

ЖУРНАЛЪ ЛИТЕРАТУРЫ

И СОВРЕМЕННОЙ ЖИЗНИ

СПЕ ТЕРБУ Р ГЪ

1901

Годъ 32-й.

ИЗДАВАЕМЫЙ

А. Ф. МАРКСОМЪ

Малая Морская, № 22.



# ЖИВЪ

№ 27. **ОБЪЯВЛЕНИЯ** для напечатанія въ „Живѣ“ принимаются по слѣдующей цѣнѣ: за строку нонпарейль (въ 1/4 ширины страницы) — 1 р. 50 к. (на первой страницѣ) и 1 р. (на остальныхъ страницахъ). 1901 г.

**Содержаніе.** Т Е К С Т Ъ: Деньги. Повѣсть П. П. Гнѣдича. (Продолженіе).—Стих. Н. Николаева.—Къ рисункамъ: Рыболовы.—Серсо.—Василій Темный съ дѣтьми въ заточеніи.—Князь Гогенлоз.—Посольство Тибетскаго Далай-ламы въ Петергофскомъ дворцѣ.—Закладка музея императора Николая I въ Петербургѣ.—Фурнье на пути въ Берлинь.—Новая электрическая желѣзная дорога изъ Парижа въ Версаль.—Соломенные шляпы для лошадей. **Объявленія.**  
 Р И С У Н К И: Рыболовъ. Картина В. Е. Маковского.—Серсо. Картина В. Менцлера.—Василій темный и дѣти его въ заточеніи. Ориг. рис. С. М. Зейденберга.—Князь Хлодвигъ Гогенлоз.—Возвращеніе чрезвычайнаго посольства тибетскаго Далай-ламы изъ Большаго Петергофскаго дворца въ Петербургъ.—Закладка музея императора Николая I, сооружаемаго министерствомъ путей сообщенія въ Петербургѣ, на Садовой ул., у Юсупова сада.—Карта новой электрической желѣзной дороги изъ Парижа въ Версаль.—Соломенная шляпа для предохраненія лошади отъ солнечнаго удара.  
**ХІХ вѣкъ.** Т Е К С Т Ъ: Пятьдесятъ лѣтъ русской исторіи. Очеркъ Н. Н. Шильдера. Царствованіе Императора Александра I.  
 Р И С У Н К И: Кутузовъ.—Багратионъ.—Барклаи де-Толли.—Раstopчинъ.—Шишковъ.—Планъ сраженія при Бородинѣ.—Военный совѣтъ въ Филяхъ.—Москва до сожженія. Возвращеніе изъ Петровскаго дворца.—Въ Кремль пожаръ.—Императрица Елисавета Алексѣевна.—Отступленіе великой арміи.—Отступленіе великой арміи черезъ Вильну.—Милорадовичъ.—Кончина Кутузова.—Сраженіе подъ Лейпцигомъ.—Белій князь Константинъ Павловичъ.—Аракчеевъ.  
 При этомъ № прилагаются: „Парижскія Моды“ за июль 1901 г. съ 32 рис. и отдѣльн. листъ съ 31 чертёж. выгр. въ натур. велич. и 20 рис. для руководія.



## ЗНАМЕНИТЫЕ РОЯЛИ и ПИАНИНО

Дрезденской Придворной фабрики К. РЕНИШЪ

Ц. № 15736 3-1

### RÖNISCH

ПОСТАВЩИНА ИХЪ ВЕЛИЧЕСТВЪ  
 ИМПЕРАТОРА АВСТРИЙСКАГО, КОРОЛЯ САНКСОНСКАГО и КОРОЛЯ  
 ШВЕДКО-НОРВЕЖСКАГО

понижены въ цѣнѣ на 20-30%  
 вслѣдствіе открытія отдѣленія въ Россіи.

**РОЯЛИ** въ 650, 750, 900 и дороже. **ПИАНИНО** въ 450, 500, 600, 650 и др.

Главные Представители и Склады  
 въ Петербургѣ: **К. И. БЕРНГАРДЪ** | въ Москвѣ: **И. Ф. МЮЛЛЕРЪ**

Невскій пр., 50. Петрова.

Требуйте безплатно иллюстрированный каталогъ.

Доставка и провозъ — по  
 соглашенію.

**РАЗРОЧКА ПЛАТЕЖА.**

## ЗАИКАНИЕ

дѣлится въ дѣчебномъ учрежденіи  
 И. И. Гимиллера. Москва, Новая  
 Басманная, д. Лапина. **Плата**  
**по излѣченію.**  
 Условія высылаются безплатно.



Золотая медаль на  
 Всемирной выставкѣ  
 въ Парижѣ.

Золотая медаль на  
 Всероссийск. в.  
 въ Н. Новгородѣ.

**Ювелиръ**

С.-ПЕТЕРБУРГЪ, **К. И. БОКЪ**,  
 Большая Морская, 9.

МОСКВА,  
 Кузнецкій мостъ, 6.

**Ювелирные, золотыя и серебряныя издѣлія.**  
 Ордена, знани и жетоны.

НА ВОСПИТАНІЕ СЫНОВЪ И ДѢТЕЙ  
**САДОВАЯ 60.**  
 ТЕЛЕФОНЪ 1360  
 ИМПЕРАТОРСКАГО  
 ОБЩЕСТВА  
**ПРОСИТЪ**  
 добрыхъ людей  
 пожертвовать  
 ему  
**НЕИЗБѢЖНЫЯ ВЕЩИ**  
 АУДИОНЪ  
 ВОСПИТАНІЕ  
 500 руб.  
 ТЕЛЕФОНЪ 1141.

**Музыкальные инструменты**  
 всякаго рода  
 собственной фабрики и а-границы  
 лучшей работы  
 по самымъ дешевымъ цѣнамъ

рекомендуетъ  
**ЮЛІЙ ГЕНРИХЪ**  
**ЦИММЕРМАНЪ.**  
 С.-Петербургъ, Б. Морская, № 34.  
 Москва, Кузнецкій м., д. Захарьина.

**„КНИГА О КОНСЕРВАХЪ“.**  
 Практическое и теоретическое руководство  
 къ заготовкѣ опощей и плодовъ въ же-  
 стякахъ и бутылкахъ, съ 13-ю рисунками,  
 составленное Маріей Ределингъ,  
 цѣна 50 коп., съ пересылк. 60 коп.

**МАЗЬ**  
**ЭКЗЕМАТИНЪ**  
 Цѣна 1 р. 25 к.  
 Евстафія Петрова. Дело: СПб., Невскій, 106.

**ФОНОГРАФЫ 10 р.**  
 Большой выборъ  
 прігод. цилин-  
 дровъ съ музык.  
 пьесами и пѣ-  
 ніемъ. Прейс-  
 курантъ безпл.  
 СПб., Казанская  
 ул., № 1-25  
 (уг. Невскаго).  
**Бруно Зенгеръ и К°.**

**ХУДОЖ. ОТКРЫТ. ПИСЬМА.**  
 Много новыхъ сюжетовъ: 20 предствіалъ  
 красавицъ 3 р.; 5 хамфы 40 к.; 10 нестл.  
 Парижанки 80 к.; 10 антрисъ 80 к. 50 Па-  
 рижъ 3 р. Пр.-кур. СПб., Караванная, 8.  
**ЦАРЬ-ДѢВУЦА.**  
 Вс. Соловьева. Ром.-хрон. XVII в., въ 3-хъ  
 част. Ц. 2 р., съ пер. 2 р. 50 к.  
 Требования адресовать въ контору изданій  
 А. Ф. Маркса. СПб. М. Морская, № 23.

Американскіе Вѣсы **„БУФФАЛО“**  
**Воссидло и К°.**  
 С.-Петербургъ, Б. Итальянская, 31,  
 Москва, М. Лубянка, д. Кононова,  
 Екатеринославъ, Желѣзная ул., 2.

ЗАВОДСКАЯ МАРКА  
 УТВЕРЖДЕН. ПРАВИТЕЛЬСТВОМЪ

Парижъ  
 1900 г.

„Grand  
 Prix“

Съ мая с. г. всѣ коньяки Товари-  
 щества „Н. Л. Шустовъ съ с-ми“  
 выпускаются подѣ  
**ПРАВИТЕЛЬСТВЕННОЮ БАНДЕРОЛЮЮ**  
 удостовѣряющей происхожденіе  
 коньяка изъ винограднаго вина и  
 подтверждающей его безусловную  
 натуральность.

Библиотека "Руниверс"



**БИЛИАРДНАЯ ФАБРИКА**  
**А. ФРЕЙБЕРГЪ.**  
С.-Петербургъ,  
Троицкий проспект, собств. домъ.  
Иллюстрированные преисъ-курранты по востребованію высылаются безвременно.

**АКЦИОНЕРНОЕ ОБЩЕСТВО ЭЛЕКТРИЧЕСТВА**  
прежде **В. ЛАМАЙЕРЪ и К<sup>о</sup>.**  
**ГЛАВНОЕ УПРАВЛЕНИЕ** для Россіи **въ Москвѣ,** Мясницкая.  
**ОТДѢЛЕНІЯ:** С.-Петербургъ, Кіевъ, Варшава.  
Устройство электрическаго освѣщенія городовъ, фабрикъ и заводовъ. Передача и распределение электрической энергии и эл. трамвай. Складъ машинъ и всѣхъ электр. принадлежностей.



**С. М. ЭЛІАШЕВЪ, Москва,** Софійка, ЛУБЯНСКІЙ ПАССАЖЪ № 60-61.  
\* ЦѢНЫ ВСѢ ДОСТУПНЫ \*  
ИЛЛЮСТ. ПРЕИСКУРАНТЬ ВЫСЛА. ПО ТРЕБОВ. ВЕЛИЧАЙШІЙ ВЫБОРЪ: КРОВАТЕЙ съ изыщной живописью, английскихъ золоченныхъ, никелированныхъ и обыкновенныхъ. МАТРАЦОВЪ пружинныхъ, проволочныхъ, волосныхъ и друг.; КРЕСЕЛЪ для больныхъ. ВАННЪ, ДУШЪ и ШКАФОВЪ купальныхъ. УМЫВАЛЬНИКОВЪ мраморныхъ и металл. ДѢТСКИХЪ КОЛЯСОКЪ и ВЕЛОСИПЕДОВЪ. ЛЕДНИКОВЪ комнатн. и друг. хозяйствен. вещей. ЕДИНСТВЕННЫИ ФАБРИЧНЫИ СКЛАДЪ ИДѢЛІИ Варшавск. фабр. Бр. Фрумкинскихъ.



**Палка съ выпивкой.**  
Содержитъ рюмочку и бутылочку для вина, коньяка или водки. Для прогулокъ и веселой компаніи незаменима.  
Шт. 1 руб. 95 коп., 2 шт. за 3 р. 65 к.  
**Базаръ Марокъ**  
СПБ. Невскій 20-31.



**ПОЧТОВЫЯ МАРКИ** покупаю и продаю. Каталогъ бесплатно: Philipp Kosack, Berlin, Burgstrasse. 8.

РЕКОМЕНДУЕТСЯ КАКЪ ПРЕВОСХОД. СРЕДСТВО  
**ОТЪ МОЗОЛЕЙ ПЛАСТЫРЪ Д. ЛИНТРОПА.**  
Тотчасъ же послѣ прикладыванія на мозоль, начинаетъ размягчать ее, ослабляя этимъ боль и черезъ 2-3 дня мозоль легко отдѣляется вмѣстѣ съ кожей. Продается вездѣ.  
Ц. 25 к.

**РУЖЬЯ** ЦЕНТРАЛЬНАГО БОЯ СОЛДАНОИ РАБОТЫ СЪ ГАРАНТІЕЮ ..... отъ 80 р.  
**РЕВОЛЬВЕРЫ** АМЕРИКСИСТЕМЫ СМИТЪ-ВЕССОНЪ ВСѢМА ИВАНЪ отъ 10 р.  
**ЧУДОПИСТОЛЕТЪ** КАРАБИНА МАУВЕРЪ 10-ти ВАРДЪ СЪ ФЕНОМ. БОЕМЪ 42 р.  
**ДЕЛО** ОХОТНИЧЬИХЪ ПРИНАЛЕЖНОСТЕЙ ПО ДОСТУПНЫИ ЦѢНАМЪ.  
**ГЛАВНЫИ** Складъ ружей фабрики ЛЕПАЖЪ. ТОРГОВЫИ ДОМЪ **Я. ЗИМИНА ВД и К<sup>о</sup>** МОСКВА, ТВЕРСКАЯ, БЛИВЪ ГАЗЕТНАГО ПЕРЕЛКА, ДОМЪ СТРАХОВАГО ОБЩЕСТВА РОССІИ. ИЛЛЮСТРИРОВ. ПРЕИСКУРАНТЬ БЕЗПЛАТНО.



**САМОКАТЪ.**  
Для лицъ, страдающихъ болѣзнями ногъ, для больныхъ вообще и престарѣлыхъ особъ, колясочки и мебель для больныхъ изготавляетъ Рих. Мауне въ Дрезденѣ — Н. № 15552 Лѣбгау. 3-2



**СОБРАНІЕ ЛИБРЕТТО** на рус. яз. (содержаніе 42 оперъ съ приб. ариѳ., постоянно повтор. на сцен. теат.) необходимо каж. билетг. сем. Цѣна 1 р. 20 к. съ пересылк. съ нал. плат. 1 р. 30 к. Высылаю безъ задатка. Адресъ издателя Влад. Ал. Сидорову, Варшава, Сенатор. ул., 23/30 типогр. Левинсона



**LE TREFLE INCARNAT DE L.T. RIVER PARFUM A LA MODE**



Органическій желѣзо-марганцевый альбуминатъ Гертеля **ГЕМАТОГЕНЪ ГЕРТЕЛЯ.** Богатый желѣзомъ препаратъ крови, содержащій желѣзо въ органическомъ соединеніи, представляется укрѣпляющимъ средствомъ для дѣтей и взрослыхъ, быстро возбуждаетъ аппетитъ и способствуетъ питанію. Гематогенъ Гертеля продается въ аптекахъ въ жидкомъ и въ сухомъ видѣ, предпочтению, однако, слѣдуетъ дать жидкому, какъ легче перевариваемому организмомъ, а сухой употребляетъ только въ тѣхъ случаяхъ, если жидкій почему-либо покажется неудобнымъ. Предостерегаются отъ поддѣлокъ.

**ЭДМУНДЪ ПАУЛУСЪ**  
Маркнейрхенъ (Саксонія)  
**Музыкальные инструменты.** Требуется бесплатно русскій каталогъ № 4, съ цѣнами въ рубляхъ и франко Петербургъ отъ главныхъ представителей Евгений Ботманъ и К<sup>о</sup>. С.-Петербургъ, Садовая, 18.



**F. E. Bilz Bilz Sanatorium I. Ranges**  
Физическіе методы лѣченія. Санаторія Дрезденъ-Радебейль, 3 врача. Прекрасные результаты при всѣхъ болѣзняхъ. Проспекты бесплатно. Физическіе методы лѣченія. Лѣчебницъ. 100-е изданіе. Цѣна 6 р. 25 к. богѣ роскоши. Изд.—3 р. Обращ. въ издательство Бильдъ въ Лейпцигѣ. Тысячи людей обязаны этой книгѣ своимъ полнымъ выздоровленіемъ.



**МАССАЖЪ ЛИЦА**  
изобрѣтателя Генриха Самоса въ Берлинѣ.  
Посредствомъ специальныхъ аппаратовъ уничтожаетъ морщины и предупреждаетъ появленіе таковыхъ. Единственный представитель для всѣхъ Россіи **Т-во А. РАЛЛЕ и К<sup>о</sup>.** Москва — Кузнецкій мостъ, Петербургъ — Невскій, 18, Варшава — Вержубовая, 7, Екатеринбургъ — Боговалянская ул. (17)



**ТВОИМЪ ШОКОЛАДЪ КАКАО**  
ВЕЗДѢ



**ДЛЯ ВОЛОСЪ**  
**НОВОСТИ КРАСКА КУПЧИНСКАГО.** Волосы сѣдые получаютъ желаем. цвѣтъ если лично, безъ сторонней помощи, протереть щеточкой жидкостью изъ флакон. № 1, 2 и 3-го; послѣ чего становятся мягкими и не пачкаютъ бѣлья. Окрашивать разъ въ мѣсяцъ. Въ требованіи указывать цвѣтъ волосъ: чернѣй, шатенъ или блондинъ. Цѣна 2 руб., перес. нал. платѣж. Ск. П. Виноградовъ, Москва, Рождественка, д. № 2. Продается вездѣ. СПб., маг. Виноградова, Гороховая, 36.



**ЛОКОМОБИЛИ, МОЛОТИЛКИ И ПАРОВЫЯ МАШИНЫ** со всѣми усовершенствованіями 1901 г., по производительности **вѣтъ конкуренціи** **ЗАВОДОВЪ РУСТОНЪ, ПРОКТОРЪ и К<sup>о</sup>.** (Линкольнъ, Англія)  
Всегда на складѣ **Ф. И. РОЗЕНТАЛЬ** Москва, Мясницкая.



**НОВО! ДОСТИГНУТО!**  
**„УСАТИНЪ“**  
А. Гебгардта, даетъ всякимъ усамъ удивительно изящную форму, чистый натуральный видъ, глянцъ и мягкость сохраняется. Даже самые маленькіе усы дѣлаются большими и густыми. «Усатинъ» вещество не клейкое, не жирное. Цѣна за флаконъ 1 р., съ перес. 1 р. 50 к. Складъ техно-химическихъ специальностей А. ГЕБГАРДТА. С.-Петербургъ, Невскій пр., № 88-14 (во дворѣ).



**КОНТОРА С.-ПЕТЕРБУРГЪ** ГРОДНЕНСКІЙ 14 **САМАЯ ПРОЧНАЯ ЭКОНОМИЧЕСКАЯ КРЫША** ГАРАНТІЯ 25 ЛѢТЪ ИЛЛЮСТРИРОВ. ПРЕИСКУРАНТЬ ОБРАЗЦЫ ВЫСЛАНЫ БЕЗПЛАТНО  
**ЗАВОДЪ И. В. ЧЕРЕПОВЪ** ИЗЪ ОЦЕНКОВАННАГО ТАЛАНВАНІРОВАННАГО ЖЕЛѢЗА  
ГЛАВНАЯ КОНТОРА ЗА ТВЕРСКОЙ ЗАСТАВ. СОБ. ДОМЪ  
СЪ ЗАКАЗАМИ ПРОШУ ОБРАЩАТЬСЯ ВЪ ГЛАВНУЮ КОНТОРУ МОСКВА С. ПЕТЕРБУРГСКАЯ СЛОБОДА СОБ. ДОМЪ.





**XXXII г.**  
**№ 27**

Выдавъ 7 июля 1901 г.

**ПОЛИТИКИ И СОВРЕМЕННОЙ ЖИЗНИ**

Выходитъ еженедельно (52 № въ годъ), съ приложеніемъ 24-хъ книжекъ „Сборника“, содерж. соч. Г. П. Данилевскаго, 12 книгъ литературныхъ приложений, 12 №№ „Парижскихъ модъ“ и 12 листовъ чертежей и выкроекъ.

**г. XXXII**  
**1901**

Цена этого № 15 к., съ пер. 20 к.

**ПРОДОЛЖАЕТСЯ ПОДПИСКА на „НИВУ“ 1901 г.**

При этомъ № прилагаются: „ПАРИЖСКІЯ МОДЫ“ за ЮЛІЙ 1901 г. съ 32 рис. и отдѣльн. листъ съ 31 чертеж. выкр. въ натур. велич. и 20 рис. для рукодѣлія.

## Д е н ь г и.

Повѣсть

**П. П. Гнѣдича.**

(Продолженіе.)

**XIV.**

Петропуло и Тотти вошли въ дверь, выходящую прямо, безъ подъезда, на улицу, и очутились въ полутемной прихожей, съ мохнатымъ, толстымъ половникомъ, на которомъ было написано: «salve». Они поднялись во второй этажъ и вошли въ большую гостиную, съ зелеными, закрывающимися изнутри ставнями, съ бѣлыми обоями и старой лострой, дребезжавшей постоянно, даже отъ пролета мухи. По стѣнамъ висѣли картины, изображавшія синія горы, бѣлые дома и мутную, необычайно спокойную воду, по которой плыли лодки съ людьми, обладавшими головами совершенно неестественной величины. Шторъ и портьеръ на окнахъ не было; мебель была золоченая съ обивкой, тщательно обвернутой газетными листами съ мелкой греческой печатью. Изъ этой комнаты они перешли въ столовую, имѣвшую видъ самой общепотребительной столовой. Съ потолка спускалась лампа съ гигантскимъ копакомъ. Подъ ней стоялъ столъ на толстѣйшихъ дубовыхъ ножкахъ. У стѣны пріютился буфетъ, на которомъ по очевидному недоразумѣнію были изображены Гуттенбергъ и Данте, бережно охранявшіе вмѣстѣ водоезъ и принаостей. Рядомъ



Рыболовъ. Картина В. Е. Маковского. Авт. «Нивы».

висѣли неизбежные часы съ длиннѣйшимъ маятникомъ, отбивавшимъ тактъ съ удивительнымъ достоинствомъ. Рядомъ съ часами красовалась большая картина, изображавшая пристрѣленныхъ зайцевъ, утокъ съ лазурными головками и огромные куски сырого мяса. Въ pendant этому изображенію, на другой стѣнѣ была представлена группа плодовъ, изъ которыхъ особенное вниманіе обращалъ арбузъ, до того красный, точно внутри его пламенилъ пожаръ. Что хозяйева имѣли связь съ Россіей, видно было по тому, что на чайномъ столѣ блестялъ самоваръ красной мѣди, несомнѣнно тульскаго производства, а надъ нимъ—карта русскихъ желѣзныхъ дорогъ, вся посѣрѣвшая отъ мухъ, толпами бродившихъ по всѣмъ стѣнамъ и потолку.

— А гдѣ же моя комната?—спросила Тотти.

Вопросъ этотъ показался Петропуло очень смѣшнымъ. Онъ расхохотался во все горло, такъ что дѣвушка даже вздрогнула.

— Ваша комната рядомъ съ комнатой моихъ дочерей,—пояснилъ онъ, хотя это ей рѣшительно ничего не объясняло.

Его голосъ разносился перекатами по пустымъ покоямъ. Двери были открыты настежь, и длинная анфилада была освѣщена боковыми лучами утренняго солнца.

Въ квартирѣ, очевидно, никого не было.

— А гдѣ же ваши?—несмѣло спросила дѣвушка.

Петропуло опять покотился со смѣху.

— Развѣ лѣтомъ кто-нибудь живетъ въ Константинополѣ?—спросилъ онъ.

Она даже потерялась.

— Такъ гдѣ же они?

— Они на Принкипо. На Мраморномъ морѣ. Тамъ у насъ вилла своя. Знаете Принкипо? Рядомъ съ Халки.

Но она не знала ни Принкипо, ни Халки и испуганно-удивленнымъ взглядомъ смотрѣла на грека.

— Какъ же я туда попаду?—спросила она.

— Вы на пароходѣ туда поѣдете. Вотъ напьемся кофе, и вы поѣдете. Васъ проводятъ. А въ Константинополѣ теперь никто не живетъ. Я самъ каждый день, какъ закрою контору, ѣду домой. Васъ ждутъ тамъ очень нетерпѣливо. Вы къ самому завтраку поспѣете.

Старый грекъ въ сѣромъ пиджакѣ и передникѣ внесъ самоваръ, яйца и ветчину.

— А ну-ка, заварите чай, —скомандовалъ Петропуло. — Ну, ну, живо. Вы совсѣмъ какъ дома будьте и слугамъ приказывайте все, что хотите. Совсѣмъ, пожалуйста, не стѣсняйтесь. А то, ей-Богу, назадъ васъ отправлю.

Онъ проглотилъ два яйца, нѣсколько кусковъ ветчины, выпилъ стаканъ чаю со сливками, похлопалъ себя по чреву, такъ что медальоны зазвенѣли, какъ бубенчики на пристяжной, и сказалъ.

— Теперь въ контору пора. Вы, барышня, оставайтесь здѣсь, пойдите по всѣмъ комнатамъ, все посмотрите. А я пришлю за вами сына.

Онъ подаль ей потную, жирную волосатую руку, предварительно накрывъ себѣ голову шляпой, взялъ толстую палку и пошелъ къ двери.

— Я вамъ пришлю сына Костю,—сказалъ онъ.—Такъ, пожалуйста, то, что я васъ просилъ. Не позволяйте ухаживать ему, очень прошу.

— Вы меня оскорбляете,—поднявъ голову, сказала она.

Петропуло снова залезъ смѣхомъ. Онъ даже сѣлъ на стулъ у самой входной двери, чтобъ удобнѣе было смѣяться: ужъ очень ему показалось смѣшнымъ замѣчаніе гувернантки. Потомъ утеръ глаза платкомъ, высморкался, махнулъ рукой и вышелъ.

Тотти видѣла въ окно, какъ онъ показался изъ двери и пошелъ, не оглядываясь, по самой серединѣ улицы. Всѣ прохожіе тоже шли по серединѣ, очевидно, такъ было принято. Напротивъ помѣщался оптическій магазинъ, и огромное пенсенэ, вмѣсто вывѣски, торчало надъ входомъ,

такой величины, какъ дѣлаютъ золотые крендели надъ нѣмецкими булочными.

Она повернулась и пошла изъ комнаты въ комнату. Пыль вездѣ лежала густыми слоями. Видно было, что прислуга, пользуясь отсутствіемъ господъ, убирала комнаты не чаще раза въ недѣлю. Убранство дома было съ претензіями на моду. Попадались ширмы съ наивно-глупыми цвѣтами, огромныя зеркала; было два рояля и пианино, да еще на угловомъ столѣ стоялъ аристонъ. Книгъ мало было замѣтно: на всю квартиру приходился одинъ книжный шкапъ, да и то въ немъ на верхней полкѣ стояли сверскія пастушки и маркизы, а на нижней полкѣ лежали разбросанные томы Пушкина и два романа съ специфическими заглавіями: «Съ брачной постели на эшафотъ» и «Руки, полныя золота и крови».

Въ домѣ была полнѣйшая тишина. Только на одномъ окнѣ сидѣлъ чахлый котенокъ и съ голода ловилъ на стеклѣ мухъ, пережевывая ихъ съ несомнѣннымъ аппетитомъ; онъ иногда стучалъ лапками о стѣкла, и они слабо звенѣли. Тотти спустилась внизъ. Внизу комнаты были совсѣмъ пустыя, и только въ одной стояла прислоненная къ углу старая швабра, и рядомъ съ ней на полу лежала сломанная дверная мѣдная ручка.

Подъ окномъ раздавались крики. Нагруженные мулы тащили какую-то кладь. Кричали погонщики, извозчики, продавцы. Наискось строился домъ. Онъ былъ обнесенъ заборомъ, и густыя бѣлыя облака пыли поднимались клубами, какъ паръ изъ машины. Она поняла, откуда этотъ бѣлый известковый слой на всѣхъ вещахъ второго этажа.

Дышалось здѣсь тяжело. Пахло краской, затхлостью. Ей захотѣлось на воздухъ. Въ это время послышались шаги, звонок раздававшіеся въ пустыхъ комнатахъ. Она повернулась къ двери. Вошелъ молодой человекъ, одѣтый такъ, какъ одѣваются англичане для лаунъ-тенниса. Онъ поклонился почтительно, густо покраснѣлъ и сказалъ по-русски:

— Mademoiselle для моихъ сестеръ, не правда ли?

Она сказала, что правда.

— Меня прислалъ отецъ,—продолжалъ онъ, все гуще наливаясь кровью:—и приказалъ взять васъ... То-есть не взять, а пригласить поѣхать со мной на Принкипо, чтобъ поспѣть къ завтраку.

Онъ опять поклонился. Хотѣлъ еще что-то сказать, но запнулся и ничего не сказалъ.

— Когда же мы ѣдемъ?—спросила она.

Онъ вытащилъ изъ кармана панталонъ черныя часы.

— Черезъ одиннадцать минутъ,—проговорилъ онъ.— За вашими вещами ужъ пришли... извините—ждутъ.

Онъ потупился, искоса глянулъ въ зеркало, потрогалъ верхнюю губу, какъ бы желая удостовѣриться, растутъ ли у него усы, осмѣлился вдругъ прямо глянуть на дѣвушку и спросилъ:

— Вы переодѣваться будете?

— Зачѣмъ? Я въ этомъ поѣду.

Онъ мучительно замолчалъ, потирая большія красныя руки съ обкусанными ногтями.

— Въ такомъ случаѣ,—сказалъ онъ:—быть-можетъ, вы.. надѣнете сейчасъ шляпку? Намъ придется идти пѣшкомъ. Лошади уѣхали.

— Мы куда же пойдемъ пѣшкомъ?

— Извините, на вокзалъ.

— Мы поѣдемъ развѣ по желѣзной дорогѣ?

Онъ переконфузился совсѣмъ.

— По подземной,—едва выговорилъ онъ.

— Какъ по подземной?

— У насъ есть такая... Соединяетъ Пару съ Галатой. Это будетъ два шага: сейчасъ за кладбищемъ.

Пока она надѣвала шляпку, Костя дождался ее внизу, упорно смотря въ зеркало. Она очень мало понимала—куда ѣдетъ: Принкипо противъ Халки, по подземной дорогѣ,—на Мраморное море; лошадей нѣтъ, до вокзала пѣшкомъ. Но мальчикъ былъ, повидимому, удивительно

скромнѣ, и будущая семья ся принципаловъ начинала вырисовываться передъ ней въ благопріятномъ свѣтѣ.

Когда она спустилась внизъ, подъ вуалью, съ зонтикомъ и въ перчаткахъ, Костя все еще глядывался въ зеркало, то откидывая голову назадъ, то приближая ее къ самому стеклу. Виски его были вздуты и пульсировали усиленно, весь онъ былъ въ нервной ажитации.

— Я готова, — слышалось сзади его.

Онъ быстро повернулся.

— Ахъ, простите, такое невѣжество!

Онъ сорвалъ съ головы шляпу, опять надѣлъ, поклонился два раза въ стѣну, повергъ налочкой и сказалъ:

— Если позволите, то, пожалуйста, пойдѣте.

Они вышли на улицу. Она замѣтила, что онъ сразу вышелъ на середину.

— Mademoiselle! Пожалуйста, здѣсь идите, — предупредительно сказалъ онъ. — По самой серединѣ, здѣсь очень хорошо.

— А отчего же никто не ходитъ у васъ по бокамъ? — спросила она.

Онъ стыдливо потупился.

— Невозможно, mademoiselle! Какъ же можно идти сбоку.

Ей стало весело, она старалась заглянуть ему въ лицо.

— Развѣ это тайна?

Онъ вдругъ остановился.

— Видите, — сказалъ онъ, показавъ на какое-то окно.

Она посмотрѣла.

— Вижу, окно.

— А подъ нимъ?

— Стѣна; грязная, съ потеками.

Онъ хихикнулъ.

— Ну, вотъ, какъ же можно идти возлѣ стѣны?.. Здѣсь, mademoiselle — еще Пѣра, а въ Галатѣ и Стамбулѣ... Тамъ изъ cadaго окна выливаютъ на улицу... все, что не нужно.

Она не продолжала больше распросовъ, и они пошли молча. За рѣшеткой, подъ тѣнью задумчивыхъ кипарисовъ, тихо дремало въ утренней прохладѣ небольшое кладбище. Двѣ турчанки въ бѣлыхъ покрывалахъ сидѣли склонившись у мраморныхъ тумбочекъ. Покрывала золотились на солнцѣ; внизу на нихъ лежала лиловая сѣть листьвы. Тотти съ любопытствомъ взглянула въ садъ. Ея спутникъ опять хихикнулъ.

— Жѣны, — сказалъ онъ.

— Чьи жѣны?

— Турецкія.

Сынъ очень напоминалъ отца и лицомъ, и манерами, только не хохоталъ громко, считая для этого себя слишкомъ молодымъ, а смѣялся такъ тихо, точно у него на лицѣ была подушка. Ноги у него были длинныя, шея длинная, но въ будущемъ можно было ожидать такой же толщины, какъ у его отца.

— Вы, mademoiselle, туннеля не боитесь? — спросилъ онъ.

— Не знаю, — сказала она.

— Тамъ огонь горитъ.

— Какой огонь?

— Лампы, чтобъ темно не было. Тамъ не страшно. Много народу. Я люблю въ туннелѣ ѣздить. Такъ скоро. Сядешь, — и сейчасъ у Новаго моста.

Онъ заплатилъ нѣсколько грошей за входъ, и они помѣстились на скамейкѣ вагона. Онъ осторожно отодвинулъ свою ногу, чтобъ не коснуться ея платья, и спросилъ:

— Вамъ не страшно?

Она сказала, что нѣтъ.

— Сестры не любятъ здѣсь ѣздить, — неожиданно вспомнилъ онъ.

Вагонъ загрохоталъ въ темнотѣ. Турокъ, сѣдой, съ втянутыми щеками, сидѣлъ противъ нея, держа въ охабкѣ какой-то мѣшокъ съ чѣмъ-то живымъ, шевелившимся. Ей этотъ турокъ, съ живымъ товаромъ, показался страш-

нѣе туннеля. Она хотѣла спросить у своего спутника, что у него въ мѣшкѣ, но не рѣшалась.

Они опять вышли на яркое солнце. Синія волны Босфора катились передъ ними. На Новомъ мосту было движеніе, точно была вербная суббота: ѣхали въ каретахъ, верхами, на ослахъ, въ коляскахъ, — и всѣ подъ бѣлыми зонтиками, закрываясь ими отъ паллящихъ солнечныхъ лучей.

— Здѣсь пристань, здѣсь, mademoiselle, — сказалъ Костя, и они спустились съ моста внизъ, къ дымящемуся пароходу.

## XV.

Молодой человекъ, вѣроятно, былъ приученъ отцомъ къ точности и аккуратности, потому что они пришли какъ разъ къ отходу парохода. Она невольно смотрѣла на сказочную панораму Стамбула, плывшую мимо нея. Глаза ея расширились, ноздри раздулись. Она смотрѣла на темную зелень садовъ, на кіоски и мавзолеи, на стройныя минареты, на мягкія линіи плоскихъ куполовъ. А Костя изподтишка смотрѣлъ на нее, изучая ея головку и думалъ:

«Отецъ любить большой носъ, и мать любить, и сестры любятъ. Они потому такъ любятъ, что у нихъ у самихъ носы, какъ башня Леандра. А я не люблю. То ли дѣло, какъ у этой гувернантки. Ахъ, красавица! И брови какъ червячки тоненькія, — а у мамы — съ бананъ толщиной. Фу, нехорошо!»

— Нравится, mademoiselle? — спросилъ онъ ее.

— Ахъ, еще бы! — откликнулась она.

— Вотъ мы съ вами какъ-нибудь поѣдемъ, — заговорилъ внезапно онъ: — поѣдемъ Святую Софію смотрѣть, Ахмедіе, базаръ...

Онъ вдругъ осѣкся.

— А только насъ съ вами не пустятъ... — прибавилъ онъ.

— Отчего?

— Развѣ сестры попросятъ.

— А вы любите сестеръ?

— Ничего. Сестры хорошія. Онѣ глупыя еще.

— Отчего же глупыя?

Онъ потупился.

— Еще не понимаютъ ничего. А только онѣ хорошія. Гувернантка, что жила до васъ, любила очень ихъ.

— Она замужъ вышла?

Онъ нахмурилъ брови.

— Да, за табачнаго фабриканта. Она — пустая женщина.

— Отчего пустая?

— Оттого, что за богатаго пошла. Первый богатый, кто подвернулся, за того и пошла. Отецъ хотѣлъ, чтобъ онъ на сестрѣ женился. А сестра совсѣмъ не хотѣла: ему сорокъ пять лѣтъ, и онъ въ оспѣ

— Какъ въ оспѣ?

— Въ рябинахъ. А Марья Петровна пошла. Какъ онъ сдѣлалъ предложеніе, такъ и пошла. Деньги показали, она обрадовалась.

— А вы денегъ не любите?

— Нѣтъ. Я идеалистъ. Да и что мнѣ деньги любить? У отца денегъ много. Онъ всегда дастъ сколько надо. А самому наживать — не надо. Я бы женился на дѣвушкѣ, которую люблю, и все бы ухаживалъ.

Ей хотѣлось спросить: «вы влюблены?» Но она нашла неудобнымъ поддерживать этотъ разговоръ и потому сразу перевела его на другую тему.

— А это что за башенка? — спросила она, показывая на бѣлое зданіе.

Онъ радостно усмѣхнулся.

— Это Башня Дѣвушки.

— Какой дѣвушки?

— Она принцесса была и жила здѣсь. Ей предсказано было, что ее на смерть змѣя укуситъ. Она, mademoiselle, испугалась и въ башнѣ залерлась. И ей все-таки злодѣи змѣю дали, змѣя ее ужалила. И вдругъ пришелъ ея женихъ, молодой принцъ, и сталъ сосать рану,



Серсо. Картина В. Менцера, грав. Герликс.





Васи́лій Темный и дѣти его въ заточеніи, Орш. рис. (собств. «Цивы») С. М. Зейденберга, грав. Шюблеръ.

и высосать ядъ, и она стала здорова, и они женились, и стали счастливы.

Она взглянула на него и подумала:

«Въ самомъ дѣлѣ, онъ не сегодня-завтра женится».

— Вы учитесь гдѣ-нибудь?—спросила она.

Онъ вздрогнулъ.

— Я зимою въ одесской гимназiи. Въ седьмомъ классѣ. Только я не вернусь больше туда.

— Отчего?

— Не тому учать, чему надо. Мнѣ бухгалтерiю надо знать, а не алгебру. И отецъ согласенъ: говорить, пусть сестры учатся, приятно, когда барышня образована. А мужчннѣ такое образование не нужно. Я вотъ по своему дѣлу специально занимаюсь, и отецъ, mademoiselle, очень мною доволенъ. Онъ мнѣ говоритъ: какъ я до двадцати одного года доживу, такъ онъ на вывѣскѣ сына прибавить. Знаете, будетъ «Петропуло и сынъ». Это очень приятно. Тогда я одинаково съ нимъ вексель могу выдавать и штемпеля прикладывать. Вѣдь мы очень богаты. За каждой сестрой отецъ миллионъ даетъ, mademoiselle, и пай въ дѣлѣ, а послѣ смерти—по миллиону каждой. А мнѣ три милiона.

— А вы говорите, денегъ не любите,—засмѣялась она.

Онъ воспаленными глазами посмотрѣлъ на нее.

— Я деньги, всѣ свои милiоны, положу къ ногамъ той, которая мнѣ будетъ женою,—торжественно сказать онъ.

«Пожалуй съ нимъ не легко будетъ ладить»,—подумала Тотти и стала смотрѣть на тонувшiй въ опаловомъ туманѣ Стамбуль, какъ кружево сиявшiй куполами и минаретами на солнцѣ. Она перевела глаза на флагъ, шумѣвшiй надъ ними, и увидѣла бѣлый полумѣсяцъ въ красномъ кругу. «Я подъ охраной Турцiи,—продолжала она свою мысль:—съ этимъ молодымъ грекомъ, одна, несусь по волнамъ Мраморнаго моря. Какъ это странно!»

Когда глаза ея встрѣчались съ Костинными, онъ опускалъ вѣки внизъ и чертилъ палочкой по палубѣ какiе-то зигзаги. Пассажировъ на пароходѣ было мало: въ эту пору дня больше ѣдутъ въ городъ, тѣмъ изъ города. Ѣхавшiе читали утреннiя газеты. Иные совѣщали приятно съ полезнымъ и, занимаясь политикой, предоставляли свои ноги во власть чистильщикамъ, которые ваксисли сапоги съ удивительнымъ рвенiемъ. Армянская и греческая рѣчь преобладала; турецкой совсѣмъ не было слышно. Два молодыхъ англичанина, съ крохотными бачками и огромными биноклями, ѣхали въ сопровожденiи грека-гида, который что-то безбожно вралъ о какихъ то каменоломнiяхъ эпохи римскихъ цезарей. Между собой они перекидывались по англiйски, а съ гидомъ—по французски. И гидъ и они говорили прескверно, но это ихъ не смущало.

Вдругъ будущiй милiонеръ замѣтилъ кого-то на палубѣ и, извинившись передъ своей спутницей, исчезъ. Черезъ минуту онъ вернулся, неся огромную палку рахатъ-лукума.

— Не желаете-ли, mademoiselle,—сказалъ онъ.—Самый свѣжiй—сегодня ночью дѣлали.

— Нѣтъ, спасибо, я по утрамъ не люблю сладкаго,—отвѣтила она.

Онъ съ изумленiемъ посмотрѣлъ на нее, подумалъ, и вдругъ швырнулъ рахатъ-лукумъ за бортъ.

— Вотъ тебѣ разъ!—засмѣялась она.—Вы, кажется, обидѣлись на меня?

— Чего-жъ мнѣ обижаться! А только если вы не хотите, такъ чего-жъ я повезу его?

— А знаете, это не хорошо, что вы сдѣлали,—проговорила она.

Онъ вздрогнулъ и насторожился.

— Почему не хорошо?

— Потому что это напоминаетъ безнабашность купца: я, молъ, капиталистъ—пусть добро тонетъ; не желаю, только бы характеръ показать.

— Да вѣдь это стоитъ пустяки!

— Все равно. Важно то, что вы это сдѣлали, а стоитъ ли это сто тысячъ, или сто копеекъ,—безразлично. Если я не могу ѣсть такъ рано ваши сласти, все-таки не слѣдуетъ швырять ихъ въ воду: отдали бы вонъ мальчику, что сапоги чистить,—онъ былъ бы счастливъ.

Костя вскочилъ, хотѣлъ что-то сказать, опять сѣлъ, переложивъ ногу на ногу, потомъ виновато посмотрѣлъ на Тотти и вдругъ сказалъ:

— Не сердитесь, пожалуйста.

Ей стало его жалко. Въ глазахъ его только-только не стояли слезы. Онъ былъ въ такомъ настроенiи, что, скажи она слово, онъ бы нырнулъ въ воду за этимъ рахатъ-лукумомъ.

Она протянула ему руку. Онъ схватилъ ее и крѣпко пожалъ.

— Простите, простите,—повторилъ онъ.

Она одернула ее.

— Вы сумасшедшiй,—зачѣмъ вы мнѣ такъ стиснули пальцы?

Онъ хотѣлъ что-то сказать, но ничего не сказалъ, поглядѣлъ по сторонамъ, и потупился.

## XVI.

Принцезы острова, куда направлялся ихъ пароходъ, представляли изъ себя рядъ пологихъ горъ, выставившихъ свои лѣсистыя вершины изъ голубыхъ водъ Мраморнаго моря. По берегамъ ютились бѣлые, желтые и пестрые домики. Купы деревьевъ то взбѣгали на гору, то скатывались внизъ и жались къ самой водѣ. Въ нныхъ мѣстахъ отвѣсные берега кручами обрывались въ море. Отъ всего пейзажа вѣяло довольствомъ, спокойствiемъ, мирной тихой усладой. Казалось, сюда собрались люди, любившiе и природу и другъ друга и согласившiеся уйти изъ городовъ и жить здѣсь, подъ шепотъ ласковой волны.—въ виду этихъ далекихъ лиловыхъ горъ, что амфитеатромъ громоздились на малоазiйскомъ берегу и убѣгали куда-то вдаль къ югу, искривъ въ горячемъ воздухѣ полудня.

Пароходъ подошелъ къ пристани. Опять подскочилъ носильщикъ, но уже не турокъ, а грекъ. Онъ униженно поклонился молодому Петропуло, и Тотти по этому поклону поняла, что почтенная фирма и здѣсь пользуется большимъ уваженiемъ.

Молодой человекъ объявилъ, что здѣсь они тоже пойдутъ пѣшкомъ, и они пошли по гладкой, утрамбованной дорогѣ, между пирамидальныхъ тополей, кипарисовъ и оливъ. Тутъ былъ цѣлый городокъ чистенькихъ бѣленькихъ дачъ съ зелеными ставнями, съ башенками, кіосками и густолиственными садами.

— Это все богатые греки, очень богатые греки,—сообщалъ Костя.—Въ Константинополѣ очень много богатыхъ грековъ. Все въ Галатѣ торгуютъ, и въ Перѣ, и въ Одессѣ. Очень хорошо, очень хорошо.

Онъ даже причмокнулъ, по греческому обыкновенiю, что обозначало высшую степень похвалы.

У блага двухэтажнаго дома съ башенкой они остановились и вошли въ ворота съ чугунной рѣшеткой. Въ одномъ изъ оконъ колыхалась кружевная занавѣска, и слышались молодые звонкіе голоса. Костя ввелъ гувернантку въ залу—свѣтленькую, съ будуарной мебелью—и, постукавъ въ сосѣднюю дверь, сказалъ:

— Лена, Фанни, я mademoiselle привелъ.

Изъ двери показалась золотистая голова въ папильоткахъ, мелькнули веселые глазки, кто-то пискнулъ, и все скрылось.

— Это Фанни младшая,—пояснилъ Костя.—Онѣ еще не одѣты.

— До сихъ поръ?—удивилась Тотти.—Онѣ такъ поздно встаютъ?

— Нѣтъ, онѣ встаютъ рано: но съ восьми до двѣнадцати пьютъ кофе и не могутъ одѣться.

Дверь опять приотворилась, и выглянула другая голова, потемнѣе, но тоже въ панильоткахъ.

— Mademoiselle, идите сюда, — заговорила она: — вы извините, что мы въ такомъ видѣ. Мы не ждали васъ такъ рано. Ахъ, Фани, какая она хорошенькая!

Тотти очутилась въ свѣтлой голубенькой комнатѣ съ двумя смятыми постелями, двумя туалетами и съ портретами греческаго короля и королевы надъ диваномъ. У дивана стоялъ большой круглый столъ, вокругъ нѣсколько кресель. Все это было завалено чулками, юбками, полотенцами, кофточками, перчатками, шляпками, словно тутъ шла опись имущества. Между всѣмъ этимъ хламомъ кнѣзь спиртовой кофейникъ, и пламя его метнулось въ сторону, когда отворили для Тотти дверь. Пахло цвѣтами — они стояли тутъ же въ вазѣ — кофе, духами, и тою свѣжестью, которая даетъ неуловимый ароматъ въ комнатѣ, гдѣ живутъ молодыя, здоровыя дѣвушки. Лена была въ розовенькой кружевной кофточкѣ, накинутаю прямо на шелковую рубашку, — а Фанни была даже безъ кофточки, и ея смуглыя обнаженныя руки были закинута назадъ: она расплетала себѣ косу.

— Вы не сердитесь, mademoiselle, что мы неряхи, — заговорила Лена: — видите какая гадость. Но если вы будете кричать на насъ, мы исправимся. А теперь можно васъ поцѣловать?

Она по дѣтски положила руки ей на плечи и звонко поцѣловала ее въ самыя губы.

— И меня, — сказала Фанни, показывая крохотные бѣленькіе зубки. — Вы — прелесть какая. Вы сейчасъ здѣсь выйдете замужъ, какъ наша прежняя гувернантка.

— Садитесь, садитесь, — говорила Лена, сбрасывая со стула на полъ чулки, корсеты и длинныя тесьмы пояса съ подвязками.

— Зачѣмъ же вы все это валите на полъ? — остановила ее Тотти.

— Чортъ съ ними! Потомъ подыдемъ.

Она отбросила ногой подъ диванъ всю упавшую грудку и схватилась за кофейникъ.

— Наливать вамъ кофе? Наливать, а?

— Стойте, стойте, — заговорила Тотти. — Вытаскивайте сейчасъ изъ подъ дивана, что вы туда засунули. Что за безпорядокъ... Ну!

Лена взглянула на сдвинутые брови новой гувернантки, гибкимъ, дѣтскимъ движеніемъ стала на четвереньки и полѣзла подъ диванъ.

— Мы всегда вѣдь такъ, — подтвердила Фани. — У насъ ужасъ что такое! Это отъ мамы. Мама такая же. Она пьетъ чай, а въ рукахъ башмакъ держитъ вмѣсто сухаря...

Она вдругъ ринулась къ окну и, припавъ къ щелкѣ, сбоку занавѣски, заговорила шепотомъ:

— Лена, Лена! Иди скорѣй! Опять онъ здѣсь!..

Лена однимъ прыжкомъ выскочила изъ подъ дивана и кинулась къ окну.

— Гдѣ? Гдѣ? — спрашивала она, тоже заглядывая въ щелку. — Mademoiselle, идите сюда скорѣй, идите, — смотрите, какой хорошенькій итальянчикъ.

Тотти увидѣла сидящаго у окна, черноволосаго, смуглаго брюнета въ пунсовомъ галстукѣ и фланелевомъ пиджакѣ.

— Mademoiselle, — правда, душка? Онъ вамъ нравится? А? Нравится?

Тотти взяла ихъ за руки и оттащила отъ окна.

— Какъ вамъ не стыдно, — заговорила она: — молоденькія дѣвушки и переглядываются съ какими-то итальянцами. Ужъ вы, пожалуйста, при мнѣ этого не дѣлайте.

— Отчего же? — наивно спросила Фанни. — Онъ пассія Лены, и она хочетъ за него выйти замужъ. Только онъ совсѣмъ бѣдный. Онъ чѣмъ-то гдѣ-то служить и ничѣмъ не торгуетъ. А папа иначе, какъ за хорошаго купца не отдастъ.

За дверью послышался стукъ.

— Mademoiselle, — раздался голосъ Кости. — Васъ мама къ себѣ проситъ.

— Ну, я съ вами еще поговорю, — сказала дѣвицамъ Тотти и вышла къ молодому человѣку.

— Мама ждетъ васъ, — повторилъ онъ и повелъ ее чрезъ нѣсколько комнатъ въ угловую, у которой не было четвертаго угла: онъ былъ закругленъ. Тамъ, въ большихъ креслахъ, сидѣла необыкновенно толстая женщина, съ тройнымъ подбородкомъ и добренькими глазками. Кромѣ глазокъ все у нея было чрезвычайно внушительныхъ размѣровъ. Изъ ея бровей можно было выкромить пять паръ обыкновенныхъ; носа тоже хватило бы штуки на три. Грудь, животъ, шея, — все это было необыкновенно жирно, и вся она представлялась огромнымъ мѣшкомъ, прислоненнымъ къ креслу.

Когда Тотти подошла къ ней, она внимательно на нее посмотрѣла, потомъ показала пальцемъ на щеку и проговорила:

— Поцѣлуйте меня сюда, душенька.

Та поцѣловала.

— Очень рада, душенька.

Лицо ея не выражало радости и смотрѣло на нее, какъ плохо сдѣланная кукла.

— Что же вы стоите? Сядьте, душенька. Вы кофе заваривать умѣете?

— Я прѣхала на должность гувернантки, — сказала Тотти хмурясь.

— Я знаю и очень рада. А я спрашиваю, умѣете-ли вы кофе варить?

— Нѣтъ не умѣю, — почти со злостью отвѣтила она.

— Скажите, какъ жалко! У насъ прескверно варятъ кофе. Я турецкаго не люблю, а люблю по русски, — не только со сливками, но и съ пѣнками. Вы любите пѣнки, душенька? Что же вы молчите?

— Я право не знаю, что вамъ отвѣтить, — возразила Тотти. — Я думала, что вы поинтересуетесь тѣмъ, что я буду дѣлать съ вашими дочерьми?

— Съ дочерьми вы ничего не подѣлаете. Онѣ и безъ васъ по французски говорятъ лучше, чѣмъ по гречески. А вотъ смотрите, чтобъ въ онѣ не торчали. Торчатъ, да на всѣхъ глаза таращатъ.

Тотти, присѣвшая было, встала. Она хотѣла сказать: «Я не могу взяться за такую должность, извините, я не останусь у васъ», — но вспомнила, что у нея въ кошелькѣ всего три рубля съ копейками, и снова безсильно опустилась на диванчикъ.

— А мужу не позволяйте за собой ухаживать, — продолжала старуха. — Онъ такой пряткій, даромъ, что дочери невѣсты.

— За кого вы меня принимаете? — спросила она.

— Я душенька говорю съ вами откровенно, а вы обижаетесь. Это совсѣмъ лишнее. Я принимаю васъ за хорошенькую дѣвочку и потому знаю, что за вами ухаживать начнутъ. А вы сейчасъ ко мнѣ. Я даромъ что сижу цѣлыя дни въ креслахъ, — я вѣдь разсердиться могу. А когда я разсержусь, очень нехорошо бываетъ. Поцѣлуйте меня, душенька, еще разъ и идите къ дѣвочкамъ, да пугните ихъ хорошенько.

## XVII.

Тотти долго не могла отдать себѣ точнаго отчета, куда она попала. То ей казалось, что домъ Петропопуло какое то гнѣздо всякой мерзости. То всѣ члены семьи казались ей милыми, хорошими людьми, съ которыми можно было отлично ладить. Барышни были совсѣмъ еще неиспорченныя миленькія дѣвушки, привязчивыя, любящія, лишеныя всякаго воспитанія, мечтающія о замужествѣ днемъ и ночью. Вокругъ нихъ весь воздухъ точно былъ наэлектризованъ влюбленностью. Онѣ цѣлый день только и говорили о томъ, какіе прѣхали на Принкипо новые греки, и у кого сколько денегъ, и кто женатъ, кто вдовъ, кто холостъ. Костя цѣлую недѣлю жилъ въ Константинополѣ и прѣѣзжалъ въ семью только по воскресеньямъ. Самъ Петропопуло бывалъ чаще — раза три въ недѣлю,

и былъ всегда неизмѣнно веселъ. Старуха зорко слѣдила за всѣмъ съ своего кресла. У нея были во всѣхъ комнатахъ разставлены большія зеркала надъ такими углами, что она видѣла все, что дѣлается за четыре комнаты.

На Тотти явились свѣтленькія модныя платья. Г-жа Петропоуло терпѣть не могла темныхъ цвѣтовъ. Она на другой же день по пріѣздѣ гувернантки выложила передъ ней нѣсколько турецкихъ золотыхъ и сказала.

— Возьмите, душенька, эти деньги и сдѣлайте сейчасъ же себѣ три платья: свѣтло-палевое, бѣлое и свѣтло-розовое.

— Но я не могу идти на такой расходъ, — нерѣшительно замѣтила Тотти.

— А я не могу допустить, чтобъ вы были одѣты иначе, чѣмъ мои дочери. Нѣтъ, ужъ вы, пожалуйста, душенька. Считайте, что это мой подарокъ. Поцѣлуйте меня въ эту щеку и, пожалуйста, не сердитесь.

Когда она сказала дочерямъ, что ее удивилъ поступокъ ихъ матери, онѣ, въ свою очередь, удивились.

— Да вѣдь мы миллионеры, — съ какимъ-то невиннымъ цинизмомъ сказала Фанни. — Смѣшно, если бъ мы жалѣли гроши на тряпки.

— Вы можете не жалѣть для себя, а при чемъ же я? — спросила Тотти.

— А не все ли равно? Вы вѣдь наша? Вы все равно, что родная. Хотите денегъ? Я вамъ дамъ, — у меня есть. Жалованье — это такъ, своимъ чередомъ. А такъ какъ вы чудесная и милая, такъ вы паша. И все, что хотите, мы вамъ дадимъ.

— Разумѣется, — подхватила Лена. — Если хотите, — кольца, браслеты, брошь, — вы только выберите: я вамъ сейчасъ отдамъ. И Фанни отдастъ. Вѣдь у васъ нѣтъ ни браслетовъ, ни колець? Милочка, возьмите.

И Лена высыпала передъ ней изъ шкатулки цѣлую груду колець, цѣпочекъ, браслетовъ и брошей.

— Нѣтъ, — возразила Тотти, улыбаясь: — вы чудесныя дѣвушки, но я васъ люблю и безъ вашихъ колець. Мнѣ этого не надо.

— Фу, вы гадкая, гордая, — сказала Лена и сгребла всю грудку обратно въ ящичекъ.

Онѣ много гуляли. Тотти любила ходить. Барышни сначала упрямилась, но потомъ привыкли къ прогулкамъ. А гулять было гдѣ. Сейчасъ за городкомъ начинались роцы и поля. Дорога вилась по холмамъ, между каштановъ, каштановъ и пихтъ. То она терялась въ ихъ густой, изумрудной чащѣ, то сразу выбѣгала на просторъ, неслась къ берегу, — и открывался широкій видъ на морской просторъ, на тонущія въ далекомъ дымчатомъ туманѣ горы, на бѣлые паруса лодокъ. Ароматъ травы смѣшивался съ соленымъ ароматомъ моря. Листья деревьевъ тихо шептали, волны пѣли свою вѣчную, неугомонную пѣсню. По дорогѣ, на ослахъ и сытыхъ коняхъ, ѣхали негоціанты, монахи и торговцы: наверху, на горѣ былъ старій монастырь, и его любили посѣщать путешественники.

Разъ, уже подъ вечеръ — это было черезъ недѣлю послѣ пріѣзда Тотти — онѣ шли роцей, насквозь пронизанной пурпурными лучами низкаго солнца. На поворотѣ, круто взбѣгавшемъ на холмъ, онѣ увидѣли трехъ путниковъ,

смотрѣвшихъ на разстилавшуюся подъ ними долину. Лена схватила Фанни за руку и шепнула:

— Смотри, это тотъ, что я говорила: правда, душка?

— Не знаешь кто? — спросила Фанни.

— Нѣтъ.

Когда онѣ поравнялись съ стоявшею группою, «душка» приподняла шляпу по адресу Тотти и, сказавъ что-то своимъ спутникамъ, сдѣлалъ нерѣшительное движеніе къ ней. Тотти тоже отошла отъ своихъ воспитанницъ.

— Я рѣшился остановить васъ, — началъ товарищъ прокурора: — чтобы сообщить вамъ мое мѣстожителство. Я уже не живу въ Константинополѣ, а переѣхалъ сюда, противъ гостиницы Калипсо.

Она наклонила голову, въ благодарность за вниманіе, но ничего не отвѣтила.

— Я буду писать брату, — продолжалъ онъ: — что прикажете сказать отъ васъ? Довольны ли вы вашимъ мѣстомъ? Хорошо ли устроились?

— Да, я довольна, — отвѣтила она.

— Это ваши ученицы? — сказалъ онъ, кидая внимательный взглядъ въ сторону барышень. — Ихъ отецъ, кажется, имѣетъ большой домъ въ Перѣ и очень богатъ?

— Да, кажется.

«Старшая очень элегантна», — точно вслухъ подумалъ онъ и, приподнявъ снова шляпу, почтительно поклонился и отошелъ къ своимъ.

— Кто это? Кто? Вы его знаете? — зашебетали гречанки. — Давно вы его знаете? Онъ русскій?

Тотти сказала все, что знала о немъ.

— Онъ очарователенъ, — воскликнула Лена. — Ахъ, еслибъ намъ познакомиться!

Случай для знакомства представился на другой день. Анатолій, въ элегантномъ сиреневомъ пиджакѣ, слегка надумянный, неожиданно явился на дачѣ Петропоуло. Ему необходимо нужно было видѣть глубоко уважаемую mademoiselle Ламбину. Онъ скоро уѣзжаетъ въ Россію, и, быть-можетъ, отъ нея будутъ какія-нибудь порученія. Тотти поблагодарила и сказала, что никакихъ порученій не будетъ. Въ комнату вошла Лена, отвѣтила кивкомъ на изящный поклонъ юриста и сказала:

— Извините, monsieur, — мапан на одну минуту проснитъ къ себѣ mademoiselle.

Тотти вспыхнула. Ей показалась сперва оскорбленіемъ эта безцеремонность. Но, когда она вошла въ комнату мапан, все сразу объяснилось.

— Душенька, — сказала она: — пожалуйста, приведите сюда этого прокурора и представьте его мнѣ. Мои дрянн въ такомъ восторгѣ, что не хотятъ его выпустить изъ дома.

Тотти засмѣялась, пожала плечами и вошла обратно въ залу.

— Г-жа Петропоуло, — заговорила она: — выражаетъ желаніе познакомиться съ вами.

— Я почту за счастье, — отвѣтилъ товарищъ прокурора и пошелъ за Тотти въ сосѣдную комнату.

— Вы знаете, что онъ женихъ? — сказала Тотти барышнямъ, рѣвнившимъ у дверей комнаты матери.

Лена сдѣлала гримаску.

— Мой отецъ богаче этого адвоката, и я не боюсь конкуренціи, — отвѣтила она.

(Продолженіе будетъ.)

\* \* \*

Исчезла тучекъ позолота,  
Блеснувъ мгновенною мечтой,  
Какъ слѣдъ орлинаго полета  
Въ лазури неба золотой.

И бездны міра обнажились,  
И въ синевѣ его темницъ.

Зѣницы звѣздныя раскрылись  
Изъ подъ мерцающихъ рѣсницъ.

Теперь ихъ вѣчная обитель, —  
Обитель звѣздъ, доступна мнѣ:  
И я такой-же небожитель,  
Такой-же узникъ, какъ онѣ!

К. Николаевъ.

## Къ рисункамъ.

Есть мученики по неволѣ; есть и мученики по охотѣ. Жаркое время года нарождаетъ въ особенномъ обиліи мучениковъ послѣд-ного рода. Ихъ называютъ **рыболовами**. Сидятъ они подъ палящими лучами солнца долгіе часы, и награда за ихъ мученичество по большей части весьма ничтожна. Но они ею довольны, и если они сами довольны, то кто же можетъ претендовать?

Нашему известному жанристу В. Е. Маковскому удалось подмѣтить очень типичнаго дачнаго рыболова. Какъ сосредоточенно слѣдитъ онъ за поплавками заброшенныхъ удочекъ въ то время, какъ сопровождающій его крестьянскій мальчикъ надѣваетъ червяка на крючокъ запасной удочки. Рыболовъ этотъ—вѣроятно петербургскій чиновникъ, строчившій всю зиму бумаги и теперь лѣтомъ съ такою же добросовѣстностью предающійся на лонѣ природы невнянному спорту.

На лонѣ же природы происходитъ другая сцена, прекрасно изображенная нѣмецкимъ художникомъ. Тутъ передъ нами уже не мученики по охотѣ, а рѣзвящаяся молодежь. И сколько въ ней жизни, сколько веселья! Какъ она сама наслаждается игрою въ серсо, и какое наслажденіе доставляетъ зрителю своею непосредственностью, свѣжестью и жизнерадостностью! Красива и обстановка—этотъ роскошный паркъ съ видѣющимся вдали сквозъ просвѣтъ густой зелени старымъ замкомъ.

Василій Темный — одна изъ наиболѣе характерныхъ фигуръ мрачнаго кроваваго періода татарскаго ига нашей исторіи. Печальная жизнь этого великаго князя, пережившаго столько превратностей судьбы и послѣдніе шестнадцать лѣтъ княжившаго слѣпымъ, съ давнихъ поръ служить богатой темой для художниковъ, интересующихся отечественной исторіей. На страницахъ «Нивы» было помѣщено нѣсколько наиболѣе характерныхъ моментовъ изъ жизни великаго князя московскаго Василя Васильевича. Въ настоящемъ номерѣ мы воспроизводимъ еще одинъ такой моментъ, относящійся къ 1446 году,—году ослѣпленія великаго князя Дми-

тріемъ Шемякой. Василій былъ ослѣпленъ ночью 16-го февраля 1446 г. и затѣмъ сосланъ вмѣстѣ съ женою въ Угличъ, а мать его, великая княгиня Софья Витовтовна, была сослана въ Чухлому. Сыновья же Василя, Иванъ и Юрій, сначала находились на свободѣ, но затѣмъ были измѣннически схвачены Шемякой, вопреки обѣщанію, данному епископу рязанскому Іонѣ, и отосланы въ заточеніе къ отцу, въ Угличъ.

Рисунокъ С. Зейденберга представляетъ именно **Василя Темнаго съ дѣтьми въ заточеніи**. Недолго однако пришлось имъ пробывать тамъ. Въ виду совѣтовъ окружающихъ и упрековъ епископа Іоны, Шемяка, осенью того же года прѣхавъ въ Угличъ съ епископами, архимандритами и игуменами, выпустилъ Василя и дѣтей его изъ заключенія, каялся и просилъ прощенія. Василій же въ свою очередь самъ винилъ себя во всемъ и горько каялся. Слезы текли у него изъ слѣпыхъ глазъ ручьями. Помирившись съ Шемякой, онъ торжественно обѣщавъ не искать великаго княженія, но скоро нарушилъ клятву. Провидѣніе наказало его подъ конецъ жизни за это: онъ разболѣлся, какъ говорить лѣтописецъ, «сухотною болѣзтію», отъ которой лѣчили въ то время оригинальнымъ способомъ: зажимали трупъ на разныхъ частяхъ тѣла; но это не помогло, раны загнили, и 27-го марта 1462 г. онъ скончался.

### Князь Гогенлоэ.

(Портр. на этой стр.)

Третій имперскій канцлеръ Германіи князь Хлодвигъ-Карль-Викторъ Гогенлоэ Шиллингенфюрстъ, принцъ Ратиборскій и Корвейскій, въ началѣ июня, находясь въ Парижѣ, почувствовалъ общую слабость здоровья и перѣхалъ въ Рагацу для пользованія водами, гдѣ и скончался, въ ночь на 23-е іюня, на рукахъ дочери и внучки.

Поконный князь родился въ 1819 году въ Роттенбургѣ на Фульдѣ, въ старинной аристократической семьѣ, получилъ юридическое образованіе въ университетахъ геттингенскомъ, гейдельбергскомъ и боннскомъ, началъ карьеру въ 1842 году на прусской государственной



Князь Хлодвигъ Гогенлоэ († 22-го іюня 1901 г.).  
По послѣдней фотографіи.



Возвращеніе чрезвычайнаго посольства тибетскаго Далай-Ламы изъ Большаго Петергофскаго дворца въ Петербургъ.  
По фот. І. Гамбовскаго авт. «Нивы».

службъ въ Потсдамѣ докладчикомъ въ судѣ. Владѣя большими имѣніями въ Баваріи, князь Гогенлоэ вступилъ въ 1846 году въ члены баварской палаты депутатовъ и, занявъ мѣсто виднаго дѣятеля въ баварскомъ рейхсратѣ по своимъ демократическимъ взглядамъ, вполне соответствовавшимъ политикѣ Пруссіи,—повелъ постоянную энергичную агитацію въ пользу преобразования союзнаго строя германскихъ государствъ. Послѣ вытѣсненія Австріи изъ германскаго союза князь Гогенлоэ, занимая въ Баваріи высокія должности министра-президента, министра иностранныхъ дѣлъ и королевскаго двора, дѣятельно проводилъ политику объединенія Германіи и открыто сталъ на сторону Пруссіи, особенно во время назрѣвашаго франко-прусскаго столкновенія. Послѣ разгрома Франціи и по восстановленіи германской имперіи съ Пруссіей во главѣ и послѣ обнародованія германской конституціи, князь Гогенлоэ вошелъ въ составъ членовъ рейхстага и былъ первымъ вице-президентомъ имперскаго парламента Германіи. Въ 1874 году князь Гогенлоэ занялъ весьма трудный постъ германскаго посла въ Парижѣ, посвящая все свое миролюбіе, при большой тактичности, дѣлу улучше-

уходу Гогенлоэ съ нѣкоторымъ сожалѣніемъ, такъ какъ бывший канцлеръ, благодаря своему характеру и своей добросовѣстности по отношенію ко всѣмъ партіямъ, пользовался уваженіемъ всѣхъ парламентскихъ дѣятелей. Во внѣшней политикѣ князь Гогенлоэ на канцлерскомъ посту ничѣмъ особеннымъ себя не заявилъ, зато во внутреннихъ дѣлахъ имперіи продолжалась работа объединенія Германіи: проведена реформа военно-уголовнаго процесса, изданъ законъ объ отменѣ запрета сношеній между политическими ферейнами, введено въ дѣйствіе во всей имперіи общегерманское гражданское уложеніе. Смерть князя Гогенлоэ не могла не произвести глубокаго впечатлѣнія въ Германіи: переселился въ вѣчность еще одинъ изъ славныхъ и неутомимыхъ работниковъ на поприщѣ созданія германской имперіи.

Князь Гогенлоэ немногимъ пережилъ свою жену и погребенъ рядомъ съ ея могилой въ Шиллингсфуртѣ. Княгиня Гогенлоэ, рожденная русская княжна Витгенштейнъ, наследовала въ 1887 г. громаднаго имѣнія въ Сѣверо-западномъ краѣ, но, въ силу русскаго закона ни она, ни мужъ ея не могли быть утверждены въ правахъ наслед-



Закладка музея Императора Николая I, сооружаемого министерствомъ путей сообщенія въ Петербургѣ, на Садовой ул. у Юсупова сада  
По фот. К. К. Булга авт. «Нивы».

нія сосѣдскихъ отношеній Франціи и Германіи. Послѣ смерти генерала Мантейфеля, управлявшаго Эльзасомъ и Лотарингіей, въ 1885 г. князь Гогенлоэ назначенъ былъ наместникомъ въ этихъ провинціяхъ и, не щадя усилій для смягченія несочувствія населенія завоеванныхъ областей, немало труда и умѣнія положилъ, чтобы содѣйствовать примиренію новыхъ подданныхъ Германіи съ ихъ участіемъ подъ скипетромъ Гогенлоэ. Въ 1894 г., когда съ политической сцены сошелъ графъ Каприви, князь Гогенлоэ призванъ былъ на постъ имперскаго канцлера и президента прусскаго совѣта министровъ. Въ этихъ должностяхъ престарѣлый Гогенлоэ, не увлекаясь партійной борьбой въ парламентѣ и не проявляя никакихъ начинаній въ государственныхъ дѣлахъ, оставался точнымъ исполнителемъ воли императора Вильгельма II и, вѣрный своимъ прежнимъ умѣренно-либеральнымъ взглядамъ, оказывалъ послѣднее противодѣйствіе реакционнымъ стремленіямъ своихъ товарищей по кабинету. Когда былъ поставленъ на очередь проектъ обширной системы каналовъ, объединяющей всѣ водные пути Германіи, начались недоразумѣнія между министерствомъ и аграріями—крупными германскими землевладѣльцами, требовавшими отъ правительства важныхъ уступокъ въ области сельскохозяйственной политики, взаменъ поддержки правительственнаго проекта о каналахъ. Недоразумѣнія эти привели къ окончательной размолвкѣ между канцлеромъ и аграрной партіей, что заставило князя Гогенлоэ выйти въ отставку осенью прошлаго года и уступить канцлерскій постъ фонъ-Булову. Всѣ партіи рейхстага отнеслись къ

ства, какъ иностранные подданные. Имѣнія были распроданы, и княгинѣ, съ особаго разрѣшенія, предоставлено было лишь знаменитое имѣніе Верки около Вильны—въ пожизненное владѣніе. Въ качествѣ виленаго помѣщика, имперскій канцлеръ Гогенлоэ каждое лѣто проводилъ нѣсколько недѣль въ Веркахъ. Послѣ смерти своей жены канцлеръ въ послѣдній разъ прїѣзжалъ въ Верки лѣтомъ прошлаго года, чтобы скрѣпить продажу знаменитаго имѣнія. Въ скромной маленькой фигурѣ князя Гогенлоэ рѣдко кто изъ виленцевъ узнавалъ перваго сановника германской имперіи, развѣ кто на желѣзнодорожномъ вокзалѣ догадывался о важности престарѣлаго пассажира по нѣкоторымъ признакамъ officialнаго почта.

По свѣдѣніямъ вліятельныхъ органовъ германской печати, покойный князь Гогенлоэ оставилъ весьма цѣнные воспоминанія изъ исторіи послѣдняго полугодія; воспоминанія имѣютъ цѣль между прочимъ оправдать политику покойнаго; наброски воспоминаній уже готовы къ печати, но, по слухамъ, покойный не желалъ, чтобы воспоминанія были обнародованы немедленно послѣ его смерти.

### Посольство Тибетскаго Далай-Ламы въ Петергофскомъ дворцѣ. (Рис. на стр. 473.)

Посольство Тибетскаго Далай-Ламы, прїбытіе котораго въ Россію мы привѣтствовали въ «Политическомъ Обзорнїи» № 25 «Нивы», имѣло честь 23-го іюня, въ третьемъ часу дня, представиться Ихъ Величествамъ Государю Императору и Государынѣ Импе-

ратрицъ Маріи Ѳеодоровнѣ. Приемъ посольства происходилъ въ Большомъ Петергофскомъ дворцѣ.

На ново-петергофскомъ вокзалѣ членовъ посольства ожидали экипажи. Въ первой парадной каретѣ заняли мѣста старшій ценить и второй секретарь Далай-Ламы, во второй парадной каретѣ—секретарь посольства и переводчикъ при посольствѣ, подъесаулъ 1-го донского казачьяго полка Улановъ, въ остальныхъ экипажахъ размѣстились прочіе члены посольства. По прибытіи во дворецъ, члены посольства прослѣдовали въ Голубую гостиную. Старшій ценить и второй посланецъ Кайчокъ были приняты Государемъ Императоромъ. Послѣ этого въ гостиную вышли Ихъ Величества Государь Императоръ и Государыня Императрица Марія Ѳеодоровна. На приемѣ присутствовали Ихъ Императорскія Высочества Государь Наслѣдникъ и великій князь Михаилъ Александровичъ и великая княжна Ольга Александровна, а также министр Императорскаго двора генералъ-адъютантъ баронъ Фредериксъ, оберъ-церемоніймейстеръ графъ Гендриковъ, гофмаршалъ графъ Бенкендорфъ, свитныя фрейлины Ея Величества графиня Голенищевы-Кутузовы, состоящій при Ея Величествѣ князь Шервашидзе; дежурство при Государѣ Императорѣ: генералъ-адъютантъ Арсеньевъ, Свиты Его Величества генералъ-майоръ князь Кочубей и флигель-адъютантъ Мосоловъ, дежурные церемоніймейстеры и камеръ-лажи Ихъ Величествъ. Члены посольства имѣли честь вручить Государю Императору письменное посланіе Далай-Ламы и представить привезенные ими дары. По отбытіи Ихъ Величествъ и Ихъ Высочествъ, членамъ посольства былъ предложенъ достарханъ, послѣ чего они возвратились тѣмъ-же порядкомъ на вокзалъ, а оттуда въ С.-Петербургъ.

Чины посольства осматривали затѣмъ достопримѣчательности столицы, посѣтили Эрмитажъ и Петропавловскій соборъ.

Все посольство состоитъ изъ четырехъ лицъ; находящійся во главѣ его старшій ценить, состоящій при правителѣ Тибета, Далай-Ламѣ,—Ахорамбо-Ачванъ-Доржіевъ уже пріѣзжалъ въ Россію въ прошломъ году и имѣлъ счастье представляться Государю Императору въ ливадійскомъ дворцѣ 30-го сентября 1900 г.

Новый пріѣздъ Ахорамбо-Ачванъ-Доржіева въ Россію, нынѣ уже во главѣ пѣлаго чрезвычайнаго посольства изъ лицъ, которыя занимаютъ официальное положеніе въ Тибетѣ и одинъ изъ которыхъ состоитъ вторымъ секретаремъ при Далай-Ламѣ,—указываетъ на то, что впечатлѣнія, съ которыми Доржіевъ вернулся на родину изъ Россіи, были настолько благоприятны, что побудили верховнаго

правителя Тибета завести и упрочить дружественныя сношенія съ Россіей. Въ цѣляхъ умиротворенія и преуспѣянія нашей дѣятельности на Дальнемъ Востокѣ слѣдуетъ отъ души привѣтствовать каждое новое скрѣпленіе дружбы съ азіатскими властителями.

### Закладка музея императора Николая I въ Петербургѣ. (Рис. на стр. 474.)

2-го іюня состоялось, въ присутствіи министра путей сообщенія гн. М. П. Хилкова и высшихъ чиновъ министерства, торжество закладки зданія, предназначеннаго для вновь учрежденнаго музея императора Николая I, а также и для архива министерства. Цѣлью сооружаемаго музея явилось желаніе министерства ознаменовать исполнившееся 25-го іюня 1896 г. столѣтіе со дня рожденія въ Бозѣ почившаго императора Николая I, учредившаго въ 1882 г. главное управленіе путей сообщенія.

Зданіе музея, возводимое на землѣ, принадлежащей министерству, будетъ выходить фасадомъ на Садовую ул. Самый музей будетъ помещаться въ верхнемъ этажѣ, а архивъ—въ нижнемъ. Открытіе музея назначено къ веснѣ будущаго года.

### Фурнье на пути въ Берлинъ.

(Рис. на этой стр.)

Читатели наши уже знакомы съ составленіемъ автомобилей, устроеннымъ между Парижемъ и Берлиномъ. Въ предыдущемъ номерѣ мы помѣстили портретъ Фурнье, пріѣдшаго первымъ въ Берлинъ. Здѣсь мы воспроизводимъ одну изъ наиболее интересныхъ картинъ составленія, изображающую Фурнье, мчащагося во весь опоръ въ Берлинъ. Нетолько наши читатели, видѣвшіе въ прошломъ номерѣ портретъ Фурнье, но даже люди, знающіе его въ лицо, не могли бы

признать его въ этомъ черномъ отъ пыли, согнувшемся въ дугу существѣ, закрытомъ какой-то маской съ блестящими двумя большими стеклами вмѣсто глазъ. Какими-то сказочными чудовищами мчатся Фурнье съ его помощникомъ по городамъ и весямъ, по долинамъ и холмамъ, забывшія всѣ свои чувства однимъ лишь зрѣніемъ, стремящіеся лишь къ одному—скорѣе къ заветной цѣли: «въ Берлинъ!» Уже болѣе тридцати лѣтъ ни одно французское сердце не рвалось такъ въ сердце Германіи и, нужно отдать справедливость нѣмцамъ, еще ни разу французы не были такъ радушно встрѣчаемы въ Германіи, какъ Фурнье со своими сородичами-соперниками.

Во всѣхъ остановочныхъ пунктахъ, начиная съ самой германской границы, французовъ встрѣчали оваціями. Въ мѣстечкѣ Вас-



Фурнье на пути въ Берлинъ.

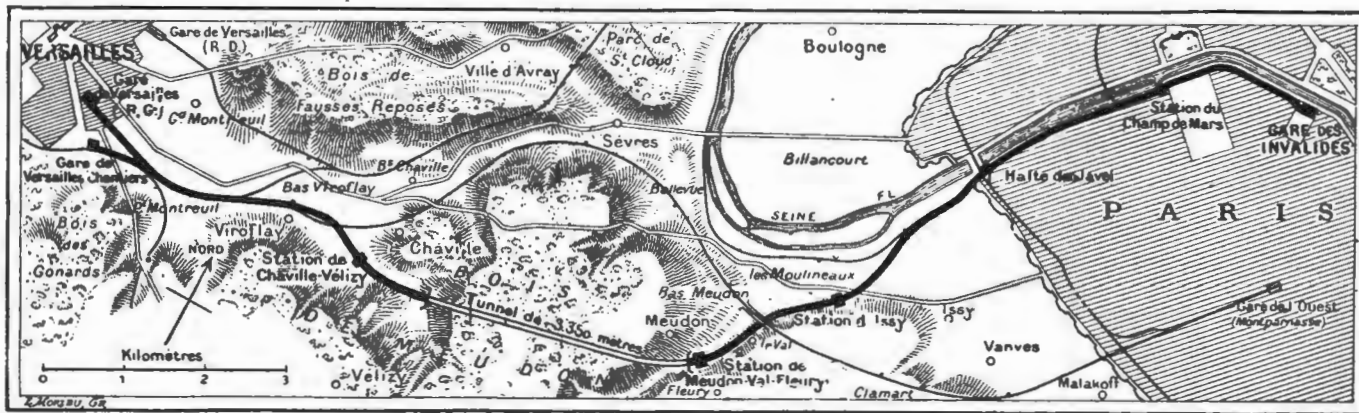

Карта новой электрической желѣзной дороги изъ Парижа въ Версаль.

сербилити, первомъ пограничномъ пунктѣ Германіи, французскихъ автомобилистовъ ждала триумфальная арка, украшенная французскими флагами; во Франкфуртѣ ихъ даже привѣтствовали звуками марсельезы и, въ отвѣтъ на тость за здоровье императора Вильгельма, провозглашенный президентомъ французскаго клуба автомобилистовъ барономъ Зюйлеромъ, обербургомистръ Франкфурта Адикесъ поднялъ бокалъ за здоровье президента Луба.

Но вслѣдъ за овами, для Фурнье и его соперниковъ при приѣздѣ въ каждый остановочный пунктъ наступала тяжелая работа—чистка и поправка отдѣльных частей автомобиля и приготовления къ дальнѣйшему пути. Ѣзда происходила только днемъ; ночью автомобилисты отдыхали. Такимъ образомъ это состязаніе, несмотря на свою неимоверную быстроту, не имѣло обычнаго характера гонокъ на дальнія разстоянія, гибельнаго для здоровья. Это была первая серьезная проба автомобилей, какъ способовъ быстрого передвиженія. Недавняя игрушка, прихоть богачей, — автомобиль доказалъ этимъ состязаніемъ, что онъ вполне пригоденъ для передвиженія на дальнихъ разстояніяхъ, не уступающаго скоростью желѣзнодорожному поѣзду. При этомъ не слѣдуетъ забывать, что для автомобилей не нужно прокладывать рельсы, дѣлать насыпи и выемки — онъ можетъ двигаться по обыкновеннымъ дорогамъ. Такимъ образомъ серьезное значеніе автомобиля въ дѣлѣ средствъ сообщенія несомнѣнно; уже теперь автомобилемъ намѣрены воспользоваться въ Германіи для замѣны имъ конной тяги въ артиллеріи.

Лучшими автомобилями оказываются французскіе. Всѣ, получившіе призы, автомобили изготовлены во Франціи. Много содѣйствовало успѣху французскихъ автомобилистовъ еще то, что они придумали захватить съ собой запасныя части механизма, и при малѣйшей ихъ порчѣ, вызывавшейся столь быстрой ѣздой, они тутъ же въ пути, не останавливаясь, замѣняли ослабѣвшія части новыми. Благодаря этому остроумному способу имъ удалось выиграть немало времени.

Если были остановки въ пути, то они были вызваны несчастными случаями—столкновеніями, которыхъ было немало. Въ Дюссельдорфѣ въ одномъ изъ автомобилей лопнула машина, и сидѣвшіе на немъ получили разнаго рода поврежденія. Французскій консулъ, выхавшій навстрѣчу своимъ соотечественникамъ, чтобы привѣтствовать ихъ, былъ выброшенъ изъ своего экипажа, вмѣстѣ съ другими своими спутниками. Два автомобиля тамъ же столкнулись у желѣзнодорожной станціи, и налетѣли потомъ на группу людей, стоявшую по близости. Одинъ мальчикъ серьезно ими раненъ. Сами они не потерпѣли никакого поврежденія и спокойно повеселись дальше. Въ Гейдерихѣ автомобиль столкнулся съ электрическимъ вагономъ городской дороги и разбилъ его переднюю часть. Автомобиль остался цѣль, и люди тоже не пострадали. Въ Эссенѣ одинъ изъ автомобилей налетѣлъ на ребенка и причинилъ ему серьезные ушибы. Близъ Ганновера одинъ изъ автомобилей налетѣлъ на дерево, и сидѣвшіе въ немъ были выброшены, причѣмъ одинъ получилъ серьезные увѣчья.

Всѣ эти столкновенія и увѣчья объясняются, понятно, исключительными условіями самой гонки. При обыкновенныхъ условіяхъ, безъ цѣлей состязанія, и при известной привычкѣ населенія къ движенію автомобилей, такіе несчастные случаи будутъ тамъ же рѣдки, какъ и на желѣзныхъ и электрическихъ дорогахъ.

Состязаніе между Парижемъ и Берлиномъ интересно еще тѣмъ, что въ немъ участвовали автомобили разнаго типа, и слѣдовательно явилась возможность по результатамъ судить о быстротѣ и прочности каждаго. Фурнье пришелъ первымъ изъ состязавшихся на автомобильѣ тяжелыя (ихъ было 40); изъ легкиахъ автомобилей (ихъ было 49) пришелъ первымъ Жиро; на еще болѣе легкомъ типѣ автомобиля—«voiturettes» первымъ изъ 9-ти пришелъ Рено и, наконецъ, на простомъ мотоциклѣ (изъ 11 состязавшихся) первымъ оказался Осмонъ. Всего изъ 109-ти состязавшихся явились въ Берлинъ лишь 45.

Фурнье получилъ призы императора Вильгельма, короля бельгійскаго, великаго герцога люксембургскаго и города Ганновера. Сопровождавшему его, Вернеру былъ присужденъ призъ президента французской республики. Жиро данъ призъ великаго герцога мекленбургскаго, а Рено—призъ министра торговли.

## Новая электрическая желѣзная дорога изъ Парижа въ Версаль. (Карта на стр. 475.)

Переѣздъ изъ Парижа въ Версаль, составлявшій цѣлое путешествіе для нашихъ дѣдовъ, совершавшихъ этотъ путь на лошадиныхъ, и требовавшій часа времени по желѣзной дорогѣ, теперь можно сдѣлать въ пятнадцать-двадцать минутъ, благодаря новой электри-

ческой желѣзной дорогѣ, съ площади «Инвалидовъ» черезъ Медонъ въ Версаль.

Неожиданныя серьезныя затрудненія препятствовали предполагаемому ранѣе открытію этой дороги. Еще до сихъ поръ не оконченъ большой тунель въ Медонѣ, но западное общество, не желая лишать парижанъ удобствъ новой дороги, рѣшило открыть движеніе по одному вполне законченному участку, отъ «Инвалидовъ» къ Медону-Валь-Флѣри, и съ 17-го іюня пустило въ ходъ по пятнадцати поѣздовъ въ день, съ каждой стороны.

Помимо мѣстныхъ удобствъ для жителей Сень-Жерменскаго предмѣстья, Елисейскихъ полей и Гренелля, открытіе этой линіи представляеть большой интересъ еще въ томъ отношеніи, что эта—въ сущности, первая значительная электрическая дорога не только во Франціи, но и на всемъ Старомъ континентѣ. Въ Америкѣ уже нѣсколько лѣтъ тому назадъ электричество начало замѣнять паровые локомотивы на нѣкоторыхъ линіяхъ желѣзныхъ дорогъ. Въ Парижѣ, правда, тоже есть двѣ электрическихъ дороги: Метрополитенъ и продолженіе Орлеанской жел. дор. до Орсейской набережной, но первая, въ сущности, просто электрической подземный трамвай, а продолженіе Орлеанской дор.—собственно соединительный путь между двумя вокзалами. Электрическая же дорога съ вокзала площади «Инвалидовъ» до Версаля тянется на разстояніи 17 километровъ, и всѣ пассажирскіе и товарные поѣзда на ней движутся посредствомъ электричества.

Электрические двигатели, предназначенные для пассажирскихъ и товарныхъ поѣздовъ, уже ходятъ по открытому участку новой дороги. Машины эти развиваютъ начальную скорость въ 600 лошадиныхъ силъ, удваивающуюся при движеніи. Всѣ машины построены во Франціи, и хотя по типу американскихъ, но съ новѣйшими усовершенствованіями французскихъ инженеровъ.

Вагоны и двигатели получаютъ токъ черезъ посредство третьяго рельса, изолированнаго и находящагося между рельсами.

Токъ доставляется съ большой электрической станціи «Moulineaux», которая со своими девятью группами электропроизводителей въ 15,000 лошадиныхъ силъ, въ настоящее время считается самой сильной «центральной станціей Франціи». Токъ этотъ въ 5,000 вольтъ сообщается еще тремъ станціямъ на Марсовомъ полѣ, въ Медонѣ и Вирофле и оттуда разносится по рельсамъ-проводникамъ. Даже легкое прикосновеніе къ такимъ проводникамъ небезопасно для человѣка,

въ виду чего ихъ окрашиваютъ въ красный цвѣтъ.

Пока дорога еще не кончена, скорость поѣздовъ уменьшена, но потомъ скорость ихъ удвоится, и изъ Парижа до Версаля можно будетъ доѣхать въ четверть часа.

## Соломенные шляпы для лошадей.

(Рис. на этой стр.)

«Блаженъ, иже и скоты милуетъ»... Плохо помнитъ человѣкъ эту великую истину и, эксплуатируя своего «лучшаго друга и кормильца», онъ мало заботится о лошади, подвергалъ ее и въ жарѣ, и въ холодъ губительному дѣйствию и жгучимъ солнечнымъ лучамъ, и сильнаго мороза. За послѣднее время заботы о здоровьи лошадей, скорѣе благодаря средствамъ вѣшнѣи и понужденія, а также дѣятельности «Общества покровительства животнымъ», стали замѣтно проявляться: въ сильные морозы зимою во избѣжаніе простуды лошади накрываются попонами; но въ лѣтнія жары лошади, особенно городскія, среди раскаленныхъ стѣнъ домовъ и мостовыхъ, изнываютъ отъ зноя и, особенно, отъ палящихъ лучей солнца; среди несчастныхъ животныхъ были нерѣдко даже солнечные удары. И вотъ наконецъ лошади дождались и въ жары защиты отъ солнечныхъ лучей; первыми милостивцами оказались французы: на городскихъ улицахъ во Франціи появились лѣтомъ лошади съ оригинальными головными уборами. Нельзя не признать,—картина получилась довольно курьезная, но въ дѣлѣ курьеза продолжаетъ быть таковымъ, лишь пока онъ непривыченъ. Такъ случилось и со шляпами для лошадей: во Франціи онѣ уже стали явленіемъ обычнымъ и удивляютъ развѣ иностранца, думающаго все еще, что головной уборъ почему-то привилегія человѣка. Но цивилизація, все еще широкою волною идущая къ намъ съ Запада, принесла намъ въ это лѣто и соломенные шляпы для лошадей. Въ Москвѣ уже расхаживаютъ лошади въ соломенныхъ шляпахъ. «Сердце Россіи» первое тронулось жалкою участіемъ лошадей въ лѣтнія жары, и несомнѣнно эта рациональная защита лошадиныхъ головъ появится и въ другихъ русскихъ городахъ.



Соломенная шляпа для предохраненія лошади отъ солнечнаго удара. По фот. грав. Шайперъ.



ТОВАРИЩЕСТВО  
**„ПРОВОДНИКЪ“**  
 Москва. \* Рига. \* СПбурге.

**Т-ва РУССКО-ФРАНЦУЗСКИХЪ ЗАВОДОВЪ** под фирмой: **„ПРОВОДНИКЪ“.**  
 ПРОДАЕТСЯ ВЕЗДѢ. **Обращать вниманіе на клеймо (звѣзда) съ фирмой.**  
 ОСТЕРЕГАТЬСЯ ПОДДѢЛКИ!

\* Резина. \* Линолеумъ. \* Азбестъ. \*



Подарите себѣ и знакомымъ!!  
**ДАРОМЪ!** Седьмой предметъ бесплатно Шортмона со штемп. черной оюк. кожи, 1 р. 85 к. ♦ Тюленевой кожа 2 р. 20 к. ♦ Дамскія по тѣмъ же цѣнамъ. ♦ Безъ штемп. на 30 к. дешев. При заказѣ 6 шт. — 7-е портм. безплат.

Бумажник-кошелекъ «Купечес.» съ отдѣл. для бумаг, докум. и золота со штемп. Цѣна 2 р. 50 к.

Карман. Типографъ, «НО-БѢДА» наизусть, подарокъ для дѣтей и взрослых., для набора и печат. визитки, карт. писемъ, ковч. и пр.

Кошп. изъ 90 буквъ только 1 р. 60 к. — Изъ 160 буквъ — 2 р. 75 к. съ привядл. НЕБЫВАЮ-ДЕШЕВО! Штемпель Календарь «FRONT», для портм. писемъ и входящ. бум. необход. всѣмъ конторамъ и присутствіемъ утржд. — Цѣна 1 р. 25 к. — 3 шт. 3 р., 5 шт. 4 р. 25 к. ♦ Также же нумераторы для нумер. книгъ, исходящ. бум. и пр. по тѣмъ же цѣнамъ.

♦ 100 виз. карт. съ фотогр. зак. 2 р. 20 к. 200 шт. (для одного) 3 руб. ♦ При заказѣ съдугаетъ прислать фотогр. карт. которая съ заказомъ возвращается.

♦ Карман. Писъм. Приборъ: перо, карава, со штемп. ия, отч. и фам. и сургуч. печ. съ 2-хъ букв., цѣна 1 р. ♦ Вѣчная ручка «ФОНТАНЪ» пишетъ непрерывно безъ помощи чернильницъ. Цѣна 1 р. 75 к.

**ДАРОМЪ!** При заказѣ шести предм. изъ вышесказ., хотя разноевр. высылается одинъ предметъ по выбору заказчика бесплатно.

Цѣны назван. съ упаковки и пересыл. во всѣ мѣста Европ. Россіи. — Требуван. съ влож. стоим. или задат. прошу адресов.

Въ контору фабри. **И. Д. Левинсона** ВАРШАВА МАГАЗИНЪ Сенаторская 28 30

Неспод. всевозмож. типогр. работъ каучук., и метал. штемп. Агенты пригл. Пр. Кур. за 30 к. почт. м

**ОРЪШКОВЫЯ МАГАЗИНЫ**  
 АВСТРОПОЛЬСКАГО ВЪ РУСІИ  
 МАССА НОВОСТЕЙ  
 Золотомъ медалью  
 предсѣд. Кур. и чл. безплатно  
 ВЫБѢЛАЕТЪ ГЛАВНЫИ МАГАЗИНЫ  
 МОСКВА, в. Лубянской  
 3. Тол. Цѣны

**АГЕНТЫ ПРИГЛАШАЮТСЯ**  
 Во всѣхъ городахъ для продажи Новозобрѣтеннаго привилегированнаго прибора необходимаго каждому. адресъ: г. Варшава, Муравовская ул., д. № 1, кв. 9. Н—ру.



**Фалька**  
**„ARHANIZON“**  
 единственное практическое средство для вывода пятенъ изъ всѣхъ матерій. Дѣйствуетъ быстро и безвредно, не требуетъ никакого труда. Испытано военнымъ министерствомъ вѣртенбергскаго королевства и рекомендовано войскамъ для чистки формъ. Получать можно во всѣхъ аптекарскихъ и парфюмерныхъ магазинахъ и въ аптекахъ ХИМИЧЕСКАЯ ФАБРИКА **Aug Falk, Wien, IV/1** Подѣлка пресѣдуется закономъ.

**БЕРНДОРФСКІЙ МЕТАЛЛИЧЕСКІЙ ЗАВОДЪ**  
**АРТУРЪ КРУППЪ.**  
 ВЪ МОСКВѢ НА КУЗНЕЦКОМЪ МОСТУ РЕКОМЕНДУЕТЪ ГОСТИНИЦАМЪ И ХОЗЯЙСТВАМЪ СВОИ ИЗДѢЛІЯ **ИЗЪ МАССИВНАГО МЕТАЛЛА „АЛЬПАКЪ“** БѢЛО СЕРЕБИСТАГО ЦВѢТА ВЪ НАТУРАЛЬНОМЪ ВИДѢ И ПОКРЫТЫЯ ГУСТЫМЪ СЛОЕМЪ ЧИСТАГО СЕРЕБРА.  
 А ТАКЖЕ КУХОННАЯ ПОСУДА ИЗЪ ЧИСТАГО НИКЕЛЯ.

**БЕРЕЗОВАЯ ЭМУЛЬСИЯ.**  
 Приготовлено въ Лабораторіи А. ЭНГЛУНДЪ.  
 Приготовлена съ разрѣшенія С.-Петербургскаго Врачебнаго Управленія.  
 Средство противъ вусушекъ, желтизны, пятенъ, красноты и пр. При употребленіи березовой эмульсіи, кожа лица дѣлается верьмевенно нѣжной и придаетъ ей ослѣпительную бѣлизну и придаетъ ему свѣжесть и нѣжность, она превосходить своимъ достоинствомъ всѣ другіе препараты.  
 Цѣна за флаконъ 1 р. 25 к., съ пересылкою 1 р. 75 к. Продается вездѣ.  
 Для предупрежденія отъ поддѣлокъ прошу обратитъ вниманіе на подписи: А. ЭНГЛУНДЪ красными чернилами и марку Слб. Косметической Лабораторіи. Главныя агентства и склады фирмы для Европы: Эмиль Беръ—Гамбургъ; для Южной и Сѣверной Америки: Л. Мишиортъ—Нью-Йоркъ.  
 Главный складъ для всей Россіи: А. ЭНГЛУНДЪ, С.-Петербургъ, Бассейная, 27.

**„ЧУДО-ЛУЧЪ“**  
 Карманная электрическая лампочка силой въ 5,000 свѣчей. Зажигается нажатіемъ кнопки и горитъ даже при самомъ сильномъ вѣтрѣ. Самое легкое обращеніе, аполнѣ безопасна, даетъ чудный свѣтъ. Необходима съ хозяйствъ, гг. офицерамъ, врачамъ, на фабрикахъ и т. д.  
 Цѣна электр. ламп. „Чудо-Лучъ“ съ упаковкой и пересылкой только пять р. Германія, П. Домъ Климовъ и К<sup>о</sup>. Берлинъ. Killmoll & Co, Berlin Mittelstrasse, 64.  
 Ищемъ агентовъ.

Золотая медаль на Всемирной Выставкѣ въ Парижѣ 1900 г.  
**Для СМЯГЧЕНІЯ БѢЛИЗНЫ КОЖИ.**  
**КАЛОДЕРМА**  
 ЖЕЛЕ КАЛОДЕРМА. \* МЫЛО КАЛОДЕРМА.  
**Ф. Вольфъ и Сынъ въ Карлсруэ.**  
 Продается во всѣхъ лучшихъ аптекарскихъ и парфюмерныхъ магазинахъ.

**НОВОЕ ИЗОБРѢТЕНІЕ!**  
 кльше для разнообразныхъ примѣненій печатанія; при копѣчномъ инструментѣ и растворкахъ дѣльные свойствамъ, прочностію и изяществомъ печати типографіи, надписи на памятныхъ. Вѣсьмъ выгодное и интересное дѣло а не забава сообщая всего за 5 р. Охранит. свидѣтельство № 14412 г. УФА, Ф. И. ТИМОФѢВЪ.

**ВЫИГРЫШ-**  
 НЫЕ 1, 2 и 3 внутр. 5% займамъ про-  
 даютъ БАНКІЙСКІЙ ДОМЪ  
**ГЕНРИХЪ БЛОКЪ,**  
 59, Невскій, СПБ. 3—2

Вышелъ 12-й выпускъ (III) третьяго года (курса) изданія.  
**СЕМЕЙНЫЙ УНИВЕРСИТЕТЪ**  
 Ф. С. Комарскаго  
 Собрание популярныхъ лекцій для самообразования. Продолжается подписка на I, II и III года (курсы) изданія. Священникамъ, учащимъ и учащимся особая льгота. Программы и отзывы печати высылаются отъ издателя бесплатно. Подробности см. № 22 «Нивы» 1901 г.

**ЧЕРНИЛА ЛЕОНГАРДИ.**  
 Спец. копиров. чернила.  
 Темно-фіолет. копир. чернила, легко стекаютъ. По встеченіи мѣсяцевъ и даже годовъ даютъ хорошія отчетливыя копии.  
 Черныя двойныя копир. чернила, стекаютъ черными. Отъ 2 до 4 копій.  
 Копир. чернила „Non plus ultra“ для корреспонденціи съ дальн. странами. Отъ 4 до 8 копій.  
 Чернила для книгъ и для копирования.  
 Алъцариновыя чернила для письма и копирования. № 15420 12—8  
 Атрац. чернила для письма и копирования.  
 Черныя желѣзисто-орѣшковыя чернила.  
 Черныи чернильный порошокъ (агрольетъ). Химич. фабрики чернилъ, основ. въ 1826 г.  
**Авг. ЛЕОНГАРДИ**  
 въ ДРЕЗДЕНЪ.  
 Изобрѣтателя и единствен. фабриканта всемірно-извѣстныхъ  
 Алъцариновыхъ чернилъ для письма и копирования,  
 легко стекающихъ и вновь прочныхъ желѣзисто-орѣшковыхъ чернилъ 1-го класса. Во взбѣжаніе поддѣлокъ проситъ обращать вниманіе на заявл. въ Россіи вѣткѣ и фабрич. предохранит. марку.

**MENU**  
 Chevreuse  
 Merlans sauce ravigote  
 Gigot poché à l'Anglaise  
 Selle de chevreuil sauce Grand veneur  
 Salade de laitue  
 Fonds d'artichaut au gratin  
 Charlotte de pommes  
 V I N

**Doyen-extra-sec.**  
 РАЗРѢШЕННОЕ ПРАВИТЕЛЬСТВОМЪ  
**ЛЪСООУСТРОИТЕЛЬНОЕ**  
 ОЦѢНОЧНОЕ БЮРО  
 кандидата лѣсоводства, корпуса лѣсныхъ коллежскаго совѣтника  
**Б. А. МАЛЕВИЧА**  
 производитъ повсомѣсто: ЛЪСООУСТРОИТЕЛЬСТВО, СЪЕМКУ, ТАКСАЦІЮ, ОЦѢНКУ, составленіе подробныхъ плановъ лѣсного хозяйства и проч. Землеустроит. и инженерно-строит. работъ и пр. МОСКВА, Страстной бульв., д. 1-й женск. гимназіи. — Для телегр.: Москва—лѣс.

**КРАСКА для ВОЛОСЪ**  
**В. ГЕНА** въ Вѣнѣ  
 изъ грецкихъ орѣховъ.  
 Безвредное и вѣрное средство для быстрого окрашивания волосъ и бороды въ черныи, русый, темно и свѣтло-каштановый цвѣтъ.  
 Цѣна за флаконъ 3 руб. съ пересылкою.  
 Главныи складъ для Россіи у В. Аурхъ, въ С.-Петербургѣ, Лиговская ул., д. № 44.

Г. № 15005 13—6

П. № 14775 62—28

ОХРАНИТЕЛЬНАЯ МАРКА



**Е. КРАУСЪ и К<sup>о</sup>.**  
С.-Петербургъ, Мойка, 42.  
Новый съѣтосильный фот. объективъ «Унаръ» 1:4,5  
для размѣра 6×9 Р. 42.50  
> > 9×12 > 56.50  
> > 13×18 > 122.50  
Лучшій универсальный объективъ! Требуите бесплатно каталоги фотограф. принадл., биноклей и микроскоповъ.

Рис. изображаетъ Унаръ въ подвѣжной оправѣ съ вращаемою диафрагмою.

**ПОРУЧЕНИЯ**  
по покупке и высылкѣ всевозможныхъ русскихъ и иностранныхъ товаровъ принимаетъ на себя Агентура Контора «Посредникъ», В. К. Фельдбергъ, Одесса, Гуглява, 14. На отвѣтъ прилагать марку.



**Г.Ф. ЮРГЕНСЪ**  
**БОРНО-ТИМОЛОВОЕ МЫЛО**  
ПРОТИВЪ ИЗЛИШНЕЙ ПОТЛИВОСТИ И ДЕЗОДОРИРУЮЩЕЕ  
**БЛАГОВОННОЕ ТУАЛЕТНОЕ МЫЛО**  
**ВЫСШАГО ДОСТОИНСТВА**  
ПРОДАЕТСЯ ВЪЗДѢ  
1/2 кил. 50 к. 1/2 кил. 30 к.

**ПРОЧТИТЕ!**  
Требуются агенты во всѣхъ мѣстностяхъ Россіи, занятіе интеллигентное со значительной прибылью. Предметъ этотъ для распространения весьма полезенъ и необходимъ каждому, а потому, куда бы агенты ни явились, то всѣхъ ожидаетъ благодарные успѣхи. Каталогъ до 60 стр. съ различными новостями изъ-за границы съ весьма выгодными условиями для агентовъ высылается только по полученіи 2-хъ 7-ми копѣечн. марокъ съ подробными адресомъ; при нежеланіи занятъ агентурой, каталогъ (при агентскихъ условіяхъ) представляетъ необходимость и большую выгоду въ моментъ надобности для самого себя. Адресовать: Въ контору фабрики И. С. ЗИМАНА, г. Бѣлостокъ.

Газрѣш. Киев. Учебн. окр. курсы  
**БУХГАЛТЕРІИ**  
скоро и основательно выуч. всякаго посредника, вполнѣ замѣн. усткое преподав. Услов. выс. безпл. А. П. БОБЫРЬ. Киевъ.  
**ПОРТРЕТЫ** Америк. стереоскоп. «Theoroplai-Stereoscop» ахроматическими стеклами и 12-ю очень интересными картинами, пап. силки съ натуры, высылается франко и бесплатно по полученіи 3-хъ рублевъ (можно и почт. марк. зак. письмомъ). Требования можно обращаться и на русск. языкѣ. Адресъ: I. L. Зильбербергъ, Вѣна (Астрія), I. L. Silberberg, Praterstrasse 26, Wien.



**ОРУЖЕЙНЫЙ МАГАЗИНЪ И МАСТЕРСКАЯ**  
**А. БИТКОВА**  
Москва, Б. Лубянка, № 20. Нижегородская Ярмарка—на шоссе.

Единственный представитель для Россіи оружейной фабрики ДЮМУЛЕНЪ и К<sup>о</sup>. въ Льежѣ и универсальной стальной стали «ЛОШЕ» предлагаетъ: ружья, револьверы и въ всѣхъ принадлежностяхъ охоты фабр. Англійскихъ, Американскихъ, Нѣмецкихъ, Бельгійскихъ и др. Въ ГРОМАДНОМЪ ВЫБОРѢ. Прейсъ-куррантъ съ необходимыми свѣдѣніями: охоты, покупки, требования къ ружью и сохраненію его высылается по требов. бесплатно. Цѣны фактически въ конкуренціи. **Вышелъ новый прейсъ-куррантъ.**



**Фисгармоніи**  
лучшихъ современныхъ американскихъ фабрикъ Карпентеръ и Бентъ, а также первоклассныхъ нѣмецкихъ и французскихъ фабрикъ  
въ 40, 60, 85, 100, 110, 130, 150, 160, 175, 185, 200, 225, 250, 275, 300, 350, 375, 450, 550, 750, 1,000, 2,000, 2,400 р.  
Самоучитель Пахе—2 руб.  
Ноты въ большомъ выборѣ.  
**Юлія Генрихъ ЦИММЕРМАНЪ.**  
С.-Петербургъ, Большая Морская, 34.  
Москва, Кузнецкій м., д. Захарьина.

**SPERMINUM ROEHL**  
Лабораторіи профессора доктора Пеля  
С.-Петербургъ, Вас. Остр., 7 линия, 18.  
Для внутренняго употребленія въ видѣ Essentiae Spermii Roehl. Для подкожныхъ впрыскиваній въ амиулахъ.  
**Противъ нервныхъ разстройствъ и худосочія.**  
Имѣется во всѣхъ крупныхъ аптекарскихъ магазинахъ и аптекахъ. Соответствующіе брошюры и отгиски высылаются бесплатно лабораторіей.

**Случайныя вещи.**  
Продается мебель подержанная и новая, вполнѣ выдержанная. Принадлежности домашняго устройства; бронза, драпировки, золото, драгоценныя камни. Москва, Неглинный проѣздъ, пассажъ Солодовникова, рядомъ съ Абрикосовымъ. Ц. № 14945 12—6



**EAU DENTIFRICE**  
**BAISAMIQUE DE LOHSE**  
БАЛЪЗАМИЧЕСКАЯ ВОДА ДЛЯ ЗУБОВЪ ЛОЗЕ.  
Средство для полоснанія рта, уничтожаетъ запахъ во рту. № 5121 (169)  
Его избѣжаніе часто встрѣчаемыхъ въ продажѣ поддѣлокъ, требовать на этикеткѣ полную фирму:  
**ГУСТАВЪ ЛОЗЕ**  
46, Егерштрассе, Берлинъ, придворн. парфюмеръ.  
Можно получить во всѣхъ парфюмерныхъ магазинахъ и у всѣхъ дрогистовъ Россіи.

**КРАСИВО И СКОРО ПИСАТЬ**  
выучиваю всякаго ЗАОЧНО (посредств. письменныхъ наставленій (въ 5 уроковъ за пять руб. 70 коп. (мелочъ можно почтовымъ марками.) Метода новѣйшая, лучшая въ мірѣ, доступная для всѣхъ возрастовъ, начиная съ дѣтскаго. Мног. благодарностей и похвальныхъ отзывовъ. Денги и письма адресовать: въ НАРВУ. (СПБ., губ.) учителю **В. МАКЪЕВУ.**

**ручной кирпичный прессъ**  
(охран. свидѣт. на привилегію № 13518).  
Для изготовленія 3000 кирпичей въ день непосредственно изъ немятой жирной глины. Сырецъ и кирпичъ получаются правильные и прочные. Сырецъ правки не требуетъ. Полная независимость отъ опытныхъ рабочихъ-кирпичниковъ. Цѣна 170 руб. Обстоятельное описаніе работы на прессѣ съ рис. высылается бесплатно.  
Машинный заводъ Н. Петтеръ, въ Тамбовѣ.



**Сплородъ д-ра Фелана**  
лучшій приборъ для возматной гимнастики, развиваетъ любую группу мускуловъ, замѣняетъ собою полную коллекцію гимнастич. аппаратовъ; легко прѣдлѣгается къ дверной рамѣ; отличается отъ многочисленныхъ поддѣлокъ прочностью и абсолютною безопасностью. Цѣна № 1 (для дамъ и дѣтей) — 9 р.; № 2 (для мужчинъ) — 10 р.; № 3 (для сильнейшихъ) — 11 р. Упаковка и пересылка 75 к. Универсальный (для кажд. возраста и на любую силу), съ расширителемъ груди — 12 р. Упаковка и пересылка 1 р. Къ кажд. прибору приложено иллюстр. наставленіе.  
Автоматически мышеч. кресловки, назовывають до 10 крысъ или 20 мышей въ сутки; удостоены всеобщ. одобренія. Мышеловки: вѣсъ 6 ф.; цѣна 2 р.; крысоловки: вѣсъ 26 ф., цѣна 12 р.  
Складныя саножныя шетки, съ запасомъ непромокаемой полнатурной пасты, черной, желтой и красной; паста втирается шеткой въ сухомъ видѣ, отъ дождя не тускнеть, рукъ не мараетъ. Цѣна: двойн. шетка 1 р. 50 к., 10 лпнтокъ черной пасты 75 к., 10 лпнтокъ дѣтвонъ 1 р. 25 к. Главный агентъ для Россіи **КОНСТАНТИНЪ МАЛЬМЪ**, С.-Петербургъ, Большая Морская, 34. № 15594 6—11



**ПОТОЛКИ**  
украшайте легкими лѣпными изъ папье-маше розетками, углами, карниз. в проч. (практич. и дешево) больш. иллюстрир. прейсъ куррантъ высыл. за 2, 7 коп. марки.  
СПБ., фабрика: В. Итальянск. д. 15, склады: Невскій Пассажъ магаз.  
**№ 56. Т-во КОВАЛЕВСКІЙ.**

**СТРУНЫ**  
лучшаго качества для всѣхъ инструментовъ.  
Басовыя оббитыя собств. работы, замѣчательно звучныя.  
Починка и передѣлка INSTR.  
Каталогъ бесплатно.  
**СКРИПичный МАСТЕРЪ**  
**Ф. ПАСЕРЬСКІЙ**  
СПБ., Моховая, № 42, Караванная, № 3—35.

**А. Д. ШИЖИКА** «Автоматъ» для выкуриванія папиросъ всякаго формата. 500 штукъ въ часъ. Цѣна: 15 р.  
**ПОРТСИГАРЬ И СПИЧЕЧНИЦА**  
Массивное электрическое золото. Роскошная вещь. Монограммъ даромъ. Цѣна 3 руб. Каталогъ бесплатно. — Приглашаются агенты. Pr. Gentlehomme—Vinohrady, Prag. Австрія.



**Бруно Зенгеръ и К<sup>о</sup>**  
С.-Петербургъ, Невскій Пр. № 25 (бывш. Кавказскій)  
**Фотогр. Аппараты и Принадл.**  
(Кратк. Прейсъ-Куррантъ бесплатно)

**За 45 руб. ВЕЛОСИПЕДЪ**  
высш. лпш. маш. Гомондъ и Ремингтонъ за 1/2 ц. нужны агенты подроб. на отв. марку. Москва, Таганка, В. Вакзалный п., д. Кашикина, № 1.

**ДУХИ**  
**ЗОЛОТАЯ НИВА.**  
Т-во А. Ралле и К<sup>о</sup>.

**ПРОДАЮ**  
зачетную по воинской повинности квитанцію.  
(новаго образца) 1874 г. № 04777  
г. Архангельскъ, купецъ Федоръ Ивановичъ Жильцовъ. 5—3

**Требуйте!** Всеобще известную керосинно-газовую лампу «СЛАВУ», привилегированную за № 11074. Горитъ безъ фитиля в насаа, уногребля въ часъ на 1/2 коп. керосина. Не коптитъ и не издаетъ запаха. Съ приложением прибора для регулнрованія свѣта. Цѣна одной штуки съ пересылкой 2 р. 70 коп. Высылается по полученіи 50 к. задатка, можно почтовымъ марками. Адресовать въ «Базаръ Новостей» въ Варшавѣ, Граничная, 4.  
**Остерегайтесь поддѣлокъ!**



# ЖИВЪ

№ 28. **ОБЪЯВЛЕНІЯ** для напечатанія въ „Нивѣ“ принимаются по слѣдующей цѣнѣ: за строку непарейль (въ 1/4 ширины страницы) — 1 р. 50 к. (на первой страницѣ) и 1 р. (на остальныхъ страницѣхъ). 1901 г.

**Содержаніе.** Т Е К С Т Ъ: Деньги. Повѣсть П. П. Гнѣдича. (Продолженіе). — Малоросіянка. — Набатъ. — Кукольный театръ. — Римская юбилейная выставка. — И. П. Корниловъ. — Гребныя гонимыя въ петербургскомъ яхт-клубѣ. — Необычайный градъ. — Объявленія.  
 Р И С У Н К И: Малоросіянка. Фотоэтиюдъ А. Завадскаго. — Набатъ. Орг. рис. И. И. Ижаневича. — Кукольный театръ. Картина Г. Каульбаха. — Римская юбилейная выставка: 1) Главный входъ въ Большой промышленный повилонъ. 2) „Старая Рига“. — И. П. Корниловъ. — Гребныя гонимыя въ петербургскомъ рѣчномъ яхт-клубѣ 1-го июля т. г. Участники гонокъ и члены петербургскаго гребного общества и рѣчного яхт-клуба. — Необычайный градъ. (3 рис.).  
**XIX вѣкъ.** (Листъ 12). Т Е К С Т Ъ: Пятьдесятъ лѣтъ русской исторіи. Очеркъ Н. К. Шильдера. Царствованіе Императора Александра I. (Окончаніе). — Царствованіе Императора Николая I.  
 Р И С У Н К И: Село Грузино. Видъ дома графа Аракчеева. — Графъ Каподистрія. — Книгиня Ловичъ. — Князь А. Н. Голицынъ. — Наводненіе въ Петербургѣ 7-го ноября 1824 года. — Кончина Императора Александра I. — Императоръ Николай I. — Великій князь Михаилъ Павловичъ. — 14-е декабря 1825-го. Императоръ Николай I въбѣгаетъ войскамъ малолѣтняго наследника престола.  
 къ этому № прилагается: Сборникъ „Нивы“ № 13, содержащій „Полное собраніе сочиненій Г. П. Данилевскаго“, томъ XIII.

1 внутренній 5% съ выигр. заемъ Гос. Банка 1864 г.

73 тиражъ 2-го июля 1901 г.

## ТИРАЖЪ ПОГАШЕНІЯ

билетовъ 1-го внутренняго 5% съ выигрышами займа 1864 г.

### НУМЕРА СЕРІЙ, ВЫШЕДШИХЪ ВЪ ТИРАЖЪ.

Каждая изъ нижеслѣдующихъ серій заключаетъ въ себѣ 50 билетовъ, съ № 1 по № 50-й включительно.

12	1696	2537	3777	4781	6282	7086	7821	9027	10178	10631	11782	12902	14117	16074	16975	17411	17927	18923	19624
421	1825	2577	3784	4885	6328	7170	7841	9165	10191	11052	11884	13160	14319	16292	17032	17430	17951	18924	19655
594	1840	2663	3865	5143	6332	7226	7960	9365	10216	11095	12074	13164	14460	16427	17052	17462	18047	18976	19675
823	1843	2676	3868	5178	6391	7292	8012	9488	10220	11231	12183	13299	14810	16445	17064	17570	18156	18989	19760
853	1960	2892	4220	5241	6405	7383	8181	9526	10223	11339	12191	13459	14987	16494	17084	17614	18400	19059	19797
901	1981	3113	4347	5429	6408	7396	8393	9535	10247	11369	12262	13469	15069	16621	17110	17647	18422	19152	19850
1082	2021	3223	4380	5456	6436	7454	8434	9561	10338	11419	12288	13621	15258	16707	17148	17672	18537	19212	19915
1132	2232	3243	4388	6028	6459	7464	8506	9631	10348	11460	12424	13720	15426	16724	17181	17687	18551	19232	19974
1167	2342	3258	4416	6035	6590	7607	8533	9718	10372	11476	12552	13850	15819	16751	17192	17768	18751	19259	
1194	2364	3362	4442	6058	6652	7662	8785	9995	10420	11576	12577	13946	15859	16825	17213	17824	18840	19414	
1528	2490	3422	4511	6177	7005	7703	8841	10113	10447	11680	12781	14054	15970	16901	17316	17892	18903	19473	
1687	2501	3531	4695	6252	7021	7813	9012	10117	10602	11748	12948	14065	16016	16966	17330	17902	18911	19508	

Всего 236 серій, составляющихъ 11,800 билетовъ, на сумму 1,593,000 рублей.

### ЛУЧШІЙ ДРУГЪ ЖЕЛУДКА



**ВИНО СЕНЬ-РАФАЭЛЪ** предлагается какъ тоническое, укрѣпляющее и способствующее пищеваренію.  
 БРОШЮРА О Сень-Рафаэльскомъ винѣ какъ о питательномъ, укрѣпляющемъ и цѣлебномъ средствѣ.  
**Д-ра де-БАРРЕ** высылается по требованію. Оно превосходно на вкусъ. Compagnie du vin Saint-Raphael. Valence, Drome, France.

**КРАСИВО И СКОРО ПИСАТЬ** выучиваютъ каждого заочно въ 8 урокъ. Масса благод. и поч. отз. Пробн. письмо шрифтовъ, образцы испр. почерк. учен. и услов. высыл. за 2-7 к. марки. Одесса, Дерибас., д. Ж. II. № 17. Проф. каллиграфъ Ш. Круку.

**ЭЛЕКТРО-техническая-ШКОЛА** Дирек. Учред. Б. И. Соколовскій. Одесса. Приемъ прошеній въ 1, 2, 3 кл. до 15 авг. Вакацій 17. Программы бесплатно.

**Музыкальные инструменты** всякаго рода собственной фабрики и заграничные лучшей работы по самымъ дешевымъ цѣнамъ



рекомендуетъ

**ЮЛІЙ ГЕНРИХЪ ЦИММЕРМАНЪ.**

С.-Петербургъ, Б. Морская, № 31. Москва, Кузнецкій м., д. Захарына.

Поступилъ въ продажу **Дополнительный IV-ый томъ соч. А. Н. Майнова.** съ приложеніемъ портрета. Последний изданій соч. Майнова состояли только изъ 3-хъ томовъ. Вышедшій нынѣ новый дополнительный томъ (4-ый) содержитъ въ себѣ множество отдѣльных стихотвореній, большихъ и мелкихъ, и слѣдующія замѣчательныя крупныя прісказанія: ОЛИВЬ и ЗСОМІРЪ. Римскія сцены времени итаго вѣка христіанства. ДВѢ СУДЬБЫ. Выль. — МАШЕНЬКА. — СНЫ. Поэма въ IV пѣсняхъ. — СМЕРТЬ ЛЮЦІЯ. Вторая часть лирической драмы. „ТРИ СМЕРТИ“. — ПРОГУЛКА ПО РИМУ съ МОИМИ ЗНАКОМЫМИ. — ПИНИКЪ ВО ФЛОРЕНЦІИ. — МАРКЪ ПЕТРОВИЧЪ ПЕТРОВЪ. Разск. — ИЗЪ ПРИКЛЮЧЕНІЯ ГОРУИНА ВЪ ИТАЛІИ. Разсказъ, и друг. Цѣна 1 р. 50 к., съ перес. 1 р. 75 к. Обращаемъ вниманіе на этотъ томъ тѣхъ лицъ, которые вѣдутъ прежнія изданія въ 3-хъ томахъ. Трехтомный адресоватъ въ контору изданія А. Ф. Маркса, СПб., М. Морская, № 22.

## ЧЕРНИЛА ЛЕОНГАРДИ.

Спеціальность: Первоклассныя по отзывамъ государственн. учреждений Желѣзисто-орѣшковые чернила

Циалушція: для книгъ, актовъ, документовъ и письменностей всякаго рода.

**Копировальныя чернила.** Чернила для письма и копирования. **ЧЕРНИЛА ДЛЯ КНИГЪ.**

„Атраль“ (жидкая китайская тушь). Несмыывающаяся тушь для бѣлыя. Жидкій клей и гумми. Краски и подушки для штемпелей. „КАРИНЪ“ красна для клейменія мяса, безвредна, скоро высыхаетъ, не распыляется отъ воды. Автографич. и гектографич. чернила. Гектографич. листы и масса. Химич. фабрики чернилъ, основ. въ 1826 г.

**Авг. ЛЕОНГАРДИ** въ Дрезденѣ.

Изобрѣтателя и единств. фабриканта всемірно-№ 15409 извѣстныхъ 12-7  
 Алицариновыхъ чернилъ для письма и копирования, легко стекающихъ и вполнѣ прочныхъ желѣзисто-орѣшковыхъ чернилъ 1-го класса. Во избѣжаніе поддѣлокъ проситъ обращать вниманіе на заглав. въ Россіи отвѣтъ и фабричн. претозавѣдкѣ, Марксъ.

Неподѣльно только съ сей предохранительной маркой.



## ПАМЯТЬ

«Duna-Zeitung», Рига (№ 118, 29-го мая 1896 года) пишетъ: «Ученіе о памяти **Хр. Л. ПЕЛЬМАНА.** Правила и приемы этого ученія въ практической жизни. Мюнхенъ. 1896 г.

«Необходимо прежде всего указать на то, что это ученіе съ мнимо-техникой ничего общаго не имѣетъ. Цѣль Пельмана приучать къ концентраціи мысли на данную повѣсть или предметъ. Въ этомъ произведеніи развертывается передъ глазами читателя какъ бы удивительная способность шахматиста, забывающаго все на свѣтъ и направляющаго свое вниманіе только на то, чтобы дать матъ противнику. Забыть все — значитъ, по Пельману, поработать главную виновницу нашей распыленности — фантазію, отвлекающую наше вниманіе отъ намѣченной умственной дѣятельности и мѣшающую сосредоточиваться, концентрировать свою мысль, что главнымъ образомъ и ведетъ къ ложнымъ сужденіямъ и ложнымъ умозаключеніямъ. Главные приемы, на которыхъ построено ученіе Пельмана: развитіе способности къ воспріятію впечатлѣній и къ продолжительному сохраненію воспріятого, развитіе способности къ возстановленію въ умъ разъ видѣнаго, слышаннаго или читаннаго и, наконецъ, приучать быть господномъ надъ своей фантазіей. Развивая эти способности, можно достигъ прекрасныхъ результатовъ въ устраненіи распыленности и въ развитіи и укрѣпленіи памяти. Мы можемъ только пожелать, чтобы тѣ, для которыхъ необходимо быстро, легко и много заучивать наизусть, какъ артисты, ораторы, студенты и пр., знакомылись съ этимъ ученіемъ. Это ученіе кромѣ того, есть своего рода наглядный методъ преподаванія мышленія, который каждый можетъ приимать съ большою пользой. Должно только оговориться, что успѣхъ обезпеченъ только для тѣхъ, которые серьезно и прѣлежно заучаютъ методу Пельмана, ибо какъ гимнастика тѣла немаловажна безъ упражненій, такъ и гимнастика ума не должна ограничиваться одной теоріей.»

Проспекты (на русскомъ, нѣмецкомъ, французскомъ, англійскомъ, италійскомъ или голландскомъ языкахъ) со свидѣтельствами отъ разныхъ лицъ и рецензіями газетъ и журналовъ высылается бесплатно. L. Pochlmann, München, R. 25. Mozartstrasse, 9.

## ЗАЙКАНИЕ

КУРОВОДСТВО къ самообученію для зайкъ 5 рублей.

**МАЗЪ ЭКЗЕМАТИНЪ** Цѣна 1 р. 25 к. Евстафій Петрова. Делю: СПб., Невскій, 106.

**ФОТОГРАФИИ КРАС. ЖЕНЩИНЪ** у себя Академ. модели, интересныя снимки съ натуръ кабинетнаго формата или для стереоскопья. Исключительно оригиналы коллекцій отъ 3 до 10 р. высылаются хорошо запечат. по полученіи стоимости. А. Гельманъ. СПб., Синеоковская ул., 7.

**КАРТАВОСТЬ, ШЕПЕЛЯВОСТЬ УСТРАН. ЛЕЧЕБ. ЗАВЕДЕНІЕ К. Ю. ЗРНСТЪ.** Москва, Б. Никитская № 11. плата по излеченію

**ТОЛЬКО ТРИ РУБЛЯ.** Бюстный портретъ въ натуральную величину, карточку и деньги высылать по адресу: Арт. Фотографія Г. Шрейберга, СПб., Казанская, 12.

**ФИСГАРМОНИИ,** не уступающія по качествамъ, но вдвое дешевле заграничныхъ, изготовляются по заказамъ. Адресъ: ст. Бологое Нвж. ж. д. въ Музыкальную Мастерскую Бологовской школы. Пріемъ-кураторъ бесплатно.





XXXII г.  
№ 28

ПОЛИТИКИ И СОВРЕМЕННОЙ ЖИЗНИ.

г. XXXII  
1901

Выходитъ ежедневно (52 № въ годъ), съ приложеніемъ 24-хъ книжечекъ „Сборника“, содерж. соч. Г. П. ДАНИЛЕВСКАГО, 12 книгъ литературныхъ приложеній, 12 №№ „Парижскихъ модъ“ и 12 листовъ чертежей и выкроекъ.

Вылазъ 14 июля 1901 г.

Цѣна этого № 15 п., съ перес. 20 к.

ПРОДОЛЖАЕТСЯ ПОДПИСКА на „НИВУ“ 1901 г.

При этомъ № прилагается: Сборникъ „Нивы“ № 13, содержащій „Полное собраніе сочиненій Г. П. ДАНИЛЕВСКАГО“, томъ XIII.

## Д е н ь г и .

Повѣсть

П. П. Гнѣдича.

(Продолженіе.)

XVIII.

Произошло что-то странное и неожиданное. Анатолий пришелъ къ нимъ и на другой день, и на третій, а на четвертый — онъ пришелъ съ утра и пробылъ до вечера. Тотти была удивлена. Проходя мимо оконъ квартиры Анатолия, она видѣла въ окнѣ разстроенное, поблѣднѣвшее лицо дѣвушки съ большими сѣрыми глазами и рядомъ съ ней красивую кудрявую голову ся отца, склонившуюся надъ русской газетой. Дѣвушка, казалось, вопросительно смотрѣла на Тотти, какъ будто ждала отъ нея разрѣшенія мучившей ее загадки. Тотти дѣлалось неловко, и она прошла мимо, стараясь не смотрѣть по сторонамъ.

А дома — съ самаго утра передъ ней проносился вѣчный праздникъ беззаботнаго житя. Дѣвушки съ хохотомъ вставали съ постелей, въ угоду ей щебеча по-французски. Съ хохотомъ онѣ одѣвались, мылись, припекали свои кудри до того, что чадъ стоялъ по комнатѣ и пахло палеными волосами. Онѣ сидѣли по два часа каждая у своего зеркала и съ наслаженіемъ осматривали свое лицо, шею и плечи, — нѣтъ ли гдѣ пятнышка и прыщика. Тотти призывала ихъ къ добродѣтели, но все было напрасно. Онѣ смѣялись, цѣловали ее, цѣловали другъ друга, шуршали шелковыми рубашечками, туго затягивались въ длинные книзу и открытые сверху парижскіе корсеты; пристегивали къ нимъ чулки, натирали какимъ-то кремомъ руки, чтобъ онѣ не загорали, и



Малороссіанка. Фотозгудъ А. Завадскаго, автотипія «Нивы».

едва къ двѣнадцати были готовы. Когда приходилъ Анатолій, онѣ обѣ расцвѣтали и по очереди кокетничали съ нимъ, какъ кокетничаютъ дочки богатыхъ коммерсантовъ — грубо, наивно, навязчиво. Онѣ не ревновали другъ къ другу, — каждая изъ нихъ уступала другой кавалера, и каждая въ разговорѣ съ нимъ, казалось, хотѣла сказать: «вотъ, смотри, какая я, смотри, какая я хорошенькая; да еще какое приданое за мной; если хочешь — женись или возьми сестру; это все равно, — я найду себѣ другого, но на комъ-нибудь изъ насъ женись, миленькій».

Несмотря на ихъ глупость, обѣ дѣвочки дѣйствовали довольно систематически. Онѣ во время умѣли показать гостю брильянты не только свои, но и матери, наивно замѣтивъ, что кольцо, перешедшее къ ней еще отъ бабушки, получить въ приданое та, которая раньше выйдетъ замужъ. Потомъ ему показывали фотографію ихъ дачи подъ Одессой и говорили:

— Вотъ это все вокругъ наше, и эти амбары наши, тутъ ихъ цѣлый городокъ. А вотъ тамъ правѣе — это ужъ дядино. Но дяди старше мамы, и дѣтей у него нѣтъ, такъ что все послѣ него къ намъ переходить. Лена, покажи Анатолію Павловичу дядинъ портретъ.

И ему приносили портретъ стараго грека съ большими выдупленными глазами. На портретѣ была надпись: «моей любимой племянницѣ-дочкѣ».

— Видите, какъ онъ насъ любитъ. — объясняли ему.

Анатолій чувствовалъ себя съ барышнями несравненно свободнѣе, чѣмъ съ Наташей. Во-первыхъ, тутъ не было вѣчной, тягучей рѣчи о больномъ отцѣ, да и самаго больного отца не было. Во-вторыхъ, разговаривая съ барышнями, можно было рѣшительно ни о чемъ не думать, задавать имъ вопросы и отвѣчать какъ попало, особенно если тутъ не было Тотти. Тотти мѣшала. Въ ея черныхъ глазкахъ было что-то, отчего иногда Анатолію становилось неловко. Но она, впрочемъ, не мѣшала имъ; при второмъ уже посѣщеніи Анатолія, ей сказала madame Петропуло:

— Душечка, оставьте ихъ. Если вы сами за него хотите, — тогда другое дѣло. Но если вы не рассчитываете, такъ не мѣшайте. Молодые дѣвушки — имъ, конечно, пріятно имѣть такого кавалера.

И Тотти ихъ оставляла. Она бралась за книгу и уходила въ садикъ. Она садилась на скамейку и задумчиво смотрѣла на то же море, на которое изъ своего окна смотрѣлъ Александръ Дмитриевичъ. Она видѣла тѣ же, что и онъ, далекія горы, синеватыми кругами вздымавшіяся надъ лазурной гладью. Но мысли ея были иного строя. Она ни о чемъ собственно не думала, и это были только обрывки мыслей. Она вспоминала свой домъ, свое дѣтство, свою мать. Она думала о томъ, какъ живутъ люди за этими лиловыми горами, и что тамъ дальше, и куда ходитъ этотъ пароходъ, и зачѣмъ такъ много народа ѣздитъ каждый день изъ того селенія, что видѣется тамъ на берегу, сюда, на Принкино, и дальше, туда, въ Константинополь. Она не думала ни о варягахъ, ни о послѣхъ Владиміровыхъ, ни о значеніи Византіи, — она смотрѣла на смутную дымку, окутывавшую Константинополь, и вспоминала пыльные, душныя комнаты, тощую кошку и того осла, что лигался на улицѣ, когда она отбѣжала отъ таможни. Ей никуда не хотѣлось, никуда ея не тянуло. Она была почти довольна своимъ положеніемъ, хотя вѣчное стрекотанье дѣвицъ раздражало ее.

Она два раза застала ихъ за чтеніемъ бульварнаго французскаго романа. Она начала его просматривать — и увидѣла, что онъ и пошелъ, и циниченъ. Она сама смутно понимала все его неприличіе и просила барышень его бросить. Онѣ кинулись цѣловать ее, по обыкновенію, и увѣрять, что это все совсѣмъ ничего и что брать имъ приносить и не такія книги.

Даже Тотти была рада, что ее оставляютъ одну. Она нашла нѣсколько старыхъ романовъ Гюго и была поглощена фантазмагоріей его огненныхъ красокъ. Точно ка-

кая радужная паутина спускалась на нее, когда она развертывала книгу. И въ этой паутинѣ, отдѣлившей ее отъ остального міра, было ей хорошо, — и ей казалось, что она сладко спитъ наяву. Мощныя чувства, мощныя люди, чрезмѣрная любовь, острота чувствительности, безудельность поэтическаго вымысла, — все это уносило ее куда-то высоко, на вершины тѣхъ горъ, гдѣ ночевали пурпурныя облака. Она забывала, что въ нѣсколькихъ саженьяхъ отъ нея Лена играетъ на инкрустированномъ пианино какую-то польку, а сестра ей поддѣваетъ, а товарищъ прокурора, слегка прищурившись, смотритъ внимательно на нихъ и думаетъ: «которую?»

Разъ, подъ вечеръ, она шла по дорогѣ къ сосѣднему магазину, чтобы купить банановъ, когда Наташа подошла къ ней и остановила ее.

— Не у васъ ли Анатолій Павловичъ? — внезапно спросила она, и на лицѣ ея такъ и дрожали тревога и страхъ.

— Да, онъ у Петропуло, — отвѣтила Тотти.

— Скажите ему, будьте добры сказать... Что панѣ дурно, при немъ докторъ. Я одна сбилась съ ногъ... Не придетъ ли онъ?

— Если хотите, я помогу вамъ. — сказала Тотти.

— Нѣтъ, — почему же вы! — быстро возразила дѣвушка. Я бы васъ просила позвать его.

— Хорошо, я сейчасъ прийму его.

Она быстро повернулась и пошла къ дачѣ. Товарищъ прокурора сидѣлъ передъ Леной, и они били другъ друга по рукамъ, стараясь отдернуть пальцы отъ удара.

— Васъ просятъ къ этому старику: ему очень плохо, — сказала Тотти. — Съ нимъ, кажется, припадокъ.

Анатолій поднялъ голову и сказалъ:

— Неужели? Это очень грустно.

Лена воспользовалась этимъ и звонко шлепнула его по рукамъ, такъ что гулъ пошелъ по всему дому.

— Лена, — заговорила Тотти: — оставьте его, ему надо идти, у него обязанности.

Дѣвушка опустила руки.

— Я не держу, — виноватымъ голосомъ сказала она.

— Не послать ли лучше записку? — спросилъ Анатолій и тутъ же, вырвавъ страничку изъ записной книжки, написалъ:

«Что случилось? Напишите, пожалуйста».

Бумажку послали съ горничной. Черезъ десять минутъ она принесла отвѣтъ. Подъ вопросомъ было написано карандашомъ:

«Не беспокойтесь, — панѣ лучше».

— Ну, я такъ и думалъ, — успокоительно замѣтилъ онъ. — Однако, посидѣвъ еще немного, онъ всталъ и простился.

Когда онъ ушелъ, Тотти сказала барышнямъ:

— Мнѣ кажется, онъ — нехорошій человекъ.

— Нѣтъ, онъ хорошій, — обиженнымъ тономъ сказала Лена. — И я не знаю, зачѣмъ вы его взбаломутили? Вѣдь все равно, онъ на ней не женится.

— Почему вы знаете?

— Онъ самъ мнѣ сказалъ. Онъ мнѣ сказалъ... Вы не удивляйтесь, пожалуйста, онъ мнѣ сказалъ, что любить меня гораздо больше, чѣмъ ее.

— Онъ вамъ сказалъ это?

— Да, и я выйду за него замужъ.

— Вы вздоръ говорите.

— Нѣтъ, не вздоръ, не вздоръ, — вдругъ закричала Лена, и затопала ногами. — Не смѣйте мнѣ такъ... Не смѣйте.

Она вдругъ упала на диванъ и залилась слезами.

— Она гадкая, гадкая! — сквозь слезы говорила она. — Онъ не любитъ ея, меня любитъ.

Вошла мать. Она услышала ея рыданія и, переваливаясь, вползла въ двери. Она равнодушно посмотрѣла на дочь.

— Помочите ее, вспрысните, — сказала она. — Видишь, какъ полюбила: бьетъ всю даже.

Сестра побѣжала за водой и стала спрыскивать Лену.  
— Оставьте меня! — кричала она. — Вы всё гадки, меня всё ненавидят! Я отравлюсь, я не могу больше!

— Скажите, какъ влюбилась! — сочувственно повторяла старая гречанка, качая головой. — Совсѣмъ пора замужъ выходить: такъ кричить, что сама ничего не понимаетъ.

Лена успокоилась только тогда, когда ее уложили въ постель. Да и тамъ она, лежа ничкомъ, все вздрагивала и судорожно пожимала плечами, сирота въ подушки.

### XIX.

На слѣдующій день былъ праздникъ. Всѣ греки нагачунѣ съѣхались на острова, позакрывавъ въ Константинополь свои конторы и склады. Въ монастырѣ служили обѣдню, и серебряный звонъ колокола далеко разносился по морскому простору. Тотти встала раньше своихъ ученицъ и по обыкновенію вышла въ садикъ. Мимо ограды ходилъ какой-то господнякъ съ большой головой, и фигура его показалась ей знакомой. Она взглянула попристальнѣе и узнала въ немъ бухгалтера, съ которымъ познакомилась на пароходѣ. Онъ тоже призналъ ее и радостно приподнял свою странную остроконечную шляпу.

— Фу! Слава Богу! — сказалъ онъ. — Наконецъ, я хоть васъ нашель. Приѣхалъ съ вечера и блуждаю здѣсь, какъ воронка, заглядывая во всѣ окна.

— Я рада васъ видѣть, — отвѣтила Тотти, подавая ему руку. — Вы искали меня?

— Собственно не васъ, а прокурора. Но я счастливъ, что и васъ нашель. Васъ не съѣли греки?

— Нѣтъ, какъ видите, — засмѣялась она.

— Вижу. Вижу даже, что вы цвѣтете. У васъ лучше видѣть, чѣмъ на пароходѣ. Появился загаръ, глазки блестятъ. Что же, вы довольны вашимъ мѣстомъ?

— Не знаю, кажется, довольна.

— О, «кажется». Противное слово! Терпѣть не могу кажется, и особенно, когда что-нибудь кажется хорошимъ. У насъ часто говорятъ: онъ, кажется, не мошенникъ. У насъ въ банкѣ такъ говорятъ. Стараются увѣрить и себя и другихъ, что всѣ, кажется, порядочные люди и, кажется, никто не воруетъ. Впрочемъ, это все вздоръ! Ну, а скажите, какъ же живутъ греки? Ѣдятъ греческіе орѣхи, моютъ греческими губками, исповѣдуютъ греческую вѣру?.. Кстати, какъ фамилья вашихъ принципаловъ? — Петропопуло? Ну, вотъ видите! А я все спрашивала Попапдораки: мнѣ мелькомъ называли фамилью, но я, конечно, тотчасъ же и спутала. Ну, вотъ, очень я радъ, очень. Я такъ и напишу нашему архитектору, что видѣлъ васъ, что вы веселы, счастливы, довольны, жизнерадостны, любвеобильны и прочее, и прочее.

— Почему же любвеобильна?

— У васъ въ глазахъ горитъ свѣтлая, ясная, молодая любовь ко всему: къ природѣ, къ людямъ, къ Богу; мнѣ кажется у васъ такое настроеніе, что вы любите даже комаровъ и мухъ.

— Охъ, какъ вы не наблюдательны! — возразила Тотти. — Напротивъ, я никого не люблю въ мірѣ, и ко всему равнодушна. На мени нашла полоса какого-то безразличія.

— Нѣтъ, вы меня не обманете, — воскликнулъ Алексѣй Ивановичъ. — У васъ подъ пепломъ тлѣютъ искры, — вы меня не разубѣдите. Такъ поздри не раздуются, когда человѣку до всего все равно. Ну, да опять-таки и не въ этомъ дѣло. А вотъ что — уважите мнѣ, гдѣ обитаетъ нашъ прокуроръ. Ему, понимаете, одну за другой присылаютъ три телеграммы. Кто его знаетъ, о чемъ извѣщаютъ: можетъ у него дяди въ Америкѣ умеръ, или кака-нибудь фабрика его сгорѣла. Приносятъ въ гостиницу до востребованія одну, потомъ другую, потомъ третью. Я знаю, что онъ куда-то уѣхалъ на Принцеви Острова — по куда, не знаю. Фамилью его не вѣсты тоже

забылъ. Въ гостиницѣ почему-то совсѣмъ ихъ фамильи не знаютъ. Словомъ чепуха, андроны на колесахъ. Самъ прокуроръ мнѣ такъ же симпатиченъ, какъ подошва на чужомъ сапогѣ, но все-таки долженъ же я передать нужный документъ. И вотъ я сажусь на какой-то кривой пароходъ и приѣзжаю сюда. Вчера рыщу по всѣмъ улицамъ и переулкамъ, спужу въ саду, гдѣ играетъ скверная музыка, и пью скверную мастику (вотъ тоже греческое изобрѣтеніе!), — и никого не вижу изъ тѣхъ, кого надо. Сегодня только что выпилъ стаканъ кофе (Боже мой, что за гадость этотъ кофе), какъ опять, высуня языкъ, ношусь съ горки на горку. Хорошо еще, что нигдѣ не видно дворниковъ съ бляхами, а то они задали бы мнѣ за любопытство... Вы меня простите, что я такъ много наговорилъ. Но дѣло-то все въ томъ, что я больше не дѣли ни слова не говорилъ по-русски. Вы понимаете, какъ это тяжело, какая является потребность отвести душу...

Они стояли у низенькой желѣзной рѣшетки. Бухгалтеръ взялся за нее двумя руками и раскачивался взадъ и впередъ. Дѣвушка стояла противъ него, закрывшись отъ солнца краснымъ зонтикомъ. Они почти не замѣтили, какъ возлѣ нихъ выросла внезапно длинная фигура юноши съ покраснѣвшимъ, возбужденнымъ лицомъ.

— Pardon, mademoiselle, — говорилъ Костя. — Пожалуйста, pardon. Я не хотѣлъ перерывать tête-à-tête. Но я случайно проходилъ мимо и вижу.

— Почему же вы это называете tête-à-tête? — вспыхнувъ, спросила Тотти. — Хорошее мѣсто для свиданій — улица.

— Мнѣ это все равно! — сдерживая злость, сказалъ юноша и, приподнявъ шляпу, удалился.

— Это что? Хозяйскій сынъ? — спросилъ бухгалтеръ. — Влюбленъ мальчикъ? Успѣлъ ужъ?

— Что онъ говоритъ пошлости, ему и Богъ велѣлъ, — проговорила Тотти: — но вамъ-то какъ не стыдно?

— Да что жъ тутъ стыдиться? Дѣло простое. Увидѣлъ хорошенькую дѣвушку, да еще безъ эллискаго носа, ну и, конечно, и готовъ.

— Вамъ нуженъ адресъ Анатолия Павловича?

— Нуженъ.

— Вотъ онъ живетъ тамъ накосъ. Видите бѣлый домъ съ зелеными ставнями? Тамъ желѣзные ворота, и подъѣздъ налѣво. Прощайте.

— Постойте, постойте, — вы сердитесь! Ради Бога, — этого совсѣмъ не надо. Если я что сказалъ лишнее, не обращайтесь вниманія. У меня языкъ, что воронка — все проливается. Ну, умоляю васъ, не сердитесь. Я проживу здѣсь дня два, и каждый день буду ѣздить на ослѣ мимо вашихъ оконъ.

Она кивнула ему головой и пошла по дорожкѣ, а онъ направился къ указаннымъ ему воротамъ.

Анатолій только-что всталъ и пилъ у себя въ комнатѣ чай, когда увидѣлъ изъ окна Алексѣя Ивановича. Онъ поморщился, но пригласилъ его войти въ комнату.

— Вы извините, я не у себя живу, — сказалъ онъ, подавая ему стулъ и какъ бы намекая, чтобъ онъ не засиживался.

— Я тоже въ гостиницѣ, — возразилъ Алексѣй Ивановичъ.

— Это не гостиница, а домъ моего тестя, — поучительно замѣтилъ товарищъ прокурора.

— Да, это выгоднѣе гостиницы, — согласился бухгалтеръ. — Вы меня извините, что я осмѣлился ворваться въ вашу интимную жизнь. Но мною руководило желаніе передать вамъ, быть-можетъ, нужные телеграммы.

— Весьма благодаренъ, — отвѣтилъ Анатолій, не выражая, впрочемъ, на лицѣ никакой благодарности, и протянулъ руку за телеграммами.

Алексѣй Ивановичъ вынулъ бумажникъ, покопался въ немъ и вытащилъ три депши.

— Вотъ это номеръ первый, — сказалъ онъ: — вотъ второй, вотъ третій, — въ хронологическомъ порядкѣ.

Анатолій вскрылъ первую телеграмму, тотчасъ же ее



**Набатъ.** Ориг. рис. (собств. «Нивы») И. И. Ижакевича. авт. «Пилы».





**Кукольный театр.** Картина Г. Каульбаха, авт. Шрейбера.

бросилъ, вскрылъ вторую, слегка поблѣднѣлъ, сдвинулъ брови, подумалъ, медленно распечаталъ третью, прочелъ, свернулъ ее и встревоженно сдѣлалъ нѣсколько шаговъ по комнатѣ. Онъ видимо сдержался и больно закусывалъ свои поблѣвшія губы.

— Кажется, я вамъ привезъ неприятныя извѣстія?— спросилъ бухгалтеръ.

— Да, не изъ пріятныхъ, — сказалъ онъ, продолжая шагать.

Алексѣй Ивановичъ молча слѣдилъ за нимъ глазами.

— Не могу ли чѣмъ-нибудь вамъ помочь?— спросилъ онъ.

Анатолій улыбнулся его наивности.

— Вы? Мнѣ?—спросилъ онъ въ свою очередь.—Пѣтъ, благодарю васъ. Я не нуждаюсь никогда ни въ чьей помощи.

Бухгалтеръ всталъ.

— Въ такомъ случаѣ до свиданія!—сказалъ онъ.

— До свиданія,—повторилъ товарищъ прокурора, подавая ему руку.—Я искренно вамъ благодаренъ за ваше безпокойство; я прямо пораженъ. Неужели вы пріѣхали для этого изъ Константинополя?

— Я думаю, это всякій бы сдѣлалъ. Вѣдь вы, я полагаю, привезли бы мнѣ нужныя депеши, еслибъ были въ моемъ положеніи?

— То-есть, еслибъ располагалъ совершенно свободнымъ временемъ? Очень можетъ быть. Весьма вѣроятно.

Онъ проводилъ гостя до двери, воротился къ столу, снова перечелъ всѣ три депеши, улыбнулся, потеръ себѣ пальцемъ лобъ, опять прошелся по комнатѣ, затѣмъ остановился, поднялъ голову и сказалъ:

— Надо дѣйствовать.

Онъ тщательно одѣлся, вычистилъ и отполифовалъ ногти, подвилъ усы, завязалъ очень искусно галстукъ, посмотрѣлъ на часы и позвонилъ прислугу.

— Я ухожу по дѣлу, — сказалъ онъ:— впрочемъ не раньше, какъ черезъ часъ. Если спросить обо мнѣ барышня, вы скажете, что я къ часу буду.

Онъ еще разъ оглядѣлъ въ зеркалѣ свой туалетъ, еще разъ поправилъ галстукъ, взялъ шляпу и трость и вышелъ изъ дома.

## XX.

По воскресеньямъ у Петропопуло вставали раньше, потому что отецъ и сынъ вставали рано, и подымали весь домъ. Товарищъ прокурора уже зналъ этотъ обычай дома, зналъ, что въ одиннадцать часовъ дѣвѣцы уже одѣты, и потому смѣло шелъ къ нимъ въ своемъ свѣтломъ фланелевомъ костюмчикѣ, ярко освѣщенный жгучимъ августовскимъ солнцемъ юга. Онъ уже рѣшилъ безповоротно дѣйствовать такъ, какъ по его убѣжденію слѣдовало дѣйствовать, и смѣло отворилъ узорную калитку къ саду.

Едва онъ сдѣлалъ нѣсколько шаговъ, какъ увидѣлъ Лену, игривую съ таксой. Молоденькая собака на вывернутыхъ лапахъ неуклюже носилась за нею, лоя за подолъ платья, а дѣвушка клоняла въ ладоши, отскакивала, прыгала, смѣялась и кричала.

— Эту такъ эту! — почти вслухъ сказалъ Анатолій, подходя къ ней.

— Я пришелъ къ вамъ проститься,—началъ онъ.—Я сегодня же долженъ ѣхать въ Россію.

Лена такъ и застыла съ раскрытымъ ртомъ. Ему даже показалось, что она шатается и безпомощно протягиваетъ къ нему руки. Можетъ-быть, этого и не было, но онъ быстро охватилъ ее за плечи рукой и шепнулъ:

— Успокойтесь, чтѣ съ вами!

Онъ посадилъ ее на скамейку и самъ сѣлъ рядомъ. Она растерянно по-дѣтски смотрѣла на него.

— Да какъ же это вы такъ вдругъ?—спросила она.

— Нельзя, падо,—отвѣтилъ онъ, не отпуская ея руки

и чувствуя сквозь жесткій кружевной рукавъ ея мягкую теплую руку.

— А какъ же сестра?—спросила она.

— Сестра?—повторилъ онъ и быстро сравнилъ въ умѣ, которая красивѣе. Лена старше, но у нея носъ меньше; а у младшей носъ ужъ совсѣмъ греческій.

— Или вы для гувернантки сюда ходили?—продолжала она жалобнымъ голосомъ. У насъ всегда такъ...

— При чемъ тутъ ваша сестра, при чемъ гувернантка!—заговорилъ Анатолій.—Я ѣду домой, потому что умерла моя богатая тетка, и я являюсь ея наслѣдникомъ.

— Не богаче же она насъ!—вырвалось у Лены.

«Что жъ, кажется, совсѣмъ клюнуло»,—подумалъ онъ и еще крѣпче придвинулъ ее къ себѣ.

— Какъ вамъ не стыдно говорить не только о гувернанткѣ, но и о вашей сестрѣ,—сказалъ онъ, приближая къ ея лицу свое лицо.—Скажите мнѣ одно слово, и я уѣду вашимъ женихомъ.

Такса, внимательно смотрѣвшая на нихъ, вдругъ вскопчила и залаяла.

— Идутъ,—быстро увертываясь, сказала Лена.

— Я пойду къ вашей матушкѣ,—шепнулъ онъ.

— Зачѣмъ?—удивилась она.—Идите къ папѣ: онъ читаетъ газеты, и очень будетъ радъ.

Изъ-за деревьевъ показалась тучная усатая фигура madame Петропопуло. Она шла переваливаясь и опираясь на зонтикъ. Анатолій подошелъ къ ручкѣ, чего онъ никогда раньше не дѣлалъ. Она удивилась, хотѣла поцѣловать его въ лобъ, но поцѣловала только воздухъ.

Самъ Петропопуло читалъ съ наслажденіемъ только что полученную греческую газету. При видѣ товарища прокурора, онъ торопливо сталъ вставать съ кресель, чтѣ было довольно затруднительно при его тучной фигурѣ. Анатолій успѣлъ ласково удержать его за плечо.

— Зачѣмъ, не трудитесь,—сказалъ онъ и самъ сѣлъ безъ приглашенія противъ него.—Вы, быть-можетъ, удивитесь: я пришелъ просить руки вашей старшей дочери.

Газета упала съ колѣнъ коммерсанта. Онъ снялъ очки и сталъ ихъ протирать.

— Конечно, я очень недавно имѣю честь быть съ вами знакомымъ,—продолжалъ Анатолій, слегка покачиваясь на стулѣ и почему-то иронически улыбаясь.—Я бы никогда не рѣшился столь поспѣшно сдѣлать предложеніе. Но я получилъ депешу. Умерла богатая тетка. Я долженъ ѣхать. Я—ея единственный наслѣдникъ. Я люблю вашу дочь и хотѣлъ бы уѣхать женихомъ. Согласіе васъ ни къ чему не обязываетъ. Я вернусь; вы присмотритесь еще ко мнѣ. Но я думаю, что я сдѣлаю вашу дочь счастливой.

Гречъ нахмурилъ брови.

— У васъ какой чинъ?—спросилъ онъ.

Анатолій сказалъ.

— А что говоритъ Лена?

— Она согласна.

— А что говоритъ ея мать?

— Я еще не говорилъ съ madame Петропопуло, — отвѣтилъ Анатолій, вспомнивъ, что ни разу не догадался спросить, какъ зовутъ будущую тещу.

— Въ такомъ случаѣ, вамъ надо объясниться съ ней. Мы ничего не предпринимаемъ, не посоветовавшись другъ съ другомъ. Она очень обидится, если вы не обратитесь къ ней.

— Я съ удовольствіемъ.

Онъ хотѣлъ встать, чтобы идти. Старый гречъ удержалъ его за колѣнку.

— А вамъ сколько надо приданого? — спросилъ онъ.

— А вы сколько дадите?

— А вотъ поторгуемся.

— Зачѣмъ торговаться? Что дадите, то и возьму.

— Какъ же не торговаться? А вдругъ я ничего не дамъ? Дамъ тряпки да камни, а больше ничего. Вы придете, спросите: «а деньги?»—а я скажу: «договора не было».

— Ну, давайте договариваться,—всело сказалъ Анатолий.—Я буду просить больше, а вы давайте меньше.

— Сколько-жъ возьмете?

— Милліонъ.

— А вы видали когда милліонъ?

— Видаль.

— Ну, покажите рукой, ежели золото, такъ какой это сундукъ выйдетъ?

— Почему я знаю. Я въ бумагахъ видаль.

— Ну, а милліонъ золотомъ одинъ человекъ унесетъ, вы какъ полагаете?

— Не знаю.

— А сто тысячъ унесетъ?

— Я думаю, что унесетъ.

— А я думаю, не всякій. Носильщикъ снесетъ.

Анатолий нетерпѣливо повелъ плечомъ.

— Вы мнѣ точно экзамень дѣлаете!

— Итъ, я къ тому: вы говорите милліонъ, а сами не знаете, какой онъ такой милліонъ—большой или маленький, тяжелый или легкий.

Они помолчали.

— Такъ какъ-же?—спросилъ Анатолий.

— Сто тысячъ чистыми. А остальное—векселя.

— А что остальное?

— Пятьсотъ.

Сердце Анатолия дрогнуло.

— На это я не согласенъ,—сказалъ онъ.

— Не рублей пятьсотъ, а тысячъ.

— Десять годовыхъ процентовъ будете платить?

— Три.

— Вы шутите?

— Зачѣмъ шутить. Хороши шутки! Пятнадцать тысячъ въ годъ.

— Кто-же платитъ три процента?

— Хорошій процентъ. Заграницей—два процента считаютъ деньгами. Это не то что Россія.

— Я не согласенъ.

Грекъ опять сдвинулъ брови, взялъ карандашъ и листъ бумаги.

— Говорите, какъ?

— Триста наличными.

Петропопуло написалъ триста.

— На семьсотъ тысячъ векселей изъ пяти годовыхъ.

Петропопуло написалъ и перечеркнулъ все крестомъ.

— Вотъ видали?—спросилъ онъ.

Анатолий всталъ.

— Въ такомъ случаѣ...—началъ онъ.

— Вы садьте, — возразилъ грекъ. — Теперь я писать буду. Деньгами—сто тридцать въ самой церкви. Векселей на пятьсотъ изъ трехъ годовыхъ.

— Я вамъ говорю, что вы шутите. Торгуете дочерью. Вѣдь я ей положеніе дамъ. Она не дочь купца будетъ.

— Я не могу.

— Значитъ все, что о вашемъ богатствѣ говорятъ вздоръ?

— Много пустого болтають.

— Ну, такъ прощайте.

Грекъ вѣжливо подаль ему руку. Анатолий пошелъ къ двери. Въ дверяхъ его коммерсантъ окликнулъ.

— Подите сюда!

Тотъ послушно вернулся.

— Послѣ моей смерти за Леной будетъ полтора милліона.

Въ глазахъ прокурора заколыхалась пелена.

— Слушайте, дорогой, — сказалъ онъ.—Чтобы покончить намъ разговоръ, я предложу вамъ окончательныя кондичіи.

— Очень радъ, — сказалъ старикъ и опять схватилъ карандашъ.

— Наличными двѣсти тысячъ.

— Двѣсти тысячъ.

— На милліонъ триста тысячъ векселей, изъ трехъ годовыхъ.

Глаза у грека выкатились.

— Вы-жъ говорили: векселей на семьсотъ тысячъ?..

— Я не зналъ, что за Леной полтора милліона.

— Послѣ смерти.

— Я не хочу, чтобъ вы умирали, но хочу имѣть на эту сумму векселей.

Петропопуло вдругъ раскрылъ свои объятія.

— Ну, идите цѣловаться,—сказалъ онъ.

Анатолий почувствовалъ у своихъ губъ потныя, жирныя щеки грека.

— Такъ вы согласны?—спросилъ онъ.

— Согласимся.

— Итъ,—вы напишите.

— Да вы скажите, сколько вы хотите въ годъ процентовъ?

— Тридцать тысячъ.

Грекъ внезапно показалъ шишъ.

— А это видѣли?

— Ну, васъ къ чорту! Говорить-то съ вами не стоить,—сказалъ Анатолий, опять подымаясь.

Грекъ схватилъ его за фалду.

— Двѣсти тысячъ чистыми и двадцать въ годъ?

— Ладно. Пишите.

— Что писать?

— Письмо мнѣ пишите. Согласенъ на ваше предложеніе и съ своей стороны обѣщаю то и то.

— Да какой-же смыслъ въ этомъ документѣ?

— Не все-ли вамъ равно—пишите.

— Невѣрнѣйшій вы человекъ. Сейчасъ видно—судейскій. Ну, да пусть.

Онъ взялъ листокъ бумаги и придвинулъ чернильницу. Анатолий вздохнулъ съ облегченіемъ.

«Ужели, ужели!»—подумалъ онъ, чувствуя, какъ радостно прыгаетъ его сердце. И тутъ-же ужасная мысль пришла ему въ голову:

— «А вдругъ надуетъ!»

Но старикъ грузно сидѣлъ на стулѣ и, царая перомъ по бумагѣ, послушно писалъ посланіе будущему зятю.

## XXI.

Когда письмо было готово, Анатолий внимательно перечиталъ, спряталъ въ карманъ и еще разъ облобызался.

— Надѣюсь, папà, дѣло кончено?—спросилъ онъ.

— Да, но теперь подите къ моей женѣ и скажите ей все такъ, какъ будто вы со мной и не говорили.

Анатолий пошелъ въ садъ. Солнце сіяло ярче чѣмъ полчаса назадъ, воздухъ былъ легче и ароматнѣе, зелень красивѣе, небеса голубѣе. Очевидно, сама природа принимала непосредственное участіе въ торжествѣ товарища прокурора.

Гречанка сидѣла неподвижно на самомъ солнопекѣ. Она сложила пухлыя ручки на животѣ и совершенно безсмысленно смотрѣла на кустъ олеандра, росшій по ту сторону дорожки. Анатолий приподнял шляпу и попросилъ позволенія сѣсть рядомъ.

— Сядайте,—гѣвучимъ голосомъ сказала она и показала мѣсто возлѣ себя.

— Вы знаете, madame Петропопуло, — началъ Анатолий:—до чего я искренно преданъ вашему семейству?

Madame кивнула головой, чтобы подтвердить, что она это знаетъ.

— Каждый день бываю я у васъ, и съ каждымъ днемъ все болѣе привязываюсь къ вашему милому дому.

— У насъ хорошій домъ,—сказала она и засмѣялась, показывая большіе кривые желтые зубы, изъ которыхъ одинъ былъ совсѣмъ желтый, потому что его дѣлали въ Одессѣ.

— Я такъ искренно и глубоко уважаю этотъ домъ,—продолжалъ товарищъ прокурора, что одна мысль о разлукѣ съ нимъ тяготитъ меня.

— А вамъ не надо разлучаться,—подбодрила она.

— Я то же думаю,—подхватилъ онъ:—и потому я рѣ-

наюсь войти въ вашъ домъ близкимъ человѣкомъ—прините меня.

Она немного подумала.

— Вамъ которую надо?—спросила она.

Онъ хотѣлъ было сказать: «все равно», но спохватился и сказалъ:

— Лену.

— А! А я думала вторую.

— Почему-же вторую? Елена Евстратіевна прелестна. Старуха опять поморгала.

— А вы куда ее увезете?—спросила она.

— Въ Москву.

— Не люблю Москвы.

— Что-жъ дѣлать. Я служу тамъ.

— Вы не генераль, еще?

— Нѣтъ. Но буду.

— У меня есть дядя генераль.

— Это хорошо,—подхватила Анатолій.

Они замолчали. Гречанка смотрѣла на облака и обмахивалась сильно падушенымъ платкомъ.

— Такъ какъ же, что вы скажете на мое предложеніе?—спросилъ онъ, удрученный молчаніемъ.

Она перевела глаза съ неба на него.

— Всѣ мужчины, — заговорила она: — не понимаютъ женщинъ. Женщина выше ихъ, воздушнѣе.

Анатолій покосился на ея фигуру, но ничего не сказалъ.

— Женщинѣ болѣе свойственно увлекаться. А между тѣмъ женщина сдержана больше. Ахъ, куда больше! Вы, я знаю, обманывать будете жену. Мужчины всегда обманываютъ. Это очень нехорошо. Какъ кончится медовая луна, такъ сейчасъ обманетъ.

— Я не обману,—возразилъ, морщась Анатолій.

— Не можетъ того быть. Какъ-же вы можете не обмануть, если вы такой-же человѣкъ, какъ и всѣ?

Она замахала руками.

— Знаю я, знаю всѣхъ васъ. Ой, какіе вы! Совсѣмъ Богъ съ вами!

Она поднесла къ глазамъ платокъ и начала отирать выступившія слезы. Такъ какъ она имѣла обыкновеніе блкнться и румяниться, то ручеекъ слезинокъ прорылъ цѣлую грязную полосу вдоль всей щеки, размывая штукатурку. Отъ брови тоже пошелъ кверху синій крючокъ.

— Мнѣ очень тяжело съ вами говорить, — сказала она. — Какъ всякая мать, я понимаю, я очень хорошо понимаю, на что идетъ дочь. Когда я выходила замужъ, мнѣ только-что исполнилось пятнадцать лѣтъ, и я очень плакала, а всѣ смѣялись. А я теперь не смѣюсь. Ужъ я знаю, что нечего смѣяться. Ахъ, бѣдная моя Лена!

«Куда ни шло, поцѣлую еще разъ у нея руку!» — подумалъ Анатолій.

— Полноте, маман, — сказалъ онъ: — я люблю Лену и сдѣлаю ее счастливой.

Въ это время въ кустахъ раздался легкій вскрикъ, и смущенная Лена выбѣжала и кинулась на колѣни передъ матерью. Она такъ была взволнована, что даже заговорила по гречески.

— Цо, цо, по! — сказала мать. — Какъ ты его любишь, ахъ, какъ ты его любишь!

Черезъ десять минутъ всѣ пили въ залѣ шампанское. Самъ Петропонуло надѣлъ бѣлый галстукъ и черный сюртукъ. Онъ радостно улыбался и говорилъ:

— Я не обману, не обманите вы.

Пришла Тотти. Ее попросили тоже взять бокаль. Она взяла. Но когда она узнала причину торжества, бокаль чуть не выскользнулъ изъ ея рукъ.

— Что? Вы женитесь на ней? — спросила съ изумленіемъ она. — А какъ-же...

— Я человѣкъ совершенно свободный, — возразилъ онъ: — и ничѣмъ ни съ кѣмъ не связанъ.

Она поставила бокаль на подносъ.

— Выпейте, душенька, не стѣсняйтесь, — сказала madame Петропонуло.

— Нѣтъ, у меня болитъ голова, — отвѣтила Тотти и вышла изъ комнаты.

Анатолій сталъ прощаться. Ему надо было немедленно уложиться, чтобъ успѣть до вечера въ Константинополь. Онъ обѣщавъ зайти хотя бы на минуту передъ отъѣздомъ, перецѣловался со всѣми и вышелъ.

Лена кинулась въ комнату Тотти.

— Милочка, что съ вами, за что вы меня оскорбляете? — съ гнѣвнымъ плачемъ заговорила она. — Когда всѣ меня поздравляютъ, вы вдругъ отставляете свой бокаль. Что это значитъ?

— Это значитъ, что васъ не съ чѣмъ поздравить, — сухо замѣтила Тотти.

— Не смѣйте такъ говорить, не смѣйте! — почти съ плачемъ закричала Лена.

— Вы не кричите, — остановила ее гувернантка. — Онъ не имѣетъ права жениться на васъ, потому что женихъ — другой дѣвушки, и эта дѣвушка его любитъ.

— Никто, никто не можетъ его любить такъ, какъ я! Слышите — никто! Онъ — божество, гений, восторгъ! А вы завистливая, скверная питриганка. Вы сами хотите замужъ, и вамъ завидно, что моложе васъ выходитъ.

Тотти засмѣялась.

— Увѣряю васъ, что если бы онъ сдѣлалъ мнѣ предложеніе, я бы не пошла за него.

— Охъ, скажите! Такъ я и повѣрила! Красавецъ, умница, прокуроръ, — и она не пошла бы!

— Нѣтъ, — настаивала на своемъ Тотти: — потому что онъ человѣкъ дурной. Порядочные люди такъ не поступаютъ. И какъ вы смѣли принять его предложеніе? Ну, если онъ не имѣетъ понятія о чести, то какъ же вы — милая, неиспорченная дѣвушка, — какъ же вы позволяете ему говорить о любви, даете согласіе быть его женой, носить его фамилію? Я не ждала отъ васъ этого. Вы, — вы лишились моего уваженія!

— А вы моего! — подхватила гречанка. — Я не хочу, чтобъ вы оставались въ нашемъ домѣ, если позволяете себѣ говорить это мнѣ, хозяйской дочери. Какое мнѣ дѣло до этой дрянн, до его невѣсты! Я задушить ее готова, понимаете, — задушить!

Дѣвушка стояла передъ ней вся дрожа, съ широко-раскрытыми глазами, съ сжатыми руками, готовая дѣйствительно задушить свою соперницу. Въ ней говорила ревность, страстная южная ревность.

— Да мнѣ ничего не остается, какъ уѣхать отъ васъ, — сказала Тотти. — Но вы еще не разъ вспомните, что не послушали меня.

Лена вдругъ, какъ стояла, такъ и сѣла на полъ. Горькія слезы хлынули изъ ея глазъ.

— Не говорите, не говорите этого! — съ плачемъ просила она. — Пожалѣйте меня. Я глупая, я скверная, я виновата...

Она ловила ея руки, цѣловала ихъ, прижималась головой къ ея колѣнамъ, въ отчаяніи билась на полу. Это былъ какой-то припадокъ самой бѣшеной страсти.

— Полно, Лена, полно, что съ вами! — уговаривала Тотти. — Что вы дѣлаете, опомнитесь! Да неужели вы такъ его любите? Выходите за кого угодно, мнѣ все равно!

— Вы не любите меня, презираете, я несчастная! — безсвязно лепетала дѣвушка и, вдругъ схвативши обѣими руками воротъ платья, разорвала всю грудь пополамъ.

— Чѣмъ же платье виновато? — спросила Тотти.

— Ахъ, мнѣ все равно! Пусть все летитъ клочьями, — все!

Она прижалась головой къ гувернанткѣ, крѣпко охватила ее за талію и заплакала еще сильнѣе, еще отчаяннѣе.

(Продолженіе будетъ.)

## Къ рисункамъ.

Нѣтъ ничего разнообразнѣ женской красоты. Сколько бы красивыхъ женщинъ вы ни встрѣчали въ жизни, всякая изъ нихъ окажется красивою по-своему и, вмѣстѣ съ тѣмъ, представляетъ собою какъ бы прелесть новизны. Конечно, и женская красота можетъ быть подведена подъ извѣстные типы. Но и этихъ типовъ безконечное множество, и сколько каждый изъ нихъ представляетъ разновидностей!

Малороссянка имѣетъ свою болѣе или менѣе опредѣленную красоту. Но вотъ вы встрѣчаетесь съ представительницею этого типа красоты, и онъ васъ все-таки поражаетъ. Черты лица малороссянки, воспроизведенной на фототюдѣ г. Завадскаго, не представляютъ ничего особеннаго, а между тѣмъ въ общемъ получается впечатлѣніе, большой миловидности, и если вникнуть въ это впечатлѣніе, то окажется, что не самыя черты лица, а то, что онѣ выражаютъ, что за ними скрывается, васъ привлекаетъ. Скрывается же за ними душа, настроеніе, внутренняя жизнь, представляющая у каждаго человека такъ много особенностей... Не даромъ говорятъ, что душа человеческая — потемки, и даже когда передъ вами такой ясный женскій образъ, какъ въ данномъ случаѣ, все же предъ вами загадка, которую васъ влечетъ разгадать.

Женская красота—одно изъ проявленій безконечнаго разнообразія жизни, гдѣ печаль и радость, трагическое и комическое постоянно уживаются рядомъ. Вы только что любовались малороссянкой въ поэтической сельской обстановкѣ при мягкихъ лучахъ заходящаго солнца. Наступила ночь, и вдругъ идиллія смѣнилась драмой. Пламя быстро охватываетъ одну хату за другой. Раздаются зловѣщіе звуки набата, вѣтеръ все усиливается, пламя разрастается, дымъ и тучи несутся съ страшною быстротою. Люди тамъ, въ дали, мечутся, не зная, какъ снасти свой скарбъ, и звонарь добросовѣстно исполняетъ свою обязанность, усердно бьетъ въ набатъ, зная, однако, что толку отъ этого мало, что некому поспѣшить на помощь, что пожарныхъ инструментовъ нѣтъ, и что стихія совершитъ свое грозное дѣло. Ежегодно лѣтомъ Россія горитъ, но быть можетъ никогда еще пожары не смѣнялись у насъ такъ быстро, какъ въ этомъ году. Въ короткое сравнительно время горѣли Брестъ-Литовскъ, Плоцкъ, Екаторинославъ, Царицынъ, даже Москва и Петербургъ сильно пострадали отъ огня. А сколько вы-

винная дѣтская душа. Другимъ же дѣткамъ, отбѣсненнымъ отъ лучшихъ мѣстъ, обидно. Въ особенности хороша эта маленькая дѣвчушка, не знающая, куда лучше пристроить свой стулъ, чтобы слѣдить за интереснымъ представленіемъ. Но наконецъ и обиженные какъ-нибудь пристроятся, и тогда удовольствіе будетъ общее...

### Рижская юбилейная выставка. (Съ 3 рис. на этой стр.)

Рижская юбилейная выставка, торжественно открытая 1-го іюня т. г., задумана, чтобы ознаменовать 700-лѣтіе существованія Риги. Устроена она по частному почину—рижскимъ ремесленнымъ обществомъ и, какъ это ни странно, помимо участія управленія самаго города, въ честь котораго она собственно и возникла. Въ виду



Рижская юбилейная выставка. Главный входъ въ Большой промышленный павильонъ. По фот. Шульца авт. «Нивы».

этого, такъ сказать, частнаго характера выставки, она не приняла такихъ широкихъ размѣровъ, какихъ слѣдовало бы ожидать въ виду участія всего населенія Риги и Прибалтійскаго края. Въ выставкѣ, дѣйствительно, приняли участіе три прибалтійскія губерніи, и она представляетъ въ извѣстной степени вѣрный и наглядный итогъ ихъ промышленной и, въ особенности, ремесленной дѣятельности.

За семь вѣковъ своего существованія Рига изъ небольшого города на Двинѣ, основаннаго нѣмецкимъ епископомъ Альбертомъ, постепенно, но все же очень быстро и значительно выросла въ крупный промышленный центръ, одинъ изъ самыхъ видныхъ въ Россіи. Первый подъемъ ея значенія относится къ XIII вѣку, когда она

вступила въ могущественный ганзейскій союзъ. Богатѣвшая съ каждымъ годомъ отъ развивавшейся торговли и промышленности, Рига въ теченіе нѣсколькихъ столѣтій потомъ изнывала и разорялась отъ военныхъ нашествій и междоусобицъ. Въ срединѣ XVI вѣка Рига подпала подъ вліяніе Польши, которой она была уступлена прежнимъ ея владителемъ—нѣмецкимъ орденомъ меченосцевъ. Борьба между папствомъ и реформацией, вызвавшая въ Германіи 30-лѣтнюю войну, привела Ригу и Лифляндію къ шведско-польской войнѣ, закончившейся завоеваніемъ Риги въ 1621 г. Густавомъ-Адольфомъ. Шведское владычество продолжалось около ста лѣтъ; съ началомъ новаго вѣка возгорѣлась великая сѣверная война, и 4-го іюля 1710 г. послѣ продолжительной жестокой осады Рига сдалась на капитуляцію русскимъ войскамъ. Съ той поры, т. е. около двухъ вѣковъ



Рижская юбилейная выставка. «Старая Рига». По фот. Шульца авт. «Нивы».

горѣло деревень!.. Вотъ почему рисунокъ г. Ижакевича производить такое здвѣщее впечатлѣніе.

Глазъ и сердце невольно отдыхаютъ, когда отъ этой мрачной картины обращаешься къ дѣтскимъ рожицамъ, изображеннымъ Каульбахомъ съ обычнымъ его мастерствомъ. Старшая сестра вздумала потѣшить маленькую компанію кукольнымъ театромъ. Маріонетокъ у нея припасено не мало, и что только не заставлятъ она ихъ продѣлывать, какія только забавныя сцены она не придумываетъ! Веселье тутъ неподдѣльное. Но въ числѣ зрителей есть и обиженные. Болѣе шустрія дѣтки заняли лучшія мѣста. Имъ прекрасно видно, и они наслаждаются, какъ только можетъ наслаждаться не-



Рига и граничащая съ ней мѣстность составляетъ естественную западную границу Россійской Имперіи у Балтійскаго моря.

Внутреннимъ своимъ развитіемъ Рига въ значительной степени обязана цехамъ, воспитавшимъ дѣльныхъ ремесленниковъ и обеспечившимъ самостоятельное существованіе каждому отдѣльному лицу и возможность совершенствоваться въ своемъ призваніи. Но съ теченіемъ времени тѣсная организація цеховъ уступила мѣсто народившейся и все развивавшейся свободѣ ремесла. Точно также подъемъ техники и введеніе крупныхъ производствъ совершенно измѣнили весь строй торговой и промышленной жизни. Рига зорко слѣдила за всѣми этими успѣхами техники и промышленности, и всегда шла въ ногу съ успѣхами техники.

Этим объясняется культурный рост города, его первостепенное значение в империи. Много содействовало этому и основание рижского политехнического института. И в Европу мало найдется таких заведений, учрежденных на общественный, купеческий и дворянский средства; насколько «политехникум», выпустивший из своих стѣн много инженеров, технологов и химиков, способствовал росту промышленности, настолько содействовало образованию ремесленного сословия ремесленное училище рижского ремесленного общества.

Показателем успѣховъ ремесла въ Ригѣ и во всемъ Прибалтійскомъ краѣ и является настоящая юбилейная выставка. Устроившее ее, рижское ремесленное общество привлекло къ участию въ ней 775 прибалтійскихъ группъ, при чемъ около 87% экспонатовъ доставила Лифляндія, около 10%—Курляндія и 3%—Эстляндія; изъ нихъ 1/10 экспонатовъ прислана на выставку изъ деревень.

Мѣсто для выставки выбрано очень удачно. Не обошлось дѣло, однако, безъ искусственныхъ сооружений. На безплодномъ песчаномъ грунтѣ разбиты цвѣтники; всюду масса зелени. Благодаря двумъ мостамъ: одному, соединившему эспланаду съ Стрѣлковымъ садомъ, и другому, перекинутому черезъ каналъ, образовалась значительная площадь, гдѣ совершенно свободно раскинулась масса зданій. Передъ центральнымъ входомъ съ бульвара Тотлебена устроены бассейны съ свѣтящимися фонтанами. На этомъ бассейнѣ поставлена огромная аллегорическая группа, изображающая промышленность и трудъ. Главное зданіе расположено полукругомъ и при помощи красивыхъ открытыхъ галлерей граничитъ съ одной стороны съ малымъ промышленнымъ павильономъ, а съ другой — съ концертнымъ заломъ и рестораномъ. Въ главномъ зданіи размѣщенъ весь промышленный отдѣлъ.

Большой промышленный павильонъ даетъ разностороннюю картину механической и химической крупной промышленности и болѣе мелкихъ предприятий, тогда какъ въ маломъ промышленномъ павильонѣ сосредоточены произведения полиграфическихъ ремесла и выставка учебныхъ заведений. Машинное производство, сдѣлавшее значительные успѣхи, даетъ въ машинномъ павильонѣ выдающіеся экспонаты въ связи съ произведениями электротехники. Сельско-хозяйственные машины выставлены въ открытомъ машинномъ павильонѣ.

Въ маломъ машинномъ павильонѣ рижскій газовый заводъ экспонируетъ различные способы примѣненія освѣтительнаго газа; тамъ же выставлены ацетиленовые аппараты, горючіе материалы и холодильники.

Произведения строительнаго искусства и различныхъ относительныхъ къ нему ремеселъ сосредоточены въ строительномъ павильонѣ: произведения садоводства, содействующія особому украшенію всей выставки, расположены въ павильонѣ садоводства и въ различныхъ мѣстахъ между зданіями.

Кромѣ того, на выставкѣ имѣются еще 29 частныхъ павильоновъ.

Изъ наиболее интересныхъ и крупнѣйшихъ экспонатовъ слѣдуетъ указать въ особенности на первую въ Россіи фабрику велосипедовъ и моторовъ «Россія», принадлежащую А. Лейтнеру и изготовляющую ежегодно до 5000 велосипедовъ. Затѣмъ слѣдуютъ два специфическихъ рижскихъ экспоната: пиво и сигары. Рижскіе заводы и др. прославили свое пиво по всей Россіи, а рижскія сигарныя фабрики Вассора, Мюнделя и Рутенберга изготовили въ прошломъ году до 40 миллионъ сигаръ. Каковъ, значитъ, спросъ на сигары, какая масса людей у насъ «одурманиваются»!

Немалую гордость Риги представляетъ огромное электрическое общество «Уніонъ», экспонаты котораго разбросаны повсюду и примѣняются тутъ же, на практикѣ. Машины этого общества доставляютъ электрическую энергію машинамъ всѣхъ экспонентовъ и освѣщаютъ всю выставку. Вся эта грандіозная и многоцѣльная работа и представляетъ собою экспонатъ «Уніона», такъ какъ оно доставляетъ все это безвозмездно.

Изъ учебныхъ и ремесленныхъ учреждений болѣе выдающіеся экспонаты, т. е. свои работы, выставили въ маломъ промышленномъ павильонѣ рижскій политехнический институтъ, ремесленная школа рижскаго и юрьевского ремесленныхъ обществъ, либавскаго отдѣленія Императорскаго русскаго технического общества и роденпойской колоніи—исправительнаго дома для малолѣтнихъ преступниковъ.

Желая придать выставкѣ историческій характеръ, устроители ея придумали, по примѣру международныхъ выставокъ послѣднихъ лѣтъ, возсоздать искусственно старину. И быстро выросла «Старая Рига», такая, какою она была въ первые годы своего существованія.

Пройдя черезъ Стрѣлковъ садъ и черезъ массу извилистыхъ, узкихъ аллей, при послѣднемъ поворотѣ неожиданно натыкаешься на красную крѣпостную стѣну, всю обросшую мохомъ и внизу имѣющую довольно глубокой ровъ — это ограда «Старой Риги».

Широкія ворота съ цѣлою массой толстыхъ копій наверху, въ видѣ палисада, служатъ входомъ. Узкія улицы, невозможная мостовая со стокомъ посредній улицы и общественный колодезь съ визжащимъ блокомъ и полунястѣвшей веревкой — сразу бросаются вамъ въ глаза. Нѣсколько шаговъ, и вы на площади, по лѣвую сторону которой высится домъ Черноголовыхъ, а по правую—башня и нѣчто въ родѣ торговыхъ рядовъ и собора; внизу расположена въ подвалѣ огромная «аустерія» — кабачокъ, вся прислуга котораго одѣта въ средневѣковые костюмы. По срединѣ площади, лѣвѣе, ближе къ углу, мрачно высится позорный столбъ съ придѣланными къ нему наручниками. Къ такому столбу въ былые времена на площадяхъ приковывали преступниковъ и выставляли ихъ въ назиданіе и устрашеніе жадной до подобнаго зрѣлища толпы. Цѣлый рядъ лавокъ помѣщается въ нижнихъ этажахъ домовъ, находящихся на самой площади и кругомъ нея. Въ этихъ лавкахъ продаются разныя мелочи и бездѣлушки.

Изъ этого угла рижской старины посѣтитель при известномъ запасѣ фантазіи можетъ быстро перенестись подѣ южное небо Италіи, на лагуны Венеціи. Стоитъ лишь перейти на такъ-называемый «Птичій дугъ»—обычное мѣсто народнаго увеселенія. Тамъ сооружена «Венеція въ Ригѣ». Для всякаго, кто не бывалъ въ Венеціи, картина, отгрызающаяся здѣсь, можетъ до известной степени дать полную иллюзію. Издали доносится характерный гортанный говоръ гондольеровъ, широко несущихъ съ эстрады на городскомъ каналѣ ласкающіе звуки итальянскихъ пѣсней. Всюду скользятъ своеобразными темными массами — гондолы, биткомъ набитыя публикой и удивительно ловко управляемые своими смуглыми хозяевами, которые, стоя на кормѣ и работая огромнымъ весломъ, распѣваютъ пѣсни. По ту и другую сторону канала высятся декоративныя, изображающія цѣлый рядъ венеціанскихъ «дворцовъ». Надѣво помѣщается зданіе «концертъ-театра», въ которомъ подвизаются различные артисты. Тамъ поетъ очень хорошей хоръ итальянскихъ пѣвицъ и пѣвцовъ. Въ антрактахъ хоръ этотъ кочуетъ по всей «Венеціи» и прямо на травѣ передъ многочисленными столиками около кафе поетъ и пляшетъ, самъ аккомпанируя себя на гитарахъ и мандолинахъ. Множество дѣвушекъ въ типичныхъ итальянскихъ костюмахъ разносятъ кушанья и напитки.

Кромѣ сооруженія «Венеціи въ Ригѣ», устроители выставки доставили ей посѣтителю еще другое художественное наслажденіе: они организовали специальную выставку произведеній балтійскихъ художниковъ за семь истекшихъ лѣтъ. Выставка эта представляетъ несомнѣнный интересъ для сужденія объ историческомъ развитіи и современномъ положеніи искусства въ прибалтійскихъ губерніяхъ. Выставка помѣщается въ зданіи городской начальной школы, противъ главнаго входа на юбилейную промышленно-ремесленную выставку. Всего выставлено до 400 произведеній; изъ нихъ болѣе 50 — скульптуръ. Среди произведеній живописи, особенно у старыхъ балтійскихъ художниковъ, преобладаютъ портреты. Здѣсь болѣе старинныя произведения принадлежатъ художникамъ Э. Лондисеру и Д. Андре (XVII в.). Одними изъ болѣе выдающихся произведеній современныхъ художниковъ на выставкѣ слѣдуетъ признать студию извѣстнаго дюссельдорфскаго профессора Э. фонъ-Гебгарда, родившагося въ 1838 г. въ Эстляндіи. Въ скульптурномъ отдѣлѣ имѣется нѣсколько хорошихъ произведеній изъ мрамора, бронзы и гипса разныхъ художниковъ минувшаго и текущаго столѣтій. Среди нихъ особеннаго вниманія заслуживаютъ работы барона Клода фонъ-Юргенсбурга, извѣстнаго ваятеля лошадей, между прочимъ, знаменитыхъ четырехъ лошадей на Аничкиномъ мосту въ Петербургѣ.

Юбилейная выставка уже дала свои результаты. 29-го іюня т. г. состоялось торжественное присужденіе наградъ. Всѣхъ наградъ присуждено 558, въ томъ числѣ: 27 почетныхъ призовъ и дипломовъ на золотыя медали, 10 золотыхъ государственныхъ, 76 такихъ же обыкновенныхъ. Если принять во вниманіе, что всего явилось на выставку 578 экспонентовъ, то результаты эти очень утѣшительны.

Присужденіемъ наградъ завершились болѣе болшія юбилейныя торжества, длившіяся нѣсколько дней и начавшіяся 23-го іюня блестящимъ раутомъ въ Стрѣлковомъ саду. Устроитель раута, городское управленіе пригласило на него 2000 человекъ изъ мѣстной и окружающей знати.

**И. П. Корниловъ.** (Портр. на этой стр.)

2-го іюля т. г. тихо скончался, 90 лѣтъ отъ роду, извѣстный государственный и общественный дѣятель почетный опегунъ Иванъ Петровичъ Корниловъ. Болѣе 40 лѣтъ прослужилъ И. П. дѣлу народнаго образованія, но этотъ громадный срокъ лишь немного болѣе половины всей его службы, первая часть которой протекала въ воен-



И. П. Корниловъ († 2-го іюля 1901 г.).  
По фот. авт. «Нивы».

номъ и межевомъ вѣдомствѣ. Но несомнѣнно главныя его заслуги относятся къ дѣлу народнаго просвѣщенія; значительная часть этой его дѣятельности посвящена была Сѣверо-Западному краю.

Состоитъ попечителемъ виленскаго учебнаго округа. И. П. сумѣлъ внушить и всѣмъ своимъ подчиненнымъ всегда одушевляющую его горячую любовь къ дѣлу просвѣщенія, сознание полезности ихъ образовательной и воспитательной дѣятельности, приобретающей тѣмъ большую силу и значеніе, чѣмъ больше препятствій она встрѣчаетъ. На своемъ высокомъ ответственномъ посту И. П. сумѣлъ не только быть главою, но и центромъ всего русскаго учебнаго округа въ край, и настолько расположилъ къ себѣ всѣхъ русскихъ людей, дорожившихъ просвѣщеніемъ и служившихъ ему, что какъ-то невольно, считая это въ порядкѣ вещей, они шли прямо къ нему и за совѣтомъ, и съ просьбой, а то и просто побесѣдовать съ нимъ въ его домѣ, двери котораго всегда были широко открыты каждому, имѣвшему какое-либо дѣло къ И. П. Съ годами, незамѣтно И. П. возвысилъ своимъ сердечнымъ участіемъ и вниманіемъ къ народ-

учебномъ округѣ въ должности инспектора казенныхъ училищъ; затѣмъ онъ былъ назначенъ помощникомъ попечителя с.-петербургскаго округа, а вскорѣ и попечителемъ виленскаго округа. За время его управления виленскимъ округомъ было открыто много народныхъ училищъ; въ мѣстечкѣ Молодечнѣ, виленской губ., имѣла открыта, въ 1864 году первая въ Россіи мужская учительская семинарія, а въ Вильнѣ основаны женское рукодѣльное училище и рисовальная школа. По его же инициативѣ въ Вильнѣ было открыто отдѣленіе Императорскаго русскаго географическаго общества. По ходатайству И. П. было Высочайше дозволено печатать учебныя и молитвенныя книжки для бѣлоруссовъ, жмудиновъ, латышей и литвиновъ на родныхъ ихъ языкахъ, хотя и русскими буквами (вмѣсто латинскаго алфавита); при гимназіяхъ были заведены историко-литературныя чтенія, а также музыкально-литературныя вечера; имѣ же былъ обновленъ почти весь педагогическій персоналъ округа.

Съ 13-го марта 1868 года И. П. состоялъ членомъ совѣта ми-



Гребные гонки въ петербургскомъ рѣчномъ яхтъ-клубѣ 1-го іюля т. г. Участники гонокъ и члены петербургскаго гребного общества и рѣчного яхтъ-клуба. По фот. К. Булла авт. «Нивы».

ному учителю весь педагогическій персоналъ въ край. Не любившій никакихъ крайнихъ мѣръ, всегда со всѣми равный и благодушный, но въ то же время ни на шагъ не уклонившійся отъ намѣченнаго себѣ пути для усовершенствованія педагогическаго дѣла въ край, И. П. былъ образцомъ опытнаго администратора, и неудивительно, что блестящіе результаты его трудовъ вызвали столько же одобреніе въ правительственныхъ сферахъ, сколько и признательность въ мѣстномъ польскомъ обществѣ. Это громадная его государственная заслуга, и имя его увѣковѣчено въ исторіи просвѣщенія нашего сѣверо-западнаго края.

Кромѣ этой практической-просвѣтительной дѣятельности, И. П. извѣстенъ какъ историкъ западно-русскаго края; ему принадлежатъ много цѣнныхъ изслѣдованій по исторіи просвѣщенія въ западномъ край. Подъ его редакціей были изданы въ послѣднее время четыре тома: «Сборника матеріаловъ для исторіи просвѣщенія въ Россіи».

И. П. Корниловъ родился 28-го августа 1811 года и воспитывался въ пажескомъ корпусѣ; за послѣдніе годы онъ былъ старѣйшимъ воспитанникомъ корпуса; изъ корпуса онъ въ 1830 году былъ выпущенъ офицеромъ въ л.-гв. измайловскій полкъ. Первые 27 лѣтъ дѣятельности И. П. посвящены были военному и межевому дѣлу, а 3-го мая 1857 года онъ перешелъ на поприще народнаго просвѣщенія; съ 1871 года онъ состоялъ и почетнымъ опекуномъ вѣдомства учреждений Императрицы Маріи.

Педагогическую свою дѣятельность И. П. началъ въ московскомъ

нѣмъ народнаго просвѣщенія, причѣмъ въ званіи почетнаго опекуна И. П. 19 лѣтъ управлялъ гатчинскимъ сиротскимъ институтомъ и гатчинскою женскою гимназіей.

Въ прошломъ году чествовалось 70-лѣтіе его служебной дѣятельности, это было рѣдкое торжество—и по продолжительности службы юбиляра, и по своему исключительно задушевному характеру.

### Гребные гонки въ петербургскомъ рѣчномъ яхтъ-клубѣ. (Рис. на этой стр.)

1-го іюля на рейдѣ рѣчного яхтъ-клуба состоялось большое торжество, представляющее своего рода событіе въ спортивномъ мірѣ. Въ этотъ день состоялись гребные гонки на главныя и почетнѣйшіе призы: «Невскій кубокъ» и «Почетный кубокъ» съ правомъ на званіе перваго гребца въ Россіи.

Великолѣпная, солнечная погода привлекла къ мѣсту гонокъ на Среднюю Невку огромную массу публики, болѣе или менѣе,—если не лично, то симпатіями—причастной къ этому здоровому спорту. Дамы преобладали среди собравшейся публики.

Начались гонки съ состязанія на «парныхъ двойкахъ», въ которомъ одержали побѣду представители шуваловскаго гребного общества «Фортуна» гг. Ш. Модестовъ, Ф. Вывозцевъ и А. Михайловъ, сдѣлавшіе полтораверстную дистанцію въ 5 мин. 44½ сек.

Затѣмъ наступила очередь болѣе серьезной гонки—на «Невскій кубокъ», за честь обладанія которымъ каждый годъ спорятъ лучшія

наши гребные общества. Въ этомъ году явился оспаривать этотъ кубокъ у нынѣшняго его владѣльца—петербургскаго гребного общества гельсингфорскій гребной яхтъ-клубъ. Споръ былъ очень жаркій, и «гельсингфорцы», въ лицѣ гг. В. Сольстрема, Э. Форсмана, В. Нюгольма, И. Геленіуса (загребного) и И. Тухева (рулевого) побѣдили «петербуржцевъ». Хотя, къ чести послѣднихъ нужно прибавить, побѣдители опередили лишь на  $6\frac{1}{2}$  секунды. Отбивъ кубокъ, всѣ пять финскихъ спортсменовъ получили, кромѣ того, въ личную награду особые почетные золотые знаки.

Заключительнымъ и наиболее интересовавшимся спортсменовъ состязаніемъ была гонка: «почетный кубокъ» и на званіе перваго гребца въ Россіи. Кубокъ этотъ много лѣтъ находился въ рукахъ московскаго рѣчного яхтъ-клуба, но въ 1899 г. его отбыло петербургское гребное общество, сохранившее его за собою и на состязаніяхъ прошлаго года. Въ нынѣшнемъ году съ похвальнымъ упорствомъ явился у него оспаривать кубокъ опять московскій рѣчной яхтъ-клубъ, приславшій лучшихъ своихъ гребцовъ, гг. Д. Константинова и А. Переселенцева.

Но петербургское гребное общество, потерявшее въ этотъ день неудачу съ «Невскимъ кубкомъ», осталось на этотъ разъ на высотѣ положенія. Представитель его г. Снелъманъ, завоевавшій себѣ званіе перваго гребца въ Россіи, постарался для своего общества и удержалъ за нимъ опять почетный кубокъ. Въ данномъ случаѣ сказалась великая истина: «счастье одного покончитъ на несчастьѣ другого». Его наиболее сильный конкурентъ-москвичъ, г. Константиновъ потерялъ аварию: держась берега, онъ на всемъ ходу задръ за плотъ и неожиданно «выкупался». Но это ничуть не охладило пыла опытнаго спортсмена; быстро занявъ мѣсто въ своей лодкѣ, онъ двинулся дальше, но неудача его преслѣдовала въ этотъ день: приближаясь къ финишу, онъ снова принялъ неволью «холодную ванну».

На воспроизведенной у насъ группѣ представлены всѣ участники гонокъ въ этотъ день, а также и члены петербургскаго гребного общества и рѣчного яхтъ-клуба, устроившихъ эти гонки.



Необычайный градъ. (Въ натуральную величину).



Необычайный градъ. (Въ натур. величину).

Необычайный градъ. (Съ 5 рис. на этой стр.).



Необычайный градъ. (Въ натур. величину).  
представленіе о наибольшемъ размѣрѣ града.

Градъ — кара небесная. Въ народѣ ходитъ повѣрье, что Ілія пророкъ выбиваетъ градомъ хлѣбъ у тѣхъ, кто обмѣряетъ. Отчего происходитъ градъ, — до сихъ поръ не установлено наукой. Зато собрано много интересныхъ наблюденій о немъ, о его формѣ, размѣрахъ, составѣ. Градъ «въ голубиное яйцо» — вотъ обычное у насъ

представленіе о наибольшемъ размѣрѣ града. Мало кому извѣст-

но, что бываютъ градины величиною съ кулакъ (наблюдались въ лифляндской губ. въ 1846 г.). Въ 1863 г. на островѣ Зеландіи выпалъ градъ такихъ размѣровъ, что пробилъ крыши домовъ и даже потолки. Одна изъ проникшихъ въ домъ градинъ была точно такъ взвѣшена, и въ ней оказалось 15 фунтовъ. Въ 1850 г. на Кавказѣ выпали еще большихъ размѣровъ градины, вѣсившія 25 фунтовъ. Если бы это говорилъ не такой авторитетъ, какъ К. Веселовскій («О климатѣ Россіи»), то трудно было бы этому повѣрить.

Точно также бывали случаи изумительно обильнаго града. Въ Западной Монголіи, какъ видно изъ письма миссіонера Берлина, помѣщеннаго въ журналѣ «Ciel et Terre», выпалъ въ 1889 году такой обильный градъ, что въ четверть часа покрылъ землю слоемъ въ три фута толщины.

Каждый наблюдать, что градъ иногда сопровождается грозой и бываетъ въ небольшихъ грозовыхъ вихряхъ. При этомъ случается, что съ градомъ выпадаютъ предметы, поднятые сильнымъ восходящимъ воздушнымъ токомъ, напримѣръ камни, куски дерева и даже мелкія рыбы изъ породы уклесекъ; это оригинальное «заливное изъ рыбы» упало съ неба на жителей Босніи въ іюль 1892 г. («Метеорологическій Вѣстникъ» за 1892 г.).

Характерно, что градъ выпадаетъ большей частью лѣтомъ и притомъ почти всегда днемъ. Градъ ночью — явленіе очень рѣдкое. Почти не знаютъ града ни полярныя страны, ни тропическія. Это — стихійное бѣдствіе умѣреннаго пояса, и при томъ чаще надъ сушей, чѣмъ надъ моремъ; хотя рѣже вдали отъ берега, чѣмъ близъ него.

Градобитная статистика удостовѣряетъ, что во Франціи бываетъ градъ въ среднемъ до 10 разъ въ годъ, въ Германіи — 5 разъ, въ Европ. Россіи — 2 раза, а въ Западной Сибири — 1 разъ. Это еще единственное утѣшеніе, хотя опустошенія, производимыя градомъ, почти всегда настолько велики, что ихъ не забудешь до слѣдующаго града. За послѣднее время, какъ извѣстно, хитроумный человекъ начинаетъ побѣждать стихію — онъ умудрился разогнать градовую облаку пушечными выстрѣлами. Опытный глазъ сразу узнаетъ эти зловѣщія облака: темно-сѣраго пепельнаго цвѣта съ бѣлыми, какъ бы изодранными верхушками.

Изображенныя на нашемъ рисункѣ необычныя градины выпали въ 6 час. вечера 8-го іюня, близъ Петербурга, въ Лужскомъ уѣздѣ. (Вообще нынѣшнее лѣто во многихъ мѣстностяхъ Россіи особенно богато грозами съ градомъ). Наблюдавшій этотъ градъ художникъ г. Козачинскій зарисовывалъ градины тотчасъ же послѣ ихъ выпаденія.



Необычайный градъ. (Въ натуральную величину).



Необычайный градъ. (Въ натур. величину).

## ЗАЯВЛЕНІЕ.

Во избѣжаніе остановки въ высылкѣ №№ „Нивы“. Контора покорнѣйше проситъ гг. подписчиковъ, не внесшихъ полной годовой подписной платы за „Ниву“ 1901 г., озаботиться своевременными срочными взносами слѣдующихъ съ нихъ денегъ. Гг. иногородные подписчики, при высылкѣ денегъ, благоволятъ прилагать печатный адресъ съ бандероли, подъ которою получается ими „Нива“.

## О ПЕРЕМѢНѢ АДРЕСА.

Контора журнала „Нива“ проситъ своихъ гг. иногороднихъ подписчиковъ, при перемѣнѣ адреса, присылать прежній печатный адресъ и прилагать 28 коп. почтовыми марками на типографскіе расходы. Гг. же городскіе подписчики благоволятъ представлять подписные билеты.



**Катарръ, Коклюшь, Страданіе легкихъ**



**SIRUPUS THIOSOLI  
COMPOSITUS**  
**SIROLIN**  
приготовлено по прописи  
**Dr. J. Hoffmann-La Roche & Co**  
въ **БАЗЕЛЬ.**  
въ **ЗНАМЕНСКОЙ АПТЕКЪ.**  
Магистр **А. Ф. ЮРГЕНСА**  
С ПЕТЕРБУРГЪ.  
Цѣна 1 р. 85 к.

**Сиролинъ** содержитъ Тио-  
коль, единствен-  
ный препаратъ Гваяколи,  
растворимый въ водѣ и со-  
вершенно не ядовитый.

**Сиролинъ** совершенно без-  
вреденъ, хорошо  
переносится какъ взрослыми  
такъ и дѣтьми и принимает-  
ся охотно.

**Сиролинъ** употребляется при  
болѣзняхъ дыха-  
тельныхъ органовъ.

**Сиролинъ** дѣйствуетъ хоро-  
шо, поднимаетъ  
аппетитъ и быстро улуч-  
шаетъ общее состояніе.

Каждый флаконъ долженъ быть снабженъ этимъ этикетомъ.  
Сиролинъ можно получить во всѣхъ аптекахъ.

**ЛОКОМОБИЛИ, МОЛОТИЛКИ**

И ПАРОВЫЯ МАШИНЫ  
со всѣмъ усовершенствованіями 1901 г.,  
по прозводительности **въ конкуренціи**  
**ЗАВОДОВЪ РУСТОНЪ, ПРОКТОРЪ И К°.**  
(Линкольнъ, Англія)

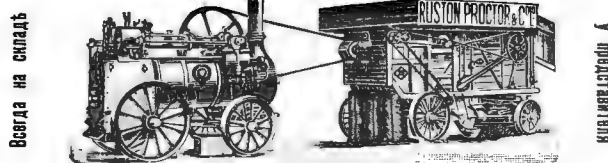

**Ф. И. РОЗЕНТАЛЬ**  
Москва, Мясницкая.

**!!! ЭКОНОМІЯ 40% !!!**  
только за 7 руб.

Гарантия за вѣрность хода на 5 лѣтъ.



Накладного золота часы мужские, ходъ на камняхъ, всѣ три крышки покрыты золотомъ  
механическимъ способомъ (не позолочены), съ ходомъ, вывѣреннымъ до минуты, за-  
водъ безъ ключа (ремонтуаръ), трудно отличаемо отъ настоящихъ золотыхъ часовъ, съ  
цѣпочкой и брелокомъ того же металла.

только за 7 руб. Ц. № 15573 5-4

Того же сорта часы открытые, съ тѣмъ же приложеніями 6 р. Высылаю по полу-  
ченіи 1 р. задатка, остальные съ наложеннымъ платежомъ. Новѣйшій прейсъ-курантъ  
на 1901 г. бесплатно. Прому адресовать:

Складъ часовъ, **МИХАИЛУ ГОРДОНУ**, Варшава, Козья ул., № 34.

Городъ Баку 6 февраля 1901 года.

**Милостивый Государь г. Гордонъ!**

Вторые часы я получилъ, за которые также искренно благода-  
ренъ, словомъ Ваше добросовѣстное отношеніе и аккуратная высылка  
подходитъ къ известной Русской пословицѣ „дешево и мило“. Теперь  
обращаюсь къ Вамъ съ третьей просьбой: вышлите мнѣ часы и т. д.,  
чѣмъ прѣмного обяжете искренно уважающаго Васъ **И. Александрова**.  
Адресъ: Полковнику **Иванію Дмитриевичу Александрову**, Баку.

Золотая медаль на Всемирной Выставкѣ въ Парижѣ 1900 г.

Для смягченія и бѣлизны кожи

**КАЛОДЕРМА**

ЖЕЛЕ КАЛОДЕРМА. МЫЛО КАЛОДЕРМА.

**Ф. Вольфъ и Сынъ въ Карлсруэ.**

Продается во всѣхъ лучшихъ аптекарскихъ и парфюмерныхъ магазинахъ.

Ц. № 14775 52-59

Закажите часы, получите даромъ съ  
портретомъ желаемого лица: Брошку,  
брелокъ или булавку для галстука;  
все въ оправѣ накладного золота.  
Открытые изысканные вызолоченные кар-  
манные часы «Ремонтуръ» вѣрнѣйшій  
ходъ, солиднѣйшій механизмъ, обтяну-  
тые и провѣренные съ ланцетной цѣ-  
почкой и брелокомъ „Вѣра, Надежда  
и Любовь“. Все только за 5 рублей,  
дамскіе 6 руб. Также же глухіе 8 р.  
дамскіе 9 руб. При заказѣ благово-  
лите прислать фотографическую карточку  
желающаго лица и сообщить, какую изъ трехъ вещей выслать  
въ видѣ преміи, брошку съ портретомъ, булавку или брелокъ.  
Выписывающій 2-е часовъ получаетъ всѣ 3 предмета съ раз-  
ными фотографіями. По желанію можно имѣть: черныя стальные изыскан-  
ные часы, съ тѣмъ же приложеніями и преміей 5 и 8 руб., дамскіе 6 и 9 руб. Серебряные глу-  
хіе 8 р. пробы, анкеръ, ключомъ, на 15 камняхъ 10 и 12 руб., дамскіе ремонтуръ  
9 и 11 руб. Высылаются наложеннымъ платежомъ и безъ задатка, съ гарантіей за  
вѣрность хода на 5 лѣтъ. Адресовать: Товарищество „Ш А Р Л Б“, центральная  
почта № 324, Варшава. 2-1  
№ 15742

„ЭЙНЕМЪ“ въ **МОСКВѢ.**  
Собств. Паров. Фабрика въ **ЗИМФЕРОПОЛЬ**  
(въ Криму.)  
**ПЮРЕТОМАТЬ.**  
ГЛАЗИРОВАННЫЕ ФРУКТЫ **КОМПОТЬ.**

Ш. № 14912 17-9

**НА ГИТАРЪ**  
даю заочные уроки. Полный курсъ, 100 уро-  
ковъ (4-е изданіе), съ разсроч. 10 р. Учитель  
и концертмейстеръ. Уса. бесплатно. Проб. лек. 35 р.  
Т. Гоменъ, Тоб. г., А. М. Афромѣевъ.

**МЕНУ**  
Conjointté niçoise  
Darnes de saumon Paradoi  
Noisettes de filet Marion Delorme  
Pintade au vin rouge  
Salade demi-deuil  
Tarte à l'Anglaise  
VINS

**DOYEN-demi-sec.**

**КРЕМЪ**  
**„ОРИПАШЪ“**  
отъ веснушенъ и загара  
превосходитъ всѣ известныя до сихъ  
поръ средства.

Цѣна 1 рубль. 2-1

Можно получать во всѣхъ аптекахъ и  
аптекарскихъ магазинахъ. Въ С.-Петер-  
бургѣ главный складъ: въ Русск.  
О-вѣ Торговли аптек. товар.

Косметическое средство отъ  
**прыщей и угрей**  
**„КРЕДО“**  
равнѣшенное Спб. Врач. Управленіемъ.  
Цѣна банки 1 р. 50 к

Получить можно въ С.-Петербургѣ,  
Караванная, д. 5, кв. 8, у Н. Ох-  
тескаго. Гг. ивгородянъ высылаю  
бандельююю платкоююю.

ФОТОГРАФІИ КРАС. ЖЕНЩИНЪ у себя  
Академ. модели, интересныя снимки съ нату-  
ры кабинетнаго формата или для фото-  
любителей, исключительно оригиналы  
коллекцій отъ 3 до 10 р. высылаются флаж-  
комъ и безопасно, хорошо запечат. по фото-  
графическимъ стомамъ (можн. и русск. почт. марк. пр.  
въ зак. письм.). Съ требов. обращаться на  
русск. яз. по адресу **Г. Л. ЗИЛБЕРБЕРГЪ**,  
Вѣна (Австрія) **Г. Л. SILBERBERG**, Frei-  
terstrasse 26, wien.

ОТЪ **МОЗОЛЕЙ** РЕКОМЕНДУЕТСЯ КАКЪ ПРЕВОСХОД. СРЕДСТВО  
**ПЛАСТЫРЬ Л. ЛИНТРОПА.**

Тотчасъ же послѣ прикладыванія на мозоль, начинаетъ  
размягчатъ ее, ослабляя этимъ боль и черезъ 2-3 дня  
мозоль легко удаляется вмѣстѣ съ кор-  
немъ. Продается вездѣ. Ц. 25 к.

**ТУАЛЕТНОЕ СРЕДСТВО для ДАМЪ** употребляется для мытья кожи,  
лица и рукъ. При приготовленіи  
этого бальзама главное вниманіе  
обращено на то, чтобы въ составъ  
оного вошли исключительно ве-  
щества, не оказывающія дурно-  
го вліянія на кожу. Цѣна фла-  
кону 1 р. 65 к.; къ нему бензо-  
вое мыло 35 к. и 50 к. кусочъ.  
Опо-пмада 1 р. Ушакова и пер-  
сесыла въ Европ. Россіи 70 к.,  
въ Азіатской 1 руб. Главный  
складъ для всей Россіи

**БЕРЕЗОВЫЙ БАЛЬЗАМЪ**  
**Д-РА ЛЕНГИЛЯ ВЪ ВѢНѢ.**

**у В. АУРИХА,**  
С.-ПЕТЕРБУРГЪ, Лиговская, 44.

Имѣется во всѣхъ парфюмерныхъ и аптекарскихъ магазинахъ и аптекахъ Россіи.

**ЛОКОМОБИЛИ, ПАРОВЫЯ**  
машины и котлы для всякаго рода топлива,  
новѣйшихъ улучшенныхъ конструкцій перво-  
классныхъ американскихъ и англійскихъ  
заводовъ по невысокимъ цѣнамъ предлагаетъ

**В. ЖУКОВСКІЙ.**  
С.-Петербургъ, Невскій, 97.  
**ТУРБИНЫ ДЖЕМСА ЛЕФЕЛЯ.**

Иллюстрированные прейсъ-куранты высылаются бесплатно.



Р. № 15749 25-1

### Е. КРАУСЪ и К<sup>о</sup>.

Фабрика для оптики и прецизионной механики в Парижѣ.  
Отдѣленіе для всей Россіи:  
С.-Петербургъ, Мойка, 42.  
Адресъ для телеграммъ: Аргусъ.  
Бинокли высшаго качества.  
Аргусъ—11 р. Лиллупутъ—8 р. 50 к.  
Каталоги биноклей и подзорныхъ трубокъ, стерео-биноклей, астигматовъ, микроскоповъ и центробѣжныхъ приборовъ бесплатно.

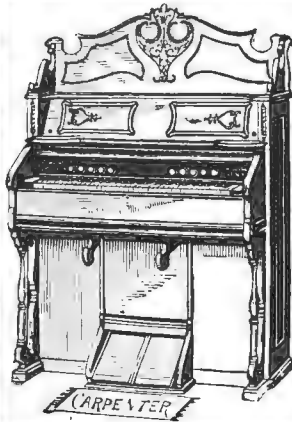

### Фисгармоніи

лучшихъ современныхъ американскихъ фабрикъ Карпентеръ и Бентъ, а также первоклассныхъ нѣмецкихъ и французскихъ фабрикъ  
въ 40, 60, 85, 100, 110, 130, 150, 160, 175, 185, 200, 225, 250, 275, 300, 350, 375, 450, 550, 750, 1,000, 2,000, 2,400 р.

Самоучитель Пахе—2 руб.  
Поты въ большомъ выборѣ.

**Юлій Генрихъ ЦИММЕРМАНЪ.**  
С.-Петербургъ, Большая Морская, 31.  
Москва, Кузнецкій м., д. Захарьина.

### ЧТО УГОДНО?

Высылаемъ во все мѣста Россійск. Имперіи  
Всевозможные товары  
русскіе и заграничные  
стоямостью начиная отъ 50 к. до 1000 р. и выше  
Цѣны дешевыя. Исполненіе аккуратное.  
При запросахъ—марку на отбѣтъ, а при заказѣ—задатокъ 1/3 часть стоимости.  
Агентурный складъ «Посредникъ» Михаловскаго и Фельдберга, Одесса, Гулевая, 14.

### САМАЯ ПРОЧНАЯ



ЭКОНОМИЧЕСКАЯ КРЫША

### Н.В.ЧЕРЕПОВЪ

ИЗЪ ОЦИНКОВАННАГО И ГАЛЬВАНИЗИРОВАННАГО ЖЕЛЪЗА  
ГАРАНТИЯ 25 ЛѢТЬ.

Гг. строителямъ слѣдуетъ имѣть въ виду, что краска плохо предохраняетъ желѣзо отъ ржавчины  
ОЦИНКОВАННОЕ И ГАЛЬВАНИЗИРОВАННОЕ ЖЕЛЪЗО ДЛЯ КРЫШЪ ЗАВОДА Н. В. ЧЕРЕПОВА НИКОГДА НЕ РЖАВѢЕТЪ,  
по этому составляетъ лучший, выгоднѣйшій и самый экономическій матеріалъ для кровли.  
Иллюстрированный крѣпей-курантъ и образцы высылаются бесплатно.  
Заводъ и главная контора: Москва, за Тверской заставой, С.-Петербургская слобода, соб. домъ.  
Контора С.-Петербургъ, Гродненская 14.  
СЪ ЗАКАЗАМИ ПРОСИМЪ ОБРАЩАТЬСЯ ВЪ ГЛАВНУЮ КОНТОРУ  
Москва, С.-Петербургская слобода, соб. домъ.



III. № 1322 13-5

### КАРБОЛИНЕУМЪ АВЕНАРИУСЪ.

Патентъ Герм. Имп. № 46021.  
Единственно-настоящій карболинеумъ фабрики Вр. Авенариусъ въ Гауальгестеймѣ, испытанный повсюду заграничею 25 лѣтнею практикою,—есть лучшее изъ существующихъ средствъ для предохраненія отъ гниенія дерева, отъ образованія древесныхъ грибовъ и лишаявъ, и для осушки сырыхъ каменныхъ стѣвъ, могущее въ то же время съ выгодою замѣнить масляную краску.  
Имѣется въ С.-Петербургѣ только у представителей фабрики К. Кильштейнъ и К<sup>о</sup>, Вас. Ол. Тучковъ пер., № 17, и продается по слѣдующимъ цѣнамъ, съ доставкой на ст. жел. дор.:  
бочками сод. отъ 12 до 13 пуд. по 5 р. 60 коп. за пудъ.  
а поудно въ баллонахъ » 6 р. — » » » при чемъ въ послѣднемъ случаѣ за посуду на 3—4 пуда считается 1 р. 50 к. особо.  
Отправка наложеннымъ платежомъ на все стціи жел. дор. За провозъ взимается по 1/4 коп. съ пуда и версты съ соразмѣрно разстоянію складку до 30% по расчетной таблицѣ. Подробныя брошюры высылаются интересующимся бесплатно.



ПЕРВОКЛАССНЫЙ АЛКАЛИЧЕСКІЙ ИСТОЧНИКЪ СЪ УСЛѢХОМЪ ПРИНЯТЫЙ СЪ 1601 г.  
Анализъ и подробности объ источникѣ высылаются бесплатно.  
Контора отправки Княжескихъ Минеральныхъ Водъ въ ОБЕРЗАЛЬЦБРУННѢ.  
ФУРВАХЪ и СТРИВОЛЬ, АЛЬЦБРУННЪ и СКЛАДЪ во всѣхъ аптекахъ (Силезія). \* и аптекарскихъ магазинахъ.

### Последняя новость!



Лучшіе въ мірѣ новѣйшіе вполнѣ выѣранные фот. аппараты Дух и Swift съ объективами Goetz и всѣми усовершенствованіями при чемъ имѣютъ то особенное устройство, что каждый даже имѣющій никакого понятія можетъ дѣлать ими неслѣдующія снимки  
всего, что угодно! Конструкция премьера на Парижской Выставкѣ золотой медалью.  
Прощу не смѣшивать съ рекламируемымъ друг. фирмами аппаратами-игрушками.  
Кажд. аппаратъ прод. съ ручательствомъ.  
Аппар. Дух на визитный разм. съ 6 камерами и руководство.—книжк. (9×6)—5 р. 50 к.  
Поли. обзав. фотогр.—3 р. 50 к. Аппар. Swift на больш. кабинетн. раз. (12×9) съ 6 камерами и поли. руково.—книжк. только—10 р. 50 к. Поли. обзав. фотограф.—4 р. 80 к. Благодаря лишь исключит. условіямъ назначены въ конкуренціи дешевыя цѣны (напр., Swift друг. фирмами прод. по 25 руб.). Москва, Тверская, 75. Складъ заграничныхъ новостей В. Золотаренъ.  
Огромный выборъ фотграфовъ, граммофоновъ, валиковъ, безшумныхъ круговъ по цѣламъ и качеству въ конкуренціи. Каталогъ бесплатно.

### ЗОЛОТАЯ МЕДАЛЬ на Всемирной Выставкѣ въ Парижѣ 1900 г.



**ПАВЕЛЬ БУРЕ**  
поставщикъ Двора Его Величества. С.-Петербургъ, Невскій пр., д. № 23.  
Москва, по Б. Лубянкѣ, № 8, противъ Кузнецкаго моста.  
БОЛЬШОЙ ВЫБОРЪ ЧАСОВЪ собственной фабрики съ полнымъ ручательствомъ за прочность механизма и вѣрность хода.  
Новый иллюстр. прейсъ-курантъ высыл. по требован. бесплатно.

«Автоматъ» для выкручиванія папирозъ всякаго формата. 500 штукъ въ часъ. Цѣна: 15 р.

ПОРТСИГАРЬ и СПИЧЕЧНИЦА  
Массивное электрическое золото. Роскошная вещь. Монограммъ даромъ. Цѣна 3 руб.  
Каталогъ бесплатно.—Проглашаютъ агенты Pr. Gentilhomme—Vinohrady, Prag, Австрія



Вновь изобрѣтенное безвредное средство для быстраго окрашенія слѣдующихъ волосъ и бороды въ черній, рысий, темный и вышло каштановый цвѣтъ.  
Цѣна за 1 флаконъ 2 р. съ перес. 2 р. 50 к.  
ПРОДАЕТСЯ въ аптекахъ и косметич. магазинахъ ГЛАВН. ЧИМЪ СКЛАДЪ: С.-ПЕТЕРБУРГЪ АПТЕКАРСК. МАГАЗИНЪ  
Больш. Кошмарная, № 1.

### ДЛЯ УХОДА ЗА КОЖЕЙ

**EAU DE LYS DE LOHSE**  
Бѣлая и розовая вода для бѣлокурыхъ, желтая вода для брюнетовъ.  
Флаконъ 1 р. 75 к., большой 3 р. 50 к.  
**МЫЛО ЛОЗЕ „LILLENMILCH“**  
**ГУСТАВЪ ЛОЗЕ**  
Придворный парфюмеръ, 46, Егерштрассе, Берлинъ.  
Можно получить во всѣхъ парфюмерныхъ магазинахъ и у всѣхъ дрогистовъ Россіи. № 542 (170)

### 350 Р.

подъ выигрышные билеты. II заемъ до 290 руб., подъ III Дюрлясъ до 205 руб., подъ остальные бумаги до 95 руб., въ 5 до 9 1/2 годовъ, и 4, 1/2% ежемѣс. возм. предлагаетъ въ среду баварскій банкъ

**ГЕНРИХЪ БЛОКЪ**  
69, Невскій. 4-3

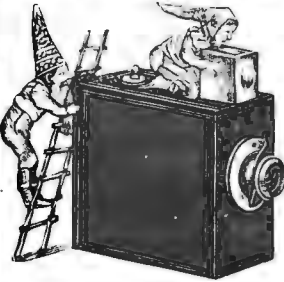

### ФОТОГР. АППАРАТЪ

на 6 пласт. 4 1/2 × 6 сант.  
съ полн. наборомъ (12 предм.)  
съ перес. въ Европ. Россіи 5 р. 4 РУБ.  
Громадн. выборъ новѣйшихъ фотогр. аппаратовъ, волиеби. фонарей и пр. Смѣты бесплатно.  
Бруно Зенгеръ и К<sup>о</sup>. С.-Петербургъ, Казанская ул., № 1—25 (уг. Невскаго).

### ПРОЧТИТЕ!

Требуются агенты во всѣхъ мѣстностяхъ Россіи, занятіе интеллигентное со значительной прибылью. Предметъ этотъ для распространенія весьма полезенъ и необходимъ каждому, а потому, куда бы агентъ ни явился, то вездѣ окажется благодушныя улыбки. Каталогъ до 60 стр. съ различными новостями изъ-за границы съ весьма выгодными условіями для агентовъ высылаются только по полученіи 2-хъ 7-ми копѣеч. марокъ съ подробнымъ адресомъ; при желании заняться агентурой, каталогъ (при агентскихъ условіяхъ) представляетъ необходимость и большую выгоду въ моментъ необходимости для самого себя. Адресовать: Въ контору фабрики И. С. ЗИМАНА, г. Бѣлостокъ.

# ЖИВНА

№ 29. **ОБЪЯВЛЕНИЯ** для напечатанія въ „Живнѣ“ принимаются по слѣдующей цѣнѣ: за строку нумарейль (въ 1/4 ширины страницы) — 1 р. 50 к. (на первой страницѣ) и 1 р. (на остальныхъ страницахъ). 1901 г.

**Содержаніе.** Т Е К С Т Ъ: Деньги. Повѣсть П. П. Гидича. (Продолженіе). — Разведеніе лужаекъ. Очеркъ Ф. Крыштофовича. — Къ рисункамъ: Приятная Михайловичемъ Балканскаго полуострова. — Сусанна Крюгеръ. — Пріѣзъ принца Адальберта прусскаго въ Петербургъ. — М. И. Сухомиловъ и И. Н. Ждановъ. — Объявленія. Р И С У Н К И: Приятная бѣсѣда. Картина Г. Бюхнера. — Виды Крыма. Картина Э. Магдесіана. — Англичанинъ оскорбляетъ трупъ казеннаго маршала Нея (7-го декабря 1815 г.). Картина Э. Шапрона. — Городской голова города Варны подноситъ хлѣбъ-соль Его Императорскому Высочеству Великому Князю Александру Михайловичу. — Его Императорское Высочество Великій Князь Александръ Михайловичъ со свитой и Его Высочество князь Фердинандъ Болгарскій въ Евксиноградѣ. — Сусанна Крюгеръ. — Его высочество принцъ Адальбертъ прусскій и его воспитатель капитанъ-лейтенантъ Аммонъ на Англиской набережной въ Петербургѣ передъ отъѣздомъ въ Петергофъ. — Академикъ М. И. Сухомиловъ. — Академикъ И. Н. Ждановъ.

**ХІХ вѣкъ.** (Листъ 18). Т Е К С Т Ъ: Пятьдесятъ лѣтъ русской исторіи. Очеркъ Н. К. Шильдера. Царствованіе Императора Николая I. Р И С У Н К И: Императрица Александра Феодоровна съ малолѣтними: великимъ княземъ цесаревичемъ Александромъ Николаевичемъ и великой княжною Марією Николаевною. — Екатерининская медаль въ память возвращенія Россіи областей, отторгнутыхъ у нея Польшей. — Бенкендорфъ. — Дибичъ. — Ермоловъ. — Паскевичъ. — Осада Варны 1828 г. — Императрица Марія Феодоровна. — Николай I совершаетъ переправу черезъ Дунай 27-го мая 1828 г.

Къ этому № прилагается выпускъ „Ежемесячныхъ литературныхъ приложений“ за июль 1901 г.

## ЧЕРНИЛА ЛЕОНГАРДИ.

Спец. копиров. чернила.



Темно-фиолет. копир. чернила, легко стекаютъ. По истеченіи мѣсяцевъ и даже годовъ даютъ хорошія отчетливыя копія.

Черныя двойныя копир. чернила, стекаютъ черными. Отъ 2 до 4 копій.

Копир. чернила „Non plus ultra“ для корреспонденціи съ дальн. странами. Отъ 4 до 8 копій.

Чернила для книгъ и для копированія.

Алициариновыя чернила для письма и копировавія. № 15420 12—7

Антрац. чернила для письма и копировавія.

Черныя желѣзисто-орѣшковые чернила.

Черный чернильный порошокъ (атролятъ). Химич. фабрика чернилъ, основ. въ 1826 г.

### Авг. ЛЕОНГАРДИ

въ ДРЕЗДЕНЬ.

Изобрѣтатель и единственн. фабриканта всемірно-извѣстныхъ

Алициариновыхъ чернилъ для письма и копировавія, легко стекающихъ и вполне прочныхъ желѣзисто-орѣшковыхъ чернилъ 1-го класса. Во избѣжаніе поддѣлокъ проситъ обращать вниманіе на заявл. въ Россіи этикетъ и фабрич. предохранит. марку.

Поподѣльво только со сѣй предохранительной маркой.



## ЗНАМЕНИТЫЕ РОЯЛИ и ПИАНИНО

Дрезденской Придворной фабрики К. РЕНИШЪ

П. № 15736 3—2

# RÖNISCH

ПОСТАВЩИНА ИХЪ ВЕЛИЧЕСТВЪ ИМПЕРАТОРА АВСТРІЙСКАГО, КОРОЛЯ САКСОНСКАГО и КОРОЛЯ ШВЕДСКО-НОРВЕЖСКАГО

понижены въ цѣнѣ на 20—30% въслѣдствіе открытія отдѣленія въ Россіи.

**РОЯЛИ** ПИАНИНО

съ 650, 750, 900 и дороже. въ 450, 500, 600, 650 и др.

Главные Представители и Склады въ Петербургѣ: въ Москвѣ:

**К. И. БЕРНГАРДЪ** | **И. Ф. МЮЛЛЕРЪ**

Невскій пр., 50. Петровка.

Требуйте безплатно иллюстрированный каталогъ.

Доставка и провозъ — по соглашенію.

**РАЗРОЧКА ПЛАТЕЖА.**

## МУЗЫКАЛЬНО-ДРАМАТИЧЕСКІЕ

Утвержденные Министерствомъ Внутрен. Дѣлъ.

# КУРСЫ РАПГОФЪ

Основанные въ 1882 г.

С.-Петербургъ, Малая Морская, № 7.

Пріемъ вновь поступающихъ съ 20 августа ежедневно, отъ 4—7 ч. попол., по праздничн. и воскресн. днямъ отъ 12—2 ч. дня. Молебень 2-го сентября въ 1 ч. дня. Начало занятій 3-го сентября. Подробныя программы высылаются и выдаются безплатно. Писем. заявл. о поступлен. проситъ адресовать на имя директора курсовъ,

### Евг. Павл. Рапгофъ.

# ЧАЙН. ЛАВКАМЪ.

Частнымъ общественнымъ и обществамъ трезвости предлагаемъ особые сорта чаевъ экономичныхъ, очень сильнаго настоя, прекраснаго вкуса и быстрой разварки. Эти чаи особаго подбора и специальной сортировки и для чайныхъ лавокъ не замѣнимы.

Чай № 1 по 1 р. 25 к. за фун. Чай № 2 по 1 р. 40 к. за фун. Пересылка или провозъ чая на счетъ покупателя. На пробу можно выписывать почтой не меньше пяти фун. одного сорта или обоихъ вѣстѣ. Пересылка во всю Европейскую Россію и на Кавказъ стоитъ 40 коп. за всѣ пять фунтовъ. Чай можно выписывать исключительно изъ чайныхъ складовъ

Москва, Покровка, близъ московскаго купца **И. Е. ДУБИНИНА** Землянаго вала, д. Тяжелова.

Подробный Прейс-Курантъ высылается всѣмъ безплатно.

## СОБРАНІЕ ЛИБРЕТТО

на рус. яз. (содержаніе 42 оперъ съ прил. аріи, постоянно повтор. на гнев. теат.) необходимо каж. зрителю сем. Цѣна 1 р. 20 к. съ пересылки. съ нал. плат. 1 р. 30 к. Высылаю безъ задатка. Адресъ издателя Влад. Ал. Сидорову, Варшана, Сенатор. ул., 28-30 типогр. Левинсона

## Городское ИНЖЕНЕРНОЕ УЧИЛИЩЕ

въ Лимбахѣ (Саксонія).

Машиностроеніе. Электротехника. Строительныя и земляныя работы. Правительственный надзоръ. Программы высылаются безплатно.



## ЭДМУНДЪ ПАУЛУСЪ

Маркнейкирхенъ (Саксонія)

### Музыкальные инструменты.

Требуйте безплатно русскій каталогъ № 4, съ цѣнами въ рубляхъ и франко Петербургъ отъ главныхъ представителей Евгений Ботманъ и Ко. С.-Петербургъ, Садовая, 18.

## ТОВАРИЩЕСТВО

# Н. Д. ШУСТРОВЪ СЪ СМ

(Москва, Кишиневъ, Эривань).

ВЪ ВИДУ ОСВОБОЖДЕНІЯ КАПИТАЛОВЪ,

ЗА СОКРАЩЕНІЕМЪ ПРОИЗВОДСТВА ОЧИЩЕННАГО ВИНА

ВСЛѢДСТВИЕ МОНОПОЛИИ

съ 1-го Іюля 1901 г.

## ЗНАЧИТЕЛЬНО РАСШИРЯЕТЪ

КОНЬЯЧНОЕ и ЛИКЕРНОЕ ПРОИЗВОДСТВО.

**АГЕНТЫ** нужны. Книжки, магаз. М. С. Козмака. Одесса. На отвѣтъ 7 коп. марку.  
 Органический желѣзо-марганцевый альбуминат Гертеля  
**ГЕМАТОГЕНЪ ГЕРТЕЛЯ.**  
 Богатый желѣзомъ препаратъ крови, содержащій желѣзо въ органическомъ соединеніи, представляется укрѣпляющимъ средствомъ для дѣтей и взрослыхъ, быстро возбуждаетъ аппетитъ и способствуетъ питанію. Гематогенъ Гертеля продается въ аптекахъ въ жидкомъ и въ сухомъ видѣ, предпочтеніе, однако, слѣдуетъ дать жидкому, какъ легче перевариваемому организму, а сухой употребляетъ только въ тѣхъ случаяхъ, если жидкій почему-либо покажется неудобнымъ. Предостерегаться отъ поддѣлки.

**Палка съ выпивкой.**  
 Содержитъ рюмочку и бутылочку для вина, коньяка или водки. Для прогулокъ и пещерой компаній незаменима.  
 Пг. 1 руб. 95 коп., 2 шт. за 3 р. 65 к.  
**Базаръ Марокъ**  
 СПб. Невскій 20—31.

**Т-во А. РАЛЛЕ и К<sup>о</sup>.**  
**ПРОДАЮ**  
 зачетную по воинской повинности квитанцію.  
 (нового образца) 1974 г. № 04777  
 г. Архангельскъ, купецъ Федоръ Ивановичъ Жильцовъ. 5—1  
**НАВОЖДЕНИЕ.** Ром. изъ современн. жизни Вс. Соловьева. Ц. 2 р., съ пер. 3 р. 50 к. Требования адресовать въ контору изданій А. Ф. Маркса. СПб. М. Морская, № 22.

**МАЗЬ ЭКЗЕМАТИНЪ**  
 Цѣна 1 р. 25 к.  
 Евстафія Петрова. Дело: СПб., Невскій, 106.  
**ФАБРИКА И СКЛАДЪ Бруно Зенгеръ и К<sup>о</sup>**  
 С. Петербургъ, Невскій Пр. № 25 (бывш. Казанской) Фотогр. Аппараты и Принадл.  
 (Кратк. Прейс-Курантъ-Безплатно.)

**БЕЗЪ СОМНѢНІЯ**  
 самая лучшая приправа къ кушаньямъ.  
  
**„ГУСТО“**  
 Бульонъ-Экстрактъ  
 SUPPENWURZE  
**„Gusto“**  
 ТОВАРИЩЕСТВО ПАРОВЪ МАШИНЫ  
**ЗИНЕМЪ**  
 МОСКВА  
 Одной или двумя чайными ложками „ГУСТО“ на чашку горячей воды готовится моментально прекрасный и вкусный бульонъ.  
 Прейс-куранты высылаются по первому требованію.

**СООРУЖЕНІЕ ПЕРЕНОСНЫХЪ ПОДЪЪЗДНЫХЪ ПУТЕЙ**  
**Ф. И. РОЗЕНТАЛЬ**  
 МОСКВА  
 МЯСНИЦКАЯ, 36.

**ПРОДАЮ**  
 зачетную по воинской повинности квитанцію.  
 (нового образца) 1974 г. № 04777  
 г. Архангельскъ, купецъ Федоръ Ивановичъ Жильцовъ. 5—1  
**НАВОЖДЕНИЕ.** Ром. изъ современн. жизни Вс. Соловьева. Ц. 2 р., съ пер. 3 р. 50 к. Требования адресовать въ контору изданій А. Ф. Маркса. СПб. М. Морская, № 22.

**МЕНЮ**  
 Longchamps  
 Croustades de Nioki  
 Saumon sauce crevettes  
 Tournefos Montmorency  
 Filets bardés rôtis  
 Salade américaine  
 Tarte Amandine  
**VIN**  
**DOYEN-sec.**

**Мыло КАКТУСЪ**  
 И. КУПЧИСКАГО.  
 Паразиты (вши у людей) со всѣми зародышами, гдѣ бы они не появились, совершенно уничтожаются мыломъ Кактусъ. Требовать на кускъ свѣд. № 2847. Продается въездъ. Высылаются не менѣе 4 крс. за 1 р. перес. налогн. платеж. Москва. П. Виноградовъ. Рождественка, д. № 2. СПб., маг. Виноградова Гороховая, 36.

**ПРОЧТИТЕ!**  
 Требуется агенты во всѣхъ мѣстностяхъ Россіи, занятіе интеллектуальное со значительной прибылью. Предметъ этотъ для распространенія весьма полезенъ и необходимъ каждому, а потому, куда бы агентъ ни явился, то всегда окажетъ благодарные услуги. Каталогъ до 60 стр. съ разл. новостями изъ-за границы съ весьма выгодными условіями для агентовъ высылаются только по полученіи 2-хъ 7-ми копѣечн. марокъ съ подробнымъ адресомъ; при нежеланіи заняться агентурой, каталогъ (при агентскихъ условіяхъ) представляется необходимостью и большую выгоду въ моментъ надобности для самого себя. Адресовать: Въ контору фабрики И. С. ЗИМАНА, г. Бѣлоостокъ.

**АМЕРИКАНСКІЕ ВОДОМѢРЫ И НЕФТЕМѢРЫ „ТРИДЕНТЪ“**  
 Компанія „НЕПТУНЪ“  
 НОВОЕ УСОВЕРШЕНСТВОВАНИЕ: ПРУЖИННОЕ ДНО ДЛЯ ПРЕДОХРАНЕНІЯ ПОРЧИ ВОДОМѢРА ПРИ ЗАМЕРЗАНІИ.  
 Цѣны безъ измѣненій.  
**ВОССИДЛО И К<sup>о</sup>.**  
 С. Петербургъ, В. Итальянская, 31.  
 Москва, М. Лубянка, д. Коновова.—Екатеринославъ, Желѣзн. ул., 2.

**Усовершенствованныя переносныя КУХОННЫЯ ПЛИТЫ (очаги).**  
**ВАГНЕРЪ и К<sup>о</sup>.**  
 бывший Э. МАЛЕРЪ и К<sup>о</sup>.  
 Петровка, № 5, въ Москвѣ.

**ЦЕВО: ДОСТИГНУТО!**  
**„УСАТИНЪ“**  
 А. Гебгардта, даетъ всякимъ усамъ удивительно изящную форму, чистый натуральный видъ, глянцевъ и мягкость сохраняется. Даже самые маленькіе усы дѣлаются большими и густыми. «Усатинъ» вещество не клейкое, не жирное.  
 Цѣна за флаконъ 1 р., съ перес. 1 р. 50 к.  
 Складъ техно-химическихъ специальностей А. ГЕБГАРДТА. С.-Петербургъ, Невскій пр., № 88—14 (во дворѣ).

**60-л. флаконъ ДО ТО ЗАПАРОВЪ**  
  
 ЦВѢТОЧНЫЙ О-ДЕ-КОЛОНЪ  
**Т-во РАЛЛЕ К<sup>о</sup>**  
 Высочайшаго Двора

**LE TRÈFLE INCARNAT DE L. T. RIVER PARFUM A LA MODE**

**Портмонэ-Кайзеръ**  
 изъ дѣльной куска настоящей тюленьей или юфтовой кожи, безъ шва, съ предохранительнымъ приспособленіемъ, многими отдѣленіями и массивнымъ замкомъ изъ новаго серебра, со штемпелемъ, стоитъ 2 руб., съ пересылкою въ Россію, включая штемпель, съ любой, также и русской надписью, съ флакономъ краски и кистью. Съвыше 200.000 штукъ уже продано. Чрезвычайно приятно имѣть всегда подъ рукою свой штемпель съ адресомъ и помѣщать на письмахъ, визитныхъ карт. и т. д. Приобрѣтаешь за дешевую цѣну вещь несомнѣнно изящную, прочную и необходимую. Вышлите для образца, хотя бы одно портмонэ непосредственно изъ фабрики, изъ изобрѣтателя, **Theodor Kaiser, STEMPELFABRIK, Illustr. описаніе Berlin, Charlottenstr. 16.** бесплатно.  
 Такъ какъ посылки съ наложеннымъ платежомъ въ Россію не принимаются, то лучше всего прислать за каждое портмонэ 2 руб. при заказѣ, денежнымъ письмомъ и за эту сумму портмонэ со штемпелемъ и принадлежностями будетъ выслано, въ видѣ образца, заказнымъ, съ пересылкою и доставкой на домъ.  
**Прошу** непремѣнно вырѣзать объявленіе, ибо заказчикъ, который назоветъ изданіе съ прочтаннымъ объявленіемъ, получить въ прибавку къ портмонэ хорошенькій подарокъ.  
 № 15783 2—1

**Рижская КАРАНДАШНАЯ фабрика Э. М. ШТРАУХА въ Ригѣ**  
 высылаютъ образцовые сортименты:  
 1. Дѣтскихъ карандашей. за 2 р. 10 к.  
 2. Рисовальныхъ. . . . . 2 » 10 »  
 3. Контурныхъ и ученическихъ. . . 1 » 05 »  
 4. Портфельныхъ. . . . . 1 » 20 »  
 5. Столарныхъ. . . . . 1 » — »  
 6. Мѣлковъ разнаго рода. . . . . 1 » 75 »  
 7. Руч. для стап. перьевъ. . . . . 2 » 50 »  
 8. Общій сортиментъ . . . . . 10 » — »  
 Платежъ принимается почтовыми Ш. № 14621 марками. 14—10

**ФАБРИКА КАРАНДАШЕЙ А. В. ФАБЕРЪ**  
 основана въ 1781 г.  
  
**A.W. FABER.**  
**ВСЕМИРНАЯ ВЫСТАВКА ВЪ ПАРИЖѢ 1900 г.**  
**„GRAND PRIX“**  
**ВЫСШАЯ НАГРАДА.**  
 ПРОИЗВЕДЕНІЯ **А. В. ФАБЕРЪ**  
 можно получать въ каждомъ лучшемъ магазинѣ писемъ и рисов. принадлежностей.



**XXXII г.**

**г. XXXII**

**№ 29**

**ПОЛИТИКИ И СОВРЕМЕННОЙ ЖИЗНИ.**

**1901**

Выходит еженедельно (52 № в год), с приложением 24-х книжек „Сборника“, соерж. соч. Г. П. Данилевскаго, 12 книгъ литературныхъ приложений, 12 №№ „Парижскихъ модъ“ и 12 листовъ чертежей и выкроекъ.

Выдашь 21 июля 1901 г.

Цѣна этого № 15 к., съ пор. 20 п.

## ПРОДОЛЖАЕТСЯ ПОДПИСКА на „НИВУ“ 1901 г.

Подписная цѣна годового изданія „Нивы“ со всѣми приложениями на 1901 г.: 24 книги Сборника „Нивы“, содержащихъ полное собраніе сочиненій Г. П. Данилевскаго, 12 книгъ „Литературныхъ приложений“, и пр., и пр.

Безъ доставки въ Петербургъ.	<b>5 р. 50 к.</b>	Безъ дост. въ Москвѣ въ конторѣ Н. Печковской, Петровскія линіи.	<b>6 р. 25 к.</b>	Безъ доставки въ Одессѣ въ книж. маг. „Образованіе“, Ришельевская, 12.	<b>6 р. 50 к.</b>	Съ доставкою въ Петербургъ.	<b>6 р. 50 к.</b>	Съ пересылкою во всю мѣстность России.	<b>7 р.</b>	За гра- ницу.	<b>10 р.</b>
------------------------------	-------------------	--	-------------------	--	-------------------	-----------------------------	-------------------	--	-------------	---------------	--------------

На 1/2 года съ дост. въ СПб. 1 р. 75 к., съ перес. иногор. 1 р. 75 к.; на 1/2 года съ дост. въ СПб. 3 р. 50 к., съ перес. иногор. 3 р. 50 к.

Къ этому № прилагается выпускъ «Ежемесячн. литерат. приложений» за Июль 1901 г.



Пріятная бесѣда. Картина Г. Бюхнера, грав. Геданъ.

# Д Е Н Ъ Г И.

Повѣсть

П. П. Гнѣдича.

(Продолженіе)

## XXII.

Анатолій въ условленный часъ былъ дома. Наташа ждала его съ какимъ-то тайнымъ предчувствіемъ. Онъ спросилъ, гдѣ ея отецъ, и прошелъ къ нему въ кабинетъ. Старикъ чувствовалъ себя сегодня особенно дурно, былъ блѣденъ, на пальцахъ рукъ у него показались отеки. Анатолийъ поздоровался съ нимъ и сѣлъ противъ него въ кресло.

— Что вы сегодня какой?—спросилъ Александръ Дмитриевичъ.—Точно чѣмъ взволнованы?

— Да, я взволнованъ, — отвѣтилъ Анатолийъ, не глядя на него и рассматривая узоръ на расписанномъ полу.

— Отчего?

— Я получилъ неприятную телеграмму. Умерла тети Варя.

— А!

Александръ Дмитриевичъ изумился и растерянно пощупалъ руками свои ноги, точно хотѣлъ удостовѣриться, — а онъ-то самъ живъ, или нѣтъ.

— Я сегодня ѣду, — сумрачно продолжалъ Анатолийъ.

— Что?—переспросилъ старикъ.—Бдешь? За чѣмъ же? Ты даже на похороны не поспѣешь? Вѣдь ничѣмъ ужъ помочь нельзя?

— Но все-таки я долженъ быть тамъ.

— А здѣсь, здѣсь ты развѣ не долженъ?.. А, впрочемъ, виноватъ... Нѣтъ, конечно, тебѣ туда надо... Вотъ только если я вдругъ... тоже какъ твоя тетка?.. Съ кѣмъ же Наташа? А? Какъ же ты?.. Вѣдь что-жъ, дѣвушка одна! Ты долженъ помочь... —

Анатолій нахмурилъ брови.

— Чѣмъ я могу помочь!—задумчиво сказалъ онъ.

— Какъ чѣмъ? Да всѣмъ...

— Александръ Дмитриевичъ, я хотѣлъ бы съ вами серьезно поговорить, — началъ онъ рѣшительно.

Александръ Дмитриевичъ запахнулъ халатъ.

— Въ чемъ дѣло? Что такое?

— Я пришелъ къ одному неприятному выводу въ теченіе послѣднихъ дней. Я не долженъ жениться на Натальѣ Александровнѣ.

Пенсне свалилось съ носа адвоката. Глаза смотрѣли съ недоумѣніемъ. Все лицо было жалкое, безпомощное. Анатолийъ скользнулъ по немъ взглядомъ и опять сталъ смотрѣть въ землю.

— Я не долженъ жениться, — повторилъ онъ.—Я анализировалъ свое чувство къ ней и не нашелъ его достаточнымъ для такого важнаго шага, какъ бракъ. Я виноватъ и передъ нею, и передъ вами; но лучше остановиться теперь, лучше теперь сообразить, пока еще есть время, чѣмъ потомъ каяться всю жизнь. Быть можетъ, это чувство временное, быть можетъ, оно пройдетъ, но я, какъ честный человѣкъ, обязанъ былъ вамъ сказать все откровенно.

— Какъ честный человѣкъ? — повторилъ Александръ Дмитриевичъ.—Да честный человѣкъ, конечно...

Онъ уронилъ платокъ, хотѣлъ нагнуться, чтобъ его поднять, но Анатолийъ предупредительно нагнулся и поднялъ.

— Я полагаю, — продолжалъ онъ:—что это чувство — колебанія временное, что наступитъ время, когда я снова возвращусь къ Натальѣ...

Лицо Александра Дмитриевича скривилось въ улыбку.

— Ты въ маѣ будешь возвращаться, а въ августѣ уходить?—спросилъ онъ.—Уходить и возвращаться, опять уходить и снова возвращаться; а мы, съ раскрытыми объятіями будемъ ждать тебя и радоваться возвращенію блуднаго жениха... Фу, какой ты...

— Договаривайте, — сказалъ Анатолийъ.

— Богъ съ тобой, не стѣбитъ. А только ты самъ, ты самъ это скажи ей. Я не въ силахъ. Я старъ и слабъ для этого. Доктора сказали, что нужно мнѣ одно, — покой.

Онъ всталъ, сдѣлалъ нѣсколько шаговъ по комнатѣ, потомъ остановился, оперся на столъ и глынулъ прямо въ лицо Анатолия.

— Скажите, вамъ бросали когда-нибудь въ лицо оскорбительное, низкое прозвище?

Анатолій смѣло посмотрѣлъ на него.

— Нѣтъ. Потому что знали, что я никакого оскорбленія не снесу и сумѣю отпарировать всякій ударъ.

— Такъ никто никогда не ударялъ васъ по щекамъ, — вотъ такъ, интимно, въ четырехъ стѣнахъ, безъ свидѣтелей, безъ послѣдствій по службѣ? Никто?

Анатолій невольно отодвинулся и тоже всталъ.

— Я понимаю ваше волненіе, — заговорилъ онъ:— и оставляю безъ вниманія всѣ ваши оскорбленія. Я виноватъ, но вы знаете, какъ трудно управлять своими чувствами? Лучше ли было бы, еслибы я черезъ годъ послѣ свадьбы пришелъ къ вашей дочери и сказалъ: «я разлюбилъ тебя», — а вѣдь это бываетъ на каждомъ шагу? Я во-время отдалъ себѣ отчетъ. Я увлекался вашей дочерью, — увлеченіе это прошло. Я готовъ говорить, что она мнѣ отказала, и предоставляю вамъ говорить тоже.

— Вонъ!—вдругъ крикнулъ Александръ Дмитриевичъ и, схвативъ лежавшую на столѣ книгу, пустилъ ее въ Анатолия. — Вонъ сейчасъ отсюда, — вонъ, пока я не убилъ тебя...

Испуганная Наташа вбѣжала въ комнату. Она кинулась къ отцу...

— Уходите, уходите!—говорила она Анатолию.— Уходите, — вы видите...

— Смотри, любуйся на него, — задыхаясь, продолжалъ старикъ.—Женихъ, любящій женихъ, — у него увлеченіе прошло, и онъ считаетъ себя въ правѣ бросить тебя... Онъ говоритъ: увлеченіе прошло, онъ увлекался!..

— Да уходите же!—крикнула Наташа.—Вы убьете его.

Анатолій наклонился, поднялъ съ полу книгу, ударившую его въ плечо, положилъ ее на столъ и, не глядя ни на кого, съ искривившимся ртомъ вышелъ изъ комнаты.

Старикъ тяжело дышалъ, сидя въ креслахъ. Дочь, вся въ слезахъ, стоя на колѣнахъ, прижимала свою голову къ его груди. Онъ гладилъ ее по волосамъ, по щекамъ и все крѣпче и крѣпче прижималъ ее къ себѣ.

— Ну, не плачь, не плачь о немъ — не стѣбитъ. Не стѣбитъ изъ-за него терять слезъ. Онъ правду сказалъ: лучше теперь, чѣмъ потомъ... Ну, что-жъ, мы еще пока живы. Я хоть и развалина, но все-таки постою за тебя и за себя... Вотъ все-таки—выгналъ его. Только бь теперь вотъ, теперь, сейчасъ не умереть. Чтobъ не дать торжествовать ему...

— Живите вы никого мнѣ кромѣ васъ не надо, — сказала Наташа.

Онъ повернулъ ея лицо къ своему.

— Никого не надо? — повторилъ онъ. — Да, — это хорошо... если никого не надо... Ну, что жъ — Корделія моя. Я, какъ старый Лиръ, скажу: «уйдемъ въ темницу и будемъ пѣть, какъ птички въ клѣткѣ; я тебѣ буду рассказывать старыя сказки; а люди пусть волнуются и пожираютъ другъ друга!»

Онъ прижалъ свою щеку къ ея молодой щеке и нѣсколько минутъ былъ неподвиженъ.

— Нѣтъ, — вдругъ сказалъ онъ, слегка отстраняя ее отъ себя. — Нѣтъ, — пора мнѣ умирать. Я мѣшаю тебѣ...

— Папа, папа, — что вы говорите. — Клянусь вамъ — вы одинъ въ мірѣ, кого я люблю, и кто мнѣ дорогъ.

Онъ опять ласково посмотрѣлъ на нее.

— Корделія, Корделія!..

— Слушай, — началъ онъ помолчавъ. — *Тотт*... я не хочу его называть—*тотт* пусть уйдетъ. Ты прости его. Я его прощаю. Все къ лучшему. Я его никогда не любилъ. Мы избавились отъ негодя, — и чудесно. Что было бы въ будущемъ—неизвѣстно. А теперь мы свободны. Слышишь—экипажъ подѣхалъ? Это онъ за нимъ посылать. Платкомъ махать на прощанье не будемъ... Дай-ко мнѣ воды.

Она подала ему стаканъ; отъ отпилъ немного и поставилъ на столъ.

— Если я сегодня не умеръ, — это хорошо. Значитъ, у меня еще много силъ, много, — сказалъ онъ. — А только ослабъ очень. Дрянъ я сталъ, совсѣмъ дрянъ. Торопился жить и вотъ теперь — расплата... Фу! Тяжело, дружокъ, тяжело... Даромъ мнѣ все это не пройдетъ... И стоило горничиться? Да нельзя, надо было... А какъ мнѣ хотѣлось ударить его. Никогда, никогда я не билъ никого, но сегодня... сегодня я не могъ удержаться.

Онъ еще выпилъ воды.

— Ахъ, уѣзжалъ бы онъ скорѣй. Мнѣ противна мысль, что онъ тутъ. Позвони прислугу.

Вошла горничная.

— Господинъ еще съ утра уложился, — сказала она: — вещи ужъ отправлены на пристань. Сейчасъ онъ самъ уѣзжаетъ.

Старикъ усмѣхнулся.

— Съ утра. Не рѣшился сразу сказать... О-охъ, человекъ!

Онъ задумался, тускло глядя на кисейныя занавѣски, слегка шевелившіяся отъ морского вѣтерка. Впрочемъ, трудно сказать, думалъ-ли онъ о чемъ-нибудь. Глаза его потеряли всякую осмысленность и смотрѣли прямо, точно въ даль. Топотъ лошадей напомнилъ ему о жизни.

— Я прилягу, — сказалъ онъ. — Ты знаешь, какое странное ощущеніе я сегодня испыталъ передъ тѣмъ, какъ проснуться. Мнѣ казалось, что я смотрю на себя со стороны, но на кровати лежалъ не я, а маленькій спеленутый ребенокъ, — такой, какимъ я былъ шестьдесятъ лѣтъ назадъ. И потомъ онъ сталъ расти. Онъ— это я. Онъ лежалъ на постели въ студенческомъ мундирѣ — совсѣмъ такой, какимъ я былъ, и проборъ сбоку. — А потомъ студентикъ вытянулся, закрылся одѣломъ, повернулся навзничъ, и сталъ сухимъ, очоенѣлымъ мертвецомъ. И руки сложены на груди... Я проснулся, и съ тѣхъ поръ не спалъ. Теперь я бы заснулъ. Помогите мнѣ до кушетки.

Онъ всталъ, тихонько перешелъ комнату и осторожно, точно у него болѣли всѣ члены, опустил голову на подушки.

— Корделія! — повторилъ онъ, ласково взглянувъ на нее. — Корделія, не отходи отъ меня. Побудь здѣсь. Дай руку сюда, сядь. Вотъ такъ. Ну, вотъ...

Онъ закрылъ глаза. Потомъ открылъ, долго, внимательно посмотрѣлъ на дочь и сказалъ:

— Хорошо.

### XXXIII.

Передъ тѣмъ, какъ сѣсть на пароходъ, Анатолій зашелъ къ своей новой невѣстѣ, чтобъ проститься еще разъ. Но къ нему вышла Тотти и сказала, что Лена больна и принять его не можетъ, а никого больше дома нѣтъ.

— Ахъ, вотъ какъ! — сказалъ онъ. — Ну-съ, а я этому не вѣрю. Я полагаю, что это ваша интрига. Я не могу уѣхать, не увидѣвъ ея. Я не вѣрю вамъ.

— И не верьте, и не вѣрьте! — закричала Лена, появляясь въ дверяхъ. — Я здорова. Это она уговорила меня не выходить къ вамъ, и я по глупости, по безхарактерности согласилась. А теперь я увидѣла васъ въ шелку и поняла, что все это гадкія интриги... и ничего больше.

Тотти пожалла плечами.

— Вы достойны другъ друга, — сказала она, уходя изъ комнаты.

— Я право начинаю думать, что вы здѣсь не гувернантка, а первое лицо въ домѣ, — сказалъ ей вслѣдъ Анатолій.

— А я начинаю думать, что здѣсь живутъ одни сумасшедшія, — сказала она и пошла въ садъ.

Ее глубоко возмущалъ и Анатолій, и Лена, принявшая его предложеніе. Она въ волненіи ходила по дорожкѣ. Передъ ней неотступно рисовалась Наташа. Ее неудержимо влекло къ ней. Она хотѣла придти къ ней и сказать все, что случилось здѣсь, въ этомъ пансионатрархальномъ, но строго-коммерческомъ домѣ. Но она не знала, какъ посмотреть на ея визитъ и не истолкуютъ ли его въ дурную сторону: не подумаютъ ли, что она пришла изъ празднаго любопытства, чтобы посмотреть на покинутую невѣсту, и потомъ разнести по всему острову сплетни объ исторіи этого разрыва.

Она сѣла на свою любимую скамейку лицомъ къ морю. Ея зависимое положеніе болѣе чѣмъ когда-нибудь давило ее. Она готова была бы бѣжать съ закрытыми глазами куда угодно, хотя не знала въ сущности, на что она могла пожаловаться въ семьѣ Петропуло по отношенію лично къ себѣ. Къ ней были внимательны, даже слишкомъ внимательны: ей сразу заплатила мать за два мѣсяца впередъ жалованье, да кромѣ того надѣлала этихъ платьевъ. Дѣвочки любили ее, Костя безмолвно таялъ, — самъ старикъ былъ съ ней грубовато-вѣжливъ и считалъ ее за свою. Принскать предлогъ уйти отъ нихъ было бы трудно, да и проклятыя деньги, забранныя впередъ, связывали ее. Она не можетъ ихъ возвратить, ихъ у нея нѣтъ. А вырваться надо: она просто задыхается здѣсь.

Или остаться? Этотъ женихъ уѣзжаетъ въ Россію. Раньше, чѣмъ черезъ мѣсяць онъ не вернется. Надо тѣмъ временемъ убѣдить дѣвочку, открыть ей глаза. Быть-можетъ, она должна это сдѣлать? Или пусть все идетъ своимъ чередомъ: пусть женятся, выходятъ замужъ, обманываютъ людей, и самихъ себя, — не все ли ей равно.

— Вы однѣ? — раздался робкій голосъ возлѣ нея.

Она повернула голову и увидѣла Костю. Онъ стоялъ передъ ней, весь переполненный восторгомъ.

— Вы видите, что одна, — сухо отвѣтила она.

— Ахъ, какъ рѣдко я вижу васъ глазъ на глазъ! — съ тихимъ вздохомъ сказалъ онъ.

— А зачѣмъ вамъ видѣть меня съ глазу на глазъ? — спросила она.

— Когда я васъ вижу одну, mademoiselle, — запинаясь заговорилъ онъ: — мнѣ кажется, что вы... что вы дышите, и говорите, и думаете...

Онъ запнулся и съ трудомъ закончилъ:

— Только для меня.

Она съ удивленіемъ подняла брови.

— Что? Только для васъ дышу?

— Я не такъ выразился... Я по-русски не могу такъ тонко сказать, какъ думаю. Я не въ этомъ смыслѣ. Я хочу сказать: я фантазирую, я оболещаю себя мыслью... Я знаю, что я для васъ—мальчикъ...

— Оставьте, Костя, умоляю васъ, оставьте этотъ разговоръ. Если вы это знаете, — такъ и молчите.

— Я просилъ васъ дать мнѣ локонъ волосъ, — продолжалъ онъ: — а вы мнѣ не дали...

— И не дамъ никогда.

— А они у меня есть, — съ какой-то злобой сказалъ онъ. — Я вамъ покажу сейчасъ.

Онъ вытащилъ золотую цѣпочку, которую онъ носилъ на шеѣ, и показалъ медальонъ съ крестомъ сверху.

— Видите, видите, что здѣсь?

Онъ открылъ крышку, и она увидѣла комочекъ втиснутыхъ туда волосъ.

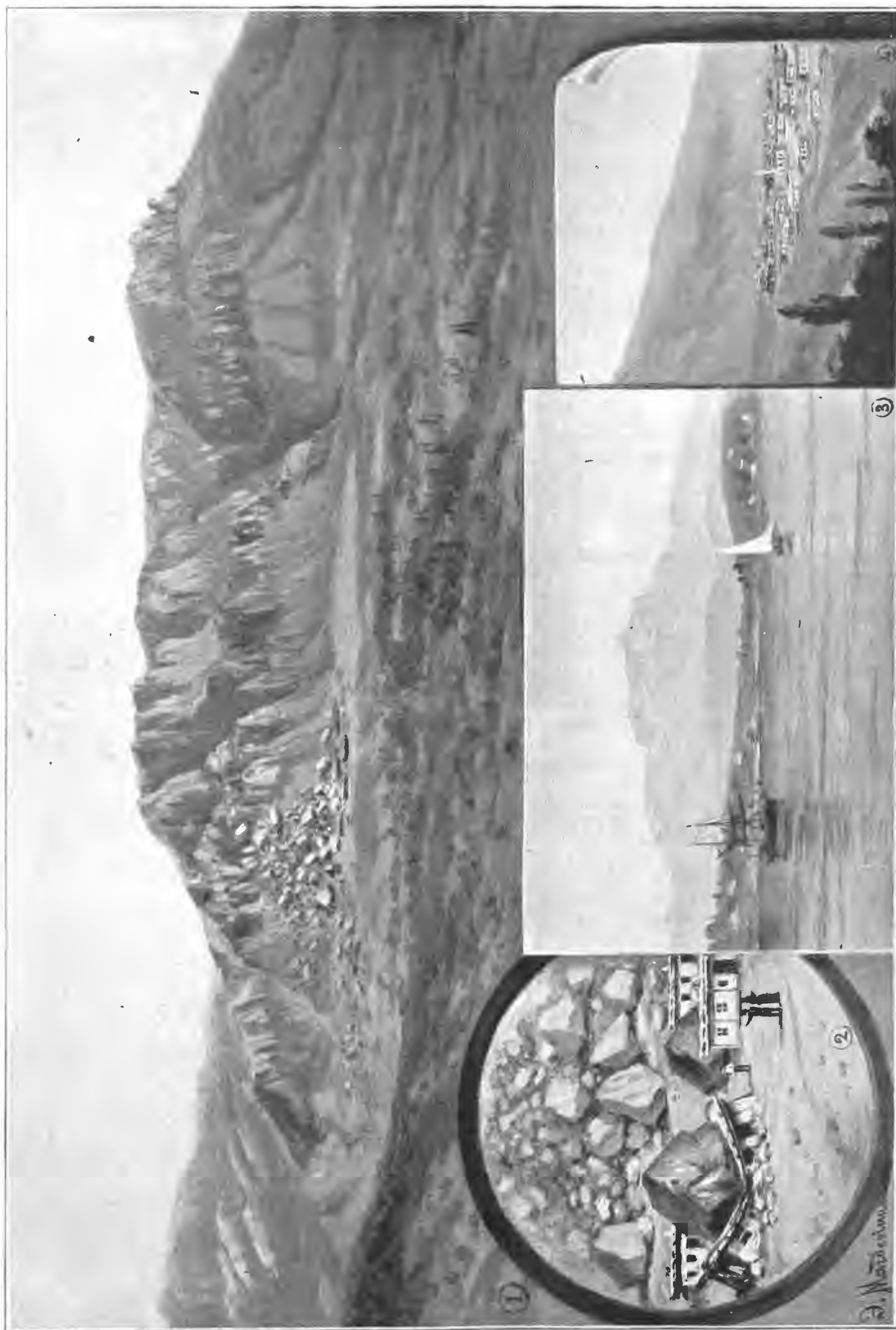

1) Гора Демерджи. 2) Обвалы и старая деревня. 3) Видъ на Демерджи съ моря. 4) Деревня Демерджи на новомъ мѣстѣ.  
**Виды Крыма.** Каптана (собств. «Нивы») Э. Магдесіана, арт. «Нивы».





Англичанинъ оскорбляетъ трупъ казненнаго маршала Нея (7-го денября 1815 г.). Картина Э. Шапрона, грав. Ш. Годд.

— И знаете, гдѣ я ихъ подобралъ? Вы выбросили ихъ за окно, когда причесывались. Скатали и выбросили. А я ждалъ и караулилъ подь окномъ.

Она не выдержала и засмѣялась.

— Вы всѣ здѣсь сумасшедшіе,—сказала она.

Онъ вдругъ бросился передь ней на колѣни.

— Я люблю васъ, — залепеталъ онъ: — люблю такъ, какъ никогда русскіе не любятъ. Я готовъ ждать...

— Чего?

— Годъ, два, пять лѣтъ. Я буду учиться, я буду первый ученикъ. Но пусть я знаю, что вы—моя невѣста.

— Встаньте, Костя, встаньте. Я приказываю вамъ встать, или я уйду.

Она встала и сдѣлала шагъ въ сторону. Онъ припалъ лицомъ къ землѣ и сталъ цѣловать слѣды ея каблучковъ, вдавившихся въ песокъ.

— Да полноте, — продолжала она: — какъ вамъ не стыдно!

Онъ вскочилъ на ноги и вынулъ изъ кармана маленькій револьверъ.

— Видите вы это? — спросилъ онъ. — Клянусь вамъ, что кто-нибудь изъ насъ будетъ мертвъ,—или вы или я.

Онъ повернулъ дуло къ себѣ. Лицо его горѣло, губы дрожали. Она быстро схватила его за руку.

— Отдайте его мнѣ, отдайте,—сказала она.

Онъ легко выпустилъ револьверъ и припалъ губами къ ея рукѣ.

— Ахъ, если бъ вы, вашей рукой убили меня, — какое было бы счастье!—сказалъ онъ.

— Я оставлю револьверъ у себя,—сказала она.

— Оставьте, оставьте! — залепеталъ онъ. — Это будетъ вамъ память обо мнѣ. Я вамъ и футляръ дамъ. У меня есть на него—замшевый.

— Хорошо, вы и футляръ мнѣ дадите. Только теперь оставьте меня.

Онъ схватилъ ее за руку.

— Объ одномъ, объ одномъ умоляю васъ,—заговорилъ онъ: — поцѣлуйте меня въ лобъ. Клянусь вамъ, — за одинъ этотъ маленький поцѣлуй я готовъ ждать мѣсяцы и годы.

Она колебалась. Мальчикъ смотрѣлъ на нее влюбленными глазами съ какимъ-то собачьимъ выраженіемъ преданности.

— Наклонитесь.—сказала она.

Онъ двинулся къ ней, схватилъ ея руку и сталъ покрывать ее поцѣлуями; она приложила губами къ его лбу, высвободила руку и повернулась, чтобъ идти. На дорожкѣ стояла Лена и смотрѣла на нихъ широко раскрытыми, злыми глазами.

— Вотъ какъ!—заговорила она.— Вы читаете мораль честнымъ дѣвушкамъ, а сами увлекаете богатаго мальчика. И вы думаете, я не скажу папѣ всего, какъ только онъ вернется, и вы думаете онъ не прогонитъ васъ, тотчасъ же, чтобы спасти брата?

— Довольно! — сказала Тотти. — Я сама у васъ не останусь.

Лена захохотала.

— Вотъ какъ! А забранное жалованье вы можете вернуть?

— Ленка!—крикнулъ Костя весь дрожа.— Это—моя невѣста, и если ты посмѣешь сказать еще слово...

— Что-о? — воскликнула Лена. — Она — невѣста? Да кто жъ тебѣ позволить жениться на нищей, у которой одна пара ботинокъ, да и то старыхъ?

— Я никогда не была его невѣстой и не буду, — сказала Тотти. — Я слишкомъ уважаю себя, чтобы еще хоть часть могла здѣсь остаться. Я здѣсь все оставлю: мои вещи, деньги — хотите, оставлю свое послѣднее платье. Мнѣ ничего вашего не надо. Долгъ свой я пришло вамъ: наймусь въ поденщицы, но отработаю его.

Она вынула изъ кармана револьверъ и бросила его на песокъ.

— Возьмите—стрѣляйте, стрѣляйте другъ въ друга, въ меня, мнѣ все равно,—сказала она:—но только я ухожу отъ васъ и сейчасъ же.

#### XXIV.

Каждый нервъ ея дрожалъ, когда она вошла въ свою комнату, взяла свой паспортъ, положила въ чемоданъ бѣлье и книги, надѣла шляпку и накидку и сѣла къ столу написать нѣсколько словъ Петропопуло. Но руки не слушали ея, и перо прыгало.

— Все равно,—потомъ, когда пришелъ за чемоданомъ.

Она вышла за рѣшетку сада на улицу и машинально пошла по дорогѣ, сторонясь отъ ословъ, мѣрной рысцой бѣжавшихъ подь грузомъ какихъ-то жирныхъ англичанъ. На углу, у маленькаго переулка, подымавшагося въ гору, она остановилась.

Куда пойти?—подумала она.—Къ кому.

Она вспомнила, что Алексѣй Ивановичъ говорилъ о «Калипсо». Она пошла къ этой гостиницѣ, помѣстившейся у самаго моря на обрывѣ. Лакей во фракѣ долго и внимательно слушалъ ея описаніе и наконецъ сказалъ:

— Очень возможно, что есть такой господинъ, — но почему онъ русский? Если это онъ, то онъ дѣйствительно тутъ, вотъ въ этомъ номерѣ.

Алексѣй Ивановичъ радостно изумился при видѣ Тотти; онъ даже растерялся въ первую минуту и, спросивъ, «чѣмъ обязанъ», расположился говорить съ ней въ прихожей. Но потомъ спохватился и пригласилъ въ свою комнату. Только тутъ онъ замѣтилъ, какъ она была взволнована.

— Васъ обидѣли? — спросилъ онъ, сжимая маленькіе кулачки.—Изложите, пожалуйста, всѣ обстоятельства.

Она стала рассказывать въ общихъ чертахъ, что случилось сегодня.

— А-а! Вотъ какъ!—говорилъ онъ, слушая ее.—Такъ и зналъ, такъ и ожидалъ. Конечно! Ха!

Когда она дошла до послѣдней сцены въ саду, онъ вдругъ приснулъ со смѣха.

— Да, помню: юнецъ, съ видомъ Горгоны прошелъ тогда мимо насъ. Влюбился? Гм! Что жъ мудренаго? Возможно.

Она кончила и спросила его совѣта.

— Совѣта?—переспросилъ онъ. — Какого же совѣта? Уѣзжайте, уѣзжайте скорѣй. Хотите въ Россію—такъ въ Россію. Кошелекъ мой топъ, но на двоихъ хватить, даже на первый классъ. Мѣсто найти въ Москвѣ можно. Я найду вамъ.

Онъ всталъ и заходилъ по комнатѣ.

— Ну, конечно, найду,—подтвердилъ онъ самъ себя.— И вы расплатитесь съ ними. Наконецъ, заплатите сейчасъ. Настолько-то хватить. Отдайте, отдайте имъ сейчасъ все.

— Но зачѣмъ же я буду вамъ должна?—спросила она смущенно.

— А, Боже мой! Не все ли равно, кому вы будете должны? Почему же я хуже грека, торгующаго маслинами или пшеницей... чѣмъ онъ тамъ торгуетъ? Ну, будете должны... Отдадите, когда можете... Видь не возьму же я съ васъ, чортъ возьми, векселя? Только того не доставало. Наконецъ я далъ слово милому и почтенному архитектору, что въ случаѣ нужды помогу вамъ. Я не знаю, почему онъ тамъ хлопочетъ о васъ, но я далъ слово и сдержу его. Хотѣлось бы мнѣ еще нарвать уши этому гречонку изъ одесской гимназіи,—ну, да не стоить рукъ марать.

Въ концѣ концовъ они рѣшили такъ. Она останется пока здѣсь въ гостиницѣ и возьметъ номеръ; завтра утромъ они отправятся въ Константинополь и на первомъ же пароходѣ тронутся въ Россію. Тотти взяла маленькую узкую комнату, въ одно окно, и послала посылнаго за вещами къ Петропопуло. Въ запискѣ она писала, что болѣе не можетъ возвратиться въ ихъ домъ,

просить прислать ей чемоданъ и довѣренное лицо, которому она могла бы вручить должныя ей деньги.

Не прошло и четверти часа, какъ явился самъ Петропопуло, переваливаясь и отдуваясь. Постучавшись въ дверь и получивъ разрѣшеніе войти, онъ остановился на порогѣ, широко разставя ноги.

— Бѣглая!—заговорилъ онъ, радостно простирая къ ней руки. — Это что же значить? Да какъ вамъ не стыдно?

— Вотъ ваши деньги,—отвѣтила Тотти, показывая на грудку золота, приготовленную на столѣ:—я заняла, чтобы отдать вамъ долгъ.

Петропопуло вошелъ, опустился на стулъ, такъ что онъ крикнулъ подъ его тяжестью и, не снимая шляпы, остановилъ удивленный взглядъ на молодой дѣвушкѣ.

— Слушайте, мадемуазель,—заговорилъ онъ, опираясь обѣими руками на палку съ костянымъ набалдашникомъ, изображавшимъ орла, терзающаго куропатку:—изъ за какихъ такихъ скандаловъ вы изволили покинуть свой постъ? Что то такое вамъ наговорила дѣвчонка, а мальчишка растаялъ, да въ любви началъ признаваться? Да вы—одну въ уголь, а другого—за вихорь. Развѣ они могутъ оскорбить васъ? Да что бы они ни говорили,—не все ли одно? Я запроу Ленку на три дня безъ фды въ комнату, а Костыку совсѣмъ пускать сюда не буду. И оба они предъ вами сегодня извиняться будутъ.

— Я къ вамъ въ домъ не вернусь,—твердо проговорила Тотти.

— Фу, какая упрямая! Вотъ заладила! Да вѣдь у меня еще другая есть дочь. Съ той-то вы вѣдь не ссорились? Съ женой вы не ссорились? Со мной вы не ссорились? Ну и чего-же такъ кидаться на стѣны? Хотите прибавки жалованья? Хотите я одновременно вамъ подарокъ сдѣлаю?

— Я не вернусь къ вамъ,—повторила она.

— Нѣтъ, вернетесь. Я не уйду безъ васъ. Костыку я въ Константинополь сейчасъ спущу. А Ленка на колѣни станетъ и просить прощенья будетъ. Ну, мадемуазель, ну, хорошая, пожалуйста, пойдемъ домой. Вѣдь мы, ей Богу, хорошие люди. Что мы вамъ сдѣлали?

— Довольно того, что вы выдаете за этого господина вашу дочь,—вспыхнувъ, заговорила Тотти.—Какъ вы поощряете ее на такой ужасный шагъ! Вѣдь вы знаете, что онъ былъ женихомъ другой дѣвушки и отказался отъ нея только потому, что вы богаче?

— Ну, что же,—спокойно возразилъ Петропопуло:—а найдетъ онъ кого богаче меня и отъ меня откажется. Онъ человѣкъ коммерческій, даромъ что юристъ. Я думаю его въ долю взять. Съ его законами, ахъ какъ много барышей можно нажить!

— Ну, и поздравляю васъ съ барышами, а меня оставьте въ покоѣ.—Я сказала, что не вернусь къ вамъ, и не вернусь.

— Хоть проститься зайдите къ женѣ,—не отставалъ онъ.—Вѣдь старуха-то ничего вамъ не сдѣлала? За что же вы ей на голову наплевали. Ай, мадемуазель, не хорошо это,—совсѣмъ не хорошо!

«Почему, въ самомъ дѣлѣ, я не простилась съ нею?—подумала Тотти.—Вѣдь она, конечно, во всемъ этомъ не виновата».

— Ну, какъ-же?—спросилъ грекъ, помолчавъ.

— Хорошо, я приду проститься,—сказала она.

— Вотъ и превосходно. Очень радъ.

Онъ всталъ и поправилъ шляпу.

— Можетъ и передумаю къ тому времени?—лукаво подмигивая, проговорилъ онъ. — А я бы вамъ приготовилъ браслетикъ что ли, чтобы глупость дѣтскую заглядить...

— Не надо мнѣ браслетовъ. Я только проститься зайдю. Возьмите же деньги ваши.

— А это ужъ вы сами старухѣ отдайте. Я вамъ не платилъ и получать не мнѣ.

Въ дверь раздалось громкое постукиванье, и вслѣдъ за тѣмъ высунулась голова Алексѣя Ивановича. Онъ былъ растерянъ и взволнованъ.

— Виноватъ,—заговорилъ онъ, входя въ комнату:—я къ вамъ съ неожиданной вѣстью. Мареевъ умеръ.

— Какой Мареевъ?

— Да отецъ этой барышни, присяжный повѣренный...

— Такъ мы ждемъ васъ!—сказала Петропопуло, поднявъ шляпу и вышель.

— Что такое? Я ничего не понимаю,—сказала Тотти.

— Ахъ, Боже мой. Ну, этотъ Анатолій отказался отъ новѣсты,—старикъ не выдержалъ. Параличъ сердца. Она посылала за вами, васъ у Петропопуло не нашли. Она спрашиваетъ,—уфхалъ ли этотъ юристъ? И что ей нужно отъ него?.. Ну, да не въ немъ дѣло.—Просить васъ,—дѣвушка растерялась.

— Пойдемте, это ужасно,—сказала Тотти, надѣвая шляпку.

— Постоите, я сперва схожу къ нимъ,—остановилъ онъ ее.—Вѣдь вы почти не знаете ихъ,—также какъ и я. Я скоро вернусь.

Его высокая шляпа мелькнула за окномъ и скрылась. Почти вслѣдъ за тѣмъ какъ онъ вышель, въ дверь просунулась курчавая голова мальчика-носильщика, котораго она часто видѣла на пристани.

— Madame,—заговорилъ онъ на скверномъ французскомъ языкѣ.—Вотъ вамъ велѣли передать. И велѣли сказать, что я не знаю, кто это передалъ.

Онъ сунулъ ей тяжелый толстый пакетъ и бѣгомъ бросился прочь. Она разорвала его. Оттуда посыпалось турецкое золото.

«Неизвѣстный другъ,—прочла она написанное писарскимъ почеркомъ:—просить васъ, въ день столь сильныхъ неприятностей, принять приложенную ничтожную сумму. Завтра утромъ пріѣдетъ къ вамъ комиссіонеръ и вручить гораздо больше. Очень мало. Незвѣстный другъ.»

Внизу было приписано:

«Мужайтесь. Часъ испытаній пройдетъ!»

— Бѣдный Костя!—сказала она.

Она пересыпала деньги обратно въ конвертъ: тутъ были и турецкія и итальянскія, и австрійскія монеты, была даже русская трехрублевка,—всего рублей на шестьдесятъ.

— Это надо завтра ему отдать черезъ его комиссіонера,—подумала она и подошла къ окну. Разрѣзая изумрудно-бирюзовую поверхность воды, вдали видѣлся пароходъ, выбрасывая изъ двухъ трубъ далекія полосы дыма. Онъ шелъ въ Константинополь и уносилъ съ собою двоихъ: Анатолія—полнаго надеждъ и ожиданій на будущее, и Костю—подавленного и разбитаго судьбой. Флагъ еле замѣтно трепеталъ на кормѣ, у колесъ билась пѣна. Контуры судна съ каждой минутой становились все неопредѣленнѣе и туманнѣе, и все гуще затягивала его фіолетовая дымка влажныхъ морскихъ испареній.

— Если бы въ будущемъ никогда съ ними не встрѣтиться,—какое это было бы счастье,—подумала Тотти.

(Продолженіе будетъ.)

## Разведеніе лужаекъ.

Очеркъ Ѳ. Крыштофовича.

Наслажденіе красотами природы врождено каждому человѣку. Ничто такъ не радуетъ нашего глаза, какъ зелень травы и деревьевъ, ничто его такъ не утомляетъ, какъ пыльные, безжизненные пространства.

Если вамъ приходилось наблюдать публику большихъ городовъ, вы могли замѣтить, съ какою лихорадочною поспѣшностью она въ нерабочіе дни, воскресенья и праздники, разсыпается по общественнымъ садамъ, паркамъ и загороднымъ гуляньямъ; какъ люди

стреляют туда, где могут увидеть дерево, кусочек зелени и немного больше неба, чѣм сколько видно въ щель многоэтажной улицы или колодезеобразнаго городского двора.

Индѣ въ мѣрѣ вы не найдете такихъ чудныхъ дужковъ и лужаекъ, какъ въ Англїи, Америкѣ, вообще тамъ, гдѣ живутъ англичане и американцы. Вы неизменно увидите тамъ передъ ихъ жилищемъ изумрудную полосу, квадратъ или кругъ, посреди которыхъ брызжутъ пульверизаторы, а гдѣ нибудь у стѣны прилежена ручная косилка, которую люди отъ времени до времени упражняютъ свои мускулы. Городекия управления, наравнѣ съ частными лицами, не жалѣютъ затратъ на расширеніе площади зеленыхъ пространствъ, и во многихъ большихъ американскихъ городахъ общественные парки занимаютъ десятки акровъ, такъ что сюда дѣйствительно можно уйти отъ городской пыли, шума и суетности и хоть на короткое время перенестись на лоно природы.

Собственно говоря, все незанятая чѣмъ либо инымъ пространства въ городахъ, не смотря на ихъ размеры, должны бы быть покрыты зеленымъ травянымъ ковромъ. Это уменьшило бы поверхность нагрѣванія солнечными лучами, низвело бы до минимума пыльная пространства, придало бы городамъ много красоты и изящества и, наконецъ, — съ міру по травѣ — образовала бы значительная зеленая поверхность, полезная и съ санитарной точки зрѣнія.

Для устройства лужайки, каковъ бы ни былъ ее размеръ, почва должна быть заранѣе подготовлена соответственнымъ образомъ. Прежде всего, слѣдуетъ очистить данную поверхность отъ щебня, камней, гравия и т. п. Затѣмъ, по возможности, сравнять ее, причемъ, желательно, чтобы въ встрѣчающихся углубленіяхъ были заложены навозенною или хорошей землей и, лишь въ крайнемъ случаѣ, — брать послѣднюю для этой цѣли на мѣстѣ, такъ какъ, при этомъ, пришлось бы въ некоторыхъ мѣстахъ лишить поверхностнаго слоя, что, въ данномъ случаѣ, весьма нежелательно.

Затѣмъ все мѣсто слѣдуетъ сильно и равномерно удобрить старымъ, хорошо перегнившимъ навозомъ и всахать на глубину четырехъ вершковъ. Безъ удобрения можно обойтись, лишь имѣя дѣло съ самыми сильными почвами или въ тѣхъ случаяхъ, какъ это часто бываетъ въ городахъ, когда раньше на эти мѣста вывозили навозъ, т. е. они являются и безъ того уже удобренными. Весаху эту нужно произвести осенью. Весною всахать снова, нагнестъ, на глубину пяти и даже шести вершковъ. Затѣмъ, въ продолженіе всего лѣта, черезъ каждыя двѣ-три недѣли слѣдуетъ проходить все подготовленное пространство культиваторомъ, на глубину трехъ дюймовъ. Последнее дѣлается съ двумя цѣлями: во первыхъ, чтобы возможно лучше разровнять и разрыхлить верхній слой почвы и, во вторыхъ, сохраняя почвенную влагу культивированіемъ, заставить прорастать заключающіеся въ почвѣ сѣмена сорныхъ травъ и уничтожать появляющіеся всходы ихъ.

Такимъ образомъ, къ слѣдующей осени наше мѣсто будетъ подготовлено къ посѣву. Снять травяныя сѣмена слѣдуетъ возможно рано. Чтобы получить надежные результаты слѣдуетъ держаться весьма густого посѣва, отъ 150 до 200 фунтовъ сѣмянъ на десятину, въ зависимости отъ силы почвы. Ранній осенній посѣвъ желателенъ для того, чтобы корни молодыхъ растений успѣли развиться, достаточно окрыгнуть къ наступленію зимнихъ холодовъ. Въ самыхъ сѣверныхъ мѣстностяхъ придется отказаться отъ осенняго посѣва и произвести его весной, по окончаніи сезона морозовъ. Такъ какъ, вслѣдствіе осеннихъ дождей и воды отъ стаявшаго снѣга, грунтъ успѣетъ сильно уплотниться, то слѣдуетъ и передъ весеннимъ посѣвомъ пройти данное пространство культиваторомъ и затѣмъ уже произвести посѣвъ вышесказаннымъ образомъ. Для посѣва нужно выбрать тихій, безвѣтренный день. Если сѣяльщикъ будетъ не слишкомъ опытенъ, то лучше смѣшивать сѣмена пополамъ съ мелкими сухими пескомъ.

Задѣлку сѣмянъ я бы совѣтовалъ производить единственно лишь помощью не слишкомъ тяжелаго катка, а при небольшихъ посѣвахъ — помощью куска доски, которую придавливаютъ засѣянныя мѣста.

При устройствѣ зеленыхъ лужаекъ весьма важенъ выборъ сорта травы, которую онѣ засѣваются. Зеленая поверхность, чтобы быть пріятною для глазъ, должна удовлетворять известнымъ требованіямъ. На первомъ планѣ здѣсь стоитъ цвѣтъ, который долженъ быть равномерно-ярко-зеленымъ, начиная съ ранней весны и кончая глубокой осенью. Затѣмъ, слѣдуетъ строеніе дерна. Дерновая щетка должна быть составлена отдѣльными, густо расположенными травяными стеблями, но никакъ не группами, пучками послѣднихъ. Наконецъ, форма и размеръ листьевъ тоже не безразличны въ занимающемъ насъ отношеніи, и многочисленныя наблюденія склоняются въ пользу узкаго, продолговатаго листа.

Въ тѣхъ случаяхъ, когда лужайка предназначается для игръ (лаунъ-тенисъ и др.), отъ травы, ее покрывающей, требуется еще одно качество — эластичность.

Перебирая многочисленную семью травъ съ нашей спеціальной точки зрѣнія, мы можемъ остановиться на двухъ изъ нихъ: для лужаекъ, имѣющихъ цѣлью удовлетвореніе эстетическаго чувства, я совѣтую *митликъ луговой* (*Poa pratensis*), для площадокъ же, предназначенныхъ для игръ, — *полювину* (*Agrostis stolonifera*).

Въ то время, какъ указанныя мною травы пригодны для всего пространства европейской Россіи, для некоторыхъ, особенно засушливыхъ мѣстностей крайняго юга и востока, въ родѣ Тифлиса, Баку, Ташкента и т. п., онѣ мало подходящи. Здѣсь можно реко-

мендовать другія, а именно: *Cynodon dactylon*, *Bulbilis dactyloides* (Buffalo grass американцевъ) и *Hilaria cenchrivoides* (Curly mesquite американцевъ). Первая изъ нихъ употребляется, между прочимъ, въ городскомъ паркѣ Джексонвилля во Флоридѣ. Она отлично выноситъ высокую температуру, образуетъ прекрасныя лужайки весной и лѣтомъ, но къ осени цвѣтъ ея принимаетъ буроватый оттѣнокъ. Въ виду этого, я обращаю вниманіе лишь заведующихъ общественными садами и парками въ засушливыхъ мѣстностяхъ, на Buffalo grass и Curly mesquite (изъ штатовъ Техасъ и Нью-Мексико). Обѣ онѣ рано трогаются въ ростъ, образуютъ густой, красивый дернъ, отлично выносятъ высокую температуру и сухость воздуха. Желательно, поэтому, чтобы съ ними были произведены пробы на сохраненіе зеленого цвѣта осенью.

Зеленыя лужайки, чтобы удовлетворить своему назначенію, требуютъ самаго тщательнаго ухода. Последній состоитъ, главнымъ образомъ, въ стрижкѣ и поливкѣ.

Стрижка, въ зависимости отъ размера зеленого пространства, производится покосными (употребляемыми для стрижки овецъ) ручною косилкою и, наконецъ, конною косилкою. Стрижку слѣдуетъ производить вообще возможно коротко, за исключеніемъ самаго жаркаго времени, когда травяную щетку полезно пускать нѣсколько длиннѣе. Въ засушливыхъ же мѣстностяхъ никогда не слѣдуетъ стричь лужайки слишкомъ коротко, въ противномъ случаѣ, страдаютъ корни растений. Срѣзанную траву обыкновенно убираютъ густыми ручными граблями.

Въ Соединенныхъ Штатахъ иногда можно видѣть, какъ роль покосницъ и ручныхъ косилокъ въ данномъ случаѣ предоставляется курамы, а въ некоторыхъ общественныхъ паркахъ, напримеръ, въ Druid Hill Park, въ Балтиморѣ, въ Central Park, въ Нью-Йоркѣ конную косилку съ успѣхомъ замѣняютъ овцы. Породиныя куры, въ особенности, сѣрыя или мутъ-рокъ и бѣлыя ледгорны или бѣлыя, чисто вымытая овцы прекрасно гармонируютъ съ зеленою лугою и стригутъ его великолепно.

Что касается полива, то ее должно производить, сообразуясь съ температурою воздуха, частотою дождей въ данной мѣстности и т. д. Во всякомъ случаѣ, поливка, дождемъ ли или искусственно, должна быть часта, не рѣже раза въ недѣлю при большихъ лужайкахъ; меньшіе же газоны требуютъ полива черезъ день и даже ежедневно — въ жаркую погоду.

Такъ какъ стрижку травы приходится, обыкновенно, производить черезъ каждыя семь-десять дней, то, лучше всего, поливать вълѣду за стрижкою.

Въ тѣхъ случаяхъ, когда лужайки предназначены для хожденія по нимъ для игры, травяная щетка послѣ стрижки должна подвергаться укатыванію тяжелымъ каткомъ, ручнымъ или коннымъ, въ зависимости отъ пространства.

Какимъ бы способомъ ни производилась поливка травы, слѣдуетъ наблюдать за тѣмъ, чтобы масса воды была распределена мелкими струями, во избѣжаніе обнаженія корней. Особенно важно соблюдать это правило въ первое время, пока почва не достаточно еще связана корнями травы.

Постоянная стрижка беретъ довольно значительное количество питательнаго матеріала изъ почвы, и потому отъ времени до времени, приблизительно, черезъ каждыя два года, эта убыль должна пополняться удобреніемъ. Для этой цѣли лучше всего употреблять старый, хорошо перегнившій навозъ, разсыпая его поверхъ травы слоемъ въ полдюйма толщиной, осенью, передъ началомъ сезона дождей.

Не слѣдуетъ думать, что хорошая зеленая лужайка можетъ быть создана въ продолженіе одного года. Какъ бы ни была хороша почва, густъ первоначальный посѣвъ, тщательнъ уходъ за лужайкой, требуется не менѣе трехъ лѣтъ, чтобы она достигла таковаго состоянія, когда ее можно было бы называть хорошею.

Что касается сорныхъ травъ, то растений, размножающихся сѣменами, исчезнуть сами собою вслѣдствіе частой стрижки; растения же, размножающіеся, помимо сѣмянъ, также и корневищами, должны быть выщипываемы въ самомъ началѣ.

Если бы лужайку вздумалъ портить кто-то, слѣдуетъ открыть въ трехъ-четырехъ мѣстахъ его ходъ и положить туда комки тряпокъ или ваты, обильно пропитанные сѣрнистымъ углеродомъ.

Если въ паркѣ или саду имѣется нѣсколько лужаекъ, то, оставивъ одну или двѣ изъ нихъ занятыми исключительно травянымъ покровомъ, остальные можно съ успѣхомъ разнообразить другими растениями. Но здѣсь слѣдуетъ быть чрезвычайно осторожнымъ. Никогда не слѣдуетъ допускать многихъ растений на лужайкахъ, никогда эти растения не должны быть раскидными, приземистыми. Здѣсь, напротивъ, требуется легкость, граціозность: правильно введенный штамбовый ремонтантный розанъ или пучекъ *Eulalia zebrina* уместны на небольшой лужайкѣ, въ то время какъ для большой — въ южныхъ мѣстностяхъ будетъ хороши не слишкомъ тощій снопъ гигантскаго камыша пестролистнаго (*Arundo donax fol. varieg.*), а въ болѣе сѣверныхъ — очень кетати среди зеленой лужайки придется группа бѣлыхъ, пуцденныхъ вверхъ, безъ розетокъ.

Изъ предыдущаго читатель видѣлъ, что устройство зеленыхъ лужаекъ требуетъ извѣстной аккуратности, настойчивости и терпѣнія, а уходъ за ними — непрестанныхъ заботъ. Но въ частныхъ садахъ эта возня явится пріятною и полезною для здоровья ихъ хозяевъ, въ общественныхъ же мѣстахъ удовольствіе и польза тысячъ обывателей стоятъ того, чтобы города вводили у себя лужайки.

## Къ рисункамъ.

Есть картины, удачны по замыслу и въ то же время такъ красиво исполнены, что не знаешь, чѣмъ больше любоваться, — за-  
 нется, взглянуть на этихъ двухъ влюбленныхъ, шутливо бесѣ-  
 дующихъ о пустякахъ, имѣющихъ значеніе только для нихъ, и



**Городской голова города Варны подноситъ хлѣбъ-соль Его Императорскому Высочеству Великому Князю Александру Михайловичу. По фот. Агарастіанова авт. «Нивы».**

мыслью или исполненіемъ. Къ числу такихъ картинъ принадле-  
 житъ воспроизведенная въ этомъ номерѣ «Нивы» картина нѣ-  
 мецкаго художника Бюхнера: «Пріятная бесѣда». Кто не улыб-

кто въ то же время не полюбуется тщательностью и изяществомъ  
 выписки всѣхъ деталей картины, такъ замѣчательно переданныхъ  
 въ гравюрѣ?

Отъ Симферополя на Алушту и далѣе по всему южному берегу идетъ прекрасная шоссеяная дорога. Подъемъ дороги начинается отъ самаго Симферополя и продолжается до перевала за станціей Таушанъ-базаръ на 34-й верстѣ отъ Симферополя. Переваль — самая высокая точка дороги между Симферополемъ и Алуштой (2,800 фут.). За переваломъ начинается волнообразными уступами непрерывный спускъ къ самой Алуштѣ на протяженіи 15-ти верстѣ. Отсюда открывається одна изъ самыхъ величественныхъ картинъ южнаго берега. Впереди (къ ЮВ) — голубая равнина чернаго моря, граница котораго на горизонтѣ едва уловима глазомъ; слѣва величественная гора Демерджи съ ея вычурными, точно рѣзными обрывами; справа — лѣсъ, поляны и каменные обвалы Чатырдагскаго склона, по которому вѣдетъ шоссеяная дорога.

Гора Демерджи отдѣляется отъ склона Чатырдага, по которому идетъ шоссе, глубокой долиной рѣчки Демерджи.

На южномъ, къ морю обращенномъ, краю горы Демерджи немного ниже вершины, рисуется на свѣтломъ фонѣ неба большой

приблизительную горизонтальность солнечныхъ лучей, ясность воздуха на востокъ и близкое густое облако на западѣ.

Деревня Демерджи была расположена на краю обрыва, у подошвы утесовъ горы того же имени. Но въ 1893 г. произошелъ страшный обвалъ. Огромные обломки скалъ свалились сверху на деревню и разрушили нѣсколько домовъ. Объ ихъ величинѣ можно составить себѣ ясное понятіе по нашему рисунку. Размѣрами своими онѣ значительно превосходятъ находящіеся тутъ-же дома. Изъ подъ груды обломковъ вытекаетъ прекрасный ключъ.

Обвалъ очень напугалъ жителей, заговорившихъ о переселеніи въ менѣе опасное мѣсто, и дѣломъ 1895 г. вся деревня Демерджи переселилась на болѣе отлогое мѣсто въ пяти верстахъ отъ старой деревни. Отъ времени до времени преимущественно весной подобныя обвалы повторяются, производя сотрясеніе почвы, напоминающее землетрясеніе; столбъ пыли поднимается тогда выше горы Демерджи. Большой обвалъ случился и въ 1894 г.; обломки скалы, величиною въ 25—30 куб. саж., разрушили четыре дома, и дѣло не обошлось безъ жертвъ: погилла женщина и ребенокъ, а двѣ дѣ-

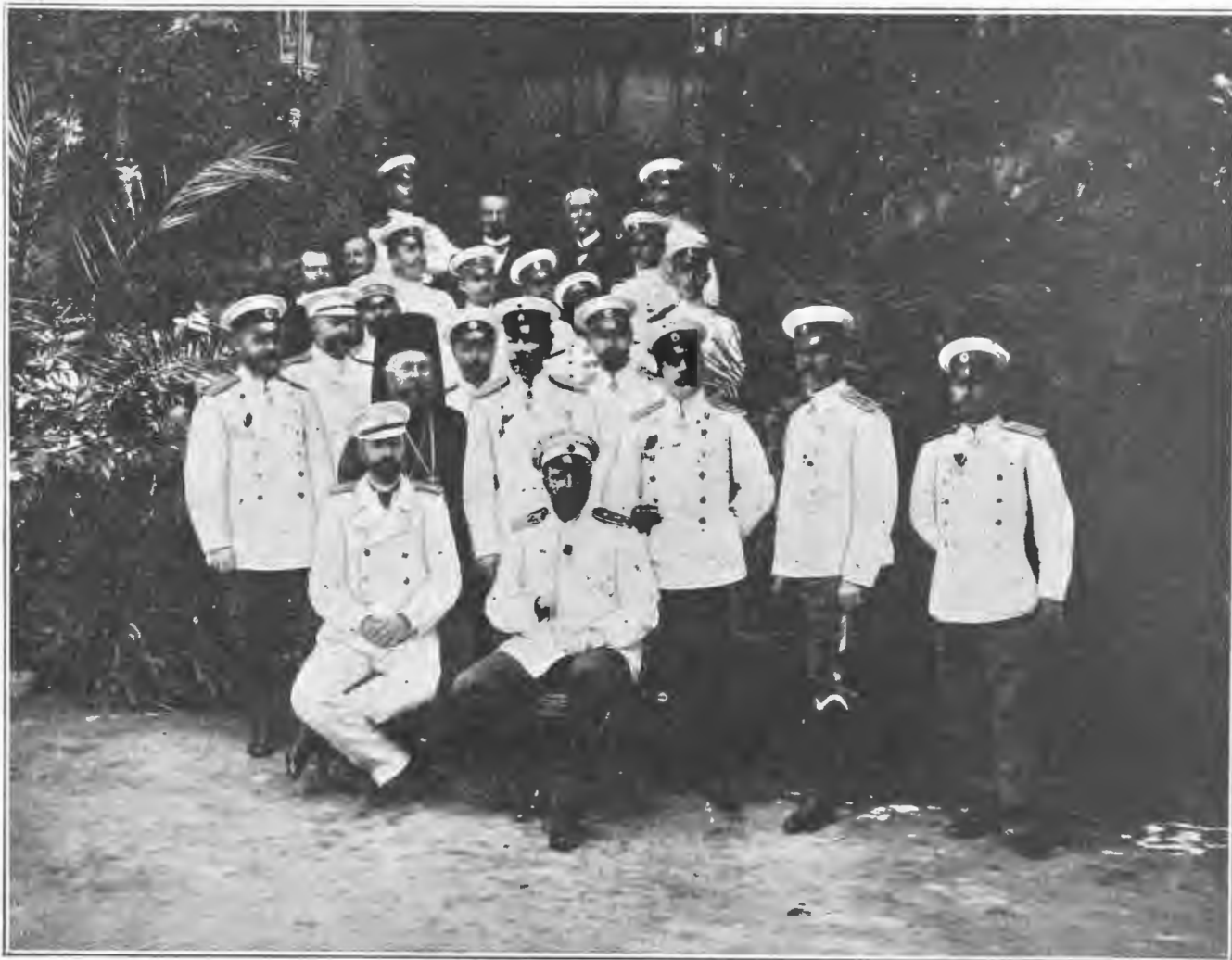

Его Императорское Высочество Великій князь Александръ Михайловичъ со свитою и Его Высочество Князь Фердинандъ Болгарскій въ Евксиноградѣ. По фот. Ив. Агарастіанова авт. «Нивы».

утесъ, похожій на бюстъ женщины въ профиль. Нѣкоторые находятъ сходство съ бюстомъ Екатерины II и даже гору называютъ на татарскій ладъ Катеринъ-гора.

Бюстъ этотъ — утесъ не менѣе десяти сажень въ вышину; неровности, кажущіяся издали чертами лица, составляютъ результатъ случайной комбинаціи расколовъ и промоинъ, безъ участія человѣческаго искусства; въблизи черты бюста почти нераспознаваемы.

Гора Демерджи имѣетъ почти 4,000 фут. в. Вершинная площадь холмиста и покрыта густымъ, зеленымъ дерномъ, изъ-подъ котораго часто проглядываетъ сплошная, бѣловатая скала. Эта скала размыта вертикальными бороздами, которыя сообщаютъ обрывамъ удивительно причудливыя и красивыя формы полуколоннъ и башенъ, раздѣляемыхъ горизонтальными трещинами на ярусы. По уступамъ и карнизамъ растутъ прекрасныя сосны, снизу почти незамѣтны. Въ нѣкоторыхъ пунктахъ южнаго края горы, эти скалы даютъ пейзажу необыкновенно красивый передній планъ.

Нѣкоторымъ лицамъ случалось видѣть на вершинѣ Демерджи интересное явленіе. Утромъ, когда лучи солнца приблизительно горизонтальны, а предъ Чатырдагомъ, т. е. на западѣ виситъ густое бѣлое облако, наблюдатель видитъ на облакѣ свой силуэтъ и силуэты своихъ спутниковъ; это, конечно, ихъ тѣни.

Необходимыми условіями явленія слѣдуетъ, повидимому, считать:

вочки, засыпанные остатками дома, были спасены поспѣшными раскопками; другіе обитатели разрушенныхъ домовъ къ счастью находились на работѣ внѣ жилищъ. Осмотръ окрестности послѣ обвала 4-го апрѣля 1894 г. показалъ, что огромная масса горы надъ деревнею, не менѣе 250,000 куб. саж. въ объемѣ, отдѣлена свѣжими трещинами, осѣла и тихо движется; въ трещинахъ слышенъ непрерывный шумъ отъ сыпавшихся обломковъ.

На мѣстѣ прежней татарской деревни находилось древне-греческое поселеніе съ церковью во имя св. Теодора Стратилата. Стѣны этой церкви отчасти пѣлы еще и теперь; а лѣтъ 20 тому назадъ были замѣтны въ алтарѣ еще и слѣды стѣнной живописи. Остатки существовавшаго тутъ укрѣпленія или крѣпостцы съ башнею теперь едва замѣтны.

Маршалъ Ней, одинъ изъ героевъ наполеоновскихъ армій, получившій прозвище «храбрѣйшаго изъ храбрыхъ» и дѣйствительно совершившій чудеса храбрости въ безконечныхъ сраженіяхъ при Мангеймѣ, Иенѣ, Эйлау, Фриландѣ, Люценѣ, Лейпцигѣ, въ Испаніи и Россіи, погилъ трагическою смертію: онъ былъ казненъ по приговору военнаго суда. Преступленіе его заключалось въ томъ, что онъ, преданный исключительно военному дѣлу, не занимаясь политикою, служилъ Наполеону, перешелъ затѣмъ на сторону Бур-

боновъ и, когда Наполеонъ вернулся съ острова Эльбы, прыкнулъ опять къ нему. Бурбоны жестоко отплатили ему за это, и въ 1815 г. онъ былъ казненъ въ тотъ моментъ, когда союзныя войска заняли сердце Франціи. «Храбрѣйшій изъ храбрыхъ» палъ не на полѣ сраженія, не отъ вражеской пули, а отъ пули бывшихъ своихъ подчиненныхъ. Это было по истинѣ трагическій моментъ. И въ этотъ моментъ одинъ англичанинъ, присутствовавшій на мѣстѣ казни, до того увлекся своимъ чувствомъ ненависти къ бывшему противнику, распростертому мертвымъ на землѣ, что съчелъ возможнымъ оскорбить трупъ героя. Онъ перескочилъ верхомъ черезъ трупъ казеннаго Маршала Нея, къ общему негодованію присутствовавшихъ. Французскій художникъ Шапронъ въ прекрасной своей картинѣ навсегда заклеилъ этого англичанина и его позорный поступокъ.

### Посѣщеніе е. и. в. великимъ княземъ Александромъ Михайловичемъ Балканскаго полуострова.

(Съ 2 рис. на стр. 497 и 498).

Послѣ ряда тревожныхъ извѣстій, то и дѣло проникавшихъ въ европейскую печать съ Балканскаго полуострова, пришлось той же печати отмѣтить событіе мирное и при томъ выдающееся по своей небывалой торжественности. Нѣсколько недель тому назадъ въ Софіи стало извѣстно что русскій броненосецъ черноморской эскадры «Ростиславъ», плавающій подъ начальствомъ великаго князя Александра Михайловича, посѣтитъ болгарскій рейдъ у Варны. Для торжественной встрѣчи великаго князя народное собраніе отпустило сверхмѣтный кредитъ въ сто тысячъ левовъ. Въ виду наступающаго торжества представители высшей власти, депутаты народнаго собранія, множество горожанъ и селянъ со всѣхъ концовъ княжества поспѣшили въ Варну. Въ полдень 27-го іюня броненосецъ «Ростиславъ» появился у болгарскаго берега. Въ сопровожденіи миноносца великій князь отправился въ дѣтнюю резиденцію болгарскаго князя — Эвксиноградъ. Князь Фердинандъ принялъ высокаго гостя на болгарскомъ вѣстовомъ суднѣ «Надежда». Визитъ былъ затѣмъ отданъ на «Ростиславъ». Великій князь остановился во дворцѣ князя Фердинанда, гдѣ совершенно было молебствие и устроенъ былъ великому князю торжественный приемъ. Болгарскій князь по телеграфу благодарилъ Государя Императора за прибытіе броненосца «Ростислава».

Утромъ 28-го іюня на броненосцѣ была панихида по цесаревичу Георгію Александровичу, позже состоялся обѣдъ, на которомъ великій князь провозгласилъ здравницу за болгарскаго князя и армию; князь Фердинандъ отвѣтилъ здравницей за Государя Императора и за русскую армию. 29-го іюня Варна, разукрашенная болгарскими и русскими флагами, устроила великому князю торжественный приемъ. У триумфальной арки кметъ привѣтствовалъ высокаго гостя хлѣбомъ-солью (см. рис. на стр. 497). Во время молебствія въ соборѣ варненскій митрополитъ произнесъ слово, въ которомъ указалъ на прибытіе великаго князя, какъ на новое основаніе для возстановленія болѣе тѣсныхъ отношеній между обоими народами. Послѣ молебствія сдѣланъ былъ смотръ отрядамъ экипажа «Ростислава» и «Надежды», на которомъ присутствовали болгарскіе министры, русскій дипломатическій агентъ съ составомъ агентства, иностранные консулы и масса восторженно настроеннаго населенія. Великому князю представились многочисленныя депутаціи. Послѣ осмотра казармъ и посѣщенія русскаго консульства великій князь принялъ завтракъ на вѣстовомъ суднѣ «Надежда». На здравницу князя Фердинанда за мощный русскій флотъ, великій князь отвѣтилъ здравницей за развитіе юнаго болгарскаго флота. Вечеромъ въ Эвксиноградскомъ дворцѣ состоялся парадный обѣдъ. Здравница болгарскаго князя была за Россію, создавшую Болгарію и болгарскую армию, за

Царя, за русскую армию и русскій флотъ. Великій князь отвѣтилъ здравницей за князя Фердинанда и за болгарскую армию. На слѣдующій день, въ сопровожденіи болгарскаго князя, министровъ, русскаго дипломатическаго агента великій князь посѣтилъ портъ Бургасъ. При большомъ стеченіи ликующаго народа состоялся смотръ войскамъ и затѣмъ парадный завтракъ, во время котораго князь Фердинандъ отъ имени бургаскихъ жителей благодарилъ великаго князя за посѣщеніе и провозгласилъ здравницу за Государя Императора. Въ своемъ отвѣтѣ великій князь пожелалъ Бургасу торжественной будущности.

Вечеромъ въ субботу 30-го іюня на «Ростиславѣ» данъ былъ большой обѣдъ, во время котораго великій князь благодарилъ за братскій приемъ на болгарской территоріи, выражалъ при этомъ свою радость по поводу виднаго въ Болгаріи, провозгласилъ здравницу за князя Фердинанда и Болгарію, пожелалъ благоденствія свободной Болгаріи, товарищества арміямъ и общности взглядовъ обѣихъ православныхъ странъ. Князь Фердинандъ выразилъ благодарность Государю Императору за то, что представитель Императорскаго Дома явился въ Болгарію, чтобы ознакомиться съ ней; помянувъ великія дѣла православной Россіи по отношенію къ христіанскимъ народамъ Востока, особенно же къ Болгаріи, князь Фердинандъ просилъ передать Государю Императору чувства вѣчной признательности болгаръ къ Россіи и провозгласилъ здравницу Государю Императору и великому князю.

На слѣдующій день вечеромъ состоялось прощаніе великаго князя съ княземъ Фердинандомъ, и броненосецъ «Ростиславъ» направился къ румынскому порту Кюстендже, куда заблаговременно выѣхали изъ Бухареста представители высшей румынской власти, съ наслѣднымъ принцемъ во главѣ, чтобы торжественно встрѣтить великаго князя Александра Михайловича.

Въ полдень 2-го іюля румынскій наслѣдный принцъ Фердинандъ, въ сопровожденіи русскаго посланника, министра-президента Стурдзы и другихъ высокопоставленныхъ лицъ отправился на суднѣ «Regele Carol» на броненосецъ «Ростиславъ», гдѣ встрѣченъ былъ съ подобающимъ почетомъ. Великій князь затѣмъ прибылъ на «Regele Carol», гдѣ высокому гостю устроена была торжественная встрѣча. Вечеромъ данъ былъ на румынскомъ суднѣ обѣдъ, за

которымъ принцъ Фердинандъ провозгласилъ здравницу за Русскую Императорскую Четву, за армию и флотъ Россіи. Великій князь отвѣтилъ здравницами за румынскую королевскую четву, за наслѣдника, за румынскую армию и флотъ. На слѣдующій день былъ смотръ батальону егерей; великій князь и наслѣдный принцъ Фердинандъ проѣхали по улицамъ, украшеннымъ цвѣтами и коврами, и посѣтили казармы. Вечеромъ, 4-го іюля, на «Ростиславѣ» данъ былъ въ честь румынскаго наслѣдника обѣдъ, а въ городѣ состоялся банкетъ въ честь высокаго гостя. За обѣдомъ и на банкетѣ подняты были взаимныя душевныя здравницы великимъ княземъ, наслѣднымъ принцемъ и министромъ - президентомъ Стурдзой. Поблагодаривъ хозяевъ за гостеприимство, великій князь отбылъ на «Ростиславъ». Банкетъ кончился во второмъ часу ночи. Городъ и портъ былъ иллюминированъ, сожжены были роскошныя фейерверки. Утромъ, 5-го іюля, «Ростиславъ» ушелъ съ рейда.

7-го іюля «Ростиславъ» при пушечныхъ салютахъ, сопровождаемый стационеромъ «Черноморецъ», прибылъ въ Буюкскій лиманъ. Султанъ выслалъ навстрѣчу высокому гостю: морскаго министра, церемоніймейстера и другихъ сановниковъ на яхтѣ «Фуадъ». Перейдя на стационеръ «Черноморецъ», великій князь отбылъ въ императорскій дворецъ Долма-Бахче, оттуда въ парадныхъ колѣскахъ—въ Илдызъ-Кюскъ, гдѣ великому князю дана была султаномъ



Сусанна Крюгеръ († 7-го іюля 1901 г.).  
По фот. авт. «Нивы».



Его высочество принцъ Адальбертъ прусскій и его воспитатель капитанъ-лейтенантъ Аммонъ на Английской набережной въ Петербургѣ передъ отъѣдомъ въ Петергофъ. Съ фот. Булла авт. «Нивы».

аудиенция. После аудиенции великий князь отправился во дворец Мерассинь, куда прибыл султан с ответным визитом, после чего в честь высокогo гостя данъ былъ парадный обѣдъ.

8-го июля, послѣ обѣда въ Пльдызъ-Кюскъ, великий князь присутствовалъ на театральномъ представленіи въ томъ же дворцѣ. На слѣдующій день была прощальная аудиенція у султана; великий князь осматривалъ достопримѣчательности города, а вечеромъ далъ обѣдъ на «Ростиславъ» въ честь делегатовъ султана. По случаю пребывания великаго князя въ Константинополь, между султаномъ и Государемъ Императоромъ состоялся обменъ сердечными телеграммами. 10-го июля вечеромъ «Ростиславъ» покинулъ Константинополь при салютахъ артиллеріи съ ближайшихъ фортовъ.

Посѣщеніе русскимъ великимъ княземъ Балканскаго полуострова можетъ служить вѣрнымъ признакомъ возрастающаго вліянія Россіи на Востокъ.

### Сусанна Крюгеръ. (Портр. на стр. 499.)

7-го июля мастигаго президента трансвальскаго республики, Крюгера, столь много пострадавшаго за послѣдніе годы, постигло новое тяжелое горе, на этотъ разъ семейное. Въ то время, какъ онъ живетъ вдали отъ родины, въ Европѣ, чтобы отстоять здѣсь дипломатическимъ путемъ свободу и независимость своей страны, за которая мужественно борется съ такою удивительною выдержкою его народъ, тамъ, въ Трансвааль, внезапно скончалась его супруга, въ теченіе 50 лѣтъ дѣлвшая съ нимъ всѣ радости и печали ихъ совместной жизни.

Сусанна Крюгеръ родилась въ 1834 г. отъ предковъ гугенотовъ, переселившихся въ южную Африку изъ Франціи послѣ отмены нантскаго эдикта. Прежде эти принадлежали аристократической фамиліи Дю-Плесси, родственной кардиналу Ришелье. Когда Сусанна Дю-Плесси приняла въ 1852 г. предложеніе фельдкорнета Крюгера сдѣлаться его женой, она сказала съ отличавшею ее простотою: «Я умлю стряпать, шить и держать домъ въ порядкѣ». И дѣйствительно она всю жизнь заботилась добросовѣстно о вышнемъ благополучіи своего мужа, но дала ему еще и несравненно больше: любящую душу, преданную по гробъ какъ ему, такъ и своимъ обязанностямъ, какъ матери и жены. Доброта ея сердца поражала всѣхъ, кто ее знавалъ: она всегда заступалась за всѣхъ несчастныхъ или обиженныхъ, кѣмъ бы они ни были.

Богъ благословилъ бракъ Крюгеровъ. У нихъ было 16 дѣтей, а со всѣми внуками и правнуками семья ихъ разрослась до ста сличкомъ человекъ. Изъ нихъ въ одной стѣлкѣ погибло 17 человекъ. Какой тяжелый ударъ для ея любящаго сердца и какъ ужасно, вообще, должна была на ней отразиться вся теперешняя война! Она потребовала безконечныхъ жертвъ, и въ довершеніе всего супруги должны были разстаться, жить насклонъ лѣтъ вдали другъ отъ друга, лишены возможности утѣшать другъ друга въ теперешніе невыразимо тяжелые для нихъ дни.

Смерть постигла Сусанну Крюгеръ почти внезапно: она простудилась, схватила воспаленіе легкихъ и черезъ нѣсколько дней ей не стало. Даже враги отдають полную справедливость ея семейнымъ добродѣтелямъ и возвышенности ея души.

### Пріѣздъ принца Адальберта прусскаго въ Петербургъ. (Рис. на стр. 499).

Утромъ 6-го июля пришло въ С.-Петербургъ и бросило якорь на Невѣ у Николаевскаго моста германское учебное судно «Шарлотта», неоднократно уже побывавшее въ столицѣ Россіи. На суднѣ прибыли въ сопровожденіи двадцати офицеровъ сорокъ девять кадетъ и среди нихъ—третій сынъ германскаго императора, семнадцатилѣтній принцъ Адальбертъ прусскій.

8-го июля, во второмъ часу пополудни, принцъ отбылъ съ своей свитой на яхтѣ «Нева» въ Новый Петергофъ. Прослѣдовавъ въ придворномъ экипажѣ на дачу Государыни Императрицы Маріи Феодоровны «Александрія», принцъ былъ принятъ Ея Величествомъ, затѣмъ проѣхалъ съ визитомъ къ великому князю Михаилу Николаевичу—въ Михайловку и къ великому князю Петру Николаевичу—въ Знаменку. Послѣ завтрака въ Большомъ Петергофскомъ дворцѣ германскіе гости въ пятомъ часу пополудни отбыли въ «Александрію», въ Новый Дворецъ, гдѣ они представлялись Государю Императору, послѣ чего отбыли изъ Александріи, а принцъ, пробывъ еще болѣе часа, въ седьмомъ часу откланялся Его Величеству.

Издатель А. Ф. Марксъ.

10-го июля, въ 11-мъ часу утра, Государь Императоръ и великіе князья Алексѣй Александровичъ и Михаилъ Николаевичъ посѣтили судно «Шарлотта», при чемъ Его Императорское Величество вручилъ принцу знаки ордена св. апостола Андрея Первозваннаго. Въ продолженіе этого дня принцъ дѣлалъ визиты членамъ Императорской Фамиліи.

12-го июля принцъ Адальбертъ на яхтѣ «Нева» отбылъ изъ Петербурга въ Петергофъ. Съ пристани принцъ въ придворномъ экипажѣ прослѣдовалъ на Императорскую дачу «Александрія», гдѣ былъ принятъ Ихъ Величествами Государемъ Императоромъ и Государыней Императрицей Александрой Феодоровной. Послѣ завтрака у Ихъ Величествъ, откланявшись Августѣйшимъ Хозяевамъ, принцъ Адальбертъ прослѣдовалъ на кронштадскій рейдъ. Здѣсь уже стояло прибывшее изъ Петербурга германское учебное судно «Шарлотта», которое приготовилось оставить съ разсвѣтомъ кронштадскій рейдъ.

Пріѣздъ сына императора Вильгельма къ Русскому Двору и радушный пріемъ, оказанный принцу Адальберту, служатъ новымъ доказательствомъ близкихъ и сердечныхъ отношеній, издавна существующихъ между Императорскими Домами двухъ великихъ сосѣднихъ державъ. При испытанномъ умѣніи германскаго императора упрочивать дружбу самыми деликатными приемами, нельзя не смотрѣть на пріѣздъ принца Адальберта, какъ на симптомъ неизмѣннаго стремленія германскаго императора поддерживать съ сосѣдями самыя дружественныя отношенія.

### М. И. Сухомлиновъ и И. Н. Ждановъ.

(Съ 2 стр. на этой стр.)

На прошлой недѣлѣ исторія русской литературы понесла двѣ тяжелыя утраты: 8-го июля скончался академикъ Михаилъ Ивановичъ Сухомлиновъ, а три дня спустя, 11-го июля послѣдовалъ за нимъ и академикъ Иванъ Николаевичъ Ждановъ.

Многое связывало этихъ двухъ труженниковъ науки, посвятившихъ всю свою жизнь изученію исторіи роднаго слова. Они оба стояли въ сторонѣ отъ современныхъ литературныхъ злобъ и тѣмъ не менѣе даже лица, наиболее склонныя предаваться этимъ злобамъ, не могутъ обойтись безъ трудовъ этихъ двухъ ученыхъ, которые съ рѣдкою выдержкою изучали, собирали, комментировали материалы по исторіи русской литературы. Труды: «О литературѣ въ Россіи при Петрѣ Великомъ» и «Исслѣдованія и статьи по русской литературѣ и просвѣщенію» покойнаго М. И. Сухомлинова представляютъ собою такіе замѣчательные сборники матеріаловъ, что ни одинъ изслѣдователь не можетъ безъ нихъ обойтись. Этихъ двухъ трудовъ было бы уже достаточно, чтобы причислить покойнаго М. И. къ числу ученыхъ, съ громадною пользою потрудившихся надъ разработкою исторіи русскаго слова, а къ этимъ трудамъ можно присоединить цѣлый рядъ другихъ, не менѣе основательныхъ, хотя и пользующихся менѣе громкою извѣстностью вслѣдствіе специальности затронутыхъ въ нихъ вопросовъ.

Ученыя заслуги покойнаго М. И. пользовались всеобщимъ признаніемъ какъ среди писателей, такъ и среди ученыхъ. Онъ состоялъ профессоромъ въ петербургскомъ университетѣ съ 1852 г., а 20 лѣтъ спустя, въ 1872 г. былъ избранъ и академикомъ, въ званіи котораго онъ состоялъ почти двадцать девять лѣтъ. Въ академіи покойный М. И. предсѣдательствовалъ въ отдѣленіи русскаго языка и словесности и во вновь учрежденномъ разрядѣ изящной словесности.

Что касается Ивана Николаевича Жданова, то онъ профессорствовалъ съ 1879 года сперва въ Кіевѣ, а потомъ и въ Петербургѣ. Работы его посвящены преимущественно «русской поэзіи въ до-монгольскую эпоху». Подъ этимъ заглавіемъ и вышелъ капитальнѣйшій и обширнѣйшій его трудъ. Кроме того, онъ оставилъ послѣ себя «Матеріалы для исторіи Стоглаваго Собора». Работать безъ трудовъ покойнаго И. Н. въ области древней нашей литературы нѣтъ возможности, а между тѣмъ въ древней нашей поэзіи коренится новая и вѣвѣйшая, и если многіе такъ равнодушно относятся къ древней нашей поэзіи, то это служитъ доказательствомъ, что они этого не понимаютъ и, вмѣстѣ съ тѣмъ, что они относятся весьма поверхностно и къ новой нашей поэзіи.

И. Н. Ждановъ состоялъ также членомъ нашей академіи наукъ и скончался въ сравнительно цвѣтущемъ возрастѣ: ему было всего 55 лѣтъ въ то время, какъ М. И. Сухомлинову было уже за 70.

Редакторъ Р. И. Сементковскій.



Академикъ М. И. Сухомлиновъ († 8-го июля 1901 г.). Съ фот. авт. «Нивы».



Академикъ И. Н. Ждановъ († 11-го июля 1901 г.). Съ фот. авт. «Нивы».



Основан. въ 1886 году, разрѣшенные Начальствомъ

# КУРСЫ и БЮРО БУХГАЛТЕРИИ В. А. ХАГЕЛЬСТРЕМЪ,

ПРЕПОДАВАТЕЛЯ БУХГАЛТЕРИИ МОСКОВСКАГО УЧИТЕЛЬСКАГО ИНСТИТУТА,

Москва, Тверская ул., уголъ Леонтьевского пер., д. Полякова.

Ц. № 15779 1-7

**1-го СЕНТЯБРЯ НАЧАЛО ОБЩАГО КУРСА.** Программы высылаются бесплатно.

Основательное изученіе бухгалтеріи торговой, банковской, фабричной, сельскохозяйственной, винной монополіи и земскихъ управъ.

Въ текущемъ учебномъ году на курсахъ В. А. ХАГЕЛЬСТРЕМЪ обучалось 283 челов.

НА КУРСЫ ПРИНИМАЮТСЯ ЛИЦА ОБОЕГО ПОЛА, ВСЯКАГО ВОЗРАСТА.

## УКРѢПЛЕНИЕ и УСПОКОЕНИЕ НЕРВОВЪ САНАТОГЕНОМЪ

Д-ръ мед. Кебель въ Лейбенѣ пишетъ: «Мои наблюденія показали мнѣ, что **САНАТОГЕНЪ** отличное укрѣпляющее средство, превосходящее по моему мнѣнію всѣ другія питательныя соли. Его очень удобно принимать и оно вскорѣ восстанавливаетъ истощенный организмъ».

Имѣется въ аптекахъ и аптекарскихъ магазинахъ.

**ВЛЕСТЯЩІЕ ОТЗЫВЫ** профессоровъ и докторовъ сообщаются по требованію.

Ц. № 15567 8-4

**БАУЕРЪ и К<sup>о</sup>, Берлинъ, S. O. 16.**



Передъ леченіемъ  
САНАТОГЕНОМЪ.



Послѣ леченія  
САНАТОГЕНОМЪ.

## МАНДОЛИНЫ

правильныя и съ хорошимъ тономъ отъ 4 р., 6, 8, 10, 12, 15, 20, 25, 30, 35 р. и дор.  
Мандолы отъ 20 р., 25, 30 р. и дор.

Люты отъ 45 р., 60 р., 80 р. и дор.

Починка и передѣлка инструментовъ.  
Каталогъ бесплатно.

МАСТЕРЪ

**Ф. ПАСЕРЬСКІЙ**

СПБ., Моховая № 42, Караванная, № 3-35.

### НОВОСТЬ!!!



Патентованный во всемъ мірѣ интересный брелокъ «ПИСТОЛЕТЪ».

Помимо своего издѣлства, какъ брелокъ, онъ можетъ принести и некоторую долю пользы. Этотъ настольный брелокъ — настоящей большой пистолетъ въ миниатюрѣ, дѣйствуетъ прекрасно и заряжается крошечными патронами, которые даютъ очень сильный выстрѣлъ. Этотъ брелокъ можно легко напугать вора, которому не придетъ въ голову, что оружіе безвредное. Цѣна одной штуки съ пересылкою 2 руб. Требованія адресовать: въ «Базаръ Новостей», Варшавы, Грацианая, 4. Наставленіе прилагается. 2-1

## ЭЛЕКТРО-техническая-ШКОЛА

Дирек.-Учред. Б. И. Соколовскій. Одесса.

Пріемъ прошеній въ 1, 2, 3 кл. до 15 авг. Вакацій 17. Программы бесплатно.

**Худож. открыт. письма**

12 у моря 1 р.; 10 вост. Парижанка 80 к.

12 пластическія позы 1 р.; 50 Парижъ 3 р.

Пр.-кур. безпл.

Фотографія артистическія красавицъ.

Бъ вѣщихъ карточекъ по полученіи 1 р. 60 к.

Э. М. Мулертъ, СПБ., Караванная, 8.

## Крахмальные заводы

по ново-реформированной системѣ Уланда

обеспечиваютъ наибольшій доходъ!

Спеціальное заведеніе для устройства перестройки крахмальныхъ заводовъ

**В. Г. Уландъ, Лейпцигъ.**

Проекти бесплатно.

Вышелъ 12-й выпускъ (III) третьяго года (курса) изданія.  
**СЕМЕЙНЫЙ УНИВЕРСИТЕТЪ**  
Ф. С. Комарскаго лекцій для самообразованія. Продолжается подписка на I, II и III года (курсы) изданія. Священникамъ, учащимъ и учащимся особая льгота. Программы и отзывы печати высылаются отъ издателя бесплатно. Подробности см. № 22 «Нивы» 1901 г.

Золотая медаль на Всемирной Выставкѣ въ Парижѣ 1900 г.

Для смягченія и бѣлизны кожи.

# КАЛОДЕРМА

ЖЕЛЕ КАЛОДЕРМА. \* МЫЛО КАЛОДЕРМА.

Ф. Вольфъ и Сынъ въ Карлсруэ.

И. № 11775 52-30

Продается во всѣхъ лучшихъ аптекарскихъ и парфюмерныхъ магазинахъ.

## SPECIAL MAIGLÖCKSCHEN

ДУХИ — МЫЛО — ПУДРА.

Неподдѣльно только съ полной фирмой

### ГУСТАВЪ ЛОЗЕ

№ 6442 (137) Корол. придв. поставщикъ, Berlin.

Продажа во всѣхъ парфюмерныхъ и аптекарскихъ магазинахъ и во всѣхъ парикмахерскихъ Россіи.

## ДАМАМЪ и БАРЫШНЯМЪ

изящный подарокъ.



Изя чистаго золота 56-й пробы цѣлый гарнитуръ только за 15 руб. 1) Браслетъ золотой, состоящій изъ плотнаго золотого обруча, на которомъ искусствен. брилліанты превосходной игры обхватываютъ дубель-рубинъ, сапфиръ, изумрудъ или бирюзу (по выбору заказчика); 2) Брошь золотая такого же фасона; 3) Пара крупныхъ серегъ такого же фасона; 4) Кольцо золотое такого же фасона высш. налож. платж. по полученіи 3 руб. задатка. Гарантируемъ изъ болѣе плотнаго золота цѣна 20 руб. и 25 руб. (На рисункѣ гарнитуръ изображенъ въ уменьшенномъ видѣ).

Часы дамскіе съ 3-мя крышками изъ массивнаго золота 56 пробы 22 руб., болѣе массивныя 28 руб. и 35 руб.

Часы мужскіе съ 3-мя крышками изъ массивнаго золота 56 пробы 55 руб., болѣе массивныя 65 руб. и 85 руб.

Съ заказами обращаться въ фабричній складъ золотыхъ издѣлій и часовъ Торговаго Дома І. Г. Шалиссо и К<sup>о</sup>, Одесса, Гривинская, 29.

**ВОДА БАЙЛЬ.**  
Краска для волосъ, приготовляемая Байлемъ въ Парижѣ, окрашиваетъ въ цвѣта:

**ЧЕРНЫЙ, БРОНЕ, ШАТЕНЬ и БЛОНДИНЬ.**

Вода Байль сохраняетъ блескъ и мягкость волосъ, не гранитъ волосъ и не пачкаетъ бѣлья. Мываетъ волосы передъ окрашиваніемъ, и послѣ не обязано можно полчать: у К. Ферреръ, Никольская; Оскаръ Гетлингъ, Петровка; и др. аптекарск. парфюмер. и парикмахерск. магаз. Цѣна на флак. 3 р. Пересылка во всѣ города Россійской Имперіи наложен. платж. отъ 1 флак. до 3 фла. за перес. 1 р.

## УЧАЩИМСЯ

во всѣхъ учебныхъ заведеніяхъ, а также: ПЕДАГОГАМЪ, ОФИЦЕРАМЪ, ДУХОВНИКАМЪ, ВРАЧАМЪ, АДВОКАТАМЪ, ЧИНОВНИКАМЪ и вообще ВСѢМЪ ИНТЕЛЛИГЕНТНЫМЪ ЛЮДЯМЪ, занимающимся умственнымъ трудомъ, предлагаемъ изучитъ подъ моимъ руководствомъ ЗАОЧНО (посредств. писемъ-лекцій) полный курсъ МНЕМОНИКИ, т. е. ИСКУССТВО, УКРѢПЛЯЮЩЕЕ

## ПАМЯТЬ

и УСТРАНЯЮЩЕЕ РАЗСѢЯННОСТЬ. Метода составлена по спеціальной программѣ, высылаемой за 7 коп. марку и заключается въ себѣ ВСЕ, известное въ этомъ искусствѣ. Курсъ состоитъ изъ 10 лекцій и пройденъ можетъ быть въ 1 мѣсяцъ. Плата за полный курсъ укрѣпленія памяти (съ практич. упражненіями) — ПЯТЬ руб. На пересылку лекцій слѣдуетъ приложить 10 семкоп. марокъ. О благотворныхъ дѣйствіяхъ моей metody и о превосходствѣ ея предъ всѣми другими см. отзывы газетъ и журналовъ за 1900 г.: «Нива» № 44, «Родина» № 48, «Свѣтъ» № 276 и 335, «Бирж. Вѣд.» № 279 и 346 и мн. др. Адресовать: С.-ПЕТЕРБУРГЪ, Васильевск. Остр., 10 лянца, д. 15, Училищно-вспомогателю В. Е. МАКЪЕВУ.

Косметическое средство отъ прыщей и угрей

### «КРЕДО»

разрѣшено Сиб. Врм. Управленіемъ.

Цѣна банки 1 р. 50 к.

Получитъ можно въ С.-Петербурѣ, Караванная, д. 5, кв. 8, у Н. Оксестскаго. Гг. аптекарскимъ высылаю наложеннымъ платжкомъ.

## ЗАЧѢМЪ ѢЗДИТЬ

заграницу видѣть достопримѣчательности, тратить большіи деньги, когда за ничтожную сумму можно приобрести отличнѣйшій стереоскопъ и 24 стереоскопическихъ достопримѣчательныхъ видовъ странъ свѣта. Цѣна 3 руб. съ пересылкою, по полученіи задатка одного рубля Торговій домъ С. Чертовъ, въ Ростовѣ н/Дону.



№ 1574925-2

**Е. КРАУСЪ и К<sup>о</sup>.**

Фабрика для оптики и прецизионной механики въ Парижѣ. Отдѣленіе для всей Россіи: С.-Петербургъ, Мойка, 42. Адресъ для телеграммъ: Аргусъ. Бинокли высшего качества. Аргусъ—11 р. Лилипутъ—8 р. 50 к. Каталоги биноклей и подзорныхъ трубъ, стерео-биноклей, анастигматовъ, микроскоповъ и центробѣжныхъ приборовъ бесплатно.



№ 15762

Станки для ремесленныхъ шноль, шпатель и мастеровъ выносятся готовые. Литейск. ул., соб. домъ, № 13. Пр.-кур. за 7 коп. марку.

**САМАЯ ПРОЧНАЯ**



**ЭКОНОМИЧЕСКАЯ КРЫША**

**Н.В.ЧЕРЕПОВЪ**

изъ оцинкованнаго и гальванизированнаго желѣза  
**ГАРАНТІЯ 25 ЛѢТЪ.**  
Г-е строителямъ слѣдуетъ имѣть въ виду, что краска плохо предохраняетъ желѣзо отъ ржавчины

**ОЦИНКОВАННОЕ И ГАЛЬВАНЗИРОВАННОЕ ЖЕЛѢЗО ДЛЯ КРЫШЪ ЗАВОДА Н. В. ЧЕРЕПОВА НИКОГДА НЕ РЖАВѢЕТЪ,** по этому составляетъ лучшей, выгоднѣйшей и самой экономичной материалъ для кровли. Иллюстрированный прейсъ-куррантъ и образцы высылаются бесплатно. Заводъ и главная контора: Москва, въ Тверской восточной, С.-Петербургская слобода, соб. домъ. Контора С.-Петербургъ, Гродненская 14. съ заказами просимъ обращаться въ гл. контору Москва, С.-Петербургская слобода, соб. домъ.

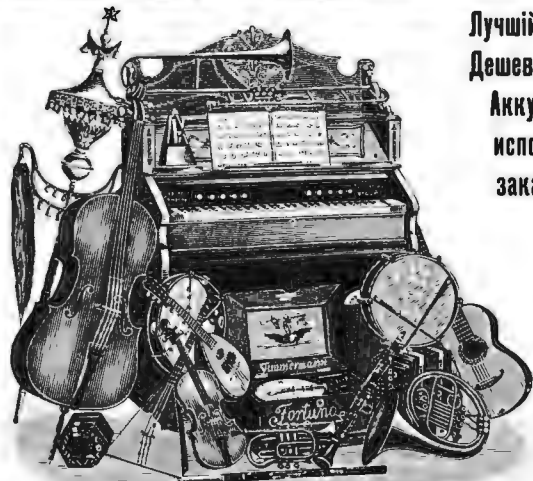

РИСУНОКЪ СОБСТВЕННОСТЬ ЮЛІЯ ГЕНРИХЪ ЦИММЕРМАНЪ

**Изображенная въ этой группѣ ФИСГАРМОНІЯ американской фабрики КАРПЕНТЕРЪ стоитъ:**

съ 12 регистрами, въ 98 голосовъ . . . . .	160 руб.
съ 12 " " " 123 голоса . . . . .	175 руб.
съ 16 " " " 196 голосовъ . . . . .	250 руб.

Всѣ другіе музыкальные инструменты и принадлежности къ нимъ лучшаго качества по дешевымъ цѣнамъ. Школы-самоучители и ноты. Иллюстрированный прейсъ-куррантъ бесплатно.

**Юлія Генрихъ ЦИММЕРМАНЪ.**

С.-ПЕТЕРБУРГЪ, Б. Морская, № 34. МОСКВА, Кузнецкій мостъ, д. Захарына.

**БЕРЕЗОВАЯ ЭМУЛЬСИЯ.**

Приготовлено въ Лабораторіи А. ЭНГЛУНДЪ.

Приготовлена съ разрѣшенія С.-Петербургскаго Врачебнаго Управленія. Средство противъ вѣснушекъ, желтизны, пеленъ, красноты и пр. При употребленіи березовой эмульсіи, кожа лица дѣлается необыкновенно чѣрной и придаетъ ей ослѣзительную бѣлизну и придаетъ ему свѣжесть и чѣзность, она превосходитъ своими достоинствами всѣ другіе препараты.

Цѣна за флаконъ 1 р. 25 к., съ пересылкою 1 р. 75 к. Продается вездѣ.

Для предупрежденія отъ поддѣлокъ прошу обратитъ вниманіе на подписи: А. ЭНГЛУНДЪ красными чернилами и марку Спб. Косметической Лабораторіи. Главныя агентства и склады фирмы для Европы: Эмиль Беръ—Гамбургъ; для Южной и Сѣверной Америки: Л. Миннеръ—Нью-Йоркъ.

Главный складъ для всей Россіи: А. ЭНГЛУНДЪ, С.-Петербургъ, Бассейная, 27.



Закажите часы, получите даромъ съ портретомъ желаемого лица: Брошку, брелокъ или булавку для галстука; все въ оправѣ накладного золота. Открытые каменья выложенные карманные часы «Ремонтуръ» вѣрнѣйшей ходъ, солиднѣйшія механизмы, обтаченные и протравленные съ панцирной дѣлочкой и оролокомъ «Вѣра, Надежда и Любовь». Все только за 6 рублей, дамскіе 6 руб. Такіе же глухіе 8 р. дамскіе 9 руб. При заказѣ благоволиете прислать фотографическую карточку желаемого лица и сообщить, какую изъ трехъ вещей выслать въ видѣ преміи, брошку съ портретомъ, булавку или брелокъ. Выписывающій 2-е часовъ получаетъ всѣ 3 предмета съ разными фотографіями. По желанію можно имѣть: черные стальные визитные часы, съ тѣми же приложеніями и преміей 5 и 8 руб., дамскіе 6 и 9 руб. Серебряные глухіе 84 пробы, анкеръ, ключомъ, на 15 каменяхъ 10 и 12 руб., дамскіе ремонтуръ 9 и 11 руб. Высылается наложеннымъ платежомъ и безъ задатка, съ гарантіей за вѣрность хода на 5 лѣтъ. Адресовать: Товарищество «Ш А Р Л Б», центральная № 15742 почта № 324, Варшава. 2-2



**ВЫСШАЯ НАГРАДА GRAND PRIX** на Парижской выставкѣ 1901 г. Скоропущая машина

**«СМИСЬ - ПРЕМЬЕ»**



самая скорая, прочная и удобная. Введена во всѣхъ министерствахъ и большихъ учрежденіяхъ. Цѣна 250 р. Пишущая машина «КОСМОПОЛИТЪ» съ 3 разными русскими и 3 разными латинскими алфавитами. Самый красивый шрифтъ. Цѣна 95 р. Описанія и образцы шрифтовъ образъ машинъ высыл. бесплатно.

О. РИХТЕРЪ. Спб., Адмиралъ пр., 4.

**Зоологическій магазинъ**

Аквариумы, Фонтаны, Террариумы, Кѣтки, Итки, Рыбы, Земноводныя, собаки и проч. Пр.-кур. безпл.

**Новость!**  
**КОМНАТН. ДУШЪ**  
ПРОДАЕТСЯ въ магаз. Резин. Изд. А. ГОЛЬЦШМЕДТЪ Москва, Никольская, л. гр. Шереметева. Прейсъ-Кур. высылаются по требованію.

**ВСЕ ЧТО НУЖНО!**

Высылаемъ во всѣ мѣста Россіи. Иммерія писменные, писчебумажные, галантерейные, косметическіе, игрушечные, мануфактурные, ювелирные, художественные и вообще всевозможные **РУССКІЕ И ЗАГРАНИЧНЫЕ ТОВАРЫ** Стоимостью начиная отъ 50 м. до 1000 р. и дороже. Цѣны дешевыя. Исполненіе аккуратное. При запросѣ марку на отв. При заказѣ <sup>1</sup>/<sub>5</sub> часть. Агентурный складъ «Посредникъ» Михаловскаго и Фельдберга, Одесса, Гуглева, 14.



Фалька

**„АРНАНИЗОН“**

единственное практическое средство для выводя пеленъ изъ всѣхъ матерій. Дѣйствуетъ быстро и бесшлочно, не требуетъ никакого труда. Испытанно военными министерствомъ вюртембергскаго королевства и рекомендовано войскамъ для чистки формы. Покупать можно во всѣхъ аптекарскихъ и парфюмерныхъ магазинахъ и въ аптекахъ. **ХИМИЧЕСКАЯ ФАБРИКА**

**Aug Falk, Wien, IV/1**  
Поддѣлка пресѣдуется закономъ.

Появилось масса поддѣлокъ на мои товары, поэтому **обратите вниманіе!** и требуйте вездѣ!

**Л. Я. СТОЛКНИДА**

**АНТИПАРАЗИТЪ**  
отъ клоповъ, таракановъ, блохъ, моли и т. д.  
Ц. <sup>1</sup>/<sub>2</sub>-1 р. <sup>1</sup>/<sub>2</sub>-55. <sup>1</sup>/<sub>4</sub> 30 и <sup>1</sup>/<sub>2</sub>-20 к.

**Л. Я. СТОЛКНИДА**  
**МЫЛО „БЛЕСКЪ“**

для стирки бѣлья въ холоди., тепл. и горяч. водѣ, съ паркой и безъ парки (какъ угодно).

**Л. Я. СТОЛКНИДА**  
**ДѢТСКОЕ МЫЛО**  
на рыбьемъ жирѣ. Цѣна <sup>1</sup>/<sub>2</sub> кус. 50 к. и <sup>1</sup>/<sub>2</sub> 30 к.

**Л. Я. СТОЛКНИДА**  
**КАПСУЛЫ ДЕЗОДОРАТЪ**

для уничтоженія зловонія въ комнатахъ, дѣтскихъ, спальняхъ и т. д. Цѣна за 1 коробъ въ 100 шт. 35 к.

**Л. Я. СТОЛКНИДА**  
**ВАНСА „МОЛНІЯ“.**

Цѣна 80 коп.  
**Л. Я. СТОЛКНИДА**  
Укусная эссенція 75°/о.

Главный складъ: Москва, Лубянской прѣздъ, аптекар. торговля Л. Я. Столкнида. 10-6  
Розничный магазинъ въ Москвѣ: Никольская, д. Бостанжонко.  
Фабрика: Воронцовская, свой домъ.

**СЕКРЕТЫ** всевозможныхъ технико-химическихъ производствъ и спеціальными свѣдѣніями во всякомъ ремеслѣ сообщаемъ писемно за 2 руб. технолог.-практикъ. Адресъ: г. Одесса, И. Б. Качуровскому.

**Фотографіи** красивыхъ женщинъ всѣхъ нагородо улакован. фотографій и 30 миниатюръ высылаютъ franco за 2 руб. (можно почт. марками закр. письм.). Обратитесь писемно на русск. яз. по адресу: I. L. Silberberg, Wien, Praterstrasse № 26. Вѣна (Австр.).

ТОВАРИШЕСТВО **„ПРОВОДНИКЪ“**  
Москва. \* Рига. \* Спбуръгъ.

**Т-ва РУССКО-ФРАНЦУЗСКИХЪ ЗАВОДОВЪ** ПОДЪ ФІРМОЮ: **„ПРОВОДНИКЪ“.**  
ПРОДАЕТСЯ ВЕЗДѢ. **Обращать вниманіе на клеймо (звѣзда) съ фирмой!**

# ЖИВЫЕ

№ 30.

**ОБЪЯВЛЕНИЯ**

для напечатания въ „Нивѣ“ принимаются по слѣдующей цѣнѣ: за стрѣку непарейль (въ 1/4 ширины страницы) — 1 р. 50 к. (на первой страницѣ) и 1 р. (на остальныхъ страницахъ).

1901 г.

**Содержание.** ТЕКСТЪ: Деньги. Повѣсть П. П. Гидича. (Продолженіе).—Девдоранскій ледникъ. Очеркъ Д. Пахомова. (Съ 3 рис.).—Къ рисункамъ: Танцовщица Сахареть.—Полный сборъ.—Климентъ, митрополитъ тырновскій.—Гунгербургъ.—А. И. Абарина.—Воздушный корабль и подводная лодка.—Объявленія.

РИСУНКИ: Танцовщица Сахареть. Портретъ Ф. Ленбаха. — Полный сборъ. Картина І. Мираль-Дарманена.—Девдоранскій ледникъ: 1) Общій видъ. 2) Нижняя будка на Верхне-Грузинской дорогѣ. 3) Верхняя будка близъ ледника. Ориг. рис. Д. А. Пахомова.—Климентъ, митрополитъ тырновскій.—Гунгербургъ: 1) Новая, тѣлько-что отстроенная лютеранская церковь. 2) Морской пляжъ. 3) Кургаузъ.—А. И. Абарина.—Сантосъ-Дюмонъ и его аэростатъ во время полета. — ..одведение подводною лодкою Зед, мины подъ броненосецъ „Шаръ-Мартель“.

**XIX вѣкъ.** (Листъ 14).

ТЕКСТЪ: Пятьдесятъ лѣтъ русской исторіи. Очеркъ Н. К. Шильдера. Царствованіе Императора Николая І.

РИСУНКИ: Переходъ черезъ Балканы. — Взятіе тюрьмы инсургентами въ Варшавѣ. — Хлопцидъ. — Скриницкій.—Сѣнная площадь въ 1830 году.—Николай І усмиряетъ народъ на Сѣнной площади.—Штурмъ Варшавы въ 1831 году. Взятіе укрѣпленія „Воля“.—Мехметъ-Али паша, вице-король Египетскій. Къ этому № прилагается: Сборникъ „Нивы“ № 14, содержащій „Полное собраніе сочиненій Г. П. Дамилевскаго“, томъ XIV.

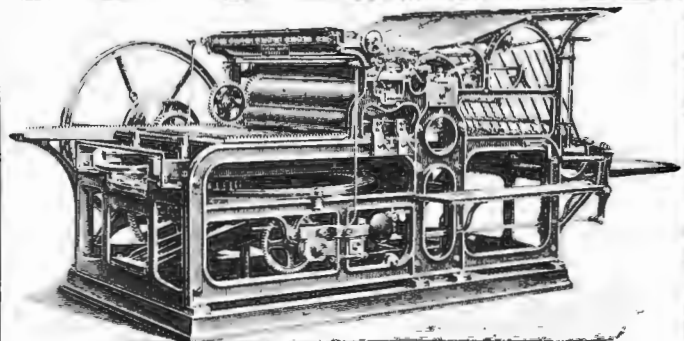

**ВЫШЛА ВЪ УПОТРЕБЛЕНІИ ТИПОГРАФСКАЯ СКОРОПЕЧАТНАЯ МАШИНА**  
 фабрики Кенигъ и Бауеръ,  
 талеръ для набора 32x47 дюйм. продается немедленно. Цѣна 1,500 рублей.  
 Типографія „НИВЫ“, С.-Петербургъ, Измайловскій пр., д. 29.

наилучши подарокъ для самого себя  
 Цѣна: 1 шт. 2 р., 2 шт. 3 р. 75 к.

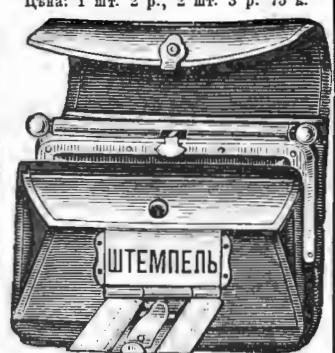

**ПОРТМОЗЪ СО ШТЕМПЕЛЕМЪ**  
 въ наилучшей черной опойки заправившей выдѣлки, съ матовымъ лоскомя, съ 5 отдѣленіями, 1 внутреннимъ закрытымъ для звонкой монеты и однимъ особо закрытымъ для золота. Корпусъ изъ одного куска съ механическ. затворомъ, содержащимъ каучуковый штемпель съ подушкой для краски. Въ штемпелѣ можно помѣстить имя, отчество, фамилію и званіе, по желанію и корону. Наружная велич. 2 1/4 x 1 3/4 в. Также дамскія издѣлія, размѣромъ 1 3/4 x 1 1/2 верш. по тѣмъ же цѣнамъ. Тѣ же изъ настоящей тюленовой, мягкой шагренированной кожи, штука на 60 к. дорож. № 13859 (14)  
 Цѣны съ пересылкою въ Европейскую Россію, въ Азіатскую же—съ прибавленіемъ части всѣмъ. Съ наложеннымъ платежомъ на 10 к. болѣе. Тоже безъ штемпеля, штука на 35 к. дешевле.

Въ контору фабрики **АМЕРИК. КАУЧУКОВО-ВЫХЪ ШТЕМПЕЛЕЙ М. ФИШМАНЪ**, Варшава, Бѣльская ул., 25.

поставщики **ВЫСОЧАЙШАГО ДВОРА**  
**Т<sup>го</sup> А. РАЛЛЕ и К<sup>о</sup>**  
 МОСКВА.  
**КРЕМЪ-РАЛЛЕ**  
 Банка 50 и 75 коп.  
**МЫЛО**  
**УТРЕННЯЯ РОСА**  
 кусокъ 20 коп.

МОСКВА. 1) Пассажъ Солодовникова. 2) Тверская, д. Спиридонова. С.-Петербургъ, Невскій, 18. и въ лучшихъ магазинахъ Россіи.



**Худож. открыт. письма**  
 12 у моря 1 р.; 12 пластическихъ поэмъ 1 р.; 10 вес. Парижанокъ 80 к.; 50 Парижъ 3 р. Пр.-кур фото-графіи красивыхъ женщинъ безпл. Кабинетъ и стереоск. 60 к.; визитъ 35 к.; Лилипутъ 20 к. Э. М. Мулертъ, СПб., Караяванна, 8.

**КРАСИВО И СКОРО ПИСАТЬ**  
 выучиваю каждого заочно въ 8 урокъ. Масса бабодъ и поч. отъ. Пробн. письмо шрифтовъ, образцы испр. почерк. учен. и услов. высыл. за 2-7 к. марки. Одесса, Дерибас., д. Ж. Н. № 17. Проф. каллиграфія Ш. Круму.

**Уроки на ГАРМОНІИХЪ. Слѣб. Кузнецкый пер. д. № 12. Н. З. Силинскій. Условія за двѣ 7 коп. марк.**  
 Подробн. смотри „Нива“ № 23.

Дополнительный 4-ый томъ **соч. А. И. Майкова**, съ портретомъ автора, поступилъ въ отдѣль. продажу. Содержитъ въ себѣ нѣсколько крупныхъ произведеній и множество отдѣльныхъ стихотвореній, не входившихъ въ прежнія изданія сочиненій Майкова. Цѣна 1 р. 50 к., съ перес. 1 р. 75 к. ♦ Обращаемъ вниманіе на этотъ томъ тѣхъ лицъ, которые имѣютъ прежнія изданія только въ 3-хъ томахъ. ♦ Требования адресовать въ контору изданій А. Ф. Маркса, СПб., м. Морская № 22.

Только что вышелъ изъ печати и поступилъ въ продажу **новый пятый томъ „Разсказовъ“ Ант. Чехова.**  
**Содержание:** Почта. Неприятность. Володя. Енягиня. Бѣда. Спать хочется. Холодная кровь. Снучная исторія. Припадокъ. Шампанское. Въ ссылкѣ. Отецъ. Учитель. Тяжелые люди.  
 Имѣются также въ продажѣ соч. Ант. П. Чехова: томы I, II, III, IV—„РАЗСКАЗЫ“ и томъ VII—„ШЕБЕСЫ“.—Цѣна каждого тома 1 р. 50 к., съ перес. по 1 р. 75 к., въ красив. колѣнок. переплетѣ по—2 р., съ перес. по 2 р. 80 к. Остальные томы находятся въ печати и о выходѣ ихъ будетъ своевременно объявлено. Вышло также отдѣльнымъ изданіемъ новое произведеніе А. П. Чехова—драма „ТРИ СЕСТРЫ“, цѣною съ пересылкою—75 коп.  
 Требования адресовать въ контору изданій А. Ф. Маркса, С.-Петербургъ, М. Морская, № 22.—Изданія имѣются также въ конторѣ Н. Печковской въ Москвѣ (Петровск. линія), въ кн. маг. „Образованіе“ въ Одессѣ (Ришельевск., 12) и во всѣхъ больш. кн. магазинахъ.

**ЗАЙКАНИЕ** КАРТАВОСТЬ, ШЕПЕЛЯВОСТЬ УСТРАН. ЛЕЧЕБ. ЗАВЕДЕНІЕ К. Ю. ЗРНСТЬ, Москва, Б. Никитская № 11. плата по излеченіи **РУКОВОДСТВО** къ самообученію для заикъ 5 рублей.



**EAU DENTIFRICE BALSAMIQUE DE LOHSE**  
 БАЛЬЗАМИЧЕСКАЯ ВОДА ДЛЯ ЗУБОВЪ ЛОЗЕ.  
 Средство для полоснанія рта, уничтожаетъ запахъ во рту. № 3121 (169)  
 Во избѣжаніе часто встречаемыхъ въ продажѣ поддѣлокъ, требовать на этикетѣ полную фирму:  
**ГУСТАВЪ ЛОЗЕ**  
 46, Егерштрассе, Берлинъ, придворн. парфюмеръ. Можно получить во всѣхъ парфюмерныхъ магазинахъ и у всѣхъ Дрогистовъ Россіи.

**ЗАЙКАНИЕ** дѣлится въ лѣчебномъ учрежденіи И. И. Гимилера. Москва, Новая Басманная, д. Ланіна. **Плата по излѣченіи.** Условія высылаются бесплатно.

**Музыкальная шкатулки ФОРТУНА**  
 Звучный пріятный тонъ. Прочная конструкция. Изящная отдѣлка.  
**Съ ручной 6 и 10 р. Ноты** по 25 и 30 к.  
**Заводыня** въ 12, 18, 30, 50, 75, 100, 125, 150, 175, 200, 225, 250, 300 руб. и др.  
 Ноты къ нимъ по 25, 30, 50, 90 к., 1, 1 1/2, 2, 3 р. и дорож.  
 ВСѢ ДРУГІЕ **МУЗЫКАЛЬНЫЕ ИНСТРУМЕНТЫ** и принадлежности къ нимъ, самаго лучшаго качества по дешевой цѣнамъ. Школы-самоучители и ноты. Прейсъ-курантъ бесплатно.  
**Юлій Генрихъ ЦИММЕРМАНЪ.**  
 С.-ПЕТЕРБУРГЪ, Б. Морская, № 34. МОСКВА, Кузнецкій мостъ, д. Захарьяна.

**ФОТОГРАФІИ КРАС. ЖЕНЩИНЪ** у себя Академ. модели, интересныя снимки съ натур. казаватаго формата или для стереоскоповъ, исключительно оригиналы коллекцій отъ 3 до 10 р. высылаются хорошо запечат. по полученіи стоимости.  
 А. Грельманъ, (СПБ., Симеоновская ул., 7.

**БЕЗПЛАТНО** высылаются новѣйшіе (ф. № 3) проспекты, программы и условія курсовъ стенографіи І. Животовскаго. Адресъ: Одесса, Практическіе Курсы Стенографіи І. Животовскаго.

**Телефонный и звонковый отделъ**



отъ 1435к штучка

**К. Р. Широчинъ**

Большой складъ новѣйшихъ и наилучшихъ системъ всевозможныхъ звонковъ и телефоновъ

Только вышель полный иллюстриров. прейсъ-курантъ



отъ 1435к штучка

Высылается бесплатно по первому требованію

Вниманію иногороднихъ: При выпискѣ товара на 10 руб. 5% скидка и 25 руб. 10%.



**ВИЛЛЯРДНАЯ ФАБРИКА А. ФРЕЙБЕРГЪ.**

С.-Петербургъ, Троицкій проспектъ, собств. домъ.

Иллюстрированные прейсъ-куранты по востребованію высылаются безвременно.

**Требуйте!** Всеобщее известіе керосинно-газовую кухню „СЛАВУ“



принадлежавшую за № 11074. Горитъ безъ фитиля и масла, употребляетъ въ часъ на 1/2 коп. керосина. Не коптитъ и не издаетъ запаха. Съ приложеніемъ прибора для регулированія пламени. Цена одной штуки съ переноской 2 р. 70 коп. Высылаются по полученію 50 к. задатка, можно почтовыми марками. Адресовать въ „Базаръ Новостей“ въ Варшавѣ, Граничная, 4.

Остерегайтесь поддѣлки!

**КРЕМЪ „ОРИПАШЪ“**

отъ веснушекъ и загара

превосходитъ всѣ известныя до сихъ поръ средства.

Цѣна 1 рубль. 2-2

Можно получать во всѣхъ аптекахъ и аптекарскихъ магазинахъ. Въ С.-Петербургѣ главный складъ: въ Русск. 0-въ Торговли аптек. товар.



**Палка съ выпивкой.**

Содержитъ рюмочку и бутылочку для вина, коньяка или водки. Для прогулокъ и веселой компаніи незаменима.

Шт. 1 руб. 95 коп., 2 шт. за 3 р. 65 к.

**Базаръ Марокъ**

СПБ. Невскій 20—31.

**ИЗВѢЩЕНІЕ ОБЩЕСТВО ГРАММОФОНЪ ВЪ РОССІИ**

(Казанская площадь, № 1), 2) являясь единственными представителями фабрики граммофоновъ и пластинокъ для всей Россіи, честь имѣетъ довести до всеобщаго свѣдѣнія, что вслѣдствіе крупныхъ затратъ, происшедшихъ при послѣднихъ записяхъ новыхъ русскихъ безшумныхъ пластинокъ, оптовыя цѣны пластинокъ настолько повышены, что всѣ склады и магазины, торгующіе граммофонами и пластинками, не могутъ продавать пластинки всей новой записи ниже Руб. 1,50.— котораго цѣна и назначается съ сего числа.

Розничную продажу производятъ въ С.-Петербургѣ: Торговый Домъ А. Бурхардъ (СПБ., Невскій пр., № 6). Складъ издѣлій К° Граммофонъ (Пассажъ, № 34). Ново-Граммофонъ (Невскій пр., № 79). Ю. Г. Циммерманъ (В. Морская ул., № 34). А. Е. Кулаковъ (Невскій пр., № 102). Меркуръ (Троицкая ул., № 38).

ОБЩЕСТВО ГРАММОФОНЪ ВЪ РОССІИ РОЗНИЧНОЙ ПРОДАЖИ НЕ ПРОИЗВОДИТЪ И ПРОСИТЪ ПОЧТЕННУЮ КЛИЕНТУРУ ОБРАЩАТЬСЯ КЪ ВЫШЕОЗНАЧЕННЫМЪ ФИРМАМЪ.

Каталоги выдаются и высылаются бесплатно. Представители во всѣхъ городахъ Россіи. Съ совершеннымъ почтеніемъ ОБЩЕСТВО ГРАММОФОНЪ ВЪ РОССІИ. Директоръ Н. М. Родкинсонъ.

Ссылаясь на объявленіе Общества Граммофонъ въ Россіи, честь имѣю поставить въ известность всѣхъ моихъ почтенныхъ покупателей, что цѣна пластинокъ новой записи назначается Руб. 1,50.— за шт. Торговый Домъ А. Бурхардъ.



**ЗНАМЕНИТЫЕ РОЯЛИ И ПИАНИНО**

Дрезденской Придворной фабрики К. Рёнишъ

**RÖNISCH** ц. № 15751 3—2

ПОСТАВЩИКА ИХЪ ВЕЛИЧЕСТВЪ императора Австрійскаго, короля Саксонскаго и короля Шведско-Норвежскаго

**понижены въ цѣнѣ на 20—30%**

вслѣдствіе открытія отдѣленія въ Россіи.

Многоуважаемый Господня Рёнишъ! Въ Россіи, какъ и въ Германіи, я игралъ на многихъ нашихъ инструментахъ и съ особымъ удовольствіемъ свидѣтельству вамъ, что всюду и всегда находилъ ихъ во всѣхъ отношеніяхъ безукоризненными.

Антонъ Гр. Рубинштейнъ. Господню Карлу Рёнишъ.

Заказанный мною рояль модель № 3 я получалъ и чувствую настоящую потребность о немъ высказаться.

Это во всѣхъ отношеніяхъ прекрасный инструментъ. За достиженіе подобной красоты и мощности звука, какъ и легкости и элегантности туше (клавиатуры), а въ особенности за умѣнье соединить всѣ пункты до положительнаго идеальнаго совершенства—я вѣсь искренно привѣтствую.

Примите благодарность преданнаго вамъ Джанго Муччини.

Миланъ, 17-го мая 1901 г.

**ПИАНИНО** въ 450, 500, 600 и 650 рублей.

**РОЯЛИ** въ 650, 750, 900 и 1,350 рублей.

ГЛАВНЫЕ ПРЕДСТАВИТЕЛИ И СКЛАДЫ въ С.-Петербургѣ: **К. И. БЕРНГАРДЪ** Невскій пр., 50. **И. Ф. КОХЛЕРЪ** Петровка.

Требуйте бесплатно иллюстрированный каталогъ. ДОСТАВКА И ПРОВОЗЪ ПО СОГЛАШЕНІЮ.

**РАЗРОЧКА ПЛАТѢЖА.**

**ТУАЛЕТНОЕ СРЕДСТВО для ДАМЪ**



**БЕРЕЗОВЫЙ БАЛЬЗАМЪ Д-РА ЛЕНГИЛЯ ВЪ ВЪНЪ.**

Имеется во всѣхъ парфюмерныхъ и аптекарскихъ магазинахъ и аптекахъ Россіи.

употребляется для мытья кожи, лица и рукъ. При приготовленіи этого бальзама главное вниманіе обращено на то, чтобы въ составъ оного вошли исключительно вещества, не оказывающія дурно-го вліянія на кожу. Цѣна флакону 1 р. 65 к.; въ немъ бензойное мыло 35 к. и 50 к. кусокъ. Оло-помада 1 р. Упаковка и пересылка въ Европ. Россіи 70 к. въ Азіатской 1 руб. Главный складъ для всей Россіи

**у В. АУРИХА,** С.-ПЕТЕРБУРГЪ, Лиговская, 44.

**ОТЪ МОЗОЛЕЙ** РЕКОМЕНДУЕТСЯ КАКЪ ПРЕВОСХОД. СРЕДСТВО ПЛАСТЫРЬ Л. ЛИНТРОЦА.

Тотчасъ же послѣ прикладыванія на мазоль, начинаетъ размягчать ее, ослабляя этимъ боль и черезъ 2-3 дня мазоль легко удаляется вмѣстѣ съ корнемъ. Продается вездѣ.

ц. 25 к.

**„БАБОЧКА“**

Въ магазинъ вдовы Поповой На Петровкѣ я зашелъ, И совсѣмъ породы новой Тамъ я «Бабочку» нашель... Эта «Бабочка» (вотъ диво!), Хотъ нарядна и красива, Не порхаешь по дугамъ, А дается въ руки вамъ.

Эта «Бабочка» беспорно, Усладить вамъ вашъ досугъ... Повліяетъ благотворно На разстроенный вашъ духъ... Повозиться съ ней приятно... Хороша и ароматна Эта «Бабочка», друзья!... Очарованъ ею я...

Съ этой «Бабочкой» въ дорогѣ Не придется вамъ скучать... Эта «Бабочка» тревоги Вамъ поможетъ отогнать... Помѣстивъ ее... въ карманѣ, Знать вы можете заранѣ, Что въ практичныхъ черствый вѣкъ Вы—счастливыи человекъ!...

Слышу дружные вопросы: «Въ чемъ же «Бабочки» секретъ?..» Въ чемъ?.. Да это—папирсы, Что недавно вышли въ свѣтъ!.. Въ упаковкѣ чудной, новой Вышла съ фабрики Поповой Эта «Бабочка»—и вотъ Все успѣхъ ея растеть!..

Курильщикъ.



**СООРУЖЕНІЕ ПЕРЕНОСНЫХЪ ПОДЪЪЗДНЫХЪ ПУТЕЙ**

**Ф. И. РОЗЕНТАЛЬ** МОСКВА, МЯСНИЦКАЯ, 36.

**БУХГАЛТЕРІЯ** БОИ 30Л, МЕДАЛЬ **С. Я. ЛИДЗЕНТАЛЬ** МОСКВА, СИБИРЬ ВРАЖ. 27.

**ПОРТРЕТЫ** Америк. Стереокопъ «The-ropulai-Stereoscop» ароматическими стеклами и 12-ю очень интересными картинами, взявъ снимки съ натуры, высылаются франко и бесплатно по полученію 3-хъ рублей (можно и почт. марк. зак. письмомъ). Требуваніямъ можно обращаться и на русск. языкѣ. Адресъ: **И. Л. Зильбербергъ, Вѣна (Австрія), I. L. Silberberg, Praterstrasse 26, Wien.**



**БЕЗВРЕДНАЯ УРБАНА** КРАСКА для волосъ **БЕЗЪ ЛЯПИСА**

ВНИМАТЕЛЬНО БЕЗВРЕДНОЕ СРЕДСТВО для быстрого окраски волосъ и бороды въ ЧЕРНЫЙ РУССКИЙ ТЕМНЫЙ и СВѢТЛО КАШТАНОВЫЙ ЦВѢТА ЦѢНА ЗА 1 ФЛАКОНЪ 2 Р. СЪ ПЕРЕС. 2 Р. 50 К

ПРОДАЕТСЯ въ АПТЕКЪ и КОСМЕТИЧ. МАГАЗИНАХЪ ГЛАВ. НЫЙ СКЛАДЪ С.-ПЕТЕРБУРГЪ АПТЕКАРСК. МАГАЗИНЪ Больш. Коммунальная, № 1.



XXXII г.

№ 30

Выдавъ 28 июля 1901 г.

ПОЛИТИКИ И СОВРЕМЕННОЙ ЖИЗНИ.

Выходитъ еженедѣльно (5<sup>е</sup> № въ годъ), съ приложеніемъ 24-хъ книжекъ „Сборника“, содерж. соч. Г. П. ДАНИЛЕВСКАГО, 12 книгъ литературныхъ приложеній, 12 №№ „Парижскихъ модъ“ и 12 листовъ чертежей и выкроекъ.

г. XXXII

1901

Цѣна этого № 15 к., съ перес. 2) к.

ПРОДОЛЖАЕТСЯ  
ПОДПИСКА на  
„НИВУ“ 1901 г.

Къ этому № прилагает-  
ся: Сборникъ „Ни-  
вы“ № 14, содержа-  
щій „Полное собра-  
ніе сочиненій Г. П.  
ДАНИЛЕВСКАГО“,  
томъ XIV.

## Д е н ь г и.

Повѣсть

П. П. Гнѣдича.

(Продолженіе.)

ЧАСТЬ ВТОРАЯ.

I.

Толя не помнилъ ро-  
дителей. Тетки взяли  
его на воспитаніе едва  
ему исполнилось пять  
лѣтъ, тотчасъ послѣ  
смерти отца. Мать умер-  
ла родами, произведя на  
свѣтъ Божій Толю.

Отецъ не любилъ  
мальчика. Мальчикъ  
былъ, капризный, и  
когда ревѣлъ, для боль-  
шей выразительности  
кидался ничкомъ на  
полъ. Кричалъ онъ до  
того, что изо рта вы-  
ступала пѣна. Тетки  
даже думали, что онъ  
припадочный. Отецъ,  
высокій тощій инже-  
неръ, съ бѣлымъ ши-  
рокимъ шинковатымъ  
лбомъ, иногда говари-  
валъ, смотря на сына:

— Не стоило матери  
умирать для того, чтобы  
подарить міру такую  
шельму.

Конечно, четырех-  
лѣтній ребенокъ «шель-  
мой» не былъ. Онъ тер-  
пѣть не могъ отца. И



Танцовщица Сахаретъ. Портретъ Ф. Ленбаха, грав. Фальшееръ.

мало любил няньку — глупую круглолицую дѣвицу, щипавшую его безъ перерыва съ утра до ночи. Когда тетки взяли его къ себѣ, припадки прекратились. Мальчикъ сталъ меланхоличенъ и послушенъ. Онъ аккуратно цѣловалъ ручки обѣихъ тетушекъ, шаркалъ ножкой, пилъ молоко, читалъ наизусть при гостяхъ Богородицу и «Попрыгунью-стрекозу», складывалъ остроумно составленные слоги въ какой-то «популярной азбукѣ»: «взы, гзы, дзы», — словомъ, продѣлывалъ все то, что продѣлываетъ всякій добронормальный мальчикъ. Онъ даже похорошѣлъ у тетокъ, и волосы его, торчавшіе прежде вихрами, вдругъ стали завиваться.

Если домъ его отца отличался безалаберностью, то домъ тетокъ былъ образецъ тишины и спокойствія. Обѣ теткы были вдовыя, и обѣ овдовѣли, когда еще были совсемъ молоденькими. Мужей ихъ убили въ Севастополѣ, во время восточной войны; вдовы остались вѣрны памяти своихъ благовѣрныхъ и замужъ не вышли, хотя партіи представлялись имъ не разъ. До замужества онѣ были дружны другъ съ другомъ, но теперь горе ихъ сблизило: онѣ поселились вмѣстѣ и стали неразлучны.

Обѣ теткы безумно любили другъ друга и ссорились съ утра до ночи. Спали онѣ въ одной комнатѣ, и та, которая просыпалась раньше, воркотней будила сестру. Онѣ никогда не возвышали голоса, но шилили другъ друга систематически, жгли на медленномъ огнѣ, и весь день подливали въ этотъ огонь масло. Если послушать со стороны, — это было два непримиримыхъ врага. Онѣ ссорились изъ-за шторы, изъ-за печки, изъ-за мопса, изъ-за кружевъ, изъ-за племянника. Ссоры ихъ не выходили никогда за предѣлы благоприличія, потому что обѣ сестры говорили другъ-другу *вы*.

По наружности онѣ представляли замѣчательную игру природы: старшая, Варвара, была низенькая и толстая. Вторая, Вероника — худая и высокая. Старшая любила улыбаться и самыя неприятныя вещи говорила съ самой пріятной улыбкой; даже ссорясь съ сестрой, всегда грустно улыбалась, какъ бы выражая этимъ такое сожалѣніе за то, что природа разрѣшилась созданіемъ такого существа, какъ Вероника. Вероника не любила улыбаться. Напротивъ, выраженіе ея лица было настолько кисло, что, казалось, она только-что глотнула по ошибкѣ карболоваго раствора, вмѣсто кофе, и не пришла еще въ себя. Рассказывая о самыхъ пріятныхъ вещахъ, она на лицѣ сохраняла неизмѣнное выраженіе отвращенія и когда говорила:

— Сегодня погода очаровательная; я шла изъ церкви, — тамъ дивно пѣлъ хоръ чудовскихъ пѣвчихъ — просто наслаждалась...

Глядя на ея лицо можно было подумать, что чудовскіе пѣвчіе — ея личные враги, а погода содѣйствовала тому, что она схватила по крайней мѣрѣ тифъ. Знакомые давно привыкли къ своеобразному способу сестеръ выражать свои ощущенія и находили даже нѣкоторое пріятное разнообразіе въ ихъ контрастахъ.

Несмотря на столь различныя внѣшнія оболочки, съ внутренней стороны сестры были удивительно схожи другъ съ другомъ. Въ принципиальныхъ вопросахъ онѣ не расходились. Вкусовыя ощущенія у нихъ были совершенно одинаковы: если одна любила орѣхи въ сахарѣ, то любила ихъ другая. Если одна терпѣть не могла клюквенный кисель, то и другая выражала къ нему отвращеніе. Обѣ любили грань-пашансъ, но раскладывали его не иначе, какъ поочереди: одна раскладывала, другая смотрѣла. Потомъ та, что раскладывала, уступала свое мѣсто на диванѣ другой, а сама пересаживалась смотрѣть въ кресло. Диванъ, очевидно, былъ привилегированнымъ мѣстомъ для раскладки.

Онѣ были очень состоятельны, жили богато, держали своихъ лошадей, но выѣзжали не чаще двухъ разъ на недѣлю. Онѣ выписывали сорокъ лѣтъ подъ рядъ «Московскія Вѣдомости», — и совѣтъ не потому, чтобъ онѣ имъ

нравились или чтобъ онѣ сочувствовали ихъ направленію, а потому что еще ихъ отецъ, старый усатый генералъ, всегда ихъ читалъ, и сестры этой подпиской какъ бы чтили память отца. Когда умеръ Катковъ, онѣ перепугались: а вдругъ газета больше выходитъ не будетъ, — и только выходъ послѣдующихъ номеровъ ихъ успокоилъ. Книгъ онѣ почти не читали. Библіотека у нихъ осталась еще отъ отца и отъ матери, — и тамъ были больше поэты тридцатыхъ годовъ, да маленькія алмахи съ гравюрками на стали. Иногда по вечерамъ онѣ разсматривали эти гравюрки и сообщали въ сотый разъ другъ другу одни и тѣже впечатлѣнія.

— Смотрите, Варенька, какія страшныя глаза нарисованы у этой дѣвушки, даже глядѣть неприятно!

— А тамъ дальше, Вероня, будетъ мужчина въ армейскомъ мундирѣ съ такими же глазами.

Отъ сестеръ вѣяло стародавней эпохой. Онѣ овдовѣли и вступили въ самостоятельную жизнь свободными, ни отъ кого независимыми женщинами какъ разъ въ эпоху сильнѣйшаго подъема общественнаго духа, послѣ Севастополя. Но эпоха скользнула по нимъ совершенно безслѣдно, какъ вода скатывается съ жирныхъ перьевъ гуся, не приставая къ нимъ. Живи онѣ при Екаторинѣ, при Петрѣ Великомъ, при царѣ Федорѣ — онѣ жили бы совершенно такъ же: такъ же бы заботились о чистотѣ двора, о кормленіи племянника, такъ же считали бы деньги, — и разница была бы только въ томъ, что не рѣзали бы купоновъ, а зарывали сундучки въ садъ, подъ деревьями. Онѣ были по своему образованы: говорили по-французски и по-нѣмецки, но знанія свои никогда къ жизни не примѣняли. У насъ, въ Россіи, очень часто только затѣмъ учатъ французскому языку дѣтей, чтобы, выросши, они отличались этимъ отъ прислуги и чтобы, когда прислуга ходитъ кругомъ, господа могли между собою говорить тайны, въ которыя смерды не должны проникнуть. И обѣ сестры всегда при горничной говорили по-французски, хотя скрывать имъ рѣшительно было нечего.

Домъ у нихъ былъ свой собственный, съ большимъ старымъ садомъ, на окраинѣ Москвы. При домѣ были службы, жило много прислуги, былъ старый глухой дворникъ, старый кучеръ, старая лошадь, старая цѣпная собака. Все это дряхлѣло, дармоѣдничало, ссорилось, кусалось, лигалось, хрипло лаяло, — все напоминало старый помѣщичій домъ. Аккуратное хозяйство и неприхотливыя потребности сдѣлали то, что полвѣка прошло для сестеръ при тѣхъ же самыхъ экономическихъ условіяхъ, — на зависть всѣмъ родственникамъ и сосѣдямъ. Иногда, Варвара — старшая изъ сестеръ, стоя на колѣнахъ передъ стариннымъ кіотомъ, молилась вслухъ, со слезами на глазахъ:

— Благодарю Тя, Господи, что допустилъ мя жизнь прожить болярыней, — въ довольствѣ, въ богатствѣ, и возвеличилъ мя надъ людьми. Не возношусь симъ, но смиренно кланяюсь Ти.

И она кланялась въ землю и долго лежала ничкомъ, приложившись лбомъ къ полу и проливая слезы умиленія.

На дачу сестры не ѣздили. Въ ихъ саду росли и яблоки, и малина, и вишни. Ихъ было такъ много, что садовникъ пудами и сотнями продавалъ ихъ въ лавки, и никто этого не замѣчалъ. Садъ былъ тѣнистый, и въ немъ былъ даже фонтанъ, впрочемъ, не бывший. На площадкѣ передъ террасой лѣтомъ разбивалась палатка, и обѣдали обыкновенно «на воздухѣ». Вокругъ благоухали цвѣты — особенно резеда и душистый горошекъ. Откуда-то издалека слабо доносился гулъ городской жизни: то стукомъ колесъ, то гудѣніемъ на фабрикѣ, то свисткомъ жалкаго пароходика, бѣгавшаго по Москвѣ-рѣкѣ, и напоминалъ, что все-таки онѣ обитаютъ въ огромномъ полуазиатскомъ городѣ, гдѣ бьется пульсъ, гдѣ люди живутъ, работаютъ, къ чему-то стремятся, чего-то хотятъ. Чего хотятъ, — это сестрамъ было ясно: «хѣтъ хотѣть»; поэтому и спуютъ, и бѣгаютъ, и торопятся, и грызутъ

другъ-друга. А у сестеръ есть чѣмъ прожить жизнь — и поэтому онѣ отдѣлились отъ міра высокой каменной оградой и считали все то, что помѣщается за ней далекимъ, ненужнымъ для себя, недостойнымъ вниманія.

Впрочемъ, однажды, они собрались за границу. Толю они сдали временно въ одинъ приготовительный пансіонъ, гдѣ, по увѣренію начальника, надзоръ за мальчиками былъ несравненно лучше, чѣмъ дома, а сами отправились, въ сопровожденіи компаніонки, — опытной дамы, — въ Карлсбадъ, куда посылали Варвару врачи, — а до Карлсбада — въ Парижъ. Поѣздку онѣ постарались устроить такъ, чтобы какъ можно меньше было встрѣчь съ людьми. Впередъ онѣ записали отдѣльныя помѣщенія въ вагонахъ и торопливо проходили по вокзалу, стараясь не глядѣть по сторонамъ. Онѣ голодали, но не выходили изъ вагоновъ, довольствуясь взятой изъ Москвы провизіей. Тогда еще вагоновъ-ресторановъ не было, и приходилось обѣдать на станціяхъ. Компаніонка, что можно, приносила въ вагонъ, но до Берлина сестры такъ ни разу и не вышли. Въ Берлинѣ онѣ, подѣхавъ въ каретѣ къ отелю, не выходя изъ нея, договорились о цѣнѣ комнатъ, закрывши лицо добралась до подъемной машины, а оттуда по темному коридору — до своихъ комнатъ. Тамъ онѣ безвыходно прожили два дня, отдыхая отъ перенесенныхъ волненій. Потомъ взяли карету, спустили съ одной стороны окно и поѣхали по Unter den Linden смотрѣть Бранденбургскіе ворота. Тихая, ровная ѣзда очень имъ понравилась, и вообще обѣ сестры рѣшили въ голосъ:

— Чисто, чрезвычайно чисто!

При этомъ одна расплывалась въ радостную улыбку, точно встрѣтила давно желанныхъ родственниковъ, а другая смотрѣла мрачно и, казалось, ненавидѣла и Германію и германцевъ.

Отдохнувъ еще день отъ этой прогулки, путешественницы тронулись дальше. До Парижа онѣ доѣхали благополучно и на другой же день рѣшились ѣхать смотрѣть гробницу Наполеона. Почему ихъ такъ тянуло къ Наполеону — неизвѣстно, но старшая все время твердила:

— Непремѣнно надо поклониться праху.

Онѣ поклонились. Затѣмъ поѣхали смотрѣть Булонскій лѣсъ и нашли въ немъ сходство съ Петровскимъ паркомъ. Сходство это тѣмъ болѣе было полное, что въ открытомъ ландо имъ попалась навстрѣчу два московскихъ фабриканта, изъ которыхъ одинъ все порывался спѣть: «Не бѣлыя снѣги», а другой его удерживалъ. Далѣе осмотръ перешелъ на модные магазины, и черезъ недѣлю онѣ были уже въ Карлсбадѣ, гдѣ обѣ стали лѣчиться и не годовать на кухню, которая была несравненно лучше въ ихъ Хамовникахъ.

Поѣздка эта успокоила сестеръ окончательно. Прежде онѣ говорили:

— Умрешь — ничего не увидишь.

А теперь спокойно объясняли:

— Знаете, ничего интереснаго. Правда, въ Берлинѣ очень чисто. Но въ Парижѣ толпа совсѣмъ буржуа, и такая развязная. А въ Карлсбадѣ кормятъ совсѣмъ неприятно, — особенно послѣ нашей кухни.

## II.

Къ нимъ-то, вотъ въ такую обстановку, попалъ Толя. Благопристойность дома, не нарушавшаяся тихими шагами сѣдовласаго лакея и безшумной горничной, въ первое время возмущалась буйными криками мальчика. Но такъ какъ все живо приспосабливается къ окружающей обстановкѣ, то и мальчикъ вскорѣ принялъ общій тонъ съ сѣрыми стѣнами, молчаливыми креслами и строгими портретами предковъ. Тетки были къ нему не строги, даже ласковы, даже баловали его, но не выносили одного: шума. И Толя отказался шумѣть, рѣшивъ, что это ему не выгодно. Онъ сидѣлъ цѣлыми днями въ старомъ вольтеровскомъ креслѣ и созерцалъ лица тетокъ. Онъ зналъ ихъ до малѣйшихъ подробностей, до послѣдняго пят-

нышка на лицѣ и, вопреки мнѣнію самихъ тетусекъ, ненавидѣлъ ихъ всею своею дѣтскою душой. Ему были противны ихъ широкія темныя платья, ихъ золотыя пенсне, ихъ скрипучіе голоса, ихъ безцѣльные взгляды и разговоры. Ему иногда хотѣлось выцѣпить зубами имъ въ руку, прокусить мясо до кости, ему хотѣлось, чтобы его высѣкли и этимъ его успокоили: онъ бы въ самой боли нашелъ бы наслажденіе. Но все-таки въ мальчикѣ было достаточно силы воли, чтобы не кусаться, не капризничать, онъ даже былъ послушенъ и иногда въ его голосѣ слышалась нѣжность, когда онъ говорилъ:

— Да, тетичка, благодарю васъ.

Или:

— Нѣтъ, тетичка, благодарю васъ.

Онъ цѣловалъ ручки всегда у обѣихъ; если одна была въ одной комнатѣ, а другая гдѣ-нибудь на противоположномъ концѣ дома, то онъ, поблагодаривъ одну за полученный финикъ, непременно разыскивалъ другую, цѣловалъ ручку и говорилъ, какъ заведенная машина:

— Благодарю васъ, тетичка, я финикъ получилъ.

Въ опредѣленности его отношеній къ теткамъ чувствовался будущій юристъ. Онъ не разговаривалъ съ ними, а точно давалъ показанія или допрашивалъ ихъ. Строгая логичность мысли всегда вела его по прямой дорогѣ, безъ малѣйшихъ уклоненій въ сторону; когда онъ вѣжливо спрашивалъ лакея: «не знаете ли вы сколько градусовъ сегодня на термометрѣ?» или: «скажите, что за окномъ въ угловой?» — въ этомъ вопросѣ чувствовался будущій прокуроръ, спрашивающій свидѣтеля:

— Что вамъ извѣстно, свидѣтель Мокрицынъ, по дѣлу объ отравленіи мѣщанки Порлючиновой?

Когда мальчикъ отвѣчалъ урокъ по закону Божию, онъ совсѣмъ читалъ протоколъ судебного слѣдствія.

— «...Тогда Ной, желая удостовѣриться въ томъ, насколько обила вода, выпустилъ голубя. Когда голубь воротился въ ковчегъ, ему стало ясно, что птица не нашла себѣ мѣста для жительства, и, переждавъ нѣкоторое время, снова выпустилъ ее. Птица вернулась съ вѣткой: несомнѣннымъ доказательствомъ, что появилась растительность. Тогда, переждавъ еще нѣкоторый срокъ...»

Священникъ, дававшій ему уроки, былъ очень доволенъ ясностью его изложенія и говорилъ своимъ духовнымъ дочерямъ:

— Логика у вашего Толи не оставляетъ желать ничего лучшаго, а любознательность его знаменуетъ острый умъ и способности недюжинныя.

Иногда Толя допрашивалъ священника:

— А какое право имѣлъ фараонъ удерживать евреевъ въ Египтѣ, если они этого сами не хотѣли?

Отецъ Петръ вздыхалъ.

— Мало ли чего кто не хочетъ. За Фараономъ было право сильного.

— А отчего же Моисей не обратился къ посредничеству Ассирія или Греціи? Онъ имѣлъ вполнѣ на то право?

«Острый умъ, обостренный чтеніемъ газеты!» — думалъ законоучитель и часто становился втупикъ передъ бойкостью ученика, который хотѣлъ выискать логическіе выводы тамъ, гдѣ надо было воспринять фактъ безъ всякаго раздумья.

— И на пользу такой умъ, и можетъ-быть на вредъ, — говорилъ сестрамъ отецъ Петръ: — остерегайтесь!

По всѣмъ наукамъ Толя учился хорошо. Учителя къ нему ходили на домъ. Онъ усердно занимался, да и способности у него были дѣйствительно хорошия. Росъ онъ одинъ, безъ товарищей, и единственной его подругой была дѣвочка Саша.

Саша не была въ числѣ прислуги тетокъ. Она была дочь сторожа съ сосѣдняго двора. Сосѣдній дворъ принадлежалъ какому-то богатому фабриканту и тамъ были сложены старыя ржавыя трубы, котлы и колеса. Все это громоздилось батареями и бастіонами, и ихъ горы превышали каменную ограду сада. Когда Толя еще былъ



Полный сборъ. Картина I. Мираль-Дарманена, грав. П. Бодь.



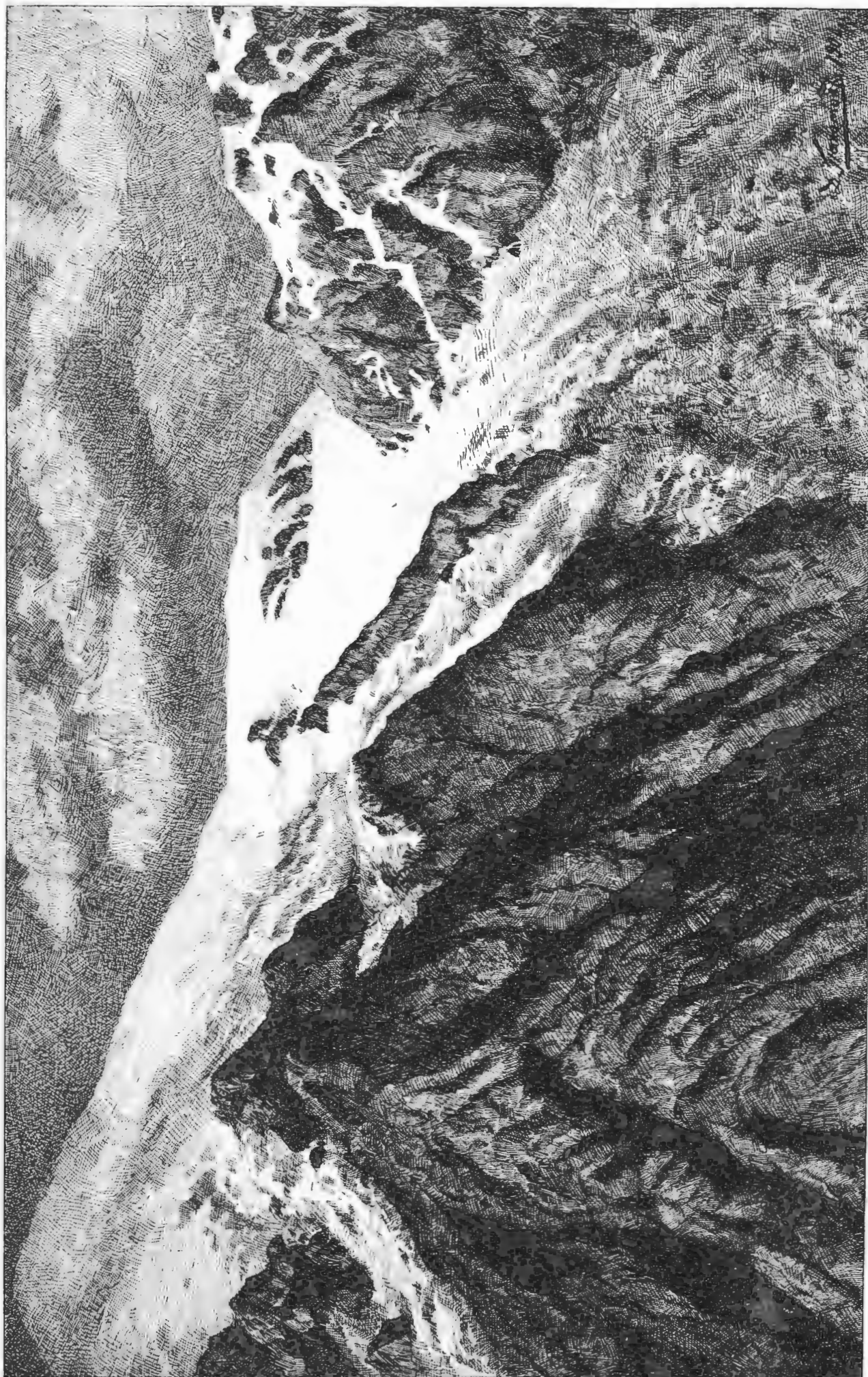

Девдоракскій ледникъ. Общій видъ. Ориг. рис. (собств. «Нивы») Д. А. Пахомова, авт. «Нивы».

совсѣмъ маленькимъ мальчикомъ, онъ съ особеннымъ наслажденіемъ и тайнымъ страхомъ смотрѣлъ на эти громоздившіяся чугуныя массы, и онѣ ему казались сказочными чудовищами. Онъ пробовалъ, потихоньку отъ тетокъ, взбираться на ограду, чтобы узнать, что тамъ дѣлается, на сосѣднемъ дворѣ. И онъ узналъ, что дворъ огромный, что тамъ безконечное множество этихъ чугуныхъ предметовъ, что тамъ живетъ бѣлая, лохматая собака и маленькая бѣлокурая дѣвочка. Дѣвочка всегда была во дворѣ, и только когда шелъ дождь, скрывалась въ деревянную сторожку ея отца, приткнутую у самыхъ воротъ сѣренькаго забора, выходившаго въ глухой переулокъ.

— Какъ они не боятся жить безъ прислуги?—думалъ мальчикъ.—Такой большой дворъ, — тамъ должно быть тамъ страшно, особенно ночью при лунѣ; тамъ могутъ между трубъ водиться змѣи и жабы; тамъ, можетъ, живутъ разбойники. А дѣвочка лазитъ по этимъ трубамъ, и весела, и всегда что-то напѣваетъ?

Одинъ разъ Толя сидѣлъ со старшей теткой въ саду и читалъ ей вслухъ какую-то длинную сказку, написанную длинными стихами. Они сидѣли подъ липами, только что опушившимися весенними листьями. Тетка усиленно сморкалась и куталась въ мягкій платокъ, хотя было почти жарко. Противъ нихъ, за кустами, бѣлѣла стѣна ограды, и дальше—чернѣли трубы. Тетка разсѣянно поводила глазами кругомъ и вдругъ съ удивленіемъ остановила ихъ на неожиданномъ явленіи. На голубомъ, слегка зеленоватомъ фонѣ неба, по которому клочьями плыли обрывистыя облака, легко и ясно обрисовывалась фигурка бѣлокурой дѣвочки, въ синемъ платьицѣ, съ розовой ленточкой въ волосахъ. Въ рукахъ у нея былъ кусокъ ситника, и она съ удовольствіемъ его жевала. Ея синіе глазки смотрѣли на старуху и на мальчика, безъ страха, но съ любопытствомъ.

— Тебя какъ зовутъ?—вдругъ спросила Варвара Павловна, прервавъ чтеніе.

— Сашей,—откликнулась сверху дѣвочка.

— А кто твой отецъ? Василий-кузнецъ?

— Василий-сторожъ. Онъ сторожитъ Масловскій дворъ.

— А твою мать какъ зовутъ?

— Мамка въ землѣ. Какъ родила—померла.

Послѣдняя фраза какъ-то странно прозвучала у ребенка. Тетка перевела глаза на племянника. Вѣдь и у того мамка «какъ родила, такъ и померла».

— А братья и сестры есть у тебя?—спросила старуха.

— Не. Я одна у тятки.

— А ты тятку любишь?

— Извѣстно, люблю.

Тема для разговора изсякла.

— Ты вотъ что,—начала опять Варвара Павловна.— Ты скажи отцу, чтобъ онъ къ намъ зашелъ, у меня къ нему дѣло.

— Ладно,—отозвалась Саша.—Я пока посторожу.

— Что ты посторожишь?

— Чтобъ котлы не украли.

Старуха засмѣялась.

— Нѣтъ, ты тоже приходи, я тебѣ варенья дамъ.

Придешь, не забудешь?

— Приду.

Въ тотъ же день, — уже подъ вечеръ, — ей доложили, что по ея приказу явился сосѣдній сторожъ Василий. Его велѣно было провести на террасу. Это былъ бравый, черноусый солдатъ, съ свѣжимъ, веселымъ лицомъ и бритымъ подбородкомъ съ ямочкой.

— Здравія желаю, ваше превосходительство. Дочка сказала, что приказали мнѣ притти.

Обѣ тетки посмотрѣли на него въ неспе и нашли, что онъ очень «импозантень».

— Вотъ что, мой милый,—заговорила Варвара Павловна.—Я знаю, что ты сторожишь сосѣдній дворъ. Тихо у тебя?

— Такъ точно, у меня тихо.

— Я слышала, что прежде тамъ на дворѣ разные босяки ночевали—по котламъ прятались?

— Такъ точно, прятались, ваше превосходительство. А теперь не прячутся.

— Что такъ?

— Я ихъ самъ пушаю.

Старуха всполошилась.

— Бродягъ?

— Такъ точно. Имъ ночевать негдѣ. Тоже не собаки.

— Такъ они насъ когда-нибудь обкрадутъ?

— Ни Боже мой! Ежели я имъ спихожденіе дѣлаю, такъ они это чувствуютъ.

Старухи съ трудомъ могли переварить такой своеобразный альтруизмъ.

— Я вотъ что хотѣла сказать,—начала Варвара Павловна.—Я хочу дать тебѣ три рубля въ мѣсяцъ, чтобъ ты этотъ бокъ сада берегъ.

— Покорнѣйше благодаримъ. Да я и такъ берегу. Можете положиться. А деньги зачѣмъ же брать?

Это старухъ еще больше удивило.

— Нѣтъ, ужъ если мы тебѣ платимъ, ты разсуждать не смѣешь,—замѣтила младшая.

— Какъ угодно,—согласился Василий: — покорнѣйше благодаримъ.

— А что жъ ты дочку не привелъ?

— Намъ двоимъ отлучаться несподручно. Она домъ стережетъ.

— А ей сколько лѣтъ?

— Девять.

— Ну, придешь домой, присылай ее сюда.

— Слушаю. Счастливо оставаться.

Онъ сдѣлалъ налѣво кругомъ и молодцевато вышелъ.

— Что это—безребренникъ?—спросила Вероника.— Почему онъ отъ денегъ отказывается?

— Онъ, ма сѣге, можетъ, какой-нибудь секты,—догадалась Варвара Павловна.

Черезъ четверть часа пришла дѣвочка. Она конфузливо остановилась у двери и растерянно улыбулась. На нее внимательно посмотрѣли въ лорнеты, а Толя исподлобья глянулъ на нее, прикрывшись книгой.

— Ты реверансъ умѣешь дѣлать?—спросила Вероника.

Дѣвочка посмотрѣла на кислое лицо вдовы и не рѣшилась отвѣтить.

— Сдѣлай, милая, книксенъ,—предложила Варвара.

Дѣвочка перевела на нее глаза и опять ничего не сказала.

— Она совсѣмъ деревенщина,—замѣтила Вероника.— Ей надо учить. Но сперва, чтобъ она не боялась, дать ей варенья.

Сашу посадили на стулъ, дали варенья и смотрѣли, какъ она ѣстъ.

— Сама чистенькая, но ногти грязные,—рѣшила Варвара.—Надо ее выучить чистить ногти.

Послѣ варенья ее выучили дѣлать книксенъ и показали, что значить чистить ногти.

— Если у тебя будутъ чистыя руки и ты будешь умѣть дѣлать реверансъ, то можешь каждый день ходить къ намъ въ три часа—гулять въ саду.

(Продолженіе будетъ.)

## Девдоракскій ледникъ.

Очеркъ Д. Пахомова. (Съ 3 рис. на стр. 505 и 508.)

### I.

Ежегодно весной и осенью въ газетахъ появляются корреспонденціи о завалахъ на Военно-грузинской дорогѣ, прерывающихъ со-

общеніе съ Тифлисомъ иногда на недѣлю и болѣе. Говоря объ этихъ явленіяхъ, многіе, мало знакомые съ Кавказомъ, часто смѣшиваютъ ежегодныя завалы съ очень рѣдкими паденіями части Девдорак-

скаго ледника. Между тѣмъ явленія эти различны и смѣшивать ихъ нельзя ужь по одному тому, что они происходятъ въ разныхъ мѣстахъ.

Обыкновенные завалы имѣютъ мѣсто между станціями Коби и Гудадуромъ (отъ 66-й до 77-й в. отъ Владикавказа) на такъ-называемомъ перевальномъ участкѣ и представляютъ собою обыкновенныя снѣжныя, а иногда и каменные лавины, скатывающіяся съ боковъ Байдарскаго ущелья. Изъ года въ годъ эти лавины падаютъ въ однихъ и тѣхъ же мѣстахъ и получили постоянныя названія; 11—12 главныхъ заваловъ называются Бодо, Почтовые, Кулагинъ, Содатскій, Большая и Малая Маюра и проч.

Хотя борьба съ завалами невозможна, такъ какъ нельзя уничтожить причину ихъ возникновенія, однако, они и не представляютъ особенной опасности, такъ какъ снѣжныя глыбы, скатываясь на дорогу, только засыпаютъ послѣднюю и рѣдко портятъ ее. Обыкновенно сообщеніе черезъ упавшую лавину возстановляется черезъ нѣсколько дней.

Совершенно другое мы видимъ при паденіи (на 33—34 в. отъ Владикавказа) Девдоракскаго ледника. Послѣдствія этого явленія серьезны, и матеріальные убытки громадны. Это-то и побудило кавказскую администрацію и многихъ ученыхъ ближе ознакомиться какъ съ самими ледниками, такъ и съ условіями, производящими завалы.

Какъ извѣстно, всѣ ледники и глетчеры дѣлятся на два разряда: къ первому относятся тѣ, которые лежатъ въ долинахъ, окружены скалами и имѣютъ небольшой уклонъ, ко второму—лежащіе на склонахъ горъ и имѣющіе сильный уклонъ.

Девдоракскій ледникъ, несмотря на то, что онъ окаймленъ высокими отвѣсными скалами, все-таки, какъ лежащій на склонѣ Казбека и имѣющій до 10° уклона, считается ледникомъ второго разряда. Начинается онъ на высотѣ 12,500 ф. и выходитъ изъ снѣжнаго поля, имѣющаго около двухъ верствъ въ ширину, тремя отдѣльными рукавами; нѣсколько ниже къ нему примыкаютъ еще четыре небольшихъ рукава. Сливаясь вмѣстѣ, эти ледяные и снѣжные потоки образуютъ массу въ 2 версты длины, отъ 100 до 170 сажень ширины и до 300 футъ толщины у оконечности.

Исслѣдованія геологовъ показали, что въ доисторическія времена Девдоракскій ледникъ заполнялъ все Дарьяльское ущелье и, не доходя 7 верствъ до того мѣста, гдѣ стоитъ теперь Владикавказъ, раздѣлялся на два потока: одинъ шелъ вдоль Терека, а другой поворачивалъ на сѣверо-востокъ въ долину рѣки Камбилеевки, праваго притока Терека.

Эти изысканія подтверждаютъ громаднымъ количествомъ такъ-называемыхъ эрратическихъ валуновъ, перенесенныхъ когда-то ледникомъ въ такія мѣста, куда они иначе никакъ не могли попасть. Большинство валуновъ состоитъ изъ гранита и трахита, которые составляютъ основу кавказскихъ горъ и встрѣчаются лишь въ центральной части главнаго хребта. Одинъ изъ замѣчательнѣйшихъ гранитныхъ валуновъ находится около станціи Ларсъ: онъ лежитъ въ 15—20 саж. отъ станціи среди Терека и извѣстенъ подъ названіемъ ермоловскаго камня, такъ какъ Ермоловъ, отдыхавъ около него въ тѣ времена, когда военно-грузинская дорога была въ примитивномъ состояніи. Этотъ валунъ достигаетъ 95 ф. длины и 55 ф. ширины. Кроме эрратическихъ камней, яснымъ признакомъ прошлаго распространенія ледника, являются гладко отшлифованныя скалы во многихъ мѣстахъ Дарьяльскаго ущелья на высотѣ 180—200 футъ надъ уровнемъ Терека.

Изъ сравненія исслѣдованій, произведенныхъ надъ ледниками въ 50 тому назадъ, съ данными современныхъ исслѣдованій видно, что всѣ ледники сѣвернаго Кавказа уменьшаются въ своемъ объемѣ, и лишь одинъ Девдоракскій ледникъ снова начинаетъ нарастать. Быть можетъ, послѣднее происходитъ оттого, что нижняя оконечность ледника сжата высокими отвѣсными скалами, не позволяющими солнцу растопить всю массу накопившагося за зиму снѣга, подъ слоемъ котораго ледникъ можетъ безпрепятственно двигаться внизъ по ущелью.

Изъ подъ Девдоракскаго ледника съ шумомъ вытекаетъ небольшая рѣчка Амиллишка, которая пѣнится и падаетъ каскадами по узкому Девдоракскому ущелью; пройдя нѣкоторое время по прямому направленію, она круто поворачиваетъ почти на сѣверъ и впадаетъ въ рѣчку Кабахи, которая прокладываетъ себѣ путь къ западу и впадаетъ въ Терекъ въ пяти верстахъ отъ станціи Ларсъ.

## II.

Выше было сказано, что Девдоракскій ледникъ прославился своими опустошеніями. Изъ достовѣрныхъ источниковъ извѣстно, что паденія ледника бывали въ 1776, 1778, 1785, 1808, 1810, 1832, 1842, 1855 и 1891 гг.

Изъ всѣхъ этихъ заваловъ самымъ грандіознымъ былъ завалъ 1832 года. Проявилось это такимъ образомъ: рано утромъ, около 5 часовъ 13-го августа изъ Девдоракскаго ущелья ринулась масса льда, снѣга и камней. Почти мгновенно она завалила Дарьяльское ущелье на протяженіи двухъ верствъ и, какъ исполинская пробка, засла среди отвѣсныхъ скалъ.

Масса, завалившая Дарьяль, достигала до 300 футъ толщины и 1.600,000 куб. сажень объема; даже могучій Терекъ долженъ былъ остановиться и образовать выше завала громадное озеро, а ниже черезъ рѣку можно было переходить по сухому руслу. Однако черезъ 8 часовъ направшая вода нашла небольшой проходъ подъ

снѣгомъ и прорвавшись произвела грандіозный горный выносъ. Летѣвшая масса воды, снѣга и льда неслась съ такою быстротой, что сдвинувшись впередъ воздухъ поднималъ и вертелъ въ вихрь громадные обломки скалъ, достигавшихъ, по увѣреніямъ очевидцевъ, до нѣсколькихъ кубическихъ сажень объема.

На протяженіи 10—15 верствъ дороги какъ не бывало и вдобавокъ дороги, пробитой со страшными усиліями въ скалахъ; приходилось заново начинать эту египетскую работу, но за нее нельзя было сразу приняты, такъ какъ въ ущельѣ осталось много снѣга, который растаялъ только черезъ два года. Все это время сообщеніе велось по узкой тропѣ, проложенной частью по скаламъ, частью по залежамъ снѣга, на 30—40 сажень надъ уровнемъ Терека. Иногда снѣгъ трескался, и черезъ одну, самую большую трещину пассажировъ переправляли въ ящикѣ, ходившемъ на блокѣ по толстому канату; только въ 1834 г. было возобновлено движеніе по твердому грунту.

Разсмотримъ теперь два самыхъ интересныхъ вопроса: каковы причины обваловъ и пѣтъ ли возможности устранить ихъ? Вполнѣ утвердительно на эти вопросы еще никто не отвѣтилъ, но наиболѣе достовѣрную гипотезу далъ Статковскій.

По его мнѣнію, причина обваловъ заключается въ томъ, что узкое Девдоракское ущелье, сдавливающее оконечность ледника до 150 сажень, не даетъ ему возможности свободно двигаться; кромѣ того, весной въ ущельѣ сваливаются снѣжныя лавины, которыя еще больше заваливаютъ выходы и запруживаютъ рѣчку Амиллишку, переставшую вслѣдствіе этого вытекать изъ подъ ледника и образующую выше подъ снѣгомъ цѣлое озеро, которое производитъ горный выносъ и выкидываетъ массу снѣга, льда и камней въ Дарьяльское ущелье, гдѣ запруживаетъ Терекъ. Иногда, при болѣе благоприятныхъ условіяхъ, какъ мы это видѣли въ 1842 г. и 1855 г., сила напора бываетъ незначительна, и грести скалъ, выступающихъ со стороны Девдоракскаго ущелья, сдерживаютъ главную часть снѣга и не допускаютъ его до Дарьяля.

Это мнѣніе инженера Статковскаго подтверждается показаніями мѣстныхъ жителей, особенно изъ селенія Гулеті, находящагося ближе остальныхъ ауловъ къ леднику. Еще въ 1832 г. туземцы за 7 дней предсказали обвалъ; то же самое ими было сдѣлано и передъ неполными завалами 1842 и 1855 гг. Признаки, по которымъ они узнали о приближающейся катастрофѣ, были слѣдующіе: трескъ льда, прерывающееся теченіе Амиллишки и Кабахи, грязный и мутный цвѣтъ воды, куски снѣга и льда, несущіеся по этимъ потокамъ. При подобныхъ угрожающихъ признакахъ мѣстные жители немедленно угоняютъ свои стада въ безопасныя мѣста.

Если эти показанія вѣрны, а пѣтъ основанія имъ не довѣрять, то мнѣніе Статковскаго можно считать болѣе чѣмъ вѣроятнымъ. Попутно съ гипотезой о причинахъ обваловъ Статковскій даетъ совѣтъ устранить ихъ; онъ совѣтуетъ постоянно слѣдить за Амиллишкой, расчищать ее русло и взрывать образующіеся въ горлѣ котловины запруды.

Говорятъ, что одно время за этотъ проектъ стояли очень многіе, и даже жители аула Гулеті были обязаны смотрѣть за ледникомъ и расчищать русло Амиллишки, но со временемъ горячка прошла, затѣмъ всѣхъ гулетцевъ, какъ отчаянныхъ мошенниковъ, разбойничавшихъ на дорогѣ, выселили въ Ленкорань, замѣнили ихъ десяткомъ инвалидовъ, а въ настоящее время ледникъ почти предоставленъ на волю судьбы, чѣмъ онъ, конечно, воспользуется и быть можетъ въ скоромъ времени поднесетъ сюрпризъ въ такомъ же родѣ, какъ въ 1832 г.

## III.

Поѣздка на Девдоракскій ледникъ является однимъ изъ удовольствій, какъ для жителей Владикавказа, такъ и для туристовъ, слѣдующихъ въ Тифлисъ или изъ Тифлиса по военно-грузинской дорогѣ, но многіе, опасаясь трудности восхожденія или боясь большихъ денежныхъ затратъ, не рѣшаются совершить эту прогулку, чѣмъ лишаютъ себя громаднаго, доступнаго даже дамамъ и дѣтямъ, удовольствія.

Побывавъ лично въ прошломъ году на Девдоракскомъ ледникѣ и проведя на немъ два дня, я постараюсь подѣлиться съ читателями тѣми свѣдѣніями, которыя вынесены мной изъ собственнаго опыта.

Такъ какъ большинство ѣдетъ обыкновенно черезъ Владикавказъ, то я опишу дорогу отъ этого города до ледника и до станціи Казбекъ.

Первымъ является вопросъ, на чемъ ѣхать? Надо замѣтить, что лицамъ, ѣдущимъ въ срочныхъ экипажахъ, т. е. въ омнибусахъ и каретахъ, нельзя остановиться для экскурсіи на ледникъ, такъ какъ билеты до промежуточныхъ станцій не продаются; поэтому надо выѣзжать на перекладной и брать ее до станціи Казбекъ (44 в. отъ Владикавказа), любители же верховой ѣзды могутъ найти во Владикавказѣ лошадей и отправиться верхомъ наконецъ,—и это интереснѣе всего, или же отправиться по образу пѣшаго хожденія, что и дѣлаетъ постоянно владикавказская молодежь.

Но такъ какъ я имѣю въ виду не одну молодежь, но и людей солидныхъ, то совѣтую взять перекладную. Приѣхавъ на станцію Ларсъ (30 в. отъ Владикавказа), не мѣшаетъ заявить начальнику станціи о своемъ желаніи подняться на ледникъ и дать ему опись своего багажа. Необходимо это для того, чтобы ящикъ, которому начальникъ станціи передаетъ эту опись, сдать бы по ней багажъ въ сохранности на станцію Казбекъ въ то время, когда вы сойдете на полъ-пути.

Отъ станціи Ларсъ начинается самая узкая и суровая часть Дарьяльскаго ущелья; сѣрыя громады высятся до облаковъ; внизу же, ворочая камни и покрытый грязной пѣной, неистово реветъ Терекъ. Переѣхавъ черезъ такъ называемый Чортовъ мостъ, вы попадете на правый берегъ Терека и въ скоромъ времени достигнете небольшой крѣпости Дарьяльской, противъ которой уходятъ



Рис. 1. Нижняя будка на Верхне-Грузинской дорогѣ.

вглубь горъ Кистинское ущелье съ рѣчкой Кистинкой. На другой сторонѣ Терека возвышается угрюмая, массивная скала, на которой еще недавно высился «замокъ Тамары», гдѣ, къ слову сказать, никогда царица Тамара не бывала и тѣмъ болѣе не свирѣствовала надъ путниками, какъ о томъ рассказываетъ Лермонтовъ, слышавшій, очевидно, сказку объ осетинской царицѣ Дарѣ, которая судя по легендамъ, дѣйствительно близко подходитъ къ лермонтовскому описанію.

Имя Тамары тутъ приимено потому, что эта набобная грузинская царица, жившая въ XII вѣкѣ, распорядилась возобновить крѣпость, заложенную здѣсь, по грузинскимъ лѣтописямъ, во II в. до Р. Хр. царемъ Мирваномъ. Это мѣсто было во все времена важнымъ пунктомъ и было извѣстно многимъ народамъ подъ разнообразными именами: Caucasiae pilaе, Porta Sitala, Бабъ-Аллакъ, Дара-Юль, Даръ-и-Аллакъ, Торіаль-дуринъ, Дайранъ; грузины же называли это ущелье Хевисъ-кхари, т. е. ворота долины, а иногда Даріала, откуда и взялъ русскій Дарьяль.

Проѣхавъ еще версты двѣ, туристъ увидитъ на противоположной сторонѣ ущелья входъ въ узкую лоцину съ шумной рѣчкой Кабахи, пѣнистымъ каскадомъ впадающей въ Терекъ. Изъ этой-то лоцины и вылетаютъ грозные обвалы. Еще черезъ одну вер-

сту изъ-за поворота выгнѣтъ желѣзныя Александровскій мостъ, переѣхавъ черезъ который, путникъ очутится передъ небольшимъ домикомъ съ красной крышей и бѣлыми стѣнами, на одной изъ которыхъ значится, что отсюда начинается тропы на Девдоракскій ледникъ.

Здѣсь слѣдуетъ отпустить ямщика, который доставитъ ваши вещи на станцію Казбекъ.

Отъ домика или, какъ его здѣсь называютъ «будки», (рис. 1) можно подняться по тропѣ, имѣющей около 8 в. длины, тремя способами: пѣшкомъ, верхомъ или въ небольшой тележкѣ на двухъ колесахъ, въ которой можетъ помѣститься только одинъ пассажиръ. Последняго способа передвиженія я бы никому не посоветовалъ, потому что тропинка во многихъ мѣстахъ достигаетъ ширины не болѣе 2 аршинъ и усыпана камнями, такъ что тележка легко можетъ перевернуться и сълетѣть съ такого обрыва, на который и смотреть-то жутко. Испытавъ на себѣ въ прошломъ году, что значитъ ѣздить въ этой тележкѣ и оставшись живымъ благодаря лишь случайности, я никому не могу рекомендовать этого способа, до тѣхъ поръ по крайней мѣрѣ, пока тележки не будутъ сдѣланы устойчивѣе.

На лошадей существуетъ такса: одна верховая лошадь съ проводникомъ 1½ рубля, но кромѣ того и проводнику дается на чай около рубля. Подъемъ на тележкѣ стоитъ 2 руб., причѣмъ съ тележкой идутъ два проводника: одинъ ведетъ лошадь, а другой придерживаетъ экипажъ, чтобы онъ не перевернулся.

Большинство туристовъ ограничивается тѣмъ, что проводить около ледника не болѣе часа, но лица, желающія остаться на нѣсколько дней, могутъ сторговаться съ проводниками и съ грузиномъ, завѣдующимъ этимъ домикомъ. Самый домикъ состоитъ изъ двухъ просторныхъ комнатъ, снабженныхъ кроватями, тюфяками и одеялами на случай ночлега. Все это предоставляется туристамъ безплатно.

Отъ «будки» дорога идетъ сначала по лѣвому берегу Терека внизъ по теченію, но вскорѣ круто поворачиваетъ нѣтъю и углубляется въ хаосъ громадныхъ скалъ, кое-гдѣ покрытыхъ травой. Ни одно дерево не нарушаетъ грандіозной картины, которая раз-  
вертывается передъ путникомъ.

Поднимаясь выше, тропы изворачиваются то вправо, то лѣво между утесами и обломками скалъ, затѣмъ подходятъ къ подножью громадной скалы и начинаютъ извиваться вверхъ зигзагами. Тропа въ этомъ мѣстѣ очень узка и дѣлится по краю обрыва, глядя на который и у привычнаго человѣка сжимается сердце.

Версты черезъ 2—3 подъемъ становится болѣе пологимъ, и тропы вступаютъ въ рощицу березокъ, цѣпляющихся за расщелины скалъ. Обогнувъ еще нѣсколько выступовъ, туристъ невольно остановится въ восторгѣ передъ величьемъ открывающейся картины.

Съ этой точки Девдоракское ущелье производитъ удивительное впечатлѣніе: кругомъ гранитныя глыбы, основанія которыхъ тонуть въ голубой дымящій туманъ, застилающаго дно ущелья, а зубчатые вершины, опущенныя снѣгомъ, блещутъ подъ южнымъ солнцемъ на фонѣ такого синяго неба, какое можно видѣть только въ горахъ. Вдали, въ глубинѣ ущелья, какъ застывшая рѣка, видѣется Девдоракскій ледникъ, выдѣляясь ослѣпительнымъ пятномъ среди темно-сѣрыхъ массъ окружающихъ скалъ.

Трудно оторваться отъ этой чарующей картины, но такъ какъ цѣль еще не достигнута, то засиживаться здѣсь нечего и слѣдуетъ двигаться дальше къ небольшому домику («верхняя будка»), видѣющемуся на зеленомъ травянистомъ холмѣ.

Тропа здѣсь идетъ почти полого, съ незначительными подъемами и скоро вступаетъ въ область роскошныхъ луговъ съ рододендронами, азалеями и другими представителями альпійской флоры.

Въ скоромъ времени туристъ достигаетъ «верхней будки» (рис. 2), этого одинокаго пріюта, стоящаго на высотѣ 7.500 ф. надъ уровнемъ моря. Въ домикѣ двѣ комнаты, снабженныя кроватями, одеялами, столами, табуретками, самоваромъ и необходимой посудой.

Виды кругомъ одинъ другого грандіознѣе: прямо передъ вами изъ-за скалъ вылѣзаетъ оконечность ледника съ гротомъ у основанія, откуда вырывается бѣшеная Амиллишка и звенитъ своими ледяными струями по дну глубокаго оврага; зади вѣсь величественно возвышаются снѣговые вершины Кистинскаго хребта: направо и лѣво — отвѣсныя скалы, увѣчанныя снѣгомъ; кое-гдѣ въ ложбинахъ и оврагахъ лежатъ толстые пласты снѣга, который не стаяетъ иногда до конца лѣта.

Передохнувъ въ домикѣ, слѣдуетъ довершить экскурсію и отправиться на самый ледникъ, куда ведетъ узкая пѣшеходная тропка, пересѣкающая въ нѣсколькихъ мѣстахъ большыя пласты снѣга и, наконецъ, теряется въ горахъ мелкаго щебня правой морены. Идти здѣсь уже значительно труднѣе, такъ какъ щебень осыпается подъ ногами, а на самомъ ледникѣ ноги скользятъ; впрочемъ, опытные проводники умѣло ведутъ новичковъ и опасности никакой нѣтъ.



Рис. 2. Верхняя будка близъ ледника.

Всѣмъ, отправляющимся лѣтомъ на Кавказъ, я посоветую совершить экскурсію на Девдоракскій ледникъ, такъ какъ стоитъ это очень недорого и даетъ массу новыхъ и интересныхъ впечатлѣній. Разувайтесь, экскурсія удастся лишь въ хорошую погоду, если же стоитъ сильный туманъ или идетъ дождь, то туристъ ничего не увидитъ и только даромъ потеряетъ время и деньги.

## Къ рисункамъ.

Францъ Ленбахъ—одинъ изъ извѣстнѣйшихъ портретистовъ нашего времени. Ленбахъ долго «искалъ себя»; онъ испытывалъ свои силы въ жанрѣ, пейзажѣ и другихъ родахъ живописи. Слава пришла къ

нему не вдругъ и начала складываться вокругъ его художническаго имени съ тѣхъ поръ, какъ онъ, наконецъ, дѣйствительно написалъ себя въ портретѣ. Портретная живопись и была его истиннымъ призваніемъ. Въ ней онъ обнаружилъ всю силу, всю красоту своего замѣчательнаго таланта. Вначалѣ, какъ напр. въ первомъ написанномъ имъ портретѣ одного доктора, онъ еще подражалъ въ манерѣ Рембрандту; впоследствии же вышелъ на самостоятельный путь. Портретъ живописца Гана, написанный Ленбахомъ, возбудилъ всеобщій восторгъ публики и художественной критики. Съ тѣхъ поръ художникъ не переставалъ создавать портреты и дати цѣлую галерею замѣчательнѣйшихъ лицъ своего времени; въ этой галерей находимъ портреты императоровъ (Вильгельмъ I, Францъ-Иосифъ и др.), государственныхъ и военныхъ дѣятелей (Бисмаркъ, Мольтке), музыкантовъ (Листъ, Вагнеръ), ученыхъ (Гельмгольцъ, Шопенгауэръ), художниковъ и пр. Сила творчества Ленбаха заключается въ художественномъ реализмѣ исполненія, въ блестящей техникѣ, прекрасномъ колоритѣ, но, главнымъ образомъ, въ необыкновенномъ одухотвореніи на полотнѣ изображеннаго лица, выражающемся въ глазахъ портрета: въ нихъ всегда ярко выражена индивидуальность оригинала.

На недавно состоявшейся въ Парижѣ международной художественной выставкѣ, впервые послѣ франко-прусской войны, фигурировалъ Ленбахъ; это произвело извѣстную сенсацию среди французской публики. Маститый художникъ, съ обычнымъ своимъ чувствомъ политическаго такта, не пожелалъ выставить знаменитаго портрета Бисмарка въ столицѣ французской республики, а послалъ туда, воспроизведенный въ этомъ номерѣ *Нивы*, портретъ танцовщицы Сахаретъ, написанный съ присущимъ ему мастерствомъ. Художникъ, очевидно, заинтересовался энергичнымъ лицомъ этой австралийской танцовщицы, ея выразительными глазами и пластически-совершенными чертами лица. Съ этого благодарнаго оригинала онъ написалъ поистинѣ замѣчательный портретъ, произведшій большое впечатлѣніе на посѣтителей выставки. Сахаретъ родилась и танцевала въ Австраліи; появившись въ Парижѣ, она очень понравилась своими оригинальными танцами и пластическими позами. Такой же успѣхъ она имѣла и въ Петербургѣ.

Французскій художникъ Мираль-Дарманенъ далъ намъ интересную жанровую картинку изъ закулисной жизни цирка. Онъ изобразилъ пирушку артистовъ послѣ полнаго сбора. Очевидно, программа представленія была составлена заманчиво, если дала такой блестящій результатъ. Мы видимъ здѣсь всѣхъ обычныхъ персонажей цирка: и клоуна въ костюмѣ Пьерро, и набабницу-дѣвочку въ газовыхъ тюникахъ, и испанскую танцовщицу съ гитарой въ рукѣ, и музыкантовъ цирковаго оркестра, и дѣтей, являющихся передъ публикой подъ фирмой «семья Фликовъ», а часто не состоящихъ другъ съ другомъ ни въ какой степени родства. Старшіе довольны, пьютъ и чокаются; младшіе — принимаютъ скромное участие въ общей трапезѣ; только одна самая маленькая дѣвочка — «младшая изъ Фликовъ» — заснула сладкимъ сномъ съ яблокомъ въ рукахъ, на колышкахъ клоуна: ей не до пирушки, не до веселья, не до хорошаго сбора. Ея «работа» кончена, тѣло ея устало и требуетъ отдыха и покоя; непобѣдимый сонъ закрылъ ея глазки и дѣтскія грезы ея конечно лучше дѣйствительности, въ которой она,

несмотря на ея юные годы, должна уже зарабатывать свой хлѣбъ, наравнѣ со взрослыми.



Климентъ, митрополитъ тырновскій († 12-го іюля 1901 г.). По фот. Мрозовской авт. «Нивы».

нѣй — исторической повѣсти: «Нечастна фамилия» и исторической драмы: «Иванку-убиенцѣтъ на Асѣня I».

Когда греко-болгарская распря 70-хъ годовъ закончилась выдѣленіемъ болгарской церкви изъ цареградской патриархіи въ особый экзархатъ, понадобились молодыя силы на епископскихъ кафедрахъ, и Василій Друмевъ съ именемъ Климентя рукоположенъ былъ во епископа браничкаго. На первыхъ порахъ молодой іерархъ былъ дѣятельнымъ сотрудникомъ экзарха по организаціи народной болгарской церкви. Начавшееся вслѣдъ затѣмъ политическое движеніе привело послѣ русско-турецкой войны къ освобожденію болгаръ. Работы по созиданію государственныхъ основъ Болгаріи привлекли и епископа Климентя, принявшаго въ 1879 г. живое участие въ учредительномъ собраніи, въ которомъ епископъ Климентъ содѣйствовалъ устраненію рѣзкой борьбы между консерваторами и либералами. Въ народномъ собраніи, созданномъ для избранія перваго князя, епископъ Климентъ занялъ руководящее положеніе, какъ выдающійся ораторъ, и первый высказался за русскаго кандидата — принца Баттенбергскаго. Послѣ паденія перваго консервативнаго министерства, во главѣ кабинета, до созыва новаго собранія, сталъ епископъ Климентъ съ осени 1879 г. до весны 1880 г., когда власть передана была министерству Ганкова.

Въ періодъ княжескихъ полномочій, наступившихъ въ 1881 г., взазмѣнъ упраздненной конституціи, епископъ Климентъ, возведенный въ санъ митрополита тырновскаго занять былъ дѣлами своей епархіи, пріѣзжалъ изрѣдка въ Софію исполнять обязанности намѣстника экзарха, члена синода и управляющаго софійской епархіей.

Въ политическомъ отношеніи митрополитъ Климентъ высказывался противъ установившагося порядка вещей, игнорировавшаго истинныя нужды княжества. Въ 1885 г., послѣ провозглашенія соединенія Восточной Румелии съ Болгаріей, митрополитъ отправленъ былъ во главѣ болгарской депутаціи къ императору Александру III въ Данію, съ цѣлью просить покровительства Россіи. Благодаря лишь высокому положенію главы депутаціи, покойный Государь



Гунгербургъ. Новая, только-что отстроенная, лютеранская церковь. По фот. авт. «Нивы».

### Климентъ—митрополитъ тырновскій. (Портр. на этой стр.)

Телеграмма изъ Софіи, отъ 12-го іюля, возвѣстила о кончинѣ митрополита тырновскаго Климентя. Не стало одного изъ крупныхъ дѣятелей новѣйшей исторіи болгаръ и убѣжденнаго сторонника Россіи. Покойный архиепископъ болгарской церкви былъ выдающимся политическимъ дѣятеlemъ, былъ хорошо извѣстенъ Царю-Освободителю, Императору Александру III и нынѣ благополучно царствующему Государю, находился въ сношеніяхъ съ И. С. Аксаковымъ и другими русскими дѣятелями, пользуясь заслуженнымъ уваженіемъ какъ въ Болгаріи, такъ и у насъ, въ Россіи.

Покойный архиепископъ, въ мѣрѣ Василій Друмевъ, родился въ 1839 г. и въ числѣ другихъ воспитанниковъ съ славянскаго юга еще юношей прибылъ въ Россію и закончилъ свое образованіе въ кievской духовной академіи. Блестящія способности молодого богослова пригодились прежде всего на поприщѣ зарождавшейся болгарской литературы, и В. Друмевъ былъ однимъ изъ редакторовъ болгарскаго журнала, издававшагося въ 60-хъ годахъ въ Румыніи. Этотъ періодъ дѣятельности В. Друмева отмѣченъ появленіемъ въ свѣтъ литературныхъ произведеній — исторической повѣсти: «Нечастна фамилия» и исторической драмы: «Иванку-убиенцѣтъ на Асѣня I».

милостиво выслушал болгар и утѣшил ихъ знаменательными словами, съ которыми митрополитъ Климентъ вернулся домой, что «о разъединеніи рѣчи быть не можетъ». Послѣ низложенія принца Баттенбергскаго 9-го августа митрополитъ Климентъ сталъ во главѣ временнаго правительства. Но нѣсколько дней спустя, послѣ новаго переворота, митрополитъ былъ арестованъ самымъ грубымъ образомъ и отправленъ въ ссылку въ захолустный монастырь. Въ концѣ августа митрополитъ возвращенъ въ Софію, откуда начавшаяся стамбуловщина высладала Климента въ его тырновскую епархію. Въ теченіе цѣлаго ряда лѣтъ глухой борьбы съ стамбуловщиной все недовольное население группировалось около тырновскаго митрополита. Появленіе новаго князя въ странѣ не прервало борьбы. Въ 1893 году митрополитъ Климентъ былъ преданъ суду за оскорбленіе въ церковной проповѣди принца Фердинанда. Митрополитъ приговоренъ былъ къ 3-хъ лѣтнему тюремному заключенію, но наказаніе замѣнено было, въ видѣ милости, ссылкой. Съ паденіемъ Стамбулова въ маѣ 1894 г. митрополитъ прибылъ въ Софію, население которой устроило борцу за народную свободу торжественную встрѣчу. Черезъ годъ Болгарія, очутившись на краю пропасти, отправила депутацію въ Россію помолиться на могилѣ Императора Александра III и просить забвенія всего, совершеннаго Болгаріей противъ Россіи. Народное собраніе снова обратилось къ митрополиту съ просьбою стать во главѣ депутаціи. Отъ имени болгарскаго народа митрополитъ 28-го іюня 1895 года возложилъ золотой вѣнокъ на гробницу Императора Александра III и отслужилъ панихиду.

Пріѣздъ митрополита Климента въ Петербургъ былъ послѣднимъ политическимъ актомъ почившаго архиепископа, какъ болгарскаго патриота. Онъ жаждалъ умиротворенія Болгаріи. Заслуги митрополита не были оценены болгарскимъ правительствомъ въ должной степени и лишь въ послѣдніе дни своей жизни, на одрѣ болѣзни, митрополитъ Климентъ могъ утѣшиться мыслью, что стремленія болгаръ примириться съ Россіей увѣнчиваются успѣхомъ и что болгарскій народъ пойдетъ именно по тому пути, куда въ теченіе всей своей жизни велъ болгаръ митрополитъ Климентъ, постоянно напоминая всѣмъ, что спасеніе болгаръ только въ единеніи съ Россіей.

П. К.

### Гунгербургъ.

(Съ 3 рис. на стр. 509 и 510).

Неправильный четырехугольникъ въ двѣ версты длиною и въ полъ-версты шириною; съ одной, длинной стороны, — море, съ другой — большой сосновый лѣсъ, близкій къ тому, чтобы сдѣлаться заповѣднымъ; съ третьей, узкой стороны, устье многоводной, синей

Наровы, въ вѣчномъ ореолѣ воспоминаній о Петрѣ Великомъ; съ четвертой, ей противуположной, дорога въ Шмецкъ, Мерреколь, Удриастъ, Монплезиръ, Сидламяги и т. д. по берегу моря.

На этомъ основномъ планѣ ютится курортъ «Усть-Нарова» или «Гунгербургъ». Три длинныя улицы, параллельныя морю, тянутся отъ устья Наровы къ Шмецку: Садовая, Меррекольская и Луговая; множество улицъ и переулковъ, возникшихъ какъ Богъ по-

слать, безъ всякаго плана, тѣснятся между ними; особняками, выравнявшись изъ четырехугольника, перпендикулярно къ его длиннымъ сторонамъ идутъ: Губернаторская, вдоль Наровы, на высокомъ ея берегу и только-что трасированный, лѣсной проспектъ, тянущійся по лѣсу отъ центра курорта — кургауза.

Въ высочайшихъ мѣстахъ колодезная вода показывается только на пяти саженихъ, — вода великолѣпная, фильтрованная безконечными

песками; есть мѣста сырые, болотистыя, но ихъ мало, и онѣ тщательно осушаются. Собственно въ Гунгербургѣ дома одна только сосна, надъ бѣлыми мхами, но на дачахъ разведены и благополучно растутъ всевозможныя лиственные породы, дающія густѣйшую тѣнь.

Чудеса съ большими производятъ иногда эта удивительная мѣстность, сочетаніе морского воздуха, сосны и чистѣйшихъ песковъ, — въ особенности на дѣтей. Ребенки золотушные, мягкоголовыя, одержимыя англійскою болѣзью, за одинъ, два сезона, перерождаются: ноги выпрямляются, голова крѣпнеть, всякія сыпи исчезаютъ. Подробныя свѣдѣнія объ этомъ имѣются въ описаніи Гунгербурга, составленномъ мѣстнымъ врачомъ Зальцманомъ.

Отъ Петербурга до Нарвы — 150 верстъ и четыре часа ѣзды со скорыми поѣздами; затѣмъ прибывшіе пересаживаются на извозчиковъ и черезъ 1/4 часа вступаютъ на пароходъ, готовый къ каждому поѣзду, а черезъ часъ, безъ малаго, высаживаются въ Гунгербургъ. Многихъ эти пересадки тяготятъ; они хотѣли-бы, сѣвъ въ Петербургъ, доѣхать прямо до устья. Но для этого нужна желѣзная дорога, о которой многіе мечтаютъ, забывая, что при этомъ условіи Гунгербургъ можетъ превратиться въ нашу Черную рѣчку или Новую деревню и утратить совершенно свой семейный, спокойный характеръ. Мечтаютъ люди о портѣ на устьѣ Наровы; въ этомъ случаѣ будетъ тоже, и несомнѣнно, что Гунгербургъ утратитъ

весь свой милый обликъ. Кроме того, съ государственною, такъ сказать, точки зрѣнія, при существованіи Кронштадтскаго порта и порта въ Ревелѣ, на разстояніи 350 верстъ, стоитъ ли тратить миліоны на устройство порта между ними? Если бы даже, путемъ каналовъ и шлюзовъ обойти Нарвскій водопадъ и приобщить морю систему Чудскаго озера, то что же повезетъ къ морю эта бѣдная страна. Конечно выиграютъ колоссальныя нарвскія мануфактуры — но Гунгербургъ потеряетъ несомнѣнно и безвозвратно.

Теперь немного исторіи. Начало заселенія мѣстности — это XVI вѣкъ, рыцари, крестоносцы — но Богъ съ ними! Да почиваютъ также въ мирѣ воспоминанія о мѣстныхъ войнахъ нѣмцевъ, шведовъ и русскихъ; всѣмъ воздано по

дѣламъ. Но ближайшая исторія самаго курорта очень любопытна. Курортъ возникъ съ 1873 года, когда Адольфъ Федоровичъ Ганъ, — онъ-же основатель обѣихъ нарвскихъ гимназій, женской и мужской, онъ-же одинъ изъ виднѣйшихъ представителей нарвскихъ мануфактуръ и лѣснаго дѣла, — задумалъ построить здѣсь свою прелестную каменную виллу; его примѣру послѣдовали многіе изъ нарвскихъ людей, а скоро появились и петербуржцы. А. О. Ганъ вѣдалъ осно-



Гунгербургъ. Морской пляжъ. По фот. авт. «Нивы».



Гунгербургъ. Кургаузъ. По фот. авт. «Нивы».

важный имъ Гунгербургъ почти четверть вѣка и только два года назадъ передалъ дѣло учрежденной тогда комиссiи по благоустройству курорта, состоящей и теперь подъ предсѣдательствомъ А. Ф. Поворинскаго. Комиссiя, надо отдать ей справедливость, весьма старательно ведетъ свое дѣло: мостить улицы, удлиняютъ водопроводы, упорядочиваетъ самый кургаузъ съ его музыкою, танцами, концертами и театрами. Одною изъ главнѣйшихъ заслугъ комиссiи является то, что всѣ улицы Гунгербурга имѣютъ теперь деревянные мостки и тонутъ въ сыпучихъ пескахъ, какъ это было еще недавно—не приходится.

Гунгербургъ принадлежитъ городу Нарвѣ; дачные собственники несутъ и до сихъ поръ странные титулы: «вѣчныхъ арендаторовъ рыцарскаго имѣнія, городу Нарвѣ принадлежащаго». Гунгербургъ зимою и лѣтомъ это два разныхъ существа. Мѣстныхъ жителей около 3000, а лѣтнихъ кажется до 5000; почтовая корреспонденція въ ноябрѣ мѣсяцѣ 6500 номеровъ, а въ июнѣ 15700; телеграммы зимою—210, а лѣтомъ 2700. Съ мая мѣсяца по августъ дачная жизнь здѣсь самая разнообразная. Угодно вамъ—есть музыка, театр и пр. въ кургаузѣ (см. рис.); хотите вы прогулокъ—въ нашемъ распоряженіи ближій лѣсъ, рѣка Россонъ, впадающая въ Нарову противъ Гунгербурга, Тихое озеро и всѣ дачныя мѣстности побережья. Но особую, исключительную красоту является гунгербургскій пляжъ (см. рис.), безконечно длинный, широкій, не имѣющій ни одного валуна и этимъ являющійся совершеннымъ контрастомъ финляндскаго берега.

Красивы, каменный, православный храмъ и лютеранская кирка, только что отстроенная (см. рис.); кто не знаетъ здѣсь имени почтенныхъ священника о. Александра и пастора Гершельмана. Въ праздничные дни, когда въ храмы эти является населеніе изъ далекой округи и ярко сияютъ всѣми красками одѣвья дамъ и крестьянокъ, картина получается великолѣпная.

Въ Гунгербургѣ двѣ лечебницы: докторовъ Круга и Зальмана, со всѣми возможными подспорьями, требуемыми бальнеологіею. Все это чисто и недорого. Врачей-дачниковъ, приѣзжающихъ сюда съ ихъ семьями очень много—что доказываетъ, что пребываніе здѣсь гигиенически полезно.

Главная задача комиссiи, вѣдающей Гунгербургъ, это—введеніе куртаксы. Несомнѣнно, что безъ этого введенія—не будетъ достаточно средствъ на улучшенія. Нѣтъ въ Европѣ курорта, не собирающаго куртаксы, и въ этомъ отношеніи Гунгербургъ, если ея не допустить, будетъ лишены исполненія своего насущнаго желанія—развитія. Одному ходатайству комиссiи отказали; должно надеяться, что которому-либо изъ слѣдующихъ не откажутъ.

### А. И. Абаринава. (Портр. на этой стр.)

Скончавшаяся отъ продолжительнаго и тяжкаго недуга, Антонина Ивановна Абаринава, принадлежала къ выдающимся артисткамъ русской оперы. На службѣ въ Императорскихъ театрахъ покойная числилась съ 1-го сентября 1872 года; задолго еще до поступленія въ драму, она начала свое сценическое поприще оперной пѣвицей. А. И. происходила изъ хорошей, интеллигентной семьи. Въ бытность ея въ Патриотическомъ институтѣ она считалась лучшей ученицей, обнаружили прекрасный голосъ и недюжинныя способности къ пѣнію. Рано начала она участвовать въ институтскихъ концертахъ, а затѣмъ и на частныхъ вечерахъ, въ обществѣ. Ея молодой, свѣжій и звучный контральто обратилъ на себя серьезное вниманіе знатоковъ, и ей совѣтовали всецѣло отдаться искусству. А. И. послушалась этихъ совѣтовъ и отправилась въ Миланъ, гдѣ брала уроки пѣнія у знаменитыхъ, въ то время, профессоровъ Мацукато и Ламперти. Вернувшись изъ Италіи, она выступала на нашихъ провинціальныхъ оперныхъ сценахъ, которыхъ, въ то время, было у насъ немного; особенный успѣхъ она имѣла въ Одессѣ, а вскорѣ и въ Москвѣ, затѣмъ А. И. продолжала ѣздить по провинціи и не мало вытерпѣла матеріальной нужды. Лучъ свѣта блеснулъ ей въ Тифлисѣ, въ 1871 г., гдѣ услышалъ ее, въ оперѣ, императоръ Александръ II, въ партіи Зибелы. Ея пѣніе очень понравилось государю, и переводъ А. И. на Императорскую сцену состоялся въ слѣдующемъ же году. Она выступила въ Петербургѣ, въ партіи Вани («Жизнь за Царя»). Въ эту эпоху, на казенныхъ сценахъ, возникли новыя вѣянія, и наши Императорскіе театры, отдавая дань времени, стали культивировать оперетку въ самыхъ широкихъ размѣрахъ; А. И. должна была отдать дань этому вѣянію и не разъ выступала въ опереточныхъ спектакляхъ, пока, наконецъ, исполненіе партіи Спиридоновны въ оп. «Вражья Сила» не указало начальству, публикѣ и критикѣ ея настоящаго призванія серьезной пѣвицы и выдающейся драматической артистки. Въ 1874 г. А. И. отправилась въ Парижъ, къ г-жѣ Виардо, у которой и стала брать уроки пѣнія.

Несмотря на то, что уроки г-жи Виардо принесли А. И. большую пользу, какъ пѣвицѣ, она, очевидно, тяготѣла къ драмѣ и въ 1877 г.

была переведена на Александринскую сцену, гдѣ и дебютировала въ роли Лемтюгиной, въ комедіи Манна: «Паутина». Съ этого времени, покойной артисткѣ довелось сыграть множество самыхъ разнообразныхъ ролей классическаго и современнаго театра, какъ русскаго, такъ и иностраннаго репертуара. Страстно любя искусство, она всецѣло отдавала ему свою душу и свое дарованіе. Не одною талантливостью завоевывала себѣ успѣхъ А. И., но и крайнею добросовѣстностью, честнымъ отношеніемъ къ дѣлу, тщательно и детально изучая порученныя ей роли и входя въ мельчайшія ихъ подробности: гримъ, костюмъ, манеры, жесты и духъ роли всегда были у нея строго выдержаны и соответствовали намѣреніямъ авторовъ. Больше всего удавались ей роли свѣтскихъ барынь, въ которыхъ она была удивительно хороша своимъ выдержаннымъ артистическимъ игрою, благородствомъ того, что называется сценическимъ тепле, изящной внѣшностью и вѣрностью тона. Удавались ей и бытовые роли въ пьесахъ Островскаго, какъ и роли русскаго классическаго репертуара, въ родѣ кн. Тугоуховской («Горе отъ ума»). Анны Андреевны («Ревизоръ»), Феклы («Ябеда»), Огудаловой («Безприданница») и др. Отсюда видно, насколько талантъ ея былъ живъ, подвиженъ и разнообразенъ. Игра она во множествѣ пьесъ и создала себѣ обширный репертуаръ; занята она была часто, какъ на-

примѣръ, въ послѣдній сезонъ ея сценической дѣятельности (1898—1899), когда уже злой недугъ сторожилъ ее, она выступила на сценѣ 84 раза, появившись въ 13 пьесахъ: въ «Божь бабочекъ», «Борцахъ», «Горе отъ ума», «Женитѣхъ изъ долговаго отдѣленія», «Ивановѣ», «Ольгѣ Рапцевой», «Отчемъ Домѣ» и пр. Но это было ея лебединою пѣсней. Почитатели ея таланта не подозревали, что въ послѣдній разъ слушаютъ свою любимую артистку и наслаждаются ея игрою: тяжелая болѣзнь (ракъ желудка) уже наложила цѣпу на это прекрасное дарованіе—А. И. должна была сойти со сцены, все еще числясь въ труппѣ Александринскаго театра. Въ теченіе почти двухъ лѣтъ ея жизнь была медленнымъ и жестокимъ, по физическимъ и нравственнымъ страданіямъ, угасаніемъ. Артистка въ душѣ, больше всего въ жизни любившая сцену и своихъ товарищей, А. И. все еще смутно и трепетно надеялась на возвращеніе къ излюбленному искусству; но этимъ надеждамъ не суждено было сбыться. Утромъ 16-го іюля А. И. скончалась въ тульскомъ имѣніи ея дочери, А. И. Салтыковой.

Покойная артистка была прекраснымъ товарищемъ, отзывчивымъ, душевнымъ человекомъ, образованной женщиной, интересовавшейся чтеніемъ и искусствомъ; все свободное отъ артистической службы время посвящала она путешествіямъ, и объѣздила всю Европу, всѣ уголки и закоулки ея. «Послѣ сцены я больше всего люблю путешествія»,—говорила она пишущему эти строки, и она собиралась, «по выздоровленіи», отправиться въ Египетъ, который ей до тѣхъ поръ никакъ не удавалось посетить. Теперь она отправилась въ далекій путь, въ невѣдомыя страны, изъ которыхъ никто не возвращается.

В. С.

### Воздушный корабль и подводная лодка.

(Съ 2 рис. на стр. 512).

Истекающій іюль мѣсяцъ ознаменовался двумя весьма важными событиями въ области морского и воздушнаго плаванія. Несмотря на поразительное развитіе техники, массу появившихся во второй половинѣ только что минувшаго столѣтія изобрѣтеній и усовершенствованій въ области приложенія всевозможныхъ естественныхъ силъ къ практическимъ потребностямъ все болѣе и болѣе усложняющейся жизни, два вопроса оставались какъ бы неразрѣшимыми для самыхъ свѣтлыхъ умовъ, для самыхъ талантливыхъ изобрѣтателей. Это вопросъ о подводной лодкѣ для цѣлей морской войны и вопросъ объ управяемомъ воздушномъ шарѣ для болѣе мирныхъ цѣлей: научныхъ изслѣдованій въ сферѣ атмосферы, а можетъ быть и астрономіи, и отысканія новыхъ путей для передвиженій; человечество дѣлается все болѣе и болѣе подвижнымъ, и имъ овладѣваетъ все большая и большая «охота къ перемѣнѣ мѣста»; сухопутныя и водяныя сообщенія уже не удовлетворяютъ его, и его давно уже занимаетъ смѣлая мечта завоевать воздушныя пространства.

Попытокъ, болѣе или менѣе удачныхъ, изобрѣсти управляемый аэростатъ было очень много за минувшій вѣкъ и вопросъ этотъ имѣетъ уже длинную исторію. Никому, однако, до сихъ поръ не удалось разрѣшить этой трудной проблемы, которая многимъ казалась химерой. Въ настоящее время управляемый шаръ уже не химера. Само собою, что вопросъ еще не разрѣшенъ окончательно и что новому изобрѣтенію Сантосъ-Дюмона, о которомъ мы говоримъ, еще очень далеко до совершенства; но, кажется, изобрѣтателю, на ряду съ графомъ Цецелиномъ, удалось напасть на вѣрный принципъ, и усовершенствованіе практическаго примѣненія этого принципа дѣло весьма недалекаго будущаго. Аэростатъ Сантосъ-



А. И. Абаринава († 16-го іюля 1901 г.)  
По фот. Бергомаско, авт. «Нивы».

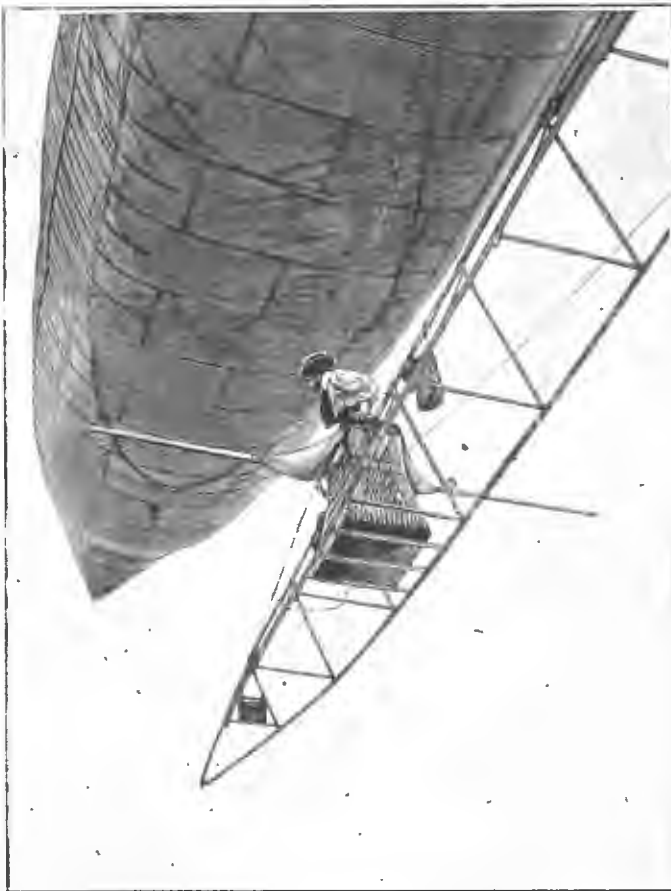

Сантосъ-Дюмонъ и его аэростатъ во время полета.  
По фот. Грибождова авт. «Нивы».

Дюмона. можетъ быть названъ *воздушнымъ автомобилемъ*, такъ какъ двигательную энергію даетъ ему керосиновый моторъ въ 16 лошадиныхъ силъ. Самый шаръ, построенный изъ плотной тафты и наполненный чистымъ водородомъ, имѣетъ форму сигары колоссальныхъ размѣровъ; длина его 34 метра, а ёмкость 560 куб. метр. Параллельно его длинѣ находится «корзина», прирѣзленная къ шару легкими стальными канатами и сдѣланная изъ узкихъ и тонкихъ деревянныхъ досочекъ. Въ центрѣ ея помѣщенъ моторъ, приводящій въ движеніе винтъ, помѣщенный въ концѣ корзины, состоящій изъ двухъ крыльевъ и дѣлающій до 200 оборотовъ въ минуту. Между моторомъ и винтомъ находится мѣсто для аэронавта, который приводитъ моторъ въ движеніе ногами, подобно тому какъ это дѣлается въ трехколесномъ автомобилѣ; затѣмъ, моторъ дѣйствуетъ уже самостоятельно. Въ рукахъ у аэронавта колесо, похожее на колесо, существующее у автомобилей; колесо это приводитъ въ движеніе руль, помѣщенный въ передней части аэростата; руль очень легкий, имѣетъ треугольную форму и сдѣланъ изъ вошеннаго холста натянутого между бамбуковыми рамами.

Сантосъ-Дюмонъ, бразилецъ, натурализовавшійся во Франціи, очень богатый человѣкъ, страстный любитель аэростатики и основатель Аэро-Клуба въ Парижѣ. Первый свой полетъ на новомъ воздушномъ автомобилѣ онъ совершилъ 1-го іюля, въ 6 час. утра, изъ парка Аэро-Клуба. Уже передъ самымъ полетомъ г. Сантосъ увидѣлъ, что два цилиндра въ моторѣ плохо дѣйствуютъ, но, сказавъ окружающимъ: «не бѣда, и такъ пойдетъ!» онъ крикнулъ рабочимъ: «пускай!» и шаръ, медленно описавъ кругъ надъ аэростатическимъ паркомъ, поднялся высоко на воздухъ. Аэронавтъ быстро урегулировалъ движеніе и взялъ направленіе къ виднѣвшейся среди утренняго тумана верхушкѣ Эйфелевой башни. Аэростатъ послушно подчинялся управленію и все время шелъ по желаемому направленію, которое давалъ ему воздухоплаватель. Это произвело среди наблюдавшей снизу публики ошеломляющее впечатлѣніе: очевидно, такъ долго искомый принципъ былъ, наконецъ, найденъ и съ успѣхомъ примененъ. Шаръ обогнулъ башню, держась на высотѣ 30 метровъ, а въ 7 час. 20 мин. утра воздухоплаватель вернулся къ Аэро-Клубу, какъ это было назначено имъ заранее. Но здѣсь случилось маленькое досадное обстоятельство, не имѣвшее никакого отношенія къ самому принципу управленія шаромъ, почти неизбежное при всякомъ первомъ опытѣ, когда трудно предусмотрѣть всякія случайности, но тѣмъ не менѣе лишившее г. Сантоса возможности выиграть установленный призъ Дейча въ 100 тыс. франковъ для перваго изобрѣтателя управляемаго шара, который

Издатель А. Ф. Марксъ.

совершить отъ начала до конца правильный полетъ: моторъ вдругъ пересталъ функционировать, управляемый аэростатъ превратился въ обыкновенный воздушный шаръ, предоставленный волѣ вѣтра. Онъ не могъ спуститься въ указанномъ мѣстѣ и вѣтеръ отнесъ его по направленію къ Лоншану. Г. Сантосъ не растерялся, открылъ клапанъ, чтобы выпустить газъ и нѣсколько рѣзко спустился въ имѣніи Ротшильда. Шаръ сѣлъ въ кущу деревьевъ. Прибѣжали крестьяне съ лѣстницей и помогли отважному пioniру выбраться. Какъ бы то ни было, опытъ г. Сантосъ-Дюмона, является несомнѣннымъ и крайне крупнымъ событіемъ въ вопросѣ управляемаго воздухоплаванія; это дѣйствительно событіе: путь отнынѣ найденъ, остается смѣло пойти по этому пути. Присутствовавшіе при этомъ опытѣ единогласно засвидѣтельствовали, что «результатъ опыта былъ поразительный: шаръ маневрировалъ по волѣ аэронавта и безусловно слушался его, опускаясь и подымаясь по его желанію и мѣняя направленія».

Нѣсколько ранѣ этого воздушнаго полета, былъ произведенъ, во Франціи же новый, вполне удавшійся опытъ подводнаго плаванія. Подводная лодка, фантастическій прототипъ которой, за много лѣтъ тому назадъ, былъ данъ Жюлемъ Верномъ въ его знаменитомъ романѣ, является въ настоящее время дѣломъ вполне осуществленнымъ. Новый «Наутилусъ», который называется «Густавъ Зеде», совершилъ свое подводное плаваніе во время большихъ морскихъ маневровъ текущаго лѣта. Лодка шла подъ командой лейтенанта Жобара. Отправившись изъ Тулона, за три дня до начала маневровъ, на лодкѣ Зеде, Жобаръ пришелъ рѣшительно никѣмъ незамѣченный въ воды Аяччіо. Ему удалось подвести мину подъ броненосецъ «Шарль Мартель», въ самый моментъ его снятія съ якоря и приготовленія къ отходу съ рейда. Тотчасъ же, вслѣдъ за этимъ маневромъ, лодка всплыла на поверхность, чтобы воочію засвидѣтельствовать успѣхъ своей атаки броненосца, послѣ чего спокойно вошла въ портъ Аяччіо. Отъ Тулона до Аяччіо подводную лодку экортировало судно «Утилъ», на случай необходимости подать помощь; но необходимости этой не представилось и «Густавъ Зеде» самостоятельно, безъ посторонней помощи, совершилъ, въ первый разъ, этотъ длинный морской переходъ. Онъ вернулся въ Марсель 9-го іюля и вошелъ въ портъ опять-таки, погрузившись въ воду и никѣмъ не замѣченный ни съ судовъ, ни съ берега.

Наши два рисунка изображаютъ: управляемый шаръ, видимый на полетѣ снизу, съ воздухоплавателемъ въ корзинѣ, и моментъ подведенія подводною лодкою Зеде мины подъ броненосецъ.



Подведеніе подводною лодкою «Зеде» мины подъ броненосецъ «Шарль-Мартель». По рис. Рюдо авт. «Нивы».

Редакторъ Г. М. Сементковскій.



Основан. въ 1886 году, разрѣшенныя Начальствомъ

# КУРСЫ И БЮРО БУХГАЛТЕРИИ В. А. ХАГЕЛЬСТРЕМЪ,

ПРЕПОДАВАТЕЛЯ БУХГАЛТЕРИИ МОСКОВСКАГО УЧИТЕЛЬСКАГО ИНСТИТУТА,

Москва, Тверская ул., уголъ Леонтьевского пер., д. Полякова.

Ц. № 15779 7-2

**1-го СЕНТЯБРЯ НАЧАЛО ОБЩАГО КУРСА.** Программы высылаются бесплатно.

Основательное изученіе бухгалтеріи торговой, банковской, фабричной, сельскохозяйственной, винной монополіи и земскихъ управъ.

Въ текущемъ учебномъ году на курсахъ В. А. ХАГЕЛЬСТРЕМЪ обучалось 283 челов.

НА КУРСЫ ПРИНИМАЮТСЯ ЛИЦА ОБОЕГО ПОЛА, ВСЯКАГО ВОЗРАСТА.

Золотая медаль на Всемирной Выставкѣ въ Парижѣ 1900 г.

Для смягченія бѣлизны кожи.

## КАЛОДЕРМА

ЖЕЛЕ КАЛОДЕРМА. \* МЫЛО КАЛОДЕРМА.

Ф. Вольфъ и Сынъ въ Карлсруэ.

Л. № 14778 82-31

Продается во всѣхъ лучшихъ аптекарскихъ и парфюмерныхъ магазинахъ.

### МАГАЗИНЪ ОБОЕВЪ

## Т. ГЕЧИ,

Москва, уголъ Кузнецкаго Моста и Б. Лубянки, д. Варгина перешелъ въ мою собственность.

Перестроенъ и увеличенъ мною магазинъ, снабженъ громаднымъ выборомъ обоевъ какъ русскихъ, такъ и иностранныхъ фабрикъ самыхъ новѣйшихъ рисунковъ

отъ 10 к. до 35 к. за кусокъ.

ПРИ МАГАЗИНѢ ИМѢЕТСЯ ОТДѢЛЕНІЕ,

въ которомъ находятся составленные проекты обоевъ въ разныхъ стиляхъ, а гдѣ можно видѣть, какой обои имѣть также

отдѣленіе, гдѣ можно видѣть, какой обои имѣть также

Ц. № 15797 3-1

А. Шкляревскій.

### ЧАСЫ СІОНИСТОВЪ.

Желаю увѣковѣчить всемірно-еврейскіе конгрессы въ Базелѣ и Лондонѣ, фабрикантъ часовъ изготавляетъ, подъ маркой «Сіонъ», особенно прочныя, вѣчные съ вѣрнымъ ходомъ часы, черныя вороненой стали, съ запоромъ безъ ключа, не поддающиеся по всѣмъ отношеніямъ конкуренціи. Въ виду этого можно смѣло рекомендовать ихъ любителямъ самыхъ вѣрныхъ часовъ. Ко всѣмъ часамъ прилагается цѣпочка новаго золота съ брелокомъ—эмблемой царя Давида.

**Только 5 руб.** Высылаются безъ задатка наложеннымъ платежомъ. Ручательство за вѣрность хода на 6 лѣтъ. Требования адресовать единственному представителю для всей Россіи: 1. Вузеору, Варшава, Граничная, 4.



Ц. № 15793 4-1  
Марка утверждена за № 37445. Департамента торговли и мануфактуръ.

### ЗОЛОТАЯ МЕДАЛЬ

на Всемирной Выставкѣ въ Парижѣ 1900 г.



## ПАВЕЛЬ БУРЕ

поставщикъ Двора Его Величества. С.-Петербургъ, Невскій пр., д. № 23.

Москва, по Б. Лубянкѣ, № 8, противъ Кузнецкаго моста.

♦ БОЛЬШОЙ ВЫБОРЪ ЧАСОВЪ собственной фабрики ♦  
♦ самымъ ручательствомъ за прочность механизма и вѣрность хода ♦  
Новый иллюстрир. прейсъ-курантъ высыл. по требован. бесплатно.

## ЛЕССИВЪ ФЕНИКСЪ

Химическій продуктъ замѣняющій мыло.

## НЕОБЫКНОВЕННАЯ БѢЛИЗНА

### И СБЕРЕЖЕНІЕ БѢЛЛЯ.

Продается въ аптекарскихъ и колоніальн. магазинахъ. Требуется способъ употребленія.

ОПТОВАЯ ПРОДАЖА Ц. № 14489 26-19

у Л. Миндосъ въ С.-Петербургѣ.

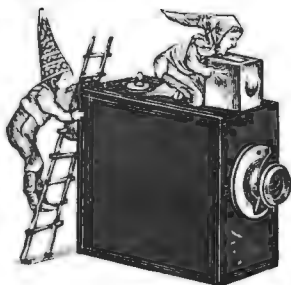

## ФОТОГР. АППАРАТЪ

на 6 пласт. 4 1/2 x 6 сант.

съ полн. наборомъ (12 предм.)

съ перес. въ Европ. Россіи 5 р.

Громадн. выборъ новѣйшихъ фотогр. аппаратовъ, волшебн. фонарей и пр. Смѣты бесплатно.

Бруно Зенгеръ и Н. С.-Петербургъ,

Казанская ул. № 1-25 (вт. Невскаго).

4 РУБ.

Косметическое средство отъ прыщей и угрей

### ПРЫЩЕЙ И УГРЕЙ

„КРЕДО“  
разрѣшенное Сиб. Врач. Управленіемъ.  
Цѣна банки 1 р. 50 к.  
Получить можно въ С.-Петербургѣ, Караванная, д. 5, кв. 8, у Н. Окшенскаго. Гг. иногороднымъ высылаю наложеннымъ платежомъ.

Новости!

### КОМНАТН. ДУШЪ

ПРОДАЕТСЯ въ магаз. Резин. Изд. А. ГОЛЬЦШМИДТЪ Москва, Никольская, д. гр. Шереметева. Прейсъ-Кур. высылаются по требованію.

РУЖЬЯ ЦЕНТРАЛЬНАГО БОЯ СОЛИДНО РАБОТЫ СЪ ГАРАНТІЕЙ ..... отъ 30 р.

РЕВОЛВЕРЫ АМЕРИК. СИСТЕМЫ СМИТЪ-ВЕССОУ ВЪСЬМА КРАШ. отъ 10 р.

ЧУДОПІСТОЛЕТЪ КАРМАНН. МАГНЕТОУМЪ ЗАРЯД. СЪ ФЕНОМ. БОЕМЪ 42 р.

ДЕПО ОХОТНИЧЬИХЪ ПРИНАЛЕЖНОСТЕЙ ПО ДОСТУПНЫМЪ ЦѢНАМЪ.

ГЛАВНЫЙ СКЛАДЪ РУЖЕЙ ФАБРИКИ ЛЕПАЖЪ. ТОРГОВЫЙ ДОМЪ Я. ЗИМИНА ВЪ И КО МОСКВА, ТВЕРСКАЯ, БЛИЗЪ ГАЗЕТНАГО ПЕРЕУЛКА, ДОМЪ СТРАХОВАГО ОБЩЕСТВА РОССІИ. ИЛЛЮСТРАЦІИ ПРЕЙСЪ-КУРАНТЪ БЕЗПЛАТНО.

## БАЛЬЗАМЪ ЭЙКАЛИПТИ для волосъ,

косметика А. ЭНГЛУНДЪ,

уничтожаетъ перхоть и пріятно освѣжаетъ головную кожу.

Цѣна за флаконъ 1 р. 50 к., съ пересылкою 2 руб.

Для предупрежденія поддѣлокъ прошу обратить особенное вниманіе на подпись А. ЭНГЛУНДЪ красными чернилами и марку С.-Петербургской Косметической Лабораторіи, которая вмѣются на всѣхъ препаратахъ. Получить можно во всѣхъ лучшихъ аптекарскихъ и парфюмерныхъ складахъ Россійской Имперіи. Главныя агентства и склады фирмы для Европы: Эмилъ Бертъ, Гамбургъ; для Южной и Сѣверной Америки: Л. Мишнеръ, Нью-Йоркъ. Главный складъ для всей Россіи: А. ЭНГЛУНДЪ, С.-Петербургъ, Бассейная улица, № 27.

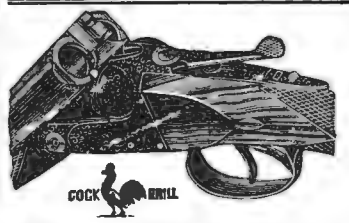

## ОРУЖЕЙНЫЙ МАГАЗИНЪ Р. Р. РОТЕНЪ.

поставщикъ Москов. Общ. охоты имени Императора Александра II.

Москва, Неглинный переул., домъ Дебре.

Имѣю честь довести до свѣдѣнія гг. охотниковъ, что мной выпущенъ новый иллюстрированный прейсъ-курантъ на 1901 годъ. Единственный представитель въ Москвѣ для продажи ружей Лежской м.—ры со стволами стали Джона Коккеряль (марка «птичуха»), а также для продажи автоматическихъ 5 зарядныхъ пистолетовъ кал. 5 и 6, 5 м/м, и 10 заряд. карабиновъ 7, 5 м/м промышленныхъ заводовъ Вергмана. Цѣны самыя убрѣенныя. Громадный выборъ, льготныя условія для гг. офицеровъ и лицъ, служащихъ въ правительственныхъ учрежденіяхъ. Мастерская при магазинѣ для всевозможныхъ починковъ. Прейсъ-кур. выдается бесплатно, на пересылку прошу прилагать 12 к. марку.

## ЧЕРНИЛА ЛЕОНГАРДИ.

Спеціальность: Первоклассныя по отзывамъ государственн. учреждений Желѣзисто-орѣшковые чернила

Наилучшія: для книгъ, актовъ, документовъ и письменностей всякаго рода.

Копировальныя чернила. Чернила для письма и копирования. ЧЕРНИЛА для книгъ.

„Атраль“ (жидкая китайская тушь). Несмывающаяся тушь для бѣлья. Жидкія клеи и гумми. Краски и подушки для штемпелей. „КАРИНЪ“ красна для клейменія мяса, безвредна, скоро высыхаетъ, не расплывается отъ воды.

Автографич. и гентографич. чернила. Гентографич. листы и масса. Химич. фабрики чернилъ, основ. въ 1826 г.

## Авг. ЛЕОНГАРДИ въ Дрезденѣ.

Изобрѣтателя и единств. фабриканта всемірно-нѣвѣстныхъ 12-8 Аллицариновыхъ чернилъ для письма и копирования, легко стекающихъ и вполнѣ прочныхъ желѣзисто-орѣшковыхъ чернилъ 1-го класса. Во избѣжаніе поддѣлокъ прошу обращать вниманіе на заглав. въ Россіи отвѣтъ и фабрич. предостереженіе.

Неподдѣльно только съ сей предостереженіемъ торговой маркой.

Trade Mark



Р. № 1574925-3

**Е. КРАУСЪ и К<sup>о</sup>.**

Фабрика для оптики и прецизионной механики в Парижѣ.

Отдѣленіе для всей Россіи:  
С.-Петербургъ, Мойка, 42.

Адресъ для телеграммъ: Аргусъ.  
Бинокли высшего качества.  
Аргусъ—11 р. Лиллупуть—8 р. 50 к.  
Каталоги биноклей и подзорныхъ трубок, стерео-биноклей, анастигматовъ, микроскоповъ и центробѣжныхъ приборовъ бесплатно.



**НЕСГОРАЕМЫЕ ФИТИЛИ**

КЕРОСИН. ЛАМПЫ И КУХНИ ОПРАВ. ФИТИЛЬ. "ТРИУМФЪ"

Не коптятъ увеличивъ пламя безопас. отъ взрыва, горятъ безъ малѣйш. за- лаха значител. экономія въ керосинѣ, не треб. обрѣзыванія и фитиля. те- сьма, оставаясь несгораемою нисколько не убываетъ

Цѣна за 5-ти вѣршков. фитиль: для горѣлокъ **КРУГЛЫХЪ**  
въ лин. 35,30,25,20,15,18,16,14,12,10, 8. копѣек. 70,60,50,40,30,36,32,28,24,20,16.  
плоскія (лин. 14, 12, 10, 7, 5, 3.  
горѣлки (коп. 14, 12, 10, 7, 5, 3.  
для керосин. (лин. 20, 30, 33, 40, 50,  
кухонь. (коп. 20, 30, 33, 40, 50.  
Имѣютъ для всѣхъ безъ искл. горѣлокъ. Торговцамъ скидка. При треб. налож. платежъ. сообщ. разм. ширины фитиля въ линіяхъ. указывая кругл. или плоск. горѣлки. Тре- бованія менѣе одного руб. не исполню. Требованія адресовать: „депо ТРИУМФЪ“ Москва, Сокольники, Сокольничья, 8.

**SPERMINUM ROEHL**

Лабораторіи профессора доктора Пеля

С.-Петербургъ, Вас. Остр., 7 линія, 18.

Для внутреннего употребленія въ видѣ Essentiae Spermini Roehl. Для подож- ныхъ выписывай въ ампулахъ.

**Противъ нервныхъ расстройствъ и худосочія.**

Имеется во всѣхъ крупныхъ аптекарскихъ магазинахъ и аптекахъ. Соответствующіе брошюры и оттиски высылаются бесплатно лабораторіей.

**БЕЗЪ ХЛОПОТЪ! ВЫГОДНО И ДЛЯ УЧАЩИХСЯ.**

Предлагаемъ всемъ баснословно дешево

всего за 2 р. 50 к. (уже съ перес.): 1 прочную карманную чернильницу, 1 изящную записную книжку въ красномъ переплетѣ, 1 кожаную ручку, 6 бутыл. чернилъ 6 цвѣтовъ, 6 цвѣтныхъ карандашей, 12 черныхъ карандашей, 3 резинки, 1 перочинный ножъ, 2 машинки для карандашей, 1 баян. гума-арабикъ, 1 кисть, 1 флаконъ штемпель- ной краски или туши, 72 стальныхъ пера, 25 кнопокъ и 1 бумагодержатель. Одесса, Агентурный складъ „Посредникъ“ Михаловскаго и Фельдберга, Гулев.я, 14.

По требованію высылаемъ также всевозможные товары начинающія отъ 50 к. до 1000 р. и выше. При запросѣ марку на отвѣтъ, а при заказѣ 1/3 часть стоимости.



Золотая медаль на Всемирной выставкѣ въ Парижѣ.

**Ювелиръ**

С.-ПЕТЕРБУРГЪ, **К. И. БОКЪ**, МОСКВА,

Большая Морская, 9. Кузнецкій мостъ, 6.

Ювелирные, золотыя и серебряныя издѣлія.

Ордена, знаки и жетоны.

**!!! ЭКОНОМІЯ 40% !!!**

только за 7 руб.

Гарантия за вѣрность хода на 5 лѣтъ.

Накладного золота часы мужскіе, ходъ на камняхъ, всѣ три крышки покрыты золотомъ механическимъ способомъ (не позолоченныя), съ ходомъ, вывѣреннымъ до минуты, за- нодъ безъ ключа (ремонтуръ), трудно отличаеми отъ настоящихъ золотыхъ часовъ, съ цѣпочкой и брелкомъ того же металла.

только за 7 руб.

Ц. № 15573 5-5

Того же сорта часы открытыя, съ тѣми же принадлежностями 6 р. Высылаю по полу- ченіи 1 р. задатка, остальные съ наложеннымъ платежомъ. Новѣйшій прейсъ-курантъ на 1901 г. бесплатно. Прощу адресовать:

Складъ часовъ, **МИХАИЛУ ГОРДОНУ**, Варшава, Козья ул., № 34.

Городъ Баку 6 февраля 1901 года.

**Милостивый Государь г. Гордонъ!**

Вторые часы я получилъ, за которые также искренно благода- ренъ, словомъ Ваше добросовѣстное выполненіе и аккуратная высылка подождитъ къ извѣстной Русской пословицѣ „дешево и мило“. Теперь обращаюсь къ Вамъ съ третьей просьбой: вышлите мнѣ часы и т. д., чѣмъ пренного обяжете искренно уважающую Васъ П. Александрова.

Адресъ: Полковнику Платону Дмитріевичу Александрову, Баку.

**50,000,000**

фруктовыхъ, декоративныхъ, парковыхъ и дѣсныхъ деревьевъ приготовлено къ осен- ной продажѣ. Цѣны понижены. Фруктовый привит. дер. отъ 5 к за шт., дѣсныя отъ 30 к. за 1000 шт. Прейсъ-куранты высылаются бесплатно. Садоводство

**А. БЫХАНОВОЙ съ С-ми** въ Липецкѣ, Тамб. губ. в при ст. „Дол- горукое“, Орл. губ.



**НОВОСТЫ!** **ДЛЯ БЛИЗКИ** **ЛИЦА** **СЫЧКОВА** **ПРОДАЖА ВЕЗДѢ**  
отъ загара мыло **ЖЕРМЕНЪ**. Имѣющимъ веснушки, угри и вообще не чистое и блѣлое лицо слѣдуетъ, освѣживши лицо чистой водой, умываться этимъ мыломъ утромъ и вече- ромъ. Цѣна на ск. П. Виноградовъ, Москва, Рож- дественка, д. № 2, не менѣе 1/2 дюж. 1 р. 50 к., перес. нал. плат. Требуется на кускъ сямд. 3131. С. П. В. маг. Виноградова, Гороховая, 36.



**ЭДМУНДЪ ПАУЛУСЪ**  
Маркнейкирхенъ (Саксонія)  
**Музыкальные инструменты.**  
Требуется бесплатно русскій каталогъ № 4, съ цѣнами въ рубль въ франко Петербургъ отъ главныхъ представителей Евгений Бот- манъ и № С.-Петербургъ, Садовая, 18.



**ВЕЗДѢ**  
**ДОМАШНІЯ КАУЧУКОВЫЯ ШТЕМПЕЛЬНЫЯ ТИПОГРАФИИ**  
Фабрики **ШАНСОНЪ** и **Ф. ЖАНЕ**. Москва, Столешниковъ пер., д. № 8. ☆ Фирма сущест. съ 1867 г. 50 буквъ 125 б. 147 б. 269 б. 473 б. 677 б. 1 руб. 1р.25к. 2 р. 3р.50к. 5 р. 7 р. **НЕОБХОДИМО** всѣмъ частн. и правительств. учрежд. для моментальн. составл. любого штемпельн. текста изъ каучук. буквъ. При каждомъ наборѣ краска и наборный станокъ.



**САМАЯ ПРОЧНАЯ ЭКОНОМИЧЕСКАЯ КРЫША**

**Н. В. ЧЕРЕПОВЪ**

ИЗЪ ОЦИНКОВАННАГО И ГАЛЬВАНИЗИРОВАННАГО ЖЕЛЪЗА

ГАРАНТИЯ **25** ЛѢТЬ.

Где строителямъ слѣдуетъ имѣть въ виду, что крас- ка плохо предохраняетъ желѣзо отъ ржавчины

**ОЦИНКОВАННОЕ И ГАЛЬВАНИЗИРОВАННОЕ ЖЕЛЪЗО ДЛЯ КРЫШЪ ЗАВОДА Н. В. ЧЕРЕПОВА НИКОГДА НЕ РЖАВѢЕТЪ,**

по этому составляетъ лучший, выгоднѣйшій и са- мый экономическій матеріалъ для кровли. Матюотрированный прейсъ-курантъ и образцы высылаются бесплатно. Заводъ и главная контора: Москва, за Тверской вѣст- кой, С.-Петербургская свобода, соб. домъ. Контора С.-Петербургъ, Гродненская 14. съ ЗАКАЗАМИ ПРОСИМЪ ОБРАЩАТЬСЯ въ ГА. КОНТОРУ Москва, С.-Петербургская свобода, соб. домъ.

Potage tortue clair  
Cassolettes à la diapoisse  
Filets de turbot à la bordelaise  
Selles d'agneau à l'anglaise  
Poulaillers Bagration  
Médallions de foie gras à la Richmond  
Punch au cherry brandy  
Canetons et cailles rôtis  
Salade Francillon  
Asperges de primeur sauce hollandaise  
Truffes au vin de Champagne \*)  
Mousselines aux cerises  
Parfait glacé à la nicoise  
Ambrosies  
Pailles et chester, cakes  
VINS

**\* DOYEN-extra-sec.**

**Усовершенствованныя БАЛАЛАЙКИ РАБОТЫ МАСТЕРА ПАСЕРЬСКАГО,**

СПБ., Моховая, № 42, Кара- ванная, № 3—35.  
Примы отъ 85 к., 1 р. 20 к., 2 р., 3 р. 50 к., 5, 7, 10, 15, 20, 25 р. и др. Альты и секунды отъ 4 р., басы отъ 8 р. К.-Б. отъ 12 р. Домры отъ 6 р. Гудки отъ 5 р. Кат. бесплатно. Починка инстру.

ВОЛИЦКІЙ лѣвчъ наружныя, внутреннія въ бол. и малъ электротер. СПБ., Невскій, 134, кв. 6. Отъ 2—4 и отъ 6—7 1/2 ч. в.

**Бр. ХРАМОВЫ**  
С.-Петербургъ, Гороховая, 11.

**ЛУЧШІЯ ВИНОГРАДНЫЯ ВИНА И ШАМПАНСКОЕ**

СОБСТВЕННАГО ЗАВОДА  
Прейсъ-куранты бесплатно.  
Фирма сущест. съ 1853 г.

# ЖИВНА

№ 31. **ОБЪЯВЛЕНИЯ** для напечатания въ „Живнѣ“ принимаются по слѣдующей цѣнѣ: за строку непарейль (въ 1/4 ширины страницы) — 1 р. 50 к. (на первой страницѣ) и 1 р. (на остальныхъ страницѣхъ). 1901 г.

**Содержаніе.** Т Е К С Т Ъ: Деньги. Повѣсть П. П. Гнѣдина. (Продолженіе).—Въ дорогѣ. Стих. Аполлона Коринфскаго.—Полезенъ ли озонъ? Очеркъ императрица Викторія.—Пріѣздъ марокканскаго посольства въ Петербургъ.—М. Н. Островскій.—П. И. Семановъ.—Броненосецъ „Императоръ Александръ III“.—Смѣсь.—Заявленіе.—Объявленіе.

Р И С У Н К И: На Днѣпрѣ. Картина Н. К. Пимоненко.—Каменный мостъ на рѣкѣ Бѣлой въ Дахскомъ ущельѣ. Картина Л. Ф. Лагоріо.—Въ саду.—Картина Н. К. Пимоненко.—Вдовствующая германская императрица Викторія.—Марокканскій султанъ Абдуль-эль-Азизъ.—Пріѣздъ марокканскаго посольства въ Петербургъ.—Бывшій министръ государственныхъ имуществъ М. Н. Островскій.—П. П. Семановъ.—Спускъ Броненосца „Императоръ Александръ III“, послѣ состоявшагося 21-го іюля спуска его съ эллинга Балтійскаго завода.

**XIX вѣкъ.** (Листы 15 и 16). Т Е К С Т Ъ: Пятьдесятъ лѣтъ русской исторіи. Очеркъ Н. К. Шильдера. Царствованіе Императора Николая I. (Окончаніе).—Царь-Освободитель. Очеркъ А. А. Шумахера.

Р И С У Н К И: Памятникъ воинамъ, павшимъ на Бородинскомъ полѣ, освященный въ присутствіи императора Николая I въ 1839 г.—Орловъ.—Канкринъ.—Волконскій.—Кочубей.—Императоръ Николай I провожаетъ гробъ солдата.—Уваровъ.—Усмиреніе Венгрии въ 1849 г. Гергей сдается графу Ридигеру.—Нессельроде.—Пріѣздъ Николая I съ первымъ побѣдомъ николаевской желѣзной дороги въ Москву, 19-го августа 1851 г. Встрѣча поезда главноуправляющимъ путей сообщенія, графомъ Клейнмихелемъ.—Генераль-адъютантъ А. К. Шильдеръ.—Истребленіе турецкаго флота при Синолѣ.—Общій видъ Севастополя до занятія его союзниками.—Царь-Освободитель.—Толбелевъ.—Истоминъ.—Нахимовъ.—Внутренній видъ одного изъ бастіоновъ Малахова кургана.—Бомбардированіе Севастополя союзнымъ флотомъ.—Нахимовъ на смертномъ одрѣ.—Видъ Севастополя послѣ занятія его союзниками.

На этому № прилагаются: «Парижскія Моды» за августъ 1901 г. съ 26 рис. и отдѣльн. листъ съ 30 чертѣхъ. выкр. въ натур. велич. и 6 рис. для выжиганія.

## ОДЕССКІЙ ЛИСТОКЪ

въ № 288 отъ 29 октября 1889 года пишутъ:

«Мнемоника г. Файнштейна ничто иное, какъ особый родъ письма, съ той только разницей, что здѣсь вмѣсто бумаги къ услугамъ человѣка является собственныи мозгъ. Какъ Мольеровскій герой, не подозревавшій, что онъ всю жизнь говорилъ прозой, каждый восклицаетъ: неужели такъ легко приобрести отличную память, изучить хронологию, языки, исторію?... Да вѣдь это просто даръ боговъ, одно изъ благодѣтельныхъ открытій... (Сколько безсонныхъ ночей, сколько мучительныхъ часовъ провелъ каждый изъ насъ на школьной скамьѣ, тщетно пытаясь одолѣть классическіе языки, исторію, географію, алгебру! И дѣйствительно, кто знаетъ, какія услуги человечеству окажетъ въ будущемъ мнемоника? Неудивительно, что кругъ учениковъ г. Файнштейна расширится съ каждымъ днемъ... Частосердечно сознаюсь, что я самъ скептически отношусь къ публичнымъ мнемоникамъ. Но когда г. Файнштейнъ посылаетъ нашу редакцію и здѣсь прочелъ называетъ триста заданныхъ цифръ, повторилъ массу невпротомъ сложныхъ фразъ, цитатъ и выраженій,—я убѣдился, что это одна изъ самыхъ легкихъ и полезныхъ наукъ, и не одинъ отецъ когда-нибудь скажетъ спасибо изобрѣтателю мнемоники за ту пользу, которую она принесла его дѣтямъ».

### 14-ТИ ЛѢТНЯЯ ПРАКТИКА.

Уроки ведутся на русскомъ, нѣмецкомъ, польскомъ и болгарскомъ языкахъ. Условія и брошюра съ многочислен. благодарн. офиц. и влодѣ комет. лицъ, а также программа курса высыл. за одну 7-ми коп. марку. Адр: Одесса, уг. Дерibas. и Преображ. Пассаажъ № 28. „Главное бюро укрѣпленія памяти“ профессора мнемоники С. Файнштейна.

## ПАМЯТЬ.

«The Adelaide Chronicle (Австралія) пишетъ объ ученіи о памяти Хр. Л. Пельмана:

«Съ неистощимой быстротой мѣняются событія въ настоящее время. Въ обыкновенной жизни растеть все больше и больше значеніе наукъ. Кто желаетъ стоять на высотѣ требованій вѣка, долженъ волей-неволей расширить свой умственный кругозоръ, долженъ вооружиться всѣмъ тѣмъ, что даетъ наука новаго, интереснаго. Средства, облегчающія наше стремленіе къ расширенію знаний, мы пріобрѣтаемъ съ большою благодарностью. Такимъ средствомъ въ настоящее время безспорно является «ученіе о памяти» Хр. Пельмана, пользующееся вполне заслуженной извѣстностью въ Западной Европѣ. Особенно тѣмъ, которые занимаются изученіемъ иностранныхъ языковъ или готовятся къ экзамену, мы рекомендуемъ ознакомиться съ этимъ ученіемъ.

Проспекты (на русскомъ, нѣмецкомъ, англійскомъ, французскомъ, итальянскомъ или голландскомъ языкахъ) со свидѣтельствами отъ разныхъ лицъ и рецензіями высылаются бесплатно. L. Poehlmann, München, R. 25, Mozartstrasse, 9.

ВЪ АПТЕКАХЪ И АПТЕКАРСКИХЪ МАГАЗИНАХЪ ИМѢЕТСЯ ДЛЯ ПРОДАЖИ ПОЛЮСТРОВСКАЯ НАТУРАЛЬНАЯ ЖЕЛЪЗИСТАЯ ВОДА, газированная, пріятнаго вкуса, легко усвояемая желудкомъ. Рекомендуется какъ взрослымъ, такъ и дѣтямъ при всѣхъ случаяхъ упадка питанія: малокровіи, истощенія, блѣдой немочи, цынгѣ, невротеніи, хроническихъ заболѣваній женскихъ половыхъ органовъ, золотухѣ, англійской болѣзни и т. п. Цѣна бутылки 15 коп.

Розливъ и газированіе производится подъ наблюденіемъ врача. Можно выпивать изъ главнаго управленія нѣмскими калъз С. С. Абамелевъ-Лазарева, Невскій, 40 Телефонъ 1087. Заказы въ двадцать и болѣе бутылокъ доставляются въ городъ бесплатно

### ПЕДАГОГИЧЕСКІЙ СОВѢТЪ

состоящихъ въ вѣдѣніи Министерства Финансовъ  
**ЖЕНСКИХЪ КОММЕРЧЕСКИХЪ КУРСОВЪ,**

учрежденныхъ П. О. ИВАШИНЦОВОЙ въ С.-Петербургѣ въ 1891 г.,  
объявляетъ, что Курсы продолжаютъ свою дѣятельность на прежнихъ основаніяхъ и при томъ же составѣ Педагогическаго Совѣта и преподавателей. Имѣющіи аттестаты объ окончаніи средняго учебнаго заведенія принимаются безъ экзамена. Правила и программы высылаются бесплатно. Личный пріемъ по вторникамъ и пятницамъ отъ 1—4 ч. (Гороховая, 34). Предсѣдатель Педагогическаго Совѣта А. Страннолюбскій.

### ЗА СТОЛЪ И КОМНАТУ.

Интел. пожелавъ вѣмка желаетъ вести хозяйство въ небольшомъ или городѣ.  
С.-Петербургъ, Почтамтъ 3. Ю.

### ВЫ ДОЛЖНЫ

требовать  
прейсъ-курantz  
Парижскихъ резинovýchъ издѣлій отъ  
М. Беклеръ, Ревель.

### ВЫГРЫШ.

№№ 1, 2 и 3 внутр. 5% займы про-  
дастъ **БАНКИРСКІЙ ДОМЪ**  
**ГЕНРИХЪ БЛОКЪ,**  
69, Невскій, СПб. 3—3

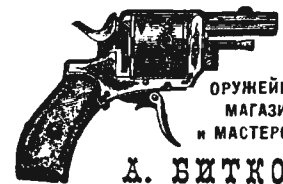

ОРУЖЕЙНЫЙ  
МАГАЗИНЪ  
и МАСТЕРСКАЯ  
**А. ВИТКОВА**

Москва, Б. Лубянка, № 20. Нижегородская  
Ярмарка—на шоссе.

Единственный представитель для Россіи оружейной фабрики ДЮМУЛЕНЪ и №. въ Льежѣ и универсальной ствольной стали «ЛОШЕ» предлагаетъ: ружья, револьверы и всѣ принадлежности охоты фабр. Англійскихъ, Американскихъ, Нѣмецкихъ, Бельгійскихъ и др. Въ ГРОМКОМЪ ВЫБОРѣ. Прейсъ-курantz съ необходимыми свидѣніями: охоты, покупки, требованія къ ружью и сохраненія его высылаются по требов. бесплатно. Цѣны фактически въ конкуренціи  
**Вышелъ новый прейсъ-курantz.**



### ЭДМУНДЪ ПАУЛУСЪ

Марнкейрихенъ (Саксонія)  
**Музыкальные инструменты.**  
Требуйте бесплатно русскій каталогъ № 4, съ цѣнами въ рублѣхъ въ фразѣ Петербургъ отъ главныхъ представителей Евгениі Ботманъ и №. С.-Петербургъ, Садовая, 18.

**НУЖНЫ АГЕНТЫ**  
во всѣхъ мѣстностяхъ Россіи для распро-  
стран. очень ходкаго привлекател. необход. въ каждомъ домѣ предмета. Для начатія дѣла—малая затрата капитала (около 40 р.). Подробн. и условія высыл. за семъ коп. марку. Адресовать: Москва „Дело несгораемыхъ фитилей Триумфъ“, Сокольничья, домъ № 8.

**НОВОСТЫ**  
**КРАСКА КУПЧИНСКАГО.**  
Волосы сѣдые получаютъ желаем. цвѣтъ если лично, безъ сторонней помощи, протереть щеточкой жидкостью изъ флакон. № 1, 2 и 3-го: послѣ чего становятся мягкими и не пачкаются бѣльемъ. Окрашивать развѣ въ мѣсяцъ. Въ требованіи указывать цвѣтъ волосъ: черныи, шатенъ или блондинъ. Цѣна 2 руб., перес. нал. платеж. Ск. П. Виноградова, Москва, Рождественка, д. № 2. Продается вездѣ  
СПБ., маг. Виноградова, Гороховая, 36.



**МАССАЖЪ ЛИЦА**  
изобрѣтателя Генриха Симонса  
въ Берлявѣ.

Посредствомъ специальныхъ аппаратовъ уничтожаетъ морщины и предупреждаетъ появленіе таковыхъ. Единственный представитель для всей Россіи  
**Т-во А. РАЛЛЕ и К<sup>о</sup>.**  
Москва — Кузнецкій мостъ, Петербургъ—Невскій, 18, Варшава—Верх-Бобова, 7, Екатеринбургъ—Богоявленская ул. (18)

### ЗАЧѢМЪ ѢЗДИТЬ

заграницу видѣть достопримѣчательности, тратить большія деньги, когда за ничтожную сумму можно пріобрѣсти отличнѣйшій стереоскопъ и 24 стереоскопическихъ достопримѣчательныхъ видовъ странъ свѣта. Цѣна 3 руб. съ пересылкой, по полученіи задатка одного рубля Торговый домъ С. Чертовъ, въ Ростовѣ н/Дону.

**ДЛЯ КРЫШЪ**  
оцинкованное гальваник-  
завода **С. Л. Трайнинъ**  
въ С.-Петербургѣ.  
Никогда не ржавѣетъ, не требуетъ окраски.  
Съ 15-го іюля с. г. контора переведена:  
Рижскій просп., 48, соб. домъ.  
Телефонъ № 1128. Прейсъ-кур. бесплатно.

**ОБУЧЕНІЯ ЯЗЫКАМЪ**  
Образцовые  
**САМОУЧИТЕЛИ**  
д-ра Розенталя, съ указ. способ. усвоенія чистаго произношенія, соет. для русскихъ А. Месковскій.  
**ФРАНЦУЗСКАГО ЯЗ.** Ц. съ перес. 3р. 80к. Краткій курсъ съ пер. 1р.  
**НѢМЕЦКАГО ЯЗ.** Ц. съ пер. 3р. 40к.  
**АНГЛІЙСКАГО ЯЗ.** „ „ 4. 40 „  
Образцовая система является подражаніемъ указанному самому природоу методу. Складъ у  
Ант. Месковскаго, СПб.,  
Вознесенскій просп., д. 23, кв. 10.  
ПОДРОБНАЯ ПРОГРАММА БЕСПЛАТНО.

Косметическое средство отъ  
**ПРЫЩЕЙ И УГРЕЙ**  
„КРЕДО“  
разрѣшено Сиб. Врач. Управленіемъ.  
Цѣна банки 1 р. 50 к.  
Получить можно въ С.-Петербургѣ, Караваевая, д. 5, кв. 8, у Н. Оксешаго. Гг. изгнорившии высылаю наложеннымъ платежомъ.

**САМАЯ ПРОЧНАЯ**



**ЭКОНОМИЧЕСКАЯ КРЫША**

**Н.В.ЧЕРЕПОВЪ**

ИЗЪ ОЦИНКОВАННАГО И ГАЛЬВАНИЗИРОВАННАГО ЖЕЛЪЗА

**ГАРАНТИЯ 25 ЛѢТЬ.**

*Гг. строителямъ слѣдуетъ имѣть въ виду, что краска плохо предохраняетъ желѣзо отъ ржавчины*

**ОЦИНКОВАННОЕ И ГАЛЬВАНИЗИРОВАННОЕ ЖЕЛЪЗО ДЛЯ КРЫШЪ ЗАВОДА Н. В. ЧЕРЕПОВА НИКОГДА НЕ РЖАВѢЕТЪ,**

по этому составляетъ лучший, выгоднѣйшій и самый экономическій материалъ для кровли. Квалифицированные артезы-красильщики и образцы высылаются бесплатно.

Заводъ и главная контора: Москва, на Тверской вѣстовой, С.-Петербургская слобода, соб. домъ. Контора С.-Петербургъ, Гражданская 14. СЪ ЗАКАЗАМИ ПРОСИМЪ ОБРАЩАТЬСЯ ВЪ ГЛАВНУЮ КОНТОРУ Москва, С.-Петербургская слобода, соб. домъ.

**Осенній сезонъ на кавказскихъ минеральныхъ водахъ**

начинается въ Пятигорскѣ (сѣрные воды), Ессентунахъ (щелочные) и Желѣзноводскѣ (железистыя) съ 1-го августа и въ Кисловодскѣ (углекислыя) съ 15-го августа. Цѣны на ванны и квартиры понижены. Успѣшно вычисляются: ревматизмъ, сифилисъ и его послѣдствія, заблѣванія нервной системы, катарры желудка, кишекъ, почекъ, мочеполювыхъ путей, ожиреніе, малокровіе, женскія болѣзни и пр. Минеральныя грязи. Кумысъ, кофиръ. Лечение массажемъ, углекислымъ газомъ Нарзана. Горная климатическая станція. Гидропатическія заведенія. На всѣхъ курортахъ ежедневно утромъ и вечеромъ играютъ большіе струнные оркестры. Справочныя квартирные конторы. Осень обыкновенно бываетъ благоприятная для леченія.

Золотая медаль на Всемирной Выставкѣ въ Парижѣ 1900 г.

**Для смягченія и бѣлизны кожи.**

**КАЛОДЕРМА**

ЖЕЛЕ КАЛОДЕРМА. \* МЫЛО КАЛОДЕРМА.

**Ф. Вольфъ и Сынъ въ Карлсруэ.**

Продается во всѣхъ лучшихъ аптекарскихъ и парфюмерныхъ магазинахъ.

**Силородъ д-ра Фелана**

лучшій приборъ для комнатной гимнастики, развиваетъ любую группу мускуловъ, замѣняетъ собою полную коллекцію гимнастич. аппаратовъ; легко придвигается къ дверной рамѣ; отличается отъ многочисленныхъ поддѣлокъ прочностью и абсолютною безопасностью. Цѣна № 1 (для дамъ и дѣтей) — 9 р.; № 2 (для мужчинъ) — 10 р.; № 3 (для силачей) — 11 р. Упаковка и пересылка 75 к. Универсальный (для кажд. возраста и на любую силу), съ расширителемъ груди — 12 р. Упаковка и пересылка 1 р. Къ кажд. прибору приложено влѣстр. наставленіе.

Автоматическія мышно-крьсолочки, навливають до 10 крысъ или 20 мышей въ сутки; удостоены всеобщ. одобренія. Мышеловки: вѣсъ 6 ф.; цѣна 1 р. 50 к.; крьсолочки: вѣсъ 26 ф., цѣна 10 р. Складныя сапожныя щетки, съ запасомъ непромокаемой полиурной пасты, черной, желтой и красной; паста втирается деткой въ сухую вѣдь, отъ дождя не тускнеть, руки не мараетъ. Цѣна: двойн. щетка 1 р., 10 плитокъ черной пасты 60 к., 10 плитокъ цвѣтной 1 р. Главный агентъ для Россіи **КОНСТАНТИНЪ МАЛЬМЪ**, С.-Петербургъ, Большая Морская, 34. № 15813 6-1

**„УРА“.**

«Ура!» Какъ много въ этомъ звукѣ для сердца русскаго слядиста!.. Его твердятъ съ любовью россы, Твердил дѣды, вторятъ внуки... Патриотическій сей кличъ Намъ вѣзмъ знакомъ ужъ съ колыбели...  
И — изумляйся братъ-москвичъ! — Его въ Москвѣ теперь запѣли...  
Его твердятъ въ Москвѣ съ утра, И задаютъ о немъ вопросы: Въ столицѣ вышли папирасы Съ девизомъ радостнымъ: «Ура!»... Табакъ прекрасный, образцовый... И каждый истый патриотъ Новинкѣ фабрики Поповой Свое вниманье отдаетъ...  
Новинка эта идеальна, Нѣтъ превосходнѣй папирсы... «Ура!» у всѣхъ въ рукахъ буквально, И на него — громадный спросъ... И для поклонниковъ куренья Пришла счастливая пора: Они, куря, отъ восхищенія Кричатъ восторженнымъ: «Ура!»...  
Да, ихъ достоинство прекрасно, Поповскихъ этихъ папирсы... И съ наслажденьемъ — это ясно — Курить ихъ будетъ каждый россы... Благодарю вдову Попову!.. Теперь до ночи и съ утра, Не расстаюсь, повѣрьте слову, Я съ папирсою «Ура!»...  
Курильщикъ.

**ПОСЛѢДНЯЯ НОВОСТЬ!!!**



Черные вороненой стали карманные часы съ будильникомъ „**УНИКУМЪ**“. Часы карманные съ будильникомъ до настоящаго времени не были достояніемъ по своей дорогой цѣнѣ, такъ какъ часы эти продавались не дешево 25 рублей штука. Нынѣ же благодаря новымъ усовершенствованіямъ часовой механики, „**УНИКУМЪ**“ удалось уменьшить значительно стоимость и выѣсто 25 р. стоятъ теперь только 8 р. 50 к. Часы эти обыкновенной величины, кромѣ указыванія времени могутъ разбудить во всякое желаемое время, они не только интересны какъ будильникъ ночью, но и днемъ могутъ напомнить о разныхъ порученіяхъ какъ служебныхъ, такъ и частныхъ. Вслѣдствіе чего они имѣютъ громадную важность какъ для лицъ служащихъ въ Военныхъ и Гражданскихъ учрежденіяхъ, такъ и для всякаго частнаго человека. Цѣна одной шт. только 8 р. 50 коп. Изящно и выслаются, безъ задатка налож. платежъ. Прилагается наставленіе и ручательство за вѣрность хода на 4 года. Требования адресовать: Базаръ Новостей, Варшавы, Граничная ул. № 4.

**БЕРЕЗОВЫЙ КРЕМЪ.**

Приготовленъ въ лабораторіи А. ЭНГЛУНДЪ.

Приготовленъ съ разрѣшенія с.-петербургскаго врачебнаго управленія. Средство противъ веснушекъ, желтизны, пятенъ, красноты и пр. Цѣна за флаконъ 1 руб., съ пересылкою 1 р. 50 к. Продается вездѣ.

Для предупрежденія отъ поддѣлокъ прошу обратить вниманіе на подпись: А. Энглундъ, красными чернилами и марку с.-петербургской косметической лабораторіи. Главныя агентства и склады фирмы для Европы: Эмилъ Беръ — Гамбургъ; для Южной и Сѣверной Америки: Л. Мишнеръ — Нью-Йоркъ. Главный складъ для всей Россіи: А. ЭНГЛУНДЪ, С.-Петербургъ, Бассейналъ, 27.

**ФАБРИКА „СКЛАДЪ“**

**Бруно Зенгеръ** № 25 (Боровой Кемарской)

С.-Петербургъ, Невскій Пр. № 25 (Боровой Кемарской)

**Фотогр. Аппараты и Лампады.**

(Кратк. Прейсъ-Курантъ Бесплатно)

Закажите часы, получите даромъ съ портретомъ желаемого лица: Брошку, брелокъ или булавку для галстука; все въ оправѣ наладного золота. Открытые изящно вызолоченные карманные часы „Ремонтуръ“ вѣрнѣйшій ходъ, солиднѣйшій механизмъ, отпугнутые и провѣривные съ папирной цѣпочкой и брелкомъ 4 вѣра, Надежда и Любовь“. Все только за 5 рублей, дамскіе 6 руб. Такие же глухіе 8 р., дамскіе 9 руб. При заказѣ благоволяете прислать фотографическую карточку желаннаго лица и сообщить, какую изъ трехъ вещей выслать въ видѣ преміи, брошку съ портретомъ, булавку или брелокъ. Выписывающій 2-е часовъ получаетъ всѣ 3 предмета съ разными фотографіями. По желанію можно имѣть: черные стальные изящные часы, съ тѣми же приложеніями и преміей 5 и 8 руб., дамскіе 6 и 9 руб. Серебряные глухіе 84 пробы, анкеръ, ключомъ, на 15 камахъ 10 и 12 руб., дамскіе ремонтуръ 9 и 11 руб. Выслается наложеннымъ платежомъ и безъ задатка, съ гарантіей за вѣрность хода на 5 лѣтъ. Адресовать: Товарищество „Ш А Р Л Б“, центральная почта № 324, Варшава. 2-2



**Аквариумы, Клѣтки,**

Фонтаны, Террариумы, Лагушечники, Саженіа, Птицы, породистые Сенъ-Бернары, Бульдоги, и пр. собаки. Пр.-гур. безпл. М. Мулертъ, СПб., Караванная, 8.

**ПРОДАЮ**

зачетную по воинской повинности квитанцію.

(новаго образца) 1874 г. № 04777

г. Архангельскъ, купецъ Федоръ Ивановичъ Жильцовъ. 6-5

**СТРУНЫ**

лучшаго качества для всѣхъ инструментовъ. Басовыя обвитыя собств. работы, замѣчательно звучныя. Починка и передѣлка инстру. Каталогъ бесплатно.

**СКРИПИЧНЫЙ МАСТЕРЪ Ф. ПАСЕРЬСКІЙ**

СПБ., Моховая, № 42, Караванная, № 3-35.

**СМОТЫ И ПЕРЕНОСНЫЕ ПО ВОСТАНОВЛЕНІЮ СООРУЖЕНІЯ ПЕРЕНОСНЫХЪ ПОДЪЗЕМНЫХЪ ПУТЕЙ**

**РЕЛЬСЫ СОСРЕДИТЕЛЬНЫИ ВАГОНЕТИИ ВСЕГДА НА СВАЖИИ**

**Ф. И. РОЗЕНТАЛЬ**

МОСКВА, МЯСНИЦКАЯ, 36.

**СОБРАНІЕ ЛИБРЕТТО**

на рус. яз. (содержаніе 42 оперъ съ прил. ариѣ, постоянно повтор. на сцен. теат.) необходимо каж. интелег. сем. Цѣна 1 р. 20 к. съ пересылк. съ нал. плат. 1 р. 30 к. Высылаю безъ задатка. Адресъ издателя Влад. Ал. Сидорову, Варшава, Сенатор. ул., 23/30 типогр. Левинсона

**Новость!**

**КОМНАТН. ДУШЪ**

ПРОДАЕТСЯ въ магаз. Резин. Изд. **А. ГОЛЬДШМІДТЪ** Москва, Никольская, д. гр. Шереметева. Прейсъ-Кур. высылаются по требованію.



**350 Р.**

полъ выгравированные билеты, II заментъ до 280 руб., полъ III Дюрлицкіе до 205 руб., полъ остальныхъ бумага до 95 руб. изъ 5 до 9 1/2 годов. и 1/2 с ежемѣс. ком. предлагаются въ студио банкирскій домъ

**ГЕНРИХЪ БЛОКЪ**

59, Невскій. 4-4

ФОТОГРАФІИ КРАС. ЖЕНЩИНЪ у себя Академ. модели, интересныя снимки съ натуръ кабинетнаго формата или для стереоскопическ. исключительно оригиналы коллекцій отъ 3 до 10 р. высылаются франко и бесплатно, хорошо запечат. по полученіи стоимости (возмо. и русск. почт. марк. пр. или зак. письм.). Съ требов. обращаться на русск. яз. по адресу I. L. ЗИЛЬБЕРБЕРГЪ, Цѣна (Австрія) I. L. SILBERBERG, Praterstrasse 26, Wien.



**XXXII г.**

**№ 31**

**ПОЛИТИКИ И СОВРЕМЕННОЙ ЖИЗНИ.**

**г. XXXII**

**1901**

Выходит еженедельно (52 № в годъ), съ приложеніемъ 24-хъ книжекъ „Сборника“, содерж. соч. Г. П. ДАНИЛЕВСКАГО, 12 книгъ литературныхъ приложеній, 12 №№ „Парижскихъ модъ“ и 12 листовъ чертежей и выкроекъ.

Выдашь 4-го августа 1901 г.

Цѣна этого № 15 к., съ пер. 20 к.

## ПРОДОЛЖАЕТСЯ ПОДПИСКА на „НИВУ“ 1901 г.

Подписная цѣна годового изданія „Нивы“ со всеми приложеніями на 1901 г.: 24 книги Сборника „Нивы“, содержащихъ полное собраніе сочиненій Г. П. ДАНИЛЕВСКАГО, 12 книгъ „Литературныхъ приложеній“, и пр., и пр.

Безъ доставки въ Петербургъ.	5 р. 50 к.	Безъ дост. въ МОСКВѢ въ конторѣ Н. ПЕЧКОВСКОЙ, Петровскія линіи.	6 р. 25 к.	Безъ доставки въ ОДЕССѢ въ кн. маг. „ОБРАЗОВАНИЕ“, Ришельевская, 12.	6 р. 50 к.	Съ доставкою въ Петербургъ.	6 р. 50 к.	Съ пересылкою во все мѣсто Россіи.	7 р.	За границу.	10 р.
------------------------------	------------	--	------------	--	------------	-----------------------------	------------	------------------------------------	------	-------------	-------

На 1/4 года съ дост. въ СПБ. 1 р. 75 к., съ перес. иногор. 1 р. 75 к.; на 1/2 года съ дост. въ СПБ. 3 р. 50 к., съ перес. иногор. 3 р. 50 к.

Еъ этому № прилагаются: „ПАРИЖСКІЯ МОДЫ“ за АВГУСТЪ 1901 г. съ 26 рис. и отдѣльн. листъ съ 30 чертеж. выкр. въ натур. велич. и 6 рис. для выжиганія.



XXIX передвижная выставка. «На Днѣпрѣ».  
Картина Н. К. Пимоненко, по фотогр. І. Глыбовскаго авт. «Нивы».

# Д е н ь г и.

Повѣсть

П. П. Гнѣдича.

(Продолженіе)

Трудно было опредѣлить, чѣмъ руководствовались тетки въ выборѣ маленькой подружки для ихъ племянника. Казалось ли имъ, что мальчикъ растеть слишкомъ дикимъ и одинокимъ, или онѣ для собственной забавы брали въ домъ дѣвочку, какъ прикармливаютъ отъ нечего дѣлать воробьевъ и собаченокъ. Но какъ бы то ни было, со слѣдующаго дня Саша стала появляться въ ихъ саду, когда была хорошая погода, и въ комнатахъ, когда погода была дурная. Ея свѣтлые глазенки смотрѣли весело и просто, одинаково на всѣхъ: и на лакея, и на тетушекъ, и на важныхъ гостей. Всѣмъ она присѣдала, не стѣсняясь садилась въ уголь ѣсть варенье, а къ Толѣ, повидимому, искренно привязалась. Никогда она ничего не просила, ѣла, когда давали, утирала ротъ своимъ платочкомъ и говорила:

— Merci, ваше превосходительство.

Иногда она присутствовала на урокахъ Толи и, широко открывъ глаза, внимательно слѣдила за всѣмъ, чѣмъ занимались съ нимъ, быстро усваивая то, что усваивалось ея маленькимъ мозгомъ, и черезъ мѣсяць, весьма неожиданно, на французскій вопросъ Вероники о томъ, какая погода къ удивленію всѣхъ, а, главное, самое себя, отвѣтила:

— Il pleut, ma tante.

Это привело тетокъ въ такое восхищеніе, что ей подарили фильдекосовые чулки и сатиновое платье. Къ концу лѣта она свободно читала по-русски, а писала такъ, что Толя не могъ за ней угоняться.

Дѣти сдружились. Мальчикъ даже иногда заходилъ на сосѣдній дворъ. Ему такъ хотѣлось лазать по трубамъ и котламъ вслѣдъ за дѣвочкой. Такъ хорошо было пролѣзть насквозь черезъ огромныя отверстія трубы, хотя потомъ и оказывались дыры на колѣнахъ. Такъ хорошо было сидѣть въ котлахъ — это были настоящія пещеры. Такъ хорошъ былъ огородикъ въ углу двора, гдѣ было шесть грядокъ съ лукомъ и канустой. И какой вкусный лукъ росъ на этихъ грядкахъ! Подъ вечеръ, когда всплывала красная луна, Василий садился на заваленку. Черный хлѣбъ рѣзался толстыми кусками, посыпался крупною солью, на каждого доставалось по три головки лука, и благоспитанный Толя съ наслажденіемъ жевалъ этотъ неблагоспитанный ужинъ, находя его во сто разъ вкуснѣе, чѣмъ говядина съ вермишелью, которую любили старухи и часто заказывали на вечеръ, какъ «легкое кушанье».

Природа сближала дѣтей. Они смотрѣли на птицъ, на бабочекъ, на муравьевъ; они играли съ собаками; Толя не любилъ животныхъ, а кошечка боялся — это къ нему перешло отъ тетокъ, которыя въ домѣ мирились съ крысами и мышами, но кота не заводили. Однако онъ подчинялся той дѣтской всеобъемлющей любви, что таилась въ сердечкѣ Саши, и вмѣстѣ съ ней ласкалъ, гладилъ собакъ, кормилъ птицъ и рыбъ въ маленькомъ жалкомъ прудѣ. Онъ дѣлалъ это по инстинкту, изъ подражанія дѣвочкѣ. Онъ никогда съ ней не ссорился, разъ только довелъ ее до слезъ тѣмъ, что сталъ увѣрять, что ея отецъ — хамъ.

— Нѣтъ, онъ не хамъ, — говорила дѣвочка, притопывая ноженкой. — Хамъ, это который пьяный и оретъ. А тятка тихій.

Толя, развалившись на скамейкѣ, презрительно поглядывалъ на нее.

— Нѣтъ, хамъ, — стоялъ онъ на своемъ. — Онъ — солдатъ, значитъ, онъ холопъ, и больше ничего. А я — баринъ.

И въ доказательство, что онъ баринъ, онъ поднималъ вверхъ ноги, до самаго неба.

— А ты не барышня, — продолжалъ онъ ее поучать. — Ты теперь по-французски говоришь, а все-таки не барышня. Вотъ если я женюсь на тебѣ, ты сдѣлаешься барышней. И отцу твоему я велю дать чинъ, и онъ будетъ благородный.

Когда дочь передала эти соображенія отцу, онъ ихъ не одобрилъ.

— Пущай онъ, коли баринъ, такъ имъ самымъ и остается. А намъ господами нельзя быть.

— Отчего же? — допытывалась Саша.

— Да потому самому, что надо кому-нибудь солдатомъ быть. Безъ солдатъ никакъ невозможно. Потому каждый человѣкъ на своемъ мѣстѣ и стоитъ, что это мѣсто ему предоставлено.

Когда наступила осень, Саша все чаще и чаще стала появляться въ комнатахъ господскаго дома. Толю не пустили постоянно въ садъ, хотя онъ просился и плакалъ. Онъ ставилъ въ примѣръ Сашу, которая въ теплой кофточкѣ и въ платочкѣ цѣлый день была на дворѣ. Но ему возражали:

— Саша солдатская дочка.

Они рядомъ сидѣли у окна и смотрѣли, какъ снѣгъ падалъ на землю пушистыми сахаристыми хлопьями, какъ устилалъ сперва пятнами, потомъ ровной простыней дворъ и улицу, какъ облѣплялъ оголенные вѣтки, какъ бѣлилъ крыши и набивался въ щели оконъ и на подоконники. Сѣрое небо спустилось ниже, висѣло надъ самымъ домомъ; трещали печи, горѣли лампы, — и старушка-зима надвигалась съ своими сказками и морозными звѣздами.

## III.

Школа раздѣлила дѣтей. Его отдали сперва въ аристократическій пансіонъ, потомъ въ гимназію. Тетки жалѣли, что въ Москвѣ нѣтъ ни школы правовѣдѣнія, ни лицея, но отпускать мальчика въ Петербургъ не рѣшались. Гимназію выбрали самую нравственную и отправили туда мальчика не иначе, какъ со старымъ кучеромъ Игнатомъ. Игнатъ, чтобы показать, кого онъ везетъ, всегда надѣвалъ вмѣсто шапки картузь, чѣмъ приводилъ въ неистовство Толю.

— Стану я по такой погодѣ бобровую шапку портить, — ворчалъ Игнатъ. — И въ картузѣ хороше.

Учился Толя старательно; учителя имъ были довольны, но товарищи его не любили. Онъ любилъ шикнѣть, кинуть имъ въ носъ то, что у него дома есть мундирчикъ на черномъ шелку, а въ будущемъ году ему сдѣлаютъ фалды на бѣломъ шелковомъ подбоѣ, какъ у модниковъ студентовъ, которые взяли эту моду съ офицеровъ. Тетки поддерживали въ немъ эти инстинкты, говоря:

— Порядочность — первое дѣло. Пусть всегда будетъ такимъ: ничего лучшаго не надо.

Онъ получалъ карманныхъ денегъ больше чѣмъ кто бы то ни было изъ его товарищей. Сначала онъ принялся за собираніе книгъ и особенно настаивалъ на приличныхъ переплетяхъ. Тетки съ умиленіемъ на него смотрѣли и шептали:

— Ученымъ, пожалуй, будетъ.

Но черезъ годъ ему надоѣла библіотека. Онъ влюбился въ дочь одного отставнаго генерала; онъ былъ уже студентъ, носилъ мундиръ дѣйствительно на бѣлой подкладкѣ и пропадалъ въ генеральской семьѣ цѣлые вечера, даже участвовалъ въ живой картинѣ на домашнемъ спектаклѣ, изображая какого-то миннезингера, подъ балкономъ какой-то донны. Но затѣмъ у генеральской дочки явился женихъ, гусаръ, съ совершенно лысой головой, несмотря

на свои двадцать восемь лѣтъ. Раза два замѣтивъ шептаніе по угламъ Толи съ невѣстой, онъ, съ гусарской опытностью, поговорилъ съ нимъ однажды, тоже въ углу, передъ самымъ ужиномъ. Разговоръ продолжался не болѣе трехъ минутъ, но Толя не только не остался послѣ этого ужинать, но не спалъ двѣ ночи, похудѣлъ, и все шагаль по своей комнатѣ, сжимая кулаки и строя гусару адскія козни. Но вскорѣ былъ забытъ и гусарь, и генеральская дочка, и на первый планъ выступила опереточная «дива», фамилія которой была Хлюстина и которая окружала себя молодежью, специально для поддержанія bis'овъ во время пѣнія аріи «кувыркомъ». Она позволяла учащейся молодежи цѣловать ея ручки, а тѣмъ, кто завѣдывалъ клякой — даже ея бѣлоснѣжную шейку. Толя не выдержалъ и сталъ предводителемъ кляки. Онъ поддерживалъ диву всѣмъ, чѣмъ могъ: своимъ вліяніемъ, всѣми своими карманными деньгами, краснорѣчіемъ, неистовымъ хлопаньемъ. Но и здѣсь ему не повезло. Внезапно диву выслали полиція, и Толя впалъ въ черную меланхолію, особенно когда узналъ, что выслали ее за весьма наглый шантажъ.

Товарищи не любили Толю и въ университетѣ. Онъ надъ нимъ подсмѣивался, но когда ему отвѣчали рѣзко, — вскипалъ и говорилъ грубости. Въ лицѣ его появилась кака-то холодность, кака-то жалкая манія величія. Когда онъ шелъ въ университетъ, небрежно посматривая по сторонамъ, казалось, онъ думалъ: «Бѣгайте, суетитесь, — мнѣ до васъ нѣтъ никакого дѣла. Вы для меня такъ, — мелкота, мразь. Я человекъ обезпеченный, послѣ тетокъ сумѣю прикарманить большой капиталъ, и никогда ни въ чемъ и ни въ комъ не буду нуждаться. Вы заискивайте во мнѣ, а я буду къ вамъ снисходить».

Его презрительная насмѣшка сквозила и въ отношеніяхъ къ товарищамъ. Онъ крайне изумился, когда узналъ, что Пѣтуховъ рѣшилъ сразу отдаться наукѣ, и написалъ тотчасъ по окончаніи курса изслѣдованіе о примѣненіи римскихъ законовъ въ Галліи, освѣтивъ этотъ вопросъ съ совершенно новой стороны.

— Что тебѣ за охота? — удивлялся онъ. — Неужели ты хочешь себя посвятить научной карьерѣ?

— Хочу, — говорилъ съ упорствомъ Пѣтуховъ.

— Зачѣмъ? Передъ тобой живая дѣятельность. Посмотри, какъ я живо буду шагать по административной лѣстницѣ.

— А мнѣ какое до тебя дѣло? — буркнулъ Пѣтуховъ. — Лѣзь хоть въ министры, не все ли мнѣ равно?

— Конечно, съ тобой словъ не стоитъ терять! — согласился Анатолій.

— И не теряй. Мы съ тобой люди разныхъ принциповъ. Ты смотришь на жизнь, какъ на клячу, которую можно погонять и получать съ нея дневной заработокъ. Анатолій усмѣхнулся.

— Вѣдь клячи на то и созданы.

— Не думаю. Ты готовъ эксплуатировать все.

— Конечно. Эксплуатировать надо все окружающее, и изъ всего получать пользу.

— Хотя бы во вредъ другимъ?

— Другіе должны сами стоять за себя. Каждый долженъ быть на стражѣ своихъ интересовъ. Не надо грабить и убивать, потому что за это наказуетъ законъ.

— Ну, а если ты ограбишь на основаніи закона? — поинтересовался Пѣтуховъ.

— Я на сторонѣ закона всегда, — цинично сказалъ Анатолій.

Съ тѣхъ поръ они, при встрѣчахъ на улицѣ, не кланялись другъ съ другомъ, даже отворачивались. Анатолія это не смущало, и на лицѣ его было написано:

— А все-таки у меня есть деньги, а у васъ нѣтъ. Все-таки я обезпеченъ, и могу жить какъ хочу, а вы должны подличать и унижаться.

Саша, конечно, совсѣмъ отошла куда-то далеко на задній планъ. Она показывалась въ большіе праздники въ

ихъ домѣ, поздравляла тетокъ, цѣловала у нихъ ручки, кланялась молодому барину издали, ѣла въ уголку куличъ и пасху, держала себя всегда скромно, училась гдѣ-то кроить и шить и не-смотря на свои семнадцать лѣтъ казалась солидной дѣвушкой. Анатолій ее какъ-то не замѣчалъ. Разъ ему сказали тетки, что умеръ Василій, Саша приходила заплаканная, и онѣ дали ей пятнадцать рублей на похороны. Анатолій вспомнилъ про лукъ и хлѣбъ съ крупной солью, вынулъ изъ бумажника пять рублей и просилъ передать ей, чѣмъ умилилъ не мало тетокъ. Послѣ этого прошло нѣсколько дней. Онъ сидѣлъ у себя въ комнатѣ за лекціями, когда ему доложили, что пришла Саша, и такъ какъ тетусекъ нѣтъ, — такъ не приметъ ли онъ ее. Онъ велѣлъ ее впустить.

Вошла Саша, поблѣднѣвшая, похуздѣвшая.

— Благодарствуйте Анатолій Павловичъ, — заговорила она: — спасибо, что помогли въ тяжелую минуту. Пришла благодарить васъ и тетусекъ.

Онъ оглянулъ всю ея фигуру. Она была хорошенькая, крѣпенькая дѣвушка, съ золотыми волосами и грустнымъ личикомъ. Онъ всталъ, подошелъ къ ней, тихонько обнялъ ее и поцѣловалъ, она крѣпко и доврчиво поцѣловала его, потомъ хотѣла отстраниться, но онъ ее крѣпко держалъ.

— Садись сюда, — предложилъ онъ, подводя ее къ дивану и не выпуская изъ рукъ.

Она сѣла, съ удивленіемъ глядя на него. Онъ близко наклонился къ ней, хотѣлъ поцѣловать ее въ щеку, но вдругъ ея руки сильно сжали его локти и заставили разнять объятія. Она встала, слегка оттолкнувъ его, такъ что онъ покачнулся на диванѣ.

— Вы ошиблись, — сказала она и вышла изъ комнаты, тихонько притворивъ дверь.

Онъ сидѣлъ, тяжело дыша. Яркая краска заливала его щеки. Это не была краска стыда, — то былъ румянецъ обиды.

— Хорошо же! — сказали онъ усмѣхаясь. — Это мы припомнимъ. Скажите, какая сцена: «вы ошиблись».

Вскорѣ онъ узналъ, что Саша уѣхала въ Петербургъ учиться.

— Чему? — спросилъ онъ. — А впрочемъ мнѣ все равно.

#### IV.

Послѣ четырехъ лѣтъ службы, Анатолій, благодаря протекціи тетокъ, получилъ мѣсто товарища прокурора. Одну зиму онъ служилъ въ провинціи, а затѣмъ его перевели въ Москву, подъ крылышко старухъ.

— Теперь тебѣ жениться надо, — въ одинъ голосъ рѣшили тетки.

Но онѣ расходились во взглядѣ на невѣсту. Младшая говорила, что лучше всего взять молоденькую, совсѣмъ молоденькую, такого ципленочка, — и передѣлать его на свой ладъ. Главное — чтобъ былъ тихій характеръ и любовь къ дому. Но Варвара на это не соглашалась.

— Ему надо, — говорила она: — даму, которая бы могла устроить салонъ. Помяни мое слово, онъ будетъ губернаторомъ. Что же ципленокъ дѣлать будетъ? Тутъ вѣдь, въ случаѣ нужды, и государя надо умѣть принять. Ему надо женщину изъ общества со связями и состояніемъ.

— Состояніе у него есть, — стояла на своемъ Вероника Павловна: — значить объ этомъ думать нечего. И связи есть. Что другое, а губернаторство отъ него не уйдетъ.

Онѣ стали сами прискивать невѣсту; но все что-то не выходило. Онъ завелъ въ Москвѣ большое знакомство; купеческія дочки на него засматривались, но онъ велъ себя осторожно. Саша снова явилась въ Москвѣ и пришла къ теткамъ, но она показалась ему уже совсѣмъ въ иномъ свѣтѣ. Она развилась въ красавицу женщину и имѣла дипломъ акушерки. Мало того, она состояла при клиникѣ извѣстнаго профессора и менѣе пятидесяти рублей не брала за пріемъ. Она стала мягко-развязна, носила въ ушахъ кабошоны, эмалевые часы ея стоили не-



Выставка СПб. общества художниковъ. Каменный мостъ на рѣкѣ Бѣлой въ Дахскомъ ущельѣ.  
Картина Л. Ф. Лагорю, по фотогр. I. Глыбовскаго авт. «Нивы».





**Въ саду.** Картина Н. К. Пимоненко, по фотогр. I. Глыбовскаго авт. «Нивы».

мало. Анатолий смотрѣлъ на нее и глазамъ не вѣрилъ: онъ даже ей сталъ говорить «вы».

— А помните, здѣсь, рядомъ въ комнатѣ, — спросила она: — пять лѣтъ назадъ, какъ вы меня облапили?

Она насмѣшливо, вызывающе смотрѣла ему въ глаза. Въ комнатѣ никого не было, они были одни.

— Я бы и теперь... — началъ онъ и вдругъ осѣкся подъ ея взглядомъ.

— Вы такой же нахаль, какъ и прежде? — спросила она.

— То-есть какъ это—нахаль?—повторилъ онъ.

— А такъ. Я по вашему лицу вижу. Такія лица многимъ женщинамъ нравятся.

Онъ сразу утихъ.

— А вамъ? — спросилъ онъ.

— А мнѣ?..

Она остановилась и, закусивъ нижнюю губу, лукаво посмотрѣла на него.

— Отгадайте?

— Однако, вы въ Петербургѣ развились, — замѣтилъ онъ.

— Да, курсъ кончила первой. Профессора мной довольны. Женить у меня есть.

Ему это было неприятно.

— Мнѣ это не нравится, — полусутоливо сказалъ онъ.

— Что же вы сами хотѣли жениться на мнѣ? Если да—я ему откажу.

— Вы меня предпочитаете?

— Да.—вы богаче.

Онъ повернулся на стулѣ, хотѣлъ опять отвѣтить шуткой, но вошли тетка, и Саша стала гораздо скромнѣе.

Анатолий поѣхалъ къ ней на квартиру. Былъ два раза и не заставалъ дома. Она жила въ Долгоруковскомъ переулкѣ, и подъѣздъ у нея былъ со швейцаромъ, чтò въ Москвѣ и до сихъ поръ рѣдкость. Отворяла ему дверь расторопная горничная съ колечками на лбу, и каждый разъ повторяла:

— Ежели практика у васъ, то оставьте адресъ.

Анатолий вошелъ не столько для того, чтобъ написать записку, сколько для того, чтобъ посмотреть, какъ Саша живетъ. Комнаты были низенькія, но на полу—малиновое сукно, у окна—рѣзной орѣховый столикъ, по стѣнамъ—фотографіи, а на столахъ—цѣлая кипа французскихъ и нѣмецкихъ книгъ. На почетномъ мѣстѣ стоялъ портретъ очень почтеннаго господина въ очкахъ, который строго смотрѣлъ на зрителей.—«Когда же васъ застать?»—написалъ онъ, и черезъ день получилъ отвѣтъ: «Жду въ воскресенье вечеромъ непременно».

Онъ думалъ, что у нея никого не будетъ, но у нея было трое гостей кромѣ него. Одинъ изъ нихъ оказался человекомъ въ очкахъ, сидѣвшимъ въ плюшевой рамкѣ и при томъ носившимъ громкую фамилію медицинской знаменитости. Другіе гости тоже были профессора, и не обратили никакого вниманія на товарища прокурора. Они говорили о своихъ дѣлахъ, о какой-то княгинѣ Борзятниковой, когорая должна заплатить семь тысячъ за операцию, о томъ, какъ профессоръ Фрейманъ не получилъ практику при дворѣ, о которой мечталъ, о томъ, какъ профессоръ Шюцъ не такъ сдѣлалъ проколъ, и потому пациентъ умеръ, и что Шюцъ вообще масникъ, и ему пора давно въ гробъ. Все это было совсѣмъ не интересно для Анатолия. Саша, желая его занять, показала ему альбомъ, гдѣ было помѣщено полсотни акушерокъ. Это тоже было не весело, и потому другъ дѣтства, выпивъ стаканъ сладкаго и жидкаго чая, въ десять часовъ уѣхалъ домой съ головою болью.

Вскорѣ ему довелось встрѣтиться съ Наташей. Ея отецъ былъ уже нездоровъ, но не на столько, чтобы можно было опасаться за скорый исходъ. Черезъ два мѣсяца послѣ знакомства онъ уже сдѣлалъ предложеніе, посоветовавшись предварительно съ тетками. Тетки рѣшили, что это бракъ возможный.

— Только, конечно, посмотрѣть мы ее должны,—сказала старшая.

— Да, пусть сюда пріѣдетъ, — подтвердила Вероника.

Но Анатолий взялъ рядомъ двѣ ложи въ оперу и свелъ ихъ въ театрѣ. Дѣвушка теткамъ понравилась. Рѣшено было вѣнчаться въ августѣ. Но весной отцу стало плохо. Доктора послали его на югъ. Анатолий взялъ отпускъ по настоянію тетокъ.

— За глазами невѣсту никакъ нельзя оставлять,—говорили онѣ.—Мало ли что случиться можетъ. Подвернется какой фертикъ, и пиши пропало. Непремѣнно лично надо имѣть наблюденіе.

Но Анатолий больше ѣхалъ, чтобъ выяснитъ вопросъ о приданомъ. Теперь, круто повернувъ въ другую сторону и, рѣшившись жениться на Петропуло, онъ былъ озабоченъ вопросомъ: что оставила ему тетка, такъ какъ содержаніе ея духовной извѣстно ему не было. Это и было главной причиной его послѣдняго бѣгства съ Мраморнаго моря. Онъ зналъ, что покойная тетка его больше любила, чѣмъ оставшаяся въ живыхъ, и всю дорогу думалъ о томъ, какъ сказать ей, что у него другая невѣста.

Онъ былъ увѣренъ въ Ленѣ. Ему казалось, что эта чернобровая, маленькая дѣвушка способна на сильную, искреннюю любовь. Онъ, сидя въ вагонѣ, вспоминалъ ея лицо и находилъ, что она совсѣмъ недурна, что если ее одѣть въ національный греческій костюмъ, то даже ея носъ горбинкой и толстыя брови будутъ въ стилѣ. По французски она говорила хорошо, а что глупа она—такъ это, можетъ-быть, даже лучше. Одно нехорошо: по отцу она была Евстратьевна. Вѣдь никто не знаетъ, что отецъ миллионеръ, подумаютъ еще, что она изъ какихъ-нибудь московскихъ купчихъ. Но и это дѣло можно было поправить, стоило ее назвать Константиновной,—и дѣло съ концомъ.

О Наташѣ онъ какъ-то не думалъ. И не то что бы онъ ощущалъ какое-нибудь угрызеніе совѣсти по отношенію ея,—нѣтъ. Но онъ въ душѣ силился себя увѣрить, что онъ и для себя, и для нея, и для старика сдѣлалъ хорошо, отказавшись отъ брака. Теперь она можетъ всецѣло отдаться заботамъ объ отцѣ, исполнить долгъ дочери. Замужество отвлекло бы ее отъ священной задачи. Онъ такъ и хотѣлъ объяснить свой отказъ теткѣ. Но то, какъ она встрѣтила это извѣстіе, было для него полною неожиданностью.

## V.

Когда онъ съ вокзала пріѣхалъ домой, его сразу поразило какое-то запустѣніе. Точно не одна тетка Варвара Павловна умерла, а вымеръ весь домъ. Ворота были отворены. Цѣпная старая собака сидѣла у будки, смотрѣла на него, но не лаяла. Окна были закрыты. Даже садъ не шелестилъ своей листвою, и деревья стояли неподвижныя, словно написанныя на декорации. Въ гостиной всѣ картины были завѣшаны. Лакей сказалъ, что тетушка у себя. Тетушка сидѣла въ зеленыхъ креслахъ, съ которыми давно, съ перваго дѣтства былъ знакомъ Анатолий и которыя онъ ненавидѣлъ не менѣе тетокъ за ихъ неизмѣнчивое постоянство. Тетка при его входѣ встала, и пока онъ, напуская на себя скорбь, цѣловалъ ея морщинистыя сухія ручки, она поцѣловала его въ високъ и въ проборъ. Но ему показалось, что въ этомъ поцѣлувъ нѣтъ той теплоты, даже горячности, чтò онъ ожидалъ встрѣтить. Глаза Вероники были совершенно сухи и смотрѣли на племянника жестко,—да и все лицо выражала какъ всегда кислоту.

— Ну, садись, — сказала она, опускаясь въ свое кресло. — Признаться сказать, я не знаю, зачѣмъ ты пріѣхалъ?

— Какъ зачѣмъ? Я счелъ своимъ долгомъ, узнавъ о случившемся, помочь вамъ.

— Помощь! Если бъ ты жилъ подлѣ Крымскаго брода или на Воробьевыхъ горахъ,—ты могъ мнѣ помочь. А разъ

ты быть въ Турціи, и ѣзды оттуда пять дней, такъ ка-кая же отъ тебя помощь? Мнѣ помогла Саша—спасибо ей. Она и ухаживала за Варей послѣдніе дни и распоряжаться мнѣ потомъ помогла,—хорошая, благодарная дѣвушка.

И Вероника, желая показать, какая она хорошая, изобразила на своемъ лицѣ впечатлѣніе вкуса отъ несвѣжей устрицы.

— Ну, и Окоёмовъ мнѣ помогъ, Венедиктъ Акинфьевичъ,—тотъ конечно, по родственному все сумѣлъ привести въ полный порядокъ, даже жандармовъ прислать къ выносу.

Окоёмовъ былъ двоюродный братъ сестеръ, старшій генералъ, съ сѣдыми усищами и въ черномъ парикѣ. Онъ всегда обѣдалъ у нихъ по воскресеньямъ, и говорилъ такимъ басомъ, точно игралъ органъ въ костелѣ.

— А тебѣ не слѣдовало сюда ѣхать,—продолжала Вероника, сдвигая брови и смотря куда-то въ сторону, словно не желая встрѣчаться со взглядомъ племянника.—Какъ ты могъ бросить невѣсту и тестя, когда зналъ, что онъ на ладанъ дышетъ?

— Я считалъ, что мой долгъ—быть возлѣ васъ,—повторилъ онъ.

Она еще болѣе сморщилась.

— Прежде чѣмъ что-нибудь считать, надо было подумать,—наставительно сказала она.

— Я не гимназистъ, тетя,—обиженнымъ голосомъ сказалъ онъ:—я могу логически мыслить. Мнѣ подсказала моя совѣсть, что я долженъ быть здѣсь,—и я поѣхалъ.

Она зорко посмотрѣла на него.

— У васъ ничего не вышло съ Наташей? — спросила она.

Анатолій дрогнулъ.

— Вы получили отъ нея извѣстіе?

— Получила. Телеграмму.

Онъ опустилъ глаза.

— Я убѣдился, что не люблю ея, — проговорилъ онъ, чувствуя, что противъ воли краска приливаетъ къ щекамъ.

Тетка даже выронила свой платокъ.

— Что? Повтори, что ты сказалъ?

— Я убѣдился, что не люблю ея, что люблю другую,—строго сказалъ онъ, какъ бы призывая тетку къ порядку и считая неумѣстнымъ ея волненія.

— Какъ не любишь? И ты это сказалъ ей въ лицо? У тебя повернулся языкъ?

— Тетя, будемте говорить хладнокровно. Я отлично понимаю, что честно и бесчестно, что законно и незаконно. Повѣрьте, я никогда не подведу себя подъ законную отвѣтственность.

— Да что мнѣ твоя законная отвѣтственность! — воскликнула тетка.—Да неужто ты не понимаешь, что есть отвѣтственность во сто рѣзь большая, чѣмъ отвѣтственность предъ твоими писаными законами. Нравственная то отвѣтственность, я думаю, будетъ побольше.

— Я нравственно считаю себя правымъ,—сказалъ онъ.

— Ты считаешь себя въ правѣ убивать человѣка?

— Тетя, такія обостренныя рѣчи ни къ чему доброму не приведутъ.

— Ты мнѣ отвѣтъ на вопросъ объ убійствѣ.

— Я никого не убивалъ.

— А Александра Дмитриевича?

Онъ поблѣднѣлъ.

— Какъ, развѣ...—началъ онъ.

Вероника подала ему телеграмму. Она была отъ Натальи.

«Передайте Анатолію Павловичу,—прочелъ онъ:—отецъ умеръ черезъ два часа послѣ его отъѣзда. Прощайте».

Онъ вынулъ платокъ и провелъ имъ по лбу. Онъ почувствовалъ, какъ его руки холодѣютъ, какъ странно прыгаетъ чередъ нимъ теткинъ чепецъ и какъ волнуется вся комната.

— Ты мнѣ долженъ тутъ объяснить двѣ вещи,—продолжала она.—Зачѣмъ вмѣсто «Анатолію», сказано «Анатолію Павловичу», и затѣмъ, что значитъ это «прощайте» въ концѣ. — Значитъ ты ей сказалъ прямо: «я васъ не люблю; я за вами ухаживалъ, но вы мнѣ надоѣли; я васъ бросаю какъ перчатку». Такъ или нѣтъ?

Анатолій никогда не думалъ, чтобъ тетка могла проявить столько силы и самостоятельности въ рѣчахъ. Ея рѣчь ему такъ напоминала то, что шесть дней тому назадъ ему говорилъ на Принцевыхъ островахъ Александръ Дмитриевичъ.

— Я ей не сказалъ ни слова,—возразилъ Анатолій.— Я говорилъ съ ея отцомъ.

— И что же онъ отвѣтилъ тебѣ?

— Онъ сказалъ, что предоставляетъ мнѣ дѣйствовать по моему усмотрѣнію.

— И ты спокойно повернулся, сложилъ свой чемоданшико и покатилъ сюда съ легкимъ сердцемъ? Ты оставилъ любимую дѣвушку съ мертвымъ отцомъ?

Анатолій пожалъ плечами.

— Почему же я зналъ, что онъ умретъ? Конечно, еслибъ я зналъ, что это такъ будетъ...

— Ты подождалъ бы его смерти и потомъ, не говоря ни слова, бросилъ бы дѣвушку?

— Позвольте, тетя,—вы не сердитесь. Я долженъ вамъ объяснить все по порядку.

(Продолженіе будетъ.)

## Въ дорогѣ.

### I.

Вѣтеръ въ вагонъ залеталъ легкой волною своей;  
Вѣтеръ въ окно доносилъ всѣ ароматы полей,—  
Въ ясномъ сіяніи дня  
Онъ собиралъ для меня  
Звуки шумливыхъ лѣсовъ, краски безмолвныхъ степей.

\*

Ширились думы мои; прочь отъ страданій земли  
Рвались онѣ,—словно крылья у трепетныхъ думъ  
отросли;

Сердце хотѣло расцвѣсть,

Въ душу стучалася вѣсть—

Близкая вѣсть обо всемъ, что такъ долго таилось вдали...

\*

Яркая смѣна картинъ... Куполъ бездонныхъ небесъ...  
Царство природы живой, полное вѣщихъ чудесъ,  
Полное тайнъ вѣковыхъ,  
Духу народа родныхъ...

Здравствуй, приволье степей! Здравствуй, таинственный  
лѣсъ!..

### II.

Свѣтлѣетъ тихая поляна  
Среди потѣмныхъ стѣнъ лѣсныхъ,  
Какъ въ безднѣ моря-океана  
Цвѣтушій островъ странъ чужихъ.  
Пестрѣя розсыпью цвѣточной,  
Волнами зыблется трава;  
По ней, въ далекій путь заочный,  
Бѣжитъ зловѣщая молва—  
Молва о томъ, что въ тишь лѣсную  
Шумъ блѣдной жизни городской  
Несетъ тревогу роковую  
Съ ея недремлющей тоской.  
Нежданной вѣсти отголоскамъ  
Русалки внемлютъ изъ кустовъ,—  
Конца нѣтъ шорохамъ и всплѣскамъ  
Въ сѣни зеленыхъ теремовъ...

### III.

Раздолье степи неоглядной,  
Лѣсистыхъ пажитей просторъ!

Картины ваши ловить жадно  
Отъ нихъ совѣмъ отвыкшии взоръ...  
О, Боже мой! Еще давно-ли  
Я былъ прикованъ безъ цѣпей  
Ярмомъ томительной неволи  
Къ тюрьмѣ безвыходной своей?!.  
Какъ я рвался къ широкимъ нивамъ,  
Къ степямъ привольнымъ и къ лѣсамъ!..

И вотъ—въ спокойствіи счастливомъ  
Я приобщился ихъ красамъ...  
Пусть мимолетно это счастье;  
Пусть мимоходомъ я въ раю  
Своей мечты; пусть мракъ ненастья  
Опять темнитъ судьбу мою,—  
Но въ этотъ мигъ одну лишь власть я  
Родной природы признаю!..

Аполлонъ Коринфскій.

## Полезенъ ли озонъ?

Очеркъ В. Штоса.

Въ выхваливаніяхъ преимуществъ климатическихъ курортовъ, горныхъ или приморскихъ, съ недавнихъ поръ неизмѣнно фигурируетъ слово «озонъ». Между тѣмъ, будъ воздухъ этихъ курортовъ дѣйствительно такъ «богатъ озономъ», какъ о немъ твердятъ рекламы, приѣзжимъ больнымъ приходилось бы испытывать на себѣ прямо-таки пагубное его дѣйствіе, такъ какъ достаточно полупроцента озона въ кислородѣ воздуха, чтобы убить человека, который имъ дышетъ. Какія-нибудь двѣ-три миллионныхъ частицы озона въ атмосферѣ своимъ неприятнымъ запахомъ скоро разогнали бы изъ курорта приѣзжихъ. Впрочемъ, чтобы правильно судить о прославленномъ цѣлебномъ дѣйствіи озона предположимъ нѣсколько словъ о происхожденіи и сущности этого вещества.

Уже въ древности было извѣстно, что ударъ молніи обыкновенно сопровождается своеобразнымъ запахомъ сѣры. Это явленіе неоднократно упоминается Гомеромъ, Виргилиемъ, Сенекой, Лукреціемъ и другими. Подобно Гомеру, и Шекспиръ много разъ пользовался имъ для поэтическихъ описаній въ «Цимбелинѣ», «Королѣ Лирѣ», «Бурѣ» и другихъ своихъ гениальныхъ произведеніяхъ. Первый, кто нашелъ извѣстную связь между этимъ запахомъ и электрическими явленіями, былъ Франклинъ; онъ (въ 1749 г.) опредѣлилъ, что замѣчающійся при грозовыхъ ударахъ или во время дѣйствія электрической машины, запахъ есть слѣдствіе производимаго электричествомъ въ воздухѣ разложенія. Фактически же дознана была причина этого запаха лишь въ 1840 г. базельскимъ профессоромъ Шенбейномъ. «Дважды въ моей жизни, — рассказываетъ онъ: — я самъ имѣлъ случай замѣтить странный запахъ, развивающійся вслѣдствіе грозовыхъ ударовъ. Однажды, двѣнадцатилѣтнимъ мальчикомъ, я находился во время грозы всего въ нѣсколькихъ шагахъ отъ церкви моего родного городка (Медингенъ въ Вюртембергѣ), какъ вдругъ въ колокольню ударила молнія. Такъ какъ церковная дверь случайно не была закрыта, то я съ нѣсколькими лицами, непосредственно послѣ удара, вошелъ въ зданіе и сейчасъ же при самомъ входѣ замѣтилъ довольно сильный и неприятный запахъ, который и тогда же нашелъ похожимъ на запахъ сѣры. Въ то же время все церковное зданіе было наполнено синеватымъ дымомъ... Прошлымъ лѣтомъ молнія ударила въ маленькую часовню на здѣшнемъ рейнскомъ мосту. Часовъ шесть спустя я вернулся къ себѣ домой, а жилъ я шагахъ въ пятидесяти отъ часовни. Прислуга рассказала мнѣ, что сейчасъ же, вслѣдъ за ударомъ молніи въ часовню, весь домъ наполнился густымъ и ѣдкимъ дымомъ, который былъ замѣтенъ нѣсколько часовъ. Въ комнатахъ, гдѣ двери часто отпирались, я уже не могъ замѣтить никакого запаха; зато въ гостиной, куда въ этотъ день передо мной еще никто не входилъ, я совершенно ясно ощутилъ запахъ сѣры». Затѣмъ Шенбейнъ объясняетъ, что освобожденное молніей «пахучее начало» тождественно съ веществомъ, которое освобождается электричествомъ нашихъ обыкновенныхъ машинъ, а также при электрическомъ разложеніи воды. Молнія въ большихъ размѣрахъ то же, что въ маломъ видѣ изливающаяся изъ металлическаго острія электричество. Когда молнія пронизываетъ атмосферу, въ этой послѣдней происходитъ разложеніе, подобно тому процессу, которому подвергается воздухъ при посредствѣ электрической машины. Отсюда развиваемый ударомъ молніи сильный запахъ. Шенбейнъ назвалъ «пахучее начало» озономъ отъ соответствующаго греческаго глагола: «пахнуть». Вначалѣ профессоръ полагалъ, что озонъ содержится и въ водѣ такъ же, какъ въ воздухѣ, что это элементъ, подобный хлору. Позже онъ принималъ его за составную часть азота, потомъ—за особое соединеніе водорода и кислорода, но въ концѣ концовъ пришелъ къ убѣжденію, что причина запаха объясняется особымъ состояніемъ кислорода, который въ изобилии заключается, какъ въ водѣ, такъ въ воздухѣ. Теперь мы знаемъ, что послѣднее предположеніе было справедливо. Озонъ—сгущенный кислородъ. Если три части кислорода спустить въ двѣ, получится озонъ. Въ особыхъ аппаратахъ озонъ добывается теперь большими количествами для промышленныхъ цѣлей. Но такъ какъ примѣненіе озона все еще очень незначительно, а прибыль отъ него не превышаетъ трехъ процентовъ на затраченную на его добычаніе энергію, то цѣна озона еще очень высока. При всемъ томъ, огромная способность озона окислять въ будущемъ несомнѣнно расширитъ рамки его эксплуатаціи. Въ Курбвуа съ прошлаго года пользуются дѣйствіемъ озона на гвоздичную кислоту и сафролъ для приготовленія духовъ *ванилинъ* и *гелиотропинъ*. Далѣе, озонъ превосходно выбѣливаетъ и обновляетъ старыя гравюры и книги. Опыты блѣненія сахара, декстрина, крахмала, воска и тканей дали также многообѣщавые результаты. Совѣмъ

ново примѣненіе озона для искусственнаго придаванія вещамъ стариннаго вида. Молодые вина, путемъ обработки ихъ озономъ, получаютъ ароматъ старыхъ. Молодое дерево приобретаетъ свойства стараго, высушеннаго. Кофе и табакъ удваиваютъ свой ароматъ.

Но каково-же терапевтическое значеніе озона? Дѣйствительно ли онъ та панацея отъ всѣхъ недуговъ, какимъ его изображаютъ? Прежде всего нельзя умолчать о томъ, что искусственно добываемый озонъ оказался превосходнымъ дезинфекціоннымъ средствомъ, вслѣдствіе своей огромной способности окислять. Опыты съ водой изъ Сены показали, что озонъ уничтожаетъ всѣ находящіяся въ водѣ вещества, не исключая и тѣхъ, которыя не представляютъ вреда для человеческого организма. Зато надежды, возлагавшіяся на очищеніе воздуха посредствомъ озона отъ миазмовъ, до сихъ поръ не оправдались: присутствіе озона, напримѣръ, въ комнатномъ воздухѣ въ томъ количествѣ, какое нужно для уничтоженія миазмовъ, для нашихъ дыхательныхъ органовъ вреднѣе самихъ миазмовъ. Даже очень незначительныя количества озона раздражаютъ слизистыя оболочки дыхательныхъ органовъ и причиняютъ катаральныя воспаленія. Озонъ примѣняли къ лѣченію чахотки, золотухи и сахарной болѣзни. Нѣкоторые желаютъ пользоваться наркотическимъ дѣйствіемъ озона противъ нервныхъ страданій и астмы, другіе—противъ дифтерита. Озонъ превращается въ жидкость—темносинюю, цвѣта индиго — подъ атмосфернымъ давленіемъ, при 119° С; «озоновая вода», подъ названіемъ «антибактерионъ», уже десять лѣтъ тому назадъ рекомендовалась, какъ средство, уничтожающее бактерий. Всѣ эти опыты примѣненія озона давали или отрицательныя, или сомнительныя результаты. Несомнѣнную пользу озонъ приноситъ, повидимому, только при лѣченіи коклюша. Вдыханіе газа производится на открытомъ воздухѣ, при помощи аппарата, выпускающаго 1/10 миллиграмма озона на литръ воздуха. Больные вдыхаютъ озонированный воздухъ на разстояніи 4—5 сантиметровъ отъ отверстія аппарата. Сеансъ длится около 1/4 часа и повторяется три-четыре раза въ день. У всѣхъ дѣтей, подвергаемыхъ этого рода лѣченію, припадки кашля обыкновенно ослабѣваютъ и становятся короче.

Болѣе всего распространено мнѣніе, что озонъ, приготовляемый самой природой, представляетъ превосходное цѣлебное средство. Онъ образуется въ воздухѣ путемъ атмосфернаго электричества, путемъ медленнаго окисленія на земной поверхности и, наконецъ, путемъ испаренія воды. Для опредѣленія содержанія озона въ атмосферѣ служатъ изобрѣтенный Шенбейномъ озонометръ. Если пропускнуть бумагу, пропитанную смѣсью іодистаго кали и крахмала, подвергнуть дѣйствію озона, то бумага окрашивается въ синевато-фіолетовый цвѣтъ, вслѣдствіе разложенія іодистаго кали. Бумага такъ чувствительна, что выдаетъ присутствіе малѣйшаго количества озона въ воздухѣ. Тотъ фактъ, что въ образованіи атмосфернаго озона принимаетъ участіе и растительность, констатированъ слѣдующими опытами. Два озонометра были помѣщены въ 200 метрахъ одинъ отъ другого на двухъ смежныхъ, раздѣленныхъ межею, поляхъ, изъ которыхъ одно было только вспахано, но не засеяно, а другое поросло кормовыми травами. Изъ цѣлаго ряда наблюденій выяснилось, что содержаніе озона въ воздухѣ надъ полемъ съ травами было значительно больше, чѣмъ надъ полемъ безъ растительности. Другой опытъ съ озонометрами, помѣщенными всего въ двухъ метрахъ одинъ отъ другого, на голой землѣ и на грядкѣ редиса, далъ тотъ же результатъ. Аппараты въ курятникѣ, въ которомъ находились разлагающіяся органическія вещества, обнаружили меньше озона, чѣмъ аппараты въ сосѣднемъ съ курятникомъ саду. Въ окрестностяхъ Парижа, даже самыхъ ближайшихъ, въ воздухѣ всегда оказывался озонъ; въ самомъ Парижѣ никогда. Вообще въ большихъ городахъ воздухъ совершенно лишенъ озона; этотъ газъ весь уходитъ на окисленіе находящихъся въ воздухѣ органическихъ веществъ. По той же причинѣ на фабрикахъ и въ другихъ помѣщеніяхъ, гдѣ скопляется много людей, въ воздухѣ нѣтъ и слѣда озона. Этимъ и объясняется, почему цѣлебное дѣйствіе воздуха многихъ горныхъ и морскихъ курортовъ обыкновенно приписываютъ большому содержанію въ воздухѣ озона. На самомъ дѣлѣ полезенъ для слабыхъ организмовъ не озонъ, но отсутствіе въ воздухѣ вредныхъ миазмовъ и болѣзнетворныхъ микроорганизмовъ, симптомомъ чего только и служитъ наличность озона. Италъ, озонъ вреденъ какъ человѣческому, такъ животному организму; выносятся онъ только въ крошечныхъ, миллионныхъ доляхъ. Не самъ озонъ цѣлебенъ или благодѣтеленъ для человека, но его присутствіе въ воздухѣ служитъ рутательствомъ, что воздухъ свободенъ отъ миазмовъ и вредныхъ микроорганизмовъ, а потому здоровъ.

## Къ рисункамъ.

Историческая рѣка Днѣпръ, въ степномъ своемъ теченіи, внѣ пороговъ, представляеть величественное зрѣлище весной, во время половодья; на огромныя пространства разливается онъ, затопляя собою степи, и въ его зеркальной поверхности привѣтливо отражается ласковое, голубое небо Украины. Народъ очень любитъ свой Днѣпръ, не мало выдавшій видовъ въ былыя времена, и сложилъ о немъ не мало пѣсень.

Нема Сичи, пропавъ и той,  
Хто вспмъ верховодывъ!  
Нема Сичи; очереты  
У Днипра пытають:  
«Де-то наши диты дились?  
Де воны гуляють?»

Шумъ битвъ давно затихъ на берегахъ Днѣпра, и свѣтлыя воды его далеко унесли въ море кровь, пролитую здѣсь запорожцами. Въ утломъ челнѣ возвращаются съ полевыхъ работъ потомки запорожской сѣчи, и теперь все дышетъ покоемъ на Днѣпрѣ. Картина художника Н. К. Пимоненко изображаетъ намъ такой жанрикъ современной жизни на Днѣпрѣ, полный чарующаго настроенія.

Майкопскій отдѣлъ, Кубанской области, въ южной своей части, чрезвычайно гористъ, прорѣзанъ глубокими долинами и узкими ущельями, по дну которыхъ, съ грохотомъ и шумомъ, несутся быстрыя горныя рѣчки, перескакивая съ камня на камень. По мѣрѣ приближенія къ главному кавказскому хребту, горы становятся выше и выше, а ущелья — глубже и глубже, превращаясь, въ концѣ концовъ, въ настоящія пропасти. Изъ Кубанской области идутъ черезъ хребтъ нѣсколько переваловъ, соединяющихъ нѣсколько его округовъ; наиболее извѣстный изъ этихъ переваловъ — Бѣлорѣченскій, выводящій въ Черноморскій округъ и Сухумскій отдѣлъ. Рѣка Бѣлая — очень быстрая и длинная по протяженію горная рѣка, со множествомъ притоковъ; часто исчезаетъ она изъ глазъ путешественника, точно зарываясь въ землю, и течетъ среди глубокихъ и узкихъ ущелій. Въ одномъ мѣстѣ — наиболее узкомъ — перекинуть каменный мостъ на головокружительной высотѣ. Видъ здѣсь великолѣпенъ и грандиозенъ: на ярко-синемъ небѣ вырисовываются снѣговыя вершины главнаго хребта; долины затканы голубой, иногда фіолетовой дымкой; тамъ и сямъ разбросаны аулы, съ ихъ немногочисленными саклями, крытыми плоскими крышами. У входа на мостъ — дорожная будка, красиво рисующаяся, на голубомъ фонѣ горъ, бѣлымъ, яркимъ пятномъ. На днѣ горной расщелины бурлитъ, точно взятая въ плѣнъ каменными великанами, рѣка Бѣлая. Жутко заглянуть въ эту бездонную пропасть! Картина эта достойна кисти художника, и не даромъ такой поэтъ Кавказа, какъ художникъ Л. Ф. Лагоріо, заинтересовался ею и изобразилъ ее въ своемъ произведеніи «Каменный мостъ на рѣкѣ Бѣлой, въ Дахскомъ ущельи». Картина эта была на выставкѣ «С.-Петербургскаго общества художниковъ» и производила сильное впечатлѣніе на посѣтителей.

Художникъ Н. К. Пимоненко — поэтъ идиллическихъ настроеній; мы только что познакомили нашего читателя съ его картиной этого рода — «На Днѣпрѣ»; а вотъ и другая его картина — «Въ саду». Особенностью этого талантливаго художника является то, что настроеніе изображенныхъ имъ лицъ всегда тѣсно сливается съ настроеніемъ пейзажа; какими путями достигаетъ онъ этого — трудно сказать: это тайна его творчества; но предельный садъ, уголокъ котораго виденъ на картинѣ, съ его мраморной рѣшеткой, цвѣтами, кустами, клочкомъ голубого неба и развѣистой темной зеленью каштана, съ его причудливой вырѣзной листвою, какъ бы требуетъ присутствія этой красивой фигурки молодой дѣвушки, въ ясное весеннее утро вышедшей на прогулку. Она переживаетъ весну

человѣческой жизни — такую же свѣтлую и радостную, въ какой выдержанъ весь пейзажъ, служащій для нея самой подходящей рамкой. Картина написана вся въ свѣтлыхъ тонахъ, вся дышетъ солнцемъ и наполнена воздухомъ.

### Вдовствующая германская императрица Викторія.

(Портретъ на этой стр.)

23-го іюля, въ 6 ч. 15 м. вечера, скончалась въ Фридрихсгофскомъ лѣтнемъ дворцѣ, около Франкфурта, вдовствующая Германская Императрица Викторія.

Покойная императрица — старшая дочь не такъ давно скончавшейся англійской королевы Викторіи и ея супруга принца Альберта — родилась въ Букингемскомъ дворцѣ, 9-го ноября 1840 г. Въ 1851 году, принцесса Викторія впервые увидѣла, при открытіи лондонской всемірной выставки, своего будущаго супруга, прусскаго принца Фридриха Вильгельма, но помолвка ихъ совершилась, конечно, гораздо позднѣе, а именно въ 1857 г. Въ январѣ слѣ-

дующаго года, состоялось бракосочетаніе принцессы Викторіи съ принцемъ Фридрихомъ, въ лондонской Сентъ-Джемской церкви. Молодая чета немедленно отправилась въ Потсдамъ, гдѣ была сочувственно встрѣчена населеніемъ. Вскорѣ послѣ этого, состоялся торжественный въѣздъ новобрачныхъ въ Берлинъ; юная принцесса не ожидала того приѣма, который ей устроили берлинцы и, радостно описывая этотъ приемъ своимъ родителямъ, прибавила въ письмѣ: «я была встрѣчена въ своемъ новомъ отечествѣ въ высшей степени любовно и сердечно». Съ этихъ поръ принцесса Викторія жила въ полномъ супружескомъ счастьи, омрачившимся лишь, въ концѣ восьмидесятыхъ годовъ, тяжелою болѣзью ея супруга, а потомъ и его смертью, послѣ четырехмѣсячнаго царствованія. Глубоко потрясенная этой потерей, вдовствующая императрица прожила долгіе годы своей жизни, вспоминая о минувшемъ счастьи и о той духовной связи, которая всегда существовала между ея супругомъ и ею.

Кронпринцъ Фридрихъ-Вильгельмъ покрылъ свое имя военной славой. Но глубоко-миролюбивый характеръ и въ высшей степени доброе и благородное сердце принца влекли его къ мирной, гражданской дѣятельности и къ горячо любимымъ имъ искусствамъ и наукамъ. Сдѣлавшись, послѣ кончины Вильгельма I, императоромъ, Фридрихъ III, всецѣло находясь уже во власти страшной болѣзни, горячо принялся за работу. Ревностной и вѣрной помощницей ему въ эти тяжелые дни, какъ и раньше, была императрица Викторія: она была его преданнымъ другомъ и совѣтникомъ. Она поддерживала своего славнаго супруга, ободрила его, утѣшала и съ безпредѣльной самоотверженностью ухаживала за нимъ, видимо уже погивавшимъ отъ тяжелой болѣзни...

Блестяще образованная, постоянно вращавшаяся въ средѣ ученыхъ, писателей и художниковъ, съ гибкимъ, свѣтлымъ умомъ и самостоятельностью сужденій, императрица Викторія, понятно, очень серьезно относилась къ воспитанію какъ своихъ сыновей, нынѣшняго императора Вильгельма II и принца Генриха Прусскаго, такъ и своихъ дочерей. Императрица-мать вела простую жизнь и приучала къ ней своихъ дѣтей; живя лѣтомъ въ Бабельсбергѣ, съ дѣтьми, она приучила ихъ интересоваться жизнью крестьянъ, входить въ ихъ нужды, сближаться съ ними, понимать ихъ интересы. Императрица Викторія славилась своей благотворительной дѣятельностью, которая и была, конечно, результатомъ ея близкаго знакомства съ народными нуждами, а также и потребностью ея добраго, мягкаго сердца. Два самыхъ извѣстныхъ въ Германіи благотворительныхъ учрежденій носятъ ея имя: Victoria Stift — заведеніе для 700 дѣвужекъ, нуждающихся въ заработкѣ и Victoria-Spital, въ Гамбургѣ. Это — больница, организованная покойной, еще въ 1870 г., для больныхъ и раненыхъ воиновъ.



Вдовствующая германская императрица Викторія († 23-го іюля 1901 г.).  
По фот. авт. «Нивы».

Жизнь покойной германской императрицы была полна горячей любви к своему исному отечеству, полна трудов, и участия къ подданным. И ея сердце билось любовью къ людям, пока физическія страданія послѣднихъ лѣтъ не остановили, наконецъ, этого біенія.

### Пріѣздъ мароккискаго посольства въ Петербургъ.

(Рис. на этой стр.)

20-го іюля н. г., по варшавской желѣзной дорогѣ, прибыло въ Петербургъ, для представленія Государю Императору, чрезвычайное посольство мароккискаго султана Абдуль-эль-Азиса. Въ составъ посольства вошли наиболѣе почетные въ странѣ сановники: въ качествѣ чрезвычайнаго посла явился къ намъ мароккискій министръ иностранныхъ дѣлъ Абдель-Керимъ-бень-Слиманъ; при немъ состоить довольно многочисленная свита, тѣлохранители, переводчикъ Кааабъ и казначей Бень-Шефумъ. Мароккисы, судя по прибывшимъ гостямъ, красивый народъ, съ темнымъ цвѣтомъ кожи и выразительными глазами; костюмъ ихъ живописенъ и наряденъ—онъ состоитъ изъ длиннаго бѣлаго плаща, тюрбана съ цвѣтнымъ верхомъ и цвѣтныхъ туфель восточнаго покроя.

Султанатъ Марокко, расположенный въ сѣверо-западной части Африки, имѣетъ около 8 милліоновъ населенія. Нынѣшній султанъ родился въ 1878 г., вступилъ на престолъ, послѣ смерти своего отца Мулай-Гассана, въ 1894 г. и имѣетъ сына принца Гассана, родившагося въ 1899 г.

Нынѣшнее посольство султана Абдуль-эль-Азиса, прежде чѣмъ явиться въ Петербургъ, побывало во Франціи, гдѣ было съ большимъ торжествомъ принято президентомъ республики. Весьма понятно, что султанъ захотѣлъ выразить уваженіе и къ союзницѣ Франціи—Россіи. Пріѣздомъ черезъ Берлинъ, посольство останавливалось и въ столицѣ германской имперіи. Ко времени прибытія посольства къ Варшавскому вокзалу присланы были экипажи отъ Высочайшаго двора.

23-го іюля мароккиская миссія выѣзжала въ Новый Петергофъ. Съ вокзала члены миссіи прослѣдовали въ Большой Петергофскій дворецъ. При входѣ во дворецъ члены миссіи были встрѣчены начальникомъ петергофскаго дворцоваго управленія и его помощникомъ. Вскорѣ во дворецъ прибылъ Его Величество Государь Императоръ. Въ половинѣ третьяго часа дня посолъ Си-Абделькримъ былъ принятъ Государемъ Императоромъ, причемъ имѣлъ честь вручить Его Величеству письмо султана мароккискаго. Послѣ аудіенціи, Его Величество изволилъ выйти въ залъ, гдѣ собрались прочія лица миссіи. Здѣсь же находились привезенные ими дары Султана. Нѣкоторое время спустя, Государь Императоръ отбылъ изъ Петергофскаго Большаго дворца. Членамъ миссіи въ Бѣлой гостиной было предложено угощеніе, послѣ чего они въ тѣхъ же экипажахъ возвратились на вокзалъ, а оттуда съ поѣздомъ въ С.-Петербургъ.

### М. Н. Островскій.

(Портр. на стр. 523).

25-го іюля н. г. скончался членъ государственнаго совѣта, Михаилъ Николаевичъ Островскій, братъ нашего знаменитаго драматурга.

М. Н. родился 30-го марта 1827 г. Образованіе онъ получилъ въ московскомъ университетѣ, который окончилъ въ 1848 г. Начавъ свою службу въ провинціи, онъ былъ назначенъ въ 1871 г. товарищемъ государственнаго контролера, а затѣмъ сенаторомъ для присутствованія въ общемъ собраніи сената. Въ слѣдующихъ годахъ, онъ былъ командированъ для производства ревизій контрольных палатъ въ западномъ краѣ и получилъ званіе статсъ-секретаря. Назначеніе М. Н. членомъ

государственнаго совѣта состоялось въ 1878 г., а въ 1879 г.—назначеніе его почетнымъ опекуномъ. Всѣ эти назначенія были, въ сущности, только подготовкой для дальнѣйшей его служебной карьеры, такъ сказать, школой, которую необходимо было пройти для занятія выдающагося и отвѣтственнаго служебнаго поста. Такимъ постомъ явилось для М. Н., въ 1881 г., министерство

государственныхъ имуществъ. Обладая организаторскими способностями и не жалѣя труда, покойный М. Н. работалъ на этомъ отвѣтственномъ посту въ теченіе двѣнадцати лѣтъ и обнаружилъ блестящія государственныя способности. Его дѣятельности Россія обязана закономъ объ охраненіи лѣсовъ, чрезвычайно важнымъ и даже насущномъ для ея экономической жизни; при немъ проведены и законы объ охотѣ, объ уничтоженіи крѣпостнаго права калмыковъ и о еврейскихъ колоніяхъ. Его же просвѣщенной дѣятельности обязаны своими процвѣтаніемъ кавказскія минеральныя воды. Конечно, эти воды требуютъ и дальнѣйшаго вниманія и заботливости правительства, потому что далеко не все еще организовано на этой замѣчательной группѣ цѣлебныхъ источниковъ, но инициатива серьезнаго правительственнаго взгляда на нихъ и первыя мѣры по принятію ихъ изъ аренднаго содержанія въ непосредственное вѣдѣніе казны, принадлежатъ покойному министру. Будучи обремененъ самыми разнообразными дѣлами, входящими въ кругъ вѣдѣнія министерства государственныхъ имуществъ, М. Н. занялся подготовительными работами по преобразованію самого министерства, дѣятельность котораго предполагалось расширить, переименовавъ его въ министерство «земледѣлія и государственныхъ иму-

ществъ». Это состоялось уже послѣ того, какъ М. Н. оставилъ постъ министра, будучи назначенъ председателемъ департамента законовъ государственнаго совѣта.

М. Н. отличался благодушнымъ, ровнымъ и осмотрительнымъ характеромъ; въ проведеніи важныхъ государственныхъ вопросовъ, на которые онъ всегда имѣлъ опредѣленные и ясные взгляды, умѣлъ проявлять настойчивость и твердость; въ отношеніяхъ къ сослуживцамъ и подчиненнымъ отличался рѣдкимъ благородствомъ и внимательностью, за что заслужилъ всеобщую любовь и благодарное воспоминаніе. Онъ трудился спокойно, ровно, съ большой выдержкой, послѣдовательностью и стойкостью. Онъ тщательно и всесторонне изучалъ дѣло, за которое брался, и только послѣ изученія его,

составлялъ себѣ твердо опредѣленное мнѣніе, на основаніи котораго дѣйствовалъ. Чужія мнѣнія и взгляды онъ выслушивалъ охотно и всегда принималъ къ свѣдѣнію, далекой отъ самолюбія и партійности, будучи прежде всего человекомъ безусловно честнымъ какъ въ государственной, такъ и въ частной жизни.

Всякое государство могло бы почитать себя счастливымъ, если-бы имѣло много такихъ преданныхъ дѣлу и даровитыхъ дѣятелей. Поэтому всѣ искренно и отъ души пожалѣютъ о кончинѣ Михаила Николаевича Островскаго, отдавашаго государственной службѣ, съ такой несомнѣнной пользой, слѣшкомъ полвѣка своей жизни.

### П. П. Семеновъ.

(Портр. на стр. 524).

26-го іюля исполнилось пятьдесятъ лѣтъ службы Петра Петровича Семенова, маститаго вице-президента Императорскаго географическаго общества и члена государственнаго совѣта. Заслуги его передъ русскимъ обществомъ, передъ родиной и передъ націей—громадны. Юбиларъ занимаетъ высокое мѣсто среди знаменитыхъ путешественниковъ, а труды его какъ географа и статистика пользуются громкой, европейской извѣстностью. Организован-



Мароккискій султанъ Абдуль-эль-Азисъ.  
По фот. авт. «Нивы».



Пріѣздъ мароккискаго посольства въ Петербургъ. По фот. К. Булла авт. «Нивы».

ные, под руководством П. П., многочисленные исследования мало известных областей и стран Азии открыли много нового и ценного миру, приподняли таинственную завесу, скрывавшую до него эту «колыбель человечества» и указали России новые и широкие перспективы в ее поступательном движении на дальний Восток. Имя П. П. Семенова заняло почетное место во главе таких известных миру имен, как имена Пржевальского, Потанина, Мушкетова и др. Много пришлось потрудиться П. П. и в области статистики. Произведенная под высшим руководством П. П., последняя всеобщая перепись в России имела блестящие результаты; во главе статистического дела П. П. стоял семнадцать лет и работал в этой трудной области, не покладая рук. Чисто научные труды его по географии и статистике справедливо пользуются всемирной известностью; так напр., грандиозный труд его «Географическо-статистический словарь Российской Империи», в 5 томах, является, по своей научной ценности, совершенно исключительной работой. Укажем еще на «Живописную Россию», — ряд огромных томов, посвященных описанию всех областей России, на «Придонскую флору» и на научно-редактированный им перевод капитального исследования Карла Риттера «Землеведение Азии».

П. П. родился в рязанской губ. 2-го января 1827 г., воспитывался в школе гвардейских подпрапорщиков, по окончании курса которой, поступил вольнослушателем на естественное отделение физико-математического факультета с.-петербургского университета. В 1848 г. кончил полный курс отделения и получил звание кандидата. В это же время, он был избран членом, только что организовывавшегося, географического общества. С этого важного момента его жизни, П. П. всецело посвятил себя географической деятельности, окончательно определившей его дальнейшую научную карьеру. Он был первым путешественником, пионером, отправившимся во главе экспедиции в недоступные глубины Тянь-Шанского хребта, и открыл таким образом дорогу своим последователям. Только однажды П. П. отвлекся от своих излюбленных географических работ, когда влекомый любовью к благу родины, взялся за занятия в комиссиях по освободительной крестьянской реформе, которой он горячо сочувствовал и осуществлению которой страстно желал. Таким образом, он сделался ближайшим сотрудником А. И. Ростовцева, а по смерти его, приглашался на совещания, происходившие в государственном совете. Только по обнародовании положения 19-го февраля 1861 г., П. П. получил возможность вернуться к своим любимым географическим работам,

не переставая трудиться и по вопросам общего государственного значения, каковы вводившиеся тогда, вслед за главной реформой, акцизная система, преобразование судебной части, введение всеобщей воинской повинности и пр. В 1864 г. П. П. был назначен директором центрального статистического комитета, а в 1875 году — председателем статистического совета. Международный статистический конгресс 1872 г., в Петербурге, происходил под его председательством. П. П. известен еще как большой знаток и любитель художественных произведений. Не менее известен маститый юбиляр и как благотворитель. Он состоит действительным и энергичным председателем многих благотворительных обществ, из которых некоторые учреждены по его инициативе.

Светлый ум, доброе сердце, бодрый дух и широкие взгляды на вопросы государственной и общественной жизни — вот черты этого выдающегося деятеля России, пятидесятилетней юбилей которого отпраздновать 26-го июля. Благодарная родина имеет полное основание гордиться своим доблестным гражданином, беззаветно ей преданным. Имя его навсегда останется занесенным в летописи нашей государственной и общественной жизни и труды его останутся навсегда ценным вкладом в отечественную и европейскую науку. От всего сердца, горячо желаем маститому ученому долгих лет жизни и плодотворных трудов на благо родины — такие люди, крѣпкие волей и духомъ, не знаютъ старости...

Ко дню своего пятидесятилетнего юбилей, П. П. удостоен был Высочайшего рескрипта, в котором, послѣ перечисления всехъ заслугъ юбиляра, Монархъ Всемилостивѣйше выражаетъ ему «за плодотворное служение родинѣ» свою душевную признательность.

## Броненосецъ „Императоръ Александръ III“.

(Рис. на стр. 524).

Усиление новыми судами нашего военного флота было уже давно назрѣвшею потребностью, для качественного и количественного уравнения его съ флотами другихъ великихъ европейскихъ державъ; потребность эта долгое время оставалась безъ удовлетворения, вслѣдствіе недостатка денежныхъ средствъ, и лишь съ отпускомъ на судостроительство 80-ти милліоновъ, дѣло это двинулось быстро впередъ. Въ прошломъ году было спущено два броненосца и, передъ ихъ спускомъ, заложено, въ Высочайшемъ присутствіи, судно огромныхъ размѣровъ, которому дано было имя въ Божѣ почившаго Государя «Императоръ Александръ III». Къ 21-му юлія текущаго года броненосецъ былъ уже готовъ къ спуску на воду. Торжественный спускъ этотъ, въ присутствіи Ихъ Императорскихъ Величествъ и другихъ Высочайшихъ Особъ, состоялся въ 12½ час. дня, съ эллинга Балтійскаго завода, разукрашеннаго флагами и гирляндами. Царскій павильонъ, изъ котораго Августѣйшая Семья любовалась морскимъ торжествомъ, былъ роскошно декорированъ зеленью и цвѣтами.

Броненосецъ «Императоръ Александръ III» — настоящій морской гигантъ; подводная его часть окрашена въ ярко-красную краску; верхняя часть сѣрая. Длина новаго броненосца болѣе 376 ф., наибольшая ширина съ обшивкою — 76 ф., осадка въ водѣ — 26 ф., а водоизмѣненіе, иначе говоря, вѣсъ судна — около 14 тыс. тоннъ; скорость хода — 18 узловъ въ часъ. Броненосецъ снабженъ двумя главными машинами тройного расширенія; въ двухъ котеларныхъ отдѣленіяхъ находится 20 паровыхъ котловъ. Вооруженіе его составляютъ громадные орудія, установленныя на восьми вращающихся башняхъ, не считая болѣе мелкихъ орудій, которыхъ всего, вмѣстѣ съ крупными, на броненосцѣ — 62. Кроме того, судно несетъ на себѣ еще надводныя, подводныя и сфероконическія минныя вооруженія, сильную крупированную броню, которой защищены машина, артиллерія и другія части судна и еще 16 гребныхъ и паровыхъ судовъ.

Какъ видно изъ этого краткаго перечня, это — цѣлый городъ, цѣлая территорія изъ стали, бронзы и желѣза. Минута спуска была очень торжественная; подъ ударами топоровъ пали послѣднія подпорки, удерживавшія великана въ элингѣ; какъ будто порывался на волю, освобожденный отъ приговывавшихъ его къ доку цѣпей, броненосецъ дрогнулъ и еле замѣтно сталъ двигаться. Съ шумомъ, трескомъ и стукомъ усиливалъ онъ свое движеніе и, наконецъ, точно ринулся на Неву.

Громкое «ура» многочисленной публики и войскъ, присутствовавшихъ на торжествѣ, огласило воздухъ; били барабаны, на броненосцѣ раздавался гимнъ «Боже Царя храни» и взвились флаги: военный, адмиралтейскій, императорскій, генераль-адмиралскій и другіе.

Но этому великолѣпному торжеству суждено было омрачиться большимъ несчастьемъ. Во время спуска судна, вдругъ пролетѣлъ надъ Петербургомъ грозный шквалъ, сопровождавшійся сильнымъ ливнемъ. Порывъ шквала былъ такъ великъ, что имъ сорвало огромный флагъ приделанный на верхушкѣ плавающего крана для подъема тяжестей, расположеннаго на Невѣ, вблизи эллинга. Тяжелый флагштокъ, длиною въ 2½ саж., былъ отнесенъ ураганомъ въ ряды зрителей и ударилъ по головамъ многихъ присутствовавшихъ. Жандармскій полковникъ В. М. Пирамидовъ мгновенно склонился за бортъ эллинга, окрасивъ бортовые флаги, большимъ кровавымъ пятномъ. Не приходя въ себя, полковникъ тутъ же скончался. Смертельные удары получены были и воспитанниками морского инженернаго училища императора Николая I, которыхъ привезли для присутствованія на спускѣ броненосца. Воспитаннику Густомѣсову пробило черепъ, и онъ тутъ же скончался, какъ и полковникъ Пирамидовъ. Воспитанникъ Ванъ-дерб-Берденъ скончался черезъ полчаса послѣ полученнаго удара, когда его несли въ госпиталь. Воспитанникъ Филипповскій былъ раненъ сравнительно легче: у него образовалась трещина теменной кости, а у воспитанника Сачевского произошло сотрясеніе мозга. По отзыву врача, здоровье воспитанника Сачевского не внушаетъ опасенія. Гораздо тяжелѣе положение Филипповскаго.

Нечего и говорить какое тягостное, удручающее впечатлѣніе произвела почти мгновенная смерть этихъ трехъ несчастныхъ жертвъ

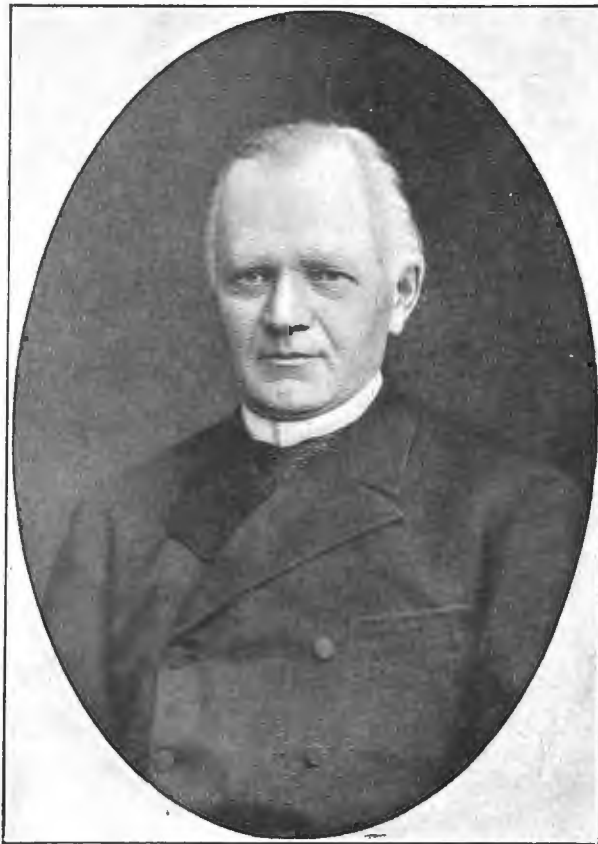

Бывшій министръ государственныхъ имуществъ,  
М. Н. Островскій. († 25-го юлія 1901 г.).  
По фот. Левицкаго авт. «Нивы».

стихийной катастрофы на многочисленную и нарядную публику. Подъ этимъ ужаснымъ впечатлѣніемъ молча расходилась подавленная толпа, покидала эрингъ.

24-го іюля состоялось погребеніе тѣла полковника Пирамидова, въ присутствіи многихъ высокопоставленныхъ лицъ. Въ этотъ же день, погребены и воспитанники Густомѣсовъ и Ванъ-дерб-Бергенъ. Ихъ отпѣвали за общей заупокойной литіей, въ церкви морского госпиталя, а похоронили въ одной братской могилѣ, на Смоленскомъ кладбищѣ. Надъ могилой временно угасшихъ юношей поставленъ общій братскій крестъ, съ надписью: «Воспитанники морского инженернаго училища императора Николая I — Георгій Густомѣсовъ и Павелъ Ванъ-дерб-Бергенъ, убитые при спускѣ броненосца «Императоръ Александръ III». На ихъ братскую могилу было возложено много вѣнковъ.

## СМѢСЬ.

**Механическій сигналъ остановки желѣзнодорожныхъ поѣздовъ.** — Вслѣдствіе участившихся въ послѣднее время и на Западѣ крупныхъ желѣзнодорожныхъ катастрофъ, вниманіе публики снова напряженно обратилось на примѣняемыхъ въ желѣзно-дорожной практикѣ мѣрахъ предосторожности. Но здѣсь — увѣ! — пришлось лишній разъ убѣдиться въ томъ, что эти мѣры далеко не вполне достигаютъ своей цѣли: такъ, напримѣръ, ужаснѣйшія катастрофы нерѣдко случаются вслѣдствіе недостаточности сигнализаци. Бывшіе до сихъ поръ въ употребленіи оптическіе и акустическіе сигналы остановки отнюдь не отвѣчаютъ требованіямъ, предъявляемымъ къ нимъ, какъ къ чрезвычайно важнымъ средствамъ безопаснаго желѣзнодорожнаго движенія. Туманъ и снѣжная мятель слишкомъ часто дѣлаютъ оптическіе сигналы незамѣтными, тогда какъ акустическіе (нетарды)

большую часть не могутъ заглушить шума поѣзда и обратить на себя вниманіе машиниста. Такимъ образомъ, ни тѣ, ни другіе несчастныхъ случаевъ, которые они должны были бы предотвращать. Тѣмъ большее значеніе приобретаетъ предосторожное механическое приспособленіе для остановки поѣзда на полномъ ходу, изобрѣтенное дорожнымъ мастеромъ Конрадомъ Шютте въ Галле и съ честью выдержавшее испытаніе какъ на мѣстѣ, въ Галле, такъ въ Шербеекѣ близъ Брюсселя, въ Бельгій. Аппаратъ Шютте состоитъ изъ рычага о двухъ плечахъ, укрѣпленнаго въ передней части локомотива, и другого, параллельнаго первому, но объ одномъ плечѣ, насаженнаго на одинъ валъ съ первымъ, такъ что когда поворачивается одинъ рычагъ, то долженъ двигаться и другой. Верхнее плечо перваго рычага удерживается въ своей точкѣ покоя слабо натянутымъ проволочнымъ канатомъ. Этотъ послѣдній простымъ приспособленіемъ можетъ быть натянутъ такъ крѣпко, что оба соединенные съ нимъ плеча рычага получаютъ возможность оказывать сильное сопротивленіе. Идущее надъ рельсомъ плечо рычага оканчивается крючкомъ, назначеніе котораго зацѣплять за желѣзное кольцо, привинчивающееся къ рельсу дорожнымъ сторожемъ или же прикрѣпляющееся механическимъ путемъ, когда идущему поѣзду нужно дать сигналъ остановки. Лишь только локомотивъ поровняется съ сигнальнымъ кольцомъ, плечо рычага зацѣпляется за него, съ силой оттягивается книзу и открываетъ кранъ, замыкающій тормазной воздухопроводъ; тормазъ начинаетъ автоматически дѣйствовать, и поѣздъ останавливается. Кромѣ того, выходящій сжатый воздухъ идетъ по проводу, оканчивающемуся трубой, въ помѣщеніе машиниста, которому звукъ трубы и даетъ знать, что тормазной кранъ открытъ.



П. П. Семеновъ. По случаю 50-лѣтія его службы.  
По фот. Классена авт. «Нивы».

тый воздухъ идетъ по проводу, оканчивающемуся трубой, въ помѣщеніе машиниста, которому звукъ трубы и даетъ знать, что тормазной кранъ открытъ.



Броненосецъ «Императоръ Александръ III» послѣ состоявшагося 21-го іюля спуска его съ эринга Балтійскаго завода.  
По фот. К. Булла авт. «Нивы».

## ЗАЯВЛЕНІЕ.

Во избѣжаніе остановки въ высылкѣ журнала „Нива“ съ 1 сентября, Контра покорнѣе проситъ гг. подписчиковъ, не внесшихъ полной годовой подписной платы за „Ниву“ 1901 года, озаботиться **НЕМЕДЛЕННОЮ** присылкою послѣдняго взноса въ окончательную уплату за журналъ. Гг. иногородные подписчики, при высылкѣ денегъ, благоволятъ прилагать печатный адресъ съ бандероли, подъ которою получается ими „Нива“.

Издатель А. Ф. Марксъ.

Редакторъ Р. И. Сементковскій.



ТОВАРИЩЕСТВО „ПРОВОДНИКЪ“  
 Москва \* Рига \* СПБургъ.  
 Т-ва РУССКО-ФРАНЦУЗСКИХЪ ЗАВОДОВЪ подъ фирмою: „ПРОВОДНИКЪ“.  
 ПРОДАЕТСЯ ВЕЗДѢ. **Обращать вниманіе на клеймо (звѣзда) съ фирмой.**  
 \* Резина. \* Линолеумъ. \* Азбестъ. \*

Основан. въ 1886 году, разрѣшенные Начальствомъ  
**КУРСЫ и БЮРО БУХГАЛТЕРИИ В. А. ХАГЕЛЬСТРЕМЪ,**  
 ПРЕПОДАВАТЕЛЯ БУХГАЛТЕРИИ МОСКОВСКАГО УЧИТЕЛЬСКАГО ИНСТИТУТА,  
 Москва, Тверская ул., уголъ Леонтьевского пер., д. Полякова. Ц. № 15779 7-3  
**1-го СЕНТЯБРЯ НАЧАЛО ОБЩАГО КУРСА.** Программы высылаются бесплатно.  
 Основательное изученіе бухгалтеріи торговой, банковской, фабричной, сельскохозяйственной, винной монополіи и земскихъ управъ.  
 Въ текущемъ учебномъ году на курсахъ В. А. ХАГЕЛЬСТРЕМЪ обучалось 283 челов.  
 НА КУРСЫ ПРИНИМАЮТСЯ ЛИЦА ОБОЕГО ПОЛА, ВСЯКАГО ВОЗРАСТА.

**УКРѢПЛЕНІЕ и УСПОКОЕНІЕ НЕРВОВЪ**  
**САНАТОГЕНОМЪ**



Передъ леченіемъ САНАТОГЕНОМЪ.

Д-ръ мед. Кебель въ Лейбенѣ пишетъ: «Мои наблюденія показали мнѣ, что **САНАТОГЕНЪ** отличное укрѣпляющее средство, превосходящее по моему мнѣнію всѣ другія питательныя соли. Его очень удобно принимать и оно вскорѣ восстанавливаетъ истощенный организмъ».

Имѣется въ аптекахъ и аптекарскихъ магазинахъ.

**ВЛЕСТЯЩІЕ ОТЗЫВЫ** профессоровъ и докторовъ сообщаются по требованію. Ц. № 15567 8-5

**БАУЕРЪ и К<sup>о</sup>, Берлинъ, S. O. 16.**



Послѣ леченія САНАТОГЕНОМЪ.

**НОВО! ДСТИГНУТО!**  
**„УСАТИНЪ“**  
 А. Гебгардта, даетъ всѣмъ усы удивительно изящную форму, чистый натуральный видъ, глянецъ и мягкость сохраняются. Даже самыя маленькіе усы дѣлаются большими и густыми. «Усатинъ» вещество не клейкое, не жирное.  
 Цѣна за флаконъ 1 р., съ перес. 1 р. 50 к.  
 Складъ техно-химическихъ специальностей А. ГЕБГАРДТА. С.-Петербургъ, Невскій пр., № 88-14 (во дворѣ).

**КЪ ЭКЗАМЕНАМЪ ПОДГОТОВЛЯЮ ЗАОЧНО**  
 (посредств. писемъ-лекцій) на всѣ званія: учителя, учительницы, чинъ 14 кл., полноопредѣляющагося, антек. ученика, управляющаго и пр., а также по всѣ учебныя звѣденія. беру на себя хлопоты по опредѣленію въ учеб. заведенія, или на службу, ходатайствую о стипендіяхъ, даю совѣты, сообщаю все, касающееся экзаменовъ. На отвѣтъ прилагать марку. Плата по выдержаніи экзамена. Адресъ: С.-ПЕТЕРБУРГЪ, Васильевскій Остр., 10 линия, д. № 15, учителю В. Е. МАЙБЕВУ.

Ш. № 14919 17-10

**„ЭЙНЕМЪ“ въ МОСКВѢ.**  
 СОБСТВ. ПАРОВ. ФАБРИКА въ СИМФЕРОПОЛѢ (въ КРЫМУ).  
**ПЮРЕТОМАТЬ.**  
**ГЛАЗИРОВАННЫЕ ФРУКТЫ КОМПОТЬ.**



**ДЛЯ УХОДА ЗА КОЖЕЙ**  
**EAU DE LYS DE LOHSE**  
 Бѣлая и розовая вода для бѣлокурокъ, желтая вода для брюнетокъ.  
 Флаконъ 1 р. 75 н., большой 3 р. 50 н.  
**МЫЛО ЛОЗЕ „LILIENMILCH“**  
**ГУСТАВЪ ЛОЗЕ**  
 Придворный парфюмеръ, 46, Егерштрассе, Берлинъ.  
 Можно получить во всѣхъ парфюмерныхъ магазинахъ и у всѣхъ дрогистовъ Россіи. № 5420 (171)

Требуйте нов. обширн. Репертуаръ-Каталогъ валиковъ Edison-Primo на выборъ по 1 руб. шт. для всякаго рода фонографовъ и графофоновъ. ♦ Передаютъ громко и ясно. Въ конкуренціи ♦ **К. ПОЛИВАНОВЪ** Москва, Почтамтъ № 105 ♦ фонографы, Граммофоны ♦ Дешевыя цѣны ♦♦



Благодаря большому сбыту и новому усовершенствованному способу изготовленія часовъ, я имѣю возможность продавать съ Февраля сего года самыя элегантныя и прочныя мужскіе часы американскаго новаго золота, трудно отличаеми, даже специалистами, отъ настоящихъ дорого стоящихъ золотыхъ, — крытые, механизмъ самой лучшей конструкціи, съ прекрасной дѣлочкой тоже американ. нов. золота, съ брелокомъ и по желанію заказчика съ его монограммой на верхней крышкѣ, вмѣсто 16, 18 и 20 руб.

**Только за 6, 8 и 10 руб.**

Въ Америкѣ часы эти давно уже вытѣснили настоящіе золотые, а въ послѣднее время и у насъ входитъ по всеобщему употребленію. Такіе же дамскіе дорожки на одинъ руб.

Письменное ручательство на 6 лѣтъ. Высылаются вполнѣ выѣбранные часы по полученіи задатка 2 руб., остальное же наложеннымъ платежомъ.

Адресъ: Г. Гейлеръ, СКЛАДЪ ЖЕНЕВСКИХЪ ЧАСОВЪ въ Варшавѣ, Королевская, 29.

Множество благодарственныхъ писемъ и отзывовъ. Во избѣжаніе поддѣлокъ, каждый экземпляръ снабженъ пломбою фирмы, утвержденной Департаментомъ Торговли и Мануфактуръ. Ц. № 15707 2-2

**LE TRÈFLE INCARNAT**  
 DE L. T. RIVER  
 PARFUM LA MODE

**!!!ДОЛОЙ ПОДТЯЖКИ и ПУГОВИЦЫ!!!**  
 Носить здоровый, эластично-пружинистый бюрокдержатель удобно всѣмъ и каждому. Здоровое и легкое держаніе, свободное дыханіе; нѣтъ давленія, ни поту. Штуча 70 к., съ пер. 1 р., 3 шт. съ пер. 2 р. 50 к.; 6 шт. съ пер. 4 р. 50 к. Налож. платеж. на 10 к. болѣе. Требования адресовать: **З. ЖУКЪ**, Варшава, Новоліпки, 30.

**МАГАЗИНЪ ОБОЕВЪ**  
**Т. ГЕЧИ,**  
 Москва, уголъ Кузнецкаго Моста и Б. Лубянки, д. Варгина  
 перешелъ въ мою собственность.  
 Перестроенъ и увеличенъ мною магазинъ, снабженъ громаднымъ выборомъ обоевъ какъ русскихъ, такъ и иностранныхъ фабрикъ самыхъ новѣйшихъ рисунковъ  
**отъ 10 к. до 35 р. за кусокъ.**  
 ПРИ МАГАЗИНѢ ИМѢЕТСЯ ОТДѢЛЕНІЕ,  
 въ которомъ находятся составленные проекты обоевъ въ разныхъ стиляхъ, а гдѣ можно видѣть, какой обои имѣтъ также **отдѣленіе,** ютъ видѣть при вечернемъ освѣщеніи.  
 Ц. № 15797 3-2  
**А. Шкляревскій.**



Р. № 1574025-4

# Е. КРАУСЪ и К<sup>о</sup>.

Фабрика для оптики и прецизионной механики в Парижѣ.  
Отдѣленіе для всей Россіи:  
С.-Петербургъ, Мойка, 42.  
Адресъ для телеграммъ: Аргусъ.  
Бинокли высшего качества.  
Аргусъ—11 р. Лилипутъ—8 р. 50 к.  
Каталоги биноклей и подзорныхъ трубок, стерео-биноклей, астигматовъ, микроскоповъ и центробѣжныхъ приборовъ бесплатно.

**MENU**

Printanier Royal  
Filets de barbe Héroïque  
Kulassch à la Hongroise  
Poularde de Bresse rôtie  
Salade  
Haricots verts à l'anglaise  
Lucifer Oysters  
Bombe indienne  
Petits fours  
VIN

## DOYE N-demi-sec.



### НЕСГОРАЕМЫЕ ФИТИЛИ

КЕРОСИН. ЛАМПЫ И КУХНИ ОПРАВ. ФИТИЛЬ. „ТРИУМФЪ“  
Не коптятъ увеличив. пламя безопас. отъ взрыва, горятъ безъ малѣйш. за- лаха значител. экономія въ керосинѣ, не треб. обрѣзыванія и фитилей, те- сьма, оставаясь несгораемою нисколь- ко не убываетъ  
Цѣна за 5-ти вершков. фитиль: для горѣлокъ **КРУГЛЫХЪ**  
въ лин. 35,30,25,20,15,18,16,14,12,10, 8, копѣек. 70,60,50,40,30,36,32,28,24,20,16, плоскія (лин. 14, 12, 10, 7, 5, 3, горѣлки (коп. 14, 12, 10, 7, 5, 3, для керосинъ (лин. 20, 30, 33, 40, 50, 60, коп. 20, 30, 33, 40, 50, Имѣютъ для всѣхъ безъ искл. горѣлокъ. Торговцамъ скидка. При треб. налож. платѣж. сообщ. разм. ширины фитилей въ линияхъ, указывая кругл. или плоск. горѣлки. Тре- бованія меньше одного руб. не исполняютъ. Требования адресовать: „дело ТРИУМФЪ“ Москва, Сокольники, Сокольничья, 8.

## 50,000,000

Фруктовыхъ, декоративныхъ, парковыхъ и лѣсныхъ деревьевъ приготовлено къ осенней продажѣ. Цѣны понижены. Фруктовый иривит. дер. отъ 5 к за шт., лѣсные отъ 30 к. за 1000 шт. Прейсъ-куррантъ высылаются бесплатно. Садоводство

**А. БИХАНОВОЙ съ С-ми** въ Липецкѣ, Тамб. губ. и при ст. „Дол- горукново“, Орл. губ.



### Палка съ выпивкой.

Содержитъ рюмочку в бутылочку для вина, коньяка или водки. Для прогулокъ и веселой компаніи незаменима.  
Шт. 1 руб. 95 коп., 2 шт. за 3 р. 65 к.

**Базаръ Марокъ** СПБ. Невскій 20—31.

# ЮЛІЙ ГЕНРИХЪ ЦИММЕРМАНЪ

С.-ПЕТЕРБУРГЪ, Большая Морская, № 34.

МОСКВА, Кузнецкій мостъ, д. Захарьина.



### ГИТАРЫ

Превосходнаго тона въ 25, 30, 50, 75, 100 р.  
Хорошія въ болѣе дешевой цѣны: 6, 7, 10, 15, 20 р.  
Народныя въ 3 и 5 р.  
Школы: Соколова 1 1/2 и 3 р., Деккеръ-Шенка по цифровой системѣ 1 руб.

### МАНДОЛИНЫ

съ отличными тонами лучшихъ итальянскихъ фабрикъ въ 22, 30, 50, 75, 100 и 125 р.  
Хорошаго качества по болѣе дешевой цѣнѣ: възедкія въ 5, 8 р., итальянскія въ 8, 12, 15 р.  
Школы для мандолинъ: Колера 1 1/2 р., Леонгардта 2 руб.

### БАЛАЛАЙКИ

хорошаго качества въ 4, 6, 8, 12, 15, 25, 40 р.  
Дешевые сорта въ 2 и 3 р.  
Для совѣтской игры въ 6, 9, 10, 15, 16, 24, 25, 40 р.  
Доимъ въ 10, 15, 20, 30, 40 р.  
Школы: Деккеръ-Шенка 75 к.; по цифровой системѣ Андреева 1 р.

**Ноты въ большомъ выборѣ.**

Вышелъ 12-й выпускъ (III) третьяго года (курса) изданія. **СЕМЕЙНЫЙ Ф. С. Комарскаго УНИВЕРСИТЕТЪ**  
Собраніе популярныхъ лекцій для самообразованія. Продолжается под- писка на I, II и III года (курсы) изданія. Священникамъ, учащимъ и учащимся особая льгота. Программы и отзывы печати высылаются отъ издателя бесплатно. Подробности см. № 22 «Нивы» 1901 г.

## ЧЕРНИЛА ЛЕОНГАРДИ.

### Спец. копиров. чернила.

Темно-фиолет. копир. чернила, легко стекаютъ. По истеченіи мѣсяцевъ и даже годовъ даютъ хорошія отчетливыя копіи.  
Черныя двойныя копир. чернила, стекаютъ черными. Отъ 2 до 4 копій.  
Копир. чернила „Non plus ultra“ для корреспонденціи съ дальн. странами. Отъ 4 до 8 копій.

### Чернила для книгъ и для копирования.

Алициариновыя чернила для письма и копиро- ванія. № 15420 12—8  
Антрац. чернила для письма и копирования.  
Черныя желѣзисто-орѣшковые чернила.

Черный чернильный порошокъ (атролитъ). Химич. фабрики чернилъ, основ. въ 1826 г.

## Авг. ЛЕОНГАРДИ въ ДРЕЗДЕНЬ.

Изобрѣтателя и единственн. фабриканта всемирно-извѣстныхъ

Алициариновыхъ чернилъ для письма и копирования, легко стекающихъ и вполнѣ прочныхъ желѣзисто-орѣшковыхъ чернилъ 1-го класса. Во избѣжаніе поддѣлокъ проситъ обращать вниманіе на заявл. въ Россіи этикетъ и фабрич. предохранит. марку.



Неподдѣльно только съ сей предохранительной маркой.



## Портмоне-Кайзеръ

изъ цѣльнаго куска настоящей тюленьей или юфтовой кожи, безъ шва, съ предохранительнымъ приспособленіемъ, многими отдѣленіями и массивнымъ замкомъ изъ новаго серебра, со штемпелемъ, стоитъ 2 руб., съ пересылкою въ Россію, включая штемпель, съ любой, также и русской надписью, съ флакономъ краски и кистью. Выше 200.000 штукъ уже продано. Чрезвычайно пріятно имѣть всегда подъ рукою свой штемпель съ адресомъ и помѣщать на письмахъ, визит. карт. и т. д. Приобрѣтаемъ за дешевой цѣной вещь несомнѣнно изящную, прочную и необходимую. Выпшите для образца, хотя бы одно портмоне непосредственно изъ фабрики, отъ изобрѣтателя, **Theodor Kaiser, STEMPFELFABRIK, Illustr. описание** Berlin, Charlottenstr. 16. бесплатно.

Такъ какъ письма съ наложеннымъ платежомъ въ Россію не принимаются, то лучше всего прислать за каждое портмоне 2 руб. при заказѣ, денежнымъ письмомъ и за эту сумму портмоне со штемпелемъ и принадлежностями будетъ выслано, въ видѣ образца, заказаннымъ, съ пересылкою и доставкой на домъ. **Прошу** непременно вырѣзать объявленіе, ибо заказчикъ, который назоветъ изданіе съ прочтаннымъ объявленіемъ, получить въ прибавку къ портмоне хорошенкій подарокъ. № 15783 2-2

Органическій желѣзо-марганцевый альбуминъ Гертеля **ГЕМАТОГЕНЪ ГЕРТЕЛЯ.**  
Богатый желѣзомъ препаратъ крови, содержащій желѣзо въ органическомъ соединеніи, представляется укрѣпляющимъ средствомъ для дѣтей и взрослыхъ, быстро возбуждаетъ аппетитъ и способствуетъ питанію. Гематогенъ Гертеля продается въ аптекахъ въ жидкомъ и въ сухомъ видѣ, предпочтеніе, однако, слѣдуетъ дать жидкому, какъ легче перевариваемому организму, а сухой употреблять только въ тѣхъ случаяхъ, если жидкій почему-либо покажется неудобнымъ. Предостерегайтесь отъ поддѣлокъ.

### НОВОСТЫ!!



Патентованный по всемъ мѣрѣ интересный брелокъ „ПИСТОЛЕТЪ“.

Помимо своего изящества, какъ брелокъ, онъ можетъ принести и нѣкоторую долю пользы. Этотъ пистолетъ брелокъ — настоящій большой пистолетъ въ миниатурѣ, дѣйствуетъ прекрасно и заряжается крошечными патронами, которые даютъ очень сильный выстрѣлъ. Этотъ брелокъ можно легко напугать вора, которому не придетъ въ голову, что оружіе безвредное. Цѣна одной штуки съ пересылкою 2 руб. Требования адресовать: въ „Базаръ Новостей“, Варшава, Граничная, 4. Наставленіе прилагается. 2—2

### ДУХИ

## ЗОЛОТАЯ НИВА.

Т-во А. Ралле и К<sup>о</sup>.

## Книжный магазинъ „ДЕРЕВНЯ“

(С.-Петербургъ, Демидовъ, пр., 2) предлагаетъ громадный выборъ книгъ по всѣмъ отраслямъ сельскаго хозяйства, ремесль и домоводства. Каталогъ высылается бесплатно.

# ЖИВЪ

№ 32. **ОБЪЯВЛЕНІЯ** для напечатанія въ „Нивѣ“ принимаются по слѣдующей цѣнѣ: за строку непарейль (въ 1/4 ширины страницы) — 1 р. 50 к. (на первой страницѣ) и 1 р. (на остальныхъ страницахъ). 1901 г.

**Содержаніе.** ТЕКСТЪ: Деньги. Повѣсть П. П. Гидьча. (Продолженіе).—Тѣни. Стих. К. Фофанова.—Въ рисункахъ: Въ домѣ рыбака.—Въ Малороссіи.—По святымъ мѣстамъ Палестины.—Праздникъ л.-гв. павловскаго полка.—Въ Усть-Ижорскомъ лагерѣ.—Франческо Криспи.—Н. М. Барановъ.—А. Э. Норденшельдъ.—Германская экспедиція къ южному полюсу.—Заявленіе.—Объявленія.  
 РИСУНКИ: Въ домѣ рыбака. Картина О. Кирберга.—Въ Малороссіи. По фотоздѣлу А. Завадскаго.—По святымъ мѣстамъ. Картина Х. М. Скрягина.—Праздникъ л.-гв. павловскаго полка. Государь Императоръ изволилъ направиться къ полку.—Въ Усть-Ижорскомъ лагерѣ: 1) Государь Императоръ присутствуетъ при производствѣ боевой стрельбы. 2) Взрывъ подводныхъ минъ. 3) Укладка рельсъ ирѣстной узкоколейной жел. дор. 4) Государь Императоръ переходитъ пѣшеходный pontонный мостъ черезъ Нову.—Франческо Криспи.—Сенаторъ Н. М. Барановъ.—А. Э. Норденшельдъ.—Экспедиція къ южному полюсу. Проф. Дригалскій.  
**ХІХ вѣкъ.** (Листъ 17). Царь-Освободитель. Очеркъ А. А. Шумакера (Продолженіе).  
 РИСУНКИ: Выздѣл императора Александра II изъ Бахчисарая въ сопровожденіи князя Горчакова въ Севастополь, 29-го октября 1855 г.—Парижскій конгрессъ 1856 года.—Полководцы союзныхъ армій.—Сестры крестовоздвиженской общины о раненыхъ въ Севастополь въ 1855 г.—Св. Мироположаніе Императора Александра II, съ успешномъ соборѣ, 26-го августа 1856 года.—Парадный спектакль въ московскомъ Большомъ театрѣ, въ августѣ 1856 г.—Генералъ-адъютантъ Я. И. Ростовцевъ, извѣстный дѣятель по крестьянской реформѣ.—Зала въ первомъ кадетскомъ корпусѣ, въ которой происходили засѣданія Редакціонной комиссіи по освобожденію крестьянъ. Къ этому № прилагается: Сборникъ „Нивы“ № 15, содержащій „Полное собраніе сочиненій Г. П. Данилевскаго“, томъ XV.

## ЛУЧШІЙ ДРУГЪ ЖЕЛУДКА



**ВИНО СЕНЬ-РАФАЭЛЬ** предлагается какъ тоническое, укрѣпляющее и способствующее пищеваренію.  
**БРОШЮРА**  
**Сень-Рафазльскомъ винѣ** менѣе питательно, укрѣпляющее и цѣлебномъ средствѣ  
**Д-ра де-БАРРЕ** высылается по требованію.  
 Оно прееосходно на вкусъ.  
 Cstpragnie du vin Saint-Raphael.  
 Valence, Drome, Franco.

## Только 5 руб. за пару

плюшевыхъ одѣялъ изъ чистаго бухарскаго хлопка, большія двухсторонніи, прочныя, теплыя и красивыя можно получать и выписывать исключительно въ фабричномъ магазинѣ Александра Нестеронича Иванова, Москва, внутри пассажа Постикиковой. Магазины высылаетъ и съ наложеннымъ платежомъ; упаковка за счетъ магазина, а пересылка за счетъ покупателя. До 5 паръ высыл. почтой, а отъ 5 паръ и болѣе можно и по желѣзной дорогѣ; въ послѣднемъ случаѣ требуется задатокъ въ размѣрѣ 30% съ суммы заказа.



## Е. КРАУСЪ и К<sup>о</sup>.

Фабрика для оптики и прецизионной механики въ Парижѣ.  
 Отдѣленіе для всей Россіи:  
 С.-Петербургъ, Мойка, 42.  
 Адресъ для телеграммъ: Аргусъ.  
 Бинокли высшаго качества.  
 Аргусъ—11 р. Лягушуть—8 р. 50 к.  
 Каталоги биноклей и подзорныхъ трубъ, стерео-биноклей, анастигматовъ, микроскоповъ и центробѣжныхъ приборовъ бесплатно.

## БЕЗПЛАТНО

высылаются новѣйшіе (ф. № 3) проспекты, программы и условія курсовъ стенографіи І. Животовскаго. Адресъ: Одесса, Практическіе Курсы Стенографіи І. Животовскаго.

Плодовая питомникъ Илюдора Ивановича Солодихина въ Тамбовѣ. Моравская сладкая рябина. Каталогъ бесплатно.

ВЫСШАЯ НАГРАДА **GRAND PRIX** на Парижской выставкѣ 1900 г.  
 Скоропишущая машина

## „СМІСЬ - ПРЕМЬЕ“



самая скорая, прочная и удобная. Введена во всѣхъ министерствахъ и большихъ учрежденіяхъ. Цѣна 250 р.  
 Пишущая машина  
**„КОСМОПОЛИТЪ“**

съ 3 разными русскими и 3 разными латинскими алфавитами. Самый красивый шрифтъ. Цѣна 95 р. Описанія и образцы шрифтовъ обѣихъ машинъ высыл. бесплатно.  
 О. РИХТЕРЪ. СПБ., Адмиралт. пр., 4

## С.-ПЕТЕРБУРГСКІЕ СЧЕТОВОДНЫЕ КУРСЫ,

Состоящіе въ вѣдѣніи Министерства Финансовъ частныя  
 Невскій пр., д. 102 (противъ Николаевской улицы).  
 Учрежд. В. Ф. Гаррасономъ, Г. И. Москвитинъ, М. В. Побѣдинскимъ и Н. Л. Хрусталевымъ. Курсы даютъ теоретическую и практическую подготовку къ бухгалтерской дѣятельности лицамъ обоего пола. На курсахъ преподаются: обще-бухгалтерское и спеціальныя; лекція по политической экономіи, товаровѣдѣнію, исторіи торговли, коммерческой географіи и проч., обученіе стенографіи и ком. корресп. на иностр. яз. Начало новаго учебн. курса 1-го сентября. Приемъ ежедневно отъ 9 ч. у. до 9 ч. веч. Свѣдѣнія высылаются бесплатно.

## ЗОЛОТАЯ МЕДАЛЬ

на Всемирной Выставкѣ въ Парижѣ 1900 г.



## ПАВЕЛЬ БУРЕ

поставщикъ Двора Его Величества. С.-Петербургъ, Невскій пр., д. № 23. Москва, до Б. Лубянкъ, № 8, противъ Кузнецкаго моста.  
 ♦ БОЛЬШОЙ ВЫБОРЪ ЧАСОВЪ собственной фабрики ♦  
 съ полнымъ ручательствомъ за прочность механизма и вѣрность хода.  
 Новый иллюстрир. прейсъ-курантъ высыл. по требован. бесплатно.

## КАПИТАЛЪ!

Промышл. предпріятіе въ СпБургѣ, не имѣющ. конкурр. въ Россіи и способн. къ шир. развит., ищ. Компаньона съ каз. въ 20 тыс. руб., по жел. съ личн. участ. СПБ., 1-ое Гор. Почт. Отдѣленіе, предъав. кред. бл. № 629167.

## ЗАИКАНИЕ

РУКОВОДСТВО къ самообученію для заикъ 5 рублей.

## ПАМЯТЬ.

Журналъ «Unser Hausarzt», издающійся докторомъ медицины Феллауеромъ, даетъ слѣд. отзывъ объ ученіи о памяти Хр. Л. Пельмана:

«Пушущій эти строки ознакомился съ различными системами мнемотехники, и ни одна не могла удовлетворить его. Нигдѣ не находилъ онъ того, чего искалъ. Только знакомство съ «Ученіемъ о памяти» Пельмана дало результаты, которые превзошли всѣякія ожиданія. Ученіе Пельмана ничего общаго съ мнемотехникой не имѣетъ. Оно основано на строго физиологическихъ основаніяхъ. Простота и ясность, съ которой изложено все ученіе, можетъ пожелать смутить людей поверхностныхъ, но тѣмъ дороже оно для тѣхъ, которые правильно прислушались къ голосу природы, гдѣ отсутствуетъ всякая вычурность, неестественность, гдѣ простота стоитъ на первомъ планѣ. Ученіе Пельмана тѣмъ и важно, что оно избрало естественный, простой путь къ укрѣпленію и развитію памяти. Успѣхъ его поκειται главнымъ образомъ на томъ, что оно стремится укрѣпить и усилить слабую и тѣмъ излечить отъ расхлябанности—этого самаго опаснаго врага всякой духовной работы. Знаніе правилъ еще не приводитъ къ дѣлу; для этого необходимо самое строгое и серьезное выполненіе упражненій, указываемыхъ въ курсѣ Пельмана. Кто правильно, систематически прошелъ весь курсъ, у того успѣхъ обезпеченъ. Д-ръ CONRADI.

Проспекты (на русскомъ, нѣмецкомъ, французскомъ или голландскомъ языкахъ) со свѣдѣтельствами отъ разныхъ лицъ и рецензіями газетъ и журналовъ высылаются бесплатно L. Pochlmann, Mozartstrasse, 9, München. R. 25.

## ФИСГАРМОНИИ америк. фабр. КАРПЕНТЕРЪ

отличаются ПРЕКРАСНЫМЪ ТОНОМЪ и СОЛИДНОЙ КОНСТРУКЦІЕЙ.

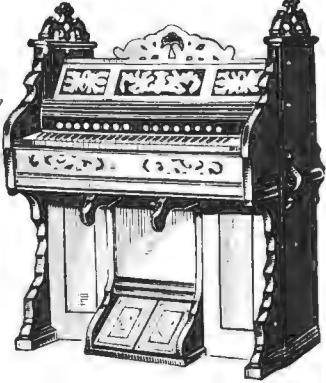
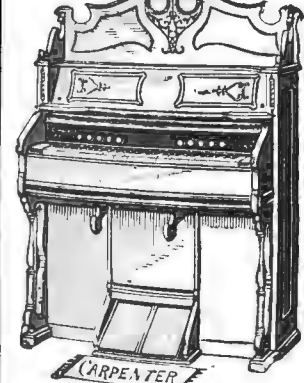

№ 4034. Съ 12 регистрами и 98 голосами . . . 160 руб.  
 № 4037. Съ 12 регистрами и 122 голосами . . . 175 »  
 № 4064. Съ 16 регистрами и 198 голосами . . . 250 »  
 № 4074. Съ 18 регистрами и 229 голосами . . . 300 »

№ 4074. Фисгармонія другихъ лучшихъ фабрикъ въ 40, 60, 85, 100, 110, 130, 150, 160, 175, 185, 200, 225, 275, 300, 350, 375, 450, 550, 750, 1,000 р.  
 Артистическія гармоновыя фабрики Мюстель въ 2,400 р.  
 Ноты въ большомъ выборѣ.  
 Самоучитель Пахе въ 2 р.

**Юлій Генрихъ ЦИММЕРМАНЪ.**  
 С.-ПЕТЕРБУРГЪ, Б. Морская, № 34. МОСКВА, Кузнецкій мостъ, д. Захарьина.



Фалька

„АРНАИЗОН“

единственное практическое средство для выведения пятен из всех материй. Делает его быстро и бесследно, не требует никакого труда. Испытано военными министерством прусского королевства и рекомендовано войскам для чистки форм.

Aug Falk, Wien, IV/1



ВИЛЛЯРДНАЯ ФАБРИКА А. ФРЕЙБЕРГЪ.

С.-Петербургъ, Троицкий проспект, собств. домъ. Виллярированные прейс-курранты по доставке высылаются безвозмездно.

ЗАИКАНИЕ

по усоверш. методу лечитъ А. К. Рейхе. С.-Петербургъ, Больш. Итальянская д. № 18, кв. 32. ПЛАТА ПО ИЗЛЧЕНИИ. Условия высылаются бесплатно.



САМАЯ ПРОЧНАЯ ЭКОНОМИЧЕСКАЯ КРЫША

Н.В.ЧЕРЕПОВЪ

изъ оцинкованнаго и гальванизованнаго желъза

ГАРАНТИЯ 25 ЛѢТЪ.

Гл. строителямъ слѣдуетъ имѣть въ виду, что краска плохо предохраняетъ желъзо отъ ржавчины. ОЦИНКОВАННОЕ И ГАЛЬВАНИЗИРОВАННОЕ ЖЕЛЪЗО ДЛЯ КРЫШЪ ЗАВОДА Н. В. ЧЕРЕПОВА НИКОГДА НЕ РЖАВЕЕТЪ, по этому составляетъ лучший, выгоднѣйшій и самый экономический материалъ для кровли.

Цезарь и Минка

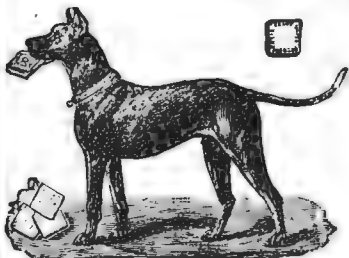

Личенши для собакъ изъ сладкаго молока и мясныхъ головокъ собств. фабрики, лучшей кормъ для собакъ, центнеръ 20 марокъ, 5 выюгр. по почтѣ 2 г. марка 50 пф.

питомникъ и торговля породистыми собаками въ Zahna (Пруссія). Поставщикъ Е. В. Германскаго Императора, Его Имп. Величества Государя Императора, Е. В. Султана, и многихъ Имп., Королевск. и др. Дворовъ, премияровъ золотыми и серебряными и частными медалями рекомендовать къ охотничьему сезону собакъ всѣхъ родовъ, какъ-то: лагавы, таксы, гончи, а также породы: ульмскія, датскія и бульдоги, горныя, ньюфаундлендскія собаки, борзья, пуделя, молсы, пинчера, King-Charles и пр. и пр.

МАГАЗИНЪ ОБОЕВЪ Т. ГЕЧИ,

Москва, уголь Кузнецкаго Моста и Б. Лубянки, д. Вагина перешелъ въ мою собственность. Герестроенъ и увеличенъ мною магазинъ, снабженъ громаднымъ выборомъ обоевъ какъ русскихъ, такъ и иностранныхъ фабрикъ самыхъ новѣйшихъ рисунковъ. отъ 10 к. до 35 р. за кусокъ. ПРИ МАГАЗИНЪ ИМѢЕТСЯ ОТДѢЛЕНІЕ, въ которомъ находятся составленные проекты обоевъ въ разныхъ стиляхъ, а также отдѣленіе, гдѣ можно видѣть, какой обои имѣютъ видъ при вечернемъ освѣщеніи.

Ц. № 15797 3-3

А. Шкляревскій.



Торговый Домъ ОПТИКА и МЕХАНИКА А. Бурхардъ

СПБ., Невскій пр., № 6.

Телефонъ 2633.

По каталогу 1901 года пьесъ для граммофона русскихъ иностранныхъ и инструментальной музыки Новѣйшей русской записи. Исполнители: Л. В. Собинковъ, А. М. Лабинскій, В. С. Шароновъ, М. К. Мансаковъ, Д. И. Бухтаровъ, М. З. Андреевъ, и многие другіе извѣстные артисты. Граммофоны отъ 18 руб. до 250 руб. Торговый Домъ А. БУРХАРДЪ не имѣетъ ничего общаго съ другими фирмами, торгующими граммофонами. Требуется каталоги и добавочные списки.

1 р. 85 к. ЗОЛОТАЯ ЦѢПЬ 3 р.

Проста, да и безъ надобности, благодаря чудному усовершенствованію американскаго золота. Предлагаемъ для подарка для личнаго ношенія ПРЕЛЕСТНЫЯ, ПРОЧНЫЯ, ТРУДНО ОТЛИЧИМЫЯ ОТЪ ЗОЛОТЫХЪ ЦѢПОЧКИ ДЛЯ ЧАСОВЪ.

Дамская длинная изящная модная изящная . . . . . 1 р. 85 к. Дамская длинная массивная «Вѣнскій Шлякъ» . . . . . 3 р. Мужская изящная красивой модной формы съ орляна. брелкъ . . . . . 1 р. 85 к. Мужская массивная вполнѣ замѣляющая золотую . . . . . 3 р. Выписавъ 2 цѣпочки получаемъ 10 роскош. открыт. писемъ «Виды Одессы». По требованію высылаемъ также всевозможные товары стоимостью начиная отъ 50 к. до 1000 р. и выше. При заборѣ нары на отъѣздъ, а при заказѣ задаткомъ ч. Одесса, Агентурный складъ «Порядокъ» М. Михаловскаго и В. Федько-берга, Гудовая, 14.

БЕРЕЗОВЫЙ КРЕМЪ.

Приготовленъ въ лабораторіи А. ЭНГЛУНДЪ.

Приготовленъ съ разрѣшенія с.-петербургскаго врачебнаго управленія. Средство противъ веснушекъ, желтизны, пятенъ, красноты и пр. Цѣна за флакону банку 1 руб., съ пересылкою 1 р. 50 к. Продается всѣхъ. Для предупрежденія отъ подѣлокъ прошу обратить вниманіе на подпись: А. Энглундъ, красными чернилами и марку с.-петербургской косметической лабораторіи. Главныя агентства и склады фирмы для Европы: Эмиль Беръ—Гамбургъ; для Южной и Сѣверной Америки: Л. Мишнеръ—Нью-Йоркъ. Главныя склады для всей Россіи: А. ЭНГЛУНДЪ, С.-Петербургъ, Бассейналъ, 27.

Случайныя вещи.

Продается мебель подержанная и новая, вполнѣ выдержанная. Принадлежности домашняго устройства; бронза, драпировки, золото, драгоценныя камни. Москва, Негинный проѣздъ, пассажъ Солодовникова, рядомъ съ Абрикосовымъ. Ц. № 14945 12-7

С. М. ЭЛІАШЕВЪ, Москва,



Софійка, ПУБЛИСКИЙ ПАССАЖЪ № 60-61. \* ЦѢНЫ ВСѢ ДОСТУПНЫ \* ИЛЛЮСТР. ПРЕЙС-КУРАНТЪ ВЫСЛА. ПО ТРЕБОВ. ВЕЛИЧАЙШІЙ ВЫБОРЪ: КРОВАТЕЙ съ изящной живописью, англійскихъ волоочныхъ, никелированныхъ и обыкновенныхъ. МАТРАЦОВЪ пружинныхъ, проволочныхъ, волосныхъ и друг.; КРЕСЕЛЪ для больныхъ, ваннъ, душъ и ШКАФОВЪ купальныхъ, волосныхъ и друг.; РАМОННЫХЪ и металлич. Детскихъ КОЛЯСОКЪ и ВЕЛОСИПЕДОВЪ. ЛЕДНИКОВЪ комнатныхъ и друг. хозяйствен. вещей. Единственныя фабрики складъ на дѣлалъ Варшавск. Fabr. Бр. Фрунжннхъ.



НА ФАБРИКАХЪ СОВМѢСТНО НА ПРИБОРАХЪ ПО ПИЩЕНЫМЪ НА ФАБРИКАХЪ КЛЕЙМО ФАБРИКИ НЕСГОРАЕМЫЕ ДЛЯ КЕРОСИН. ЛАМПЪ И КУХНИ ОПРАВ. ФИТИЛИ. КЕРОСИН. ЛАМПЫ и КУХНИ ОПРАВ. ФИТИЛИ. «ТРИУМФЪ» Не коптять увеличив. пламя безопас. отъ взрыва, горятъ безъ малѣйш. за- лаха значител. экономія въ керосинѣ, не треб. обрѣзыванія и фитилей. тесьма, оставаясь несгораемою нисколько не убываетъ. Цена за 6-ти вершков. фитиль: для горѣлокъ КРУГЛЫХЪ въ лин. 35,30,25,20,15,18,16,14,12,10, 8. копѣек. 70,60,50,40,30,36,32,28,24,20,16. плоскія (лин. 14, 12, 10, 7, 5, 3. горѣлки (коп. 14, 12, 10, 7, 5, 3. для керосин. (лин. 20, 30, 33, 40, 50. кухонъ. (коп. 20, 30, 33, 40, 50. Имѣютъ для всѣхъ безъ иснл. горѣлокъ. Торговцамъ скидка. При треб. налож. платеж. сообщ. разм. ширины фитилей въ линіяхъ, указывая кругл. или плоск. горѣлки. Требования меньше одного руб. не исполняю. Требования адресовать: «депо ТРИУМФЪ» Москва, Сокольники, Сокольничья, 6.

Роскошно-вильстрированный АЛЬБОМЪ всевозмож. русскихъ и французск. монограммъ, разн. новѣйшихъ и разнообразн. шрифтовъ, вензелей, коронокъ и т. п. рисунокъ для мѣтки бѣлья и вышиванія гладью, въ 2-хъ отдѣлахъ, съ руководствомъ для конированія посредствомъ котораго, каждый легко можетъ выучиться конировать и рисовать разн. монограммы, шрифты и расулки. Цѣна альб. только 1 р. съ перес. Налож. плат. 1 р. 30 к. Выписывающимъ одновременно 5 экз. 6-й прилаг. безплатно. Къ каж. альбому прилаг. 1 листъ прозрачной и 1 л. копиров. бумаги. Адресъ: Монашаровъ. бумага. Адресъ: Монашаровъ губ. Ш. З. Шанну.

Отвѣчал на многочисленныя вопросы, добавляю: копированное клѣше для разнообразн. начатки не требуетъ специальныхъ знаний и приспособленій, достояно всѣмъ грамотнымъ по легкости и выгодности дѣла. Высылаю полное печатное руководство отливки и обработки всего за 5 р. Охранит. Свидѣтельство № 14412 г. Уфа, Ф. 1. Тимофѣевъ.



Эдмундъ Паулюсъ Маркнейрхенъ (Саксонія) Музыкальные инструменты. Требуется бесплатно русскій каталогъ № 4, съ цѣнами въ рубляхъ и франко Петербургъ отъ главнѣйш. представителей Евгеній Ботманъ и №. С.-Петербургъ. Сакова. 18.



**XXXII г.**  
**№ 32**

**ПОЛИТИКИ И СОВРЕМЕННОЙ ЖИЗНИ.**

**г. XXXII**  
**1901**

Выходитъ еженедѣльно (52 № въ годъ), съ приложеніемъ 24-хъ книжекъ „Сборника“, содерж. соч. Г. П. ДАНИЛЕВСКАГО, 12 книгъ литературныхъ приложений, 12 №№ „Парижскихъ модъ“ и 12 листовъ чертежей и выкроекъ.

Выдана 11-го августа 1901 г.

Цена этого № 15 к., съ порос. 20 к.

**ПРОДОЛЖАЕТСЯ ПОДПИСКА НА „НИВУ“ 1901 г.**

Безъ доставк въ Петербургъ.	<b>5,50</b> р.	Безъ дост. въ МОСКВѢ въ конто- ръ Н. ПЕЧКОВСКОЙ, Петровскія линіи.	<b>6,25</b> р.	Безъ доставк ОДЕССѢ въ кн. маг. „ОБРАЗОВАНИЕ“, Ришельевская, 12.	<b>6,50</b> р.	Съ достав- кою въ Па- тербургъ.	<b>6,50</b> р.	Съ пересыл- кою во все мѣст- ности Россіи . . .	<b>7</b> р.	За гра- ницу.	<b>10</b> р.
--------------------------------	----------------	---	----------------	---	----------------	---------------------------------------	----------------	---	-------------	---------------------	--------------

Въ этому № прилагается: Сборникъ „Нивы“ № 15, содержащій „Полное собраніе сочиненій Г. П. ДАНИЛЕВСКАГО“, томъ XV.

## Деньги.

Повѣсть  
П. П. Гнѣдича.

(Продолженіе.)

Анатолій откинулся въ креслахъ, еще разъ вытеръ платкомъ лицо и, стараясь придать своему голосу спокойствіе, тихонько бросилъ взглядъ на тетку. Она сидѣла гнѣвная, вся въ пятнахъ.

— Я долженъ вамъ сказать слѣдующее,—началъ Анатолій.—Я полюбилъ другую дѣвушку.

Вероника вдругъ захохотала. Онъ никогда не слыхалъ ея хохота. Но тутъ неожиданно смѣхъ у нея прорвался и далеко разнесся по пустымъ комнатамъ.

— Ты влюбился?—спросила она.

— Да, я влюбился. Въ молодую, красивую дѣвушку, которая должна удовлетворить вашимъ требованіямъ. Она богата, даже очень.

— Богата? А какъ очень?

— Милліонерша.

— За сколько же ты продашь Натану? Скажи цифру.

— Я не желаю, тетя, чтобъ вы такъ со мной говорили, — возвысивъ голосъ, сказалъ Анатолій.

— Вотъ какъ! А кто же мнѣ можетъ запретить говорить, какъ я хочу? Не ты-ли,—подкидышь?

— Какъ подкидышь, что вы хотите сказать?

— А то, что каждый ребенокъ, который растетъ безъ призора отца и матери—подкидышь. Тебя вѣдь подкинули къ намъ, — мы выбрали.— Что ты племянникъ, такъ не ты одинъ: у насъ племянниковъ цятъ



Въ домѣ рыбака. Картина О. Кирберга.

штуку было. Наше дѣло было воспитать тебя или выбросить,—ну и воспитали. Тебя Варвара избаловала; на моей душѣ грѣха меньше. Вотъ и дожили!

— До чего дожили?—спросилъ Анатолій, до боли стискивая руки.

— Вотъ тебѣ мой сказъ,—начала тетка:—ты долженъ сейчасъ, понимаешь, сейчасъ, сію минуту, ѣхать туда—къ Наташѣ. Ты долженъ въ ногахъ у нея ползать, прощенья просить, молить, чтобъ она все прошлое забыла.

— Какъ? Вы думаете, что мыслимо воротить прошлое?

— Воротить ничего нельзя. Пролитой воды никогда не вернешь. И она замужъ за тебя, конечно, теперь не пойдетъ,—но прощенья ты у нея за свою мерзость просить долженъ.

— Зачѣмъ же эта комедія?

— А затѣмъ, что грѣхъ выкупить надо.

Онъ всталъ.

— Тетя, я себя грѣшнымъ не считаю, думаю, что я правъ и честенъ. Я счелъ своей обязанностью заявить вамъ о моей женитьбѣ, а тамъ дѣлайте, какъ хотите.

— Я не желаю твоей женитьбы.

— Можете не желать, но я женюсь.

— Я не позволю.

— Какъ же вы можете не позволить? Какъ ни грустно, но я отъ рѣшенія своего не отступлю, и хотя мнѣ ваше согласіе дорого, но я имъ готовъ поступиться. Я думаю, впрочемъ, тетя, что вы одумаетесь.

«Она, не спуская глазъ, слѣдила за нимъ; она видѣла, какъ всего его дергаетъ и какъ онъ сдерживается.

— Ну, иди въ свою комнату,—тихо, почти шепотомъ сказала она.—Иди, я не хочу съ тобой больше говорить.

Онъ пошелъ къ себѣ и, посвистывая, принялся за раскладку своего чемодана. Но не успѣлъ онъ вынуть перваго слоя платья, какъ вошелъ старый лакей Никифоръ. Онъ былъ въ домѣ болѣе тридцати лѣтъ и никогда не жаловалъ Анатолія.

— Барыня приказали вамъ сказать,—началъ онъ, останавливаясь на порогѣ, и взявши руками за косякъ и край двери:—чтобы вы здѣсь не оставались: они этого не желаютъ.

— Гдѣ? Въ этой комнатѣ?—спросилъ Анатолій, чувствуя, какъ опять ударило ему въ виски.

— Нѣтъ, въ домѣ. Просятъ съѣхать. «Скажи, говоря, что очень ихъ прошу больше часа у меня не оставаться и въ комнату ко мнѣ не входить».

Анатолій криво усмѣхнулся.

— Вотъ съ ума сошла старуха,—проговорилъ онъ про себя, но такъ, что старикъ услышалъ. Онъ еще больше нахмурился.

— Лошадь велѣтъ закладывать или извозчика привести?—спросилъ Никифоръ.

— Все равно. Приведи извозчика.

Онъ бросилъ бѣлье обратно въ чемоданъ, открылъ письменный столъ и посмотрѣлъ на кину бумажъ.

— Здѣсь на недѣлю разборки,—подумалъ онъ и захопнуть снова ящикъ.—Ну, да угомонится скоро. Это только такъ она,—для начала.

## VI.

Онъ переѣхалъ въ гостиницу. Онъ рѣшилъ ждать три дня, и если тетка не пришлетъ за нимъ, начать подыскивать себѣ квартиру,—временную гдѣ-нибудь, до женитьбы. Онъ сочинилъ телеграмму, на которую не пожалѣлъ денегъ, и немедленно отправилъ.

— «Въ Москвѣ я не засталъ въ живыхъ тетку. Чтобъ не мѣшать убитой горемъ ей сестрѣ, я переѣхалъ въ гостиницу. Хочу сразу прискать квартиру. Уполномочиваете ли на цифру пять тысячъ въ годъ? Цѣлую ручки маман и Нелѣне; привѣтъ вамъ и прелестной belle-soeur. Ради Бога, привѣжайте скорѣй въ Москву».

Кромѣ того, онъ написалъ письмо невѣстѣ.

«Если бъ вы знали, сколько душевной муки мнѣ пришлось вынести эти дни,—писалъ онъ:—я увѣренъ, что вы пожалѣли бы меня, что ваша ручка, маленькая и ѣзжая ручка поддержала бы меня въ моихъ испытаніяхъ. Умо-

лите, упростите своихъ, чтобъ они скорѣе ѣхали сюда. Что вамъ тамъ дѣлать? Принцесы острова—рай, но когда спокоенъ духъ, когда душа никуда не просится. Я былъ бы счастливъ навсегда остаться тамъ съ вами. Но вы сами знаете, какъ я прикованъ здѣсь въ Москвѣ къ своему дѣлу. Что за счастье было бы гулять съ вами въ тѣхъ рощахъ и полянахъ, отъ которыхъ такъ вѣетъ старой Греціей. Мнѣ казалось иногда, что за кустами мелькаетъ стройная фигура нимфы, или сама Диана вышла на ловъ»...

Послѣднее соображеніе онъ привелъ по воспоминанію: онъ читалъ гдѣ-то, въ какомъ-то путешествіи по Элладѣ, именно о такомъ настроеніи путешественника и нашелъ его здѣсь, въ письмѣ умѣстнымъ.

«Тяжелыя испытанія,—писалъ онъ даѣе:—ждали меня по прибытіи въ Москву. Одна моя тетка, какъ вамъ извѣстно, скончалась. Это была святая старушка, которую я буквально боготворилъ. Сестра ея Вероника такъ была поражена смертью подруги, съ которой прожила всю жизнь, что на нее нашло временное тихое помѣшательство. Она не можетъ никого видѣть: все ей напоминаетъ о потерѣ. Она просила меня временно оставить ее, дать ей успокоиться. Для меня священна ея воля. И какъ не грустно мнѣ, но я принужденъ былъ ей покориться. Я живу теперь въ номерѣ гостиницы. У меня на столѣ лежитъ тотъ миниатюрный портретъ, что вы мнѣ дали въ моментъ отъѣзда. Не забудьте обѣщанія: снимитесь для меня тотчасъ же и вышлите карточку. А еще лучше—скорѣе, скорѣе привѣжайте сюда.

«Сегодня я смотрѣлъ для насъ квартиру. Неправда ли, какъ хорошо и пріятно звучитъ это слово «для насъ»? Вы и я, я и вы. Скоро это будетъ одно неразрывное цѣлое на всю жизнь. На всю долгую, долгую жизнь. Квартира очень хороша. Въ Москвѣ такихъ мало: потолки льняные, съ живописью; обои—штофныя; двери съ инкрустацией. Это была старая барская квартира, и вамъ не будетъ стыдно въ ней жить. Пишу объ этомъ вамъ не потому, надѣюсь, что онъ тотчасъ-же отвѣтитъ.

«Время тянется медленно, медленно,—точно жизнь такъ длинна, что можно этого времени не жалѣть и бросать его, какъ бросаютъ безумцы золото въ воду. Скорѣе бы привѣжали, скорѣе»...

Оставалось еще полстраницы. Анатолій хотѣлъ что-нибудь еще прибавить, но ничего не шло въ голову.

«Скажите всѣмъ вашимъ,—наконецъ придумалъ онъ:—что квартира большая. Они всегда—и рара, и маман, и ваша сестрица, всегда могутъ жить съ нами, не стѣсняясь насъ. Мы одну половину отведемъ имъ. Цѣлую ваши крохотныя».

— Ну ужъ не то, чтобы очень крохотныя,—поправилъ онъ самъ себя:—ужъ лучше бы «маленькія»... Да не стоитъ перечѣркивать.

«...ваши крохотныя ручки, цѣлую ихъ крѣпко. Сестрицѣ скажите, что въ Москвѣ она произведетъ фуроръ,—я за это ручаюсь. Еще разъ цѣлую хотя бы кончики вашихъ пальцевъ».

Онъ перечелъ письмо и покачалъ головой.

— Не отзывается ли волостнымъ писаремъ?—подумалъ онъ.— Не снятъ ли тамъ, гдѣ очень густо наложены краски? Нѣтъ, не пойметъ иначе.

Онъ отложилъ письмо въ сторону, и принялся за второе.

«Искренноуважаемый Евстафій Константиновичъ,—писалъ онъ.— Я уже телеграфировалъ вамъ о найденной квартирѣ. Уступаютъ за 4800. Кромѣ того, теперь, по случаю можно еще не дорого купить кое-что для обстановки. Если вы позволите, я достану въ кредитъ все, что надо, а заплатите вы по прибытіи въ Москву. Если же хотите, чтобъ я покупалъ на наличныя или выдать за датки, благополите перевести мнѣ сумму, какую найдете нужнымъ. Жду васъ: чѣмъ скорѣе, тѣмъ лучше. Душевный недугъ моей тетушки угнетаетъ меня. Засвидѣтельствуйте глубочайшее почтеніе супругѣ вашей и вѣрьте въ искренность моихъ чувствъ къ семьѣ вашей».

Этимъ письмомъ онъ остался доволенъ.

— Корректно, сжато, вѣжливо и сильно. И не по-департаментски. Я всё думалъ, что совсѣмъ разучился писать.

Онъ отправилъ оба письма заказными и затѣмъ сталъ обдумывать походъ противъ обожаемой тетюшки.

— Во всякомъ случаѣ, я вѣдь наследникъ Варвары, — думалъ онъ. — Я знаю, что у нея было завѣщаніе, и она говорила, что оставляетъ мнѣ свою часть. Необходимо узнать, что съ этимъ завѣщаніемъ случилось и гдѣ оно? Старуха въ самомъ дѣлѣ спятила, и особенно съ ней церемониться нечего. Да и какія церемоніи въ денежныхъ дѣлахъ: съ родныхъ отцовъ взыскиваютъ и съ ними процессы ведутъ. А что такое тетка? Да и глупа она, какъ три телки. Неужто она совсѣмъ не пришлетъ никого ко мнѣ?

Она выдерживала характеръ и не присылала. Зато Сашенька сама заѣхала къ Анатолию.

— Послушайте, это что же такое? — заговорила она, съ любопытствомъ осматривая его, точно онъ былъ по меньшей мѣрѣ чревоушатель. — Вы, говорятъ, невѣсть, какъ перчатки, мѣняете?

— Ого, допросъ слѣдователя? — сказалъ онъ.

— Просто любознательность. Я была вчера у Вероники Павловны, она и говоритъ: «Ты слышала про подвиги милаго племянника Толи?» — Я говорю: «Женился?» — «Нѣтъ, невѣсть мѣняетъ, на миллионершѣ женится».

— Ну, а если бѣ и такъ? Вамъ-то что?

— Надѣюсь не обойдете практикой? По старой дружбѣ. Вѣдь вмѣстѣ лукъ на огородѣ ѣли. Помните тятку?

— Василья помню.

— Помните, какъ вы меня увѣрили, что онъ хамъ, а я, по глупости, злилась. Хорошій онъ былъ человекъ. Весь насквозь свѣтился. Помните, у него безпаспортные въ трубахъ ночевали, да въ котлахъ?

— Да. Если бѣ и теперь онъ былъ живъ, и рядомъ съ нами были бы эти котлы, я бы прекратилъ это пристанодержательство.

— О, неужели? Какъ же?

— Я бы велѣлъ сдѣлать ночной обходъ.

— И тятку привлекли бы къ отвѣтственности?

— Да. Я бы сперва ему сказалъ, по знакомству, чтобы онъ этого не дѣлалъ. А если бы онъ меня не послушалъ, — ну, тогда — не моя вина.

— И вы бы судили его?

— Судилъ.

— И наказали бы?

— Я не наказываю. Я только прошу наказывать.

Она посмотрѣла еще съ большимъ любопытствомъ.

— Какъ смѣшно это! — сказала она.

— Что смѣшно?

— А тѣ, что вотъ мы вмѣстѣ играли въ саду, съ муравьями возились, заставляли ихъ по мосту черезъ лужи переходить. Вмѣстѣ въ котлы лазили, думали, что мы Робинзонъ и Пятница. Вмѣстѣ на небо смотрѣли и звѣзды считали... Потомъ разошлись. Я стала шить учиться, а вы по-латыни и по-гречески. А потомъ я рѣшила, что порядочныхъ повитухъ мало, и рѣшила повитухой стать. А васъ высшимъ правамъ человека обучали. Такъ это у васъ называется или нѣтъ? Конечно права: кто какое имѣетъ право это дѣлать...

— Ну?.. Къ чему вы всё это клоните?

— А вотъ — вышли мы изъ нашихъ школъ. Вы — ученый юристъ, я — ученая hebamme. Оба вступили въ жизнь. И вдругъ оказывается, что мы съ разныхъ планетъ. Вы думаете, что солдатъ-сторожъ дѣлаетъ преступленіе тѣмъ, что даетъ пріютъ бродягамъ. А я думаю, что это называется иначе. Вы думаете, что его за это можно посадить вмѣстѣ съ ворами, разбойниками, а я думаю, что...

— Чего-жъ вы остановились? — насмѣшливо спросилъ онъ.

— Да я докончу, если хотите... Я въ театрѣ недавно здѣсь была. Игралъ актеръ сумасшедшаго короля... Такія странныя вещи говорилъ, — мнѣ вотъ сейчасъ вспом-

нилось. Онъ сказалъ... Вотъ что значить сумасшедшій! Онъ сказалъ, что если переимѣнить мѣста судьи и подсудимаго, то ни за что не разобрать, кто преступникъ, кто судья...

— Вотъ какъ? Такъ что вы того же мнѣнія?

— Да, если-бъ вы судили отца за укрывательство бродягъ, я бы предпочла, чтобы осудили не его, а васъ.

— За что?

— За то, что вы смѣете судить.

— Я призванъ на это.

— Кѣмъ?

— Рокомъ.

Онъ засмѣялся, и повторилъ:

— Рокомъ, рокомъ, рокомъ!

— Вамъ не стыдно передъ собою?

— Чего?

— Своихъ мыслей?

— Нисколько. Я отправляю извѣстную государственную функцію... Я знаю, откуда у васъ эти вѣянія, — продолжалъ онъ небрежно. — Я знаю, что въ послѣднее время снова всплылъ утопическій вопросъ о виновности или невиновности преступниковъ. Я бы не совѣтывалъ вамъ быть послѣдовательницей этихъ теорій. Для этого надо имѣть болѣе зрѣлый умъ, чѣмъ вашъ, и быть постарше. Теперь же, въ вашемъ положеніи даже небезопасно излагать такія теоріи.

— Вотъ какъ! Небезопасно? Какъ это у васъ говорится: вы можете привлечь меня къ прокурорскому надзору?

— Фу, вы гадости говорите! — возмутился Анатолій. — Ужъ не васъ ли я буду привлекать?

— Я думаю, вы меня могли бы тоже привлечь. Хотя бы изъ ревности, — если бы любили меня. Помните, когда я вырвалась отъ васъ тогда, — я убѣждена, что вы готовы были мнѣ сдѣлать какую-нибудь пакость. Ну, а теперь трудно — у меня заручка большая.

— Какая заручка?

— А вотъ профессора-то мои. Заступятся. Вѣдь сластоѣдки тоже. Вы думаете, они не сильны? Посильнѣе васъ. Тутъ хотѣлъ одинъ изъ вашихъ же прокуроровъ привлечь одного изъ нихъ къ отвѣтственности...

— Ну, и что же?

— На другое мѣсто перемѣстили.

— Кого?

— Да прокурора. Мы сильны не меньше васъ.

Она посмотрѣла на часики.

— Мнѣ пора.

— Посидите. Вѣдь вы въ первый разъ у меня.

— Одна съ вами, въ гостиницѣ! Фу, какъ неприлично! Это я только сейчасъ замѣтила.

— Зачѣмъ вы ко мнѣ пріѣзжали? — спросилъ онъ, глядя на несъ въ зеркало, передъ которымъ она поправляла шляпку.

— Во первыхъ, подразнить васъ...

— Я не попугай...

— Во вторыхъ, сказать, что на васъ озлоблены всѣ родственники.

— Пускай себѣ.

— Не плюйте въ колодець. Особенно Окоёмовъ.

— Кому-то что?

— Считаеъ себя преданнымъ лицомъ относительно вашей тетюшки.

— А вы себя считаете тоже преданной ей?

— Пожалуй.

— За что?

— А за то, что она вареньемъ меня кормила, когда я ребенкомъ была. Она могла этого не дѣлать, но дѣлала. И за это я готова у ея постели дни и ночи сидѣть.

— Это можетъ сдѣлать за гроши всякая сидѣлка.

— А я сдѣлаю безъ гроша.

— Боже, какое великодушіе!

— Да вѣдь я не хвастаюсь имъ. Такъ, пришлось къ слову, ну и сказала. Прощайте. Къ Окоёмову съѣздите, совѣтую.

— А поцѣловать меня не хотите? — спросилъ онъ, взявъ ее за руку. — По воспоминаніямъ дѣтства?

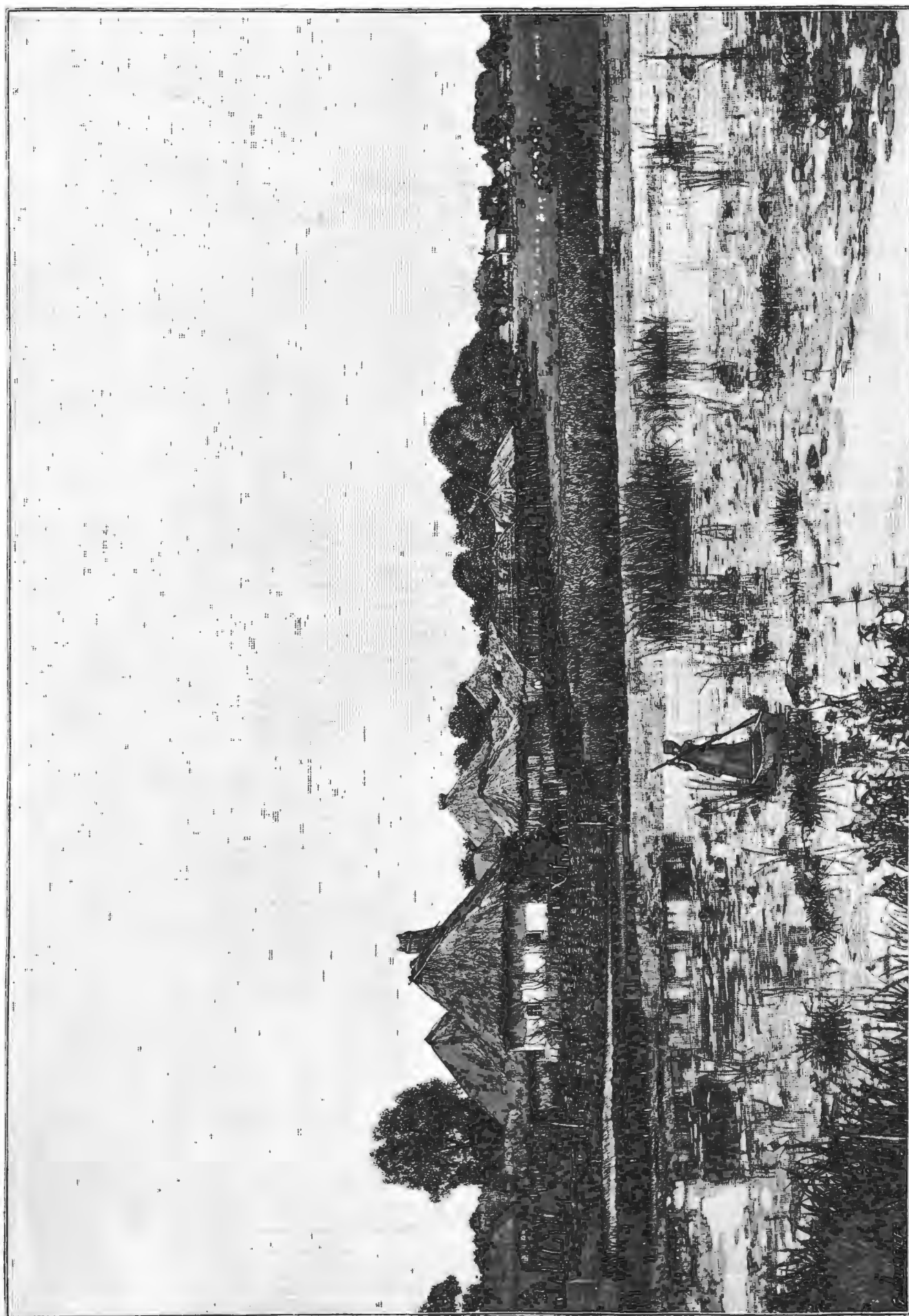

Въ Малороссіи. По фотозгяду А. Завадскаго грав. Ю. Шюблеръ.





По святымъ мѣстамъ. Съ картины Х. Н. Сюржанова авт. «Нивы».

— Ни малѣйшаго желанія. Я цѣлую тѣхъ, кого пріятно поцѣловать. А васъ... До свиданія.

Она блеснула глазами и зубами и скрылась за дверью.

## VII.

Анатолию очень не хотѣлось ѣхать къ Окоёмову. Онъ недолго любилъ старика, занимавшаго очень видное положеніе и всегда державшаго сторону тетокъ. Окоёмовъ былъ чловѣкъ суровый, рѣшительный, но при всей своей суровости снискавшій довольно странную репутацію въ Москвѣ. Старое поколѣніе его считало либераломъ и заступникомъ «за мальчишекъ». А мальчишки считали ретроградомъ и, преклоняясь передъ «великими старцами», его изъ этихъ великихъ старцевъ тщательно исключали. Окоёмовъ самъ отлично понималъ свое положеніе, и оно его бѣсило и вызывало въ немъ постоянное раздраженіе. Онъ много куритъ, нервно стряхивая пепель, смотрѣлъ изподлобья и часто шевелилъ плечами. Анатолия онъ со себѣмъ не любилъ и, когда тотъ пріѣхалъ, встрѣтилъ его съ нескрываемымъ неудовольствіемъ, хотя по старой памяти и подставилъ небритую щеку для поцѣлуя.

— Что ты?—спросилъ онъ, усадивъ его.

— Посоветоваться къ вамъ пріѣхалъ. Что такое съ тетей Вероникой,—она на себя непохожа?

— Ударъ. Судьба. Столько лѣтъ. Можно привыкнуть. Въ эти годы—вѣдь не то что что-нибудь...

Онъ усиленно запыхтѣлъ сигарой.

— Тутъ помимо всего этого,—продолжалъ Анатолий:—есть много для меня загадочнаго. Она противъ моей женитьбы.

— Кошечно! — закричалъ Окоёмовъ и пустилъ товарищу прокурора прямо въ лицо огромный клубъ ядовитаго дыма. — Какъ же ей не быть противъ? Она привыкла къ мысли: ты женишься на такой-то. А ты женишься на другой. Естественно, это ей тяжело. Она не привыкла къ такимъ скачкамъ. Зачѣмъ тебѣ другая? Деньги? Важное кушанье—деньги. Неужто объ нихъ думаешь? Плюнь. Деньги—грязь, вздоръ, подлая выдумка. Не придавай имъ никогда значенія. Коли будутъ когда—раздай. Вотъ видишь, у меня ничего нѣтъ: все роздалъ. А было время конскій заводъ держалъ. Ничего не надо. Читай «Евклидъ» и «Книгу премудрости Сирахова». Увидишь, что ничего не надо.

— Ну, отчего же ничего!

— Ничего! — опять закричалъ Окоёмовъ. — Чловѣку ничего не надо. Четыре аршина земли и два поперекъ, и все. Объ этомъ всегда думай, всегда.

Анатолий рѣшилъ не противорѣчить старику. Это не входило въ его расчеты.

— Принципиально я съ вами согласенъ,—сказалъ онъ:—но согласитесь сами, если бы всѣ думали только о четырехъ-аршинномъ пространствѣ, ожидающемъ насъ, то не было бы никакой культуры.

— Ну, что такое культура! Если пути сообщенія—культура, если пресса—культура, тогда никакой культуры не надо. Освобожденіе крестьянъ—это наша реформа была, и это была культура, и сдѣлалось это безъ газетъ. Неужто вы думаете, что Герценъ своимъ «Колоколомъ» вызвалъ реформу?

— Вы не волнуйтесь, генераль,—спокойно замѣтилъ Анатолий.—Я очень васъ прошу выслушать меня хладнокровно. Можетъ-быть, съ моей стороны была ошибка, нетактичность,—называйте, какъ хотите.—то, что я отказался отъ дѣвушки, которую я не люблю. Если была сдѣлана одна ошибка, что я присватался къ ней, такъ надо было, по мнѣнію общества, сдѣлать и другую ошибку — жениться. Ну, а я рѣшилъ избавить ее отъ себя, да и самому отъ нея избавиться. Вдобавокъ я встрѣтилъ дѣвушку, какой давно искалъ: натуру непосредственную, незараженную нашей столичной жизнью. Я сказалъ одной, что не люблю ея, и сдѣлалъ предложеніе другой,—вотъ и вся моя вина.

— Ваше дѣло,—буркнулъ генераль.—Я не знаю, что вы отъ меня собственно хотите.

— Убѣдите тетю, чтобъ она приняла меня.

— Никогда въ чужія семейныя дѣла не путаюсь.

— Въ такомъ случаѣ, поговорите съ ней о завѣщаніи тети Вари. Вѣдь завѣщаніе осталось?

— Осталось.

— Вы подписывали его?

— Подписывалъ.

Руки и ноги Анатолия похолодѣли.

— Вѣдь тамъ отказана мнѣ часть...

— Да.

— Такъ вѣдь долженъ же я получить ея?

— Нѣтъ.

— Отчего?

— Тетка не дастъ вамъ.

— Какое же она имѣетъ право?

— Да не захочетъ.

— Развѣ она можетъ не захотѣть?

— Можетъ. Не понравится ей что-нибудь въ тебѣ,—и конецъ.

— Но вѣдь ее можно заставить.

Сигара выпала изъ рукъ генерала.

— Что-о?

— Я говорю, ее можно заставить.

— Какимъ способомъ?

— Однимъ:—судомъ.

Анатолий сказалъ это совершенно спокойно, но онъ похожъ былъ на затравленнаго волка, котораго загнали въ уголъ.

— Вы противъ тетки начали бы искъ?

— Началъ бы, если бы тетка поступила незаконно.

Генераль позвонилъ. Вошелъ усатый камердинеръ.

— Проводите барина,—сказалъ онъ и, помакнувъ перо, въ чернильницу сталъ быстро что-то писать.

Анатолий вышелъ, стиснувъ зубы. Онъ никогда не чувствовалъ вокругъ себя такой травы, какъ теперь. Александръ Дмитриевичъ, братъ Иванъ, бухгалтеръ, этотъ генераль, даже эта акушерка,—всѣ они корчатъ изъ себя какихъ-то ангеловъ, какъ будто ничто земное ихъ не интересуетъ, какъ будто сами они не борятся за свое существованіе, не откусываютъ другъ другу головы. Та же Сашенька, вѣроятно, душитъ при помощи профессоровъ своихъ товаровъ и всячески ихъ подводитъ, а передъ нимъ—разыграла роль эфирнаго созданія. Удивляются, какъ это онъ могъ предпочесть одну дѣвушку другой, какъ онъ ставитъ законность и справедливость выше всего остальнаго!

— Какое мнѣ дѣло до нихъ,—морщась разсуждалъ онъ, сидя на извозчикѣ.—Я пойду своимъ путемъ, напроломъ, и не желаю ни ихъ помощи, ни ихъ любви. Деньги! Они всѣ бросаютъ мнѣ въ лицо, что я люблю деньги. Не люблю я ихъ, но онѣ нужны мнѣ. Да и не однѣ деньги. Мнѣ нужно, первымъ дѣломъ, известное положеніе. Положенія я добиваюсь и добьюсь. А затѣмъ—да, деньги—это базисъ, на которомъ я буду стоять прочно и устойчиво. Деньги даютъ независимость. Вотъ единственное ихъ достоинство. Иванъ говорилъ, что деньги покоряютъ чловѣка, дѣлаютъ его своимъ рабомъ. Вольно же имъ подчиняться? Не надо быть Плюшкинымъ—это свинство. Надо держать въ рукахъ деньги, какъ оружіе, какъ средство, и тогда можно пролагать себѣ путь впередъ, не стѣняясь. Свобода дѣйствій и мужество—все дается увѣренностью въ томъ, что чловѣкъ не дорожитъ случайнымъ матеріальнымъ благосостояніемъ. Богатый чловѣкъ честенъ, потому что его нельзя подкупить; богатый чловѣкъ не заискиваетъ, потому что ему не надо награды къ праздникамъ. Богатый чловѣкъ беретъ только за то дѣло, которое ему свойственно. Противъ богатства, противъ денегъ говорятъ только нищіе.

Онъ посмотрѣлъ на загорѣлый грязный затылокъ извозчика, на его засаленный армякъ и подумалъ:

«Микробовъ-то, микробовъ тутъ!»

Извозчикъ былъ ужъ сѣдой, сторбленный. Лошаденка у него была тощая и бѣжала бокомъ, поминутно оглядываясь.

— Дѣдъ, а дѣдъ,—спросилъ Анатолий:—что лучше: быть богатымъ или бѣднымъ?

Въ отвѣтъ извозчикъ вытянулъ кнотомъ свою кляченку.  
— Да вѣдь это какъ, то-есть, сказать... — протяжно отвѣтилъ онъ.

«Еще сомнѣвается»,—подумалъ Анатолій.

— Извѣстно, богатство, которое ежели кому дадено... И если семья большая... Хорошо бываетъ, хорошо. Работаютъ всѣ ежели, не пьянствуютъ... хорошо. Ежели ко двору... А иной разъ, — не подойдутъ ко двору деньги-то... Только ругань, ругань изъ-за нихъ... день ругань, ночь ругань... Бываетъ, всяко бываетъ...

— Ну, а ты бы хотѣлъ быть богатымъ?

Старичонко подумалъ и вдругъ обернулся къ барину.

— Я вѣдь богачеемъ-то былъ... Ты что думаешь? Ей-Богу, былъ. Двѣнадцать лошадей въ деревнѣ стояло... Опять коровы, овцы... Все было. Деньги въ ростъ давали. Ей-Богу! По пяти процентовъ въ мѣсяцъ кому надо... А потомъ вдругъ запало ночью... Подождли, значить... И пошло, и пошло... И скотинка, и скарбъ — все значить погорѣло. Маменька — божья старушка была — и та погорѣла, — черезъ мѣсяцъ на погостъ снесли... И такъ все расплозлось, какъ по шву...

— Давно это было?

— Да лѣтъ пятнадцать... Ну, и не справился больше... Въ работникахъ живу, на чужомъ одрѣ ѣзжу... И всѣ разбѣжались. Сыновья по городамъ, кто чѣмъ... Снохи такъ болтаются, корки по деревнямъ голоднымъ ребятамъ собираютъ, кто ежели по добротѣ дать...

— Скверно, значить?

— Чего скверно? Тогда жили, теперь живемъ... Терпите Господь...

— Что терпите-то?

— Нашего брата терпите.

— Чего жъ его не терпите?

— Да прохвость челоуѣкъ-то... Господина ли гзять, нашего ли брата, — рѣдко который стоющій челоуѣкъ. Господа тоже есть, — питаюкъ у тебя урвать наровитъ, а у самого шуба тысячная. Возьми хошь кунца. Послѣднее дѣло съ нимъ ѣхать. Прѣшь его по гололедницѣ за шесть верстъ,—пудовъ въ немъ двѣнадцать вѣсу, съ калошами-то его вмѣстѣ... Отъ скотины паръ валитъ, какъ изъ бани... А онъ дастъ три гривенника, да еще подлымъ словомъ назоветъ, да по шеѣ наладетъ...

— Зачѣмъ же ты позволяешь? Нельзя бить...

— Мало чего нельзя!.. Вотъ будь я, скажемъ, годковъ на двадцать помоложе,—силници, то-есть, этой самой у меня было—страсть... Ну, вотъ завезъ бы я, примѣрно, тебя ночью на Дѣвичье Поле, притиснулъ бы, чтобъ не дохнулъ, да и снялъ бы, что нравится—часы стало-быть съ брелюками или тамъ кошелекъ. Что жъ бы ты дѣлать сталъ? Ежели видишь, что челоуѣкъ сильнѣе тебя, тутъ ужъ, братецъ, ау! Тутъ ужъ смиряться должонъ...

— А ты развѣ грабилъ?—удивился Анатолій.

— Нѣтъ, не доводилось, — съ сожалѣніемъ отвѣтилъ возница.—Ни въ кражѣ, ни въ грабежѣ—ничего такого... Сынъ грабилъ, это точно... Безъ убивства, а такъ—оглушалъ только. Сослали его... А меня Богъ миловалъ...

— Ну, такъ что же,—воротился Анатолій къ начальному пункту разговора:—хорошо богатымъ быть?..

— Да и богатство, оно тоже... Всяко бываетъ...

«Ну, чортъ съ нимъ!—подумалъ Анатолій.—Все равно ничего не добьются».

### VIII.

Въ гостиницѣ его ждало письмо отъ Лены; его принесли изъ дома, отъ тетки, куда она писала по данному имъ адресу.

«Безцѣнный, дорогой, хорошій,—писала она дѣтскимъ почеркомъ, криво выводя строчки:—если бы ты зналъ, какъ мнѣ скучно и какъ смотрю я на море, въ ту сторону, куда ты уѣхалъ. Но мнѣ все кажется, что ты со мной, возлѣ меня, и дынешь мнѣ на щеку. Вчера мнѣ показалось, что ты стоишь возлѣ меня, и я назвала тебя по имени, и вздрогнула всѣмъ тѣломъ, а татап засмѣя-

лась, и говорить: «ну, нечего дѣлать, подожди». Я стала плакать, и мнѣ она подарила браслетъ змѣйкой, и вмѣсто глазъ въ головкѣ вставлено два крупныхъ брильянта. Этотъ браслетъ старинный, былъ еще у моей бабушки, а ей подарилъ одинъ богатый австрійскій посланникъ, когда былъ въ нее влюбленъ и хотѣлъ жениться, но его родные не хотѣли, потому что бабушка, какъ всѣ греки, была восточной церкви. Ночью я не сплю, все мечтаю о тебѣ, и думаю, что и ты думаешь о своей бѣдной, несчастной, одинокой маленькой Ленѣ. Но мнѣ всѣ очень ласковы, потому что знаютъ, что скоро я уйду отъ нихъ.

«Послѣ твоего отъѣзда, дорогой мой идолъ, случилось много неприятностей, о которыхъ сейчасъ напишу. Губернантка Тотти отъ насъ ушла, совсѣмъ отказавшись, и я сперва подумала, что она влюблена въ тебя, но потомъ оказалось, что совсѣмъ напротивъ, что она тебя ненавидитъ и осуждаетъ насъ обоихъ. Я ее любила, но не жалѣла, что она ушла, потому что ты мнѣ дороже всего на свѣтѣ, и я не хочу, чтобы кто-нибудь смѣлъ про тебя сказать хоть одно неприятное словечко. Она ушла къ твоей невѣстѣ, у которой умеръ отецъ. Она сказала, что она тамъ нужнѣе, и дѣйствительно, всѣмъ тамъ распоряжается, вмѣстѣ съ господиномъ, у котораго такая большая голова, и тоненькія ноги. Они повезутъ его въ Москву на пароходѣ. Я рада, что она пристроилась: она хорошая дѣвушка, особенно если бы тебя любила. Вчера они уже уѣхали въ Принкипо.

«Теперь я тебѣ скажу самую большую, самую интересную, самую хорошую новость, которую приберегала къ концу, какъ самую вкусную конфетку. Я уговорила маму, и послѣ-завтра мы выѣзжаемъ въ Москву заказывать мнѣ приданое. Такъ что, ненаглядный мой идолъ, черезъ нѣсколько дней я снова буду смотреть въ твои умные глаза, слушать твой голосъ и вмѣстѣ съ тобою мечтать о томъ, какъ мы будемъ счастливы. Если бъ ты зналъ, какъ мила мнѣ кажется Москва, потому что ты тамъ, и какъ противны эти чудесные острова, потому что тебѣ нѣтъ здѣсь. Но скоро, скоро мы будемъ вмѣстѣ.

«Охъ, какъ я расписалась. Вамъ будетъ скучно, и вы бросите письмо не читая въ каминъ. Простите глупую дѣвочку, но вѣрьте, что она васъ искренно любитъ. Прощай, идолъ, прощай. Черезъ нѣсколько дней, всего черезъ нѣсколько дней мы увидимся,—не сердись на твою маленькую Ленку».

Прочтя это полуграмотное, дѣтское, но искреннее посланіе, Анатолій ожилея.

«Ѣдутъ сюда, это хорошо,—подумалъ онъ.—Это хорошо. Значитъ клюнуло прочно и не сорвется. Будетъ лишнее, если одновременно съ ихъ прїѣздомъ привезутъ и тѣло Александра Дмитриевича. А впрочемъ, развѣ я обязанъ быть на похоронахъ? У насъ все покончено».

И, успокоившись на этой мысли, онъ снова поѣхалъ по магазинамъ, чтобы поторошить съ заказами. Онъ заказалъ полную обстановку квартиры. Себѣ кабинетъ онъ выбралъ въ стилѣ жакобъ и даже карнизы на окна заказалъ краснаго дерева съ бронзой. Онъ хотѣлъ все до малѣйшихъ подробностей обставить въ стилѣ «ампиръ» и теперь подыскивалъ соотвѣтствующія канделябры. Но все понадалась дрянь, а за хорошія вещи, несмотря на лѣто, просили огромныя деньги. Очень хотѣлось ему купить за одно и какую-нибудь старую картину, хотя бы копию, но непременно старую, какого-нибудь библейскаго сюжета; онъ не прочь былъ бы отъ Евы, Юдней, Сусанны—вообще женщины, которая была бы изображена декольте, причѣмъ не выходила бы за предѣлы строгой живописи. Но вмѣсто Юдней, ему предлагали нимфъ въ гротѣ, нимфъ у ручья, нимфъ на кровати съ кружевными подушками, и даже одну Даная, нѣсколько напоминавшую сложениемъ его будущую тещу и несомнѣнно пишанную съ гречанки.

Сегодня ему посчастливилось: онъ сразу попалъ на ширмы, очень подходяшія для будуара его будущей

жены. На них были изображены четыре времени года в видѣ четырехъ аллегорическихъ фигуръ, — причѣмъ зима изображалась старушкой съ буглями и съ песочными часами въ рукахъ. Собственно прельстился Анатолий въ этихъ ширмахъ тѣмъ, что лѣто было изображено въ видѣ хорошенькой, разодѣтой до пояса женщины, весьма похожей на Лену. Онъ хотѣлъ сдѣлать ей сюрпризъ этимъ сходствомъ и два часа торговался съ купцомъ, пока не приобрѣлъ эту драгоценность за полтора рубля на наличныя деньги. Ширмы такъ ему понравились, что онъ велѣлъ ихъ немедленно доставить въ гостиницу.

Пока онъ торговался въ магазинѣ, рядомъ съ нимъ, перешептываясь о чемъ-то съ приказчикомъ, стоялъ человекъ съ черными усами и опухлою щекой. Когда Анатолий вышелъ изъ лавки, человекъ подошелъ и почтительно снялъ картузъ.

— Осмѣлюсь остановить, ваше превосходительство, — сказалъ онъ. — Если не ошибаюсь, изволите обзаводиться обстановочкой? Позвольте указать вамъ на случай приобрести почти даромъ великолѣпнѣйшую мебель.

— Что такое? — строго спросилъ Анатолий. — Можетъ быть какое нибудь мошенничество, такъ я на это не пойду?

— Помилуйте, ваше превосходительство. Просто неприятное стеченіе обстоятельствъ. Я состою въ услуженіи у князя Теръ-Собакина. На нихъ взысканіи поступили. На той недѣлѣ вѣроятно будетъ судебный приставъ. Такъ они желали бы во что бы то ни стало продать свою обстановку-съ. Богатѣйшая-съ. Не желаете-ли сейчасъ взглянуть, два шага отсюда? Торговцы, извѣстно, даютъ гроши. А вы если хоть немного накинете, ихъ сѣятельство отдадутъ.

Анатолий подумалъ, взвѣсилъ и рѣшилъ, что въ сущности онъ ничѣмъ не рискуетъ.

Князя Теръ-Собакина онъ засталъ дома. Квартира въ самомъ дѣлѣ была великолѣпная. Когда князю подали официальную карточку Анатолия, онъ поблѣднѣлъ, — но лакей его успокоилъ.

— Очень радъ, — говорилъ князь, пожимая руку Анатолия. — Признаться, я никого не принимаю. Я въ очень удрученномъ состояніи духа...

— Это былъ еще совсѣмъ молодой человекъ, очень красивый, съ телячьимъ выраженіемъ задумчивыхъ глазъ и съ густой черной подстриженной бородкой.

— Я очень радъ, что случай свелъ меня съ такимъ почтеннымъ должностнымъ лицомъ, — говорилъ онъ. — Вы сами поймете, что я въ безвыходномъ положеніи. Послѣ завтра судоговореніе.

— Я ничего не знаю, — строго сказалъ Анатолий. — Мнѣ, вы меня извините, нѣтъ никакого дѣла до вашихъ обстоятельствъ. Если эта мебель принадлежит вамъ, и если вы ее продаете недорого, я возьму.

— Я даромъ, даромъ отдаю, — взмолился князь: — только ради Бога увезите ее сейчасъ отсюда.

Мебель была чудная: голубая штофная комната, массивная столовая темнаго орѣха съ буфетомъ въ стилѣ Генриха второго. Были мраморныя вазы, статуи, растенія, картины. У Анатолия даже глаза разблѣжались.

— Тутъ на сорокъ тысячъ имущества по крайней мѣрѣ, — говорилъ князь: — и если вы мнѣ дадите двѣнадцать тысячъ — я все вамъ отдамъ тотчасъ-же.

— У меня такихъ денегъ нѣтъ, — сказалъ Анатолий.

— Отдайте часть. На остальное векселя.

— Двѣнадцать дорого.

Они стали торговаться. Князь вдругъ сталъ удивительно похожъ на приказчика изъ восточнаго магазина: онъ блѣгаль отъ предмета къ предмету, и похваливалъ товаръ.

— Вы пощупайте, что это за матерія. Посмотрите, вѣдь это не джутъ какой нибудь, съ позволенія сказать. Анатолий все колебался.

— Да вы что думаете? — горячился князь. — Вы, быть можетъ, полагаете, что это не моя мебель? Такъ я вамъ сейчасъ покажу.

Онъ пошелъ къ письменному столу и вынулъ цѣлую пачку счетовъ.

— Смотрите пожалуйста, — сказалъ онъ: — вотъ полтора года назадъ все это было куплено. Вотъ вамъ паспортъ отъ каждой вещи.

Анатолий просмотрѣлъ. Всѣ счета были написаны на имя князя Теръ-Собакина, и по всѣмъ счетамъ было уплочено.

— Чистое дѣло! — подтвердилъ князь. — Я и счета всѣ вамъ отдамъ; чтобъ вы не сомнѣвались.

Стали торговаться. Сошлись на девяти тысячахъ. Анатолий давалъ двѣ тысячи наличными, на остальные — вексель. Теръ-Собакинъ требовалъ пять тысячъ чистыми. У Анатолия такихъ денегъ не было.

— Достаньте. Даю вамъ время до завтра, — сказалъ князь. — Что такое три тысячи? Чтобъ вамъ не достать ихъ? Да никогда не повѣрю.

Разстались они съ тѣмъ, что завтра рано утромъ Анатолий дастъ отвѣтъ.

И онъ далъ: онъ написалъ, что къ двѣнадцати онъ привезетъ пять тысячъ.

(Продолженіе будетъ.)

## ТѢНИ.

Смутно тѣни вырастаютъ,  
Смутно призраки встаютъ,  
И встаютъ, и снова таютъ,  
Убѣгаютъ и ползутъ.

Невинныя листья цвѣтовъ стали шире,  
И кто-то въ портьерѣ, какъ въ темной порфирѣ,  
Закутавшись дышитъ, все дышитъ смѣлѣй.  
И кресла, какъ будто уроды-пигмеи,  
Глядятъ, улыбаясь и вытянувъ шею,  
На профиль гигантской отъ тѣни моеи.

Свѣчи тихія мерцаютъ,  
Смутно призраки встаютъ,  
И колеблются, и таютъ,  
Шепчутъ сказки и поютъ:

Мы — тѣни, мы тѣни — преградъ отраженья,  
Огня мы отброски, мы свѣта движенья,  
Такія-жъ, какъ тѣло — души твоей тѣнь.  
Мы вскормлены теплыхъ свѣтиленъ вѣнцами,  
Мы — остова предметовъ, рожденныхъ руками,  
Въ таинственной смерти мы спрятанный день.

Блещутъ свѣчи — множатъ чары;  
Чуть трепещутъ ихъ вѣнцы;  
И свѣтиленъ ихъ нагары,  
Точно алыя сосны.

Со стѣнъ молчаливо мерцаютъ сквозь стекла  
Портреты знакомыхъ. Какъ много поблѣкло!  
Какъ много погасло, подобно огню!  
Ихъ нѣтъ, — только тѣнь ихъ чернѣетъ на снимкѣ;  
Ихъ смерть поглотила, они невидимки,  
Но тѣнь ихъ попалась лучамъ въ западню.

Грустно взоры ихъ мерцаютъ,  
Тихо смотрятъ на меня;  
Съ каждымъ днемъ, блѣднѣя, таютъ  
Отъ лучей и отъ огня.

День меркнетъ. Мнѣ страшно; мнѣ холодно стало!  
Не свѣтъ-ли пріемлетъ отъ мрака начало?  
И бездна хаоса не искру-ль зажгла?  
И тѣни — не дѣти-ль огня золотого,  
Не призраки-ль жизни, миражи былого,  
Изъ смерти колчана — стрѣла?

К. Фюфановъ.

## Къ рисункамъ.

Жанровыя сценки изъ семейнаго быта мелкихъ людей составляютъ какъ бы привилегію голландскихъ художниковъ; никому не удастся такъ спокойно и мило воплотить на холстѣ эти еле уловимыя настроенія мирной трудовой жизни народа, какъ этимъ художникамъ: картинка Кирберга какъ нельзя лучше подтверждаетъ это. Мы въ домѣ рыбака, только что вернушагося съ удачнаго улова; чистенькая обстановка голландскаго рыбацкаго дома, какъ и дѣт опрятно одѣтыя молодыя дѣвушки, производятъ отрадное впечатлѣніе. Рыбакъ сдѣлалъ свое дѣло и вернулся на отдыхъ; за то отдыхъ дѣвушекъ кончился: одной нужно чинить прорванную въ разныхъ мѣстахъ сѣти, другой — сортировать пойманную рыбу. Трудъ распределяется поровну, и на этомъ распределеніи основанъ достатокъ скромной семьи.

Какъ много поэзіи въ несложномъ пейзажѣ того края, «гдѣ нивы золотыя испещрены лазурью васильковъ» и который даетъ такъ много неистощимаго матеріала нашимъ поэтамъ и художникамъ. Въ Малороссіи столько уголковъ, гдѣ

Шумя, тростники  
надъ озеромъ  
трепещеть,  
И чистъ, и тихъ, и  
ясенъ сводъ небесъ!

Одинъ изъ такихъ чарующихъ уголковъ и изображенъ на нашемъ рисункѣ. Это — простое воспроизведеніе дѣйствительности, а сколько въ немъ истинной поэзіи!

Знойное, голубое, синее небо. Немилосердно жжетъ солнце эту безводную и бесплодную пустыню — безбрежную, какъ море. Далеко-далеко протянулась она, вся покрытая зыбучими песками, слившися на горизонтѣ съ небеснымъ куполомъ. Узкой вереницей тянется въ ея желтыхъ пескахъ караванъ богомольцевъ по святымъ мѣстамъ Палестины. Безнадежной кажется этимъ путникамъ пустыня и беспощадными жгуче лучи полуденнаго солнца; глаза устали отъ яркаго свѣта, ноги — отъ долгой ходьбы: но духъ ихъ бодръ, потому что, среди этой безнадежности пейзажа, cadaго изъ богомольцевъ живить надеж-



Праздникъ Л.-гв. Павловскаго полка. Государь Императоръ изволить направляться къ полку.  
По фот. К. Булла, авт. «Нивы».



Въ Усть-Ижорскомъ лагерѣ. Государь Императоръ присутствуетъ при производствѣ боевой стрѣльбы. По фот. К. Булла, авт. «Нивы».



Въ Усть-Ижорскомъ лагерѣ. Взрывъ подводныхъ минъ. По фот. К. Булла, авт. «Нивы».



Въ Усть-Ижорскомъ лагерѣ. Укладка рельсъ крѣпостной узкоколейной жел. дор.  
По фот. К. Булла, авт. «Нивы».

да увидѣть тѣ мѣста, гдѣ жилъ, страдалъ и умеръ за человечество Спаситель. Много земель прошли эти новые пилигримы, много морей переплыли они, живя одной мечтой, среди тяжелыхъ испытаній, — поклониться святымъ мѣстамъ, испытать добровольно наложенный на себя обѣтъ. Картина Х. Н. Скорнякова даетъ намъ художественное изображение такого каравана, въ пути по выжженной солнцемъ пустыни. Взгляните на этихъ мужичковъ и бабъ: весь ихъ несложный дорожный багажъ заключается въ неизбѣжныхъ чайникахъ, котомкахъ за плечами и посохахъ въ рукахъ; что имъ до дорожнаго комфорта, до удобства жизни — каждый изъ нихъ двигается высокая духовная цѣль, а въ достиженіи такой цѣли удивительно настойчивы русскій чело-вѣкъ и ради нея способенъ на многія жертвы.

## Праздникъ л.-гв. павловскаго полка.

(Рис. на этой стр.)  
Л.-гв. павловскій полкъ отпраздновалъ, 30-го іюля, особый праздникъ: четверть вѣка прошло съ тѣхъ поръ, какъ Государь Императоръ зачисленъ въ ряды полка. Въ 1875 г., во время торжественнаго празднованія 50-лѣтняго юбилея шефства императора Александра II въ л.-гв. павловскомъ полку, въ Бозѣ почившій монархъ, ввелъ за руку въ Бѣлый залъ, гдѣ происходило торжество, Своего Внука, нынѣ благополучно царствующаго Государя Императора, бывшаго въ формѣ прапорщика полка. Императоръ Александръ II помогъ своему малолѣтнему Внуку вбить гвоздь въ древко, только что пожалованнаго полку, новаго знамени, а на парадѣ, въ Михайловскомъ манежѣ, сказалъ полку: «Пятидесятилѣтній шефъ присутствуетъ васъ и благодаритъ за честную и всегда вѣрную службу». Затѣмъ, обнаживъ саблю, государь отсалютовалъ полку и продолжалъ:

«Я горжусь тѣмъ, что 50 лѣтъ состою въ рядахъ этого славнаго и храбраго полка. Я отдаю честь вашей доблести. Я вполне увѣренъ, что вы всегда будете достойны своихъ георгиевскихъ знаменъ, заслуженныхъ вашими славными предками. 50 лѣтъ, Я былъ свидѣтелемъ безукоризненной службы

полка и вполне увѣренъ, что какъ Отцу Моему, какъ Мнѣ служили, такъ Сыну Моему и Внуку вы будете служить съ тою же преданностью, вѣрностью и любовью».

И вотъ, нынѣ, полкъ имѣлъ счастье праздновать состояніе въ его рядахъ, въ теченіе 25 лѣтъ, благополучно царствующаго Государя Императора. Въ день этого празднованія, состоялся въ красносельскомъ лагерѣ, въ Высочайшемъ Государя Императора присутствіи, церковный парадъ л.-гв. павловскому полку. Лагерное расположеніе полка разукрасилось флагами и гирляндами зелени; около передней линейки былъ разбитъ шатеръ, утопавшій въ тропической зелени. Въ началѣ двѣнадцатаго часа, полкъ построился впереди шатра побатальонно, съ хоромъ музыки на правомъ флангѣ и полковымъ знаменемъ передъ серединою 1-го батальона. Въ 12 ч. изволилъ прибыть, въ экипажѣ, Его Величество Государь Императоръ съ Ихъ Величествами Государынями Императрицами и другими Высочайшими Особами, въ сопровожденіи лицъ ближайшей свиты. Государь былъ въ формѣ (въ кителѣ) л.-гв. павловскаго полка и въ Андреевской лентѣ.

Принявъ рапортъ командира полка, ген.-маіора Троцкого, Государь Императоръ изволилъ обходить полкъ и милостиво здороваться отдѣльно съ каждымъ батальономъ. Отвѣтные возгласы сливались со звуками народнаго гимна и громовымъ «ура» павловцевъ. По обходѣ фронта, началось Богослуженіе, послѣ чего Его Величество изволилъ приложиться къ св. кресту и принять кропленіе св. водою. По окончаніи Богослуженія, начался церемональный маршъ; прожогденія удастивались Царскаго «Спасибо». Послѣ этого, Его Величество изволилъ направиться пѣшкомъ къ столовымъ нижнихъ чиновъ. Подойдя къ столу съ пробной порціей, Государь Императоръ изволилъ выпить чарку за славу и процвѣтаніе полка:

«Я счастливъ провести этотъ день съ вами, — произнесъ Государь Императоръ: — вы знаете, братцы, что 25 лѣтъ тому назадъ, Мой покойный Дѣдъ поставилъ Меня въ ряды Своей, нынѣ Моей, роты. Я вспоминаю всегда объ этомъ днѣ и никогда, до конца дней Моихъ, не забуду объ этомъ — съ какою гордостью Я пробѣжалъ тѣ пятьдесятъ — сто шаговъ до Его ставки. Мой Дѣдъ и Отецъ гордились быть шефами славнаго павловскаго полка и Я также горжусь этимъ. Я увѣренъ, что полкъ и на будущее время также честно и доблестно будетъ служить своимъ Государямъ и Россіи. Отъ души пью за здоровье и процвѣтаніе лейбъ-гвардіи павловскаго полка!»

Звуки полковаго марша и громкое «ура» покрыли слова Его Величества. Уходя изъ столовыхъ, Государь Императоръ изволилъ сказать: «Еще разъ спасибо, молодцы, за сегодняшній смотръ». Затѣмъ Ихъ Величества и Ихъ Высочества удостоили посѣщеніемъ офицерское собраніе и здѣсь, Государю Императору благоудно было принять альбомъ рисунковъ и эскизовъ художника Кравченко: «Въ л.-гв. павловскомъ полку». Во время послѣдовавшаго завтрака, Государь Императоръ произнесъ:

«Отъ имени Государынь Императрицъ и Своего благодарю васъ, господа, за радушную хлѣбъ-соль и пью здоровье Моего славнаго лейбъ-гвардіи павловскаго полка».

Командиръ полка пилъ за драгоценное здравіе Его Величества и Государынь Императрицъ. Въ 3 ч. 20 м. Ихъ Величества и Ихъ Высочества изволили отбыть изъ расположенія павловскаго полка при громкихъ крикахъ «ура».

### Въ Усть-Ижорскомъ лагерѣ.

(Рис. на стр. 533 и 534).

28-го іюля н. г. состоялся Высочайшій смотръ войскамъ усть-ижорскаго лагернаго сбора. Въ 10 ч. утра, къ ст. Колпино подошелъ императорскій поѣздъ, въ которомъ прибыли Государь Императоръ, вмѣстѣ съ великимъ княземъ Владиміромъ Александровичемъ и въ сопровожденіи министра императорскаго двора и лицъ государевой свиты. Государь былъ въ формѣ сапернаго батальона; принявъ рапортъ и поздравившись съ почетнымъ карауломъ, Его Величество, пройдя черезъ роскошно убранную тропической зелень станцію, изволилъ сѣсть въ коляску и объѣхать обширный районъ сапернаго лагеря. Государь Императоръ осматривалъ, по пути слѣдованія, желѣзнодорожный поѣздъ крѣпостной узкоколейной желѣзной дороги, нагруженный осадными орудіями. Въ послѣднее время, какъ европейскія, такъ и наши крѣпости признано необходимымъ оборудовать узкоколейными желѣзнодорожными путями для подвоза орудій; эти пути быстро укладываются и разбираются, благодаря своей несложности и сравнительной легкости матеріала; такой путь и былъ выстроенъ въ усть-ижорскомъ лагерѣ ротой 1-го желѣзнодорожнаго батальона. Подвижной составъ этой примѣрной дороги незначителенъ: всего четыре вагона: два съ осадными орудіями, одинъ — съ приспособленіями для перевозки раненыхъ и одинъ — съ приготовленными заранѣе звеньями дороги (см. рис. на стр. 533). Велѣдъ за осмотромъ дороги, Государь Императоръ изволилъ присутствовать при производствѣ боевой стрѣльбы осадной и полевой артиллеріи, а также изъ пулеметовъ и ружей по разнымъ цѣлямъ, представляю-



Въ Усть-Ижорскомъ лагерѣ. Государь Императоръ переходитъ пѣшеходный понтонный мостъ черезъ Неву. По фот. К. Булга, авт. «Нипп».

шимся въ крѣпостной войнѣ. Передъ полигономъ была устроена примѣрная крѣпость съ маскированными укрѣпленіями, противъ которой дѣйствовали пять батарей, изъ нихъ одна — мортирная. Осадная артиллерія дѣйствовала по искусственнымъ металлическимъ крѣпостнымъ препятствіямъ, а затѣмъ была показана стрѣльба изъ пулеметовъ, которые оказали такую большую услугу въ только что минувшей китайской войнѣ. Государь Императоръ наблюдалъ за ходомъ стрѣльбы (см. рис. на стр. 533), а вслѣдъ за тѣмъ изволилъ осматривать пораженія, произведенныя артиллерійской стрѣльбой. Переѣхавъ къ инженерному полигону, Государь присутствовалъ при производствѣ взрывовъ различныхъ фугасовъ юнкерами Николаевского инженернаго училища, впервые явившагося на смотръ въ полномъ своемъ составѣ и подрывными командами саперныхъ батальоновъ. Эффектъ этихъ взрывовъ былъ поразительный; по сигнальной трубѣ взрывались фугасы въ видѣ темныхъ земляныхъ фонтановъ, окутанныхъ снизу густымъ бѣлымъ дымомъ. По осмотру воздухоплавательнаго парка, Его Величество присутствовалъ при взрывѣ подводныхъ минъ (см. рис. на стр. 533) электротехнической школы. Взрывы подводныхъ минъ подымали цѣлыя фонтаны воды къ небу, и зрѣлище это производило большое впечатлѣніе своей сокрушительной силой.

Послѣ Высочайшаго завтрака, состоявшагося въ домѣ начальника усть-ижорскаго лагеря, ген.-лейт. Случевского, Государь Императоръ смотрѣлъ дѣйствія кавалерійской команды по перехватыванію депешъ, а вслѣдъ затѣмъ переѣхалъ къ лагерной пристани, у которой понтоны наводили уже пѣшеходный понтонный мостъ. Не смотря на значительную ширину Невы въ этомъ мѣстѣ, наводка моста произведена была средствами одного лишь понтоннаго батальона. Его Величество перешелъ черезъ этотъ мостъ (см. рис. на стр. 533), послѣ чего изволилъ отправиться, мимо производившихся саперныхъ и желѣзнодорожныхъ работъ, къ ст. Колпино, откуда, милостиво простившись съ начальствующими лицами, и отбылъ въ Петергофъ.

### Франческо Криспи (Портр. на этой стр.).

Франческо Криспи, скончавшійся 29-го іюля въ Неаполѣ, 82 лѣтъ отъ роду, является одной изъ крупныхъ и интересныхъ политическихъ фигуръ конца девятнадцатаго вѣка. Родился онъ въ Сициліи въ 1819 г., отъ родителей албанской національности, слѣдовательно славянскаго происхожденія; да и самъ онъ, по крещенію принадлежалъ къ греко-россійской церкви и былъ нашимъ единовѣрцемъ; Криспи отличался индифферентизмомъ къ религиознымъ воззрѣніямъ и впоследствии перешелъ, съ свойственной ему легкостью, въ католицизмъ. Будучи уже политическимъ дѣятелемъ современной Италіи, онъ сумѣлъ привлечь къ себѣ вниманіе всей остальной Европы, и не только привлечь вниманіе, но и сыграть значительную роль въ международной политикѣ. И самая судьба его была въ высшей степени необыкновенна: обладая темпераментомъ, заставлявшимъ его страстно увлекаться тѣмъ или инымъ политическимъ теченіемъ, той или иной господствующей идеей, Криспи, въ молодости порывисто увлекся революціоннымъ движеніемъ 1848 года и былъ приговоренъ, во время неаполитанскаго возстанія, къ смертной казни. Этотъ темпераментъ политическаго борца — порывистаго и страстнаго — не покинулъ его и тогда, когда онъ сталъ первымъ лицомъ въ объединенной королевской Италіи, которую онъ заставилъ сдѣлаться участницей тройственнаго союза, вовлекшаго небогатое государство въ непосильные для него военные расходы; онъ же сумѣлъ убѣдить покойнаго короля Гумберта въ необходимости, крайне неудачной и печальной для его родины, абессинской войны; всѣмъ еще памятные событія этой африканской авантюры, нанесшей такой чувствительный ударъ экономическому благосостоянію и національному самолюбію Италіи. Въ судьбѣ покойнаго нынѣ бывшаго министра-президента было, положительно, что-то роковое: всѣ его начинанія, вызванныя стремленіемъ къ благу горячо любимой имъ родины, приводили эту ро-

дину къ печальнымъ слѣдствіямъ; Криспи не могъ отрѣшиться отъ мани величія ни по отношенію къ Италіи, ни по отношенію къ себѣ лично: увлекшись дружбою съ Бисмаркомъ и его политикой, онъ вздумалъ примѣнить къ своему государству. Это была несомнѣнно одна изъ самыхъ неудачныхъ его предвзятыхъ идей; не обладая ни экономическимъ, ни военнымъ, ни политическимъ могуществомъ Германіи, Италія, очевидно, не могла играть той первенствующей роли, которую ей силится навязать Криспи, да и самому Криспи, при всѣхъ его положительныхъ данныхъ, при всемъ его несомнѣнномъ государственномъ умѣ, было, конечно, далеко до Бисмарка. Злой рокъ тяготѣлъ надъ этимъ увлекающимся патриотомъ не только въ его политической и государственной дѣятельности, но и въ частной его жизни, въ которой онъ испыталъ много тяжелого горя: его обвиняли въ двоеженствѣ, старшаго сына его — въ хищеніяхъ. Теперь Криспи умеръ, послѣ долгой борьбы со смертью, и всепримиряющая смерть отодвинетъ на дальній планъ всѣ ошибки, всѣ неудачи этого дѣятеля и выдвинетъ впередъ его дѣйствительныя и многочисленные достоинства, какъ человѣка большого ума, владѣвшаго даромъ яркаго краснорѣчія и, въ особенности, какъ пламеннаго патриота, страстно любившаго свое отечество.

За эту любовь, Италія, конечно, проститъ ему его ошибки и увлеченія.

### Н. М. Барановъ. (Портр. на этой стр.).

Кончина сенатора, генералъ-лейтенанта Николая Михайловича Баранова, послѣдовавшая послѣ продолжительной и тяжелой болѣзни, 30-го іюля с. г., является очень чувствительной утратой для Россіи.

Судьба щедро надѣлила своими дарами этого замѣчательнаго человѣка, трудившагося для пользы и славы родины, на самыхъ разнообразныхъ поприщахъ, съ одинаковымъ успѣхомъ. Военный герой, выдающійся изобрѣтатель, талантливый администраторъ, честный гражданинъ и человѣкъ исключительно прекрасной души — вотъ чѣмъ былъ покойный Барановъ. Родился Н. М. въ 1836 г., воспитывался въ морскомъ кадетскомъ корпусѣ, откуда выпущенъ былъ въ 1854 г. и черезъ два года произведенъ въ мичманы. Поступивъ на дѣйствительную службу, Н. М. сталъ внимательно слѣдить за развитіемъ военнаго дѣла и изучать спеціальныя науки, имѣющія къ нему приложеніе. Результатомъ этихъ трудовъ было изобрѣтеніе имъ ружья, заряжающагося съ казны; это ружье получило во флотѣ названіе «барановскаго». Но судьба не дала Н. М. сосредоточиться на этой страсти къ военному дѣлу, отъ котораго онъ былъ оторванъ новымъ назначеніемъ. Когда началась русско-турецкая война, молодой офицеръ рвался въ бой и, не будучи въ силахъ преодолѣть этого стремленія, отправился охотникомъ на Черное море, принявъ подъ свою команду пароходъ «русскаго общества пароходства и торговли» — «Весту». 11-го іюня 1877 г., пароходъ «Веста», подъ командою Баранова, имѣлъ жаркій бой съ турецкимъ броненосцемъ, который и обратился въ бѣгство. Это былъ поистинѣ беззаветно геройскій подвигъ, если принять во вниманіе размѣры и силы частнаго парохода и грозное вооруженіе огромнаго броненосца. Имя Баранова, благодаря этому подвигу, прогремѣло въ Россіи и за границей. За это дѣло Н. М. былъ награжденъ орденомъ св. Георгія 4 ст., чинномъ капитана 2 ранга и званіемъ флигель-адъютанта. Вслѣдъ за этимъ, онъ совершилъ другой подвигъ: командуя пароходомъ «Россія», взявъ большое турецкое судно съ десантомъ, за что получалъ чинъ капитана 1-го ранга. Казалось, блестящая морская карьера была ему открыта; его храбрость и военный талантъ могли бы принести огромную пользу Россіи и вывести не мало лавровъ въ ея вѣнокъ. Но, немилостивая къ Н. М. судьба

уже сторожила его: враги Н. М. выдвинули противъ него тяжкія обвиненія и, ревнивый къ своему доброму имени, морякъ самъ потребовалъ надъ собою суда. Нечего и говорить, что онъ вышелъ съ честью и славою изъ этого тяжелого испытанія. Обиженный и огорченный, онъ вышелъ въ отставку, и со всѣми своими блестящими способностями пребывалъ въ бездѣйствіи до 1881 г. Въ этомъ



Франческо Криспи († 29-го іюля 1901 г.).  
Съ фот. авт. «Нивы».



Сенаторъ Н. М. Барановъ († 30-го іюля 1901 г.).  
По фот. Дмитріева, авт. «Нивы».

году, прозорливый и умѣвший отличать истинно талантливых и честных людей, гр. Лорисъ-Меликовъ назначилъ Н. М. ковенскимъ губернаторомъ, зачисливъ его по пѣшей артиллеріи; горячо принявшись за службу, Н. М. занялся преобразованиемъ института урядниковъ, но былъ перевѣненъ въ Петербургъ на должность градоначальника. Вскорѣ онъ былъ переведенъ въ архангельскую губернію, а затѣмъ въ нижегородскую. Служба его какъ губернатора, администратора и общественного дѣятеля въ этой губерніи у всѣхъ еще въ памяти: это былъ прекрасный губернаторъ, по энергіи, благоумію, ясному пониманію своихъ задачъ, охотно прислушавшійся къ различнымъ мнѣніямъ, далекій отъ партійности и узкости взглядовъ. Когда разыгралась холера, Н. М. не задумался ни на минуту отдать губернаторскій домъ, въ которомъ жилъ, подъ холерный госпиталь, посѣщалъ разныя больницы, ободрялъ своимъ поведеніемъ жителей, готовыхъ было разбѣжаться отъ обурявшей всѣхъ паники... Дѣятельное участіе принялъ онъ въ организаціи грандіозной всероссийской промышленной выставки. Затѣмъ онъ былъ назначенъ сенаторомъ. Всѣ, кто знали покойнаго Н. М., сохраняютъ добрую память о немъ; а это едва-ли не лучшей памятникъ для общественного и государственнаго дѣятеля.

### А. Э. Норденшельдъ.

(Портр. на этой стр.)

Въ послѣдній день іюля, въ Стокгольмѣ, скончался знаменитый путешественникъ и изслѣдователь полярныхъ странъ, баронъ Адольфъ Эрикъ Норденшельдъ. Это былъ глубоко образованный человекъ, имя котораго очень популярно какъ въ Россіи такъ и въ Европѣ, и не только среди ученыхъ специалистовъ, но и среди большой публики. Отличаясь пытливымъ умомъ, настоящею страстью къ дальнимъ путешествіямъ и отважностью, покойный смѣло пустился въ путь въ тѣ далекія и невѣдомыя страны, которыя издавна влекли къ себѣ путешественниковъ, а многихъ изъ нихъ и погребли подъ своими снѣгами и льдами. Норденшельдъ родился въ Гельсингфорсѣ, въ столицѣ Финляндіи, 18-го ноября 1832 г., слѣдовательно скончался 69-ти лѣтъ. И отецъ его извѣстенъ былъ какъ ученый путешественникъ по Уралу; служилъ же онъ въ Финляндіи, по горному вѣдомству. Адольфъ Норденшельдъ окончилъ курсъ въ Гельсингфорскомъ университетѣ и долгое время увлекался геологіей и минералогіей, изслѣдуя горныя породы своей родины; его серьезные труды по этой научной отрасли привели его къ занятію кафедры

въ университетѣ по физико-математическому факультету; но здѣсь онъ пробылъ недолго и отправился въ Германію и Швецію. Въ столицѣ послѣдней, въ Стокгольмѣ, сразу оцѣнили его какъ ученаго и предложили должность профессора въ Стокгольмскомъ университетѣ, которое и было принято Норденшельдомъ. Съ тѣхъ поръ, Швеція сдѣлалась его второй родиной, а впоследствии, знаменитый путешественникъ сталъ и ея подданнымъ. Много разъ, прежде чѣмъ рѣшиться на это, онъ пытался вернуться на родину, въ Гельсингфорсъ, и занять въ его университетѣ подобающее ему положеніе, но, вслѣдствіе причинъ политическаго характера, это ему не удалось. Первое путешествіе въ молодыхъ годахъ, Норденшельдъ совершилъ на Шпицбергенъ, подъ начальствомъ Торсея, и повторилъ его, при тѣхъ же условіяхъ, въ 1861 г. Но уже въ 1864, 1868 и 1872, онъ отправился туда на свой страхъ и поставилъ себѣ цѣлю, если не открыть сѣверный полюсъ, то дойти до него какъ можно ближе. Въ 1875 г. неутомимый путешественникъ отправился въ продолжительную экспедицію для изслѣдованія карскаго моря, желая доказать, вопреки господствовавшему мнѣнію, что оно бываетъ свободно отъ льдовъ, что и вполнѣ удалось ему. Новая экспедиція, подъ руководствомъ Норденшельда, была организована съ цѣлю выполненія задачи обогнуть сѣверные берега Сибири. Это путе-

шествіе—самое блестящее въ дѣломъ ряду научныхъ подвиговъ славнаго ученаго. Шведское правительство и русскій миллионеръ Сибириковъ пришли къ нему на помощь въ матеріальномъ отношеніи. Паракордъ «Вега», въ іюнь 1876 г., отправился въ путь, достигъ мыса Челюскина и обогнулъ его. Мысль эту считаетъ самой сѣверной точкой стараго свѣта, и до Норденшельда ни одинъ корабль не достигалъ его. Уже въ августѣ, «Вега» была затерта льдами и экспедиціи пришлось устроиться на продолжительную зимовку, изъ которой ей удалось выбраться только одиннадцать мѣсяцевъ спустя. Норденшельдъ, вернувшись въ Швецію, составилъ научное описаніе этого путешествія и книга его, переведенная на всѣ европейскія языки, сдѣлала ему огромную извѣстность и сдѣлала основаніемъ его всемірной славы. Недолго отдыхалъ отъ перенесенныхъ во льдахъ невзгодъ предприимчивый путешественникъ, и въ 1883 г., подготовилъ новую экспедицію, въ Гренландію.

Изъ ученыхъ работъ Норденшельда, въ переводѣ на русскій языкъ, извѣстны слѣдующіе его главные труды: «Путешествіе къ устьямъ Енисея», знаменитое «Путешествіе вокругъ Европы и Азии на паракордѣ «Вега», «Въ странѣ холода» и «Влоды полярныхъ странъ».

Норденшельдъ всю жизнь работалъ для науки, и продолжалъ работать до послѣдняго времени; онъ обогатилъ ее цѣнными вкладками и открылъ своимъ слѣдователямъ новые пути для изслѣдованія цѣлой обширной и еще темной области. Люди науки и общество, съ чувствомъ глубокой благодарности, будутъ вспоминать имя доблестнаго ученаго и отважнаго путешественника.



А. Э. Норденшельдъ. († 31-го іюля 1901.)  
Съ карт. Розена, авт. «Нивы».

### Германская экспедиція къ южному полюсу.

(Съ портр. на этой стр.)

Духу нѣмецкой научной предприимчивости и пытливости, можетъ быть свѣтъ будетъ обязанъ разрѣшеніемъ одной изъ самыхъ таинственныхъ загадокъ человѣческаго знанія—открытію южно-полярнаго полюса.

Германская экспедиція, снаряженная съ этой цѣлю, задумана широко и прекрасно обставлена въ матеріальномъ отношеніи: достаточно сказать, что на нее ассигновано до 900 тысячъ марокъ.

Экспедиція только что покинула Германію, отправившись изъ Кіля, на паракордѣ «Гаусъ», подъ командой лейтенанта Скотта. 28-го іюля императоръ Вильгельмъ II, безъ участія котораго не обходится ни одно мало-мальски значительное событіе въ его странѣ, простился съ отважными участниками экспедиціи, пожелавъ имъ добраго пути и счастливой удачи. До сихъ поръ южный полярный полюсъ привлекалъ къ себѣ, почему-то, несравненно меньшее вниманіе ученыхъ и изслѣдователей, чѣмъ сѣверный: въ то время, какъ на сѣверный полюсъ снаряжались многочисленныя морскія, сухопутныя и даже воздухоплавательныя экскурсіи, южнымъ мало кто интересовался. Организаторомъ и душою новаго предпріянія является извѣстный профессоръ географіи берлинскаго университета, Эрихъ фонъ-Дригальскій, изучившій полярныя страны во время своего восемнадцатилѣтняго пребыванія въ Гренландіи. Д-ра Дригальскаго поддержало германское правительство, сочувственно отнесшееся къ его идеѣ.

На кораблѣ «Гаусъ», построенномъ съ специальными приспособленіями для плаванія въ полярныхъ льдахъ, устроены помѣщенія для ученыхъ, сопровождающихъ экспедицію, для 50 офицеровъ и 20 матросовъ; провіанту и углю взято по расчету на 3 года; экспедиція беретъ съ собою 50 собакъ. Проф. Дригальскій рассчитываетъ, что плаваніе корабля «Гаусъ» продолжится два года, но въ этихъ отважныхъ предпріятіяхъ рѣшительно невозможно предвидѣть и предсказать что либо съ точностью, хотя бы и приближительной—примѣромъ чему могутъ служить

экспедиція несчастнаго, безъ вѣсти пропавшаго, Андрѣ и продолжительная неизвѣстность, царившая относительно судьбы Нансена.



Экспедиція къ южн. полюсу. Проф. Дригальскій. Съ фот. авт. «Нивы».

## ЗАЯВЛЕНІЕ.

Во избѣжаніе остановки въ высылкѣ журнала «Нива» съ 1 сентября, Контора покорнѣе проситъ гг. подписчиковъ, не внесшихъ полной годовой подписной платы за «Ниву» 1901 года, озаботиться **НЕМЕДЛЕННОЮ** присылкою послѣдняго взноса въ окончательную уплату за журналъ. Гг. иногородные подписчики, при высылкѣ денегъ, благоволятъ прилагать печатный адресъ съ бандероли, подъ которою получается ими «Нива».

Издатель А. Ф. Марксъ.

Редакторъ Р. И. Сементковскій.



# ЛЕССИВЪ ФЕНИКСЪ

Химический продукт замѣняющій мыло.

## НЕОБЫКНОВЕННАЯ БЪЛИЗНА

### И СБЕРЕЖЕНІЕ БЪЛЛЯ.

Продается въ аптекарскихъ и колоніальн. магазинахъ.

**Требовать способъ употребленія.**

ОПТОВАЯ ПРОДАЖА Ц. № 14489 26—20

у **Д. Миндосъ** въ **С.-Петербургѣ**.

**!!Только за 6 руб.!!**



изящные мужскіе и дамскіе карманные часы, черные вороненой стали съ прекраснымъ ходомъ ремонтуръ (т. е. заводъ безъ ключа). На крышкѣ изящной первоклассной работы инициалъ имени и фамили на золотой накладкѣ только за 6 руб. Анкерные всемирно извѣстной фабрики «Таванъ Ваць» на 2 р. дороже. Глухіе 8 руб. такіе же анкерные на 2 руб. дороже. Къ часамъ прилагаются изящная цѣпочка ново-американскаго золота пандерной работы съ брелокомъ Вѣра, Надежда и Любовь или парижскимъ компасомъ. Заказы высылаю немедленно по полученіи 1 руб. задатка (можно почт. марк.) остальные налож. платеж. Полная гарантія фирмы за вѣрность хода на 5 лѣтъ.

Новѣйшій прейсъ-курантъ на 1901 г. безплатно.

Адресъ: **Товарищество „Оборотъ“**

фабр. складъ часовъ Варшава, почт. ящикъ № 94.

Золотая медаль на Всемирной Выставкѣ въ Парижѣ 1900 г.

Для смягченія и бѣлизны кожи.

# КАЛОДЕРМА

ЖЕЛЕ КАЛОДЕРМА . \* \* \* МЫЛО КАЛОДЕРМА.

**Ф. Вольфъ и Сынъ въ Карлсруэ.**

Продается во всѣхъ лучшихъ аптекарскихъ и парфюмерныхъ магазинахъ.

ОРУЖЕЙНЫЯ МАГАЗИНЫ  
А. В. ТАРИПОЛЬСКОГО  
нагрѣваемо золотомъ металломъ  
Прейсъ-Курантъ безплатно  
Высылаетъ  
МОСКВА  
МАССА-НОВОСТЕЙ  
МОСКВА  
Толстухинъ

НАВОЖДЕНІЕ. Ром. изъ современн. жизни  
Вс. Соловьева. Ц. 2 р., съ пер. 2 р. 50 к.

**ВЫ ДОЛЖНЫ** требовать прейсъ-курантъ  
Парижскихъ резиновыхъ издѣлій безплатно отъ М. Беклеръ, Ревель.

**ХУДОЖ. ОТКРЫТ. ПИСЬМА**  
10 Принадовъ 1 р.; 12 пластч. позы 1 р.;  
12 Купальщицъ 1 р.; 50 Паряжъ 3 р.;  
Пр.-кур. фотография красивыхъ женщнцъ  
безпл. 5 разныхъ за 1 р. 60 к.  
**Ф. М. Мулертъ, СПб., Караванная, 8.**

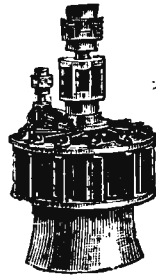

## ТУРБИНЫ

всемирно-извѣстнаго завода Д. Лефель и К<sup>о</sup> съ усовершенствов. регулированиемъ.

**ВЫГОДНѢЙШАЯ ЗАМѢНА ВОД. КОЛЕСЪ.**

☞ Наибышій коэф. полезнаго дѣйствія. ☞

■ Прочность и силы гарантируются. ■

Единств. представитель

## В. ЖУКОВСКІЙ

С.-Петербургъ, Невскій, 97.

Полное устройство мельницъ.—Каталогъ безплатно.

SPECIAL

# MAIGLÖCKSCHEN

ДУХИ — МЫЛО — ПУДРА.

Неподдѣльно только съ полной фирмой

## ГУСТАВЪ ЛОЗЕ

№ 6442 (138)

Корол. придв. поставщикъ, Berlin.

Продажа во всѣхъ парфюмерныхъ и аптекарскихъ магазинахъ и во всѣхъ парикмахерскихъ Россіи.



1865. Москва.



1870. С.-Петербургъ.



1882. Москва.



1896. Нижн.-Новгор.

ТОВАРИЩЕСТВО

# РОССІЙСКО-АМЕРИКАНСКОЙ РЕЗИНОВОЙ МАНОФАКТУРЫ ВЪ С.-ПЕТЕРБУРГѢ,

УЧРЕЖДЕННОЕ ВЪ 1860 ГОДУ,

просить при  
покупкѣ

## РЕЗИНОВЫХЪ ГАЛОШЪ

обращать вниманіе на  
клейма на подошвахъ:



въ особенности на годъ учрежденія Товарищества „1860“, и на слово „С.-Петербургъ“ въ красномъ треугольникѣ (фабричное клеймо).

**„GRAND PRIX“** Высшая награда (Парижъ 1900 г.)

единственная за резиновыя издѣлія русскаго производства присужденная.



### Палка съ выпивкой.

Содержат рюмочку и бутылочку для вина, коньяка или водки. Для прогулок и веселой компании незаменима.

Шт. 1 руб. 95 коп., 2 шт. за 3 р. 65 к.

Базаръ Марокъ СПб. Невскій 20—31.

### ПОХВАЛЬНЫЙ ОТЗЫВЪ НА ВСЕРОС. ВЫСТ. 1896. МЫЛО ДИСПОЗЕ П.Н.ВИНОГРАДОВА ВЪ ТЕПЛОЕ ВРЕМЯ ДЛЯ БЪЛЬЯ

Бълье получается замчат. бѣлымъ и чистымъ. Пятна уничтожаются. Эконом. въ топливѣ. Мыла Диспозе идетъ въ три раза меньше простого. Совершен. безвред. для тканей бѣлья. Удостовер. № 3780. Опт. у П. Виноградова, Москва, Ржев-двѣтвенка, домъ № 2.

ТРЕБУЕТСЯ СЪ ОТЪКЪТЪ УТВЕРЖАЮЩАЯ С.П., маг. Виноградова, Гороховая, 36.

Требуйте! Всеобщее известное кероси-но-газовую кухню „СЛАВУ“



Остерегайтесь подделок!

### СКРИПКИ

правильны и съ хорошимъ тономъ отъ 1 р., 1 р. 50 к., 2, 3, 4, 5, 6, 8, 10, 15, 25, 35, 50 р. и дорож; смычки отъ 30 к.; альты отъ 4 р.; виолончели отъ 10 р.; контрабасы отъ 25 р. Починка и передѣлка инструментовъ. Каталогъ бесплатно.

Скрипичный мастеръ Ф. НАСЕРЬСКИЙ, СПб., Моховая, № 42, Караванная, № 3—35.

### МАНЕКЕ

ны: дамскіе, мужскіе и дѣтскіе фабрич. производ. Отъ 2-хъ руб. (готов. въ громад. выборѣ) заказы выполняются по лѣтамъ и мѣрѣ, на собств. фабрич. иллюстрир. прейсъ-курал. высылаетъ за 10 к. почт. марк. СПб. Невскій, Пасажъ, магаз. № 56. Тво. КОВАЛЕВСКИЙ.

### НУЖНЫ АГЕНТЫ

во всѣхъ мѣстностяхъ Россіи для распростран. очень ходкаго привлекат. необход. въ каждомъ домѣ предмета. Для начатія дѣла—малая затрата капитала (около 40 р.). Подробн. и условия высыл. за семи коп. марку. Адресовать: Москва „Дело несгораемыхъ фитилей Триумфъ“, Сокольниковъ, домъ № 8.

### АКВАРИУМЫ, СОБАКИ,

Фонтаны, кѣтки, Террариумы, Птицы, земки С. Бернари, Бульдоги, мопсы и проч. породистыя собаки. Пр.-куралтъ безплатно. М. Мулертъ, СПб., Караванная, 8.

- Crème Vanilline
  - Mirlans Bordlaise
  - Grains cocots Demidoff
  - Quartier d'agneau rôti
  - Salade de romaine
  - Foie d'artichaut au gratin
  - Mousse au citron
  - Couigs de Chine
- VIN DO YEN-sec.

Рояли, Піанино, Фисгармоніи  
Парижъ 1900: „GRAND PRIX“ — высшая награда.

„Шидмайеръ, Піанофортефабрика“  
бывш. I. и П. Шидмайеръ, въ Штутгартѣ, Neckarstrasse, 12.

Поставщики Двора Е. И. В. Государя Императора.  
Фабрикою изготовлено болѣе 30,000 инструментовъ.

### НОВОСТИ

въ области фотографіи, достойныя вниманія поступили въ фотографическихъ складахъ

**Иосифа ПОКОРНАГО**

Москва, Петровка, № 5. Кіевъ, Крещатикъ, № 43. Одесса, Еврейская, собствен. домъ.



Полный иллюстрированный прейсъ-куралтъ, въ которомъ помѣщены всѣ новости, вышеть только что изъ печати и высылается по полученіи 90 коп.

### ЧЕРНИЛА ЛЕОНГАРДИ.

Специальность: Первоклассныя по отзывамъ государственн. учреждений Желѣзисто-орѣшковые чернила

Наилучшія: для книгъ, актовъ, документовъ и письменностей всякаго рода.

Копировальныя чернила. Чернила для письма и копирования. ЧЕРНИЛА для книгъ.

„Атраль“ (жидкая китайская тушь). Немецкая тушь для бѣлья. Жидкіи клеи и гумми.

Краски и подукки для штемпелей.

„КАРИНЬ“ краска для нлѣянія мяса, безвредна, скоро высыхаетъ, не расплывается отъ воды.

Автографич. и гектографич. чернила. Гектографич. листы и масса. Химич. фабрики чернилъ, основ. въ 1826 г.



Неподдѣльно только съ сѣд. предохранительной маркой.

### Авг. ЛЕОНГАРДИ въ Дрезденъ.

Изобрѣтателя и единств. фабриканта всемирно-извѣстныхъ Алицариновыхъ чернилъ для письма и копирования, легко стекающихся и вполнѣ прочныхъ желѣзисто-орѣшковыхъ чернилъ 1-го класса. Во избѣжаніе поддѣлокъ просить обращать вниманіе на закл. въ Россіи этикетъ и фабрич. предохранит. марку.

### ПАРФЮМЕРІЯ ТОРГОВАГО ДОМА С.И.Чепелевскій съ С.М.

НОВОСТИ ПАРФЮМЕРІЯ: Нарциссъ, Віола-Мюге, Буке де Модъ, Мыло, духи, пудра и цвѣт. одеколонъ. МОСКВА, НИКОЛЬСКАЯ.

Закажите часы, получите даромъ съ портретомъ желаемого лица: Брошку, брелокъ или булавку для галстука; все въ оправѣ накладного золота. Открытые ящики вызолоченные карманные часы „Ремонтуръ“ вѣрнѣйшій ходъ, солиднѣйшій механизмъ, обтянуты и профрѣяны съ панцирной дѣлкой и брелокомъ „Вѣра, Надежда и Любовь“. Все только за 5 рублей, дамскіе 6 руб. Такіе же глухіе 8 р. дамскіе 9 руб. При заказѣ благовоите прислать фотографическую карточку желавшаго лица и сообщить, какую изъ трехъ вещей выслать въ видѣ преміи, брошку съ портретомъ, булавку или брелокъ. Выписывающій 2-е часовъ получаетъ всѣ 3 предмета съ разными фотографіями. По желанію можно имѣть: черныя стальные часы, съ тѣми же приложениями и преміей 5 и 8 руб., дамскіе 6 и 9 руб. Серебряные глухіе 84 пробы, анкеръ, ключемъ, на 15 канулахъ 10 и 12 руб., дамскіе ремонтуръ 9 и 11 руб. Высылается наложеннымъ платежомъ и безъ задатка, съ гарантіей за вѣрность хода на 5 лѣтъ. Адресовать: Товарищество „Ш А Р Л Бъ“, центральная почта № 324, Варшава.

Подарите себѣ и знакомымъ! ДАРОМЪ! Седьмой предметъ безплатно. Портмоне съ штемп. черной ошой. кожи, 1 р. 85 к. ♦ Тюленев. кожа 2 р. 20 к. ♦ Дамскія по тѣмъ же цѣнамъ. Безъ штемп. на 30 к. дешев. При заказѣ 6 шт. — 7-е портм. безплат.

Бумажник-кошеленъ «Купечес.» съ отдѣл. для бумагъ, документовъ и золота со штемп. Цѣна 2 р. 50 к.

Карман. Типографъ, «ПО-БѢДА» науч. подарокъ для дѣтей и вѣрста, для набора и печат. визитки, карт. писемъ, конв. и пр. Компл. изъ 90 буквъ только 1 р. 60 к. — Изъ 160 буквъ — 2 р. 75 к. съ принадлеж.

НЕБЫВАЛО-ДЕШЕВО! Штемпель Календарь «FRONT», для помѣт. писемъ и входящ. бум. необход. всѣмъ конторамъ и присутств. учрежд. — Цѣна 1 р. 25 к. — 3 шт. 3 р., 5 шт. 4 р. 25 к. ♦ Такіе же нумераторы для нумер. книгъ, входящ. бум. и пр. по тѣмъ же цѣнамъ. ♦ 100 виз. карт. съ фотогр. зак. 2 р. 20 к. 200 шт. (для одного) 3 руб. ♦ При заказѣ сълудеть прислать фотогр. карт. которая съ заказомъ возвращается.

Карман. Писем. Приборъ: перо, кара, со штемп. има, отч. и сургуч. печ. съ 2-хъ букв., цѣна 1 р. ♦ Вѣчная ручка «ФОНТАНЪ» имѣеть безпирьяно безъ помощи чернильницы. Цѣна 1 р. 75 к.

ДАРОМЪ! При заказѣ шести предм. изъ вышепис., томя разношер. высылается одинъ предметъ по выбору заказчика безплатно.

Цѣны назван. съ упаковк. и пересыл. по всѣмъ мѣстамъ Европ. Россіи. — Тербован. съ прилож. стоим. или задат. прошу адресов. Въ контору фабр. I. Д. Левинсона ВАРШАВА МАГАЗИНЪ СЕНАТОРСКАЯ 28 30. Испол. всевозмож. типогр. работъ науч., и метал. штемп. Агенты пригл. Пр. Кур. за 30 к. почт. м.

БЕЗВРЕДНАЯ УРБАНА КРАСКА ДЛЯ ВОЛОСЪ БЕЗЪ ЛЯПИСА

ВНОВЕ ИЗОБРЕТЕННОЕ БЕЗВРЕДНОЕ СРЕДСТВО ДЛЯ БЫСТРАГО ОКРАШИВАНІЯ БѢЛЫХЪ ВОЛОСЪ И БОРОДЫ ВЪ ЧЕРНЫИ РУССКИИ ТЕМНЫИ СВѢТЛО КАШТАНОВЫИ ЦВѢТА Цѣна за 1 флаконъ 2 р. съ перес. 2 р. 50 к. ПРОДАЕТСЯ ВЪ АПТЕКЪ И КОСМЕТИЧ. МАГАЗИНЪ ГЛАВ. НЫИ СКЛАДЪ С ПЕТЕРБУРГА АПТЕКАРСК. МАГАЗИНЪ БОЛЬШ. КОВАЛЕВСКАЯ, № 1.

КРАСИВО И СКОРО ПИСАТЬ выучивая каждого заочно въ 8 урокъ. Масса благод. и поч. отз. Пробн. писмо шрифтовъ, образцы испр. почерк. учен. и услов. высыл. за 2 7 к. марка. Одесса, Дерибас., д. Ж. II. № 17. Проф. каллиграфіи Ш. Вруку.

Превосходнѣйшія фруктовыя и декоративныя деревья и кустарники. Цѣны умѣренныя. Каталогъ безплатно. Садоводство И. И. Долгова, ст. Бѣлорѣченская, Кубан. обл.

БУХГАЛТЕРІЯ БОЛ. ЗОЛ. МЕДАЛЬ С.Я.ЛИЛІЕНТАЛЬ МОСКВА, СИБИРЬ ВРАЖ. 27.

Фотографіи красннхъ женщинъ всѣхъ націй въ домашнемъ негнѣжѣ. 15 хорошо упакован. фотографіи и 30 миниатюръ высылаетъ франко за 2 руб. (можно почт. марками зак. писем.). Обращаться письменно на русск. яз. по адресу: I. L. Silberberg, Wien, Praterstrasse № 26. Вѣна (Австр.).

КРАСКА ДЛЯ ВОЛОСЪ В. ГЕНА въ Вѣнѣ изъ греческихъ орѣховъ. Безвредное и вѣрное средство для быстраго окрашванія волосъ и бороды въ черныи, русскіи, темно и свѣтло-каштановыи цвѣтъ. Цѣна за флаконъ 3 руб. съ пересылкою. Главныи складъ для Россіи у В. Аурхъ, въ С.-Петербургѣ, Лиговская ул., д. № 44.

Основан. въ 1886 году, разрѣшенные Начальствомъ

# КУРСЫ и БЮРО БУХГАЛТЕРИИ В. А. ХАГЕЛЬСТРЕМЪ,

ПРЕПОДАВАТЕЛЯ БУХГАЛТЕРИИ МОСКОВСКАГО УЧИТЕЛЬСКАГО ИНСТИТУТА,  
Москва, Тверская ул., уголъ Леонтьевского пер., д. Полякова.

Ц. № 15779 7-4

1-го СЕНТЯБРЯ НАЧАЛО ОБЩАГО КУРСА. Программы высылаются бесплатно.

Основательное изученіе бухгалтеріи торговой, банковской, фабричной, сельскохозяйственной, винной монополіи и земскихъ управъ.  
Въ текущемъ учебномъ году на курсахъ В. А. ХАГЕЛЬСТРЕМЪ обучалось 283 челов.

НА КУРСЫ ПРИНИМАЮТСЯ ЛИЦА ОБОЕГО ПОЛА, ВСЯКАГО ВОЗРАСТА.

**БЕРНДОРФСКІЙ МЕТАЛЛИЧЕСКІЙ ЗАВОДЪ**

## АРТУРЪ КРУППЪ.

ВЪ МОСКВѢ НА КУЗНЕЦОВЪМЪ МОСТУ  
РЕКОМЕНДУЕТЪ ГОСТИНИЦАМЪ И ХОЗЯЙСТВАМЪ СВОИ ИЗДѢЛІЯ  
**ИЗЪ МАССИВНАГО МЕТАЛЛА АЛЪПАКА**  
БѢЛО СЕРЕБРИСТАГО ЦВѢТА ВЪ НАТУРАЛЬНОМЪ ВИДѢ  
И ПОКРЫТЫЯ ГУСТЫМЪ СЛОЕМЪ ЧИСТАГО СЕРЕБРА.

А ТАКЖЕ **КУХОННАЯ ПОСУДА** ИЗЪ **ЧИСТАГО НИККЕЛЯ.**



№ 15005 12-7

## БЕЗЪ СОМНѢНІЯ

самая лучшая приправа къ кушаньямъ



Одной или двумя чайными ложками "ГУСТО" на чашку горячей воды приготавливается моментально прекрасный и вкусный бульонъ.

Прейсъ-курранты высылаются по первому требованію.

### ИЗВѢЩЕНІЕ

#### ОБЩЕСТВО ГРАММОФОНЪ ВЪ РОССІИ

(Казанская площадь, № 1), 2) является единственнымъ представителемъ фабрики граммофоновъ и пластинокъ для всей Россіи, честь имѣетъ довести до всеобщаго свѣдѣнія, что вслѣдствіе крупныхъ затратъ, произведенныхъ при послѣднихъ записяхъ новыхъ русскихъ безшумныхъ пластинокъ, отпавшихъ цѣны пластинокъ настолько повышены, что все склады и магазины, торгующіе граммофонами и пластинками, не могутъ продавать пластинки всей новой записи ниже Руб. 1,50, - которая цѣна и назначается съ сего числа.

Розничную продажу производятъ въ С.-Петербурѣ:  
Складъ издѣлій Къ Граммофонъ (Насажъ, № 34).  
Торговый Домъ А. Бурхардъ (СПб. Невскій пр., 22 3).  
Т-во «Ново-Граммофонъ» (Невскій пр., № 79).  
Ю. Г. Циммерманъ (Б. Морская ул., № 34).  
А. Е. Кулаковъ (Невскій пр., № 102).  
Меркуръ (Троицкая ул., № 38).

ОБЩЕСТВО ГРАММОФОНЪ ВЪ РОССІИ РОЗНИЧНОЙ ПРОДАЖИ НЕ ПРОИЗВОДИТЬ И ПРОСИТЪ ПОЧТЕННУЮ КЛИЕНТУРУ ОБРАЩАТЬСЯ КЪ ВЫШЕОЗНАЧЕННЫМЪ ФИРМАМЪ.

Каталоги выдаются и высылаются бесплатно. Представители во всѣхъ городахъ Россіи. Съ совершеннымъ почтеніемъ

#### ОБЩЕСТВО ГРАММОФОНЪ ВЪ РОССІИ.

Директоръ Н. М. Родкинсонъ.

Ссылаясь на объявленіе Общества Граммофонъ въ Россіи, честь имѣю поставить въ извѣстность всѣмъ моимъ почтеннымъ покупателямъ, что цѣна пластинокъ новой записи назначается Руб. 1,50, - за шт.

Торговый Домъ А. Бурхардъ.

## ЗЕМЛЯНИЧНОЕ МОЛОКО

ОТЪ ЗАГАРА И ДЛЯ БЛЪЗИЗНЫ ЛИЦА.



Т-во А. РАЛЛЕ и К<sup>о</sup>

№ 15021 12-5

### КРАСИВО ПИСАТЬ

изучается вслѣдствіи заочнаго (посредствомъ переписки) въ 51 урокъ у проф. ессора каллиграфіи **А. КОССОДО**.

Методъ преподаванія на Парижской всемирной выставкѣ 1889 г. и удостоенъ золотой медали. За 4 семилетнюю марки выслается **ПРОБНОЕ ПИСЬМО** шрифтовъ, подробная условія и образцы испрѣдленія почерк. заочн. учен. Адресъ: Профессору каллиграфіи **Адольфу Коссодо** въ Одессѣ, Дерибасовская, д. № 19.

### ТРЕБУЙТЕ ВЕЗДѢ ЧАСЫ

карманные - отърутъ изъ черн. ворон. стали, съ двумя стеклами, прочнымъ механизмомъ, заводъ безъ масла, съ золот. накладкой на крышкѣ, на которой гравированы монограммы и фамил., по желанію покупателя, къ каждому часамъ прилагается, безъ всякой доплаты, цѣль въ ам-риканск. золота съ брегет. **вмѣсто 9 р. только 6 р.** Ручательство на 6 лѣтъ, часы тщательно выверъ высел. по 6 руб. 1 руб. задатка, можно почт. марк. остальн. налож. платежъ. Къ кажд. часамъ прилаг. бесплатно "Новость" - автоматъ со штемпелемъ, има, стѣ. и фамилия, печать для сурруца, перо и карандашъ.

Адресъ: Складъ часовъ "ДИАНА", Одесса.

Косметическое средство отъ **ПРЫЩЕЙ И УГРЕЙ** "КРЕДО"

разрѣшенное Спб. Влад. Управленіемъ. Цѣна банки 1 р. 50 к.

Получить можно въ С.-Петербурѣ, Баранная, д. 5, кн. 8, у Н. Овшенскаго. Гг. иногороднымъ высылаю наложеннымъ платежомъ.

### НЕОБХОДИМО

въ каждомъ домѣ усовершенствованная сборчатая штора. Изданію и чрезвычайно практично. Подробн. указанія и чертежи за 2 р.

Тельши, Коп. г. Э. Цыпкинъ.

### ФОНОГРАФЫ 10 р.

каждая съ Больш. выборъ пригот. цинк. трубокъ съ музык. дисками и пластинами. Прейсъ-куррантъ безпл. СПБ., Казанская ул., № 1-25 (уг. Невскаго).

**Бруно Зенгеръ и К<sup>о</sup>**

### ХУДОЖ. ОТКРЫТ. ПИСЬМА.

12 морское купанье 1 р.; 12 сезонныхъ 1 р.; 20 изъ Трансваал. войны 1 р. 20 к.; 10 повобратные 1 р. 20 к.; 12 модель художника 90 к.; 20 фантазій. 80 к.; 12 пластины. позы 1 р. 20 к.; 6 вѣтвѣна (душастыя) 60 к. Много фантаз. и рисунк. сюжетовъ сериями отъ 3-хъ до 20 коп. за штуку. Пересылка заказн. бандеролью 10 коп. (столби. можно почтов. марками мелкаго достоинства). Трѣбованія адресовати: **З. ЖУКУ**, Варшава, Новоліпки, 30.

### ДЛЯ КРЫШЪ

оцинкованное гальванизованное желѣзо  
завода **С. Л. Трайнинъ** въ С.-Петербурѣ.

Никогда не ржавѣетъ, не требуетъ окраски.

Съ 15-го іюля с. г. контора переведена: Рижскій просп., 48, соб. домъ. Телефонъ № 1128. Прейсъ-кур. безплатно.

### ВОЗВАНІЕ.

Въ с. Дерново строится камен. храмъ во имя Святителя и Чудотв. Николая. Денегъ въ храмъ нѣтъ. Откликнитесь, Благодѣтели, на мой зовъ, помогите кто чѣмъ можетъ. Святитель Николай, за Ваше усердіе не оставите Васъ своими молитвами передъ Престоломъ Бога Вышняго. И мы сущащія алтарю Госп-дню будемъ молить милосердіе Божіе оказати Вамъ милость на землѣ и на небѣ. Будьте милосерды! Села Дерново Свящ. Александръ Тихомировъ. Адресъ: С. В. ж. д. ст. Митово, Калужской губ. въ с. Дерново Свящ. Александръ Аванасьевичу Тихомирову.

Къ свѣдѣнію Г-дъ землевладельцевъ!!!  
**ГІИНА** (песокъ, известнякъ) изслѣдуется, **ОЦѢНКА** ея для техники производится химикомъ **Евгеніемъ фонъ-д-еръ Белленомъ** Петербургъ, Казанская площадь, д. 1. Имѣется между прочими дипломами "серебряная медаль" за исследование русскихъ глинь.

### ГОРЬКАЯ ВОДА САКСЛЕНЕРА

ИСТОЧНИКА "ГУНИАДИ-ЯНОСЪ"

Горькая вода Саксленера представляетъ собою продуктъ природы, **СЛАБИТЕЛЬНОЕ ДѢЙСТВІЕ** котораго извѣстно.

Для ворм. приема достаточно 1-2 обыкн. стакана.

Владѣлецъ: **АНДРЕАСЪ САКСЛЕНЕРЪ** въ Будапештѣ.

**ПРОДАЕТСЯ У ВСѢХЪ ДРОГИСТОВЪ И АПТЕКАРЕЙ.**

Ц. № 14831 **ПРОСИТЬ ТРЕБОВАТЬ** 10-6

### Осенній сезонъ на кавказскихъ минеральныхъ водахъ

начинается въ Пятигорскѣ (сѣрная вода), Ессентукахъ (щелочная) и Желзноводскѣ (желѣзистая) съ 1-го августа и въ Ислодовскѣ (углекислая) съ 15-го августа. Цѣны на ванны и квартиры новыя. Успѣшно вылечиваются: ревматизмъ, сифилисъ и его послѣдствія, забодѣванія нервной системы, катары желудка, вишскъ, почечн. мочеполювыхъ путей, ожиреніе, малокровіе, женскія болѣзни и пр. Минеральныя грязи. Кумысъ, кефиръ. Лечение массажемъ, углекислымъ газомъ Параана. Горная климатическая станція. Гидропатическія заведенія. На всѣхъ курортахъ ежедневно утромъ и вечеромъ играютъ большіе струнные оркестры. Справочныя квартирныя конторы. Осень обыкновенно бываетъ благопріятная для леченія.

### Книгоиздательство Б. К. ФУКСА въ Кіевѣ.

ВЫШЛИ ВТОРЫМЪ ИЗДАНІЕМЪ

## Сочиненія В. Г. БѢЛИНСКАГО

съ портретомъ и письмами автора, статьей Г. В. АЛЕКСАНДРОВСКАГО и указателями, въ пяти большихъ томахъ, каждый 300-380 стр. убоп. печати

При всей своей дешевизнѣ изданіе это отличается сравнительной полнотою содержания, опрятною внѣшностью и оригинальнымъ расположеніемъ статей безъ посягательства на ихъ первоначальный текстъ и объемъ.

Первое изданіе, выходившее выпусками съ марта с. г., быстро разошлось въ громадномъ количествѣ экземпляровъ еще до выхода своего изъ печати.

Цѣна за всѣ пять томовъ 1) на дешевой неглазириванной бумагѣ - 2 р.; 2) на плотной глазированной 2 р. 50 к. Пересылка по почтѣ - 50 коп. Съ требованіями обращаться по адресу: Книгоиздательство Б. К. ФУКСА, Кіевъ, Б. Владимирская, 49

Съ 1-го по 15 августа производится разсылка томовъ подписавшимся на первое изданіе.

**КНИГОИЗДАТЕЛЬСТВО ищетъ дѣятельныхъ ИНТЕЛЛИГЕНТНЫХЪ АГЕНТОВЪ.**  
Условія при выселѣтъ марки на отвѣтъ.

# ПАМЯТЬ

лицу каждого возраста (начиная с 8 лет до глубокой старости) укрепляет лично и заочно (в 10 легк. ур.) до возможно высокой степени совершенства

Профессор Мнемоники, Член Парижской Академии

## С. ФАЙНШТЕЙНЪ, Одесса.

Первый и единственный в России преподаватель искусства изощрения и укрѣпления памяти и устранения разсыянности,

### 14-лѣтняя практика.

Посредством моего метода, основанного на законах психологии, физиологии, логики и педагогики память возвращается потрѣвляемым ее, дѣлается хорошей у имѣющих плохую, и лучшей — у обладающих хорошей, при чемъ изощряется также вниманіе и улучшаются всѣ умственные способности.

Мои уроки легки, приятны и доступны даже малограмотнымъ. Они благотворно дѣйствуют на характеръ и нервную систему. Обо всемъ этомъ и другихъ особенностяхъ моего курса свидѣлствуютъ, въ числѣ многихъ другихъ, нижеслѣдующіе авторитетные отзывы:

«О системѣ Вашего преподаванія считаю долгомъ сказать, любезнѣйшій профессоръ, что въ ней глубоко кроется великая тайна, при помощи которой можетъ возникнуть и развиться могучее древо познанія на почвѣ даже самыхъ посредственныхъ дарованій, а безъ нея можетъ сохнуть и погибнуть высокій психологъ. Крайне благодарный отецъ за оказанную Вами, миссионершій профессоръ, щедрую помощь моему сыну.

Дай Вамъ Богъ плодотворно потрудиться на трудномъ поприщѣ, которое проходитъ!..»

Священникъ Петръ Аркадѣевичъ Алякритскій. СУДАЙ (Костр. губ.).

«Приступая къ укрѣпленію памяти, этой столь важной въ жизни человека умственной способности, великій прежде всего невольно задается вопросомъ, не повредитъ-ли оныя прѣвращеніемъ даннаго метода этой сторонѣ своего духа. Ознакомившись съ Вашей системой, я утверждаю, что предположенія эти не имѣютъ подъ собою реальной почвы. Всякій замѣтитъ всю естественность пріемовъ Вашей системы: они являютъ изломъ иррациональныхъ законовъ природы, въ высшей степени дѣтесообразнымъ прѣвращеніемъ ихъ на практикѣ. Вашъ методъ лишаетъ процессъ запоминанія характера механическаго зубренія и превращаетъ его въ сознательное усвоеніе желаемыхъ свѣдѣній. А это ведетъ къ прочности запоминанія, къ подлиннейшей памяти вышней воли. Наконецъ упомяну, что лекціи Ваши, въ высшей степени интересны и усваиваются съ большою легкостью...»

Врачъ Мечеславъ Францевичъ Орловскій. г. ЕГОРЬЕВСКЪ (Рязан. губ.), военный лазаретъ 13) Маршалковскаго полка.

«Будучи ясна, проста, строго определена, система С. Файнштейна приноситъ въ сознаніе свѣтъ, ясность и неопредѣленность. Я замѣчаю большое улучшеніе въ своей умственной дѣятельности. Послѣ семинарской зубристики, лекціи С. Файнштейна, твердо обоснованныя и вполне научныя, интересныя, живыя и оригинальныя по своему содержанию, съ заманчивой цѣлью и вѣрными средствами къ ея осуществленію, изложенныя простымъ, правильно литературнымъ языкомъ, производятъ отрадное впечатлѣніе...»

Учитель Михаилъ Дмитриевичъ Виноградовъ. ВОЗЕВРО, Олонецк. губ. Карполюск. у.

«Я обратился къ профессору мнемоники С. Файнштейну и, благодаря ему, мой сынъ Павелъ окончилъ гимназію, и съ тѣхъ поръ и новыя и въ всякой семьѣ искренно молимъ Бога за тотъ даръ, которымъ обладаетъ г. Файнштейнъ, оказывая человечеству и въ особенности молодежи такую великую услугу...» Завѣдывающій казенн. винныхъ складами, Полковникъ Игнатій Карловичъ Четковский. М.-ко КАЛАРАШЪ (Бессараб. губ.).

«Система мнемоники г. Файнштейна строго рациональна и несомненно полезна для лицъ со слабой памятью...»

Священникъ Алексій Ивановичъ Бархатовъ. с. ЗНАМЕНСКОЕ, Орловск. губ.

«Положительные результаты, достигнутые мною въ дѣлѣ изощренія памяти по системѣ г. Файнштейна убѣдили меня въ томъ, что въ искусствѣ быстро усваивать и долго помнить усвоенное можно достигъ до виртуозности...» Кандидатъ Историческаго наукъ званія. Св. Владимира, помѣщикъ и домовладѣлецъ Дворянинъ Францъ Ивановичъ Карвовскій. г. КИЕВЪ, Мало-Житомирская, соб. д.

«Я съ удовольствіемъ присоединюсь къ тѣмъ сравнительно уже многимъ лицамъ, которыя до меня выражали печатно свою благодарность г. Файнштейну: во-первыхъ, за его добросовѣстное и внимательное отношеніе къ преподаваемому имъ предмету и во вторыхъ, за его безусловно интересныя и удачно имъ разработанный методъ, несомненно могущій принести большую пользу всякому, кто только захочетъ имъ серьезно заняться...»

Инженеръ путей сообщенія Владиміръ Эдуардовичъ Вентцель. ЧЕЛЫБИНСКЪ, (Оренб. губ.).

«Съ развитіемъ памяти по системѣ г. Файнштейна какъ бы рука объ руку идетъ и развитіе характера, который дѣлается болѣе ровнымъ...» Подполковникъ Василій Пикитичъ Курмояровъ. Ст. ПРОХЛАДНАЯ, Пермск. губ.

«Система г. Файнштейна весьма проста и легка... Да благодарить Господя за ваши честные труды на пользу человечества тѣмъ истиннымъ свѣтомъ, каковымъ оныя просвѣщаетъ человека, грядущаго въ міръ — для мира...»

Священникъ Николай Павловичъ Шумовскій. Ст. ЕРМОЛОВСКАЯ, (бывш. Алханъ-Юртъ).

«Пройдя обязательный курсъ мнемоники (10 уроковъ), я ближайшимъ образомъ воспользовался усовершенствованной дѣтальною для изученія (дѣтъ 10—12 заброшеннаго) нѣмецкаго языка, котораго я и раньше основательно не зналъ. Въ нѣсколько мѣсяцевъ, между дѣломъ, я выучилъ шутя до 40 стихотвореній, лексиконъ до 4000 словъ, усвоилъ методу Розенталя въ 5 дней (по 70 страницъ въ день), пропитуировалъ Lesent'sche и Musterstube Массона въ 2-хъ-недѣльный срокъ. Теперь познана плоды изученія нѣмецкаго языка, читаю почти безъ особаго труда нѣмецкихъ классиковъ и много другихъ сочиненій на языкѣ Шиллера и Гете. Мнемоника г. Файнштейна принесла мнѣ прямую пользу, облегчая запоминаніе. Это техническая, что-ли сторона. Но и косвенно, по своимъ многочисленнымъ послѣдствіямъ, въ смыслѣ общаго развитія, несомненно, мнемоника, принесла мнѣ огромную пользу. Наконецъ, мнемоника послужила стимуломъ или побудительной причиной для изученія челока въ обширномъ смыслѣ слова, оправдывая древній афоризмъ: «познать себя». Выражаю г. Файнштейну полное мое удовольствіе и благодарность». Военный инженеръ и преподаватель фортификаціи въ Кавк. Юн. Уч., капитанъ Связизмудъ Телесфоровичъ Слабошевичъ. ЕЛСАВЕТЪГРЪДЪ.

Ученики у меня имѣются почти во всѣхъ государствахъ, такъ какъ моя система пользуется заграничною громкою извѣстностью. Методъ трижды премированъ Парижской Академіей.

Подробныя многочисленныя благодарности учениковъ, окончившихъ курсъ укрѣпленія памяти, объясненія и лестные отзывы русскихъ и заграничныхъ газетъ о моей системѣ, а также программа курса напечатаны въ отдѣльной книгѣ въ 230 стр., которая высылается за одну 7-ми коп. марку (стоимость пересылки). Исторію искусства укрѣпленія памяти и системы различныхъ мнемонистовъ я излагаю и разбираю въ отдѣльной книгѣ (10 изд.) въ 100 стр. (содерж. 300 стр. больш. формата) подъ названіемъ «ЧТО ТАКОЕ ИСКУССТВО УКРѢПЛЕНІЯ ПАМЯТИ?». Книга эта продается во всѣхъ извѣстныхъ книжныхъ маг. Русской Инженер. Цѣна экз. 25 коп. (съ перес. въ заказѣ. бандер. 49 к.), на велевой бумагѣ 35 коп. (съ перес. въ заказѣ. бандер. 70 к.). Эту книгу можно выписать также непосредств. изъ моего склада.

АДР.: ОДЕССА, главное «бюро курсовъ укрѣпленія памяти». Дерибасовская ул., въ Пассажѣ, № 28, профессору мнемоники С. Файнштейну. Для телегр.: Одесса, профессору мнемоники Файнштейну.

№ телефона въ городѣ 199.

ОТДѢЛЕНІЯ УЛО ВЪ ОДЕССѢ: № телефона на дачѣ «Мнемоника» 933.

1) Коблевская ул., д. № 37-а, безъ-этаж., кв. № 4.

3) (дѣтское) Средній-Фонтанъ, 10 ст., собственная дача «Мнемоника», № 7.

2) Уг. Пушкинской и Базарной ул., собственный домъ, № 46.

4) (дѣтское) Андреевскій лиманъ, собственная дача «Меморія» № 9.

«Занятія мнемоникой г. Файнштейна оказали благотворное дѣйствіе на нервную систему моей дочери; расположеніе духа улучшилось, обмороки прекратились, угнетеніе и вѣчно мрачныя мысли улетучились. Память значительно улучшилась — припоминается давно забытое...» Жена генералъ-майора Елена Александровна Левенцъ. г. ХАРЬКОВЪ, Гимназическаго Набережна, № 7.

«Искусство укрѣпленія памяти, преподаваемое Вами, считаю весьма полезнымъ какъ для образованія, такъ и для исполненія, служебныхъ обязанностей каждымъ...»

Инженеръ Иванъ Юрьевичъ Бергъ. ЧЕЛЫБИНСКЪ (Оренб. губ.).

«Изучивъ уроки по мнемоникѣ, я почувствовалъ значительное освѣженіе памяти, несмотря на мои старые годы. Опытомъ я доказалъ, что мнемоника г. Файнштейна освежаетъ, укрѣпляетъ и возвращаетъ потерянную память...»

Священникъ Ольгавъ Венгренновскій. с. КАЛИТИНКА, Подольск. губ.

«Только благодаря лекціямъ профессора мнемоники Файнштейна, я могъ сдать безъ особеннаго труда не совсѣмъ легкія экзамены въ Академію...» Студентъ СПБ. Дух. Академіи Петръ Успенскій, СПБ., Духовная Академія.

«Ваши уроки даютъ возможность изучать все и во много разъ усилить память и вообще умственные способности...» Вице-Президентъ Плодвояскаго Александрянона суда Петръ Анастасовичъ Анастасовъ, г. ПЛОВДИВЪ (Болгарія).

«Скорый, легкій, а вмѣстѣ съ тѣмъ и интересный способъ укрѣпленія памяти каждымъ изъ насъ — даже ребенку — можетъ быть понятъ и достигать надлежащей цѣли... Вы, г. Файнштейнъ, оказали большое облегченіе въ особености учащейся молодежи, за что честь и слава Вамъ...» Землемѣръ, Губернскій секретарь Дмитрій Захаровичъ Пропастникъ, г. КОСТРОМА, Вознесенскій пер., д. Деррова.

«Я съ успѣхомъ принимаю мнемоническіе приемы запоминанія къ учащимся, что немалое облегчаетъ мои труды по занятіямъ въ школѣ. Отъ души желаю процвѣтанія вашей мнемоникѣ...» Священникъ Викторъ Михайловичъ Олимпіевъ, с. ГУЛЯЕВКА.

«Зачѣмъ курсъ доступенъ для каждого, зная сколько-нибудь понимающаго русскій языкъ. Я увѣренъ, что методъ профессора мнемоники г. Файнштейна, благодаря своей естественности и логичности, найдется въ скоромъ времени всемирное уваженіе...»

Окончившій Лейпцигскую Коммерческую Академію, дворянинъ Иванъ Густавовичъ Качковскій, г. ГАМБУРГЪ (Германія), Vor dem Klosterthore, № 8.

«Система г. Файнштейна такъ удобопонятна и такъ легко усваивается, что по моему со временимъ должна будетъ замѣнить собою всѣ другія въ этой области...»

Редакторъ-издатель журнала «Для Всѣхъ» докторъ-юмопатъ Дмитрій Адамовичъ Геникъ, СПБ., Владимірская площ., № 1.

«Г. Файнштейнъ достигъ вѣрнаго средства не только укрѣплять память, но давать челоку въ руки способъ рационально, просто и быстро запоминать все, что интересуетъ его въ данное время...»

Потомственный Почетный Гражданинъ Почетный мировой судья Гаврилъ Гавриловичъ Газанцевъ, ЕКАТЕРИНБУРГЪ.

«Курсъ мнемоники г. Файнштейна я нахожу строго систематическимъ, легко усваиваемымъ, развивающимъ вообще мышленіе и отвѣчающимъ цѣли — возстановленію памяти...»

Инженеръ-архитекторъ Зовія Василевичъ Засимовскій С.-ПБ. Вознесенскій мостъ, № 23—19, кв. 12.

«Будучи знакомъ съ русскими психологами и переводомъ Бена, я не нашелъ лучшей разработки вопроса объ ассоціацияхъ, какъ это сделано г. Файнштейномъ и применено имъ къ изученію...»

Священникъ Василій Андреевичъ Поповъ. с. УСПЕНСКОЕ, Пермск. губ.

«Окончивъ Вашъ замѣчательный курсъ мнемоники, чувствую себя счастливымъ въ настоящее время, такъ какъ моя память до того укрѣпилась и расширилась, что я въ состояніи, прочитавъ только одинъ разъ, запоминать разные гражданскіе и уголовные законы и дѣлать рядъ рѣшеній Правительствующаго Сената, за что я приношу Вамъ мою глубочайшую сердечную благодарность...»

Автоматъ Юлія Арнольдовичъ Эльбертъ. Ст. КАЛАРАШЪ (Бессараб. губ.).

«Искусство, или вѣрнѣе наука (мнемоника), въ область которой вводитъ своихъ учениковъ г. Файнштейнъ, основана на строго-научномъ фундаментѣ; нѣтъ ничего случайнаго, произвольнаго, необоснованнаго тѣмъ или другимъ догадательствомъ; методъ изложенъ практичный, вполне понятный, что имѣетъ большое значеніе особенно для инородцевъ учениковъ...»

Преподаватель гимназіи Александръ Александровичъ Афанасьевъ. г. ВАРШАВА, Журавлевская ул., д. № 42, кв. 6.

«Курсъ г. Файнштейна не есть только многообѣщанія фразы, а по своему внутреннему содержанію полна глубочайшаго интереса, полна и назидательности. Система его чрезвычайно подробна и обширно разработана, въ высшей степени практична и своевременна для изученія. Система эта такъ грандиозна по даваемымъ ею результатамъ, и вмѣстѣ съ тѣмъ настолько благодѣтельна, что всякій, принимающійся за изученіе ея, можетъ считать своимъ самымъ радостнымъ чувствомъ...» Докторъ медицины В. Зарубинъ. С.-ПЕТЕРБУРГЪ, Захарьевская ул., д. № 3.



# ЖИВНА

№ 33. **ОБЪЯВЛЕНИЯ** для напечатания въ „Живнѣ“ принимаются по слѣдующей цѣнѣ: за строку непарейль (въ 1/4 ширины страницы) — 1 р. 50 к. (на первой страницѣ) и 1 р. (на остальныхъ страницахъ). 1901 г.

**Содержаніе.** ТЕКСТЪ: Деньги. Повѣсть П. П. Гидича. (Продолженіе).—Путешествіе по вселенной. Очеркъ Н. Клейна.—Отошедшей. Стихотвореніе А. Круглова.—Нѣ рисункамъ: Дунька.—Лѣсная тишь.—Минуточка терпѣнія.—Принцъ Генрихъ Орлеанскій.—П. О. Бобровскій.—Д. И. Тихомировъ.—Большіе маневры.—Прорытіе Симплонскаго тунеля.—Политическое обозрѣніе.—Заявленіе.—Объявленія.

РИСУНКИ: Дунька. Фотоэзюдъ А. Завадскаго.—Лѣсная тишь. Картина Н. Рейнгардта.—Минуточку терпѣнія! Картина А. Эльслея.—Принцъ Генрихъ Орлеанскій.—Сенаторъ П. О. Бобровскій.—Д. И. Тихомировъ.—Большіе маневры: Выгрузка лошадей съ судна „Эрикъ“ на артиллерійскій бортъ.—Прорытіе Симплонскаго тунеля: 1) Симплонскій горный кражъ. 2) Озеро Авинно, подъ которымъ пройдетъ тунель. 3) Планъ направленія симплонской жел.-дор. линіи. 4) Подземная работа.

**XIX вѣкъ.** (Листъ 18). ТЕКСТЪ: Царь-Освободитель. Очеркъ А. А. Шумахера (Продолженіе).

РИСУНКИ: Чтеніе манифеста 19-го февраля.—Графъ Ф. Ф. Бергъ.—Горчаковъ.—Муравьевъ.—Барятинскій.—Шамилъ.—Черняевъ.—Гурко.—Взятіе гарбинскихъ высотъ, при переходѣ черезъ Дунай, войсками 18-й пѣхотной дивизіи.—Встрѣча вел. кн. Николая Николаевича съ Османомъ-пашей, при сдачѣ Плевны.—Эпизодъ изъ зимняго перехода черезъ Балканы: 1) На буксирѣ. 2) Сорвался.—Скобелевъ.—Подписаніе Санъ-Стефанскаго мирнаго договора 19-го февраля 1878 г.

Къ этому № прилагается выпускъ „Ежемесячныхъ литературныхъ приложений“ за августъ 1901 г.

**ТВОИМЪ ШОКОЛАДЪ КАКАО**

**ВЕЗДІПЪ**

## Профессору мнемоники С. ФАЙНШТЕЙНУ, ВЪ ОДЕССѢ.

Привожу Вамъ глубокую благодарность, г. профессоръ. Ваша мнемоника весьма облегчаетъ всякую умственную работу, такъ какъ вездѣ необходимо что-либо помнить. Особенно полезна она тамъ, гдѣ приходится запоминать названія предметовъ, чиселъ и т. п. категорій, не измѣющихся между собой никакой связи. Скучную работу «зубренія» она превращаетъ въ легкое упражненіе. Степень усѣха зависитъ, по моему мнѣнію, отъ самого учащагося и отъ количества упражненій, сдѣланныхъ имъ.

Студентъ Спб. технологическаго института

Николай Ивановичъ Троицкій.

Г. Казань, Нижне-Федоровская ул., д. Краковской.

## Система

Мнемоника г. С. Файнштейна, представляя собою рядъ правилъ легкаго и прочнаго усвоенія многочисленныхъ примѣровъ и упражненій на эти правила, даетъ: 1) способы прочнаго и легкаго заучиванія и 2) превосходную гимнастику памяти, способствующую ея озаоренію и укрѣпленію. Въ полезности системы г. Файнштейна я имѣлъ удовольствіе убѣдиться личнымъ опытомъ.

ПОТОМСТВЕННЫЙ ДВОРИНИНЪ

Владиміръ Владиміровичъ Шаповаловъ.

Г. Харьковъ, Большая Панасовская, д. № 2.

**ЛУЧШЕЕ КОСМЕТИЧЕСКОЕ СРЕДСТВО,**  
 «Источникъ» лицо чистымъ и свѣжимъ, кремъ «Казими Метаморфоза» продана повсюду.

TRADE MARK № 4683

**ИСТОЧНИКЪ КРАСОТЫ**

DEVISE

**SOURCE DE BEAUTE** **КРЕМЪ КАЗИМИ**  
 ПРОТИВЪ ВЕСНУШЕКЪ

inventeur **Cazimi**

POUR ENLEVER **LES TACHES DE ROUSSEUR**

**ПРОТИВЪ ВЕСНУШЕКЪ**

**Музыкальные инструменты**  
 всякаго рода  
 собственной фабрики и заграничныя  
 лучшей работы  
 по самымъ дешевымъ цѣнамъ



рекомендуетъ

**ЮЛІЙ ГЕНРИХЪ**  
**ЦИММЕРМАНЪ.**

С.-Петербургъ, Б. Морская, № 34.  
 Москва, Кузнецкій м., д. Захарьина.

## ПАМЯТЬ

лишь важн. вопр. (нач. съ 8 л. до глуб. старости) укрѣпляетъ **ЛИЧНО** а **ЗАОЧНО** (въ 10 урокъ.) профессоръ мнемоники **Членъ Парижск. академ. С. Файнштейнъ, ОДЕССА.** 14 лѣтн. практика Условія и брошюра съ многог. благодар. оффиц. и вполнѣ компетен. лицъ, оконч. курсъ, аест. отъ русск. и загр. газ., а также программа высыл. за одну 7 коп. марку **Адр.: Одесса, Дербасъ; пассажъ № 28.** «Главное бюро укрѣпленія памяти».

**КРАСИВО** выучивается всякій заочно (посредствомъ переписки) въ 51 урокъ у

**ПИСАТЬ** профессора каллиграфіи **А. КОССОДО.**  
 Методъ препроводилъ на Парижской всемірной выставкѣ 1889 г. и удостоенъ золотой медали. За 4 семикопеечныя марки высылается **ПРОБНОЕ ПИСЬМО** шрифтовъ, подробныя условія и образцы выполненія почерк. заочн. учен. Адресъ: Профессору каллиграфіи **Адольфу Коссодо** въ Одессѣ, Дербасовская, д. № 19.

## СОБРАНІЕ ЛИБРЕТТО

на рус. яз. (содержаніе 42 оперъ съ прил. арій, постоянно повтор. на сцен. театр.) необходимо каждаму интел. сем. Цѣна 1 р. 20 к. съ пересыл. съ нал. плат. 1 р. 30 к. Выслано безъ задатка. Адресъ издателя **Влад. А. Сидорову, Варшава, Сенаторъ ул., 28/30 типогр. Левинсона**

## Вниманію гг. Врачей!

Электрическій приборъ системы «Fortis» для гимнастическихъ упражненій, можно получать только у единств. представ. и контрагента.

**Фирма ЖАКЪ,**  
 Москва, Петровка, д. Грачевой.

## Усовершенствованный методъ для исправленія почерка

**„КАЛЛИГРАФЪ“**  
 УДОСТОВЕРЕНЪ СЕРЕБРЯНОЮ МЕДАЛЮЮ.

Красиво писать по этому методу въ 15 уроковъ выучивается вселіи.

Самый дурной почеркъ превращается въ блестяще красивый.  
 1) Теоретическая часть, состоящая изъ руководствъ на 32 стр. 2) Практическая часть, состоящая изъ 5 отдѣловъ, раздѣленныхъ на 15 уроковъ на 100 страницахъ.  
 Цѣна за весь курсъ исправленія почерка, т. е. за обѣ части, съ перес. 1 руб. 60 коп., съ налож. плат. 1 руб. 75 коп. № 15120 3—3  
 Адресъ: Полтава. Складъ изданія «КАЛЛИГРАФЪ» Д. Н. Подземному, советъ. догъ.

**ФАБРИКА НАРАНДАШЕЙ**  
**А. В. ФАБЕРЪ**  
основава въ 1761 г.



ВСЕМИРНАЯ ВЫСТАВКА  
ВЪ ПАРИЖЪ 1900 г.  
**„GRAND PRIX“**  
ВЫСШАЯ НАГРАДА.  
ПРОИЗВЕДЕНИЯ  
**А. В. ФАБЕРЪ**  
можно получать въ каждомъ лучшемъ магазинѣ писемъ и рисов. принадлежностей.

*MENU*  
Ouka de Yerchy  
Saumon sauce riche  
Noisettes de filet Beaugency  
Déesses au fumet  
Cher potatoes  
Salade Ventadour  
Gâteau alsacien  
VINS

**DOYEN-extra-sec.**

**МАНДОЛИНЫ**

правильныя и съ хорошимъ тономъ отъ 4 р., 6, 8, 10, 12, 15, 20, 25, 30, 35 р. и дор.  
Мандолы отъ 20 р., 25, 30 р. и дор.  
Люты отъ 45 р., 60 р., 80 р. и дор.  
Починка и передѣлка инструментовъ.  
Каталогъ бесплатно.

МАСТЕРЪ  
**Ф. ПАСЕРЬСКИЙ**  
СПБ., Моховая № 42, Караванная, № 3—35.

**КУРСЪ ЧИСТОПИСАНІЯ**

въ 6-ти тетрадяхъ по 5 к. Сост. В. Фигуровъ.  
Одобр. учен. ком. Мин. Народн. Просв.  
Складъ Севастополь. магаз. Д. О. Харченко,  
высылаютъ бандер. 6 тетр. за 40 коп. марк.  
100 тетр. 4 руб. безъ перес.

**ФАБРИКА**  
**и СКЛАДЪ**  
**Бруно Зенгеръ и Ко**  
С.Петербургъ, Невскій Пр. № 25 (бывш. Каминной)  
**Фотогр. Аппараты**  
и Принадл.  
(Кратк. Прейсъ-Курантъ бесплатно)

**ЛОКОМОБИЛИ**

новоусовершенствованные, для всякаго рода топлива

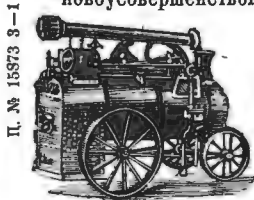

**ПОЛНАЯ ГАРАНТИЯ.**  
Предлагаетъ со склада:  
**В. ЖУКОВСКИЙ.**  
С.-Петербургъ, Невскій, 97.  
Каталогъ высылается бесплатно.

Вышелъ 12-й выпускъ (III) третьяго года (курса) изданія.  
**СЕМЕЙНЫЙ УНИВЕРСИТЕТЪ**  
Ф. С. Комарскаго  
Собрание популярныхъ лекцій для самообразования. Продолжается подписка на I, II и III года (курсы) изданія. Священникамъ, учащимъ и учащимся особая льгота. Программы и отзывы печати высылаются отъ издателя бесплатно. Подробности см. № 22 «Нивы» 1901 г.

**ЧЕРНИЛА ЛЕОНГАРДИ.**

Спец. копиров. чернила.



Неподдѣльно только съ себѣ предохранительной маркой.



**Темно-фиолет. копир. чернила,** легко стекаютъ. По истеченіи мѣсяцевъ и даже годовъ даютъ хорошія отчетливыя копіи.  
**Черныя двойныя копир. чернила,** стекаютъ черными. Отъ 2 до 4 копій.  
**Копир. чернила „Non plus ultra“** для корреспонденціи съ дальн. странами. Отъ 4 до 8 копій.

**Чернила для книгъ и для копирования.**

Алициариновыя чернила для письма и копирования. № 15420 12—9  
Антрац. чернила для письма и копирования.  
Черныя желѣзисто-орѣшковая чернила.

Черный чернильный порошокъ (атролятъ).  
Химич. фабрики чернилъ, основ. въ 1826 г.

**Авг. ЛЕОНГАРДИ**  
ВЪ ДРЕЗДЕНЪ.

Изобрѣтателя и единствен. фабриканта всемірно-извѣстныхъ  
Алициариновыхъ чернилъ для письма и копирования,  
легко стекающихъ и вполнѣ прочныхъ желѣзисто-орѣшковыхъ чернилъ 1-го класса.  
Во избѣжаніе поддѣлокъ проситъ обращать вниманіе на заглав. въ Россіи этикетъ и фабрич. предохранит. марку.

**ЧЕСАЛЬНЫЯ МАШИНЫ**

ДЛЯ ВСЕВОЗМ.  
**ВОЛОСА И ШЕРСТИ**

загранич. фабр. для ручн. и механич. работы дешево продаются въ Нижнемъ Новг., Б. Покр., д. № 23-й, и въ Нижег. Ирм. Мануф. линія рядомъ съ Бразильск. Пасс. магазины швейныхъ и вязальныхъ машинъ

**И. Я. СОКОЛОВЪРОВА.**



Благодаря большому сбыту и новому усовершенствованному способу изготовленія часовъ, я имѣю возможность продавать съ Февраля сего года самыя элегантныя и прочныя мужскіе часы американскаго новаго золота, трудно отличаемые, даже спеціалстами, отъ настоящихъ дорого стоящихъ золотыхъ, — крытые, механизмы самой лучшей конструкціи, съ прекрасной дѣловой тожѣ американ. нов. золота, съ брелокомъ вмѣсто 18 и 20 руб.

**Только за 8 и 10 руб.**

Въ Америкѣ часы эти давно уже вытѣснили настоящія золотыя, а въ последнее время и у насъ входятъ въ всеобщее употребленіе. Такіе же дамскіе дороже на одинъ руб.

Письменное ручательство на 6 лѣтъ. Высылаются вполнѣ выѣренныя часы по полученіи заказа наложеннымъ платежомъ.

Адресъ: **Г. Гейлеръ,**  
СКЛАДЪ ЖЕНЕВСКИХЪ ЧАСОВЪ  
въ Варшавѣ,  
Королевская, 29.

Множество благодарственныхъ писемъ и отзывовъ. Во избѣжаніе поддѣлокъ, каждый экземпляръ снабженъ пломбою фирмы, утвержденной Департаментомъ Торговли и Мануфактуръ.  
Ц. № 15707 2—2

**ДРЕВНІЯ МОНЕТЫ РОССІИ**  
покупаю. Плачу до 2,000 р. Каталогъ рѣдк. монетъ 25 к. марк. Ровно, Волин., Нумизматку Тиню.



**ЕДИНСТВЕННОЕ**  
приятное на вкусъ слабительное это  
горькая вода источника  
**„ФРАНЦЪ-ЮСИФЪ“**

**ВНИМАНІЮ!**  
Только для ознакомлен. почт. публикѣ съ моимъ худож. портр., увелич. новозаобрѣт. мною фото-электролитич. спос., благодаря которому не терается ни мал. сходство, гг. янгор. Ирславш. до 15 сен. с. г. фотогр. карт. и 2 р. 50 к., высылаю въ 14-й день срѣзь чудный больш. худож. портр. тушью безъ налож. плат. по всей Росс. Имп. За 5 р. больш. аквар., при немъ прому описаніе волосъ и т. п. Послѣ 15 сен. дѣны значительно повысится. Петербург. Художеств. отель А. Кирвора, Владимірска, 15.



**САМАЯ ПРОЧНАЯ**  
**ЭКОНОМИЧЕСКАЯ**  
**КРЫША**  
**Н.В.ЧЕРЕПОВЪ**

ИЗЪ ОЦИНКОВАННАГО  
И ГАЛЬВАНИЗИРОВАННАГО ЖЕЛЪЗА  
ГАРАНТИЯ **25** ЛѢТЬ.

*Те. строителямъ слѣдуетъ имѣть въ виду, что краска плохо предохраняетъ желѣзо отъ ржавчины*  
**ОЦИНКОВАННОЕ И ГАЛЬВАНИЗИРОВАННОЕ ЖЕЛЪЗО ДЛЯ КРЫШЪ ЗАВОДА Н. В. ЧЕРЕПОВА НИКОГДА НЕ РЖАВѢЕТЪ.**

по этому составляетъ лучшей, выгоднѣйшей и самой экономическій матеріалъ для кровли.  
Калиброванные прѣсы-чугунныя и образцы высылаются бесплатно.  
Заводъ и главна контора: Москва, въ Тверской вѣстай. С.-Петербургская слобода, соб. домъ.  
Контора С.-Петербургъ, Гродненская 14.  
**СЪ ЗАКАЗАМИ ПРОСИМЪ ОБРАЩАТЬСЯ ВЪ ГЛАВНУЮ КОНТОРУ**  
Москва, С.-Петербургская слобода, соб. домъ.

Органическій желѣзо-марганцевый альбуминатъ Гертеля  
**ГЕМАТОГЕНЪ ГЕРТЕЛЯ.**  
Богатый желѣзомъ препаратъ крови, содержащій желѣзо въ органическомъ соединеніи, представляется укрѣпляющимъ средствомъ для дѣтей и взрослыхъ, быстро возбуждаетъ аппетитъ и способствуетъ питанію. Гематогенъ Гертеля продается въ аптекахъ въ жидкомъ и въ сухомъ видѣ, предпочтенію, однако, слѣдуетъ дать жидкому, такъ легче перевариваемому организму, а сухой употреблять только въ тѣхъ случаяхъ, если жидкій почему-либо покажется неудобнымъ. Предостерегаются отъ поддѣлокъ.



XXXII г.

№ 33

ПОЛИТИКИ И СОВРЕМЕННОЙ ЖИЗНИ.

г. XXXII

1901

Выходить еженедельно (52 № в год), съ приложениемъ 24-хъ книжекъ „Сборника“, содерж. соч. Г. П. ДАНИЛЕВСКАГО, 12 книгъ литературныхъ приложаній, 12 №-хъ „Парижскихъ модъ“ и 12 листовъ чертежей и выкроекъ.

Выданъ 18-го августа 1901 г.

Цена этого №—15 к., съ пер. 20 к.

## ПРОДОЛЖАЕТСЯ ПОДПИСКА на „НИВУ“ 1901 г.

Подписная (цена годового издания „Нивы“ со всеми приложениями на 1901 г.: 24 книги Сборника „Нивы“, содержащихъ полное собраніе сочиненій Г. П. ДАНИЛЕВСКАГО, 12 книгъ „Литературныхъ приложаній“, и пр., и пр.

Безъ доставки въ Петербургъ.	5 р. 50 к.	Безъ дост. въ МОСКВѢ въ конторѣ Н. ПЕЧКОВСКОЙ, Петровскій линіи.	6 р. 25 к.	Безъ доставки въ ОДЕССѢ въ кн. маг. „ОБРАЗОВАНИЕ“, Ришельевская, 12.	6 р. 50 к.	Съ доставкою въ Петербургъ.	6 р. 50 к.	Съ пересылкою во все мѣстоности Россіи.	7 р.	За границу.	10 р.
------------------------------	------------	--	------------	--	------------	-----------------------------	------------	---	------	-------------	-------

На 1/2 года съ дост. въ СПБ. 1 р. 75 к., съ перес. иногор. 1 р. 75 к.; на 1/2 года съ дост. въ СПБ. 3 р. 50 к., съ перес. иногор. 3 р. 50 к.

Къ этому № прилагается выпускъ «Ежемесячн. литерат. приложаній» за Августъ 1901 г.

### Д Е Н Ъ Г И.

Повѣсть

П. П. Гнѣдича.

(Продолженіе)

IX.

Чтобы достать эти деньги, Анатолій сперва написалъ прямо теткѣ Вероникѣ. «Дорогая тетя, я знаю: вы сердитесь на меня. Но умоляю васъ помочь мнѣ. Мнѣ необходимо девять тысячъ—всего на мѣсяць. Я вамъ отдамъ съ благодарностью. Конечно, мнѣ было бы пріятнѣе, если бы вы выдѣлили мнѣ ихъ изъ наслѣдства покойной тети. Я бы могъ ихъ требовать, но воздерживаюсь отъ этого».

Въ отвѣтъ на письмо тетка прислала десять рублей. Это показывало, что она сердится не на шутку и что дѣло начинается принимать серьезный оборотъ.

— А, когда такъ, то и я...

Онъ написалъ къ знакомому присяжному повѣренному, блестящему адвокату, и попросилъ у него «до свадьбы»—пять тысячъ. Тотъ хорошо знаетъ, что онъ женится на дочери Александра Дмитриевича, и потому сейчасъ же прислалъ чекъ.

Къ вечеру новая квартира, нанятая Анатоліемъ, приняла жилой видъ. Обойщики приколачивали карнизы, вѣшали картины, мебель была разставлена, на дворѣ вытряхивали ковры. Анатолій расхаживалъ радостно изъ комнаты въ комнату съ сознаніемъ того, что все это его, все это его неотъемлемая собственность. Единственное его обязательство—вексель на четыре тысячи—дѣйствительно былъ врученъ князю. Но онъ былъ полугодовой, и заплатить его можно было немедленно послѣ свадьбы.

— А потомъ, прижмемъ и тетушку, — мечталъ онъ, прогуливаясь изъ комнаты въ комнату. Посмотримъ, какъ она запоетъ, когда я потребую отъ нея законной части.



Дунья. Фотозюдь А. Завадскаго, авт. «Нивы».

И онъ съ удовольствіемъ представлялъ себѣ безсильную злобу тетушки. Онъ представлялъ себѣ зависть всей родни на его богатство, независимость. Онъ въ эти дни разжегъ въ себѣ любовь къ Ленѣ. Онъ настолько сосредоточилъ на ней всѣ свои надежды, что она казалась ему солнцемъ, вокругъ котораго вертится его міръ. Онъ любилъ ее, не какъ женщину, не какъ будущую жену, а какъ любить титулъ, родовитое происхожденіе, положеніе, съ которыми связывается главный интересъ жизни. Теперь лишиться ея—значило бы лишиться всего. Онъ боготворилъ ее; онъ носилъ въ карманѣ возлѣ сердца ея письмо, нѣсколько разъ его перечитывалъ, и его умилила ея дѣтская наивность.

Устраивая ея будуаръ, онъ думалъ о каждой мелочи. Онъ хотѣлъ угадать ея вкусы, такъ какъ не зналъ рѣшительно, что она любитъ, что—нѣтъ. Онъ рѣшилъ занять еще денегъ и обставить ея уборную парижскими вещами. Онъ даже рѣшилъ не скуниться на эту комнату, и за одинъ умывальникъ съ зеркаломъ заплатилъ триста рублей. Онъ накупилъ ей на письменный столъ бездѣлушекъ, заказалъ бюваръ съ огромнымъ серебрянымъ вензелемъ на голубовато-стальномъ плюшѣ. Онъ велѣлъ вышить золотомъ ея инициалы на плюшевыхъ драпировкахъ будуара. Онъ рѣшилъ пустить въ ходъ всѣ средства, чтобы ослѣпить тестя-милліонера.

Это было очень хорошо, что онъ спѣшилъ. На другое утро послѣ перевозки мебели имъ уже была получена изъ Курска телеграмма, что они ѣдутъ. Анатолій взялъ имъ помѣщеніе въ той-же гостиницѣ, гдѣ онъ жилъ. Онъ поставилъ въ вазы букеты, заказалъ экипажъ и поѣхалъ ихъ встрѣчать.

Поѣздъ опоздалъ, какъ водится, на полчаса. Онъ въ волненіи ходилъ по платформѣ. Ему казалось несбыточнымъ то, что она—его милліоны—сейчасъ пріѣдетъ, и влѣвъ свершатся всѣ сны, все то, о чемъ онъ мечталъ такъ давно. Ему казалось, что непременно явятся какія нибудь препятствія, что нибудь такое, что разстронитъ его планы. Вотъ ужъ поѣздъ не приходитъ во время. Потомъ, развѣ было бы не несчастіе, еслибы съ тѣмъ же поѣздомъ ѣхала Наташа и Тотти, да еще, пожалуй, вагонъ съ гробомъ? О послѣднемъ обстоятельстве онъ даже справился у начальника станціи, но тотъ не могъ отвѣтить ничего опредѣленнаго.

Наконецъ, вдали показался паровозъ и медленно сталъ приближаться. Какъ разъ къ тому мѣсту, гдѣ стоялъ Анатолій, подкатилъ вагонъ перваго класса, и оттуда выставилось запыленное, обвѣтренное личико Лены.

Онъ кинулся въ вагонъ. Онъ искренно цѣловалъ не только ручки невѣсты и ея сестры, но и потныя руки маман. Всѣ были веселы, оживлены. Всѣ говорили заразъ, всѣ хотѣли скорѣе ѣхать, и всѣ, усѣвшись въ коляску, весело покатали по допотопной мостовой къ «Славянскому базару».

Въ гостиницѣ стало еще веселѣе. Цвѣты пахли превосходно, не было вагонной пыли. Обѣ сестры щебетали безъ умолку. Какъ дѣти, стоя передъ открытой дверью, ожидаютъ, что вотъ-вотъ сейчасъ они пойдутъ на чудесную прогулку и смѣются собственной радости, такъ стояли передъ полуотворенной дверью обѣ сестры, чувствуя, что онъ у входа на свѣтлый, веселый праздникъ жизни.

Онѣ рассказывали про отца, про брата, про то, какъ ушла отъ нихъ гувернантка, какая была хорошая погода, и какъ тяжело ѣхать подъ рядъ пять дней. Вдругъ у Лены лицо стало печальнымъ, и она съ тревогой спросила:

— Скажите, что такое съ вашей тетушкой: правда, что она, какъ вы писали...

Анатолій опустилъ глаза.

— Правда.

— Совсѣмъ съ ума сошла?—спросила мать и покачала своей жирной головой. — У меня былъ братъ, который точно такъ же вдругъ съ ума сошелъ. И всего ему двадцать лѣтъ только было. Пошелъ на службу и вдругъ по со-

бачья началъ лаять. Такъ лаялъ, такъ лаялъ, что его связали. Тогда папенька очень плакалъ и говорилъ, что это наказание отъ Творца Небеснаго.

— Что же съ вашей тетей?—не отставала Лена.—Въ чемъ выражается ея помѣшательство?

— Въ боязни видѣть близкихъ. Они возбуждаютъ въ ней гнѣвъ, такъ что она цѣлые дни проводитъ одна съ прислугой.

— Боже мой, какъ ужасно! Значитъ, пока мы не увидимся съ ней?

— Не знаю.—я думаю нѣтъ.

Вошелъ лакей и сказалъ Анатолію, что его хотятъ видѣть по важному дѣлу.

— Спроси, кто такой.

— Господинъ Перепелицынъ.

— Никогда не слышалъ про такого. Проси въ мою комнату; я сейчасъ приду.

Онъ извинился передъ дамами и пошелъ къ себѣ. Гости лакей уже выпустилъ въ его номеръ. Когда Анатолій отворилъ дверь, онъ сразу узналъ куллатую голову и длинную шею своего недавняго дорожнаго спутника.

— Это вы?—невольно вырвалось у Анатолія.

— Не ждали?—усмѣхнулся бухгалтеръ.— Извините, я хоть и неожиданный гость, но вамъ придется пожертвовать мнѣ пять минутъ.

— Но у меня дамы...

— Я знаю. Дамы подождутъ. Это ваши будущія родственницы... если вы только когда нибудь женитесь на mademoiselle Петропуло.

— Милостивый государь,—строго заговорилъ товарищъ прокурора.—У меня никакихъ дѣлъ съ вами нѣтъ и быть не можетъ. Мнѣ некогда, и разговаривать съ вами я по имѣю ни причины, ни охоты.

Онъ отворилъ дверь и предложилъ гостю движеніемъ руки выйти.

— Я васъ недолго задержу,—остановилъ его Перепелицынъ:—повторяю, всего минутъ пять.

— Я принужденъ буду позвать прислугу.

— Я привезъ вамъ вызовъ.

Товарищъ прокурора усмѣхнулся.

— Вотъ какъ? Вызовъ? Кто жъ меня вызываетъ?

— Я. Я получилъ сейчасъ отъ вашего двоюроднаго брата Ивана Михайловича, письмо, гдѣ онъ пишетъ, что на-дняхъ будетъ здѣсь, и прибавляетъ: «неужели никто не вызвалъ этого негодяя?»

— Замолчите,—сказалъ Анатолій, взявшись за стулъ:—и убирайтесь вонъ.

— Мнѣ стало стыдно, стыдно за себя,—продолжалъ Перепелицынъ.—Я понялъ, что я долженъ сдѣлать. Если въ мірѣ никого не нашлось, чтобы вступить за оскорбленную дѣвушку, то обязанъ это сдѣлать я. И вотъ я прихожу къ вамъ, и бросаю вамъ прямо въ глаза вашу кличку: «Вы — негодяй!» Оставьте стулъ, — не то я возьму другой, и выйдетъ драка. Принимаете ли вы мой вызовъ?

— Нѣтъ,—отвѣтилъ Анатолій, покусывая губы.—Мы это разрѣшимъ какъ-нибудь иначе. Сядьте.

Перепелицынъ сѣлъ.

— Наши шансы не равны,—продолжалъ Анатолій.—Вамъ дуэль со мной ничего не дастъ, кромѣ нѣкотораго ореола извѣстности, хотя бы въ мелкихъ московскихъ листкахъ. Дуэль товарища прокурора,—это что-то слишкомъ оригинальное. Вѣдь этимъ я рѣжу всю свою дальнѣйшую службу.

— Кто думаетъ при такихъ обстоятельствахъ о своей дальнѣйшей службѣ и о томъ, что карьера вообще составляетъ предметъ нравственной заботы—дважды негодяй,—также холодно проговорилъ бухгалтеръ.—Повторяю, я пріѣхалъ васъ вызвать. Вотъ моя карточка съ адресомъ. Если вамъ мало того, что я наговорилъ вамъ сейчасъ, я могу оскорбить васъ публично.

Онъ всталъ.



— Завтра до двѣнадцати часовъ я буду ждать вашего отвѣта.

Онъ повернулся и вышелъ. Анатолій продолжалъ сидѣть въ креслахъ неподвижно.

— Что такое!—проговорилъ онъ наконецъ. — Только этого недоставало! Какая пошлость!

Онъ всталъ и сдѣлалъ нѣсколько шаговъ по комнатѣ.

— Надо какъ-нибудь выпутаться изъ этого дѣла. Но какъ?

Онъ остановился и посмотрѣлся въ зеркало. Лицо было возбуждено и красно.

— Какъ я пойду къ нимъ въ такомъ видѣ? — безпокойно подумалъ онъ.

Онъ намочилъ полотенце водою, вытеръ лицо, причесался. Еще постоялъ съ минуту, сказалъ: «гм!» — и пошелъ къ своей невѣстѣ.

### X.

Трудно было надѣяться на то, чтобъ дѣло можно было уладить мирнымъ путемъ. Анатолій повезъ дамъ посмотреть будущее обиталище молодыхъ, но все его радужное настроеніе пропало. Барыни ахали, восторгались, говорили, что это рай, а старуха, увидя пальму, сказала, что это «сады Семирамиды». Ширмы произвели потрясающій эффектъ, хотя невѣста покраснѣла при видѣ обнаженнаго торса и сказала: «это ужасъ что такое!» Мать говорила: «напенька очень доволенъ будетъ, напередъ знаю. У напеньки очень много вкуса!» Она вспомнила, какъ онъ отдѣлывалъ ихъ новобрачную квартиру. Хотя онъ былъ тогда еще почти совсѣмъ бѣдный, но купилъ на пологъ кровати такой красной матеріи, что больно было смотрѣть, и всѣ гости жмурились, и даже у нея у самой вскорѣ сдѣлалось воспаленіе вѣкъ. Какъ женщина расчетливая, старая гречанка посоветовала завтра же всѣмъ сюда переѣхать. Для этого надо было только купить кухонной посуды, серебра, бѣлья, дровъ, керосину, кочергу, самовары, щетокъ, — и все будетъ готово. А то жить въ гостиницѣ—это прямо убыточно.

Она тотчасъ же стала приводить въ исполненіе свой планъ, забрала дочерей и поѣхала на Петровку, гдѣ у нея были какіе-то знакомые магазины. Анатолій остался одинъ и сталъ обдумывать свое положеніе.

Посылать завтра къ Перепелицыну секундантовъ—было немислимо. Это значило губить всю свою будущность. А между тѣмъ бухгалтеръ ждать не будетъ, — и необходимо его такъ или иначе умиротворить.

— Принять вызовъ, но отложить поединокъ насколько можно—другого выхода нѣтъ.

Онъ сѣлъ къ столу и сталъ писать.

«Милостивый Государь! Я согласенъ. Но дѣла принуждаютъ отложить рѣшеніе вопроса на мѣсяцъ. По прошествіи этого времени я къ вашимъ услугамъ. Соболаговелите отвѣтить».

Черезъ часъ принесли отвѣтъ.

«Милостивый Государь! Я не могу согласиться на столь долгую отсрочку ни въ какомъ случаѣ».

«Я не могу рисковать всѣмъ, — написалъ ему въ отвѣтъ Анатолій: — потому что въ моихъ рукахъ сосредоточено много служебныхъ бумагъ, и въ нихъ заключается судьба многихъ людей. Я все долженъ привести въ порядокъ. Мнѣ нужно четыре-пять дней. Думаю, что вы не настолько кровожадны, чтобы не подождать столь незначительный срокъ. Даю вамъ слово — я проведу ночи надъ работою, — и поксичу все въ возможно-скоромъ времени»...

На это былъ полученъ отвѣтъ:

— «Хорошо, четверо сутокъ я вамъ даю».

Четверо сутокъ — срокъ большой. Въ четверо сутокъ многое могло случиться. Надо было дѣйствовать, дѣйствовать осторожно и осмотрительно.

Онъ сидѣлъ у себя въ номерѣ за бумагами. Было уже поздно, одиннадцатый часъ, когда прислуга заявила, что его хочетъ видѣть барышня.

Онъ думалъ, что это Лена, и сказалъ: «очень радъ». Но лакей впустилъ Сашеньку. Сашенька была, какъ всегда, веселая, свѣжая, съ неизмѣнной улыбкой.

— Другъ дѣтства, здравствуйте, — сказала она. — Не смущайтесь, — я знаю, что ваша невѣста № 2 пріѣхала въ Москву. Я на минуту, и васъ не скомпрометирую.

— Да, это неудобно...

Она отворила дверь въ коридоръ.

— Засѣданіе будетъ при открытыхъ дверяхъ. Вообразите, что я—просительница.

Она сѣла у письменнаго стола.

— Я пріѣхала васъ предупредить, — сказала она, и веселость пропала на ея лицѣ. — Мы, въ самомъ дѣлѣ, друзья дѣтства и, во всякомъ случаѣ, есть же у насъ взаимныя обязательства. Я была сегодня у вашей тетки. Тамъ ваше дѣло совсѣмъ проиграно: у нея остановилась ваша прежняя невѣста, Наталья Александровна. Онѣ вмѣстѣ плачутъ цѣлые дни. Тамъ же постоянно Перепелицынъ, и тамъ же съ утра до ночи черненъкая дѣвушка, гувернантка Ламбина. Вы знаете ее?

Онъ кивнулъ утвердительно головой.

— Всѣ они жестоко возбуждены противъ васъ. Дѣло это надо покончить. За что вы себя безъ ножа рѣжете?

— Вы мнѣ дадите какой-нибудь совѣтъ?

— Что я, глупая баба, могу вамъ посоветывать? Я могу только предупредить васъ. Перепелицынъ ходитъ съ такимъ видомъ, точно хочетъ подстрѣлить васъ изъ-за угла.

— Я знаю, — сказалъ Анатолій.

— Наталья Александровна ничего не говоритъ. Она чувствуетъ, что вы тяжело ее оскорбили. Но эта Ламбина, маленькая дѣвушка, она такъ возстановлена противъ васъ. Она не можетъ слышать, не можетъ говорить о васъ спокойно. Она всюду говоритъ о томъ, что вы поступили отвратительно, что все это было на ея глазахъ.

— Какъ она попала къ теткѣ?—спросилъ Анатолій.

— И это я знаю. Когда отецъ ея внезапно умеръ, къ ней прибѣжалъ Перепелицынъ, а потомъ привелъ Ламбину. Они помогли обрядить тѣло и отправить его въ Москву,—оно еще не пришло сюда. Въ дорогѣ она все время ухаживала за Натальею Александровной, которая близка была къ безумію. Онѣ привязались другъ къ другу, какъ молодыя дѣвушки. Да онѣ обѣ, вѣдь, хорошія. Но все-таки, Ламбина — злѣйшій вашъ врагъ, и я пришла къ вамъ предупредить васъ объ этомъ.

Анатолій протянулъ ей руку.

— Спасибо, Саша, — сказалъ онъ. — Слушайте, вы можете доказать мнѣ, что вы мой другъ? Можно на васъ положиться? Вы поможете мнѣ, если дѣйствительно мнѣ нужна будетъ ваша помощь?

Она нѣсколько времени колебалась.

— Я не знаю, что вы отъ меня потребуете, — нерѣшительно сказала она.

— Ничего особеннаго. Небольшой услуги.

— Хорошо, — сказала она и прибавила: — если это не помѣшаетъ моей практикѣ.

— Нѣтъ, не помѣшаетъ.

— Прощайте, Анатолій Павловичъ. — сказала она, вставая, и вдругъ лицо ея стало грустно. — Мнѣ тяжело на васъ смотрѣть...

— Вамъ тяжело?

— Да.

— Вы — я такъ вѣрила въ васъ... въ моего друга дѣтства... А теперь... Мнѣ васъ жалко...

Она взяла его голову, поцѣловала его въ лобъ, отвернулась и быстро вышла.

«Хорошо, что никто не видѣлъ, — подумалъ онъ, идя вслѣдъ за ней и заглядывая въ коридоръ. — Вотъ вы одолжила Лена, еслибы была здѣсь. Не люблю этихъ эксцентричныхъ выходокъ».

Онъ воротился на свое мѣсто къ столу.

— Да, положеніе серьезное, это несомнѣнно, — прого-



**Лесная тишь.** Картина Н. Рейгардта грав. Кирззе.



Минуточку терпіння! Картина А. Эльслея грав. Дреера.

ворилъ опъ, перебирая бумаги.— Откуда эта ненависть Ламбиной ко мнѣ? Не даромъ она всегда была мнѣ противна.

Онъ пододвинулъ ближе электрическую лампу и снова началъ перелистывать лежавшіе передъ нимъ документы.

### XI.

Прошелъ день. Онъ ничего новаго не принесъ въ положеніи дѣлъ. Перепелицынъ замолкъ, — и отъ него никто не приходилъ. Со стороны тетки тоже ничего не было. Но къ вечеру произошло одно обстоятельство крупной важности, значительно осложнившееся къ слѣдующему утру.

Пріѣхалъ на вечернемъ поѣздѣ самъ Петропопуло. Онъ былъ веселъ, доволенъ, молодцовато оглядывался, былъ развязенъ, цѣловался съ будущимъ зятемъ, одобрилъ всѣ его покупки, похвалилъ за дешевизну и замѣтилъ, указывая на голубую мебель:

— Вотъ такую, ну точка въ точку, я видѣлъ у княгини Теръ-Собакиной.

— А кто такая Теръ-Собакина?—спросилъ Анатолій.

— Богатая княгиня. То есть была богатая. Сынъ у нея безпутный.

— А какія-жъ дѣла у васъ съ ними были?

— Сыну деньги я взаимно давала. Я съ отцомъ его еще друженъ былъ. Хорошій былъ князь. Онъ на поставкѣ нажился въ турецкую войну. Въ Закавказьѣ поставлялъ разный товаръ. Много онъ тогда—ой-ой какъ много!—заработалъ. Пріятельи мы были тогда, большіе пріятельи.

Анатолію было неприятно, что старикъ знакомъ съ княземъ; но онъ ни словомъ не обмолвился, что мебель именно взята отъ него.

Но зато на слѣдующій день утромъ Петропопуло ворвался къ нему какъ буря. Онъ былъ въ большомъ волненіи и задыхался.

— Что такое! Что такое!—говорилъ онъ, вращая бѣлками, палитыми кровью.—Вы, господинъ товарищъ прокурора, входите въ мошенническую сдѣлку съ разными мазуриками? Что такое? Я сейчасъ былъ у Теръ-Собакина. Я съ него долженъ получить по векселямъ, и нескъ мой ужъ предъявленъ, и на той недѣлѣ разбираться долженъ. Ыду я къ нему, чтобъ полюбовно кончить, а у него голыя стѣны, самъ онъ лежитъ на двуспальной постели, подъ розовымъ стеганымъ одеяломъ, и хохочетъ. «Что, говоритъ, съ меня взяли! Я, говоритъ, маменькину всю мебель продалъ. Теперь она меня проклянетъ и платитъ за меня не будетъ. И продалъ то прокурору».—Я его чуть не задушилъ. На силу сказала, что это вы... Въдь это мошенничество, милостивый государь?

Анатолій молча вынулъ пачку счетовъ.

— Эта мебель принадлежала ему, а не матери.—сказалъ онъ.

— Оставьте, пожалуйста! Ничего ему не принадлежитъ. Брюки, что на немъ, и тѣ не его, а матери. Что онъ счетъ на свое имя велѣлъ писать въ магазинахъ,—такъ это ничего не доказываетъ.

— Во всякомъ случаѣ, хорошо, что мебель купилъ я, а не кто другой,—возразилъ Анатолій:—я же вамъ сдѣлалъ экономію.

— Экономію,—заревѣлъ грекъ.—Какая жъ это экономія, когда у меня на двадцать тысячъ векселей, да вы еще ему девять тысячъ дали? Вы ограбили меня, — вотъ что...

— Я вамъ выплачу изъ своихъ денегъ то, что вы не доплатите,—сказалъ Анатолій.

Тотъ протянулъ ему обѣ руки.

— Давайте, давайте сейчасъ.

— Сейчасъ у меня нѣтъ, — но вы возьмете ихъ немедленно изъ приданого...

— Хе-хе!.. Биржевикъ вы! Это въ родѣ того, какъ въ расрочку выигрышные билеты покупаютъ... А я такъ

скажу: коли вы за одно съ такими людьми, съ моими врагами,—такъ не нужно мнѣ такого зятя.

— Позвольте, да чѣмъ же я виноватъ! — крикнулъ въ свой чередъ Анатолій.— Я не могу знать, на кого у васъ есть векселя, на кого нѣтъ.

Но грекъ уже поднялся на свои кривыя ноги и ничего не слушалъ.

— Что мнѣ въ такомъ зятѣ? Мнѣ помощь отъ него нужна. А онъ, прежде чѣмъ жениться, ужъ двадцать девять тысячъ мнѣ стоитъ.

— Хорошо, я вамъ отдамъ эти деньги чистыми, прямо вамъ въ руки.

Петропопуло опять протянулся къ нему.

— Такъ давайте, давайте сейчасъ.

— Сейчасъ я не могу. Я долженъ получить послѣ умершей тетки больше ста тысячъ. А теперь я вамъ дамъ въ день свадьбы вексель.

— Въ день свадьбы?

Петропопуло свистнулъ.

— Когда этотъ день свадьбы еще будетъ! Я—вотъ его не назначу, пока «аржанъ контанъ» у меня на ладони не будутъ. Я вижу, что вы за птица. А вексель мнѣ вашъ, — что мнѣ вексель? Вотъ вексель на Теръ-Собакина въ судѣ лежитъ. Я отдамъ его вамъ, когда вы мнѣ заплатите,—посмотрю, какъ вы съ него получите. Еще онъ съ васъ ваши три тысячи судомъ сдеретъ. Вы думаете, не передастъ онъ вашего векселя третьему лицу? Вы думаете, вашъ контръ-искъ будетъ имѣть какое-нибудь значеніе? Ахъ, вы прокуроръ! Мало вы камни ѣли!

Онъ вышелъ, не прощаясь и хлопнувъ дверью.

— Дѣйствовать! Дѣйствовать! Дѣйствовать! — проговорилъ Анатолій.— Тратить времени нельзя. Надо дѣйствовать тотчасъ же. Нельзя, чтобъ его миллионы проплыли мимо.

Онъ взялъ извозчика на резинѣ, который до сихъ поръ въ Москвѣ называется «лихачомъ», и помчался къ невѣстѣ.

«А вдругъ не примутъ?»—съ ужасомъ думалъ онъ.

Но его приняли.

Лена вышла къ нему въ капотикѣ съ опухшими отъ сна глазами. Она оглянулась, быстро обвила его шею руками и поцѣловала.

— Твой отецъ на меня разсердился, — быстрымъ шопотомъ заговорилъ Анатолій.— Онъ не только хочетъ отложить нашу свадьбу, но даже совсѣмъ противъ нея.

У дѣвушки задрожала нижняя губка.

— Какъ... Нѣтъ, это невозможно, Анатолій, невозможно...

— Можешь ты одѣться, выдти тихонько изъ дома одна и быть ровно черезъ два часа на ярославскомъ вокзалѣ?—спросилъ онъ.

— Могу, не зачѣмъ?..

— Пстой. У тебя нѣтъ паспорта, конечно?..

— Есть. У меня заграничный. Я ѣхала въдь впередъ съ братомъ, и у меня было такое свидѣтельство... Тебѣ нужно?

— Чудесно. Давай. Да постой. У тебя есть деньги?

— Нѣтъ.

— Совсѣмъ нѣтъ?

— Совсѣмъ. Зачѣмъ мнѣ деньги?

— А... брильянты?

— Да. Много.

— Вынеси ихъ сюда. Если спросятъ, скажи—я взялъ для ювелира. А съ собой ничего не бери.

Черезъ пять минутъ въ огромную пустую залу опять воѣхала Лена. Она подала ему нѣсколько коробокъ. Онъ мелькомъ взглянулъ. Тамъ сверкали крупныя алмазы.

Онъ дрожащими руками рязсывалъ футляры по карманамъ.

— Такъ помни: черезъ два часа. Иди прямо и садись въ некурящій вагонъ перваго класса. Билетъ уже будетъ взятъ.

— Мы что же, совсѣм ѣдемъ?

— Нѣтъ, на одинъ день. Иначе намъ нѣтъ спасенья. Будешь?

— Съ тобой всегда—вездѣ.

Онъ еще разъ наскоро ее поцѣловалъ и быстро спустился съ лѣстницы, боясь одного: не встрѣтиться со старикомъ.

Когда сѣрый рысакъ отнесъ его отъ подъѣзда, онъ вздохнулъ съ облегченіемъ.

— Точно воръ!— проговорилъ онъ.—Гадость какая.

Онъ велѣлъ ѣхать къ знакомому ювелиру. Гладко выбритый розовый нѣмецъ встрѣтилъ его съ улыбкой и, первымъ деломъ, осведомился о здоровьи тетюшки.

— Не можетъ придти въ себя послѣ смерти сестры,— сообщилъ Анатолій.—Никого не хочетъ видѣть,—даже меня.

Онъ снисходительно улыбнулся.

— Боже мой!—съ сокрушеніемъ замѣтилъ почтенный торговецъ.—Неужели тутъ?

Онъ постучалъ ногтемъ указательнаго пальца себѣ по лбу.

— Что жъ дѣлать, стара!—отвѣтилъ Анатолій и началъ вынимать футляры.

— Видите, monsieur Бахъ,— я женюсь. И мнѣ хотѣлось бы изъ этихъ старыхъ вещей передѣлать кое-что на болѣе новый фасонъ...

— О-о! — сказалъ ювелиръ, открывъ два футляра. — Да, работа старая и грубая, провинціальная. Но камни недурно подобраны.

— Во сколько вы это цѣните? — осторожно спросилъ Анатолій.

— Крупныя камни не особенной воды. Вообще сказать, что это очень дорого—нельзя. Точно я вамъ могу сказать завтра.

— Но приблизительно?

Бахъ сжалъ губы.

— Тысячъ на пятнадцать...

Анатолій вынулъ все, что у него было въ карманахъ.

— Вы разсмотрите внимательно всѣ вещи, — сказала онъ. — Я дня черезъ три заѣду, и вы мнѣ скажете, чтѣ и какъ можно передѣлать.

— Слушаю-съ. Позвольте дать памятную записочку?

— Зачѣмъ? Мы старые знакомые.

— Нѣтъ все-таки. По-русски говорится: въ животѣ Богъ воленъ. Лучше записочку.

Онъ надѣлъ перчатки, написалъ красивымъ круглымъ почеркомъ памятный листокъ, приложилъ его къ проточной бумагѣ, свернулъ, сунулъ въ конвертъ и подаль товарищу прокурора.

— Ну, а вообще всѣ эти вещи сколько стѣятъ? — спросилъ съ небрежностью Анатолій.

Бахъ опять сжалъ губы и прищурилъ глаза, чтобъ лучше представить себѣ общую цѣнность.

— Ну, тысячь сорокъ,—сказалъ онъ.

Анатолій задумчиво пожалъ руку ювелиру, вышелъ на улицу и велѣлъ ѣхать домой: онъ хотѣлъ до отхода поѣзда позавтракать, да вдобавокъ надо было захватить нужныя бумаги.

## XII.

Въ деревянномъ домикѣ Вероники Павловны въ послѣдніе дни было оживленіе. Когда на другой день по приѣздѣ Наташа сюда прислала записку съ вопросомъ, — можетъ ли она ее видѣть, старуха тотчасъ распорядилась, чтобъ заложили экипажъ, и сама поѣхала къ ней.

Она была еще ранней весною у нихъ на квартирѣ, когда произошло официальное знакомство будущей родни: кучеръ хорошо зналъ домъ ихъ, потому что Анатолій ежедневно по вечерамъ заѣзжалъ туда. Вошла къ Наташѣ Вероника Павловна съ тѣмъ же кислымъ лицомъ, но въ глазахъ ея было что-то новое, чего прежде въ ней не замѣчалось.

— Коли хочешь бить старуху — бей! — сказала она, наклоня передъ ней свою голову.— Бей за то, что хотѣла воспитать человека, а вышель волкъ.

— Полно, полно, что вы! — со слезами воскликнула дѣвушка.— Не будемъ объ этомъ говорить, забудемъ про это. Лучше пожалѣйте о моемъ невозвратимомъ горѣ.

— Всѣ померемъ, милая. Мой чередъ ближе — твой дальше. Что жъ сокрушаться? Вотъ я съ сестрой невступно шестьдесятъ пять лѣтъ прожила. Даже когда замужъ повышли, такъ въ одномъ домѣ жили, — а вѣдь вотъ пришлось же потерять ее, пришлось разстаться! И видишь, жива, и все у меня попрежнему, и домъ не обрушился, и садъ не повялъ. Все какъ было, такъ и осталось. Это намъ кажется, что съ нашей смертью всему конецъ будетъ; а міру и дѣла-то нѣтъ до насъ. Не плачь: слезами покойника не воскресить, — всему свой чередъ, всему.

— Ты мнѣ расскажи,—продолжала она, утеревъ слезы и злобно посмотрѣвъ на дѣвушку:— ты мнѣ расскажи, какъ у васъ это все вышло?

— Не знаю... Онъ мнѣ даже не сказалъ ни слова. Онъ говорилъ съ папой, папа такъ взволновался...

— Переѣзжай ты ко мнѣ,—вдругъ сказала Вероника Павловна. — Что тебѣ въ большой пустой квартирѣ дѣлать. Брось все, поселись у меня.

— Я не одна, тетя...

— Какъ не одна? Кто жъ у тебѣ?

— Дѣвушка одна милая, компаньонка. Я безъ нея бы пропала.

— Ну-ка, покажи ее, что такое?

Наташа позвала Тотти.

— Она какъ сестра мнѣ,— сказала Наташа.— Это такое чудное существо. Она столько участія мнѣ выказала.

— Наталья Александровна вѣчно всѣхъ хвалить, — весело отозвалась Тотти.— Ужъ если кто кому выказалъ участіе, такъ она мнѣ. Она помогла мнѣ уйти изъ семейства, гдѣ я была гувернанткой,—отъ нынѣшней невѣсты вашего племянника.

— Стойте, дѣвцы, ничего не понимаю! Рассказывайте по порядку.

Ей рассказали все. Старуха, сморщивъ лицо, выслушала всю одиссею Тотти, изрѣдка вставляя замѣчанія. Когда она кончила, Вероника Павловна спросила:

— Иванъ когда сюда пріѣдетъ?

— На-дняхъ...

Тотти слегка вспыхнула, сказавъ это.

— Когда онъ пріѣдетъ, скажите, чтобъ зашелъ ко мнѣ,— продолжала старуха.— Непремѣнно, чтобъ сейчасъ зашелъ.

— Онъ зайдетъ, зайдетъ непременно!—сказала Тотти.

— Въ самомъ дѣлѣ, — продолжала Вероника Павловна: — переѣзжайте-ка объ ко мнѣ. У меня садъ старый, — дышать есть чѣмъ, а у васъ здѣсь духота. Я изнываю съ тоски. Давайте, поживемъ вмѣстѣ.

— Да я не прочь,—нерѣшительно сказала Наташа: — а только не стѣснить бы...

(Продолженіе будетъ.)

## Путешествіе по вселенной.

Очеркъ Н. Клейна.

Что читаетъ о чудесахъ звѣзднаго неба или разсматриваетъ въ телескопъ отдѣльныя свѣтила, у того порою невольно является желаніе взглянуть на эти чудеса поближе, узнать, что дѣлается на далекихъ звѣздахъ. Дѣйствительно, когда слышишь, что блестящій Спиріусъ отстоитъ отъ насъ на много биліоновъ миль, яркая бѣлая звезда Вега въ созвѣздіи Лиры по крайней мѣрѣ на 20,000 милліардовъ миль, а чуть видныя неподвижныя звѣзды еще несрав-

ненно дальше,—невольно хочется проникнуть въ эти неизмѣримыя пространства и узнать, есть-ли имъ конецъ. Безъ сомнѣнія, свѣтовой лучъ уже много рассказываетъ о далекихъ мірахъ, но человекъ все-же желаетъ познакомиться съ ними поближе. Земля крѣпко держитъ своихъ сыновъ, и вмѣстѣ съ нею все живое безостановочно вертится на громадномъ разстояніи 20 милліоновъ миль, вокругъ источника свѣта и тепла — солнца. Звѣзды-же разбросаны

по вселившей бесконечно дальше солнца и не имеют никакого отношения к солнечной системе и землѣ. Насъ отдѣляетъ отъ нихъ неизмѣримая бездна: не будь этого, гармоничныя движенія планетъ въ солнечной системѣ скоро пришли-бы къ концу. Два солнца не пересели-бы взаимной близости: каждое мѣшало-бы другому силою своего притяженія, и ближайшее неминуемо одержало бы побѣду въ ущербъ существованію маленькихъ спутниковъ. Но въ то время, какъ наша земля кружится вокругъ солнца все по той-же орбитѣ, какъ и многія тысячелѣтія тому назадъ, солнце отнюдь не остается на одномъ мѣстѣ: оно также движется, повинуясь общему закону, по которому ничто во вселившей не остается въ покоѣ. При этомъ движеніи всѣ планеты, луны и періодическія кометы должны сопровождать солнце. Поистинѣ, это — грандіозное путешествіе изъ неизмѣримаго въ неизмѣримое.

Первый, кто составилъ себѣ правильное представленіе объ этомъ движеніи солнца съ его свитой по безбрежному океану вселившей, былъ великій астрономъ Гершель. Поразительно, какую большую роль въ его открытіи сыграло счастье или судьба, такъ какъ факторы, на которыхъ онъ могъ основывать свои выводы, было немного, а трудности изслѣдованія сами по себѣ уже чрезвычайно велики. Каждый это тотчасъ-же пойметъ, если ближе вникнетъ въ дѣло. Вся вселившая полна безчисленными самосвѣтящимися звѣздами, и каждая изъ нихъ такъ удалена отъ своей ближайшей сосѣдки, что объ представляются другъ для друга лишь свѣтящимися точками неизмѣримо малаго діаметра. По какимъ признакамъ узнать движеніе одной изъ нихъ, именно нашего солнца, и опредѣлить его путь въ міровомъ пространствѣ? Очевидно, для этого нѣтъ другого средства, какъ то, которымъ мы пользуемся, напримѣръ, чтобы провѣрить движеніе лодки, въ которой мы плывемъ по теченію рѣки: мы наблюдаемъ сосѣдніе предметы. Этими предметами при движеніи исполнна-солнца съ его спутниками являются звѣзды. Къ сожалѣнію, онѣ такъ удалены, что движеніе солнца не легко распознается по противоположному ихъ движенію: къ тому же, каждая изъ этихъ звѣздъ по всей вѣроятности также движется, также описываетъ свой собственный путь въ пространствѣ. Въ этой массѣ движущихся звѣздъ крайне трудно ориентироваться и опредѣлить направленіе пути. Наконецъ, нельзя забывать, что движенія звѣздъ на видъ очень незначительны, а для невооруженнаго глаза даже черезъ тысячу лѣтъ незамѣтны.

При такихъ условіяхъ казалось невозможнымъ узнать что-либо болѣе опредѣленное о движеніи солнца въ пространствѣ. Однако, счастье благоприятствовало Гершелю. На основаніи бывшихъ въ его распоряженіи немногихъ данныхъ, онъ въ 1783 году указалъ на созвѣздіи Геркулесъ, какъ на тотъ пунктъ вселившей, къ которому направлено движеніе солнца. Это было смѣлое заключеніе, но будущее доказало его справедливость: всѣ позднѣйшія изысканія, опиравшіяся на лучшій и болѣе обильный научный матеріалъ, указываютъ на то-же направленіе. Такимъ образомъ наше солнце со всеми спутниками стремится къ названному созвѣздію.

Движеніе солнца такимъ образомъ, не подлежитъ сомнѣнію: но съ какою скоростью пронесодитъ оно? Для отвѣта на этотъ вопросъ до сихъ поръ не было почти никакихъ данныхъ, да и взгляды на него въ общемъ сильно расходились. Земля, какъ извѣстно, движется вокругъ солнца со скоростью четырехъ миль въ секунду; о движеніи-же солнца въ пространствѣ съ тою или другой скоростью ничего не было извѣстно. Первую возможность отвѣтить на этотъ вопросъ представилъ спектроскопъ. Когда посредствомъ него свѣтъ звѣзды разлагается на цвѣтныя полосы (спектръ), въ нихъ нетрудно различить темныя линіи. Эти линіи не мѣняютъ своего положенія, пока источникъ свѣта—въ данномъ случаѣ звѣзда—находится въ покоѣ относительно наблюдателя; если-же она движется, то и линіи выходятъ изъ своего нормальнаго положенія и чуть-чуть перемѣщаются. Это перемѣщеніе направлено къ красному концу спектра,

если источникъ свѣта удаляется, и къ фіолетовому, если онъ приближается къ наблюдателю. Итакъ, дѣло само по себѣ очень просто; затрудненія возникаютъ лишь тогда, когда вопросъ заходитъ объ опредѣленіи размѣровъ этого движенія. Перемѣщенія линій крайне малы даже для огромныхъ скоростей. Лишь съ помощью фотографіи, какъ впервые доказалъ астрономъ Фогель въ Потсдамѣ, стало возможнымъ съ достовѣрностью опредѣлить размѣры этихъ перемѣщеній въ спектрѣ. И дѣйствительно, Фогель воспользовался своимъ изобрѣтеніемъ, чтобы на основаніи ихъ опредѣлить скорость движенія пятидесяти одной неподвижной звѣзды, а изъ нея обратнымъ порядкомъ—скорость движенія солнца въ пространствѣ. Оказалось, что это поступательное движеніе всей солнечной системы составляетъ въ секунду 2<sup>1</sup>/<sub>2</sub> мили или 18,6 километра. Выводъ этотъ былъ настолько же важенъ, насколько интересенъ; однако, число звѣздъ, на наблюденіи которыхъ онъ основанъ, было слишкомъ еще незначительно, по мнѣнію Фогеля, чтобы считать его вполне безошибочнымъ. Оставалось подтвердить выводъ изслѣдованіемъ спектровъ какъ можно большаго числа другихъ звѣздъ. Это и достигнуто благодаря трудамъ знаменитой Ликской обсерваторіи въ Калифорніи, гдѣ съ 1896 года фотографически опредѣлены и измѣрены перемѣщенія темныхъ линій въ спектрѣ 280 звѣздъ. Работы по вычисленіямъ еще не вполне закончены; при всемъ томъ, профессоръ Кампбелъ уже привелъ въ извѣстность и недавно напечаталъ главные выводы наблюденій обсерваторіи. Они подтверждаютъ, что солнце движется въ пространствѣ со скоростью 19,9 километровъ въ секунду, по направленію къ созвѣздію Геркулесъ, къ тому пункту неба, который лежитъ чуть-чуть южнѣ пункта, указаннаго Гершелемъ еще въ 1783 году. Такимъ образомъ, скорость движенія солнца съ его спутниками, и нашей маленькой землею въ томъ числѣ, теперь уже достовѣрно извѣстна; ее можно, для круглаго счета, опредѣлить въ 20 километровъ въ секунду. Въ день это составитъ 1<sup>3</sup>/<sub>4</sub> міліона килом., въ годъ—622<sup>1</sup>/<sub>2</sub> міліона килом. Со временемъ процвѣтанія Греціи и Рима земля больше, чѣмъ *на миллиардъ километровъ* приблизилась къ той части вселившей, откуда взираютъ на насъ созвѣздіе Геркулесъ и блестящая звѣзда Вега въ созвѣздіи Лиры: мы почти на миллиардъ километровъ отделились теперь отъ той части вселившей, въ которой земля была во времена земной жизни Христа. Между тѣмъ, видъ звѣзднаго неба надъ нами все тотъ же, что и въ древности. Человѣчскій родъ ни мало не замѣтилъ своего путешествія по вселившей; лишь спектроскопъ въ связи съ фотографической пластиной учить насъ, что наша солнечная система совершила не поддающуюся измѣренію перемѣну мѣста въ пространствѣ, что мы отъ начала нашего лѣточисленія приблизились къ вышеназваннымъ звѣздамъ на разстояніе, величина котораго превосходитъ наше представленіе. Фактически мы ежедневно перемѣщаемся въ другую часть вселившей. Что было вчера, то сегодня во времени и въ пространствѣ далеко за нами и никогда уже не вернется. Но какъ быстро ни мчится солнце съ своими спутниками, кругомъ, направо и налѣво, все остается по-прежнему; окружающее мѣняется такъ же мало, какъ видъ безбрежнаго моря, по которому скользитъ судно, или вокругъ себя только воду, а надъ собою—небо. Судно движется по волѣ вѣтра или силою пара; но какая сила гонитъ наше солнце по океану вселившей, связъ бесконечное звѣздное море? Гдѣ рука, бросившая солнце съ планетами въ безпредѣльное пространство? Никто этого не знаетъ, никакой человѣчскій умъ до сихъ поръ не нашелъ мѣста, откуда дѣйствуетъ сила, побуждающая солнце спѣшить безъ отдыха по предначертанному ему пути. Здѣсь граница человѣческаго познанія. Но, вспоминая сдѣланныя до сихъ поръ наукою пріобрѣтенія, мы можемъ надѣяться, что отблескъ Божественнаго Ума, дѣйствующій въ насъ, какъ разумъ, разсѣетъ со временемъ, хотя бы отчасти, этотъ мракъ и поведетъ насъ дальше въ пониманіи чудесъ, которыя вокругъ насъ вызваны всемогуществомъ Творца.

## Отошедшей.

Въ поляхъ цвѣты. За яркими цвѣтами  
Пойдутъ твои подруги для себя;  
Но между нихъ, украшенныхъ вѣнками,  
Я не найду тебя.

Опять въ саду начнутъ скрипѣть качели,  
Но въ старый садъ я не зайду, скорбя...  
Я помню тѣ веселыя недѣли,  
Когда я здѣсь качалъ тебя.

Знакомый домъ... По узенькой дорожкѣ  
Я подожду... Вотъ—низкое крыльцо...  
Но межъ цвѣтовъ, въ томъ или другомъ окошкѣ,  
Не промелькнетъ твое лицо.

Вокругъ стола мы соберемся снова.  
Чтобъ отдыхъ дать на мигъ себѣ...  
Заговоримъ—и первое же слово  
Все-жъ о тебѣ.

Ты далеко... Но, разлучившись съ нами,  
Насъ помнишь-ли въ странѣ иной?  
А мы же здѣсь тоскливыми мечтами  
Всегда съ тобой!

Пріютъ твой тихъ. Ничто не нарушаетъ  
Твой мирный сонъ въ тѣни березъ;  
Вѣнокъ твою могилу украшаетъ—  
Вѣнокъ изъ розъ.

Средь зелени, какъ снѣгъ, бѣлѣютъ розы,  
Глубокой смыслъ тая въ себѣ,  
И, какъ роса, на нихъ сверкаютъ слезы—  
То слезы о тебѣ.

Живущее старѣетъ все съ годами...  
Ты юною, прекрасной умерла,  
И будешь ты всегда витать предъ нами,  
Какой была!

А. Кругловъ.

## Къ рисункамъ.

Какое славное, типичное, русское лицо воспроизведено г. А. Завадским на его фотоэтид! Можно подумать, что это — картина какого-нибудь художника; а на самомъ дѣлѣ это—фотографическій портретъ какой-нибудь Дуньки, встрѣченной фотографомъ во время его лѣтнихъ экскурсій. Фотографическій аппаратъ запечатлѣваетъ на своихъ чувствительныхъ пластинкахъ все, что угодно. Но человекъ, владѣющій этимъ безразличнымъ аппаратомъ, можетъ быть названъ художникомъ, если при выборѣ сюжетовъ онъ обнаруживаетъ художественную наблюдательность и чувство прекраснаго. Въ данномъ случаѣ, ни одинъ настоящій художникъ не пропустилъ бы безъ вниманія такого лица, и съ этой точки зрѣнія фотоэтидъ г. Завадскаго можетъ вполне замѣнить художественную картину.

Передъ нами глухой уголокъ зеленого царства въ пору лѣтняго зноя, поэтический уголокъ природы, на лонѣ которой только и можно найти истинное успокоеніе и живое безмолвіе, то безмолвіе, которое царитъ въ лѣсной тиши, подъ зеленою тѣнью деревъ; на берегу прозрачнаго ручья, на лѣсной тропинкѣ... Да, это—тишина, но не тишина наглухо запертой темницы, до которой не доходитъ ни малѣйшаго шороха, ни малѣйшаго звука; это—тишина, полная таннственныхъ мягкихъ шороховъ: журчанья ручья, шелеста листьевъ, шороха травы, шопота вѣтерка, — тишина, какъ бы сотканная Творцомъ изъ самыхъ тонкихъ и самыхъ нѣжныхъ головокъ жизни. Мелодія полутоновъ, элегія полусловъ природы! Это настроеніе чутко схвачено нѣмецкимъ художникомъ Рейнхардтомъ и превосходно перенесено имъ, на холстѣ.

Терпѣніе издавна считается одной изъ добродѣтелей, которые трудно даются человечеству, какъ взрослому, такъ и подростающему—последнему, конечно, еще менѣе, чѣмъ первому; однако, шалунья-дѣвочка, которая, вѣроятно, сама часто страдаетъ отсутствіемъ этой добродѣтели, взялась научить ей своего сверстника изъ животнаго міра. Но зверюшка видѣ себя отъ нетерпѣнія, при видѣ вкусныхъ вещей, заманчиво лежащихъ на тарелкѣ. Легко сказать «минуточку терпѣнія!» но каково эту минуточку выдержать бѣдному проголодавшемуся песику? Этотъ юмористическій жанръ художника Эльслера полонъ веселья и очаровательной прелести—такъ много въ немъ жизни, наблюдательности и движенія.

### Принцъ Генрихъ Орлеанскій.

(Портр. на этой стр.).

Скончавшійся 28-го іюля, принцъ Генрихъ Орлеанскій — сынъ герцога Шартрскаго, родился въ 1867 году, слѣдовательно умеръ совершенно молодымъ человекомъ. Вопреки семейнымъ традиціямъ своего знаменитаго дома и въ противоположность всѣмъ своимъ родственникамъ, жаждущимъ играть политическую роль въ современной республиканской Франціи, молодой принцъ чуждался политики и приложилъ свои дарованія къ дѣлу, которое ему было болѣе по душѣ: онъ сталъ путешествовать по Востоку и центральной Африкѣ, и вскорѣ приобрѣлъ блестящую извѣстность, какъ ученый исследователь этихъ далекихъ странъ. Центральную Азію и Индо-Китай онъ посѣтилъ, вмѣстѣ съ французскимъ ученымъ Бонвало, въ 1889—1890 г., а затѣмъ отправился на Мадагаскаръ, который исследовалъ весьма обстоятельно. Пять лѣтъ спустя, онъ произвелъ изысканія по верхнему теченію Меконга и исследовалъ истоки Ирравади. Въ 1897 г., онъ путешествовалъ по Абиссиніи; результатомъ этого путешествія была, надѣлавшая шуму, дуэль его съ гр. Туринскимъ. Принцъ Генрихъ имѣлъ много случаевъ, во время путешествія по Абиссиніи, приглядѣться къ оперировавшей тамъ итальянской арміи, о которой и далъ весьма неблагоприятный отзывъ на столбцахъ парижскихъ газетъ. Дуэль эта, вопреки установившемуся обыкновению, была оставлена серьезно, и тѣмъ не менѣе, окончилась благополучно для обѣихъ сторонъ. Изъ научныхъ трудовъ покойнаго принца получили большую извѣстность и широкое распространеніе въ публикѣ—«Six mois aux Indes», записки, изданныя принцемъ въ 1889 г., «Une excursion en Indo-Chine» (1892), «Autour du Tonkin» (1893) и «A Madagascar» (1895).



Принцъ Генрихъ Орлеанскій († 28-го іюля 1901 г.). По фот. авт. «Нивы».

### П. О. Бобровскій. (Портр. на этой стр.).

7-го августа исполнилось пятьдесятъ лѣтъ службы въ офицерскихъ чинахъ одного изъ нашихъ извѣстнѣйшихъ военныхъ историковъ, сенатора Павла Осиповича Бобровскаго, дѣятельность котораго связана, главнымъ образомъ, съ военно-юридической академіей. Во главѣ этого высшаго заведенія, П. О. стоялъ въ теченіе болѣе двадцати лѣтъ, вступивъ, въ должность начальника академіи въ 1875 г. Тотчасъ же по вступленіи въ должность П. О. сталъ подготавливать реформу академіи, съ цѣлью поднять ее на современную научную высоту; усилія и труды его увѣнчались успѣхомъ: черезъ три года, академія была преобразована, получила новые организацію и штаты, трехлѣтній курсъ, и вполне серьезную постановку дѣла. Ея начальники, нынѣшній юбиляръ, обладавъ даромъ находить нужныхъ ему сотрудниковъ и умѣньемъ привлечь къ любимому дѣлу выдающихся людей науки. Онъ остановилъ свое просвѣщенное вниманіе на нынѣ покойныхъ уже ученыхъ: Кавелинѣ, Неклюдовѣ и Бершадскомъ и пригласилъ ихъ въ профессора академіи. Результатъ получился блестящій и академія стала выпускать всесторонне образованныхъ военныхъ юристовъ, многие изъ которыхъ получили, впоследствии, извѣстность и какъ талантливые присяжные повѣренные. Еще задолго до назначенія на постъ начальника академіи, П. О. принималъ дѣятельное и живое участіе въ реформѣ военно-учебнаго вѣдомства, предпринятой, въ семидесятыхъ годахъ, бывшимъ военнымъ министромъ, графомъ Д. А. Милютинимъ. По

его порученію, П. О. занялся организаціей военно-окружныхъ юнкерскихъ училищъ для всѣхъ родовъ оружія—пѣхотныхъ, кавалерійскихъ и казачьихъ. Такова служебная дѣятельность юбиляра; но онъ извѣстенъ еще и какъ военный историкъ, труды и изслѣдованія котораго считаются очень цѣнными среди специалистовъ. Въ настоящее время, П. О. составляетъ исторію л.-гв. преображенскаго полка, и надъ этимъ капитальнымъ сочиненіемъ уже трудится нѣсколько лѣтъ. Л.-гв. преображенскій полкъ — одинъ изъ славнѣйшихъ и старѣйшихъ полковъ нашей арміи; въ лѣтоисчисленіи этого полка много блестящихъ боевыхъ страницъ, и такому даровитому военному писателю, какъ П. О. представляется возможность широко примѣнить свои знанія и дарованія къ этому нелегкому историческому труду. Сочиненія П. О. имѣютъ не только узко-спеціальную цѣнность, но и общее значеніе, доказательствомъ чему служатъ лестная оцѣнка ихъ нашей академіей наукъ, которая, за ученые труды нынѣшняго юбиляра, присудила ему золотую медаль имени графа Толстого. П. О. родился въ 1832 г. и теперь ему уже седьмой десятокъ на исходѣ. Эти почтенные года нисколько, однако, не уменьшили его энергіи и любви къ труду. Въ день полулѣтняго служебнаго юбилея, П. О. удостоился получить Высочайшую благодарность «за ревностную и полезную 50-ти-лѣтнюю службу въ офицерскихъ чинахъ.»

### Д. И. Тихомировъ.

(Портр. на стр. 546).

13-го августа исполнилось тридцать пять лѣтъ плодотворной дѣятельности, извѣстнаго русскаго педагога, Дмитрія Ивановича Тихомирова.

Родился онъ въ 1844 г. въ глухомъ селѣ Рождествинѣ, нерехтскаго уѣзда костромской губерніи, въ семьѣ священника, жившаго почти одной жизнью со своими бѣдными прихожанами, но вдохнувшего въ сына своего любовь къ труду и уваженіе къ труду крестьянскому. Жизнь среди крестьянства съ раннихъ лѣтъ укрѣпила въ немъ намѣреніе послужить народу.

Въ 1854 г. о. Иванъ отдалъ Дмитрія въ костромское духовное училище, но содержать сына въ городѣ ему стало трудно, а мальчикъ страстно жаждалъ науки. Какъ разъ въ это время открылись новыя военныя школы, куда вызывали на казенный счетъ питомцевъ изъ духовно-учебныхъ заведеній. О. Иванъ отвезъ сына въ Москву и отдалъ въ военно-учебное заведеніе, гдѣ онъ блестяще окончилъ курсъ. Личныя симпатіи потянули юнаго Д. И. Тихомирова къ педагогической дѣятельности; онъ и привелъ его въ военно-учительскую семинарію, гдѣ онъ, въ 1866 г., и закончилъ курсъ полного



Сенаторъ П. О. Бобровскій по поводу 50-лѣтня службы въ офицерскихъ чинахъ. По фот. Здобнова, авт. «Нивы».

образования первым ученикомъ. Учительская семинарія того времени стояла очень высоко. Ея преподавателями были известные въ то время педагоги въ Москвѣ—Гедике, Шуфъ, Зенгбушъ, проф. Юркевичъ; они ставили высоко званіе учителя. Горячо преданные своему дѣлу, эти педагоги вдохновляли молодыхъ людей, готовя ихъ учить и воспитывать дѣтей гуманно, разумно и сердечно. Д. И. съ дѣтства близко связанный съ селомъ и съ жизнью крестьянина, будучи назначенъ учителемъ въ образцовую школу при семинаріи, весь ушелъ въ любимое дѣло служенія народу путемъ школы. Помимо занятій въ образцовой школѣ онъ сталъ безвозмездно заниматься въ вечерней фабричной школѣ, устроенной имъ на фабрикѣ О. С. Михайлова, гдѣ примѣнял на практикѣ свои педагогическія познанія. Эта школа привлекла къ себѣ всеобщее вниманіе: въ ней перебивали очень многие выдающіеся общественные дѣятели и педагоги, интересовавшіеся въ то время дѣломъ народнаго образования. Эти занятія въ Михайловской школѣ выдвинули молодого преподавателя изъ тѣсныхъ рамокъ казеннаго заведенія и открыли ему доступъ въ московскій комитетъ грамотности, въ дѣйствительные члены котораго онъ и былъ избранъ въ 1870 г.

Съ того-же 1870 г. начинается педагогическо-литературная дѣятельность Д. И. Тихомирова. Онъ печатаетъ рядъ педагогическихъ статей въ журналахъ и выпускаетъ первую свою учебную книгу «Азбуку правописанія». Въ 1872 году выходитъ его букварь, обошедшій всю Россію.

Московскій комитетъ грамотности начинаетъ рекомендовать Д. И. въ качествѣ руководителя на педагогическіе курсы въ разные города, а попечители и попечительницы московскихъ городскихъ и подмосковныхъ сельскихъ и фабричныхъ школъ начинаютъ приглашать его для наблюденія за ихъ школами и для руководства учителей. Отдавшись всецѣло этому дорогому для него дѣлу, Д. И.

Педагогическіе курсы все время окрыляли духъ Д. И. Тихомирова и возбуждали его дѣятельную натуру, и онъ расширялъ и усиливалъ свои работы по составленію учебниковъ и руководствъ. За тридцать лѣтъ ихъ вышло до тридцати, выдержали они отъ 5—150 изданій и распространились по Россіи въ количествѣ до пяти милліоновъ экз. Эти цифры говорятъ сами за себя о талантливости, плодовитости и трудолюбіи Д. И. Тихомирова.

Во время этихъ теоретическихъ и кабинетныхъ работъ уважаемаго педагога настойчиво и твердо шла и практическая его дѣятельность въ школахъ, которыя ему приходилось инспектировать; такъ, онъ принималъ близкое и горячее участіе при устройствѣ двухъ огромныхъ фабричныхъ школъ, гдѣ подъ его руководствомъ школы эти поставлены были блестяще. Съ 1877 г. пришлось ему трудиться и по устройству городскихъ московскихъ школъ съ самаго ихъ возникновенія, куда онъ былъ приглашенъ московской думою руководителемъ по русскому языку. Почти тридцать лѣтъ Д. И. Тихомировъ состоитъ лекторомъ по методикѣ русскаго языка и руководителемъ практическихъ занятій слушательницъ на педагогическихъ курсахъ въ Москвѣ при обществѣ воспитательницъ и учительницъ. Въ 1900 г. онъ избранъ гласнымъ московской думы, гдѣ усердно работаетъ въ комиссіяхъ по вопросамъ, касающимся городскихъ школъ, ихъ процвѣтанія и роста. Съ 1895 г. Д. И. Тихомировъ выступилъ и какъ видный педагогъ-журналистъ въ двухъ журналахъ «Дѣтское Чтеніе» и «Педагогическій Листокъ», куда привлекъ многихъ выдающихся русскихъ писателей и ученыхъ, произведенія которыхъ создали этимъ журналамъ большой успѣхъ и отвели имъ мѣсто въ числѣ лучшихъ изданій того же характера.

Талантливость, опытность, глубокое знаніе народной школы выработали изъ Д. И. Тихомирова типичнаго педагога съ простымъ, яснымъ, образнымъ русскимъ словомъ, увлекающимъ его слушате-



Д. И. Тихомировъ (по поводу 35-лѣтія педагогической дѣятельности).  
По фот. Лобовикова, авт. «Нивы»



Большіе маневры. Выгрузка лошадей съ судна «Эрикъ» на артиллерійскій ботъ. По фот. Бугаева, авт. «Нивы».

въ 1877 г. оставилъ занятія въ образцовой школѣ при учительской семинаріи.

Онъ велъ первые свои педагогическіе курсы въ Ромнахъ, затѣмъ съ 1873 г. послѣдовательно руководилъ на курсахъ въ Серпуховѣ, Москвѣ, Черниговѣ, Конотопѣ, Полтавѣ, Саратовѣ, Курскѣ, Чистополѣ и Вяткѣ, вездѣ воодушевляя своихъ слушателей беззаветно служить великому дѣлу народнаго образования.

лей, среди которыхъ у него много горячихъ поклонниковъ и поклонницъ, разбѣянныхъ въ настоящее время по многимъ городамъ и весямъ земли русской. Искренне желаемъ ему еще много лѣтъ трудиться надъ любимымъ дѣломъ на пользу и процвѣтаніе нашей народной школы, которая дорога каждому истинному гражданину, какъ дороги ему родина и ея выносливый и трудолюбивый народъ.





онь только выиграл от этого ожидания: теперь къ его услугамъ оказались такіа техническія усовершенствованія, о которыхъ прежде не было и помину. Такъ какъ температура на такой глубинѣ должна, по расчетамъ инженеровъ, достигнуть 40°, то необходимо было устроить образцовую вентиляцію; опытъ прежнихъ построекъ показалъ, что температура Монь-Сенискаго тунеля достигала 29°, а С. Готардскаго 31° и, что при этихъ температурахъ воздуха, насущеннаго сырими испареніями, рабочіе не могли работать болѣе двухъ дней изъ трехъ и то лишь въ продолженіе пяти часовъ въ день съ перерывами. Система вентиляціи новаго тунеля устраняетъ эти неудобства совершенно.

Симплонскій горный кряжъ (рис. на стр. 547) находится въ кантонѣ Вале и служитъ водораздѣломъ рр. Роны и Тосы, впадающей въ Лаго-Маджоре; онъ образуетъ какъ бы горную стѣну между Италіей и Швейцаріей; наиболѣе значительныя вершины его: Монте-Леоне достигаетъ 3,561 м. высоты, а Вазенхорнъ—3,255 м. Тунель проходитъ подъ Монте-Леоне и профиль его имѣетъ легкой подъемъ со стороны Швейцаріи до половины пути, а отсюда, довольно крутой спускъ къ его итальянскому выходу. На полпути, въ тунелѣ будетъ находиться станція. Особенность новаго тунеля заключается въ томъ, что онъ не будетъ имѣть двухъ путей какъ Монь-Сенискій и С. Готардскій; здѣсь будетъ устроено *два* тунеля, по одному пути каждый; они будутъ идти параллельно, на разстояніи 17 мет. другъ отъ друга, и соединятся на разстояніи каждыхъ 200 метровъ галереями; въ этой-то системѣ и заключается принципъ новой, прекрасной вентиляціи, дающей большой притокъ воздуха въ подземные коридоры и возможность обмена его при помощи соединительныхъ галерей.

Въ настоящее время начаты уже работы по прорытію тунеля, при помощи гидравлическихъ минъ Брандта, наполненныхъ динамитомъ; въ день рабочіе успѣваютъ продвигаться впередъ не болѣе какъ на 5—6 метровъ; машины работаютъ лишь въ теченіе 8 часовъ, а остальные 16 часовъ заняты очищеніемъ коридора отъ образовавшихся обломковъ. На мѣстѣ работъ установлены колоссальныя вентиляторы, въ 500 лоп. силъ каждый, дающіе въ секунду до 100 куб. метровъ свѣжаго воздуха; эти вентиляторы будутъ оставлены въ дѣйствиіи и по открытіи тунеля для движенія. У входа въ тунель уже выстроены ванны, души, рестораны и другія зданія, предназначенныя для удобства рабочихъ. Передъ началомъ работы, люди снимаютъ свою одежду; по выходѣ изъ тунеля, они отправляются въ ванны, а въ это время бѣлье ихъ стирается и сушится. Площадь между входомъ въ тунель и ванными зданіями защищена отъ сквозного вѣтра. Такое заботливое вниманіе къ нуждамъ и здоровью рабочаго люда заслуживаетъ, конечно, самой горячей похвалы по отношенію къ строителямъ тунеля.

По сметѣ расходовъ, все сооруженіе обойдется около 80 милліоновъ франковъ, иначе говоря, метръ пути будетъ стоить 4 т. фр. т.-е. все-таки дешевле, чѣмъ обошелся метръ С. Готардскаго тунеля (4,500 фр.) и Монь-Сенискаго (6,000 фр.).

Общество, взявшееся за постройку, предполагаетъ кончить первый тунель въ одинъ путь, въ теченіе пяти дѣтъ и восьми мѣсяцевъ; такъ какъ работы начались 19 іюля 1898 г., то открытіе тунеля должно послѣдовать 18 апрѣля 1904 г. Въ настоящее время, сдѣлано уже 5,195 метр. со стороны Швейцаріи и 3,977 со стороны Италиіи, всего 9,172 метра, на 19,731 метр. всей длины пути. Цѣлая армія въ 3,500 чел. рабочихъ занята этимъ циклопическимъ сооруженіемъ.

Мы даемъ здѣсь, кромѣ общаго вида Симплонскаго горнаго кряжа со стороны Швейцаріи, еще карту направленія Симплонской желѣзно-дорожной линіи, на которой тунель обозначенъ пунктиромъ, видъ озера Авино, подъ которымъ пройдутъ тунель и одну изъ сценъ подземныхъ работъ.



Прорытіе Симплонскаго тунеля. Подземныя работы. По фот. авт. «Нивы».

ное гудѣніе телеграфныхъ проволокъ всегда предвѣщаетъ дурную погоду, а съ другой стороны, что по высотѣ звука можно заранѣе опредѣлить большую или меньшую силу ожидаемой грозы и время ея наступленія. Низкій звукъ, слабый или средней силы, предвѣщаетъ небольшой дождь при умѣренномъ вѣтрѣ, котораго нужно ждать въ теченіе слѣдующихъ 30—48 часовъ; высокій, свистящій звукъ, напротивъ того, служитъ вѣрнымъ предзнаменованіемъ сильной бури съ проливнымъ дождемъ или снѣгомъ, которая не заставитъ себя долго ждать. Выводы г. Эйдама, при дальнѣйшей ихъ проверкѣ и разработкѣ, могутъ быть очень цѣнными, въ виду того, что нынѣшнее распространеніе телеграфной сѣти даетъ возможность производить наблюденія почти повсемѣстно. Можно возразить, что гудѣніе проволокъ зависитъ не исключительно отъ движеній въ атмосферѣ, но и отъ степени натяженія проволокъ, быть можетъ также и отъ другихъ причинъ, которыя слѣдовало бы выяснитъ. Во всякомъ случаѣ можно пожелать, чтобы наблюденія надъ звучаніемъ проволокъ въ связи съ погодой производились чаще и, заинтересовавъ широкие круги публики, выяснили взаимоотношеніе обоихъ явленій.

## Смѣсь.

Телеграфныя проволоки—предсказательницы погоды. — Телеграфныя проволоки рѣдко остаются въ полномъ покоѣ; обыкновенно онѣ колеблются и гудятъ, будто живыя, особенно при сильномъ вѣтрѣ, что совершенно понятно. Менѣе понятно и гораздо важнѣе открытое нѣмецкимъ ученымъ Эйдамомъ свойство этихъ проволокъ издавать звуки *передъ* ощущимой для человѣческихъ чувствъ переменной погоды. Парижскій журналъ «Electricien» сообщаетъ о наблюденіяхъ д-ра Эйдама слѣдующее: Въ одну изъ повзодокъ по своей спеціальности, онъ долженъ былъ долго ждать поѣзда, и вниманіе его было привлечено довольно сильнымъ гудѣніемъ протянутыхъ надъ вокзаломъ проволокъ, очевидно, звучащихъ подъ напоромъ вѣтра. Онъ припомнилъ, что не разъ уже наблюдалъ подобное явленіе за день или два до грозы, сильнаго ливня или снѣга, и ему пришло въ голову, нѣтъ ли какой-нибудь связи между гудѣніемъ металла и приближеніемъ дурной погоды. Съ тѣхъ поръ докторъ аккуратно наблюдалъ за звучаніемъ телеграфныхъ проволокъ и ежедневно записывалъ состояніе погоды. По простетвіи вѣкотораго времени онъ пришелъ къ заключенію, что силь-

## ЗАЯВЛЕНІЕ.

Во избѣжаніе остановки въ высылкѣ журнала «Нива» съ 1 сентября, Контора покорнѣйше проситъ гг. подписчиковъ, не внесшихъ полной годовой подписной платы за «Ниву» 1901 года, озаботиться **НЕМЕДЛЕННОЮ** присылкою послѣдняго взноса въ окончательную уплату за журналъ. Гг. иногородные подписчики, при высылкѣ денегъ, благоволятъ прилагать печатный адресъ съ бандероли, подъ которою получается ими «Нива».

Издатель А. Ф. Марксъ.

Редакторъ Р. И. Сементковскій.





Золотая медаль на Всемирной выставке в Парижѣ.

**Ювелиръ**

С.-ПЕТЕРБУРГЪ, **К. И. БОКЪ.** МОСКВА, Большая Морская, 9. Кузнецкій мостъ, 6.

Ювелирные, золотыя и серебряныя издѣлія. Ордена, знаки и жетоны.

Золотая медаль на Всероссийск. в. в Н. Новгородѣ.

**Силородъ д-ра Фелана**



лучшій приборъ для комнатной гимнастики, развиваетъ любую группу мускуловъ, замѣняетъ собою полную коллекцію гимнастик. аппаратовъ; легко придвигается къ дверной рамѣ; отличается отъ многочисленныхъ подѣлокъ прочностью и абсолютною безопасностью. Цѣна № 1 (для дамъ и дѣтей) — 9 р.; № 2 (для мужчинъ) — 10 р.; № 3 (для сильней — 11 р. Упаковка и пересылка 75 к. Универсальный (для кажд. возраста и на любую силу), съ расширителемъ груди — 12 р. Упаковка и пересылка 1 р. Къ кажд. прибору приложено иллюстр. наставленіе.

Автоматическія мышце-и крысоловки, наливаютъ до 10 крысъ или 20 мышей въ сутки; удобныя всеобщ. одобренія. Мышеловки: вѣсъ 6 ф.; цѣна 1 р. 50 к.; крысоловки: вѣсъ 26 ф., цѣна 10 р.

Складныя саножныя щетки, съ запасомъ непромокаемой полатурной пасты, черной, желтой и красной; паста втирается щеткой въ сухомъ видѣ, отъ дождя не тускнѣет, рукъ не мараетъ. Цѣна: двойн. щетка 1 р., 10 плитокъ черной пасты 60 к., 10 плитокъ цвѣтной 1 р. Главн. агентъ для Россіи **КОНСТАНТИНЪ МАЛЬМЪ**, С.-Петербургъ, Большая Морская, 34. № 15813 6-2

**!!Только за 6 руб.!!**

изящныя мужскіе и дамскіе карманные часы, черныя вороненой стали съ прекраснымъ ходомъ ремонтируе (т. е. заводъ безъ ключа). На крышѣ изящной первоклассной работы инициалъ имени и фамиліи на золотой накладкѣ только за 6 руб. Анкерныя всемірно извѣстной фабрики Тавага Вагъ на 2 р. дорож. Глухія 8 руб. такія же анкерныя на 2 руб. дорож. Къ часамъ прилагаются изящная цѣпочка ново-американскаго золота папиревой работы съ брелкомъ Вѣра, Надежда и Любовь или парижскимъ компасомъ. Заказы высылаю немедленно по полученіи 1 руб. задатка (можно почт. марк.) остальные налож. платеж. Полная гарантія фирмы за вѣрность хода на 5 лѣтъ.

Новѣйшій прейс-курантъ на 1901 г. безплатно.

Адресъ: **Товарищество „Оборотъ“** фабр. складъ часовъ Варшава, почт. ящикъ № 94.



**БИЛЛЯРДНАЯ ФАБРИКА А. ФРЕЙБЕРГЪ.**

С.-Петербургъ, Троицкій проспектъ, собств. домъ.

Иллюстрированныя прейс-куранты по востребованію высылаются безвездно.



**Долой горячіе щипцы!** лшающіе волосы жизненной силъ. Новый гофрировальный приборъ, удобо для модной красивой **ВОЛНИСТОЙ ПРИЧЕСКИ** безъ посторон. помощи, ходомъ, способ., сохраняющій натурал. цвѣтъ, глянѣцъ и мягк. волосъ. Приборъ въ 4 маш. для крупн. волнъ 1 р., тонк. 1 р. 30 к. съ 20 изобр. причес. Приятн. папильотки для холод. завивки групп. локонами по 25 коп., нек. 15 коп. За пересыл. заказовъ до 6 р. въ Европ. Рос. 50 к., Азіат. 1 р.

Главн. складъ: Базаръ польза и забава. Г. Гебгардтъ, С.-Петербург., Симеоновская, 5.

**ПОСЛѢДНЯЯ НОВОСТЬ!!!**



Черныя вороненой стали карманные часы съ будильникомъ „**УНИКУМЪ**“. Часы карманные съ будильникомъ до настоящаго времени не были доступны по своей дороговизнѣ, такъ какъ часы эти продавались не дешевле 25 рублей штука. Иныя же благодаря новымъ усовершенствованіямъ часовой механики. „**УНИКУМЪ**“ удалось уменьшить значительно стоимость и вмѣсто 25 р. стоятъ теперь только 8 р. 50 к. Часы эти обыкновенной величины, кромя указыванія времени могутъ разбудить во всякое желаемое время, они не только интересны какъ будильникъ ночью, но и днемъ могутъ напоминать о разныхъ порученіяхъ какъ служебныхъ, такъ и частныхъ. Вслѣдствіе чего они имѣютъ громадную важность какъ для лицъ служащихъ въ Военныхъ и Гражданскихъ учрежденіяхъ, такъ и для всякаго частнаго человѣка. Цѣна одной шт. только 8 р. 50 коп. Нижегороднимъ высылаются, безъ задатка налож. платеж. Прилагается наставленіе и ручательство за вѣрность хода на 4 года. Требования адресовать: Базаръ Новостей. Варшава, Граничная ул. № 4.

**Палка съ выпивкой.**



Содержитъ рюмочку и бутылочку для вина, коньяка или водки. Для прогулокъ и веселой компаніи незаменима.

Шт. 1 руб. 95 коп., 2 шт. за 3 р. 65 к.

**Базаръ Марокъ** СПб. Невскій 20—31.

**Катарръ, Коклюшъ, Страніе легкыхъ**



**Сиролинъ** содержитъ Тіо-коль, единствен-ный препаратъ Гваяколи, растворимый въ водѣ и совершенно не ядовитый.

**Сиролинъ** совершенно безвреденъ, хорошо переносится какъ взрослыми такъ и дѣтьми и принимается охотно.

**Сиролинъ** употребляется при болязняхъ дыхательныхъ органовъ.

**Сиролинъ** дѣйствуетъ хорошо, подымаетъ аппетитъ и быстро улучшаетъ общее состояніе.

Каждый флаконъ долженъ быть снабженъ этимъ этикетомъ. Сиролинъ можно получить во всѣхъ аптекахъ.

Цѣна 1 р. 85 к.

**СЪ РАЗРѢШЕНІЯ МЕДИЦИНСКАГО СОВѢТА ПАМЯТЬ**

ВО ВСЯКОМЪ ВОЗРАСТѢ УКРѢПЛЯЮ ЗАОЧНО (осредствомъ 10 лекцій съ практич. упражненіями).

Плата за полный курсъ 5 руб. На пересылку лекцій требуется 10 семкоп. марокъ. Программу лекцій высылаю за 7-и коп. марку. Отказы см. въ газ. и журналахъ напр. въ «Вирж. Вѣд.» № 279. «Свѣтъ» № 276, «Нива» № 44 за 1900 годъ и мн. др. Адресъ: С.-Петербургъ, Васил. Остр., 10 лив., д. № 15, мнемонисту В. Е. МАКЪЕВУ.

**УСАТИНЪ**



А. Гебгардта, даетъ всякимъ усымъ удивительно изящную форму, чистый натуральный видъ, глянѣцъ и мягкость сохраняется. Даже самыя маленькіе усы дѣлаются большими и густыми. «Усатинъ» вѣстоно не клеюкъ, не жирно.

Цѣна за флаконъ 1 р., съ перес. 1 р. 50 к.

Складъ техно-химическій спеціалитета А. ГЕБГАРДА. С.-Петербургъ, Невскій пр., № 88—14 (во дворѣ).

**ТУА ЛЕТНОЕ СРЕДСТВО для ДАМЪ**



Употребляется для мытья кожи, лица и рукъ. При приготовленіи этого бальзама главное вниманіе обращено на то, чтобы въ составъ оного вошли исключительно вещества, не оказывающія дурно-го вліянія на кожу. Цѣна флакону 1 р. 65 к.; въ нему бензоевое мыло 35 к. и 50 к. кусокъ. Опо—помода 1 р. Упаковка и пересылка въ Европ. Россіи 70 к., въ Азіатской 1 руб. Главн. складъ для всей Россіи

**БЕРЕЗОВЫЙ БАЛЬЗАМЪ Д-РА ЛЕНЧИЛЯ ВЪ ВѢНѢ.**

**у В. АУРИХА,** С.-ПЕТЕРБУРГЪ, Лиговская, 44.

Имѣется во всѣхъ парфюмерныхъ и аптекарскихъ магазинахъ и аптекахъ Россіи.

**БЕРЕЗОВАЯ ЭМУЛЬСІЯ.**

Приготовлено въ Лабораторіи А. ЭНГЛУНДЪ.

Приготовлена съ разрѣшенія С.-Петербургскаго Врачебнаго Управленія.

Средство противъ веснушекъ, желтизны, патенъ, красноты и пр. При употребленіи березовой эмульсіи, кожа лица дѣлается необыкновенно нежной и придаетъ ей ослабительную блязну и придаетъ ему свѣжесть и прѣзрость, она превосходить своимъ достоинствомъ всѣ другіе препараты.

Цѣна за флаконъ 1 р. 25 к., съ пересылкою 1 р. 75 к. Продается всездъ.

Для предурждения отъ подѣлокъ прошу обратить вниманіе на подписи: А. ЭНГЛУНДЪ красными чернилами и марку Спб. Косметическаго Лабораторіи. Главн. агентства и склады фирмы для Европы: Эмилъ Беръ—Гамбургъ; для Южной и Сѣверной Америки: Л. Мишноръ—Нью-Йоркъ.

Главн. складъ для всей Россіи: А. ЭНГЛУНДЪ, С.-Петербургъ, Бассейная, 27.

**ЧАСЫ СТОНИСТОВЪ.**



Желая увѣковѣчить всемірно-европейскіе конгрессы въ Базелѣ и Лондонѣ, фабрикантъ часовъ изготавляетъ, подъ маркой «Сювъ», особенно прочныя, изящныя съ вѣрнымъ ходомъ часы, черныя вороненой стали, съ заводомъ безъ ключа, не поддающіеся во всѣхъ отношеніяхъ конкуренціи. Въ виду этого можно смѣло рекомендовать ихъ любителямъ самыхъ вѣрныхъ часовъ. Ко всѣмъ часамъ прилагается цѣпочка новаго золота съ брелкомъ—эмблемой царя Давида.

**Только 6 руб.** Высылаются безъ задатка наложеннымъ платежомъ. Ручательство за вѣрность хода на 6 лѣтъ. Требования адресовать единственному представителю для всей Россіи: И. Вузеру, Варшава, Граничная, 4.

Ц. № 18793 4-2

Марка утверждена за № 37445. Департамента торговли и мануфактуръ.

### ПОЛУШУБКИ РОМАНОВСКІЕ

сѣраго мѣха, черной и желтой дубки, длинныя, теплыя, легкія для охоты, путешествія и наружныхъ работъ,—незамѣнимы; на всѣ росты отъ 22 до 45 р. Москва. Садовая, В. Наумовъ.

### КУРСЫ бухгалтеріи

**Г. А. Бахчисарайцева,** Москва, Тверская, Газетный пер., прот. театра Олонь. Всѣ отрасли сч-ва. Пясиона. Курсы 3—5 мѣс. Услов. высыл. Вь тек. уч. году обуч. 174 чел. Приемъ постояя. Масса благодаря.

### МУЗЫКАЛЬНО-ДРАМАТИЧЕСКІЕ

Утвержденные Министерствомъ Внутрен. Дѣль.

### КУРСЫ РАПГОФЪ

Основанные вь 1882 г.

С.-Петербургъ, Малая Морская, № 7.

Приемъ вновь поступающихъ съ 20 августа ежедневно, отъ 4—7 ч. попол., по празднич. и воскрес. днямъ отъ 12—2 ч. дня. Молебень 2-го сентября вь 1 ч. дня. Начало занятій 3-го сентября. Подробныя программы высылаются и выдаются бесплатно. Письм. заявл. о поступлен. просать адресовать на имя директора курсовъ,

**Евг. Павл. Рапгофъ.**

### МНОГОЧИСЛЕННЫЕ ОПЫТЫ ВРАЧЕЙ и КЛИНИСТОВЪ ПОКАЗАЛИ, ЧТО

## „СОМАТОЗА“



ПРЕДСТАВЛЯЕТЪ СОБОЮ ЛУЧШЕЕ ПИТАТЕЛЬНОЕ и УКРѢПЛЯЮЩЕЕ СРЕДСТВО

ПРИ МАЛОКРОВІИ, СЛАБОСТИ, СТРАДАНИЯХЪ НЕРВНОЙ СИСТЕМЫ и ПРИ ВСЕВОЗМОЖНЫХЪ ИЗМѢНЯЮЩИХЪ БОЛѢЗНЯХЪ Ц. № 15888 7—1

ПРОДАЕТСЯ ВО ВСѢХЪ АПТЕКАХЪ и АПТЕКАРСКИХЪ МАГАЗИНАХЪ

описание дѣйствія соматозы и многочисленныя врачебныя отзывы высылаются по первому требованію бесплатно торговымъ домою

**ФРИД. БАЙЕРЪ и К<sup>о</sup>**

Москва и С.-Петербургъ и В. Эйкертъ, вь Ригѣ.

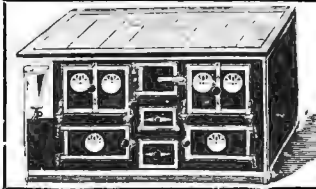

50% экономіи вь топливѣ. Усовершенствованныя переносныя **КУХОННЫЯ ПЛИТЫ (очаги).** **ВАГНЕРЪ и К<sup>о</sup>.** БЫВШІЙ **Э. МАЛЕРЪ и К<sup>о</sup>.** Петровка, № 5, вь Москвѣ.

Золотая медаль на Всемирной Выставкѣ вь Парижѣ 1900 г.

ДЛЯ СМЯГЧЕНІЯ и БЛИЗКОСТИ КОЖИ.

## КАЛОДЕРМА

ЖЕЛЕ КАЛОДЕРМА. \* МЫЛО КАЛОДЕРМА.

**Ф. Вольфъ и Сынъ вь Карлсруэ.**

Продается во всѣхъ лучшихъ аптекарскихъ и парфюмерныхъ магазинахъ.

Л. № 14775 ВР—34



### EAU DENTIFRICE BALSAMIQUE DE LOHSE

ЕАЛЬЗАМИЧЕСКАЯ ВОДА ДЛЯ ЗУБОВЪ ЛОЗЕ.

Средство для полосканія рта, уничтожаетъ запахъ во рту. № 5121 (170)

Его избѣжаніе часто встрѣчаемь вь продажѣ поддѣлокъ, требовать на этикетѣ полную фирму:

### ГУСТАВЪ ЛОЗЕ

46, Егерштрассе, Берлинъ, придворн. парфюмеръ. Можно получить во всѣхъ парфюмерныхъ магазинахъ и у всѣхъ дрогистовъ Россіи.



1865. Москва.



1870. С.-Петербургъ.



1882. Москва.



1896. Нижн.-Новгор.

### ТОВАРИЩЕСТВО

## РОССІЙСКО-АМЕРИКАНСКОЙ РЕЗИНОВОЙ МАНУФАКТУРЫ

ВЪ С.-ПЕТЕРБУРГѢ,

УЧРЕЖДЕННОЕ ВЪ 1860 ГОДУ,

просить при покупкѣ

### РЕЗИНОВЫХЪ ГАЛОШЪ

обращать вниманіе на клейма на подошвахъ:



вь особенности на годъ учрежденія Товарищества „1860“, и на слово „С.-Петербургъ“ вь красномъ треугольникѣ (фабричное клеймо).

**„GRAND PRIX“** Высшая награда (Парижъ 1900 г.)

единственная за резиновыя издѣлія русскаго производства присужденная.

№ 15550 13—5



ТОВАРИЩЕСТВО  
**„ПРОВОДНИКЪ“**  
 Москва. \* Рига. \* СПбурга.

\* Резина \* Линолеумъ. \* Азбестъ. \*

**Т-ва РУССКО-ФРАНЦУЗСКИХЪ ЗАВОДОВЪ** подъ фирмой: „ПРОВОДНИКЪ“.  
 ПРОДАЕТСЯ ВЕЗДѢ. **Обращать внимание на клеймо (звѣзда) съ фирмой.**  
 ОСТЕРЕГАТЬСЯ ПОДѢЛОКЪ!



Основан. въ 1886 году, разрѣшенные Начальствомъ

# КУРСЫ И БЮРО БУХГАЛТЕРИИ В. А. ХАГЕЛЬСТРЕМЪ,

ПРЕПОДАВАТЕЛЯ БУХГАЛТЕРИИ МОСКОВСКАГО УЧИТЕЛЬСКАГО ИНСТИТУТА,  
 Москва, Тверская ул., уголъ Леонтьевского пер., д. Полякова. Ц. № 15779 7-5

**1-го СЕНТЯБРЯ НАЧАЛО ОБЩАГО КУРСА.** Программы высылаются бесплатно.

Основательное изученіе бухгалтеріи торговой, банковской, фабричной, сельскохозяйственной, винной монополіи и земскихъ управъ.

Въ текущемъ учебномъ году на курсахъ В. А. ХАГЕЛЬСТРЕМЪ обучалось 283 челов.

НА КУРСЫ ПРИНИМАЮТСЯ ЛИЦА ОБОЕГО ПОЛА, ВСЯКАГО ВОЗРАСТА.

## УКРѢПЛЕНІЕ И УСПОКОЕНІЕ НЕРВОВЪ САНАТОГЕНОМЪ

Д-ръ мед. Кебель въ Лейбенѣ пишетъ: «Мои наблюденія показали мнѣ, что **САНАТОГЕНЪ** отличное укрѣпляющее средство, превосходящее по моему мнѣнію всѣ другія питательныя соли. Его очень удобно принимать и оно вскорѣ возстановляетъ истощенный организмъ».

Имѣется въ аптекахъ и аптекарскихъ магазинахъ.

**БЛЕСТЯЩІЕ ОТЗЫВЫ** профессоровъ и докторовъ сообщаются по требованію. Ц. № 15567 8-6

**БАУЕРЪ и К<sup>о</sup>, Берлинъ, S. O. 16.**



Передъ леченіемъ **САНАТОГЕНОМЪ.**



Послѣ леченія **САНАТОГЕНОМЪ.**

**Мыло КАКТУСЪ**  
 И. КУПЧИСКАГО.  
 Паразиты (вши и люди) со всѣми зародышами, гдѣ бы они не появились, совершенно уничтожаются мыломъ Кактусъ. Требовать на кускѣ севид. № 2847. Продается вездѣ. Высылаются не менѣе 4 кус. за 1 р. перес. наложи, платеж. Москва, П. Виноградовъ, Рождественка, д. № 2. СПб., маг. Виноградова Гороховая, 36.



LE **TRÈFLE INCARNAT**  
 DE L. T. RIVER  
 PARFUM A LA MODE

### Карль Ивановичъ Вагнеръ,

Садовое Заведеніе въ Ригѣ, сямъ имѣетъ честь довести до свѣдѣнія любителей, что **КАТАЛОГИ** деревьевъ, растений, цвѣточнымъ луковичкамъ и пр. на 1901—1902 г.

изданы и высылаются по требованію бесплатно. Ц. № 15869 4-1

### Чудо-

### микроскопъ.

Микроскопъ этотъ распрод. на всемирныхъ выставкахъ въ Чикаго и Парижѣ въ количествѣ около 2½ миліон. штукъ теперь высылаются мною за незначительную цѣну **только 4 рубля** съ помощью этого чуда, «микроскопа» можно при изученіи ботаники и зоологіи и является давно желаннымъ инструментомъ для опредѣленія доброты качества питат. продуктовъ. Мельчайшіе атомы и невидим. прост. глазомъ инфузори (мал. животн.) живущіе соверш. свободно въ водѣ, различаются съ помощью этого Микроскопа легко и можно ихъ видѣть плавающими. Микроскопъ этотъ въ извѣст. коробѣ со всѣми принадлежностями многими готов. пластинками и особеннымъ объективомъ для отсѣсания пыли, снабженъ еще преросх. дуною въ никель. оправѣ, съ помощью которой и близорукіе могутъ читать мельчайшій шрифтъ. Дальновзорныя трубы «Perfect», посредст. кот. можно видѣть на отр. (до нѣск. верстъ) растеніе удаля. четкостью и ясностью. Штука 5 руб. Заказы исполняются франко во всѣ мѣста Россіи только по полученіи стоимости требованіями можно обращаться, и на русск. яз. Адресъ: I. J. SILBERBERG, Praterstrasse 26/2, Вѣна (Австрія). I. L. SILBERBERG, Praterstrasse 26/2, Wien.

Ц. № 15035 26-15

### АМЕРИКАНСК. ЭЛЕКТР. карманн. фонарь.

Необходимо каждому въ особенности охотникамъ, дачникамъ, врачамъ, на темн. лѣсницѣ, въ погребкахъ, подвалахъ и проч. темн. помѣщеніяхъ. Полнѣйш. безопасность и удобство. Достаточно одного нажима, что бы получить хорошей яркой свѣтъ. **ЦѢНА 12 руб.**



По получ. 3 р. задатка высыл. налог. Ц. № 15874 плат. 5-1 Торговый Домъ

**Э. ИСИНЪМАНЪ и К<sup>о</sup>.** С.-Петербургъ, Гороховая, 17.

## 50,000,000

Фруктовыхъ, декоративныхъ, парковыхъ и лѣсныхъ деревьевъ праготовлено къ осенней продажѣ. Цѣны понижены. Фруктовые привит. дер. отъ 5 к за шт., лѣсныя отъ 30 к. за 1000 шт. Прейсъ-курванты высылаются бесплатно. Садоводство

**А. ВЫХАНОВОЙ съ С-ми** въ Липецкѣ, Тамб. губ. и при ст. «Долгоруково», Орл. губ.



### ЭДМУНДЪ ПАУЛУСЪ

Маркнейкирхенъ (Саксонія)

### Музыкальные инструменты.

Требуйте бесплатно русскій каталогъ № 4, съ цѣнами въ рубляхъ и франко Петербургъ отъ главныхъ представителей Евгеньи Ботманъ и № С.-Петербургъ, Садовая, 18.

Рижская **КАРАНДАШНАЯ** фабрика **Э. М. ШТРАУХА** въ Ригѣ

- высылаетъ образцовые сортименты:
1. Цвѣтныхъ карандашей. за 2 р. 10 к.
  2. Рисовальныхъ. . . . . 2 • 10 •
  3. Контурныхъ и ученичск. • 1 • 05 •
  4. Портфельныхъ. . . . . 1 • 20 •
  5. Столярныхъ. . . . . 1 • — •
  6. Мѣлковъ разнаго рода. • 1 • 75 •
  7. Руч. для стал. перьевъ. • 2 • 50 •
  8. Общій сортиментъ. . . . . 10 • — •
- Платежъ принимается почтовыми Ш. № 14621 марками. 14-11



### ТРЕБУЙТЕ ВЕЗДѢ ЧАСЫ

карманные открыт. изъ черн. ворон. стали, съ двумя стеклами, прочнымъ механизмомъ, заводъ безъ ключа, съ золот. накладкой на крышкѣ, на которой гравирована монограмма и фамил., по желанію покупат., къ каждому часамъ прилагается, безъ всякой доплаты, цѣль изъ американск. золота съ брегел. **вмѣсто 9 р. только 6 р.** Ручательство на 6 лѣтъ, часы тщательно вышр. высыл. по получ. 1 руб. задатка, можно почт. марш., остальн. налог. платеж. Къ кажд. часамъ прилаг. бесплатно «Новость» автоматъ со штепелемъ, имѣ. отч. и фамиліи, печатъ для сургуча, перо и карандашъ. Адресъ: **Складъ часовъ „ДИАНА“, Одесса.**

**ДЛЯ КРЫШЪ**  
 оцинкованное гальванизированное желѣзо  
 завода **С. Л. Трайнинъ** въ С.-Петербургѣ.  
 Никогда не ржавѣетъ, не требуетъ окраски.  
 Съ 15-го іюля с. г. котатора переведена: Рижскій просп., 48, соб. домъ. Телефонъ № 1128. Прейсъ-кур. бесплатно.



Свѣжесть, бѣлизна лица, сглаживаніе морщинъ и предупрежденіе появленія таковыхъ безъ употребленія косметиковъ достигаются въ настоящее время массажемъ лица посредствомъ особыхъ аппаратовъ по предвѣрительному сняженію кожи специальною паровою ванною. Изобрѣтатель Гернръ Сихонъ въ Берлинѣ. Единственныя представители для всей Россіи **Т-во А. РАЛЛЕ и К<sup>о</sup>.**

**ТРЕБУЙТЕ БЕСПЛАТНО** пробные уроки **СТЕНОГРАФИИ.** И. Могилевскій, Одесса, П. Рыбная, 2.



№ 1574925-6

## Е. КРАУСЪ и К<sup>о</sup>.

Фабрика для оптики и прецизионной механики в Парижѣ.

Отдѣленіе для всей Россіи:  
С.-Петербургъ, Мойка, 42.

Адресъ для телеграммъ: Аргусъ.  
Бинокли высшего качества.  
Аргусъ—11 р. Длиннута—8 р. 50 к.  
Каталоги биноклей и подзорныхъ трубок, стерео-биноклей, анастигматовъ, микроскоповъ и центробѣжныхъ приборовъ бесплатно.

## SPERMINUM ROEHL

Лабораторіи профессора доктора Пеля  
С.-Петербургъ, Вас. Остр., 7 линія, 18.

Для внутренняго употребленія въ видѣ Essentiae Spermini Roehl. Для подкожныхъ впрыскиваній въ ампулахъ.

### Противъ первнхъ разстройствъ и худосочія.

Имеется во всѣхъ крупныхъ аптекарскихъ магазинахъ и аптекахъ.  
Соотвѣствующіе брошюры и отписки высылаются бесплатно лабораторіей.

**ЯЗЫКИ:** ФРАНЦУЗСКІЙ, НѢМЕЦКІЙ, АНГЛІЙСКІЙ, ЛАТИНСКІЙ, ГРЕЧЕСКІЙ. ПРЕПОДАЮ ЗАОЧНО (посредств. писемъ-лекцій) новымъ практич. способомъ, основаннымъ на мнемоникѣ (т. е. искусство укрѣпленія памяти), что въ десять разъ облегчаетъ запоминаніе иностран. словъ и выраженій. Условія высылаются за двѣ 7 к. марки. Метода мнемоники, лежащей въ основѣ преподаванія, удостоена мною благодарностей и признана лучшей въ мірѣ. (Отзывы см. въ газетахъ и журналахъ, напр. за 1900 г., Нива № 44, Родина № 43, Свѣтъ №№ 276 и 335, Бирж. Вѣд. №№ 279 и 346, и мн. др.).  
Адр: СПБ., Васильев. Остр., 10 линія, д. № 15, учителю В. МАКЪЕВУ.

**САМОУЧИТЕЛЬ ИСТОЧНИКОВЪ ДОХОДА**  
въ 2-хъ частяхъ, съ 2-мя табл. чертеней.  
Руководство къ быстрому самообученію безъ учителя любому въ 14 развѣсн. занатл.  
ПРИНОСЯЩИХЪ НА КАЖДОЕ ЛИЦО ЕЖЕМЪСЯЧНО

**отъ 50 до 250 р.**

не требующихъ капитала, быстро изучаемыхъ, легкихъ, доступныхъ всякому возрасту и полу.

**Соч. А. МИХАЙЛОВЪ.**

Цена съ пересылкой: За марки и налог. плат. деньгами 60 к. не высылаю.  
Требованія адресовать: жене подполковника Александрѣ Димитриевнѣ Золотницкой, Москва, Кузнецкій мостъ, домъ Захарына, на, кварт. № 39.

Новѣйшія  
музыкальныя  
шкатулки

# ФОРТУНА

съ перемѣнными  
нотными  
металлическими  
листами.

Звучный пріятный тонъ.

Прочная конструкція.

Изящная отдѣлка.



Ручная.  
№ 4200. 6 руб.  
Ноты по 25 коп.



Заводная.  
№ 4202. 12 руб.  
Ноты по 25 коп.

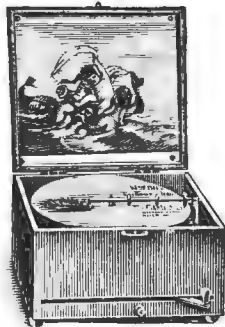

Заводная.  
№ 4210. 18 руб.  
Ноты по 30 коп.



Заводная.  
№ 4220. 30 руб.  
Ноты по 50 коп

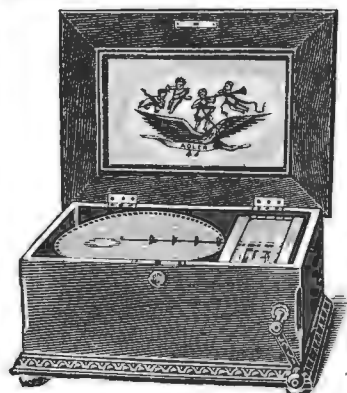

Заводная.  
№ 4232. 50 руб. Ноты по 70 коп.  
№ 4242. 75 руб. Ноты по 90 коп.

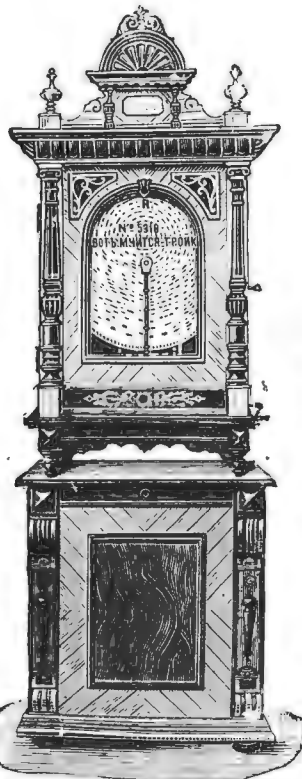

Концертная заводная.  
№ 4282. 200 руб. Ноты по 2 руб.  
№ 4280. безъ подставки 150 руб.

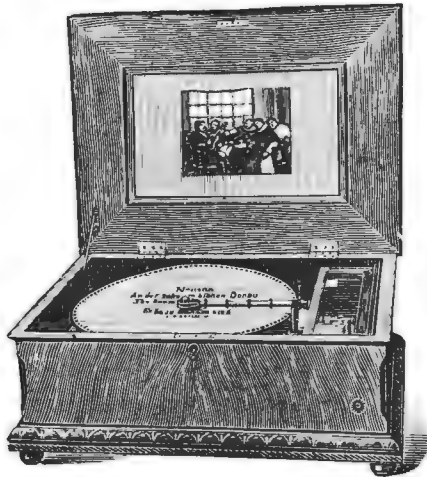

Кабинетная заводная.  
№ 4251. 100 руб. Ноты по 1 руб.



Салонная заводная.  
№ 4256. 150 руб. Ноты по 1 р. 50 к.

Списки нотъ  
бесплатно.

По полученіи 1/3  
стоимости, инстру-  
ментъ высылается съ на-  
лжнымъ плате-  
жемъ на осталь-  
ную сумму.



Орнестровая заводная.  
№ 4230. 250 руб. Ноты по 3 р. 25 к.  
№ 4282. Такая же съ изящной подставкой—  
помѣщеніемъ для нотъ 300 р.

# Юлій Генрихъ ЦИММЕРМАНЪ.

С.-Петербургъ, Большая Морская улица, № 34. | Москва, Кузнецкій мостъ, домъ Захарына.



# ЖИЗНЬ

№ 34. **ОБЪЯВЛЕНИЯ** для напечатания въ „Нивѣ“ принимаются по слѣдующей цѣнѣ: за строку непарелль (въ 1/2 ширины страницы) — 1 р. 50 к. (на первой страницѣ) и 1 р. (на остальныхъ страницахъ). 1901 г.

**Содержаніе.** Т Е К С Т Ъ: Деньги. Повѣсть П. П. Гидича. (Продолженіе).— Стихотвореніе Т. Л. Щепкиной-Куперникъ.— Къ рисункамъ: Уголокъ Балтійскаго побережья.— Шарлотта Корде у Марата.— Палоротникъ.— Главные представители французской арміи.— Г. А. Мачетъ.— Эдмонъ Оранъ.— Наводненіе въ Западной Виргиніи.— Собака-стрѣлочникъ.— Политическое обозрѣніе.— Заявленіе.— Объявленія.  
Г. П. Данилевскаго. Рисунокъ Н. Ткаченко.— Генералъ Брюжьеръ, главнокомандующій на предстоящихъ въ Реймсѣ маневрахъ.— Генералъ Ландеръ, французскій военный министръ.— Генералъ Негрѣ, членъ французскаго военнаго совѣта.— Генералъ Галлифа, организаторъ французской кавалеріи.— Генералъ Пандезенъ, начальникъ французскаго главнаго штаба.— Г. А. Мачетъ.— Эдмонъ Оранъ.— Наводненіе въ Западной Виргиніи.— Собака-стрѣлочникъ.  
**XIX вѣкъ.** (Листы 19 и 20). Т Е К С Т Ъ: Царь-Освободитель. Очеркъ А. А. Шумахера (Ожочваіе).— Россія наканунѣ XX вѣка. Очеркъ Р. И. Сементковскаго. Изящная литература XIX в. на Западѣ. Очеркъ П. И. Вейнберга.  
Р и С У Н К И: Берлинскій конгрессъ 1878 года.— М. Т. Лорисъ-Меликовъ.— Карета Императора Александра II послѣ взрыва 1-го марта 1881 г.— Царь-Освободитель на смертномъ одрѣ.— Императоръ Александръ III.— Императоръ Александръ III произноситъ рѣчь къ волостнымъ старшинамъ въ Петровскомъ дворцѣ, 23-го мая 1883 г.— Е. И. В. Государь императоръ Николай Александровичъ, Самодержецъ Всероссійскій.— Закладка великой сибирской дороги. Его Императорское Высочество Государь Наслѣдникъ Цесаревичъ Николай Александровичъ собственноручно отвозитъ тачку земли на полотно дороги во Владивостокъ, 19-го мая 1891 г.— Пребываніе президента французской республики Феликса Форы въ Петербургѣ. Закладка Троицкаго моста 12-го августа 1897 г. Президентъ Форъ кладетъ первый камень.— Общій видъ Портъ-Артура.— Гете.

Къ этому № прилагается: Сборникъ „Нивы“ № 16, содержащій „Полное собраніе сочиненій Г. П. Данилевскаго“, томъ XVI.

**Музыкальные инструменты** всякаго рода  
собственной фабрики и заграничные лучшей работы по самымъ дешевымъ цѣнамъ



рекомендуемъ  
**ЮЛІЙ ГЕНРИХЪ ЦИММЕРМАНЪ.**  
С.-Петербургъ, Б. Морская, № 34. Москва, Кузнецкій м., д. Захарьяна.

наилучши подарокъ для самого себя  
Цѣна: 1 шт. 2 р., 2 шт. 3 р. 75 к.



**ПОРТМОНЗ СО ШТЕМПЕЛЕМЪ**  
явля наилучшей черной опойки заграничной выдѣлки, съ матовымъ лоскомя, съ 5 отдѣленіями, 1 внутреннимъ закрытымъ для звонкой монеты и однимъ особо закрытымъ для золота. Корпусъ изъ одного куска съ механическ. затворомъ, содержащимъ лагузовый штемпель съ подушкой для краски.  
Въ штемпелѣ можно помѣстить имя, отчество, фамилію и званіе, по желанію и коронку. Наружная велич. 2 1/4 x 1 1/4 в. Также дамскія нарядныя, разноразмѣр. 1 1/4 x 1 1/4 верш. по тѣмъ же цѣнамъ.  
Тѣ же изъ настоящей толеновой, мягкой шагренированной кожи, штука на 60 к. дороже. № 13559 (15)  
Цѣны съ пересылкою въ Европейскую Россію, въ Азіатскую же—съ приближеніемъ части въсовсѣхъ. Съ наложеннымъ платежомъ на 10 к. болѣе. Также безъ штемпелей, штука на 35 к. дешевле.

Требованія прислать адресовать: Въ контору фабрики АМЕРИК. КАУЧУКОВЫХЪ ШТЕМПЕЛЕЙ М. ФИШМАНЪ, Варшава, Бѣльская, 25.

Прислать съ: Копіею на вѣрности. Слѣдуетъ посылать.

**ТОЛЬКО-ЧТО ВЫШЛО ИЗЪ ПЕЧАТИ И ПОСТУПИЛО ВЪ ПРОДАЖУ**  
новое изданіе А. Ф. Маркса:

## СОЧИНЕНІЯ

### И. В. Фед. Горбунова

Подъ редакціею и съ предисловіемъ А. Ф. КОНИ. Въ двухъ томахъ, съ портретомъ-гелиографіею И. Ф. Горбунова и одною изъ его мимическихъ сценъ.

Имя Горбунова, какъ автора выдающихся разсказовъ изъ русской народной жизни, широко извѣстно въ Россіи. Эти яркіе, тонкіе по своей наблюдательности, блестящіе юморомъ разсказы до сихъ поръ однако могли по достоинству цѣнить лишь тѣ сравнительно немногіе, кому приходилось слышать ихъ изъ его собственныхъ устъ, въ его живой, художественной передачѣ, со сцены или въ тѣсномъ кругу друзей и знакомыхъ. Теперь сочиненія Горбунова собраны нами воедино и выпущены въ свѣтъ, и по нимъ читатель можетъ вполне ознакомиться съ художественной стороной этого крупнаго таланта, понять, насколько типичны и правдивы воплощенныя имъ въ разсказахъ черты русской жизни, представить себѣ всю эту безконечную галерею типовъ крестьянъ, мастеровыхъ, купцовъ, духовенства и мелкаго чиновничества, составляющихъ собственно громадное, подавляющее большинство русскаго народа. Эти именно „средніе“ русскіе люди съ ихъ сѣренькой дѣйствительностью были близки Горбунову по духу и по сердцу, и „ихъ повѣрья и обычаи, ихъ доброта и ихъ слабости, проявленія ихъ душевной теплоты, а подчасъ и нравственнаго паденія, ихъ отношенія къ власти, къ суду, къ церкви и наукѣ, — будни и праздники, скорби и трагедіи ихъ существованія, смѣяны другъ друга и переплетаясь между собою, проходятъ въ пестрой картинѣ предъ каждымъ, кто перечтетъ и припомнитъ разсказы Горбунова“.

Господствующій тонъ произведеній Горбунова — юморъ, безобидный юморъ, безъ оскорбительной насмѣшки и безъ ядовитой ироніи. При этомъ, какъ справедливо говоритъ А. Ф. Кони въ своемъ обширномъ предисловіи къ сочиненіямъ Горбунова, „въ лицѣ Горбунова юмористъ, передававшій съ особымъ искусствомъ и правдивостью бытовую черту изъ книги скорбей и радостей народной жизни, умѣлъ наводить на серьезные вопросы всякаго, кому дорого нравственное развитіе народа“. Горбуновъ горячо любилъ и глубоко понималъ русскаго человѣка и въ своемъ смѣхѣ надъ нимъ, надъ его неумѣемъ примѣнить свои богатые природныя способности, незаметно изливалъ слезы надъ горькою участію русскаго простоландія.

Съ точки зрѣнія мастерства, т. е. формы и способа исполненія, Горбуновъ былъ истинный художникъ. На всѣхъ его произведеніяхъ лежитъ печать продуктивности. Это чувствуется и въ его *сценкахъ изъ народной и купеческаго быта и изъ городской жизни*, и въ его *монологахъ*, и въ его *очеркахъ и разсказахъ*, и въ *драматическихъ этюдахъ*, и, наконецъ, въ его знаменитыхъ *подражаніяхъ старинной письменности*. Какъ истый художникъ слова, онъ старался сжать свои произведенія до крайнихъ предѣловъ, устранивъ изъ нихъ все излишнее. Безъ всякихъ вступлений и предисловій, онъ предоставлялъ жизни, которую изображалъ, говорить за себя, и дѣйствительно въ его простыхъ, безыскусственныхъ разсказахъ отражается и дышитъ сама жизнь, наша русская народная жизнь.

Изящное изданіе, отпечатанное на хорошей бумагѣ, четкимъ шрифтомъ, въ двухъ томахъ, 1049 страницъ in 8°. СПб. 1901 г.

Цѣна соч. И. Ф. Горбунова въ 2-хъ томахъ 4 руб., съ перес. 4 р. 50 коп., въ красив. кол. переплетѣхъ 5 руб., съ перес. 5 р. 75 коп. — Цѣна роскошн. изданія на вел. лев. бумагѣ 8 р., съ перес. 9 р., въ переплетѣхъ 9 р., съ перес. 10 р. Съ требованіями обращаться въ контору изданій А. Ф. Маркса, СПб. м. Морская, 22.

**ХУДОЖ. УВЕЛИЧЕНІЕ**  
портретъ съ фотогр. карт. и негатив. приемл. Худож. Евг. Ник. Квашнина. Москва, Срѣд. Колодецкая пер., д. Сорокина кв. 19. Цѣны безъ пересыл. въ паспарту кар. разамъ: 30 x 36 — 3 р.; 35 x 42 — 5 р.; 45 x 55 — 8 р.; 55 x 66 — 12 р. Ингор. Выссыл. нал. плат. Раскраск. на 30% дороже.

**Что такое**  
искусство укрѣпленія памяти нига (10 изд.)  
профессора мнемоники С. Файнштейна вышла изъ печати и продается въ книжн. магаз. Россійской Имперіи. Цѣна экзempl. 25 коп. [съ перес. 35, въ заказ. бандл. 46 коп. (можн. почт. марк.)] Складъ изд. у автора: ОДЕССА, Дерябин. ул., № 33. въ пассажѣ, № 28, „Главное бюро укрѣпленія памяти“.

**РѢДКІЙ СЛУЧАЙ!**  
новость!



Открыт. найдено вызолоч. карман. часы съ 2-мя нал. предохранительными стеклами, заводъ безъ ключа, „Ромовъ-туаръ“, крѣпкой конструкціи, изъясн. отдѣлки, съ цѣпочкой и брелкомъ, портретъ ИМПЕРАТОРА. все только въ 5 рублѣй.  
Печатное ручательство за вѣрность хода часовъ на 4 года. Выссыл. безъ задатка, наложен. плат. Адресовать: въ ВАРШАВУ, Товариществу „ШАРЛЬ“, Центральная почта, № 324. Пересылка за счетъ склада во всѣ мѣста Россіи. (1)

Требуйте въ книжныхъ магазинахъ новыя книги **И. АБРАМОВА:**  
Даръ Слова. Вып. I. Искусство налагать свои мысли Ц. 25 коп.  
Даръ Слова. Вып. II. Искусство разговаривать и спорить. Ц. 25 к.  
Даръ Слова. Вып. III. Искусство писать сочиненія. Ц. 25 коп.  
Словарь синонимовъ. Цѣна 1 руб.  
Разрѣш. Киев. Учебн. окр. курсамъ

## БУХГАЛТЕРІИ

скоро и основательно выуч. всякаго посред. переписки, вполнѣ замѣн. устное преподав. Услов. выс. безпл. А. П. БОБЫРЬ. Киевъ.

Акклиматизаціон. плодов. питомникъ близъ Нижняго-Новгорода при сельцѣ „**НОВИЧКИ**“  
Открыта продажа ПЛОДОВЫХЪ деревьевъ, ягодъ, кустарн., розъ, многолѣтн. грунтово. растен. и пикировав. дичковъ. Главн. вын. обращено на прав. развитіе корнево. системы, безусловно вѣрн. сортов. и соотвѣств. изъ съ климат. услов. сѣвера. в средн. полосѣ Россіи. Каталогъ выссыл. безплатно. Адресъ: Нижн.-Новгор., Ильинка, 4. Управляющ. Агрономъ О. Негель.

**„НОВЫЙ ТАМОЖЕННЫЙ УСТАВЪ“**  
опубл. 28 июля 1901 г. Разд. III. Правила о приѣмѣ товаровъ въ таможен. досмотрѣ, оплатѣ пошлиною и выпускѣ. Ц. 1 р.  
„**Исторія Государства Россійскаго**“  
Н. Карамзина, 12т. Ц. 3 р. и 4 р. 60 к. (перепл.). Одобрена. У Т-ва „Книгобздъ“. СПб., Екатеринин. кан. 80. Въ Одессѣ въ кн. маг. „Образованіе“. Наталоги выссылаются безплатно.

**Профессору мнемоники С. ФАЙНШТЕЙНУ, въ ОДЕССѢ.**

Присоединяю я свою благодарность къ принесеннымъ Вамъ прежде моею и долженъ добавить, что за сравнительно незначительную плату, назначенную Вами, я въ лекціяхъ по мнемоникѣ приобрѣтаю цѣлое сокровище.

Студентъ Харьковскаго Технолог. Института Стефанъ Ивановичъ Карташевъ.  
Г. Новочеркасскъ, Крепцеская ул., д. № 8.

## Окончивъ

подъ Вашимъ руководствомъ преподаваемыхъ Вами курсъ изощренія и укрѣпленія памяти, считаю долгомъ выразить Вамъ мою искреннюю благодарность за отличное преподаваніе мнѣ Вашей методы мнемоники, которой Вы оказали мнѣ несомнѣнную пользу. Хотя я уже съ дѣтства обладаю весьма слабой памятью, но все-таки съ Божьей помощью, подъ Вашимъ руководствомъ достигъ того, что могу легко удерживать въ памяти безконечное количество словъ и т. п., а также легко усваиваю иностранныя слова. Всѣмъ этимъ я обязанъ Вамъ, господниъ профессоръ Файнштейнъ, за что и выражаю Вамъ мое сердечное спасибо.

Учитель  
Артуръ Ивановичъ Крейшманъ.  
Ус. Либѣтъ (Лифляндск. губ.).

Библиотека Гуніверс

**ЗАЙКАНИЕ**  
РУКОВОДСТВО къ самообученію для зайки 5 рублѣй.  
КАРТАВУСЬ, ШЕПЕЛЯЮЩІЙ УСТРАН. ЛЕЧЕБ. ЗАВЕДЕНІЕ К. Ю. ЗРНСТЪ, Москва, Б. Никитская № 11. плата по излеченію

ПОСТАВЩИКИ  
ВЫСОЧАЙШАГО  
ДВОРА  
**Т<sup>о</sup> А. РАЛЛЕ и К<sup>о</sup>**  
МОСКВА.  
**КРЕМЪ-РАЛЛЕ**  
Банка 50 и 75 коп.  
**МЫЛО**  
**УТРЕННЯЯ РОСА**  
кусокъ 20 коп.  
МОСКВА. 1) Пассажд Солодовникова.  
2) Тверская, д. Спиридонова.  
С.-Петербургъ, Невскій, 18.  
и въ лучшихъ магазинахъ Россіи.

**ТОЛЬКО ТРИ РУБЛЯ**  
Бюстовый портретъ въ нат. вел. только до 1-го окт., съ окт. цѣна двойная. Картошку и деньги высылаетъ СПБ., арт. фотографъ Г. Шрейберъ, Каванская, 12.  
**КРАСИВО** выучивается всякій заочно (посредствомъ переписки) въ 51 урокъ у профессора каллиграфіи **А. КОССОДО**.  
Методъ премированъ на Парижской всемірной выставкѣ 1889 г. и удостоенъ золотой медали. За 4 семиконечныя марки высылаются **ПРОБНОЕ ПИСЬМО** шрифтовъ, подробныя условія и образцы исправленія почерк. заочн. учен. Адресъ: Профессору каллиграфіи Адольфу Коссодо въ Одессѣ, Дерибасовская, д. № 19.

**Новості!**  
**КОМНАТН. ДУШЪ**  
ПРОДАЕТСЯ  
въ магаз. Резин. Изд. **А. ГОЛЬЦШМИДТЪ**  
Москва, Никольская, д. гр. Шереметева.  
Прейсъ-Кур. высылаются по требованію.

**ЭДМУНДЪ ПАУЛУСЪ**  
Маркнейкирхенъ (Саксонія)  
**Музыкальные инструменты.**  
Требуйте бесплатно русскій каталогъ № 4, съ цѣнами въ рубляхъ и франко Петербургу отъ главныхъ представителей Евгениі Ботманъ и Ко. С.-Петербургъ, Садовая, 18.

АКЦИОНЕРНОЕ ОБЩЕСТВО  
**Вл. ГОСТЫНСКІЙ и К<sup>о</sup>**  
С.-Петербургъ, Невскій, 42, противъ Гостиннаго Двора предлагаетъ въ богатомъ выборѣ:  
КРОВАТИ, МАТРАЦЫ, УМЫВАЛЬНИКИ, ДѢТСКІЯ КОЛЯСКИ, КРЕСЛА для БОЛЬНЫХЪ, ПЕЧИ, ВАННЫ, ДУШИ.  
ЦѢНЫ ВНЕ КОНКУРЕНЦІИ.

**ЗОЛОТАЯ МЕДАЛЬ**  
на Всемирной Выставкѣ въ Парижѣ 1900 г.  
**ПАВЕЛЬ БУРЕ**  
поставщикъ Двора Его Величества. С.-Петербургъ, Невскій пр., д. № 23. Москва, по Б. Лубянкѣ, № 8, противъ Кузнецкаго моста.  
♦ **БОЛЬШОЙ ВЫБОРЪ ЧАСОВЪ** собственной фабрики ♦  
съ полнымъ ручательствомъ за прочность механизма и вѣрность хода.  
Новый иллюстр. прейсъ-курантъ высыл. по требован. бесплатно.

**ЛЕССИВЪ ФЕНИКСЪ**  
Химическій продуктъ замѣняющій мыло.  
**НЕОБЫКНОВЕННАЯ БЪЛИЗНА**  
и **СБЕРЕЖЕНІЕ БЪЛЪЯ.**  
Продается въ аптекарскихъ и колоніальн. магазинахъ.  
Требовать способъ употребленія.  
ОПТОВАЯ ПРОДАЖА Ц. № 14499 26—21  
у **Л. Миндосъ** въ С.-Петербургѣ.

**ЧЕРНИЛА ЛЕОНГАРДИ.**  
Спеціальность: Первоклассныя по отзывамъ государственн. учреждений  
**Желѣзисто-орѣшковые чернила**

Наилучшія: для книгъ, актовъ, документовъ и письменностей всякаго рода.

**Копировальныя чернила.**  
Чернила для письма и копирования.  
**ЧЕРНИЛА для книгъ.**  
"Атраль" (жидкая китайская тушь). Несмывающаяся тушь для бѣлья. Жидкій клей и гумми.  
Краски и подушки для штемпелей.  
"КАРИНЪ" краска для клейменія мяса, безвредна, скоро высыхаетъ, не расплывается отъ воды.  
Автографич. и гентографич. чернила. Гентографич. листы и масса.  
Химич. фабрики чернилъ, основ. въ 1826 г.

**Авг. ЛЕОНГАРДИ**  
въ Дрезденѣ.  
Изобрѣтателя и единств. фабриканта всемірно-го 15409 извѣстныхъ 12—10  
Алицариновыхъ чернилъ для письма и копирования.

легко стекающихъ и вполне прочныхъ желѣзисто-орѣшковыхъ чернилъ 1-го класса. Во избѣжаніе поддѣлокъ просить обращать вниманіе на заявл. въ Россіи этикетъ и фабрич. предостережит. марку.

Спец. краткоср. подгот.  
**ВОЛЬНООПР.**  
1 и 2 раз. и въ преобраз. юнкерск. училища. Памсионъ Г. А. Бахчисарайцева, Москва, Тверск. Газета, пер., противъ театра Омонъ. Масса благодарн. Условія выск. безпл.

**ИСКУССТВЕННЫЯ ПАЛЬМОВЫЯ РАСТЕНІЯ**  
изъ НАТУРАЛЬНЫХЪ ЛИСТЬЕВЪ,  
никогда не измѣняющіяся и не требующія за собою никакого ухода. Получены награды—медали въ СПБургѣ: на художественно-ремесленной выставкѣ въ 1898 г. и Франко-Русской выставкѣ въ 1899 г.  
Высылка въ провинцію; прейсъ-куранты бесплатно.  
С.-Петербургъ, Караванная ул., д. № 8. Бель-этажъ, входъ съ подъѣзда.

по 3 р. 90 к.  
страхуетъ отъ грабежа 1 сент. 1901 г. (и 10 к. герб. сбора) банковскій домъ.  
**ГЕНРИХЪ БЛОККЪ.**

**Не переплачивайте** за швейн. машин. Ручн. въ роск. футл. саст. Звнв. наст. зараннѣ. высыл. съ дост. за 28 р. гаран. 3 г. зал. 3 руб. Ген. пред. сѣл. маш. В. В. Маторина, Ливны, Соб. ул., с. д. Треб. агенты.

**ОТЪ 50—100 РУБ.**  
рохода каждый можетъ имѣть вышив. руковод. легкаго изяс. доступн. для кажд. дѣла. Высылка по получ. 1 р. 50 к. Адресъ: Харьковъ, Московская, Шуранныхъ.

**ХУДОЖ. ОТКРЫТ. ПИСЬМА**  
10 Прямадонъ 1 р.; 12 пластич. позы 1 р.; 12 Купальщицъ 1 р.; 50 Парижъ 3 р.; Пр.-кур. фотография красивыхъ женщинъ безпл. 5 разныхъ за 1 р. 60 к. Э. М. Мулертъ, СПБ., Караванная, 8.

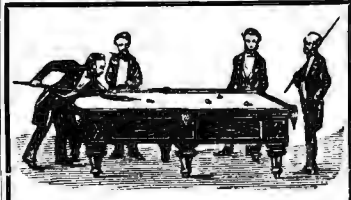

**БИЛЛЯРДНАЯ ФАБРИКА**  
**А. ФРЕЙБЕРГЪ.**  
С.-Петербургъ,  
Троицкій проспектъ, собств. домъ.  
Иллюстрированные прейсъ-куранты по востребованію высылаются безвозмездно.

**ДАМАМЪ И БАРЫШНЯМЪ. Изящный подарокъ.**

Изъ чистаго золота 56-й пробы цѣлый гарнитуръ только 15 руб. 1) Браслетъ золотой, состоящій изъ платнаго золотого обруча, на которомъ искусственныя брилліанты превосходной игры обхватываютъ дублетъ-рубикъ, сапфиръ, изумрудъ или бирюзу (по выбору заказчика); 2) Брошь; 3) Пара крупныхъ серегъ; 4) Кольцо такого же фасона. (На рисунокъ гарнитура изображенъ въ уменьшенномъ видѣ). Въ отдѣльности браслетъ высылается за 8 руб., брошь 4 руб., серьги 3 руб., кольцо 2 руб. Высылаются наложен. платеж. по полученіи 3 р. задатка. Адресъ: фабричный складъ золотыхъ издѣлій и часовъ. ЮЛІЙ ГУБЕРЪ, Одесса, Преображенская, 69. Даромъ получаетъ каждый выписывающій на сумму не менѣе 30 руб. премію—часы мужские или дамскіе, вороненой стали съ вѣри. ходомъ.

Что пишутъ про мнѣ издѣлія: Г-ну Губеру. Поздравляю Васъ съ Новымъ Годомъ и благодарю Васъ за высланный мнѣ гарнитуръ. Посылаю Вамъ еще 5 руб., и вышлите мнѣ такой же гарнитуръ за 15 руб., какъ выслали прежде, и 1/2 дюж. ложекъ, 1/2 дюж. вилокъ и 1/2 дюж. ножей. Съ почтеніемъ П. Ф. Рожковъ, ст. Усть-Лаба, Куб. обл.

**Для смягченія и бѣлизны кожи.**  
**КАЛОДЕРМА**  
ЖЕЛЕ КАЛОДЕРМА. \* МЫЛО КАЛОДЕРМА.  
**Ф. Вольфъ и Сынъ въ Карлсруэ.**

Продается во всѣхъ лучшихъ аптекарскихъ и парфюмерныхъ магазинахъ.  
Новый копировально-машинный аппаратъ Экспедитивъ  
"ФЕНИКСЪ"  
заполняетъ пробѣлъ между гентографомъ и станкомъ. Продуктивность его 100—150 копій съ одного оригинала. Подробности у единств. предстал. Я. И. Штейнеръ, Москва, Петровка, д. Грачевой, магазинъ ЖАКЪ. Ц. № 15900 3—1

**Торговый Домъ**  
**ОПТИКА и МЕХАНИКА**  
**А. Бурхардъ**  
СПБ., Невскій пр., № 6.  
Телефонъ 2633.

По каталогу 1901 года выск. для граммофона русскихъ иностранныхъ и инструментальной музыки Нювншей русской записи  
Исполнители:  
Л. В. Собиновъ, А. М. Лабинскій, В. С. Шароновъ, М. К. Максаконъ, Д. И. Бухтояровъ, И. З. Андреевъ, и многіе другіе извѣстные артисты  
Граммофоны отъ 18 руб. до 250 руб.

**Торговый Домъ А. БУРХАРДЪ**  
не имѣетъ ничего общаго съ другими фирмами, торгующими граммофонами. Требуйте каталоги и добавочные списки.





**XXXII г.**

**№ 34**

Выданъ 25-го августа 1901 г.

**ПОЛИТИКИ И СОВРЕМЕННОЙ ЖИЗНИ.**

Выходитъ еженедѣльно (52 № въ годъ), съ приложеніемъ 24-хъ книжекъ „Сборника“, содерж. соч. Г. П. ДАНИЛЕВСКАГО, 12 книгъ литературныхъ приложеній, 12 №№ „Парижскихъ модъ“ и 12 листовъ чертежей и выкроекъ.

**г. XXXII**

**1901**

Цена этого №—15 к., съ перес. 20 к.

**ПРОДОЛЖАЕТСЯ ПОДПИСКА на „НИВУ“ 1901 г.**

Безъ доставки въ Петербургъ . . .	<b>5 р. 50 к.</b>	Безъ дост. въ МОСКВѢ въ конторѣ Н. ПЕЧКОВСКОЙ, Петровскія линіи . . .	<b>6 р. 25 к.</b>	Безъ доставки въ ОДЕССѢ въ кн. маг. „ОБРАЗОВАНИЕ“, Ришельевская, 12.	<b>6 р. 50 к.</b>	Съ доставкою въ Петербургъ . . .	<b>6 р. 50 к.</b>	Съ пересылкою во все мѣстности Россіи . . .	<b>7 р.</b>	За границу . . .	<b>10 р.</b>
-----------------------------------	-------------------	---	-------------------	--	-------------------	----------------------------------	-------------------	---	-------------	------------------	--------------

Въ этому № прилагается: Сборникъ „Нивы“ № 16, содержащій „Полное собраніе сочиненій Г. П. ДАНИЛЕВСКАГО“, томъ XVI.

## Д е н ь г и .

Повѣсть

**П. П. Гнѣдича.**

(Продолженіе.)

На другой день, Наташа и Тотти поселились въ старомъ домѣ. Ни одной вещи Анатолія не осталось на мѣстѣ. Даже всѣ его портреты были уложены, завернуты и отправлены въ гостиницу. Библиотека была заколочена въ

ящики и вынесена на чердакъ. Комнату переклеили новыми обоями, выбѣлили потолокъ, постлали другой коверъ и поселили въ ней Тотти.

Наташа просила позволенія бывать у нихъ еще одному



Уголокъ балтійскаго побережья. Съ картины І. Венчера, грав. Тераке.

человѣку—Перепелицыну. Она подробно рассказала, какъ онъ дѣлалъ для нея все возможное, чтобъ устранить отъ нея всѣ заботы по перевозкѣ тѣла, всѣ формальности, хлопоты. Она рассказала, какъ онъ великодушно предлагалъ Тотти заплатить ей долю Петропоуло, какъ зайти въ консульство и посольство, какъ устранять все, что могло хоть немного ихъ заботить.

— Словомъ, онъ дѣлалъ все то, что долженъ былъ дѣлать Анатолій, сказала старуха.—Ну, что жъ, пусть придетъ. Я ему спасибо скажу.

Не измѣняя своего искуснаго выраженія лица, она нашла, что Перепелицынъ—очень пріятный человѣкъ и что на него въ самомъ дѣлѣ можно положиться.

— Голова у него какая-то ерошенная, но и къ ней можно привыкнуть. Это бываетъ иногда, что волосы, какъ осока, во всѣ стороны растутъ. А онъ дѣловой человѣкъ—видно.

Когда Перепелицыну передали мѣнѣ старухи, онъ возмущился:

— Какъ? Я? Я дѣловой! Да я ничего не понимаю въ дѣлахъ! Я веду свою бухгалтерію механически, безсознательно: я весь въ восторженныхъ мысляхъ. Я загниногизировалъ себя и внушилъ себѣ, что я бухгалтеръ. А я поэтъ. Мнѣ въ цифрахъ болѣе всего нравится ихъ красота, а не то, что онѣ изображаютъ.

— А не былъ у васъ родственникъ Перепелицынъ—драгунъ?—вдругъ спросила разъ Вероника Павловна.

— Отецъ, отецъ мой, сказалъ Алексѣй Ивановичъ.

Вероника Павловна выразила высшую степень кислоты, на которую только было способно ея лицо.

Очаровательно танцовать мазурку!.. Въ 1853 году мы съ нимъ танцовали: это еще до севастопольской компаніи было. Очаровательно.

Она при этомъ отрицательно трясла головой, какъ будто всѣмъ своимъ существомъ хотѣла сказать:

Безъ омерзѣнія не могу вспомнить, безъ омерзѣнія, безъ омерзѣнія...

Такъ какъ у бухгалтера въ четыре часа кончались всѣ занятія и такъ какъ онъ былъ человѣкъ холостой и одинокой, то вскорѣ каждый день къ пяти часамъ онъ началъ появляться въ столовой у Вероники Павловны, съ коробкой конфетъ отъ Сіу, съ букетиками цвѣтовъ, вообще съ чѣмъ-нибудь «любезнымъ», какъ выражалась старуха. Съ пустыми руками онъ никогда не приходилъ, чѣмъ даже смущалъ Веронину.

— Я съ его отцомъ танцовала, а онъ стѣсняется обѣдать. Что онъ мнѣ, отплатить, что ли, хочетъ своимъ счастьемъ? Удивительные люди стали. И чего жеманятся!

Въ послѣдніе дни, Перепелицынъ былъ хмуръ, разсѣянъ. Онъ по утрамъ танцевенно ходилъ къ своимъ двумъ старымъ школьнымъ товарищамъ и бесѣдовалъ съ ними, тщательно прищеревъ двери. Одинъ изъ нихъ, тоцій подполковникъ, съ низкимъ лбомъ, сказалъ ему:

— Въ этомъ дѣлѣ, разсчитывай на меня. Если даже отсидѣть потомъ придется: для школьнаго товарища можно.

Другой, солидный молодой человѣкъ, отказался наотрѣзъ.

— Я противъ пролитія крови.—сказалъ онъ.—Быть-можетъ, если бѣ меня самого оскорбили, я бы рискнулъ нарушить свои принципы. Но быть участникомъ убійства и пролитія крови... Это извините.

Перепелицынъ былъ поэтомъ радъ, что Анатолій отложилъ на четыре дня поединокъ. Онъ все поджидалъ, не подѣдетъ ли Иванъ Михайловичъ, хотя тоже былъ не вполне увѣренъ, что онъ непременно согласится быть секундантомъ. Но и Иванъ Михайловичъ не пріѣзжалъ. Въ концѣ третьяго дня, проходя мимо «Славянскаго Базара», онъ справился—тутъ ли господинъ Анатолій. Но оказалось, что его два дня уже нѣтъ, что онъ уѣхалъ куда-то по Ярославской дорогѣ, а номеръ съ вещами оставилъ за собой. Вчера два раза сюда пріѣзжалъ господинъ Пе-

тропоуло и справился тоже о немъ, но и онъ ничего не могъ сказать, зачѣмъ и надолго ли уѣхалъ господинъ товарищъ прокурора.

— Сбѣжалъ? Нѣтъ, не можетъ быть: тутъ что-то не то. Несомнѣнно одно. Господинъ Петропоуло здѣсь, и должно быть, они скрываются, боясь скандала во время свадьбы.

Перепелицынъ не могъ забыть, не могъ простить Анатолію той картины, которую онъ увидѣлъ, когда пришелъ къ Натанѣ и засталъ ее у постели мертваго отца. Она, потеряла въ теченіе нѣсколькихъ минутъ двухъ людей, которыхъ любила больше всего на свѣтѣ. И она лишилась ихъ, благодаря одному изъ нихъ, такъ дерзко, безчеловѣчно поступившаго съ ними. Ему даже казалось, что онъ предвѣренно убилъ старика, зная, какъ ужасно на того повліяетъ его отказъ отъ брака съ дочерью. Отчаяніе Натанѣ не выражалось ни въ слезахъ, ни въ вопляхъ. Она страдала тупой, безмолвной, безысходной скорбью. Она окаменѣла, застыла и опомнилась только черезъ нѣсколько дней, на пароходѣ въ открытомъ морѣ.

Тотти эти дни ходила за ней, какъ сестра, какъ нянька, какъ мать. Она сидѣла у ея кровати цѣлыми днями, подавала ей воду, заставляла ее пить чай. Она заставляла ее, когда онъ сѣли на пароходъ, подниматься наверхъ, на палубу и сидѣть на кормѣ, вдыхая морской воздухъ. Онѣ попали въ штормъ. Но Наташа не чувствовала шторма. Она все справлялась, плотно ли привязанъ гробъ и не бьется ли въ немъ тѣло. Она и на пароходѣ ни разу не заплакала и, только подѣзжая къ Одессѣ, какъ будто очнулась, крѣпко обняла Тотти и сказала:

— Чѣмъ я вамъ отплачу? Не оставляйте меня, родная!

И Тотти осталась съ ней. Она поняла, что онѣ нужны другъ другу и что разставаться имъ незачѣмъ и не для чего.

### XIII.

Разъ, часовъ въ одиннадцать вечера, когда Сашенька сидѣла у себя одна, не безъ труда вчитываясь въ текстъ спеціальной французской брошюры, у двери раздался нервный звонокъ. Она привыкла къ этимъ нервнымъ звонкамъ и знала, что по ея специальности другихъ и быть не можетъ. Въ комнату вошла молоденькая барышня, блѣдная, нелюбимая и спросила:—ей ли это письмо.

Сашенька взяла конвертъ, пододвинула посѣдильниці кресло и распечатала пакетъ.

«Милый другъ, Саша!—прочла она. Вы обѣщали оказать мнѣ дружескую услугу. Окажите теперь. Позвольте на нѣсколько дней остаться у васъ моей женѣ. Если сможете—полюбите ее. Я ей рассказала, что вы для меня, и она полюбила васъ.

Вашъ Анатолій».

Она подняла глаза на гречанку: та сидѣла передъ ней, вся трепещущая, блѣдная.

— Откуда вы такъ поздно?—спросила она.

— Не знаю. Мы были гдѣ-то далеко, въ какомъ-то городѣ, потомъ уѣхали куда-то въ село на лошадахъ; вчера насъ обвѣнчалъ такой старенькій священникъ. Сегодня мы къ ночи воротились въ Москву. Толя подвезъ меня къ вамъ, спросилъ швейцара, дома ли вы, сунулъ мнѣ въ руки письмо и уѣхалъ.

Она залилась слезами.

— Не выгоняйте меня!—сквозь слезы сказала она.—Мнѣ некуда пойти, я боюсь возвращаться домой.

— Кто васъ гонитъ, голубчикъ!—участливо проговорила дѣвушка, садясь рядомъ съ ней.—Полноте. Расскажите лучше, отчего же вы къ своимъ ѣхали боитесь и отчего вы вѣнчались неизвестно гдѣ?

Сквозь слезы и рыданія начала Лена свой рассказъ.

— Видите, Толя пріѣхалъ ко мнѣ, велѣлъ забрать всѣ брильянты и отдать ему...

— И вы забрали?—интересовалась акушерка.

— Да. Я отдала ему...

— И что же онъ?

— Онъ разсозвалъ ихъ по карманамъ, велѣлъ мнѣ прѣзжать на вокзалъ, и самъ уѣхалъ.

— Съ брильянтами.

— Конечно, — отвезъ ихъ ювелиру, прѣхалъ на вокзалъ. Тамъ мы встрѣтились, сѣли въ вагонъ и поѣхали. Прѣхали мы въ Троицкую Лавру. Толя пошелъ и чрезъ полчаса воротился такой обезпокоенный. Я спрашиваю, «Что такое?» онъ говоритъ:—«Вообрази, въ лаврѣ вѣнчаться нельзя, я совсѣмъ забылъ, что монахи не вѣнчаютъ, а я именно думалъ гдѣ-нибудь подальше, въ скиту. Я, говоритъ, помню, что Ромео и Джульетту вѣнчаетъ монахъ. Но это у католиковъ». Ну, опять сѣли въ вагонъ, дальше поѣхали. Прѣхали въ какой-то маленькій городокъ,—я такихъ и не видала. Даже гостиницъ тамъ нѣтъ, а какія-то маленькія комнатки и старья, босыя бабы служатъ. Потомъ сѣли на тройку и поѣхали куда-то верстъ за тридцать. Тамъ мы остановились въ большой, просторной избѣ. Потомъ меня Толя повелъ къ священнику, дряхленькому такому, но говоруну. Онъ меня отъисповѣдывалъ и потомъ началъ рассказывать, какъ Александръ Второй, еще когда наслѣдникомъ былъ, проѣзжалъ городъ Владиміръ, и какъ этотъ самый старичекъ ему многія лѣта возглашалъ. А къ вечеру онъ и обвѣнчалъ насъ. И такъ священникъ этотъ старъ былъ, голосъ такой дребезжащій, что еле вѣнчанье докончилъ. А шаферами у насъ были писарь, урядникъ и внукъ этого священника. Онъ и шаферомъ былъ, и на клиросѣ пѣлъ. Я очень плакала подъ вѣнцомъ, что ни мама, ни сестра меня не видятъ.

— Да, это для нихъ было бы интересно, — замѣтила отъ себя Сашенька.

— Ну, и вотъ потомъ мы опять назадъ поѣхали. Ночью прѣхали въ этотъ городъ, а потомъ и отпразднелись сюда. Онъ мнѣ по дорогѣ все про васъ рассказывалъ, какъ вы по трубамъ лазали, какъ въ котлахъ сидѣли, какъ хлѣбъ съ лукомъ ѣли. Онъ сказалъ, что вы во всей Москвѣ только одинъ человекъ, на котораго положиться можно. Вы ужъ и меня полюбите, Сашенька... Вы не сердитесь, что я васъ такъ зову, и вы меня Леной зовите,—это ничего, что я такая богатая.

— А вы очень богатая?..

— Очень. Я думаю, что и Толя потому больше на мнѣ женился, что у меня такъ много денегъ. Вѣдь я что же: я очень простая и глупая. Вотъ вы и хорошенькая, и ученая, даромъ, что изъ простыхъ. Вы должны непремѣнно за богатаго выдти.

— Вотъ какъ? Почему же за богатаго?

— А это непремѣнно такъ надо. Надо, чтобъ капиталы были равномерно раздѣлены между всѣми. Это такъ папа говорилъ и называлъ это политической экономіей.

— Хорошая политическая экономія,—похвалила Саша.

— А вы вѣдь не замужемъ?

— Нѣтъ. Но у меня женихъ есть.

— Богатый?

— Нѣтъ, бѣдный. Онъ докторъ. Хорошенькій такой. Глаза черные. Онъ по моей же специальности.

— Вотъ бы никогда за него не пошла!—воскликнула Лена.

— Почему же?

— А какъ же,—все къ нему дамы будутъ ходить, а онъ къ нимъ ѣздитъ. Это ужасно. Я бы извелась вся. То ли дѣло прокуроръ,—гораздо лучше.

— Захочетъ, такъ и прокуроръ васъ обманетъ.

— Но все-таки не по должности. А у доктора, — у того точно служба.

— Что же я сижу—хотите чаю?

— Чаю? Я бы, милочка, поѣла чего. Я страсть какъ голодна. Мы въ три часа обѣдали и съ тѣхъ норъ у меня ничего во рту не было, кромѣ ягодъ, что купили по дорогѣ. А я ужасъ сколько ѣмъ.

— Ну, ужъ не знаю. Если хотите, у меня холодное рагу есть отъ обѣда.

Лена даже взвизгнула.

— Милая, разогрѣйте! Какая вы добрая. Что бы вамъ подарить? Что хотите: браслетъ или брошку,—вотъ, что на мнѣ? То и другое хотите. Возьмите, милочка, мнѣ не жалко.

— Что вы, Господь съ вами — у меня не постоянный дворъ.

Она пошла распорядиться въ кухню. Когда она вернулась назадъ, Лена лежала на тахтѣ и плакала горячими слезами.

— Что съ вами?—спросила Саша, трясая ее за плечо.

— Мнѣ себя жалко, маму жалко, — сквозь слезы выговорила она.—И потомъ... потомъ...

Она не знала, что сказать.

— И потомъ,—вы такая добрая...

Она упала къ ней на шею и зарыдала пуше прежняго.

Когда она немного успокоилась, принесли какъ разъ подогрѣтое рагу. Она выпила рюмку мадеры, поѣла съ наслажденіемъ, выпила стаканъ чаю и вдругъ повалилась на подушку.

— Милочка,—соннымъ голосомъ сказала она:—если бы вы знали, какъ я хочу спать. Можно здѣсь? Зачѣмъ стлать постель, не надо. Я вотъ привалюсь тутъ, и такъ мнѣ хорошо бу етъ.

И, не слыша дальѣ отвѣта Саши, она заснула молодымъ, безмятежнымъ сномъ.

#### XIV.

Поздно вечеромъ, въ тотъ же день Анатолій явился въ свою квартиру, гдѣ полновластно поселились его тещъ съ тещей и даже успѣли залитъ кофею диванчикъ въ свѣтленькомъ будуарѣ Лены. Ему отворила вновь нанятая, совершенно незнакомая горничная и заявила, что господа ложатся спать и никого не принимаютъ. Но поздній посѣтитель, къ крайнему ея изумленію сбросивъ ей на руки пальто сказалъ: «повѣсьте!» и большими шагами направился въ столовую. Madame Петропуло сидѣла въ ночной кофѣтѣ, съ папильотками на лбу. Передъ ней, за потухшимъ самоваромъ, сидѣла младшая дочь съ заплаканными глазами. Въ креслахъ помѣщался папаша, сумрачный, въ чесунчовомъ пиджакѣ, не скрывавшемъ его почтенное чрево. Когда Анатолій остановился въ дверяхъ, и дѣвушка при видѣ его вскрикнула, оба Петропуло, какъ по командѣ, повернули головы въ сторону прищельца и вскрикнули тоже.

— Не стѣсняйтесь, татап, — развязно проговорилъ Анатолій, подошелъ къ ней, взявъ съ подноса ея безсильно лежавшую руку, поцѣловалъ, повернулся къ своей свояченицѣ и хотѣлъ продѣлать съ ея рукой то же самое, но по дорогѣ наступилъ на выросшаго передъ нимъ во весь ростъ Петропуло.

— Гдѣ Лена? — громовымъ голосомъ спросилъ онъ, страшно выкативъ глаза.

— Здорова, благодарю васъ, — отвѣтилъ Анатолій: — завтра прѣдетъ къ вамъ, то есть не къ вамъ—а къ себѣ... сюда.

Madame Петропуло истерически вскрикнула:

— Что вы съ ней сдѣлали?

— Мы молились ѣздили, — серьезно отвѣтилъ онъ. — Мы были сперва въ монастырѣ, а потомъ въ одной сельской церковкѣ. Мы исповѣдывались, причастились... Вѣдь это всегда дѣлается передъ свадьбой.

Евстратій Константиновичъ побагровѣлъ.

— Понимаю!—хриплымъ шепотомъ заговорилъ онъ.— Вы хотѣли скомпроментировать дѣвушку, это входило въ вашъ расчетъ,—ну, такъ я ваши планы разрушу.

— Не разрушите,—спокойно возразилъ товарищъ прокурора.—Дѣло покончено. Вчера вечеромъ насъ обвѣнчали.

Madame Петропуло вскрикнула еще разъ. Къ ней присоединилась и mademoiselle Фанни. Фанни охватила мать и они замерли другъ у друга въ объятіяхъ.

Евстратій Константиновичъ стоялъ съ открытымъ ртомъ



Шарлотта Кордэ у Марата. Картина Л. Бушена грав. Кярзе.



Литературный альбомъ. „Папоротникъ.“ Изъ украинскихъ сказокъ Г. П. Данилевскаго,  
Рис. Н. Ткаченко, авт. «Нивы».

и разведенными руками. Анатолий ждал бурного натиска и был на все готов.

Но, кь его изумленію, гнѣвъ вдругъ сбѣжалъ съ лица грека. Онъ придавъ себѣ не только не сердитое, но даже скорѣе ласковое выраженіе.

— А это правда?—тихо спросилъ онъ.

— Я вамъ покажу документы.

— Зачѣмъ-же вы тайкомъ?—уже совсѣмъ ласково сказалъ онъ.—Ну, поздравляю,—цѣлуй меня.

Анатолий на этотъ разъ поцѣловалъ его не безъ удовольствія.

— Ну, цѣлуй мать и сестру... Полно вамъ рюмить!—крикнулъ онъ на своихъ.

Анатолий поцѣловалъ богоданную матушку, заодно и сестрицу, которая повидимому ничего противъ этого не имѣла.

— Отчего же вы Лену не привезли?—спрашивала мать.—Гдѣ-же она. Дайте мнѣ ее, дайте сейчасъ!

— Сейчасъ она спитъ,—солгалъ Анатолий:—а завтра съ утра она будетъ у васъ. Она въ надежномъ мѣстѣ. Настолько надежномъ, что если позволите я останусь почевать здѣсь, у васъ... или у меня... какъ хотите.

— Онъ ее зарѣзалъ!—вдругъ вскрикнула старая гречанка и залилась слезами.

Фанни кинулась ее утѣшать и давала слово, что Лена навѣрно не зарѣзана.

— Пойдемъ-ка ко мнѣ,—сказалъ Евстратій Константиновичъ, взявъ Анатолия за пуговицу.—Мнѣ поговорить надо съ тобой...

«Экій хамъ, сразу на «ты» перешель»,—подумалъ Анатолий, но пошелъ вслѣдъ за нимъ къ нему, или вѣрнѣе—въ свой собственный кабинетъ. Тестъ сѣлъ на его кресло у письменнаго стола; ему предложилъ занять кресло, предназначенное для посѣтителей и опять протянулъ руки.

— Еще разъ поздравляю,—сказалъ онъ:—и отъ души, отъ души радъ.

«Чему онъ радуется?»—недоумѣвалъ Анатолий.

— Я еще болѣе радъ,—сказалъ онъ:—что не встрѣчаю съ вашей стороны никакого протеста образу моихъ дѣйствій.

— Да что-же мнѣ протестовать? Я вѣдъ только удивляюсь, зачѣмъ вамъ понадобилось вдругъ тихонько уѣзжать изъ Москвы, скрывать отъ насъ, и все такое.

— Мнѣ показалось,—возразилъ прокуроръ:—что вы были слишкомъ раздражены на меня за эту исторію съ векселемъ Теръ-Собакина. Я почелъ за лучшее не раздражать васъ. Вы сказали вѣдъ мнѣ, что хотите отложить свадьбу. А я откладывавъ ея не хотѣлъ.

— Гм...—сказалъ грекъ.—Но все-таки я не понимаю: вы, кажется, дѣйствовали нѣсколько легкомысленно... Ну—она-то очень вѣдъ глупа... Ну, а ты,—человѣкъ судейскій. Ты долженъ былъ подумать, что идешь на рискъ.

— На какой?—притворился Анатолий удивленнымъ.

— Да вѣдъ у насъ условіе было, что я и векселя и деньги дамъ въ день свадьбы... А-день-то свадьбы прошель.

Анатолий усмѣхнулся.

— Такъ вы не дадите теперь?

Грекъ тоже засмѣялся и потрепалъ зятя по колѣнкѣ.

— Шутникъ ты у меня. Ну, зачѣмъ теперь я тебѣ буду давать деньги и документы, коль скоро ты и такъ женился?

— У меня есть письмо, написанное вашей рукой, гдѣ вы обязались мнѣ уплатить послѣ свадьбы...

— Да вѣдъ это хорошо—обязался. Когда я обязывался, у меня были деньги, а теперь нѣтъ. Изъ чего же я тебѣ уплачивать буду? Вѣдъ ты въ судъ на меня не подашь?

— Отчего-же? Можетъ быть и подамъ. Это отъ васъ зависитъ.

Евстратій Константиновичъ нѣсколько наклонилъ набокъ голову и какъ-то по собачьи посмотрѣлъ на зятя. Потомъ онъ похлопалъ его опять по колѣнкѣ и вдругъ сказалъ:

— Говори мнѣ «ты»,—зачѣмъ ты «выкаешь». Вѣдъ родные теперь?

— Нѣтъ ужъ сперва мы дѣла покончимъ, а потомъ на ты перейдемъ,—сурово сказалъ Анатолий.

— Не по родственному, не по родственному!—покрытилъ головою старикъ.—У насъ, среди грековъ, такъ не дѣлается. Мы это считаемъ нехорошо, неприлично.

Онъ вздохнулъ и отеръ платкомъ затылокъ.

— Вы зачѣмъ собственно ко мнѣ пріѣхали?—спросилъ онъ.

— А вы зачѣмъ меня сюда позвали, въ мой кабинетъ?—спросилъ Анатолий, чувствуя, что нервы его натягиваются все больше.

— Я хочу ваше намѣреніе узнать.

— А я ваше. Я хочу привезти сюда завтра жену, самъ переѣхать, уплатить всѣ счета, получить всѣ векселя и деньги, и затѣмъ мирно, по родственному зажить съ вами, считая васъ въ этой квартирѣ дорогими гостями.

— Ну, что-жъ,—сказалъ старикъ:—долги я заплачу. Векселя напишу, но только на имя дочери, а не на ваше. Пусть она вамъ бланки ставитъ, коли хочетъ, вамъ еще лучше будетъ. А деньгами больше трехсотъ рублей въ мѣсяцъ я платить не буду.

— Да вы съума сошли, а квартира эта?

— Квартиру всегда передать можно.

— Зачѣмъ-же было обзаводиться, если ее передавать?

— А это ужъ вы себя спросите.

— Вы хотите, чтобъ мы въ конурѣ жили?

— Живите, гдѣ хотите.

— И вамъ не жаль дочери?

— Да чего ея жалѣть? У нея мужъ красивый, молодой, умный. Я очень радъ, и очень люблю тебя... то есть васъ. Но выгоды своей я упускать не хочу ни въ какомъ случаѣ.

— Вы хотите скандала?

— Почему? Какого скандала?

— Я пришлю вамъ дочь обратно.

— Я не приму. Взяли, такъ и держите. Я не только не буду говорить, что вашъ бракъ незаконенъ, но буду всѣмъ утверждать, что вы по моему желанію убѣжали вѣнчаться.

— Слушайте, вы,—заговорилъ Анатолий.—Вы человѣкъ коммерческій, не такъ-ли?

— И въ Одессѣ, и въ Константинополѣ меня считаютъ хорошимъ коммерсантомъ.

— Ну, такъ слушайте, хороший коммерсантъ. Я понимаю, что вы хотите соблюсти собственную выгоду. Не будемъ говорить, насколько это подло или не подло, по отношенію къ вашей дочери и ко мнѣ. Но позвольте и мнѣ соблюсти собственный интересъ.

— Вполнѣ понимаю. Мнѣ даже очень любопытно, какъ вы будете дѣйствовать. Если вы меня въ чемъ поймаете, и заставите меня по вашему сдѣлать,—я очень радъ буду.

— Чему же опять вы рады будете?

— Что зать у меня такой дѣлецъ, что онъ меня самого оплелъ. Вотъ тогда я васъ въ свои компаньоны возьму. Я знаю, вы насчетъ суда храбритесь. Вамъ неудобно противъ меня дѣло начинать. Заговорятъ: вотъ сутяга, противъ тестя сразу пошелъ. Я это все отлично знаю и понимаю и думаю, что въ этомъ самое главное ваше затрудненіе и есть. Вѣдъ угадалъ я?

— Несовсѣмъ, а отчасти—да.

— Ну, какое тамъ отчасти! Вы совсѣмъ какъ мальчикъ постунили. Вы забыли, съ кѣмъ дѣло имѣете: мы люди понимающіе, знаемъ гдѣ раки зимуютъ.

— Я сразу не могу вамъ сказать. Но думаю, что все-же я васъ одолѣю,—задумчиво проговорилъ Анатолий.

— Попробуйте,—весело сказалъ Петропуло.—Попробуйте. Я на двѣ недѣли пріѣхалъ сюда, вотъ вамъ срокъ. Дѣйствуйте. А только я бы другое вамъ посоветовалъ.

— Что такое?

— Мириться.

— Да я съ вами ссориться и не желаю. Я считаю,

что мы и теперь не въ ссорѣ—исполните только свое обѣщаніе.

— Насчетъ векселей? Да сказали, что дамъ. А деньгами пока больше трехсотъ въ мѣсяцъ не получите. И жену вашу не приму домой. Ушла къ мужу,—ну и живи съ нимъ.

— Не выгоните-же ее на улицу?

— Выгоню. Дамъ ей эти триста рублей, каждое первое число буду высылать тоже по триста, и живи гдѣ хочешь. Въ любой гостиницѣ номеровъ много. Пока мы здѣсь, пусть живетъ у насъ. А уѣдемъ—и adieu, ma chère.

— Фу, какой вы...

Онъ не договорилъ. Петропопуло захохоталъ.

— Мало вы, товарищъ прокурора, каша ѣли!—сказалъ онъ.—Ну, вотъ вамъ совѣтъ: приѣзжайте завтра съ женой обѣдать, тамъ столкуемся. А теперь хотите здѣсь ночуйте, хотите уѣзжайте, мнѣ все равно, хоть вы и сынъ мой. Это точно, что вы обвѣщались?

Анатолій бросилъ ему на столъ паспорта. Грекъ посмотрѣлъ ихъ внимательно.

— Такъ, такъ,—сказалъ онъ.—Теперь ужъ мы, значить, родственники, и насъ ужъ ничѣмъ не разъединить. Ха-ха!

Анатолій повернулся и вышелъ.

#### XV.

Онъ поѣхалъ къ себѣ въ гостиницу. Тамъ все было по прежнему, въ порядкѣ и на своихъ мѣстахъ. Даже четвертакъ, забытый имъ на столѣ лежалъ на чернильницѣ, дожидаясь своего владѣтеля. Онъ прошелъ нѣсколько разъ по комнатамъ, потомъ позвонилъ, спросилъ себѣ бутылку вина, налилъ стаканъ и выпилъ его залпомъ. Онъ чувствовалъ сильную усталость послѣ дороги и предыдущей бессонной ночи. Вино нѣсколько ободрило его и придало ему силъ. Онъ началъ соображать, какъ лучше выпутаться и устроиться въ этомъ дѣлѣ. Голова работала плохо, дѣзли въ голову постороннія мысли, онъ никакъ не могъ ни на чемъ сосредоточиться.

Онъ легъ въ постель и потушилъ электричество. Но сонъ не шелъ къ нему. Черезъ два дня кончался его отпускъ, и ему надо было явиться на службу. Но до службы ли теперь, когда обстоятельства такъ гнусно сложились?

Онъ два раза зажигалъ огонь и смотрѣлъ на часы. Сперва стрѣлки показывали три часа, потомъ половину пятого. На двѣрѣ стало свѣтать, и сквозь тиковыя шторы стали робко пробиваться первые утренніе лучи. Потомъ онъ заснулъ безпокойнымъ, тяжелымъ сномъ.

Въ восемь часовъ онъ уже всталъ и велѣлъ подать себѣ кофе. Голова нудно, тяжело болѣла, было противно смотреть на солнце. вмѣстѣ съ газетой, которую онъ спросилъ, подали и письмо, только что принесенное. Онъ взглянулъ на адресъ. Это была рука бухгалтера: онъ уже привыкъ къ его мелкому, бисерному почерку.

«Милостивый государь,—писалъ онъ:—мнѣ дали знать, что вы изволили прибыть изъ вашей отлучки, сегодня ночью. Полагаю, что далѣе тянуть наше дѣло нельзя. Сегодня до четырехъ часовъ я жду на моей квартирѣ вашего отвѣта. Потрудитесь принять мой вызовъ или я долженъ буду считать ваше поведеніе тѣмъ, чѣмъ и должно считать,—и тогда я приму уже мѣры болѣе энергичныя, но и болѣе печальныя для насъ обоихъ».

Онъ выхватилъ клочекъ бумаги изъ стола и написалъ: «М. Г., я не уклоняюсь. Но мнѣ было некогда. Я женился на м-ше Петропопуло. Если не успѣю сегодня дать вамъ желаемый вами отвѣтъ, то завтра, въ двѣнадцать часовъ во всякомъ случаѣ вы его получите. Вѣрнѣе, все покончимъ сегодня».

Онъ отправилъ записку и поѣхалъ въ Долгоруковскій переулокъ. Горничная сказала, что барыня въ шесть часовъ ушла черезъ улицу къ одной актрисѣ, у которой всегда принимаетъ, а барыня, что вчера приѣхала—спитъ. Анатолій сказалъ, что онъ къ ней пойдетъ, и прибавилъ,

что онъ ей приходится мужемъ. Тогда горничная сказала: «извините» и представила ему пользоваться его правомъ.

Онъ вошелъ въ полутемную отъ слущенныхъ гардинъ комнату. На постели Саши,—куда чуть не насильно перевела хозяйка Лену, заснувшую на диванѣ,—свернувшись въ комочекъ, спала крѣпкимъ сномъ его жена. Онъ на секунду остановился, потомъ сѣлъ къ ней на кровать, тихонько поцѣловалъ ее плечо и провелъ рукою по шелковистой густой косѣ. Она открыла глаза и испуганно на него посмотрѣла.

— Что вы?—воскликнула она, съживаясь еще больше.—Кто это?

— Не узнала?—спросилъ онъ, стараясь придать своему голосу ласковость.—Вставай, Леночка, надо намъ ѣхать. Она сѣла на кровати.

— Опять?

— Къ твоимъ ѣхать. Онѣ ждутъ. Одѣвайся скорѣй. Какъ будешь готова—такъ и ѣдемъ.

Она охватила его шею руками и стала цѣловать.

— Милый, милый,—говорила она:—ну, какъ я рада, какъ рада!..

«Вотъ тоже радуется, какъ отецъ,—подумалъ Анатолій.—А чему, сама не знаетъ».

Мысль о бухгалтерѣ, какъ огромный шаръ, вертѣлась въ его головѣ и дѣлала его равнодушнымъ ко всему остальному. Ему хотѣлось однако скорѣе, скорѣе разрѣшить всѣ эти ужасные мучительные вопросы.

— Не могу же я при тебѣ вставать и одѣваться,—ты уйди, милый, я живо...—щебетала жена.

Онъ вышелъ въ приемную, подошелъ къ окну. Окна выходили на узкій грязный дворъ, какихъ въ Москвѣ сколько угодно, даже въ самыхъ лучшихъ домахъ. На дворѣ стояла пустая телѣга, и пѣгая рослая лошадь ѣла овесъ изъ торбы, постоянно ею потряхивая и роняя зерна себѣ подъ ноги. Десятка полтора голубей шныряло вокругъ и подбирало неожиданную подачку. Анатолій посмотрѣлъ на нихъ и вдругъ, въ первый разъ въ жизни, позавидовалъ и лошади, и голубямъ.

— Ни тестей, ни тетокъ, ни вызововъ,—ничего такого у нихъ нѣтъ... А впрочемъ, говорятъ, голуби дерутся съ ревности.

Онъ сѣлъ у окна съ газетой, которую недочиталъ у себя въ номерѣ и которая лежала здѣсь неразвернутой. Но въ глазахъ рябило, онъ читать не могъ. Изъ двери высунулась головка Лены, осмотрѣлась вокругъ, какъ звѣрекъ, показавшійся изъ норы, увидѣла мужа, улыбнулась ему и сказала:

— Ты здѣсь? Милый, милый, милый!

— Одѣвайся, одѣвайся,—нетерпѣливо сказалъ онъ.— Я тебѣ говорю, твои ждутъ тебя.

Головка опять скрылась. Послышался плескъ воды и голосъ горничной. Время тянулось, голова болѣла все сильнѣе, солнце свѣтило все ярче. Мысли путались, точно онъ былъ въ бреду. Въ языкѣ не было вкуса: онъ былъ какой-то шершавый. Анатолій подошелъ къ большому простѣлочному зеркалу и посмотрѣлся. Лицо желто, глаза ввалились и блестяли.

— Хорошъ новобрачный, нечего сказать,—пробурчалъ онъ.

Глаза его перешли съ зеркала на плюшевую полочку, гдѣ стоялъ въ кожаной рамочкѣ знакомый портретъ. Анатолій подошелъ поближе и взглянулъ попристальнѣе. Это было его изображеніе, когда онъ былъ гимназистомъ лѣтъ четырнадцати. Онъ стоялъ, опершись на какую-то урну, поставленную фотографомъ для украшенія, и заливцаки смотрѣлъ въ сторону. Въ углу было написано: «Милой Сашѣ отъ Анатолія».

«Какъ это было давно!—подумалъ онъ.—И какое глупое у меня было тогда лицо. Точно я собирался міръ спасать. А вотъ все-таки она держитъ меня въ рамкѣ, и рамка-то рубля четыре стоитъ, у Дадіаро куплена».

Вотъ и тетки здѣсь. Вотъ покойница, а вотъ и Вероника. Что за кислятина! Даже для «фотографіи» не сумѣла себя подластить хоть немножко».

Лена провозилась около часа. Она не привыкла одѣваться наспѣхъ, и ей казалось, что она очень спѣшить. Она что-то заговорила о чаѣ, но мужъ сказалъ, что она напьется у своихъ, и велѣлъ ей надѣвать шляпку.

— Что ты какой неласковый? Ты сердишься на меня? — спросила она у него, точно прощенья въ чемъ просила.

— Нѣтъ, за что же я на тебя буду сердиться, — отвѣтилъ онъ. — Но твой отецъ... Впрочемъ, ты сама увидишь... Онъ до того скучъ...

— Да вѣдь у меня миллионъ? — наивно возразила она.

— Поди-ка, получи его, — сквозь зубы отвѣтилъ онъ.

Они сѣли въ коляску. Онъ велѣлъ извозчику ѣхать къ Страстному монастырю. На поворотѣ къ Тверской онъ вдругъ увидѣлъ ѣхавшаго внизъ двоюродного брата.

«Пріѣхалъ! — подумалъ онъ. — Замѣтить или нѣтъ?»

Иванъ Михайловичъ замѣтилъ. Онъ остановилъ лошадь и замахалъ ему рукой.

— Это мой братъ, — сказалъ Анатолій женѣ. — Подожди минуту.

Онъ вышелъ изъ экипажа. Лена съ удивленіемъ видѣла, какъ братья подошли другъ къ другу, но руки не подали. Они перекинулись нѣсколькими фразами, затѣмъ Анатолій круто повернулся, подошелъ къ своему экипажу и велѣлъ ѣхать въ Славянской Базаръ.

— Мнѣ надо переговорить по одному дѣлу съ братомъ, — сказалъ онъ, и она замѣтила, какъ судорожно играетъ мускуль на его щекѣ. — Ты напьешься у меня въ комнатѣ чаю, а я пойду внизъ, въ ресторанъ, и мы переговоримъ, — это минутъ десять не больше.

Онъ проводилъ ее въ свой номеръ, позвалъ лакея, всѣмъ распорядился, и пошелъ къ брату, предчувствуя, что, наконецъ, онъ стоитъ лицомъ къ лицу съ тѣмъ неизбѣжнымъ вопросомъ, который такъ или иначе надо было разрѣшить.

— Я пріѣхалъ вчера, — сказалъ Иванъ Михайловичъ: — и первое, что я узналъ, это то, что Перепелицынъ тебя вызвалъ и что ты уклоняешься отъ вызова.

— Бухгалтеръ жгетъ, — холодно сказалъ Анатолій. — Я и не думалъ уклоняться. Я ему сейчасъ послалъ письмо, гдѣ назначилъ завтрашній полдень крайнимъ срокомъ.

— Ты женился?

— Да. Вчера.

— На деньгахъ?

Анатолій пожалъ плечами.

— Нѣтъ. Я, вѣроятно, не получу за ней ни гроша.

— Это неправда. Мнѣ Ламбина рассказала всю исторію твоего сватовства. Ты женился на деньгахъ.

— Какое мнѣ дѣло до Ламбиной, до всѣхъ вздоровъ и сплетень, что можетъ напелсти эта сордка, — сказалъ Анатолій.

Полозовъ вспыхнулъ, но сдержался и ничего не сказалъ.

— Я женился, потому что люблю мою жену; отказался отъ Натальи Александровны оттого, что разлюбилъ ее. Меня за это сумасшедшій бухгалтеръ вызываетъ на дуэль. Пусть. Ты этому сочувствуешь: я знаю, что ты писалъ ему въ своемъ письмѣ.

— Да, — медленно сказалъ Иванъ Михайловичъ: — и не будь ты моимъ родственникомъ, я бы тоже стрѣлялся съ тобой.

— Зачѣмъ? Что бы ты доказалъ?

— Не знаю. Ты оскорбилъ дѣвушку. За нее некому заступиться. Надо передъ всѣми засвидѣтельствовать, что ты дрянной человѣкъ. Какъ же это сдѣлать? Остается одно средство — поединокъ.

— А если я убью этого Перепелицына? Что тогда?

— Тогда... тогда, быть-можетъ, я тебя вызову на дуэль, и убью тебя... Ты женился я знаю зачѣмъ: ты хотѣлъ прикрыться, какъ питомъ, своей женою, — дескать, ее пожалѣютъ. Но не думаю, чтобъ Перепелицынъ пошелъ на эту удочку. Я обѣщала ему увидѣться съ тобою, и выяснитъ, наконецъ, твое поведеніе.

— Выяснить поведеніе! — воскликнулъ Анатолій такъ громко, что лакей отъ сосѣдняго стола быстро направился къ нимъ. — Подите вы къ чорту съ вашими высненіями! Я считаю себя правымъ, въ сотый разъ я повторяю вамъ. Вы хотите непременно стрѣляться, — извольте. Я готовъ перестрѣлять всѣхъ васъ по очереди, хотя никогда въ жизни не держалъ въ рукахъ пистолета. Я съ удовольствіемъ готовъ самъ подставить вамъ свой лобъ, несмотря на то, что считаю все это глупымъ и варварскимъ. Ну, довольны вы теперь? Завтра въ десять часовъ у васъ будутъ мои секунданты. Конченъ разговоръ.

— Конченъ. Но скажи мнѣ только въ послѣдній разъ: ты считаешь порядочнымъ свой поступокъ?

— Считаю. А васъ я считаю за непорядочныхъ людей, потому что вы всѣ суетесь не въ свое дѣло. Менѣе всѣхъ я считаю порядочной Веронику Павловну, которая по личнымъ своимъ симпатіямъ и антипатіямъ не желаетъ мнѣ выдать оставленные мнѣ ея сестрой деньги. Ну, такъ передай ей, что я получу ихъ помимо ея доброй воли.

Иванъ Михайловичъ всталъ изъ-за стола.

— Завтра мы тебя ждемъ, — сказалъ онъ.

Анатолій пересталъ волноваться. Онъ увидѣлъ, что поворота нѣтъ, и уже безъ колебанія шелъ навстрѣчу тому, что будетъ.

Номеръ его былъ открытъ, но тамъ никого не было. На столѣ стоялъ приготовленный холодный завтракъ. Онъ позвонилъ и спросилъ приходшаго лакея, гдѣ барыня. Тотъ объяснилъ, что когда онъ подалъ завтракъ, барыни уже не было, — онѣ ушли никому не сказавшись.

«Неужели она пошла къ своимъ, не дождалась меня? — подумалъ онъ. — Погожу минутъ десять и поѣду за ней».

(Окончаніе будетъ.)

\* \* \*

Если есть на землѣ мѣръ чистѣйшей мечты,  
Если есть въ небесахъ этотъ мѣръ голубой —  
Я хотѣла бѣ, мой другъ, быть тамъ вмѣстѣ съ тобой,  
Далеко отъ земной суеты.  
Я хотѣла бѣ забыть тягость прежнихъ цѣпей,  
Скинуть прошлаго гнетъ, какъ ненужный кошмаръ,  
И, подобно царевнѣ изъ сказочныхъ дней,  
Отрѣшиться отъ вражескихъ чаръ.  
И забывши кто я и не зная кто ты,  
Только душу твою безпредѣльно любить...  
Если есть на землѣ мѣръ чистѣйшей мечты —

Я съ тобою хотѣла бѣ тамъ быть.  
Но суровой оградой изъ мрачныхъ камней  
Ты къ нему заграждаешь мнѣ входъ:  
Не пройти мнѣ туда, не вздохнуть мнѣ вольнѣй —  
И съ тоскою гляжу я впередъ.  
Я бѣ хотѣла теперь, безъ дыханья, безъ силъ  
Умереть, отряхнуть свою жизнь, точно прахъ...  
Тѣмъ, кто въ жизни страдалъ, тѣмъ, кто въ жизни  
любилъ —

Не простягъ на землѣ — но простягъ въ небесахъ.

Т. Л. Щепкина-Куперникъ.



## Къ рисункамъ.



Генераль Андре, французскій военный министр.

Ривьера—настоящая ювелирная Ривьера, въ которой роль драгоценныхъ камней играютъ прелестные городки, утопающіе въ изумрудной зелени садовъ, наполненныхъ пальмами и олеандрами, точно жемчужины въ дорогой ювелирной оправѣ. Совѣтъ иначе представляются сѣверныя моря. Взгляните на этотъ уголокъ Балтійскаго побережья. Лѣтомъ онъ еще ласкаетъ глазъ сѣверяннина, привыкшаго къ зеленоватой водѣ, блѣдному небу и сѣрымъ скаламъ; но осенью картина этой природы получаетъ угрюмый колоритъ; небо покрыто тяжелыми тучами, вода темнѣетъ и съ глухимъ рокотомъ набѣгаетъ къ унылымъ берегамъ, сердито вспѣнивая гребни волн; порывы вѣтра точно срываютъ свою злобу на этихъ безыльныхъ, обнаженныхъ деревьяхъ, а скалы стоятъ печальныя, стойкія, безучастныя. И путника, случайно забредшаго сюда, невольно влекутъ къ себѣ «иные берега, иныя волны».

Шарлотта Корде родилась въ 1768 г., въ старинной дворянской семьѣ Корде д'Армонъ; это была въ высшей степени красивая дѣвушка, чистая душою, глубоко любившая свое отечество и еще глубже ненавидѣвшая ужасы французской революціи. Характеръ она имѣла рѣшительный и экзальтированный и, когда ею всецѣло овладѣла идея избавить родину отъ неистовствовавшаго въ ней Марата, подвергнувшаго всю Францію ужасамъ кроваваго террора, она не задумалась принести въ жертву этой идѣе свою молодую жизнь. Она знала, на что шла: вѣрная смерть подъ гильотиной несколько не устрашала ея, и она отважно двинулась въ путь. 1-го іюля 1793 г. Шарлотта прибыла въ Парижъ. Какъ разъ въ это время, Маратъ, въ своей газетѣ «Ami du peuple», заявилъ, что для упроченія республики ему необходимо еще 200 тысячъ головъ французскихъ гражданъ. Въ пылкомъ сердцѣ Шарлотты, въ этотъ день, была рѣшена судьба изверга. Она отправилась къ нему, добилась свиданія съ нимъ, подъ видомъ желанія продиктовать ему имена «подозрительныхъ» жирондистовъ; Шарлотта Корде у Марата пробыла недолго и вонзила ему въ сердце кинжалъ, при первыхъ же его словахъ. 17-го іюля Шарлотту судили; она держала себя на судѣ съ необыкновеннымъ достоинствомъ. Революционный судъ приговорилъ ее къ смерти. Передъ казнью она написала письмо жирондисту Барбару, въ которомъ оправдывала свой поступокъ. Трагическая судьба этой молодой дѣвушки вдохновляла многихъ художниковъ, скульпторовъ, поэтовъ, романистовъ и драматурговъ.



Генераль Галлифѣ, организаторъ французской кавалеріи.

Въ предисловіи къ своимъ прелестнымъ «украинскимъ сказкамъ», Данилевскій говоритъ: «Въ сказкѣ каждаго народа дорогъ прежде всего вымыселъ, плѣнительный, вѣками созданный мнѣ». Вотъ эти-то мнѣи и облекалъ въ художественную форму покойный писатель, передавая ихъ въ стихахъ, изъ которыхъ и составился цѣлый отдѣлъ поэтическихъ украинскіхъ сказокъ. Въ настоящемъ номерѣ *Нивы*

читатель найдетъ рисунокъ художника Н. Ткаченко, къ сказкѣ Данилевскаго—«Папоротникъ». Сказка рассказываетъ о томъ, какъ хвастуль писарь отправился «подъ самого Купала» въ лѣсъ за папоротникомъ, на болото. Въ полночь загорѣлся голубымъ огонькомъ таинственный пѣтушокъ. Но какъ только писарь протянулъ къ нему руку, начались вокругъ него чудеса:

Межъ допуховъ, въ травѣ, змѣя ползетъ Зеленая, съ пѣтушкой головой;  
На рѣшетѣ, по вѣтру, мчится вѣдма;  
Безрукій мальчишка вышелъ изъ воды...  
Крылатые проносятся коты,

Лягушки, скрипки, перья и страницы,  
Оторвавшія изъ какой-то книги...

Однако писарь не испугался всей этой чертовщины и храбро сорвалъ цвѣтокъ; но все это оказалось обманомъ: вернувшись домой, съ разными приключеніями, писарь увидѣлъ, что никакого цвѣтка у него нѣтъ:

Такъ писаря надулъ лукавый чортъ,  
А ужъ куда умнѣй былъ чорта писарь!..

### Главные представители французской арміи. (Портр. на этой стр.)

На страницахъ настоящаго номера *Нивы* читатели наши найдутъ портреты наиболее выдающихся генераловъ союзной намъ французской арміи, которой, какъ стало недавно извѣстно изъ телеграммъ, предстоитъ въ непродолжительномъ времени высокая честь представиться во всемъ блескѣ на смотру Государю Императору, во время посѣщенія Имъ нынѣшней осенью Франціи.

Генераль Брюжеръ, предназначенный быть главнокомандующимъ французской арміей на предстоящихъ осенью грандіозныхъ маневрахъ подлѣ Реймсомъ, занимаетъ въ настоящее время высокой и почетный во французской арміи постъ военнаго губернатора гор. Парижа. Онъ родился въ Юсержѣ, въ 1841 г., блестяще окончилъ политехническую школу и былъ выпущенъ поручикомъ въ артиллерию. Къ началу франко-прусской войны онъ уже былъ капитаномъ и состоялъ при мецской арміи; но вскорѣ перчислился въ луарскую армію, гдѣ успѣлъ отличиться, взявъ, въ битвѣ подлѣ Бонъ-ла-Роландъ, два неприятельскихъ орудія. Въ 1881 г. онъ принялъ участие въ тунисской экспедиціи, командовалъ дивизіей, затѣмъ, послѣдовательно, двумя корпусами, а нынѣ состоитъ вице-предсѣдателемъ военнаго совѣта. Французскія военныя сферы единогласно указываютъ на этого высокообразованнаго и боевого генерала, какъ на будущаго главнокомандующаго всѣми французскими арміями, въ случаѣ какой-либо серьезной войны.

Маркизь Гастонъ Галлифѣ родился въ Парижѣ, въ январѣ 1830 года и молодымъ офицеромъ принималъ дѣятельное участие въ Крымской войнѣ, во время которой получилъ орденъ Почетнаго Легіона, «за молодецкую атаку русскихъ редутовъ подлѣ Севастополемъ», какъ было сказано въ приказѣ по Восточной арміи. Какъ извѣстно, подлѣ Севастополемъ не было «ни побѣдителей, ни побѣжденныхъ», и, несмотря на войну съ Россіей, французскіе и русскіе солдаты, исполнивъ свой военный долгъ на полѣ битвы, часто братались между собою въ дни перемирія. Теперь ген. Галлифѣ будетъ въ рядахъ той арміи, предки которой вынуждены были сражаться противъ Россіи, представляться Верховному Вождю союзной и дружественной арміи. Ген. Галлифѣ принималъ участие во всѣхъ войнахъ, которыя вела Франція за послѣдніе полвѣка XIX столѣтія: онъ побывалъ на боевыхъ поляхъ Африки, Италіи и Мексики. Во время осады



Генераль Negrie, членъ французскаго военнаго совѣта.



Генераль Брюжеръ, главнокомандующій на предстоящихъ близъ Реймса маневрахъ.



Генераль Пандезекъ, начальникъ французскаго генеральнаго штаба.

Пуэблы, въ 1863 г. онъ былъ опасно раненъ въ животъ осколкомъ разорвавшася снаряда. Будучи произведенъ въ полковники, онъ уѣхалъ въ Алжиръ командовать полученнымъ имъ полкомъ и вернулся во Францію, когда была объявлена война съ Пруссіей. Въ 1870 г. онъ былъ произведенъ въ бригадные генералы. Послѣ того, какъ ген. Маргеритъ былъ смертельно раненъ подъ Седаномъ, Галлифэ принялъ начальствованіе надъ его кавалеріей и произвелъ знаменитую, героическую кавалерійскую атаку, которая привела въ изумленіе и восторгъ короля прусскаго Вильгельма. Когда Седанская армія капитулировала, Галлифэ, въ качествѣ военнопленнаго, былъ отправленъ въ Кобленцъ, а въ 1871 г., вернувшись изъ плѣна, сталъ во главѣ кавалеріи Версальской арміи и содѣйствовалъ подавленію возстанія комунаровъ. Пройдя постепенно всѣ военныя высокія должности до командира корпуса включительно, онъ былъ назначенъ генералъ-инспекторомъ кавалеріи. Въ 1887 г. онъ получилъ большой крестъ Почетнаго Легіона. затѣмъ вышелъ въ отставку, но былъ вскорѣ призванъ занять постъ военнаго министра въ нынѣшнемъ министерствѣ Вальдека-Руссо. Два года тому назадъ онъ уступилъ свое мѣсто теперешнему военному министру, генералу *Андре*, чловѣку съ большимъ военнымъ авторитетомъ и энергичнымъ характеромъ. Ген. Андре принялъ этотъ трудный постъ съ твердымъ намѣреніемъ заняться приведеніемъ въ порядокъ обнаружившихся, во время печальной дрейфусовской эпопеи, мелкихъ неустойчивъ и несовершенствъ внутреннего быта и жизни французской арміи. Обладая знаніемъ дѣла, непреклонною волею и ясно поставленною передъ собою цѣлью, онъ умѣю повелъ дѣло и оказался прекраснымъ министромъ и талантливымъ организаторомъ и администраторомъ.

Большой любовью и популярностью французскаго общества и арміи пользуется также генералъ *Негріе*, родившійся въ Бельфорѣ, въ 1839 г. Онъ окончилъ курсъ С.-Сирской школы семнадцати лѣтъ, несмотря на то, что долженъ былъ, въ наказаніе а дуэль, въ которой имѣлъ несчастіе убить своего товарища, остаться въ школѣ лишній годъ, такъ какъ, для примѣра прочимъ, былъ исключенъ на годъ военнымъ министромъ изъ училища. Въ 1870 г. онъ блистательно отличился въ битвѣ при Сень-Прива и получилъ орденъ Почетнаго Легіона. Во время сдачи Меца, онъ находился въ госпиталѣ, но бѣжалъ оттуда и явился къ ген. Федэрбу, который далъ ему назначеніе командовать батальономъ. Въ сраженіи при Вилле-Бретоннѣ Негріе былъ раненъ въ лѣвую руку, а въ битвѣ подъ Вермонномъ вторично раненъ осколкомъ гранаты. Послѣ этой тяжелой войны, Негріе принималъ участіе въ африканской экспедиціи. Алжирскіе граждане, за отличіе генерала въ этой экспедиціи, желали поднести ему, по подпискѣ, почетную саблю, отъ принятіи которой онъ рѣшительно отказался, мотивируя свой отказъ тѣмъ, что «вознагражденіе за службу воинъ долженъ видѣть въ сознаніи исполненнаго долга». Эти слова были выгравированы на эфесѣ приобрѣтенной уже сабли, которая была принесена участниками подписки въ даръ оранскому музею. Рядъ блестящихъ военныхъ подвиговъ совершенъ генераломъ Негріе въ Тонкинѣ, гдѣ онъ былъ опять раненъ, на этотъ разъ въ ногу. Въ сраженіи съ китайцами, при Донгъ-Дангѣ, онъ получилъ жестокую рану въ грудь; два мѣсяца провелъ онъ между жизнью и смертію и вернулся выздоровѣвшимъ, благодаря своему жѣзному организму, во Францію, въ 1886 г. Черезъ три года онъ былъ назначенъ корпуснымъ командиромъ, а въ настоящее время предназначается въ случаѣ войны главнокомандующимъ 4-й арміей.

Начальникомъ французскаго генеральнаго штаба состоятъ нынѣ ген. *Пандезекъ*, назначенный на эту ответственную должность военнымъ министромъ Андре. Дрейфусовское дѣло, возникшее, какъ извѣстно, въ стѣнахъ генеральнаго штаба, освѣтило много слабыхъ сторонъ въ порядкахъ этого важнаго въ военномъ дѣлѣ учрежденія. Требовалась немедленная и серьезная его реорганизация; послѣ выхода въ отставку ген. Буадефра, было сдѣлано нѣсколько неудачныхъ назначеній на его мѣсто, пока выборъ новаго министра не остановился на ген. Пандезекѣ, который и является дѣятельнымъ единомышленникомъ и ближайшимъ помощникомъ ген. Андре.

### Г. А. Мачтетъ. (Портр. на этой стр.)

13-го августа т. г. скончался въ Ялтѣ Григорій Александровичъ Мачтетъ, извѣстный писатель-беллетристъ. Покойный писатель родился въ 1852 г., слѣдовательно, смерть застала его на 49 году жизни. Отецъ его, занимавшій мѣсто члена уѣзднаго суда въ гор. Луцкѣ, былъ потомкомъ англійской семьи Манснэдовъ. Одинъ изъ Манснэдовъ былъ взятъ въ плѣнъ подъ Полтавой, такъ какъ состоялъ на шведской службѣ, и остался жить въ Россіи. Г. А. по-

лучилъ образованіе въ немировской и каменецъ-подольской гимназіяхъ, но курса не кончилъ. Въ 1870 г. ему было разрѣшено держать экзаменъ на званіе уѣзднаго учителя, по выдержаніи котораго онъ учительствовалъ въ теченіе двухъ лѣтъ въ Могилевѣ и Каменецъ-Подольскѣ, откуда отправился вскорѣ въ далекое путешествіе — въ Америку, гдѣ и пробылъ два года, зарабатывая себѣ пропитаніе тяжелымъ поденнымъ трудомъ на западныхъ фермахъ Сѣверо-Американскихъ Штатовъ. Вернувшись въ 1875 г. въ Россію, онъ избралъ мѣстомъ жительства Петербургъ и сталъ пробовать свои силы на литературномъ поприщѣ, выступивъ съ «очерками американской жизни», вышедшими позже отдѣльнымъ изданіемъ, подъ заглавіемъ «По бѣду свѣту». Въ слѣдующемъ году Г. А. былъ въ Сибири, откуда вернулся лишь въ 1884 г. Во время пребыванія въ Сибири, и по возвращеніи изъ нея, Г. А. не прекращалъ своей любимой дѣятельности и присылалъ свои сибирскіе очерки, прелестные по художественному исполненію, глубинѣ и серьезности мысли. Таковы его «Вторая правда», «Мірское дѣло», «Мы побѣдили» и др. Эти рассказы составляютъ самыя цѣнныя литературныя произведенія Г. А., бывшаго страстнымъ и убѣжденнымъ приверженцемъ освободительныхъ идей 60-хъ годовъ, горячо любившаго русскій народъ и не устававшаго въ беллетристической формѣ проводить эти идеи и эту любовь въ сознание нашего общества. Многие изъ произведеній покойнаго Мачтета переведены на иностранныя языки, въ томъ числѣ даже на болгарскій, новогреческій, грузинскій и датскій. Мачтетъ писалъ въ своей жизни не мало и оставилъ нѣсколько крупныхъ произведеній: — романы «Изъ недавняго прошлаго», «И одинъ въ полѣ воинъ», но, такъ-называемой, «вѣчной страницей» его литературнаго наслѣдія, наиболее талантливымъ и цѣннымъ произведеніемъ останутся его сибирскіе рассказы, оригинально задуманные и ярко исполненные.

### Эдмонъ Одранъ.

(Портр. на стр. 559).

7-го августа скончался въ Парижѣ извѣстный композиторъ Эдмонъ Одранъ, родившійся въ Лионѣ, въ 1842 году. Онъ былъ сыномъ опернаго пѣвца, Мариуса Одрана. Эдмонъ Одранъ получилъ музыкальное образованіе въ школѣ Нидермейера, въ которой и удостоенъ былъ перваго приза за композицію. По выходѣ изъ школы, онъ занялъ мѣсто органиста церкви св. Іосифа, въ Марсели; въ это же время онъ сталъ пробовать себя въ композиціяхъ мелкихъ вещей для театра; эти вещицы исполнялись на сценѣ, но не имѣли почти никакого успѣха. Только въ 1896 г. выдвинулся онъ партитурой оперетки «Великій Моголъ», имѣвшей выдающійся успѣхъ на сценѣ театра «Gaité»; на молодого композитора сразу обратили вниманіе, и директоръ театра «Буффъ» принялъ его подъ свое покровительство. Одранъ горячо взялся за дѣло и началъ развивать свой недожанный талантъ. Написанная имъ «Свадьба Оливетты» очень понравилась публикѣ, которая стала ждать отъ него многого; онъ не замедлил оправдать эти надежды, и съ появленіемъ популярной, всему свѣту извѣстной «Маскотты», слава его была окончательнаго упрочена: мотивы «Маскотты» сдѣлались народнымъ достояніемъ, ихъ стали распѣвать на улицахъ, да распѣваютъ и до сихъ поръ. Опереточный композиторъ далеко не заслуживаетъ того полуснисходительнаго вниманія, которое составляетъ въ большинствѣ случаевъ его незаслуженный удѣлъ — онъ, конечно, достоинъ большаго: являясь популяризаторомъ серьезнаго и благороднаго искусства, такъ сказать, проводникомъ его въ неподготовленную массу, онъ оказываетъ часто цѣнныя услуги и обществу и пропагандируемому имъ искусству. Съ этой точки зрѣнія, покойный Одранъ, скончавшійся 59-ти лѣтъ и всю жизнь работавшій, имѣть за собою выдающіяся заслуги и исполнѣ достоянъ благодарной памяти современниковъ. Кто не знаетъ его популярныя опереточки: «Жильетта изъ Нарбонны», «Миссъ Элиоттъ», «Стрекоза и муравей» и пр.? Послѣдняя его оперетка «Кюре Венсанъ» осталась въ рукописи и будетъ поставлена въ предстоящемъ сезонѣ.

Музыка Одрана не заслуживаетъ упрека ни въ банальности, ни въ пошлости мотивовъ; она легка, игрива, мелодична, легко запоминается и, вмѣстѣ съ тѣмъ, исполнѣ и строго музыкальна. Покойный Одранъ можетъ быть, скорѣе, причисленъ къ композиторамъ комической оперы, чѣмъ къ композиторамъ опереточнымъ.

### Наводненіе въ западной Виргиніи. (Рис. на стр. 559).

Нынѣшнее дѣло, отличавшееся на сѣверѣ Старога Свѣта, въ особенности у насъ, въ Россіи, совершенно исключительными, давно уже не бывавшими, жарами и грозами съ сильными и крупными градами, было исключительнымъ по своимъ стихійнымъ особенностямъ и въ Новомъ Свѣтѣ: то и дѣло выпадали тамъ сильныя дожди, проносились бури и вызывали страшныя наводненія. Одно изъ такихъ наводненій затопило городъ Кейстонъ въ западной Виргиніи, при



Г. А. Мачтетъ. († 13-го августа 1901 г.).  
Съ портрета работы В. Андреева, авт. «Нивы».

чемъ погибла масса людей и разрушено и унесено потокомъ имущества на нѣсколько милліоновъ долларовъ. Несчастіе обрушилось на жителей Кейстона внезапно ночью. Подъ порывами сильного вѣтра и проливного дождя, протекающая въ долину, гдѣ находится г. Кейстонъ, рѣка Элькъ вышла изъ береговъ и затопила дома, снесла мосты, разрушила плотно желѣзной дороги. Быстрота и неожиданность разразившейся катастрофы были настолько необычны, что жители не могли ничего спасти изъ своего имущества: у всѣхъ была только одна мысль, какъ спасти жизнь себѣ и своимъ близкимъ. Больше 1000 человекъ рабочихъ лишились крова и одежды: у нихъ осталось лишь то, что на нихъ было въ моментъ катастрофы; остальное погибло. Вместе съ домами разрушавшимся потокомъ смыто и главное богатство населенія всей западной Виргиніи—громадные запасы каменного угля (до четырехъ милліоновъ тоннъ), добываемаго въ мѣстныхъ копяхъ и развозимаго по всѣмъ штатамъ. Каменноугольные копи—главный источникъ существованія всего двухтысячнаго населенія г. Кейстона, и потребуются много времени и тяжелаго, по истинѣ каторжнаго труда, чтобы добыть вновь то огромное количество угля, которое снесъ разрушавшійся потокъ.

Рисунокъ нашъ ярко воспроизводитъ всю стихійную силу этого несчастія. Безпрерывные громовые раскаты, ярко сверкавшіе на темномъ небѣ зигзаги молніи, то и дѣло освѣщавшіе мрачную картину разрушенія, страшный шумъ вышедшаго изъ береговъ потока, ломавшаго и уносившаго все на своемъ пути, разбитые въ щепы дома и лишь кое-гдѣ уцѣлѣвшія строения,—вотъ что попытался изобразить художникъ, имѣвшій возможность наблюдать эту страшную катастрофу.

### Собака-стрѣлочникъ. (Рис. на стр. 560).

Недавно въ одной изъ нью-йоркскихъ газетъ на самомъ видномъ мѣстѣ, гдѣ обыкновенно помѣщаются портреты выдающихся государственныхъ или общественныхъ дѣятелей, помѣщенъ былъ огромный портретъ красивой собаки-сеттера: умный песь удивительно серьезно, съ сознаниемъ своего достоинства, сидитъ на заднихъ лапахъ, скромно сложивъ переднія, и держитъ въ зубахъ флагъ. Такую позу ученые собаки обыкновенно принимаютъ, когда имъ приказываютъ «служить». И эта собака дѣйствительно служить, но служить не на потѣху, а на пользу и даже на спасеніе людей. Флагъ въ зубахъ и служащая какъ бы фономъ портрета, перекрещивающіеся рельсы желѣзно-дорожнаго пути сразу указываютъ на характеръ ея службы. Помѣщенный вокругъ портрета объяснительный текстъ представляетъ изумительный рассказъ объ умѣ, смѣливости и прямо-таки самоотверженіи этой интересной собаки, лишь съ недавняго времени, благодаря ея послѣднему подвигу, прославившейся по всему штату Колорадо, а затѣмъ и по всей Америкѣ.

«Ниггъ» — такъ зовутъ собаку—живетъ на крошечномъ полустанкѣ, затерянномъ въ дебряхъ Скалистыхъ горъ. Два домика, багъ съ водой, да закрома съ углемъ,—вотъ всё строеніе полустанка. «Ниггъ» исполняетъ тамъ обязанности стрѣлочника и сигналиста, да и вообще помогаетъ станціонному сторожу отправлять его остальные многочисленныя обязанности. Такъ какъ «Ниггъ» очень скромный, то свѣтъ вѣроятно не узналъ бы объ его феноменальныхъ достоинствахъ, если бы не слѣдующій

случай. Въ концѣ прошлаго ноября ночью выпалъ легкій снѣгъ, а къ утру подморозило. Ко времени прохода перваго поѣзда снѣгъ плотно примерзъ между рельсами, такъ что Ниггъ, аккуратно явившійся къ мѣсту, какъ только раздался вдали свистокъ, никакъ не могъ поставить стрѣлку:—она примерзла! Онъ бился изо всѣхъ силъ, работалъ лапами и зубами, визжалъ, лаялъ—но сдвинуть стрѣлку никакъ не могъ! Тогда онъ бросился за краснымъ флагомъ, взялъ его въ зубы, побѣжалъ навстрѣчу поѣзду и сѣлъ съ флагомъ у рельсъ. Своей находчивостью «Ниггъ» предотвратилъ большое несчастіе: поѣздъ былъ экстренный, шель на всѣхъ парахъ, и катастрофа была неминуема. Случилось такъ, что въ поѣздѣ этомъ ѣхалъ одинъ изъ директоровъ дороги. Станціонный сторожъ слышалъ возню со стрѣлкой и прибѣжалъ на помощь собакѣ, но тоже ничего не могъ подѣлать. Онъ былъ въ отчаяніи, но вдругъ увидѣлъ, что «Ниггъ» ужъ принялъ свои мѣры. Машинистъ съ поѣзда увидѣлъ собаку, бѣгущую съ флагомъ, и немедленно далъ контрпаръ. Поѣздъ остановился. Директоръ соскочилъ, сталъ разспрашивать, въ чемъ дѣло—и можно себя представить его удивленіе, когда онъ узналъ, что обязанъ своимъ спасеніемъ уму и присутствію духа собаки. Какъ только онъ пріѣхалъ въ Денверъ, онъ выслалъ станціонному сторожу слѣдующій приказъ:

«Денверъ, 25-го ноября 1900.—Приказъ № 34.—Выдавать собаку, сеттеру Ниггу ежедневно два фунта самаго лучшаго бифштекса, и еженедѣльно присылать росписки. Директоръ дороги Т. Г. Сиръзъ.

Кромѣ этого подвига, біографія Нигга очень занимательна. Мать его—«изъ хорошаго, но захудалаго рода»,—замѣчаетъ біографъ въ нью-йоркской газетѣ—явилась на маленькій полустанокъ, Форкскриксъ, неизвѣстно откуда и устроилась въ старомъ товарномъ вагонѣ.

Сторожъ, которому очень скучно въ этомъ дикомъ ущельѣ, куда солнце заглядываетъ всего на два часа въ сутки, обрадовался гостьѣ, а крошку Нигга, красиваго щеночка, сразу возлюбилъ и «усыновилъ». У щеночка еще лапки распозались, а онъ уже всюду бѣгалъ за хозяиномъ. Скоро онъ сталъ проявлять необыкновенную наблюдательность и съ большимъ интересомъ слѣдилъ за различными манипуляціями, которыя постояннымъ повтореніемъ твердо запечатлѣлись въ его юномъ мозгу. Очень смѣшилъ онъ хозяина тѣмъ, что въ минуты особенно напряженнаго вниманія, онъ дѣлалъ стойку и, по окончаніи занимавшей его операціи, восторженнымъ лаемъ и прыжкомъ какъ бы заявлялъ: «Понялъ! Знаю!» А можетъ быть онъ говорилъ: «это и я могу!»—потому что онъ, къ неопisanному изумленію своего хозяина, сталъ подражать нѣкоторымъ его приемамъ и въ скоромъ времени научился безошибочно переставлять стрѣлку и подавать сигналы, распознавая поѣзда по свисткамъ. Вечеромъ и ночью Ниггъ бѣжитъ навстрѣчу поѣзду съ фонаремъ. Однажды онъ спасъ маленькую дѣвочку, оттащивъ ее отъ рельсъ почти подъ самымъ поѣздомъ. Что онъ каждый день носитъ хозяину обѣдъ

на службу—это такая малость въ сравненіи съ прочими его подвигами, о которой и упоминать не стоить. Какъ всѣ порядочныя собаки, онъ ненавидитъ оборванцевъ и бродягъ и не подпускаетъ ихъ на полмили къ оберегаемому имъ поселку.

Забавна строгаго дѣловитость Нигга. Когда явился на станцію фотографъ, Ниггъ ни за что не согласился стать для него въ же-



Здмонъ Одранъ († 7-го августа 1901 г.). По фот. авт. «Нивы».



Наводненіе въ Западной Виргиніи. По рис. съ натуры Ф. Шелля авт. «Нивы».

лаемую «позу», и фотографу пришлось дожидаться поѣздов и ловить его въ моментъ отправленія имъ той или другой служебной обязанности. Ниггъ, видимо, сознаетъ пользу своей службы и относится къ ней изумительно ревностно.

Въ галереѣ знаменитыхъ собакъ, послужившихъ на пользу и

спасенье людямъ, американцу Ниггу несомнѣнно подобаетъ одно изъ первыхъ мѣстъ на ряду съ незабвеннымъ сенбернаромъ Барри и нѣсколькими другими «ню-фаундлендами», спасшими много человѣческихъ жизней въ горахъ во время метели и стужи и при кораблекрушеніяхъ.

## Политическое обозрѣніе.

Среди наступившаго затишья въ международной жизни великихъ державъ пронеслась неожиданно съ запада на востокъ радостная вѣсть, озарившая всю Европу новымъ свѣтомъ миролюбія. Въ Парижѣ обнародовано извѣстіе о событіи, ожидаемомъ съ восторгомъ цѣлою Франціей: Государь Императоръ, принявъ приглашеніе президента республики г. Лубэ, будетъ присутствовать при окончаніи маневровъ близъ Реймса. Можно себѣ представить, какое впечатлѣніе произвела эта вѣсть на всѣхъ французовъ! Возвращаясь въ Парижъ изъ Рамбулье, президентъ республики былъ предметомъ грандіозной манифестаціи несмѣтной толпы, привѣтствовавшей президента восторженными кликами: «Да здравствуетъ Императоръ!» Въ день возвращенія г. Лубэ 10-го августа, послѣ полудня, состоялся въ Елисейскомъ дворцѣ совѣтъ министровъ подъ предѣлательствомъ президента республики. Министръ иностранныхъ дѣлъ г. Делькассэ доложилъ совѣту программу поѣздки Императорской Четы: президентъ республики вмѣстѣ съ президентомъ обѣихъ палатъ и министрами выѣдетъ навстрѣчу Высокимъ Гостямъ въ сопровожденіи сѣверной эскадры, чтобы привѣтствовать Императорскую Чету при вступленіи ея во французскія воды; Государь Императоръ произведетъ смотръ эскадрѣ; послѣ завтрака Императорская Чета и президентъ Лубэ прибудутъ въ Дюнкирхентъ, а оттуда отправятся въ приготовленный для Августѣйшихъ Гостей замокъ въ Компьенѣ близъ Реймса; черезъ день Государь Императоръ и г. Лубэ будутъ присутствовать на замечательныхъ дѣйствіяхъ большихъ маневровъ четырехъ армейскихъ корпусовъ, образующихъ двѣ дѣйствующія арміи; на четвертый день произойдетъ парадъ всѣхъ войскъ, послѣ чего г. Лубэ предложитъ Императорской Четѣ большой военный завтракъ, къ которому приглашены будутъ члены бюро обѣихъ палатъ, министры и иностранные военные агенты.

Замокъ въ Компьенѣ готовится къ приему Высокихъ Гостей подл наблюдениемъ г. Делькассэ. Армія готовится показать себѣ во всемъ блескѣ и величіи. Военный министръ генералъ Андрю на одномъ банкетѣ 12-го августа, указывая на все, сдѣланное правительствомъ республики для арміи, закончилъ свою рѣчь словами: «мы, я думаю, съ полнымъ правомъ и гордостью можемъ представить въ скоромъ времени достигнутые нами результаты на судъ Августѣйшаго Государя дружественной съ Франціей націи».

Засѣдающіе въ настоящее время во всѣхъ департаментахъ генеральные совѣты отправили президенту республики поздравительныя телеграммы, прося его быть истолкователемъ глубокихъ чувствъ патриотической радости, съ какою населеніе приметъ Гостей Франціи, привѣтствуя единодушными восторженными кликами Императорскую Чету великой дружественной и союзной націи; во многихъ департаментахъ приняты адреса съ выраженіемъ почтительныхъ чувствъ Русской Императорской Четѣ и президенту республики. Вообще все населеніе Франціи приняло извѣстіе о прибытіи Государя Императора съ неописуемою радостью.

Съ рѣдкою единодушною радостью встрѣтила важное извѣстіе и вся французская печать безъ различія партій и фракцій. Парижскія и провинціальныя газеты посвятили Императорской Четѣ восторженныя и пламенные привѣтвенныя статьи. Французскій патриотизмъ устранилъ всѣ злобы будничной жизни Франціи, и усиленно забились сердца всѣхъ французовъ. Газеты обратились къ правительству съ предложеніемъ провозгла-

сить день прибытія Императорской Четы національнымъ праздникомъ и закрыть не только государственныя учрежденія, но магазины и конторы, чтобы всѣ могли принять участіе въ увеселеніяхъ, которыя состоятся во всей Франціи. По словамъ газеты *Matin*, посѣщеніе Государемъ Императоромъ Франціи вызоветъ всеобщую радость; Императоръ встрѣтитъ тотъ же горячій приемъ, какъ и въ 1896 г.; «великая искрениная радость охватила всѣ классы общества, всѣ слои, всѣ партіи; безпредѣльная радость бьетъ въ сердцахъ толпы; счастье отражалось на лицахъ людей, сообщавшихъ другъ другу радостную вѣсть». Органъ Меліна *République Française* справедливо замѣтилъ, что «франко-русскій союзъ служитъ элементомъ равновѣсія и мира, отъ котораго всѣ народы выиграли кое-что; Франція же и Россія отвлекли изъ него различныя выгоды сообразно своимъ стремленіямъ». По мнѣнію



Собака-стрѣлочникъ. По фот. грав. Шюблеръ.

*Temps*, прибытіе Высокаго Гостя вызоветъ въ странѣ справедливое радостное удовольствіе; франко-русскій союзъ имѣетъ уже много заслугъ предъ исторіей; прошлые результаты предвѣщаютъ хорошія послѣдствія въ будущемъ; пріѣздъ Императора освѣщаетъ и подтверждаетъ эти надежды. Передавая бесѣду своего редактора съ президентомъ республики, газета *Eclair* сообщаетъ слова г. Лубэ, что «Франція на этотъ разъ служитъ единственною цѣлю путешествія Его Величества»; президентъ республики высказалъ свою радость по поводу прекраснаго впечатлѣнія, произведеннаго извѣстіемъ о пріѣздѣ Государя Императора; плодотворность союза очевидна; онъ далъ возможность восторжествовать программѣ Франціи; посѣщеніе Императора даетъ союзу новое освѣщеніе. По отзыву *Gaulois*, Государь Императоръ хочетъ напомнить міру о франко-русскомъ союзѣ, какъ гарантіи всеобщаго мира. *Journal des Débats* посвятилъ ожидаемому торжественному событію обширную прочувствованную статью, въ которой высказываетъ мнѣніе, что извѣстіе уже дало результатъ: оно слило чувство всѣхъ французовъ въ одно общее порывѣ патриотической радости, въ генеральныхъ совѣтахъ, во всѣхъ органахъ печати безъ различія убѣжденій; французскій народъ вновь сплотился въ одно нераздѣльное цѣлое. Статья заканчивается словами: «Франція единодушно радуется событію; царственный визитъ обращенъ ко всей Франціи, и она достойно встрѣтитъ своихъ Августѣйшихъ Гостей».

Вся европейская печать присоединилась къ радости французовъ: всѣ органы печати поздравляютъ Францію съ предстоящимъ торжествомъ, которое служитъ прямымъ доказательствомъ прочности тѣснаго единенія между обоими государствами, — новымъ залогомъ европейскаго мира; всѣ газеты подчеркиваютъ огромное международное значеніе событія. По отзыву *Indépendance Belge*, предстоящее свиданіе — наглядное и внушительное опроверженіе увѣреній, будто полное единеніе Франціи съ Россіей невозможно въ силу особенностей государственнаго строя каждой изъ союзницъ. Германская печать отрицаетъ фактъ укрѣпленія дружественныхъ узъ между Франціей и Россіей. *Berliner Tageblatt* привѣтствуетъ французскій народъ съ событіемъ, счастливымъ какъ для Франціи, такъ и для европейскаго мира.

Относительно общаго настроенія Россіи и нашей русской печати не приходится говорить: служба отголоскомъ русскихъ чувствъ, печать и весь мыслящій слой Россіи вполне раздѣляютъ искреннія ликованія французскаго народа, по чувству дружбы и политическаго братства русскія сердца бьются одинаково съ французскими, радуясь съ ними со- бытію, укрѣпляющему союзъ двухъ странъ на благо европейскаго мира.

## ЗАЯВЛЕНІЕ.

Во избѣжаніе остановки въ высылкѣ журнала „Нива“ съ 1 сентября, Контора покорнѣйше проситъ гг. подписчиковъ, не внесшихъ полной годовой подписной платы за „Ниву“ 1901 года, озаботиться **НЕМЕДЛЕННОЮ** присылкою послѣдняго взноса въ окончательную уплату за журналъ. Гг. иногородные подписчики, при высылкѣ денегъ, благоволятъ прилагать печатный адресъ съ бандероли, подл которою получается ими „Нива“.

Издатель А. Ф. Марксъ.

Редакторъ Р. И. Сементковскій.

Основан. въ 1886 году, разрѣшенные Начальствомъ

# КУРСЫ и БЮРО БУХГАЛТЕРИИ В. А. ХАГЕЛЬСТРЕМЪ,

ПРЕПОДАВАТЕЛЯ БУХГАЛТЕРИИ МОСКОВСКАГО УЧИТЕЛЬСКАГО ИНСТИТУТА,  
Москва, Тверская ул., уголъ Леонтьевского пер., д. Полякова.

д. № 15779 7-6

1-го СЕНТЯБРЯ НАЧАЛО ОБЩАГО КУРСА. Программы высылаются бесплатно.

Основательное изученіе бухгалтеріи торговой, банковской, фабричной, сельскохозяйственной, винной монополіи и земскихъ управъ.  
Въ текущемъ учебномъ году на курсахъ В. А. ХАГЕЛЬСТРЕМЪ обучалось 283 челов.  
НА КУРСЫ ПРИНИМАЮТСЯ ЛИЦА ОБОЕГО ПОЛА, ВСЯКАГО ВОЗРАСТА.



Москва, Б. Лубянка, № 20. Нижегородскаго Ирмарка—на шоссе.

Единственный представитель для Россіи оружейной фабрики ДЮМУЛЕНЪ и К<sup>о</sup>. въ Льежѣ и универсальной ствольной стали «ЛОШЕ» предлагаетъ: ружья, револьверы и всѣ принадлежности охоты фабр. Английскихъ, Американскихъ, Итальянскихъ, Бельгийскихъ и др. Въ ГРОМАДНОМЪ ВЫБОРѢ. Прейсъ-куррантъ съ необходимыми свидѣніями: охоты, покупки, требованія къ ружью и сохраненію его высылаются по требов. бесплатно. Цѣны фантически вѣд конкуренціи

Вышелъ новый преѣсъ-куррантъ.

**САМАЯ ПРОЧНАЯ**

**ЭКОНОМИЧЕСКАЯ КРЫША**

**Н.В.ЧЕРЕПОВЪ**

ИЗЪ ОЦИНКОВАННАГО И ГАЛЬВАНИЗИРОВАННАГО ЖЕЛЪЗА

**ГАРАНТИЯ 25 ЛѢТЪ.**

*Т.е. строителямъ слѣдуетъ имѣть въ виду, что краска плохо предохраняетъ желѣзо отъ ржавчины*

**ОЦИНКОВАННОЕ И ГАЛЬВАНИЗИРОВАННОЕ ЖЕЛЪЗО ДЛЯ КРЫШЪ ЗАВОДА Н. В. ЧЕРЕПОВА НИКОГДА НЕ РЖАВѢЕТЪ,**

по этому составляетъ лучший, выгоднѣйшій и самый экономическій матеріалъ для кровли. Машиностроительный преѣсъ-куррантъ и образцы высылаются бесплатно.

Заводъ и главный контора: Москва, за Тверской вѣстой, С.-Петербургская слобода, соб. домъ, Контора С.-Петербургъ, Гродненская 14.

**СЪ ЗАКАЗАМИ ПРОСИМЪ ОБРАЩАТЬСЯ ВЪ ГЛАВНУЮ КОНТОРУ** Москва, С.-Петербургская слобода, соб. домъ.

ВОЛИЦЫЙ лѣчать наружныя, внутреннія бол. и ракъ электротер. СПб., Невскій, 134, кв. 6. Отъ 2—4 и отъ 6—7½ ч. в.

**Палка съ выпивкой.**

Содержитъ рюмочку и бутылочку для вина, бутылка для водки. Для прогулокъ и веселой компаніи незамѣнима

Шт. 1 руб. 95 коп., 2 шт. за 3 р. 65 к.

**Базаръ Марокъ**  
СПб. Невскій 20—31.

**ДЛЯ УХОДА ЗА КОЖЕЙ**

## EAU DE LYS DE LOHSE

Бѣлая и розовая вода для бѣлокурокъ. желтая вода для брюнетокъ.  
Флаконъ 1 р. 75 к., большой 3 р. 50 к.

**МЫЛО ЛОЗЕ „LILLENMILCH“**

**ГУСТАВЪ ЛОЗЕ**  
Придворный парфюмеръ, 46, Егерштрассе, Берлинъ.  
Можно получить во всѣхъ парфюмерныхъ магазинахъ и у всѣхъ дрогистовъ Россіи. № 543 (172)

**!!Только за 6 руб.!!**

изящные мужскіе и дамскіе карманные часы, черные вороненой стали съ прекраснымъ ходомъ ремонтуръ (т. е. заводъ безъ ключа). На крышкѣ изящной первоклассной работы прицѣпъ имени и фамиліи на золотой накладкѣ только за 6 руб. Анкерные всемирно извѣстной фабрики «Таванъ Ваучъ» на 2 р. дороже. Глухіе 8 руб. такіе же анкерные на 2 руб. дороже. Къ часамъ прилагаются изящная цѣпочка ново-американскаго золота панцерной работы съ брезекомъ Вѣра, Надежда и Любовь или парижскимъ камисомъ. Заказы высылаю немедленно по полученіи 1 руб. задатка (можно почт. марк.) остальные налож. платеж. Полная гарантія фирмы за вѣрность хода на 5 лѣт.

Новѣйшій преѣсъ-куррантъ на 1901 г. бесплатно.

Адресъ: Товарищество „Оборотъ“  
фабр. складъ часовъ Варшава, почт. ящикъ № 94.

**КОСМЕТИЧЕСКІЕ СПЕРМАЦЕТОВЫЕ ЛИЧНЫЕ УТИРАЛЬНИКИ**

**Косметика А. Энглундъ.**

При употребленіи спермацетовыхъ утиральниковъ кожа лица дѣлается чистою, вѣжною и пріятно освѣженной. Удобное средство въ дорогѣ, гдѣ лицо особенно подвержено вліянію солнца, пыли и вѣтра.

Особенную важность имѣютъ они для гг. артистовъ и для лицъ, употребляющихъ гримировку: бѣлая, румяна и проч.

Цѣна 60 к. за пачку, съ пересылк. не менѣе 2 пачекъ 1 р. 60 к.

Завѣдывающіе Лабораторіею Докторъ В. К. Панченко и А. Энглундъ.

Для предупрежденія отъ поддѣлокъ, прошу обратитъ вниманіе на подписи: А. ЭНГЛУНДЪ красными чернилами и марку С.Н.Б. косметической лабораторіи. Получать можно вездѣ. Главныя агентства и склады фирмы для Европы: Эмиль Беръ — Гамбургъ; для Южной и Сѣверной Америки: Л. Мишнеръ — Нью-Йоркъ. Главный складъ для всей Россіи: А. ЭНГЛУНДЪ, С.-Петербургъ, Васейная, № 27.

**Необходимо каждому приобрести**

у самого изобрѣтателя послѣднюю ново-изобрѣтенную прочную керосинно-газовую кухню безъ фитиля «Экономія» съ плитою «Удобство»; горитъ сухимъ газомъ, скоро варитъ, не издаетъ ни запаха, ни копоти и употребляетъ въ часъ на 1/3 коп. керосина, а также можно регулировать кибитку по мѣрѣ надобности. Высылаю налож. платеж. Цѣна со всѣми приборами и съ пересылкою: 1 шт. 3 р. 10 к., 2 шт. только 5 р. 60 к.; съ двумя резервуарами, на которой можно одновременно варить двѣ посуды.—1 шт. 5 р. 25 к., въ отдален. мѣста. прибавл. часть вѣсовыхъ. Изобрѣтатель: Л. Французъ, Варшава, Королевская, № 49.

**Американскіе Вѣсы „БУФФАЛО“**

**Воссидло и К<sup>о</sup>.**  
С.-Петербургъ, Б. Итальянская, 31,  
Москва, М. Лубянка, К. Кононова,  
Енатиринославъ, Желѣзная ул., 2.

**„ЭЙНЕМЪ“ въ Москвѣ.**

Собств. Царов. фабрика въ Симферополѣ (въ Крыму.)

**Пюре Томатъ.**

**ГЛАЗИРОВАННЫЕ ФРУКТЫ КОМПОТЬ.**

**Усовершенствованныя БАЛАЛАЙКИ РАБОТЫ МАСТЕРА ПАСЕРЬСКАГО,**

СПб., Моховая, № 42, Караванная, № 3—35.

Примы отъ 85 к., 1 р. 20 к., 2 р., 3 р. 50 к., 5, 7, 10, 15, 20, 25 р. и дор. Альты и секунды отъ 4 р., басы отъ 8 р. К.-В. отъ 12 р. Домры отъ 6 р. Гудки отъ 5 р. Кат. безплатно. Починка INSTR.

**ТРЕБУЙТЕ ВЕЗДѢ ЧАСЫ**

карманные открыты изъ черн. ворон. стали, съ двумя стеклами, прочнымъ механизмомъ, заводъ безъ ключа, съ золот. накладкой на крышкѣ, на которой гравирована монограмма и фамил., но желанію покупат., къ важнымъ часамъ прилагаются. безъ всякой доплаты, цѣны изъ американск. золота съ бредок. **вмѣсто 9 р. только 6 р.** Ручательство на 6 лѣтъ, часы тщательно вывер. высыл. по получ. 1 руб. задатка, можно почт. марк., остальн. налож. платеж. Къ часамъ прилаг. бесплатно „Новость“—автоматъ со штемпельн. имя. отч. и фамиліи, печатъ для сургуча, перо и карандашъ.

Адресъ: Складъ часовъ „ДИАНА“, Одесса.

**НОВОСТИ!**

**ДЛЯ БЪЛЫЗНЫ ЛИЦА**

**СВИДОВА ВЕЗДѢ**

отъ ЗАГАРА МЫЛО ЖЕРМЕНЬ. Имѣющимъ веснушки, угри и вообще не чистое и блѣлое лицо слѣдуетъ освѣжить лицо чистой водой, умываться этимъ мыломъ утромъ и вечеромъ. Цѣна на ск. П. Виноградовъ, Москва, Рождественка, д. № 2, не менѣе 1/2 дюж. 1 р. 50 к., перес. нал. плат. Требуется на кускѣ свѣд. 3131. (СПб. маг. Виноградова, Гороховая, 31.)

**ПРИГЛАШАЮТЪ**

дѣятельныхъ агентовъ. Обратител. писемноно. Банкирскій домъ Генрихъ Блокъ. С.-Петербургъ, 59, Невскій.

**МЕНИ**  
Steck du soldat  
Timbale Edouard VII  
Filets mignons béarnaise  
Cuisse de veau roti  
Salade Montau  
Brioche Petit-Duc  
VINS

**DOYEN-demi-sec.**

**БУХГАЛТЕРІЯ**  
Бол. зол. медаль  
С.Я.ЛИЛЕНТАЛЬ  
МОСКВА,  
СИРЕНЬ ВРАЖ. 27.

**АКВАРИУМЫ, СОБАКИ,**

Фонтаны, клѣтки, Террариумы, Птицы, денки С. Бернари, Бульдоги, мопсы и проч. породистыя собаки. Пр.-куррантъ бесплатно. М. Муленъ, СПб., Караванная, 8.

**ВЫ ДОЛЖНЫ** требовать пренсъ-куррантъ Парижскихъ резиновыхъ издѣлій безплатно отъ М. Беклеръ, Ревель.

**Продается 200 десятинъ** земли отъ Москвы 50 вер. по Павелецкой ж. д. отъ станціи Барыново 4 версты. Земля плодородна подъ дубомъ. Дуб. берез. и осинов. узанъ въ Москвѣ Гавриков. площадь должъ Никитиной, квар. № 12.



Р. № 15749 25-7

### Е. КРАУСЪ и К<sup>о</sup>.

Фабрика для оптики и прецизионной механики в Парижѣ.  
Отдѣленіе для всей Россіи:  
С.-Петербургъ, Мойка, 42.  
Адресъ для телеграммъ: Аргусъ.  
Бинокли высшаго качества.  
Аргусъ—11 р. Ляппуть—8 р. 50 к.  
Каталоги биноклей и подзорныхъ трубъ, стерео-биноклей, анастигматовъ, микроскоповъ и центробѣжныхъ приборовъ бесплатно.

Появилось масса поддѣлокъ на мѣт. товары, поэтому **обратите вниманіе!!** и требуйте вѣзд!

### Л. Я. СТОЛКНИДА

**АНТИПАРАЗИТЪ**  
отъ клоповъ, таракановъ, блохъ, моли и т. д.

Ц. 1/2—1 р. 1/2—55. 1/4 30 п 1/8—20 к.

### Л. Я. СТОЛКНИДА

**МЫЛО „БЛЕСКЪ“**  
для стирки бѣлыя въ холодн., тепл. и горяч. водѣ, съ паркой и безъ парки (какъ угодно).

### Л. Я. СТОЛКНИДА

**ДѢТСКОЕ МЫЛО**  
на рыбьемъ жирѣ. Цѣна 1/2 кув. 50 к и 1/2 30 к.

### Л. Я. СТОЛКНИДА

**КАПСУЛЫ ДЕЗОДОРАТЪ**  
для уничтоженія зловонія въ комнатахъ, дѣтскихъ, спальняхъ и т. д. Цѣна за 1 короб. въ 100 шт. 35 к.

### Л. Я. СТОЛКНИДА

**ВАКСА „МОЛНІА“.**  
Цѣна 30 коп.

### Л. Я. СТОЛКНИДА

Укусная эссенція 75%  
Главный складъ: Москва, Лубинскій провѣздъ, аптекар. торговля Л. Я. Столкнида. 10—7  
Розничный магазинъ въ Москвѣ: Никольская, д. Востанжоло. 10—7  
Фабрика: Воронцовская, свой домъ.

### !!Сокровище для Матерей!!

Школа самоучитель фортеп. игры самое легкое и удобное руководство Л. Я. Карпантъ (съ русск. и франц. текст.) цѣна 2 р.

### Продается у издателя П. Х. Давингофъ.

С.-Петербургъ, Гостинный дворъ, № 12 по Невскому.  
Заказы въ провинцію исполняются немедленно.

### Городское ИНЖЕНЕРНОЕ УЧИЛИЩЕ въ Лимбахѣ (Саксонія).

Машиностроеніе. Электротехника. Строительныя и земляныя работы. Правительственный надзоръ. Программы высылаются бесплатно.

### ЗУБОВРАЧЕБНАЯ ШКОЛА

#### В. Я. Дубовскаго.

Харьковъ, Сумска, 17. Приемъ прошений до 1 сентября. Программы бесплатно.

**ФОТОГРАФИИ КРАС. ЖЕНЩИНЪ** у себя Академ. модели, увлекательныя снимки съ натуры кабинетнаго формата для для стереоскоповъ, **исключительно оригиналы** коллекція въ 3, 5 и 10 руб. высылаются франко и бесплатно, хорошо запечат. по полученіи стоимости (можн. и русск. почт. марк. пр. или зак. письм.) Съ требов. обращаться на русск. яз. по адресу: Л. Я. СТОЛКНИДА, ВѢНА (Австрія) I. L. SILBERBERG, Praterstrasse 26, Wien.

# ЮЛІЙ ГЕНРИХЪ ЦИММЕРМАНЪ

С.-ПЕТЕРБУРГЪ, Большая Морская, № 34. МОСКВА, Кузнецкій мостъ, д. Захарыина.

Рекомендуетъ лучшаго качества по дешевымъ цѣнамъ:



### ГИТАРЫ

Народныя въ 3 и 5 руб.  
Для любителей въ 6, 7, 10, 15, 20 руб.  
Для артистовъ, съ отличными тономъ въ 25, 30, 50, 75, 100 р.

### МАНДОЛИНЫ

въ 5, 8, 15, р., итальянской работы въ 12, 22, 30, 50, 75, 100, 125 руб.  
Мандолы въ 30 и 50 р.

### БАЛАЛАЙКИ

въ 2, 3, 4, 6, 8, 12, 15, 20, 25, 30, 35, 60 р. для совмѣстной игры въ 6, 9, 10, 15, 25 р. и дорожж. Домры въ 10, 15, 20, 30 р. 40 р.

Понятныя школы-самоучители. Ноты въ большомъ выборѣ.

## 1 р. 85 к. ♦ ЗОЛОТАЯ ЦѢПЬ ♦ 3 р.

дорога, да и безъ надобности, благодаря чудному усовершенствованію американскаго золота. Предлагаемъ для подарка или личнаго ношенія **ПРЕЛЕСТНЫЯ, ПРОЧНЫЯ, ТРУДНО ОТЛИЧИМЫЯ ОТЪ ЗОЛОТЫХЪ ЦѢПОЧКИ ДЛЯ ЧАСОВЪ.**

Дамская длинная изящная вязанная	1 р. 85 к.	съ перес.
Дамская длинная массивная «Вѣнскій Шпикъ»	3 р.	—
Мужская изящная красивой молдой формы съ органи. брелк.	1 р. 85 к.	—
Мужская массивная члнотъ замѣняющая золотую.	3 р.	—

Выписывающіе 2 цѣпочки получаютъ 10 роскош. открыт. писемъ „Виды Одессы“. По требованію высылаемъ также всевозможные товары стоимостью начиная отъ 50 к. до 1000 р. и выше. При запросѣ—марку на стѣтѣ, а при заказѣ задатокъ 1/4 ч. Одесса, Агентурный складъ „Посредникъ“ М. Михаловскаго и В. Фельдберга, Гуглева, 14.

## МЕЛЬНИЦЫ

системы Шидловскаго съ нижнимъ на шарахъ бѣгуномъ до 50% выгоды для простаго помола, отсѣвного и т. п.

### Извѣстные искусственные ЖЕРНОВА, Иосифа Траппа.

За послѣдніе 12 лѣтъ стоятъ впереди всѣхъ другихъ жерновъ. Цѣны доступныя.



### Единственное представительство В. ЖУКОВСКІЙ

С.-Петербургъ, Невскій пр., № 97. — Прейс-куранты бесплатно. —

## САМОКАТЪ.



Для лицъ, страдающихъ болѣзнями ногъ, для больныхъ вообще и престарѣлыхъ особъ, колясочки и мебель для больныхъ изготовляетъ Рих. Мауне въ Дрезденѣ — н. № 15552 Лѣбтау. 3—3

## Карль Ивановичъ Вагнеръ,

Садовое Заведеніе въ Ригѣ, сямъ имѣетъ честь довести до свѣдѣнія любителей, что **КАТАЛОГИ** деревьямъ, растеніямъ, цвѣточнымъ луковичкамъ и пр. на 1901—1902 г. изданы и высылаются по требованію бесплатно. № 15869 4—2

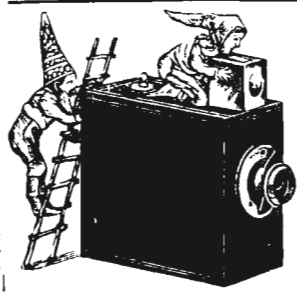

## ФОТОГР. АППАРАТЪ

на 6 пласт. 4 1/2 × 6 сант. съ полн. наборомъ (12 предм.) съ перес. въ Европ. Россіи 5 р. 4 руб. Громадн. выборъ новѣйшихъ фотогр. аппаратовъ, волшебн. фонарей и пр. Слѣтны бесплатно. **Бруно Зейгеръ и Н. С.-Петербургъ,** Казанская ул., № 1—25 (уг. Невскаго).

**БЕЗВРЕДНАЯ УРБАНА КРАСКА ДЛЯ ВОЛОСЪ И БОРОДЫ БЕЗЪ ЛЯПИСА**

Всѣмъ извѣстное безвредное средство для быстраго окрашенія сѣдыхъ волосъ и бороды въ черныя и темныя и въ блѣдо каштановыя цвѣта. Цѣна за 1 флаконъ 2 р. съ перес. 2 р. 50 к. продается въ аптекахъ и косметич. магазинъ. Главн. ный складъ: С.-ПЕТЕРБУРГЪ АПТЕКАРСКІЙ МАГАЗИНЪ, Больш. Копытовская, № 1.

## КОЛОДЕЗНЫЯ НАСОЗНЫЯ СООРУЖЕНІЯ

на всякую глубину; на ручную, конную и паровую силу.

## АССЕНИЗАЦИОННЫЯ НАСОСЫ СТРОИТЕЛЬНЫЯ НАСОСЫ

1 челов. откачиваетъ въ 1 минуту 25 ведеръ.

## САДОВЫЯ НАСОСЫ, Тараны „Еврика“

поднимаютъ воду на большую высоту; противъ другихъ тарановъ—„Еврика“ даетъ на 50% больше—полезн. дѣйстви.

## ПОЖАРНЫЯ ТРУБЫ

цѣны дешевыя; требуйте каталоги за 10 коп. мар.

## Огнетушит. патроны «Антипиръ» Францъ Веодоровичъ Урлзубъ

С.-Петербургъ, В. О. 1 лин. д. № 2. Москва, Ясницкая, д. Виноградова.

## 350 Р.

подъ выгнртные билеты. II заемъ до 280 руб., подъ III Дворянские до 205 руб., подъ остальные бумаги до 95 руб. въ 5 до 9-ю годов. и 1/2% ежемѣс. ком. предлагаетъ въ суду банкирскій домъ

## ГЕНРИХЪ БЛОКЪ

59, Невскій. 4—1

**1, 2, 3, 4-ЛЪТКЪ**  
яблони и груши продаются. Москва, за Калужск. заст., акклиматизац. садъ М. I. Грель, каталоги бесплатно.

## КУРСЪ ЧИСТОПИСАНІЯ

въ 6-ти тетрадяхъ по 5 к. Сост. В. Фигуровъ. Одобр. учен. ком. Мин. Народн. Просв. Складъ Севастополь. магаз. Д. О. Харченко, высылаютъ бандер. 6 тетр. за 40 коп. марк. 100 тетр. 4 руб. безъ перес.

# ЖИВА

№ 35. **ОБЪЯВЛЕНИЯ** для напечатания въ „Живѣ“ принимаются по слѣдующей цѣнѣ: за строку непарейль (въ 1/4 ширины страницы) — 1 р. 50 к. (на первой страницѣ) и 1 р. (на остальныхъ страницахъ). 1901 г.

**Содержаніе.** Т Е К С Т Ъ: Деньги. Повѣсть П. П. Гнѣдича. (Окончаніе). — Перунъ. Стихотвореніе К. Фофанова. — Къ рисункамъ: Осень. — Изъ лѣсу. — Тяжелое раздумье. — Его императорское высочество князь Евгений Максимиліановичъ Романовскій, герцогъ Лейхтенбергскій. — Отвѣздъ Ихъ Императорскихъ Величествъ въ Данію. — Дюнирхенъ и Реймсъ. — Пожаръ Малаго театра въ Петербургѣ. — Политическое обозрѣніе. — Оъявленія.

Р И С У Н К И: Осень. Картина С. Якобсона. — Изъ лѣсу. Картина Н. Пимоненко. — Тяжелое раздумье. Картина К. Швеннигера. — Его Императорское Высочество князь Евгений Максимиліановичъ Романовскій, герцогъ Лейхтенбергскій. — Отвѣздъ Ихъ Величествъ Государя Императора и Государыни Императрицы Александры Феодоровны съ Августѣйшими Дѣтьми изъ Петербурга на Императорскую яхту „Штандартъ“ для слѣдованія въ Данію, 17-го августа 1901 г. — Французскій портъ Дюнирхенъ, гдѣ назначенъ смотръ судовъ. — Общій видъ г. Реймса, близъ котораго назначены маневры французской арміи. — Китайскій принцъ цунъ, прибывшій въ Германію во главѣ испулительнаго посольства. — Пожаръ Малаго театра въ Петербургѣ, 20-го августа 1901 г. Общій видъ разрушенныхъ огнемъ зрительнаго зала и сцены театра.

**XIX вѣкъ.** (Листы 21 и 22). Т Е К С Т Ъ: Изящная литература XIX в. на Западѣ. Очеркъ П. И. Вейнберга.

Р И С У Н К И: Шиллеръ. — Гюфманъ. — Сталь. — Шатобрианъ. — Байронъ. — Вальтеръ-Скоттъ. — Леопарди. — Гейне. — Мицкевичъ. — Мюссе. — Викторъ Гюго. — Жоржъ Зандъ. — Бальзакъ. — Гюцковъ. — Шпильгагенъ. — Беранже. — Диккенсъ. — Теккерей.

Къ этому № прилагаются: „Парижскія Молвы“ за сентябрь 1901 г. съ 26 рис. и отдѣльн. листъ съ 30 чертж. выкр. въ натур. велич. и 13 рис. для выпиливанія.

**ПЛОДОВЫЙ ПИТОМНИКЪ**  
**ЛЬВА ПЛАТОНОВИЧА СИМИРЕНКО.**  
Адресъ: м. Городище, Киевской губерніи

Только что вышелъ изъ печати новый обширный и богато иллюстрированный трудъ  
**Л. П. СИМИРЕНКО:**  
„Иллюстрированное описаніе маточныхъ сортиментовъ Питомника“. Ц. 2 р. 50 к. съ перес. Очередные прейсъ-куранты (Цѣнники) громадныхъ запасовъ плодовыхъ и декоративныхъ деревьевъ и кустовъ Питомника, и т. д. высылаются желающимъ безплатно.

**ТРЕБУЙТЕ „ГАСТРОНОМЪ“**  
Французская горчица  
Артура Рудольфа, въ Бѣлостокѣ.

Акклиматизаціон. плод. питомникъ близъ Нижняго-Новгорода при сельцѣ „**НОВИННИ**“

Открыта продажа ПЛОДОВЫХЪ деревьевъ, ягод. кустарн., розъ, многолѣтн. грунтов. растен. и пивкован. дичковъ. Главн. вниман. обращено на прав. развит. корнев. системы, безусовно вѣрн. сортов. и соотвѣств. ихъ съ климат. услов. сѣвера и средн. полосы Россіи. Каталогъ высыл. безплатно. Адресъ: Нижн.-Новгор., Ильинка, 4, Управляющ. Агрономъ О. Пегель.

**ИЩУ ДѢЯТ. АГЕНТОВЪ.**  
А. приема заказовъ на увел. портретовъ, усл. СПБ., арт. фотогр. Г. Шрейберъ, Казанская, 12.

Превосходнѣйшія фруктовыя и декоративныя деревья и кустарники. Цѣны умѣренныя. Каталогъ безплатно. Садоводство И. И. Долгова, ст. Бѣлорѣченская, Кубан. обл.

Требуйте въ книжныхъ магазинахъ новыя книги **Н. АВРАМОВА:**  
Вып. I. Искусство излагать свои мысли. Ц. 25 коп.  
Вып. II. Искусство разговаривать и спорить. Ц. 25 к.  
Вып. III. Искусство писать сочиненія. Ц. 25 коп.

**Словарь синонимовъ.** Цѣна 1 руб.

**ТРЕБУЙТЕ БЕЗПЛАТНО**  
пробные уроки **СТЕНОГРАФИИ**. И. Могилевскій, Одесса, Н. Рыбная, 2.

**Вниманію гг. Врачей!**  
Электрическій приборъ системы „Fortis“ для гимнастическихъ упражненій, можно получать только у единств. предств. и контрагента. 3—2

**Фирма ЖАКЪ,**  
Москва, Петровка, д. Грачовой.

**Только 5 руб. за пару**

платьевыхъ одѣялъ изъ чистаго бухарскаго хлопка, большія двухстороннія, прочныя, теплыя и красивыя можно получать и выписывать исключительно въ фабричномъ магазинѣ **Александра Нестеровича Иванова**, Москва, внутри пассажа Постыкиной. Магазинъ высылаетъ и съ наложеннымъ платежомъ; упаковка за счетъ магазина, а пересылка за счетъ покупателя. До 5 паръ высыл. почтой, а отъ 5 паръ и болѣе можно и по желанію дорогѣ; въ послѣднемъ случаѣ требуется задатокъ въ размѣрѣ 30% съ суммы заказа.

**КАЗЕННЫЙ ЛОМБАРДЪ.**  
(С.-Петербургская Ссудная Казна, Фонтанка, 74).

1. **ССУДНАЯ ОПЕРАЦІЯ.** Ссуды выдаются подъ заклады изъ золота, серебра и драгоценныхъ камней изъ 6% годовыхъ (1/2 коп. съ рубля въ мѣсяцъ). Аукціоны начнутся 19-го сентября.

2) **ВКЛАДЫ НА ХРАНЕНІЕ.** Вклады изъ цѣнныхъ вещей принимаются на храненіе съ полугодовою платою по 1 рублю за 20 фунт. вѣса и по 50 коп. съ 1000 руб. оцѣнки.

Вклады принимаются въ ящикахъ<sup>1)</sup>, снабженныхъ замками, опечатываются печатями<sup>2)</sup> вкладчика или вносителя.

**Операции производятся отъ 10 ч. у. до 2 1/2 ч. дня.**

1) Для неизмѣющихся ящиковъ Ломбардомъ могутъ быть предоставлены таковыя по цѣнѣ заготовленія.  
2) Необходимо запастись своею печатью.

**SPECIAL**  
**MAIGLÖCKSCHEN**  
ДУХИ — МЫЛО — ПУДРА.  
Неподдѣльно только съ полной фирмой  
**ГУСТАВЪ ЛОЗЕ**  
№ 6442 (139) Корол. придв. поставщикъ, Berlin.  
Продажа во всѣхъ парфюмерныхъ и аптекарскихъ магазинахъ и во всѣхъ парикмахерскихъ Россіи.

**Карль Ивановичъ Вагнеръ,**  
Садовое Заведеніе въ Ригѣ, съмы имѣеть честь довести до свѣдѣнія любителей, что  
**КАТАЛОГИ**  
деревьямъ, растеніямъ, цвѣточнымъ луковичкамъ и пр.  
на 1901—1902 г.  
изданы и высылаются по требованію безплатно. № 15863 4—3

**Д-ръ БРЕМЕРА** *chirurgus*  
**лѣчебница для страдающихъ грудными болѣзнями**  
въ Герберсдорфѣ, Силезія  
Главный врачъ, тайный совѣтникъ Петра, долгое время состоявшій ассистентомъ Бремера.  
**Превосходное зимнее лѣченіе.**  
Высылаетъ проспекты безплатно выписывать черезъ Управление.

**Юлій Генрихъ**  
**ЦИММЕРМАНЪ**  
С.-Петербургъ, Большая Морская, № 34.  
Москва, Кузнецкій мостъ, д. Захарьина.  
Главный представитель знаменитой фабрики  
**Blüthner**  
ПОСТАВЩИКА ЕГО ВЕЛИЧЕСТВА.  
**РОЯЛИ БЛЮТНЕРА**  
въ 900, 950, 1,000, 1,100 и 1,250 руб.  
**ПИАНИНО БЛЮТНЕРА**  
по своимъ качествамъ нисколько не уступаютъ признаннымъ наилучшими его ролямъ и въ своемъ родѣ стоятъ наравнѣ съ ними.  
Цѣны 600 и 700 рублей.  
**ПИАНИНО ДРУГИХЪ ХОРОШИХЪ ФАБРИКЪ**  
875, 400, 425, 475 рублей.  
Допускается разсрочка платежа.



**БЕРЕЗОВЫЙ КРЕМЪ.**  
Приготовленъ въ лабораторіи А. ЭНГЛУНДЪ.  
Приготовленъ съ разрѣшенія с.-петербургскаго врачебнаго управленія.  
Средство противъ веснушекъ, желтизны, пятенъ, красноты и пр.  
Завѣдующіе лабораторіею Докторъ В. К. Панченко и А. К. Энглундъ.  
ЦѣНА за фалисовую банку 1 руб., съ пересылкою 1 р. 50 к. Продается вездѣ.  
Для предупрежденія отъ поддѣлокъ прошу обратить вниманіе на подписи: А. Энглундъ, красными чернилами и марку с.-петербургской косметической лабораторіи. Главныя агентства и склады фирмы для Европы: Эмиль Беръ — Гамбургъ; для Южной и Сѣверной Америки: Л. Мишнеръ — Нью-Йоркъ.  
Главный складъ для всей Россіи: А. ЭНГЛУНДЪ, С.-Петербургъ, Басейная, 27.

**!! Только за 6 руб. !!**

изящныя мужскіе и дамскіе карманныя часы, черныя вороненой стали съ прекраснымъ ходомъ ремонтуръ (т. е. заводъ безъ ключа). На крышкѣ изящной первоклассной работы надпись имени и фамили на золотой накладкѣ только за 6 руб. Анкерныя всемирно извѣстной фабрики „Таванъ Вахъ“ на 2 р. дороже. Глазѣ 3 руб. такія же анкерныя на 2 руб. дороже. Къ часамъ предлагаются изящная цѣпочка ново-американскаго асета панцерной работы съ брегетомъ Вѣра, Надежда и Любовь или парижскія компасомъ. Заказы высылаю немедленно по полученіи 1 руб. задатка (можно почт. марк.) остальные налож. платеж. Полная гарантія фирмы за вѣрность хода на 5 лѣтъ.  
Новѣйшій прейсъ-курантъ на 1901 г. безплатно.  
Адресъ: Товарищество „Оборотъ“  
фабр. складъ часовъ Варшава, почт. ящикъ № 94.



**ВЫ ДОЛЖНЫ** требовать  
 Парижских резинových издѣлій без-  
 платно отъ М. Беклеръ, Ревель.

**АКВАРИУМЫ, СОБАКИ,**  
 фонтанъ, киты, пиджи, ры-  
 бы, земноводные, чистокров-  
 ные собаки, с.-бернаръ,  
 бульдогъ, карлика, пинчера,  
 шницъ и проч. Пр.-кур-  
 беала. М. Мулертъ, СПб.,  
 Караванная, 8.

**И. Г. КАРЛСОНЪ**  
 въ Воронежѣ  
 Садоводство и складъ  
 сѣмянъ.

Высылаемъ бесплатно на сезонъ  
 1901—1902 г. каталогъ съ по-  
 яснительными текстами пло-  
 довыхъ и декоративныхъ дере-  
 вьевъ и кустарниковъ, розъ,  
 растений многолѣтнихъ грунто-  
 выхъ, тепличныхъ, оранжерей-  
 ныхъ и комнатныхъ  
 а также  
 голландскихъ цвѣ-  
 точныхъ луковичъ.

**ОРУЖЕЙНЫЙ**  
**МАГАЗИНЪ**  
 и МАСТЕРСКАЯ  
**Д. ВХТКОВА**

Москва, Б. Лубянка, № 20. Нижегородская  
 Ярмарка—на шоссе.

Единственный представитель для Россіи  
 оружейной фабрики ДЮМУЛЕНЪ и Ко. въ  
 Льежѣ и универсальной ствольной стали  
 «ЛОШЕ» предлагаетъ: ружья, револьверы  
 и всѣ принадлежности охоты фар. Англий-  
 скихъ, Американскихъ, Нѣмецкихъ, Бель-  
 гійскихъ и др. Въ ГРОМАДНОМЪ ВЫБОРѣ,  
 Прейс-курantz съ необходимыми свидѣані-  
 ями: охоты, покупки, требованія къ ружью  
 и сохраненія его высмывается по требов. без-  
 платно. Цѣны фактически внѣ конкуренціи  
 Вышель новый прейс-курantz.

**САМАЯ ПРОЧНАЯ**



**ЭКОНОМИЧЕСКАЯ**  
**КРЫША**

**Н.В.ЧЕРЕПОВЪ**

ИЗЪ ОЦИНКОВАННАГО  
 И ГАЛЬВАНИЗИРОВАННАГО ЖЕЛѢЗА  
**ГАРАНТИЯ 25 ЛѢТЬ.**  
 Г-г. строителямъ  
 слѣдуетъ имѣть въ виду, что крас-  
 ка плохо предохраняетъ желѣзо  
 отъ ржавчины

**ОЦИНКОВАННОЕ**  
**И ГАЛЬВАНИЗИРОВАННОЕ**  
**ЖЕЛѢЗО ДЛЯ КРЫШЪ**  
 завода Н. В. ЧЕРЕПОВА  
**НИКОГДА НЕ РЖАВѢЕТЪ,**  
 по этому составляетъ лучший, выгоднѣйшій и са-  
 мый экономическій материалъ для кровли.  
 Иллюстрированный прейс-курantz и образцы  
 высылаются бесплатно.

Заводъ и главная контора: Москва, за Тверской аста-  
 вой, С.-Петербургская слобода, соб. домъ.  
 Контора С.-Петербургъ, Гродненская 14.  
 СЪ ЗАКАЗАМИ ПРОСИМЪ ОБРАЩАТЬСЯ ВЪ Г. КОНТОРУ  
 Москва, С.-Петербургская слобода, соб. домъ.

**Таганрогъ.**  
**Санаторія и Водолечебница**  
 врачей Диварисъ и Гордонъ.  
 Продолж. теплая осень. Леч. хрон. бол. нервн. пищевар. мочепол.  
 ревмат., малокров., ожир., заст., сифил. и пр. Подл. пансіонъ вмѣстѣ  
 съ лѣч. отъ 100 руб. въ мѣс. Вплотнѣ приспос. для леч. въ хол.  
 № 15945 3—1

**Силородъ д-ра Фелана**  
 лучший приборъ для комнатной гимнастики, развиваетъ лю-  
 бую группу мускуловъ, замѣняетъ собою полную коллекцію  
 гимнастич. аппаратовъ; легко предлѣвается къ дверной ра-  
 мѣ; отличается отъ многочисленныхъ поддѣлокъ прочностью и  
 абсолютною безопасностью. Цѣна № 1 (для дамъ и дѣтей) —  
 9 р.; № 2 (для мужчинъ) — 10 р.; № 3 (для силачей) — 11 р.  
 Упаковка и пересылка 75 к. Универсальный (для кажд. воз-  
 раста и на любую силу), съ расширителемъ груди — 12 р.  
 Упаковка и пересылка 1 р. Къ кажд. прибору приложено  
 иллюстр. вставленіе.

Автоматическія мышеч-ныя креселовки, наоливляютъ до  
 10 крысъ или 20 мышей въ сутки; удобовысоки всеобщ. одобре-  
 нія. Мышеловки: въсь 6 ф.; цѣна 1 р. 50 к.; крыселовки: въсь 26 ф., цѣна 10 р.  
 Складныя сапожныя щетки, съ запасомъ непромокаемой полнатурной пасты,  
 черной, желтой и красной; паста втирается щеткой въ сухомъ видѣ, отъ дождя не  
 туснеетъ, рукъ не мараютъ. Цѣна: двойн. щетка 1 р., 10 плитокъ черной пасты  
 60 к., 10 плитокъ цвѣтной 1 р. Главный агентъ для Россіи **КОНСТАНТИНЪ**  
**МАЛЬМЪ**, С.-Петербургъ, Большая Морская, 34. № 15813 6 3

**АМЕРИКАНСКІЕ**  
**ВОДОМѢРЫ И НЕФТЕМѢРЫ**  
**„ТРИДЕНТЪ“**  
 Компани „НЕПТУНЪ“  
 НОВОЕ УСОВЕРШЕНСТВОВАНИЕ: пружинное  
 дно для предохраненія порчи водо-  
 мѣра при замерзаніи.  
 Цѣны безъ измѣненій.  
**ВОССИДЛО И К°.**  
 С. Петербургъ, В. Итальянская, 31.  
 Москва, М. Лубянка, д. Колонова.—Екатеринославъ,  
 Желѣзн. ул., 2.

**ЧЕРНИЛА ЛЕОНГАРДИ.**  
 Спец. копиров. чернила.

Темно-фиолет. копир. чернила,  
 легко стекаютъ. По истеченіи мѣсяцевъ и даже  
 годовъ даютъ хорошія отчетливыя копии.

Черныя двойныя копир. чернила,  
 стекаютъ черными. Отъ 2 до 4 копій.

Копир. чернила „Non plus ultra“  
 для корреспонденціи съ дальн. странами.  
 Отъ 4 до 8 копій.

Чернила для книгъ и для копированія.  
 Алциариновыя чернила для письма и копиро-  
 ванія. № 15420 12—10  
 Антрац. чернила для письма и копирования.  
 Черныя желѣзисто-орѣшковые чернила.

Черный чернильный порошокъ (атролятъ).  
 Химич. фабрики черниль, основ. въ 1826 г.

**Авг. ЛЕОНГАРДИ**  
 въ ДРЕЗДЕНЬ.  
 Изобрѣтатели и единственн. фабриканта  
 всемирно-извѣстныхъ  
 Алциариновыхъ чернилъ для письма  
 и копирования,  
 легко стекающихъ и вполнѣ прочныхъ желѣ-  
 зисто-орѣшковыхъ чернилъ 1-го класса.  
 Во избѣжаніе поддѣлокъ просить обращать  
 вниманіе на заявл. въ Россіи этикетку и фаб-  
 ричн. предохранит. марку.

**„БЛИКЕНСДЕРФЕРЪ“**  
 новѣйш. америк. скоропишущ. машины.  
 Цѣны 100 и 140 руб.  
 Машины эти награждены высшими наградами и золот.  
 медалями.

Прейс-курantz и образцы шрифтовъ бесплатно.

Представители **Э. Кинкманъ и Ко°**,  
 Ц. № 15937 С.-Петербургъ, Гороховая 17. 4—1

**ТУА ЛЕТНОЕ СРЕДСТВО для ДАМЪ**  
 употребляется для мытья кожи,  
 лица и рукъ. При приготовленіи  
 этого бальзама главное вниманіе  
 обращено на то, чтобы въ составъ  
 оного вошли исключительно ве-  
 щества, не оказывающія дурно-  
 го вліянія на кожу. Цѣна фла-  
 кону 1 р. 65 к.; въ нему бензо-  
 все мыло 35 к. и 50 к. кусокъ.  
 Опо—помода 1 р. Упаковка и пе-  
 ресылка въ Европ. Россіи 70 к.,  
 въ Азіатской 1 руб. Главный  
 складъ для всей Россіи

**БЕРЕЗОВЫЙ БАЛЬЗАМЪ**  
**Д-РА ЛЕНГИЛЯ ВЪ ВѢНѢ.**

Имѣется во всѣхъ парфюмерныхъ и аптекарскихъ  
 магазинахъ и аптекахъ Россіи.

**у В. АУРИХА,**  
 С.-ПЕТЕРБУРГЪ, Литовская, 44.

**ВСЕ ЧТО НУЖНО!**  
 Высылаемъ во всѣ мѣста Россіи. Им-  
 перія писменные, писчебумажные, га-  
 лантерейные, косметическіе, игрушеч-  
 ные, мануфактурные, ювелирные, худ-  
 ожественные и вообще всевозможные,  
 согласно требованію,  
**Русскіе и заграничные товары**  
 стоимостью начиная отъ 50 коп. до  
 1000 р. и дороже.  
 Цѣны дешевыя. Исполненіе аккурат-  
 ное. При запросѣ марку на отвѣтъ.  
 При заказѣ 1/3 часть стоимости, ост.  
 налож. плат. Агентурный складъ «По-  
 срединнѣ» Михаловскаго и Фельдбер-  
 га, Одесса, Гулевая, 14.

**ФОНОГРАФЫ 10 р.**  
 важная съ Больш. выборомъ  
 прігот. цилин-  
 дровъ съ музык.  
 нѣсаями и пѣ-  
 ніемъ. Прейс-  
 курantz безплат.  
 СПБ., Казанская  
 ул., № 1—25  
 (уг. Невскаго).  
**Бруно Зенгеръ и К°.**

**MENU**  
 Dubarry  
 Merlans à la Russe  
 Grains en cocotte Archiduc  
 Sells d'agneau rôtie  
 Pommes Coletatin  
 Pâté de foies gras  
 Salade de laituis  
 Pomme Conde  
 Anones de Madère  
 VIN  
**DOYEN-sec.**

АКЦИОНЕРНОЕ ОБЩЕСТВО  
**Вл. ГОСТЫНСКІЙ и К°**  
 С.-Петербургъ, Невскій, 42, противъ Го-  
 стиннаго Двора предлагаетъ въ бога-  
 тый выборъ:  
 кровати, матра-  
 цы, умываль-  
 ники, дѣтскія  
 коляски, крес-  
 ла для боль-  
 ныхъ, печи,  
 ванны, души.  
**ЦѢНЫ ВЪНѢ КОНКУРЕНЦІИ.**

**КУРСЫ**  
 бухгалтеріи  
**Г. А. Бахчисарайцева,**  
 Москва, Тверская, Газетный пер., прот.  
 театра Омонъ. Всѣ отрасли сч-ва. Пансіонъ.  
 Курсъ 3—5 мѣс. Услов. высмы. Въ тек. уч.  
 году обуч. 174 чел. Пріемъ постоян. Масса  
 благодарн.

**САМОУЧИТЕЛЬ**  
 двойн. итал. бухгалт. сост. препода. бухг.  
 Г. Буренко. Можно безъ помощи учит. впол-  
 нѣ основат. научит. дв. ит. бухг. Цѣна 1 р.  
 50 к., съ перес. 1 р. 70 к., налож. платеж.  
 выс. за 1 р. 80 к., а вмѣстѣ съ 10 книгами  
 (тетрад.) веденіе жотор. предлаг. въ само-  
 учит. за 3 р. 80 к. Киевъ, проф. Г. К. Буренко.

**БЕЗЪ СОМНѢНІЯ**  
 самая лучшая приправа къ  
 кушаньямъ.



**„ЛУСТО“**  
 БУЛЬОНЪ-ЭКСТРАКТЪ  
 SUPPENWURZEL  
**„Justo“**  
 ГОСУДАРСТВЕННАГО ПАРОВО ВОДЯНОГО  
**ЭИНЕМЪ**  
 МОСКВА

Одвой или двукратъ чайными ложками  
 „ЛУСТО“ на чашку горячей воды при-  
 готовляется моментально прекрасный и  
 вкусный бульонъ.  
 Прейс-курantz высылаются по первому  
 требованію.





XXXII г.

г. XXXII

№ 35

1901

Выходитъ ежедневно (52 № въ годъ), съ приложениемъ 24-хъ книжечекъ „Сборника“, содерж. соч. Г. П. Данилевскаго, 12 книгъ литературныхъ приложений, 12 № № „Парижскихъ модъ“ и 12 листочекъ чертежей и выкроекъ.

Выдавъ 1-го сентября 1901 г.

Цена этого №—20 к., съ пер. 25 к.

**ПРОДОЛЖАЕТСЯ ПОДПИС-  
КА на „НИВУ“ 1901 г.**

Къ этому № прилагаются: „ПАРИЖ-  
СКІЯ МОДЫ“ за СЕНТЯБРЬ 1901 г.  
съ 26 рис. и отдѣльн. листъ съ 30 чер-  
теж. выкр. въ натур. велич. и 13 рис.  
для выпиливанія.

## Д е н ь г и .

Повѣсть

П. П. Гнѣдича.

(Окончаніе.)

VI.

Но Лена не была у своихъ. Остав-  
шись одна въ номерѣ, она стала хо-  
дить, напѣвая, изъ угла въ уголъ, ожи-  
дая завтрака. На подоконникѣ лежала  
скомканная бумажка: очевидно, пись-  
мо. «Не любовное ли?»—подумала она  
и стала тихонько его разглаживать,  
поглядывая на дверь. Это была утрен-  
няя записка отъ Перепелицына, не-  
простительно забытая Анатолиемъ.

— Что? Дуэль? Какъ? Анатолій де-  
рется? Что такое? Я ничего не по-  
нимаю?—шептала она, перечитывая  
бумажку.—Несомнѣнно... ну, да, да...

Сперва она хотѣла бѣжать внизъ  
къ нему. Потомъ она рѣшила, что  
внизу совсѣмъ не брать мужа, а се-  
кундантъ. Потомъ она вспомнила, что  
Сашенька должна была уже вернуться  
домой. Къ ней лучше всего было обра-  
титься за совѣтомъ. Она сунула въ  
карманъ записку, выбѣжала на подъ-  
ѣздъ, вскочила въ ту коляску, въ  
которой они сегодня ѣздили, и опять  
покатила въ Долгоруковскій.

Сашенька была уже дома. Она при-  
няла у извѣстной ingénue частнаго  
театра третьяго ребенка, и теперь,  
довольная быстрымъ и удачнымъ раз-  
рѣшеніемъ вопроса, собиралась досы-  
пать недоспанные часы, когда Лена  
снова явилась передъ ней. Она дро-  
жала еще больше, чѣмъ вчера,—глаза  
ее смотрѣли испуганно, по-дѣтски;  
она совсѣмъ не могла говорить. Са-  
шенька подумала:



Осень. Картина С. Якобсона, грав. Кирмзе.

«Господи! Побилъ онъ ее, что ли!»

— Посмотрите,—задыхаясь говорила Наташа:—посмотрите, что я нашла... у него.

— А зачѣмъ вы читали чужія письма?— строго сказала Наташа.

— Прочтите,— узнаете... Нѣтъ, вы этого не ожидаете, это ужасно. Вы только взгляните... Его убьютъ.

Сашенька пробѣжала письмо. Брови ея сдвинулись.

— Вотъ какъ? Я этого господина знаю,—проговорила она.—И кто бы могъ подумать...

— Ѣдьте, Ѣдьте къ нему сейчасъ!— умоляла Лена.— Я брошусь на колѣни, буду его умолять...

— Ну, зачѣмъ же на колѣни?— сказала она.— А только это надо, конечно, сейчасъ остановить. Только того не доставало, чтобъ они переубивали другъ друга... Какъ бы только это сдѣлать поумнѣе?..

Она присѣла на диванъ и на минуту задумалась.

— Ну, начну съ самой главной причины, — сказала она.— Я беру эту записку съ собой. А вы извольте здѣсь сидѣть и дожидаться меня. Не уходите, хотя бы я не вернулась до обѣда.

— Погодите, дайте мнѣ еще разъ прочесть это письмо.— проговорила Лена.

Она прочла и возвратила его.

— Вы къ нему ѣдете, къ этому Перепелицыну?— спросила она.

— И не подумаю. Я совсѣмъ въ другое мѣсто. Я возьму вашъ экипажъ.

Она рѣшила ѣхать прямо къ Вероникѣ Павловнѣ. Она не отдавала себѣ отчета, съ кѣмъ и какъ она будетъ говорить. Но ей было ясно, что только отсюда можетъ исходить извѣстное умиротвореніе. Несомнѣнно, скорѣе всего этому дѣлу могла помочь виновница всего— Наташа. Ея не смущалъ разговоръ съ ней. Усибшная практика развила въ Сашенькѣ удивительную способность приспособиться ко всевозможнымъ обстоятельствамъ жизни и ко всякимъ характерамъ. Ея не смущала и разница ихъ положеній. Два-три послѣднихъ раза, чтѣ была она у Вероники Павловны, сразу показали ей, что за натура была Наташа и что такое Тотти, не отходившая отъ нея. Поэтому она надѣялась на успѣхъ своей мисси. Она знала, что Вероника Павловна до часу не выходитъ изъ своей комнаты, и, значитъ, она застанетъ барышень однихъ.

Онѣ были въ саду. Онѣ сидѣли на той самой скамейкѣ, на которой семнадцать лѣтъ назадъ сидѣлъ Анатолий съ теткой, а Саша стояла на трубахъ и смотрѣла на нихъ черезъ ограду. Когда онѣ увидѣли веселое лицо Саши, привыкшей всюду вносить оживленіе, невольныя улыбки появились и на ихъ лицахъ.

— Дѣло,— сказала она Наташѣ.— Прочтите записочку.

И она подала ей синюю смятую бумажку.

— Что такое?— проговорила Наташа.— Я ничего не понимаю.

И она снова прочла письмо вслухъ.

— Кто же кого вызываетъ на дуэль?— спросила Тотти.— Кто этотъ «милостивый государь?»

Сашенька присѣла на траву: она по старой привычкѣ не любила скамеекъ.

— Неужели не догадываетесь? Перепелицынъ стрѣляется изъ-за Натальи Александровны съ Анатолиемъ Павловичемъ.

— Изъ-за меня?— воскликнула Наташа.

— Ну, да изъ-за васъ. Это, конечно, высоко, благородно, честно, называйте какъ хотите, но во всякомъ случаѣ, это надо остановить.

— Зачѣмъ останавливать?— спросила Тотти.— Я сама, если бы была мужчиной, вызвала бы его.

— Но такъ какъ вы не мужчина, такъ не будемъ объ этомъ говорить.

— Изъ-за меня стрѣляются,— все повторила про себя Наташа.

— Не должны стрѣляться,— настанвала на своемъ Сашенька.— Если вы ихъ не остановите, то я сама приму мѣры, и дуэли этой не будетъ... Я не допущу, чтобъ люди пирали шпагами или пули пускали другъ въ друга. Нѣтъ, ужъ это извините.

— Я въ себя не могу придти, — сказала Наташа.— Что общаго между Перепелицынымъ и дуэлистомъ?

— Ну, этого надо было ожидать,— сказала Тотти.— Онъ такъ влюбленъ въ васъ, что готовъ изойти по каплѣ кровью.

— Онъ влюбленъ?— воскликнула Наташа.

— Да развѣ онъ не говорилъ вамъ о своемъ чувствѣ?— спросила Тотти.— А помните ночью, на Черномъ морѣ, когда онъ сказалъ вамъ, что онъ готовъ убить человѣка, который вызоветъ у васъ хотя бы одну слезинку? А помните, какъ онъ плакалъ вмѣстѣ съ вами, когда вы говорили, что остались совсѣмъ, совсѣмъ одна? А помните, какъ онъ обрадовался, когда вы въ первый разъ дня три тому назадъ улыбнулись,— какъ онъ сталъ говорить о солнцѣ, о тучахъ?.. А стихи его? А то, что онъ написалъ вамъ:

Горячихъ слезъ блестящіе алмазы  
Не оживятъ ушедшихъ въ міръ тѣней...

— помните конецъ:

— Но жизнь кипятитъ, и въ праздничномъ просторѣ  
Въ прибоѣ волнъ— готовы потонуть...

— Я не помню, какъ тамъ дальше... Но я помню, что есть тамъ призывъ къ жизни, — страстный, молящій, жгучій...

— Онъ? Онъ любить меня?..— повторяла Наташа.

— Да на его физиономію достаточно посмотрѣть, чтобы понять, какъ онъ врѣзался,— внезапно откликнулась Сашенька.— Ну, и словомъ вотъ что: надо, чтобъ Наталья Александровна сейчасъ же употребила все старанія на то, чтобъ дуэли этой не было.

— Ну, разумѣется,— подтвердила Тотти.

— И потомъ еще оказывается тутъ замѣшанъ Иванъ Михайловичъ. По крайней мѣрѣ сейчасъ мнѣ эта самая ваша ученица рассказывала, что какой-то бѣлокурый двоюродный братъ сидитъ съ Анатолиемъ въ Славянскомъ базарѣ. Ужъ за Ивана-то Михайловича вамъ слѣдовало бы взяться?

— Почему же мнѣ?— быстро спросила Тотти.

— Ну, почему? Да потому самому, почему довольно будетъ одного слова Натальи Александровны, чтобы Перепелицынъ на изнанку выверотился.

— Вы вздоръ говорите!— запальчиво воскликнула Тотти.

Сашенька звонко засмѣялась.

— Полноте, да что тутъ дурного! Я не знаю, отчего все люди скрываютъ то, чего совсѣмъ не надо скрывать. Ну, скажите на милость, зачѣмъ я буду утверждать, что мой докторъ не влюбленъ въ меня по уши, когда это такъ? Я знаю, что Иванъ Михайловичъ влюбленъ въ васъ, а вы— въ него. Я это знала еще изъ вашихъ рассказовъ о вашей встрѣчѣ. А насчетъ Перепелицына— такъ слѣпой поугай, и тотъ замѣтитъ.

— Что же по вашему дѣлать?— спросила Наташа.

— По моему— написать Перепелицыну записку. А еще лучше— поѣхать вамъ къ нему вдвоемъ сейчасъ же. При видѣ васъ, онъ на все согласится, — ляжетъ на полъ и испуститъ духъ отъ восторга.

Она вскочила съ травы.

— Только поѣзжайте сейчасъ, пока Вероника Павловна не вышла, а то еще помѣшается. А я по своимъ дѣламъ. Тоже мѣры принимать— только съ другой стороны.

XVII.

Черезъ полчаса обѣ дѣвушки подѣзжали къ квартирѣ Перепелицына. Онъ жилъ въ бѣленькомъ крохотномъ особнячкѣ въ одномъ изъ переулковъ близъ Остоженки. Вокругъ домика зеленѣлъ садикъ. Какъ разъ у воротъ его дома стояли дрожки, и только-что приѣхавшая барыня въ соломенной шляпкѣ говорила извозчику, чтобы

онъ ее подождатъ. Тотти взглянула на нее, и невольно воскликнула:

— Лена!

Лена испуганно отпрыгнула, но потомъ, узнавъ ее, кинулась къ ней.

— Голубчикъ, это вы! — лепетала она. — Боже, въ какую минуту вы застаете меня! Еслибъ вы знали...

Она остановилась, увидавъ Наташу.

— А это кто? — манивально спросила она. И вдругъ смѣло подошла прямо къ ней.

— Пойдемте, — сказала она. — Пойдемте, это необходимо, это очень важно, это важно для всѣхъ, и для меня, и для васъ. Гдѣ онъ живетъ?

— Лена, успокойтесь, — сказала Тотти, крѣпко стискивая ея руку.

Услыхавъ знакомый голосъ, которому еще нѣсколько дней тому назадъ она привыкла повиноваться, Лена вдругъ притихла. Она широкими глазами смотрѣла на свою бывшую гувернантку.

— Вы знаете, кто я? — спросила она.

— Опомнитесь вы, ради Бога. Не будемъ стоять на улицѣ, войдемте во дворъ, — предлагала Тотти. — Смотрите, на насъ глядятъ оттуда, съ той стороны.

Лена послушно вошла чрезъ калитку въ ворота и остановилась.

— Вы знаете, кто я? — повторила она. — Я жена Анатолия.

Тотти глинула на Наташу. Та стояла спокойно, опустивъ глаза, и даже рѣсницы у нея не дрогнули.

— Я пріѣхала сюда, чтобы остановить эту дуэль. Вѣдь и вы затѣмъ же пріѣхали, не правда ли?

Она обратилась къ Наташѣ.

— Вѣдь это изъ-за васъ, изъ-за васъ все идетъ. — сказала она, схватывая ее за руку. — Такъ слушайте, я прошу, я умоляю васъ, отдайте мнѣ его. Онъ ушелъ отъ васъ, ушелъ навсегда и безвозвратно. Хотите, я брошусь къ вашимъ ногамъ, я цѣлую ваши руки, видите? Я все вамъ отдамъ, возьмите мою кровь, мои деньги, все мое... Но ради Бога, остановите, чтобъ этого не было.

Наташа съ жалостью посмотрѣла на этого блѣднаго дрожащаго ребенка. Въ глазахъ Лены было столько мольбы, столько безпредѣльной любви къ своему мужу.

— Полноте, — сказала Наташа. — Пустите мои руки, какъ вамъ не стыдно. Даю вамъ слово, что поединка этого не будетъ. Клянусь вамъ, я употреблю всѣ усилія.

— Уйдите, Лена, — повторила Тотти. — Я провожу васъ отсюда. Вамъ не надо здѣсь оставаться. Пойдемте...

Дѣвочка плакала навзрыдь. Но Тотти насильно повела ее изъ воротъ.

— Побѣжайте къ мужу, къ вашимъ роднымъ, представьте все сдѣлать намъ. Мы устроимъ все. Гдѣ вы живете?

Лена сказала адресъ.

— У Сашеньки? — удивилась Тотти. — Ну, тѣмъ лучше: побѣжайте туда, и ждите. А я сама заѣду къ Сашенькѣ и обо всемъ вамъ расскажу. Повѣрьте, онъ будетъ живъ и невредимъ.

Лена прижалась къ ней и крѣпко поцѣловала.

— Да, что вы дѣлаете! — отбивалась Тотти. — Право, на улицѣ неловко.

— Милочка, — говорила Лена: — простите меня, простите за все то, что было на Принкипо. Я виновата, и не знаю, чѣмъ я заплачу вамъ. Вотъ вы платите мнѣ добромъ за зло. Я злая, мерзкая, что я позволила себѣ противъ васъ! Но я знаю, вы мой лучший другъ, потому что вы относитесь ко мнѣ совершенно безкорыстно. Вы не хотѣли даже подарковъ моихъ брать, все, что я подарила вамъ, вы оставили... Да, мнѣ это было обидно... Но я все-таки люблю васъ. Я люблю васъ больше, чѣмъ... Я люблю васъ меньше чѣмъ Анатолия, но больше чѣмъ сестру и маму...

Тотти насильно усадила ее на извозчика, не безъ любо

пытства слушававшего, что говорить барышни, и когда дрожки, звеня по мостовой, покатались къ Остоженкѣ, она пошла въ домъ къ Перепелицыну.

Она застала гостью и хозяйна въ кабинетѣ, — въ крохотной комнаткѣ съ окнами въ садикъ. Всѣ стѣны были заняты полками съ книгами, на каждой книгѣ былъ ярлычекъ съ номеромъ. Нигдѣ и слѣда пыли, все чисто, все было такъ же опрятно, какъ бѣлокурый молоденькій нѣмчикъ-лакей, что отворилъ двери посѣтителемъ.

Перепелицынъ былъ сконфуженъ. Онъ былъ красенъ и безпомощно слушалъ порывистую рѣчь Наташи.

— Скажите мнѣ одно, — говорила Наташа: — правда это или нѣтъ, что вы вызвали Анатолия? Мнѣ нужно только это знать?

— Я такъ пораженъ, — бормоталъ онъ. — Вы у меня. Наталья Александровна... и съ вашей подругой.

— Вы не на службѣ? — продолжала Наташа. — Вы больны? Нѣтъ вы здоровы. Вы кого-то ждете? Отчего меня не хотѣли принять? Да отвѣчайте же, Алексѣй Ивановичъ, отвѣчайте.

Онъ покосывалъ губы и нервно теребилъ бороду.

— Я не могу вамъ отвѣчать, — выговорилъ онъ наконецъ.

— Не можете, — почему?

— Не имѣю права.

— Мнѣ, вашему другу? Ну, хорошо. Хорошо, вы можете не отвѣчать. Но дайте слово, что вы исполните мою просьбу. Вы опять молчите?

— Я не знаю, буду ли я въ состояніи ее исполнить.

— Ничего невозможнаго я не потребую отъ васъ. Слушайте. Дуэли этой не должно быть. Ни въ какомъ случаѣ...

— Понимаете ли вы о чемъ вы просите? — вдругъ воскликнулъ онъ.

— Понимаю. Вы что же... Вы стрѣляетесь изъ-за меня? Да? Не отворачивайтесь...

Алексѣй Ивановичъ никогда, съ самаго дня рожденія, не чувствовалъ себя такъ неловко, какъ въ эту минуту. Онъ смотрѣлъ въ окно, его обливалъ холодный потъ, онъ былъ бы радъ, если бы рухнула крыша и придавила его, только бы не отвѣчать ему этой бѣлокурой, милой дѣвушкѣ, которая составляла все лучшее въ его сумрачной, сѣренькой жизни.

— Вы считаете меня оскорбленною? — продолжала она. — Вы хотите отомстить за меня? Вы хотите убивать другого, рисковать своей жизнью...

Онъ злобно посмотрѣлъ на нее.

— А! Вы боитесь за него? Вы боитесь, что я его убью?

— Да, я боюсь, — подтвердила она. — Я одинаково боюсь, и того, что вы будете убиты, и того, что вы будете убійцей. Не надо этого... Я вѣрю, что вы всегда готовы защитить меня.

— Да поймите вы, — горячо началъ онъ, ударяя себя кулаками въ грудь: — поймите, что я... Ну, да, я вызвалъ его, я не могъ его не вызвать и буду цѣлить ему прямо въ лобъ, — я убью его... Я убью его совсѣмъ не потому, чтобъ я хотѣлъ его смерти, что бы я ненавидѣлъ его, а потому что такъ надо. Потому что нельзя оставлять безнаказанными такіе поступки, какъ его поступокъ. Поймите вы, что я не изъ-за васъ... Да, я уважаю, я цѣню, я люблю васъ, я привязанъ къ вамъ... Но я вызвалъ его не потому, — я вызвалъ его изъ принципа: такіе люди должны быть наказаны. Если меня убьютъ, я умру съ сознаниемъ, что я исполнилъ свой долгъ. Я какъ могъ выступилъ защитникомъ слабого, я выступилъ за правду. Если я убью его, это будетъ ужасно для меня, для моего внутренняго «я», — потому что я не считаю возможнымъ посягать на жизнь ближняго. Но все-таки — это нужно. Нужно, чтобы люди знали, что нельзя безнаказанно дѣлать зло, что злая воля должна быть обуздана, если не убѣжденіемъ, то силой...



**Изъ лѣсу.** Картина Н. К. Пимоненко, грав. А. Шляперъ.



**Тяжелое раздумье.** Картина К. Швенингера, грав. Фальшеер.

— Почему же вы призваны водворять добро? — спросила Наташа, пытаясь улыбнуться.

— Я ли, другой кто — не все ли равно? Но это сдѣлать надо. Нельзя допускать, чтобы сильный издѣвался надъ слабымъ. Вы думаете этотъ господинъ осмѣлился бы придти къ вашему отцу и сказать, что онъ отказывается отъ васъ, если бы это былъ не большой, слабый старикъ, а здоровый, мощный, сильный мужчина, полный энергій? А онъ чувствовалъ превосходство своихъ силъ, онъ былъ полонъ сознанія того, что ему все это сойдеть безнаказанно. Вотъ и надо такому человѣку показать, что и его силу можно сломить. А чѣмъ я другимъ могу показать это, кромѣ вызова? Пусть я смѣшонъ, пусть я кажусь Донъ-Кихотомъ, но я далъ слово это сдѣлать, и я это сдѣлаю.

— Даже если я буду просить васъ оставить?

Онъ твердо посмотрѣлъ на нее.

— Даже если вы будете просить, — отвѣтилъ онъ и взял ее за руку. — Повторяю, Наталья Александровна, вы мнѣ дороже всего въ мѣрѣ, но и вы не можете поколебать меня. Я его вызвалъ и отказаться отъ дуэли не могу, хотя вотъ уже недѣля прошла, и онъ все уклоняется отъ прямого отвѣта.

— Иванъ Михайловичъ секундантъ вашъ? — спросила внезапно Тотти.

— Да, — вы почему знаете?

— Не трудно догадаться. Онъ не будетъ у васъ?

— Будетъ.

— Скажите ему, что мнѣ необходимо его видѣть, чтобы онъ къ намъ заѣхалъ.

Перепелицынъ покачалъ головой.

— Ничего не будетъ! — сказалъ онъ. — Иванъ Михайловичъ думаетъ и смотритъ на вещи такъ же, какъ и я.

Въ прихожей брякнулъ колокольчикъ. Человѣкъ подалъ Перепелицыну письмо. Тотъ сорвалъ конвертъ и пробѣжалъ записку.

— Это отъ Ивана Михайловича? — сказала Тотти, узнавъ по конверту почеркъ.

— Да, отъ Ивана Михайловича, — подтвердилъ Алексѣй Ивановичъ, складывая письмо и пряча его въ столикъ.

— По этому дѣлу?

— По этому дѣлу.

— Покажите мнѣ записку.

— Нѣтъ, не могу.

— Рѣшенъ вопросъ?

— Ничего не скажу.

— Обѣдать сегодня будете у насъ?

— Нѣтъ.

— Значитъ сегодня все рѣшится?

— Да.

Наташа встала.

— Намъ нечего здѣсь больше дѣлать, — сказала она. — Поѣдемъ, Тотти.

Онъ молча проводилъ ихъ до прихожей. Вѣжливый лакей подалъ имъ накидки. Перепелицынъ учтиво и сухо поклонился гостямъ и самъ выпустилъ ихъ изъ двери.

### XVIII.

Между тѣмъ Сашенька отъ Вероники Павловны отправилась прямо къ Окоёмову. Она Окоёмаго знала съ дѣтства. Онъ ей щипалъ щеки, когда она была ребенкомъ, въ шутку говорилъ съ ней по-французски. Когда она вернулась изъ Петербурга, — онъ сталъ ее звать *sage-femme* и цѣловалъ ее попрежнему въ обѣ щеки. Онъ много способствовалъ ея практикѣ, рекомендуя ее по знакомымъ, которыхъ у него было полъ Москвы. Онъ любилъ именно такой типъ женщинъ, какъ Сашенька: полныхъ, упругихъ, румяныхъ, веселыхъ. Особенно онъ упиралъ на послѣднее качество.

— У насъ на сѣверѣ, — говорилъ онъ: — солнце такъ рѣдко, лѣто такъ коротко, что улыбка и ямочки на щекахъ значатъ для психологинъ гораздо больше, чѣмъ

на югѣ. Я посмотрѣлъ въ такіе веселые глазки, и мнѣ кажется, что солнце вышло.

И теперь онъ радостно принялъ Сашеньку, и самъ расцѣлалъ.

— Усами щекъ не запачкали? — спросила она, смотрясь въ зеркало.

— Ну, вотъ, — гоготалъ онъ: — я вѣдь самую прочную краску покушаю!.. Садитесь... Хотите шампанскаго?

— Вотъ тебѣ разъ! Въ двѣнадцать часовъ?

— У меня сейчасъ будетъ ризотто. Поваръ такъ у меня готовитъ: съ гребешками и пупками...

— И ризотто не буду ѣсть, и шампанскаго не хочу... Я къ вамъ по дѣлу. Генераль, вы вѣдь все можете?

Онъ испустилъ трагическій вздохъ.

— Увы! Я не могу больше нравиться! — сказалъ онъ.

— Да это и не нужно: отъ васъ теперь совсѣмъ другое требуется. У васъ вѣдь власть большая?

— Власть? Да... Я многое могу, — а что?

— Вы знаете Перепелицына?

— Большеголоватаго? Знаю.

— У него сегодня дуэль.

Генераль вдругъ покотился со смѣху.

— Какъ, у него? Съ кѣмъ?

— Съ Анатолиемъ.

Окоёмовъ вдругъ сталъ серьезенъ.

— А-а... Это хорошо...

— Ничего хорошаго. Надо остановить.

— Чортъ съ ними, пускай! А?

— Я не хочу.

— Да вамъ-то что? Анатолия жалко?

— Жалко. Не столько его, какъ жену его.

— Женится, мерзавецъ?

— Хорошенькая, молоденькая, третьяго дня вѣнчаны. Богатая.

— Завидной вдовой можетъ-быть?

— Ну, васъ, съ вашими шутками. Дуэли быть не должно. Потрудитесь ее остановить.

— Какъ же я ее остановлю?..

— Не знаю. Но мнѣ всегда кажется, что вы каждое дѣло можете остановить, — стоитъ вамъ только позвонить въ телефонъ.

Генераль опять засмѣялся.

— Ну, а если я остановлю это кровопролитіе, — шампанскаго выьемъ?

— Завтра. Сегодня некогда.

— Слово?

— Слово.

Онъ нагнулся къ телефону и позвонилъ. Потомъ попросилъ пригласить къ аппарату какого-то Александра Александровича. Александръ Александровичъ тотчасъ отозвался и былъ приглашенъ немедленно пріѣхать по очень важному дѣлу.

Сашенька поцѣловала старика, сказала, что завтра пріѣдетъ на ризотто, — и даже не одна, а съ Наташей и Тотти, а что теперь ей надо летѣть.

— Такъ смотрите — всѣмъ троимъ, — напутствовалъ онъ ее.

— Такъ смотрите, чтобы все было устроено, — откликнулась она съ лѣстницы.

— Я его подъ домашній арестъ сейчасъ, — позвякивая шпорами самодовольно отвѣтилъ старикъ, и еще разъ крикнулъ: — къ двѣнадцати жду!

Она понеслась домой. Тамъ Лены не оказалось. Но вмѣсто ея сидѣли Тотти и Наташа. Онѣ повѣдали Сашенькѣ неудачу своего визита.

Она улыбнулась всѣмъ своими ямочками.

— А я все устроила, — сказала она. — Теперь меня безпокоитъ только одно, — а гдѣ Лена?

Лена была, конечно, у своихъ. Она была встрѣчена восклицаніями, и объятіями, и слезами. Отецъ крѣпко и долго ее цѣловалъ, потомъ выпустилъ изъ объятій и сказалъ:

— А гдѣ камни, что ты съ собой увезла?..

— Я Толи отдала,— сквозь слезы отвѣтила она.

— Ахъ, онъ взять? Это онъ и научилъ тебя? Вотъ это умно. Нѣтъ, у него практическая сметка есть.

— Да что камни, папа! — продолжала Лена. — Не въ этомъ горе, а въ томъ, что онъ сегодня стрѣляется и его убьютъ.

Евстратій Константиновичъ повелъ носомъ.

— Убьютъ? Этого не надо. Это легко остановить. Пусть онъ только сюда прѣдетъ. Запереть его на два дня въ комнату, а потомъ пойти на переговоры. Это, я думаю, пустяки. Прокуроры никогда не дерутся. А вотъ я тебя предупредить хочу, что ты теперь должна быть умница. Вытри слезы. Надо серьезное дѣло говорить.

Лена вытерла слезы и приготовилась слушать.

— Ты вѣдь очень глупа. Теперь ты должна быть умѣе. Я радъ, что ты замужъ вышла. Женился онъ на тебѣ, потому что рассчитывалъ много за тобой денегъ взять. Но сбѣжалъ съ тобой потихоньку — и ошибся въ расчетъ. Дать ему въ руки денегъ нельзя. Себѣ оставить, прожить на себя, да еще, пожалуй, тебя выгнать. Никакъ этого нельзя. Тебѣ же будетъ лучше, если твои деньги у меня будутъ. Это крѣпче будетъ. Я тебѣ обязательство выдамъ — ты богатая женщина будешь, — а ему денегъ не давай. То-есть такъ немножко, понимаешь, дочка?

— Понимаю, — сказала дочка.

— Тогда онъ тебя всегда любить будетъ. Ну, вотъ камни взяли — это ужъ трудно назадъ, — судиться я не буду. А деньгами я ничего ему въ руки не дамъ. Такъ, когда очень запутается, — тысячь пятьдесятъ заплачу, чтобъ мебель не описывали. А такъ, обыкновенно, только ежемѣсячная субсидія, — и живите на здоровье.

— А когда вы умрете, папа, тогда какъ? — спросила наивно Лена.

— Тогда все твое. Но все на твое имя. Такъ надо сдѣлать, чтобъ онъ не касался. Требовать будетъ, бить будетъ, — не давай. Деньги всегда для себя нужны. Деньги — великое дѣло, особливо для женщины. Будутъ у тебя деньги, — посмотри какъ тебя прокуроръ любить будетъ.

— Прѣхалъ онъ, прѣхалъ! — закричала Фанни, стоявшая на балконѣ.

Анатолій вошелъ въ комнату. Тестъ раскрылъ объятія, но тотъ отъ нихъ уклонился.

— Какая дуэль у васъ? — спросилъ Петропуло.

Анатолій глянул на жену.

— Ты взяла со стола мою записку, — сказалъ онъ: — я знаю, потому что ее нашелъ. Это не хорошо.

— Жена всегда можетъ брать записки, что мужъ получаетъ, — отосвчалась татапа.

— Ну, по закону это не совсѣмъ такъ, — замѣтилъ зять.

— Да, да, по закону жена не можетъ, — подтвердилъ Евстратій Константиновичъ. — Такъ какая же дуэль?

— Это все равно, — сказалъ Анатолій: — васъ она не касается. И я прѣхалъ сюда совсѣмъ за другимъ. Очень радъ, что и Леночка здѣсь. Что же вы — дадите приданое?

Петропуло весело покачалъ головой.

— Нѣтъ, — сказалъ онъ. — Того приданого, о которомъ мы говорили, я вамъ дать не могу. Обстоятельства перемѣнились.

— Тогда я васъ попрошу оставить у себя Леночку, — невозмутимо сказалъ Анатолій.

Леночка вскрикнула и кинулась къ нему на шею.

— Не бросай меня, Толя! — плакала она.

— Я, милочка, не хочу тебя бросать. Но твой отецъ человекъ коммерческій и хочетъ сплутовать...

Евстратій Константиновичъ попросилъ дочь немножко подождать и не перебивать мужичинъ.

— Вотъ что, — сказалъ онъ: — документы я Леночкѣ выдамъ, вы можете быть спокойны. А вотъ поговоримъ насчетъ брильянтовъ, что вы взяли.

— Я ихъ отправилъ въ передѣлку, — смущенно сказалъ онъ.

— Совсѣмъ этого не надо. Вы назадъ ихъ привезите и продайте мнѣ.

— Продать? — изумленно спросилъ зять.

— Ну, да, — подтвердилъ тестъ. — Вѣдь они теперь ваши. Деньги вамъ нужны. Ювелиръ вамъ дастъ половину. Вотъ мы оцѣнимъ ихъ у ювелира, — и я еще тридцать процентовъ къ его цѣнѣ накину. Брильянты у насъ останутся, — ей же, дочкѣ, пойдутъ, — а выкуплю я ихъ у васъ изъ ея же денегъ. Вы это умно сдѣлали, что взяли ихъ. Ахъ, какъ хорошо сдѣлали!

— Такъ я буду безъ брильянтовъ, папа? — плаксиво спросила Лена.

— Зачѣмъ безъ брильянтовъ? Тебѣ мать подаритъ, я подарю, — все хорошо будетъ.

— Ну что жъ... съ шелудивой собаки хоть шерсти клокъ, — проворчалъ Анатолій.

— Этотъ годъ, такъ и быть, живите здѣсь, — отчаянно махнувъ рукой, сказалъ Петропуло. — Жену и Фанню у васъ оставляю. Можетъ, она тоже замужъ выйдетъ.

— Кто же платитъ за квартиру будетъ? — спросилъ товарищъ прокурора.

— Пополамъ. Часть — ты, часть — я.

— Я больше шестисотъ не дамъ.

— Это мало.

— Папочка, не торгуйся! — не выдержала Леночка и опять повисла у отца на шеѣ.

— Ну, ужъ такъ и быть. Я все даже на себя возьму. Только вы кормите ихъ и дрова покупайте. Вотъ я какой! Я на все пойду: мнѣ вѣдь не жалко денегъ. Я не скупой, я совсѣмъ не скупой человекъ. А только я терпѣть не могу безмысленныхъ тратъ. Есть возможность быть экономнымъ — экономъ. Надо широко жить — живи широко. Вотъ я какой. Ну, давай же мириться: вѣдь ты за алмазы-то тысячь тридцать выручишь.

— Больше! — сказалъ Анатолій.

— Больше? Ну, тамъ поторгуюсь. А теперь поцѣлуй меня, Ленку — всѣхъ перецѣлуй и пойдешь завтракать. Такъ по семейному, хорошо. А въ дуэль я не вѣрю — дуэли не будетъ.

И они сѣли по семейному завтракать.

## XIX.

Дуэли не было. Анатолій со своими спутниками прѣхалъ въ назначенный пунктъ, близъ Филей, и тщетно прождалъ цѣлый часъ; потомъ явился какой-то неизвѣстный, въ наглухо застегнутомъ коричневомъ пальто и въ черномъ котелкѣ. Онъ вѣжливо поклонился, подойдя прямо къ Анатолию, и еще вѣжливѣе сказалъ:

— Господинъ Перепелицынъ находится подъ домашнимъ арестомъ, — вы его не дождетесь.

— Кто же это распорядился? — хмуро спросилъ Анатолій.

— А не все ли это вамъ равно-съ? Изъ особеннаго къ вамъ вниманія, оставили васъ въ сторонѣ. Но ежели еще повторится такой случай, то весьма возможно, что и васъ тѣмъ или инымъ путемъ задержатъ.

— Съ кѣмъ имѣю удовольствіе? — началъ Анатолій.

— Это все равно-съ, — скромно отвѣтилъ неизвѣстный. — А только я предупредить хотѣлъ: и впредь ничего подобнаго не будетъ допущено-съ. Имѣю честь кланяться.

Наташа въ тотъ день еще разъ была у Перепелицына. Незвѣстно, о чемъ они говорили, но вечеромъ въ «Славянскомъ Базарѣ» была получена на имя Анатолія слѣдующая записка:

«Я совершенно удовлетворенъ принятіемъ вами вызова и дальнѣйшихъ притязаній не имѣю. Не я виновникъ того, что намъ не пришлось встрѣтиться. Если вы хотите покончить это дѣло навсегда, я буду радъ. Прибавлю одно: я бы не желалъ, чтобы мы узнавали другъ друга при встрѣчахъ»...

На это подучился отвѣтъ:

«Очень радъ не узнавать васъ. Вообще сожалѣю, что мы встрѣтились. Ошибку эту постараемся исправить дальнейшей жизнью, избѣгая самой возможности встрѣчи».

Въ тотъ же вечеръ Перепелницынъ сдѣлалъ Натанѣ предложение. Она попросила подождать годъ со дня смерти отца. Алексѣй Ивановичъ покорно поклонилъ голову.

Въ деревянномъ домѣ Вероники Павловны постоянно много народу. Даже траурное платье самой хозяйки и Натанѣ не мѣшаетъ общему настроенію. Особенно оживляетъ всѣхъ Иванъ Михайловичъ. Послѣ двухнедѣльнаго пребыванія въ Египтѣ, гдѣ онъ условился о будущаго постройкихъ, ему стало почему-то особенно весело. Онъ по утрамъ занятъ проектами, а съ обѣда безвыбодно сидитъ у тетки. Онъ полюбилъ лунные вечера, къ которымъ прежде не чувствовалъ пристрастія. Впервые они ему понравились на пароходѣ. Теперь ему вѣроятнѣе Тотти напомнила южныя ночи. — и онъ, приглядѣвшись, нашелъ, что и на сѣверѣ онѣ могутъ быть очаровательными. Тотти всегда любила вечернія прогулки, и потому у нея оказался неизмѣнный спутникъ.

Окоёмовъ тоже бываетъ по вечерамъ и если сидитъ долго Сашенька, сидитъ и онъ. Сашенька его дразнитъ, что у нея молодой и красивый женихъ. Генералъ заразъ и хмурится, и смѣется. Вероника Павловна передѣлываетъ совершенно завѣщаніе и душеприказникомъ назначаетъ Ивана Михайловича. Она диктуетъ на разные лады черновки Окоёмову, тотъ пишетъ карандашомъ, крупнымъ почеркомъ, и проситъ, чтобъ Сашенька не дышала на него. А Сашенька все заглядываетъ через локоть и дышетъ.

«...Всѣми валичными деньгами, — диктуетъ старуха: — какъ лично моими, такъ и полученными мною от покойной сестры моей Варвары. — я поручаю распорядиться племяннику моему Ивану»...

— Отъ нотаріуса бумага. — мрачно говоритъ лакей, подавая Вероникѣ Павловнѣ разсыльную книжку.

— Отъ нотаріуса? — удивляется старуха. — Я съ нотаріусами дѣлъ не имѣю. Пусть прочь идетъ.

Я тоже гналъ его, — подтверждаетъ лакей: — да онъ не уходитъ.

— Не желаю получать я бумагъ, — кипитъ старуха.

— Это отъ вашего Анатолія письмо, — говоритъ Окоёмовъ, сѣдлавъ носъ пенснэ.

Всѣ изумлены.

— Какъ отъ Анатолія? Что съ нимъ? — спрашиваетъ старуха и обращается къ лакею.

— Ну, расшнурь, что принялъ, да скажи, чтобъ больше не смѣлъ приходить...

«Милостивая государыня, Вероника Павловна»... — начиняетъ Окоёмовъ и самъ качаетъ головой. — Хотѣ бы написать «любезная тетюшка»... Нехорошо!

— Ну, дальше, дальше, — торопитъ старуха.

— Да что дальше. Говоритъ о завѣщаніи Варвары Павловны и насчетъ его части... «Не заставьте меня прибѣгнуть къ нежелательнымъ по отношенію васъ, по законнымъ мѣрамъ».

— Молодецъ, люблю за обычай! — весело говоритъ Иванъ Михайловичъ.

«...Слѣдующія мнѣ деньги»... — читаетъ Окоёмовъ.

— Деньги, деньги, все деньги! — говоритъ Тотти.

Иванъ Михайловичъ наклоняется къ ея уху:

— Когда мы будемъ въ Египтѣ, — тихо говоритъ онъ: — у насъ много денегъ будетъ.

— Не надо ихъ, не надо! Подальше отъ денегъ, — отвѣчаетъ она. — Господи, какое счастье, что я не Лена и что у меня ихъ нѣтъ...

— И я радъ, — весело говоритъ Иванъ Михайловичъ.

Ихъ глаза встрѣчаются. И въ самомъ дѣлѣ: и въ голубыхъ, и въ черныхъ — въ тѣхъ и другихъ — свѣтится радость...

К О Н Е Ц Ъ .

## Перунъ.

Мѣсяць златорогій  
Ходитъ вьсею снѣгой,  
У рѣки смущенной  
Дремлять камыши.

Береть снѣгъ оглогій  
Влажною пустыней,  
На дорогѣ сонной,  
Ни ошей души!

Дремлетъ Кіевъ старый,  
Оползень песчаный  
Въ сльщикѣ кудрявомъ  
Стелется къ Днѣпру.

Князь съ княгиней парой  
Блудъ въ теремъ звный  
Въ челнокѣ двуглавомъ,  
Что по серебру...

Гладь тиха рѣчная...  
Близко; путь короче...  
Вдругъ со дна, какъ тучи,  
Поднялся Перунъ;

Смотрять, не мигаю,  
Каменные очи,  
Грузно чрево пуча,  
Всталъ онъ, какъ бурюнь...

Вихрится и скачетъ  
Водная пустыня,  
Ходятъ въ буйной пляскѣ  
Бѣлые валы.

Поблѣднѣвши, плачетъ  
Юная княгиня,  
А Перунъ, какъ въ сказкѣ,  
Всталъ темнѣи скалы.

Трудны взмахи весель;  
Надъ пучиной черной  
Хмурится сурово  
Оробѣлый князь.

Вотъ весло онъ бросилъ  
Изъ руки покорной,  
И не молвитъ слова,  
На воду крестясь.

Шумно бьются волны  
Бездною свистящей,  
Словно вѣдмы плачуть,  
И со всѣхъ сторонъ

Вражескіе челны,  
Подымаясь чашей,  
Отшнсаясь, скачутъ...  
Ревъ, и шумъ, и стонъ!

Крестится княгиня,  
Князь твердитъ молитвы;  
Зло Перунъ хохочетъ:  
Но шатнулся онъ,

Рухнулъ, какъ твердыня,  
На пожарѣ битвы...  
А въ волнѣ грохочетъ  
Тихій перезвонъ.

Будто-бы въ Царьградѣ  
Служится молебень, —  
Такъ гульливъ и сладокъ  
Звонъ колоколовъ.

И волна въ досацѣ  
Прячетъ бѣлый гребень. —  
Снова тихъ и гладокъ  
Легкій шумъ валовъ.

И опять спокойны  
Берега изломы,  
Смотритъ мѣсяць прямо  
Съ тихой высоты.

И торчатъ нестройны  
Башни и хоромы,  
И сіяютъ храма  
Мирные кресты.



## Къ рисункамъ.

Картины природы, несмотря на ежегодную правильность их смѣны, всегда имѣютъ свою особую прелесть, потому что природа—разнообразный художникъ, открывающій въ своихъ естественныхъ произведеніяхъ все новыя и новыя стороны, несмотря на повторяемость темы. Со словомъ *осень* мы привыкли соединять представление о печальномъ времени года, слезливомъ, какъ убогая старость: небо занесено тучами, земля—упавшими листьями; сѣро, туманно, угрюмо вокругъ; заунывно воетъ вѣтеръ и гонитъ по безпросвѣтному небу обрывки сѣрыхъ облаковъ; безнадежно льетъ дождь, покрывая землю слоємъ грязи. Но бываетъ осень красивая, какъ бодрая тѣломъ и духомъ старость; червоннымъ золотомъ одѣвается лѣсъ, и на этомъ желтомъ фонѣ отрадно зеленѣютъ темныя ели—вѣчно молодыя, вѣчно красивыя; блѣднѣетъ небо, становясь прозрачнымъ, и солнце свѣтитъ блѣдными лучами. Легко дышится въ такую ясную, свѣтлую осень въ лѣсу, и неудержимо тянетъ на прогулку. Пушкинъ особенно любилъ это время года въ деревнѣ и особенно легко творилъ объ эту пору. Осень—станція между лѣтомъ и зимою, а развѣ не доставляетъ удовольствія сдѣлать продолжительную остановку передъ длиннымъ и продолжительнымъ путемъ?

На послѣдней, состоявшейся въ Петербургѣ, выставкѣ «передвижниковъ», имѣла немалый успѣхъ картина художника Н. К. Пимоненко—«Изъ лѣсу». Намъ уже не разъ приходилось обращать вниманіе нашихъ читателей на талантливыя произведенія этого поэта жизни на лонѣ природы. Чувство природы и умѣніе поэтически воспроизводить ее—одна изъ отличительныхъ сторонъ художественнаго дарованія Н. К. Пимоненко. Сюжетъ данной картины несложенъ: крестьянка возвращается изъ лѣсу съ связкой хвороста; несложенъ и пейзажъ, составляющій фонъ центральной фигуры; но все вмѣстѣ производитъ чарующее впечатлѣніе, потому что художникъ «почувствовалъ» всю прелесть послѣднихъ ясныхъ дней отходящаго лѣта, уловилъ на холстѣ эту сложную гамму тѣней и свѣта и далъ зрителю небольшую картину, полную какого-то мягкаго, умиротвореннаго настроенія. Даже лишенная красокъ, картина эта даетъ чувствовать яркую силу освѣщенія и присутствія воздуха, которымъ она какъ бы переполнена.

Еще не темно, но скоро на землю спустятся сумерки, и тогда все, что такъ еще недавно блистало свѣтлыми красками, сольется въ неопредѣленные пятна, потеряетъ очертанія и приметъ таинственныя, причудливыя формы. И въ душѣ человѣческой бывають такіе сумеречные моменты: подъ вліяніемъ неудачно сказаннаго слова, нечаянно подмѣченнаго взгляда, быстро наступаютъ эти сумерки. Меркнетъ свѣтъ, который освѣщалъ лицо человѣка изнутри. Съ губъ сбѣгаетъ улыбка, точно лучъ солнца, спрятавшійся за горизонтъ; на лобъ набѣгаютъ морщины. Плотно сжаты губы, строго и сурово глядятъ глаза, и все, что казалось радостнымъ, веселымъ и счастливымъ, становится унылымъ и печальнымъ. Наступаетъ тяжелое раздумье, тотъ психологическій моментъ настроенія, когда душа тоскуетъ и страдаетъ, сердце болно шемитъ неуясненной болью, а воля молчитъ и бездѣйствуетъ. Тонко и талантливо уловилъ это настроеніе нѣмецкій художникъ Швенигеръ и прекрасно передалъ его въ своей картинѣ.

**Его императорское высочество князь Евгений Максимиліановичъ Романовскій, герцогъ Лейхтенбергскій.** (Портр. на этой стр.).

18-го августа, въ 2 часа дня, скончался послѣ продолжительной и тяжелой болѣзни генераль-адъютантъ, генераль-отъ-инфантеріи, его императорское высочество князь Евгений Максимиліановичъ Романовскій, герцогъ Лейхтенбергскій.

Его императорское высочество князь Евгений Максимиліановичъ родился 27-го января 1847 г. По рожденіи Высочайшимъ приказомъ зачисленъ въ полки л.-гв. преображенскій и л.-гв. уланскій, а въ 1855 г. въ списки стрѣлковаго полка Императорской фамилии (нынѣ л.-гв. 4-й стрѣлковый Императорской Фамилии батальонъ). Получивъ блестящее образованіе подъ руководствомъ своей августѣй-

шей матери, великой княгини Маріи Николаевны, его императорское высочество поступилъ на службу юнкеромъ въ л.-гв. уланскій полкъ и 27-го января 1867 года произведенъ въ корнеты въ томъ же полку, гдѣ и несъ службу до 1872 года. 22-го іюля 1873 года его императорское высочество былъ назначенъ флигель-адъютантомъ къ Его Императорскому Величеству.

Во время хивинскаго похода его императорское высочество князь Евгений Максимиліановичъ находился въ составѣ туркестанскаго отряда, принималъ дѣятельное участіе въ военныхъ дѣйствіяхъ и за выказанную имъ личную храбрость былъ награжденъ золотымъ оружиемъ съ надписью: «за храбрость» и орденомъ св. Георгія 4 ст. Въ октябрѣ 1873 г. его императорское высочество былъ зачисленъ въ оренбургское казачье войско. Въ 1874 году произведенъ въ полковники и въ томъ же году, 6 ноября, назначенъ командиромъ 5-го гусарскаго александрійскаго полка, которымъ и командовалъ до 1877 года, когда получилъ назначеніе состоять въ распоряженіи его императорскаго высочества главнокомандующаго дѣйствующей арміей.

Принимавшій дѣятельное участіе въ передовомъ отрядѣ І. В. Гурко во главѣ драгунской бригады, его императорское высочество выказалъ изумительную храбрость и блестящую распорядительность въ дѣлахъ противъ турокъ при занятіи Балканскихъ переваловъ, деревни Ханкой, въ дѣлахъ подъ Ени-Загрой, Уфлани и Шлипкой. За эти боевыя заслуги его императорское высочество произведенъ былъ въ генераль-майоры съ назначеніемъ въ свиту Его Величества и награжденъ орденомъ св. Владиміра 3 ст. съ мечами. 15 декабря того же года его императорское высочество назначенъ былъ командиромъ 2-ой бригады 2-ой гвардейской кавалерійской дивизіи и командовалъ ею до 18 апреля 1880 года, когда принялъ 1-ю бригаду той же дивизіи, которой командовалъ до 1883 г., когда назначенъ былъ состоять въ распоряженіи его императорскаго высочества генерала-инспектора кавалеріи.

Въ 1886 году его императорское высочество былъ произведенъ въ генераль-лейтенанты съ назначеніемъ состоять въ распоряженіи его императорскаго высочества главнокомандующаго войсками гвардіи и петербургскаго военнаго округа. Въ 1888 г. назначенъ начальникомъ 37-й пѣхотной дивизіи, послѣ чего командовалъ 1-мъ армейскимъ корпусомъ, а затѣмъ назначенъ состоять при войскахъ гвардіи и петербургскаго военнаго округа. Въ 1897 г.

его императорское высочество назначенъ генераль-адъютантомъ къ Его Величеству и въ слѣдующемъ году произведенъ былъ въ генераль-отъ-инфантеріи. Его императорское высочество приходился младшимъ братомъ принцессѣ Маріи Максимиліановнѣ Баденской и принцессѣ Евгеніи Максимиліановнѣ Ольденбургской и старшимъ братомъ его императорскому высочеству Георгію Максимиліановичу Лейхтенбергскому.

### Отъѣздъ Ихъ Императорскихъ Величествъ въ Данію. (Рис. на стр. 570).

17-го августа, Ихъ Величества Государь Императоръ и Государыня Императрица Александра Феодоровна съ Августѣйшими Дѣтьми изволили отбыть изъ Петергофа на Императорскую яхту «Штандартъ» для слѣдованія въ Данію.

На петергофской военной пристани проводятъ Ихъ Величества собрался Ихъ Императорскія Высочества Великіе Князья Петръ Николаевичъ съ Августѣйшею Супругою Великою Княгинею Милицею Николаевною, Михаилъ Николаевичъ, Георгій Михайловичъ съ Августѣйшею Супругою Великою Княгинею Маріею Георгіевною, Сергій Михайловичъ и его высочество Королевичъ Андрей Греческій, а также министры, придворныя дамы и лица ближайшей свиты. Въ аллеѣ Нижняго сада построились лейб-гвардіи уланскій Ея Величества Государыни Императрицы Александры Феодоровны полкъ, казаки собственнаго Его Величества конвой и нижне чины сводно-гвардейскаго батальона, а на военной пристани—офицеры собственнаго Его Величества конвой, сводно-гвардейскаго батальона и уланскаго Ея Величества полка, послѣдніе съ командующимъ полкомъ принцемъ Людовикомъ Наполеономъ во главѣ.



Его Императорское Высочество князь Евгений Максимиліановичъ Романовскій, герцогъ Лейхтенбергскій († 18-го августа 1901 г.). По фот. Левіцкаго авт. «Нивы».

Въ исходѣ четвертаго часа изволили прибыть Ихъ Величества. Августѣйшія Дѣти прибыли нѣсколько ранѣе. Ихъ Величества изволили обходить всѣхъ собравшихся, причемъ командующій уланскимъ Ея Величества полкомъ Принцъ Людовикъ Наполеонъ, а также начальникъ петергофскаго дворцоваго управления, генералъ-майоръ Пльшко, имѣли счастье поднести Государынѣ Императрицѣ букеты изъ живыхъ цвѣтовъ. Простившись съ Августѣйшими Родственниками, Ихъ Величества прослѣдовали на яхту «Александрія» и отбыли на кронштадтскій рейдъ, гдѣ изволили перейти на Императорскую яхту «Штандартъ», для дальнѣйшаго слѣдованія въ Данію.

Въ путешествіи сопровождаютъ Ихъ Величества: гофмаршалъ графъ П. К. Бенкендорфъ, флагъ-капитанъ Его Величества, генералъ-адъютантъ Ломенъ, начальникъ Императорской Главной Квартиры, флигель-адъютантъ графъ Гейденъ, фрейлина А. А. Оленина и лейбъ-хирургъ Гиршъ.

### Дюнкирхень и Реймсъ. (Рис. на стр. 571).

Какъ извѣстно уже нашимъ читателямъ, на сентябрь назначены во Франціи большіе маневры и смотръ войскамъ, при особенно торжественной обстановкѣ. Эти военныя торжества будутъ происходить въ окрестностяхъ двухъ старинныхъ, историческихъ городовъ Франціи—Дюнкирхена и Реймса. Первый изъ нихъ—небольшой, укрѣпленный городъ въ Сѣверномъ департаментѣ, на берегу Нѣмецкаго моря; это очень важный торгово-промышленный



Отбытіе Ихъ Величествъ Государя Императора и Государыни Императрицы Александры Ѳеодоровны съ Августѣйшими дѣтьми изъ Петергофа на Императорскую яхту «Штандартъ» для слѣдованія въ Данію, 17-го августа 1901 г. По фот. К. Булла авт. «Нивы».

портъ, ведущій обширныя коммерческія сношенія съ границей. Дюнкирхенскимъ каналомъ городъ соединенъ съ цѣлою системой французскихъ и, отчасти, бельгійскихъ каналовъ. Таково его настоящее; прошлое же его имѣетъ историческое значеніе. Англія и Франція долго спорили за обладаніе этимъ важнымъ портомъ. Въмѣстѣ съ Фландрскимъ графствомъ, онъ переходилъ къ Бургундскому и Габсбургскому домамъ, пока, наконецъ, не былъ завоеванъ въ 1558 г. французами; недолго удержавшись въ ихъ рукахъ, онъ дѣлался достояніемъ то Англіи, то Испаніи. Только въ 1662 г. Франція окончательно стала его обладательницей, купивъ его у англичанъ. Утрехтскій миръ предписалъ Франціи срыть всѣ укрѣпленія и закрыть портъ, устроенный Людовикомъ XIV; такое положеніе сохранялось до парижскаго мира 1783 г., когда всѣ сооруженія Дюнкирхена были восстановлены.

Реймсъ—еще болѣе древній городъ и сильная крѣпость Франціи въ департаментѣ Марны. Въ немъ—памятники Людовику XV, Кольберу и Жаннѣ д'Арки; знаменитый готическій соборъ—лучшее украшеніе города, въ которомъ, начиная съ 1179 г., короновались короли Франціи. Въ соборѣ хранилось, до революціи, историческое реймское евангеліе: на немъ короли присягали во время коронаціонныхъ торжествъ. Гробница патрона города, св. Ремигія находится въ старинной церкви с. Реми. Въ 496 г. св. Ремигій обратилъ, въ этомъ городѣ, короля Хлодвига въ христіанство. Въ Реймсѣ множество зданій XIII—XVI в., крайне интересныхъ своимъ историческимъ прошлымъ и архитектурой среднихъ вѣковъ. Въ настоящее время, Реймсъ центръ всемірной торговли шампанскимъ: здѣсь сосредоточены подвалы и погреба извѣстнѣйшихъ фирмъ, торгующихъ этимъ виномъ.

Реймсомъ владѣлъ Карлъ Лысый, графъ Вермандуа, архіепископы, именовавшіеся графами Реймскими, англичане, у которыхъ городъ былъ завоеванъ знаменитой Орлеанской дѣвой. и даже русскіе въ 1814 г. вмѣстѣ съ пруссаками, занявшіе Реймсъ подъ начальствомъ гр. Сень-При. Наполеонъ отобралъ обратно эту

историческую святыню Франціи отъ союзниковъ, въ рѣшительномъ сраженіи, во время котораго гр. Сень-При получилъ смертельную рану. Мы даемъ здѣсь видъ части г. Дюнкирхена и его порта, а также видъ г. Реймса съ его знаменитымъ соборомъ.

### Пожаръ Малаго театра въ Петербургѣ.

(Рис. на стр. 572).

Въ ночь на 20-е августа т. г. въ Петербургѣ сгорѣлъ почти до тла Малый театръ. Это былъ одинъ изъ лучшихъ частныхъ театровъ въ столицѣ; къ наступающему театральному сезону онъ былъ вновь отремонтированъ, на что было потрачено собственницей зданія театра, гр. Апраксиной болѣе 200.000 рублей. Арендующее театръ для спектаклей своей труппы литературно-художественное общество потерпѣло также большіе убытки, какъ въ видѣ сгорѣвшихъ декораций и бутафорія, такъ и вслѣдствіе невозможности начать спектакли во время; не менѣе плачевно положеніе очень большой труппы, оставшейся передъ самымъ сезономъ, когда всѣ труппы уже сформированы, безъ театра, а слѣдовательно и безъ дѣла. По имѣющимся, однако, свѣдѣніямъ, дирекція литературно-художественнаго общества рѣшила заарендовать для спектаклей Панаевскій театръ, въ которомъ ранѣе давались спектакли труппы.

Болѣе 75 лѣтъ не было въ Петербургѣ такого грандіознаго пожара въ театрѣ. По странной случайности предыдущій сгорѣвшій театръ помѣщался близъ Малаго театра, у Чернышева моста и вы-



ходилъ фасадомъ на Фонтанку. Онъ сгорѣлъ 2-го мая 1825 года.

Пожаръ въ Маломъ театрѣ возникъ около 12 часовъ ночи и распространился такъ быстро, что никакія усилія пожарныхъ частей, собравшихся въ полномъ составѣ, не могли преоборать силу огня. Возникъ пожаръ внизу, въ трюмѣ театра, какъ предполагаютъ, отъ зароненной спички или тлѣвшаго окурка, и огонь съ неимоверной быстротой охватилъ зданіе. Когда прибыли пожарныя части, вся сцена, по словамъ брантмейстера г. Кириллова, была обята пламенемъ и загорался уже зрительный залъ. Огонь быстро охватилъ обивки ложъ и балконовъ и бушевалъ съ страшною силой. При вскрытіи крыши произошла неимоверная тяга. Это былъ настоящей адъ. Нечего было и думать о спасеніи загоравшихся помѣщениій; все вниманіе было обращено на локализацию огня и, главнымъ образомъ, на отставаніе деревяннаго сарая, гдѣ былъ складъ декораций, и «бабушкина» корпуса Апраксина двора, хотя и каменнаго, но съ деревянными пристройками, въ которыхъ находятся кожа, мочало, дерево и прочіе легко воспламеняющіеся матеріалы. Молодецкой работѣ пожарныхъ командъ воплѣтъ это удалось, несмотря на то, что огненные языки уже лизали эти строения; пожарные отстояли даже часть горѣвшаго театра—фойе, буфетъ и прочее. На пожарѣ работало десять частей и 5 паровыхъ машинъ. Только сутки спустя послѣ возникновенія пожара уѣхала послѣдняя паровая машина.

Внутри театръ выгорѣлъ почти до тла. Все страшно обезображено, крыши и потолковъ нѣтъ и слѣда, послѣдніе жалкіе остатки ихъ у стѣнъ обрушились внизъ, и висятъ только паутина желѣзныхъ искверканныхъ огнемъ стропиль. Сцена и зрительный залъ разрушены настолько, что трудно рѣшить, что именно было въ сгорѣвшемъ зданіи. Въмѣсто ложъ торчатъ одни ихъ основанія—рельсы, вмѣсто зрительнаго зала—груды желѣза, обуглившихся кусковъ дерева, проволоки, кусковъ холста, и надъ всѣмъ этимъ высится пустое пространство,—необязательный небесный сводъ. Жалкимъ наоминаніемъ о сценѣ остались только расщепляемые вѣтромъ боль-

шие кожаные ремни, служившие приспособлением для поднятия занавѣса.

Воспроизведенный у насъ фотографическій снимокъ даетъ представление объ этой грустной картинѣ разрушенія.

## Политическое обозрѣніе.

(Съ портр. на стр. 572).

На пути къ берегамъ Франція императорская яхта «Штандартъ» съ Государемъ Императоромъ и Государыней Императрицей Александрой Теодоровной стала 20-го августа, въ два часа дня, на рейдъ датскаго порта Гельсингеръ, принявшаго парадный видъ по случаю прибытія Высокихъ Гостей. На пристани Августѣйшая чета встрѣчена была датскимъ королемъ Христианомъ, наслѣднымъ принцемъ датскимъ и королемъ греческимъ. Встрѣча имѣла самый сердечный характеръ. Въ сопровожденіи короля и принцевъ Государь Императоръ обошелъ почетный караулъ при звукахъ русскаго гимна; черезъ четверть часа всѣ Августѣйшія Особы отбыли съ экстреннымъ поѣздомъ въ Фреденсборгъ, при восторженныхъ кликахъ народной толпы.

Нынѣшній прїѣздъ Государя Императора въ Данію вызвалъ необычайныя сердечныя привѣтствія со стороны датскаго народа, какъ по многозначительной цѣли путешествія Русскаго Царя въ страну, на сторонѣ которой симпатіи всей Даніи, такъ и потому, что датчане переживаютъ теперь самое радостное настроеніе по случаю перехода правительственной власти изъ рукъ консервативной партіи къ политическимъ дѣятелямъ, наиболее всего отстаивающимъ интересы народныхъ массъ. Наканунѣ прибытія Государя Императора датскій народъ устроилъ торжественную овацію своему маститому королю. Большая народная процессія около восьми тысячъ человекъ явилась въ королевскій дворецъ въ Амалиенборгъ благодарить короля за смѣну министровъ. Окруженный присутствующими членами королевской семьи, вдовствующей Императрицей Маріей Теодоровной, англійской королевой и греческимъ королемъ, монархъ Даніи принялъ депутацию и выслушалъ ея оратора крестьянина-собственника, благодарившаго короля за довѣріе къ большинству народа и за перемѣну министровъ для продолженія политической работы мирнымъ и плодотворнымъ образомъ. Поблагодаривъ за привѣтствіе, король Христианъ сказалъ, что и для него день смѣны министерства является знаменательнымъ днемъ, который послужитъ началомъ плодотворной работы на благо родины; новые совѣтники короля призваны, въ полномъ довѣрїи къ ихъ способностямъ и любви къ отечеству; далѣе король выразилъ надежду, что огромное большинство народа, видящее въ новомъ министерствѣ осуществленіе своихъ желаній, поддержитъ новый кабинетъ ради мира и единенія ко благу и счастью отечества. Передавая сердечный привѣтъ всѣмъ, пришедшимъ депутацию, король съ балкона провозгласилъ: «да здравствуетъ наше возлюбленное отечество!»—среди восторженныхъ овацій тысячъ народа, наполнявшаго дворцовую площадь. За торжественнымъ обѣдомъ министр - президентъ Дейнтцеръ отмѣтилъ въ своей рѣчи главныя задачи новаго кабинета: судебную реформу, упорядоченіе народной обороны, улучшеніе содержанія мелкихъ чиновниковъ, преобразование системы налоговъ. Въ заключеніе своей рѣчи ораторъ указалъ на рѣшительное стремленіе новаго министерства водворить народное самоуправленіе чрезъ избранныхъ представителей.

Мирнымъ настроеніемъ повѣяло также изъ Берлина, куда направилась съ дальняго Востока китайская «искупительная» или «покаянная» миссія. Удовлетворяя требованію державъ, выраженному въ договорѣ съ Китаемъ, богдыханъ отправилъ къ императору Вильгельму своего брата, двадцатилѣтняго принца Цуна съ большою свитой принести извиненіе за убійство въ Пекинѣ германскаго

посланника. Прибывъ въ Европу, китайское чрезвычайное посольство, по дорогѣ въ Берлинъ, неожиданно остановилось въ Базелѣ. Сперва пошли толки о внезапной болѣзни китайскаго принца, но затѣмъ не осталось никакого сомнѣнія въ томъ, что болѣзню чисто «дипломатическаго» свойства. По отзывамъ германской печати, задача китайской «покаянной» миссіи затруднена была выработаннымъ въ Берлинѣ цереміаломъ, по которому принцъ Цунъ и его свита должны были продѣлать предъ германскимъ императоромъ китайскую церемонію «котау», обязательную для китайцевъ, представляющихся богдыхану. По этому этикету братъ китайскаго императора долженъ былъ пасть ницъ, три раза коснуться земли лбомъ и затѣмъ девять разъ поклониться. Цереміаль показался унижительнымъ для китайскаго принца, и миссія остановилась на нѣсколько дней въ Швейцаріи, ожидая изъ Пекина дальнѣйшихъ инструкцій по телеграфу. Казалось, вопросъ приметъ характеръ

далеко не маловажнаго дипломатическаго инцидента, но германскій императоръ по личной инициативѣ быстро уладилъ дѣло, поручивъ передать принцу Цуну, что императоръ приметъ его въ Потсдамѣ въ сопровожденіи одного лишь переводчика. 22-го августа въ полдень назначена была въ новомъ дворцѣ «искупительная» аудіенція. Императоръ Вильгельмъ въ присутствіи королевскихъ принцевъ, министровъ, генералитета и придворныхъ чиновъ принялъ принца Цуна. Одѣтый въ бѣлую мантию со знаками глубокаго траура и въ стальномъ шлемѣ, императоръ Вильгельмъ сидѣлъ на тронѣ и привѣтствовалъ вошедшаго въ залу принца Цуна лишь легкимъ движеніемъ руки. Приблизившись къ трону, принцъ съ глубокимъ поклономъ передалъ германскому императору собственноручное письмо богдыхана, написанное по китайски на кускѣ желтой шелковой ткани. Въ общихъ чертахъ письмо китайскаго императора содержитъ въ себѣ слѣдующее: великій императоръ китайскій имперіи посылаетъ привѣтъ великому германскому императору; дружественныя взаимныя отношенія существовали издавна и стали еще сердечнѣе, когда прибылъ въ Пекинъ братъ императора; но въ прошломъ году мятежники «Большого кулака» убили посланника, о чемъ богдыханъ глубочайшимъ образомъ сожалѣлъ; въ сознаніи своей тяжелой отвѣтственности богдыханъ повелѣлъ соорудить памятникъ искупленія и отправить единороднаго брата-принца Цуна увѣрить германскаго императора, какъ сильно событія прошлаго года огорчили богдыхана и еще теперь одушевляютъ чувства стыда и раскаянія; принцу Цуну повелѣно лично высказать благодарность за подавленіе возстанія и за содѣйствіе миру; наконецъ богдыханъ выражаетъ твердую увѣренность, что негодваніе германскаго императора уступитъ мѣсто стариннымъ дружественнымъ чувствамъ для взаимныхъ, болѣе тѣсныхъ, многостороннихъ и благодѣльныхъ отношеній въ будущемъ.

Передавая письмо богдыхана, принцъ Цунъ въ своей рѣчи, произнесенной на китайскомъ языкѣ, охарактеризовалъ причину и цѣль прибытія ближайшаго родственника богдыхана и увѣрилъ императора Вильгельма, что китайскій императоръ былъ чуждъ прошлогоднимъ смутамъ, но по обычаю, существующему цѣлыя тысячелѣтія, китайскій императоръ принялъ вину на свою священную особу; принцу поручено быть выразителемъ лучшихъ желаній дому германскаго императора; искреннѣе желаніе богдыхана и принца, чтобы народы Германіи и Китая научились



Французскій портъ Дюнкеренъ, гдѣ состоится смотръ французской сѣверной эскадры.



Общій видъ г. Реймса, близъ котораго назначены большіе маневры французской арміи.

взаимному пониманию и оцѣнкѣ. Соблюдая крайнюю серьезность, почти строгость, императоръ Вильгельмъ громкимъ, энергичнымъ голосомъ произнесъ свой отвѣтъ, не вставая съ трона: высоко-серьезное событіе привело принца сюда; совершенно неслыханное преступленіе, заклеянное международнымъ правомъ и обычаями всѣхъ націй; императоръ охотно вѣритъ глубокому сожалѣнію богдыхана и его непричастности въ насиліяхъ противъ посольствъ мирныхъ друзей, но тѣмъ болѣе тяжка вина совѣтниковъ китайскаго императора и его правителства, прощенье коихъ, пусть не заблуждаются, можетъ быть достигнуто не однимъ лишь искупительнымъ посольствомъ, а дальнѣйшимъ ихъ поведеніемъ согласно предписаніямъ международного права и обычаямъ цивилизованныхъ націй: если богдыханъ будетъ править своей имперіей въ духѣ этихъ предписаній, мрачныя послѣдствія смуты будутъ преодолены, и установятся между обѣими державами прочныя дружественныя отношенія ко взаимному благу; съ искреннимъ желаніемъ именно этого императоръ привѣтствуетъ принца.

Своею рѣчью императоръ Вильгельмъ закончилъ аудіенцію; во все время аудіенціи принцъ Цунъ стоялъ передъ императоромъ и оставилъ залу, пятясь къ выходу задомъ и отвѣсившая многократные поклоны. По окончаніи аудіенціи принцу Цуну оказаны были обычные почести, съ какими встрѣчаютъ иностранныхъ принцевъ.

Такимъ образомъ, китайскій вопросъ продвинутъ, повидимому, къ самому концу, и можно надѣяться, что настанетъ снова мирное настроеніе въ Европѣ. Прочнымъ залогомъ тому могутъ служить приближающіяся торжественныя событія: въ Дани, куда вслѣдъ за упомянутыми Гостями прибылъ 26-го августа на своей королевской яхтѣ «Osborne» августѣйшій родственникъ датской королевской семьи — англійскій король Эдуардъ VII; въ Дании, вблизи котораго состоятся большіе маневры, въ Донкирхенѣ и Реймсѣ.



Китайскій принцъ Цунъ, прибывшій въ Германію во главѣ искупительнаго посольства.

Въ эту радостную картину мирныхъ торжествъ явилась грустнымъ диссонансомъ изъ Америки и облетѣла весь міръ страшная вѣсть о злодѣйскомъ покушеніи на жизнь президента Соединенныхъ Штатовъ Макъ-Кинлея. Гнусное злодѣяніе совершено анархистомъ въ Буффало, на устроенной тамъ выставкѣ.

Покушеніе совершено во время пріема въ музыкальномъ залѣ выставки. Въ то время какъ президентъ стоялъ впереди, на возвышенномъ мѣстѣ, изъ толпы народа направился къ нему какой-то молодой субъектъ, при чемъ одна рука была у него скрыта подъ повязкой или носовымъ платкомъ. Президентъ, привѣтливо улыбаясь, протянулъ ему руку. Но тутъ раздался выстрѣлъ изъ револьвера. Президентъ отступилъ на шагъ, лицо его покрылось блѣдностью, онъ подошелъ къ стулу, сѣлъ и прикрылъ лицо руками. Президента отнесли въ квартиру г. Мильборна, президента выставки.

Двое полицейскихъ бросились на злоумышленника, опрокинули его и старались отнять у него оружіе. Убийца высвободилъ однако руку и снова попытался выстрѣлить въ президента. Макъ-Кинлей самъ удалил пулю, которая ударила его въ грудную клетку, скользнула по ней и засѣла въ кожу. Онъ сказалъ при этомъ полицейскому: «Я думаю, что въ тѣлѣ у меня есть еще одна пуля».

Послѣ того въ зданіи выставки, гдѣ собралась громадная толпа, дѣло дошло до страшныхъ сценъ. Полиція еле высвободила злоумышленника изъ рукъ возмущеннаго народа.

Пуля проникла въ животъ на 5 дюймовъ ниже лѣваго соска и на полтора дюйма лѣвѣ средней линіи. Проритыя стѣнки желудка — передняя и задняя — тщательно защиты шелкомъ. Никакого поврежденія кишекъ и другихъ органовъ въ полости живота не удосто- вѣрено. Результаты операции пока еще опредѣлить нельзя, но, если нагноенія не произойдетъ, врачи подаютъ надежду, что президентъ выздоровѣетъ.



Пожаръ Малаго театра въ Петербургѣ, 20-го августа 1901 г. Общій видъ разрушенныхъ огнемъ зрительнаго зала и сцены театра. По фот. К. Булла авт. «Нивы».

ТОВАРИШЕСТВО  
 „ПРОВОДНИКЪ“  
 Москва. \* Рига. \* СПбурзь.

Т-ва РУССКО-ФРАНЦУЗСКИХЪ ЗАВОДОВЪ подъ фирмой: „ПРОВОДНИКЪ“.  
 ПРОДАЕТСЯ ВЕЗДѢ.  
 ОСТЕРЕГАТЬСЯ ПОДЪЛЖЬ!  
 Обращать вниманіе на клеймо (звѣзда) съ фирмой.



Основан. въ 1886 году, разрѣшенные Начальствомъ

# КУРСЫ и БЮРО БУХГАЛТЕРИИ В. А. ХАГЕЛЬСТРЕМЪ,

ПРЕПОДАВАТЕЛЯ БУХГАЛТЕРИИ МОСКОВСКАГО УЧИТЕЛЬСКАГО ИНСТИТУТА,  
 Москва, Тверская ул., уголъ Леонтьевскаго пер., д. Полякова. Ц. № 15779 7-7

1-го СЕНТЯБРЯ НАЧАЛО ОБЩАГО КУРСА. Программы высылаются бесплатно.

Основательное изученіе бухгалтеріи торговой, банковской, фабричной, сельскохозяйственной, винной монополіи и земскихъ управъ.

Въ текущемъ учебномъ году на курсахъ В. А. ХАГЕЛЬСТРЕМЪ обучалось 283 челов.

НА КУРСЫ ПРИНИМАЮТСЯ ЛИЦА ОБОЕГО ПОЛА, ВСЯКАГО ВОЗРАСТА.

## УКРѢПЛЕНІЕ и УСПОКОЕНІЕ НЕРВОВЪ САНАТОГЕНОМЪ

Д-ръ мед. Кебель въ Лейбенѣ пишетъ: «Мои наблюденія показали мнѣ, что САНАТОГЕНЪ отличное укрѣпляющее средство, превосходящее по моему мнѣнію всѣ другія питательныя соли. Его очень удобно принимать и оно вскорѣ восстанавливаетъ истощенный организмъ».

Имѣется въ аптекахъ и аптекарскихъ магазинахъ.

ВЛЕСТЯЩІЕ ОТЗЫВЫ профессоровъ и докторовъ сообщаются по требованію.

Ц. № 15567 8-7

БАУЕРЪ и К<sup>о</sup>, Берлинъ, S. O. 16.



Передъ леченіемъ САНАТОГЕНОМЪ.



Послѣ леченія САНАТОГЕНОМЪ.

**ФАБРИКА и СКЛАДЪ**  
**Бруно Земгеръ и К<sup>о</sup>**  
 С.Петербургъ, Невскій Пр. №25 (бывшій Казанскій)  
**Фотогр. Аппараты и Принадл.**  
 (Кратк. Прейсъ-Курантъ бесплатно.)

**СЧЕТОВОДНЫЕ КУРСЫ В. В. ЕЗЕРСКАГО.**  
 С.Петербургъ, Садовая № 22, уголъ Невскаго. [!] Москва, Тверская № 42, д. О. В. Езерскаго  
 Свѣдѣнія сообщаются лично и высылаются почтою бесплатно.  
 Позднѣйшія награды на выставкахъ.  
 Пенза 1898 г. Три болши. серебр. медали за ученическія работы.  
 С.-Петербургъ 1898 г. Серебр. медаль отъ Мин. Финансовъ за систему счетоводства.  
 С.-Петербургъ 1899 г. Золотая медаль.

**ХУДОЖ. ОТКРЫТ. ПИСЬМА.**  
 12 у моря 1 р.; 12 пластическія позы 1 р.;  
 12 купальщицъ 1 р.; 8 бромосеребряныхъ  
 1 р.; 50 Парижъ 3 р. Пр.-кур. безплн.  
 Э. М. Муартъ, СПб., Караванная, 8.

**ХУДОЖ. ОТКРЫТ. ПИСЬМА.**  
 12 морское купанье 1 р.; 12 сезонныхъ  
 1 р.; 20 изъ Трансаала. войны 1 р. 20 к.;  
 10 новобрачные 1 р. 20 к.; 12 модель ху-  
 дожника 90 к.; 20 фантазіи. 80 к.; 12 пла-  
 стич. позы 1 р. 20 к.; 6 вѣтрѣча (душегубы)  
 60 к. Много фантаз. и пикантн. сюжетовъ  
 серіями отъ 3-хъ до 20 коп. за штуку. Пере-  
 сылка заказн. бандеролью 10 коп. (стоим.  
 можно почтов. марками мелкаго достоин-  
 ства). Требованія адресовать: З. ЖУКУ,  
 Варшава, Новоліпки, 30.

### ПОСЛѢДНЯЯ НОВОСТЬ!!!



Черные воронковой ста-  
 ли карманные часы съ  
 будильникомъ „УНИ-  
 КУМЪ“. Часы кар-  
 маные съ будильни-  
 комъ до настоящаго  
 времени не были до-  
 ступны по своей доро-  
 гой цѣнѣ, такъ какъ  
 часы эти продавались  
 не дешевле 25 рублей  
 штука. Нынѣ же благо-  
 даря новымъ усовер-  
 шенствованіямъ часо-  
 вой механики. „УНИКУМЪ“ удалось  
 уменьшить значительно стоимость и вмѣсто  
 25 р. стоятъ теперь только 8 р. 50 к. Часы  
 эти обыкновенной величины, кромѣ указы-  
 ванія времени могутъ разбудить во всякое  
 желаемое время, они не только интересны  
 какъ будильникъ ночью, но и днемъ могутъ  
 напомнить о разныхъ порученіяхъ какъ слу-  
 жбынхъ, такъ и частныхъ. Всѣмъ тѣмъ  
 они имѣютъ громадную важность какъ для  
 лицъ служащихъ въ Военныхъ и Гражданскихъ  
 учрежденіяхъ, такъ и для всякаго частнаго  
 человѣка. Цѣна одной шт. только 8 р. 50 коп.  
 Изгороднымъ высылаются, безъ задатка  
 налож. платеж. Приглашается наставленіе и  
 ручательство за вѣрность хода на 4 года.  
 Требованія адресовать: Базаръ Новостей,  
 Варшава, Граничная ул. № 4.

**УНИВЕРСАЛЬНЫЙ МАГАЗИНЪ**  
**МЮРЪ и МЕРИЛИЗЪ.**  
 Москва, Кузнецкій Мостъ, домъ кн. Гагарина.  
**ВЫШЕЛЪ**  
 НОВЫЙ ПРЕЙСЪ-КУРАНТЪ  
**НА ОСЕННІЙ СЕЗОНЪ 1901 Г.**  
 Бесплатно высылается всѣмъ желающимъ: про-  
 ситьъ открытымъ письмомъ сообщить свой адресъ.  
 Товаръ посылается повсюду съ  
 наложеннымъ платежомъ (въ Сибирь,  
 кромѣ Томск. и Тоб. губ. и Средн. Азію  
 требуется 1/2 задатка); при выпискѣ на 25 р.  
 (въ Евр. Россіи) льготная пересылка  
 (кромѣ товаровъ громоздкихъ).  
 Требуйте новый преисъ-  
 курантъ. Изгородный од-  
 дѣль расширенъ.  
**Масса новостей.**  
**Образчики ма-  
 теріалъ бесплатно**  
 (обозначать цѣн., шир. и  
 прил. цѣну).



**ТУРБИНЫ**  
 всемірно-извѣстнаго завода Д. Лефель и К<sup>о</sup> съ усо-  
 вершенствомъ регулированіемъ.  
**ВЫГОДНѢЙШАЯ ЗАМѢНА ВОД. КОЛЕСЪ.**  
 — Завышій коэф. полезнаго дѣйствія. —  
 ■ Прочность и силы гарантируются. ■  
 Единств. представителъ  
**В. ЖУКОВСКІЙ**  
 С.-Петербургъ, Невскій, 97.  
 Полное устройство мельницъ.—Каталоги бесплатно.



**Фотографіи** красивыхъ женщинъ всѣхъ на-  
 цій въ домашнемъ веліжж. 15  
 хорошо упакован. фотографій и 30 мнѣи-  
 атуръ высылаютъ франко за 2 руб. (можно  
 почт. марками зак. письм.). Обращаться пись-  
 менно на русск. яз. по адресу: I. L. Silber-  
 berg, Wien, Praterstrasse № 26. Вѣна (Австр.).  
**Новость!**  
**КОМНАТН. ДУШЪ**  
 ПРОДАЕТСЯ  
 въ магаз. Резин. Изд.  
**А. ГОЛЬЦШМІДТЪ**  
 Москва, Никольская,  
 д. гр. Шереметева.  
 Прейсъ-Кур. высылаются  
 по требованію.





**Е. КРАУСЪ и К<sup>о</sup>.**  
 Р. № 1574925—8  
 Фабрика для оптики и прецизионной механики в Париж.  
 Отдѣленіе для всей Россіи:  
 С.-Петербургъ, Мойка, 42.  
 Адресъ для телеграммъ: Аргусъ.  
 Биночки высшего качества.  
 Аргусъ—11 р. Лилипутъ—8 р. 50 к.  
 Каталоги биноклей и подзорныхъ трубъ, стерео-биноклей, астигматовъ, микроскоповъ и центробѣжныхъ приборовъ бесплатно.

**50,000,000**  
 фруктовыхъ, декоративныхъ, парковыхъ и лѣсныхъ деревьевъ приготовлено къ осенней продажѣ. Цѣны понижены. Фруктовый привит. дер. отъ 5 к за шт., лѣсные отъ 30 к. за 1900 шт. Прейс-курранты высылаются бесплатно. Садоводство  
**А. Выхановой съ С-ми**  
 въ Лыпецкѣ, Тамб. губ. и при ст. «Долгоруково», Орл. губ.

**лучшій ЦВѢТЧНЫЙ О-ДЕ-КОЛОНЪ**  
**4711**  
**Рейнскіе букеты**  
 ПРЕВОСХОДНЫЕ ПРОДОЛЖИТЕЛЬНЫЕ И ДЕШЕВЫЕ ДУХИ ДЛЯ ПЛАТКОВЪ  
 всѣхъ цвѣточныхъ и модныхъ запаховъ

**НОВОСТИ!**  
**КРАСКА КУПЧИНСКАГО.**  
 Волосы сѣдые получаютъ желаем. цвѣтъ если лично, безъ сторонней помощи, протереть щеточкой жидкостью изъ флакон. № 1, 2 и 3-го; послѣ чего становятся мягкими и не пачкаютъ бѣлья. Окрашивать разъ въ мѣсяцъ. Въ требованіи указывать цвѣтъ волосъ: черныя, шатенъ или блондинъ. Цѣна 2 руб., перес. нал. платеж. Ск. П. Виноградова, Москва, Рождественка, д. № 2. Продается въездъ СПб., маг. Виноградова, Гороховая, 36.

**ПРИГЛАШАЮТЪ**  
 дѣятельныхъ агентовъ. Обращаться письменно: Банкирскій домъ Генрихъ Блокъ, С.-Петербургъ, 53, Невскій.

**ТОЛЬКО ЗА 20 К. ПОЧТ. МАР.**  
 высылаются какъ заработать съ 10 р. до 200 р. въ мѣсяцъ даже неопытному чадоѣ. Одесса, Ришельевскія, 35, М. Фарштейну.

**СОБРАНИЕ ЛИБРЕТТО**  
 на рус. яз. (содержаніе 42 оперъ съ приб. арій, постоянно повтор. на сцен. теат.) необходимо каж. интелег. сем. Цѣна 1 р. 20 к. съ пересылк. съ нал. плат. 1 р. 30 к. Высылаю безъ задатка. Адресъ издателя Влад. Ал. Сидорову, Варшава, Сенатор. ул., 24-30 типогр. Левиссона

**МАССАЖЪ ЛИЦА**  
 изобрѣтателя Генриха Симона въ Берлинѣ.  
 Посредствомъ специальныхъ аппаратовъ увячѣваетъ морщины и предупреждаетъ появленіе таковыхъ. Единственныя представительства для всей Россіи  
**Т-во А. РАЛЛЕ и К<sup>о</sup>.**  
 Москва — Кузнецкій мостъ, Петербургъ—Невскій, 18, Варшава—Вержсвая, 7, Екатеринбургъ—Богоявленская ул., Тифлисъ—Головинскій просп.

**ДАМАМЪ И БАРЫШНЯМЪ. Изящный подарокъ.**  
 Изъ чистаго золота 56-й пробы цѣлый гарнитуръ только 15 руб. 1) Браслетъ золотой, состоящій изъ плотнаго золотого обруча, на которомъ искусственные брилліанты превосходной игры обхватываютъ дублетъ рубинъ, сапфиръ, изумрудъ или бирюзу (по выбору заказчика); 2) Брошь; 3) Пара крупныхъ серегъ; 4) Кольцо такого же фасона. (На рисункѣ гарнитуръ изображенъ въ уменьшенномъ видѣ). Въ отдѣльности браслетъ высылается за 8 руб., брошь 4 руб., серьга 3 руб., кольцо 2 руб. Высылается наложен. платеж. по полученіи 3 р. задатка. Адресъ: фабричный складъ золотыхъ вещей и часовъ. ЮЛІИ ГУБЕРЪ, Одесса, Преображенская, 69. Даромъ получаетъ каждый написавшій на сумму не менѣе 30 руб. премію—часы мужские или дамские, вороненой стали съ вѣри. ходомъ и благодаря Васъ за высланный мѣ гарнитуръ. Посылаю Вамъ еще 5 руб., и вышлите мѣ такой же гарнитуръ за 15 руб., какъ выслали прежде, и 1/2 дюж. ложекъ, 1/2 дюж. вилокъ и 1/2 дюж. ножей. Съ почтеніемъ П. Ф. Рожковъ, ст. Усть-Лаба, Куб. обл.

**Чудо-микроскопъ.**  
 Микроскопъ этотъ распрод. на всемірныхъ выставкахъ въ Чикаго и Парижѣ въ количествѣ около 2 1/2 милліон. штукъ теперь высылается мною за незначительную цѣну только 4 рубля съ помощью этого чуда, «микроскопа» можно видѣть каждыи предм. увелич. въ 2500 разъ. Необходимо при изученіи ботаники и зоологіи и является давно желаннымъ инструментомъ для опредѣленія добротачивости мятат. продуктовъ. Мельчайшіе атомы и невидим. прот. глазомъ инфузори (мал. живот.), живущіе соверш. свободно въ водѣ, различаются съ помощью этого Микроскопа ясно и можно ихъ видѣть плавающими. Микроскопъ этотъ въ изд. корбикѣ со всѣми принадлежностями многими готов. пластинками и особеннымъ объективомъ для отысканія трихлнъ, снабженъ еще преломл. лупою въ нивельн. оправѣ, съ помощью которой и близорукіе могутъ читать мельчайшій шрифтъ. Дальновозраны трубы «Perfect» посред. кот. можно видѣть на огр. (до вѣск. верств) растеніе удив. четкостью и ясностью. Штукъ 5 руб. Заказъ исполняется франко во всѣ мѣста Россіи только по полученіи стоимости требованіи можно обращаться на русск. яз. Адресъ: I. J. ЗИЛБЕРБЕРГЪ, Praterstrasse 26/2, Вѣна (Austria). I. J. SILBERBERG, Praterstrasse 26/2, Wien.

**Патентованный „Платинумъ“ АНТИ-КОРСЕТЪ**  
 Премированный на всѣхъ гігіеническихъ выставкахъ Европы  
 Главныя преимущества его слѣдующія:

- 1) не имѣетъ пластинокъ и боковыхъ стоекъ; застежка новой конструкціи вполнѣ ихъ замѣняетъ;
- 2) можетъ быть каждовременно дома стираемъ, такъ какъ пластинки моментально удаляются и вставляются обратно;
- 3) пластинки эти отличаются эластичностью, мягкостью, не ржавѣютъ и никогда, хотя легкія, не ломаются, вслѣдствіе чего каждая дама можетъ корсетъ свободно носить день за днемъ, безъ малѣйшаго давленія на организмъ;
- 4) материалъ и дѣла прочные, самъ же корсетъ, не имѣя стальныхъ частей, очень легокъ;
- 5) искусная кройка и хорошій фасонъ позволяютъ примѣнять оный къ каждой фигурѣ;
- 6) беременныя могутъ по мѣрѣ надобности расширить или сузить, кормящія же, не растегиваясь, кормить.

Для общедоступности и быстрого распространенія нашего корсета, мы назначили цѣны самыя низкія, а именно:  
 L.—4 р. 85 к., L. W. съ валансовой—5 р. 35 к., Че-су-ча—5 р. 50 к., Че-су-ча съ валанс.—5 р. 85 к., Тюлевый (ажурный)—6 р. 50 к.  
 Для беременных, кормящихъ и очень плотныхъ 50 коп. дороже.  
 Письменные заказы высылаются аккуратно почтою за наложеннымъ платежемъ, съ приложеніемъ за пересылку 50 коп.  
 Выбѣтъ съ заказомъ слѣдуетъ прислать мѣрки (въ сантиметрахъ, верхнихъ или тельсую), согласно показанному рисунку (а если можно также номеръ ношеннаго корсета) тогда ручаемся, что принаравливаясь къ нимъ поданнныи мѣркамъ корсетъ отъ насъ заочно заказанныи въ всѣмъ фигурамъ хорошо подойдетъ;

- 1) полную окружность груди по линіи А,
- 2) полный объемъ талии вокругъ, отъ В до С,
- 3) полный объемъ бедеръ, вокругъ отъ D до Е,
- 4) высоту бока, изъ подмышки до талии отъ А до С.

Вышесказанные три и болѣе штукъ сразу, за пересылку не платятъ.  
 Исключительная продажа въ складѣ фирмы  
**„ГИГИЕНА“**  
 въ Варшавѣ, ул. Бѣлянская 18, 1-й этажъ  
 Адресъ для писемъ, „Гигиена“ Варшава, № 349.  
 Обществамъ потребителей и экономическимъ пробные экземпляры высылаются франко.

**ВОДА БАЙЛЬ.**  
 Краска для волосъ, приготовляемая Байлемъ въ Парижѣ, окрашивается въ цвѣта:  
 ЧЕРНЫЙ, БРЮНЕ, ШАТЕНЪ И БЛОНДИНЬ.  
 Вода Байль сберегаетъ блескъ и мягкость волосъ, не гранитъ волосъ и не пачкаетъ бѣлья. Мытье волосъ передъ окрашиван. и послѣ не обязат. можно получить: у К. Феррейнъ, Никольская; Оскаръ Гетлингъ, Петровка; и др. аптекарск. парфюмер. и парикмахерск. магаз. Цѣна на флак. 3 р. Пересылка во всѣ города Россійской Имперіи наложен. платеж. отъ 1 флак. до 3 фла. за перес. 1 р.

**ЭДМУНДЪ ПАУЛУСЪ**  
 Маркнейкирхенъ (Саксонія)  
**Музыкальные инструменты.**  
 Требуется бесплатно русскій каталогъ № 4, съ цѣнами въ рубляхъ и франко Петербургъ отъ главныхъ представителей Евгений Ботманъ и № С.-Петербургъ, Садовая, 18.

**СТРУНЫ**  
 лучшаго качества для всѣхъ инструментовъ.  
 Басовыи обвитыя советъ. работы, замѣчательно звучныя.  
 Починка и передѣлка инстр.  
 Каталогъ бесплатно.  
**СКРИПИЧНЫЙ МАСТЕРЪ**  
**Ф. ПАСЕРЬСКІЙ**  
 СПб., Моховая, № 42, Караванная, № 3—35.

**ВЫСШАЯ НАГРАДА GRAND PRIX**  
 на Парижской выставкѣ 1900 г.  
 Скоропечущая машина  
**„СМИСЬ - ПРЕМЬЕ“**  
 самая скорая, прочная и удобная. Введена во всѣхъ министерствахъ и большихъ учрежденіяхъ. Цѣна 250 р.  
 Пишущая машина  
**„КОСМОПОЛИТЬ“**  
 съ 3 разными русскими и 3 разными латинскими алфавитами. Самый красивый шрифтъ. Цѣна 95 р. Описанія и образцы шрифтовъ обѣихъ машинъ высылаются бесплатно.  
**О. РИХТЕРЪ, СПб., Адмиралт. пр., 4.**

**ЗЕМЛЯНИЧНОЕ МОЛОКО**  
 ОТЪ ЗАГАРА И ДЛЯ БЛИЗНЫ ЛИЦА.  
**ТВА А. РАЛЛЕ и К<sup>о</sup>.**

# ЖИВНА

№ 36. **ОБЪЯВЛЕНИЯ** для напечатания в „Живнѣ“ принимаются по следующей цѣнѣ: за строку непарелль (въ 1/4 ширины страницы) — 1 р. 50 к. (на первой страницѣ) и 1 р. (на остальныхъ страницѣхъ). 1901 г.

**Содержаніе.** Т Е К С Т Ъ: Преграла Повѣсть П. М. Невѣжина.—Дещинскіе. Разсказъ А. Соколовой.—Къ рисункамъ: Часовщикъ.—Лѣвшя.—Скорморохъ г. Ярославль.—Окапи.—Политическое обозрѣніе.—Тиражъ погашеннаго билета въ 2-го внутренняго 5% съ выигрышами займа 1866 г.—Объявленія.

Р И С У Н К И: Часовщикъ. Картина І. Кривера.—„Лѣвшя“, разсказъ Н. С. Лѣскова. Ориг. рис. Е. П. Самокишъ-Судковской.—„Скорморохъ Памфалонъ“, разсказъ Н. С. Лѣскова. Ориг. рис. Е. П. Самокишъ-Судковской.—Компѣнскій дворецъ: 1) Главнй фасадъ. 2) Парадный залъ. 3) Спальня королевы Маріи Антуанеты. 4) Спальня Наполеона І.—Президентъ Сѣверо-Американскихъ Соединенныхъ Штатовъ, Вильямъ Макъ-Кинлей.—Первыи областной съѣздъ изслѣдователей исторіи и древностей въ г. Ярославль. Группа участниковъ съѣзда.—Окапи, животное, открытое въ центральной Африкѣ.

**XIX вѣкъ.** (Листы 23 и 24). Т Е К С Т Ъ: Изящная литература XIX в. на Западѣ. Очеркъ П. И. Вейнберга. (Окончаніе) — Литературное движеніе XIX вѣка въ Россіи. Очеркъ Е. А. Соловьева.

Р И С У Н К И: Бичеръ Стоу.—Бретъ-Гартъ.—Ауэрбахъ.—Фрейтагъ.—Гейзе.—Флоберъ.—Сарду.—Зола.—Додэ.—Мопсанъ.—Сенкевичъ.—Дюма-сынъ.—Дюма-отецъ.—Бюрнстеръ-Бюриссонъ.—Ибсанъ.—Зудерманъ.—Гауптманъ.—Теннисонъ.—Лонгфелло.—Поз.—Карамзинъ.—Жуковский.—Пушкинъ.—Кольцовъ.—Крыловъ.—Грибоѣдовъ.—Гоголь.—Лермонтовъ.—Гончаровъ.—С. Т. Аксаковъ.—Островскій.—И. С. Аксаковъ.—Бѣлинскій.

Къ этому № прилагается: Сборникъ „Живнѣ“ № 17, содержащій „Полное собраніе сочиненій Г. П. Данилевскаго“, томъ XVII.

## ВИНО СЕНЬ-РАФАЭЛЬ

ПРЕДЛАГАЕТСЯ, КАКЪ

тоническое, укрѣпляющее и способствующее пищеваренію.

**ЛУЧШІЙ ДРУГЪ ЖЕЛУДКА.**

Брошюра о Сень-Рафаэльскомъ Винѣ, какъ о питательномъ, укрѣпляющемъ и цѣлебномъ средствѣ, Д-ра де-БАРРЕ.

**ВЫСЫЛАЕТСЯ ПО ТРЕБОВАНІЮ.**

ОНО ПРЕВОСХОДНО НА ВКУСЪ

**Compagnie du vin St.-Raphael.**

**Société Anonyme au Capital de 4.000.000 de Francs.**

Въ С.-Петербур. продается: у Бр. Елѣсѣевыхъ, Штоль и Шиндтъ, Русск. О-ва Торг. аптекарск. Товарами, Бауеръ и №, Денкеръ и №, Шиттъ и др.

Обращаемъ вниманіе нашихъ почтенныхъ покупателей на нижепрочитанное извѣщеніе изъ приговора суда противъ продавцевъ поддѣльнаго вина.

Въ виду того, что въ 1873 г. гг. Клеманъ и К° (Clement et C<sup>ie</sup>), — права которыхъ нынѣ принадлежатъ теперешнимъ истцамъ

**Compagnie du vin St.-Raphael Valence, Drome,**

приготовляли изъ вина Баньюльскаго фармацевтическаго вина, которому они дали названіе „Вино С.-Рафаэль“.

Въ виду того, что въ мартѣ 1896 г. Г. Гра, жительствующій въ С. Айгульфѣ, мѣстечкѣ по сѣдѣству города С.-Рафаэль (Варъ), вошелъ въ компанію съ братьями Кемпнеръ, что 3-го октября 1896 г. они внесли въ списки коммерческаго суда города Фрежесъ марку съ крупными буквами въ заголовкѣ: Вино С.-Рафаэль (Варъ) «Vin de Saint-Raphael (Var)»; въ центрѣ названіе фирмы: «Société vinicole de St.-Raphael (Var, France)».

Въ виду того, что съ другой стороны, они обманываютъ покупателей, заставляя ихъ думать, что они продаютъ лишь только вино, которое родится въ комунѣ С.-Рафаэль:

Въ виду того, что преступны дѣянія „Господъ Гра и Кемпнеръ братья“ причиняли, особенно въ Россіи значительный ущербъ компаніи, являющейся истцомъ и что жалобы этой компаніи въ томъ, что ихъ касается, вполнѣ устоятвенны,—

Симъ объявляется, что названіе «Vin de Saint-Raphael» обозначаетъ повсюду въ торговлѣ вино Гренашъ, происходящее изъ Восточныхъ Пиренеевъ, распространенное во всемъ мірѣ господами Клеманъ и К° подъ вышеказаннымъ названіемъ;

Объявляется, что гг. Оноре Гра и Кемпнеръ братья, съ помощью лживыхъ поступковъ и обманывая довѣріе покупателей, именно узурпацію имени «Saint-Raphael» и названія «Vin de Saint-Raphael», отвѣтки невозможнымъ образомъ въ ихъ свою пользу иботорую долю покупателей и компаніи, которая является истцомъ;

Запрещается: г-мъ Оноре Гра и Кемпнеръ братьямъ возобновлять подобныя нечестныя поступки; повѣщается уничтожить записъ, сдѣланную г-ми Оноре Гра и Кемпнеръ братьями (Honoré Gras et Compner Frères) въ спискахъ коммерческаго суда города Фрежесъ 31-го октября 1896 г., подъ номеромъ 5-мъ, и за нанесенный вредъ судъ приговариваетъ солидарно и солидарно господа Оноре Гра и Кемпнеръ братьевъ въ уплатѣ штрафа, въ возмѣщеніе убытковъ, сумму въ 10 000 франковъ.

Судъ повѣщаетъ сдѣлать, въ видѣ добавленія къ возмѣщенію убытковъ, публикацію за счетъ сказанныхъ гг. Оноре Гра и Кемпнеръ братья, части настоящаго приговора, касающагося ихъ, въ двадцати газетахъ по выбору компаніи, выступившей въ качествѣ истца. Въ апелляціонной инстанціи судъ города Эксъ (Aix) просто-на-просто подтвердилъ вышеприведенный приговоръ, опираясь на приведенныя причины.

Подлинность приговора удостовѣрена французскими министерствами и юстиціи и иностранныхъ дѣлъ и русскимъ генеральнымъ консуломъ въ Парижѣ.

## ПАМЯТЬ

лицъ каждаго возр. (нач. съ 8 л. до глуб. старости) укрѣпляетъ ЛИЧНО и ЗАОЧНО (въ 10 урокъ.) профессоръ мнемоники Членъ Парижск. академ. С. Файнштейнъ, ОДЕССА. 14 лѣтъ. практика Условія и брошюра съ многою благодарн. оффид. и вполнѣ компетен. лицъ, оконч. курсъ, лѣст. отъ русск. и загр. газ., а также программа высыл. за одну 7 коп. марку. Адресъ: Одесса, Дербасъ. пассажъ № 28. \*Главное бюро укрѣпленія памяти.

Аклиматизаціон. плодов. питомникъ близъ Нижняго-Новгорода при сельцѣ „НОВИНИ“  
Открыта продажа ПЛОДОВЫХЪ ДЕРЕВЕВЪ, ягод. кустарн., розъ, многолѣтн. грунтов. растен. и пикирова. дичковъ. Главн. вниман. обращено на прав. развит. корнев. системы, безусловно вѣрн. сортов. и соотвѣств. ихъ съ климат. услов. сѣвера и средн. поюсы Россіи. Каталогъ высыл. бесплатно. Адресъ: Нижн.-Новгор., Ильинка, 4. Управляющ. Агрономъ О. Насель.

Каталогъ удивительныхъ изобрѣтеній бесплатно **ПОЛЕЗНЫЙ ПОДАРОКЪ** каждому бесплатно.  
Pr. Gentilhomme. Vиноbrady, Prag. Австрія.  
← Приглашаются агенты. →

## ПОЛЕЗНЫЙ ПОДАРОКЪ ДЛЯ ВЗРОСЛЫХЪ И ДѢТЕЙ!

Полный печатный приборъ изъ передвижныхъ каучуков. буквъ для печатанія карточ., конверт., бланк. и проч. Цѣна съ перес. 3 р. Высылается по полученіи стоимости Фабрика І. Д. ЛЕВИНСОНА Варшава, Сенаторская ул., № 30. (17)

## ПРИГЛАШАЮТЪ

дѣятельныхъ агентовъ. Обращаться письменно: Банкирскій домъ Генрихъ Блокъ. С.-Петербургъ, 59, Невскій.

## Профессору мнемоники

### С. ФАЙНШТЕЙНУ

въ ОДЕССѢ.

Считаю долгомъ заявить Вамъ глубокую мою благодарность за укрѣпленіе памяти мнемоническимъ путемъ. Всѣ лекціи, которыя Вы мнѣ присылали, на первый взглядъ представляли большую трудность, но при внимательномъ отношеніи и серьезномъ приложеніи изученіе Вашего метода не представляетъ никакого труда. При условіи примѣненія извѣстныхъ законовъ ассоціаціи по Вашему указанію, является возможность изучить, что угодно, и что разъ усвоено, то остается въ памяти навсегда; я усвоилъ поэму Лермонтова „Демонъ“ и уже годъ ея не повторялъ, но все-таки могу ее прочесть слово въ слово.

Я просмотрѣлъ систему мнемоники пастора Кальбурна, но въ ней ничего вѣтъ общаго съ Вашей методой, которая не только не утруджаетъ голову, но, напротивъ, доставляетъ несомнѣнную пользу и удовольствіе.

Мастеръ механической мастерской

Петръ Филипповичъ Прокофьевъ.

С.-Петербургъ, Мучной пер., д. № 9—27.

## Мнемоническіе

приемы системы г. Файнштейна заслуживаютъ вниманія тѣмъ, что они какъ бы приспособлены къ самой природѣ памяти. Я могу сказать, что всякому, обладающему маломальски слабой памятью и желающему найти живительный бальзамъ для укрѣпленія ея, совѣтую обратиться за помощью къ многоуважаемому профессору С. Файнштейну, и тогда всякій, подобно мнѣ, скажетъ ему, въ порывѣ благодарности, отъ всей души сердечное русское спасибо.

Счетоводъ

Пантелеймонъ Николаевичъ Фаворовъ.

Г. Харьковъ, Владимірская ул., д. Ермаковой, № 23.

ИСПОЛНЯЮ порученія. Высылаю справк. Отвѣчаю на запросы за 7 к. марку. Г. С. Нисневичъ. Вол. Подъяч., 9. СПб.

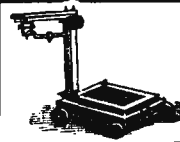

Американскіе Вѣсы „БУФФАЛО“

**Воссидло и К°.**

С.-Петербургъ, Б. Итальянская, 31, Москва, М. Лубянка, д. Кононова, Енатинославъ, Желѣзная ул., 2,

## ЗАЙКАНИЕ

КАРТАВОСТЬ, ШЕПЕЛЯВОСТЬ УСТРАН. ЛЕЧЕБ. ЗАВЕДЕНІЕ К. Ю. ЭРНСТЪ. Москва, Б. Никитская № 11. плата по излеченіи РУКОВОДСТВО изъ самообученію для зайки 5 рублѣй.

ОТЪ 50 ДО 100 Р. въ мѣсяцъ можно заработать вслѣдъ, привлекая мое дѣло, которое высылаю за гр. 7 коп. Курьерск. пер., д. № 12—26. **Н. З. САМЦОВЪ.**

### САМОУЧИТЕЛЬ

двойн. итал. бухгалт. согт. препод. бухг. Г. Буренко. Можно без помощи учит. вполнѣ освоить изучен. дв. ит. бухг. Цѣна 1 р. 50 к., съ перек. 1 р. 70 к., влож. платеж. выс. за 1 р. 80 к., а вмѣстѣ съ 10 книгами (тетрад.) веденіе котор. предлаг. въ самоучит. за 3 р. 80 к. Киевъ, проф. Г. К. Буренко.

Необходимое РУКОВОДСТВО для Собираателей МАРОКЪ

### БРАТ. АДЕЛЬГЕЙМЪ:

1. РУССКІЙ ИЛЛЮСТРИРОВАННЫЙ ОПИСАТЕЛЬНЫЙ КАТАЛОГЪ ПОЧТОВЫХЪ МАРОКЪ

! 2000 рисунковъ, 25.000 цѣнъ, 500 страт. вѣста! Съ приложен. Филателистическаго Словаря. Цѣна съ пересылкой 2 РУБ. въ роскоши. переплетѣ. Высылаются только по полученіи полной суммы.

— Прейсъ-курранты почтовыхъ марокъ бесплатно — Филателист. отд. фирмы А. СОКОЛЬ, КИЕВЪ.

### ПОЛУШУБКИ РОМАНОВСКІЕ

сѣраго мѣха, черной и желтой дубки, длинныя, теплыя, легкія для охоты, путешествія и наружныхъ работъ, — незамѣнимы; на все росты отъ 22 до 45 р. Москва, Садовая, В. Наумовъ.



Фалька

### „ARHANIZON“

единственное практическое средство для выводу пятен изъ всехъ матерій. Дѣйствуетъ быстро и безвредно, не требуетъ никакого труда. Испытано военнымъ министерствомъ вартенбергскаго королевства и рекомендовано войскамъ для чистки формы. Получить можно во всѣхъ аптекарскихъ и парфюмерныхъ магазинахъ и въ аптекахъ ХИМИЧЕСКАЯ ФАБРИКА.

Aug Falk, Wien, IV 1 Подѣлка пресѣдается закономъ.

### 50,000,000

Фруктовыхъ, декоративныхъ, парковыхъ и лѣсныхъ деревьевъ привозовено къ осенней продажѣ. Цѣны новыя. Фруктовые приват. дер. отъ 5 к. за шт., лѣсныя отъ 30 к. за 1000 шт. Прейсъ-курранты высылаются бесплатно. Садоводство

А. ВЫХАНОВОЙ съ С-ми въ Липецкѣ, Тамб. губ. в при ст. «Долгоруково», Орл. губ.

### Карль Ивановичъ Вагнеръ,

Садовое Заведеніе въ Ригѣ, съмъ имѣють честь довести до свѣдѣнія любителей, что КАТАЛОГИ деревьевъ, растеній, цвѣточнымъ луковичкамъ и пр. на 1901—1902 г. издали и высылаются по требованію бесплатно. № 15869 4-4

Поставщики Двора



Его Императорскаго Величества

### ВИЛЛЕРОА и БОХЪ

Оптовый складъ заграничныхъ фарфоровыхъ, майоликовыхъ и хрустальныхъ вазъ. ВАРШАВА, Гривная, № 30.

Столовые сервізы на 12 персонъ бѣлые, желобчатые изъ 73 част. Руб. 22.50 к., гладкіе съ синими ободк. Руб. 22.80 к. гладкіе съ узкимъ зеленымъ или голубымъ ободк. Руб. 22.90 коп., съ широкимъ голубымъ ободк. Руб. 25.69 коп., саксонск. рисунокъ Руб. 25.69 коп., саксонск. рис. желобч. Руб. 31.45 коп., роково печат. зеленые, лѣвяно и синіе новѣйш. рисунокъ Руб. 33.45 коп., разноцвѣт. новѣйш. рисунокъ отъ 30 до 50 руб., съ золот. ободк. и 24-мя типичными монограммами отъ 32 до 40 руб., гладк. разноцвѣтн. новѣйш. рис. отъ 28 до 30 руб. — Умывальные приборы одностѣйныя, печат. изъ 5 частей отъ 3 до 7 руб., разноцвѣтн. отъ 4 до 20 руб. Вазы майоликовыя и жадильеры по разнымъ цѣнамъ. Хрустальные сервізы. — Покупать можно во всѣхъ большихъ магазинахъ или въ складѣ. — Прейсъ-курранты высылаются по востребованію.



### Подмышники Канфильдъ.

Безъ швовъ. Безъ запаха. Непромокаемы.

Превосходное средство предохраненія отъ порчи для каждого платья.

Canfield Rubber Co., Hamburg, Grosse Bleichen, 16.

Настоящіе только съ вашей маркой „Canfield“.

Каждая пара подмышниковъ снабжена письменнымъ ручательствомъ.

### БЕЗПЛАТНО

полную оперу «Тангейзеръ», муз. Р. Вагнера для фортепiano въ 2 руки съ рус. и нѣм. текстомъ (можетъ быть замѣнена другою преміей) получаютъ подписчики ежемѣсячнаго музыкальнаго журнала «МУЗЫКА И ПѢНІЕ» кромѣ того за 4 р. въ годъ, съ подписною платоу доставк. и пересылкой 5 р. подписчики получаютъ: Подписка на 1901 годъ продолжается. Новыя подписчики получаютъ журналъ съ № 1-го со всѣми приложениями. Пробный № (прежн. год.) содержащій въ себѣ ноты стоющихъ въ отдѣльн. издан. ок. 5 р., высылаются за 60 к. марками. Подробныя объясненія, содержаніе года, списковъ премій, каталогъ книгъ и нотъ выс. бесплатно. Журналъ «Музыка и Пѣніе» одобренъ Уשב. Ком. при Св. Синодѣ. Одобренъ Уч. К. М. И. Пр. Одобренъ особ. отдѣл. У. К. М. И. Пр. Рекомендованъ Гл. Упр. военном. учеб. зап. Открыта подписка на 1902 г. подписка-й годъ начинается 15 ноября. Подписка принимается въ главной конторѣ журнала «Музыка и Пѣніе» при книжномъ и музыкальномъ магазинѣ П. К. Селиверстова, С.-Петербургъ, Садовая, 22. Редакторъ-издатель П. Селиверстовъ.

- 700 страницъ большого нотнаго формата.
- 12 дух. муз. сочиненій } партитуры; удобны для 5 хорошихъ } игры на форт. и фисгармоніи.
- 86 рус. пѣсень на 1, 2 и 3 голоса удобны для игры на фортепiano и получаютъ 86 нетрудныхъ пѣсень для фортепiano или фисгармоніи.
- 40 лучшихъ романсовъ для пѣнія на 1 и 2 гол. съ фортепiano.
- 74 взбр. фортепianoныхъ пѣсень и новѣйшихъ танцевъ.
- 12 оперныхъ арій для гармоніума или фисгармоніи.
- 10 лучш. соч. для 1, 2 скр., альта,viol. фл. Домашній оркестръ.
- 180 столбцовъ текста.

Только что вышло изъ печати и поступило въ продажу

### Кругъ церковныхъ пѣснопѣній обычныхъ роспѣвовъ

въ переложеніи на 2 и 3 голоса Священника Николая Курлова: Вечерня 25 к. утренняя 30 к. Литургія св. Іоанна Злат. 30 к. Мольбы: о поученіи прошевіа, Спасителю, Пр. Богородицѣ, Святому и предъ учениемъ 15 к. Панихида 15 к. Ирмосы воскр. осьми гласовъ 25 к. Складъ изданій Книжный и музыкальный магазинъ П. К. Селиверстова, С.-Петербургъ, Садовая, 22 в у автора Опочинина, 16.

### КРАСИВО ПИСАТЬ

выучивается вѣски Заочно (посредствомъ переписки) въ 15 уроковъ у профессора каллиграфіи А. КОССОДО. Методъ преподаванія на Парижской всемірной выставкѣ 1889 г. и удостоенъ золотой медали. За 4 семилеточныя марки высылаются ПРИБОРОМЪ ПИСЬМО шрифтовъ, подробныя условія и образцы испралеженія почерк. заочн. учен. Адресъ: Профессору каллиграфіи Адольфу Косодо въ Одессѣ, Дерибасовская, д. № 19.

### РУКОВОДСТВО къ разведенію шапшиноновъ.

составленное по новѣйшимъ научнымъ практичскимъ даннымъ Г. Ределинъ. Съ 25-ю рисунками. Цѣна 50 коп. съ пересылк. 60 коп.

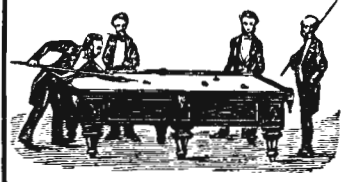

### БИЛЛЯРДНАЯ ФАБРИКА А. ФРЕЙБЕРГЪ.

С.-Петербургъ, Троицкій проспектъ, собств. домъ. Иллюстрированные прейсъ-курранты по востребованію высылаются безвозмездно.

С. М. ЭЛІАШЕВЪ, Москва, Софійка, ЛУБЯНСКІЙ ПАССАЖЪ № 60—61.



Иллюстр. прейсъ-куррантъ ВЫСОКАГО ТРЕБОВАНИЯ ВЕЛИЧАШІЙ ВЫБОРЪ: КРОВАТЕЙ съ изящной живописью, англійскихъ, золоченыхъ, никелированныхъ и обыкновенныхъ. МАТРАЦОВЪ пружинныхъ, проволоочныхъ, волосняныхъ и друг.; КРЕСЕЛЪ для больныхъ, ВАННЪ, ДУШЪ и ШКАФОВЪ купальныхъ. УМЫВАЛЬНИКОВЪ мраморныхъ и металлическихъ. ДѢТСКІХЪ КОЛЯСОКЪ и ВЕЛОСИПЕДОВЪ. ЛЕДНИКОВЪ комнат. и друг. хозяйствен. вещей. ЕДИНСТВЕННЫЙ ФАБРИЧНЫЙ СКАДЪ на дѣльи Варшавск. фабр. Бр. Фрумкинскихъ.

### Ределинъ. „КНИГА О КОНСЕРВАХЪ“.

Практическое и теоретическое руководство къ заготовленію овощей и плодовъ въ жестянкахъ и бутылкахъ. Книга издана въ 16 д. л., 116 страт., в украшен. 13 рисунками. Цѣна 50 коп., съ перек. 60 коп. Требования адресовать въ контору изданій А. Ф. Маркса, СПб., Ч. Морская № 22.

### РѢДКІЙ СЛУЧАЙ!

НОВОСТЬ! Открытые, изящно-вызолоченныя карманные часы, съ 2 пылепредохр. стеклами, завязавшіяся безъ ключа, «Ремонтуръ», крѣпкой конструкціи, изящной отделки, съ цѣпочкой и брелокомъ новаго золота — ВЪ РѢДКАЯ НАДЕЖДА И ЛЮБОВЬ все только за 5 рублей. Печатное ручательство за вѣрность на 4 года. Высылаю безъ задатка, влож. плат. Ц. № 14799 Адресовать: 10—8 въ ВАРШАВУ, Товарищество «ШАРЛЬ», Центральн. почта, ящикъ № 324. Перес. за счетъ склада во все мѣста Россіи.



### Д-ра БРЕМЕРА извѣстѣйшаго лѣчебница для страдающихъ грудными болѣзнями въ Герберсдорфѣ, Силезія

Главный врачъ, тайный совѣтникъ Петри, долгое время состоявшій ассистентомъ Бремера. Превосходное зимнее лѣченіе. Высылаютъ проспекты бесплатно выписывать черезъ Управленіе.

ново: ДСТИГНУТО: „УСАТИНЪ“

А. Гебгардта, дающъ всякимъ усамъ удивительно изящную форму, чистый натуральный видъ, глянцевъ и мягкость сохраняется. Даже самыя маленькіе усы дѣлаются большими и густыми. «Усатинъ» вещество не клеюко, не жирно. Цѣна за флаконъ 1 р., съ перек. 1 р. 50 к. Складъ г.-ло-химическихъ специальностей А. ГЕБГАРДТА. С.-Петербургъ, Невскій пр., № 88—14 (во дворѣ).

♦ Липпунъ-Экспрессъ. ♦ Нов. складн. карманный фотографическій аппаратъ. Снимаютъ момент, и съ выдержкой днемъ и ночью, наружи и въ комнатѣ пожелательно все, что видятъ глазъ. ♦ Фотограф. можетъ каждый. ♦ Цѣна 2 р. 50 к. ♦ Фотографическія принадлежности, фонографы. ♦ Каталогъ высыл. бесплатно. ♦ К. Подивановъ, Москва, Почтамтъ, № 103. ♦

### Случайныя вещи.

Продается мебель подержанная и новая, вполнѣ выдержанная. Принадлежности домашняго устройства; бронза, драпировки, золото, драгоценныя камни. Москва, Неглинный прѣздъ, пассажъ Солодовникова, рядомъ съ Абрикосовымъ. Ц. № 14945 12—8

### ЧАСЫ СТОНИКОВЪ.

Желаю утѣшить всемірно-еврейскіе конгрессы въ Базелѣ и Лондонѣ, фабрикантъ часовъ изготовляетъ, подъ маркой «Сіонъ», особенно прочныя, изящныя съ вѣрнымъ ходомъ часы, черные вороненной стали, съ заводомъ безъ ключа, не поддающіеся во всѣхъ отношеніяхъ конкуренціи. Въ виду этого можно смѣло рекомендовать изъ любительствъ самымъ вѣрнымъ часамъ. Ко всѣмъ часамъ прилагается цѣпочка гоговаго золота съ брелокомъ—эмблемой пары Давида. Только 5 руб. Высылаются безъ задатка наложеннымъ платежомъ. Ручательство за вѣрность хода на 6 лѣтъ. Требования адресовать единственному представителю для всей Россіи: 1. Бузееву, Варшава, Граничная, 4.

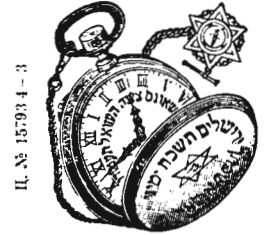





XXXII г.

№ 36

ПОЛИТИКИ И СОВРЕМЕННОЙ ЖИЗНИ.

г. XXXII

1901

Выходить еженедельно 52 № в годъ, съ приложеніемъ 24-хъ книжекъ „Сборника“, содер.ж. соч. Г. П. Данилевскаго, 12 книгъ литературныхъ приложеній, 12 №№ „Парижскихъ модъ“ и 12 листовъ чертежей и выкроекъ.

Выдавъ 8-го сентября 1901 г.

Цена этого №—15 к., съ перес. 20 к.

**ПРОДОЛЖАЕТСЯ ПОДПИСКА НА „НИВУ“ 1901 г.**

Безъ доставки въ Петербургъ.	5.50	Безъ дост. въ Москву въ конторѣ Н. Печковской, Петровскія линии.	6.25	Безъ доставки въ Одессу въ кн. маг. „ОБРАЗОВАНИЕ“, Ришельевская, 12.	6.50	Съ доставкою въ Петербургъ.	6.50	Съ пересылкою во все мѣстоности Россіи.	7.	За границу.	10р.
------------------------------	------	--	------	--	------	-----------------------------	------	---	----	-------------	------

Къ этому № прилагается: Сборникъ „Нивы“ № 17, содержащій „Полное собраніе сочиненій Г. П. Данилевскаго“, томъ XVII.

## Преграда.

Повѣсть

П. М. Невѣжина.

I.

По коридору столичнаго окружнаго суда расхаживалъ въ волненіи, съ листкомъ въ рукѣ, средняго роста, худощавый брюнетъ, одѣтый въ мундиръ судебного пристава. Его красивое интеллигентное лицо, съ крупными чертами, было угрюмо. По нервному подергиванію щекъ и частому миганію глазъ не трудно было понять, что Евгенийъ Матвѣевичъ Сидонскій думаетъ не о неявившихся свидѣтеляхъ и не о вещественныхъ доказательствахъ, которыя онъ долженъ въ очередномъ процессѣ предъявить суду. Дѣйствительно, мысли Сидонскаго были далеко. Онъ раскидывалъ умомъ, какъ разобраться въ щекотливыхъ обстоятельствахъ своей семейной жизни.

Несмотря на перерывъ, сдѣланный председателемъ для завтрака, Евгенийъ Матвѣевичъ не шелъ въ буфетъ, куда обыкновенно стремятся присутствующіе въ судѣ.

— Что-жъ вы не идете перекусить?—обратился къ нему другой приставъ, Иванъ Ивановичъ Залѣпинъ.

— Что-то не хочется... А впрочемъ, пойдемте, и я выпью вина.

Они спустились по каменной лѣстницѣ въ столовую, гдѣ собралось уже множество алчущихъ.

— Фу, какъ накурено! Дышать невозможно!—замѣтилъ Сидонскій, входя въ большую комнату съ тремя окнами. Это былъ буфетъ.



Часовщикъ. Картина І. Кривера, авт. Ангерера и Гешля.

Противъ оконъ, на яseneвой стойкѣ помѣщались холодныя закуски, водка въ графинахъ, вина, большія, металлическія, круглыя кастрюли и стаканы для чая и кофе. Вдоль стѣны тянулся большой шкапъ съ бутылками, а рядомъ видѣлся столикъ, на которомъ ставились самоваръ и кофейникъ. Вся комната уставлена была длинными и маленькими столиками, за которыми и возсѣдали мелкіе судейскіе чины, адвокаты, присяжные заседатели, свидѣтели и люди, пришедшіе въ судъ послушать дѣло. На этихъ столикахъ стояли корзины съ хлѣбомъ, тарелки съ яблочными прожками и вазы съ фруктами.

— Что это вы сегодня такой унылый?—спросилъ Залѣшинъ.

— Голова что-то болитъ. Хотѣлъ даже рапортъ о болѣзни прислать, да конфузю.

Никогда не позволявшій себѣ излишествъ, Евгенийъ Матвѣвичъ удивилъ Залѣшина, вынивъ три рюмки мадеры. Затѣмъ сослуживцы пошли наверхъ, куда уже направились многіе изъ бывшихъ въ буфетъ.

Сидонскій, кое-какъ дотинувъ свое дежурство, поѣхалъ домой.

Квартира его отличалась изяществомъ, во всемъ видно было, что значительные доходы судебного пристава давали ему возможность жить съ комфортомъ, безъ страха смотрѣть на будущее и наслаждаться семейнымъ счастьемъ.

Но дѣйствительность была нѣсколько иная. Едва Евгенийъ Матвѣвичъ вошелъ въ приемную, какъ изъ соседней комнаты раздался рѣзкій голосъ жены.

— Притаился? Вѣрно, опять съ кѣмъ-нибудь забѣжалъ въ трактиръ перекусить, а тутъ тебя жди!

Услышавъ такое привѣтствіе, Сидонскій остановился. На порогѣ показалась высокая, красивая, худощавая женщина.

Неудовольствіе, высказанное Глафирой Егоровной, не смутило мужа. Сидонскій смолчалъ.

— Не тебѣ, что ли, говорятъ?—съ занальчивостью продолжала Глафира Егоровна.—Или ты такъ наболтался, что языкъ отнялся?

— Успокойся, пожалуйста!—съ неудовольствіемъ отвѣтилъ Евгенийъ Матвѣвичъ.—Никуда я не заходилъ, а дѣла затянулись: я и вернулся позже, чѣмъ предполагалъ. Скажи лучше,—что дѣти? Все еще покашливаютъ?

— Подумаешь, какая заботливости! Откуда она взялась? Видите ли, очень огорченъ, что дѣти кашляютъ. Притворщикъ и больше ничего!

Во время этой сцены вошла въ комнату молодая дѣвушка. Въ ея темно-сѣрыхъ, глубокихъ глазахъ свѣтилась мягкость и безграничная доброта; въ правильныхъ, красивыхъ чертахъ было что-то особенно привлекательное; необыкновенная бѣлизна кожи и густые русые волосы, ниспадавшіе на лобъ, придавали дѣвушкѣ поэтическій видъ.

— Тетя, тетя!—проговорила она мягко.—Зачѣмъ вы волнуетесь! Вы знаете, какъ вамъ это вредно.

Эти простыя слова племянницы Сидонской, Наташи, благотворно подѣйствовали на тетку.

— Правда твоя. Я и то чувствую, что у меня начинается мигрень. Лучше ийти.

Сказавъ это, Глафира Егоровна окинула недовольнымъ взглядомъ мужа и, взявшись за голову, вышла.

Когда хозяйка удалялась, Евгенийъ Матвѣвичъ подошелъ къ своей избавительницѣ и, пожавъ ей руку, съ чувствомъ сказалъ:

— Я не знаю, какъ благодарить васъ. Эти два мѣсяца, которые вы гостите у насъ, навсегда для меня останутся памятными. Вы одна умѣете укрощать беспокойный характеръ моей жены. Тяжело посвящать васъ въ наши семейныя дразни, но тутъ скрытность совершенно излишня. Вы видите, что происходитъ въ нашемъ домѣ.

— Да, вижу.—вздыхнувъ, замѣтила дѣвушка:—и это очень больно. Но вы не огчаивайтесь; все можетъ переѣбиться, и между вами опять наступитъ согласіе.

— Вы разсуждаете такъ потому, что не знаете людей и надѣлены способностью любить и прощать.

— Вотъ нашли святую! Что-жъ, я не запрещаю вамъ говорить это. Всегда приятно, когда думаютъ о насъ лучше, чѣмъ мы на самомъ дѣлѣ. Однако ступайте-ка къ дѣтямъ. Тетя любитъ, когда вы, возвращаясь домой, немедленно заходите къ нимъ.

Сидонскій направился въ дѣтскую, гдѣ, подъ надзоромъ бонны, сидѣли около стола восьмилѣтній Митя, семилѣтній Паша и пятилѣтняя Люба.

— Ну, какъ тутъ у васъ, армія? Покашливаютъ?

— Теперь имъ лучше,—отвѣтила нѣмка-бонна ломанымъ русскимъ языкомъ.

Поласкавъ дѣтей, онъ вошелъ въ кабинетъ.

Исторія супружества Сидонскихъ—одна изъ тѣхъ, какія стали теперь не рѣдкостью. Глафира Егоровна молодой дѣвушкой вышла замужъ за перваго своего мужа Пуркаева, и послѣ нѣсколькихъ лѣтъ неудачнаго сожителства супруги разошлись. Первое время, огорченная женщина, поселилась въ двухъ комнаткахъ, жила очень уединенно, избѣгая встрѣчи со своими старыми знакомыми, но, освоившись со своимъ положеніемъ и видя, что не она первая и не она послѣдняя живетъ въ такихъ условіяхъ, Глафира Егоровна стала появляться въ обществѣ и у бывшихъ друзей. Она встрѣтилась какъ-то съ Сидонскимъ. Красивая женщина заинтересовала Евгения Матвѣвича, и онъ рѣшилъ «пріударить» за Пуркаевой. Скучавшая Глафира Егоровна рада была ухаживанью милаго, добраго и пріятнаго молодого человѣка. Ей не могло придти въ голову, что у молодежи существуетъ специальный взглядъ на такихъ женщинъ, какъ она. Подобные люди, притворяясь влюбленными, ведутъ атаку, не думая ни о чемъ серьезномъ, а помышляя только о легкомъ уснѣхѣ. Нѣкоторое время Пуркаева оставалась неприступной, но молодость, излишнее довѣріе къ людямъ побѣдили ея сердце.

Сидонскій ликовалъ. Онъ проводилъ у Глафиры Егоровны вечера, ѣздилъ съ ней по театрамъ, но никогда ни однимъ словомъ не заикнулся о томъ, что желаетъ навсегда соединить свою жизнь съ ея жизнью.

Такъ прошло нѣсколько мѣсяцевъ, радостныхъ для одной стороны и обидныхъ для другой. Какъ вдругъ все измѣнилось—Пуркаева готовилась стать матерью. Глафира Егоровна ждала, что Евгенийъ Матвѣвичъ заговоритъ первый объ ихъ будущемъ. Въ такомъ томительномъ ожиданіи она проводила время, но Сидонскій не только не заговаривалъ, а рѣже и рѣже сталъ посѣщать Глафиру Егоровну. Она просиживала весь день дома, конфузясь выйти на улицу, и съ нетерпѣніемъ ожидала, не раздастся ли звонокъ и не появится ли виновникъ ея мученій. Но не разъ ея ожиданія оставались напрасными, и кромѣ прислуги ей не съ кѣмъ было сказать слова. И много такихъ дней и вечеровъ легли на сердце женщины. Люби Сидонскій Пуркаеву, или, по крайней мѣрѣ, имѣи онъ мужество принести маленькую жертву, онъ, можетъ-быть, пріобрѣлъ бы въ лицѣ Глафиры Егоровны искренняго друга, но равнодушіе Евгения Матвѣвича разбивало все и заранѣе обрекало его на горе и вражду.

Увидя безпечность Сидонскаго, Глафира Егоровна рѣшила протестовать.

— Послушай, Евгенийъ, неужели ты считаешь возможнымъ продолжать быть со мной въ теперешнихъ отношеніяхъ?

Евгений Матвѣвичъ смутился.

— Что-жъ я могу сдѣлать? Ты замужняя женщина.

— Да, но я могла бы получить разводъ, если-бъ ты энергично сталъ хлопотать.

— Разводы вообще не такъ-то легко устраиваются, и, во всякомъ случаѣ, заводить рѣчь о немъ должна жена.

— А слышала ли я отъ тебя что-нибудь по этому поводу? Ни одного слова. Но, собираясь быть матерью, я вступаю въ свои права и требую, чтобы ты нашелъ адвоката, который повелъ бы бракоразводный процессъ.

Тонъ, которымъ сказано было это, очень удивилъ Евгенія Матвѣвича. Какъ будто съ нимъ говорила не Пуркаева, а другое лицо.

— Да, да, это должно быть сдѣлано, или я...

Евгеній Матвѣвичъ съ напряженнымъ вниманіемъ ждалъ, чѣмъ окончится угроза, но Глафира Егоровна только измѣрила его глазами и вышла.

«Уже не хочешь ли она бросить меня?—подумалъ онъ, смотря ей вслѣдъ.—Да сдѣлай милость! Ребенка я готовъ взять, но брать себя на шею обузу—покорно благодарю!»

Глафира Егоровна, уйдя въ свою комнату, тоже призадумалась.

«Что онъ, глупъ или безсовѣстенъ? Во всякомъ случаѣ онъ узнаетъ меня. Я не такая ничтожная, чтобъ позволить издѣваться надъ собою!»

Пуркаева не понимала того, что Сидонскій поступалъ не по глупости и не по сознательной безсовѣстности, а только по легкомыслию.

Однако вопросъ поставленъ былъ такъ категорически, что нужно было искать выхода. Бросить Пуркаеву было рискованно; такой поступокъ могъ повредить ему не только въ обществѣ, но и по службѣ. Поневоѣ приходилось идти на уступки и начать хлопоты. Дѣлалъ это молодой человѣкъ неохотно. Глафира Егоровна понимала свое положеніе, и, оставаясь одна, горько плакала. Но сознание долга передъ будущимъ ребенкомъ заглушало недовольствіе, и она не разошлась съ Сидонскимъ.

Опасенія Евгенія Матвѣвича оказались основательными. Мужъ Глафиры Егоровны уклонился отъ всякихъ соглашеній. Разводъ не состоялся, и у нея родился сынъ, Митя. Это обстоятельство еще болѣе озлобило недовольную мать. Не менѣе ея сердился и Сидонскій, которому приходилось измѣнить свой образъ жизни и поселиться съ Пуркаевой на одной квартирѣ.

Не чувствуя взаимной привязанности, эти люди до очевидности обрекали себя на долгія муки. Первое время послѣ рожденія Мити ихъ отношенія какъ будто бы стали теплѣй. Но это продолжалось недолго. Глафира Егоровна, незаслуженно оскорбляемая любимымъ человѣкомъ, не могла забыть обиду, и въ ея сердцѣ день-отъ-дня накопила желчь.

Евгеній Матвѣвичъ сознавалъ неловкость своего положенія передъ начальствомъ и товарищами. Онъ добился развода, и Пуркаева стала его женой.

Послѣ вѣнчанія ничто не измѣнилось. Глафира Егоровна не выказывала радости и была ко всему апатична. Во взглядѣ ея, обращенномъ на мужа, внимательный наблюдатель подмѣтилъ бы затаенную ненависть.

Но сдержанность все-таки не покидала Сидонскую. Только готовясь второй разъ стать матерью, она окончательно сбросила маску. Тутъ-то стало пробиваться наружу то, что долго таилось въ глубинѣ души Глафиры Егоровны — властность, нетерпимость. Если бы еще подлѣ нея былъ человѣкъ, способный на энергическій отпоръ, можетъ-быть, Сидонская и не давала бы такой воли своимъ капризамъ, но Евгеній Матвѣвичъ, мягкій и кроткій по натурѣ, ненавидѣлъ шумъ, споры и, чтобы соблюсти въ домѣ тишину, уступалъ женѣ всегда и во всемъ. Эта мягкость Сидонскаго была не такъ понятна Глафирой Егоровной, и она, вообразивъ, что ея мужъ ничтожество, стала относиться къ нему безъ всякаго почтенія. Евгеній Матвѣвичъ страдалъ и клялъ свою судьбу, но имѣлъ настолько силы воли, что съ покорностью сносилъ все и исполнялъ малѣйшее желаніе своей строптивой супруги. Однако уколы самолюбія, безсердечность и требовательность, не зная границъ, сдѣлали то, что Сидонскій сталъ съ горечью смотрѣть на свой домашній очагъ и снисходилъ къ Глафирѣ Егоровнѣ только ради того, что она была матерью его дѣтей. Онъ пересталъ появляться съ своей женой, а если ѣхалъ куда-нибудь, то всегда одинъ. Такой рознью она впрочемъ мало тяготилась.

Но самымъ печальнымъ въ жизни Сидонскихъ было

воспитаніе дѣтей. Малюткамъ бонны твердили, что надо любить папу и маму, а какимъ примѣромъ служили для нихъ отецъ и мать, по цѣлымъ днямъ не разговаривавшіе или только перебранившіеся другъ съ другомъ.

А жизнь шла своимъ чередомъ, постепенно омрачая лучшія стороны человѣческаго существа. Главной заботой для Сидонскаго стало одно: какъ бы день прошелъ спокойно, безъ исторій.

Долго бы такой жизни не могъ выдержать ни одинъ семьянинъ, и въ душѣ Евгенія Матвѣвича являлось сознание о необходимости сдѣлать что-нибудь для водворенія хотя бы наружнаго согласія. Соображая, какимъ образомъ размягчить суровую натуру Глафиры Егоровны, онъ понималъ, что только уступчивостью и заботливостью можно прекратить нескончаемыя ссоры. Для этого онъ рѣшилъ тепло и мягко переговорить со своей женой.

— Послушай, мой другъ,—началъ онъ кротко.—Намъ нужно съ тобой объясниться.

— О чемъ еще?—рѣзко обрвала она его.

— Не думай, что я пришелъ сказать тебѣ что-нибудь непріятное. Напротивъ, я хочу установить между нами сколько-нибудь добрыя отношенія. Теперь же наша семейная жизнь—адъ, который мы устроили себѣ сами.

Едва замѣтная, злобная улыбка пробѣжала по лицу Глафиры Егоровны. Сидонская сознавала свое торжество, но побѣда не приносила ей успокоенія, а только придавала силы ея мести. Потерявъ всякую склонность объясняться и зная, что всякій разговоръ будетъ пустыми словами, она не придавала словамъ мужа того значенія, которое они имѣли. Если бы въ ея сердцѣ еще таилась хоть капля любви, она не осталась бы непреклонной, и подавленный тонъ, съ которымъ обращался къ ней Евгеній Матвѣвичъ, тронулъ бы ее; но съ Сидонскимъ у нея порвана была всякая нравственная связь, и если она не отрицала совершенно мужа, то ее удерживала отъ такого шага только матерьяльная зависимость.

— Удивляюсь твоей назойливости. Я тебѣ нѣсколько разъ говорила, что терпѣть не могу глупыхъ разговоровъ. Изъ нашихъ объясненій никогда ничего не выходило и не можетъ выйти.

— Ты ошибаешься. Мы должны до чего-нибудь договориться. Такъ жить нельзя. Я не говорю про то, что мы мужъ и жена, но у насъ дѣти...

Глафира Егоровна вдругъ вспыхнула.

— Знаешь, что? Уходи вонъ! Мнѣ надоѣло переливать изъ пустого въ порожнее.

— Значитъ то, что мы живемъ, какъ кошка съ собакой, ты находишь нормальнымъ?

— Тутъ нѣтъ ни кошки, ни собаки, и я удивляюсь, чего ты пристаешь ко мнѣ? И съ чего это въ тебѣ вдругъ стала проявляться нѣжность, которой никогда не было?

— Я знаю, что ты не можешь простить мнѣ прошлаго. Ну, я каюсь: я былъ виноватъ передъ тобой.

Сидонская цинично засмѣялась.

— Кайся, пожалуй, только мнѣ этого совѣтъ не нужно.

— Что же нужно? Я опять повторяю, что не могу выносить далѣе того, что происходитъ въ нашемъ домѣ.

— Удивляюсь, чего тебѣ недостаетъ? Обѣдъ и ужинъ тебѣ подаютъ, постель стелятъ, меня и семью ты видишь. Что-же тебѣ еще нужно?

— Сообрази, что ты говоришь.

— Очень хорошо соображаю и опять повторяю: уходи!

Но Сидонскій рѣшился добиться своего и не отставалъ.

— Милая, ты видишь, что я употребляю всѣ средства, чтобъ загладить ошибку, которую когда-то сдѣлалъ. Неужели я ничѣмъ не могу искупить прошлаго?

Глафирѣ Егоровнѣ опять измѣнила сдержанность.

— Не можешь, понимаешь, не можешь! — шипѣла она.—И я удивляюсь, какъ простой здравый смыслъ не подскажетъ тебѣ этого.



Литературный альбомъ. „Лѣвша“, разсказъ Н. С. Лѣскова.  
Ориг. рис. (собств. «Нивы») Е. П. Самокишъ-Судковской, грав. Шюблеръ.



Литературный альбомъ. „Скоморохъ Памфалонъ“, разсказъ Н. С. Лѣскова.  
Ориг. рис. Е. П. Самокишъ-Судниковской, авт. «Нивы».

— Но какъ же намъ жить вмѣстѣ?

— Какъ жили, такъ и будемъ жить.

Проговоривъ это, Сидонская замолчала и вызывающе смотрѣла на мужа.

И вотъ другъ противъ друга стояли два человѣка, не какъ люди, соединившіе свою жизнь для любви и радости, а какъ непримиримые, заклятые враги.

Въ такую-то семью изъ провинціи пріѣхала погостить дочь двоюродной сестры Глафиры Егоровны — Наталья Николаевна Томнова. Появленіе ея хоть на время осветило мрачную жизнь Евгенія Матвѣевича. Даже Глафира Егоровна пріутихла. Конфузясь племянницы, она сдерживалась и не позволяла себѣ выходокъ, безъ которыхъ раньше не могла обходиться.

Томнова, не бывшая никогда въ столицѣ, отпросилась у матери погостить у тетки. Провожать всюду Наталью Николаевну пришлось Евгенію Матвѣевичу, и это стало для него большимъ удовольствіемъ.

Видя подлѣ себя очаровательную дѣвушку, могъ ли не увлечься человѣкъ, измученный жизнью и не узнавшій, что такое истинное семейное счастье. Молодая дѣвушка, видѣвшая дядю всегда угрюмымъ, не могла допустить, что этотъ сухой съ вида человѣкъ питаетъ къ ней совсѣмъ не родственныя чувства. Простота и непринужденность, съ которыми она относилась къ нему, должны были устранить даже мысль объ ихъ сердечной близости, но на самомъ дѣлѣ было не такъ.

Спустя недѣли двѣ послѣ описаннаго нами возвращенія Сидонскаго изъ суда, Глафира Егоровна, жалуясь на мигрень, лежала въ постели съ горячимъ компрессомъ на головѣ. Дѣти подъ надзоромъ бонны играли въ дѣтской, а Евгеній Матвѣевичъ и Наташа сидѣли въ гостиной и, чтобъ не нарушать тишины, негромко бесѣдовали.

— Какой вы всегда хмурый, недовольный...

Сидонскій вскинулъ на нее глазами и, опустивъ голову, повторилъ какъ бы про себя:

— Хмурый, недовольный... А что-жь меня можетъ радовать? Вы видите мою обстановку и знаете, чтѣ я слышу, какъ только переступаю порогъ своей квартиры. Но ко всему можно привыкнуть, и не это отравляетъ мнѣ жизнь.

— Что же?—съ любопытствомъ спросила дѣвушка.

— Самое ужасное, когда въ человѣкѣ происходитъ непосильная борьба. О! это такое душевное состояніе, которое можетъ понять только тотъ, кто самъ испыталъ его. Гдѣ же вамъ, такой молодой, разбираться въ вещахъ, вамъ недоступныхъ.

Наташа улыбнулась, покачала головой и, сдѣлавъ гримаску, проговорила:

— О насъ думаютъ, что мы незнайки. Да, когда то существовали кисейныя барышни, имѣвшія въ услуженіи сѣбныхъ дѣвушекъ и считавшія грѣхомъ не только что-нибудь дѣлать, но и задумываться надъ чѣмъ-нибудь серьезнымъ. Тогда былъ даровой хлѣбъ, даровыя руки и всѣ мечтали объ одномъ: составить хорошую партію и прожить жизнь въ безпечности. Кажется, я не преувеличила. Сравните это съ тѣмъ, что теперь творится на свѣтѣ, и вы признаете, что ваше предположеніе о моеи наивности лишено всякаго основанія.

Сидонскій внимательно слушалъ разсужденія дѣвушки и, когда она кончила, окинулъ ее взглядомъ. Наташа замѣтила это и проницательно спросила:

— Вы измѣрили меня глазами. Что-жь велика я?

— Больше, чѣмъ я думалъ. Вы поразили меня тѣмъ, что сказали, но никакъ не догадаетесь, почему.

— Вы увидѣли, что я не такъ глупа, какъ вы предполагали?

— О, нѣтъ! Въ нашемъ умѣ я никогда не сомнѣвался.

— Такъ что же?

— Я хотѣлъ подмѣтить, что вы чувствуете, говоря о семейной жизни и смотря на то, какъ мы живемъ.

— Почему?

— Вы должны глубоко скорбѣть о томъ, что видите.

— Жизнь—не рай.

Сидонскій не отвѣчалъ ей и молча сидѣлъ, опустивъ голову.

Наташа продолжала

— Я наскучила вамъ своимъ резонерствомъ. Давайте говорить о чемъ-нибудь веселомъ.

— Нѣтъ, Наталья Николаевна, мое веселье отлетѣло навсегда. Кто могъ бы вернуть мнѣ жизнь, не можетъ быть моею, а то, что есть—это живая могила.

— Вашей? О комъ вы говорите?

— О васъ.

Дѣвушка вскочила съ дивана, какъ ужаленная. Сдѣлавъ нѣсколько шаговъ, она остановилась и съ искаженнымъ лицомъ, черезъ плечо, смотрѣла на Сидонскаго.

Евгеній Матвѣевичъ принужденно засмѣялся и съ приторной укоризной проговорилъ:

— Вотъ вамъ и урокъ. Видите, какъ опасно заговаривать о томъ, о чемъ не нужно говорить.

— Но развѣ я могла думать... развѣ мнѣ могло придти въ голову?... Боже мой... Боже мой, какъ это ужасно!

Наташа взяла себя за голову и поспѣшно вышла изъ комнаты.

(Продолженіе будетъ.)

## Денщикъ.

Разсказъ А. Соколовой.

### I.

— Жуковъ! завтра, должно-быть, дождикъ будетъ: у меня опять ножка болитъ.

— Ну, что-жь, барышня, пуцай дождикъ: я вамъ хорошую сказку разскажу.

— Ты мнѣ лучше, Жуковъ, про горбатую Дуняшку разскажи, которая на костыляхъ ходила.

— Ну, что-жь, про Дуняшку разскажу.

— Ты говоришь, ее никто не обижалъ, Жуковъ?

— Никто! кто-жь убогую обидитъ?

— А вотъ Ефремушку-дурачка обижали-же? ты самъ разсказывалъ!

— Такъ точно. Такъ вѣдь Ефремушка-то, небось, дуракъ былъ, да къ тому же и самъ злощій—страсть!.. Двухъ ребятъ въ ручьи было утопилъ: за ноги взялъ, а головой-то въ воду, да и держитъ... Едва отбили!..

— Это одного—Алѣнина сына, а другого Павлушку—сироту?

— Такъ точно: Петьку Алѣнинаго, да Павлушку.

Водворяется молчаніе.

— А какъ Ефремушка у тетки Алѣны ригу поджечь—разскажешь?

— Такъ точно. Было это въ самую рабочую пору...

— Нѣтъ, ты мнѣ это, Жуковъ, лучше завтра разскажи, когда дождикъ будетъ, а теперь давай садикъ дѣлать.

— Ну, что-жь!

Жуковъ (денщикъ) подымается во весь свой богатырскій ростъ и, по-солдатски размахивая руками, направляется въ сторону противоположную морю,—къ луку, покрытому сочной травой, пестрящей цвѣтами.

Лиля, его шестилѣтняя собесѣдница, остается одна на тепломъ одѣяльцѣ, разостланномъ на мягкомъ пескѣ; подперевъ русую головку тоненькой ручкой, она осматривается дѣтски-чистыми, но не дѣтски-серьезными глазками.

Лиля глубоко вдыхаетъ въ себя морской воздухъ. Докторъ (шутникъ такой!) говоритъ, что этотъ воздухъ—цѣлебный бальзамъ, что каждый фунтъ такого воздуха стоитъ сто рублей для нея. Однако, вотъ уже лѣто проходитъ, у нихъ на дачѣ въ саду уже начали изрѣдка падать желтые листья, а она все не поправляется: попрежнему гноится рана на бедрѣ, попрежнему болитъ и ноетъ (особенно къ дождю) правая ножка, попрежнему Жуковъ переноситъ ее на рукахъ съ дачи—на берегъ, съ берега—на веранду, съ веранды—опять въ спальню, на постельку.

А! вотъ и Жуковъ!

Въ рукахъ у него цѣлый снопокъ и цвѣтовъ: красненькихъ, синенькихъ, желтенькихъ, бѣленькихъ,—всякихъ! На кругломъ, курносомъ лицѣ его—широкая улыбка, отъ которой открываются оба ряда его бѣлозубыхъ зубовъ. Онъ осторожно складываетъ около Лилю весь этотъ колоссальный букетъ и спрашиваетъ, видимо, всей душой интересуясь предметомъ:

— Гдѣ прикажете, барышня, садикъ дѣлать?

— Вотъ тутъ, вокругъ меня, Жуковъ. Принеси только водички песокъ поливать, а то въ сухомъ вѣточки не будутъ держаться.

Въ четверть часа вокругъ пространства, занимаемаго одѣяломъ, вырастаетъ причудливый садикъ. Дѣвочка лежитъ, озираясь съ веселою гордостью, и непритворная радость озаряетъ ея худенькое личико. Круглая, коротко остриженная голова Жукова въ бѣлой фуражкѣ то наклоняется надъ землею, то подымается, чтобы поблагодарить на результаты работы; загорѣлый лобъ его, весь усѣянный блестящими каплями пота, покрытъ крупными складками, губы его надуты и выпячены, огромныя руки, совсѣмъ черныя отъ загара, быстро и ловко отбираютъ вѣтку за вѣткой и торчмя укрѣпляютъ ихъ горстями мокраго песку, который онъ искусно подымаетъ въ видѣ высокаго валика. Еще минута, и Лиля вся очутится въ цвѣтахъ, такъ что со стороны ея совсѣмъ не будетъ видно.

Вдругъ знакомая нарядная фигура неожиданно появляется надъ этой пестрой рамой цвѣтовъ. Жуковъ вздрагиваетъ, встаетъ и вытягивается.

— А! вы вотъ гдѣ! а я по всему парку васъ напрасно искала. Ну что, Лилечка? какъ ты, дѣточка, себя чувствуешь?

— Ничего, мама. У меня не болитъ... Вотъ мнѣ Жуковъ садикъ устроилъ.

— Да, да!—Мама смотритъ на садикъ съ улыбкой, но разсѣянно.— Ну, слава Богу, что ножка не болитъ...

Она переводитъ взглядъ на денщика, и въ выраженіи этого взгляда скрывается, какъ всегда, что-то нетерпѣливое и жесткое, какъ бы затаянная антипатія.

— Жуковъ, не забудь, что вечеромъ, въ восемь часовъ, докторъ для перевязки придетъ. Чтобы Лилечка къ тому времени ужъ въ постелькѣ была. Слышишь?

— Такъ точно,—отвѣчаетъ денщикъ, вытягиваясь въ струнку.

Молодая женщина отводитъ глаза въ сторону.

— А я не буду дома, я сегодня въ курзалѣ.

— Такъ точно...

— Ну, прощай, дѣточка.

Лиля вытягиваетъ головку, со страхомъ озираясь на садикъ: она боится, какъ бы мама не помяла его, когда нагнется поцѣловать ее: она даже приподнялась на рукахъ и немножко натрудила большую ножку; но мама не замѣтила ея напряженія, зацѣпила и уронила нѣсколько вѣточекъ, а главное — сломала головку самаго высокаго, самаго красиваго пунцоваго мака. На блѣдныхъ щечкахъ дѣвочки появился румянецъ, и подступившія слезы сжали горло.

Въ эту минуту изъ парка показалось вдали нѣсколько темныхъ фигуръ, одинъ въ статскомъ, другіе въ военныхъ мундирахъ, и громкій мужской голосъ закричалъ съ преувеличенной тоской:

— Елизавета Николаевна! скоро ли?... ску-учно безъ васъ!..

Елизавета Николаевна засмѣялась и заторопилась.

— Ну вотъ! Борисъ Петровичъ зоветъ! прощай, дѣточка, будь умница... прощай, прощай!..

И, удаляясь въ своемъ шумящемъ шелковомъ платьѣ, она нѣсколько разъ оборачивается и киваетъ съ улыбкой, а пестрыя перья на ея огромной шляпѣ дрожать и киваютъ вмѣстѣ съ нею.

## II.

Лиля съ улыбкой быстро кланялась, но, едва фигура матери скрылась въ паркѣ, она обратила на Жукова взглядъ полный тоски.

На лицѣ денщика какъ-то комически отразились страхъ и волнение: губы его смѣшно оттопырились, а круглые сѣрые глаза, казалась, готовы выскочить изъ орбитъ.

— Ножку-то зачѣмъ изволили подвернуть? — наставительно говоритъ онъ.—Докторъ вамъ не приказывалъ. Вы ужъ извольте смиренно сидѣть да командовать...

Но, взглядывшись въ лицо дѣвочки, Жуковъ вдругъ улыбнулся хитро и весело, отчего вся кожа у него на лицѣ точно сдвинулась къ затылку.

— Вы это о чемъ? Изъ-за этого мака-то? А ну, его!.. Наплевать!.. Я вамъ сейчасъ другой принесу, еще лучше принесу. Тамъ въ паркѣ его пропасть насѣяно.

И онъ уже двинулся-было къ парку, но настроеніе Лили внезапно измѣнилось.

— Не надо, не надо, Жуковъ, не ходи. я не хочу больше садика,—сказала сна и опрокинулась навзничъ.

Опять наступило молчаніе, на этотъ разъ продолжительное.

Ослѣпительное небо необозримымъ куполомъ раскинулось надъ дѣвочкой; по мѣрѣ приближенія солнца къ закату — яркій голубой цвѣтъ его переходилъ въ желтоватый и розоватый; причудливые клубы выпуклаго облака постепенно и грозно надвигались все ближе и ближе, и дитя задумчиво слѣдило за фантастической чертѣйной ихъ очертавіи.

Наконецъ, Лиля первая прервала молчаніе.

— Жуковъ, вѣдь моя мама—красавица?

— Такъ точно, барышня, онѣ какъ есть—красавицы.

— Жуковъ, расскажи мнѣ: какаля у тебя мама была?

— Да вѣдь я махонькій былъ, какъ мамка моя померла. По-читай, я четырехъ годовъ не было.

— Ну, все-таки, ты ее поминишь немножко хоть, Жуковъ?

— Помню, какъ не поминишь! Помню: свѣтлая она такая была, говорить, хворала, а мнѣ куда какъ хороша казалась—лучше всѣхъ!.. Прибѣжить, бывало, со жнитва, али съ покоса, потъ съ нея градемъ, дышитъ тяжело-такое, схватить меня на руки да и ну

ласкать! «Желанный, скажешь, ты мой! Сытъ ли ты? Накормила-ль бабка тебя? Пшь умазала! Давай вымою...» И все она, бывало, меня моетъ; что ни увидитъ меня—сейчасъ мытъ! Чистоту, видно, любила... Помню и то, какъ помирала она: забыли, видно, меня, а я и дохнуть не смѣю, сижу въ уголку на печкѣ, скорчился весь, ажно руки—поги замерли, а она тутъ же на печкѣ хрипитъ, помирать... Да вѣдь и вамъ, барышня, это ужъ сколько разъ рассказывала...

— Ничего, Жуковъ, ты мнѣ еще разъ расскажи...

Въ безыскусственныхъ разказахъ солдата передъ дѣвочкой проходила одна за другой картины міра незнакомаго ей, но живого, освѣщеннаго яркимъ пламенемъ дѣтской фантазіи.

Вотъ ужъ два года, съ тѣхъ поръ, какъ денщикъ замѣнилъ при ней мѣсто сидѣлокъ и боннгъ, — то русскихъ, то иностранныхъ, которыхъ, сама не зная, почему, она всегда тяготилась, — дѣвочка живетъ въ этомъ мѣрѣ едва ли не больше, чѣмъ въ томъ, что ее окружаетъ въ дѣйствительности. Представленія, возникающія въ ней изъ разказовъ солдата, быть-можетъ, не всегда соответствуютъ правдѣ, образы, даваемые имъ, пріобрѣтаютъ въ головѣ ея своеобразный, иногда неожиданный колоритъ, — но это ничего, это все же—мѣръ, мѣръ, замѣняющій ей недостатокъ впечатлѣній, которыхъ лишило ее—ея грустное убожество.

Пріемы Жукова никогда не мѣняются. Рассказывая, онъ въ сотый разъ употребляетъ все тѣ же наивныя и вмѣстѣ мѣткія выраженія, и всякая перемена показалась бы дѣвочкѣ оскорбленіемъ, чуть ли не святотатствомъ.

Но вотъ—небо потемнѣло, въ воздухѣ пробѣжало свѣжее безпкойное дуновение, вверху съ одной стороны стали закигаться первыя блѣдныя звѣздочки, съ другой все грознѣе и грознѣе хмурился туча.

Жуковъ, увлеченный разказами, — спохватился и быстро вскочилъ.

— Пора домой, барышня, скоро докторъ придетъ, — мы никакъ запоздали. Извольте меня за шею обнять.

И онъ наклоняетъ къ дѣвочкѣ свою загорѣлую мощную шею, а самъ осторожно и ловко подхватываетъ руками ея легкую фигурку. Она покорно отдается въ его власть, и прохожіе съ невольнымъ умиленіемъ слѣдятъ за могучей фигурой солдата, держащаго въ объятіяхъ дѣвочку, длинныя русые локочки которой, вертикально повисшіе съ запрокинутой головки,—качаются и вздрагиваютъ въ тактъ каждому его шагу.

Свѣтлые глазки Лили устремлены вверхъ на звѣзды, все быстрѣе и быстрѣе заволакиваемыя клубящейся тучей.

— Жуковъ, смотри: туча точно хватаетъ звѣздочки; а онѣ точно боится ея: блѣднѣютъ, когда она подходитъ, блѣднѣютъ и туманятся.

Жуковъ послушно слѣдитъ глазами за движеніемъ тучи, но молчитъ: сравненіе ему нравится, но онъ не находитъ, что бы можно отвѣтить на это.

Въ эту минуту глухо прогремѣлъ первый раскатъ отдаленнаго грома.

Лиля вздрогнула и прижалась къ солдату.

— Жуковъ, гроза! Я боюсь...

— А вы не извольте бояться, — чего ея бояться? Ну ее! Наплевать!

Однако Жуковъ прибавилъ шагу, и въ ту минуту, когда длинныя, крѣпкія ноги его миновали сразу двѣ послѣднія ступеньки балкона, — стали падать первыя крупныя капли дождя, и молнія ударила гдѣ-то близко, ослѣпила на мгновение и его, и ребенка.

— Скорѣе, скорѣе, Жуковъ! Въ дѣтскую скорѣе, и двери за-премь!..

Лиля поблѣднѣла, худенькіе члены ея дрожать, въ узенькой груди сердце поспѣшно отбиваетъ тревогу.

И надо было видѣть всѣ пріемы, употребляемые солдатомъ, чтобы разсѣять ея ужасъ: онъ смѣялся, подмигивалъ, спокойно и въ то же время быстро запираетъ двери и окна: онъ затѣвалъ какія-то мудренныя сказки, онъ ни на минуту не покидалъ дѣвочки, которую самъ же на видъ неуклюже, но на самомъ дѣлѣ чрезвычайно ловко раздѣвалъ и укладывалъ.

Ножка между тѣмъ болѣла все сильнѣе и сильнѣе по мѣрѣ того, какъ разыгрывалась и пронеслась гроза. Лиля отказалась отъ ужина, лѣниво проглотила только чашку молока по особому настоянію Жукова и теперь, успокоившись относительно грозы, которая только издали посылала глухіе раскаты,—лежала навзничъ въ своей теплой и мягкой постелькѣ, съ лицомъ, выразившимъ безотрадную грусть и страданіе.

— Жуковъ, завтра воскресенье,—ты уйдешь со двора?—вдругъ спросила она, оживляясь, и внимательные глазки ея съ интересомъ и тоской слѣдили за нимъ въ ожиданіи отвѣта.

Въ головѣ денщика быстро промелькнуло воспоминаніе о послѣдней отлучкѣ... Веселая попойка, эстонка Кристина (его послѣдняя зазноба), полу-пьяное состояніе, грубыя шутки, животная вспышка страстей... возвращеніе. Утромъ Лиля долго разспрашивала его обо всемъ, что онъ видѣлъ и слышала наканунѣ. Дѣтскіе глазки слѣдили за нимъ съ наивнымъ и жаднымъ любопытствомъ. Неужели ничего не вынесъ онъ для нея изъ цѣлаго дня, проведеннаго внѣ дома?... А ему было скверно, разсказать было нечего, какаля-то неловкость, стыдъ давили душу, какъ будто невинные взгляды дитяти пронизывали его насквозь и судили его... Невидимой паутиной дѣтской чистой любви, безпомощности маленькаго.

но не по дѣлам развитого ума — дѣвочка онутала и приковала къ себѣ всю душу солдата незамѣтно, по вѣршю... Ну ее къ чорту — Кристину, и водку, и пьяную компанію, въ которой было такъ весело!..

— Нѣтъ, барышня, ну ихъ! Я завтра со двора проситься не буду.

Блѣдныя губки ребенка на мгновеніе сложились въ живую улыбку.

Дождь унялся, пришелъ докторъ. Молодой, атлетическаго сложения, сутуловатый и мышковатый на видъ. — онъ отличался необычайнымъ искусствомъ въ хирургическихъ операціяхъ, и при перевязкахъ старался приносить больнымъ какъ можно меньше безпокойства и боли. Онъ вошелъ въ комнату дѣвочки, какъ всегда, словно раскачиваясь впередъ и назадъ, и маленькіе сѣренькіе глазки его, выражавшіе странную смѣсь доброты и суровости, вопросительно забѣгали по сторонамъ, какъ бы ища чего-то.

— Елизавета Николаевна въ курзалѣ? — обратился онъ къ денщику.

— Такъ точно, въ курзалѣ.

Въ глазахъ доктора усилилось выраженіе суровости. Но вотъ онъ подошелъ къ Лилѣ, взялъ ее за руку, и выраженіе добродушія засвѣтилось въ его взглядѣ.

— Ну, здравствуй, «пичужка!» Ножка, вѣрно, болитъ сегодня?

— Болитъ, — отвѣчалъ ребенокъ отрывисто.

— Вотъ мы ее сейчасъ перевяжемъ, она и уймется.

Дѣвочка посмотрѣла на него безучастно и серьезно, какъ смотрятъ старые люди, когда слушаютъ неисполнимыя мечты неопытной юности.

Началась перевязка. Приходилось вынимать дренажъ изъ глубокой гноившейся раны, промывать, вставлять новый дренажъ, — все это мучительно дергало дѣтскіе нервы. Дѣвочка крѣпко стиснула губы, и въ глазахъ ея сквозило холодное равнодушіе филозофа. На лбу доктора, сосредоточенномъ и нахмуренномъ, выступили крупныя капли пота. Покончивъ съ перевязкой, онъ поднялъ глаза на лицо денщика и уже не въ первый разъ былъ пораженъ его выраженіемъ. Какое страстное желаніе облегчить боль любимого существа, какое мучительное безсиліе отражалось на этомъ лицѣ — курносомъ, красномъ и потномъ, — которое было бы комично, если бы не блѣдность въ дрожащихъ губахъ, если бы не трагическій блескъ въ глазахъ, устремленныхъ на дѣвочку.

Докторъ вымылъ руки и, прощаясь, ласково обратился къ солдату:

— Ну, братъ Жуковъ, ты теперь посиди со своей барышней, сказку ей расскажи, дай ей успокоиться, — суровая искра снова мелькнула въ его глазахъ. — Елизавета Николаевна вѣдь не скоро вернется.

— Никакъ нѣтъ-съ, онъ не скоро вернется.

— Мама не хотѣла уходить, ее Борисъ Петровичъ уговорилъ, — встала вдругъ дѣвочка, не глядя на доктора и какъ бы въ забытыя неловко ковыряя худенькими пальчиками веревочную сѣтку кровати.

Денщикъ и докторъ переглянулись. На лицѣ доктора быстро отразились негодованіе, умиленіе и грусть. Онъ простился съ хрупкой дѣвочкой, снова называя ее «пичужкой», — и ушелъ, товарищески хлопнувъ денщика по плечу.

### III.

Лилия и Жуковъ снова остались одни.

Ножка у дѣвочки все сильнѣе разбаловалась, о снѣ не могло быть и рѣчи. Всѣ любимыя сказки были рассказаны, разговоры на умъ не шли, рассказы не слушались. Утомленная головка просила отдыха, а боль ей не давала забытья.

Наконецъ Жуковъ прибѣгнулъ къ средству, которое почти всегда имѣло успѣхъ: онъ сталъ пѣть солдатскія пѣсни. При этомъ денщикъ неизмѣнно притворился одного и того же хитраго пріема: онъ начиналъ съ пѣсней веселыхъ, разудалыхъ, возбуждающихъ нервы, постепенно переходилъ къ болѣе и болѣе протяжнымъ, и кончалъ заунывными, однообразными напѣвами, которые невольно клонятъ ко сну, убаюкиваютъ.

Громъ гремитъ, земля трясется,  
Запылали въ насъ сердца,  
То майоръ-то нашъ несется.  
Въ немъ мы видѣли отца...  
Гранеть слава кругомъ:  
Мы дрались со врагомъ!..

Двадцать третьяго апрѣля  
На разсвѣтѣ бѣла дни  
Пропоемъ мы, братцы, пѣсню  
Про невѣрнаго Шмеля!

По горамъ твоимъ, Кавказъ,  
Гранеть слава объ насъ!..

начать онъ, слегка выпрямляясь въ своемъ креслѣ и по привычкѣ шевеля плечами въ тактъ пѣснѣ. Его клонило ко сну: сѣрые глаза слипались, но онъ усиленно таращилъ ихъ и, наконецъ, чтобы подбодрить себя, намѣренно замѣнилъ покойное кресло деревяннымъ стуломъ.

Летѣли двѣ птички,  
Ростомъ невелички

Чернобровая моя,  
Черноглазенькая!..

Какъ онъ летѣли, —  
Всѣ люди глядѣли...  
Тутъ и розы, тутъ и нѣтъ,  
Тутъ и алы, нѣжный цвѣтъ!..

Какъ онъ сажались, —  
Всѣ люди дивились...  
Чернобровая моя,  
Черноглазенькая!..

Какъ онъ слетались, —  
Сладко пѣловались...  
Тутъ и розы, тутъ и нѣтъ,  
Тутъ и алы, нѣжный цвѣтъ!..

Если бы знать Жуковъ, какіе странные образы возникали въ дѣтской головкѣ отъ его пѣсней, какія неожиданныя объясненія давала дѣвочка нѣкоторымъ непонятнымъ ей словамъ и выраженіямъ! Иногда цѣлыя картины проносились въ ея воображеніи, картины, для которыхъ, казалось, не было въ пѣснѣ ни малѣйшаго основанія. Но Лилия любила именно дикость, неясность возникавшихъ въ ней представлений и намѣренно не спрашивала объясненій, да едва-ли Жуковъ и могъ бы удовлетворить ея любопытству.

Вспомнимъ, вспомнимъ мы, братцы, драгуны,  
Про кавказское, братцы, житье!  
Сѣно въ трубочкахъ, братцы, курили,  
Распрощались, братцы, съ табачкомъ.  
Вмѣсто соли мы, братцы, солили  
Изъ патрона мелкимъ порошокомъ.

Наконецъ, всѣ пѣсни были перепѣты, оставалась послѣдняя, самая заунывная, однообразная пѣсня, которую можно было пѣть безпрерывно, такъ какъ въ концѣ она возвращалась все къ одному и тому же началу. Рѣчь шла въ ней о мытарствахъ солдатика, который всѣ эти мытарства прошелъ вмѣстѣ со своимъ конемъ, и каждый куплетъ кончался грустнымъ припѣвомъ:

Конь мой, конь,  
Конь вороненькій мой!..

Жуковъ сидитъ на стулѣ въ ногахъ у маленькой кровати Лилии. Голова его уныло качается, онъ не въ силахъ удержать ее въ равновѣсіи, глаза его смыкаются, но голосъ — протяжный и ровный — повторяетъ все съ тѣмъ-же однообразіемъ:

Конь мой, конь,  
Конь вороненькій мой!..

И дѣвочка, успокоенная пѣвучимъ мотивомъ, утомленная страданіемъ, наконецъ, задремала; но, боясь внезапнымъ молчаніемъ разбудить ее, Жуковъ продолжаетъ все тише и тише:

Конь мой, конь,  
Конь вороненькій мой!..

### IV.

Въ ту минуту, когда дремота дѣвочки стала переходить въ глубокій сонъ, а голосъ денщика — въ чуть слышный, замирающій шопотъ, — дверь на балконѣ тихонько стукнула, послышались осторожные легкіе шаги, и комната наполнилась шелестомъ шелковыхъ юбокъ.

Елизавета Николаевна вернулась изъ курзала.

Жуковъ вздрогнулъ, вскочилъ и по привычкѣ — вытянулся. Чуткій сонъ дѣвочки былъ прерванъ, она открыла усталые глазки.

— Что, дѣтя, не спишь? — спрашиваетъ мать, съ выраженіемъ нѣжнаго состраданія въ голосѣ.

Но веселье еще не покинуло ея, оно какъ будто притаилось въ каждой складочкѣ ея наряднаго платья, оно сквозитъ въ румянцѣ оживленнаго лица, въ блескѣ прищуренныхъ глазъ.

Лилия молча посмотрѣла на мать и снова опустила вѣки.

— Жуковъ, ступай спать, я теперь сама останусь съ барышней. Жуковъ мнети, таращитъ глаза; ему жаль, ему больно уйти; онъ боится, что безъ него Лилия долго опять не задремлетъ.

— Иди, иди, Жуковъ, ты усталъ, ступай спать!

— Никакъ нѣтъ-съ, — протестуетъ денщикъ, и глаза его, устремленные на хозяйку, какъ-то бессмысленно выпучены. — Никакъ нѣтъ, мнѣ ничаво...

— Мамошка, пусть онъ останется, — не открывая глазъ, произноситъ ребенокъ.

Жуковъ жадно впивается глазами въ хозяйку.

На лицѣ матери замѣтно недовольство; во взглядѣ, брошенномъ на солдата, сквозитъ презрѣнье и ненависть.

— Останься, — говоритъ она сдержанно и уходитъ въ смежную комнату, шурша платьемъ и покачивая перьями, кружевами и лентами.

Снова наступаетъ тишина, Жуковъ опускается на прежнее мѣсто, и опять начинается монотонное пѣніе его слабого, но пріятнаго тенора:

Конь мой, конь,  
Конь вороненькій мой!..



## Къ рисункамъ.

Небольшая картинка художника Кривера даетъ намъ жанръ изъ рѣдко эксплуатируемой живописцами жизни маленькаго труженника—часовщика. Одинокое и угрюмо сидитъ онъ у небольшого окошка, въ которое льется слабый свѣтъ осенняго дня, и пристально погруженъ въ свою трудную и неблагодарную работу. Часы бѣгутъ, отсчитывая время, но онъ не замѣчаетъ этого времени, занятый исправленіемъ часовъ. Часы существуютъ для человѣка, а онъ—для часовъ: онъ какъ бы древній Хроносъ, попавшій на нашу скучную землю и измельчавшій на ней, мелочно регулируя время, для мелкихъ потребностей людей... Но каждому свое! И у часовщика, занятаго часами, бывають минуты довольства и счастья; по крайней мѣрѣ, у героя художника Кривера такое довольное, хотя и сосредоточенное лицо!

Изъ первоклассныхъ нашихъ писателей немногіе отличаются такою разносторонностью, какъ Лѣсковъ. Въ его произведеніяхъ всѣ общественные классы русскаго общества проходятъ передъ умственнымъ взоромъ читателя. Лѣсковъ вводитъ насъ и во дворецъ, и въ хижину; онъ вникаетъ въ душу представителя родовой нашей аристократіи и сѣраго мужика. Разнообразные элементы русскаго населенія: коренной русакъ, нѣмецъ, полякъ, еврей, татаринъ, зырянинъ,—всѣ они такъ мѣтко очерчены въ произведеніяхъ Лѣскова, что каждый узнаетъ себя въ нихъ, какъ въ зеркалѣ. И никто не обвинитъ Лѣскова въ пристрастіи, какъ нельзя обвинить въ пристрастіи и хорошее зеркало. Правда, Лѣсковъ занимался одними классами нашего общества усерднѣе, чѣмъ другими. Такъ, его позитивнѣе изображение быта нашего духовенства доставило ему неувядаемую славу. Но рядомъ съ произведеніями, посвященными этому классу русскаго общества, вы найдете столько же произведеній, посвященныхъ каждому изъ остальныхъ классовъ. И такимъ образомъ произведенія Лѣскова могутъ по всей справедливости быть признаны широкою картиною русской жизни.

Мы помѣщаемъ въ этомъ номерѣ «Нивы» два рисунка нашей талантливой сотрудницы, г-жи Самокишъ-Судковской, иллюстрирующие два разсказа Лѣскова,—«Лѣвшя» и «Скоморохъ Памфалонъ». На одномъ изъ нихъ мы видимъ императора Николая I съ его любимой дочерью, Александрой Николаевной, окруженныхъ придворными, среди которыхъ стоитъ простой русскій мастеровой, оборванный и грязный, какъ подобаетъ быть русскому мастеровому. Другой рисунокъ переноситъ насъ въ далекій Дамаскъ, во времена византійской имперіи. Тутъ мы видимъ скомороха Памфалона въ его причудливой обстановкѣ, а передъ нимъ отшельника Ермія, пришедшаго въ Дамаскъ отыскать человѣка, который «Богу угождаетъ и въ книгу жизни вѣчной вписанъ». Этимъ человекомъ и оказывается скоморохъ, потѣшавшій знать Дамаска своими смѣхотворными выходками.

Кто собственно Лѣвшя,—этотъ оборванный и грязный мастеровой? Онъ совершилъ своего рода чудо механическаго искусства: подковалъ съ товарищами микроскопическую стальную блоху. Въ то же время онъ—представитель нашего народа. Какъ относится къ нему власть? Она вѣрится въ силу своего народа, въ то, что онъ сумѣетъ отстоять честь отечества при всякихъ условіяхъ, и простой русскій рабочій вполне оправдалъ это довѣріе: онъ своею талантною побиваетъ англичанъ, искушенныхъ во всякаго рода меха-

ническихъ искусствахъ, но, послѣ этого, самъ бессмысленно погибаетъ, въ то время, какъ англичане то и дѣло одерживаютъ все новыя культурныя успѣхи. Надо прочесть разсказъ Лѣскова съ его неподражаемымъ народнымъ юморомъ, затрогивающимъ самыя сокровенныя струны душевной жизни русскіихъ людей и раскрывающимъ намъ истинныя причины силы и слабости Россіи, чтобы уяснить себѣ, какъ глубоко заглянулъ Лѣсковъ въ душу русскаго человѣка и въ злобы окружающаго насъ условій.

И вдругъ Лѣсковъ уноситъ насъ на Востокъ, къ людямъ, отъ которыхъ шло религіозное наше просвѣщеніе,—и то, что мучаетъ, терзаетъ душу русскаго вѣрующаго человѣка, отмѣчается Лѣсковымъ въ неподобномъ образѣ скомороха Памфалона. Предъ нами два праведника. Одинъ изъ нихъ—скоморохъ, нисколько не помышляющій о спасеніи своей души; другой—знатный патрицій византійской имперіи, только и думающій что о спасеніи своей души. Для этого онъ роздалъ свое богатство, ушелъ въ пустыню отъ людей,

которыя ему были такъ глубоко ненавистны за ихъ порочность, и пробылъ тамъ 30 лѣтъ, пока не уразумѣлъ, что всѣ книжная мудрость и всѣ лишенія, которымъ онъ себя подвергаетъ, душу его не спасутъ. Онъ возвращается къ людямъ, въ Дамаскъ, и узнаетъ жизнь презрѣннаго скомороха, забавляющаго своими шутками развратниковъ и ихъ жертвъ. И что-же! Оказывается, что этотъ шутъ совершаетъ въ простотѣ своего сердца то, до чего не могъ додуматься мудрецъ и патрицій. Надо опять прочесть разсказъ Лѣскова, надо проникнуться его глубокимъ религіознымъ настроеніемъ, чтобы понять, почему шутъ могъ оказаться и благороднѣе, и выше знатнаго богача и мудреца, преисполненнаго горячаго стремленія спасти свою душу, но не уразумѣвавшего главной христіанской заповѣди.

Когда смотришь на рисунки г-жи Самокишъ-Судковской, воспроизводящія характерныя моменты двухъ разсказовъ Лѣскова, невольно воскресають въ памяти тѣ неизгладимыя впечатлѣнія, которыя вызываютъ его произведенія во всякомъ читателѣ. Чему въ нихъ больше удивляться: богатству ли его творческой фантазіи, разносторонности ли его дарованія, глубинѣ ли его пониманія русской жизни,—трудно сказать. Отмѣтимъ только, что богатство его творческой фантазіи придаетъ его произведеніямъ необычайную занимательность, разносторонность его дарованія и его наблюдательность помогли ему освѣтить русскую жизнь въ наиболѣе ея характерныхъ проявленіяхъ, глубокое же пониманіе ея внутренняго смысла отвело Лѣскову мѣсто среди тѣхъ писателей, которые полнѣе всего отвѣчаютъ на запросы пытливыя мысли и измученнаго житейскаго борьбою сердца русскаго человѣка, куда бы жизнь его ни поставила.

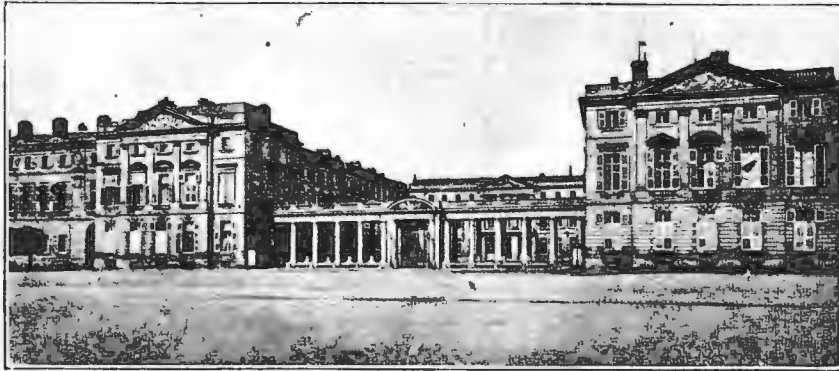

Компъенскій дворецъ. Главнй фасадъ.



Компъенскій дворецъ. Парадный залъ.

### Компъенскій дворецъ. (Рис. на стр. 581 и 582).

Городъ Компъень—одинъ изъ древнѣйшихъ городовъ Франціи, съ чрезвычайно интереснымъ историческимъ прошлымъ. Основаніе его приписывается Юлію Цезарю; во всякомъ случаѣ, достоверно извѣстно, что городъ существовалъ во времена владычества римлянъ.

Короли первой французской династіи часто и подолгу проживали въ немъ, а многіе изъ нихъ имѣли въ немъ и резиденцію.

Въ 1430 г. Жанна д'Аркъ была взята въ плѣнъ въ Компьенѣ, въ которомъ ей воздвигнутъ памятникъ. Она изображена стоя, со знаменемъ въ рукахъ, въ позѣ героини, ведущей войска на приступъ; на пьедесталѣ извѣстныя слова орлеанской дѣвы «Je iгау voig mes bons amys de Compiengne».

Короли Хлодвигъ, Карлъ Великій, Карлъ Лысый и Карлъ V обладали въ Компьенѣ замками; замокъ Карла V назывался Лувромъ и былъ выстроенъ на томъ самомъ мѣстѣ, гдѣ находится настоящій

компьенскій дворецъ, возведенный по повелѣнію Людовика XV, по плану архитектора Габріэля. Въ этомъ дворцѣ король впервые принималъ Марию Антуанету, тогда—невѣсту дофина. Въ 1808 году компьенскій замокъ былъ реставрированъ и заново обмеллированъ, а въ 1810 г. вновь приведенъ въ еще болѣе блестящій видъ, для пріема Маріи Луизы, которую Наполеонъ I хотѣлъ поразить красотой и богатствомъ этого дворца и, въ особенности, его знаменитаго парка, украшеннаго прелестными скульптурными произведениями. Наполеону хотѣлось напомнить Маріи Луизѣ ея Шенбургскій паркъ и ея любимую аллею въ этомъ паркѣ, и съ этой цѣлью онъ приказалъ устроить такую же аллею въ Компьенскомъ паркѣ. Эта аллея идетъ отъ самой дворцовой террасы до опушки знаменитаго компьенскаго лѣса, на протяженіи 1400 метр. Парадный залъ во дворцѣ (рис. на стр. 581) устроенъ Людовикомъ Филиппомъ, для празднованія свадьбы его дочери съ бельгійскимъ королемъ Леопольдомъ. Во времена второй имперіи Компьенъ былъ излюбленнымъ осеннимъ пребываніемъ императорской фамилии и двора Наполеона III, и здѣсь происходили блестящія охоты и празднества.

Дворецъ однимъ фасадомъ выходитъ въ паркъ, а другимъ—въ городъ (рис. на стр. 581); онъ напоминаетъ фасадъ парижскаго Пале-Рояля, со стороны Лувра. Богатый вестибюль украшенъ бюстами и группами изъ цвѣтнаго мрамора; терраса спускается прямо въ паркъ, и отсюда открывается прелестный видъ на обширную площадь, обсаженную кущами липъ, украшенную газонами и цвѣтниками, среди которыхъ возвышаются статуи «Муція Спеволы», «Генія зла», «Спящаго Аргуса», «Проклятіе Каина» и др.

Наполеонъ I и, въ особенности, Наполеонъ III очень любили компьенскій дворецъ и часто посѣщали его. Послѣдній, въ теченіе восемнадцати лѣтъ своего царствованія, ежегодно пріѣзжалъ, въ ноябрѣ, въ Компьенъ и проводилъ въ немъ мѣсяць. Онъ занималъ тѣ же апартаменты, въ которыхъ жилъ великій Наполеонъ, и спалъ въ той же спальнѣ (рис. на этой стр.)—сравнительно небольшой комнатѣ, съ скромной, но строго изящной обстановкой. Спальня королевы Маріи Антуанеты и впоследствии Евгеніи (рис. на этой стр.)—обширнѣе и убранство ея богаче.

Послѣ паденія второй имперіи, Компьенскій дворецъ и паркъ опустѣли—миновали ихъ блестящія времена; мирно дремали они въ снѣгу покинутые и забытые, точно въ сладкихъ грезахъ переживая историческія событія, свидѣтелями и участниками которыхъ они были, въ теченіе столькихъ вѣковъ... Съ тѣхъ поръ двери замка открылись только однажды, для пріема президента республики

г. Луба, который въ прошломъ, 1900 г., пріѣзжалъ сюда для охоты въ большомъ паркѣ.

Въ настоящее время компьенскому дворцу суждено вновь сыграть историческую роль и принять въ свои старыя стѣны высокихъ гостей французскаго народа. Дворецъ спѣшно приводится въ порядокъ, и внутреннее его убранство реставрируется заново—возобновляются лѣпныя украшения, приводится въ полный порядокъ мебель, дѣлаются новыя портьеры и драпировки, словомъ, замокъ пробуждается къ новой жизни, готовясь вписать на страницы своей исторической лѣтописи, новое, счастливое событие.

### Вильямъ Макъ-Кинлей.

(Портр. на стр. 583).

Въ ночь на 1-е сентября т. г. президентъ сѣверо-американскихъ соединенныхъ штатовъ Вильямъ Макъ-Кинлей скончался. Ни искусство врачей, ни ихъ опытность не спасли зольного, промучившагося цѣлую недѣлю. Наука оказалась бессильной въ борьбѣ съ тѣми разрушеніями, какія произвела одна изъ пуль злодѣи въ

организмѣ президента.

Соединенные Штаты и, вмѣстѣ съ ними, весь культурный міръ лишился одного изъ выдающихся и популярнѣйшихъ государственныхъ дѣятелей истекшаго вѣка. Дѣятельность Макъ-Кинлея, особенно въ послѣдніе годы, хорошо извѣстна. Онъ началъ ее тридцать лѣтъ тому назадъ, въ качествѣ убѣжденнаго республиканскаго партіи. На своемъ политическомъ поприщѣ покойный президентъ обнаружилъ столько твердости, энергии и настойчивости, что приобрѣлъ огромное вліяніе на республиканцевъ, особенно на почвѣ финансово-экономическихъ вопросовъ. Его кандидатура на президентскій постъ была впервые выдвинута въ 1896 году. Противникомъ покойнаго выступилъ Брайанъ, приверженецъ серебряной валюты, но былъ побѣжденъ. Макъ-Кинлей былъ избранъ.

Въ 1900 году состоялось его вторичное избраніе, ясно свидѣтельствовавшее, что американскій народъ нашелъ въ немъ дѣятеля, всего ближе отвѣчавшаго его интересамъ и стремленіямъ. Во внѣшнихъ дѣлахъ покойный президентъ держался принципа «Америка для американцевъ». Американскій народъ утратилъ дѣятеля, желанная рука котораго давала себя чувствовать; но эта рука доставила Соединеннымъ Штатамъ такое мировое положеніе, о которомъ они не могли бы и мечтать всего нѣсколько лѣтъ тому назадъ.

Покойный президентъ былъ шотландско-ирландскаго происхожденія, и родился 14-го февраля 1841 г. въ штатѣ Огайо. Семнадцати-

лѣтнимъ юношей онъ принималъ участіе въ междоусобной войнѣ Сѣверныхъ и Южныхъ Штатовъ; по окончаніи же войны занялся адвокатурой. Въ 1876 г. онъ былъ впервые избранъ въ члены конгресса, въ которомъ пробылъ тринадцать лѣтъ. Въ теченіе этого времени онъ успѣлъ заявить себя энергичнымъ, талантливымъ глашатаемъ крайняго протекціонизма. Въ 1891 г. Макъ-Кинлей былъ избранъ на постъ губернатора своего роднаго штата Огайо, который онъ и смѣнилъ на постъ президента.

Имя Макъ-Кинлея увѣковѣчено въ 1890 г. въ законодательствѣ

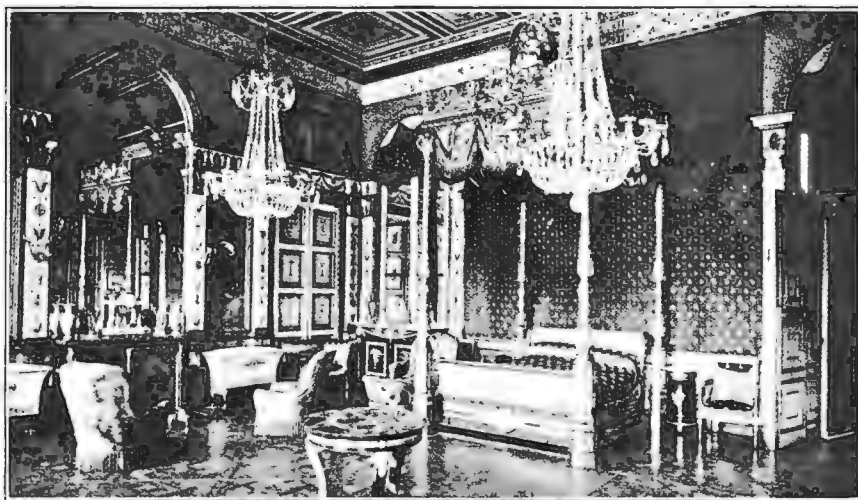

Компьенскій дворецъ. Спальня королевы Маріи Антуанеты.



Компьенскій дворецъ. Спальня Наполеона I.

Соединенных Штатов — «закономъ Макъ-Кинлея» и «тарифомъ Макъ-Кинлея», составленными и проведенными имъ въ жизнь. Отнынѣ славное имя Макъ-Кинлея займетъ въ исторіи Соединенныхъ Штатовъ, въ почетномъ спискѣ президентовъ, видное мѣсто на ряду съ двумя другими президентами — жертвами своего служебнаго долга — Линкольномъ и Гарфилдомъ.

### Первый областной съездъ изслѣдователей исторіи и древностей въ г. Ярославль. (Рис. на этой стр.)

Съ 10-го по 14-е августа текущего года въ Ярославль, подъ почетнымъ предѣдательствомъ мѣстнаго губернатора Б. В. Штюрмера, происходили засѣданія перваго областного съезда изслѣдователей исторіи и древностей ростово-суздальской области. Съездъ былъ созванъ по инициативѣ ярославской губернской ученой архивной комиссіи, при ближайшемъ содѣйствіи ученыхъ губернскихъ архивныхъ комиссій: владимірской, нижегородской, тверской и костромской. Въ трудахъ съезда принимали участіе всѣ наиболее выдающіяся ученые силы пяти губернскихъ архивныхъ комиссій и демидовскаго юридическаго лица въ Ярославль и многіе пріѣзжіе ученые и изслѣдователи въ области археологій и исторіи; всѣхъ участниковъ съезда было до 60-ти.

Съездъ имѣлъ 9 засѣданій, на которыхъ рассмотрѣно болѣе 30 докладовъ по вопросамъ исторіи и археологій мѣстнаго края. Назовемъ нѣкоторые наиболее выдающіяся изъ докладовъ: «О нѣкоторыхъ символическихъ знакахъ, общихъ первобытной орнаментикѣ всѣхъ народовъ Европы и Азіи», гр. А. А. Бобринскаго; «Къ вопросу о распространеніи въ Московскомъ государствѣ иноземныхъ влияній», Н. Д. Чечулина; «О топографіи Углицкаго «кремля» въ XVI—XVII вв.», проф. С. Ф. Платонова; «Откуда шла русская колонизація въ Ростово-Суздальской землѣ по даннымъ диалектологій», академика А. И. Соболевскаго; «Объ изданіи сборника древнихъ вещейхъ надписей» и «О сохраненіи и собираніи изразцовъ», проф. И. А. Шляпкина; «Къ исторіи колонизаціи и культуры Ростовской земли», Е. В. Барсова, и др.

Въ промежуткахъ между утренними и вечерними засѣданіями съезда происходили экскурсіи для осмотра многочисленныхъ и важныхъ достопримѣчательностей г. Ярославля, экскурсіи въ Толгскій монастырь и на раскопки въ с. Михайловское и, наконецъ,

поѣздка въ г. Ростовъ для осмотра мѣстныхъ древностей. Ярославскій областной съездъ важенъ, какъ первая попытка къ устройству съездовъ этого рода. Собиравшіеся до сихъ поръ всероссійскіе археологическіе съезды (ихъ было 11), съ ихъ сложными и разнообразными задачами, не давали почвы для объединенія работъ и вопросовъ, имѣющихъ мѣстное значеніе, возникающихъ въ губерніяхъ сходныхъ между собою по условіямъ природы, этнографіи, исторіи и археологій. Сознаніе необходимости восполнить этотъ пробѣлъ и привело ярославскую архивную комиссію къ мысли о желательности періодическаго созыва областныхъ археологическихъ съездовъ изъ представителей тѣхъ губерній, историческія судьбы которыхъ тождественны. Ярославскій съездъ и осуществилъ эту мысль, а насколько удачно — это видно изъ словъ академика А. И. Соболевскаго, который сказалъ въ своей рѣчи, въ заключительномъ собраніи съезда, что «за послѣдніи 15 лѣтъ, въ теченіе которыхъ ему приходилось присутствовать на археологическихъ съездахъ, ни одинъ съездъ не былъ такъ удаченъ, какъ этотъ».

### Онапи. (Рис. на стр. 584).

Зоологія обогатилась недавно новымъ, неизвѣстнымъ до сихъ поръ животнымъ, открытымъ въ центральной Африкѣ, по рѣкѣ Землики, соединяющей озера Альберта-Эдуарда и Альберта-Ніанца и образующей собой границу между британскими владѣніями въ восточной Африкѣ (Угандой) и государствомъ Конго. Тамъ тянутся непроходимые лѣса на громадныхъ пространствахъ, почти въ 20.000 квадр. километровъ. Въ эти безконечныя лѣсныя чащи еле проникаютъ лучи солнца, и тамъ темно даже днемъ. И въ этой дикой лѣсной глуши живетъ такое же дикое племя — карликовъ «акка».

Когда Стенли, во время своего втораго путешествія по Африкѣ, попалъ въ эти дебри, онъ слышалъ отъ туземцевъ о какомъ то рѣдкомъ полосатомъ животномъ, пожемыть не то на антилопу, не то на зебру, но ростомъ равномъ лошади. Но ни увидѣть, ни добыть этого звѣря Стенли не удалось. И только теперь привелось добыть это животное сэру Гарри Джонстону, представителю англійскаго правительства въ Угандѣ. Онъ подучилъ сначала отъ туземцевъ, а затѣмъ и отъ англійскаго офицера, двѣ пестрыя шкуры, совершенно цѣлыя, даже съ копытами, и два черепа этого невиданнаго животнаго. Джонстонъ отослалъ рѣдкостныя шкуры въ Англію, извѣстному зоологу Склатеру, при-



Президентъ Сѣверо-Американскихъ Соединенныхъ Штатовъ Вильямъ Макъ-Кинлей († 1-го сентября 1901 г.).



Первый областной съездъ изслѣдователей исторіи и древностей въ г. Ярославль. Группа участниковъ съезда. По фот. авт. «Нивы».

знавшему в этом животном особый видъ, болѣе всего приближающийся по своему строению къ жираффѣ.

Животное названо въ честь Джонстона—*Ocapia Johnstoni*. Окапи на треть меньше жираффы; когда оно стоитъ — какъ это изображено на рисункѣ, исполненномъ самимъ Джонстономъ, — животное достигаетъ 2½ аршинъ; длина же его — 3 арш. 2 вершка.

Шерсть у окапи короткая и гладкая, какъ у лошади; шея, конецъ морды и верхняя часть головы — коричневаго, темно-каштановаго цвѣта, морда бѣлая, и на каждой щеке по красной чертѣ.

Джонстонъ говоритъ, со словъ туземцевъ, что въ лесахъ Уганды водится отъ двухъ до трехъ тысячъ окапи. Питаются они дѣтвой кустарниковъ и низкихъ древесныхъ вѣтвей.

## Политическое обозрѣніе.

Политическое событіе дня въ Европѣ—путешествіе Россійской Императорской Четы. Къ прибытію Августѣйшихъ путешественниковъ въ Фреденсбургъ, вся многочисленная семья датскаго королевскаго дома была уже въ сборѣ.

Встрѣча Августѣйшихъ Особъ носила сердечный характеръ; население восторженно привѣтствовало Высокихъ Гостей короля Христиана.

28-го августа, послѣ завтрака на яхтѣ «Штандартъ», Государь Императоръ и Государыня Императрица Александра Феодоровна съ Августѣйшими Дѣтьми отбыли изъ Дании: Государь Императоръ на яхтѣ «Штандартъ»—въ Данцигъ, а Государыня Императрица на яхтѣ «Полярная Звѣзда»—въ Киль.

На Данцигскій рейдъ пришла 28-го августа яхта «Hohenzollern» съ императоромъ Вильгельмомъ; вся германская эскадра окружила яхту, при усиленной пальбѣ; императоръ началъ танцевальное ученіе, послѣ котораго всѣ суда ушли въ Цоппотъ — въ двадцати километрахъ отъ Данцига, въ ожиданіи яхты «Штандартъ» и сопровождающаго ее крейсера «Варягъ». Прусскіе принцы, высшіе сановники, имперскій канцлеръ графъ Бюловъ и морской министръ адмиралъ Тирпицъ окружали императора Вильгельма. Городъ принялъ праздничный видъ.

По отзыву вполне компетентной газеты *Nordd. Allgemeine Zeitung*, «Его Величество Государь Императоръ Николай будетъ присутствовать на данцигскихъ морскихъ маневрахъ въ качествѣ гостя его величества императора Вильгельма; свиданіе, это вызвало въ германскихъ политическихъ кругахъ радостное удовольствіе; въ основѣ свиданія—родственная склонность между, обоими монархами, личная дружба коихъ сызнова запечатлѣвается, и они непосредственно, во взаимномъ довѣрїи, обмѣниваются мыслями; въ сердечномъ общенїи Императоровъ проявляется ихъ рѣшимость соблюдать традиционную дружбу между Императорскими домами и обѣими Имперіями; при свиданїи Императоровъ назначены присутствовать министры иностранныхъ дѣлъ, которые будутъ привѣтствовать другъ друга, какъ союзники политики, направленной къ усиленїю гарантїй европейскаго мира въ томъ убѣжденїи, что интересы обѣихъ имперій во многихъ частяхъ тождественны и нигдѣ не противоположны; эта политика держится твердой увѣренности, что будущіе пути Германїи и Россїи нигдѣ не должны становиться враждебными другъ другу»; съ сердечнымъ, горячимъ чувствомъ газета привѣтствуетъ «могущественнаго Государя, владѣющаго судьбами многихъ народовъ и ищущаго славы въ томъ, чтобы быть мирнымъ правителемъ и стражемъ челоувѣчности; этому Государю Европа обязана упорядоченїемъ мирового положенія, позволяющаго, — по словамъ газеты, — сопровождать искренними пожеланїями Русскаго Монарха послѣ свиданія въ Данцигѣ».

Въ подобныхъ же горячихъ выраженїяхъ симпатїи откликнулись и другіе выдающіеся органы германской печати. По словамъ *Börsen - Courier*, нужно быть увѣреннымъ, что свиданіе можетъ быть лишь плодотворнымъ для интересовъ Германїи, Россїи и всеобщаго мира. *Vossische Zeitung* полагаетъ, что свиданіемъ подтвердится и укрѣпится доброе согласіе между обѣими имперіями.

Какъ сообщила телеграмма изъ Данцига, 29-го августа, императоръ Вильгельмъ на яхтѣ «Hohenzollern», въ сопровожденїи двухъ броненосцевъ, выѣхалъ утромъ навстрѣчу приближавшемуся на яхтѣ «Штандартъ» Государю Императору. Въ исходѣ четвертаго часа произошла торжественная встрѣча при обычныхъ салютахъ.

На слѣдующій день, съ ранняго утра, начались большіе маневры при очень хорошей погодѣ. Въ 9 часовъ утра, Государь Императоръ и Императоръ Германскій прибыли на стоявшїй подъ парами броненосецъ «Wilhelm II», который тотчасъ же, въ сопровожденїи миноносца, пошелъ въ море, на морской маневръ. Въ третьемъ часу показались главныя силы, подъ командою Принца Генриха Прусскаго: 4 броненосца. 3 крейсера и отрядъ миноносцевъ. Броненосецъ «Wilhelm II» съ Ихъ Величествами направился къ сблизившимся противникамъ. Эскадра Принца Генриха приняла бой. Въ 4 часа данъ сигналъ отбоя. Въ

6 час. 50 мин. вся эскадра одновременно стала на якорь, послѣ чего Государь Императоръ, сопровождаемый Императоромъ Вильгельмомъ, на катерѣ Германскаго Императора возвратился на «Штандартъ».



Окапи, животное, открытое въ центральной Африкѣ.  
По рис. Г. Джонстона, авт. «Нивы».

Издатель А. Ф. Марксъ.

Редакторъ Р. И. Сементковскій.

Только-что вышло изъ печати и поступило въ продажу новое изданіе А. Ф. МАРКСА:

СОЧИНЕНІЯ

**Ив. Фед. Горбунова**

Подъ редакціою и съ предисловіемъ А. Ф. КОНИ. Въ двухъ томахъ, съ

портретомъ-гравюрою И. Ф. Горбунова и одною изъ его мимическихъ сценъ.

Имя Горбунова, какъ автора выдающихся рассказовъ изъ русской народной жизни, широко известно въ Россїи. Эти яркіе, тонкіе по своей наблюдательности, блестящіе юморомъ рассказы до сихъ поръ, однако, могли по достоинству цѣнить лишь тѣ сравнительно немногіе, кому приходилось слышать ихъ изъ его собственныхъ устъ, въ его живой, художественной передачѣ. Теперь сочиненія Горбунова собраны нами воедино и выпущены въ свѣтъ, и по нимъ читатель можетъ вполне ознакомиться съ художественной стороной этого крупнаго таланта, понять, насколько типичны и правдивы воплощенныя имъ въ рассказахъ черты русской жизни, представить себѣ всю эту безконечную галлерею типовъ, составляющихъ, собственно, громадное, подавляющее большинство русскаго народа.

Господствующій тонъ произведенїй Горбунова — юморъ, безобидный юморъ, безъ оскорбительной насмѣшки и безъ ядовитой иронїи. При этомъ,

какъ справедливо говоритъ А. Ф. Кони въ своемъ обширномъ предисловіи къ сочиненїямъ Горбунова, «въ лицѣ Горбунова юмористъ, предававшїй съ особымъ искусствомъ и правдивостью бытовую черту изъ книги скорбей и радостей народной жизни, умѣлъ наводить на серьезные вопросы всякаго, кому дорого нравственное развитіе народа».

Съ точки зрѣнїя мастерства, т. е. формы и способа исполненїя, Горбуновъ былъ истинный художникъ. На всѣхъ его произведенїяхъ лежитъ печать продуманности. Это чувствуется и въ его *сценкахъ изъ народной и купеческаго быта и изъ народной жизни*, и въ его *монологахъ*, и въ его *очеркахъ и рассказахъ*, и въ *драматическихъ этюдахъ*, и, наконецъ, въ его знаменитыхъ *подражанїяхъ стиринной письменности*. Въ его простыхъ, безыскусственныхъ рассказахъ отражается и дышитъ сама жизнь, наша русская народная жизнь.

Изящное изданіе, отпечатанное на хорошей бумагѣ, четкимъ шрифтомъ, въ двухъ томахъ, 1049 страницъ in 8°. СПБ. 1901 г.

Цѣна соч. И. Ф. Горбунова въ 2-хъ томахъ 4 руб., съ перес. 4 р. 50 коп., въ красив. коленкор. переплетѣхъ 5 руб., съ перес. 5 р. 75 к.—Цѣна роскошнаго изданія на веленовой бумагѣ 8 р., съ перес. 9 р., въ переплетѣхъ 9 р., съ перес. 10 р.

Съ требованїями обращаться въ контору изданїи А. Ф. Маркса, С.-Петербургъ, М. Морская, 22.

2 внутренней 5% съ выигр. заемъ Гос. Банка 1866 г.

71 тиражъ 1-го сентября 1901 г.

# ТИРАЖЪ ПОГАШЕНІЯ

билетовъ 2-го внутренняго 5% съ выигрышами займа 1866 г.

## НУМЕРА СЕРІЙ, ВЫШЕДШИХЪ ВЪ ТИРАЖЪ.

Каждая изъ нижеслѣдующихъ серій заключаетъ въ себѣ 50 билетовъ, съ № 1 по № 50 включительно.

5	784	1755	2850	3788	4798	7008	7614	8856	9768	10846	12164	14461	15375	16174	17070	17792	18898	19884	
14	834	1781	2912	3840	4862	7095	7619	8875	9828	11116	12204	13469	14518	15391	16258	17200	17794	19071	19890
28	923	1812	2926	3961	4882	7099	7700	8971	9839	11163	12354	13578	14570	15394	16259	17203	17834	19107	
36	980	2001	3081	4031	5091	7119	7800	9175	9851	11178	12371	13715	14633	15424	16389	17213	17935	19196	
47	1049	2205	3116	4129	5325	7169	7815	9188	9908	11271	12381	13731	14647	15691	16490	17230	18234	19220	
71	1116	2385	3161	4285	6025	7170	7861	9223	10086	11310	12436	13803	14850	15627	16584	17314	18338	19448	
78	1136	2400	3396	4371	6153	7208	7991	9257	10240	11327	12550	13807	14854	15642	16816	17340	18405	19520	
90	1197	2570	3500	4448	6171	7222	8219	9288	10329	11403	12619	13926	14916	15675	16848	17454	18412	19534	
140	1356	2612	3517	4453	6573	7324	8290	9305	10494	11503	12718	14008	14944	15701	16877	17467	18505	19552	
147	1482	2810	3571	4534	6591	7349	8410	9620	10547	11558	12747	14036	15059	15858	16888	17506	18715	19618	
224	1611	2824	3676	4671	6719	7366	8630	9660	10748	11652	13082	14073	15096	16093	16907	17629	18742	19749	
370	1631	2827	3738	4756	6935	7412	8772	9741	10793	11959	13278	14377	15147	16088	17055	17720	18887	19844	

Всего 230 серій, составляющихъ 11,500 билетовъ, на сумму 1,552,500 рублей.

**САМАЯ ПРОЧНАЯ**

**ЭКОНОМИЧЕСКАЯ КРЫША**

**Н.В.ЧЕРЕПОВЪ**

ИЗЪ ОЦИНКОВАННАГО И ГАЛЬВАНИЗИРОВАННАГО ЖЕЛЪЗА

**ГАРАНТИЯ 25 ЛѢТЪ.**

*Гл. строителямъ слѣдуетъ имѣть въ виду, что краска плохо предохраняетъ желѣзо отъ ржавчины*

**ОЦИНКОВАННОЕ И ГАЛЬВАНИЗИРОВАННОЕ ЖЕЛЪЗО ДЛЯ КРЫШЪ ЗАВОДА Н. В. ЧЕРЕПОВА НИКОГДА НЕ РЖАВѢЕТЪ,**

по этому составляетъ лучший, выгоднѣйшій и самый экономическій матеріалъ для кровли. Малейшіе экономическіе преиспранты и образцы высылаются бесплатно.

Заводъ и главная контора: Москва, въ Тверской вѣстѣ, С.-Петербургская слобода, соб. домъ. Контора: С.-Петербургъ, Гродненская 14. СЪ ЗАКАЗАМИ ПРОСИМЪ ОБРАЩАТЬСЯ ВЪ ГЛ. КОНТОРУ МОСКВА, С.-Петербургская слобода, соб. домъ.

Золотая медаль на Всемирной выставкѣ въ Парижѣ.

**Ювелиръ**

С.-ПЕТЕРБУРГЪ, **К. И. БОКЪ.** МОСКВА, Кузнецкій мостъ, 6.

Ювелирные, золотыя и серебряныя издѣлія. Ордена, знаки и жетоны.

**ФАБРИКА КАРАНДАШЕЙ А. В. ФАБЕРЪ**  
основана въ 1761 г.

**AW. FABER.**

Ц. № 14732 18-14

**ВСЕМИРНАЯ ВЫСТАВКА ВЪ ПАРИЖѢ 1900 г. „GRAND PRIX“**

**ВЫСШАЯ НАГРАДА. ПРОИЗВЕДЕНІЯ А. В. ФАБЕРЪ**

можно получать въ каждомъ лучшемъ магазинѣ писемъ и рисовъ принадлежностей.

**СКРИПКИ**

правильныя и съ хорошимъ тономъ отъ 1 р., 1 р. 50 к., 2, 3, 4, 5, 6, 8, 10, 15, 25, 35, 50 р. и дороже; смычки отъ 30 к.; альты отъ 4 р.; виолончели отъ 10 р.; контрабасы отъ 25 р. Починка и передѣлка инструментовъ. Каталогъ бесплатно.

Скрипичный мастеръ **Ф. ПАСЕРВСКІЙ,** Спб., Моховая, № 42, Караванная, № 3—35.

**БЕРЕЗОВАЯ ЭМУЛЬСІЯ.**

Приготовлено въ Лабораторіи А. ЭНГЛУНДЪ.

Приготовлена съ разрѣшенія С.-Петербургскаго Врачебнаго Управленія. Средство противъ несущешъ, желтизны, пятенъ, красноты и пр. При употребленіи березовой эмульсіи, кожа лица дѣлается необыкновенно чѣистой и придаетъ ей ослѣпительную бѣлизну и придаетъ ему свѣжесть и чѣистоту, она превосходитъ своимъ достоинствомъ все другіе препараты.

Цѣна за флаконъ 1 р. 25 к., съ пересылкою 1 р. 75 к. Продается всездѣ.

Завѣдывающіе Лабораторію Докторы В. К. Панченко и А. К. Энглундъ.

Для предупрежденія отъ поддѣлокъ прошу обратить вниманіе на подпись: А. ЭНГЛУНДЪ красными чернилами и марку Спб. Косметической Лабораторіи. Главныя агентства и склады фирмы для Европы: Эмиль Беръ—Гамбургъ; для Южной и Сѣверной Америки: Л. Мишнеръ—Нью-Йоркъ.

Главный складъ для всей Россіи: А. ЭНГЛУНДЪ, С.-Петербургъ, Бассейная, 27.

**МНОГОЧИСЛЕННЫЕ ОПЫТЫ ВРАЧЕЙ И КЛИНИСТОВЪ ПОКАЗАЛИ, ЧТО**

**„СОМАТОЗА“**

ПРЕДСТАВЛЯЕТЪ СОБОЮ **ЛУЧШЕЕ ПИТАТЕЛЬНОЕ И УКРѢПЛЯЮЩЕЕ СРЕДСТВО**

ПРИ МАЛОКРОВІИ, СЛАБОСТИ, СТРАДАНІЯХЪ НЕРВНОЙ СИСТЕМЫ И ПРИ ВСЕВОЗМОЖНЫХЪ ИЗНАУРЯЮЩИХЪ БОЛѢЗНЯХЪ Ц. № 15888 7—2

**ПРОДАЕТСЯ ВО ВСѢХЪ АПТЕКАХЪ И АПТЕКАРСКИХЪ МАГАЗИНАХЪ**

описание дѣйствія соматоза и многочисленныя врачебныя отзывы высылаются по первому требованію бесплатно торговымъ домоу

**ФРИД. БАЙЕРЪ и К<sup>о</sup>**

Москва и С.-Петербургъ и В. Эйкертъ, въ Ригѣ. Іосифъ Варшавскій, Варшава, ул. Фрида, № 5.

**ВЫ ДОЛЖНЫ** требовать прейсъ-курантъ Парижскихъ резинныхъ издѣлій бесплатно отъ М. Веклеръ, Ревель.

АКЦИОНЕРНОЕ ОБЩЕСТВО **Вл. ГОСТЬИНСКІЙ и К<sup>о</sup>** С.-Петербургъ, Невскій, 42, противъ Госпитальнаго Двора предлагаетъ въ богатомъ выборѣ: кровати, матрацы, умывальники, дѣтскія коляски, кресла для больныхъ, печи, ванны, души. Цѣны вѣнъ конкурренціи.

**ОРЯЖЕННЫЕ МАГАЗИНЫ**

АВ. ТАРИПольского отъ 1901. МАССА НОВОСТЕЙ

преиспрантъ Золотой медалью

высылаютъ БЕЗПЛАТНО

**МОСКВА** въ Лазаревскій Толъчинскій

**ЗАЧѢМЪ ПОКУПАТЬ** по дорогимъ цѣнамъ предлагаемые разныя приборы для комнатной гимнастики, когда можете имѣть настояшій Силородъ „Вители“ по фабричнымъ цѣнамъ: № 1 (для дамъ и дѣтей)—6 р., № 2 (для мужчинъ)—7 р., № 3 (для силачей)—8 р. Упаковка и пересылка 75 к. Въ каж. прибору приложено наставленіе. Силородъ „Вители“ лучший приборъ для комнатной гимнастики, развиваетъ любую группу мускуловъ, замѣняетъ собою полную коллекцію гимнастич. аппаратовъ; легко придвигается къ дверной рамѣ; отличается отъ многочисленныхъ поддѣлокъ прочностью и абсолютною безвредностью. Заказы исполняются скоро и аккуратно по полученіи задатка 2 рублей. Торговый домъ С. Чертовъ, Ростовъ н/Д.

**ЭДМУНДЪ ПАУЛУСЪ**

Маркнейкирхенъ (Саксонія)

**Музыкальные инструменты.**

Требуйте бесплатно русскій каталогъ № 4, съ цѣнами въ рубляхъ и франко Петербургъ отъ главнаго представителя Егений Ботманъ и К<sup>о</sup>. С.-Петербургъ, Садовая, 18.

### КРАСКА ДЛЯ ВОЛОСЬ

В. ГЕНА въ Вѣнѣ  
изъ грецкихъ орѣховъ.



Безвредное и вѣрно средство для быстрого окрашивания волосъ и бороды въ черныи, русый, темно и свѣтло-каштановый цвѣтъ.

Цѣна за флаконъ 3 руб. съ пересылкою.

Главный складъ для Россіи у В. Аурихъ, въ С.-Петербургѣ, Лиговская ул., д. № 44.



### EAU DENTIFRICE BALSAMIQUE DE LOHSE

ЕАЛЬЗАМИЧЕСКАЯ ВОДА ДЛЯ ЗУБОВЪ ЛОЗЕ.

Средство для полоснанія рта, уничтожаетъ запахъ во рту.

Его избѣжаніе часто встрѣчаемыхъ въ продажѣ поддѣлокъ, требовать на этикетѣ полную фирму:

**ГУСТАВЪ ЛОЗЕ**  
46, Егерштрассе, Берлинъ, придворн. парфюмеръ.

Кожно получить во всѣхъ парфюмерныхъ магазинахъ и у всѣхъ дрогистовъ Россіи.

П. № 15045 25-16

**MENU**  
Musart  
Soles Mornay  
Noix de eau Nivernaise  
Canard sauvage au sherry  
Salade de laitue  
Fonds d'artichaut a la crème  
Crepes Suzette  
Corbeille de fruits  
VIN

### DOYEN-extra-sec.

350 P.

полъ выигранные билеты, П заемъ до 280 руб., подъ III Дворянскіе до 205 руб., подъ остальные бумаги до 95 руб. въ 5 до 9% годов. и 1/2% ежемѣ. ком. предлагаетъ въ сосуду банкирскаго дома

### ГЕНРИХЪ БЛОКЪ

59, Невскій. 4-2

ЛУЧШІЙ ЦВѢТОЧНЫЙ О-ДЕ-КОЛОНЪ

**№4711**

**Рейнскіе Букеты**

ПРЕВОСХОДНЫЕ ПРОДОЛЖИТЕЛЬНЫЕ И ДЕШЕВЫЕ ДУХИ ДЛЯ ПЛАТКОВЪ

ВСѢХЪ ЦВѢТОЧНЫХЪ И МОДИНЫХЪ ЗАДАХОВЪ

П. № 15050 10-2

«Гуниади Явось» представляетъ собою продуктъ природы, СЛАБИТЕЛЬНОЕ ДѢЙСТВІЕ котораго извѣстно.

Для норм. приѣма достаточно 1/2 обмык. стакана.

Владѣлецъ: **АНДРЕАСЪ САКСЛЕНЕРЪ** въ Будапештѣ.

ПРОДАЕТСЯ у ВСѢХЪ ДРОГИСТОВЪ и АПТЕКАРЕЙ.

П. № 14331 ПРОСЯТЪ ТРЕБОВАТЬ 10-7

**ГОРЬКУЮ ВОДУ САКСЛЕНЕРА.**

Просимъ обращать вниманіе на нашу предохранител. марку портретъ, которая неизмѣнно находится на этикетѣ каждой бутылки настоящей нашей воды.

ВЕСЬМА ИНТЕРЕСНАЯ НОВОСТЬ!

Патентованный во всемъ мірѣ **ПИСТОЛЕТЪ-ВРЕЛОКЪ** съ патронами и прочими принадлежностями, съ паразитально сильнѣйшимъ выстрѣломъ прочной конструкціи, изящной отдѣлки, всего за 2 руб. съ пересылкой.

За калож. плат. 10 коп. дороже. Такой-же, но серебряной отдѣлки тит. 2 руб. 50 коп. При выпискѣ 3-хъ штукъ сдана, 60 коп. уступки. **Французъ и Швальбе.** Варшава, Королевская 49. Пробуются агенты. Подроб. условія высылаются за двѣ 7-ми коп., марки.



ТОВАРИЩЕСТВО

1865. Москва.

1870. С.-Петербургъ.

1882. Москва.

1896. Нижн.-Новгор.

## РОССІЙСКО-АМЕРИКАНСКОЙ РЕЗИНОВОЙ МАНУФАКТУРЫ

ВЪ С.-ПЕТЕРБУРГѢ,

УЧРЕЖДЕННОЕ ВЪ 1860 ГОДУ,

просить при покупкѣ

### РЕЗИНОВЫХЪ ГАЛОШЪ

обращать вниманіе на клейма на подошвахъ:



въ особенности на годъ учрежденія Товарищества „1860“, и на слово „С.-Петербургъ“ въ красномъ треугольникѣ (фабричное клеймо).  
**„GRAND PRIX“** Высшая награда (Парижъ 1900 г.) единственная за резиновые издѣлія русскаго производства присужденная.

№ 15550 13-6



УЧРЕЖДЕНЪ ВЪ 1886 Г.

# КУРСЫ каллиграфіи и бухгалтеріи А. В. ИВАНОВА.

МОСКВА, Цветной бульварь, домъ Торопова, № 7.

Для лицъ обоого пола и всякаго возраста, желающихъ подготовить себя къ коммерческой дѣятельности.

**Приемъ на общій курсъ бухгалтеріи продолжается.**

Программы и условия высылаются за 7 коп. почт. марку.

Органическій желѣзо-марганцевый альбуминатъ Гертеля

### ГЕМАТОГЕНЪ ГЕРТЕЛЯ.

Богатый желѣзомъ препаратъ крови, содержащій желѣзо въ органическомъ соединеніи, представляется укрѣпляющимъ средствомъ для дѣтей и взрослыхъ, быстро возбуждаетъ аппетитъ и способствуетъ питанію. Гематогенъ Гертеля продается въ аптекахъ въ жидкомъ и въ сухомъ видѣ, предпочтеніе, однако, слѣдуетъ дать жидкому, какъ легче перевариваемому организму, а сухой употребляютъ только въ тѣхъ случаяхъ, если жидкій почему-либо покажется неудобнымъ. Предостерегаются отъ поддѣлокъ.



**БЕЗЪЕРДНАЯ УРБАНА КРАСКА ДЛЯ ВОЛОСЪ И БОРОДЫ БЕЗЪ ЛЯПИСА**  
Вновь изобретенное безъердное средство для быстрого окрашенія волосъ и бороды въ черныи, русые, темныи, свѣтло-каштановыи цвѣта. Цѣна за 1 флаконъ 2 р. съ перес. 2 р. 50 к. продается въ аптекахъ и косметич. магазинахъ. Глав. ный складъ: С. ПЕТЕРБУРГЪ, АПТЕКАРСК. МАГАЗИНЪ, Болш. Ковшовая, № 1.

**ПОРТРЕТЫ** Америк. «Тероскопъ» «Theoroplai-Stege-sor» акроматическими стеклами и 12-ю очень интересными картинками, снимки съ натуры, высылаются франко и бесплатно по полученіи 3-хъ рублей (можно и почт. марк. зак. письмомъ). Требованиями можно обращаться и на русск. языкъ. Адресъ: I. L. Silberberg, Вѣна (Астрія), I. L. Silberberg, Praterstrasse 26, Wien.

## МОДНЫЕ ЖУРНАЛЫ.

Сезонныя книги и выкройки получены. Большой выборъ. Универсальныя руководства кройки дамской и мужской. Одобрены Уч. Ком. М. Н. П. и Акад. модъ. Удешевлен. дѣны. Каталогъ бесплатно. Складъ издателя Н. И. Проскурна. Москва, Кузн. мостъ, Пас. Джамгаровыхъ.

**ФОТО** графій артистич. снятыи съ натуры для художник. и любительск. прекраснаго, 3 карточки, 48 образчиковъ и каталогъ 3 руб. кредит. или почт. марками; каталогъ отд. 40 коп. Р. Жюшертъ, Парижъ, 2011, Fb. St. Martin.

**ЛЕССИВЪ ФЕНИКСЪ**  
Химическій продуктъ замяющій мыло.  
**НЕОБЫКНОВЕННАЯ БЪЛИЗНА И СБЕРЕЖЕНІЕ БЪЛЪЯ.**  
Продается въ аптекарскихъ и колоніальн. магазинахъ. **Требовать способъ употребленія.**  
ОПТОВАЯ ПРОДАЖА Ц. № 14489 26-22  
**Л. Миндосъ въ С. Петербургѣ.**

**БЕЗЪ ХЛОПОТЫ! ВЫГОДНО И ДЛЯ УЧАЩИХСЯ.**  
Предлагаемъ всѣмъ баснословно дешево всего за 2 р. 50 к. (уже съ перес.): 1 прочную карманную чернильницу, 1 изящную записную книжку въ красивомъ переплетѣ, 1 кожаную ручку, 6 бутыл. чернилъ 6 цвѣтовъ, 6 цвѣтныхъ карандашей, 12 черныхъ карандашей, 3 резинки, 1 перочинный ножъ, 2 машинки для карандашей, 1 бан. гуми-арабикъ, 1 кисть, 1 флаконъ штемпельной краски или туши, 72 стальныхъ пера, 25 кнопокъ и 1 бумагодержатель. Одесса, агентурный складъ «Посредникъ» Михалюковскаго и Фельдберга, Гулевая, 14.  
По требованію высылаемъ также всевозможные товары начиная отъ 50 к. до 1000 р. и выше. При запросѣ марку на отвѣтъ, а при заказѣ 1/3 часть стоимости.

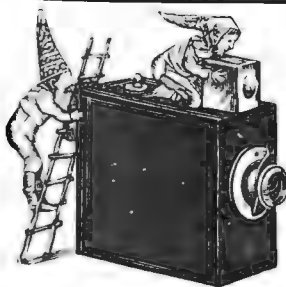

**ФОТОГР. АППАРАТЪ**  
на 6 пласт. 4 1/2 x 6 сант.  
съ полн. наборомъ (12 предм.)  
съ перес. въ Европ. Россіи 5 р.  
Громадн. выборъ новѣйшихъ фотогр. аппаратовъ, волшебн. фонарей и пр. Слѣты бесплатно.  
**Бруно Зенгеръ и К. С. Петербургъ,**  
Казанская ул., № 1-25 (уг. Невскаго).

УНИВЕРСАЛЬНЫЙ МАГАЗИНЪ  
**МЮРЪ и МЕРИЛИЗЪ.**  
Москва, Кузнецкій Мостъ, домъ кн. Гагарина.  
**ВЫШЕЛЪ**  
НОВЫЙ ПРЕЙСЪ-КУРАНТЪ  
**НА ОСЕННІЙ СЕЗОНЪ 1901 Г.**  
Бесплатно высылаются всѣмъ желающимъ, просимъ открытымъ письмомъ сообщить свой адресъ.  
Товаръ посылается повсюду съ наложеннымъ платежомъ (въ Сибирь, кромѣ Томск. и Тоб. губ. и Средн. Азію требуется 1/3 задатка); при выпискѣ на 25 р. (въ Европ. Россіи) льготная пересылка (кромѣ товаровъ провозныхъ).  
Требуйте новый преискурантъ. Иногородный отдѣлъ расширенъ.  
**Масса новостей.**  
Образчики матерій бесплатно (обозначить цв., шир. и прибл. цѣну).

ПРОДОЛЖАЕТЪ И ПОДПИСКА НА I, II и III (КУРСЫ) ГОДА ИЗДАНИЯ  
**СЕМЕЙНЫЙ УНИВЕРСИТЕТЪ**  
Вышелъ XIII выпускъ **Ф. С. КОМАРСКАГО.** IV в. 3-го год. изд.  
**Собраніе популярныхъ лекцій для самообразованія:**  
по историко-филолог., общ-юрид., физико-мат., біолог. и медиц. наукамъ.  
Всѣ лекціи составлены известными профессорами и специалистами. Цѣна за каждый годъ (1 годъ изд.—4 вып., а остальные г. г. по 5 выпуск.) 1,600 стран. съ хромолит. и рис. 10 р., а съ дост. и перес. во всѣ города и заграницу—12 р. Допускается рассрочка черезъ издателя: при подпискѣ—4 р., при получ. 1 и 2 вып. по 3 р., а при получ. 5-го—2 р. **Учащимся и учащимся льгота.** Подписываться можно во всѣхъ известнѣхъ книжныхъ магазинахъ и у издателя Ф. С. Комарскаго (поб. Пушкинская, 10. (1). Подробности о подпискѣ съ программой изданія и съ отзывами печати высылаются издателемъ бесплатно.

БЕРИДОРФСКІЙ МЕТАЛЛИЧЕСКІЙ ЗАВОДЪ  
**АРТУРЪ КРУППЪ.**  
ВЪ МОСКВѢ НА КУЗНЕЦКОМЪ МОСТУ РЕКОМЕНДУЕТЪ ГОСТИНИЦАМЪ И ХОЗЯЙСТВАМЪ СВОИ МЕДЬЯНЫИЗЪ МАССИВНАГО МЕТАЛЛА, АЛПАКА, БЕЛО СЕРЕБРИСТАГО ЦВѢТА ВЪ НАТУРАЛЬНОМЪ ВИДѢ И ПОКРЫТЫИ ГУСТОМЪ СЛОЕМЪ ЧИСТАГО СЕФЕРА, ТАЖЕ КУХОННАЯ ПОСУДА ИЗЪ ЧИСТАГО НИКЕЛЯ.

заполняетъ пробѣлы между гектографомъ и станкомъ. Продуктивность его 100—150 копій съ одного оригинала. Подробности у единств. представ. Н. И. Штейнеръ, Москва, Петровка, д. Грачевой, магазинъ ЖАНЪ. Ц. № 15900 3-2

**ЧЕРНИЛА ЛЕОНГАРДИ.**  
Спеціальность: Первоклассныя по отзывамъ государственн. учреждений **Желѣзисто-орѣшковые чернила**  
Панлучшія: для книгъ, актовъ, документовъ и письменностей всякаго рода.  
Копировальныя чернила. Чернила для письма и копирования. **ЧЕРНИЛА ДЛЯ КНИГЪ.**  
«Атраль» (жидкая китайская тушь). Несмыывающаяся тушь для бѣлыи. Жидкіи клей и гумми. Краски и подушки для штемпелей. «КАРИНЪ» краска для клеймения мяса, безъердеа, скоро высыхаетъ, не расплывается отъ воды. Автографич. и гектографич. чернила. Гектографич. листы и масса. Химич. фабрика чернилъ, основ. въ 1826 г.  
**Авг. ЛЕОНГАРДИ** въ Дрезденѣ.  
Изобрѣтателя и единств. фабриканта всемірно-№ 15409 известнѣхъ 12-11 Алицириновыхъ чернилъ для письма и копирования, легко стеклющихся и вполне прочныхъ желѣзисто-орѣшковыхъ чернилъ 1-го класса. Во избѣжаніе поддѣлокъ просимъ обращать вниманіе на заявл. въ Россіи этикетку и фабрич. предостереженіе. Марку



Неподдѣльно только съ сои предохранительной маркой.

Trade Mark

С. Леонгарди



Р. № 15749 25—9

## Е. КРАУСЪ и К<sup>о</sup>.

Фабрика для оптики и прецизионной механики в Парижѣ.

Отдѣленіе для всей Россіи:

С.-Петербургъ, Мойка, 42.

Адресъ для телеграммъ: Аргусъ.

Бинокли высшего качества.

Аргусъ—11 р. Лилипутъ—8 р. 50 к.

Каталоги биноклей и подзорныхъ трубок, стерео-биноклей, астигматовъ, микроскоповъ и центробѣжныхъ приборовъ безплатно.

### НОВОСТЫ!!! № 8 Офицерскія портмоне

изъ самой лучшей шагрени рованной кожи, плоскія, удобныя для всѣхъ вь важдо шести въ кармавъ, съ 5-ю отдѣленіями и 3-мя затворами, мужскія и дамскія. Шт. 1 р. 50 к., тѣ же изъ наст. тюленевой кожи 2 р.

### № 10. Всемирное портмоне

самой лучшей видѣнки изъ одного куска, патентованный замокъ съ особыми отдѣленіями: для звонкой монеты, золота и бумажныхъ денегъ. Мужскія и дамскія онойковой кожи шт. 1 р. 50 к., тѣ же изъ настоящей тюленевой кожи 2 р.

### № 20 Бумажникъ

“Фортуна” изъ лучшей шагренированной кожи, легкой съ 4-ми отдѣленіями для кредит. бумагъ, 1-мъ особымъ закрытіемъ отдѣленіемъ для крупныхъ ассигнацій и 20 сум. и тов. и 3-ми

отдѣл. для золота и звонкой монеты. Величина въ закрытомъ видѣ 23/4x33/4 вер. шт. 2 р. 50 к., изъ настоящей тюленевой кожи 3 р. 25 к. Портмоне № 10 и бумажникъ со штемпелемъ 35 коп. дорож. Серебряныя монограммы по 1 р. 50 к. Пересылка отъ 1-ой до 6-ти штукъ въ Европ. Россію 30 коп., въ Азіат. 50 коп. Наложен. платежъ съ требованіемъ почт. комм. Требования и деньги адресовать: З. Жуку, Варшава, Новоліпки, 30.

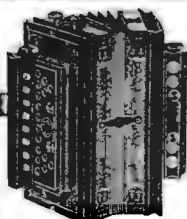

№ 3610.—3 р. 50 к.

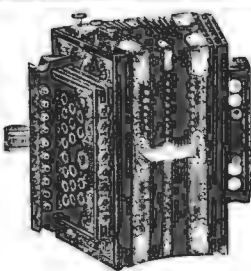

№ 3668.—9 руб.

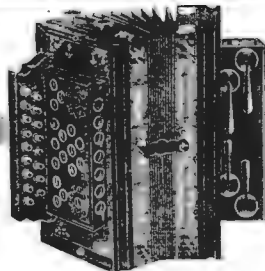

№ 3700.—10 руб.

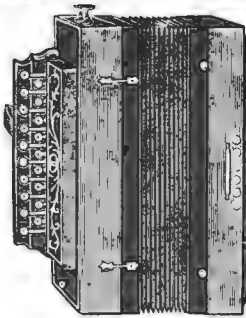

Вѣнская № 3716 съ 19 клап. 20 руб. № 3745 съ 21 клап. 23 руб.

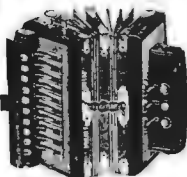

Дамскія № 3626.—5 руб. съ трелью 6 руб.

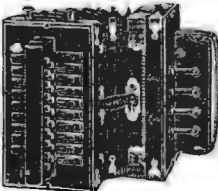

Дамскія № 3705.—12 руб.

# ГАРМОНИИ

извѣстнѣйшей фабрики I. Ф. Кальбе и Вѣнскаго самаго лучшаго качества.

По полученіи задатка приблизительно 1/3 стоимости высылаю съ наложеннымъ платежомъ на остальную сумму.

## Юлій Генрихъ ЦИММЕРМАНЪ

С.-Петербургъ, Большая Морская, № 34. Москва, Кузнецкій мостъ, домъ Захарьина.

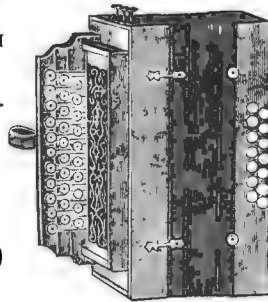

Вѣнская № 3730.—28 руб.

## SPERMIMUM ROEHL

Лабораторіи профессора доктора Пеля

С.-Петербургъ, Вас. Остр., 7 линия, 18.

Для внутренняго употребленія въ видѣ Essentiae Spermii Roehl. Для подкожныхъ впрыскиваній въ ампулахъ.

### Противъ нервныхъ разстройствъ и худосочія.

Имеется во всѣхъ крупныхъ аптекарскихъ магазинахъ и аптекахъ. Соответствующіе брошюры и отгиски высылаются безплатно лабораторіей.

6 копій даютъ

## Чернила

### Стэфенса

19 высшаго награды.

## Альфредъ Блюмъ и К<sup>о</sup>.

С.-Петербургъ, Москва, Благовѣщенская, 2. Ашеуловъ пер., 12.

**СВОИМЪ ШОКОЛАДЪ КАКАО**

**ВЕЗДЪ**

## ТРЕБУЕТЕ!

прейсь-курантъ музыкальныхъ инструментовъ

## В. ПЕТРОВА съ С-мъ

Въ С.-Петербургѣ, Васильевскій островъ, 1-я линия, № 56.

ВЫСЫЛАЕТСЯ **БЕЗПЛАТНО!**

ОРУЖЕЙНЫЙ МАГАЗИНЪ и МАСТЕРСКАЯ

## А. ВЪТКОВА

Москва, Б. Лубянка, № 20. Нижегородская Ярмарка—на шоссе.

Единственный представитель для Россіи оружейной фабрики ДЮМУЛЕНЪ и К<sup>о</sup>. въ Льежѣ и универсальной ствольной стали «ЛОШЕ» предлагаетъ: ружья, револьверы и всѣ принадлежности охоты фабр. Англійскихъ, Американскихъ, Нѣмецкихъ, Бельгійскихъ и др. Въ ГРОМАДНОМЪ ВЫБОРѣ. Преисъ-курантъ съ необходимыми свидѣніями: охоты, покупки, требованія къ ружью и сохраненія его высылаются по требов. безплатно. Цѣны фантически внѣ конкуренціи

**Вышелъ новый преисъ-курантъ.**

## БУХГАТЕРІЯ

БОИ. ЗОЛ. МЕДАЛЬ С. Я. ЛИЛЕНТАЛЬ МОСКВА, СИЛІЕВЪ, БРАД. 27

Разъѣш. Киев. Учебн. окр. курсы **БУХГАЛТЕРІИ**

скоро и основательно выуч. всякаго посред. переписки, вложитъ замя. устное препода. Услов. выс. безпл. А. П. БОЫАРЬ. Киевъ.

**ТОЛЬКО ЗА 20 К. ПОЧТ. МАР.**

высылается какъ заработать съ 10 р. до 200 р. въ мѣсяцъ даже неопытному, чужоубку. Одесса, Ришельевская, 25, М. Фаерштейну.

60 к. 1 флаконъ ДО 10 ЗАПACHOВЪ

ЦВѢТОЧНЫЙ О-ДЕ-КОЛОНЬ

П. АРАЛЛЕ и К<sup>о</sup>

Бессмертная высочайшаго даров.

## Таганрогъ.

### Санаторія и Водолечебница

врачей Диварисъ и Гордонъ.

Продолж. теплая осень. Леч. хрон. бол. нервн. пищева.р. мочепол. ревмат., малокров., ожир., заст., сифил. и пр. Полн. пансіонъ вмѣстѣ съ лѣч. отъ 100 руб. въ мѣс. Вполнѣ приспособ. для леч. въ хол. вр. Просп. безпл. 3—2

№ 15945

Золотая медаль на Всемирной Выставкѣ въ Парижѣ 1900 г.

Для смягченія и бѣлизны кожи.

# КАЛОДЕРМА

ЖЕЛЕ КАЛОДЕРМА. \* МЫЛО КАЛОДЕРМА.

## Ф. Вольфъ и Сынъ въ Карлсруэ.

Продаются во всѣхъ лучшихъ аптекарскихъ и парфюмерныхъ магазинахъ.



# ЖИВНА

№ 37. **ОБЪЯВЛЕНИЯ** для напечатанія въ „Живнѣ“ принимаются по слѣдующей цѣнѣ: за строку непарный (въ 1/2 ширины страницы) — 1 р. 50 к. (на первой страницѣ) и 1 р. (на остальныхъ страницахъ). 1901 г.

**Содержаніе.** Т Е К С Т Ъ: Преграда. Повѣсть П. М. Невѣжина. (Продолженіе).—Забутыя тѣни. Историческій разсказъ Ц. Альперца.—Къ рисунку: Жанна д'Аркъ.—Уголокъ Босфора.—Пахарь.—Высокопресвященный Амвросій, архіепископъ харьковскій и ахтырскій.—Новый читальный залъ Императорской Публичной Библиотеки.—Президентъ Соединенныхъ Штатовъ Сѣверо-Америци Теодоръ Рузвельтъ.—Иоганнъ фонъ-Микель.—Православная часовня въ прусскомъ курортѣ Герберсдорфѣ.—Политическое обозрѣніе.—Объявленія.  
 Р И С У Н К И: Жанна д'Аркъ. Картина Г. Мелнга.—У береговъ Босфора. Картина Ф. Бреста.—Пахарь. Картина Н. К. Пимоненко.—Высокопресвященный Амвросій, архіепископъ харьковскій и ахтырскій.—Новое зданіе читальнаго зала Императорской Публичной Библиотеки, освященное 7-го сентября т. г.—Новый президентъ Сѣверо-Американскихъ Соединенныхъ Штатовъ Теодоръ Рузвельтъ.—Иоганнъ фонъ-Микель.—Православная часовня въ прусскомъ курортѣ Герберсдорфѣ.—Пребываніе Ихъ Императорскихъ Величествъ во Франціи. Ихъ Императорскихъ Величествъ и президентъ французской республики Лубэ на большихъ маневрахъ.  
**ХІХ вѣкъ.** (Листъ 25). Т Е К С Т Ъ: Литературное движеніе ХІХ вѣка въ Россіи. Очеркъ Е. А. Соловьева. (Окончаніе).—Русская литература мананунъ ХХ вѣка. Очеркъ Р. И. Сементковскаго. Р И С У Н К И: Григоровичъ.—Тургеневъ.—Герценъ.—Достоевскій.—Салтыковъ.—Тютчевъ.—Графъ А. К. Толстой.—Майковъ.—Полонскій.—Фетъ.—Некрасовъ.—Мельниковъ.—Добролюбовъ.—Писаревъ.—Писемскій.

## ЛУЧШІЙ ДРУГЪ ЖЕЛУДКА



**ВИНО СЕНТЬ-РАФАЭЛЬ** предлагается какъ тоническое, укрѣпляющее и способствующее пищеваренію.  
**БРОШЮРА О Сентъ-Рафаэльскомъ винѣ** немъ о питательномъ, укрѣпляющемъ и цѣлебномъ средствѣ **д-ра де-БАРРЕ** высылается по востребованію. Оно превосходно на вкусъ. *Compagnie du vin Saint-Raphael.* Valence, Drome, France.

## КАЛЕНДАРЬ

для учителей и учащихся  
**МУЗЫКЪ**  
**1901—1902 учебный годъ.**  
 Содержаніе: календарь съ 1-го августа по 31-ое июля. Краткія свѣдѣнія о музыкальныхъ школахъ и муз. классахъ въ Россіи. 99 стр. педагогическаго каталога. Цѣна 10 к. съ пересылкой.  
**Москва, изданіе Юргенсона,**  
 Неглинный провъздъ, № 14.

## ТРЕБУЙТЕ БЕСПЛАТНО

пробные уроки **СТЕНОГРАФИИ**.  
 И. Могилевскій, Одесса, Н. Рыбная, 2.

## Удивительныя изобрѣтенія

**ДЛЯ КУРЯЩИХЪ**  
 Машина для выкуриванія папирозъ. Портсигаръ и свѣчечница. Амер. изобрѣт. Много интереснхъ вещей для мужчинъ и дамъ.  
 — Каталогъ бесплатно. —  
 Полезный подарокъ каждому бесплатно. Приглашаются агенты.  
**Fr. Gentilhomme, Vinohradu. Prag.**  
 Прага, Австрія.

## Для курящихъ!

Папирозная машинка „ВОЛГА“ для набивки кручекъ, папирозъ разныхъ размѣровъ.  
**10 папирозъ въ минуту.**  
 Цѣна съ пересылкою 7 рублей.  
 Складъ резиновыхъ издѣлій Ф. Штауфъ, С.-Петербургъ, Гороховая ул., № 16. Бывшій Лиманъ и Риксъ.

## ПРОБНЫЙ ФЛАКОНЧИКЪ съ англійскими духами высокаго достоинства **ДЖЕМСА ФЛОВЕРА** 10 КОП.



Большой флаконъ англійскихъ духовъ точно такой же доброты стоитъ въ продажѣ отъ 2 до 3 рублей. Пробные флакончики Джемса Фловера имѣютъ то преимущество, что небольшое количество содержащихся въ нихъ духовъ быстро расходуется, и такимъ образомъ потребитель можетъ постоянно замѣнять одинъ сортъ духовъ другимъ. Пробные души высылаются не менѣе 10 флаконовъ за 1 р. 40 к. почтой съ наложеннымъ платежомъ. 20 флак. 2 р. 60 к., 30 флак. 3 р. 60 к. Коллекція въ 35 флаконовъ—4 р.



**Это прелесть, всякій снаметъ!**  
 Коллекція въ 30 флакончиковъ новѣйшихъ запаховъ сезона въ изящной шелковой плюшевой коробкѣ, весьма подходящей подаркомъ для женщины, для невѣсты и на всякій случай. Цѣна съ пересыл. во всѣхъ городахъ Росс. имп. 4 р. 20 к., томе въ 20 флак. 3 р. 20 к., 10 флак. 2 р. Заказы съ приложеніемъ ихъ стоимости исполняются немедленно.

Главный складъ: магазинъ Г. ПЮПА, С.-Петербургъ, Пассаждъ, № 52.

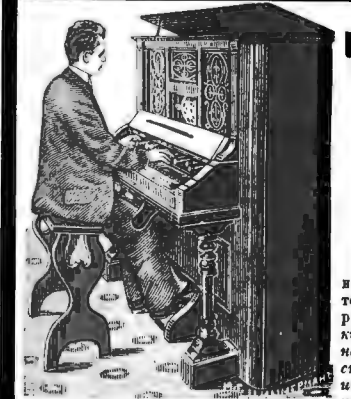

## ЧТО ТАКОЕ ЗОЛІАНЪ?

Золианъ новой, особой конструкціи инструментъ, избавляющій играющаго отъ техники пальцевъ, но оставляющій въ его распоряженіи выразительность игры. *Такимъ образомъ теперь каждому, даже неумяющему играть ни на какомъ инструментѣ, возможно артистически исполнять всевозможныя музыкальныя пьесы.*

Канія пьесы можно играть на Золианѣ?

Легко-ли выучиться играть на Золианѣ?

Что даетъ Золианъ?

Что говорятъ знатоки музыки объ Золианѣ?

Репертуаръ очень большой и разнообразный. Оперы, симфоніи, духовныя и свѣтскія пьесы, всѣ танцы и проч. Всѣ болѣе известныя пьесы имѣются.

Изучить игру достаточно въскольکو часовъ. Вставленная въ предназначенное мѣсто катушка съ нотной лентой исполняетъ работу пальцевъ, такъ что нужно только освоиться съ пользованіемъ регистровъ и нажиманіемъ педалей.

Золианъ замѣняетъ исполненіе хорошаго оркестра, даетъ возможность въ любое время составить домашній концертъ съ любой программой, и такимъ образомъ знакомъ семью со всеми шедеврами музыкальной литературы, развиваетъ музыкальныя понятія.

„Какъ музыкальный инструментъ Золианъ стоить художественно“—пишетъ Саразате, „Я былъ удивленъ и очарованъ тѣмъ богатствомъ звуковыхъ эффектовъ, какіе можно извлечь изъ Золиана“—проф. Л. Ауэръ. Подобныя отзывы имѣются отъ Падеревскаго, Эд. Колоннъ, Массенъ, Нью и др.

Золианы имѣются въ 225, 300, 600, 900, 1000, 1200, 1500, 3000 руб., ноты къ нимъ отъ 1 руб. 50 коп. и дороже.

Списки нотъ и прейсъ-куррантъ бесплатно.

## Юлій Генрихъ ЦИММЕРМАНЪ

С.-ПЕТЕРБУРГЪ, Большая Морская, д. № 34. МОСКВА, Кузнецкій мостъ, д. Захарьина.

## Д-ра БРЕМЕРА известнѣйшаго лѣчебница для страдающихъ грудными болѣзнями въ Герберсдорфѣ, Силезія

Главный врачъ, тайный совѣтникъ Петра, долгое время состоявшій ассистентомъ Бремера. **Превосходное зимнее лѣченіе.** Высылаетъ проспекты бесплатно выписывать черезъ Управленіе.  
**ЛѢЧЕБНИЦА**  
**Д-РА МЕД. НЕТКАЧЕВА**  
 для страдающихъ **ЗАЙКАНИЕМЪ** и другими болѣзнями рѣчи.  
 Въ лѣчебницѣ также принимаются болѣзныя АФАЗІИ, ПИСЧИМЪ СПАЗМОМЪ, ХОРЕИ и др. неврозми двигателнаго аппарата.  
**МОСКВА, Никитскій бульваръ, д. Магѣва. № 1598) 2—1.**

## ЧЕРНИЛА ЛЕОНГАРДИ.

Спец. копиров. чернила.

Темно-фіолет. копир. чернила, легко стекаютъ. По истеченіи мѣсяцевъ и даже годовъ даютъ хорошія отчетливыя копіи.  
 Черныя двойныя копир. чернила, стекаютъ черными. Отъ 2 до 4 копій.  
 Копир. чернила „Non plus ultra“ для корреспонденціи съ дальн. странами. Отъ 4 до 8 копій.  
 Чернила для книгъ и для копирования.  
 Алициариновыя чернила для письма и копирования. № 15420 12—11  
 Антрац. чернила для письма и копирования.  
 Черныя желѣзисто-орѣшковые чернила.  
 Черный чернильный порошокъ (атролятъ). Химич. фабрики чернилъ, основ. въ 1826 г.

**Авг. ЛЕОНГАРДИ**  
 въ ДРЕЗДЕНѢ.  
 Изобрѣтателя и единственн. фабриканта всемірно-извѣстныхъ Алициариновхъ чернилъ для письма и копирования, легко стекающихъ и вполнѣ прочныхъ желѣзисто-орѣшковыхъ чернилъ 1-го класса. Во избѣжаніе поддѣлокъ проситъ обращать вниманіе на заявл. въ Россіи этикетъ и фабрич. предохранит. марку.



Неподдѣльно только съ сей предохранительной маркой.  
 Trade Mark  
 O.E.M.S. N° 13367



Передъ леченіемъ САНАТОГЕНОМЪ.

## УКРѢПЛЕНІЕ и УСПОКОЕНІЕ НЕРВОВЪ САНАТОГЕНОМЪ

Д-ръ мед. Кебель въ Лейбенѣ пишетъ: «Мои наблюденія показали мнѣ, что **САНАТОГЕНЪ** отличное укрѣпляющее средство, превосходящее по моему мнѣнію все другія питательныя соли. Его очень удобно принимать и оно вскорѣ возстановляетъ истощенный организмъ».

Имѣется въ аптекахъ и аптекарскихъ магазинахъ.

**БЛЕСТЯЩЕ ОТЗЫВЫ** профессоровъ и докторовъ сообщаются по требованію.

Ц. № 15587 8-8

**БАУЕРЪ и К°, Берлинъ, S. O. 16.**



Послѣ леченія САНАТОГЕНОМЪ.

**САМАЯ ПРОЧНАЯ**

**ЭКОНОМИЧЕСКАЯ КРЫША**

**Н.В.ЧЕРЕПОВЪ**

**ИЗЪ ОЦИНКОВАННАГО И ГАЛЬВАНИЗИРОВАННАГО ЖЕЛѢЗА**

**ГАРАНТИЯ 25 ЛѢТЪ.**

*Те. строителямъ слѣдуетъ имѣть въ виду, что краска плохо предохраняетъ желѣзо отъ ржавчины*

**ОЦИНКОВАННОЕ И ГАЛЬВАНИЗИРОВАННОЕ ЖЕЛѢЗО ДЛЯ КРЫШЪ ЗАВОДА Н. В. ЧЕРЕПОВА НИКОГДА НЕ РЖАВѢЕТЪ,**

по этому составляетъ лучший, выгоднѣйшій и самый экономическій матеріалъ для кровли. Малюстрированные прейсъ-курантъ и образцы высылаются бесплатно.

Заводъ и главная контора: Москва, на Тверской вѣстовой, С.-Петербургская слобода, соб. домъ, Контора С.-Петербургъ, Гродненская 14.

**СЪ ЗАКАЗАМИ ПРОСИМЪ ОБРАЩАТЬСЯ ВЪ ГА. КОНТОРУ** Москва, С.-Петербургская слобода, соб. домъ.

**ФОНОГРАФЫ 10 р.**

нативная съ

Больш. выборъ пригот. плъндыровъ съ музык. пьесами и пѣніемъ. Прейсъ-курантъ безплатн. СПб., Каванская ул., № 1-25 (уг. Невскаго).

**Бруно Зенгеръ и К°.**

**АКВАРИУМЫ — СОБАКИ**

Первый зоологическій магазинъ. Громаднй выборъ, аквариумовъ, фонтановъ, клетокъ, птицъ, рыбокъ, породъ собакъ привозныхъ изъ заграницы. Пр.-кур. иногородн. М. Мулержъ, СПб., Караваанная, 8.

**ПРИГЛАШАЮТЪ**

дѣятельныхъ агентовъ. Обращаться письменно: Банкирскій домъ Генрихъ Блокъ. С.-Петербургъ, 59, Невскій.

**НА ТЕХНИКА**

путей сообщенія, на техника-строителствѣ, въ технич. учили. 6-й годъ готовъ, давая серьезн. математ. подготовку и общее развитіе. В. И. Ступачевъ, СПб., Надеждинская, 3, № 16009. кв. 3. 2-1

## ПЕЙТЕ ЧАЙ ЦАРСКАЯ РОЗА!

**ЦАРСКАЯ РОЗА** самый знаменитый китайскій чай „НЕНЧАО“ онъ очень вкусенъ, ароматиченъ какъ цвѣтокъ и экономиченъ, имѣя превосходный колеръ.

**ЦАРСКАЯ РОЗА** какъ высшій сортъ чая, чистый и вполне созрѣвшій, благотворно дѣйствуетъ на нервы, гочему онъ особенно хорошъ для ежедневнаго употребленія.

**ЦАРСКАЯ РОЗА** для богатыхъ и бѣдныхъ, потому что по цѣнѣ доступенъ каждому, а по качеству равенъ съ самымъ дорогимъ сортамъ чая.

**ЦАРСКАЯ РОЗА** для буфетовъ, трапировъ и чайныхъ лавокъ, которые желаютъ торговать отменнмъ хорошимъ чаемъ. Желая, чтобы во всей Россіи употребляли только лучший сортъ чая, мы рѣшили чай Царская Роза сдѣлать доступнымъ каждому какъ по цѣнѣ, такъ и по условіямъ выписки. Чай Царская Роза можно выписывать исключительно изъ складовъ **И. Е. ДУБИНИНА** Москва, Покровка, близъ Земляного вала, д. Тажелова.

**УСЛОВІЯ:** розничная цѣна чая 2 р. за фун., а оптовая 1 руб. 60 к. за фун. При выпискѣ отъ 3-хъ фун. чай высылается по оптовой цѣнѣ на счетъ покупателя. (Выгоднѣе выписывать 5 фун., такъ какъ пересылка почтой стоитъ 40 коп. какъ за 3 фун. такъ и за 5 фун.) Сомнѣвающимся или желающимъ попробовать этотъ чай, могутъ выписать на пробу 1 фунтъ. пробный фунтъ чая высылается на счетъ магазина за 1 р. 80 к. во всю Европейскую Россію и на Кавказъ. Въ отдаленныя мѣстности чай посылается по 1 р. 60 к. за фун. но съ прибавкой пересылочной почтовой платы по новой таксѣ. Покупателямъ сразу 25 фун. и больше—особыя льготы. Подробный прейсъ-курантъ чаевъ Китайскихъ, Цейлонскихъ и Японскихъ высылается желающимъ бесплатно.

**УНИВЕРСАЛЬНЫЙ МАГАЗИНЪ**

## МЮРЪ и МЕРИЛИЗЪ.

Москва, Кузнецкій Мостъ, домъ кн. Гагарина.

**ВЫШЕЛЪ**

**НОВЫЙ ПРЕЙСЪ-КУРАНТЪ**

**НА ОСЕННІЙ СЕЗОНЪ 1901 Г.**

**Бесплатно** высылаются всѣмъ желающимъ: просимъ открытымъ письмомъ сообщить свой адресъ.

**Товаръ посылается повсюду съ малющеннымъ платономъ** (въ Сибирь, кромѣ Томск. и Тоб. губ. и Средн. Азію отправляется 1/2 задатка); **при выпискѣ на 25 р.** (въ Евр. Россіи) **льготная пересылка** (кромѣ товаровъ громоодеждъ).

Требуйте новый прейсъ-курантъ. Иногородный отдѣлъ расширеть. **Масса новостей.**

**Образчики матерій бесплатно** (обозначить дв., шир. и прикл. цѣну).

**Гаганрогъ.**

## Санаторія и Водолечебница

врачей Диварисъ и Гордонъ.

Продолж. теплая осень. Леч. хрон. бол. нервн. пищевар. мочепоп. ревмат., малокров., ожир., заст., сифил. и пр. Подн. пансіонъ вмѣстѣ съ лѣч. отъ 100 руб. въ мѣс. Вполнѣ приспособ. для леч. въ хол. вр. Просп. безпл.

3-3

Золотая медаль на Всемирной Выставкѣ въ Парижѣ 1900 г.

АКЦИОНЕРНОЕ ОБЩЕСТВО

**Вл. ГОСТЫНСКІЙ и К°**

С.-Петербургъ, Невскій, 42, противъ Гостианнаго Двора предлагаетъ въ богатомъ выборѣ:

кровать, матрацы, умывальники, дѣтскія коляски, кресла для больныхъ, печи, ванны, души.

**Цѣны нѣтъ конкуренціи.**

Для смягченія и бѣлизны кожи.

## КАЛОДЕРМА

ЖЕЛЕ КАЛОДЕРМА. \* МЫЛО КАЛОДЕРМА.

**Ф. Вольфъ и Сынъ въ Карлсруэ.**

Продается во всѣхъ лучшихъ аптекарскихъ и парфюмерныхъ магазинахъ.

ВОСТРЕБАЕТСЯ ПОДЪ ПЛОУМЪ

ПРОВИЗОРЪ

**Г. Ф. ЮРГЕНСЪ**

**БОРНО-ТИМОЛОВОЕ МЫЛО**

ПРОТИВЪ ИЗЛИШНЕЙ ПОТЛИВОСТИ И ДЕЗОДОРИРУЮЩЕЕ

**БЛАГОУВОННОЕ ТУАЛЕТНОЕ МЫЛО**

ВЫСШАГО ДОСТОИНСТВА

ПРОДАЕТСЯ ВЕЗДѢ

50 к 1/2 к 30 к



**XXXII г.**  
**№ 37**

Выходитъ ежедневно (52 № въ годъ), съ приложениемъ 24-хъ книжекъ „Сборника“, содерж. соч. Г. П. Данилевскаго, 12 книгъ литературныхъ приложений, 12 №№ „Парижскихъ модъ“ и 12 листовъ чертежей и выкроекъ.

**г. XXXII**  
**1901**

Выданъ 15-го сентября 1901 г.

Цена этого № 15 к., съ перес. 20 к.

**ПРОДОЛЖАЕТСЯ  
ПОДПИСКА  
на „НИВУ“ 1901 г.**

## Дреграда.

Повѣсть  
**П. М. Невѣжина.**

(Продолженіе).

Неосторожное слово, вырвавшееся у Сидонскаго, перевернуло все въ домѣ. Наташа вдругъ сдѣлалась неузнаваемой. Она подолгу сидѣла молча подлѣ тетки и лишь изрѣдка поглядывала на нее. Глафира Егоровна ничего не подозрѣвала и приписывала перемѣну въ дѣвушкѣ тому, что она соскучилась.

— Я такъ и думала, что это случится. Ну какое, въ самомъ дѣлѣ, тебѣ у насъ веселье? Ты хоть бы въ театръ ѣздила. Я скажу Евгению Матвѣевичу, чтобъ онъ тебя сvezь.

— Вы думаете, тетя, что я скучаю? Нисколько. Это такъ со мной... о домѣ взгрустнулось. Пора во свояси... очень долго загостилась у васъ.

— Не отпущу, ни за что не отпущу! Мнѣ теперь есть хоть съ кѣмъ слово сказать, а безъ тебя, что я стану дѣлать? Лучше ты мнѣ и не говори объ отъѣздѣ.

— Отчего вы, тетя, избѣгаете знакомыхъ? У васъ почти никто не бываетъ, и вы никуда не выѣзжаете.



Жанна д'Аркъ. Картина Г. Меленга.

— Так жизнь сложилась... Это не со вчерашнего дня. Отвыкла, а теперь и не тянуть... да и что знакомства? Одни пересуды и расходы. А вот ты дорога мнѣ.

При такихъ условіяхъ положеніе Наташи становилось безвыходнымъ. Оказывалось, что безъ ссоры уѣхать нельзя, а оставаться—значило быть близкой къ человѣку, для котораго она обратилась въ искушеніе.

«Какъ быть? Какъ быть?..» спрашивала она себя.

Послѣ долгаго раздумья дѣвушка рѣшила серьезно объясниться съ Сидонскимъ и указать ему на его безразсудство. Однако нѣсколько дней она не находила въ себѣ силы исполнить такое намѣреніе. Помогла ей сама Глафира Егоровна, настоявъ на томъ, чтобъ мужъ отвезъ гостью въ театръ.

Когда Наташа сѣла въ пролетку рядомъ съ Евгениемъ Матвѣвичемъ, у нея сжалось сердце и руки стали холодны, какъ ледь.

Никто не рѣшался первымъ заговорить. Наконецъ Сидонскій прервалъ молчанье.

— Сердитесь?

— Нѣтъ, недовольна.

— Чѣмъ?

— Вами и собой.

— Мной—это понятно, но собой... Почему?

— Нехорошо держала себя, иначе никогда не случилось бы этого. Я должна была быть осторожнѣй. Теперь же такъ стыжусь тети, что не нахожу себѣ мѣста.

— Въ чемъ это вы виноваты передъ теткой? Въ томъ, что вы хороши, умны, интересны и чисты душой? Это не преступленіе, а даръ Божій. Будете-ли вы тутъ или уѣдете, порванная душевная связь между мной и женой не возстановится никогда. О чемъ же тужить? Моимъ признаніемъ я также не обидѣлъ васъ и не оскорбилъ. Обождать никому не воспрещено, такъ же, какъ и высказывать это. Не обращайтесь на мои слова вниманія, и я не осмѣлюсь повторить въ другой разъ то, что сказалъ. Чего же вы волнуетесь и даже потеряли хорошее расположеніе духа?

На этотъ прямой вопросъ дѣвушка не нашла, что отвѣтить. Они ѣхали молча, и Сидонскій съ замираніемъ сердца смотрѣлъ на свою спутницу.

«Неужели въ ея сердцѣ появились тѣ ощущенія, которыхъ я такъ страстно желалъ? Неужели хоть минута счастья?..»

Подойдя къ вѣшалкѣ, Евгенийъ Матвѣвичъ самъ сталъ снимать съ Наташи платье и замѣтилъ, что она какъ-то странно стала держать себя. Дѣвушка какъ бы боялась прикоснуться къ нему. Отойдя къ сторонкѣ и оправившись передъ зеркаломъ, она медленно пошла въ зрительную залу. Усѣвшись на свое мѣсто, Наташа глубоко опустила въ кресло и какъ будто не замѣчала того, что совершалось вокругъ нея.

Сидонскій пробовалъ нѣсколько разъ заговаривать съ ней, но она отвѣчала уклончиво или совсѣмъ молчала. По нылавшимъ щекамъ можно было догадаться, что ей совсѣмъ не до простыхъ, обиходныхъ разговоровъ.

Возвращаясь домой, спутники чувствовали себя еще хуже. Сидонскій не рѣшался начинать разговора, такъ какъ дѣвушка уклонялась говорить. Проѣхавъ больше половины дороги, Наташа не выдержала и тихо замѣтила:

— Не хорошо жить на свѣтѣ.

— Почему же?

— Потому что никогда не дѣлается такъ, какъ намъ хочется. Устройте, пожалуйста, чтобъ тетюшка отпустила меня, а то... Я не умѣю фальшивить, а должна лгать. Это тяжело и безсовѣстно.

— Да, вы должны желать уйти отсюда. Жизнь ушла отъ насъ и здѣсь вѣтъ смерти.

— Здѣсь не вѣтъ смерти, тутъ хотятъ жить. Это-то и страшно. Развѣ ваше слово могло не задѣть меня?

Развѣ то преклоненіе, которое я вижу, не трогаетъ моего сердца? Ахъ, зачѣмъ вы все это дѣлаете!

При послѣдней фразѣ Наташа взглянула на Сидонскаго и не спускала съ него глазъ. Евгенийъ Матвѣвичъ взялъ ея руку и горячо поцѣловалъ. Наташа не отдернула ея, а закрыла платкомъ глаза.

Вернувшись домой, дѣвушка не зашла къ теткѣ, а, отказавшись даже отъ ужина, наскоро раздѣлась и легла въ постель.

## II.

Неожиданное сближеніе съ Сидонскимъ заставляло Наташу быть насторожѣ, но совершенно избѣгать Евгения Матвѣвича было выше ея силъ. Наташа полюбила Сидонскаго. Его красивое лицо, задумчивый голосъ, доброта были привлекательны. Притомъ онъ былъ одинокъ въ семьѣ, а это трогаетъ сердце женщины. Выходки, крикъ и оскорбленія, которыми осыпала его Глафира Егоровна, дѣлали въ глазахъ дѣвушки злуполучнаго мужа какимъ-то героемъ. Она понимала, что его уступчивость происходила не отъ ничтожества, а отъ деликатности и желанія не разрушать семьи. Глафиру Егоровну она также жалѣла, какъ женщину своими собственными руками разрывавшую связь съ мужемъ.

Несмотря на полный раздоръ между Евгениемъ Матвѣвичемъ и его женой, Сидонская, видя возникшую интимность дяди и племянницы, стала косо поглядывать на свою гостью и наконецъ не выдержала:

— Ты что-жъ это, душенька, дѣлаешь? Завлекаешь моего дурака?

Наташа вспыхнула и, обидѣвшись, замѣтила:

— Тетушка, что вы говорите!

— Да, да, увлекаешь. И меня особенно удивляетъ это потому, что сама прикидываешься святошей.

Томнова, зная, на что въ пылу раздраженія способна Глафира Егоровна, не вступила съ ней въ препирательство, а коротко отвѣтила:

— Тетя, я не способна на низкій поступокъ.

Сказавъ это, племянница вышла изъ комнаты, рѣшивъ немедленно уѣхать домой. А чтобъ избѣжать лишннихъ разговоровъ, сказалась больной и, затворившись въ своей комнатѣ, наскоро стала укладывать вещи.

Она поступала такъ, опасаясь Сидонскаго. Зная, что, узнавъ о ея неожиданныхъ сборахъ, онъ накинулся бы на жену, Наташа рѣшила выбраться изъ квартиры, когда дядя будетъ на службѣ.

Задуманное исполнено было съ точностью. На другой день, часовъ въ одиннадцать утра, одѣтая по дорожному, Наташа, съ портъ-сакомъ черезъ плечо, вошла къ Глафириѣ Егоровнѣ и спокойно объявила:

— Позвольте васъ поблагодарить за гостепримство. Я пришла проститься съ вами.

— Какъ? Ты уѣзжаешь?

— Да, пора. Я загостила у васъ. Мамаша заждалась меня.

— Что-жъ, если ты находишь нужнымъ уѣхать, прощай. Поклонись сестрѣ.

Тетка съ племянницей холодно обнялись, и Томнова покатила на станцію желѣзной дороги.

Сидонскій, не подозрѣвая того, что произошло, снѣжно возвращался домой. Но едва онъ переступилъ порогъ квартиры, какъ былъ ошеломленъ горничной, свивавшей съ него пальто.

— А барышня-то уѣхала.

— Какая барышня? Куда уѣхала?—съ недоумѣніемъ переспросилъ ее Евгенийъ Матвѣвичъ.

— Наталья Николаевна, — глупо улыбаясь, подтверждала Оеня.—Уложили вещи, взяли извозчика и отправились на вокзалъ.

Не сразу сообразивъ, отчего могъ произойти ея неожиданный отъѣздъ, Евгенийъ Матвѣвичъ остановился на порогѣ, не рѣшаясь идти далѣе. Но, придя въ себя, онъ бросилъ портфель и направился въ комнату жены.

— Почему Наташа уѣхала, даже не простившись со мной?

— То-то горе! Вдруг тебѣ не на кого будетъ плянуть глазами.

— Ахъ, вотъ гдѣ причина! По крайней мѣрѣ, теперь для меня все ясно.

Если ясно, тѣмъ лучше.

Сидонскій стоялъ посреди комнаты и смотрѣлъ на жену такимъ злобнымъ взглядомъ, какого она никогда не видѣла. Но Глафира Егоровна, избалованная терпѣливостью мужа, отнеслась совершенно равнодушно къ его волненію.

— Это еще что за представление!

Сидонскій ничего не отвѣтилъ и молча вышелъ изъ комнаты.

Посидѣвъ въ кабинетѣ, онъ наскоро одѣлся и въ десятомъ часу вечера покатилъ на тотъ же вокзалъ, на который уѣхала Наташа.

Влюбленный дядя былъ какъ въ чадѣ. Отмѣнивъ по болѣзни назначенныя имъ описи и пославъ рапортъ въ судъ о болѣзни, Евгенийъ Матвѣевичъ мчался за любимой дѣвушкой въ губернской городъ.

«Пора кончить. Довольно бесплодныхъ мукъ. Недостойная и отвратительная жизнь хуже смерти».

Такъ думалъ Сидонскій, сѣдя въ вагонѣ и ожидая увидѣть чудное личико Наташи.

Томновы проживали въ собственномъ домѣ на одной изъ хорошихъ улицъ. Овдовѣвъ, Лидія Сергѣевна получала по мужу пенсію, имѣла капиталъ и домъ, приносившій ей нѣсколько сотъ рублей годового дохода. Старшей дочери Варварѣ минуло уже двадцать четыре года, а Наташѣ шелъ девятнадцатый. Какъ мать, такъ и дочери отличались необыкновенной общительностью, добродушіемъ, но были нѣсколько щепетильны и требовательны. Это и было причиной, что Варя засидѣлась въ дѣвушкахъ.

Встрѣчая свою любимицу, такъ неожиданно возвращавшуюся, Томнова съ удивленіемъ спросила ее:

— Что это значитъ? Надѣюсь, у тебя съ сестрой не вышло никакихъ неприятностей?

— Конечно, никакихъ. Но я соскучилась по вамъ и вернулась.

— Если такъ, спасибо.

Едва прошло нѣсколько часовъ послѣ пріѣзда Наташи, какъ вдругъ горничная подала карточку Сидонскаго.

— Евгенийъ Матвѣевичъ? — невольно спросила Томнова. — Какими судьбами? Проси, проси!

Наташа едва устояла на ногахъ. Сѣвъ къ столу, она опустила голову на руки и замерла. Затѣмъ она оправилась и пошла здороваться съ пріѣзжимъ, подробно излагавшимъ причины своего экстреннаго появленія. И чего только не городилъ судебный приставъ! Стараясь быть правдивымъ, онъ рассказывалъ о какомъ-то таинственномъ миллионномъ дѣлѣ, которое ему приходится освѣтить и выгнать на свѣтъ Божій. Его слушали и не прерывали, потому что никому не могла придти въ голову настоящая цѣль его пріѣзда.

Наташа, не желавшая огорчать мать и сестру, скрывъ причину своего возвращенія, держала себя крайне сдержанно. Это еще болѣе раздражало Евгения Матвѣевича.

Напившись вечерняго чая, Евгенийъ Матвѣевичъ отказался отъ ужина и, ссылаясь на усталость, сталъ прощаться. Подойдя къ Лидіи Сергѣевнѣ, онъ поцѣловалъ ее руку, затѣмъ простился съ Варей и, прощаясь съ Наташей, всунулъ ей въ руку записку слѣдующаго содержания:

«Вы видите, я не могъ перенести разлуки съ вами. Отъ одной васъ зависитъ жить мнѣ или не жить».

Когда гость удалился и Томновы разошлись по своимъ комнатамъ, Наташа съ лихорадочнымъ чувствомъ пробѣжала записку и упавъ лицомъ на подушку, долго лежала безъ движенія.

«Боже мой, за что мнѣ такое испытаніе? Во всю жизнь я не сдѣлала никому зла, а теперь являюсь какой-то злодѣйкой, разрушающей то, что не мной связано. Что мнѣ дѣлать... что мнѣ дѣлать?..»

Въ ея воображеніи рисовалась въ домѣ Сидонскихъ картина семейнаго несчастья. Она сознавала свое беспіліе и молила, чтобы Богъ пронесъ мимо настигшую ее бурю.

На другой день Евгенийъ Матвѣевичъ явился къ Томновымъ къ завтраку и, воспользовавшись удобнымъ моментомъ, шепнулъ Наташѣ:

— Вашъ отвѣтъ?

Молодая дѣвушка пожала плечами, показывая, что ей нечего отвѣчать. На это Сидонскій вынулъ изъ кармана записку и, положивъ ее на роуль, отошелъ. Испуганная Наташа взяла и спрятала ее въ карманъ.

Евгений Матвѣевичъ писалъ:

«Завтра, въ десять часовъ утра, въ городскомъ саду. Если не придете, кончу съ собой. Это не пустая угроза, клянусь въ томъ моей честью».

Томнова поняла, что съ огнемъ опасно шутить, и рѣшила идти на свиданіе.

Проведя безсонную ночь, Евгенийъ Матвѣевичъ рано вышелъ изъ гостиницы и блуждалъ по аллеямъ городского сада.

— Придетъ или нѣтъ?—повторялъ онъ одинъ и тотъ же вопросъ, и сердце его замирало.

Въ началѣ одиннадцатаго часа Сидонскій издали увидѣлъ стройную фигурку Наташи. Она шла торопливо. Увидя подходившаго къ ней Евгения Матвѣевича, молодая дѣвушка закусилла губу.

— Зачѣмъ вы меня мучаете?—тихо проговорила она, протягивая руку.

— Зачѣмъ?..— съ волненіемъ повторилъ Сидонскій. — А зачѣмъ вы явились на моемъ пути? Виновать ли я, что встрѣтилъ человѣка, отъ котораго не могу оторваться? Мои поступки отвратительны, но я не могу разсуждать. Вы или смерть.

У Наташи показались на глазахъ слезы.

— Вы хотите, чтобы я съ этихъ гѣтъ носила на душѣ камень? За что такая жестокость? За что? Неужели въ вашемъ сердцѣ нѣтъ даже состраданія ко мнѣ?

— Есть, и не только состраданіе: я боготворю васъ. Для меня осталось одно: начать съ вами новую жизнь, или... все на смарку. Впрочемъ... я не угрожаю вамъ. Ну, что такое для васъ, живѣть ли такой незначительный человѣкъ, или умереть? Не стѣсняйтесь и рѣшайте. По крайней мѣрѣ, развяжете узелъ, который иначе придется разрубать.

— А ваша жена? А дѣти?

— Я говорю не о нихъ, а о васъ.

Наташа закрыла лицо руками и молчала.

— Вы колеблетесь? Смѣлѣй! Смѣлѣй!

— Дайте мнѣ подумать... мѣсяць... два...

— О нѣтъ, нѣтъ! Да и что васъ пугаетъ?.. Вы не вѣрите мнѣ?

— Не то, не то... Я расположена къ вамъ... вы такой человѣкъ, котораго нельзя не любить...

— Наташа...—шепталъ онъ.—Какъ вы мнѣ дороги. Теперь для меня будетъ цѣль въ жизни.

Пробывши день, Сидонскій по родственному простился съ гостепріимными хозяевами и въ радужномъ настроеніи направился въ обратный путь.

### III.

Возвратившись домой, Евгенийъ Матвѣевичъ не походилъ на прежняго Сидонскаго. Въ немъ чувствовались достоинство и увѣренность. Не заглянувъ въ комнату жены, онъ прошелъ прямо въ кабинетъ, чтобы умыться и переодеваться.

Глафира Егоровна, не подозревавшая перемѣны въ мужѣ, позвала горничную:

— Скажи барину, что я его жду.

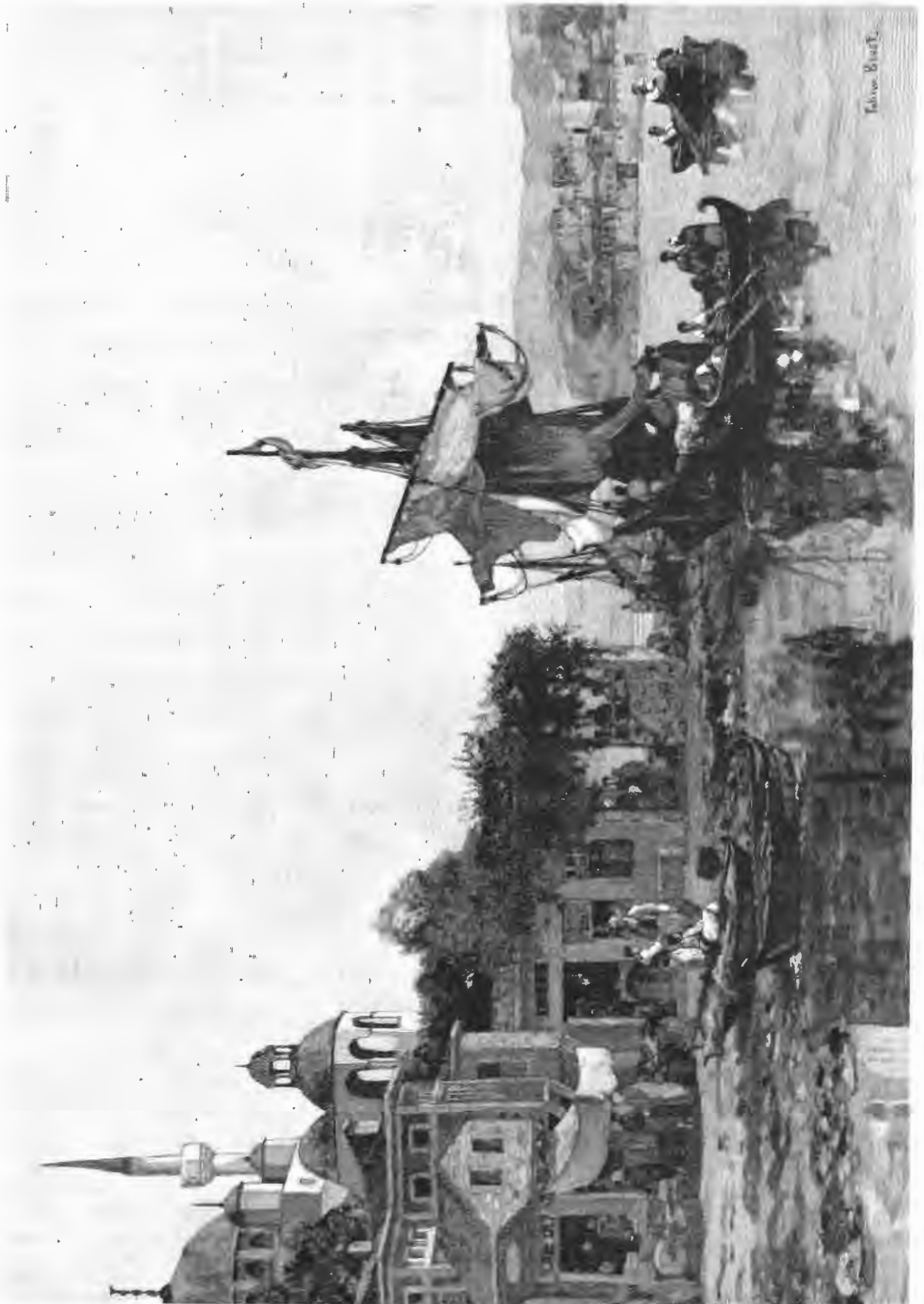

У береговъ Босфора. Картина Ф. Бреста грав. Ш. Бодъ.



Пахарь. Картина Н. К. Пимоненко, авт. «Пивы».

При этом Сидонская, освирипевшая на мужа за то, что онъ не ночевалъ двѣ ночи дома, подумала про себя: «Ты у меня узнаешь, какъ безобразничать!»

Вернувшаяся горничная объявила, что баринъ одѣвается и придетъ, когда напьются чаю.

— Это еще что за новости?—громко проговорила Глафира Егоровна и поспѣшно направилась въ кабинетъ, гдѣ Евгений Матвѣевичъ обтиралъ умытое лицо.

— Такъ вотъ какъ!—крикнула Сидонская.—Вздумалъ пропадать по цѣлымъ днямъ. Ахъ ты...

Но бранному слову не суждено было сорваться съ устъ хозяйки. Сидонскій сдѣлалъ движеніе рукой и строго остановилъ ее:

— Тише! Ты не торговка съ толкучаго рынка, чтобъ кричать и безчинствовать. Если же ты будешь возвышать голосъ, то я тебя заставлю замолчать.

Глафира Егоровна не вѣрила своимъ ушамъ и глазамъ. Ей казалось, что передъ ней не мужъ, а какой-то другой человѣкъ. Властоуварная столько лѣтъ и привычная къ общему подчиненію, Сидонская опѣшила и не могла сразу сообразить, какъ держать себя.

— Да ты съ ума сошла, что ли?—уже болѣе мягкимъ тономъ, въ видѣ укоризны замѣтила она. —Я жена и вправѣ возмущаться тѣмъ, что мужъ гдѣ-то пропадаетъ.

— О, я теперь часто буду пропадать!—съ проницательской улыбкой утѣшалъ Евгений Матвѣевичъ свою супругу.—Ты будешь совсѣмъ избавлена отъ моего присутствія, потому что я не хочу болѣе жить съ тобой.

— Какъ?.. Что?.. Не хочешь?..—выкрикивала изумленная Сидонская, и руки ея опустились.—Кто-жъ тебѣ это позволить? У насъ дѣти... я жаловаться буду.

— Кому хочешь, но никто не заставитъ меня вернуться къ женщинѣ, сдѣлавшей мнѣ изъ жизни адъ.

Глафира Егоровна, застигнутая врасплохъ, никакъ не могла найти надлежащаго тона. Она поняла только одно, что попрежнему говорить не только нельзя, но рискованно, такъ какъ Евгений Матвѣевичъ выказывалъ большую рѣшительность. Снизойти же сразу до уступчивости Сидонская считала недостойнымъ и металась изъ стороны въ сторону.

— Однако, какъ же это такъ? Мы, положимъ, ссорились: это и въ каждой семьѣ бываетъ, но доходить до того, до чего ты дошелъ... это невозможно. Я никогда не соглашусь.

— Такъ будетъ хуже.

— Да хуже ничего не можетъ быть.

— Я докажу, что жить съ такимъ человѣкомъ, какъ ты, нельзя, и буду настаивать, чтобъ у тебя отобрали даже дѣтей.

Эта фраза, какъ стрѣлой, пронизала Сидонскую, и она опять не выдержала.

— Я тебѣ дамъ отобрать дѣтей! Да я... да я... на послѣднее пойду.

Что подразумевала она подъ словомъ «послѣднее», осталось недосказаннымъ, и Сидонская опять напустила на себя смиреніе.

— Впрочемъ, чего я горячусь? Вѣдь ты пришелъ напугать меня, чтобъ я порѣже сердилась. Ну, изволь, изволь. Такъ и быть, переломлю себя.

— Поздно. Я былъ когда-то неправъ передъ тобой, но почему? Потому что въ моемъ сердцѣ не было того чувства, когда человѣкъ готъ въ всѣмъ пожертвовать для любимой женщины. Насъ свела не горячая привязанность, а молодость и легкомысліе. Я не любилъ тебя, а кто не любить, тотъ мало дорожитъ женщиной.

— Какія наглыя слова!

— Ты не услышала бы ихъ и я до сихъ поръ несъ бы терпѣливо свой крестъ, но ты рѣшила мстить мнѣ издѣвательствомъ, униженіемъ и нагѣшиться надо мной. Разсчетъ оказался невѣрнымъ. Припомни все. Когда отъ брани, которою ты осынала меня, не стѣсняясь ни дѣтей, ни прислуги, я въ отчаяніи и изнеможеніи бросался на диванъ, желая хоть этимъ образумить тебя, ты глумилась, издѣвалась и торжествовала. Этими схватками ты не только ожесточила меня и оттолкнула, но создала себѣ непримиримаго врага. Жить съ тобой я не останусь ни за какія сокровища. Выбирай же: хочешь ли ты мирно разойтись, оставивъ при себѣ дѣтей, и получать отъ меня на все необходимое, или судиться. Но я скорѣе оставлю службу и скроюсь куда-нибудь, чѣмъ вынесу одинъ день опостылѣвшей мнѣ жизни. Завтра ты должна дать мнѣ отвѣтъ, и я тогда буду знать, что мнѣ дѣлать.

Евгения Матвѣевича нельзя было узнать. Всегда мягкой, незлобивый, онъ стоялъ передъ женой со сжатыми кулаками и въ позѣ человѣка, готоваго на все.

Высказавъ категорически свои требованія, Сидонскій не сталъ продолжать ненужнаго объясненія и вышелъ.

Глафира Егоровна, всегда халатно относившаяся ко всему окружающему ее, не помышляла о грядущей катастрофѣ и, когда она наступила, оказалась, недостаточно энергичной. Да и что ей оставалось дѣлать? Она сразу поняла свое положеніе и знала, какъ трудно бороться противъ силы и ненависти.

На другой день Евгений Матвѣевичъ, перебравшійся въ меблированныя комнаты, прислалъ ей такую записку: «Какъ ты рѣшила?»

Что могла отвѣтить женщина, потерявшая голову? Только исполнить чужую волю. Такъ Сидонская и сдѣлала. Взявъ перо, она написала:

«Матери трехъ дѣтей трудно отстаивать свои права, когда мужъ и отецъ ея малютокъ забываетъ свои обязанности. Мнѣ остается одно—положиться на остатокъ вашего благородства. Поступайте, какъ находите справедливымъ».

Получивъ отвѣтъ, Сидонскій считъ нужнымъ немедленно выдать ей денегъ и отдѣльный видъ на жительство. Затѣмъ онъ тотчасъ написалъ Наташѣ, умоляя ее немедленно пріѣхать подъ видомъ поступленія на курсы. Относительно участи своего семейства Сидонскій не сталъ распространяться, а упомянулъ вскользь:

«Жена и дѣти какъ нельзя лучше устроены. Все обошлось безъ шума, и дѣло о разводѣ скоро начнется».

Въ ожиданіи пріѣзда любимой дѣвушки, Евгений Матвѣевичъ нанялъ квартиру въ четыре комнаты и, раздѣливъ ее пополамъ, устроилъ помѣщеніе для Наташи такъ, что къ ней былъ отдѣльный ходъ.

(Продолженіе будетъ.)

## ЗАБЫТЫЯ ТѢНИ.

Историческій разсказъ Ц. Альперца.

I.

Была середина мая 1568 года. Знойный день уже склонился къ концу, и первыя звѣзды засверкали на потемнѣвшемъ небѣ, отражаясь серебряными змѣйками въ засыпающихъ струяхъ Мансанареса. Вѣтеръ улегся. Мадридъ притихъ, и только пѣсни, да молодой смѣхъ нарушали порой тишину его опустѣвшихъ улицъ. Въ домахъ загорались огоньки. На одной изъ лучшихъ улицъ особенно ярко былъ освѣщенъ великолѣпный домъ, принадлежавшій извѣстному богачу и красавцу, побѣдителя женскихъ сердецъ, герцогу Фернандо де-Либальде. Молодой человѣкъ готовился въ этотъ вечеръ къ пріятельской пирушкѣ, которую онъ устраивалъ для своихъ самыхъ близкихъ друзей.

Посреди внутренняго двора, затянутаго вверху голубой шелковой завѣсой и серебряными проволоками, унизанными миниатюрными, фалесовыми лампочками, стоялъ круглый столъ, прямо-таки ломившійся подъ тяжестью нагроможденныхъ на него блюдъ съ фруктами, дичью, старыхъ испанскихъ и французскихъ винъ и прочихъ принадлежностей изысканнаго ужина. Радужный хозяинъ весело суетился и помыкалъ многочисленными слугами, зажигавшими ароматическія куренія и разставлявшими во дворѣ огромныя кадни съ растеніями и вазы съ живыми цвѣтами. Среди этихъ слугъ неволью обращалъ на себя вниманіе высокой и стройный мавръ. Его движенія были такъ медленны и важны, въ его осанкѣ и поворотѣ головы выражалось столько величія и достоинства, что его



скорѣе можно было принять за короля, но ужь никакъ не за лакея юного гидальго. А между тѣмъ это былъ простой торговецъ оливками изъ Гренады, покинувшій свою родину изъ-за какой-то романтической исторіи и вынужденный обстоятельствами поступить въ услуженіе къ Фернандо. Каждый разъ, какъ хозяинъ, слегка прикрикнувъ на него, потираливая его, черные глаза гордаго мавра сверкали недобрѣмъ огонькомъ, а тонкія его ноздри нервно трепетали, словно у породистаго коня, впервые почувствовавшаго на себѣ узду. Когда же Фернандо, выведенный изъ терпѣнія его медлительностью, обругалъ его «гнуемымъ мавромъ», зловѣщая и мрачная усмѣшка скривила губы слуги. Но молодой герцогъ не привыкъ наблюдать за своими подчиненными и потому даже не замѣтилъ, какой враждою сверкалъ взглядъ оскорбленнаго араба. Исполнивъ всѣ приказанія своего господина, мавръ ушелъ къ себѣ, чтобы пріодѣться къ приходу гостей.

Вскорѣ начался сѣздъ. По камнямъ плохой мостовой застучали подковы лошадей, и на мраморныя ступени крыльца одинъ за другимъ начали соскакивать изящные всадники въ шляхахъ съ огромными перьями, въ атласныхъ костюмахъ и со шпагами, рукоятки которыхъ были сплошь усыяны драгоценными камнями. Небрежно бросая конюхамъ поводья, они поднимались въ высочайшія сѣни въ мавританскомъ стилѣ и гордой походкой, высоко поднявъ голову, проходили во дворъ, гдѣ былъ приготовленъ ужинъ и гдѣ ихъ привѣтливо встрѣчали хозяинъ.

Вся компанія, состоявшая изъ двѣнадцати человѣкъ, собралась довольно скоро и шумно усаживъ за столъ. Шутки, смѣхъ и пѣсни наполнили дворъ, заглушая шумъ фонтановъ, бившихъ во всѣхъ четырехъ углахъ; рѣкою поднялись драгоценныя вина, разгорая молодыя головы и мало по малу развязывая языки. Разговоръ съ каждой минутой становился откровеннѣй и громче. Фернандо не отставалъ отъ своихъ товарищей и восторженно рассказывалъ имъ о своей любви къ первой придворной красавицѣ, фрейлинѣ королевы Изабеллы, Хуанѣ. Эта молодая дѣвушка приходилась внучкой племяннику низверженнаго короля инковъ, Анагуальтѣ, привезенному Кортесомъ изъ Мексики, и выросла при дворѣ. Она имѣла несчастье понравиться развратному Филиппу II и, во-время замѣтивъ это, подъ первымъ попавшимся предлогомъ послѣдила покинуть Эскуріаль и теперь скрывалась гдѣ-то въ Мадридѣ. Въ настоящее время ей было около восемнадцати лѣтъ, и сіи горячая, нѣсколько суровая красота полуиндѣйки такъ взволновала голову Фернандо, что онъ клялся всеми святыми въ томъ, что отыщетъ ее, женится на ней — и тогда ихъ блаженству не будетъ мѣры, потому что и она, насколько онъ это могъ замѣтить, тоже любитъ его. Молодые люди съ искреннимъ интересомъ слушали изліянія своего друга и общались помочь ему въ его поискахъ, тѣмъ болѣе, что почти всѣ они видѣли прелестную Хуану, и теперь, узнавъ, съ какою омерзеньемъ отвергла она возможность сдѣлаться фавориткой короля, о чемъ многія другія женщины такъ мечтали, и рѣшилась лучше терпѣть нужду и лишения, — узнавъ все это, они горячо восторжались ею.

Но, въ самый разгаръ этой дружеской бесѣды, замѣтивъ вдругъ печальное лицо своего преданнаго стараго слуги, Эугеніо, стоявшаго у него за столомъ, — Фернандо остановился на полусловѣ. Однако, не желая выдавать тревоги, внезапно защемившей ему сердце, онъ шутливо спросилъ старика:

— Что это мой старый дубъ такъ согнулся?

— Оттого, что онъ чувствуетъ приближающуюся бурю и гнется, чтобы не сломиться и еще послужить своему дорогому сеньору, — грустно и серьезно отвѣчалъ старикъ, глядя на своего господина со странной смѣсью покровительства и горячей преданности.

— Ну, вотъ еще, старина, какія тамъ бури! — безпечно воскликнулъ одинъ изъ молодыхъ гостей. — Просто тебя какая-нибудь смазливая бабенка обидѣла. Что, небось вѣдь я угадалъ?

— Угадали, ваше сіятельство, да только не совсѣмъ, — возразилъ Эугеніо. — Пугаетъ меня свѣркая баба — инквизиція.

— Ого! Это, однако, смѣло! — воскликнули гости.

Но они, повидимому, втайнѣ сочувствовали старику, такъ какъ тотчасъ же оживленно принялись разспрашивать его о причинѣ его безпокойства.

— Кого еще схватили? Опять проклятый Лайнецъ въ Мадридѣ? Доносъ какой-нибудь? — со всѣхъ сторонъ посыпались на него вопросы.

— Ничего такого я не знаю, а боюсь только вашихъ смѣлыхъ разговоровъ, — отвѣчалъ онъ. — Никакихъ дурныхъ замысловъ у васъ нѣтъ. болтаете вы такъ себѣ только, зря, за стаканомъ вина: а у стѣпъ-то есть не только уши, а и языкъ, который возьметъ да и повторитъ все святыми отцамъ, которые съ такихъ болтуновъ кожу сдерутъ и жилы вытянутъ.

— Ну, ну, не кармай, старая ворона! — остановилъ его Фернандо, и смѣясь, и досадуя въ то же самое время.

Однако слова старика произвели на собраніе сильное впечатлѣніе. Всѣ невольно заговорили шопотомъ, но зато съ еще большимъ оживленіемъ.

— Я надѣюсь, что тебя нельзя обвинить ни въ чемъ противозаконномъ? — обратился къ Фернандо его сосѣдъ съ лѣвой стороны.

— А ты развѣ забылъ, мой милый, что папская булла предписываетъ «быстро начать дѣло при малѣйшемъ подозрѣніи», а противъ меня есть даже болѣе, чѣмъ подозрѣніе: у меня хранятся Вульгата на испанскомъ языкѣ и сочиненія Лютера, за укрывательство которыхъ полагается смертная казнь. Положимъ, я ихъ читаю изъ любви къ знанію, но вѣдь этому не повѣрятъ.

— Полно, мой другъ! — разсмѣялся одинъ изъ юношей. — Такое мрачное мировоззрѣніе годится, пожалуй, для твоего Эугеніо, но ужь никакъ не для тебя. Неужели же ты воображаешь, что тебя, испанскаго гранда и родственника короля, поджарятъ на вертелѣ, какъ какого-нибудь кролика?

— На это я могу отвѣтить тебѣ только словами той же буллы Павла III: «Никакого разсужденія въ отношеніи личности, никакого помилованія еретикамъ».

— Ты, какъ я вижу, основательно изучилъ всѣ эти законы, — насмѣшливо замѣтилъ тотъ гость, котораго Эугеніо величалъ сіятельствомъ, и который, завидуя богатству и успѣхамъ своего амфиотриона, никогда не пропускалъ случая чѣмъ-нибудь уколотъ его. — Въ такомъ случаѣ, я удивляюсь, что ты рѣшаешься говорить такъ смѣло о запрещенныхъ предметахъ.

— Во-первыхъ, еще никто изъ рода герцоговъ Теральдесъ де-Лиоальде не боялся высказывать вслухъ своихъ мыслей, — гордо отвѣтилъ Фернандо: — а во-вторыхъ, говоря словами Лютера, котораго — что же дѣлать? — я не могу не уважать, «время молчанія миновало, пришла пора высказаться вполне».

— Да ваша милость, чего добраго, не собирается ли примкнуть къ протестантамъ? — присталъ къ молодому человѣку его неутомимый недоброжелатель.

— Пока я собираюсь только честно и счастливо прожить свою жизнь, — спокойно возразилъ герцогъ. — Но, во всякомъ случаѣ, лучше быть гугенотомъ, еретикомъ, безумцемъ, лишь бы не палачомъ. Мученику — только слава.

Эти мужественныя слова до глубины души потрясли всѣхъ присутствующихъ, и за столомъ воцарилось почти благоговѣйное молчаніе, длившееся въ продолженіе нѣсколькихъ минутъ. Молодой хозяинъ первый вышелъ изъ задумчивости.

— Однако, извините, господа! — весело воскликнулъ онъ. — Мы вѣдь собрались сюда не для многоумныхъ бесѣдъ, а единственно ради пріятной болтовни и бутылочекъ стараго вина. Такъ долой же всѣ мрачныя мысли и выпьемъ-ка лучше за нашихъ дамъ сердца, какъ то подобаешь нашему возрасту!

И онъ залпомъ осушилъ свой стаканъ. Остальные весьма охотно последовали его примѣру.

— И вѣдь все эта ворчливая моя нянька виновата, — шутливо обратился онъ къ Эугеніо и, схвативъ его за бритый подбородокъ, расцѣловать его морщинистыя щеки, къ величайшей радости старика, который даже прослезился отъ умиленія.

Гости развеселились, и на время прерванная дружеская пирушка возобновилась. Отдавая различныя приказанія почтительно смущающимся слугамъ, Фернандо замѣтилъ, что между ними нѣтъ смуглой фizioноміи мавра, которымъ онъ гордился, какъ однимъ изъ украшеній своего изящнаго дома.

— Куда же запропастился этотъ негодий Мавриціо? — съ неудовольствіемъ обратился герцогъ къ одному изъ слугъ. — Поди, позови его сюда.

Слуга бѣгомъ отправился исполнять приказаніе своего господина. Но вскорѣ онъ вернулся, замѣтно смущенный, и объявилъ, что Мавриціо нигдѣ нѣтъ.

— Ну, конечно, такъ я и зналъ, что этотъ лежебокъ завалился спать въ какомъ-нибудь укромномъ уголкѣ! — гнѣвно воскликнулъ герцогъ и прибавилъ: — Завтра же выгоню его.

— Смотрите, господинъ герцогъ, какъ бы я *васъ* сегодня же не выгналъ изъ вашего дома, — раздался вдругъ за спиной Фернандо торжествующій голосъ мавра, и самъ онъ гордо вошелъ во дворъ изъ маленькой дверцы, замаскированной ползучими розами.

За нимъ шли нѣсколько человѣкъ, одно появленіе которыхъ объяло всѣхъ присутствующихъ безконечнымъ ужасомъ: по чернымъ маскамъ и по рясамъ, опоясаннымъ ремнями съ навахой \*), въ нихъ нельзя было не признать агентовъ инквизиціи.

— Что вамъ угодно, господа? — холодно, но вѣжливо спросилъ ихъ герцогъ.

— Именемъ священной инквизиціи, вы арестованы и призываетесь къ допросу, дабы спасти вашу душу отъ заблужденія и геенны огненной! — торжественно заговорило одно изъ черныхъ привидѣній, кладя руку на плечо своей жертвы.

Но, замѣтивъ нетерпѣніе и гадливость, выразившіяся на лицѣ Фернандо, замаскированная личность поспѣшила сократить свое краснорѣчіе и строго проговорила:

— Не отказывайтесь: вы виновны въ укрывательствѣ еретическихъ сочиненій Лютера — будь онъ проклятъ! — и въ сочувствіи къ сему вѣроу, попирающему виноградникъ Господень. Вашъ слуга Мавриціо, неоднократно оскорбляемый вами, въ похвальномъ рвеніи къ единой истинной церкви, сообщилъ намъ, что не разъ заставлялъ васъ за чтеніемъ какой-то книги въ желтомъ кожаномъ переплетѣ, и что однажды, когда вы забыли эту книгу у себя на столѣ, онъ прочелъ ея заглавіе. И такъ какъ то было безумное разсужденіе Мартина Лютера «О свободѣ христіанна», то мы обязаны...

— ... Нарядившись шутами съ карнавала, ворваться въ домъ честнаго человѣка, никогда не обогрѣвшаго рукъ въ крови своихъ ближнихъ и виновнаго только въ томъ, что онъ поспѣлъ мыслить и возмущаться противъ зла, — схватить его и вести туда, откуда нѣтъ возврата, гдѣ въ губите тысячи молодыхъ жизней, т. е. во имя Христа совершаете строго Имъ запрещенное преступленіе! — въ отчаяніи закричалъ негодующій Фернандо. — Впрочемъ, что пользы толковать съ вами, слѣпыя орудія преступной воли! Ведите меня!

\*) Испанскій ободострый ножъ.

И он уже протянул было свои руки, чтобы они связали их ему, но в эту минуту между ними и маской бросился бледный, дрожащий Эугеню и заговорил, задыхаясь от волнения:

— Это все неправда, это подлость мавры нарочно наклеветали на нашего господина, который бранил его за лѣность! Это я читаю. Лютера. Я его последователь, я не признаю папы, я презираю инквизицію...

Неизвестно, чего бы еще не наговорил на себя несчастный старик, если бы один из инквизиционных агентов не толкнул его в грудь так грубо, что бѣдняка съ глухим стономъ грохнулся на полъ и, ударясь затылкомъ о каменные плиты, лишился чувствъ. Герцогъ бросился было къ нему на помощь, но сильныя руки удержали его, и онъ по-неволѣ долженъ былъ покориться своей участи.

Шатаясь, словно въ туманѣ, онъ черезъ силу добрался до выходной двери, у которой ихъ ждала черная фура, грубо сколоченная на подобие не то гроба, не то мусорнаго ящика. Герцогъ и его товарищи, которые также были арестованы за дружбу съ нимъ, безперемонно втолкнутые въ этотъ позорный экипажъ, еле усадились внутри его, въ совершенной темнотѣ. Трое изъ замаскированныхъ людей помѣстились съ ними, однако не на голомъ полу, какъ они, а на табуретѣ, прилаженномъ въ передней части фургона; четвертая маска усадила на подножкѣ около двери, а пятая — на козлахъ, посѣдъ чего неуклюжая колесница покатила съ такимъ стукомъ, скрипомъ и грохотомъ, будто всему Мадриду хотѣла дать знать о своемъ путешествіи. Фернандо, случайно очутившійся у единственнаго окошечка фуры, отдернулъ черную колесниковую штору, закрывавшую его, и тоскливо поднялъ голову къ небу. Оттуда ему ласково улыбнулись цѣлая мириада звѣздъ, такъ что онъ невольно подумалъ о томъ, какъ можетъ подъ ихъ ясными лучами уживаться столько лжи и грязи, столько скорби и непримиримой ненависти. Онъ опустилъ глаза и увидѣлъ, что вверху, гдѣ бы они ни пробѣжали, при ихъ появленіи всѣ люди, находившіеся на улицѣ, сломя голову бросались бѣжать, куда глаза глядятъ, словно боясь, что и ихъ заберутъ и усадятъ въ этотъ черный ящикъ. У Фернандо начинала кружиться голова, мысли его путались, и страшный кошмаръ надвигался на него. Ему чудилось, что на него ползетъ какое-то громадное, ужасное чудовище, что оно схватило его однимъ изъ своихъ щупальцевъ, что гибель неизбежна, и спасти его можетъ Одинъ только Богъ.

— Да... только Богъ... моя Хуана молится за меня... — шепталъ онъ, приходя снова въ себя.

Фура остановилась у какаго-то огромнаго, величественно-суроваго зданія, и узники ввели въ длиннѣйшій коридоръ. Фернандо машинально прошелъ за своимъ путеводителемъ черезъ безконечное множество сводчатыхъ комнатъ, потайныхъ дверей, лѣстницъ и дворокъ и очутился наконецъ передъ низенькой, но массивной дверью, окованной желѣзомъ. Его мрачный спутникъ досталъ изъ гармана ключъ и отперъ дверь. Она жалобно завизжала на ржавыхъ петляхъ, и на Фернандо пахнуло могильнымъ холодомъ и сыростью. Въ узкой полосѣ луннаго свѣта, упавшей въ этотъ подвалъ, закопошились какія-то темныя существа и сверкнули чьи-то зеленые, круглые глаза. У несчастнаго юноши закружилась голова. Онъ почувствовалъ, какъ костлявая рука его мучителя толкнула его въ спину, онъ пошатнулся, полетѣлъ въ черную яму, зиявшую передъ нимъ, и упалъ на что-то мягкое, липкое, хлюпнувшее подъ нимъ, а по лицу его пробѣжала какая-то склизкая, холодная гадина. Что было дальше — онъ не помнитъ: онъ потерялъ сознание.

## II.

Когда Фернандо пришелъ въ себя и съ недоумѣніемъ оглянулся вокругъ, онъ невольно вздрогнулъ отъ омерзѣнія и ужаса, при видѣ своей темницы. Со двора, изъ щели подъ дверью, и изъ маленькаго рѣшетчатаго окошечка подъ самымъ потолкомъ, выходившаго въ одинъ изъ тюремныхъ коридоровъ, проникло достаточное количество свѣта для того, чтобы увидѣть, во всей неприглядности, ту яму, въ которой онъ находится. Это былъ подвалъ около семи или восьми футовъ длины и ширины и приблизительно такой же высоты; сводчатый потолокъ былъ выложенъ мелкими кирпичами, нѣкоторые изъ которыхъ вывалились, и изъ образовавшихся на ихъ мѣстѣ впадинъ сыпалась размокшая известька и сочилась мутная, блесоватая влага, напоминавшая простоквашную сыворотку! Стѣны когда то, повидимому, были выкрашены бѣлой краской, но теперь онъ такъ были испараны и изрыты временемъ и водой, непрерывно струившейся по нимъ сверху, а главное такъ были обтѣплены жирными мокрицами и сороконожками, — что немислимо было опредѣлить ихъ цвѣтъ. Земляной полъ представлялъ изъ себя сплошную киселеподобную жижу сѣровато-коричневаго цвѣта, съ свѣтлыми тамъ и сямъ мутными и зловонными лужицами, въ которыхъ плескались корявыя жабы. Покрывившаяся лѣсенка, ведущая отъ входной двери вглубь подвала и сложенная изъ крупныхъ камней, почти сплошь зеленѣла плѣсенью, а мѣстами темнѣла какими то странными коричневыми пятнами; безъ сомнѣнія, то были слѣды крови. Тошная подстилка изъ полусгнившей соломы, брошенная въ уголъ и, по всей вѣроятности, должеествовавшая замѣнить узнику постель, тоже была покрыта такими пятнами, только здѣсь они были какъ будто посвѣжѣе, и солома, слипшаяся въ этихъ мѣстахъ, издавала отвратительный запахъ сырого мяса. Изъ противоположнаго угла несло такое нестерпимое зловоніе, что Фернандо инстинктивно зажалъ себѣ носъ рукою.

Онъ съ усиліемъ поднялся на ноги и, чувствуя ноющую боль и слабость въ тѣлѣ, словно его надомило во всѣхъ суставахъ, онъ

выпрямился и потянулся. Съ горькой усмѣшкой взглянулъ онъ на свой великолѣпный, бѣлый съ золотомъ, костюмъ, весь перелачканный и измятый. Его лицо и волосы также были въ грязи, и онъ, вынувъ носовую платокъ, тщательно стеръ съ себя эту липкую грязь показавшуюся ему, избалованному аристократу и щеголю, въ данную минуту во сто разъ ужаснѣй и нестерпимѣй предстоящихъ ему пытокъ. Вслѣдъ затѣмъ онъ поднялся на верхнюю ступень лѣстницы и усадился на ней, потому что тамъ, по крайней мѣрѣ, было немного почище, и, низко поникнувъ головою, погружился въ невеселыя размышленія о своемъ настоящемъ положеніи и объ ожидающей его участи. Онъ слишкомъ внимательно слѣдилъ за всѣми событіями, чтобы не знать, что тотъ, кого помѣщаютъ въ одной изъ подвальныхъ камеръ, выходящихъ во внутренней, главный дворъ, — уже заранѣе обреченъ на мучительнѣйшую смерть, и никакая земная сила не сможетъ спасти его. Итакъ, значить, для него все кончено и онъ долженъ распространиться со всѣми радостями жизни, въ которую онъ едва успѣлъ вступить, со всѣми своими радужными мечтами, совсѣмъ, что ему дорого и свято на землѣ! Нестерпимая тоска сжала ему сердце, и, закрывъ лицо руками, этотъ смѣлый и мужественный юноша, не поблѣднѣвшій вчера передъ инквизиционными ехиднами, заплакала горько, горько, совсѣмъ по дѣтски. Но теперь, передъ лицомъ Господа, который Одинъ только могъ видѣть его въ этой смрадной темницѣ, — гордый грандъ не стыдился своихъ слезъ, а, напротивъ, плакать добѣрчиво, чуть ли не съ наслажденіемъ, передъ всеобщимъ милостивымъ Отцомъ, какъ плачетъ безвинный обиженный ребенокъ. Вконечъ утомленный и разслабленный этими слезами безпомощнаго отчаянія, онъ прислонился головою къ двери и снова погружился въ тяжелое, лихорадочное забытѣ. Голова у него кружилась и сердце замирало, какъ при паденіи съ большой высоты: по всему тѣлу пробѣгали то ледяныя, то горячія змѣйки. У него начинался ознобъ — предвѣстникъ той мучительной горячки, которая въ нѣсколько дней могла доконать нѣжный организмъ въ тѣ варварскія времена, когда съ заключенными обращались хуже, чѣмъ съ послѣдней чумной собакой. Однаго мучившая его невыносимая жажда не дала ему окончательно забытѣся. Онъ пересилилъ себя и открылъ глаза. вмѣстѣ съ сознаніемъ къ нему вернулись и жуткія думы о близкихъ мученіяхъ. Въ первую минуту его охватило такое отчаяніе и бѣшенство, что онъ вскочилъ и хотѣлъ стучать въ дверь, кричать, и если бы кто-нибудь пришелъ, задунуть этого человѣка и бѣжать изъ тюрьмы. Но онъ тотчасъ же опомнился, понявъ, что все это было бы совершенно бесполезно; да и гордость не допустила его до такого постыднаго бѣснованія. Нѣтъ, надо покориться! Но вдругъ ему начинало казаться, что Богъ не попуститъ, чтобы онъ погибъ; такой молодой, ни въ чемъ неповинный, могущій еще принести столько пользы людямъ. Какъ спасетъ его Создатель, какими путями выведетъ его изъ этой зловонной могилы, — объ этомъ онъ не размышлялъ. Нѣтъ, онъ непременно спасется, онъ будетъ жить, надо только непоколебимо вѣровать во всемогущество Господне. «Претерпѣвшій же до конца — спасется» вспомнилъ ему слова Спасителя, и свѣтлая, блаженная улыбка озарила его блѣдное, измученное лицо. Да, вѣра его спасетъ его! На этой мысли онъ успокоился и сталъ терпѣливо ждать.

Около полудня дверь его со скрипомъ растворилась, и на порогѣ ея показался одинъ изъ тюремныхъ прислужниковъ, принесшій ему огромный ломоть хлѣба и помятую жестяную кружку съ водой, а также одежду, общую для всѣхъ узниковъ: длинный халявъ изъ сѣраго сукна, подпоясанный веревкой, и башмаки изъ козьяй шерсти. Молча и покорно облекся герцогъ въ это жалкое рубище, которое къ тому же было еще и очень грязно и издавало сильный запахъ пота. Поставивъ хлѣбъ и воду на верхнюю ступеньку и связавъ въ узелъ собственное платье Фернандо, все блѣднѣе драгоцѣнными кружевами и сверкавшее сапфирами, прислужникъ удалился, небрежно кинувъ въ сторону молодого человѣка:

— Сегодня въ полночь васъ поведутъ на допросъ.

Дверь снова заперлась — и Фернандо очутился въ прежней полутьмѣ и мертвенной тиши.

Радуюсь, что наконецъ то ему можно будетъ утолить жажду, онъ бросился къ кружкѣ съ водою. Но его ждало жестокое разочарованіе: вода была отвратительная — совсѣмъ тесля, и на поверхности плавали какія то салныя пленки. Вѣроятно, эту посудину никогда не мыли и употребляли для различныхъ кушаній. Фернандо рѣшилъ лучше потерпѣть, опасаясь схватить какую-нибудь болѣзнь отъ этой гнилой воды. Зато, чтобы подкрѣпить свои силы, онъ отвѣдалъ хлѣба, хотя онъ и былъ черствъ и пахивалъ мышами; затѣмъ онъ кое-какъ примостился на лѣсенкѣ и, подложивъ подъ голову руку, довольно скоро заснулъ.

Когда онъ проснулся, въ подвалѣ царилъ непроглядная тьма, изъ чего онъ заключилъ, что, вѣроятно, было около девяти часовъ вечера, такъ какъ въ десять луна уже должна была бы свѣтити къ нему въ щель подъ дверью. Итакъ, черезъ три часа его ждетъ допросъ и, разумѣется, пытка.

Въ эту минуту ему послышалось, будто кто то осторожно повернулъ ключъ въ замкѣ его двери. Онъ затаялъ дыханіе и сталъ прислушиваться. Дѣйствительно, кто то тихо и медленно отпиралъ дверь.

«Странно! — подумалъ Фернандо. — Къ чему-бы такія предосторожности, если бы это былъ тюремный сторожъ? Ужъ не избавленіе ли идетъ ко мнѣ?»

(Окончаніе будетъ.)



Пребывание Ихъ Императорскихъ Величествъ во Франціи. Ихъ Императорскія Величества и президентъ республики Лубэ на большихъ маневрахъ французской арміи въ Френуа, близъ Реймса. Государь Императоръ и Государыня Императрица изволятъ направляться къ мѣсту финальной атаки. По фот. авт. «Нивы».



Пребывание Ихъ Императорскихъ Величествъ во Франціи. Государь Императоръ и президентъ республики Лубэ изволятъ слѣдовать въ экипажѣ къ мѣсту большихъ маневровъ французской арміи въ Френуа, близъ Реймса. По фот. авт. «Нивы».

## Пребываніе Ихъ Императорскихъ Величествъ за границей.

(Съ 3 рис. на стр. 592а и 592б).

5-го сентября, вечеромъ Ихъ Императорскія Величества прибыли изъ Дюнкирхена въ Компьень. Ровно въ 8 час. вечера грянула первая пушка. Войска взяли на караулъ. Забили барабаны, затрубили трубы. При выходѣ Ихъ Величествъ музыка заиграла русскій гимнъ. Въ это время, всѣ стоявшія шпалерами по улицамъ войска взяли на караулъ. Послѣ третьей пушки раздалась марсельеза. Пройдя по фронту караула, Ихъ Величества вошли въ гостиную, гдѣ президентъ представилъ Ихъ Величествамъ муниципалитетъ. Трое городскихъ представителей держали огромную вазу изъ матоваго серебра съ рельефными украшеніями: на одной сторонѣ — россійскій орелъ, на другой — гербъ города Компьеня.

Принявъ подношеніе, Ихъ Величества сѣли въ экипажъ à la Daumont. Государыня съ статсъ-дамою Нарышкиной, напротивъ — свитная фрейлины: княжна Орбеліани и г-жа Оленина. На запяткахъ экипажа — камеръ-казакъ, обращающій общее вниманіе своей

пѣхота и артиллерія. У моста черезъ Уазу выстроилась конная батарея артиллеріи, пѣшая стала, какъ вчера, на площадкѣ у вокзала. Въ 8 час. утра выстрѣлъ со стороны замка извѣстилъ, что Ихъ Величества вышли и садятся въ экипажи. Показался на улицѣ эскортъ жандармовъ впереди, въ треуголкахъ, обшитыхъ серебрянымъ позументомъ, за нимъ слѣдовали кирасиры и драгуны. Государыня Императрица ѣхала со статсъ-дамою г-жею Нарышкиною. Государь — съ президентомъ. Его Величество былъ въ кавалергардской формѣ.

Ихъ Величества въ сопровожденіи министровъ и генераловъ отправились въ Френуа для присутствованія на большихъ маневрахъ французской арміи въ сто пятьдесятъ тысячъ человекъ всѣхъ родовъ оружія. На фортѣ Витри на плоскогорьѣ воздвигнута была громадная Императорская палатка, отъуда можно охватить взоромъ съ большою ясностью операціи войскъ, направляемыхъ генералисс-



Пребываніе Ихъ Императорскихъ Величествъ во Франціи. Государь Императоръ, въ сопровожденіи французскаго военнаго министра генерала Андрэ, главнокомандующаго генерала Брюжера, генерала Люка и начальнаго русскаго штаба ген.-лейт. Сахарова изволятъ направляться къ мѣсту дѣйствія большихъ маневровъ французской арміи въ Френуа, близъ Реймса. По фот. авт. «Нивы».

эффектной одеждой и бравымъ видомъ. Во второй такой же экипажъ сѣлъ Государь Императоръ съ президентомъ республики, на запяткахъ помѣстился урядникъ конвой Его Величества, въ красной парадной черкескѣ и черной палашѣ. Императорскій кортежъ тронулся.

Императорская Чета очутилась среди дикованной большой толпы. Невозможно описать радость населенія. Никогда еще, ни въ какую историческую эпоху народовъ, не было примѣра, чтобы иностранные монархи привѣтствовались всѣмъ народомъ — мужчинами, женщинами и дѣтьми изъ всѣхъ классовъ населенія. Клики толпы не умолкали во все время проѣзда: весь Компьень былъ убранъ флагами русскими и французскими; выдѣлялись желтые Императорскіе штандарты, которыми французы изобильно украшали свои дома, носили въ петлицахъ, вмѣстѣ съ разными медальонами и русскими ленточками и фантастическими жетонами. Русскій морской андреевскій флагъ тоже украшалъ многія зданія.

Прибывъ въ Компьенскій замокъ, Ея Величество принимала супругу президента, г-жу Лубэ, и супругъ министровъ. Во дворцѣ состоялся фамильный обѣдъ. Народъ всю ночь гулялъ по залитымъ иллюминаціею улицамъ, оглашая воздухъ кликами привѣтствія.

Улицы Компьеня оживились съ разсвѣтомъ. Въ началѣ седьмого часа, съ барабаннымъ боемъ и звуками горновъ, пришли войска —

симусомъ Брюжеромъ съ замѣчательнымъ искусствомъ.

Это первый разъ, что на маневрахъ можно видѣть операціи полтора ста тысячъ человекъ. Сосредоточеніе такихъ силъ въ столь короткое время представляется тѣмъ болѣе замѣчательнымъ успѣхомъ, что перемѣщеніе ихъ не прервало движенія на желѣзнодорожныхъ линіяхъ обыкновенныхъ поездовъ. Это удивительное зрѣлище оставляетъ неизгладимое впечатлѣніе, выказывая французскую армію сильною своею выдержкою и дисциплиной. Въ теченіе трехъ часовъ Императоръ по спеціальной картѣ генеральнаго штаба слѣдилъ за маневрами, причемъ изрѣдка французскій военный министръ давалъ разъясненія.

Маневры представляли великолѣпную картину. Употребленіе огня было превосходное. Атакка на высоты Витри произведена была съ большою рѣшительностью и осторожностью. Оборона была необыкновенно энергичная и разумная, вслѣдствіе чего конецъ маневровъ замедлился.

Въ часъ дня состоялся въ огромной палаткѣ на той же возвышенности завтракъ, на которомъ, кромѣ министровъ, генералиссимуса Брюжера, присутствовали всѣ генералы, участвующіе въ маневрахъ, генералъ Сахаровъ съ многочисленнымъ штабомъ, военный агентъ Лазаревъ, а также министръ графъ Ламздорфъ и посолъ князь Урусовъ. Было 2 часа, когда Императорская Чета въ открытомъ экипажѣ отбыла въ Реймсъ.

## Къ рисункамъ.

Кто не знаетъ величественной, трогательной и, вмѣстѣ съ тѣмъ, трагической исторіи героической орлеанской дѣвы — Жанны д'Аркъ! Война съ Англіей и внутренніе раздоры обрушились, въ тѣ далекія времена, на ея многострадальную родину, и истомившійся народъ могъ ожидать спасенія Франціи только отъ чуда. Ожидала этого чуда и пламенно молившаяся Жанна, нисколько не подозревая, что именно она призвана совершить его, и что чудо это таится въ ея преданности отчизнѣ и героизмѣ ея мужественнаго духа. Но, наконецъ, она какъ бы очнулась, и ей почудилось, что самъ Богъ зоветъ ее на спасеніе короля, Франціи и народа. Она повиновалась этому таинственному зову и отправилась къ королевскому двору. Жанну д'Аркъ рѣшили представить королю, который тоже слышалъ, что вскорѣ, въ образѣ дѣвственницы, должна явиться спасительница Франціи и дофина. Въ февралѣ 1429 г., въ Шинонѣ, состоялось представленіе Жанны королю. Повидимому, однако, въ рѣшительную минуту, король усомнился въ призваніи дѣвушки. Была назначена теологическая коммиссія для удостовѣренія искренности ея призванія. Всѣ ждали отъ Жанны чудесъ, но она разумно отвѣчала, что послана не для чудесъ, а для спасенія Орлеана. Тогда, Карлъ VII далъ ей, наконецъ, небольшой отрядъ войска, съ которымъ она и отправилась подъ осажденныя стѣны Орлеана. Создавшаяся уже вокругъ ея имени, легенда дѣлала, между тѣмъ, свое дѣло. Испуганные англичане сдали Орлеанъ, были разбиты Жанной, которой оставалось послѣ этого только провести короля въ Реймсъ, гдѣ и короновать его.



Высокопреосвященный Амвросій, архіепископъ Харьковскій и Ахтырскій. († 3 сентября 1901 г.). По фот. Здобнова, грав. Шюблеръ.

\*  
Босфоръ — значить «бычій бродъ», и названіе это объясняется мною, существовавшимъ у древнихъ грековъ, по которому Іо переплыла въ этомъ мѣстѣ воду, подъ видомъ коровы. Берега Босфора представляютъ прекрасный и живописный видъ, полный разнообразія и оживленія, благодаря живописнымъ отрогамъ горъ, спускающихся почти отвѣсно въ море, долинамъ и заливамъ, обрамленнымъ рощами чинаръ, кущами лавровъ и кипарисовыми лѣсами. Множество деревень, загородныхъ виллъ, садовъ, лѣтнихъ дворцовъ, причудливыхъ пѣсковъ, старинныхъ замковъ и развалинъ, время гонимцевъ, украшаютъ прелестные берега Босфора. Художникъ Ф. Брестъ изобразилъ на своей картинѣ одинъ изъ этихъ оживленныхъ и живописныхъ уголковъ Босфора, съ его типичнымъ населеніемъ лодочниковъ и торговцевъ.

\*  
Мы недавно помѣстили одну



Новое зданіе читальнаго зала Императорской Публичной Библиотеки, освященное 7-го сентября т. г. По фот. К. Будда, авт. «Нивы».

из картинъ нашего извѣстнаго художника Н. К. Пимоненко, этого настоящаго пѣвца красоты южной русской природы, съ ея прозрачностью голубого неба и необъятною ширью зеленыхъ степей. На новой его картинѣ, помѣщенной въ этомъ номерѣ, изображенъ пахарь, обрабатывающій, на двухъ парахъ воловъ, тучный черноземъ благодатной Малороссіи, вдохновлявшей не мало нашихъ поэтовъ и художниковъ. Тишина лѣтняго дня съ его палящимъ зноемъ, степь, съ ея зеленой зыбью, и спокойное голубое небо, далекимъ шатромъ раскинувшееся надъ этой картиной—все дышитъ жизнью и настроеніемъ.

### Высокопреосвященный Амвросій, архіепископъ харьковскій и ахтырскій.

(Портр. на стр. 593).

3-го сентября скоропостижно скончался старѣйшій іерархъ православной церкви, высокопреосвященный Амвросій, архіепископъ харьковскій и ахтырскій. Имя высокопреосвященнаго Амвросія извѣстно каждому православному: — проповѣди почившаго архіепископа распространены въ печатномъ видѣ по всей Россіи и служатъ для духовенства образцами пастырскаго слова, а для прихожанъ—неизсякаемымъ источникомъ религиозно-нравственнаго просвѣщенія.

Высокопреосвященный Амвросій родился въ 1820 г. въ гор. Александровскѣ, владимірской епархіи, гдѣ его отецъ былъ священникомъ; мірское его имя было—Алексѣй Іосифовичъ Ключаревъ. По окончаніи курса владимірской духовной семинаріи, онъ поступилъ въ московскую духовную академію, курсъ которой блестяще окончилъ въ 1844 г. однимъ изъ первыхъ магистровъ. Въ 1845 году, онъ былъ рукоположенъ во священника московской градской Казанской церкви. Съ первыхъ же шаговъ своей пастырской дѣятельности, онъ выказалъ много заботливости о своихъ прихожанахъ, устроивъ попечительство о бѣдныхъ, школу и другія благотворительныя учрежденія.

Будучи еще въ скромномъ санѣ священника, онъ началъ свою литературную дѣятельность, предпринявъ изданіе духовнаго журнала «Душеполезное Чтеніе». До 1867 года онъ стоялъ во главѣ этого журнала, продолжающаго выходить и понынѣ.

Въ 1877 г. онъ овдовѣлъ и вскорѣ послѣ того, 9-го ноября, принялъ монашество; на другой же день послѣ постриженія онъ былъ возведенъ въ санъ архимандрита московскаго Боголюбскаго монастыря, а затѣмъ, черезъ два мѣсяца, хиротонисованъ во епископа дмитровскаго и назначенъ викаріемъ московской митрополіи. Въ 1883 г. онъ былъ назначенъ на архіепископскую кафедру въ Харьковъ, на которой и пробылъ около 20 лѣтъ, совершивъ очень много полезнаго для учебной и хозяйственной части епархіи.

Маститый іерархъ, влекомый жаждой высказывать свои мысли и бесѣдовать съ паствою по разнымъ духовно-нравственнымъ вопросамъ, нашель въ себѣ силы, не смотря на многотрудныя свои архіепископскія обязанности, основать новый богословско-философскій журналъ «Вѣра и Разумъ». Задача этого почтеннаго журнала—распространять разумное христіанское міросозерцаніе, примѣнительно къ живымъ потребностямъ современнаго намъ общества, и вокругъ маститаго его руководителя группировались лучшія силы нашего духовнаго просвѣщенія.

Высокопреосвященный Амвросій скончался неожиданно, бодрымъ и полнымъ жизни и силъ, не смотря на преклонный возрастъ.

### Новый читальный залъ Императорской Публичной Библиотеки. (Рис. на стр. 593).

7-го сентября, въ присутствіи г. министра народнаго просвѣщенія П. С. Ванновскаго, директора Императорской Публичной Библиотеки ген.-лейт. Н. К. Шильдера, чиновъ Библиотеки и другихъ лицъ, состоялось освещеніе новаго читальнаго зала Библиотеки. Роскошное новое зданіе, возведенное для читальнаго зала, непосредственно при старомъ характерномъ зданіи Библиотеки, несомнѣнно явится одной изъ достопримѣчательностей столицы. Если старое зданіе, которое отнынѣ станетъ исключительно хранилищемъ книгъ и рукописей, будетъ попрежнему интересовать каждого интеллигентнаго русскаго челоука своими несметными книжными сокровищами, на осмотръ которыхъ будутъ попрежнему стекаться тысячи людей, — то новое зданіе, вмѣщающее обширный читальный залъ, представитъ огромный интересъ, какъ послѣднее слово строительной техники, какъ образецъ читальнаго зала, рассчитаннаго на огромное число занимающихся.

Необходимость въ новомъ, болѣе обширномъ помѣщеніи чувствовалась уже давно. Число посѣтителей библиотеки росло съ каждымъ годомъ, а по воскреснымъ днямъ или же въ будни, по вечерамъ, набиралась такая масса читающихъ, что подчасъ нельзя было достать свободнаго стула и уголочка, куда присѣсть съ книгами. Принимались всякія мѣры: увеличивали число столовъ и стульевъ, сдвигая ихъ тѣснѣе, ставили столы на площадкѣ у лѣстницы, но отъ этого хотя прибавилось нѣсколько десятковъ мѣстъ, но не прибавилось ни свѣта, ни воздуха, котораго уже было недостаточно въ виду увеличенія числа посѣтителей. Кромѣ того, и помѣщенія для книгъ становилось недостаточно.

Все это заставило еще покойнаго директора библиотеки А. Ѳ. Бычкова ходатайствовать о постройкѣ новаго зданія, специально для читальнаго зала. Ходатайство удостоилось Высочайшаго одобренія и, въ теченіе нѣсколькихъ лѣтъ, на пустомъ прежде мѣстѣ, воздвигнуто грандіозное зданіе, выдержанное въ стилѣ сосѣднаго стараго зданія.

Самый залъ производитъ на посѣтителя прекрасное впечатлѣніе: приятная, не рѣжущая и не утомляющая глазъ окраска стѣнъ, такія же изящныя занавѣси, отличная вентиляция, новой системы восьмигранные фонари съ зеркальными стѣнками сверху, гирлянды живой вьющейся зелени на продольныхъ стѣнахъ, цвѣты и пальмы въ изящныхъ подставкахъ на окнахъ, красивыя мѣдныя рѣшетки на стойкахъ для выдачи книгъ публикѣ, бюсты нашихъ великихъ писателей въ простѣнкахъ—все это дѣлаетъ залъ чрезвычайно уютнымъ и располагающимъ къ занятіямъ. Въ глубинѣ зала высится громадный, во весь ростъ, портретъ Государя Императора. На главной большой стѣнѣ аван-зала помѣщена огромная (масштабъ—10 верствъ въ дюймѣ) карта Европейской Россіи, на которой даже незначительные города обозначены небольшими планами; карта намотана на валикахъ, приводимыхъ въ движеніе посредствомъ электричества. На другой стѣнѣ помѣщена карта азиатской Россіи, на третьей—всѣхъ частей свѣта. Тутъ же, въ аван-залѣ, помѣщены столы, гдѣ будутъ находиться разныя справочныя изданія для публики и новый сводъ законовъ россійской Имперіи.

Въ нижнемъ этажѣ имѣется курительная комната, гдѣ вся мебель, окна и двери — желѣзные. Съ улицы въ помѣщеніе ведетъ мраморная лѣстница.

### Президентъ Соединенныхъ Штатовъ Сѣверной Америки Теодоръ Рузвельтъ.

(Портр. на этой стр.).

Стать секретарь по иностраннымъ дѣламъ Соединенныхъ Штатовъ г. Гэй, циркулярной нотой ко всѣмъ представителямъ державъ, извѣстивъ о переходѣ президентства къ бывшему вице-президенту Рузвельту.

По полученіи увѣдомленія о кончинѣ Макъ-Кинлея, Т. Рузвельтъ поспѣшилъ въ Буффало на поѣздѣ со скоростью 125 верствъ въ часъ, и 1-го сентября, въ 1 часъ 40 минутъ пополудни, новый президентъ былъ уже въ Буффало. Послѣ выхода изъ вагона, Т. Рузвельтъ, окруженный военнымъ эскортомъ, подошелъ къ автомобилю, приготовленному другомъ президента, Вильяксомъ. Толпа встрѣтила новаго президента молчаніемъ, по случаю траура, и выразила свое почтеніе лишь снятіемъ шляпы. Конный эскортъ съ трудомъ поспѣвалъ за автомобилемъ, понесшимся къ дому Вильякса. Принявъ ванну и переодевшись во фракъ, президентъ Рузвельтъ, въ сознаніи высокой ответственности, мрачно настроенный отправился съ своимъ другомъ въ домъ Мильборна поклониться праху своего предшественника.

По возвращеніи въ домъ Вильякса, президентъ принялъ собравшихся членовъ кабинета и въ ихъ присутствіи, въ 3½ часа дня, произнесъ президентскую присягу и сказалъ: «въ этотъ часъ глубоконаціональнаго горя желаю заявить, что моею цѣлью будетъ продолженіе политики Макъ-Кинлея для поддержанія мира, благоденствія и славы нашей любимой родины». Затѣмъ президентъ просилъ членовъ кабинета остаться, по крайней мѣрѣ, временно на своихъ постахъ. Многочисленнымъ представителямъ печати президентъ заявилъ, что въ этотъ моментъ онъ не намеренъ дѣлать для печати какихъ-либо сообщеній о своихъ политическихъ планахъ. Однимъ изъ первыхъ актовъ президента было обнародованіе воззванія, которымъ постановляется, чтобы въ четвергъ, 6-го сентября, въ день погребенія Макъ-Кинлея, были отслужены панихиды повсюду въ Соединенныхъ Штатахъ. Самъ президентъ сопровождаетъ тѣло почившаго въ Вашингтонъ.

Покойный президентъ Макъ-Кинлей былъ избранъ на срокъ съ 4-го марта 1901 г. по 4-е марта 1905 года, такъ что его преемнику остается пробыть на высокомъ посту три съ половиною года.

Президенту Рузвельту 43 года; это самый молодой из всех бывших американских президентов. Происходить он из хорошей семьи, получил высшее образование, владеет скромным состоянием. Это — вполне американский тип деятеля, пробивший себе дорогу своей энергией, неустранимостью и выдержкой, без помощи какой-либо политической партии; это — self-made man, всегда чуждавшийся посторонней поддержки. Президент Рузвельт, при Мак-Кинлее, занимал постъ товарища морского министра. До службы при почившем президенте, мистер Рузвельт был представителем комиссии по преобразованию гражданской службы. Известно, каким большим местом была эта служба в силу обычая съ выборомъ новаго президента удалять всехъ прежнихъ служащихъ.

Благодаря лишь выдающейся энергии, Рузвельту удалось преодолеть все препятствия и издать особый законъ о гражданской службѣ и внести въ нее прочный порядокъ: введены конкурсные экзамены при поступлении на службу и при каждомъ служебномъ повышении.

Къ характеристикѣ Рузвельта относятъ слѣдующій фактъ. Во время кубинскаго возстанія, послѣ взрыва броненосца «Мэнъ» въ Гаваннѣ, совѣщаніе министровъ не могло придти къ рѣшительнымъ мѣропріятіямъ; позади морского министра сидѣлъ товарищъ его, Рузвельтъ, выражавшій нетерпѣніе. На вопросъ Мак-Кинлея, какъ бы поступилъ Рузвельтъ на мѣстѣ президента, онъ отвѣтилъ: «я послалъ бы атлантическую эскадру и стеръ бы съ лица воды испанскій флотъ». Все члены кабинета засмѣялись и потомъ поступили по этому совѣту. Во время войны съ Испаніей, мистеръ Рузвельтъ, не удовлетворяя ролью товарища министра, организовалъ кавалерійскій полкъ изъ добровольцевъ, въ число которыхъ записалось множество богачей. Своей выдержкой, подѣ командой полковника Рузвельта, полкъ скоро отличился блестящей побѣдой при Санъ-Хуанѣ на Кубѣ. Полковникъ Рузвельтъ вернулся героемъ и любимцемъ американскихъ империалистовъ.

Два года тому назадъ Рузвельтъ былъ губернаторомъ Нью-Йорка и отличился реформами во многихъ отдѣлахъ администраціи. Стараясь разгадать политическіе взгляды новаго президента Штатовъ, германская печать вспомнила недавнюю рѣчь мистера Рузвельта по поводу слуховъ о намѣреніи Германіи занять островъ Маргариты. Соединенные Штаты, по словамъ нынѣшняго президента, должны бороться со всякою европейскою державою, которая захотѣла бы утвердиться на американскомъ материкѣ или на какомъ-либо изъ ближайшихъ къ нему острововъ.

Такимъ образомъ, едва ли можетъ быть сомнѣніе, что президентъ Рузвельтъ исповѣдуетъ давно известныя принципы — «Америка для американцевъ».

### Иоганнъ фонъ - Микель.

(Портр. на этой стр.).

Скончавшійся 26-го августа видный германскій государственныи дѣятель, Иоганнъ фонъ-Микель, недавно оставившій постъ прусскаго министра финансовъ, родился въ 1829 г., въ Нейенгаузѣ, въ ганноверской провинціи. Съ 1846 по 1850 г. онъ изучалъ юридическія науки въ геттингенскомъ и геттингенскомъ университетахъ. Принявшій въ Геттингенѣ за адвокатскую практику, онъ скоро приобрѣлъ себѣ известность. Кроме того, онъ обратилъ на себя вниманіе своими финансовыми трудами, въ особенности же своимъ обширнымъ изслѣдованіемъ о финансово-политикѣ Ганновера. Вскорѣ послѣ того, онъ былъ избранъ въ члены ганноверской палаты депутатовъ, а затѣмъ занималъ выборныя должности оберъ-бургомистровъ городовъ Оснабрюка и Франкфурта-на-Майнѣ. На послѣдней должности онъ много занимался устройствомъ быта рабочихъ. Когда Ганноверъ

былъ присоединенъ къ Пруссіи, Микель былъ избранъ членомъ прусской нижней палаты депутатовъ, а потомъ и палаты господъ. Въ германскомъ рейхстагѣ покойный былъ представителемъ національ-либераловъ; постоянно высказывался за установление государственнаго налога на спиртные напитки, сахаръ и биржевыя операціи. Въ 1890 году онъ былъ призванъ на трудный и отвѣтственный постъ министра финансовъ Пруссіи, и долженъ былъ постоянно считаться съ многочисленными и разнообразными социально-экономическими и политическими теченіями всевозможныхъ партій; все еще считался въ лагерѣ національ-либераловъ, Микель умудрялся играть въ руку крайнимъ консерваторамъ и искусно лавировать между этими двумя господствующими партіями. Свободомыслящая партія дала ему шуточно-ироническое прозвище «любимца боговъ и аграріевъ», такъ какъ аграріи получали съ его стороны поддержку своимъ притязаніямъ. Много министерствъ смѣнилось въ Германіи за послѣдніе годы, но Микель, въ каждомъ новомъ министерствѣ, оставался на своемъ посту и приобреталъ все большее и большее вліяніе на общую государственную политику германской имперіи. Популярность его сдѣлалась такъ велика, что на него стали указывать, какъ на ближайшаго кандидата въ имперскіе канцлеры. Главнымъ алтомъ микелевской финансовой политики является сложная реформа подоходнаго налога, проведенная имъ въ 1891 г. Смерть прекратила кипучую дѣятельность этого политика и финансиста, работавшаго, не покладая рукъ, на пользу своей родины, согласно съ своими убѣжденіями и взглядами. Микель скончался 72-хъ лѣтъ отъ роду.



Иоганнъ фонъ-Микель († 26-го августа 1901 г.).  
По фот. авт. «Нивы».

### Православная часовня въ прусскомъ курортѣ Герберсдорфѣ. (Рис. на этой стр.).

Большинству русскихъ людей, вынужденныхъ по совѣту врачей искать исцѣленія въ заграничныхъ курортахъ, приходится и, къ сожалѣнію, до сихъ поръ приходится тяжело, вслѣдствіе невозможности слышать слово Божіе въ родномъ, православномъ храмѣ. Эта насущная духовная потребность постепенно удовлетворяется путемъ устройства небольшихъ церквей и часовенъ въ крупнѣйшихъ курортахъ, наиболее посѣщаемыхъ русскими боль-

ными, какъ, напримѣръ, въ Карлсбадѣ, Гомбургѣ, Биаррицѣ, Каннѣ, Меранѣ. Особенно нужны русскія церкви въ такихъ курортахъ, гдѣ больные должны проводить для лѣченія значительное время или же даже, какъ напримѣръ, легочные больные, быть обреченными на безвыѣздное пребываніе въ курортѣ. Однимъ изъ такихъ курортовъ слѣдуетъ считать Герберсдорфъ, находящійся въ прусской Силезіи.

21-го августа г. г. состоялось тамъ, въ паркъ-ра Ремплера, находящемся при его же санаторіи для легочныхъ больныхъ, торжественное освященіе православной часовни во имя св. Архангела Михаила, построенной исключительно для православныхъ пациентовъ.

Освященіе часовни совершилъ митрофорный протоіерей, состоящій при церкви русскаго посольства въ Берлинѣ, отецъ Алексѣй Мадъцевъ съ причтомъ и клиромъ, въ присутствіи лицъ, пріѣхавшихъ изъ Россіи ко дню торжества, многочисленныхъ больныхъ, находящихся на излѣченіи въ

Герберсдорфѣ, а также мѣстныхъ и пріѣзжихъ официальныхъ лицъ. Часовня имѣетъ очень красивый видъ и составляетъ, какъ своей изящной архитектурой, такъ и высоко поднимающимися среди зелени, сосенъ и елей, прекраснымъ золоченымъ куполомъ и крестомъ, величественное украшеніе чуднаго парка, среди котораго д-ромъ Ремплеромъ было отведено живописное мѣсто для воздвиженія русскаго православнаго храма. Постройка часовни была поручена бреславльскому архитектору Гроссеру.



Православная часовня въ прусскомъ курортѣ Герберсдорфѣ. По фот. авт. «Нивы».

## Политическое обозрѣніе.

Данцигское свиданіе монарховъ двухъ великихъ сосѣднихъ державъ имѣло сердечный характеръ. Вечеромъ 31-го августа Ихъ Величества простились, послѣ чего Императорская яхта «Штандартъ», снявшись съ якоря, въ сопровожденіи «Hohenzollern'a» пошла между двумя линиями соединившейся германской эскадры, салатовавшей русской Императорской яхтѣ.

Императоръ Вильгельмъ на «Hohenzollern'ѣ», конвоируемомъ многочисленной флотиліей миноносцевъ, провожалъ яхту «Штандартъ» до мыса Гела, откуда, обмѣнявшись еще разъ салютомъ со «Штандартомъ», двинулся къ Данцигу. Утромъ 1-го сентября, торжественно встрѣченный городомъ, императоръ Вильгельмъ принял почетный пушш, во время котораго отвѣтилъ на привѣтствіе оберъ-бургомистра рѣчью произведшей сильное впечатлѣніе слѣдующими знаменательными словами: «Я прибылъ только что послѣ глубоконазначательной встрѣчи съ моимъ Другомъ Русскимъ Императоромъ, которая произошла къ полному обоюдному нашему удовольствію и благодаря которой, въ то же время, непоколебимо упрочивается убѣжденіе, что европейскій миръ надолго останется сохраненнымъ для народовъ. Обстоятельство это облегчаетъ сердце и мнѣ при вступленіи въ стѣны стараго прекраснаго торговаго города».

По прибытіи яхты «Штандартъ» въ Киль, Государь Императоръ и Государыня Императрица въ 8¼ часа утра 1-го сентября, при салютѣ стоявшихъ въ портѣ судовъ заволели обѣхать черезъ каналъ Императора Вильгельма во Францію, въ Дюнкирхенъ.

Тѣмъ временемъ французская сѣверная эскадра стала прибывать частями въ торжественномъ ожиданіи наступающаго праздника. Въ военныхъ кругахъ—праздничное настроеніе; генералиссимусъ Брюжеръ съ начальникомъ русскаго главнаго штаба—генераломъ Сахаровымъ остановился въ Реттелѣ. Съ военнымъ министромъ Андрѣевинымъ туда прибыли иностранные военные атташе. При появленіи ихъ раздались торжественные клики: «да здравствуетъ армія! да здравствуетъ Россія!» Генералиссимусъ Брюжеръ далъ обѣдъ въ честь военныхъ атташе, при чемъ изъ вниманія къ американскому атташе, по случаю смерти президента Штатовъ, отбѣнена была музыка во время обѣда.

Въ Парижѣ оказанъ небывалый почетъ русскому министру иностранныхъ дѣлъ графу Ламздорфу. Въ Кельнѣ высланъ былъ президентскій вагонъ. Въ честь прибывшаго министра г. Делькасса далъ обѣдъ, затѣмъ 3-го сентября состоялся парадный обѣдъ въ Елисейскомъ дворцѣ. Газета въ хвалебныхъ статьяхъ отмѣтила дипломатическія качества и эрудицію русскаго министра, при увѣреніяхъ, что воздастъ ему должное не только изъ естественнаго сочувствія къ министру дружественнаго и союзнаго монарха, но также изъ уваженія къ личнымъ достоинствамъ министра.

Въ 11¼ часовъ дня, 4-го сентября, президентъ республики г. Лубэ выхалъ съ г. Вальдекомъ-Руссо и съ г. Делькассомъ изъ Парижа въ Дюнкирхенъ. Многочисленная толпа на сѣверномъ вокзалѣ почтительно привѣтствовала президента и министровъ. На пути, во время краткой остановки поѣзда въ Аррасѣ, толпа народа у вокзала устроила торжественную манифестацію. Отвѣчая на привѣтствіе президента генеральнаго совѣта, г. Лубэ сказалъ, что встрѣча съ Царемъ еще разъ докажетъ, что республика, несмотря на враждебную поверхностную агитацію, умѣетъ съ постоянствомъ проводить внѣшнюю политику въ высшихъ интересахъ отечества. Епископъ представилъ членовъ духовенства и выразилъ пожеланіе, чтобы французы, оставаясь объединенными и свободными, сохранили два союза: съ Россіей и съ Иисусомъ Христомъ. Президентъ республики г. Лубэ увѣрилъ епископа, что республика оправдываетъ эти пожеланія.

Во вторникъ 4-го сентября, въ 4 часа пополудни, президентъ Лубэ прибылъ въ Дюнкирхенъ. Послѣ приѣма властей на вокзалѣ г. Лубэ отправился на освещеніе новаго зданія городской думы. На всемъ пути, разукрашенномъ русско-французскими флагами, президента встрѣчали и провожали восторженными кликами. Мэръ привѣтствовалъ президента и возгласилъ тостъ въ честь г. Лубэ и Русскаго Императора, великаго друга Франціи, все стремленія котораго направлены къ сохраненію мира. Въ своемъ отвѣтѣ г. Лубэ, упоминая о своемъ счастливомъ прибытіи въ Дюнкирхенъ для привѣтствія Государя великой страны, вѣрнаго союзника Франціи, — сказалъ, что передастъ Высокому Гостю выраженіе сочувствія и уваженія, питаемыхъ жителями Дюнкирхена. Франціи единодушно усматриваетъ въ обмѣнѣ двухъ странъ, дѣлающаго все болѣе и болѣе тѣснымъ,—гарантію своей безопасности и величія.

На слѣдующій день, на разсвѣтѣ Русская Императорская Чета приблизилась къ Дюнкирхену. На всѣхъ французскихъ судахъ подняты русскіе флаги. Въ 7 часовъ утра президентъ республики въ сопровожденіи президентова сената и палаты депутатовъ, Вальдека-Руссо, Делькасса, адмираловъ Жерве и Рустана на контръ-миноносцѣ «Cassini», въ сопровожденіи 12 миноносцевъ, вышелъ навстрѣчу «Штандарту». Въ 9 часовъ «Cassini» встрѣтился съ русскою эскадрою, и раздались взаимные салюты. Въ 10 часовъ 35 минутъ президентъ республики сердечно привѣтствовалъ Рус-

скую Императорскую Чету, перешелъ на яхту «Штандартъ», и началъ смотръ военныхъ судовъ — въ числѣ 20 большихъ броненосцевъ и 12 миноносцевъ. Величественное зрѣлище представила эскадра, выстроившаяся въ двѣ линіи. При появленіи Императорской Четы произведенъ былъ салютъ въ 101 выстрѣлъ, оркестры исполнили русскій народный гимнъ, экипажи каждаго судна оглашали воздухъ бурными криками «ура!» Погода, омрачавшая накануне ожидаемый торжество, разгулялась: на небѣ выглянуло яркое солнце, отражавшее радость всѣхъ французовъ въ виду совершающагося событія. Въ два часа дня, среди громовыхъ звуковъ «ура», Императорская Чета высадила на берегъ и отправилась съ президентомъ республики и другими высшими сановниками въ помѣщеніе торговой палаты. Послѣ поздравленій министровъ, пословъ, мѣстныхъ властей и депутацій, въ роскошно убраннымъ помѣщеніи президентъ республики предложилъ завтракъ. Извѣтъ, то и дѣло доносились тысячи разъ раздававшіеся крики: «да здравствуетъ Императоръ! да здравствуетъ Императрица! да здравствуетъ Россія!»

За завтракомъ президентъ республики сказалъ слѣдующую рѣчь:

«Ваше Величество, отъ имени всей Франціи, выразившей, при первомъ извѣстіи о Вашемъ приѣздѣ, свою безграничную радость черезъ генеральные совѣты, ею только-что избранные, прошу Ваше Величество принять наши сердечныя пожеланія и привѣтствія. Въ нынѣшнемъ Вашемъ посѣщеніи Франціи, которому, какъ пять лѣтъ тому назадъ, милостивое присутствіе Ея Величества Императрицы придаетъ столь чарующій характеръ, французская республика видитъ доказательство того добраго впечатлѣнія, которое Вы сохранили со времени Вашего перваго пребыванія среди насъ. Вся страна тѣмъ болѣе это чувствуетъ, что настоящей приѣздъ Вашего Величества ближе касается ея арміи и флота, составляющихъ предметъ ея неуспынныхъ заботъ. Страна сознаетъ, что подъ ихъ охраною она можетъ съ безопасностью и достоинствомъ продолжать свою неустанную и плодотворную работу. Привѣтственные клики нашихъ моряковъ, раздававшіеся во время слѣдованія Вашихъ Величествъ вдоль линій французскихъ судовъ—тѣ же самые клики, которыми привѣтствуются теперь по всей Франціи возлюбленные Царь и Царица великой націи, которую связываютъ съ нашей взаимныя симпатіи, общіе интересы и съ каждымъ днемъ приходящая все въ большее и большее согласованіе политика ихъ Правительствъ. Государь, французскій флотъ глубоко признателенъ за только что оказанную Вами великую ему честь и я, выступая выразителемъ его чувствъ, поднимаю бокалъ за славу царствованія Вашего Величества, за счастье и долгоденствіе Ея Величества Государыни Императрицы, за Ея Величество Императрицу Марію Осодоровну, за всю Императорскую Фамилію и за преуспѣяніе доблестнаго Русскаго флота, который еще вчера брался съ нашимъ флотомъ въ моряхъ Дальняго Востока».

Государь Императоръ соизволялъ отвѣтить слѣдующими словами:

«Императрица и Я съ особеннымъ удовольствіемъ возвратились во Францію, въ среду дружественной и союзной націи, и глубоко тронуты оказаннымъ Намъ сочувственнымъ приемомъ. Я съ живѣйшимъ удовольствіемъ любовался величественною сѣвѣрою эскадрою и искренно благодарю Васъ, Господинъ Президентъ, за поразительное зрѣлище, которое Вы Мнѣ доставили по прибытіи Моемъ во французскія воды. Пью за преуспѣяніе французскаго флота, который, какъ Вы только-что сказали, брался съ Моимъ флотомъ въ моряхъ Дальняго Востока, пью за Васъ, Господинъ Президентъ, и за всю Францію».

Въ 4¼ часа Ихъ Величества изволили обѣхать въ Компьень. Государь Императоръ и Государыня Императрица вошли въ салонъ-вагонъ президентскаго поѣзда вмѣстѣ съ президентомъ Лубэ и лицами ближайшей свиты. Восторженные клики раздавались на всемъ пути слѣдованія Ихъ Величествъ отъ торговой палаты до станціи.

Поѣздъ съ Ихъ Императорскими Величествами и президентомъ Лубэ прибылъ въ Компьень въ 8 час. 5 мин. вечера. Августѣйшіе Гости были привѣтствуемы 101 пушечнымъ выстрѣломъ. Приемъ состоялся въ парадномъ залѣ вокзала, великолепно декорированномъ гобеленами. Мѣстный мэръ, сенаторъ Шовъ, привѣтствовалъ Ихъ Величества съ приѣздомъ и поднесъ Государынь Императрицъ букетъ изъ цвѣтовъ, сорванныхъ въ компьенскомъ лѣсу. Ихъ Величества, президентъ и Ихъ Свиты прошли со станціи въ экипажахъ во дворецъ, при входѣ въ который Ихъ Величества хоръ музыкантовъ заиграли встрѣчу. Государь Императоръ и Государыня Императрица вошли въ приготовленные для Нихъ покои, гдѣ Ихъ Величества изволили обѣдать. Президентъ Лубэ обѣдалъ въ своихъ комнатахъ. Возлѣ дворца толпились сплошныя массы народа, преисполненнаго восторга и счастья. Маленькій, но изысканный городъ Компьень представлялъ во весь вечеръ и всю ночь необычайную картину радостнаго оживленія. Отовсюду раздавались пѣсни и звуки русскаго гимна.





ТОВАРИШЕСТВО  
**„ПРОВОДНИКЪ“**  
 Москва. \* Рига. \* СПБургъ.

**Т-ва РУССКО-ФРАНЦУЗСКИХЪ ЗАВОДОВЪ** похъ фирмаю: „ПРОВОДНИКЪ“.  
 ПРОДАЕТСЯ ВЕЗДѢ. **Обращать внимание на клеймо (звѣзда) съ фирмой.**  
 ОСТЕРЕГАЕТСЯ ПОДЪЛЪОКЪ!



\* Резина. \* Линолеумъ. \* Азбестъ. \*



**ПОСЛѢДНЯЯ НОВОСТЬ!!!**

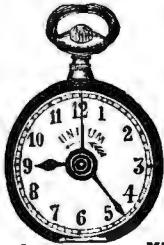

Черные вороненой стали карманные часы съ будильникомъ „**УНИКУМЪ**“. Часы карманные съ будильникомъ до будильника времени не были доступны по своей дороговизнѣ, такъ какъ часы эти продавались не дешевле 25 рублей штука. Нынѣ же благодаря новымъ усовершенствованіямъ часовой механики. „**УНИКУМЪ**“ удалось уменьшить значительно стоимость и вмѣсто 25 р. стоятъ теперь только 8 р. 50 к. Часы эти обыкновенной величины, кромѣ указыванія времени могутъ разбудить во всякое желаемое время, она не только интересна какъ будильникъ ночью, но и днемъ могутъ напоминать о разныхъ порученіяхъ какъ служебныхъ, такъ и частныхъ. Вслѣдствіе чего они имѣютъ громадную важность какъ для лицъ служащихъ въ Военныхъ и Гражданскихъ учрежденіяхъ, такъ и для всякаго частнаго человека. Цѣна одной шт. только 8 р. 50 коп. Изготовленіемъ высылаются, безъ задатка налож. платеж. Прилагается настольное и ручательство за вѣрность хода на 4 года. Требования адресовать: Базаръ Новостей. Варшава, Граничная ул. № 4.



**Только за 6 рублей**

взятые мужские и дамские карманные часы, черные вороненой стали, съ прекраснымъ ходомъ, ремонтуръ (т. е. заводъ безъ ключа). На крышкѣ изящной первоклассной работы монограмма имени и фамиліи на золотой накладкѣ, только за 6 руб.; такіе же глухіе 7 руб., такіе же высшего сорта, анкерные всемірно извѣстной фабрики „Таванъ Вачъ“ открыты 8 руб. глухіе 10 руб. Къ часамъ прилагается изящная цѣпочка, вороненіи—подъ цвѣтъ часовъ, съ брелокомъ „Вѣра, Надежда и Любовь“ или парижскимъ компасомъ новаго золота. Заказы высылаются немедленно налож. плат. безъ задатка. Къ часамъ прилагается ручательство на 6 лѣтъ. Пересылка за счетъ склада во всѣ мѣста Россіи. Адресъ: фабричному складу часовъ „ЖЕНЕВА“ Варшава, Лешно № 22. Въ виду появившихся подѣлокъ требовать на часахъ пломбу „Женева“ утвержд. Правительствомъ за № 16359. Прейсъ-курранты безплатно. При заказахъ на 3 штуки прилагается премія: „Брелокъ-пистолеть“ съ зарятами. 7—1

**Перуин**  
 ИДЕТЬ НА ВСТРѢЧУ НЕЛАНІЮ  
 ВСѢХЪ ЛЮДЕЙ ИМѢТЬ  
**РОСКОШНЫЕ ВОЛОСЫ**  
 И ОСВОБОЖДАЕТЪ ЛЮДЕЙ  
 ОТЪ СТОЛЬ ТЯГОСТАГО  
 ВЫПАДЕНІЯ ВОЛОСЪ И  
 КРАЙНЕ НЕПРІЯТНОЙ  
 ПЕРХОТИ.  
 ПРОДАЕТСЯ ПО 1 р. 75 к. фл.  
**БАЗАРЪ МАРОКЪ**, С ПБ.  
 НЕВСКІЙ № 20-31

**ДЛЯ УХОДА ЗА КОЖЕЙ**  
**EAU DE LYS DE LONSE**  
 Бѣлая и розовая вода для бѣлокурокъ, желтая вода для брюнетокъ.  
 Фланонъ 1 р. 75 к., большой 3 р. 50 к.  
**МЫЛО ЛОЗЕ „LILLENMILCH“**  
**ГУСТАВЪ ЛОЗЕ**  
 Придворный парфюмеръ, 46, Егерштрассе, Берлинъ.  
 Можно получить во всѣхъ парфюмерныхъ магазинахъ и у всѣхъ  
 дрогистовъ Россіи. № 542 (173)

**АМЕРИКАНСК. ЭЛЕКТР.**  
 карманн. фонарь.  
 Необходимо каждому, въ особенности охотникамъ, дачникамъ, врачамъ, въ темн. лѣстницъ, въ погребкахъ, подвалахъ и проч. темн. помѣщеніяхъ.  
 Поливѣтъ. Безопасность и удобство. Достаточно одного нажима, чтобы получить хорошей яркой свѣтъ.  
 ЦѢНА 8 руб.  
 По получ. 3 р. задатка высыл. налож. плат. 5—2  
 Ц. № 15874  
 Торговый Домъ  
**Э. КИНИЕМАНЪ и К°.**  
 С.-Петербургъ, Гороховая, 17.

**УРАЛЬСКИМИ**  
 золотыя 587/100 вещи своего производства: браслетъ изъ 5—6 камн. — 8 р. кольца проволочныя въ 1 к. отъ 1 р. 25 к. нѣтъ **КАМНЕЙ** браслетъ проволочный въ 2 аметиста 8 р., булавки въ галстуки съ хризолитами **БУСЫ**, аметистовые, топазовыя, вые, тяжеловѣсовыя, **БРЕЛОКИ**, подвѣски и запонки въ оправѣ и безъ нея. Большой выборъ аметистовъ, хризолитовъ, аванюриновъ, изумрудовъ и друг. камней.  
 Прейсъ-куррантъ безплатно.  
**Г. Пермь. Г. К. Харитовъ.**

**БАЛЬЗАМЪ ЭЙКАЛИПТИ** для волосъ,  
 косметика А. ЭНГЛУНДЪ,  
 уничтожаетъ перхоть и пріятно освѣжаетъ головную кожу.  
 Цѣна за флаконъ 1 р., съ пересылкою 2 руб.  
 заведывающіе Лабораторію Докторъ В. К. Панченко и А. К. Энглундъ.  
 Для предупрежденія отъ подѣлокъ, прошу обратить вниманіе на подпись: А. Энглундъ красными чернилами и марку Спб. косметической лабораторіи. Получать можно вездѣ. Главныя агентства и склады фирмы для Европы Эмиль Беръ Гамбургъ, для южной и сѣверной Америки Нью-Йоркъ Л. Мишнеръ. Главный складъ для всей Россіи А. Энглундъ, С.-Петербургъ, Бассейная, № 27.

**Фабрика „СКЛАДЪ“**  
**Бруно Зенгеръ и К°**  
 С.-Петербургъ, Невскій Пр. № 25 (Бывш. К. Мануйловъ)  
**Фотогр. Аппараты и Принадл.**  
 (Кратк. Прейсъ-Куррантъ безплатно)

**Т-во А. РАЛЛЕ и К°.**  
 Съ настоящими самоцѣтными **УРАЛЬСКИМИ** камнями золотыя 587/100 вещи своего производства: браслетъ изъ 5—6 камн. — 8 р. кольца проволочныя въ 1 к. отъ 1 р. 25 к. нѣтъ **КАМНЕЙ** браслетъ проволочный въ 2 аметиста 8 р., булавки въ галстуки съ хризолитами **БУСЫ**, аметистовые, топазовыя, вые, тяжеловѣсовыя, **БРЕЛОКИ**, подвѣски и запонки въ оправѣ и безъ нея. Большой выборъ аметистовъ, хризолитовъ, аванюриновъ, изумрудовъ и друг. камней.  
 Прейсъ-куррантъ безплатно.  
**Г. Пермь. Г. К. Харитовъ.**  
**Вниманію гг. Врачей!**  
 Электрическій приборъ системы „Fortis“ для гимнастическихъ упражненій, можно получать только у единств. представ. и контрагента. 3—3  
 Фирма **ЖАКЪ**, Москва, Петровка, д. Грачевой.

**Пользуйтесь**  
**Рѣдимъ Случаемъ!!!**  
 Самые практичныя прочныя и изящныя карманные мужскіе часы, черные вороненой стали, открытыя, съ **ВѢНЫМЪ КАЛЕНДАРЕМЪ** и легкой цѣпочкой американскаго новаго золота съ брелокомъ, вѣсто 17 и 19 руб.  
**ТОЛЬКО ЗА 8 И 10 РУБ.**  
 Часы эти отличаются весьма **ВѢРНЫМЪ ХОДОМЪ** и кромѣ обыкновеннаго времени автоматически **ПОКАЗЫВАЮТЪ МѢСЯЦЫ, ДНИ, ЧИСЛО и ФАЗЫ ЛУНЫ.** Такіе же часы безъ календаря, съ цѣпочкой и брелокомъ **ТОЛЬКО ЗА 4 и 5 РУБ.**  
 Письменное ручательство на 6 лѣтъ. Высылаются полюбъ выѣбранные часы немедленно по полученіи заказа налож. платеж., можно безъ задатка. Адресъ:  
**Складъ часовъ Г. ГЕЙЛЕРЪ.**  
 ВАРШАВА, Королевская, № 27—29.

ТРЕБУЙТЕ „**ГАСТРОНОМЪ**“  
 ФРАНЦУЗСКАЯ ГОРЧИЦА  
 Артура Рудольфа, въ Бѣлостокѣ.

**!!!ДОЛОЙ ПОДТЯЖКИ и ПУГОВИЦЫ!!!**  
 Носить здоровый, эластично-пружинистый бюрокдержатель удобно въсѣмъ и каждому. Здоровое и легкое держаніе, свободное дыханіе; нѣтъ давленія, ни поту. Штука 70 к., съ пер. 1 р., 3 шт. съ пер. 2 р. 50 к.; 6 шт. съ пер. 4 р. 50 к. Наложен. платеж. на 10 к. болѣе. Требования адресовать: **З. ЖУКЪ**, Варшава, Новоліпки, 30.

**МЫЛО БѢЛАЯ СІРЕНЬ**  
**МЫЛО ВІОЛА ВІОЛЕТТА**  
**МЫЛО РОЗА РОЗНТА**  
**№ 4711**  
**МЫЛО ОРНІВІОНА**  
**МЫЛО „LA BARONNESSE“**  
**МЫЛО „City of the valley“**  
 ПРИОБРИЛИ БЛАГОДАРИ СВОЕМО ВЫДАЮЩЕМУСЯ КАЧЕСТВУ и ЧУДОМНОМУ ЗАПАХУ БОЛЬШУЮ ПОПУЛЯРНІСТЬ СРЕДИ ПУБЛИКИ.  
 Ц. № 15971 10—1

**ЛОКОМОБИЛИ**  
 новоусовершенствованные, для всякаго рода топлива  
**ПОЛНАЯ ГАРАНТІЯ.**  
 Предлагаетъ со склада:  
**В. ЖУКОВСКІЙ.**  
 С.-Петербургъ, Невскій, 97.  
 Каталогъ высылается безплатно.



R. № 15749 25-10

# Е. КРАУСЪ и К<sup>о</sup>.

Фабрика для оптики и прецизионной механики въ Парижѣ.  
Отдѣленіе для всей Россіи:  
С.-Петербургъ, Мойка, 42.  
Адресъ для телеграммъ: Аргусъ.  
Бинокли высшаго качества.  
Аргусъ—11 р. Лилипутъ—8 р. 50 к.  
Каталоги биноклей и подзорныхъ трубок, стерео-биноклей, анастигматовъ, микроскоповъ и центробѣжныхъ приборовъ бесплатно.



## С.-Петербургская Химическая Лабораторія

С.-Петербургъ, Измайловскій пр. № 27

Золотая медаль Парижъ 1900 года

- О-де-Колонъ двойной
- О-де-Колонъ тройной
- О-де-Колонъ № 4 (экстрактъ)

Качествомъ нисколько не уступающій иностранному производству

Въ продажѣ вездѣ

P. № 16004 4-1



# КРЕМЪ-РАЛЛЕ МЫЛО УТРЕННЯЯ РОСА

Банка 50 и 75 коп.

КУСОКЪ 20 КОП

МОСКВА. 1) Пассажъ Солодовникова.  
2) Тверская, д. Спиридонова.  
С.-Петербургъ, Невскій, 18.  
И въ лучшихъ магазинахъ Россіи.

# ГАЛЬВАНОПЛАСТЬ

специально знающій свое дѣло ТРЕБУЕТСЯ

для ежедневнаго изготовленія клише пригодныхъ для печати на ротационной машинѣ системы Маринони. Необходимо аттестатъ службы и трезвое поведение. Условия просить присылать въ Одессу, въ редакцію «Одесскаго Листка».

# ОТЪ МОЗОЛЕЙ

РЕКОМЕНДУЕТСЯ КАКЪ ПРЕВОСХОД. СРЕДСТВО ПЛАСТЫРЬ Л. ЛИНТРОПА.

Тотчасъ же послѣ прикладыванія на мозоль, начинаютъ размягчатъ ее, ослабляя этимъ боль и черезъ 2-3 дня мозоль легко удаляется вмѣстѣ съ корнемъ. Продается вездѣ.

ц. 25 к.



**«ЭЙНЕМЪ» въ МОСКВѢ.**  
Собств. Царевъ фабрика въ Симферополѣ (въ Крыму.)  
**ПЮРЕТОМАТЬ**  
ГЛАЗИРОВАННЫЕ ФРУКТЫ  
**КОМПОТЬ**

П. № 16912 17-10

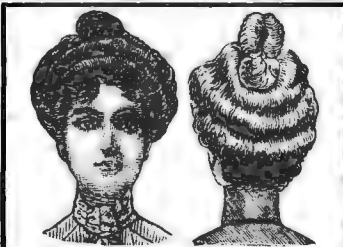

**Долой горячіе щипцы!**  
Личающіе волосы жизненной силы. Новый гофрировальный приборъ, удобно для модной красивой **ВОЛНИСТОЙ ПРИЧЕСКИ** безъ посторон. помощи, холод. способ., сохраняющій натурал. вѣсть, глянецъ вь мягк. волосъ. Приборъ въ 4 маш. для крупн. волнъ 1 р., тонк. 1 р. 30 к. съ 20 набор. причес. Практич. павильотимъ для холод. завязки крупн. локоами по 25 коп., мелк. 15 коп. За пересыл. заказовъ до 5 р. въ Европ. Рос. 50 к., Азіат. 1 р.  
Главн. склады: «Базаръ польза и забава» Г. Гебгардтъ, С.-Петербургъ, Симеоновская, 5.

**ФИСТАРЖОНІИ,**  
удостоенныя награды на выставкахъ: Нижегородской и Стокгольмской. изготовляются по крайне умѣреннымъ цѣнамъ. Адресъ: «ст. Бологое Нак. ж. д. Музыкальная Мастерская Бологовской школы». Заказы исполняются немедленно. Прейсъ-курантъ и рисунки высылаются бесплатно.

**Городское ИНЖЕНЕРНОЕ УЧИЛИЩЕ**  
въ Лимбахѣ (Саксонія).  
Машиностроеніе. Электротехника. Строительныя и земляныя работы. Правительственный надзоръ. Программы высылаются безплатно.

**МАНДОЛИНЫ**  
правильныя и съ хорошимъ тономъ отъ 4 р., 6, 8, 10, 12, 15, 20, 25, 30, 35 р. и дор.  
Мандолы отъ 20 р., 25, 30 р. и дор.  
Люты отъ 45 р., 60 р., 80 р. и дор.  
Починка и передѣлка инструментовъ. Каталогъ безплатно.  
**МАСТЕРЪ Ф. ПАСЕРЬСКІЙ**  
СПБ., Моховая № 42, Караванная, № 3-35.



**МУШКЕТЕРЫ**  
БЕЗПЛАТНО ВЫСЫЛАЮТСЯ  
РУССКАЯ МУШКЕТЕРСКАЯ  
ДЕТСКАЯ ПОВѢСТЬ  
СЪ 1700 ИЛЛЮСТРАЦИОННЫМИ  
ПРОИЗВЕДЕНІЯМИ  
ПО ДЕШЕВЫМЪ ЦѢНАМЪ  
И КНИГОПРОДАТЦА СЕМЕЛОВА  
СЪ СІМЕОНОВОЮ УЛ. СОБС. Д. № 9.  
НА ПЕРВУЮ ВСЮХЪ КАТАЛОГОВЪ ПРОСЬБѢ  
ПРИЛАГАТЬ НА ТѢХЪ КОП. ПОЧТОВЫХЪ МАРКАХЪ

**Защитны.**  
Энциклопедическій всеаучный словарь.  
Состав. подъ редакц. В. Ключникова. 3 больш. тома, болѣе 2,730 страницъ въ 2 столбца уборн. печати, заключающ. въ себя объясненія словъ отъ А до У. ССП. 1878-82.  
цѣна вмѣсто 12 руб. за 4 руб.  
Складъ изданія у О. А. Семелова, Симеоновская ул., д. № 9.

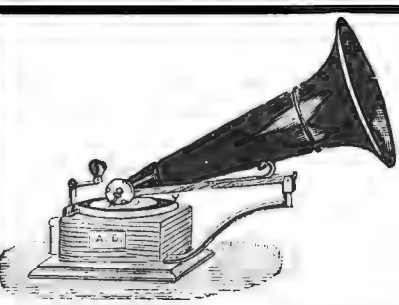

по каталогу 1901 года пьесъ для граммофона русскихъ иностранныхъ и инструментальной музыки Новѣйшей русской записи  
Исполнители: Л. В. Собинювъ, А. М. Лабинскій, В. С. Шароновъ, М. К. Максиковъ, Д. И. Бухтояровъ, И. З. Андреевъ, и многіе другіе извѣстные артисты  
Грамм. фон. отъ 18 руб. до 250 руб.  
**Торговый Домъ А. БУРХАРДЪ**  
не имѣетъ ничего общаго съ другими фирмами, торгующими граммофонами. Требуяте каталоги и добавочные списки.

**Торговый Домъ ОПТИКА и МЕХАНИКА А. Бурхардъ**  
СПБ., Невскій пр., № 6.  
Телефонъ 2633.

**Музыкальные инструменты** всякаго рода собственной фабрики и заграничныя лучшей работы по самымъ дешевымъ цѣнамъ



рекомендуетъ **ЮЛІЙ ГЕНРИХЪ ЦИММЕРМАНЪ.**  
С.-Петербургъ, Б. Морская, № 34. Москва, Кузнецкій м., д. Захарьина.

**ХУДОЖ. ОТКРЫТ. ПИСЬМА**  
въ большомъ выборѣ. Требуяте нов. обширный прейсъ-кур. Торг. свиданіе. Э. М. Мулертъ, ССП., Караванная, 8.

**СПЕЦИАЛЬН. КОРСЕТОВЪ**  
Матильды Баринь Москва, Тверская, пассажъ Постляковой. Последніе новѣйшіе фасоны. Высылка вложеннымъ платежомъ отъ 2 р. Прейсъ-курантъ по требованію.

**НОВОЖДЕНІЕ.** Ромъ изъ современн. жизни Вс. Соловьева. Ц. 2 р., съ пер. 3 р. 50 к. Требуванія адресовать въ контору изданія А. Ф. Мариса, ССП., ч. Морская № 22.

**„Вниманію дамъ“.**  
Новѣйшія выкройки юбокъ изъ бумаги за 50 коп. высылаютъ вложеннымъ платежомъ Контора редакціи «Вѣснскій Шитье», С.-Петербургъ, Невскій, 80. № 15995 12-1

**СОБРАНИЕ ЛИБРЕТТО**  
на рус. яз. (содержаніе 42 оперъ съ прил. арій, постоянно повтор. на сцен. теат.) необходимо каж. теател. сем. Цѣна 1 р. 20 к. съ пересыл. съ нал. плат. 1 р. 30 к. Высылаю безъ задатка. Адресъ издателя Влад. Ал. Седорову, Варшава, Сенатор. ул., 23 30 типогр. Левинсона

# ЖИВА

№ 38. **ОБЪЯВЛЕНИЯ** для напечатания в „Живѣ“ принимаются по следующей цѣнѣ: за строку непарейль (въ 1/4 ширины страницы) — 1 р. 50 к. (на первой страницѣ) и 1 р. (на остальныхъ страницѣхъ). 1901 г.

**Содержаніе.** **ТЕКСТЪ:** Преграда. Повѣсть П. М. Невѣжина. (Продолженіе). — Забытыя тѣни. Историческій разсказъ Ц. Альперца. (Окончаніе). — Къ рисунамъ: Пастухи. — Огнемъ и мечомъ. — Приближеніе непріятеля. — Пребываніе Ихъ Императорскихъ Величествъ за границею. — объявленіе. **РИСУНКИ:** Пастухи. Фотогравюра А. Завадскаго. — „Огнемъ и мечомъ“, романъ Г. Сенневица. Картина Яна Стыки. — Приближеніе непріятеля. Ориг. рис. Ф. Козачинскаго. — Пребываніе Ихъ Императорскихъ Величествъ за границею: 1) Германская броненосная эскадра, направляющаяся отъ береговъ Данцига, на встрѣчу Ихъ Величествъ. 2) Государь Императоръ на большихъ маневрахъ французской арміи въ Френуа, близъ Реймса, изволятъ осматривать 75-миллиметровую скорострѣльную пушку, демонстрирующую Его Величеству французскимъ артиллерійскимъ офицеромъ. 3) Вице-адмиралъ Менаръ, командовавшій сѣверной эскадрой на Высочайшемъ смотру у Дюнкирхена. 4) Высочайшій смотръ сѣверной эскадры французскаго флота у Дюнкирхена. 5) Торжества въ Компьенѣ. 6) Дюнкирхенскія торговои рыбнога рынка, поднесшія Ихъ Императорскимъ Величествамъ серебряную, вызолоченную рыбу.

**XIX вѣкъ.** (Листы 26 и 27). **ТЕКСТЪ:** Русская литература наканунѣ XX вѣка. Очеркъ Р. И. Сементновскаго. (Окончаніе). — Искусство въ XIX-мъ вѣкѣ. Очеркъ В. В. Стасова. **РИСУНКИ:** Максимовъ. — Г. Успенскій. — Златовратскій. — Рѣшетниковъ. — Горькій. — А. Потѣхинъ. — Вас. И. Немировичъ-Данченко. — Короленко. — Хвоцинская. — Боборыкинъ. — Авсѣенко. — Шеллеръ. — Каразинъ. — Мордовцевъ. — Данилевскій. — Графъ Салась. — Лейкинъ. — Терпигоревъ. — Саловъ. — Маминъ-Сибирякъ. — Михайловскій. — Буренинъ. — Снабичевскій. — Эртель. — Ясинскій. — Надсонъ. — Случевскій. — Алухтинъ. — Фодановъ. — Графъ Голенищевъ-Кутузовъ. — Минаявъ. — Минскій. — Фругъ. — Мережковский. — Лѣсковъ. — Потапко. — Гаршинъ. — Альбовъ. — Баранцевичъ. Чеховъ. — Гнѣдичъ. — Луговой. — Людвигъ I, король баварскій. — Глиптотека въ Мюнхенѣ. — Проппельнъ въ Мисхенѣ — Британскій музей. — Двадцатидвухъ-этажные дома въ Нью-Йоркѣ.

Къ этому № прилагается выпускъ „Ежемесячныхъ литературныхъ приложений“ за сентябрь 1901 г.

## ОСТАТКИ ШЕРСТЯНЫХЪ МАТЕРІЙ КРАЙНЕ ДЕШЕВО

будутъ продаваться, какъ и въ прошломъ году съ 20-го по 30-е Сентября

ТОРГОВЫЙ ДОМЪ **КОНЧАЕВЪ и ВОЛКОВЪ.**  
Гостиный дворъ  
Большая Суровская линія, № 129.  
На каждомъ остаткѣ мѣра и цѣна. Prix-fixe.

## ЗАИКАНИЕ

КАРТАВУСТЬ, ШЕПЕЛЯВОСТЬ  
УСТРАН. ЛЕЧЕБ. ЗАВЕДЕНІЕ Н. Ю. ЭРНСТЪ,  
Москва, Б. Никитская № 11,  
плата по излеченіи  
РУКОВОДСТВО изъ самообученію для заикъ 5 рублей.

### Спелородъ д-ра Фелана

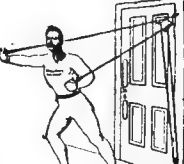

лучшій приборъ для комнатной гимнастики, развиваетъ любую группу мускуловъ, захватываетъ собою полную коллоидную гимнастич. аппаратуру; легко придвигается къ дверной рамѣ; отличается отъ многочисленныхъ поддѣлокъ прочностью и абсолютною безопасностью. Цѣна № 1 (для дамъ и дѣтей) — 9 р.; № 2 (для мужчинъ) — 10 р.; № 3 (для сильчѣе) — 11 р. Упаковка и пересылка 75 к. Универсальный (для кажд. возраста и на любую славу), съ расширителемъ груди — 12 р. Упаковка и пересылка 1 р. Къ кажд. прибору приложено иллюстр. наставленіе.

Автоматическія мыше-и крысоловки, наловливають до 10 крысъ или 20 мышей въ сутки; устроены всеобщ. одобрена. Мышеловки: въ 6 ф.; цѣна 1 р. 50 к.; крысоловки: въ 26 ф., дѣна 10 р.

Складныя сапожныя щетки, съ запасомъ непромокаемой полиурной пасты, черной, желтой и красной; паста втирается щеткой въ сухомъ видѣ, отъ дождя не тускнеть, рукъ не мараетъ. Цѣна: двойн. щетка 1 р., 10 платокъ черной пасты 60 к., 10 платокъ цвѣтной 1 р. Главн. агентъ для Россіи **КОНСТАНТИНЪ МАЛЬМЪ**, С.-Петербургъ, Большая Морская, 34. № 15183 6-4

### ЛѢЧЕБНИЦА

Д-РА МЕД. НЕТКАЧЕВА  
для страдающихъ **ЗАИКАНИЕМЪ**  
и другими болѣзнями рѣчи.  
Въ лѣчебницѣ также принимаются болѣзныя **АФАЗІИ**, ПИСЧИМЪ СПАЗМОМЪ, ХРЕБІЙ и др. неврозами двигательн. аппарата.  
МОСКВА, Шивятскій бульварь, д. Макѣева. № 1593) 2-2

### Господину профессору мнемоники С. ФАЙНШТЕЙНУ, ВЪ ОДЕССѢ.

Глубокоуважаемый г. Профессоръ!  
Окончивъ курсъ мнемоники по вашей системѣ, я возмѣлъ намѣреніе сравнить вашъ методъ съ другими методами, памятуя изреченіе, что истина познается изъ сравненія... Перебравъ цѣлый ворохъ различныхъ брошюръ, трактатовъ о памяти, я не нашелъ ни одной, которая могла-бы остановиться на себѣ вниманіе; все это плохія жалкія компилятовы и бездарности.

Отъ брошюръ я перешелъ къ нововленнымъ „мнемонистамъ“. Прежде всего я наткнулся на кричащую рекламу вѣскога „мнемониста“ МАКѢЕВА, (въ Петербургѣ). Получивъ его курсъ, состоящій изъ 10 рѣдкихъ полулистовъ, наполненныхъ разгонистымъ шрифтомъ... я устыдился за себя и пожелалъ тѣхъ, которые попадаютъ въ тенета подобныхъ „учителей“. Отъ „системы“ Макѣева (о которой неприяльно вестъ гербу), я перешелъ къ системѣ Христофора Людвигъ ПЕЛЬМАНА (въ Мюнхенѣ). Этого послѣдняго въ первомъ своемъ словѣ сившій заявить, что его „ученіе о памяти“, основанное на законахъ логики, ничего общаго не имѣетъ съ „мнемо-техникой“. Однако, послѣ первой-же лекціи я указалъ г. Пельману на то, что предлагаемые имъ закъны ассоціаціи идей гораздо подробнѣе и лучше разработаны въ Вашемъ курсѣ мнемоники. Вообще же ученіе о памяти г. Пельмана не выдерживаетъ ни малѣйшей критики въ сравненіи съ Вашимъ курсомъ мнемоники, покоющагося на серьезныхъ научныхъ основаніяхъ, разработаннымъ систематически послѣдовательно и вѣрно ведущимъ къ намѣченной цѣли: укрѣпить и развить память.

Съ чувствомъ сердечной признательности пребываю  
Мих. Серебровъ.  
Г. ТОМСКЪ.

**ПРИНИМАЕТСЯ ПОДПИСКА** на 1-е въ Россіи оригинальное Европейское изданіе по образцамъ вышедшихъ книгъ въ Парижѣ, Нью-Йоркѣ и Лондонѣ

РОСКОШНЫЙ, ЛИТЕРАТУРНЫЙ, ХУДОЖЕСТВЕННЫЙ АЛЬБОМЪ

## КОНКУРСЪ КРАСАВИЦЪ

Посвящается интеллигентнымъ женщинамъ.  
Всѣ подписчицы имѣютъ право на помѣщеніе въ литературно-художественномъ альбомѣ „Конкурсъ красавицъ“ своего портрета.

**Премія за красоту!**  
Подписная цѣна 2 р. Подробное объявленіе высылается по требованію немедленно.  
СПБ., Контора художественныхъ изданій „РЕПЕРТУАРЪ“, Невскій, 53, кв. 43.



### Музыкальнныя шкатулки ФОРТУНА

Звучный пріятный тонъ. Прочная конструкция. Изящная отдѣлка.

Съ ручной 6 и 10 р. Ноты по 25 и 30 к.

Заводныя въ 12, 18, 30, 50, 75, 100, 125, 150, 175, 200, 225, 250, 300 руб. и доп.

Ноты къ нимъ по 25, 30, 50, 90 к., 1, 1 1/2, 2, 3 р. и дороже.

ВСѢ ДРУГІЕ МУЗЫКАЛЬНЫЕ ИНСТРУМЕНТЫ

и принадлежности къ нимъ, самаго лучшаго качества по дешовымъ цѣнамъ. Школы-самоучители и ноты.

Пріесь-курантъ бесплатно.

**Юлію Генрихъ ЦИММЕРМАНЪ.**  
С.-ПЕТЕРБУРГЪ, Б. Морская, № 34. МОСКВА, Кузнецкій мостъ, д. Захарыина.

Каталогъ удивительныхъ изобрѣтеній бесплатно **ПОЛЕЗНЫЙ ПОДАРОКЪ** каждому бесплатно.  
Pr. Gentilhomme. Vinohrady, Prag. Австрія.  
← Приглашаются агенты. →

ВОЛИЦКІЙ лѣтитъ наружамъ, внутреннаго бол. и разъ электротер. СПБ., Стремляная, 1-6 вѣ. 16. Отъ 2-4 и отъ 6-7 1/2 ч. в.

Превос. АППАРАТЫ и КАРТИНЫ **ЖИВОЙ** ФОТОГРАФИИ чер. и художеств. раскрашенныя постоянно новыя. Цѣны низкія! А Граге, Москва, Газетный (Камергерскій) пер., 8.

### ПАМЯТЬ

лицъ важ. возр. (нач. съ 8 л. до глуб. старости) укрѣпляетъ ЛИЧНО и ЗАОЧНО (въ 10 урок.) профессоръ мнемоники Членъ Парижск. академ. С. Файнштейнъ, ОДЕССА. 14 лѣтн. практика Условій и брошюра съ многою благодар. оффид. и вполнѣ компетев. лицъ, оконч. курсъ, лст. отъ русск. и загр. газ., а также программа высм. за одау 7 коп. марку  
Адр.: Одесса, Дербас. пассажъ № 2.  
\*Главное бюро укрѣпленія памяти



В. № 1574925-11

### Е. КРАУСЪ и К<sup>о</sup>.

Фабрика для оптики и прецизионной механики въ Парижѣ.  
Отдѣленіе для всей Россіи:  
С.-Петербургъ, Мойка, 42.  
Адресъ для телеграммъ: Аргусъ.  
Бинокли высшаго качества.  
Аргусъ—11 р. Лялупуть—8 р. 50 к.  
Каталоги биноклей и подзорныхъ трубокъ, стерео-биноклей, анастигматовъ, микроскоповъ и центровѣжныхъ приборовъ бесплатно.

**ПРИГЛАШАЮТЪ**  
дѣлательныхъ агентовъ. Обращаться письменно: Банкирскій домъ Генрихъ Гейландъ, Невскій.



**Перуин**  
ИДЕТЬ НА ВСТРѢЧУ ЖЕЛАНИЮ  
ВСѢХЪ ЛЮДЕЙ ИМѢТЬ  
**РОСКОШНЫЕ ВОЛОСЫ**  
И ОСВОБОЖДАЕТЪ ЛЮДЕЙ  
ОТЪ СТОЛЬ ТЯГОСТАГО  
ВЫПАДЕНІЯ ВОЛОСЪ И  
КРАИНЕ НЕПРІЯТНОЙ  
ПЕРХОТИ.  
ПРОДАЕТСЯ ПО 1р.75к. ФЛ.  
**БАЗАРЪ МАРОКЪ**, С.П.Б.  
НЕВСКІЙ №20-34к.



**БИЛЛЯРДНАЯ ФАБРИКА**  
**А. ФРЕЙБЕРГЪ.**  
С.-Петербургъ,  
Троицкій проспектъ, собств. домъ.  
Иллюстрированные прейсъ-куранты  
по востребованію высылаются без-  
возмездно.

**ВЪ 1 МЯСЯЦѢ**  
каждый хорошо усваиваетъ теорію стенографіи по упрощенной системѣ И. Животовскаго, а послѣ 2—3 мѣсяцевъ практикой превосходно стенографируютъ на всѣхъ языкахъ. Преподаваніе лично и заочное. Приготавливаются профессионалисты, которымъ по окончаніи выдаются свидѣтельства на званіе стенографо-практика. Учащимся льготы. Подробныя свѣдѣнія, отзывы и условия высылаются бесплатно. Обращаться въ Дирекцію Практическихъ Курсовъ Стенографіи И. Животовскаго въ Одессѣ.

**ФАБРИКА НАРАНДАШЕЙ**  
**А. В. ФАБЕРЪ**  
основана въ 1761 г.  
**A.W. FABER.**  
  
**ВСЕМИРНАЯ ВЫСТАВКА**  
**ВЪ ПАРИЖѢ 1900 г.**  
**„GRAND PRIX“**  
**ВЫСШАЯ НАГРАДА.**  
ПРОИЗВЕДЕНІЯ  
**А. В. ФАБЕРЪ**  
можно получать въ каждомъ лучшемъ магазинѣ писемъ и рисовъ принадлежности.

1902 г. **ОБЫЧАЙ** 1902 г.  
разсматривать поздравленія на праздники Рождества Христова и Новый Годъ въ значительной степени облегчить заботы каждого, выписавшаго отъ насъ, по баснословно дешевой цѣнѣ, все необходимое заблаговременно. По полученіи 3 р. 75 к. (уже съ перес.) высылаемъ слѣдующее, лучшаго качества, товары: 100 визитныхъ карточекъ печатныхъ (имя, отчество, фамилія и званіе), 100 хорошихъ конвертовъ къ карточкамъ, 100 секретовъ «Фляртъ», 10 роскошныхъ открытокъ писемъ съ лучшими видами г. Одессы, 1 заграничную, визитную записную книжку, 10 роскошныхъ (атласныхъ) поздравительныхъ картикъ къ празднику Рождества Христова и на новый 1902 годъ и изящный отрывной стѣнной календарь-мѣсяцесловъ въ краскахъ. Безъ задатка (можно марками) товаръ не высылается. Агентурный складъ «Посредникъ» М. Михаловскаго и В. Фельдберга, Одесса, Гулева, 14. По требованію высылаемъ также всевозможные товары стоимостью начиная отъ 50 к. до 1000 руб. и дороже. При запросѣ—марку на отвѣтъ, а при заказѣ задатокъ 1/3 ч.

**ЛЕССИВЪ ФЕНИКСЪ**  
Химическій продуктъ замѣняющій мыло.  
**НЕОБЫКНОВЕННАЯ БЪЛИЗНА**  
**И СБЕРЕЖЕНІЕ БЪЛЪЯ.**  
Продается въ аптекарскихъ и колоніальныхъ магазинахъ.  
**Требовать способъ употребленія.**  
ОПТОВАЯ ПРОДАЖА Ц. № 14439 26—22  
у **Д. Миндосъ** въ С.-Петербургѣ.

**МНОГОЧИСЛЕННЫЕ ОПЫТЫ ВРАЧЕЙ И КЛИНИСТОВЪ**  
**ПОКАЗАЛИ, ЧТО**  
**„СОМАТОЗА“**  
ПРЕДСТАВЛЯЕТЪ СОБОЮ  
**ЛУЧШЕЕ ПИТАТЕЛЬНОЕ И УКРѢ-  
ПЛЯЮЩЕЕ СРЕДСТВО**  
ПРИ МАЛОКРОВІИ, СЛАБОСТИ, СТРАДАНІЯХЪ НЕРВНОЙ  
СИСТЕМЫ И ПРИ ВСЕВОЗМОЖНЫХЪ ИЗМУРАЮЩИХЪ  
БОЛѢЗНЯХЪ Ц. № 15933 7—2  
**ПРОДАЕТСЯ ВО ВСѢХЪ АПТЕКАХЪ И  
АПТЕКАРСКИХЪ МАГАЗИНАХЪ**  
описаніе дѣйствія соматозы и многочисленные  
врачебные отзывы высылаются по первому тре-  
бованію бесплатно торговому домоу  
**ФРИД. БАЙЕРЪ и К<sup>о</sup>**  
Москва и С.-Петербургъ и В. Эйкертъ, въ Ригѣ.  
Юсифъ Варшавскій, Варшава, ул. Орла, № 5.



**НЕБЫВАЛАЯ ПРЕМІЯ**  
Безплатно высылаются мужские часы ремонтуръ открытыя подъ стекломъ и цѣль настоящая американская при вышесѣ за 19 руб. вмѣсто 22 руб. золотого 56 пробы гарнитура, состоящаго изъ четырехъ предметовъ: 1) Плотный золотой 56 пробы браслетъ въ серединѣ цвѣтной камень и кругомъ настоящіе парижскіе солтеры, 2) такая же брошь, 3) такое же кольцо и 4) пара серегъ (все высылается въ роскошномъ футлярѣ. Цвѣтъ камня просимъ указать). При требованіи просимъ приложить 3 рубля задатку по адресу: И. С. Голпу-Одесса. При требованіи 2-хъ гарнитуръ прибавляется **МУЗЫКАЛЬНЫЙ ИНСТРУМЕНТЪ**.  
О. № 16018 4—1



**Новые подписчики получаютъ журналъ съ № 1-го со всѣми приложениями** и безплатной преміей: полная опера «Тангейзеръ» муз. П. Вагнера, для форт. въ 2 руки съ русск. и нѣм. текстомъ (можетъ быть замѣнена другой преміей). Остается великое экземпляровъ. Продолжается подписка на ежемѣсячный му- **МУЗЫКА И ПѢНІЕ** для пѣнія одноголоснаго зыкальный журналъ и хороваго, фортепiano и др. инструментовъ. Подписная цѣна на годъ 4 руб., съ дост. и перес. 5 руб. Одобренъ Уч. Ком. при Св. Синодѣ. Одобренъ Уч. Ком. Мин. Нар. Пр. Одобренъ особ. отд. Уч. Ком. Мин. Нар. Пр. Рекомендованъ Гл. Упр. воен. уч. зав. Вышелъ № 11. Содержание: Отд. I, текстъ: 1) Отч. исторія рус. церк. музыки. 2) Обзоръ нов. дух. муз. литер. 3) Муз. эхо. 4) Отъ Редакціи. 5) Библиографія. Отд. II, пѣніе: 6) Достигрель, С. Милость мира. Дѣтское пѣніе на 1, 2 и 3 гол. замѣняютъ пьесы д. фортепiano или фисгармонія ар. 6. Лашекъ. 7) Зимняя ночь въ дѣр. 8) Перехъ зарею. 9) Киевъ. 10) Ужъ затихло все кругъ. 11) Выплывъ мѣс. яси. 12) Во саду ли въ огор. 13) Я вечеръ въ луг. гул. 14) За долами за гор. 15) Спи млад. мой прекр. 16) Во лѣсточкѣ комарочковъ. 17) Русь. 18) Веселыи. взоили. Правосл. тах. Донъ. 19) Хозяюшка. 20) Какъ у багачки. 21) Поездъ. борьба (Чешск. пѣс.) 22) Вѣтеръ на морѣ гул. 23) Козыб. пѣсня. 24) Въ маѣ. 25) Вейте дѣв. вѣнки. 26) Подруж. душеньки. Романы на 1 гол. съ фор. 27) Казаченко, Г. Не надо взовъ страстей будить. 28) Гродзкій, В. Чешская пѣсня. 29) Вархамовъ, А. Докторъ. 30) Лашекъ, О. Зорьянка. 31) Ахъ, о чѣмъ ты прол. слезы гор. тайк. Отд. III, для фортеп. въ 2 руки: 32) Целлеръ, К. Вальсъ изъ оп. «Мартины Рудокопъ». 33) Осень, 6. Въ тихую ночь. 34) Galos, С. Пѣніе пастуха. Nostalgie. 35) Egghata, I. La Gaieté. 36) Fetras, О. Испанскіе звуки. Вальсъ. 37) Wagner, P. Опера «Тангейзеръ» съ рус. и нѣм. текст. Отд. IV, д. разн. INSTR. 38) Gillet, Ег. Lojn du Val. д. скрипка съ фор. 39) Тоже. 2 скрип. съ фор. 40) Тоже. 2 скр. и альтъ съ фор. 41) 2 скр. и viola съ фор. 42) Струн. квинтетъ. Эту пьесу можно испол. съ фор. въ 4 руки. 43) Объявленія. Цѣна № 11 въ отд. продажѣ 75 к. съ перес. 1 р. (можно марками). **Открыта подписка на 1902 г. подписной годъ начинается съ 15 ноября 1901 г.** За подписную пла- **4 р.** въ годъ ту съ дост. и перес. по всей Россіи 5 р. заграничу 6 р. Разсрочка по одному рублю, подписчики получать нотъ стоящихъ въ отд. из- **60 р.** давшихъ 700 страницъ большого формата 180 столбцовъ текста. 20 духовно-муз. и хорошихъ соч. 40 избранныхъ романсовъ на 1 и 2 гол. съ фор. 100 пѣсенъ на 1, 2 и 3 голоса замѣняющихъ. 100 нетрудныхъ пѣсень д. фортепiano или фисгарм. 100 избранныхъ фортеп. пѣсень и новѣйшихъ танцевъ. 10 лучшихъ сочин. д. 1 и 2 скрип. альтъ, виол. фл. и др. INSTR. Дошанній оркестръ. Кроме того безплатно въ 5 дѣйств. «Фаустъ» муз. Ш. Гуно, д. фортеп. въ 2 руки съ русск. и фр. текстомъ (можетъ быть замѣнена другой преміей). Подробныя объясненія, списокъ премій, каталогъ книгъ и нотъ высылаются безплатно. Пробный номеръ (прежн. год. изд.) заключающій въ себя нотъ стоящихъ въ отдѣлѣ, издается ок. 5 р. высылаются за 60 к. (можно марками). Подписка принимается въ главную конторъ журнала «Музыка и Пѣніе» при книжномъ и музыкальномъ магазинѣ П. К. Селверстова, С.-Петербургъ, Садовая, 22. Редакторъ-издатель П. Селверстовъ.

**КРАСИВО** выучиваетъ всякія заочно (посредствомъ переписки) **ПИСАТЬ** въ 15 уроковъ у профессора каллиграфіи **А. КОССОДО.**  
Методъ премирно на Парижской всемирной выставкѣ 1889 г. и удостоенъ золотой медали. За 4 семиколѣсныя марки высылаются **ПРОБНОЕ ПИСЬМО** шрифтовъ, подробныя условия и образцы испралвленія почер. заочн. учев. Адресъ: Профессору каллиграфіи Адольфу КОССОДО въ Одессѣ, Дерибасовская, д. № 19.

**САМОКРАСЯЩІЯ ГРЕБЕНКИ**  
 красятъ волосы въ любой несмысленный цвѣтъ, послѣ чего ихъ можно гофрировать, завязать и пр. Гребень совершенно безвреденъ. Перес. влож. плат. шт. 2 р. 50 к. С.-Петербургъ, Невскій, 20—31.  
**БАЗАРЪ МАРОКЪ**

**Усовершенствованныя БАЛАЛАЙКИ**  
Прима 85 к., 1 р. 25 к., 1 р. 50 к., 2, 3, 4, 5, 7, 10, 15, 25 р. и др. Секунды и альты отъ 4 р., басы отъ 8 р., К.—басы отъ 12 р., дисканты отъ 3 р. Домры отъ 6 р. Гуды отъ 5 р. С.-Петербургъ, Моховая, 42 и Караванная, 3—35.  
**Ф. ПАСЕРЬСКІЙ.**  
Каталогъ безплатно. Починка и перестройка. 3—1

**MEYER**  
La poule au pot  
Homard bordelaise  
Filet de boeuf pommes Macaire  
Poulet de grain rôti  
Salade  
Haricots verts maître d'hôtel  
Bombe Raphael  
Petits fours  
VIAS  
**DOYEN-sec.**

**САМАЯ ПРОЧНАЯ**  
  
**ЭКОНОМИЧЕСКАЯ КРЫША**

**Н.В.ЧЕРЕПОВЪ**  
ИЗЪ ОЦИНКОВАННАГО И ГАЛЬВАНИЗИРОВАННАГО ЖЕЛЪЗА  
**ГАРАНТІЯ 25 ЛѢТЬ.**  
Лг. строителямъ слѣдуетъ имѣть въ виду, что краска плохо предохраняетъ желѣзо отъ ржавчины  
**ОЦИНКОВАННОЕ И ГАЛЬВАНИЗИРОВАННОЕ ЖЕЛЪЗО ДЛЯ КРЫШЪ ЗАВОДА Н. В. ЧЕРЕПОВА НИКОГДА НЕ РЖАВѢТЬ,**  
по этому составляетъ лучший, выгоднѣйшій и самый экономическій матеріалъ для кровли. Иллюстрированные прейсъ-куранты и образцы высылаются безплатно. Заводъ и главная контора: Москва, въ Тверской восточной, С.-Петербургская слобода, соб. домъ. Контора С.-Петербургъ, Гродненская 14. **СЪ ЗАКАЗАМИ ПРОСИМЪ ОБРАЩАТЬСЯ ВЪ ГЛ. КОНТОРУ** Москва, С.-Петербургская слобода, соб. домъ.



**XXXII г.**  
**№ 38**

**ПОЛИТИКИ И СОВРЕМЕННОЙ ЖИЗНИ.**

**г. XXXII**  
**1901**

Выходит еженедельно (52 № в год), с приложением 24-х книг „Сборника“, соерж. соч. Г. П. Данилевскаго, 12 книг литературных приложений, 12 № № „Парижских модъ“ и 12 листовъ чертёжей и выкроекъ.

Выданъ 22-го сентября 1901 г.

Цена этого №—15 к., съ перес. 20 к.

## ПРОДОЛЖАЕТСЯ ПОДПИСКА на „НИВУ“ 1901 г.

Подписная цена годового изданія „Нивы“ со всеми приложениями на 1901 г.: 24 книги Сборника „Нивы“, содержащихъ полное собраніе сочиненій Г. П. Данилевскаго, 12 книгъ „Литературныхъ приложений“, и пр., и пр.

Безъ доставки въ Петербургъ.	<b>5,50</b> р.	Безъ дост. въ Москвѣ въ конторѣ Н. Печковской, Петровскія линіи.	<b>6,25</b> р.	Безъ доставки въ Одессѣ въ кн. маг. «Образованіе», Ришельевская, 12.	<b>6,50</b> р.	Съ доставкою въ Петербургъ.	<b>6,50</b> р.	Съ пересылкою во все мѣстности Россіи.	<b>7</b> р.	За границу.	<b>10</b> р.
------------------------------	----------------	--	----------------	--	----------------	-----------------------------	----------------	--	-------------	-------------	--------------

На 1/4 года съ дост. въ СПб. 1 р. 75 к., съ перес. иногор. 1 р. 75 к.; на 1/2 года съ дост. въ СПб. 3 р. 50 к., съ перес. иногор. 3 р. 50 к.

Къ этому № прилагается выпускъ «Ежемесячн. литерат. приложений» за сентябрь 1901 г.



Пастухи. Фотоэтьюдъ А. Завадскаго, авт. «Нивы».

# Преграда.

Повѣсть

П. М. Невѣжина.

(Продолженіе)

Первое слово о привязанности, сказанное Сидонскимъ, заставило встрепенуться молодую душу Наташи, и она, охваченная теперь сильнымъ чувствомъ, оказалась невластной устоять противъ искушенія.

Для того, чтобы не нарушить согласія съ матерью, нужно было благовидно обставить свой отъѣздъ и не выказывать волненія, не покидавшаго молодую дѣвушку.

Намѣреніе ѣхать на курсы было полной неожиданностью для Лидіи Сергѣевны и Вари. Обѣ старались отговорить молодую дѣвушку; но Наташа стояла на своемъ.

— Мама, мнѣ скучно, я не знаю, куда дѣваться. Варя любитъ музыку и въ ней находитъ утѣшеніе, а мнѣ что дѣлать? Поджидать жениховъ? Такъ и они теперь стали рѣдкостью.

Видя настойчивость любимицы, Томнова не рѣшалась противорѣчить, но, чтобы избавить ее отъ одиночества, объявила, что сама переѣдетъ въ столицу. Но Наташа возстала противъ этого.

— Чтобъ я позволила вамъ безпокоиться? Ни за что! Вы тутъ имѣете знакомства, друзей, а тамъ будете, какъ въ лѣсу. Нѣтъ, нѣтъ, я этого не допущу, и если вы опасаетесь разстаться со мной, то я останусь.

Угроза подѣйствовала, и Лидія Сергѣевна согласилась на отъѣздъ Наташи.

Сборы были не велики, и молодая дѣвушка, простившись съ матерью и сестрой, переселилась въ столицу.

Евгеній Матвѣевичъ, считавшій часы, когда должна была пріѣхать Наташа, получивъ телеграмму, помчался на вокзалъ.

Съ какимъ восторгомъ встрѣтились влюбленные на платформѣ! Находясь подъ обаяніемъ минуты, они даже не говорили и, только усѣвшись въ карету, Сидонскій сталъ покрывать руки Наташи поцѣлуями. Забыты были долгіе годы безотрадной жизни и темное будущее, ожидавшее ихъ. Восторгъ любви отдалялъ все тягостное, и въ эту минуту жизнь представлялась имъ блаженствомъ.

Остановившись около подѣзда, откуда шелъ ходъ въ комнаты Наташи, Сидонскій позвонилъ, и съ помощью вышедшей прислуги и извозчика были внесены вещи.

Желая на первое время скрыть то, что онъ семейный человѣкъ, имѣющій трехъ дѣтей, разошелся съ женой, Сидонскій хранилъ свою любовь въ глубокой тайнѣ, не упоминая о ней даже близкимъ людямъ. Его опасенія были вполне основательны. Стоило дознаться правды Глафирѣ Егоровнѣ или Наташиной матери, чтобъ на несчастнаго обрушилось какъ начальство, такъ и общественное мнѣніе.

И потянулся для влюбленныхъ не совсѣмъ обычный, но полный упоенія медовый мѣсяцъ. Все время, свободное отъ службы и дѣлъ, Сидонскій и Наташа были вмѣстѣ, и никто не являлся имъ помѣхой. Даже сослуживцы не знали, что произошло въ семействѣ ихъ товарища, такъ какъ горничной приказано было говорить всѣмъ, пріѣзжавшимъ на старую квартиру, что барина нѣтъ дома.

Однако ничто долго не сохраняется въ тайнѣ. Знакомые, встрѣтившіе нѣсколько разъ Сидонскаго съ одной и той же особой, не могли не заинтересоваться, кто эта красивая дѣвушка. Пошли развѣдки, и дѣло всплыло наружу. А разъ молва пробѣжала, она должна была дойти и до покинутой супруги.

Узнавъ обо всемъ, она хотѣла броситься къ своей родственницѣ. Только опасеніе встрѣтить тамъ мужа останавливало ее. Однако она, не желая бездѣйствовать, написала ему рѣзкое письмо. Сдѣлавъ это, она думала, что получитъ отвѣтъ, но ошиблась. Сидонскій молчалъ. Оставалось искать встрѣчи съ нимъ.

Зная, въ которомъ часу мужъ возвращается изъ суда, Сидонская отправилась на улицу, гдѣ онъ жилъ, и стала прохаживаться у подѣзда.

Увидя жену, супругъ смутился и, не поздоровавшись, холодно спросилъ:

— Что нужно? Денегъ? Я, кажется, и такъ даю довольно.

— Мнѣ нужно поговорить. Могу я войти къ вамъ въ квартиру?

— Зачѣмъ?

— Не на улицѣ же намъ объясняться.

Завтра я приду къ вамъ. Кстати я давно не видѣлъ дѣтей.

— Ха-ха! Дѣтей! Развѣ вы еще не забыли ихъ? У васъ есть люди дороже ихъ.

— До этого вамъ нѣтъ никакого дѣла.

— Будто? Очень ошибаетесь. Вы ссылались на мой характеръ и говорили, что изъ-за него расходитесь со мной, а на дѣлѣ вышло вонъ что. Теперь вы въ моихъ рукахъ, и я не пожалѣю васъ.

Сидонская говорила такъ громко, что прохожіе останавливались, чтобъ прислушаться.

— Вы видите, мы обращаемъ на себя общее вниманіе. До свиданья. Завтра я буду у васъ.

Проговоривъ это, Евгенийъ Матвѣевичъ вошелъ въ дѣверъ и скрылся. Сидонская, понимая неудобство уличнаго переполоха, ворча про себя, наняла извозчика и уѣхала домой.

Сидонскій происходилъ изъ духовнаго званія. Дѣдь его былъ уважаемымъ протоиереемъ одного изъ губернскихъ городовъ. Не желая, чтобы сынъ былъ священникомъ, отецъ Евлампій настоялъ, чтобы Матюша по окончаніи курса въ духовной академіи поступилъ въ одно изъ министерствъ. Тамъ Матвѣій Евлампіевичъ, постепенно вышавшись по бюрократической лѣстницѣ, достигъ генеральскаго чина. Такимъ образомъ связь со своимъ сословіемъ была порвана, и дѣти его превосходительства воспитывались сначала въ гимназіи, а потомъ въ университетѣ. Но Евгенийъ Матвѣевичъ, вслѣдствіе студенческихъ безпорядковъ, не окончилъ курса. Это испортило молодому человѣку карьеру. Оставалось заниматься частными дѣлами, что молодой Сидонскій дѣлалъ, скрѣпя сердце. Но вскорѣ одинъ изъ бывшихъ близкихъ знакомыхъ его отца предложилъ ему занять мѣсто судебного пристава, и Сидонскій согласился. Сначала Сидонскій считалъ свое положеніе переходнымъ, но жизнь затягивала его. Притомъ, какъ любимецъ начальника, онъ получилъ участокъ, на которомъ могъ зарабатывать такіа деньги, о какихъ не могли мечтать судейскіе чины, стояшіе по рангу гораздо выше его. Это соображеніе охлаждало честолюбивые порывы Сидонскаго, и онъ сжился съ мыслью о скромной роли судебного пристава. Только встрѣча съ Наташей разбудила въ немъ дремавшее тщеславіе, и онъ опять сталъ думать о чемъ-нибудь лучшемъ, чтобъ стать достойнымъ своей новой подруги жизни.

— «Мнѣ ненавистно то, что я мелкій служащій!»—думалъ онъ, окончивъ уличную бесѣду съ своей супругой и направляясь къ Наташѣ.—«Я выскажу ей все откровенно, и пусть она знаетъ, что насъ ожидаетъ».

Наташа, увидѣвъ его разстроеннымъ, съ испугомъ спросила:

— Что съ тобой? На тебѣ лица нѣтъ.

— Сейчасъ... имѣлъ объясненіе съ женой... О, какая это ужасная женщина! Одно средство отдѣлаться отъ нея—переехать въ другой городъ.

— Ахъ, еслибы! — порадовалась дѣвушка; но, что-то вспомнивъ, задумалась и отошла.

Сидонскій замѣтилъ это и сталъ разспрашивать.

— Скажи, моя радость, что тебя встревожило? Можетъ быть я какъ-нибудь неосторожно выразился?

Наташа тихо проговорила:

— Я не ждала такихъ неприятностей и надѣялась, что ты скоро будешь свободенъ. По крайней мѣрѣ ты такъ говорилъ мнѣ.

— Ахъ, Наташа! Я, кажется, отдавъ бы полжизни, чтобъ осуществить свое намѣреніе. Но ты знаешь тетку: это звѣрь, а не человѣкъ. Каждый разъ, когда я начинать разговоръ объ этомъ, она обращалась въ тигрицу, и никакія условія не помогали. Теперь я пойду дальше и, прибѣгнувъ къ одному средству, надѣюсь достигнуть успѣха.

— Милый мой, я измучилась отъ одной мысли, что и для тебя и тети стала причиною раздора. Но если я увижу ее... я не знаю, что со мной будетъ...

— Успокойся. Все уладится скоро, очень скоро.

На другой же день Сидонскій отправился къ Глафирѣ Егоровнѣ. Она, по обыкновенію, страдала отъ мигрени.

— Ахъ, Боже мой!—стонала она.— Вы пришли мучить меня. Видите, я и такъ чуть жива.

— Безпокойства происходятъ отъ васъ. Стоитъ исполнить то, о чемъ я васъ прошу, и все кончится къ общему удовольствію.

— Ха-ха-ха! Къ общему! Ужъ не къ моему ли? Вамъ, мужчинамъ, хорошо, вы долго сохраняете молодость, а насъ дѣти старять быстро. На что же мнѣ остается рассчитывать?

— Кромѣ того, что получаете, я внесу въ банкъ десять тысячъ. Такая сумма для меня очень значительна. но я выдамъ вамъ ее, если вы согласитесь на разводъ.

При этихъ словахъ Сидонская почувствовала особенную злобу.

— Я тебѣ дамъ разводъ!—крикнула она.

— Твое упорство не доведетъ тебя до добра.

— Увидимъ.

— Увидишь. Своимъ поведеніемъ и характеромъ ты обратила меня въ животное, потерявшее даже жалость къ дѣтямъ. Даю тебѣ недѣлю срока—одумайся. А затѣмъ, да проститъ мнѣ Богъ, я не хорошо поступлю. Отвѣта жду по почтѣ. Но если ты вздумаешь ломиться ко мнѣ на квартиру, я прибѣгну къ помощи дворника и полиціи. Ты живешь по отдѣльному виду, на отдѣльной квартирѣ и входить ко мнѣ можешь только съ моего разрѣшенія. А я этого не только не разрѣшаю, а запрещаю.

Непріязненные дѣйствія разгорались, и семейная переряга угрожала перейти всякія границы. Это понимали обѣ стороны, но никто не хотѣлъ уступить.

#### IV.

Пораженная семейнымъ разгромомъ, Глафира Егоровна придумывала, какъ бы чувствительнѣе нанести ударъ той, кто сталъ его причиною. Вмѣстѣ со злобой, кипѣвшей въ ея душѣ, тайлся низкій страхъ. Она боялась лишиться средствъ къ жизни, а жалобы начальству могли повести къ увольненію Евгенія Матвѣевича со службы. Оставить же безнаказанно виноватыхъ она не могла. Лучшимъ средствомъ мести являлось — извѣстить обо всемъ Лидію Сергѣевну. Въ глубинѣ души Глафира Егоровна сознавала, что вмѣшательство Томновой не принесетъ ей пользы, и что такая дѣвушка, какъ Наташа, останется вѣрной тому, кого полюбила. Сидонской хотѣлось только заставить своего врага помучиться такъ, какъ мучилась брошенная жена.

Не останавливаясь передъ задуманнымъ, она въ короткихъ словахъ описала сестрѣ, въ какомъ положеніи находится ея дочь. Заклеивъ конвертъ и приказавъ опустить ее въ почтовый ящикъ, Глафира Егоровна чувствовала удовлетвореніе. Она сидѣла неподвижно, и язвительная улыбка сіяла на ея искаженномъ лицѣ.

— «Она думала, я постыжусь огорчить сестру? Нѣтъ,

голубушка, со мной не такъ легко раздѣлаться. Миѣ лихо, такъ и вамъ будетъ не лучше».

Такъ разсуждала Сидонская, представляя себѣ ужасъ, въ который будутъ повергнуты Лидія Сергѣевна и Варя.

Расчетъ Сидонской оказался вѣрнымъ. Лидія Сергѣевна, прочитавъ письмо, вскрикнула и растерялась. Она смотрѣла то на дочь, то на письмо, которое дѣвушка держала въ рукѣ.

— Мамаша, — умоляющимъ тономъ говорила Варя.— Можетъ быть это все неправда. Вы знаете, что Глафира Егоровна—человѣкъ невоздержанный. Надо все разузнать.

— Да, да, надо разузнать, — въ раздумьи говорила Лидія Сергѣевна.— Ѣдемъ, немедленно Ѣдемъ.

Съ трудомъ приподнявшись съ мѣста, она съ помощью дочери дошла до своей комнаты и опустилась на кушетку.

На другой день Томнова съ Варей были уже утромъ на вокзалѣ.

Лидія Сергѣевна раскандалась, что отпустила Наташу къ теткѣ, но какъ она могла отказать молодой дѣвушкѣ, когда еще ни разу въ жизни ей не отказывала. Увѣренность въ Наташѣ была такъ велика, что мать отпустила дочь безъ всякихъ опасеній.

Неожиданный пріѣздъ матери показался Наташѣ подозрительнымъ, но она немедленно пошла на зовъ.

Робко пройдя коридоръ, она осторожно нажала дверную ручку и вошла въ маленькую прихожую.

— Кто тамъ?—раздался женскій голосъ.

— Я, мамаша.

Лидія Сергѣевна поспѣшно встала съ дивана и, сдѣлавъ нѣсколько шаговъ, увидѣла передъ собой блѣдное лицо Наташи.

— Вы пріѣхали... пріѣхали...—говорила дѣвушка, бросаясь на шею матери, холодно встрѣтившей ея ласки.

— Я не предполагала быть здѣсь такъ скоро, но получила письмо... о тебѣ... Правда это?

Наташа закрыла лицо руками и опустилась на стулъ. Томнова поняла все. Произошла томительная пауза. Никто не рѣшался первый заговорить, и всѣ трое плакали.

Наконецъ Лидія Сергѣевна оправилась, посмотрѣла на Наташу, сидѣвшую отвернувшись, и негромко съ укоризной сказала:

— Что ты сдѣлала съ собой? Неужели Богъ затмилъ твой разумъ, и ты не поняла, что губишь себя этимъ и берешь на совѣсть тяжкій грѣхъ.

Наташа сидѣла не шевелясь и молча, какъ будто мать обращалась не къ ней.

Томнова продолжала:

— Я говорю не для того, чтобы разыгрывать роль строгой матери и осыпать тебя упреками. Я всегда была добра и не могу теперь переродиться. Прими же мои слова близко къ сердцу и разберись, что дальше дѣлать.

Наташа повернула голову. Изъ глазъ ея катились крупныя слезы. Пристально посмотрѣвъ на мать, она задохнулась и съ чувствомъ отвѣтила:

— Мамаша, простите. Я сама не могу дать себѣ отчета, какъ это случилось. Но оно случилось, и я чувствую, что виновата передъ вами. Вы такая добрая, и мнѣ стыдно, что я огорчила васъ.

Дѣвушка подошла къ Лидіи Сергѣевнѣ, опустилась на колѣни и стала покрывать горячими поцѣлуйми ея руки.

Варя стояла въ сторонѣ. Красивая шатѣнка, съ крупными, выразительными чертами лица, большими сѣрыми глазами, дѣвушка стояла въ гордой позѣ. Въ ея взглядѣ, направленномъ на сестру, выразилось негодованіе. Она не прерывала мать и была насторожѣ, какъ бы ожидая момента, когда ей можно будетъ высказаться.

Лидія Сергѣевна не отнимала своихъ рукъ, которыми Наташа закрыла лицо. Во всей этой картинѣ было нѣчто трогательное. Всѣ страдали, но ни у кого не сорвалось слова осужденія человѣку, бывшему причиною ихъ несчастья.

Наконецъ Варя не выдержала и твердымъ голосомъ проговорила:



Литературный альбомъ. „Огнемъ и мечемъ“, романъ Г. Сенкевича. Картина Яна Стыки. грав. Ш. Бодь.





Приближеніє неприятеля. Ориг. рис. (собств. «Нивы») в. Козачинскаго, авт. «Нивы».

Наташа, ты восхваляешь мать, и передь ней дѣйствительно можно благодарить. Но благодарность наша должна выразиться на дѣлѣ, а не въ однихъ словахъ. Положимъ ты сдѣлала ошибку, это со всякимъ можетъ случиться, но ты должна образумиться и уйти отъ чловѣка, связаннаго семейей. Возвращайся домой, и мы постараемся, чтобъ ничто не напоминало тебѣ твоего печальнаго увлеченія.

Выслушавъ слова сестры, Наташа спокойно встала и, не возвышая голоса, начала:

— Спасибо тебѣ, Варя. Но моя жизнь не принадлежитъ уже мнѣ. То, что я сдѣлала, не ошибка. Женщина, соединившая судьбу съ мужчиной, сама не можетъ оставить его, пока онъ не захочетъ этого. До тѣхъ поръ никакія слова и убѣжденія не измѣняютъ моихъ чувствъ и мыслей. Простите же меня, мамаша, и ты, Варя, что я такъ настойчива. Это не упрямство и не упорство, а любовь, которая можетъ быть своего рода безуміемъ. Гдѣ же мнѣ взять силу воли, чтобы побѣдить этотъ недугъ?

— Но у него дѣти...—перебила ее мать.

— Я готова взять ихъ къ себѣ, и имъ будетъ гораздо лучше, чѣмъ подлѣ женщины, которую они называютъ матерью.

— А общественное положеніе? Неужели ты ни во что не ставишь его?—спросила Варя.

— Какъ тебѣ сказать? Для меня скромный семейный очагъ дороже шумнаго свѣта, и Евгенийъ Матвѣевичъ дороже мнѣ именно потому, что въ немъ много кротости и самоотверженія. Когда я пріѣхала гостить къ теткѣ, я совсемъ не знала его и относилась къ нему, какъ къ постороннему чловѣку. Шли дни, недѣли... передо мной открывалась ужасная семейная драма, невѣдомая людямъ. Я видѣла передь собой страдальца, умѣвшаго ради семьи заглушать въ себѣ негодованіе и безропотно нести свой крестъ. И кто же угнеталъ этого умнаго, образованнаго и многознающаго чловѣка? Почти неучъ, необразованная особа, недостойная порядочнаго мужа. Конфузаясь своего унижительнаго положенія, онъ сталъ мнѣ, какъ другу-сестрѣ, повѣрять все, что было у него на душѣ. И я соединила съ нимъ судьбу свою, но съ тѣмъ, что онъ назоветъ меня своей женой. Вотъ все, что я могу сказать вамъ въ свое оправданіе.

— А если онъ не получитъ развода?—рѣзко спросила Варя.—Что тогда?

Наташа грустно улыбнулась и проговорила въ раздумьи:

— Что тогда? Не знаю. Но оглянись, Варя, вокругъ, какъ живутъ многіе изъ женатыхъ. Я чту бракъ и считаю его великимъ таинствомъ, но что люди сдѣлали изъ него? Онъ сталъ простой сдѣлкой, и чуть не половина поженившихся обманываетъ одинъ другого. Вѣдь это правда, Варя, правда. Почему ты до сихъ поръ осталась дѣвушкой и отказала нѣсколькимъ женихамъ? Потому что ты умная и съ характеромъ. А много ли такихъ? Слабыхъ больше, чѣмъ сильныхъ, и я не похожа на тебя.

Горячо проговоривъ эти слова, Наташа остановилась и, переведя духъ, продолжала:

— Мамаша, что лучше? Знать ли, что я нашла въ жизни то, чего всѣ добиваются—счастья, или весь вѣкъ

мучиться. Разсудите такъ, какъ только вы умѣете. И ты, Варя, и ты...

Наташа подошла къ сестрѣ, положила ей руки на плечи и поникла головой на грудь.

Ни мать, ни сестра не рѣшались продолжать свои увѣщанія, и опять наступило маленькое молчанье, послѣ котораго Лидія Сергѣевна, измѣнившимся уже тономъ, спокойно проговорила:

— Ну, хорошо, довольно. Счеты кончены. Сядь и подумай, что дѣлать. Была бы ты жива и здорова...

Наташа сѣла на диванѣ подлѣ матери, а Варя сѣла на придвинутое кресло. Началось совѣщаніе о томъ, какъ устранить преграду и добиться развода и какими средствами понудить Глафиру Егоровну уступить.

Варя съ грустью смотрѣла на сестру и думала:

— «Что только творится на свѣтѣ! Какъ хороша собой, какъ мила—трудно найти еще такую, и что же? Унижена, мечется»...

Наташа дѣйствительно была очень разстроена. Вспоминая Евгенія Матвѣевича, поставившаго ее въ такое положеніе, она чувствовала неловкость. Лидія Сергѣевна также старалась не говорить о Сидонскомъ и намекала, что до поры до времени не желаетъ съ нимъ встрѣчаться. Томнова умоляла Наташу хоть на время вернуться домой и подождать, пока ея будущій мужъ не отвоюетъ себѣ свободы. Но Наташа, понимая, какъ ужасно покажется Евгенію Матвѣевичу одиночество, слышать не хотѣла объ отъѣздѣ, и никакія убѣжденія не дѣйствовали на нее. Молодая дѣвушка осталась непреклонной и просила мать и сестру объ одномъ—пожить съ ней нѣсколько дней.

Возвратившись на квартиру, Наташа съ нетерпѣніемъ ожидала прихода Сидонскаго, чтобъ передать ему разговоръ съ матерью.

Евгеній Матвѣевичъ вошелъ раздраженный. Онъ ничѣмъ не могъ побѣдить упорства Глафиры Егоровны. Присмирѣвшая вначалѣ, она почувствовала силу и стала вести себя непозволительно.

Да, съ такой вѣдьмой ничего нельзя сдѣлать,—объявилъ онъ ей на послѣднемъ свиданіи.—Моя нога больше не будетъ тутъ, и тебѣ не совѣтую являться въ мою квартиру.

Вотъ съ этого-то свиданья Сидонскій вернулся домой. Наташа рассказала ему о пріѣздѣ матери и сестры и подробно передала ихъ разговоръ.

Евгеній Матвѣевичъ схватился за голову и простоналъ:

— Боже мой, какой я низкій чловѣкъ! Сколько нужно было подлости, чтобъ такую дѣвушку, какъ ты, втянуть въ нашу грязь. Но гдѣ же было сдержатъ себя, когда я обезумѣлъ отъ любви.

Наташа подошла къ нему, положила руку на голову и стала утѣшать:

— Милый мой, роптать поздно. Ты не слышалъ отъ меня ни одного упрека, не приходи же въ отчаяніе. Будемъ терпѣть.

Сидонскій горячо прижалъ Наташу къ сердцу и желчно проговорилъ:

— Ахъ, дорогая, ты не знаешь, что такое безсильная злоба! И не за себя я страдаю, а за тебя. Но увидишь, я все устрою.

(Продолженіе будетъ.)

## ЗАБЫТЫЯ ТѢНИ.

Историческій разсказъ Ц. Альперіца.

(Окончаніе.)

### III.

Дверь растворилась.—странное дѣло!—безъ малѣйшаго шума, и на порогѣ ея показалась высокая и изящная фигура молодого чловѣка въ черной маскѣ и плащѣ. Изъ подъ огромной черной шляпы съ страусовымъ перомъ въ беспорядкѣ разсыпались густые золотистые кудри. Эта маска, закрывавшая все лицо пришедшаго, смутила Фернандо, и онъ почувствовалъ, что его мечты быстро исчезаютъ. И поэтому голосъ герцога слегка дрогнулъ, когда онъ спросилъ таинственнаго юношу:

— Уже за мной, на допросъ?

— Тише, молчите! едва внятнымъ попутномъ остановилъ его незнакомецъ, тщательно притворяя за собою дверь и вынимая изъ подъ плаща крошечный потайной фонарикъ, трепетный свѣтъ котораго ударилъ узнику прямо въ лицо.

Вслѣдъ за этимъ замаскированный чловѣкъ снялъ съ груди какой то папекъ и, развертывая его, торопливо зашепталъ:

— Я другъ, я пришелъ спасти васъ. Только торопитесь и безпрекословно слушайте меня. Вы одѣнете вотъ эти пантофоны, точно такіе же, какъ у меня, мой плащъ, мою шляпу и вотъ этотъ парикъ,—прибавилъ онъ, послѣдно сдерживая свои роскошные

кудри, под которыми оказались плотно защищенные черные локоны. Затем вы войдете в ту камеру, что как раз против вашей—вот вам ключ от нея. — она пустая, от решетки в окон там остались одни колышки, и вы, с помощью вот этой шелковой лестницы, легко можете спуститься в коридор, примыкающий к камере. По коридору вы выйдете на западный двор, и когда часовой, который стоит в дверях, спросит у вас пароль, то отвечайте: «великий Лойола!» Только перемените ваш гостя на более высокой тембр.

Съ этого двора вы войдете на крытую галерею; там в углу направо поднимите самую большую плиту и по лестнице спуститесь в подземный ход. Не забудьте положить плиту на место. По подземному ходу вы выйдете прямо на берег Мансанареса. Там есть дверь, но она не заперта, а лишь скрыта снаружи кустом. Там вас ждет ваш слуга, Эугеню, который захватил с собою лошадь и вашу шкатулку с золотом, которое поможет вам добраться до французской границы. Оттуда же бегите, ни минуты не медля, в Ларошель. А теперь живей, живей! Скоро десять часов; надо, чтобы в полночь вы были уже в Мадрида.

Пока неизвестный друг говорил все это, Фернандо уже успел переодеться. Он был совершенно спокоен и даже мало удивлен всем происшедшим, потому что все время ждал спасения. Ему только хотелось знать имя своего избавителя. Но когда он обратился к нему с этим вопросом, тот ответил:

— Теперь не время. После узнаете. Ну, уберите скорее! Благодарности вашей мне не надо, а если хотите отплатить мне за услугу, то возьмите вот это письмо и дайте мне честное слово рыцаря и дворянина, что не прочтете его раньше, чем поселитесь в Ларошели.

— Разумбейте, да,—отвечала глубоко растроганный Фернандо, крепко пожмая руку молодого человека.

Рука эта была необыкновенно нежна и мала и как-то странно дрогнула и вся похолодела в руке герцога. Но последний так торопился, что ничего этого не заметил и отправился, куда ему было указано.

Ночь была бурная и такая темная, что в нескольких шагах ничего не было видно. Это, впрочем, было весьма на руку нашему беглецу. Весь путь он совершил вполне благополучно, и по прошествии каких-нибудь десяти-пятнадцати минут очутился уже на набережной реки. Там его, действительно, как ему и было сказано, поджидал верный Эугеню. Крепко обняв своего преданного слугу, который, и плача, и смясь от радости при виде своего господина, спасенного от позорной и мучительной смерти, покрывал ему руки поцелуями и лепетал что-то невнятное,—герцог вскочил на коня. Шкатулка с деньгами уже была привязана к седлу самым тщательным образом.

— Кто тебе велел прийти сюда? — спросил Фернандо старика.

— Ах, сеньор, этот человек не велел вам ничего говорить про себя, а то, говорить, твоему барину будет плохо. И уж конечно я буду молчать, хотя бы вы и прогнывались на меня,—отвечал Эугеню.

— Странно! — задумчиво проговорил молодой человек. — Впрочем, он внятно не лжет, раз уж спас меня. Ну, да я это все узнаю, когда буду на месте. А пока — прощай, мой милый ворчун! Будь здоров, береги мои владения, а потом, когда это тебе будет удобно, приезжай ко мне: я еду в Ларошель. Это теперь для честных и мыслящих людей единственное безопасное место в этой Европе.

И, еще раз расцеловав сморщенное лицо Эугеню, он дал шпоры лошади и через несколько минут исчез в непроходимом мраке ночи, только порой озаряемом яркими молниями, которые, разрывая тяжелую, свинцовую громаду туч, обливали на мгновение всю окрестность невнятным и трепетным светом...

Путь Фернандо до французской границы был полон тревог и опасностей. Но ум и храбрость молодого человека спасли его от несчастия вторично попасть в лапы инквизиторских соглядатаев. Да и золото, всемогущее золото, которого у него было довольно много, вездь расчищало ему путь. Одно только угнетало его, это — подлинная неизвестность относительно любимой им девушки. Но он успокаивал себя тем, что раз Бог вырвал его из когтей палача, то Он же поможет ему разыскать ту, без которой жизнь не имеет для него никакой цены. Сильно мучило его также и любопытство скорее прочесть то письмо, которое вручил ему его таинственный освободитель и которое он все время тщательно хранил на своей груди.

Добравшись до Ларошели, он решил, что поступит там на службу к адмиралу де-Коллини, или же к какому-нибудь другому выдающемуся протестантскому деятелю, так как все испанское имя и все его долги размышления во время путешествия заставили его отшатнуться от жестокого католицизма.

#### IV.

Наняв себе скромный, но чистый номерок в гостинице, он первым делом принялся за чтение заветного письма, предварительно заперши дверь на ключ. Дрожаящими руками развернул он конверт. На колени ему посыпались мелко исписанные листки. Задыхаясь от какого-то неопредѣленного предчувствия, взглянул он на подпись. Там стояло обожаемое имя Хуаны.

— Это она мне пишет, моя возлюбленная, мое божество! — в

безумном восторге воскликнул молодой человек, покрывая бесчисленными поцелуями эти памятные листки бумаги.

Но, по мере того, как он читал письмо, лицо его покрывалось смертельной бледностью, а прекрасные черты искажались невыразимой, душевной мукой.

«Дорогой и милый мой друг! — писала Хуана. — Я знаю, что это письмо вас сильно огорчит, но все же я должна вам его написать, чтобы вы не разыскивали меня: это, во-первых, совершенно бесполезно, а главное могло бы вас выдать. Будьте мужественны, покоритесь вечной разлуке со мною. Когда вы будете читать это письмо, меня, по всей вероятности, больше уже не будет в живых, и потому, откинув в сторону дивный стыд, я могу смело сказать вам, что я любила вас безумно, безмерно, мой Фернандо. Покинув Эскуриаль, я все это время скрывалась в квартире Дотрадеса, смотрителя инквизиционной тюрьмы, семьи которого и сдала много добра, почему они и приняли меня с распростертыми объятиями. Жила я у них, якобы как племянник сеньоры Дотрадес, ходила в мужском костюме и в светлом парике, чтобы быть совершенно неузнаваемой. Познакомившись с тюремными обычаями и увидев, как нестерпимо тяжело живется пленникам и безвинным жертвам Лайнеца, я исполнилась глубокого сострадания к этим мученикам и, чем могла, облегчала их участь. По вечерам я садилась к ним под дверь и разговаривала с ними через щель, успокаивая и утешая их, как умела. Мне это дозволялось, потому что сторожа, — простые и в сущности довольно добрые люди, — тайно сочувствовали мне, а иезуиты смотрели на меня, как на глухонемого, полумомашанного мальчишку, который им вреда не принесет, тем более, что я из тюрьмы никогда не отлучалась, и потому, значить, не могла сблизиться ничем лишним, нежелательного для них. Все тайны, все гнусности и изувечья инквизиции были мне известны до мельчайших подробностей, все тюремные новости немедленно доходили до меня, и потому немудрено, что и сегодня же рано утром узнала о вашем аресте. После первой вышки отчаяния, и решила действовать, решила спасти вас во что бы то ни стало, хотя бы даже ценою собственной жизни. Весь план действия моментально созрел в моей голове. С величайшими хитростями выбравшись из дому, я первым делом отправилась в ваш дом, который я, к счастью, знала. Я спросила там старика Эугеню, про которого вы мне рассказывали, помните, тогда на придворном балу?.. Старик вышел весь заплаканный, еле держась на ногах. Я ему велела взять с собою коня и как можно больше денег и к девяти часам вечера придти, куда я ему укажу, и там спрятавшись в чаше, ждать вас. Я сводила его к Мансанаресу, указала ему дверь в подземный ход и, строго на-строго приказав ему ничего не говорить вам обо мне, отправилась и купила шелковую лестницу, после чего храбро вернулась домой, объявив часовому, что ходила за погушками для «стужишки». Теперь мне предстояло самое трудное: необходимо было достать ключи от вашей камеры и от той, через которую вы бежали. Открыть кому бы то ни было мою тайну и просить содействия было невозможно. Я решила идти на риск. Я подкралась к ключам смотрителя и сняла с них два ключа от обеих камер. Итак, все было устроено, и вы могли под видом племянника смотрителя, уйти из тюрьмы. Я принасла даже масла, чтобы смазать вашу дверь. Остальное вы сами знаете и поняли, вероятно, что я осталась на вашем месте, чтобы не возбудить подозрений и дать вам время скрыться. Теперь вы знаете, кто вас спас и где ваша Хуана. Мне остается сказать вам самое главное, то, ради чего я собственно и пишу вам это письмо. Выслушайте мою последнюю волю, которая для вас должна быть священна. Я знаю, что моя гибель глубоко огорчит вас, но вы не должны роптать. Наше время — мрачное, позорное время, вся Европа залита невинной кровью и сиротскими слезами; палачи и убийцы именуется свитыми отцами, на папском престоле сидит бездумный злодей, всюду казни, пытки, преступления, всюду нестерпимое горе... Так чем же мы то с вами лучше других, чтобы наслаждаться безоблачным счастьем в эту годину всеобщего бедствия? Нет, не роптать вы должны, помогать несчастным, бороться за правду, утирать слезы своих ближних! Я спасла вас, и умираю за вас не ради одного только вашего личного счастья, а также и для того, чтобы вы, мужчина, умный, честный, богатый, сдѣлали то, чего не могла сдѣлать я, бедная, безпомощная, преследуемая девушка. Помириться с тем, что вы не видели на мне знака новобрачной, и помните, что я надѣла лучший, мученический венец. Он не увянет, Фернандо! Идите на службу к Коллини, если ищете широкой и плодотворной деятельности; спасайте Марию Стюарт, если желаете быть героем; примкните к графу Эмонту, если хотите стать в ряды тех безприманных и униженных, которых любил Христос; — все пути открыты перед вами, и на каждом из них вы можете совершить славное, доброе дело. Несите свой крест терпеливо и употребите всю свою жизнь на то, чтобы снимать тяжесть креста с тех плеч, которым она непосильна. Я все сказала. Прощай, мой возлюбленный, прощай навек! Да хранить тебя Всевышний!»

Дочитав роковое письмо, Фернандо аккуратно сложил его, всунул в конверт и снова спрятал у себя на груди. Его движения были так спокойны, что с первого взгляда его можно было бы принять за человека, только что прочитавшего деловое письмо. Но, всмотревшись в него повнимательнее, великий понял бы, что этого

юношу постигло такое огромное, такое непоправимое горе, въ которомъ даже и утѣшать то совѣстно. Странно расширенные, совершенно неподвижные, какъ у мертвеца, глаза его смотрѣли куда-то далеко, далеко, гдѣ они, казалось, видѣли нѣчто ужасное, нѣчто такое, что способно заледенить кровь въ жилахъ человѣка. Руки, безспинно упавшія, словно плети, низко поникшая голова и спина, старчески сторбившаяся подъ тяжкимъ бременемъ страданія.— все это такъ мало напоминало прежняго, жизнерадостнаго, могучаго рыцаря де-Либальде, что самъ Эугенію, не разстававшійся съ нимъ съ самаго его рожденія, навѣрно не узналъ бы его въ эту минуту...

Не скоро очнулся несчастный отъ этого столбняка, но очнувшись онъ отъ него совершенно другимъ человѣкомъ. Все, что раньше интересовало и радовало его, умерло для него вмѣстѣ съ Хуаной. Но, вѣрный ей завѣту, онъ всю свою жизнь посвятилъ на служеніе ближнимъ. Онъ и раньше любилъ приходить на помощь всѣмъ нуждающимся и обремененнымъ, а теперь это для него было вдвойнѣ сладко и отрадно, потому что каждое его доброе дѣло являлось мстью безчестнымъ его врагамъ за гибель Хуаны. Имѣнія его были конфискованы, но незамѣнимый Эугенію ухитрился таки припрятать нѣсколько сотъ дублоновъ и большинство фамильныхъ драгоценностей, и отослать ихъ своему господину черезъ надежнаго человѣка. Самъ-же онъ, какъ соучастникъ бѣгства герцога, былъ арестованъ и умеръ въ первую же ночь, не вытерпѣвъ жестокихъ пытокъ. Зато, благодаря его маневру, Фернандо на первое время хватилъ средствъ, а потомъ онъ довольно выгодно пристроился на службѣ у адмирала де-Коллины. Великому печальнику всѣхъ угнетенныхъ, графу Эгмону, ему не удалось послужить, потому что этотъ славный «другъ народа» умеръ какъ разъ въ тотъ день, когда Фернандо прибылъ въ Ларошель: 5 іюня 1568 года онъ сложилъ на плахѣ свою благородную голову. Марію Стюартъ онъ также не пытался выручать, несмотря на свое горячее сочувствіе знаменитой плѣнницѣ, потому что не считалъ себя въ правѣ обогатить своею жизнью для одного человѣка, когда онъ могъ облегчать участь цѣлыхъ десятковъ семействъ. Онъ вѣрно и усердно служилъ своему святому дѣлу и погубилъ, въ полномъ расцвѣтѣ силъ, въ Варолюмевскую ночь, въ ряду самыхъ доблестныхъ протестантовъ, замученныхъ по волѣ Екатерины Медичи, этого чудовища, опозорившаго свой вѣкъ...

## V.

Хуана грустно стояла у рѣшетчатого окна своей камеры и съ тоской и завистью слѣдила за птицами, высоко парившими въ знойномъ воздухѣ, пронизанномъ золотыми лучами полуденнаго солнца. Вотъ уже около трехъ мѣсяцевъ, какъ она томится въ заключеніи, и сколько горя, сколько стыда и муки пришлось ей вынести за это время! Тяжелымъ кошмаромъ представляется ей все пережитое съ той ночи, когда она освободила Фернандо, а сама осталась на его мѣстѣ. Какъ сквозъ сонъ вспоминается ей суматоха, поднявшаяся послѣ того, какъ въ судилищѣ съ нею сняли капюшонъ и увидѣли, что это не герцогъ де-Либальде, котораго имъ было такъ выгодно стереть съ лица земли, чтобы послѣ этого поживиться его добромъ, а кто то совсѣмъ другой. До тѣхъ-же поръ ей тайна не была открыта, потому что сторожъ, нашедшій ее уже переодѣвшейся въ тюремный халатъ и сидящей на порогѣ открытой двери, не удивился, такъ какъ тюремные фельдшера нередко допросомъ нерѣдко выпускали узниковъ на чистый воздухъ, чтобы дать имъ притти въ себя. Она сказала свое имя, повергшее судей въ величайшее недоумѣніе и безпокойство: всѣмъ было извѣстно, что король намѣтилъ ее себѣ въ фаворитки и тщетно разыскиваетъ ее по всей Испаніи, не подозрѣвая, что она находится такъ близко отъ него. Рѣшительно не зная, какъ поступить съ такой особой, ее на первый разъ заперли въ одну изъ лучшихъ камеръ и оставили въ покой. На слѣдующее же утро королю дали знать о случившемся, и немедленно же отъ него былъ полученъ такой отвѣтъ: «Содержать ее чисто и кормить хорошо. Пытать какъ можно жестоко, но не портить ей тѣла. Скоро буду самъ». Приказаніе Филиппа было въ точности исполнено: Хуану помѣстили въ просторную и свѣтлую комнату, дали ей чистую постель и одежду, кормили вволю, а пытали съ особымъ наслажденіемъ такъ утонченно, такъ изысканно-разнообразно, что подъ конецъ несчастная дѣвушка потеряла даже чувствительность къ этимъ мученіямъ. Ее раздѣвали до нага, запускали ей подъ ногти и подъ кожу длинныя, тонкія иглы, издѣвались надъ нею, осыпая ее гнуснѣйшими оскорбленіями. Измученная, поруганная она оставалась непоколебима, не выдала мѣстопробыванія своего возлюбленнаго, не измѣнила своимъ завѣтнымъ убѣжденіямъ.

Она молила Бога только о скорѣйшей смерти. Но вотъ уже близокъ конецъ ея испытанія: на завтра назначена казнь. Еще около сутокъ томленія и неволи,—а потомъ уже никакой Филиппъ, никакой земной всемогущій палачъ не будетъ властвовать надъ нею! И, свѣтло улыбувшись, Хуана прижалась своей усталой головой къ косяку окна и окинула открывшійся ей видъ долгимъ прощальнымъ взоромъ. О, какъ хорошо было тамъ, за этой рѣшетчатой запыленной окна! Какъ горячо и сине было это лѣтнее небо! Сколько цвѣтовъ, сколько пѣсенъ! Сердце Хуаны, бѣдное, истерзанное сердце, которое, какъ она думала, уже неспособно было биться ни для чего земнаго, сжалось такой мучительной тоскою, такой безумной жаждой жизни, счастья и любви, что слезы градомъ

полились изъ глазъ дѣвушки. Ноги подъ нею подкосились и, вся сжавшись въ комочекъ въ углу, она тихо заплакала.

Черезъ нѣсколько минутъ ее повели на пытку, и на этотъ разъ, вѣроятно, король, отчаявшійся въ возможности овладѣть ею, не отдавалъ приказанія шадить ее красотой, потому что каленое желѣзо, «мельница» \*), «желѣзный сапогъ» \*\*) и прочія усовершенствованныя приспособленія для калѣченія людей вѣонецъ истерзали и обезобразили ее кюне, нѣжное тѣло. Несчастной страдалицѣ не удалось даже помолиться передъ смертю:—отъ мукъ она впала наконецъ въ тяжелое, полубоморочное забытье, и очнулась лишь на разсвѣтѣ, когда сторожъ грубо опатилъ ее холодными помоями, чтобы снарядить ее на казнь. Вся трясясь отъ холода и до крови закусивъ нижнюю губу, чтобы не закричать отъ боли, она встала, но сама одѣться не могла, потому что ея переломанныя руки вихлялись, какъ двѣ тряпочки, и окончательно отказывались ей служить. Сторожа одѣли ее, нисколько не щади ея стыдливости, и вывели ее на крайній дворъ, сборный пунктъ всѣхъ осужденныхъ, гдѣ имъ надѣвали на руки и на ноги кандалы. Позабывъ про свои раны и увѣчья, она бодро выпрямилась и съ улыбкой стала на свое мѣсто въ длинной вереницѣ осужденныхъ.

## VI.

Въ шесть часовъ утра повсемѣстный колокольный звонъ далъ знать о началѣ казни. Отъ двора инквизиціи потянулась процессія, предводительствуемая войсками, къ площади церкви Богоматери, гдѣ уже были приготовлены дрова и сколочена плаха; за солдатами шли члены священнаго трибунала, затѣмъ несчастныя жертвы въ бѣлыхъ одеждахъ, испещренныхъ черными и красными изображеніями дьяволовъ, для предупрежденія толпы объ участи, ожидающей погибшую душу въ загробной жизни. Потомъ слѣдовали члены городского управленія, судьи и столичное духовенство; въ то же время площадь постепенно заполнялась знатными лицами и чернью, сбѣгавшейся со всѣхъ сторонъ города, чтобы полюбоваться на возмутительное, зато даровое зрѣлище. Члены священнаго трибунала, король съ королевой и придворные заняли почетныя мѣста, специально для нихъ приготовленныя противъ позорнаго столба и затянутыя краснымъ сукномъ. Мрачная церемонія открылась проповѣдью, послѣ чего великій инквизиторъ прочелъ присягу, которою обязывался защищать священную инквизицію, и слѣпая толпа, опустившись на колѣни, повторяла за нимъ эту клятву. Король тоже повторилъ присягу, обнаживъ свой мечъ. Потомъ секретарь инквизиціоннаго трибунала прочелъ приговоръ. Нѣкоторые осужденные покаяться и были прощены, нѣсколькихъ изъ нихъ отвели обратно въ тюрьму, остальные же были задушены, если сознавались въ своей винѣ; упорствовавшихъ же подвергали сожженію.

Хуану оставили напоследокъ, по распоряженію короля, который все еще рассчитывалъ, что упрямая красавица одумается, содрогнется при видѣ тѣхъ мученій, которыя испытывали на костре ея товарищи и подруги по несчастію, и, чтобы избѣгнуться отъ смерти, радостно бросится въ его объятія. И Хуана, дѣйствительно, содрогнулась, но не отъ боязни за себя, а отъ глубокаго состраданія къ несчастнымъ умирающимъ, которые конвульсивно трепетали и съеживались на огнѣ. Чтобы публикѣ было веселѣе, все время играла военная музыка, заглушавшая и неприятное шипѣніе жарящагося мяса, и стоны умирающихъ. Но Хуана стояла близко, и потому ей были слышны эти жалобные стоны, отъ которыхъ сердце обливалось кровью. Вотъ, наконецъ, настала и ея очередь. Несмотря на ея отчаянный протестъ, съ нея сорвали одежду, и, оставивъ ее въ одной коротенькой юбочкѣ, привязали ее къ позорному столбу.

— Господи, прости мнѣ и прими меня въ Твое свѣтлое царство,— шепчетъ Хуана, закрывая глаза, чтобы не видѣть десятковъ тысячъ любозпытныхъ, глазьющихъ на нее.

Дрова уже навалены ей выше колѣнъ, и остается только поджечь ихъ. Филиппъ, все еще ожидая, что она измѣнитъ свое намѣреніе, приказалъ палачу остановиться. Но дѣвушка была непреклонна, она была уже высоко, далеко отъ всего земнаго. Въ дикой злобѣ онъ подаль зналъ начинать послѣднее auto-de-fe. Вокругъ царило все то же мрачное молчаніе: въ первый разъ толпа не захотѣла повторить за великимъ инквизиторомъ рокового Anathema (будь прокляты), которымъ тотъ клеймилъ каждую жертву. Палачъ поднесъ къ дровамъ зажженный факель, и костеръ вспыхнулъ ярнымъ пламенемъ. Нѣсколько минутъ еще была видна голова мученицы, съ откиннутыми назадъ кудрями и поднятыми къ небу глазами; но вотъ налетѣлъ сильный порывъ вѣтра, пламя взметнулось выше столба — и то, что прежде было Хуаной, навѣки исчезло отъ людскихъ взоровъ...

Въ эту минуту надъ площадью пронесся душераздирающій, человеческій крикъ, и какой-то мавръ, весь въ крови, упалъ мертвымъ на мостовую. То былъ Мавриціо, узнавшій Хуану, которал погибала на его винѣ, и въ порывѣ раскаянія разбившій себѣ голову о стѣну сосѣдняго дома. Тяжелый вздохъ, словно изъ одной груди, вырвался у народа, и лишь одни святые отцы-инквизиторы возсѣдали спокойно и невозмутимо, съ лицемѣрной набожностью перебирая свои четки...

\*) Пряборъ для выворачиванія суставовъ.

\*\*) Пряборъ въ видѣ сапога, наполненный кипящимъ масломъ, въ который опускали ноги пытаемаго.

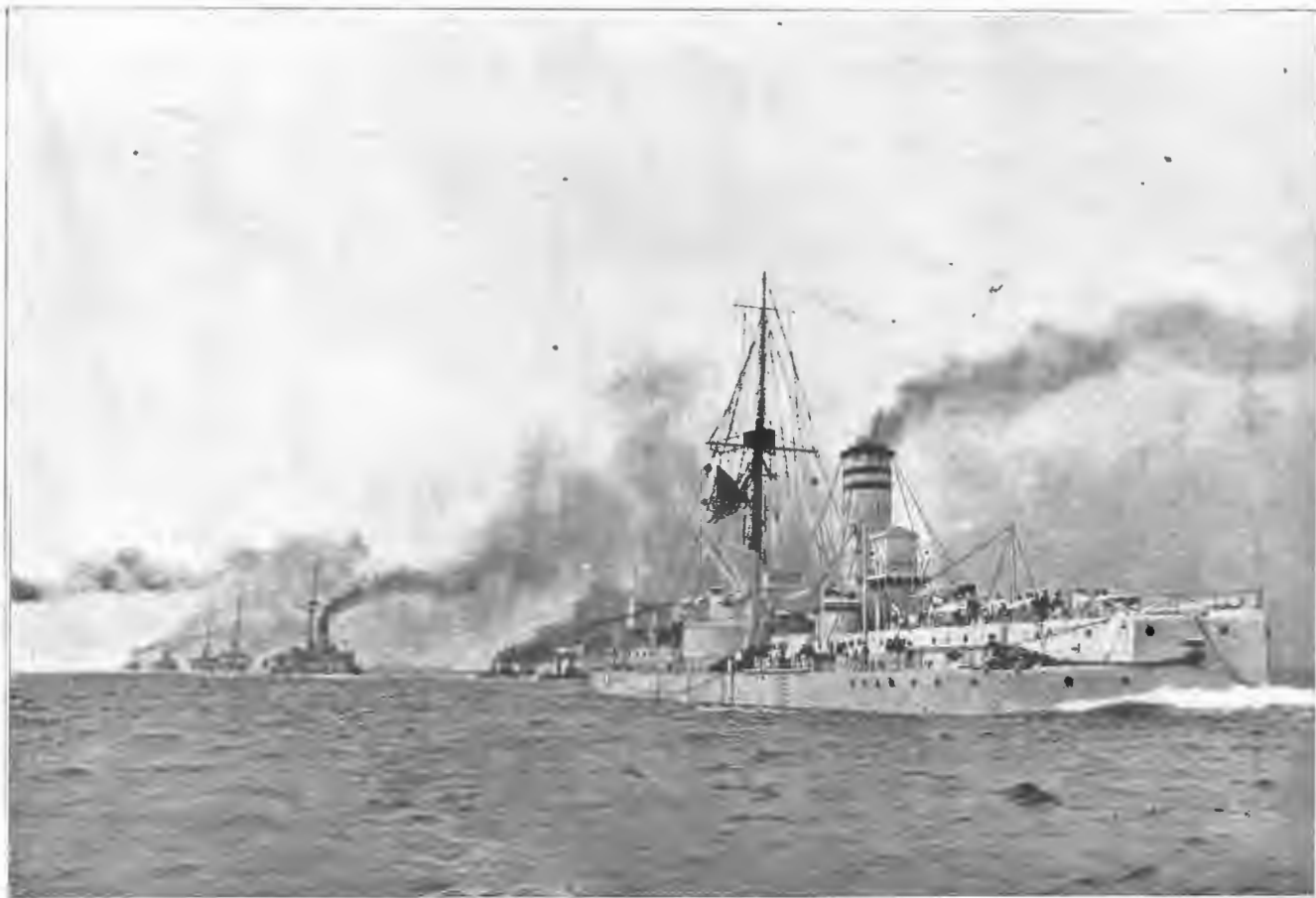

Пребываніе Ихъ Императорскихъ Величествъ за границую. Германская броненосная эскадра, направляющаяся отъ береговъ Данцига, на встрѣчу Ихъ Величествамъ. По фот. «М. III.» авт. «Нивы».



Пребываніе Ихъ Императорскихъ Величествъ за границую. Государь Императоръ на большихъ маневрахъ французской арміи въ Френуа, близъ Реймса, изволить осматривать 75-миллиметровую скорострѣльную пушку, демонстрируемую Его Величеству французскимъ артиллерійскимъ офицеромъ. По фот. авт. «Нивы».

## Къ рисункамъ.

Въ смыслѣ удачнаго выбора типовъ и умѣнья прекрасно группировать фигуры, на фонѣ естественнаго пейзажа, г. Завадскій является, въ своихъ фототюдахъ, настоящимъ художникомъ. Фотографія съ натуры, какъ художественная иллюстрація, давно уже приобрѣла большую популярность во Франціи; при ея помощи тамъ иллюстрируются беллетристическія произведенія современныхъ писателей; у насъ, г. Завадскій и г. Мазуринъ, работы котораго тоже знакомы читателямъ. *Нивы*, являются пионерами этого сложнаго дѣла, и обнаруживаютъ въ своихъ фототюдахъ много вкуса и изобрѣтательности. Таковы, напр., помѣщаемые нами сегодня пастухи г. Завадскаго, снятые имъ въ лубенскомъ уѣздѣ. Это—настоящій жанръ сельской жизни, интересный по компановкѣ и по настроенію.

\*

Большой успѣхъ романовъ знаменитаго польскаго писателя Сенкевича и, въ особенности, его историческаго романа «Огнемъ и мечомъ», вдохновили уже не мало художниковъ, взявшихъ нѣкоторые изъ эпизодовъ этого произведенія для своихъ картинъ. Соотечественникъ Сенкевича, польскій художникъ Янъ Стыка изобразилъ на своемъ холстѣ историческій моментъ битвы на берегахъ Нѣмана. На заднемъ планѣ картины виднѣется дымъ отъ погибающаго въ пламени г. Ковно. На небольшомъ холмѣ собрались литовскіе князья, во главѣ малочисленнаго отряда, который, по своей слабости, лишенъ возможности подать помощь осажденнымъ. Впереди всѣхъ, молодой князь Витольдъ, верхомъ на бѣломъ конѣ, передъ лицомъ торжествующаго побѣдителя, приноситъ клятву безпощадно отмстить тевтонскимъ рыцарямъ за пожаръ Ковно и опусто-

шить огнемъ и мечомъ нѣмецкія земли. Воодушевленіе и геройская рѣшимость, написанная на суровыхъ лицахъ старыхъ литовскихъ князей и воиновъ, какъ бы свидѣтельствуютъ о томъ, что клятва молодого и смѣлаго вождя будетъ сдержана ими и, что настанетъ день, когда нѣмцы дорого заплатятъ за разореніе Ковно. Романъ «Огнемъ и мечомъ» имѣлъ грандіозный успѣхъ не только въ Россіи, но и во всей Европѣ. Написанный увлекательно, страстно, по вполнѣ авторитетнымъ историческимъ источникамъ, романъ этотъ далъ много рельефно выписанныхъ историческихъ картинъ и прекрасно вычтенныхъ пластическихъ образовъ. Именно, съ точки зрѣнія пластичности письма, романы Сенкевича являются цѣннымъ художественнымъ матеріаломъ для исторической живописи.

\*

Охота на гусей, на нашемъ сѣверѣ, имѣетъ характеръ промысла, весьма прибыльнаго. Дикихъ гусей стрѣляютъ чаще всего на утренней и на вечерней зарѣ; въ это время, они перелетаютъ съ болотъ на пашни, для добыванія себѣ пищи; иногда стрѣляютъ ихъ и на болотѣ, куда они, обыкновенно, возвращаются для ночевки. Но гуси спятъ чутко, притаившись въ тростникахъ, и отлично чувствуютъ приближеніе непріятеля. Шумно разбѣгая большими сѣрыми крыльями воздухъ, испариваются они надъ водой и улетаютъ отъ непріятеля, скрываясь въ густыхъ тростникахъ обширныхъ озеръ или болотъ, въ которыхъ они обитаютъ. На рисункѣ художника Ѳ. Козачинскаго изображенъ одинъ изъ моментовъ этой охоты на дикихъ гусей, когда они, испуганные близостью охотниковъ, покидаютъ свой безпощадный ночлегъ въ прибрежныхъ заросляхъ.



Вице-адмиралъ Менаръ, командовавшій сѣверной эскадрой на Высочайшемъ смотрѣ у Дюнкирхена.  
По фот. авт. «Нивы».

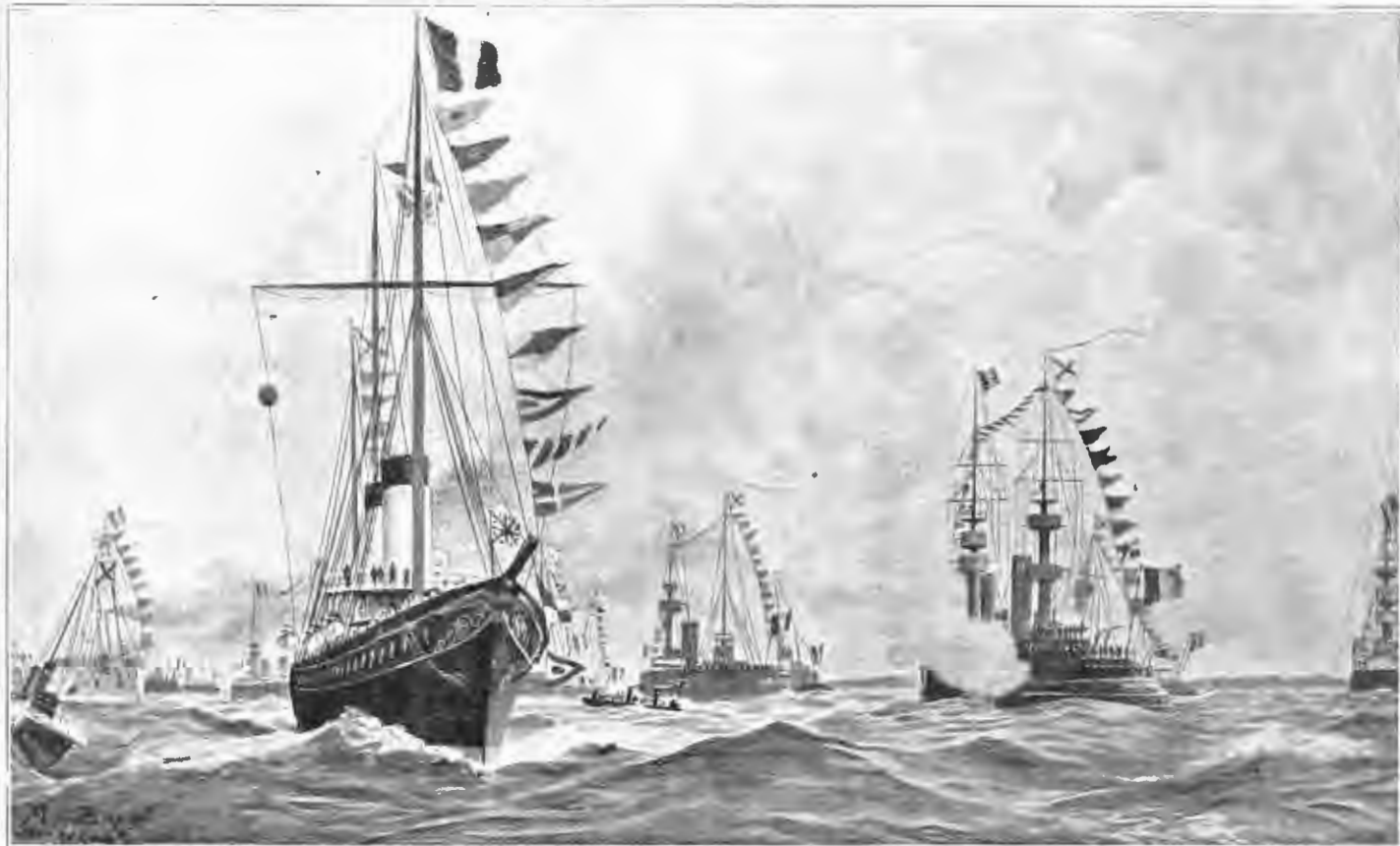

Пребываніе Ихъ Императорскихъ Величествъ за границу. Высочайшій смотръ сѣверной эскадры французскаго флота у Дюнкирхена.  
По рис. А. Брна авт. «Нивы».

## Пребывание Ихъ Императорскихъ Величествъ за границею.

(Рис. на стр. 605, 606, 607 и 608).

Величественная картина торжественнаго пребывания за границею Ихъ Императорскихъ Величествъ развертывалась въ течение десяти дней съ несказаннымъ волшебствомъ. Ведѣ за грандіозными морскими торжествами у береговъ Данцига, гдѣ германскій императоръ Вильгельмъ представилъ Государю Императору на особомъ смотру свои лучшія военныя суда, во всемъ ихъ мощномъ блескѣ и грозной боевой готовности, состоялся другой морской смотръ, уже въ водахъ союзной намъ Франціи, у Дюнкирхена, гдѣ съ привѣтствіями выстроившихся на своихъ великолѣпныхъ боевыхъ судахъ французскихъ моряковъ слились единодушныя привѣтствія всей Франціи.

Въ предыдущихъ номерахъ *Иивы* было уже дано подробное описаніе торжествъ у береговъ Данцига и Дюнкирхена, а также грандіознаго своей сердечностью приѣма, оказаннаго Ихъ Величествамъ въ Дюнкирхенѣ, — официальнаго со стороны президента республики со всеми высшими представителями правительства Франціи, и народнаго — со стороны всего населенія порта и десятковъ тысячъ французовъ, прибывшихъ для присутствованія при встрѣчѣ Ихъ Величествъ.

Характернымъ проявленіемъ народнаго энтузіазма является особое привѣтствіе дюнкирхенскихъ торговцевъ рыбака, поднесшихъ, — по установившейся съ давнихъ временъ, для особо желанныхъ и дорогихъ гостей, традиціи — серебряную, вызолоченную рыбу.

Особенно популярною личностью во всей Франціи былъ, въ день смотра въ Дюнкирхенѣ, вице-адмиралъ Менаръ, главнокомандующій сѣверной эскадрой, представлявшій, во время морскаго смотра, Августѣйшимъ Гостямъ Франціи блестящій военный флотъ. Вице-адмиралъ Менаръ — одинъ изъ старѣйшихъ офицеровъ этого флота; на службѣ онъ состоитъ уже 49 лѣтъ. Онъ считается превосходнымъ математикомъ и большимъ знатокомъ военно-морскаго дѣла: зорко слѣдитъ за современнымъ развитіемъ этого дѣла, интересуясь, въ особенности, морской войной, совершенно видоизмѣненной повѣйшими усовершенствованіями и открытіями, сдѣланными въ этой области.

Послѣ Дюнкирхена, какъ уже извѣстно нашимъ читателямъ, французскій флотъ уступилъ честь привѣтствованія Августѣйшимъ Гостямъ арміи, дважды представшей предъ Ихъ Величествами — на большихъ маневрахъ и на грандіозномъ смотрѣ.

Изъ всѣхъ французскихъ городовъ только на долю Компьени и Реймса выпала честь принимать въ своихъ стѣнахъ Ихъ Вели-

чествъ. О пребываніи Державныхъ Гостей въ Компьенѣ было уже подробно упомянуто въ прошломъ номерѣ; въ томъ числѣ и о Высочайшемъ кортежѣ, прослѣдовавшемъ съ вокзала въ компьенскій замокъ, а затѣмъ въ ратушу, гдѣ состоялся торжественный приѣмъ.

Компьень и прилежащія къ нему мѣстности — Френуа и форть Витри, гдѣ состоялся послѣ маневровъ завтракъ, за которымъ были произнесены Государемъ Императоромъ и президентомъ Лубэ знаменательныя тосты, оныя навсегда запечатлѣны въ политической исторіи.

Подъ впечатлѣніемъ только что закончившихся въ Высочайшемъ присутствіи маневровъ, президентъ Лубэ произнесъ въ форть Витри слѣдующую рѣчь:

«Государь! Я счастливъ передать Вашему Величеству привѣтъ и благодаренія арміи, гордой и признательной за вниманіе, которое Вы только что изволили ей оказать. Если Франція и представительство Франціи съ одинаковымъ сердечнымъ рвеніемъ прилагаютъ всѣ свои старанія къ тому, чтобы надѣлать армію всемъ, что только можетъ способствовать наивысшему развитію ея силы, то и армія, въ свою очередь, отдастъ всю свою душу на то, чтобы быть готовою отвѣтить во всякую минуту на призывъ Франціи. Въ присутствіи Вашего Величества на этихъ маневрахъ заключается для нея одновременно, какъ очень высокая награда, такъ и самое сильное поощреніе. Начальники это знаютъ, войска это чувствуютъ, и я съ радостью выступаю пестователемъ ихъ чувствъ, поднимая бокалъ въ честь Вашего Величества и Ея Величества Императрицы и осушая его за славу русской арміи, связанной съ нашею, какъ Вашъ Величество выразились въ Ша-



Пребываніе Ихъ Императорскихъ Величествъ за границею. Торжества въ Компьенѣ.

По рис. М. І. авт. «Иивы».

лонѣ, глубокимъ чувствомъ братства по оружію».

На это Государь Императоръ изволилъ отвѣтить:

«Маневры, на которыхъ мы только что присутствовали, дали Мнѣ возможность лично оцѣнить степень совершенства, до котораго дошла блестящая французская армія, и этимъ сердечно порадоваться, какъ предметомъ справедливой гордости для дружественной Франціи. Поднимаю бокалъ въ честь доблестной французской арміи, за ея преуспѣяніе и славу, и хочу видѣть въ ней мощную поддержку принциповъ порядка и справедливости, на которыхъ зиждется миръ и благосостояніе народовъ».

Послѣ завтрака Русская Императорская чета въ открытомъ экипажѣ отбыла въ Реймс — древній городъ, гдѣ короновались французскіе короли.

Въ Реймсъ Ихъ Величества прибыли въ 5 часовъ; народъ горячо приветствовалъ Высокихъ Гостей на всемъ протяжении пути. Маръ произнесъ слѣдующую рѣчь: «Наше трудящееся население, приветствуя русскаго Государя, Гостя-Союзника, тѣмъ выражаетъ благодарность первому иниціатору Гаагской конференціи, заложившему основаніе всеобщаго мира. Отъ имени согражданъ я передаю Вашему Величеству наилучшія пожеланія. Добро пожаловать!»

Въ городской ратушѣ Государю были показаны славянское Евангеліе Анны Ярославны и контрактъ брака Анны Ярославны съ Генрихомъ въ 1049 году. Здѣсь же Государю были предложены знаменитый реймскій бискупъ и бокалъ шампанскаго. Государь осушилъ бокалъ за процвѣтаніе города Реймса. Около 5 часовъ Ихъ Величества и президентъ Лубэ, въ сопровожденіи торжественнаго кортежа при потрясающихъ кликахъ толпы, подѣхали къ знаменитому реймскому собору. Ихъ Величества были встрѣчены кардиналомъ Ланженне; органъ игралъ «Боже, Цари Храни». Царственная Чета смотрѣла алтарь, мироносицу, частицу креста Господня, коронаціонныя ризы французскихъ королей. Послѣ осмотра собора, кардиналъ проводилъ Ихъ Величества до экипажа. Императорская Чета отправилась на вокзалъ, гдѣ Государь продолжительное время бесѣдовалъ съ генераломъ Брюжеромъ. Императорскій поѣздъ прибылъ въ Компьень въ 7 ч. 30 м. Войска и народъ встрѣтили Высокихъ Гостей съ горячимъ энтузіазмомъ, и при салютахъ артиллеріи и звукахъ гимна и марсельезы.

Слѣдующій день 7-го сентября былъ посвященъ отдыху въ великолѣпномъ комьенскомъ замкѣ съ его роскошнымъ паркомъ. Вечеромъ Государь и Государыня присутствовали въ замкѣ на крестинахъ внука французскаго посла при русскомъ дворѣ маркиза Монтебелло. Государь Императоръ былъ воспріемникомъ, и въ честь Его новокрещенному дано имя Николая. Послѣ обѣда состоялся парадный спектакль, отличавшійся необычайнымъ художественнымъ вкусомъ.

Государь Императоръ и президентъ Лубэ провели утро послѣдняго дня пребывания, 8-го сентября, въ Бетини на смотру 140.000 войскъ, принимавшихъ участіе въ большихъ маневрахъ.

Въ 8 часовъ утра набранная публика стала занимать мѣста на трибунахъ. Съ 9-ти часовъ, сорокъ ландо, конвоируемыхъ драгунами, доставили членовъ бюро сената и палаты депутатовъ. Вслѣдъ за этимъ генералъ Брюжеръ съ своимъ штабомъ сталъ на правомъ флангѣ войскъ, ожидая Ихъ Величествъ и президента. Въ 10 часовъ, батарея, расположенная въ сѣверной части мѣстности, пушечной пальбой извѣстила о прибытіи Ихъ Величествъ и президента. Государь Императоръ пробѣжалъ верхомъ шагомъ 2,600 метровъ, вызывая повсюду всеобщія ликования безчисленныхъ массъ народа. Когда Ихъ Величества и президентъ заняли мѣста на трибунѣ, генералъ Брюжеръ выѣхалъ, чтобы провести войска церемониальнымъ маршемъ. Подъ звуки четырехъ хоровъ музыки тронулась голова колонны. Провѣдя ее передъ трибунами и отсалютовавъ Государю, генералъ Брюжеръ со свитой занялъ мѣсто противъ трибуны. Началось прохожденіе войскъ всѣхъ родовъ оружія. Пѣхота двигалась колоннами по четыре полка. Артиллерія шла фронтомъ въ шесть батарей. Кавалерія густою массою прошла рысью и вызвала множество аплодисментовъ. Воздухоплавательный паркъ съ наполненнымъ шаромъ и взводъ велосипедистовъ завершали великолѣпную картину. Въ исходѣ 1 часа полудни послѣдовало массовое движеніе кавалеріи. Масса лихихъ кавалеристовъ послѣ атаки была остановлена моментально передъ самими трибунами, чѣмъ и завершился блестящій смотръ, послѣ котораго состоялся парадный завтракъ.

За завтракомъ президентъ республики г. Лубэ произнесъ слѣдующую рѣчь: «Государь! Принюся Вашему Величеству и Ея Величеству Императрицѣ благодарность отъ имени Французской республики за то, что Вы сообразовали присутствовать на ободрающихъ зрѣлищахъ этихъ дней, я переношусь мыслью къ великому политическому акту, предшествовавшему имъ, и отъ котораго они получили все свое значеніе. Подготовленный и заключенный Вашимъ

Августѣйшимъ Родителемъ — Императоромъ Александромъ III и президентомъ Карно и торжественно провозглашенный на «Rothau» Вашимъ Величествомъ и президентомъ Феликсомъ Форомъ, союзъ успѣлъ утвердиться въ своемъ характерѣ и принести плоды. Если никто не можетъ сомнѣваться въ существенно миролюбивой идее, положенной въ его основаніе, то точно также никто не можетъ не признать, что онъ могущественно способствовалъ поддержанію равновѣсія между силами европейскихъ государствъ, что составляетъ необходимое условіе мира, который, чтобы быть плодотворнымъ, не могъ оставаться непрочнымъ. Союзъ этотъ развивался съ годами, и возникавшіе за это время вопросы находили его бдительнымъ рѣшительнымъ, примиряющимъ свои собственные интересы съ мировыми, увѣреннымъ въ сознаніи своего могущества и заранѣе слоннымъ къ рѣшеніямъ, внушаемымъ справедливостью и человеколюбіемъ. Принесенное уже имъ благо служитъ залогомъ того блага, которое онъ еще принесетъ въ будущемъ, и въ этой безусловной увѣренности, почтивъ благовоишимъ воспоминаніемъ великодушныхъ основателей дѣла, которому текущій день является великолѣпною санкціею, я поднимаю бокалъ за славу и благоденствіе Вашего Величества, Ея Величества Императрицы

и всей Императорской Фамиліи, за величіе и преуспѣаніе Россіи, дружественной и союзной съ Франціею».

Его Величество изволилъ отвѣтить слѣдующими словами:

«Господинъ президентъ, передъ тѣмъ, чтобы покинуть Францію, въ которой еще разъ Мы встрѣтили такой дружественный и горячій пріемъ, Я хочу выразить Вамъ Нашу искреннюю благодарность и тѣ чувства, которыя Мы испытываемъ. Императрица и Я, Мы навсегда сохранимъ драгоцѣнное воспоминаніе объ этихъ нѣсколькихъ дняхъ, столь полныхъ впечатлѣніямъ глубоко запавшимъ въ Наши сердца, и Мы будемъ продолжать какъ вдали, такъ и вблизи, приобщаться ко всему, что касается дружественной Намъ

Франціи. Узы, связывающія наши страны, были только-что еще разъ закрѣплены и получили новую санкцію въ свидѣтельствахъ о взаимной симпатіи, которыя такъ краснорѣчиво были выражены здѣсь и нашли себѣ такой горячій откликъ въ Россіи. Тѣсный союзъ двухъ великихъ Державъ, воодушевленныхъ самыми мирными намереніями, Державъ, которыя, умѣя заставлять уважать свои права, далеки отъ того, чтобы посягать на права чужія, представляетъ собою драгоцѣнное начало общаго умиротворенія всего человечества. Я илю за процвѣтаніе Франціи, дружественной и союзной, за ея храбрую армію и за великолѣпный французскій флотъ. Позвольте мнѣ, господинъ Президентъ, возобновить выраженіе Нашей къ Вамъ благодарности и поднять Мой бокалъ въ Вашу честь».

По окончаніи завтрака, Государь Императоръ и Государыня Императрица, въ собственномъ Ихъ Величествѣ поѣздѣ, изволили, простившись съ президентомъ Лубэ, отбыть въ Россію. Въ 4 часа дня Царскій поѣздъ ушелъ въ Пань на Мозель — пограничную французскую станцію, откуда Государь Императоръ изволилъ отправить президенту республики слѣдующую телеграмму:

«Подъ яркимъ впечатлѣніемъ нѣсколькихъ дней, проведенныхъ во Франціи, Императрица и Я, Мы хотимъ еще разъ, покидая французскую землю, выразить Вамъ тѣ чувства, которыя Намъ одушевляютъ. Глубоко тронутые, Мы просимъ Васъ, Господинъ Президентъ, принять Нашу искреннюю благодарность и быть ея истолкователемъ передъ всѣми, кто съ трогательнымъ радушіемъ принималъ участіе въ тѣхъ чувствахъ, которыя Намъ были выражены. Мы шлемъ всему французскому народу, столь любимому и цѣнному Россіею, Наши искреннія благодарности и присоединяемъ къ нимъ Наши горячія пожеланія.

«НИКОЛАЙ».

Такимъ образомъ закончились торжественные четыре дня, отлѣченные небывалыми грандіозными празднествами, напомнившими міру о незбылостности русско-французскаго союза на благо общаго мира культурныхъ странъ и народовъ.



Дюнкирхенскія торговки рыбнаго рынка, поднесшія Ихъ Императорскимъ Величествамъ серебряную, вызолоченную рыбу. По фот. «Monde Illustré» авт. «Нивы».





Фальна

„ARHANIZON“

единственное практическое средство для выведения пятен из всех материй. Действует быстро и бесследно, не вредит никакой ткани. Испытано военными министерством вюртембергского королевства и рекомендовано войскам для чистки форм.

Aug Falk, Wien, IV/1



ЗЕМЛЯНИЧНОЕ МОЛОКО ОТЪ ЗАГАРА И ДЛЯ БЛИЗНЫ ЛИЦА.

ТВА А. РАЙЛЕ И КО

Катарр, Коклюш, Страдание легких



Каждый флаконъ долженъ быть снабженъ этимъ этикетомъ. Сириноль можно получить во всехъ аптекахъ.

Сириноль содержитъ Гююкодь, единственныи препаратъ Гваяколя, растворимый въ водѣ и совершенно не ядовитый.

Сириноль совершенно безвреденъ, хорошо переносится какъ взрослыми такъ и дѣтьми и принимается охотно.

Сириноль употребляется при болѣзняхъ дыхательныхъ органовъ.

Сириноль дѣйствуетъ хорошо, подымаетъ аппетитъ и быстро улучшаетъ общее состояніе.

Давно испытаннымъ мозолинь А. Рейнгерць извѣстно, что это радикальное средство уничтожаетъ мозоли съ широкимъ. Продается въодѣ. Цѣна 35 коп.

ТОЛЬКО ТРИ РУБЛЯ. Живописный портретъ въ натуральную величину карточку и деньги высылаютъ по адресу: Арт. Фотографія Г. Шрейберга, СПб., Казанская, 12.

ВЫ ДОЛЖНЫ требовать. Парижскихъ резинныхъ издѣлій за 7 к. марку отъ М. Беклеръ, Ревель.

НОВЫЙ ВАЛЬСЪ К. В. ФЕЛЬДМАНА ор. 145. „Аза“ цѣна 60 к., мелодичный и изящный новый танецъ ор. 147. „Испанскій Вальс“ ц. 70 к. (Valse d'Espagne) съ портретомъ автора, вышли изъ печати. Продаются по всѣмъ музыкальнымъ магазинамъ и у автора, Москва, Сокольники, домъ Фельдмана.

6 копій даютъ Чернила Стефенса 19 высшихъ наградъ. Альфредъ Блюмъ и Ко. С.-Петербургъ, Ашеуловъ пер., 12.

Необходимо для каждой малой семьи, также и для большого хозяйства „ручн.“ пат. прачечныя машины „Магара“, машины для быстрой сушки бѣлья „Гелюсъ“, катки и выжималки. Имѣется масса лести. отзывать. Фабрика Торг. Дома „ЗИФЕЛЬДТЪ и КРОЛЬ“ въ Одессѣ. Иллюстр. Каталогъ бесплатно. 3-1

Фабрика ГОЛИЦЫНСКАГО Изготавливаетъ карточные мѣлки, цѣтныя, эмальированныя, непиллящие, круглые для метал. ручекъ, а также для классонъ, бильярдовъ, портныхъ, для географическихъ картъ, настелъ, цѣтной графитъ для ручекъ и для мѣтки деревъ. Желаящимъ купить для винта высшеи сорта карточныхъ мѣлковъ, такыя высылаются за два рубля съ пересылкою, въ ящичкѣ содержащемъ 5 коробокъ лучшихъ карточныхъ мѣлковъ, 2 щетки и ручки. Съ требованіями обращаться въ контору фабрики: СПб., 4 рота, собств. домъ № 11.

НОВО! ДОСТИГНУТО! „УСАТИНЪ“ А. Гебгардта, даетъ всякимъ усамъ удивительно изящную форму, частый натуральный видъ, глицець и мягкость сохраняются. Даже самыя маленькіе усы дѣлаются большими и густыми. „Усатинъ“ вещество не клейкое, не жирное. Цѣна за флаконъ 1 р., съ перес. 1 р. 50 к. Складъ техно-химическихъ специальностей А. ГЕБГАРДТА. С.-Петербургъ, Пескскій пр., № 88-14 (во дворѣ).

Поставщики Двора Его Императорскаго Величества ВИЛЛЕРОА и БОХЪ Оптовый складъ заграничныхъ фарисовыхъ, маюльковыхъ и хрустальныхъ издѣлій. ВАРШАВА, Гривная, № 30.

Столовые сервизы на 12 персонъ бѣлые, желобчатые изъ 73 част. Руб. 22.50 к., гладкіе съ синимъ ободк. Руб. 22.80 к. гладкіе съ узкимъ зеленымъ или голубымъ ободк. Руб. 22.80 коп., съ широкимъ голубымъ ободк. Руб. 25.60 коп., саксонск. рисунка Руб. 25.60 коп., саксонск. рис. желобч. Руб. 31.45 коп., рококо печат. зеленые, лиловые и синіе новѣйш. рисунок. Руб. 33.45 коп., разноцв. новѣйш. рисунок. отъ 30 до 50 руб., съ золот. ободк. и золотыми монограммами отъ 32 до 40 руб., гладк. разноцвѣтн. новѣйш. рис. отъ 28 до 30 руб.—Умывальныя приборы одинацвѣтн. печат. изъ 5 частей отъ 3 до 7 руб., разноцвѣтн. отъ 4 до 20 руб. Вазы маюльковыя и жардиньеры по разнымъ цѣнамъ. Хрустальные сервизы.—Получать можно во всѣхъ большихъ магазинахъ или въ складѣ.—Прейс-курранты высылаются по востребованію.

ЧЕРНИЛА ЛЕОНГАРДИ. Специальность: Первоклассныя по отзывамъ государственн. учреждений Желѣзисто-орѣшковые чернила. Изобрѣтателя и единств. фабриканта всемірно-извѣстныхъ Алицариновыхъ Чернилъ для письма и копирования, легко стекающихъ и вполнѣ прочныхъ желѣзисто-орѣшковыхъ чернилъ 1-го класса. Во избѣжаніе поддѣлокъ проситъ обращать вниманіе на заглав. въ Россіи этикетъ и фабрич. предохранил. марку.



Появилось масса поддѣлокъ на мои товары, поэтому обратите вниманіе и требуйте вездѣ! Л. Я. СТОЛКНИДА АНТИПАРАЗИТЪ отъ клоповъ, таракановъ, блохъ, моли и т. д. Ц. 1/1-1 р. 1/2-55. 1/4 30 и 1/8-20 к. Л. Я. СТОЛКНИДА МЫЛО „БЛЕСКЪ“ для стирки бѣлья въ холодн., топл. и горяч. водѣ, съ паркой и безъ парки (какъ угодно). Л. Я. СТОЛКНИДА ДѢТСКОЕ МЫЛО на рыбьемъ жиру. Цѣна 1/1 кус. 50 к. 1/2 30 к. Л. Я. СТОЛКНИДА канскои ДЕЗОДОРАТЪ для уничтоженія зловонія въ комнатахъ, дѣтскихъ, спальняхъ и т. д. Цѣна за 1 короб. въ 100 шт. 35 к. Л. Я. СТОЛКНИДА ВАНСА „МОЛНІЯ“. Цѣна 30 коп. Л. Я. СТОЛКНИДА Уксусная эссенція 70%. Главн. складъ: Москва, Лубянской пробздъ, аптекар. торговля Л. Я. Столкнида. 10-8 Розничныи магазинъ въ Москвѣ: Никольская, д. Бостажкогло. Фабрика: Воронцовская, свой домъ.

**С.-Петербургская Химическая Лабораторія**

С.-Петербургъ, Измайловскій пр. № 27

Золотая медаль Парижъ 1900 года

**О-де-Колонъ двойной**  
**О-де-Колонъ тройной**  
**О-де-Колонъ № 4 (экстрактъ)**

Качествомъ нисколько не уступающій иностранному производству

Въ продажѣ всездѣ



**НА ТЕХНИКА**

путей сообщения, на техника-строителя, въ технич. учл. 6-й годъ готов., давалъ серьезн. математ. подготовку и общее развитіе. В. И. Стукачевъ, Сиб., Надеждинскал. 3. № 16009. кн. 3. 2 2

**„Вниманію дамъ“.**

Новѣйшія выкройки юбокъ изъ бумаги за 50 коп. высылаютъ наложеннымъ платежомъ Контора редакціи «Нивы» Шикъ, С.-Петербургъ, Невскій, 80. № 15995 12-2

**БУХГАЛТЕРІЯ**

БОЛ. ЗОЛ. МЕДАЛЬ С.Я. ЛЯНДЗІТАЛЬ МОСКВА СМРИБЕВЪ, БРЖ., 27

ПРЕДЪИТЕ ВЪСТАВЛЕНА ПЕРВОМЪ ПОСЛОЖЕНА ПЕРВОМЪ ПОСЛОЖЕНА ПОСЛОЖЕНА ПОСЛОЖЕНА

Возвративъ изъ заграничи преподаю опись уроки кройки и шитья при школахъ и заочно посредствомъ лекцій. Плата заочныхъ лекцій отъ 10 руб. Пробные уроки безплатно. Окончивъ, дипломъ изъ Ремесл. Управы на открытіе мастерскихъ и школъ.

**Ю. ОШИНЪ** имѣющ. дипломъ загранич. академіи кройки и шитья. Москва, Лубянской профздъ, д. Стахѣва, кв. 44.



**ЕДИНСТВЕННОЕ**

приятное на вкусъ слачительное это горькая вода источника

**„ФРАНЦЪ-ЮСИФЪ“**

основана на основахъ нравственности и счастья. П. съ пересылк. 60 к. съ нал. платеж. 75 к. Одобрена для библиот., лагуд., и читальн. Въ книгѣ разсмотр. важнѣйшіе вопросы жизни. Адресъ автора: Екатеринбургъ, И. В. Соколовскому.

**МЮЛЛЕРЪ-ЧАХЪ, Бьлостокъ,**

Фабрика елочныхъ украшеній, искусственныхъ глазъ для людей и животныхъ и т. п., шьетъ всюду опытныхъ агентовъ.

**АКВАРИУМЪ, ФОНТАНЫ**

террариумы, клѣтки и садки, птицы, рыбы, амфибии, породистые собаки с. бернаръ, бульдоги, левретки и проч. Пр. - кур. высла. выгор. безпл. М. Мулеръ, Сиб., Караванная, 8.

**200 руб. въ мѣсяцъ**

и больше можете вездѣ заработать вслѣдствіе взятія агентуры на легко продаваемые, ходкіе предметы, необходимый въ каждомъ хозяйствѣ. Предложеніе (можно и на русскомъ языкѣ) адрес.: **Леопольдъ Фейтъ** Вѣна VII,2 (Leopold Feith, Wien VII/2).

**ОТКРЫТЬ СЕКРЕТЬ**

играть на фортеп. и фисгарм. безъ знанія нотъ. Пробн. урокъ съ подробн. и пересылкой 50 к. (можно марк.) 7 легк. вещей 1 р., книжка 20 к., каталогъ посылъ безпл. Налож. менше 1 р. не высылаю. Гл. складъ изд.: Сиб., Садовая, д. 44, А. И. Попереконъ, г. Орель, 2-я Никитск., д. 30, А. Емельянова.

**МИНДАЛЬНОЕ МЫЛЬНОЕ ТѢСТО**

Приготовл. лабор. А. ЭНГЛУНДЪ.

Миндальное мыльное тѣсто на березовомъ сокѣ, котораго обильная, освѣжающая и приятная пѣна, впитываясь въ кожу, придаетъ ей пѣжность и мягкость, употребляется, какъ мыло. Цѣна за кусокъ 35 к., съ пересыл. 6-ти кусковъ 2 р. 50 к. Завѣдывающіе Лабораторією Докторъ В. К. Панченко и А. К. Энглундъ. Для предупрежденія поддѣлокъ, прошу обратить вниманіе на подписи А. Энглундъ красными чернилами и марку С.-Петербургской Косметической Лабораторіи. Получить можно вездѣ. Главн. агентства и склады фирмы: для Европы — Эмилъ Бергъ, Гамбургъ, для Южной и Сѣверной Америки Нью-Йоркъ, Л. Мишнеръ. Главн. складъ для всей Россіи: А. Энглундъ, С.-Петербургъ, Бассейная улица, домъ № 27.

**ФОТОГР. АППАРАТЪ**

на 6 пласт. 4 1/2 x 6 сант.

съ полн. наборомъ (12 прелм.)

съ перес. въ Европ. Россіи 5 р.

Громадн. выборъ новѣйшихъ фотогр. аппаратовъ, волшебн. фонарей и пр. Смѣты безплатно.

**4 РУБ.**

Бруно Зенгеръ и Н. С.-Петербургъ, Казанская ул., № 1-25 (уг. Невскаго).



**SPECIAL MAIGLÖCKSCHEN**

ДУХИ — МЫЛО — ПУДРА.

Неноддѣльно только съ полной фирмой

**ГУСТАВЪ ЛОЗЕ**

№ 6442 (140) Корол. придв. поставщикъ, Berlin.

Продажа во всѣхъ парфюмерныхъ и аптекарскихъ магазинахъ и во всѣхъ парикмахерскихъ Россіи.

Вышелъ 13-й выпускъ (IV) третьяго года (курса) изданія.

**СЕМЕЙНЫЙ УНИВЕРСИТЕТЪ**

Ф. С. Комарскаго

Собраніе популярныхъ лекцій для самообразованія. Продолжается подписка на I, II и III года (курсы) изданія. Священникамъ, учащимъ и учащимся особая льгота. Программы и отзывы печати высылаются отъ издателя безплатно. Подробности см. № 36 «Нивы» 1901 г.

**!!! ДОСТИГНУТО!!!**

ВСѢМИ ПРЕМУЩ. ГУСИНАГО ПЕРА ВЛАДЕЕТЪ ПАТЕНТОВ. ДЛЯ ВСЕГО МІРА ШВЕДСК. СТАЛЬН. ПЕРО ПРИДВОРН. КАЛЛИГРАФА I. АНДЕРСОНА

**„KURIRENNAN“**

ЕГО ВЫДАЮЩ. ЗНАЕТ. СПОСОБСТВ. СКОР. ПИСАНІЮ И ПРОЧНОСТИ И ПРЕДОХРАНЯЕТЪ ПАЛЬЦЫ ОТЪ УСТАЛОСТИ И СУДОРОГЪ. ОНО ГОДНО ДЛЯ КАЖДОЙ РУКИ И СЪ САМОГО НАЧАЛА ДАЕТЪ ДѢЯТЕЛН. НАВЫКЪ КЪ ЛЕГКОМУ ПОЧЕРКУ. КОРОБКА ВЪ 100 ШТ. 1 РУБ. 25 К., ТОРГОВЦАМЪ СКИДКА. ПРЕДСТ. ДЛЯ ВС. РОССІИ: ОПТ. СКАДЪ КАНЦЕА. ПРИНАДЛ. Э. МИТЕНСЪ, СПБ., ВНУТРИ ГОСТИН. ДВОРА № 4.



**БЕЗЪ СОМНѢНІЯ**

самая лучшая приправа къ кушаньямъ.

**„ГУСТО“**

Бульонъ-Экстрактъ

Suppenwürze

**„Gusto“**

ГОВАРИЩЕСТВА ПАРОВОЙ ФАБРИКИ

**ЭИНЕМЪ**

МОСКВА

Одной или двумя чайными ложками „ГУСТО“ на чашку горячей воды готовится моментально прекрасный и вкусный бульонъ.

Прейс-курранты высылаются по первому требованію.



Американскіе Вѣсы **„БУФФАЛО“**

**Воссидло и Ко.**

С.-Петербургъ, Б. Итальянская, 31, Москва, М. Лубянка, д. Кононова, Екаторинославъ, Желѣзная ул., 2.



**LE TRÈFLE INCARNAT**

DE L.T. RIVER

PARFUM A LA MODE



**Крыша С. А. Трайнина**

изъ **оцинкованнаго**, гальванизованнаго желѣза.

Никогда не ржавѣетъ, не требуетъ окраски.

Бѣлая жель и луженое желѣзо, глянцевое и матовое.

Прейс-куррантъ безплатно. № 16035 2-1

Контора заводовъ: С.-Петербургъ, 48, Рижскій пр., соб. домъ. Телеф. № 1128.

Для смягченія БЛИЗНЫ КОЖИ.

**КАЛОДЕРМА**

ЖЕЛЕ КАЛОДЕРМА. \* МЫЛО КАЛОДЕРМА.

**Ф. Вольфъ и Сынъ въ Карлсруэ.**

Продается во всѣхъ лучшихъ аптекарскихъ и парфюмерныхъ магазинахъ.



# РЪДКІЙ СЛУЧАЙ!

НОВОСТИ!



Открыт. изданно выходя. карман. часы съ 2-мя вышепредохранительными стеклами, заводъ безъ ключа, «Ромонтуръ», крѣпкой конструкціи, изящной отделки, съ цѣпочкой и брелкомъ, портретомъ ГОСУДАРЯ ИМПЕРАТОРА.

Все только за 5 рублей.

Печатное ручательство за вѣрность хода часовъ на 4 года. Высш. безъ задатка, валожен. плат. Адресовать: въ ВАРШАВУ, Товариществу «ШАРЛЬ», Центральная почта, № 324. Пересылка за счетъ склада во вся мѣста Россіи.

350 Р.

полъ выигрышные билеты. П заемъ до 240 руб., подл III Дворникско до 205 руб., подл остальные бумаги до 95 руб. изъ 5 до 9 1/2 годов. и 1/2 0 ежемѣ. ком. предлагаетъ въ суду банкярскій домъ

**ГЕНРИХЪ БЛОККЪ**

59, Невскій. 4-3

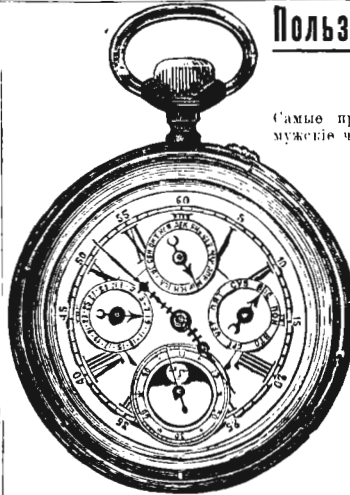

## Пользуйтесь

### Рѣдкимъ Случаемъ!!!

Самые практичные прочные и изящные карманные мужские часы, черные ворононой стали, открытые, съ **ВЪРНЫМЪ КАЛЕНДАРЕМЪ** и элегантною цѣпочкой американскаго новаго золота съ брелкомъ, вмѣсто 17 и 19 руб.

**ТОЛЬКО ЗА 8 И 10 РУБ.**

Часы эти отличаются весьма **ВЪРНЫМЪ ХОДОМЪ** и кромѣ обыкновеннаго времени автоматическа **ПОКАЗЫВАЮТЪ МѢСЯЦЫ, ДНИ, ЧИСЛО И ФАЗЫ ЛУНЫ.** Такие же часы безъ календаря, съ цѣпочкой и брелкомъ

**ТОЛЬКО ЗА 4 И 5 РУБ.**

Письменное ручательство на 6 лѣтъ. Высылаются вполнѣ вышренны часы немедленно по полученіи заказа валожен. платеж., можно безъ задатка. Адресъ:

**Складъ часовъ Г. ГЕЙЛЕРЪ.**  
ВАРШАВА, Королевская, № 27-29.

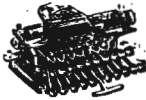

### „БЛИКЕНСДЕРФЕРЪ“

портш. америк. скоростнущ. машины.

Цѣны 100 и 140 руб.

Машины эти премированы высшими наградами и золот. медалями.

Прейсъ-курantzъ и образцы шрифтовъ бесплатно.

Представители **Э. Кинкманъ и Ко,**

Ц. № 15937

С.-Петербургъ, Гоголова 17.

4-3

**ФОТО** графин артистич. снятыя съ натуры для художник. и любителей прекраснаго, 3 карточки, 48 образчиковъ и каталогъ 2 руб. кредит. или почт. марками; каталогъ отд. 40 коп.

**Р. Женевъ,**  
Парижъ, 89Н, Fb. St. Martin.



#### НОВОСТИ

**КРАСКА КИПЧИНСКАГО.**

Волосы свѣдые получаютъ желаем. цвѣтъ если лично, безъ сторонней помощи, протереть цѣпочкой жидкостью изъ флакон. № 1, 2 и 3-го; послѣ чего становится мягкими и не пачкаютъ бѣлыя. Окрашивать разъ въ мѣсяцъ. Въ требованіи указывать цвѣтъ волосъ: черный, шатенъ или блондинъ. Цѣна 2 руб., перес. нал. платеж. Ск. П. Виноградовъ, Москва, Рождественка, д. № 2. Продается вездѣ Спб., маг. Виноградова, Гороховая, 36.

Органический желѣзо-марганцевый альбуминатъ Гертеля

#### ГЕМАТОГЕНЪ ГЕРТЕЛЯ.

Богатый желѣзомъ препаратъ крови, содержащій желѣзо въ органическомъ соединеніи, представляется укрѣпляющимъ средствомъ для дѣтей и взрослыхъ, быстро возбуждаетъ аппетитъ и способствуетъ питанію. Гематогенъ Гертеля продается въ аптекахъ, какъ лакомство и въ сухомъ видѣ, предпочтительнѣе, однако, слѣдуетъ дать жидкому, какъ легче перевариваемому органамъ, а сухой употребляетъ только въ тѣхъ случаяхъ, если жидкій почему-либо покажется неудобнымъ. Предостерегаются отъ поддѣлокъ.

#### Худож. открыт. письма.

6 Морскія красавицы 60 к.; 12 ландшафтныя позы 1 р.; 16 укулатора 1 р. 50 к.; 18 Этюды 1 р. 50 к.; 6 туалетъ парижанки 75 к.; 10 Парижскихъ примодовъ 1 р. 20 к.; 10 Красавицы артлетки 80 к.; 1 р. 20 к.; 12 у художника 1 р. 20 к.; 50 Парижъ 3 р. Перес. отд. Пр.-кур. беант. Торг. скидка. Э. М. Мулеръ, Спб., Караванная, 8.

#### ФОТОГРАФІИ КРАСИВЫХЪ ЖЕНЩИНЪ.

Въ домашнемъ негдѣжѣ Академ. Модели-снимки съ натуры—15 фотографій и 30 миниатюръ высылаются франко и бесплатно хорошо запечатано по полученіи 2-хъ руб. (можно и почт. марками зак. письмомъ) Ам. (стереоскопъ ахромат.: стеклами и 12-ю очень интересными картинами викитантиснимки съ натуры (genre Parisien) 3 руб. Трѣбов. можно обращаться и на русскомъ яз. Адресъ Н. Л. Зальбербергъ, Вѣна (Austria) I. L. Silberberg, Wien, Praterstrasse, 26.

**БЕЗВРЕДНАЯ УРБАНА**  
волосъ для бороды  
**БЕЗЪ ЛЯПИСА**

Вѣчное и безвредное средство для быстрого окраски свѣдлыхъ волосъ и бороды въ черный или каштановый цвѣтъ. Цѣна за 1 флаконъ 2 р. съ перес. 2 р. 50 к. Продаеться въ аптеч. и косметич. магазинахъ. Глав. моя складъ: С.-Петербургъ, Аптекарскаго Магазинъ. Болюш, Ковшовенная, № 1.

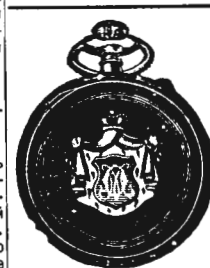

### ДОЛЖЕНЪ ЧИТАТЬ КАЖДЫЙ

КТО ХОЧЕТЪ КУПИТЬ ЧАСЫ

Если Вамъ желательно приобрести хорошіе часы, то рекомендуемъ всемирноизвѣстную фабрику, часы которой отличаются вѣрнымъ ходомъ, изяществомъ. Однихъ черныхъ часовъ фабрика эта изготовляетъ до 500000 штукъ въ годъ.

Цѣна чернымъ ворононой стали часамъ

Ц. № 16035

**ТОЛЬКО 5 РУБ.**

4-1

На складѣ имеются также часы американскаго золота въ 6 и 8 рублей, серебряные въ 6, 8 и 10 руб. Высылаю валожен. плат. съ ручательствомъ на 6 лѣтъ. Задатокъ не обязательнъ, принимаются и купоны. Адресовать: Р. Любеткинѣ, Варшава, Королевская, № 47Н.



### ! НОВОСТЬ!

**ПРОБКОВЫЕ КОВРЫ ДЛЯ ДѢТСКИХЪ СПАЛЕНЬ И ВАННЫХЪ КОМНАТЪ. САМОЕ ГИГИЕНИЧЕСКОЕ. ТЫСЯЧИ ВЪ УПОТРЕБЛЕНІИ ЦѢНА ЗА ШТ. 3 РУБ. ОТПРАВКА НАЛОЖ. ПЛАТ. ТОРГОВЫЙ ДОМЪ Э. МИТЕНСЪ Спб. ВУТРИ ГИСТ. ДВОРА № 4.**

Ц. № 16031 9-1



### БЕЗПЛАТНО

#### ВСЯКІЙ ВЫПИСЫВАЮЩІЙ ЧАСЫ

открытые, стальные съ чайанкой работой на крышкѣ за 10 руб., получаютъ бесплатно золотое 56 пробъ кольцо «маркизы» (въ отдѣльной продажѣ 3 рубля) или массивную панцирную цѣпь американскую съ изысканными медальонами, открывающимся для 2-хъ фотографическихъ картинокъ. Съ каждыми часами высылаются формальная гарантія за вѣрность хода. Выписывающіе 2 часовъ получаютъ бесплатно еще

**МУЗЫКАЛЬНЫЙ ИНСТРУМЕНТЪ.** При требованіи просимъ приложить 2 рубля задатку по адресу: И. С. Голлу, Одесса.

4-1

### !! Полезная новость !!



Черные ворононой стали обыкновенной величина карманные часы съ будильникомъ «Уникукъ», на крышкѣ позлщ. роскошной работы золотой шитъ для гравировки инициала имени и фамиліи, вмѣсто 25 руб. только за 8 р. 50 к. «Уникукъ» не только интересны какъ будильникъ ночью, но и днемъ могутъ напоминать о разныхъ порученіяхъ какъ служебныхъ, такъ и частныхъ; вълѣдствіе чего они имѣютъ громадную важность какъ для лицъ служащихъ въ военныхъ и гражданскихъ учрежденіяхъ, такъ и для всякаго частнаго человека. Такие же черные вороно. стали, безъ будильника, открытые 5 р., глухие 6 р., дамскіе на рубль дороже, высылаю вполнѣ вышренны часы безъ задержки валожен. платеж. Прілагаю наставленіе и ручательство за вѣрность хода на 5 лѣтъ. Адресъ: фабричный складъ часовъ Ж. Гордонъ, Варшава. Р. S. Трѣбуетъ прейсъ-курantzъ выпуска 1901 г. и выгоднѣшія условия для гг. желающихъ получить Агентуру бесплатно. № 16025 3-1

Д-ра БРЕМЕРА извѣстнаго

### лѣчебница для страдающихъ грудными болѣзнями въ Герберсдорфѣ, Силезія

Главный врачъ, тайный совѣтникъ Петри, долгое время состояющій ассистентомъ Бремера. Превосходное зимнее лѣченіе. Высылаетъ проспекты бесплатно выписывать черезъ Управление.

Новымъ коппирально-множительнымъ аппаратъ Экспедитивъ «РЕНИТОСЪ»,

заполняетъ пробѣлъ между гектографомъ и станкомъ. Продуктивность его 100-150 копій съ одного оригинала. Подробности у единств. предств. Я. И. Штейнеръ, Москва, Петровка, д. Грачевой, магазинъ ЖАКЪ. Ц. № 15900 3-3

## Прогрессъ XX Вѣка!!! ЧАСЫ КАРМАННЫЕ



съ усовершенствован. механизмомъ вышренны часы въ минуть. «La Parisienne», не отличающіеся отъ золотыхъ мужские и дамскіе по 8 р. 50 к., массивные серебряные жеженескіе по 8 р. 50 к.

стальные мужские «Patent» съ вѣрнымъ ходомъ по 2 р., стальные дамскіе «Remontoir» по 3 р. 75 к.

Изысканна цѣпочка мужскія и дамскія по 1 р. 25 к.

Парижскій гарнитуръ, брошь, серги и кольцо съ камнями изъ горы «Юры» въ изыскомъ футлярѣ 4 р.

Безплатная премія жетонъ въ память Парижск. Выст. 1900 г. высылаются съ валожен. платежомъ.

## Илья Радинъ

Варшава, Нецляла, № 12В.

## ПОЛУШУБКИ РОМАНОВСКІЕ

сѣбраго мѣха, черной и желтой дубки, длинныя, теплыя, легкіе для охоты, путешевствія и наружныхъ работъ,—незамѣними; на всѣхъ росты отъ 22 до 45 р. Москва, Садовая, В. Наумовъ.



## Эдмундъ Паулусъ

Маркнейрхенъ (Саксонія)

### Музыкальные инструменты.

Трѣбуетъ бесплатно русскій каталогъ № 4, съ цѣнами въ рубльхъ и франко Петербургъ отъ главныхъ представителей Евгень Ботманъ и Ко. С.-Петербургъ, Садовая, 14.

## !! Сокровище для Матерей !!

Школа самоучитель фортеп. игры самое легкое и удобное полное руководство А. Ле-Карпенть (съ русск. и франц. текстъ) цѣна 2 р.

Продается у издателя

**П. X. ДАВИНГОФЪ,**

С.-Петербургъ, Гостинный дворъ, № 12.

Заказы въ провинцію исполняются немедленно.

ВЫСШАЯ НАГРАДА GRAND PRIX на Парижской выставкѣ 1900 г.

Скоростнущая машина

### «СМИСЬ» - ПРЕМЬЕ

самая скорая, прочная и удобная. Введена во всѣхъ министерствахъ и большъхъ учрежденіяхъ. Цѣна 250 р.

Пишущая машина

### «КОСМОПОЛИТЪ»

съ 3 разными русскими и 3 разными латинскими алфавитами. Самый красив. шрифтъ. Цѣна 95 р. Описанія и образцы шрифтовъ обѣихъ машинъ высш. бесплатно.

**О. РИХТЕРЪ. Спб., Адмиралт. пр., 4.**

## ПОЛЕЗНЫЙ ПОДАРОКЪ ДЛЯ ВЗРОСЛЫХЪ И ДѢТЕЙ!

Полный печатный приборъ изъ передвижныхъ каучуковъ, бумъ для печатанія карточ., конверт., бланк. и проч. Цѣна съ перес. 3 р. Высылаютъ по полученіи стоимости Фабрика **И. Д. ЛЕВИНСОНА** Варшава, Сенаторская ул., № 30. (18)

АКЦИОНЕРНОЕ ОБЩЕСТВО  
**Вл. ГОСТЫНСКІЙ и Ко**  
С.-Петербургъ, Невскій, 42, противъ Гостицкаго Двора предлагаетъ въ богатомъ выборѣ:

КРОВАТИ, МАТРАЦЫ, УМЫВАЛЬНИКИ, ДѢТСКІЯ КОЛЯСКИ, КРЕСЛА для больныхъ, ПЕЧИ, ВАННЫ, ДУШИ.

ЦѢНЫ ВЪ КОНКУРЕНЦІИ.

# Южно-русское книгоиздательство Ф. А. ЮГАНСОНА

**КІЕВЪ,**  
Крещатикъ.

**С.-ПЕТЕРБУРГЪ,**  
Уголь Аничковск. моста.

**ХАРЬКОВЪ,**  
Московская ул.

Принимается подписка на вторую серію собранія сочиненій

## ГЕРБЕРТА СПЕНСЕРА,

подъ общей редакціей Н. А. Рубакина.

Полные переводы, проверенные по послѣднимъ англійскимъ изданіямъ. Семь большихъ томовъ, въ которые войдутъ:

Основные начала 2 ч. Основанія биологій (новый переводъ съ англійскаго изданія 1898 г.) 2 ч. Объ изученіи социологій. Основанія этики 2 т. Воспитаніе. Научные, философскіе и политическіе опыты 3 т. Разныя статьи. Вышли т. 1, 2, 3, 4, 5, 6.

Подписная цѣна за семь томовъ 7 р. безъ пересылки. Съ пересылкой 8 р. 50 к.

Проф. Фейнгольцъ.  
Женщина, ея назначеніе и положеніе въ семьѣ и приватіе.  
3-е изд. Переводъ съ англійскаго Голборна К. 1893 г. 1. 25 коп.

Лавровъ, Ф.  
БУДУЩЕЕ НАПОЛЕОНОВСКИХЪ НАРОДОВЪ.  
Съ прилож. картъ Гладстона, Меллиша, Кингъ, Осмондъ, Уэлста и въ которыхъ описаны другіе политическіе перев. съ французскаго. К. 1899 г. 1. 30 к.

### ПОЛНОЕ СОБРАНІЕ СОЧИНЕНІЙ БЪРНСТЕРНЕ-БЪРНСОНА.

Въ 2 томахъ, переводъ со шведскаго М. В. Лучницкой.

Оглавленіе: Опасное сватовство. — Трондъ. — Среди битвы, драма. — Охотникъ за медвѣдями. — Сюжетъе Сольбакенъ. — Отецъ — Орлиное гнѣздо. — Веселый мальчикъ. — Арне. — Булавый. — Вѣрность. — Загадка жизни. — Гудуда, драма. — Сверде, драма. — Желѣзная дорога. — Потѣшка. — Свадебный маршъ. — Сигурдъ (Слебо, драма. — Марія Стюартъ, драма. — Новобрачные, драма. — Рыбакъ. — Юрсальфаръ, драма. — Редакторъ, драма. — Банкротство, драма. — Капитанъ

К. 1900 г. Цѣна за 2 тома 3 руб.

Изданіе это, изумительное по своей дешевизнѣ, предпринято нами единственно ради того, чтобы дать публикѣ возможность познакомиться вплотнѣ съ однимъ изъ самыхъ крупныхъ и оригинальныхъ представителей современной европейской литературы, оказывающимъ огромное влияние на направленіе молодыхъ писателей не только въ Норвегіи, но и во всей Западной Европѣ.

### ПОЛНОЕ СОБРАНІЕ ДРАМАТИЧЕСКИХЪ ПРОИЗВЕДЕНІЙ ГЕНРИХА ИВСЕНА.

Въ 2-хъ томахъ пер. М. В. Лучницкой.

Оглавленіе: Котликова. Вожди Гельголандъ. Претендентъ на престолъ. Фру-Ингеръ изъ Эстрота. Празднество въ Солгаугѣ. Норв. Гедда Габлеръ. Врагъ Народъ. Столпы Общества. Отступничество Цезаря Императора Юліана. Росмерсголмъ. Нееръ. Гюйтъ. Дикая утка. Союзъ молвену. Женщина съ Моря. Зодіи Солнере. Комедія: Морна. Брандъ. Маленькій Енольфъ. Провиденіе. Джонъ Габриель. Когда мы мертвые пробуждаемся. Курганъ. Озофъ Лилленкрая. К. 1901 г. д. 3 р. съ перес. 3 р. 50 к.

### Коллекція самоучителей иностранныхъ языковъ по методу ТУССЕНА и ЛАНГЕНШЕЙДА,

подъ редакціей известнаго лингвиста Д. Н. Селавина.

Кому неизвѣстно, какую важную роль въ образованіи человѣка играетъ знаніе иностранныхъ языковъ? Но изучитъ основательно тотъ или иной иностранный языкъ возможно лишь двумя способами: или взять хорошаго учителя, или прибѣгнуть къ учебнику. Первый способъ, безъ сомнѣнія, хорошъ, но обходится очень дорого и потому не всякому доступенъ. Слѣдовательно, большающему приходится прибѣгнуть къ «самоучителю». Существуетъ множество подобныхъ самоучителей, составленныхъ по разнымъ методамъ, но лучше всѣхъ ихъ пользуются всемірной известностью самоучители по «Методу Туссена и Лангеншейда». Эти два профессора новыхъ языковъ въ Берлинѣ задались цѣлью создать, на основаніи многолѣтняго опыта, такую методу, по которой обучающійся, безъ помощи учителя, могъ бы основательно изучать иностранный языкъ, какъ теоретически, такъ и практически, при чемъ, что особенно важно, теорія и практика изучаемаго языка идутъ параллельно, такъ сказать «рука объ руку».

Давая этимъ самоучителямъ матеріалъ имѣть то преимущество, что обучающійся легко разбирается въ немъ и при томъ разбирается вполне сознательно, осмысленно и — что самое главное, — начиная съ перваго же урока читать, писать и говорить на любимъ иностранныхъ языкахъ.

Все изданіе будетъ состоять изъ 7 томовъ отпечатанныхъ на роскошной бумагѣ и beautifully выполнены какъ въ техническомъ, такъ и въ корректурномъ отношеніи. Вышли и въ теченіе года выдутъ: Самоучитель французскаго языка въ двухъ томахъ. Т. I. ц. 3 р. 50 к. Т. II. Цѣна по подникѣ 3 рубля. 2) Самоучитель нѣмецкаго языка въ двухъ томахъ, подникъ. ц. за 2-й т. 3 р. 3) Самоучитель англійскаго языка въ двухъ томахъ. Т. I. 3 р. 50 к. Т. II. Цѣна по подникѣ 3 рубля. 4) Самоучитель итальянскаго языка въ одномъ томѣ. Цѣна по подникѣ 3 руб. 5) Самоучитель польскаго языка въ одномъ томѣ. Цѣна по подникѣ 3 руб. Вышедшіе выпуски выдаются и высылаются подписчикамъ по первому требованію. Пересылка по 50 коп. за каждый томъ.

### ПОЛЬ-ДЕ-КОКА

Поступило въ продажу первое общедоступное собраніе сочиненій въ 12 томахъ съ портретомъ и биографіей автора. Переводъ съ французскаго подъ редакціей П. Д. Доброславина. Подписная цѣна на все изданіе (12 томовъ) — 8 руб. безъ пересылки и 9 руб. съ пересылкой.

Изданные нами 12 томовъ содержатъ слѣдующіе извѣстные романы: Лизонь. — Осель. — Госпожа Панталонъ. — Женщины, игра и вино. — Тамъ-свѣтлый молодой человѣкъ. — Горбунь. — Пропавшій мужъ. — Жена, мужъ и любовникъ. — Вѣчный женихъ. — Неожиданное наслѣдство. — Барышня о трехъ юнкахъ. — Дѣвушка, которую принимали за мальчику. — Никогда и всегда. — Какъ ахнетъ, такъ и откликнется. — Госпожа Вильмаръ. — Добрый мальчикъ. — Зизина. — Парижскій цирюльникъ. — Сынъ мой жены. — Мой другъ Пифаръ. — Магдалина. — Непостоянство любви. — Парижскіе комиссионеры. — Праздникъ въ окрестностяхъ Парижа. — Картины Парижъ. — Повѣсти и рассказы и мн. др.

Приводимъ Отзывъ о сочиненіяхъ ПОЛЬ-ДЕ-КОКА, помѣщенный въ «Энциклопедическомъ словарѣ Брокгауза и Ефрона»: «Поль-де-Кокъ является послѣднимъ представителемъ жизнерадостнаго французскаго романа въ духѣ XVIII вѣка. Онъ даетъ бытвыя картины изъ жизни средняго слоя парижскаго населенія, финансовъ и комъ, грезетокъ и студентокъ, молодежи и журующихся стариковъ. Во всѣхъ этихъ картинахъ нравовъ обнаруживается большая наблюдательность и умѣнье схватывать характерныя и выдѣлять съ тѣмъ комичныя черты событій и людей... Что касается дѣянія, который обыкновенно ставятъ въ упрекъ Поль-де-Кокъ, то не отрицая его склонности останавливаться на сдѣланъ, слышимомъ откровенныхъ и вѣрдо грубыхъ, нельзя однако не признавать его почти скромнымъ писателемъ сравнительно съ современными французскими романистами натуралистическаго школы».

### ПЕРВОЕ ОВЩЕДОСТУПНОЕ ПОЛНОЕ СОБРАНІЕ СОЧИНЕНІЙ ГЮИ-ДЕ-МОПАСАНА.

Въ трехъ томахъ большого формата. Съ портретомъ автора и со вступительной статьёй о Мопасанѣ.

Переводъ съ французскаго подъ редакціей П. ДОБРОСЛАВИНА.

Въ это первое общедоступное и полное собраніе сочиненій извѣстнаго французскаго писателя войдутъ, кромѣ всѣхъ его произведеній, бывшихъ въ продажѣ, также и тѣ его романы и рассказы, которые были напечатаны на французскомъ языкѣ послѣ его смерти и помѣщались въ различныхъ периодическихъ изданіяхъ. Такимъ образомъ подписчики наши получатъ слѣдующія произведенія Гюи-де-Мопасана: Романы: 1) Жизнь. 2) Ньеръ и Жанъ. 3) Монтъ-Ориоль. 4) Сильна какъ смерть. 5) Наше сердце. 6) Милый другъ. 7) Иветта и мн. др. Драмматическія произведенія: 1) Мюзотта. 2) Въ старые годы. 3) Семейный миръ и мн. Кромѣ того, въ наше изданіе войдутъ всѣ посмертныя сочиненія Мопасана, еще не переведенныя на русскій языкъ, а именно: 1) Pâre Milon. 2) L'Angelus. 3) На воздушномъ шарѣ. 4) Корейскій вѣкъ. 5) Сырота. 6) Чуждая душа (неоконченный романъ) и мн. др. Всѣ эти произведенія талантливаго автора составятъ три большихъ тома (около 110 печатныхъ листовъ, свыше 2000 стр.), напечатанныхъ на прекрасной бумагѣ, въ два столбца, четкимъ, убористымъ шрифтомъ.

Цѣна 3 руб. 50 коп., съ пересылкой 4 руб. 50 к.

### СЛОВАРЬ ИНОСТРАННЫХЪ СЛОВЪ

наиболѣе употребительныхъ словъ въ русскомъ языкѣ. 15-ое изданіе совершенно исправленное и дополненное. Кіевъ 1902 г. цѣна 60 к. съ пересыл. 80 к. Успѣхъ словаря превзошелъ ожиданіе издателя — въ настоящее время разошлось 77 тысячъ экземпляровъ. Объясняется это дешевой цѣной и въ прекрасномъ толкованіи словъ.

### Второе общедоступное совершенно полное собраніе сочиненій ГЕНРИХА СЕНКЕВИЧА

въ 7 томахъ, съ портретомъ автора. Перев. Ф. В. Домбровскаго.

Въ это второе изданіе сочиненій знаменитаго польскаго писателя вошли, кромѣ всѣхъ старыхъ его произведеній, также и послѣдніе его романы: Безъ догмата. Романъ. — Огнемъ и мечомъ. Романъ. — Потопъ. Романъ. — Панъ Володземіевскій. Романъ. — Семья Полавецкихъ. Романъ. — Писма изъ путешествій. — Всѣ повѣсти и рассказы, а также произведенія послѣднихъ годовъ: На свѣтломъ берегу. Романъ. — Quo Vadis? Романъ. — Крестоносцы. Романъ. Желая дать русской читающей публикѣ возможность по дешевой цѣнѣ приобрести единственное собраніе сочиненій Генриха Сенкевича, который уже болѣе десяти лѣтъ занимаетъ первое мѣсто среди писателей всѣхъ странъ и національностей Европы и Новаго Свѣта, мы не остановились передъ огромными затратами (свыше 25,000 руб.) и употребили всѣ усилія, чтобы сдѣлать это общедоступное изданіе достойнымъ во всѣхъ отношеніяхъ. Прекрасный переводъ, аккуратное изданіе, напечатанное убористымъ, красивымъ шрифтомъ, и небылая дешевая цѣна сдѣлали то, что прежде изданіе разошлось меньше, чѣмъ въ полгода. Многочисленные требованія на это сочиненіе, поступающія со всѣхъ сторонъ нашего отечества, позволяютъ намъ надѣяться, что и это второе общедоступное изданіе встрѣтитъ такой же горячій пріемъ, какъ и первое.

Цѣна за второе полное общедоступное собраніе сочиненій Генриха Сенкевича 6 руб., съ пересылкой 7 руб.

### СПОРТЪ, Коннозаводство и коневодство въ Юго-западномъ краѣ.

Сост. П. Н. Токарскій. Кіевъ, 1895 г. Ц. вмѣсто 12 р. — 5 р. Роскнское иллюстрированное изданіе съ массою рисунковъ въ текстъ. Лошадь самое полезное и самое любимое людьми животное. А между тѣмъ, какъ мало знакомы мы съ исторіей этого животнаго. Рѣдко, за исключеніемъ спеціалистовъ, встрѣчается человѣкъ, который знаетъ бы, хоть кое-что о лошади. Въ предлагаемой книгѣ читатель можетъ подробно ознакомиться съ исторіей этого животнаго съ доисторическихъ временъ до настоящаго времени, со всѣми породами лошадей и распредѣленіемъ ихъ въ различныхъ странахъ. Въ этой книгѣ читатель можетъ почерпнуть очень большія знанія о лошади, и ознакомиться съ лошадьми, когда-либо отличившимися на скачкахъ или бѣгахъ, со всѣми конскими заводами юго-западнаго края и ихъ лошадьми, и съ тѣмъ, какія лошади получаются отъ скрещиванія различныхъ породъ, — все это при нынешнемъ положеніи конскаго дѣла является необходимымъ для всякаго человѣка любящаго лошадей.

### БОЛЕСЛАВЪ ПРУСЪ (Александръ Гловацкій).

ПЕРВОЕ ПОЛНОЕ СОБРАНІЕ СОЧИНЕНІЙ въ 5-ти томахъ — въ переводѣ и со вступительной статьёй В. И. Моноцкого.

Съ портретомъ автора. Въ это полное собраніе сочиненій извѣстнаго польскаго писателя вошли, кромѣ всѣхъ его старыхъ произведеній, неоднократно издававшихся въ нашихъ лучшихъ журналахъ, еще и послѣдніе его романы, изъ которыхъ нѣкоторые появляются въ первый разъ въ русскомъ переводѣ. Фараонъ — романъ въ 4 частяхъ. Эмансипантъ — романъ въ 4 частяхъ. Игрушка — романъ въ 3 частяхъ. Форнотъ — романъ. Кромѣ этихъ крупныхъ произведеній въ собраніе сочиненій вошли до шестидесяти повѣстей и рассказовъ. Въ общей сложности все выше перечисленное составитъ 200 листовъ убористаго шрифта. Цѣна за всѣ 5 томовъ 6 руб.

Полный каталогъ изданій Южно-русскаго книгоиздательства Ф. А. Югансона высылается бесплатно.

Кромѣ означенныхъ книгъ высылаютъ въ книг. объявленіемъ другимъ книгопродавцамъ. При выпискѣ на 5 руб. пересылка на спортъ Мазовна.

# ЖИВНА

№ 39. **ОБЪЯВЛЕНИЯ** для напечатанія въ „Живѣ“ принимаются по слѣдующей цѣнѣ: за строку непарейль (въ 1/4 ширины страницы) — 1 р. 50 н. (на первой страницѣ) и 1 р. (на остальныхъ страницахъ). 1901 г.

**Содержаніе.** Т Е К С Т Ъ: Преграда. Повесть П. М. Невѣжина. (Продолженіе). — За что? Стихотвореніе Т. Л. Щепкиной-Куперникъ. — Къ рисункамъ: Тьерри Эльзасскій. — Секретъ. — Ремонтъ. — Пребываніе Ихъ Императорскихъ Величествъ за границей. — Рудольфъ Вирховъ. — Высокопреосвященный Іонаанъ. — В. Ө. Пѣвницкій. — Политическое обозрѣніе. — Объявленія.

Р И С У Н К И: Тьерри Эльзасскій привозитъ въ Брюгге частицу святой крови. Картина А. де-Вриндъ. — Секретъ. Картина Р. Ф. Кэрри. — Ремонтъ. Ориг. рис. И. И. Имакевича. — Пребываніе Ихъ Императорскихъ Величествъ за границей. 1) Высочайшій смотръ французской арміи, участвовавшей въ маневрахъ, въ Бетиньи. Ихъ Императорскія Величества, въ предшествіи конвою изъ набовъ Алжира и шейховъ Туниса, изволятъ объѣзжать французскій войска. 2) Заключительный моментъ большихъ маневровъ французской арміи у форта Витри. — Рудольфъ Вирховъ. — Высокопреосвященный Іонаанъ, архіепископъ ярославскій и ростовскій. — В. Ө. Пѣвницкій.

**XIX вѣкъ.** (Листы 28 и 29). Т Е К С Т Ъ: Искусство въ XIX-мъ вѣкѣ. Очеркъ В. В. Стасова. (Продолженіе).

Р И С У Н К И: Англійскій коттеджъ. — Англійскій коттеджъ. — А. М. Горностаевъ. — Святыя ворота въ Троицко-Сергіевской пустыни, сооруженныя А. М. Горностаевымъ. — Игуменовскій домъ въ Москвѣ. — Зданіе первой всемірной выставки въ Лондонѣ. — „Залъ праздности“ на всемірной парижской выставкѣ 1900 г. — Берлинскій акварій. — Германскій рейхстагъ. — Канова. — Торвальдсенъ. — „Христоръ“, Торвальдсена. — „Первыя похороны“, группа Барриаса. — „Танцы“, группа Карло. — „Мирабо“, горельефъ Далу.

Къ этому № прилагается: Сборникъ „Нивы“ № 18, содержащій „Полное собраніе сочиненій Г. П. Дамлевскаго“, томъ XVIII.

## ПЛОДОВЫЙ ПИТОМНИКЪ ЛЬВА ПЛАТОНОВИЧА СИМИРЕНКО.

Адресъ: м. Городище, Кіевской губерніи

Только что вышелъ изъ печати новый обширный и богато иллюстрированный трудъ

### Л. П. СИМИРЕНКО:

„Иллюстрированное описаніе маточныхъ сортиментовъ Питомника“. Ц. 2 р. 50 к. съ перес. Очередные прейсъ-курранты (Цѣнники) громаднхъ запасовъ плодовыхъ и декоративныхъ деревъ и кустовъ Питомника, и т. д. высылаются желающимъ бесплатно.

дѣлится въ дѣлечномъ учрежденіи И. И. Гимиллера. Москва, Новая Басманная, д. Ланіна. **Плата по излѣченіи.** Условія высылаются бесплатно.

## ЗАЙКАНИЕ

### НЕ ВЪГАЙТЕ НА ЛЫЖАХЪ

безъ патен. лыжъ, рѣзцовъ и Норв. пятчовыхъ ремней! Легкія и элеган. бѣгъ! Испитаніе рѣзцовъ, ремней безпл. ежед. змой съ 12—1 ч. дая. Новосты: патент. лыжные паруса для фзды и лавировки на лыжахъ по свѣту. — Спец. Складъ лыжъ С. П. Буртъ, Ждановская ул. 10. Наст. пр.-кур. безпл. 16084 4—1

## ПРИНИМАЮ ХЛОПОТЫ

по отысканію правъ на дворянство, почета, гражданство и вообще по приведенію въ порядокъ семейныхъ правъ состоянія. С.-ПЕТЕРБУРГЪ, Паштелеймонск., д. 10, кв. 4. **Фениксъ Зеноновичъ ПОЗИНСКІЙ.**

## Что такое

искусство укрѣпленія памяти нига (10 изд.) профессора мнемоники С. Файнштейна вышла изъ печати и продается въ известн. книжн. магаз. Россійской Имперіи. Цѣна экземп. 25 коп. [съ перес. 35, въ заказ. бандер. 46 коп., (можн. почт. марк.)] Складъ изд. у автора: ОДЕССА, Дерибас. ул., № 33. въ магазинѣ № 23, „Главное бюро укрѣпленія памяти“.

## ВЫ ДОЛЖНЫ

пробавать требовать пренебрегалъ Парижскіхъ резновхъ вѣдѣн за 7 к. морск. отъ М. Бендизъ, Ревель.



## ИЛЛЮСТРАЦИОННАЯ ФАБРИКА

### А. ФРЕЙБЕРГЪ.

С.-Петербургъ, Троицкій проспектъ, собств. домъ. Иллюстрированныя прейсъ-курранты по востребованію высылаются безв. возмездно.

## МЮЛЛЕРЪ-ЧАХЪ, БѢЛОСТОКЪ,

фабрика елочныхъ украшеній, вселюбимыя глаза для людей и животныхъ и т. п., ищетъ всюду опытныхъ агентовъ.

## Профессору мнемоники С. ФАЙНШТЕЙНУ, въ ОДЕССѢ.

Принишу Вамъ свою искреннюю благодарность за Вашъ методъ преподаванія мнемоники, который оказалъ на мою память самое благотворное вліяніе. Я долго колебался брать у Васъ уроки мнемоники, но теперь мнѣ только остается благодарить Васъ и желать, чтобы было больше поклонниковъ Вашего метода преподаванія, дающаго только пользу. Величайшій интересъ еще въ томъ, что все такъ просто, ясно и основано на естественныхъ законахъ чело-вѣческаго разума.

Коллежскій регистраторъ  
Владиміръ Ивановичъ Кравченко.  
Ст. Ильинская (Кубанской обл.).

## ИЗУЧИВШИ

полный курсъ мнемоники у г-на Файнштейна, я имѣю возможность проверить на опытѣ, даетъ ли мнемоника возможность безъ труда запомнить все, что угодно. Результатъ этой проверки слѣдующій: читалъ подрядъ по 100 страницъ большаго формата изъ любого ученаго сочиненія, и безъ труда удерживалъ ихъ въ памяти, при чемъ анализировалъ каждую мысль какъ-то само собою; запомнаніе систематки ботанической, зоологической и пр. происходило безъ всякаго труда, чего раньше не было; цифры, т. е. громадное количество цифръ отъ 300—10.000, что для обыкновенной памяти невозможно, запоминаются легко; запомнаніе стихотвореній, рисунковъ, математическихъ формулъ и мн. др. сдѣлалось чрезвычайно легкимъ. Главное-то достоинство мнемоники заклю-чается въ томъ, что она заставляетъ работать мысль, анализировать все и не пропускаетъ вниманія ничего передъ своимъ умственнымъ взоромъ, вслѣд-ствие чего и имѣетъ огромное развивающее значеніе. Самого же жреца этого искусства искренне благодарю за его добросовѣстное отношеніе къ учащимъ такъ и къ предмету.

Студентъ  
Р. Дюпельмайеръ.  
Одесса, Херсон. ул., собств. д. № 30.

## ТОВАРИЩЕСТВО ЧАЙНОЙ ТОРГОВЛИ

### В. ВЫСОЦКІЙ и К<sup>о</sup> въ МОСКВѢ

Поставщики Двора Его Величества Шаха Персидскаго.  
**ОСНОВНОЙ КАПИТАЛЪ 6.000.000 р.**

**ГОДОВОЙ ОБОРОТЪ ОКОЛО 20.000.000 руб.**

Благодаря высокому качеству нашихъ чаевъ, особенно выдающихся сильнымъ ароматомъ, нѣжнымъ вкусомъ и крѣпкимъ настоемъ, наша фирма заняла одно изъ первыхъ мѣстъ въ Европѣ по количеству продаваемого нами чая. Въ развѣскахъ нашихъ, находящихся въ Москвѣ и Одессѣ въ собственныхъ помѣщеніяхъ, занимается свыше 1500 человекъ. Чай нашей фирмы имѣются во всѣхъ лучшихъ магазинахъ Россійской Имперіи.

При покупкѣ нашихъ чаевъ просимъ Гг. покупателей обращать вниманіе на точность нашей торговой марки—**корабль**, утвержденной правительствомъ и требовать чай **Высоцкаго съ кораблемъ**. Правленіе Товарищества В. Высоцкій и К<sup>о</sup> находится въ Москвѣ.



ОТДѢЛЕНІЯ: въ ОДЕССѢ, ВАРШАВѢ, РОСТОВѢ ИД., ЕКАТЕРИНБУРГѢ, ХАРЬКОВѢ, ТИФЛИСѢ, РИГѢ, ВІЛЬНѢ И СІМФЕРОПОЛѢ.  
Адресъ Товарищества въ Москвѣ и отдѣленія: Товарищество чайной торговли В. Высоцкій и К<sup>о</sup>.



Поставщики Двора ЕГО ИМПЕРАТОРСКАГО ВЕЛИЧЕСТВА.  
Товарищество чайной торговли и складовъ

## БРАТЯ К и С ПОПОВЫ.

Правленіе въ Москвѣ, Кузнецкій мостъ, домъ Третьяковыхъ. Имѣемъ честь довести до свѣдѣнія гг. погребителей нашего чая, что нами выпущенъ въ продажу новый сортъ чая подъ названіемъ „Черный-экономическій“, съ сильнымъ ароматомъ и настоемъ, на цѣны: 1 р. 40 к., 1 р. 60 к., 1 р. 80 к. 2 р. и 2 р. 20 к. за фунтъ.

МАГАЗИНЫ ДЛЯ ОПТОВОЙ И РОЗНИЧНОЙ ПРОДАЖИ ЧАЯ  
ВЪ С.-ПЕТЕРБУРГѢ: 1) Невскій пр., № 26, пр. Казанск. собора, 2) Невскій пр., № 49—2, уг. Владимірск. пр.

**САМАЯ ПРОЧНАЯ**



**ЭКОНОМИЧЕСКАЯ КРЫША**

**Н.В.ЧЕРЕПОВЪ**

**ИЗЪ ОЦИНКОВАННАГО И ГАЛЬВАНИЗИРОВАННАГО ЖЕЛЪЗА**

**ГАРАНТИЯ 25 ЛѢТЬ.**

*Те строителямъ слѣдуетъ имѣть въ виду, что краска плохо предохраняетъ желѣзо отъ ржавчины*

**ОЦИНКОВАННОЕ И ГАЛЬВАНИЗИРОВАННОЕ ЖЕЛЪЗО ДЛЯ КРЫШЪ ЗАВОДА Н. В. ЧЕРЕПОВА НИКОГДА НЕ РЖАВѢЕТЪ,**

по этому составляетъ лучший, выгоднѣйшій и самый экономическій материалъ для кровли. Иллюстрированный прейсъ-курантъ и образцы высылаются бесплатно.

Заводъ и главная контора: Москва, въ Тверской вѣстовой, С.-Петербургская слобода, соб. домъ.  
Контора С.-Петербурга, Гродненская 14.  
**СЪ ЗАКАЗАМИ ПРОСИМЪ ОБРАЩАТЬСЯ ВЪ ГЛ. КОНТОРУ**  
Москва, С.-Петербургская слобода, соб. домъ.

№ 4711

**РЕЙНСКАЯ ФІАЛКА**

**ДѢЙСТВИТЕЛЬНЫЙ СВѢЖІЙ ЗАПАХЪ ФІАЛКИ. НИКАКІЯ ІНЫЯ ФІАЛКОВЫЯ ПРОИЗВЕДЕНІЯ НЕ МОГУТЪ СРАВНЯТЬСЯ СЪ ЭТИМЪ ЗАПАХОМЪ.**

**ФЕРД. МЮЛЬГЕНСЪ**  
КЕЛЬНЪ И РИГА.

ПОСТАВЩИКЪ ДВОРА ЕГО ИМПЕРАТОРСКАГО ВЕЛИЧЕСТВА.

Ц. № 1607110-1



**НЕСГОРАЕМЫЕ ФИТИЛИ**

КЕРОСИН. ЛАМПЫ И КУХНИ ОПРАВ. ФИТЛИ „ТРИУМФЪ“

Не коптятъ увеличив. пламя безопас. отъ взрыва, горятъ безъ малѣйш. за- лаха значител. экономія въ керосинѣ, не треб. обрѣзыванія и фитилей. те- сьма, оставаясь несгораемою нисколько не убываетъ

Цѣна за 5-ти вершков. фитиль: для горѣлокъ **КРУГЛЫХЪ**  
въ лин. 35,30,25,20,15,14,12,10, 8, копѣекъ 70,60,50,40,30,36,32,28,24,20,16.  
плоскія (лин. 14, 12, 10, 7, 5, 3, горѣлки (коп. 14, 12, 10, 7, 5, 3, для керосин. (лин. 20, 30, 33, 40, 50, кухонъ. (коп. 20, 30, 33, 40, 50, Имѣютъ для всѣхъ безъ иссл. горѣлокъ. Торговцамъ скидка. При треб. налогъ платѣж. соощ. равн. ширины фитилей въ линияхъ, указывая кругл. или плоск. горѣлки. Требования менѣе одного руб. не исполняю. Требования адресовать: „дело ТРИУМФЪ“: Москва, Сокольники, Сокольничья, 8.

**Ново практично кошелекъ „ЗАРЯ“**



туть 3 отдѣльн. ко- шелька соедин. въ одномъ и надписи: «серебро, бумага, золото», не позвол. ошиб. при выдачѣ и получатъ денегъ. «Заря» очень выстѣит., сдѣланъ изъ лучшей толстой кожи и кож. отд. отк. отдѣльно шт. 2 р. 85 к.

С.-Петербургъ, Невскій, 20-31.  
**БАЗАРЪ МАРОКЪ**  
Новость для всѣхъ БРЕЮЩИХСЯ!



Патентъ № 63343.

Первая появившаяся безопасная механи- ческая бритва высшаго качества, съ которой каждый самъ можетъ безъ всякой опасности и очень легко бриться. Цѣна съ перес. 3 рубля, а также бинтъ для усовъ, дающій необыкновенно красивую форму, — цѣна 1 руб., налогъ платѣж. 10 коп. дорожж. І. ФРАНЦУЗЪ, Варшава, Королевская, 49 Н.

**350 р.**

подъ выигрышные билеты, II заемъ до 280 руб., подъ III Дворянскіе до 205 руб., подъ оставшія бумага до 95 руб. изъ 5 до 9% годов. и 1/4% ежемѣс. ком. предлагаетъ въ суду банкирскій домъ

**ГЕНРИХЪ БЛОКЪ**  
89, Невскій. 4-4

**ХУДОЖ. ОТКРЫТ. ПИСЬМА**

12 у моря 1 р.; 12 у художника 1 р. 20 к.; 12 пластин. поэмъ 1 р.; 16 у скульптора 1 р. 50 к.; 12 Париж. прижидовъ 1 р. 20 к.; 16 этюдъ 1 р. 50 к.; 50 Парижъ 3 р. Фото- графія красав. женщинъ. Пр.-кур. безпл. Торг. скидка. Э. М. Муертъ, СШБ. Караванная, 8.

АКЦИОНЕРНОЕ ОБЩЕСТВО **Вл. ГОСТЬИНСКІЙ И К°**

С.-Петербургъ, Невскій, 42, противъ Го- стинянаго Двора предлагаетъ въ бога- тоеѣ выборѣ: кровати, матра- цы, умываль- ники, дѣтскія коляски, крес- ла для боль- ныхъ, печи, ванны, души. Цѣны вѣтъ конкуренціи.



**КРАСИВО ПИСАТЬ**

выучивается всякій заочно (посредствомъ переписки) въ 15 уроковъ у профессора каллиграфіи **А. КОССОДО.**

Методъ премированъ на Парижской всемирной выставкѣ 1889 г. и удостоенъ золотой медали. За 4 семилеточныя марки высылаются **ПРОБНОЕ ПИСЬМО** шрифтовъ, подробная условія и образцы исправленія почерк. заочн. учен. Адресъ: Профессору каллиграфіи Адольфу Коссо- до въ Одессѣ, Дерибасовская, д. № 19.



**Фалька „АРНАНИЗОНЪ“**

единственное практичное средство для вывожж. пятенъ изъ всѣхъ матерій. Дѣйстви- тель быстро и безвѣдно, не требуютъ ника- кого труда. Испытано военными министр- ствомъ вѣртенбергскаго королевства и ре- коммендовано войскамъ для чистки формы. Получить можно во всѣхъ аптекарскихъ и парфюмерныхъ магазинахъ и въ аптекахъ. **ХИМИЧЕСКАЯ ФАБРИКА.**  
Aug Falk, Wien, IV/1  
Подѣлка пресѣдуется закономъ.



**НЕОБХОДИМО ДЛЯ ВСѢХЪ ДАМЪ**

Тысячи благодарственныхъ отзы- вовъ отъ самыхъ интелли- гентныхъ потребителей на- шего изобрѣтенія дозволяютъ намъ рекомендовать всѣмъ да- мамъ **ПАТЕНТОВАННЫЙ ШИНД- ЛЕРА БЮСТГАЛТЕРЪ** (Анг- корсетъ). Изобрѣтеніе это, замѣ- няющее корсетъ и признанное во всѣхъ Государствахъ, даетъ полное свободное движеніе, вслѣдствіе чего его могутъ но- сить въ теченіе цѣлаго дня и безъ утомленія себя **ВСѢ** безъ исключенія дамы и даже стра- дающія, беременныя, кормящія грудью, хозяйки въ домашнемъ быту, трудящіяся въ разныхъ бюро, училищахъ, торговляхъ, путешествующія, управляющія всякаго рода спортъ и т. д., въ чемъ свидѣтельствуютъ отзывы докторовъ, прилагающіеся въ каж- дому экземплярю.

Бюстгалтеры, патентованный въ 13-ти Государствахъ, изготовляется изъ лучшихъ въ моднѣйшихъ корсетныхъ материаловъ со щегольскою отдѣлкою.

**ЦѢНА** АА. А. В. С. D.D. шелк.

3, 50 4, 50 5, 75 6, 75 9, 50

Деталичные заказы высылаются почтою повсемѣстно на- ложнымъ платежомъ (даже безъ задатка) съ причисленіемъ за пересылку 50 коп. При заказѣ слѣдуетъ прислать мѣру въ сантиметрахъ, верхкажъ, дюймажъ или теѣсью на рисунокъ.

1) Полную окружность груди (со спиною), мѣра на платъ подъ мышкою кругомъ отъ А. до В.  
2) Полную окружность талии кругомъ отъ С. до D.  
3) Высоту бока отъ А. до С.

Вышеуказаніе три и болѣе экземпляра за пересылку НЕ платить.

Адресъ для заказовъ:  
**Варшава, „Шиндлера Бюстгалтеръ“ Холодная, 18.**  
Розничная мѣстная прожа по ул. Бѣлянской, № 18, 1-й этажъ.

**EAU DENTIFRICE BALSAMIQUE DE LOISE**

**БАЛЬЗАМИЧЕСКАЯ ВОДА ДЛЯ ЗУБОВЪ ЛОЗЕ.**

Средство для полосканія рта, уничтожаетъ запахъ во рту. № 5121 (172)

Его избѣжаніе часто встречаемыхъ въ продажѣ подѣлокъ, требовать на этикетѣ полную фирму:

**ГУСТАВЪ ЛОЗЕ**  
46, Егерштрассе, Берлинъ, придворн. парфюмеръ.  
Можно получить во всѣхъ парфюмерныхъ магазинахъ и у всѣхъ дрогистовъ Россіи.



**НѢЧТО ПРЕВОСХОДНОЕ ДЛЯ ХОЗЯЕКЪ!**

**ГЭОЛИНЪ**

моментально очищаетъ не ца- рная серебро, натель, мѣль, алюминій проч., придавая необычайнй и про- должительный блескъ. Цѣлая бутылка хватаетъ на нѣсколько мѣсяцевъ. Требуйте вездѣ. Пре- став. для Россіи Сиг. Машленъ, Варшава.



**ФАБРИКА „СКЛАДЪ“**

**Бруно Зенгеръ и К°**

С.-Петербургъ, Невскій, № 25 (противъ Каминной)

**Фотор. Аппараты и Принадл.**

(Кратк. Прейсъ-Курантъ Бесплатно)



# НИВА



XXXII г.

ПОЛИТИКИ И СОВРЕМЕННОЙ ЖИЗНИ.

г. XXXII

№ 39

Выходитъ еженедѣльно (52 № въ годъ), съ приложеніемъ 24-хъ книгъ „Сборника“, содерж. соч. Г. П. ДАНИЛЕВСКАГО, 12 книгъ литературныхъ приложеній, 12 №№ „Парижскихъ модъ“ и 12 листовъ чертежей и выкроекъ.

1901

Выданъ 29-го сентября 1901 г.

Цѣна этого №—15 к., съ пер. 20 к.

## ПРОДОЛЖАЕТСЯ ПОДПИСКА на „НИВУ“ 1901 г.

Подписная цѣна годового изданія „Нивы“ со всеми приложеніями на 1901 г.: 24 книги Сборника „Нивы“, содержащихъ полное собраніе сочиненій Г. П. ДАНИЛЕВСКАГО, 12 книгъ „Литературныхъ приложеній“, и пр., и пр.

Безъ доставки въ Петербургъ.	<b>5 р. 50 к.</b>	Безъ дост. въ Москву въ конторѣ Н. ПЕЧНОВСКОЙ, Петровскія линіи.	<b>6 р. 25 к.</b>	Безъ доставки въ ОДЕССУ въ кн. маг. „ОБРАЗОВАНИЕ“, Ришельевская, 12.	<b>6 р. 50 к.</b>	Съ доставкою въ Петербургъ.	<b>6 р. 50 к.</b>	Съ пересылкою во все мѣстоности Россіи.	<b>7 р.</b>	За границу.	<b>10 р.</b>
------------------------------	-------------------	--	-------------------	--	-------------------	-----------------------------	-------------------	---	-------------	-------------	--------------

На 1/3 года съ дост. въ Спб. 1 р. 75 к., съ перес. иногор. 1 р. 75 к.; на 1/2 года съ дост. въ Спб. 3 р. 50 к., съ перес. иногор. 3 р. 50 к.

Къ этому № прилагается: Сборникъ „Нивы“ № 18, содержащій „Полное собраніе сочиненій Г. П. ДАНИЛЕВСКАГО“, томъ XVIII.



Тьерри Эльзасскій привозитъ въ Брюгге частицу святой крови. Картина А. де-Вриндъ. авт. «Нивы».

# Преграда.

Повѣсть

П. М. Невѣжина

(Продолженіе).

V.

Проживъ нѣсколько дней въ столицѣ, Лидія Сергѣевна и Варя собрались уѣзжать. Прощаніе было очень печальное, какъ будто кого-то хоронили.

Послѣ отъѣзда матери и сестры Наташа безвыходно сидѣла дома. Ей не хотѣлось никого видѣть, и она велѣла горничной отказывать всѣмъ. Но около того времени, когда обыкновенно приходилъ Евгенийъ Егоровичъ, раздались звонки. Горничная широко распахнула дверь. Въ этотъ моментъ въ нее стремительно ворвалась Сидонская. Луна хотѣла заступить ей дорогу, но гостыя оттолкнула ее и прошла въ комнату, въ которой сидѣла Наташа. Увидя Глафиру Егоровну, дѣвушка вскрикнула и убѣжала.

— Прятаться можете сколько угодно, но услышать меня — вы услышите. Такъ вотъ что я вамъ скажу: мужъ легко не вырвется изъ моихъ рукъ. Плохо ему отъ меня придется, да и вамъ также. Лучше отойдите отъ зла, а то со мной не разсчитаетесь.

Испуганная бѣдняжка стояла въ сосѣдней комнатѣ, не шевелилась и не произносила ни одного слова.

— Или не слышите? Кажется, не тихо говорю. А не хотите отвѣчать, и не нужно. Даю вамъ недѣлю на раздумье, а тамъ увидите, что останется отъ вашей красоты.

Наташа вспомнила, какъ ревнивыя жены брызгали сѣрной кислотой въ лицо соперницы. Это наводило ее на мысль, что и Сидонская хочетъ прибѣгнуть къ такому же адскому средству.

— «Отъ нея всего можно ждать», — думала она и потихоньку задвинула дверной шпингалетъ.

Сидонская не унималась.

— Я уѣзжаю, — продолжала она: — но говорю вамъ: не прощайте, а до свиданья.

Вслѣдъ за этимъ въ прихожей послышались тяжелые шаги, и горничная затворила за гостей входную дверь.

Вернувшійся Евгенийъ Матвѣвичъ засталъ Наташу въ ужасномъ положеніи. Она была блѣдна, какъ смерть, и голосъ былъ едва слышенъ.

— Что случилось? — съ испугомъ обратился онъ къ ней.

— Была твоя жена. Она собирается брызнуть мнѣ въ глаза какой-нибудь ѣдкой жидкостью, и я ослѣпну...

— Какой вздоръ! Она не осмѣлится этого сдѣлать.

— Почему же? Она все можетъ, все можетъ. Ради Бога, спаси меня отъ этой ужасной женщины.

Чтобъ успокоить любимую дѣвушку и не допустить ее до вторичнаго свиданія съ женой, оставалось одно средство — немедленно уѣхать куда-нибудь. Человѣку, находящемуся въ зависимости отъ службы, не легко это сдѣлать, и Евгенийъ Матвѣвичъ сталъ втупикъ. Но жизнь сдѣлала то, чего онъ не могъ придумать.

Избѣгая встрѣчи съ женой, Сидонскій не шелъ къ ней, хотя срокъ взноса денегъ на содержаніе семьи уже миновалъ.

Принявъ это за нежеланіе выдавать деньги, Сидонская, не долго думая, отправилась жаловаться въ судъ. Предсѣдатель, считавшій Евгения Матвѣвича лучшимъ приставомъ, съ безупречной репутацией, очень удивился и тотчасъ пригласилъ его къ себѣ.

— Скажите, пожалуйста, что у васъ за неприятная исторія въ семействѣ? Приходила ваша жена съ жалобой, что вы не только не живете съ ней, но не обезпечиваете существованія своихъ дѣтей.

Евгений Матвѣвичъ покраснѣлъ и сталъ оправдываться.

— Дѣйствительно, ваше превосходительство, я разошелся съ ней. Объяснять причины я нахожу неумѣст-

нымъ. Что касается содержанія, я выдаю его аккуратно и только въ этомъ мѣсяцѣ просрочилъ три дня.

— Пожалуйста, поладьте какъ-нибудь, а то эта госпожа пришла сюда и такъ кричала, что я хотѣлъ предложить ей выйти изъ кабинета.

Сидонскій съ горечью улыбнулся и слегка поклонился.

— Прошу извинить, ваше превосходительство, что невольно доставилъ вамъ неприятность. Но мнѣ еще тяжело, что долженъ лишиться такого начальника, какъ вы.

— Это будетъ жаль. Я дорожу хорошими служащими, а васъ особенно цѣню. Можетъ-быть вы найдете какой-нибудь выходъ.

— Выходъ есть, если, безъ отчисленія, мнѣ разрѣшенъ будетъ отпускъ на нѣсколько мѣсяцевъ.

— О, это я вамъ охотно обещаю. Когда понадобится, подайте рапортъ — ну, хоть по болѣзни жены — и я отпущу васъ.

Привѣтливо кивнувъ подчиненному головой, предсѣдатель любезно отпустилъ Евгения Матвѣвича.

Послѣ посѣщенія Глафирой Егоровной предсѣдателя и набѣга на жилище Наташи, Евгенийъ Матвѣвичъ увидѣлъ, что оставаться пассивнымъ нельзя. Такъ какъ предложеніе его уплатить за разводъ извѣстную сумму было отвергнуто, то Сидонскому приходилось подумать, какъ другимъ путемъ отдѣлаться отъ преслѣдованій супруги. Поэтому Сидонскій рѣшилъ немедленно воспользоваться любезностью предсѣдателя, взять отпускъ и уѣхать.

Отправившись къ женѣ, вручить за два мѣсяца впередъ деньги, онъ простился съ дѣтьми и, не сказавъ о своемъ отъѣздѣ, собрался въ путь.

Переиспытанное не прошло безслѣдно для Наташи.

Отъѣхавъ нѣсколько сотъ верстъ, Сидонскій, сидя подлѣ любимой дѣвушки и видя на ея лицѣ необычную блѣдность, съ чувствомъ заговорить:

— Ахъ, дорогая, если-бъ ты могла понять борьбу, происходящую во мнѣ! Счастье, которое я узналъ съ тобой, такъ велико, что ради него мнѣ ничто не страшно, но ты... ты... истерзана... Порой меня мучитъ мысль, что ты раскаиваешься въ томъ, что полюбила меня.

На лицѣ дѣвушки показалась грустная улыбка. Положивъ руку на плечо Евгения Матвѣвича, Наташа какъ-то съ неохотой проговорила:

— Не будемъ касаться этого. Я не жалею... неужели этого мало?

— Твое молчаніе не можетъ обмануть меня. Припомни, кто говорилъ, что ради любви можно многимъ пожертвовать? Тогда я вѣрилъ тебѣ, а теперь вижу, что ошибался.

Дѣвушка закрыла лицо руками и, покачавъ головой, негромко отвѣтила:

— Я старалась себя убѣдить, но это оказалось выше моихъ силъ. Я слишкомъ слаба волей, чтобъ бороться съ собой и обществомъ. Одно то, что я отчуждена отъ мамы и сестры, не можетъ не отзываться болью въ моемъ сердцѣ. Но это пройдетъ... пройдетъ... Подлѣ тебя я наберусь силъ и черезъ нѣсколько времени обращусь въ стойкую женщину.

Наташа крѣпко обняла Сидонскаго. Страстный поцѣлуй временно отуманилъ влюбленнаго Евгения Матвѣвича, но на душѣ его остался прежній гнетъ.

Поселившись въ укромномъ мѣстѣ, Сидонскій стряхнулъ съ себя соръ недавнихъ дразгъ, и ему дышалось легче. Но на Наташу переменна обстановка не подействовала благотворно. Она напротивъ все блѣднѣла, и у нея сталъ появляться сухой кашель. Обезпокоенный Сидонскій позвалъ врача. Тотъ, изслѣдовавъ Наташу, позвалъ Евге-



пн Матвѣвича, и посовѣтоваль перебраться нъ югъ, гдѣ питаніе и морской воздухъ могутъ оказать благотворное вліяніе на разстроенный организмъ.

Предположивъ сначала поселиться на берегу Чернаго моря, Евгенийъ Матвѣвичъ измѣнилъ свое намѣреніе и предпочелъ отправиться въ Италію, гдѣ больше благоустройства и жизнь дешевле.

Довхавъ до мѣста, Сидонскій нанялъ на берегу моря домикъ и обставилъ его какъ можно лучше. Появилась умѣлая кухарка и приличная горничная, словомъ все, что требовалось для людей, привыкшихъ жить въ довольствѣ. Одного не хватало—душевнаго покоя. Самое положеніе Сидонскаго должно было заставить его призадуматься. Отпускъ не могъ быть очень продолжительнымъ, и бездѣлье томительно отзывалось на человѣкѣ, привыкшемъ работать. Это поняла Наташа и повела объ этомъ рѣчь.

— Женя, какъ я связала тебя. Если раздоръ съ женой отравилъ тебѣ жизнь, то ты могъ освободиться отъ нея, не налагая на себя такой тяжелой ноши, какъ я.

— Наташа, что ты говоришь! — съ неудовольствіемъ проговорилъ онъ. — Безъ такой ноши, какъ ты, для человѣка нѣтъ жизни. Не безпокойся, я что-нибудь придумаю и устроюсь, чтобъ намъ не возвращаться въ столицу. Мы соединились съ тобой, зная, что намъ предстоитъ борьба, будемъ же бороться.

— Будемъ, будемъ... — задумчиво повторила Наташа, со страхомъ думая, что для этой борьбы у нея нѣтъ уже силъ.

Дни проходили за днями, южная природа радовала всѣхъ, солнце пригрѣвало, но на сердцѣ молодой дѣвушки становилось все холоднѣй и холоднѣй. Появились мысли, которыя никогда не покидали ея.

«Какъ я могла поступить такъ? Кто мнѣ далъ на это право? Мать, сестра... что онѣ должны испытывать отъ разлуки со мной! А я не пожалѣла ихъ. А его дѣти? Они брошены, забыты. Какъ же всѣ честные люди должны называть меня?»

Это позднее раскаяніе происходило отъ полной неувлеченности, которую ощущала Наташа. Совѣсть, никогда не засыпающая вполне, обратилась въ неумолимаго мстителя. Томительная тоска, которую не могли отогнать ласки любимаго человѣка, доводили дѣвушку до отчаянія. Всеноминая просьбу матери, она рѣшалась разстаться съ Сидонскимъ и ѣхать домой, но стоило ей занкнуться объ этомъ, чтобъ вызвать въ Евгениѣ Матвѣвичѣ бурю.

Послѣ нѣсколькихъ неудачныхъ попытокъ, Наташа перестала говорить объ отъѣздѣ и, желая скрыть свое чувство, старалась быть веселой.

Такъ проходили дни. Несмотря на рассказы о пресловутой заграничной дешевизнѣ, Евгению Матвѣвичу приходилось тратить очень много. При этомъ приходилось аккуратно высылать ежемѣсячно деньги на содержаніе семейства. Такіе расходы начинали безпокоить Евгениѣ Матвѣвича, и ему невольно западала мысль хоть на время возвратиться домой, чтобы немного поправить свои дѣла. Но нельзя же было оставить болную женщину на рукахъ у постороннихъ людей. Вдругъ ему пришла блестящая мысль убѣдить Наташу вынискать Лидію Сергѣевну и Варю. Къ такому щекотливому вопросу надо было подойти осторожно, и Сидонскій началъ издалека.

— Дорогая моя, я понимаю, что тебя должна разстраивать мысль, что ты не видишь матери и сестры. Что если-бъ ты написала имъ и просила пріѣхать сюда?

Евгениѣ Матвѣвичу не могъ доставить любимому существу большей радости, какъ сдѣлавъ такое предложеніе.

— Милый мой, спасибо тебѣ!—обнимая, шептала Наташа.—Я напишу имъ, и онѣ не откажутъ. Вотъ будетъ радость!

Наташа немедленно отправила письмо и, намекая на свою болѣзнь, въ теплыхъ выраженіяхъ просила мать и сестру пріѣхать къ ней погостить.

Лидія Сергѣевна тотчасъ отвѣтила телеграммой, что ѣдетъ, а затѣмъ явилась сама съ Варей.

Увидя дочь, Томнова смутилась. Наружность Наташи показалась ей очень подозрительной, но она не подала виду и сердечно проговорила:

— Здравствуй, голубушка. Давно сама хотѣла повидаться съ тобой. Наконецъ-то исполнилось мое желаніе.

Непринужденный тонъ, съ которымъ говорила Лидія Сергѣевна, ободрить Наташу, и она нѣжно спросила:

— А за то, какъ я поступила,—не сердитесь?

— Кого любить, тому все прощаютъ.

Съ Евгениемъ Матвѣвичемъ пріѣзжія обоплились холодно. Но Сидонскій былъ очень доволенъ тѣмъ, что пріѣздъ родныхъ развязывалъ ему руки, и онъ могъ на время вернуться къ мѣсту своего служенія. Однако онъ не разомъ посвятилъ Томновыхъ въ свои намѣренія. Выждавъ, когда остался съ Варей наединѣ, онъ обратился къ дѣвушкѣ:

— Мои служебныя дѣла заставляютъ меня на время вернуться на родину. Вѣроятно, вамъ не будетъ въ тягость пожить здѣсь въ мое отсутствіе?

— Объ этомъ не надо спрашивать. Наташа для насъ дороже, чѣмъ для кого-нибудь.

Колкость была понятна, но Евгенийъ Матвѣвичъ считалъ за лучшее промолчать и только вскользь замѣтилъ:

— Тогда вы устройте такъ, чтобъ ваша сестра спокойно отнеслась къ моему отъѣзду.

— Если это возможно, я постараюсь.

При первыхъ словахъ сестры Наташа остановила ее:

— Ты удивляешь меня. Я—не ребенокъ, чтобъ со мной играли въ журмки. Все, что касается его и меня, сказать долженъ мнѣ онъ, а не кто-нибудь другой.

Варѣ понравилась стойкость Наташи.

— Я такъ же думаю и пойду передамъ ему твои слова.

Евгениѣ Матвѣвичу очень обрадовался, что его намѣреніе не произвело на Наташу дурного впечатлѣнія, и тотчасъ пошелъ съ ней объясниться.

— Дорогой другъ, ты кажется не поняла моей осторожности. Я обратился къ тебѣ не самъ, а поручилъ сестрѣ сообщить о необходимости нашей разлуки потому, что боялся встревожить тебя. Но ты оказалась такимъ молодцомъ, что я выскажу безъ стѣсненія все, все!

— Да, милый мой, это самое лучшее. Я вѣрю въ твою преданность, и во мнѣ не можетъ зародиться подозрѣнія. Поѣзжай и дѣлай то, что надо. Я знаю, что мысль обо мнѣ не покинетъ тебя, а твоя Наташа... она будетъ и отсюда твоимъ ангеломъ-хранителемъ.

Евгениѣ Матвѣвичу страстно цѣловаль руки любимой дѣвушки и молча смотрѣлъ на ея милое лицо.

— Да, да, Наташа! Ты—счастье моей жизни. Но что же дѣлать? На мнѣ лежитъ обязанность работать и добывать необходимое. Тутъ же, ты сама видишь, что я могу сдѣлать?

— А ты однако хитрый! Я сначала думала, что мы приглашаемъ мать и сестру безъ особой цѣли, а теперь вижу, что тутъ была задняя мысль—оставить меня на ихъ рукахъ. Вѣдь, правда?

— Да, ты не ошиблась. Это входило въ мои расчеты.

— Умно. Поѣзжай же и не тревожься. Я постараюсь не тосковать и съ нетерпѣніемъ буду ждать твоего возвращенія. Только одинъ уговоръ: чтобъ каждый день я имѣла отъ тебя письмо.

— Писать тебѣ будетъ для меня наслажденіемъ.

Прощаніе было трогательно, но Наташа не проявила даже нервнаго волненія и не проронила ни одной слезы. Только высоко поднимавшаяся грудь показывала, что не такъ-то легко ей сдерживать себя.

Лидія Сергѣевна и Варя довольно тепло простились



Секретъ. Картина Р. Ф. Керри.



**Ремонтъ.** Ориг. рис. (собств. «Нивы») И. И. Иваневича, авт. «Нивы».

съ отъѣзжавшимъ, и Евгенийъ Матвѣевичъ покатылъ на родину.

## V.

Направляясь въ судъ, Сидонскій очень тревожился, удастся ли ему получить прежній участокъ, но его опасенія оказались напрасными. Предсѣдатель привѣтливо встрѣтилъ своего подчиненнаго и даже разспрашивалъ о томъ, гдѣ онъ былъ и въ какомъ положеніи находится его семейныя дѣла. Узнавъ о болѣзни Наташи, онъ выразилъ сожалѣніе и объявилъ, чтобъ Сидонскій вступилъ въ исполненіе обязанностей судебного пристава въ томъ же участкѣ, гдѣ былъ до отъѣзда.

Опять потянулась служба съ дежурствами, описями и другими обязанностями пристава. Никогда еще Евгенийъ Матвѣевичъ такъ страстно не ждалъ, когда-то подвернется крупное дѣло. Но, какъ нарочно, ихъ не было, и приставъ прибѣгалъ къ займамъ за большіе проценты.

Увидя мужа, пришедшаго провѣдать дѣтей, и узнавъ, что онъ вернулся одинъ, Сидонская вообразила, что между Евгениемъ Матвѣевичемъ и Наташей произошелъ разрывъ. Это соображеніе наводило ее на мысль, что Сидонскій если не ради нея, то ради дѣтей можетъ возвратиться въ семью. Глафира Егоровна относилась къ семейной катастрофѣ, не какъ къ чему-то роковому, а считала увлеченіе Евгения Матвѣевича баловствомъ, которое непременно должно, рано или поздно, окончиться. Придя къ такому заключенію, Сидонская написала мужу, что желаетъ объясниться съ нимъ, и назначила день, когда явится.

Въ назначенное время Глафира Егоровна дѣйствительно входила въ номеръ, занимаемый Евгениемъ Матвѣевичемъ. Ожидая ее, онъ стоялъ посреди комнаты и не двинулся встрѣтить входившую, а дѣловымъ тономъ спросилъ:

— Что вамъ отъ меня угодно?

— Довольно тебѣ ребячиться. Ну, подурилъ и будетъ. Правду говорятъ, что сколько ни гулять, а домой вернуться не миновать. Видно, барышня наставила тебѣ носъ и подѣломъ.

Сидонскій не возражалъ и молча смотрѣлъ на жену.

— Что ты на меня смотришь? Я тебѣ дѣло говорю.

— Вы не имѣете ничего мнѣ больше сказать?— рѣзко и громко проговорилъ онъ.

При этихъ словахъ Глафира Егоровна почувствовала разочарованіе. Она поняла, что ея самоувѣренность была напрасной. Холодный тонъ, съ которымъ обратился къ ней мужъ, ясно доказывалъ, что у него нѣтъ мысли о примиреніи.

— Что мнѣ еще угодно? — повторила она. — Ничего больше.

— Такъ вамъ совершенно бесполезно оставаться здѣсь. Чтобъ покончить разъ навсегда эти безплодныя свиданія, я опять повторяю: никакая сила не соединитъ меня съ вами. Если же вамъ тягостно встрѣчаться со мной у себя, то есть средство избавиться отъ этихъ посѣщеній— посылайте ко мнѣ дѣтей.

Потерпѣвши неудачу, Сидонская сбросила съ себя маску и заговорила по прежнему грубо.

— Буду я посылать къ тебѣ дѣтей! Ты еще увезешь котораго-нибудь.

Сказавъ это, она улыбнулась и вышла, хлопнувъ дверью.

Какое облегченіе почувствовалъ Евгенийъ Матвѣевичъ, когда вечеромъ взялся за перо, чтобъ писать Наташѣ. Описывая подробности своей однообразной жизни, онъ не упустилъ случая упомянуть о посѣщеніи Глафиры Егоровны, выставивъ ее въ смѣшномъ видѣ.

Наташа, въ свою очередь, дѣлалась своими впечатлѣніями и въ рѣдкомъ письмѣ не говорила, что она не скучаетъ и чувствуетъ, какъ ея здоровье постепенно восстанавливается.

Между тѣмъ, положеніе больной въ дѣйствительности не

только не улучшалось, а напротивъ, Наташа день-отодня слабѣла. Лидія Сергѣевна, не вступавшая въ объясненіе съ докторомъ, посѣщавшимъ больную, захотѣла, наконецъ, узнать, въ какомъ дѣйствительно положеніи находится Наташа, и отправилась къ врачу на квартиру.

— Доктора, вы молчите о томъ, чѣмъ больна моя дочь, но я не слѣпа и вижу, что ея положеніе серьезно. Не скрывайте отъ меня ничего. Я не такъ малодушна, чтобъ приходить въ отчаяніе, и съ твердостью выслушаю ваше сужденіе, какъ бы оно ни было безотрадно.

— Ваша дочь для меня загадка. Вотъ почему я не рѣшался и теперь не рѣшаюсь высказать что-нибудь опредѣленное. Серьезно у ней ничего не повреждено, но весь организмъ больной въ высшей степени расшатанъ. Причина же этому остается тайной. Съ лица моей пациентки никогда не сходитъ грустная улыбка. Стало-быть, ее что-то тревожитъ и лишаетъ покоя.

— Вы не разспрашивали ее?

— Это не всегда удобно, но намеки я дѣлалъ, и на нихъ не получилъ никакого отвѣта.

— А ея кашель... неужели и онъ не указываетъ на серьезное расстройство легкихъ или горла?

— Ни выслушиванье, ни выстукиванье не указываетъ на какое-либо органическое поврежденіе. Такимъ образомъ, я хожу впотѣмахъ. Если вы, какъ мать, можете повліять на вашу дочь и вызовете на откровенность, то можетъ-быть завѣса спадетъ съ чего-то, и мы получимъ возможность считаться съ причиной, а не съ ея послѣдствіями. При этомъ я совѣтую вамъ торопиться. Промедленіе въ подобныхъ случаяхъ часто оканчивается скоротечной чахоткой.

Слова доктора глубоко запали въ сердце Лидіи Сергѣевны. Оставшись одна, Томнова долго сидѣла въ раздумьи, соображая, какъ бережно дотронуться до раны, таившейся въ сердцѣ дочери.

Позвавъ къ себѣ Наташу, она со свойственной ей прямою, сразу приступила къ дѣлу.

— Я была у доктора, чтобъ узнать, чѣмъ ты страдаешь.

— Что же онъ вамъ сказалъ? — поднявши глаза на мать, негромко спросила Наташа.

— Онъ не находитъ никакой болѣзни, но думаетъ, что страдаетъ твоя душа.

Наташа сидѣла молча, опустивъ голову.

— Какъ я узнаю тебя въ этомъ молчаніи! У тебя не хватаетъ духа сказать неправду. Говори же все. Если тяготишься своимъ положеніемъ, то не сама ли ты говорила, что счастье дороже всего? А вѣдь ты счастлива. Что же заставляетъ тебя мучиться?

— Ахъ, мамаша, развѣ вы не знаете, что часто людямъ стыдно признаться въ томъ, что они чувствуютъ. Въ первые дни увлеченія, я, дѣйствительно, не сознавала того, что дѣлала, и успокаивала себя разными соображеніями. Но я скоро поняла, что обманывала себя. Не будь васъ и сестры, можетъ-быть, я не знала бы угрызений совѣсти. Но развѣ вы можете примириться съ тѣмъ, какъ я живу?

Лидія Сергѣевна поняла, что никакими убѣжденіями нельзя повліять на Наташу, и немедленно написала обо всемъ Сидонскому.

Евгений Матвѣевичъ, занятый службой, не переставалъ грустить, что обстоятельства не позволяютъ ему быть подлѣ страдающей Наташи. Однимъ утѣшеніемъ была для него надежда, что разлука не будетъ продолжительна.

Письмо Томновой, въ которомъ произнесено было слово «скоротечная чахотка», какъ громомъ поразило его. Не рѣшаясь еще разъ лично объясниться съ женой, онъ прибѣгъ къ помощи своего товарища Залѣпина, которому и поручилъ переговорить съ Глафирой Егоровной.

Иванъ Ивановичъ, какъ обстоятельный человекъ и твердый въ правилахъ, всегда осуждалъ Сидонскаго за его легкомысленный поступокъ, но отказать товарищу и сослуживцу ему показалось невозможнымъ.

Отдохнув послѣ служебныхъ занятій, Залѣпинъ, не торопясь, одѣлся и отправился къ Сидонской.

Глафира Егоровна всегда относилась къ Залѣпину съ большей симпатіей, чѣмъ къ кому-нибудь, поэтому приходъ гостя обрадовалъ ее. Усадивъ пришедшаго въ кресло, она съ первыхъ словъ заговорила о своемъ положеніи.

— Вотъ нынче какъ! Живутъ, живутъ люди, да и врозь. Не слышали ли чего-нибудь новенькаго про моего?

— По этому-то поводу я и пришелъ къ вамъ поговорить... онъ прислалъ.

— Ахъ, онъ прислалъ? Любопытно! Ну, тутъ добра не жду.

— Если вамъ неудобно... — началъ онъ, разставивъ руки:— то я воздержусь отъ всякихъ объясненій и передамъ ему, чтобъ онъ избралъ для переговоровъ кого-нибудь другого.

— Пришли, такъ говорите. Что ему нужно?

— Не трудно и самимъ догадаться. Опять о томъ же ведетъ рѣчь— о разводѣ.

Сидонская сдѣлала движеніе, Залѣпинъ остановилъ ее.

— Пожалуйста, не подумайте, что я держу его сторону, а просто неловко было отказать товарищу. Ни въ какихъ разсужденія я пускаться не буду, а выслушаю то, что вы скажете.

— Вѣдь ему объявлено. Чего жъ онъ еще хочетъ?

— Чтобъ вы согласились разойтись на какихъ-угодно условіяхъ.

Сидонская громко захохотала.

— Видно, плохо пришлось? За горло взяли? Вотъ и пусть онъ узнаетъ, каково другимъ. Передайте ему, что никакихъ условій я не приму и развода ему не дамъ.

Залѣпинъ, слушая это, ехидно улыбался и, когда Сидонская кончила, то, потирая руки, началъ таинственнымъ тономъ:

— Конечно, за всѣ огорченія, которыя онъ вамъ доставилъ, вы вправѣ мстить ему. Но есть предѣлы мести, за которымъ уже наступаетъ опасность для того, кто мститъ.

— Какая такая опасность? Я ничего не боюсь.

— Смѣлость—почтенное чувство, но дозвоьте вамъ изложить свои соображенія. По обязанности службы, присутствуя при уголовныхъ дѣлахъ, я не мало вынесъ поучительнаго. Не разъ мнѣ доводилось убѣждаться, до чего злоба доводитъ людей. Помню я, какъ одинъ мужъ, которому жена, такъ же вотъ, какъ и вы, не давала согласія на разводъ, забылъ всякія Божескія и человѣческія чувства и совершилъ надъ супругой жестокое насиліе, то-есть, пустилъ въ благовѣрную двѣ пули. Конечно, такіе зѣвскіе поступки вызываютъ омерзеніе, но вѣдь это факты, съ которыми надо считаться.

— Развѣ и со мной онъ можетъ такъ поступить?

— Все возможно. Если-бъ вы видѣли лицо вашего мужа, когда онъ посылалъ меня сюда, то вы не были бы вполнѣ убѣждены въ своей безопасности. Я его никогда такимъ не видалъ. Блѣдный, кусаетъ губы, дрожить... у-у! не хорошъ былъ.

— Но вѣдь не можетъ же онъ поднять на меня руки. У насъ дѣти.

— Что дѣти! Когда человѣкъ не въ себѣ, ему все ни по чемъ. На моей памяти въ судѣ такое было дѣло: дѣтей перерѣзали, жену ухлопали и съ собой прикончили. Все семейство и пропало, а говорили, хорошее было семейство.

— Вы меня пугаете. Я теперь такъ и буду ждать напасти.

— Ужъ это ваше дѣло.

— Господи, что я за несчастная! Съ первымъ мужемъ разошлась, а второй, мало того, что бросилъ, да еще на жизнь покушается. А за что,—спросите? Другія вѣтренничать, а я ни разу ни тому, ни другому не измѣнила.

— Слышала я, что насчетъ характера вы не того. Отъ этого одна бѣда. У меня вонъ жена кроткая, за-

ботливая—мы и живемъ безъ горя. Чтѣ касается васъ, то мой совѣтъ—отойдите отъ грѣха. Бѣдой тутъ пахнетъ—уголовщиной.

Глафира Егоровна умолкла и какъ бы въ раздумьи проговорила:

— Что-жъ... если у него душегубство на умѣ, конечно, лучше уступить. Но съ чѣмъ же я останусь? Онъ, пожалуй, такъ урѣжетъ выдачу, что и существовать станетъ не на что.

— Вотъ тутъ я вамъ союзникъ. Не зѣвайте и оформите все нотаріальнымъ порядкомъ.

— Онъ предлагалъ мнѣ десять тысячъ одновременно и потомъ обязывался выдавать ежемѣсячно.

— Не знаю, гдѣ онъ теперь возьметъ эти десять тысячъ, у него ихъ нѣтъ: изъ жалованья будутъ вычитывать. Что-жъ прикажете мнѣ сказать ему?

— Что сказать? Пускай напишетъ свои условія и положить въ банкъ деньги, тогда я соглашусь не препятствовать процессу о разводѣ.

Послѣднюю фразу Глафира Егоровна проговорила какимъ-то сдавленнымъ голосомъ. Видно было, что слова «обстоятельнаго» человѣка глубоко запали въ ее сердце, и она спасовала передъ угрозой. До тѣхъ поръ ей не приходило въ голову, что ихъ распри можетъ окончиться катастрофой, но примѣры, приведенные Иваномъ Ивановичемъ, показали ей убѣдительно. Одно беспокоило ее, что придется измѣнить образъ жизни, и жить болѣе чѣмъ скромно. Она не удержалась и высказала это гостю.

— Какъ же я буду существовать, если стану получать въ мѣсяць менѣе ста рублей?

— Объ этомъ нужно было думать раньше. Но живутъ и на меньшее. По одежкѣ протягивай ножки.

Окончивъ свою миссію, Залѣпинъ общалъ Сидонской передать весь ихъ разговоръ мужу и посоветовать ему съ участіемъ отнестись къ своей семьѣ.

Извѣстіе, сообщенное Иваномъ Ивановичемъ, хотя и обрадовало Евгенія Матвѣевича, но вмѣстѣ съ тѣмъ и раздражило. У него не только не было десяти тысячъ, требуемыхъ женой, но онъ занималъ, чтобы выдавать семейству и посылать Наташѣ.

Къ непріятной вознѣ съ супругой прибавлялись неутихательныя письма отъ Томновой. Въ каждомъ письмѣ она энергично требовала отъ Евгенія Матвѣевича рѣшительныхъ дѣйствій, такъ какъ состояние здоровья Наташи замѣтно ухудшалось. Читая эти строки, Сидонскій выходилъ изъ себя. Его бѣсила излишняя щепетильность и чувствительность любимой женщины.

«Тутъ не до нѣжностей, когда приходится биться одному противъ всѣхъ. Кто за меня? Никто. И не съ кѣмъ-то по душѣ сказать о томъ, какъ я страдаю».

Не находя выхода изъ своего положенія, Сидонскій, придя однажды въ судъ, вдругъ узналъ, что въ его участкѣ скоропостижно умеръ извѣстный богатый Басунинъ, отличавшійся странностями и державшій при себѣ большія деньги.

Пригласивъ лицъ, присутствующихъ при описи, Евгеній Матвѣевичъ отправился исполнить свою обязанность. Чтобы не держать при себѣ найденныхъ денегъ, а сдать ихъ въ тотъ же день въ окружный судъ, или казначейство, приставъ прежде всего приступилъ къ осмотру несоразмаго шкапа, гдѣ хранились деньги и документы.

Такъ какъ умершій былъ одинокъ и не оставилъ послѣ себя духовнаго завѣщанія и не назначилъ никого душеприказчикомъ, то при Сидонскомъ находились только оцѣнщики и понятые. Открывъ врученнымъ ему ключомъ желѣзную доску, Евгеній Матвѣевичъ увидѣлъ груды банковыхъ билетовъ и пачки серій; кромѣ того, завернутыми въ бумагу лежали векселя. Наскоро перелиставъ ихъ, Евгеній Матвѣевичъ увидѣлъ одинъ, цѣнностью на тридцать тысячъ, съ надписью «безъ оборота на меня». Началась отмѣтка билетовъ и другихъ денежныхъ знаковъ. Это заняло много времени. Понятые и оцѣнщики утомились и проголодались. Такъ какъ это былъ народъ

небогатый, то приставь, чтоб подкѣпить ихъ, потребовалъ у экономки вина, водки и закуски. Угощеніе произвело на нихъ самое благоприятное впечатлѣніе. Всѣ развалились на стулья, кресла и самымъ благодушнымъ образомъ относились къ тому, что происходило при нихъ.

Никогда еще Сидонскій съ такой жадностью не смотрѣлъ на деньги, какъ въ эту минуту, и не радовался тѣмъ процентамъ, которые онъ получитъ за опись. Но онъ понималъ, что причитаемой суммой онъ не въ состояніи будетъ покрыть и половины предстоящихъ расходовъ. Страстное желаніе выбиться изъ сѣтей, опутавшихъ его, и уѣхать къ Наташѣ, до того разжигали все его существо, что отуманили разумъ. Были моменты, когда онъ хотѣлъ незамѣтно спрятать въ карманъ одну изъ пачекъ серій, но то, что находилось въ ней, по его мнѣнію, не стоило риска, и все его вниманіе было обращено на вексель въ тридцать тысячъ съ надписью «безъ оборота на меня». Тѣмъ болѣе, что, копаясь въ документахъ и вынимая ихъ, легко было незамѣтно свернуть завитый документъ въ трубочку и спрятать его въ рукавъ.

Придумывая, какъ бы ловчѣе сдѣлать это, Евгенийъ Матвѣевичъ не походилъ на себя. Онъ суетился, обращался то къ одному, то къ другому съ шутливыми фразами, стараясь направить ихъ вниманіе въ другую сторону. Лицо Сидонскаго было блѣдно, руки дрожали, и во всѣхъ движеніяхъ замѣчалось волненіе.

«Боже мой! На что иду? — думалъ онъ. — Я ли это, кому недавно еще такъ безгранично вѣрили?»

Но такія разсужденія скоро смѣнились другими.

«А она, моя милая, дорогая Наташа... Что съ ней будетъ, если продлится еще та пытка, которую она испытываетъ. Довольно малодушія! Будь, что будетъ, а я долженъ спасти ее».

Послѣ нѣсколькихъ веселыхъ, остроумныхъ фразъ, вызвавшихъ смѣхъ у присутствующихъ, Сидонскій направился къ шкапу и ловко сдѣлалъ то, что ему было нужно. Затѣмъ, закашлявшись, отошелъ къ песочницѣ и тамъ переложилъ вексель въ карманъ.

Какое-то странное чувство ощутилъ Евгенийъ Матвѣевичъ, совершая первое преступленіе. Онъ радовался, какъ ребенокъ, что его маневръ удался, и вмѣстѣ съ тѣмъ ему стало стыдно себя...

Опись шла своимъ чередомъ. Когда документы были переписаны и подъ бумагой подписались присутствующіе, Евгенийъ Матвѣевичъ, уложивъ все въ сакъ, отвезъ въ присутственное мѣсто для храненія.

## VI.

Совершенное Сидонскимъ было такъ ловко сдѣлано, что никому не могла придти въ голову мысль о похищеніи. Оставалось воспользоваться плодами преступленія и за украденный вексель получить деньги. Но какъ это сдѣлать? Явись Сидонскій, какъ приставъ, производившій опись, съ предложеніемъ купить вексель, на него пало бы подозрѣніе, что документъ вынуть изъ бумагъ умершаго. Надо было придумать что-нибудь другое, и Евгенийъ Матвѣевичъ попалъ на хорошую мысль.

Какъ извѣстно, въ каждомъ крупномъ городѣ есть дѣльцы, наживающіе темными дѣлами большія деньги. Къ такому-то господину и направился Сидонскій.

Илья Ѳомичъ Пшеновъ, высокій, видный мужчина, съ окладистой бородой, давно зналъ Евгения Матвѣевича и относился къ нему, какъ къ дѣльному человѣку, съ особеннымъ почтеніемъ. Поэтому, увидя вонеднаго, онъ выразилъ удовольствіе.

— А, милѣйшій, пожалуйста, пожалуйста! Вы страшны тѣмъ, на кого замахиваетесь молоточкомъ, а мы рады вамъ. Чѣмъ могу служить?

Евгений Матвѣевичъ переминался и, сконфуженно пожима руку хозяина, робко проговорилъ:

— Я хотѣлъ бы... секретно побесѣдовать съ вами...

Пшеновъ окинулъ его самодовольнымъ взглядомъ и, потирая руки, проговорилъ:

— Секретно, такъ секретно. Мы къ этому привычны. Пожалуйста.

Илья Ѳомичъ сдѣлалъ движеніе рукой и, пропустивъ гостя въ соседнюю комнату, заперъ за собой дверь.

— Ну-съ, рассказывайте, какія-такія у васъ до меня дѣла?

— Я знаю, что васъ провести и очковъ втереть вамъ невозможно...

— Да-съ, опычны.

— Поэтому я считаю лучшимъ вести съ вами все на чистоту.

Сидонскій началъ съ того, что кратко разсказалъ о томъ, какимъ путемъ достался ему имѣющійся у него вексель.

Пшеновъ внимательно выслушалъ и призадумался.

— Сдѣлано чисто. Вексель въ опись не попалъ, на бланкѣ надпись передаточная... чего еще надо? Только сойдемся ли въ дѣлежъ?

— Да что, Илья Ѳомичъ, берите третью долю.

— А не маловато ли будетъ?

— Ей-Богу, отдавъ бы больше, но вѣрте честному слову, только двадцать тысячъ и могутъ спасти меня.

При этихъ словахъ у Сидонскаго выступили на глазахъ слезы, и онъ отеръ ихъ платкомъ.

— Хотя я и не очень жалостливъ, а васъ, такъ и быть, уважаю. Потому, какъ-то и вы мнѣ нечаянно услужили.

— Чѣмъ же?

— Помните. Епидорова по моей претензіи описывали? Такъ вотъ тогда вы сдѣлали по моему, я и не забылъ. Только вотъ что. Я сначала повидаюсь съ Жириннымъ и скажу, что есть, молъ, у меня его вексель. Что онъ на это отвѣтитъ? Если заминки не будетъ и мы кончимъ по хорошему, тогда куплю у васъ бланкъ.

— Выручайте, Илья Ѳомичъ, никогда вамъ этого не забуду.

— Да я, батюшка, хлопотать буду не для васъ, а лестно десять тысячъ ни за что получить.

Хотя результатъ объясненія и носилъ на себѣ благоприятный характеръ, но Сидонскій боялся вѣрнуть своему счастью и, глубоко вздохнувши, отправился къ себѣ.

(Продолженіе будетъ.)

## За что?..

Стихотвореніе Т. Л. Щепкиной-Куперникъ.

Я васъ люблю за все: люблю за хрупкость стана,  
За выраженіе глазъ, за блѣдность нѣжныхъ щекъ...  
Люблю за то, что въ васъ—все тайна, все намекъ,  
Все дышитъ сказкою разсвѣтнаго тумана;  
Я васъ люблю за то, что вы, подобно мнѣ,  
Витаете подчасъ въ надзвѣздной сторонѣ,  
Что упиваетесь цвѣтовъ вы ароматомъ,  
И трепетно мечтаете способны надъ закатомъ...  
Что звуки музыки въ насъ будятъ ту-же грусть,  
Одни и тѣ-же стихи мы помнимъ наизусть;

Я васъ люблю за все—за страстныя сужденія,  
За утонченный умъ, ловящій на лету  
И слово каждое, и каждую мечту;  
За сердце, что въ любви не знаетъ охлажденія,  
Я васъ люблю за то, что цѣли бытія  
Познали глубже вы и поняли, чѣмъ я;  
Что струны радости и страсти, и печали  
Для васъ прекраснѣе, для васъ полнѣй звучали,  
За то, что тайну жизнь открыла вамъ свою,  
Я васъ люблю за то, что я хоть такъ люблю.

## Къ рисункамъ.

Тьерри Эльзасскій, графъ Фландрскій, по смерти своего родственника Карла I, Фландрскаго (1127 г.), явился претендентомъ на его владѣнія; увидя, что ему предпочитаютъ Вильгельма Клитона, по прозванію Нормандца, Тьерри началъ съ нимъ войну; Клитонъ во время этой войны скончался, а Тьерри былъ провозглашенъ графомъ Фландрскимъ, въ 1128 г. Онъ совершилъ, вслѣдъ за тѣмъ, нѣсколько паломничествъ въ Палестину, много заботился о благосостояніи своихъ подданныхъ, о правосудіи въ странѣ, которой правилъ, и организовалъ нѣсколько религиозныхъ учреждений.

Въ гор. Брюгге (Bruges) построена была имъ въ 1150 г. «часовня Святой Крови» (la chapelle du Saint-Sang); постройка эта была вызвана тѣмъ, что Тьерри желалъ помѣстить въ ней драгоценный ковчежецъ съ нѣсколькими каплями заключенной въ немъ крови Христовой; этотъ рѣдкій даръ былъ поднесенъ ему патриархомъ іерусалимскимъ, въ одно изъ палестинскихъ странствій графа Фландрскаго. Въ хроникѣ Брюгге, существовала легенда, будто каждую пятницу изъ ковчежа вытекала кровь на удивленіе богомольцевъ, стекавшихся массами въ часовню; но чудо это внезапно прекратилось въ 1310 г. Таково преданіе этой старинной церкви. Самъ Тьерри Эльзасскій скончался въ 1168 г., въ Гравелинѣ; восемнадцать лѣтъ спустя, послѣ построенія храма. Церковь Святой Крови была реставрирована въ теченіе 1826—1839 гг. Ковчежь, въ которомъ находится Кровь Спасителя, — замѣчательное ювелирное произведеніе искусства, работы Жана Краббе, брюггскаго бургомистра. Картина художника А. де-Вринда изображаетъ торжественный моментъ водворенія Священной Крови въ толькo что отстроенномъ благочестивымъ графомъ храмѣ.

Кому неизвѣстно, какъ трудно не выдать секрета? Даже взрослому и часто молчаливому, мало экспансивному, человѣку одолѣваетъ въ такихъ случаяхъ, удивительная болтливость. Кажется, одни только дипломаты умѣютъ тщательно хранить свои секреты, которые, болѣею частью, ничто иное, какъ секретъ полшинки. Еще Талейранъ говорилъ, что языкъ намъ данъ для того, чтобы скрывать свои мысли. Еще труднѣе, чѣмъ дипломату, хранить тайну маленькой болтливой дѣвочки. Ей такъ и хочется разболтать кому нибудь рассказанный ей братомъ секретъ. Тайна душитъ ее, не даетъ ей покоя; и хочется подѣлиться съ кѣмъ нибудь, и страшно выдать чужой секретъ, да и некому! И вдругъ — идея! Она сообщитъ этотъ важный секретъ дворовому барбосу, съ которымъ давно находится въ самой тѣсной дружбѣ. Барбосъ — надежный другъ; и выслушаетъ спокойно и дѣловито, и даже мотнетъ головой съ хорошими, умными глазами, въ знакъ того, что понялъ ее, и ужъ, конечно, никому не выдастъ сообщенной ему тайны. А ей будетъ все-таки легче: хоть кому нибудь она да скажетъ то, что ее такъ мучаетъ...

Представьте себѣ положеніе уставшаго «пѣшаго путешественника», который сдѣлалъ нѣсколько верстъ по пыльной или грязной дорогѣ и жаждетъ отдыха. Онъ подходитъ къ придорожному столбу, чтобы узнать, куда лежитъ его путь, а надпись на доскѣ выжжена солнцемъ или смыта дождемъ: положеніе почти трагическое! Ремонтъ этихъ указателей лежитъ на обязанности деревенскаго маляра. Одно изъ такихъ мѣстныхъ художниковъ изобразилъ намъ П. П. Ижакевичъ на своей жанровой картинкѣ. Маляръ очень озабоченъ работой, которой ему хочется щегольнуть, и сосредоточенно выводитъ на столбовой доскѣ буквы, стараясь ихъ ставить прямо, чтобы онѣ не имѣли вида распатанной изгороди, а маленький, будущій деревенскій художникъ съ любопытствомъ разсматриваетъ котелокъ съ красками, мечтая, быть можетъ, о томъ времени, когда и ему придется производить этотъ важный ремонтъ придорожныхъ столбовъ.

### Пребываніе Ихъ Императорскихъ Величествъ за границую.

(Рис. на стр. 617 и 618).

Въ настоящемъ номерѣ мы помѣщаемъ два интересныхъ рисунка, иллюстрирующихъ величественную картину маневровъ въ Френуа и Витри и Высочайшаго смотра въ Бетени. Какъ уже подробно было описано въ предыдущихъ номерахъ *Нивы*, маневры закончились блестящей атакой. Войска ринулись на штурмъ, взобрались на укрѣпленія форта и, пробившись черезъ колючую изгородь, взяли фортъ приступомъ. Этотъ заключительный моментъ и изображенъ на нашемъ рисункѣ. Здѣсь французская армія блестяща предъ Августѣйшими Гостями своей боевой готовностью.

Черезъ два дня, у Бетени, на мѣстѣ маневровъ происходилъ грандіозный военный парадъ. Здѣсь на смотре представились обѣ маневрировавшія арміи, состоявція каждая изъ двухъ корпусовъ, — уже въ парадномъ видѣ. По линіи желѣзной дороги, проходящей вблизи, устроены были Императорская станція и возлѣ — шатеръ для завтрака. Передъ огромнымъ полемъ съ одной стороны тянулся длинный рядъ трибунъ, въ центрѣ котораго — богато разукрашенная трибуна для Ихъ Величествъ и президента республики. Съ другихъ трехъ сторонъ стояли войска. Къ 9 часамъ утра всѣ трибуны, украшенные флагами, наполнились зрителями. Въ моментъ выхода Ихъ Величествъ изъ вагона, въ 10 час. утра, грянулъ салютъ въ сто одинъ выстрѣлъ.

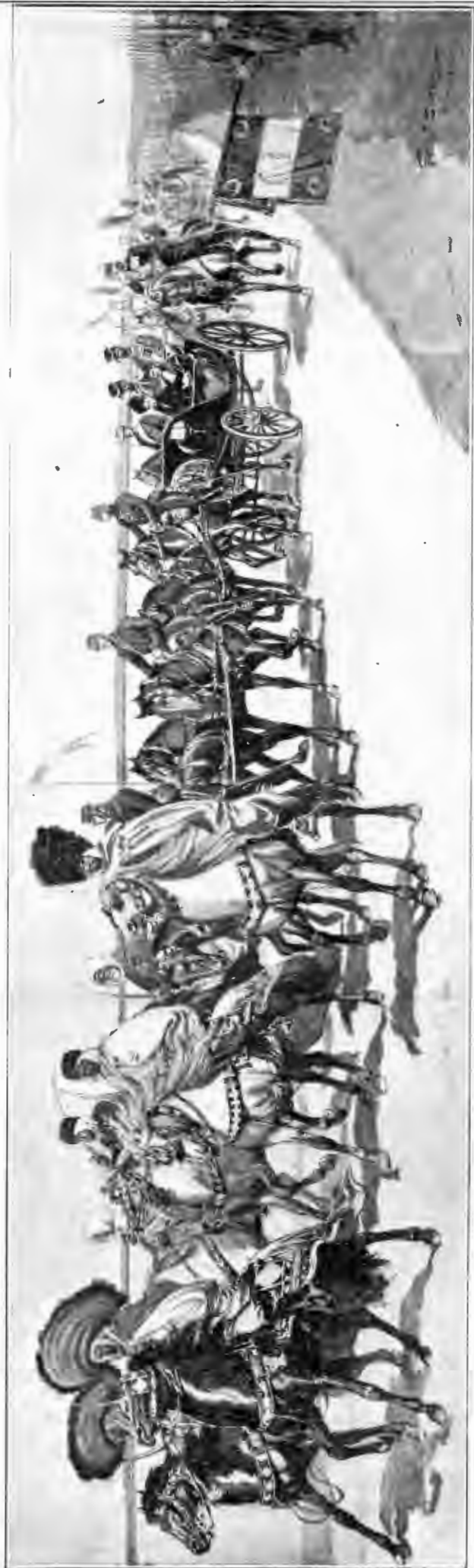

Пребываніе Ихъ Императорскихъ Величествъ за границую. Высочайшій смотръ французской арміи, участвовавшей въ маневрахъ, въ Бетени. Ихъ Императорскія Величества, въ предшествіи конвою изъ набобовъ Алжира и шейховъ Туниса, изволятъ объѣзжать французскія войска. По рис. Ф. Скотъ авт. «Нивы».

Передь станціей стоялъ конвой изъ набовъ Алжира и шейховъ Туниса, въ бѣлыхъ бурнуссахъ, на чудныхъ арабскихъ коняхъ, покрытыхъ драгоценными чепраками; за ними кирасиры въ блестящихъ каскахъ и кирасахъ. Изъ станціи, гдѣ устроенъ шатеръ и насажены кругомъ цвѣты и цѣлыя деревья, подали экипажи. Государь сѣлъ на вороного коня. Поѣздъ двинулся къ войскамъ. На полѣ главнокомандующій генералъ Брюжеръ отдалъ честь Его Величеству и сопровождалъ Государя. Два ландо, запряженные четверкой лошадей цугомъ, ѣхали рядомъ. Въ первомъ ландо сидѣла Государыня со статсъ-дамой Нарышкиной, въ другомъ — президентъ республики съ военнымъ министромъ генераломъ Андрѣ. Государь ѣхалъ верхомъ почти рядомъ съ экипажемъ Государыни. Верхомъ слѣдовали министр Императорскаго Двора генералъ-адъютантъ баронъ Фредерикъ, флигель-адъютантъ полковникъ князь Енгальчевъ, начальникъ генеральнаго штаба генералъ Сахаровъ. На пяткахъ экипажа Государыни въ своихъ эффектныхъ мундирахъ помѣщались камеръ-казаки Государыни и урядники Государя. Блестящая полоса кирасировъ съ высокими палашиами въ рукахъ слѣдовала позади.

Кортежъ проѣхалъ по наружнымъ линіямъ войскъ. Били барабаны, звучали горны, играла музыка. Разносились по полю звуки русскаго гимна. Кортежъ, послѣ объѣзда, подѣхалъ къ трибунамъ. Передь Царскою трибуною стояла почетная стража изъ отряда 350 зуавовъ, въ ихъ красныхъ фескахъ, и роты отъ колоніальныхъ войскъ и артиллеріи, вернувшихся изъ Китая. Въ числѣ этихъ людей съ полей битвы, украшенныхъ медалями за китайскій походъ, находились и кавалеры русскаго солдатскаго Георгія. Государь прослѣдовалъ по фронту ихъ, при оваціяхъ публики. Двѣ дѣвушки въ бѣлыхъ платьяхъ поднесли Государынѣ, когда Она входила въ трибуну, букетъ цвѣтовъ отъ генеральнаго совѣта департамента Марны, другой букетъ былъ поданъ ими г-жѣ Лубѣ. Главнокомандующій генералъ Брюжеръ, отдавъ честь Государю, сошелъ съ коня и вошелъ въ трибуну. Два офицера внесли за нимъ и поднесли Государынѣ громадную корзину пѣнцовъ отъ представляющихся армій. Въ публикѣ все время клики: «Vive la Tsarine», «Vive la Russie», «Vive l'Empereur».

Въ Царской трибунѣ сидѣли въ рядъ: въ серединѣ Государь, справа Государыня, президентъ республики, статсъ-дама Нарышкина, г. Фальеръ, слева отъ Государя — г-жа Лубѣ, г. Дешанель. Когда проходили войска, всѣ знамена пѣхоты склонились передь Государемъ. Государь поднимался со своего мѣста и отдавалъ честь знаменамъ, и всѣ въ трибунахъ вставали. Эффектной картиной массовой кавалерійской атаки закончился грандіозный смотръ.

## Рудольфъ Вирховъ.

(Портр. на стр. 619.)

Весь медицинскій міръ торжественно празднуетъ 30-е сентября т. г. — день рождения Вирхова. Это свѣтлое имя извѣстно или во всякомъ случаѣ должно быть извѣстно — каждому. Родившійся 80 лѣтъ тому назадъ въ Помераніи (въ Шифельбейнѣ), Вирховъ по происхожденію принадлежитъ Германіи, но его широкая ученая и общественная дѣятельность давно уже перешагнула границы его родины, и болѣе полувека его имя представляетъ гордость всего культурнаго міра.

Весь медицинскій міръ, въ лицѣ своихъ выдающихся представителей слѣхавшихся въ Берлинѣ на празднованіе 80-лѣтія дня его рождения, чувствуетъ въ лицѣ Рудольфа Вирхова не только первокласснаго ученаго и глубокаго изслѣдователя явлений природы, но и замѣчательнаго челоука. Необычайная разносторонность знаний, необыкновенно тонкій, аналитическій умъ еще въ молодые годы выдвинули Вирхова изъ общаго уровня и сдѣлали ими его извѣстнымъ далеко за предѣлами его отечества. Не только въ области науки, но и въ вопросахъ общественной, государственной и политической жизни Германіи

вѣское слово Вирхова имѣло и имѣетъ большое значеніе. Дѣятельность его оказалась не только въ области патологической анатоміи, гдѣ онъ сдѣлалъ цѣлый переворотъ своимъ ученіемъ о клеткѣ, но и въ области общественнаго здравоохраненія, въ вопросахъ медицинскаго преподаванія, медицинской статистики, общественнаго призрѣнія и т. д.

Въ началѣ своей медицинской дѣятельности, сперва прозекторъ въ Шаритѣ, а потомъ знаменитый профессоръ патологической анатоміи въ Вюрцбургѣ и Берлинѣ, публицистъ и общественный дѣя-



Къ пребыванію Ихъ Императорскихъ Величествъ за границей. Заключительный моментъ большихъ маневровъ французской арміи у форта Витри. По рис. Ф. Скотъ, авт. «Нивы».



тель, Вирховъ, подобно Гельмгольцу, является представителемъ единства и цѣльности естествознанія. Въ сороковыхъ годахъ истекшаго столѣтія, въ Вюрцбургѣ появилась новая сила въ лицѣ Вирхова. Врагъ догматической медицины, преслѣдуя одну только правду въ наукѣ, Вирховъ явился во всеоружіи глубокаго всесторонняго знанія. Въ 1856 году, Вирховъ училъ своихъ слушателей «микроскопически мыслить», «микроскопически видѣть» и, такимъ образомъ, свободно читать въ книгѣ природы. Слушатели его лекцій, находясь подъ вліяніемъ совершенно новыхъ, до того неизвѣстныхъ научныхъ истинъ, не переставали заявлять, что, при изслѣдованіи Вирховымъ трупа, передъ ихъ изумленными глазами создавалось живое изображеніе страданій человѣка. Въ Берлинѣ, куда Вирховъ былъ приглашенъ на кафедру патологической анатоміи, онъ вскорѣ основалъ школу, получившую всемирную извѣстность.

Въ 1847 г. Вирховъ получилъ командировку въ Верхнюю Силезію, гдѣ свирѣпствовала эпидемія голоднаго тифа. Командировка эта послужила ему основаніемъ къ важнымъ научнымъ выводамъ относительно патологіи заразныхъ болѣзней, и вмѣстѣ съ тѣмъ ознаменовалась, впоследствии, цѣлымъ рядомъ важныхъ административныхъ мѣръ.

Прибывъ на мѣсто командировки, для принятія мѣръ, Вирховъ не ограничился предѣлами, предусмотрѣнными медицинскою полиціею. Онъ избралъ новый путь, новое оружіе для борьбы съ подобнаго рода общественными бѣдствіями. Для предупрежденія ихъ, онъ предложилъ вмѣсто употребленія хинина, хлорной воды, соляной кислоты и друг. лѣкарствъ, предпринять нѣкоторыя общественныя мѣропріятія, позаботиться объ улучшеніи экономического быта населенія и ввести общинное устройство. Эта командировка выдвинула Вирхова, какъ гигиениста.

Доказывая въ своихъ отчетахъ, что причины бѣдствій и эпидемій заключаются въ невѣжествѣ народныхъ массъ, онъ ратовалъ за народное образованіе и народное благосостояніе. Изслѣдуя вопросъ всесторонне, Вирховъ не только описываетъ свирѣпствовавшій въ Силезіи тифъ, но даетъ топографическое, геологическое и этнографическое описаніе мѣстности, сообщаетъ данныя о нравственномъ развитіи населенія, о величинѣ земельныхъ участковъ поселеній, объ ихъ жилищахъ, о характерѣ ихъ питанія, о матеріальныхъ достаткахъ и недостаткахъ. При такомъ широкомъ взглядѣ на задачи общественной гигиены, Вирховъ является не только замѣчательно дальновиднымъ врачомъ-гигиенистомъ, но и выдающимся государственнымъ дѣятелемъ.

Замѣчательна учено-публицистическая дѣятельность Вирхова. Такъ, онъ писалъ: о лазаретахъ, родильныхъ домахъ, о дезинфекціи городовъ, о зависимости тифозныхъ заболѣваній отъ уровня почвенныхъ водъ, объ этиологіи тифа и канализаціи городовъ, о вліяніи подвальныхъ помѣщеній на здоровье, о предупрежденіи трихинозной болѣзни, о патологической анатоміи и судебной медицинѣ и друг. Его перу принадлежатъ: «Правила и указанія судебнымъ врачамъ при судебно-медицинскихъ вскрытіяхъ труповъ», а также нѣкоторые выдающіяся и важныя, въ судебно-медицинскомъ отношеніи, экспертные. Подъ его редакціей въ 1854 году вышло въ свѣтъ известное руководство: «Частная паталогія и терапія»; въ одномъ изъ томовъ этого солиднаго труда помѣщенъ обширный трактатъ Вирхова: «О заразныхъ болѣзняхъ на животныхъ»; въ 1876—1877 годахъ, вышло сообщеніе по ветеринаріи, сдѣланное имъ на международномъ гигиеническомъ съѣздѣ въ Брюсселѣ, — «О предохраненіи отъ эпизоотіи».

Выдающаяся сторона характера и научной дѣятельности Вирхова состоитъ въ томъ, что онъ всегда оставался вѣренъ своей доктринѣ, своему призванію, какъ врачъ. Онъ самъ учился медицинѣ съ исторической точки зрѣнія, философски, и такой-же способъ изученія рекомендовалъ другимъ.

Не менѣе извѣстны его работы по антропологіи и изслѣдованію доисторическихъ временъ. Его изслѣдованія развалинъ Трои, предпринятія вмѣстѣ съ знаменитымъ Шлиманомъ, создали ему большую извѣстность.

Но главное, мировое значеніе Вирхова, — именно какъ врача, профессора.

Школа, созданная Вирховымъ, очень велика. Въ этомъ отношеніи можно смѣло сказать, что послѣ нѣмцевъ, русскіе занимаютъ въ ней первое мѣсто: имъ принадлежатъ наибольшее, послѣ нѣмцевъ, число работъ въ «Архивѣ» Вирхова. Уже въ XI т. этого архива Пеликанъ помѣстилъ свое изслѣдованіе «о физиологическомъ и токсическомъ дѣйствіи кураре». За работою Пеликана послѣдовали работы Сѣченова, Богкина, Захарьина, Шелкова, Овсяникова, Ковалевскаго, Раухфуса, Виноградова, Покровскаго, Полотебнова, Кошлякова, Руднева, Бурцева, Крылова, Славянскаго, Лашевскаго, Успенскаго, Валя, А. Данилевскаго, Клейна, Леша, Равича, Вальтера, Хржонщевскаго, Гиришмана, Афанасьева, Грубе и другихъ.

Вирховъ очень часто посѣщалъ Россію и всегда встрѣчалъ въ нашемъ научномъ и официальномъ мѣрѣ самый радушный, даже восторженный пріемъ. Его послѣдній недавній пріѣздъ на международный медицинскій съѣздъ въ Москву, а затѣмъ и въ Петербургъ былъ ему сплошнымъ триумфомъ. И такимъ же блестящимъ триумфомъ великаго ученаго будетъ чествованіе его въ знаменательный день его 80-лѣтней годовщины. Все, кому дороги успѣхи знанія, единодушно приветствуютъ великаго ученаго и шлютъ ему пожеланія еще много разъ праздновать этотъ радостный для науки день.



Рудольфъ Вирховъ. По поводу 80-лѣтія дня рожденія. По фот. грав. Бонгъ.

### Высокопреосвященный Ионаанъ.

(Портр. на стр. 620).

Въ сентябрѣ т. г. исполнилось 35-лѣтіе архіерейскаго служенія высокопреосвященнаго Ионаана, архіепископа ярославскаго и ростовскаго, — старѣйшаго изъ іерарховъ православной церкви, много потрудившагося на пользу устройства храмовъ во вѣрнопольной ему ярославской епархіи; въ этой епархіи онъ святительствуетъ уже почти четверть вѣка и успѣлъ приобрести въ ней большой авторитетъ, любовь и уваженіе паствы и вѣрннаго ему духовенства.

Высокопреосвященный Ионаанъ, въ мѣрѣ Иванъ Наумовичъ Рудневъ, — сынъ священника, уроженецъ орловской губ. Родился онъ въ 1818 г. и получилъ образованіе въ орловской семинаріи и кievской духовной академіи, курсъ которой и окончилъ въ 1843 году со степенью кандидата богословія; въ томъ же году поступилъ учителемъ бѣгородскаго, потомъ курскаго духовныхъ училищъ. Въ 1845 году онъ былъ назначенъ въ орловскую духовную семинарію, профессоромъ по классу гражданской исторіи. Въ 1853 году онъ принялъ иночество и былъ рукоположенъ въ санъ іеромонаха, а черезъ два года назначенъ инспекторомъ орловской семинаріи; въ 1856 году возведенъ въ санъ архимандрита, назначенъ ректоромъ вологодской семинаріи и настоятелемъ Спасо-Прилуцкаго монастыря. Десять лѣтъ спустя былъ хиротонисанъ во епископа кинешемскаго — викарія костромской епархіи. Въ 1869 году назначенъ епископомъ олонечскимъ, а въ 1877 году переведенъ на кафедру ярославско-ростовскую. Въ архіепископскомъ санѣ пребываетъ съ 1883 года. Высокопреосвященный Ионаанъ имѣетъ орденъ св. Александра Невскаго и брильянтовый крестъ на клобуцѣ. Крестъ этотъ пожалованъ ему въ 1894 году, при знаменательномъ Высочайшемъ рескриптѣ, въ которомъ, между прочимъ, упоминается о постоянной заботливости высокопреосвященнаго о церковно-приходскихъ школахъ и отличной постановкѣ учебнаго дѣла въ епархіи. Особеннаго вниманія заслуживаетъ открытое владыкой обще-епархіальное церковное братство во имя Святителя Димитрія Ростовскаго, въ 1883 г., и епархіальный миссіонерскій комитетъ. Оба эти учрежденія, благодаря ему, располагаютъ уже въ настоящее время солидными капиталами для поддержанія своихъ цѣлей — развитія церковно-приходскихъ школъ и борьбы съ раскольниками и сектантами. Много добра сдѣлалъ владыка и для духовно-учебныхъ заведеній. Его заботами сооружены новыя каменные зданія въ трехъ духовныхъ училищахъ: ростовскомъ, пошехонскомъ и угличскомъ, открыто ярославское епархіальное училище для дѣвннъ духовнаго званія и вдвое расширено помѣщеніе мѣстной духовной семинаріи.

Для осуществленія такихъ капитальныхъ замысловъ преосвященный Ионаанъ вносилъ свои собственные средства и обращался къ духовенству съ многократными воззваніями. Духовенство усердно откликнулось на призывы своего архипастыря, и теперь пожинаетъ плоды своего усердія.

Въ текущемъ году высокопреосвященный Ионаанъ сдѣлалъ крупное пожертвованіе въ Суворовскій капиталъ на увековѣченіе памяти великаго полководца. Кроме того, владыка ежегодно дѣлаетъ пожертвованія въ мѣстную архивную комиссію, и на его средства издаются нѣсколько брошюръ, историческаго и духовно-нравственнаго содержания, для бесплатной раздачи народу.

### В. О. Пѣвницкій.

(Портр. на этой стр.).

29-го сентября кievская духовная академія и многочисленныя ея воспитанники, разбѣянные по всей Россіи, чествуютъ заслуженнаго профессора, доктора богословія В. О. Пѣвницкаго, по поводу исполняющагося 50-лѣтія его литературной и научно-педагогической дѣятельности.

Василій Федоровичъ Пѣвницкій родился въ Кіевѣ, въ 1831 году, и получилъ первоначальное и среднее образованіе въ кievской семинаріи, а высшее богословское въ кievской академіи; по окончаніи курса въ послѣдней, по первому разряду, и началась его дѣятельность въ томъ же учебномъ заведеніи въ должности преподавателя, по кафедрѣ общей словесности. Въ 1856 году ему предложена была должность помощника инспектора, отъ которой онъ вскорѣ отказался; черезъ 4 года онъ былъ назначенъ экстра-ординарнымъ профессоромъ и съ тѣхъ поръ почти ежегодно назначался временно исполнять должность помощника инспектора, въ виду того, что пользовался среди учащихся особой любовью и необыкновеннымъ авторитетомъ. Въ 1860 году, по опредѣленію Св. Синода, за отличную усердную службу и ученые труды, онъ возведенъ въ званіе ординарнаго профессора, по кафедрѣ церковной словесности и тогда же ему преподано первое благословеніе Синода за заботливость о воспитаніи студентовъ и за удержаніе ихъ своимъ нравственнымъ авторитетомъ въ границахъ надлежащаго повиновенія, несмотря на всеобщее броженіе умовъ, бывшее въ 1853—1859 гг. въ Кіевѣ.

Рѣдко кто изъ профессоровъ пользовался такимъ довѣріемъ и любовью 46-ти поколѣній воспитанниковъ кievской духовной академіи, какъ В. О. Пѣвницкій, который имѣлъ большое вліяніе на складъ ума и души своихъ слушателей. Кроме кафедръ общей словесности, В. О. преподавалъ еще нѣмецкій языкъ. По избранію совѣта академіи онъ былъ утвержденъ въ 1869 году помощникомъ ректора академіи по церковно-практическому отдѣленію, а въ 1872 году ему дана степень магистра богословія.

Литературная дѣятельность В. О. Пѣвницкаго началась въ 1861 году, когда въ журналѣ «Труды Кievской Академіи» начали появляться его работы по богословскимъ вопросамъ. Изъ главнѣйшихъ его трудовъ многіе выдержали по нѣскольку изданій: таковы напр., «Святый Ипполитъ, епископъ ромскій и дошедшіе до насъ памятники его проповѣдничества», «Святый Григорій Двоусловъ» — докторская диссертация, «Средневѣковыя Гомилетики» и пр. Въ синодскомъ журналѣ «Церковныя Вѣдомости» издавна уже помѣщаются проповѣди В. О., который произноситъ ихъ великимъ постомъ въ академической конгрегационной церкви, которая, какъ извѣстно, имѣетъ рѣдкую привилегію допускать къ проповѣди свѣтскихъ профессоровъ. Среди многочисленныхъ учениковъ юбиляра-профессора было много іерарховъ, изъ коихъ нынѣ здравствуетъ около 30 святителей, изъ которыхъ 4 митрополита: московскій — Владиміръ, сербскій — Инокентій, черногорскій — Митрофанъ, румынскій — Мееодій; архіепископы: варшавскій — Іеронимъ, казанскій — Арсеній. Покойный митрополитъ болгарскій — Климентъ былъ также его ученикомъ.

## Политическое обозрѣніе.

Одинъ изъ отголосковъ недавняго данцигскаго свиданія послышался на нашей западной границѣ, въ погорѣвшемъ посадѣ Выштыньцѣ, сувалкской губерніи. Августѣйшій владѣлецъ со-



Высокопреосвященный Ионаанъ, архіепископъ ярославскій и ростовскій. По позоду 35-лѣтія служенія въ архіерейскомъ санѣ. По фот. Здобнова, авт. «Нивы».

сѣдняго прусскаго имѣнія, императоръ германскій Вильгельмъ II посѣтилъ 10-го сентября посадъ Выштынецъ и, собравъ на базарной площади погорѣльцевъ, объявилъ имъ, что Государь Императоръ при свиданіи съ нимъ, въ Данцигѣ всемилоостивѣйше изволилъ передать для погорѣльцевъ пять тысячъ рублей. При этомъ императоръ Вильгельмъ сказалъ собравшимся на площади слѣдующія слова:

«Его Величество Императоръ Николай, вашъ Всемилоостивѣйшій Государь, мой Дорогой Другъ, съ Которымъ недавно я имѣлъ свиданіе, выражаетъ вамъ моими устами Своей сердечной привѣтъ и полное состраданіе въ причиненномъ вамъ пожаромъ несчастіи. Я передаю вамъ отъ Имени Его Величества подарокъ въ 5,000 рублей, таковые отдаю форстмейстеру фонъ-Саниндъ Пауль, который вмѣстѣ съ начальникомъ уѣзда Линкомъ распредѣлитъ между пострадавшими. Изъ этого видно, что сердце Всемилоостивѣйшаго Государя вашего полно отцовскаго попеченія о васъ, и потому подарокъ сей примите, какъ доказательство Его отцовской милости, которая озбываетъ своихъ подданныхъ и на отдаленнѣйшихъ окраинахъ государства. Государь надѣется, что вы, со своей стороны, окажетесь достойными Его милости. Приглашаю васъ провозгласить со мною за благоденствіе вашего Всемилоостивѣйшаго Государя Николая II «ура».

Народъ отвѣтилъ громкимъ «ура» за Государя Императора и за императора Вильгельма. Осмотрѣвъ мѣста пожара, высокой гость отбылъ верхомъ обратно въ Пруссію, сопровождаемый продолжительными кликами «ура» толпы народа.

Мирозлюбивое настроеніе господствуетъ за послѣднее время среди большинства культурныхъ народовъ и государствъ.

Одна лишь Англія, какъ печальное исключеніе, вступаетъ въ третій годъ кровавой расправы съ маленькимъ народомъ, обитающимъ въ Южной Африкѣ. Двухсотъ-пятидесяти-тысячная британская армія выбыла изъ силъ, преслѣдуя маленькіе отряды буровъ. Вытѣсняемые изъ территорій обнхъ республикъ, отряды буровъ вторглись въ капскую колонію, превративъ ее въ театръ главныхъ военныхъ дѣйствій. Лордъ Китченеръ издалъ знаменитую прокламацію, въ которой пригрозилъ всѣмъ вождямъ буровъ вѣчнымъ изгнаніемъ изъ южной Африки, если они не сдадутся до 15-го сентября н. с. На эту угрозу буръ отвѣтили энергичными дѣйствіями на всемъ протяженіи полосы, занятой англійскими войсками. За сентябрь мѣсяцъ англійскіе офиціальныя источники удостоили четыре пораженія, нанесенныя англійскимъ войскамъ, при чемъ вышло изъ строя болѣе трехсотъ человекъ и потеряны три орудія. Столкновенія британскихъ войскъ происходили по линіи желѣзныхъ дорогъ отъ сѣверныхъ округовъ Трансваала вплоть до южныхъ предѣловъ Капской колоніи, на протяженіи почти полутора тысячи километровъ.

Всѣ эти извѣстія подтверждаютъ намѣреніе буровъ доказать всему міру, что они вступаютъ въ третій годъ неравной борьбы съ тою же энергіей, съ какою они начали свое правое дѣло противъ погубительствъ Англіи. Но вмѣстѣ съ удивленіемъ геройству горсти южно африканскихъ борцовъ за независимость, нельзя не придти въ ужасъ отъ тѣхъ мѣръ, какими англичане истребляютъ буровъ. Въ лагеряхъ, гдѣ содержатся жены и дѣти буровъ, смертность въ августѣ достигла 348, смертность женщинъ достигла 213, а мужчинъ до 183 на тысячу человекъ, охраняемыхъ англійскими солдатами въ особо отгороженныхъ мѣстахъ. Какъ справедливо отзывалась газета *Daily News*, «эта статистика должна привести въ ужасъ всѣхъ, кто поддерживаетъ политику англійскаго правительства».



В. О. Пѣвницкій. По поводу 50-лѣтія учено-педагогической и литературной дѣятельности. По фот. Здобнова, авт. «Нивы».

# ПЕЙТЕ ЧАЙ ЦАРСКАЯ РОЗА!

ЦАРСКАЯ РОЗА самый знаменитый китайский чай „НЕНЧАО“ онъ очень вкусенъ, ароматиченъ какъ цвѣтокъ и экономиченъ, имѣя превосходный колеръ.

ЦАРСКАЯ РОЗА какъ высшій сортъ чая, чистый и вполне созрѣвшій, благотворно дѣйствуетъ на нервы, гочему онъ особенно хорошъ для ежедневнаго употребленія.

ЦАРСКАЯ РОЗА для богатыхъ и бѣдныхъ, потому что по цѣнѣ доступенъ каждому, а по качеству равенъ съ имъ дорогимъ сортамъ чая.

ЦАРСКАЯ РОЗА для буфетовъ, трактировъ и чайныхъ лавокъ, которые желаютъ торговать отменно хорошимъ чаемъ. Желая, чтобы во всей Россіи употребляли только лучшей сортъ чая, мы рѣшили чай «Царская Роза» сдѣлать доступнымъ каждому какъ по цѣнѣ, такъ и по условіямъ выписки. Чай «Царская Роза» можно выписывать исключительно изъ складовъ

Московского купца **И. Е. ДУБИНИНА** Москва, Покровка, близъ Земляного вала, д. Тяжелова.

УСЛОВІЯ: розничная цѣна чай 2 р. за фун., а оптовая 1 руб. 60 к. за фун. При выпискѣ отъ 3-хъ фун. чай высылается по оптовой цѣнѣ на счетъ покупателя. (Выгоднѣе выписывать 5 фун., такъ какъ пересылка почтой стоитъ 40 коп. какъ за 3 фун. такъ и за 5 фун.) Сомнѣвающимся или желающимъ попробовать этотъ чай, могутъ выписать на пробу 1 фунтъ, пробный фунтъ чая высылается на счетъ магазина за 1 р. 80 к. во всю Европейскую Россію и на Кавказъ. Въ отдаленныя мѣстности чай посылается по 1 р. 60 к. за фун. но съ прибавкой пересылочной почтовой платы по новой таксѣ. Покупающимъ сразу 25 фун. и больше—особыя льготы. Подробный прейсъ-курантъ чаевъ Китайскихъ, Цейлонскихъ и Японскихъ высылается желающимъ бесплатно.

№ 1594 5-2

**„Вниманію дамъ“.**  
Новѣйшія выкройки юбокъ изъ бумаги за 50 коп. высылаютъ наложеннымъ платежемъ Контора редакціи «Вѣнской Шляпъ», С.-Петербургъ, Невскій, 80. № 15995 12-3

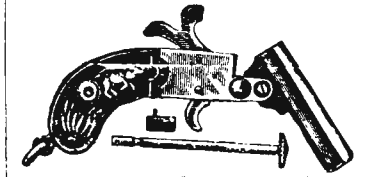

Патентованный во всемъ мірѣ **«ПИСТОЛЕТЪ-ВРЕЛОКЪ»** съ патронами и пр. принадлежностями, съ поразительно сильными выстрѣлками, прочной конструкціи, изящной отдѣлки, всего за 2 руб. съ пересылкой, за налож. плат. 10 коп. дороже. Такой-же, но серебрянной отдѣлки—шт. 2 р. 50 к. При выпискѣ 3-хъ штукъ сразу, 60 коп. уступки.  
**Французъ и Швальбе.**  
Варшава, Королевская, 49 П.

**SPERMINUM ROEHL**  
Лабораторіи профессора доктора Пеля  
С.-Петербургъ, Вас. Остр., 7 линия, 18.  
Для внутренняго употребленія въ видѣ Essentia Sperminii Roehl. Для подкожныхъ впрыскиваній въ ампулахъ.  
**Противъ нервныхъ расстройствъ и худосочія.**  
Полѣзуется во всехъ крупныхъ аптекарскихъ магазинахъ и аптекахъ. Соответствующіе брошюры и отписки высылаются бесплатно лабораторіей.

Вышелъ 13-и выпускъ (IV) третьяго года (курса) изданія. **СЕМЕЙНЫЙ Ф. С. Комарскаго УНИВЕРСИТЕТЪ**  
Собраніе популярныхъ лекцій для самообразованія. Продолжается подписка на I, II и III года (курсы) изданія. Священникамъ, учащимъ и учащимся особая льгота. Программы и отзывы печати высылаются отъ издателя бесплатно. Подробности см. № 36 «Нивы» 1901 г.

**ТВОИМЪ ШОКОЛАДЪ КАКАО**  
ВЕЗДЬ

**! НОВОСТЬ!**  
ПРОБКОВЫЕ КОВРЫ ДЛЯ ДѢТСКИХЪ СПАЛЕНЪ И ВАННЫХЪ КОМНАТЪ. САМОЕ ГИГИЕНИЧЕСКОЕ. ТЫСЯЧИ ВЪ УПОТРЕБЛЕНІИ ЦѢНА ЗА ШТ. 3 РУБ. ОТПРАВКА НАЛОЖ. ПЛАТ. ТОРГОВЫЙ ДОМЪ Э. МИТЕНСЪ СПБ. ВНУТРИ ГОСТ. ДВОРА № 4.

**ЮВЕЛИРЪ**  
С.-ПЕТЕРБУРГЪ, Большая Морская, 9. **К. И. БОКЪ.** МОСКВА, Кузнецкій мостъ, 6.  
Ювелирныя, золотыя и серебряныя издѣлія. Ордена, знаки и жетоны.

**Крыша С. А. Трайнина**  
изъ оцинкованнаго, гальванизированнаго желѣза. Никогда не ржавѣетъ, не требуетъ окраски. Бѣлая жельсть и луженое желѣзо, глянцевое и матовое. Прейсъ-курантъ бесплатно. № 16035 2-2  
Контора заводовъ: С.-Петербургъ, 48, Рижскій пр., соб. домъ. Телеф. № 1128.

**ТАРАЛЛЕ**  
60 км. флаконовъ ДО 10 ЗАПАХОВЪ

**ПОХВАЛЬНЫЙ СТВѢДЪ**  
на всеобщ. выставкѣ 1898 г.  
**МЫЛО ДИСПОЗЕ П. Н. Виноградова**  
въ теплыхъ водахъ для стирки БЕЗЪ ПАРКИ  
**БѢЛЫЯ**  
Бѣлье получается замѣчат. бѣлымъ и чистымъ. Пятна уничтожаются. Эконом. въ топливѣ. Мыла Диспозе идетъ въ три раза меньше простого. Совершенно безвред. для тканей бѣлья. Удостовер. № 3780. Опт. у П. Виноградова, Москва, Рождественка, домъ № 2.  
**ТРЕБУЕТЪ СЪ СТИКЕТЪ УТВѢР. ПРАВИТЕЛЯ**  
СПб., маг. Виноградова, Гороховая, 36.

ПЕЙТЕ ЧАЙ знаменитыхъ китайскихъ садовъ **„ОНЪА“**  
Въ корзинахъ—безусловно натуральный. Цѣна 1 р. 80 к., 2 р., 2 р. 20 к., 2 р. 50 к. за корзинку вѣс. 1 ф. 3/4 зол., въ бумагѣ 1 р. 45 к. и 1 р. 60 к. фунтъ.  
СИБИРСКІЙ СКЛАДЪ **Д. А. ЕПАНЕШНИКОВА.**  
Москва, Никольск., Третьяковскій провъздъ

**НОВѢШІЕ „ФОНОГРАФЫ“**  
Америк. вальки „Edison-Prima“, передающіе громко и ясно (заряжены новѣйшимъ способомъ Эдисона) Цѣны дешевыя, въ конкуренціи Обширный новыи репертуаръ вальковъ • Каталогъ высыхъ бесплатно • К. Поливановъ, Москва, Почтамтъ № 103

Для смягченія и бѣлизны кожи.  
**КАПОДЕРМА**  
ЖЕЛЕ КАПОДЕРМА. • МЫЛО КАПОДЕРМА.  
Ф. Вольфъ и Сынъ въ Карлсруэ.  
Продается во всехъ лучшихъ аптекарскихъ и парфюмерныхъ магазинахъ.

**DOYEN-extra-sec.**  
MENU  
Bogration  
Soles Rachel  
Jambon madire et epinards  
Rouennais à la presse  
Salade de tomate  
Endives au jus  
Bread pudding  
Corbeille de fruits  
VIN

**СОБРАНІЕ ЛИБРЕТТО**  
на рус. яз. (содержаще 42 оперъ съ приб. ариѣ, постоянно повтор. на сцен. театр.) необходимо каж. зрителю. Сем. Цѣна 1 р. 20 к. съ пересылк. съ нал. плат. 1 р. 30 к. Высылаю безъ задатка. Адресъ издателя Влад. Ал. Сидорову, Варшава, Сенатор. ул., 23, 30 типогр. Левинсона



### САМОКРАСЯЩІЯ ГРЕБЕНКИ

Красить волосы въ любой несмываемый цвѣтъ, послѣ чего ихъ можно гофрировать, завивать и пр. Гребень совершенно безвреденъ. Перес. налож. плат. шт. 2 р. 50 к. С.-Петербургъ, Невскій, 20—31.

**БАЗАРЪ МАРОКЪ**

### 200 руб. въ мѣсяцъ

и болѣе можетъ вездѣ заработать всякій чрезъ взятіе агентуры на легко продаваемые, ходкіе предметы, необходимые въ каждомъ хозяйствѣ. Предложенія (можно и на русскомъ языкѣ) адрес.: Леопольдъ Фейтъ Вѣна VII/2 (Leopold Feith, Wien VII/2).

**ОБУЧЕНІЯ ЯЗЫКАМЪ**

**Образцовые САМОУЧИТЕЛИ**

А-ра Розенталя, съ указ. способ. усвоенія чистаго произношенія, сост. для русскихъ А. Мисковскій.

**ФРАНЦУЗСКАГО ЯЗ.** Ц. съ перес. 3 р. 80 к. Краткій курсъ съ пер. 1 р.

**НѢМЕЦКАГО ЯЗ.** Ц. съ пер. 3 р. 40 к.

**АНГЛІЙСКАГО ЯЗ.** „ „ 4 „ 40 „

Образцовая система выливается подражаніемъ указанному самому природоу методу. Складъ у **Ант. Мисковскаго, Спб.**, Вознесенскій просп., д. 23, кв. 10. **ПОДРОБНАЯ ПРОГРАММА БЕСПЛАТНО.**

## БЕРЕЗОВЫЙ КРЕМЪ.

Приготовленъ въ лабораторіи А. ЭНГЛУНДЪ.

Приготовленъ съ разрѣшенія с.-петербургскаго врачебнаго управленія.

Средство противъ веснушекъ, желтизны, пятенъ, красноты и пр. ЦѢНА за фаянсовую банку 1 руб., съ пересылкою 1 р. 50 к. Продается вездѣ. Для предупрежденія отъ поддѣлокъ прошу обратить вниманіе на подписи: А. Энглундъ, красными чернилами и марку с.-петербургской косметической лабораторіи. Главныя агентства и склады фирмы для Европы: Эмиль Беръ—Гамбургъ; для Южной и Сѣверной Америки: Л. Мишнеръ—Нью-Йоркъ. Главный складъ для всей Россіи: А. ЭНГЛУНДЪ, С.-Петербургъ, Бассейная, 27.

### Перуин

ИДЕТЬ НА ВСТРѢЧУ ЖЕЛАНІЮ ВСѢХЪ ЛЮДЕЙ ИМѢТЬ РОСКОШНЫЕ ВОЛОСЫ И ОСВОБОЖДАЕТЪ ЛЮДЕЙ ОТЪ СТОЛЬ ТЯГОСТАГО ВЫПАДЕНІЯ ВОЛОСЪ И КРАИНЕ НЕПРИЯТНОЙ ПЕРХОТИ.

ПРОДАЕТСЯ по 1 р. 75 к. фл. **БАЗАРЪ МАРОКЪ, С.П.Б.** НЕВСКІЙ М20-34

## МЕЛЬНИЦЫ

системы Шиндовскаго

съ нижнимъ на шарахъ бѣгуномъ

до 50% выгоднѣе для простаго помола, отсѣвнаго и т. п.

Извѣстные искусственные

**ЖЕРНОВА, Іосифа Траппа.**

За послѣдніе 12 лѣтъ стоятъ впереди всѣхъ другихъ жернововъ. Цѣны доступныя.



Единственное представительство

**В. ЖУКОВСКІЙ**

С.-Петербургъ, Невскій пр.; № 97.

Прейс-курранты бесплатно.

**ФОТО** графій артистич. снятыя съ натуры для художн. и любителей прекраснаго, 3 карточки, 48 образчиковъ и каталогъ 2 руб. кредит. или почт. марками; каталогъ отд. 40 коп.

Р. Жонсеръ, Парижъ, 89Н, Fb. St. Martin.

**ФОТОГРАФІИ КРАСИВЫХЪ ЖЕНЩИНЪ**, въ домашнемъ неглиже Авадѣм. Модели-снимки съ натуры—15 фотографій и 30 миниатюръ высылаются franco и безплатно хорошо запечатано по полученіи 2-хъ руб. (можно и почт. марками зак. письмомъ) Ам. Стереоскопъ ахромат.: стеклами и 12-ю очень интересными картинами пикантные снимки съ натуры (genre Parisien) 3 руб. Требов. можно обращаться и на русскомъ яз. Адресъ И. Л. Зильбербергъ, Вѣна (Austria) I. L. Silberberg. Wien. Praterstrasse, 26.

ТОВАРИЩЕСТВО „ПРОВОДНИКЪ“  
Москва. \* Рига. \* Спбурѣ.

\* Резина. \* Линолеумъ. \* Азбестъ. \*

Т-ва РУССКО-ФРАНЦУЗСКИХЪ ЗАВОДОВЪ подъ фирмою: „ПРОВОДНИКЪ“.

ПРОДАЕТСЯ ВЕЗДѢ.

ОСТЕРЕГАТЬСЯ ПОДДѢЛОКЪ!

Обращать вниманіе на клеймо (звѣзда) съ фирмою.

ТОВАРИЩЕСТВО

1865. Москва.

1870. С.-Петербургъ.

1882. Москва.

1896. Нижн.-Новгор.

## РОССІЙСКО-АМЕРИКАНСКОЙ РЕЗИНОВОЙ МАНУФАКТУРЫ

ВЪ С.-ПЕТЕРБУРГѢ,

УЧРЕЖДЕННОЕ ВЪ 1860 ГОДУ,

просить при покупкѣ

### РЕЗИНОВЫХЪ ГАЛОШЪ

обращать вниманіе на клейма на подошвахъ:



## 1860 Т.РА.Р.М. С.ПЕТЕРБУРГЪ.

въ особенности на годъ учрежденія Товарищества „1860“, и на слово „С.-Петербургъ“ въ красномъ треугольничкѣ (фабричное клеймо).

**„GRAND PRIX“** Высшая награда (Парижъ 1900 г.)

единственная за резиновыя издѣлія русскаго производства присужденная.

№ 15550 13-7



# Schlesischer Obersalzbrunnen

## Oberbrunnen

**ПЕРВОКЛАССНЫЙ АЛКАЛИЧЕСКИЙ**  
 источник **съ употребомъ** приравненный съ 1861 г.  
 Анализъ и подробности объ источникѣ высылаютъ бесплатно  
 Инсентора отправки Княжескихъ Минеральныхъ Водъ въ **ОБЕРЗАЛЬЦБРУННЪ**.  
**ФУРБАХЪ и СТРИВОЛЬ**, Зальцбруннъ (Силезія). ↑ и аптекарскихъ магазиновъ.



**!!! ЭКОНОМИЯ 40% !!!**  
 только за 7 руб.

Гарантия за вѣрность хода на 5 лѣтъ.

Накладного золота часы мужские, ходъ на камняхъ, всѣ три крышки покрыты золо-  
 томъ механическимъ способомъ (не позолоченныя), съ ходомъ, вывѣреннымъ до ми-  
 нуты, заводъ безъ ключа (ремонтуаръ), трудно отличаемые отъ настоящихъ золотыхъ  
 часовъ, съ цѣпочкой и брелокомъ того же металла.

только за 7 руб.

Того же сорта часы открытые, съ тѣмъ же приложеними 6 р. Высылаю безъ  
 задатка, съ наложеними платежомъ. Новѣйшій прейсъ-курантъ на 1901 г. без-  
 платно. Прощу адресовать:

Складъ часовъ, **МИХАИЛУ ГОРДОНУ**, Варшава, Козья ул., № 34.

Городъ Баку 6 февраля 1901 года.

Милостивый Государь г. Гордонъ!

Вторые часы я получилъ, за которые также искренно благода-  
 ренъ, словомъ Ваше добросовѣстное выполнение и аккуратная высылка  
 подходит къ известной Русской поговоркѣ „дешево и хило“. Теперь  
 обращаюсь къ Вамъ съ третьей просьбой: вышлите мнѣ часы и т. д.,  
 чѣмъ прѣмного обязате искренно уважающаго Васъ И. Александрова.  
 Адресъ: Полковнику Игнатию Дмитриевичу Александрову. Баку.

Остерегайтесь поддѣлокъ.

## ЗОЛОТАЯ МЕДАЛЬ

на Всемирной Выставкѣ въ Парижѣ 1900 г.



## ПАВЕЛЬ БУРЕ

поставщикъ Двора Его Величества. С.-Петербургъ, Невскій пр., д. № 23.  
 Москва, до Б. Лубянкъ, № 8, противъ Кузнецкаго моста.  
 ♦ **БОЛЬШОЙ ВЫБОРЪ ЧАСОВЪ** собственной фабрики  
 съ полнымъ ручательствомъ за прочность механизма и вѣрность хода.  
 Новый иллюстрир. прейсъ-курантъ высыл. по требован. бесплатно.

## СПАСИТЕЛЬНАЯ НОВОСТЬ ДЛЯ КУРАЩИХЪ,

рекомендуется  
 врачами.

## Мундштукъ Аппаратъ

Каждый можетъ курить безъ малѣйшаго вре-  
 да для здоровья посредствомъ „Мундштукъ-  
 аппарата“, абсолютно очищающаго табакъ  
 отъ никотина и всѣхъ вредныхъ частей. Ку-  
 рающій „Мундштукъ-аппаратомъ“ получаетъ  
 даже отъ дешеваго табаку самый лучшій,  
 приятный и безвредный ароматъ. Цѣна  
 „Мундштукъ-аппарата“ элегантною отдѣлки  
 серебра-плати въ изысканн. футлярѣ съ ил-  
 люстрированнымъ способомъ употребленія и съ пересылкою только за 1 р. 50 к.; та-  
 кой же изъ чистаго серебра 84 пробы за 2 р., съ обозначенной монограммой заказчика  
 на 30 к. дороже. За налож. платеж. 10 к. Французъ, Варшава, Королевская, 49Н.

## БЕЗПЛАТНО

### ВСЯКІЙ ВЫПИСЫВАЮЩІЙ ЧАСЫ

открытые, стальные съ чеканной работой на крышкѣ за  
 10 руб., получаетъ бесплатно золотое 86 пробы вольдо „мар-  
 кизъ“ (въ отдѣльной продажѣ 3 рубля) или массивную ша-  
 церную цѣпь американскую съ изыскан. медальономъ, от-  
 крывающимся для 2-хъ фотографическихъ картъ. Съ каж-  
 дыми часами высылаются формальная гарантія за вѣрность  
 хода. Выписывающіе 2 часовъ получаютъ бесплатно еще  
**МУЗЫКАЛЬНЫЙ ИНСТРУМЕНТЪ**. При требованіи просимъ  
 приложить 2 рубля задатку по адресу: И. С. Гоппу, Одесса. 4—2



## !! ПОРА ВСЯКОМУ !!

занимающемуся многовычислениями и дорожающему временемъ  
 и точностью производимыхъ работъ **убѣдиться въ громадной  
 пользѣ счетной машины одера**, именно въ возможности  
 производить безъ утомленія и съ точностью всякаго рода счетныя

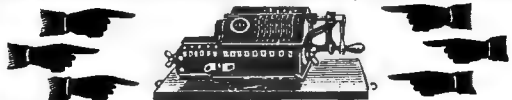

РАБОТЫ **въ 10 разъ скорѣе чѣмъ обыкновеннымъ способомъ**  
 исчисления. **въ употребленіи болѣе 5,000 штукъ**. ОТЗЫВЫ  
 и прейсъ-куранты по первому требованію. Складъ для всей  
 Россіи Т. Д. Э. Митенсъ спб. внутри гостин. двора № 4.

Ц. № 16089 10—1

## Только за 6 рублей



изыскан. мужские и дамские карманные часы, черные вороненой  
 стали, съ прекраснымъ ходомъ, ремонтуаръ (т. е. заводъ безъ ключа).  
 На крышкѣ изыскан. первоклассной работы монограмма имени и  
 фамилія на золотой накладкѣ, только за 6 руб.; такіе же глухіе  
 7 руб., такіе же вышшаго сорта, анкерные всемірно извѣстной  
 фабрики „Таванъ Ваучъ“ открытые 8 руб. глухіе 10 руб. Къ часамъ  
 прилагаются изыскан. цѣпочка, вороненая—подъ цѣвѣ часовъ, съ  
 брелокомъ „Вѣра, Надежда и Любовь“ или парижскимъ компасомъ  
 лонгаго золота. Заказы высылаются немедленно налож. плат. безъ  
 задатка. Къ часамъ прилагаются ручательство на 6 лѣтъ. Пересылка  
 за счетъ склада по всѣмъ мѣстамъ Россіи. Адресъ: фабричному скла-  
 ду часовъ „ЖЕНЕВА“ Варшава, Лешно № 22. Въ виду появив-  
 шихся поддѣлокъ требовать на часахъ пломбу „Женева“ утвержд.  
 Правительствомъ за № 16359. Прейсъ-куранты бесплатно. При  
 заказѣ на 3 штуки прилагается премія: „Брелокъ-пистолетъ“ съ зарядомъ. 7—2

## ЗАЧѢМЪ ПОКУПАТЬ

по дорогимъ цѣнамъ предлагаемые разные  
 приборы для комнатной гимнастики, когда  
 можете имѣть настоящій Силородъ „Вители“  
 по фабричнымъ цѣнамъ: № 1 (для дамъ и дѣ-  
 тей)—6 р., № 2 (для мужчинъ)—7 р., № 3 (для  
 слѣпыхъ)—8 р. Упакровка и пересылка 75 к. Къ  
 кажд. прибору приложено наставленіе. Сило-  
 родъ „Вители“ лучший приборъ для комнатной  
 гимнастики, развиваетъ любую группу муску-  
 ловъ, замѣняетъ собою полную коллекцію гим-  
 настич. аппаратовъ; легко придвигается къ  
 дверной рамѣ; отличается отъ многочисленныхъ  
 поддѣлокъ прочностью и абсолютною безопас-  
 ностью. Заказы исполняются скоро и аккуратно.  
 2 рубля. Торговый домъ С. Чертовъ, Ростовъ н.Д.



Д-РА БРЕМЕРА известнѣйшаго

## лѣчебница для страдающихъ грудными болѣзнями въ Герберсдорфѣ, Силезія

Главный врачъ, тайный совѣтникъ Петръ, долгое время состоявшій ассистентомъ Бремера.  
**Превосходное зимнее лѣченіе.**

Высылаютъ проспекты бесплатно выписывать черезъ Управленіе.

## КЪ ЭКЗАМЕНАМЪ ПОДГОТОВЛЯЮ ЗАОЧНО

(посредств. писемъ-левцій) на всѣ знанія: учителя, учительницы, чинъ 14 кл., вольно-  
 опредѣляющагося, антикъ, ученика, управляющаго и пр., а также во всѣ учебныя званія.  
 беру на себя хлопоты по опредѣленію въ учеб. заведенія, или на службу, хода-  
 тайственную о стипендіяхъ, даю совѣты, сообщая все, касающееся экзаменовъ. На от-  
 вѣтъ прилагаю марку. Плата по выдержаніи экзамена. Адресъ: С.-ПЕТЕРБУРГЪ, Ва-  
 сьяевскій Остр., 10 линия, д. № 15, учителяю В. Е. ЖАНЬЕВУ.

## ЧАСЫ СІОНИСТОВЪ.

Желая увѣковѣчить всемірно-еврейскіе конгрессы  
 въ Базелѣ и Лондонѣ, фабрикантъ часовъ изгото-  
 вляетъ, подъ маркой „Сіонъ“, особенно прочныя, изыс-  
 кан. съ вѣрнымъ ходомъ часы, черные вороненой ста-  
 ли, съ заводомъ безъ ключа, не поддающіеся во  
 всѣхъ отношеніяхъ конкуренціи. Въ виду этого можно  
 смѣло рекомендовать ихъ любителямъ самыхъ вѣр-  
 ныхъ часовъ. Ко всѣмъ часамъ прилагается цѣпочка  
 новаго золота съ брелокомъ—эмблемой дара Давида.  
**Только 5 руб.** Высылаются безъ задатка на-  
 доженнымъ платежомъ. Ручательство за вѣрность  
 хода на 6 лѣтъ. Требованія адресовать единствен-  
 ному представителю для всей Россіи: И. Вузеору,  
 Варшава, Граничная 4.



Ц. № 15793 4—4

Марка утверждена за № 37445. Де-  
 партамента торговли и мануфактуръ.

50% экономія въ топливѣ.  
 Усовершенствованный переносныя  
**КУХОННЫЯ ПЛИТЫ (очаги).**  
**ВАГНЕРЪ и К°.**  
 бывшій Э. МАЛЕРЪ и К°. Петровка, № 5, въ Москвѣ.

## ФОНОГРАФЫ 10 р. ВѢРНЫЙ ЗАРАБОТОКЪ

Больш. выборъ отъ 125 до 250 руб. въ мѣсяцъ могутъ имѣть  
 пригот. цѣлин- мужчины всѣхъ сословій черезъ продажу  
 дровъ съ музык. непосред. публикѣ патентован. американск.  
 цѣсами и пѣ- предмета, что можетъ быть доказано успѣх.  
 ніемъ. Прейсъ- дѣят. лицъ. Необходимъ капиталъ не менѣе 200 р.  
 курантъ безп. Только подробн. предлож. съ образ. рода  
 Спб., Казанская занят. будутъ приняты во вниманіе.  
 ул., № 1—25 Простая адресовать въ С.-Петербургъ, Вы-  
 (уг. Невскаго). боргская набер., д. 35. 4—1

**Бруно Зенгеръ и К°.** **В. А. ФРИДЪ.**

## ДОЛЖЕНЪ ЧИТАТЬ КАЖДЫЙ

КТО ХОЧЕТЪ КУПИТЬ ЧАСЫ

Если Вамъ желательно приобрести хорошіе часы, то реко-  
 мендуемъ всемірноизвѣстную фабрику, часы которой от-  
 личаются вѣрнымъ ходомъ, изяществомъ. Однихъ черныхъ  
 часовъ фабрика эта изготовляетъ до 50000 штукъ въ годъ.  
 Цѣна чернымъ вороненой стали часамъ  
**Только 5 руб.** 4—2





**Е. КРАУСЪ и К<sup>о</sup>.**  
 В. № 1574923-12  
 Фабрика для оптики и прецизионной механики в Парижѣ.  
 Отдѣленіе для всей Россіи:  
 С.-Петербургъ, Мойка, 42.  
 Адресъ для телеграммъ: Аргусъ.  
 Бинокли высшего качества.  
 Аргусъ—11 р. Лялипутъ—8 р. 50 к.  
 Каталог биноклей и подзорныхъ трубокъ, стерео-биноклей, анастигматовъ, микроскоповъ и центробѣжныхъ приборовъ бесплатно.



**С.-Петербургская Химическая Лабораторія**  
 С.-Петербургъ, Измайловскій пр. № 27  
 Золотая медаль Парижъ 1900 года  
**О-де-Колонъ двойной**  
**О-де-Колонъ тройной**  
**О-де-Колонъ № 4 (экстрактъ)**  
 Качествомъ нисколько не уступающій иностранному производству  
 Въ продажѣ всездѣ

**КТО БЕЗЪ ТРУДА И СКОРО ХОЧЕТЪ ВЫУЧИТЬСЯ ИГРАТЬ НА ФОРТЕПИАНО**  
 тотъ выберетъ новую **ШКОЛУ Г. ПОЛЕ**  
 (очень удобную также для самообученія) на русск., франц. и нѣмецк. языкѣ. Въ 2-хъ част. по 1.50 каждая. Обѣ части вмѣстѣ 2.50 съ пересылкою.  
 у ИЗДАТЕЛЯ **ЮЛІЙ ГЕНРИХЪ ЦИММЕРМАНЪ**  
 С.-Петербургъ, Вол. Морская, д. № 34. Москва, Кузн. мостъ, домъ Захарьина. Высылка налож. платежомъ.

Новѣйшія музыкальныя шкапулки  
**ФОРТУНА**  
 Звучный пріятный тонъ. Прочная конструкція. Изящная отдѣлка.  
 съ перемѣнными нотными металлическими листами.



**Ручная.** № 4200. 6 руб. Ноты по 25 коп.  
**Заводная.** № 4202. 12 руб. Ноты по 25 коп.  
**Заводная.** № 4210. 18 руб. Ноты по 30 коп.  
**Заводная.** № 4220. 30 руб. Ноты по 50 коп.  
**Заводная.** № 4232. 60 руб. Ноты по 70 коп. № 4242. 75 руб. Ноты по 90 коп.

**И ДОРОЖЕ.**  
 Списки нотъ безплатно. По полученіи 1/3 стоимости инструментъ высылается съ наложеннымъ платежомъ на остальную сумму.

**Юлій Генрихъ ЦИММЕРМАНЪ.**  
 С.-Петербургъ, Большая Морская улица, № 34. | Москва, Кузнечій мостъ, домъ Захарьина.

**ПРЕДСТАВИТЕЛЬ**  
 требуется для очень ходкой американской новости, извѣстной повсюду большой сбытъ. Предложенія подл. лт. Н. Т. 368. адресовать: Haasenstein & Vogler A. G. Frankfurt a/M. (Германія).

**Новости Всемірной Парижской выставки 1900 г.**  
 Вѣчный настольный календарь съ передвижной панорамой всѣхъ столичныхъ городовъ Европы 1 р. 50 к., письменный приборъ въ изящномъ футлярѣ 1 р. 50 к., «Свѣчникъ» (Patent) нефтяно-газовый, который даетъ пріятный свѣтъ безъ всякаго угара, употребляя въ 8 часовъ всего на 1 коп. обыкновеннаго керосина только за 1 р. 25 к., копилка для дѣтей съ секретомъ въ видѣ незгораемаго шкафа 2 р. Высылаются съ налож. платеж. Безплатная премія, изящный жетонъ въ пам. Париж. вист. 1900 г.  
**Илья Радинъ**  
 Варшава, Нецълан, № 12.

**ЧЕРНИЛА ЛЕОНГАРДИ.**  
 Спец. копиров. чернила.

Темно-фіолет. копир. чернила, легко стекають. По истеченіи мѣсяцевъ и даже годовъ даютъ хорошія отчетливыя копіи.  
 Черныя двойныя чернила, стекають черными. Отъ 2 до 4 копій.  
 Копир. чернила „Non plus ultra“ для корреспонденціи съ дальн. странами. Отъ 4 до 8 копій.  
 Чернила для книгъ и для копирования.  
 Алмазариновыя чернила для письма и копирования. № 15420 12-12  
 Антрац. чернила для письма и копирования.  
 Черныя желѣзисто-орѣшковые чернила.  
 Черный чернильный порошокъ (атролятъ). Химич. фабрики черниль, основ. въ 1826 г.  
**Авг. ЛЕОНГАРДИ**  
 въ ДРЕЗДЕНЬ.  
 Изобрѣтателя и единственн. фабриканта всемірно-извѣстныхъ  
 Алмазариновыхъ чернилъ для письма и копирования, легко стекающихъ и вполнѣ прочныхъ желѣзисто-орѣшковыхъ чернилъ 1-го класса. Во избѣжаніе поддѣлокъ проситъ обращать вниманіе на заявл. въ Россіи этикетъ и фабричн. предохранит. марку.



Неподдѣльно только съ сей предохранительной маркой.  
 Trade Mark  
 Q.L.M.S.M. 143867



**ЭДМУНДЪ ПАУЛУСЪ**  
 Маркнейкирхенъ (Сансонія)  
**Музыкальные инструменты.**  
 Требуите безплатно русскій каталогъ № 4, съ иллями въ рубляхъ и франко Петербургъ отъ главныхъ представителей Евгений Ботманъ и № С.-Петербургъ, Садовая, 18.

Единственныя въ своемъ родѣ, по простотѣ, изящной работѣ, съ сильнымъ и пріятнымъ тономъ  
**ГИТАРЫ**  
 работы мастера **ПАСЕРЬСКАГО**  
 въ С.-Петербургѣ. Моховая, 42 и Караванная, № 3-35, съ механикою отъ 3 р. 50 к., 5, 6, 7, 8, 10, 15, 20, 25, 35, 50 р. и дороже.  
 Каталогъ безплатно. Починка и передѣлка. 3-1

# ЖИВЪ

№ 40. **ОБЪЯВЛЕНИЯ** для напечатания въ „Живъ“ принимаются по слѣдующей цѣнѣ: за строку непарейль (въ 1/4 ширины страницы) — 1 р. 50 к. (на первой страницѣ) и 1 р. (на остальныхъ страницахъ). 1901 г.

**Содержаніе.** Т Е К С Т Ъ: Преграда. Повѣсть П. М. Невѣжина. (Окончаніе). — Къ рисунамъ: — На работу. — Да здравствуетъ королева! — Передъ баломъ. — Прѣбываніе Ихъ Императорскихъ Величествъ за границей. — Абдурахманъ-ханъ, эмиръ афганскій. — В. А. Теляковскій. — А. А. Потъхнинъ. — Новый физическій институтъ при с.-петербургскомъ университетѣ. — Объявленія.

Р И С У Н К И: На работу. Картина Ф. Кальморгена. — Да здравствуетъ королева! Картина Ж. Ашиль-Фуль. — Передъ баломъ. Картина Э. Гарридо. — Прѣбываніе Ихъ Императорскихъ Величествъ за границей. 1) Посѣщеніе Государемъ Императоромъ и Государыней Императрицей Александрой Феодоровной собора въ Реймсѣ. Картина Ланжевэнъ въ сопровожденіи соборнаго клира встрѣчаетъ Ихъ Императорскихъ Величествъ у дверей собора. 2) Государь Императоръ и Государыня Императрица на парадномъ спектаклѣ въ Компьенскомъ дворцѣ. — Абдурахманъ-ханъ, эмиръ афганскій. — Новый директоръ Императорскихъ театровъ В. А. Теляковскій. — А. А. Потъхнинъ. — Физическій институтъ при с.-петербургскомъ императорскомъ университетѣ, открытый 9-го сентября 1901 г. 1) Общій видъ зданія института. 2) Лабораторія института.

**XIX вѣкъ.** (Листы 80 и 81). Т Е К С Т Ъ: Искусство въ XIX-мъ вѣкѣ. Скульптура. — Живопись. Очеркъ В. В. Стасова. (Продолженіе).

Р И С У Н К И: Памятникъ королевѣ Луизѣ (въ Шарлотенбургѣ), Рауха. — Фридрихъ II<sup>а</sup>, Рауха. — Памятникъ Лютеру (въ Вормсѣ), Ритчелъ. — Адольфъ Менцель, Бегаса. — Памятникъ Шиллеру, Бегаса. — Мальчинъ-скульпторъ, Наменскаго. — „Иоаннъ Грозный“, Антокольскаго. — „Смерть Марата“, Давида. — „Г-жа Рекамье, Давида. — „Данте и Виргилій на лодкѣ харона“, Делароша. — „Оливеръ Кромвель у гроба Карла I<sup>а</sup>“, Делароша. — „Наполеонъ“, Мейсонье. — „Смерть Елеазара“ Дорэ. — „Вечеръ“, Руссо. — „Быки въ Нормандіи“, Розы Бонеръ. — „Бѣгатель“, Миллэ.

къ этому № прилагаются „Парижскія Моды“ за октябрь 1901 г. съ 24 рис. и отдѣльн. листъ съ 29 чертж. выкр. въ натур. велич. и 36 рис. для рукодѣлія.



1894 г.                      1898 г.                      1896 г.

Поставщики Двора ЕГО ИМПЕРАТОРСКАГО ВЕЛИЧЕСТВА.  
Товарищество чайной торговли и складовъ

## БРАТЯ К и С ПОПОВЫ.

Правленіе въ Москвѣ, Кузнецкій мостъ, домъ Третьяковскихъ.

Имѣемъ честь довести до свѣдѣнія гг. потребителей нашего чая, что нами выпущенъ въ продажу **новый сортъ** чая подъ названіемъ „Черный-экономическій“, съ сильнѣйшимъ ароматомъ и настоемъ, на цѣны: 1 р. 40 к., 1 р. 60 к., 1 р. 80 к., 2 р. и 2 р. 20 к. за фунтъ.

МАГАЗИНЫ ДЛЯ ОПТОВОЙ И РОЗНИЧНОЙ ПРОДАЖИ ЧАЯ  
ВЪ С.-ПЕТЕРБУРГѢ: 1) Невскій пр., № 26, пр. Казанск. собора, 2) Невскій пр., № 49—2, уг. Владимірск. пр.

## Только 5 руб. за пару

плюшевыхъ одѣялъ изъ чистаго бухарскаго хлопка, большія двухстороннія, прочныя, теплыя и красныя можно получать и выписывать исключительно въ фабричномъ магазинѣ Александра Нестеровича Иванова, Москва, внутри пассажа Постижковой. Магазинъ высылаетъ и съ надолженными платежомъ; упаковка за счетъ магазина, а пересылка за счетъ покупателя. До 5 паръ высыл. почтой, а отъ 5 паръ и болѣе можно и по желѣзной дорогѣ; въ послѣднемъ случаѣ требуется задатокъ въ размѣрѣ 30% съ суммы заказа.

## ЗАИКАНИЕ

КАРТАВЪСТЬ, ШЕПЕЛЯВЪСТЬ  
УСТРАН. ЛЕЧЕБ. ЗАВЕДЕНІЕ К. Ю. ЗРНСТЪ,  
Москва, Б. Никитская № 11.  
плата по излеченіи  
РУКОВОДСТВО къ самообученію для заинз 5 рублей.

## З

КОПЬИКИ НЕ ЖАЛѢЙТЕ на открытое письмо. Требуйте **БЕЗПЛАТНО** иллюстрированный прейсъ-куррантъ № 7 (до 350 рис.) Товаръ высылается **НАДОЛЖЕННЫМЪ ПЛАТЕЖОМЪ**. Портмоне, портсигары, риджюли, вазы, альбомы, рессесеры, часовыя дѣлочки, брелоки, галстуки, дѣтскія игрушки и **МНОГО ИНТЕРЕСНЫХЪ НОВОСТЕЙ**, Маг. И. В. Мигунова. «Американск. торговля», г. Тула, Невская ул.

### ПОЛЕЗНАЯ НОВОСТЬ

#### «Карманный самосчетчикъ»

цѣна 30 к. съ перес. 40 к.

необходимъ каждому какъ при служебныхъ вычисленіяхъ, такъ и въ домашнемъ обиходѣ. Привлеченія на всѣ европейскія государства. Продается въ лучш. книжн. и писчебум. магазинахъ. Листа высыпаютъ 3 р. получаютъ 10 экз. безъ платы за пересылку. Торговцамъ обычная уступка. Москва, Мѣдвѣнская д. Перлова № 34, В. Горнунъ.

лучшимъ подаркомъ для самого себя  
Цѣна: 1 шт. 2 р., 2 шт. 3 р. 75 к.



**ШТЕМПЕЛЬ**

**ПОРТМОНЪ СО ШТЕМПЕЛЕМЪ** изъ наилучшей черной оловяной заграничной выдѣлки, съ матовымъ лоскомъ, съ 5 отдѣленіями, 1 внутреннимъ закрытымъ для звонкой монеты и однимъ особо закрытымъ для золота. Корпусъ изъ одного куска съ механически затворомъ, содержащимъ каучуковый штемпель съ подушкой для краски. Въ штемпелѣ можно помѣстить имя, отчество, фамилію и вѣданіе, по желанію и корону. Наружная волоч. 2 1/4 x 1 1/4 в. Также дамскія издѣлія, размѣромъ 1 1/2 x 1 1/2 верш. по тѣмъ же цѣнамъ. Тѣ же изъ настоящей телячьей, мягкой шагренированной кожи, штука на 50 к. дороже. № 13889 (16)

Цѣны съ пересылокъ въ Европейскую Россію, въ Азіатскую же — съ прибавленіемъ части въсѣмыхъ. Съ наложеннымъ платежомъ на 10 к. болѣе. Также безъ штемпелей, штука на 35 к. дешевле.

Въ контору фабрики **АМЕРИК. КАУЧУКОВЫХЪ ШТЕМПЕЛЕЙ И. ФИШМАНЪ**, Варшава, Бѣльская, 25.

Прислать по почте посылку, въ которой находиться штемпель, наложеннымъ платежомъ.

## Только 4 р. 80 к.

пара плюшевыхъ одѣялъ изъ чиста бухарскаго хлопка разныхъ рисунковъ, большія двухстороннія теплыя. Получать можно исключительно въ магазинѣ **И. В. Фокина**, Москва, Александровскій пассажъ, № 44—45. Гроладный выборъ модныхъ шерстяныхъ матерій лучшихъ фабрикъ. Образцы высылаются по первому требованію. Цѣны дешевыя и безъ запроса.

Утверж. Медич. Департ.

## ЗАИКАНИЕ

ко усоверш. методу лѣчить А. К. Рейхе. С.-Петербургъ, Больш. Итальянская д. № 15, кв. 32. ПЛАТА ПО ИЗЛѢЧЕНІИ. Условія высылаются бесплатно. Перегов. ежедн. отъ 12 до 2 и 6—8 ч. веч.

### ВЪ ДОЛЖЕЖЪ

требовать прейсъ-куррантъ Парижскихъ резинныхъ издѣлій за 7 к. марку отъ М. Бенклеръ, Ревель.

Фруктовая и декоративныя деревья и кустарники рекомендуютъ сад. завед. М. Манцѣвскаго, почт. яд. 113, Варшава, Гвонъ. Пѣляжъ бесплатно. 4—1

## ВНИМАНІЮ Г.Г. ИНОГОРОДНЫХЪ!

### ЦЕНТРАЛЬНЫЙ ДѢЛОВОЙ КАБИНЕТЪ.

С.-Петербургъ, Невскій, 114. Телефонъ 2739.  
Отдѣленія: Невскій, 53; Вознесенскій, 28.

Совѣты и веденіе судебныхъ дѣлъ: гражданскихъ, уголовныхъ, наследственныхъ, бракоразводныхъ и друг. Отысканіе правъ на дворянствѣ, почетное гражданствѣ и проч. Усыновленіе и узаконеніе дѣтей. Полученіе по довѣренности метрическихъ свидѣтельствъ, выписокъ и проч. Возвратъ переборъ по желѣзнодорожнымъ накладнымъ. Составленіе прошеній и всякаго рода дѣловыхъ бумагъ, во всѣхъ судебныхъ и административныхъ учрежденіяхъ. Возраженія на постановленія квартирныхъ и по промысловому налогу присутствій и проч. Хлопоты по искодайствѣ привилегій на открытія и изобрѣтенія. Составленіе уставовъ и организація акціонера, общества и товариществъ. Порученія по одѣжкѣ, залогу, продажѣ и покупкѣ недвижимыхъ имуществъ, а также присовѣніе покупателя и продавцовъ. Продажа имѣній зрѣлымъ при содѣйствіи Крестьянскаго Банка. Исполненіе порученій и наведеніе справокъ всякаго рода, не исключая и конфиденціальныхъ. Архитектурные смѣты, планы, технические чертежи, постройки домовъ и заводовъ, а также надзоръ за таковыми. Таксація лѣсовъ. Землеустроительныя работы. Переводы на иностранныя языки и обратно, по всѣмъ отраслямъ и спеціальностямъ. Корреспонденція на иностранныхъ языкахъ. Перепіска на машинѣхъ и каллиграфически. Изготовленіе адресовъ всякаго рода для разсылки прейсъ-куррантовъ, циркуляровъ и проч. Бухгалтерскіе отчеты, балансы, смѣты, организація счетоводства и проч.

**ПРЕДСТАВИТЕЛЬСТВА ТОРГОВО-ПРОМЫШЛЕННЫХЪ ФИРМЪ.**

**ВЪЗУСЛОВНОЕ СОБЛЮДЕНІЕ ТАЙНЫ.**  
НА ОТВѢТЪ ПРОСИМЪ ПРИМАТЬ МЯРКУ

## НЕ БѢГАЙТЕ НА ЛЫЖАХЪ

безъ патен. лыжъ, рѣзцовъ и Норв. пятчочныхъ ремней! Легкія и элеган. бѣгъ! Испытаніе рѣзцовъ, ремней безпл. ежедн. зймой съ 12—1 ч. дня. Новость: патент. лыжная паруса для вѣды и лавировки на лыжахъ по свѣгу. — Спец. Складъ лыжъ С. П. Бургъ, Ждановская ул. 10. Наст. пр.-вур. безпл. 16084 4—2

Вышла изъ печати **одинадцатымъ** изданіемъ книга:

## „ЗРИТЕЛЬНЫЙ ДИКТАНТЪ“.

Самодиктованіе и самоисправленіе. Новая система практическаго самоизученія русскаго правописанія. Составилъ В. Зелинскій, бывш. преподаватель методикъ русскаго языка. Часть I. Правописаніе словъ. Изд. 11-е. Ц. 50 к., съ пересылкою 65 к. — Часть II. Знанія препинанія. Изд. 6-е. Ц. 40 к., съ перес. 55 к. Обѣ части вмѣстѣ съ перес. 1 р. 10 к.

Съ наложеннымъ платежомъ каждая посылка больше на 10 к.

Быстрога распространенія этой книги объясняется особенной системой ея наложенія и оригинальностью печатанія. Нѣтъ руководства по изученію ореографии, въ которомъ такъ тѣсно соединены бы теорія съ практикой правописанія, которое предоставляло бы учащемуся болѣе самостоятельности и возможности обходиться безъ учителя и которое давало бы способъ самому находить и исправлять свои ошибки сознательно и вѣрно. Представляла собою диктовку, основанную на новыхъ методическихъ началахъ, эта книга, въ качествѣ школьнаго руководства, позволяетъ учителю назначать ученикамъ ореографическія работы не только въ классѣ, но и на домъ, при чемъ тетрадки проверяются весьма легко и быстро. Для учащихся же (особенно кому трудно дается ореография) это руководство полезно еще и потому, что оно предупреждаетъ ошибки, а не заставляетъ прежде дѣлать ихъ, а потомъ уже исправлять; кровъ того, особеннымъ способомъ печати оно развиваетъ ореографическую зоркость и укрѣпляетъ зрительныя навыки правильнаго письма. На практикѣ выписывается также, что эта книга очень полезна для самоучекъ вообще и учащихся нерусскаго происхожденія.

Продается въ лучшихъ книжныхъ магазинахъ, а иногороднымъ высылается изъ склада изданій В. Зелинскаго: Москва, Патриаршіе пруды, д. Мозмухина.

**ШКОЛА**  
крова и шитья Е. Ашмариной въ Кіевѣ, по повѣщ. франц. мет. „ВОРТА“ обучаю лично и заочно посредствомъ лекцій услов. высыл. безпл. до окончан. свѣдѣл. 2—1

ТРЕБУЙТЕ „ГАСТРОНОМЪ“  
**ФРАНЦУЗСКАЯ ГОРЧИЦА**  
Артура Рудольфа, въ Бѣлостокѣ.

Библиотека „Руниверс“

**200 руб. въ мѣсяцъ**  
и болѣе можно вездѣ заработать всякій  
презъ взятыя агентуры на легко продавае-  
мый, ходкій предметъ, необходимый въ каж-  
домъ хозяйствѣ. Предложения (можно и на  
русскомъ языкѣ) адрес.: Леопольдъ Фейтъ  
Вѣна VII/2 (Leopold Feith, Wien VII/2).

**ФОТО** графія артистич. снятыя съ  
натуры для художн. и  
любителей прекраснаго, 3 карточки, 2 руб.  
кредит. или почт. марками: А. Грельманъ,  
СПБ., Симіоновская, 7.

АКЦИОНЕРНОЕ ОБЩЕСТВО  
**Вл. ГОСТИНСКИЙ и К<sup>о</sup>**  
С.-Петербургъ, Невскій, 42, противъ Го-  
стиннаго Двора предлагаетъ въ бога-  
тѣмъ выборѣ:  
КРОВАТИ, МАТРАЦЫ,  
УМЫВАЛЬНИКИ, ДѢТСКІЯ  
КОЛЯСКИ, КРЕСЛА  
ДЛЯ БОЛЬНЫХЪ, ПЕЧИ,  
ВАННЫ, ПУШКИ,  
ЦѢНЫ ВЪНЬ КОНКУРЕНЦІИ.



MENU  
Florentine  
Soles Duclair  
Ris de veau Godard  
Rouennais au sang  
Cœurs de romaines  
Crosnes à la crème  
Crêpes Suzette  
Paniers d'oranges glacés  
VIN

**DOYEN-demi-sec.**

Ново практично кошелекъ  
**„ЗАРЯ“**



тутъ 3 отдѣлы. ко-  
шелька соедин. въ  
одномъ и надписи:  
«серебро, бумага, зо-  
лото», не позвол.  
ошиб. при выдачѣ и  
полученіи денегъ. «За-  
ря» очень выстат.,  
сдѣланъ изъ лучшей  
травяной кожи и каж-  
д. отд. отер. отдѣльно шт. 2 р. 85 к.

С.-Петербургъ,  
Невскій, 20—31

ФАБРИКА КАРАНДАШЕЙ  
**А. В. ФАБЕРЪ**  
основана въ 1761 г.

**A.W. FABER.**



Ц. № 14733 18—15

ВСЕМИРНАЯ ВЫСТАВКА  
въ ПАРИЖЬ 1900 г.  
**„GRAND PRIX“**  
ВЫСШАЯ НАГРАДА.  
ПРОИЗВЕДЕНІЯ  
**А. В. ФАБЕРЪ**  
можно получать въ каждомъ луч-  
шемъ магазинѣ писем. и рисов.  
принадлежностей.

**Силородъ д-ра Фелана**

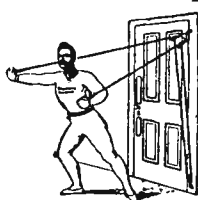

лучшій приборъ для комнатной гимнастики, развиваетъ лю-  
бую группу мускуловъ, замигаетъ собою полную коллекцію  
гимнастич. аппаратовъ; легко придвигается къ дверной ра-  
мѣ; отличается отъ многочисленныхъ поддѣлокъ прочностью и  
абсолютною безопасностью. Цѣна № 1 (для дамъ и дѣтей) —  
9 р.; № 2 (для мужчинъ) — 10 р.; № 3 (для сильней — 11 р.  
Упаковка и пересылка 75 к. Универсальный (для кажд. воз-  
раста и на любую силу), съ расширителемъ груди — 12 р.  
Упаковка и пересылка 1 р. Къ кажд. прибору приложено  
иллюстр. наставленіе.

Автоматическія мышечн-крысоловки, наловливаютъ до  
10 крысъ или 20 мышей въ сутки; удостоены всеобщ. одобре-  
нія. Мышеловки: вѣсъ 6 ф.; цѣна 1 р. 50 к.; крысоловки: вѣсъ 26 ф., цѣна 10 р.  
Складныя сапожныя щетки, съ запасомъ непромокаемой политурной пасты,  
черной, желтой и краснобуры; паста втирается щеткой въ сухомъ видѣ, отъ дождя не  
тускнѣетъ, рукъ не мараютъ. Цѣна: двойн. щетка 1 р., 10 плитокъ черной пасты  
60 к., 10 плитокъ цвѣтной 1 р. Главн. агентъ для Россіи **КОНСТАНТИНЪ**  
**МАЛЬМЪ**, С.-Петербургъ, Большая Морская, 34. № 15813 6 5

Всемирно извѣстная пишущія машины

**„Вликендерферъ“**



отличаются отъ другихъ системъ своимъ легкимъ вѣсомъ,  
прочностью, удобной клавиатурой, красивымъ четкимъ шриф-  
томъ и своей недорогой цѣной. № 5—100 р., № 7—140 р.  
Въ виду того, что шрифты могутъ быть мѣняемы, одной  
машинкой можно писать на различн. языкахъ.

Торговый домъ **Э. Кинкманъ и К<sup>о</sup>**  
С.-Петербург., Гороховая, № 17.

Ц. № 16100 4—1

Вышелъ 13-й выпускъ (IV) третьяго года (курса) изданія.

**СЕМЕЙНЫЙ УНИВЕРСИТЕТЪ**  
**Ф. С. Комарскаго**  
Собраніе популярныхъ лекцій для самообразованія. Продолжается под-  
писка на I, II и III года (курсы) изданія. Священникамъ, учащимъ въ  
учащихся особая льгота. Программы и отрывки печати высылаются отъ  
издателя бесплатно. Подробности см. № 36 «Нивы» 1901 г.

DOLLFUS-MIEG & C<sup>ie</sup> SOCIETE ANONYME  
**БУМАГА**  
ШЕЛКЪ И ЛЕНЪ  
ДЛЯ ВЫШИВАНІЯ И ВЯЗАНІЯ  
**D.M.C.**  
ЧТВЕРЖДЕННАЯ ФАБРИЧНАЯ МАРКА  
СПЕЦИАЛЬНОСТЬ ПРОЧНЫЕ ЦВѢТА  
МАТЕРІАЛЪ ДОБРОТЫ  
ДЛЯ ДАМСКИХЪ РУКОДЕЛІЙ  
ПРОДАЕТСЯ ВО ВСѢХЪ  
ХОРОШИХЪ МАГАЗИНАХЪ  
MULHOUSE-BELFORT-PARIS

В. № 16105 12—1

БЕЗВРЕДНАЯ УРБАНА  
КРАСКА ДЛЯ  
ВЛОСЬ И  
БОРОДЫ  
**БЕЗЪ**  
**ЛЯПИСА**



ВНОВЕ ИЗобрѢТЕННОЕ БЕЗВРЕДНОЕ СРЕДСТВО ДЛЯ БЫСТ-  
РАГО ОКРАШИВАНІЯ СЛѢДЫХЪ ВОЛОСЪ И БОРОДЫ ВЪ  
ЧЕРНЫИ РЫСКИ, ТЕМНЫИ, СВѢТЛО-КАШТАНОВЫИ ЦВѢТА.  
ЦѢНА ЗА 1 ФЛАКОНЪ 2 Р. СЪ ПЕРЕС. 2 Р. 50 К.  
ПРОДАЕТСЯ ВЪ АПТЕКАХЪ И КОСМЕТИЧ. МАГАЗИНАХЪ. ГЛАВ-  
НЫИ СКЛАДЪ: СПЕТЕРБУРГЪ, АПТЕКАРСК. МАГАЗИНЪ  
Больш. Ковалевская, № 1.

**ХУДОЖ. ОТКРЫТ. ПИСЬМА.**  
12 пластическія позы 1 р.; 10 красавицы ар-  
тиски 80 к. и 1 р. 20 к.; 12 модель художни-  
ка 1 р. 20 к.; 16 у скульптора 1 р. 50 к.; 6 ту-  
алетъ парижанки 75 к.; 12 съ натуры 1 р.; 50  
Парижъ 3 р. Для торговцевъ: 100 разныхъ въ  
2 р. 50 к.; 3 р. 50 к. и 5 р. 50 к. безъ перес.  
Ир.-Буравъ безпл. Э. М. Муреръ, СПБ.,  
Караванная, 8.

6 копій даютъ

**Чернила**  
**Этэбенса**  
19 высшія награды.  
**Альфредъ Блумъ и К<sup>о</sup>.**  
С.-Петербургъ, Благовѣщенская, 2. Москва, Ашеуловъ пер., 12.  
Образцы бесплатно.

**ОВЪЯВЛЕНІЕ**  
отъ  
Стефана Яковлевича  
**ЛИЛІЭНТАЛЬ.**  
Не слѣдуетъ смѣшивать моего привилеги-  
рованного метода:  
**„САМООБУЧЕНІЕ БУХГАЛТЕРІИ“**  
съ такъ называемымъ «заочнымъ препода-  
ваніемъ».  
Почетный членъ-корреспондентъ Париж-  
ской Академіи  
**С. Я. Лиліэнталь.**  
Москва, Сивцевъ-Вражекъ, собствен. домъ

**САМАЯ ПРОЧНАЯ**



**ЭКОНОМИЧЕСКАЯ КРЫША**

**Н.В.ЧЕРЕПОВЪ**

ИЗЪ ОЦИНКОВАННАГО  
И ГАЛЬВАНИЗИРОВАННАГО ЖЕЛЪЗА  
**ГАРАНТИЯ 25 ЛѢТЬ.**  
Те. строителямъ  
слѣдуетъ имѣть въ виду, что крас-  
ка плохо предохраняетъ желѣзо  
отъ ржавчины  
**ОЦИНКОВАННОЕ  
И ГАЛЬВАНИЗИРОВАННОЕ  
ЖЕЛЪЗО ДЛЯ КРЫШЪ**  
завода Н. В. ЧЕРЕПОВА  
**НИКОГДА НЕ РЖАВѢЕТЪ,**  
по этому составляетъ лучший, выгоднѣйшій и са-  
мый экономическій матеріалъ для кровли.  
Иллюстрированный прейскурантъ и образцы  
высылаются бесплатно.  
Заводъ в главн. контора: Москва, на Тверской вѣст-  
ной, С.-Петербургская слобода, соб. домъ.  
Контора С.-Петербургъ, Гродненская 14.  
СЪ ЗАКАЗАМИ ПРОСИМЪ ОБРАЩАТЬСЯ ВЪ ГЛАВН. КОНТОРУ  
Москвы, С.-Петербургская слобода, соб. домъ.

Ц. № 16071 10—8

№ 4711

**РЕЙНСКАЯ**  
**ФІАЛКА**

ДѢЙСТВИТЕЛЬНЫЙ  
СВѢЖІЙ ЗАПАХЪ ФІАЛКИ.  
НИКАКІЯ ИНЫЯ  
ФІАЛКОВЫЯ ПРОИЗВЕДЕНІЯ  
НЕ МОГУТЪ СРАВНЯТЬСЯ  
СЪ ЭТИМЪ ЗАПАХОМЪ.  
**ФЕРД. МЮЛЬГЕНСЪ**  
КЕЛЬНЪ и РИГА.  
ПОСТАВЩИКЪ ДВОРА  
ЕГО ИМПЕРАТОРСКАГО ВЕЛИЧЕСТВА.





XXXII г.

№ 40

ПОЛИТИКИ И СОВРЕМЕННОЙ ЖИЗНИ.

г. XXXII

1901

Выходитъ ежедневно (52 № въ годъ), съ приложеніемъ 24-хъ книгъ „Сборника“, содерж. соч. Г. П. Данилевскаго, 12 книгъ литературныхъ приложеній, 12 №№ „Парижскихъ модъ“ и 12 листовъ чертежей и выкроекъ.

Выданъ 6-го октября 1901 г.

Цѣна этого №—2) в., съ перес. 25 в.

**ПРОДОЛЖАЕТСЯ ПОДПИСКА НА „НИВУ“ 1901 г.**

Безъ доставк въ Петербургъ.	<b>5.50</b>	Безъ дост. въ МОСКВѢ въ конто- ръ Н. ПЕЧКОВСКОЙ, Петровскія линіи.	<b>6.25</b>	Безъ доставки въ ОДЕССѢ въ кн. маг. „ОБРАЗОВАНИЕ“, Решельевская, 12.	<b>6.50</b>	Съ достав- кою въ Па- тербургъ.	<b>6.50</b>	Съ пересыл- кою во все мѣст- ности Россіи.	<b>7</b>	За гра- ницу.	<b>10р.</b>
--------------------------------	-------------	---	-------------	---	-------------	---------------------------------------	-------------	--	----------	---------------------	-------------

Къ этому № прилагаются: „ПАРИЖСКІЯ МОДЫ“ за ОКТЯБРЬ 1901 г. съ 24 рис. и отдѣльн. листъ съ 29 чертеж. выкр. въ натур. велич. и 36 рис. для руководѣнія.

## Преграда.

Повѣсть

П. М. Невѣжина.

(Окончаніе.)

Прошли четыре томительныхъ дня. Наконецъ, на пятый, Шенновъ прислалъ открытое письмо, на которомъ было написано:

«Приходите въ шесть часовъ».

Евгеній Матвѣевичъ былъ внѣ себя отъ радости. Вернувшись со службы, онъ сбросилъ мундиръ, наскоро съѣлъ нѣсколько ложекъ супа и поѣхалъ къ Ильѣ Ѳомичу.

«Дѣлецъ», заложивъ руки въ карманы, спокойно прохаживался по кабинету. Увидя Сидонскаго, онъ небрежно протянулъ ему руку и проговорилъ:

— Садитесь.

Сидонскій сълъ и молча ожидалъ, что скажетъ ему хозяинъ.

— Ну-съ, господинъ хорошій, наше дѣло склеилось; только съ уступочкой—три тысячи скинулъ. Молитесь за меня Богу и давайте бланкъ.

Евгеній Матвѣевичъ наскоро вынулъ изъ кармана бумагу и положилъ ее на столъ. Хозяинъ взялъ бланкъ въ руки и сталъ острить.

— Неаккуратный вы человѣкъ, а еще приставъ. Вотъ я спрячу эту штуку, ни съ чѣмъ и уйдете.

— Я знаю, кому даю. Васъ называютъ бездушнымъ, а я этому не вѣрю.

— И не вѣрь. У каждого человѣка есть душа, только надо умѣючи до нея докопаться.



На работу. Картина Ф. Кальморгена.

Пшеновъ вынулъ изъ ящика кучу пачекъ и бросилъ ихъ на столъ.

— Семнадцать тысячъ. Коли хочешь, считай.

Сидонскій дрожащими руками взялъ выданное и проговорилъ съ улыбкой:

— Зачѣмъ же? Позвольте васъ обнять и пожелать всего хорошаго.

— Желать можешь, что хочешь, а ужъ отъ объятій набавь. Мы имъ цѣну знаемъ.

Озадаченный Сидонскій пожалъ хозяину руку и вышелъ изъ комнаты.

Первое время Евгенийъ Матвѣевичъ чувствовалъ себя какъ въ туманѣ.

«Чего я боюсь?—спрашивалъ онъ себя.— Кто знаетъ, что Жиркинъ долженъ Басунину? Никто. Покойникъ жить укромно, никого не пускалъ въ свои дѣла, а Пшеновъ и подавно не проболтается».

Утѣшая себя, Сидонскій понемногу освоился со своимъ положеніемъ и рѣшилъ немедленно покончить съ дѣломъ о разводѣ. Для этого онъ обратился къ одному изъ адвокатовъ по бракоразводнымъ дѣламъ и поручилъ ему вести дѣло на тѣхъ условіяхъ, которыя предложила Глафира Егоровна. Внесъ въ банкъ требуемую сумму, Сидонскій отправился къ председателю суда просить о трехнедѣльномъ отпускѣ.

Начальникъ на этотъ разъ поморщился, но не отказалъ.

— Поѣзжайте, но чтобъ это было въ послѣдній разъ. Больше я не отпущу.

Въ тотъ же день Евгенийъ Матвѣевичъ выѣхалъ съ курьерскимъ поѣздомъ за границу.

Послѣ объясненія Лидіи Сергѣевны съ врачомъ положеніе больной какъ будто оставалось прежнимъ, но въ сущности болѣзнь дѣлала свое дѣло. Подозрительный напелъ, принимаемый врачомъ за нервный, оказался очень характернымъ. У больной показалась мокрота, окрашенная кровью, появился потъ и усилилась слабость. Предположеніе, что нравственная сторона играетъ главную роль, можетъ быть въ началѣ и имѣло основаніе, но, очевидно, что не менѣе важны были и другія причины. Въ этомъ долженъ былъ сознаться и самъ докторъ.

Евгенийъ Матвѣевичъ, представлявшій себѣ Наташу таковой, какой оставилъ ее, ужаснулся и даже подался назадъ, но, спохватившись, бросился къ ней и сталъ цѣловать ея лицо и руки.

— Радость моя, наконецъ-то я опять съ тобой. Какъ твое здоровье? Какъ ты чувствуешь себя?

Наташа взяла руками его за щеки и, радостно улыбаясь, сказала:

— Не будемъ говорить обо мнѣ. Какъ ты? Сдѣлалъ ли что-нибудь для нашего общаго спокойствія?

— Все сдѣлалъ, моя-дорогая. Самое большее черезъ полгода я получу разводъ и тогда посвящу тебѣ мою жизнь, и ты не раскаешься, что отдала мнѣ свое сердце.

Нѣжная сцена скоро утомила Наташу, и она откинулась головой на спинку дивана. Бывшая тутъ Лидія Сергѣевна попросила Евгения Матвѣевича удалиться и вмѣстѣ съ Варей стала ухаживать за больной.

Выйди отъ Наташи, Сидонскій едва держался на ногахъ. По виду ея онъ понялъ, что хрупкій организмъ не выдержалъ тяжести жизни и надломился.

— «Но неужели нѣтъ спасенія?—твердилъ онъ.— Неужели нѣтъ?»

Когда Наташа успокоилась и его допустили опять къ ней, онъ, шутя журилъ ее, упрекая, что она вѣрно не беретъ его безъ него. Наташа держала его руку въ своей и тихо повторяла:

— Ты правъ. Вѣрно, я не побереглась.

Мать и сестра очень привѣтливо относились къ Сидонскому, принимавшему ихъ ласки за чистую монету.

«Невсегда соединяетъ людей радость, иногда дѣлаетъ это и горе»,—думалъ онъ.

На слѣдующій день рано утромъ, чтобы узнать правду, онъ отправился къ доктору.

— Скажите мнѣ, не скрывая, чѣмъ больна ваша пациентка г-жа Томнова? Я мужчина, и съ твердостью выслушаю все.

— Извольте, я вамъ все объясню. Сначала въ больной не замѣчалось ничего опредѣленнаго, была только общая слабость. Но я тогда же предостерегалъ ея матушку, что слабость, подобная той, которая была у г-жи Томновой, подозрительна и часто оканчивается чахоткой. Такъ это и случилось.

— И такъ ея дни сочтены?

— Не могу этого сказать. Она можетъ протянуть, но выздоровѣть—едва ли. Во всякомъ случаѣ не отчаивайтесь; природа не разъ совершала чудеса. Я думаю, что разлука съ вами болѣе всего тягостно дѣйствовала на больную. Вы очень кстати пріѣхали и, если васъ не призываютъ дѣла, проживите какъ можно дольше съ ней.

Этотъ совѣтъ совпадалъ съ желаніемъ самаго Евгения Матвѣевича. Но какъ было его исполнить? Изъ трехнедѣльнаго отпуска ему приходилось вычестъ восемь дней на переѣздъ, такимъ образомъ онъ располагалъ двумя недѣлями. Оставаться дольше было невозможно, такъ какъ просрочка неминуемо повлекла бы за собой отставку. Покинуть же любимую женщину въ такомъ состояніи, въ какомъ была Наташа, у Сидонскаго не хватало духа.

Не будь у Сидонскаго въ карманѣ семи тысячъ, онъ былъ бы стѣсненъ гораздо болѣе, но, обладая такой значительной для него суммой, онъ могъ свободнѣе располагать собой и соображалъ, какъ надо поступить.

Бесѣду съ Лидіей Сергѣевной, онъ употреблялъ всѣ усилія, чтобы сблизиться съ Томновыми.

— Вы такъ добры... такъ добры, что я не нахожу словъ благодарить васъ,—говорилъ онъ съ чувствомъ.

— Я не понимаю, за что вы меня благодарите. Всякая хорошая мать до конца дней должна быть другомъ своихъ дѣтей, и я съ наслажденіемъ исполняю свой тяжелейшій долгъ. Про Варю и говорить нечего, она съ дѣтства обожала Наташу.

— Вы и ко мнѣ измѣнились и уже не смотрите на меня, какъ на своего врага.

При этихъ словахъ злобщій огонекъ блеснулъ въ глазахъ пожилой женщины, и на лицѣ ея незамѣтно дрогнули мускулы. Но она смолчала, не желая выказать, какія чувства таились въ ея сердцѣ.

— Я много виноватъ передъ вами. Но Богъ дастъ Наташа поправится, мы обвиняемся, и тогда я всей жизнью докажу, какъ тронуть тѣмъ участіемъ, которое вы мнѣ проявили.

Варя, бывшая тутъ, при послѣднихъ словахъ не выдержала и съ горькой ироніей замѣтила:

— Поправится! Надо быть искреннимъ. Ужъ не хотите ли вы насъ обмануть сладкими рѣчами? Ужасная истина смотритъ намъ въ глаза. Неужели вы не замѣчаете, что сестра таетъ не по днямъ, а по часамъ? Говорятъ, такая агонія тянется очень долго, но развѣ это жизнь? Не дѣлайте же намъ позднихъ родственныхъ признаній, а сумѣйте не отравлять послѣднихъ дней несчастной Наташи. Ваше присутствіе необходимо здѣсь, и вы не имѣете права лишить ее послѣдней радости, а вы пріѣхали въ отпускъ на какія-то двѣ недѣли.

Такое опредѣленное осужденіе, энергично высказанное дѣвушкой, окончательно убѣдило Сидонскаго въ томъ, что онъ долженъ выйти въ отставку.

— Неужели вы думаете, что я могу поступить иначе? Я ѣхалъ сюда на время, не предполагая найти Наташу въ такомъ состояніи: но, увидя ее, я содрогнулся при мысли, что намъ придется хоть на время разстаться съ ней. Нѣтъ, я поселюсь тутъ, чтобъ ухаживать за ней. Объ одномъ прошу, приготовьте вашу сестру къ тому,

что я долженъ покинуть ее на нѣсколько дней. Я сдѣлалъ бы это самъ, но мои слова взволнуютъ больную, а она должна этого избѣгать.

Дѣйствительно, слова Вари разстроили Наташу, и на ее щекахъ вспыхнулъ яркій румянецъ. Потомъ молодая женщина успокоилась и мягко отвѣтила:

— Ну что-жъ, пусть уѣзжаетъ. Это хорошо. Зато потомъ мы никогда уже не разстанемся. Позови его ко мнѣ, и я скажу ему то, что сказала тебѣ.

Двѣ недѣли пролетѣли быстро и спокойно

Провожая своего возлюбленнаго, молодая женщина крѣпко поцѣловала его и, улыбаясь своей кроткой улыбкой, повторила:

— Буду ждать тебя.

Въ день прїѣзда своего въ столицу Сидонскій былъ уже въ судѣ и представлялся начальнику. Принимая прошеніе объ отставкѣ, предсѣдатель еще разъ пожалѣлъ, что теряетъ хорошаго подчиненнаго, и немедленно распорядился о назначеніи на его мѣсто временно замѣщающаго его и о сдачѣ дѣлъ. Такъ какъ замѣстителю хорошо были извѣстны всѣ дѣла, и у Евгенія Матвѣвича книги всегда были въ порядкѣ, то сдача произошла очень быстро.

Бракоразводный процессъ, начатый адвокатомъ, шель своимъ порядкомъ. Оставалось повидаться съ дѣтьми и затѣмъ со спокойной совѣстью ѣхать въ Италию. Но мысль о присвоеніи чужого векселя не давала Сидонскому покоя. Онъ разспрашивалъ товарищей, совершился ли ввѣдъ во владѣніе наследниковъ Басунина, и безпокоился, не былъ ли кѣмъ-нибудь возбужденъ вопросъ о векселѣ, но все было тихо. Только одна фраза нѣсколько встревожила его. Встрѣтившись въ коридорѣ суда съ Залѣпнымъ, онъ радушно поздоровался съ Иваномъ Ивановичемъ, но тотъ какъ-то сухо отнесся къ бывшему товарищу и, посмѣиваясь, замѣтилъ:

— Васъ можно поздравить, скоро вступите во второй бракъ.

Сидонскій смутился и, заппнаясь, отвѣтилъ:

— Да, да... вѣроятно.

— Какъ вѣроятно? Навѣрное. Десять тысячъ внесли въ банкъ...

— А вы откуда это знаете?

— Ну, вотъ еще! При судѣ служу, съ адвокатами вѣдаюсь, да не буду знать, что товарищъ неожиданно разбогатѣлъ.

Слово «неожиданно» Залѣпный произнесъ съ особеннымъ удареніемъ. Приставу показалось это настолько подозрительнымъ, что онъ счелъ за лучшее прекратить разговоръ и ушелъ. Иванъ Ивановичъ смотрѣлъ ему вслѣдъ и покачивалъ головой.

Свиданіе Сидонскаго съ дѣтьми отличалось большой сердечностью. Покидая ихъ, Евгеній Матвѣвичъ чувствовалъ сильныя угрызения совѣсти.

— Милые мои!—говорилъ онъ, обнимая ихъ.—Скоро опять увидимся и можетъ-быть никогда не разстанемся.

— Прїѣзжай, папа, прїѣзжай. Мы тебя любимъ,—твердилъ Митя.

Остальныя малютки вторили ему.

Съ Глафирой Егоровной онъ счелъ за лучшее не разговаривать, а ограничился нѣсколькими фразами.

Разставаясь со столицей, Сидонскій выѣзжалъ съ тяжелымъ предчувствіемъ чего-то рокового. Камнемъ лежали на его сердцѣ незначительныя слова, брошенныя ему Залѣпнымъ. Какъ бывший судебный приставъ, Евгеній Матвѣвичъ хорошо зналъ, какъ всплывали наружу дѣла, считавшіяся похороненными, и что если Залѣпный намекнулъ на его десять тысячъ, то объ этомъ непременно разбѣжится молва.

Такая мнительность была вполне естественной, но Сидонскій, утѣшая себя тѣмъ, что она происходитъ отъ его разстроенныхъ нервовъ, мчался, чтобы быть подлѣ люби-

маго существа и своими заботами искупить зло, которое онъ причинилъ ей.

Встрѣча была радостная, и всѣ какъ-то легче вздохнули. Наташа оживилась и подолгу не отшускала отъ себя Сидонскаго.

Разъ какъ-то, оставшись вечеромъ съ Евгеніемъ Матвѣвичемъ, Наташа взяла его за руку и тихо заговорила:

— Милый мой, я вижу, какъ ты мучаешься, это меня огорчаетъ. Не намъ однимъ трудно жить. У кого хватить силы отстрадаться и не зачахнуть, тому хорошо, а у меня вотъ не хватило силъ, и я...

Она недоговорила, но Евгеній Матвѣвичъ понялъ, каково она недосказала слова, и ему стоило большихъ усилий казаться спокойнымъ.

— Дорогая Наташа, ты слишкомъ мнительна. Развѣ тебѣ не приходилось слышать, что недомоганіе длится иногда очень долго, и если не лѣкарства, то этотъ чудный климатъ возстановитъ твои силы.

Но силы больной падали, и мысль о томъ, что недолго оставалось быть въ кругу близкихъ людей, доводила Наташу до отчаянія. Она видѣла въ зеркало свое исхудалое личико, заострившійся носикъ и выдавшійся подбородокъ.

— Хороша я стала! грустно сказала она стоявшему подлѣ нея Сидонскому. Можно ли тутъ думать о жизни?

Евгеній Матвѣвичъ хотѣлъ возразить, но Наташа сказала:

— Довольно! Все ясно. Остается смириться и ждать неизбежнаго.

Сидонскій закрылъ лицо руками и отвернулся. Натанѣ стало жаль его. Ея раздраженіе, появившееся въ послѣдніе дни, исчезло. Она взяла его за руку и тихо заговорила:

— Милый мой, не мучайся напрасно. У каждого изъ насъ своя судьба. Если-бъ я не встрѣтилась съ тобой, что-нибудь другое унесло бы меня. Если же ты и былъ кѣмъ-нибудь неправъ—я отъ всего сердца прощаю.

Евгеній Матвѣвичъ цѣловалъ ея руки и не могъ сдерживать слезъ, катившихся изъ его глазъ.

Наташа продолжала:

— Днемъ раньше, днемъ позже мы всѣ умремъ—для всѣхъ одинъ конецъ. Не терзайся же и смотри на мою смерть, какъ на временную разлуку. Похорони меня рядомъ съ отцомъ. Затѣмъ убери могилу цвѣтами. Мнѣ кажется, что душа умершаго переселается въ нихъ. Ароматъ, который ты станешь вдыхать, будетъ соединять насъ.

Лидія Сергѣевна и Варя избѣгали всего, что могло вызвать подобные разговоры, но отъ этого еще больше мучились.

Такъ шло время, и наступили, наконецъ, послѣдніе дни страданій Наташи.

Исповѣдавшись и причастившись, Наташа подозвала мать и сестру.

— Мама, и ты, Варя, простите за то, что я доставила вамъ много огорченій. Вы видите, Богъ и то наказалъ меня—я умираю.

— Милая крошка,—отвѣтила Томнова:—не мнѣ бы это слышать отъ тебя. Ты прости меня, что я не сберегла тебя. И меня долженъ Богъ наказать.

Вскорѣ у Наташи началась агонія, и она тихо скончалась.

Чтобъ исполнить послѣднюю просьбу умершей, отвезти ее въ семейную могилу, пришлось набальзамировать трупъ, а потомъ, совершивши печальный обрядъ, тронуться на ѣзверъ. Всю дорогу Томновы избѣгали говорить съ Евгеніемъ Матвѣвичемъ и относились къ нему, какъ къ постороннему человѣку. Въ этомъ было много жестокости, но можно ли обвинять людей, у которыхъ отняли то, что у нихъ было единственно дорогого.

## VII.

Со смертью Наташи, разводъ для Сидонскаго потерялъ всякій смыслъ. Свобода, за которой онъ такъ тянулся, стала ему ненужной. Отсюда являлся прямой выводъ, что



Да здравствует королева! Картина Ж. Ашиль-Фуль.



Передъ баломъ. Картина Э. Гарриво.

отдавать десять тысяч Глафирѣ Егоровнѣ и платить двѣ тысячи за веденіе дѣла — нелѣпость. Но Сидонская думала иначе. Когда ея мужъ былъ на службѣ, она, пользуясь своимъ правомъ, могла всегда получать часть изъ его жалованья и изъ доходовъ по должности, но съ тѣхъ поръ, какъ Евгенийъ Матвѣевичъ вышелъ въ отставку, онъ могъ скрыться и лишитъ семью средствъ къ жизни. Такимъ образомъ, десять тысячъ, положенныя въ банкъ, представлялись хоть небольшимъ, но вѣрнымъ обезпеченіемъ. Поэтому, узнавъ отъ адвоката о намѣреніи мужа прекратить дѣло и взять обратно деньги, она всполошилась и, не зная, гдѣ искать защиты, бросилась по старой памяти къ предсѣдателю суда, Лемидову.

Когда предсѣдателю доложили о приходѣ Глафиры Егоровны, онъ сдѣлалъ гримасу.

— Теперь зачѣмъ? Мужъ не служить болѣе. Вѣрно пришла просить пособіе?

Едва Сидонскую ввели въ кабинетъ, она съ первыхъ словъ горько заплакала. Предсѣдатель смутился и сталъ останавливать ее.

— Послушайте... перестаньте... успокойтесь и выскажите, что вамъ угодно.

Путаясь въ словахъ и жалуясь на судьбу, Сидонская безсвязно рассказала о своемъ семейномъ горѣ и о томъ, что мужъ хочетъ отобрать у нея положенныя въ банкъ до конца процесса десять тысячъ.

Объ этой суммѣ давно шли пересуды между бывшими сослуживцами Сидонскаго; о нихъ зналъ предсѣдатель. У него мелькнула мысль провѣрить, въ какой мѣрѣ справедливы толки, направленные противъ Евгения Матвѣевича.

— Вы напрасно обращаетесь ко мнѣ, такъ какъ вашъ мужъ теперь не служитъ уже подъ моимъ начальствомъ. Но не можете ли вы сообщить, откуда у него взялась такая сумма? Скопилъ ли онъ изъ того, что зарабатывалъ, будучи судебнымъ приставомъ, или получилъ ее какимъ-нибудь другимъ способомъ?

Сидонская выслушала вопросъ и, махнувъ рукой, смѣясь, замѣтила:

— Гдѣ скопить! У него всегда бывали деньги, но, чтобы капиталъ имѣть, этого нѣтъ. Да развѣ однѣ эти десять тысячъ? А сколько ему стоило за границей прожить, да тѣло своей возлюбленной перевести на родину?

— Такъ откуда онъ ихъ взялъ? Не говорилъ вамъ объ этомъ?

— Нѣтъ.

— А не слышали ли вы чего-нибудь о векселяхъ?

Нѣтъ, не слыхала.

На этомъ аудіенція и кончилась. Объявивъ просительницѣ, что онъ ничего не можетъ сдѣлать, предсѣдатель откланялся.

Сопоставляя время описи имущества Басунина съ быстрымъ уходомъ, послѣ того, пристава со службы, предсѣдатель пришелъ къ убѣжденію, что слухи имѣютъ основаніе.

Освободившись отъ текущихъ дѣлъ, онъ направился къ прокурору палаты и просилъ дать законный ходъ дѣлу о Сидонскомъ, подозрѣваемомъ въ похищеніи и продажѣ чужого векселя.

Прокуроръ, зная Лемидова за человѣка серьезнаго и осторожнаго, не могъ отказать ему, и Евгенийъ Матвѣевичъ очутился подъ слѣдствіемъ.

Дѣло было передано судебному слѣдователю по особо важнымъ дѣламъ, Скамковскому.

Евгенийъ Матвѣевичъ, вызванный къ допросу, отперся отъ всего и указалъ на бывшихъ съ нимъ на описи понятыхъ и оцѣнщиковъ, подписавшихъ опись билетамъ, документамъ и деньгамъ. Противъ такого аргумента трудно было возражать: но Скамковскій не отступалъ безъ горячаго боя.

— Скажите: положены вами десять тысячъ въ банкъ на случай развода?

Отрицать было невозможно.

— А адвокату двѣ тысячи вы обѣщали?

— Да, обѣщаль.

— Сколько же мѣсяцевъ вы прожили за границей?

— Зная, что и это можно провѣрить, Сидонскій отвѣтилъ съ точностью.

— Ого! Срокъ порядочный. Притомъ, насколько мнѣ извѣстно, вы жили тамъ съ дѣвушкой, которая болѣла и скончалась. Такъ?

— Да.

— Согласитесь сами, что на все это нужно было имѣть хорошія деньги, притомъ же, вы помогали семейству. Какимъ путемъ вы добыли такую кругленькую сумму?

— Я скапливалъ изъ того, что получалъ по службѣ, иногда выигрывалъ въ карты и на скачкахъ...

— Такъ и запишемъ. Но предупреждаю васъ, что все будетъ провѣрено и высчитано съ точностью, такъ какъ оцѣнки, производимыя вами, и продажи извѣстны. Что касается тотализатора и картъ, то мы и это разумаемъ. Чтобы лишить васъ возможности уклониться отъ слѣдствія, или скрыться, я могъ бы немедленно арестовать васъ, но я, напротивъ, желаю, чтобы вы оправдались и доказали, что среди лицъ, находящихся въ составѣ окружного суда, нѣтъ негодныхъ людей. Черезъ три дня вы снова будете мною вызваны.

Сидонскій ломать голову надъ вопросомъ, кто собственно вывелъ на свѣтъ Божій тайну, въ которую посвященъ былъ только одинъ Пшеновъ. На пачку долговыхъ обязательствъ, найденныхъ у Басунина и предъявленныхъ имъ въ судъ, не найдено было въ несгораемомъ сундукѣ никакой описи, слѣдовательно, вексель Жиркина могъ быть владѣльцемъ выпущенъ еще при жизни. Почему же кража обнаружилась?

Цѣлый день Сидонскій ходилъ растеряннымъ.

Проходя по улицѣ, Сидонскій встрѣтилъ письмоводителя Скамковского. Какъ сослуживцы, они были давно знакомы; поэтому Евгенийъ Матвѣевичъ считъ возможнымъ, не стѣсняясь, обратиться къ Лайкину съ вопросомъ:

— Федоръ Дементьевичъ, вразумите меня, голубчикъ, кто возбудилъ противъ меня нелѣпое дѣло?

— Предсѣдатель. Вы пожелали вернуть изъ банка свои десять тысячъ, а супруга ваша пошла жаловаться и просить, чтобы вамъ ихъ не выдавали. Она рассказала про вашу интимную исторію, стоившую вамъ много денегъ. Вслѣдствіе этого явился вопросъ: откуда чиновникъ нажился? Припомнилась Басунинская опись, дѣло и разгорѣлось.

— Мало ли откуда служащіе могутъ добыть деньги. Развѣ предсѣдатель не знаетъ, что приставамъ платятъ не одни проценты, а подчасъ отваливаютъ хорошіе куши за промедленіе и прочія служебныя любезности.

— Вотъ вы и объясните все слѣдователю.

— Что вы! Этимъ я еще болѣе запутаюсь. Кто жъ признается, что входилъ въ сдѣлку съ приставомъ?

— Ну, ужъ ваше дѣло, а я усталъ и иду домой.

Лайкинъ простился и пошелъ своей дорогой, Евгенийъ Матвѣевичъ долго стоялъ на мѣстѣ и думалъ: «И тутъ она! Этотъ дьяволъ носится надо мной, какъ злой духъ».

Между тѣмъ слѣдствіе шло своимъ порядкомъ. Скамковскій вызвалъ Сидонскую, но она не могла сообщить чего-нибудь новаго и прибавить къ тому, что сообщила Лемидову.

Сергій Ардалионовичъ понялъ, что не съ этой стороны надо добиваться истины, и, донытываясь, съ кѣмъ при жизни Басунина имѣлъ сношенія, узналъ, что кредиторъ Жиркинъ выкупилъ свой вексель у Пшенова съ уступкой. На допросѣ Жиркинъ съ полной откровенностью рассказалъ обо всемъ и даже вручилъ Скамковскому бланкъ, переkreщенный красными чернилами.

Получивъ такой драгоценный документъ, Скамковскій потиралъ руки отъ удовольствія.

На другой же день Пшеновъ, оцѣнщики и понятые

бывшие при описи имущества Басунина, а также и экономка домовладельца получили повестки. Допросъ этихъ лицъ былъ для слѣдователя очень важенъ. До Ильи Ѳомича Скамковскій давно добирался, не только какъ до человѣка съ сомнительной репутаціей, а субъекта, считавшагося въ финансовомъ мірѣ мрачной личностью.

Илья Ѳомичъ развязно вошелъ и, небрежно поклонившись, сталъ у стола.

— Вы, господинъ Пшеновъ?—спросилъ Сергій Ардалоновичъ, не глядя на стоявшаго передъ нимъ человѣка и перебирая листы дѣла.

— Да-съ, Пшеновъ.

— Ваше имя, отчество?

— Илья Ѳомичъ.

Наступила пауза. Слѣдователь что-то старался отыскать въ бумагахъ и не смотрѣлъ на свидѣтеля, а Пшеновъ злобымъ взглядомъ окидывалъ служителя правосудія.

Вдругъ Скамковскій, бросивъ папку и положивъ руки на столъ, исподлобья сталъ смотрѣть на Пшенова. Тотъ, никакъ не ожидая такого маневра, подался отъ стола. Но слѣдователь не спускалъ съ него своего инквизиторскаго взгляда. Пшеновъ не выдержалъ его и съ улыбкой обратился къ Сергію Ардалоновичу.

— Вы изволили вызвать меня въ качествѣ свидѣтеля? Я готовъ объяснить вамъ, что требуется, а то вы смотрите на меня, словно я что-нибудь дикое сдѣлалъ.

— О, я вижу, господинъ Пшеновъ, что вы проницательны.

— Въ какомъ смыслѣ прикажете это понимать?

— Объясните мнѣ, вы продали Жиркину вексель, выданный имъ Басунину?

— Я.

— Отъ кого онъ къ вамъ перешелъ?

— Отъ кого? Вотъ на это я не могу вамъ отвѣтить. Черезъ мои руки столько этого добра прошло, что надо имѣть нечеловѣческую память, чтобы все это помнить.

— Но, однако, это не три рубля, а тридцать тысячъ!

— Эка диковина! Тому такая цифра страшна, кто ея не выдалъ, а мы ее считаемъ за мелочь.

— Значитъ, вы наотрѣзъ отказываетесь назвать лицо, передавшее вамъ документъ?

— Да я не отказываюсь, а не помню.

Скамковскій, видя, что имѣть дѣло съ очень опытнымъ плутомъ, перемѣнилъ тактику.

— Конечно, при тѣхъ оборотахъ, какіе вы имѣете, можно забыть многое, но у суда есть власть, которая часто удивительно развиваетъ память. Подумайте стоитъ ли, спасая кого-то, рисковать собой?

— Господинъ слѣдователь, я не изъ трусливыхъ, и меня залугать не очень-то легко. Если-бъ законъ обязывалъ меня имѣть исключительную память, я бы, пожалуй, выписалъ профессора мнемоники и взялъ бы у него нѣсколько уроковъ, а то я, благодареніе Создателю, къ этому никакъ не принуждаемъ и владѣю способностями, которыя по моему возрасту полагаются.

Вы правы, а все-таки подумайте. Черезъ нѣсколько дней я васъ вызову, и тогда мы увидимъ, у кого изъ насъ крѣпче позиція,—у васъ или у меня? Можетъ быть и безъ профессора мнемоники у васъ проявится восхитительная память. Пока вы свободны.

Слово «пока» Скамковскій произнесъ съ такимъ удареніемъ, что это покорило Пшенова; онъ пожалъ плечами и вышелъ.

Слѣдующими призваны были оцѣнщики и понятые. Какъ и нужно было ожидать, они единогласно утверждали, что исполняли все время свою обязанность добросовѣстно, и приставъ при нихъ не взялъ ничего такого, чего не вписалъ въ вѣдомость.

— А вы близко стояли къ шкапу?—обратился Скамковскій къ мелкому торговцу Ефимову.

— Не отходили.

— И то, что онъ бралъ оттуда, вы хорошо видѣли?

— Да.

— А тайно онъ не могъ припрятать ни одной бумаги?

— А кто-жъ его знаетъ, можетъ и припряталъ. Къ примѣру, не то что бумаженку, а лихой человѣкъ на глазахъ вотъ эту чернильницу сопретъ, а вашему превосходительству невдомекъ будетъ.

— Я вамъ не о чернильницѣ говорю,—улыбаясь, замѣтилъ Скамковскій.—и не о лихомъ человѣкѣ.

— Это я къ слову. А что намъ непристойно было черезъ плечо глазѣть, когда приставъ въ шкапъ лазилъ и шарилъ тамъ—это вѣрно. Потому мы такъ понимали, что съ нами не золоторотецъ, а господинъ чиновникъ, которому начальство довѣряетъ.

— Все-таки, васъ посылаютъ видѣть то, что дѣлается во время описи.

— Все быть можетъ.

Такія объясненія мало удовлетворяли слѣдователя, и онъ отпустилъ допрашиваемыхъ, не добившись ничего.

Экономка заявила, что подавала закуску, водку и вино, а больше знать ничего не знаетъ, такъ какъ это дѣло ея не касается. Приходилось принятъ за Пшенова и на этомъ пунктѣ главнымъ образомъ основывать обвиненіе.

Илья Ѳомичъ, вызванный вторично къ допросу, велъ себя степеннѣе.

— Что же вы не вспомнили того, о чемъ я васъ спрашивалъ въ послѣдній разъ?

— Нѣтъ, не вспомнилъ. Слово кто память отшибъ.

— Развѣ вы не записываете въ книгу такихъ крупныхъ операцій?

— У насъ просто—изъ полы въ полу и конецъ...

Казалось, ни одной опредѣленной улики нѣтъ противъ Сидонскаго, но не такой простакъ былъ Скамковскій, чтобы ограничиться шаблонными приемами. Онъ вызвалъ родныхъ Басунина и сталъ допрашивать ихъ о томъ, кто пользовался довѣріемъ покойнаго. Всѣ единогласно указали на нотариуса Перелетова, который показалъ, что накануне смерти онъ вмѣстѣ съ покойнымъ перебиралъ его бумаги и ясно помнитъ, что въ числѣ векселей былъ бланкъ Жиркина, а послѣ его ухода, насколько ему извѣстно, никто, до самой смерти скоростижно умершаго, въ домъ къ нему не допускался.

Такимъ образомъ оказывалось, что одинъ Сидонскій хозяйничалъ въ несгораемомъ шкапу. Этого было для слѣдователя достаточно. Онъ вызвалъ Евгенія Матвѣевича и прислугу Пшенова. Служившіе въ то время у Ильи Ѳомича были уже расчитаны, и ихъ пришлось отыскивать. На допросѣ какъ горничная, такъ и лакей признали на очной ставкѣ съ Сидонскимъ, что онъ—именно то лицо, которое пріѣзжало къ хозяину дважды и оба раза зашралось съ нимъ въ кабинетъ. При этомъ лакей прибавилъ, что, подавая гостю пальто, нечаянно ощущалъ, что боковые карманы сюртука уѣзжавшаго были чѣмъ-то дуго набиты, чего при пріѣздѣ не было. Такое показаніе было кладомъ для слѣдователя.

Отпустивъ свидѣтелей, Сергій Ардалоновичъ обратился къ обвиняемому съ такой рѣчью:

— Вы видите, господинъ Сидонскій, что ваше дѣло плохо, но мнѣ не хочется накладывать на васъ руки раньше, чѣмъ я окончательно не приду къ убѣжденію въ вашей виновности. Можетъ быть вы поможете мнѣ въ этомъ сами. Подумайте два дня. Для васъ выгоднѣе самому признаться, чѣмъ ждать, когда другіе уличатъ васъ.

Сидонскій съ грустью проговорилъ:

— Я понимаю, господинъ слѣдователь, что многое противъ меня, но я не болѣе какъ жертва случайности.

— Хорошо, хорошо! — торопливо замѣтилъ слѣдователь. — Черезъ два дня, къ тому, что мы уже имѣемъ, вѣроятно, прибавится еще что-нибудь, и тогда пеняйте на себя.

Допросъ окончился, и Евгенийъ Матвѣевичъ былъ отпущенъ домой.

Событія послѣднихъ дней являлись для Сидонскаго настолько подавляющими, что сбивали несчастнаго окончательно съ толку. Арестъ его, очевидно, былъ уже предрѣшенъ Скамковскимъ, а это накладывало на него клеймо. Какъ обвиняемый въ кражѣ при исполненіи служебныхъ обязанностей, онъ навсегда терялъ доброе имя. Даже если-бъ присяжные и не обвинили его, какъ судебнаго пристава, то одно нахождение его за рѣшеткой и отчетъ о судебныхъ засѣданіяхъ порочили репутацію служащаго, лишая его возможности получить какое-нибудь солидное мѣсто.

«А если скажутъ: виновенъ!».

Тогда у него отнимутъ лежащія въ банкѣ десять тысячъ, и его дѣти лишатся всего.

Подъ напоромъ такихъ мыслей Евгенийъ Матвѣевичъ невольно вспомнилъ свое прошлое: дѣтство, юность полную грезъ и надеждъ. Студенческія сходки, отвлеченные споры, готовность пострадать за святую идею и бороться противъ всякой несправедливости. Взаимныя юношескія мечтанія — Глафира Егоровна, внесшая въ его жизнь одинъ мракъ. Мысль о Наташѣ разомъ отодвинула неприглядное, и яркимъ лучомъ освѣтила все существо Сидонскаго.

— «Она одна дала мнѣ минуты истиннаго счастья, безъ нея для меня міръ опустѣлъ».

Чѣмъ болѣе думалъ онъ о дняхъ счастья, которые дала ему умершая, ненависть къ женѣ усиливалась.

— «Неужели простить ей то, до чего она довела меня!»

Вмѣстѣ съ желаніемъ отплатить Сидонской за свою гибель, у Евгения Матвѣевича постепенно крѣпла мысль, что хорошаго ждать больше нечего, и надо исчезнуть, не доведя себя до позора — лишенія чести. Сначала онъ терзался, что оставить дѣтей на попеченіе негодной женщины, но постепенно и эта боязнь исчезала. Послѣднія слова, сказанныя Наташей передъ смертью, притупляли отуманенный мозгъ Евгения Матвѣевича:

— «Она молится тамъ за меня... она ждет!»

Несчастный ходилъ по улицамъ, не сознавая, куда и зачѣмъ онъ идетъ. Чтобы подкрѣпить истомленные силы, онъ заходилъ въ рестораны и выпивалъ по нѣскольکو большихъ рюмокъ водки. Это оживляло его, онъ усаживался на скамьи одного изъ бульваровъ и погружался въ тяжелыя думы.

— «Идти на допросъ, чтобы оттуда отравили под конвоемъ въ тюремный замокъ? Неужели дожить до этого? О, нѣтъ! Но какъ кончить и нужно ли еще кончать? Можетъ быть Скамковскій стращаетъ меня, и я останусь на свободѣ. А можетъ быть и дѣло прекратится?»

Во время своихъ скитаній, онъ какъ-то зашелъ къ женѣ и прямо направился къ своимъ малюткамъ.

— Милые мои! — говорилъ онъ сквозь слезы, посадивъ къ себѣ на колѣни своихъ двухъ дочерей. — Какъ мнѣ жаль, что я рѣдко вижу съ вами. Но видно, Богу такъ угодно. Вотъ и теперь... мнѣ приходится уѣхать... можетъ-быть надолго. Не забывайте же меня и любите.

Дѣти въ одинъ голосъ закричали:

— Да развѣ можно тебя не любить? Вотъ какъ... вотъ какъ!

И они стали обнимать отца.

— Если когда-нибудь и кто-нибудь вамъ скажетъ, что отецъ вашъ былъ дурнымъ человѣкомъ, не вѣрьте и скажите, что онъ клеветникъ. Будьте же умниками, учитесь какъ слѣдуетъ и постарайтесь впослѣдствіи стать хорошими людьми.

Сидонскій сталъ крѣпко цѣловать ихъ, и слезы текли по его щекамъ. Онъ долго и пристально смотрѣлъ на каждаго.

Послѣ этой сцены Сидонскій изможденнымъ явился домой и до поздней ночи просидѣлъ за письменнымъ столомъ, приводя въ порядокъ свои бумаги.

На утро, когда настала часъ идти въ камеру слѣдователя, Евгенийъ Матвѣевичъ опустился на колѣни и долго молился. Потомъ спокойно надѣлъ пальто, шляпу и вышелъ на улицу.

Скамковскій при входѣ Сидонскаго пронизывающимъ взглядомъ посмотрѣлъ на него, какъ бы желая угадать, съ какими мыслями пришелъ обвиняемый.

Начался допросъ.

— Вы вѣроятно не забыли того, что я сказалъ вамъ въ послѣдній разъ?

— Не забылъ, но я все еще сомнѣваюсь, чтобы вы, не имѣя данныхъ, поступили со мной жестоко.

— Въ такихъ случаяхъ слову «жестокость» нѣтъ мѣста, а есть другое — «законъ».

— На этомъ основаніи я и надѣюсь, что вы не примѣните ко мнѣ мѣры совершенно бесполезныя, такъ какъ я не уклоняюсь отъ слѣдствія и являюсь аккуратно по первому зову.

— Да, но мы не только въ этихъ случаяхъ лишаемъ людей свободы. Поэтому я въ послѣдній разъ предлагаю вамъ сознаться.

— Мнѣ не въ чемъ признаваться, поэтому я отвергаю обвиненіе.

— Въ такомъ случаѣ, на основаніи данной мнѣ власти, я подвергаю васъ личному задержанію.

Евгений Матвѣевичъ взялся за голову и, покачнувшись, тихо проговорилъ:

— Мнѣ дурно... позвольте выпить воды...

— Она на томъ столѣикѣ.

Скамковскій показалъ рукой въ уголокъ.

Слѣдуя къ указанному мѣсту, Сидонскій вынулъ изъ кармана пузырекъ, откупорилъ его, выпилъ залпомъ заключавшуюся въ немъ жидкость и прислонился головой къ стѣнѣ...

Черезъ нѣсколько мгновеній арестованный, какъ пласть, повалился на землю.

Подбѣжавшій Сергѣй Ардалионовичъ увидѣлъ уже передъ собой трупъ съ искаженнымъ лицомъ и закатившимися глазами, а подлѣ него лежалъ цвѣтной флаконъ.

Когда прибывшая полиція стала отыскивать, что найдется при умершемъ, то изъ кармана вынули: бумажникъ съ нѣсколькими стами рублей, чековую книжку на небольшую сумму и портретъ Наташи.

Послѣ вѣшняго медицинскаго осмотра врачомъ и отправления трупа, куда слѣдуетъ, послано было Глафирѣ Егоровнѣ увѣдомленіе о кончинѣ мужа.

Прочитавъ бумагу, извѣщавшую ее о томъ, что случилось, Сидонская первое время не проявила особеннаго волненія и, какъ автоматъ, отправилась на вызовъ. Но при видѣ трупа нѣкогда близкаго ей человѣка, Глафира Егоровна задрожала и, прижавши руки къ груди, не спускала глазъ съ лица покойнаго. Забыты были обиды, нанесенныя ей Евгениемъ Матвѣевичемъ, а вспомнились только дни прошлаго, когда она оскорбляла и изводила человѣка, давшего жизнь ея дѣтямъ и такъ измученнаго ею. Глафира Егоровна упала на грудь покойнаго и зарыдала.



## Къ рисункамъ.

Ночь проходит, но ея запоздалая тьма все еще окутываетъ громадный городъ. Ее реній и облака фабричнаго дыма.

Вдоль по берегу гавани высятся черными привидѣніями фабричныя трубы, и горятъ, ярко отражаясь въ водѣ, сіяніе глаза электрическихъ фонарей. И словно фантастическій дворецъ какого-то волшебника сіяетъ среди нихъ весь пронизанный свѣтомъ и пламенемъ громадный судостроительный эллингъ. Дневная работа въ немъ уже началась. Работане ждетъ — и, вотъ, несмотря на ранній часъ, со всѣхъ сторонъ стекаются на работу тысячи рабочихъ. Быстро скользятъ по темнымъ волнамъ гавани маленькіе черномазыя пароходики, биткомъ набитые рабочимъ людомъ. Быстро врываются они изъ ночной тьмы въ полосы свѣта, и, вотъ, уже доносится до слуха ихъ пассажировъ гомонъ завода, стукъ молотовъ и лягъ желѣза.

Картина нѣмецкаго художника Ф. Кальморгена полна суроваго

и мрачнаго настроенія и типично передаетъ эту картину ранняго утра въ рабочемъ предмѣстьѣ города.

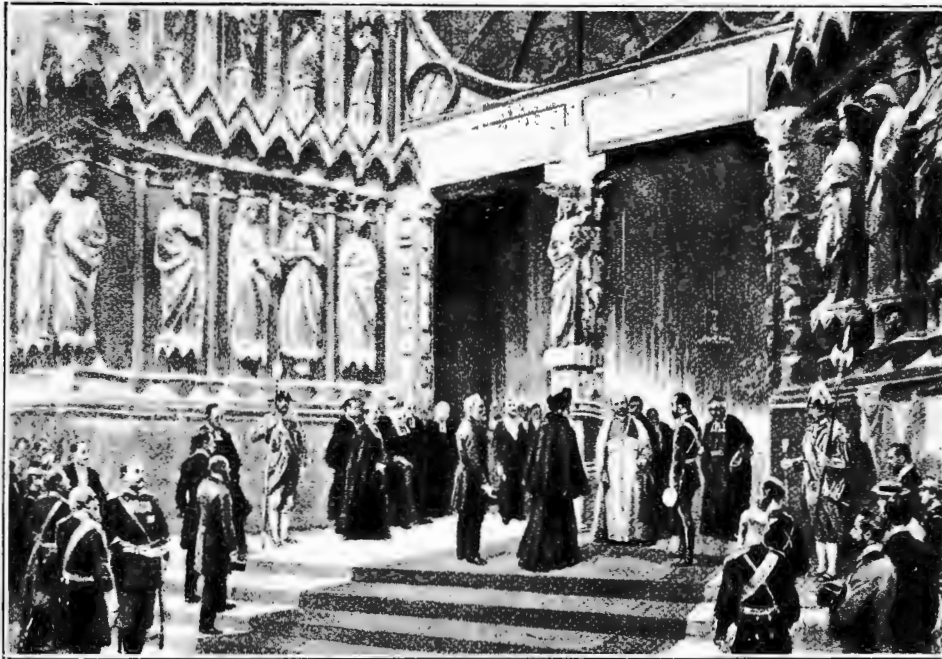

Пребываніе Ихъ Императорскихъ Величествъ за границей. Посѣщеніе Государемъ Императоромъ и Государыней Императрицей Александрой Ѳеодоровной собора въ Реймсѣ. Кардиналь Ланжене въ сопровожденіи соборнаго клира встрѣчаетъ Ихъ Императорскихъ Величествъ у дверей собора. По рис. Амато авт. «Нивы».

Красивыя женщины среди прелестной обстановки—это такое рѣдкое зрѣлище, на которое всегда пріятно посмотреть. Тонкій изящный талантъ г-жи Ашиль-Фюльдъ создалъ одну изъ такихъ картинъ, въ которыхъ красота дѣйствующихъ лицъ гармонически сочетается съ изяществомъ окружающей обстановки и съ жизнерадостностью и живостью сюжета. Нѣсколько молодыхъ дамъ и дѣвицъ усѣлись на званомъ ужинѣ за отдѣльнымъ столомъ и благодушествуютъ, смѣясь и болтая. Самая красивая и самая бойкая на языкъ выбрана предсѣдательницей стола—«столоначальницей»... Мало того: ей присвоенъ за

ея особенную блистательность даже королевскій титулъ. И каждый разъ, когда изъ ея устъ слетаетъ какое-нибудь мѣткое слово или заслуживающая уваженія острота—всѣ ея подчиненныя пьютъ за



Пребываніе Ихъ Императорскихъ Величествъ за границей. Государь Императоръ и Государыня Императрица на парадномъ спектаклѣ въ Компьенскомъ дворцѣ. По рис. П. авт. «Нивы».

ся здоровье и восклицают: «Да здравствует королева!» Очевидно, остальные присутствующие любуются дамским столом. Несомненно, что королева и ее двор служат предметом всеобщего внимания, и поэтому улыбки их особенно светлы, а красивые зубки, раз представляется случай их показать, особенно охотно сверкают из-под румяных губок.

Баль в жизни молодой девушки является, подчас, настоящим событием, к которому необходимо долго готовиться. Сколько забот и хлопот перед балом! Прежде всего костюм, — в особенности, если есть перед кем блеснуть в этом костюме, потом прическа, а самые танцы! Все это надо заблаговременно обдумать, да кстати и прорепетировать менуэт, чтобы очаровать грациозными движениями того избранного девушки кавалера, который один и придаст цену всему балу. Художник Э. Гарридо изобразил на своей прелестной картине одну из таких жанровых сценок перед балом, когда готская уже к отъезду девушка в балном туалете репетирует, под аккомпанемент старшей подружки, величавый и медлительный «па» менуэта, в котором люди прошлаго века находили столько прелести, поэзии и какого-то символического значения: — «que des choses dans un menuet!», восторженно восклицали в свое время. Теперь менуэт уже не кажется нам таким необыкновенным танцем, а скорее манерным и слащавым отзвуком далекаго прошлаго.

### Пребывание Их Императорских Величеств за границей.

(Съ 2 рис. на стр. 629).

После блестящих маневров французской армии в Френуа и у форта Витри, главнейшие моменты которых уже были иллюстрированы в предыдущих номерах «Нивы», Их Императорские Величества с президентом Лубэ изволили отбыть в Реймс, где посетили виковую святыню французскаго народа — Реймский собор.

Торжественным кортежем, при потрясающих кликах толпы изволили подъехать Их Величества и президент Лубэ к собору. Эскорт кавалерии остановился против собора. Большой колоколь торжественно звучал. Из отворенных дверей древянаго храма вышел кардиналь Ланженё в красной сутани, кружевном стихарь, красной мантии и кардинальской шапк; его сопровождал соборный клирь. Надь входом в собор был укреплён Императорский штандарт. После краткаго привѣтствія, сказаннаго кардиналомъ, Государь с Государыней и президентомъ вошли в соборъ при звуках органа и трубъ, исполнявшихъ торжественный маршь Кловта. Двадцать больших люстр освѣщали соборъ. Вся внутренность его была освобождена отъ скамеек и стульевъ, всѣ приделы, всѣ монументы открыты. На четырехъ колоннахъ красовались русскіе и французскіе флаги. Ихъ Величества прошли къ алтарю, посетили приделъ Sacré Coeur, где хранятся сосуды съ муромъ (ампулы) и святыни собора. В соборѣ кардиналь поднесъ Ихъ Величествамъ альбомъ съ фотографіями собора, а министр народнаго просвѣщенія Лейгъ — воспроизведенные гелюграммой снимки съ знаменитаго реймскаго евангелія, которое Ихъ Величества осматривали ранѣе, въ думѣ. При звукахъ русскаго гимна, который торжественно звучалъ на великолѣпномъ органѣ собора, Ихъ Величества направились къ выходу. Органъ заигралъ «Domine, salvam fac rempublicam» («Боже спаси республику»). Кардиналь провожалъ Ихъ Величества до экипажа. При новыхъ сердечныхъ кликахъ толпы Ихъ Величества пробѣжали на вокзалъ. В 7 час. веч. побѣдъ отошелъ въ Компьенъ, при салютахъ артиллерій и звукахъ гимна и марсельезы.

Слѣдующій день, 7-го сентября, Ихъ Императорскія Величества изволили отдыхать въ Компьенскомъ дворцѣ. В 7 часовъ вечера состоялся парадный обѣдъ, а послѣ обѣда былъ данъ парадный спектакль. Когда Ихъ Величества и президентъ республики вошли въ ложу, всѣ встали, и оркестръ заигралъ «Боже Царя храни». После русскаго гимна исполнена «марсельеза». Ихъ Величества сѣли въ центрѣ ложи, слѣва отъ Государя — г-жа Лубэ, справа отъ

Государыни — г. Лубэ. В этой же ложѣ заняли мѣста: статсъ-дама г-жа Нарышкина и г-жа Вальдегъ-Руссо, позади Ихъ Величествъ французскіе министры съ супругами. Театръ былъ украшенъ цвѣтами. После спектакля Ихъ Величества съ президентомъ въ предшествіи церемоніймейстера Крозье, прошли въ красный залъ дворца. Въ комнатѣ передъ заломъ празднество было устроено роскошно сервированный открытый буфетъ. Здѣсь Ихъ Величествамъ были представлены артисты французской комедіи, участвовавшіе въ спектаклѣ, и другія лица. Затѣмъ Ихъ Величества и президентъ возвратились въ свои комнаты.

### Абдурахманъ-ханъ, эмиръ афганскій. (Портр. на этой стр.)

Сравнительно затише въ международнои жизни державъ, прикосновенныхъ къ дѣламъ Востока, подвергается серьезному испытанію неожиданнымъ выдающимся событіемъ въ средней Азій: телеграмма изъ Сямлы дала знать европейской печати, что афганскій эмиръ Абдурахманъ-ханъ умеръ въ 3 часа утра.

Слухи о болѣзни эмира давно ходили въ англо-индійскихъ правительственныхъ кругахъ. Своимъ выдающимся политическимъ положеніемъ эмиръ Абдурахманъ обязанъ былъ качествамъ своей личности, умственнымъ способностямъ и рѣдкой для азіата энергіи. Лавируя между двумя сферами вліяній соседнихъ державъ, Россіи и Англіи, покойный эмиръ въ теченіе 20 лѣтъ оставался независимымъ повелителемъ пятимилліоннаго населенія, оказывая особенно энергичный отпоръ давленію со стороны Англіи, которая никогда не скрывала своихъ стремленийъ занять въ Афганистанѣ сильную позицію, чтобы стать въ упоръ историческому движенію Россіи въ средней Азій. Всѣ попытки англичанъ занять первенствующее положеніе въ Афганистанѣ разбивались о несокрушимуую волю эмира, успѣвшаго отклонить желаніе Англіи имѣть постояннаго дипломатическаго представителя въ столицѣ Афганистана — Кабулѣ.

Понятно послѣ этого, насколько важно извѣстіе о смерти Абдурахманъ-хана. Не лишены интереса нѣкоторыя біографическія свѣдѣнія о покойномъ эмирѣ. Абдурахманъ-ханъ умеръ 56 лѣтъ отъ роду. Онъ былъ внучкомъ «великаго эмира» Доста-Магомета, послѣ смерти котораго въ Афганистанѣ наступили междоусобицы, притихшія только съ провозглашеніемъ Абдурахманъ-хана эмиромъ. Доста-Магометъ

назначилъ своимъ преемникомъ любимаго сына — Шира-Али, занявшаго престолъ эмира въ 1863 г. Съ новымъ эмиромъ вступили въ борьбу его братья Афзаль-ханъ и Азимъ-ханъ. Въ этой междоусобной войнѣ отличился сынъ Афазія 19-лѣтній Абдурахманъ, одержавшій блестящую побѣду надъ войсками эмира. Война кончилась изгнаніемъ изъ Кабула Шира-Али, послѣ чего молодой полководецъ Абдурахманъ объявилъ эмиромъ своего отца Афзаль-хана. Въ слѣдующемъ году Ширъ-Али сдѣлалъ попытку вернуть себѣ престолъ, но снова былъ разбитъ на голову Абдурахманомъ. После смерти эмира Афзаль-хана престолъ перешелъ къ брату его Азимъ-хану въ 1867 г., при чемъ Абдурахманъ-ханъ оставался главнокомандующимъ афганскими войсками. Въ слѣдующемъ году Ширъ-Али посчастливилось разбить войска эмира, занять Кабулъ и провозгласить себя эмиромъ. Абдурахманъ бѣжалъ черезъ Бедуджистанъ и Сеистанъ въ Мешхедъ, оттуда въ Хиву, затѣмъ въ Бухару, откуда обратился къ туркестанскому генералъ-губернатору съ просьбою о помощи, чтобы низвергнуть Ширъ-Али съ престола. Абдурахману было отказано въ помощи, но, когда онъ прибылъ въ 1870 г. въ Ташкентъ, на содержаніе Абдурахмана и его приверженцевъ назначено было ежегодное пособие въ 18,000 р. Въ 1879 г. умеръ Ширъ-Али; Абдурахманъ въ началѣ 1880 г., когда уже начались смуты изъ-за престола эмира, выѣхалъ изъ Россіи въ Афганистанъ.

Вокругъ любимаго полководца быстро стекались отовсюду прежніе сторонники. Англичане, уже успѣвшие занять Кабулъ, поняли, что междоусобная война выдвинула сильнаго претендента на престолъ, и успѣли войти въ соглашеніе съ Абдурахманъ-ханомъ, а затѣмъ и вывели свои войска изъ Кабула. 10-го іюля Абдурахманъ-ханъ былъ провозглашенъ эмиромъ. Вскоръ энергичный эмиръ подчинилъ своей власти всѣ области и



Абдурахманъ-ханъ, эмиръ афганскій.  
(† 20-го сентября 1901 г.)



Новый директоръ Императорскихъ театровъ  
С. А. Теляковскій.

По фот. Штейнберга авт. «Нивы».

занял мѣсто полковнаго повелителя всего Афганистана. Ведя совершенно замкнутую жизнь восточнаго властелина, Абдурахман-ханъ ревниво оберегалъ свое государство отъ иноземныхъ вліяній. Тѣмъ не менѣе обстоятельства заставили афганцевъ придти въ близкое соприкосновеніе съ русскими: весною 1885 года начались переговоры объ опредѣленіи русско-афганской границы; не дождавшись назначенія разграничительной комиссіи, афганцы заняли лѣвый берегъ Кушки; на русской ультиматумъ—очистить занятую мѣстность—афганцы отвѣтили отказомъ, тогда послѣдовала атака со стороны нашихъ войскъ. Послѣдствія этого единственнаго столкновенія войскъ Абдурахмана съ русскими надолго останутся въ памяти афганцевъ.

Официальнымъ наслѣдникомъ эмира объявленъ еще въ 1897 году старшій сынъ Хаббибулла-ханъ, котораго считаютъ въ англо-индійскихъ кружкахъ сторонникомъ Россіи, тогда какъ второй сынъ эмира Насрулла-ханъ слыветъ приверженцемъ англичанъ.

### В. А. Теляковскій. (Портр. на стр. 630).

Императорскіе театры открыли свой зимній сезонъ въ концѣ августа мѣсяца, имѣя уже во главѣ новаго директора, Владимира Аркадьевича Теляковскаго, смѣнившаго оставившаго свой постъ князя С. М. Волконскаго, получившаго званіе гофмейстера.

В. А. Теляковскій происходитъ изъ стараго дворянскаго рода, родился 26-го января 1861 г. Въ 1879 г. онъ былъ произведенъ въ корнеты въ 1-ю конную полкъ, и вскорѣ поступилъ въ академію генеральнаго штаба, въ которой и окончилъ курсъ по 1-му разряду. Вопреки установившейся традиціи, В. А. не пошелъ на службу въ генеральный штабъ, а вернулся въ строй. Въ 1898 г. онъ былъ назначенъ управляющимъ московской конторой императорскихъ театровъ; а незадолго до назначенія въ должность директора былъ назначенъ исправляющимъ должность управляющаго московскими императорскими театрами.

За новымъ директоромъ, какъ это видно изъ предыдущаго, имѣется большая опытность въ театральномъ дѣлѣ; ему практически известны всѣ пружины сложнаго театральнаго механизма. Вместе съ тѣмъ, В. А. обладаетъ художественнымъ вкусомъ, о чемъ свидѣтельствуетъ вся его дѣятельность по московскимъ сценамъ; обстановки многихъ оперъ и балетовъ сдѣланы по его личнымъ указаніямъ и подъ его непосредственнымъ руководствомъ. Новый директоръ—прекрасный музыкантъ-виртуозъ, настолько серьезный, что въ началѣ своей военной карьеры, по совѣту извѣстныхъ выдающихся европейскихъ музыкантовъ, чуть не оставилъ службу, чтобы всецѣло посвятить себя любимому искусству.

Теперь В. А. получилъ полную возможность широко примѣнить и свою административную опытность, и свой эстетическій вкусъ въ руководствѣ нашими казенными сценами, настоятельно требующими освобожденія ихъ отъ нѣкотораго накопившагося на нихъ слоя рутинны и проведенія къ нимъ новыхъ теченій, повидимому, уже прочно образовавшихся во всѣхъ родахъ современнаго искусства. Это задача трудная и отвѣтственная, требующая большого художественнаго такта и настоящаго артистическаго чутья.

### А. А. Потѣхинъ. (Портр. на этой стр.).

Алексѣй Антиповичъ Потѣхинъ, 50-ти-лѣтній литературный юбилей котораго исполнился 27-го сентября т. г.—уроженецъ г. Кинешмы. Родился онъ 1-го іюля 1829 г., а образованіе получилъ въ костромской гимназіи и ярославскомъ демидовскомъ лицей, который окончилъ въ 1848 г. Черезъ три года, по выходѣ изъ лицея, а именно въ 1851 г. А. А. началъ свою литературную дѣятельность скромной замѣткой о бенефисѣ Шумскаго, появившейся въ «Моск. Вѣд.». Беллетристическая его дѣятельность началась въ «Современникѣ» небольшоимъ разсказомъ «Забавы и удовольствія въ городѣ». Вслѣдъ за этимъ первымъ опытомъ послѣдовали другіе, и молодой авторъ сталъ печататься въ «Москвитинѣ», «Библиотекѣ для чтенія» и «Русск. Вѣстн.», заинтересовавъ своими произведеніями не только публику, но и критику, которая стала его отмѣчать въ своихъ отзывахъ.

Однако, настоящая слава ждала молодого писателя впереди и явилась къ нему съ того момента, когда онъ нашелъ свое настоящее призваніе,—въ драматическихъ произведеніяхъ. Его бытовая драма—«Чужое добро въ прокъ не идетъ», обнаружила въ авторѣ большое знаніе народной жизни, наблюдательность и умѣнье давать въ сценическихъ образахъ оригинальныя, рельефно обрисованныя фигуры. Другія его пьесы, касавшіяся характеристики провинціальнаго помѣщичьяго и чиновничьяго дореформеннаго быта, таковы, напр., «Мишура» и «Отрѣзанный ломотъ» имѣли тоже большой

успѣхъ. Въ 70-хъ годахъ А. А. обратилъ на себя вниманіе выдающимся романомъ «Около денегъ», напечатаннаго въ «Вѣстн. Евр.» и читавшагося на расхватъ. Десять лѣтъ спустя, послѣ долгаго цензурнаго запрета, появилась на сценахъ московскихъ и петербургскихъ императорскихъ театровъ его извѣстная комедія «Вакантное мѣсто», вскорѣ вновь снятая съ репертуара.

Въ 80-хъ годахъ А. А. былъ назначенъ начальникомъ репертуара петербургскихъ императорскихъ театровъ, а годъ тому назадъ избранъ почетнымъ членомъ Академіи Наукъ по разряду изящной словесности. Имя Потѣхина останется навсегда въ лѣтописяхъ русской драматической литературы, какъ по талантливости и жизненности его произведеній, такъ и по тому значенію, которое они имѣли при своемъ появленіи. Онъ былъ пионеромъ, впервые рѣшившимъ вывести на сцену—въ своей драмѣ «Судъ людской—не Божій»—крестьянскую среду во всей ея бытовой неприкосновенности. Онъ открылъ, можно сказать, дальнѣйшимъ послѣдователямъ новый путь въ области драмы и новое широкое поле дѣйствія. Это одна изъ крупнѣйшихъ литературныхъ заслугъ почтеннаго юбиляра.

### Новый Физическій институтъ при с.-петербургскомъ университетѣ. (Рис. на стр. 632).

9-го сентября т. г. состоялось торжественное освященіе новаго физическаго института при сиб. университетѣ,—грандіознаго учрежденія, равнаго которому нѣтъ въ Россіи. Исторія этого института слѣдующая:

50 лѣтъ тому назадъ при университетѣ былъ физическій кабинетъ, которымъ завѣдывалъ проф. Ленцъ; коллекція учебныхъ и ученыхъ пособій въ немъ была крайне скудна, и практическихъ занятій совсѣмъ не происходило. При проф. Петрушевскомъ началось развитіе и обогащеніе кабинета, а профессора Лермантовъ, Боргманъ, Хвольсонъ, Фандеръ-Флитъ и др. довели его до блестящаго состоянія и способствовали превращенію «физическаго кабинета» въ «физическій институтъ».

Съ теченіемъ времени оказалось затруднительнымъ вести занятія въ старомъ помѣщеніи института, и подъ институтъ было приспособлено сосѣднее съ университетомъ зданіе, носившее названіе «же-де-помъ». Съ 1874 года здѣсь начались систематическія занятія студентовъ подъ руководствомъ проф. Боргмана и Лермантова. Но въ 1884 году институтъ обогатился новыми научными приспособленіями, и явилась поэтому необходимость въ новомъ болѣе просторномъ помѣщеніи. И, вотъ, оно теперь, возникло внутри университетскаго двора. Дѣятельнѣйшее участіе въ его возникновеніи принимали бывшій ректоръ университета, нынѣ вице-президентъ Императорской Академіи Наукъ П. В. Никитинъ и проф. Боргманъ.

Новое зданіе физическаго института своимъ фасадомъ обращено къ университету и представляетъ изъ себя громадный, четырехъ-этажный домъ, состоящій изъ 3-хъ частей. Срединна зданія назначена собственно для ученыхъ и учебныхъ занятій. Въ лѣвомъ крылѣ помѣщаются квартиры профессоровъ, лаборантовъ и служащихъ, а въ правомъ—машинное отдѣленіе. Главную особенность зданія составляетъ внутренней теплый дворъ, помѣщающійся подъ стеклянной крышей. Дворъ этотъ назначенъ для производства такихъ опытовъ, которые требуютъ обширнаго пространства въ вышину. Первый этажъ состоитъ изъ 20 комнатъ, предназначенныхъ для научныхъ занятій. Здѣсь находятся между прочимъ три комнаты съ маленькими, выходящими на внутренней дворъ, камерами, совершенно изолированными отъ внѣшней температуры.

Второй этажъ, собственно говоря, студенческій: здѣсь находится помѣщенія для занятій студентовъ, а именно: большой залъ (на 80 человекъ), затѣмъ помѣщеніе для электрическихъ опытовъ 3-го курса и такое же (меньшихъ размѣровъ) для четвертокурсниковъ. Кроме того, въ этомъ же этажѣ устроены шесть особыхъ кабинетовъ, двѣ комнаты для лаборантовъ, особое помѣщеніе для фотометрическихъ занятій. Въ 3-мъ этажѣ расположены: большая аудитория, рассчитанная на 300 человекъ, малая аудитория на 150 человекъ, музей для храненія инструментовъ и библиотека. Что касается 4-го этажа, то въ немъ помѣщается, между прочимъ, особый коридоръ—длиною въ 18 саженъ, предназначенный для опытовъ, требующихъ пространства въ длину. Кроме того, здѣсь находится фотографическая лабораторія, фотографическій павильонъ и кабинеты для оптическихъ работъ.

Отопленіе въ институтѣ пароводяное; вентиляція—электрическая. Для доставленія электрической энергіи въ машинномъ помѣщеніи установлены: трансформаторъ въ 20 силъ, газомоторъ въ 4 силъ, двѣ динамо-машинны и аппаратъ для полученія жидкаго воздуха.



А. А. Потѣхинъ. (По поводу 50-лѣтія литературной дѣятельности. По фот. авт. «Нивы».)



Общій видъ зданія института.



Лабораторія института.

Физическій институтъ при с.-петербургскомъ императорскомъ университетѣ, открытый 9-го сентября 1901 г.  
По фот. К. Булла авт. «Нивы».

Издатель А. Ф. Марксъ.

Редакторъ Р. И. Сементковскій.



Только что вышел из печати и поступил в продажу  
новый шестой томъ

# „Разсказы“ Ант. Чехова.

**Содержаніе:** Дуэль. — Галата № 6. — Гусевъ. — Бабы. — Страхъ. — Разсказъ неизвѣстнаго человека. — Хорошіе люди.

Имѣются также въ продажѣ соч. Ант. Чехова: томы I, II, III, IV, V — „РАЗСКАЗЫ“ и томъ VII — „ПЬЕСЫ“. — Цѣна каждого тома 1 р. 50 к., съ перес. по 1 р. 75 к., въ красив. коленкор. переплетѣ по — 2 р., съ перес. по 2 р. 80 к. Остальные томы находятся въ печати и о выходѣ ихъ будетъ своевременно объявлено. Имѣется также въ продажѣ отдѣльнымъ изданіемъ, новое произведеніе А. П. Чехова — драма „ТРИ СЕСТРЫ“, цѣною съ пересылкою — 75 коп.

Требованія адресовать въ контору изданій А. Ф. Маркса, С.-Петербургъ, М. Морская, № 22. — Изданія имѣются также въ конторѣ Н. Печковской въ Москвѣ (Петровск. линія), въ кн. маг. „Образованіе“ въ Одессѣ (Гришельевск., 12) и во всѣхъ больш. кн. магазинахъ.

## ВСЕ

для любительскихъ работъ (руковод. для вышивал., токарн. раб. выжиг. по дереву; материалы, машины, аппараты, станки и пр.) лучшего качества высылаетъ иллюстр. каталогъ за 20 коп. почт. марк.).  
Meu & Widmayer. München, 7.

### ДОБРЫЕ ЧИТАТЕЛИ!

Во имя Бога и святыхъ Его и на молитвен. память намъ о Васъ и родныхъ Вашихъ (имена при пожертв. unbedingt просимъ сообщить на всегд. поминованіе въ Миссіи) помогите Миссіи нашей (среди мусульманъ) докончить постройку церкви-школы и снабдить ее необ. церк. утварью, иконами, звономъ и т. п., на что въ Миссіи средствъ нѣтъ. Помогите намъ и расположите знаемыхъ Вамъ помощ. св. дѣлу просвѣщенія. Богъ воздастъ Вамъ за любовь Вашу къ намъ. Не отвергните усерднѣйшую просьбу эту нашу! Адресъ: Глазъ, Еписк. Полевку для Миссіи или Касимовъ, миссіонеру свщ. Василию Доронкину.

Въ книжныхъ магазинахъ «Новаго Времени» и другихъ.

### НОВАЯ КНИГА СЕРЕЖА МОТЫЛЬКОВЪ.

(опытъ біографіи швита.) комической этюдъ-фельетонъ А. Т. Грабны 109 стр. С.-Петербургъ, цѣна 75 коп. Подъ такимъ скромнымъ заглавіемъ скрывается одна изъ прелестнѣйшихъ книгъ нашего времени. Давно уже русскому читателю не приходилось встрѣчать такого благороднаго художественнаго юмора, какимъ дышетъ каждая строчка «Сержи Мотылькова», гдѣ каждое лицо — типъ.

### ТРЕБУЙТЕ БЕЗПЛАТНО пробные уроки СТЕНОГРАФИИ. И. Могилевскій, Одесса, Н. Рыбалъ, 2.

**ФОТО** графій артистич. снятыя съ натуры для художник. и любителей прекраснаго. 3 карточки, 48 образчиковъ и каталогъ 2 руб. кредитн. или почт. марками; каталогъ отд. 40 коп.  
Р. Женигеръ,  
Парижъ, 89Н, Fv. St. Martin.

**Д-ра БРЕМЕРА** извѣстнѣйшаго

### лѣчебница для страдающихъ грудными болѣзнями въ Герберсдорфѣ, Силезія

Главный врачъ, тайный совѣтникъ Петра, долгое время состоявшій ассистентомъ Бремера.  
**Превосходное зимнее лѣченіе.**  
Высылаетъ проспекты бесплатно выписывать черезъ Управленіе.



### Подмышники Канфильдъ.

Безъ швовъ. Безъ запаха.  
Непромокаемы.

Превосходное средство предохраненія отъ порчи для каждаго платья.

**Canfield Rubber Co.,**  
Hamburg, Grosse Bleichen, 16.

Настоящіе только съ нашей маркой „Canfield“.

Каждая пара подмышниковъ снабжена письменнымъ ручательствомъ.

## Случайныя вещи.

Продается мебель подержанная и новая, вполне выдержанная. Принадлежности домашняго устройства; бронза, драпировки, золото, драгоценныя камни. Москва, Неглинный провъздъ, пассажъ Колодковникова, рядомъ съ Абрикосовымъ.  
Ц. № 14945 12—9

### ПЕЙТЕ ЧАЙ знаменитыхъ китайскихъ садовъ „ОНЪА“

Въ корзинахъ — безусловно натуральный. Цѣна 1 р. 80 к., 2 р., 2 р. 20 к., 2 р. 50 к. за корзину вѣс. 1 ф. 3/8 зол., въ бумагѣ 1 р. 45 к. и 1 р. 60 к. фунтъ.

СИБИРСКИЙ СМЛАДЪ  
**Д. А. ЕНАШЕНИКОВА.**  
Москва, Никольск. Третьяковскій провъздъ.



### ЭДМУНДЪ ПАУЛУСЪ

Маркнейкирхенъ (Саксонія)  
Музыкальные инструменты.

Требуйте бесплатно русскій каталогъ № 4, съ цѣнами въ рубляхъ и франкѣ Петербургъ отъ главныхъ представителей Евгений Ботманъ и №. С.-Петербургъ, Садовая, 18.

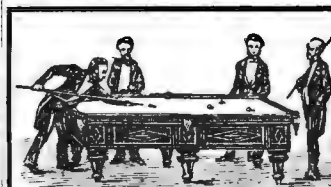

### БИЛЛЯРДНАЯ ФАБРИКА

### А. ФРЕЙБЕРГЪ.

С.-Петербургъ,  
Троицкій проспектъ, собств. домъ.

Иллюстрированные прейсъ-куранты по востребованію высылаются безъ возмездно.

**!! ПОРА ВСЯКОМУ !!**

ЗАНИМАЮЩЕМУСЯ МНОГОВЫЧИСЛЕНІЯМИ И ДОРОЖАСЧЕМУ ВРЕМЕНЕМЪ И ТОЧНОСТЮ ПРИЗВОДИМЫХЪ РАБОТЪ УБѢДИТЕСЯ ВЪ ГРОМКОЙ ПОЛЬЗѢ СЧЕТНОЙ МАШИНЫ ОДНЕРА, ИМЕННО ВЪ ВОЗМОЖНОСТИ ПРОИЗВОДИТЬ БЕЗЪ УТОМЕНІЯ И СЪ ТОЧНОСТЮ ВСЯКАГО РОДА СЧЕТНЫЯ

РАБОТЫ ВЪ 10 РАЗЪ СКОРѢ ЧѢМЪ ОБЫКНОВЕННЫМЪ СПОСОБОМЪ ИСЧИСЛЕНІЯ. ВЪ УПОТРЕБЛЕНІИ БОЛЕЕ 5,000 ШТУКЪ. ОТЗЫВЫ И ПРЕЙСЪ-КУРАНТЫ ПО ПЕРВОМУ ТРЕБОВАНІЮ. СКЛАДЪ ДЛЯ ВСЕЙ РОССІИ Т. Д. Э. МИТЕНСЪ СПБ. ВНУТРИ ГОСТИН. ДВОРА № 4.

Ц. № 16089 10—2

**ДЛЯ УХОДА ЗА КОЖЕЙ**

## EAU DE LYS DE LOHSE

Бѣлая и розовая вода для бѣлонурыхъ, желтая вода для бронетомъ.  
Флаконъ 1 р. 75 к., большой 3 р. 50 к.

### МЫЛО ЛОЗЕ „LILIENMILCH“

### ГУСТАВЪ ЛОЗЕ

Придворный парфюмеръ, 46, Егерштрассе, Берлинъ.  
Можно получить во всѣхъ парфюмерныхъ магазинахъ и у всѣхъ дрогистовъ Россіи.  
№ 5420 (174)

„ЭЙНЕМЪ“ въ Москвѣ.

Собств. Царовъ фабрика въ Симферополѣ (въ Крымѣ.)

## ПЮРЕТОМАТЪ.

## ГЛАЗИРОВАННЫЕ ФРУКТЫ

## Компотъ.

Ц. № 1912 17—11

„Гуниади Яносъ“ представляетъ собою продуктъ природы, СЛАБИТЕЛЬНОЕ ДѢЙСТВІЕ котораго извѣстно.

Просимъ обращать вниманіе на нашу предохранител. марку портрета, которал неизмѣнно находится на этикеткѣ каждой бутылки настоящей нашей воды.

Для норм. приема достаточно 1/2 обьемы стакана.

Владѣлецъ: **АНДРЕАСЪ САКСЛЕНЕРЪ** въ Будапештѣ.  
ПРОДАЕТСЯ у ВСѢХЪ ДРОГИСТОВЪ и АПТЕКАРЬИ.

Ц. № 14831 ПРОСЯТЪ ТРЕБОВАТЬ 10—8

## ГОРЬКУЮ ВОДУ САКСЛЕНЕРА.

МНОГОЧИСЛЕННЫЕ ОПЫТЫ ВРАЧЕЙ и КЛИНИСТОВЪ ПОКАЗАЛИ, ЧТО

## „СОМАТОЗА“

ПРЕДСТАВЛЯЕТЪ СОБОЮ ЛУЧШЕЕ ПИТАТЕЛЬНОЕ и УКРѢПЛЯЮЩЕЕ СРЕДСТВО

ПРИ МАЛОКРОВІИ, СЛАБОСТИ, СТРАНІАНІЯХЪ НЕРВНОЙ СИСТЕМЫ и ПРИ ВСЕВОЗМОЖНЫХЪ ИЗНУРЯЮЩИХЪ БОЛѢЗНЯХЪ Ц. № 15888 7—3

ПРОДАЕТСЯ ВО ВСѢХЪ АПТЕКАХЪ и АПТЕКАРСКИХЪ МАГАЗИНАХЪ

описание дѣйствія соматозы и многочисленныя врачевныя отзывы высылаются по первому требованію бесплатно торговымъ домоу

## ФРИД. БАЙЕРЪ и К<sup>о</sup>

Москва и С.-Петербургъ и В. Эйгеръ, въ Ригѣ. Юсифъ Вацлавскій. Варшава. в.л. Опла. № 5.

**КТО БЕЗЪ ТРУДА И СКОРО ХОЧЕТЪ ВЫУЧИТЬСЯ ИГРАТЬ НА ФОРТЕПИАНО**  
 тотъ выберетъ новую **ШКОЛУ Г. ПОЛЕ**  
 (очень удобную также для самообученія) на русск., франц. и нѣмецк. язык. Въ 2-хъ част. по 1.50 каждая. Общ. части вмѣстѣ 2.50 съ пересылкою.  
 У ИЗДАТЕЛЯ **ЮЛИЙ ГЕНРИХЪ ЦИММЕРМАНЪ**  
 С.-Петербургъ, Бол. Морская, д. № 34. Москва, Кузн. мостъ, домъ Захарьина. Высылка налож. платежомъ.

**С.-Петербургская Химическая Лабораторія**  
 С.-Петербургъ, Измайловскій пр. № 27  
 Золотая медаль Парижъ 1900 года  
**О-де-Колонъ двойной**  
**О-де-Колонъ тройной**  
**О-де-Колонъ № 4 (экстрактъ)**  
 Качествомъ нисколько не уступающій иностранному производству  
 Въ продажѣ всездѣ

**ОРУЖЕЙНЫЯ МАГАЗИНЫ**  
**А.В. ТАРНОПОЛЬСКАГО**  
 нагрѣдѣхъ Предѣл. ст. Курортн. безплатно  
**ЗЛОТОНЪ МЕДАЛЬОНЪ**  
**МОСКВА**  
 Увеличенный портретъ 41x31 сант.; 50x40—9 руб.; 62x50—15 руб. (71x58—25 руб.)  
 голова натуральной величины) съ упаков. и перес. во всѣ г.г. Р. И. Портреты исполняются на платиновой бумагѣ съ самой тщательной резкушою, которое можно получить только въ лучшихъ фотографіяхъ столицы. По полученіи фотографической карточекъ и задатка (половина стоимости заказа), заказъ будетъ исполненъ черезъ 10 дней; не считая время пересылки. Сиб., М. Морская, д. № 5, фотографія Мартынова.

**Фабрика ГОЛИЦЫНСКАГО**  
 Изготавливаетъ карточные мылки, цѣтныя, эмальрованные, непылящія, круглыя для метала. ручекъ, а также для ящиковъ, бижутеріи, портныхъ, для географическихъ картъ, настель, цѣтныя графіты для ручекъ и для мытнй деревъ.  
 Желающимъ купить для вина высшеіе сорта карточныхъ мылковъ, таково высылаются за два рубля съ пересылкою, въ ящичекъ содержащемъ 5 коробовъ лучшихъ карточныхъ мылковъ, 2 щетки и ручки. Съ требованіями обращаться въ контору фабрики: С.ПБ., 4 рота, собств. домъ № 11.

**LE TREFLE INCARNAT DE L.T. RIVER PARFUM A LA MODE**

**ЗАЧѢМЪ ѢЗДИТЬ**  
 за границу видѣть достопримѣчательности, тратить большіе деньги, когда за ничтожную сумму можно приобрести отличнѣйшій стереоскопъ и 24 стереоскопическихъ достопримѣчательныхъ видовъ странъ свѣта. Цена 3 руб. съ пересылкою, по полученіи задатка одного рубля. Торговый домъ С. Чертовъ, въ Ростовѣ и Дону.

**Поставщики Двора Его Императорскаго Величества**  
**ВИЛЛЕРОА и БОХЪ**  
 Оптовый складъ заграничныхъ фарфоровыхъ, майоликовыхъ и хрустальныхъ вѣдѣль.  
**ВАРШАВА, Грѣбанъ, № 30.**  
 Столовые сервизы на 12 персонъ бѣлые, желобчатые наъ 73 част. Руб. 22.50 к., гладкіе съ синимъ ободк. Руб. 22.80 к. гладкіе съ узкимъ зеленымъ или голубымъ ободк. Руб. 22.80 коп., съ широкимъ голубымъ ободк. Руб. 25.60 коп., саксонск. рисунка Руб. 25.60 коп., саксонск. рис. желобч. Руб. 31.45 коп., рококо печат. зеленые, лиловые и синіе новѣйш. рисунки. Руб. 33.45 коп., разноцв. новѣйш. рисунок. отъ 30 до 50 руб., съ золот. ободк. и золотыми монограммами отъ 32 до 40 руб., гладкіе разноцвѣтн. новѣйш. рис. отъ 23 до 30 руб.—Умывальныя приборы одноцвѣтн. печат. въ 5 частей отъ 3 до 7 руб., разноцвѣтн. отъ 4 до 20 руб. Вазы майоликовые и фарфоровыя по разнымъ цѣнамъ. Хрустальные сервизы.—Купить можно во всѣхъ большихъ магазинахъ или въ складѣ.—Прейсъ-куранты высылаются по востребованію.

**ВОЗЗВАНІЕ.**  
 Помогите, добрые люди, вопиющей нуждѣ нашей. Древній и крайне ветхій храмъ нашъ во имя Рождества Богородицы стоитъ на весьма опасномъ мѣстѣ, на крутомъ берегу р. Оки. Мы приступаемъ къ постройкѣ новаго храма Божія; средства же наши весьма скудны. Помогите, благодѣтели, святому дѣлу нашему. Господь наградитъ васъ Своими милостями, — а мы помолимся за Васъ. Адресъ: г. Лихвинъ, Калужск. губ., с. Жеремино, Продѣлат. прих. попечительства, Свящ. Александру Смирнову.  
**КРАСИВО ПИСАТЬ** выучается въ всякій заочно (посредствомъ переписки) въ 15 уроковъ у профессора каллиграфіи **А. КОССОДО.**  
 Методъ премированъ на Парижской всемірной выставкѣ 1889 г. и удостоенъ золотой медали. За 4 семиконечная марки высылаются **ПРОБНОЕ ПИСЬМО** шрифтовъ, подробная условія и образцы переписки почерк. заочн. учен. Адресъ: Профессору каллиграфіи Адольфу Коссодо въ Одессѣ, Дерибасовская, д. № 19.

**Патентованный „Платинумъ“ АНТИ-КОРСЕТЪ**  
 Премированный на всѣхъ гігіеническихъ выставкахъ Европы  
 Главныя преимущества его слѣдующія:

- 1) не имѣетъ планшетокъ и боковыхъ сталецъ; застежка новой конструкціи исполнена замѣнить;
  - 2) можетъ быть одновременно дома стираемъ, такъ какъ пластинки моментально удалитъ и вѣстать можно;
  - 3) пластинки эти отличаются эластичностью, мягкостью, не ржавѣютъ и никогда, хотя легкія, не ломаются, вслѣдствіе чего каждая дала можетъ корсетъ свободно весь день носить, безъ малѣйшаго давленія на организмъ;
  - 4) материалы и цвѣта прочные, самъ же корсетъ, не имѣя стальныхъ частей, очень легокъ;
  - 5) искусная кройка и хорошій фасонъ дозволяютъ примѣнять оный къ каждой фигурѣ;
  - 6) беременныя могутъ по мѣрѣ надобности расширять или сузить, кормилица же, не растягиваясь, кормитъ;
- Для общедоступности и быстрого распространенія нашего корсета, мы назначили цѣны самыя низкія, а именно:  
 L.—4 р. 85 к., L. W. съ валансенкой—5 р. 35 к., Че-су-ча—5 р. 50 к., Че-су-ча съ валанс.—5 р. 85 к., Тюлевый (ажурный)—6 р. 50 к.  
 Для беременныхъ, кормилицъ и очень плотныхъ 50 коп. дороже.  
 Письменные заказы высылаются аккуратно почтою за наложеннымъ платежомъ, съ приложеніемъ за пересылку 50 коп.  
 Вмѣстѣ съ заказомъ слѣдуетъ прислать мѣрки (въ сантиметрахъ, верхнихъ или тельному), согласно показанному рисунку (а если можно также номеръ ношеннаго корсета) тогда рудаемся, что принаравливаясь къ нижелюданнымъ мѣркамъ корсетъ отъ насъ заочно заказанный къ всѣмъ фигурамъ хорошо подойдетъ;

1) полную округлость груди по линіи А,  
 2) полный объемъ талии вокругъ, отъ В до С,  
 3) полный объемъ бедеръ, вокругъ отъ D до Е,  
 4) высоту бока, изъ подмышки до талии отъ А до С,  
 Вышесказанные три и болѣе штукъ сразу, за пересылку не платятъ.  
 Исключительная продажа въ складѣ фирмы  
**„ГИГИЕНА“**  
 въ Варшавѣ, ул. Бѣлянская 18, 1-й этажъ  
 Адресъ для писемъ, „Гигиена“ Варшава, № 349.  
 Обществамъ потребителей и экономическимъ пробные экземпляры высылаются бесплатно.

**Фалька „ARHANIZON“**  
 единственное практическое средство для вывода пятен изъ всѣхъ матерій. Дѣйствуетъ быстро и безвредно, не требуетъ никакого труда. Испытано военнымъ министерствомъ вартенбергскаго королевства и рекомендовано войскамъ для чистки формъ. Получать можно во всѣхъ аптекарскихъ и парфюмерныхъ магазинахъ и въ аптекахъ. **ХИМИЧЕСКАЯ ФАБРИКА.**  
**Aug Falk, Wien, IV/1**  
 Подѣлка преслѣдуется закономъ.

**БАЛАЛАЙКИ И ДОМРЫ.**  
 Вышелъ изъ печати и высылается **бесплатно** иллюстрированный прейсъ-курантъ Универсальнаго магазина **„И. В. ВИНУКОВЪ“**  
 на 1901—2 годъ  
 ОПТОВАЯ И РОЗНИЧНАЯ ПРОДАЖА ПО ФАБРИЧНОЙ ЦѢНѢ.  
 Складъ и контора: Гороховая ул., 32. Отдѣленіе: Невскій пр. Пассажи, 54, С.-ПЕТЕРБУРГЪ.  
**ГАРМОНИИ И КОНЦЕРТИНЫ.**

Органческой желѣзо-марганцевый альбуминъ Гертеля **ГЕМАТОГЕНЪ ГЕРТЕЛЯ.**  
 Богатый желѣзомъ препаратъ крови, содержащій желѣзо въ органическомъ соединеніи, представляется универсальнымъ средствомъ для дѣтей и взрослыхъ, быстро возбуждаетъ аппетитъ и способствуетъ питанію. Гематогенъ Гертеля продается въ аптекахъ въ жидкомъ и въ сухомъ видѣ, предпочтительнѣе, однако, слѣдуетъ дать жидкому, какъ легче перерабатываемому организмомъ, а сухой употребляетъ только въ тѣхъ случаяхъ, если жидкій почему-либо покажется неудобнымъ. Предостерегаются отъ поддѣлки.

**ВЪ МАГАЗИНЪ СЕРИПЧИЧ. МАСТЕРА**  
**Ф. ПАСЕРЬСКАГО**  
 ВЪ С.-ПЕТЕРБУРГѢ, Моховая, 42.—Караванная, 3—35.  
 БОЛЬШОЙ ВЫБОРЪ РАЗНОРОДН.  
**ГАРМОНИЙ**  
 ВЪПСКИХЪ, РУССКИХЪ И НѢМЕЦК.  
 Цѣны самыя добросовѣстныя.  
**ЗАВОДН. ШКАТУЛКИ, ОРГАНЫ, ФИСЬ-ГАРМОНИИ И КОНЦЕРТИНО — АНГЛІЙСКІЯ И НѢМЕЦКІЯ.**  
 ◆ ПРЕЙСЪ-КУРАНТЪ БЕСПЛАТНО ◆

**НА ГИТАРѢ**  
 даю заочные уроки. Полный курсъ, 100 уроковъ (4-е изданіе), съ разсроч. 10 р. Успѣхъ гарантирую. Усл. бесплатно. Проб. лек. 35 к. марк. Г. Тюмень, Тоб. г., А. М. Афромуеву.

Рижская **КАРАНДАШНАЯ** фабрика **Э. М. ШТРАУХА** въ Ригѣ  
 высылаетъ образцовые сортименты:  
 1. Цѣтныхъ карандашей, за 2 р. 10 к.  
 2. Рисовальныхъ. . . . . 2 • 10 •  
 3. Конторскихъ и ученическихъ. 1 • 05 •  
 4. Портфельныхъ. . . . . 1 • 20 •  
 5. Столярныхъ. . . . . 1 • — •  
 6. Мылковъ разнаго рода. 1 • 75 •  
 7. Руч. для стал. перьевъ. 2 • 50 •  
 8. Общій сортиментъ. . . . . 10 • — •  
 Платежъ принимается почтовыми Ш. № 14621 маркамп. 14—12

**ФОТОГРАФІИ КРАСИВЫХЪ ЖЕНЩИНЪ,**  
 въ домашнемъ негласѣ Академ. Модели-снямки съ натуры—15 фотографій и 30 мѣняющихся высылаются франко и безвозмездно хорошо зачетанно по полученіи 2-хъ руб. (можно и почт. марками зак. письмомъ) Ам. Стероскопъ аромат.: стеклами и 12-ю очень интересными картинками пикантными снимки съ натуры (genre Parisien) 3 руб. Требуемъ можно обращаться и на русскій яз. Адресъ И. Л. Зильбербергъ, Вѣна (Austria) I. L. Silberberg. Wien. Praterstrasse, 26.

Новая книга

# „ДАПОТОЧКИ“

## КОМИЧЕСКІЕ КУПЛЕТЫ

и ДУЭТЫ

артист. **Соловцова, Юрова**

и др. Съ 20 портр. и рисунок.

Цѣна 1 рубль.

Продается во всѣх книжныхъ и музыкальн. магаз., кіоскахъ и на станціяхъ жел. дор.

Складъ у издателя **С. КАШИНЦЕВА** г. Москва, Б. Никитская ул., д. кн. Шаховской. Выписывающіе изъ склада за пересылку не платятъ.

**НОВОСТЫ!** № 8

Офицерскія портмоне изъ самой лучшей шагрени роза и на кожи, плоскія, удобныя для всѣхъ и всегдаго нести въ карманѣ, съ 5-ю отдѣленіями и 3-ми заплатами, мужскія и дамскія. Шт. 1 р. 50 к., тѣ же изъ наст. тюленевой кожи 2 р.

№ 10. Бсемірное портмоне самой лучшей вышивки изъ одного куса, патентованной замкомъ съ ос. вышивкой отдѣленіями, звонкой монеты, золота и бумажныхъ денегъ. Мужскія и дамскія онойковой кожи шт. 1 р. 50 к., тѣ же изъ наст. тюленевой кожи 2 р.

№ 20 Бумажникъ „Фортуна“ изъ лучшей шагренированной кожи, мягкой съ 4-ми отдѣленіями для кредит. бумагъ, 1-мъ особымъ закрытымъ отдѣленіемъ для крупныхъ ассигнацій и 3-ми отдѣл. для золота и звонкой монеты. Величина въ закрытомъ видѣ 2 3/4 X 3 3/4 вер. шт. 2 р. 50 к., изъ настоящей тюленевой кожи 3 р. 25 к. Портмоне № 10 и бумажникъ со штепелемъ 35 коп. дорож. Серебряныя монограммы по 1 р. 50 к. Пересылка отъ 1-ой до 6-ти штукъ въ Европ. Россію 30 коп., въ Азіат. 50 коп. Налож. платежъ съ требованіемъ почт. комм. Требованія и деньги адресовать: 3. Жукъ, Варшава, Новоліпки, 30.



**!!! ДОСТИГНУТО!!!**

**ВСѢМЪ ПРЕИМУЩ. ГУСИННАГО ПЕРА ВЛАДЕЕТЪ ПАТЕНТОВ. ДЛЯ ВСЕГО МІРА ШВЕДСК. СТАЛЬН. ПЕРО ПРИДВОРН. КАЛИГРАФА І. АНДЕРСОНА**

**„KURIPRENNAN“**

ЕГО ВЫДАЮЩ. ЗЛАСТ. СПОСОБСТВ. СКОР. ПИСАНІЮ И ПРОЧНОСТИ И ПРЕДОХРАНЯЕТЪ ПАЛЬЦЫ ОТЪ УСТАЛОСТИ И СУДОРОГЪ. ОНО ГОДНО ДЛЯ КАЖДОЙ РУКИ И СЪ САМОГО НАЧАЛА ДАЕТЪ ДѢТЯМЪ НАВЫКЪ КЪ ЛЕГКОМУ ПОЧЕРКУ. КОРОБКА ВЪ 100 ШТ. 1 РУБ. 25 К., ТОРГОВЦАМЪ СКИДКА. ПРЕДСТ. ДЛЯ ВС. РОССІИ: **ОПТ.СКЛАДЪ КАНЦЕЛ. ПРИНАДЛ. Э. МИТЕНСЪ, СПБ., ВНУТРИ ГОСТИН. ДВОРА № 4.**

**ЯЗЫКИ:** ФРАНЦУЗСКІЙ, НѢМЕЦКІЙ, АНГЛІЙСКІЙ, ЛАТИНСКІЙ, ГРЕЧЕСКІЙ. ПРЕПОДАЮ ЗАОЧНО (посредст. писемъ-лекцій) новымъ практик. способомъ, основаннымъ на мнемоникѣ (т. е. искусство укрѣпленія памяти), что въ десять разъ облегчаетъ запоминаніе словъ и выраженій. Условія высылаются за двѣ 7 к. марки. Метода мнемоники, лежащей въ основѣ преподаванія, удостоена множ. благодарностей и признана лучшей въ мірѣ. (Отзывы см. въ газетахъ и журналахъ, напр., за 1900 г., Нива № 44, Родина № 48, Свѣтъ №№ 276 и 335, Бирж. Вѣд. №№ 279 и 346, и мн. др.). Адр.: **СПБ., Васильев. Остр., 10 линия, д. № 15, учителю В. МАКЪБЕУ.**

**НЕБЫВАЛАЯ ПРЕМІЯ**

Безплатно высылаются мужскіе часы ремотуаръ открытыя подъ стекломъ и цѣль настоящая американская при выпискѣ за 19 руб. вмѣсто 22 руб. золотого 56 пробы гарнитура, состоящаго изъ четырехъ предметовъ: 1) Плотный золотой 56 пробы браслетъ въ серединѣ дѣвтной камень и кругомъ настоящіе парижскіе солитеры, 2) такая же брошь, 3) такое же кольцо и 4) пара серегъ (все высылается въ роскошномъ футлярѣ. Цѣвъ камни просимъ указать). При требованіи просимъ приложить 3 рубля задатку по адресу: **И. С. Голпу, Одесса.** При требованіи 2-хъ гарнитуровъ прибавляется **МУЗЫКАЛЬНЫЙ ИНСТРУМЕНТЬ.** О. № 16018 4-2

**ДОЛЖЕНЪ ЧИТАТЬ КАЖДЫЙ**  
КТО ХОЧЕТЪ КУПИТЬ ЧАСЫ

Если Вамъ желательно приобрести хорошіе часы, то рекомендуемъ всемірноизвѣстную фабрику, часы которой отличаются вѣрнымъ ходомъ, изяществомъ. Однихъ черныхъ часовъ фабрика эта изготовляетъ до 500000 штукъ въ годъ. Цѣна чернымъ вороненой стали часамъ **Ц. № 16035 Только 5 руб.** 4-3

На складѣ имѣются также часы американскаго золота въ 6 и 8 рубль, серебряные въ 6, 8 и 10 руб. Высылаю налож. плат. съ ручательствомъ на 6 лѣтъ. Задатокъ не обязательн., принимаются и купоны. Адресовать: **Р. Любеткву, Варшава, Королевская, № 47И.**

**ЛЕССИВЪ ФЕНИКСЪ**  
Химическій продуктъ замѣняющій мыло.

**НЕОБЫКНОВЕННАЯ БЪЛИЗНА И СБЕРЕЖЕНІЕ БЪЛЫЯ.**

Продается въ аптекарскихъ и колоніальн. магазинахъ. **Требовать способъ употребленія.** ОПТОВАЯ ПРОДАЖА Ц. № 14489 26-23 у **Д. Миндосъ въ С.-Петербурѣ.**

**Крыша С. А. Трайнина**  
изъ **оцинкованнаго, гальванизированнаго** желѣза. Никогда не ржавѣетъ, не требуетъ окраски. Бѣлая жечь и луженое желѣзо, глянцевое и матовое. Прейсъ-курантъ бесплатно. № 16117 2-1

Контора заводовъ: **С.-Петербургъ, 48, Римскій пр., соб. домъ. Телеф. № 1128.**

**Рояли, Піанино, Фисгармоніи**  
Парижъ 1900: „**GRAND PRIX**“ — высшая награда.

**„Шидмайеръ, Піанофортефабрика“**  
бывш. I. и П. Шидмайеръ, въ Штутгартѣ, Neckarstrasse, 12.

**Поставщики Двора Е. И. В. Государя Императора.**  
Фабрично изготовлено болѣе 38,000 инструментовъ.

**Рѣдкій СЛУЧАЙ!**  
НОВОСТЫ!

Открыт. изящно вызолоч. карман. часы съ 2-мя пылепредохранительными стеклами, заводъ безъ ключа, «Ромонтуръ», крѣпкой конструкціи, изящной отдѣлки, съ цѣпочкой и брелкомъ, портретомъ ГОСУДАРЯ ИМПЕРАТОРА.

все только за 5 рублей!

Печатное ручательство за вѣрность хода часовъ на 4 года. Высыл. безъ задатка, наложен. плат. Адресовать: въ **ВАРШАВУ, Товариществу „ШАРЛЬ“, Центральная почта, № 321.** Пересылка за счетъ склада во всѣ мѣста Россіи. (3)

**Часы отъ 80 к. до 500 р.**  
ПРЕДЛ. ФАБР. СКЛАДЪ ЧАСОВЪ **К. РОГИЦКАГО**  
въ Кіевѣ, иллюстр. ПРЕЙСЪ-КУР. ВЫСЫЛАЕТСЯ БЕЗПЛАТНО.

**КАРМАН-**  
ные часы съ будильникомъ „Уникуль“ черные, стальныя, открытыя **цѣна 8 руб. 50 коп.**

По желанію съ монограммой. Адресующіе непосредственно Товарищ. „ТАВАНЪ“ Варшава, центральная почта, № 394 за пересылку не платятъ.

**ФАБРИКА И СКЛАДЪ МЕТАЛЛИЧЕСКИХЪ ТОКАРНЫХЪ СТАНКОВЪ СКАВРОНСКАГО С-ПЕТЕРБУРГЪ**

Ставки для ремесленныхъ школъ, любителей и мастеровъ имѣются готовые. Нет. стор. Литейская ул., соб. домъ, № 13. Пр.-кур. за 7 коп. марку.

**ВѢРНЫЙ ЗАРАБОТОКЪ**  
отъ 125 до 250 руб. въ мѣсяцъ могутъ имѣть мужчины всѣхъ сословій черезъ продажу непосред. публикѣ патентован. американск. предмета, что можетъ быть доказано успѣх. дѣят. лѣтъ. Необходимъ капиталъ не менѣе 200 р. Только подробн. предлож. съ обозн. рода занят. будутъ приняты во вниманіе. Проситъ адресовать въ С.-Петербургъ, Выборгская набер., д. 35. 4-2

**МАССАЖЪ ЛИЦА**  
изобрѣтателя Генриха Симонса въ Берлинѣ.

Посредствомъ спеціальнаго аппарата уничтожаетъ морщины и предохраняетъ появленіе таковыхъ. Единственныя представленія для всѣхъ Россіи

**Т-во А. РАЛЛЕ и К<sup>о</sup>.**  
Москва — Кузнецкій мостъ, Петербургъ — Невскій, 18, Варшава — Вержовская, 7, Екатеринбургъ — Богоявленская ул., Тифлисъ — Головинскій просп.

**Прогрессъ XX Вѣка!!!**  
**ЧАСЫ КАРМАННЫЕ**

съ усовершенств. механизмомъ вывѣрными до минуты „La Parisienne“, не отличающіеся отъ золотыхъ мужскіе и дамскіе по 8 р 50 к., массивные серебряные женскіе по 8 р. 50 к.

Стальные мужскіе «Patent» съ вѣрнымъ ходомъ по 2 р., стальные дамскіе «Remontoir» по 3 р. 75 к.

Изящныя цѣпочки мужскія и дамскія по 1 р. 25 к.

Парижскій гарнитуръ, брошь, серги и кольцо съ камнями изъ горы «Юры» въ изящномъ футлярѣ 4 р.

Безплатная премія жетонъ въ память Парижск. Выст. 1900 г. высылаются съ наложен. платежомъ. 2-2

**Илья Радинъ**  
Варшава, Нецѣлая, № 12В.

**ПОЛЕЗНЫЙ ПОДАРОКЪ ДЛЯ ВЗРОСЛЫХЪ И ДѢТЕЙ!**

Полный печатный приборъ изъ передвижныхъ ваучюковъ, буквъ для печатанія карточ., конверт., бланк. и проч. Цѣна съ перес. 3 р. Высылаютъ по полученіи стоимости Фабрика **І. Д. ЛЕВИНСОНА** Варшава, Севаторская ул., № 30. (19)

**ФОНОГРАФЫ 10 р.**  
начиная съ

Больш. выборъ пригот. целандровъ съ музык. писемъ и пластиемъ. Прейсъ-курантъ белол. СПБ. Казанская ул., № 1-25 (уг. Невскаго).

**Бруно Зенгеръ и К<sup>о</sup>.**



Р. № 1574025—13

### Е. КРАУСЪ и К<sup>о</sup>.

Фабрика для оптики и прецизионной механики в Парижъ.  
Отдѣленіе для всей Россіи:  
С.-Петербургъ, Мойка, 42.  
Адресъ для телеграммъ: Аргусъ.  
Бинокли высшего качества.  
Аргусъ—11 р. Лилипутъ—8 р. 50 к.  
Каталоги биноклей и подзорныхъ трубок, стерео-биноклей, астигматовъ, микроскоповъ и центробѣжныхъ приборовъ бесплатно.

### ВОСТОЧНЫЙ ЧАЙНЫЙ

### МЕТАЛЛИЧЕСКІЙ СЕРВИЗЪ НОВО! КРАСИВО! ДЕШЕВО! ОРИГИНАЛЬНОЕ УКРАШЕНИЕ СТОЛОВОЙ.

Впервые являющийся в продажъ сервизъ эффектно разрисованъ въ передкомомъ вкусѣ и состоитъ изъ: 1) большого (57-30 смт.) подноса, 2) чайника, 3) чайницы, 4) сахарницы съ крышечкой, 5) блюда для лимона и 6) шести чашечекъ съ блюдцами и всего съ утокъ и перес. 3 р. Деньги и заказы адресомъ: Агентурному складу „Прейс-куръ“ И. Михаловскаго и В. Фельдберга. Одесса, Воронцовскій пер., 6.

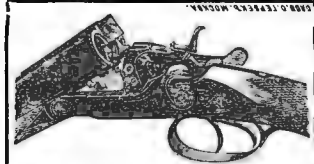

**РУЖЬЯ** центрального боя солидной работы съ гарантией ..... отъ 30 р.  
**РЕВОЛЬВЕРЫ** АМЕРИК. СИСТЕМЫ СМИТЪ-ВЕССОНЪ ВЕСЬМА ИЗЯЩ. отъ 10 р.  
**ЧУДОПІСТОЛЕТЪ** КРАСИВЪ МАДЕРНЪ-ТО-ВАРЪ СЪ ОБОИМЪ БОЕМЪ 42 р.  
**ДЕПО** ОХОТНИЧЬИХЪ ПРИНАДЛЕЖНОСТЕЙ по доступнымъ цѣнамъ.  
**ГЛАВНЫЙ** складъ ружей фабрики **ЛЕПАЖЪ** торговый домъ **Я. ЗИМИНА ВД и К<sup>о</sup>** МОСКВА, ТВЕРСКАЯ, БЛИЗЪ ГАЗЕТНАГО ПЕРЕУЛКА ДОМЪ СТРАХОВАГО ОБЩЕСТВА РОССІИ, ИЛЛЮСТРИРОВ. ПРЕЙС-КУРАНТЬ БЕСПЛАТНО

**ТРАНСВАЛЬСКІЙ ДЕНТОВЪ**  
ЗУБНОЙ ЭЛЕКС.  
Приготов. и прод. зуб. элекс. «Трансвальскій Дентовъ» разраб. С.-Петербург. студіи. врач. Упр. за № 2472, на общ. основаніи, какъ не содержитъ въ себѣ ядовит. веществъ, но входитъ въ оцѣн. его дѣйств. Упомянутое: откровенія въ зубныхъ закладкахъ гипсовоскопич. (аппет.) нагони, обильно смоченной Дентовъ; а если откровенія вѣтъ, то смазывать ихъ децинъ. Подорожн. наставленіе при каждомъ флаконѣ. Цѣна за флаконъ 50 коп.  
Можно получать: отъ составителя, В. Ф. Осеваго, г. Одесса, Вол. губ., въ русск. языкѣ, торг. дома Губ. (С.И.Р.) Казакевича, 12), отъ аптекарей, (въ Харьк. и Екатеринобурѣ), а также въ лучшихъ аптекахъ и аптекарскихъ магазинахъ.  
№ 16984 5—3

**Необходимо**  
для каждой малой семьи, также и для большого хозяйства ручн. пат. пракческия жанины „Niagara“, машинны для быстрой сушки бѣльи „Геліосъ“, катки и выжималки. Имѣется масса лести. отымовъ. Фабрика Торг. Дома „ЗИФЕЛДТЪ и КРОЛЬ“ въ Одессѣ. Иллюстр. Каталоги бесплатно. 3 2

**МОДНЫЕ ЖУРНАЛЫ.**  
Сезонныя книги и выкройки получены. Большой выборъ Универсальнаго руководств. кройки дамской и мужской. Одобрены Уч. Ком. М. Н. П. и Акад. модъ Удѣловск. дѣлы. Каталогъ бесплатно. Складъ издател. П. И. Проскуряна. Москва, Кузн. мостъ, Пас. Джамгаровыхъ.

# ЮЛИ ГЕНРИХЪ ЦИММЕРМАНЪ

С.-ПЕТЕРБУРГЪ, Большая Морская, № 34. МОСКВА, Кузнецкій мостъ, д. Захарына.



**ГИТАРЫ**  
Превосходнаго тона въ 25, 30, 50, 75, 100 р.  
Хорошия въ болѣе дешевыя цѣны: 6, 7, 10, 15, 20 р.  
Народныя въ 3 и 5 р.  
Школы: Соколова 1 1/2 р.; по цифровой системѣ Деккеръ-Шенка 1 руб.

**МАНДОЛИНЫ**  
съ отличными тономъ лучшихъ итальянскихъ фабрикъ въ 22, 30, 50, 75, 100 и 125 р.  
Хорошаго качества по болѣе дешевымъ цѣнамъ: вѣмецкія въ 5, 8 р., итальянскія въ 8, 12, 17 р.  
Школы для мандолинъ: Келера 1 1/2 р., Леонардта 2 руб.; по цифровой системѣ Андерсона 1 1/2 р.

**БАЛАЛАЙКИ**  
хорошаго качества въ 4, 6, 8, 12, 15, 25, 40 р.  
Дешевые сорта въ 2 и 3 р.  
Для совѣстной игры въ 6, 9, 10, 15, 16, 24, 25, 40 р.  
Домры въ 10, 15, 20, 30, 40 р.  
Школы: Деккеръ-Шенка 75 к.; по цифровой системѣ Андреева 1 р.

Ноты въ большомъ выборѣ.

**ДОМАШНЯЯ КАУЧУКОВАЯ ШТЕМПЕЛЬНАЯ ТИПОГРАФИЯ**  
Фабрики **ШАНСОНЪ** и **Ф. ЖАНЕ**. Москва, Столешниковъ пер., д. № 8. Фирма существуетъ съ 1867 г.  
90 буквъ 125 б. 147 б. 269 б. 473 б. 677 б.  
1 руб. 1р.25к. 2 р. 3р.50к. 5 р. 7 р.  
НЕОБХОДИМО въсемъ частн. и правительств. учрежд. для моментальн. составл. любого штемпельн. текста изъ каучук. буквъ. При каждомъ наборѣ краска и наборный станокъ.

**ПОЛУШУБКИ РОМАНОВСКІЕ**  
сѣраго мѣха, черной и желтой дубки, длинныя, теплыя, легкія для охоты, путешествія и наружныхъ работъ, — незамѣнимы; на всѣ росты отъ 22 до 45 р. Москва, Садовая, В. Наумовъ.

**БЕРНДОРФСКІЙ МЕТАЛЛИЧЕСКІЙ ЗАВОДЪ**  
**АРТУРЪ КРУППЪ.**  
ВЪ МОСКВѢ НА КУЗНЕЦКОМЪ МОСТУ РЕКОМЕНДУЕТЪ ГОСТИНИЦАМЪ И ХОЗЯЙСТВАМЪ СВОИ ИЗДѢЛІА ИЗЪ МАССИВНАГО МЕТАЛЛА АЛЬПАКА. БѢЛО СЕРЕБРИСТАГО ЦВѢТА ВЪ НАТУРАЛЬНОМЪ ВИДѢ И ПОКРЫТЫЯ ГУСТЫМЪ СЛОЕМЪ ЧИСТАГО СЕРЕБРА.  
А ТАКЖЕ КУХОННАЯ ПОСУДА ИЗЪ ЧИСТАГО НИКЕЛЯ.

## ПЕЙТЕ ЧАЙ ЦАРСКАЯ РОЗА!

**ЦАРСКАЯ РОЗА** самый знаменитый китайскій чай „НЕНЧАО“ онъ очень вкусенъ, ароматиченъ какъ цвѣтокъ и экономиченъ, имѣя превосходный колеръ.  
**ЦАРСКАЯ РОЗА** какъ высшій сортъ чая, чистый и вполне созрѣвшій, благотворно дѣйствуетъ на нервы, гочему онъ особенно хорошъ для ежедневнаго употребленія.  
**ЦАРСКАЯ РОЗА** для богатыхъ и бѣдныхъ, потому что по цѣнѣ доступенъ каждому, а по качеству равенъ съ мымъ дорогимъ сортамъ чая.  
**ЦАРСКАЯ РОЗА** для буфетовъ, трактировъ и чайныхъ лавокъ, которые желаютъ торговать отиѣнно хорошимъ чаемъ. Желая, чтобы во всей Россіи употребляли только лучший сортъ чая, мы рѣшили чай «Царская Роза» сдѣлать доступнымъ каждому какъ по цѣнѣ, такъ и по условіямъ выписки. Чай «Царская Роза» можно выписывать исключительно изъ складовъ **И. Е. ДУБИННА** Москва, Покровка, близъ Московскаго купца Земляного вала, д. Тяжелова.

**УСЛОВІЯ:** розничная цѣна чай 2 р. за фун., а оптовая 1 руб. 60 к. за фун. При выпискѣ отъ 3-хъ фун. чай высылается по оптовой цѣнѣ на счетъ покупателя. (Выгоднѣе выписывать 5 фун., такъ какъ пересылка почтой стоитъ 40 коп. какъ за 3 фун. такъ и за 5 фун.) Сомнѣвающимся или желающимъ попробовать этотъ чай, могутъ выписать на пробу 1 фунтъ, пробный фунтъ чай высылается на счетъ магазина за 1 р. 80 к. во всю Европейскую Россію и на Кавказъ. Въ отдаленныя мѣстности чай посылается по 1 р. 60 к. за фун. но съ прибавкой пересылочной почтовой платы по новой тактѣ. Покупателямъ сразу 25 фун. и больше—особыя льготы. Подробный прейс-курантъ чаевъ Китайскихъ, Цейлонскихъ и Японскихъ высылается желающимъ бесплатно.

Золотая медаль на Всемирной Выставкѣ въ Парижѣ 1900 г.  
Для смягченія и бѣлизны кожи.  
**КАЛОДЕРМА**  
ЖЕЛЕ КАЛОДЕРМА. \* МЫЛО КАЛОДЕРМА.  
**Ф. Вольфъ и Сынъ въ Карлсруэ.**  
Продается во всѣхъ лучшихъ аптекарскихъ и парfüмерныхъ магазинахъ.

**БУХГАЛТЕРІЯ**  
БОЛ. ЗОЛ. МЕДАЛЬ С. Я. ДИАНТАЛЬ МОСКВА СИНЕРГЕ БРАЖ. 27  
„Вниманію дамъ“  
Новшій выкройки юбокъ изъ бумаги за 50 коп. высылаетъ наложеннымъ платежемъ Коштра редакціи «Вѣстникъ Шикъ», С.-Петербургъ, Невскій, 80. № 15995 12—4  
Спеціальныя лампочки и РЕФЛЕКТОРЫ для лѣченія свѣтомъ. Спб. Арматурно-электр. заводъ. Б. Морская, № 21.



# ЖИВНА

№ 41. **ОБЪЯВЛЕНИЯ** для напечатания в „Нивѣ“ принимаются по събдующей цѣнѣ: за строку непарелль (въ 1/4 ширины страницы) — 1 р. 50 к. (на первой страницѣ) и 1 р. (на остальныхъ страницахъ). 1901 г.

**Содержаніе.** Ирочка. Повесть Л. А. Авиловой. — Отецъ. Разсказъ Бьернстерне-Бьернсона. — Къ рисункамъ: Минуты творчества. — Въ старинной рамѣ. — Этюдъ. — Кавказскія юбилейная выставка. — Тихо-Браге. — Д. С. Бортианскій. — Преосвященный Борисъ. — Борюнь Б. А. Фитингофъ-Шель. — Новое зданіе Николаевской академіи генеральнаго штаба. — А. И. Косичъ. — А. В. Гурчинъ. — Объявленія.  
**РИСУНКИ:** Минуты творчества. Картина Л. О. Пастернака. — Въ старинной рамѣ Картина Ф. Шандеронъ — Этюдъ. Картина Г. Линдена. — Кавказская юбилейная выставка. 1) Общій видъ. 2) Отдѣлъ винодѣлія. — Тихо-Браге. — Д. С. Бортианскій. — Преосвященный Борисъ, предъатель ученическаго общества при Святошемъ Сидѣ. — Баронъ Б. А. Фитингофъ-Шель. — Новое зданіе Николаевской академіи генеральнаго штаба на Преображенскомъ плацу въ Петербургѣ, освященное 19-го сентября 1901 г. 2) Конференцъ-залъ. — Генераль-отъ-инфантеріи А. И. Косичъ, назначенный командующимъ войсками казанскаго военного округа. — Генераль-отъ-инфантеріи А. В. Гурчинъ, назначенный командующимъ войсками виленскаго военного округа.  
**XIX вѣкъ.** (Листы 32 и 33). **ТЕКСТЪ:** Искусство въ XIX-мъ вѣкѣ. Живопись. Очеркъ В. В. Стасова.  
**РИСУНКИ:** «Садоникъ-привлечикъ», Милла. — «Гюставъ Курбъ», портретъ работы самого художника. — «Кардиналь Лавижери», Бонна. — «Жанна д'Аркъ», Бастънь-Лелажъ. — «Расплата жнецамъ», Лермитта. — «Буфетчица», Манз. — «Видныя», Моро. — Викторъ Гюго, приносящій свою лиру въ даръ Парижу, Пювись-де-Шаванья. — «Реформація», Наулъбахъ. — «Пятка колдуньи въ средние вѣка», Пилоти. — «Деревенскія похороны», Кнауза. — «Послѣднее ополченіе», Делрепера. — «Судящіяся мужики», Вотьз. — «Графиня Z», Ленбахъ.  
 Къ этому № прилагается: Сборникъ „Нивы“ № 19, содержащій „Полноз собраніе сочиненій Г. П. Данилевскаго“, томъ XIX.

**ЕДИНСТВЕННОЕ ДОСТУПНОЕ САМООБЕЗПЕЧЕНІЕ**  
 ЭТО СТРАХОВАНІЕ ЖИЗНИ ВЪ  
**ГЕНЕРАЛЬНЫМЪ ОВЩЕСТВЪ**  
 СТРАХОВАНІЯ ЖИЗНИ И ПОЖИЗНЕННЫХЪ ДОХОДОВЪ вЪ С.-ПЕТЕРБУРГѢ (Невскій, 23).  
**ГЛАВНАЯ ЦѢЛЬ ОБЩЕСТВА:** дать возможность каждому достатку и всякаго заработка, посредствомъ небольшихъ, ежемѣсячныхъ взносовъ (всего въ нѣсколько рублей), обезпечить семью или близкимъ капиталомъ на случай своей смерти или съдѣланіи самому себя сбереженію.  
**САМЫЕ ДЕШЕВЫЕ ТАРИФЫ. — ЛИБЕРАЛЬНЫЯ И ГУМАНЫЯ УСЛОВІЯ. — НЕЗЫБЛЕМЫЯ ГАРАНТИИ СТРАХОВАТЕЛЕЙ.**

СРАВНИТЕЛЬНЫЙ ТАРИФЪ ПРЕМІИ.		
За страхованіе въ 1.000 р. на случай смерти въ возрастѣ 35 лѣтъ.		
ВЪ ГЕНЕРАЛЬНОМЪ ОБЩЕСТВѢ ЕЖЕМѢСЯЧНАЯ ПРЕМІА 2 руб. 02 коп.	ВЪ ДРУГИХЪ РУССКИХЪ ОБЩЕСТВАХЪ ГODOVAYА ПРЕМІА 27 руб. 20 к. н.	ВЪ ИНОСТРАННЫХЪ ОБЩЕСТВАХЪ дѣйств. въ Россіи ГODOVAYА ПРЕМІА 30 р. 70 к. (съ уч. въ пр.).

Желающіе могутъ застраховаться безъ всякаго посредничества. По первому требованію, Правленіемъ высылается бланкъ заявленія и сообщаются какъ въ общюю имѣя указанія и справки, такъ и тарифы по самымъ разнообразнымъ страховымъ комбинаціямъ.

**ТРЕБУЮТСЯ ПОВСЕМОСТНО НАДЕЖНЫЕ, ДѢЯТЕЛЬНЫЕ И ДОБРОСОВѢСТНЫЕ АГЕНТЫ.**

**ЛУЧШІЙ ДРУГЪ ЖЕЛУДКА**  
**ВИНО СЕНЬ-РАФАЭЛЬ**  
 предлагается какъ тоническое, укрѣпляющее и способствующее пищеваренію.  
**БРОШЮРА О СЕНЬ-РАФАЭЛЬСКОМЪ ВИНѢ**  
 какъ о питательномъ, укрѣпляющемъ и цѣлебномъ средствѣ  
**д-ра де-БАРРЕ**  
 высылается по требованію.  
 Оно пре-осходно на експ. Compagnie du vin Saint-Raphael.  
 Valence, Drome, France.

**НОВАЯ КНИГА ШАВЕЛЬ I.**  
 Въ характеристикахъ, отзывахъ современниковъ, анекдотахъ и пр. Съ портретомъ. Сост.: Александръ Гено и Томичъ. П. 3 р. Во всѣхъ лучшихъ книж. магазинахъ. Складъ изд.: Маг. Итальянская, 49, кв. 11, у М. В. Ивановой. Выписывающіе изъ склада за пересылку не платятъ.

**Для масляной живописи**  
 „Микстолитъ“ даетъ возможность работать безъ грунта и безъ подготовки на бумагѣ, на матеріалѣ, на деревѣ и проч. производящій подл. эффекты акварели. живописи, при бесрѣзъ высказаній красокъ. Необходимо при всѣхъ художествен. работахъ, въ особенности при декоративной живописи на матеріалѣ, и на вслѣхъ предметахъ исключительно при имитации акварели. красн. 1 фл. — 50 к. безъ перес. при 6 фл. за перес. не плат. Магазины и школ. склада. Требован. адресов. СПб., Суворовск. пр., д. 37, кв. 15. Н. Александрову, имѣется въ лучш. магазин. худож. прилад.

**ручныя швейныя машины**  
 новой конструкціи шьютъ въ двѣ нитки, незаменимы въ домашнемъ хозяйствѣ, продаются съ пересылкой по 10 р. Съ требованіемъ обращаться въ г. Казань Маг. Швейн. Машинъ Н. С. Комарову, Подушная ул., д. Михѣева.

**ПЕЙТЕ ЧАЙ** знаменитыхъ китайскихъ садовъ „ОНЪА“  
 Въ Коринѣ — безусловно натуральный Чѣай 1 р. 80 к., 2 р., 3 р. 20 к., 3 р. 50 к. за корзинку вѣс. 1 ф. 3/4 зол., въ бумагѣ 1 р. 45 к. и 1 р. 60 к. фунтъ.  
**СИБИРСКІЙ СЛАДЪ**  
**Д. А. ЕНАНѢШНИКОВА.**  
 Москва, Никольск. Третьяковскій провъзъ

За 7 коп. марку высылается **НОВАЯ БРОШЮРА:**  
**УКРѢПЛЕНІЕ ПАМЯТИ,**  
 КАКЪ ОСНОВА УМСТВЕННОГО РАЗВИТІЯ.  
 Обращаться: С.-Петербургъ, Вас. Остр., 10 линія, д. 15, учителю **В. МАКЪВЪ.**

**ПАМЯТЬ.**

«L'Italie», издающаяся въ Римѣ, пишетъ объ ученіи о Памяти Пельмана: Что такое память? Способность, которая болѣе всѣхъ другихъ нужна се въ развитіи и укрѣпленіи. Къ сожалѣнію, она иррегулярна, безцѣльна, много мѣшаетъ неуважанаго балласта. Ученіе о памяти Пельмана, приобрьтенное за раницей болышюю извѣстность, изложено въ легкой и общедоступной формѣ. Кто ознакомился съ этимъ ученіемъ, тотъ въ сравнительно короткое время вернулъ или улучшилъ свою память. Особенно рекомендуемъ уже въ Нельмана съмъ изъ молодыхъ людей, которымъ приходится изучать различныя отрасли наукъ.  
 Проспекты (на русскомъ, нѣмецкомъ, французскомъ, итальянскомъ, англійскомъ или голландскомъ языкахъ съ многочисленными отзывами частныхъ лицъ и репе зѣимъ газетъ) выслаемъ бесплатно **Chr. L. Pöhlmann, München R 25, Mozartstrasse, 9.**

**НЕ БѢГАЙТЕ НА ЛЫЖАХЪ**  
 безъ патен. лыжи, рѣзцовъ и Норов. пачочныхъ ремней! Легкія и элеган. бѣгъ! Испытаніе рѣзцовъ, ремней безпл. ежед. зимой съ 12—1 ч. дня. Новость: патент. лыжные паруса для бѣды и лавировки на лыжахъ по снѣгу. — Спек. Складъ лыжъ С. П. Бургъ, Ждановская ул. 10. Пат. пр.-кур. безпл. 16084 4—3

  
 1894 г.                      1898 г.                      1896 г.  
 Поставщики Двора ЕГО ИМПЕРАТОРСКАГО ВЕЛИЧЕСТВА.  
 Товарищество чайной торговли и складовъ  
**БРАТЯ КИ С ПОПОВЫ.**  
 Правленіе въ Москвѣ, Кузнецкій мостъ, домъ Третьяковыхъ.  
 Имѣемъ честь довести до свѣдѣній гг. потребителей нашего чая, что нами выпущенъ въ продажу **новый сортъ чай подъ названіемъ „Черный-экономическій“**, съ сильнѣшимъ ароматомъ и настоємъ, на цѣны: 1 р. 40 к., 1 р. 60 к., 1 р. 80 к., 2 р. и 2 р. 20 к. за фунтъ.  
 МАГАЗИНЫ ДЛЯ ОПТОВОЙ И РОЗНИЧНОЙ ПРОДАЖИ ЧАЯ  
 ВЪ С.-ПЕТЕРБУРГѢ: 1) Невскій пр., № 26, пр. Казанск. собора, 2) Невскій пр., № 49—2, уг. Владимирск. пр.

**КНИГИ.** По всѣмъ отраслямъ искусства и наукъ, какъ бы ни были публичными, выслаемъ книжнаго торгова И. Савельева. Никольская ул., д. Бостанжого. Москва.

**БОЛЬШІЯ ДЕНЬГИ** могутъ зарабатывать лица обоого по а, влзшихъ предпріятельство фабрики, предл. мѣшагого колоссальнаго сбыта, по итѣльвахъ и бутылкахъ, съ 13-ю рисунками, составленною **Маріей Редельнъ**, цѣна 50 коп., съ пересылк. 60 коп.

Фруктовыя и декоративныя деревья и кустарники рекомендуетъ сал. завед. **Я. Манцѣвскаго**, почт. яд. 113, Варшава, Гурны. Цѣвникъ безплатно. 4—2

**Только 4 р. 80 к.**

пара плюшевыхъ одѣвъ изъ чисто бухарскаго хлопка разныхъ рисунковъ, большія двухсторонній тенды. Получать можно исключительно въ магазинѣ **И. В. Фокина**, Москва, Александровскій пассажъ, № 44—45. **Громаднй** выборъ модныхъ шерстяныхъ матерій лучшихъ фабрикъ. Образцы выслаются по первому требованію. Цѣны дешевыя и безъ запроса.

**ВОЛШЕБНЫЕ ФОНАРИ**  
 для картинъ на бумагѣ

фотогр., хромолит., карт. изъ книгъ и пр. Изобрѣт. полков. Малиновскаго. Спеціалш. мастерская С. К. Акимова, Москва, Плющиха, собств. д. Фонари 15, 35, 65 р. и др. С. керос. освѣщ.

**УДОСТОЕНЫ ДИПЛОМА**  
 за Всероссийскую Выставку. 1896 г.  
**АППАРАТЪ АЦЕТИЛЕН. ГАЗА**  
 п. 15 руб. для всѣхъ системъ фонарей. Полныи каталогъ изд. 1901 г. съ масс-н отз. лицъ и учреждений, а также руковод. при выборѣ дуб. книгъ и карт., 150 стр. за 21 к. марк. или перевод.

**ТОЛЬКО 3 рубля.**

ост. безъ повнш. цѣны до января по усилен. просьбѣ заказчикъ и многоч. прислал. благодарностямъ. Несмотря, на начт. вознагражд. остающ. мѣстъ отъ деш. работы я доволенъ тѣмъ, что могу предложить портр. въ натур. велич. по доступ. цѣнѣ, притомъ портр. всегда похожъ съ карт. т. к. сдѣлавъ фотографически. Г. Шренбергъ СПб., Казанск., 12.  
**„КНИГА О КОНСЕРВАХЪ“.**  
 Практическое и теоретическое руководство Фабрикамъ и заводчанамъ ошвей и плодоявъ жезл. заготовленію ошвей и плодоявъ въ жезл. бутылкахъ и бутылкахъ, съ 13-ю рисунками, составленною **Маріей Редельнъ**, цѣна 50 коп., съ пересылк. 60 коп.  
 Библиотека „Руниверс“

# ПЕЙТЕ ЧАЙ ЦАРСКАЯ РОЗА!

ЦАРСКАЯ РОЗА самый знаменитый китайский чай „НЕНЧАО“ он очень вкусен, ароматичен как цветок и экономичен, имья превосходный колерь.

ЦАРСКАЯ РОЗА как высший сорт чая, чистый и вполне соевый, благотворно дѣйствует на нервы, почему онъ особенно хорошъ для ежедневнаго употребленія.

ЦАРСКАЯ РОЗА для богатыхъ и бѣдныхъ, потому что по цѣнѣ доступенъ каждому, а по качеству равенъ съ шимъ дорогимъ сортамъ чая.

ЦАРСКАЯ РОЗА для буфетовъ, трактировъ и чайныхъ лавокъ, которые желаютъ торговать отменно хорошимъ чаемъ. Желая, чтобы во всей Россіи употребляли только лучший сортъ чая, мы рѣшили чай „Царская Роза“ сдѣлать доступнымъ каждому какъ по цѣнѣ, такъ и по условиямъ выписки. Чай „Царская Роза“ можно выписывать исключительно изъ складовъ

**И. Е. ДУБИНИНА**

Москва, Покровка, близъ Земляного вала, А. Тяжелова.

УСЛОВІЯ: розничная цѣна чая 2 р. за фун., а оптовая 1 руб 60 к. за фун. При выпискѣ отъ 3-хъ фун. чай высылается по оптовой цѣнѣ на счетъ покупателя. (Выгоднѣе выписывать 6 фун., такъ какъ пересылка почтой стоитъ 40 коп. какъ за 3 фун. такъ и за 6 фун.) Сомнѣвающимся или желающимъ попробовать этотъ чай, могутъ выписать на пробу 1 фунтъ, пробный фунтъ чай высылается на счетъ магазина за 1 р. 80 к. во всю Европейскую Россію и на Кавказъ. Въ отдаленныя мѣстности чай посылается по 1 р. 60 к. за фун. но съ прибавкой пересылочной почтовой платы по новой таксѣ. Покупателямъ сразу 26 фун. и больше—особыя льготы. Подробный прейсъ-курантъ чаевъ Китайскихъ, Цейлонскихъ и Японскихъ высылается желающимъ бесплатно.

С. М. ЭЛІАШЕВЪ, Москва,

Софійка, ЛУБЯНСКІЙ

ПАССАЖЪ

№ 60-61.



Иллюстр. прейсъ-курантъ высыл. по требов. величайшій выборъ: КРОВАТЕЙ съ изящной живописью, английскихъ золоченыхъ, никелированныхъ и обыкновенныхъ. МАТРАЦОВЪ пружинныхъ, проволочныхъ, волосныхъ и друг.; КРЕСЕЛЪ для больныхъ. ВАННЪ, ДУШЪ и ШКАФОВЪ купальныхъ. ЧАЛМАННИКОВЪ мраморныхъ и металлическихъ. ДѢТСКИХЪ КОЛЯСОКЪ и ВЕЛОСИПЕДОВЪ. ЛЕДНИКОВЪ комнатн. и друг. хозяйствен. вещей. Единственный фабричный складъ издѣлій Варшавск. фабр. Бр. Фрунжскихъ.



Фалька „ARHANIZON“ единственное практическое средство для выведения пятенъ изъ всѣхъ матерій. Дѣйствуетъ быстро и безвредно, не требуетъ никакого труда. Испытано военными министерствомъ вюртембергскаго королевства и рекомендовано войскамъ для чистки формы. Получить можно во всѣхъ аптекахъ и парфюмерныхъ магазинахъ и въ аптекахъ ХИМИЧЕСКАЯ ФАБРИКА. Aug Falk, Wien, IV/1 Поддѣлка преслѣдуется закономъ.

ГАРМОНИ ВСѢХЪ СИСТЕМЪ

ДУХОВЫЕ ИНСТРУМЕНТЫ

СТРУННЫЕ И ГОЛОСОВЫЕ МУЗЫКАЛЬНЫЕ ИНСТРУМЕНТЫ ДЛЯ ТАНЦЕВЪ

Рекомендуемъ универсальный магазинъ „И. В. ВИНУКОВЪ“

Складъ и контора: Гороховая ул., 32. Магазинъ: Невскій пр. Пассажа, 54, С.-ПЕТЕРБУРГЪ.

Подробный роскошно-иллюстриров. прейсъ-курантъ на 1901—2 годъ высылается бесплатно.

Балайки сольныя и оркестровыя.

КРАСИВО ПИСАТЬ

выучивается вскии заочно (способомъ переписки) въ 15 уроковъ у профессора каллиграфіи А. КОССОДО.

Методъ премированъ на Парижской всемирной выставкѣ 1889 г. и удостоенъ золотой медали. За 4 семиколечными маренъ высылается ПРИБОРОМЪ ПИСЬМО шрифтовъ, подробныя условія и образцы исправленія почерк. заочн. учен. Адресъ: Профессору каллиграфіи Адольфу Косодо съ Одессѣ, Дерибасовская, д. № 19.

МНЕМОНИКА

Полн. курсъ изуч. въ 2 часа. Ц. 1 р. Перев. Атр. Симферополь, майору Н. Г. Тацѣевскому.

ВЪ МАГАЗИНЪ СКРИПКИ МАСТЕРА

Ф. ПАСЕРЬСКАГО

ВЪ С.-ПЕТЕРБУРГѢ, Моховая, 42. Караванная, 3-35.

МАНДОЛИНЫ—4 р., 6, 8, 10, 15, 20, 25, 35, 50 р. и дор.

ВЪСЬКІЯ ЦИТРЫ—6 р. 50 к., 8, 10, 15, 20, 25 р. и дор.

ПАРОВЫЯ ЦИТРЫ 3 р., 6, 8, 15 р. и дороже.

ПРЕЙСЪ-КУРАНТЪ БЕЗПЛАТНО.

Ц. № 11775 68-11

## !! ПОРА ВСЯКОМУ!!

ЗАНИМАЮЩЕМСЯ МНОГОВЫЧИСЛЕНІЯМИ И ДОРОЖАЩЕМУ ВРЕМЕНЕМЪ И ТОЧНОСТЮ ПРОИЗВОДИМЫХЪ РАБОТЪ УБѢДИТЕСЯ ВЪ ГРОМАДНОЙ ПЛЪЗЪ СЧЕТНОЙ МАШИНЫ ОДНЕРА, ИМЕННО ВЪ ВОЗМОЖНОСТИ ПРОИЗВОДИТЬ БЕЗЪ УТОМЛЕНІЯ И СЪ ТОЧНОСТЮ ВСЯКАГО РОДА СЧЕТНЫЯ

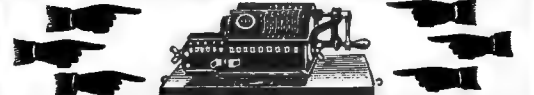

РАБОТЫ ВЪ 10 РАЗЪ СКОРѢ ЧЕМЪ ОБЫКНОВЕННЫМЪ СПОСОБОМЪ ИСЧИСЛЕНІЯ. ВЪ УПОТРЕБЛЕНІИ БОЛѢЕ 5,000 ШТУКЪ. ОТЗЫВЫ И ПРЕЙСЪ-КУРАНТЫ ПО ПЕРВОМУ ТРЕБОВАНІЮ. СКЛАДЪ ДЛЯ ВСЕЙ РОССІИ Т. Д. Э. МИТЕНСЪ СЛБ. ВНУТРИ ГОСТИН. ДВОРА № 4.

ИЗУЧАЮЩИМЪ СЛУЖБУ НА ДОЛЖНОСТЬ

## ПОЧТОВО-ТЕЛЕГРАФНАГО ЧИНОВНИКА

рекомендуется въ официальномъ журналѣ Главнаго управления Почтъ и Телеграфовъ руководство П. Рабиновича и І. Бѣльевича. «Курсъ электричества съ ученіемъ о телеграфѣ и телефонѣ». Цѣна 1 руб. 75 коп. Высылка дѣлается наложенн. плат. Книжный магаз. Н. П. КАРБАСНИКОВА, Москва, Моховая ул.

## БЕРЕЗОВЫЙ КРЕМЪ.

Приготовленъ въ лабораторіи А. ЭНГЛУНДЪ.

ДЛЯ ЛИЦА

Завѣдующіе лабораторіею Докторъ В. К. Панченко и А. К. Энглуандъ. Цѣна за фарисовую банку 1 руб., съ пересылкою 1 р. 50 к. Продается вездѣ. Для предупрежденія отъ поддѣлокъ прошу обратить вниманіе на подпись: А. Энглуандъ, красными чернилами и марку с.-петербургской косметической лабораторіи. Главныя агентства и склады фирмы для Европы: Эмилъ Беръ—Гамбургъ; для Южной и Сѣверной Америки: Л. Мишнеръ—Нью-Йоркъ. Главный складъ для всей Россіи: А. ЭНГЛУНДЪ, С.-Петербургъ, Бассейная, 27.



## ДОЛЖЕНЪ ЧИТАТЬ КАЖДЫЙ

НТО ХОЧЕТЪ КУПИТЬ ЧАСЫ

Если Вамъ желательно приобрести хорошіе часы, то рекомендуемъ всемирноизвѣстную фабрику, часы которой отличаются вѣрнымъ ходомъ, вѣдучестью. Однихъ черныхъ часовъ фабрика эта изготовляетъ до 500000 штукъ въ годъ. Цѣна черныхъ воровенной стали часамъ 4-4 **Только 5 руб.** На складъ вносятся также часы американскаго золота въ 6 и 8 рублей, серебряные въ 6, 8 и 10 руб. Высылаю влож. плат. съ ручательствомъ на 6 лѣтъ. Задатокъ не обязательно, принимаются и купоны. Адресовать: Р. Любеткинъ, Варшава, Королевская, № 47И.

Золотая медаль на Всемирной Выставкѣ въ Парижѣ 1900 г.

Для смягченія и бѣлизны кожи.

**КАЛОДЕРМА**

ЖЕЛЕ КАЛОДЕРМА. \* МЫЛО КАЛОДЕРМА.

Ф. Вольфъ и Сынъ въ Карлсруэ.

Продается во всѣхъ лучшихъ аптекарскихъ и парфюмерныхъ магазинахъ.

По 1 руб. 50 коп.

КАЖДАЯ ТЕТРАДЬ

завѣстной Школы этюдовъ для фортеп. СПб. Консерваторіи.

Сост. К. Лютшъ

его же Первоначальнаго учрежденія въ объемѣ пяти нотъ, ц. 1 р. 80 к.

ИЗДАНИЕ В. БЕССЕЛЪ и Ко.

С.-Петербургъ, Невскій, 54. Москва, Петровка, 12.

САМАЯ ПРОЧНАЯ

ЭКОНОМИЧЕСКАЯ КРЫША

Н. В. ЧЕРЕПОВЪ

ИЗЪ ОЦИНКОВАННАГО И ГАЛЬВАНИЗИРОВАННАГО ЖЕЛѢЗА

ГАРАНТІЯ 25 ЛѢТЪ.

За строителямъ слѣдуетъ имѣть въ виду, что краска плохо предохраняетъ желѣзо отъ ржавчины

ОЦИНКОВАННОЕ И ГАЛЬВАНИЗИРОВАННОЕ ЖЕЛѢЗО ДЛЯ КРЫШЪ ЗАВОДА Н. В. ЧЕРЕПОВА НИКОГДА НЕ РЖАВѢЕТЪ,

по этому составляетъ лучшей, выгоднѣйшій и самый экономическій матеріалъ для кровли. Иллюстрированный прейсъ-курантъ и образцы высылаются бесплатно. Заводъ и главная контора: Москва, на Тверской вѣстовой, С.-Петербургская слобода, соб. домъ. Контора С.-Петербургъ, Гродненская 14. СЪ ЗАКАЗАМИ ПРОСИМЪ ОБРАЩАТЬСЯ ВЪ ГЛ. КОНТОРУ Шоссе, С.-Петербургская слобода, соб. домъ.

„Вниманію дамъ“.

Новѣйшія выкройки юбокъ изъ бумаги за 50 коп. высылаетъ наложеннымъ платежомъ Контора редакціи „Вѣсникъ Шитья“, С.-Петербургъ, Невскій, 80. № 15995 12-5

СЕРЕБРО БУМАГА ЗОЛОТО

ЗАРЯ

Ново практично кошелекъ „Заря“

Идутъ 3 отдѣлы. Кошелекъ соедин. въ одномъ и виднѣмъ: «серебро, бумага, золото», не позволяю ошиб. при выдачѣ и получить денегъ. „Заря“ очень выстѣит., сдѣланъ изъ лучшей телячьей кожи и кажд. отд. откр. отдѣльно шт. 2 р. 85 к. Базаръ Марокъ, СПб., Невскій № 20-31.



XXXII г.

№ 41

ПОЛИТИКИ И СОВРЕМЕННОЙ ЖИЗНИ.

г. XXXII

1901

Выходитъ еженедѣльно (5<sup>е</sup> № въ годъ), съ приложеніемъ 24-хъ книгъ „Сборника“, содерж. соч. Г. П. ДАНИЛЕВСКАГО, 12 книгъ литературныхъ приложений, 1<sup>е</sup> № „Парижскихъ модъ“ и 1<sup>е</sup> листовъ чертежей и выкроекъ.

Выданъ 13-го октября 1901 г.

Цена этого №—15 к., съ порос. 20 к.

## Открыта подписка на журналъ „НИВА“ на будущій 1902 годъ.

Подробное объявленіе см. въ настоящемъ №, стран. 644—645.

Къ этому № прилагается: Сборникъ „Нивы“ № 19, содержащій „Полное собраніе сочиненій Г. П. ДАНИЛЕВСКАГО“, томъ XIX.



Минуты творчества. Картина Л. О. Пастернака, 1901 г.

## Ирочка.

Повѣсть

Л. А. Авилловой.

— Какъ тебя зовутъ? — спрашивали дѣвочку.

— Бяшка! — тихо отвѣчала она.

— Да, она бяшка! — смѣясь, говорила мать ребенка. Людмила Борисовна Тишинина. — Она бяшка, потому что она постоянно капризничаетъ и скучаетъ. У нея уже нѣтъ другого имени.

На самомъ дѣлѣ дѣвочку звали Ириной. У нея были длинные, черные локоны, большіе, черные глаза, и эти глаза были такъ густо опущены рѣсницами, что, казалось, тонули въ тѣни. Они не блестѣли, не смѣялись, и даже въ тѣ минуты, когда лицо дѣвочки оживлялось, глаза оставались глубокими и печальными.

Людмила Борисовна неустанно заботилась о томъ, чтобы ея дѣвочка была одѣта какъ можно изысканнѣе и оригинальнѣе. Разряженная Бяшка ходила по большимъ комнатамъ квартиры, смотрѣла на свое отраженіе въ зеркалахъ и скучала. Ей было только шесть лѣтъ, но игрушки уже не забавляли ея, и она каждый день приставала къ своей мамѣ, чтобы та взяла ее куда-нибудь съ собой въ гости.

— Но вѣдь ты бяшка! Тебя нельзя брать въ гости, — шуточно и ласково возражала Людмила Борисовна.

— А ты, все-таки, возьми, — капризно настаивала дѣвочка, и глаза ея наполнялись слезами.

Тогда мать порывисто притягивала ее къ себѣ, душила ее ласками и поцѣлуями и, уступая ея просьбамъ, везла ее куда-нибудь къ роднымъ или знакомымъ. Ирочку кормили сладкими, открыто восхищались ея красотой, а когда мать и дочь уѣзжали, всѣ въ одинъ голосъ удивлялись избалованности ребенка и привычкѣ матери всюду возить ее съ собой.

— Она слѣпа... слѣпа въ своей материнской любви! — восклицала одна изъ ближайшихъ пріятельницъ Тишининой, Марья Владиміровна Зеленна. — Она даже не понимаетъ, что присутствіе дѣвочки можетъ стѣснять. Да, наконецъ, не всѣ же способны любить дѣтей и восхищаться ими безъ конца.

Людмила Борисовна, дѣйствительно, не понимала многого. Она была молода, проста, довѣрчива и, главное, она была слишкомъ поглощена своимъ личнымъ счастьемъ, чтобы вдумываться въ свои отношенія къ людямъ и заподозрѣвать кого бы то ни было въ лицемеріи или притворствѣ. Она была увѣрена, что всѣ ея знакомые любятъ ея и ея Бяшку и, въ благодарность за эту любовь, платила имъ искреннимъ расположеніемъ и безчисленнымъ множествомъ мелкихъ любезностей и услугъ.

Невысокаго роста, тоненькая, подвижная, вѣчно смѣющаяся, она всюду вносила оживленіе и веселость.

— Вотъ счастливый характеръ! — говорили про нее.

— Это не характеръ, — смѣясь, возражала она. — Это — счастье. Я весела, потому что я счастлива. Я непростоительно счастлива!

Но, откровенно хвастаясь своимъ счастьемъ, она не скрывала, что оно не досталось ей даромъ, и что въ дѣтствѣ и позже ей приходилось переживать не мало горькихъ минутъ.

Она едва помнила отца, который разошелся съ женой и умеръ въ какомъ-то провинціальномъ городкѣ, гдѣ обавелся новой семьей. Она знала только мать. Мать, одинъ голосъ которой заставлялъ ее и ея сестеръ трепетать отъ страха.

Эта красивая еще и сильно молодящаяся женщина заботилась о своихъ дѣтяхъ, но заботилась по своему: маленькихъ она наряжала, выставляла на показъ, принуждала быть развязными и занимательными при гостяхъ; подросткомъ она, какъ будто, стыдилась. Для нихъ нане-

мались гувернантки, отводились дальнія комнаты, и имъ было запрещено показываться въ гостиной. Большею частью дочери видѣли мать не болѣе нѣсколькихъ минутъ въ день, тогда, когда она разрѣшала имъ войти поздороваться съ ней. Сама она приходила къ нимъ только въ тѣхъ случаяхъ, когда надо было произвести какое-либо домашнее слѣдствіе, сдѣлать строгій выговоръ или даже подвергнуть кого-либо изъ дѣтей наказанію. Само собою разумѣется, что появленіе Варвары Петровны въ дѣтскихъ комнатахъ не только не предвѣщало ничего хорошаго, но нагоняло на всѣхъ трепеть и уныніе.

У нея часто болѣла голова, и тогда она звала одну изъ дочерей и заставляла ее читать вслухъ.

Людмила Борисовна еще теперь вспоминала эти чтенія и, рассказывая о нихъ, весело смѣялась.

— Идешь къ маманъ, — говорила она, — и чувствуешь, что руки трясутся, холодѣютъ, а горло сжимаетъ спазма. Маманъ лежитъ съ компрессомъ на головѣ, и вся она въ тѣни отъ темнаго абажура. Ну, сядешь; возьмешь книгу. Читали мы романы и всегда съ того мѣста, гдѣ маманъ остановилась. Случалось, что и при такихъ условіяхъ чтеніе насъ интересовывало, но вся бѣда была въ томъ, что въ то время, какъ маманъ лежала въ тѣни отъ абажура, мы, одна изъ сестеръ или я, сидѣли ярко освѣщенные, и вотъ, какъ теперь помню, читаешь и чувствуешь, что маманъ смотритъ на тебя, вглядывается пристально, пристально, и чувствуешь этотъ взглядъ и ждешь: вотъ-вотъ она сдѣлаетъ какое-нибудь замѣчаніе. Ну, и дождешься! «Подними голову». Поднимешь голову. «Цвѣтъ лица у тебя въ папеньку. Нечищенный сапогъ, а не цвѣтъ лица. Читай дальше!» Читаешь дальше. «Взгляни на свои руки!» Глядишь и не видишь ничего особеннаго. «Развѣ это руки? Это гусинья лапы! Я пришла вамъ крему: натирайтесь имъ на ночь и чтобы я не видѣла у васъ красныхъ лапъ! Читай». И опять читаешь. Но уже не думаешь о томъ, что произносишь вслухъ, а стараешься угадать, что теперь привлекаетъ вниманіе маманъ. Стараешься представить себѣ свое лицо. Чувствуешь себя некрасивой, ужасной. Чувствуешь, что выраженіе лица напряженное, неестественное: ротъ подергиваетъ на бокъ, лобъ хмурится, вѣки вздрагиваютъ. А маманъ все смотритъ и уже не просто дѣлаетъ замѣчанія, а сердится и возмущается. Кончалось обыкновенно тѣмъ, что мы начинали путать слова, перескакивать черезъ строчку, и тогда маманъ выходила изъ себя и выгоняла насъ вонъ.

Когда дочери подросли, Варвара Петровна сама намѣчала имъ жениховъ, приглашала ихъ въ домъ, и тогда начиналась новая исторія.

Дочери обязаны были нравиться, и каждая изъ нихъ именно тому, кто ей предназначался.

Ихъ наряжали, прихорашивали, имъ читались длинные наставленія, выговоры, и въ этотъ періодъ, болѣе чѣмъ когда либо, мать возмущалась ихъ сходствомъ съ отцомъ, ихъ неумѣиємъ кокетничать и, сравнивая ихъ съ собой, гордо попрекала ихъ своимъ собственнымъ превосходствомъ.

— Да, что съ вами толковать! — раздражительно заключала она и пожимала плечами. — Главная бѣда не въ томъ, что вы некрасивы, а въ томъ, что у васъ не хватаетъ ума казаться интересными, оригинальными. Будь у меня ваша наружность, я-бы и изъ нея сумѣла извлечь пользу! А вы... вы всѣ какія то вялыя, рыхлыя, ординарныя...

Но Варварѣ Петровнѣ скоро пришлось убѣдиться, что она сильно ошибалась, возмущаясь влостью и безличностью Людмилы.

Двѣ старшія дочери были уже замужемъ, и очередь была за третьей, Софьей, которой мать тоже уже нашла жениха. Людмила была особенно дружна съ Соней и знала ея непреодолимое отвращеніе къ тому, кто долженъ былъ стать ея мужемъ. Возмущенная насиліемъ, которое совершалось надъ ея любимой безвольной сестрой, она неожиданно выступила на ея защиту и такъ возмутила мать необычной рѣзкостью и настойчивостью своего непрошеннаго вмѣшательства, что навлекла на свою голову не одну бурную сцену.

«Негодная, глупая дѣвчонка» взяла на себя смѣлость обьявить жениху въ глаза, что его невѣста выходить за него по принужденію; она рассказала ему, какъ несчастная дѣвушка рыдаетъ отъ горя и отчаянія и, сама вся дрожащая, трепещущая отъ ненависти и презрѣнія, она то осмѣла его упреками и обвиненіями, то трогательно, навивно взывала къ его великодушію и жалости.

— Будьте же добры!—говорила она, складывая свои худенькія, красноватія ручки, и ея большіе черные глаза наполнялись слезами.—Будьте же добры... Скажите мамѣ, что вы не хотите жениться на ней, что она не нравится вамъ. Вы уже не молоды и, все равно... все равно вы не будете счастливы! Неужели вамъ ея не жалко? Да, вы не слышали, какъ она плачетъ по ночамъ. Вы не знаете... Это я все слышу и знаю, и вотъ, идите, жалуйтесь на меня татамъ, а я вамъ прямо скажу, что это нехорошо съ вашей стороны и даже гадко... И я васъ тоже ненавижу. И вы старыи и ужасно некрасивыи...

И, вдругъ, спохватившись и замѣтивъ недобрую насмѣшливую улыбку своего противника, она сразу мѣняла тонъ и, ухватившись за его рукавъ, чтобы помѣшать ему уйти, продолжала жалобнымъ, умоляющимъ голосомъ.

— Ну, будьте же добры! Пожалуйте насъ съ Соней. Если бы вы знали! Мы такъ... такъ хотимъ немножко счастья! И вдругъ на всю жизнь... Теперь уже на всю жизнь... А Соня такая робкая...

Но, какъ самоотверженно ни старалась Людмила, ничего кромѣ крупныхъ неприятностей изъ ея усилій не вышло. Робкая и покорная Соня вышла за избранника своей матери, а Варвара Петровна удвоила свою суровость къ младшей дочери, и жизнь Людмилы стала совсемъ невыносимой.

Ей еще не минуло восемнадцати лѣтъ, когда она случайно познакомилась съ молодымъ инженеромъ Валентиномъ Николаевичемъ Тишининымъ. Молодые люди сразу понравились другъ другу и, когда черезъ нѣкоторое время, уже на дачѣ, они встрѣтились на музыкѣ, Людмила такъ радостно привѣтствовала его улыбкой, что сконфузилась за себя и угѣшилась только тѣмъ, что Тишининъ, очевидно, обрадовался не менѣе ея. Дома она стойко выдержала бурную сцену, но инженеръ сталъ чаще и чаще попадаться на ея пути, и она не успѣла спохватиться, какъ уже любила всей силой своего одинокаго, сиротливаго сердца и не только любила, но и знала уже, что любима взаимно.

Варвара Петровна не особенно доллюбила молодыхъ людей съ будущностью, но безъ вѣрнаго обезпеченія въ настоящемъ, а Валентинъ Николаевичъ не нравился ей еще потому, что держалъ себя нѣсколько гордо и независимо. Онъ не добивался ея милостиваго расположенія, не льстилъ, не подслуживался, а Варвара Петровна призывала, чтобы ея будущіе зятя прежде всего ухаживали за ней и окружали бы ее почтительностью и поклоненіемъ. Она прямо обьявила Людмилѣ, что ея свадьба не бываетъ; но любовь придала дѣвчонкѣ храбрости и упрямства: она спокойно перенесла гнѣвныя, негодующія вспышки матери, покорно подчинилась ея насмѣшкамъ,

издѣвательствамъ, но ни на минуту не ослабѣвала въ борьбѣ за свое счастье, и только тонкая фигурка ея становилась еще тоньше, и въ каждомъ ея движеніи, въ выраженіи лица сквозили измученность и тревога. Случилось такъ, что именно въ это время заболѣла и, затѣмъ, вскорѣ умерла ея сестра, Соня. Мать не столько огорчилась этой смертью, сколько испугалась чего-то; въ ея настроеніи произошла необъяснимая перемѣна, и тогда она съ злыми слезами и горькими упреками обьявила Людмилѣ, что она снимаетъ съ себя всякую отвѣтственность за ея судьбу и предоставляет ей полную свободу дѣйствій.

Но свадьба Людмилы была не весела: она вѣнчалась больная, слабая, потрясенная неожиданнымъ горемъ и одинаково неожиданнымъ счастьемъ, и когда она вышла изъ церкви, опираясь на руку своего мужа, въ глазахъ ея свѣтилась гордая, но печальная, утомленная улыбка.

Тишинина не имѣла возможности близко узнать и изучить своего мужа до свадьбы: она слишкомъ мало видѣла его, но случилось такъ, что онъ ни въ чемъ не разочаровалъ ея. Было ли то ослѣпленіе любви или непривычная ласка, сердечность и простота такъ благотворно повліяли на молодую женщину, но она искренно стала считать себя непростительно счастливой. Она похорошѣла, посвѣжѣла, а долго подавляемая природныя веселость и беззаботность сдѣлали ее окончательно неузнаваемой. Ея мужъ былъ ея кумиръ, но когда родилась Ирина—вмѣсто одного кумира стало два.

Глядя на маленькое, красненькое личико ребенка, молодая мать плакала отъ нѣжности и умиленія и часто, убаюкивая свою дѣвчонку на рукахъ, она шептала ей клятвы и обѣщанія: она обѣщала ей всѣ радости, все счастье, которыя она могла дать ей дѣльной безконечной преданности своего материнскаго сердца, она обѣщала принести всѣ жертвы, которыя дочь когда-либо потребуетъ у нея.

Она вспоминала свое дѣтство, холодное, безрадостное, и сейчасъ же отгоняла эти воспоминанія и еще крѣпче прижимала ребенка къ груди, какъ будто даже собственныя печальныя мысли пугали ее, когда онѣ витали надъ маленькой, безконечно-любимой головкой.

За себя она уже не чувствовала ни обиды, ни горечи. Съ матерью она примирилась и искренно простила ей все прошлое: благо процѣять легко, когда чувствуешь себя счастливой.

Примиреніе, впрочемъ, произошло не сразу и не вполне.

Варвара Петровна благословила дочь передъ вѣнцомъ, но не переставала сердиться на нее и, живя въ одномъ городѣ, ни разу не навѣстила молодыхъ. Съ Валентиномъ Николаевичемъ она держала себя сухо и холодно, но онъ и не обременялъ ее своими визитами, и только изрѣдка пріѣзжала къ матери одна Людмила.

Варвара Петровна долго крѣпилась и, наконецъ, не выдержала.

— А твой мужъ?—спросила она какъ-то.

— Мужъ? А что—мужъ?—удивилась Людмила.

— Онъ живъ, надѣюсь?

Молодая женщина расхохоталась.

— Еще какъ!—смѣясь, воскликнула она.—Толстѣть даже началъ, увѣряю васъ.

— Ну, меня эти подробности не интересуютъ!—холодно возразила старуха.—А вотъ, помнитъ ли онъ, что у его жены есть мать?

Людмила Борисовна лукаво усмѣхнулась.

— О, да! Онъ помнитъ объ этомъ, татамъ.

— Ну, а я могу забыть, что у меня есть зять!—завпальчиво вскрикнула Варвара Петровна.—И если ты не хочешь заставить мужа уважать свою мать, я могу забыть и о тебѣ.



Въ старинной рамѣ. Картина г-жи Ф. Шандеронъ.



Этюдъ. Картина г. Лидена, грав. Бодь.

— Матап, — почтительно заговорила Людмила Борисовна, — отчего вы думаете, что Валли васъ не уважаетъ?

— Валли! Валли! — передразнила ее старуха и вся покраснѣла отъ волненія. — Выдумала тоже имя! Твой Валентинъ не былъ у меня чуть не съ самой свадьбы. На праздникахъ забросить мнѣ свою карточку. Зачѣмъ мнѣ нужна его карточка?

— А что вамъ нужно, матап?

— Не юли, мать моя! Мнѣ, конечно, ничего не нужно... А вотъ ужъ и не знаю, не будетъ-ли нужды у твоего Валли? Небось, онъ знаетъ, что беретъ не безприданницу. Но я боюсь, что онъ ошибся..

Людмила опять засмѣялась.

— Не бойтесь, матап: это ничего.

— Что, ничего?

— А вотъ, если приданого у меня не окажется.

Варвара Петровна на минуту растерялась, но скоро оправилась и окинула дочь взглядомъ, въ которомъ сквозило прежнее презрѣніе.

— А ты все такая же дура! — пренебрежительно сказала она. — И я не думаю, чтобы твой мужъ отвѣтилъ бы мнѣ такъ же, какъ и ты. Нѣтъ, я этого не думаю! — подчеркнула она.

Въ слѣдующій разъ она встрѣтила ее нѣсколько мягче.

— А у тебя, отъ твоего положенія, цвѣтъ лица еще хуже, чѣмъ былъ раньше, — все-таки не преминула замѣтить она.

Людмила Борисовна подошла къ зеркалу и разсмѣялась.

— Нечистенный сапогъ? — спросила она.

Старуха опять стала говорить о зятѣ.

— Гордъ не въ мѣру! — возмущалась она. — Голова у него, что ли, отвалится поклониться тещѣ? А навязываться вамъ съ своими деньгами я не стану. Такъ и знайте!

— Но о чемъ вы беспокоитесь, матап? — весело успокоила ее Людмила Борисовна. — Мы ни въ чемъ не нуждаемся! У насъ больше, чѣмъ нужно!

— Такъ вѣдь то жалованье, заработокъ... А капитала, имущества у васъ нѣтъ!

— А не все ли равно? Валли — мой капиталъ, мое сокровище.

Она шутила и весело, беззаботно ласкалась къ матери.

— Нѣтъ, ты глупа! — заключила Варвара Петровна.

Прошло еще нѣкоторое время, и Варвара Петровна замѣтно перемѣнила тонъ. Теперь она не грозила, а жаловалась Людмилѣ на ея мужа.

— Онъ знаетъ меня не хочетъ! — говорила она. — Домъ моей дочери для меня закрытъ.

— Какъ, закрытъ! — воскликнула молодая женщина. — Пожалуйста, матап, пріѣзжайте къ намъ. Я вамъ покажу свое серебро, посуду, сервизъ... Вы все это любите, и у васъ есть вкусъ... Знаю заранее, что мебель въ гостиной вамъ не понравится. Я хотѣла пооригинальничать и, кажется, пересолила...

Старуха закусила губу. Она надѣялась, что ей удастся заставить зятя заискивать передъ ней; ей хотѣлось, чтобы онъ добивался, какъ чести, чтобы она удостоила посѣтить его квартиру, но теперь она начинала понимать, что не достигнетъ этого ни угрозами, ни жалобами, и рѣшила дѣйствовать осторожно и постепенно, дѣлая уступки и облегчая, такимъ образомъ, путь своему противнику, который, неминуемо, долженъ былъ преклонить передъ нею свою непокорную голову.

— Фордыбачить! — думала она. — А, небось, самъ только и думаетъ, какъ бы заполучить приданое Милы. Деньги — не щепки. Пойметъ, что я не люблю, чтобы передо мной задирали голову, и смирится. А ужъ тогда я надъ нимъ поломаюсь, да посмѣюсь...

Варвара Петровна стала бывать у Тишинныхъ и между ней и зятемъ завязались довольно опредѣленные отношенія: Валентинъ Николаевичъ былъ изысканно вѣжливы, любезенъ, но очень сдержанъ; Варвара Петровна, видимо, играла роль, которая плохо удавалась ей: она старалась представиться любящей, заботливой матерью, опытной совѣтчицей, но неожиданно прорывалась и проявляла столько эгоизма, что Людмила потомъ со смѣхомъ говорила мужу:

— Бѣдная матап! Какое счастье, что у нея уже нѣтъ власти надо мной!

Послѣ рожденія Ирины Варвара Петровна энергично принялась за новую роль бабушки: она осыпала дѣвочку подарками, стала чаще навѣщать дочь, вмѣшиваться во всѣ ея распоряженія, но сама никогда не брала ребенка на руки, а въ тѣхъ случаяхъ, когда его здоровье внушало сомнѣнія, присылала своего доктора, а сама переставала ѣздить, подъ предлогомъ собственнаго нездоровья.

Она все еще упорно продолжала считать себя молодой и красивой, болѣе чѣмъ когда-либо заботилась о своихъ туалетахъ, но, въ силу необходимости, злоупотребляла уже не одними кремами, а и другими, мѣтве невинными средствами. О старости и близости конца она говорила только въ тѣхъ случаяхъ, когда, преслѣдуя свою цѣль, старалась заставить зятя раскрыть свои карты.

— Вотъ, Валентинъ Николаевичъ, все прихварываю... Стара становлюсь... Видно, надо сводить свои счеты съ жизнью...

Тишининъ улыбался особой, тонкой усмѣшкой, пристально глядялся въ искусно загримированное лицо тещи и почтительно успокаивалъ ее.

— Нѣтъ, вы еще молоды, — говорилъ онъ. — Вамъ еще рано думать о смерти.

— Мамочка у меня молоденькая! — съ веселымъ смѣхомъ вторила ему Людмила, а старуха не знала, какъ отнестись къ этимъ комплиентамъ, и подъ натянутой улыбкой скрывала свое раздраженіе и досаду.

Годы nepозволительнаго счастья Людмилы Борисовны мелькали незамѣтно. Ирочка выросла въ шестилѣтнюю худенькую, но очаровательную дѣвочку; Варвара Петровна сильно пополюбѣла и уже не могла скрывать одышки, какъ скрывала свои морщинки и свою сѣдину. Валентинъ Николаевичъ былъ такъ занятъ, что не вмѣшивался въ воспитаніе дочери и предоставилъ въ этомъ дѣлѣ полную свободу женѣ. Иногда только онъ обращалъ вниманіе на болѣзненный и вялый видъ своей дѣвочки.

— Ты не думаешь, что ее слѣдовало бы подвергнуть какому-либо режиму? — спрашивать онъ жену. — Она слишкомъ часто въ обществѣ взрослыхъ, слишкомъ много ѣстъ сладкаго. У нея неправильный образъ жизни.

— Крошка моя! — восклицала Людмила Борисовна, привлекая къ себѣ Ирочку и тревожно глядясь въ ея большіе, печальные глаза. — Развѣ у тебя что-нибудь болитъ?

— Не болитъ, — тихо отвѣчала дѣвочка

— Видишь, Валли! — торжествовала молодая женщина. — У Бяшки ничего не болитъ. Бяшка здорова.

— Она страшно блѣдна, — говорилъ мужъ: — у нея болѣзненный, апатичный видъ.

Людмила Борисовна пугалась и начинала волноваться.

— Я повезу ее за границу, Валли. Мы уѣдемъ съ ней лѣтомъ въ Швейцарію. Ты хочешь ѣхать, Бяшка? Я сдѣлаю такъ, что ты будешь веселенькая, живая, румяная. О, зачѣмъ у тебя такіе грустные глазки, Бяшка! Отдай ихъ мнѣ! Они должны бы быть моими! Въ нихъ вся печаль, все одиночество моего дѣтства. А развѣ ты... ты несчастна, моя дѣвочка? Развѣ я не дѣлаю все, чтобы ты только радовалась, смѣялась, чтобы у тебя было



свѣтло и тепло на душѣ? Знаешь ли ты, Бяшка, чувствуешь ли ты, какъ я тебя люблю?

— Чувствую,—равнодушно отвѣчала дѣвочка.

— Ахъ, Миля!—съ ласковой укоризной останавливалъ ее мужъ.—Ну, какъ тебѣ не стыдно?.. Ты даже плачешь... Плачешь отъ любви.

Людмила Борисовна судорожно прижимала къ себѣ Ирочку, а изъ глазъ ея, дѣйствительно, капали слезы и падали на черную, изящную головку дѣвочки.

— Да, плачу,—говорила Людмила.—Плачу, потому что все еще не могу привыкнуть къ счастью. И, знаешь, я чувствую его такъ сильно, такъ... ярко, что мнѣ вдругъ дѣлается больно. Мнѣ всегда больно, когда я думаю о своемъ счастьѣ. Я точно не могу перенести его. Отчего это, Валли? Отчего мнѣ страшно? Отчего у меня нѣтъ покоя? Точно мнѣ что-то грозитъ... грозитъ впереди.

Она вдругъ отталкивала отъ себя Ирочку и закрывала лицо руками.

Валентинъ Николаевичъ бросался къ женѣ и съ искреннимъ недоумѣніемъ ласково и шутливо успокаивалъ ее.

— Можно ли доводить себя до такого состоянія? — говорилъ онъ, стараясь отвести ея руки отъ лица.—Вся дрожить... Ахъ, ты глупая, глупая Миля! Да развѣ нѣтъ на свѣтѣ счастливыхъ людей... счастливыхъ до конца?

— А развѣ есть? — робко и жадно спрашивала молодая женщина.

— Ну, еще бы! А ты... ты выстрадала, ты отвоевала себѣ свое счастье. Оно далось тебѣ не даромъ. А ты портишь его какими-то страхами и ожиданиями, мучишь себя призраками. Эхъ, Миля! Это тебѣ надо ѣхать поправлять свое здоровье. Расшатала ты себѣ нервы.

— Такъ ты думаешь, что это не предчувствіе, а нервы?—все еще робко освѣдомлялась Людмила Борисовна.—Валли! Быть можетъ, это правда? Быть можетъ, впереди опять то же самое? Знаешь, какъ солнечнымъ днемъ въ степи: однообразно, ровно и нигдѣ ни одной полоски тѣни, точно весь запасъ солнечнаго свѣта взяли и опрокинули на землю. Ты говоришь, что такъ можетъ быть, Валли?

И слезы еще не успѣвали высохнуть на ея рѣсницахъ, какъ уже опять слышалась ея смѣхъ. Она смѣялась надъ собой, надъ своими тревогами, тормозила Бяшку и осыпала мужа шаловливыми, порывистыми ласками.

Стоялъ сѣрый, хмурый петербургскій октябрь, когда Людмила Борисовна съ Ирочкой вернулись изъ-за границы. Валентинъ Николаевичъ нашелъ, что Бяшка поправилась, но жена сильно похудѣла и казалась утомленной.

— Но ты упускаешь изъ вида два обстоятельства,—смѣясь, объясняла ему Людмила Борисовна.—Во-первыхъ: я не могу жить безъ тебя. Я ужасно тосковала! Во-вторыхъ: я не могу жить съ маман... А вѣдь она пожелала устроиться вмѣстѣ съ нами. Ахъ, если бы ты видѣлъ, какая я была покорная, любящая и милая дочь! Она все лѣто воображала себя нездоровой, и ей было очень пріятно, что я ухаживала за ней. Мы немножко... какъ это сказать?.. усердствовали передъ публикой. Всѣ находили, что мы очень интересны и трогательны. Маман была въ восторгѣ.

— Старая идиотка!—вспылилъ Тишининъ.—Я не понимаю, зачѣмъ ты подчиняешься ея капризамъ, Миля? Ты, кажется, даже находишь ихъ забавными...

— Да, нѣтъ же, Валли! Не надо сердиться! — мягко остановила его жена.—Ты знаешь, у меня какое-то странное чувство: съ тѣхъ поръ, какъ я перестала бояться маман и какъ у меня не осталось на душѣ противъ нея ничего злого, раздражающаго, она стала мнѣ

казаться совсѣмъ другой. Я надъ ней часто смѣюсь, и вдругъ мнѣ ея станетъ жалко. Я прежде думала, что она злая, Валли. А она не злая. Она даже, можетъ быть, добрая. Только ей не нравится быть доброй и обыкновенной старухой, какъ всѣ. Она никогда не хотѣла быть обыкновенной. Понимаешь, она всегда глушила свою душу и всегда оригинальничала. За границей мнѣ, всегда, было съ ней тяжело, но я даже радовалась этому. Это было маленькое испытаніе... Я не чувствовала себя непозволительно счастливой, и теперь я имѣю полное право на счастье. О, какъ хорошо дома!

Людмила Борисовна съ восторгомъ возобновила прежній образъ жизни. Она объѣздила всѣхъ своихъ знакомыхъ, назначила пріемный день у себя. По прежнему таскала она за собой свою Бяшку, смѣялась и рѣзвилась, какъ дѣвочка, и никакія смутныя тревоги и опасенія не омрачали теперь ея душевнаго мира: своимъ лѣтнимъ испытаніемъ она, казалось, отодвинула въ неопредѣленное будущее пугавшій ее угрожающій призракъ.

Но она простудилась, стала кашлять, и у нея слегка заболѣли горло и грудь.

— Это давно!—утѣшала она Валентина Николаевича.—Я простудилась еще въ Швейцаріи, а теперь только слегка подновила простуду. Жалко, что я охрипла. Надо будетъ перестать болтать. Это будетъ вамъ всѣмъ легкій отдыхъ отъ меня.

— Посиди дома, Мила. Полѣчись,—просилъ мужъ.

Она строила жалобную гримаску.

— Валли! Развѣ мы съ Бяшкой умѣемъ сидѣть дома? Мы будемъ ѣздить въ каретѣ, и, право, мое нездоровье пустякъ. Безпокойтесь нечего.

Но прошло нѣсколько дней, и Людмила Борисовна сама отказалась отъ выѣздовъ. Она чувствовала себя совсѣмъ больной.

— Гдѣ мой голосъ? — стараясь шутить, спрашивала она у мужа.—Ты не знаешь, гдѣ онъ? Ты не соскучился по немъ?

Валентинъ Николаевичъ настоялъ на конспіумѣ, и послѣ того, какъ доктора одинъ за другимъ вышли изъ квартиры, у Тишинина явилось такое чувство, будто они унесли съ собой все счастье, которое до сихъ поръ безраздѣльно царило въ ней.

Вернувшись въ свой кабинетъ, онъ растерянно оглянулся и долго, медленно проводилъ рукой по головѣ и глазамъ. Лицо его было блѣдно и не выражало ничего, кромѣ недоумѣнія и испуга.

— Какъ же это такъ?—мысленно повторялъ онъ, стараясь понять умомъ, а не однимъ своимъ взбудораженнымъ, безпокойнымъ чувствомъ, значеніе страшныхъ словъ, которыя онъ только-что выслушалъ, запомнилъ, но съ которыми онъ не могъ освоиться на столько, чтобы не испытывать ужаса и головокруженія при одномъ воспоминаніи о нихъ.—Какъ же это такъ? Развѣ это возможно?... Справедливо?.. Развѣ Богъ допуститъ?..

Онъ вдругъ схватился за волосы и застоналъ.

Богъ...—шепталь онъ.—Богъ... Я вспомнилъ о Богѣ... Неужели, только Онъ? А наука? А профессора? Да куда же кинуться? куда бѣжать? кого молить?

Онъ покружился по комнатѣ и вдругъ, разомъ, упалъ на колѣни передъ оттоманкой.

— Вѣдь это они... они говорили, что только Богъ...

Но какъ молить Тебя? Ну, вотъ... Ты видишь мою душу... Развѣ я могу теперь найти слова? Ну, сжался! Я сейчасъ, сейчасъ увезу ее за границу... Я не пощажу ничего... Я выпишу къ ней первое свѣтло... Какое свѣтло? Какъ его зовутъ? Господи! Ты не слышишь меня, потому что у меня все также невыносимо тяжело на душѣ. Ты не слышишь, потому что я не умѣю молиться! Они сказали: только Ты... Сдѣлай чудо, Господи! Сдѣлай чудо!

Вдругъ онъ почувствовалъ, что чья-то рука тяжело оперлась на его плечо. Онъ быстро повернулъ голову и

замерь отъ ужаса: на него глядѣло мертвенно блѣдное, искаженное страхомъ лицо жены. Людмила пыталась говорить, но только шевелила губами, а глаза ея пристально и упорно вивались въ глаза мужа.

— Мила! — вскрикнулъ Валентинъ Николаевичъ. — Зачѣмъ ты встала? Зачѣмъ ты пришла?

Она все еще беззвучно шевелила губами.

— Чего ты испугалась? Видишь ли, я слишкомъ волновался сегодня... Когда они ушли... я не выдержалъ... Я вспомнилъ дѣтство, Мила... Я хотѣлъ молиться... Но все хорошо... Они такъ сказали. Клянусь тебѣ, Мила, они сказали: все хорошо! все хорошо!

Людмила молча, все съ тѣмъ же ужасомъ въ глазахъ, подняла руку, указала на его лицо и вздрогнула плечами.

— Что? Ты показываешь на меня? — поднимаясь съ колѣнъ и обхватывая жену дрожащими руками: — спросилъ Тишининъ.

## О т е ц ъ .

Разсказъ Бьернстjerne-Бьернсена.

Тордъ Эвераасъ, о которомъ здѣсь будетъ рѣчь, былъ самымъ сильнымъ человѣкомъ въ своемъ приходѣ. Съ гордой осанкой и серьезнымъ лицомъ стоялъ онъ однажды въ кабинетѣ пастора.

— У меня сынъ, — сказалъ онъ, — и я хочу его окрестить.

— Имя?

— Финнъ, по моему отцу.

— Кумовья?

Онъ назвалъ; это были лучшіе мужчины и женщины со всего окологда, родственники съ его стороны.

— Что еще?

Богатѣй съ минуту помолчалъ.

— Я хотѣлъ бы окрестить его отдѣльно отъ другихъ.

— Стало быть, въ будни?

— Въ будущую субботу, въ полдень.

— Что-нибудь еще?

— Больше ничего.

Богатѣй повернулъ въ рукахъ шапку, собираясь уйти. Пасторъ всталъ.

— Еще одно на прощанье, — сказалъ онъ, — и, подойди къ Торду, взялъ его за руку и посмотрѣлъ ему прямо въ глаза: — Дай Богъ, чтобы дитя принесло тебѣ благословеніе.

Шестнадцать лѣтъ спустя Тордъ снова стоялъ въ комнатѣ пастора.

— Ты хорошо держишься, Тордъ, — сказалъ священникъ, видя, что онъ совсѣмъ не перебилъ.

— Что мнѣ дѣлается! — отвѣчалъ Тордъ.

Пасторъ помолчалъ и черезъ минуту спросилъ: — Ну, что у тебя сегодня на сердцѣ?

— Сегодня я пришелъ къ вашей милости изъ-за моего сына. Завтра ему предстоитъ конфирмація.

— Онъ у тебя молодецъ, — сказалъ священникъ.

— Такъ вотъ, прежде чѣмъ внести плату, я хотѣлъ бы знать, какой нумеръ онъ получитъ въ церковномъ спискѣ причастниковъ.

— Онъ получилъ нумеръ 1.

— Ладно. А вотъ, господинъ пасторъ, мой взносъ въ десять талеровъ.

— Имѣешь сказать еще что-нибудь? — спросилъ пасторъ, глядя на Торда.

— Больше ничего.

Тордъ ушелъ.

Снова прошли годы — восемь лѣтъ. Однажды передъ кабинетомъ священника послышался шумъ, потому что приближалось много людей, и во главѣ ихъ Тордъ.

Священникъ поднялъ глаза и узналъ его.

— Ты приходишь сегодня съ иждой свитой.

— Я хотѣлъ бы заказать выкупку для моего сына; онъ женится на Каренъ Сторлиденъ, дочери Гудмунда, который также здѣсь.

— Это самая богатая дѣвушка во всемъ окологдѣ.

— Такъ говорить по крайней мѣрѣ, — отвѣчалъ крестьянинъ, поглаживая бороду.

Пасторъ съ минуту сидѣлъ, задумавшись. Онъ ничего не сказалъ, но занесъ имена въ свои книги, и мужчины поднесли свѣдѣтельство.

Тордъ положилъ на столъ три талера.

— Мнѣ слѣдуетъ только одинъ, — сказалъ пасторъ.

— Знаю, но малый мое единственное дитя, поэтому я хочу, чтобы все было какъ можно лучше.

Пасторъ принялъ деньги.

Она опять безмолвно указала на его лицо и вырвалась изъ его рукъ.

— Лжешь! — наконецъ еле слышно прошептала она, не спуская съ него пристального, упорнаго взгляда.

— Но я клянусь! — вскричалъ Валентинъ Николаевичъ. — Да, у меня, должно быть странное лицо! Я боюсь, а потомъ... потомъ радовался...

— Лжешь! — нѣсколько громче повторила Людмила. — Поняла... конечно... все, все, все...

— Валли! — вдругъ съ невѣроятнымъ усиліемъ, хрипло вскрикнула она и какъ-то странно взмахнула руками. — А Бянка? Валя, а Бянка?.. А! Такъ вотъ оно!.. помнишь? что ждало... впереди... Вотъ, вотъ...

Она бросилась къ двери, какъ будто хотѣла спастись бѣгствомъ или бѣжать къ своей Бянкѣ. Но силы сразу оставили ее. Она опять взмахнула руками, пошатнулась и упала на руки Валентина Николаевича.

(Продолженіе будетъ.)

— Это третій разъ, что ты здѣсь изъ-за твоего сына, Тордъ.

— Зато теперь ужъ я съ нимъ покончилъ, — сказалъ Тордъ. — Онъ захлопнулъ свой бумажникъ, простился съ священникомъ и ушелъ; мужчины — за нимъ.

Двѣ недѣли спустя отецъ и сынъ въ хорошую погоду поѣхали на лодкѣ къ Сторлиденамъ переговорить о свадьбѣ.

Рулевая банка подо мной что-то плохо прилажена, — говорить сынъ и встаетъ, чтобы ее поправить.

Въ эту минуту доска, на которой онъ стоитъ, выскальзываетъ изъ подъ него; онъ взмахиваетъ руками и съ крикомъ падаетъ въ воду.

— Хватай весло! — кричитъ отецъ и, поспѣшно вставъ, суетъ весло въ воду.

Но сынъ, послѣ двухъ-трехъ неудачныхъ попытокъ его схватить, словно цѣпенѣтъ; онъ близокъ къ потерѣ сознанія.

— Пстой! Пстой! — кричитъ отецъ и изъ всѣхъ силъ гребетъ къ нему.

Но сынъ падаетъ навзничъ, бросаетъ на отпа долгій взоръ и исчезаетъ въ глубинѣ.

Тордъ не вѣритъ своимъ глазамъ, перестаетъ грести и смотреть, не отрываясь, на то мѣсто, гдѣ исчезъ сынъ, словно тотъ долженъ еще вынырнуть.

Но тамъ показалось лишь нѣсколько пузырей; вотъ еще нѣсколько, потомъ одинъ, большой, который лопается, и снова поверхность озера гладка, какъ зеркало.

Три дня и три ночи подъ рядъ видать отца въ лодкѣ возлѣ рокового мѣста; онъ не думаетъ ни о вѣдѣ, ни о снѣ; онъ ищетъ своего сына. Утромъ третьяго дня онъ его находитъ и несетъ на рукахъ къ своему двору.

Съ того дня прошелъ годъ. Разъ поздно вечеромъ — было время уборки хлѣба — священникъ слышитъ, что кто-то трогаетъ входную дверь и осторожно берется за ручку.

Священникъ отворяетъ, и въ комнату входитъ высокій, но согбенный человѣкъ, съ впадыми щеками и совершенно бѣлыми волосами.

Пасторъ долго всматривается, прежде чѣмъ его узнать.

То былъ Тордъ.

— Ты приходишь такъ поздно? — говоритъ пасторъ и стоитъ нередь нимъ въ ожиданіи отвѣта.

— Ахъ да, я прихожу поздно, — говоритъ Тордъ; онъ садится.

Садится и священникъ и ждетъ, что скажетъ посетитель. Молчаніе длится довольно долго.

Наконецъ Тордъ заговорилъ:

— Я принесъ кое-что для бѣдныхъ и хотѣлъ бы, чтобы это было фондъ имени моего сына.

Онъ встаетъ, кладетъ на столъ деньги и опять садится.

Пасторъ пересчитываетъ приношеніе.

— Здѣсь много денегъ, — говоритъ онъ.

— Это половина стоимости моего двора; сегодня я его продаю.

Пасторъ долго сидитъ въ глубокомъ молчаніи, потомъ мягко спрашиваетъ:

— Что ты теперь предполагаешь дѣлать, Тордъ?

— Что-нибудь лучше прежняго.

Такъ они сидятъ еще нѣкоторое время — Тордъ съ опущенными глазами, не спуская съ него пристального взгляда.

Наконецъ священникъ говоритъ — тихо и медленно:

— Сдѣлалъ мнѣ, что твой сынъ принесъ тебѣ благословеніе.

— Да, я это теперь и самъ думаю, — говоритъ Тордъ.

Онъ поднялъ глаза, и по его лицу покатились двѣ слезы.

## Къ рисункамъ.

Истинное вдохновеніе осѣняетъ писателя, обыкновенно, во время самой работы. Постепенно погружаясь въ создаваемое имъ произведеніе, онъ ловитъ возникающіе образы и мысли; а они идутъ къ нему тѣмъ быстрее и обильнѣе, чѣмъ глубже вникаетъ онъ въ свою творческую работу. И тогда-то наступаютъ истинныя минуты творчества: художникъ ничего не «придумываетъ»; онъ лишь прислушивается къ тому, что шепчетъ ему фантазія. Погрузившись въ себя, онъ отрѣшается отъ всего земного для того, чтобы яснѣе и живѣе припомнить и воплотить земное въ своемъ произведеніи.

Картина Л. О. Пастернака представляетъ намъ писателя-художника въ минуты такихъ вдохновеній. Ночь. И въ ночной тиши писатель переживаетъ то состояніе, которое характеризуется слѣдующими строками поэтического «признанія»:

...«И все, что было мною пережито,  
Я долженъ вновь отнынѣ пережить,

рама, начиная отъ крохотнаго пухлаго «карапузика» и кончая подросткомъ-мальчуганомъ. И тамъ, откуда прежде выглядывало мертвое и тусклое лицо портрета, теперь глядитъ, смѣясь и сияя, цѣлая галерея прелестныхъ живыхъ лицъ! А старая рама, словно грань старой почтенной семьи, объединила ихъ въ своемъ родственномъ объятіи. И покажѣсь они малы, они умѣщаются въ ней, но придетъ время — и новой жизни станетъ тѣсно въ этой старой рамѣ...

Среди окружающей насъ толпы пустыхъ и пошлыхъ лицъ, вдругъ иной разъ мелькнутъ прекрасныя черты, словно созданныя и назначенныя для того, чтобы художникъ увѣковѣчилъ ихъ своей кистью. И художникъ ищетъ и ловитъ такое видѣніе и торопится набросать мелькнувшее предъ нимъ «въ тревогѣ мірской суеты» прекрасное лицо. И создается тогда такой этюдъ, какой мы помѣщаемъ въ этомъ



Кавказская юбилейная выставка. Общій видъ. По фот. авт. «Нивы».

Что было горемъ свержено, разбито,  
Я долженъ вновь создать и вновь разбить.  
Такъ, жизнь свою вдвойнѣ переживая,  
Минувшее я въ пѣсни воплощаю.  
И мнѣ забыть минувшее невмочь,  
И льется, льется сердца пѣснь живая  
Въ тотъ тихій часъ, когда настала ночь...

Много лѣтъ висѣлъ на стѣнѣ старый портретъ почтеннаго предка. Изветшала рама портрета, потускнѣла, покрылась червоточинами. И тогда сняли его со стѣны и убрали въ кладовую—въ кучу стараго хлама; а раму утащило къ себѣ молодое поколѣніе потомковъ и устроило при ея помощи цѣлую живую картину. Посмотрите, какой прелестный букетъ дѣтскихъ головокъ помѣстился въ старинной

номерѣ «Нивы». Предъ нами черты женскаго лица, словно вытканныя на фонѣ дымки, словно выступившія изъ брызгъ и пѣны житейскаго прибоа.

### Кавказская юбилейная выставка.

(Рис. на стр. 641 и 642).

Сто лѣтъ тому назадъ, 18-го января 1801 года, къ Россіи было присоединено на вѣчныя времена цѣлое государство Грузія. Читатели наши уже знакомы съ этимъ событіемъ по специальной статьѣ, помѣщенной въ № 2 *Нивы* по поводу исполнявшагося тогда столѣтія Грузіи. Торжественное же празднованіе этого крупнаго событія для кавказскаго края отложено было и состоялось въ послѣднихъ числахъ сентября текущаго года въ Тифлисѣ. Въ промежутокъ времени между 25-го и 29-го сентября имѣли мѣсто тор-

## ОТЪ ИЗДАТЕЛЯ.

По примѣру прошлыхъ лѣтъ, къ этому номеру прилагается для гг. иногороднихъ подписчиковъ подписной бланкъ (въ двухъ экземплярахъ) для **заблаговременнаго возобновленія подписки** на «Ниву» 1902 года, причемъ для удобства гг. подписчиковъ бланки отпечатаны на **почтовыхъ переводахъ** установленнаго образца, которыми можно воспользоваться для перевода подписныхъ денегъ. Второй экземпляръ подписнаго бланка можетъ быть переданъ тѣмъ лицамъ, которые съ своей стороны пожелали бы подписаться на „Ниву“ 1902 года.

жественныя Богослуженія въ Сіонскомъ соборѣ г. Тифлиса, а также парадныя спектакли въ казенномъ театрѣ, народный праздникъ на скаковомъ кругу и торжественныя обѣды и завтраки отъ города и дворянства.

Къ этимъ празднествамъ, къ этому знаменательному юбилею присоединенія Грузіи была приурочена и мѣстная кавказская выставка, о которой мы нынѣ поведемъ рѣчь, и которая была открыта нѣсколько ранѣе юбилейныхъ торжествъ, а именно 2-го сентября.

Мысль объ устройствѣ выставки, которая охарактеризовала бы и выяснила современное состояніе кавказскаго края и показала бы, насколько ушли впередъ народное хозяйство и промышленность Кавказа за 100 лѣтъ, принадлежатъ членамъ и дѣтелямъ «Императорскаго кавказскаго общества сельскаго хозяйства», существованію котораго въ текущемъ году исполняется пятьдесятъ лѣтъ.

По мысли устроителей выставки она должна показать современное состояніе Кавказа и дать понятіе объ его богатствахъ и производительныхъ силахъ. Мѣстомъ для выставки была избранъ загородный садъ «школы садоводства». Торжественное открытіе выставки произошло, какъ мы уже упоминали, 2-го сентября. На открытіи присутствовали: главноначальствующій, ген.-адъют. кн. Г. С. Голицынъ, его помощникъ ген.-лейт. А. А. Фрезе, пресвящ. Флавіанъ, экзархъ Грузіи и другія лица.

Вглубь отсюда идутъ отдѣлы лѣсоводства и охоты. Въ первомъ отдѣлѣ преобладаетъ снова ботаническій садъ, выставившій удивительныя образчики липы, пихты и др. деревьевъ. Объемъ ствола у нѣкоторыхъ образчиковъ (выставлены, конечно, поперечныя сѣзсы) доходитъ до сажени и болѣе. Здѣсь же находится любопытный историческій чинарь, на которомъ былъ сервированъ шаху персидскому «достарханъ» (угощеніе) при посѣщеніи шахомъ сада въ прошломъ году. Затѣмъ привлекаетъ всеобщее вниманіе витрина: «токарные издѣлія изъ древесины всевозможныхъ породъ деревьевъ и кустарниковъ, растущихъ на Кавказѣ». Эти издѣлія изъ рододендрона, азалии, лавра и граната необычайно изящны и красивы.

Отдѣлы охоты богато обставлены чучелами мѣстныхъ птицъ и звѣрей; кругомъ стѣны устроена живая изгородь изъ камыша.

Изъ остальныхъ отдѣловъ останавливаетъ вниманіе на себѣ отдѣлы промышленный (крайняя часть лѣваго крыла главнаго зданія). Французское промышленное «торговое» общество въ Парижѣ для выдѣлки всевозможныхъ тканей изъ «рами» (особое кавказское растеніе) въ своей витринѣ показываеъ, дѣйствительно, всевозможныя издѣлія изъ этого растенія—отъ веревочекъ до бархата...

Изъ отдѣльныхъ выставочныхъ павильоновъ, расположенныхъ близъ главнаго зданія, выдѣляется красивый павильонъ города Тифлиса, построенный въ мавританскомъ стилѣ, оригинальное и поучительное зрѣлище даетъ вышка бакинскихъ нефтепромышлен-



Кавказская юбилейная выставка. Отдѣлы винодѣлія. По фот. авт. «Нивы».

Выставка помѣщается въ главномъ зданіи и въ отдѣльныхъ павильонахъ. Въ главномъ зданіи расположены слѣдующіе отдѣлы: прямо отъ главнаго входа отдѣлы шелководства и пчеловодства; затѣмъ отдѣлы сѣмянъ и плодоводства, въ которомъ обращаютъ на себя вниманіе экспонаты Ново-Афонскаго монастыря (чуждые плоды). Далѣе слѣдуетъ огородничество и цвѣтоводство. Направо отъ главнаго входа—отдѣлы педагогическій, выставившій руководящихъ учениковъ мѣстныхъ школъ, а рядомъ съ нимъ гостиная, задранированная съ восточной роскошью и назначенная для приема высшихъ посѣтителей выставки.

Обширный отдѣлы винодѣлія—этой едва-ли не самой главной отрасли промышленности на Кавказѣ—занимаетъ мѣсто рядомъ съ упомянутой комнатой. Экспонентами здѣсь является, главнымъ образомъ, удѣльное вѣдомство, стоищее «въ конкурсѣ».

Далѣе идутъ отдѣлы: горный, рыболовства (оригинально задранированный рыбачьими сѣтями) и одинъ изъ самыхъ большихъ и интереснѣхъ отдѣловъ—отдѣлы земледѣлія. Онъ занимаетъ всю переднюю (отъ входа на выставку) часть главнаго зданія.

Любопытныя экспонаты выставилъ здѣсь тифлисскій ботаническій садъ. Въ глаза невольно бросаются плоды и клубки субтропическихъ растеній (напр., бататовъ, опунціи и пр.). Здѣсь же выставленъ гигантскій экземпляръ пикаса, выбрасывающій до 40 листьевъ въ годъ и составляющій красу и гордость ботаническаго сада.

Интересны здѣсь также экспонаты изъ имѣнія г. Шелковникова «Геокъ Тапа», въ елисаветпольской губ. Имѣніе это—повидимому, настоящій рай земной. Чего-чего въ немъ не произрастаетъ! Рись, хлопокъ, до сорока сортовъ винограда, всевозможныя злаки и овощи! Въ этомъ-же отдѣлѣ земледѣлія находятся знаменитыя градобойныя мортіры, пугающія публику своимъ щелканьемъ. Опыты съ этими мортірами, какъ извѣстно, дали очень хорошіе результаты.

никовъ и панорама «Чернаго городка»—экспонатъ Нобеля въ Баку.

Таковой представляется въ бѣгломъ обзорѣ юбилейная кавказская выставка. При болѣе детальномъ осмотровѣ въ ней можно увидѣть много поучительнаго и интереснаго. Жизнь нашей южной окраины, богатой своими природными дарами, отражена въ ней достаточно ярко и ясно.

### Тихо-Браге. (Портр. на стр. 643).

11-го октября нынѣшняго года исполняется 300 лѣтъ со дня смерти знаменитаго датскаго астронома Тихо-Браге — одного изъ отцовъ современной астрономіи, предшественника Кеплера и основателя практической астрономіи.

Для своего вѣка (т. е. для 1500-хъ годовъ) Тихо-Браге, безусловно, великій ученый и точною своихъ вычисленій онъ превзошелъ всѣхъ своихъ предшественниковъ. Судьба Браге интересна, между прочимъ, въ томъ отношеніи, что и онъ, подобно большинству великихъ людей, не избѣжалъ борьбы съ окружающими его людьми при достиженіи своихъ звѣтныхъ цѣлей, и на немъ отозвалась вѣчная борьба «отцовъ и дѣтей».

Родился онъ въ г. Кнудstrupъ 14-го декабря 1546 года и 13-ти лѣтъ отъ роду уже сдѣлался студентомъ копенгагенскаго университета. Родители мечтали, что изъ Тихо-Браге выйдетъ юристъ и государственный человѣкъ; поэтому все воспитаніе молодого человѣка было направлено къ этой цѣли. Однако, у юноши оказались другіе вкусы: предсказанія астрономовъ относительно солнечнаго затмѣнія 21-го августа 1560 года возбудили въ Браге такой интересъ, что онъ рѣшилъ всецѣло посвятить себя изученію астрономіи. Это рѣшеніе пришлось такъ не по вкусу его родителямъ, что они установили специальный надзоръ за сыномъ и строжайше приказали ему заниматься лишь юридическими науками «и ничѣмъ болѣе». Тогда Браге сталъ заниматься запрещенной наукой тайкомъ — по

ночью, купивъ себѣ небольшой небесный глобусъ. Единственнымъ пособиемъ и помощью кромѣ него служили Браге книги, которыя онъ покупалъ на карманные деньги и читалъ урывками. При всѣхъ неблагоприятныхъ условияхъ онъ, тѣмъ не менѣе, въ 1563 году наблюдалъ прохожденіе Сатурна чрезъ Юпитеръ и открылъ ошибки въ вычисленіяхъ Коперника.

Съ 1565 года въ его судьбѣ произошелъ поворотъ къ лучшему: Тихо-Браге получилъ значительное наслѣдство и могъ уже явно отдаться любимой наукѣ. Въ 1572 году онъ открылъ новую звезду въ созвѣздіи Кассіопеи. Къ этому же времени на Браге посыпались милости со стороны датскаго короля, Фридриха II. По его предложенію Браге читалъ лекціи математики въ Копенгагенѣ, а позднѣе—послѣ того, какъ Браге побывалъ въ Германіи, Швейцаріи и Италіи и хотѣлъ прочно основаться въ Базелѣ, Фридрихъ II подарилъ ему островъ Гвеевъ въ Зундскомъ проливѣ, назначилъ астроному ежегодную пенсію и помогъ ему устроить на островѣ прекрасную обсерваторію, такъ называемый «Ураниенбургъ», т. е. городъ Ураніи—музы астрономіи (въ 1580 году). Сюда стали стекаться къ Браге студенты, ученые и даже государи (напримѣръ, король Англіи Іаковъ I). Тихо-Браге достигъ апогея своей славы и своего величія.

Но когда Фридрихъ II умеръ, и на престолъ Даніи взошелъ его преемникъ, Христіанъ IV, благосостояніе Браге пошатнулось. У него завелись враги; новый король внялъ ихъ проискамъ и интригамъ, и знаменитому астроному стало неудобно оставаться въ предѣлахъ отечества. Въ 1597 году онъ вмѣстѣ съ семействомъ навсегда оставилъ свой островъ и Данію и поступилъ на службу къ императору Рудольфу II. Вблизи Праги (тогдашней столицы и резиденціи двора) Тихо-Браге отвели сперва императорскій замокъ Бенакъ, а затѣмъ другой домъ, изъ котораго Рудольфъ II предполагалъ устроить новый Ураниенбургъ. Но это намѣреніе не осуществилось, ибо Тихо-Браге въ скоромъ времени умеръ.

Грустная судьба постигла драгоценное собраніе астрономическихъ и иныхъ инструментовъ знаменитаго астронома. Эти инструменты были куплены Рудольфомъ II-мъ и погибли послѣ сраженія при Бѣлой Горѣ. Уцѣлѣлъ одинъ лишь секстантъ, до сихъ поръ хранящійся въ Прагѣ. Сокровище Браге—громоздкій небесный глобусъ изъ мѣди—послѣ разныхъ переездовъ попалъ въ Копенгагенъ и тамъ погибъ въ 1720 году при пожарѣ. Сочиненія Браге, написанныя на латинскомъ языкѣ, постигла лучшая участь—и они уцѣлѣли для потомства.

## Д. С. Бортнянскій.

(Портр. на этой стр.).

Чествованіе памяти знаменитаго композитора духовной музыки и перваго директора пѣвческой капеллы, Дмитрія Степановича Бортнянскаго, по случаю исполнившагося 150-лѣтія дня рожденія этого замѣчательнаго музыкальнаго дѣятеля, состоялось 28 сентября по почину придворной пѣвческой капеллы и приурочено было ко дню его смерти, такъ какъ день его рожденія, собственно говоря, неизвѣстенъ и нигдѣ не записанъ. Въ означенный день памятники надъ могилою Бортнянскаго убраны были цвѣтами; наканунѣ прибита была мѣдная досочка съ надписью: «Благодарная Придворная Пѣвческая Капелла своему знаменитому первому директору», у подножія положенъ былъ вѣнокъ «отъ хора Исаакиевскаго Собора» и бронзовый вѣнокъ—отъ Капеллы. Послѣ заупокойной литургіи хоръ капеллы исполнилъ «херувимскую» № 7 Бортнянскаго и концертъ: «Слави мнѣ, Господи, кончину мою». Тутъ же у памятника, отслужена была панихида, и управляющій капеллой г. Смоленскій произнесъ слово о дѣятельности чествуемаго композитора.

Вечеромъ того же дня было музыкальное собраніе въ залѣ

пѣвческой капеллы, посвященное памяти и дѣятельности Бортнянскаго. Предъ концертной эстрадой красовалась бюстъ композитора, обставленный зеленью. Директоръ капеллы открылъ собраніе рѣчью «О заслугахъ Д. С. Бортнянскаго для придворной капеллы», въ которой возражалъ противъ упрековъ Бортнянскому въ итальяноманіи.

Программа вечера была посвящена исключительно произведеніямъ Бортнянскаго, исполненнымъ хоромъ, а въ который сопровождалъ оркестръ инструментальнаго класса. На двухъ столахъ разложены были сохранившіеся автографы композитора; между прочимъ тутъ находились автографы его оперъ «Аelaide» (1776 г.), написанный въ Венеціи, «Quinto Fabio» (1779 г.), «Le Faucon» (1786 г.), «Le fils rival» (1787 г.), его концерты «Господи, силою Твоею возвеселится царь», «Тебе Бога хвалимъ», «Ave Maria», фортепианныхъ пѣснь и пр.

Небезынтересно будетъ по этому случаю возобновить въ памяти читателейъ биографическія данныя о Д. С. Бортнянскомъ и сказать о его значеніи для церковной православной музыки.

Дмитрій Степановичъ Бортнянскій родился въ Глуховѣ, черниговской губерніи, и привезенъ мальчикомъ въ Петербургъ, въ придворный пѣвческій хоръ, изъ котораго впоследствии образовалась капелла и который находился подъ управленіемъ извѣстнаго итальянскаго композитора Галуцци (автора 93 оперъ, массы духовныхъ сочиненій и ораторій). Послѣдній обратилъ вниманіе на талантъ мальчика и сталъ съ нимъ заниматься теоріей композиціи. Когда Галуцци отправился на родину, вмѣстѣ съ нимъ поѣхалъ, съ согласія императрицы Елизаветы II, и семнадцатилѣтній Бортнянскій. Въ Италіи онъ пробылъ почти одиннадцать лѣтъ и занимался подъ руководствомъ тогдашнихъ музыкальныхъ свѣтилъ въ Венеціи, Болоньѣ, Римѣ и Неаполѣ. Здѣсь же поставлены были его оперы; такъ, первая изъ нихъ «Креонтъ» дана была въ первый разъ въ Венеціи въ 1776 г. По возвращеніи въ Петербургъ, Бортнянскій получилъ званіе «композитора придворнаго пѣвческаго хора»; въ 1796 г., съ преобразованиемъ хора въ капеллу, Д. С. былъ назначенъ директоромъ ея. Умеръ онъ 28-го сентября 1825 г.

Сочиненія Бортнянскаго издаются придворной пѣвческой капеллой; пока выпущено въ свѣтъ десять томовъ; въ нихъ, между прочимъ, вошли 33 четырехголосныхъ концертовъ, восемь духовныхъ тріо съ хоромъ, трехголосная литургія, семь херувимскихъ, 20 духовныхъ пѣснопѣній, 26 духовныхъ псалмовъ и гимновъ, 14 четырехголосныхъ и десять двуххорныхъ хвалебныхъ пѣсень и проч. Вотъ какою восторженнымъ отзывъ вызвали произведенія Бортнянскаго со стороны Берлиоза: «Всѣ сочиненія Бортнянскаго проникнуты нервнымъ чувствомъ, нерѣдко даже нѣкоторымъ мистицизмомъ, приводящимъ слушателя въ восторженный экстазъ. У него рѣдкое мастерство въ группировкѣ вокальныхъ массъ, тонкое пониманіе въ распредѣленіи оттѣнковъ, невѣроятная свобода въ расположеніи партій, презрѣніе къ правиламъ, которыхъ педантично придерживались его предшественники и современники, въ особенности итальянцы, ученикомъ которыхъ онъ считается». Бортнянскій дѣйствительно освободилъ православное церковное пѣснопѣніе отъ украшеній итальянскаго характера, которыми снабдили его иностранные композиторы и ихъ послѣдователи.

Бортнянскій создалъ новую эпоху въ православномъ церковномъ пѣннѣ и гармонизаціей ея. Кромѣ того, громадной заслугой его является улучшеніе дѣлъ въ придворной капеллѣ, исполненіе хора котораго онъ довелъ до высшей степени виртуозности (традиціи эти до сихъ поръ существуютъ и приводятъ всѣхъ въ восторгъ). Наконецъ, благодаря стараніямъ Бортнянскаго, урегулировано у насъ церковное пѣніе; по его со-



Тихо-Браге. По поводу 300-лѣтія со дня кончины. По соврем. портр. грав. Бонгъ.



Д. С. Бортнянскій. По поводу 150-лѣтія со дня рожденія. По портр. грав. Фягель.

ннѣ облагораживаніемъ церковной мелодіи и гармонизаціей ея. Кромѣ того, громадной заслугой его является улучшеніе дѣлъ въ придворной капеллѣ, исполненіе хора котораго онъ довелъ до высшей степени виртуозности (традиціи эти до сихъ поръ существуютъ и приводятъ всѣхъ въ восторгъ). Наконецъ, благодаря стараніямъ Бортнянскаго, урегулировано у насъ церковное пѣніе; по его со-

# ОТКРЫТА ПОДПИСКА на „НИВУ“ 1902 г.

Достоевский, Григоровичъ, Боборыкинъ, Тургеневъ, Гончаровъ, Гоголь, Данилевскій — вотъ тѣ писатели, которымъ за послѣднїя восемь лѣтъ «Нива» дала среди русской читающей публики небывалое распространеніе. Собранїя сочиненій этихъ столь заслуженныхъ передъ русскимъ просвѣщеніемъ писателей разошлись раньше въ скромной цифрѣ немногихъ тысячъ экземпляровъ; «Нива» же довела цифру ихъ распространения до сотни тысячъ.

Теперь настала очередь для Лѣскова, писателя, быть можетъ, болѣе другихъ нашихъ первоклассныхъ писателей выясняющаго въ своихъ замѣчательныхъ произведенїяхъ задачи, которыя приходится рѣшать русскому обществу въ настоящее время. Между тѣмъ какъ Гоголь, Гончаровъ, Тургеневъ, Достоевскій съ необычайной полнотою раскрыли намъ въ безсмертныхъ образахъ то, что волновало, заботило, радовало и печалило русское общество въ XIX-мъ вѣкѣ, Лѣсковъ, дополнивъ во многомъ начертанную ими широкую картину русской жизни, подмѣтилъ тѣ теченія, которыя въ его время только еще нарождались, но которымъ, несомнѣнно, принадлежитъ будущее. Онъ съ большимъ прямотишемъ и гражданскимъ мужествомъ задался вопросомъ — насколько новые русскіе люди, народившіеся при Царѣ-Освободителѣ, подготовлены и способны разыграть плодотворную роль въ русской жизни, — и отвѣтилъ на этотъ вопросъ въ цѣломъ рядѣ замѣчательныхъ произведеній (изъ нихъ мы укажемъ, какъ на болѣе выдающіяся, только на романы: «Обойденные», «Островитяне» и «Некуда» и на разсказъ «Овцебыкъ») съ такою силою критическаго анализа и въ такихъ яркихъ образахъ, что вполне уяснить себѣ эту сторону русской жизни помимо произведеній Лѣскова очень трудно. Отвѣтъ его равнялся строгому, но, какъ убѣдили послѣдующія событія, вполне справедливому приговору. Не останавливаясь однако на однихъ отрицательныхъ типахъ, Лѣсковъ сдѣлалъ дальнѣйшій рѣшительный шагъ и указалъ на людей, незаметно, но вѣрно работающихъ для будущаго, — на людей, названныхъ имъ «Праведниками», которые, выражаясь словами нашего знаменитаго историка, стоя «въ сторонѣ отъ главнаго историческаго движенія, сильнѣе другихъ дѣлаютъ исторію» — и въ этомъ отношеніи предвѣщали все современное русское литературное движеніе. Онъ первый въ нашей литературѣ съ большою убѣдительностью выяснилъ, что спасеніе родины зависитъ не отъ Онѣгинныхъ, Печоринныхъ, Рудинныхъ, словомъ, не отъ главныхъ героевъ прежней нашей беллетристики, а отъ тихихъ, незамѣтныхъ, но стойкихъ работниковъ на родной нивѣ. Затѣмъ, онъ, даже несравненно болѣе Достоевскаго, остановился на религіозной жизни русскаго общества и

народа и съ рѣдкимъ мастерствомъ, наблюдательностью и правдивостью раскрылъ намъ ихъ религіозное міросозерцаніе, равно какъ и бытъ русскаго духовенства. Въ этомъ отношеніи Лѣсковъ, авторъ легенды изъ первыхъ вѣковъ христіанства, «Соборьянъ», «Мелочей архіерейской жизни», дивныхъ по глубинѣ религіознаго чувства разсказовъ: «На краю свѣта», «Запечатлѣнный Ангелъ» и т. д. положительно не имѣетъ соперниковъ въ русской литературѣ. Наконецъ, рѣдкій русскій писатель такъ глубоко изучилъ почти всѣ классы русскаго общества. Онъ замѣчательно знаетъ крестьянскій бытъ и вообще народную жизнь, чему служатъ доказательствомъ такіе превосходные его разсказы, какъ «Звѣрь», «Юдоль», «Очарованный странникъ» (представляющей собою цѣлую народную эпопею), «Тѣвша» (характеристика нашихъ деревенскихъ быта). Столь же мастерски онъ очертить бытъ нашего купечества и торговаго люда, напредъ, въ разсказахъ «Леди Макбетъ мѣнскаго уѣзда» и «Вонтельница», и нашей аристократіи («Захудалый родъ»); кромѣ того, затронулъ съ рѣдкой наблюдательностью и широтой взгляда положеніе нашихъ инородцевъ и инновѣрцевъ: англичанъ («Загонъ»), «Продуктъ природы»), иѣмцевъ («Томленіе духа»), «Колыванскій мужъ»), поляковъ («Антука», «Русскій демократъ»), евреевъ («Ракушанскій Меламедъ»), «Сказаніе о Фелдорѣ-Христіанѣ» и «Абрамъ-Жидовинъ»). Словомъ, представленная имъ картина русской жизни основана на такомъ всестороннемъ матерьялѣ, какимъ не располагалъ ни одинъ изъ новѣйшихъ русскихъ писателей. Въ сочиненіяхъ Лѣскова всѣ классы русскаго населенія проходятъ передъ умственнымъ взоромъ читателя. И вездѣ, во всѣхъ этихъ разнообразныхъ сферахъ Лѣсковъ проявилъ такое глубокое знакомство съ русскою жизнью, что произведенія его читаются съ интересомъ, какой можетъ возбуждать только жизненная правда, воплощенная въ яркихъ художественныхъ образахъ. Поэтому одинъ изъ лучшихъ современныхъ историковъ русской литературы могъ по всей справедливости сказать о Лѣсковѣ, сравнивая его съ Островскимъ, Писемскимъ и Достоевскимъ, что онъ «ни одному изъ этихъ великихъ мастеровъ слова не уступаетъ по чистотѣ художественнымъ силамъ», что «ни у одного русскаго писателя нѣтъ такого неисчерпаемаго богатства фабулы и, наконецъ, что «не много знаетъ Лѣсковъ соперниковъ въ русской литературѣ по колоритности и оригинальности своего языка».

Поставивъ себѣ задачей по мѣрѣ силъ содѣйствовать широкому и быстрому распространенію въ читающей публикѣ сочиненій нашихъ лучшихъ писателей, мы рѣшили дать нашимъ подписчикамъ въ видѣ приложенія

**ПОДПИСКА НА ЦѢНА на ГОДОВОЕ ИЗДАНІЕ „НИВЫ“**  
**СО ВСѢМЪ ПЕРЖЕЛОЖЕНІЯМИ**  
 Безъ доставки 50 р.  
 Безъ доставки, въ штатъ въ Москвѣ, Петербургѣ... 6 р. 25 к.  
 Безъ доставки, въ провинціи... 6 р. 50 к.  
**ВЪ ДВА СРОКА:** при подпискѣ 3 р. 1 июля 1902 г. 2 р. 50 к., 1 апрѣля 1902 г. 2 р. 50 к.  
**ВЪ ТРИ СРОКА:** при подпискѣ 2 р. 1 июля 1902 г. 2 р. 50 к., 1 апрѣля 1902 г. 1 р. 50 к., 1 августа 1902 г. 1 р. 50 к.  
**ВЪ ДВА СРОКА:** при подпискѣ 3 р. 1 июля 1902 г. 3 р. 1 января 1903 г. 2 р. 50 к., 1 мая 1903 г. 2 р. 50 к., 1 августа 1903 г. 2 р. 50 к.  
 Лицамъ, пользующимся расходомъ, при аккупации вѣнскихъ или венскихъ почтовыхъ марокъ, добавляется со всѣми приложеніями — наравнѣ съ годовыми подписчиками.  
 Для гг. служащихъ какъ въ частныя, такъ и въ казенныя учрежденія (въ СПБ., Москвѣ, Одессѣ и др. городахъ) доставка на болѣе льготныхъ условіяхъ, за рачительствомъ г. казнач. и управляющ.  
 Разрочка для приема подписки на 1902 г. ежедневно (кромя воскрес. и праздн. дней) отъ 10 ч. утра до 6 ч. веч.

## ПОЛНОЕ СОБРАНИЕ СОЧИНЕНІЙ Н. С. ЛѢСКОВА.

Къ сожалѣнію, почтовые правила, требующія, чтобы номеръ «Нивы» съ приложеніями не превышалъ извѣстнаго вѣса, лишаютъ насъ возможности, въ виду многочисленности произведеній Лѣскова и значительнаго ихъ объема, дать ихъ въ теченіе одного 1902 г. Даже если раздѣлить ихъ, по примѣру сочиненій Данилевскаго, на 24 тома, то эти томы окажутся слишкомъ тяжелыми, и поэтому мы вынуждены для удовлетворенія требованій почты раздѣлить ихъ на 36 томовъ. Между тѣмъ изъ числа 52 номерныхъ «Нивы» — 24 имѣютъ уже свои приложенія («Ежемѣсячныя Литературныя Приложенія» — 12 номерныхъ и «Моды» — также 12). При такихъ условіяхъ намъ не остается ничего другого, какъ распределить сочиненія Лѣскова на два года.

Въ будущемъ году истекаетъ пятидесятилѣтїе со дня смерти двухъ корифеевъ нашей литературы: Гоголя и Жуковскаго. По этому случаю вся просвѣщенная Россія снова вспомнитъ о великихъ заслугахъ этихъ двухъ писателей, и всякій образованный человѣкъ, не

запасшія еще ихъ произведеніями, пожелаетъ ихъ приобрести. Сочиненія Гоголя нами уже даны читателямъ въ видѣ бесплатнаго приложенія къ «Нивѣ» въ 1900 г. Сочиненія же Жуковскаго, который присвоилъ русской литературѣ много классическихъ произведеній Запада въ гениальныхъ переводахъ, чистота помысловъ и чувствъ котораго воспитала намъ «человѣка» на престолѣ, незабвеннаго Царя-Освободителя, и имѣетъ во-

обще такое громадное воспитательное значеніе, которому Пушкинъ такъ вѣрно предсказалъ, что Его стиховъ плѣнительная сладость. Пройдетъ вѣковъ завистливая даль — сочиненія такого писателя должны также находиться въ бібліотекѣ каждой русской семьи и каждого русскаго образованнаго человѣка. Поэтому мы и рѣшили дать нашимъ читателямъ въ 1902 году:

### ПОЛНОЕ СОБРАНИЕ СОЧИНЕНІЙ В. А. ЖУКОВСКАГО,

довѣривъ редакцію ихъ текста, снабженіе его необходимыми примѣчаніями и составленіе біографіи поэта знающему Жуковскаго, профессору А. С. Архангельскому. Само собою разумѣется, что наше изданіе, въ которое войдетъ цѣлый рядъ еще не напечатанныхъ поэтическихъ произведеній знаменитаго писателя, не будетъ имѣть ничего общаго съ тѣми изданіями, которыя расчитаны исключительно на дешевизну и поэтому ни полнотою, ни точною проверкою текста компетентнымъ изслѣдователемъ, ни изящною внѣшностью отличаться не могутъ.

Такимъ образомъ читатели получатъ въ наступающемъ 1902 году полное собраніе сочиненій В. А. Жуковскаго въ 12 томахъ расширеннаго формата, въ 2 столбца, отпечатанныхъ четкимъ шрифтомъ на хорошей бумагѣ, и 12 томовъ полнаго собранія сочиненій Н. С. Лѣскова обычнаго формата «Сборника Нивы», отпечатаннаго также четкимъ шрифтомъ на хорошей бумагѣ. Остальные же 24 тома сочиненій Лѣскова, въ которые войдутъ многія произведенія, не вошедшія въ прежнія изданія или до сихъ поръ еще вовсе не напечатанныя, подписчики наши получатъ въ 1903 году, при чемъ мы считаемъ необходимымъ обратить вниманіе на слѣдующее обстоятельство. Чтобы избѣжать большихъ непронзводительныхъ затратъ, мы можемъ печатать въ 1902 г. сочиненія Лѣскова только въ такомъ количествѣ экземпляровъ, какое окажется нужнымъ для удовлетворенія подписчиковъ этого года. Слѣдовательно, лица, которыя, подписываясь на «Ниву» 1903 г., пожелаютъ за дополнительную плату получить и первые 12 томовъ полнаго собранія сочиненій Лѣскова, не могутъ рассчитывать на удовлетвореніе ихъ желанія.

Въ первые 12 томовъ войдутъ слѣдующія произведенія **Н. С. Лѣскова:**

- Томъ I. Портретъ Н. С. Лѣскова, гравирован. на стали у Брокгауза въ Лейпцигѣ. — Критико-біографическїя очерки Р. И. Семитковскаго. — **Соборьяне.** Хроника. Часті 1 и 2.
- Томъ II. **Соборьяне.** Хроника. Часті 2 и 3.
- Томъ III. Запечатлѣнный ангелъ. Разсказъ. — **Праведники.** Предисловіе. Разсказы: **Одномумъ.** — Пигмей. — **Кадетскій монастырь.** — Прибавленіе о **Боборы.** — **Русскій демократъ въ Польшѣ.**
- Томъ IV. **Праведники.** Разсказы: **Несмертельный Головань.** — **Инженеры-бесеребренники.** — **Косой лѣвша.** — **Человѣкъ на часахъ.**
- Томъ V. **Праведники.** Разсказы: **Очарованный странникъ.** — **Шерамуръ.**
- Томъ VI. **Обойденные.** Романъ. Часті 1 и 2.
- Томъ VII. **Обойденные.** Ром. Ч. 3. — **На краю свѣта.** Разск.
- Томъ VIII. **Островитяне.** Повѣсть.
- Томъ IX. **Некуда.** Романъ. Книга первая: **Въ провинціи.** — Книга вторая: **Въ Москвѣ.**
- Томъ X. **Некуда.** Романъ. Книга первая (окончаніе): **Въ провинціи.** — Книга вторая: **Въ Москвѣ.**
- Томъ XI. **Некуда.** Ром. Книга вторая (окончаніе): **Въ Москвѣ.**
- Томъ XII. **Некуда.** Романъ. Книга третья и послѣдняя: **На Невскихъ берегахъ.**

Что же касается до полнаго собранія сочиненій В. А. Жуковскаго, то распределеніе ихъ по томамъ будетъ слѣдующее:

- Томы I—IV. Портретъ В. А. Жуковскаго, грав. на стали у Брокгауза въ Лейпцигѣ. — **Биографическїя очерки А. С. Архангельскаго.** — **Отдѣлъ первый:** Лирическія стихотворенія, баллады, повѣсти въ стихахъ, сказки, посланія и мелкія стихотворенія: **Изъ „Донъ-Кихота“.** — **Пѣснь барда надъ гробомъ славянъ-побѣдителей.** — **Людмила.** — **Двѣнадцать спящихъ дѣвъ.** — **Ивиковы журавли.** — **Пѣвецъ во станѣ русскихъ воиновъ.** — **Императору Александру.** — **Овсяный кисель.** — **Смерть Иисуса.** — **Шильонскїй узникъ.** — **Разрушеніе Трои.** — **Пѣздка на маневры.** — **Поликратовъ перстень.** — **Жалоба**

**Цереры.** — **Кубокъ.** — **Спящая царевна.** — **Война мышей и лягушекъ.** — **Сказка о царѣ Берендѣ, о сынѣ его Иванѣ Царевичѣ, о хитростяхъ Кошечки безсмертнаго и о премудрости Марьи Царевны, ношевой дочери.** — **Ночной смотръ.** — **Сельское кладбище.** — **Бородинская годовщина.** — **Котъ въ сапогахъ.** — **Сказка объ Иванѣ Царевичѣ и сѣромъ волкѣ и мног. другіе.**

- Томъ V. **Отдѣлъ второй:** Слово о полку Игоревѣ. Орлеанская дѣва. — Ундина. — **Камозъ.**
- Томъ VI. **Наль и Дамаюти.** — **Рустемъ и Зорабъ.**
- Томы VII и VIII. **Одиссея.**
- Томъ IX. **Отрывки изъ Иліады.** — **Отрывки изъ Энеиды.** — **Странствующій жидъ.** — **Отрывки изъ Апокалипсиса.** — **Изъ неизданныхъ и черновыхъ рукописей поэта.**
- Томъ X. **Отдѣлъ третїй:** Произведенія въ прозѣ: **Миръ и война.** — **Истинный герой.** — **Кто истинно добрый и счастливыиъ человѣкъ.** — **Писатель въ обществѣ.** — **О нравственной пользѣ поэзіи.** — **О баснѣ и басняхъ Крылова.** — **О критикѣ.** — **Рафаэлева Мадонна и мн. др.**
- Томъ XI. Произведенія въ прозѣ: **О холерномъ возмущеніи въ 1831 г.** — **Взглядъ на землю съ неба.** — **Воспоминанія о Н. К. Мердерѣ.** — **Черты исторїи Государства Россійскаго и мн. др.** — **Отдѣлъ четвертый:** Изъ дневника.
- Томъ XII. **Письма.**

Въ общемъ наши подписчики на 1902 г. получатъ: 52 нумера «Нивы» (около 1500 столбцовъ текста и 500 гравюръ и рисунковъ),

- 12 томовъ полнаго собранія сочиненій Н. С. Лѣскова,
- 12 томовъ полнаго собранія сочин. В. А. Жуковскаго,
- 12 книгъ «Литературныхъ Приложеній»,
- 12 нумеровъ «Парижскихъ Модъ»,
- 12 листовъ рукодѣльныхъ и выпиленныхъ работъ и чертежей выкроекъ,
- Слѣдной календарь на 1902 г., отпечатанный въ нѣскольکو красокъ.

Репутация «Нивы», какъ литературно-художественнаго органа, чутко отзывающагося на всѣ запросы современной жизни, настолько упрочилась за тридцать два года ея существованія, что указывать здѣсь на ея характеръ, направленіе, содержаніе мы считаемъ излишнимъ. Постоянно возрастающее число ее читателей служатъ очевиднымъ доказательствомъ, что она умѣетъ пользоваться лучшими литературными и художественными силами для осуществленія своей ответственной, но благодарной задачи. «Нива» и впредь будетъ ей по мѣрѣ силъ удовлетворять какъ въ ежедневныхъ своихъ нумерахъ, такъ и въ своихъ «**ЛИТЕРАТУРНЫХЪ ПРИЛОЖЕНІЯХЪ**»,

постепенно превратившихся въ мѣсячный журналъ съ разнообразнымъ беллетристическимъ, критическимъ, историческимъ и популярно-научнымъ содержаніемъ и со многими отдѣлами (бібліографіи, смѣси, музыки, спорта, забавъ и разныхъ шпръ). По примѣру прежнихъ лѣтъ, къ Нивѣ 1902 г. будетъ приложено **Ежемѣсячный модный журналъ**, заключающїи въ себѣ 12 №№ новѣйшихъ Парижскихъ модъ и болѣе 300 прекрасно выполненныхъ модныхъ гравюръ и рисунковъ по послѣднимъ фасонамъ лучшихъ мастеровъ. На отдѣлы приложенныхъ 12 большихъ листахъ будетъ помѣщено болѣе 300 рисунковъ рукодѣльныхъ и выпиленныхъ работъ и около 300 чертежей выкроекъ въ натуральную величину. По заключенному «Нивою» контракту съ одной изъ лучшихъ фирмъ въ Парижѣ, модная гравюра при «Нивѣ» и въ 1902 году будутъ выходить **ОДНОВРЕМЕННО** съ парижскими изданіями, и такимъ образомъ въ модномъ отдѣлѣ «Нивы» будутъ появляться послѣднія новинки лучшихъ фасоновъ «Парижскихъ модъ».

Въ томъ же модномъ журналѣ читатели найдутъ въ отдѣлѣ «Почтовый ящикъ» цѣлую серію рецептовъ по хозяйству и домоводству, одинаково полезныхъ для людей какъ богатыхъ, такъ и не располагающихъ значительными средствами.

При высылкѣ денегъ почтовыми переводами просимъ обозначать непременно на самомъ переводѣ (а не въ отдѣльномъ письмѣ), на что именно предназначаются деньги, и также адресъ (подробный и четкій).

Библиотека "Руниверс"

вѣту и настояніямъ св. Синодъ издалъ слѣдующія два постановленія: 1) пѣть въ первахъ партесное пѣніе только *по печатнымъ нотамъ* и 2) печатать партесныя сочиненія Бортнянскаго; другихъ же авторовъ печатать по пересмотру ихъ произведеній Бортнянскимъ. Такимъ образомъ въ его лицѣ мы имѣемъ — русскаго композитора, перваго прославившагося своими операми за границей, преобразователя православнаго церковнаго пѣнія и организатора пѣвческой капеллы. Едва ли предстоитъ надобность говорить о достоинствахъ его многочисленныхъ сочиненій; кто же не наслаждался его пѣснопѣніями, его духовными концертами и гдѣ они только ни раздавались на Руси?

В. Баскинъ.

### Преосвященный Борисъ.

(Портр. на этой стр.)

Въ Гурзуфѣ, 18-го сентября, скончался преосвященный Борисъ, бывший епископъ ябургскій, присутствовавшій въ Св. Синодѣ, занимавшій почетный и отвѣтственный постъ председателя училищнаго совѣта при Св. Синодѣ.

Преосвященный Борисъ былъ однимъ изъ выдающихся ученыхъ богослововъ, заявившій себя многими солидными научными трудами. Въ бытность своимъ ректоромъ с.-петербургской духовной академіи онъ пользовался большимъ авторитетомъ не только среди учащейся молодежи, но и среди профессоровъ, и его дѣятельность на этомъ посту будетъ отмѣчена въ исторіи академіи. Высокогуманное отношеніе къ учебному и учащемуся персоналу, всегдашняя участливость и желаніе каждому помочь, при самомъ строгомъ отношеніи къ себѣ, создали ему всеобщее уваженіе и искреннюю любовь. Церковь наша въ лицѣ преосвященнаго Бориса понесла тяжелую утрату, лишилась архипастыря мудраго, трудолюбиваго и по своей высокой учености много обѣщавшаго сдѣлать добраго и полезнаго, на томъ поприщѣ и на томъ посту, къ коимъ онъ былъ призванъ такъ недавно.

Преосвященный Борисъ (въ мѣрѣ Владиміръ Владиміровичъ Плотниковъ) — уроженецъ енисейской губерніи. Высшее образованіе онъ получилъ въ казанской духовной академіи, курсъ которой окончилъ въ 1880 году первымъ магистрантомъ; въ томъ же году онъ былъ опредѣленъ преподавателемъ томской духовной семинаріи, а спустя 4 года приглашенъ казанскую духовную академію на кафедру библейской исторіи; въ 1886 году онъ принялъ иноческій санъ съ именемъ Бориса и получилъ степень магистра богословія, за диссертацию на тему: «Исторія христіанскаго просвѣщенія, въ его отношеніяхъ къ древней греко-римской образованности» (Первый періодъ. Отъ начала христіанства до Константина Великаго.). Возведенный вскорѣ въ санъ архимандрита, отецъ Борисъ былъ назначенъ исправляющимъ должность инспектора московской духовной академіи; въ 1888 году онъ перемѣщенъ на должность ректора кіевской духовной семинаріи и сдѣлался редакторомъ журнала «Руководство для сельскихъ пастырей»; въ 1892 г. назначенъ старшимъ цензоромъ с.-петербургскаго духовно-цензурнаго комитета, а затѣмъ ректоромъ с.-петербургской духовной академіи. Въ слѣдующемъ году отецъ архимандритъ Борисъ былъ назначенъ настоятелемъ церкви при Императорскомъ российскомъ посольствѣ въ Константинополь, въ 1899 году былъ перемѣщенъ на постъ ректора с.-петербургской духовной академіи, и въ томъ же году (30-го апрѣля) состоялось Высочайшее повелѣніе о бытіи архимандриту Борису первымъ викаріемъ с.-петербургскаго митрополія, епископомъ ябургскимъ. 9-го мая онъ былъ торжественно хиротонисанъ въ святительскій санъ. Епископъ Борисъ — авторъ многочисленныхъ сочиненій и ученыхъ монографій, изъ которыхъ наиболее известны слѣдующія: «Разборъ сравнительной мнѣологіи Макса Мюллера», «Опытъ объясненія XLIX главы книги Бытія, съ обращеніемъ особаго вниманія на аполлогетическое ея значеніе», «Вопросъ о началѣ міра. Аполлогетическія изслѣдованія», «Космологія, или метафизическое ученіе о мірѣ», «Задачи метафизики», «Объ изученіи исторіи просвѣщенія вообще и исторіи литературы въ особенности», «Главные черты арийской доисторической культуры по даннымъ сравнительнаго языковѣдѣнія».

### Баронъ Б. А. Фитингофъ-Шель.

(Портр. на этой стр.)

20-го сентября т. г. скончался на 72 году жизни композиторъ, баронъ Борисъ Александровичъ Фитингофъ-Шель, произведенія котораго давались на нашихъ казенныхъ сценахъ въ Петербургѣ и Москвѣ. Какъ и большинство русскихъ композиторовъ, покойный

Фитингофъ-Шель пробовалъ свои силы во всѣхъ жанрахъ музыкальнаго творчества: онъ писалъ оперы, балеты, пьесы для оркестра, для хора, фортепiano, скрипки и пр. Оперъ у него четыре: «Мазепа», «Тамара» (переименованная изъ «Демона» на лермонтовскій сюжетъ), «Донъ-Жуанъ ди Теноріо» (сюжетъ заимствованъ изъ драмы А. К. Толстого) и «Осада Вегуліи» («Юдишь» или «Гелиодора»); изъ нихъ первая три оперы давались на Маринской сценѣ; что же касается послѣдней, то она должна была быть поставлена въ одномъ изъ парижскихъ оперныхъ театровъ, но вслѣдствіе случайныхъ обстоятельствъ до сихъ поръ не увидѣла свѣта.

Наиболѣе известны его балеты «Гарлемскій тюльпанъ» и «Золушка», пользовавшіеся значительнымъ успѣхомъ въ Петербургѣ; третій же балетъ его, «Жипси», помнится, былъ поставленъ въ залѣ консерваторіи любителями изъ нашего beau monde'a. Композиторская дѣятельность Б. А., начавшаяся, какъ можно заключить изъ его воспоминаній, озаглавленныхъ «Міровыя знаменитости», въ которыхъ между прочимъ находимъ кое-какія біографическія свѣдѣнія, началась очень рано, чуть ли не на девятомъ году жизни; но болѣе серьезныя его занятія происходили по окончаніи имъ артиллерійскаго училища, когда онъ сталъ брать уроки фортепiанной игры у знаменитаго Гензельта (первоначальныя уроки давала ему мать, ученица Фильда). По собственному признанію композитора, — «теоріи музыки, генералбасу и инструментовъ ему пришлось учиться самому, безъ учителя». Этотъ важный пробѣлъ въ его музыкальномъ образованіи оставилъ глубокой слѣдъ.

Дѣйствительно, въ теченіе всей его дѣятельности его не переставали упрекать въ дилетантизмѣ, хотя никто и не отказывалъ ему въ мелодическомъ дарѣ. Тутъ же дѣйствительно сталкиваемся съ необыкновеннымъ явленіемъ: покойный Б. А., сверстникъ и пріятель Глинки и Даргомыжскаго, пережившій всѣ художественныя теченія нашей музыкальной литературы, на глазахъ котораго прошла реформа, совершенная въ русской музыкѣ названными двумя композиторами, вся педагогически-образовательная система А. Г. Рубинштейна, имѣвшая такое громадное вліяніе на общее музыкальное развитіе въ Россіи, — оставался всю жизнь совершенно въ сторонѣ отъ всего движенія, выразившагося довольно ярко въ духѣ направленія; Фитингофъ-Шель не примкнулъ ни къ той, ни къ другой партіи, стоя какъ бы совершенно отдѣльно и не принимая никакого участія въ переживаемомъ нашимъ искусствомъ.

Наша печать всегда относилась къ Б. А. чрезвычайно строго: — сначала Сѣровъ по поводу «Мазепы», поставленной еще въ 1859 г., а потомъ другіе, безразлично, къ какому лагерю они относились. Какъ на случайность, слѣдуетъ еще обратить вниманіе на то, что нашъ композиторъ обрабатывалъ темы, доставившія раньше его известность тому или другому автору; такъ, онъ беретъ за Донъ-Жуана, Юдишь; конечно это говорить за литературно-художественный вкусъ; но такая постановка творческой дѣятельности неминуемо вызываетъ на сравненіе. Впрочемъ «Тамару» подъ названіемъ «Демона» онъ раньше написалъ, чѣмъ Рубинштейнъ, но поставлена была его опера лишь черезъ одиннадцать лѣтъ послѣ рубинштейновскаго «Демона» (1886 г.), когда послѣдній сталъ уже любимой оперой и приобрѣлъ большую популярность. О столкновеніи Рубинштейна съ нимъ по поводу лермонтовскаго сюжета онъ довольно подробно рассказываетъ въ своихъ «Міровыхъ знаменитостяхъ».

Кстати, книга эта представляетъ собою плодъ его литературныхъ трудовъ и явилась результатомъ его воспоминаній о тѣхъ автографѣхъ знаменитыхъ дѣятелей (композиторовъ, писателей, артистовъ,



Преосвященный Борисъ, председатель училищнаго совѣта при Святѣйшемъ Синодѣ († 18-го сентября 1901 г.). По фот. Здобнова, авт. «Нивы».

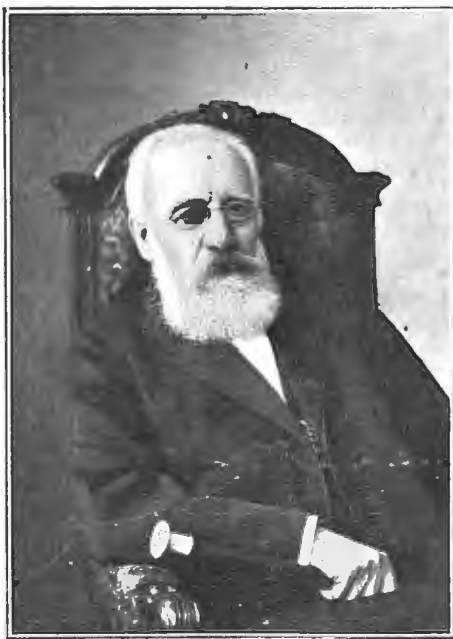

Баронъ Б. А. Фитингофъ-Шель († 20-го сентября 1901 г.). По фот. Левickaго, авт. «Нивы».

пѣвиць), которыми наполненъ его альбомъ; нѣкоторыя характеристики весьма интересны; особенно любопытны мнѣнія композиторовъ о своихъ товарищахъ (напр. Россини о Вагнерѣ и др.); читается она легко и доказываетъ, что авторъ не лишень наблюдательности. Надо полагать, что теперь, какъ это обыкновенно бываетъ у насъ, заинтересуются произведениями усопшаго композитора, и наступитъ болѣе правильная и справедливая оцѣнка его дѣятельности, во всякомъ случаѣ заслуживающей вниманія; многія изъ сочиненій барона Фитингофа Шеля еще не напечатаны.

В. Баскинъ.

### Новое зданіе Николаевской академіи генеральнаго штаба

(Рис. на этой стр.).

19-го сентября состоялось освященіе новой Николаевской академіи генеральнаго штаба, которой съ Высочайшаго соизволенія было предоставлено воспользоваться Преображенскимъ плацемъ для возведенія на немъ новаго зданія; въ ноябрѣ 1899 г. была образована строительная коммиссія подъ предѣтельствомъ бывшаго на-

чальника академіи ген.-лейт. Сухотина, а 15-го іюня того же года совершено уже торжественное освященіе закладки зданія.

Въ началѣ одиннадцатаго часа въ день освященія новыхъ зданій, собрались слушатели и учебный персоналъ академіи, офицеры генеральнаго штаба и высшія начальствующія лица, среди которыхъ находились: военный министръ, начальникъ главнаго штаба, бывший начальникъ академіи и многіе старшіе офицеры генеральнаго штаба. Въ 11 час. прибылъ Его Императорское Высочество Великій Князь Владиміръ Александровичъ, встрѣченный у входа начальникомъ академіи ген.-лейт. Глазовымъ. Въ конференцъ-залѣ было отслужено молебствие, послѣ чего протопресвитеръ въ сопровожденіи всѣхъ присутствовавшихъ, обошелъ помѣщенія главнаго зданія и окропилъ ихъ святой водой. Въ 12 час. состоялся въ двухъ большихъ залахъ офицерскаго собрания академіи парадный завтракъ. Въ началѣ второго часа Великій Князь и всѣ гости отбыли изъ академіи, въ которой, со слѣдующей недѣли предположено было начать занятія новаго учебнаго года.



Новое зданіе Николаевской академіи генеральнаго штаба на Преображенскомъ плацу въ Петербургѣ, освященное 19-го сентября 1901 г. По фот. К. Булла, авт. «Нивы».



Новое зданіе Николаевской академіи генеральнаго штаба на Преображенскомъ плацу въ Петербургѣ, освященное 19-го сентября 1901 г. Конференцъ-залъ. По фот. К. Булла, авт. «Нивы».



Новое здание академии генерального штаба выходит главным фасадом на Суворовский проспект. В настоящее время вполне закончены: главное помещение, дом с квартирами для служащих, двух-этажные казармы на 70 человек нижних чинов, прачешная, два ледника, деревянный экипажный сарай, конюшня на 178 лошадей, деревянная, с каменными столбами, кузница, манеж и конюшня для 20 офицерских лошадей. Главное здание академии 3-х-этажное, с углубленной средней частью. Длина фасада 93 саж. На выступающих крыльях находятся ниши, в которых предполагается поставить бюсты четырех императоров; по бокам средней части, наверху, будут поставлены орлы. В нижнем этаже здания помещаются: комната чертежника, профессорская, штаб-офицерская, дежурная, аудитория старшего класса на 200 слушателей, два больших зала офицерского собрания, бильярдная и помещения для вольнонаемной прислуги, кабинет начальника академии с приемной, шесть комнат для канцелярии и квартира начальника академии. В верхнем этаже: конференц-зал, в два света, залы для черчения, аудитория младшего класса, геодезического отделения и дополнительного класса, три больших зала для практических занятий, архив, читальня и библиотека. Во всем здании устроена прекрасная вентиляция; отопление паровое, а освещение электрическое. На постройку главного здания, дома с квартирами для служащих и пр. было ассигновано 860,000 руб., причем одно только главное здание обошлось в 685,000. На устройство манежа израсходовано 42,000 руб., на канализацию, мощение двора и заборы 74,208 руб. На все возведенные постройки, хозяйственные постройки, хозяйственные здания, израсходовано 964,208 руб. Проводителем работ был академик архитектуры фон-Гоген, а помощником его — архитектор Крачковский. Ежедневно на постройках работали 745 человек. Все здание с постройками закончено в 16 месяцев.

### А. И. Косичь (Портр. на этой стр.)

Имя Андрея Ивановича Косича, назначенного командующим войсками казанского военного округа, пользуется давно большой известностью, не только как выдающегося боевого генерала, но и как просвещенного администратора, с широким государственным взглядом, как человека большого ума, необыкновенной энергии и широкой инициативы.

А. И. Косичь, происходит из дворян черниговской губернии, родился 1-го сентября 1835 г. Среднее образование получил в Павловском кадетском корпусе, высшее военное — в Николаевской академии генерального штаба. Службу свою начал в артиллерии прапорщиком в 1852 г. и через два года уже участвовал в войне 1854—1855 гг., а затем принимал участие в усмирении польского мятежа в 1863 году. За боевые отличия, мужество и храбрость он в том же году был награжден чином капитана и орденом св. Владимира 4-й степени с мечами и бантом.

В 1865 г. уже в чин полковника был назначен начальником штаба 1-й гвардейской кавалерийской дивизии, а в 1870 г. был назначен командиром одного из блестящих полков нашей кавалерии — 7-го гусарского бѣлорусского. С 1876 года он был помощником начальника штаба одесского военного округа, а во время войны в 1877 году назначен начальником штаба 12-го армейского корпуса, которым командовал Его Императорское Высочество великий князь Владимир Александрович; корпус этот был в Рушукском отряде Наставника Цесаревича — ныне в Бозь ночившаго Императора Александра III. Генерал Косичь участвовал во всех делах отряда. На его руках скончался герцог С. М. Лейхтенбергский, смертельно раненый во время рекогносцировки. За войну А. И. получил золотое оружие с надписью «за храбрость» и назначен в свиту Его Императорского Величества; в 1879—

1880 г. командовал 7-й кавалерийской дивизией, в которой раньше был командиром гусарского Бѣлорусского полка; в 1881 году назначен был начальником штаба киевского военного округа; в 1887 году — саратовским губернатором и в 1891 году — командиром 4-го армейского сибирского корпуса. Последнюю должность он занимал до 1895 года, когда был назначен в Киев на пост, который он занимал до сих пор.

За время управления саратовской губернией А. И. Косичь сделал очень много. Народное образование, статистика, врачебное дело, благотворительность, городское и земское хозяйство, святыни и древности края, местная литература — все это находило в нем самого энергичного инициатора, советника и помощника. Местный «Губернский Вѣдомости» А. И. преобразовал из сухого провинциального органа в полезную живую газету. По инициативе А. И. составлены книги: «Описание саратовского радивского музея 1885—1888 гг.», «О садоводстве в саратовской губернии», «Статистика смертности, рождаемости и браков в городе Саратове за 1886 год», «Волга у Саратова», «Памятная книжка саратовской губернии», и др.

Обладая способностью находить даровитых людей, вдохновлять их к работам в пользу окружающих, А. И. привлекал к участию в статистических и других трудах лучших местных литературных силы. Сам он также не чужд литературной деятельности, — в разное время им напечатаны: «В поход», «Рушукский отряд», «Путевые заметки по Волгине», «Контрасты и противоречия», «Как надо жить русскому солдату и после увольнения его со службы

на родину», — эта последняя брошюра выдержала несколько изданий. В Киев А. И. успел проявить широкую инициативу в деятельности председателя отдела Общества Красного Креста по части оздоровления и приведения в благоустройный вид грязных и запущенных городов и местечек юго-западного края. Как председатель киевского комитета грамотности, А. И. имел громадное влияние на поднятие и постановку учебного дела в народных школах и улучшение материального положения учителей и учительниц сельских школ.

По инициативе А. И. в Киев зародилась мысль устроить женский медицинский институт, при чем на сделанное им воззвание широко откликнулись местные жители.

### А. В. Гурчинь.

(Портр. на этой стр.)

Назначенный командующим войсками виленского военного округа генерал-адъютант, генерал-отъ-инфантерии А. В. Гурчинь, герой минувшей турецкой войны, принадлежит к числу выдающихся боевых генералов нашей армии.

Александр Викентьевич Гурчинь происходил из дворян херсонской губернии, родился 26-го февраля 1833 г., воспитывался в дворянском полку. В службу вступил прапорщиком в лейб-гвардии павловский полк в 1850 году. В 1864 году он был назначен начальником кавказской стрѣлковой школы. При А. В. стрѣлковая школа была поставлена на надлежащую высоту, и неоднократно начальник школы удостоивался выражения благодарности Августейшего наместника Кавказа. В 1869 году назначен командиром 13-го лейб-гренадерского Эриванского Его Величества полка. В 1871 году он назначен флигель-адъютантом к Его Величеству. Затем с 1876 по 1894 г. он командовал кавказской стрѣлковой бригадой, 38-й пехотной дивизией и 19-м армейским корпусом. В 1894 году по Высочайшему повелению он был командирован для занятий в будущем главном комитетом по устройству и образованию войск. А. В. участвовал в кампаниях 1854, 1863—1864, 1877—1878 гг., а в 1885 году со стрѣлковой бригадой находился в составе войск Закаспийской области. За боевые отличия он награжден: орденами св. Станислава 2-й и 1-й ст. с мечами, св. Георгия 4-й ст., св. Анны 1-й ст. с мечами и золотым оружием.



Генерал-отъ-инфантерии А. И. Косичь, назначенный командующим войсками казанского военного округа. По фот. грав. Шюблерь.



Генерал-отъ-инфантерии А. В. Гурчинь, назначенный командующим войсками виленского военного округа. По фот. Здобнова, авт. «Нивы».

**60 к. флаконъ ДОЮ ЗАПАХОВЪ**

**ЦВЕТУЧНЫЙ О-ДЕ-КОЛОНЪ**

**ТАРАЛЛЕ И КО**

Посылается высчитанного дрова

**SPECIAL MAIGLÖCKSCHEN**

**ДУХИ — МЫЛО — ПУДРА.**

Неподдѣльно только съ полной фирмой

**ГУСТАВЪ ЛОЗЕ**

№ 6442 (141) Корол. придв. поставщикъ, Berlin.

Продажа во всѣхъ парфюмерныхъ и аптекарскихъ магазинахъ и во всѣхъ парикмахерскихъ Россіи.

Вышелъ 13-и выпускъ (IV) третьяго года (курса) изданія.

**СЕМЕЙНЫЙ Ф. С. Комарскаго УНИВЕРСИТЕТЪ**

Собрание популярныхъ лекцій для самообразования. Продолжается подписка на I, II и III года (курсы) изданія. Священникамъ, учащимъ и учащимся особая льгота. Программы и отзывы печати высылаются отъ издателя бесплатно. Подробности см. № 36 «Нивы» 1901 г.

**НѢЧТО ПРЕВОСХОДНОЕ ДЛЯ ХОЗЯЕКЪ!**

**ГЭОЛИНЪ** моментально очищаетъ не только посуду, но и металлы, серебро, нителъ, мѣдь, алюминій проч., придаетъ необычайный и продолжительный блескъ. Цѣлая бутылка хватаетъ на нѣсколько мѣсяцевъ. Требуйте вездѣ. Преподстав. для Россіи Сиг. Мамлекъ, Варшава.

**!!!ДОЛОЙ ПОДЪЯЖКИ И ПУГОВИЦЫ!!!**

Носить здоровы, эластично-пружинистый бюрокдержатель удобно носить и каждому. Здоровое и легкое держаніе, свободное дыханіе; нѣтъ давленія, на кожу. Штука 70 к., съ пер. 1 р., 3 шт. съ пер. 2 р. 50 к.; 6 шт. съ пер. 4 р. 50 к. Налож. платеж. на 10 к. болѣе. Требования адресовать: **З. ЖУКЪ**, Варшава, Новоліпки, 30.

**БЕЗЪ СОМНѢНІЯ**

самая лучшая приправа къ кушаньямъ.

**„ГУСТО“**

БУЛЬОНЪ-ЭКСТРАКЪ

**SUPREMOURGE „GUSTO“**

ИМПЕРИЯ ПАРОУ ОБЩИНЪ

**ЭИНЕМЪ**

МОСКВА

Одной или двумя чайными ложками „ГУСТО“ на чашку горячей воды приготовляется моментально прекрасный и вкусный бульонъ.

Прейс-курранты высылаются по первому требованію.

**Спеціальныя лампочки и РЕФЛЕКТОРЫ**

для леченія свѣтомъ.

**Спб. Арматурно-электр. заводъ.**

Б. Морская, № 21.

**СОБРАНИЕ ЛИБРЕТТО**

на рус. яз. (содержаніе 42 оперъ съ приб. арияд, постаново повтор. на сцен. теат.) необходимо каж. нителю. сем. Цѣна 1 р. 20 к. съ пересылк. съ нал. плат. 1 р. 30 к. Высылаю безъ задатка. Адресъ издателя Влад. Ах. Сидорову, Варшава, Сенатор. ул., 28/30 типогр. Левисопа

**Крыша С. А. Трайнина**

изъ **оцинкованнаго, гальванизированнаго** желъза.

Никогда не ржавѣетъ, не требуетъ окраски.

Бѣлая жель и луменое желъзо, глянцевое и матовое.

Прейс-куррантъ бесплатно. № 16117 2—2

Контора заводовъ: С.-Петербургъ, 48, Рижскій пр., соб. домъ. Телеф. № 1128.

**ВЫСШАЯ НАГРАДА GRAND PRIX**

на Парижской выставкѣ 1901 г.

Скоропишущая машина

**„СМІСЪ - ПРЕМЬЕ“**

самая скорая, прочная и удобная. Введена во всѣхъ министерствахъ и большихъ учрежденіяхъ. Цѣна 250 р. Пишущая машина „КОСМОПОЛИТЪ“ съ 3 разными русскими и 3 разными латинскими алфавитами. Самыя красив. шрифты. Цѣна 95 р. Описанія и образцы шрифтовъ обоихъ машинъ высыл. бесплатно.

**О. РИХТЕРЪ. СПБ., Адмиралъ пр., 4.**

**ВѢРНЫЙ ЗАРАБОТОКЪ**

отъ 125 до 250 руб. въ мѣсяцъ могутъ имѣть мужчины всѣхъ сословій черезъ продажу непосред. публич. патентован. американск. предмета, что можетъ быть доказано устѣхъ. дѣят. лицъ. Необходимъ капит. не менѣе 200 р. Только подробн. предлож. съ обозн. рода занят. будутъ приняты во вниманіе.

Простъ адресовать въ С.-Петербургъ, Выборгская набер., д. 35. 4-3

**В. А. ФРИДЪ.**

**ЧАСЫ** отъ 80 к. до 500 р.

**ПРЕД. ФАБР. СКЛАДЪ ЧАСОВЪ КРОГИЦЕКАГО**

Въ Киевѣ, КЛЮКОВС. ПРЕЙС-КУР. ВЫСЫЛАЕТСЯ БЕЗПЛАТНО.

**УЖОД. ОТКРЫТ. ПИСЬМА**

12 у моря 1 р.; 12 у художника 1 р. 20 к.; 12 пластч. пошл 1 р.; 16 у скучнотора 1 р. 50 к.; 12 Париж. приадохъ 1 р. 20 к.; 16 стуаль 1 р. 50 к.; 50 Париж 3 р. Фотографія красив. женщинъ. Пр.-кур. безплн. Торг. склдка. Э. М. Мулеръ, СПБ., Караванная, 8.

**ФОТО** графій артистич. святыхъ съ натуры для художник. и любителей прекраснаго. 3 картонки, 48 образчиковъ и каталогъ 2 руб. кредит. нац. почт. маркями; каталогъ отд. 40 коп.

**Р. Женнертъ,**

Парижъ, 89Н, Fb. St. Martin.

**БИЛЛАРДНАЯ ФАБРИКА А. ФРЕЙБЕРГЪ.**

С.-Петербургъ, Троицкій проспектъ, собств. домъ.

Иллюстрированные прейс-курранты по востребованію высылаются безвозмездно.

**РОЗОВОЕ ХРУСТАЛЬНОЕ МЫЛО**

№ 4711

**ВЫСОКОЕ**

СОДЕРЖАНІЕ ПИЦЦЕРИНА.

ЭКОНОМІЯ ВЪ СЛѢДСТВІЕ ОБИЛІЯ ПѢНЫ.

**КЪЖНЫЙ ЗАПАХЪ РОЗЫ**

Вотъ качества, отличающія это мыло въ высокой степени

**ФЕРД. МЮЛЬГЕНСЪ**

Колокольная № 4711 въ С.-Петербурѣ

**БЕЗПЛАТНО**

**ВСЯКІЙ ВЫШИСЫВАЮЩІЙ ЧАСЫ**

открытыя, стальные съ чеканной работой на крышкѣ за 10 руб., получаютъ бесплатно золотое 56 пробы кольцо „маркизы“ (въ отдѣльной продажѣ 3 рубля) или массивную пачерную дѣль американскую съ издѣльнымъ медальономъ, открывающимся для 2-хъ фотографическихъ карточекъ. Съ каждымъ часамъ высылаются формальная гарантія за вѣрность хода. Вышисывающіе 2 часовъ получаютъ бесплатно еще

**МУЗЫКАЛЬНЫЙ ИНСТРУМЕНТЪ.** При требованіи просимъ приложить 2 рубля вадатку по адресу: И. С. Голпу, Одесса. 4—3

**ШКОЛА**

Крой и шитья Е. Ашмориной въ Киевѣ, по вост. фронт. франц. мет. „ВОРТА“ обучаютъ лядно и заочно посредст. лекцій услов. высш. безплн. по окончан. свидѣтел. 2—2

Вышелъ и высылается по требованію новый прейс-куррантъ

**Чулочно-трикотажной фабрики В. П. КЕРСТЕНЪ**

**ЦѢНЫ** на многіе предметы **УДЕШЕВЛЕННЫ**

Фабрика: Петерб. стор., Б. Спасская, д. № 24 и 27.

Складъ для розничной продажи: Вас. Остр., 1 линия, № 38, въ С.-Петербургѣ.

Поставки учебнымъ заведеніямъ, экономическимъ обществамъ, офицерскимъ лавкамъ.

**Новости Всемирной Парижской выставки 1900 г.**

Вѣчный настольный календарь съ передвижной панорамой всѣхъ столичныхъ городовъ Европы 1 р. 50 к., письменный приборъ въ изящномъ футлярѣ 1 р. 50 к., «Свѣчникъ» (Patent) нефтяно-газовый, который даетъ пріятный свѣтъ безъ всякаго угара, употребленія въ 8 часовъ всего на 1 коп. обыкновеннаго керосина только за 1 р. 25 к., кошика для дѣтей съ секретомъ въ видѣ незгораемаго шкафа 2 р. Высылаются съ налож. платеж. Бесплатная премія, издѣльный жетонъ въ нам. Париж. выст. 1900 г.

**Илья Радинъ**

Варшава, Непблая, № 12.

**Только за 6 рублей**

важные мужские и дамскіе карманные часы, черные вороненой стали, съ прекраснымъ ходомъ, ремонтуаръ (т. е. заводъ безъ ключа). На крышкѣ изящной первоклассной работы монограмма и звенія и фавилія на золотой накладкѣ, только за 6 руб., такіе же глухіе 7 руб., такіе же высшаго сорта, азерберины всемірно извѣстной фабрики „Таванъ Ваць“ открытыя 8 руб. глухіе 10 руб. Къ часамъ прилагается издѣльная цѣпочка, вороненая—подъ цѣвъ часовъ, съ брелкомъ „Ебра, Надежда и Любовь“ или парижскимъ колласомъ новаго золота. Заказы высылаются немедленно влож. плат. безъ задатка. Къ часамъ прилагается ручательство на 6 лѣтъ. Пересылка за счетъ склада во всѣ мѣста Россіи. Адресъ: фабричному складу часовъ „ЖЕНЕВА“ Варшава, Лешко № 22. Въ виду появившихся поддѣлокъ требовать на часахъ пломбу „Женева“ утвержд. Правительствомъ за № 16359. Прейс-курранты бесплатно. При заказѣ на 3 штуки прилагается премія: „Брелокъ-пистолетъ“ съ зардадами. 7—3



В. № 1574025 - 11

### Е. КРАУСЪ и К<sup>о</sup>.

Фабрика для оптики и прецизионной механики въ Парижѣ.  
 Отдѣленіе для всей Россіи:  
 С.-Петербургъ, Мойка, 42.  
 Адресъ для телеграммъ: Аргусъ.  
 Бюро для высшего качества.  
 Аргусъ—11 р. Лилипутъ—8 р. 50 к.  
 Каталоги биноклей и подзорныхъ трубок, стерео-биноклей, диафрагматовъ, микроскоповъ и центробѣжныхъ приборовъ безплатно.

### Вл. ГОСТИНСКІЙ и К<sup>о</sup>

С.-Петербургъ, Невскій, 42, противъ Гостиннаго Двора предлагаетъ въ богатомъ выборѣ:  
 кровати, матрацы, умывальники, дѣтскія коляски, кресла для больныхъ, печи, ванны, души.  
 Цѣны внѣ конкуренціи.

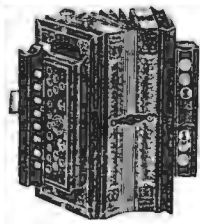

№ 3610.—3 р. 50 к.

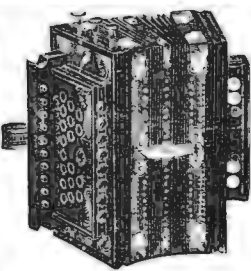

№ 3698.—9 руб.

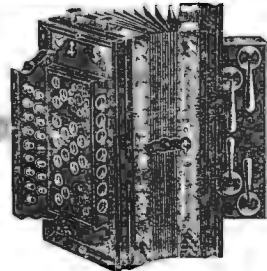

№ 3700.—10 руб.

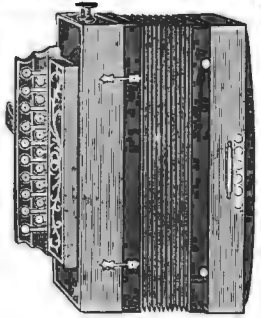

Вѣнскія № 3716 съ 19 клап. 20 руб. № 3745 съ 21 клап. 23 руб

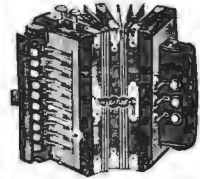

Дамскія № 3626.—5 руб. съ трелью 6 руб.

## ГАРМОНИИ

извѣстнѣйшей фабрики I. Ф. Кальбе и Вѣнскія самаго лучшаго качества.

По полученіи задатка приблизительно 1/3 стоимости высылаю съ наложеннымъ платежомъ на остальную сумму.

## Юлій Генрихъ ЦИММЕРМАНЪ

С.-Петербургъ, Большая Морская, № 34. Москва, Кузнецкій мостъ, домъ Захарыина.

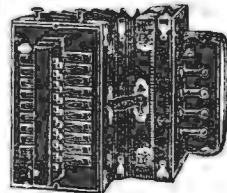

Дамскія № 3705.—12 руб.

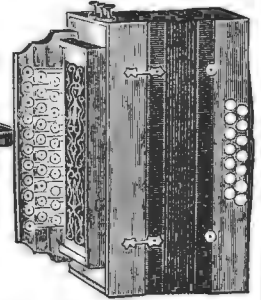

Вѣнскія № 3730.—23 руб.

### Дѣтскія игрушки

ва 4 р. 35 к. полный ассортим. для дѣтй обоюго пола: 1) кухня со всѣми принадлежностями, 2) играющая труба болѣе 3) паровозъ съ тендеромъ и 2 вагонами, 4) водочный заводъ, 5) комплектъ кубиковъ съ соответ. масл. картин., 6) многочислен. кухон. приборовъ, 7) погремушка съ костян. колѣц., 8) кукла неомашин. одѣтая, 9) часы съ цѣпью заводъ ключ. 10) играющая шарманка. Безплатно: Рождественскій сюрпризъ—100 отдѣл. раскраш. картин. Имѣются прекрасныя кол. въ 6 р., 8 р., 10 р., 15 р., 25 р. и 50 р.

### КЪ РОЖДЕСТВУ ХРИСТОВА И КЪ НОВОМУ ГОДУ: ОБЫЧАЙ

разсматривать поздравленія на праздники въ значительной степени облегчатъ заботы каждого вышесказаннаго отъ насъ, по очень дешевой цѣнѣ, все необходимое. За 3 р. 25 к. высылается свѣд., лучшаго качества, товары: 100 вышитыхъ карток, печати. (имя, отч., фамилія и званіе), 100 хорош. конверт. къ карток., 100 секретокъ, «Фляртъ», 10 роскоши. писемъ съ лучшими видами Одессы, 1 изящную записную книжку, 10 роскоши. атласныхъ поздравит. картъ и изящный отрывной стѣпной календарь на 1902 г.

УКРАШЕНІЯ ДЛЯ ЕЛОКЪ  
 составленныя въ изящныхъ коллекціяхъ, содержащихъ полный наборъ эффектныхъ предметовъ: **ВОСТОРГЪ И РАДОСТЬ ДЛ ДѢТЕЙ!** Полная коллекція по весьма дешевой цѣнѣ: въ 3 р. 50 к., 5 р., 10 р., 15 р., 20 р., 25 р., 50 р. и 100 р. Каждая коллекція, независимо отъ стоимости ея, содержитъ все необходимое для украшения елки. На коллекцію въ 3 р. 50 к. привагается 1 премія, въ 5 р. двѣ преміи и т. д. Заказы просимъ присылать немедленно.

**Золотая цѣпь**  
 дорога и безъ надобности, благодаря чудному усовершенств. американ. золота. Купите для подарка прелестныя, трудно отличимыя отъ золотыхъ цѣпочекъ для часовъ: дамская длин. нѣжная 1 р. 50 к. массивная, модная «Вѣнскій шнуръ» 2 р. 60 к.; мужская вѣжная съ ордена. брелкомъ 1 р. 50 к.; а массивная гамма. золотую 2 р. 60 к.

**ЧАСЫ**  
 американскаго золота, 3 крышки, вѣрные ходъ, прочные, импонирующие любой вкусъ, въ 8 р., 10 р. и 12 р. очень хорошиѣ.

ТОВАРИЩЕСТВО  
**„ПРОВОДНИКЪ“**  
 Москва. \* Рига. \* СПбургъ.

Т-ва РУССКО-ФРАНЦУЗСКИХЪ ЗАВОДОВЪ ПОДЪ ФАБРИКОЮ: „ПРОВОДНИКЪ“.

ПРОДАЕТСЯ ВЕЗДѢ. Обращать вниманіе на клеймо (звѣзда) съ фирмой.

**НОВОСТЬ МАГИЧЕСКОЕ ОГНИВО!**  
 ЗАМѢНЯЕТЪ СПИЧКИ И КАРМАННЫЙ ФОНАРЬ.  
 Изящно! Практично! Безопасно! Дешево.  
 «Зажигать карманной свичечницей, давая яркіи свѣтъ. Сдѣлано изъ никеля. Только 1 1/4 вер. выш. удобно для кармана.  
 Огниво съ 1000 зарядами 1 р. 65 к.  
 Запасъ съ 2000 зарядовъ 1 р. 75 к.  
 Перес. влож. плат. С.-Петербургъ.  
**БАЗАРЪ МАРОКЪ**, Невскій, № 29—31.

**В. ЖУКОВСКІЙ**  
 СПЕТЕБУРГЪ Невскій 97  
 Полное устройство **МЕЛЬНИЦЪ** ПАРОВЫХЪ ВОДЯНЫХЪ  
 МУКОМОЛЬНЫЕ ПОСТАВЫ СЪ НИЖНИМЪ НАШАРАХЪ БУГУНОМЪ ПАТЕНТЪ  
 Локомобили, Турбины, Нефтяныя и керос. двигатели...  
 Каталогъ—сбѣты безплатно

**ВМѢСТО 100 Р. ТОЛЬКО 10 Р.!**  
 Амер. часы Ремонт. Gold-plated 15-миной Анкеръ безспорно стоятъ выше всѣхъ другихъ часовъ Математ. вѣрный ходъ, тѣмъ отдѣлка. Изящно гравир. 3 крышки, никогда не измѣняющ. цѣфта позолочены еще толстымъ слоемъ 18 карат. золота. Часы эти не уступаютъ настоящимъ золотымъ. Цѣна (съ ручательств. на 5 лѣтъ) 10 руб. Дамскія 9 руб. Женскія, 8 к. золота часы муж. анкера. (знамен жем. фабр. Vigilant) только 15 руб.! Цѣпочка 3 р. Цѣны включены уже уплачен мною пошллина и пересыл. расходы. Заказы исполн. наложеннымъ платежомъ Адресъ: М. РУНДБАКИНЪ, Бергг 3, Вѣна (Австрія) M. Rundbakin, WIEN, Berggasse 3. Пріеми курьеръ высыл. безплатно.

**ФАБРИКА „СКЛАДЪ“**  
**Бруно Зенгеръ и К<sup>о</sup>**  
 С.-Петербургъ, Невскій Пр. № 5 (Близко къ Камчаткѣ)  
**Фотогр. Аппараты и Принадл.**  
 (Кратк. Прейсъ-Курантъ безплатно)

**ЗОЛОТАЯ МЕДАЛЬ**  
 на Всемирной Выставкѣ въ Парижѣ 1900 г.  
**ПАВЕЛЬ БУРЕ**  
 поставщикъ Двора Его Величества. С.-Петербургъ, Невскій пр., д. № 23. А. осина, по Б. Лубянкѣ, № 8, противъ Кузнецкаго моста.  
 БОЛЬШОЙ ВЫБОРЪ ЧАСОВЪ собственной фабрики съ новыми ручательствомъ за прочность механизма и вѣрность хода.  
 Новый иллюстр. прейсъ-курантъ высыл. по тр. 30 сан. безплатно.

**НУЖНЫ АГЕНТЫ**  
 во всѣхъ мѣстностяхъ Россіи для распростран. очень хорошаго привилегіар. необход. въ каждомъ домѣ предмета. Для начатія дѣла—малая затрата капитала (около 40 р.). Подробн. и условія высыл. за семіи коп. марку. Адресовать: Москва „Дело нестрогаемыхъ фитилей Триумфъ“, Сокольничья, домъ № 8.

**НОВОСТЬ ЦВѢТОЧНЫЙ О-ДЕ-КОЛОНЪ**  
**Цвѣтущій пацинтъ.**  
**С.-ПЕТЕРБУРГСКОЙ ХИМИЧЕСКОЙ ЛАБОРАТОРИИ.**  
 Магазины въ С.-Петербургѣ: Невскій просп., № 32 и № 66. Вознесенскій пр. уг. Назапской, № 24/52.

**„БЛИКЕНСДЕРФЕРЪ“**  
 новѣйш. америк. скоростнущ. машины.  
 Цѣны 100 и 140 руб.  
 Машины эти премированы высшими наградами и золот. медалями.  
 Прейсъ-курантъ и образцы шрифтовъ безплатно.  
 Представителя **Э. Кинкманъ и К<sup>о</sup>**,  
 Ц. № 15937 С.-Петербургъ, Гороховая 17. 4—3

# ЖИВЪ

№ 42. **ОБЪЯВЛЕНИЯ** для напечатанія въ „Живъ“ принимаются по слѣдующей цѣнѣ: за строку непарелль (въ 1/4 ширины страницы) — 1 р. 50 к. (на первой страницѣ) и 1 р. (на остальныхъ страницѣ). 1901 г.

**Содержаніе.** Т Е К С Т Ъ: Ирочка. Повѣсть Л. А. Авилевой. (Продолженіе).—Пляска жизни. Стих. Н. Фофанова.—Къ рисункамъ: Беатриче.—Патрі-Старчевскій.—Габріэль Режанъ.—Карлотта Замбелли.—Смѣсь.—Объявленія.  
 Р И С У Н К И: Беатриче. Картина Г. Жана.—Патріархъ Гермогенъ и бояре. Ориг. рис. С. М. Зейденберга.—Сельская школа. Фотогравюра А. Мазурнина.—Новый афганскій эмиръ Хабیبулла.—Участники Шницбергской экспедиціи на транспортъ „Баканъ“, вернушіеся 9-го октября въ Петербургъ.—Теодоръ Моммзенъ.—А. В. Старчевскій.—Габріэль Режанъ.—Карлотта Замбелли.  
**XIX вѣкъ.** (Листы 34 и 35). Т Е К С Т Ъ: Искусство въ XIX-мъ вѣкѣ.—Живопись. Очеркъ В. В. Стасова.  
 Р И С У Н К И: „Отплытіе парохода во время шторма“, Ахенбаха.—„Цитень“, Менцеля.—„Ессе homo“ („Се человекъ“), Мункачи.—„Нагорная проповѣдь“, Удэ.—„Сфинксъ“, Торопа.—„Священная роща“, Бѣлкина.—„Люциферъ“, Штука.—„Будущность“ (Изъ цикла „Ева“), Клингера.  
 Къ этому № прилагается выпускъ „Ежемесячныхъ литературныхъ приложений“ за октябрь 1901 г.

**Только 5 руб. за пару**

плюшевыхъ одѣялъ изъ чистаго бухарскаго хлопка, большія двухстороннія, прочныя, теплыя и красивыя можно получать и выписывать исключительно въ фабричномъ магазинѣ Александра Нестеронича Иванова, Москва, внутри пассажа Постникова. Магазины высылаетъ и съ наложеннымъ платежомъ; упаковка за счетъ магазина, а пересылка за счетъ покупателя. До 5 паръ высыл. почтой, а отъ 5 паръ и болѣе можно и по желѣзной дорогѣ; въ послѣднемъ случаѣ требуется задатокъ въ размѣрѣ 30% съ сумми заказа.

**Остерегайтесь поддѣлокъ.**

**ЗАЙКАНИЕ**

лѣжится въ лѣчебномъ учрежденіи И. И. Гимиллера. Москва, Новая Басманная, д. Ланина. **Плата по излеченіи.** Условія высылаются бесплатно.

1894 г. 1893 г. 1896 г.

Поставщики Двора ЕГО ИМПЕРАТОРСКАГО ВЕЛИЧЕСТВА.  
Товарищество чайной торговли и складовъ

**БРАТЯ К и С поповы.**

Правленіе въ Москвѣ, Кузнецкій мостъ, домъ Третьяковъхъ.  
 Имѣемъ честь довести до свѣдѣнія гг. потребителей нашего чая, что нами выпущенъ въ продажу новый сортъ чай подъ названіемъ „Черный-экономическій“, съ сильнымъ ароматомъ и настоємъ, на цѣны: 1 р. 40 к., 1 р. 60 к., 1 р. 80 к., 2 р. и 2 р. 20 к. за фунтъ.

МАГАЗИНЫ ДЛЯ ОПТОВОЙ и РОЗНИЧНОЙ ПРОДАЖИ ЧАЯ  
 ВЪ С.-ПЕТЕРБУРГѢ: 1) Невскій пр., № 26, пр. Казанск. собора, 2) Невскій пр., № 49—2, уг. Владимірск. пр.

**ЗАЙКАНИЕ**

КАРТАВОСТЬ, ШЕПЕДЕВСТВО, УСТРАН. ЛЕЧЕБ. ЗАВѢДЕНІЕ И. Ю. ЗРНСТЪ, Москва, Б. Никитская № 11, плата по излеченіи

**РУКОВОДСТВО изъ самообученію для зайкз 5 рублѣй.**

**Спеціально семейныя дѣла**

въ судебныхъ, администраціи, мѣстакъ и ДУХОВНЫХЪ КОНСИСТОРІАХЪ ведутъ повѣренный. С. ПБ., Лештуковъ пер., д. 8, кв. 3.

Фруктовыя и декоративныя деревья и кустарники рекомендуетъ сад. завед. Я. Манцѣвскаго, почт. ящ. 113, Варшава, Гурлы. Цѣны безплатно. 4—3

**„ЧЕРЕЗЪ НѢКОЛЬКО ВѢКОВЪ“**

брошюра О. Обломовской. Прод. у Карбасникова; ц. 30 к.

**MENU**

*Crème d'écru  
Soleil Chauschat  
Quenelles de volailles truffées Médicis  
Cotes de bœuf à la broche  
Salade  
Cèleri à l'espagnole  
Bananes Saint Louis  
Corbeille de fruits  
VIN*

**DOYEN-extra-sec.**

Волицинъ лѣчитъ наружныя, внутреннія бол. и разл. электропр. С. ПБ., „Стремля“ № 6 кв. 18. Отъ 2—4 и отъ 6—7 1/2 ч. в.

**БИЛЛЯРНАЯ ФАБРИКА А. ФРЕЙБЕРГЪ.**

С.-Петербургъ, Троицкій проспектъ, собств. домъ.

Иллюстрированныя прейсъ-курранты по востребованію высылаются безвозмездно.

ПЕЙТЕ **ЧАЙ** знаменитыхъ китайскихъ садовъ **„НОНА“**

Въ корзинахъ—безусловно натуральный. Цѣна 1 р. 80 к., 2 р., 2 р. 20 к., 2 р. 50 к. за корзину вѣс. 1 ф. 3/4 зол., въ бумажѣ 1 р. 45 к. и 1 р. 60 к. фунтъ.

СИБИРСКІЙ СЛАДЪ  
**Д. А. ЕПАНЕШНИКОВА.**  
 Москва, Никольск. Третьяковскій провъдъ.

**ВНИМАНІЮ Г.Г. ИНОГОРОДНЫХЪ!**

**ЦЕНТРАЛЬНЫЙ ДѢЛОВОЙ КАБИНЕТЪ.**

О.-Петербургъ, Невскій, 114. Телефонъ 2739. Отдѣленія: Невскій, 53; Вознесенскій, 28.

**СОВѢТЫ И ВЕДЕНІЕ СУДЕБНЫХЪ ДѢЛЪ** гражданскихъ, уголовныхъ, бракоразводныхъ и друг. Отысканіе правъ на дворянство, почетное гражданство и проч. Усыновленіе и узаконеніе дѣтей. Полученіе по добренности метрическихъ свидѣтельствъ, выписокъ и проч. Возвратъ переборковъ по желѣзнодорожнымъ накладнымъ. Составленіе и всякаго рода дѣловыхъ бумагъ, во всѣхъ судебныхъ и административныхъ учрежденіяхъ. Возраженія на постановленія квартирныхъ и по промысловому налогу присутствій и проч. Хлопоты по исходайствъ, привилегій на открытія и изобрѣт. Составленіе **УСТАВОВЪ** и организація акціонери, общества и товариществъ. Порученія по оцѣнкѣ, залого, продажѣ и покупкѣ недвижим. имущества, а также присканіе покупателей и продавц. Продажа имѣній крестьянамъ при содѣйствіи Крестьянскаго Банка. Исполненіе порученій и наведеніе **СПРАВОКЪ** всякаго рода, не исключая и конфиденціальныхъ. Архитектурныя смѣты, планы, техническія чертежи, постройки домовъ и заводовъ, а также надзоръ за таковыми. Таксація лѣсовъ. Землеустроительныя работы. Переводы на иностранныя языки и обратно, по всѣмъ отраслямъ и спеціальностямъ. Корреспонденція на иностранныхъ языкахъ. Переноска на машинахъ и каллиграфически. Изготовленіе адресовъ всякаго рода для разнакихъ предпріятій, циркуляровъ и проч. Бухгалтерскіе отчеты, балансы, смѣты, организація, счетоводствія и проч.

**ПРЕДСТАВИТЕЛЬСТВА ТОРГОВО-ПРОМЫШЛЕННЫХЪ ФОРМЪ.**

**БЕЗУСЛОВНОЕ СОБЛЮДЕНІЕ ТАЙНЫ**

**НЕ БѢГАЙТЕ НА ЛЫЖАХЪ**

безъ патен. лыж. рѣзцовъ и Норов. питочныхъ ремней! Легкія и эластич. бѣгъ! Испытаніе рѣзцовъ, ремней безп. ежедн. зимой съ 12—1 ч. дня. Новость: патент. лыжные паруса для ѣзды и лавировки на лыжахъ по сѣверу.—Спец. Складъ лыжъ С. П. Бургъ, Ждановская ул. 10. Настр. пр.-кур. безплатно. 16084 4—4

**ФИСГАРМОНИИ американской фабрики КАРПЕНТЕРЪ.**



№ 4034. Съ 12 регистрами и 98 голосами . . . 160 руб  
 № 4037. Съ 12 регистрами и 122 голосами . . . 175  
 № 4064. Съ 16 регистрами и 196 голосами . . . 250  
 № 4074. Съ 18 регистрами и 229 голосами . . . 300

№ 4074. Фисгармонія другихъ лучшихъ фабрикъ въ 40, 60, 85, 100, 110, 130, 150, 180, 175, 185, 200, 225, 275, 300, 350, 375, 450, 550, 750, 1,000 р. Артистическія гармоіиумъ фабрикъ Мюстель въ 2,400 р. Ноты въ большомъ выборѣ. Самоучитель Пахе въ 2 р.

**Юлій Генрихъ ЦИММЕРМАНЪ.**  
 С.-ПЕТЕРБУРГЪ, Б. Морская, № 34. МОСКВА, Кузнецкій мостъ, д. Захарьина.

# ПЕЙТЕ ЧАЙ ЦАРСКАЯ РОЗА!

**ЦАРСКАЯ РОЗА** самый знаменитый китайский чай „НЕНЧАО“ он очень вкусен, ароматичен как цветы и экономичен, имея превосходный колерь.  
**ЦАРСКАЯ РОЗА** как высший сорт чая, чистый и вполне соевый, благотворно действует на нервы, гочему он особенно хорош для ежедневного употребления.  
**ЦАРСКАЯ РОЗА** для богатых и бдных, потому что по цнѣ доступенъ каждому, а по качеству равенъ с мымъ дорогимъ сортамъ чая.  
**ЦАРСКАЯ РОЗА** для буфетовъ, трактировъ и чайныхъ лавокъ, которые желаютъ торговать отменно хорошимъ чаемъ. Желая, чтобы во всей Россіи употребляли только лучший сортъ чая, мы рѣшили чай «Царская Роза» сдѣлать доступнымъ каждому какъ по цнѣ, такъ и по условіямъ выписки. Чай «Царская Роза» можно выписывать исключительно изъ складовъ  
 Москва, Покровка. близъ Земляного вала, д. Тяжелова.  
 Московскаго купца **М. Е. ДУБИНИНА**

**УСЛОВІЯ:** розничная цѣна чая 2 р. за фун., а оптовая 1 руб. 60 к. за фун. При выпискѣ отъ 3-хъ фун. чай высылается по оптовой цнѣ на счетъ покупателя. (Выгоднѣе выписывать 5 фун., такъ какъ пересылка почтой стоитъ 40 коп. какъ за 3 фун. такъ и за 5 фун.) Сомнѣвающимся или желающимъ попробовать этотъ чай, могутъ выписать на пробу 1 фунтъ, пробный фунтъ чай высылается на счетъ магазина за 1 р. 80 к. во всю Европейскую Россію и на Кавказъ. Въ отдаленныя мѣстности чай посылается по 1 р. 60 к. за фун. но съ прибавкой пересылочной почтовой платы по новой таксѣ. Покупателямъ сразу 25 фун. и больше—особыя льготы. Подробный прейс-курантъ чаевъ Китайскихъ, Цейлонскихъ и Японскихъ высылается желающимъ бесплатно.

## ЗА 13 РУБ. ШВЕЙНУЮ

маш. Зингер, пиш. маш. Гоммондъ и Ремингтонъ съ бол. свид., грамфон. за 15 р. Фотогр. аппарат. бол. за 4 р. коньки Свѣт. за 1 р. высыл. налож. плат. нуж. агентамъ изъ оти. марку Москва, Таганка, Б. Вакзалыныя в. д. Каныгина № 1.

**УРБАНА КРАСКА** для волосъ и бороды **БЕЗЪ ЛЯПИСА**  
 ВИНОВЪ ИЗОБРЕТЕННОЕ БЕЗЪВРЕДНОЕ СРЕДСТВО ДЛЯ БЫСТРАГО ОМЪЩЕНІЯ СЪДѢЛЪ ВОЛОСЪ И БОРОДЫ ВЪ ЧЕРНЫЙ РУСЫЙ ТЕМНЫЙ И СВѢТЛО КАШТАНОВЫЙ ЦВѢТА  
 ЦѢНА ЗА 1 ФЛАКОНЪ 2 Р. СЪ ПЕРЕС. 2 Р. 50 К.  
 ПРОДАЕТСЯ ВЪ АПТЕК. И КОСМЕТИЧ. МАГАЗИНАХЪ. ГЛАВ. МЫЙ СКАДЪ: С ПЕТЕРБУРГА АПТЕКАРСК. МАГАЗИНАХЪ  
 Больш. Коюженная, № 1.

## НОВѢЙШАЯ ИЗОБРЕТЕНІЯ XX ВѢКА! Необходимо каждому!

**„ЧУДО-ЛУЧЪ“.** Новѣйшая электрическая лампочка. Зажигаются нажатіемъ кнопки и горятъ даже при самомъ сильномъ вѣтрѣ. Самое простое обращеніе, вполне безопасно, даютъ чудный эффектъ. Необходимы въ каждой хозяйствѣ, г.г. офицерамъ, врачамъ, на фабрикахъ и т. д. Карманная лампочка 5 руб.; домашній фонарь 10 руб.; электр. бронзовая свѣчка 9 руб.; электр. свѣтильные часы 9 руб.; подставка для часовъ съ электр. свѣтомъ 6 руб.; стѣнная тарелка съ электр. свѣтомъ, излучающаго свѣтъ для салона, 25 руб.; зал. салонная лампа съ бронзовыми украшениями 20 руб.; напольная лампа съ электр. свѣтомъ 15 руб.; булавка для галстука 4 р.; бутылочка 5 р. 50 к.; розовая булавка 4 р.; свѣтильная роза 4 руб.

**„ВОЛШЕБНИКЪ“.** Керосиновая лампа съ чудеснымъ отраженіемъ световъ цветовъ. Живою огненнымъ шаръ. Изящный зеркальный абажуръ украшенъ множествомъ разноцвѣтныхъ великолѣпныхъ камней. Рѣдкая гармонія цвѣтовъ. Самая лучшая реклама для витрины, такъ какъ этотъ свѣтъ привлекаетъ множество зрителей и покупателей. Украшеніе для каждаго салона. Цѣна керосиновой или газовой лампы «Волшебникъ» 40 руб.

**ПЕЧАТЬ-ФОТОГРАФЪ.** Каждый можетъ печатать свою фотографію на писемкахъ, открыткахъ, визитныхъ карточкахъ и т. д. въ любомъ количествѣ. Никакихъ познаній не нужно. Чудный подарокъ. Миліоны въ употребленіи. Цѣна печати-фотографовъ со всеми принадлежностями 8 руб. При заказѣ необходимо прислать фотографію, которая возвращается въ полученномъ видѣ обратно.

**„ПОЛИГРАФЪ“.** Новѣйшій патентованный аппаратъ для печатанія писемъ, циркуляровъ, проспектовъ и пр. Можно дѣлать миллионы оттисковъ. Самое простое обращеніе. Необходимый аппаратъ для каждой конторы. Цѣна 50 руб.

**РОЖДЕСТВЕНСКІЯ** алюминіевыя свѣчки. Самое изящное украшеніе для елки. Серебристый потокъ падающ. звѣздъ. Простое обращеніе. Никакой опасности. Безъ запаха и дыма. 1 дюжина 5 руб., 3 дюж. 12 руб.

Цѣны разумнѣются съ упаковкою и пересылкою во все города Россійской Имперіи. Деньги должны быть присланы при заказѣ (депозитнымъ письмомъ или переводомъ на любой банкъ), такъ какъ наложенный платежъ изъ Германіи въ Россію не допускается.

**Торговый Домъ КЛИМОВЪ и Ко. въ БЕРЛИНѢ—Германія.**  
 Адресъ для простой, заказной и денежной корреспонденціи: Klimoff et Co., Berlin, Mittelstrasse № 64.

### НОВѢЙШИЕ ТАНЦЫ.

Для фортепiano въ 2 руки.  
 Шакошь 15 к. Мьяковъ 15 к. Паде-катръ 15 к. Венгерка 20 к. Шотландъ 20 к. 5 танцевъ въ одной тетради 50 к. Паде-патиньеръ 15 к. Аркадьеръ 15 к. Урманъ, К. Креуз-Пола 15 к. Томъ-Титъ 15 к. Polka-Parillon 15 к. 10 танцевъ въ одной тетр. и 1 р. Павана 40 к. Придворный менуэтъ 40 к. Мушкетеры. Паде-катръ 30 к. Военный Паде-катръ 25 к. Краковскъ изъ польск. мотив. 20 к. въ одн. тетр. и 1 р. 50 к. Клевенскій, С. Паде-патиньеръ 40 к. 15 танцевъ Краковскъ Варшавка 20 к. Шлахтинъ, С. Stiner-Kreuz-Polka 25 к. Помладуръ 30 к. Па-Деспанъ 30 к. 5 танцевъ въ одн. тетр. 75 к. Всѣ 20 танцевъ въ одн. тетр. и 2 р. Первые 10 танцевъ вмѣются въ легкой аражировкѣ по тѣмъ же дѣламъ. Объясненіе къ танцамъ прилагаются бесплатно. Знаменитыя фортепiаннаыя пьесы безъ замѣненія и сокращенія по 15 к. Каталогъ бесплатно. Всѣ эти новѣйшія танцы и знаменитыя пьесы были напечатаны въ журналѣ «Музыка и Пѣнье» и обходился подписчику только по 1 1/2 копѣйки.

Открыта подписка на 1902 годъ НА ЕЖЕМѢСЯЧНЫЙ МУЗЫКАЛЬНЫЙ ЖУРНАЛЪ.

## „МУЗЫКА И ПѢНІЕ“

Пятый годъ 8-й (подписной годъ началъ съ 15 ноября 1901 г.) для пѣнія одноголосно и хоромъ, форт. и другихъ инструментовъ.

За подписку 4 р. съ доставк. и пересылкою по всей Россіи 5 р. за гран. 6 р. Разрочка по 1 руб. ПОДПИСЧИКИ ГОЛУЧАЮТЪ ноты стоющія въ отдѣл. издаваніяхъ 60 р. Подробныя объясненія, списокъ премій, каталога книгъ и нотъ высылается бесплатно: Кромѣ того БЕЗПЛАТНО полную, знаменитую оперу въ 5 актахъ „ФАУСТЪ“ музыка Ш. Гуно для фортепiano въ 2 руки съ русск. и франц. текстомъ. (Можетъ быть замѣнена другою преміей). Пробный номеръ (прежн. год. изд.) заключающій въ себѣ ноты, стоющія въ отдѣльныхъ издаваніяхъ около 5 р. высылается за 60 к. (можно марками).  
 Подписка приним. въ главную конторѣ журнала „МУЗЫКА И ПѢНІЕ“.  
 При кажда-музыкальномъ магазинѣ П. К. СЕЛИВЕРСТОВА, Спб., Садовая, 22.

Золотая медаль на Всемирной Выставкѣ въ Парижѣ 1900 г.

**!!! ДОСТИГНУТО!!!**  
 ВСѢМИ ПРЕИМУЩ. ГУСИНАГО ПЕРА ВЛАДЕЕТЪ ПАТЕНТОВЪ. ДЛЯ ВСЕГО МІРА ШВЕДСК. СТАЛЬН. ПЕРО ПРИДВОРН. КАЛИГРАФА I. АНДЕРСОНА  
**„KURIRRENNAN“**  
 ЕГО ВЫДАЮЩ. ЗЛАСТ. СПОСОБСТВ. СКОР. ПИСАНІЮ И ПРОЧНОСТИ И ПРЕДОХРАНЯЕТЪ ПАЛЬЦЫ ОТЪ УСТАЛОСТИ И СУДОРОГЪ. ОНО ГОДНО ДЛЯ КАЖДОЙ РУКИ И СЪ САМАГО НАЧАЛА ДАЕТЪ ДѢТЯМЪ НАВЫКЪ КЪ ЛЕГКОМУ ПОЧЕРКУ.  
 КОРОБКА ВЪ 400 ШТ. 1 РУБ. 25 К., ТОРГОВЦАМЪ СКИДКА.  
 ПРЕДСТ. ДЛЯ ВС. РОССІИ: ОПТ. СКАДЪ КАНЦЕА. ПРИНАДЛ. 3. МИТЕНСЪ, СПБ., ВНУТРИ ГОСТИН. ДВОРА № 4.

Для СМЯГЧЕНІЯ И БѢЛИЗНЫ КОЖИ.  
**КАЛОДЕРМА**  
 ЖЕЛЕ КАЛОДЕРМА. \* МЫЛО КАЛОДЕРМА.  
**Ф. Вольфъ и Сынъ въ КАРЛСРУЭ.**

Американскіе Вѣсы **„БУФФАЛО“**  
**Восседло и Ко.**  
 С.-Петербургъ, Б. Итальянская, 31, Москва, М. Лубянка, д. Кононова, Енатинославъ, Жельзная ул., 2.

**ЭДМУНДЪ ПАУЛУСЪ**  
 Маркнейкирхенъ (Саксонія)  
**Музыкальные инструменты.**  
 Требуется бесплатно русскій каталогъ № 4, съ цѣнами въ рубляхъ и франко Петербургу отъ главныхъ представителей Евгенъ 1 Ботманъ и Ко. С.-Петербургъ, Садовая, 18.  
**ХУДОЖ. ОТКРЫТ. ПИСЬМА.**  
 12 пластическихъ позы 1 р.; 10 красавицы артистка 80 к. и 1 р. 20 к.; 12 модель художника 1 р. 20 к.; 16 у скульптора 1 р. 50 к.; 6 туалетъ парижанки 75 к.; 12 съ натуры 1 р.; 50 Парижъ 3 р. безъ перес. Пр.-Курантъ белпл. 3. М. Мулертъ, Спб., Каранная, 8.

**ПОРАЗИТЕЛЬНО ПРАКТИЧНО!!**  
 ПРИСВѢТІТЕ РУССКІЯ ДВОЙНЫЯ БУКВЫ ДЛЯ МѢТКИ БѢЛЫЯ И ВЫ НАВСЕГДА ИЗБАВЛЕННЫ ОТЪ ТРУДА ВЫШИВАТЬ РУКАМИ.  
**НЕБЫВАЛАЯ НОВОСТЬ**  
 ПРОДАЮТСЯ ВО ВСѢХЪ ЛУЧШИХЪ ГАЛАНТЕР. МАНИФАКТ. МАГАЗ. РОССІИ.  
 ДЮЖ. 15 КОП.  
 Единств. оптов. складъ для всей Россіи вЪ **ІОСИФЪ АРЕНСБЕРГЪ**  
 МОСКВА, Маросейка д. Еремьевъ.  
 Торговцамъ особа льготныя условія.

**EAU DENTIFRICE**  
**BALSAMIQUE DE LOHSE**  
 ЕАЛЪЗАМИЧЕСКАЯ ВОДА ДЛЯ ЗУБОВЪ ЛОЗЕ.  
 Средство для полосканія рта, уничтожаетъ запахъ во рту. № 5121 (173)  
 Его избѣжаніе часто встречаемыхъ въ продажѣ поддѣлокъ, требовать на этикетѣ полную фирму:  
**ГУСТАВЪ ЛОЗЕ**  
 46, Егерштрассе, Берлинъ, придворн. парфюмеръ.  
 Можно получить во всѣхъ парфюмерныхъ магазинахъ и во всѣхъ дрогистовъ Россіи.



XXXII г.

№ 42

ПОЛИТИКИ И СОВРЕМЕННОЙ ЖИЗНИ.

г. XXXII

1901

Выходитъ еженедѣльно (52 № въ годъ), съ приложеніемъ 24-хъ книгъ „Сборника“, содерж. соч. Г. П. ДАНИЛЕВСКАГО, 12 книгъ литературныхъ приложений, 12 №№ „Парижскихъ модъ“ и 12 листовъ чертежей и выкроекъ.

Выданъ 20-го октября 1901 г.

Цѣна этого №—15 к., съ пер. 30 к.

**ОТКРЫТА ПОДПИСКА НА „НИВУ“ 1902 г. съ слѣдующими приложениями:**

первые 12 томовъ **Н. С. ЛѢСКОВА**, полное собраніе соч. **В. А. ЖУКОВСКАГО**,  
 полного собранія соч. **В. А. ЖУКОВСКАГО**, въ 12 томахъ

12 выпусковъ „Литературныхъ Приложений“, 12 №№ „Парижскихъ Модъ“ и пр.

Безъ доставл. въ Петербургъ.	<b>5.50</b> р.	Безъ дост. въ МОСКВѢ въ конто- ръ Н. ПЕЧКОВСКОЙ, Петровскія линіи.	<b>6.25</b> р.	Безъ доставл. въ ОДЕССѢ въ кн. маг. „ОБРАЗОВАНИЕ“, Ришельевская, 12.	<b>6.50</b> р.	Съ достав- кою въ Па- тербургъ.	<b>6.50</b> р.	Съ пересыл- кою во все мѣст- ности Россіи . .	<b>7</b> р.	За гра- ницу.	<b>10</b> р.
---------------------------------	----------------	---	----------------	---	----------------	---------------------------------------	----------------	---	-------------	---------------------	--------------

Къ этому № прилагается выпускъ «Ежемесячн. литерат. приложений» за октябрь 1901 г.

## И р о ч к а.

Повѣсть

**Л. А. АВИЛОВОЙ.**

(Продолженіе.)

Людмила Борисовна лежала на своей красивой широкой кровати, и лицо ея, то мертвенно блѣдное, то пылающее отъ жара, казалось такимъ тонкимъ и миниатюрнымъ среди батиста и кружевъ подушекъ, что его можно было принять за лицо ребенка. Она лежала покорная, притихшая и молчаливая, и въ ея чрезмѣрно увеличившихся глазахъ не свѣтились уже ни смѣхъ, ни лукавство.

Доктора предписали ей полный покой, запретили ей говорить и она молчала... Но, предоставленная самой себѣ, словно заранѣе отстраненная отъ жизни, она сосредоточила эту жизнь въ своемъ внутреннемъ мірѣ, и мысль ея работала непрерывно, неустанно, какъ бы нагоняя то время, когда ей некогда было думать, когда она вся цѣликомъ была поглощена своимъ счастьемъ. Она думала о себѣ, о мужѣ, о дочери... Она переживала въ воспоминаніяхъ всю свою жизнь, припоминала всѣ мелочи, всѣ подробности ея и— странное дѣло— то, что казалось ей настолько радостнымъ и прекраснымъ, что не допускало никакого анализа, теперь точно освободилось изъ какого-то обольстительнаго тумана, спустилось съ воображаемой высоты на землю и предстало передъ ея удивленнымъ взоромъ въ неожиданно измѣнившемся свѣтѣ.



Беатриче. Картина Г. Жаке.

— Да... — напряженно работала ея мысль. — Да... Все, что казалось мнѣ лучшимъ въ моей жизни, что я цѣнила, что я любила—все это было только личное, эгоистическое счастье. Оно прошло. Умерло раньше меня. И мнѣ все равно, было ли оно, или не было его совѣмъ. Значить, счастье въ жизни человѣка не важно, не имѣетъ серьезнаго значенія. Оно не важно, потому что длится не долѣе короткой жизни того, кто имъ пользовался и, затѣмъ, отъ него не остается ничего. Что же остается? Что останется послѣ меня? Есть ли во мнѣ хотя чтонибудь, что можетъ пережить смерть моего тѣла? Я любила... Переживетъ ли меня моя любовь? Я любила... Но моя любовь, это было мое счастье, мой эгоизмъ, мое личное чувство.

Она вздрагивала и широко открывала глаза.

«Бяшка! — съ мучительной болью въ душѣ вспоминала она. — Бяшка! А какъ же она будетъ жить безъ моей любви, безъ моей ласки, безъ баловства, безъ поклоненія?.. Бяшка!»

«У нея есть отецъ... — утомленная припадкомъ отчаянія, уже покойнѣе думала дальше Людмила Борисовна. — Она не будетъ сиротой. Она утѣшится, она привыкнетъ... Валли — онъ тоже утѣшится. И въ сущности... развѣ я когданибудь много значила для него? Какую роль я играла въ его жизни? Онъ постоянно занятъ, постоянно въ хлопотахъ. А я... я даже не знала, что его заботитъ, что огорчаетъ, что радуетъ. Онъ не любилъ, чтобы я спрашивала его о его дѣлахъ. И я никогда не спрашивала. Я забавляла его, развлекала, ласкала. Я была увѣрена, что онъ не любитъ никого кромѣ меня и Бяшки, и это было все, что я требовала отъ него. Когда я умру, моя смерть будетъ для него жестокимъ ударомъ. Потомъ... потомъ онъ привыкнетъ къ тому, что меня нѣтъ. Я только забавляла его, развлекала, ласкала... И онъ захочетъ новой забавы, новыхъ ласкъ, новаго счастья»...

— А Бяшка? — съ новымъ трепетомъ ужаса вспоминала она. — Тогда Бяшка будетъ для него или препятствіемъ, или обузой! Болѣзненная, капризная, избалованная Бяшка...

Холодный потъ выступалъ у нея на лбу, она тянулась за платкомъ, чтобы вытереть лобъ, а Валентинъ Николаевичъ бросался ей на помощь и, стараясь казаться веселымъ и беззаботнымъ, улыбался ей дѣланной, натянутой улыбкой.

— Дремала? — спрашивалъ онъ.

Она качала головой.

— Хочешь, я прочитаю или расскажу тебѣ что-нибудь?

Она опять качала головой и пристально глядѣла ему въ лицо.

— Что же ты хочешь?

— Бяшку... сюда... — шептала больная.

— Ирочка гуляетъ, — спокойно сообщалъ мужъ. — Она скоро вернется...

— О чемъ же плакать, Мила? — замѣтивъ ея слезы, тревожно спрашивалъ онъ. — Мила, о чемъ?

— Гуляетъ... — съ отчаяніемъ шептала Людмила Борисовна, и вдругъ все лицо ея принимало жалкое, умоляющее выраженіе.

— Не уводите... теперь! Не нужно, нельзя — еле слышно говорила она.

— Ахъ, Мила! — съ нѣжнымъ упрекомъ перебивалъ ее Валентинъ Николаевичъ. — Ну, зачѣмъ у тебя такія мысли? Вѣдь я клялся тебѣ... Вѣдь ты слышала, я при тебѣ спрашивалъ доктора, и онъ отвѣтилъ такъ увѣренно... Зачѣмъ у тебя такія мысли?..

«Да! Если бы онъ только зналъ мои мысли!» — съ глубокимъ вздохомъ думала молодая женщина.

Но она улыбалась, дѣлая видъ, что вѣрить мужу. Это казалось ей настолько же необходимымъ, насколько онъ считалъ необходимымъ обманывать ее.

— Вѣдь я знаю, что ты думаешь. Ты думаешь, что

у тебя... чахотка, горловая, какъ у Сони. Но Сони умерла, потому что не хотѣла жить, потому что она была очень несчастлива. Она не береглась, она нарочно губила себя. А развѣ ты несчастлива, Мила? Развѣ ты несчастлива?

Людмила Борисовна не спускала съ лица мужа серьезнаго, вдумчиваго взгляда.

«Да, если бы онъ зналъ мои мысли! — опять думала она. — Если бы онъ зналъ, какъ измѣнилось мое отношеніе къ себѣ, къ нему, ко всей моей жизни! Вѣдь если бы я выздоровѣла, развѣ я стала-бы вновь такъ высоко цѣнить свое счастье? Развѣ я удовольствовалась бы только имъ? Но кто знаетъ, сумѣла-ли бы я найти другое?.. Мнѣ было легко жить; теперь... мнѣ сдѣлалось — бы страшно».

— Страшно! — шептала она, сама не замѣчая того, что говорить въ слухъ.

— Отчего страшно, Мила? Вѣдь я съ тобой... — говорилъ встревоженный мужъ, и, чтобы она лучше чувствовала его присутствіе, онъ обнималъ ее за плечи и прижималъ къ себѣ. — Я здѣсь... Я съ тобой.

Она слышала бѣненіе его сердца, она ощущала объятіе его сильныхъ рукъ.

«И такъ — всю жизнь! — думала она. — Быть близкими и безконечно далекими; любить, быть любимой и, все таки, оставаться одинокой. Я не могу сказать ему то, что я думаю, а онъ боится, что я узнаю то, что думаетъ онъ. Мы все только живемъ вмѣстѣ, а думаемъ врозь, и наши мысли, наши чувства дѣлаютъ насъ одинокими, потому что мы не можемъ не скрывать ихъ. Мы скрываемъ ихъ или изъ жалости, или изъ самолюбія, или изъ стыда. И чѣмъ больше думаешь, тѣмъ глубже становится одиночество, тѣмъ дальше уходишь отъ людей, тѣмъ непонятнѣе и запутаннѣе становится отношеніе къ нимъ».

— Мила! — осторожно окликалъ ее Валентинъ Николаевичъ. — Ты теперь успокоилась?

Она ласковымъ жестомъ отстраняла его отъ себя, успокоительно и благодарно улыбалась ему и закрывала глаза.

Ирочка сама часто просилась къ матери. Когда ее приводили, Людмила Борисовна порывисто протягивала къ ней руки, и лицо ея озарялось благодарной, страдальческой радостью.

— Сюда! — просила она, указывая на край своей постели.

Дѣвочка садилась и говорила о чемънибудь незначительномъ, неинтересномъ, но ея тихій, нѣжный голосокъ проникалъ въ самую глубину души матери, и эта любящая, изболѣвшаяся душа опять на мигъ отдавалась очарованію минуты, забывалась и отдыхала, какъ отдыхаютъ въ минутномъ, сладкомъ снѣ.

— Бяшка! — съ невыразимой нѣжностью шептала она. — Моя Бяшка!

— Что? — равнодушно спрашивала дѣвочка.

Ей надоѣдало болтать, и она умолкала. Она мечтательно обводила комнату своими темными глазами, густо опущенными рѣсницами, а мать не спускала съ нея глазъ и уже опять думала о томъ, что, когда ея не станетъ, этотъ ребенокъ останется жить безъ нея.

— Бяшка! — опять шептала она, но этотъ зовъ уже звучалъ, какъ стонъ.

Нерѣдко Людмилу Борисовну навѣщали знакомые, тѣ, къ которымъ она такъ часто ѣздила съ своей дѣвочкой, и, когда она чувствовала себя не особенно плохо, гости входили въ ея комнату и садились у ея постели.

— Говорите о чемънибудь веселомъ... О томъ, что она любитъ, — заботливо предупреждать ихъ Валентинъ Николаевичъ.

И они говорили о театрахъ, о новинкахъ, о послѣднихъ модахъ сезона.

Лихорадочные глаза больной напряженно и пристально

слѣдили за рассказчицей, но Людмила едва ли отдавала себѣ отчетъ въ томъ, о чемъ пла рѣчь. Она слушала и удивлялась новому, необычному впечатлѣнію, которое производили на нее давно знакомые люди.

«Зачѣмъ онѣ приходятъ? — думала она. — Изъ любопытства, или изъ приличія? Валли знаетъ, что я должна умереть, но онъ не можетъ примириться съ этой мыслью и обманываетъ меня и даже, быть можетъ, себя... Онѣ знаютъ, и мирятся, и равнодушны къ моей судьбѣ... И онѣ приходятъ говорить о пустякахъ: о театрахъ, нарядахъ. Значитъ, у нихъ нѣтъ чувства, нѣтъ чутыя. Есть ли у меня ктонибудь, кто пришелъ бы не изъ любопытства и не изъ приличія, кто угадалъ-бы, о чемъ теперь надо говорить со мной?»

«Мать!» — иногда думала она. И сама удивлялась своей мысли.

— Почему, мать? Развѣ она любитъ меня?

Варвара Петровна чрезвычайно рѣдко навѣщала дочь. Узнавъ о ея серьезномъ нездоровьѣ, она пришла въ раздражительное состояніе, долго жаловалась на одиночество, на неблагодарность и равнодушіе людей вообще и близкихъ родственниковъ въ особенности, и разсталась съ Людмилой такъ, какъ будто та чѣмъ то обидѣла и огорчила ее.

— Мила! — тихо и осторожно окликнулъ какъ-то Валентинъ Николаевичъ жену, подходя къ ея постели. — Приѣхала Варвара Петровна и хочетъ видѣть тебя. Пустить?

Молодая женщина замѣтила недовольное, раздраженное выраженіе лица мужа, и въ глазахъ ея вдругъ промелькнула тѣнь прежняго лукавства.

— Вѣдь она разстроитъ тебя! — прибавилъ Валентинъ Николаевичъ.

Она отрицательно покачала головой.

— Позови! — прошептала она.

Варвара Петровна вошла въ комнату и грузно опустилась въ кресло у постели больной.

— Хороша! Нечего сказать! — сердито заговорила она. — Принялась хворать, такъ уже мѣры не знаетъ. Терпѣть не могу ѣздить къ больнымъ, а приѣхала... Говорили, что ты очень измѣнилась. Покажись-ка...

Старуха пристально взглянула въ лицо больной.

— По мнѣ — ничего особеннаго. А знаешь, на бѣломъ, ты точно муха въ молокѣ.

Людмила Борисовна протянула руку и зашевелила губами.

— Громче... Не слышу, — сказала Варвара Петровна.

— Крему... Пришлите крему... — прошептала больная.

— А какого тебѣ? — серьезно спросила старуха.

Людмила вдругъ засмѣялась и закашлялась, хватаясь руками за горло и за грудь.

— Варвара Петровна! Ей это вредно: ей нельзя говорить! — рѣзко замѣтилъ Валентинъ Николаевичъ.

— Ахъ, батюшка! А я-то при чемъ? Развѣ я заставляю ее говорить? — разсердилась гостя.

Тишинину хотѣлось сказать тещѣ, что она хорошо бы сдѣлала, если бы уѣхала домой, но, боясь разстроить жену, онъ рѣшилъ воздержаться отъ дальнѣйшихъ разговоровъ и вышелъ изъ комнаты.

Старуха угадала его настроеніе.

— Руки коротки! — злобно и презрительно замѣтила она. — Вижу, что онъ радъ-бы былъ выгнать меня изъ комнаты больной дочери. Изъ дома выгнать бы... Да подождеть! Пока ты жива — руки коротки!

Людмила Борисовна вздрогнула, и въ глазахъ ея опять появилось выраженіе непреодолимаго ужаса. Она повернулась къ матери и точно приковалась къ ней взглядомъ.

Старуха продолжала брюзжать.

— Мама! — вдругъ прошептала больная и протянула къ ней свою исхудалую ручку.

Но мать рѣшительно остановила ее.

— Нѣтъ, мать моя, молчи! Онъ еще скажетъ, что я убилъ тебя.

Молодая женщина настаивала.

— Надо... — шептала она, — нагнитесь... Послушайте, Бога ради.

Старуха внимательно поглядѣла на дочь, замѣтила ея крайнее возбужденіе и заинтересовалась.

— Ну, ну... — согласилась она.

— Мама! — зашептала больная. — Вы знаете — я скоро умру.

— Что ты? что ты? — едва не крикнула Варвара Петровна и замахала руками.

Людмила мягко, но настойчиво опять притянула ее къ себѣ.

— Умру... — продолжала она. — Успокойте меня... Обѣщайте... Вы не дали мнѣ приданого... Отдайте Бяшкѣ. Обезпечьте ее.

Варвара Петровна тяжело дышала и моргала глазами. Вдругъ злорадная улыбка освѣтила ея дряблѣе, подкрашенное лицо.

— А мужъ? — спросила она. — Не довѣрешь? Бопшья?

Тишинина жалобно застонала.

— И полно! права! — съ плохо скрываемымъ торжествомъ заявила старуха. — И полно! права! Умри ты — онъ потоскуеть, поплачетъ, а тамъ, смотришь, и обзавелся новой женой, новой семьей...

Людмила беззвучно плакала, и крупныя слезы лились по ея лицу, разгоравшемуся отъ жару.

— Плачешь? — вдругъ спохватилась Варвара Петровна. — Мила! Да развѣ же вправду ты умираешь?

— Странно! — прошептала молодая женщина. — Не умирать странно... Отдать, оставить Бяшку...

— По развѣ нѣтъ надежды? Отчего тебя не увезутъ?

— Поздно... нельзя...

Обѣ женщины долго молчали.

— Ахъ, Мила! — наконецъ вздохнула Варвара Петровна. — Точно ты меня обухомъ... обухомъ по головѣ... жить бы тебѣ... радоваться...

— Себя не жалко, — прошептала Людмила. — Бяшку жалко... Валю...

Старуха нахмурилась и отвернулась.

— Жалѣешь... Мужа, дочь жалѣешь... А меня?

Тишинина подняла заплаканные глаза, съ минуту молча глядѣла на мать, и вдругъ выраженіе лица ея стало мягкимъ, нѣжнымъ; она протянула руку и положила ее на плечо Варвары Петровны.

— Скоро встрѣтимся, чуть слышно сказала она.

Старуха оглянулась на нее тревожнымъ, недоумѣвающимъ взглядомъ и затѣмъ тяжело, жалобно заплакала. Дочь тихо ласкала ее взглядомъ и рукой.

— Вы стары, мама... Это неизбежно... Это естественно.

— А каково, — всхлипывая, говорила старуха: — каково умирать одинокой, покинутой, не любимой никѣмъ? У меня были дѣти... Соня умерла... Ты умираешь... А другія... гдѣ онѣ?

— Вы оттолкнули ихъ, — сказала дочь.

Одинъ мигъ Варвара Петровна готова была разсердиться, но въ голосѣ, въ ласкѣ Людмилы было такъ много искренности и состраданія, что чувство возмущенія исчезло безслѣдно.

— Отчего онѣ не простятъ, какъ ты? — спросила она.

— Мнѣ легко было простить, — прошептала молодая женщина. — Я была счастлива.

Варвара Петровна все еще плакала, и ея полная, затянута фигура въ пестромъ, нарядномъ платьѣ вздрагивала отъ рыданій, и слезы лились по дряблымъ щекамъ, оставляя на нихъ странные, красноватые слѣды.

— Когда ты умрешь, твой мужъ выгонитъ меня изъ своего дома! — вдругъ съ гнѣвомъ и возмущеніемъ сказала она.

— Нѣтъ... — прошептала дочь. Но будьте же съ нимъ такой, какъ со мной... сейчасъ. Вы стары, вы несчастливы, одиноки... Не скрывайтесь. И вотъ еще что, мама...





Патріархъ Гермогенъ и бояре. Ориг. рис. (собств. «Нивы») С. М. Зейденберга, грав. Шюблеръ.



Сельская школа. Фотоэтиюд А Мазурин.

И, указывая на волоса, на лицо, на платье матери, она прибавила:

— Не надо больше этого... Зачѣмъ? Я тоже прежде смѣялась. А теперь... мнѣ больно за васъ.

Выраженіе неожиданнаго, жгучаго стыда разлилось по лицу Варвары Петровны.

— Я не умѣла жить, Мила!—горестно сказала она.— Не сумѣла и состариться. Для такихъ, какъ я, старость—одиночество, преждевременная смерть...

— Всѣ мы одиноки, всѣ—не умѣемъ жить!—утомленно отвѣтила больная.—Вы еще можете исправить, а я... уже ничего не могу.

— Выздоровливай! — просила мать. — Я обещаю тебѣ все, все, что ты хочешь. Твоя воля для меня священна. О, если бы ты могла выздороветь, Мила!

Въ первый разъ Варвара Петровна просто и откровенно оплакивала свою жизнь и, все-таки, ей это казалось легче, чѣмъ скрывать свою тоску и не имѣть возможности высказаться. Давно не испытанное, торжественное спокойствіе овладѣло ея душой.

— Мама...—черезъ силу еще проговорила больная.— Помните... Я вѣрю вамъ... Я благодарю васъ.

Поздно вечеромъ Мила потребовала, чтобы къ ней принесли Ирочку.

— Она спитъ, дорогая! — сказалъ Валентинъ Николаевичъ.

— Принесите!—настойчиво повторила больная.

Старая нянька осторожно поднесла къ ней сияющую дѣвочку, а Людмила Борисовна неожиданно приподнялась, нѣсколько разъ медленно, торжественно перекрестила ее и затѣмъ, совершенно обезсиленная, упала на подушки.

— Барыня!—дрожащимъ голосомъ заговорила старуха, неловко наклоняясь къ ней черезъ дѣвочку.—Божья воля, матушка... А только, вотъ что... Ходила я за ней, взростила, взлелѣяла... На всемъ бѣломъ свѣтѣ нѣтъ у меня никого, кромѣ нея, моей ягодки... Животъ за нее положу—не оставлю... Гнать будутъ—не пойду!

— Болтать тебя позвали?—рѣзко перебилъ ее Валентинъ Николаевичъ.—Иди!

Но больная опять встрепенулась и открыла глаза.

— Няня!—прошептала она.—Смотри же... Береги... жалѣй.

— Да ужъ поклялась!—вскрикнула старуха.—Успокой свою душеньку...

— Иди! — повелительно повторилъ Валентинъ Николаевичъ.

Нянька осторожно направилась къ двери, прижимая къ груди свою дорогую ношу, а Людмила проводила ее безмолвно-тоскующимъ взглядомъ, и затѣмъ выраженіе глубокой, печальной покорности легло на ея осунувшіяся черты, и Валентину Николаевичу показалось, что среди тѣней смерти, которыя уже рѣяли надъ больной, по лицу ея скользнула тѣнь кроткой, благодарной улыбки.

На другой день всѣ, собравшіяся въ квартирѣ Тишинныхъ, были свидѣтелями страннаго зрѣлища. Дверь въ гостиную распахнулась, и на порогѣ ея показался Валентинъ Николаевичъ, бережно и любовно неся на рукахъ маленькое, исхудалое тѣло своей жены. Вся она была окутана во что-то бѣлое, легкое, а съ непокрытой головы свѣшивалась длинная черная коса. Валентинъ Николаевичъ вошелъ въ гостиную, остановился и растерянно оглянулся по сторонамъ.

— Кладите!—сказалъ кто-то, кто стоялъ на возвышеніи и протягивалъ руки надъ пустымъ гробомъ, вокругъ котораго горѣли паникадила. Священникъ въ полномъ облаченіи движеніемъ плечъ оправилъ свою ризу; среди пѣвчихъ послышался сдержанный, неясный гулъ.

— Кладите!—повторилъ тотъ, кто стоялъ надъ гробомъ.

Но Валентинъ Николаевичъ не шевелился. Онъ глядѣлъ въ лицо женѣ,—лицо, еще полное жизни и выраженія, и

все ближе и ближе пригибался къ нему, какъ будто прислушивался къ еле слышному шопоту, какъ будто надѣялся, что еще услышитъ его.

— Баринъ! Надо класть!—заливаясь слезами, сказала нянька, которая придерживала платье Людмилы Борисовны.

Онъ не слышать или не понимать того, что ему говорили. Тогда священникъ обернулся и поглядѣлъ на присутствующихъ. Произошло легкое смятеніе. Высокій, старый генералъ выдвинулся изъ толпы, подошелъ къ странной группѣ и, весь дрожа, съ легкими судорогами въ лицѣ, принялъ у растерявшагося мужа его легкую, страшную ношу.

Сейчасъ же Валентинъ Николаевичъ повернулся и опять исчезъ за дверями.

Началась панихида. Комната наполнилась своеобразнымъ, жуткимъ, таинственнымъ настроеніемъ.

Людмила Борисовна покойно лежала въ своемъ гробу. Глаза ея, не плотно прикрытые, глядѣли черезъ опущенныя рѣсницы, ротъ покривился въ недоумѣвающую, печальную, застывшую улыбку.

Всѣ знали, что она уже не слышитъ пѣнія, не видитъ собравшейся толпы родныхъ и знакомыхъ. Но впереди всѣхъ, одѣтая въ простое бѣлое платьице, стояла Бяшка; рядомъ съ ней, вся въ черномъ, заплаканная и внезапно состарившаяся, на колѣняхъ молилась ея бабушка, и имъ обѣимъ казалось, что глаза покойной не закрылись только потому, чтобы еще видѣть ихъ, слѣдить за ними. Варвара Петровна безотчетно выдвигала впередъ оробѣвшую дѣвочку, а та глядѣла на мать своимъ не дѣтскимъ, печальнымъ взглядомъ, въ которомъ теперь сквозило упрямство и бессознательный, горячій протестъ.

— Я не хочу, чтобы ты умерла!—какъ бы говорило выраженіе блѣднаго личика Бяшки.—Я привыкла, чтобы все было такъ, какъ я хочу.

— Я вижу тебя... вижу... — отвѣчала печальная, неподвижная улыбка матери.— Но я уже ничего не могу...

Бяшка сама видѣла, какъ похоринили ея маму. Она внимательно и немного испуганно слѣдила за тѣмъ, какъ завинтили крышку гроба и затѣмъ опустили и зарыли его въ землю. Но она, все-таки, не понимала вполне всего случившагося, и когда, послѣ похоронъ, все, повидимому, пошло прежнимъ порядкомъ, она очевидно ждала, что скоро вернется и мать и будетъ по-старому ласкать, баловать и возить ее съ собою въ гости.

Она никому не повѣрила своихъ надеждъ и ожиданій, но игрушки совсѣмъ перестали занимать ее, и она поминутно убѣгала изъ дѣтской, стремительно мчалась черезъ всю квартиру, и затѣмъ, точно разочарованная, тоскливо бродила по комнатамъ, заглядывая даже за жардиньерки и портьеры.

— Мать ищетъ!—вытирая глаза фартукомъ, поясняла нянька.—Ищетъ свою голубушку, сиротинка горькая.

Отца Бяшка будто не замѣчала совсѣмъ. Когда онъ возвращался домой и призывалъ ее къ себѣ или самъ приходилъ къ ней въ дѣтскую, она апатично позволяла ему цѣловать свои лицо и руки, равнодушно принимала отъ него подарки и не проявляла ни нѣжности, ни радости, ни огорченія. Изрѣдка взглядъ ея останавливался на немъ, какъ будто безмолвно допрашивая его о чемъ-то. И тогда Валентинъ Николаевичъ вспоминалъ пристальный, вопрошающій взглядъ жены, и ему становилось жутко. Почему она такъ глядѣла на него? Почему, словно не довольствуясь искренними, вѣрными проявленіями его любви и преданности, она старалась проникнуть до самой глубины его души и точно искала чего-то, и не находила, и не могла успокоиться. Если бы она требовала клятвъ, онъ поклялся бы ей во всемъ, чего бы она ни пожелала,—такъ мучительно сильно было его желаніе успокоить ее. Но она ничего не требовала, ни о чемъ не

просила. И теперь ему казалось, что она не нашла въ его душѣ именно того, чего искала, что было сильнѣй и цѣннѣе клятвъ и словъ и что дало бы ей миръ и покой.

Варвара Петровна каждый день прїѣзжала навѣстить свою внучку. Вся покрытая плерезами и закутанная въ длинную, траурную вуаль, она прямо направлялась въ дѣтскую и усаживалась въ кресло, которое велѣла тамъ поставить для себя. Она зорко оглядывала дѣтскую и сейчас же находила безпорядки и упущенія.

— Здѣсь не провѣтривали! — говорила она. — Я это чувствую. Меня не обманешь! А чѣмъ кормили сегодня Иру?

— Кормили. Не беспокойтесь! — ворчливо отвѣчала нянька. — Сама не доѣмъ, а ребенокъ у меня голодный не будетъ.

— Глухая баба! — возмущалась Варвара Петровна. — Кому это нужно, чтобы ты не доѣдала? Я приказала давать дѣвочкѣ бульонъ.

— А не ѣсть она вашего бульона!

— Не ѣсть, потому что ты сама упряма. Приставили къ ребенку деревенскую дуру. Отчего ты опять безъ чепца? Я велѣла тебѣ носить крахмаленный чепецъ.

— Да развѣ я безъ чепца не ухаживаю за Бяшкой? Господи!..

— А ты поговори у меня! Скажите на милость! Во всемъ безпорядки.. Дѣвочка въ траурѣ, а она на нее желтыя туфельки надѣла. Это что же? Вотъ я скажу Валентину Николаевичу.

— А Валентинъ Николаевичъ сами разсудятъ: чего новымъ башмачкамъ пропадать? Выростетъ она изъ нихъ — бросить ихъ тогда?

Темы для подобныхъ разговоровъ никогда не изсякали.

— Ахъ, ты... грѣхъ какой! — вздыхая и нахливая на себя высокій чепчикъ, шептала нянька, а Варвара Петровна переводила свое вниманіе на внучку.

— Поди сюда, Irène! — говорила она.

Дѣвочка не трогалась съ мѣста.

— Ирочка! Бабушка зоветъ! — тихо говорила няня и подталкивала ребенка.

— Не пойду! — спокойно и твердо заявляла Бяшка.

— Ты, значить, не любишь бабушки? — спрашивала Варвара Петровна. — Не любишь?

— Нѣтъ! — равнодушно подтверждала Ира.

— Ну, ужъ это ее подучили! — вскрикивала бабушка. — Я узнаю, кто возстановляетъ противъ меня мою внучку. Я это узнаю!

— Господи, — жалобно вступалась нянька: — кому ее учить? Извѣстно, ребенокъ.

— Ребенокъ! — сердилась старуха. — Безсердечный, испорченный, избалованный ребенокъ. И я не допущу...

Она не договаривала того, чего не хотѣла допустить, и недовольная, разсерженная уѣзжала изъ квартиры зятя.

— Ужъ эти мнѣ гости! — проводивъ ее, ворчала нянька.

А первое время послѣ смерти Людмилы Борисовны, этихъ гостей и кромѣ бабушки было не мало. Въ дѣтской Ирины, казалось, завязалось состязаніе на нѣжность и заботливость относительно ребенка. Каждая посѣтельница хотѣла доказать, что она одна вполне понимаетъ, чтѣ теперь нужно для Бяшки, и каждая, порознь, спрашивалась о ея желудкѣ, о ея питаніи, удивлялась ея блѣдности и вялости и собиралась посовѣтовать Валентину Николаевичу пригласить къ ней извѣстнаго ей, самаго лучшаго специалиста по дѣтскимъ болѣзнямъ; каждая порознь считала своей обязанностью дать нѣсколько совѣтовъ нянѣ и насильно продержатъ Ирочку на своихъ колѣняхъ болѣе или менѣе продолжительное время.

— Али дома нѣтъ никакого дѣла? — удивлялась няня. — Скажите, сколько благодарностей! Ребенка замучили, да и меня, грѣшную, съ толку сбили.

Случалось, что которая нибудь изъ усердныхъ посѣтительницъ Ирочки заставала Валентина Николаевича за завтракомъ или за обѣдомъ. Тогда она дѣлала удивлен-

ное и радостное лицо, особенно долго и значительно жала его руку и сострадательно заглядывала ему въ лицо.

— Очень рада, что вижу васъ, — говорила гостыя: — но не беспокойтесь занимать меня. Я прїѣхала не къ вамъ, а къ вашей милой крошкѣ. Если бы вы знали, какія мы съ ней друзья! Занимайтесь вашимъ дѣломъ, а я иду къ ней.

И она шла. Шла съ такимъ видомъ, какъ будто готовила Бяшкѣ нетерпѣливо ожидаемое удовольствіе. Всею своей манерой держать себя она доказывала, что освоилась съ этими посѣщеніями и уже чувствовала себя въ чужой квартирѣ, какъ дома. Но зато хозяинъ дома конфузился, стѣснялся и не находилъ словъ, чтобы благодарить гостыю за ея вниманіе и любезность.

— А ты рада, что они ѣздятъ? — спросилъ онъ какъ-то няню.

— У! сороки! — сердито отвѣтила она и отвернулась.

Варвару Петровну Тишининъ встрѣчалъ очень рѣдко. Повидимому они оба избѣгали встрѣчи, и, хотя Валентинъ Николаевичъ не сознавалъ съ собой никакой вины прогнѣвъ тещи, та неизмѣнно сохраняла обиженный, нѣсколько напыщенный тонъ. Одинъ разъ, когда онъ только-что вернулся домой и прямо прошелъ въ свой кабинетъ, дверь стремительно растворилась, и въ комнату вошла Варвара Петровна.

— Я рѣшилась, наконецъ, — сказала она, грузно опускаясь въ кресло: — рѣшилась покончить между нами всякія недоразумѣнія и высказаться на чистоту.

— Между нами были недоразумѣнія? — холодно спросилъ онъ, недружелюбно оглядывая ея траурное платье и припудренное лицо.

Со дня смерти дочери Варвара Петровна употребляла для лица только пудру.

— Я полагаю! — запальчиво отвѣтила она. — Вамъ не угодно замѣчать, что вы манкируете мнѣ, какъ матери вашей покойной жены. Это, впрочемъ, ваше дѣло, но я заявляю свои права на свою внучку и не желаю, чтобы ребенка возстановляли противъ меня.

— Все это для меня не совсѣмъ понятно, — возразилъ Валентинъ Николаевичъ, стараясь глядѣть не на тещу, а мимо нея, чтобы не раздражаться ея видомъ. Онъ сидѣлъ за письменнымъ столомъ и вертѣлъ въ рукахъ нѣсколько писемъ, которыя еще не успѣлъ прочесть.

— Я скажу попросту, — продолжала старуха, разсерженная его разсѣяннѣмъ и небрежнѣмъ тономъ: — вы вольны не вѣрить, что я любила дочь... что я глубоко потрясена ея смертью. Но вы не можете не согласиться, что у меня нѣтъ тѣхъ утѣшеній, которыя есть у васъ. У меня не будетъ другой дочери, а у васъ, того и гляди, будетъ другая жена. У меня не будетъ другой внучки, а у васъ еще можетъ быть много дѣтей. Зачѣмъ же вы хотите отнять у меня то, что осталось, что еще можетъ утѣшить больную, одинокую старуху?

— Что я у васъ отнимаю? — спросилъ Валентинъ Николаевичъ, стараясь пропустить мимо ушей то, что было намѣренно извѣстнаго и притворнаго въ ея короткой рѣчи.

— Вы отнимаете у меня внучку! — крикнула старуха. — Вы возстановляете ее противъ меня.

— И этого не дѣлалъ, — спокойно возразилъ Тишининъ.

— Но она прямо говоритъ, что не любитъ меня и не хочетъ отъ меня подарковъ. Это не естественно. Развѣ я не понимаю?

Валентинъ Николаевичъ развелъ руками и покорно опустил голову.

Но старуха не унималась. Все, что она говорила до сихъ поръ, видимо не удовлетворило ея и только служило предисловіемъ къ тому, что она рѣшила и готовилась сказать.

— Моя бѣдная дочь поручила мнѣ своего ребенка, — наконецъ торжественно заявила она. — Не знаю, насколько она имѣла основаній опасаться за будущность Иры, но она просила меня со слезами обезпечить дѣвочку, и я

общала ей это. Она очень тревожилась... Но она вѣрила мнѣ, и я успокоила ее. Я обезпечиваю Бяшку, но я требую, чтобы меня не отстраняли отъ нея.

Она окинула зата злораднымъ, торжествующимъ взглядомъ и съ удовольствіемъ замѣтила, что, несмотря на его великолѣпную выдержку, красивое лицо его дрогнуло, а въ глазахъ промелькнуло выраженіе внезапной, мучительной боли.

— Мила не могла просить васъ объ этомъ! — вдругъ возмущенно воскликнулъ онъ. — Зачѣмъ? Она никогда не говорила мнѣ, что этотъ... вопросъ заботитъ ее.

— Можетъ быть вамъ она, дѣйствительно, ничего не говорила, — спокойно перебила его старуха. — Вѣроятно, у нея были на это какія-либо причины... Но, повторяю вамъ, — меня она просила со слезами...

— Прекрасно! — внезапно овладѣвая собой, тихо заговорилъ Валентинъ Николаевичъ. — Мила просила васъ, вы общали, но вы вполнѣ свободны исполнить или не исполнить данное вами обѣщаніе. Я ничего не знаю и ничего не хочу знать. Препятствовать вамъ видѣться съ вашей внучкой или вмѣшиваться въ ваши отношенія къ ней я, пока, не считалъ нужнымъ. Но прошу васъ вѣрить, что никакія инныя соображенія, кромѣ пользы и счастья Иры, въ моихъ дальнѣйшихъ распоряженіяхъ никакой роли играть не будутъ.

— Такъ вотъ вы что! вотъ вы какъ! — крикнула старуха, и лицо ея побагровѣло подъ пудрой. — «Пока» не препятствовали... «Пока» не вмѣшивались... А вотъ посмотрю я еще на васъ-то... Видѣла я на своемъ вѣку молодыхъ, неутѣшенныхъ вдовцовъ. Мила на васъ Богу молилась, да и она, голубушка, передъ смертью — охъ! —

сколько думушекъ передумала. Да и то сказать: что я, бабка, свою внучку навѣщать ѣзжу, это вамъ, видите ли, не нравится... А что сюда цѣлый хвостъ всякихъ приспѣшницъ тянется — это хорошо, это даже очень пріятно. Бяшку всѣ полюбили! Безъ Бяшки жить не могутъ! Охъ, батюшка... Старь воробей! И ужъ будто вы сами не понимаете, что эти благодѣтельница-то ваши всѣ себя на умѣ: одиѣ этой самой Бяшкѣ въ маменьки мѣтять, а другія — прости Господи! — и отъ простой интрижки не прочь.

— Довольно! — сухо сказалъ Валентинъ Николаевичъ и поднялся съ своего мѣста. — Довольно, Варвара Петровна.

— А меня еще вспомните! — тоже вставая, громко и торжественно заключила старуха.

— Я ничѣмъ больше не могу служить вамъ? — съ ледяной вѣжливостью осведомился Тишининъ.

— Ничѣмъ, батюшка, ничѣмъ! — торопливо отвѣтила старуха, оправляя платье и шляпу дрожащими отъ волненія руками. — Ничѣмъ не можете служить. Всю жизнь прожила, никому не кланяясь. Богъ дастъ, доживу какъ-нибудь.

Валентинъ Николаевичъ видѣлъ, какъ она безъ всякой нужды дергала и теребила тяжелое сукно своего траурнаго наряда, и, не скрывая своего нетерпѣнія, ждалъ, чтобы она ушла.

— Васъ-то... — вдругъ неожиданно просто и искренно сказала она: — васъ-то я терпѣть не могу, и мнѣ все равно... Мнѣ все равно...

Но она не докончила своей фразы, быстро обернулась и, не отвѣчая на почтительный поклонъ зятя, направилась къ двери.

(Продолженіе будетъ.)

## Пляска жизни.

Въ быстромъ вальсѣ мірозданья  
За планетою планета  
Мчатся, точно баядерки  
Безконечнаго балета.

Быстро, быстро, все впередъ  
Отъ движенія къ движенью  
Мчится въ пляскѣ круговой,  
Чтобъ исчезнуть въ свой чередъ  
И забвенъе вихремъ тлѣнья  
Разбудить на новый бой.

Слышу я оркестръ могучій,  
Рокоть моря, рокоть грома,  
Щебетъ птицъ и шорохъ лѣса,  
Звукъ цѣпей, станка и лома.  
И подъ эти звуки вѣчно  
Въ бурной пляскѣ мірозданья  
Мчатся волны; мчатся люди,  
И рождаются желанья;  
Поколѣнья исчезаютъ,  
Спорятъ, молятся и плачутъ...  
Мчатся тучи, мчатся годы,  
И, какъ волны, вихри скачутъ.

Все быстрѣе, все впередъ,  
Все впередъ, впередъ стремится,  
Чтобы жизнью утомиться —  
И погибнуть въ свой чередъ!

Вихрясь, буйно пляшетъ море;  
Рвутся бездны, скачутъ волны,  
Поглощая алчнымъ зѣвомъ  
Карабли, ладьи и челны.  
Посмотри: — клубятся тучи,  
Прыщутъ синихъ молній мѣни,  
Гуль подземный раздаётся —  
Въ страхъ смертные пигмен.

И бѣгутъ они, бѣгутъ,  
И рыдаютъ, и трепещутъ.

Гибнетъ праздность, гибнетъ трудъ,  
Надъ вулканомъ лава блещетъ!

Вотъ волненъе затихаетъ, —  
Въ шумномъ бредѣ дремлетъ городъ;  
Гуль серебряныхъ колоколенъ  
Заглушаетъ тяжкій молотъ.  
Вонъ на пиршествѣ веселомъ  
Въ блескѣ шумнаго угара  
Подъ мелькающіе звуки  
Въ слѣдъ за парой мчится пара.

Вонъ съ мечтами о свободѣ  
За тюремными стѣнами  
Въ дикой злобѣ пляшетъ узникъ,  
Потрясая кандалами.  
И подъ мѣдный звукъ орудій,  
Подавляя грусть и стоны,  
Въ полонезѣ, стройнымъ маршемъ,  
Выступаютъ гарнизоны.

Въ горѣ, въ радости, въ бѣдѣ, —  
Все впередъ, не уставая,  
Мчится къ вѣчности вездѣ,  
Мигъ волненъе созидающъ...

Все впередъ, впередъ стремится  
Ради жизни, ради хлѣба, —  
Люди, звѣри, птицы, волны,  
Тучи, вѣтры, звѣзды неба...  
Мы приходимъ, мы уходимъ  
Ради страсти, ради ласки...  
И подъ ритмъ живого пульса  
Все танцуетъ въ буйной пляскѣ!

Все быстрѣе, все впередъ,  
Устремляясь, мчится въ пляскѣ,  
Сердце къ сердцу жадно льнетъ,  
Созидающъ звукъ и краски...

К. Фофановъ.

## Къ рисункамъ.

Безсмертные образы великих писателей, постоянно привлекая къ себѣ вниманіе, подвергаются разнообразнымъ толкованіямъ. Это вызывается тѣмъ, что всякій вноситъ въ свое пониманіе этихъ образовъ большую или меньшую долю субъективизма. Такова участь, напримѣръ, «Гамлета» Шекспира или «Фауста» Гёте. Также наблюдается и относительно поэтического образа **Беатриче**, созданнаго Данте. Сколько живописцевъ возсоздавали уже этотъ незабвенный образъ, понимая его по-своему, и это своеобразное творчество продолжается и понынѣ. Картина художника Жакэ, помѣщенная въ этомъ номерѣ «Нивы», быть можетъ, принадлежитъ къ числу наиболее удачныхъ произведеній этого рода. Беатриче изображена въ полномъ расцвѣтѣ дѣвической красоты. Густая волна волосъ обрамляетъ прелестное, задумчивое лицо, а богатый нарядъ «эпохи возрожденія» служитъ дополненіемъ къ ея красотѣ.



Новый афганскій эмиръ Хабибулла.  
По фот. авт. «Нивы».

Въ жестокую эпоху смутнаго времени, когда былъ низложенъ царь Василій Шуйскій и государствомъ стала временно править боярская дума, великую помощь русской национальности и самостоятельности Россіи оказалъ знаменитый **патріархъ Гермогенъ**.

Московское безвременье тогда достигло своего апогея. Поляки уже ворвались въ Москву; русскіе, обманутые завѣреніями, что королевичъ Владиславъ перейдетъ въ православіе, присягнули ему. Но не Владиславъ, а самъ король Сигизмундъ желалъ забрать подъ свое королевство Москву, и уже не мало было его сторонниковъ среди русскихъ людей. Даже сама дума-правительница, въ лицѣ нѣсколькихъ бояръ, потянула къ Сигизмунду. А народное терпѣніе въ это время уже готово было лопнуть, и готовилось всеобщее возстаніе подъ предводительствомъ Ляпунова. Патріархъ Гермогенъ и словомъ, и дѣломъ боролся противъ польскаго вторженія и вліянія и вскорѣ выказалъ чрезвычайно нагляднымъ образомъ свой образъ мыслей. Представители польской партіи, съ бояриномъ Салтыковымъ во главѣ, составили грамоты: королю Сигизмунду, чтобы тотъ поскорѣ отпустилъ королевича въ Москву, русскимъ посламя у Сигизмунда (въ Смоленскѣ) — Филарету и Голицыну, чтобы они отдались во всемъ на королевскую волю, и къ Ляпунову, чтобы онъ не затѣвалъ возстанія и не собиралъ войска. Написавъ эти грамоты, бояре пошли къ патріарху и требовали, чтобы онъ подписалъ ихъ. Но Гермогенъ встрѣтилъ ихъ сурово: «Я такихъ грамотъ не благословляю вамъ писать и проклинаю того, кто писать ихъ будетъ, а къ Прокофью Ляпунову напишу, что, если королевичъ въ православную христіанскую вѣру не крестится и литвы изъ Московскаго государства не выведетъ, то благословляю всѣхъ, кто королевичу крестъ цѣловалъ, идти подъ Москву и помирать всѣмъ за православную вѣру». Салтыковъ сталъ тогда позорить патріарха и грозилъ зарѣзать его ножомъ, но патріархъ осѣнилъ его крестнымъ знаменіемъ и сказалъ:



Участники Шпицбергенской экспедиціи на транспортѣ «Баканъ», вернувшіеся 7-го октября въ Петербургъ. По фот. К. Булла, авт. «Нивы».

«Крестное знаменіе да будетъ противъ твоего окаяннаго ножа». Грамоты, не подписанныя патріархомъ, дѣйствія ни на кого имѣть не могли, и польская партія попала въ просакъ. Но позднѣе, когда пришли въ Москву слухи о движеніи Минина и Пожарскаго, поляки и московскіе бояре стали требовать у патріарха, чтобы онъ остановилъ нижегородцевъ. Патріархъ, наоборотъ, торжественно

благословилъ Минина и Пожарскаго на ихъ подвигъ, и тогда поляки уморили его голодомъ.

Фотозтюдъ А. С. Мазурина «Сельская школа» — прелестная жанровая картинка. Предъ нами группа деревенскихъ ребятишекъ, выходящихъ изъ школы. Крытое соломой зданіе школы до того неказисто и убого, что трудно было бы заподозрить въ немъ школу, если бы не дѣти съ книжками, толпой появляющіяся изъ покосившихся дверей. Однако посетители этого унылаго на видъ зданія отнюдь не унываютъ и съ довольными рожицами высыпали на дворъ. Дай Богъ, чтобы наука шла имъ въ прокъ, и чтобы на Руси много побольше хотѣвшихъ школу въ тѣхъ многочисленныхъ — увы — мѣстностяхъ, гдѣ школъ нѣтъ еще никакихъ.

## Новый афганскій эмиръ Хабибулла. (Портр. на этой стр.)

Новый эмиръ афганскій Хабибулла, о которомъ мы уже упоминали въ статьѣ, посвященной его покойному отцу Абдурахману, вступилъ на престолъ при почти небывалыхъ на Востокѣ условіяхъ — безъ всякаго пролитія крови, даже безъ волненій и междоусобицъ. Этой спокойной смѣнѣ властителя Афганистанъ вмѣстѣ съ самимъ новымъ эмиромъ обязанъ почившему эмиру Абдурахману, который выказалъ себя на смертномъ одрѣ такимъ же предусмотрительнымъ правителемъ, какимъ онъ былъ въ теченіе всей своей жизни. За нѣсколько дней до кончины, предчувствуя ея приближеніе, онъ передалъ свою саблю и другіе знаки своей власти старшему сыну Хабибуллѣ въ присутствіи остальныхъ трехъ его сыновей, всѣхъ сановниковъ и предводителей, и взялъ съ нихъ обѣщаніе повиноваться будущему эмиру и не оспаривать у него престола, завѣщаемаго имъ своему первенцу. Воля властителя была свято исполнена, и все населеніе, всѣ войска отъ Кабула до Кандагара признали Хабибулла своимъ эмиромъ.

Хабибулла прекрасно подготовленъ къ государственной дѣятельности и принималъ еще при отцѣ горячее участіе въ управленіи государствомъ, занимая между прочимъ постъ министра финансовъ. Кромѣ того, въ его рукахъ сосредоточивался надзоръ за всей арміей, численность которой достигала 100.000 чел. Съ этой военной задачей онъ справлялся тоже вполне удовлетворительно, хотя у него и нѣтъ репутаціи выдающагося военачальника. Какъ сынъ своего храбраго и мужественнаго народа, всегда стойко защищавшаго свою родину, онъ отваженъ, мужественъ, но въ этомъ отношеніи немногимъ отличается отъ каждаго изъ своихъ мужественныхъ подданныхъ. Онъ болѣе извѣстенъ и въ мирныхъ сферахъ дѣятельности. Такъ, его считаютъ прекраснымъ судьей. Затѣмъ, что особенно важно у высшей степени религіозныхъ афганцевъ, новый эмиръ пользуется славой правобѣрнаго магометанина, свято соблюдающаго свою религію.

Дипломатической дѣятельностью завѣдывалъ самъ эмиръ Абдурахманъ, умѣвшій, какъ извѣстно, почти «обнимать необъятное», согласовать интересы пограничныхъ съ Афганистаномъ державъ и быть строго корректнымъ и съ Россіей, и съ Англійей. Новый эмиръ, какъ истый дипломатъ и, вдобавокъ, какъ восточный властитель, не высказывалъ ясно своихъ отношеній ни къ одной изъ

держав. заинтересованных установлением сферы своего влияния в Кабуль.

По последним телеграфным известиям, новый эмир намерен даже послать в Петербург специальное посольство, но в то же время посетить в Симль лорда Керзона, английского вице-короля Индии.

### Шпицбергенская экспедиция. (Рис. на стр. 657).

Снаряженная в прошлом году русско-шведская экспедиция по градусному измерению на островах Шпицбергена имела задачей исследовать вопрос о природе обитаемой нами планеты, о формах, размерах и положении ее среди беспредельного мирового пространства, а также об отношении ее к другим небесным телам. Русско-шведская экспедиция явилась следствием работы, произведенных раньше, преимущественно шведскими учеными.

За осуществление этого проекта взялась шведская академия наук и предложила нашей академии принять в нем участие. Наше правительство и академия наук отнеслись к этой идее вполне сочувственно, и в августе 1899 года была учреждена при Императорской академии наук под Августейшим председательством великого князя Константина Константиновича особая комиссия для организации экспедиции. На нужды экспедиции правительство ассигновало 100 тыс. руб. на два года. Морское министерство отпустило в распоряжение экспедиции транспорт «Бакань», а министерство путей сообщения — ледокол Либавского порта «№ 2». Для научных исследований и работ экспедиции было заказано за границей много новейших, самых точных и усовершенствованных приборов и аппаратов; кроме того, многие ученые учреждения снабдили экспедицию своими приборами; даже частные лица старались помочь экспедиции чем могли.

Начальником русской экспедиции состоял капитан генерального штаба Д. Д. Сергеевский. В состав зимующих членов экспедиции, кроме ее начальника, вошли астрономы - геодезисты: гг. Ахматов, Сикори, Васильев, младший наблюдатель Павловской магнитной обсерватории г. Бейер и известный знаток полярных стран, заведующий хозяйственной частью экспедиции, доктор медицины А. А. Бунге. Сверх того, на льду отправились на Шпицберген: директор Пулковской обсерватории, академик О. А. Баклунд, пожелавший, чтобы в его присутствии были вывешены приборы и произведены наблюдения над качанием маятника, главный руководитель работами экспедиции и геологическими исследованиями, старший геолог геологического комитета, академик Ф. Н. Чернышев, помощник директора главной физической обсерватории Э. В. Штеллинг, как руководитель по устройству первоклассной и магнитной обсерватории на Шпицберген, старший зоолог зоологического музея академии наук А. А. Бялыницкий-Бируля, астрономы А. Д. Педашенко и г. Ганский, студент-натуральист О. О. Баклунд, механик г. Гань и препаратор г. Иванов. В летних работах, сверх того, принимал участие: шведский профессор геологии барон Ж. Л. Дергер и топограф, поручик шведской армии О. О. Кнорринг.

В настоящее время, 7-го октября экспедиция, покончив свою задачу, вернулась из продолжительного и трудного плавания в Петербург. Академия наук устроила возвращавшимся торжественную встречу.

От Академии наук навстречу экспедиции выехали вице-президент П. В. Никитин, непреходящий секретарь Н. Ф. Дубровин и несколько академиков, а также множество родственников и знакомых членов экспедиции, не видавших их уже в продолжение нескольких месяцев.

Около часа дня «Бакань» стал среди Невы, а встречавший его пароход «Онега» с публикой — у пристани. Вскорь по прибытии «Бакана», его посетил президент академии наук, Его Императорское Высочество великий князь Константин Константинович, который обошел транспорт и кают-компанию и поздравил членов экспедиции с блестящим выполнением возложенной на них задачи по градусным измерениям. Около 2 ч. дня великий князь покинул судно, и маленький катер и пароходик «Поспешный» стали перевозить встречавших на только что вернувшийся к нам из дальних стран «Бакань», на котором успели уже спустить трапы и приготовиться к приему гостей. Первым влез на «Бакань» маленький гимназист и бросился на шею к одному из членов экспедиции. Встреча была радостная, сердечная. Вид у членов экспедиции и у экипажа прекрасный. Климат Шпицбергена здоровый, жителенный и сухой. Экспедиции приходилось жить в палатках на острове, но многие зимовали и на «Бакань», а в июле почти все время оставались на пароходе. Члены экспедиции много занимались во время своего продолжительного пребывания на Шпицбергене фотографией и сделали за три года несколько тысяч снимков.

Труды экспедиции теперь совершенно закончены. Русскою экспедицией было измерено 2° 25', шведами всего 55'; еще осталось измерить 40', и шведы полагают с этой целью отправить небольшую шхуну для окончания работ.

«Бакань» привез с собой 53 северных собаки, которые возили на себе членов экспедиции. Собаки небольшого роста с острыми ушами и густою шерстью, очень выносливы. Собак этих экспедиции разрешено отдать в Народный дом Императора Николая II, где они будут зимой возить публику в санях.

**Теодор Моммзенъ.**  
(Портр. на этой стр.).

Знаменитый ученый Теодор Моммзен — историк, юрист и филолог — родился в 1817 году в г. Гардинге, в Шлезвиге. Юрист по университетскому образованию (он защитил диссертацию на доктора прав при Кильском университете) — Моммзен затѣм посвятил свою научную деятельность истории — филологическим и историческим изысканиям, и в особенности много потрудился для истории Рима. Слѣдует замѣтить, что ему, как доктору прав — и прежде всего, конечно, римского права, — было вполне естественно натолкнуться в своей юридической ученой деятельности на необходимость изучения древне римского мира и на специальное исследование римской истории.

Труды Моммзена во всех трех указанных направлениях превосходят, как по объему, так и по значению, труды всех современников, действовавших в этой сфере, и представляют собой нечто чрезвычайно в истории европейской науки. Особенно

много он дал классической филологии и истории. Его «Римская История» переведена на множество языков. В этом сочинении вполне высказался блеск ума Моммзена, его творческого таланта и редкого дара изложения. Громадное значение имеют и другие колоссальные труды знаменитого ученого — «Римское государственное право», «Римские изыскания» и специальные работы по эпиграфике — т. е. по объяснению и изданию разных старинных надписей. Все эти труды произвели переворот в истории, филологии и археологии и во всех других сферах науки о древнем мире.

Таким образом Моммзен обогатил историческую, филологическую и юридическую науку не только рядом капитальных исследований, но и массой нового драгоценного материала. Список трудов Моммзена — один лишь печатный список — обнимает 64 страницы и включает в себя 949 номеров. Но список этот был составлен еще в 1887 г. и к настоящему времени, разумеется, должен быть еще и еще пополнен. Поэтому не должны показаться несправедливыми слова берлинской академии наук в адресе, поднесенном ему Моммзену (в 1893 г.), что он «исполнил задачи, оделъ которые, казалось, было не под силу цѣлым поколѣниям ученых».

**А. В. Старчевский.** (Портр. на стр. 659).

7-го октября настоящего года скончался в Петербурге старей-



Теодор Моммзенъ. По поводу 50-лѣтня профессорской дѣятельности.

ший русский журналист и знаток европейских и восточных языков Адальберт Викентьевич Старчевский. Он дожил до глубокой старости, отойдя в вечность на 84 году жизни. Образование он получил в киевском университете, а потом в петербургском, где окончил курс по юридическому факультету. Будучи студентом, он уже занимался литературными изслѣдованіями и издал в 1841 г. на латинскомъ языкѣ очень интересный въ свое время сборникъ «Сказанія иностранныхъ писателей XVI в. о Россіи»; за этимъ сборникомъ послѣдовалъ второй, а затѣмъ цѣлый рядъ научныхъ трудовъ не переставалъ выходить изъ подъ его пера. Изъ его изданій известны еще «Galerie Slave» — биографія славянскихъ дѣятелей съ 360 портретами, собранными покойнымъ журналистомъ въ берлинской публичной библиотекѣ, вмѣстѣ съ портретами и автографами разныхъ другихъ историческихъ лицъ. Вообще Старчевскій посвящалъ очень много времени на занятія и изысканія по интересовавшему его вопросу сношеній Россіи съ Европой и неустанно рылся во всевозможныхъ библиотекахъ, архивахъ и канцеляріяхъ, добывая изъ нихъ мало известные и цѣнные документы. Въ 1849 г. онъ сталъ сотрудникомъ «Журнала Министерства Народнаго Просвѣщенія», въ которомъ велъ отдѣлы критики, славянской этнографіи и филологіи; одновременно съ этимъ онъ занимался составленіемъ грамматикъ для десяти славянскихъ языковъ. Кромѣ того, въ тѣхъ-же сороковыхъ годахъ, онъ издалъ еще библиографическій трудъ: «Литература русской исторіи отъ Нестора до Карамзина» и биографическій трудъ: «Жизнь Карамзина». Знаменитый и единственный въ свое время «Справочный энциклопедическій словарь» Крайя выходилъ подъ редакторствомъ покойнаго писателя. Этотъ словарь въ 12 томахъ былъ первымъ вполнѣ законченнымъ русскимъ энциклопедическимъ словаремъ. Въ пятидесятыхъ годахъ Старчевскій редактировалъ «Библиотеку для чтенія», издававшуюся Сенковскимъ, а во второй половинѣ этихъ годовъ Старчевскій преобразовалъ «Сынъ Отечества» въ дешевую газету, выходившую сжenedьдно. Успѣхъ этого изданія сталъ расти не по днямъ, а по часамъ и неожиданно для самого Старчевскаго привелъ его къ богатству. Но не прошло и 15 лѣтъ, какъ подписка стала падать, и потому, не смотря на усиленные редакціонные труды покойнаго, дѣла этой когда-то распространеннѣйшей и популярнѣйшей въ Россіи газеты уже не поправлялись. Старчевскій, начиная съ 1879 г. и по 1885 г. редактировалъ множество изданій: «Современность», «Улей», «Эхо», «Родину» и др., не переставая заниматься языками, къ которымъ имѣлъ настоящее пристрастіе. Онъ издавалъ всевозможные «переводчики», «толмачи» и «спутники» по восточнымъ языкамъ и странамъ, многіе изъ которыхъ имѣли успѣхъ и выходили нѣсколькими изданіями. До глубокой старости не покидалъ онъ труда и за два года до смерти издалъ еще «Словарь древне-славянскаго языка», составленный по Остромирову евангелію и славянологу Миклошичу, Востокову и Бередикиву. Мы не говоримъ уже о его многочисленныхъ мелкихъ газетныхъ и журнальныхъ статьяхъ, среди которыхъ не мало не только интересныхъ, но и весьма цѣнныхъ во многихъ отношеніяхъ.

### Габріэль Режанъ. (Портр. на стр. 660).

Знаменитая драматическая актриса парижскаго театра «Вадевилъ» г-жа Режанъ пріѣхала на нѣсколько гастролей въ Петербургъ и выступить здѣсь въ лучшихъ роляхъ своего репертуара. Она родилась въ Парижѣ, въ бѣдной буржуазной семьѣ. Режанъ была очень некрасивой дѣвушкой, некрасивой изъ удивленія, и, по собственному ея признанію, походила она «тщедушную обезьяну». Однажды, она была свидѣтельницей триумфа, устроеннаго старому автору французской комедіи Ренье; она рѣшила, что именно онъ будетъ ея учителемъ, и смѣло отправилась къ нему. Сначала онъ рѣзко принялъ ее, но отъ настойчивой дѣвушки трудно было отдѣлаться. Онъ далъ ей прочесть роль Генриетты изъ «Ученыхъ женщинъ» и былъ пораженъ правильностью ея дикціи, гибкостью голоса и даже тонкостью и нюансами въ чтеніи. Она поступила въ театральное училище. Ее не хотѣли допустить до приемнаго экзамена, и всѣ профессора возмущались, увидя ея смѣшное лицо и услышавъ ея голосъ, который назвали ироническимъ именемъ «voix de gavroche». Но Ренье молча и хитро улыбаясь, ожидая экзамена. Режанъ сыграла роль Агнесы и была принята единогласно. По окончаніи курса съ отличіемъ, она тотчасъ же получила ангажементъ въ театръ «Vaudeville», въ которомъ пребываетъ и до сихъ поръ. Дебютировала она въ небольшой роли субретки въ пьесѣ «Фанни Лиръ» и Сарсэ написалъ о ней, по окончаніи дебюта: «Послѣ п-ше Паска слѣдуетъ немедленно указать на м-ле Режанъ съ ея гибкимъ голосомъ и тонкой дикціей. Она — актриса до мозга костей и если она не сдѣлаетъ карьеры, я не знаю, кто можетъ ее сдѣлать». Она сдѣлала эту карьеру съ изумительной быстротой. Она успѣшно переиграла массу ролей въ новыхъ пьесахъ, но на-



А. В. Старчевскій († 7-го октября 1901 г.). По фот. авт. «Нивы».

стоящая слава пришла къ ней съ ролю баронессы Доріа въ пьесѣ «Odette». Она покидала на короткое время «Vaudeville», расходясь иногда въ условіяхъ съ его директорами, играла въ «Варьетѣ», «Пале-Рояль», «Одеонѣ» и вновь возвращалась на свою излюбленную сцену. Почти ни одна новая выдающаяся пьеса не обходилась безъ ея участія; въ особенности удавались ей роли мельниковскихъ героинь, а изъ нихъ — главная роль въ известной пьесѣ «Ma cousine». Парижане всегда удивлялись, почему Режанъ не приняла на сцену французской комедіи? Это до сихъ поръ осталось тайной для всѣхъ. Однажды къ молодой актрисѣ явился знаменитый Александръ Дюма (сынъ), очень озабоченный, и предложилъ ей сыграть второстепенную роль въ его пьесѣ «Demi-monde», которую ставили въ то время на образцовой сценѣ французской комедіи. Она согласилась съ радостью забившимся сердцемъ. «Я беру на себя устроить ангажементъ и все остальное», — сказалъ знаменитый драматургъ... и съ тѣхъ поръ она его не видала болѣе. На образцовую сцену она не попала. Жалѣла ли она объ этомъ впоследствии? Нѣтъ! Французская комедія давно потеряла обаяніе у парижской публики, заставивъ въ традиціонныхъ формахъ классическихъ преданій. Она стала походить на комнату съ тщательно запертыми дверями и окнами, не допускавшими въ помещеніе притока свѣжаго воздуха: плѣсень рутины заводилась въ ея стѣнахъ. На другихъ сценахъ жилось и дышалось легче; писались новыя пьесы, подымались новыя вопросы, жизнь и литература шли впередъ; искусство отыскивало новыя пути, и жизнерадостный, свѣжій, благоухающій талантъ Режанъ развивался не по днямъ, а по часамъ. Она сдѣлалась крупной, исключительной драматической актрисой, съ твердо установившимся европейскимъ именемъ. Это — актриса быстро смѣняющихся настроеній, живая, какъ сама жизнь, разнообразная, какъ калейдоскопъ. Игру ея можно уподобить тонко и изящно сплетенному дорогому кружеву. Заразительная, искренняя веселость и глубокая безысходная тоска современной жизни находятъ въ ней яркую выразительницу. Это актриса современности раг excellence, и нервъ жизни сильнѣмъ ключемъ бьетъ въ ея всегда тонкомъ, всегда артистическомъ исполненіи.

### Карлотта Замбелли.

(Портр. на стр. 660.)

Г-жа Карлотта Замбелли выступила въ первый разъ передъ петербургской публикой 10-го октября, въ балетѣ «Коппелія». Наша публика видѣла много иностранныхъ балеринъ, преимущественно итальянскихъ, но ни разу еще Парижъ не присылалъ намъ ни одной своей хореографической знаменитости. Г-жа Замбелли тоже итальянка по происхожденію, успѣвшая, однако, пріобрѣсти, вслѣдствіе своей довольно долгой службы на сценѣ Grand Opéra, чисто французское cachet. Она молода, граціозна и миловидна; родилась въ Миланѣ — родинѣ большинства знаменитыхъ современныхъ балеринъ. Директору Grand Opéra, г. Гайару давно уже указывали на прекрасныя качества молодой танцовщицы, и онъ лично отправился въ Миланъ, чтобы на мѣстѣ провѣрить эти указанія. Г-жа Замбелли неохотно, однако, рѣшилась разстаться съ родиной: она сомнѣвалась въ возможности своего успѣха въ Парижѣ, гдѣ такая большая сцена и такая взыскательная публика. Но Парижъ — биржа, на которой происходитъ котировка артистическихъ репутацій и гдѣ только и можно, по установившейся традиціи, получить патентъ на европейское имя. Она сдалась на убѣжденія г. Гайара, и вскорѣ стала очень замѣтной танцовщицей на сценѣ Grand Opéra, а затѣмъ, по уходѣ г-жъ Мори и Сюбра, получила званіе балерины. Парижъ не любитъ надолго отпускать своихъ танцовщицъ, и г-жа Замбелли покидала столицу Франціи лишь на короткіе сроки, получая отпускъ на нѣсколько дней, для свиданія съ родными въ Миланѣ.

Настоящая слава г-жи Замбелли началась съ тѣхъ поръ, какъ она выступила, нѣсколько лѣтъ тому назадъ, въ самостоятельномъ балетѣ «Звѣзда» («L'Étoile»). Съ тѣхъ поръ слова: «Замбелли» и «этуаль» у парижанъ стали синонимами. Въ іюнѣ нынѣшняго года балетмейстеръ Grand Opéra г. Газаень ставилъ историческій спектакль, демонстрируя публикѣ исторію хореграфіи въ танцахъ. Г-жа Замбелли явилась, въ этомъ спектаклѣ, представительницей современнаго классическаго танца и выполнила вариацию пачкикато изъ делябовской «Сельвии», подъ громъ аплодисментовъ, обыкновенно, довольно сдержанной публики; въ сентябрѣ этого же года ей выпала честь танцовать въ Комьенскомъ дворцѣ въ присутствіи Августѣйшихъ гостей Франціи, во время параднаго спектакля.

Жаль, что петербургской публикѣ приходится смотрѣть ее въ такихъ заграничныхъ балетахъ, какъ «Коппелія» и «Жизель»: обладая крайне оживленной и игривой мимикой она съ успѣхомъ могла бы показать свой талантъ хотя бы напримѣръ въ «Щетной предосторожности», въ которой танцы находятся въ тѣсной связи съ



игрой балерины. Дебютъ г-жи Замбелли на сценѣ Марининскаго театра оказался какъ нельзя болѣе удачнымъ: парижская балерина не обманула ожиданій многочисленной публики и показала себя дѣйствительно первоклассной артисткой и прекрасной танцовщицей.

Г-жа Замбелли пробудетъ на нашей сценѣ два мѣсяца, послѣ чего вернется въ Парижъ къ обычному мѣсту своего служенія — въ Grand Opéra. В. С.

## СМѢСЬ.

**Зданіе, способное противостоять землетрясенію**, будетъ построено для японскаго наследнаго принца въ Токио, по планамъ американскихъ архитекторовъ, братьевъ Шанклайда. Въ Токио, гдѣ землетрясенія такъ часты, строить только одноэтажные, легкіе дома; поэтому дворецъ наследнаго принца, въ 18 метровъ вышины, будетъ представлять въ иѣкоторомъ родѣ величественное зданіе. Железный остовъ его, устроенный въ видѣ рѣшетки, будетъ заполненъ и обшитъ наиболѣе легкими и въ то же время прочными строительными матеріалами; но выдержать ли построенное такимъ образомъ зданіе подземные толчки, покажетъ только землетрясеніе.

**Русскій отдѣлъ на всемирной выставкѣ картинъ въ Мюнхенѣ.** Въ настоящее время въ Мюнхенѣ, въ такъ-называемомъ «Стежлинномъ дворцѣ», имѣетъ мѣсто всемирная выставка картинъ. На ней находится также и русскій отдѣлъ, организованный исключительно благодаря энергіи и неутомимой дѣятельности извѣстнаго художника-баталиста Ф. Рубо. Безъ него Россія такъ и не была бы представлена на этой выставкѣ. Одинъ изъ мѣстныхъ критиковъ отзываясь о русскихъ картинахъ весьма благосклонно и именно слѣдующимъ образомъ:

«Знатки русскаго художества, — пишутъ они: — утверждаютъ, что русскій отдѣлъ на выставкѣ въ «дворцѣ» не дастъ познанаго представленія о состояніи искусства въ Россіи, и что именно на выставку не пошло большинство наиболѣе талантливыхъ современной молодежи. Однако, несмотря на это, тамъ, въ залѣ XLVIII, находится три самыя замѣчательныя на всей выставкѣ картины: портретъ работы Бориса Кустодіева и два «снѣжныхъ» ландшафта Василия Пурвита, кромѣ нихъ можно указать на другія работы: во-первыхъ, на портретъ кисти П. Рѣпина и еще на кое-что. Кустодіевъ изобразилъ блѣднаго, нервнаго и слегка усталаго молодого человѣка съ длинными волосами, въ длинномъ рединготѣ и въ галстукѣ цвѣта «мировой скорби» — прототипъ современнаго художника-декадента. Молодой человѣкъ имѣетъ мудрый и недовольный видъ, но не совсѣмъ свободенъ отъ натуности и «позы». Портретъ написанъ расплывчато-широкими и смѣлыми мазками, и работа Кустодіева съ полнымъ правомъ можетъ быть отнесена въ одинъ разрядъ съ перлами сосѣдняго французскаго отдѣла. Оба пейзажа В. Пурвита относятся къ тому времени года, когда начинается таяніе снѣга. Отъ одной его картины, изображающей солнечный мартовскій день, такъ и вѣетъ свѣжимъ вѣтеркомъ весны. Не менѣе прекрасна и другая его картина, дающая настроеніе прохладнаго вечера, съ длинными голубыми тѣнями деревьевъ на снѣгу и съ ручьемъ, освободившимся ото льда. Какъ сильно и свѣжо это написано! Оригинальная и удачная картина Казимира Станбровскаго — «Теплая ночь»: старый переулокъ, дождевыя лужи, душная лѣтняя ночь, черныя тѣни длиннаго ряда стоящихъ каретъ — все это производитъ особое, очень мрачное, почти зловѣщее впечатлѣніе. Неудно изображены Аркадіемъ Рыловымъ сосновый лѣсъ и рѣчка въ лѣсной доли. Очень поэтиченъ у Зарубина берегъ рѣки въ сумеркахъ и скромный эффектъ послѣдняго мерцанія дня въ матово-красныхъ, освѣщенныхъ закатомъ, облакахъ. Иванъ Калмыковъ даетъ легко и тонко схваченное впечатлѣніе движущейся

толпы въ картинѣ «Послѣ парада въ Москвѣ». Александръ Маковскій изображаетъ намъ «Выѣздъ на охоту» — эта картина имѣетъ крупный этнографическій интерес. Большой женскій портретъ работы Николая Пимоненко «Въ саду» — былъ бы совсѣмъ хорошъ, если бы вокругъ пикантнаго, смѣющагося лица молодой дамы не было бы такъ много разныхъ не относящихся къ дѣлу и ничего не говорящихъ деталей туалета и обстановки.

Вмѣстѣ съ другими художниками выставилъ свои произведенія также Фр. Рубо, который, конечно, позволительно причислить его къ мюнхенцамъ. Жизненно и правдиво изобразилъ онъ отрядъ черкесовъ, пробирающихся вбродъ черезъ рѣчку. Ему принадлежит также самая заслуга собранія съ немалыми затрудненіями всей коллекціи русскихъ картинъ на выставкѣ. Собраніе этихъ картинъ бросаетъ свѣтъ на русское искусство, образъ жизни и мировоззрѣніе — и мы теперь должны быть особенно благодарны Фр. Рубо за всѣ эти свѣдѣнія.

**Изъ врачебной практики на Ледовитомъ океанѣ.** Докторъ Равичъ, сопровождавшій въ Сѣверный Ледовитый океанъ экспедицію «Нѣмецкаго китоловнаго общества», сообщилъ крайне интересныя наблюденія надъ процессами гніенія и заживленія ранъ въ этихъ широтахъ. Въ началѣ юлія экспедиція высадила на Медвѣжьемъ островѣ. Тамъ шоссій климатъ оказывалъ на тотъ и другой процессы своеобразныя вліянія, смотря по

состоянію погоды. Пока воздухъ былъ сухъ и прозраченъ, сушившаяся на берегу, по норвежскому обычаю, треска не обнаруживала ни малѣйшихъ признаковъ гніенія, пропадавъ даже свойственный рыбѣ несприятный запахъ; то же наблюдалось и съ другими рыбами, и китовыми тушами, распластанными на прибрежныхъ скалахъ. Когда случалось кому-нибудь изъ людей при обработкѣ этихъ тушъ поранить себѣ руки, а погода была сухая и ясная, раны никогда не разбаливались, даже когда люди трогали загрязненныя дѣши или сырое, кровавое мясо: зато не было и признака заживанія: раны представляли красныя язвы съ сухой поверхностью, которая никакъ не зарубцовывалась. Совсѣмъ другое при туманной, сырой погодѣ. На двѣ трети высохшія рыбы покрывались съ внутренней стороны густыми пелетами грибовъ и начинали гнить; все, что оставалось на берегу отъ китовъ, также гнило и распространяло зловоніе; нужно было хорошо вакситъ сапоги, иначе они пѣсневѣли. И пораненія на рукахъ при этой погодѣ принимали совсѣмъ другой характеръ; теперь уже гноилась малѣйшая ранка; въ пораненныхъ пальцахъ черезъ сутки начиналась ногтевѣда, сопровождаемая такой сильной болью, что самые выносливые люди корчались и стонали; зато, когда послѣ прорѣза удаляли гной, заживленіе наступало почти въ одинъ день. Такимъ образомъ, при сухомъ, т. е. свободномъ отъ зародышей воздуха — никакого гніенія, никакого гнойнаго процесса, но и никакой наклонности къ зарубцовыванію; при воздухѣ сыромъ, т. е. насыщенномъ зародышами, быстрое разложеніе и сильное нагноеніе ранъ; зато въ противобѣзъ этому — самое быстрое заживленіе. Кажется, будто организмъ не даетъ себѣ труда заживлять свои раны, когда онѣ не угрожаютъ ему опасностью, и очень спѣшитъ отъ онѣхъ избавиться, коль скоро элементы.



Габріэль Режанъ. Къ ея гастрольмъ въ Петербургѣ. По фот. авт. «Нивы».



Карлотта Замбелли. Къ ея гастрольмъ на Императорской балетной сценѣ. По фот. авт. «Нивы».

Появилось масса подделок на мои товары, поэтому **обратите внимание!** и требуйте здесь!

**Л. Я. СТОЛКИНДА**

**АНТИПАРАЗИТЪ**

отъ клоповъ, таракановъ, блохъ, моли и т. д.

Ц. 1/2—1 р. 1/2—55. 1/4 30 и 1/8—20 к.

**Л. Я. СТОЛКИНДА**  
**МЫЛО „БЛЕСКЪ“**

для стирки бѣлья въ холоди., тепл. и горяч. водѣ, съ паркой и безъ парки (какъ угодно).

**Л. Я. СТОЛКИНДА**  
**ДѢТСКОЕ МЫЛО**

на рыбьемъ жирѣ. Цѣна 1/4 кус. 50 к. и 1/2 30 к.

**Л. Я. СТОЛКИНДА**  
**КАПСЮЛИ ДЕЗОДОРАТЪ**

для уничтоженія зловонія въ комнатахъ, дѣтскихъ, спальняхъ и т. д. Цѣна за 1 короб. въ 100 шт. 35 к.

**Л. Я. СТОЛКИНДА**  
**ВАКСА „МОЛНІЯ“**

Цѣна 30 коп.

**Л. Я. СТОЛКИНДА**  
**Укусная эссенція 75%**

Главный складъ: Москва, Лубянский переул., аптекар. торговля Л. Я. Столкинда. 10—9

Розничныя магазины въ Москвѣ: Никольская, д. Бостанголо. Фабрика: Воронцовская, свой домъ.

**ФОТО** графій артистич. снятыя съ натуры для художн. и любительск. прекраснаго, 3 карточка, 2 руб. кредит. или почт. марками: А. Грельманъ, СПб., Симеоновская, 7.

# Ein modernes Heim!

Gegen Einsendung von **50 Pf.**

Die künsterfertigste Aus schmückung und Einrichtung moderner Wohn- und Repräsentations-Räume. 15



ca. 100 Illustrationen

Katalog der Verlags-Anstalt von • ALEXANDER KOCH • Darmstadt.

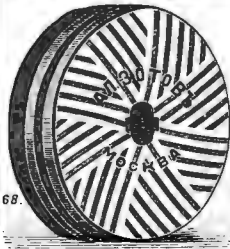

## АЛЕКСѢЙ ЗОТОВЪ, Инженеръ въ МОСКВѢ.

Контора: Лубянка, противъ Польской Церкви.

Спеціальность съ 1880 года:

Устройство мельницъ, масляныхъ и крахмальныхъ заводовъ.

Складъ спец. усоверш. машинъ, жернововъ и проч.

Каталоги и смѣты высылаются бесплатно.

## Б Л К А

съ бесплатными сюрпризами

Подробности сообщаются по первому требованію, бесплатно 2—1

**„КОРОВЕЙНИКЪ“**

акционерное общество **Вл. ГОСТИНСКИЙ и №** С.-Петербургъ, Невскій, 42, противъ Гостиного Двора предлагаетъ въ богатомъ выборѣ: кровати, матрацы, умывальники, дѣтскія коляски, кресла для больныхъ, печи, ванны, души. **Цѣны внѣ конкуренціи.**



**КРАСИВО И СКОРО ПИСАТЬ** выучваю каждого заочно въ 8 урокъ. Масса благодар. и поч. отз. Пробн. письмо шрифтовъ, образцы испр. почерк. учен. и услов. высыл. за 2—7 к. марш. Одесса, Дерябас., д. Ж. Н. № 17. Проф. каллиграфія Ш. Круну.

Не переключайте, за швейн. машин. Ручн. съ роск. футл. сист. Зинг. наст. загранич. высыл. съ дост. за 28 руб. гаран. 3 год. зад. 3 р. Ген. пред. скл. маш. В. В. Маторина Ливны, соб. ул., с. д. Треб. агенты.

## КАРМАН-

вые часы съ будильникомъ „Уникумъ“ черные, стальные, открытые **цѣна 8 руб. 50 коп.**

По желанію съ монограммой. Адресующіе непосредственно Товарищ. „ТАВАНЪ“ Варшава, центральная почта, № 334 за пересылку не платятъ.

Въ МАГАЗИН. СКРИПИЧН. МАСТЕРА

## Ф. ПАСЕРЬСКАГО

ВЪ С.-ПЕТЕРБУРГѢ, Моховая, 42.—Караванная, 3—35.

Усовершенствованныя **БАЛАЛАЙКИ.**

ПРИМА—85 к., 1 р. 25 к., 1 р. 50 к., 2, 3, 4, 5, 7, 10, 15, 20, 25 р. и дорожно.

СЕКУНДЫ и АЛЬТЫ отъ 4 р. 6, 8, 10 р. БАСЫ отъ 3 р. 10, 12, 15, 20, 25 р. КОНТРАБАСЫ отъ 12 р. 15, 20, 25 р. ДИСАНТЫ отъ 3 р. 4, 6, 8, 10 р. ДОМРЫ отъ 6 р. 8, 10, 12, 15, 20 р. ГУДКИ отъ 5 р. 8, 10, 12, 15, 20 р.

● ПОЧИНКА и ПЕРЕДѢЛКА ●  
● ИНСТРУМЕНТОВЪ. ●  
● ПРЕЙСЪ-КУРАНТЪ БЕЗПЛАТНО. ●

Свѣжесть, бѣлызна лица, сглаживаніе морщинъ и предупрежденіе появленія таковыхъ безъ употребленія косметическ. достигаются въ настоящее время массажемъ лица посредствомъ особыхъ аппаратовъ по предварительномъ смягченіи кожи спеціальною паровою ванною. Изобрѣтатель Генрихъ Симонъ въ Берлинѣ. Единственные представители для всей Россіи

**Т-во А. РАЛЛЕ и К<sup>о</sup>.**

ТОВАРИЩЕСТВО



1865. Москва.



1870. С.-Петербургъ.



1882. Москва.



1896. Нижн.-Новгор.

# РОССІЙСКО-АМЕРИКАНСКОЙ РЕЗИНОВОЙ МАНУФАКТУРЫ

ВЪ С.-ПЕТЕРБУРГѢ,

УЧРЕЖДЕННОЕ ВЪ 1860 ГОДУ,

просить при покупкѣ

## РЕЗИНОВЫХЪ ГАЛОШЪ

обращать вниманіе на клейма на подошвахъ:



**1860**  
**Т.РА.Р.М.**  
**С.ПЕТЕРБУРГЪ.**

въ особенности на годъ учрежденія Товарищества „1860“, и на слово „С.-Петербургъ“ въ красномъ треугольникѣ (фабричное клеймо).

**„GRAND PRIX“**

Высшая награда (Парижъ 1900 г.)

единственная за резиновыя издѣлія русскаго производства присужденная.

# КУРСЫ каллиграфіи и бухгалтеріи А. В. ИВАНОВА.

УЧРЕЖДЕН ВЪ 1886 Г. МОСКВА, Цветной бульваръ, домъ Торопова, № 7.

Для лицъ обоего пола и всякаго возраста, желающихъ подготовить себя къ коммерческой дѣятельности.

**Приемъ на общій курсъ бухгалтеріи продолжается.**

Программы и условия высылаются за 7 коп. почт. марку.



**ДОМАШНЯЯ ТИПОГРАФІЯ**

Необходимый каждому частному и правит. учрежденію приборъ передвижныхъ научныхъ буквъ, которыми всякій въ соотвѣстіи печатаетъ визитныя и адресн. карты, бланки, конверты, циркуляры, повѣстки и проч. отпущаются по удешевленнымъ цѣнамъ:

№ 0 съ 90 букв. 1 р. | № 2 съ 291 букв. 3 р. 50 к. | № 4 съ 716 букв. 6 р. 50 к.  
 № 1 " 161 " 2 " | № 3 " 482 " 4 " 75 " | № 4а " 1005 " 10 " —

единственная въ Россіи фабрика передвижныхъ буквъ „ПОБѢДА“ **И. А. ЛЕВИНСОНА**  
 ОДЕССА, Капатовая 12-н. Почт. ящикъ 785 и въ Вѣнѣ (Австрія) Adlegasse 12.  
 Преискур. высылаются по полученіи 7 н. марки. •• АГЕНТЫ приглашаются.  
 Фабрика изготовляетъ также штемпеля и печати по умѣрен. цѣнамъ.



Ц. № 16208 13 — 11

**ЕДИНСТВЕННОЕ**  
 пріятное на вкусъ слабительное это  
 горькая вода источника  
**„ФРАНЦЪ-ЮСИФЪ“**

## Необходимо

для каждой малой семьи, также и для большого хозяйства ручн. пат. прачечными машинъ „**Ниагара**“; машинъ для быстрой сушки белья „**Гелюсъ**“; катки и выжималки. Имѣется масса лести. отзывовъ. Фабрика Торг. Дома „**ЗИФЕЛЬДТЪ** и **КРОЛЬ**“ въ Одессѣ. Иллюстр. Каталогъ бесплатно. 3 3

**ФОТО** графій артистич. снятыя съ натуры для художник. и любителей прекраснаго, 3 карточки, 48 образчиковъ и каталогъ 2 руб. кредитн. или почт. марками; каталогъ отд. 40 коп.  
**Р. Женерть,**  
 Парижъ, 89Н, Fb. St. Martin.

**ФАБРИКА НАРАНДАШЕЙ**  
**А. В. ФАБЕРЪ**  
 основана въ 1761 г.



ВСЕМІРНАЯ ВЫСТАВКА  
 въ ПАРИЖѢ 1900 г.  
**„GRAND PRIX“**  
 ВЫСШАЯ НАГРАДА.  
 ПРОИЗВЕДЕНІЯ  
**А. В. ФАБЕРЪ**  
 можно получать въ каждомъ лучшемъ магазинѣ писемъ и рисов. принадлежностей.

Ц. № 14732 13 — 16

ТРЕБУЙТЕ „**ГАСТРОНОМЪ**“  
**ФРАНЦУЗСКАЯ ГОРЧИЦА**  
 Артура Рудольфа, въ Бѣлостокѣ.

**200 руб. въ мѣсяцъ**

и болѣе можете всадъ заработать всякій чрезъ взятіе агентуры на легко продаваемый, ходкій предметъ, необходимый въ каждомъ хозяйствѣ. Предложеніи (можно и на русскомъ языкѣ) адрес.: Леопольдъ Фейтъ Йѣна VII, 2 (Leopold Feith, Wien VII/2).

Средства, предохраняющіи дерево отъ гніенія,  
 Препараты для покрытія  
**Толевыхъ, Гонтowych и Желѣзныхъ крышъ,**  
 Краски, Лаки, Наменноугольную смолу, Изолирующіи цементинъ и пр.  
 Хим.-Техн. фабрикъ  
**Джонъ Тернандтъ**  
 въ Стокгольмѣ и Гельсингфорсѣ  
**ПРЕДЛАГАЕТЪ**  
**Контора Н. М. ГУСЕВЪ**  
 Басковъ, 22.  
 Прейсъ-курранты бесплатно.

**Рѣдкій случай!**  
 новость!



Открыт. взяточн. вымоложен. карман. часы съ 2-мя янтарепредохранительными стеклами, заводъ безъ ключа, «Ремонтуаръ», рѣдкой конструкціи, изящной отделки, съ дѣвочкой и брелкомъ, цѣнртротомъ ГОСУДАРЯ ИМПЕРАТОРА.

все только за 5 рублей.  
 Печатное ручательство за вѣрность хода часовъ на 4 года. Всымъ. безъ задатка, наложен. плат. Адресовать: въ ВАРШАВУ, Товариществу „ШАРЛЬ“, Центральная почта, № 324. Пересылка за счетъ склада во всѣ мѣста Россіи. (4)

Вышелъ 13-й выпускъ (IV) третьяго года (курса) изданія.  
**СЕМЕЙНЫЙ Ф. С. Комарскаго УНИВЕРСИТЕТЪ**  
 Собраніе популярныхъ лекцій для самообразованія. Продолжается подписка на I, II и III года (курсы) изданія. Священникамъ, учащимъ и учащимся особая льгота. Программы и отзывы печати высылаются отъ издателя бесплатно. Подробности см. № 36 «Нивы» 1901 г.

**ЛЕССИВЪ ФЕНИКСЪ**  
 Химическій продуктъ замѣняющій мыло.  
**НЕОБЫКНОВЕННАЯ БЪЛИЗНА И СБЕРЕЖЕНІЕ БЪЛЫЯ.**  
 Продается въ аптекарскихъ и колоніальн. магазинахъ.  
**Требовать способъ употребленія.**  
 ОПТОВАЯ ПРОДАЖА Ц. № 14489 26—24  
 у **Л. Миндосъ** въ С.-Петербурѣ.

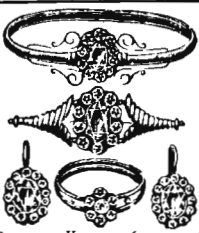

## НЕБЫВАЛАЯ ПРЕМІЯ

Безплатно высылаются мужские часы ремонтуаръ открытые подъ стекломъ и цѣны настоящая американская при вынѣскѣ за 19 руб. вмѣсто 22 руб. золотого 56 пробы гарнитура, состоящаго изъ четырехъ предметовъ: 1) платный золотой 56 пробы браслетъ въ серединѣ цвѣтной камень и кругомъ настоящіе парижскіе солтеры, 2) такая же брошь, 3) такое же кольцо и 4) пара серегъ (все высылаются въ роскошномъ футлярѣ. Цвѣтъ камня просимъ указать). При требованіи просимъ приложить 3 рубля задатку по адресу: И. С. Голпу, Одесса. При требованіи 2-хъ гарнитуровъ прибавляется **МУЗЫКАЛЬНЫЙ ИНСТРУМЕНТЪ**. О. № 16013 4—3

**РОЗОВОЕ ХРУСТАЛЬНОЕ МЫЛО**  
 № 4711  
**ВЫСОКОЕ СОДЕРЖАНІЕ ГЛИЦЕРИНА,**  
**ЭКОНОМІЯ ВЪСЛѢДСТВІЕ ОБИЛІЯ ПѢНЫ,**  
**НІЛЬЖИЙ ЗАПАХЪ РОЗЫ**  
 вотъ качества, отличающія это мыло въ высокой степени  
**ФЕРД. МЮЛЬГЕНСЪ**  
 КОЛОКОЛЬНАЯ № 4711 въ Гельсингфорсѣ

**САМАЯ ПРОЧНАЯ**  
**ЭКОНОМИЧЕСКАЯ КРЫША**  
**Н. В. ЧЕРЕПОВЪ**

ИЗЪ ОЦИНКОВАННАГО И ГАЛЬВАНИЗИРОВАННАГО ЖЕЛѢЗА  
**ГАРАНТИЯ 25 ЛѢТЪ.**  
 Гг. строителямъ слѣдуетъ имѣть въ виду, что краска плохо предохраняетъ желѣзо отъ ржавчины  
**ОЦИНКОВАННОЕ И ГАЛЬВАНИЗИРОВАННОЕ ЖЕЛѢЗО ДЛЯ КРЫШЪ**  
 завода **Н. В. ЧЕРЕПОВА**  
**НИКОГДА НЕ РЖАВЕЕТЪ,**  
 по этому составляетъ лучшей, выгоднѣйшей и самый экономическій матеріалъ для кровли. Иллюстрированный прейсъ-куррантъ и образцы высылаются бесплатно.  
 Заводъ и главная контора: Москва, за Тверской вѣсткой, С.-Петербургская слобода, соб. домъ.  
 Контора С.-Петербурѣ, Гродненская 14.  
 съ ЗАКАЗАМИ ПРОСИМЪ ОБРАЩАТЬСЯ въ ГЛАВН. КОНТОРУ  
 Москва, С.-Петербургская слобода, соб. домъ.

Поставщики  
Двора



Его Императорскаго  
Величества

## ВИЛЛЕРОА и БОХЪ

Оптовый складъ иностранныхъ фаянсовыхъ, майоликовыхъ и хрустальныхъ издѣлій.  
ВАРШАВА, Гривнал, № 30.

Столовые сервизы на 12 персонъ бѣлые, желобчатые изъ 73 част. Руб. 22.50 к., гладкіе съ синимъ ободк. Руб. 22.80 к. гладкіе съ узкимъ зеленымъ или голубымъ ободк. Руб. 22.80 коп., съ широкимъ голубымъ ободк. Руб. 25.60 коп., саксонск. рисунка Руб. 25.60 коп., саксонск. рис. желобч. Руб. 31.45 коп., рококо печат. зеленые, ледовые и синіе новѣйш. рисунк. Руб. 33.45 коп., разноцв. новѣйш. рисунк. отъ 30 до 50 руб., съ золот. ободк. и золотыми монограммами отъ 32 до 40 руб., гладк. разноцвѣтн. новѣйш. рис. отъ 28 до 30 руб.—Умыльные приборы одноцвѣтн. печат. изъ 5 частей отъ 3 до 7 руб., разноцвѣтн. отъ 4 до 20 руб. Вазы майоликовые и жардиньеры по разнымъ цѣнамъ. Хрустальные сервизы.—Купить можно во всѣхъ большихъ магазинахъ или въ складѣ.—Прейсъ-курранты высылаются по требованію.

## Отъ Конторы газеты „Новости“.

Выявившаяся въ послѣдніе годы потребность въ общедоступномъ политическомъ и литературномъ органѣ вынуждаетъ издателей большихъ газетъ и журналовъ идти ей навстрѣчу и, поступаясь своими матеріальными интересами, понизить подписныя цѣны этихъ изданій съ такимъ расчетомъ, чтобы они стали доступными всѣмъ, безъ исключенія, читателямъ, сознательно интересующимся общественной и государственной жизнью.

Пониженіе подписной цѣны второго изданія газеты «Новости», безъ измѣненія ея формата и содержанія большой политической, литературной и экономической газеты, — первая серьезная попытка въ этомъ направленіи, основанная на вѣроятности значительнаго увеличенія числа ея подписчиковъ. Будемъ надѣяться, что расчетъ этотъ оправдается въ полной мѣрѣ.

Съ 1-го января 1902 года

ПОДПИСНАЯ ЦѢНА

на второе изданіе политической, литературной и экономической

ЕЖЕДНЕВНОЙ  
ГАЗЕТЫ

# „НОВОСТИ“

ВМѢСТѢ СЪ ЖУРНАЛОМЪ

## „ПЕТЕРБУРГСКАЯ ЖИЗНЬ“

(Выходящимъ два раза въ недѣлю)

БЕЗЪ ИЗМѢНЕНІЯ ФОРМАТА И СОДЕРЖАНІЯ ГАЗЕТЫ

ЗНАЧИТЕЛЬНО ПОНИЖЕНА.

ДЛЯ ГОРОДСКИХЪ ПОДПИСЧИКОВЪ

(вмѣсто 10 рублей)

**5** рублей на 12 мѣс., **3** руб. на 6 мѣс.,  
**2** руб. на 3 мѣс. и **75** коп. на 1 мѣс.

ДЛЯ ИНОГОРОДНИХЪ ПОДПИСЧИКОВЪ

(вмѣсто 11 рублей)

**6** рублей на 12 мѣс. **3** р. **50** к. на 6 мѣс.,  
**2** р. **20** к. на 3 мѣс. и **75** коп. на 1 мѣс.

Желающіе ознакомиться съ газетой и журналомъ въ текущемъ 1901 г., могутъ подписаться на нее, по вышеуказаннымъ цѣнамъ, на одинъ два и три мѣсяца.

Отдѣльные экземпляры — **3** коп.

КОНТОРА ГАЗЕТЫ „НОВОСТИ“:

С.-Петербургъ, Большая Морская, № 17.



## НЕ ДАРОМЪ,

а для рекламы по особенно удешевленной цѣнѣ только до новаго 1902 года

каждому, кто намъ пришлетъ изъ провинціи

визитную или кабинетную **ДВА** рубля денегъ и сіе объявленіе будетъ фотографическую карточку, изготовленъ въ десятидневный срокъ большой портретъ близкій къ натуральной величинѣ, увеличенный при помощи Свѣтотисы художественно отдѣланный, и высланъ одновременно съ оригиналомъ почтою за вашъ счетъ безъ всякой доплаты, по указанному адресу во всѣ города Россійск. Имперіи.

АТЕЛЬЕ изыщной Свѣтотисы С.-Петербургъ, Невскій пр., д. 61.

Во вниманію Гг. заказчиковъ! нашей свѣтотисы относительно технического исполненія портретовъ конкурентовъ нѣтъ.

● Воспользуйтесь случаемъ ● послѣ новаго 1902 года. Цѣны будутъ повышены. Съ наложеннымъ платежемъ не высылаются.

◆ Съ разрѣшенія медицинскаго совѣта ◆

## ПАМЯТЬ

во всякомъ возрастѣ укрѣпляютъ заочно (посредствомъ 10 лекцій съ практич. упражненіями). Плата за полный курсъ мнемоники (искусство укрѣпленія памяти)—5 руб. На пересылку лекцій требуется 10 семкоп. марокъ. Программу лекцій высылаю за 7-коп. марку. Являясь первымъ и единственнымъ русскимъ преподавателемъ, дающимъ за 5 руб. всѣ десять лекцій, считаю нужнымъ обратитъ вниманіе публики на то, что мой методъ содержитъ въ себѣ все, что только полезно въ этомъ искусствѣ и удостоена мож. благодарностей. Лица, прошедшія курсъ у провинціальныхъ мнемонистовъ (Файнштейна и др.) и изучившія затѣмъ мнемонику подъ моимъ руководствомъ, съ восторгомъ отзываются о моеи методѣ, отдавая ей неоспоримое первенство. (Отзывы см. въ газетахъ и журналахъ, напр. въ Бирж. Вѣд. № 278, въ Свѣтѣ № 276, въ Нивѣ № 44 за 1900 г. и мн. др.) Адресъ: С.-Петербургъ, Васильевскій Остр., 10 линія, д. № 15, мнемонисту Василію Егоровичу МАКЪЕВУ.

НА ГИТАРЬ

только три рубля.

даю заочные уроки. Полный курсъ, 100 уро- Бюстовы портреты въ натуральную величину ковъ (4-е изданіе), съ разсроч. 10 р. Успѣхъ карточки и деньги высылаю по адресу: гарантирую, Усл. бесплатно. Проб. лек. 35 к. Арт. Фотографія Г. Шрейберъ, СПБ., Камарк. Г. Тюмень, Тоб. г., А. М. Афромуеву. | занская, 12.

## СКЛАДЪ ИЗДѢЛІЙ КОМПАНИЙ

# ГРАММОФОНЪ.

С.-Петербургъ, Пассаждъ, 34.

ПОЛУЧЕНЫ

РУССКІЕ

ГИГАНТЫ.

Получены аппараты «МОНАРХЪ» съ чрезвычайно сильною концертною мембраною, настоящей американской фабрикаціи. Заводъ безшумный, рассчитанный на продолжительность пластинкозъ «ГИГАНТЪ».

Качество исполненія пластинкозъ «ГИГАНТЪ» превзошло всякія ожидания и вмѣстѣ съ новою мембраною поражаетъ слушателя ясностью звука и колоритностью тембра человеческого голоса.

Каталоги выдаются и высылаются бесплатно. Аппараты съ заводнымъ механизмомъ отъ 26 рублей до 250 руб. Нѣются аппараты роскошнаго дерева съ рупорами изъ чистаго серебра.

Складъ издѣлій Компаній Граммофонъ торгуетъ исключительно безшумными пластинками малаго и большаго формата. Въ продажу поступаютъ одѣль лишь удачныя пластинки, почему иногородные покупатели вполнѣ ограждены отъ пріобрѣтенія пьесъ съ техническими недостатками. Складъ находится въ непосредственномъ вѣдѣніи профессора Ипполита Рангофа, лично производящаго выборъ находящагося въ складѣ репертуара.

Въ виду огромнаго наплыва покупателей складъ издѣлій Компаній Граммофонъ въ настоящее время вдвое увеличилъ свое помѣщеніе, устроивъ спеціальныя САЛОНЪ для выбора пластинкозъ граммофона. Придавъ этому помѣщенію характеръ салона, въ смѣстѣ мягкой мебели, ковровъ, драпировокъ и проч., Складъ издѣлій Комп. Граммофонъ имѣлъ цѣлью дать покупателю возможность вполнѣ ясно судить о томъ акустическомъ эффектѣ, какой производятъ та или другая пластинка въ обычной домашней обстановкѣ. Этимъ устраняется неизбѣжныя недоразумѣнія при выборѣ пьесъ въ неправильныхъ акустическихъ условіяхъ завлекающихъ товаровъ магазиновъ.

Иногородные, выписывающіе аппараты или пластинки, благоволятъ отнѣять адресовать, какъ простую, такъ равно и денежную корреспонденцію на имя профессора Ипполита Павловича Рангофа.

Товаръ высылается не иначе, какъ при задаткѣ 25 проц. стоимости заказа, наложеннымъ платежомъ.

## Складъ издѣлій Компаній ГРАММОФОНЪ.

С.-Петербургъ, ПАССАЖЪ, 34. Телефонъ 511.

Кромѣ этого главнаго склада для удобства публики открываются еще два склада:

С.-ПЕТЕРБУРГЪ, ЛИТЕЙНЫЙ ПР., 31

и въ гор. САРАТОВЪ по Нѣмецкой улицѣ, уголъ Александровской.



№ 1574925-15

### Е. КРАУСЪ и К<sup>о</sup>.

Фабрика для оптики и прецизионной механики въ Парижѣ.  
Отдѣленіе для всей Россіи:  
С.-Петербургъ, Мойка, 42.  
Адресъ для телеграммъ: Аргусъ.  
Бинокли высшего качества.  
Аргусъ—11 р. Лилипутъ—8 р. 50 к.  
Каталоги биноклей и подзорныхъ трубок, стерео-биноклей, анастигматовъ, микроскоповъ и центробѣжныхъ приборовъ бесплатно.

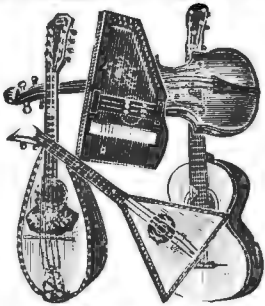

### ГИТАРЫ

съ механикою для струвъ по 4, 5, 7, 10, 12, 15 р. и дорожю. **МАНДАЛИНЫ:** отъ 4 р. и до р. **БАЛАЛАЙКИ** отъ 1 1/2 р. и до р. и всѣ проч. струнные инструменты лучшаго качества. Лучшія пталыскія струны. Продажа оптомъ и въ розницу. Прейсъ-куррантъ бесплатно.

### Д. А. АЛЕКСАНДРОВЪ.

Невскій пр., № 57, въ С.-Петербургѣ.

### АМЕРИКАНСК. ЭЛЕКТР. карманный фонарь.

Необходимо каждому, въ особенности охотникамъ, дачникамъ, врачамъ, на темн. лѣстницъ, въ погребкахъ, подвалахъ и проч. темн. помѣщеніяхъ.



Цѣна 8 руб.

По получ. 3 р. задатка высыл. налож. Ц. № 15874 плат. 5-2

Торговый Домъ

Э. КИНЕМАНЪ и К<sup>о</sup>. С.-Петербургъ, Гороховал, 17.

### ВѢРНЫЙ ЗАРАБОТОКЪ

отъ 125 до 250 руб. въ мѣсяцъ могутъ имѣть мужчины всѣхъ сословій черезъ продажу непосред. публ. и патентован. американск. предмета, что можетъ быть доказано успѣх. дѣят. лицъ. Необходимо капиталъ не менѣе 200 р. Только подроб. предлож. съ обозн. рода занят. будутъ приняты во вниманіе. Проситъ адресовать въ С.-Петербургъ, Выборгская набер., д. 35. 4-4

### В. А. ФРИДЪ.

### ЗАЧѢМЪ ѢЗДИТЬ

заграницу видѣть достопримѣчательности, тратить большія деньги, когда за ничтожную сумму можно приобрести отличнѣйшія стереоскопы и 24 стереоскопическихъ достопримѣчательныхъ видовъ странъ свѣта. Цѣна 3 руб. съ пересылкой, по полученіи задатка одного рубля. Торговый домъ С. Чертовъ, въ Ростовѣ в/Дону.

### ИМПЕРАТОРСКИМЪ Православнымъ Палестинскимъ Обществомъ

ИЗДАНЫ СЛѢДУЮЩІЯ БРОШЮРЫ:  
I. Чтенія о Святой Землѣ. По Священной географіи и Священной исторіи на Святой Землѣ, о Русскомъ паломничествѣ въ Св. Землю и о современномъ положеніи Св. Земли. Всего 68 выпусковъ, по 15 коп. за каждый выпускъ,—10 р. 20 к. Но всѣмъ этимъ чтеніямъ имѣются туманные картины: раскрашенные по 1 р. 50 к., нераскрашенные по 75 коп.  
II. Бесѣды о Святой Землѣ. О прошломъ Св. Земли, о значеніи Св. Земли для христіанскаго міра и о состояніи Православія въ ней, о благочестивомъ посѣщеніи Св. мѣстъ, о Русскомъ паломничествѣ въ Св. Землю и о дѣйствіяхъ и дѣятельности ИМПЕРАТОРСКАГО Православнаго Палестинскаго Общества на Св. Землѣ. Всего 25 номеровъ, за всѣ 82 коп.  
III. Палестинскіе листки. Сказанія о двенадцати праздникахъ и описаніе Палестинскихъ Святыхъ. Всего 29 листовъ, по 1 коп.,—29 коп.  
Выпускающіе одновременно съ вышеупомянутыми брошюры пользуются бесплатно пересылкою и уступкою, уплачивая вмѣсто 11 р. 31 к.—10 руб. съ пересылкою. Книжки могутъ быть высланы съ наложеннымъ платежомъ.  
Подробный списокъ вышеупомянутыхъ брошюръ, а также каталоги изданій Общества и туманныхъ картинъ къ чтеніямъ о Св. Землѣ высылаются, по требованію, бесплатно.  
Требованія на книги слѣдуетъ адресовать на имя канцеляріи ИМПЕРАТОРСКАГО Православнаго Палестинскаго Общества: С.-Петербургъ, Вознесенскій прот., д. № 36.



ВЪЗДѢ

### Силородъ д-ра Фелана



лучшій приборъ для комнатной гимнастики, развиваетъ любую группу мускуловъ, замѣняетъ собою полную коллекцію гимнастик. аппаратовъ; легко придвигается къ дверной рамѣ; отличается отъ многочисленныхъ поддѣлокъ прочностью и абсолютною безопасностью. Цѣна № 1 (для дамъ и дѣтей)—9 р.; № 2 (для мужчинъ)—10 р.; № 3 (для силачей)—11 р. Упаковка и пересылка 75 к. Универсальный (для кажд. возраста и на любую силу), съ расширителемъ груди—12 р. Упаковка и пересылка 1 р. Къ кажд. прибору приложено иллюстр. наставленіе.

Автоматическія мыше-и крысоловки, наводняють до 10 крысъ или 20 мышей въ сутки; устойчивы всеобщ. одобренія. Мышеловки: вѣсъ 6 ф.; цѣна 1 р. 50 к.; крысоловки: вѣсъ 26 ф., цѣна 10 р. Складныя сапожныя щетки, съ запасомъ непромокаемой войлочной насти, черной, желтой и красной; насти аттасуютъ щеткой въ сухомъ видѣ, отъ дождя не тускнѣютъ, ружь не мараетъ. Цѣна: двойн. щетка 1 р., 10 платокъ черной насти 60 к., 10 платокъ дѣтвой 1 р. Главн. агентъ для Россіи **КОНСТАНТИНЪ МАЛЬМЪ**, С.-Петербургъ, Большая Морская, 34. № 15813 6-8

### МНОГОЧИСЛЕННЫЕ ОПЫТЫ ВРАЧЕЙ И КЛИНИСТОВЪ ПОКАЗАЛИ, ЧТО

### „СОМАТОЗА“

ПРЕДСТАВЛЯЕТЪ СОБОЮ ЛУЧШЕЕ ПИТАТЕЛЬНОЕ И УКРѢПЛЯЮЩЕЕ СРЕДСТВО

ПРИ МАЛОКРОВІИ, СЛАБОСТИ, СТРАДАНІЯХЪ НЕРВНОЙ СИСТЕМЫ И ПРИ ВСЕВОЗМОЖНЫХЪ ИЗМУРАЮЩИХЪ БОЛЕЗНЯХЪ Ц. № 18998 7-4

ПРОДАЕТСЯ ВО ВСѢХЪ АПТЕКАХЪ И АПТЕКАРСКИХЪ МАГАЗИНАХЪ описаніе дѣйствія соматоэ и многочисленные врачебные отзывы высылаются по первому требованію бесплатно торговцамъ домошъ



### ФРИД. БАЙЕРЪ и К<sup>о</sup>

Москва и С.-Петербургъ и В. Эйкертъ, въ Ригѣ. Юзефъ Варшавскій, Варшава, ул. Орла, № 5.

### Аппаратъ для опредѣленія устойчивости грунтовъ

необходимъ каждому строителю инженеру и архитектору. Приобрѣтены уже больш. количествомъ высш. техн. училищъ и строит. между пр. проф. Боголюбовскимъ и др.—Цѣна аппарата въ крас. футл. наложн. пл. 35 р. перес. 3 р. Высыл. контора архитект. Ф. О. Станъкъ. Москва, Мясницкая, д. 13.

### ФОНОГРАФЫ 10 р.

начинал съ больш. выборомъ пригот. цилиндровъ съ музык. пьесами и пѣніемъ. Прейсъ-куррантъ безпл. СПб., Казанская ул., № 1—25 (уг. Невскаго).

### Бруно Зенгеръ и К<sup>о</sup>

НОВЫЙ СПОСОБЪ ЛЪЧЕНІЯ **ЛЫСИНЪ** 2-е изд. высыл. за 40 коп. сберег. марк. Одесса, Почтов. 6. Д-ру Лейненбергу.

**БЕЗЪ ЗНАНІЯ НОТЬ**  
и безъ учителя можно учиться играть въ самое короткое время на

**ГИТАРЬ**  
по Самоучителю Денкверъ-Шенка. (Нотно-цифровая система). Цѣна 1 р. Продолженіе къ самоучителю по нотно-цифровой системѣ: Тетр. I и II. Альбомъ пьесъ. Тетр. III. Альбомъ оперъ. Тетр. IV и VI. Альбомъ романс. и пѣс. Тетр. V и VII. Альбомъ танцевъ и маршей. Каждый альбомъ по 1 руб. Имѣются у издателя **Юлій Генр. Циммерманъ.** С.-Петербургъ, Б. Морская, 34. Москва, Кузнецкій мостъ, д. Захарьяна.

**Фабрика ГОЛИЦЫНСКАГО**  
Изготавливаетъ карточные мѣлки, цѣтныя, эмалированные, шепыльные, круглые для метал. ручекъ, а также для класовыхъ, биллардовъ, портныхъ, для географическ. картъ, настель, дѣтвой графитъ для ручекъ и для мѣтки деревъ. Желающимъ купить для винта высше сорта карточныхъ мѣлковъ, такыя высылаются за два рубля съ пересылкою, въ личн. содержаніи 5 коробокъ лучш. карточныхъ мѣлковъ, 2 щетки и ручки. Съ требованіями обращаться въ контору фабрики: СПб., 4 рота, собств. домъ № 11.

**ЧАСЫ** отъ 80 к. до 500 р. **ПРЕДЛ. ФАБР. СКЛАДЪ ЧАСОВЪ К. РОГИЦКАГО** въ Кіевѣ, иллюстр. ПРЕЙСЪ-КУР. ВЫСЫЛАЕТСЯ БЕЗПЛАТНО.

Органическій желѣзо-марганцевый альбуминатъ Гертеля **ГЕМАТОГЕНЪ ГЕРТЕЛЯ.** Богатый желѣзомъ препаратъ крови, содержащій желѣзо въ органическомъ соединеніи, представляется укряпляющимъ средствомъ для дѣтей и взрослыхъ, быстро возбуждаетъ аппетитъ и способствуетъ питанію. Гематогенъ Гертеля продается въ аптекахъ въ жидкомъ и въ сухомъ видѣ, предпочтеніе, однако, слѣдуетъ дать жидкому, какъ легче перевариваемому организмомъ, а сухой употребляютъ только въ тѣхъ случаяхъ, если жидкой почему-либо покажется неудобнымъ. Предостерегаются отъ поддѣлокъ.

**КРАСИВО ПИСАТЬ** выучивается всякій заочно (посредствомъ переписки) въ 15 уроковъ у профессора каллиграфіи **А. КОССОДО.** Методъ преподаванія на Парижской всемирной выставкѣ 1889 г. и удостоенъ золотой медали. За 4 семикопеечныя марки высылаются **ПРОБНОЕ ПИСЬМО** шрифтомъ, подробная условія и образцы исправленія почерк. заочн. учен. Адресъ: Профессору каллиграфіи **Адольфу Коссодо** въ Одессѣ, Дерibasовская, д. № 19.

**ПОЛУШУБКИ** романовскіе. сѣраго мѣха, черной и желтой дубки, длинныя, теплыя, легкіе для охоты, путешествія и наружныхъ работъ.—незамѣнимы; на всѣ росты отъ 22 до 45 р. Москва, Садовая, В. Наумовъ. 5-1

**Для ДАМЪ.** Платокъ „Мадамъ Крюгеръ“, частой Трансваальской шерсти, дѣла и ширина по 2 1/2 аршина. Элегантно, прочно и тепло. Цѣна съ пересылкою во всю Россію только 8 рублей. Высылаю по полученіи задатка. Адресъ: П. Волковъ. Фабричный складъ платковъ въ Варшавѣ, Грѣбная, 6.

**ПРЕДСТАВИТЕЛЬ** требуется для очень ходкой американской новости, имѣвшей повсюду больш. сбытъ. Предложенія подл. лт. Н. Т. 368. адресовать: **Haasenstein & Vogler A. G. Frankfurt a/M. (Германія).**

Къ этому № прилагается для гг. иногороднихъ подписчиковъ (кроме Москвы) преисъ-куррантъ Торговаго Дома „Базаръ Жарокъ“, въ С.-Петербургѣ.

# ЖИВНА

№ 43. **ОБЪЯВЛЕНИЯ** для напечатания въ „Нивѣ“ принимаются по слѣдующей цѣнѣ: за строку непарейль (въ 1/4 ширины страницы) — 1 р. 50 к. (на первой страницѣ) и 1 р. (на остальныхъ страницѣхъ). 1901 г.

**Содержаніе.** Т Е К С Т Ъ: Ирочна. Повѣсть Л. А. Авиловой (Продолженіе).— Стих. Т. Л. Щепкиной-Куперникъ. — На балконъ. Разсказъ Маріи Шталъ.— земство. — Профессоръ М. В. Ненцкіи. — В. В. Сабанинъ.— Народное училище имени А. Г. Рубинштейна.— Объявленія.  
Р И С У Н К И: Выходъ изъ церкви. Фото-этиюдъ А. Завадскаго.— „Раушанскій меламедъ“, разсказъ Н. С. Лѣскова. Схарія и казакъ Ананьевъ. Рисунокъ Н. Ткаченко.— Горячіе каштаны. Картина А. Рестель.— Памятникъ Царю-Освободителю, торжественно открытый 25-го сентября т. г. въ г. Кромахъ орловской губ.— М. В. Ненцкіи.— В. В. Сабанинъ.— 102-лѣтній старецъ Трофимъ, жившій въ селѣ Выхватинцахъ (въ Бессарабіи) при рожденіи А. Г. Рубинштейна.— Фасады здания народнаго училища имени А. Г. Рубинштейна, открытаго 14-го сентября т. г. въ селѣ Выхватинцахъ.— Общій видъ села Выхватинцевъ (въ Бессарабіи), въ которомъ родился А. Г. Рубинштейнъ.— Группа учениковъ народнаго училища имени А. Г. Рубинштейна, открытаго 14-го сентября т. г. въ селѣ Выхватинцахъ,— мѣстъ рожденія покойнаго композитора.  
**XIX вѣкъ.** (Листы 36 и 37). Т Е К С Т Ъ: Искусство въ XIX вѣкѣ.— Живопись. Очеркъ В. В. Стасова.  
Р И С У Н К И: „Изъ пѣсни пѣсней“ (Beloved), Россетти.— „Крестыанскій мальчикъ“, Венециана.— „Мѣдный змій“, Бруни.— Гулянье на Адмиралтейской площади“, М. Маковского.— „Явленіе Христа народу“, Иванова.— „Пріѣздъ жениха“, Ведотова.— „Утопленница“, Перова.— „Въ четыре руки“, В. Маковского.— „Протодіаконъ“, Рѣпина.— „Николай Мирликійскій останавливаетъ казнь“, Рѣпина.— „Богатыри“, Васнецова.— „Павше на полѣ чести“, Верещагина.  
Къ этому № прилагается: Сборникъ „Нивы“ № 20, содержащій „Полное собраніе сочиненій Г. П. Данилевскаго“, томъ ХХ.

**ТОВАРИЩЕСТВО ЧАЙНОЙ ТОРГОВЛИ**  
**В. В. ВЫСОЦКІЙ и К<sup>о</sup> въ Москвѣ**

Поставщики Двора Его Величества Шаха Персидскаго.  
**ОСНОВНОЙ КАПИТАЛЬ 6.000.000 р.**  
**ГОДОВОЙ ОБОРОТЪ ОКОЛО 20.000.000 руб.**

Благодаря высокому качеству нашихъ чаевъ, особенно выдающихся сильнымъ ароматомъ, нѣжнымъ вкусомъ и крѣпкимъ настоемъ, наша фирма заняла одно изъ первыхъ мѣстъ въ Европѣ по количеству продаваемого нами чая. Въ развѣскахъ нашихъ, находящихся въ Москвѣ и Одессѣ въ собственныхъ помѣщеніяхъ, занимается свыше 1500 человекъ. Чай нашей фирмы имѣются во всѣхъ лучшихъ магазинахъ Россійской Имперіи.

При покупкѣ нашихъ чаевъ просимъ Гг. покупателей обращать вниманіе на точность нашей торговой марки—**корабль**, утвержденной правительствомъ и требовать чай **Высоцкаго съ кораблемъ**. Правленіе Товарищества **В. Высоцкіи и К<sup>о</sup>** находится въ Москвѣ.

ОТДѢЛЕНІЯ: въ ОДЕССѢ, ЕРШАВѢ, РОСТОВѢ Н Д., ЕКАТЕРИНБУРГѢ, ХАРЬКОВѢ, ТИФЛИСѢ, РИГѢ, ВИЛЬНѢ И СМФЕРОПОЛѢ.

Адресъ Товарищества въ Москвѣ и отдѣленія: Товарищество чайной торговли **В. Высоцкіи и К<sup>о</sup>**.

**НОВОСТЬ!**  
**САШЕ ИЗЪ ФАРФОРА ДЛЯ БѢЛЫХЪ**  
**А. ЛЕВИСА.**  
**„SACHET DE LA NOBLESSE“**  
Цѣна 75 коп.

Какъ извѣстно бѣлье стирается обыкновенно мыломъ, оставляющимъ послѣ стирки довольно неприятный запахъ, вслѣдствіе чего даже тончайшее бѣлье утрачиваетъ свою свѣжесть.

Понятно, что употребленіе такого бѣлья несприятно. Саше изъ фарфора А. Левиса дезинфицируетъ шкафъ и придаетъ бѣлью освѣжающій цвѣтучій ароматъ, который распространяется по всему шкафу. Поэтому **САШЕ ИЗЪ ФАРФОРА А. ЛЕВИСА** должно было находиться между бѣльемъ въ каждомъ шкафу. Вообще, Саше „де ла Ноблессе“ имѣетъ то преимущество, что передаетъ пріятный запахъ всѣмъ предметамъ, приходящимъ съ нимъ въ соприкосновеніе. Цѣна изъ 75 коп., не дорого, если принять во вниманіе, что Саше изъ фарфора **А. ЛЕВИСА НЕ ТЕРЯЕТЪ** своего аромата.

Саше изъ фарфора А. Левиса можно имѣть въ разныхъ запахахъ.

Одно Саше и 10 пробн. фл. духовъ 2 р. съ пер.

„Саше де ла Ноблессе“ пересылаются почтой съ наложеннымъ платежемъ: Одно Саше съ пересылкой 1 р. 20 к. въ Азіатской Россіи и Сибири  
Для Саше . . . . . 1 р. 90 к. высылается не менѣе трехъ Саше  
Три Саше . . . . . 2 р. 75 к. за 3 р.

Складъ: магазинъ Г. Никола, Пассаажъ, № 39. С.-Петербургъ.

**Только по 1 р. 50 к.**

за арш. драпъ изъ чистой верблюжьей шерсти, цвѣтъ натуральный, сѣроватый, ширина полныхъ 2 аршина для дамскихъ тафетъ, ротондъ, пальто, кофточекъ, мужскихъ лиджаковъ, охотничьихъ куртокъ и дѣтскихъ вещей. Незамѣнимъ по теплотѣ, легкости и прочности. Можно получать и выписывать исключительно изъ фабричнаго магазина Александра Несторовича **Иванова**, Москва, Тверская, внутри Пассажа Постникова. Магазины высылаетъ оптомъ и въ розницу; можно и съ наложеннымъ платежемъ, упаковка за счетъ магазина, а пересылка за счетъ покупателя. Желающіе получить товаръ по желѣзной дорогѣ благодолжаютъ высылать задатокъ не менѣе 30% съ суммы заказа.

ПРОДОЛЖАЕТСЯ ПОДПИСКА

**РУССКІЙ ПАЛОМНИКЪ**

Изданіе П. П. СОЙКИНА, подъ редакціей А. И. ПОПОВИЦКАГО и при участіи

**От. ІОАННА КРОНШТАД.**

ПОДПИСЧИКИ ВЪ ТЕЧЕНІЕ ГОДА ПОЛУЧАЮТЪ:

**52** иллюстр. №№. Каждый въ 16 странъ съ рисунками изъ исторіи русск. народа и православн. церкви.

**12** ожеметсячныхъ книгъ, каждая 180—240 стран., заклоч. историч. повѣсти и разсказы и т. п.

**ПОРТРЕТЪ**  
**Отца Іоанна Кронштадтск.,**  
исполненный на металлѣ, въ 18 красокъ, размѣромъ 5 1/2 x 7 вершковъ въ РЕЛЬЕФНОЙ ОВАЛЬНОЙ РАМѢ.

**5 РУБЛЕЙ** за годъ безъ доставки съ дост. и перес. **ШЕСТЬ РУБ.** допускается разсрочка.

С.-Петербургъ, Стремянная, 12, собств. домъ.

Фруктовая и декоративная деревья и кустарники рекомендуетъ сал. заводъ **Я. Манцѣвскаго**, почт. ящ. 113, Варшава, Гурды. Цѣны вѣтъ безплатно. 4—1

**ЖЕЛАЮЩИМЪ ПРИОБРѢСТИ ИМѢНІЕ**

слѣдуетъ читать Торгово-Промышлен. листокъ, въ которомъ помѣщаются подробныя описи продающихся имѣній съ изображеніемъ видовъ, построекъ, чертежей, плановъ мѣстности, причѣмъ указываются всѣ комбинаціи, т. е. съ какими наличными можно приобрести каждое продающееся имѣніе. Имѣній на продажу заявлено на **МНОГО МИЛЛИОНОВЪ**, разную стоимость и почти во всѣхъ губерніяхъ. Пробный номеръ газеты высылается всѣмъ, по первому требованію, несмотря даже на то, будетъ ли или нѣтъ приложена на пересылку почтовая марка. Адресъ: Москва, Сухарева пл., редакція Торгово-Промышленнаго листка.

**Только 4 р. 80 к.**

пара плюшевыхъ одеялъ изъ чиста бухарскаго хлопка разныхъ расцветокъ, большія двухстороннія теплыя. Получить можно исключительно въ магазинѣ **И. В. Фокина**, Москва, Александровскій пассаажъ, № 44—45, выслать съ налож. платежъ. Грожадный выборъ модныхъ шерстяныхъ матерій лучшихъ фабрикъ. Образцы высылаются по первому требованію. Цѣны дешевыя и безъ запроса.

1894 г. 1898 г. 1896 г.

Поставщики Двора ЕГО ИМПЕРАТОРСКАГО ВЕЛИЧЕСТВА.  
Товарищество чайной торговли и складовъ

**БРАТЯ К и С ПОПОВЫ.**

Правленіе въ Москвѣ, Кузнецкій мостъ, домъ Третьяковыхъ.

Имѣемъ честь довести до свѣдѣній гг. потребителей нашего чая, что нами выпущенъ въ продажу **новый сортъ** чая подъ названіемъ „Черный-экономическій“, съ сильнымъ ароматомъ и настоемъ, на цѣны: 1 р. 40 к., 1 р. 60 к., 1 р. 80 к., 2 р. и 2 р. 20 к. за фунтъ.

МАГАЗИНЫ ДЛЯ ОПТОВОЙ И РОЗНИЧНОЙ ПРОДАЖИ ЧАЯ  
въ С.-ПЕТЕРБУРГѢ: 1) Невскій пр., № 26, пр. Казанск. собора,  
2) Невскій пр., № 49—2, уг. Владимірск. пр.

ОТПЕЧАТАНЫ ЧЕТВЕРТЫМЪ ИЗДАНІЕМЪ ЛЕКЦІИ МНЕМОНИСТА В. МАКЪЕВА  
**„УКРѢПЛЕНІЕ ПАМЯТИ“.**

Познѣйшее руководство къ самостоятельному усовершенствованію памяти и устраненію забывчивости. Цѣна 5 руб. съ перес.; налож. платежъ не высылаются. Программа съ отзывами о благотворн. дѣйствіяхъ метода на память высылаются по требованію безплатно. Обращаться къ автору: ПЕТЕРБУРГЪ, Васил. остр., 10 линия, д. 15, учитель-мнемонисту **В. МАКЪЕВЪ**.

Библиотека „Гуниверс“

**2 руб. 25 коп.**  
 Новѣйшая фортепьянная школа  
 Берлинскаго профессора  
**ЭМИЛИ ВРЕСЛАУЭРЪ.**  
 Новая система, облегчающая изученіе  
 музыки.  
 ИЗДАНИЕ **В. БЕССЕЛЬ** и **К<sup>о</sup>**  
 С.-Петербургъ, Невскій, 54.  
 Москва, Петровка, 12.

**Врачебно-Воспитательное Заведеніе.**  
 Для неуспѣвающихъ и отстающихъ дѣ-  
 тей. Выбор. Стор. Александровская,  
 15, С.-Петербургъ.

**СОБРАНИЕ ЛИБРЕТТО**  
 на рус. яз. (содержаніе  
 42 оперъ съ приб. арий,  
 ностально повтор. на  
 сцен. теат.) необходи-  
 мо какъ билетог. сем.  
 Цѣна 1 р. 20 к. съ пер-  
 есылк. съ нал. плат.  
 1 р. 30 к. Высылаю безъ задатка. Адресъ  
 издателя **Влад. Ал. Сидорону, Варшава,**  
 Сенатор. ул., 29/30 типогр. Левисона

**КРАСИВО** выучивается всякій заочно  
 (посредствомъ переписки)  
**ПИСАТЬ** въ 15 уроковъ у  
 профессора каллиграфіи  
**А. КОССОДО.**  
 Методъ премированъ на Парижской  
 всемирной выставкѣ 1889 г. и удостоенъ  
 золотой медали. За 4 семиклассныя  
 марки высылаются **ПРОБНОЕ ПИСЬМО**  
 шрифтовъ, подробныя условія и образцы  
 исправленія почер. заочн. учен. Адресъ:  
 Профессору каллиграфіи **Адольфу Кос-  
 содо** въ Одессѣ, Дербасовская, д. № 19.

**Давно испытывавшимъ**  
**мозолинъ А. Рейнгеръ**  
 извѣстно, что это радикальное  
 средство уничтожаетъ мозоли съ корнемъ.  
 Продается воздѣ.  
 Цѣна 35 коп. 7-2

**ХУДОЖ. ОТКРЫТ. ПИСЬМА**  
 10 париж. приматовъ 80 к. и 1 р. 20 к.;  
 12 пластич. нозы 1 р.; 12 съ натуры 1 р.;  
 12 у моря 1 р.; 12 съ интер. картинъ 1 р. 50 к.;  
 Парижъ 3 р.; 5 фотографій красавицъ 1 р. 60 к.  
 Пр.-жур. безплатно. Торг. скидка. Э. М. Му-  
 леръ, СПб., Караванная, 8.

**САМАЯ ПРОЧНАЯ**  
  
**ЭКОНОМИЧЕСКАЯ**  
**КРЫША**

**Н.В.ЧЕРЕПОВЪ**  
 ИЗЪ ОЦИНКОВАННАГО  
 И ГАЛЬВАНИЗИРОВАННАГО ЖЕЛѢЗА  
**ГАРАНТИЯ 25 ЛѢТЬ.**  
*Те. строителямъ  
 слѣдуетъ имѣть въ виду, что крас-  
 ка плохо предохраняетъ желѣзо  
 отъ ржавчины*  
**ОЦИНКОВАННОЕ**  
**И ГАЛЬВАНИЗИРОВАННОЕ**  
**ЖЕЛѢЗО ДЛЯ КРЫШЪ**  
 завода **Н. В. ЧЕРЕПОВА**  
**НИКОГДА НЕ РЖАВѢЕТЪ,**  
 по этому составляетъ лучший, выгоднѣйшій и са-  
 мый экономическій матеріалъ для кровли.  
 Гальванизированный прѣль-прѣль и образцы  
 высылаются безплатно.  
 Заводъ и главная контора: Москва, на Тверской застѣ-  
 вой, С.-Петербургская слобода, соб. домъ.  
 Контора С.-Петербургъ, Гродненская 14.  
 СЪ ЗАКАЗАМИ ПРОСИМЪ ОБРАЩАТЬСЯ ВЪ ГЛ. КОНТОРУ  
 Москва, С.-Петербургская слобода, соб. домъ.

**Моя ПРЕВОСХОДНО СОСТАВЛЕННАЯ КОЛЛЕКЦІЯ для ПОЛУЧКИ по ЖЕЛ. ДОР. ЗАКАЖИТЕ СКОРѢЕ**  
**КОЛЛЕКЦІЯ для ЕЛОКЪ въ**  
**5-10-15-25-50 РУБ.**  
**БАЗАРЪ МАРОКЪ**  
**С. ПЕТЕРБУРГЪ**  
**НЕВСКІЙ ПР. № 20-31.**



Золотая медаль на Всемирной Выставкѣ въ Парижѣ 1900 г.

**Для смягченія и БЪЛИЗНЫ КОЖИ.**  
**КАЛОДЕРМА**  
 ЖЕЛЕ КАЛОДЕРМА. \* МЫЛО КАЛОДЕРМА.  
**Ф. Вольфъ и Сынъ въ Карлсруэ.**

Продается во всѣхъ лучшихъ аптекарскихъ и парфюмерныхъ магазинахъ.

**СКЛАДЪ ИЗДѢЛІЙ КОМПАНИЙ ГРАММОФОНЪ.**  
**С.-Петербургъ, Пассаждъ, 34.**  
**ПОЛУЧЕНЫ РУССКІЕ ГИГАНТЫ.**  
 Получены аппараты «МОНАРХЪ» съ чрезвычайно сильною концертною мембраною, настоящей американской фабрикаціи. Заводъ безшумный, разсчитанный на продолжительность пластинокъ «ГИГАНТЪ».  
 Качество исполненія пластинокъ «ГИГАНТЪ» превзошло всякія ожиданія и вмѣстѣ съ новою мембраною поражаетъ слушателя ясностью звука и колоритностью тембра человеческого голоса.  
 Каталоги выдаются и высылаются безплатно. Аппараты съ заводнымъ механизмомъ отъ 26 рублей до 259 руб. Имѣются аппараты роскошнаго дерева съ рупорами изъ чистаго серебра.  
 Складъ издѣлій Компаній Граммофонъ торгуетъ исключительно безшумными пластинками малаго и большого формата. Въ продажѣ поступаютъ одѣй лишь удачныя пластинки, почему инородные покупатели вполнѣ ограждены отъ пріобрѣтенія пьесъ съ техническими недостатками. Складъ находится въ непосредственномъ вѣдѣніи профессора Ипполита Раингофа, лично производящаго выборъ находящагося въ складѣ репертуара.  
 Въ виду огромнаго наплыва покупателей складъ издѣлій Компаній Граммофонъ въ настоящее время вдвое увеличилъ свое помѣщеніе, устроивъ спеціальныи САЛОНЪ для выбора пластинокъ граммофона. Продавъ этому помѣщенію характеръ салона, въ смыслѣ мягкой мебели, ковровъ, драпировокъ и проч., Складъ издѣлій Комп. Граммофонъ имѣлъ цѣлью дать покупателю возможность вполнѣ ясно судить о томъ акустическомъ эффектѣ, какой производитъ та или другая пластинка въ обычной домашней обстановкѣ. Этимъ устраняется неизбѣжный недоразумѣніи при выборѣ пьесъ въ неправильныхъ акустическихъ условіяхъ завазенныхъ товаровъ магазиновъ.  
 Инородные, выписывающіе аппараты или пластинки, благоволятъ отнѣмъ адресовать, какъ просто, такъ равно и денежную корреспонденцію на имя профессора Ипполита Павловича Раингофа.  
 Товаръ высылается не иначе, какъ при задаткѣ 25 проц. стоимости заказа, наложеннымъ платежомъ.  
**Складъ издѣлій Компаній ГРАММОФОНЪ.**  
**С.-Петербургъ, ПАССАЖЪ, 34. Телефонъ 511.**  
 Кроме этого главнаго склада для удобства публики открываются еще два склада:  
**С.-ПЕТЕРБУРГЪ, ЛИТЕЙНЫЙ ПР., 31**  
 и въ гор. **САРАТОВЪ** по Нѣмецкой улицѣ, уголъ Александровской.

**ОГОВОРКА.**  
 Въ вышедшемъ въ №№ 31, 32 и 33 «Нивы» объявленіи «ДЛЯ КРЫШЪ ОЦИНК. ЖЕЛѢЗО» завода С. А. Трайника, Рижскій, д. 48, вкрадлась ошибка: напечатано С. Д. Трайникъ, а слѣдуетъ читать: С. А. Трайникъ.

Ревельская фабрика кауч. перед-  
 буквъ „**ПЕРФЕКТЪ**“ штем-  
 пей и копировальн. аппаратовъ. Гор.  
 Ревель, Эстл. г., Малая Юрьевская  
 ул., д. № 395.

**Домашняя Типограф. Научукъ Передв. Буквы „ПЕРФЕКТЪ“**  

Въ предстоящимъ праздникамъ пользѣйшій подарокъ школы, юношеству для печат. на тетрадахъ, книгахъ и проч. имъ отчество и фамилія и т. д.  
 № 7. 90 типъ . . . . . Р. 1.85.  
 № 8. 125 . . . . . » 2.50.  
 «Перфектъ» незамѣнимъ конторамъ, учред. и частн. лицамъ для печатанія любого текста.  
 № 75. 147 типъ . . . . . Р. 3.50.  
 № 76. 249 . . . . . » 4.50.  
 № 77. 341 . . . . . » 6.00.  
 № 78. 269 . . . . . » 5.50.  
 № 79. 473 . . . . . » 8.50.  
 № 80. 677 . . . . . » 10.50.  
 Высылается по получ. задатка.

**ПЕЙТЕ ЧАЙ** знаменитыхъ ин-  
 чуждый тайскихъ садовъ  
**„ОНГА“**  
 Въ корзинахъ—безусловно натуральный.  
 Цѣна 1 р. 80 к., 2 р., 2 р. 20 к., 2 р. 50 к.  
 за корзинку вѣс. 1 ф. 3/4 возл., въ бумагѣ  
 1 р. 45 к. и 1 р. 60 к. фунт.  
**СИБИРСКІЙ СКЛАДЪ**  
**Д. А. ЕШАНЕШНИКОВА.**  
 Москва, Николаев. Третьяковскій проѣздъ.

**КАУ**  
**РУЧКИ СЪ ЧЕРНИЛАМИ**  
 фабрики „КАУ“ въ Нью-Йоркѣ  
 (Caw Pen & Ink Co., New-York).  
 Самой усовершенствованной системы.  
 Необходимы для всѣхъ лицъ, имѣющихъ  
 надобность писать въ домѣ.  
 Цѣны безъ пера отъ 1 руб. 25 коп. до  
 6 руб. 50 коп., съ золотымъ перомъ отъ  
 2 руб. 75 коп. до 11 руб. за штуку.  
 Подробныя иллюстраров. прейсъ-куранта  
 высылаются по требованію безплатно.  
**Т-во Т. И. ГАГЕНЪ въ Москвѣ.**

**ЛУЧШІЙ ЦВѢТОЧНЫЙ О-ДЕ-КОЛОНЪ**  
  
**4711**  
**РЕЙНСКІЕ БУКЕТЫ**  
 ПРЕВОСХОДНЫЕ ПРОДОЛЖИТЕЛЬНЫЕ  
 И ДЕШЕВЫЕ ДУХИ ДЛЯ ПЛАТКОВЪ  
 всрѣхъ цвѣточныхъ  
 и модныхъ запахавъ



**XXXII г.**

**№ 43**

**ПОЛИТИКИ И СОВРЕМЕННОЙ ЖИЗНИ.**

**г. XXXII**

**1901**

Выданъ 27-го октября 1901 г.

Выходитъ еженедѣльно 52 № въ годъ, съ приложеніемъ 24-хъ книгъ „Сборника“, содерж. соч. Г. П. Данилевскаго, 12 книгъ Литературныхъ Приложеній, 12 №№ „Парижскихъ модъ“ и 12 листовъ чертежей и выкроекъ.

Цена этого №—15 к., съ перес. 20 к.

## Открыта подписка на „НИВУ“ 1902 г.

**СЪ СЛѢДУЮЩИМИ ПРИЛОЖЕНІЯМИ:**

первые 12 томовъ **Н. С. ЛѢСКОВА**, полное собраніе соч. **В. А. ЖУКОВСКАГО**,  
 полного собранія соч. **Н. С. ЛѢСКОВА**, въ 12 томахъ

12 книгъ „Литературныхъ Приложеній“, 12 №№ „Парижскихъ Модъ“ и пр.

Безъ доставки въ Петербургъ.	5,50	Безъ дост. въ Москвѣ въ конторѣ Н. Печювской, Петровскія линіи.	6,25	Безъ доставки въ Одессѣ въ кн. маг. „Образованіе“, Ришельевская, 12.	6,50	Съ доставкою въ Петербургъ.	6,50	Съ пересылкою во все мѣстности Россіи.	7	За границу.	10р
------------------------------	------	---	------	--	------	-----------------------------	------	--	---	-------------	-----

Къ этому № прилагается: Сборникъ „Нивы“ № 20, содержащій „Полное собраніе сочиненій Г. П. Данилевскаго“, томъ XX.



Выходъ изъ церкви. Фотоэтиюдъ А. Завадскаго авт. «Нивы».



## Ирочка.

Повѣсть

Л. А. Авиловой.

(Продолженіе.)

Валентинъ Николаевичъ никогда не сомнѣвался въ томъ, что онъ любитъ свою дочь. Онъ всегда охотно ласкалъ ее, безпокоился, когда ей случалось заболѣть, радовался возможности доставить ей какое-либо удовольствіе.

Онъ не сомнѣвался также, что послѣ смерти жены, единственный ребенокъ будетъ ему еще милѣе и дороже, что забота о немъ станетъ утѣшеніемъ въ его горѣ.

При жизни Людмилы онъ считалъ главной своей обязанностью зарабатывать какъ можно больше денегъ, и, такъ какъ этотъ заработокъ позволялъ его семьѣ жить въ удобной и красивой квартирѣ, пользоваться всеми удобствами и даже роскошью и не отказывать себѣ ни въ какой прихоти, — совѣсть его была спокойна, и онъ даже гордился тѣмъ, что сумѣлъ устроить такой пріятный и красивый домашній очагъ.

Тѣ немногіе часы досуга, которые онъ посвящалъ женѣ и дочери, были его отдыхомъ, и тогда онъ только наслаждался дѣлами своихъ рукъ, пользовался предупредительностью, вниманіемъ и лаской, старательно охраняемый Людмилой отъ раздражающихъ мелочей будничной семейной жизни.

Случалось, онъ замѣчалъ хрупкость и блѣдность своей дѣвочки, но онъ не помнилъ, чтобы его когда-либо безпокоили упорство и требовательность ея характера, привычка къ безпрекословному подчиненію ея малѣйшему капризу. Мать и нянька всегда умѣли успокоить ее, или развлечь, или даже устранить во время.

Валентинъ Николаевичъ не сомнѣвался, что онъ любитъ свою дѣвочку, и что забота о ней будетъ самой священной обязанностью его жизни, но, тогда какъ прежде любить и заботиться — означало ласкать и давать много денегъ, — теперь эти же два слова какъ будто предъявляли другія требованія и указывали на другой долгъ, который Валентинъ Николаевичъ отлично уяснялъ себѣ въ теоріи, но исполнять который ему совершенно не удавалось на практикѣ. Онъ началъ съ того, что самъ поѣхалъ въ магазинъ и закупилъ все то, что нянька считала необходимымъ для Бяшки. Затѣмъ онъ пригласилъ доктора и по его совѣту запретилъ пичкать ребенка сладостями. Но когда вслѣдъ за этимъ распоряженіемъ онъ столкнулся съ непреклонной волей ребенка, который требовалъ конфетъ, то немного растерялся и въ первый разъ понялъ, что главная трудность предстоящаго ему дѣла заключается не во внѣшнихъ заботахъ, а въ нравственныхъ отношеніяхъ, которыя, несмотря на нѣжный возрастъ Иры, должны были установиться между нимъ и его дочерью. Дѣвочка воображала себя совершенно самостоятельной, и Валентину Николаевичу предстояло подчинить ее своей волѣ или путемъ сближенія, затронувъ въ ней ея лучшія чувства, или же — строгостью, заставивъ ее бояться себя.

— Ира! — говорилъ онъ. — Тебѣ пора спать. Иди.

— Я не хочу спать! — отвѣчала дѣвочка.

— Если ты не будешь слушаться, ты очень огорчишь папу. Развѣ ты хочешь, чтобы папа былъ огорченъ?

— Я не хочу спать! — капризно и упрямо повторяла Бяшка.

— Видишь ли, Ирочка: ты еще маленькая, а маленькія должны ложиться, когда имъ велятъ, потому что иначе онѣ будутъ больны. Я прошу тебя идти спать, потому что у тебя будетъ болѣть голова, а я люблю тебя и не хочу, чтобы у тебя что-нибудь болѣло. Поцѣлуй же папу и будь умница.

— Я не пойду! — твердо заявляла Бяшка.

Удовольчившись, что упрямство ребенка ни мало не поддастся логическимъ доводамъ и ласковымъ убѣжде-

ніямъ, Валентинъ Николаевичъ пробовалъ дѣйствовать на дочь болѣе твердымъ выраженіемъ своей воли.

— Ира! Я приказываю тебѣ сейчасъ идти спать! — говорилъ онъ тономъ, не допускающимъ, по его мнѣнію, никакихъ возраженій, и глядѣлъ ей прямо въ лицо, какъ бы гипнотизируя ее своимъ взглядомъ.

Она молча, но отрицательно качала головой.

— Нѣтъ, ты пойдешь! Ты не смѣешь не слушаться меня!

Дѣвочка спокойно продолжала игру.

Отецъ начиналъ волноваться и сердиться.

— Это упрямство невыносимо! — вспыхливо заявлялъ онъ, хватая ребенка за руку и насильно отводя его въ дѣтскую. Ирочка кричала, отбивалась, но онъ, раздраженный ея крикомъ, чувствовалъ странное равнодушіе къ ея слезамъ, къ ея ручкамъ, которыя цѣплялись за его руки, ко всей ея маленькой особѣ, которая въ эту минуту уже не казалась ему изящной, оригинальной куклой, созданной для того, чтобы украшать его семейный очагъ.

Нянька не смѣла вступить за свою любимицу, стояла въ сторонѣ и слезливо моргала глазами.

— Батюшка! — наконецъ начинала звать она. — Батюшка! Да вы только не извольте безпокоиться, а я раздѣну Ирочку и уложу. Ирочка, дѣточка! Вотъ няня тебя сейчасъ возьметъ... сказочку тебѣ...

— Да отстань, старуха, не мѣшайся! — сердито обрывалъ ее Валентинъ Николаевичъ. — Что я бью ее, что ли? Истязую? Вѣдь это капризъ!

Ирочка видѣла заступничество няньки и кричала еще сильнѣе.

— Господи! — уже плача, вопила нянька. — Дитѣ такое нѣжное, слабое... Да когда же при покойницѣ-то... Захвораетъ она у насъ...

Валентиномъ Николаевичемъ сразу овладѣвали робость и жалость. Раздраженіе его проходило.

— Ну, Бяшка! Ну, успокойся! Хочешь къ нянѣ? Если ты не будешь плакать, я принесу тебѣ чего-нибудь вкуснаго, — уже тревожно говорилъ онъ.

Бяшка не переставала, а онъ, все-таки, приносилъ, цѣловалъ ея ручки, съ которыми только что боролся, и такъ умильно просилъ ее помириться, какъ-будто чувствовалъ себя виноватымъ передъ ней.

«Какое это, къ чорту, воспитаніе! — думалъ онъ, возвращаясь въ свой кабинетъ. — Я раздражаюсь, теряю всякое самообладаніе. Такъ и до драки недалеко! Сколько разъ я давалъ себѣ слово не горячиться. Но, нѣтъ... Я считаюсь съ ней, какъ съ равной, употребляю силу противъ силы».

«И ручки-то... маленькія»... — вспоминалъ онъ, долго спустя, невольно возвращаясь мыслью къ непріятной сценѣ. И онъ думалъ объ этихъ рученкахъ, о маленькомъ, мягкомъ тѣльцѣ, которое судорожно билось на его рукахъ, и на душѣ у него становилось тяжело и тревожно.

Варвара Петровна принимала по четвергамъ. Когда-то эти четверги были очень шумны и блестящи, но съ годами они утратили свой прежній характеръ, видоизмѣняясь съ той же постепенностью, какъ тѣ лица, которыя ихъ посѣщали. вмѣсто памятной ей жизнерадостной и нѣсколько легкомысленной толпы въ салонѣ хозяйки начали появляться немногочисленные, унылыя фигуры; вмѣсто веселаго смѣха и рискованныхъ острогъ слышался глухой, старческий кашель.

Какъ и когда исчезали привычныя, милыя лица, какъ и когда сѣдѣли головы поклонниковъ Варвары Петровны —

она не замѣчала, какъ и не замѣтила наступленія собственной старости.

Она спохватилась только тогда, когда въ дни незапамятныхъ четверговъ стали раздаваться лишь рѣдкіе звонки, и въ ея гостиную входили люди, которые въ прежнее время осмѣливались являться только съ чернаго хода, добиваясь, какъ особаго счастья, чтобы о ѳ удостоила подарить имъ нѣсколько минутъ своего вниманія. Это были люди, которые нуждались въ ея помощи и получали ее въ видѣ обносковъ, или же въ видѣ платы за исполненныя порученія.

Варвара Петровна не сознавалась даже самой себѣ, что принимала теперь этихъ лицъ по четвергамъ, чтобы обмануть свое одиночество, чтобы хотя какъ-нибудь наполнить этотъ день, который създавна привыкла проводить людно и весело.

Сообразно измѣненію состава гостей, измѣнились и приготовленія къ пріемному дню. Уже давно были отгѣнены ужины, закуски и вина, и теперь только среди дня въ гостиную или будуаръ подавался чай съ тортами и печеніями, которые хозяйка любила и выбирала для себя.

Характерной особенностью прежнихъ пріемовъ былъ значительный перевѣсъ мужского элемента надъ женскимъ. Въ настоящее время — состарившіяся, небрежно одѣтый лакей Викентій пропускать мимо себя въ полуотворенную дверь гостиной старомодныя женскія фигуры и съ нескрываемымъ презрѣніемъ вѣшать въ передней ихъ потеряныя верхнія вещи.

Чаще всѣхъ навѣщала Варвару Петровну одна ея дальняя, бѣдная родственница, Анна Сергѣевна Знобова, тоже еще недавно получившая право просиживать часами въ ея гостиной. Варвара Петровна не батовала ея привѣтливостью или даже вѣжливостью, но въ душѣ всегда радовалась ея приходу, такъ какъ эта гостья была особенно разговорчива и какъ-то ухитрялась говорить именно о томъ, что въ данную минуту особенно интересовало хозяйку. Кроме того, она была интересна еще тѣмъ, что нѣсколько лѣтъ назадъ, еще при жизни мужа, пользовалась не особенно ясными, но обильными средствами и на эти средства вела открытую и богатую приключеніями жизнь. Много ходило разсказовъ о ея красотѣ, оригинальности и смѣлости ея поведенія, но пришла она къ Варварѣ Петровнѣ уже состарившейся, бѣдствующей вдовой, и та только лишній разъ удивилась тому, какъ безслѣдно проходитъ молодость и красота и какъ безжалостно забывчивы и неблагодарны люди.

Анна Сергѣевна была высокая, худая женщина, съ темными, очень жидкими волосами, прикрытыми креповымъ чепцомъ. Она разсказывала, что дала обѣтъ никогда не снимать траура послѣ смерти мужа, но объ этомъ мужъ никогда не отзывался иначе, какъ съ горечью и озлобленіемъ, обвиняя его въ томъ, что онъ не выслужилъ пенсіи и оставилъ ее съ дочерью безъ всякихъ средствъ.

Свою прежнюю жизнь она вспоминать не любила, а съ настоящимъ положеніемъ освоилась настолько, что, казалось, легко переносила пренебрежительное или покровительственное отношеніе людей, которые прежде заискивали у нея и отъ которыхъ она теперь съ благодарностью принимала подаянны, мотивируя это старой дружбой.

Ее принимали, потому что она умѣла искусно льстить, а, переходя изъ дому въ домъ, пріобрѣтала такой богатый запасъ сплетенъ и розсказней, что считалась интересной и пріятной собесѣдницей.

Жизнь Анны Сергѣевны попрежнему оставалась загадкой: никто не зналъ, гдѣ и на какія средства она живетъ, никто никогда не видалъ ея дочери, но всѣ чувствовали, что разгадка этой жизни должна быть печальной, и между Знобовой и ея «благодѣтельницами» какъ бы установилось нѣкое соглашеніе: никогда не касаться интимной стороны существованія Анны Сергѣевны.

Былъ одинъ изъ четверговъ, и Анна Сергѣевна съ ме-

довой улыбкой на сухихъ, тонкихъ губахъ вошла въ будуаръ Варвары Петровны.

— Вы нездоровы? — спросила она. — Мнѣ Викентій сказалъ, чтобы я шла сюда.

— А вотъ я Викентію уже намылю голову! — не протягивая ей руки, сердито сказала старуха. — Изъ ума выжилъ. Пускаетъ безъ доклада... Ну, если пришла, такъ садись, — добавила она.

Анна Сергѣевна, не переставая улыбаться, со спокойнымъ и веселымъ видомъ опустилась на ближайшій стулъ.

— Видь у васъ цвѣтуцій, — сказала она. — Я завидую полнымъ женщинамъ: онѣ пользуются двойной молодостью. Полнота въ наши годы — это перерожденіе. Я не хочу говорить вамъ комплимента и не буду увѣрять, что вы теперь красивѣе, чѣмъ были раньше, но вы совсѣмъ другая и опять хороши въ своемъ родѣ. Я помню васъ тоненькой, воздушной, теперь — вы пышны и величественны, какъ королева. Я осталась такой, какой была, но каждый годъ прожитой жизни отпечатался на моемъ лицѣ и фигурѣ. Вы — какъ стройный, молодой тополь превратились въ прекрасное, могучее дерево; я — внезапно почернѣла и засохла, какъ кустъ георгина послѣ перваго морознаго утренника.

Варвара Петровна невольно улыбнулась.

— Хотите, что ли, георгинъ, чаю? — ласково спросила она.

Анна Сергѣевна не отказалась.

— Что ваша прелестная смуглянка? — спросила она немного спустя, пристально вглядываясь въ лицо старухи.

Варвара Петровна нахмурилась.

— Ничего, здорова, — сухо отвѣтила она, зная, что Знобова справляется о Бяшкѣ.

— Что за очаровательный и оригинальный ребенокъ! — продолжала гостья. — У нея врожденныя изящество и грація. Когда она будетъ взрослой, она сведетъ съ ума всѣхъ мужчинъ. Одни эти глаза...

Анна Сергѣевна хотѣла представить глубокий, задумчивый взглядъ Ирочки и медленно повела по сторонамъ своими выпѣвшими, лишенными рѣсницъ, глазами.

— Ну ужъ ты изобразишь! — насмѣшливо замѣтила Варвара Петровна.

— У Валентина Николаевича тоже очень красивые глаза, — продолжала гостья. — Я видѣла его на дняхъ у Мерички... Очень видный мужчина.

— У Мери Зелениной? — живо переспросила Варвара Петровна. — Онъ зачѣмъ же у нея былъ?

Анна Сергѣевна улыбнулась.

— Ахъ, вы не знаете? — притворно удивилась она. — Вѣдь Меричка уступила ему овою гувернантку. Помните, эту французенку, которая прожила у нея уже лѣтъ пять-шесть.

— А зачѣмъ Валентину понадобилась французенка? Что ты путасшь, мать моя! — разсердилась Варвара Петровна.

— Нисколько, нисколько не путаю! Валентинъ Николаевичъ пригласилъ Меричкину французенку къ своей внучкѣ. Конечно, онъ сдѣлалъ это съ согласія и даже по совѣту Мери, и теперь французенка уже переѣхала къ нему въ домъ. Меричка сдѣлала видъ, что приноситъ большую жертву, а на самомъ дѣлѣ она въ восторгѣ. Во-первыхъ, она оказала большую услугу Валентину Николаевичу и, конечно, рассчитываетъ на благодарность. Во-вторыхъ, она избавилась отъ гувернантки, которая была ей совсѣмъ не по средствамъ. Вы знаете, ея дѣла очень и очень запутаны, но она скрываетъ это, чтобы ей легче было найти себѣ мужа. По моему, она совершенно напрасно заигрываетъ съ Валентиномъ Николаевичемъ. Онъ такъ любилъ свою жену...

— Подожди! Не трещи... — сердито прервала ее Варвара Петровна. — Такъ ты говоришь, что эта францу-



Литературный альбомъ. „Ранушанскій меламедъ“, разсказъ Н. С. Лѣскова. Схарія и казакъ Ананьевъ.  
Рисунокъ (собств. «Нивы») И. Ткаченко, авт. «Нивы».



Горячіє каштаны. Картина А. Рестель, грав. Геданъ.

женка уже перебралась къ зятюшкѣ? Зятюшка поручить ей воспитаніе Пры, а самъ... Ну, отецъ!—неожиданно грозно заключила она, и лицо ея покраснѣло пятнами.—И напелъ, къ кому обращаться за совѣтами! Что же, у ребенка ближе никого не нашлось?

— А вотъ это-то и приводитъ Меричку въ настоящій восторгъ. Она думаетъ, что онъ послѣдовалъ ея совѣту, потому что считаетъ ее очень умной и опытной...

— Тьфу!—вырвалось у старухи, и она сердито оттолкнула отъ себя недопитую чашку.

— Да чего вы волнуетесь?—съ тонкой улыбкой спросила Анна Сергѣевна.—У Мерички свои планы и расчеты, у Валентина Николаевича свои... Меричка думаетъ, что перемѣщенная гувернантка какъ бы объединить ихъ дома... свяжетъ ихъ семьи. Сама она считаетъ себя еще молодой и привлекательной и очень надѣется, что когда Валентинъ Николаевичъ ближе приглядится къ ней, то... Ну, извѣстно, на что можетъ надѣяться молодящаяся, недуренькая вдовушка, обремененная двумя дочерьми и все увеличивающимися долгами, сближаясь съ молодымъ, красивымъ и богатымъ мужчиной.

Старуха слушала и краснѣла все больше и больше.

— Да что онъ... негодяй что ли, чтобы уже теперь... теперь думать о второмъ бракѣ? — наконецъ крикнула она.

— Я рассказываю вамъ только то, что думаетъ Меричка,—спокойно возразила Анна Сергѣевна.

— А я тебѣ скажу, что я думаю!—закричала старуха.—Пусть они все тамъ дѣлаютъ, что хотятъ! Пусть Валентинъ женится сразу на троихъ! Мнѣ все равно! Но своихъ правъ на Бишку я не уступлю никому. Они думаютъ оттолкнуть меня, оттереть... Они ошибутся! Я бабка. Я не чужая, какъ Мерька, или ея французенка. У меня никого, кромѣ Ирочки, на всемъ свѣтѣ не осталось... Ну, Анна! — уже спокойнѣе добавила она: — если ты напугала, не показывайся мнѣ больше на глаза.

— Я могла бы и не говорить,—пожимая плечами, замѣтила Знобова:—но я думала, что лучше предупредить васъ. Если это васъ такъ волнуетъ, то въ другой разъ я буду лучше молчать.

Варвара Петровна не слыхала ея словъ. Она думала. Она думала о Людмилѣ, объ Ирочкѣ, о своей собственной неприглядной, одинокой старости и, чувствуя свое безсиліе направить жизнь такъ, какъ бы ей хотѣлось—она сердилась.

Вдругъ ей вспомнились слова умирающей Милы: «вы стары, несчастливы, одиноки, не скрывайтесь...» Она быстро встала изъ-за чайнаго стола и, не замѣчая жаднаго, любопытнаго взгляда своей гостью, послѣшнно вышла въ сосѣдную комнату.

«Стара... одинока... —мысленно повторяла она, безцѣльно переходя отъ стола къ туалету и переставляя дрожащими руками тотъ или другой предметъ.—Стара, одинока, а не хочу просить милостыни. Не буду заискивать, подслуживаться. И никогда имъ не понять! Я оттолкнула всѣхъ. Я была своенравной... Но какъ же я буду жить, если со мной не останется никого, никого?»

Когда она опять вошла въ будуаръ, Анна Сергѣевна прямо и неподвижно сидѣла на своемъ стулѣ. Она не слыхала шаговъ Варвары Петровны по ковра, и та въ первый разъ увидѣла ея лицо безъ обычной, медовой улыбки, которую она носила такъ же неизмѣнно, какъ свое черное платье. Это увядшее, усталое лицо было теперь глубоко задумчиво и печально.

— Анна!—мягко окликнула Варвара Петровна. — Выпьемъ, что ли, еще по чашечкѣ.

Знобова вздрогнула и улыбнулась.

— Отчего же? — спокойно отвѣтила она. — Я не откажусь.

Та французенка, которую за большое вознагражденіе пригласилъ къ своей дочери Валентинъ Николаевичъ,

славилась, какъ опытная и чрезвычайно добросовѣстная воспитательница. Она сама убѣжденно считала себя специалисткой по воспитанію свѣтскихъ дѣвушекъ и поэтому вела свое дѣло твердой, увѣренной рукой и не терпѣла никакого вмѣшательства. Казалось, она знала секретный рецептъ, по которому изъ каждого даннаго ребенка выходило именно то, чего она добивалась: благовоспитанная дѣвица, умѣющая прекрасно говорить по-французски, прекрасно держать себя въ обществѣ, никогда не престающая границъ самаго строгаго приличія и утратившая навсегда присущія каждому живому человѣку индивидуальныя свойства.

Ея воспитательныя способности можно было сравнить съ искусствомъ лѣпить фигуры изъ воска, при чемъ всѣ эти фигуры выходили похожими одна на другую, потому что, за отсутствіемъ творчества, она разъ на всегда избрала себѣ одинъ излюбленный образецъ. Съ терпѣніемъ и упорствомъ, достойными лучшаго дѣла, она безжалостно мяла и переминала попавшій въ ея распоряженіе матерьялъ, добиваясь придать ему милую ея сердцу, шаблонную форму. Худошавая, подвижная, съ немолодымъ, некрасивымъ, но энергичнымъ лицомъ, съ замѣчательными черными, зоркими глазами, съ острымъ пронизательнымъ взглядомъ, она казалась облепченной въ непроницаемую броню самоувѣренности и рѣшительности, не знающихъ никакихъ сомнѣній. Она считала себя очень образованной, потому что могла преподавать все, что, по ея мнѣнію, должна была знать всякая дѣвушка изъ хорошей семьи. Она считала себя умной, потому что для нея уже не существовало неразрѣшенныхъ вопросовъ. Кромѣ того, она считала себя высоконравственной, потому что уже давно пережила пору романическихъ увлеченій и, вѣроятно, не сохранила ни одного пріятнаго воспоминанія, такъ какъ питала самое искреннее презрѣніе ко всякому сильному, живому чувству, нарушающему приличія. Допускала она только поэтическую нѣжность жениха и невесты, если оба были со средствами и не дѣлали *mésalliance*'а.

Рѣшаясь принять мѣсто въ домѣ молодого красиваго вдовца, она сочла необходимымъ нѣсколько разъ упомянуть о своихъ болѣе чѣмъ зрѣлыхъ годахъ, а по выраженію ея лица, когда она глядѣла на Валентина Николаевича, можно было понять, сколько тайнаго удовольствія она готовила себѣ въ бдительномъ и неустанномъ надзорѣ за человѣкомъ, который поручалъ ей свою дочь.

— Отдавая вамъ Шарлотту, я отдаю вамъ безцѣнное сокровище,—говорила Марья Владиміровна Зеленина, съ нѣжностью и преданностью-заглядывая въ глаза Валентина Николаевича. —Теперь вы будете совершенно спокойны относительно вашей Бишки. Я граблю себя и обогащаю васъ, но я дѣлаю это съ радостью, потому что я понимаю ваше затруднительное положеніе, а главное, потому что я искренно люблю вашу прелестную дѣвочку.

— Но я не смѣю... Я положительно не смѣю принять отъ васъ такую жертву, — смущенно говорилъ Тишининъ.

Зеленина стремительно протягивала руку, какъ будто хотѣла зажать своей розовой ладонью ротъ своего собесѣдника.

— Развѣ вы просили у меня этой жертвы? — кокетливо освѣдомлялась она.—Нѣтъ! Вы, конечно, ничего не стали бы просить у меня. Вы горды и церемонны. Но я сама поняла ваше затрудненіе. Я сказала себѣ: онъ не можетъ посвящать ребенку все свое время, онъ не можетъ поручить ее попеченіямъ простой, глупой няньки и, наконецъ, онъ не можетъ отдать ее въ руки первой попавшейся особы, никому неизвѣстной, быть можетъ глупой или грубой. Что же оставалось дѣлать? Уступить вамъ Шарлотту! И вотъ я сама поѣхала къ вамъ... Я же васъ уговаривала, чуть не упрашивала. Да, Вален-

тнѣ Николаевичъ, я отдала вамъ свое сокровище. Но я поступила не легкомысленно; я приняла въ расчетъ одно важное соображеніе: у моихъ дочерей есть мать, а у вашей Ирины—милой, доброй, но слишкомъ молодой, слишкомъ неопытный отецъ.

Шарлотта оглядѣла Иру опытнымъ взглядомъ и рѣшила, что съ этой дѣвочкой будетъ не мало хлопотъ. Она сейчасъ же замѣтила, что она невоспитана, испорчена безразсудной любовью матери и глупымъ баловствомъ необразованной и, слѣдовательно, вредной женщины-няньки. Эту няньку французенка рѣшила уволить совсѣмъ, или, въ крайнемъ случаѣ, отстранить ее отъ своей воспитанницы.

Какъ всегда, твердо и увѣренно принялась она за дѣло, и, устраиваясь въ отведенной ей комнатѣ, разбирая привезенный съ собой сундукъ, она уже имѣла такой видъ, какъ будто многіе годы прожила въ этомъ домѣ и вернулась послѣ непродолжительной отлучки.

Когда, передъ обѣдомъ, она узнала, что Валентинъ Николаевичъ дома, она съ торжествующей улыбкой вышла къ нему испуганную, оробѣвшую Ирочку и объявила, что дѣвочка уже усвоила нѣсколько французскихъ словъ. Почему-то Валентину Николаевичу вдругъ стало до боли жалко свою маленькую дочь. Онъ нѣжно обнялъ ее худенькое тѣльце, одѣтое въ простую, черную блузку, и, заглядывая въ ее большіе, печальные глаза, почувствовалъ такую несомнѣнную вину передъ ней, что сейчасъ же сталъ мысленно защищаться и приводить въ свою пользу всякія оправданія.

— Развѣ то, что я дѣлаю, дурно? Развѣ я не забочусь о ея же пользѣ? Развѣ она сама не почувствуетъ себя лучше и счастливѣе?

Дѣвочка робко прижималась къ нему и недовѣрчиво, недружелюбно косилась на свою гувернантку.

— Вы будете очень добры къ ней?—заискивающимъ, просящимъ голосомъ обратился Типпинингъ къ Шарлоттѣ. — Вы постараетесь полюбить мою маленькую дикарку?

— О! Вы можете быть совершенно спокойны! — увѣренно затараторила французенка. — Лишь бы никто не вмѣшивался въ мои дѣла — и они пойдутъ прекрасно. Если только Irène будетъ слушаться меня и не упрямиться,—прибавила она по адресу дѣвочки:—мы будемъ такими друзьями, что ей уже ни о комъ и ни о чемъ не придется жалѣть.

Она наклонилась надъ ребенкомъ, поправила прядку ея распущенныхъ волосъ, а Валентину Николаевичу, при видѣ непривычно-робкой и покорной Бяпки, почему-то вспомнился кроликъ, загнипотизированный взглядомъ змѣи.

«Я сдѣлалъ только то, что надо было сдѣлать, — мысленно повторилъ онъ, стараясь убѣдить себя самого въ своей правотѣ.—Если Бяпка не можетъ сознавать своей пользы теперь, она пойметъ ее позже.

И, притворяясь совершенно спокойнымъ и довольнымъ, онъ съ беззаботной улыбкой пригласилъ французенку къ столу.

(Продолженіе будетъ.)

\* \* \*

Нѣжность пташкой легкокрылою  
Залетаетъ къ намъ порой—  
Такъ прими-же гостью милую  
И отъ выюгъ ее укрой!  
Хоть разстаться со свободою  
Пташкѣ—смерти тяжелѣй,  
Но бороться съ непогодою  
Не по силамъ часто ей.  
Въ ночи долгія, осеннія  
Тѣма уныла и страшна —

И, ища отдохновенія,  
Прилетитъ къ тебѣ она.  
Приласкай-же перелетную,  
Дай ей горе перемочь,  
Отогрѣй—и беззаботную  
Отпусти ты снова прочь.  
Не забыть ей ласки сладостной...  
Гдѣ-бы пташкѣ ни летать!  
И вернется съ пѣснью радостной  
Въ твой пріютъ она опять.

Т. Л. Щепкина-Куперникъ.

## На балконѣ.

Разсказъ Маріи Шталь.

Они впервые увидѣли другъ друга на балконѣ трехэтажнаго флигеля въ улицѣ Шванталеръ въ Мюнхенѣ.

Балконъ былъ одною изъ тѣхъ галлерей, которыя идутъ вдоль каждаго этажа задняго фасада и сообщаютъ флигелямъ необычайно живописный, почти итальянскій характеръ.

Онъ долгое время наблюдалъ ее.

Сначала она мѣшала ему своимъ постояннымъ присутствіемъ на балконѣ и тѣмъ, что онъ не могъ ее не видѣть, когда, пользуясь перерывомъ въ работѣ, или въ свободный вечеръ, выходилъ изъ своей мастерской на галерею.

Но скоро сосѣдній балконъ началъ особенно интересоваться его.

Это былъ укромный уголокъ, уставленный плетеною мебелью, цвѣтами и вьющимися растеніями, а въ постоянно отворенную стеклянную дверь Францъ Цоллингеръ могъ еще видѣть часть уютной комнаты.

Незнакомка переѣхала въ сосѣднюю квартиру въ то время, какъ молодой художникъ, воспользовавшись пасхальными ваканціями, странствовалъ по горамъ; по возвращеніи онъ увидѣлъ однажды вечеромъ нѣжную и стройную женскую фигуру, которая неподвижно стояла, опершись на рѣшетку, и задумчиво смотрѣла внизъ, въ темнѣющій садъ, въ которомъ дроздъ распѣвалъ свою мелодичную вечернюю пѣсенку.

Съ тѣхъ поръ стройная женщина въ темномъ была всегда на балконѣ.

Она или лежала въ одно изъ глубокихъ плетеныхъ креселъ, читая по цѣлымъ часамъ книги и журналы съ выраженіемъ полной отрѣшенности отъ окружающаго, всецѣло уйдя въ чтеніе, или же по цѣлымъ часамъ писала.

По временамъ она рисовала или писала акварелью. Бѣтъ ей подавали также на балконѣ: за цвѣтами она ухаживала съ нѣжною

заботливостью, и до поздней ночи розовый свѣтъ лампы мерцалъ сквозь нѣжную листву ползучихъ растеній, отдѣлявшихъ ее маленькое царство отъ его владѣній.

Отъ этой женщины, несмотря на ея одиночество и траурное платье, вѣяло теплой жизнерадостностью и глубокимъ душевнымъ спокойствіемъ.

Это было совершенной загадкой для Франца Цоллингера.

Одинокія женщины въ этомъ возрастѣ — ей могло быть около или немногимъ больше тридцати лѣтъ—обыкновенно бываютъ историчными, беспокойными или кислыми и надутыми.

Красавицей она не была. Сначала онъ нашелъ ея наружность совсѣмъ заурадной.

Но скоро онъ замѣтилъ тонкую прелесть ея блѣднаго лица съ мягкими одухотворенными чертами и спокойною, важную грацію ея гибкаго стана.

Онъ началъ ее писать.

Въ туманномъ сумракѣ одного дождливаго вечера ея маленькое царство предстало передъ нимъ въ такомъ поэтичномъ видѣ, что его фантазія художника-поэта сразу же подпала обаянію минуты и заработала. Темно-красный свѣтъ лампы на ея балконѣ рисовалъ магическій кругъ на туманной завѣсѣ дождевыхъ струй и бросалъ теплые рефлексы въ комнату, поблескивая въ самой ея глубинѣ то на какой-нибудь цвѣтной вещицѣ, то на бронзированной рамѣ картины.

Озаренныя свѣтомъ лампы, листья клематитовъ и дикаго винограда рѣзко вырисовывались на фонѣ вечерней мглы и переплетались въ фантастическую гирлянду вокругъ этой картины съ тонкимъ, почти неуловимымъ настроеніемъ.

Въ такой рамѣ нѣжный женскій образъ приобрѣлъ для художника прелесть волшебной сказки.

Ему припомнилась андерсеновская сказка о поэтѣ, который че-

резь такую же открытую дверь балкона случайно заглядывает в жилище богини поэзии, которую и не предполагать встрѣтить в большом городѣ, въ обстановкѣ наемнаго дома.

Его артистическій глаз буквально вшивался въ красочныя и идейныя прелести этой картины въ то время, какъ онъ съ энтузіазмомъ несаго поэта продолжалъ сплетать волшебную сказку и чувствовать непреодолимое желаніе проникнуть черезъ отворенную дверь во внутренность маленькаго жилища, словно за этой дверью открывалась невѣдомая волшебная страна.

На другое утро онъ набросалъ на полотно то, о чемъ грезилъ всю ночь, и эскизъ удался ему такъ чудесно, что онъ тотчасъ же рѣшилъ сдѣлать изъ него картину.

Дѣло подвинулось уже наполовину, когда онъ завязалъ личное знакомство съ сосѣдой.

Однажды она сѣла на своемъ балконѣ передъ маленькимъ мольбертомъ и пробовала сдѣлать масляными красками эскизъ соседнихъ домовъ съ садами.

Франц Цоллингеръ увидѣлъ съ перваго взгляда, что у нея есть кое-какой навыкъ, но полное отсутствіе теоретическихъ свѣдѣній.

— Стойте! — не выдержавъ, крикнулъ онъ черезъ перила: — здѣсь нельзя класть кобальта, — вы испортите эту теплую гармонию красокъ. Ни одного мазка кобальтомъ!

Она съ улыбкой подняла на него глаза.

— Я не могу найти тона, — безпомощно протянула она: — это первый опытъ.

Съ этой минуты онъ сталъ ея учителемъ.

Черезъ перила балкона онъ давалъ ей наставленія, которые она съ благодарностью принимала и съ усердіемъ прилагала къ дѣлу.

Она была рѣдкой ученицей: жаждущая знанія и до педантизма точная въ техническихъ вещахъ, она въ отношеніи духовномъ стойко охраняла свою независимость.

Пониманіе ея было всегда своеобразнымъ, несмотря на то, что выражалось еще довольно неумѣло.

Благодари работъ сосѣди скоро стали друзьями. Однако все ихъ знакомство ограничивалось попрежнему переговорами съ балкономъ.

Разъ вечеромъ, послѣ урока, она особенно изящно сервировала чайный столикъ и пригласила сосѣда закусить. Эти приглашенія повторялись, и вскорѣ у нихъ вошло въ пріятную привычку ужинать вмѣстѣ, прежде чѣмъ онъ шелъ выпить обычную вечернюю кружку пива въ августининовомъ погребкѣ.

Онъ зналъ теперь, что ее звали Оттиліей Галлеръ, и что она носила трауръ по своей недавно умершей матери, съ которой до того жила въ Берлинѣ; зналъ также, что она достаточно обезпечена, чтобы жить безъ заботъ и вести жизнь по своему вкусу.

Но самое интересное — загадочность всего ея существа — оставалось для него еще нераскрытымъ, потому что она почти никогда не говорила о себѣ. У нихъ такъ много чего было сказать другъ другу объ искусствѣ, обо всѣхъ главныхъ условіяхъ истиннаго и прекраснаго, такъ безконечно много они рѣшили мировыхъ и жизненныхъ проблемъ, древнихъ и современныхъ, что всякая вышность и ихъ собственное «я» пока совершенно отступили на задній планъ.

Прелесть этихъ дебатовъ еще усиливалась большимъ различіемъ ихъ характеровъ и взглядовъ.

Она, всю свою юность прожившая монахиней и сохранившая свѣжесть чувства молодой дѣвушкой, вралась къ свободѣ съ страстностью почти революціонера.

Онъ, извѣдавшій свободу во всѣхъ направленіяхъ, искалъ спасенія въ безопаднои обдумываніи страстей. Такъ они сражались другъ съ другомъ, оставаясь каждый при своемъ.

Несмотря на всю простоту и безыскусственность своего обращенія съ новымъ знакомымъ, она каждый разъ отвѣчала отказомъ на его приглашеніе пройтись съ нимъ по городу или сдѣлать прогулку въ горы. Вообще она выходила очень рѣдко и всегда одна. Когда однажды онъ выразилъ удивленіе по этому поводу, она коротко отвѣтила, что лучше всего чувствуетъ себя дома и что она плохой ходокъ.

Онъ еще никогда не видѣлъ человѣка, который, какъ она, умѣлъ бы создать себѣ въ самыхъ тѣсныхъ рамкахъ цѣлый міръ, полный глубокими, благородными и разносторонними наслажденіями, и находить въ этой тихой жизни, вопліи независимо отъ другихъ, такое почти бьющее черезъ край счастье.

Конечно, отъ него не могло укрыться, что ея прежняя спокойная радость жизни достигла такого подъема лишь въ общеніи съ нимъ, и онъ самъ всѣмъ своимъ существомъ пошелъ навстрѣчу этому новому настроенію, такъ далеко уносившему его отъ сѣренихъ будней.

Его сказка стала дѣйствительностью.

Маленькій балконъ на самомъ дѣлѣ оказался предверіемъ къ святилищу чудной богини, которая допускаетъ до своего порога лишь немногихъ избранныхъ смертныхъ.

Однажды вечеромъ они особенно долго замечались на балконѣ. Былъ чудесный мягкій майскій вечеръ; на всѣхъ галлерейхъ кипѣла нестройная веселая жизнь, а изъ сада доносились дѣтскіе голоса и смѣхъ; тамъ юное поколѣніе забавлялось традиционными весенними играми на чистомъ воздухѣ.

Сегодня разговоръ у друзей что-то не вяжется: лишь отъ вре-

мени до времени то тотъ, то другая какимъ-нибудь восклицаніемъ или короткой фразой выражали восхищеніе этимъ волшебнымъ вечеромъ.

Они видѣли, какъ одна за другою загорались звѣзды, какъ изъ-за колокольни церкви св. Павла выплылъ серебряный шаръ луны.

Съ улицы къ нимъ доносился заглушенный разтономъ шумъ большого города, главныя артеріи котораго сегодня пульсировали какимъ-то особенно радостнымъ оживленіемъ. И въ этотъ глухой гулъ легкой вѣтерокъ вносили порой то замиравшіе, то разраставшіеся звуки садовыхъ оркестровъ, или страстный аккордъ цитры изъ какого-нибудь открытаго окна.

Снизу изъ сада сильно пахла сирень; черный дроздъ на крышѣ выкликалъ въ мирную тишину свой вечерній привѣтъ.

На маленькомъ балконѣ знали безъ словъ, что двѣ человѣческія души ищутъ другъ друга и готовы слиться въ одно созвучіе, что этотъ неповторяющійся часъ сблизилъ ихъ больше всякихъ объясненій.

Вдругъ Оттилія заговорила, сознавая, что слѣдующее мгновеніе нарушитъ очарованіе минуты: «Я должна еще сегодня проститься съ вами; завтра я возвращаюсь на неопредѣленное время къ себѣ на родину, такъ какъ неотложныя дѣла настоятельно требуютъ моего присутствія».

— Вы не будете со мной прощаться, потому что я васъ не пишу, — отвѣчалъ Францъ Цоллингеръ съ спокойствіемъ глубокаго внутренняго волненія. — Я не могу безъ васъ обходиться... вообще не могу жить безъ васъ!

И онъ обнялъ ее, привлекая къ себѣ.

Ея ибжанный алмазъ почти исчезалъ въ этихъ могучихъ мужскихъ объятіяхъ.

Она склонила голову къ нему на грудь.

— Я знаю, — сказала она: — и все же такъ должно быть.

— Тогда я поѣду съ тобой.

— Этого не можетъ быть.

Они съ минуту помолчали, отдаваясь невыразимому на человѣческомъ языкѣ чувству счастья раздѣленной любви.

Легкое дуновеніе вѣтерка принесло издали хоръ пилигримовъ изъ «Тангейзера»; въ листь старыхъ каштановъ въ саду прошелъ таинственный шопотъ.

Дѣтскій смѣхъ въ саду мало-по-малу затихъ; въ окнахъ и на галлерейхъ мигнулъ и исчезъ свѣтъ. Между стѣнами стало тихо и темнѣе; мѣсяцъ скрылся за кровлями, но звѣзда попрежнему горѣла алмазами на исчерна-синемъ сводѣ неба.

Онъ недослышалъ ея послѣднихъ словъ. Все казалось несущественнымъ въ эти минуты осуществленія волшебной сказки.

— Всегда ли ты была счастлива? — спросилъ онъ сквозь сонъ.

— Никогда! — отвѣчала она. — Вся моя жизнь была подъ гнетомъ. Ставь свободной, я приѣхала сюда съ тѣмъ, чтобы на время сбросить съ себя всѣ путы условности и хоть разъ въ жизни быть самой собою. Какимъ блаженствомъ было для меня имѣть возможность пожить, гдѣ и какъ мнѣ угодно, заниматься тѣмъ, что мнѣ доставляло удовольствіе! Мнѣ немного нужно для счастья, зато необходима неограниченная свобода.

— Только свобода?

— О, злой человѣкъ! Теперь мнѣ необходимъ ты; куда дѣвалась моя золотая свобода!

— Женщина ридится не для свободы, но для любви.

Прошли годы.

Францъ Цоллингеръ сдѣлался знаменитымъ художникомъ.

Впослѣдствіи онъ былъ счастливымъ мужемъ и отцомъ, имѣлъ мирный семейный очагъ; но своей сосѣдки на Шванталерской улицѣ онъ послѣ первой разлуки никогда больше не встрѣчалъ.

Долго искалъ онъ ее, но не находилъ.

Когда время наложило на его сердечную рану свою цѣлительную руку, этотъ эпизодъ его жизни остался золотымъ воспоминаніемъ его юности и вдохновеніемъ для многихъ его картинъ.

Кто бы ни была Оттилія Галлеръ, для него она оставалась богиней поэзии, которая дала ему заглянуть въ святая святыхъ земного существованія.

Однажды ему показалось, что онъ ее увидѣлъ.

Въ бытность свою въ Римѣ онъ, осматривая одну церковь, случайно попалъ на великосвѣтскую свадьбу.

Церемонія мало интересовала его, пока онъ вдругъ не узналъ между дамами, занимавшими первыя мѣста, Оттилію Галлеръ.

Она сверкала драгоценными камнями, но глаза ея смотрѣли серьезно, почти строго. Ни слѣда той мягкости и бьющей черезъ край радости жизни, которая тогда, въ Мюнхенѣ, освѣщали ея черты тихимъ внутреннимъ свѣтомъ.

— Кто это? — спросилъ съ замираніемъ сердца Цоллингеръ своего всезнайку спутника.

— Это княгиня, мать жениха, необыкновенная женщина, совсѣмъ исключительнаго ума и дарованій. Рано овдовѣвъ, она всю жизнь посвятила своему единственному сыну, и ей удалось привести въ порядокъ разстроенныя дѣла фамиліи Галлерштейнъ и сдѣлать сына человекомъ. Сегодня она его женитъ на прелестной дѣвушкѣ, переходящей изъ одной изъ лучшихъ фамилій здѣшняго общества.

— Я ошибаюсь, это не можетъ быть Оттилія Галлеръ, — убѣждалъ самъ себя Цоллингеръ. — Она очень похожа на нее, но это не она.

Ему такъ не хотѣлось разрушить свою увѣренность въ томъ, что тогда весной въ Мюнхенѣ онъ пережилъ лишь чудную волшебную сказку!

## Къ рисункамъ.

Праздничное богослужение въ малороссійскомъ мѣстечкѣ кончилось, и народъ выходитъ изъ церкви. Пестрая, полная движенія, шума и красокъ толпа колышится и растетъ, выходя изъ воротъ церковной ограды. Вдоль забора, подъ высокими тополями желтѣютъ, краснѣютъ и бѣлѣютъ праздничныя свитки и плахты. Осеннее солнце ярко освѣщаетъ эту живую картину, а звонъ колоколовъ ясно раздается въ свѣжемъ и свѣтломъ воздухѣ, несаясь къ темно-синему небу и заставляя дрожать пожелтѣвшія листья тополей. Какъ выразителенъ и красивъ этотъ уголокъ сельской жизни!

Лѣсковъ, какъ извѣстно,—неистощимый рассказчикъ, и читая его рассказы, не знаешь, чему больше удивляться: богатству ли его творческой фантазій, глубокому ли знанію жизни или умѣнію схватывать и уяснять въ яркихъ образахъ истинный смыслъ жизненныхъ явленій. Въ рассказѣ: «Ракушанскій меламедъ» онъ переноситъ читателей на австро-русскую границу и знакомитъ его съ бытомъ пограничнаго населенія. Главные герои этого рассказа—еврейскій меламедъ, Схарія, его жена, Хава, работница въ ихъ домѣ,

сложилась бы въ тысячу разъ лучше, если бы здравый смыслъ не въ рѣдкихъ только случаяхъ, а постоянно и всегда одерживалъ верхъ, еслибъ невѣжество и евреевъ, и христіанъ уступило мѣсто хотя бы зачаткамъ истиннаго просвѣщенія, если бы мракъ предрасудковъ и суевѣрнаго страха, окутывающій самыя многочисленнѣйшіе слои русскаго населенія, разсѣялся передъ солнцемъ знанія. Тогда и казацкая нагайка, и еврейское хитроуміе не признавались бы уже грозными силами: вѣдь силы эти мнимыя, всецѣло коренящіяся въ народномъ невѣжествѣ.

— Каштаны! Горячіе каштаны!—кричитъ продавецъ-мальчикъ, и его приглашеніями соблазняется маленькая мимоходящая школьница. Каштаны такъ вкусно пахнутъ. Но бѣда въ томъ, что купить-то ихъ не на что! У дѣвочки нѣтъ ни гроша. И стоитъ она предъ каштанами, грустно задумавшись. И такъ тяжело ей и больно, что продавецъ пожалѣлъ ее и протягиваетъ ей горсть горячихъ каштановъ даромъ:

— Бери ужъ такъ, милая.



Памятникъ Царю-Освободителю, торжественно открытъ 25-го сентября т. г. въ г. Кромахъ, орловской губ. По фот. авт. «Нивы».

хохлуша Оксана, и казакъ Ананьевъ. Какъ мѣтко Лѣсковъ въ короткомъ своемъ рассказѣ выдѣляетъ взаимныя отношенія этихъ лицъ, принадлежащихъ къ тремъ различнымъ народностямъ, и какой яркій свѣтъ бросаетъ рассказъ на такъ-называемый еврейскій вопросъ.

Чтобы опѣнить талантъ Лѣскова, какъ выдающагося русскаго беллетриста, надо прочесть самый рассказъ, а мы здѣсь отыгнемъ только его основную идею. Ученый меламедъ, Схарія, несмотря на всю свою ученость, въ сущности очень недалекій человекъ. Въ этомъ отношеніи его далеко превосходитъ его жена, Хава, уму и практичности которой Схарія въ значительной степени обязанъ своимъ благосостояніемъ. Но тѣмъ не менѣе соплеменники ученаго меламеда, именно вслѣдствіе его мнимой учености, ставятъ его очень высоко и преклоняются передъ нимъ, какъ передъ великимъ человекомъ: у народа, преданнаго, какъ принято думать, почти исключительно наживѣ, наука пользуется большимъ почетомъ.

Ученость, однако, не мѣшаетъ Схаріи обдѣлывать разныя дѣлшки, при чемъ вся сила его въ этомъ отношеніи обуславливается невѣжествомъ остальныхъ евреевъ и христіанъ. На сторонѣ казака Ананьева физическая сила—нагайка, которой онъ умѣетъ внушать спасительный страхъ тому же невѣжественному народу, еврейскому и христіанскому. Художникъ Ткаченко талантливо изобразилъ на своемъ рисункѣ рѣшительную сцену разсказа, когда эти двѣ силы—еврейская ученость и казацкая нагайка—сталкиваются, когда Схарія обращается къ своему перу, а казакъ Ананьевъ—къ своей нагайкѣ, призывая ихъ, такъ сказать, проявить свою несокрушимую мощь. Повидимому еврейская ученость окончательно пасуетъ передъ казацкою нагайкою. Но на самомъ дѣлѣ оказывается, что здравый смыслъ хохлуши Оксаны одерживаетъ рѣшительную побѣду и надъ еврейскою ученостью, и надъ казацкою нагайкою. И, читая рассказъ, вы убѣдитесь, что жизнь и евреевъ, и христіанъ

Эта жанровая сценка прелестно изображена художникомъ А. Рѣстелемъ.

### Открытие памятника Царю-Освободителю кромскимъ земствомъ. (Рис. на этой стр.)

День 25-го сентября 1901 г. навсегда останется знаменательнымъ днемъ для г. Кромы и его уѣзда. Въ этотъ день кромское земство праздновало открытіе памятника Царю-Освободителю, въ ознаменованіе исполнившагося тридцатипятилѣтія учрежденія кромскаго земства и сорокалѣтія освобожденія крестьянъ отъ крѣпостной зависимости.

Уже съ утра этого дня городъ принялъ праздничный видъ и живописно украсился флагами. Въ 10<sup>1/2</sup> час. утра уѣздный предводитель кромскаго дворянства В. А. Шеншинъ прибылъ въ помѣщеніе земскаго собранія и, объявивъ XXXVI очередную сессію кромскаго земскаго собранія открытой, пригласилъ гласныхъ земства въ соборъ для слушанія богослуженія о здравіи и долготѣи Императора Николая Александровича и всего царствующаго Дома и заупокойной литіи по в. Бозѣ почившемъ императорѣ Александрѣ II. Сюда же вмѣстѣ съ представителями кромскаго дворянства и земства прибыли и приглашенные на торжество открытія и. д. начальника орловской губ. В. В. Бельгардтъ, губернской предводитель дворянства М. А. Стаховичъ и др. почетные гости. Храмъ былъ переполненъ молящимися. По окончаніи богослуженія настоятель собора о. Гр. Соболевъ произнесъ прочувствованную рѣчь, въ которой характеризовалъ заслуги покойнаго Царя-Освободителя—передъ своимъ народомъ и благотворное вліяніе его реформъ. Послѣ того молящіяся въ соборѣ и огромная толпа немощившагося въ немъ народа, въ торжественной процессіи, со знаменами и хоругвями, подъ звуки оркестра и хора пѣвшихъ, послѣдовали къ мѣсту



памятника, гдѣ была отслужена панихида по въ Бозѣ почившемъ Царю-Освободителѣ. Видѣ молящейся козѣнопреклоненной толпы былъ трогательный.

Послѣ панихиды и. д. начальника губерніи В. В. Бельгардтъ освободилъ памятникъ отъ покрывавшаго его до сихъ поръ чехла, при громкихъ и восторженныхъ «ура!» окружавшей памятникъ толпы и при звукахъ національнаго гимна, исполненнаго оркестромъ и хоромъ, и къ подножію памятника были возложены металлическіе вѣнки, между прочимъ, съ слѣдующими лаконическими, но выразительными надписями: «Творцу земскихъ учреждений отъ Кромскаго земства», Царю-Освободителю отъ дворянъ Кромскаго уѣзда», «Царю-Освободителю отъ крестьянъ Кром. у.», «Царю-Просвѣтителю отъ учащихся въ земскихъ школахъ», съ такою же надписью отъ учителей и учительницъ земскихъ школъ, «Творцу городскихъ учреждений отъ Кромскаго городского об-ва» и др. При этомъ, возлагая вѣнокъ отъ дворянъ, маститый предводитель ихъ В. А. Шеншинъ произнесъ блестящую и глубоко прочувствованную рѣчь, въ которой прослѣдилъ исторію возникновенія крѣпостнаго права и дореформенной крѣпостной Россіи и исторію освобожденія крестьянъ и другихъ реформъ Царя-Преобразователя, внесшихъ свѣтъ, милость и правду въ жизнь многомилліоннаго русскаго народа.

Толпы народа подъ звуки оркестра долго еще дефилировали у памятника, при чемъ, въ виду его, нѣкоторые крестьяне осыпали себя крестнымъ знаменіемъ и глубокимъ поклономъ кланялись въ сторону бюста своего Освободителя-Царя, а крестьянки восторженно цѣловали подножіе памятника; дѣти приносили и клали у него живые цвѣты.

Праздникъ закончился торжественнымъ актомъ въ женскомъ земскомъ училищѣ, при чемъ всѣмъ 288 дѣтямъ, окончившимъ курсъ въ земскихъ школахъ уѣзда, кромѣ обычной награды — книгъ св. Евангелія и Псалтири — была роздана еще брошюра «О царствованіи и реформахъ Императора Александра II».

Сооруженный земствомъ памятникъ представляетъ собою бронзовый бюстъ въ Бозѣ почившаго Императора на пьедесталѣ изъ чернаго мрамора. На лицевой сторонѣ пьедестала надпись: «25-го сентября 1901 г. Кромское земство Царю-Освободителю».

Къ памятнику и до настоящаго времени продолжаютъ приходить и пріѣзжать простой народъ изъ уѣзда, и уединенная тихая улица, гдѣ помѣщаются почти исключительно земская женская школа и земская больница, сдѣлалась довольно оживленной и людной, съ постановкой памятника на ней. А. Х.

### Профессоръ М. В. Ненцкій.

(Портр. на этой стр.)

1-го октября нынѣшняго года въ С.-Петербургѣ скончался знаменитый химикъ и физиологъ, профессоръ Маркеллъ Вильгельмовичъ Ненцкій. Съ 1891 года и до дня смерти онъ завѣдывалъ физиолого-химическимъ отдѣломъ Императорскаго института экспериментальной медицины, будучи дѣйствительнымъ членомъ этого института.

М. В. Ненцкій родился въ 1847 году, въ калишской губерніи, въ родовомъ имѣніи «Бочка». Образование свое онъ началъ съ гимназіи (въ г. Петроковѣ) и, кончивъ въ ней курсъ, въ 1863 году поступилъ въ краковскій университетъ. Тамъ, а равно и вслѣдъ за тѣмъ въ іенскомъ и берлинскомъ университетахъ будущій знаменитый химикъ изучаетъ филологію и философію — и только спустя около 4-хъ лѣтъ обнаруживается его истинное призваніе: М. В. Ненцкій переходитъ на медицинскій факультетъ (въ Берлинѣ) и здѣсь въ 1870 г. получаетъ степень доктора медицины. Послѣ того, онъ въ продолженіе двухъ лѣтъ занимается специальными изслѣдованіями по органической химіи подъ руководствомъ знаменитаго химика Байера. Въ 1872 г. мы видимъ его уже въ г. Бернѣ: онъ принимаетъ тамъ должность ассистента при патологическомъ институтѣ.

Въ Бернѣ профессоръ Ненцкій пробылъ вплоть до 1891 года, т. е. до переселенія въ С.-Петербургъ, и вся его академическая — такъ сказать внѣшняя, служебная — карьера была пройдена при бернскомъ университетѣ: Маркеллъ Вильгельмовичъ получилъ здѣсь всѣ свои академическіе чины отъ приватъ-доцентуры и до званія ординарнаго профессора. Ординатуру онъ получилъ въ 1877 году, причемъ занялъ только-что основанную въ бернскомъ университетѣ

кафедру физиологической химіи. Этой наукѣ проф. Ненцкій преимущественно посвятилъ всю свою ученую дѣятельность. Ей служилъ онъ и у насъ — въ Петербургѣ, послѣ того, какъ получилъ въ 1891-году приглашеніе занять мѣсто завѣдующаго химическимъ отдѣломъ въ институтѣ экспериментальной медицины.

Было бы очень трудно въ нашемъ сжатомъ очеркѣ указать на всѣ работы покойнаго профессора. Достаточно сказать, что нѣтъ ни одной главы въ физиологической химіи, гдѣ бы разработка того или другого вопроса не была связана съ его именемъ. Но работая по физиологической химіи, проф. Ненцкій работалъ и по органической химіи и весьма усиленно занимался бактериологіей. Въ памятную холерную эпоху онъ былъ занятъ изслѣдованіями надъ цѣлымъ рядомъ обеззараживающихъ веществъ, и многие его выводы (напримѣръ, касательно дѣтя) получили огромное практическое значеніе. Громадную практическую цѣнность въ особенностии имѣеть выработанный М. В. методъ иммунизации противъ чумы рогатаго скота.

Этотъ методъ, благодаря которому рогатый скотъ становится невосприимчивымъ къ заразѣ, общаесть въ будущемъ (когда будутъ устроены спеціальныя бактериологическія станціи) громадное благодѣяніе для сельскаго хозяйства. Проф. Ненцкій дѣятельно хлопоталъ объ устройствѣ подобныхъ станцій. По его иниціативѣ были устроены въ Закавказьѣ массовые опыты со скотомъ, давшіе блестящіе результаты. Благодаря содѣйствію военнаго министерства ему удалось устроить опытную станцію въ Забайкальѣ — и тамъ получились столь утѣшительные результаты, что даже простой народъ собиралъ деньги, чтобы отъ себя притти на помощь новому полезному дѣлу. Въ будущемъ, несомнѣнно, это дѣло широко разовьется.

Проф. М. В. Ненцкій оставилъ по себѣ самыя свѣтлыя воспоминанія: въ высшей степени искренній, простой и сердечный человекъ, онъ пріобрѣлъ истинную любовь и у своихъ учениковъ и у всѣхъ, кто такъ или иначе вступалъ съ нимъ въ сношенія. И нельзя было не относиться съ глубочайшимъ уваженіемъ къ его широкому, всесторонне развитому и положительному уму. Маркеллъ Вильгельмовичъ провель, какъ мы уже сказали, около 4-хъ лѣтъ въ занятіяхъ философіей — и это сказывалось всегда и во всемъ: и въ его работахъ, и во взглядахъ, и въ методахъ дѣятельности.

Такое рѣдкое сочетаніе сердечныхъ качествъ съ громаднымъ образованіемъ и широкой свободой и силой ума заставляютъ насъ признать въ покойномъ одномъ изъ выдающихся людей нашего времени и пожалѣть, что при своей жизни онъ былъ слишкомъ мало извѣстенъ «большой публикѣ», но скромно, незамѣтно для нея работалъ въ тиши своего ученаго кабинета. А вѣдь онъ работалъ не только для чистой науки, но и для практической жизни — и старательно съ методической послѣдовательностью отыскивалъ истину въ наукѣ и въ жизни.

Умеръ онъ въ полномъ расцвѣтѣ своей дѣятельности и далеко не сказалъ своего послѣдняго слова, не сдѣлалъ того, что еще намѣревался сдѣлать. Въ его лицѣ Россія потеряла крупную научную силу и могучаго, исполненнаго энергіи, общественнаго дѣятеля.

### В. В. Сабанинъ. (Портр. на этой стр.)

16-го октября исполнился 25-лѣтній юбилей В. В. Сабанина, одного изъ видныхъ нашихъ дѣятелей по техническому образованію, снискавшаго себѣ популярность своей горячею преданностью дѣлу, одухотворявшей его организаторскія способности, его рѣдкую, среди обычной холодности и нерадѣнія къ общественнымъ дѣламъ, энергію и инициативу, призавшую къ жизни и поддерживающую много полезныхъ учреждений.

Владиміръ Васильевичъ Сабанинъ происходитъ изъ дворянъ симбирской губ. и родился 27-го декабря 1853 г. Получивъ гимназическое образованіе въ училищѣ Св. Анны, онъ затѣмъ окончилъ курсъ петербургскаго университета со степенью кандидата правъ.

На государственную службу В. В. поступилъ 16-го октября 1876 года въ правительствующій сенатъ; въ 1877 г. перешелъ въ министерство внутреннихъ дѣлъ, по хозяйственному департаменту. Въ 1884 г., вслѣдствіе смерти отца, причислился къ министерству, сдавъ должность столоначальника, и ухаживалъ въ имѣніе. Въ 1885 г.



М. В. Ненцкій († 1-го октября 1901 г.).

По фот. авт. «Нивы».



В. В. Сабанинъ. По поводу 25-лѣтія общественной дѣятельности. По фот. авт. «Нивы».

возвратился в С.-Петербургъ, перешелъ на службу въ министерство иностранныхъ дѣлъ, гдѣ занималъ должность старшаго чиновника при канцеляріи министерства.

Общественную службу началъ въ 1879 г. подъ руководствомъ извѣстнаго дѣятеля Е. Н. Андреева, въ постоянной комиссіи по техническому образованию при Императорскомъ русскомъ техническомъ обществѣ,—при чемъ занималъ въ этой комиссіи должность сначала дѣлопроизводителя, затѣмъ секретаря, завѣдующаго бібліотекой, непрѣмннаго члена; нынѣ В. В. состоитъ товарищемъ председателя комиссіи. Въ 1881 г. онъ былъ избранъ въ члены Императорскаго русскаго технического общества; въ 1899 г. получилъ за свои полезные труды на пользу общества—медаль.

Въ 1893 г. В. В. былъ избранъ въ члены общества для распространенія коммерческихъ знаний; въ томъ же году избранъ въ члены совѣта, а затѣмъ въ товарищи председателя, исправляя должность председателя общества. По окончаніи срока избранія отказался отъ этой должности въ 1896 г., при чемъ былъ избранъ въ почетные члены общества. Подъ его руководствомъ былъ выработанъ проектъ положенія института присяжныхъ счетоводовъ.

Въ томъ же году В. В. былъ назначенъ дѣлопроизводителемъ комиссіи по изслѣдованію кустарной промышленности въ Россіи и состоялъ въ этой должности до закрытія комиссіи въ 1887 г.

Въ 1889 г. В. В. принималъ участіе въ организаціи I съѣзда по техническому и профессиональному образованию, состоя членомъ организаціоннаго комитета и товарищемъ председателя секціи ручного труда. Въ 1894—1895 г.г. В. В. принималъ участіе въ организаціи I выставки печатнаго дѣла, состоя ея почетнымъ секретаремъ.

Въ 1899 г. В. В. былъ избранъ председателемъ русскаго об-



102-хъ-лѣтній старецъ Трофимъ, жившій въ с. Выхватинцахъ (въ Бессарабіи) при рожденіи А. Г. Рубинштейна. По фот. авт. «Нивы».



Фасадъ зданія народнаго училища имени А. Г. Рубинштейна, открытаго 14-го сентября т. г. въ селѣ Выхватинцахъ. По фот. авт. «Нивы».

щества дѣятелей печатнаго дѣла, но въ слѣдующемъ году отказался отъ этой должности, принявъ званіе товарища председателя. Съ 1884 г. В. В. состоитъ почетнымъ мировымъ судьей и гласнымъ по корсунскому уѣзду, симбирской губерніи.

Кромѣ своей неустанной, энергичной дѣятельности въ области печатнаго дѣла и технического труда, В. В. много поработалъ для этого и въ литературѣ, сотрудничая въ нѣсколькихъ органахъ печати. Его перу принадлежатъ много статей относительно ручного труда, по техническому образованию, по кустарной промышленности, о конкурсахъ наборщиковъ, по выставкѣ печатнаго дѣла, по археологіи («Завѣтные кресты») и по бібліографіи («Систематическій каталогъ бібліотеки постоянной комиссіи по техническому образованию», «Систематическая перепись книгъ», изданныхъ въ Россіи въ первой половинѣ 1899 г.).

### Народное училище имени А. Г. Рубинштейна. (Рис. на стр. 671 и 672).

14-го сентября состоялось въ селѣ Выхватинцахъ, въ Бессарабіи, на родинѣ нашего знаменитаго композитора, А. Г. Рубинштейна, торжество открытія двухкласснаго народнаго училища его имени. Вотъ краткія исторіи возникновенія этой школы.

Шесть лѣтъ тому назадъ докторъ П. И. Грязновъ, одинъ изъ землевладельцевъ въ Выхватинцахъ, писалъ дирекціи Русскаго музыкальнаго общества, что онъ предлагаетъ въ даръ участокъ земли, на которомъ еще сохранились развалины того дома, гдѣ родился 16-го ноября 1829 г. Антонъ Гигорьевичъ (онъ родился въ корчмѣ, въ которой мать его, почувствовавъ въ дорогѣ приближеніе родовъ, остановилась ноче-



Общій видъ села Выхватинцевъ (въ Бессарабіи), въ которомъ родился А. Г. Рубинштейнъ. По фот. авт. «Нивы».

вать). Г. Грязновъ предложилъ дирекціи выстроить на этомъ мѣстѣ народную школу имени композитора, въ которой населеніе сильно нуждается. Письмо это было прочтано въ засѣданіи Высочайше утвержденного комитета по сооруженію статуи Рубинштейна (въ консерваторіи; вопросъ этотъ нашли тогда преждевременнымъ, такъ какъ рѣшили раньше заняться постановкой его статуи (которой однако до сихъ поръ нѣтъ), и онъ такъ и канулъ въ Лету.

Между тѣмъ докторъ П. И. Грязновъ, не получивъ въ теченіе двухъ лѣтъ никакого отвѣта на свое предложеніе, обратился къ г-жѣ Малоземовой, ученицѣ А. Г. Рубинштейна, состоящей профессоромъ петербургской консерваторіи. Г-жа Малоземова, помня любовь Рубинштейна къ дѣлу народнаго образованія и находя устройство школы на родинѣ композитора дѣломъ не только желательнымъ, но

и необходимымъ, обратилась къ содѣйствію члена государственнаго совѣта А. А. Сабурова, который отнесся къ этому вопросу съ полнымъ сочувствіемъ и энергично; тогда Высочайше утвержденъ былъ комитетъ по устройству народной Рубинштейновской школы; чтобы не термозить дѣла изъ-за дальности разстоянія, А. А. Сабуровъ предложилъ устроить въ Одессѣ подготовительную комиссію, председательство въ которой любезно приняла на себя графиня Шувалова; князь же А. Е. Гагаринъ взялъ на себя посредничество между Петербургомъ и Одессой, такъ какъ онъ часто бываетъ въ Петербургѣ, и, въ качествѣ помѣщика подольской губерніи, хорошо знакомъ съ жителями этого края.

Вскорѣ комитету разрѣшено было воспользоваться одной изъ дворцовыхъ конторъ для депозита принимаемыхъ пожертвованій, которыя полились и рублями, и копейками; денегъ собрано было на постройку школы двѣнадцать тысячъ рублей. Тогда же прикупили еще полторы десятины земли, чтобы со временемъ можно было научить крестьянскихъ дѣтей плододоводству и винодѣлію. Покойный архитекторъ В. А. Шретеръ, членъ Высочайше утвержденного комитета, сдѣлалъ безвозмездно

планъ школы, и такой подробный, что строить можно было безъ архитектора; тѣмъ не менѣе въ этомъ дѣлѣ принималъ участіе одесскій архитекторъ г. Ландесманъ, ученикъ покойнаго Шретера. Такимъ образомъ, при помощи добрыхъ людей и при энергичной работѣ воздвигнуто въ настоящее время двухклассное народное училище имени А. Г. Рубинштейна, перешедшее въ день торжественнаго открытія, на которое съѣхалось много народа, въ вѣдомство министерства народнаго просвѣщенія, какъ о томъ заявили присутствовавшій на торжествѣ г. попечитель кievскаго учебнаго округа, тайный совѣтникъ Вельяминовъ-Зерновъ.

Торжество началось съ молебствія, послѣ котораго совершенно было освященіе школы съ водосвятиемъ и крестнымъ ходомъ при тысячной толпѣ. Когда процессія съ пѣніемъ «Спаси, Господи», съ крестами и хоругвями, вышла изъ

дому для обхода вокругъ самой школы, народъ, сплошной стѣной облѣпившій ограду, началъ креститься и опустился на колѣни. На торжествѣ присутствовали и учителя этой школы. Въ настоящее время въ ней уже 130 крестьянскихъ дѣтей изъ Выхватинцевъ и окрестныхъ селъ и деревень. Устройство праздника взялъ на себя князь А. Е. Гагаринъ, пользующійся большой популярностью во всѣхъ слояхъ мѣстнаго общества. Послѣ благодарственнаго молебна, любезный хозяинъ предложилъ гостямъ обѣдъ, на которомъ было произнесено много тостовъ и получено много привѣтственныхъ телеграммъ.

Никто изъ мѣстныхъ жителей - крестьянъ не зналъ ничего о Рубинштейнѣ, за исключеніемъ впрочемъ одного старика, Трофима, которому отъ роду 102 г.; онъ помнитъ, что прѣзжая барыня родила въ корчмѣ «рабенка» профздомъ черезъ Выхватинцы. Мы воспроизводимъ здѣсь портретъ этого старца, общій видъ Выхватинцевъ, фасады школы и грунту учениковъ. Честь и слава всѣмъ, старавшимся объ увековѣченіи памяти Рубинштейна на его родинѣ созданіемъ полезнаго дѣла; въ школѣ кромѣ первоначальныхъ общеобразовательныхъ предметовъ будетъ обращено серьезное вниманіе и на хоровое пѣніе.



Группа учениковъ народнаго училища имени А. Г. Рубинштейна, открытаго 14-го сентября г. г. въ селѣ Выхватинцахъ, — мѣстѣ рожденія покойнаго композитора. По фот. авт. «Нивы».

Издатель А. Ф. Марксъ.

Редакторъ Р. И. Сементковскій.

# НИВА

ДАЕТЪ СВОИМЪ ПОДПИСЧИКАМЪ ВЪ

52 №№

ПЕРВЫЕ  
12 ТОМОВЪ  
Полнаго Собранія  
Сочиненій

художественно-литературнаго журнала „НИВА“, заключающаго въ себѣ въ теченіе года около 1500 столбцовъ текста и 500 гравюръ и рисунковъ.

1902 г.

## Н. С. ЛѢСКОВА,

ПОДПИСНАЯ ЦѢНА

на годъ со всѣми  
приложеніями:

Безъ доставки 5 р. 50 к.

Безъ доставки: 1) въ Москвѣ, въ  
Конторѣ Н. Печковской, — 6 р. 25 к.;  
2) въ Одессѣ, въ книжн. магаз.  
«Образованіе» — 6 р. 50 коп.

Со доставкою  
въ СПБ. . . . . 6 р. 50 к.

Съ пересылкой  
во всѣ города и  
мѣстности Россіи. 7 р.

За границу — 10 р.  
Разсрочка платежа въ 2 и 3  
срока.

12 ТОМОВЪ  
ПОЛНАГО СОБРАНІЯ  
СОЧИНЕНІЙ

## В. А. ЖУКОВСКАГО,

отпечатанныхъ четкимъ шрифтомъ на хорошей бумагѣ, съ портретомъ и биографическимъ очеркомъ, составленнымъ Р. И. Сементковскимъ. Остальные томы сочиненій Лѣскова подписчики получаютъ въ 1903 г., при чемъ наше собраніе сочиненій Лѣскова будетъ значительно дополнено произведеніями, не вошедшими въ прежнія изданія или еще вовсе не напечатанными.

12 КНИГЪ „ЕЖЕМѢСЯЧНЫХЪ  
ПРИЛОЖЕНІЙ“ (романы, повѣсти, рассказы,  
популярно-научныя статьи, очерки и пр. современ-  
ныхъ авторовъ).

12 №№ рукодѣльныхъ и выпильныхъ ра-  
ботъ и выроекъ въ натураль-  
ную величину (около 600 рисунк. и чертеж.).

СТѢННОЙ КАЛЕНДАРЬ на 1902 г.,  
печатан. красками.

12 №№ „Парижскихъ модъ“ (до  
300 модныхъ гравюръ по послѣд-  
нимъ фасонамъ лучшихъ мастеровъ).

Подробное иллюстрированное объявленіе о  
подпискѣ высылается бесплатно.

Требованія адресовать въ Главную Контору журн. „НИВА“, С.-Петербургъ, М. Морская, 22.

„Вниманию дам“.

Новейшая выкройка юбок из бумаги за 50 коп. высылают вложенным платежом...

Балалайки, домы, скрипки, гитары, мацоллины, цитры, струны, духовные инструменты...

В. П. ПЕТРОВА съ С-мъ Въ С.-Петербургъ, Васильевск. остр., 1-я линия № 56.

БЛКА

съ бесплатными сюрпризами Подробности сообщаются по первому требованию бесплатно

„КОРОВАЙНИКЪ“ Москва, Тверск. бульв., д. Романова.

АКЦИОНЕРНОЕ ОБЩЕСТВО Вл. ГОСТЫНСКИЙ и К° С.-Петербургъ, Невскій, 42. Предлагаемъ въ богатомъ выборе: кровати, матрацы, умывальники, детские коляски...

ВЫ ДОЛЖНЫ требовать прейсъ-курантъ Парижскихъ резиновыхъ издѣлій отъ М. Беклеръ, Ревель.

НОВЫЯ ИЗДАНИЯ:

ДѢТСКІЕ ГОДЫ МОЦАРТА. Биографическій очеркъ. По Герберту Рау пересказалъ В. П. Авенариусъ (изъ книги «Василия в Колосы»). Съ портретомъ Моцарта и картинками. Ц. 20 к.

ВСЕНОЩНОЕ БДѢНІЕ. Духъ и значеніе богослуженія. (VII церковныхъ соборствованій законоучителя). Протоіеря В. Гречулевича. Ц. 12 к.

ПРИТЧИ ХРИСТОВЫ. Объясняетъ Епископъ Виталий (В. В. Гречулевичъ). Съ 20 рисунками. Изданіе 3-е. Ц. 25 к.

МЕТОДИКА АРИѦМЕТИКИ. Руководство къ «Сборнику арифметическихъ задачъ» Т. Лубенеца. Съ приложеніемъ пиагоровой таблицы умноженія. Составилъ Т. Лубенецъ. Изданіе 3-е, значительно дополненное. Ц. 45 к.

Письменные самостоятельныя работы въ народной школѣ. Посobie при преподаваніи грамматики. Книжка для учащихся. Составилъ Т. Лубенецъ. Годъ первый. Ц. 4 к. Томе, годъ второй. Ц. 7 к. Томе, годъ третій. Ц. 9 к. Тѣ-же «Письменные самостоятельныя работы», 3 года въ одной книгѣ. Изданіе 5-е. Ц. 15 к. Допущено Особымъ Отдѣломъ Учен. Ком. Мин. Нар. Просв. къ употребленію въ народныхъ училищахъ. Учители. Советомъ при Свят. Синодѣ и Учебн. Комит. епод. Императрицы Маріи одобрено въ качествѣ учебнаго пособия для церковно-приходск. и начальныхъ школ.

АРИѦМЕТИЧЕСКІЯ ЗАДАЧИ. Посobie при обученіи арифметикѣ въ воскресныхъ школахъ и вечернихъ классахъ для взрослыхъ. Часть I-я. Сост. Т. Лубенецъ. Ц. 20 к.

Иллюстрированныя романы В. ШОТТА. Томъ II. Гай Маннерингъ или астрологъ. Полный переводъ. Съ 2 картинками и 48 иллюстраціями въ текстѣ. Изд. 2-е. Ц. 1 р. 50 к. Въ коленк. переп. 2 р. 25 к. Въ перв. изд. одобрено Учен. Ком. Мин. Нар. Просв. для фундаментал. библ. гимназій (мужск. и женск.), реальн. учил. заведеній, институтовъ и семинарій. Складъ въ книжномъ магазинѣ П. В. Луковникова, С.-Петербургъ, Лештуковъ переулокъ, д. № 2.

Ein modernes Heim!

Die künsterliche Ausdichtung und Einrichtung moderner Wohn- und Repräsentations-Räume. 6 ca. 100 Illustrationen. Katalog der Verlags-Anstalt von ALEXANDER KOCH Darmstadt.

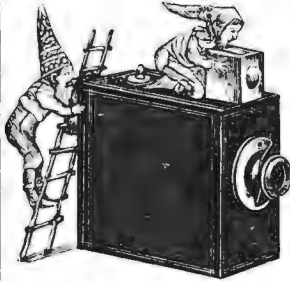

ФОТОГР. АППАРАТЪ

на 6 пласт. 4 1/2 x 6 сант. съ полн. наборомъ (12 предм.) съ перес. въ Европ. Россіи 5 р. 4 РУБ. Громадн. выборъ новейшихъ фотогр. аппаратовъ, волшебн. фонарей и пр. Слѣты бесплатно.

Бруно Зенгеръ и К°. С.-Петербургъ, Казанская ул. № 1-25 (вт. Невскаго)

Schlesischer Obersalzbrunnen Oberbrunnen

ПЕРВОКЛАССНЫЯ АЛКАЛИЧЕСКІЙ источникъ съ усиленнымъ минеральнымъ составомъ съ 1601 г. Аналізы и подробности объ источникѣ высылаютъ бесплатно.



Карманный типографъ „Клорія“

Самый полезный и практичный подарокъ для мальчиковъ, дѣвочекъ и взрослыхъ. Приборъ состоитъ изъ 125 буквъ, знаковъ препинанія, украшеній, 2-хъ строчн. компасера для набора, подушки для краски и пишущихъ. Приборомъ «Клорія» всякій самъ можетъ составлять и печатать визитн. карточ. всевозможн. надписи и отѣтки на тетрадахъ и пр. Весь приборъ помѣщается въ изящно-эмалированной металлическ. коробкѣ. Цѣна съ пересылкой, по полученіи полной стоимости 2 р. 75 к. Адресовать: въ контору фабрики швейцелъ И. С. ЗИМАНЪ, Вѣлостокъ.



Ювелиръ

С.-ПЕТЕРБУРГЪ, БОЛЬШАЯ МОРСКАЯ, 9. К. И. БОКЪ. МОСКВА, КУЗНЕЦКІЙ МОСТЪ, 6. Ювелирныя, золотыя и серебряныя издѣлія. Ордена, знаки и жетоны.

Вышелъ 13-й выпускъ (IV) третьяго года (курса) изданія. СЕМЕЙНЫЙ Ф. С. Комарскаго УНИВЕРСИТЕТЪ. Собраніе популярныхъ лекцій для самообразованія. Продолжается подписка на I, II и III года (курсы) изданія, Священникамъ, учащимъ и учащимся особая льгота. Программы и отзвы нечати высылаются отъ издателя бесплатно. Подробности см. № 36 «Нивы» 1901 г.

ДЛЯ УХОДА ЗА КОЖЕЙ EAU DE LYS DE LOHSE. Бѣлая и розовая вода для бѣлокурокъ, желтая вода для брюнетокъ. Фланонъ 1 р. 75 к., большой 3 р. 50 к. МЫЛО ЛОЗЕ „LILIENMILCH“ ГУСТАВЪ ЛОЗЕ. Придворный парфюмеръ, 46, Егерштрассе, Берлинъ. Можно получить во всѣхъ парфюмерныхъ магазинахъ и у всѣхъ дрогистовъ Россіи.

ПОЧТОВ. МАРОКЪ новый цѣнникъ высылаю за 14 коп. В. Гостовскій, г. Киевъ. почтов. ящикъ № 164.

60-ти флаконъ ДОТОВАКОВЪ. ЦВѢТЧНЫЙ О-ДЕ-КОЛОНЪ. Т. АРАЛЛЕ. К. П. Высочайшаго двора.

ВСѢМЪ АГЕНТАМЪ «Студія съютопис», по случаю закрытія ея и вновь желающихъ быть агентами предлагается на тѣхъ же условіяхъ свои услуги заведенію увеличенія портретовъ. — УНИВЕРСАЛЬ. СПб., В. О., 8 линія, д. № 39, в.з. 14.

МѢНУ And a Louise Esturgeon à la Russe Abatis d'oeux marrons Pilets rôtis Salade japonaise Brioche mouseline Confiture de roses VIN

DOYEN-demi-sec.

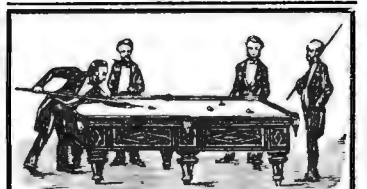

БИЛЛЯРДНАЯ ФАБРИКА А. ФРЕЙБЕРГЪ. С.-Петербургъ, Троицкій проспектъ, собств. домъ. Иллюстрированныя прейсъ-куранты по востребованію высылаются безвозмездно.

DETECTIVE-INSTITUT „HELIOS“, WIEN. Частныя справки, розыски, секретныя наблюденія и пр. (Всюду).

Перуин. ИДЕТЬ НА ВСТРѢЧУ ЖЕЛАНІЮ ВСѢХЪ ЛЮДЕЙ ИМѢТЬ РОСКОШНЫЕ ВОЛОСЫ и освобождаетъ людей отъ столь тягостнаго выпаденія волосъ и крайне неприятой перхоти. ПРОДАЕТСЯ по 1 р. 75 к. ФЛ. БАЗАРЪ МАРОКЪ. СЛБ. НЕВСКІЙ № 20-34

### ЗОЛОТАЯ МЕДАЛЬ

на Всемирной Выставке в Парижѣ 1900 г.



### ПАВЕЛЬ БУРЕ

поставщикъ Двора Его Величества. С.-Петербургъ, Невскій пр., д. № 23. Москва, по Б. Лубянкѣ, № 8, противъ Кузнецкаго моста. **БОЛЬШОЙ ВЫБОРЪ ЧАСОВЪ** собственной фабрики съ полнымъ ручательствомъ за прочность механизма и вѣрность хода. Новый иллюстрир. прейсъ-курантъ высыл. по требован. бесплатно.

### АМЕРИКАНСКІЕ ВОДОМѢРЫ И НЕФТЕМѢРЫ „ТРИДЕНТЪ“

Компани „НЕПТУНЪ“ НОВОЕ УСОВЕРШЕНСТВОВАНИЕ: пружинное дно для предохраненія порчи водо-мѣра при замерзаніи. Цѣны безъ измѣненія. **ВОССИДЛО И К°.** С. Петербургъ, В. Итальянская, 31. Москва, М. Лубянка, д. Ковонова. — Екатеринбургъ, Желѣз. ул., 2.

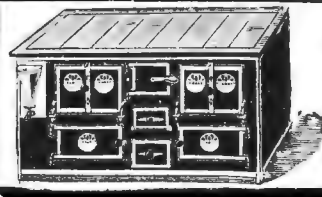

50% экономіи въ топливѣ. Усовершенствованныя переносныя **КУХОННЫЯ ПЛИТЫ (очаги).** **ВАГНЕРЪ И К°.** бывший Э. МАЛЕРЪ и К°. Петровка, № 5, въ Москвѣ.



### ! НѢЧТО ПРЕВОСХОДНОЕ ДЛЯ ХОЗЯЕКЪ!

**ГЕОЛИНЪ** моментально очищаетъ не параша серебря, нивель, мѣдъ, алюминій проч., придавая необычайны и продолжительный блескъ. Цѣлая бутылка хватаетъ на вѣскольکو мѣсяцевъ. Требуется выслѣ. Прейс-став. для Россіи Сиг. Мамлекъ, Варшава.



### „БЛИКЕНСДЕРФЕРЪ“

новѣйш. америк. скоростипущ. машины. Цѣны 100 и 140 руб. Машины эти премированы высшими наградами и золот. медалями. Прейсъ-курантъ и образцы шрифта высылать бесплатно.

Представители **Э. Кинкманъ и К°.** Ц. № 15937 С.-Петербургъ, Гороховая 17. 4-4

## НАКОНЕЦЪ ДОБИЛИСЬ!

Всему міру хорошо извѣстно, какъ врачи и гигиенисты усердно стараются поспе- прешенный корсетъ замѣнить другимъ изобрѣтеніемъ, которое бы безъ вреда для здоровья достигало ту же цѣль по отношенію фигуры, но по сіе время всѣ принятыя мѣры оказались безуспѣшными.

Наконецъ мы въ состояніи сообщить Вамъ, почт. дамы, что послѣ многолѣтнихъ трудовъ «The English Platinum Anti Corset Comp» изобрѣло сей необходимый дамамъ предметъ подъ названіемъ:

### АНТИКОРСЕТЪ „ПЛАТИНУМЪ“,

который желаемымъ требованіямъ вполне отвѣчаетъ и бесомыслию угодить всѣмъ безъ исключенія дамамъ, (какъ наблюдающимъ за модой, такъ и сдѣланнымъ за здоровьемъ) ибо:

- 1) снабженъ эластическими и никогда не ломающимися, легкими пластинками, не имѣетъ тѣла, а даетъ при прекрасной фигурѣ полное свободное движеніе, вслѣдствіе чего каждая дама можетъ свободно носить сей новозобрѣтенный анти-корсетъ весь день безъ малѣйшаго давленія на организмъ.
- 2) въ виду того, что пластинки легко удалить и вставить, корсетъ можетъ быть стираться вмѣстѣ съ другимъ бѣльемъ.
- 3) не имѣя частей, подлежащихъ сломкѣ, никогда починки не требуетъ.
- 4) беременныя могутъ омы въ спеціально изготовленномъ фасонѣ, по мѣрѣ надобности расширять или суживать, кормиція же, не растегаиваясь, кормятъ.



Качества эти дозволяютъ намъ рекомендовать сіе изобрѣтеніе со всей со- вѣстью всѣмъ безъ исключенія дамамъ даже тѣмъ, которыя до сихъ поръ обя- заны были удалиться отъ употребленія корсета; для быстрого же распро страненія и общей доступности мы назначили цѣны самыя умѣренныя и отпускаемъ подготовленные въ разныхъ цѣтахъ изъ Дрѣля 4 р. 85 к. Зефирна 5 р. 25 к., Че-су-чи 5 р. 75 к. Батиста 6 р. 50 к., Тюля 7 р. — к. Для беремен. и кормящихъ 50 к. дороже, Торговцамъ скидка. **Детальные заказы испол- няемъ аннуиратно по почтѣ по наломъ платен.** (даже безъ вадатка), считая за пересылку 50 коп.

Выписывающіе сразу три и болѣе штукъ за пересылку не платятъ.

**Вмѣстѣ съ заказ. достаточно сообщ. номеръ носимаго корсета или же шарину одной половины того же корсета въ груди, талии и бедрахъ.**

Дамы, корсетовъ не употребляющія, благоволятъ прислать круговой обмѣръ груди, талии и длину бочка (отъ подмышки до талии), мѣра на платѣ.

Корсеты, заказанныя заочно, будутъ обмѣнены, если окажутся не по мѣрѣ.

Обществ. потреб. и другимъ пробные экзем. высылаются франко. Исключ. прод. на всю Имп. въ склад. фирмы «Гигіена» Варшава, Бѣльскія, 18.

Адресъ для писемъ: «ГИГИЕНА» Варшава № 349

## ДѢТСКОЕ НЕЙТРАЛЬНОЕ ОЛИВКОВОЕ МЫЛО

приготовлено въ Лабораторіи А. ЭНГЛУНДЪ.

Нейтральное мыло, не содержащее въ себѣ эфирныхъ маселъ. — Ре- комендуется какъ туалетное мыло для ежедневнаго употребленія.

Цѣна 25 коп., съ пересылкой 3 куска 1 руб., 30 коп.

Завѣдующіе Лабораторіею Докторъ В. К. Панченко и А. К. Энглундъ.

Для предупрежденія поддѣлокъ прошу обратить особенное вниманіе на подпись А. Энглундъ красными чернилами и марку С.-Петербургскаго Косметической Лабо- раторіи, которыя имѣются на всѣхъ пренаратахъ. Получать можно во всѣхъ луч- шихъ аптекахъ, аптекарскихъ, косметическихъ и парфюмерныхъ складахъ Россій- ской имперіи. Главныя агенства и склады фирмы для Европы: Эмиль Беръ, Гам- бургъ; для Южной и Сѣверной Америки: Л. Мишнеръ, Нью-Йоркъ. Главныя склады для всей Россіи А. ЭНГЛУНДЪ. С.-Петербургъ, Бассенная улица, № 27.

### Последняя новость!!!



Черные порошечной стали кар- манные часы съ будильникомъ „ЭНЕРГІЯ“. Часы карманные съ будильникомъ до настоящаго времени не были доступны по своей дорогой цѣвѣ, такъ какъ часы эти продавались не дешевле 25 руб. штука. Нынѣ же, благодаря новымъ усовершен- ствованіямъ часовой механики „Энергия“ удалось уменьшить зна- чительно стоимость и высто 25 руб. стоятъ теперь только 10 руб. Часы эти, обыкновенной величины, кромѣ указыванія времени, могутъ разбудить во всякое желаемое время, они не только инте- ресны, какъ будильникъ пою, но и днемъ могутъ напоминать о разныхъ порученіяхъ какъ служебныхъ, такъ и частныхъ. Вслѣдствіе чего они имѣютъ громадную важность какъ для лицъ, служащихъ въ военныхъ и гражданскихъ учрежденіяхъ, такъ и для всякаго частнаго человека. Цѣна одной шт. только 10 руб. Иностранцамъ вы- сылаются безъ задатка, наложен. плат. Прилагается наставленіе и ручательство за вѣрность хода на 4 года. Требования адресовать: Въ складѣ часовъ 1. Вузеера. Варшава, Граничная ул., № 4. Р. С. Имѣются также на складѣ часы съ будильникомъ „Уникумъ“ въ цѣву 8 р. 50 к.

## GERMANDRÉE en POUDRE et FEUILLES

Secret de Beauté d'un parfum idéal, d'une adhérence absolue, salubre et discrète, donne à la peau **HYGIÈNE et BEAUTÉ.** Exposition Universelle 1900: **MÉDAILLE D'OR** **MIGNOT-BOUCHER, 19, Rue Vivienne, PARIS**

### Дешевле на 10%.

Часы карманные оксидированной стали, ремонтируъ механизмъ подъ стекломъ, проверенные до минуты съ цѣпочкой новаго золота и брелкомъ, всего только за 5 р. и 6 р. Въ же часы, которые рекламируются въ газетахъ и журналахъ другими фирмами, тоже выслать на 10% дешевле; при заказѣ прошу только обозначить № газеты таковыя объявленія.

Адресъ: Одесса **И. КАЗАРИЗУ.**

Безъ задатка не выслать.

## !! ПОРА ВСЯКОМУ!!

ЗАНИМАЮЩЕМУСЯ МНОГОВЫЧИСЛЕНІЯМИ И ДОРОЖАЩЕМУ ВРЕМЕНЕМЪ И ТОЧНОСТЬЮ ПРОИЗВОДИМЫХЪ РАБОТЪ УБѢДИТЕСЬ ВЪ ГРОМАДНОЮ ПОЛЬЗУ СЧЕТНОЙ МАШИНЫ ОДНЕРА, ИМЕННО ВЪ ВОЗМОЖНОСТИ ПРОИЗВОДИТЬ БЕЗЪ УТОМЛЕНІЯ И СЪ ТОЧНОСТЬЮ ВСЯКАГО РОДА СЧЕТНЫЯ



РАБОТЫ ВЪ 10 РАЗЪ СКОРѢ ЧѢМЪ ОБЫКНОВЕННЫМЪ СПОСОБОМЪ ИСЧИСЛЕНІЯ. ВЪ УПОТРЕБЛЕНІИ БОЛЬШЕ 5,000 ШТУКЪ. ОТЗЫВЫ И ПРЕЙСЪ-КУРАНТЫ ПО ПЕРВОМУ ТРЕБОВАНІЮ. СКЛАДЪ ДЛЯ ВСЕЙ РОССІИ Т. Д. Э. МИТЕНСЪ СПБ. ВНУТРИ ГОСТИН. ДВОРА № 4.

## БЕЗПЛАТНО

### ВСЯКІЙ ВЫПИСЫВАЮЩІЙ ЧАСЫ



открытыя, стальные съ чеканкой работой на крышкѣ за 10 руб., получаетъ бесплатно золотое 56 пробы кольцо „мар- кизъ“ (въ отдѣльной продажѣ 3 рубля) или массивную па- церную цѣвь американскую съ изданнымъ медальономъ, от- крывающимся для 2-хъ фотографическихъ карточекъ. Съ каж- дыми часами высылаются формальная гарантія за вѣрность хода. Выписывающіе 2 часовъ получаютъ бесплатно еще **МУЗЫКАЛЬНЫЙ ИНСТРУМЕНТЪ.** При требованіи просимъ приложить 2 руб. для вадатку по адресу: И. С. Голпу, Одесса. 4-4

## В. ЖУКОВСКІЙ

СПЕТЕРБУРГЪ-НЕВСКІЙ 71

### МЕЛЬНИЦЪ

ПАРОВЫХЪ ВОДЯНЫХЪ

ПОЛНОЕ УСТРОЙСТВО

МОТОМАШИНЫ, ТУРБИНЫ, НЕФТА- НЫЕ И КЕРОС ДВИГАТЕЛИ...

КАТАЛОГИ СЪ МѢТЪ БЕЗПЛАТНО

# Книгоиздательство Б. К. ФУКСА.

Киевъ, Проръзная, ул., № 23. Телѣфонъ № 1243.

Вышли ВТОРЫМЪ изданіемъ  
**Собранія сочиненій**

## В. Г. БЪЛИНСКАГО

съ портретомъ и письмами автора, статьей Г. В. АЛЕКСАНДРОВСКАГО и указателемъ **ПЯТИ** большихъ томахъ, каждый въ 300—380 страницъ убористой печати.

◆ При всей своей дешевизнѣ изданія эти отличаются сравнительной полнотой, изящною внѣшностью и оригинальностью и удобнымъ расположеніемъ матеріала.  
◆ Первые изданія, выходящія по подпискѣ, **БЫСТРО РАЗОШЛИСЬ** еще до выхода ихъ изъ печати.

**Цѣна за 5 том.** 1) на дешевой неглазированной бумагѣ — **2 руб.**; 2) на плотной — **2 р. 50 коп.**; 3) въ же изданія въ РОСКОШНЫХЪ переплетяхъ (въ двухъ большихъ книгахъ) — на 1 р. дороже. Пересылка по почтѣ — 50 к.

## В. Н. МАЙКОВА

(КРИТИКА)

съ портретомъ автора, указателями и вступительной статьей Г. В. АЛЕКСАНДРОВСКАГО **ДВУХЪ** большихъ томахъ, отпечатанныхъ на плотной глазированной бумагѣ.

**Цѣна за 2 тома** — 1 р. оба тома переплетенные — **1 р. 50 к.** Пересылка по вѣ одному томъ, — **почтѣ 40 коп.**

Г. подписчики благоволятъ указывать свои адреса возможно точнѣе.

# ОТКРЫТА ПОДПИСКА на новыя изданія: СОБРАНІЯ СОЧИНЕНІЙ

## Г. БРАНДЕСА

съ портретомъ автора и вступит. статьей.  
◆ Все изданіе состоитъ изъ **12 том.**, каждый около 200 стр., Переводъ съ датскаго подъ общ. редакціей М. В. ЛУЧИЦКОЙ.

◆ Георгъ Брандесъ — безспорно одинъ изъ самыхъ выдающихся писателей нашего времени. Его талантливый критикъ подвергъ много руководителя современнаго общества: какъ *Лассалъ, Зудерманъ, Гауптманъ, Берне, Гейне, Ренанъ, Милье, Бьернсонъ, Ибсенъ, Зола, ТОЛСТОЙ, ТУРГЕНЕВЪ, ДОСТОЕВСКІЙ, МАКСИМЪ ГОРЬКІЙ* и др. Русской литературѣ Брандесъ отводитъ одно изъ самыхъ почетныхъ мѣстъ въ ряду другихъ европейскихъ литературъ.

◆ Первый томъ выйдетъ въ декабрь 1901 г., слѣдующіе — ежемѣсячно.

**Цѣна за 12 томовъ:** 5 р., съ переплетомъ — **6 р. 50 к.** Допускается РАЗСРОЧКА: при подпискѣ не менѣе одного рубля, и затѣмъ ежемѣсячно не менѣе чѣмъ по 50 коп. до погашенія слѣдующей суммы.

## Э. РЕНАНА

съ портретомъ автора и вступит. статьей.  
◆ Все изданіе состоитъ изъ **12 том.**, каждый около 200 стр., Переводъ съ французскаго подъ общ. редакціей В. Н. МИХАЙЛОВА.

◆ Проводя въ своихъ научныхъ и историческихъ трудахъ принципъ разлитія, Ренанъ примыкаетъ къ ряду такихъ выдающихся мыслителей нашей эпохи, какъ *Кантъ, Дарвинъ, Спенсеръ* и др. Всюду въ Европѣ, а также и у насъ въ Россіи, произведенія Ренана, написанныя живымъ и увлекательно, пользуются рѣдкимъ успѣхомъ и вниманіемъ со стороны читающей публики.

◆ Первые два тома выйдутъ въ январь 1902 г., и затѣмъ каждые два мѣсяца будутъ выходить по двойному тому въ 400 страницъ.

**Цѣна за 12 томовъ:** 5 р., съ переплетомъ — **6 р. 50 к.** Допускается РАЗСРОЧКА: при подпискѣ не менѣе одного рубля, и затѣмъ ежемѣсячно не менѣе чѣмъ по 50 коп. до погашенія слѣдующей суммы.

# СОБРАНІЯ СОЧИНЕНІЙ

## М. ПОРДАУ

Переводъ съ нѣмецкаго подъ общ. редакціей В. Н. МИХАЙЛОВА.

◆ Въ своихъ произведеніяхъ Пордау затрагиваетъ наиболее важные вопросы общественной жизни и отвѣчаетъ на ихъ смѣлостью, представляющей необычайное явленіе въ литературномъ мірѣ. Къ своимъ талантамъ его таланта нужно прибавить способность излагать мысли въ такой изящной и поэтической формѣ, что произведенія его сдѣлались малочисленнымъ чтеніемъ современнаго читателя.

◆ Все изданіе состоитъ изъ **12 том.**, каждый около 200 стр., напечатанныхъ на плотной глазированной бумагѣ. Первый томъ выйдетъ въ декабрь 1901 года, слѣдующіе — ежемѣсячно.

**Цѣна за 12 том.** — 5 р., съ переплетомъ — **6 р. 50 к.** Допускается РАЗСРОЧКА: при подпискѣ не менѣе одного рубля, и затѣмъ ежемѣсячно не менѣе чѣмъ по 50 коп. до погашенія слѣдующей суммы.

## Э. ОЖЕШКО

Переводъ съ польскаго подъ общ. редакціей С. С. ЗЕЛИНСКАГО.

◆ Никогда не потерявъ значенія мысли Ожешко по многимъ «большимъ» вопросамъ нашего времени. Облекая эти мысли въ изящную беллетристическую форму, она смѣло и неустанно проводила ихъ въ современное общественное сознание, что, въ связи съ талантомъ оригинальной романистики, поставило ее наряду съ наиболее выдающимися писателями.

◆ Все изданіе состоитъ изъ **12 том.**, напечатанныхъ на плотной глазированной бумагѣ. Первый томъ выйдетъ въ декабрь 1901 года, слѣдующіе — ежемѣсячно.

**Цѣна за 12 том.** — 4 р., съ переплетомъ — **5 р. 50 к.** Допускается РАЗСРОЧКА: при подпискѣ не менѣе одного рубля, и затѣмъ ежемѣсячно не менѣе чѣмъ по 50 коп. до погашенія слѣдующей суммы.

# ОБЩАЯ ПОДПИСКА.

Въ интересахъ подписывающихся вводится особая льготная условія для подписывающихся на всѣ четыре вышеозначенныя изданія: *Собранія сочиненій Брандеса, Ренана, Пордау и Ожешко.* Подписывающіеся на всѣ четыре перечисленныя изданія получаютъ **3 руб. скидки**, изданія съ пересылкой **22 руб.**, (вмѣсто 25 руб.).

При этомъ **ШИРОКАЯ РАЗСРОЧКА:** при подпискѣ — **3 руб.**; первые два мѣсяца по **2 р.** и въ слѣдующіе девять мѣсяцевъ ежемѣсячно по **1 руб. 50 коп.**

По выходѣ изъ печати цѣны всѣхъ четырехъ изданій будутъ **ПОВЫШЕНЫ.** Подписка принимается въ *Конторѣ Книгоиздательства* — *Киевъ, Проръзная ул., 23.* Суммы менѣе 50 коп. можно посылать *сберегательными марками.* Наложениемъ платѣжомъ подписка не принимается.

# Книгоиздательство приглашаетъ

При требованіи печатныхъ подробныхъ агентурныхъ условій — приглашать марку **дѣятельныхъ агентовъ.** для отвѣта.

**ЭЙНЕМЪ** въ **МОСКВѢ.**  
Собств. Даров. Фабрика въ **СИМФЕРОПОЛЬ** (въ КРЫМУ)  
**ПЮРЕТОМАТЬ.**  
**ГЛАЗИРОВАННЫЕ ФРУКТЫ** **Компотъ.**

Ш. № 14912 17-18

**САМОКРАСЯЩІЯ ГРЕБЕНЬ**  
краситъ волосы въ любой несмываемый натуральный цвѣтъ, послѣ чего ихъ можно гофрировать, завивать и пр. Гребень совершенно безвреденъ. Пересылка налож. плат., шт. 2 р. 50 к.  
**БАЗАРЪ МАРОКЪ,** С.-Петербургъ, Невскій, д. № 20—31.

**Только за 6 рублей**  
изящные мужскіе и дамскіе карманные часы, черные вороненой стали, съ прекраснымъ ходомъ, ремонтуръ (т. е. заводъ безъ ключа). На крышкѣ изящной перокалассной работы монограмма имени и фамилія на золотой накладкѣ, только за 6 руб.; такіе же глухіе 7 руб., такіе же вышшаго сорта, австрійскіе всемірно извѣстной фабрики «Таванъ Вахъ» открытые 8 руб. глухіе 10 руб. Къ часамъ прилагается изящная дѣточка, вороненая — ноцъ цвѣтъ часовъ, съ брелкомъ «Бѣра, Надежда и Любовь» или парижскимъ компансомъ новаго золота. Заказы высылаются немедленно налож. плат. безъ задатка. Къ часамъ прилагается ручательство на 6 лѣтъ. Пересылка за счетъ склада во всѣ мѣста Россіи. Адресъ: Фабричному складу часовъ «ЖЕНЕВА» Варшава, Лешно № 22. Въ виду нововведенія поддѣлокъ требовать на часахъ пломбу «Женева» утвержд. Правительствомъ за № 16359. Прейсъ-курантъ безплатно. При заказѣ на 3 штуки прилагается премія: «Брелокъ-пистолеть» съ зарядами. 7-4

ВЪ МАГАЗИН. СКРИПИЧ. МАСТЕРА  
**Ф. ПАСЕРЬСКАГО**  
ВЪ С.-ПЕТЕРБУРГѢ,  
Моховая, 42.—Караванная, 3—35.  
БОЛЬШОЙ ВЫБОРЪ РАЗНОРОДН.  
**ГАРМОНІЙ**  
ВЪСКИХЪ, РУССКИХЪ и НѢМЕЦК.  
Цѣны самыя добросовѣстныя.  
ЗАВОДН. ШКАТУЛКИ, ОРГАНЫ,  
ФИСЬ-ГАРМОНІИ и КОНЦЕРТИ-  
НО — АНГЛІЙСКІЯ и НѢМЕЦКІЯ.  
◆ ПРЕЙСЪ-КУРАНТЪ БЕЗПЛАТНО ◆

БАЛАЛАЙКИ ОТЪ 1 Р. 50 К.  
ГАРМОНІИ  
всѣхъ системъ.  
НѢМЕЦКІЯ и  
АНГЛІЙСКІЯ  
КОНЦЕРТИННЫ  
ГАРМОНІОЛЮТЫ  
и ФИСГАРМОНІИ  
предлагаетъ по фабричной цѣнѣ  
УНИВЕРСАЛЬНЫМЪ МАГАЗИНЪ  
МУЗЫКАЛЬНЫХЪ ИНСТРУМЕНТОВЪ  
„И. В. ВІНОКУРОВЪ“  
Складъ и контора: Гороховая ул., 32.  
Магазинъ: Невскій пр. Пассажи, 54,  
С.-ПЕТЕРБУРГЪ.  
Подробный роскошно-иллюстриров.  
прейсъ-курантъ на 1901—2 годъ  
высылается безплатно.  
СКРИПКИ ОТЪ 1 Р.

**МУЗЫКАЛЬНЫЯ ШКАТУЛКИ  
и ОРГАНЫ**

въ большомъ выборѣ, отъ самыхъ дешевыхъ до самыхъ дорогихъ. Цѣны безъ запроса. Подробный прейсъ-курантъ высылается безплатно.  
**Д. А. АЛЕКСАНДРОВЪ.**  
Невскій пр., № 57, въ С.-Петербургѣ.

**ФОТОГРАФІИ КРАС. ЖЕНЩИНЪ**  
у себя Академ. модели, интересныя снимки съ натурн кабинетнаго формата или для стереоскоповъ, исключительно оригинальныя коллекціи 5, 8 и 10 руб. высылаются франко и безоплатно, хорошо запечат. по полученіи стоимости (можно и русск. почт. марк. зак. письм.). Требо. обратиться на русск. яз. Адресъ: И. Л. ЗИЛЬ-БЕРБЕРГЪ, Вѣна (Австрія), I. L. SILBERBERG, Praterstrasse 26, Wien.

**ТОЛЬКО ЗА 20 К. ПОЧТ. МАР.**  
высылаются какъ заработать съ 10 р. до 200 р. въ мѣсяцъ даже неопытному человѣку. Одесса, Ришельевская, 35, М. Фаурштейну.

**ПОХВАЛЬНЫЙ ОТЗЫВЪ**  
НА ВСЕРОС. ВЫСТ. 1896.  
**МЫЛО ДИСПОЗЕ П.Н.ВИНОГРАДОВА**  
ВЪ ТЕПЛОМЪ ВОДѢ БЕЗЪ ПАРКУ **БЪЛЬЯ**  
СТИРКА

Бѣлье получается замчат. бѣлымъ и чистымъ. Патна уничтожаются. Эконом. въ топливѣ. Мыла Дислозе идетъ въ три раза менѣе простаго. Совершен. безвред. для тканей бѣлья. Удостовер. № 3780. Опт. и П. Виноградова, Москва, Рождественка, домъ № 2.  
**ТРЕБУЕТ. СЪ ОТКИТ. УТВЕР. ПРАВИТЕЛ.**  
СПб., маг. Виноградова, Гороховая, 36.

**ЗНАЧИТЕЛЬНАЯ ПРИБЫЛИ!**  
Требуются агенты во всѣхъ мѣстностяхъ Россіи. Предметъ для распространенія весьма полезенъ и необходимъ каждому, а потому, куда бы агента ни явился, то всездѣ окажутся благодарныя услуги. Каталогъ до 60 стр. съ различными новостями изъ-за границы съ весьма выгодными условіями для агентовъ высылаются только по полученіи 2-хъ 7-ми копѣчекъ марокъ съ подробнымъ адресомъ; при нежеланіи заняться агентурой, каталогъ (при агентскихъ условіяхъ) представляеть необходимость и большую выгоду въ моментъ надобности для самого себя. Адресовать: Въ контору фабрики И. С. ЗИМАНА, г. Бѣлоостровъ.



**Е. КРАУСЪ и К<sup>о</sup>.**  
 Фабрика для оптики и прецизионной механики въ Парижѣ.  
 Отдѣленіе для всей Россіи:  
**С.-Петербургъ, Мойка, 42.**  
 Адресъ для телеграмм: Аргусъ.  
 Бинокли высшаго качества.  
 Аргусъ—11 р. Лилпуть—8 р. 50 к.  
 Каталоги биноклей и подзорныхъ трубъ, стерео-биноклей, анастигматовъ, микроскоповъ и центробѣжныхъ приборовъ бесплатно.

Художественныя сътовья картины для **НАРОДНЫХЪ** чтеній  
 Изготовляетъ специальная мастерская **С. А. БАРАНОВА.**  
 Поставщикъ Москов. Ком. нар. чтеній, комиссій въ память Пророва Общ. Русскихъ врачей и друг. Полный каталогъ за 50 к., краткій и специальный по медицинѣ и гигиенѣ бесплатно.  
 Москва, Садовая, уг. Уланскаго пер. д. Малюшина.



**Фалька**  
**„ARHANIZON“**  
 единственное практическое средство для вывода пятенъ изъ всѣхъ матерій. Дѣйствуетъ быстро и безвредно, не требуетъ никакого труда. Испытано военнымъ министерствомъ вюртембергскаго королевства и рекомендовано войскамъ для чистки формъ. Получить можно во всѣхъ аптекарскихъ и парфюмерныхъ магазинахъ и въ аптекахъ. **ХИМИЧЕСКАЯ ФАБРИКА.**  
**Aug Falk, Wien, IV/1**  
 Подѣлка преслѣдуется закономъ.

**ПОРАЗИТЕЛЬНО ПРАКТИЧНО!!**  
 ПРИОБРАТЯТЕ **РУССКІЯ ДВОЙНЫЯ БУКВЫ** для мѣтки бѣлья и вы навсегда избавлены отъ труда вышивать рунами.  
**НЕБЫВАЛАЯ НОВОСТЬ**  
 продаются во всѣхъ лучшихъ галантерей, мануфактуръ, магаз. россій.  
**ДЮЖ. 15 КОП.**  
 Единствен. оптов. складъ для всей Россіи у **ЮСИФЪ АРЕНСБЕРГЪ**  
 МОСКВА, Маросейка д. Ермильевыя.  
 Торговля особ. льготна русскімъ.

**РУКОВОДСТВО**  
 къ разведенію шампиньоновъ, составленное по новѣйшимъ научнымъ и практическимъ даннымъ Г. РЕДЕЛИНЪ.  
 Съ 25 рисунками.  
 Книжка издава въ 16 долю листа, 102 стр., отпечатана на хорошей бумагѣ, четкимъ шрифтомъ и снабжена 25 рисунками С.П.Б., 1893 г.  
 Цѣна 50 коп., съ пересылк., 60 коп.  
 Требования адресовать въ контору изданія А. Ф. Мариса, С.П.Б., М. Морская, № 22.



**ЧТО ТАКОЕ ЭОЛИАНЪ?**  
 Эолианъ новой, особой конструкціи инструментъ, извѣщующій играющаго отъ тихихъ пальцевъ, но оставляющій въ его распоряженіи выразительность игры. *Тяжелы образцы теперь каждому, даже неумиющему играть ни на какомъ инструментѣ, возможно артистически исполнять всевозможныя музыкальныя пьесы.*  
 Репертуаръ очень большой и разнообразный. Оперы, симфоніи, духовныя и свѣтскія пьесы, всѣ танцы и проч. Всѣ большія извѣстныя пьесы имѣются.  
 Изучить игру достаточно въ несколько часовъ. Вставленная въ предназначенное мѣсто катушка съ нотной лентой исполняетъ работу пальцевъ, такъ что нужно только освоиться съ пользованіемъ регистровъ и нажимаемъ педалей.  
 Эолианъ замѣняетъ исполненіе хорошаго оркестра, даетъ возможность въ любое время составить домашній концертъ съ любой программой, и такимъ образомъ знакомъ семье со всеми шедеврами музыкальной литературы, развиваятъ музыкальныя понятія.  
*„Какъ музыкальный инструментъ Эолианъ воплотилъ художественность“ — пишетъ Саразате, „Я былъ удивленъ и очарованъ тѣмъ богатствомъ звуковыхъ эффектовъ, какіе можно извлечь изъ Эолиана“ — проф. Л. Ауэръ. Подобные отзывы имѣются отъ Падеревскаго, Эд. Колонны, Массеня, Кюи и др.*  
 Эолианы имѣются въ 225, 300, 600, 900, 1000, 1200, 1500, 3000 руб., ноты къ нимъ отъ 1 руб. 50 коп. и дороже.  
 Списки нотъ и прейсъ-курантъ бесплатно.  
**Юлій Генрихъ ЦИММЕРМАНЪ.**  
 С.-ПЕТЕРБУРГЪ, Большая Морская, д. № 34. МОСКВА, Кузнецкій мостъ, д. Захарына.



**НЕСГОРАЕМЫЕ ФИТИЛИ**  
 ДЛЯ КЕРОСИН. ЛАМПЫ И КУХНИ ОПРАВ. ФИТЛИ. **„ТРИУМФЪ“**  
 Не коптятъ, увеличивая пламя безопас. отъ взрыва, горятъ безъ малѣйш. за лаха значитель. экономія въ керосинѣ. не треб. обрѣзыванія и фитили. тѣсьма, оставаясь несгораемою нисколько не убываетъ.  
 Цѣна за 5-ти вершков. фитиль: для горѣлокъ **КРУГЛЫХЪ**  
 въ лин. 35, 30, 25, 20, 15, 18, 16, 14, 12, 10, 8, копѣекъ. 70, 60, 50, 40, 30, 36, 32, 28, 24, 20, 16.  
 плоскія (лин. 14, 12, 10, 7, 5, 3, горѣлки (коп. 14, 12, 10, 7, 5, 3, для керосин. (лин. 20, 30, 33, 40, 50, кухонъ. (коп. 20, 30, 33, 40, 50.  
 Имѣютъ для всѣхъ безъ искр. горѣлокъ Торговцамъ скидка. При треб. излож. платеж. сообщ. разм. ширины фитилей въ линіяхъ, указывая кругл. или плоск. горѣлки. Требованія меньше одного руб. не исполняю.  
 Гребанія адресовать: „дело ТРИУМФЪ“ Москва, Сокольники, Сокольничья, 8.

**КАРАМЕЛЬ**  
 изъ ГРУДНЫХЪ ТРАВЪ отъ НАШЛЯ и отъ дѣлнн МОНОРЪ **„КЕТТИ БОССЪ“**  
 В. Семадени, въ Киевѣ.  
 Главный складъ у АЛЕКСАНДРА ВЕНЦЕЛЯ. С.-Петербургъ, Гороховая, 33.  
 Цѣна метала. кор. 25 к. Мал. кор. 25 к.  
 ПРОДАЕТСЯ ВСЗДѢ. 9-1

**ПРИГЛАШАЮТЬ**  
 дѣльныхъ агентовъ. Обращаться письменно: Банкирскій домъ Генрихъ Елоковъ. С.-Петербургъ, 39, Невскій.

Ределинъ, М., **„КНИГА О КОНСЕРВАХЪ“**. Практическое и теоретическое руководство къ заготовленію овощей и плодовъ въ жестяныхъ и бутылкахъ. Книга издава въ 16 д. л., 116 стр., и украшена 13 рисунками.  
 Цѣна 50 коп., съ перес. 60 коп.  
 Требования адресовать, въ контору изданія А. Ф. Мариса, С.П.Б.; М. Морская, № 22.

**60 №№ ЖУРНАЛА 19 ПРИЛОЖЕНІЙ.** Подписавшіеся на 1902 г. въ 1901 г. получаютъ журналъ и всѣ приложенія за Ноябрь и Декабрь 1901 г. **БЕСПЛАТНО.**  
**ОТКРЫТА ПОДПИСКА НА 1902 г. на новый иллюстрированный журналъ для Семьи**  
**ХОЗЯЙКА**  
 при ближайшемъ участіи выдающихся специалистовъ и специалистокъ.  
 Цѣль „Хозяйки“ научить какъ надо: ухаживать за дѣтми и слѣдить за ихъ воспитаніемъ; выбирать для дѣтей книги, игры и развлечения; смотрѣть за домою и хозяйствомъ въ городѣ и деревнѣ; безъ помощи поставщиковъ одѣвать всю семью; выбирать здоровую провіантъ и готовить здоровыя кушанья и напитки и вообще какъ при ограниченнхъ средствахъ прилично и съ комфортомъ устроить свою домашнюю обстановку.  
**60 №№** богато иллюстрированнаго журнала по упомянутой программѣ. **5** богато иллюстр. книгъ: болѣе 1500 стр. текста; 500 иллюстр. Отдѣльн. книги стоятъ 7 р. 35 к.  
 1. Гигиенический столъ, подъ ред. Проф. С. Г. Залѣскаго болѣе 200 стр. и 50 иллюстр.  
 2. Уходъ за ребенкомъ, Проф. Ф. Бидерта. Болѣе 250 стр. 100 иллюстр.  
 3. Дѣтскія игры и развлечения, Проф. М. Арвинго. Болѣе 250 стр. 100 иллюстр.  
 4. „Дома“. Болѣе 1000 полезн. свѣд. сост. специалистами. Болѣе 8000 стр. 150 иллюстр.  
 5. Роскошный альбомъ вышивокъ въ краскахъ.  
**14 ЛИСТОВЪ ВЫКРОЕКЪ И МОДЪ 14**  
 Подписавшіеся послѣ 25-го Декабря 1901 г. получаютъ только 52 №№ журн., 4 книги (№№ 2—5) и 12 листовъ выкроекъ и модъ.  
 Цѣна на годъ 4 р. Допускается разсрочка: при подпискѣ 2 р., къ 1-му Марта 1 р. и къ 1-му Мая 1 р. Требования адресовать: Гл. конт. „Хозяйки“. С.-Петербургъ, Казанская 24, въ Гл. Кон. фабрики К<sup>о</sup> В Говарда.  
 Отг. редакторъ Д-ръ **Т. М. Бубисъ.**

# ЖИВНА

№ 44. **ОБЪЯВЛЕНИЯ** для напечатанія въ „Живнѣ“ принимаются по слѣдующей цѣнѣ: за строку непарейль (въ 1/4 ширины страницы) — 1 р. 50 к. (на первой страницѣ) и 1 р. (на остальныхъ страницахъ). 1901 г.

**Содержаніе.** Иронка. Повѣсть Л. А. Авиловой. (Продолженіе). — Пасынки судьбы. (Изъ бухарской жизни). Очеркъ Юрія Рыка. — Къ рисунамъ: Частный споръ. — Кузововъ въ Царевѣ-Займицѣ. — Ли-Хунгъ-Чангъ. — Памятникъ армянскому поэту Патканьяну. — „Земскій домъ“ въ г. Камышинѣ. — Р. Ф. Френцъ. — Общество почета о молодыхъ дѣвцахъ. — Объявленія.  
Р И С У Н К И: Честный споръ. Картина Сауда. — „Война и миръ“, романъ гр. Л. Н. Толстого. Кузововъ въ Царевѣ-Займицѣ. Картина П. О. Ковалевскаго. — Ли-Хунгъ-Чангъ. — Памятникъ армянскому поэту Р. Патканьяну, открытый 23-го сентября т. г. въ монастырѣ св. Креста, близъ Нахичевани-на-Дону. — „Земскій домъ“, въ которомъ соединены всѣ учрежденія Камышинскаго земства, саратовской губ. — Р. Ф. Френцъ. — Общество почета молодыхъ дѣвцъ въ Петербургѣ: 1) Группа дѣвушекъ-работницъ, совершающихъ на пароходѣ „Нотлинъ“ экскурсію въ Петергофъ. 2) Группа дѣвушекъ-работницъ, участвовавшихъ въ экскурсію въ Петергофъ.  
**XIX вѣкъ.** (Листы 38 и 39). Т Е К С Т Ы: Искусство въ XIX вѣкѣ. — Живопись. — Музыка. Очеркъ В. В. Стасова.  
Р И С У Н К И: „Лѣсъ“ Шишкина. — „Буря“, Айвазовскаго. — Бетховенъ. — Веберъ. — Шубертъ. — Россини. — Мейерберъ. — Верди. — Берлиозъ. — Шопенъ. — Листъ. — Мендельсонъ. — Шуманъ.  
Къ этому № прилагаются „Парижскія Моды“ за Ноябрь 1901 г. съ 27 рис. и отдѣльн. листъ съ 31 черт. выкр. въ натур. велич. и 9 рис. выжиганія.

**Вѣрный заработокъ**  
отъ 3, до 15 руб. въ день  
на отвѣтъ 7 к. поч. марку. С.-Петербургъ, Пет.  
ст., Оловенная ул., № 18. О. Яковлевскому.

**Зачѣмъ платить 5 р.,**  
когда можно получить  
**лучшее за 4р.80к.**  
пару плюшевыхъ одѣялъ изъ чисто бухарскаго хлопка, пушистыя, теплыя, большія двухстороннія, красивыя рисунки. Получать и выписывать можно исключительно изъ магазина И. В. Фокина, Москва, Александровскій пассажъ, № 44—45. Магазины высылаютъ съ валожеными платежью. Упаковка за счетъ магазина.

**DETECTIVE-INSTITUT**  
„HELIOS“, WIEN.  
Частныя справки, розыски, секретныя наблюденія и пр. (Всюду).

**НОВОСТЬ**  
**Карманный самосчетчикъ**  
ц. 30 к., съ пер. 40 к.  
необходимъ каждому какъ при служебн. вычисленіяхъ, такъ и въ домашн. обиходѣ. Патентъ на всѣ Европ. государства. Прода въ лучш. книжн. и пачебумажн. магазинахъ. Главн. предст.: Москва, Мѣдвѣжскій, д. Перлова, № 34, В. І. Горнунгъ. Стоимость принимается почтовыми марками. Налож. платежомъ штука 50 к. Лида, высылающія 3 руб., получаютъ 10 экз., т. е. пересылку безплатно. Торговцамъ обычная уступка.

**ЗАЙКАНИЕ**  
**КАРТАВОСТЬ, ШЕПЕЛЯВОСТЬ**  
**УСТРАН. ЛЕЧЕБ. ЗАВЕДЕНІЕ К. Ю. ЭРНСТЪ,**  
Москва, Б. Никитская № 11.  
плата по излеченію  
**РУКОВОДСТВО къ самообученію для зайки 5 рублей.**

**ПАМЯТЬ.**  
«Legend» даетъ слѣдующій отзывъ объ «ученіи о памяти» Хр. Л. Пельмана:  
«Старъ и младъ стремится въ настоящее время развивать и укрѣплять физическія силы организма посредствомъ игры на свѣжемъ воздухѣ и гимнастическихъ упражненій. Этими, несомненно, имѣется въ виду и укрѣпленіе духовныхъ силъ, требованія къ которымъ растутъ все больше и больше, ибо только физически здоровый организмъ можетъ выдерживать напряженную духовную дѣятельность. При этомъ почему-то оставляется безъ вниманія возможность непосредственнаго вліянія на духовныя силы человѣка, забывають, что и послѣднія возможно развивать по опредѣленнымъ законамъ. Уже въ школѣ грѣшатъ противъ этого весьма важнаго положенія: требуютъ отъ учащихся всевозможнаго, забывая указать, какъ все это усвоить. Мало вліянія оказываетъ изученіе древнихъ языковъ: и оно не даетъ правильной, систематической гимнастики ума; оно не содѣйствуетъ даже развитію памяти — важнѣйшей духовной способности. Лично только остается школьная скамья, какъ начинается умственная борьба, вызываемая конкуренціей, дающей себя чувствовать не только между отдѣльными личностями, но и между цѣлыми націями. Неудивительно, что, при недостаткѣ хорошо вышколенной работы мысли и памяти, на сцену выступаетъ разсѣянность, причина которой не должно искать въ физическыхъ условіяхъ организма. Мнемотехника, на которую многіе набрасываются, не устраняетъ зла. Наоборотъ, она даетъ только лишній балластъ, обременяющій умъ. Тѣмъ пріятнѣе привѣтствовать появленіе методовъ Хр. Л. Пельмана, которая даетъ действительную опору во всѣхъ трудностяхъ духовной дѣятельности. Основное положеніе Пельмана слѣдующее: развивать память по тѣмъ же законамъ, по какимъ идетъ развитіе мышленія. Нѣтъ сомнѣнія, что этотъ путь самый простой и самый вѣрный. Онъ одинъ ведетъ къ устраненію разсѣянности, къ концентраціи вниманія, къ укрѣпленію воли. Метода Пельмана, съ успѣхомъ применяемая во всѣхъ областяхъ знанія, оказываетъ неоцѣнимыя услуги при изученіи иностранныхъ языковъ. Мы можемъ смѣло сказать, что усвоеніе этой методикъ ведетъ къ полному освѣженію ума».  
Проспекты (на русскомъ, нѣмецкомъ, французскомъ, англійскомъ или голландскомъ языкахъ) высылаютъ безплатно Chr. L. Pöhlmann, München K. 25, Mozartstrasse, 9.

Наилучшій подарокъ для самого себя  
Цѣна: 1 шт. 2 р., 2 шт. 3 р. 75 к.

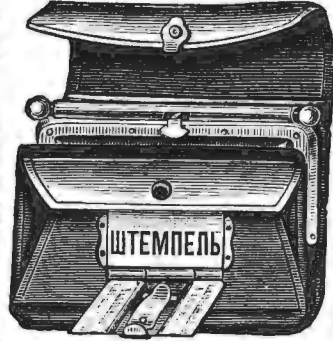

**ПОРТМОНЭ СО ШТЕМПЕЛЕМЪ**  
изъ наилучшей черной опойки заграничной выдѣлки, съ матовымъ лоскомъ, съ 5 отдѣленіями, 1 внутреннимъ закрытымъ для звонкой монеты и однимъ особо закрытымъ для золота. Корпусъ изъ одного куска съ механически затворомъ, содержащимъ научуковый штемпель съ подушкой для краски. Въ штемпелѣ можно помѣстять имя, отчество, фамилію и званіе, по желанію и коронку. Наружная велич. 2 1/4 x 1 3/4 в. Также дамскія издѣлія, размѣромъ 1 3/4 x 1 1/2 верш. по тѣмъ же цѣнамъ. Тѣ же изъ настоящей телячьей, мягкой шагренированной кожи, штука на 50 к. дороже. № 13859 (17)  
Цѣны съ пересылкою въ Европейскую Россію, въ Азіатскую же — съ прибавленіемъ части вѣсовыхъ. Съ наложеннымъ платежомъ на 10 к. болѣе. Также безъ штемпелей, штука на 35 к. дешевле.

Требованія  
прошу  
адресовать:  
Въ контору фабрики  
**АМЕРИК. КАУЧУКОВО-  
ВЫХЪ ШТЕМПЕЛЕЙ**  
**М. ФИШМАНЪ,**  
Варшава, Вѣльская, 25.

Проспектъ соиз-  
дается на на-  
стоющее на вы-  
слать по на-  
значенію.

**Таганрогъ.**  
**Санаторія и Водолечебница**  
врачей Диварисъ и Гордонъ.  
Мягк. климатъ. Леч. хрон. бол. нервн. пищевар. печен. ревмат., малокров., ожир., заст., сифил. и пр. Полн. пансіонъ вмѣстѣ съ леченіемъ отъ 100 руб. въ мѣс. Специально приспособл. для леч. № 16258 зимою. Просп. безпл. 3—1

Американскіе Вѣсы **„БУФФАЛО“**  
**Воссидло и Ко.**  
С.-Петербургъ, Б. Итальянская, 31,  
Москва, М. Лубянка, д. Кононова,  
Екатеринославъ, Желѣзная ул., 2.

Страстной бул., **ЛѢЧЕВНИЦА** д. вн. Горъ  
Москва, **доктора медиц. Нетичева,**  
для страдающихъ **ЗАЙКАНИЕМЪ**  
болѣзн. рѣчи и Имѣется пансіонъ.  
Въ лѣчебницѣ также принимаются болѣзнь афазіей, писчимъ спазмомъ, хореей и др. неврозами двигат. аппарата. 2—1

**Новый оригинальный**  
**МЕТОДЪ**  
**легкаго, быстро и основательнаго**  
**ИЗУЧЕНІЯ**  
**ИНОСТРАННЫХЪ**  
**ЯЗЫКОВЪ**  
преподаетъ заочно посредствомъ переписки  
**ПРОФЕССОРЪ МНЕМОНИКИ**  
**С. Файнштейнъ, Одесса.**

Оригинальные способы запоминанія иностранныхъ словъ, указанные мною въ моемъ курсѣ укрѣпленія памяти, достаточно хорошо зарекомендовались себя въ теченіе 15 лѣтъ моей успѣшной преподавательской дѣятельности, побудила моихъ учениковъ просить меня составить спеціальный курсъ изученія иностранныхъ языковъ. Съ такою же просьбою обращаются ко мнѣ и другія лица \*) насмѣливавшаяся объ успѣхахъ моего преподаванія.  
Въ настоящее время, найдя возможность удовлетворить эти просьбы, я открываю спеціальный заочный курсъ изученія иностранныхъ языковъ, который оригинальностью, новизной и занимательностью приемовъ усвоенія орфографіи, лексики, грамматики и этимологии, несомненно, долженъ привлечь вниманіе общества и, обративъ скучный трудъ общаго зубренія въ легкое и пріятное занятіе — дать болѣе быстрые и болѣе широкіе результаты.  
Мои уроки поразительно легки и доступны всякому, кто умѣетъ читать по русски, — даме дѣтямъ. И смѣло могу сказать, что рекомендуемый мною методъ изученія иностранныхъ языковъ, поставилъ УНИВЕРСАЛЕНЪ. Я не нахожу нужнымъ даже характеризовать свой новый курсъ и, воздержавшись отъ самохваленій, предоставляю недалекому будущему такъ же блестяще оправдать надежды мои и учениковъ на успѣхъ новаго курса, какъ оправдалась уже оная по отношенію къ моему курсу укрѣпленія и заочной памяти.  
Плата за полный курсъ изученія любого иностран. языка 100 р. Эта сумма погашается слѣдующимъ образомъ: 40 р. до начала занятій, 30 р. посреди курса и передъ окончаніемъ курса послѣдніе 30 р. Почтовые расходы опредѣляются по окончанію курса.  
Для моихъ учениковъ, окончившихъ у меня курсъ укрѣпленія памяти — 75 р. при порядкѣ погашенія 75 р.: 30, 25, 20 р.  
За такъ называемый «конспектныи» курсъ 60 р. Порядокъ погашенія — 25, 20 и 15 р. Для моихъ учениковъ: 40 р.—20, 10 и 10 р.  
Для несостоятельныхъ допущается уменьшенная плата и болѣе льготная расписка, опредѣляемая по состоянію ученика.  
**АДРЕСЪ:** Одесса, Дербасовская, Пассажъ, № 28, «Бюро курсовъ укрѣпленія памяти» профессора мнемоники С. Файнштейна. Въ отдѣленіе «языковъ». Для телеграммъ. Одесса, профессору мнемоники Файнштейну.  
\*) Въ послѣднее время также и тѣ, которые сдѣлали жертвою некрасскихъ и слишкомъ смѣлыхъ рекламъ В. Махѣва, въ Петербургѣ, волнующаго себя «первымъ и единственнымъ въ мірѣ (?) русскимъ (?) мнемонистомъ». Онъ заочно «преподаетъ языки»... даетъ совѣты по литературѣ (?) «готовитъ заочно къ экзаменамъ» и т. д., и т. д. Но его заочное преподаваніе, какъ оказывается, по укрѣпленію его учениковъ, заключается въ высказываніи старыхъ учебниковъ — и только!  
Примѣчаніе это я помѣщаю здѣсь по настойчивой просьбѣ бывшаго ученика Махѣва — г. Л., изъ В. «дабы — какъ онъ пишетъ — зацѣпить провинціальныя простакоты отъ разставленныхъ имъ, Махѣвымъ, сѣтей»...



### МАРКИ

**ДЛЯ КОЛЛЕКЦИЙ.**  
200 разн. без двойников. . . . . руб. 1,20.  
100 " только ввезенной. . . . . " 1,80.  
с пересылкою, подробный прейс-курент за 3 коп., высылают Г. М. П. Веттеринг, В. Лезенна, 18а С.-Петербурга.

**Рисованная карандашная фабрика Э. М. ШТРАУХА в Риге**

- высылают образцовые сортаменты:
  - 1. Цветных карандашей. за 2 р. 10 к.
  - 2. Рисовальных. . . . . " 2 " 10 "
  - 3. Контурных и учебных. . . . . " 1 " 05 "
  - 4. Портфельных. . . . . " 1 " 20 "
  - 5. Столярных. . . . . " 1 " — "
  - 6. Мелков разного рода. . . . . " 1 " 75 "
  - 7. Руч. для стал. перьев. . . . . " 2 " 50 "
  - 8. Общих сортамент. . . . . " 10 " — "
- Платеж принимается почтовыми Ш. № 14081 марками. 14-19



### Подмышники Канфильдъ.

Безъ швовъ. Безъ запаха. Непромокаемы. Превосходное средство предохранения отъ порчи для каждого платья.

**Canfield Rubber Co.,**  
Hamburg, Grosse Bleichen, 16.

Настоящие только съ нашей маркой „Canfield“.

Каждая пара подмышниковъ снабжена письменнымъ ручательствомъ.

### ЛАМПА БЕЗЪ СТЕКЛА.

Новозобрѣт. керосинно-газовая лампа «Свѣчки», горящая безъ стекла, безъ шума и запаха, яркимъ свѣтомъ, употребляя въ 12 часовъ на 1 коп. обычныхъ керосина, съ молочнымъ колпакомъ и рѣшеткой, можетъ замѣнить и легкую кухню, изящная отдѣлка. Цена 2 руб. Безъ колпака 1 р. 50 к. съ пересылкою въ Европ. С.-Петербургъ, М. Левайнъ, Варшавск. Дорожн., 102. А. Д.

### ВОСТОЧНЫЙ ЧАЙНЫЙ МЕТАЛЛИЧЕСКІЙ СЕРВИЗЪ

**НОВО: КРАСИВО: ДЕШЕВО!**  
**ОРИГИНАЛЬНОЕ УКРАШЕНІЕ СТОЛОВОЙ.**  
Впервые появляющійся въ продажѣ сервизъ эффектно разрисованъ въ персидскомъ вкусѣ и состоитъ изъ: 1) большого (47x30 сант.) подноса, 2) чайника, 3) чайницы, 4) сахарницы съ крышкою, 5) блюдца для лимона и 6) шести чашечекъ съ блюдцами и стоитъ всего съ ушак. и руч. 3 р. 50 к. Деньги и заказы адресов.: Агентурному складу „Посредникъ“ М. Михайловскаго и В. Фельдберга, Одесса, Воронцовскій пер., 6.

### „ИСТОРИЯ ГОСУДАРСТВА РОССИЙСКАГО“.

Н. Карамзина, 12 т. П. 4 р. 60 к. въ перепл. «Характеръ князя Нехлюдова» ч. 50 к. СПб., Екатеринин. кан., 80, т-во «Книголюбъ». КATALOGI высылаются бесплатно.

**Женская Лечебница** А. Карабеева  
Постоянн. кровати телеф. 3548.  
12, Чернышевск. пер. у моста 348.  
домъ ЕЛИСЕЕВА, 12.  
Пріемъ больн. по жон. б. еж. отъ 11-12 и 5-7. Электротелеграф. женск. болѣзней.  
Ночное дежурство врачей и акушерокъ.

### ПОЛЬЗУЙТЕСЬ РѢДИМЪ СЛУЧАЕМЪ!!!

Вследствие большого накопленія належащаго запаса брильянтовъ (прошу не смѣшивать съ алмазами) я продаю только за 12 р. массивное княжское золотое 56 пр. дамское или мужское кольцо съ настоящимъ брильянтомъ чистѣйшей воды. Пара сережекъ съ настоящими брильянтами въ золотой оправѣ, новѣйшаго фасона, съ патентованными замочками только 26 рублей. Три брильянтовые грушевидныя заготовки съ патент. замочками въ золотой оправѣ 26 рублей. Брильянтовая булавка для галстука въ золотой оправѣ 16 рублей. Въ цѣны включены уже уплаченные мною пошлины и пересылочные расходы, такъ что г. покупатель, при получении заказа, никакъ не затрудненъ и расходовъ не имѣетъ. Заказы исполняются по получении заказа въ 2 руб., которые могутъ быть присланы и русскими почтов. марками, на остальную сумму дѣляется наложен. платежъ, уплачиваемый по получении на мѣстѣ. Съ требованіями можно обращаться на русское языкѣ. Адресъ: Л. ЗИЛЬБЕРБЕРГЪ, Вѣна (Австрія). L. SILBERBERG, Praterstrasse 26, Wien.

### ВЫСШАЯ НАГРАДА GRAND PRIX на Парижской выставкѣ 1900 г.

Скоропишущая машина „СМИСЬ - ПРЕМЬЕ“  
самая скорая, прочная и удобная. Введена во всѣхъ министерствахъ и большихъ учрежденіяхъ. Цѣна 250 р. Пишущая машина „КОСМОПОЛИТЪ“  
съ 3 разными русскими и 3 разными латинскими алфавитами. Самый красив. шрифтъ. Цѣна 95 р. Описанія и образцы шрифтовъ объѣзъ машинъ высылаютъ бесплатно.  
О. РИХТЕРЪ, СПБ., Адмиралт. пр., 4.

### БЕЗЪ СОМНѢНІЯ

самая лучшая приправа къ кушаньямъ.



Одной изъ думя чайными ложками „ГУСТО“ на чашку горячей воды готовится моментально прекрасный и вкусный бульонъ. Прейс-куранты высылаются по первому требованію.

**ПОСЛѢДНІЯ НОВОСТИ**

**1000 разъ**

останется благодаренъ всѣмъ, кто, прежде чѣмъ приобрести граммофонъ, фонографъ, стилины, валки и пр., получить мой нов. каталогъ, такъ какъ дешевле и лучше нельзя приобрести! Цѣны въ цѣнахъ. Америка. напѣт. валки (1 сор.) въ выборъ 90 коп. Новості! Восточн. круга «Prima»! Пол. нов. каталогъ. всѣмъ бесплатно. Москва, Тверская, 74. С.-Петербургъ, Екатеринин. новостей. В. Штархинъ.

**Мыло КАКТУСЪ**  
И. КИПЦЕВСКАГО.  
Паразиты (вѣш. и ложн.) со всѣми раздраженіями, гдѣ бы они не появились, совершенно уничтожаются мыломъ Кактусъ. Требуется на кускѣ свид. № 2847. Продается вездѣ. Высылаются не менѣе 4 кус. за 1 р. перес. наложн. платж. Москва, П. Виноградовъ, Рождественка, д. № 2. СПб., маг. Виноградова Голубцова, 36.

**САМАЯ ПРОЧНАЯ**

**ЭКОНОМИЧЕСКАЯ КРЫША**

**Н.В.ЧЕРЕПОВЪ**

**ИЗЪ ОЦИНКОВАННАГО И ГАЛЬВАНИЗИРОВАННАГО ЖЕЛѢЗА**

**ГАРАНТИЯ 25 ЛѢТЬ.**

За строителямъ слѣдуетъ имѣть въ виду, что краска плохо предохраняетъ желѣзо отъ ржавчины

**ОЦИНКОВАННОЕ И ГАЛЬВАНИЗИРОВАННОЕ ЖЕЛѢЗО ДЛЯ КРЫШЪ**

завода Н. В. ЧЕРЕПОВА

**НИКОГДА НЕ РЖАВѢЕТЪ,**

по этому составляетъ лучший, выгоднѣйшій и самый экономическій матеріалъ для кровли. Иллюстрированные прейс-куранты и образцы высылаются бесплатно.

Заводъ въ главн. контора: Москва, въ Тверской востр. С.-Петербургскія слободы, соб. домъ. Контора С.-Петербургъ, Гродненская 14. СЪ ЗАКАЗАМИ ПРОСИМЪ ОБРАЩАТЬСЯ ВЪ ГЛ. КОНТОРУ ВѢЕНА, С.-Петербургскія слободы, соб. домъ.

### УКРАШЕНІЯ ДЛЯ БЛОКЪ

для Г. Г. многогородныхъ составлены коллекціи. Въ 5 р. 10 р. 15 р. 25 р. 50 р. 100 р. Въ этомъ году наши коллекціи опять составлены совершенно иначе, чѣмъ въ прошлые года, и всякій будетъ удивленъ чудными вѣщами, милою хлопущею, блестящими вѣщами, обаятельными, стеклянными бусами и другими новыми и изящными картонажами. Каждая коллекція, даже въ 5 руб., удовлетворитъ самыхъ искушенныхъ любителей; большія же коллекціи въ 25 р., 50 р., и 100 р. удовлетворятъ для большихъ семействъ, школы, базаровъ, собраній и пр. КОЛЛЕКЦИИ ХЛОПУШЕКЪ СЪ СУПРИЗАМИ: 1 р. 50 к., 3 р. 25 к., 5 р., 7 р. 50 к. КОЛЛЕКЦИИ ХЛОПУШЕКЪ СЪ СУПРИЗАМИ: 95 к., 1 р. 25 к., 3 р. 50 к., 5 р. 75 к. КОЛЛЕКЦИИ ИЗЪ 10-ТИ ПОДАРОКОВЪ: 2, 3, 4, 5, 7 1/2, 10, 15, 20 и 30 руб. Покорѣйше прошу дать заказы на эти коллекціи немедленно. Пересылка наложен. платежомъ. С.-Петербургъ, Телеграфный исполн. немедленно. **БАЗАРЪ ЖАРКОТЪ** Невскій, 20—31.

### Открыта подписка на 1902 годъ НА ЕЖЕМѢСЯЧНЫЙ МУЗЫКАЛЬНЫЙ ЖУРНАЛЪ.

**„МУЗЫКА И ПѢНІЕ“**  
Изд. годъ 8-й (подписной годъ началъ съ 15 ноября 1901 г.). для пѣнія одностолбчатого и хорowego, форт. и другихъ инструментахъ. **ОДОБРЕНЪ** Учеб. Ком. при Св. Синодѣ. **ОДОБРЕНЪ** Уч. Ком. Мин. Нар. Пр. **ОДОБРЕНЪ** особ. отд. Уч. Ком. Мин. Нар. Пр. **РЕКОМЕНД.** Гл. Упр. воен.-уч. завед. **700** страницъ большого формата. **180** столбцовъ. **20** духовыхъ инструментовъ. **100** пѣсней на 1, 2 и 3 голоса. **100** музыкальных и хорошихъ сочиненій. **100** досъ, записанныхъ романсами или фисгармоніи. **40** пѣсней на 1 и 2 голоса съ фортепиано. **100** избранныхъ фортепианныхъ сочиненій. **100** пѣсней и новѣйшихъ танцевъ. **10** сочиненій для 1 и 2 скрипокъ, альты, виолончели, флейты и др. инструментовъ. Домашній оркестръ. **Кромѣ того БЕСПЛАТНО** полную, знаменитую оперу въ 5 актахъ „**ФАУСТЪ**“ музыка Ш. Гуно, для фортепиано въ 2 руки съ русск. и франц. текстомъ. (Можетъ быть замѣнена другой преміей). Пробный номеръ (прежн. год. изд.) заключающій въ себѣ нотъ, стоящихъ въ отдѣльныхъ издаваніяхъ около 5 р. высылаются за 60 к. (мужи марками). **ВЫШЕЛЪ № 1. СОДЕРЖАНІЕ:** Отдѣлъ I, текстъ: 1) Лисцица, М. Свѣц. Современная церковная музыка (съ нотными примѣрами). 2) Риттеръ, Г. проф. Изъ воспоминаній объ А. Г. Рубинштейнѣ. 3) П. Падеревскій. 4) Что такое вагнеризмъ? 5) П. А. Кюль. Къ недавнему юбилею. 6) Воспоминанія Б. А. Фитингофа Шеля. 7) Музыкальное охот. 8) Отъ Редакціи. Отдѣлъ II, пѣнія: а) духовно-музыкальные сочиненія: Максимино, 9) Достойно есть. 10) Придите послѣднее званіе. Киев. нап. 11) Свѣте тихій. Киев. нап. 12) Преподобнослова еса Богородице Дѣво. Киев. нап. 13) Вѣрую во единого Бога. Сочиненія и переложенія 9. Максимино чрезвычайно мелодичны, церковны и умилительны. Удобны для исполненія на фортепиано и фисгармоніи. Отдѣльно отъ журнала издаются не будутъ. б) дѣтское пѣніе, замѣняютъ легкія пѣсни для фортепиано и фисгармоніи: 14) Все по свѣтлицѣ-бъ и ходила. 15) За моремъ снычка не пышно жила. 16) При долинѣшкѣ калянушка стоить. 17) Вы раздѣйтесь, разстунитесь добрые люди. 18) Во полѣ береза стоила; в) на 1 или 2 голоса, замѣняютъ пѣсни для форт. или фисгарм. 19) Поле. 20) Вотъ идетъ краса дѣвнца. 21) Догораютъ день зарю. 22) Ямщикъ. 23) Рѣченъка; г) на 3 г. а саррелла: 24) Звонче жаворонка пѣнье. 25) Картишка. 26) Въ полѣ тихо, чуть, чуть вѣетъ. 27) Кольб. пѣсня (венгерск. мел.). 28) Хлопотливая пѣняка; г) Для 1 гол. съ форт.: 29) Поздняя осень. 30) Кукушка. 31) Уродится рожь густая. 32) Тучки набѣжали. 33) Соенка; д) Романы на 1 гол. съ форт.: 34) Пилца, Э. Къ ней. 35) Масканы, П. Твоа звѣзда. 36) Штавь, Л. Нѣтъ! не любяють. 37) Лашекъ, 9. Что за дѣтская головка. Отдѣлъ III, легкія пѣсни для фортен. въ 2 руки: 38) Беръ, Ф. Утренній правѣтъ. 39) Его-же. Сердечная просьба. 40) Его-же. Влуждающе огоньки. Отдѣлъ IV, пѣсни для форт. средн. трудн.: 41) Эспенъ, Ф. Фіалка. 42) Schütt, E. Valse lente. 43) Thome, Er. Simple aveu. Романсъ безъ словъ. 44) Лауго, Г. Въ замкѣ предковъ. 45) Бергеръ, Р. Вдали отъ родины. Цыганскій вальсъ. 46) Гуно, Ш. Фаустъ. Опера, для форт. съ русск. и франц. текстомъ. Отдѣлъ V, для форт. въ 4 руки: 47) Thome, Er. Simple aveu. Отдѣлъ VI, для разныхъ инструментовъ: 48) Томе, Ф. Завѣтное признаве для скр. съ форт. 49) Для 2 скр. съ форт. 50) Для 2 скр. и флейты съ форт. 51) Для 2 скр. и виолонч. съ форт. 52) Для 2 скр. и 2 скр. виол. фл. контраб., кларнетъ и рожокъ. 53) Томъ, Ф. Завѣтное признаве для форт. въ 4 руки со скр. 54) Съ 2 скр. 55) Съ 2 скр. и фл. 56) Съ 2 скр. и виол. 57) Объясненія.

Только за 33 к. Подписчики получаютъ музыкальную пѣса обходится менѣе одной копѣйки. Цѣна № 1-го въ отдѣльной продажѣ 75 к. Съ пересылкой ц. 1 р. (можно марками). Подписка приним. въ главн. конторѣ журнала „МУЗЫКА И ПѢНІЕ“. При книжно-музыкальномъ магазинѣ П. К. СЕЛИВЕРСТОВА, СПБ., Садовая, 22.



XXXII г.

№ 44

Выдана 3-го ноября 1901 г.

ПОЛИТИКИ И СОВРЕМЕННОЙ ЖИЗНИ.

Выходитъ еженедѣльно (5 № въ годѣ), съ приложеніемъ 24-хъ книгъ „Сборника“, содерж. соч. Г. П. Данилевскаго, 12 книгъ Литературныхъ Приложеній, 12 №№ „Парижскихъ Модъ“ и 12 листовъ чертежей и выкроекъ.

г. XXXII

1901

Цѣна этого №—20 к., съ пер. 25 к.

**ОТКРЫТА ПОДПИСКА НА „НИВУ“ 1902 г. съ слѣдующими приложениями:**

первые 12 томовъ **Н. С. ЛѢСКОВА**, полное собраніе соч. **В. А. ЖУКОВСКАГО**,  
 полного собранія соч. **В. А. ЖУКОВСКАГО**, въ 12 томахъ

12 книгъ „Литературныхъ Приложеній“, 12 №№ „Парижскихъ Модъ“ и пр.

Безъ доставки въ Петербургъ . . .	<b>5.50</b> к.	Безъ дост. въ Москвѣ въ конторѣ Н. Печковской, Петровскія лин. . .	<b>6.25</b> к.	Безъ доставки въ Одессѣ въ кн. маг. „ОБРАЗОВАНИЕ“, Ришельевская, 12.	<b>6.50</b> к.	Съ доставкой въ Петербургъ . . .	<b>6.50</b> к.	Съ пересылкою во все мѣстности Россіи . . .	<b>7</b> р.	За границу . . .	<b>10</b> р.
-----------------------------------	----------------	--	----------------	--	----------------	----------------------------------	----------------	---	-------------	------------------	--------------

## Ирочка.

Повѣсть

Л. А. Авиловой.

(Продолженіе.)

Прошло нѣсколько дней, а Шарлотта уже отвоевала себѣ то независимое положеніе, при которомъ она чувствовала себя превосходно, а всѣ окружающіе испытывали гнетъ и страхъ. Никто бы не могъ утверждать, что новая хозяйка чрезмѣрно требовательна и строга, еще менѣе можно было обвинить ее въ грубости и рѣзкости, но таково было свойство ея характера, что ея власть сразу показалась вѣсѣмъ невыносимой. Болѣе, чѣмъ другіе, возненавидѣла ее нянька. Француженка постепенно, но окончательно выжила ее изъ дѣтской и сдѣлала такъ, что всякія сношенія съ Бяшкой стали почти невозможными. Она велѣла перенести кроватку Пры въ смежную со своей комнату и, присутствуя при вечернемъ и утреннемъ туалетахъ своей воспитанницы, зорко наблюдала за тѣмъ, чтобы «глухая женщина» не позволяла себѣ лишнихъ разговоръ и неумѣстныхъ нѣжностей съ ребенкомъ.

Но зато по вечерамъ, когда Ирочка уже лежала въ постели, а Шарлотта садилась читать въ сосѣдней комнатѣ, нянька улучала удобную минуту и осторожно возвращалась къ кроваткѣ своей любимицы.

— Молчи! Молчи!— шептала она еще издали, осторожно ступая разутыми ногами и втягивая голову въ плечи.

— Молчи! Услышитъ!

— Цяюся!— также шепотомъ приветствовала ее Бяшка и радостно припод-



Честный споръ. Картина Сауда, авт. «Нивы».

нималась ей навстрѣчу. Нянька опускалась на колѣни у ея изголовья и жадно, но беззвучно цѣловала ея голову, руки, шейку.

— Ягодка ты моя! Ласточка ты моя!

— Нянюся! — шептала дѣвочка, укладываясь головой на ея плечо.

— Ну, что? Что? У! Постылая она! Лупоглазая! Голловка-то у тебя не болит? Ничего не болит?

— Не болит, — тихо отвѣча дѣвочка.

— А гостинца хочешь? Я тебѣ гостинца принесла. На! Кушай скорѣй; кушай...

Дѣвочка начинала жевать, а нянька глядѣла ей въ лицо и все шептала о чемъ-то, то ласково и нѣжно, то сердито и возмущенно.

— Была бы жива наша голубушка, ни въ жизнь бы этого не было! Скажите на милость, какіе порядки пошли! Да я поклялась ей передъ ея смертнымъ часомъ: гнать, говорю, будутъ — не пойду! И не пойду! И не покину тебя, мою голубенку нѣжную, не отдамъ тебя вѣдмѣ пучеглазой...

Нянька плакала, а Бяшка жевала и глядѣла въ темноту задумчивыми, печальными глазами.

— Няня! Гдѣ папа? — спрашивала она.

— А гдѣ онъ? Богъ его знает! Гувернантку тебѣ взялъ... Сокровище тоже нашель. Весь домъ перевернула... Она да Марья Владиміровна у насъ теперь хозяйки. Охъ! Видѣла бы покойница...

Бяшка слушала знакомый, милый шопотъ, понимала, что няня любитъ и жалѣетъ ее, и маленькое сердечко ея нѣжилось подъ вліяніемъ тепла и ласки, которая теперь такъ рѣдко выпадали на ея долю.

Варвара Петровна чувствовала себя очень разстроенной. Она даже удивлялась, что, несмотря на несомнѣнное и продолжительное огорченіе, она продолжала быть совершенно здоровой, ѣла и пила съ аппетитомъ и не хуже обыкновеннаго спала по ночамъ. Такое противорѣчіе между ея душевнымъ и физическимъ состояніемъ казалось ей совершенно ненормальнымъ, невѣроятнымъ, и чтобы исправить эту ошибку, которая только вносила путаницу и обманывала людей, любящихъ судить о чувствахъ только по вѣншности, она рѣшила не сообразоваться съ своимъ самочувствіемъ и представиться больной.

Такое рѣшеніе было тѣмъ болѣе необходимо, что ѣхать къ зятю, который обошелся съ ней не особенно любезно, она не хотѣла, а видѣть Бяшку, узнать всѣ подробности ея новой жизни — обратилось для нея въ настоящую потребность.

Старуха надѣялась, что зять не откажется отпустить къ ней дѣвочку, если она напишетъ ему о своей болѣзни.

«Я больна, — писала она. — Не знаю, сжалится ли надо мной Господь и отзоветъ ли меня туда, куда раньше меня отозвалъ мою дочь. Покоряюсь волѣ Его! Но не хотѣла бы умереть, не простившись съ моей единственной внучкой».

Далѣе она просила Валентина Николаевича отпустить къ ней Бяшку, которая одна могла утѣшить ее въ ея одиночествѣ; но подъ конецъ не выдержала тона и запальчиво прибавила, что не думаетъ, чтобы зять могъ отказать ей въ ея просьбѣ, такъ какъ онъ отказался отъ своихъ исключительныхъ правъ на дочь, поручилъ ее заботамъ чужой, равнодушной женщины.

Валентинъ Николаевичъ прочелъ письмо, насмѣшливо усмѣхнулся, но сейчасъ же подумалъ, что не имѣетъ никакого основанія оскорблять старуху, и рѣшилъ попросить Шарлотту сопровождать Ирочку.

— Хочешь ѣхать къ бабушкѣ въ гости? — спросилъ онъ за обѣдомъ Бяшку.

— Хочу, — равнодушно отвѣтила она.

Тогда онъ обратился къ французкѣ.

— Мать моей жены извѣщаетъ меня о своемъ нездоровьѣ, — заговорилъ онъ по-французски: — она проситъ,

чтобы я позволилъ Ирочкѣ навѣстить ее. Могу ли я разсчитывать, что вы будете настолько любезны и возьмете на себя трудъ поѣхать съ ней?

— Vous n'avez qu'à ordonner, monsieur! — поспѣшно отвѣтила Шарлотта, но глаза ея тревожно забѣгали по сторонамъ, а крѣпко сжатые губы приняли непріятное, высокоумное выраженіе.

— Я встрѣчала madame и я многое, — oh! — очень многое слышала про нее, — значительно добавила она. — Наше посѣщеніе должно ограничиться короткимъ визитомъ, не правда ли?

— Ну, конечно... да... — неувѣренно отвѣтилъ Валентинъ Николаевичъ. — Вы останетесь, сколько нужно... Покойная жена любила свою мать. Впрочемъ, я во всемъ волюнѣ полагаюсь на васъ. Вы сами увидите, какъ и что надо будетъ дѣлать.

— Я совершенно васъ поняла! — съ многозначительной миной сообщила французка. — Предоставьте мнѣ полную свободу дѣйствій, и вы увидите, что я только пойду навстрѣчу вашимъ желаніямъ.

На другой день гувернантка и дѣвочка поѣхали къ Варварѣ Петровнѣ.

— Дѣвочка моя! — патетически вскрикнула Варвара Петровна, когда Викентій, послѣ доклада, ввелъ къ ней посѣтительницъ. Она протянула руки, дѣлая видъ, что не имѣетъ силъ встать съ кресла, и когда Бяшка робко подошла, она крѣпко прижала ее къ своей мощной груди и сейчасъ же достала платокъ и провела имъ по глазамъ и по лицу.

— Мое единственное утѣшеніе! — прошептала она.

Французка стояла среди комнаты и съ выраженіемъ любопытства и ироніи слѣдила за разыгрывающейся сценой.

— Вы чувствуете себя нездоровой? — наконецъ громко спросила она, почтительно кланяясь и дѣлая чрезвычайно любезное лицо.

Старуха медленно выпрямилась и, не отпуская Бяшки, удивленно оглянула гувернантку.

— Вообразите... я не замѣтила васъ, — сказала она, отвѣчая на поклонъ милостивымъ наклоненіемъ головы. — Я такъ была рада видѣть свою внучку. Я знаю, что мой зять пригласилъ васъ къ ней, и если бы я была здорова, то уже не разъ пріѣхала бы посмотрѣть, какъ идетъ дѣла.

— О, все идетъ прекрасно! — успокоила ее Шарлотта. — Я рада, что могу обрадовать васъ. Вы такъ заботливы... Вы позволите мнѣ сѣсть? — развязно прибавила она, отыскивая глазами стулъ.

— Но вамъ было бы удобнѣе въ гостиной, — замѣтила Варвара Петровна: — здѣсь темно и пахнетъ лѣкарствомъ.

— Это ровно ничего не значить! Моя обязанность быть тамъ, гдѣ находится моя воспитанница.

— Когда ваша воспитанница со мной, вы можете быть за нее волюнѣ спокойны, — внушительно замѣтила старуха.

— Вы очень добры! — поблагодарила Шарлотта, — но, видите ли, я не принадлежу къ числу тѣхъ, кто болѣе всего дорожитъ отдыхомъ и свободой и смотритъ на свой долгъ, какъ на поденный трудъ. Я прежде всего, всей душой отдаюсь своему дѣлу и не прошу и не хочу отдыха, какъ не прошу и не хочу помощи.

— А если я попрошу васъ выйти? — хотѣла крикнуть старуха, но какое-то смутное чувство удержало ее. Кровь бросилась ей въ голову, и въ глазахъ зарыбило отъ сдерживаемой злобы, но она сдѣлала надъ собой невѣроятное усиліе, и голосъ ея звучалъ почти спокойно, когда она отвѣтила французкѣ:

— Это высокое качество!

— Вотъ почему родители всегда безконтрольно доверяли мнѣ своихъ дѣтей, — продолжала Шарлотта: — и я смѣю увѣрить васъ, что охотнѣе подвергну себя всякимъ непріятностямъ, чѣмъ обману это довѣріе, которымъ я дорожу больше всего.

— Это высокое качество! — задыхаясь от ненависти и злобы, повторила старуха. И вдруг, забыв про свою слабость, порывисто встала съ кресла и отдернула занавѣску.

— Покажись! — сказала она дѣвочкѣ. — Дай-ка посмотришь на тебя. Ты еще похудѣла и поблѣднѣла. Что дѣлаютъ съ этимъ ребенкомъ? Чѣмъ изводятъ его?

Ирочка застѣнчиво и печально оглядывалась то на бабушку, то на Шарлотту.

— И ты теперь уже никогда не смѣешься? Я увѣрена, что ты даже разучилась играть, бѣгать? О, Бяшка, Бяшка! — съ порывомъ неподдѣльной жалости и нѣжности вскрикнула она. — Надо поправляться, дѣтка! Надо быть живой, веселенькой! Ты знаешь, что мы сдѣлаемъ? Я отыщу еще одну маленькую дѣвочку, а ты будешь приѣзжать ко мнѣ, и вы станете вмѣстѣ шалить, рѣзвиться... Я куплю куколъ, игрушекъ.

— Съ дѣвочкой? — неожиданно оживляясь, спросила Ирочка. — Дѣвочка такая, какъ я?

— Нѣтъ... постарше. Должно быть, постарше, — неувѣренно отвѣтила Варвара Петровна, стараясь сообразить, сколько можетъ быть лѣтъ дочери Анны Сергѣевны. — Но если хочешь, я найду и такую. Нельзя же расти безъ улыбки, безъ шалости, — убѣжденно продолжала она, забывая о томъ, какъ росли ея собственныя дѣти.

Француженка безпокойно зашевелилась на своемъ стулѣ.

— Я думаю, что намъ пора оставить васъ, — любезно заговорила она. — Вы больны, а свѣтъ и движеніе могутъ еще болѣе повредить вашему здоровью.

— Не безпокойтесь обо мнѣ! — сухо отвѣтила Варвара Петровна. — Итакъ, Бяшка: мы будемъ просить отца. Нянька-то у васъ? Не прогнали ее еще?

— Няня въ кухнѣ, — печально сказала Ира, и оживленіе ея исчезло.

— Ну, а я попрошу, чтобы тебя отпускали съ ней.

— И не говорить по-французски? — съ робкой надеждой осведомился ребенокъ.

— Будешь дѣлать, что хочешь. Что тебѣ купить?

— Птичку купи! — попросила дѣвочка. — Птичку, которая поетъ и прыгаетъ.

Она подняла свои большіе, мечтательные глаза и неожиданно улыбулась.

— Живую птичку? Тамъ у меня есть птичка! — обрадовалась Варвара Петровна. — Пойдемъ, я тебѣ покажу.

Она взяла дѣвочку за руку, и бодрымъ, поспѣшнымъ шагомъ вышла изъ комнаты.

— Я не знала, что ты любишь птичекъ, — говорила она, прислушиваясь къ шагамъ француженки, которая сейчасъ же послѣдовала за ними. — Я не знала, что ты любишь птичекъ...

«Это — шпіонство! — думала она. — Это — дерзость! Она рѣшила не оставлять меня ни на одну минуту наединѣ съ Бяшкой. Она знаетъ, что я безсильна, что я не имѣю права выгнать ее. О, съ какимъ восторгомъ я выгнала бы ее!

— Видишь... вотъ... — говорила она, подведя Ирочку къ клѣткѣ. — Живая птичка... Поетъ и прыгаетъ.

— *Cet oiseau est un canari, Irène,* — сказала француженка, становясь у окна рядомъ съ своей воспитанницей. — *Un canari.* Повторите.

— *Canari...* — покорно произнесла дѣвочка. — Бабушка! Я хочу ее покормить.

— А вотъ сахаръ. Держи такъ. Она увидитъ и будетъ клевать.

— Клеветъ! — закричала дѣвочка и залилась звонкимъ, счастливымъ смѣхомъ.

— Никогда не надо повышать голоса! — наставительно замѣтила гувернантка. — Всякое возбужденіе доказываетъ невоспитанность. Слышите, Irène. Вы понимаете меня?

Варвара Петровна нетерпѣливо передернула плечами.

— Да она душисть ее! — мысленно воскликнула она. — Душить! Душить!

— Будьте добры, — обратилась къ ней Шарлотта: —

переведите по-русски слово «excitation». Это, — прибавила она, обращаясь къ ребенку: — когда громко смѣются, кричать, шумно или рѣзко выражаютъ свои чувства.

— И прекрасно! — уже не сдерживаясь, крикнула Варвара Петровна. — Смѣйся, кричи, выражай свои чувства, Бяшка! Лучше быть невоспитанной, чѣмъ заморенной, безжизненной... Лучше быть рѣзкой, чѣмъ двуличной... безукоризненно-вѣжливой... ядовитой змѣей.

— У всякаго свои... свои мысли. *Chacun a son opinion*, не такъ ли? — спокойно перебила ее Шарлотта. — Но я считаю, что Irène еще слишкомъ мала, чтобы разбираться въ противорѣчійхъ. Это трудъ, отъ котораго я стараюсь ее избавить. А теперь, — ласково, но строго обратилась она къ дѣвочкѣ: — поцѣлуйте вашу добрую бабушку, пожелайте ей добраго вечера и поспѣшимъ вернуться домой.

Бяшка глубоко вздохнула и, не отрывая глазъ отъ клѣтки, протянула Варварѣ Петровнѣ свое опечалившееся личико.

— Найдешь дѣвочку? — спросила она.

— Ну, еще бы! И все сдѣлаю, все. Будешь приѣзжать съ нянькой.

— *Madame!* — почтительно склоняясь, проговорила француженка. — Позвольте ли вы успокоить *monsieur* Тишининъ насчетъ состоянія вашего здоровья? Вы писали... и онъ былъ очень огорченъ...

— Да говорите, мать моя, все, что вамъ угодно! — вспльщиво отвѣтила старуха. — Чего тамъ? Никто не можетъ запретить высказываться ни вамъ, ни мнѣ. Вѣдь и я тоже не буду молчать!

— Я представлю свои объясненія *monsieur* Тишининъ, если онъ потребуетъ ихъ у меня, — съ спокойнымъ достоинствомъ сказала француженка.

— Irène!

Она еще разъ поклонилась и увела дѣвочку за собой. Варвара Петровна даже не пошла ихъ проводить. Она вся дрожала отъ гнѣва и обиды.

«Ну, и что же? — мысленно рассуждала она, вернувшись въ свой будуаръ. — Конечно, отецъ будетъ на ея сторонѣ, а не на моей. Конечно, она убѣдитъ его не отпускать Бяшку ко мнѣ. Конечно, я же окажусь и виноватой, и безтактной и... и притворщицей.

— Господи, — вдругъ громко сказала она: — да не могу же я спокойно смотрѣть, какъ они губятъ эту дѣвочку. Ну, не могу!

«Excitation», — сейчасъ же вспомнилось ей слово, которое Шарлотта просила ее перевести.

«Всѣ противъ меня! Всѣ лучше меня! — мысленно продолжала она свои обидныя, невеселыя думы. — А если ужъ такъ... очень хороши... если они все видятъ и понимаютъ... Какъ же они не увидятъ и не поймутъ, что отъ прежней-то Варвары Петровны не осталось и слѣда. Осталась одинокая, покинутая старуха. Во лжи, въ притворствѣ меня уличаютъ... А старость, а одиночество, а то, что я не могу... не могу забыть Милу — это ложь? это притворство? А то, что мнѣ жалко Бяшку, то, что я никогда не привязывалась къ своимъ дѣтямъ такъ, какъ привязалась къ этому ребенку, это тоже ложь? Да развѣ они повѣрятъ! Развѣ они поймутъ — эти спокойные, уравновѣшенные, воспитанные люди!

Валентинъ Николаевичъ былъ очень доволенъ Шарлоттой и при всякомъ случаѣ горячо благодарилъ Марью Владимировну.

— Да, — говорилъ онъ, — это, дѣйствительно, сокровище. Я не узнаю своей дѣвочки. Моя капризная, упрямая Бяшка стала кроткой, благовоспитанной дѣвочкой.

— А вы не замѣчаете, какъ она быстро развивается? — блестя своими слегка подведенными глазами, спросила Зеленина. — Еще недавно она производила впечатлѣніе совсѣмъ маленькаго, совсѣмъ наивнаго ребеночка, а теперь въ ней точно пробудилось что-то. Въ глазахъ мысль... Мы съ Шарлоттой наблюдаемъ за каждымъ шагомъ ея

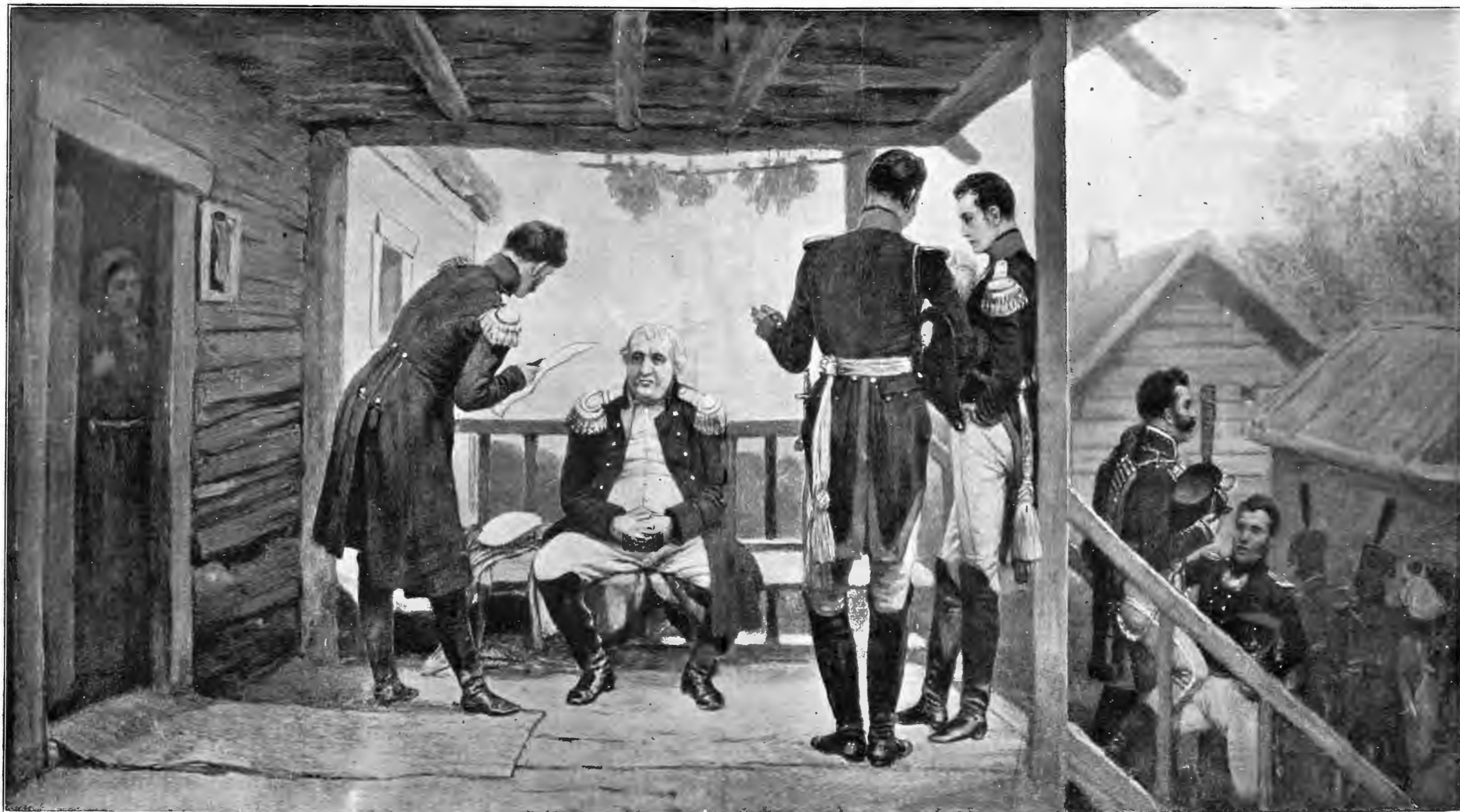

Литературный альбомъ. „Война и миръ“, романъ гр. Л. Н. Толстого. Кутузовъ въ Царевъ-Займищѣ.  
Картина П. О. Ковалевскаго, авт. «Нивы».

развитія... Вы не можете себя представить, какъ меня заинтересовала ваша дочка!

Валентинъ Николаевичъ задумался. Онъ тоже замѣтилъ перемену въ Ирочкѣ, но она почему-то не радовала его, какъ, повидимому, радовала Марью Владиміровну. Ирочка развилась, пробудилась... Но каждый разъ какъ онъ ловилъ этотъ пробужденный, новый взглядъ своей дѣвочки, онъ поспѣшно старался не замѣчать его, какъ будто именно онъ тревожилъ его совѣсть и причинялъ ему минутную, но мучительную душевную боль. Какъ и раньше, когда онъ въ первый разъ увидѣлъ Ирочку съ французенкой, онъ сейчасъ же доказывалъ себя, что упрекать себя ему не въ чемъ, что онъ дѣлаетъ только то, что долженъ дѣлать всякій любящій, благоразумный отецъ. Онъ оправдывалъ себя передъ самимъ собой и все-таки никакъ не могъ оправдаться и каждый разъ принимался разрѣшать уже давно разрѣшенный вопросъ. Разумъ говорилъ одно, а чувство другое, и это чувство страдало, когда онъ слѣдилъ за быстрымъ развитіемъ ребенка, за его взглядомъ, то сознательно-печальнымъ и покорнымъ, то вдумчивымъ, недовѣрчивымъ, почти недружелюбнымъ. Бяшка пробудилась! Бяшка думала, Бяшка чувствовала и Бяшка сознательно скрывала свои мысли и чувства.

— Дѣти всегда быстро развиваются, — уклончиво замѣтилъ онъ:—но, знаете, я предпочелъ бы, чтобы Ирочка меньше думала и больше рѣзвилась, меньше наблюдала и больше болтала, по-дѣтски всякій вздоръ...

— Ахъ, нѣтъ!—жеманно вскрикнула Марья Владиміровна.—Веселыя, рѣзвыя дѣти такъ ординарны! Irène—маленькій сфинксъ. Она оригинальна.

— А я опять получилъ письмо отъ Варвары Петровны, — улыбаясь, сообщилъ Валентинъ Николаевичъ.—Опять проситъ отпустить къ ней Иру и непременно съ нянькой. Шарлотту она не выноситъ и поэтому не ѣдетъ сама.

— О, нѣтъ, нѣтъ! Не дѣлайте этого! Ни въ какомъ случаѣ!—не то попросила, не то приказала Зеленина.—Это прямой вредъ для дѣвочки. Я ни на минуту не забываю, что Варвара Петровна мать нашей дорогой, бѣдной Милы, но если бы она была моя родная мать, я бы, все-таки, сказала вамъ: отстраните ее отъ вашей дочери. Нѣтъ, нѣтъ! Наконецъ, если вы не довѣряете мнѣ, поговѣйтесь съ Шарлоттой.

— Но какъ же быть? Нельзя же совсѣмъ запретить бабушкѣ видѣться съ внучкой? Это было бы похоже на личную неприязнь или на мелочную, мстительную выходку. Быть можетъ она, дѣйствительно, любитъ Ирочку и тоскуетъ о ней.

Марья Владиміровна весело разсмѣялась.

— Ахъ, неужели вы не шутите?—спросила она, дѣлая видъ, что не можетъ удержаться отъ смѣха, который, по ея мнѣнію, звучалъ у нея замѣчательно искренно и молодод. — Non! Ce n'est pas sérieux? Варвара Петровна любить... Варвара Петровна тоскуетъ... Боже мой! Я еще никогда не слыхала ничего болѣе злого и остроумнаго.

Она перестала смѣяться и лукаво погрозила Валентину Николаевичу пальцемъ.

— Но я нисколько...—началъ было Тишининъ.

— О, не противорѣчьте! — игриво перебила его Зеленина.—Вы злы и остроумны. Васъ надо бояться. Да?

Она заглянула ему близко въ лицо и опять звонко и молодод засмѣялась.

— Что? Я не понимаю васъ, но вижу васъ насквозь?

Она ласкала его взглядомъ, ласкала тихимъ, замирающимъ звукомъ своего голоса. А онъ удивленно, почти испуганно взглянулъ на нее и вдругъ вспомнилъ, что едва не пропустилъ одного важнаго дѣловаго свиданія.

Марья Владиміровна признавала только 30 лѣтъ своей жизни и считала себя молодой и привлекательной. На самомъ дѣлѣ ей было лѣтъ на восемь больше, а искусная гримировка не могла вполнѣ замѣнить утраченной

свѣжести, которая раньше составляла ея единственное украшеніе. Убѣдившись послѣ смерти мужа, что ея финансовыя дѣла далеко не въ блестящемъ положеніи, она сейчасъ же рѣшила вторично выйти замужъ, и это рѣшеніе опредѣлило ея образъ жизни.

— Я, быть можетъ, démodée, — говорила она:—но я изъ тѣхъ женщинъ, которыя выше всего, выше счастья ставятъ долгъ.

Ей никто не вѣрилъ, но никто и не возражалъ. Она сама и вся ея жизнь были такъ мало интересны, что никому не приходило желанія разбираться въ нихъ и опровергать ея слова.

Приближалось лѣто, и Валентину Николаевичу пришлось рѣшить вопросъ, гдѣ и какъ проведетъ его Бяшка. Самъ онъ долженъ былъ уѣхать по дѣламъ за границу, и когда Марья Владиміровна предложила взять дѣвочку съ гувернанткой къ себѣ, эта комбинація показалась ему болѣе или менѣе подходящей.

— Это будетъ очень удобно, — убѣждала Зеленина.—Я найму дачу недалеко отъ Петербурга, въ какой-нибудь высокой, здоровой мѣстности, и пока вы не уѣдете, вы будете навѣщать Ирочку на дачѣ. Съ моими дочерьми ей будетъ веселѣе, чѣмъ одной. Она научится рѣзвиться, играть... Вы знаете, какъ я люблю вашу дѣвочку, и, надѣюсь, не будете сомнѣваться, что она будетъ окружена самыми нѣжными попеченіями, самой предусмотрительной заботливостью. Вы знаете: я прямо буду счастлива имѣть ее всегда при себѣ.

Валентинъ Николаевичъ благодарилъ, но все еще колебался. Съ одной стороны предложеніе Зелениной выручало его изъ затрудненія, такъ какъ давало ему возможность помѣстить Бяшку въ новую ей среду дѣтей, гдѣ ей не будетъ такъ скучно и тоскливо, какъ съ глазу на глазъ съ одной Шарлоттой, если бы онъ отправилъ ихъ въ деревню, или нанялъ бы имъ отдѣльную дачу.

Съ другой стороны — поведение Марьи Владиміровны, ея внезапная горячая дружба стали казаться ему подозрительными и даже почти неприятными. Его безпокоилъ вопросъ: дѣйствительно ли такъ добра и безкорыстна эта молодая, нѣсколько навязчивая барынька, и не придется ли ему слишкомъ дорого расплачиваться за ея заботливость и любезность, которыя все тѣснѣе и тѣснѣе связывали ихъ между собой?

Шарлотта знала о планахъ Марьи Владиміровны, но молчала до тѣхъ поръ, пока Тишининъ не попросилъ ее высказать свое мнѣніе.

— Какъ бы вы поступили на моемъ мѣстѣ? — спросилъ онъ, изложивъ ей предложеніе Зелениной.

— Если вы сомнѣваетесь относительно дѣтей, — отвѣтила она:—то я могу увѣрить васъ, что воспитаны они въ совершенствѣ и смѣло могутъ служить примѣромъ для Irène.

— Нѣтъ! Я вполнѣ убѣжденъ... Я, напротивъ, радъ, что Ирочка пріобрѣтетъ себѣ подругу...

Французенка посмотрѣла на Тишинина умными, проницательными глазами и чуть замѣтно улыбнулась.

— Если madame Зеленинъ настаиваетъ, то это ея дѣло, — какъ бы вскользь замѣтила она.—Я, лично, охотно беру на себя надзоръ за всѣми дѣтьми. Видите: быть можетъ это тоже входитъ въ расчетъ madame? Наконецъ, если она согласится принять отъ васъ плату за наше помѣщеніе и содержаніе, я не думаю, чтобы вы могли чувствовать себя обязаннымъ... обязаннымъ сверхъ мѣры.

Валентинъ Николаевичъ подумалъ и рѣшилъ. Онъ даже слегка сконфузился за себя. Французенка, очевидно, поняла причину его колебаній и совершенно прозрачно объяснила настоятельное желаніе Зелениной залучить къ себѣ на лѣто его семью: вмѣстѣ съ ней она пріобрѣтала даровую дачу и даровую гувернантку для дѣтей.

Тишининъ вспомнилъ свои смутныя опасенія, слегка подосадовалъ на себя за свою недогадливость и, успокоенный насчетъ участи Бяшки, облегченно вздохнулъ.

(Продолженіе будетъ.)

# Ласынки судьбы.

(Из бухарской жизни.)

Очерк Юрия Рыка.

## I.

Работа подходила к концу.

Последний удар тяжелого кетменя \*) глухо раздался в сырой земле... Плотина приподнята, и мутная вода из большого канала стремительно полилась в новое русло, направленное на гладкую широкую долину, плотно обнесенную вокруг земляным валом в поль-аршина вышиною.

Ахметь бросил кетмень в сторону, разогнулся и, заложив руки на затылок, тихо застонал от боли, нившей в спине и плечах. Когда он поднял голову, косые лучи заходящего солнца озарили его худощавое, загорелое, покрытое потом лицо с длинной сѣдой бородой. Большие, сѣрые, утомленные глаза его с мольбой поднялись к небу. Поглядыв вслѣд заходящему солнцу, он медленно приблизился к арыку \*\*) и, наклонившись к мутной водѣ, стал умываться... Не скоро обмыл он свои закорюзлые, худые, длинные пальцы: жирная земля толстым слоем прилипла и засохла на его руках.

Умывшись, он провел руками нѣсколько раз по лицу и бороде и, не утирая мокрого лица и руки, поднял лежавший на берегу арыка холщевый стрепанный халат, одѣлся и покрыл гладко обриту голову ситцевой чалмой.

Отойдя нѣсколько шагов от арыка, он остановился на небольшой лужайкѣ, повернулся лицом к закату солнца и стал молиться, опустившись на колѣни. Долго молился Ахметь. Он дѣлал земные поклоны и, припадая головою к землѣ, лежал так цѣлыя минуты; воздвигать руки к небу и билъ себя в грудь.

Ахметь ровно ничего кругом не видѣлъ. Он не слышал, как журчат арык, и не замѣчал, что вода давно уже сплошь залила переднюю площадку, глубоко затопила густую жнивную слошенную клевера и, просочивъ земляной валь, дружную струю сливается на соседній участок, не всаханный, покрытый травой.

Вода залила всю лужайку и незаметно, в травѣ, подкралась к Ахмету... Почувствовавъ подъ ногами холодную воду, он встрепенулся, в последний раз поднял вверх сложенные ладонями вмѣстѣ руки, провел руками по бороде, прижалъ их ладонями къ груди и оставил молитву...

Ахметь съ ужасом оглядѣлся вокруг. Вода смыла весь валь на его участкѣ и разлилась во все стороны. Плотина была поднята не в мѣру высоко, почему арык переполнился, вода вышла из береговъ и затопила соседній бахчи... Донесутъ арык-аксакалу (завѣдующему ирригаціей) — и придется платить штрафъ, или в слѣдующую очередь совсѣм лишится воды.

Старик былъ в отчаяніи. Последней весной на него обрушилось несчастье, и судьба продолжаетъ преслѣдовать его...

Въ кишлакѣ (деревнѣ) Урюк-хана, по соседству с желѣзной дорогою, у него свои сады, фруктовый садъ и мельница, а на поляхъ нѣсколько тановъ (1/4 десятины) плодородной земли, дававшей обильные урожаи пшеницы и хлопка. Подъ урожай хлопка онъ каждую весну получалъ отъ русскихъ кушцовъ большіе задатки (бунакы). Въ его амбарѣ прошлою осенью было столько хлѣба, что онъ полгода могъ бы прокормить имъ цѣлый кишлакъ.

Въ своемъ кишлакѣ Ахметь пользовался почетомъ, хотя сосѣди втайнѣ завидовали его богатству, а старики презирали и ненавидѣли его за то, что онъ послѣдніе годы сблизился съ «кфирами». Въ городѣ и на желѣзной дорогѣ онъ завелъ дѣла съ русскими кушцами, сталъ часто отлучаться изъ дому и иногда пренебрегалъ обычаями правобѣрныхъ.

Домашнія работы исполнял Юдашь, взрослый сынъ его отъ первой жены, теперь престарѣвшейся и отошедшей на второй планъ, въ работницѣ... Три года тому назадъ, Ахметь, за хорошій пальчикъ, взялъ себѣ другую жену, здоровую шестнадцатилѣтнюю дѣвушку изъ соседняго кишлака... Ему было тогда сорокъ пять лѣтъ. Теперь у него еще отъ молодой жены двое дѣтей: мальчикъ двухъ лѣтъ и дѣвочка одного года. У Ахмета была жива еще старуха мать, какъ на рѣдкость у бухарцевъ пережившая шестидесятилѣтній возрастъ.

Последняя зима была сурова и продолжительна: старики не запомнятъ еще такихъ страшныхъ холодовъ въ Бухарѣ... Глубокій снѣгъ лежалъ три мѣсяца, а морозы доходили до 26 градусоу Реомюра. Овцы въ стѣняхъ цѣлыми стадами погибали отъ холода и безкормицы. Всѣдъ ощущался недостатокъ хлѣба, и цѣна на ячмень и пшеницу поднялась небывалая. Бѣднѣйшіе жители положительно голодали и терпѣли страшную нужду.

Нуждаясь въ деньгахъ, Ахметь, искусившійся уже въ коммерческомъ дѣлѣ, рѣшилъ воспользоваться моментомъ и вмѣсто того, чтобы продавать хлѣбъ сосѣдямъ, отправить цѣлый вагонъ — весь свой запасъ хлѣба — въ Мерв или на Кушку, гдѣ цѣна на хлѣбъ

поднялась необыкновенно, но на желѣзной дорогѣ онъ узналъ, что вывозъ хлѣба изъ Бухары правительствомъ запрещенъ.

Быстро распространилась вѣсть объ этомъ въ кишлакѣ. На другой день къ нему явился дервишъ-мулла, грозный, неотразимый, какъ мечь... Онъ осуждалъ его корыстный поступокъ и, грозя гнѣвомъ Аллаха, трижды изрекъ на него страшное проклятіе...

Аллахъ прогнѣвался. Вагонъ съ хлѣбомъ Ахмета былъ задержанъ правительствомъ на дорогѣ и конфискованъ. Въ теченіе одного мѣсяца Ахметь похудѣлъ, осунулся и сдѣлался жалкимъ старикомъ... Онъ лишился почти всего своего состоянія. И никто не обратилъ на его горе вниманія, никто ему не сочувствовалъ, никто не пожалѣлъ о немъ... Всѣмъ онъ сталъ чуждъ и ненавистенъ...

Весною къ Ахмету пришло новое несчастье. Тутъ онъ лишился почти всего живого и мертвого инвентаря. Къ нему явился приказчикъ хлопкоочистительной компаніи «Шаръ-Прессъ» съ казіемъ и мшабомъ (судья и приставъ).

Судья требовалъ немедленной уплаты приказчику трехъ тысячъ бухарскихъ тенегъ \*) бунака, взятаго Ахметомъ въ третьемъ году подъ поставку хлопка, не выполненную по условію... Въ случаѣ неустойчивости Ахмета къ уплатѣ этого долга, ему грозилъ страшный позоръ — заключеніе въ зинданъ (тюрьма)... И все, какое было у него имущество: воли, коровы, лошади и домашнія утвари — все было продано съ молотка на уплату долга компаніи. Ахметъ сталъ нищимъ...

Мельница, приводившаяся въ движеніе волами, теперь уже не работала, амбаръ стоялъ пустой и поле, безъ воловъ, не обрабатывалось. Только одинъ танакъ земли онъ кое-какъ обработалъ руками и засѣялъ клеверомъ для оставшейся у него одной коровы.

Въ маѣ мѣсяцѣ у сосѣдей на нивахъ желтѣлъ уже колосистый ячмень, на бахчахъ отивѣтали дыни и арбузы и созрѣвали душистые огурцы... Только Ахметова земля стояла пустою, поросшею бурьяномъ и колючкою. Ахметъ бродилъ, какъ потерянный, рѣдко принимался за работу и дѣлалъ все не такъ, какъ надо. Сосѣди надъ нимъ смѣялись и называли его диваною (сумасшедшій).

## II.

Когда Ахметъ вернулся съ поля, въ кишлакѣ уже наступали сумерки. У воротъ его двора стояла неприбранная корова съ теленкомъ. Загнавъ корову на дворъ, онъ бросилъ ей виланку сухой травы и налилъ изъ колодца воды въ колоду, выдолбленную въ большую глиняную чашу, подѣлать къ коровѣ и сталъ доить ее... Занятіе это было ему не совсѣмъ привычно. Жесткіе пальцы его неумѣло дергали корову за сосцы, корова мотала головою, брыкалась ногами и стегала хвостомъ; съ другой стороны подъ корову лѣзь теленокъ и мѣшалъ Ахмету... Молочная струя разливалась у него по рукамъ, брызгала въ разныя стороны и попадала ему въ лицо и въ глаза.

Ахметъ напилъ кварты четыре и разбавилъ это молоко на одну треть холодной водою. Смѣшавъ жидкость, онъ наполнилъ этимъ составомъ три бутылки, закурилъ ихъ затычками изъ трипокъ и опустил въ ведро съ холодной водою... Такъ онъ приготовлялъ молоко для продажи въ городѣ и ежедневно продавалъ пять бутылокъ: три съ вечерняго удою и двѣ съ утренняго — и выручалъ копѣекъ 20—25 въ день. Теперь это была единственная доходная статья въ его хозяйствѣ: на эти деньги онъ кормилъ всю семью.

Оставшееся въ мискѣ молоко онъ отнесъ на чистую половину двора, откуда раздавался жалобный плачь ребенка... Тамъ все семейство его лежало больное. Нѣсколько недѣль уже никто не вставалъ съ мѣста, и Ахметъ былъ единственной опорой для семьи... Онъ одинъ исполнялъ все работы, одинъ кормилъ и поилъ всѣхъ, за всѣми ухаживалъ... Если бы Ахметъ теперь захворалъ и слегъ, имъ всѣмъ пришлось бы умирать съ голоду.

Когда Ахметъ совсѣмъ разорился, онъ отправилъ весной старшаго сына въ городъ на заработки. Юдашь получалъ тамъ мѣсто на хлопкоочистительномъ заводѣ компаніи «Шаръ-Прессъ» и тамъ, по своей неопытности, онъ скоро попалъ въ большую бѣду. Онъ работалъ на американской машинѣ «Орель» и подавалъ въ нее хлопокъ... Вдругъ большой комокъ сыроватаго хлопка застрялъ въ приемникѣ машины... Наблюдавшій за работами приказчикъ обругалъ неумѣлаго работника и далъ ему тумака... Чтобы поправить скорѣе свою оплошность, Юдашь быстро протолкнулъ въ машину застрявшій хлопокъ рукою, — и въ этотъ моментъ пилюю въ машинѣ отхватило ему кисть правой руки... Рука такъ и осталась въ машинѣ, а Юдаша отправили въ больницу. Тамъ, покуда его лечили, ему отрѣзали еще кусокъ руки, потому что появилась гангрена... Пробылъ онъ больше мѣсяца.

Выйдя изъ больницы, онъ отправился прямо домой и даже не

\*) Кетмень — мотыга, кирка.

\*\*\*) Арыкъ — каналъ.

\*) Тонга — серебряная монета въ 15 коп.

явился на завод за расчетом... А на заводъ о немъ уже и забыли давно...

Отец Юдаша сходилъ въ контору и получилъ заработанные сыномъ за двѣ недѣли шесть рублей. Ахметъ хотѣлъ было получить еще какое-нибудь пособие на пострадавшаго сына, но ничего изъ этого не вышло: съ поденными рабочими никакими условиями контора не связана и за несчастные случаи съ людьми не отвѣчаетъ...

Худой и блѣдный явился Юдашъ изъ больницы. Правая рука его была забинтована и лежала въ подвязкѣ, висѣвшей на шеѣ; распространяя удушливый запахъ йодоформа, она представляла какую-то безобразную куклу, которую Юдашъ бережно носилъ, прижимая къ груди.

Ахметъ навсегда лишился лучшаго работника. Тяжко было старикамъ смотрѣть на бѣднаго Юдаша, который бродилъ, какъ тѣнь. Иногда цѣлыми часами онъ неподвижно сидѣлъ, грѣясь на солнышкѣ, и съ невыразимою грустью глядѣлъ на свою изуродованную руку. Здоровье его не поправлялось... Казалось, что въ слабomъ, изнуренномъ организмѣ его таилась еще какая-то скрытая бо-  
лѣзнь...

На двѣнадцатый день съ нимъ началась лихорадка, переходившая въ сильный жаръ, то въ потрясающій ознобъ. По временамъ его душила страшная рвота. Тулая, жестокая боль въ суставахъ стигала руки и ноги... Еще черезъ три дня у Юдаша появилась бѣдная, жгучая боль во рту, въ горлѣ, въ глазахъ и въ носу; онъ съ трудомъ могъ проглотить слюну. Вслѣдъ за этимъ все лицо его и тѣло сплошь покрывались красными пятнами и бугорками, какъ будто его всего искусили ядовитыя насекомыя... Въ два-три дня онъ весь покрывался пузырями, наполненными безцвѣтною жидкостью, а черезъ недѣлю все тѣло его стало въ глубокихъ гнойныхъ язвахъ... Лихорадка возобновилась съ новою силою; онъ горѣлъ, какъ въ огнѣ, и метался въ безпамятствѣ... Грубая холщевая рубаха на немъ прилепалась и присыхала къ сплошнымъ болячкамъ; въ жесточеніи, онъ срывалъ ее съ кожей, обнажая глубокія гнойныя язвы... Изъязвленное тѣло его мѣстами сочилося кровью, раны наполнялись зловонною жидкостью; кожа мѣстами становилась нечувствительною, темнѣла и отваливалась прочь цѣлыми кусками...

Болезнь Юдаша, по мѣстному, называлась «нагазъ»—оспа.

Ахметъ цѣлыми часами просиживалъ надъ больнымъ сыномъ и часто о чемъ-то задумывался. Наконецъ онъ рѣшился—и вечеромъ исчезъ изъ дому... А на утро въ его саклѣ появился русскій городской врачъ съ полицейскими чиновниками... У Юдаша опредѣлена была эпидемическая болѣзнь *натуральная оспа* съ осложненіемъ и слѣдствіемъ страшнаго недуга—*черной оспы*...

Всякія предохранительныя мѣры относительно остального семейства Ахмета были уже напрасны: обѣ жены его и маленькія дѣти—все покрывались красными пятнами; у всѣхъ болѣзнь проявлялась уже во второмъ періодѣ своего развитія. Старуха, мать Ахмета, забилась въ уголокъ сакли и ни за что не позволила допустить къ себѣ русскаго врача. Полицейскій чиновникъ хотѣлъ было вытащить ее насильно, но она, съ крикомъ и воплями, приняла такой отчаянный угрожающій видъ, что тотъ не рѣшился къ ней подойти близко и отступилъ.

Молодой организмъ Юдаша перенесъ тяжелую болѣзнь, но она его страшно изуродовала, — онъ потерялъ въ черной оспѣ одинъ глазъ... Лицо его страшно обезобразилось и покрывалось глубокими втянутыми рубцами... Пролежавъ шесть недѣль, онъ быстро сталъ поправляться.

Юдашъ уже вставалъ и ходилъ по двору; въ отсутствіе отца, онъ ухаживалъ дома за больными, подавалъ имъ воду и пищу...

Когда Ахметъ пришелъ въ жилую половину двора и принесъ молоко, онъ первымъ деломъ заглянулъ подъ навѣсъ, гдѣ въ углу помѣщался Юдашъ. Замѣтивъ пустой уголокъ, Ахметъ окликнулъ Юдаша, но отвѣта не было. Осмотрѣвшись кругомъ, онъ обратился къ женщинамъ, и тѣ сказали ему, что Юдашъ передъ вечеромъ ушелъ со двора и не возвращался.

Прошло уже много времени, а Юдаша все не было. Ахметъ отправился на поиски. Всю ночь онъ блуждалъ вокругъ кишлака, отыскивая сына, кричалъ и звалъ его, но Юдашъ не нашелся.

Убогий калѣка, съ однимъ глазомъ, съ одной рукою, весь изуродованный страшною болѣзью и едва поднявшійся на ноги, Юдашъ скрылся, неизвѣстно куда. Послѣ долгихъ и напрасныхъ поисковъ Ахметъ рѣшилъ, что Юдашъ упалъ гдѣ-нибудь въ глубокую канаву, и трупъ его заволокло иломъ и тиною.

Прошло двѣ недѣли, и никакихъ слѣдовъ пропавшаго безъ вѣсти калѣки не оказалось.

### III.

Послѣ исчезновенія Юдаша, въ семействѣ Ахмета умерла его старая мать. Не вынесла тяжелой оспы и также умерла маленькая дочь его. Обѣ жены начинали выздоравливать, но были еще слабы и лежали съ изуродованными лицами. Духлѣтній сынъ его почти совсѣмъ поправился и ходилъ по двору.

Стояли жаркіе июньскіе дни. Хлѣба на поляхъ готовились къ жатвѣ, въ садахъ созрѣвали фрукты.

Ахметъ мало по-малу сталъ привыкать къ своему положенію. Каждую недѣлю, въ базарный день, онъ ѣздилъ на ослѣ въ городъ и возилъ изъ своего обнищалаго обихода кой какіе продукты на базаръ—то десятокъ сноповъ зеленого клевера, то корзинку душистаго сочнаго урюка, то сотню—другую липъ... Какъ послѣдній бѣднякъ, онъ теперь гнался за каждою копѣйкою и все думалъ еще завести лошадь, воловъ и поправить свое хозяйство.

Ахметъ пріѣхалъ въ городъ раньше обыкновеннаго и остановился на «Клеверномъ базарѣ». Сегодня тутъ было необыкновенное стеченіе народа, толпившагося въ какомъ-то нетерпѣливомъ ожиданіи какого-то событія или зрѣлища, до чего такъ жадна базарная толпа. Въ разговорахъ толпы Ахметъ услышалъ, что сегодня, на этой площади будетъ казнь.

Ахметъ заинтересовался, сталъ прислушиваться, разспрашивать и черезъ людей узналъ, что нѣсколько времени тому назадъ, какой-то убогий «дивана» пришелъ на заводъ «Шаръ-Прессъ» и сталъ просить у приказчика милостыни, а приказчикъ прогналъ его со двора и натравилъ на него собаку... Когда настала ночь, онъ опять пробрался на заводъ, ворвался въ контору и, схвативъ поповшійся ему тамъ желѣзный ломъ, убилъ на мѣстѣ приказчика, того самаго, который прогналъ его со двора. Схватили его сейчасъ же, связали и передали въ полицію... Двѣ недѣли его тамъ держали и водили на допросы то къ одному, то къ другому начальству, но онъ никому не сказалъ—кто онъ такой и откуда. Когда его спрашивали, за что онъ убилъ приказчика, онъ только отвѣчалъ: Аллахъ верды (Богъ знаетъ)!... Потомъ его переслали въ Зинданъ, въ бухарскую тюрьму въ крѣпости. Тамъ опять его допрашивали и пытали. Жгли раскаленными прутьями, били палками, ломали пальцы, загоняли шпильки подъ ногти,—онъ все перенесъ, всѣ пытки, и ничего не сказалъ о себѣ... Такъ и на смерть осудили его, какъ неизвѣстнаго бродягу...

Вдругъ вся толпа на площади всколыхнулась, насторожилась. Лица праздныхъ зѣвакъ съ любопытствомъ обращались въ ту сторону, гдѣ къ площади примыкала высокая стѣна, въ серединѣ которой зияла черною пастью широкая арка, открывающая выѣздъ на площадь.

На площади показалась процессія. Впереди шелъ толстый палачъ въ высокихъ сапогахъ и красныхъ кожаныхъ шароварахъ. Обтянутый широкимъ серебрянымъ поясомъ ярко красный халатъ его, облитый лучами утренняго солнца, блестялъ на немъ, какъ раскаленный уголь. По правую сторону палача, немного поодаль, въ грязномъ изорванномъ халатѣ, едва передвигая ноги и гремя цѣпями, медленно тащился приговоренный. Шею его охватывало желѣзное кольцо, отъ котораго протянулись двѣ длинныя желѣзныя цѣпи.—одна была въ рукахъ палача, другая въ рукахъ его помощника, шедшаго съ другой стороны осужденнаго. По обѣимъ сторонамъ этой группы торжественно выступали вооруженные сарбазы—бухарскіе солдаты—въ черныхъ мундирахъ и высокихъ сапогахъ. Шествіе заключали мулла, кадій, секретарь и мирнабы (духовникъ, судья и чины полиціи), въ блѣсившихъ чалмахъ и дорожныхъ шелковыхъ халатахъ...

Въ глубинѣ площади, на открытомъ мѣстѣ, возвышалась небольшая четырехугольная платформа, а на ней два столба и перекладина съ веревкою. Процессія направлялась туда. Джигиты и всадники, не шада нагаекъ, расчищали среди толпы дорогу для шествія. Когда процессія остановилась, мѣсто казни оцепили ставшіе въ кругъ сарбазы. Джигиты осаживали назадъ толпу, направшую со всѣхъ сторонъ тысячами.

Осужденнаго звели на площадку... Мулла, съ кораномъ въ рукѣ, читалъ надъ нимъ молитву. Какъ только онъ кончилъ, казій махнулъ палачу рукою. Палачъ приблизился къ осужденному сзади, схватилъ его руками за плечи и, ударивъ ногою подъ жилки, повалилъ его на спину. Сняли цѣпь съ его шеи; руки были скручены назадъ. Одинъ изъ прислужниковъ сѣлъ ему на ноги, другой держалъ, придавивши грудь, а палачъ, стоя у головы, подсунилъ ему подъ затылокъ свою ногу и, черезъ подсунутую ногу, запрокинулъ ему голову такъ, что шея выпятилась впередъ... вытащилъ изъ-за голенища небольшой ножъ и сильно, съ размаху, рѣзнулъ по выпятившей шеѣ... Кровь изъ-подъ ножа брызнула въ сторону, вверхъ, забила фонтаномъ и полила ручьемъ.

Раздавалось ужасающее хрипѣніе, производя неизъяснимый трепетъ въ сердцахъ зрителей... Порою, вмѣстѣ съ хрипомъ, изъ зияющей раны съ силою выбрасывались кровавыя брызги и, сверкая на солнцѣ, валетали подобно искрамъ, окропляя руки и лица прислужниковъ казни...

Надъ лужею теплой крови поднималось облачко пара, заволакивая лица жрецовъ казни, а палачъ, безстрастно обводя глазами присутствующихъ, придерживалъ казеннаго за голову, пока не стекла кровь. Затѣмъ онъ развязалъ и выпросталъ его скрученные руки, обвязалъ ему вокругъ надрѣзанной шеи веревку петлей и съ помощью прислужниковъ подтянулъ свою жертву на висѣлицу. Трупъ высоко повисъ на перекладинѣ... Но тутъ случилось нѣчто ужасное... Когда трупъ поднялся высоко надъ толпою и сталъ у всей толпы на виду, въ заднихъ рядахъ толпы раздался отчаянный крикъ: «Юдашъ! Юдашъ!.. Сынъ мой!»—и изъ толпы съ отчаяніемъ и страшными воплями вырвался старикъ, стремительно бросился къ висѣлицѣ—и упалъ замертво.

То былъ Ахметъ...



## Къ рисункамъ.

Человѣку, не участвующему въ спорѣ, не всегда пріятно слушать «пренія сторонъ»; но зато «сторонамъ» споръ, особенно же честный споръ, доставляетъ иной разъ истинное удовольствіе. Картина художника Санда изображаетъ молоденькую спорщицу въ пылу защиты ея своихъ убѣжденій. Вотъ, съ такою спорщицей пріятно имѣть дѣло: по ея открытому, искреннему лицу видно, что она честный человѣкъ, и что отъ нея нечего ждать разныхъ софизмовъ, подтасовки фактовъ и прочихъ недобросовѣстныхъ пріемовъ.

Иллюстрацій къ знаменитому историческому роману гр. Л. Н. Толстого: «Война и миръ» почти еще не появлялось. А между тѣмъ какой это благодарный матеріалъ для художника, и въ то же время какъ прискорбно, что такія первоклассныя произведенія родной литературы остаются съ этой стороны въ пренебреженіи. Профессоръ П. О. Ковалевскій восполнилъ отчасти этотъ пробѣлъ, давъ на послѣдней весенней выставкѣ нашей академіи художествъ цѣлый рядъ иллюстрацій къ роману гр. Л. Н. Толстого. Какъ баталистъ, проф. Ковалевскій остановился преимущественно на военныхъ сценахъ и далъ нѣсколько превосходныхъ рисунковъ, съ которыми мы познакомимъ нашихъ читателей. Въ настоящемъ номерѣ мы помѣщаемъ рисунокъ, изображающій одинъ изъ моментовъ пребыванія Кутузова въ Царевъ-Займищѣ незадолго до Бородинской битвы.

Кутузовъ только-что принялъ командованіе надъ войсками (послѣ Барклая), вспомнилъ о князѣ Андрѣй Болконскомъ и приказалъ ему прибыть въ главную квартиру, въ Царево-Займище. Андрей Болконскій является и встрѣчается здѣсь съ Денисовымъ, который намѣревается изложить главнокомандующему свой планъ войны. Вскорѣ является главнокомандующій, и дальнѣйшее теченіе описываемаго эпизода происходитъ на крыльцѣ дома мѣстнаго священника, у котораго остановился Кутузовъ. Денисовъ излагаетъ ему свой планъ, но его прерываетъ дежурный генералъ (Коновницынъ).

«— Хорошо, хорошо, голубчикъ,—говорить Кутузовъ Денисову:—оставайся тутъ при штабѣ, завтра поговоримъ.

Кивнувъ головой Денисову, онъ отвернулся и протянулъ руку къ бумагамъ, которыя принесъ ему Коновницынъ.

— Неуждо ли вашей свѣтлости пожаловать въ комнаты?—недовольнымъ голосомъ сказалъ дежурный генералъ:—необходимо рассмотреть планы и подписать нѣкоторыя бумаги.

Вышедшій изъ двери адъютантъ доложилъ, что въ квартирѣ все готово. Но Кутузову, видимо, хотѣлось войти въ комнаты уже свободнымъ. Онъ поморщился.

Князь Андрей остался на крыльцѣ, слушая дежурнаго генерала. Во время доклада за входной дверью князь Андрей слышалъ женское шептанье и хрустѣнье женскаго шелковаго платья. Нѣсколько разъ взглянувъ по тому направленію, онъ замѣчалъ за дверью въ розовомъ платьѣ и лиловомъ шелковомъ платкѣ на головѣ полную, румяную и красивую женщину, которая, очевидно, ожидала входа главнокомандующаго. Адъютантъ Кутузова шопотомъ объяснилъ князю Андрею, что это была хозяйка дома, попадая, которая намѣревалась подать хлѣбъ-соль его свѣтлости.

Этотъ моментъ и представилъ мастерски на рисункѣ П. О. Ковалевскаго: Коновницынъ докладываетъ Кутузову. Стоящій спиной къ зрителю адъютантъ Кутузова бесѣдуетъ съ Болконскимъ, а съ крыльца спускается черный и лохматый «Васька» Денисовъ. За дверями видна попадая.

### Ли-Хунгъ-Чангъ. (Портр. на этой стр.)

24-го октября телеграфъ повѣстилъ міръ о кончинѣ одного изъ вѣстнѣйшихъ государственныхъ людей—знаменитаго «Китайскаго Бисмарка»—маститаго Ли-Хунгъ-Чанга.

Этотъ выдающійся китайскій государственный дѣятель, мандаринъ высшаго класса, вице-король Сѣвернаго Китая, бывшій генералъ-адмиралъ китайскаго флота, родился въ 1823 году, въ деревнѣ Хвейлунгъ, въ провинціи Анхюей.

Отецъ его, Ли-Вениганъ, былъ родомъ изъ округа Хофей, провинціи Анхюей, и происходилъ отъ семейства, извѣстнаго своей ученостью. Во время экзаменовъ на столичнаго чиновника, — надо замѣтить, въ Китаѣ полученіе чина обуславливается не только заслугами, но и экзаменами,—молодой Ли-Хунгъ-Чангъ былъ назначенъ во второй разрядъ, а черезъ три года получилъ чинъ 2-го класса, въ коллегіи Ханъ-Линъ. Въ 1853 году онъ былъ посланъ сопровождать Люхсien-чи противъ тайпинговъ, за что получилъ шарикъ 6-го класса и черное перо. Въ 1859 г. онъ былъ назначенъ интендантомъ округа Ен-Чіею-Шао въ Фукиенъ, послѣ чего, вплоть до 1867 года, былъ въ походахъ противъ тайпинговъ и другихъ мятежниковъ.

Въ дѣлахъ противъ англо-французовъ, въ 1860 году, Ли-Хунгъ-

Чангъ не участвовалъ и этимъ обязанъ тому, что не попалъ въ число казенныхъ или вправшихъ въ немилость, какъ всѣ вообще мандарины, дравшіеся съ противниками и ими побѣжденные; какъ извѣстно, два старшіе мандарина были обезглавлены, а третьему, какъ родственнику императора, была оказана милость: позволили удавиться самому, для чего, впрочемъ, былъ присланъ отъ императора шелковый шнурокъ.

Въ 1862 году Ли-Хунгъ-Чангъ отличился при защитѣ Шанхая отъ нападенія тайпинговъ. Защита Шанхая и отраженіе возмущившихся велось подъ начальствомъ англичанъ, сперва Стэвелла, а потомъ Гордона. Въ 1863 году Ли-Хунгъ-Чангъ былъ произведенъ въ наслѣдственные чиновники 3-го класса, съ титуломъ Су-и, и назначенъ исправляющимъ должность генералъ-губернатора обоихъ Кiangовъ.

Въ 1868 году Ли-Хунгъ-Чангъ сперва было впалъ въ немилость, но потомъ ему вернули всѣ чины и отличія и даже назначили генералъ-губернаторомъ Хю-Кванга. Немилость объясняется придворными интригами, а также недостаточными подарками, такъ какъ въ Китаѣ въ значительной степени процвѣтаетъ взяточничество и, вообще, практикуется правило, что, чѣмъ богаче провинція, тѣмъ губернаторъ получаетъ меньше жалованья, но подарки его должны быть тѣмъ значительнѣе.

По усмиреніи мятежниковъ въ Квейчоу, въ сентябрѣ 1870 года, Ли-Хунгъ-Чангъ былъ назначенъ генералъ-губернаторомъ Чихли, съ порученіемъ уладить недоразумѣнія съ европейцами, послѣ рѣзни въ Тянтзинѣ. При этомъ послѣднемъ порученіи, какъ и всегда, онъ долженъ былъ охранять съ виду лишь интересы китайцевъ, чтобы показать народу, будто бы европейцы ничего не получили, а еще были унижены и наказаны. Въ 1871 году, въ званіи великаго секретаря, онъ получилъ приказаніе вести переговоры съ англійскимъ посломъ Уадомъ, по дѣламъ Юн-Нана; слѣдствіемъ переговоровъ было подписаніе конвенціи въ Чифу, въ томъ же году.

Вскорѣ затѣмъ имъ выстроены, недалеко отъ Тянтзиня, заводы для приготовленія призматическаго пороха, а также патронный заводъ для магазинныхъ ружей, которыми вооружено лишь у него 10,000 солдатъ. Еще очень недалеко то время, когда вся китайская армія, при везанномъ дождѣ, раскрывала зонтики, хотя бы и во время маневровъ,—явленіе повторяющееся и теперь, въ провинціяхъ, въ которыхъ не могло проявиться вліяніе Ли-Хунгъ-Чанга.

Вершителемъ судебъ Китайской имперіи Ли-Хунгъ-Чангъ сдѣлался съ 1872 г. Всѣ трактаты съ иностранными державами подписаны его именемъ. Прокровительствуя сильно европейцамъ и весьма не чуждый европейскихъ новшествъ, Ли-Хунгъ-Чангъ вызвалъ въ Китаѣ европейскихъ мастеровъ въ мастерскія и заводы и добился въ 1881 году постройки первой мастерской линіи между Тянтзинемъ и Шанхаемъ, и, благодаря его инициативѣ, открыты были европейцамъ корейскія гавани.

Несмотря на свой возрастъ и сильныя страданія ревматизмомъ и подагрой, онъ былъ еще очень энергиченъ и дѣятеленъ. Твердо слѣдуя своему лозунгу «Китай для китайцевъ», Ли-Хунгъ-Чангъ преобразовалъ армію — съ помощью нѣмецкихъ инструкторовъ, флотъ — при помощи англійскихъ офицеровъ, а общественныя работы реорганизовалъ съ помощью французозовъ.

Послѣ недавней тяжкой для Китая войны съ Японіею, обнаружившей неудовлетворительность вооруженныхъ средствъ Поднебесной Имперіи, Ли-Хунгъ-Чангъ продолжалъ съ еще большей энергіей увеличивать и совершенствовать вооруженныя силы своей страны, возводилъ укрѣпленія, учреждалъ арсеналы.

Находившійся всегда въ главѣ во время войнъ и вооруженныхъ столкновеній и при подавленіи междоусобныхъ смутъ, Ли-Хунгъ-Чангъ былъ первымъ защитникомъ своей родины и по окончаніи военныхъ дѣйствій, когда требовались исключительныя дипломатическія способности для выработки условій мира. Во время пребыванія своего въ Симонсеки, гдѣ Ли-Хунгъ-Чангъ велъ мирныя переговоры съ Японіей, онъ, какъ извѣстно, былъ раненъ японскимъ фанатикомъ; послѣ заключенія мира, по прояскамъ враговъ, онъ временно находился въ опалѣ, несмотря на исключительную любовь и довѣріе къ нему императрицы-матери.

Но въ послѣдніе дни своей жизни, когда Китайъ былъ потрясенъ мятежомъ шайки «Большаго кулака», вызвавшимъ войну почти со всей Европой, Ли-Хунгъ-Чангъ опять поставленъ былъ во главѣ весьма трудныхъ переговоровъ съ союзниками, вынужденный въ то же время управляться съ волнуемою и разоренною народною массой. Однако, врожденный тактъ, мягкость и умѣнье выходить изъ самыхъ трудныхъ положеній не измѣнили престарѣлому дипломату. Благодаря ему, китайское правительство заключило наконецъ мирный договоръ, и Пекинъ былъ освобожденъ отъ иноземныхъ войскъ.



Ли-Хунгъ-Чангъ († 24-го октября 1901 г.)  
По фот. грав. Шюблеръ.

Последним делом Ли-Хунг-Чанга было установление переговоров с русским посланником основных условий очищения Манджурии. Но и в этом случае интриги против его «покладистости» нашли дорогу ко двору, и, по слухам, неудовольствие императрицы-матери, о котором Ли-Хунг-Чанг был оповещен, свело его в могилу.

Кроме славы первого в Китае политического деятеля, Ли-Хунг-Чанг известен был, как первый богач во всей Поднебесной Империи: одни его недвижимыя имущества оценивались в сто миллионов рублей. Все это вместе взятое, — при свойственной китайцам черте преклоняться перед силой, какой бы то ни было, — создало Ли-Хунг-Чангу небывалую популярность — в 1893 году чествование 70-летия дня его рождения носило характер национального праздника.

Для Китая смерть Ли-Хунг-Чанга — невознаградимая утрата; Поднебесная Империя лишилась своего защитника, служившего посредствующим звеном между Китаем и Европой, она лишилась своего национального героя.

### Памятник армянскому поэту Патканьяну. (Рис. на этой стр.).

23-го сентября т. г. в ограде монастыря св. Креста (донской области), в семи верстах от Нахичевани-на-Дону открыт памятник известному армянскому поэту Рафаэлю Гавриилычу Патканьяну, известному среди читающей публики под псевдонимом «Гамарь-Катипа». Русская читающая публика знакома с Патканьяном по переводам гг. Веселовского, Лебедева, Пачирева, Потресова, Шитова.

Рафаэль Патканьян происходил из семьи, давшей армянам несколько поэтов и одного ученого, Керопя Патканьяна. Родился он 8-го ноября 1830 г. в г. Нахичевани, где и скончался 22-го августа 1892 г. Образование свое он получил в лазаревском институте восточных языков и дерптском и петербургском университетах. Писал он прозой и стихами на всевозможных армянских наречиях, но известность получил, как лирик, занимая в армян-

ской поэзии по силе и своеобразности таланта как бы среднее место между Пушкиным и Некрасовым, которых он так любил. Особенно славится и имела огромное влияние на весь армянский народ его патристическія стихотворения; в них он то увлекся армянской национальностью и старинно, то становился певцом народного горя — в тяжелую годину последней русско-турецкой войны; здесь творчество его достигает своей наибольшей мощи: в ярких красках выступают нечеловеческія страдания турецких армян, неистовства кровожадных курдов, разграбляющих села и деревни, похищающих дѣвушек, надругивающихся над религіей; вместе с тем он выразительным, рѣзкими штрихами очерчивает безсердечность Европы къ страданиям своего несчастного народа от турецкаго гнета, принизившаго народное достоинство, и в целом ряде стихотворений приветствует рождение среди армян новаго типа людей — твердаго, независимаго, полнаго самосознанія и пылающаго справедливымъ негодованіемъ противъ окружающаго гнета, оскорбленія и вызываемой ими апатіи народа. Въ эти «гражданскіе мотивы» по яркости выраженія, горячности искренняго воодушевленія и изумительной любви къ народу представляют большой интерес и для не принадлежащаго къ армянскому народу, считающаго Патканьяна однимъ изъ крупнѣйшихъ своихъ поэтовъ и глубоко чтящаго его свѣтлую память.

Подножие памятника составляют три гранитныя скалы. Онъ легко и граціозно покоится на постаментѣ изъ чернаго лабрадора. Вершину вѣнчаетъ бронзовый бюстъ поэта.

Подножіе памятника составляют три гранитныя скалы. Онъ легко и граціозно покоится на постаментѣ изъ чернаго лабрадора. Вершину вѣнчаетъ бронзовый бюстъ поэта.

### «Земскій домъ» въ г. Камышинѣ. (Рис. на этой стр.).

Жителямъ провинціи хорошо известно общее у насъ въ Россіи явленіе — отсутствіе хорошихъ помѣщеній для присутствія въ нашихъ провинціальныхъ городахъ. Въ виду этого заслуживаетъ особаго вниманія недавно оконченная камышинскимъ земствомъ саратовской губерніи постройка своего «земскаго дома»,



Памятник армянскому поэту Р. Патканьяну, открытый 23-го сентября т. г. въ монастырь св. Креста, близъ Нахичевани-на-Дону. По фот. авт. «Нивы».



„Земскій домъ“ въ Камышинѣ. По фот. авт. «Нивы».

объединяющего под одною кровлею важнейших и близко соприкасающихся между собою по кругу своей деятельности учебных учреждений.

Новый домъ, представляющий обширное и красивое зданіе, окруженъ городскимъ бульваромъ и расположенъ на крутомъ берегу Волги. Фасадъ его въ видѣ «глаголя» имѣетъ одну сторону въ 15 саж., другую въ 22 саж. длиною. Общая площадь зданія около 200 кв. саженъ. Верхній этажъ занимаетъ большое помѣщеніе земской управы, квартиры воинскаго присутствія и председателя управы; двѣ трети нижняго этажа заняты учебнымъ зданіемъ; тамъ же находятся небольшія, но вполне достаточныя помѣщенія для дворянской оеки, попечительства о народной трезвости и квартира, гдѣ останавливается предводитель дворянства. Внутреннее расположение зданія, просторнаго и свѣтлаго, съ водопроводомъ и центральнымъ духовымъ отопленіемъ, удобно приспособлено къ требованіямъ помѣщающихся въ немъ присутственныхъ мѣст. Домъ выстроенъ по проекту и подъ наблюденіемъ архитектора А. Т. Тимофеева въ современномъ русскомъ стилѣ, по мотивамъ московско-ярославскаго зодчества XVIII вѣка.

Земство сдѣлало заемъ для постройки этого зданія, стоимость котораго обоилась всего около 80 тыс. рублей, а годова я аренда плата за квартиры составляетъ около 4.000 руб. Постройка начата въ маѣ 1900 г., освященіе зданія и открытіе перваго въ новомъ помѣщеніи земскаго собранія происходило 23-го сентября 1901 г.

### Р. Ф. Френцъ. (Портр. на этой стр.).

Въ октябрѣ текущаго года исполнилось пятидесятилѣтіе художественной дѣятельности Р. Ф. Френца, съ картинами котораго читатели *Нивы* хорошо знакомы. Не далѣе, какъ въ нынѣшнемъ году въ нашемъ журналѣ была воспроизведена прелестная жанровая сцена кисти Р. Ф. «Пожалуйста, садитесь, барышни!». Въ свое время были помѣщаемы въ *Ниву* и другія произведенія его: «Встрѣча на охотѣ», «Въ осеннюю распутицу», «Заячья охота», «На коневій рынокъ», «На медвѣдя», «На охоту», «На праздникахъ въ деревнѣ», «Охота».

Уже изъ перечня этихъ названій видно, что Р. Ф. Френцъ охотно все посвящаетъ свое творческое вдохновеніе сценамъ изъ охотничьей жизни — и, вообще, жанру. Жанровыя его картины отличаются свѣжизмъ, чисто юношескимъ юморомъ, который не покидаетъ его и теперь, когда почтенному художнику стукнуло 70 лѣтъ, — одновременно съ «золотымъ» юбилеемъ его дѣятельности исполнилось семидесятилѣтіе его жизни.

Р. Ф. Френцъ родился 2-го октября 1831 года въ Берлинѣ и получилъ свое художественное образованіе въ тамошней академіи. Но въ 1852 году онъ перѣхалъ въ Россію, поселился въ Гатчинѣ — и съ той поры и до сего времени работаетъ на пользу и славу нашего искусства.

Жизненная мощь и сила яснаго и бодратаго духа, юношеская свѣжесть и добродушный юморъ, способный привести въ хорошее настроеніе самаго мрачнаго человѣка, составляютъ отличительныя черты характера Р. Ф. Френца, и подаромъ его картины носить на себѣ эти же черты. Несмотря на свой почтенный возрастъ, онъ полонъ творческой силы и работоспособности и плумируетъ этими качествами всякаго, кто заглядываетъ къ нему въ студию въ Мариенбургѣ (въ Гатчинѣ).

Большинство картинъ и, вообще, произведеній Р. Ф. Френца составляютъ собственность Высочайшихъ Особъ.

Р. Ф. Френцъ исполнилъ много картинъ для въ Бозѣ почивающаго великаго князя Николая Николаевича, написалъ и выставилъ въ 1874 г. портретъ Его Высочества, потомъ сопровождалъ великаго князя въ его путешествіи внутрь Россіи; точно также Р. Ф. сопровождалъ на охоты великаго князя Владиміра Александровича, большой портретъ котораго (верхомъ, на охотѣ) считается однимъ изъ лучшихъ его произведеній и былъ выставленъ на парижской выставкѣ 1878 г. Затѣмъ онъ, въ теченіе нѣсколькихъ лѣтъ, состоялъ на маневрахъ въ свѣтѣ въ Бозѣ почивающаго Императора Александра III въ бытность Его Наслѣдникомъ Цесаревичемъ.

Имя Р. Ф. Френца хорошо извѣстно за границей по цѣлому ряду всемирныхъ выставокъ, начиная съ парижской 1867 г., гдѣ его картины обращали на себя общее вниманіе; его знаютъ также и въ «глубинѣ Россіи», благодаря многочисленнымъ передвижнымъ выставкамъ въ Одессѣ, Харьковѣ, Екатеринбургѣ, Кіевѣ, Казани.

### Общество попеченія о молодыхъ дѣвицахъ.

(Рис. на стр. 684).

Очень часто случается, что намъ гораздо болѣе извѣстно, что происходитъ за границей, чѣмъ то, что дѣлается у насъ дома. Зависитъ это отъ различныхъ причинъ, между прочимъ, отъ болѣе широкой гласности за границей и болѣе развитія обществности. Какою-нибудь полезное начинаніе дѣлается тамъ сейчасъ же предметомъ гордости и заботъ всего общества, и свѣдѣнія объ этомъ дѣлѣ про-

никаютъ, благодаря печати, не только повсемѣстно въ страну, но и далеко за предѣлы ея.

Благодаря такой широкой гласности у насъ отлично извѣстно, что дѣлается у нихъ для рабочихъ массъ, въ смыслѣ просвѣщенія, въ смыслѣ улучшенія ихъ быта. Кто у насъ не слыжалъ о клубахъ работницъ въ Америкѣ и въ западной Европѣ? А между тѣмъ, мало кто знаетъ, что у насъ возникло учрежденіе аналогичное по идеѣ, успѣхъ и процвѣтаніе котораго находится въ прямой зависимости отъ сочувствія общества и потому нуждается въ широкой гласности.

Въ 1897 году, въ Петербургѣ образовалось, по инициативѣ кружка женщинъ, общество попеченія о молодыхъ дѣвицахъ, которое задалось цѣлью предохранить молодыхъ дѣвушекъ, преимущественно фабричныхъ работницъ и ремесленницъ отъ дѣйствія окружающихъ ихъ вредныхъ условій жизни, и поставило себѣ задачей поднять умственный и нравственный ихъ уровень, и внести въ эту среду тяжелаго труда и безпросвѣтнаго существованія хотя бы немного свѣта и тепла.

Дѣятельность общества выразилась на первыхъ порахъ учрежденіемъ воскресныхъ собраній, которыя имѣли цѣлью собирать рабочихъ дѣвушекъ во время воскресныхъ и праздничныхъ дней и давать имъ возможность побить хоть день въ недѣлю въ физически и морально здоровой средѣ, получить разумныя развлеченія и, при желаніи, кое-чему научиться.

Первое воскресное собраніе было открыто въ Петербургѣ, на Пескахъ, вблизи табачныхъ, конфектныхъ и другихъ фабрикъ, съ преобладающимъ женскимъ населеніемъ. Съ теченіемъ времени въ разныхъ рабочихъ кварталахъ Петербурга было открыто еще четвере воскресныхъ собраній совершенно аналогичнаго типа.

Собранія эти гостеприимно раскрываютъ свои двери женской рабочей молодежи съ часу дня и до поздняго вечера, при чемъ утренніе часы посвящаются занятіямъ, а вечернія — развлеченіямъ. На всѣ эти пять собраній въ каждое воскресенье собираются до 1000 женщинъ.

Въ теченіе дня въ собраніяхъ знатно работа, дѣвушки сосредоточенно изучаютъ грамоту, арифметику, или учатся тому, какъ сдѣлать себѣ шляпу, сшить платье, что имѣетъ большое значеніе при ихъ скромномъ бюджетѣ; слушаютъ духовную бесѣду, чтеніе, съ туманными картинками по географіи, исторіи, гигиенѣ и пр. Этими чтеніемъ заканчивается, такъ сказать, дѣловая часть дня.

Съ 6-ти часовъ вечера физиономія собранія преобразуется. Шумная толпа дѣвушекъ (на Пескахъ бываетъ по воскресеньямъ иногда болѣе 400 человѣкъ) предается самому беззаботному веселью. Раздаются смѣхъ, шутки, начинаются танцы дѣвушекъ подъ звуки ролея или какой-нибудь подвижной игра, послѣ которыхъ слѣдуетъ музыкально-литературное отдѣленіе, на которомъ выступаютъ иногда артистки, иногда сотрудницы, обладающія музыкальнымъ или декламаторскимъ талантомъ. Мало-по-малу начинаютъ участвовать въ этихъ музыкально-литературныхъ отдѣленіяхъ и сами дѣвушки; участвуютъ онѣ также въ спектакляхъ, которые ставятся на праздникахъ. Вечеръ заканчивается часто хоровымъ пѣніемъ, въ которомъ, главнымъ образомъ, участвуютъ сами посетительницы, подѣ управленіемъ какой-нибудь сотрудницы.

Такимъ образомъ, съ тѣми или другими измѣненіями, проводится работницами день въ воскресномъ собраніи. Для удобства ихъ имѣется дешевый буфетъ, по своимъ цѣнамъ доступный ихъ скромнымъ средствамъ. Чай стоитъ 1 к. кружка, ситный хлѣбъ — 1 к., котлета — 2 к. и т. д.

Въ опредѣленные часы бываетъ тамъ амбулаторный пріемъ посѣтительницъ — одною изъ сотрудницъ, принадлежащей къ врачебному персоналу.

Словомъ, эти собранія стремятся доставить работницамъ всѣякія удобства и доступныя удовольствія, дѣйствующія на нихъ развивающимъ образомъ.

При каждомъ собраніи имѣется библиотека-читальня. Дѣвушки обнаруживаютъ довольно значительный интересъ къ чтенію, и видъ ихъ замѣтно улучшается, самый выборъ книгъ становится болѣе самостоятельнымъ. Въмѣсто разныхъ «Бова-королевичей» и другихъ произведеній лубочной литературы, дѣвушки начали уже просить книжки посерьезнѣе, и имъ все болѣе и болѣе нравится произведенія нашихъ лучшихъ авторовъ, какъ напримеръ произведенія Л. Толстого, Тургенева, Пушкина, Достоевскаго. Излюбленнымъ авторомъ, однако, служитъ Гоголь, произведенія котораго разбираются парасхватъ. Спросъ на книгу во всѣхъ 5 воскресныхъ собраніяхъ въ теченіе года выразился слѣдующими цифрами: выдачъ было сдѣлано 8,338, дѣвушекъ, пользовавшихся книгами въ помѣщеніяхъ собраній, было 508, а бравшихъ книги на домъ — 614. Какъ видно изъ этихъ цифръ, дѣятельность общества въ этомъ направленіи не безрезультатна.

Въ жизни воскресныхъ собраній вносится иногда нѣкоторое разнообразіе. Общество, стремясь расширить кругозоръ своихъ посѣтительницъ, познакомить ихъ съ новыми для нихъ сторонами



Р. Ф. Френцъ. По поводу 50-лѣтія художественной дѣятельности. По фот. авт. «Нивы».

жизни, предпринимаетъ съ работницами разныя образовательныя экскурсіи въ музеи, картинныя галереи, Эрмитажъ, Русскій музей Императора Александра III и пр. Кроме того, положено начало маленькимъ экскурсіямъ на «вольный воздухъ», котораго почти совершенно лишены молодыя работницы. Эти небольшія поѣздки въ ближайшія окрестности раздвигаютъ узкія рамки ихъ трудовой, беспросвѣтной жизни, вносятъ радость, удовольствія душѣ и укрѣпляютъ молодость, но уже въ значительной мѣрѣ надорванныя, физическія силы. На нашихъ рисункахъ читатели видятъ группы молодыхъ дѣвицъ, предпринявшихъ поѣздку въ Петергофъ. Въ этой поѣздкѣ участвовало 600 дѣвушекъ, и она долго не изгладится изъ ихъ памяти.

Разумѣется, польза такихъ образовательныхъ экскурсій вполнѣ зависитъ отъ личности руководителя. Съ этой точки зрѣнія нельзя не отмѣтить полезнаго почина, сдѣланнаго заведующимъ общимъ архивомъ министерства двора А. В. Половцовымъ, известнымъ знатокомъ археологій и искусства, который любезно согласился давать объясненія собравшейся большой толпѣ дѣвушекъ, во время посѣщеній Эрмитажа и Музея Императора Александра III, и оба раза прочелъ по блестящей лекціи по исторіи искусства. Было бы очень полезно, если бы этотъ примѣръ вызвалъ подражаніе со стороны другихъ свѣдущихъ людей.

Кроме посѣщенія музеевъ и выставокъ, воскресныя собранія откликнулись на нѣкоторыя общественныя явленія; такъ, во время пушкинскихъ дней во всѣхъ собраніяхъ были устроены вечера въ память Пушкина. Была отслужена панихида, затѣмъ разсказана краткая біографія Пушкина, а послѣ небольшого перерыва, работницы читали его стихи, читалась по ролямъ «Русалка» и сопровождалась туманными картинами; хоръ дѣвушекъ въ сценѣ княжеской свадьбы былъ также исполненъ поѣтительницами. Въ убранствѣ помѣщенія цвѣтами и проч. участвовали также сами

женщины, часто совершенно одинокихъ и ютящихся въ «углахъ» рабочихъ квартиръ, съ ихъ ужасной и тлетворной обстановкой въ гигиеническомъ и моральномъ отношеніяхъ. Такимъ образомъ, передъ обществомъ встала другая важная задача—устроить человѣческое жилье, хотя бы, на первыхъ порахъ; горсти этихъ женщинъ.

Съ этой задачей общество прекрасно справилось, въ томъ смыслѣ, что создало образецъ общественной самопомощи работницамъ, въ смыслѣ доставленія приличнаго жилища, и показало, что при развитіи дѣла, общежитія работницъ могутъ сами себя окупать, конечно, не считая обзаведенія, которое на 100 человѣкъ обошлось въ 1008 р.

Первое время, когда общежитіе вмѣстало только 38 человѣкъ, приплата общества на каждую кровать выражалась 6 р. 80 коп.; при увеличеніи общежитія до настоящаго положенія, т. е. до 100 человѣкъ, приплата общества уменьшилась до 86 коп. на кровать; такимъ образомъ, расширивъ еще нѣсколько дѣло, можно будетъ обходиться уже безъ всякихъ приплатъ общества. Это послѣднее обстоятельство является залогомъ успѣха дѣла общежитій, которое при сочувствіи общества, и безъ большихъ затратъ, можетъ легко покрыть стоимость нѣсколькихъ такихъ учреждений и действительно сослужитъ полезную

службу рабочей женской молодежи, давъ имъ человѣческое жилище и возможность нравственнаго и умственнаго усовершенствованія.

Въ настоящее время, общество имѣетъ два общежитія. Одно на 100 человѣкъ (Коломенская, 12) и другое на 28 (Волжскій пер., 5). Въ общежитіи кроме спаленъ имѣется общая столовая, 2 свѣтлыхъ умывальныхъ. Каждая работница за 3 р. въ мѣсяцъ имѣетъ чистое, свѣтлое помѣщеніе, можетъ пользоваться общей комнатою, кухней, посудой, плиткомъ, прачешной, освѣщеніемъ, медицинскою помощью, бібліотекой и швейной машиной, имѣющейся тамъ для общаго пользованія.

По праздникамъ въ этихъ общежитіяхъ устраивались вечера,



Общество попеченія молодыхъ дѣвицъ въ Петербургѣ. Группа дѣвушекъ-работницъ, совершающихъ на пароходѣ «Котлинъ» экскурсію въ Петергофъ. По фот. авт. «Нивы».



Общество попеченія молодыхъ дѣвицъ въ Петербургѣ. Группа дѣвушекъ-работницъ, участвовавшихъ въ экскурсіи въ Петергофъ. По фот. авт. «Нивы».

дѣвушки. Съ тѣми или другими измѣненіями прошло чествованіе и въ другихъ воскресныхъ собраніяхъ.

Этими фактами ярко рисуется дѣятельность общества и его стремленіе привлечь къ культурной жизни эту темную рабочую среду; но съ заботой о доставленіи работницамъ духовной пищи явилась необходимость нѣсколько подумать и о тѣхъ жизненныхъ условіяхъ, среди которыхъ живутъ и работаютъ эти сотни молодыхъ

концерты или спектакли. Польза такихъ развлеченій сама собою понятна, но устройство такихъ вечеровъ имѣло уже и практическія послѣдствія, дѣвушки познакомились между собою, какъ бы сплотились въ одну большую дружную семью и имѣютъ возможность передавать другъ другу свѣдѣнія о томъ, гдѣ нуждаются въ той или другой работницѣ, или передавать тѣ занятія, которыя имъ почему либо не подходятъ.

**ОТКРЫТА ПОДПИСКА НА**  
**„ИЛЛЮСТРИРОВАННУЮ БИБЛИОТЕКУ НИВЫ“ 1902-го года,**  
 содержащую в себѣ роскошно-иллюстрированное издание in folio:  
**„ЛИСЬ ПАТРИКЪИЧЪ“.**

Поэма въ двѣнадцати пѣсняхъ **Юганна Вольфганга ГѢТЕ.**

Съ 36-ю эстампами на мѣди **ВИЛЬГЕЛЬМА КАУЛЬБАХА.**

Переводъ **В. С. ЛИХАЧОВА.**

Издание выйдетъ въ теченіе 1902 года въ двѣнадцати ежемѣсячныхъ выпускахъ.

Изъ всѣхъ родовъ художественнаго творчества басня, на ряду со сказкой, пользуется наибольшею популярностью. Наибольше распространенная форма басни это — отрывочные, короткіе рассказы въ прозѣ и преимущественно въ стихахъ. Но иногда эти отрывочные рассказы объединяются въ связанную поэму, и тогда получается такъ-называемый животный эпосъ. Самое выдающееся произведение этого рода: — „Лисъ Патрикъичъ“.

Зародились элементы этой поэмы въ древней Индіи, проникли они въ классическую древность и разрабатывались европейскими народами въ теченіе вѣковъ въ безчисленныхъ вариантахъ. Человѣческое общество, пороки котораго она бичуетъ такой ѣдкой насмѣшкой и въ такой игривой формѣ, постепенно измѣнялось въ теченіе тысячелѣтій и представляетъ повидимому безконечное разнообразіе въ настоящее время, но Лисъ Патрикъичъ остался одною изъ центральныхъ его фигуръ, и какъ въ царствѣ животныхъ, такъ и въ обществѣ людей, кто бы они ни были, — французы, нѣмцы, англичане, голландцы, шведы или русскіе, — онъ выставляетъ свою хитрую морду, виляетъ своимъ пушистымъ хвостомъ, издѣваясь надъ законами, установленными обществомъ, церковью и государствомъ. Для него нѣтъ ничего святого. Онъ лжетъ, льститъ, лукавитъ, хитритъ, чтобы добиться своего, — и все ему въ концѣ концовъ удается. Не надо ему ни силы, ни вліянія, ни денегъ. Увертливость, хитрость, лукавство, — вотъ его вѣрное орудіе. Всѣ отъ него страдаютъ, всѣхъ онъ обижаетъ или губитъ: и юркую Пустолайку, и степеннаго Куроклика, и блудливаго Васку, и хищнаго Бирюка, и косопалаго Мишку. Ни суда, ни расправы на Патрикъича нѣтъ. Судь творятъ царь и совѣтъ. Но и ихъ Патрикъичъ проведетъ своею хитростью.

Надо прочесть эту поэму со всѣмъ накопленнымъ въ ней житейскимъ опытомъ вѣковъ, съ забавными ея эпизодами, смѣшавшими читателя до слезъ и въ то же время наполнявшими его сердце страхомъ за челоуѣческое общество, — гдѣ все это возможно, гдѣ все это встрѣчается на каждомъ шагу, — чтобы составить себѣ ясное представленіе о художественныхъ красотахъ поэмы и о глубинѣ ея внутренняго смысла. Трудились надъ нею въ теченіе тысячелѣтій и древніе индусы, и классики, и средне-вѣковыя монахи, и писатели вплоть до конца XVIII-го вѣка, когда за окончательную ея обработку взялся поэтъ, передъ творчествомъ котораго преклоняется все челоуѣчество, — Вольфгангъ ГѢте. Когда въ 1794 г. появился „Лисъ Патрикъичъ“ („Reineke Fuchs“) ГѢте, другой мировой геній, Шиллеръ, пришелъ въ восторгъ отъ этой поэмы, признавъ гѢтевское изложеніе достойнымъ такого мастера слова, какъ третій мировой геній, Гомеръ. Дѣйствительно, „Лисъ Патрикъичъ“ въ изложеніи ГѢте представляетъ собою перлъ художественнаго творчества. Работа вѣковъ нашла себѣ достой-

ный вѣнецъ: великое знаніе поэтическаго творчества народовъ увѣнчалось гениемъ ГѢте.

Но этого мало: приложилъ руку къ окончательной его отстройкѣ не только ГѢте. Поэма великаго поэта вдохновила такого художника, какъ Вильгельмъ Каульбахъ, — и онъ взялся иллюстрировать ее. Иллюстраціи Каульбаха къ гѢтевскому „Лису Патрикъичу“ приобрѣли также всемирную извѣстность. Когда вы на нихъ смотрите, вы забываете, что на нихъ изображены животныя. Нѣтъ, это не животныя, это кипучая жизнь общества людей со всѣми ихъ недостатками, осмѣянными сперва народами, потомъ гениальнымъ поэтомъ и художникомъ, и тѣмъ не менѣе сохранившимися съ отдаленныхъ временъ до нашихъ дней. Иллюстраціи Каульбаха это — не рисунки, это — нѣчто болѣе значительное, это — сама жизнь, и когда вы на нихъ смотрите, вы невольно говорите себѣ: этого нельзя сочинить, это мы видѣли собственными глазами, видѣли вчера, видимъ сегодня, увидимъ завтра — и этого царя Чистокрова, и этихъ льстивыхъ царедворцевъ, и эту толпу, прелекающуюся передъ всякимъ успѣхомъ, достигнутымъ даже самыми гнусными средствами, и этихъ Пустолаекъ, Курокликовъ, Васекъ, Бирюковъ и Мишекъ, глупо, пошло или нахально добивающихся своихъ мелкихъ цѣлей и на каждомъ шагу обманываемыхъ великолѣпнымъ по своему цинизму архиплутомъ Лисомъ Патрикъичемъ.

Издателю русскаго „Лиса Патрикъича“ предстояло потрудиться въ трехъ направленіяхъ, чтобы сдѣлать свое издание достойнымъ великаго произведенія ГѢте: во-первыхъ, по-возможности удешевить его, — а это при роскоши, какую требуетъ подобное издание, задача не легкая; во-вторыхъ, воспользоваться всѣми средствами техники для болѣе совершеннаго воспроизведенія гениальныхъ гравюръ Каульбаха и самаго текста гѢтевской поэмы; наконецъ, въ третьихъ, доверить переводъ ея лицу, которое могло бы успѣшно справиться съ трудною задачею переложенія поэмы на русскій языкъ. Мы остановились въ нашемъ выборѣ на **В. С. Лихачовѣ**, имя котораго пользуется общею извѣстностью, какъ одного изъ лучшихъ современныхъ поэтовъ-переводчиковъ. Онъ справился съ своею задачею такъ, что, читая его трудъ, забываешь, что это — переводъ, и получается при необыкновенной близости къ нѣмецкому тексту впечатлѣніе, какъ будто поэма написана русскимъ для русскихъ. О достоинствахъ перевода, гравюръ и вообще изданія читатели могутъ составить себѣ нѣкоторое предствленіе по нашему иллюстрированному проспекту, который высылается бесплатно по первому требованію, а равно бесплатно же выдается въ лучшихъ книжныхъ магазинахъ.

**ПРИМѢЧАНІЕ.** Для любителей **особенно-роскошныхъ изданій** мы печатаемъ 50 нумерованныхъ экземпляровъ на японской бумагѣ, цѣною въ 30 руб., съ пересылкою — 35 руб.

Для ознакомленія съ изданіемъ „Лисъ Патрикъичъ“, **ПЕРВЫЙ ВЫПУСКЪ** (выйдетъ въ серединѣ декабря с. г.) **ПРОДАЕТСЯ ОТДѢЛЬНО** въ конторѣ изданій **А. Ф. Маркса** въ СПБ. и въ ея отдѣленіяхъ: при конторѣ **Н. Н. Печковской** въ Москвѣ, при книжномъ магазинѣ „Образованіе“ въ Одессѣ, а также въ лучшихъ книжныхъ магазинахъ.

Изъ конторы изданій **А. Ф. Маркса**, СПБ., М. Морская, № 22, первый выпускъ высылается иногороднимъ за **ОДИНЪ РУБЛЬ**, который можно прислать **ПОЧТОВЫМИ МАРКАМИ** въ заказномъ письмѣ. Лица, **ВЫПИСАВШІЯ ПЕРВЫЙ ВЫПУСКЪ** „Лиса Патрикъича“, могутъ подписаться на все издание **СО ВТОРОГО ВЫПУСКА**, уплачивая, понятно, въ этомъ случаѣ **ОДНИМЪ РУБЛЕМЪ МЕНЬШЕ**.

**ПОДПИСНАЯ ЦѢНА**

на все изданіе въ 12-ти выпускахъ, выходящихъ по одному выпуску въ мѣсяцъ:

Безъ доставки въ С.-Петербургѣ.	12 р.	Съ доставкой въ С.-Петербургѣ съ пересылк. во всѣ города и мѣстности Россіи.	14 р.
Безъ доставки: 1) въ Москвѣ въ Конторѣ Н. Печковской, Петровскія дивія, и 2) въ Одессѣ въ кн. маг. „Образованіе“.	13 р.	Съ пересылкою за границу.	16 р.

Для гг. слушавшихъ канъ въ казенныхъ, танъ и въ частныхъ учрежденіяхъ, допущается разсрочка платежа, при **КОЛЛЕКТИВНОЙ** подпискѣ за поручительствомъ гг. назначеувъ и управляющихъ, на еще болѣе льготныхъ условіяхъ.

Отдѣльные выпуски изданія „Лисъ Патрикъичъ“ не продаются, и изданіе съ наложеннымъ платежомъ не высылается. Только первый выпускъ, для

Требованія и деньги адресовать: **ВЪ КОНТОРУ ИЗДАНИЙ А. Ф. МАРКСА**, въ С.-Петербургѣ, Малая Морская, № 22.

**ДОПУСКАЕТСЯ РАЗСРОЧКА**

подписной платы на слѣдующихъ условіяхъ:

	БЕЗЪ ДОСТАВКИ:				СЪ ДОСТ. И ПЕРЕС.:			
	въ 2 срока.	въ 3 срока.	въ 4 срока.	въ 6 срок.	въ 2 срока.	въ 3 срока.	въ 4 срока.	въ 6 срок.
При подпискѣ . . . . .	6 р.	4 р.	3 р.	3 р.	7 р.	5 р.	4 р.	4 р.
1 февраля . . . . .	—	—	3	2	—	—	3	2
1 марта . . . . .	—	4	—	—	—	5	—	—
1 апрѣля . . . . .	—	—	—	2	—	—	—	2
1 мая . . . . .	6	—	3	2	7	—	4	2
1 юня . . . . .	—	—	—	—	—	—	—	—
1 юля . . . . .	—	4	—	2	—	4	—	2
1 августа . . . . .	—	—	3	1	—	—	3	2

ознакомленія съ изданіемъ, продается отдѣльно за 1 р. (подробн. см. выше).

По подпискѣ, изданіе „Лисъ Патрикъичъ“ высылается только **ВЫПУСКАМИ**, по одному выпуску въ мѣсяцъ, причемъ, на основаніи правилъ Газетной Экспедиціи, изданіе **ВЪ ПЕРЕПЛЕТѢ НЕ ВЫСЫЛАЕТСЯ**. Но для подписчиковъ будетъ изготовленъ и поступитъ отдѣльно въ продажу богатый переплетъ, цѣною въ 3 р., съ пересылкою — 4 руб.

ТОЛЬКО-ЧТО ВЫПЕЛЪ ИЗЪ ПЕЧАТИ  
НОВЫМЪ 3-мъ исправленнымъ и дополненнымъ изданіемъ

# Учебный Географическій Атласъ,

составленный профессоромъ Э. Ю. ПЕТРИ

и состоящій изъ 48 главныхъ картъ, 137 дополнитель-  
ныхъ картъ и чертежей на 47 таблицахъ.

Несмотря на огромный успѣхъ, которымъ пользуется атласъ Э. Ю. Петри, въ какихъ-нибудь два года разошедшійся въ двухъ изданіяхъ, одобренный и рекомендованный разными вѣдомствами, удостоенный многихъ лестныхъ отзывовъ и наградъ и введенный въ большей части учебныхъ заведеній, — мы въ настоящемъ третьемъ по числу изданіи, принявъ во вниманіе мнѣнія, высказанныя Ученымъ Комитетомъ М. И. П. и многими компетентными лицами, сдѣлали цѣлый рядъ значительныхъ измѣненій и улучшеній. Такъ, таблицы 3-я и 4-я совершенно переработаны. отъ чего полушарія выиграли въ величинѣ и вмѣстѣ съ тѣмъ въ наглядности: Азіи, въ виду все возрастающаго къ ней интереса, посвящены двѣ карты: физическая и политическая; многія карты дополнены новыми желѣзнодорожными линіями и названіями городовъ, рѣкъ и озеръ, и т. д. Вообще, приняты во вниманіе всѣ результаты новѣйшихъ научныхъ изслѣдованій и происшедшія политическія перемѣны.

Къ атласу приложены: оглавленіе, «краткія указанія для учащихся» и «методологическое введеніе», въ которомъ обстоятельно изложены тѣ основанія, которыми руководствовался составитель атласа, имѣвшій въ виду полноту и разносторонность содержанія на ряду съ ясностью и краткостью карты и сколь возможно лучшимъ освѣщеніемъ наиболее выдающихся для описываемыхъ мѣстностей особенностей.

Учебный Географическій Атласъ Э. Ю. Петри въ первомъ и второмъ изданіяхъ былъ:

I. ОДОБРЕНЪ Ученымъ Комитетомъ Министерства Народнаго Просвѣщенія—въ качествѣ учебнаго пособия для гимназій какъ мужскихъ, такъ и женскихъ, для реальныхъ училищъ и учительскихъ институтовъ и семинарій.

II. РЕКОМЕНДОВАНЪ состоящимъ при Собственной ЕГО ИМПЕРАТОРСКАГО ВЕЛИЧЕСТВА Канцеляріи по учрежденіямъ ИМПЕРАТРИЦЫ МАРИИ Учебнымъ Комитетомъ—въ качествѣ учебнаго пособия по географіи для среднихъ учебныхъ заведеній Вѣдомства учреждений ИМПЕРАТРИЦЫ МАРИИ.

III. РЕКОМЕНДОВАНЪ Главнымъ Управленіемъ военно-учебныхъ заведеній—какъ полезное пособие для преподаванія географіи въ кадетскихъ корпусахъ.

IV. ОДОБРЕНЪ Училищнымъ Совѣтомъ при Св. Синодѣ — для приобрѣтенія въ бібліотеки второклассныхъ и учительскихъ церковно-приходскихъ школъ.

ЦѢНЫ АТЛАСА: 1) брошюрованного экз.— 2 р., съ перес. 2 р. 50 к., 2) въ папкѣ съ колѣнковыми корешкомъ и углами— 2 р. 35 к., съ перес. 2 р. 90 к., 3) въ прочномъ колѣнковомъ переплетѣ съ кожанымъ корешк. и металлическими углами — 2 р. 60 к., съ пересылкою 3 р. 20 к.

Требованія адресовать въ контору изданій А. Ф. Маркса, СПб., М. Морская, № 22.

ОТКРЫТА ПОДПИСКА

на 1902 годъ  
(33-й годъ изданія)  
на еженедѣльный  
иллюстрированный  
ЖУРНАЛЪ  
со многими приложеніями

# НИВА.

Гг. подписчики «НИВЫ» получаютъ въ теченіе 1902 года:

52 №№ художественно литературнаго журнала „НИВА“, заключающаго въ себѣ въ теченіе года около 1500 столбцовъ текста и 500 гравюръ и рисунковъ.

ПЕРВЫЕ  
12 ТОМОВЪ  
Полнаго Собранія  
Сочиненій

## Н. С. ЛѢСКОВА,

отпечатанныхъ четкимъ шрифтомъ на хорошей бумагѣ, съ портретомъ и биографическимъ очеркомъ, составленнымъ Р. И. Сементковскимъ. Остальные томы сочиненій Лѣскова, подписчики получаютъ въ 1903 году, при чемъ наше собраніе сочиненій Лѣскова будетъ значительно дополнено произведеніями, не пошедшими въ прежнія изданія или еще вовсе не напечатанными.

12 ТОМОВЪ  
Полнаго Собранія  
Сочиненій

## В. А. ЖУКОВСКАГО,

дополненныхъ, подъ редакціею профессора А. С. Архангельскаго, цѣлымъ рядомъ неизданныхъ поэтическихъ произведеній знаменитаго писателя и отпечатанныхъ четкимъ шрифтомъ, въ 2 столбца, расширеннаго формата, на хорошей бумагѣ, съ портретомъ и биографическимъ очеркомъ.

12 КНИГЪ „ЕЖЕМѢСЯЧНЫХЪ ЛИТЕРАТУРНЫХЪ ПРИЛОЖЕНІЙ“, содержащихъ романы, повѣсти, разсказы, популярно-научныя и критическія статьи и проч.— современныхъ авторовъ.

12 №№ „ПАРИЖОНИХЪ МОДЪ“, выходящихъ ежемѣсячно и содержащихъ до 300 модныхъ гравюръ по фасонамъ лучшихъ мастеровъ.

12 ЛИСТОВЪ рукодѣльныхъ и выпильныхъ работъ (около 300) и до 300 чертежей выкроекъ въ натуральную величину, выходящихъ ежемѣсячно.

„СТѢННОЙ КАЛЕНДАРЬ“ на 1902 годъ, отпечатанный красками.

ПОДПИСНАЯ ЦѢНА на годовое изданіе со всѣми приложеніями: БЕЗЪ ДОСТАВКИ: 1) въ С.-Петербургѣ— 5 р 50 к., 2) въ МОСКВѣ въ конт. Н. Н. ПЕЧКОВОЙ (Петровск. линіи)— 6 р. 25 к., 3) въ ОДЕССѣ въ кн. маг. „ОБРАЗОВАНИЕ“ (Рышевск. № 12) — 6 руб. 50 коп. СЪ ДОСТАВКОЙ ВЪ С.-ПЕТЕРБУРГЪ— 6 руб. 50 коп. СЪ ПЕРЕСЫЛКОЙ ВО ВСѢ ГОРОДА И МѢСТНОСТИ РОССИИ 7 руб. За границу—10 руб.

Требованія просить адресовать: въ С.-Петербургѣ, въ Главную Контору журнала „НИВА“ (А. Ф. МАРКСУ), Малая Морская, д. № 22.

ВНИМАНІЮ Г.Г. ИНОГОРОДНЫХЪ!

# ЦЕНТРАЛЬНЫЙ ДѢЛОВОЙ КАБИНЕТЪ.

О.-Петербургъ,  
Невскій, 114.  
и Невскій, 63.

Телефонъ  
№ 2739.

СОВѢТЫ И ВЕДЕНІЕ СУДЕБНЫХЪ ДѢЛЪ гражданскихъ, уголовныхъ, бракоразводныхъ и друг. Отысканіе правъ на дворянство, почетное гражданство и проч. Усилованіе и узаконеніе дѣтей. Полученіе по добровольности метрическихъ свидѣтельствъ, выписокъ и проч. Возвратъ переборовъ по желѣзнодорожнымъ накладнымъ. Составленіе и всякаго рода дѣловыхъ бумагъ, во всѣхъ судебныхъ и административныхъ учрежденіяхъ. Возраженія на поставленія квартирныхъ и ис промышленному налогу присутствій и проч. Хлопоты по исходамъ, привилегій на открытія и изобрѣт.

Составленіе и организація акціонеровъ, обществъ и товариществъ. Уставовъ. Порученія по оцѣнкѣ, залого, продажъ и покупкѣ недвижим. имущества, а также ирисканіе покупателей и продавцъ. Продажа мѣлнй зрѣтелямъ при содѣйствіи Крестьянскаго Банка. Исполненіе порученій и наведеніе СПРАВОКЪ всеваго рода, не исключая и конфиденціальныхъ. Архитектурныя смѣты, планы, техничскіе чертежи, постройки домовъ и заводовъ, а также надзоръ за таковыми. Таксація лѣсовъ. Землеустроительныя работы. Переводы на иностранныя языки и обратно, по всѣмъ отраслямъ и спеціальностямъ. Корреспонденція на иностранныхъ языкахъ. Переноска на машинѣхъ и каллиграфически. Изготовленіе адресовъ всякаго рода для разсылачъ предъ-кураторовъ, циркуляровъ и проч. Бухгалтерскіе отчеты, балансы, смѣты, организація, счетоводства и проч.

ПРЕДСТАВИТЕЛЬСТВА ТОРГОВО-ПРОМЫШЛЕННЫХЪ ФИРМЪ.

НА ОТВѢТЪ ПРОСИМЪ ПРЕДЛАГАТЬ МАРИУ

БЕЗУСЛОВНОЕ СОБЛАЗНЕНІЕ ТАЙНЫ

**БУХГАТЕРІЯ**  
БОЛ. ЗОЛ. МЕДАЛЬ  
С. Я. ДИАНТАЛЬ  
МОСКВА,  
СИБИРСЬ БРАК. 27

ОБЩЕСТВЕННЫЯ ТЕЧЕНІЯ ЗАПАДА  
КОНЦА XIX в. по роману Д. МОКАЯ  
въ изложеніи О. Оболюмовской, п. 66 м.  
Прод. въ книжн. магазинѣ Карбасникова.

НА ВОСПИТАНІЕ И СТРОИТЕЛЬСТВО ДѢТЕЙ  
60.  
ТЕЛЕФОНЪ 1360  
ИМПЕРАТОРСКОГО  
ОБЩЕСТВА  
ПРОСИТЬ  
ДОБРЫХЪ ЛЮДЕЙ  
ЖЕЛѢЗОВАТЬ  
ЕМУ  
НЕУЖИВЪ ВЕЩИ  
АУДИОНЪ  
ПО ВЪСЪМЪ  
ВОСПИТАНІЮ  
500 руб.

ТРЕБУЙТЕ „ГАСТРОНОМЪ“  
ФРАНЦУЗСКАЯ ГОРЧИЦА  
Артура Рудольфа, въ Бѣлостокѣ.

КРАСИВО выучивается всякій заочно (посредствомъ переписки) въ 15 уроковъ у профессора каллиграфіи А. КОССОДО.  
Методъ премиярованъ на Парижской всемірной выставкѣ 1889 г. и удостоенъ золотой медали. За 4 семилетнюю марки высладеается ПРОБНОЕ ПИСЬМО шрифтомъ, подробныя условія и образцы исправленія почерк. заочн. учеч. Адресъ: Профессору каллиграфіи Адольфу Коссодо въ Одессѣ, Дерибасовская, д. № 19.

**Перуин**  
ИДЕТЬ НА ВСТРѢЧУ ЖЕЛАНІЮ  
ВСѢХЪ ЛЮДЕЙ ИМѢТЬ  
РОСКОШНЫЕ ВОЛОСЫ  
и освобондаеть людемъ  
ОТЪ СТОЛЬ ТЯГОСТАГО  
выпаденія волосъ и  
крайне неприятой  
перхоти.  
ПРОДАЕТСЯ по 1 р. 75 к. фл.  
БАЗАРЪ МАРКЪ, СПб.  
НЕВСКІЙ № 20 514

### ФОНОГРАФЫ 10 р.



**Бруно Зенгеръ и К<sup>о</sup>.**

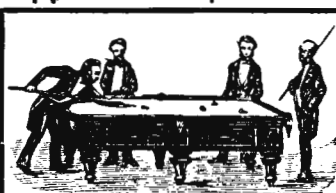

### БИЛИАРДНАЯ ФАБРИКА

### А. ФРЕЙБЕРГЪ.

С.-Петербургъ, Троицкій проспектъ, собств. домъ. Иллюстрированные преись-курранты по востребованию высылаются безвременно.

### РЪДКІЙ СЛУЧАЙ!

Новости!



Открыт. изъясно вызолоч. карман. часы съ 2-мя вызолоченными стеклами, заводъ безъ ключа, «Ремонтуръ», крѣпкой конструкции, изъясно отъѣтъ, съ цѣпочкой и брѣлокомъ, портретомъ ГОСУДАРЯ ИМПЕРАТОРА. Все только за 5 рублей.

Печатное ручательство за вѣрность хода часовъ въ 4 года. Высыл. безъ задатка, вложенъ. плаг. Адресовать: въ ЕАРШАВУ, Товариществу „ШАРЛЬ“, Центральная почта, № 324. Пересылка за счетъ склада по вѣдѣнью Россіи.

### Для ДАМЪ.

Платокъ „Мадамъ Крюгеръ“, чистой Трансильванской шерсти, длина и ширина по 2 1/2 аршина. Элегантно, прочно и тепло. Цѣна съ пересылкою во всю Россію только 8 рублей. Высылаю по получениі складки. Адресъ: П. Воловъ, Фабричный складъ платковъ въ Варшавѣ, Грюнаая, 6.

Общедоступ. ПОДАРКИ къ Рождеству. Портретъ бюст. натур. велич. 3 р. портретъ большой въ багетной рамѣ 2 р. 50 к. Детной (акварелью) близъ къ нат. велич. 5 р. Карточку и деньги высылать С.П.Б., фотогр. Шрейберъ, Казанская, 12. 2-1

Возвративъ изъ заграничи преподаю оиптѣ уроки кройки и шитья при школѣ и заочно посредствомъ лекцій. Плата заочныхъ лекцій отъ 10 руб. Пробные уроки безплатно. Окончивш. дипломъ изъ Ремесл. Училища на открытіе мастерскихъ и школъ. Ю. ОШИНЪ, вышщ. дипломъ загранич. академіи кройки и шитья. Москва, Лубянский проездъ, д. Стахвевъ.

6 копій даютъ Чернила Стэфенса 19 высшій награды. Альфредъ Блумъ и К<sup>о</sup>.

С.-Петербургъ, Благовѣщенская, 2. Москва, Неглинный проездъ, д. Коломнщина. Образцы безплатно.

Новости!



Визитныя или поздравительныя карточки съ фотогр. заказчика 100 шт. только 2 руб., 200 шт. — для одного лица 3 руб., съ золотымъ обрамленіемъ 30 на сотню дороже. При заказѣ прислать фотогр. карточки, которыя возвращаются. Пересылка до 2 ф. въ Европ. Россію 30 к., въ Азіат. — 50 к. Налож. плат. 10 к. 6-лѣ. Требования и деньги прошу адресовать: З. Жуку Варшава, Новолипки 30.

### НА ТЕХНИКА

путей сообщенія, на техника-строителя. въ тѣхн. учил. 6-й годъ готов., давалъ серьезн. математ. подготовку и общее развитіе. В. И. Стукачевъ, Спг., Надеждинская, 3, № 16272 2-1

СПЕЦІАЛЬН. КОРСЕТОВЪ



Матильды Баришъ Москва, Тверская, пассажъ Постниковой. Последніе новѣйшіе фасоны. Высылаю наложеннымъ платежемъ отъ 2 р. Преись-куррантъ по требованію.

ПОЛУШУБКИ романовскіе. сѣраго мѣха, черной и желтой дубки, длинные, теплые, легкіе для охоты, путешествія и наружныхъ работъ. — незамѣнимы; на всѣхъ ростахъ отъ 22 до 45 р. Москва, Садовая, В. Наумовъ. 5-2

МОДНЫЕ ЖУРНАЛЫ. Сезонныя книги и выкройки получены. Большой выборъ. Универсальныя руководства кройки дамской и мужской. Одобрены Уч. Ком. М. И. И. и Акад. модъ Удовольств. цѣны. Каталогъ безплатно. Складъ издателя П. И. Проскурна. Москва, Кузн. мостъ, Пас. Джамгаровыхъ.

ПЕЙТЕ чудный ЧАЙ знаменитыхъ китайскихъ садовъ „ОНЪА“ Въ корзинахъ — безупрочно натуральный. Цѣна 1 р. 80 к., 2 р., 2 р. 20 к., 2 р. 50 к. за корзину вѣс. 1 ф. 3/4 зол., въ бумагахъ 1 р. 45 к. и 1 р. 60 к. фунтъ. СИБИРСКИЙ СКЛАДЪ Г. А. ЕЩАНЕШНИКОВА. Москва, Никольск. Третьяковскій проездъ.

ХУДОЖ. ОТКРЫТ. ПИСЬМА. 10 въ гарезъ 1 р. 50.; 6 у берега моря 90 к.; 9 на трапезіи 1 р. 30 к.; 12 съ натуры 1 р. длі 2 р. фн, вѣщающа исполненія въ 40, 60 и 70 к. шт. безъ нерес. Пр.-кур. безплн. Торговц. склада. Э. М. Мулертъ, С.П.Б. Караванная, 8.

### ФОТО

графія артистич. святыхъ съ натуры для художн. и любителей прекраснаго, 3 карточки, 48 образчиковъ и каталогъ 2 руб. кредит. или почт. марками; каталогъ отд. 40 коп Р. Женнертъ, Парижъ, 8911, Fb. St. Martin.

ПРИГЛАШАЮТЪ агентовъ. Обращаться письменно: Банкирскій домъ Генрихъ Блокъ. С.-Петербургъ, Невскій, 59.

MENU Waldès Darnes de saumon Grimaldi Filets mignons à la Parisienne Carré de veau rôti à Salade Rachel Brioche Petit-Duc Ananas au kirsch VIN DOYEN-sec.

ПОРАЗИТЕЛЬНО ПРАКТИЧНО!!



ПРИСВѢТІТЕ РУССКІЯ ДВОЙНЫЯ БУКВЫ для МЪТКИ БЪЛЫЯ и вы навсегда избавлены отъ ТРУДА ВЫШИВАТЬ РУКАМИ. НЕБЫВАЛАЯ НОВИСТЬ ПРОДАЮТСЯ ВО ВСѢХЪ ЛУЧШИХЪ ГАЛАНТЕР. МАНОФАКТ. МАГАЗ. РОССИИ. ДЮЖ. 15 КОП. Единствен. оптов. складъ для всей Россіи у ЮСИФЪ АРЕНСБЕРГЪ МОСКВА, Маросейка д. Ермильевыя. Тренивалъ особо льготныя условія.

ЗНАЧИТЕЛЬНАЯ ПРИБЫЛЬ! Требуется агенты во всѣхъ мѣстностяхъ Россіи. Предметъ для распространенія весьма полезенъ и необходимъ каждому, а потому, куда бы агентъ ни явился, то всегда окажется благодарныя услуги. Каталогъ до 60 стр. съ различными новостями изъ-за границы съ весьма выгодными условіями для агентовъ высылаются только по получениі 2-хъ 7-ми копѣечн. марокъ съ подробными адресомъ; при нежеланіи зайтия агентурой, каталогъ (при агентскихъ условіяхъ) представляетъ необходимость и большую выгоду по мѣнѣть надобности для самого себя. Адресовать: Въ контору фабрики И. С. ЗИМАНА, г. Бѣлостокъ.

МАССАЖЪ ЛИЦА



изобрѣтателя Генриха Симона въ Берлинѣ. Посредствомъ спеціальныхъ аппаратовъ уничтожаетъ морщины и предупреждаетъ появленіе таковыхъ. Единственныя представители для всей Россіи Т-во А. РАЛЛЕ и К<sup>о</sup>. Москва — Кузнецкій мостъ, Петербургъ — Невскій, 18, Варшава — Вержская, 7, Екатеринбургъ — Богоявленская ул., Тифлисъ — Головинскій просп.

Органическій желѣзо-марганцевый альбуминатъ Гертеля ГЕМАТОГЕНЪ ГЕРТЕЛЯ. Богатый желѣзомъ препаратъ крови, содержащій желѣзо въ органическомъ соединеніи, представляется укрѣпляющимъ средствомъ для дѣтей и взрослыхъ, быстро возбуждаетъ аппетитъ и способствуетъ питанію. Гематогенъ Гертеля продается въ аптекахъ въ жидкомъ и въ сухомъ видѣ, предпочтительн, однако, слѣдуетъ дать жидкому, такъ легко перевариваемому организму, а сухой употреблять только въ тѣхъ случаяхъ, если жидкій почему-либо покажется неудобнымъ. Предостерегайтесь отъ поддѣлки.

ХVII голь календаря Полюмъ. Голь съ 1 Новобра Открыта подписка на 1902 г. ЖУРНАЛЪ ПРАКТИЧЕСКАГО СЕЛЬСКАГО ХОЗЯЙСТВА и ДОМОВОДСТВА СЕЛЬСКОГО ХОЗЯИНЪ Изданіе П. П. СОЙНИНА подъ редакціею Ф. С. ГРУЗДОВА.

52 №№ съ рис. Пробный нсмеръ журн. высылается безплатно.

БЕЗПЛ. ПРИЛОЖЕН.: Сельско-Хоз. Энциклоп. Календарь-Альманахъ. Архитектурн. проекты. Сельско-хоз. сѣмена.

5 Подписная цѣна безъ доставки съ доставкой въ С.П.Б. ШЕСТЬ руб. и перес. иногор. За печатаніе объявленій взимается за отрокъ въ одинъ столбецъ 10 к. Подписка принимается въ Гл. Конторѣ „СЕЛЬСКОГО ХОЗЯИНЪ“. С.П.Б., Стремянная, 12, гоств. д.

BUAAGA ШЕЛКЪ И ЛЕНЪ для ВЫШИВАНІЯ И ВЯЗАНІЯ D.M.C. СПЕЦІАЛЬНОСТЬ ПРОЧНЫЕ ЦВѢТА МАТЕРІАЛЪ 1<sup>я</sup> ДОБРОТЫ для ДАМСКИХЪ РУКОДЕЛІЙ ПРОДАЕТСЯ ВО ВСѢХЪ ХОРОШИХЪ МАГАЗИНАХЪ

ГОРЬКАЯ ВОДА САКСЛЕНЕРА ИСТОЧНИКА „ГУНИАДИ-ЯНОСЬ“



«Гуниади Яносъ» представляетъ собою продуктъ природы, СЛАБИТЕЛЬНОЕ ДѢЙСТВІЕ котораго извѣстно. Для норм. приема достаточно 1 1/2 обмыка. стаканъ. Владѣлецъ: АНДРЕАСЪ САКСЛЕНЕРЪ въ Будапештѣ. ПРОДАЕТСЯ у ВСѢХЪ ДРОГИСТОВЪ и АПТЕКАРЕЙ. Ц. № 14831 ПРОСИТЬ ТРЕБОВАТЬ 10-9 ГОРЬКУЮ ВОДУ САКСЛЕНЕРА.

ТОВАРИЩЕСТВО „ПРОВОДНИКЪ“ Москва \* Рига \* Сибуръ. \* Резина. \* Линолеумъ. \* Азбестъ. \* Т-ва РУССКО-ФРАНЦУЗСКИХЪ ЗАВОДОВЪ подл фаржоу: „ПРОВОДНИКЪ“. ПРОДАЕТСЯ ВЕЗДѢ. Обращать вниманіе на клеймо (звѣзда) съ фирмой. ОСТЕРЕГАТЬСЯ ПОДДѢЛОКЪ!

# ROM — ROM

## ROM

### G<sup>d</sup> HÔTEL QUIRINAL.

Прекрасное здание въ самой возвышенной и наиболее здоровой части Рима, при Via Nazionale, красивѣйшей улицѣ вѣчнаго города. Во всѣхъ комнатахъ, прилегающихъ къ великолѣпному саду Отеля и обращенныхъ прямо на югъ, лица, нуждающихся въ отдыхѣ, найдутъ полный, нарушаемый только шумомъ, покой. Паровое отопление во всѣхъ комнатахъ; электрическое освѣщеніе; превосходный ресторанъ. Великолѣпный зимній садъ. Новѣйшія гигиеническія приспособленія. Подъемныя машины.

# REGLI — ROM

**Отдѣленія:**  
въ Люцернѣ: Hôtel de l'Europe  
близъ : : : Burgenstock  
: : : Stanserhorn  
въ Базель: : Euler.

## REGLI VEI GENOVA.

Самый выдающийся

### ЗИМНИЙ КУРОРТЪ на Ривьерѣ и

### ЛУЧШІЯ МОРСКІЯ КУПАНЬЯ

лѣтомъ и осенью, особенно излюбленная русскими семьями.

## G<sup>d</sup> HÔTEL MEDITERRANÉE.

1 разряда съ великолѣпнымъ паркомъ. Собственное казино и купальня на берегу моря. Теплыя морскія ванны въ отелѣ. Подъемная машина. Паровое отопленіе и электрическое освѣщеніе въ каждой комнатѣ. Гидротерапія и электрическія ванны. Курортный врачъ.

Цѣна за номеръ съ 9 лить.

# REGLI — REGLI

При одинаковой годовой температурѣ ежедневныя колебанія на 5—7° меньше, чѣмъ въ другихъ мѣстахъ.

## MAILAND

# Palace-Hotel.

Открытие: 1 февраля 1902 г.

Первоклассная гостиница, расположенная въ непосредственной близости къ главному вокзалу и снабженная всѣмъ новѣйшимъ комфортомъ. Квартиры въ вѣсколько комнатъ съ ванными и туалетными помещеніями. Электрическое освѣщеніе и центральное отопленіе во всѣхъ помѣщеніяхъ.

Французскій ресторанъ.  
Владѣлецъ Бухеръ-Дурреръ.

# MILAN — MILAN

## SPECIAL

# MAIGLÖCKSCHEN

### ДУХИ — МЫЛО — ПУДРА.

Неподдѣльно только съ полной фирмой

## ГУСТАВЪ ЛОЗЕ

№ 6442 (142)

Король придв. поставщикъ, Berlin.

Продажа во всѣхъ парфюмерныхъ и аптекарскихъ магазинахъ и во всѣхъ парикмахерскихъ Россіи.

**КРАСИВО И СНОРО ПИСАТЬ**  
выучиваю каждого зочно въ 8 урокъ. Масса благод. и поч. отз. Пробя. письмо шрифтовъ, образцы испр. почерк. учен. и услов. высыл. за 2—7 к. марж. Одесса, Дерibas., д. Ж. Н. № 17. Проф. каллиграфія Ш. Яруку.

### „Вниманію дамъ“.

Новѣйшія выкройки юбокъ изъ бумаги за 50 коп. высылаетъ наложникомъ платежамъ. Котора редакция «Вѣстникъ Шляхъ», С.-Петербургъ, Невскій, 90. № 15995 12—8

### ПОЛЕЗНЫЙ ПОДАРОКЪ ДЛЯ

## ВЗРОСЛЫХЪ И ДѢТЕЙ!

Полный печатный приборъ изъ передовѣйшихъ каучуковъ, бумажъ для печатанья карточ., конверт., бланк. и проч. Цѣна съ перес. 3 р. Высылаетъ по полученіи стоимости Фабрика П. Д. ЛЕВИНСОНА Баршава, Сенаторская ул., № 30. (21)

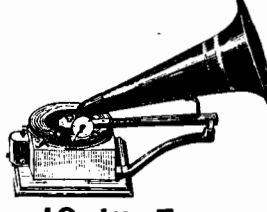

## ГРАММОФОНЫ

по 15, 30, 40, 50, 65, 80 и 100 рублей.  
Каучуковыя звуковыя пластинки по 1 р. 50 к.  
Новый большой Граммофонъ «Монархъ» 125 р.,  
большіе пластинки «Гигантъ» по 3 р.  
**ПРОДАНА ОПТОМЪ И ВЪ РОЗНИЦУ.**

### Юлій Генрихъ ЦИММЕРМАНЪ

С.-Петербургъ, Б. Морская, № 31. | Москва, Кузнецкій м., д. Захарьина.

## ТОРГОВЛЯ ЧАЯМИ

# Василія Ивановича ГРЯЗНОВА,

Москва, Средніе торговые ряды, №№ 28-й и 97-й.

Фирма существуетъ съ 1877 года.

### !!! ВНИМАНИЮ ГГ. ПОТРЕБИТЕЛЕЙ ЧАЯ !!!

Имѣя въ виду только выгоду гг. потребителей и избѣгая побочныхъ расходовъ, какъ-то: скидки торговцамъ, издержекъ по содержанію и вознагражденію коммивояжеровъ, илн, иначе говоря, такъихъ затратъ, которыя ложатся совершенно лишнимъ бременемъ на цѣну товара, я предлагаю гг. покупателямъ, при непосредственномъ заказѣ у меня лично или по почтѣ, ЧАИ своей фирмы по нежестодующимъ оптовымъ цѣнамъ:

Чай въ этикетахъ:		Чай въ изящн. шкатулкахъ:	
№ 1	1 р. 40 к. за фун. 1 р. 15 к.	№ 30	2 р. — п. за фун. 1 р. 70 к.
№ 2	1 » 60 » » 1 » 22 »	№ 31	2 » 20 » » 1 » 80 »
№ 3	1 » 80 » » 1 » 35 »	№ 32	2 » 40 » » 2 » — »
№ 4	2 » — » » 1 » 45 »	№ 33	2 » 60 » » 2 » 15 »
№ 5	2 » 20 » » 1 » 55 »	№ 34	3 » — » » 2 » 50 »
№ 6	2 » 40 » » 1 » 70 »	<b>ЧАИ ЦЕЙЛОНСКІЕ:</b>	
№ 7	2 » 60 » » 1 » 80 »	№ 37	1 р. 60 коп. за фун. 1 р. 24 к.
№ 8	3 » — » » 2 » — »	№ 8	1 » 80 » » 1 » 35 »
Чай въ этикетахъ развѣшивается въ 1 ф., 1/2 ф., 1/4 ф. и 1/8 фун.		№ 9	2 » — » » 1 » 50 »
Цветочные чай отъ 3 р. 50 к. до 8 р. ф.		№ 10	2 » 20 » » 1 » 60 »
		№ 11	2 » 50 » » 1 » 85 »

### Гг. трактирщикамъ рекомендую кяхтинскіе чай, развѣшанные:

въ синюю бумагу № 12	цѣна 1 р. 20 к.	въ бѣлую бумагу № 16	цѣна 1 р. 50 к.
» № 13	» 1 » 25 »	» № 17	» 1 » 60 »
въ красную бумагу № 14	» 1 » 30 »	въ свинецъ № 35	» 1 » 75 »
» № 15	» 1 » 40 »	» № 36	» 2 » — »

Заказы немедленно исполняются при полученіи 10% задатка, при чемъ при заказѣ не менѣе 10 ф. доставку по желаніямъ дорогамъ въ предѣлахъ Европейской Россіи, принимаю на свой счетъ. Условія относительно задатка и пересылки для всѣхъ сортовъ чай одинаковы.

PS. Всѣ чай развѣшаются подъ казенною бандеролью.  
Подробный прейскурантъ высылается по первому требованію **БЕЗПЛАТНО.**

## Поступило въ продажу новое изданіе Ф. ПАВЛЕНКОВА:

# ФИЗИОЛОГИЧЕСКІЯ ВЕСЪДЫ.

А. Герцена, профессора Лозанскаго университета. II. 1 руб.



## Всемірно извѣстныя пишущія машины „Блинкендерферъ“



отличаются отъ другихъ системъ своимъ легкимъ вѣсомъ, прочностью, удобной клавиатурой, красивыми четкими шрифтомъ и своею недорогой цѣной. № 5—100 р., № 7—140 р. Въ виду того, что шрифты могутъ быть мѣняемы, одной машиной можно писать на различн. языкахъ.

Торговый домъ Э. Кинкманъ и Ко  
С.-Петербургъ, Гороховая, № 17.

Золотая медаль на Всемирной Выставкѣ въ Парижѣ 1900 г.

## ДЛЯ СМЯГЧЕНІЯ БЪЛИЗНЫ КОЖИ.

# КАЛОДЕРМА

ЖЕЛЕ КАЛОДЕРМА . \* МЫЛО КАЛОДЕРМА.

## Ф. Вольфъ и Сынъ въ Карлсруэ.

Продается во всѣхъ лучшихъ аптекарскихъ и парфюмерныхъ магазинахъ.



**МОСКВА.**



**ПЕТРОВСКІЯ ЛИНІИ.**

**Т-во гостиницы „РОССІЯ“.**

Роскошные номера и семейныя отдѣленія.  
Суточно отъ 1 руб. 25 коп. до 10 руб., мѣсячно отъ 30 р. до 300 р.  
Электрическое освѣщеніе, подъемная машина, читальня, ванна, телефонъ.  
Омнибусы на всѣхъ вокзалахъ.  
Первоклассный ресторанъ.

Г. № 16236 2-1

Удостоенъ высшей наградой «Grand Prix» на всемирной выставкѣ въ Парижѣ АМЕРИКАНСКІЙ

**ШТОПАЛЬНЫЙ АППАРАТЪ**

«Magic Weaver» патентъ № 4708. Самостоятельно работаетъ. Служитъ и пощаждаетъ много времени штопальную работу, какъ починку чулокъ, бѣлья, полотнян. вещей и т. п. мало или весьма поврежденныхъ, посредствомъ аппарата можетъ совершать даже ребенокъ весьма красиво и быстро, въ теченіи нѣсколькихъ минутъ. Заштопанные предметы выглядываютъ какъ совершенно новые. Работа развлекательна и приятна, не напрягаетъ ни зрѣнія, ни тѣла. Цѣна съ пересылкой 3 руб. 35 коп. три штуки 9 руб. Высылаю налож. платежомъ. Образецъ пробной работы и просто налож. рукою проситекъ высылаются за двѣ 7-ми коп. марки. къ аппарату же такыя прилагаются бесплатно. Представитель В. Н. Фернебовъ, Варшава, Купеческая, 14.



**НЕБЫВАЛАЯ ПРЕМІЯ**

Безплатно высылаются мужскіе часы ремонтировать открытые подъ стекломъ и цѣль настоящая американская при вышестъ на 19 руб. вмѣсто 22 руб. золотого 56 пробъ гарнитура, состоящаго изъ четырехъ предметовъ: 1) Плотный золотой 56 пробъ браслетъ въ серединѣ цѣвтой камень и кругомъ настоящіе нарядскіе солитеры, 2) такая же брошь, 3) такое же кольцо и 4) пара серегъ (все высылаются въ роскошномъ футлярѣ. Цѣвъ камня просимъ указать). При требованіи протѣвъ праложить 3 рубля задатку по адресу: И. С. Голпу, Одесса. При требованіи 2-хъ гарнитуровъ прибавляется **МУЗЫКАЛЬНЫЙ ИНСТРУМЕНТЪ**. О. № 16018 4-4



**ЭДМУНДЪ ПАУЛУСЪ**

Маркнейкирхенъ (Саксонія)  
**Музыкальные инструменты.**  
Требуйте бесплатно русской каталогъ № 4, съ цѣнами въ рубльхъ и франко Петербургъ отъ главныхъ представителей Евгений Ботманъ и №. С.-Петербургъ, Садовая, 18.

Только что вышли изъ печати новыми изданіями извѣстныя дѣткины оперы Н. Брянскаго, на слова И. Калашникова: 1) „КОТЪ, КОЗЕЛЬ И БАРАНЪ“ или плутинъ юта Васьки. Опера въ 3 акт. ц. 2 р. 2) „МУЗЫКАНТЫ“ содер. изъ басни Крылова «Квартетъ» ц. 1 р. 50 к. Оперы И. Брянскаго очень мелодичны, доступны для школьнаго возраста, интересны; ари легко запоминаются и усваиваются; полезны для развитія музыка. вкуса, не требуютъ сложной постановки и вполне удобны для домашнихъ и учебныхъ спектаклей. Другія сочиненія И. Брянскаго: 10 пѣсень для школь. На 2 гол. съ форт.: 1) Дядя Власть. 2) Стель весной. 3) Крестьянская шушукъ. 4) Гартника. 5) Масленица. 6) Что ты слыши муж. 7) Штычка. 8) Сережада. 9) Изъ он. «Радомиръ». 10) Оклякъ. ц. 70 к. Тѣ же пѣсни на 3 голоса (безъ форт.) ц. 50 к. Четырехголосные хоры, д. смѣш. хора: 1) Городъ чудный. 2) Горныя вершины. 3) Не гордись передъ Бѣлградомъ. 4) Черкесская пѣсня. 5) День встаетъ багрянь. ц. 75 к. **DO-RE-MI-FA-MI-RE-DO**. Погододательная нотная упражненія для класснаго пѣнія. Новая рациональная метода пѣнія. Ц. 1 р. Одобрена Учеб. Ком. при Св. Синодѣ. Одобрена Худож. Совѣтомъ СПБ., Консерваторіи. Получать можно въ книжномъ и музыкальномъ магазинѣ И. К. Селиверстова. СПб., Садовая, 22.

АКЦИОНЕРНОЕ ОБЩЕСТВО  
**Вл. ГОСТЫНСКІЙ И К<sup>о</sup>**  
С.-Петербургъ, Невскій, 42, противъ Гостиначо Двора предлагаетъ въ богатомъ выборѣ: кровати, матрацы, умывальники, дѣтскія коляски, ирессла для больныхъ, печи, ванны, души. **ЦѢНЫ ВѢВ КОНКУРЕНЦІИ.**

Подарите себѣ и знакомымъ!!

**ДАРОМЪ!** Седьмое портмонеъ бесплатно Портмонеъ со штемп. черной ошкой: кожа, 1 р. 85 к. • Тюленевъ кожи 2 р. 20 к. • Дамскія по тѣмъ же цѣнамъ. • Безъ штемп. на 30 к. дешевле. При заказѣ 6 шт. — 7-е портм. безплат. Бумажникъ-кошелькъ Купеческой ошкой: кожъ съ отдѣл., для бум. докум. и золота цѣна 3 р. 50 к. • Передвижныя буквы „Побѣда“ которыми всякій можетъ составлять и печатать разнаго рода тексты и необход. въ каждой частн. и присутствен. устрожден. для моментальнаго набора желаем. штемп. Продаются въ практ. подбор. комплектахъ по авачит. удешевлен. цѣв. Цѣвы безъ перес. № 0 съ 88 б. 1 р. № 3 съ 480 б. 4 р. 75 к. № 1 • 160 • 2 р. № 4 • 715 • 6 р. 50 к. № 3 • 290 • 3 р. 50 к. № 4-а 1000 • 10 р. Комплектъ № 0 весьма практичный подарокъ для дѣтей на елку.

**НЕБЫВАТО-ДЕШЕВО!** Штемпель Календарь «FRONT», для помѣт. насемъ и входил. бум. необход. всѣмъ конторамъ и присутствен. учрежд. — Цѣва 1 р. 25 к. — 3 шт. 3 р., 5 шт. 4 р. 25 к. • Такіе же нумераторы для номер. книгъ, исхол. бум. и пр. по тѣмъ же цѣвамъ. • 100 виз. карт. съ фотогр. зак. 2 р. 20 к., 200 шт. (для одного) 3 руб. • При заказѣ съдѣлуетъ пріестать фотогр. карт. которая съ заказомъ возвращается. • Карман. Пасьяен. Приборъ: перо, карав. со штемп. визл. отч. и фамил. и сургуч. печ. съ 2-хъ буквъ, цѣва 1 р. • Вѣнная ручка «ФОНТАНЪ» пишеть безпрерывно цѣва 1 р. 75 к. • Цѣвы назначены съ унак. и перес., кромѣ буквъ *Побѣда*. Высылаю съ нат. плат. безъ задатка. Требования адресовать.

Въ Контору фабр. Г. Д. Левинсона  
Раршава, магазинъ Сенаторская 28.30.



**РУЖЬЯ** центральнаго боя солидной работы съ гарантіей ..... отъ 30 р.  
**РЕВОЛЬВЕРЫ** АМЕРИК. СИСТЕМЫ СМИТЪ-ВЕСОНЪ ВЕСЬМА ИЗЯЩ. отъ 10 р.  
**ЧУДОПИСТОЛЕТЪ** КАРАБИНЪ МАУВЕРЪ10-ТИ ЗАРЯД. СЪ ФЕНОМ. БОЕМЪ 42 р.  
**ДЕПО** ОХОТНИЧЬИХЪ ПРИНАДЛЕЖНОСТЕЙ ПО ДОСТУПНЫМЪ ЦѢВАМЪ.  
**ГЛАВНЫЙ** складъ РУЖЕЙ ФАБРИКИ ЛЕПАЖЪ  
ТОРГОВЫЙ ДОМЪ  
**Я. ЗИМИНА ВЪ И КО**  
МОСКВА, ТВЕРСКАЯ, БЛИЗЪ ГАЗЕТНОГО ПЕРЕУЛКА  
ДОМЪ СТРАХОВАГО ОБЩЕСТВА РОССІИ  
ИЛЛЮСТРИРОВ. ПРЕЙСЪ-КОНРАТЪ БЕЗПЛАТНО

**Фабрика «Складъ»**  
**Бруно Зенгеръ & Ко**  
С.Петербургъ, Невскій Пр. №25 (Сторожа Кавказской)  
**Фотогр. Аппараты**  
и Принадл.  
(Кратк. Прейс-Курантъ Бесплатно)

Для занимающихся химіей, физикой, гальванопластикой и электротехникой рекомендуется Основанія **ЭЛЕКТРОХИМИИ**. Роб. Люппе. Перев. со 2-го допол. издѣн. изданія С. И. Созонова. Съ 55 рисун. въ тек. 8 д. 210 — XIV стр. СПб. 1897 г. Ц. 1р. 50 к. Книга рекомендована Учен. Комит. Мин. Нар. Пр. и Одобрена Учен. Ком. Мин. Земл. и Госуд. Им. — Складъ у Н. Я. Оглоблина, СПб., Екатеринбургск. ул., д. 4

**Кремь „ИДЕАЛЬ“**  
приготовленный лабораторіей А. ЭНГЛУНДЪ.

Для лица, особенно въ вечеру и театрѣ, при употребленіи этого крема лицо получаетъ естественный и красивый цвѣтъ и дѣлается ювешески свѣжимъ; этотъ кремъ не прістаетъ къ матеріи, не дѣлаетъ жирныхъ пятенъ и при дневномъ свѣтѣ совершенно незаметенъ на лицѣ. Кремъ „ИДЕАЛЬ“ можно имѣть слѣдующихъ трехъ цвѣтовъ: бѣлый, розовый и нѣжно-голубыиъ.  
Цѣва 75 коп., съ пересылкой 1 руб. 10 коп.  
Завѣдующій Лабораторіей Докторъ В. К. Панченко и А. К. Энглундъ.  
Для предупрежденія поддѣлокъ прошу обратитъ особенное вниманіе на подпись А. Энглундъ красными чернилами и марку С.-Петербургской Косметической Лабораторіи, которая имѣются на всѣхъ пренаратахъ. Получать можно въ всѣхъ лучшихъ аптекахъ, аптекарскихъ, фармацевтичскихъ и парфюмерныхъ складахъ Россійской имперіи. Главныя агенства и склады фирмы для Европы: Эмиль Бертъ, Гамбургъ; для Южной и Сѣверной Америки: Л. Мишнеръ, Нью-Йоркъ. Главный складъ для всей Россіи А. ЭНГЛУНДЪ, С.-Петербургъ, Бассейная улица, № 27.

**IV годъ**  
изданія.

Подписавшіеся на 1902 г. въ 1901 г. получаютъ журналъ и всѣ приложенія за Ноябрь и Декабрь 1901 г. **БЕЗПЛАТНО.**  
*Открыта подписка на 1902 г. на*

Цѣна на **4** р.  
Разсрочка.

**НАРОДНОЕ ЗДРАВІЕ**

популярный иллюстрированный медицинскій журналъ для семьи.

Поля редакцій Профессоровъ:  
Быстрова, Добронклонскаго, Залѣнскаго, Кадыяна, Пеля, Тихомирова и Чижя

Журналъ „НАРОДНОЕ ЗДРАВІЕ“ разрѣшенъ для выписки въ фундаментальныя библиотеки среднихъ учебныхъ заведеній, учительскія библиотеки низшихъ учебныхъ заведеній, бесплатныя и народныя читальни.

- ПОДПИСАВШИЕСЯ ВЪ 1901 г. ПОЛУЧАТЬ:**
- 60** №№ богато иллюстр. журн. Около 2000 стр. текста, 500 иллюстр. Статьи по всѣмъ вопросамъ домашней медицины и гигиены. Масса полезныхъ свѣдѣній необходимы для сохраненія здоровья, предупрежденія и леченія болѣзней и продленія жизни.
  - 60** Безплатные отвѣты гг. Специалистовъ на каждое письмо гг. Подписчиковъ. Богато иллюстр. книжечк. Около 4000 стр. текста, 600 иллюстр. Въ отд. прод. книжки стоятъ 13 р. 20 к. Всѣ книги принадлежатъ перу самыхъ выдающихся русскихъ и иностранныхъ ученыхъ и составлены языкомъ вполне общедоступнымъ.
  - 14** выпускъ „Большой Энциклопедіи“. Общедоступныя Медицина и Гигіена. Около 1000 стр. текста. 4000 иллюстр. Всѣ свѣдѣнія расположены въ алфавитн. порядкѣ. Отдѣльно въ продажѣ нѣтъ. Необходимая настольная книга въ каждой семьѣ.

Подписавшіеся послѣ 25-го Декабря 1901 г. получаютъ только 52 №№ журнала. 52 книги и 12 выпускъ Энциклопедіи.

„НАРОДНОЕ ЗДРАВІЕ“ печаталось въ 1899 г. 4000 экз. въ 1900 г. 16000 экз. въ 1901 г. 25000 экз.

„НАРОДНОЕ ЗДРАВІЕ“ отвѣтило въ 1899 г. на 486 писемъ. въ 1900 г. на 8093 письма. въ 1901 г. на 18652 письма.

„Народное Здравіе“ за 1899 и 1900 гг. все распродано. Полные экземпляры журнала за 1901 г. (журн., 52 книжки, 12 вып. энцикл.) въ Конторѣ Редакціи съ перес. 5 р. 50 коп. Цѣна на годъ 4 руб. Допускается рассрочка: при подпискѣ 2 р., къ 1-му Марта 1 р. и къ 1-му Мая 1 р. Требования адресовать: Главная Контора „Народнаго Здравія“, С.-Петербургъ, Казанская 24, въ Гл. Конт. фабрики К<sup>о</sup> В. Говарда.  
Отъ редакторъ В. М. Рамъ.

№ 16236 4-1



В. № 15749 25-17

### Е. КРАУСЪ и К<sup>о</sup>.

Фабрика для оптики и прецизионной механики в Париж.  
Отдѣленіе для всей Россіи:  
С.-Петербургъ, Мойка, 42.  
Адресъ для телеграммъ: Аргусъ.  
Бинокли высшаго качества.  
Аргусъ—11 р. Лилипутъ—8 р. 50 к.  
Каталоги биноклей и подзорныхъ трубъ, стерео-биноклей, астигматовъ, микроскоповъ и центробѣжныхъ приборовъ бесплатно.

Золотыя медали за ученич. работы. Одобр. Уч. Ком. и Утверждены М-вомъ Нар. Провѣщенія, Реком. Главн. Упр. Военно-Учебн. Заведеній и проч. **ПОЧЕРКИ** самые несправильные и дражайше исправляе на всѣхъ яз. **ЛИЧНО** и **ЗАОЧНО** на бѣло каллиграфич. при помощи 2—3-хъ знаменъ, составляющихъ секретъ автора. Методъ и лекціи удостоены **ЗОЛОТЫХЪ МЕДАЛЕЙ**, Высочайш. благодарн. Одобр. Королевы. Особъ, Президент. Республикн, высшаго педагогическаго персонала и признаны **Всѣмиро единств.** рациональн. въ Россіи, Франціи, Германіи, Англии и др. Государствъ. За 10-семи коп. марокъ высылаются подробныя условія о заочномъ преподаваніи. Спб., Уг. Невскаго пр., 64, Профессоръ каллиграфіи и другихъ графическихъ искусствъ **ПИНТЪ**.



## !!! ДОСТИГНУТО!!!

ВСѢМИ ПРЕИМУЩ. ГУСИНАГО ПЕРА ВЛАДЕЕТЪ ПАТЕНТОВ. ДЛЯ ВСЕГО МІРА ШВЕДСК. СТАЛЬН. ПЕРО ПРИДВОРН. КАЛЛИГРАФА **І. АНДЕРСОНА**

### „KURIRPENNAN“

ЕГО ВЫДАЮЩ. ЗЛАСТ. СПОСОБСТВ. СКОР ПИСАНІЮ И ПРОЧНОСТИ И ПРЕДОХРАНЯЕТЪ ПАЛЬЦЫ ОТЪ УСТАЛОСТИ И СУДОРОГЪ. ОНО ГОДНО ДЛЯ КАЖДОЙ РУКИ И СЪ САМОГО НАЧАЛА ДАЕТЪ **АБЪЯМЪ НАВЫКЪ КЪ ЛЕГКОМУ ПОЧЕРКУ.**  
КОРБОКА ВЪ 100 ШТ. 1 РУБ. 25 К., ТОРГОВЦАМЪ СКИДКА.  
ПРЕДСТ. ДЛЯ ВС. РОССІИ: **ОПТ. СКАДЪ КАНЦЕЛ. ПРИНАД.**  
**Э. МИТЕНСЪ, СПБ., ВНУТРИ ГОСТИН. ДВОРА № 4.**

### Поставщики Двора Его Императорскаго Величества



## ВИЛЛЕРОА и БОХЪ

Оптовый складъ заграничныхъ фалисовыхъ, маюликовыхъ и хрустальныхъ издѣлій. **ВАРШАВА**, Грабная, № 30.

Столовые сервизы на 12 персонъ бѣлые, желобчатые изъ 73 част. Руб. 22.50 к., гладкіе съ синимъ ободк. Руб. 22.80 к., гладкіе съ узкимъ зеленымъ или голубымъ ободк. Руб. 22.80 коп., съ широкимъ голубымъ ободк. Руб. 25.60 коп., саксонск. рисунка Руб. 25.60 коп., саксонск. рис. желобч. Руб. 31.45 коп., роково печат. зеленые, лиловые и синіе новѣйш. рисунк. Руб. 33.45 коп., разноцв. новѣйш. рисунк. отъ 30 до 50 руб., съ золот. ободк. и золотыми монограммами отъ 32 до 40 руб., гладк. разноцвѣтн. новѣйш. рис. отъ 23 до 30 руб.—Умывальныя приборы одноцвѣтн. печат. изъ 5 частей отъ 3 до 7 руб., разноцвѣтн. отъ 4 до 20 руб. Вазы маюликовые и жардильеры по разнымъ цѣнамъ. Хрустальные сервизы.—Покупать можно во всѣхъ большихъ магазинахъ или въ складѣ.—Прейсъ-куррантъ высылаются по востребованію.

**Преподаю дв. БЕЗПЛАТНО. ит. бухгалтерію** Имѣя въ г. Полтавѣ «бюро бухгалтерскихъ курсовъ», и желая принести пользу жителямъ провинціи и тѣмъ, которые не въ состояніи платить дорого, я рѣшилъ, только до 1-го Декабря с. г., выслать полный курсъ дв. ит. бухгалтеріи, стоящей въ заочн. лекціяхъ 20 руб., всего только за 1 р. 60 к. съ перес. Выписавшіи до 1-го Декабря считается моимъ ученикомъ до 1-го Марта 1902 г. На всѣ его вопросы, я охотно дамъ подробныя отвѣты, а по полученіи отъ него исполненныхъ имъ лично, согласно помѣщен. въ мои книги образцовъ, книгъ съ годов. отчетомъ, вышлю аттестатъ бесплатно. Отъимъ о моихъ бухгалтерск. курсахъ въ Полтавѣ, помѣщены въ Баржев. Вѣдом., отъ 30-го Сентября с. г., за № 262. Послѣ 1-го Декабря, при такихъ же условіяхъ, курсъ будетъ стоить 20 р. За успѣхъ выписки до 1-го Декабря ручаюсь. Плату 1 р. 60 к. прислать наличными или почтов. марками въ заказ. письмѣ. Адресовать: г. Полтава. Бухгалтерскіе курсы у учителю бухгалтеріи С. Вольченку.

ВЪ МАГАЗИН. СКРИПИЧН. МАСТЕРА

### Ф. ПАСЕРЬСКАГО

ВЪ С.-ПЕТЕРБУРГѢ, Моховая, 42.—Караванная, 3—35.

**СКРИПКИ** — 1 р., 1 р. 50 к., 2, 3, 4, 6, 8, 10, 15, 20, 25, 30 р. в дорож.

**АЛТЫ** — 4 р., 6, 8, 10 р. в дорож.

**ВИОЛОНЧЕЛИ** — 10 р., 15, 20, 25, 35, 50, 60 р., в дорож.

**СМЫЧКИ** — 30 к., 50, 75 к., 1 р., 2, 3, 4, 5, 6, 8, 10 р. в дорож.

**СТРУНЫ** для всѣхъ инструментовъ — самая лучшія. Починка и передѣлка инструментовъ. **ПРЕЙСЪ-КУРАНТЪ БЕЗПЛАТНО.**

## Случайныя вещи.

Продается мебель подержанная и новая, вполнѣ выдержанная. Принадлежности домашняго устройства; бронза, драпировки, золото, драгоценныя камни. Москва, Неглинный проѣздъ, пассажъ Солодовникова, рядомъ съ Абрикосовымъ. Ц. № 14945 12—10

## ТРЕБУЮТСЯ

повсемѣстно агенты на выгодныхъ условіяхъ. Богато иллюстр. альбомъ съ преісъ-кур. и условія высылаются за 30 к. (почт. мар.). Тамографія и фабрика штемпелей **І. Д. Левинсона** въ Варшавѣ, Сенатор. ул., 28.

**лучшій ЦВѢТОЧНЫЙ О-ДЕ-КОЛОНЪ**

**№ 4711**

**РѢЙНСКІЕ БУКЕТЫ**

ПРЕВОСХОДНЫЕ ПРОДОЛЖИТЕЛЬНЫЕ И ДЕШЕВЫЕ ДУХИ ДЛЯ ПЛАТКОВЪ

ВСРѢХЪ ЦВѢТОЧНЫХЪ И МОДНЫХЪ ЗАПАХОВЪ

**МАНЕКЕ-**

вы: дамскіе, муженію и дѣтскіе фабрич. производ. Отъ 2-хъ руб. (готов. въ громад. выборѣ) заказы выполняются по лифамъ и мѣрѣ, на собств. фабричъ иллюстрир. преісъ-курран. высылаются за 10 к. почт. марк. С.ПБ. Невскій, Пассажъ, магаз. № 56.

**Тво. КОВАЛЕВСКІЙ.**



Прочныя, изящныя, недорогія кожаныя перчатки фабрики **Л. И. Тимистеръ и К<sup>о</sup>**, въ Москвѣ. Сущ. съ 1868 г. 10—1

Можно получать въ лучшихъ магазинахъ во всѣхъ городахъ Россійской Имперіи.

Оптовый складъ при фабричѣ: Москва, Покровская застава, свой домъ.

№ 3610.—3 р. 50 к.

№ 3698.—9 руб.

№ 3700.—10 руб.

№ 3716 съ 19 клап. 20 руб.

№ 3745 съ 21 клап. 23 руб.

Вѣнскія

**ГАРМОНИИ**

извѣстнѣйшей фабрики **І. Ф. Кальбе** и Вѣнскія самаго лучшаго качества.

По полученіи задатка приблизительно 1/3 стоимости высылаю съ наложеннымъ платежомъ на остальную сумму.

**Юлій Генрихъ ЦИММЕРМАНЪ**

С.-Петербургъ, Большая Морская, № 34.  
Москва, Кузнецкій мостъ, домъ Захарына.

Дамскія № 3626.—5 руб. съ трелью 6 руб.

Дамскія № 3705.—12 руб.

Вѣнскія № 3780.—23 руб.

**ЛЕССИВЪ ФЕНИКСЪ**

Химическій продуктъ замѣняющій мыло.

**НЕОБЫКНОВЕННАЯ БЪЛИЗНА И СБЕРЕЖЕНІЕ ВЪЛЪЯ.**

Продается въ аптекарскихъ и колоніальн. магазинахъ.

**Требовать способъ употребленія.**

ОПТОВАЯ ПРОДАЖА Ц. № 14489 26—25

**У Л. Миндлосъ въ С.-Петербургѣ.**

**ЗАЧѢМЪ ЪЗДИТЬ**

заграніцу видѣть достопримѣчательности, тратить большія деньги, когда за ничтожную сумму можно приобрести отличнѣйшій стереоскопъ и 24 стереоскопическихъ достопримѣчательныхъ видовъ странъ свѣта. Цѣна 3 руб. съ пересылкой, по полученіи задатка одного рубля. Торговый домъ С. Чертовъ, въ Ростовѣ н/Дону.



№ 45. **ОБЪЯВЛЕНИЯ** для напечатания въ „Нивѣ“ принимаются по слѣдующей цѣнѣ: за строку непарзѣль (въ 1/4 ширины страницы) — 1 р. 50 к. (на первой страницѣ) и 1 р. (на остальныхъ страницахъ). 1901 г.

**Содержаніе.** Т Е К С Т Ъ: Ирочка. Повѣсть Л. А. Авилловой. (Продолженіе). — Рисунки: Выборъ подарка невѣстѣ. — На опасный промыселъ. — Обленинскіе — юбилейный подарокъ Сенкевичу. — Городской пріютъ для недоношенныхъ дѣтей. — Объявленія. Р И С У Н К И: Выборъ подарка невѣстѣ. Картина А. А. Иванова. — На опасный промыселъ. Ориг. рис. Д. Пахомова. — Иоаннъ Грозный и юродивый Никола Салось. Картина П. И. Геллера. — Франко-турецкое столкновеніе. — Адмиралъ Кальяръ, командовавшій французской эскадрой, занявшей о. Митлену. — Французская эскадра на пути къ о. Митленѣ. — Протоіерей Г. С. Словцовъ. — Новая русская церковь во имя св. Троицы въ Чикаго. — Имѣніе Обленинскіе, поднесенное Генриху Сенкевичу его почитателями ко дню 25-лѣтія его литературной дѣятельности. — Первый въ Россіи городской пріютъ для недоношенныхъ дѣтей (въ Петербургѣ). **XIX вѣкъ.** (Листы 40 и 41). Т Е К С Т Ъ: Искусство въ XIX вѣкѣ. Музыка. Очеркъ В. В. Стасова. Р И С У Н К И: Вагнеръ. — Сень-Санъ. — Брамсъ. — Григъ. — Глинка. — Даргомыжскій. — Мусоргскій. — Бородинъ. — Римскій-Корсаковъ. — Балакиревъ. — Кюи. — Строзъ. — Рубинштейнъ. — Чайковскій.

Къ этому № прилагается: Сборникъ „Нивы“ № 21, содержащій „Полное собраніе сочиненій Г. П. Данилевскаго“, томъ XXI.

За 7 коп. марку высылаются **НОВАЯ ВРОШЮРА:**  
**УКРѢПЛЕНІЕ ПАМЯТИ,**  
КАКЪ ОСНОВА УМСТВЕННОГО РАЗВИТІЯ.

Обращаться: С.-Петербургъ, Вас. Остр., 10 линія, д. 15, учителю В. МАКЪЕВУ

Страстной бул., Москва, **ЛѢЧЕБНИЦА** д-ка Горчакова.

доктора медиц. **Неткачева,**  
для страдающихъ болезн. рѣчи и **ЗАЙКАНИЕМЪ**  
Имѣется пансіонъ.

Въ лѣчебницѣ также принимаются больные афазіей, психич. спазмомъ, хореей и др. неврозами двигат. аппарата. 2-2

**ОТКРЫТА ПОДПИСКА**

на роскошное изданіе in folio съ 600 иллюстраціями и 30-ю приложениями на отдѣльныхъ листахъ, исполненныхъ автотипіею, фотогравюрою, фототипіею и хромофотографіею (въ краскахъ до 10 страницъ), \* \* \* \* \*

**КЪ ДВУХСОТЛѢТНЕМУ ЮБИЛЕЮ С.-ПЕТЕРБУРГА**  
**А. И. ВИЛЬБОРГА**

Поставщикъ Двора ЕГО ИМПЕРАТОРСКАГО ВЕЛИЧЕСТВА

**„НЕВСКІЙ ПРОСПЕКТЪ“**

КУЛЬТУРНО-ИСТОРИЧЕСКІЙ ОЧЕРКЪ ЖИЗНИ  
С.-ПЕТЕРБУРГА ЗА ДВА ВѢКА

текстъ И. Н. Божерянова.

Подписная цѣна за все изданіе въ 5-ти выпускахъ составл. 2 тома въ размѣрѣ 60 печатныхъ листовъ, отпечатанныхъ по образцу лучшихъ заграничныхъ изданій на мѣловой, атласной бумагѣ:

Безъ доставки въ С.-Петербургъ 15 р.	Съ пересылкою во всѣ города Имперіи 18 р.
съ доставкой . . . 16 »	за границу . . . . . 20 »

**Допускается разсрочка**

при подпискѣ 4 руб. и въ теченіи 1902 г. къ 1-му апрѣля, 1-му августа и 1-му декабря по 4 руб. за пересылку внгородніе уплачиваютъ впередъ 2 руб.

На болѣе льготныхъ условіяхъ по соглашенію съ конторою, а для гг. служащихъ за поручительствомъ казначеевъ.

Отдѣльными выпусками изданіе не продается и **НАЛОЖЕННЫМЪ ПЛАТЕЖЕМЪ НЕ ВЫСЫЛАЕТСЯ.**

**Первый выпускъ** обнимающій время отъ Петра Великаго до водаренія Елизаветы и состоящій изъ 14-ти печатныхъ листовъ съ 150 рисунки. въ текстѣ и 6-ю приложениями, изъ которыхъ два въ краскахъ, **выйдетъ въ свѣтъ къ 10 декабря с. г.**

Подписка принимается въ известныхъ книжныхъ магазинахъ Петербурга. \*  
Иногородніе **ИСКЛЮЧИТЕЛЬНО** адресуютъ требованія и деньги на имя издателя

**Артура Ивановича Вильборга.**  
СПБ., Мѣщанская, 2.

**МАЛЮТКА**

ЖУРНАЛЪ ДЛЯ МАЛЕНЬКИХЪ ДѢТЕЙ.

Годъ XVII. Изданіе второе

**12 КНИЖЕКЪ — 12 ПРЕМИЙ-ИГРУШЕКЪ.**

**ГODOVAYA ЦѢНА 2 Р. 50 К.**

**БЕЗЪ ДОСТАВКИ** въ **КОНТОРЪ Н. ПЕЧКОВСКОЙ 2 Р.**

Почтовый адресъ: **МОСКВА, Редакція МАЛЮТКИ.**

Оставшіеся экземпляры за 1900 и 1901 г. по той же цѣнѣ.

**ВѢРНЫЙ ЗАРАБОТОКЪ** **ХОРОШІЙ ЗАРАБОТОКЪ**

отъ 3, до 15 руб. въ день

на отвѣтъ 7 к. поч. марку. С.-Петербургъ, Пет. ст., Оловенная ул., № 18. О. Якубовскому.

**„КНИГА О КОНСЕРВАХЪ“.** Практическое и теоретическое руководство къ заготовленію овощей и плодовъ въ жестякахъ и бутылкахъ, съ 13-ю рисунками, составленное Маріей Ределингъ, цѣна 50 коп., съ пересылк. 60 коп.

получать лица, желающія заняться агентурой по продажѣ, какъ въ СПБ. такъ и другихъ городахъ Россіи, произведеній известной фирмы. Занятіе по агентурѣ вполне совмѣстимо съ состояніемъ, какъ на государственной такъ и частной службѣ. Центральная контора объявленій Л. и Э. Метцль и Ко. (СПБ., В. Морская, 11) подъ литеру «Е. К. 8457».

**Только по 1 р. 50 к.**

за арш. драпъ изъ чистой верблюжьей шерсти, цвѣтъ натуральный, сѣроватый, ширина полныхъ 2 аршина для дамскихъ тальмъ, рогондъ, пальто, кофточекъ, мужскихъ пиджаковъ, охотничьихъ куртокъ и дѣтскихъ вещей. Незамѣнимъ по теплотѣ, легкости и прочности. Можно получать и выписывать исключительно изъ фабричнаго магазина Александра Несторовича **Иванова**, Москва, Тверская, внутри Пассажа Постникова. Магазины высылаютъ оптомъ и въ розницу; можно и съ наложеннымъ платежемъ, упаковка за счетъ магазина, а пересылка за счетъ покупателя. Желающіе получить товаръ по желѣзной дорогѣ благоволятъ выслать задатокъ не меньше 30% съ суммы заказа.

**ЗАЙКАНИЕ** глѣтится въ глѣбномъ учрежденіи И. И. Гимиллера. Москва, Новая Басманная, д. Лапина. **Плата по излѣченію.** Условія высылаются бесплатно.

**ПАМЯТЬ.**

«The Broad Arrow» (Лондонъ) пишетъ 19 мая 1900 года: «Возможно ли развивать и укрѣплять память? Положительный отвѣтъ на этотъ вопросъ даетъ ученіе о памяти Хр. Л. Пельмана. Основанное на законахъ психологіи оно развиваетъ природную память. Это ученіе избѣгаетъ искусственныхъ приемовъ, къ которымъ прибѣгаютъ всѣ другіе такъ наз. мнемонисты. Безчисленное множество людей испытало на себѣ благотворное вліяніе этого ученія. Всѣ они признаютъ, что методъ Пельмана развиваетъ и укрѣпляетъ память.»

Проспекты (на рускомъ, нѣмецкомъ, французскомъ, англійскомъ, итальянскомъ или голландскомъ языкахъ) высылаютъ бесплатно Chr. L. Pöhlmann, München R. 25, Mozartstrasse, 9.

# ЦЕЙСЬ-БИНОКЛЬ.



благодаря патентованному способу постановки стеклышек объектива.

**ОБШИРНОЕ ПОЛЕ ЗРЕНИЯ, ПРИ СИЛЬНО УВЕЛИЧЕНОМЪ И РЕЛЬЕФНОМЪ ПЗОБРАЖЕНІИ.**

Призматическая система Порро. Патентовано въ Германіи за № 76735 и 77086.

# Цейса полевой бинокль.

Увеличение.	Цена въ германскихъ маркахъ вмѣстѣ съ кож. футляромъ.	Названіе для сообщенія по телеграфу.	Указанія для выбора.
въ 4 раза.	130,—	Teliet	Для театра и полн.
» 6 разъ.	140,—	Telex	
» 8 »	160,—	Telact	Для военныхъ и туристовъ.
» 5 »	200,—	Telefive	Для охотниковъ и моряковъ (въ ночное время).
» 7 1/2 »	200,—	Telesven	
» 10 »	220,—	Teleten	Для моряковъ при дневномъ свѣтѣ.
» 12 »	220,—	Teletwelve	

Безплатно присылаются подробныя объявленія о полевыхъ бинокляхъ Цейса, рельефныхъ подзорныхъ трубахъ и фотографическихъ объективахъ. Доставка непосредственная или чрезъ оптическіе магазины. Адресъ для телеграммъ: Zeisswerk Jena.

## CARL ZEISS Optische Werkstaette JENA

Dorotheenstr. 29. BERLIN N.W. 7. II. LONDON W., 29. Margaret Street. R. № 16329 3-1

С. М. ЭЛІАШЕВЪ, Москва, Софійка, ЛУБЯНСКІЙ ПАССАЖЪ № 60-61.



**ВЕЛИЧАЙШІЙ ВЫБОРЪ:** КРОВАТЕЙ съ изящной живописью, английскихъ золоченыхъ, никелированныхъ и обыкновенныхъ. МАТРАЦОВЪ пружинныхъ, проволочныхъ, волосныхъ и друг.; КРЕСЕЛЪ для больныхъ. ВАННЪ, ДУШЪ и ШКАФОВЪ купальныхъ. УМЫВАЛЬНИКОВЪ мраморныхъ и металлическихъ. Дѣтскихъ КОЛЫСОКЪ и ВЕЛОСИПЕДОВЪ. ЛЕДНИКОВЪ, комматъ, и друг. хозяйствен. вещей. Единственный фабричный складъ издѣлій Варшавск. фабр. Бр. Фруншихинъ.

**КРАСИВО ПИСАТЬ** (посредствомъ переписки) въ 15 уроковъ у профессора каллиграфіи А. КОССОДО. Методъ преподаванія на Парижской всемирной выставкѣ 1889 г. и удостоенъ золотой медали. За 4 семикопеечныя марки высылается ПРОбНОЕ ПИСЬМО ириדותъ, подробныя условія и образцы исправленія почерк. заочн. учен. Адресъ: Профессору каллиграфіи Адольфу Коссодо въ Одессѣ, Дербасовская, д. № 19.

**За 60 коп.** Знаменитый сборникъ 50 упражненій для средняго голоса **КОНКОНЕ.** ИЗДАНИЕ В. БЕССЕЛЬ и К<sup>о</sup>, С.-Петербургъ, Невскій, 64. Москва, Петровка, 12.

**ПОСЛѢДНІЯ НОВОСТІ!**

**1000 разъ**

останется благодаренъ всякій, кто, прежде чѣмъ приобрести граммофонъ, фонографъ, пластинки, валки и пр., получить мой нов. каталогъ, такъ какъ дешевле и лучше нагдѣ нельзя приобрести! ● Цѣны вѣт конкуренціи. ● Америк. патѣ. валки (1 сор.) на выборъ 90 коп. ● Новості! Безшумн. круга «Prima!» Пол. нов. каталогъ высыл. всѣмъ безплатно. ● Москва, Тверская, 75. Слѣзть заграниц. новостей. В. Золотаревъ.

ОТКРЫТА ПОДПИСКА НА IV и ПРОДОЛЖАЕТСЯ НА I, II и III (КУРСЫ) ГОДА ИЗДАНІЯ

# СЕМЕЙНЫЙ УНИВЕРСИТЕТЪ

Вышелъ XIV выпускъ **Ф. С. КОМАРСКАГО.** Последний 3-го курса. **Собрание популярныхъ лекцій для самообразования:** по историко-филолог., общ-юрид., физико-мат., биолог. и медиц. наукамъ.

Всѣ лекціи составлены известными профессорами и специалистами. Цѣна за каждый годъ (1 годъ изд.—4 вып., а остальные г. г по 5 выпуск.) 1,600 стран. съ хромолит. и рис. 10 р., а съ дост. и перес. во всѣ города и заграницу—12 р. Допускается разсрочка черезъ издателя: при подпискѣ—4 р., при получ. 1 и 2 вып. по 3 р., а при получ. 5-го—2 р. **Учащимъ и учащимся особая льгота.** Подписываться можно во всѣхъ известныхъ книжныхъ магазинахъ и у издателя Ф. С. Комарскаго Спб. Пушкинская, 10. (1). Подробности о подпискѣ съ программой изданія и съ отзывами печати выслаются издателемъ безплатно.

# ВСЕ

для любительскихъ работъ (руковод. для вышивал., токаря, раб. выжиг. по дереву; материалы, машины, аппараты, станки и пр.) лучшего качества высылаетъ иллюстр. каталогъ за 20 коп. почт. марк.). **Meу & Widmayer. München. 7.**

ФАБРИКА КАРАНДАШЕЙ **А. В. ФАБЕРЪ** основана въ 1761 г.

**A.W. FABER.**



ВСЕМИРНАЯ ВЫСТАВКА въ ПАРИЖѢ 1900 г. „GRAND PRIX“ **ВЫСШАЯ НАГРАДА.** ПРОИЗВЕДЕНІЯ **А. В. ФАБЕРЪ** можно получать въ каждомъ лучшемъ магазинѣ писемъ и рисов. принадлежностей.

Ц. № 14733 13-17

# !! ПОРА ВСЯКОМУ !!

ЗАНИМАЮЩЕМСЯ МНОГОВЫЧИСЛЕНІЯМИ И ДОРОЖАЩЕМУ ВРЕМЕНЕМЪ и точностью производимыхъ работъ **УБѢДИТЬСЯ ВЪ ГРОМАДНОЙ ПЛЫЗЪ СЧЕТНОЙ МАШИНЫ ОДНЕРА, ИМЕННО ВЪ ВОЗМОЖНОСТИ ПРОИЗВОДИТЬ БЕЗЪ УТОМЛЕНІЯ И СЪ ТОЧНОСТІЮ ВСЯКАГО РОДА СЧЕТНЫЯ**

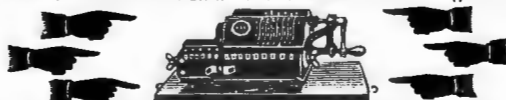

РАБОТЫ **ВЪ 10 РАЗЪ СКОРѢ ЧѢМЪ** обыкновеннымъ способомъ исчисленія. **ВЪ УПОТРЕБЛЕНІИ БОЛѢЕ 5,000 ШТУКЪ.** ОТЗЫВЫ и ПРЕЙСЪ-КУРАНТЫ по первому требованію. СКЛАДЪ для ВСЕИ РОССІИ **Т. Д. Э. МИТЕНСЪ СЛБ. ВНУТРИ ГОСТИН. ДВОРА № 4.**

Правленіе Кассы взаимопомощи бывшихъ студентовъ **ИМПЕРАТОРСКАГО** С.-Петербургскаго Университета сямъ объявляетъ, что предоставляет Членамъ Кассы одинъ изъ самыхъ дешевыхъ видовъ страхованія, оно продолжаетъ принимать новыхъ Членовъ, и для поступления въ число ихъ требуется лишь присылка заявленія о семъ въ Правленіе Кассы съ приложеніемъ небольшого денежнаго вступнаго взноса, сообразно тому разряду, по которому новый Членъ желаетъ зачислиться. Правленіе Кассы помѣщается въ С.-Петербургѣ, по Эртелеву переулку, въ домѣ № 2, кв. № 9. Уставъ Кассы, въ которомъ выяснены всѣ подробности о вступныхъ взносахъ и правахъ Членовъ, высылается безплатно всѣмъ желающимъ.

Поступило въ продажу новое изданіе **Ф. ПАВЛЕНКОВА:** **ПСИХОЛОГІЯ РЕЛИГІЙ.** Р. де-ла Грассери. Переводъ съ французскаго В. И. Писаревой. Цѣна 1 руб. 25 коп.

**ТВОИМЪ ШОКОЛАДЪ КАКАО**

**ВЕЗДѢ**

**60 к. въ флаконѣ ДО 10 ЗАПАХОВЪ**

**ТАРАЛЛЕ, К<sup>о</sup>**



**XXXII г.**  
**№ 45**

**ПОЛИТИКИ И СОВРЕМЕННОЙ ЖИЗНИ.**

**г. XXXII**  
**1901**

Выходит еженедельно 52 № в год, с приложениями 24-х книг „Сборника“, содрж. соч. Г. П. Данилевскаго, 12 книг Литературных Приложений, 12 №№ „Парижских мод“ и 12 листов чертежей и выкроек.

Выданъ 10-го ноября 1901 г.

Цена этого №—15 к., с перес. 20 к.

**ОТКРЫТА ПОДПИСКА НА „НИВУ“ 1902 г.**

Без доставки в Петербургъ . . .	<b>5,50</b> р.	Без дост. вь Москвѣ вь конторѣ Н. ПЕЧКОВСКОЙ, Петровскія линіи . . .	<b>6,25</b> н.	Без доставки вь ОДЕССѢ вь кн. маг. „ОБРАЗОВАНИЕ“, Ришельевская, 12.	<b>6,50</b> н.	Сь доставкою вь Петербургѣ . . .	<b>6,50</b> н.	Сь пересылкою во все мѣстности Россіи . . .	<b>7</b> р.	За гра-нацу . . .	<b>10</b> р.
---------------------------------	----------------	--	----------------	---	----------------	----------------------------------	----------------	---	-------------	-------------------	--------------

Къ этому № прилагается: Сборникъ „Нивы“ № 21, содержащій „Полное собраніе сочиненій Г. П. ДАНИЛЕВСКАГО“, томъ XXI.



Музей Александра III. Выборъ подарка невестѣ. Картина А. А. Иванова, грав. Гедагъ.

## Ирочка.

Повѣсть

Л. А. Авиловой.

(Продолженіе.)

— Что это ты повадилась, мать моя?—сердито спросила Варвара Петровна, когда къ ней, съ обычной медовой улыбкой на губахъ, вошла Анна Сергѣевна.—Кажись, сегодня не четвергъ.

Знобова быстро окинула взглядомъ тучную фигуру и недовольное лицо хозяйки, безъ всякой надобности одернула на себѣ платье и подошла къ открытому окну.

— Жара сегодня какая!—совершенно спокойно замѣтила она.

Варвара Петровна молчала и, не поднимая глазъ, продолжала вязать крючкомъ.

— Я думала, что прохладно, и надѣла драповый бурнусъ, а на дворѣ стоитъ настоящее лѣто. У меня даже пересохло въ горлѣ и заболѣла голова.

— Сидѣла бы дома!—коротко замѣтила Варвара Петровна.

Анна Сергѣевна разсѣянно поглядѣла въ окно, потомъ незамѣтно придвинула къ нему стулъ и сѣла.

— Хорошую дачу наняла себѣ Меричка,—послѣ долгаго молчанія заговорила она.—Особнякъ, съ большимъ садомъ. Комнаты большія, высокія...

— Мерька?—удивленно переспросила Варвара Петровна.

— Ну, да, она. И мѣсто прекрасное... Это, знаете, по Варшавской желѣзной дорогѣ. Помѣщичье имѣніе, только что продано, и новый владѣлецъ еще не успѣлъ понастроить дачъ. Цвѣтники, фонтаны... Есть даже оранжерея, но она пустая.

— Да съ чего же это она такъ раскутилась? И зачѣмъ ей большой домъ?

— А какъ же? Семья прибавилась чуть не вдвое. Но, главное, конечно то, что за дачу ей не придется заплатить ни гроша, да и на остальномъ она нагонитъ экономію.

— Ничего не понимаю!—раздраженно замѣтила Варвара Петровна.—Если Мерька наняла дачу, то, по моему, ей же и платить за нее. Кому же еще?

— Нѣтъ. Заплатить за нее Валентинъ Николаевичъ,—спокойно отвѣтила гостья.

Старуха уронила вязанье, и лицо ея мгновенно побавровѣло.

— А ты въ своемъ умѣ?—спросила она.

Анна Сергѣевна съ притворнымъ удивленіемъ оглянулась на ея окрикъ, и едва замѣтная, лукавая усмѣшка пробѣжала по ея тонкимъ губамъ.

— Такъ, значитъ, вы и этого не знаете?—воскликнула она.—А я, знаете, даже недоумѣвала: какъ, думаю, Варвара Петровна допустила и разрѣшила? Видно, думаю, она опять за границу фхать собирается и не можетъ взять съ собой Ирочку.

— Толкомъ говори!—нетерпѣливо крикнула старуха.—

— Ахъ, Господи!—смущенно произнесла Знобова.— Пугаюсь я, когда вы кричите и сердитесь... Могла ли я предполагать, что вы ничего не знаете? Ну... Валентинъ Николаевичъ долженъ уѣхать на все лѣто куда-то... Забыла, куда. Вотъ память-то! Такъ Ирочка съ гувернанткой переѣзжаютъ къ Зелениной. Валентинъ Николаевичъ самъ и дачу нанялъ и деньги впередъ заплатилъ.

— А ты, ворона, чего раньше мнѣ объ этомъ не сказала? Пришла бы, да и доложила все по порядку. А то: «недоумѣвала!» Скажите на милость!

Старуха сильно волновалась. Все лицо ея покраснѣло, и она обмахивала его батистовымъ платкомъ.

Маленькіе глазки Анны Сергѣевны блестя торжествомъ и злорадствомъ.

— И пришла бы... И доложила бы... А что проку?—

спросила она.—Конечно, по справедливости, вы могли бы не допустить и не дозволить, и вашъ зять былъ бы обязанъ послушать васъ. Да, вѣдь, это по справедливости, а на самомъ дѣлѣ... На самомъ дѣлѣ, вы тутъ хоть что хотите... а что Меричка рѣшила—тому и быть!

— Тому и быть?—грозно переспросила старуха.

— Да ужъ повѣрьте, что такъ. Валентинъ Николаевичъ, Мери, Шарлотта—все они за одно. И никто ничега запретить не можетъ. И вы не можете. Поѣзжайте себѣ за границу и забудьте думать, что у васъ есть внучка.

Варвара Петровна смотрѣла на Знобову и учащенно моргала.

— Да, никакъ, ты мнѣ совѣтъ дарить вздумала?—тихо и сдержанно спросила она.—Отъ большого ума... А какъ я не послушаюсь тебя, да поѣду сейчасъ сама къ зятюшкѣ?..

— Дома не застанете. Его никогда дома нѣтъ. Встрѣтитъ васъ Шарлотта. А я бы, на вашемъ мѣстѣ, съ ней и разговаривать-то не стала-бы...

— Къ Мерькѣ отправлюсь. Мерьку отпою. Ужъ я найду, что ей сказать!

— Ну, еще бы! А толкъ-то какой? Валентинъ Николаевичъ на васъ же разсердится. Онъ, да она—два сапога... пара.

Анна Сергѣевна видимо любовалась безсильнымъ гнѣвомъ старухи и не спускала съ нея глазъ.

— Есть одно средство...—нерѣшительно и какъ бы нехотя сказала она, но сейчасъ-же замолчала и махнула рукой.—Да не стоитъ говорить! Опять разсердитесь. Будете думать, что я лѣзу вамъ совѣты давать. И то сказать: не мое дѣло и лучше держать себя въ сторонѣ.

Она медленно поднялась.

— Домой пойду... До свиданія, Варвара Петровна. Ужъ простите, что обезпокоила.

— Никуда ты не пойдешь!—грозно приказала старуха.—Сиди!

— Нѣтъ, извините... Говорю вамъ: въ горлѣ у меня пересохло, и голова болитъ.

— Сиди!—настойчиво повторила хозяйка.—Да ты вотъ что... Прикажи-ка подать чаю, закуски какой-нибудь...

— Ну а какое-же средство-то?—спросила Варвара Петровна, когда хмурый Викентій, исполнивъ приказаніе, выпелъ изъ комнаты.

Анна Сергѣевна съ наслажденіемъ отхлебнула изъ рюмки вина и таинственно улыбнулась.

— Вотъ вы все на меня кричите, — сказала она: — а меня вашъ интересъ за сердце держитъ. Ужъ такъ я понимаю, какъ вамъ вашу внучку жалко!

— Ахъ! не тяни!—взмолилась Варвара Петровна, — Любишь ты узоры разводять!

— Сейчасъ, сейчасъ... Представила я себѣ, какую пытку должна вынести бѣдная, невинная сиротка, какъ изстрадается изъ-за нея ваше любящее сердце, и тутъ, сразу, меня точно ослѣпило: вотъ бы думаю себѣ, Варварѣ Петровнѣ рядомъ съ Зеленинской дачей для себя дачу снять! Все бы хотъ на глазахъ... Все бы несчастной крошкѣ защита и утѣшеніе.

— Съ Мерькой рядомъ?—живо переспросила старуха.

— Ну, да... Тамъ при барскомъ домѣ флигель въ саду... Онъ также сдается. Меричка даже безпокоилась, какъ бы не оказалось неприятнаго сосѣдства.

Старуха откинулась на спинку кресла, и все туловище ея затряслось отъ веселаго, неудержимаго смѣха.

— Безпокоилась, говоришь?

Знобова тоже смѣялась.

— На васъ то она ужъ, конечно, не рассчитывала? Вы всегда уѣзжаете за границу.

— Охъ, вѣрю, что не рассчитывала!—задыхаясь, говорила старуха. — А чѣмъ же мое сосѣдство неприятно? А мнѣ такъ до того приятно, что я и за границу не поѣду. Охъ, уморила ты меня, Анна!

— Да вы серьезно? съ жаднымъ, радостнымъ любопытствомъ спросила Знобова.

— Не до шутокъ! Завтра пошлю Викентія съ задаткомъ, а какъ Мерька переѣдетъ, такъ я слѣдомъ за ней. Надо же успѣшить порадовать ее! А ты, смотри, не болтай. Я своимъ голубчикамъ сюрпризъ приготовлю.

Анна Сергѣевна разомъ опечалилась и сокрушенно покачала головой.

— Ну, скажите, какая досада!—сказала она.— Я вамъ не успѣла досказать... И не предполагала, что вы такъ горячо ухватитесь за мою мысль. А вѣдь дача-то, та самая, уже снята.

— Снята?!—вскрикнула Варвара Петровна и точно остолбенѣла.— Дача... снята? Чего-же ты лѣзла съ своимъ средствомъ? Чего ты взбаламутила меня?

— Не взбаламутила я, а просто высказала вамъ свою мысль. Всегда я къ вамъ всей душой и всѣмъ сердцемъ.

— А не нужна мнѣ твоя душа! Ты мнѣ дачу подай!

Анна Сергѣевна пожала плечами и задумалась.

— Дачу мои знакомые сняли, — сказала она. — Если хотите, я схожу къ нимъ и попрошу: можетъ быть и уступить.

— Такъ иди и проси. Непремѣнно иди!

Знобова смущенно опустила глаза и, очевидно, хотѣла и не рѣшалась что то сказать.

— Ну, въ чемъ еще дѣло? Задатокъ данъ? Такъ задатокъ я, конечно, верну, — нетерпѣливо допрашивала Варвара Петровна:—и даже отступного могу предложить твоимъ знакомымъ. Только ты имъ скажи, чтобы не заламывали безъ совѣсти: я этого не люблю!

Анна Сергѣевна слушала и не поднимала глазъ.

— Зачѣмъ — безъ совѣсти, — какъ бы въ глубокомъ раздумьи замѣтила она:—возьмутъ что дадите. Но дѣло не въ томъ... Сболтнула я по своей сердечной преданности къ вамъ, а о себѣ, о своемъ интересѣ не подумала.

— Какъ! тебѣ надо отступного?—удивилась старуха.

Анна Сергѣевна махнула рукой.

— Человѣкъ я бѣдный, Варвара Петровна... Дочь у меня на рукахъ, больная, слабенькая. Мои знакомые мнѣ въ своей дачѣ комнатку обѣщали, на всемъ на готовомъ. Все лѣто у меня обезпечено было, безъ горя...

Старуха пристально поглядѣла на взволнованное, жалкое лицо своей собесѣдницы, замѣтила, какъ тяжело и прерывисто она дышала, и вдругъ опять весело засмѣялась.

— А и ловка ты, и хитра!—почти ласково воскликнула она.— Ну, слушай, что я тебѣ скажу: ты только не ображай, что провела меня, а въ остальномъ пусть все будетъ по твоему. Бери свою дочь и переѣзжай ко мнѣ на дачу, если только дача будетъ въ Мерькиномъ саду. Пользуйся, такъ и быть! Твое счастье! Но, чтобы я не слыхала болѣе ни о какихъ затрудненіяхъ и препятствіяхъ. И, главное, не звони языкомъ. Чтобы никто ничего не подозрѣвалъ. Слышишь?

Но Анна Сергѣевна не слушала, а ловила ея слова. Лицо ея покраснѣлось, губы дрожали, а глаза растерянно глядѣли въ лицо Варварѣ Петровнѣ,—жалкіе, испуганные глаза, уже настолько привыкшіе видѣть презрѣніе и насмѣшку, что долго не рѣшались повѣрить состраданію и удачѣ.

— Да никакъ у тебя отъ радости языкъ отнялся? — смѣясь, спросила старуха.

— Съ дѣвочкой... Съ Люлюшей... На все лѣто!—глухо повторила Анна Сергѣевна, и вдругъ сорвалась со своего

мѣста, поймала пухлую руку Варвары Петровны и прижалась къ ней губами.

Валентинъ Николаевичъ собирался на обѣдъ. Онъ оправлялъ передъ зеркаломъ галстукъ, когда въ дверь постучались, и вслѣдъ затѣмъ раздался тоненькій голосокъ Иры.

— Можно войти, папа?

Она вошла спокойной, степенной поступью взрослой дѣвушки и остановилась среди комнаты.

— Ты сказалъ, чтобы я пришла послѣ урока.

— Ахъ, да, да!—вспомнилъ Валентинъ Николаевичъ.— Иначе, видишь ли, я бы не успѣлъ повидаться съ тобой. Я буду продолжать одѣваться, а ты повертись здѣсь, поболтай.

Дѣвочка молча направилась къ креслу, сѣла и одернула платище.

— Бяшка!—весело окликнулъ Валентинъ Николаевичъ. все еще глядясь въ зеркало и тщательно приглаживая волосы щеткой.— Что же ты молчишь? Я думалъ, ты ушла. Впрочемъ, какая же ты теперь Бяшка? Ты уже не капризничаешь, не упрямилась. Ты умница.

Прочка повернулась къ отцу, поглядѣла на его затылокъ и вздохнула.

— Хорошо училась? — спросилъ Валентинъ Николаевичъ.

— Mademoiselle Charlotte сказала, что она мной довольна.

— Ай да молодецъ! Значитъ, ты заслужила награду. Завтра я привезу тебѣ конфетъ.

— Merci!—тихо сказала дѣвочка.

— А то не хочешь ли лучше новую куклу?

— Мнѣ все равно.

— Ну, значитъ, и конфетъ, и куклу. Прекрасно! А что ты будешь дѣлать послѣ обѣда?

— Я буду еще читать вслухъ, а потомъ mademoiselle Charlotte позволить мнѣ посмотрѣть картинки въ ея большой, красной книгѣ.

— А это что же за книга? Ты уже видѣла ее?

— Видѣла. Mademoiselle всегда позволяетъ мнѣ брать ее, если я вела себя хорошо.

— Значитъ, ты любишь эту книгу? Что же въ ней интереснаго?

Дѣвочка отвѣтила не сразу. Она опять вздохнула, подняла глаза къ потолку и задумалась.

— Тамъ есть ангелы, — своимъ тихимъ, мелодичнымъ голоскомъ заговорила она:—и есть «le petit Jésus». Онъ сидитъ на колѣняхъ у sainte Vièrge, и она его мама.

— Но развѣ не скучно смотрѣть картинки, которыя ты уже много разъ видѣла?

— Я люблю ангеловъ и люблю le petit Jésus, и всѣхъ...

Валентинъ Николаевичъ окончательно пригладилъ волосы, отложилъ въ сторону щетку и, все еще оглядываясь въ зеркало, повернулся къ лакею, который молча и неподвижно держалъ въ рукахъ фракъ.

— А играть ты не будешь?—разсѣянно спросилъ онъ, и вдругъ съ озабоченнымъ выраженіемъ лица поднесъ ближе къ свѣту манжету своей сорочки.— Это—пятно?—строго обратился онъ къ лакею.

Тотъ вострепнулся и почтительно вытянулъ шею.

— Нѣтъ, мнѣ показалось,—уже спокойно сказалъ Валентинъ Николаевичъ.— Узнай, подана ли лошадь!

Лакей безшумно исчезъ за дверью, а Валентинъ Николаевичъ опять подошелъ къ зеркалу.

— Отчего ты у меня никогда ничего не попросишь?—спросилъ онъ, опрыскивая платокъ духами.

— Мнѣ ничего не надо,—отвѣтила Ира.

— Но, неужели, ничего не хочется? Не можетъ быть! Серьезно: есть у тебя какое-нибудь желаніе?

Дѣвочка опустила глаза и стала перебирать оборочку своего платья.

— Есть! есть!—вскрикнулъ отецъ, который видѣлъ ея



**На опасный промысел.** Ориг. рис. (собств. «Нивы») Д. Пахомова, авт. «Нивы».





**Иоаннъ Грозный и юродивый Никола Салось.** Картина П. И. Геллера, авт. «Нивы».

отраженіе въ зеркалѣ. — По лицу вижу, что есть. Ну, и очень радъ. Мнѣ давно хочется доставить тебѣ какое-нибудь удовольствіе, порадовать тебя чѣмъ-нибудь. Ты радуешь меня своимъ поведеніемъ и прилежаніемъ, и я у тебя въ долгу. Ну, говори скорѣй. Какое такое желаніе?

— Это не... купишь,—запинаясь, сказала Ира.

— Ага! Непокупное?

— Нѣтъ.

Въ большихъ, темныхъ глазахъ, устремленныхъ въ синю Валентина Николаевича, выразились мольба и надежда.

— Что же это такое, чего нельзя купить? — догадывался отецъ. — Быть можетъ, это надо сдѣлать?.. Или позволить?..

— Позволить! — повторила Ира, и личико ея радостно озарилось.

Отецъ подошелъ къ ея креслу и, не нагибаясь, чтобы не измѣять сорочки, ласково засмѣялся и провелъ рукой по ея волосамъ.

— Вотъ ужъ и не угадаю, что тебѣ такое надо позволить. Поѣхать куда-нибудь? Не учиться завтра?

Она взяла его руку, сжала въ своихъ маленькихъ, теплыхъ ладошкахъ и, откинувшись на спинку кресла, глядѣла на него свѣтящимися мольбой и надеждой глазами.

— Пусть няня съ нами на дачу... прошептала она.

Онъ растерялся, улынулся натянутой улыбкой и, вы свободивъ свою руку, пощекоталъ ея смуглую шею.

— Ишь ты... плутовка! — сказалъ онъ. — Тебѣ и безъ няни весело будетъ.

— Нельзя? — шепотомъ спросила она, и глаза ея сразу померкли.

— Тебѣ будетъ очень весело! — уклоняясь отъ прямого отвѣта, продолжалъ онъ. — Ты будешь съ дѣвочками Зелениными.

Нельзя? — еле слышно повторила дѣвочка, и видно было, что она едва сдерживается, чтобы не заплакать.

— Нѣтъ! Ты все еще Бяшка... настоящая Бяшка, — шуточно отговаривался онъ, играя ея волосами.

«Въ сущности, почему нельзя? — думалъ онъ. — Шарлотта разсердится и еще устроитъ что-нибудь на зло. И вотъ, я долженъ огорчать Иру изъ-за каприза француженки».

— Бяшка... Бяшка... — разсѣянно повторялъ онъ вслухъ.

«Начнешь думать — и этакая все выходитъ чепуха! — мысленно рѣшилъ онъ. — Не осталось у меня никакой власти, никакой роли. Передъ Ирочкой стыдно. Точно болванъ или дуракъ: ни о чемъ не могу судить, что можно и что нельзя для пользы моей собственной дочери. Подумаешь, такая глубокая мудрость — воспитаніе Шарлотты! А вѣдь нельзя же не признать, что она, дѣйствительно, прекрасная воспитательница?»

Знакомое гнетущее чувство виновности, жалости шевельнулось въ его душѣ.

— Лошадь подана! — доложилъ лакей.

Валентинъ Николаевичъ обрадовался.

— Ну, прощай, крошка! — торопливо заговорилъ онъ, осторожно поднимая Иру и цѣлуя ея опечаленные глаза. — Будь умница. Смотри свои картинки...

Онъ бережно посадилъ ее обратно на кресло и, не оглядываясь, ушелъ въ переднюю.

«Чортъ знаетъ, что! — думалъ онъ, долго спустя, замѣтивъ, что не можетъ забыть прощальнаго, укоризненнаго взгляда своей дѣвочки. — Даже говорить съ ней я разучился. Только и умѣю, что обѣщать ей конфетъ, подарковъ. А ей ничего этого и не нужно».

«Le petit Jésus»... — вспомнилось ему, и въ эту минуту онъ чувствовалъ восторженную, нѣжную, болѣзненную любовь къ своей хрупкой, печальной Бяшкѣ.

Дача, которую Валентинъ Николаевичъ нанялъ для

Зелениной, была, дѣйствительно, очень просторна и красива. Она отдавалась со всей обстановкой, и изъ города приходилось перевезти только постели и сундуки. Марья Владиміровна суетилась и хлопотала. Она сшила себѣ съ подложки необычайно эффектныхъ, воздушныхъ капотовъ, заказала нѣсколько платьевъ и слегка подкрасила волосы.

Не прошло дня, чтобы ей не встрѣчалось настоятельной необходимости видѣть Шарлотту или Ирочку, или посоветоваться о чемъ-нибудь съ Валентиномъ Николаевичемъ.

— Какъ васъ трудно застать дома, — жаловалась она Тишинину. — Если посчастливится васъ поймать, то всегда по бѣгу. Или вы только-что пришли, или спѣшите исчезнуть.

— Дѣла! — оправдывался Валентинъ Николаевичъ.

Марья Владиміровна лукаво щурила глаза и кокетливо грозилла пальчикомъ.

— Знаемъ мы эти дѣла! — говорила она.

Разговаривая, она близко подходила къ нему и держала его за рукавъ.

— А то убѣжите! — объясняла она. — Мнѣ же надо говорить съ вами объ Ирочкѣ. Ей недостаетъ кое-чего по туалетной части. Не поручите ли вы мнѣ сдѣлать все нужное?

— Но зачѣмъ же вамъ брать на себя этотъ трудъ? — возразилъ Тишининъ. — Я попрошу mademoiselle Шарлоттъ.

— О, нѣтъ, нѣтъ! — настойчиво возражала Зеленина. — Шарлотта судитъ о потребностяхъ Ирены по мнѣи дочерямъ. А это большая ошибка. Своихъ я веду и одѣваю очень просто, а Бяшка привыкла къ утонченной изысканности и красотѣ. Мила развила въ своей дѣвочкѣ чувство изящнаго, и я нахожу, что не надо заглушать въ ней того, что сознательно развивала мать.

— Но Ирочка еще такъ мала! Она еще ровно ничего не понимаетъ!

— Вы такъ думаете, но вы ошибаетесь, мой другъ.

— Во всякомъ случаѣ я не хочу доставлять вамъ столько хлопотъ и заботъ, — уклончиво говорилъ Тишининъ и дѣлалъ неудачныя попытки освободить свой рукавъ.

— Вы уже спѣшите? Я уже надоѣла вамъ? Но, нѣтъ: ваше испытаніе еще не кончено! Еще нѣсколько словъ. Всего нѣсколько словъ!

— Я вполнѣ къ вашимъ услугамъ...

— Какъ это похоже на правду! — насмѣшливо восклицала Марья Владиміровна. — Если бы я не держала васъ, вы бы давно убѣжали. Однако, къ дѣлу. Кстати: вы не думаете, что другая мать страдала бы отъ сознанія, что ея собственныя дочери теряютъ, ступеньваются въ блескѣ и обаяніи чужой дѣвочки? Но, вообразите, что и испытываю совсѣмъ обратное чувство! Я нахожу, что ваша Бяшка такъ интересна и оригинальна, что ей, какъ драгоценному камешку, нужна художественная оправка. Если бы у меня была такая дочь, я бы взяла грѣхъ на душу: я выдѣляла бы ее изъ числа другихъ.

— А что вы хотѣли еще спросить? Вы упомянули о дѣлѣ.

— Что я хотѣла спросить? Да, въ самомъ дѣлѣ... что же я хотѣла спросить?

Она глядѣла на него широко раскрытыми, удивленными глазами и неожиданно залилась звонкимъ смѣхомъ.

— Забыла! — признавалась она. — Вообразите: забыла.

Онъ опять осторожно освобождалъ свой рукавъ и натянуто улыбался, скрывая досаду и нетерпѣніе.

Зеленина граціозно изгибалась и томно заглядывала ему въ глаза.

— А когда вы прикажете намъ переѣзжать?

— Это вполнѣ зависитъ отъ вашего желанія.

— Но я не хочу ѣхать безъ Бяшки!

— Берите Бяшку. Расповайтесь, какъ вамъ угодно.

Чѣмъ дольше Прочка будетъ пользоваться чистымъ воздухомъ, тѣмъ лучше.

— И вы будете часто, часто навѣщать вашу крошку? Да? Вы общаете?

Она такъ близко придвигалась къ нему, что дышала ему прямо въ лицо.

— У меня мало свободнаго времени. — торопливо говорилъ онъ и незамѣтно отступалъ. — Вы знаете, что я долженъ скоро уѣхать...

«Однако!.. — мысленно разсуждалъ онъ. — И отчего я раньше никогда не замѣчалъ въ ней этого избытка граціи, таинственности, молодости? Глупо, что я обязанъ ей кругомъ. И когда она успѣла раскинуть вокругъ меня всю эту паутину?»

Сундуки перевезли, и въ одинъ ясный, жаркій майскій день Зеленина вмѣстѣ съ Шарлоттой и Прочкой переехали на дачу.

Марья Владиміровна, веселая и оживленная, обогнала домъ, садъ и, наконецъ, уѣхала на большой крытой террасѣ.

Она надѣла одинъ изъ своихъ воздушныхъ капотовъ, удобно расположилась въ креслѣ-качалкѣ и, уронивъ на колѣни книгу, мечтательно заглядѣлась на голубое весеннее небо.

Изъ аллен сада показалась Шарлотта, медленно прошла по цвѣтнику и взяла со скамейки работу. Сперва она ходила по площадкѣ, потомъ остановилась передъ террасой, считая петли вязанья, а, окончивъ счетъ, поднялась по ступенямъ, придвинула стулъ и сѣла недалеко отъ Марьи Владиміровны.

— Замѣтили ли вы, — заговорила она по-французски: — какъ еще обманчиво и неравномѣрно тепло? Воздухъ полонъ влажнаго испаренія земли, и я чувствую, какъ въ тѣнистыхъ мѣстахъ сырость окутываетъ мнѣ плечи. Въ этой сѣверной странѣ нельзя полагаться на весну, нельзя довѣрять ей: она лукава, какъ женщина — манитъ, ласкаетъ, и губить тѣхъ, которые вѣрятъ ей.

Марья Владиміровна улыбнулась и, нѣжась, потянулась всѣмъ тѣломъ.

— Весна — это надежда! — сказала она.

— Когда я вижу эту нѣжную, молодую зелень, — продолжала француженка: — когда я слышу весь этотъ торжественный гимнъ изъ разнороднѣйшихъ звуковъ, начинающій съ пѣнія птицъ и кончающій жужжаніемъ комара, я всегда думаю о томъ, что жизнь не стоитъ мечты молодости, что дѣйствительность никогда не отвѣчаетъ надеждамъ. Тотъ, кто хочетъ быть счастливымъ, не долженъ увлекаться несбыточными грезами, а брать жизнь съ бою, отвоевывать каждый свѣтлый мигъ, каждый теплый лучъ. Тотъ, кто хочетъ быть счастливымъ, не долженъ вѣрить никому и ничему, остерегаться во всемъ измѣны и предательства; онъ долженъ постоянно думать о томъ, что у каждой медали есть своя обратная сторона. Посмотрите: весна, солнце, тепло... Но если вы не остережетесь, если вы смѣло довѣритесь очарованію минуты — вы получите насморкъ, или флюсъ.

— Что вы хотите сказать? — томно спросила Зеленина.

— А я хочу сказать, — рѣшительнымъ тономъ продолжала Шарлотта и приподнялась, чтобы взглянуть на дѣтей, которые чинно прогуливались по дорожкамъ цвѣтника: — я хочу сказать, что надо прежде всего видѣть свою цѣль впереди и идти къ ней твердымъ и рѣшительнымъ шагомъ. Можно испытывать мечтательное, поэтическое настроеніе, можно наслаждаться имъ, но не давать ему овладѣвать нашей душой и оказывать на нее вліяніе. Жизнь — борьба! Слѣдовательно, орудіе всегда должно быть готово; а въ этой борьбѣ разумъ всегда долженъ быть ясенъ, чтобы не упустить удобнаго момента и воспользоваться имъ. Вы ждете сегодня Валентина Николаевича? — какъ бы вскользь спросила она.

— Да, онъ общалъ, — съ счастливою улыбкой отвѣтила Марья Владиміровна.

— *Chère madame!* — еще рѣшительнѣе, почти торжественно сказала Шарлотта. — Я совѣтую вамъ помнить, что каждый потерянный день, это потерянный шансъ. Будьте энергичны, хотя... хотя осторожны. Вы меня понимаете? Не допускайте его отъѣзда за границу! Ни въ какомъ случаѣ! Уѣзжая, онъ долженъ оставить свою дочь на попеченіи своей невѣсты. Иначе я не ручаюсь ни за что!

Зеленина томно вздохнула и перемѣнила позу.

— О, я не хотѣла бы насилія! — тихо сказала она. — Если бы вы знали, что происходитъ въ моей душѣ! Это — дремота, сладостная, лѣнивая дремота счастья, когда кажется, что уже не живешь на землѣ... Когда кажется, что сильныя, любящія руки поднимаютъ тебя высоко, высоко, и кругомъ тебя только тепло, только сіяніе. И какой-то невидимый хоръ поетъ упоительный гимнъ любви и торжества...

— Любви и торжества? — повторила француженка и вся насторожилась отъ любопытства и нетерпѣнія. — Но развѣ вы уже такъ увѣрены?

— Развѣ нужна увѣренность? — закрывая глаза, проговорила Зеленина. — Любовь — это эолова арфа. Набѣгаетъ дуновеніе страсти, и струны звучатъ, звучатъ... О, я умѣю затрагивать въ немъ эти струны! Онъ старается скрыть отъ меня то впечатлѣніе, которое я на него произвожу. Онъ хмуритъ брови, покусываетъ губы, отворачиваетъ отъ меня лицо. Часто онъ пытается принять прежній, дружескій тонъ! И какъ онъ неопытенъ въ обманѣ, какъ онъ трогателенъ въ своемъ неловкомъ положеніи! Ахъ, я его такъ понимаю: нѣтъ еще года, какъ умерла его жена. Новая любовь, новое счастье и радуютъ, и вмѣстѣ пугаютъ его. Онъ еще не считаетъ себя свободнымъ... И онъ не знаетъ, какъ я отнесусь къ его чувству: не сочту ли я его за легкомысліе, за оскорбленіе. Ахъ, только чуткая, возвышенная душа пойметъ всѣ эти тонкости, отгѣнки.

— И все-таки, я посовѣтовала бы скорѣй, какъ можно скорѣй взять его въ руки. Вотъ такъ! — показала Шарлотта, энергично сжимая свои некрасивые, красные кулаки. — Повѣрьте, съ мужчинами поступать иначе нельзя. Онъ здѣсь — онъ влюбленъ въ васъ, онъ горитъ, онъ безумствуетъ; переѣхалъ границу — фьюить! Онъ уже напелъ утѣшеніе, онъ чувствуетъ себя свободнымъ, счастливымъ, правымъ, онъ измѣриваетъ спокойными глазами ту пропасть, въ которую онъ едва не ринулся передъ отъѣздомъ, и рѣшаетъ, что онъ былъ глупцомъ, безумцемъ. Онъ даетъ себѣ слово избѣгать подобныхъ опасностей и... конецъ! Струны вашей арфы порваны, сладостная дремота перешла въ грубую, жестокую дѣйствительность.

Она опять презрительно опустила углы губъ и махнула рукой.

— *Croyez moi, chère madame,* — закончила она: — *les hommes — cela ne vaut pas grande chose!*

Ирочка скучала. Она не любила играть съ дочерью Марьи Владиміровны, которая была старше ея и такъ привыкла говорить по-французски, что считали этотъ языкъ роднымъ. Она тяготилась постояннымъ присутствіемъ Шарлотты, которая не позволяла ей ступить шага, чтобы не найти предлога сдѣлать ей замѣчаніе или прочесть маленькую нотацию.

— Не держите голову на богу, Иренъ, и не откидывайтесь туловищемъ. Это чрезвычайно некрасиво.

— Вы поднимаете одно плечо выше другого. Держитесь прямо, но старайтесь казаться непринужденной.

— Взгляните на этотъ цвѣтокъ и скажите мнѣ, какъ называются его отдѣльныя части. Гдѣ тычинка? Гдѣ лепестки? Гдѣ чашечка? Изучая природу, вы научитесь любить ее.

— Забудьте форму этого облака. Вы не находите, что оно похоже на колесницу? Вот оно мѣняетъ очертанія... вытягивается, расплывается. Расскажите мнѣ все, что вы знаете объ облакахъ.

Ирочка старалась держать себя прямо и непринужденно, изучала природу, рассказывала своимъ тонкимъ, нѣжнымъ голосомъ то, что она знала объ облакахъ, по ей было скучно. Цвѣты, деревья, голубое небо казались ей учебниками, на которые теперь была направлена указка ея учительницы, и они не забавляли ея, не облегчали гнета, который все тяжелѣе спускался на ея маленькую душу, подавляя въ ней жизнь, свободу и оригинальность. Ирочка была еще слишкомъ мала, чтобы отдавать себѣ отчетъ въ своихъ чувствахъ. Она никогда не думала про себя, что она несчастна; она не вспоминала прошлаго и не сравнивала его съ настоящимъ, она подчинилась своей судьбѣ, какъ болѣзни, постепенно ослабѣвала, утрачивала свои прежнія желанія и потребности.

Не любила Ирочка и Марью Владиміровну. Молодая вдова имѣла самое неясное представленіе о томъ, какъ думаютъ и чувствуютъ дѣти, какъ возникаютъ ихъ симпатіи и антипатіи, какъ относятся ихъ чуткія души къ окружающимъ ихъ явленіямъ. Она была убѣждена, что стоитъ ей вслухъ восхищаться Ирой, душитъ ее въ своихъ объятіяхъ, и сердце дѣвочки будетъ покорено. Она не стѣснялась рѣзко отстранять ее каждый разъ, какъ ребенокъ нехотая встрѣчался на ея пути, она сама не замѣчала холодности и равнодушія своего взгляда, когда ей не для кого было играть своей роли, она не обращала ни малѣйшаго вниманія на серьезное, пытлиное выраженіе дѣвочки, когда, въ присутствіи Валентина Николаевича, она демонстративно, издали протягивала ей руки и кричала ласковымъ голосомъ:

— А кто меня давно не цѣловалъ? А кто совсѣмъ забылъ свою бѣдную тетю?

Ирочка знала, что «бѣдная тетя» очень сердилась, когда дѣтскія, неловкія руки охватывали ея шею, а губы касались ея лица. «Тетя» всегда боялась, что такія ласки испортятъ ея прическу и оставятъ пятна на щекахъ. Знала она также, что эта же тетя никогда не выходила отъ ея палаты, когда она бывала на дачѣ, и никогда не позволяла ему погунить, или посидѣть съ ней, Ирой, вдвоемъ. Всегда она была между ними и всегда рассказывала папѣ про его дѣвочку такія вещи, что Ирочкѣ хотѣлось тутъ же объявить отцу:

— Ты ей не вѣрь, папа, она все говоритъ неправду.

— Ахъ, вы знаете,—шептала вдова:—Ирочка непременно, непременно хотѣла называть меня мамой. Но я не позволила, и она, глупенькая, чуть не заплакала.

Дѣвочкѣ хотѣлось спросить у отца про няню, попросить его, чтобы онъ прислалъ ее къ нимъ на минутку, на одну минутку, но она сейчасъ же вспоминала, что отецъ позволяетъ теперь только то, что позволяютъ Шарлотта и Марья Владиміровна, и съ покорнымъ вздохомъ подавляла свое желаніе.

«Нельзя! — думала она. — Нельзя говорить взрослымъ, что они говорятъ неправду; нельзя просить папу, чтобы онъ позволилъ нянѣ пріѣхать ко мнѣ; нельзя убѣждать отъ mademoiselle и спрятаться гдѣ-нибудь въ кустахъ. Когда пріѣзжаетъ папа, mademoiselle не сидитъ съ Марьей Владиміровной и все время зоветъ съ собой гулять въ паркъ».

Но зато когда Валентина Николаевича не было на дачѣ, Ирочкѣ иногда удавалось ускользнуть отъ бдительнаго надзора гувернантки. Тогда она бѣжала въ глубину сада, къ большому флигелю, около котораго густо разрослись пышные кусты сирени, садилась прямо на траву и глядѣла на зелень, на цвѣты и облака. Это уже не были тѣ цвѣты и облака, на которыя ей указывала

Шарлотта: тѣ казались скучными и противными, эти — были интересны, красивы и разнообразны. Облака плыли по голубому небу, но они не были похожи на колесницу, они вытягивались въ бѣлыя, прозрачныя крылья ангеловъ, и нерѣдко между двухъ легкихъ крылышекъ херувима на одинъ мигъ появлялось розовое кудрявое личико, улыбалось Ирочкѣ и улетало все выше, выше, такъ что его уже нельзя было видѣть.

Дѣвочка провожала его печальнымъ, покорнымъ вздохомъ. Она переставала глядѣть на небо, рвала цвѣты и плела изъ нихъ вѣночекъ. На душѣ у нея становилось легко, и даже какъ будто весело. Ей хотѣлось выразить чѣмъ-нибудь это новое чувство, и она начинала пѣть, и ея нѣжный, тихій голосокъ сливался съ щебетаніемъ птицъ и съ журчаніемъ скрытаго въ зелени ручейка.

Но дѣвочка знала, что каждая минута ея тайнаго счастья на счету. Когда, по ея расчету, Шарлотта должна была закончить свой таинственный разговоръ съ Марьей Владиміровной, она съ сожалѣніемъ вѣдала свои вѣночки на вѣтви кустовъ, тщательно отряхивала платье и бѣжала къ большой дачѣ. Тамъ, по дорожкамъ, чинно рѣзались дѣвочки Зеленины, въ куртинахъ росли большіе, противные цвѣты, а надъ ними скучно ползли облака, похожія на колесницы.

Прошло двѣ недѣли съ тѣхъ поръ, какъ Зеленина перѣехала на дачу; Валентинъ Николаевичъ навѣщалъ свою дѣвочку почти черезъ день, привозилъ изъ города большія коробки конфетъ и корзины съ фруктами, но всегда стѣснялъ уѣхать обратно, и видъ у него былъ озабоченный и какъ будто недовольный. Послѣ того, какъ онъ уѣзжалъ, у Марьи Владиміровны съ Шарлоттой происходили длинныя, горячія совѣщанія, и затѣмъ вдова становилась особенно раздражительной и нервной, сердилась на дѣтей, на прислугу, и жаловалась на нестерпимую головную боль. Француженка такъ увлекалась разговорами съ Зелениной, что Ирочкѣ все чаще и чаще удавалось ускользнуть въ свой любимый уголокъ. Но когда, одинъ разъ, она радостно выбѣжала знакомой тропинкой къ заброшенному флигелю, она съ удивленіемъ замѣтила, что окна его отворены, а на излюбленной ею лужайкѣ, на разостланномъ коврикѣ, сидитъ дѣвочка въ бѣломъ платьѣ, съ выщипанными свѣтленькими волосами и съ цѣлымъ ворохомъ цвѣтовъ на колѣняхъ.

Дѣвочки долго, молча, глядѣли другъ на друга.

Потомъ Ирочка стала пятиться и уже хотѣла убѣжать обратно, какъ вдругъ изъ флигеля опрометью выбѣжала женщина, бросилась къ ней и, приподнявъ ее съ земли, стала осыпать ея лицо, голову, шею жадными, безчисленными поцѣлуями.

— Ягодка моя! красавица моя! крошка ненаглядная!

— Няня! — тихо, замирая отъ счастья, прошептала Ирочка и крѣпко прижалась своей щекой, къ мокрой отъ слезъ, морщинистой, грубой щекѣ.

— Солнышко ты мое ясное! радость ты моя единственная! — продолжала приговаривать няня, не выпуская дѣвочки изъ своихъ крѣпко сомкнутыхъ рукъ. — Соскучилась я по тебѣ! Сердце все изболѣло! Отдали тебя, сиротинку, въ чужіе люди. Покинулъ тебя отецъ родной на вѣдъму пучеглазуу.

— Нянюся! — сказала Блшка. — Они тебя прогонятъ и пожалуются папѣ...

— А пусть жалуются! — вскрикнула нянька. — Поклялась я мамѣ твоей передъ ея смертнымъ часомъ: гнать, говорю, будутъ, а я не уйду! не покину тебя! Да что же это я! Бабушка — то твоя не знаетъ, что ты здѣсь. Бабушки ты не бойся... Бабушка добраа...

Она еще крѣпче прижала дѣвочку къ своей груди и, плача и смѣясь отъ радости, понесла ее, какъ дорожную добычу, въ открытыя настежь двери флигеля.

(Продолженіе будетъ.)

## Къ рисункамъ.

Знаменитый русскій художникъ Ивановъ оставилъ въ наслѣдіе русскому искусству нѣсколько прелестныхъ жанровъ изъ итальянской жизни, къ числу которыхъ принадлежитъ и воспроизводимая нынѣ у насъ въ гравюрѣ Гедана картина: «Выборъ подарка невѣстѣ». Предъ нами улица Рима. Къ витринѣ мелкаго торговца-ювелира подошла счастливая парочка—женихъ и невѣста—въ сопровожденіи не менѣе счастливой мамы невѣсты. Послѣ долгихъ соображеній выборъ сдѣланъ, и женихъ—съ благосклонной улыбкой—достаётъ изъ кошелька деньги, а купецъ открываетъ витрину. Невѣста не можетъ оторвать своихъ взоровъ отъ выставленныхъ богатствъ, и на ея простодушной физиономіи такъ и сияетъ самая безоблачная радость. Позы и выраженія лицъ изумительно хороши! Нельзя не полюбоваться и наивно счастливымъ личикомъ невѣсты, и умилной физиономією мамы съ ея пріятнѣйшей улыбочкой по адресу щедрого зятя. и солидною и безучастною фигурою старика-купца, который видалъ всякіе виды и привыкъ къ подобнымъ трогательнымъ сценамъ.

«Волна за волной набѣгаетъ, волна погоняетъ волну». Сурово темнѣетъ черное море, и вслѣдъ за его волнами летятъ подъ низко бѣгущими тучами чайки. И словно громадная чайка несется по волнамъ, треплясь своими крыльями—парусами, рыбацья лодка. Быстро мчитъ она, ныряя и зарываясь въ соленую пѣну, и ѣдутъ въ ней на свой опасный промыселъ суровые, закаленные въ борьбѣ съ моремъ, рыбаки. Слишкомъ мрачно и грозно сегодня море! Вѣтеръ крѣпчаетъ. Чайки вернутся на берегъ, но вернутся ли рыбаки? Рисунокъ Д. Пахомова полонъ тревожнаго настроенія.

Лѣтомъ 1569 года царю Ивану Васильевичу Грозному донесли, что новгородцы хотятъ передаваться польскому королю, и что у нихъ уже изготовлена о томъ грамота и положена въ Софійскомъ соборѣ. Была доставлена и самая грамота (подложная). Царь, вступившій уже въ періодъ подозрительности и казни, рѣшилъ наказать новгородцевъ (а также и псковичей) за измѣну. Новгородъ былъ имъ разгромленъ, и казни, обрушившіяся на несчастный городъ и его жителей, являютъ изъ себя нѣчто безпримѣрное въ рус-

ской исторіи. Такая же участь грозила и Пскову, но Псковъ былъ спасенъ юродивымъ **Николой Салосомъ**. Псковскій лѣтописецъ рассказываетъ объ этомъ слѣдующее: «И приде благословиться къ блаженному Николѣ; блаженный же, поучивъ его многими ужасными словесы, еже престати отъ велія кровопролитія и не дерзнути еже грабити святыя Божіи церкви». По другому извѣстію «ужасныя словеса» Николы заключались, главнымъ образомъ, въ слѣдующемъ: Никола подаетъ царю кусокъ сырого мяса и предложилъ отвѣдать.—Теперь постъ—возразилъ царь:—а я христіанинъ и не ѣмъ мяса постомъ!—Ты хуже дѣлаешь!—возразилъ Никола.—Ты ѣшь человѣче мясо!—Иванъ Грозный задумался и быстро удалился отъ юродиваго, не говоря ни слова. Вскорѣ послѣ этого онъ покинулъ Псковъ, оставивъ въ покоѣ его жителей. Онъ взялъ лишь церковную и монастырскую казну, иконы, кресты и пелены. Но преданіе говоритъ, что царь не кончилъ ограбленія псковскихъ церквей и пострадалъ по пророчеству того же Николы. Юродивый между прочимъ говоритъ ему: «Не замай, минухне, насъ и поиди отъ насъ: не на чемъ тебѣ будетъ бѣжати». И, вотъ, преданіе сообщаетъ намъ, что когда царь велѣлъ снимать съ церкви колокола—подъ нимъ палъ его конь. Это такъ подѣйствовало на Грознаго, что онъ прекратилъ «ограбленіе» и «отъиде отъ Пскова скоромъ».

Рисунокъ П. И. Геллера иллюстрируетъ описанную сцену съ кускомъ мяса. Очень типичны объ фигуры рисунка—и жалкій, оборванный—съ блаженной улыбкой, съ взлохмаченной бородой Никола—и царь, отшатнувшійся отъ него, съ выраженіемъ гнѣва и суевѣрнаго страха на своемъ преждевременно состарѣвшемся лицѣ.



Контръ-адмиралъ Кальярь, командовавшій французской эскадрой, занявшей о. Митилену. По фот. авт. «Нивы».

### Франко-турецкое столкновение.

(Рис. и портр. на этой стр.)

Между Франціей и Турціей произошелъ, еще нѣсколько мѣсяцевъ тому назадъ, разрывъ дипломатическихъ сношеній, выразившійся въ демонстративномъ отъѣздѣ французскаго посла изъ Константинополя въ Парижъ. Но этому разрыву придавали временный характеръ, такъ какъ были увѣрены, что Порта скоро уступитъ требованіямъ французскаго правительства, и дипломатическія сношенія



Франко-турецкое столкновение. Французская броненосная эскадра на пути къ о. Митиленъ. По рис. Ш. авт. «Нивы».

возстановятся. Но проходило мѣсяць за мѣсяцемъ, а Порты не обнаруживала ни малѣйшаго намѣренія исполнить требованія французскаго правительства. Такъ какъ ея преднамѣренныя проволоочки съ каждымъ лишнимъ днемъ все глубже подрывали обаяніе французской державы на ближнемъ Востокѣ, то французское правительство рѣшилось, наконецъ, прибѣгнуть къ рѣшительному средству, съ котораго, по общему мнѣнію, ему слѣдовало начать. Мѣра терпѣнія въ Парижѣ переполнилась, и министерство Вальдека-Руссо рѣшилось отправить эскадру къ турецкимъ берегамъ, состоящую изъ двухъ броненосцевъ, двухъ крейсеровъ и нѣсколькихъ мелкихъ судовъ. Командованіе эскадрой было поручено одному изъ лучшихъ и самыхъ молодыхъ адмираловъ—Кальяру.

Относительно дѣйствій адмирала Кальяра на Востокѣ существовали различные проекты: предполагалось занятіе Бейрута, Смирны, Салоникъ. Въ этихъ крупныхъ портахъ доходы таможенъ настолько велики, что ими скоро бы погасились долги Турціи, о которыхъ идетъ споръ; но отъ занятія этихъ гаваней пришлось отказаться, такъ какъ могли бы пострадать торговые интересы другихъ державъ, чего Франція не желаетъ.

Эскадру свою адмиралъ двинулъ не по одному направленію—два контръ-миноносца съ крейсерами пошли по болѣе короткому маршруту и были замѣчены съ итальянскихъ малковъ; болѣе крупныя суда держали курсъ вдали отъ береговъ и пробрались совершенно незамѣтно.

Какъ только телеграфъ оповѣстилъ міру о томъ, что эскадра адмирала Кальяра вступила въ турецкія владѣнія—заняла островъ Митилену, всѣ державы Западной Европы переполошились, не зная дальнѣйшихъ намѣреній Франціи. Но французское правительство постѣшило ихъ успокоить, заявивъ, что Франція не ищетъ завоеваній: настоящая мѣра стала необходимою въ виду образа дѣйствій Порты, которая приняла сдержанность французскаго кабинета за слабость и постоянно уклоняется отъ исполненія французскихъ требованій. Франція принуждена доказать морской демонстраціей турецкому правительству, что исполненіе ея требованій необходимо.

Послѣ этого Франція было предоставлено добиться удовлетворенія отъ Порты. Удовлетвореніе же касалось трехъ вопросовъ: первыхъ, вопроса о константинопольскихъ набережныхъ, постройку которыхъ приняла на себя французская компанія. Здѣсь все дѣло заключалось въ томъ, чтобы заставить Турцію держаться условий соглашенія, ею же принятыхъ. Два другихъ вопроса—денежныя претензіи французовъ Лорандо и Тубини, по которымъ Порты уже двадцать шесть лѣтъ какъ не желаетъ платить.

Однако, французское правительство не желаетъ этимъ ограничиться. Делькассѣ въ своей рѣчи сказалъ о необходимости всѣ рѣшительно французскія предпріятія на Востокѣ поставить такъ, чтобы имъ не приходилось страдать отъ разныхъ злоупотребленій турецкой администраціи. Предпріятія эти перечислены были французскимъ министромъ: это—школы и госпитали, торговые сооруженія, маяки, желѣзныя дороги и т. д.

Всѣ эти «поводы» вовсе не такъ незначительны, какъ полагали нѣкоторые, осуждавшіе Францію за рискъ возбудить войну съ Турціей изъ за ничтожныхъ суммъ какихъ-то нѣсколькихъ французскихъ капиталовъ и учрежденій. Это вопросъ принципиальный, имѣющій огромное экономическое значеніе для Франціи, подданная которой не были бы впредь увѣрены въ дѣлности своихъ капиталовъ, вложенныхъ въ предпріятія на ту-

рецкой территоріи. А предпріятія эти прямо колоссальны. Главнѣйшая часть французскихъ капиталовъ, помѣщенныхъ въ Турцію,—366.400.000 франковъ,—находится въ желѣзнодорожныхъ предпріятіяхъ. За желѣзнодорожными сооруженіями слѣдуютъ по важности значенія банкирскіе дома и коммерческіе банки, капиталы которыхъ достигаютъ 175 милліоновъ. Главнѣйшее кредитное учрежденіе Турціи, оттоманскій банкъ, принадлежит французскимъ капиталистамъ, точно также какъ и большинство крупныхъ торговыхъ домовъ Смирны и Константинополя. Что касается промышленныхъ предпріятій, располагающихъ въ общей сложности оборотнымъ капиталомъ въ 138 милліоновъ франковъ, то болѣе большая часть этихъ денегъ принадлежит французамъ, равно какъ и эксплуатація важнѣйшихъ четырехъ портовъ имперіи—Константинополя, Салоникъ, Смирны и Бейрута. Освѣщеніе турецкихъ береговъ, эксплуатація главнѣйшихъ рудъ принадлежитъ также французскимъ акціонернымъ компаніямъ. Въ общемъ, французскіе капиталы, находящіеся въ оборотѣ въ Турціи, исчисляются въ 740 милліоновъ франковъ. Изъ этого ясно, насколько Франція экономически заинтересована въ Европейской и Азиатской Турціи.

Вотъ почему Франція рѣшила поставить вопросъ ребромъ, и оказывается, что «морская демонстрація» сдѣлала свое дѣло. Какъ только прошелъ слухъ о приближеніи эскадры, султанъ сталъ сговорчивъ и предложилъ уже уплатить часть долга, но французское правительство поставило свой ультиматумъ и требовало исполненія всѣхъ требованій. Увидя, что дѣло плохо, султанъ смирился и на ночь совѣтника французскаго посольства Бапета султанъ собственноручно написалъ слѣдующую резолюцію:—«Да будетъ проклятъ тотъ, кто вызвалъ все это дѣло, — подъ условіемъ строгого наказанія виновника всей этой исторіи, соглашаюсь на удовлетвореніе французскихъ требованій».

Вслѣдъ за тѣмъ турецкій министръ иностранныхъ дѣлъ сообщилъ въ Парижъ письмомъ, написаннымъ на основаніи упомянутого въ немъ императорскаго ирада, что Порты, признавъ правильными первыя и принявъ новыя требованія Франціи, 1) признаетъ легальное существованіе французскихъ нынѣшнихъ школъ и освобождаетъ ихъ отъ таможенныхъ пошлинъ согласно дѣйствующимъ договорамъ и конвенціямъ; 2) признаетъ легальность существованія французскихъ нынѣшнихъ больничныхъ и религіозныхъ учреждений, освобождая ихъ отъ поземельнаго налога и отъ таможенныхъ пошлинъ, на основаніи существующихъ договоровъ и конвенцій; 3) разрѣшаетъ сооруженіе, исправленіе или увеличеніе школьных, больничныхъ или религіозныхъ учреждений, которые пострадали или были разрушены во время событій, происшедшихъ въ 1894 и 1896 годахъ въ Азиатской Турціи и Константинополѣ; 4) обязуется считать безусловно разрѣшенными основаніе учреждений, увеличеніе, постройку или исправленія, къ которымъ Франція захочетъ приступить въ будущемъ, если, будучи извѣщено объ этомъ намѣреніи, императорское правительство не представитъ возраженій въ теченіе полугода; 5) санкционируетъ избраніе хаддей-

скаго патріарха. Кроме того, французскому посольству въ Константинополѣ представлены документы, доказывающіе, что приступлено къ исполненію вышеупомянутыхъ пунктовъ.

Въ виду этого министр Делькассѣ извѣстилъ Порты, что Франція возобновляетъ дипломатическія сношенія, и что адмиралу Кальяру отправленъ приказъ покинуть Митилену.



Протоіерей Г. Словоцовъ. По поводу 50-лѣтня служенія въ священническомъ санѣ при церкви Главнаго Штаба.  
По фот. Эдобнова, авт. «Нивы».



Нынѣ сооружаемый въ Чикаго православный храмъ во имя св. Троицы. По фот. авт. «Нивы».

### Протоіерей Г. С. Словцовъ (Портр. на стр. 694).

Григорій Степановичъ Словцовъ, протоіерей церкви генеральнаго и главнаго штаба, родился 11-го ноября 1824 г. 8-го ноября настоящаго года исполнилось ровно 50 лѣтъ со дня вступленія его въ санъ священника. Характерно, что за все свое полувековое служеніе о. Словцовъ ни на одинъ годъ не покидалъ своего многотруднаго, отвѣтственнаго поста и состоитъ со дня назначенія своего и понынѣ на томъ же посту, на который онъ вступилъ пятьдесятъ лѣтъ тому назадъ. Явленіе въ лѣтнихъ русскихкой іерархіи не только рѣдкое, но, можно сказать, небывалое. Г. С. Словцовъ происходитъ изъ духовнаго званія; онъ сынъ сельскаго дьячка, села Глажева, новолодожскаго уѣзда петербургской губерніи. Первоначальное образованіе получилъ онъ у роднаго дяди своего, діакона сосѣдняго села, въ коемъ послѣдній былъ учителемъ сельской школы, гдѣ и учился Г. С. до 1836 года, и въ этомъ году былъ привезенъ въ Петербургъ, для дальнѣйшаго образованія. Здѣсь онъ подъ фамиліей двоюроднаго дяди своего чиновника Словцова, по особому экзамену, былъ принятъ въ первый приходскій классъ александровскаго духовнаго училища, изъ котораго черезъ пять лѣтъ, въ 1841 г. переведенъ во вновь открытую тогда с.-петербургскую духовную семинарію. За прекрасное поведеніе и успѣхи въ наукахъ въ 1847 г. Григорій Словцовъ былъ удостоенъ, какъ лучшій ученикъ, перевода на казенный счетъ въ с.-петербургскую духовную академию, гдѣ и окончилъ полный курсъ по первому разряду и вышелъ по числу девятымъ магистромъ, въ 1851 году.

Въ томъ же году молодой магистръ конференціей академическаго правленія назначенъ былъ адъюнктомъ ректору с.-петербургской духовной семинаріи на богословскую кафедру, но тогдашній ректоръ этой семинаріи, архимандритъ Іоанніидіи, не пожелалъ имѣть своимъ помощникомъ не монаха. Въ это время открылось вакантное мѣсто священника при церкви дома главнаго штаба. И молодой магистръ, посвященный 8-го ноября 1851 г. въ казанскомъ соборѣ, викаріемъ петербургской митрополіи, пресвященнымъ Христофоромъ, въ священнической санѣ, занялъ этотъ постъ. Кромѣ священнослуженія въ своемъ Георгіевскомъ храмѣ и исполненія священническихъ требъ въ приходѣ, о. Словцовъ состоялъ съ того же 1851 г. законоучителемъ въ ротѣ топографовъ военно-топографическаго депо, въ приютѣ, учрежденномъ въ 1852 г., для дѣтей нижнихъ чиновъ инспекторскаго департамента военнаго министерства, департамента генеральнаго штаба, военно-типографіи, и съ 1866 г.—въ школѣ гравировъ военно-топографическаго отдѣла и въ другихъ школахъ и приютахъ.

Замѣчательно, что при такихъ многочисленныхъ трудахъ законоучителя, о. Григорій 38 лѣтъ служилъ въ церкви безъ помощи дьякона, и что штатный дьяконъ опредѣленъ лишь только два года тому назадъ. Съ 1892 г. и до сего времени о. Григорій состоитъ штатнымъ членомъ—предсѣдателемъ духовнаго правленія при протопресвитерѣ военнаго и морскаго духовенства и состоитъ замѣстителемъ протопресвитера.

За свою многолѣтнюю и многотрудную священническую дѣятельность о. Словцовъ награжденъ митрой и удостоенъ былъ многихъ орденовъ вплоть до ордена св. Владиміра 2-й степ.

### Новая русская церковь въ Чикаго. (Рис. на стр. 694.)

Тяжела жизнь православнаго простолудина на чужбинѣ. Отравившись отъ родины, онъ попадаетъ въ совершенно чуждую ему обстановку, и сколько всякаго рода испытаній, и физическихъ и моральныхъ, приходится переживать ему. Незнакомый съ языкомъ чужой страны—онъ лишь съ большимъ трудомъ достаетъ себѣ работу и постоянно трепещетъ предъ опасностью остаться безъ куска насущнаго хлѣба. Вместе съ тѣмъ и религиозно-нравственнымъ его устоямъ грозятъ постоянныя опасности отъ окружающей инославной среды. Какъ важны поэтому учрежденія, дающія поддержку православному человѣку на чужбинѣ. Такими учрежденіями и являются наши заграничныя православныя церкви. Совершаемая въ нихъ богослуженія, живая проповѣдь на родномъ языкѣ, русскія школы для дѣтей—все это тѣсными узами связываетъ нашихъ заграничныхъ братьевъ съ ихъ родиной, а существующія при загра-

ничныхъ церквяхъ братства и взаимопомощь даютъ имъ возможность и въ матеріальномъ отношеніи устроиться болѣе или менѣе сносно.

Въ этомъ именно и заключается важное значеніе нашихъ заграничныхъ церквей и ихъ право на широкое сочувствіе русскаго общества. Въ настоящее время русское заграничное церковно-строительство перекинулось за океанъ. Строится церковь въ Нью-Йоркѣ, собираются пожертвованія на построеніе православнаго храма въ Чикаго. Для послѣдняго уже куплена земля за 10,000 рублей и на самую постройку собрано 28,000 рублей. Нужна однако дружная поддержка, чтобы это доброе дѣло пришло къ скорому желаемому концу.

Пожертвованія на построеніе православнаго храма въ Чикаго принимаются: въ Петербургѣ, Хозяйственнымъ Управленіемъ при Св. Синодѣ; въ Москвѣ, управляющимъ синодальною типографіею С. Д. Войтомъ (Никольская ул.); въ Америкѣ, пресвященнымъ Тихономъ (Bishop Tikhon 1715 Powell str. S.-Francisco Cal.).

Настоятелемъ православной церкви въ Чикаго состоитъ священникъ Іоаннъ Кочуровъ.

### Обленгорекъ—юбилейный подарокъ Сенкевичу.

(Рис. на этой стр.)

Имѣніе Обленгорекъ находится въ Клянецкомъ уѣздѣ, въ гминѣ

Невахлевѣ и стало известнымъ съ минувшаго года, какъ юбилейный подарокъ польскаго общества знаменитому своему писателю Генриху Сенкевичу.

Дорога изъ Клянецъ въ Обленгорекъ идетъ сперва на протяженіи 7 верстъ по хорошему петровскому шоссе, затѣмъ 6 верстъ проселкомъ.

Самая деревня Обленгорекъ утопаетъ въ зелени садовъ. Она тѣсно застроена, и въ ней насчитывается 36 дворовъ съ 500 чел. жителей. Здѣсь съ начала августа и до конца сентября т. г., ежедневно работало подъ руководствомъ варшавскаго архитектора Кудеры и опытныхъ техниковъ и мастеровъ, 100 каменщиковъ, плотниковъ, садовниковъ, печниковъ и т. д. Прѣжняя усадьба перестроена, расширена и украшена тремя башенками. Съ веранды разстилается прекрасный видъ на паркъ, окружающій будущее жилище Сенкевича. Двадцать комнатъ составляютъ вполнѣ достаточное помѣщеніе для большой семьи, ведущей

жизнь на широкую ногу, а не только для вдовца Сенкевича и его несовершеннолѣтнихъ сына и дочери. Вилла построена на высокомъ фундаментѣ, украшена рѣзьбой и, въ общемъ, производитъ впечатлѣніе легкой архитектурной постройки.

Несмотря на то, что много строительнаго матеріала доставлено безвозмездно, а также безвозмездно исполнена часть работъ, постройка виллы и приведеніе парка въ надлежащій видъ обошлись болѣе 30 тысячъ руб. Самое имѣніе приобретено за 52 тыс. руб. Оно занимаетъ 17 «взлукъ» или 515 морговъ, изъ нихъ 17 морг. занимаетъ паркъ и садъ, 150—пахатныя поля средняго качества, 240—лѣса и 90—хорошіе луга.

Обленгорекъ, какъ показываетъ само названіе, значитъ «окруженный горами». Онъ расположенъ у подошвы лѣсистаго Бараньей горы, составляющей одинъ изъ кряжей обширной гряды Свентокржишскихъ горъ. Съ возвышенности, на которой расположена вилла, разстилаются чудеснѣйшіе виды на окрестныя горы и лѣса, на окружающіе виллу густолиственные садъ и паркъ, однимъ изъ украшеній которыхъ является прелестная дужайка съ бассейномъ ключевой воды. Тишина и невозмутимый покой царятъ въ Обленгорекѣ, щедро одаренномъ природою и представляющемъ дѣйствительно убожище отъ житейскихъ тревогъ и суеты большихъ городовъ. Не сомнѣваемся, что въ Обленгорекской долинѣ, подъ сѣнью этого заслуженнаго «пріюта», знаменитый писатель будетъ почерпать вдохновеніе, и много еще прекрасныхъ произведеній вылетѣтъ здѣсь изъ-подъ его пера.

Трогательныя то глубокое уваженіе и предупредительность, какимъ пользуется Сенкевичъ среди своихъ соотечественниковъ: они учреждаютъ стипендіи его имени и, чѣмъ кто можетъ, украшаютъ его жилище: юбилейный комитетъ по чествованію Сенкевича вручилъ ему альбомъ въ старинномъ стилѣ съ автографами всѣхъ жертвователей и актъ дара, написанный на пергаментѣ «куштов-



Имѣніе Обленгорекъ, поднесенное Генриху Сенкевичу его почитателями ко дню 25-лѣтія его литературной дѣятельности. По фот. авт. «Нивы».

нымъ шрифтомъ» (средневѣковая каллиграфія) съ иллюстраціями д-ра Пешке; поклонница Сенкевича, Юлія Бакъ, подарила для украшенія виллы въ Обленгорейтъ прекрасную картину Свѣшевскаго «Дунаецъ въ Пиеннахъ», полагая, что взглядъ писателя съ любовью будетъ останавливаться на видѣ любимой имъ мѣстности; съ такою же цѣлью ординать гр. Адамъ Красинскій пожертвовалъ великолѣпную картину Семирадскаго «Элегія»; кн. Сангушко подарилъ пару лошадей, стоимостью, какъ говорятъ, въ три тысячи рублей; отъ одного изъ итальянскихъ театровъ прислана, на память о представленіи «Quo vadis», красивая, вышиною  $\frac{3}{4}$  арш. статуэтка «Побѣды», подающей лавровый вѣнокъ.

### Городской пріютъ для недоношенныхъ дѣтей.

(Рис. на этой стр.).

Петербургъ обогатился однимъ очень полезнымъ учрежденіемъ, подобнаго которому еще нѣтъ во всей Россіи, по образцу для

когда стали за границей устраиваться опыты искусственнаго вскармливанія ихъ. Смертность среди недоношенныхъ дѣтей, конечно, большая, чѣмъ среди другихъ поворожденныхъ, и находится въ прямой зависимости отъ болѣе или менѣе ранняго, до срока нормальнаго рожденія, появленія ихъ на свѣтъ. Но путемъ ухода удалось достигнуть того, что, при всѣхъ недоноскахъ въ 2,210—2,400 гр., процентъ выживанія доходитъ до 89.

Приборъ (ихъ нѣсколько въ пріютѣ), въ которомъ содержатся недоношенные дѣти, представляетъ собою почти квадратный изящный ящикъ, съ стеклянными стѣнками. Внутри его находится пѣлая система трубъ съ теплою водою, подогреваемой снаружи. Внутренняя температура поддерживается регуляторомъ на должной высотѣ. Внутри же находятся термометръ и гигроскопъ. Путемъ остроумныхъ приспособленій достигается идеальная вентиляция и чистота воздуха въ этомъ ящикѣ-грѣлкѣ, носящемъ названіе «кувеза». Дитя лежитъ въ немъ спеленатое, на мягкой бѣлоснѣжной подстилкѣ. Для купанья и пеленанья имѣются особые приспособленія, грѣлки для пеленокъ и проч. Нечего и говорить, что

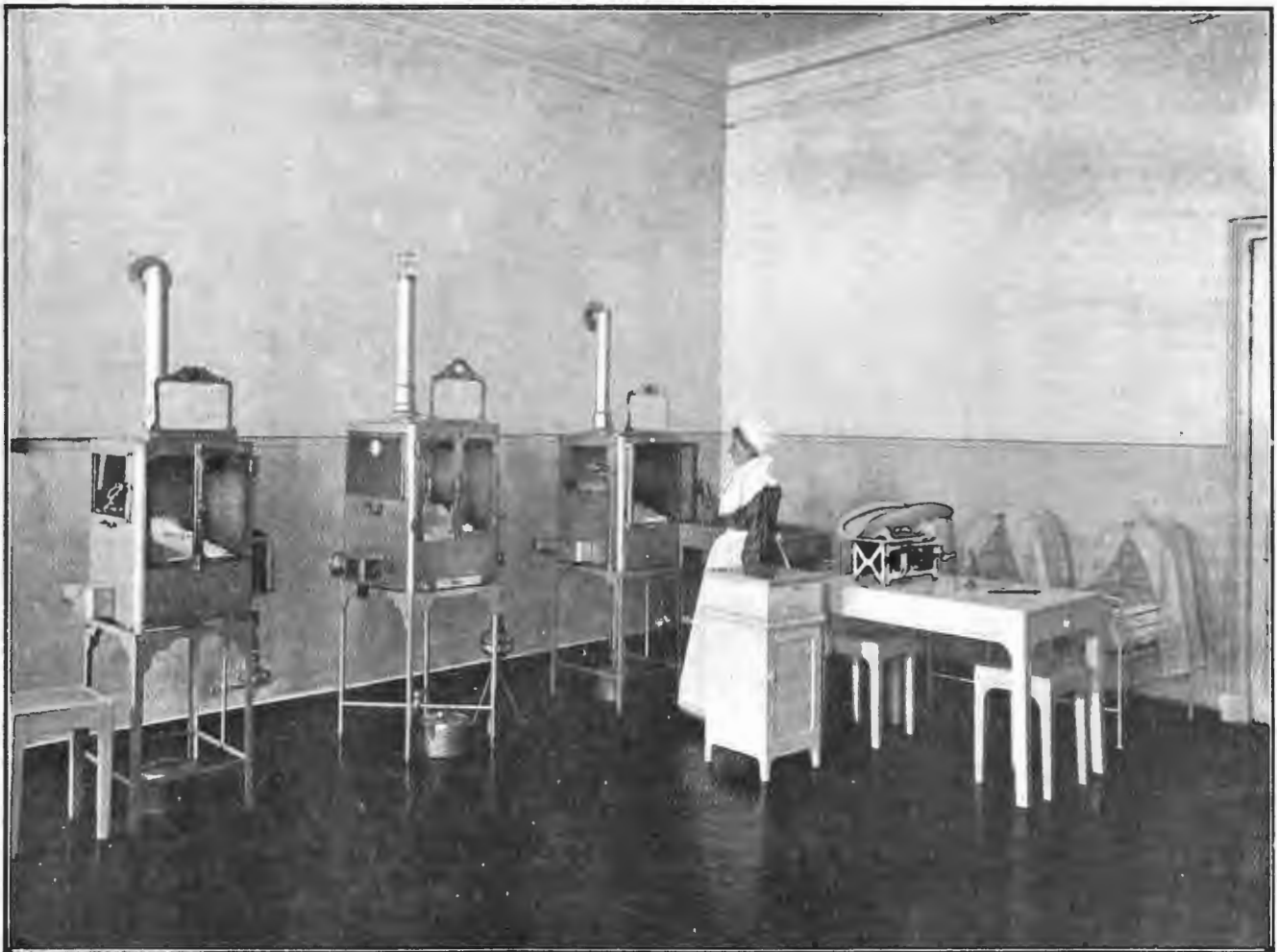

Первый въ Россіи городской пріютъ для недоношенныхъ дѣтей (въ Петербургѣ). По фот. К. Булла, авт. «Нивы».

котораго послужили подобныя медико-филантропическія учрежденія въ Западной Европѣ; учрежденіе это — первый городской пріютъ для искусственнаго вскармливанія недоношенныхъ дѣтей. Честь открытія этого пріюта, представляющаго актъ высокой гуманности, принадлежитъ петербургской думѣ и въ частности гласному думѣ, извѣстному писателю Н. А. Лейкину, изучившему эти учрежденія за границей и хлопотавшему объ устройствѣ пріюта въ столицѣ, а также городской санитарной комиссіи, съ д-ромъ А. Н. Оппенгеймомъ во главѣ, и извѣстному специалисту по дѣтскимъ болѣзнямъ д-ру В. О. Губерту.

Необходимость устройства такого пріюта вызвана замѣчаемымъ во всѣхъ родильныхъ домахъ и пріютахъ столицы значительнымъ, прогрессино увеличивающимся съ каждымъ годомъ, возрастаніемъ случаевъ рожденія недоносковъ. Число недоношенныхъ дѣтей по отношенію ко всѣмъ живорожденнымъ въ особенности рѣзко возрасло съ 1889 по 1900 годъ — съ 8 до 19 процентовъ. Такъ, въ 1898 г. на общее количество 34,376 живорожденныхъ приходилось недоношенныхъ 3,437; въ томъ числѣ, на городскіе пріюты падало ихъ до 700. Существовало долго мнѣніе, что недоноски вообще не жизнеспособны. Мнѣніе это, однако, было блистательно опровергнуто,

чистота помещенія и воздуха въ немъ доведены до возможнаго совершенства.

Въ настоящее время въ пріютѣ этомъ (Вознесенскій пр. № 40) находятся двое будущихъ гражданъ: Александръ Фирсовъ, родившійся 21-го февраля (недоношенный близнецъ) и Ядвига Борщина. Всѣхъ ихъ — по 1800 граммъ. Оба, какъ значится на имѣющейся табличкѣ, очень слабы, не сосутъ, кормятъ ихъ груднымъ молокомъ особенной ложечкой черезъ носъ; матери ихъ находятся въ городскихъ родильныхъ пріютахъ.

Открытіе пріюта состоялось 26-го октября т. г. въ присутствіи городского головы П. И. Лелянова, градоначальника г.-м. Н. В. Клейгельса, членовъ управы и санитарной и больницы комиссіи, многихъ гласныхъ-врачей и, въ качествѣ почетныхъ гостей, профессоровъ: Раухфуса, Соколова, Гундобина, Рейтца, Быстрова, директора воспитательнаго дома Т. Ц. Ванъ-Путеренъ и мн. др.

Устройство пріюта обошлось въ  $4\frac{1}{2}$  тысячи рублей, и дальнѣйшее его существованіе обезпечено думой путемъ ежегоднаго отпуска специальной суммы; остается лишь пожелать, чтобы этотъ первый починокъ столицы не остался безъ подражанія.





**Ничто превосходное для хозяек!**

**ГЭОЛИНЪ** моментально очищает не царапая серебро, никель, медь, алюминий прот., придавая необычайной и продолжительной блеск. Цыпан бутылка хватает на несколько месяцев. Требуется везд. Представ. для Россіи Сиг. Мамлекъ, Варшава.

**Только за 6 рублей**

изящные мужские и дамские карманные часы, черные вороненой стали, съ прекрасным ходомъ, ремонтуръ (т. е. заводъ безъ ключа). На крышкѣ изящной первоклассной работы монограмма имени и фамиліи на золотой накладкѣ, только за 6 руб.; такіе же глухіе 7 руб., такіе же высшего сорта, анкерные всемирно известной фабрики "Таванъ Вачь" открытые 8 руб. глухіе 10 руб. Къ часамъ прилагается изящная цѣпочка, вороненая—подъ цѣвѣ часовъ, съ брелокомъ «Вѣра, Надежда и Любовь» или парижскимъ компасомъ новаго золота. Заказы высылаются немедленно налож. плат. безъ задатка. Къ часамъ прилагается ручательство на 6 лѣтъ. Пересылка за счетъ склада во все мѣста Россіи. Адресъ: фабричному складу часовъ «ЖЕНЕВА» Варшава, Лешно № 22. Въ виду появившихся поддѣлокъ требовать на часахъ пломбу «Женева» утвержд. Правительствомъ за № 16359. Прейсъ-куранты бесплатно. При заказе въ 3 штуки прилагается премія: «Брелокъ-пистолетъ» съ зарядами. 7-5

**ДОМАШНЯЯ НАУЧОВАЯ ШТЕМПЕЛЬНАЯ ТИПОГРАФИЯ**  
**Фабрики І. ШАНСОНЪ и Ф. ЖАНЕ.** Москва, Столешниковъ пер., д. № 8. ☆ Фирма существуетъ съ 1867 г.  
 90 буквъ 125 б. 147 б. 269 б. 473 б. 677 б.  
 1 руб. 1р. 25к. 2 р. 3р 50к. 5 р. 7 р.  
**НЕОБХОДИМО** восемь частей, и правительство, учред. для моментальной. ооставл. любого штемпельн. текста изъ научук. буквъ. При каждомъ наборъ краска и наборный станокъ.

**Последняя новость!!!** черные вороненой стали карманные часы съ будильникомъ **„ЭНЕРГИЯ“**. Часы карманные съ будильникомъ до настоящаго времени не были доступны по своей дорогой цѣвѣ, такъ какъ часы эти продавались не дешевле 25 руб. штука. Нынѣ же, благодаря новымъ усовершенствованіямъ часовой механики „Энергіи“ удалось уменьшить значительно стоимость и вмѣсто 25 руб. стоятъ теперь только 10 руб. Часы эти, обыкновенной величины, кромѣ указыванія времени, могутъ разбудить во всякое желаемое время, они не только интересны, какъ будильникъ ночью, но и днемъ могутъ напоминать о разныхъ порученіяхъ какъ служебныхъ, такъ и частныхъ. Вслѣдствіе чего они имѣютъ громадную важность какъ для лицъ, служащихъ въ военномъ и гражданскомъ учрежденіяхъ, такъ и для всякаго частнаго человека. Цѣна одной шт. только 10 руб. Иностранцамъ высылаются безъ задатка, наложен. плат. Прилагается наставленіе и ручательство за вѣрность хода на 4 года. Требования адресовать: Въ складъ часовъ І. Вуззера, Варшава, Граничная ул., № 4. Р. С. Имѣются также на складѣ часы съ будильникомъ „Уникумъ“ въ цѣну 8 р. 50 к.

**ДАМАМЪ и БАРИШНЯМЪ.** Изящный подарокъ. Изъ чистаго золота 56-й пробы цѣпкой гарантиръ только 15 р. 1) Браслетъ золотой, состоящій изъ платоваго золота обруча, на которомъ искусствен. бриллианты превосходной игры обхватываютъ дуплетъ-рубльн., сапфиръ, изумрудъ или бирюзу (по выбору заказчика); 2) Брошь; 3) Пара крупныхъ серегъ; 4) Кольцо такого же фасона. (На рисунокъ гарантиръ изображенъ въ уменьшенномъ видѣ). Въ отдѣльности высылаются браслетъ за 8 р., брошь 4 р., серегъ 3 р., кольцо 2 руб. Высылаются наложен. платеж. по полученіи 3 р. задатка. Адресъ: Фабричный складъ золотыхъ издѣлій и часовъ Юліи ГУБЕРЪ, Одесса. Преображенская, 69. Даромъ получаетъ каждый выписывающій на сумму не менѣе 30 р. премію: часы, мужские или дамские, вороненой стали съ вѣрн. ходомъ.

**ЧИТАЙТЕ И УБѢДИТЕСЬ, ЧТО ЭТО НИ ТЕЛЕГРАММА, НИ РЕКЛАММА, НИ НОВОСТЬ, НИ РѢДКІЙ СЛУЧАЙ,** а только **НОВАЯ** усовершенствованія въ области **ЧАСОВОЙ** механики и громадный сбытъ даютъ намъ возможность **ПРОДАВАТЬ ЧАСЫ НА 50% ДЕШЕВЛЕ** всѣхъ существующихъ:

**КРАТКІЙ ПРЕЙСЪ-КУРАНТЪ:**

Часы карманные никелевые заводъ безъ ключа 1/2 сут. ключемъ суточн.	1 р. 45 к.
ремонтуръ	2 — 50
элегантно вызолоченные вмѣсто 5 р. съ портретомъ Государя кавказской эмали.	2 — 95
никелевые РОСКОПФЪ или кондукторъ вм. 6 р. 75 к.	3 — 25
глухіе карманные никелевые	4 — 50
магнитвазвужающіе при сильномъ электрич. токѣ.	2 — 95
вороненой стали черные ремонтуръ 1/2 суточн.	1 — 65
такіе же суточн. съ пылепредохранит. стекломъ.	2 — 50
высшаго сорта съ разукрашен. цвѣрблат.	2 — 95
съ бѣлыми ободками фабрики Фавръ-Жако.	5 — —
Дамские часы воронен. стали открытые лучшей конструкціи.	3 — —
Часы открыт. воронен. стали анкеръ Tavanet Watch.	4 — 50
американскаго золота цилиндр.	5 — 20
дамские анкерные вм. 10 р.	6 — —
Серебряные глухіе 84 пробы анкер. на 15 камн. зав. ключ. 19 л.	6 — 50
20 л.	7 — —
Тожо съ Брегетовскимъ волоск. тяжеловѣсные 80 грам.	10 — —
Серебрян. мужск. глухіе ремонтуръ 19 л.	7 — 50
дамские	5 — 50
Часы стальные «УНИКУМЪ» съ будильникомъ вм. 10 р.	5 — 75
съ календаремъ вм. 8-10 р.	5 — 25

За каждую цѣпочку съ брелокомъ, золотую накладку съ монограммой, за портретъ Государя или желаемое лицо присчитывается только 50 к.  
 Требования безъ задатка высылаемъ немедленно.  
**АДРЕСОВАТЬ:**  
**Варшава, Граничная, 4, Товарищество «ДВИГАТЕЛЬ».**

**УКРАШЕНІИ для ЕЛОКЪ**  
 для Г. иногородныхъ составлены коллекціи.  
 Въ 5 Р. 10 Р. 15 Р. 25 Р. 50 Р. 100 Р.

Каждая коллекція, даже 5 руб., содержитъ все необходимое для украшенія елокъ. Коллекція въ 25, 50 и 100 руб., особенно пригодны для большихъ семействъ, школъ, приютовъ, базаровъ.  
 Покорѣйше прошу дать заказы на эти коллекціи немедленно.  
 Перес. наложен. платежомъ. **БАЗАРЪ МАРОКЪ** С.-Петербургъ, Телеграммы импери. немедленно. Невск. пр., № 20-31.

Всѣмъ спеціалистамъ, докторамъ, офицерамъ, почтовымъ, желѣзнодорожнымъ и чиновникамъ государств. службъ, также и всякому, которому нужны хорошіе часы, доводима до свѣдѣній, что мы приняли на себя исключительную продажу вновь изобрѣтенныхъ оригинальн. часовъ 14 карат. Electro Gold-Plated всемирно известной фабрики „Norwich Watch Company“. Эти часы снабжены антимагнетическимъ, точно вывѣреннымъ механизмомъ тщательн. проверены и доступны запятому. Къ каждому часамъ прилагается трехъ лѣтняя письменная гарантія. Корпусъ состоящій изъ 3-хъ крышекъ, новѣйшаго фасона и отличной выдѣлки изъ вновь изобр. абсолютно не мѣняющагося Америк. зол. Gold-Plated и кромѣ того покрытый платинымъ слоемъ. 14 каратнаго чистаго золота, что придаетъ имъ видъ настоящихъ золотыхъ часовъ, отъ которыхъ не отличить ихъ и спеціалистъ. Единственные часы въ мірѣ не теряющие вида золотыхъ. 10.000 требованій и тысячи похвальныхъ отзывовъ получены въ теченіи 6-ти мѣсяцевъ. Цѣна мужскимъ или дамскимъ часамъ 12 рублей. Electro Gold-Plated мужские или дамские цѣпочки вѣнчанныхъ фасоновъ панцерныхъ, одвооборотныхъ, двойныхъ, офицерскихъ, шейныхъ или Chataine съ изящными брелоками 2 рубля штука. Въ цѣны включены уже уплаченные нами въ Россію пошлина и пересылочные расходы, такъ что заказчикъ не пріобрѣтаетъ никакихъ болѣе расходовъ или затрудненій не имѣть. Заказы исполняются по полученіи задатка въ 2 рубля, которые могутъ быть высланы также и почтовыми марками въ прост. или заказ. письмѣ. На остальную сумму дается наложенный платежъ, уплачиваемый получателемъ на мѣстѣ. Съ требованіями можно обращаться на русское мѣсто. Адресъ: АНТОНЪ РИКСЪ и БРАТЪ, Вѣна (Австрія). ANTON RIX & BRUDER, Wien, Praterstrasse, № 16.

**!!! ЭКОНОМИЯ 40% !!!**  
**только за 7 руб.**  
 Гарантія за вѣрность хода на 5 лѣтъ.

Накладнаго золота часы мужские, ходъ на камняхъ, всѣ три крышки покрыты золотомъ механическимъ способомъ (не позолоченныя), съ ходомъ, вывѣреннымъ до минуты, заводъ безъ ключа (ремонтуръ), трудно отличаемые отъ настоящихъ золотыхъ часовъ, съ цѣпочкой и брелокомъ того же металла.  
**только за 7 руб.**

Того же сорта часы открытые, съ тѣми же вложеніями 6 р. Высылаю безъ задатка, привязанными и купоны съ наложеннымъ платежомъ. Новѣйшій преисъ-курантъ на 1901 г. бесплатно. Прошу адресовать:  
 Складъ часовъ, **МИХАИЛУ ГОРДОНУ**, Варшава, Козыи ул., № 34.

Городъ Баку 6 февраля 1901 года.  
**Милостивый Государь г. Гордонъ!**  
 Вторые часы я получилъ, за которые также искренно благодаренъ, словомъ Ваше добросовѣстное выполненіе и аккуратное высылка подходить къ изысканной Русской посылкѣ „дешево и мило“. Теперь обращаюсь къ Вамъ съ третьей просьбой: вышлите мнѣ часы и т. д., чѣмъ пріятно обяжете искренно уважающую Васъ И. Александрову. Адресъ: Полковнику Платію Дмитріевичу Александрову, Баку.



**ЗОЛОТО**

благороднѣйшій изъ металловъ, оно никогда не мѣняетъ своего цвѣта и не теряетъ своей стоимости.  
 Предлагаемые кольца сдѣланы изъ чистаго массивнаго золота 56 пр. Кольца: „Дружба“, т. е. рука въ руку, „На Память“, «Вѣра, Надежда и Любовь»,—по 4 руб. за штуку. Кольца **ВЪНЧАЛЬНЫЯ** 56 пр. пара 9 руб., кольца такіа же тяжеловѣсныя изъ литаго золота пара отъ 12 до 18 руб., такіа же 12 руби пара отъ 14 до 25 р., такіа же 32 пр. отъ 20 р. до 40 руб. Кольца съ разными камнями изящныхъ загранич. фасоновъ въ 3, 5, 7 и 10 руб. штука.  
 При выпискѣ на сумму не менѣе 12 руб. высылаются **БЕЗПЛАТНО** серьги золотыя 56 пр. съ искус. бриллиантами. Задатокъ 2 р., остальныя наложен. платежомъ. Адресъ: Торговому Дому **І. Г. ШМИССО** и К°, Одесса.

**Пользуйтесь**  
**Рѣдкимъ Случаемъ!!!**  
 Самые практичные прочные и изящные карманные мужские часы, черные вороненой стали, открытые, съ **ВЪНЧНЫМЪ КАЛЕНДАРЕМЪ** и элегантною цѣпочкой американскаго новаго золота съ брелокомъ, вмѣсто 17 и 19 руб.  
**ТОЛЬКО ЗА 8 и 10 РУБ.**  
 Часы эти отличаются весьма **ВЪНЧНЫМЪ ХОДОМЪ** и кромѣ обыкновеннаго времени автоматически **ПОКАЗЫВАЮТЪ** ЛѢСІЦЫ, ДНИ, ЧИСЛО и ФАЗЫ ЛУНЫ. Какіе же часы безъ календаря, съ цѣпочкой и брелокомъ  
**только за 4 и 5 руб.**  
 Письменное ручательство на 6 лѣтъ. Высылаются вполнѣ вывѣренные часы немедленно по полученіи заказа влож. платеж., можно безъ задатка. Адресъ:  
**СКЛАДЪ ЧАСОВЪ**  
**Г. ГЕЙЛЕРЪ.**  
 ВАРШАВА, Королевская, № 27-29.

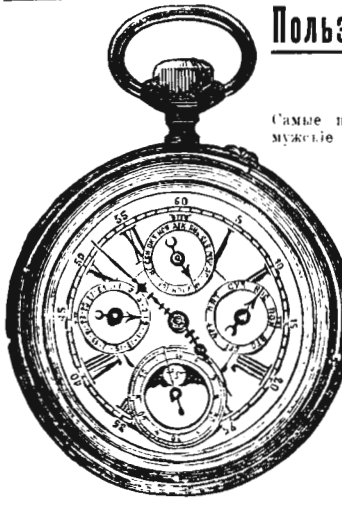



**Е. КРАУСЪ и К<sup>о</sup>.**

Фабрика для оптики и прецизионной механики въ Парижѣ.

Отдѣленіе для всей Россіи:

С.-Петербургъ, Мойка, 42.

Адресъ для телеграммъ: Аргусъ.

Бинокли высшаго качества.

Аргусъ—11 р. Лялипутъ—8 р. 50 к.

Каталоги биноклей и подзорныхъ трубок, стерео-биноклей, аэрастигматовъ, микроскоповъ и центробѣжныхъ приборовъ бесплатно.

R. № 1574925—18

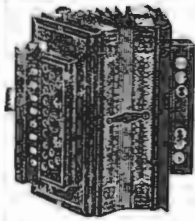

№ 3610.—3 р. 50 к.

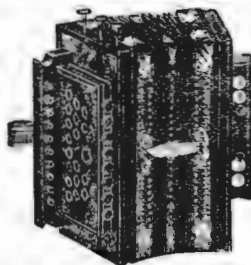

№ 3688.—9 руб.

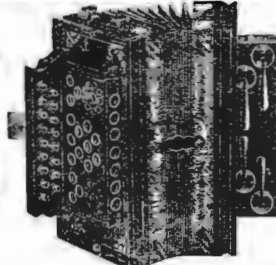

№ 3700.—10 руб.

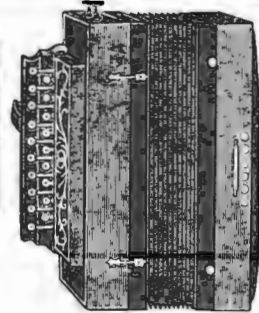

Вѣскаія № 3716 съ 19 клавишъ. 20 руб.  
№ 3745 съ 21 клавишъ. 23 руб.

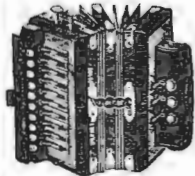

Дамскія № 3626.—5 руб. съ трелью 6 руб.

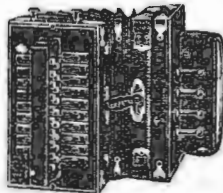

Дамскія № 3703.—12 руб.

**ГАРМОНИИ**

извѣстнѣйшей фабрики I. Ф. Кальбе и Вѣнскаія самаго лучшаго качества.

По полученіи задатка приблизительно 1/3 стоимости высылаю съ наложеннымъ платежомъ на остальную сумму.

**Юлій Генрихъ ЦИММЕРМАНЪ**

С.-Петербургъ, Большая Морская, № 34.  
Москва, Кузнецкій мостъ, домъ Захарына.

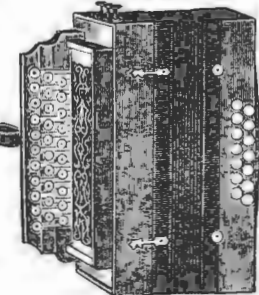

Вѣскаія № 3730.—24 руб.



**ВМѢСТО 100Р. ТОЛЬКО ЮР.!**

Амер. часы Ремонтъ Gold-plated 45 камней Анкеръ безспорно стоятъ выше всѣхъ другихъ часовъ. Математ. ирриный ходъ, тѣмъ отдѣлк. Изящно грам. 3 крышки, никогда не набинаящ. цѣвта позолочены еще толстымъ слоемъ 18 карат. золота. Часы эти не уступаютъ настоящимъ золотымъ. Цѣна (съ ручателемъ на 5 лѣтъ) 10 руб. Дамскія 9 руб. Женскія, 8 к. золота часы муж. анкер. (знамен. жем. фабр. Vigiant) только 15 руб.! Цѣночки 3 р. Выбны включены уже у насъ мною вошла ина и пересыл. расходы. Заказы исполн. наложеннымъ платежемъ. Адресъ: М. Рундбакинъ, Бергъ 3, Вѣна (Австрія) M. Rundbakin, WIEN, Berggasse 3. Прейс-курантъ высыл. бесплатно.

**ПОДАРОКЪ**

налучшій къ Рождеству, предлагается по небывало дешевой цѣнѣ.

**ФОНОГРАФЪ и 12 ВАЛИКОВЪ**

съ пѣніемъ, разсказами и музыкой только за 24 руб. съ пересылкою. По полученіи задатка 5 руб. высылаютъ съ вложен. платеж. Торгов. домъ С. Чертовъ, Ростовъ н/Д. 3—1

**НАСТОЯЩЕЕ СРЕДСТВО**

разрѣш. къ торговлѣ на общ. основ. Самарк. врач. управл., какъ несодерж. въ составѣ вредн. для здоровья веществъ, безъ всякаго, однако ручательства въ польз. его дѣйстви.

**ВОДА БАЙЛЬ.**

Краска для волосъ, приготовляемая Байлемъ въ Парижѣ, окрашиваетъ въ цѣвта:

ЧЕРНЫЙ, БРЮНЕ, ШАТЕНЪ и БЛОНДИНЪ.

Вода Байль сберегаетъ блескъ и мягкость волосъ, не грязнитъ волосъ и не пачкаетъ бѣлья. Мытье волосъ передъ окрашиван. и постъ не обязат. можно получить: у К. Феррейнъ, Никольская; Оскаръ Геллингъ, Петровка; и др. аптекарск. парфюмер. и парикмахерск. магаз. Цѣна флак. 3 р. Пересылка во все города Россійской Имперіи наложен. платеж. отъ 1 флак. до 3 флак. по перес. 1 р.



**БЕРНДОРФСКІЙ МЕТАЛЛИЧЕСКІЙ ЗАВОДЪ**  
**АРТУРЪ КРУППЪ.**  
ВЪ МОСКВѢ НА КУЗНЕЦКОМЪ МОСТУ РЕКОМЕНДУЕТЪ ГОСТИНИЦАМЪ И ХОЗЯЙСТВАМЪ СВОИ ИЗДѢЛІЯ ИЗЪ МАССИВНАГО МЕТАЛЛА АЛЬПАКА: БѢЛО СЕРЕБРИСТАГО ЦВѢТА ВЪ МАТУРАЛЬНОМЪ ВИДѢ И ПОКРЫТЫЯ ГУСТЫМЪ СЛОЕМЪ ЧИСТАГО СЕРЕБРА. ТАКЖЕ КУХОННАЯ ПОСУДА ИЗЪ ЧИСТАГО НИККЕЛЯ.

**СПЕЦИАЛЬНОСТЬ ФАБРИКИ ВАГНЕРЪ и К<sup>о</sup> (бывш. Э. МАЛЕРЪ и К<sup>о</sup>)**

Москва, Петровка, 5.  
дѣйствительно НЕСТОРАЕМЫЕ  
денежные ШКАФЫ

Огнестойкость доказана въ 3-хъ публичныхъ испытаніяхъ и многихъ пожарныхъ случаяхъ. 2—1

**Таганрогъ. Санаторія и Водолечебница**

врачей Диварисъ и Гордонъ.

Мягк. климатъ. Леч. хрон. бол. нервн. пищеваев. мочепол. ревмат., малокров., ожир., заст., сифил. и пр. Полн. пансіонъ вмѣстѣ съ леченіемъ отъ 100 руб. въ мѣс. Специально приспособл. для леч. зимою. Просп. безпл. 3—2

**ЗОЛОТАЯ МЕДАЛЬ**  
на Всемирной Выставкѣ въ Парижѣ 1900 г.



**ПАВЕЛЬ БУРЕ**

поставщикъ Двора Его Величества. С.-Петербургъ, Пискаревскій пр., д. № 23. Москва, по Б. Лубянской, № 8, противъ Кузнецкаго моста.  
♦ БОЛЬШОЙ ВЫБОРЪ ЧАСОВЪ собственной фабрики ♦  
съ полнымъ ручательствомъ за прочность механизма и вѣрность хода.  
Новый иллюстрир. прейс-курантъ высыл. по требован. бесплатно.

**Необходимо каждому въѣзжающему Граммофонъ, приобрести ГРАММОФОННОЕ ЛИБРЕТТО.**

Цѣна каждому изданію въ рознич. перепл. 2 руб. (съ пер.).  
1-ое изд.: Русскій репертуаръ содержитъ въ себѣ оперы, оперетки, романсы и пр. и пр.  
2-ое изд.: Оперный итальянскій репертуаръ съ русскими переводами.

**Изданіе собственности ТОРГОВАГО ДОМА**  
Оптика и механика

**А. БУРХАРДЪ.**

Спб. Невскій пр., № 6 прот. Мал. Морской.  
Граммофоны въ 18 р. 30 р. 40 р. 50 р. и дороже до 300 руб.  
Требуйте подробности и каталоги.

**АМЕРИКАНСК. ЭЛЕКТР.**  
карманн. фонарь.

Необходимо каждому въѣзжающему Граммофонъ, приобрести ГРАММОФОННОЕ ЛИБРЕТТО.  
Пользѣн. безопасность и удобство. Достаточно одного нажима, чтобы получить хорошую яркую свѣтъ.  
Цѣна 8 руб.

По получ. 3 р. задатка высыл. налож. Ц. № 15874 плат. 5—3

Торговый Домъ  
**Э. КИНКМАНЪ и К<sup>о</sup>.**  
С.-Петербургъ, Гороховая, 17.

**НОВОСТЫ!**  
**ДЛЯ БЪЛЫЗНЫ**  
**ЛИЦА**  
СЫЧКОВА БЕЗДЕЛКА

отъ загара мыло ЖЕРМЕНЪ.  
Имѣющимъ веснушки, угри и вообще не чистое и бѣлое лицо слѣдуетъ, освѣживши лицо чистой водой, умываться этимъ мыломъ утромъ и вечеромъ. Цѣна на ск. П. Виноградовъ, Москва, Рождественка, д. № 2, не меньше 1/2 дюж. 1 р. 50 к., перес. нал. плат. Требовать на куксъ свид. 3131. СПБ. маг. Виноградова, Гороховая, 36.

**НУЖНЫ АГЕНТЫ**  
во всехъ мѣстностяхъ Россіи для распростран. очень хорошаго привилегіар. необход. въ каждомъ домѣ предмета. Для начатія дѣла—малая затрата капитала (около 40 р.). Подробности и условія высыл. за семл коп. марку. Адресовать: Москва „Дело негосударственныхъ фирмъ Триумфъ“, Соловьевскій домъ № 8.

Общедоступ. ПОДАРОКЪ къ Рождеству. Портретъ бюст. натур. велич. 3 р. портретъ большой въ багетной рамкѣ 2 р. 50 к. Цѣвтин. (аварелью) близк. къ натур. велич. 5 р. Карточку и деньги высылаютъ СПБ., фотогр. Шрейбергъ, Казанская, 12. 2—2

**САМОКРАСЯЩІЯ ГРЕБЕНКИ**

красятъ волосы въ любой несмываемый цѣвтъ, постъ чего ихъ можно гофрировать, завязать и пр. Гребень совершенно безвреденъ. Перес. налож. плат. шт. 2 р. 50 к.  
С.-Петербургъ, Невскій, 20—31.

**БАЗАРЪ МАРОКЪ**

АКЦИОНЕРНОЕ ОБЩЕСТВО  
**Вл. ГОСТЬИНСКІЙ и К<sup>о</sup>**  
С.-Петербургъ, Невскій, 42, противъ Гостищаго Двора предлагаетъ въ богатомъ выборѣ:  
КРОВАТИ, МАТРАЦЫ, УМЫВАЛЬНИКИ, ДѢТСКІЯ КОЛЯСКИ, КРЕСЛА для больныхъ, ПЕЧИ, ВАННЫ, ДУШИ.  
ЦѢНЫ ВНЕ КОНКУРЕНЦІИ.

При этомъ не прилагается для всѣхъ гг. подписчиковъ съѣвненіе Товарищества „Проводникъ“.

# ЖИВЪ

№ 46. **ОБЪЯВЛЕНИЯ** для напечатанія въ „Нивѣ“ принимаются по слѣдующей цѣнѣ: за строку непарейль (въ 1/4 ширины страницы) 1 р. 50 к. (на первой страницѣ) и 1 р. (на остальныхъ страницахъ). 1901 г.

**Содержаніе.** Т Е К С Т Ы: Ирочка. Повѣсть Л. А. Авилловой. (Продолженіе).—Аварели. К. Льдова.—Нѣ рисункамъ Раннимъ утромъ.—Грабень.—Орденъ подвязки.—В. О. Ключевскій.—И. В. Шпагинскій.—Три художника-юбиляра.—Памятникъ „кавалеристъ-дѣвицъ“.—Политическое обозрѣніе.—Смѣсь.—Объявленія.

Р И С У Н К И: Раннимъ утромъ. Картина Ольги Визингеръ-Флоріанъ.—Присвоеніе ордена Подвязки. Картина Тейлора.—„Грабень“, разсказъ Н. С. Лскова. Орлг. рис. Н. Ткаченко.—В. О. Ключевскій.—И. В. Шпагинскій.—И. Е. Рѣпинъ.—П. О. Ковалевскій.—В. Д. Полъновъ.—Памятникъ „кавалеристъ-дѣвицъ“ Надеждѣ Дуровой-Александровой, открытый 11-го октября 1901 г. въ г. Елабугъ.

**XIX вѣкъ.** (Листы 42 и 43). Т Е К С Т Ы: Народное образованіе въ XIX вѣкѣ. Очеркъ В. А. Гольцева и Д. И. Тихомирова.—Естествознаніе и техника въ XIX вѣкѣ. Очеркъ М. Ю. Гольдштейна.—Открытія и изобрѣтенія.

Р И С У Н К И: Песталоцци.—Фребель.—Пироговъ.—Грановскій.—Стоунинъ.—Ушинскій.—Воскресныя школы въ Петербургѣ (1860 г.).—Баронъ Н. А. Корфъ.—Вольта.—Вольтовъ столбъ.—Фраунгоферъ.—Фарадей.—Араго.—Морзе.—Гельмгольцъ.

къ этому № прилагается выпускъ „Ежемесячныхъ литературныхъ приложений“ за ноябрь 1901 г.

## МАЛЮТКА

годъ XVII, изданіе 2-е  
ЖУРНАЛЪ ДЛЯ МАЛЕНЬКИХЪ ДѢТЕЙ.

12 КНИЖЕКЪ  
12 ПРЕМІЙ-ИГРУШЕКЪ

Цѣна: безъ доставки  
въ конторѣ Н. Печковской 2 р.  
съ доставкой и пересылкой 2 р. 50 к.

Адресъ для иногороднихъ:  
Москва, редація МАЛЮТКИ.  
Оставшіеся экземпляры за 1900 г. 1901 г. по той же цѣнѣ.

## ЗАЙКАНИЕ

КАРТАВОСТЬ, ШЕПЕЛЯВОСТЬ  
УСТРАН. ЛЕЧЕБ. ЗАВЕДЕНІЕ К. Ю. ЗРНСТЪ,  
Москва, Б. Никитская № 11.  
плата по излеченіи  
**РУКОВОДСТВО** къ самообученію для зайки 5 рублей.

ОТКРЫТА въ 1902 г. ПОДПИСКА НА

## „МОДНЫЙ КУРЬЕРЪ“.

ЖУРНАЛЪ МОДЫ, ХОЗЯЙСТВА И ЛИТЕРАТУРЫ СЪ ПРИЛОЖЕНІЯМИ, ВЪ 4-ХЪ ИЗДАНІЯХЪ.  
48 МОДНЫХЪ НОМЕРОВЪ ВЪ ГОДЪ.  
ПОДПИСНАЯ ЦѢНА:

Въ Петерб. Въ Петерб. Съ дост. и безъ дост. съ достав. пер. во всѣ города.	На годъ 5 р. — к. 6 р. — к. 7 р. — к.
» 1/2 г. 3 » — к. 3 » 50 » 4 » — к.	» 1/2 г. 3 » — к. 3 » 50 » 4 » — к.
» 1/2 г. 4 » — к. 4 » 50 » 5 » — к.	» 1/2 г. 4 » — к. 4 » 50 » 5 » — к.
» 1/2 г. 7 р. — к. 8 р. — к. 9 р. — к.	» 1/2 г. 7 р. — к. 8 р. — к. 9 р. — к.
» 1/2 г. 4 » — к. 4 » 50 » 5 » — к.	» 1/2 г. 4 » — к. 4 » 50 » 5 » — к.
» 1/2 г. 12 р. — к. 13 р. — к. 14 р. — к.	» 1/2 г. 12 р. — к. 13 р. — к. 14 р. — к.
» 1/2 г. 7 » — к. 7 » 50 » 8 » — к.	» 1/2 г. 7 » — к. 7 » 50 » 8 » — к.
» 1/2 г. 25 р. — к. 28 р. — к. 28 р. — к.	» 1/2 г. 25 р. — к. 28 р. — к. 28 р. — к.
» 1/2 г. 13 » 50 » 15 » — к.	» 1/2 г. 13 » 50 » 15 » — к.

Въ „Модномъ Курьерѣ“ помѣщаются русскія жур. „La Mode illustree“ и „Der Vazar“, изъ которыхъ брали несуществующіе нынѣ жур. „Новый Русскій Вазаръ“ и „Парижская Мода“, а равно изъ франц. жур. „Le Coquet“, „la Mode française“.

АДРЕСЪ РЕДАКЦІИ: С.-Петербургъ, Михайловская пл. д. 4.

## ПРЕДСТАВИТЕЛЬ

требуется для очень ходкой американской новости, имѣвшей повсюду большой сбытъ. Предложенія подъ лит. Н. Т. 368. адресовать: Naavenstein & Vogler A. G. Frankfurt a/M. (Германія).

## Спеціально семейныя дѣла

въ судебныхъ, административн. мѣстахъ и **ДУХОВНЫХЪ КОНСИСТОРИЯХЪ** ведетъ повѣренный. С.ПБ., Лештуковъ пер., д. 8, кв. 3.

## 390 р.

подъ выигрышныя билеты, II заемъ до 290 руб., подъ III Дворянскіе до 210 руб., подъ остальныя бумаги до 95 руб. изъ 5 до 9 1/2 годов. и 1/2% ежемѣс. ком. предлагаетъ въ суду банкирскій домъ

### ГЕНРИХЪ БЛОКЪ

59, Невскій. 2-1

## ДЕШЕВЫЯ ТЕХНИЧ. ИЗД.

по 30 коп. Слесарь-люб. 53 рис.; Товаръ-люб. 43 рис.; Столяръ-люб. 41 рис.; Перепл.-люб. 35 рис.; Маляръ-люб. 23 рис.; Обойн.-люб. 47 рис.; Ръзчикъ-люб. 44 рис.—по 60 коп.; Меб.-столъ рем. 118 рис.; Стол. ток. рем. 85 рис.—по 75 коп.; Живоп. по фарфору и пр., Жив. аквар. и масл. крас.; худож.-люб. 20 рис., по 1 р. 25 к.; Дерев. дома-дачи съ черт. При вынѣскѣ на 3 руб. перес. безпл.—Складъ изд. „Книголюбъ“, С.-Петербургъ, Ждановская ул., 10, кв. 2. Высылка безъ задатка. 2-1

## ФОТОГР. АППАРАТЪ

на 6 пласт. 4 1/2 x 6 сант.  
съ полн. наборомъ (12 предм.)  
съ перес. въ Европ. Россіи 5 р. 4 РУБ.  
Громадн. выборъ новѣйшихъ фотогр. аппаратовъ, волшебн. фонарей и пр. Смѣты бесплатно.

Бруно Зенгеръ и Н. С.-Петербургъ, Казанская ул., № 1—25 (уг. Невскаго).

ОТКРЫТА ПОДПИСКА НА ЖУРНАЛЪ МОДЫ, ХОЗЯЙСТВА И ЛИТЕРАТУРЫ

# ВѢСТНИКЪ МОДЫ

Полный переводъ франц. журн. „Moniteur de la Mode“. Оба журнала — въ Парижѣ и Петербургѣ выходятъ одновременно ежемѣсячно (52 модныхъ номера въ годъ) въ 5-ти изданіяхъ.

1-е изданіе даетъ 52 модныхъ №№, 24 вырѣзан. выкр., 24 выкр. листа и 12 раскраш. узоровъ для рукодѣлій. Годъ безъ дост. — 4 р., съ перес. — 5 р. ♦ 2-е изданіе даетъ: 52 мод. №№, 24 выкр. листа; 36 вырѣзан. выкр. и 12 раскраш. узоровъ. Годъ безъ дост. — 5 р. съ перес. — 6 р. ♦ 3-е изданіе даетъ тоже, что и 2-ое изд. и 12 раскраш. модныхъ картинъ. Годъ безъ дост. — 7 р. съ перес. — 8 р. ♦ 4-е изданіе даетъ тоже, что и 2-ое изд. и 52 раскраш. модн. карт. Годъ безъ дост. — 12 р. съ перес. — 14 р. ♦ 5-е изданіе даетъ тоже, что и 2-ое изд. и 106 раскраш. модн. картинъ. Годъ безъ дост. — 25 р. съ перес. — 28 р. Можно получить выкройки ко всѣмъ рис. по парижскимъ моделямъ. Существоуетъ подписка на полгода и четверть года. Годовые подписчики 2, 3, 4 и 5 вѣд. получаютъ на выборъ два рода премій: одни — Кройка, примѣрка и шитье дамскихъ нарядовъ. 1 Вып.; другіе — большую панораму модъ. Адресъ редакціи: Спб., Михайловская пл. д. 4

Золотая медаль на Всемирной выставкѣ въ Парижѣ.

Золотая медаль на Всероссийск. в. въ Н. Новгородѣ.

## Ювелиръ

С.-ПЕТЕРБУРГЪ, **К. И. БОКЪ**, МОСКВА,  
Большая Морская, 9. Кузнецкій мостъ, 6.

Ювелирныя, золотыя и серебряныя издѣлія.  
Ордена, знаки и жетоны.

## ВОЛИЦІЙНЪ

лучшій подарокъ для самого себя  
Цѣна: 1 шт. 2 р., 2 шт. 3 р. 75 к.

ПРОСТЫЯ СМѢТЛЫЕ ДѢЛЫ НА ДАТ. СТОИМОЕ НАЗНАЧЕ.

## ДЕТЕКТИВЪ-ИНСТИТУТЪ

„HELIOS“, WIEN.  
Частныя справки, розыски, секретныя наблюденія и пр. (Всюду).

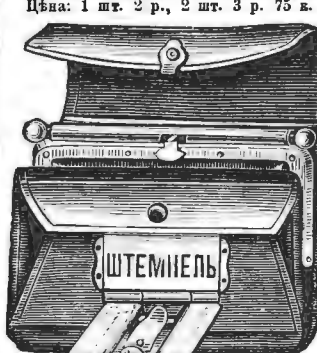

наилучшій подарокъ для самого себя  
Цѣна: 1 шт. 2 р., 2 шт. 3 р. 75 к.

ПОРТМОНЪ СО ШТЕМПЕЛЕМЪ

изъ наилучшей черной опойки заграничной выдѣлки, съ матовымъ лоскомъ, съ 5 отдѣленіями, 1 внутреннимъ закрытымъ для звонкой монеты и однимъ особо закрытымъ для золота. Корпусъ изъ одного куска съ механич. затворомъ, содержащимъ каучуковый штемпель съ подушкой для краски.

Въ штемпель можно помѣстить имя, отчество, фамилію и званіе, по желанію и коронку. Наружная велич. 2 1/4 x 1 1/4 в. Также дамскія изящныя, разнѣромъ 1 3/4 x 1 1/2 верш. по тѣмъ же цѣнамъ.

Тѣ же изъ настоящей толстой, мягкой шагренированной кожи, штука на 50 к. дороже. № 13859 (18)

Цѣны съ пересылкою въ Европейскую Россію, въ Азіатскую же — съ прибавленіемъ части вѣсовыхъ. Съ наложеннымъ платежомъ на 10 к. болѣе. Также безъ штемпелей, штука на 35 к. дешевле.

Требуется прому адресовать: Въ контору фабрики АМЕРИК. КАУЧУКОВЫХЪ ШТЕМПЕЛЕЙ М. ФИШМАИЪ, Варшава, Вѣльская, 25.



ЕДИНСТВЕННОЕ приятное на вкус слабительное это горькая вода источника „ФРАНЦЪ-ЮСИФЪ“ ВОЗВАНІЕ.

В с. Дерновѣ строится храмъ во имя Святыя и Чудотворца Николая. Деньги вѣтъ. Откажитесь, Благодарите, на мое всеусерднѣйшее прошеніе, помогите, кто чѣмъ можетъ. Скажи, добрый братъ, свое имя я буду молиться за тебя. Адресъ: ст. Мглино. Казанской губ. въ село Дерново Священнику Александру Тихомирову

Перуин ИДЕТЬ НА ВСТРѢЧУ ЖЕЛАННО ВСѢХЪ ЛЮДЕЙ ИМѢТЬ РОСКОШНЫЕ ВОЛОСЫ И ОСВОБОЖДАЕТЪ ЛЮДЕЙ ОТЪ СТОЛЬ ТЯГОСТАГО ВЫПАДЕНІЯ ВОЛОСЪ И КРАЙНЕ НЕПРИЯТНОЙ ПЕРХОТИ. ПРОДАЕТСЯ по 1р.75к. фл. БАЗАРЪ МАРКЪ С.П.Б. НЕВСКІЙ №20-31

Безплатно. Всякій съсваивающій часы открыты стальные чеканной работы на крышкѣ въ древней стилѣ известной марки „Генрихъ“ за 8 р. полу часъ бесплатно; наперсницу цѣль америк. золота съ изящнымъ медальономъ, отрывающимся для 2-хъ фотографий. Къ каждому часамъ прилагается печатное ручательство за вѣрность хода на 4 года. Высылаются 2 часовъ за пересылку не платя. Требования адресовать: „БАЗАРЪ НОВОСТЕЙ“. Варшава, Граничная, 4. Примѣчаніе: Если часы не пойдутъ или не будутъ вѣрны, принимаемъ такыя въ теченіе одного мѣсяца обратно.

МЫЛО БѢЛАЯ СІРЕНЬ  
МЫЛО ВІОЛА ВІОЛЕТТА  
МЫЛО РОЗА РОЗИТА  
4711  
МЫЛО ОРВІОЛА  
МЫЛО „LA BARONNESSE“  
МЫЛО „VALLEY OF THE VALLEY“  
ПРИБОРИ БЛАГОДАРИ СВОМУ ВЫДАЮЩЕМУ КАЧЕСТВУ И ЧУДОМУ ЗАПАХУ БОЛЬШУЮ ПОПУЛЯРНІСТЬ СРЕДИ ПУБЛИКИ.

Вышелъ 14-й выпускъ (послѣдній) третьяго года (курса) изданія. СЕМЕЙНЫЙ УНИВЕРСИТЕТЪ Ф. С. Комарскаго Собраніе популярныхъ лекцій для самообразованія. Продолжается подписка на I, II и III года (курсы) изданія. Священникамъ, учащимъ и учащимся особая льгота. Программы и отзывы печати высылаются отъ издателя бесплатно. Подробности см. № 45 «Нивы» 1901 г.

ДЛЯ УХОДА ЗА КОЖЕЙ  
EAU DE LYS DE LONSE  
Бѣлая и розовая вода для бѣлокурокъ, желтая вода для брюнетокъ. Флаконъ 1 р. 75 к., большой 3 р. 50 к.  
МЫЛО ЛОЗЕ „LILIENMILCH“ ГУСТАВЪ ЛОЗЕ  
Придворный парфюмеръ, 46, Егерштрассе, Берлинъ. Можно получить во всѣхъ парфюмерныхъ магазинахъ и у всѣхъ дрогистовъ Россіи. № 5420 (176)

ЗУБНЫЯ СРЕДСТВА:  
ЭЛЕКСИРЪ, ПОРОШОКЪ и ПАСТА  
ВЛ. ОТЦ.  
БЕНЕДИКТИНЦЕВЪ  
аббатства СУЛАКЪ  
ПРОДАЮТСЯ ВЕЗДѢ МОДЕЛЬ ФЛАКОНА

НОВАЯ ЗАМѢЧАТЕЛЬНО-УСОВЕРШЕНСТВОВАННАЯ МЕТОДА ИЗДАНІЕ ПАРОВОЙ ТИПО-ЛИТОГРАФІИ Я. Н. Подземскаго въ Смоленскѣ.  
ПОЛЬЗУЙТЕСЬ РѢДКИМЪ СЛУЧАЕМЪ  
ВЪ 20 ДНЕЙ ИСПРАВИТЬ САМЫЙ ДУРНОЙ ПОЧЕРКЪ ВЪ БЛЕЯЩЕ-КРАСИВОМЪ ВСЕГО ЗА 1 руб. 30 коп. съ пересылкою.  
Самоучитель состоитъ изъ слѣдующихъ 4-хъ отдѣловъ:  
1-й отдѣлъ: а) полное подробное руководство къ правильному письму прямолінейныхъ, круглыхъ и полукруглыхъ буквъ съ литографир. примѣрами въ текстѣ и пробныхъ пропискахъ; б) два изящно выполненныхъ рисунка правильнаго держанія пера и расположенія пальцевъ; в) двадцать механическихъ элементарныхъ прописей, изящно исполненныхъ голубою краскою для обведенія чернилами и усвоенія тверд. руки.  
2-й отдѣлъ: а) руководство къ изученію заглавныхъ буквъ по вновь замѣч. упрощенной методѣ; б) элементы заглавной азбуки; в) полныя двѣ азбуки — заглавная и строчная; г) двѣнадцать практическихъ прописей крупныхъ и мелкихъ каллиграфическихъ шрифтовъ, исполненныхъ голубою краскою.  
3-й отдѣлъ: а) полный курсъ изящной скорописи съ двадцатью механическими прописями, исполненныхъ голубою краскою.  
и 4-й отдѣлъ: Французскія и нѣмецкія четыре азбуки съ изящными росчерками. Рондо, готическій шрифтъ и разные изящные шрифты для заголовковъ и фактуры.  
Объявленіе это не голословное, а подтверждается отзывами должностныхъ и частныхъ лицъ, часть которыхъ напечатаны здѣсь.  
Вышло изъ печати руководство къ обученію письму шрифтами рондо, курсивъ, готикъ и печатанію цифръ, изящно исполненныхъ литографскимъ способомъ на 40 страницъ, опечатано голубою краскою для обведенія чернилами и усвоенія твердости руки, составленное преподавателемъ Тульского технического ж.-д. училища В. Комаровымъ, изданіе Я. Н. Подземскаго въ Смоленскѣ, цѣна 50 к. съ пересылкою.  
При одновременной выпискѣ самоучителя каллиграфіи и скорописи каллиграфъ С. Вольченка и руководства В. Комарова — 1 р. 60 к. съ пересылкою за оба изданія. Также высылаются наложеннымъ платежомъ.  
БЛАГОДАРСТВЕННЫЯ ПИСЬМА.  
1-е) Ваши рукописи къ обученію писарскихъ учениковъ вполне отвѣчаютъ цѣли, какъ я убѣдился въ минувшемъ году, и писарские ученики удостоились лучшихъ отбѣтокъ на экзаменѣ. Желательно, чтобы и настоящій годъ принесъ не худшіе успѣхи, прошу Васъ не откажитесь выслать рукописей на три руб. — По полученіи, деньги будутъ высланы. — Высылайте по адресу: г. Свєдвьяны. Дѣлоразводителю Свєдвьянскаго Волынскаго Начальника Колочколову. Остаюсь съ почтѣннѣйшимъ Штатъ-Капитанъ Колоколовъ.  
2-е) Изъ настоящаго письма Вы видите, какіхъ результатовъ достигъ я, выписавъ Вашъ самоучитель. За это прошу Васъ мою искреннюю благодарность. При всемъ томъ я всѣмъ своимъ знакомымъ рекомендую Вашъ способъ и Вы навѣрно уже получили требованія на него еще въ Октябрѣ изъ м. Посада отъ Альгина, Соколова и Капитанова. Желая теперь преподать своему помощнику по канцеляріи Вашъ способъ, покорнѣйше прошу Васъ: не найдете ли возможнымъ выслать мнѣ по нижеслѣдующимъ цѣнамъ еще два экземпляра самоучителя. Съ совершеннѣйшимъ почтѣннѣйш. Николай Петровъ.  
3-е) Блестящіе результаты упражненій по Вашей методѣ ставятъ меня въ обязанность выразить Вамъ мою искреннюю признательность и сердечную благодарность и, вмѣстѣ съ тѣмъ, просить выслать для моихъ знакомыхъ еще два экземпляра самоучителя каллиграфіи и скорописи съ наложеннымъ платежомъ. А. Смирновъ, С.-Петербургъ.  
4-е) Принимаю Вашъ искреннюю благодарность за исправленіе моего почерка. Я надеюсь, что изобрѣтѣнный Вами методъ по каллиграфіи, сверхъ естества правильный, съ которымъ нельзя сравнить другіе, по которому я и усовершенствовался писать каллиграфически. Съ почтѣннѣйш. Ив. Сем. Зубаревъ, г. Бѣлгородъ.

МАРКИ ДЛѢ КОЛЛЕКЦІИ. 200 разн. безъ двойниковъ. . . . . Руб. 1.20. 100 „ только вѣвропейскія. „ 1.80. съ пересылкою, подробный прейсъ-куррантъ за 3 коп. высылаетъ Г-жа Р. Веггера, В. Зеленина, 19а С.-Петербургъ.

ТРЕБУЮТСЯ повсемѣстно агенты на выгодныхъ условіяхъ. Богато владѣющ. альбомъ съ прейсъ-кур. и условія высылаются за 30 к. (почт. мар.). Типографія и фабрика штемпелей Т. Д. Левина на въ Варшавѣ, Сенаторъ. ул., 28.

ФОНОГРАФЫ 10 р. начинал съ Больш. выборъ пригот. для привог. дилл. прѣсъ-кур. и условия высылаются за 30 к. (почт. мар.). Типографія и фабрика штемпелей Т. Д. Левина на въ Варшавѣ, Сенаторъ. ул., № 1 — 25 (уг. Невскаго). Бруно Зенгеръ и К°.



Прочныя, изящныя, недорогія кожаныя перчатки фабрики Л. И. Тимистеръ и К°, въ Москвѣ. Сущ. съ 1868 г. 10—2 Можно получать въ лучшихъ магазинахъ во всѣхъ городахъ Россійской Имперіи. Оптовый складъ при фабрицѣ: Москва, Покровская застава, свой домъ.

Свѣжесть, бѣлына лица, сглаживаніе морщинъ и предупрежденіе появленія таковыхъ безъ употребленія косметиковъ достигаются въ настоящее время массажемъ лица посредствомъ особыхъ аппаратовъ по предварительному смягченію кожи спеціальною паровою ванною. Изобрѣтатель Генрихъ Симонсъ въ Берлинѣ. Единственныя представители для всей Россіи Т-во А. РАЛЛЕ и К°.

НОВОСТЫ!!! № 8 ОФИЦЕРСКАЯ ПОРТМОНЪ изъ самой лучшей шугры романой кожи, плоскія, удобныя для всѣхъ и каждая несетъ въ карманѣ, съ 5-ю отдѣленіями и 3-мя заворотами, мужскія и дамскія. Шт. 1 р. 50 к., тѣ же изъ наст. телячьей кожи 2 р.  
№ 10. ВСЕМИРНОЕ ПОРТМОНЪ самой лучшей шугры изъ одного отдѣла, патентованной замкомъ съ особыми отдѣленіями: для звонкой монеты, для бумажныхъ денегъ. Мужскія и дамскія опойковой кожи шт. 1 р. 50 к., тѣ же изъ настоящей телячьей кожи 2 р. Съ штемпеля. 35 к.  
дороже. № 20 БУМАЖНИКЪ „ФОРТУНА“ состоящій изъ 5-ти отд. для ассигнацій и документовъ и 3-хъ отд. для звонкой монеты и золота. Величина въ закрытомъ видѣ 3 3/4 x 2 3/4 вер.; мягкій изъ шугры. Шт. 2 р. 50 к. Изъ настоящей телячьей кожи 3 р. 25 к. Серебряныя монограммы по 1 р. 50 к. Пересылка отъ 1-ой до 6-ти штукъ въ Европ. Россію 30 коп., въ Азіат. 50 коп. Наложен. Платежъ съ прибавл. почт. комм. Требуется и деньги адресовать: З. Жуку, Варшава, Новоліпки, 30. Ц. № 16244 2—1



XXXII г.

№ 46

Выдалъ 17-го ноября 1901 г.

ПОЛИТИКИ И СОВРЕМЕННОЙ ЖИЗНИ.

Выходитъ еженедѣльно (52 № въ годъ), съ приложеніемъ 24-хъ книгъ „Сборника“, содерж. соч. С. П. Данилевскаго, 12 книгъ Литературныхъ Приложений, 12 №№ „Парижскихъ модъ“ и 12 листовъ чертежей и выкроекъ.

г. XXXII

1901

Цѣна этого №—15 к., съ пер. 20 к.

**ОТКРЫТА ПОДПИСКА НА „НИВУ“ 1902 г.**

Къ этому № прилагается выпускъ «Ежемесячн. литерат. приложеній» за ноябрь 1901 г.

## Ирочка.

Повѣсть  
Л. А. Авиловой.

(Продолженіе.)

Въ большой, затѣненной деревян-  
ми, комнатѣ было дрохладно и пахло  
затхлостью и сыростью давно не-  
провѣтренаго помѣщенія. Повсюду  
стульямъ и столамъ лежали груды  
бѣлья и платьевъ, а въ большомъ  
креслѣ у окна сидѣла Варвара  
Петровна и разбирала ящикъ съ  
баночками, склянками, коробочка-  
ми и флаконами.

— Пошла и пропала! — строго  
сказала она, когда дверь отвори-  
лась. — Тебя только за смертью  
посылать!

Нянька поставила Ирочку на  
полъ и тихо, радостно засмѣялась.

— Бяшка! — крикнула Варвара  
Петровна, поднимая глаза отъ сво-  
ей сокровищницы. — Какъ это она  
тебя выкрала? Не укараулили тебя  
твои красавицы?

Растерявшаяся, слегка испуган-  
ная Ирочка исподлобья взглянула  
на бабушку, увидала ея ласковое,  
радостное лицо, протянутыя руки  
и, подталкиваемая няней, робко,  
но доврчиво подошла къ ней и  
подставила свое личико для поцѣлуя.

— Ты здѣсь, бабушка? — спро-  
сила она.

Варвара Петровна засмѣялась,  
хотѣла отвѣтить, но неожиданное  
волненіе захватило ей горло. Молча  
приподняла она къ себѣ смуглую  
головку внучки, заглянула въ ея  
грустные, удивленные глазки, и  
горькая улыбка скользнула по ея  
губамъ.

— А ты рада ли бабкѣ-то? —



Раннимъ утромъ. Картина Ольги Визингеръ-Флоріанъ, грав. Геданъ.

спросила она. — Пожалуй, по тебѣ, хоть и не будь ея совсѣмъ? Пожалуй, и безъ нея хорошо и весело?

Ирочка поневолѣ глядѣла на нее и молчала.

— Ну, скажи мнѣ, скажи: уѣхать мнѣ назадъ? Не нужна я тебѣ? Тебѣ лучше съ Зелениными, съ Шарлоттой, чѣмъ со мной?

Дѣвочка порывисто бросилась впередъ, прильнула къ коленнымъ бабушки и спрятала лицо въ складкахъ ея блузы.

— Нѣтъ? Не уѣзжать? Остаться?—плохо владѣя своимъ голосомъ, говорила Варвара Петровна. — Ахъ, Бяшка, Бяшка, какъ же ты утѣшила меня, старуху, своей лаской!

— Ну, да мы еще посмотримъ! мы увидимъ! — уже другимъ, угрожающимъ тономъ прибавила она, потрясая въ воздухѣ своей полной, крупной рукой.

— А ты видѣла нашу дѣвочку?—немного спустя спросила она. — Она больная, слабенькая... А ты съ ней, все-таки, поиграй, подружись. Она тебѣ рада будетъ.

Старуха взяла дѣвочку за руку и вывела ее изъ флигеля на зеленую лужайку.

— Ишь, сидитъ, убогенькая! Анна, дура, никогда не говорила мнѣ, что у нея такая бѣдная, больная птичка. Иди къ ней, не робѣй! Нарви ей цвѣточковъ.

Обѣ дѣвочки вновь пристально и долго глядѣли другъ на друга.

— Умѣешь плести вѣночки?—робко спросила Ира.

— Умѣю!—тихо отвѣтила Люлюша.

— Ты, можетъ быть, говоришь только по-французски? Люлюша не отвѣтила, но ласково, дружески улыбнулась.

— Моя бабушка тоже твоя бабушка?

— Нѣтъ, у меня только одна мама.

Ирочка нахмурила лобикъ и опустила глаза.

— Я убѣжала отъ mademoiselle,—тайниственно сообщила она.—Я опять убѣгу и приду сюда. Мнѣ тамъ скучно.

— А ты живи у бабушки,—посоветовала Люлюша.

Ирочка вздохнула и покачала головой.

— Нѣтъ, нельзя,—сказала она.

Онѣ еще посмотрѣли другъ на друга. Во взглядахъ ихъ уже сквозило дружелюбіе и взаимное влеченіе другъ къ другу, но обѣ онѣ не умѣли заговорить.

— Прощай!—печально сказала Бяшка.

Люлюша жалобно улыбнулась, сбросила цвѣты съ платья на коверъ, а сама легла на спину и стала глядѣть вверхъ.

Ирочка никому не рассказала о томъ, что произошло съ ней у заброшеннаго флигеля. Руководили ей не столько хитрость и осторожность, сколько усвоенная привычка говорить только тогда, когда надо было отвѣчать на вопросы, или рассказывать о томъ, что она знала объ облакахъ, пчелахъ, строеніи цвѣтовъ... Вечеромъ, ложась спать, она съ радостью думала о завтрашнемъ днѣ и только серьезно боялась, что когда она опять убѣжитъ къ флигелю, окна его окажутся заколоченными, и не будетъ тамъ ни няни, ни бабушки, ни дѣвочки съ свѣтленькими волосами.

— Нѣтъ! И няня, и бабушка общали не уѣзжать,—утѣшала она себя.—Вотъ бы попросить папу, чтобы онъ позволилъ мнѣ жить у нихъ! Пусть ужъ mademoiselle съ нами, — съ глубокимъ вздохомъ соглашалась она. — Пусть ужъ!

Но на другой день окна опять были открыты, опять радостно выбѣжала няня, а на лужайкѣ вмѣстѣ съ Люлюшей сидѣла бабушка и Анна Сергѣевна, а старый Викентій, угрюмый и недовольный, притащилъ изъ флигеля столъ и сталъ накрывать его для чая. Варвара Петровна, одѣтая въ просторную ситцевую блузу, была необычайно весела и ласкова.

— Какъ же это такъ отпустили тебя?—удивленно спросила она, когда Ира неожиданно вынырнула изъ-за кустовъ.

— Я убѣжала!—созналась дѣвочка.

— А знаютъ твои красавицы, что мы здѣсь? Ты рассказывала имъ?

— Нѣтъ!

Бабушка и няня одобрительно разсмѣялись.

— А отца сегодня не ждуть?

Ирочка равнодушно покрутила головой и побѣжала къ Люлюшѣ.

Дѣвочки играли въ куклы, болтали, потомъ стали пить чай. Щеки Ирочки разгорѣлись, глаза сдержанно свѣтились изъ подъ пушистыхъ длинныхъ рѣсницъ. Но вдругъ лицо ея поблѣднѣло, глаза потухли... Она выронила изъ рукъ чайную ложку и быстро соскочила со стула.

— Ирочка!—испугалась Варвара Петровна.—Что съ тобой?

— Я забыла... — прошептала дѣвочка. — Я забыла... Зоветь...

— Кто зоветь?—тревожно спросила няня.

Звала Шарлотта. Очевидно, она ходила по саду и искала пропавшую ученицу.

— Иди со мной!—властно приказала Варвара Петровна.—Я не отпущу тебя одну. Я объясню...

Она встала изъ-за стола, выпрямилась во весь ростъ и, не обращая вниманія на свой костюмъ, величественной, гордой походкой пересѣкла лужайку и вышла вмѣстѣ съ внучкой на дорожку главной аллеи.

— Нянюшка! — съ заискивающей улыбкой попросила Анна Сергѣевна. — Приглядите за Люлюшей, а я сейчасъ...

Маленькіе глазки ея горѣли отъ возбужденія и любопытства. Она отодвинула недопитую чашку, уронила стулъ и съ неожиданной живостью юркнула въ кусты.

— Да неужели же накажутъ ее, безбожницы? Да неужели же не найдется на нихъ управы? — причитала няня, вытирая глаза угломъ фартука. — Видѣла бы покойница, что сдѣлалъ съ своей дочкой Валентинъ Николаевичъ!..

Только больная дѣвочка осталась спокойной и безучастной. Она какъ-то странно закатывала глаза вверхъ, и на лицѣ ея застыла блаженная, загадочная улыбка.

Шарлотта быстро шла по главной аллеѣ и, тревожно оглядываясь вокругъ, звала Ирочку.

— Irène!—кричала она пронзительнымъ, крикливымъ голосомъ, въ которомъ слышалось и безпокойство, и раздраженіе.

— Irène!

— Не бойся!—ободрила Варвара Петровна внучку.— Я съ тобой.

— Я не боюсь,—отвѣтила дѣвочка.

Старуха недобѣрчиво оглянулась на ребенка и вдругъ засмѣялась отъ неожиданности и гордаго торжества. Лицо Ирочки было блѣдно, но оно выражало такую силу упорства, неприязни, почти ненависти, что Варвара Петровна сразу поняла отношеніе дѣвочки къ ея новымъ воспитательницамъ, и уже не одна злоба противъ нихъ, а увѣренность въ своей правотѣ, въ своей роли защитницы внучки придавала ей еще больше рѣшимости и энергіи отстаивать тѣ права, которыя теперь казались ей ея непреложными. Ни за что на свѣтѣ не согласилась бы она обмануть довѣріе, съ которымъ маленькая ручка Иры сжимала ея руку, ни за что на свѣтѣ не согласилась бы отступить отъ ребенка такъ, какъ отступилась въ Петербургѣ. Тогда — она жалѣла только себя, жалѣла себя за безсиліе, за обиду, за одиночество, теперь она защищала еще болѣе безсильное, обиженное, одинокое существо. И это существо было дочерью ея дочери, и это существо готово было полюбить ее всѣми силами своей замкнутой, сиротливой души.

Онѣ вышли изъ-за поворота аллеи и почти лицомъ къ лицу столкнулись съ французенкой.

— Mais, Irène...—раздраженно вскрикнула Шарлотта и сразу замолчала, съ удивленіемъ и негодованіемъ вглядываясь въ ея спутницу.

— Mademoiselle! — съ трудомъ сдерживая ненависть и злобу, вѣжливо обратилась къ ней Варвара Петровна. — Я надѣюсь, что вы не поставите въ вину Ироцкѣ, что я задержала ее у себя.

Француженка съ минуту молчала, ошеломленная неожиданностью встрѣчи.

— Madame, — наконецъ заговорила она: — je regrette infiniment... Irène запрещено уходить изъ предѣловъ цвѣтника. Она выказала непростительное непослушаніе. Что же касается m-me Зеленинѣ, то она нездорова и, конечно, будетъ въ отчаяніи, что не можетъ принять васъ.

Варвара Петровна спокойно выдержала откровенно дерзкій взглядъ француженки и такъ же откровенно засмѣялась ей прямо въ лицо.

— Утѣшите ее! — любезно попросила она. — Какъ бы долго она ни хворала, я, все-таки, увижусь съ ней. Къ ней въ домъ я, конечно, не пойду...

Шарлотта сильно покраснѣла, а глаза ея стали еще болѣе дерзкими и откровенными.

— Этотъ садъ принадлежитъ къ дому, — сказала она. — Здѣсь ли, въ домѣ ли — вы у m-me Зеленинѣ...

— Нѣтъ, это не совсѣмъ такъ, — перебила Варвара Петровна. — Валентинъ Николаевичъ, дѣйствительно нанялъ дачу съ садомъ, но его предупредили, что жильцы флигеля имѣютъ одинаковое право пользоваться аллеями. И я, и Ироцка — мы обѣ здѣсь дома, потому что для нея нанять домъ, а для меня — флигель.

Съ нескрываемымъ удовольствіемъ любовалась она впечатлѣніемъ, произведеннымъ ея словами.

— Ah! — сказала Шарлотта и потомъ долго не могла произнести ни одного слова.

Лицо ея краснѣло и блѣднѣло, губы насмѣшливо и презрительно кривились.

— Я настоятельно прошу васъ не бранить Иру, — продолжала старуха. — Когда Валентинъ Николаевичъ пріѣдетъ, я буду имѣть личное объясненіе съ нимъ, и, повѣрьте, что онъ отнесется снисходительно къ маленькому проступку своей дочери.

Она нагнулась къ дѣвочкѣ и крѣпко поцѣловала ее.

— Мы здѣсь, мы съ тобой, — шепнула она ей.

— Я не боюсь! — тихо и упрямо отвѣтила Бяшка.

— Rentrez, Irène! — сухо приказала гувернантка.

Обѣ женщины молча, но вѣжливо поклонились другъ другу.

Такъ кланяются соперники, встрѣчаясь передъ началомъ дуэли на мѣстѣ поединка.

Марья Владиміровна была очень разстроена.

Шарлотта постоянно толковала о необходимости рѣшительнаго объясненія съ Валентиномъ Николаевичемъ, грозила ей неудачей, предвидѣла измѣну Тишинина, въ томъ случаѣ, если она допуститъ его отъѣздъ за границу, а молодой вдовецъ искусно избѣгалъ всякихъ отвлеченныхъ разговоровъ, дѣлался все болѣе холоднымъ и сдержаннымъ. Когда онъ пріѣзжалъ на дачу, онъ демонстративно не отпускалъ отъ себя Ироцки и уѣзжалъ тотчасъ же послѣ того, какъ она ложилась спать.

Марья Владиміровна все еще не сомнѣвалась въ силѣ своего женскаго обаянія, но нѣжное чувство, которое она питала къ Тишинину, возмущалось его излишней щепетильностью и нерѣшительностью и сильно страдало отъ нетерпѣнія и безпокойства.

— Да вѣдь онъ же скомпрометировалъ меня! — негодовала вдова. — Нанялъ дачу въ этой глуши и тѣдитъ чуть не каждый день. Неужели онъ не понимаетъ, что теперь онъ обязанъ возстановить мою репутацію въ глазахъ свѣта.

Близкое сосѣдство Варвары Петровны окончательно разстроило ея нервы: она болѣла острою, безпощадною язвкою старухи, пасовала передъ ней и поэтому ненавидѣла ее отъ всей души. Приближался день, на который Тишининъ рѣшительно назначилъ свой отъѣздъ, а

положеніе ея не только не стало болѣе прочнымъ и яснымъ, а еще болѣе запутаннымъ и рискованнымъ. Надо было дѣйствовать, а Марья Владиміровна растерялась и чувствовала себя способною только на то, чтобы плакать и срывать свою досаду на дѣтяхъ и на прислугѣ. Единственный человѣкъ, который поддерживалъ ее и придавалъ ей недостающую энергію, была Шарлотта, но и та не спускала теперь глазъ съ своей воспитанницы, опасаясь, что она опять убѣжитъ во флигель.

Ахъ, оставьте ее! — наконецъ капризно попросила Зеленина, когда француженка, прерывая важный разговоръ, чуть-ли не въ десятый разъ выскочила на балконъ, чтобы убѣдиться, что дѣвочка играетъ въ мячъ по дорожкамъ цвѣтника.

— Пока Варвара Петровна не признастъ моей власти надъ дѣвочкой, она, естественно, считаетъ себя въ правѣ дѣлать намъ всякія непріятности. Она — бабушка, а я — чужая. Вы выношаетесь изъ силъ и все-таки не можете избѣжать встрѣчъ Иры съ этой женщиной. И, знаете, на вашемъ мѣстѣ я не стала бы такъ усердствовать. Пусть дѣвочка бѣгаетъ во флигель, сколько ей угодно. Чѣмъ хуже, тѣмъ лучше. Валентину Николаевичу будетъ яснѣе, что, пока у меня нѣтъ опредѣленнаго положенія, у его дочери не можетъ быть законной защиты отъ дурного вліянія.

«Ah, mais... cela n'est pas si bête...» — не безъ удивленія подумала француженка.

— Вы думаете, что я превышаю данную мнѣ власть? — спросила она.

— Мы подождемъ пріѣзда Валентина Николаевича, чтобы рѣшить этотъ вопросъ, не такъ ли? — сама себѣ отвѣтила она и съ наслажденіемъ погрузилась въ обсужденіе разнообразныхъ плановъ, изъ которыхъ каждый болѣе или менѣе грозилъ свободѣ Тишинина.

Планъ былъ выработанъ и утвержденъ. Онъ раздѣлялся на двѣ части, на два дѣйствія. Первое дѣйствіе должно было произойти на дачѣ, въ ближайшей пріѣздъ Тишинина, второе — на его городской квартирѣ.

Марья Владиміровна плакала. Она говорила о томъ, что Валентинъ Николаевичъ скомпрометировалъ ее, что она не ожидала отъ него такой черной неблагодарности за ея труды и хлопоты.

— Я не хотѣла иного оружія, какъ преданность и любовь, — жалобно заявляла она: — но теперь я вынуждена защищать свою честь.

— Oh, chère madame! — восклицала француженка. — Voyez vous, les hommes...

И въ длинной, ядовитой рѣчи выказывала она свои глубокія познанія мужчины, развивала теорію разумнаго отношенія къ нему.

— Сила женщины въ ея безпомощности, въ ея слабости, — говорила она. — Берегитесь выказывать по отношенію къ мужчинѣ кротость, терпѣніе, снисходительность! Если вы сдѣлаете такую ошибку, о! тогда... тогда онъ будетъ широко пользоваться этими качествами вашей души, а вы утратите ваше послѣднее преимущество передъ нимъ. Мужчины легкомысленны, низменны въ своихъ инстинктахъ и неблагодарны. Роль женщины — обуздывать эти наклонности, бороться съ ними при помощи своей власти, своего тонкаго, чисто-женскаго ума и даже хитрости...

Спицы вязанья энергично двигались въ красноватыхъ лоснящихся пальцахъ Шарлотты, губы кривились выраженіемъ брезгливости и пренебреженія.

— Я отказалась отъ замужества, — подъ-конечъ заговорила она: — и я всю жизнь работала, не покладая рукъ. Я учила и воспитывала чужихъ дѣтей въ то время, какъ ихъ родители пользовались всѣми благами личной жизни. Я отказывала себѣ во всемъ, чтобы имѣть возможность откладывать свои маленькія сбереженія на черный день, — на тотъ день, когда у меня уже не хватитъ силъ тру-



Присвождение ордена Подвязки. Картина Тэйлора, авт. «Нивы»





Литературный альбомъ. „Грабежъ“, рассказъ Н. С. Лъскова. Ориг. рис. (собств. «Цивилъ») Н. Ткаченко, ѡвт. «Цивилъ».

даться, и я, въ первый разъ за всю жизнь, отдохну немного передъ тѣмъ, какъ умереть. У меня не было личной жизни и личного счастья, и когда я иногда съ горечью думаю объ этомъ пробѣлѣ, я утѣшаю себя мыслью, что я не могла бы быть счастливой въ замужествѣ. Чтобы любить мужчину, надо сохранить хотя небольшую часть иллюзіи въ своихъ отношеніяхъ къ нему. Я видѣла бы своего мужа насквозь...

Она гордо встряхнула головой и замолчала.

Марья Владиміровна плакала. Она думала о томъ, что она не хочетъ и не умѣетъ трудиться, что ей, безъ посторонней помощи, никогда не выбраться изъ гнетущихъ, матеріальныхъ затрудненій. Она думала еще о томъ, что молодость ея проходитъ, что иллюзія этой молодости стоитъ ей все большихъ заботъ и трудовъ. И въ тѣ минуты, когда она допускала мысль, что облава ея на Тишинина не удастся, жизнь казалась ей жестокой и несправедливой.

Валентинъ Николаевичъ былъ такъ занятъ своими дѣлами и приготовлениями къ отъѣзду, что нѣсколько дней подъ рядъ не пріѣзжалъ на дачу. Однажды, возвратившись поздно вечеромъ на свою квартиру, онъ увидѣлъ на своемъ письменномъ столѣ продолговатое, свѣтло-сиреневаго цвѣта письмо.

— Отъ Зелениной!—сейчасъ же догадался онъ, и ему вдругъ стало скучно и какъ будто досадно на что-то.

«Ужь не захворала ли Ирочка?—подумалъ онъ. Но въ душѣ онъ былъ увѣренъ, что Ира здорова и что, если Марья Владиміровна пишетъ о ней, то только оттого, что другого предлога для письма у нея нѣтъ.

Онъ надорвалъ конвертъ и, невольно морщась отъ сильного запаха духовъ, сталъ читать.

«Другъ мой!—писала Зеленина.—Я не стала бы писать вамъ, если бы не отчаялась видѣть васъ еще когда-нибудь. Дѣло въ томъ, что ваше присутствіе необходимо. Принесите жертву, оторвитесь отъ вашихъ городскихъ дѣлъ и друзей и пріѣзжайте къ намъ какъ можно скорѣй. Вы, жестокой человѣкъ, не заслуживаете моей доброты, но я, такъ и быть, буду великодушна и сообщу вамъ, что ваша красавица Irène здорова и весела. Не слѣдовало бы писать этого, чтобы заставить васъ побеспокоиться и послѣпить къ намъ, но я рѣшительно не способна относиться къ людямъ такъ, какъ они относятся ко мнѣ. Повторяю вамъ, что вашъ немедленный пріѣздъ положительно необходимъ, но больше ничего объяснять не буду. Жду завтра съ каждымъ поѣздомъ.

Toute à vous M. Зеленина.

Валентинъ Николаевичъ прочелъ записку, повертѣлъ ее въ рукахъ и уже съ явной досадой бросилъ ее въ корзину.

— Игривость какая-то! Туманные намеки... «жестокій человѣкъ»...

Онъ презрительно поморщился, задумчиво погладилъ рукой свои густые, темные волосы и началъ медленно ходить изъ одного угла комнаты въ другой.

— Да вѣдь я ужъ думалъ объ этомъ, тысячу разъ думалъ!—вдругъ прервалъ онъ свои размышленія.—Думать... и никогда ни къ какому заключенію не приходилъ. Мнѣ, лично, не нравятся люди, къ которымъ я отдалъ свою Бяшку, но значитъ ли это, что не слѣдовало отдавать ее къ нимъ? Почему я могу знать, что слѣдуетъ и что не слѣдуетъ? что хорошо и что дурно? Милочка тоже не знала и дѣлала то, что ей нравилось и что доставляло удовольствіе ребенку. Про Шарлотту говорятъ и сама она говоритъ, что она знаетъ, что слѣдуетъ и что хорошо. За свое знаніе она требуетъ большія деньги, и ей ихъ даютъ, значитъ, вѣрятъ ей. Отчего же и мнѣ не вѣрить, если я самъ ничего не знаю и ничего сдѣлать не могу? Я плачѣю большія деньги и стараюсь увѣрить себя, что я дѣлаю именно то, что слѣдуетъ, и что я спокоенъ, совершенно спокоенъ.

Онъ опять провелъ рукой по волосамъ и вдругъ, какъ будто случайно, остановился передъ большимъ, пояснымъ портретомъ своей покойной жены.

— Я хочу, чтобы ея дѣтство было свѣтлое, свѣтлое...—припомнилось ему ея желаніе, которое она такъ часто выражала вслухъ. И ему невольно пришло въ голову, что онъ даже не знаетъ, какъ чувствуетъ себя его дѣвочка, привыкла ли она къ своимъ новымъ воспитательницамъ, полюбила ли ихъ, не холодно ли ей маленькому сердечку въ чужой, едва знакомой семьѣ? Если онъ спроситъ ее объ этомъ, она не сумѣетъ сказать; если она не скажетъ, онъ не сумѣетъ понять. И въ первый разъ онъ признался самому себѣ, что онъ не только не умѣлъ, но и не хотѣлъ понять, что «пониманіе» еще больше осложнило бы его задачу отца, его долгъ единственнаго покровителя и властелина ребенка.

— Если мнѣ самому тяжело, значитъ—я поступаю неправильно,—рѣшилъ онъ, думая о своихъ отношеніяхъ къ Шарлоттѣ и къ Зелениной.

«Нѣтъ,—сейчасъ же мысленно утѣшилъ онъ себя:—значитъ—я думаю, что поступать иначе нельзя. И, дѣйствительно, нельзя. Я не могу отказаться отъ своихъ занятій ради воспитанія дочери. Это было бы смѣшно и неблагоразумно. Я поручаю это воспитаніе людямъ опытнымъ, знающимъ, съ выработанными приемами.

— Практика, приемы и... наша Бяшка!—неожиданно сопоставилъ онъ, все еще глядя на портретъ.

— «Наша» Бяшка... И только Шарлотта знаетъ, какъ надо воспитывать ее, какіе для этого нужны приемы, влияніе, среда. Если я возьму для нея другую гувернантку или отдамъ ее въ институтъ, ея новыя воспитательницы тоже твердо будутъ знать то, что для нея нужно, а мы, родители, мы не знаемъ и не хотимъ знать. И чѣмъ дальше съ глазъ долой, тѣмъ лучше, больше увѣренности въ своей правотѣ, въ готовности принести свое чувство въ жертву долгу...

Онъ нервно дернулъ головой и подошелъ къ своему письменному столу.

«Интригуешь,—думалъ онъ теперь о Зелениной:—писать загадками и намеками. Поѣду завтра, такъ какъ и безъ письма рѣшилъ ѣхать, но если она рассчитываетъ получить отъ меня еще что-нибудь, кромѣ даровой дачи и даровой гувернантки—она ошибается.

На дачѣ, у калитки палисадника его встрѣтила Шарлотта.

— Oh, monsieur,—сразу горячо затараторила она:—мы ждали васъ съ нетерпѣніемъ, которое вы, конечно, поймете, какъ только узнаете, что у насъ происходитъ. Madame Зеленинъ, къ сожалѣнію, не совсѣмъ здорова и только что уснула, такъ что мнѣ придется взять на себя изложеніе всѣхъ нашихъ злоключеній. Бѣдная madame, дѣйствительно, нуждается въ отдыхѣ. У нея такъ разстроены нервы, что она не спала всю ночь...

— Но что же у васъ случилось?—нетерпѣливо прервалъ ее Тишининъ.

— Именно объ этомъ я и собираюсь вамъ рассказать. Вы, конечно, замѣтили большой каменный флигель въ глубинѣ сада? Eh bien, figurez vous, что этотъ флигель наняла для себя... какъ бы вы думали кто?

— Я предпочитаю не отгадывать, а прямо узнать отъ васъ.

— Ею наняла ваша belle-mère... Ваша belle-mère, кромѣ того, привезла съ собой няню Irène, и теперь съ дѣвочкой нѣтъ никакого ладу. Она постоянно убогаетъ къ своей бабушкѣ, которая всячески поощряетъ ее непослушаніе и возстановляетъ ее противъ madame и противъ меня. Voilà! C'est comme ça! Бороться съ вашей belle-mère или убѣдить ее въ чемъ-либо нѣтъ ни малѣйшей возможности, такъ какъ она пользуется своимъ правомъ близкаго родства, а я только гувернантка, только постороннее лицо, съ весьма ограниченными пол-

номочіями. Я обратилась къ Марьѣ Владиміровнѣ, я рассчитывала, что Варвара Петровна отнесется съ уваженіемъ къ ея доводамъ и просьбамъ. Madame Зеленинъ, женщина, несомнѣнно заслуживающая самаго глубокаго уваженія... Но мнѣ кажется, что ваша *belle-mère* не раздѣляетъ моего убѣжденія. Madame заболѣла отъ огорченій и неприятностей. Elle est très délicate, vous savez... Она мнѣ ничего не рассказывала, но я догадываюсь... Я догадываюсь о многомъ! Enfin, вотъ положеніе дѣлъ. Только вы одни можете водворить порядокъ и тишину, оградить слабыхъ отъ оскорбленій сильныхъ, imposer votre volonté... О, да! Непремѣнно рѣзко выразить свою волю. Иначе я не могу отвѣчать за безопасность Irène, подвергающейся дурному, вредному влиянію.

— Гдѣ она? Гдѣ Ирочка? — холодно спросилъ Валентинъ Николаевичъ.

— Вы понимаете, что у меня теперь нѣтъ ни малѣйшей возможности удержать ее близъ себя, — опять быстро заговорила француженка. — Мнѣ пришлось бы прибѣгать къ насилію. La chère dame сдѣлала все возможное, чтобы привлечь къ себѣ свою внучку. Ради этой цѣли она даже приютила у себя одну женщину, очень сомнительнаго прошлаго, и ея дочь, дѣвочку, страдающую падучей. Irène привязалась къ этой несчастной, играетъ съ ней цѣлыми часами и дошла до того, что едва не отвѣтила мнѣ дерзостью, когда я назвала ея подругу идіоткой. Боже мой, Боже мой! Какое счастье, что вы, наконецъ, приѣхали. Enfin, cela sera fini! Я не могу вамъ передать, до чего измучена madame Зеленинъ. Эта добрая, благородная, чудная женщина, — такая чуткая и впечатлительная.

Тишининъ слушалъ, и лицо его принимало все болѣе холодное и непроницаемое выраженіе. Онъ замѣчалъ быстрые, испытующіе взгляды Шарлотты, жадное любопытство, которое мѣшало ей скрыть свое крайнее возбужденіе и сыграть свою роль такъ, какъ она сыграла бы ее при другихъ, менѣе волнующихъ обстоятельствахъ. Она хотѣла выразить негодованіе, обиду и только выдавала свое нетерпѣніе и любопытство.

— Прекрасно! — наконецъ заговорилъ Тишининъ, нервно оправляя свою шляпу. — Такъ какъ Ирочка у Варвары Петровны, то я прямо пройду туда. Дорогу я знаю, не беспокойтесь, — прибавилъ онъ, замѣтивъ, что француженка собирается сопровождать его. — Когда я вернусь, я засвидѣтельствую свое почтеніе Марьѣ Владиміровнѣ, если она будетъ въ состояніи принять меня.

Онъ быстро зашагалъ по направленію къ саду, а Шарлотта сперва растерянно поглядѣла ему вслѣдъ, потомъ скосила ротъ, презрительно усмѣхнулась и пожала плечами.

«Oh, les hommes! Cela ne vaut pas grande chose!» — ясно говорило выраженіе ея лица.

— Приѣхалъ! — задыхаясь отъ волненія, сообщила Анна Сергѣевна, врываясь въ комнату Варвары Петровны.

Старуха сидѣла у окна и работала.

— Что ты, мать моя? — едва не разсердилась она. — Точно подоумная, прости Господи! Кто приѣхалъ?

— Валентинъ Николаевичъ. У калитки съ француженкой стоитъ. Ужъ она ему сыплеть, сыплеть...

Варвара Петровна опустила руки съ работой; на одинъ мигъ лицо ея омрачилось тревогой и тяжелымъ раздумьемъ,

но вдругъ станъ ея выпрямился, голова гордо закинулась назадъ.

— Пожаловать? — тихо сказала она. — Такъ вотъ что: если онъ приплетъ сюда за Бяшкой, доложить мнѣ. А Ирочкѣ ничего не говорить о приѣздѣ отца, и пусть она не уходитъ домой безъ моего вѣдома. Поняла?

— Я посторожу на дужайкѣ, — съ любезной готовностью предложила Анна Сергѣевна. — Ирочка съ Люлюшей. Я ее сейчасъ видѣла. А какъ только кто-нибудь придетъ изъ дому, я вамъ доложу.

Она ушла, запахиваясь, сверхъ ситцеваго платья, въ свою неизмѣнную, черную тальму.

Варвара Петровна опять-было принялась за работу, но руки ея дрожали, и она почему-то не могла сосредоточить своихъ мыслей на рисунокѣ узора, который лежалъ передъ ней на столѣ.

«Такъ и уступить? Такъ и отказаться?» — думала она, вспоминая свои петербургскія сцены съ зятемъ. Отдать Бяшку чужимъ, равнодушнымъ людямъ, не видѣть на старости лѣтъ никакого утѣшенія, не испытать ни одной привязанности, ни одной ласки? И это теперь, когда она сама полюбила, когда старое сердце ея, какъ-то незамѣтно для нея самой, переполнилось нѣжностью, жалостью и готовностью принести всякія жертвы для того, чтобы только не биться одинокимъ и сиротливымъ. Раньше она боролась изъ упрямства, изъ самолюбія, теперь она почувствовала въ себѣ другую силу: она знала, что ея внучка полюбила ее, что она будетъ страдать, если ихъ разлучатъ другъ съ другомъ; она знала, что дѣвочкѣ нужна ея защита, ея поддержка, и это сознаніе составляло ея гордость, ея радость и придавало ей рѣшимости и энергіи. Ей уже не надо было притворяться, не надо было придумывать ни фразъ, ни эффектовъ. Она чувствовала свою правоту и вѣрила, что когда ей надо будетъ доказать ее, она сумѣетъ это сдѣлать, потому что доказательствомъ ея могла служить только правда, а не хитрость и ложь.

«Вѣдь сколько я хитрила и лгала», — думала старуха: — «и всегда я чувствовала, что мнѣ не вѣрятъ, что обманываю я плохо. Значить, легко отличить правду отъ обмана. Значить, когда я скажу правду — мнѣ повѣрятъ».

Она утѣшала себя своими разсужденіями, а на душѣ у нея было тревожно и тяжело.

— Варвара Петровна, — позвалъ за дверью взволнованный голосъ Анны Сергѣевны: — самъ идетъ. Выходите скорѣй, а то какъ бы онъ не увелъ Ирочки домой.

Старуха встала, неспѣшно сложила работу и спокойной, величественной поступью вышла изъ комнаты.

Ирочка играла съ Люлюшей и замѣтила отца только тогда, когда онъ былъ уже въ нѣсколькихъ шагахъ отъ нея. Она радостно подпрыгнула, побѣжала къ нему навстрѣчу, но вдругъ остановилась, нахмурила брови, и сразу поблѣднѣвшее личико ея приняло упрямое, неприязненное выраженіе. Валентинъ Николаевичъ замѣтилъ перемѣну ея настроенія, и это неприятно поразила его.

— Бяшка! — нѣжно сказалъ онъ, поднимая ее своими сильными руками. — Ты не сердилась на меня за то, что я долго не приѣзжалъ? Мнѣ нельзя было, Бяшка. Я былъ очень, очень занятъ.

(Окончаніе будетъ.)

## Акварели.

К. Льдова.

### 1. Вѣтка сирени.

Онъ сидѣлъ за рабочимъ столомъ. Въ раскрытое окно врывались солнечные лучи, пѣніе птицъ и запахъ сирени.

Вдругъ въ оный, точно въ рамѣ картины, появилось прекрасное женское лицо съ глубокими, ясными глазами.

Нѣжная рука съ прозрачными пальцами поднесла къ влажнымъ, улыбающимся губамъ вѣтку цвѣтущей сирени и бросила ее на рабочій столъ.

Онъ обернулся къ окну. Волшебное видѣніе уже исчезло. Вѣтка сирени благоухала между тиглемъ и мѣдною трубкой микроскопа. Ученый съ недоумѣніемъ смотрѣлъ на лиловые гвозди, точно вбитые въ зеленія жилки.

Ему показалось, что эти цветы прекрасны.

Они рѣшили проверить свое впечатлѣніе.

Прошло нѣсколько часовъ. Цвѣтущая вѣтка давно уже была извѣшена и разложена на составныя части.

Ученый подвелъ итогъ. Въѣтъ частей оказался совершенно равными вѣсу цѣлага. Опытъ произведенъ безъ ошибки.

Куда же дѣвалась красота сиреневой вѣтки?

### 2. Пожилой человѣкъ.

Къ утру подморозило.

Рыхлый снѣгъ затвердѣлъ. Пушистый пней, еще вчера висѣвшій съ вѣтвей кружевною бахромой, оледенѣлъ, казался хрустальными.

Пожилой человѣкъ спустился съ крыльца и нагнулся. Онъ пристально посмотрѣлъ на тропинку, протоптанную къ дѣву.

На снѣгу, прохваченномъ утреннимъ морозомъ, окрѣпли свѣжіе слѣды.

Продолговатые, узкіе, чуть вдавленные женскіе слѣды.

Пожилой человѣкъ, опустивъ голову, быстро зашагалъ по тропинкѣ.

У опушки слѣды скрестились съ другими, вѣзанными въ снѣгъ широкою, увѣренною ногою.

Пожилой человѣкъ отшатнулся, словно что-то съ размаха ударило его въ грудь.

Походка его замедлилась, хотя обѣ пары слѣдовъ выдѣлялись все отчетливѣе, по временамъ тѣсно приближаясь другъ къ другу.

Тропинка умиралась въ поляну, за которою стояла заброшенная сторожка. Занесенная снѣгомъ крыша уже видѣлась сквозь просвѣты деревьевъ.

Подолеавшись нѣсколько мгновений, пожилой человѣкъ бѣгомъ бросился къ полянкѣ.

Край ея былъ весь утопанъ. Но за этими слѣдами, до самой сторожки, дѣвственно сіяло нетронутое свѣжее пространство.

Лицо пожилого человѣка вдругъ измѣнилось. Оно приняло такой видъ, точно всегда было молодымъ, совсѣмъ молодымъ...

На сизыхъ щекахъ выступили румянцы.

Онъ бросился на снѣгъ и съ безумною радостью припнулся губами къ продолговатому, узкому, чуть вдавленному слѣду, повернутому обратно.

### 3. Она его любила.

Весеннее солнце ласкало еще не распустившіяся почки. Сквозь блестяю желтизну прошлогодней травы пробивалась свѣжая зелень.

На низкой скамьѣ сидѣли, безмятежно улыбаясь, старикъ и старуха. Сморщенный, какъ увидѣнное яблоко, лица ихъ играли младенческими румянцами.

— Помнишь, въ 49-мъ году, въ апрѣлѣ завѣѣли липы.—медленно прошамакала старикъ.

— Пѣтъ, въ 50-мъ. Тогда за мной ухаживалъ Бартенева.

— И хороша же ты была тогда. Роза, пышная роза.

— Зато ты, батюшка, ревновалъ меня, какъ тигръ. Этакій Отелло.

— Оба засмѣялись.

— Если бы ты не ревновалъ, Бартенева былъ бы теперь генераломъ.

— Ахъ, матушка, да, вѣдь, и ты была влюблена въ него. Бѣжать съ нимъ собиралась.

— Ужъ и бѣжать...

— Старикъ снова засмѣялся.

— Бѣдненькій, какъ онъ плакалъ, когда мы разставались! Ухалъ на войну, а злые черкесы его подстрѣлили. Миѣ очень нравились венгерка и красный ментилъ.

— На сырой песокъ аллеи грузно опустилась неуклюжая галка. При видѣ безжизной, неподвижной четы, она тревожно нахохлилась и насторожилась.

— Прошло нѣсколько мгновений.

— Вдругъ черные глаза молодой птицы блеснули веселымъ задоромъ. Она пронзительно закаркала и взлетѣла на соседнюю березу.

— Старикъ блаженно улыбался.

### 4. Что есть истина?

— Итакъ, въ мірѣ все цѣлесообразно.

— Зачѣмъ же, учитель, дана тѣмъ тѣлу человѣка?

— Чтобы онъ смотрѣлъ на нее.

— Какая же польза въ такомъ созерцаніи?

— Види, что отъ свѣта происходитъ тѣнь, человѣкъ понимаетъ, что отъ истины рождается заблужденіе.

— Но это безцѣльно, учитель!

— О, нѣтъ! Между истиной и человѣкомъ всегда стоитъ его земное несовершенство, но, живя въ мірѣ тѣней и заблуждений, онъ все-таки можетъ постигнуть одну непреложную истину.

— Какую?

— Что эта недоступная ему истина—существуетъ.

### 5. Въ лунномъ сіяніи.

Увидающей садъ утопать въ лунномъ сіяніи.

Деревья, кусты, порѣдѣвшіе листья, бѣлыя статуи,—все казалось призрачнымъ и прозрачнымъ.

Я погасилъ свѣчи, раскрылъ окно, смотрѣлъ, смотрѣлъ,—и не могъ утолить жаднаго взора.

Вдругъ на свѣтящемся нескѣ аллей заколебалось туманное облачко. Отливая яркимъ, почти бѣлымъ блескомъ, оно ступилось въ единственные очертанія.

Еще мгновение,—и воздушный ликъ неотразимой красоты взглянулъ на меня глубокими синими глазами.

Выраженіе его непрерывно мѣнялось. Оно то дышало восторгомъ торжествующей жизни, то застывало въ мертвенномъ покое.

— Кто ты, волшебное видѣніе, неудовимое въ своемъ двойственномъ очарованіи?—невольно воскликнулъ я.

Глубокіе синіе глаза озарили все мое существо, проникли въ мою душу.

Я понялъ, что это—сама жизнь и что въ ней нѣтъ ничего, кромѣ жизни.

### 6. Сонъ.

Миѣ снилось.—прекрасная женщина съ золотистыми волосами ведетъ меня за собою.

Неизъяснимый восторгъ пѣлъ и ликовалъ въ моемъ сердцѣ.

Мы шли не по землѣ. Радужныя облака плавно колыхались подъ нами. Руминнымъ блескомъ переливались прозрачный воздухъ.

Вдругъ спутница моя остановилась.

Я увидѣлъ, что насъ окружаетъ хрустальная колоннада.

Но мы были уже не одни.

Отовсюду смотрѣли нѣжные липы юныхъ красавицъ. Глаза ихъ сіяли, уста улыбались.

— Это вдохновенныя пѣсни,—произнесла моя величавая спутница.—Рожденныя на землѣ, онѣ вознеслись въ міръ вѣчности и совершенства.

— Но гдѣ же печальныя пѣсни моей родины? Тѣ пѣсни, отъ которыхъ такъ сладко замирала душа и кипели въ глазахъ умиленные слезы?

— Грустныя и веселыя, онѣ одинаково прекрасны.

### 7. Фаустъ.

Склонившись надъ древнею, пожелтѣвшею книгой, докторъ Фаустъ шепталъ злобщія заклинанія.

— Явись, могучій духъ неизвѣданной бездны! Предстань, мудрый змій, научившій земныхъ кротовъ различать добро отъ зла, истину отъ самообмана!

Сумеречныя тѣни заколыхались. Пахнуло знойнымъ, прянымъ ароматомъ. Въ свѣтломъ туманѣ затрепеталъ блѣдный призракъ.

Пѣвучій голосъ прозвучалъ, какъ стонъ золотой арфы:

— Зачѣмъ, дерзновенный, ты вызвалъ меня изъ мрака?

— Сердце мое едва пережило тридцатую весну, въ немъ еще играютъ слѣпыя, буйныя страсти. Остуди ихъ порывы! Развѣй туманъ земныхъ очарованій! Пусть взоры мои проникаютъ вещество, какъ ядкая кислота вытравляетъ дриблую древесину. Пусть властный разумъ твердою стопой попираетъ шаткое море зыбкихъ явленій. Оледени мое сердце!

— Одаренный жизнью во всей полнотѣ, чего требуешь ты, жалкій безумецъ?

— Я хочу постигнуть сущность міра!

Блѣдный призракъ растаялъ въ порѣдѣвшемъ туманѣ...

Докторъ Фаустъ поникъ головой на древнюю книгу. Волосы его мгновенно посѣдѣли, сердце застыло.

Въ тяжеломъ сумракѣ повѣяло ледянымъ дыханіемъ смерти.

### 8. Обида.

Эльза вернулась съ кладбища.

Она не проронила ни слезы.

Зачѣмъ оплакивать? Кого? Она даже не успѣла улеснить себя, любить ли его.

Ей не нравилась его наружность. Присутствіе его долго возбудило въ ней глухое раздраженіе. Она готова была спорить съ нимъ до слезъ. Когда она убѣждалась, что онъ правъ, ей было досадно.

Она сама не знаетъ, почему ей вздумалось поработить его. Быть можетъ, потому что онъ не замѣчалъ ея красоты.

Когда въ его глазахъ впервые промелькнуло выраженіе пылкой нѣжности, Эльза не дала ему опомниться. Она раздула вспыхнувшее чувство.

Ей хотѣлось расказать до-бѣла эту странную душу.

И вдругъ—его не стало.

Какъ посмѣлъ онъ уйти отъ нея?

Уйти, даже не дождавшись, пока она разберется въ своихъ чувствахъ...

За что такая нестерпимая, мучительная обида?...

## Къ рисункамъ.

Изящная картина Ольги Визинеръ-Флоріанъ переноситъ насъ на югъ, въ Италію, и изображаетъ уголокъ, залитый свѣтомъ солнца и сіяніемъ моря. На террасѣ среди ползучей зелени и цвѣтовъ сидитъ раннимъ утромъ за работой молодая женщина и углубилась въ свое шитье и въ свои думы. Утреннее солнце бросаетъ на ея платье и на бѣлую стѣну свои золотыя пятна свѣозъ зелень листьевъ, а море свѣтло и спокойно, и лишь чуть-чуть рѣбится его лазурнал, сіяющая пелена. Картина г-жи Флоріанъ полна удивительной свѣжести и свѣта, а тонкая гравировка вполне передаетъ и сохраняетъ всю ея прелесть.

Въ своихъ описаніяхъ быта нашего духовенства Лѣсковъ съ одинаковымъ мастерствомъ касается и свѣтлыхъ, и темныхъ его сторонъ, раскрываетъ предъ нами и его самоотверженное служеніе странѣ и народу, и разныя, иногда смѣшныя черты ихъ нравовъ и обычаевъ. Въ жизни высокое встрѣчается рядомъ съ низменнымъ, и это повторяется въ произведеніяхъ замѣчательныхъ писателей, умѣвшихъ отражать жизнь, какъ она есть. Въ разсказѣ «Грабежъ» Н. С. Лѣсковъ изображаетъ любопытныя картины изъ жизни купеческаго и мѣщанскаго населенія г. Орла въ дореформенные годы. Предъ читателемъ встаютъ во всей своей наивной непосредственности забавныя условія тогдашняго городского быта и курьезныя предрасудки. Фабула разсказа это—забавное *qui pro quo*, благодаря которому, «честный человекъ на улицѣ другого человека ограбилъ». Но очень интересный эпизодъ разсказа, это — испытаніе двухъ діаконовъ, устроенное прѣзкими изъ г. Ельца любителями, которымъ понадобилось подыскать для своего города подходящаго діакона. Сцена «испытанія» представляетъ истинный перлъ созданія Н. С. Лѣскова и написана удивительнымъ — одному ему присущимъ — образнымъ и яркимъ языкомъ. Наняли цѣлыхъ три номера въ гостиницѣ, устроили подобающую закуску, и вотъ оба діакона — одинъ «черный и мягкій, весь какъ на ватѣ стоганный», а другой «рыжий и сухой и бородка маленькая, смычкомъ» — показываютъ предъ «вербовщикомъ», Павломъ Мироновичемъ (елещымъ церковнымъ старостой), свои дарованія. Павелъ Мироновичъ — большой любитель «громкости въ богослуженіи» показываетъ испытываемымъ, какія на этотъ счетъ въ г. Ельцѣ требованія и вкусы: онъ возглашаетъ и «о спасеніи» и «вѣчный покой» и прочее, а діаконы повторяютъ за нимъ. Въ качествѣ слушателей присутствуютъ прочіе герои разсказа: дядя съ племянникомъ и сонный хозяинъ гостиницы.

Этотъ моментъ и изображенъ на рисункѣ Н. Ткаченко, живо иллюстрирующемъ описанную прелесть сцену разсказа. Ес надо прочесть, чтобы составить себѣ понятіе объ яркомъ дарованіи Лѣскова.

Въ 1349 г. англійскимъ королемъ, Эдуардомъ III, былъ учрежденъ знаменитый орденъ подвязки, о происхожденіи котораго разсказываютъ слѣдующее:

Англійскій королевскій дворъ объ эту пору приобрѣлъ славу самаго блестящаго и богатаго въ Европѣ. Царствованіе Эдуарда III было счастливо: война съ Франціей принесла англійскому государству славу и богатую добычу; и король учредилъ изъ богатыхъ и прославившихся на войнѣ дворянъ высшую придворную аристократію, получившую громкіе графскіе и герцогскіе титулы и званія. Придворные аристократы составили — на подобіе древней рыцарской корпораціи «круглаго стола» — особое общество, во главѣ котораго сталъ сынъ короля, знаменитый «Черный принцъ», — и это-то рыцарское общество вскорѣ было обращено королемъ въ «орденъ подвязки» при обстоятельствахъ совершенно случайныхъ и на половину легендарныхъ. Однажды на придворномъ балу графиня Сольсберійская (пользовавшаяся особымъ вниманіемъ Эдуарда) будто бы уронила свою подвязку, танцуя съ королемъ. Это происшествіе шокировало понятное общество, но король поднялъ подвязку и громко провозгласилъ: «Nonny soit, qui mal u pense» (стыдно тому, кто душно объ этомъ думаетъ). Это обстоятельство,

говорятъ, и дало поводъ къ учрежденію ордена, при чемъ слова короля послужили орденомъ девизомъ.

Картина Тейлора, изображающая это легендарное событіе, раскрываетъ предъ нами красивую сцену изъ стариннаго англійскаго придворнаго быта.



В. О. Ключевскій. По поводу 30-лѣтія ученой дѣятельности. По фот. авт. «Нивы».

**В. О. Ключевскій.** (Портр. на этой стр.). 8-го ноября исполнилось 30-лѣтіе ученой дѣятельности извѣстнаго историка, ординарнаго профессора московскаго университета и московской духовной академіи, председателя Императорскаго общества исторіи и древностей россійскихъ, Василя Осиповича Ключевскаго.

За В. О. Ключевскимъ давно уже установилось въ ученое мѣрѣ и въ обществѣ имя одного изъ крупнѣйшихъ современныхъ историковъ, дающаго въ своихъ изслѣдованіяхъ, на ряду съ богатствомъ и тщательной критикой матеріаловъ, глубокой и рѣдной по своей послѣдовательности анализъ разбираемыхъ явленій и событий отечественной исторіи.

В. О. Ключевскій происходитъ изъ духовнаго званія, онъ сынъ священника; среднее образованіе онъ получилъ въ духовной семинаріи, въ которой учился только до философскаго класса; высшее — на историко-филологическомъ факультетѣ московскаго университета, гдѣ окончилъ курсъ въ 1865 г. Черезъ шесть лѣтъ, въ 1871 г., онъ былъ избранъ приват-доцентомъ московской академіи и началъ читать здѣсь лекціи по русской гражданской исторіи. Въ 1872 г., за свою диссертацию «Древне-русскія житія святыхъ, какъ историческія источники» онъ получилъ въ московскомъ университетѣ степень магистра русской исторіи и въ томъ же году утвержденъ доцентомъ академіи; въ 1879 г. избранъ доцентомъ по кафедрѣ русской гражданской исторіи въ московскій университетъ, а въ академіи получилъ званіе экстраординарнаго профессора. Въ 1882 году, послѣ защиты въ засѣданіи историко-филологическаго факультета университета своей диссертации, подъ заглавіемъ «Боярская дума древней Руси», — признанъ докторомъ русской исторіи.

Эта докторская диссертация В. О., посвященная разъясненію основныхъ вопросовъ исторіи управления и социальнаго строя московскаго государства XV—XVII вв., — одинъ изъ крупнѣйшихъ его историческихъ трудовъ, стяжавшій ему крупную извѣстность.

Кромѣ этихъ двухъ диссертаций, представляющихъ цѣнный вкладъ въ русскую исторію, В. О. Ключевскій помѣстилъ цѣлый рядъ интересныхъ статей въ *Ученіи Московскаго Общества Исторіи и Древностей Россійскихъ* («Русскій рубль XVI—XVIII в. въ его отношеніи къ нынѣшнему. Опытъ опредѣленія мѣновой стоимости стариннаго рубля по хлѣбнымъ цѣнамъ», «Памяти въ Бозѣ почившаго государя императора Александра III»), въ *Богословскомъ Вѣстникѣ* («Новооткрытый памятникъ по исторіи раскола» и др.) и въ *Русской Мысли* («Подушная подать и отмена холопства въ Россіи», «Составъ представительства на земскихъ соборахъ древней Руси», «Воспоминанія о Н. И. Новиковѣ и его времени», «Императрица Екатерина II (1796—1896)» и др.). Кромѣ того, слѣдуетъ еще упомянуть въ высшей степени интересныя статьи В. О. популярнаго и публицистическаго характера, какъ напр.: «Добрые люди старой Руси», «Два воспитанія», «Евгеній Онѣгинъ».

Стяжавшій себѣ крупную извѣстность, какъ ученый, В. О. пользуется въ то же время широкою популярностью, и какъ талантливый профессоръ, привлекающій къ себѣ на лекціи какъ въ университетѣ, такъ и въ академіи, всегда полную аудиторію, съ глубокимъ интересомъ слѣдующую за вдохновенною рѣчью своего профессора. Лекціи В. О. Ключевскаго не сухіе, холодные доклады слушателямъ, изъ году въ годъ повторяющіеся со стереотипною тождественностью, а рядъ яркихъ научныхъ бесѣдъ, не только послѣдовательно излагающихъ историческія событія, но и дающихъ имъ въ художественной формѣ строго-научное освѣщеніе. Этими и объясняется та любовь и уваженіе, которымъ пользуется В. О. среди студентовъ.

Во время существованія въ Москвѣ высшихъ женскихъ куръ



М. В. Шпажинскій. По поводу 25-лѣтія литературной дѣятельности. По фот. авт. «Нивы».

совь проф. Герье, В. О. читалъ на нихъ лекціи по русской исторіи, а послѣ того, какъ эти курсы прекратились, онъ принималъ участіе въ публичныхъ лекціяхъ, организованныхъ московскими профессорами.

Студенты московскаго университета—слушатели В. О. устроили маститому профессору горячую овацію по поводу исполнившагося 30-лѣтія его профессорской дѣятельности. В. О., растроганный этимъ сердечнымъ чувствованіемъ, отвѣтилъ краткою почувствованною рѣчью, въ которой высказался за свободу чистой науки,—идеаль всей его многолѣтней прошлой и, дай Богъ, долголѣтней будущей его дѣятельности.

## И. В. Шпажинскій.

(Портр. на стр. 705).

6-го ноября исполнилось и торжественно отпраздновано на Александринской сценѣ двадцатипятилѣтіе литературной дѣятельности И. В. Шпажинскаго. Изъ русскихъ драматурговъ немногіе пользуются такою извѣстностью, какъ Шпажинскій: можно сказать—нѣтъ въ Россіи театра, даже въ захолустныхъ городахъ, гдѣ не была бы поставлена хотя бы какая-либо изъ пьесъ Шпажинскаго, число которыхъ равняется годамъ его творческой драматической дѣятельности. Довольно привести нѣсколько цифръ, чтобы понять, какимъ огромнымъ успѣхомъ пользовались пьесы Шпажинскаго на провинціальныхъ сценахъ за истекшую четверть вѣка: старѣйшая изъ популярнѣйшихъ его пьесъ, дожившая основаніе его извѣстности (въ 1878 г.) драма «Маюрша» выдержала 1568 представлений, комедія «Фофанъ», впервые исполненная въ 1880 году, ставилась 1188 разъ и до сихъ поръ не сходитъ со сцены, драма «Кручина», написанная И. В. для перваго частнаго «Пушкинскаго» театра въ Москвѣ, 1166 разъ видѣла свѣтъ рампы; извѣстная всей русской публикѣ драма «Чародѣйка», пріобрѣтшая особую популярность благодаря Чайковскому, вдохновившая ея для оперы—обошла буквально всѣ столичные и провинціальные сцены, достигнувъ необычайнаго въ исторіи русскаго театра числа представлений—1440 (за 17 лѣтъ). Изъ другихъ крупныхъ пьесъ И. В. особенно нравились публикѣ «Кручина» и «Въ старые годы» (989 представлений).

Вотъ собственно главный послужной списокъ И. В. Шпажинскаго за четверть вѣка его плодотворнаго, талантливаго, неутомимаго служенія родной литературѣ и искусству. Успѣхъ пьесъ Шпажинскаго лучшей отвѣтъ русскаго общества талантливому, вдумчивому писателю, лучшая признательность за то, что онъ будилъ въ немъ добрыя чувства и указывалъ на его недостатки. Слава Шпажинскаго перешагнула границы родины: многія его пьесы переведены на иностранные языки: «Маюрша»—на французскій, нѣмецкій, чешскій и болгарскій; «Чародѣйка»—на англійскій, «Въ старые годы»—на французскій языкъ.

Изъ остальныхъ его пьесъ слѣдуетъ указать на ту, съ которой собственно началъ И. В. свою дѣятельность, это—драма «Вопросъ жизни», поставленная 6-го ноября 1876 года на сценѣ московскаго артистическаго кружка и встрѣтившая большое сочувствіе. Въ ней играли Стрепетова и Садовская. Успѣхъ ободрилъ И. В., и вскорѣ онъ далъ сценѣ новое произведеніе—комедію «Лакомый кусочекъ» и драму «Упреки прошлаго». Изъ другихъ его пьесъ извѣстны: сцены «Легкія средства», драмы: «Въ забытой усадьбѣ», «Дѣло житейское», «Ложь за правду стоитъ», «Прахомъ пошло», историческія драмы: «Княгиня Курагина» и «Вольная волюшка», драмы «Простая исторія», «Жертва», «Темная сила». «Грѣхъ попуталъ», «Питомка», «Двѣ судьбы» (удостоена Грибоѣдовской преміи), «Предѣлъ»; сцены «Лучъ» и, наконецъ, поставленная въ юбилейномъ спектаклѣ на сценѣ петербургскаго театра «литературно-художественнаго общества» новая комедія «Рука руку моетъ».

Императорская драматическая сцена, давшая мѣсто почти всѣмъ произведеніямъ Шпажинскаго, торжественно чествовала маститаго драматурга юбилейнымъ спектаклемъ, поставивъ его «Чародѣйку», при чемъ въ роли Кумы выступила М. Г. Савина, исполнявшая

эту роль на первомъ представленіи въ томъ же Александринскомъ театрѣ въ 1884 г.

Ипполиту Васильевичу Шпажинскому теперь 57 лѣтъ. Онъ—дворянинъ воронежской губерніи, воспитывался въ воронежскомъ кадетскомъ корпусѣ и московскомъ Александровскомъ военномъ училищѣ и нѣсколько времени служилъ въ военной службѣ. Выйдя въ отставку, онъ поступилъ вольно-слушателемъ въ московскій университетъ, гдѣ онъ прослушалъ полный курсъ. На литературное поприще онъ выступилъ 28 лѣтъ, сначала подъ псевдонимомъ «И. Везовскаго» въ «Развлеченіи» и другихъ московскихъ изданіяхъ.

Имѣя за собой четверть вѣка трудовой дѣятельности,—дѣятельности драматурга, наиболѣе тернистой, И. В. сохранилъ вполне свѣжимъ и яркимъ свой крупный художественный талантъ, и русская сцена ожидаетъ отъ него еще много живыхъ произведеній, въ которыхъ проявится его большое знаніе жизни и рѣдкое знакомство съ условіями сцены.

## Три художника-юбилара.

(Портр. на стр. 706 и 707).

4-е ноября 1871 г.—день знаменательный для современнаго русскаго искусства. Въ этотъ день кончили курсъ въ нашей академіи художествъ три художника, произведенія которыхъ въ болѣе или менѣе значительной степени содѣйствовали тому почетному положенію, которое занимаетъ современная русская живопись среди живописи другихъ народовъ. Мы говоримъ о Павлѣ Осиповичѣ Ковалевскомъ, Василіи Дмитріевичѣ Поляновѣ и Ильѣ Ефимовичѣ Рѣпинѣ, награжденныхъ именно въ этотъ день большими золотыми медалями—первый за картину: «Сраженіе подъ Лейпцигомъ въ 1813 г.», а второй и третій за картины на тему: «Воскрешеніе дочери Іаира».

Не здѣсь мѣсто останавливаться на сравнительной оцѣнкѣ дарованія этихъ трехъ художниковъ и результатовъ ихъ художественной дѣятельности. П. О. Ковалевскій состоитъ уже лѣтъ 20 профессоромъ академіи художествъ, слѣдовательно въ значительной степени посвятилъ себя дѣлу руководительства молодыми художественными силами. Но и самъ онъ творилъ и творить не мало. Уже съ раннихъ лѣтъ, какъ мы видѣли, онъ посвящалъ себя батальной живописи и, хотя и уклонялся иногда отъ этого рода творчества, напримѣръ, когда написалъ свою знаменитую картину: «Археологическія раскопки въ окрестностяхъ Рима», но въ общемъ постоянно возвращался къ батальной живописи, и лучшія его произведенія посвящены ей, напримѣръ: «Штабъ 12-го корпуса въ Болгаріи въ 1877 г.», «12-го октября 1877 г.», или же сюжетамъ родственнымъ: охотѣ, лошадамъ и т. п. Еще на прошлогодней академической выставкѣ проф. Ковалевскій выставилъ рядъ рисунковъ-иллюстрацій къ роману «Война и миръ» г-на Л. Н. Толстого, относящихся также по большей части къ батальной живописи.

В. Д. Поляновъ, подобно П. О. Ковалевскому, до извѣстной степени остался вѣрнымъ тому роду живописи, который онъ избралъ въ молодые годы. Наиболѣе прославившія его картины принадлежатъ къ религиозной живописи. Такова прежде всего его знаменитая картина: «Христосъ и грѣшница», въ которой сказались сильный и оригинальный талантъ художника, а затѣмъ и другія его изображенія Христа. Но весьма часто В. Д. Поляновъ уклонялся отъ этого основнаго характера своего творчества. Онъ писалъ и пейзажъ, и жанръ, и даже батальные картины (последнія, впрочемъ, очень недолго). Наибольшей силы онъ достигъ, послѣ религиозныхъ сюжетовъ, въ пейзажѣ и жанрѣ, которые у него часто сливаются. Его «Бабушкинъ садъ»—картина до того выразительная и поэтичная, что навсегда вѣрывается въ памяти того, кто видѣлъ самую картину или даже только снимокъ съ нея. Другіе его жанры и пейзажи также отличаются большими достоинствами и всегда служили украшеніемъ передвижныхъ выставокъ.

Но еще большей разносторонности достигъ И. Е. Рѣпинъ. Ему всѣ роды живописи доступны (за исключеніемъ развѣ батальной, которая осталась имъ не затронута). И во всѣхъ онъ повидимому одинаковый мастеръ. Сравнительно мало его занимаетъ пейзажъ, но тамъ, гдѣ онъ ему нуженъ, онъ его рисуетъ прекрасно. Затѣмъ: портретъ, жанръ, историческая и религиозная живопись,



И. Е. Рѣпинъ. По поводу 30-лѣтія художественной дѣятельности. По фот. авт. «Нивы».



П. О. Ковалевскій. По поводу 30-лѣтія художественной дѣятельности. По фот. авт. «Нивы».

иллюстраций к литературным произведениям, все это пишется художником с одинаковым совершенством. Он с изумительною легкостью переносится в какое угодно время и в какую угодно среду и создает вещи, всегда реальные, миткие, интересные и часто даже захватывающие. За 30 лет своей деятельности И. Е. Рѣпинъ написал безконечный ряд картинъ, портретовъ, этюдовъ, и каждое изъ его произведений обращало на себя особенное вниманіе. Нѣтъ однако художника, который не сосредоточилъ бы своего творчества главнымъ образомъ на известнѣйшихъ сюжетахъ, ему особенно дорогихъ. Но И. Е. Рѣпинъ составляетъ исключеніе изъ этого правила. О немъ можно сказать, что онъ всегда интересовался всѣмъ, чѣмъ интересовалось русское общество въ данное время. Гражданская скорбь или гражданскій протестъ, столь распространенные у насъ въ 60-е и въ 70-е годы, возобладавшее потомъ религиозное настроеніе, украинфильство, увлеченіе разными знаменитыми дѣятелями, прославленіе того или другого писателя, — все это нашло себѣ выраженіе въ картинахъ И. Е. Рѣпина, котораго по всей справедливости можно назвать самымъ выдающимся иллюстраторомъ русской жизни за послѣдніе 30 лѣтъ.

Всѣ три художника-юбиляра родились почти въ одинъ и тотъ же годъ: П. О. Ковалевскій только на одинъ годъ старше своихъ двухъ товарищей, которые оба родились въ 1844 г. Можно отъ души пожелать всѣмъ тремъ художникамъ-юбилярамъ еще многіе годы плодотворной дѣятельности на пользу и во славу русскаго искусства.

### Памятникъ кавалеристъ-дѣвицѣ.

(Рис. на стр. 708).

Въ городѣ Елабугѣ вятской губерніи, на городскомъ кладбищѣ покоятся прахъ умершей въ этомъ городѣ 35 лѣтъ тому назадъ Надежды Андреевны Александрово-Дуровой, знаменитой «кавалеристъ-дѣвицы».

Надежда Андреевна Александровъ-Дурова дочь ротмистра гусарскаго полка, родилась въ 1783 году, во время нахождения ея отца въ походахъ, воспитаніе получила въ средѣ военныхъ людей, такъ какъ, находясь исключительно на рукахъ своего дядки, деньщика отца, она съ самаго отрочества видѣла на своихъ глазахъ только однихъ солдатъ. Понятно, что маленькая Надя, любимица офицеровъ и солдатъ, жила только ихъ жизнью. Такую жизнь вела она до того времени, пока отецъ ея вышелъ въ отставку и получилъ мѣсто городничаго въ г. Сарануль, вятской губ. Живя въ Сарануль, отецъ выдалъ свою дочь замужъ за штатскаго человѣка. Нужно полагать, что такой бракъ не былъ желателенъ для Надежды Андреевны. Послѣдующее вполне подтверждаетъ это предположеніе. Въ Сарануль въ то время была расквартирована казачья сотня. Привыкнувъ съ малолѣтства къ жизни военныхъ людей. Надежда Андреевна и по выходѣ замужъ предпочитала военное общество, сблизилась съ офицерами казачьей сотни, и вотъ когда въ 1806 году сотня получила распоряженіе о передвиженіи на западную границу, Надежда Андреевна, оставивъ отца, мать, мужа и ребенка, садится на своего любимаго коня и догоняетъ казачью сотню въ походѣ и слѣдуетъ съ нею до западной нашей границы, гдѣ поступаетъ на службу въ конно-польскій уланскій полкъ и участвуетъ въ качествѣ простаго солдата въ сраженіяхъ при Гутштадтѣ, Гейльсбергѣ и Фридрихѣ.

За мужество и храбрость, оказанныя ею въ дѣлѣ съ неприятелемъ, она награждается знакомъ отличія военного ордена и прозывается въ первый офицерскій чинъ съ переводомъ въ мариупольскій гусарскій полкъ. Когда она была уже офицеромъ, во время нахождения ея въ больницѣ на излеченіи отъ ранъ, полученныхъ ею въ сраженіяхъ, открылось, что она женщина. Тогда о такомъ необыкновенномъ явленіи женщины-офицера должно было Государю Императору, который пожелалъ лично видѣть столь необыкновенную женщину, и Дурова становится лично известною Государю Императору Александру I, получаетъ отъ него разрѣшеніе непосредственно обращаться къ нему со своими просьбами и нуждами и Высочайшее соизволеніе именоватья отнынѣ Александровою. По окончаніи войны она возвратилась въ Сарануль.

Въ памятную для насъ годину 1812 года, Надежда Андреевна Александрова-Дурова, получивъ уже боевое крещеніе, вновь поступаетъ на службу въ литовскій уланскій полкъ, участвуетъ въ сраженіяхъ при Смоленскѣ, Колоцкоуль, Монастырѣ и Бородинѣ. Въ послѣднемъ сраженіи она получаетъ сильную контузію въ ногу и возвращается домой.

Въ 1813 г. мы ее видимъ на войнѣ за освобожденіе Германіи, гдѣ она принимаетъ участіе въ блокадѣ крѣпости Модлина и городоу Гамбурга и Гарбурга. Въ 1816 г., уступая настоятельнымъ просьбамъ своего отца, она выходитъ въ отставку съ чиномъ штабсъ-ротмистра и поселяется въ г. Сарануль. Послѣ смерти отца, Дурова переселится на жительство въ г. Елабугу, гдѣ и живетъ до самой своей смерти, послѣдовавшей въ 1866 г.; тамъ она и похоронена на городскомъ кладбищѣ.

Могила ея, за неимѣніемъ въ Елабугѣ близкихъ ей родственниковъ, постепенно приходила въ упадокъ и въ послѣднее время пришла въ полное забвеніе; только одинъ небольшой камешекъ указывалъ на мѣсто упокоенія этой знаменитой женщины. Но вотъ литовскій полкъ, въ которомъ она служила, памятуя завѣты отцовъ-ветерановъ полка:—свято чтитъ свои боевыя традиции, обязывающія помнить своихъ боевыхъ товарищей и увѣковѣчивать память о ихъ боевыхъ подвигахъ для грядущихъ поколѣній, въ день празднованія, въ 1900 г., столѣтія существованія своего полка, собралъ среди своихъ офицеровъ небольшую сумму и обратился къ елабужской администраціи и воинскому начальнику съ просьбой привести могилу Дуровой въ приличный видъ и поставить хотя бы небольшой надгробный памятникъ. Благодаря заботамъ мѣстной администраціи и съ помощію отзывчивыхъ жителей г. Елабуги, могила Дуровой возобновлена, и на ней поставленъ гранитный памятникъ.



В. Д. Полъновъ. По поводу 30-лѣтія художественной дѣятельности. По грав. авт. «Нивы».

Открытие этого памятника состоялось въ Елабугѣ 11-го октября т. г. Въ этотъ день духовенствомъ всѣхъ городскихъ церквей на могилѣ Дуровой была отслужена заупокойная панихида, послѣ чего взводомъ солдатъ мѣстной команды тремя залпами изъ ружей были отданы воинскія почести офицеру-женщинѣ, военный оркестръ музыки исполнилъ «Коль славень». На лицевой сторонѣ памятника, на металлической дощечкѣ сдѣлана слѣдующая надпись: «Надежда Андреевна Дурова, по повелѣнію императора, Александра, корнетъ Александровъ, кавалеръ военного ордена. Двигималъ любовью къ родинѣ, поступила въ ряды литовскаго уланскаго полка, спасла офицера, награждена георгиевскимъ крестомъ. Прослуживъ 10 лѣтъ въ полку, произведена въ корнеты и удостоена чина штабсъ-ротмистра. Родилась въ 1783 г., скончалась въ 1866 г. Миръ ея праху! Вѣчная память, въ назиданіе потомству, ея доблестной душѣ».

## Политическое обозрѣніе.

Текущіе политическіе вопросы имѣютъ безспорно, съ точки зрѣнія общаго международнаго спокойствія, ту утѣшительную сторону, что довольно быстро направляются къ выясненію накопившихся недоразумѣній: не успѣвъ политическій конфликтъ назрѣть, какъ уже найденъ благополучный выходъ, и обострившіяся отношенія сторонъ уступаютъ мѣсто изысканной корректности, а дипломаты, вмѣсто обрывистыхъ нотъ, переходятъ къ привычной мелодіи тончайшихъ любезностей. Но въ ряду такихъ утѣшительныхъ явленій не безъ исключенія: Англія третій уже годъ не можетъ сбѣжать съ рукъ несчастный конфликтъ — жестокой вопросъ южно-африканскій. Всѣ официальные заявленія о скоромъ разрѣшеніи этого вопроса оказались голословными, и теперь самыя ярые британскіе имперіалісты приходятъ въ уныніе, не видя рѣшительно никакого выхода изъ нынѣшней программы дѣйствій министерства Сольсбюри-Чемберлена. Между тѣмъ событія роковымъ образомъ складываются къ невыгодѣ Англіи по винѣ все того же маленькаго бурскаго народа, который дерзнулъ открыто выступить на единоборство съ могущественной державой—владычицей всѣхъ морей и повелительницей во всѣхъ частяхъ свѣта.

Въ теченіе всего октября, даже по тѣмъ скуднымъ свѣдѣніямъ, какія проскальзываютъ съвозъ рѣшето британской цензуры,—буры

доказали, что не теряютъ времени, періодически запасаясь всѣми необходимыми матеріалами изъ рукъ самихъ британскихъ войскъ. Бурскіе генералы Девотъ и Деларей, съ наступленіемъ лѣта въ южной Африкѣ, возобновили борьбу съ новой энергіей. По донесеніямъ лорда Китченера отъ 2-го ноября, нѣсколько британскихъ отрядовъ понесли чувствительныя потери; буры атакуютъ сильныя патрули, убиваютъ, ранятъ, берутъ въ плѣнъ, но выпускаютъ на волю обезоруженныхъ англичанъ. Подъ Хелльбронномъ атаку бурскаго отряда изъ 400 бойцовъ велъ генералъ Девотъ. Въ западномъ Трансаалѣ генералъ Деларей совершаетъ удачныя набѣги, разбивалъ англичанъ; по свѣдѣніямъ отъ 5-го ноября, неожиданной атакой почти уничтожены двѣ роты британскихъ солдатъ. На востокѣ англійскіе генералы имѣютъ дѣло съ бурскимъ генераломъ Луи Бота, который, по официальнымъ донесеніямъ, оказывался нѣсколько разъ окруженнымъ англійскими войсками, а на самомъ дѣлѣ этотъ бурскій вождь снова пробрался къ границамъ Натала, гдѣ успѣшно ведетъ борьбу съ сильными британскими отрядами. Въ Капской колоніи буры захватываютъ цѣлыя транспорты, убиваютъ конвоирующихъ офицеровъ и захватывая солдатъ. Разстрѣливаніе англичанами захваченныхъ бурскихъ командировъ лишь сильнѣе ожесточило голландское населеніе колоніи: колонисты различныхъ окру-

говь уходят и присоединяются къ отрядамъ буровъ. Взрывы железнодорожнаго полотна дали англичанамъ мысль возить въ воинскихъ поездахъ вагонъ пленныхъ въ видѣ заложниковъ на случай нападенія буровъ. Въ 20 милляхъ отъ Капштадта 200 миллионеровъ отказались сражаться съ бурами и принудили своего командира положить оружіе. Въ самомъ Капштадтѣ опасаются набѣга буровъ; городская охрана снова призвана на службу.

Въ западно-европейской печати появились извѣстія изъ кружковъ, близко стоящихъ къ президенту Крюгеру, что маститый вождь буровъ склоненъ начать переговоры о мирѣ, если починитъ въ этомъ дѣлѣ будетъ со стороны Англій. Бурскіе делегаты, прибывшіе въ Берлинъ, по ихъ увѣренію, безъ всякой политической миссіи, сообщили 5-го ноября представителямъ выдающихся органовъ печати, что война можетъ продлиться еще много лѣтъ, такъ какъ дѣло идетъ о свободѣ; буры теперь сильнѣе, чѣмъ прежде: ненадежные элементы выбыли изъ среды борцовъ, войска теперь лучше организованы: миръ можетъ исходить только отъ Англій, такъ какъ буры твердо держатся требованій относительно полной независимости южно-африканскихъ республикъ, отъ Европы буры не ждутъ никакой поддержки.

Непредусмотрѣнная запутанность южно-африканскаго вопроса вноситъ въ лондонскую жизнь удрученное состояніе: въ Сити дѣло чуть ли не доходитъ до кризиса, лишь приливъ французскихъ капиталовъ поддерживаетъ жизнь денежнаго рынка. Дѣловые кружки ждутъ спасенія отъ новаго министерства, первымъ шагомъ котораго было бы заключеніе мира съ бурами. Въ политическихъ кружкахъ появились толки о смѣщеніи кабинета Салисбюри — Чемберлена. Министерство остается у власти лишь потому, что не подыскана пока комбинація лицъ, которая согласилась бы распутывать всѣ дѣла нынѣшняго кабинета. Выходъ изъ затруднительнаго положенія тѣмъ болѣе чувствителенъ,

что итъ достаточно энергичныхъ и популярныхъ людей. Въ высшихъ политическихъ кружкахъ беспокоятся за будущее страны: истрчено много денегъ, пролиты потоки крови, и всѣ эти жертвы ведутъ къ признанію побѣды буровъ. По словамъ лорда Розберіа, произнесшаго политическую рѣчь въ Эдинбургѣ, консерваторы и либералы не соглашаются принять нынѣшнее наслѣдіе кабинета, а потому необходима комбинація лицъ, стоящихъ внѣ политическихъ группъ; кабинетъ такихъ лицъ и притомъ дѣловыхъ — поразилъ бы міръ своей энергіей.

Другой политической дѣятель Кампбелль-Банерманъ произнесъ рѣчь 6-го ноября въ Плимутѣ и назвалъ отношеніе правительства къ бурскому вопросу безумнымъ; угрожающая Англій опасность не устранима-де до тѣхъ поръ, пока во главѣ колоній — Чемберленъ, а въ Преторіи — Мильнеръ; Англія обязана, упорно продолжая войну, выступить съ определенными мирными предложеніями. Весьма важнымъ симптомомъ слѣдуетъ считать появленіе новыхъ вѣзій въ общественныхъ кружкахъ Англій. Одинъ изъ англійскихъ журналовъ помѣстилъ сенсационную политическую статью нѣсколькихъ авторовъ, стремящихся побороть предразсудки англичанъ и начертать новую программу британской внѣшней политики на почвѣ англо-русскаго сближенія. Многие англійскіе органы печати, во главѣ съ газетою *Times*, отнеслись весьма сочувственно къ этой новой программѣ, которую англійскіе патриоты рекомендуютъ всей читающей и мыслящей Россіи. Сущность этой новой политики сводится къ тому, что Англія должна оставить мысль о противостоительномъ союзѣ съ Германіей, а скорѣе — сблизиться съ Россіей, признавъ ея историческую миссію на Востока — Дальнемъ, Среднемъ и Ближнемъ, чтобы сохранить британское вліяніе въ южномъ Китаѣ, Индіи и Египтѣ.



Памятникъ „кавалеристъ-дѣвцѣ“ Надеждѣ Дуровой - Александровой, открытый 11-го октября 1901 г. въ г. Елабугѣ. По фот. авт. «Нивы».

Ближайшее будущее покажетъ, насколько жизненна эта новая программа британской политики.

## СМѢСЬ.

**Наслѣдственный алкоголизмъ.** — Профессоръ Пельманъ въ Боннѣ нѣсколько лѣтъ тому назадъ опубликовалъ крайне интересное и поучительные результаты изслѣдованій, предпринятыхъ имъ съ дѣлью опредѣлить размѣры зла отъ наследственнаго алкоголизма въ одной семьѣ, на протяжении многихъ десятковъ лѣтъ; ужасную исторію второй семьи профессоръ имѣлъ возможность изучить въ подробностяхъ при помощи архивовъ судебныхъ и иныхъ вѣдомствъ. Женщина, по имени Ада Юрке, родившаяся въ 1740 году и окончившая свое земное поприще — пьяницы, воровки и бродяги — въ началѣ истекшаго столѣтія, оставила потомство, разросшееся съ теченіемъ времени до 834 лицъ, изъ числа которыхъ жизнь 700 могла быть прослѣжена по официальнымъ даннымъ. 106 изъ нихъ родились внѣ брака, 142 были нищими, 64 жили на счетъ общественной благотворительности, 181 женщина дошла до полнаго паденія и 76 лицъ изъ этого интереснаго семейства были приговорены къ различнымъ наказаніямъ за преступленія, въ томъ числѣ семеро къ смертной казни за убійства. Въ общемъ, за 75 лѣтъ одна эта семья обошлась государству въ *пять миллионъ маркъ*, считая выдававшіяся ей членамъ пособія, стоимость содержанія въ тюрьмахъ, возмѣщеніе всевозможныхъ убытковъ и проч.

**Дикія лошади въ Сѣверо-Американскихъ Соединенныхъ Штатахъ.** — Въ Утахѣ, по словамъ одной нью-іоркской газеты,

годятся еще въ значительномъ количествѣ дикія лошади, почти совершенно исчезнувшія изъ другихъ мѣстностей запада и юго-запада штатовъ; это остатки нѣкогда огромныхъ табуновъ, облюбовавшихъ степи къ югу отъ Мильфорда. Дикія лошади до сихъ поръ являютъ бичемъ для окрестныхъ луговъ и пастбищъ. На западѣ степь кончается горнымъ краемъ, кое-гдѣ перерѣзаннымъ узкими ущельями. Лѣтъ двадцать пять тому назадъ пастухи пользовались ими, какъ западными для ловли быстregoныхъ скакуновъ. Выбралъ особенно узкія ущелья, пастухи перегораживали ихъ воротами изъ древесныхъ стволовъ и загоняли въ эти западни ближайшія табуны. Ворота захлопывались; стѣны ущелья были слишкомъ круты, чтобы ихъ перескочить. Обыкновенно черезъ нѣсколько времени дикіе скакуны покидали степь и становились доступными для объѣзжанія; но крайней мѣрѣ, предприимчивые люди во множествѣ пополняли ими свои запасы верховыхъ лошадей. Въ то время доля дикихъ лошадей должно-быть производилась въ очень большихъ размѣрахъ. Тѣмъ не менѣе, оставшіяся на свободѣ сильно размножились и портятъ окрестныя пастбища рогатаго скота, овецъ и другихъ цѣнныхъ животныхъ, почему скотоводы и устриваютъ на нихъ отъ времени до времени настоящія облавы; однако, дѣла ихъ еще далеко не достигнута.

## КЪ СВѢДѢНІЮ ГГ. ПОДПИСЧИКОВЪ.

Во избѣжаніе замедленія въ полученіи №№ журнала, Контора покорнѣйше проситъ гг. подписчиковъ возобновлять подписку на „Ниву“ 1902 года заблаговременно, въ виду того, что въ концѣ года, при значительномъ скопленіи требованій, Контора едва успѣваетъ печатать и провѣрять огромное количество адресовъ для иногородныхъ подписчиковъ, а городская почта въ послѣдніе дни передъ праздниками принимаетъ лишь небольшіе списки новыхъ подписчиковъ.



ТОЛЬКО-ЧТО ВЫШЛО ИЗ ПЕЧАТИ И ПРОДАЕТСЯ ВО ВСЯХ КН. МАГ

новое общедоступное издание

ПОЛНАГО СОБРАНИЯ СОЧИНЕНИЙ

Н. В. ГОГОЛЯ.

Редакция Н. С. Тихонова и В. И. Шенрока.

17-ое издание в одном большом томъ, напечатанномъ компактно въ 2 столбца, на хорошей бумаге, четкимъ шрифтомъ. Съ портретомъ Н. В. Гоголя, биографич. очеркомъ В. И. Шенрока и съ примѣчаниями редактора.

Наиболѣе компетентными изслѣдователями текста сочинений и жизни Гоголя всѣми признаются покойный академикъ Н. С. Тихоновъ и В. И. Шенрокъ. Результаты ихъ долготѣхнхъ трудовъ не могутъ быть ни къ кому перепечатываемы, составляя и послѣ 21-го февраля 1902 года исключительную нашу собственность. Такимъ образомъ, повѣренный лучшими знатоками Гоголя и ими снабженный цѣнными примѣчаниями, вариантами, биографическими и историческими данными и проч., текстъ сочинений Гоголя появился и впредь будетъ появляться только въ нашихъ изданияхъ.

Настоящее издание, первоначальный планъ котораго былъ составленъ, по нашему предложению, покойными А. Н. Майковымъ и Н. Н. Страховымъ, имѣеть въ виду удовлетворить главнымъ образомъ требованіями общедоступности. Оно ставитъ себѣ цѣлю

дать всѣ произведенія великаго писателя, за исключеніемъ лишь тѣхъ, которыя имѣютъ значеніе только для ученыхъ специалистовъ. Мы старались соединить полноту съ дешевизною, достовѣрность текста съ внѣшнимъ изяществомъ изданія.

ОГЛАВЛЕНІЕ СОДЕРЖАНІЯ:

Предисловіе. Биографическій очеркъ, В. И. Шенрока. Предисловіе къ I изданію. Вечера на хуторѣ близъ Диканьки. Ч. I. Предисловіе. Сорочинская ярмарка. Вечеръ накануне Ивана Купала. Майская ночь, или утопленница. Пропавшая грамота. Ч. II. Предисловіе. Ночь передъ Рождествомъ. Страшная мѣсть. Иванъ Федоровичъ Шпоня и его тетушка. Заколдованное мѣсто. Миргородъ. Ч. I. Старосветскіе помещики. Тарасъ Бульба. Ч. II. Вій. Повесть о томъ, какъ поссорился Иванъ Ивановичъ съ Иваномъ Никифоровичемъ. Малороссійскія слова. Примѣчанія редактора. Ночь. Портретъ (въ позднѣйшей редакціи). Шинель. Коляска. Римъ (отрывокъ). Арабески. Ч. I. Предисловіе. Скульптура, живопись и музыка. О среднихъ вѣкахъ. Глава изъ историческаго романа. О преподаваніи всеобщей исторіи. Взглядъ на составленіе Малороссійскаго слова о Пушкинѣ. Объ архитектурѣ нынѣшняго времени. Ал-Мамунъ (историч. характеристика). Ч. II. Жизнь. Шлецеръ, Миллеръ и Гердеръ. Невский проспектъ (повѣсть). О малороссійскихъ гѣсахъ. Мысли о географіи (для дѣтскаго возраста). Послѣдній день Помпеи (картина Брюллова). Пльнникъ (отрывокъ изъ историч. романа). О движеніи народовъ въ концѣ V вѣка. Записки сумасшедшаго. — Статьи разнаго содержанія. О движеніи журнальной литературы въ 1834 и 1835 году. Петербургскія записки 1836 года. Ночи на виллѣ. Примѣчанія редактора. — Комедія: Ревизоръ. Приложенія къ ком. „Ревизоръ“. Отрывокъ изъ письма, писаннаго авторомъ скорѣй послѣ перваго представленія „Ревизора“ къ одному литератору. Предупрежденіе для тѣхъ, которые желали бы сыграть, какъ слѣдуетъ, „Ревизора“. Двѣ сцены, выключенныя и при I изданіи, какъ замедляющія теченіе пьесы. Сцена, не внесенная авторомъ въ печатнаго изданія „Ревизора“. Предупрежденіе къ предполагающимся изданіямъ „Ревизора“ въ пользу бѣдныхъ. Развязка „Ревизора“. Дополненіе къ развязкѣ „Ревизора“. — Женитьба. Драматическіе отрывки и отдельные сцены. Игры.

Большой томъ, компактно напечатанный въ 2 столбца (1686 столбцовъ въ больш. 8-ю д. л.) на превосходной бумагѣ, четкимъ шрифтомъ. СПб. 1901.

Цѣна 1 р. 25 к., съ пересылкою 1 р. 75 к., въ красивомъ коленкорѣ. переплетъ 1 р. 80 к., съ пересылкою 2 р. 30 к.

Требованія адресовать: въ контору изданій А. Ф. Маркса, СПб., М. Морская, № 22.

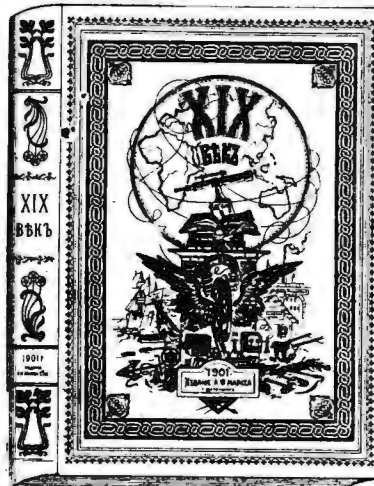

Къ свѣдѣнію гг. подписчиновь. ПОСТУПИЛЪ ВЪ ПРОДАЖУ КРАСИВЫЙ ПЕРЕПЛЕТЪ для приложенія къ „Нивѣ“ 1901 годъ: „XIX ВѢКЪ“. Прилагаемое подъ этимъ названіемъ при нашемъ журналѣ собраніе очерковъ составитъ большіи томъ формата „Нивы“, на который, по просьбамъ многихъ подписчиковъ, изготовленъ отдѣльный переплетъ изъ лучшаго англійскаго колленкора, съ красивыми тисненіями золотомъ и красною, по изображенію здѣсь рисунку художника В. А. Табурина. Цѣна переплета 75 коп., съ перес. 1 руб. Имѣются также въ продажѣ крышки: 1) на журналъ „Нива“ 1901 г.; цѣна одной крышки на полный томъ 1 р., съ перес. 1 р. 50 к.; 2) на соч. Данилевскаго 7 крышекъ (по 1 крышкѣ на каждыя 3—4 тома), цѣною 1 р. 75 к., съ пересылк. 2 р. 50 к. и 3) на „Литературныя Приложенія“ за 1901 г. три крышки на соч. Данилевскаго, на „Ниву“, на „XIX вѣкъ“ и на „Литературн. Прилож.“ платятъ за всѣ вмѣстѣ, съ пересылкою, — 5 руб. 75 коп. Съ требованіями обращаться въ Контору журнала „Нива“, СПб., Малая Морская, 22.

„Вниманію дамъ“. Новѣйшія выкройки юбокъ изъ бумаги за 150 коп. высылаетъ наложеннымъ платежемъ Контора редакціи „Вѣнскій Шляхъ“, С.-Петербургъ, Невскій, 80. № 15995 12—10

„Вниманію дамъ“. По полученіи 1 руб. Высылаю полную СЛУЖБУ св. ОЕОДОСИЮ Архіеп. Черниговскому чудотвор. вновь издана и поступила въ продажѣ изъ магазина церковн. вещей В. И. Бочина изъ г. Чернигова близъ собора

Поступила въ продажѣ новая книга: МАРКОВЪ ЕВГЕНІЙ Учебные годы стараго барчука. (Разсказы изъ прошлаго) СПб., 1901 г. Ц. 1 р. 50 к. Складъ изданія въ книжн. складѣ типограф. М. М. Стасюлевича, В. Остр., 5 линіи, 28.

ПОЛУШУБКИ романовскіе. сѣраго мѣха, черной и желтой дубки, длинныя, теплыя, легкіе для охоты, путешествія и наружныхъ работъ. — незамѣнимы; на всѣ росты отъ 22 до 45 р. Москва, Садовая, В. Наумовъ. 5—3

ПЕЙТЕ ЧАЙ знаменитыхъ вѣтанскихъ садовъ „ОНЪА“ Въ корзинкѣ — безусловно натуральный Цѣна 1 р. 80 к., 2 р., 2 р. 20 к., 2 р. 50 к. за корзинку вѣс. 1 ф. 3/8 доз., въ бумагѣ 1 р. 45 к. и 1 р. 60 к. фунтъ. СИБИРСКИЙ СКЛАДЪ Д. А. ЕНАНЕШНИКОВА. Москва, Никольск. Третьяковская прѣдѣль.

ЭДМУНДЪ ПАУЛУСЪ Маркинеккренъ (Саксонія) Музыкальные инструменты. Требуите бесплатно русскій каталогъ № 4, съ цѣнами въ рубляхъ и фрякахъ Петербургъ, отъ главныхъ представителей Егений Ботманъ и Ко. С.-Петербургъ, Садовая, 19.

Оружейный магазинъ и складъ самый обширный въ Россіи И. И. ЧИЖОВА, С.-Петербургъ, Литейный пр. № 51 Требуите прейсъ-курвантъ, высылается бесплатно.

„ПИКТОЛИНЪ“ Олеографическая жидкость Н. АЛЕКСАНДРОВА. Сообщаетъ масляна. краскамъ скорость высыхания крас. акварельныхъ. Незамѣнимъ въ живописи на шелковыхъ, атласныхъ и всякихъ другихъ матер. безъ грунта и на грунѣ. На бумагѣ съ большими удобствами и эффектомъ замѣняетъ акварельныя краски для всѣхъ художествен. живописи и техническ. работъ, а въ особенности для этюдовъ, которые можно дѣлать прямо въ альбомѣ. Го тробныя проспекты выдѣляются за семикопѣечную марку, цѣна пиктолина 50 коп. съ подроб. описан. Высылается съ наложен. платеж. магази. скидки требов. адресовъ. СПб., Суворовскій пр., 37 кв. 15, Н. Александрову. въ СПб., имѣется въ магаз. гг. Дациаро, Аванцо, Брюкнера, Дезлера, Савицкаго.

Общедоступ. ПОДАРКИ къ Рождеству. Портретъ бюст. натур. велич. 8 р., портретъ большой въ багетной рамѣ 2 р. 50 к. Цѣбной (акварелью) близкъ къ нат. велич. 5 р. Карточку и деньги высылать СПб., фотограф. Шрейберъ, Казанская, 12. 2-1

Advertisement for 'G.F. Yurgens' soap. Text: 'Простергаться подъ дождемъ! ПРОВИЗОРЪ Г.Ф. ЮРГЕНСЪ БОРНО-ТИМОЛОВОЕ МЫЛО ПРОТИВЪ ИЗЛИШНЯГО ПОТЛИВОСТИ И ДЕЗОДОРИРУЮЩЕЕ БЛАГОВОННОЕ ТУАЛЕТНОЕ МЫЛО ВЫСШАГО ДОСТОИНСТВА ПРОДАЕТСЯ ВСЕГДѢ ЦѢНА 50 к. 1/2 к. 30 к.'

Advertisement for 'Современный Календарь' (Modern Calendar) for 1902. Text: 'ПОСТУПИЛЪ ВЪ ПРОДАЖУ въ всѣхъ книжныхъ магазинахъ Цѣна 15 коп. ЗАКАЖИ БИД. 28 коп. КALENDARЬ СТУПИНА 1902 г. СЪ ИЛЛЮСТРАЦИЯМИ. ПОРТРЕТАМИ ДѢЯТЕЛЕЙ ВЕЛИКИХЪ РЕФОРМЪ XIX ВѢКА. и приложен. стѣннаго календаря и картъ Европейской Россіи (въ краскѣ) и Сибирской желъз. дорог. на 1 руб. высыл. б. анж., на 2 р. 11 анж., на 3 р. 18 анж. БИБЛИОТЕЧКА СТУПИНА КВАЩЕ-ИЛЛЮСТРИРОВАННАЯ ДѢТСКАЯ КНИЖКИ. Азбука въ карт., Чародѣй, Колосъ въ картинкѣ, Колп. Приключ. Колп. Слова Забавнака Крошка. Растекулъ. Показы Мышки. Ижецъ. Р. совалъцикъ. Члсс. животныя Франц. Дисчесъ-сестр. Никитка Малотела Арменет. Крошка Бабушки. сказки. Поляр. стамотъ. О Рубчикѣ и Рубик. О Царѣ Салтантѣ. Всею по нежному Дѣтскія пѣсенки Матушка Москва О муш. Остолопѣ Балгаръ. Завола Старикъ-Голованъ. Руки. Тын. Елпа Рубносъ-заклички Олонъ-Гербовчикъ. Игра въ солдати Красн. Сараранч. Царь Богатырь. Осавабодж. Русн. Алеша Поповичъ. Вана и Маша. Царства прерод. Садко и Бурслаевъ. Добрый Паша. Гадкій ученый. Илья Муромецъ. Гадкій ученый. Добрыня Никитичъ. Улетѣла. Обезьяны по 10 коп. (на рубль высыл. 10 коплекъ). ПОЛУЧАТЬ МОЖНО У ИЗДАТЕЛЯ МОСКВА, ИВ. А. Д. СТУПИНА рядомъ съ Ремольской ул., А. Д. СТУПИНА месл. Вправо. Каталогъ собота. изданій высыл. по требованію.

У него же продается: Руководство для фельдшеровъ, фельдшерацъ и фельдш. учениковъ. Сотъ доз. Мед. пособие для фельдш. школы. Мед. депортъ прѣзав. несмаа фрягов. учеба. Мособоевъ, въ 5 част. 144 рас. изд. 2-е М. 902 г. л. 3 р. 50 к. съ перес. 4 р. 20 к.

Библиотека "Руниверс"

**!!! ДОСТИГНУТО!!!**

ВСЬМИ ПРЕИМУЩ. ГУСКИНОГО ПЕРА ВЛАДЕТЬ ПАТЕНТОВ. ДЛЯ ВСЕГО МІРА ШВЕДСК. СТАЛЬН. ПЕРО ПРИДВОРН. КАЛЛИГРАФА **I. АНДЕРСОНА**

**„KURIRRENNAN“**

ЕГО ВЫДАЮЩ. ЗЛАСТ. СПОСОБСТВ. СКОР. ПИСАНИЮ И ПРОЧНОСТИ И ПРЕДОХРАНЯЕТ ПАЛЬЦЫ ОТЪ УСТАЛОСТИ И СУДОРОГЪ. ОНО ГОДНО ДЛЯ КАЖДОЙ РУКИ И СЪ САМАГО НАЧАЛА ДАЕТЪ **ДВѢМЪ НАВИКЪ КЪ ЛЕГКОМУ ПОЧЕРКУ.**

КОРОБКА ВЪ 100 ШТ. 1 РУБ. 25 К.; ТОРГОВЦАМЪ СКИДКА. ПРЕДСТ. ДЛЯ ВС. РОССІИ: **ОПТ. СКАДЪ КАНЦЕЛ. ПРИНАД. Э. МИТЕНСЪ, СПБ., ВНУТРИ ГОСТИН. ДВОРА № 4.**

Золотая медаль на Всемирной Выставкѣ в Парижѣ 1900 г.

Для смягченія и бѣлизны кожи.

**КАЛОДЕРМА**

ЖЕЛЕ КАЛОДЕРМА. \* МЫЛО КАЛОДЕРМА.

**Ф. Вольфъ и Сынъ въ Карлсруэ.**

Продается во всѣхъ лучшихъ аптекарскихъ и парфюмерныхъ магазинахъ.

ТОВАРИЩЕСТВО „ПРОВОДНИКЪ“  
Москва \* Рига. \* С.Петербургъ.

Т-ва РУССКО-ФРАНЦУЗСКИХЪ ЗАВОДОВЪ подъ фирмою: „ПРОВОДНИКЪ“.

ПРОДАЕТСЯ ВЕЗДѢ. ОСТЕРЕГАТЬСЯ ПОДЪВЪСНЫМЪ

Обращать вниманіе на клеймо (звѣзда) съ фирмою.

\* Резина. \* Линолеумъ. \* Азбестъ. \*

ТОВАРИЩЕСТВО

1865. Москва. 1870. С.-Петербургъ. 1882. Москва. 1896. Нижн.-Новгор.

**РОССІЙСКО-АМЕРИКАНСКОЙ РЕЗИНОВОЙ МАНУФАКТУРЫ**

**ВЪ С.-ПЕТЕРБУРГѢ,**

УЧРЕЖДЕННОЕ ВЪ 1860 ГОДУ,

просить при покупке

**РЕЗИНОВЫХЪ ГАЛОШЪ**

обращать вниманіе на клейма на подошвахъ:



въ особенности на годъ учрежденія Товарищества „1860“, и на слово „С.-Петербургъ“ въ красномъ треугольничкѣ (фабричное клеймо).

**„GRAND PRIX“** Высшая награда (Парижъ 1900 г.) единственная за резиновыя издѣлія русскаго производства присужденная.

**ФОТО** — артистич. съятія съ натуры для художн. и фотограф. прекраснаго. 3 карточки, 48 обр. и каталогъ 2 руб. кредит. или почт. марками; каталогъ отд. 40 коп.

**Р. Жевеертъ,**  
Парижъ, 89Н, Fb. St. Martin.

Настоящие электрическіе закручители „ПРОГРЕССЪ“.

За пять руб. высылаю наложеннымъ платежемъ при 20% задатка. Съ заказами обращаться: С.-Петербургъ, Невскій пр., д. № 74. Электротехнику И. П. Фаддѣву.

**Южно-Русское Книгоиздательство Ф. А. Югансона**  
Кіевъ. С.-Петербургъ. Харьковъ.  
Невскій, 68.

ОТКРЫТА ПОДПИСКА на общедоступное собраніе сочиненій

**В. Г. БѢЛИНСКАГО**

въ четырехъ томахъ большого формата, набранныхъ въ 2 столбца (около 3,000 стр.) четкимъ уборчатымъ шрифтомъ въ издѣліяхъ обложкахъ съ портретомъ автора со снимка В. Васнецова и съ избранными письмами Бѣлинскаго.

**Подписная цѣна за всѣ 4 т. — 1 р. 50 к. на лучшей бумагѣ — 2 р.**

Въ роскошныхъ тисненыхъ золотомъ переплетяхъ (по 2 т. въ каждый переплетъ). Цѣна 2 руб. 50 коп. и 3 руб. Пересылка на счетъ подписчика по 60 коп. за экземпляръ (4 тома). Первый томъ выйдетъ въ самомъ непродолжительномъ времени. Все изданіе будетъ окончено не позже 1-го декабря сего года.

ОТКРЫТА ПОДПИСКА на первое общедоступное полное собраніе сочиненій

**ЭЛИЗЫ ОЖЕШКО**

въ восьми томахъ большого формата, набранныхъ въ 2 столбца, четкимъ уборчатымъ шрифтомъ (около 260 листовъ).

Первый томъ выйдетъ въ декабрѣ мѣсяцѣ сего года. Слѣдующіе томы — ежемѣсячно.

**ПОДПИСНАЯ ЦѢНА ЗА ВСѢ 8 Т. — 8 РУБ.**

(Пересылка за счетъ подписчика по стоимости).

УСЛОВІЯ ПОДПИСКИ: при подпискѣ вносятся 3 руб., а затѣмъ по 1 руб. при выходѣ каждаго изъ слѣдующихъ пяти томовъ.

Уплатившіе при подпискѣ всю подписную цѣну, т.-е. 8 руб., получаютъ БЕЗПЛАТНО по выходѣ всего изданія четыре роскошныхъ тисненыхъ золотомъ перепл. на соч. Э. Ожешко.

Въ предлагаемое изданіе полного собранія сочиненій Элизы Ожешко войдутъ, кромѣ всѣхъ существующихъ, многія произведенія этой знаменитой польской писательницы, еще несуществующія въ русскомъ переводѣ.

Покорнѣйше прошу не смѣшивать мое изданіе съ издаваемымъ г. Фуксомъ, ничего общаго съ моимъ неизмѣющимъ. Въ настоящее изданіе войдутъ ВСѢ сочиненія Э. ОЖЕШКО.



**НОВОСТИ**  
 Стѣнная иллюстр. карта Европ. Россіи съ изображ. типовъ народа и промысловъ, съ текст. рам. 21x21 верш. ц. 60 к. наложен. плат. 70 к. Адресъ: Херсона, М. О. Шаху.

**ВЫ ДОЛЖНЫ** требовать прейсъ-курантъ Парижскихъ резинovýchъ издѣлій отъ М. Бендеръ, Ревель.

**!! ДОЛОЙ ПОДЪЯЗКИ И ПУГОВИЦЫ !!**  
 Носить здоровый, эластично-пружинистый бюрокдежатель удобно всѣмъ и каждому. Здоровое и легкое держаніе, свободное дыханіе; вѣтъ давленія, на поту. Штука 70 к., съ пер. 1 р., 3 шт. съ пер. 2 р. 50 к.; 6 шт. съ пер. 4 р. 50 к. Наложен. платеж. на 10 к. болѣе. Требования адресовать: **З. ЖУКУ**, Варшава, Новоліпки, 30.

Газета „Русское Слово“ Мин. Нар. Пр. **ДОПУЩЕНА** къ обращенію въ народныхъ библиотекъ и читальняхъ.

**8-й годъ изданія.** Открыта подписка на 1902 г. **8-й годъ изданія.**

НА ЕЖЕДНЕВНУЮ ПОЛИТИЧЕСКУЮ, ОБЩЕСТВЕННУЮ И ЛИТЕРАТУРНУЮ ГАЗ-ТУ  
**РУССКОЕ СЛОВО**  
 Выходитъ безъ предварительной цензуры.  
 Форматъ «РУССКАГО СЛОВА» увеличенъ до размѣра большаго столичнаго газетъ.

Еженедѣльно «Русское Слово» будетъ давать **ОСОБЫЯ ИЛЛЮСТРИРОВАННЫЯ ПРИЛОЖЕНІЯ**, съ многочисленными портретами и рисунками, иллюстрирующими события дня.

Особенное вниманіе обращено на широкую постановку провинціальнаго отдѣла.  
 Въ Парижъ, Берлинъ, Вѣнь, Лондонъ, Римъ и другихъ европейскихъ центрахъ «Русское Слово» имѣетъ своихъ постоянныхъ корреспондентовъ. Срочныя извѣстія передаются по телеграфу.  
 Ближайшее участіе въ „РУССКОМЪ СЛОВО“ принимаетъ **В. М. Дорошевичъ.**

**ПОСТОЯННЫЕ СОТРУДНИКИ ГАЗЕТЫ:** Абрамовъ Д. А. Амфитеатовъ А. В., Бонаровъ Н. П., Бѣловъ Е. К., Волонский км. М. Н., Гиляровский В. А., Даниленко И. М., Дорошевичъ В. М., Жарничева Н. А., Зайцевъ В. Е., Юрданъ В. О., проф. Кирпичниковъ А. И., Лейскій Е. А., Михеевъ В. М., Мордочевъ Д. Л., Никольскій А. И., Оболенскій Л. Е., Пинквичъ (псевд.), Полтавскій С. И., Поталенко И. Н., Русскій (псевд.), Свѣтловъ В. Я., Старостинъ В., Тулуговъ И. В., Потресовъ-Аблонскій С. В., Яковлевъ В. (псевд.) и много другихъ.

ПРОБНЫЙ НОМЕРЪ ГАЗЕТЫ ВЪ ОБНОВЛЕННОМЪ ВИДѢ ВЫСЫЛАЕТСЯ **БЕЗПЛАТНО.**  
**ПОДПИСНАЯ ЦѢНА НА ГОДЪ** съ доставк. и перес. **6 р.**  
 НА 1/2 ГОДА—3 р. 50 к., НА 1 МѢСЯЦЪ—75 к.  
 ДОПУСКАЕТСЯ РАЗСРОЧКА: при подпискѣ—2 р., 1 апрѣля—2 р. и 1 іюля—2 р.  
 Лица, подписывающіяся на газету совместно съ журналомъ „ИСКРЫ“, платятъ только **8 р.**  
 Адресъ редакціи „Русскаго Слова“: Москва, Петровка, д. Грачева.

ОТКРЫТА ПОДПИСКА НА 1902 ГОДЪ  
 НА ЕЖЕДНЕВНУЮ ПОЛИТИЧЕСКУЮ, ОБЩЕСТВЕННУЮ И ЛИТЕРАТУРНУЮ ГАЗЕТУ

**ОТГОЛОСКИ** Цѣна на годъ **3 руб.** съ дост. и перес.

И ЕЖЕМѢСЯЧНЫЙ ЛИТЕРАТУРНО-НАУЧНЫЙ ЖУРНАЛЪ  
**ЛИТЕРАТУРНОЕ ОБОЗРѢНІЕ** Цѣна на годъ **3 руб.** съ дост. и перес.  
 Годъ изданія 8-й.

Адресъ редакціи обоихъ изданій С.-Петербургъ, 6-я Рождественская, 10.  
 Въ программу газеты „Отголоски“ входятъ всѣ обычные отдѣлы политическихъ, общественныхъ и литературныхъ газетъ, а именно: руководящія статьи всякаго рода, фельетоны, романы, рассказы и очерки, обзоръ мнѣній и отзывовъ печати, внутреннее и иностранное обозрѣніе, хроника русской и иностранной жизни, обзоръ открытій и изобрѣтеній, театр и музыка, справочныя свѣдѣнія — торговля, биржевыя и пр. Отвѣты редакціи. Объявленія.  
 Редакція ставитъ своей задачей давать въ сжатомъ, но живомъ и общедоступномъ изложеніи и въ извѣстномъ освѣщеніи систематическій обзоръ всѣхъ важнѣйшихъ новостей въ области политики и общественной жизни, а также мнѣній и отзывовъ печати по текущимъ вопросамъ за нѣделю. Изданію придана серьезная постановка. Газета ведется въ прогрессивно-національномъ направленіи и предназначается преимущественно для лицъ, во вѣроятныхъ возможности или времени слѣдить за ежедневными изданіями и разбираться въ массѣ важныхъ и неважныхъ сообщеній, разнообразныхъ слуховъ и толковъ, странныхъ и невѣроятныхъ, а часо и противорѣчивыхъ извѣстій, сообщаемыхъ ежедневной прессой. Особенное вниманіе обращено на сообщенія изъ провинціи, силами которой пытаются наши центры, умственный и моральный ростъ которой составляетъ такое замѣтное явленіе въ наши дни.  
 „Литературное Обозрѣніе“ заключаетъ въ себѣ обзоръ всѣхъ выдающихся и наиболѣе интересныхъ новинокъ русской литературы въ области беллетристики и науки, важнѣйшихъ журнальныхъ статей и лучшихъ изъ вновь выходящихъ книгъ. Задача изданія — помочь читающей публикѣ разобраться въ массѣ печатнаго матеріала, появляющагося на книжномъ рынкѣ и въ периодической печати. Тѣмъ изъ читателей, которые не имѣютъ времени или возможности слѣдить за новыми журналами и книгами, подробное изложеніе содержания новыхъ произведеній литературы съ приведеніемъ наиболѣе характерныхъ отрывковъ изъ нихъ можетъ до извѣстной степени замѣнить непосредственное съ ними знакомство. Въ этихъ видахъ приложены особыя заботы о томъ, чтобы №№ изданія доставляли возможно болѣе интереснаго для чтенія матеріала. Въ журналѣ помѣщаются и произведенія беллетристики русской и иностранной, романы, рассказы, очерки и пр., а также литературно-критическія и научныя статьи по всѣмъ отраслямъ знанія, преимущественно по вопросамъ, выдвигаемымъ въ русской литературѣ. О книгахъ присылаемыхъ въ редакцію даются отзывы въ отдѣлѣ «Библиографія».  
 Черезъ редакцію газеты „Отголоски и журнала „Литературное Обозрѣніе“ можно выписывать слѣдъ книги, составленныя И. В. Скворцовымъ: Въ области практической философіи, ц. 60 к. Записки по педагогикѣ ч. I. Общяя педагогика 2-е изданіе, ч. I р. 4-11-я. Дидактика 2-е изд., ц. 75 к. (Складъ въ маг. Думова). Русская исторія ч. I. (до Иоанна III), ч. I р. Статьи и изслѣдованія по вопросамъ политики, общ. жизни и литературы, ч. I р. Обзоръ исторіи крестьянъ на Руси, ч. 40 к.  
 Редакторъ-издатель И. В. Скворцовъ.

**ДАВНО**  
 ИСПЫТАВШИМЪ  
**МОЗОЛИНЬ**  
 А. Рейнгерцъ  
 ИЗВѢСТНО, что это радикальное средство уничтожаетъ мозоли съ корнемъ. Продается вездѣ. Цѣна 35 коп.

**Л. В. СОБИНОВЪ**  
 арт. виш. театр. и друг. наѣвст. арт. записали лучшій арія на пластинкѣ. Для **ГРАММОФОНОВЪ**, цѣны котор. вѣтъ конкуренціи.

**— ДАРОМЪ —**  
 высылается репертуаръ пьесъ и катал. графф., фоногр. и граммофоновъ. Валики исполнены громко и отчет. извѣстн. артист. Оркест. 1-го Гренад. Арт. бригады, хоръ сибѣтскій, Шансонет. купл. Н. Невскаго и друг.

Цѣна Валика 75 коп. и дороже. Старше Пласт. и Валики принимаются въ обмѣнъ на новыя по условію и отсылаются на фабрику для переливки.

**ОБМѢНЪ АППАРАТОВЪ**  
 На всѣ фотографія. товары цѣны понижены. Учащаяся скидка.  
 СКЛАДЪ, 2-1

**„ФОТОСЪ“ И. АКИМОВА,**  
 Москва, Б. Дмитровка. близъ Столеш. пер., д. бывш. Штурциваге.

Подписавшіеся на 1902 г. въ 1901 г. получать журналъ и всѣ приложения за Ноябрь и Декабрь 1901 г. **БЕЗПЛАТНО.**  
**ОТКРЫТА ПОДПИСКА НА 1902 г.** на новый иллюстрированный журналъ для Семьи  
**ХОЗЯЙКА**  
 при ближайшемъ участіи выдающихся специалистовъ и специалистокъ.  
 Цѣль „Хозяйки“ научить какъ надо: ухаживать за дѣтми и слѣдить за ихъ воспитаніемъ; выбирать для дѣтей книги, игры и развлеченія; смотреть за домоюъ и хозяйствомъ въ городѣ и деревнѣ; безъ помощи поставщиковъ одѣвать всю семью; выбирать здоровую провизію и готовить здоровыя кушанья и напитки и вообще какъ при ограниченнхъ средствахъ прилично и съ комфортомъ устроить свою домашнюю обстановку.  
 Подписавшіеся въ 1901 г. ПОЛУЧАТЬ №№ богато иллюстрированнаго журнала по упомянутой программѣ. **5** богато иллюстр. книгъ: болѣе 1500 стр. текста; 500 иллюстр. Отдѣльн. книги стоятъ 7 р. 35 к.  
 1. Гигіенической столъ, подъ ред. Проф. С. I. Залѣскаго болѣе 200 стр. и 50 иллюстр.  
 2. Уходъ за ребенкомъ, Проф. Ф. Видерта. Болѣе 250 стр. 100 иллюстр.  
 3. Дѣтскія игры и развлеченія, Проф. М. Арвинго. Болѣе 250 стр. 100 иллюстр.  
 4. „Домъ“. Болѣе 1000 иллюстр. свѣд. сост. специалистами. Болѣе 8000 стр. 150 иллюстр.  
 5. Роскошный альбомъ вышивокъ въ краскахъ.  
**14** ЛИСТОВЪ ВЫКРОЕКЪ И МОДЪ **14**  
 Подписавшіеся послѣ 25-го Декабря 1901 г. получаютъ только 52 №№ журн., 4 книги (№№ 2—5) и 12 листовъ выкроекъ и модъ.  
 Цѣна на годъ 4 р. Допускается разсрочка: при подпискѣ 2 р., къ 1-му Марта 1 р. и къ 1-му Мая 1 р. Требования адресовать: Гл. конт. „Хозяйки“. С.-Петербургъ, Казанская 24, въ Гл. Кон. фабрика К. В. Говарда.  
 Отв. редакторъ Д-ръ Т. М. Бубисъ.

№ 10213 1-2

# ПРОБА ЧАЯ.

Московское столичное попечительство о народной трезвости обратилось къ московскимъ фирмамъ съ просьбой прислать ему образцы чая. На-дняхъ, въ присутствіи **товарища предсѣд. попечительства, адъютанта Его Императорскаго Высочества Великаго Князя Сергѣя Александровича, кап. В. Ф. Джунновскаго, завѣдующаго народнымъ домомъ В. И. Шарова, В. Б. Шереметева, В. А. Андреева**, а также специально приглашенныхъ знатоковъ дѣла В. П. Бакастова, В. А. Титова и торговаго депутата городской управы А. И. Коттева, была произведена экспертиза чая всѣхъ извѣстнѣйшихъ фирмъ, производящихъ оптовую торговлю развѣснымъ чаемъ. **Въ результатъ экспертиза признала наилучшимъ чай НЕКРАСОВА, наковой попечительство и будетъ брать для своихъ чайныхъ.** (Изъ газетъ).

**ЧАЙНАЯ ТОРГОВЛЯ Е. И. НЕКРАСОВА,**  
МОСКВА, Лубянской проѣздъ, собств. домъ. Телефонъ №. 419.  
Фирма существуетъ съ 1876 года.

Для всѣхъ желающихъ ознакомиться съ моимъ чаемъ имѣю честь предложить слѣдующій выборъ чай по прилагаемому прейскуранту, при чемъ расходы по выпискѣ не менѣе 3 фунтовъ, включая упаковку и пересылку, принимаю на свой счетъ. Цѣна же на чай назначена мною какъ для оптовыхъ покупателей.

## ПРЕЙСЪ-КУРАНТЬ.

	Цѣна розничн.		Цѣна оптовал.			Цѣна розничн.		Цѣна оптовал.		
	Руб.	Коп.	Руб.	Коп.		Руб.	Коп.	Руб.	Коп.	
<b>ЧАЙ КИТАЙСКІЙ.</b>										
№ 2 Чай черный . . . . .	1	60	1	35	<b>Чай въ настоящихъ японскихъ чайницахъ съ замкомъ и ключемъ.</b>					
» 3 » . . . . .	1	50	1	50						
» 4 » . . . . .	2	—	1	60						
» 5 » . . . . .	2	20	1	80						
» 8 » . . . . .	2	40	1	92		№ 20. . . . .	2	50	2	15
» 9 » . . . . .	2	60	2	08		» 21. . . . .	3	—	2	50
» 200 Чай черный «букетъ Императрицы».	3	60	3	—		» 300. . . . .	5	—	4	—
<b>ЧАЙ ЦЕЙЛОНСКІЙ.</b>										
№ 28. . . . .	1	60	1	35		Въ настоящее время нами получены вы-сокаго качества чай въ оригинальной кита-йской упаковкѣ, развѣшанный въ Китаѣ на плантаціяхъ въ 1 фунтъ, камышевыя плетушки, которые замѣчательно хорошо сохраняютъ качество и ароматъ чая.				
» 29. . . . .	1	80	1	50						
» 27. . . . .	2	—	1	60						
» 30. . . . .	2	20	1	80						
» 8 п. . . . .	2	40	1	92	№ 99 За плетушку. . . . .		—	—	2	30
» 9 п. . . . .	2	60	2	08	№ 00 За плетушку наилучшихъ Нич-жаускихъ плантацій . . . . .		—	—	3	15
» 200 п. . . . .	3	60	3	—						
<b>ЧАЙ СУШОНГЪ.</b>										
Замѣчательно своеобразнаго вкуса.										
№ 4с. . . . .	2	—	1	70						
» 5с. . . . .	2	20	1	90						
» 8с. . . . .	2	40	2	—						
» 9с. . . . .	2	60	2	10						

Постоянное внимательное отношеніе ко вкусу и требованіямъ всѣхъ покупателей, непосредственная закупка чая въ на мѣстахъ производства какъ въ Китаѣ, такъ и на Цейлонѣ, способъ отправки, упаковки, развѣски чая въ специаль-ныхъ помѣщеніяхъ съ новѣйшими приспособленіями, съ соблюденіемъ наибольшей чистоты и гигиены, подъ наблю-деніемъ правительственнаго контроля и моимъ личнымъ, все это даетъ возможность предложить своимъ покупателямъ товаръ по самымъ **ДОВРОСОВѢСТНЫМЪ** цѣнамъ, въ обильномъ выборѣ сортовъ,

## Чай специально „ДЛЯ ТРАКТИРОВЪ“

особенно рекомендуется для трактировъ, чайныхъ лавокъ, станціонныхъ буфетовъ, какъ отличающійся замѣча-тельнымъ ароматомъ и крѣпкимъ настоемъ.

РАЗВѢШИВАЕТСЯ ИСКЛЮЧИТЕЛЬНО ВЪ ФУНТОВОЙ РАЗВѢСѢ.

№ 02 . . . . .	1 р. 30 к.	◆	№ 07 . . . . .	1 р. 55 к.
» 03 . . . . .	1 » 35 »	◆	» 08 . . . . .	1 » 65 »
» 04 . . . . .	1 » 40 »	◆	« 09 . . . . .	1 » 75 »
» 05 . . . . .	1 » 45 »	◆	» 010 . . . . .	1 » 85 »
» 06 . . . . .	1 » 50 »	◆	» 011 . . . . .	2 » — »

Съ означенныхъ цѣнъ никакой скидки не дѣлается.

Лучшимъ доказательствомъ хорошаго качества означенныхъ чаевъ служить то, что болѣе 90% всѣхъ москов-скихъ трактировъ и чайныхъ лавокъ состоятъ моими постоянными потребителями.



Открыта подписка на 1902 год на журналъ

„РУССКІЙ ПЧЕЛОВОДЪ“

въ которомъ помѣщаются: 1) новости по пчеловодству; 2) художественные рисунки въ краскахъ разныхъ видовъ медоносныхъ растений 3) новое учение по пчеловодству, устанавливающее правильный и надежный способъ пчеловодства, при помощи изобрѣтеннаго Соколовымъ „РАЦИОНАЛЬНАГО“ улья и руководство къ пчеловодству въ немъ. Годовая подписка цѣна за журналъ 5 руб. съ пересылкою и разсрочкою для желающихъ: 3 руб. при подпискѣ и остальные 2 руб. къ 1 мая. Адресъ Редакціи журналу: С.-Петербургъ, Торговая ул., домъ № 9.

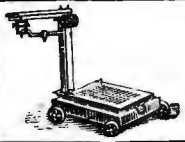

Американскіе Вѣсы „БУФФАЛО“ Воссидло и Ко. С.-Петербургъ, Б. Итальянская, 31, Москва, М. Лубянка, д. Кононова, Екатеринбургъ, Желѣзная ул., 2.

НЕ ДАРОМЪ,

а для рекламы по особенно удешевленной цѣнѣ только до новаго 1902 года **найдому, кто намъ пришлетъ изъ провинціи визитную или кабинетную фотографическую карточку, два рубля денегъ и сіе объявленіе будетъ большой бюстовый портретъ „Экспрессъ“** близкій къ натуральной величинѣ, увеличенный при помощи Свѣтосилъ художественно отдѣланный, и высланъ одновременно съ оригиналомъ почтою за нашъ счетъ безъ всякой доплаты, по указанному адресу во все города Россійск. Имперіи. АТЕЛЬЕ извѣстной СВѢТОСИЛЫ С.-Петербургъ, Невскій пр., д. 61. Ко вѣщанію Гг. заказчиковъ! нашей свѣтосилы относительно техническаго исполненія портретовъ конкурентовъ нѣтъ.

● Воспользуйтесь случаемъ ● послѣ новаго 1902 года. Цѣны будутъ повышены. Съ наложеннымъ платежемъ не высылается.

БЕЗЪ ПРЕМІИ И ПОДАРОКОВЪ

!!! ПОСЛѢДНЯЯ НОВОСТЬ !!!



Изящные мужскіе и дамскіе карманные часы черные вороненой стали съ прекраснымъ анкернымъ ходомъ, на 23 камняхъ, антимагнитическимъ механизмомъ, заводъ безъ ключа (ремонтуръ). На крышкѣ изящно-художественной первоклассной работы портретъ Государя Императора не напаяно, а вѣдлано въ крышкѣ часовъ такъ, что никогда не выпадаетъ и не теряетъ своей красоты (по желанію покупателя часы могутъ быть безъ портрета съ разными украшеніями). Полная гарантія за прочность и вѣрность хода на 6 лѣтъ. Выбѣто 18 руб. только 10 руб. Дамскіе цѣлинд. 9 руб. Высылаю по полученіи 2-хъ рублей задатка, остальн. налож. плат. Адресоватъ: Фабричный складъ часовъ Юліи Губеръ, Одесса.



Дамамъ и барышнямъ изящный подарокъ

въ предстоющимъ праздникамъ изъ чистаго серебра 84 пр. обтянутые толстымъ слоемъ золота 56 пр. Цѣльный гарнитуръ. Браслетъ состоящій изъ толстаго обруча, на которомъ искусственные брилліанты превосходной игры, обхватываютъ: Дублеръ, Рубанъ, Сапфиръ, Изумрудъ, Вѣрюзу или Аметистъ по выбору заказчика. Такая же брошь, пара серегъ и кольцо, таково-же фасона въ изящномъ футлярѣ.

Только за 6 руб. 50 коп.

Требованія исполняются немедленно безъ задатка налож. плат.

Адр.: „БАЗАРЪ НОВОСТЕЙ“, 4 | Варшава, Граничная, 4.

!! ПОЛЕЗНАЯ НОВОСТЬ !!!



Черные вороненой стали обыкновенной величины карманные часы съ будильникомъ „Фельсенбургъ“. На крышкѣ помѣщенъ роскошной работы золотой щитъ, для травировки нѣмца имени и фамилии, вмѣсто 35 руб.

ТОЛЬКО ЗА 12 Р. 80 К.

Часы, фельсенбургъ анкерн. на 15 камн.

первой Женевской фабрики и благодаря высшей своей конструкціи пашли быстрое распространѣніе во всей Франціи, Австріи, Германіи и Италіи. Часы „Фельсенбургъ“ необходимы для каждаго не только ночью какъ будильникъ, но и днемъ онъ могутъ напоминать о разныхъ порученіяхъ, какъ служебныхъ такъ и частныхъ, поэтому особенно рекомендуются гг. докторамъ, офицерамъ, чиновникамъ, купцамъ и др.

Часы „Фельсенбургъ“ патентованы и исключител. продажа для всей Россіи передана моему складу. Полная гарантія фабрики какъ за ходъ такъ и за будильникъ поэтому покорѣннѣе прошу обращать вниманіе на надпись на дифферблатѣ:

„ФЕЛЬСЕНБУРГЪ-ПАТЕНТЪ № 17104“.

безъ этой надписи считать часы поддѣльными. Такіе же черные вороненой стали безъ будильника, открытыя 7 руб. Глухіе 8 руб. Гг. Торговцамъ — скидки. На складѣ имѣются также часы черные ворон. стали цилиндрическаго хода и безъ камней съ будильникомъ „УНИКУМЪ“ за 8 р. 50 к. Высылаю вполнѣ выѣренныя часы безъ задержки наложеннымъ платежомъ безъ задатка, принимаются и купоны, съ приложеніемъ цѣлевѣнія и ручательства за вѣрность хода на 5 лѣтъ. Адресоватъ прошу: Представителю фабрики часовъ М. ГОРДОНУ, ВАРШАВА, Огородная № 3. Р.С. Требуйте „Фельсенбургъ“, новѣйшій прейсъ-курзалъ и выгодѣйшія условія, для желающихъ получить Агентуру бесплатно.

Одинъ изъ благодарственныхъ отзывовъ.

Милостивый Государь г. Гордонъ!

Въ сентябрѣ мѣсяцѣ минувшаго года я выписалъ изъ Вашего склада мужскіе часы за № 45121, часы эти до сихъ поръ ничѣмъ не измѣнились, ходъ вѣрный и по цѣнѣ лучшаго нельзя и желать. Часы съ удовольствіемъ я постоянно ношу и благодарю Вашу добросовѣстность. Показывая ихъ близкимъ моимъ знакомымъ, намѣлъ спросъ на двое часовъ такой же стоимости и т. д. Готовый къ услугамъ уважающій Васъ тит. сов. Секретарь полк. управ. Михаилъ Ивановичъ Колтыпинъ, Каминъ (Тверской губ.).

Желая купить: объективъ Дальмейера портретный и для группъ. Адресъ: Тамашево, Самарской губ., И. Г. Кропанину.

Прекрасныя вещи за ЗАМѢНА СЕРЕБРА! дешевую цѣну!

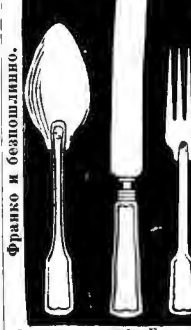

- 6 штукъ серб. Бретанъ столовыхъ ножей. 12 „ „ „ столовыхъ вилокъ. 6 „ „ „ столовыхъ ложекъ. 12 „ „ „ чайныхъ ложекъ. 6 „ „ „ подставокъ для ножей. 1 „ „ „ больш. разл. ложка. 1 „ „ „ мал. разлив. ложка. 6 „ „ десертныхъ ножей „Vieux Saxe“ съ наст. броваз. клингами. 6 „ „ десертныхъ вилокъ „Vieux Saxe“.

56 штукъ только за 12 рублей. Серебро „Бретанъ“ представляетъ собою чрезвычайно бѣлый металлъ, который по виду и качеству нисколько не уступаетъ, настоящему серебру и сохраняетъ цвѣтъ серебра въ теченіи 25 лѣтъ; послѣднее гарантируется. Кому хоть сколько-нибудь нужно посѣлшить заказомъ на роскошный приборъ, особенно подходящій для свадебныхъ и праздничныхъ подарковъ, а также для гостиницъ, ресторановъ и вообще для всякаго домашняго хозяйства. Въ цѣну 12 руб. за всѣ 56 предметовъ включена уже и стоимость пошлныя, упаковки и пересылки, такъ что заказчикъ, при полученіи товара, никакихъ расходовъ, на затрудненіе больше не имѣетъ. Заказы исполняются по присылкѣ 2 руб. (можно и русскими почтов. марками), а на остальную сумму дѣлается наложенный платежъ, взимаемый съ получателя на мѣстѣ. Съ требованіями можно обращаться на русскомъ языкѣ. Адресъ: EXPORTHAUS RIX, Wien, Praterstrasse Nr. 16 (Вѣна, Австрія).

БУХГАЛТЕРІЯ БОЛ. ЗОЛ. МЕДАЛЬ С.Я. ЛИЗИТАЛЬ МОСКВА СИНДІКАТЪ БРАЖ. 27

ПАССЪ-ПАРТУ для портр. въ годст. карт. съ овалъ. и тупоуг. вырѣз. разн. дѣлт. отъ 10 к. шт. ФОТОГРАФЪ ЛЮБИТЕЛЯМЪ. Высылаются за одинъ рубль справки и рецепты по фотограф. техн. Увел. порт. натур. велич. 3 р. Спб. Казанская 12, кв. 5.

МОДНЫЕ ЖУРНАЛЫ и выкройки высылаю съ наложн. платеж. и открыта подписка на 1902 г. на всевозможные Модные журналы, каталогъ бесплатно. 3 выкр. юбокъ разнаго фасона изъ бумаги высыл. за 1 руб. съдѣтъ превосходно. Спб., Мѣщанская, 27 Фаипощенко.

СОБРАНІЕ ЛИБРЕТТО на рус. яз. (содержаніе 42 оперъ съ приб. ариѳ., постоянно повтор. на сцен. теат.) необходимо какъ интел. сем. Цѣна 1 р. 20 к. съ пересылк. съ нал. плат. 1 р. 30 к. Высылаю безъ задатка. Адресъ издателя Влад. Ал. Сидоропу, Варшава, Сенатор. ул., 28/30 тингор. Левинсона

РѢДКІЙ СЛУЧАЙ! НОВОСТЬ!



Открыт. издѣлію выдолбч. карман. часы съ 2-мя пыдепрохранительными стеклами, заводъ безъ ключа, „Ремонтуръ“, рѣдкѣй конструкции, издѣлію отдѣлки, съ цѣпочкой и брелокомъ, портретомъ ГОСУДАРЯ ИМПЕРАТОРА.

всѣ только за 5 рублей. Печатное ручательство за вѣрность хода часовъ на 4 года. Высыл. безъ задатка, наложен. плат. Адресоватъ: въ ВАРШАВУ, Товариществу „ШАРЛЬ“, Центральная почта, Г. № 324. Пересылка за счетъ склада во все мѣста Россіи. (6)

БУДЬТЕ ДѢТИ ОСТОРОЖНЫ!

Листки разныхъ содержаній для раздачи дѣтямъ въ шкодѣ и семьѣ, могущіе служить и полезными сюрпризами для елн. Цѣна за 100 листовъ 50 коп. съ пересылкою. Складъ изданія: Москва, Никитскія ворота, Мерзляковскій пер., д. № 17 Н. П. Балашову.

СЧАСТЛИВЫЯ КОЛЬЦА.

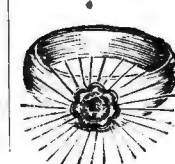

Кольца эти сдѣланы изъ чистаго массивнаго золота 56-ой пробы со счастливыми мѣсячными камнями. По народному повѣрью мѣсячные камни составляютъ эмблему счастья и предохраняютъ отъ разныхъ бѣдъ. Для родинскихъ въ январѣ кольца съ камнемъ „Альмандинъ“, въ февралѣ съ камнемъ „Аметистъ“, въ мартѣ съ камнемъ „Яшма“, въ апрѣлѣ съ камнемъ „Сапфиръ“, въ май съ камнемъ „Изумрудъ“, въ июлѣ съ камнемъ „Агатъ“, въ июлѣ съ камнемъ „Рубинъ“, въ августѣ съ камнемъ „Сердоликъ“, въ сентябрѣ съ камнемъ „Хризолитъ“, въ октябрѣ съ камнемъ „Аквамаринъ“, въ ноябрѣ съ камнемъ „Топазъ“, въ декабрѣ съ камнемъ „Хризопразъ или бирюза“.

Кольца эти мужскія и дамскія высылаются по 6 р. за штуку. Просимъ указать мѣсяцъ рожденія. Кольца высылаются по полученіи 1 р. задатка, остальные наложен. платежомъ. Кольца такія же тяжеловѣсныя латы 10 р. штука. Серья со счастливыми мѣсячными камнями 8 р. пара. При выпискѣ 3-хъ колецъ сразу БЕЗПЛАТНО серебряный браслетъ или мушкетерск. серб. съ янтаремъ Адресъ: Торговому Дому І. Г. Шамиссо и Ко, Одесса.



Благодаря большому сбыту и новому усовершенствованному способу изготовленія часовъ, я имѣю возможность продавать самыя элегантныя и прочныя мужскіе часы американскаго новаго золота, трудно отличаемыя даже специалистами отъ настоящихъ дорого стоящихъ золотыхъ, — крытые анкеръ, механизмъ самой лучшей конструкціи: съ прекрасною цѣпочкою тоже америк. нов. золота съ брелокомъ, вмѣсто 18 и 20 руб.,

только за 8 и 10 руб.

Въ Америкѣ часы эти давно уже вытѣснили настоящіе золотые, а въ послѣднее время и у насъ входятъ во всеобщее употребленіе. Такіе же дамскіе дороже на одинъ рубль. Письменное ручательство на 6 лѣтъ. Высылаю вполнѣ выѣренныя часы по полученіи заклада наложеннымъ платежомъ. Можно и безъ задатка. 3-1

АДРЕСЪ: Г. ГЕЙЛЕРЪ, Варшава, Складъ ЖЕНЕВОНИХЪ ЧАСОВЪ, Королевская, 29. Множество благодарственныхъ писемъ и отзывовъ. Во вѣщаніяхъ подлѣжко, каждый экземпляръ снабженъ пломбою фирмы, утвержден. Департаментомъ Торговли и Мануфактуръ.

# КНИГИ

Кѣмъ бы ни были побликуемы высылается съ надомнымъ платежемъ книжная торговля И. Савельева. Москва, Никольская ул., д. Бостанжого.

## ПРИГЛАШАЮТЪ

дѣлательныхъ агентовъ. Обращаться письменно: Банкирскій домъ Генрихъ Еломи. С.-Петербургъ, Невскій, 59.

ИНТЕРЕСНАЯ НОВОСТЬ:

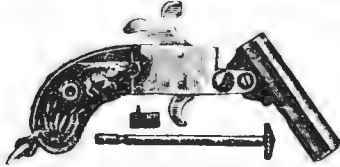

**ПИСТОЛЕТЪ-ВРЕЛОКЪ** съ патронами, сильнѣе выстрѣломъ, вязанной отдачи. Штукъ съ пересылкой 2 р., 3 шт. съ пересыл. — 5 р. Налож. плат. на 10 к. дорож. Требования и деньги адресовать: **В. ЖУКУ**, Варшава, Новалички, 30.

Популярно-научная книга доказывающая

## СЧАСТЛИВЫЕ №№ ВЫИГРЫШ-

ныхъ бил. 1, 2 и 3 в Ц. 1 р. съ перес. 1 р. 30 к. СПБ., Вознесенскій 37, кв. 32, Красильниковъ. 3-го января сего 1901 г. на доказ. №№ пало 266 выигрышей на сумму въ 365½ тыс. руб.

6 копій дають

## Чернила Стэфенса

19 высша награда.

Альфредъ Блумъ и К<sup>о</sup>.

С.-Петербургъ, Благовѣщенская, 2. Москва, Неглинный переул., д. Колотийцева. Образцы бесплатно.

## ПОЛЕЗНЫЙ ПОДАРОКЪ ДЛЯ ВЗРОСЛЫХЪ И ДѢТЕЙ!

Полный печатный приборъ изъ передвижныхъ каучуковъ. Бываетъ для печатанья карточ., конверт., бланк. и проч. Цѣна съ перес. 3 р. Высылаетъ по полученіи стоимости Фабрика **И. Д. ЛЕВИНСОНА** Варшава, Сенаторская ул., № 30. (22)

**Ж**енская Лечебница **А. Коробовича**. Постойнн. кровати телеф. 3548. 12, Чернышевъ пер. у моста 12. Приемъ болѣе, по жек. б. еж. отъ 11-12 и 5-7. Электролечен. женск. болѣзней. Ночное дежурство врачей и акушерокъ.



1000 разъ

останется благодаренъ всякій, кто, прежде чѣмъ приобрести граммофонъ, фонографъ, пластинки, валки и пр., получить мой нов. каталогъ, такъ какъ дешевле и лучше нигдѣ нельзя приобрести! ● Цѣны вѣ конкуренціи. ● Америк. напѣт. валки (1 сор.) на выборъ 90 коп. ● Новость! Безшумн. круги «Prima!» Пол. нов. каталогъ высыл. всѣмъ бесплатно. ● Москва, Тверская, 75. Складъ заграницы. новостей. В. Золотаревъ.

**НОВО: ДОСТИГНУТО:**  
**„УСАТИНЪ“**  
 А. Гебгардта, даетъ великимъ усамъ удивительно излучную форму, чистый натуральный видъ, глянѣцъ и мягкость сохраняется. Даже самыя маленькія усы дѣлаются большими и густыми. «Усатинъ» вещество не клейкое, не жирное.  
 Цѣна за флаконъ 1 р., съ перес. 1 р. 50 к.  
 Складъ техно-химическихъ специальностей **А. ГЕБГАРДТА**. С.-Петербургъ, Невскій пр., № 89—14 (во дворѣ).

**LE TREFLE INCARNAT**  
 DE **L.T. RIVER**  
**PARFUM A LA MODE**

Поставщики Его Императорскаго Двора Величества  
**ВИЛЛЕРОА и БОХЪ**  
 Оптовый складъ заграничныхъ фарфоровыхъ, майоликовыхъ и хрустальныхъ надѣлій. **ВАРШАВА**, Грыбная, № 30.  
 Столовые сервизы на 12 персонъ бѣлые, желобчатые изъ 73 част. Руб. 22.50 к., гладкіе съ синимъ обод. Руб. 22.80 к. гладкіе съ узкимъ зеленымъ или голубымъ обод. Руб. 22.80 коп., съ широкимъ голубымъ обод. Руб. 25.60 коп., саксонск. рисунка Руб. 25.60 коп., саксонск. рис. желобч. Руб. 31.45 коп., рококо печат. зеленые, лиловые и синіе новѣйш. рисунокъ Руб. 33.45 коп., разноцв. новѣйш. рисунокъ отъ 30 до 50 руб., съ золот. обод. и золотыми монограммами отъ 32 до 40 руб., гладк. разноцвѣтн. новѣйш. рис. отъ 28 до 30 руб. — Умывальныя приборы одноцвѣтн. печат. изъ 5 частей отъ 3 до 7 руб., разноцвѣтн. отъ 4 до 20 руб. Вазы майоликовые и жардиньеры по разнымъ цѣнамъ. Хрустальные сервизы. — Покупать можно во всѣхъ большихъ магазинахъ или въ складѣ. — Прейсъ-курранты высылаются по востребованію.

Мои ПРЕВОСХОДНО составленныя КОЛЛЕКЦІИ для ЕЛОКЪ въ 5-10-15-25-50 РУБ. БАЗАРЪ МАРОКЪ С. ПЕТЕРБУРГЪ НЕВСКІЙ ПР. № 20-31. ЗАКАЖИТЕ СКОРЕЕ ДЛЯ ПОЛУЧКИ ПО ЖЕЛ. ДОР.

**САРАТОВСКІЯ САРПИНКИ** на лѣто 1902 года  
 Изящная легкая ткань для платьевъ и бѣлья. Образцы 265 рисунковъ въ альбомѣ высылаются бесплатно.  
 ТОРГОВЫЙ ДОМЪ **Андрей БЕНДЕРЪ и сыновья**  
 Москва, Ильинка. Ц. № 16361 3-1  
 ПРОДАЖА ОПТОМЪ И ВЪ РОЗНИЦУ.

**„ЭЙНЕМЪ“** въ **МОСКВѢ**.  
 Собств. Царовъ Фабрика въ **СИМФЕРОПОЛѢ** (въ КРЫМУ).  
**ПЮРЕТОМАТЪ**.  
**ГЛАЗИРОВАННЫЕ ФРУКТЫ** **КОМПОТЬ**.

**КРАСИВО И СКОРО ПИСАТЬ** выучиваю каждого заочно въ 8 урокъ. Масса благодар. и поч. отз. Проба. насьмо шрифтовъ, образцы испр. почерк. учен. и услов. высыл. за 2-7 к. марк. **Одесса, Дерибас., д. Ж. Н. № 17. Проф. каллиграфія Ш. Круку.**

**ОБЩЕСТВЕННЫЯ ТЕЧЕНІЯ ЗАПАДА КОНЦА XIX в.** по роману **Д. МАКАЯ** въ изложеніи **О. Обломовской**, д. 55 м. Прод. въ книжн. магазинѣ **Карбасникова**.

**ТОЛЬКО 7 р. 50 к.**  
 швейная ручная машина **„ЭКСПРЕССЪ“** отлично шьющая тамбур. швомъ, имѣется въ складѣ торгов. дома **С. Чертова** Ростов. в. Д. По получ. зад. 2 руб. высылается наложен. платежомъ. 3-1  
**М. Левинъ**. Варшава, Лешае, 102. А. Д.

**Граммофоны**  
 и зонофоны проданы въ Россіи въ громадномъ количествѣ. Для нихъ каждому необходимы иглоки, которыя высылаетъ почтою, по получ. задат. 50 коп. (можно почтов. марками) съ наложен. платежомъ всего **за 1000 шт — 2 руб.**  
 Торгов. домъ **С. Чертова**, Ростов. в. Д. Каталогъ нотъ высылается бесплатно.

**КТО ЖЕЛАЕТЪ**  
 устраивать рождественскую елку, требуйте прейсъ-куррантъ елочн. украшеній по исчисленію. дешевымъ цѣнамъ съ бесплатными преміями. Специальный складъ елочн. украшеній. Полн. коллекція богат. елочн. украшеній: 3 р., 5 р., 8 р., 15 р., 20 р., 25 р., 50 р., 100 р., въ кажд. коллект. прилаг. бесплатно роскошн. сюрпризы: механ. и научн. игрушки, фонографы съ вал., граммофоны и пр. Заказы прос. присылать заблаговременно. Москва, Тверская, 75, В. Золотаревъ.

**КРАСИВО** (посредствомъ переписки) **ПИСАТЬ** выучивается всякій заочно въ 15 уроковъ у профессора каллиграфіи **А. КОССОДО**. Методъ премированъ на Парижской всемірной выставкѣ 1889 г. и удостоенъ золотой медали. За 4 семиклассныя марки высылается **ПРОБНОЕ ПИСЬМО** шрифтовъ, подробныя условія и образцы исправленія почерк. заочн. учен. Адресъ: Профессору каллиграфіи **Адолфу Коссодо** въ Одессѣ, Дерибасовская, д. № 19.

Лучше изъ лучшихъ **ВЯЗАЛЬНЫЯ МАШИНЫ** съ коротк. рамой и новѣйш. замками дешево продаются въ магазинахъ **И. Я. СОКОЛОВЪРОВА**. Гл. скл.: Нижн. Новг. Б. Покровка, № 23. Сл. Сл. магаз.: въ Ив.-Вознес., Ярославль, Сорновъ, Ниж. Ярмаркѣ и проч. Трѣбуйте прейсъ-курранты. Если будетъ доказанъ недостатокъ въ качествѣ машинъ — принимаю обратно.

ВЪ МАГАЗИН. СКРИПИЧН. МАСТЕРА **Ф. ПАСЕРЬСКАГО** ВЪ С.-ПЕТЕРБУРГѢ, Моховая, 42.—Караваиная, 3—35. Усовершенствованныя **БАЛАЛАЙКИ**. **ПРИМА**—85 к., 1 р. 25 к., 1 р. 50 к., 2, 3, 4, 5, 7, 10, 15, 20, 25 р. и дорож. **СЕКУНДЫ** и **АЛТЫ** отъ 4 р., 6, 8, 10 р. **БАСЫ** отъ 8 р., 10, 12, 15, 20, 25 р. **КОНТРАБАСЫ** отъ 12 р., 15, 20, 25 р. **ДИСАНТЫ** отъ 3 р., 4, 6, 8, 10 р. **ДОМРЫ** отъ 6 р., 8, 10, 12, 15, 20 р. **ГУДКИ** отъ 5 р., 8, 10, 12, 15, 20 р. ● **ПОЧИНКА** и **ПЕРЕДѢЛКА** ● **ИНСТРУМЕНТОВЪ**. ● **ПРЕЙСЪ-КУРАНТЪ** **БЕСПЛАТНО**.

**MENU**  
 Fontange  
 Rougets en caisses  
 Poularde Toulouse  
 Contre-filet rôti  
 Pomme d'Arphion  
 Choufroid de gélinottes  
 Salade de romaine  
 Omelette au sucre  
 Corbeille de fruits

**DOYEN-demi-sec.**

АКЦИОНЕРНОЕ ОБЩЕСТВО  
**Вл. ГОСТИНСКИЙ и К<sup>о</sup>**  
 С.-Петербург, Невский, 42, противъ Го-  
 стинскаго Двора предлагаетъ въ бога-  
 тотъ выборъ:  
 КРОВАТИ, МАТРА-  
 ЦЫ, УМЫВАЛЬ-  
 НИКИ, ДѢТСКІЯ  
 КОЛЯСКИ, КРЕ-  
 СЛА для боль-  
 ныхъ, ПЕЧИ,  
 ВАННЫ, ДУШИ.  
**ЦѢНЫ ВНЕ КОНКУРЕНЦИИ.**



**Лучшимъ въ Россіи**  
 Вино признано кахетинское.  
 Бедро вина безъ посуды: 5, 6, 7,  
 8, 10 и 12 руб. Ящики въ 54 бу-  
 тылки: 15, 18, 21, 24, 30 и 36 руб.  
 Пересылка всюду по ж. д. 30—50 к.  
 съ нуда. Торговцамъ услуга.  
 Прейсъ-куранты безплатно.  
 Вина удостоены высш. наградъ  
 на Выставкахъ.  
 Лучшій горскій сыр 10 и 12 р.  
 цудъ. Высылаются по получени  
 задатка. Складъ натуральныхъ ка-  
 хетинскихъ винъ Садовладѣльца  
 А. С. Вартазарова, Блудкавказъ.

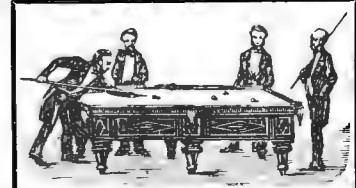

**БИЛЛЯРДНАЯ ФАБРИКА**

**А. ФРЕЙБЕРГЪ.**

С.-Петербургъ,  
 Троицкій проспектъ, собств. домъ.  
 Иллюстрированные преѣсъ-куранты  
 по востребованію высылаются безъ  
 возмездно.

**ЗНАЧИТЕЛЬНАЯ ПРИБЫЛЬ!**

Требуются агенты во всѣхъ мѣстностяхъ  
 Россіи. Предметъ для распространенія весьма  
 полезенъ и необходимъ каждому, а потому,  
 куда бы агентъ ни двинулся, то вездѣ окажется  
 благодарные усѣхы. Каталогъ до 60 стр.  
 съ различными новостями изъ-за границы  
 съ весьма выгодными условіями для аген-  
 товъ высылаются только по получени 2-хъ  
 7-ми копѣеч. марокъ съ подробнымъ адре-  
 сомъ; при нежеланіи записаться агентурой, ка-  
 талогъ (при агентскихъ условіяхъ) предста-  
 вляетъ необходимость и большую выгоду въ  
 моментъ надобности для самого себя. Адресъ:  
 Въ контору фабрики И. С. ЗИМАНА,  
 г. Бѣлостокъ.



**Долой горячіе щипцы!**  
 липяющіе волосы жизненной силы.  
 Новый гофрировальный приборъ,  
 удобенъ для модной красивой  
**ВОЛНИСТОЙ ПРИЧЕСКИ**  
 безъ посторон. помощи, холод. способъ,  
 сохраняющій натурал. цвѣтъ, глѣнецъ и  
 мягк. волосъ. Приборъ въ 4 маш. для крупн.  
 волосъ 1 р., тонк. 1 р. 30 к. съ 20 изобр. причес.  
 Практич. палочки для холод. завивки  
 Групп. локонами по 25 коп., мехк. 15  
 коп. За пересыл. заказовъ до 5 р. въ  
 Европ. Рос. 50 к., Азіат. 1 р.  
 Главн. складъ: базаръ польска и забавал.  
 Г. Гебгардтъ, С.-Петербургъ, Симеоновская, 5.

# ЛЕССИВЪ ФЕНИКСЪ

Усовершенствованный способъ стирки  
**БЕЗЪ МЫЛА и БЕЗЪ СОДЫ**  
 Необыкновенная бѣлизна и сбереженіе бѣлья  
 Продается въ аптекарск. и колоніальн. магазинахъ и оптомъ  
 у фабриканта Л. МИНСОЪ въ С.-ПЕТЕРБУРГЪ  
 Требуется способъ употребленія 4-1



## Сеніаціонное изобрѣтеніе XX вѣка ПЕЧАТЬ ФОТОГРАФЪ

которымъ каждый можетъ печатать свою фотографію на писъ-  
 малахъ, открыткахъ, визитныхъ карточкахъ и проч. въ любозъ  
 количествахъ. Нивакимъ специальныхъ знаній не нужно. Въ  
 Америкѣ миллионы въ употребленіи. Цѣна печати фотографіи  
 со всѣми принадлежностями только 6 р. 50 к. съ пересылкой  
 во всѣ мѣста Россійской Имперіи. При заказѣ необходимо  
 прислать фотографію, которая возвращается въ неповрежден-  
 номъ видѣ обратно.  
 Бесплатно предлагается 200 визитныхъ карточекъ или откр.  
 писемъ съ фотографіей заказчика. Высылаю по получени  
 2-хъ рублей задатка (можно марками). Варшава, Лешно № 70И.  
 М. Швальбе.

## МНОГОЧИСЛЕННЫЕ ОПЫТЫ ВРАЧЕЙ и КЛИНИСТОВЪ ПОКАЗАЛИ, ЧТО

# „СОМАТОЗА“



ПРЕДСТАВЛЯЕТЪ СОБОЮ  
**ЛУЧШЕЕ ПИТАТЕЛЬНОЕ и УКРѢ-  
 ПЛЯЮЩЕЕ СРЕДСТВО**  
 ПРИ МАЛОКРОВІИ, СЛАБОСТИ, СТРАДАНІЯХЪ НЕРВНОЙ  
 СИСТЕМЫ и ПРИ ВСЕВОЗМОЖНЫХЪ ИЗМУРАЮЩИХЪ  
 БОЛѢЗНЯХЪ Ц. № 15888 7—5  
**ПРОДАЕТСЯ ВО ВСѢХЪ АПТЕКАХЪ и  
 АПТЕКАРСКИХЪ МАГАЗИНАХЪ**  
 описание дѣйствія соматоаы и многочисленные  
 врачебные отзывы высылаются по первому тре-  
 бованію безплатно торговымъ домоу

**ФРИД. БАЙЕРЪ и К<sup>о</sup>**  
 Москва и С.-Петербургъ и В. Дюссельд. въ Ригѣ.  
 Юсифъ Варшавскій, Варшава, ул. Орля, № 5. БАЗАРЪ МАРОКЪ, Кіевск. № 20—31.

**ЗОЛОТЫЯ КОЛЬЦА**  
 по 2 руб. 50 коп.  
 высылаютъ Р. ЛЮБЕТКИНЪ  
 Варшава, Королевская, 47.  
 При заказѣ прислать бумажную  
 мѣрку на толщину пальца.

**КАРАМЕЛЬ**  
 изъ ГРУДНЫХЪ ТРАВЪ  
 ОТЪ КАШЛЯ и отдѣленія МОКРОТЪ  
**„КЕТТИ БОССЪ“**  
 Б. Семядени, въ Кіевѣ.  
 Главн. складъ у АЛЕКСАНДРА ВЕН-  
 ЦЕЛЯ. С.-Петербургъ, Гороховая, 33.  
 Цѣна металл. кор. 25 к. Мал. кор. 25 к.  
**ПРОДАЕТСЯ ВЕЗДѢ.** 9—9

Органической желѣзо-марганцевый альбу-  
 минатъ Гертеля  
**ГЕМАТОГЕНЪ ГЕРТЕЛЯ.**  
 Богатый желѣзо въ органическомъ соединеніи,  
 представляется укряпляющимъ средствомъ  
 для дѣтей и взрослыхъ, быстро возбуждаетъ  
 аппетитъ и способствуетъ питанію. Гематогенъ  
 Гертеля продается въ аптекахъ въ жидкомъ  
 и въ сухомъ видѣ, предпочтене, однако,  
 слѣдуетъ дать жидкому, какъ легче  
 перевариваемому организмомъ, а сухую упо-  
 требляютъ только въ тѣхъ случаяхъ, если жи-  
 кій почему-либо покажется неудобнымъ.  
 Предостерегаются отъ поддѣлки.

**НОВОСТЬ**  
**МАГИЧЕСКОЕ**  
**ОГНИВО!**  
 ЗАМѢНЯЕТЪ СПИЧ-  
 НИ И КАРМАННЫ  
 ФОНАРЬ.  
 Изячно! Практично!  
 Безопасно! Дешево!  
 Служитъ карманной  
 свѣчицею, давая  
 яркое свѣтъ. Свѣтитъ  
 изъ выкеля,  
 Толщ. 1 1/4 вер. выш.  
 удобно для кармана.  
 Огниво съ 1000 зарядами  
 1 р. 65 к.  
 Запасъ въ 2000 зарядовъ  
 75 к.  
 Центр. налож. плат.  
 С.-Петербургъ.



# „КОМПАНІЯ ГРАММОФОНЪ“

доводитъ до свѣдѣнія своихъ уважаемыхъ покупателей, что ею  
 выпущены въ продажу безшумныя пьесы для граммо-  
 фона, называемыя

## „МОНАРХЪ“.

Пьесы эти вдвое больше обыкновенныхъ и передаютъ звукъ съ  
 поразительною силою и ясностью.



**КОМПАНІЯ ГРАММОФОНЪ**  
 МОСКВА, ТВЕРСКАЯ, Д. САВВИНСКАГО ПДВОРЬЯ.  
 СПЕЦИАЛЬНО  
 оптовый и розничкый складъ безшумныхъ пьесъ  
 ИСПОЛНЕН. ЛУЧШИМИ РУССКИМИ и ИНОСТРАННЫМИ АРТИСТАМИ.  
 Граммофоны отпускаются только тщательно провѣренныя и  
 къ каждому аппарату выдается  
**РУЧАТЕЛЬСТВО НА ТРИ ГОДА.**  
 Доставку граммофоновъ К<sup>о</sup> „ГРАММОФОНЪ“ принимаетъ на свой счетъ во всѣ города  
 Европейской Россіи прилегающе къ желѣзнымъ дорогамъ. Желаящие получить аппараты  
 по почтѣ доплачиваютъ половину почтовыхъ расходовъ.  
 Иллюстрированный ПРЕЙСЪ-КУРАНТЪ высылается БЕЗПЛАТНО.  
**ЦѢНЫ АППАРАТАМЪ и ПЬЕСАМЪ САМЫЯ УМѢРЕННЫЯ.**



Р. № 1574925-10

## Е. КРАУСЪ и К<sup>о</sup>.

Фабрика для оптики и механической механики в Париже.  
Отдѣленіе для всей Россіи:  
С.-Петербургъ, Мойка, 42.  
Адресъ для телеграммъ: Аргусъ.  
Бинокли высшаго качества.  
Аргусъ—11 р. Лилипутъ—8 р. 50 к.  
Каталоги биноклей и лодоскопическихъ трубокъ, стерео-биноклей, аэриальныхъ микроскоповъ и оптическихъ приборовъ безплатно.

## Таганрогъ. Санаторія и Водолечебница

врачей Диварисъ и Гордонъ.

Мягк. климатъ. Леч. хрон. бол. нервн. пищевар. мочепол. ревмат., малокров., ожир., заст., сифил. и пр. Полн. пансіонъ вмѣстѣ съ леченіемъ отъ 100 руб. въ мѣс. Специально приспособл. для леч. зимою. Просп. безпл. 3-3

## Всемірно извѣстныя пишущія машины „Бликенсдерферъ“



отличаются отъ другихъ системъ своимъ легкимъ вѣсомъ, прочностью, удобной клавиатурой, красивымъ четкимъ шрифтомъ и своей недорогой цѣной. № 5—100 р., № 7—140 р. Въ виду того, что шрифты могутъ быть мѣняемы, одной машиной можно писать на различн. языкахъ.

Торговый домъ Э. Кинкманъ и К<sup>о</sup>  
С.-Петербургъ, Гороховая № 17.

## БЕРЕЗОВЫЙ КРЕМЪ.

Приготовленъ въ лабораторіи А. ЭНГЛУНДЪ.

### ДЛЯ ЛИЦА

Завѣдующіе лабораторіею Докторы В. К. Панченко и А. К. Энглундъ. Цѣна за фальговую банку 1 руб., съ пересыкою 1 р. 50 к. Продается вездѣ. Для предупрежденія отъ поддѣлокъ прошу обратить вниманіе на подпись: А. Энглундъ, красными чернилами и марку с.-петербургской косметической лабораторіи. Главныя агентства и склады фирмы для Европы: Эмиль Беръ—Гамбургъ; для Южной и Сѣверной Америки: Л. Мишнеръ—Нью-Йоркъ. Главный складъ для всей Россіи: А. ЭНГЛУНДЪ, С.-Петербургъ, Бассейная, 27.

Самыя лучшія и самыя любимыя русскія

## ДѢТСКІЯ ПѢСНИ

для каждаго возраста и случая, содерж. новый роскошно изданный сборникъ

## СОЛОВУШКИ

100 одно и двухгол. дѣт. пѣсенъ съ сопровод. фортепiano, арп. и сост. В. Софроновымъ (учит. цѣны при Кесвинскомъ и Александр. институт.). Ц. 1 р. 50 к. или въ 2 част.: часть I—1 р., часть II—85 к.

◆ Принять, какъ руководство, въ Кесвинск. и Александр. институт., а также во многихъ народныхъ и другихъ школахъ ◆

## у Юліи Генрихъ ЦИММЕРМАНЪ

СПБ., Бол. Морская, 31.  
МОСКВА, Кузнецкій м., д. Захарына.  
Высылка налож. платекъ.

## ХУДОЖ. ОТКРЫТ. ПИСЬМА.

пластик. позы 1 р.; 12 съ натуры 1 р.; Парижъ 3 р.; Альбомы. Пр.-кур. безпл. 40 поздрав. карточекъ исключительно атласныхъ в складныхъ 2 р. 95 к. Фотографии парижскія для стереоскопа 40, 60 и 70 к. лит. марокъ для коллекцій, много заморскихъ и альбомъ 1 р. 70 к. Э. М. Муретъ, 131 Ш., Колодецкая 8.

Новѣйшія  
музыкальныя  
шкатулки

# ФОРТУНА

съ перемѣнными  
нотными  
металлическими  
листами.

Звучный пріятный тонъ. Прочная конструкція.

Изящная отдѣлка.



Ручная.  
№ 4200. 6 руб.  
Ноты по 25 коп.



Заводная.  
№ 4202. 12 руб.  
Ноты по 25 коп.



Заводная.  
№ 4210. 18 руб.  
Ноты по 30 коп.



Заводная.  
№ 4220. 30 руб.  
Ноты по 50 коп.

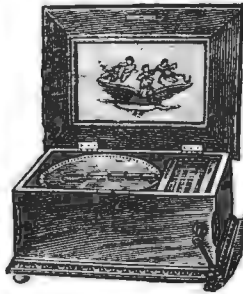

Заводная.  
№ 4232. 50 руб. Ноты по 70 коп.  
№ 4242. 75 руб. Ноты по 90 коп.



Кабинетная заводная.  
№ 4251. 100 руб. Ноты по 1 руб.

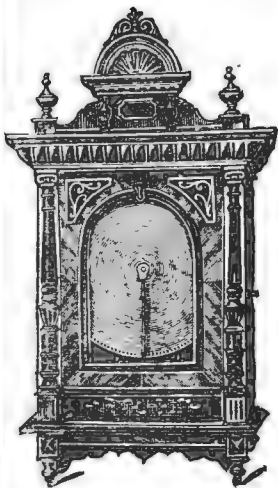

Концертная заводная.  
№ 4260. 150 руб. Ноты по 2 руб.  
№ 4270. 175 руб. Ноты по 3 руб.  
Такія же съ изящными подставочками—помѣщеніями для нотъ.  
№ 4262. 200 руб. № 4272. 225 руб.

## Юлія Генрихъ ЦИММЕРМАНЪ.

С.-Петербургъ, Б. Морская, № 31.

Москва, Кузнецкій м., д. Захарына.

Иллюстрированный прейсъ-куррантъ и списки пьесъ высылаю БЕЗПЛАТНО.

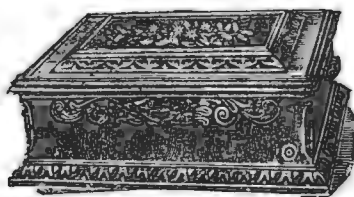

Салонная заводная.  
№ 4256. 150 руб. Ноты по 1 р. 50 к.

По полученіи задатка, приблизительно 1/3 стоимости заказа, высылаю съ наложеннымъ платежомъ на остальную сумму.

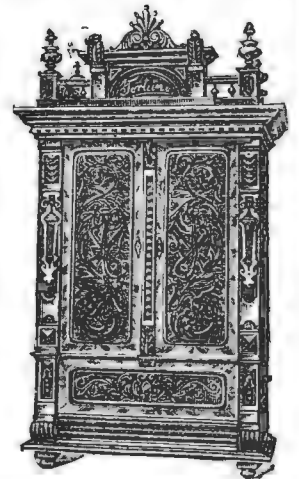

Оркестровая заводная.  
№ 4280. 250 руб., соединяетъ въ себѣ звуки большой музыкальной шкатулки, фисгармоніи, барабана и треугольника. Ноты по 3 р. 25 к.  
№ 4282. Такая же съ изящной подставочкой—помѣщеніемъ для нотъ 300 р.

При этомъ прилагаются 11 дѣт. фотографіи, подписочная (кромѣ Москвы)—Каталогъ Вагнера, шаг. П. Л. ГУЗОВА въ (шб. и 2) для гг. С.-Петербургскихъ подписчиковъ съ доставкою объявленіе о подпискѣ на „ИЛЛЮСТ. НИВА ПИШЕ“ 1902 г., содержащую роскошн. над. „ЛИСЪ ПАТРИКЪИТЬ“ ГЕТЕ, съ иллюстраціями Кауцбаха.





# ЖИВЪ

№ 47. **ОБЪЯВЛЕНІЯ** для напечатанія въ „Нивѣ“ принимаются по слѣдующей цѣнѣ: за строку непарейль (въ 1/4 ширины страницы) — 1 р. 50 к. (на первой страницѣ) и 1 р. (на остальныхъ страницѣхъ). 1901 г.

**Содержаніе.** Т Е К С Т Ъ: Ирочка. Повесть Л. А. Авилловой. (Окончаніе).—Преступленіе стараго Моли. Рассказъ З. Ю. Яковлевой.—Нѣ рисункамъ: ваторія казанскаго университета.—Самое большое парусное судно въ свѣтѣ.—Похороны.—К. С. Веселовскій.—А. О. Ковалевскій.—Беллини.—Новая астрономическая обсерваторія казанскаго университета.—Самое большое парусное судно въ свѣтѣ. Семимачтовое американское судно.  
**Р И С У Н К И:** „Пошехонская старина“, Картина П. И. Геллера.—„Подзоръ“. Ориг. рис. С. М. Зейденберга.—Похороны. Картина П. П. Соколова.—К. С. Веселовскій.—А. О. Ковалевскій.—Беллини.—Новая астрономическая обсерваторія казанскаго университета. 12-двоймовый зиваторіамъ Грубба—даръ В. П. Энгельгардта.—Новая астрономическая обсерваторія казанскаго университета.—Самое большое парусное судно въ свѣтѣ. Семимачтовое американское судно.  
**ХІХ вѣкъ.** (Листы 44 и 45) Т Е К С Т Ъ. Естествознаніе и техника въ ХІХ вѣкѣ. Очеркъ И. Ю. Гольдштейна.—Открытія и изобрѣтенія.  
**Р И С У Н К И:** Опытъ съ маятникомъ Фуко въ парижскомъ Пантеонѣ.—Эдиссонъ.—Дагерръ.—Либихъ.—Рентгенъ.—Менделѣевъ.—Кирхгофъ.—Бунзенъ.—Уаттъ.—Паровая машина Уатта.—Стефонсонъ.—Первый локомотивъ „The Rocket“ (1830 г.).—Сименсъ.—Первая электрическая желѣзная дорога (въ Берлинѣ, 1879 г.).—Обсужденіе вопроса о первомъ кабелѣ черезъ Атлантическій океанъ.—Обезугливаніе чугуна въ Бессемерово „грушѣ“.—Бессемеръ.—Фридрихъ Круппъ.—Первая швейная машина Гоу.  
 Къ этому № прилагается: Сборникъ „Нивы“ № 22, содержащій „Полное собраніе сочиненій Г. П. Данилевскаго“, томъ ХХІІ.

**МАЛЮТКА**  
 годъ XVII, изданіе 2-е  
 ЖУРНАЛЪ ДЛЯ МАЛЕНЬКИХЪ ДѢТЕЙ.  
**12 КНИЖЕКЪ**  
**12 ПРЕМІЙ-ИГРУШЕКЪ**  
 Цѣна: безъ доставки  
 въ конторѣ Н. Печковской **2 р.**  
 съ доставкой и пересылкой **2 р. 50 к.**  
 Адресъ для иногороднихъ:  
 Москва, редакция МАЛЮТКИ.  
 Оставшіеся экземпляры за 1900 г.  
 1901 г. по той же цѣнѣ.

**СЛУЧАЙНАЯ ПАРТІЯ**  
**Оренбургскіе платки бѣлые.**  
 Размѣръ кругомъ: 6, 6 1/2, 7, 8 и 9 аршинъ.  
 Цѣна: № 1—80, 100, 120, 150, 175 к. ст.  
 № 2—100, 140, 180, 220, 250 к. ст.  
 № 3—200, 250, 350, 400, 450 к. ст.  
 Сибирскіе изъ козьего пуха, шеколадные отъ 2 р. до 6 р. штука.  
 Замѣчательно красивая чисто-шерстяная матерія «Спортъ» ширина 1 1/2 арш. гладкая по 1 р. 15 к. арш. и въ мелкую черную полосу по 1 р. 35 к. арш. Цвѣта: бордо, т.-свѣій, т.-зеленый, черный, корич. и песочный. Дамскія лайковые перчатки по 85 к. пара. Заказы отъ трехъ руб. пересылка за счетъ магазина.  
 Москва, Пассаажъ Солодовникова, Мануф. Отдѣлъ на Ремес. Выставкѣ.

**Настольная книга** для семьи, андера и любители драм. искус. Художественный сборникъ стихотвореній для чтенія на литературн. вечерахъ **„ЧТЕНІЕ-ДЕКЛАМАТОРЪ“**. Самый полный по подбору сборникъ 300 стиховъ. около 400 стр. съ портретами писателей и артистовъ. Ц. 1 р. 25 к. съ перес. 1 р. 50 к. Пьесы для дѣтскаго театра. Н. Г. Ерѣмѣева. 10 пьесъ. Изданіе 2-е со статей автора **„Какъ устроить дѣтскій театръ“**. Ц. 60 к. съ перес. 75 к. Высылаютъ И. И. Самоняко, Киевъ, Крещатикъ, № 39, кв. 5.

**ПЕРЧАТКИ**  
 собственнаго производства изъ лучшихъ иностранныхъ кожъ. Просить убедиться. Невскій пр., д. 82, кв. 43, во дворѣ, 1-й этажъ.  
**ДЕШЕВЫЯ ТЕХНИЧ. ИЗД.**  
 по 30 коп. Слесарь-люб. 53 рис.; Токарь-люб. 43 рис.; Столяръ-люб. 41 рис.; Перепл.-люб. 35 рис.; Мазляръ-люб. 28 рис.; Обойщ.-люб. 47 рис.; Ръзчикъ-люб. 44 рис.—по 60 коп.; Меб.-стож. рем. 118 рис.; Стож. тож. рем. 85 рис.—по 75 коп.; Живоп. по фарфору и пр., Жив. аквар. и масл. крас.; худож.-люб. 20 рис.; по 1 р. 25 к.; Дерев. дома-дача съ черт. При выпискѣ за 3 руб. перес. беизн.—Складъ изд. „Канголюбовъ“, 1-й Петербургъ, Давыдовская ул., 10, кв. 2. Высылка безъ платки. 2-2

ОТКРЫТА въ 1902 г. ПОДПИСКА НА  
**„МОДНЫЙ КУРЬЕРЪ“**  
 ЖУРНАЛЪ МОДЫ, ХОЗЯЙСТВА И ЛИТЕРАТУРЫ СЪ ПРИЛОЖЕНІЯМИ, ВЪ 4-ХЪ ИЗДАНІЯХЪ.  
**48 МОДНЫХЪ НОМЕРОВЪ ВЪ ГОДЪ.**  
**ПОДПИСНАЯ ЦѢНА:**

Въ Петерб. Въ Петерб. безъ дост. съ достав.	Съ дост. и пер. во всѣ города.
На годъ 5 р. — к. 6 р. — к. 7 р. — к.	3 1/2 г. 3 — — — 3 50 — 4 — —
II изд. съ 12 раскр. карт. 36 вырѣз. выкр.	На годъ 7 р. — к. 8 р. — к. 9 р. — к.
12 раскр. узор. и 24 выкроечн. лист.	1/2 г. 4 — — — 4 50 — 5 — —
III изд. съ 48 раскраш. картинками, 36 вырѣз. выкр., 12 раскр. узор. и 24 выкр. лист.	На годъ 12 р. — к. 13 р. — к. 14 р. — к.
съ 96 раскр. карт., 36 вырѣз. выкр., 12 раскраш. узор. и 24 выкр. лист.	1/2 г. 7 — — — 7 50 — 8 — —
	На годъ 25 р. — к. 28 р. — к. 28 р. — к.
	1/2 г. 13 — 50 — 15 — — — 15 — — —

Въ „Модномъ Курьерѣ“ помѣщаются рисунки жур. „La Mode illustree“ и „Der Vazar“, изъ которыхъ брали несуществующіе нынѣ жур. „Новый Русскій Базаръ“ и „Парижская мода“, а равно изъ франц. жур. „Le Coquet“, „la Mode française“.  
**АДРЕСЪ РЕДАКЦИИ: С.-Петербургъ, Михайловская пл., д. 4.**

**ПРОБНЫЙ ФЛАКОНЧИКЪ**  
 съ англійскими духами высокаго достоинства  
**ДЖЕМСА ФЛОВЕРА**  
**10 КОП.**



Большой флаконъ англійскихъ духовъ точно такой же доброты стоятъ въ продажѣ отъ 2 до 3 рублей. Пробные флакончики Джемса Фловера имѣютъ преимущество, что небольшое количество содержащихся въ нихъ духовъ быстро расходуется, и такимъ образомъ потребитель можетъ постоянно замѣнять одинъ сортъ духовъ другимъ.  
 Пробные духи высылаются не менѣе 10 флаконовъ за 1 р. 40 к. почтой съ наложеннымъ платежомъ. 20 флак. 2 р. 60 к., 30 флак. 3 р. 60 к. Коллекція въ 35 флаконовъ—4 р.  
**Это прелесть, всякій скажетъ!**  
 Коллекція въ 30 флакончиковъ новѣйшихъ запаховъ сезона въ изящной шелковой плюшевой коробкѣ, весьма подходящій подарокъ для именинницъ, для невестъ и на всякій случай. Цѣна съ пересыл. во всѣ город. Росс. имп.  
 4 р. 20 к., томъ въ 20 флак. 3 р. 20 к., 10 флак. 2 р. 2 р. съ перес.  
 Одно Самѣ и 10 проб. флак. 2 р. съ перес.  
 Главный складъ: магазинъ Г. ПЮПА, С.-Петербургъ, Пассаажъ, № 39.

**ТОВАРИЩЕСТВО ЧАЙНОЙ ТОРГОВЛИ**  
**В. ВЫСОЦКІЙ и К<sup>о</sup> въ Москвѣ**  
 Поставщики Двора Его Величества Шаха Персидскаго.  
**ОСНОВНОЙ КАПИТАЛЬ 6.000.000 р.**  
**ГОДОВОЙ ОБОРОТЪ ОКОЛО 20.000.000 руб.**  
 Благодаря высокому качеству нашихъ чаевъ, особенно выдающихся сильнымъ ароматомъ, нѣжнымъ вкусомъ и крѣпкимъ настоемъ, наша фирма заняла одно изъ первыхъ мѣстъ въ Европѣ по количеству продаваемого нами чая. Въ развѣскахъ нашихъ, находящихся въ Москвѣ и Одессѣ въ собственныхъ помѣщеніяхъ, занимается свыше 1500 человекъ. Чай нашей фирмы имѣются во всѣхъ лучшихъ магазинахъ Россійской Имперіи.  
 При покупкѣ нашихъ чаевъ просимъ гг. покупателей обращать вниманіе на точность нашей торговой марки—корабль, утвержденной правительствомъ и требовать чай **Высоцкаго съ кораблемъ**. Правленіе Товарищества В. Высоцкій и К<sup>о</sup> находится въ Москвѣ.  
**ОТДѢЛЕНІЯ: въ ОДЕССѢ, ВАРШАВѢ, РОСТОВѢ НАД., ЕКАТЕРИНБУРГѢ, ХАРЬКОВѢ, ТИФИЛИСѢ, РИГѢ, ВИЛЬНѢ И СМФЕРОПОЛѢ.**  
 Адресъ Товарищества въ Москвѣ и отдѣленія: Товарищество чайной торговли В. Высоцкій и К<sup>о</sup>.



ОТКРЫТА ПОДПИСКА НА ЖУРНАЛЪ МОДЫ, ХОЗЯЙСТВА И ЛИТЕРАТУРЫ

## ВЪСТНИКЪ МОДЫ

Полный переводъ франц. журн. „Moniteur de la Mode“. Оба журнала — въ Парижѣ и Петербургѣ выходятъ одновременно еженедѣльно (52 модныхъ номера въ годъ) въ 5-ти изданіяхъ.  
 1-е изданіе даетъ 52 модныхъ №№, 24 вырѣз. выкр., 24 выкр. листа и 12 раскраш. узоровъ для рукодѣлій. Годъ безъ дост. — 4 р., съ перес. — 5 р. ♦ 2-е изданіе даетъ: 52 мод. №№, 24 выкр. листа; 36 вырѣз. выкр. и 12 раскраш. узоровъ. Годъ безъ дост. — 5 р. съ перес. — 6 р. ♦ 3-е изданіе даетъ тоже, что и 2-ое изд. и 12 раскраш. модныхъ картинъ. Годъ безъ дост. — 7 р. съ перес. — 8 р. ♦ 4-е изданіе даетъ тоже, что и 2-ое изд. и 52 раскр. модн. карт. Годъ безъ дост. — 12 р. съ перес. — 14 р. ♦ 5-е изданіе даетъ тоже, что и 2-ое изд. и 106 раскр. модн. картинъ. Годъ безъ дост. — 25 р. съ перес. — 28 р. Можно получить выкройки ко всѣмъ рис. по парижскимъ моделямъ. Существуетъ подписка на полгода и четверть года. Годовые подписчики 2, 3, 4 и 5 изд. получаютъ на выборъ два рода премій: одна — Кройка, примѣра и шитье дамскихъ нарядовъ. 1 Вып.; другіе — большую панораму модъ. Адресъ редакціи: Ц. № 16345 3-2 Сиб., Михайловская пл., д. 4.

Библиотека „Руниверс“

**ОБШИРНѢЙШІЙ въ РОССИИ**

СКЛАДЪ ШВЕЙНЫХЪ МАШИИНЪ всѣхъ системъ.

Особенно рекомендуемъ настоящія американскія „Силлеръ и Вильсонъ“ и „НЬЮ ГОМЪ“ послѣднихъ моделей.

отличающіяся простотою конструкции, легкимъ ходомъ и прочностью. Единственный для всей России складъ **ТОВАРИЩЕСТВО**

**М. Блок**

Правленіе: Москва. Отдѣленія: С.-Петербургъ, Кіевъ, Одесса, Екатеринбургъ, Ташкентъ, Варшава, Ростовъ на-Д. Представители почти во всѣхъ гор. Имперіи; гдѣ таковыхъ нѣтъ Товарищество проситъ обращаться въ Правленіе.

**ОРИГИНАЛЬНОЕ УКРАШЕНІЕ СТОЛОВОЙ ВОСТОЧНЫЙ ЧАЙНЫЙ МЕТАЛЛИЧЕСКІЙ СЕРВИЗЪ**

за 3 р. 50 к. съ упак. и перес. (въ предѣлахъ Европ. Россіи съ Закавказьемъ) и бесплатнымъ приложеніемъ ХУДОЖЕСТВЕННЫХЪ ПРЕДМЕТОВЪ по выбору.

Этотъ новый, красивый и стоищій по дешевизнѣ въ конкуренціи сервизъ эф. фекію опочатанъ въ персидскомъ вкусѣ и состоитъ изъ: 1) большого (47x30 сан.) подноса, 2) чайника, 3) чайницы, 4) сахарницы съ крышкою, 5) блюда для лимона и 6) шести чашечекъ съ блюдцами. Бесплатно къ каждому сервизу даемъ по желанію: а) или двѣ метал. тарелки (діам. 3 1/2 верш.) художественно испол. „Женскія головки“ въ декадентскомъ жарѣ, б) или одну такую тарелку и одну метал. „Подстаканникъ съ ручкой“ (діам. и выс. 1 9/16 верш.) художественно испол. въ древне-персидскомъ вкусѣ съ шестью конгрвенными медальонами на немъ.

Деньги и заказы адресовать: Одесса, Сладу „Посредникъ“ Михаловскаго и Фельдберга, Вронцовск. пер. 6.

**ПРЕДОСТЕРЕЖЕНІЕ!!!**

Всѣ машины

**РЕМИНГТОНЪ**

ТО НЕ СТОИТЪ БЫТЬ НЕПРАВИЛЬНЫМЪ СТАНДАРТОМЪ

безъ этого клейма **ПОДЪЛНЫЯ**. Единственные представители Товарищество на паяхъ

**М. Блок**

Правленіе: МОСКВА. Отдѣленія: С.-Петербургъ, Кіевъ, Одесса, Варшава, Екатеринбургъ, Ташкентъ, Ростовъ на Д.

**60-ти флаконъ ДО 10 ЗАКАЗОВЪ**

ЦВѢТНОЧНЫЙ О-ДЕ-КОЛОНЪ

**ТАРАЛЛЕКО**

Сладкая высочайшаго достоинства

**УКРАШЕНІИ для ЕЛОКЪ**

для Г. иногородныхъ составлены коллекціи:

Въ 5 р. 10 р. 15 р. 25 р. 50 р. 100 р.

Въ этомъ году наши коллекціи опять составлены совершенно иначе, чѣмъ въ прошлые года, и всякій будетъ удивленъ чудными ватными вещами, марсои хлопучекъ, блестящими ведами, обвязками, стеклянными бусами и другими новыми и изысканными картонажами.

№ 10253 3—1

Каждая коллекція, даже въ 5 руб., удовлетворитъ самыхъ взыскательныхъ покупателей; большія же коллекціи въ 25 р., 50 р. и 100 р. положительнo незамѣнимы для большихъ семействъ, школъ, базаровъ, собраній и пр.

коллекции хлопучекъ съ сюрпризами: 1 р. 50 к., 3 р. 25 к., 5 р., 7 р. 50 к.

коллекции хлопучекъ съ сюрпризами: 95 к., 1 р. 25 к., 3 р. 50 к., 5 р. 75 к.

коллекции изъ 10-ти подарковъ: 2, 3, 4, 5, 7 1/2, 10, 15, 20 и 30 руб.

Покорѣнше прошу дать заказы на эти коллекціи немедленно.

Пересылка наложен. платежомъ. **БАЗАРЪ МАРОЖЪ** С.-Петербургъ, Невскій, 20—31. Телеграммы исполн. немедленно.

**НЕЗАМѢНИМЫЙ КРОВЕЛЬНЫЙ МАТЕРІАЛЪ КРЫША**

ИЗЪ ОЦИНКОВАННАГО ГАЛЬВАНИЗИРОВАННАГО ЖЕЛЪЗА

завода Н. В. ЧЕРЕПОВА

не требуютъ ни ремонта, ни окраски и никогда не можетъ прожарѣть, въ чемъ заводомъ выдается за стойкость нотаріальное ругательство на 25 лѣтъ.

КАЧЕСТВО ВЪНЪ КОНКУРЕНЦИИ.

Контора и заводъ: Москва, За Тверской заставой, Петербургская слобода, соб. домъ. 4—1

Иллюстрированный прейсъ-курантъ и образцы бесплатно.

На зимній сезонъ цѣны значительно ПОНИЖЕНЫ, а для отдаленныхъ губерній особенныя уступки.

**Schlesischer Obersalzbrunnen**

**Oberbrunnen**

ПЕРВОКЛАССНЫЙ АЛКАЛИЧЕСКІЙ источникъ съ употребомъ призываемый съ 1801 г.

Анализъ и подробности объ источникѣ высылаемъ бесплатно.

Контора отправки Княжескихъ Минеральныхъ Водъ въ **ОБЕРЗАЛЬЦБРУННЪ**, **ФУРВАХЪ** и **СТРИБОЛЬ**, **ЗАЛЬЦБРУННЪ** и **СКЛАДЪ** во всѣхъ аптекахъ (Силезія). \* и аптекарскихъ магазинахъ.

**НОВОСТЬ!**

**ПАТЕНТОВАННЫЯ ПУЛИ** для дробовыхъ ружей центральнаго боя, 12 и 16 кал. (единственный на порціи дробовые стволы). Цѣна за 10 шт. 1 руб., съ пересылкой съ наложен. платеж. — 1 руб. 50 коп. 50 шт. съ пересылк. — 5 р. 90 к.

**Оружейный магазинъ** ТОРГОВАГО ДОМА **Э. БЕРНГАРДЪ и К°**, преемн. и. ШЕНБРУНЕРЪ, 3 1 МОСКВА, Кузнечій Мостъ, д. Санъ-Галле.

Новость для всѣхъ брющихся!

**Бесплатно** полную знаменитую оперу въ 5 акт. **„ФАУСТЪ“** муз. Ш. Гуно. Для фортепiano въ 2 руки съ русскимъ и фр. текстомъ (можетъ быть замѣнена другой преміей) получать подписчики журнала „Музыка и Пѣніе“.

Открыта подписка на 1902 годъ на **ЕЖЕМѢСЯЧНЫЙ МУЗЫКАЛЬНЫЙ ЖУРНАЛЪ**.

**„МУЗЫКА И ПѢНІЕ“**

Изд. годъ 8-й (подписной годъ началъ съ 15 ноября 1901 г.). Для пѣнія одиоголосно и хоромъ, форт. и другихъ инструмен.

ОДОБРЕНЪ Учеб. Ком. при Св. Синодѣ. ОДОБРЕНЪ Уч. Ком. Мин. Нар. Пр. ОДОБРЕНЪ особ. отд. Уч. Ком. Мин. Нар. Пр. РЕКОМЕНД. Гл. Упр. воен.-уч. зав.

За подписку 4 р. съ доставк. и пересылк. по всей Россіи плату сн 5 р. за грам. бр. разсрочка по 1 руб. подписчики получаютъ стоищихъ въ отдѣл. изданіяхъ 60 р.

Подробныя объясненія, списокъ премій, каталоги книгъ и нотъ высылаются бесплатно:

700 страницъ большаго формата. 180 нотъ. 20 духовыхъ инструментовъ. 100 музыкальных и хорошихъ сочиненій. 100 нетрудныхъ пьесъ для фортепiano или фисгармоніи. 40 избранныхъ романсовъ на 1 и 2 голоса съ фортепiano. 100 избранныхъ фортепiанныхъ пьесъ и новѣйшихъ танцевъ. 10 лучшихъ сочиненій для 1 и 2 скрипокъ, альта, виолончели, флейты и др. инструментовъ. Домашній оркестръ.

Кромѣ того **БЕСПЛАТНО** полную, знаменитую оперу въ 5 актѣхъ „ФАУСТЪ“ музыка Ш. Гуно. для фортепiano въ 2 руки съ русск. и франц. текстомъ. (Можетъ быть замѣнена другой преміей). Пробный номеръ (прежн. годъ изд.) заключающій въ себѣ ноты, стоищихъ въ отдѣльныхъ изданіяхъ около 5 р. высылаются за 60 к. (можно марками). Вышель № 1-й. Содержаніе высылается бесплатно (см. „Ивива“ № 41). Оставшіеся экземпляры прошлыхъ годовъ изданія можно получать по возвышенной цѣнѣ: 1895 г. весь распроданъ. 1896 г. д. 8 р. 1897, 1898, 1899, 1900, 1901 по 6 р. пересылка отдѣльно по вѣсу и расстоянію. Подписка принята въ главной конторѣ журнала „МУЗЫКА И ПѢНІЕ“ при княжно-музыкальномъ магазинѣ П. К. СЕЛИВЕРСТОВА, С.-Петербургъ, Садовая, д. 22.

№ 4711

**РЕЙНСКАЯ ФІАЛКА**

ЭФФЕКТИВНЫЙ СВѢЖІЙ ЗАПАХЪ ФІАЛКИ. НИКАКІЯ ДРУГІЯ ФІАЛКОВЫЯ ПРОИЗВЕДЕНІЯ НЕ МОГУТЪ СРАВНЯТЬСЯ СЪ ЭТИМЪ ЗАПАХОМЪ.

**ФЕРД. МЮЛЬГЕНСЪ** КЕЛЬМЪ-РИГА Поставщикъ двора ЕГО ИМПЕРАТОРСКОГО ВЕЛИЧЕСТВА.

**GERMANDRÉE en POUVRE et FEUILLES** en POUVRE et FEUILLES BREVETÉ S. G. D. G.

Secret de Beauté d'un parfum idéal, d'une adhérence absolue, salubre et discrète, donne à la peau **HYGIÈNE** et **BEAUTÉ**.

Exposition Universelle 1900: **MEDAILLE D'OR**

**MIGNOT-BOUCHER, 49, Rue Vivienne, PARIS**

Ц. № 10216 11—3

**Патентъ № 63343.**

Первая появившаяся безопасная механическая бритва высшаго качества, съ которой каждый самъ можетъ безъ всякой опасности и очень легко бриться. Цѣна съ перес. 3 рубля, а также бритва для усовъ, дающій необыкновенно красивую форму, — цѣна 1 руб., налож. платеж. 10 коп. дороже.

1. ФРАНЦУЗЪ, Варшава, Королевская, 49 Н.

**Дешевле на 10%**

Часы карманные оксидированной стали, ремонтъ механизмовъ подъ стекломъ, профѣрные до мылу съ цѣпочкой новаго золота и брегкомъ, всего только за 5 р. и 6 р.

Всѣ же часы, которые рекламируются въ газетахъ и журналахъ другими фирмами, тоже высылаю на 10% дешевле; при заказѣ прошу только обозначить № газеты таковыя объявленія.

Адресъ: Одесса И. **КАЗАРИЗУ**. Затѣмъ можетъ быть почтовыми марками.

Разрѣш. Кіев. Учебн. окр. курсъ **БУХГАЛТЕРІИ**

скоро и основательно выуч. всякаго посред. переписки, вложѣ заглѣ. усткое препода. Услов. выс. безпл. А. П. **БОБЫРЪ**. Кіевъ.

**ВЫСШАЯ НАГРАДА GRAND PRIX** на Парижской выставкѣ 1900 г. Скоропишущая машина **„СМИСЪ“** — ПРЕМІЯ

самая скорая, прочная и удобная. Введена во всѣхъ министерствахъ и большихъ учрежденіяхъ. Цѣна 250 р. Пишущая машина **„КОСМОПОЛИТЬ“**

съ 3 разными русскими и 3 разными латинскими алфавитами. Самый красивый шрифтъ. Цѣна 95 р. Описанія и образцы шрифтовъ обѣихъ машинъ высыл. бесплатно.

О. **РИХТЕРЪ**, СПБ., Адмиралъ пр., 4.

**!!ЗАМѢТЬТЕ!!**

Что предлагаемая моя агентура повсемѣстно кажда. окажется благоприят. результ. Интеллигентн. побочное занятіе какъ для частныхъ такъ и для служащ. (не нарушая своихъ обязанностей). Каталогъ разныхъ заграничныхъ новостей до 60 стр. съ условіемъ за 2 сем. коп. марк. Адр.: Контора И. С. **ЗИМАНЪ**, Вѣлостокъ.



**XXXII г.**  
**№ 47**

**ПОЛИТИКИ И СОВРЕМЕННОЙ ЖИЗНИ.**

**г. XXXII**  
**1901**

Выходит еженедельно 52 № в годъ, съ приложениемъ 24-хъ книгъ „Сборника“, содерж. соч. Г. П. ДАНИЛЕВСКАГО, 12 книгъ Литературныхъ Приложений, 12 №№ „Парижскихъ Модъ“ и 12 листовъ чертежей и выкроекъ.

Выдашь 24-го ноября 1901 г.

Цена этого №—15 к., съ перес. 20 к.

## Открыта подписка на „НИВУ“ 1902 г.

СЪ СЛѢДУЮЩИМИ ПРИЛОЖЕНИЯМИ:

первые 12 томовъ **Н. С. ЛѢСКОВА**, полное собраніе соч. **В. А. ЖУКОВСКАГО**,  
полнаго собранія соч. **Н. С. ЛѢСКОВА**, въ 12 томахъ

12 книгъ „Литературныхъ Приложений“, 12 №№ „Парижскихъ Модъ“ и пр.

Безъ доставки въ Петербургъ.	<b>5 р. 50 к.</b>	Безъ дост. въ Москвѣ въ конторѣ Н. ПЕЧКОВСКОЙ, Петровскія линіи.	<b>6 р. 25 к.</b>	Безъ доставки въ ОДЕССУ въ кн. маг. „ОБРАЗОВАНИЕ“, Ришельевская, 12.	<b>6 р. 50 к.</b>	Съ доставкою въ Петербургъ.	<b>6 р. 50 к.</b>	Съ пересылкою во всю мѣстность Россіи.	<b>7 р.</b>	За границу.	<b>10 р.</b>
------------------------------	-------------------	--	-------------------	--	-------------------	-----------------------------	-------------------	--	-------------	-------------	--------------

Къ этому № прилагается: Сборникъ „Нивы“ № 22, содержащій „Полное собраніе сочиненій Г. П. ДАНИЛЕВСКАГО“, томъ XXII.



Литературный альбомъ, „Пошехонская старина“, М. Е. Салтыкова (Щедрина).  
Картина П. И. Геллера, авт. «Нивы».

## Ирочка.

Повѣсть

Л. А. Авиловой.

(Окончаніе.)

Ирочка не вырывалась отъ него, но и не отвѣчала на его ласки. Знакомая ему апатія, похожая на покорность или на скуку, смѣнила ея минутный протестъ, но глаза продолжали глядѣть недовѣрчиво и неласково.

— Это твоя подруга? — спросилъ отецъ, вглядываясь въ Люлюшу, которая сейчасъ же застычиво отвернулась отъ него.

— Здѣсь бабушка и няня, — быстро сказала Ирочка. — Я убѣгаю отъ mademoiselle и не хочу слушаться.

— Ай, ай, ай! — укоризненно отвѣтилъ Валентинъ Николаевичъ. — А я-то думалъ, что у меня дочка — умница. Думалъ, что она не захочетъ изъ каприза огорчать меня.

— Я не капризничаю, — гордо заявила Бяшка. — Я хорошо учусь и не шалю...

— А убѣгаешь отъ Шарлотты и не хочешь слушаться?

— Нѣтъ! — рѣшительно отвѣтила Бяшка, и въ ея голосѣ, въ ея взглядѣ сказалось столько упорной, непоколебимой воли, что Валентину Николаевичу съ трудомъ удалось удержать улыбку.

«Вѣдь вотъ», — невольно подумалъ онъ: — «Шарлотта не сомнѣвается, что упрямство въ дѣтяхъ надо сломить. И она сломить его, она и Бяшку сдѣлаетъ мягкой и покорной».

И вдругъ ему вспомнилось, какъ онъ самъ боролся съ маленькими, худенькими рученками дочери, когда она не хотѣла позволить уложить себя въ постель и всячески старалась помѣшать ему снять съ нея платье. Вспомнилось, какъ ему потомъ было жалко этихъ нѣжныхъ, безсильныхъ рученокъ, и съ какимъ чувствомъ стыда и недовольства собой онъ одерживалъ надъ ними побѣду.

«А теперь», — думалъ онъ: — «теперь я позволяю Шарлоттѣ насиловать ея душу. Мнѣ это удобно, я буду чувствовать себя спокойнѣе и свободнѣе, а Шарлотта только исполнитъ свой долгъ и не только будетъ стыдиться своего дѣла, а приобрететъ еще болѣе прочную славу прекрасной воспитательницы. Что-жъ! Вѣдь недостатки дѣтей только оттого и кажутся намъ такими важными, что стѣсняють родителей, а воспитатели только тогда хороши, когда у нихъ хватаетъ духу искоренять то, что непріятно взрослымъ».

Онъ увидѣлъ Варвару Петровну, которая спускалась съ лѣсенки балкона, и съ дѣланной почтительностью поспѣшилъ подойти къ ней и поцѣловать ея руку.

— Не ожидалъ видѣть васъ здѣсь! — замѣтилъ онъ.

— А я ожидала видѣть васъ раньше, — въ тонъ отвѣтила ему она.

— Очень радъ, если могу чѣмъ-нибудь служить.

— Нѣтъ, батюшка, — сказала старуха и махнула рукой. — Какія ужъ тамъ службы! А поговорить я съ вами хотѣла.

— Иди, Ира, къ Люлюшѣ, играйте, — обратилась она къ дѣвчкѣ.

Ирочка убѣжала, а Варвара Петровна грузно опустилась на садовую скамейку и, скользя глазами по лицу зятя, вздохнула и отвернулась.

— Я готовъ слушать, — сказалъ Валентинъ Николаевичъ, усаживаясь на стулъ и закуривая папиросу.

— Да ужъ немало наслушались, батюшка! Могу себя вообразить... А вы только скажите мнѣ: не жалко вамъ вашей дочери?

Тишининъ согнулся, опираясь локтями о свои колѣни, и молчалъ.

— Развѣ все, что я дѣлаю, не для ея же пользы? — наконецъ нерѣшительно проговорилъ онъ.

Старуха вдругъ громко фыркнула и быстро повернулась къ нему всѣмъ туловищемъ.

— Для пользы! — повторила она. — А если бы ея каждый день сѣкли для ея пользы, вы бы и на это согласились? Сиротка! — такъ ей только польза нужна: ни ласки, ни развлеченія, ни баловства. Вы на меня не глядите, не усмѣхайтесь... Я прямо скажу: мои дѣти со мной несчастны были. Я тоже ихъ пользу свято блюла. Да я откровенно признаюсь: я ихъ не любила, и они мнѣ мѣшали. Оттого не любила, что мѣшали. Самой жить хотѣлось. И вамъ Ирочка мѣшаетъ. Только вы на двоихъ играете, а я не стѣснялась. Теперь я стара, и никого у меня, кромѣ Ирочки, не осталось на всемъ свѣтѣ. Есть у меня еще дочь и внучка, да Богъ съ ними совсѣмъ! Я ихъ не знаю и знать не хочу. Чужіе они мнѣ. Да, дѣтей своихъ не любила, а Бяшку люблю и не могу видѣть ея сиротства, не могу вынести, чтобы она жила, какъ приемный, какъ... какъ...

Старуха задохнулась и замолчала.

— Вы можете обвинить въ чемънибудь Шарлотту или Марью Владиміровну? — глухо спросилъ Тишининъ.

— Да не ихъ, а васъ! — крикнула Варвара Петровна. — Онѣ чужіе люди; у нихъ свои интересы, свои планы, а вы-то? Вы — отецъ! Если вамъ не жалко своего ребенка, имъ чего жалѣть? Шарлотта добросовѣстно зарабатываетъ свое жалованіе. Ужъ она добьется того, что Бяшка будетъ такая же ломанная и благовоспитанная барышня, какъ Мерькины куклы. Дѣвчонки такія же глупыя и пустыя, какъ мать, и Шарлотта имъ не повредитъ: сорочкамъ — сорочья наука. А Ирочка?.. За что вы ее душите? За что вы изъ живого ребенка дѣлаете говорящую куклу?

— На сколько я могъ замѣтить, Марья Владиміровна очень тепло, очень участливо относится къ моей дѣвчкѣ, — сдержанно заговорилъ Валентинъ Николаевичъ. — У меня нѣтъ ни малѣйшаго повода быть недовольнымъ ею или Шарлоттой. Успокойтесь, Варвара Петровна: никто не думаетъ души Иру или обращаться съ ней, какъ съ приемнымъ. Вы выразили подозрѣніе, что она мѣшаетъ мнѣ. Нѣтъ! Что бы я ни дѣлалъ, что бы ни предпринялъ, я никогда не поступлюсь интересами Ирочки. Но я благоразуменъ и не хочу, чтобы Бяшка находила поощреніе своимъ капризамъ и своему своеволію. Я вполне полагаюсь на опытность Шарлотты и не позволю дѣвчкѣ отказываться отъ исполненія ея благоразумныхъ требованій. Если мнѣ не будутъ мѣшать, я убѣжденъ, что дѣвочка очень быстро примирится со своимъ новымъ положеніемъ, какъ уже примирилась въ Петербургѣ, и что оно принесетъ ей не только пользу, но и счастье.

Онъ сказалъ все это, не разгибаясь и не поднимая глазъ, и не видѣлъ, какъ мѣнялось лицо старухи, какъ задрожали ея вѣки и мускулы щекъ.

— Неправда! — внезапно краснѣя, крикнула она. — Вы не можете думать того, что говорите. Или вы совсѣмъ совсѣмъ не любите дочери, или вы говорите все это для того, чтобы противорѣчить мнѣ. Значитъ, не поняли вы меня! Значитъ, не вѣрите вы мнѣ!.. А почему не вѣрите? Что раньше-то я и своихъ дѣтей не любила? — такъ вѣдь я же и создалась вамъ въ этомъ. И Милочка мнѣ простила, и какъ простила, да еще сама такъ пожалѣла меня, что у меня точно что въ душѣ перевернулось. Ну, что про это... И говорить я объ этомъ не люблю. Видите, вонъ съ Бяшкой дѣвочка играетъ. Это дочь Анны Михайловны. Помните ее? Бѣдная, сладкая такая, льстивая, всегда съ улыбкой и въ черной тальмѣ. Только изъ-за сплетенъ ея и принимаютъ. Ходитъ она по домамъ, сплетничаетъ, льститъ и собираетъ подачки. Такъ вотъ, поз-

волила я ей у себя лѣтомъ пожить, и привезла она съ собой свою дѣвочку... Я глазамъ не вѣрила: одѣта, какъ куколка, избалована, изнѣжена. Анна надъ ней такъ и дрожить, пылинки съ нея сдуваетъ. А кто могъ думать, для чего она унижается и собираетъ подаянны? Кто могъ думать, что она способна такъ сильно любить больную, слабую дѣвочку? Умереть дѣвчонка—Анна рехнется или уйдетъ въ монастырь. И, знаете, Валентинъ Николаевичъ: раньше я ее осмѣяла-бы, а теперь поняла. И что она на униженія и на оскорбленія шла, и это поняла, и что она людямъ о своемъ горѣ говорить не хотѣла—и это поняла. Только она счастливейе меня: она могла не говорить, а я не могу, я должна. Она отъ себя зависитъ, а я... я... даже отъ Мерьки!

Она быстро встала, шумно перевела дыханіе и одну минуто сверху внизъ глядѣла на голову зитя. Лицо ея нервно подергивалось, а губы складывались въ горькую, насмѣшливую гримасу.

— Заслужила я кару,—черезъ силу прибавила она:—и понесу ее, жаловаться не буду. Ирочку... Ирочку мнѣ жаль!

Тишининъ поднялъ глаза и съ удивленіемъ замѣтилъ ея волненіе.

— Я задерживаю васъ!—поспѣшно сказалъ онъ, пользуясь первымъ предлогомъ, чтобы уйти.

— Да говорить-то намъ, кажется, уже не о чемъ,—съ явнымъ упрекомъ отвѣтила старуха.—Вѣдь слушаете вы меня и опять думаете, что я притворяюсь, играю роль.

Онъ поцѣловалъ у нея руку и оглянулся, отыскивая глазами Бяшку.

— Вы, все-таки, запретите ей видѣться со мной?—дрожащимъ отъ обиды и негодованія голосомъ спросила Варвара Петровна.

— Я не сдѣлаю ничего, что не послужило бы для пользы Иры,—уклончиво отвѣтилъ Тишининъ.

— И чего не захотѣла бы Мерька!—гнѣвно прибавила старуха и, вся красная, взволнованная, но величественная, быстро поднялась по ступенямъ балкона.

— Другъ мой!—нѣсколько позже говорила Марья Владиміровна, томно покоясь на кушеткѣ и глядя на Валентина Николаевича подведенными, изнемогающими отъ нѣги глазами.—Подумайте, что я перенесла. Она едва-едва не назвала меня вашей... вашей... Ахъ!—не договорила она и закрыла лицо руками. И теперь, я знаю, это будетъ общее мнѣніе, общій приговоръ.—Это будетъ ужасно! А что я сдѣлала, чтобы заслужить такое оскорбленіе? Я позволила своему сердцу открыться для бѣдной сиротки... Я была добра, участлива, самоотверженна.

— Да, да,—сказалъ Валентинъ Николаевичъ, нервно приглаживая свои волосы:—вы были слишкомъ добры, и я вашъ неоплатный должникъ. Но я не хочу подвергать васъ опасности выслушать еще разъ то, что такъ разстроило васъ. Я много разъ убѣждалъ васъ не приносить для Ирочки никакихъ жертвъ, не баловать ее, такъ, какъ вы баловали. Но ваше доброе дѣло слишкомъ увлекло васъ. Теперь я принужденъ поступить рѣзко и рѣшительно.

— Что вы хотите сдѣлать?—задыхаясь отъ волненія, спросила Зеленина. Она приподнялась, широко раскрыла глаза и неожиданнымъ движеніемъ крѣпко впила своими выхоленными, цѣпкими пальцами въ большую руку Валентина Николаевича.

— Что вы хотите сдѣлать?—повторила она и вытанулась такъ, что ея возбужденное лицо едва не коснулось его щеки, и онъ чувствовалъ на ней ея дыханіе.

— Я хочу взять Бяшку!—твердо сказалъ онъ и слегка отодвинулъ стулъ, стѣсненный ея чрезмѣрной близостью.

Казалось, она не услышала или не поняла.

— Будьте откровенны! Будьте откровенны!—шептала она, приближаясь къ нему все тѣснѣе и тѣснѣе.—Не скрывайте ничего! Я все пойму... Въ моей душѣ вы не най-

дете осужденія. Я сумѣю понять, потому что умѣю любить...

— Марья Владиміровна!—съ испугомъ и негодованіемъ отозвался Тишининъ.

— О, мое сердце не могло ошибиться!—склоняясь къ его плечу, какъ бы въ истомѣ, шептала вдова.—Я люблю... я люблю въ первый разъ.

Валентинъ Николаевичъ рѣзко отстранился, но цѣпкія руки крѣпко держались за него.

— Я понимаю вашу сдержанность... Повѣрьте, я цѣню ее,—продолжала звать Марья Владиміровна.—Но я слабѣе васъ. Я такъ измучена, такъ истерзана. Ваша изысканная порядочность мѣшала вамъ сказать мнѣ то, что я, въ своемъ безуміи, только что сказала вамъ, но та же порядочность поручкой мнѣ въ томъ, что вы никогда не скомпрометировали бы женщины, если бы не имѣли самыхъ серьезныхъ намѣреній. И видитъ Богъ, что я прощаю вамъ.

— Oh! pardon! — раздался позади ихъ голосъ Шарлотты, и сейчасъ же громко хлопнула дверь.

Зеленина вздрогнула, всплеснула руками и упала ничкомъ на подушку кушетки.

Тишининъ нѣсколько времени молча стоялъ среди комнаты и удивленно, растерянно оглядывался вокругъ.

— А такой штуки я все-таки не ожидалъ!—наконецъ громко сказалъ онъ.—Вы не думаете, что это уже слишкомъ... слишкомъ... смѣло?

Онъ нервно засмѣялся.

— И ваша Шарлотта, дѣйствительно, сокровище. Я сдѣлаю все, зависящее отъ меня, чтобы не разлучать васъ больше: право, она пригодится вамъ еще не одинъ разъ.

Онъ сухо поклонился и быстро направился къ двери, а Марья Владиміровна вскочила и, шатаясь, протянула къ нему руки.

— Валентинъ...—крикнула она.—Выслушай... повѣрь...

Ирочка лежала въ постелькѣ въ своей просторной городской дѣтской, а рядомъ съ ней сидѣла няня и, наклонившись, тихимъ, монотоннымъ голосомъ рассказывала ей сказку.

— И вотъ, дѣточка, обернулась она кошкой, да шастъ въ окно.

— Какъ «обернулась»?—звонко спросила Бяшка.

— Да, такъ. Прикинулась, значить. Ну, ты слушай, да спи. Прыгнула она, значить, въ окно, и слѣдъ отъ нея простылъ. Старикъ—искать-поискать жену, пугдѣ ее найти не можетъ. Подошелъ онъ къ палатамъ, да и спрашиваетъ свою дѣвочку: «не видала-ли ты, куда вышла твоя мачиха?»

— Это мачиха вѣдьма?—спросила Бяшка.

— Вѣдьма, вѣдьма!—подтвердила няня.—Да ты не говори, ты спи.

— А mademoiselle сюда не пріѣдетъ?

— Не пріѣдетъ твоя бамазель. Избавилъ насъ отъ нея Царь Небесный, Царица владычица. Слава тебѣ, Господи!

— А ты, няня, не уйдешь?—соннымъ голосомъ допрашивала дѣвочка.

— Да куда мнѣ уйти-то, Господь съ тобой! Хоть всю ночь около тебя сидѣть буду. А ты спи, Ирочка, спи, неравно папа взойдетъ, «вотъ, скажетъ, нянька справилась съ дитѣй не умѣетъ. Гнать, скажетъ, няньку!» И прогонять меня опять.

— А отчего, няня, тебя прежде прогнали, а теперь ты опять у меня?

— Отчего? Да, должно, помудрить хотѣли. Мудрили-мудрили, да и намудрились. Опять няньку за бока.

— А какъ мнѣ скучно было, нянюси!—уже совсѣмъ сквозь сонъ протянула дѣвочка.

— Страшенъ сонъ, да милостивъ Богъ!—утѣшала ее старушка.—Ну, слушай, сказку дальше сказывать буду...



Выставка „Віапс ет поіг“ въ С.-Петербургѣ. „Подзоръ“. Ориг. рис. С. М. Зейденберга, авт. «Нивы».



**Похороны.** Картина П. П. Соколова (собственность г. Голубева), грав. Шпиреръ.

Въ кабинетѣ у стола сидѣлъ Валентинъ Николаевичъ и думалъ свою трудную, неразрѣшимую думу.

— Я прогналъ одну, я возьму другую,—размышлялъ онъ, озабоченно хмурия брови. — И если не будетъ хуже, то будетъ все то же, опять все то же. А теперь? Что я буду дѣлать съ Бяшкой? Какъ я уѣду отъ нея за границу? А ѣхать надо, необходимо надо.

Онъ потеръ себѣ лобъ и началъ раскладывать передъ собой бумаги и чертѣжи, приготовляясь къ работѣ.

— Отдать ее развѣ на время къ бабушкѣ? — неожиданно для самого себя подумалъ онъ.

— Но, вѣдь я даже не позволялъ дѣвчкѣ видѣться съ старухой, такъ я боялся ея вреднаго вліянія,—припомнилъ онъ.—Конечно, я преувеличивалъ, потому что лично не любилъ ея. И если разсудить хорошенько, то это было несправедливо и жестоко. Старуха, дѣйствительно, одинока...

— Ахъ, подлость!—чуть не вслухъ вырвалось у него.— Прежде оправдывалъ свое довѣріе къ Шарлоттѣ, теперь—къ Варварѣ Петровнѣ. Оправдывалъ все, что для меня было болѣе удобно и спокойно. Не оправдывалъ я только баловства Милы, и это баловство казалось мнѣ самымъ вреднымъ, потому что оно отнимало у меня Милу, заставляло ее заботиться больше о ребенкѣ, чѣмъ обо мнѣ. Значитъ, даже въ отношеніи къ своимъ собственнымъ дѣтямъ мы—эгоисты и только обманываемъ себя и ихъ, стараясь объяснить свои поступки требованіями долга. И чѣмъ меньше у насъ любви къ дѣтямъ, тѣмъ выше стоитъ долгъ. Но какой же долгъ, если мы сами не знаемъ, что намъ надо дѣлать? А если думаемъ, что знаемъ, то только самообольщаемъ себя и не менѣе тупы и недальновидны, чѣмъ Шарлотта.

Онъ опустилъ голову надъ бумагами и долго, безцѣльно глядѣлъ на нихъ.

— Есть разныя книги, разныя теоріи,—продолжалъ онъ свою мысль.—Вѣроятно, ихъ то и изучаютъ воспитатели и воспитательницы.

Онъ бросилъ карандашъ, всталъ, потянулся и отошелъ къ окну.

— Только это и надо?—спросилъ онъ себя.

«Для пользы!»—послышалось ему негодующее восклицаніе тещи. — «Если она сиротка, то ей только польза пужна!»

Онъ встряхнулъ волосами, нѣсколько разъ провелъ по нимъ рукой и, какъ бы рѣшившись на что-то, поспѣшно направился къ дѣтской.

Бяшка спала. При свѣтѣ ночника личико ея казалось особенно худенькимъ и блѣднымъ. Отъ длинныхъ рѣсницъ подъ глазами лежали широкія тѣни.

Валентинъ Николаевичъ нагнулся надъ ней, постоялъ и, все еще не сводя съ нея глазъ, сѣлъ рядомъ съ кроватью на стулъ.

Здѣсь, въ полутьмѣ, думалось легче и образнѣе. Опять вспомнилась ему Мила, ея восторженная, болѣзненная любовь къ ребенку, и рядомъ съ этимъ яснымъ, счастливымъ воспоминаніемъ, всплыло другое, тягостное и обидное: ея странный, тревожный, недоувѣрчивый взглядъ, когда она, уже передъ смертью, слѣдила имъ за каждымъ его движеніемъ, ловила слова, которыя онъ, по его мнѣнію, долженъ былъ ей говорить. Ту жѣ тревогу, то же недоувѣріе онъ видѣлъ сегодня въ глазахъ дочери, когда онъ ласкалъ и цѣловалъ ее.

— И я не умѣю успокоить Милу, какъ не умѣю теперь заслужить любовь и довѣріе Бяшки,—съ горечью признался онъ себѣ.

— Но отчего, отчего?

Онъ сидѣлъ и думалъ, и одно воспоминаніе за другимъ вереницей проходили передъ его опущенными глазами.

— Такъ пусть она проститъ мнѣ, какъ Мила простила Варварѣ Петровнѣ,—неожиданно заключилъ онъ свои размышленія.

— Прости меня, Бяшка! Я не умѣю отдать тебѣ всю свою душу, какъ отдала бы ее твоя мать. Я знаю теперь, что нужно и, все-таки, не сдѣлаю этого, потому что не могу. И «она» знала, что я не могу, и ты уже знаешь..

Шарлотта предложила Зелениной свои услуги до конца лѣта и, такъ какъ она тутъ же прибавила, что не потребуетъ никакого вознагражденія, то Марья Владиміровна приняла ихъ съ благодарностью.

— Я могу сдѣлать это, потому что ничего не теряю,—пояснила француженка: monsieur заплатилъ мнѣ впередъ, такъ какъ разсчитывалъ уѣхать мѣсяца на два. Наконецъ, въ эту пору, лѣтомъ, я не найду подходящаго мѣста, а у васъ я отдохну и, вмѣстѣ съ тѣмъ, буду вамъ полезна. Не захотите же вы замуровать себя въ этихъ стѣнахъ на весь сезонъ? Вамъ необходимы развлеченія и разнообразіе.

— Ахъ, не знаю!—жалобно простонала Марья Владиміровна.—Вы не можете себѣ представить: я получила ударъ въ самое сердце... въ самое сердце...

Въ калитку палисадника вошелъ почтальонъ и направился къ балкону.

— Письмо!—сказала Шарлотта. Она стояла на верхней ступенькѣ лѣстницы, и изъ рукъ ея, въ которыхъ прыгали спицы, висѣла длинная полоса вязанія верблюжьяго цвѣта.

— Что бы это могло быть?—встрепенулась Марья Владиміровна, приподнимаясь въ своей chaise-longue.— Вы знаете? Это отъ него! О, у меня предчувствіе, что это письмо отъ него.

Шарлотта быстро спустилась съ лѣстницы, выхватила письмо изъ рукъ почтальона и передала его Марьѣ Владиміровнѣ, которая уже спѣшила къ ней навстрѣчу.

— Угадали?—спросила она.

Но лицо Зелениной нахмурилось, и подведенные глаза метнули злобный, негодующій взглядъ.

— Это во флигель. Дальше.. въ саду...—надменнымъ тономъ сказала она почтальону и бросила письмо такъ, что тотъ едва успѣлъ поймать его на лету.

— Но это, все-таки, отъ него?—съ любопытствомъ осведомилась Шарлотта.

— Да. Вообразите, пишеть старухѣ. О чемъ это, интересно знать?

Она гордо выпрямилась, поправила прическу и все съ тѣмъ же неприятымъ, злобнымъ выраженіемъ на лицѣ проплась нѣсколько разъ по балкону.

— Вы увѣрены?—переспросила француженка.

— Вполнѣ. Я знаю его почеркъ. И, знаете, что я думаю? Онъ отдастъ дѣвочку старухѣ и все-таки уѣдетъ за границу. Онъ на это способенъ!

— Eh bien, c'est un sot! — не колеблясь ни секунды, рѣшила француженка.

Анна Сергѣевна сидѣла на лужайкѣ, около маленькаго гамака, привязаннаго между двумя соснами. Въ гамакѣ лежала Люлюша и дремала, жалобно стонала и вздыхая во снѣ. Знобова не спускала съ нея глазъ, и лицо ея было тревожно и печально.

— Заснула?—спросила Варвара Петровна, неожиданно появляясь за спиной Анны Сергѣевны. Та вздрогнула, повернулась и съ видимымъ усиленіемъ изобразила улыбку покривившимися губами.

— Сиди!—приказала Варвара Петровна, замѣтивъ, что она намѣреается уступить ей свое мѣсто. Она сѣла рядомъ съ ней на узкую садовую скамью и тоже стала глядѣть на Люлюшу.

— У нея часто повторяются эти припадки?—спросила она.

Знобова отрицательно покачала головой.

— Съ рожденія?



— Нѣтъ. Ее испугали... Ей было два года.

Обѣ женщины замолчали. Варвара Петровна какъ будто собиралась что-то сказать, но все откладывала. Однако нельзя было не замѣтить, что она волнуется, наблюдаетъ за собой, сдерживая радостную, сияющую улыбку, которая, не смотря на ея усилія, все-таки прорывалась наружу и сейчасъ же вновь исчезала, когда она, спохватившись, принимала свое намѣренно-спокойное, невозмутимое выраженіе.

— Анна,—тихо сказала она,—а вѣдь ты врешь... Люлюша не можетъ быть дочерью твоего мужа: она слишкомъ мала по моему расчету. Ну, нечего вилать: сознавайся!

Анна Сергѣевна испуганно оглянулась на нее, забѣгала глазами, и острия плечи ея такъ приподнялись, какъ будто хотѣли защитить ея голову отъ неожиданнаго удара.

— Маленькая она... — пробормотала она, — плохо растеть... Вотъ вамъ... кажется, что она моложе своихъ лѣтъ.

— Врешь, врешь, мать моя!—остановила ее старуха.— А зачѣмъ врешь?—Мнѣ то все равно... Ну, а скажи: другихъ дѣтей, отъ мужа, или при мужѣ, у тебя не было?

Знобова отвернулась, низко опустила голову и вытерла глаза кулакомъ.

— Другихъ—не было!—тихо отвѣтила она.

Опять наступило продолжительное молчаніе.

— Я сразу догадалась, какъ увидѣла твою Люлюшу,—наконецъ, сказала Варвара Петровна.—А гдѣ же этотъ... твой... мерзавецъ? Бросилъ тебя?

Анна Сергѣевна не отвѣтила.

— А вѣдь, небось, его-то ты любила?—замѣтила старуха.—Слышала я что-то въ свое время... Еще, никакъ, обобралъ онъ тебя?

— Эхъ, бѣдняга!—добавила она немного спустя, и въ голосѣ ея слышалась непривычная ласка. — Видно, мы, бабы, всѣ на одинъ ладъ. Когда молоды, да красивы—мы еще хорохоримся: пусть, дескать, насъ любятъ, а мы любить не хотимъ; мы безъ любви весело проживемъ... А потомъ, какъ не станеть ни молодости, ни красоты—тутъ ужъ сладу съ собой нѣтъ. Сердце тебѣ точно подмѣняетъ: цѣпкое оно станеть... привязчивое... Обмани его—оно и обману вѣрить... Всему вѣрить, всему радо—только-бы не пустота, не смерть! И любовь въ немъ какая то больная, да тревожная... Все это мы съ тобой пережили, Анна! Всего хлебнули: и счастья, и горечи, и обиды. Счастье наше прошло, и ничего отъ него не осталось. Видно, не настоящее оно было, что отъ него на старость ничего мы не приберегли: ни друга, ни свѣтлаго отраднаго воспоминанія. Остались у насъ наши дѣвочки, и вся наша отрада въ томъ, что мы не лишнія для нихъ, не лишнія для всего свѣта. Да, Анна: мы съ тобой нужны! Подумай—развѣ это не счастье? И ужъ это—настоящее, прочное счастье, мы сами выстрадали его... Мы вырвали его у жизни. Анна! Вѣдь Бяшка-то, вѣдь Валентинъ отдаеть мнѣ ее. Самъ просить, умоляеть...

Она задохнулась, обмахнула лицо платкомъ, и долго сдерживаемая радость освѣтила улыбкой ея лицо. Анна Сергѣевна рѣзкимъ движеніемъ обернулась къ ней, и ея заплаканные глаза остановились съ выраженіемъ любопытства и недоумѣнія.

— Что-жь... Я возьму!—опять стараясь казаться спокойной и равнодушной, продолжала старуха. — Конечно, оставаться здѣсь, по сосѣдству, съ Мерькой теперь нѣтъ смысла. Зять очень настаиваетъ, чтобы я съ Ирой перѣѣхала на лѣто въ его имѣніе. Я не люблю деревни, но, я слышала, что тамъ все очень благоустроенное: домъ, паркъ...

Анна Сергѣевна слушала, но выраженіе любопытства вдругъ смѣнилось испугомъ, ужасомъ. Она сильно поблѣднѣла, и плечи и руки ея задрожали, какъ въ лихорадкѣ.

— Деревня...—едва владѣя своимъ голосомъ повторила она.—А меня съ Люлюшей... Куда же? На улицу?

— Чего ты?—удивилась Варвара Петровна, которая не сразу поняла ея вопросъ.

— Меня съ Люлюшей...—уже громче повторила Анна Сергѣевна. — Куда я дѣнусь? куда? Вѣдь я нищенка, побирושка. Вѣдь я зимой, когда всѣ мои знакомые въ городѣ, я и тогда, случается, голодаю, чтобы Люлюша не нуждалась ни въ чемъ. Я ворую булки и печенье и кладу ихъ въ карманъ, когда меня угощаютъ въ гостяхъ. Я продаю тряпки, которыя мнѣ дарятъ, и покупаю для Люлюши, что ей надо: лѣкарство, обувь, теплое платье. Я живу милостыней! А что я буду дѣлать теперь? Въ пустомъ городѣ, въ пыли, въ духотѣ...

— Анна!—строго перебила ее Варвара Петровна, пораженная откровеннымъ взрывомъ отчаянія своей сдержанной компаньонки.—Анна! Да ты въ умѣ?

Анна Сергѣевна, видимо, готовилась говорить еще много и долго, но неожиданно силы оставили ее: она растерянно оглянулась, взмахнула руками и вдругъ закрыла ими лицо и разрыдалась.

— Да ты въ умѣ?—повторила старуха.— Ужъ не воображаешь-ли ты, что я теперь въ услуженіе къ зятюшкѣ поступаю? Ужъ не думаешь-ли ты, что у меня теперь своей воли, своихъ распоряженій быть не можетъ? Захочу—и возьму и тебя, и Люлюшу съ собой. Намъ здѣсь тѣсно и неудобно, а тамъ будетъ просторно и хорошо. Тамъ, еще посмотри, какъ твоя Люлюша выправится и окрѣпнетъ. Слышишь, что я говорю, Анна?

Вѣроятно, она слышала. Но голова ея опускалась все ниже и ниже; подавленные рыданія не прекратились, а какъ будто усилились еще больше. И, все-таки, Варвара Петровна поняла, что плакала она теперь уже не отъ горя, а отъ радости, что въ этихъ слезахъ успокаивалось ея наболѣвшее, испуганное материнское сердце.

Она отвернулась и заглядѣлась вдаль, на зеленъ деревьевъ, на нѣжную лазурь неба. Она думала о собственномъ счастьѣ, о своей будущей жизни, и на ея строгомъ, спокойномъ лицѣ, сквозь напускное равнодушіе, сквозили нѣжность и радость... нѣжность и радость стараго, одинокаго сердца, которое еще не умѣло и не привыкло любить, скрывало свою любовь и стыдилось ея.

Наконецъ, Анна Сергѣевна перестала плакать и затихла. Очнувшись отъ своихъ думъ и удивленная продолжительнымъ молчаніемъ сосѣдки, Варвара Петровна оглянулась на нее.

Она едва успѣла уловить пристальный, задумчивый взглядъ Знобовой, какъ лицо послѣдней неожиданно приняло, знакомое старухѣ, угодливое, заискивающее выраженіе.

— Я хочу поблагодарить васъ и не нахожу словъ!—воскликнула она.—Ужъ такое благодѣяніе, такое благодѣяніе вы намъ съ Люлюшей оказываете! И готъ ужъ я не думала, что вы изъ рукъ Валентина Николаевича смотрѣть будете... Да кто еще можетъ такъ успокоить его, какъ вы успокоите? Кто ребенку мать родную замѣнить, какъ вы замѣните?

Варвара Петровна подумала, поняла и усмѣхнулась.

«Анна—не дура,—рѣшила она. — Обѣ мы расчувствовались, размякли, а чувствительность-то намъ, какъ будто, уже и не къ лицу. Будемъ знать про себя то, что знаемъ. А мѣнять отношенія и обращеніе—поздно!»

Варвара Петровна не возразила. Она вдругъ прищурилась и разсмѣялась.

— А какъ ты думаешь?—спросила она. — Мерька-то, небось, теперь и рветъ, и мечеть?

— Да вѣдь глупа-то какъ!—оживленно и съ видимымъ удовольствіемъ подхватила Анна Сергѣевна.—Мнѣ ихъ прислуга все рассказывала... Какъ Валентинъ Николаевичъ съ Бяшкой уѣхалъ, она со злости накинулась на Шарлотту...

Знобова рассказывала, сдерживая голосъ, чтобы не

разбудить Люлюшу, и поминутно отмахивала отъ спящей дѣвочки назойливыхъ мухъ и комаровъ.

Варвара Петровна слушала, снисходительно улыбалась, но тревога уже опять вкрадывалась въ ея душу.

«Но развѣ это конецъ?—думала она.—А что будетъ дальше? Что будетъ, когда онъ вернется? Что будетъ,

если явится еще другая, такая же Мерька и, въ концѣ концовъ, женить его на себѣ? Все равно: пусть теперь попробуютъ отнять у меня Бяшку!—мысленно воскликнула она и высоко закинула свою властную съдую голову.—Пусть только подступятся: жива буду—не отдамъ!»

## Преступленіе стараго Мопи.

Рассказъ З. Ю. Яковлевой.

### I.

Мопи любилъ своего стараго добраго генерала, и когда тотъ умеръ, онъ выль и не находилъ себѣ мѣста нѣсколько дней. Но генераль былъ человѣкъ семейный, у него были дѣти, жена, и на Мопи онъ смотрѣлъ, какъ на забаву. А Мопи хотѣлъ любви исключительной.

Генеральша, женщина первая, въ первые дни ласкала Мопи, въ воспоминаніе супруга, но затѣмъ забыла его, и онъ, волею судьбы, попалъ въ дѣтскую.

Боже, чего онъ только не перетерпѣлъ тамъ! Мопи вообще не любилъ дѣтей. Въ его представленіи о нихъ на первомъ планѣ всегда являлась жестокость, не заслуженныя оскорбленія и флигельно-пренебрежительное отношеніе, чего Мопи въ своей важности не переносилъ.

Сонечка, семилѣтняя дѣвочка, объявила, что съ этого дня Мопи—ея, а Митя, десятилѣтній мальчикъ, сказалъ, что его—и они подрались и чуть не разорвали бѣднаго Мопи, такъ какъ одинъ тащилъ его за голову, другой за ноги. Мопи визжалъ и вырывался, стараясь укусить своихъ мучителей, наконецъ они его бросили, и онъ упалъ головой на острую игрушку и, хромя, ушелъ подъ кровать.

Послѣ этого Мопи рѣшилъ бѣжать.

«Но какъ и куда?» думалъ онъ, печально положивъ свою мордочку на переднія лапки. Къ несчастью, онъ зналъ только друзей своего покойнаго хозяина, куда онъ иногда съ нимъ ходилъ въ гости, но онъ зналъ, что къ этимъ знакомымъ не стоило спасаться. Приведутъ назадъ, не понявъ, что Мопи именно ушелъ отъ дѣтей, мучившихъ его.

Развѣ могла спокойно переносить душа гордаго породистаго монса, чтобы утромъ Соня, надѣвъ на его благородную голову платокъ и какую-то перелину на плечи, выставляла его въ окно для потѣхи проходящихъ, и когда онъ, потерявъ терпѣніе, начиналъ ворчать, она его била и пинала ногами—о, это была злая, жестокая дѣвочка, и Мопи нѣсколько разъ хотѣлъ вышиться въ ея икры. А вечеромъ было еще хуже. Митя запрягалъ толстаго, лѣниваго Мопи въ тележку и заставлялъ возить ее. Мопи привыкъ важно ходить съ перевалкой, а тутъ его заставляли бѣгать рысью, галопомъ, кнутъ такъ и щелкалъ, оставляя полосы на широкой синей собаці—она вздрагивала и бѣжала, сколько хватало силъ, и, наконецъ, падала, высунувъ языкъ. Тогда Митя оставлялъ ее въ покое.

Нтъ, надо бѣжать!

А тутъ еще приходили въ дѣтскую друзья покойнаго барина—Мопи бросился къ нимъ заскаться—а они говорили:

Мопи! Здравствуй, Мопи. Какъ онъ похудѣлъ—вѣрно, скучаетъ?

—Дѣти его взяли къ себѣ,—объясняла Марья Платоновна, жена покойнаго—они его обожаютъ.

Мопи возмущался такими словами и грустно отходилъ съ поджатыми хвостомъ отъ людей, не хотѣвшихъ выслушать въ его тяжелое положеніе.

Печальнѣе всего было для Мопи то, что онъ никого не любилъ во всемъ большомъ домѣ, никто со смерти барина искренно не приласкалъ и не позаботился о немъ. А преданное сердце Мопи не могло жить безъ любви.

### II.

Разъ, въ памятный для Мопи вечеръ онъ отъ скуки забрелъ въ каморку денщика. Тамъ было темно, горѣлъ какой-то огарокъ, и сидѣло двое за осушкой водки. Мопи сѣлъ и сталъ слушать.

—Такъ ты что же теперь намѣренъ дѣлать?—спросилъ денщикъ.

—А ужъ и не знаю что,—грустно проговорилъ гость,—въ садники, что-ли, пойти.

—Глупая ты голова, сейчасъ тебя прогонятъ, вѣдь ты съ перваго дня нашьешься въ лоскъ.

—Напьюсь,—такъ же грустно подтвердилъ гость,—да дѣло-то мое такое, что не пить нельзя, вѣдь Фенюшка, моя Фенюшка, умерла.

Говорившій положилъ голову на столъ и зарыдалъ.

Мопи тихо подѣвъ подъ столъ и сталъ сочувственно лизать грубую мозолистую руку плакавшаго.

—Что тутъ у тебя? Собака?—съ испугомъ спросилъ гость, переставъ рыдать.

—Мопи, ты?—спросилъ денщикъ.

Собака вылезла изъ подъ стола и вскочила на колѣни гостя.

—Ишь, какая ласковая да хорошенькая,—съ доброй улыбкой говорилъ пришедшій, лаская Мопи, который съ неудержимымъ рвѣніемъ лизалъ его лицо.

Денщикъ объяснилъ, кто Мопи и его социальное положеніе въ домѣ.

—У тебя умеръ хозяинъ, а у меня моя Феня, пойдемъ вмѣстѣ жить коротать,—дѣлая собаку, грустно приговаривалъ гость.

Мопи въ отвѣтъ усиленно замахалъ хвостикомъ.

Винить еще не малое количество водки, Федоръ Бахметьевъ—двородный братъ денщика, вышетъ изъ генеральскаго дома и пошелъ не совсемъ твердымъ шагомъ, на Выборгскую, гдѣ на Сампсоньевскомъ проспектѣ, въ домѣ купца Лыткина, занималъ у старухи Архиповны, торговки апельсинами, уголь въ подвалѣ. Невеселое было настроеніе у Федора. Въ карманѣ гривенникъ, сегодня съять, а завтра что? Онъ засвисталъ, входи на Александровскій мостъ, и почему-то отпрянулъ. Мопи степенно шелъ за нимъ. Федоръ испугался.

—Ахъ, ты, гадкая собака, пошла домой, еще скажутъ, что я тебя укралъ.

Мопи, вмѣсто отвѣта, сѣлъ служить и, поднявъ свои выразительные мосячи глаза на Федора, газалось, молить оставить его.

—Ишь ты, какъ смотришь,—говорилъ растроганный Федоръ,—точно Феня моя, ну, пойдемъ, если хочешь.

Мопи радостно взвизгнулъ и побѣжалъ впередъ.

Федоръ, подойдя къ дому, гдѣ жили, вошелъ во дворъ, спустился внизъ по лестницѣ, прошелся по темному коридору и привычной рукой растворилъ дверь въ такую же темную квартиру и сталъ пробираться къ своему углу. Мопи осторожно шелъ зади. Федоръ нашелъ постель и повалился на нее. Мопи пробрался и улегся между нимъ и стѣнкой, прямо у лица своего новаго хозяина и началъ любовно лизать его.

—Ишь, точно Феня,—шепталъ Федоръ, лаская собаку, и самъ нѣсколько разъ поцѣловалъ его.

Чувствительное сердце благороднаго монса радостно зыграло—мечта его жизни исполнилась: онъ любилъ.

Черезъ десять минутъ къ общему храпу прибавился храпъ двухъ существъ: пьянаго Федора и Мопи, который, положивъ голову на щеку хозяина, сладко спалъ.

### III.

Мопи былъ вполнѣ счастливъ. Онъ ни разу въ своемъ темномъ углу не вспомнилъ свѣтлыхъ дѣтскихъ, гдѣ его мучили и надъ нимъ потѣшались, безъ любви. Тутъ онъ ѣлъ хлѣбъ, размоченный въ водѣ, какую-нибудь завалившуюся косточку, иногда по большимъ праздникамъ кусокъ вареной говядины. Но Мопи не унывалъ: большая мозолистая рука его ласкала и пьяный грустный голосъ шепталъ:

—Ахъ ты, Феня моя ласковая!

Чего ему еще больше надо было? Правда, когда въ первый разъ онъ вошелъ за своимъ хозяиномъ въ кабакъ, онъ оробѣлъ. Такого гама, запаха водки, брани и дракъ Мопи не видалъ въ жизни. Но потомъ скоро привыкъ и даже любить ходить туда, такъ какъ онъ былъ единственная породистая собака, пощадившая эти мѣста. Пьяницы любили его, ласкали и прикармливали, а Федоръ гордился имъ.

Такъ шли дни за днями, прошли мѣсяцы, наступала холодная, дождливая осень. Федоръ иногда занимался возить дрова или песокъ съ барокъ. Работалъ дня три—четыре, и Мопи съ нимъ, а затѣмъ на заработанныя деньги шелъ безъ просыпу, а Мопи иногда голодный сидѣлъ рядомъ и караулил его. Теперь онъ только откликнулся на «Феню», и имя «Мопи» почти не вспоминалось ему, какъ и все прошлое. Разъ впрочемъ онъ очень испугался. Федоръ пошелъ на Литейную, собака шла, какъ и всегда, за нимъ, не обращая вниманія на окружающихъ, съ одной неустанной мыслью—не потерять его.

Вдругъ Мопи съ ужасомъ остановился, онъ узналъ генеральскій домъ.

—Феня, пойдемъ,—сказалъ Федоръ, видя, что онъ остановился, но Мопи уперся, и ни шагу. Вся предыдущая жизнь, съ побоями и безъ любви, возстала передъ нимъ; онъ стоялъ и, глядя на хозяина, лаялъ.

—Ишь, лаятея, не хочешь? Ну жди—сейчасъ вернусь,—и Федоръ шмыгнулъ въ камитку занять у двороднаго брата малую толку денегъ на житье.

Денщикъ давно зналъ, что Мопи у его брата, и ему рѣшительно было все равно, что собака събѣжала, такъ какъ это событіе не вызвало никакихъ недоразумѣній въ генеральской семьѣ.

Только Митя сказалъ сестрѣ:

—Помнишь, какъ Мопи хорошо возилъ коляску?

Да старушка-няня пожалѣла:

—Покойный баринъ былъ бы живъ, Мопи бы въ жисть не пропалъ,—сказала она.

Это было послѣднее надробное слово о Мопи, затѣмъ его забыли.

(Окончаніе будетъ).

## Къ рисункамъ.

Последнее произведение М. Е. Салтыкова, написанное имъ передъ самой кончиной, — «*Пошехонская старина*» представляетъ удивительно яркую картину крѣпостного быта. Читая «*Пошехонскую старину*», познаешь, что такое, въ самомъ дѣлѣ, было крѣпостное право, какъ оно уродовало жизнь, и невольно удивляешься, какъ мы далеко шагнули впередъ съ того — сравнительно еще недавняго — времени. Жестокость въ обращеніи «господъ» съ «рабами», полное отрицаніе у послѣднихъ человѣческой личности, глумленіе надъ ними — кажутся намъ теперь невозможными, дикими. А вѣдь все это было! И давно ли было?

И знаменитый сатирикъ съ исторической точностью и безпристрастностью, и съ художественной яркостью картинъ и образовъ рисуетъ намъ это жестокое прошлое:

«Такъ называемая «дѣвичья», положительно, могла назваться убѣжищемъ скорби. По всему дому раздавались оттуда крикъ и гамъ, и неслись звуки, свидѣтельствовавшіе о расходившейся барской рукѣ. «Дѣвка» съ утра и до вечера или неподвижно сидѣла, наклоненная надъ пядьцами, или бѣгала, сломя голову, исполняя барскія приказанія. Мученики и мучители — вотъ два лагеря, на которые распадалась крѣпостная среда. И изъ всѣхъ, описываемыхъ М. Е. Салтыковымъ мучителей — несомнѣнно первое мѣсто занимаетъ помѣщикъ Савельцовъ, который въ своемъ имѣніи «Щучья заводь» особенно тяжко истязалъ крестьянъ.

Этого помѣщика вмѣстѣ съ его домоправительницей Улитой и изображаеъ въ своей картинѣ П. И. Геллеръ. Въ небольшой окна темной «дѣвичьей» виденъ берегъ «Щучьей заводи». Дѣвушки спорились надъ работой, а Савельцовъ слушаетъ докладъ Улиты, и скоро «по всему дому понесутся» звуки, свидѣтельствующіе о расходившейся барской рукѣ».

На послѣдней выставкѣ «*Blanc et noir*» находился интересный рисунокъ извѣстнаго нашимъ читателямъ художника Зейденберга — «*Подзоръ*». Г. Зейденбергъ, какъ и въ другихъ своихъ картинахъ, переноситъ насъ и тутъ въ Старую Русь — и, на этотъ разъ, въ тѣ далекія времена, когда кочевники-татары, то и дѣло, тревожили русскую землю своими набѣгами, и когда приходилось зорко наблюдать и слѣдить за ними. Предъ нами «*Подзоръ*», т. е. наблюдательный постъ. «*Подзорный*» скинулъ съ себя для легкости тяжелые ратные доспѣхи и, забравшись на дерево, зорко вглядывается въ даль — не покажутся ли на чертѣ, отдѣляющей небо и землю, отряды татары? Дѣйствительно, въ синей дымкѣ — что-то чернѣетъ — и вотъ, онъ позвалъ къ себѣ снизу своего товарища-воина и, указывая ему на подозрительное мѣсто, совѣщается съ нимъ — не ударитъ ли тревогу? Этотъ моментъ изображень художникомъ прекрасно.

Наступила зима, выпалъ снѣгъ и покрылъ своею пушистой пеленой глухую и далекую деревеньку. И съ наставшей зимой посѣтило крестьянскую семью горе: умеръ кормилецъ и поилецъ семьи — и вотъ, везуть его теперь по первопутку къ мѣсту вѣчнаго успокоенія. Незатѣйливы деревенскія похороны: на простыя розвальни положенъ гробъ, да тутъ же усѣлись и осиротѣвшія дѣти. Впереди шагаютъ по свѣжему снѣгу отецъ и мать покойнаго — съ иконой, а рядомъ съ гробомъ идетъ молодуха-вдова и утираетъ свои горькія слезы.

Акварель извѣстнаго художника П. П. Соколова подкупаетъ своей жизненной правдой и истинной трогательностью содержанія.

### К. С. Веселовскій.

(Портр. на этой стр.)

Въ ночь на 3-е ноября скончался въ Петербургѣ ординарный академикъ Императорской академіи наукъ и почетный членъ Императорской академіи художествъ Константинъ Степановичъ Веселовскій.

К. С. Веселовскій былъ однимъ изъ старѣйшихъ членовъ академіи наукъ, въ которой онъ проработалъ болѣе 40 лѣтъ. Крупную извѣстность доставили ему его ученые труды, относящіеся главнымъ образомъ къ статистикѣ Россіи, преимущественно сельско-хозяйственной. Въ 1855—56 гг. имъ были составлены и изданы: первая

по времени почвенная карта Европейской Россіи, а затѣмъ — первый «Хозяйственно-статистическій атласъ Россіи», на русскомъ и французскомъ языкахъ. К. С. былъ первымъ организаторомъ и руководителемъ метеорологическихъ наблюденій въ русскихъ сельско-хозяйственныхъ учебныхъ заведеніяхъ, причемъ о результатахъ этихъ наблюденій помѣстилъ въ разныхъ повременныхъ изданіяхъ рядъ монографій, касающихся климата отдѣльныхъ частей Россіи и разработку некоторыхъ вопросовъ климатологии. Въ 1857 г. онъ издалъ обширный трудъ «О климатѣ Россіи», удостоенный Императорскимъ русскимъ географическимъ обществомъ Константиновской золотой медали. Кроме того, имъ напечатано было много статей по разнымъ отраслямъ статистики въ «Журналѣ министерства внутреннихъ дѣлъ», «Журналѣ министерства государственныхъ имуществъ», «Сборникѣ статистическихъ свѣдѣній о Россіи» и въ другихъ изданіяхъ.

К. С. Веселовскій родился въ 1819 г. въ г. Новомосковскѣ, екатеринославской губ.; образование получилъ въ царскосельскомъ лицей, по окончаніи курса въ которомъ поступилъ, 22-го ноября 1838 г., на службу въ министерство государственныхъ имуществъ, въ 3-й департаментъ сельскаго хозяйства; впоследствии онъ занялъ должность начальника статистическаго отдѣленія и члена ученаго комитета министерства.

Одновременно съ служебной дѣятельностью въ министерствѣ онъ принималъ дѣятельное участіе въ изданіи «Журнала министерства государственныхъ имуществъ», а съ 1852 г. редактировалъ этотъ журналъ. Въ 1857 г. К. С. былъ избранъ Императорскою академіею наукъ въ адъюнкты по статистикѣ и политической экономіи, въ 1855 г. — въ экстраординарные академики и въ 1859 г. — въ ординарные. Въ теченіе болѣе 32 лѣтъ, съ 1857 по 1890 годъ, онъ занималъ должность непремѣннаго секретаря академіи. 22-го ноября 1888 г., въ день исполнявшагося пятидесятилѣтія его государственной службы, онъ былъ произведенъ въ действительные тайные совѣтники.

### А. О. Ковалевскій. (Портр. на этой стр.)

9-го ноября скорпостижно скончался, отъ кровоизліянія въ мозгу, одинъ изъ крупнѣйшихъ европейскихъ ученыхъ, слава и гордость нашей родной науки, Александръ Онуфриевичъ Ковалевскій. Смерть поразила знаменитаго ученаго въ разгарѣ его работъ, среди широкихъ плановъ; онъ былъ еще очень бодръ, свѣжъ и далекъ былъ отъ почиванія на давно заслуженныхъ лаврахъ. Наука оживляла его и теперь неожиданно лишилась въ немъ одного изъ крупнѣйшихъ своихъ творцовъ, оставившаго неизгладимый слѣдъ во многихъ темнѣйшихъ ея областяхъ, украсившаго собою только что пережитый имъ вѣкъ.

А. О. родился въ 1840 году; образование получилъ первоначально дома, затѣмъ въ корпусѣ инженерновъ путей сообщенія, откуда перешелъ въ с.-петербургскій университетъ на естественное отдѣленіе физико-математическаго факультета. Въ 1860—62 гг. А. О. предпринялъ путешествіе за границу и занимался въ Гейделбергѣ у Бунзена и Бронна, въ Тюбингенѣ у Лейдига и друг. Въ 1862 г. А. О. окончилъ курсъ с.-петербургскаго университета съ званіемъ кандидата, въ 1863 г. снова былъ за границей, а въ 1865 г. получилъ уже степень магистра за диссертацию: «Исторія развитія ланцетника».

Эта первая научная работа молодого ученаго создала эпоху въ только-что начавшей развиваться отрасли біологическаго знанія — эмбриологии, и сразу сдѣлала ея автора европейскою знаменитостью. Она послужила красочнымъ камнемъ всѣхъ дальнѣйшихъ работъ по эмбриологии, между которыми первое мѣсто принадлежитъ его же работамъ. Написанная въ 1867 году, его докторская диссертация «О развитіи *Phoronis*» (изъ области червей), была первымъ блестящимъ подтвержденіемъ и дальнѣйшимъ развитіемъ знаменитой теоріи. Въ 1868 году молодой ученый, удостоенный въ 28 лѣтъ уже высшаго ученаго званія — доктора зоологіи — получилъ кафедру зоологіи въ казанскомъ университетѣ, откуда въ 1869 году перешелъ въ университетъ св. Владиміра. Въ 1870—73 гг. А. О. Ковалевскій совершилъ научную поѣздку въ Красное



К. С. Веселовскій († 3-го ноября 1901 г.).  
По фот. авт. «Нивы».



А. О. Ковалевскій († 9-го ноября 1901 г.).  
По фот. авт. «Нивы».

море и въ Алжиръ и затѣмъ перешелъ въ новороссійскій университетъ. Въ 1890 г. онъ былъ избранъ въ ординарные академикъ Императорской академіи наукъ и въ 1892 г. былъ приглашенъ на кафедру гистологии с.-петербургскаго университета, которую занималъ до 1896 г.

Въ званіи академика А. О. Ковалевскій до конца жизни былъ завѣдующимъ зоологической лабораторіей академіи наукъ и директоромъ севастопольской зоологической станціи, устройство которой всецѣло обязано ему.

Первыя работы, создавшія Ковалевскому сразу мировую извѣстность, ни чуть не ослабили его энергіи. Буквально не было года, когда бы Ковалевскій не обогатилъ зоологію выдающеюся работой. Число этихъ выдающихся работъ достигло колоссальной цифры—50. При этомъ замѣчательно, что А. О. работалъ не въ одной какой-либо узкой области, какъ обыкновенно дѣлаютъ наши, даже выдающіеся, ученые,—онъ всюду находилъ новые факты принципиальнаго характера, предлагалъ новые пути ихъ изслѣдованія и такимъ образомъ клалъ замѣтный слѣдъ на дальнѣйшія работы. Благодаря этой широкой разносторонности его ученой пытливости, въ общихъ курсахъ зоологіи и эмбриологіи имя Ковалевскаго встрѣчается едва ли не чаще всѣхъ другихъ ученыхъ.

Всего того, что открыто и наблюдено имъ въ зоологіи и эмбриологіи перечислить здѣсь немислимо, и въ силу ихъ многочисленности, и по специально-научному ихъ характеру. Укажемъ лишь на одно, особенно крупное, послужившее основой новой научной теоріи, которой можетъ гордиться XIX вѣкъ. Изучая превращеніе мухи, А. О. установилъ тотъ принципиальной важности фактъ, что отмирающіе органы личинки, при превращеніи ея въ куколку, сдѣлаются фагоцитами; этимъ было положено начало знаменитой фагоцитарной теоріи, развитой нашимъ же соотечественникомъ, другомъ и сослуживцемъ А. О. Ковалевскаго по новороссійскому университету, проф. И. И. Мечниковымъ. За работу по эмбриологіи червей и членистоногихъ «Embriologische Studien an Würmern und Arthropoden» академія наукъ наградила А. О. Ковалевскаго Бэрвской преміей.

При этомъ нельзя еще не указать на яркую особенность научной дѣятельности А. О.:—открывая всегда факты принципиальной важности и мастерски изслѣдуя ихъ, А. О. Ковалевскій самъ никогда не вдавался въ теоретическія разсужденія, предоставляя читателю самому дѣлать выводы и строить теоріи. Съ этимъ связана замѣчательная объективность, безпристрастность работъ А. О., полное отсутствіе зависимости какъ-либо личныхъ предвзятыхъ мнѣній или господствующихъ ученій. И безпристрастный научный міръ давно оцѣнилъ труды А. О. Ковалевскаго: ему уже при жизни отведено было одно изъ первыхъ мѣстъ въ ряду творцовъ науки, и это почетное мѣсто сохранится за нимъ на вѣки.

### Беллини. (Портр. на этой стр.).

3-го ноября исполнилось сто лѣтъ со дня рожденія знаменитаго автора «Нормы», «Сомнамбулы», «Пуританъ» и др. оперъ, облетѣвшихъ весь міръ и пользовавшихся вездѣ громаднымъ успѣхомъ. Беллини умеръ очень молодымъ, не достигши даже тридцатипяти-лѣтняго возраста. Ему, итальянцу, не легко было выдвинуться въ Парижѣ, гдѣ царили по справедливости Оберъ, Россини и Мейерберъ, изъ коихъ первый въ ту пору только что поставилъ свою «Фенеллу» («Нѣмая изъ Портучи»), второй—«Вильгельма Телля», совершившаго переворотъ въ оперной литературѣ, а третій—«Роберта-Дьявола», отъ котораго французы съ ума сошли. Нелегко было чужестранцу бороться съ такими силами, и тѣмъ не менѣе его «Пуритане», поставленные впервые въ Парижѣ, имѣли успѣхъ.

Но это случилось на закатѣ короткихъ дней этого композитора; «Пуритане» даны были въ 1833 г. («Телль» въ 1829 г., а «Робертъ» въ 1831 г.); до этого времени онъ приобрѣлъ большую извѣстность на своей родинѣ. Если откинуть первый его двѣ оперы: «Адельсонъ и Сальвина» и «Біанка и Фернандо», на которыя слѣдуетъ смотрѣть, какъ на первую пробу пера, то третью,—«Пиратъ»,—поставленная въ театрѣ Scala въ Миланѣ (въ 1827 г.), когда композитору минуло 26 лѣтъ (род. въ Катанѣ въ 1801 г.), имѣла рѣшительный успѣхъ и выдвинула Беллини въ первые ряды итальянскихъ композиторовъ. По установившемуся въ Италиіи обычаю, существующему до настоящаго времени, къ каждому сезону (stagione) большіе театры запасаются новыми произведеніями. Это обстоятельство заставляетъ авторовъ спѣшить своей работой, а поспѣшность въ дѣлѣ творчества—спутникъ далеко не желательный.

Такъ или иначе,—это одна изъ причинъ многочисленности оперъ у итальянцевъ (Доницетти написалъ около 70 оперъ) и недостаточно

тщательной отдѣлки ихъ; авторамъ некогда обрабатывать свои произведенія. Къ тому же, въ то время все дѣлалось для солистовъ, и композиторамъ приходилось обращать главное вниманіе на выигранные партіи для пѣвцовъ, отъ успѣха которыхъ зависѣлъ и успѣхъ самой оперы. Этимъ слѣдуетъ оправдать Беллини (а не обвинять, какъ это дѣлаютъ большинство его критиковъ) за нѣкоторую небрежность въ оркестровкѣ, за излишнюю иногда слащавость его мелодій, за фіоритурную отдѣлку и пр. Исторіку музыки нельзя не считатьъ съ тѣми обстоятельствами, которыя тѣмъ или инымъ способомъ вліяли на творчество авторовъ.

Къ тому же необходимо помнить, что научно-музыкальный багажъ Беллини былъ незначительный; только семнадцать лѣтъ онъ поступилъ въ неаполитанскую консерваторію, гдѣ онъ особенно прилежно занимался *вокальною* музыкой; обративъ вниманіе на композицію, онъ сталъ учиться у извѣстнаго въ то время Зингарелли (автора «Ромео и Джульетты»), и въ скоромъ времени уже поставлены были тѣ три оперы, о которыхъ мы выше упомянули, а за ними послѣдовали: «Страніера», принятая еще съ большимъ энтузіазмомъ, чѣмъ «Пиратъ», «Заира», не имѣвшая успѣха, и «Монтеки и Капулетти», понравившіеся венеціанской публикѣ, и «Ромео и Джульетты» его профессора Зингарелли, не сходящей съ репертуара почти всѣхъ итальянскихъ оперныхъ сценъ.

Но главнѣйшими трудами Беллини, на которыхъ зиждется слава его повсюду, были—«Сомнамбула» и «Норма», написанныя для знаменитой Паста. Впрочемъ не одна она гремѣла въ то время; имена Рубини, Лабляшъ, Гризи, Тамбурини и пр. тѣсно связаны съ Беллини и его произведеніями. Эти двѣ оперы закрѣпили славу маэстро, про котораго Россіи какъ-то разъ выразился, что «въ его мизинцѣ больше музыки, чѣмъ во всѣхъ его соперникахъ». «Норма», данная въ Миланѣ въ 1831 г., имѣла колоссальный успѣхъ. Имя молодого композитора облетѣло всю Италію, но онъ этимъ не довольствовался; онъ уже и въ это время мечталъ о Парижѣ, о знакомствѣ съ корифеями, Россини и Мейерберомъ, о новыхъ теченіяхъ въ искусствѣ, которыхъ не находилъ на родинѣ. Значительно ускорило его отъѣздъ въ чужіе края недовольство композитора приемомъ его «Беатриче ди Тенда» послѣ грандіознаго успѣха «Нормы».

И вотъ въ 1833 г. Беллини явился въ Парижъ, гдѣ поставилъ своихъ «Пуританъ» и, несмотря на успѣхъ ихъ, онъ, убѣдившись, насколько его произведенія мало подходятъ къ тому типу оперы, который выработана французской школой, насколько онъ еще мало подготовленъ по части инструментовки, чтобы состязаться съ такими героями, какими были названные сейчасъ композиторы,—насколько французское искусство вообще шагнуло впередъ въ сравненіи съ итальянскимъ,—рѣшилъ серьезно заниматься и принялъ за работу, но тутъ подкралась смерть и скосила этого бѣлокурого красавца, приобрѣвшаго симпатіи парижанъ и парижанокъ; его внезапная смерть вызвала массу сочувственныхъ статей и брошюръ о безвременно погибшемъ талантѣ; прекрасный памятникъ поставилъ ему его другъ, Гейне, такъ ярко и мѣтко охарактеризовавшій его въ своихъ «Reisebilder».

В. Баскинъ.

### Новая астрономическая обсерваторія казанскаго университета. (Рис. на стр. 719).

8-го сентября сего года состоялось открытіе новой астрономической обсерваторіи казанскаго университета, названной энгельгардтовской, по имени жертвователя главныхъ инструментовъ, доктора астрономіи В. П. Энгельгарда. Въ № 18 «Нивы» за 1884 годъ было помѣщено описаніе дрезденской обсерваторіи В. П. Энгельгарда, тамъ же были воспроизведены общій видъ обсерваторіи, главный телескопъ ея и портретъ В. П. Это было въ первые годы астрономической дѣятельности В. П. Послѣ 20 лѣтъ непрерывнаго труда, не чувствуя болѣе силъ для продолженія занятій, онъ пожелалъ передать всѣ инструменты обсерваторіи и ея бібліотеку одному изъ нашихъ университетовъ. Выборъ его палъ на казанскій университетъ. Благодаря столь щедрому дару, обогатившему казанскую обсерваторію прекрасными инструментами, явилась возможность соорудить новую обсерваторію—за городомъ.

Въ 18-ти верстахъ отъ Казани по линіи москво-казанской желѣзной дороги есть станція, называвшаяся ранѣе «Лаврентьево» (теперь «Обсерваторія»). Въ 1½ верстахъ отъ этой станціи на возвышенномъ и ровномъ мѣстѣ, покрытомъ лѣсомъ, и построена обсерваторія. Зданіе обсерваторіи служитъ для помѣщенія двухъ главныхъ ея инструментовъ 12-ти дюймового экваторіала Грубба (даръ В. П. Энгельгарда) и меридіаннаго круга Реисольда (собственность обсерваторіи). Находящаяся слѣва невысокая башня содержитъ первый инструментъ, она покрыта желѣзнымъ куполомъ 6,6 метра въ діаметрѣ; куполъ имѣетъ довольно широкій прорѣзъ, закрывающійся двумя люками, и очень легко вращается посред-



Беллини. По поводу 100-лѣтія со дня рожденія. По совр. портр. авт. «Нивы».

ством простого механизма, находящегося внутри башни (куполь изготовлен в Дрездене известным механиком Г. Гейде). Столб, на котором стоит инструмент, глубоко заложен в землю и нигде не соприкасается со стенами башни. Самый инструмент был описан в «Ниве» за 1884 год; мы даем лишь фотографию его, снятую в Казани (вблизи инструмента стоит директор казанской обсерватории проф. Д. П. Дубяго).

Находящийся справа большой павильон (10 метров длины, 5,9 высоты по краям и 7,1 метр. высоты по средине, глубины же 7,0 метр.) предназначен для помещения меридианного круга и называется меридианным залом. Он весь сделан из железа; стены его двойны, он сделан из тонких, волнистых, оцинкованных железных листов, внутренние стены не доходят до фундамента, так что воздух свободно идет между стеной и выходит в два больших вентилятора, находящихся наверху. С севера на юг здание это имеет широкий проем, закрывающийся металлическими люками (на рис. люки открыты). Цель подобного устройства меридианного зала — достигнуть равенства температуры внутри его с температурой окружающего воздуха, что необходимо при всех наблюдениях. Каменная кладка, на которой покоятся столбы для помещения инструмента, весьма остроумна и гарантирует устой инструмента от сотрясений и изменений, происходящих от сильных колебаний температуры. Проект этого здания составлен проф. Шлейером (в Ганновер) — безвозмездно, а самое его устройство выполнено красномозентином в Лейпциге.

Центральное здание, соединяющее два описанных помещения, состоит из двух залов, предназначенных для сохранения малых инструментов и производства различных исследований. Под залом, примыкающим к меридианному залу, находится глубокий темный подвал, температура которого почти постоянная; он назначен для помещения нормальных часов обсерватории; здесь же можно определять силу тяжести, наблюдая качания маятников. На фронтоны здания славянскими буквами обозначен год обсерватории — 1901. Строил это здание, равно как и все другие помещения обсерватории, гражданский архитектор Ф. Н. Малиновский — безвозмездно.

К юго-востоку от описанного здания находятся 2 небольших деревянных павильона для помещения малых инструментов.

Дом для помещения астрономов находится к востоку от обсерватории, при въезде на ее участок (на разст. 75 саж. от

здания обсерватории); он двух-этажный каменный, в нем помещены: кабинет директора, библиотека, вычислительная, фотографическая комната и квартира для астронома-наблюдателя и двух ассистентов и комната для вычислителя.

Кроме этого на участке обсерватории (размер участка — 20 дес.) построены: дом для служителей, каретник, баня, ледники и пр.; вода берется из колодца, вырытого специально для нужд обсерватории. Устроена также метеорологическая станция (2 разряда 1 класса); она функционирует с конца 1899 года.

М. Ивановский.



Новая астрономическая обсерватория казанского университета. 12-дюймовый экваториаль Грubbа — дарь В. П. Энгельгарда. По фот. авт. «Нивы».

применяются лишь для подъема тяжестей при нагрузке и при выемке якоря. Стальные нижние мачты, сравнительно с размерами судна, коротки и имеют в диаметре 90 сантим., деревянные стены достигают в длину 19,3 метра. Самая толстая из всех семи мачт — передняя. На всех них одинаковые паруса, и общая площадь парусов достигает 3655,5 квадр. метров. Благодаря практичному устройству парусов, для управления этим огромным судном требуется очень немногочисленная команда — всего 19 человек.

Не удалось появиться это гигантское судно, как другая судостроительная фирма в Америке принялась за постройку еще одного такого судна. Планы для обеих этих судов принадлежат известному строителю яхт, американскому корабельному инженеру, Б. Б. Кровингшильду. Стоимость этого семимачтового судна достигла полу-миллиона рублей.



Новая астрономическая обсерватория казанского университета. По фот. авт. «Нивы».

строителю яхт, американскому корабельному инженеру, Б. Б. Кровингшильду. Стоимость этого семимачтового судна достигла полу-миллиона рублей.

## Политическое обозрение.

Связь между внешней политикой держав и их внутренней экономической жизнью никогда, кажется, не выступала с такою рельефностью, как в наши дни. Если проследить главные нити современных политических комбинаций, неизбежно придется столкнуться с основными экономическими задачами, на почве которых проводится национальная политика. Пресловутая забота об европейском мире, не сходящем с языка дипломатов, подразумевает в конце концов насущные экономические во-

просы; поэтому всякие перемены в хозяйственной жизни народов неминуемо ведут к новым международным отношениям. Так Германия, усиленно покровительствуя своему земледелию путем повышенного обложения иностранных сельскохозяйственных продуктов, выдвинула в первую очередь вопрос о новых отношениях к своим соседям и заставила даже своих союзников призадуматься, стоит ли возобновлять тройственный союз, срок которого истекает в 1903 году.

Между тѣмъ для прокормленія всего населенія германской имперіи въ 56 милліоновъ, возрастающаго съ каждымъ годомъ, далеко не хватаетъ своего хлѣба, и поневоля чувствуется потребность въ иностранныхъ предметахъ первой необходимости. Съ другой стороны наступившее перепроизводство въ промышленности страны создаетъ необходимость въ новыхъ усиліяхъ къ отысканію новыхъ внѣшнихъ рынковъ. Подобная перспектива, особенно, если державы отвѣтятъ взаимными стѣснительными мѣропріятіями,—способна задать дипломатамъ довольно головоломную политическую работу.

Какъ сообщаютъ нѣкоторые органы западно-европейской печати. Италия, испытывая всѣ тягости тройственного союза, ведетъ уже переговоры объ условіяхъ возобновленія этой политической комбинаціи, стараясь измѣнить свое положеніе, и ставить свое участіе въ тройственномъ союзѣ въ зависимость отъ торговыхъ договоровъ.

Въ венгерской палатѣ депутатовъ глава кабинета, Сельмъ, излагая недавно взгляды венгерскаго министерства на политическія соглашенія, категорически заявилъ, что неутѣшительное теченіе австрійскихъ дѣлъ могло бы заставить Венгрію выдѣлиться въ со-

манскіе правящіе кружки поддались стремленію привлечь въ новое соглашеніе Англію. Но по роковой случайности произошло нѣчто неожиданное, благодаря крайней нетактичности британскаго министра колоній Чемберлена. Оправдывая дѣйствія Англии въ южной Африкѣ, Чемберленъ въ произнесенной, въ Эдинбургѣ, рѣчи имѣлъ неосторожность сопоставить мѣропріятія англичанъ съ дѣйствіями нѣмцевъ въ франко-прусскую войну 1870—1871 года. По отзыву газеты *Times*, англичане въ свое время считали мѣры нѣмцевъ вполне справедливыми, теперь и англійскія власти, въ свою очередь, при аналогичныхъ обстоятельствахъ, поступаютъ точно такъ же, а потому удивительно-де, что у нѣмцевъ вспыхнула ненависть къ Англии. Сопоставленіе это, однако, не подкрѣпленное точными примѣрами изъ франко-прусской войны, вызвало всеобщее негодованіе нѣмцевъ. Особенно возмущены были военные фрейны, начавшіе было протестовать противъ рѣчи Чемберлена. Германское правительство запретило агитацию противъ Англии; повсюду послышался ропотъ, что правительство подавляетъ патристическое чувство германцевъ. Чемберленъ уполномочилъ своего секретаря довести

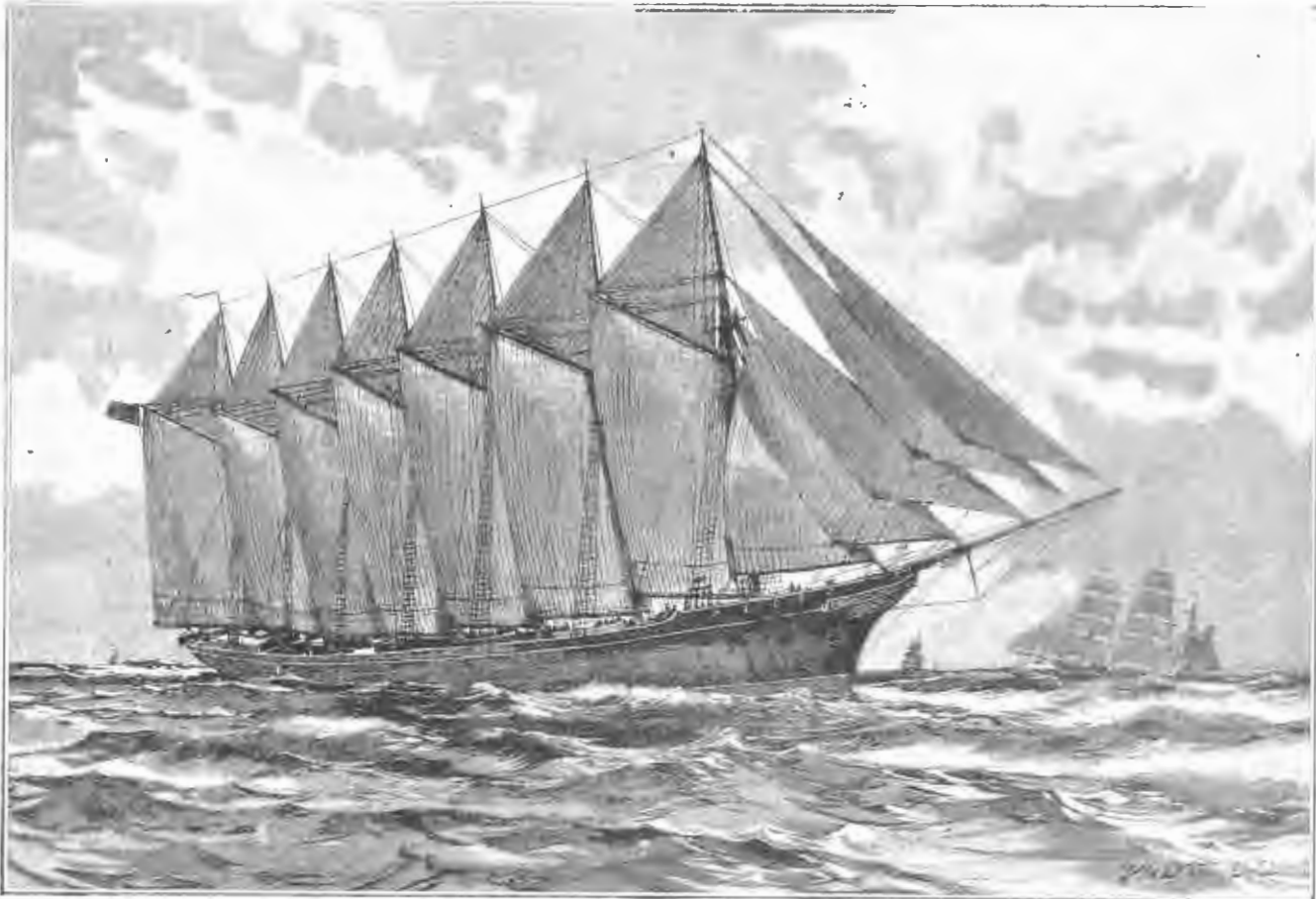

Самое большое парусное судно въ свѣтѣ. Семимачтовое америнанское судно. По рис. Г. Мартина, авт. «Нивы».

вершено самостоятельное королевство, но соображенія экономическаго характера вынуждаютъ держаться испытанныхъ комбинацій, почему и начаты въ настоящее время переговоры между Австріей и Венгріей о сохраненіи тѣхъ же принциповъ, на которыхъ было заключено нынѣшнее соглашеніе между обѣими половинами габсбургской монархіи. При громкихъ знакахъ одобренія ораторъ высказался также за сохраненіе тройственного союза, польза котораго признается далеко не всеми партіями. По заявленію одного изъ ораторовъ оппозиціи, въ Австро-Венгріи тройственный союзъ выгоденъ только для нѣмецкой партіи, опирающейся на союзъ для осуществленія всенѣмецкихъ замысловъ, съ экономической же стороны Австро-Венгрія не извлекала никакой выгоды; новыми таможенными тарифами Германія высказываетъ намѣреніе вовсе не считаться съ интересами своихъ союзницъ.

Несмотря на эти доводы, венгерскій премьеръ увѣрялъ палату, что тройственная лига наиболее солидный и вѣрный союзъ, чѣмъ какой-либо другой, такъ какъ гарантируетъ-де каждой союзницѣ безопасность, немислимую при другомъ союзѣ. Заявленіе это было встрѣчено бурными рукоплесканіями палаты, хотя ни для кого не тайна, что тройственный союзъ ухудшилъ экономическое положеніе какъ Австро-Венгріи, такъ и Италиі. Кромѣ того слишкомъ смѣлымъ является утвержденіе, что европейскій миръ обязанъ своимъ существованіемъ только тройственному союзу.

Какъ бы то ни было, предусмотрительная германская дипломатія, повидимому, не вполне увѣрена въ возможности возобновленія тройственного союза на прежнихъ выгодныхъ основахъ. Допуская нѣкоторыя отклоненія подъ влияніемъ экономическихъ причинъ, гер-

до всеобщаго свѣдѣнія, что негодованіе нѣмцевъ основано-де на ложномъ толкованіи эдинбургской рѣчи министра. Секретарь добавилъ, что ни одинъ благомыслящій нѣмецъ не задѣтъ-де рѣчью Чемберлена; это заявленіе нисколько не уменьшило ненависти нѣмцевъ къ Англии: во многихъ органахъ печати появились статьи, посвященные Чемберлену и доказывающія, что нѣмцы еще болѣе возмущены объясненіями британскаго министра. Англійская печать убѣдилась, что ненависть въ Германіи противъ Англии вспыхнула неожиданно и повсемѣстно. Особенно поражена была англійская консервативная печать мнѣніемъ оффиціозной *Nordd. Allgemeine Zeitung*, которая на этотъ разъ оставила умѣренный тонъ и примкнула къ общественному мнѣнію противъ Англии. Многія англійскія газеты, разсматривавшія инцидентъ, какъ забавную выходку политическаго оратора, стали высказывать мнѣніе, что Чемберлену слѣдовало бы извиниться предъ Германіей или привести оправдательные доводы. Тѣмъ временемъ митинги протеста во многихъ городахъ Германіи прошли при сильномъ волненіи и раздраженіи, причѣмъ выражено неудовольствие противъ имперскаго канцлера графа Булова, проводящаго угодливую политику относительно Англии, а также сожалѣніе, что имперское правительство не протестовало противъ оскорбительной рѣчи Чемберлена. Осуждалъ неловкость министра колоній, англійская консервативная печать успокаивается тѣмъ, что не приходится опасаться англо-германскаго конфликта, такъ какъ нѣмцы, испытывая финансовый и промышленный кризисъ, не захотятъ-де потерять англійскій рынокъ, не знающій покровительственныхъ ввозныхъ пошлинъ; затрудненія на этомъ рынкѣ вызвали бы для Германіи колоссальныя матеріальныя потери.

# Открыта подписка на „НИВУ“ 1902 г.

со следующими приложениями:

первые 12 томов **Н. С. ЛЬСКОВА**, полное собрание соч. **В. А. ЖУКОВСКАГО**,  
 полного собрания соч. **Н. С. ЛЬСКОВА**, в 12 томах **В. А. ЖУКОВСКАГО**,  
 12 книг „Литературныхъ Приложений“, 12 №№ „Парижскихъ Модъ“ и пр.

Безъ доставки в Петербургъ **5 р. 50 к.** Безъ доставки в МСКВЪ въ конторѣ Н. Печковской, Петровскія линіи. **6 р. 25 к.** Безъ доставки в ОДЕССЪ въ книж. маг. „ОБРАЗОВАНИЕ“, Ришельевская, 12. **6 р. 50 к.** Съ доставкой въ Петербургъ **6 р. 50 к.** Съ пересылкою во всѣ города и мѣстности Россіи. **7 р.** За границу **10 р.**

## ОТКРЫТА ПОДПИСКА НА

„Иллюстрированную Библиотеку Нивы“ 1902 года,

содержащую въ себѣ роскошно-иллюстриров. издание in folio:

# „ЛИСЪ ПАТРИКЪИЧЪ“.

Поэма въ двѣнадцати пѣсняхъ Іоганна Вольфганга ГЁТЕ.

Съ 36-ю эстампами на мѣди Вильгельма Каульбаха.

Переводъ В. С. ЛИХАЧОВА.

Издание выйдеть въ теченіе 1902 года въ двѣнадцати ежемѣсячныхъ выпускахъ.

Подробное объявленіе см. въ № 44 „Нивы“ с. г.

Подписная цѣна на все изданіе, выходящее въ 12-ти выпускахъ, по одному выпуску въ мѣсяцъ: Безъ доставкы: 1) въ С.-Петербургъ—12 руб.; 2) въ Москвѣ въ Конторѣ Н. Печковской и въ Одессѣ въ книжн. маг. „Образование“—18 руб. Съ доставкой въ С.-Петербургъ и съ пересылкой во всѣ города и мѣстности Россіи—14 руб. Съ перес. за границу—16 руб. Разрѣзокъ допускается въ 2, 3, 4 и 6 сроковъ.

Первый выпускъ „Лиса Патрикѣича“, для ознакомленія съ изданіемъ, продается отдѣльно за 1 руб. съ перес. (можно переводомъ или почтов. марками въ заказ. письмахъ). Лица, выплавившія первый выпускъ, могутъ подписаться на все изданіе со 2-го выпуска, уплачивая меньше на 1 руб. Остальные выпуски отдѣльно не продаются и, по подпискѣ, изданіе съ наложеннымъ платежомъ и въ переплетѣ не высылаются.

Иллюстрированное объявленіе о подпискѣ, украшенное многими гравюрами, съ подробными условіями подписки и разрѣчки платежа, выдается и высылается бесплатно.

Только что вышелъ изъ печати и поступилъ въ продажу **новый восьмой томъ**

# „Рассказовъ“ Ант. Чехова.

Содержаніе VIII тома: Бабье царство.—Попрыгунья.—Черный монахъ.—Скрипка Ротшильда.—Волода большой и Волода маленький.—Учитель словесности.—Въ усадьбѣ.—Студентъ.—Сосѣди.—Три года.—Рассказъ старшаго садовника.—Убийство.—Супруга.

Имѣются также въ продажѣ соч. Ант. Чехова: томы I, II, III, IV, V и VI—„РАССКАЗЫ“ и томъ VII—„ПЬЕСЫ“.—Цѣна каждого тома 1 р. 50 к., съ перес. по 1 р. 75 к., въ красив. коленкор. переплетѣ по 2 р., съ перес. по 2 р. 30 к. Имѣется также въ продажѣ отдѣльнымъ изданіемъ, новое произведеніе А. П. Чехова—драма „ТРИ СЕСТРЫ“, цѣною съ пересылкою—75 коп.

Только-что поступила въ продажу новая книга:

# „ВЪ КАМЫШАХЪ“

Повѣсть Н. Н. КАРАЗИНА, съ 39 рис. автора. Новое 3-е изданіе. Живой образный языкъ произведеній Н. Н. Каразина давно уже завоевалъ ему одно изъ наиболее видныхъ мѣстъ среди представителей современной беллетристики. Въ этой талантливо, колоритно написанной повѣсти Н. Н. Каразинъ даетъ рядъ яркихъ картинъ охотничьей жизни и сообщаетъ интересныя особенности туркестанскаго быта. Оригинальные, исполненные самимъ авторомъ, рисунки ярко запечатлѣваютъ въ воображеніи читателя описываемыя въ повѣсти картины жизни на нашей дальней окраинѣ.

Красивый томъ in 8°, 302 стр., отпечатанныхъ на хорошей бумагѣ, четкимъ шрифтомъ. СПб. 1901 г.

Цѣна 1 р. 50 к., съ пересылкой 2 р.; въ переплетѣ 2 р., съ перес. 2 р. 50 к.

Вышла изъ печати новая книга:

# „ФАУСТЪ“.

Соч. Гёте, въ 2-хъ частяхъ. Перев. А. Фета.

Общедоступное изданіе въ 16-ю д. листа.

Трагедія „Фаустъ“, по глубинѣ и обширности ея поэтическаго замысла, неисчерпаемому богатству философской мысли и поразительной красотѣ и изяществу внѣшней формы—представляетъ собою исключительное художественное явленіе во всемирной литературѣ, и не интересоваться этимъ гениальнымъ произведеніемъ не можетъ ни одинъ образованный человѣкъ. Въ виду такого всеобщаго интереса, представляемаго „Фаустомъ“, желая сдѣлать произведеніе это доступнымъ къ приобрѣтенію для обширнаго круга читателей, мы и выпустили,—на ряду съ нашимъ роскошно иллюстрированнымъ изданіемъ настоящее недорогое по цѣнѣ изданіе „Фауста“, въ томъ-же превосходномъ переводѣ А. Фета, но безъ рисунковъ.

Цѣна за обѣ части (923 страницъ) 1 р. 75 к., съ перес. 2 р. 20 к. Цѣна одной первой части 75 к., съ перес. 1 руб. Вторая часть отдѣльно не продается.

Съ требованіями обращаться въ контору изданій А. Ф. МАРКСА, С.-Петербургъ, М. Морская, № 22.—Изданія эти имѣются также въ продажѣ въ конторѣ Н. Н. Печковской въ Москвѣ (Петровскія линіи), въ книжн. маг. „Образование“ въ Одессѣ (Ришельевская, 12) и во всѣхъ больш. книжн. магазинахъ.

ВО ВСѢХЪ КНИЖНЫХЪ МАГАЗИНАХЪ ПОСТУПИЛИ ВЪ ПРОДАЖУ

изданія А. Ф. Марксомъ, въ СПБ.,

# СОЧИНЕНІЯ Н. В. ГОГОЛЯ.

Наиболѣе компетентными изслѣдователями текста сочиненій и жизни Гоголя всѣми признаются покойный Н. С. Тихонравовъ и В. И. Шенрокъ. Результаты ихъ долготѣльныхъ трудовъ не могутъ быть ни къ-мъ перепечатываемы, составляя и послѣ 21-го февраля 1902 года исключительную нашу собственность.

Такимъ образомъ, проверенный лучшими знатоками Гоголя и ими снабженный цѣнными примѣчаніями, вариантами, библиографическими и историческими данными и проч., текстъ сочиненій Гоголя появился и впредь будетъ появляться только въ нашихъ изданіяхъ.

## I. Юбилейное (общедоступное) изданіе ПОЛНАГО СОБРАНІЯ СОЧИН. Н. В. ГОГОЛЯ.

Редакція Н. С. ТИХОНРАВОВА и В. И. ШЕНРОКА.

17-ое изданіе, въ одномъ большомъ томѣ, компактно напечатанномъ въ 2 столбца, съ портретомъ Н. В. Гоголя, библиографическимъ очеркомъ, В. И. Шенрока, и съ примѣчаніями редактора.

Настоящее изданіе, первоначальный планъ котораго былъ составленъ, по нашему предложенію, покойными А. Н. Майновымъ и Н. Н. Страховымъ, — имѣетъ въ виду удовлетворить главнымъ образомъ требованіямъ общедоступности. Оно ставитъ себѣ цѣлью дать всѣ про-

изведенія великаго писателя, за исключеніемъ лишь тѣхъ, которые имѣютъ значеніе только для ученыхъ специалистовъ. Мы старались соединить полноту съ дешевизною, доступностью текста съ вѣрными издѣльемъ изданія.

Большой томъ, компактно напечатанный въ 2 столбца (1686 столбцовъ въ больш. 8-ю д. л.) на превосходной бумагѣ, четкимъ шрифтомъ. СПб. 1901.

Цѣна 1 р. 25 к., съ пересылкою 1 р. 75 к., въ красивомъ коленкоромъ переплетѣ 1 р. 80 к., съ пересылкою 2 р. 30 к.

## II. Полное собраніе соч. Н. В. ГОГОЛЯ.

Редакція Н. С. Тихонравова, 16-е изданіе въ 12-ти томахъ (6-ти книгахъ), 2660 стран., in 8°, съ биографіею Гоголя, составленною В. И. Шенрокомъ, и съ 2 портретами, факсимиле и автографомъ Гоголя, съ всѣми своими собственноручными его рисунками и съ примѣчаніями редактора. Цѣна 2 руб. 50 коп., съ перес. 3 руб., въ 6-ти коленкоромъ переплетѣхъ 4 руб. 25 коп., съ перес. 4 руб. 75 коп.

## III. 15 книжекъ иллюстрирован. изданій

(съ художественно исполненными рисунками и вѣтвѣтками М. Зичи, П. Соколова, Р. Штейна, И. Храброва и друг.), слѣдующихъ произведеній Н. В. ГОГОЛЯ:

№	Названіе	Брош.	Въ перепл.	№	Названіе	Брош.	Въ перепл.
1.	Нояльская. Повѣсть съ 15 рисунками	5 к.	8 к.	9.	Пропавшая грамота. Пов., съ 12 рис.	5 к.	8 к.
2.	Вечеръ накануне Ивана Купала. Пов., съ 30 рис.	6 • 9 •	9 • 12 •	10.	Ночь передъ Рождествомъ. Пов., съ 46 рис.	10 • 14 •	14 • 18 •
3.	Внѣ. Пов., съ 33 рис.	9 • 12 •	12 • 15 •	11.	Женитьба. Комедія, съ 13 рис.	8 • 12 •	12 • 16 •
4.	Майская ночь или Утопленница. Пов., съ 31 рис.	7 • 10 •	10 • 13 •	12.	Шинель. Повѣсть, съ 45 рис.	8 • 12 •	12 • 16 •
5.	Сорочинская ярмарка. Пов., съ 37 рис.	6 • 9 •	9 • 12 •	13.	Замолдованное мѣсто. Пов., съ 14 рис.	5 • 8 •	8 • 12 •
6.	Ночь. Пов., съ 17 рис.	6 • 9 •	9 • 12 •	14.	Ревизоръ. Комедія, съ 30 рис.	20 • 25 •	25 • 30 •
7.	Страшная мѣсть. Пов., съ 37 рис.	8 • 12 •	12 • 15 •	15.	Старостѣтскіе помѣщичьи. Пов., съ 50 рис.	6 • 9 •	9 • 12 •
8.	Тарась Бульба. Пов., съ 28 рис.	18 • 23 •	23 • 28 •				

Всего 15 книжекъ, цѣною безъ перес. 1 руб. 27 коп., въ переплетѣхъ 1 руб. 80 коп.

Выписывающіе 1 книжку прилагаютъ на пересылку заказ. бандеролью 10 коп., отъ 2—4 книжекъ—20 к., отъ 5—9 книжекъ—30 к., отъ 10—15 книжекъ—43 к. Въ 15 книжкахъ: 1) допущены Министерствомъ Народнаго Просвѣщенія въ учебныя библиотеки среднихъ и высшихъ учебныхъ заведеній и 2) одобрены Военно-Учебнымъ Комитетомъ и включены въ объявленныя при циркулярѣ Главнаго Штаба отъ 4-го января 1896 г. за № 8, каталогъ книгъ, одобренныхъ къ обращенію въ войскахъ.

## IV. Письма Н. В. ГОГОЛЯ.

Подъ редакцію В. И. ШЕНРОКА, въ четырехъ томахъ.

Письма Гоголя являются необходимымъ дополненіемъ къ нашимъ изданіямъ полнаго собранія его сочиненій. Они представляютъ огромный интересъ для каждого образованнаго человѣка, желающаго научить оригинальную и глубокую дѣятельность гениальнаго писателя.

Въ настоящее изданіе вошли всѣ до сего времени опубликованныя письма Гоголя и въ которыхъ еще нигдѣ не напечатаны. Четыре большихъ тома in 8°, 2253 страницъ. Спб. 1901 г. Цѣна за 4 тома 6 руб., съ перес. 7 руб., въ 4 коленкор. переплетѣхъ—7 р. 60 к., съ перес. 8 р. 60 к.

Последняя новость!!!



Черные вороненой стали карманные часы с будильником „ЭНЕРГИЯ“... Часы карманные с будильником до настоящего времени не были доступны по своей дороговизне...

СПАСИТЕЛЬНАЯ НОВОСТЬ ДЛЯ КУРЯЩИХЪ, рекомендуется врачами.



Каждый может курить безъ малѣйшаго вреда для здоровья посредствомъ „Мундштукъ-аппарата“, абсолютно очищающаго табакъ отъ никотина и всѣхъ вредныхъ частей...

!!! ЭКОНОМИЯ 40% !!! только за 7 руб.

Гарантия за вѣрность хода на 5 лѣтъ. Накладного золота часы мужскіе, холь на камняхъ, всѣ три крышки покрыты золотомъ...

Того же сорта часы открытыя, съ тѣми же приложениями 6 р. Высылаю безъ задатка, принимаются и купоны съ наложеннымъ платежомъ.

Складъ часовъ, МИХАН. ЛУ ГОРДОНУ, Варшава, Козья ул., № 34.

Городъ Баку 6 февраля 1901 года. Милостивый Государь г. Гордонъ! Вторые часы я получилъ, за которые также искренно благодаренъ...

ЕЛКА СЪ СЮРПРИЗАМИ! Иногороднимъ высылаются въ деревни. Наши елочные коллекціи отличаются особымъ разнообразіемъ и богатствомъ... ПОЛНАЯ ЕЛКА, полный наборъ украшеній, картонажей, хлопушекъ, электрич. свѣтъ, фейерверки и проч.

ОТКРЫТА ПОДПИСКА НА 1902 Г. ИЗД. XVII ГОДЪ.

Русскій Паломникъ. Издаётся съ 1885 г. Изданія сойнина. Подъ редакцію А. И. ПОПОВИЦКАГО и при участіи Отца Іоанна Кронштадтск. Иллюстрированный журналъ для семейнаго религіозно-нравственнаго чтенія.

и КРОМЪ ТОГО будетъ выдана, безъ всякой доплаты, картина извѣстнаго художника-профес. Ѳ. А. БРУНИ МОЛЕНІЕ О ЧАШЪ

- Въ 12 книгахъ „Русскаго Паломника“ будетъ дано: 1) Святитель Алексій. Историческая повесть. П. А. Россева. 2) Довмонтовъ мечъ. Историческая повесть. Вл. П. Лебедева. 3) Очерки изъ русской духовной жизни XVIII вѣка. Е. Поселянина. 4) Пути Провидѣній. Пов. изъ врем. Константина Великаго. Пер. В. Н. А. 5) За крестъ и вѣру. Историческая повесть. А. И. Красницкаго. 6) Фелинскіе. Повесть изъ исторіи христіанъ при Доміціанѣ. Генер. Переводъ А. И. Новгородской. 7) Исторія Россіи для народа (съ иллюстраціями). А. Н. Сальникова. 8-9) Мученики. Церковно-историческая повесть. Кн. 1-11. Ф. Шатобриана. Переводъ А. С. Меркашиной. 10) Бурь-Ань. Повесть изъ древне-звѣрской жизни. М. Н. Лебедева. 11) Предъ разсвѣтомъ. Историческая повесть. А. И. Лаврова. 12) Путемъ неисповѣдимымъ. Историческая повесть изъ жизни партрарха Филарета Никитича. Вл. П. Лебедева.

ПОДПИСНАЯ ЦѢНА на „РУССКІЙ ПАЛОМНИКЪ“ со всѣми прилож. 5 РУБЛЕЙ за годъ безъ доставки; съ доставкою и пересылкою по всей Россіи ШЕСТЬ РУБ. Допускается разсрочка: при подпискѣ 2 руб., къ 1 марта 1 р., къ 1 мая 1 р. и къ 1 июля остальные, или по одному рублю въ мѣсяцъ до полной уплаты подписн. цѣны. ГЛАВНАЯ КОНТОРА: С.-ПЕТЕРБУРГЪ, Стрѣмянная ул., № 12, собств. д. Отдѣленіе конторы: СПБ., Невскій, 96, уг. Надежд.

ОТКРЫТА ПОДПИСКА НА 1902 ГОДЪ НА ЕЖЕНЕДЕЛЬНЫЙ ОБЩЕДОСТУПНЫЙ ИЛЛЮСТРИРОВАННЫЙ IV г. изд. журналъ для семьи IV г. изд.

„СПУТНИКЪ ЗДОРОВЬЯ“ подъ редакціей и при ближайшемъ участіи Гг. ПРОФЕССОРОВЪ и врачей по ихъ специальностямъ.

52 номера журнала даютъ своимъ читателямъ массу полезныхъ статей и свѣдѣній, изложенныхъ вполне доступнымъ и понятнымъ языкомъ... 24 приложения, содержащія въ себѣ полезныя и необходимыя свѣдѣнія по домоводству, домохозяйству, фальсификаціи продуктовъ, сельскому хозяйству, ветеринаріи и т. д.

12 книгъ общедост. библиотеки „ДОМАШНІЙ ВРАЧЪ“.

- ПОДАЧА ПЕРВОЙ ПОМОЩИ профес. Эсмарха, съ рисунками. ЗДОРОВЫЕ И БОЛЬНЫЕ НЕРВЫ профес. Крафтъ-Эбинга. ИСКУССТВО ПРОДЛИТЬ ЖИЗНЬ профес. Эбинга. ПОВАРЕННАЯ КНИГА Діететика для же-лудоч. больныхъ проф. Видерта. МАССАЖЪ И ЕГО ВОДОЛЕЧЕНІЕ Бернъ, съ рисунками (Дома у себя) Дюваль, сочин. удостоен. преміи Пар. Академіи.

ОБЩЕДОСТУПНОЕ РУКОВОДСТВО КЪ ПРЕДУПРЕЖДЕНІЮ БОЛѢЗНЕЙ И СОХРАНЕНІЮ ЗДОРОВЬЯ. Въ 4-хъ ТОМАХЪ. Подъ редакціей Проф. Г. В. Хлопина.—Введеніе Проф. Ф. Ф. Зрисмана.

Подписавшіеся на 1902 г. внесше годovou плату до 20 Декабря с. г. получаютъ 8 номер. журнала съ двумя къ нимъ приложениями — за НОЯБРЬ и ДЕКАБРЬ 1901 года — БЕЗПЛАТНО и кромѣ того, въ началѣ года одновременно всѣ 4 тома Руководст. къ предупр. болѣзней. Цѣна съ пересылкой на годъ—5 р. Разсрочка допускается. Подписка принимается въ Главной конторѣ журнала «Спутникъ Здоровья», С.-Петербургъ, Коломенская ул., соб. домъ, № 39 и въ книжныхъ магазинахъ. Редакт. А. О. Дукатъ.



ПОЧТОВ. МАРОКЪ новини цѣны въ Парижѣ за 14 коп. Е. Гостинкин, П. Ковалев, почтов. ярлык № 164.

MENU Croûtes au pot Barquettes de crevettes Cæpe à la Chambord Filet de bœuf Mascotte Poularde de Houdan truffée Salade Flageolets au beurre Little put Glace Plombières Ganfettis V.I.N.

DOYEN-sec.

ПЕЙТЕ ЧАЙ знаменитыхъ иностранныхъ сортовъ "ОНГА" Въ корзинахъ безусловно натуральныхъ. Цѣна 1 р. 80 к., 2 р., 2 р. 20 к., 2 р. 50 к. за корзину все 1 ф. 2 зол., въ бумагахъ 1 р. 45 к. и 1 р. 60 к. фунтъ. СИБИРСКИЙ СКЛАДЪ Д. А. ЕЩАНЕНИНОВА. Москва, Никольск. Третьяковский провѣзъ.

НОВАЯ КНИГА "СТАРШНЯЯ РѢДКИЯ МОНЕТЫ" И. А. — а, общедост., погрѣб. описан. стар. денегъ и рѣдк. монетъ, ихъ стоимости, 100 снимковъ въ текстѣ, рѣдк. мон. и др. доброт. нумизм. Ц. 1 р. 50 к. съ перес. Выпущена въ издан. склад. издан. (СПБ., д. бар. Фредерикса, 5-я лѣтка, по 2-й Рокъ д.д.) 15-я сквѣжа. Издан. плат. не высл.

КРАСИВО ПИСАТЬ выучиваетъ всѣхъ за 15 уроковъ у профессора каллиграфіи А. КОССОДО. Методъ претворенъ на Парижской всемирной выставкѣ 1889 г. и удостоенъ золотой медали. За 4 семилетнюю карьеру высылается ПРИБОРНОЕ ПИСЬМО шрифтовъ, подробныя условия и образцы исправленія почерк. заочн. учен. Адресъ: Профессору каллиграфіи Адольфу Коссодо въ Одессѣ, Дербасовская, т. № 14.

ХУДОЖ. ОТКРЫТ. ПИСЬМА. 12 пласти. цѣна 1 р.; 12 съ натуры 1 р. 50. Париж 3 р.; Альбомы. Пр.-кур. безпл. 40 поздрав. карточекъ включительно атласныхъ и склячныхъ 2 р. 95 к. Фотографія парижскія для ст.-роскоша 40, 60 и 70 к. ит. марокъ для коллекцій, много за морскихъ и альбомъ 1 р. 70 к. Э. М. Мурзъ, СПБ., Карлавацкая, 8.

НЕЧТО ПРЕВОСХОДНОЕ ДЛЯ ХОЗЯЕКЪ! ГЭОЛИНЪ моментально очищаетъ не чистую рашу серебро, вилки, мѣд., алюминій проч., придаетъ чистоту и долговѣстность блескъ. Цѣлая бутылка хватаетъ на двѣдѣсять мѣсяцевъ. Требуется не мѣл. Препаратъ для Россіи Сиг. Мамлекъ, Варшава.

Поступило въ продажу новое изданіе Ф. ПАВЛЕНКОВА: СОЦІАЛЬНЫЕ ЭТЮДЫ. Г. Гарда. Содержаніе: Соціальныя законы. Толпа и публич. преступность толпы. Трансформация власти. Переводъ Г. Гольденберга. Ц. 1 руб. 50 коп.

Газета „Русское Слово“ Мин. Народ. Просв. ДОПУЩЕНА къ обращенію въ народныхъ бібліотекахъ и читальняхъ. VIII г. изданія. ОТКРЫТА ПОДПИСКА VIII г. изданія на 1902 г. на еженедельную политическую, обществ. и литературную газету РУССКОЕ СЛОВО БЕЗЪ ПРЕДВАРИТЕЛЬНОЙ ЦЕНЗУРЫ, въ увеличенномъ форматѣ и по программѣ болѣе крупныхъ столичныхъ газетъ, при ближайшемъ участіи В. М. ДОРОШЕВИЧА. Ежедневно „Русское Слово“ будетъ давать ОСОБЫЯ ИЛЛЮСТРИРОВАННЫЯ ПРИЛОЖЕНІЯ съ многочисленными портретами и рисунками, иллюстрирующими событія дня. ПОДПИСНАЯ ЦѢНА: на 1/2 года — 3 р. 50 к. 1 мѣс. — 75 к. ДОПУСКАЕТСЯ РАЗСРОЧКА: при подпискѣ — 2 р., 1 апрѣля — 2 р. и 1 іюля — 2 р. Лица, подписавшіяся на газету совместно съ журналомъ „ИСКРЫ“, платятъ только 8 р. АДРЕСЪ РЕДАКЦІИ: Москва, Пет овка, домъ Гр чева.

Общедоступ. ПОДАРКИ къ Рождеству. Портреты бож. натур. пелен. 3 р. портреты большой въ багетной рамѣ 2 р. 50 к. Цѣна въ (картинель) близк. къ лог. велич. 5 р. Карточку и деньги выслать СПБ., фотограф. Шрейберъ, Балканская, 12. 2-2

По 1 руб. 50 коп. Любимыя оперы для фортеп. въ 2 руки Фаустъ, Анда, Трубадуръ, Паццы (съ сохранен. словъ) и Рудольфъ (съ вставк. номъ переплетъ по 2 р. 50 к.). ИЗДАНИЕ В. ВЕССЕЛЬ и К. С. Петербургъ, Невскій, 54. Москва, Петровка, 12.

способъ быстрого и полного излеченія ГЕМОРРОЯ. С. дра Шене. Высл. за 40 к. ебер. марк. Одесса, Почтовая. 6. Дру Лейсенбергу. АКЦИОНЕРНОЕ ОБЩЕСТВО Вл. ГОСТИНИКЪ и К. С. Петербургъ, Невскій, 42, противъ Госпитальнаго Двора предлагаетъ въ богатой выборѣ: КРОВАТИ, МАТРАЦЫ, УМЫВАЛЬНИКИ, ДѢТСКІЯ КОЛЯСКИ, КРЕСЛА для больныхъ, ЛЕЧЕВ. ВАННЫ, ДУШИ. ЦѢНЫ ВЪНЬ КОНКУРЕНЦІИ.

За 1 руб. съ пересылкой (можно выслать марками) въ виду обязательнаго преподаванія Естество. Исторіи во всѣхъ учеб. заведеніяхъ предлагаю наглядное пособие: Естественная Исторія въ 10 картинкахъ таблицахъ, заключающихъ 180 раскрашенныхъ рисунковъ. Г. Серпуховъ, Моск. губ. Книжный магазинъ Нв. Нв. Улитина.

ПОХВАЛЬНЫЙ ОТЗЫВЪ на воспр. выставкѣ вѣтъ ВЪ ТЕПЛОЕ ВЪДЪ БЕЗЪ ПАРКИ ДЛЯ СТИРКИ БЪЛЬЯ. Мыло диспозе п.в. виноградова въ тепломъ водѣ безъ парки. Бѣлье получается замчат. обильно и чистымъ. Пятна уничтожаются. Эконом. въ топливѣ. Мыло диспозе идетъ въ три раза меньше простого. Совершенно безвред. для тканей бѣлья. Удостовер. № 3780. Опт. и п. виноградова, Москва, Рождественка, домъ № 2. ТРЕБУЕТСЯ СЪ ОТКЛЕТ. УТВЕР. ПРАВИТЕЛЯ СПБ., маг. виноградова, Гороховая, 36. ФОТОграфія артистич. святія съ натуры для художник. и любителей прекраснаго. 3 карточки, 48 образчиковъ и каталогъ 2 руб. кредит. или почт. марками; каталогъ отд. 40 коп. Р. Жениеръ, Парижъ, 89Н, Фл. St. Martin.

IV ГОДЪ ИЗДАВАНІЯ. Подписавшіяся на 1902 г. въ 1901 г. получать журналъ и всѣ приложенія за Ноябрь и Декабрь 1901 г. ВЕСЬМАТНО. ЦѢНА на ГОДЪ 4 р. Открыта подписка на 1902 г. на Разсрочка.

НАРОДНОЕ ЗДРАВІЕ популярный иллюстрированный медицинскій журналъ для семьи. Подписавшіяся въ 1901 г. ПОЛУЧАТЬ: 60 №№ богато иллюстр. журн. Около 2000 стр. текста, 500 иллюстр. Статьи по всѣмъ вопросамъ домашней медицины и гигиены. Масса полезныхъ свѣдѣній необходимыхъ для сохраненія здоровья, предупрежденія и леченія болѣзней и проблемъ жизни. 60 Бесплатные ответы гг. Специалистовъ на каждое письмо гг. Подписчиковъ. богато иллюстр. книжечк. Около 4000 стр. текста, 600 иллюстр. Въ отд. прод. книжки стоятъ 13 р. 20 к. Въ книжки принадлежатъ перу самыхъ выдающихся русскихъ и иностранныхъ ученыхъ и составлены языкомъ вполне общедоступнымъ. 14 выпускъ „Большой Энциклопедіи“. Общеизвестная Медицина и Гигиена. Около 1000 стр. текста, 4000 иллюстр. Всѣ свѣдѣнія расположены въ алфавит. порядкѣ. Отдельно въ продаж. Необходимая настольная книга въ каждой семьѣ. Подписавшіяся послѣ 25-го Декабря 1901 г. получаютъ только 52 №№ журнала. 52 книги и 12 выпускъ Энциклопедіи. „НАРОДНОЕ ЗДРАВІЕ“ печаталось въ 1899 г. 4000 экз. въ 1900 г. 16000 экз. въ 1901 г. 25000 экз. „НАРОДНОЕ ЗДРАВІЕ“ отвѣтило въ 1899 г. на 486 писемъ. въ 1900 г. на 8093 письма. въ 1901 г. на 19652 письма. „Народное Здравіе“ за 1899 и 1900 гг. все распродано. Полное жежиданіе журнала за 1901 г. (журн., 52 книжки, 12 вып. энцикл.) въ Конторѣ Редакціи съ перес. 5 р. 50 коп. Цѣна на годъ 4 руб. Допускается разсрочка: при подпискѣ 2 р., къ 1-му Марта 1 р. и къ 1-му Мая 1 р. Требования адресовать: Главная Контора „Народнаго Здравія“, С.-Петербургъ, Балканская 24, въ Гл. Кооп. фабрику К. В. Говарда. Отв. редакторъ В. И. Рамъ.

XVII ГОДЪ ИЗДАВАНІЯ. Полномъ годъ съ 1-го Января. Открыта подписка на 1902 г. ЖУРНАЛЪ ПРАКТИЧЕСКАГО СЕЛЬСКАГО ХОЗЯЙСТВА и ДОМОВОДСТВА СЕЛЬСКІЙ ХОЗЯИНЪ Изданіе П. П. СОЙНИНА подъ редакціей Ф. С. ГРУЗДЕВА. 52 №№ съ рис. Пробный номеръ журн. высылается бесплатно. БЕЗПЛ. ПРИЛОЖЕН.: Сельско-Хоз. Энциклоп. Календарь-Альманахъ. Архитектурн. проекты. Сельско-хоз. сѣмена. 5 Подписная цѣна безъ доставки, съ доставкой въ СПБ. ШЕСТЬ руб. и перес. иног. За печатаніе объявленій взимается за строку въ одинъ столбецъ 10 к. Подписка принимается въ Гл. Конторѣ „СЕЛЬСКІЙ ХОЗЯИНЪ“ СПБ., Стремянная, 12, собств. д.

### ЭЛЕКТРИЧЕСКАЯ ЛАМПОЧКА

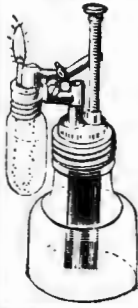

даёт совершенно бѣ-  
лый ровный свѣтъ,  
продается въ вполне  
готовомъ видѣ, не  
требуетъ никакого  
ухода и неопытна  
для дѣтскихъ, спаленъ,  
при больныхъ,  
для коридоровъ, дѣт-  
скихъ, кладовыхъ, под-  
валовъ и пр. Неза-  
мѣнимый подарокъ  
для курящихъ. Шт.  
4 р. 90 к.; 2 — за  
9 р. 45 к. Перес.  
налож. плат.  
Базаръ Марокъ, СПб.  
Невскій, № 20—31.

## МНОГО ДЕНЕГЪ

Для продажи ходкаго товара требуются по-  
всемиѣстно агенты: которые этиаъ могутъ  
зарабатывать МНОГО ДЕНЕГЪ. Желая-  
щихъ просить уведомлять свои адреса и  
прислать марку на отвѣтъ, въ г. НАРВУ.  
С.-Пет. г. В. Д. МИХАЙЛОВСКОМУ.

### 390 Р.

п лѣ выигрышные билеты, II заемъ  
до 290 руб., подъ III Дворянскіе до  
210 руб., подъ остальные бумаги до  
95 руб. въ 5 до 9% годов. и 4%  
ежемѣс. ком. предлагаетъ въ ссуду  
банкирскій домъ

### ГЕНРИХЪ БЛОККЪ

59, Невскій. 2—2

**СОБРАНИЕ ЛИБРЕТТО**  
на рус. яз. (содержаще  
42 оперъ съ прил. ари-  
остально попор. на  
сцен. театр.) необходи-  
мно какъ нителог. сем.  
Цѣна 1 р. 20 к. съ пе-  
ресыл. съ нал. плат.  
1 р. 30 к. Выслано безъ задатка. Адресъ  
издателя Влад. Ал. Сидорову, Варшава,  
Сенатор. ул., 29.30 типогр. Левинсона

### ПОДАРКИ:



къ предстоящему празд-  
нику заготовлена грома-  
дная партія всевоз-  
можныхъ музыкальныхъ  
инструментовъ, лучшаго  
качества. Продажа оп-  
томъ и въ розницу по  
фабричной цѣнѣ складъ  
и фабрика **ПЕТРА РОЗМЫ-  
СЛОВА** съ С.-ми. С.-Пе-  
тер-  
бургъ, Садовая, 38. Отдѣленіе: Садовая, 49.  
Прислать раятъ  
высыл. безплатно.

### Универсальный магазинъ МЮРЪ и МЕРИЛИЗЪ.

Москва, Кузнецкій мѣстъ, д. кн. Гагарина.

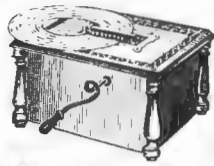

Органъ-Нитона 16 гол. — 7.50, ноты — 25 к.  
Органъ-Ариона 18 гол. — 11. — ноты — 40 к.  
Органъ-Фениксъ 21 гол. — 21. — ноты 50 — 80.  
Органъ-Герофонъ 24 гол. — 20. — ноты 40 к.  
Машинанъ 24 36 75 гол.  
Ноты 18—22 — 46.  
55—1.10—55—1.10—55—1.10



Пiano-мелодико — 40. — на лож. — 80 р.  
ноты — 50 к.  
Концерто усов. — 140. — ноты — 75 к. ит.  
**ИТАЛЬЯНСК. ПИАНО-МЕЛОДИКО**  
4 октавы — 150—175 } ноты 50 и 70 к.  
6 " 200— } метр.  
Высылка съ наложен. платежомъ.

**!!ВСПОМНИТЕ ЗАБЛАГОВРЕМЕННО!!**  
Что къ праздникъ нужны всякому ВИЗИТНЫЯ КАРТОЧКИ печатаныя  
рукоп. шрифт. вполне ЗАМѢНЯЮЩІЯ ЛИТОГРАФІЮ, хорош. бѣл. кар-  
тона 80 к., золот. обрѣз. на 30 к. дороже, „Фантазія“ мужск. и дамск. 1 р.  
съ печ. на обор. разн. поздр. цриплач. 30 к. Карт. безусл. всяк. остан. дово-  
ленъ. Конверты 100 шт. 30 коп. Заказы исполняются по получении всей  
стоимости (можно марками). Цѣны обозн. съ перес.  
Контора Новой типографіи И. С. ЗИМАНЪ, Вѣлостокъ.

## Цейсъ-бинокль.

## Цейса полевой бинокль.



Увеличеніе.	Цѣна въ герм. маркахъ выѣсть съ кожан. футл- ромъ.	Название для со- общенія по теле- графу.	Указанія для выбора.
въ 4 раза.	130,—	Teliter	Для театра и поля.
• 6 разъ.	140,—	Telex	
• 8 " "	160,—	Telact	Для военныхъ и туристовъ.
• 5 " "	200,—	Telefive	
• 7 1/2 " "	200,—	Teleseven	Для охотниковъ и моряковъ (въ ноч- ное время).
• 10 " "	220,—	Teleten	
• 12 " "	220,—	Telotwelve	Для моряковъ при дневномъ свѣтѣ.

Безплатно присылаются подробныя объявленія о полевыхъ бинокляхъ  
Цейса, рельефныхъ подзорныхъ трубахъ и фотографическихъ объекти-  
вахъ. Доставка непосредственная или черезъ оптическіе магазины. Адресъ  
для телеграммъ: Zeisswerk Jena.

### CARL ZEISS Optische Werkstaette JENA

Dorotheenstr. 29. BERLIN N.W. 7. II. LONDON W., 29. Margaret Street,  
Regent Str. R. № 16329 3—0

## Компанія ГРАММОФОНЪ

Москва, Тверская ул., д. Саввинскаго подворья  
Адресъ для телеграммъ: Москва, Граммокомпанія.

**ОБШИРНЫЙ ОПТОВЫЙ И РОЗНИЧНЫЙ СКЛАДЪ АМЕРИКАНСКИХЪ УСОВЕРШЕНСТВО-  
ВАННЫХЪ ГРАММОФОНОВЪ И БЕЗШУМНЫХЪ ПЬЕСЪ КЪ НИМЪ.**

**Къ свѣдѣнію гг. ПОКУПАТЕЛЕЙ!**

Мы выпустили въ продажу отдѣльно новозобрѣтенную мембрану для граммофоновъ, которая передаетъ звукъ вътрое сильнѣе обыкно-  
венной мембраны, существовавшей до сихъ поръ и производитъ наибольшую иллюзію дѣйствительности, мембрана эта въ отличіе отъ дру-  
гихъ названа нами **„КОНЦЕРТЪ ИДЕАЛЬ“**.

Такимъ образомъ каждый, имѣющій хотя недорогой граммофонъ, можетъ получить на немъ звукъ вътрое сильнѣе  
и яснѣе, купивъ мембрану «Концертъ-Идеаль». Вслѣдствіе громаднаго спроса на эти новыя мембраны, мы нашли невоз-  
можнымъ продавать ихъ отдѣльно по 15 рублей.

Просимъ остерегаться покупки новыхъ мембранъ въ неспеціальныхъ магазинахъ, изъ которыхъ многіе  
продаютъ за концертныя мембраны видоизмѣненныя обыкновенныя мембраны, ничего общаго съ вашими  
но имѣющія.

**Заказы выполняются скоро и аккуратно.**

Аппараты передъ отправкой тщательно проверяются въ спеціальной мастерской и  
отпускаются изъ склада лишь безукоризненными, съ ручательствомъ за правильность  
хода на 3 года. Каталоги и списки пьесъ высылаются и выдаются безплатно.

**Самый большой и лучший граммофонъ  
послѣдней модели**

### „МОНАРХЪ“

Цѣна 125 руб.

АГЕНТСТВО ОБЩЕСТВА  
ГРАММОФОНЪ  
ВЪ РОССІИ.



„Вниманию дам“.

Новейшая выкройка юбок из бумаги за 50 коп. высылают наложенным платежом Контора редакций «Вивский Шляк», С.-Петербург, Невский, 80. № 15995 12-11

БЕЗОПАСНЕЙШАЯ БРИТВА.

Безусловно необходима всем бритующимся. Каждый легко и самостоятельно может превосходно побриться. Полнейшая гигиена и чистота. Очень удобна как дома так и в дороге. Цѣна 1 шт. 2 р. 75 к. 2 шт. 5 р. 25 коп. с упаковкой и перес. Высылаю с наложенным плат. без задатка. Требования адресуйте откр. или завр. письм.: Н. Тоненбауму, Варшава, Электроральная ул., № 5.



2 рубля

высылаю хорошо выстроенные стѣнные часы, необходимые в каждом домѣ, с рачительством на 3 года, по получени 2-хъ рублей. Можно также марками.

Р. ЛЮБЕТНИЙ

Варшава, Королевская, 47, при вышескѣ 2-хъ шт. за пересылку не платите.



ВЪ МАГАЗИНЪ СКРИПичН. МАСТЕРА

Ф. ПАСЕРЬСКАГО

Въ С.-Петербургѣ,

Моховая, 42. — Караванная, 3-35. Единственнымъ в своемъ родѣ по простотѣ и изящной работѣ, съ сильными и приятнымъ тономъ,

ГИТАРЫ

работы мастера Ф. ПАСЕРЬСКАГО съ механикою—3 р. 50 к., 5, 6, 7, 8, 10, 15, 20, 25, 35, 50, 60, 75, 100 р. и дороже. 2-1

Починка и передѣлка инструмент. ПРЕЙСЪ-КУРАНТЬ БЕЗПЛАТНО.

Только 9 руб. 50 коп.

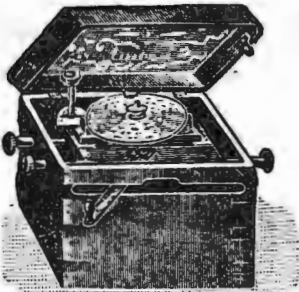

Вы доставите много удовольствія себѣ, семейству и гостямъ, если купите заводной самодвижущий музыкальный ящикъ «Silvanigra» со звучнымъ приятнымъ тономъ, прочной конструкци и изящной отдѣлкѣ, къ нему безплатно 8 нотъ. Отдѣльныя ноты по 25 коп. Высылаю по получени 2-хъ рублевого задатка.

Р. Любетний.

Варшава, Королевская, 47. 2-1

КОРНЕТЫ, КЛАРНЕТЫ И ФЛЕЙТЫ

вышелъ изъ печати и высылается **БЕЗПЛАТНО** иллюстрированный прейсъ-курантъ УНИВЕРСАЛЬНАГО МАГАЗИНА МУЗЫКАЛЬНЫХЪ ИНСТРУМЕНТОВЪ „Х. В. ВИННОКУРОВЪ“ на 1901—2 годѣ

СЛАДЪ И КОНТОРА: Гороховая ул., 32. МАГАЗИНЪ: Невскій пр., Пассаажъ 54. С.-ПЕТЕРБУРГЪ.

СТРУННЫЕ ИНСТРУМЕНТЫ

НАСТОЯЩЕЕ СРЕДСТВО разрѣши. къ торговлѣ на общ. основ. Самарск. врач. управл., какъ несодерж. въ составѣ предп. для здоровья веществъ, безъ всякаго, однако ручательства въ пользу. его дѣйстви.

**ВОДА БАЙЛЬ.**

Краска для волосъ, приготовляемая Байлемъ въ Парижѣ, окрашиваетъ въ цвѣта:

ЧЕРНЫЙ, БРЮНЕ, ШАТЕНЬ И БЛОНДИНЬ.

Вода Байль сберегаетъ блескъ и мягкость волосъ, не грязнитъ волосъ и не паккаетъ бѣлья. Мытье волосъ передъ окрашиван. и постъ не обязат. можно полчить: у К. Феррейръ, Никольская; Оскаръ Гетлингъ, Петровка; и др. аптекарей, парфюмер. и парикмахерск. магаз. Цѣна флак. 3 р. Пересылка во всѣ города Россійской Имперіи наложен. платек. отъ 1 флак. до 3 фл. за перес. 1 р.

ФАБРИКА И СКЛАДЪ **Бруно Зенгеръ и Ко**

С.-Петербургъ, Невскій Пр. № 25 (бывш. Каминской)

Фотогр. Аппараты и Принад.

(Кратк. Преисъ-Курантъ Бесплатно)

ПОЛЬЗУЙТЕСЬ РѢДИМЪ СЛУЧАЕМЪ!!! Вслѣдствіе большого накопленія наличнаго запаса брильянтовъ (прошу не смѣшивать съ алмазами) и продаю только за 12 р. массивное изящное золотое 56 пр. дамское или мужское кольцо съ настоящимъ брильянтомъ чистѣйшей воды. Пара сережекъ съ настоящими брильянтами въ золотой оправѣ, новѣйшаго фасона, съ патентованными замочками только 28 рублей. Три брильянтова грудныя запонки съ патент. замочками въ золотой оправѣ 26 рублей. Брильянтовая булавка для галстука въ золотой оправѣ 16 рублей. Въ цѣны включены уже уплаченные мною пошлины и пересыльные расходы, такъ что гг. покупатели, при получении заказа, никакихъ затрудненій и расходовъ не имѣютъ. Заказы исполняются по получени задатка въ 2 руб., которые могутъ быть присланы и русскими почтов. марками, на остальную сумму дѣляется нардчен. платежъ, уплачиваемый покупателемъ на мѣстѣ. Съ требованіями можно обращаться на русскомъ языкѣ. Адресъ: Л. ЗИЛЬБЕРБЕРГЪ, Вѣна (Австрія), L. SILBERBERG, Praterstrasse 26, Wien.

**НА ГИТАРѢ** даю заочные уроки. Полный курсъ, 100 уроковъ (5-е изданіе), съ разсроч. 10 р. Успѣхъ гарантирую. Усл. безплатно. Проб. лек. 35 к. марк. Г. Тюмень, Тоб. г., А. М. Афромуеву.

**DETECTIVE-INSTITUT „HELIOS“, WIEN.** Частныя справки, розыски, секретныя наблюденія и пр. (Всюду).

Владимірская, 3. Курсы языковъ

**ЕЧИНАЦ.** Англ. нѣм. русск. фр. и др. Методъ натур. Условіе безпл.

**ВЫ ДОЛЖНЫ** требовать преисъ-курантъ Парижскихъ резиновыхъ издѣлій отъ М. Беклеръ, Ревель.

**НАСОСЫ ДЛЯ АРТЕЗИАНСКИХЪ СКВАЖИНЪ** новой конструкци и большой производительности продаетъ контора **Ф. И. РОЗЕНТАЛЬ** въ Москвѣ. Смыты по востребованію.

Золотая медаль на Всемирной Выставкѣ въ Парижѣ 1900 г.

Для СМЯГЧЕНІЯ и БЪЛИЗНЫ КОЖИ.

**КАЛОДЕРМА**

ЖЕЛЕ КАЛОДЕРМА. \* МЫЛО КАЛОДЕРМА.

**Ф. Вольфъ и Сынъ въ Карлсруэ.**

Продается во всѣхъ лучшихъ аптекарскихъ и парфюмерныхъ магазинахъ.

**САМАЯ ИНТЕРЕСНАЯ НОВОСТЬ!**

Усовершенств. Прогрессъ-скрипка Бѣльскаго, на которой можно научиться правильно играть безъ учителя въ нѣсколько дней. Прогрессъ-скрипка необходима для сельскихъ учителей, учениковъ, регентовъ, пѣвчихъ, служащихъ, мастеровыхъ и вообще для лицъ, желающихъ часы досуга посвятить музыкѣ, а не бряцанью на разныхъ «общедоступныхъ» и «народныхъ» инструментахъ. Цѣна съ пересылкою въ Европ. Россію и полнымъ самоучителемъ: 5, 7, 10, 15, 20 и 25 руб., за пересылку въ Азіат. Россію незначит. доплат. Смычки по 50 к., 1, 2, 3 и 4 р. На Прогрессъ-скрипкѣ можно играть какъ на обыкновенной скрипкѣ. Всѣ скрипки только лучшаго качества и тона. Исключительная продажа для Россіи у **А. БѢЛЬСКОЙ**, въ Ростовѣ н/Д.

**ЕЛКА СЪ СЮРПРИЗАМИ!**

Полный наборъ украшеній, картонажей, хлопушекъ съ сюрпризами, изящныя новости, игрушки, дѣтскія книжки, электрич. свѣтъ, комнаты. фейерверки и пр. ПОЛНАЯ ЕЛКА.

Коллекци: много Парижскихъ новинковъ въ 5 р., 10 р., 15 р., 25 р., 35 р., 45 р., 50 р., 60 р., 75 р., 100 р. Къ каждой елочной коллекц. въ 15 р. прилагается безплатно одна премія на выборъ; на коллекц. въ 25 р.—двѣ преміи; на коллекц. въ 35 р.—три преміи и т. д. Десять цѣнныхъ премій-сюрпризовъ: 1) Волшебный фонарь съ карти. и руководств.; 2) Настоящая дѣтская Швейная машина; 3) Фотогр. аннар. «Гномъ» съ приборомъ; 4) Готовальня; 5) Кулина; 6) Панорама съ свѣтвыми эффектами; 7) Альбомъ для фотографій; 8) Кукольная портниха; 9) Фокусные аппараты; 10) Кукольная мебель.

Цѣна премій отдѣльно 3 р. Допускается наложенный платежъ. Требования прому адресовать: Москва, Верхніе Торговые ряды, Пожарскій рядъ, магазину Двадцатый вѣкъ, № 181.

**ВНОВЬ УТВЕРЖДЕННЫЕ ЗНАКИ:** Демидовскаго яндекъ, историко-филологическаго и восточнаго института и университетские. Знаки и жетоны всевозможныхъ гражданскихъ и военныхъ учрежденій и учебныхъ заведеній, а также юбилейные, имѣются и высылаются немедленно наложеннымъ платежомъ.

**Спеціальная фабрика всевозможныхъ знаковъ и жетоновъ, брильянтовыхъ, золотыхъ и серебряныхъ издѣлій.**

**„ЭДУАРДЪ“** Спб., Невскій пр., № 10, телефонъ № 663.

Пользуйтесь **Рѣдимъ Случаемъ!!!**

Самые практичные прочные и изящные карманные мужские часы, черные вороненой-стали, открытые, съ **ВѢЧНЫМЪ КАЛЕНДАРЕМЪ** и драгоценной дѣлочкой американскаго новаго золота съ брелокомъ, вмѣсто 17 и 19 руб.

**ТОЛЬКО ЗА 8 И 10 РУБ.** Часы эти отличаются весьма **ВѢРНЫМЪ ХОДОМЪ** и кромѣ обыкновеннаго времени автоматически **ПОКАЗЫВАЮТЪ МѢСЯЦЫ, ДНИ, ЧИСЛО и ФАЗЫ ЛУНЫ.** Такіе же часы безъ календаря, съ дѣлочкой и брелокомъ **ТОЛЬКО ЗА 4 и 5 РУБ.** Письменное ручательство на 6 лѣтъ. Высылаются вполнѣ выѣренныя часы немедленно по получени заказа наложен. плат. можно безъ задатка. Адресъ: **Складъ часовъ Г. ГЕЙЛЕРЪ.** ВАРШАВА, Королевская, № 27—29.

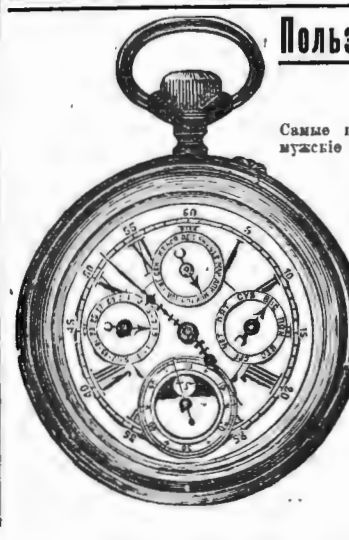



В. № 15740 26-20

# Е. КРАУСЪ и К<sup>о</sup>.

Фабрика для оптики и прецизионной механики въ Парижъ.  
Отдѣленіе для всей Россіи:  
С.-Петербургъ, Мойка, 42.  
Адресъ для телеграммъ: Аргусъ.  
Бинокли высшего качества.  
Аргусъ—11 р. Лилипутъ—8 р. 50 к.  
Каталоги биноклей и подзорныхъ трубокъ, стерео-биноклей, анастигматовъ, микроскоповъ и центробѣжныхъ приборовъ бесплатно.

## Прочтите

выпишите и скажете спасибо. ПРЕКРАСНЫЙ ПОДАРОКЪ!

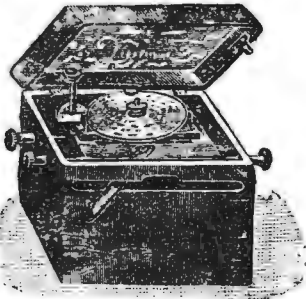

Благодаря громадному сбыту и новосовершенствованному способу выдѣлки, я съ 1-го с. м. въ состояніи предложить мои знаменитыя самогратирующія музыкальныя шестульки «Сильваниги» съ регуляторомъ для скорой и медленной игры (ново!) — со звучнымъ, приятнымъ тономъ, прочной, массивной конструкции, изящной отдѣлки, вмѣсто 18 руб. ВСЕГО ЗА 9 РУБ. 50 КОП. СЪ ПЕРЕСЫЛКОЮ. Бесплатно прилагаю 3 ноты: Капарьянская, Трепакъ, Москва и пр. Запасныя же стоятъ 25 коп. Требования и деньги адресовать: М. Швальбе. Варшава, Лешно 70Н.



Оружейный магазинъ и складъ самый обширный въ Россіи  
**И. И. ЧИЖОВА,**  
С.-Петербургъ, Литейный пр. № 51.  
Требуйте прейсъ-курантъ, высылаются бесплатно.

Лучшіе изъ лучшихъ

## ВЯЗАЛЬНЫЯ МАШИНЫ

съ коротк. рамой и новѣйш. замками дешево продаются въ магазинахъ

## И. Я. СОКОЛОВЪРОВА

Гл. сал.: Нижн. Новг. Б. Покровка, № 23.  
Собств. магазины: въ Ив.-Вознес., Ярославль, Сорновъ, Ниж. Ирмаркѣ и проч. Требуйте прейсъ-куранты.  
Если будетъ доказанъ недостатокъ въ качестве машинъ—принимаю обратно.

## САМОЗАЖИГ. ЛАМПОЧКА

посредств. электр. элемента  
продается въ  
магаз. резин. изд. **А. ГОЛЬЦШМИДТЪ,**  
Москва, Нивольская, д. Шереметова,  
прейсъ-кур. по требованію.

## КОТИЛЬОНЪ,

Турм, Ордена, Значки Конфетти и проч. ◊ громадный выборъ ◊

## НАБОРЫ НА ЕЛКУ

въ 1 р. 25 к., 2 р., 3 р., 5 р., 8 р., 10 р. и дороже. высылаютъ магазинъ

## А. Триака,

Москва, Столешниковъ пер., д. № 10. Прейсъ-курантъ высылаются бесплатно.

# !! ПОРА ВСЯКОМУ !!

ЗАНИМАЮЩЕМУСЯ МНОГОВЫЧИСЛЕНІЯМИ И ДОРОЖАЩЕМУ ВРЕМЕНЕМЪ И ТОЧНОСТЮ ПРОИЗВОДИМЫХЪ РАБОТЪ УБѢДИТЬСЯ ВЪ ГРОМКОМЪ ПОЛЪЗѢ СЧЕТНОЙ МАШИНЫ ОДЕРА, ИМЕННО ВЪ ВОЗМОЖНОСТИ ПРОИЗВОДИТЬ БЕЗЪ УТОМЛЕНІЯ И СЪ ТОЧНОСТЮ ВСЯКАГО РОДА СЧЕТНЫЯ

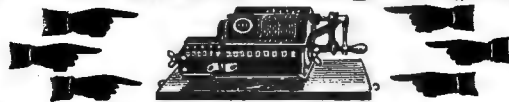

РАБОТЫ ВЪ 10 РАЗЪ СКОРѢ ЧѢМЪ ОБЫКНОВЕННЫМЪ СПОСОБОМЪ ИСЧИСЛЕНІЯ. ВЪ УПОТРЕБЛЕНІИ БОЛѢЕ 5,000 ШТУКЪ. ОТЗЫВЫ И ПРЕЙСЪ-КУРАНТЫ ПО ПЕРВОМУ ТРЕБОВАНІЮ. СКЛАДЪ ДЛЯ ВСЕЙ РОССІИ Т. А. Э. МИТЕНСЪ СЛБ. ВНУТРИ ГОСТИН. ДВОРА № 4.

Ц. № 16088 10-5

Вышелъ 14-й выпускъ (последній) третьяго года (курса) изданія.

## СЕМЕЙНЫЙ Ф. С. КОМАРСКАГО УНИВЕРСИТЕТЪ

Собраніе популярныхъ лекцій для самообразования. Продолжается подписка на I, II и III года (курсы) изданія. Священникамъ, учащимъ и учащимся особая льгота. Программы и отзывы печати высылаются отъ издателя бесплатно. Подробности см. № 45 «Нивы» 1901 г.

## МАГАЗИНЪ КРАСИЛЬНОЙ ФАБРИКИ ПОЛЬ МАРИ

Невскій пр., № 13, уголъ Больш. Морской  
**ХИМИЧЕСКАЯ ЧИСТКА**  
Мунси., дамск. и дѣтск. платьевъ и верхн. вещей,  
НЕРАСПАРЫВАЯ.

Чистка и починка кружевъ, занавѣсей и ковровъ.

== ОКРАСКА МАТЕРІИ ВО ВСѢ ЦВѢТА. ==

Заказы многогородныхъ исполняются немедленно и высылаются наложен. платеж.  
Почтов. расходы за присылку въ Петерб. незначительны: за пакетъ, зашт. въ холстъ или клеенку до 7 ф.

— ВЗИМАЕТСЯ ОТЪ 40 ДО 60 КОП. —

== Упаковка и обратная посылка за счетъ магазина. ==

на 1902 годъ. ЕЖЕДНЕВНАЯ ГАЗЕТА на 1902 годъ.

## XX-й ГОДЪ НОВОСТИ ДНЯ XX-й ГОДЪ

Подписная цѣна: на годъ 8 р., 6 мѣс. — 5 р., три мѣс. — 3 р., одинъ мѣс. — 1 р.  
Москва, Красныя ворота, с. д. № 16401 3-1

## SPECIAL

# MAIGLÖCKSCHEN

ДУХИ — МЫЛО — ПУДРА.

Неподдѣльно только съ полной фирмой

## ГУСТАВЪ ЛОЗЕ

№ 6442 (143)

Корол. прив. поставщикъ, Berlin.

Продажа во всѣхъ парфюмерныхъ и аптекарскихъ магазинахъ и во всѣхъ парикмахерскихъ Россіи.

## КОСМЕТИЧЕСКІЕ СПЕРМАЦЕТОВЫЕ ЛИЧНЫЕ УТИРАЛЬНИКИ, ПРИГОТОВЛЕННЫЯ ВЪ ЛАБОРАТОРІИ А. ЭНГЛУНДЪ.

При употребленіи спермацетовыхъ утиральниковъ, кожа лица дѣлается чистою, лѣжной и приятно освѣжающею. Удобное средство въ дорогѣ, гдѣ лицо особенно подвержено вліянію солнца, пыли и вѣтра.

Особенную важность имѣютъ они для гг. артистовъ и для лицъ, употребляющихъ граммовку, бѣлья, румяна и проч.

Цѣна 60 коп. за пачку, съ пересылкою не менѣе 2-хъ пачекъ 2 руб.

Завѣдующіе Лабораторіею Докторъ В. К. ПАНЧЕНКО и А. К. ЭНГЛУНДЪ.  
Для предупрежденія поддѣлокъ, прошу обратитъ особенное вниманіе на подписи: А. ЭНГЛУНДЪ красными чернилами и марку С.-Петербургской Косметической Лабораторіи, которая вмѣстѣ на всѣхъ препаратахъ. Получить можно во всѣхъ лучшихъ аптекахъ, аптекарскихъ, косметическихъ и парфюмерныхъ складахъ Россійской Имперіи. Главныя агентства и склады фирмы для Европы: Эмиль Боръ—Гамбургъ; для Южной и Сѣверной Америки: Л. Мишнеръ—Нью-Йоркъ. Главныя склады для всей Россіи: А. ЭНГЛУНДЪ, С.-Петербургъ, Бассейная улица, № 27.



## РУЧКИ СЪ ЧЕРНИЛАМИ

Фабрикн „КАУ“ въ Нью-Йоркѣ (Caw Pen & Ink Co., New-York).

Самой усовершенствованной системы. Необходимы для всѣхъ лицъ, имѣющихъ надобность писать внѣ дома.

Цѣны безъ пера отъ 1 руб. 25 коп. до 6 руб. 50 коп., съ золотымъ перомъ отъ 2 руб. 75 коп. до 11 руб. за штуку.

Подробные иллюстриров. прейсъ-куранты высылаются по требованію бесплатно.

Т-во Т. И. ГАГЕНЪ въ Москвѣ.

Популярно-научная книга доказывающая  
**СЧАСТЛИВЫЕ №№**  
**ВЫИГРЫШ-**

## ВЫИГРЫШ-

ныхъ бил. 1, 2 и 3 з. Ц. 1 р. съ перес. 1 р. 30 к. СПБ., Вознесенскій 37, кв. 32, Красильниковъ.

3-го января сего 1901 г. на доказ. №№ пало 266 выигрышей на сумму въ 365½ тыс. руб.



1000 разъ

останется благодаренъ всякій, кто, прежде чѣмъ приобрести граммофонъ, фонографъ, пластинки, валіки и пр., получитъ мой нов. каталогъ, такъ какъ дешевле и лучше нагдѣ нельзя приобрести! Цѣны внѣ конкуренціи. ● Америк. запѣт. валіки (1 сор.) на выборъ 90 коп. ● Новості! Безуми. круги «Grima»! Пол. нов. каталогъ высыл. всѣмъ бесплатно. ● Москва, Тверская, 75. Складъ заграниц. новостей, В. Золотаревъ.

## ПОДАРОКЪ

налучшій въ Рождеству, предлагаетъ по немалому дешевому дѣлу.

## ФОНОГРАФЪ и 12 ВАЛИКОВЪ

съ пѣніемъ, разсказами и музыкой только за 24 руб. съ пересылкою. По полученіи задатка 5 руб. высылаются съ наложен. платеж. Торгов. домъ С. Чертовъ, Ростовъ и/Д. 3-2



## Новості! КОМНАТН. ДУШЪ

ПРОДАЕТСЯ въ магаз. Резин. Изд. **А. ГОЛЬЦШМИДТЪ** Москва, Нивольская, д. гр. Шереметова. Прейсъ-кур. высылаются по требованію.



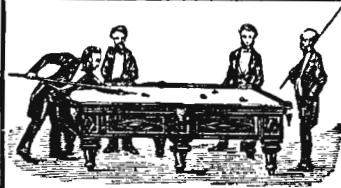

**БИЛИАРДНАЯ ФАБРИКА А. ФРЕЙБЕРГЪ.**

С.-Петербургъ, Троицкій проспектъ, собств. домъ. Иллюстрированные прейсъ-курранты по востребованию высылаются безвозмездно.

**НОВОСТЬ!**



Визитная или поздравительная картинка съ фотогр. лакачиком 100 шт. только 2 руб., 200 шт. — для одного лица 3 руб., съ золотымъ обрѣзомъ 30 на сотню дороже. При заказѣ прилагаются фотограф. картинка, которая возвращается. Пересылка до 2 ф. въ Европ. Россію 30 к., въ Азіат. — 50 к. Налож. плат. 10 к. больше. Требования и деньги прошу адресовать: З. Жуку Варшава, Новалички 30.

**ПРИГЛАШАЮТЪ**

дѣятельныхъ агентовъ. Обращаться писемно: Банкирскаго дома Генрихъ Блонкъ, С.-Петербургъ, Невскій, 59.



**САМОКРАСЯЩІЯ ГРЕБЕНКИ**

красятъ волосы въ любой желаемый цвѣтъ, послѣ чего ихъ можно гофрировать, завивать и пр. Гребень совершенно безвреденъ. Перес. налож. плат. шт. 2 р. 50 к.

С.-Петербургъ, Невскій, 20—31.

**ПОЛЬЗУЙТЕСЯ РѢДКИМЪ СЛУЧАЕМЪ: ТОЛЬКО ДО НОВАГО ГОДА!**



Роскошно бронзовые, стоячіе часы, весьма богатой отделки, прекрасное украшеніе для письменнаго стола или туалета всего съ пересылкой 4 р. 50 к. Высылаются и наложен. плат. по полученіи 2-хъ руб. задатка (можно любыми марками). Единичные купоны всѣхъ здѣшнихъ фирмъ принимаются въ расчетъ. **М. ШВАЛЬБЕ.** Варшава, Лешно, 70Н.



**ФАБРИКА МУЗЫКАЛЬНЫХЪ ИНСТРУМЕНТОВЪ ТОРГОВАГО ДОМА А. Е. КУЛАКОВЪ**

въ С.-Петербургѣ, Невскій проспектъ, 102. ПОСТАВЩИКЪ ЭКОНОМИЧ. ОБЩЕСТВА ОФИЦЕРОВЪ ГВАРД. КОРПУСА. Предлагается лучшаго качества и по дѣйствительно дешевымъ цѣнамъ изъ своихъ складовъ въ громадномъ выборѣ всевозможные музык. инструм.: скрипки, альты, гитары, цитры, мандолины, балалайки, струны, флейты, корнеты, самоиграющіе оркестроны, концерто, пиано-мелодико, пианино, гармоніумы, полифоны, симфоніоны, арфеіоны, мапояны, герфоны, арестны, фенксы, англ. концертино, вѣскія, вѣскія и русскія гармоніи, и проч., и проч. № 16422 2—1 Заказы изъ провинціи исполняются немедленно и аккуратно; по полученіи задатка 20% требуемое высылается наложеннымъ платежемъ на остальную сумму. Роскошно иллюстрир. прейсъ-куррантъ на 1901—1902 г. всѣхъ музыкальныхъ инструментовъ высылаются бесплатно.

**Открыта подписка на 1902 г.**

НА Ежедневную газету политики, литературы и общественной жизни

**„КУРЬЕРЪ“**

ВЪ ГАЗЕТѢ ПРИНИМАЮТЪ УЧАСТІЕ:

А. И. Алексѣевскій, Леонидъ Андреевъ, В. Л. Бяшнотъ, П. Д. Боборыкинъ, Г. И. Браунъ, В. И. Быстрелинъ, В. А. Вагнеръ, А. А. Вербицка, В. А. Галаровскій, Сергій Глазголь, М. Горькій, Е. П. Гославскій, М. Ф. Грозьянскій, И. А. Давылинъ, И. П. Дружининъ, В. Е. Ермиловъ, А. С. Игнатовъ, В. В. Каллашъ, М. С. Кауфманъ, проф. А. И. Кирвичиковъ, П. С. Кляментовъ, П. С. Коганъ, А. Р. Краудіевская, В. А. Крауцковскій, П. И. Крашевичиковъ, В. М. Лавровъ, К. В. Лаврекинъ, В. П. Ладыженскій, проф. А. И. Ленинскій, проф. М. А. Липинскій, Макс-Ли (псевд.), Д. И. Маминъ-Сибирякъ, И. И. Митропольскій, В. М. Михеевъ, Д. Л. Мордовцевъ, И. М. Невѣжинъ, Вас. И. Немировичъ-Даченко, И. Д. Новикъ, В. И. Острогорскій, А. В. Погосевъ, В. А. Поссе, П. Н. Потапенко, М. И. Ремезовъ, проф. А. Р. Свиридовскій, Н. А. Селивановъ, кн. А. И. Сумбатовъ (Южн.), П. Д. Телешовъ, И. И. Тимковскій, Д. И. Тихомировъ, И. В. Тулуновъ, Р. А. Фалькъ, Я. А. Фалькъ, Физико-Химикъ (псевд.), П. П. Фарсовъ (Т. Русскій), М. И. Фридманъ, В. М. Фриде, А. С. Хасановъ, Р. М. Хивъ, проф. В. К. Цераскаій, А. А. Чернышова, В. Д. Черепковъ, Ев. Чариковъ, А. П. Чеховъ, проф. Е. Ф. Шмуруло, В. М. Шуляковъ, А. И. Яцмьярскій и др.

Газета имѣетъ постоянныхъ корреспондентовъ въ Берлинѣ, Бѣлградѣ, Вѣнѣ, Константинополѣ, Лондонѣ, Мюнхенѣ, Неаполѣ, Нью-Йоркѣ, Парижѣ, Римѣ, Софіи и др. городахъ.

**ПОДПИСНАЯ ЦѢНА**

съ доставкой въ Москвѣ и пересылкой въ другіе города Россіи:  
на годъ—6 рублей | на 3 мѣсяца— 2 руб.  
на 1/2 года 3 р. 50 к. | на 1 мѣсяць—75 коп.  
Для воспитанниковъ высшихъ учебныхъ заведеній на 1 мѣсяць 60 коп.

**За границу вдвое.**

При годовой подпискѣ допускается разорочка, при непремѣнномъ условіи непосредственнаго обращенія въ контору газеты: при подпискѣ 2 р., въ 1-му апрѣля—2 р. и въ 1-му июля 2 р.

Подписка принимается только съ 1-го числа каждаго мѣсяца и не далѣе 31 декабря и одинъ годъ съ другимъ не сливается.

При перемѣнѣ адреса уплачивается 20 коп.

**Главная контора редакціи газеты помѣщается**

ВЪ МОСКВѢ, Петровскія линіи, подъѣздъ № 2-й.]

50% экономія въ топливѣ. Усовершенствованныя переносныя **КУХОННЫЯ ПЛИТЫ (очаги).** **ВАГНЕРЪ и К<sup>о</sup>.** бывшій Э. МАЛЕРЪ и К<sup>о</sup>. Петровка, № 5, въ Москвѣ.

**ЗОЛОТАЯ МЕДАЛЬ** на Всемирной Выставкѣ въ Парижѣ 1900 г. **ПАВЕЛЬ БУРЕ** поставщикъ Двора Его Величества С.-Петербургъ, Невскій пр., д. № 23. Москва, по Б. Лубянкѣ, № 8, противъ Кузнецкаго моста. **БОЛЬШОЙ ВЫБОРЪ ЧАСОВЪ** собственной фабрики съ полнымъ ручательствомъ за прочность механизма и вѣрность хода. Новый иллюстрир. прейсъ-куррантъ высыл. по требован. бесплатно.

**ЧТОВЫ НЕ ГОВОРИТЬ!!!** что нѣтъ хорошаго табаку, непременно попроуите табакъ и папирсы НАВКАЗСКОЙ ТАБАЧНОЙ ФАБРИКИ **А. ЭНФІАДЖАНЦЪ** изъ Тифлиса. 2—1 Безъ громкихъ кричащихъ рекламъ смѣло утверждаю, что желать и искать чего либо лучшаго—трудъ напрасный. Всегда свѣжій табакъ цѣною отъ 1 р. 4 к. и до 8 р. за фунтъ можно получить въ Главномъ Депо для С.-Петербурга: въ магазинахъ Архангельскаго, Вознесенскій пр., д. № 30, и Литейный пр., д. № 54—2 уг. Мал. Нпальневской.

**БЕЗЪ СОМНѢНІЯ** самая лучшая приправа къ кушаньямъ. **„Густо“** Бульонъ-Экстрактъ **SUPPERWURZE „Gusto“** ГОВАРШЕСТВА ПАРОВЪ МАШИНЫ **ЭИНЕМЪ** МОСКВА. Одной или двумя чайными ложками „Густо“ на чашку горячей воды приготавливается моментально прекрасный и вкусный бульонъ. Прейсъ-курранты высылаются по первому требованію.

**КТО ЖЕЛАЕТЪ** устраивать рождественскую елку, требуйте прейсъ-куррантъ елочи, украшеній по исключител. дешевымъ цѣнамъ съ безплатными преміями. Специальный складъ елочи, украшеній: Полз. коллекція богат. елочи, украшеній: 3 р., 5 р., 8 р., 15 р., 20 р., 25 р., 50 р., 100 р., въ кажд. коллекц. прилага. безплатно роскошн. елочники: механ. и науч. игрушки, фонографы съ валл., граммофоны и пр. Заказы прос. присылать заблаговременно. Москва, Тверская, 75, В. Золотаревъ.

Появилось масса поддѣлокъ на мои товары, поэтому **обратите вниманіе!!** и требуйте вездѣ! **Л. Я. СТОЛКНИДА** **АНТИПАРАЗИТЪ** отъ клоповъ, таракановъ, блохъ, моли и т. д. Цѣны: 1-1 р. 2-55. 3-30 и 4-20 к. **Л. Я. СТОЛКНИДА** **МЫЛО „БЛЕСКЪ“** для стирки бѣлыя въ холодн., тепл. и горяч. водѣ, съ парной и безъ парни (какъ угодно). **Л. Я. СТОЛКНИДА** **ДѢТСКОЕ МЫЛО** на рыбьемъ жирѣ. Цѣна 1 кув. 50 к и 2 30 к. **Л. Я. СТОЛКНИДА** **КАДЕЗОЛЪ ДЕЗОДОРАТЪ** для уничтоженія зловонія въ комнатахъ, дѣтскихъ, спальняхъ и т. д. Цѣна за 1 короб. въ 100 шт. 35 к. **Л. Я. СТОЛКНИДА** **ВАНСА „МОЛНІЯ“** Цѣна 30 коп. **Л. Я. СТОЛКНИДА** Ученая эссенція 75%. Главн. складъ: Москва, Лубянкскій проездъ, аптекар. торговля Л. Я. Столкнида. 10—10 Розничныя магазинъ въ Москвѣ: Никольская, д. Бостажалло. Фабрика: Воронцовская, свой домъ.

# Юлий Генрихъ ЦИММЕРМАНЪ.

С.-Петербургъ, Большая Морская, № 34.—Москва, Кузнецкій мостъ, домъ Захарына.

## ЛУЧШЕ ПОДАРКИ КЪ ПРАЗДНИКАМЪ:



### СКРИПКИ

для учениковъ въ 6, 8, 10, 12, 15 и 20 р.  
 для артистовъ 25, 30, 40, 50, 60, 75, 100 и дороже до 1,000 руб.  
 Народныя скрипки въ 2, 3 и 4 руб.  
**С М Ы Ч К И**  
 для учениковъ 1, 1 1/2 и 2 руб.  
 для артистовъ 3, 5, 10, 15, 20, 30, 60 р.  
 Народныя въ 50 коп.  
**ДѢТСКІЯ СКРИПКИ** 3/4, 1/2 и 1/4 величины въ 2, 4, 6, 8, 10, 15 и 25 р. Смычки въ 50 к., 1, 2, 3, 5 р.

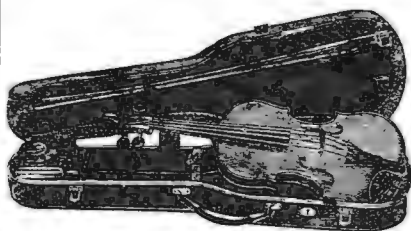

№ 92. Скрипка со смычкомъ и принадлежн. безъ футляра . . . . . 10 р.  
 № 94. Скрипка со смычкомъ, футляромъ и разными принадлежностями. . . . . 20 р.  
 То-же лучшаго качества: № 96 въ 30 р., № 98 въ 55 р., № 100 въ 100 р.

### ФЛЕЙТЫ



Для учениковъ въ 8, 12, 18 руб.  
 Для любителей и оркестровъ въ 25, 35, 40 руб.  
 Для военныхъ хоровъ и артистовъ (собств. фабрика) въ 50, 60, 75 р., „Модель Циммермана“ выходящаяся въ употребленіи у выдающихся артистовъ России и за границей—85, 120 и 250 руб.



### КОРНЕТЫ-А-ПИСТОНЪ.

Для учениковъ въ 12 и 15 руб.  
 Для игры въ оркестръ въ 18, 22, 25 и 30 руб.  
 Для военной музыки и для артист.: собств. фабр., въ 40, 50, 60, 75 руб. и дороже.  
 Трубы, альтгорны, вальторны, тесоргорны, бартоны, тромбоны, басы, геликоны.

### ГИТАРЫ



дешевые сорта въ 3 и 5 руб.; съ механизмомъ для струвъ въ 6, 7, 10, 15, 20 руб. съ особенно хорош. тономъ въ 25, 30, 40, 50, 75, 100 и 125 р.

### МАНДОЛИНЫ

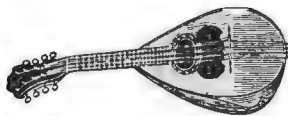

итальянской работы съ очень хорошимъ тономъ въ 22, 30, 50, 75, 100, 125 руб. болѣе дешевые сорта итальянской работы въ 5, 8, 15 руб., итальянской—въ 12 и 15 руб.

### БАЛАЛАЙКИ



въ 2, 3, 4, 6, 8, 12, 15, 20, 25, 30, 35, 60 руб., для совместной игры въ 6, 9, 10, 15, 25 руб. и дороже.  
**ДОМРЫ** въ 10, 15, 20, 30, 40 руб.

### ЦИТРЫ

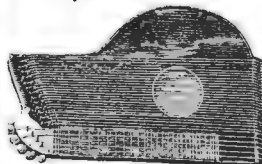

въ 8, 12, 15, 20, 25, 30, 40, 60, 80, 100, 125, 150 руб.  
**Народныя цитры** съ подкладными нотами, по которымъ каждый можетъ легко играть—въ 4, 8, 25 руб.

## ГАРМОНИИ

извѣстнѣйшей фабрики **И. Ф. КАЛЬБЕ**

самаго лучшаго качества.

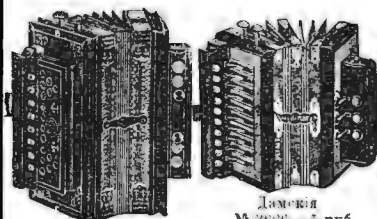

№ 3610.—3 р. 50 к.

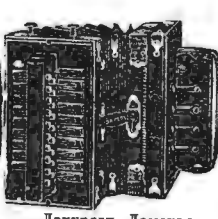

Дамская № 3705.—12 руб.

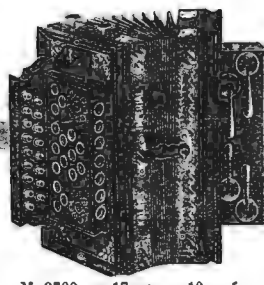

№ 3700 съ 17 клап. 10 руб. № 3720 съ 21 клап. 15 руб.

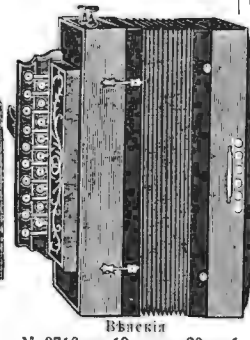

Въяска № 3716 съ 19 клап. 20 руб. № 3745 съ 21 клап. 23 руб.

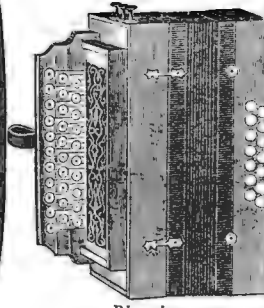

Въяска № 3780.—23 руб.

## ФОРТУНА

музыкальныя шкатулки съ перемѣнными нотами.

Звучный, пріятный тонъ. Прочная конструкция. Изящная отдѣлка.

Большой выборъ русскихъ пьесъ.



Ручная. № 4200. 6 руб. Ноты по 25 коп.



Заводная. № 4202. 12 руб. Ноты по 25 коп.



Заводная. № 4210. 18 руб. Ноты по 30 коп.



Заводная. № 4220. 30 руб. Ноты по 50 коп.

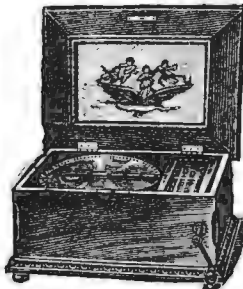

Заводная. № 4232. 50 руб. Ноты по 70 коп. № 4242. 75 руб. Ноты по 90 коп.



Набютная заводная. № 4251. 100 руб. Ноты по 1 руб.

### РУЧНЫЕ



ОРГАНЪ-ИНТОНА 8 руб. Ноты по 30 коп.

### ОРГАНЫ

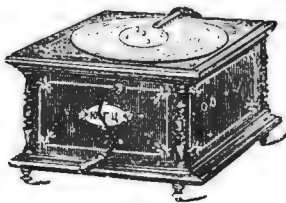

АРИСТОНЪ-ОРГАНЪ 17 руб. Ноты по 45 коп.



ФЕНИКСЪ-ОРГАНЪ 22 руб. Ноты по 60 коп.

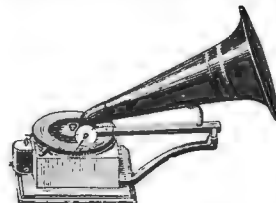

### ГРАММОФОНЫ

въ 15, 30, 40, 50, 65, 80, 100 р., Звуковыя пластинки 1 р. 50 к. Новыя большіе граммофоны „Монархъ“ въ 125 руб. Большія пластинки Гигантъ въ 3 руб.

Но полученіи задатка, приблизительно 1/3 стоимости заказа, высылаю съ наложеннымъ платежемъ на остальную сумму.

къ этому № прилагаются: 1) Для всѣхъ гг. подписчиковъ—объявленіе Товарищества „ПРОВОДНИКЪ“ и 2) для гг. иногороднихъ подписчиковъ—объявленіе Банкирскаго Дома „ГЕНРИХЪ ВЛОВКЪ“.



# ЖИВНА

№ 48. **ОБЪЯВЛЕНИЯ** для напечатания въ „Нивѣ“ принимаются по слѣдующей цѣнѣ: за строку непарный (въ 1/4 ширины страницы) — 1 р. 50 к. (на первой страницѣ) и 1 р. (на остальныхъ страницахъ). 1901 г.

**Содержаніе.** Т Е К С Т Ъ: Прокуратъ. Разсказъ И. А. Салова.—Преступленіе стараго Моли. Разсказъ З. Ю. Яковлевой. (Окончаніе).—Къ рисункамъ: „Ауто-да-фэ“—„Томленіе духа“.—„Ручей“. Возращеніе изъ Китая 2-й батареи гвардейскаго стрѣлковаго артиллерійскаго дивизиона.—Памятникъ графу Э. И. Тотлебену.—К. О. Бромъ.—Политическое обозрѣніе.—Заявленіе.—Объявленія.  
 Р И С У Н К И: Ато-да-фэ. Картина В. Бертона.—„Томленіе духа“, разсказъ Н. С. Лъскова. Ориг. рис. В. А. Табурина.—Ручей. Картина К. Розинскаго.—Китаецъ, вступившій на русскую службу и прибывшій въ Петербургъ вмѣстѣ съ 2-ой батареей гвардейскаго стрѣлковаго артиллерійскаго дивизиона.—Военный министръ ген.-отъ-инф. А. Н. Куропаткинъ и офицеры 2-ой батареи гвардейскаго стрѣлковаго артиллерійскаго дивизиона, вернувшейся въ Петербургъ съ Дальняго Востока.—Высокопреосвященный Флавіанъ, архіепископъ харьковскій и ахтырскій.—Высокопреосвященный Алексій, архіепископъ карталинскій и хакетинскій, экзархъ Грузин.—Проектъ памятника гр. Э. И. Тотлебену въ Севастополь на мѣстѣ бывшаго 4-го бастиона.  
**ХІХ вѣкъ.** (Листы 46 и 47) Т Е К С Т Ъ: Естествознаніе и техника въ ХІХ вѣкѣ. Очеркъ М. Ю. Гольдштейна.—Открытія и изобрѣтенія.—Медицина.  
 Р И С У Н К И: Жакардъ.—Нобель.—Первые американскіе нефтяные источники.—Бэръ.—Дюпонтъ демонстрируетъ передъ королемъ Карломъ X больную, которой впервые сдѣлана была операція снятія катаракта.—Дженнеръ.—Дю-Буа-Реймонъ.—Груберъ.—Вирховъ.—Пастеръ.—Нохъ.—Листеръ.—Бильротъ въ своей аудиторіи.—Шарко въ своей клиникѣ.—Ру въ институтѣ Пастера за изготовленіемъ открытой имъ противочумной сыворотки.  
 Къ этому № прилагаются: „Парижскія моды“ за декабрь 1901 г. съ 28 рис. и отдѣльн. листъ 28 чертж. выкр. въ натур. велич. и 10 рис. для выпиливанія.

**МАЛЮТКА**  
 годъ XVII, изданіе 2-е  
 ЖУРНАЛЪ ДЛЯ МАЛЕНЬКИХЪ ДѢТЕЙ.  
**12 КНИЖЕКЪ**  
**12 ПРЕМИЙ-ИГРУШЕКЪ**  
 Цѣна: безъ доставки  
 въ конторѣ Н. Печковской 2 р.  
 съ доставкой и пересылкой 2 р. 50 к.  
 Адресъ для иногороднихъ:  
 Москва, редакция МАЛЮТКИ.  
 Оставшіеся экземпляры за 1900 г.  
 1901 г. по той же цѣнѣ.

**НОВАЯ КНИГА:**  
 СОЧИНЕНІЯ  
**А. ЛУГОВОГО.**  
 ТОМЪ ПЯТЫЙ.  
**ТЕНЕТА.**  
 РОМАНЪ ВЪ ТРЕХЪ ЧАСТЯХЪ.  
 Во всѣхъ книжныхъ магазинахъ.  
 Складъ изданія  
 въ книжн. складѣ тип. М. М. Стасюлевича.  
 С.-Петербургъ, Вас. Остр., 5 лин. 28.  
**Цѣна 1 р. 50 к.**

**ПЛАТКИ**  
 бежевые кѣтчатые изъ чистой крученой шерсти и кругомъ крученая бахрома, чрезвычайно практичныя и изящныя; цвѣта: электрикъ и песочный; удобны для всякаго времени года. Цѣна для ознакомленія публика назначена въ половинную стоимость, а именно: величина въ 2 1/4 аршина—по 2 р. 75 к., въ 2 1/4 арш.—по 2 р. 25 к., въ 2 арш.—по 1 р. 30 к. за штуку.  
 Получать и выписывать можно исключительно изъ фабричнаго магазина Александра Нестеровича ИВАНОВА, Москва, Тверская, внутри пассажа Постяковой. Можно съ наклад. платежомъ. Упаковка за счетъ магазина, пересылка за счетъ покупателя.  
 Г. № 16395 2-1

**ПРЕДУПРЕЖДАЕМЪ,**  
 что плата за ученіе на курсахъ Стенографіи І. Живописца, въ Одессѣ, съ 1 февраля 1902 г. будетъ увеличена. Программы личнаго и заочнаго преподаванія на старшихъ условіяхъ будутъ высылаться бесплатно до 15 янв. буд. года.

Утверж. Медич. Департ. лечебный кабинетъ отъ  
**ЗАЙКАНІЯ**  
 по усоверш. методу А. К. Рейхе.  
 С.-Петербургъ, Больш. Итальянская д. № 15, кв. 32. ПЛАТА ПО ИЗЛѢЧЕНІИ.  
 Условія высылаются бесплатно. Перегов. ежедн. отъ 12 до 2 и 6—8 ч. веч.  
**НАВОЖДЕНІЕ.** Ром. изъ современн. жизни В. Соловьева. Ц. 2 р., съ пер. 2 р. 50 к.  
 Требованія адресовать въ контору изданія А. Ф. Маркса. СПб. М. Морская, № 22.

**ЗАЙКАНІЕ** КАРТАВОСТЬ, ШЕПЕЛЯВОСТЬ УСТРАН. ЛЕЧЕБ. ЗАВЕДЕНІЕ И. Ю. ЗРНЪ, Москва, Б. Никитская № 11. плата по излеченіи  
**РУКОВОДСТВО** къ самообученію для зайкъ 5 рублѣй.  
**ЗАЙКАНІЕ** гѣнится въ гѣлечномъ учрежденіи И. И. Гимиллера. Москва, Новая Басманная, д. Ланина. Плата по излѣченіи.  
 Условія высылаются бесплатно.

За 7 коп. марку высылается **НОВАЯ БРОШЮРА:**  
**УКРѢПЛЕНІЕ ПАМЯТИ,**  
 какъ основа умственнаго развитія.  
 Обращаться: С.-Петербургъ, Вас. Остр., 10 линія, д. 15, учителю В. МАКЪЕВУ

Открыта подписка на **1902 г.** (IX г. изд.) на **ЕЖЕМѢСЯЧНЫЙ** литерат. и научно-популярный журналъ  
**Научное Обозрѣніе**

**ПАМЯТЬ.**  
 Журналъ «Von Fels zum Meer» (Штутгартъ) вышелъ въ 6-ой тетради 1899 г. „Ученіе о памяти“ Пельмана рекомендуется по поводу наилучшимъ образомъ. Оно не только полезно для учащихся, но также для купцовъ и самоучекъ. Необходимо, конечно, при изученіи методовъ Пельмана прележаніе, но какой разумный человѣкъ не употребитъ усилій на короткое время, чтобы потомъ всю жизнь обладать отличной памятью. Легкость, съ какой поведомо распространилась метода Пельмана и энтузіазмъ, съ которымъ, каждый, изучившій ее, говоритъ о ней, служатъ краснорѣчивымъ доказательствомъ ея достоинства.  
 Проспектъ (на русскомъ, нѣмецкомъ, французскомъ, англійскомъ, итальянскомъ или голландскомъ языкахъ) высылается бесплатно Chr. L. Pöhlmann, München R. 19., Mozartstrasse 9.

Изданіе П. П. Сойкина, подъ редакціей д-ра философіи М. М. Филиппова.  
**12 книгъ до 5.000 страницъ,** что составляетъ около **300 печат. лист.** съ особымъ отдѣломъ  
**НАРОДНЫЙ УНИВЕРСИТ.**  
 подъ редакціей извѣстнаго популяризатора В. В. БИТНЕРА.  
 Одной изъ задачъ ХХ вѣка является распространеніе научнаго образованія въ возможно широкихъ кругахъ общества. Въ виду этого журн. нашъ посвящ. особое вниманіе вопросамъ  
**САМООБРАЗОВАНІЯ.**  
 Сочиненія и статьи, напечатанныя въ «НАРОДНОМЪ УНИВЕРСИТЕТѢ», доступны даже для читателей, обладающихъ самой элементарной подготовкой.

Въ книжномъ магазинѣ **С. П. ТРУСОВА,**  
 СПб., Литейный пр., 59.  
**ПОСТУПИЛО ВЪ ПРОДАЖУ**  
 3-е исправленное и значительно дополненное изданіе книги.  
 Роскошный литературный, художественный сборникъ  
**„ДИВЕРТИССЕМЕНТЪ“**  
 хороший подарокъ на елку для взрослыхъ иллюстрированный альбомъ, заключающій въ себѣ 10 отдѣловъ, избранныхъ произведеній для исполненія въ концертахъ, театральныя дивертиссентахъ, вокально-литературныхъ, танцевальныхъ и домашнихъ вечерахъ. Цѣна 1 руб. 50 коп., въ роскошномъ перел. 2 руб., за пересылку прилагать 50 к.  
**ИСКУССТВО И ХУДОЖЕСТВЕННАЯ ПРОМЫШЛЕННОСТЬ**  
 Роскошно иллюстр. изданіе подъ редак. Собко 1900 г. 12 №№ около 1000 стр. и болѣе 500 рисунковъ, продается вмѣстѣ 10 р. только за 3 руб. Пересылка за 20 ф.  
 Каталога № 10 удешевленныхъ и № 11 старыхъ и рѣдкихъ книгъ высылаются бесплатно.

Въ „НАРОДНОМЪ УНИВЕРСИТЕТѢ“ напечатаны слѣдующія  
**12 сочиненій:**  
 1) Прогулки по небу. 2) Миръ въ каплѣ воды. 3) Невидимые враги и друзья. 4) Происхожденіе органическаго міра. 5) Доисторическій человѣкъ I. Происхожденіе и сѣдая древность человѣка. 6) II. На зарѣ христіанства. 7) Чудеса электричества: I. Исторія изученія и подчиненія великой силы. 8) II. Настоящее и вѣроятное будущее электричества. 9) Происхожденіе и значеніе денегъ. 10) Мозгъ, какъ органъ мышленія. 11) Отъ полюса къ экватору. 12) Въ новый свѣтъ.  
 Текст поясненъ чертж., рисунокъ и хронолитографъ.  
**Подписная цѣна:** НА ГОДЪ безъ доставки въ Спб. 7 руб. Съ доставкой по всей Россіи 8 руб. За границу 10 руб. Допускается **разсрочка:** при подпискѣ 3 р., къ 1 апрѣля 2 р., къ 1 июля остальн. или по **одному** р. начин. съ декабря. 2-1  
**ГЛАВНАЯ КОНТОРА:** С.-ПЕТЕРБУРГЪ, Строминная ул., № 12, собств. домъ.  
 Библиотека „Руниверс“

**АМЕРИКАНСКАЯ КОНТОРСКАЯ ОБСТАНОВКА**

ИДЕАЛЬНЫЙ ПОРЯДОК И КОМФОРТ.



Каталоги содержащие описание БЮРО ДЭРБИ, РЕГИСТРАТОРОВ ИМПЕРИАЛЬ, СОСТАВНЫХ ШКАФОВЪ-БИБЛИОТЕКЪ, высылаются бесплатно. Единственные представит. товарищество

**М. Блок**

Правление: МОСКВА. Отдѣленія: С.-Петербургъ, Киевъ, Одесса, Варшава, Екатеринбургъ, Ташкентъ, Ростовъ-на-Дону.

**Перуин**

ИДЕТЬ НА ВСТРѢЧУ ЖЕЛАНИЮ ВСѢХЪ ЛЮДЕЙ ИМѢТЬ РОСКОШНЫЕ ВОЛОСЫ И ОСВОБОЖДАЕТЪ ЛЮДЕЙ ОТЪ СТОЛЬ ТЯГОСТАГО ВЫПАДЕНІЯ ВОЛОСЪ И КРАЙНЕ НЕПРІЯТНОЙ ПЕРХОТИ.

ПРОДАЕТСЯ ПО 1 Р. 75 К. ФЛ. БАЗАРЪ МАРКЪ С. П. Б. НЕВСКІЙ № 20-31



**ЗАЧѢМЪ ѢЗДИТЬ**

за границу видѣть достопримѣчательности, тратить большія деньги, когда за ничтожную сумму можно приобрести отличнѣйшій стереоскопъ и 24 стереоскопическихъ достопримѣчательныхъ видовъ странъ свѣта. Цѣна 3 руб. съ пересылкой, по полученіи задатка одного рубля. Торговый домъ С. Чертовъ, въ Ростовѣ н/Дону.

**И. И. КОХИ К. Д.**

Полн. курсъ изуч. въ 2 ч., п. 1 р. Перев. Адв. Симферополь, Майору, Н. Г. Тацѣевскому.

**КРАСИВО ПИСАТЬ**

выучивается вскии заочно (посредствомъ переписки) въ 15 уроковъ у профессора каллиграфіи **А. КОССОДО**.

Методъ премированъ на Парижской всемірной выставкѣ 1889 г. и удостоенъ золотой медали. За 4 семиконечныя марки высылаются ПРОбНОЕ ПИСЬМО шрифтовъ, подробныя условія и образцы исписанія почерк. заочн. учен. Адресъ: Профессору каллиграфіи Адольфу Коссодо въ Одессѣ, Дерибасовская, д. № 19.

**БЕЗПЛАТНО НОТЬ НА 10 РУБ.**

Бесплатно высылаются два № «Нувеллиста» за 1901 г. (содерж. разн. ноты для фортепiano, для пѣнія и пр., стоющія въ отдѣльн. изданіяхъ болѣе 10 руб.) тому, кто до 15 дек. с. г. подпишется, непосредственно въ Главной конторѣ: С.-Петербургъ, Невскій 50, на «Нувеллистъ», за 1902 г., сославъ на это объявленіе и выславъ всю подписную плату 6 руб. съ дост. сполна.

**ЕЖЕМѢСЯЧНАЯ МУЗЫКАЛЬНО-ТЕАТРАЛЬНАЯ ГАЗЕТА И НОТНЫЙ ЖУРНАЛЪ „НУВЕЛЛИСТЪ“ въ 1902 г.**

вступаетъ въ 63 годъ непрерывнаго существованія. Съ переходомъ редакціи къ новому издателю число подписчиковъ удесителось благодаря нѣкоторымъ измѣненіямъ программы и удачному выбору пьесъ, танцевъ и пр. Ноты для фортепiano помѣщаются вдвое больше, чѣмъ въ прежніе годы. Отдѣлы рѣдко кому нужной музыки для струнн. и духовныхъ инструментовъ—упразднены въ пользу играющихъ на роляхъ. Въ 1902 г. полный томъ «Нувеллистъ» составится изъ

500	страницъ нотъ избранныхъ и новѣйшихъ сочиненій для фортепiano, для пѣнія, т. е. отдѣльныхъ пьесъ, танцевъ, романсовъ, поурри изъ оперъ, пьесъ для дѣтей и пр.	<b>5 р.</b>
150	Стоющіе въ отдѣльной продажѣ не менѣе 75 руб.	
240	столбцовъ интереснѣйшей «музыкально-театральной» газеты.	

**3** бесплат. преми: 1 — полн. опера и два художественныхъ портрета.

Сотрудниками «Нувеллиста» состояли: Глинка, Даргомыжскій, Рубинштейнъ, Чайковскій и другіе всѣ извѣстные композиторы легкой музыки. Сочиненія лучшихъ авторовъ всего міра и теперь будутъ украшать страницы его. «Нувеллистъ» даетъ все, что красиво, интересно и ново, и на что является мода и усиленный спросъ въ нотныхъ магазинахъ.

Подробности бесплатно.

**Пробный номеръ, содерж. нотъ на 5 р., выс. за 56 к. марк.**

При Главной конторѣ допускается разсрочка: при подпискѣ—3 р., къ 1 марта—2 р., остальные—къ 1 мая.

**ОТКРЫТА ПОДПИСКА НА 1902 ГОДЪ,**

а на 1901 г. продолжается.

Подписывающимся одновременно на 2 года—скидка 1 руб.

полнѣйшую **ГАРАНТІЮ** за швейцарскую **ВЯЗАЛЬНУЮ МАШИНУ**

ПАРІЖЬ 1900 Г.

«GRAND PRIX»



**ЭКСЦЕЛЬЗИОРЪ** ДАЮТЪ ПРЕДСТАВИТЕЛИ ДЛЯ РОССІИ ТОВАРИЩЕСТВО НА ПАЯХЪ

**М. Блок**

Правленіе: МОСКВА. Отдѣленія: С.-Петербургъ, Киевъ, Одесса, Варшава, Екатеринбургъ, Ташкентъ, Ростовъ н/Д.

**НЕЗАМѢНИМЫЙ КРОВЕЛЬНЫЙ МАТЕРІАЛЪ КРЫША**

ИЗЪ ОЦИНКОВАННАГО ГАЛЬВАНИЗИРОВАННАГО ЖЕЛѢЗА

завода Н. В. ЧЕРЕПОВА

не требуетъ ни ремонта, ни окраски и никогда не можетъ прожарѣть, въ чемъ заводомъ выдается за стойкость нотаріальное ручательство на 25 лѣтъ.

**КАЧЕСТВО ВЪ КОНКУРЕНЦІИ.**

Контора и заводъ: Москва, За Тверской заставой, Петербургская слобода, соб. домъ. 4-2

Иллюстрированный прейсъ-курантъ и образцы бесплатно.

На зимній сезонъ цѣны значительно Понижены, а для отдаленныхъ губерній особенныя уступки.

**2 рубля**

высмаю хорошо выѣренные стѣнные часы, необходимые въ каждомъ домѣ, съ ручательствомъ на 3 года, по полученіи 2-хъ рублей. Можно также маркамъ.

**Р. ЛЮБЕТИНЪ**

Варшава, Королевская, 47, при выпискѣ 2-хъ шт. за пересылку не платятъ



**НАТУРАЛЬН. ВІНОГРАДН. ВЫРАБОТАН. ПО ФРАНЦУЗСК. СПОСОБУ.**

**КОНЬЯКЪ**

Подъ нов. казенн. бандеролью для коньяка вынужденнаго изъ чистаго винограда. вина подъ акцизн. контролемъ — За высок. качество удостоенъ наградъ на всеросс. и всемірн. выставкахъ.

ПРОДАЕТСЯ ВО ВСѢХЪ ЛУЧШ. ПОГРЕВАХЪ СІБ. и 167 гор. ИМПЕРІИ. Прейсъ-кур. выс. немедленно.—Отправка въ провинцію не менѣе 1/2 шп. 30 бут. Главн. контора т-ва ЭКСПРЕССЪ: С.-Петербургъ, дамодовъ пер., д. № 1. Ц. № 16380

Натуральныя крымскія вина, РОМЪ и АРАКЪ. 4—1

**Автоматы „ЭЛЕКТРА“**

для быстрого истребленія грызуновъ.

№ 11 на мышей	1 р. 85 к.
№ 14 на крысъ	6 р. 80 к.
№ 11 высм. съ налож. пл. по почтѣ	№ 14 только за наличныя по ж. д.

Т. д. «Прогрессъ», Варшава, Долгая, 32.



**ДАВНО ИСПЫТАВШИМЪ МОЗОЛИНЪ**

А. Рейнгеръ

ИЗВѢСТНО, что это радикальное средство уничтожаетъ мозоли съ корнемъ. Продается вездѣ. Цѣна 35 коп.

**ПОДАРКИ:**

къ предстоящему празднику заготовлена громадная партія всевозможныхъ музыкальных инструментовъ, лучшаго качества. Продажа о томъ и въ розницу по фабричной цѣнѣ съ скидк. и фа. **ПЕТРА РОЗМЫСЛОВА** съ С.-ми. С.-Петербургъ, Садовая, 38. Отдѣленіе: Садовая, 49. Прейсъ-курантъ высм. бесплатно.



**ПЕЙТЕ ЧАЙ ЦАРСКАЯ РОЗА!**

ЦАРСКАЯ РОЗА самый знаменитый китайскій чай „НЕНЧАО“ онъ очень вкусенъ, ароматиченъ какъ цвѣтокъ и экономиченъ, имѣя превосходный колеръ.

ЦАРСКАЯ РОЗА какъ высшій сортъ чая, чистый и вполне созрѣвшій, благотворно дѣйствуетъ на нервы, гочему онъ особенно хорошъ для ежедневнаго употребленія.

ЦАРСКАЯ РОЗА для богатыхъ и бѣдныхъ, потому что по цѣнѣ доступенъ каждому, а по качеству равенъ съ мымъ дорогимъ сортамъ чая.

ЦАРСКАЯ РОЗА для буфетовъ, трактировъ и чайныхъ лавочк., которые желаютъ торговать отиѣнно хорошимъ чаемъ. Желая, чтобы во всей Россіи употребляли только лучший сортъ чая, мы рѣшили чай «Царская Роза» сдѣлать доступнымъ каждому какъ по цѣнѣ, такъ и по условіямъ выписки. Чай «Царская Роза» можно выписывать исключительно изъ складовъ Московскаго купца **И. Е. ДУБИНИНА** Москва, Покровка, близъ Земляного вала, д. Тяжлова.

УСЛОВІЯ: розничная цѣна чая 2 р. за фун., а оптовая 1 руб. 60 к. за фун. При выпискѣ отъ 3-хъ фун. чай высылается по оптовой цѣнѣ на счетъ покупателя. (Выгоднѣе выписывать 5 фун., такъ какъ пересылка почтой стоитъ 40 коп. на 3 фун. такъ и за 5 фун.) Собиравшіеся или желающіе попробовать этотъ чай, могутъ выписать на пробу 1 фунт., пробный фунтъ чая высылается на счетъ магазина за 1 р. 60 к. во всю Европейскую Россію и на Кавказъ. Въ отдаленныя мѣстности чай посылается по 1 р. 60 к. за фун. но съ прибавкой пересылочной почтовой платы по новой таксѣ. Поплачивающіе сразу 25 фун. и большѣе—особыя льготы. Подробный прейсъ-курантъ чаевъ Китайскихъ, Цейлонскихъ и Японскихъ высылается желающимъ бесплатно.

№ 16377 2—1





**XXXII г.**

**№ 48**

**ПОЛИТИКИ И СОВРЕМЕННОЙ ЖИЗНИ.**

**XXXII г.**

**1901**

Выходит еженедельно (52 № в годъ), съ приложеніемъ 24-хъ книгъ „Борнака“, содерж. соч. Г. П. Данилевскаго, 12 книгъ Литературныхъ Приложеній, 12 №№ „Парижскихъ модъ“ и 12 листовъ чертежей и выкроекъ.

Выданъ 1-го декабря 1901 г.

Цена этого №—20 к., съ перес. 25 к.

**ОТКРЫТА ПОДПИСКА НА „НИВУ“ 1902 г. съ слѣдующими приложениями:**

первые 12 томовъ **Н. С. ЛѢСКОВА**, полное собраніе соч. **В. А. ЖУКОВСКАГО**,  
 полного собранія соч. **В. А. ЖУКОВСКАГО**, въ 12 томахъ  
 12 книгъ „Литературныхъ Приложеній“, 12 №№ „Парижскихъ Модъ“ и пр.

Безъ доставки въ Петербургъ. **5 р. 50** } Безъ дост. въ МОСКВѢ въ конторѣ Н. ПЕЧКОВСКОЙ, Н. Петровскія линіи. **6 р. 25** } Безъ доставки въ ОДЕССѢ въ кн. маг. „ОБРАЗОВАНИЕ“, Ришельевская, 12. **6 р. 50** } Съ доставкою въ Петербургъ. **6 р. 50** } Съ пересылкою во все мѣсто ности Россіи. **7 р.** } За гра- ницу. **10 р.**

Къ этому № прилагаются: „ПАРИЖСКІЯ МОДЫ“ за ДЕКАБРЬ 1901 г. съ 28 рис. и отдѣльн. листъ съ 28 чертеж. выкр. въ натур. велич. и 10 рис. для вышиванія.



Ауто-да-фэ. Картина В. Бёртона, авт. «Нивы».

# Прокуратъ.

Разсказъ

И. А. Салова.

Прокуратъ — проказникъ, шутникъ,  
забѣйникъ, притворщикъ, обманщикъ.  
(Слов. Даля).

I.

Случалось ли вамъ присутствовать при предварительномъ допросѣ сельскимъ начальствомъ обвиняемаго въ проступкѣ или преступленіи, принадлежащаго къ безграмотной темной массѣ, составляющей большинство населенія Россіи? Ежели случалось, то отъ вашего вниманія не ускользнула, конечно, та беспомощность, въ которой находится этотъ темный человѣкъ, не умѣющий связать путемъ двухъ словъ, обдумать, что говорить и лишенный возможности даже посовѣтоваться съ толковымъ человѣкомъ, который научилъ бы его уму-разуму. И вотъ этотъ темный человѣкъ, какъ только предстанетъ передъ урядникомъ, старшиной или старостой, въ ту же секунду начинаетъ немилосердно лгать, путается поэтому въ своихъ показаніяхъ, божится, клянется, на всѣ вопросы отвѣчаетъ: «знать не знаю, вѣдать не вѣдаю, хоть сейчасъ подъ присягу готовъ», говоритъ совсѣмъ не то, что слѣдовало бы опровергнуть неопровержимыя показанія свидѣтелей, увѣряетъ, что всѣ они лгутъ, Бога не боятся, напоминаетъ имъ о смертномъ часѣ, объ отвѣтственности на страшномъ судѣ Господнемъ, опять лжетъ, божится, крестится на иконы, кланяется въ ноги, опять троститъ: «знать не знаю», и все это кончается тѣмъ, что темный человѣкъ запугаетъ дѣло до того, что правильная постановка дальнѣйшаго слѣдствія становится крайне затруднительной. Затѣмъ, является слѣдователь, на бѣду по горло заваленный работой, которому прокурорскій надзоръ то и дѣло напоминаетъ, что ежели онъ, слѣдователь, желаетъ попасть на болѣе спокойную должность съ болѣе приличнымъ окладомъ, то чтобы старался, не щадя живота, слѣдственныхъ дѣлъ не задерживать, а поскорѣе заканчивать ихъ,—и картинка участи подслѣдственнаго достаточно обрисовывается. Вотъ именно про нѣчто подобное я и хочу разсказать.

Былъ темный осенній вечеръ, одинъ изъ вечеровъ, нагоняющихъ хандру и скуку не только на людей, но даже и на животныхъ, особенно на собакъ, тоскливо ютящихся на заваленкахъ и только изрѣдка ворчащихъ, причуивая мышенка, копошащагося въ соломѣ той же заваленки... Моросилъ мелкій дождикъ, незамѣтно сыпавшійся изъ тучъ, заслонявшихъ собою все небо и спускавшихъ чуть не на землю... Церковный сторожъ только что пробилъ девять часовъ, а ужъ въ рѣдкой избѣ довольно большого базарнаго села Курилова можно было видѣть огонекъ. Только въ домѣ священника, отца Бенедиктова, весело горѣла еще керосиновая лампочка яркими полосами свѣта, вырвавшимся изъ окна на грязную улицу.

— Ну ужъ и тоска же,—говорила матушка-попадья, обращаясь къ мѣстной портихѣ, Авдотѣ Игнатъевнѣ, тоже отъ скуки пришедшей посудачить съ матушкой.— Спасибо, что по сосѣдству пришла навѣстить меня... Такая-то непогодь, что носа показать некуда...

— Зато оенокъ страсть сколько,—подхватила та.

— Ну?

— До страсти... Вечоръ я въ Федотово ѣздила, полную телѣгу набрала, ей-Богу...

— Неужто?..

— Ей-Богу... Насушу, на всю зиму хватить... Я бы еще больше набрала,—продолжала она:—да меня Праксovia Ивановна Тюлююкина опередила... Она вишь воза два набрала...

— Ыдила, значитъ?

— Ыдила, Ыдила...

— Съ Егорушкой, поди? — спросила матушка, схибно улыбаясь.

— Ужъ этого не знаю: съ нимъ ли, нѣтъ ли...

— Безпремѣнно съ нимъ, поѣдетъ она одна-то...

И обѣ принялись хохотать.

— Охъ ужъ этотъ Егорушка... — замѣтила Авдотья Игнатъевна.

И обѣ опять принялись хохотать.

— Это и мнѣ съѣздить надоть, значитъ,—проговорила матушка:—все подспорье. Я люблю эти оенки...

— Еще бы, — согласилась Авдотья Игнатъевна: — и шамъ вкусъ придаютъ, и въ похлебкѣ хороши...

— Замѣсто бѣлыхъ грибовъ.

— А я больше бѣлыхъ грибовъ уважаю ихъ: тѣ какъ-то горонять по-моему, старой подошвой отзываются... Я и въ пирогахъ до смерти уважаю оенки, особливо настоящіе оенки, что не на навозѣ растутъ, а вокругъ пеньковъ...

— Особенно, коли яичекъ туда покрошить, — подхватила матушка, дѣлая видъ, что крошить яйца.

— А что, — спросила Авдотья Игнатъевна: — али батюшки-то дома нѣтъ?

— Нѣтъ, нѣтъ... Съ утра еще къ Андрею Спиридоновичу поѣхалъ... Да замѣшался что-то... Смотри, отъ скуки въ картинки сѣли играть, вотъ и заигрался,—долгонокъ нѣтъ что-то...

— А дорога-то какая, грязь невылазная...

— И то правда, — согласилась матушка: — только бы не запутлялся: темнота хоть глазъ выколи.

Такъ коротали пріятельницы время, сидя за самоваромъ, и, попивая чаекъ, поджидали батюшку.

Въ селѣ, между тѣмъ, все уже спало, все было тихо, словно все повымерло подъ гнетомъ этой томящей непогоды, этихъ нависшихъ мрачныхъ тучъ и этого тумана, словно сливавшего въ одно нераздѣльное и землю, и небо... Спали люди, спали собаки, и только однѣ коровы неустанно жевали жвачку... Слышалось гдѣ-то мѣрное постукиванье колотушки ночного сторожа, бродившаго по улицамъ села. Но и сторожу этому, старику Потапычу, надоѣло бродить по этой непролазной грязи, и онъ направился къ волостному правленію, на крылечкѣ котораго обязанъ былъ сидѣть или, правильнѣе сказать, спать мирнымъ сномъ вплоть до разсвѣта.

Проходя по базарной площади, на которой помѣщалось правленіе, онъ вдругъ былъ испуганъ какимъ-то субъектомъ, быстро соскочившимъ съ крыльца лавки Тюлююкина и быстро побѣжавшимъ по площади. Потапычъ даже вздрогнулъ отъ неожиданной встрѣчи и окликнулъ субъекта.

— Эй, стой, стой... кто идетъ? — кричалъ онъ, стараясь придать старческому голосу наиболѣе угрожающій и храбрый тонъ: — кто идетъ?

Субъектъ остановился.

— Я—я... — отвѣчалъ онъ: — чего испугался-то, чего орешь?..

— Да кто ты? — спросилъ сторожъ, приближаясь къ субъекту и снова заколотивъ въ колотушку.

— Да я же, говорятъ тебѣ, аль оглохъ?..

— Да кто ты? — продолжалъ допытывать сторожъ: — не вижу я, вишь вѣдь темъ какая...

— Да я, Андрюха Курьшовъ, аль не узналъ? — продолжалъ субъектъ.

А въ это самое время послышалось шлепанье чьей-то лошади, и на говорившихъ чуть было не наѣхалъ возвращавшійся отъ Андрея Спиридоновича батюшка, отецъ Бенедиктовъ.

— Это ты, что ли, Потапыч? — окликнул его батюшка, поспешно останавливая лошадь.

— Я, батюшка, я.

— Съ кѣмъ это ты говоришь?..

— Со мной, батюшка, — откликнулся Андрюха: — съ Андрюхой Курышовымъ... Благословите, батюшка.

Батюшка благословилъ, и Андрюха быстро зашлепалъ ногами по грязной площади.

— Не спишь еще, Потапыч, — спросилъ батюшка, обращаясь къ сторожу.

— Какъ можно, батюшка, съ обходомъ ходить, нельзя же безъ караула, сохрани Господи, что случится... Какъ можно безъ караула... Евсей Ильичъ строго-настрого приказывалъ: «Мотри, говоритъ, Потапыч, въ оба гляди...»

А тѣмъ временемъ Андрюха Курышовъ, успѣвшій пробѣжать базарную площадь, пробираясь уже примыкавшимъ къ площади переулкомъ, но на этотъ разъ не бѣгомъ, а какъ-то словно крадучись, стараясь ступать пестышно, поминутно оглядываясь, прислушиваясь къ чему-то и всячески стараясь идти какъ можно ближе къ крестьянскимъ постройкамъ. Такъ прошелъ онъ почти половину переулка, какъ вдругъ, дойдя до одной большой избы, крытой желѣзомъ, еще разъ оглянулся и, убѣдившись, что въ переулкѣ никого не было и что его никто не видитъ, быстро вспрыгнувъ на заваленку и, плотно прислонившись лицомъ къ небольшому окошечку, постучалъ по стеклу пальцемъ.

— Ты? — раздался изъ избы чей-то женскій шопоть.

— Я...

Андрюха осторожно спрыгнулъ съ заваленки, а минуту спустя, звякнула щеколда калитки, и въ ту же секунду паренъ шмыгнулъ во дворъ.

А кругомъ царило мертвое молчаніе, все спало... Туманъ попрежнему висѣлъ надъ селомъ... царилъ повсюду мракъ, и попрежнему тяжелыя, черныя тучи словно замерли на мѣстѣ и осыпали землю мелкой изморозью...

Церковный сторожъ пробилъ десять часовъ и, войдя въ сторожку, влѣзъ на печку и завалился спать... Погасъ огонекъ и въ домѣ батюшки, отца Бенедиктова, успѣвшаго вернуться домой... По-видимому, все затихло и въ большой избѣ, крытой желѣзомъ.

## II.

Андрюха Курышовъ, крестьянинъ того же села Курилова, былъ паренъ «прокурать», какъ называли его крестьяне, ловкачъ на всѣ руки, бабникъ, не дуракъ выпить, погулять, поиграть въ карты, въ орлянку, поплясать, позубоскальничать и даже стянуть что-либо, плохо прибранное; но большихъ кражъ онъ не совершалъ, а съ мелочными попадался часто, за что и былъ судимъ неоднократно волостнымъ судомъ. То, бывало, въ базарный день, стащить у калачника калачъ какой-нибудь, либо связку кренделей, то изъ чужого вентера повытаскаетъ всю рыбу, щуку, попавшуюся на чужую жерлицу, а кстатн и самый вентерь, и жерлицу, то срубить чужую ветлу и т. д. Но болѣе серьезныхъ кражъ никогда не совершалъ. Отъ тяжелыхъ работъ отлынивалъ, за что старикъ-отецъ всегда ссорился съ нимъ и жаловался даже міру, но Андрюха знать ничего не хотѣлъ и продолжалъ себѣ ходить на болѣе легкія поденныя работы; въ особенности же любилъ онъ работать у сосѣдняго помѣщика, полковника Кулебякина, который очень любилъ Андрюху и къ которому въ свою очередь и Андрюха былъ привязанъ. У полковника онъ работалъ почти ежедневно, то въ саду, то въ огородѣ, чистилъ въ домѣ трубы, разорялъ возлѣ дома грачьи гнѣзда, крикъ которыхъ не могъ выносить полковникъ, лазилъ за этими гнѣздами чуть не на самыя верхушки очень высокихъ деревьевъ, такъ что полковникъ не могъ безъ страха смотрѣть на него, ожидая, что, вотъ-вотъ, сейчасъ полетитъ Андрюха на землю и разобьется вдребезги,

стрѣляя ему дикихъ утокъ, осенью ѣздилъ съ нимъ на охоту въ качествѣ борзятника, а зимой ловилъ для него капканами волковъ и лисицъ, — словомъ, былъ у Кулебякина почти своимъ человѣкомъ. Это былъ малый лѣтъ 25, плечистый, высокаго роста, красивый, на котораго заглядывались почти всѣ красавицы села Курилова. Онъ былъ сынъ довольно зажиточныхъ родителей, имѣлъ старика-отца, старуху-мать, но совершенно отбился отъ родительскихъ рукъ, имѣлъ женатаго брата, надъ женой котораго, дурковатой бабой, постоянно глумился, почему и былъ ею не любимъ. Отъ какихъ бы то ни было домашнихъ работъ отлынивалъ, и на всѣ старанія отца женить его, чтобы хоть этимъ путемъ привести его въ порядокъ, отвѣчалъ положительнымъ отказомъ.

— Ни за что не женюсь, — говорилъ онъ: — лучше и не приставай, батюшка, не тревожь себя.

— Такъ и помрешь неженатымъ олухомъ? — ворчалъ старикъ.

— Такъ и подохну. Нонѣ и женатымъ, — продолжалъ онъ, посмѣиваясь: — тоже не медъ житье; тоже какая навяжется. Ни хозяйки путевой себѣ не подберешь, ни жены...

— Совсѣмъ, совсѣмъ отъ рукъ отбился, — ворчалъ старикъ, обращаясь къ старухѣ: — не знаю, что и дѣлать съ нимъ... Дома не живетъ, почитай, не дѣлаетъ ничего, только и знаетъ: къ полковнику Кулебякину шатается...

А старуха-мать, почему-то особенно любимшая прокурата, принималась ворчать на старика.

— Да чего ты присталь-то къ нему, словно банный листъ какой. «Женись, да женись». Стало время не подошло еще. Придетъ время, небось и безъ твоей просьбы женится. Въ ножки падетъ, только жени ради Господа.

— Да когда же оно придетъ это время-то, — ворчалъ старикъ. — Вѣдь ему третій десятокъ пошелъ... Вѣдь у насъ съ тобой объ эту пору третье дитѣ нарождалось.

— Человѣкъ на челѣвка не походитъ... Иной челѣвѣкъ ранній, а иной поздній, — ворчала старуха.

Пробовалъ-было и батюшка, отецъ Бенедиктовъ, усвоить непослушнаго сына, но Андрюха и надъ батюшкой посмѣивался только.

Несмотря однако на столь безпутное на взглядъ поведеніе Андрюхи, всѣ односельцы относились къ нему весьма дружелюбно, и даже самыя волостной старшина, Евсей Ильичъ Курницынъ, при встрѣчахъ съ нимъ, ласково кивалъ ему головой и обыкновенно спрашивалъ:

— Ну что, Андрюха, скоро что-ль я на твоей свадьбѣ плясать-то буду?

— Мотри никогда, ваше степенство, — весело отвѣчалъ тотъ: — мы и безъ хозяйки съ голоду не подохнемъ...

А Евсей Ильичъ только пальцемъ погрозить, бывало, да головой покачаетъ.

## III.

Помимо отца и матери Андрюха имѣлъ дядю по матери, Захара Зотыча Чурилина. Чурилинъ былъ старикъ лѣтъ 60, вдовѣвшій въ которое время и только незадолго до начала этого разсказа женившійся на очень молоденькой и хорошенькой сироткѣ изъ сосѣдней деревни, Варварѣ Колчиной, къ которой прокурать былъ не равнодушенъ, и которая, грѣха таить нечего, и въ свою очередь, заглядывалась на красиваго и молодцоватаго парня, такъ хорошо умѣвшаго играть на гармоніи, такъ задумчиво распѣвавшего за сердце хватающія русскія пѣсни и кружившаго головы чуть не всѣмъ сельскимъ красавицамъ. Хорошенькая сиротка не могла, бывало, досыта налюбоваться Андрюхой, исподтишка поглядывая на него въ храмѣ Божьемъ, заглядывалась на него, когда онъ приходилъ къ нимъ въ деревню, и ей такъ хотѣлось бы познакомиться съ нимъ, быть съ нимъ... Она, будучи сиротой, все дѣтство прожила среди чужихъ, безъ отца, безъ матери... Ей такъ хотѣлось, чтобы кто-нибудь полюбилъ ее, приласкалъ... И вотъ, наконецъ,



Литературный альбомъ. „Томленіе духа“, разсказъ Н. С. Лѣскова.  
Ориг. рис. (собств. «Нивы») В. А. Табурина, авт. «Нивы».



Ручей. Картина К. Розинского, грав. Бонгъ.

когда ей минуло 16 лѣтъ, на ней женился богатый старикъ Чурилинъ. Теперь она не голодала такъ, какъ голодала прежде, тяжелымъ трудомъ зарабатывая кусокъ насущнаго хлѣба, теперь въ ея распоряженіи имѣлось двѣ-три отличныхъ дойныхъ коровы, дававшихъ ежедневно чуть не по ведру отличнаго молока, было десятка два куръ, съ полсотни овецъ, не было недостатка ни въ масть, ни въ сметанѣ, ни въ яйцахъ... Жила она теперь не въ полуразвалившейся холодной избенкѣ, не мерзла въ этой избенкѣ отъ зимней стужи, а жила въ большой, теплой избѣ... На огородѣ у нея было всего вдоволь: и капусты, и картошки, и разныхъ овощей... Одѣвалась она не въ рваную затасканную одежку, а въ ситцевыя и бумазейныя платья и такія же кофточки; въ хорошенкыхъ ушкахъ блестѣли сережки, на бѣлой шейкѣ ея пестрѣли разноцвѣтныя бусы,—словомъ, всего у нея было вдоволь, а все-таки, тѣмъ не менѣе, она оставалась такой же сиротой, какой и збѣла, и голодала въ полуразвалившейся, крытой соломой избенкѣ, попрежнему некому было ни приласкать ее, ни поговорить съ нею, и попрежнему лишь тайкомъ, да украдкой засматривалась на красиваго Андрюху, сдѣлавшагося теперь ея племянникомъ.

— Здравствуй, тетка!—вскрикнулъ, бывало, Андрюха. случайно встрѣтившись съ нею и дружески пожимая ей руку.

А Варя вспыхнетъ вся, взглянувъ на племянника, и стыдливо опуститъ хорошенкые глазки.

Разъ какъ-то въ огородѣ, который былъ у нихъ какъ разъ на берегу рѣки, Варя пропалывала какія-то гряды, какъ вдругъ до ея слуха долетѣла откуда-то задумчивая пѣсня, полная тоски и печали, какихъ теперь не поетъ русскій народъ и о существованіи которыхъ забыли даже... Варя бросила даже работать и, вскочивъ на ноги, вся превратилась въ слухъ.

— Господи, — шептала она, прислушиваясь къ этой пѣснѣ:—вотъ прелесть-то... Никогда я не слыхала еще этой пѣсни...

И, подойдя къ возвышавшейся на обрывѣ рѣки ветлѣ, прислонилась къ ней и принялась слушать... А пѣсни все приближалась и приближалась, и все становилась звучнѣе и звучнѣе, и, какъ будто внимая этой пѣснѣ, все какъ будто затихло и притаилось... Замолкли трепетавшіе дотолѣ листья на ветлѣ, замолкъ прибрежный камышъ, замолкла даже рѣка, какъ бы переставъ струиться серебрястыми струями своими...

А пѣсня все приближалась и приближалась.

Неподалеку стукнуло словно весло объ лодку, раздакъ плескъ воды. Варя вздрогнула, обняла стволъ ветлы и чуть не повисла надъ обрывомъ, зорко всматриваясь въ даль рѣки, словно желая увидѣть кого-то... И вдругъ, увидѣвъ выплывшаго изъ-за камыша Андрюху, окаменѣла... Пѣсня смолкла, лодка причалила къ берегу, снова стукнуло брошенное весло, а минуту спустя Андрюха обнималъ уже Варю.

— Милая, дорогая моя...

И, крѣпко обнявъ Варю, онъ прижалъ ее къ своей груди.

— Милый, дорогой мой, — шепнула Варя, заливаясь слезами.

Это были первыя объятія двухъ молодыхъ людей и первыя радостныя слезы дотолѣ только съ горя плакавшей Вари. Никто не видалъ ни этихъ объятій, ни этихъ слезъ, и никто не долженъ былъ видѣть ихъ и впредь...

Волостной старшина Евсей Ильичъ, какъ величала его вся куриловская волость, былъ первый богатѣй всей волости, державшій себя и даже одѣвавшійся не по-мужицки, а по-купецки. Жилъ онъ не въ простой крестьянской избѣ, крытой соломой, а въ хорошенкомъ домикѣ, срубленномъ изъ краснаго лѣса, выкрашенномъ въ зеленую краску, съ расписными оконными ставнями и

затѣливымъ тоже расписнымъ крыльцомъ. На окнахъ этого домика бѣлѣли кисейныя занавѣсочки, выглядывали горшки бальзаминновъ, гераней, жасминовъ и фукцій и хорошенкыя клѣтки съ веселыми канарейками, до которыхъ Евсей Ильичъ былъ большой охотникъ. Евсей Ильичъ былъ старикъ, лѣтъ 60, большого роста, съ горделивой осанкой, багровымъ лицомъ и сѣдой бородой, которую коротко подстригалъ. Жилъ онъ тоже не по-мужицки, а на купецкій манеръ, одѣвалъ старуху въ салоны и дипломаты, а дочку не иначе, какъ въ модныя кофточки и жакетки, привозилъ ей изъ города модныя шляпки съ перьями и съ цвѣтами и требовалъ, чтобы она отнюдь не благодарила по-русски, а непременно по-французски, почему Стеша, такъ звали дочь Курицына, всегда говорила, неуклюже присѣдая: «мерси васъ», причеъ отецъ, видя все это, восхищался и восклицалъ:

— Ахъ, чортъ возьми, ѣдятъ-те мухи... Барышня, какъ есть барышня.

Какъ именно разбогатѣлъ Евсей Ильичъ, никто не зналъ. Впрочемъ, были и такіе злоязычники, которые увѣряли, будто бы въ молодости, когда еще Евсей Ильичъ гонялъ ямшину, обокрасть какого-то загулявшаго и оставившагося у него ночевать скотопромышленника, затѣмъ угорѣвшаго въ его банѣ.

Но насколько это было вѣрно, никто не зналъ, да и не желалъ знать по той простой причинѣ, что кто же въ самомъ дѣлѣ «Богу не грѣшенъ, царю не виновать». Мало, что было, да большею поросло, ну и пушай его,—тѣмъ болѣе, что Евсей Ильичъ никого особенно не притѣснялъ. За бѣдныхъ мужичковъ платилъ подати изъ своего кармана, получая таковыя обратно при болѣе благоприятныхъ для мужичка обстоятельствахъ либо хлѣбцемъ, либо заработкомъ, но никогда не требовалъ за это ни процентовъ, ни какого бы то ни было вознагражденія, считая это за великій грѣхъ.

— Я и самъ когда-то, голышъ-голышомъ былъ,—говорилъ онъ, весело посмываясь:—и самъ въ лаптишкахъ бѣгалъ, и самого, бывало, добрые люди выручали.

У начальства Евсей Ильичъ былъ на самомъ хорошемъ счету, постоянно считался самымъ дѣльнымъ и исполнительнымъ старшиной, почему начальство, какъ только прѣзжало въ село Курилово, такъ сейчасъ же къ Евсею Ильичу. У него ночевало, обѣдало, завтрагало, у него производило слѣдствія, дознанія и разныя другія служебныя бумаги, словомъ было у него, какъ дома, и Евсей Ильичъ налъ, кому какъ угодить и тѣмъ именно уважить.

Онъ дружилъ съ проживающими въ волости земледѣльцами, съ духовенствомъ, былъ человекъ набожный, религіозный, и каждый праздничный день всенепременно бывалъ у обѣды, становился обыкновенно на правомъ клиросѣ, поддѣвалъ дячкамъ тоненькимъ фальцетомъ и очень любилъ читать апостолъ и разставлялъ передъ иконостасомъ свѣчи, которыя обыкновенно передавались ему молящимися. Батюшка, отецъ Бенедиктовъ, его перваго подпускалъ къ кресту, причеъ поздравлялъ съ праздникомъ и всегда къ нему къ первому прѣзжалъ служить молебны.

Въ описанный тоскливый вечеръ, наводившій хандру на жителей села Курилова, не менѣе хандрилъ и Евсей Ильичъ, не зная, чѣмъ бы разогнать эту невыносимую скуку. И чего, чего не придумывалъ только Евсей Ильичъ. Раза два принимался пить чай, раскладывалъ пасьянсъ, заставлялъ дочку играть на аристонѣ, выписанномъ имъ «для ради скуки» изъ Москвы за восемь руб. Посылалъ было лошадку за батюшкой, отцомъ Бенедиктовымъ, съ которымъ хотѣлъ было ради скуки сразиться въ картишки, но такъ какъ батюшка отсутствовалъ, то Евсею Ильичу волей неволей пришлось коротать вечеръ въ одиночествѣ. Онъ выходилъ то и дѣло на крыльцо въ надеждѣ увидѣть, хоть гдѣ-нибудь, кло-

чекъ безоблачнаго неба, но царившій повсюду мракъ, какъ бы пропитанный туманомъ и сыростью, пронизывать его до костей, и онъ спѣшилъ въ комнаты. Только однажды, выйдя на крылечко и увидѣвъ проходившаго мимо сторожа, онъ вступилъ съ нимъ въ разговоръ.

— Это ты, Потанычъ?

— Я, батюшка Евсей Ильичъ, ваше степенство, я самый,—отвѣтилъ сторожъ, остановившись.

— Что холодно, темно?

— Темно, ваше степенство, больно темно...

— Все благополучно?

— Слава Богу, кажись... Ни единой души не встрѣтилъ даже: собаки и тѣ брехать перестали.

— На базарной площади былъ?

— Никакъ нѣтъ, Евсей Ильичъ, вотъ сейчасъ иду туда,—проговорилъ Потанычъ, дѣйствительно пробиравшийся на площадь, чтобы потомъ, покончивъ службу, прикурнуть на крылечкѣ волостного правленія и, завернувшись въ тулупъ, дать отдохнуть старымъ костямъ.

— Самая воровская ночь.— замѣтилъ старшина:—вотъ да душегубамъ житье...

— На что лучше, ваше степенство.

— Да, да... Ты посматривай, Потанычъ, посматривай, какъ бы того...

— И то посматриваю, ваше степенство...

И, зашлепавъ лаптями по грязи, сторожъ застучалъ колотушкой.

Тика, тика, тика,—отдавался въ воздухѣ стукъ колотушки, постепенно удалявшейся... А туманъ все клубился, да клубился. Евсей Ильичъ зѣвнулъ во все горло, осѣнивъ разинутый ротъ маленькими крестными знаменіями, при чемъ вздрогнулъ какъ-то, и быстро скрылся въ сѣняхъ, громко захлопнувъ за собою сѣнную дверь. Войдя въ избу, онъ крикнулъ:

— Ну, болѣе дѣлать нечего, спать пора...

Немного погодя свѣтившійся въ домѣ огонекъ погасъ, и всѣ заснули богатырскимъ сномъ.

#### IV.

На слѣдующій день, часовъ въ девять утра, когда вся семья Евсея Ильича, т. е. жена Авдотья Тимоѣевна и дочка Стеша чинно сидѣли за столомъ, накрытымъ пестрой скатертью, посреди котораго кипѣлъ, испуская паръ, тщательно вычищенный, ведерный самоваръ, и молча попили чай, въ комнату, громко хлопнувъ дверью, вбѣжалъ запыхавшійся урядникъ, и, не помолвившись даже Богу и не поздоровавшись съ хозяевами, испуганно вскрикнулъ:

— Евсей Ильичъ, бѣда... несчастье... Александра Васильевича убили...

Всѣ даже съ мѣсто повскакали.

— Тюлюлюкина?

— Да, его.

— Какъ? Гдѣ? Когда?—раздалось нѣсколько голосовъ.

— Убили въ телушкѣ, сегодня ночью...

А въ эту минуту дверь снова распахнулась, и въ комнату вбѣжалъ приказчикъ Тюлюлюкина, Егоръ Ивановичъ Сивохинъ.

— Что, убили?...—вскрикнулъ Евсей Ильичъ, обращаясь къ Сивохину.

— Убили...

— Гдѣ? Когда?

— Въ лавкѣ, въ телушкѣ.

— До смерти?

— До смерти, черепъ раскроили...

— Кто же?..

— А Господь знаетъ, Евсей Ильичъ, Господь знаетъ,—проговорилъ Сивохинъ испуганнымъ голосомъ и видимо взволнованный.—Грѣха на душу брать не хочу, не знаю. Не знаю даже и подумать на кого: кажись, со всѣми ладилъ, не обижалъ. Выпивши они были, признаться: но не больно, чтобы рѣзко, потому сами торговали, значить, а часу въ третьемъ меня даже на полустанокъ услали. «Съѣзди,—говорять:—Егорушка за сахаромъ, да за чаемъ: получишь, говорятъ, извѣстіе изъ города, что на полустанокъ товаръ отпавленъ, а вотъ и накладная. Съѣзди, пожалуйста, получи, а я ужъ самъ поѣду въ лавкѣ. Я запреть лошадь, поѣхалъ, значить, думать къ ночи-то вернуться, а замѣсто того вернулся только съ разсвѣтомъ, потому дорога страсть, темнота, грязница, на колеса наворачиваетъ, туманъ, не видно ничего. А утромъ... разсвѣтало ужъ... ѣду, значить, мимо лавки-то, заперта, вижу, на замокъ, думаю, дома хозяйинъ...

И Сивохинъ, переведа духъ, хотѣлъ было продолжать, какъ вдругъ дверь оялъ съ шумомъ распахнулась, и въ комнату вбѣжала жена Тюлюлюкина и, упавъ на деревянный диванчикъ, громко заголосила, заливаясь слезами и судорожно вздрагивая.

— Убили, убили, злодѣи, убили... Осиротѣла я теперь, горемычная, безъ моего сердечнаго... На кого ты меня покинуть... Не даромъ мое сердечко всю ноченьку ныло... покою мнѣ не давало...

И громкія рыданія огласили комнату.

(Окончаніе будетъ.)

## Преступленіе стараго Моши.

Разсказъ З. Ю. Яковлевой.

(Окончаніе.)

#### IV.

Федоръ ушелъ во дворъ, а благоразумный Моши перебѣжалъ улицу и сѣлъ на тротуаръ противъ воротъ и сталъ ждать хозяина. Прошелъ часъ, другой, Моши все ждалъ. Его подзывала какаля-то добрая барыня, давала кусочекъ сахару и звала съ собою. Моши съ наслажденіемъ съѣлъ сахаръ, котораго давно уже не ѣлъ, изъ вѣжливости махнулъ раза два хвостикомъ и, не обращая болѣе вниманія на нее, снова уставился на ворота. Наконецъ появился пьяный Федоръ, оглядѣлся, крикнулъ «Феня!», а Моши былъ уже у его ногъ и веселымъ визгомъ и лаемъ привѣтствовалъ его.

— Я тебѣ гостинца принесъ,—запятающимся языкомъ сказала Федоръ и бросилъ на тротуаръ два толстые куса колбасы. Моши былъ голоденъ и вмигъ улелелъ все.

Моши очень цѣнилъ свободу, которой былъ совершенно лишенъ въ генеральскомъ домѣ, теперь же онъ широко пользовался ею. Федоръ не стѣснялъ его, а напротивъ поощрялъ.

— Поди, дурагъ, пощи себѣ чего-нибудь съѣсть,—совѣтовалъ онъ собакѣ въ ихъ голодные дни.

И Моши уходилъ къ помойной ямѣ, которой больше не брезгалъ, какъ въ былые дни, гдѣ часто находилъ очень вкусныя вещи, или бѣжалъ на улицу, гдѣ иногда дѣти и дамы угощали его.

Разъ ночью Моши не спалось; было душно, отъ хозяина страшно пахло водкой, и, чтобы освѣжиться, онъ всталъ, толкнулъ лапой никогда не закрывающуюся дверь и выбѣжалъ на дворъ. А тамъ

подлѣзъ подъ ворота и выскочилъ на улицу. Было очень рано, свѣтъ еще не успѣлъ разсѣять ночныхъ сумерекъ, на улицѣ никого не было, и Моши важно прогуливался по тротуару. Вдругъ какой-то заманчивый запахъ привлекъ его вниманіе, онъ очень усердно сталъ нюхать землю у забора, какъ въ это время кто-то накинулъ петлю ему на шею, и не успѣлъ бѣдный Моши опомниться, какъ уже сидѣлъ въ клѣткѣ, гдѣ было нѣсколько другихъ собакъ всевозможныхъ породъ, наполнявшихъ клѣтку воемъ и лаемъ. Какъ только Моши опомнился, онъ тотчасъ такъ же отчаянно завылъ, какъ и другіе. Онъ вылъ и лалял, думая, что Федоръ услышитъ его и спасетъ.

— Куда насъ везутъ?—спрашивала на собачьемъ жаргонѣ черненькая маленькая собачка съ ошейникомъ, которую забрала ввечеромъ на улицѣ горничная и которую схватили люди, призванные закономъ забирать бездомныхъ собакъ по ночамъ.

— На Гутуевскій островъ,—отвѣчалъ черный пудель, большой гуляка, потому не разъ побывавшій въ клѣткѣ фургонщиковъ. Но онъ былъ спокоенъ: пудель зналъ, что завтра его госпожа пошлетъ лакея за нимъ, заплатитъ пять рублей и онъ будетъ снова на свободѣ.

— Для чего насъ туда везутъ?—спросилъ съ ужасомъ Моши.

Пудель съ презрѣніемъ посмотрѣлъ на стараго худого моша съ сѣдой мордой и сказалъ:

— Чтобы черезъ три дня убить.

Обидный отчаянный вой вынул ему отвѣтомъ.

— Ты изъ собакъ, за которыхъ хозяева заплатятъ пять или три рубля, будешь освобождена.—продолжалъ пудель.

— О, значить, я вернусь къ моей барышнѣ, — весело сказала черная собачка съ ошейникомъ.

Но Моши сидѣлъ съ отчаяніемъ въ душѣ: онъ зналъ, что у его бѣднаго пьянаго хозяина нѣтъ копейки за душой, и что ему придется погибнуть.

На Гутуевскомъ островѣ въ большомъ отгороженномъ мѣстѣ уныло сидѣли собаки всѣхъ породъ и величинъ, но даже не дрались—такъ они были угнетены. Иногда отворялась калитка, входилъ надзиратель съ какими-нибудь господиномъ или госпожой, тѣ называли по имени провавшую у нихъ собаку и, если она находилась, — обоюдной радости не было конца. А остальные собаки грустно смотрѣли на счастливицу, понимая ея радость. И послѣ ухода посетителей дѣлалось еще уныльѣ и тише среди четвероногихъ заключенныхъ, безъ вины виноватыхъ, приговоренныхъ къ смерти.

Но вотъ растворилась калитка, въ нее выгнуло пьяное, доброе лицо Федора и крикнуло:

— Феня!

Моши стремглавъ бросился на грудь своего хозяина, да такъ и замеръ на ней.

— Пить, глупый, какъ попалъ сюда? — цѣлуя его, говорила Федоръ и опять цѣловала да гладила тихо визжавшаго монса. — Капанаи, небось, измучилась,—продолжалъ онъ:—думалъ, не приду за тобой? Ну, Феня, марши домой.

Федоръ спустилъ собаку съ руки, сунулъ двугривенный надсмотрщику и важно вышелъ на улицу, а монсъ бѣжалъ впереди и все подпрыгивалъ, чтобы лизнуть ему руку.

— Ну, Феня, пойдемъ на радостяхъ выпить, — сказалъ Федоръ и пошелъ въ кабаки.

Тамъ оказались всѣ старые знакомые Моши, и каждому поочередно Федоръ рассказывалъ приключенія собаки. Всѣ сочувствовали, и кто словомъ, кто рукой выражали ласку пострадавшему, и Моши, сидя близко у ноги хозяина, въ отвѣтъ привѣтливо махала хвостомъ. Даже жена кабачника растрогалась несчастной исторіей собаки и угостила его кускомъ хорошей говядины. Словомъ, Моши былъ героемъ дня.

## V.

Пробовалъ Федоръ съ Моши заниматься на разные должности, но долге недѣли ихъ никто не держалъ и, сложивъ въ маленькій узелочекъ разное тряпье, прогнанный Федоръ уходилъ съ равнодушнымъ видомъ, нахально поглядывая по сторонамъ, а сзади шлепал Моши нѣсколько сконфуженной походкой. Онъ начиналъ ожесточаться на людей, не цѣнившихъ такого человѣка, какъ его хозяина.

«Что онъ дѣлаетъ дурного?» — думалъ бѣдный песъ, melancholично слѣдуя по нитамъ Федора—столько спалъ да пилъ, никого не ругалъ, не билъ и его за это прогнали.

Бѣдный Моши недоумивалъ. Бывали и счастливые дни у нихъ, когда, заработавъ нѣсколько рублей на баркѣ, они давали себѣ отдыхъ, и, купивъ водки и разной закуски, уходили въ Петровскій паркъ, садились близко-близко къ водѣ и начинали пировать. Конечно, кончалось тѣмъ, что Федоръ, допившись до безчувствія, засыпалъ на всю ночь на травѣ, и Моши сидѣлъ подлѣ и только сердито ворчалъ, когда кто проходилъ мимо.

Но прежде чѣмъ заснуть, Федоръ любилъ лежа на спинѣ и смотря въ синее высокое небо, вспоминать свое старое житье-бытье: деревню, гдѣ росъ матку, у которой ихъ было четверо: сѣдную рожа, въ которую онъ прятался съ другими мальчуганами, а чаще всего, онъ думалъ о Фенѣ, которую встрѣтилъ Богъ знаетъ гдѣ, и которой душу отдалъ.

А и любила же его дѣвка, у, какъ любила! При ней онъ и пить бросилъ: вмѣстѣ они и поутушили на фабрику. Жениться на ней хотѣлъ, да Богъ не судилъ: умерла въ два дня, не успѣвъ и въ больницу съезды. И Федоръ начиналъ пить заунывные волжскія пѣсни. Шѣлъ онъ ихъ мастерски, и хотя Моши не понималъ значенія словъ, но любилъ слушать хозяина и melancholично опустивъ голову, онъ чувствовалъ какое-то сжиманіе въ своемъ преданномъ собачьемъ сердцѣ.

Моши зналъ по опыту, что въ эти минуты Федоръ очень несчастенъ, что сейчасъ онъ залетѣтъ слезами и будетъ, обнимая его, Моши, приговаривать:

— Одинокіе мы съ тобой, моя Фенюшка, нищѣ, пьяные, никому не нужные.

А самъ рыдалъ. Плакалъ и Моши, глядя на хозяина.

Наконецъ водка да нужда совсѣмъ съѣли ихъ. Оба они шатались отъ худобы, а Федоръ еще отъ пьянства. Хозяйка гнала ихъ съ кватирты и все пинала ногой стараго Моши, который боялся ей и на глаза показаться.

Моши видѣлъ, что Федоръ что-то задумалъ, такъ какъ ночи онъ не спалъ и съ открытыми воспаленными глазами лежалъ и собирался.

— погоди, Фенюшка, мы будемъ еще съ тобой богаты, — шеп-

талъ онъ, нѣжно лаская Моши,—еще старая вѣдьма намъ въ поносъ будетъ кланяться.

Моши вѣрнулъ, и отъ удовольствія хлопалъ хвостикомъ по грязной тропинкѣ, замѣившей имъ матрасъ.

## VI.

Быль сентябрь мѣсяць, вечера были темные. Въ одну изъ субботъ, Федоръ вышелъ съ Моши изъ дому часовъ въ пять и пошелъ по направленію Лѣсного. Осень была хорошая, теплая, и дачниковъ еще было много. Федоръ пристально вглядывался въ каждую дачу, передъ нѣкоторыми стоялъ подолгу, къ инымъ возвращался, особенно какъ заглялись огни въ домахъ. Федоръ все толкался по одной улицѣ, гдѣ были лучшія дачи, что смущало и утомляло голоднаго Моши.

Прошло много часовъ, измученный Моши не могъ и сосчитать, сколько; всѣ огни потухли, и люди легли спать. Моши то же самое хотѣлось бы сдѣлать, но хозяинъ ходилъ, и онъ съ покорностью слѣдовалъ за нимъ.

Стало свѣтать, когда Федоръ тихонько отворилъ калитку чужого сада и вошелъ. Моши съ нѣкоторымъ влеченіемъ поспѣловалъ за нимъ, а Федоръ, снявъ быстро свои дырявые сапоги, выставилъ ихъ за калитку и босикомъ, едва ступая, сталъ красться къ дому.

Онъ еще съ улицы увидѣлъ открытое окно. Жарко ли было, или его забыли запереть, ему было все равно, онъ рѣшился воспользоваться имъ.

— Ты сиди тутъ, Феня, да жди.—шеннулъ онъ собаку и печезъ въ огни.

Моши уселся и терпѣливо сталъ ждать. Онъ успѣлъ и вздремнуть, и гадюноваться долгимъ отсутствіемъ хозяина, нѣсколько разъ пробовалъ стукнуть въ окно, но оно было слишкомъ высоко.

Наконецъ, Федоръ показался въ огни, онъ былъ очень блѣденъ, въ рукахъ у него были довольно большой узелъ.

Увидѣвъ хозяина, Моши радостно залаялъ.

— Тс!..—сказалъ онъ, и съ испугомъ оглядѣлся.

Но Моши не унимался и все громче и громче лаялъ, высказывая удовольствие видѣть его.

— Тише!—яростно зашептала Федоръ, занося ногу въ окно, но укъ было поздно.

Лай Моши разбудилъ кого-то изъ спавшихъ, на дачѣ зашевелились, кто-то вбѣжалъ въ комнату и, увидя выходящаго изъ окна Федора съ узломъ, закричалъ:

— Караулъ!.. Воры!..

Не успѣвъ Моши опомниться, какъ хозяинъ его былъ окруженъ людьми, руки связаны за спиной, какой-то человѣкъ, съ блестящими пуговицами далъ Федору нѣсколько разъ въ спину, отчего Моши сердито заворчалъ, но никто на него не обратилъ вниманія. Всѣ толпились вокругъ Федора, кричали, бранились, только онъ одинъ молчалъ и блѣдный, какъ полотно, стоялъ, погнувшись, безъ шапки.

Моши пробрался къ нему и, поднявшись на заднія лапы, хотѣлъ приласкаться.

— Ахъ Феня, Феня, выдала ты меня,—грустно глядя на собаку, протянулъ онъ.

Моши понималъ, что хозяинъ чѣмъ-то имъ недоволенъ и тихонько завывалъ.

— Ну, ведите,—сказалъ человѣкъ съ блестящими пуговицами, и всѣ двинулись, а за ними сконфуженный и растерявшійся Моши.

Шли долго, наконецъ у каменнаго зданія на берегу Большой Невки остановились, ворота отворились и пропустили Федора и человека съ блестящими пуговицами.

— Прощай, Феня,—крикнулъ Федоръ.

Моши бросился за нимъ, но сторожъ метлой такъ ударилъ собаку, что та кубаремъ завертѣлась по улицѣ и опомнилась въ грязной канавѣ, куда она отлетѣла отъ удара.

Когда Моши вылѣзъ изъ нея, ни Федора, ни людей, сопровождавшихъ его, уже не было; ворота были на запорѣ, и страшный сторожъ въ мѣховомъ тулупѣ сидѣлъ тутъ же.

Моши осторожно съѣлъ на краю канавки и сталъ ждать хозяина.

— Прощай, Феня, — звучало у него въ ушахъ, и онъ вздрагивалъ.

Долго сидѣлъ Моши. День смѣнялся ночью, опять наступалъ день, а Моши все ждалъ, дрожа своимъ испугавшимъ, прозябшимъ теломъ, онъ не ѣлъ и не пилъ и, не спуская глазъ съ воротъ, все ждалъ и ждалъ...

Въ пустомъ желудкѣ были судороги, въ глазахъ мутилось, но преданность къ любимому человѣку также ярко горѣла въ сердцѣ Моши.

Наконецъ онъ понималъ, что хозяинъ не вернется, и съ отчаяніемъ, въ какомъ-то безпамятствѣ упалъ на край канавы и заснулъ тяжелымъ голоднымъ сномъ.

Моши опомнился только въ той же калиткѣ, куда когда-то попалъ, гуляя. Собаки всѣхъ породъ, какъ и тогда, выли и лаяли, но Моши молчалъ: онъ зналъ, что его везутъ на Гутуевскій, что тамъ его повѣсятъ, что хозяинъ не освободитъ его, какъ тогда, и, прижавшись безпомощно къ рѣшеткѣ калитки, Моши терпѣливо сталъ ждать своей участи.

Когда калитка съ собаками вѣхала на Гутуевскій, Моши уже спалъ послѣднимъ непробуднымъ сномъ.



## Къ рисункамъ.

Исторія увѣковѣчила на своихъ страницахъ жестокости испанской инквизиціи и тѣ страшныя, невозможныя въ наше время, казни еретиковъ, которыя назывались «ауто-да-фе», т. е. «дѣло вѣры». Это «дѣло вѣры» или, вѣрнѣе, «дѣло изуверства» практиковалось въ Испаніи и Португаліи въ теченіе 3-хъ вѣковъ (съ XV по XVIII вѣкъ), и за время съ 1481 по 1808 годъ было сожжено на кострахъ инквизиціи 34.658 человекъ!

Сожженія обставлялись очень торжественно и происходили обыкновенно въ одно изъ воскресеній между Троицей и Филипповымъ постомъ, а также и въ день всѣхъ святыхъ. На разсвѣтъ раздавался глухой удар большого соборнаго колокола, и на улицахъ показывалось шествіе осужденныхъ на казнь. Ихъ вели доминиканскіе монахи съ хоругвью инквизиціи. За монахами шли кающіеся грѣшники, на которыхъ была наложена простая эпитимія безъ наказанія смертью, а за ними, отдѣленные отъ нихъ громаднымъ крестомъ, двигались осужденные на смерть—въ «сан-сенито» (одежда съ изображеніями чертей и адскаго пламени). Въ концѣ процессіи несли изображенія тѣхъ осужденныхъ, которые заблаговременно скрылись, и кости (въ черныхъ гробахъ) тѣхъ, которые умерли, не дождавшись торжественной церемоніи. Шествіе направлялось къ церкви, и тамъ, послѣ проповѣди, прочитывался осужденнымъ приговоръ. Они выслушивали его съ потухшими свѣчами въ рукахъ. Затѣмъ слѣдовало сожженіе «еретиковъ» на кострахъ, въ присутствіи короля и всевозможной знати. Тѣхъ изъ еретиковъ, которые въ послѣднюю минуту принимали католичество сначала изъ состраданія удавливали и жгли уже мертвыми. вмѣстѣ съ ними жгли вышеупомянутыя изображенія (казнь «in effigie») и гробы съ костями.

Прекрасная картина англійскаго художника Бертона, изображающая сцену, предшествующую сожженію: ауто-да-фе должно совершиться надъ молодой женщиной, обвиняемой, вѣроятно, въ колдовствѣ и сношеніяхъ съ дьяволомъ. На нее возлагаютъ колпакъ съ изображеніями чертей. Рядомъ съ ней въ кадку съ землей, гдѣ растетъ распутившаяся лилія, воткнуть факель: это символическое изображеніе того, что душа «грѣшницы», очищенная отъ грѣховъ огнемъ, уподобится блѣдоснѣжной лиліи. Лицо мученицы изуверства строго и спокойно, и только стиснутыя руки выдаютъ ея тоску, ея волненіе и ужасъ предъ безчеловѣчной, неслыханной мучительной казнью.



Китаецъ, вступившій на русскую службу и прибывшій въ Петербургъ вмѣстѣ со 2-ой батареей гвардейскаго стрѣлковаго артиллерійскаго дивизиона. По фот. К. К. Булга авт. «Нивы».

Трогательную личность идеалиста-воспитателя изъ нѣмцевъ изображаетъ Лѣсковъ въ своемъ разсказѣ «Томленіе духа». Этого нѣмецъ-учитель—Иванъ Яковлевичъ, прозванный дѣтьми «Козой», обаятельный типъ человѣка, митущійся духъ котораго жадно ищетъ въ жизни правды и борется противъ всякаго уклоненія отъ нея. Томленіе его духа и вспышки его протеста признаются окружающими «фантазіями» и мѣшаютъ Ивану Яковлевичу ужиться на мѣстахъ. Вслѣдствіе этихъ «фантазій» онъ постоянно переходитъ изъ одного дома въ другой, ведетъ поистинѣ жизнь скитальца, но вездѣ съѣмъ добра въ души своихъ воспитанниковъ, которые сохраняютъ о немъ память на всю жизнь. Такъ онъ расстается и съ Лѣсковымъ, когда «Коза» былъ его воспитателемъ. Уволенный за одну изъ своихъ «фантазій» Иванъ Яковлевичъ идетъ пѣшкомъ «въ городъ», а дѣти, которые любили его, бѣгутъ въ догонку за нимъ—въ поле, чтобы тамъ съ нимъ проститься.

«На немъ былъ его зеленый фракъ и сѣрая мантилія изъ кази-



Военный министръ ген.-отъ-инф. А. Н. Куропаткинъ и офицеры 2-ой батареи гвардейскаго стрѣлковаго артиллерійскаго дивизиона, вернувшейся въ Петербургъ съ Дальняго Востока. По фот. К. Булга авт. «Нивы».

нета, а в руках у него мотался очень маленький сверток с бѣлым и синій тиковый зонтикъ». Иванъ Яковлевичъ на прощанье побесѣдовалъ съ дѣтьми и ушелъ отъ нихъ «совершенно безпріютный и совершенно счастливый». Дѣти еще разъ позвали его — и онъ еще разъ остановился, обернулся, и мальчикамъ показалося «будто онъ вдругъ сдѣлался какой-то другой, выросъ какъ-то и разсвѣтился»... И съ тѣхъ поръ ушло очень много дѣтъ, и Козы,—продолжаетъ Лѣсковъ:—долго, очень долго не было передо мною, но потомъ вдругъ онъ совершенно неожиданно явился разъ, и два, и сталъ такъ близко, какъ будто онъ и не отходилъ... и покажетъ онъ, гдѣ Богъ...

Нельзя въ краткихъ словахъ передать глубину смысла, заключающагося въ маленькомъ разсказѣ знаменитаго бытописателя русской жизни. Непригодный для практической жизни, но незамѣнимый наставникъ и пробудитель добра въ жизни духовной — смятенный и томимый духомъ, Иванъ Яковлевичъ обрисованъ Лѣсковымъ въ удивительно яркихъ и трогательныхъ краскахъ.

Быстро бѣжить, падая съ камня на камень, свѣтлый и прозрачный лѣсной ручей. Цвѣты склоняются надъ нимъ и тщелно стараются увидѣть въ его дробящихся волнахъ свое отраженіе. Жемчужная пѣна опаймляетъ его берега, а волны, падая на траву, утопаютъ въ ея пушистомъ коврѣ.

Фантазія художника на прелестной символической картинѣ г. Розинскаго представляетъ ручей въ видѣ молодой дѣвушки, прислонившейся къ камнямъ въ глухомъ затнѣннѣ лѣса. Легкая одежда ея, словно свѣтлыя волны ручья струятся по ней, ноги утопаютъ въ травѣ, цвѣты окружаютъ ее, а жемчужное ожерелье, наломанное брызги воды, и пѣна украшаютъ ея грудь.

## Возвращеніе изъ Китая 2-й батареи гвардейскаго стрѣлковаго артиллерійскаго дивизиона.

(Рис. на стр. 729).

15-го ноября Петербургъ радостно встрѣчалъ «сѣрыхъ героевъ», возвратившихся съ Дальняго Востока, черезъ Манджурію, Забайкальскую область и Сибирь. Это была 2-я батарея гвардейскаго стрѣлковаго артиллерійскаго дивизиона. Четырнадцать мѣсяцевъ тому назадъ столица торжественно провожала доблестныхъ защитниковъ русскаго знамени, и теперь радушно встрѣчала ихъ, открытыхъ боевыми лаврами.

Къ 10<sup>1/2</sup> часамъ утра батарея построилась на площадкѣ, между платформами товарной станціи, развернутымъ фронтомъ.

Въ одиннадцатомъ часу къ мѣсту построенія батареи стали прибывать начальствующія лица, среди которыхъ находился и Августѣйшій командиръ 2-й батареи конно-артиллерійской бригады Его Императорское Высочество великій князь Сергій Михайловичъ. Въ исходѣ 11-го часа прибылъ временно командующій войсками гвардіи и петербургскаго военнаго округа генералъ-отъ-инфантеріи Ребиндеръ, который привѣтствовалъ батарею отъ Имени Государя Императора и передалъ чинамъ ея благодарность Его Императорскаго Величества за ихъ молодецкую боевую службу. Громогласное, восторженное «ура» раздалось въ отвѣтъ.

Въ началѣ двѣнадцатаго часа къ мѣсту смотря прибылъ Августѣйшій генералъ-фельдмаршалъ и генералъ-фельдцейхмейстеръ Его Императорское Высочество великій князь Михаилъ Николаевичъ. Принявъ рапортъ командира батареи, полковника Мрозовскаго, Его Императорское Высочество обошелъ батарею, здороваясь съ людьми и поздравляя ихъ съ благополучнымъ возвращеніемъ. Затѣмъ великій князь подробно осмотрѣлъ состояніе матеріальной части батареи, благодарилъ офицеровъ и нижнихъ чиновъ за службу во время тяжелаго похода и боевыхъ столкновеній и лично вручилъ командиру и всѣмъ офицерамъ батареи Высочайшее пожалованіе имъ въ этотъ день ордена съ мечами.

Послѣ этого привѣтствовала батарею депутація отъ петербургскаго городского управленія. Городской голова Леляновъ обратился съ теплою, прочувствованною рѣчью къ командиру батареи, полковнику Мрозовскому, который поблагодарилъ городъ, въ лицѣ его представителей, за оказанный радушный пріемъ.

Затѣмъ посѣдовала команда «на свои мѣста» и состоялся церемониальный маршъ. Всѣ части батареи удостоились благодарности

Великаго Князя, послѣ чего Его Императорское Высочество отбылъ съ мѣста смотря.

Со станціи Николаевской желѣзной дороги батарея прослѣдовала по Полтавской улицѣ, Невскому и Литейному проспектамъ въ свои казармы. Вдоль всего пути силою стояла публика, которая привѣтствовала громкими кликами возвратившихся изъ дальняго похода артиллеристовъ.

По прибытіи батареи въ казармы отслужено духовенствомъ благодарственное молебствіе, послѣ котораго въ разукрашенныхъ казармахъ лейбъ-гвардіи 1-й артиллерійской бригады, нижнимъ чинамъ былъ предложенъ отъ гор. Петербурга праздничный обѣдъ.

Батарея, участвовавшая въ крупномъ и жестокомъ бою подъ Музденемъ и блестяще совершившая трудный походъ на Кутсо, при чемъ она дѣлала до 80 верстъ въ сутки по глубокимъ, зыбучимъ пескамъ,—понесла сравнительно небольшія потери.

Изъ строя за все время были штабсъ-капитанъ В. А. Гнучевъ, вернувшийся весной вслѣдствіе болѣзни и штабсъ-капитанъ Н. И. Алымовъ, нынѣ находящійся на излѣченіи отъ тифа въ Портъ-Артурѣ. Остальные офицеры, а именно: командующій батареей полковникъ Мрозовскій, шт.-кап. Крутиковъ, подпоручики Новогребельскій, Храбровъ, Давыдовъ и Зеркевичъ, также врачъ Демидовъ и ветеринаръ Сабуровъ вернулись здоровыми и невредимыми. Изъ нижнихъ чиновъ убитъ одинъ, ранено 9, контужено 15.

Съ батареей прибыло двое китайцевъ, вступившихъ по собственному желанію на русскую службу. Фотографія одного изъ этихъ китайцевъ и помѣщена у насъ.

## Высокопреосвященный Флавіанъ, архіепископъ харьковскій и ахтырскій. Портр. на этой стр.)



Высокопреосвященный Флавіанъ, архіепископъ харьковскій и ахтырскій. По фот. Здобнова авт. «Нивы».

Именнымъ Высочайшимъ указомъ, даннымъ 10-го ноября т. г. свѣтѣйшему правительствующему синоду, экзархъ Грузіи, архіепископъ корбалинскій и кахетинскій, высокопреосвященный Флавіанъ назначенъ въ замѣстители почившаго архіепископа Амвросія на харьковской архіерейской кафедрѣ.

Высокопреосвященный Флавіанъ происходитъ не изъ духовнаго сословія, какъ большинство нашихъ іерарховъ, онъ—сынъ дворянина орловской губерніи и въ мірѣ именовался Николай Городецкій. Образование онъ получилъ не духовное, а свѣтское: онъ слушалъ лекціи въ московскомъ университетѣ, но курса не окончилъ, а рѣшилъ прервать свое образованіе для монашескихъ подвиговъ. Въ 1863 г. онъ поступилъ въ число послушниковъ московскаго ставропигіальнаго Симонова монастыря, гдѣ и принялъ иноческій чинъ. Въ 1866 году онъ переименованъ былъ въ число братіи Казанскаго Спасо-Преображенскаго монастыря и рукоположенъ въ іеромонаха. Въ 1868 году іеромонахъ Флавіанъ принятъ былъ въ Таврическую епархію и здѣсь проходилъ должности эконома и духовника при архіерейскомъ домѣ, а также настоятеля бахчисарайскаго Успенскаго скита. Въ томъ же году онъ получилъ назначеніе на должность инспектора классовъ и законо-учителя таврическаго епархіальнаго женскаго училища.

Пребываніе въ Казани и въ таврической іерархіи было для него поприщемъ миссіонерской дѣятельности. Въ 1873 г. іеромонахъ Флавіанъ опредѣленъ былъ членомъ пекинской миссіи, а въ 1879 г. возведенъ въ санъ архимандрита и назначенъ начальникомъ миссіи. Этотъ важный миссіонерскій постъ онъ занималъ до 1883 г., когда просилъ его уволить отъ трудной должности на чужбинѣ, среди совершенно дикаго, и непріязненно настроеннаго уже въ тѣ времена, населенія. Архимандритъ Флавіанъ въ 1884 г. поступилъ въ число братіи Свято-Троицкія Александро-Невскія лавры, но это время покоя было очень непродолжительно. Въ слѣдующемъ году, 2-го февраля, архимандритъ Флавіанъ хиротонисанъ былъ въ епископа аксайскаго, викарія донской епархіи, и затѣмъ, въ томъ же году, переименованъ на кафедру епископа люблинскаго, викарія холмско-варшавской епархіи.

Въ 1891 г., когда высокопреосвященный Леонтій назначенъ былъ на московскую митрополию кафедру, освободилась занимаемая имъ кафедра холмско-варшавская, и высокопреосвященный Флавіанъ, какъ іерархъ, наиболее знакомый съ условиями жизни края и съ духовными нуждами епархіи, былъ признанъ высшею властью наиболее подходящимъ преемникомъ высокопреосвященнаго Леонтія на холмско-варшавской кафедрѣ. Въ слѣдующемъ году онъ былъ возведенъ въ санъ архіепископа. 21-го



Высокопреосвященный Алексій, архіепископъ карталинскій и кахетинскій, экзархъ Грузіи. По фот. Здобнова авт. «Нивы».

февраля 1898 г. преосвященный Флавиаль занял высокой постъ архіепископа карталинскаго и кахетинскаго, экзарха Грузіи и назначенъ былъ членомъ Святейшаго Синода.

### Высокопреосвященный Алексій, архіепископъ карталинскій и кахетинскій, экзархъ Грузіи.

(Порт. на стр. 730).

Преосвященный вятскій Алексій, назначенный по Высочайшему повелѣнію архіепископомъ карталинскимъ и кахетинскимъ, съ званіемъ члена Святейшаго Синода и экзарха Грузіи — сынъ протоіерея г. Опочки, псковской губерніи. Въ мѣрѣ онъ именовался Алексій Опочкій.

По окончаніи курса ученія въ с.-петербургской духовной академіи въ 1863 г., онъ проходилъ должность инспектора и учителя виленскаго духовнаго училища. Въ 1866 г. Опочкій рукоположенъ былъ во священника къ виленской Свято-Николаевской церкви и въ этомъ городѣ исполнялъ законоучительскія обязанности въ школахъ казанской женской и снпшской, а также въ женской гимназіи. Кроме того, онъ состоялъ членомъ мѣстной духовной консисторіи. Въ 1871 году священникъ Опочкій перемѣщенъ былъ въ г. Гродно настоятелемъ гродненскаго Софійскаго собора, возведенъ въ санъ протоіерея и назначенъ законоучителемъ гродненской классической гимназіи, въ слѣдующемъ 1872 г. утвержденъ въ ученой степени кандидата богословія.

Въ 1892 г. протоіерей Опочкій получилъ назначеніе на должность ректора литовской духовной семинаріи, а въ 1892 г. — настоятеля виленскаго Свято-Троицкаго монастыря, съ оставленіемъ въ должности ректора. Въ томъ же году протоіерей Опочкій принялъ иноческій чинъ въ названной обители и возведенъ въ санъ архимандрита. 10-го апрѣля 1894 г. онъ былъ хиротонисанъ во епископа балахнинскаго, викарія нижегородской епархіи, а 10-го августа 1896 г. послѣдовало Высочайшее повелѣніе о бытіи преосвященному Алексію епископомъ вятскимъ и слободскимъ.

### Памятникъ графу Э. И. Тотлебену.

(Рис. на этой стр.).

Имя Тотлебена неразрывно связано съ достопамятною обороною Севастополя, а затѣмъ и съ знаменитой блокадой Плевны. Память о его подвигахъ увѣковѣчена въ мировой военной исторіи. Въ настоящее время Высочайше повелѣно соорудить ему памятникъ въ Севастополѣ, въ центрѣ его подвиговъ, на бывшемъ 4-мъ бастионѣ, гдѣ раскинутъ Историческій бульваръ и откуда памятникъ будетъ виденъ изъ города и съ моря.

Статуя героя проектирована въ 6 аршинъ вышины; онъ изображенъ въ солдатской шинели, которую постоянно носилъ во время обороны. У подножія памятника расположено 6 нижнихъ чиновъ (каждый фигура въ 4 аршина) всѣхъ родовъ оружія, обезсмертившихъ защиту Севастополя. Съ лицевой стороны поставлены два пѣхотинца, готовящіеся: одинъ колотъ врага штыкомъ, а другой нанести ему ударъ прикладомъ; съ правой стороны — орудіе и при немъ матросъ, а рядомъ саперъ, работающій киркою; съ лѣвой же

стороны — пѣхотинецъ, насыпающій укрѣпленіе, и минеръ, загладывающій мину на мѣстѣ, которое служило исходною точкою знаменитой севастопольской минной обороны.

Изображенная на рисункѣ Высочайше утвержденная модель памятника генералъ-адъютанту графу Тотлебену выдѣлена академикомъ И. Н. Шредеромъ, по рисунку А. А. Бильдерлинга.

### К. О. Брожъ. (Портр. на стр. 732.)

9-го ноября скончался одинъ изъ наиболее талантливыхъ нашихъ художниковъ-иллюстраторовъ Корель (Карлъ) Осиповичъ Брожъ. Больше 40 лѣтъ, съ самой ранней молодости посвятилъ К. О. этому трудному роду художественной дѣятельности, и постепенно изъ него выработался настоящій художникъ-иллюстраторъ, прекрасный рисовальщикъ, умѣвшій тонко улавливать портретное сходство, что

весьма важно при иллюстрированіи текущихъ событій; онъ умѣлъ въ то же время очень живо набрасывать жанровыя сцены и проявлять много вкуса и изящества въ разнаго рода мелкихъ рисункахъ и вышетакахъ. Однимъ словомъ это былъ мастеръ своего дѣла.

Извѣстность себя приобрѣлъ К. О. Брожъ работами въ журналѣ *Всемірная Иллюстрація*, гдѣ онъ сотрудничалъ съ перваго дня изданія журнала, — съ 1869 г. — и до его прекращенія — около 30 лѣтъ. Если журналъ своими тонкими, художественными рисунками оправдывалъ свое названіе, то главнымъ образомъ благодаря К. О. Брожу, который въ то же время заведывалъ всѣмъ художественнымъ отдѣломъ журнала. Къ сожалѣнію изданіе *Всемірной Иллюстраціи* должно было прекратиться, и вмѣстѣ съ нимъ погибли всѣ труды К. О. Брожа, пошатнулось его общественное и матеріальное положеніе, и въ послѣдніе годы талантливого художника, уже на старости лѣтъ, приходилось начинать снова, сотрудничая въ разныхъ изданіяхъ. Рисунки его появлялись, какъ извѣстно читателямъ, и въ нашемъ журналѣ. Но годы, — годы тяжелаго труда, — брали свое, сердце художника начинало уставать и, не будучи въ силахъ бороться съ поразившимъ его тяжелымъ недугомъ — воспаленіемъ легкихъ — оставалось.

К. О. Брожъ, чехъ по происхожденію, родился 13-го ноября 1836 года въ чешской Прагѣ. Общее образованіе онъ получилъ въ школѣ ордена крестоносцевъ и въ реальномъ училищѣ, а затѣмъ поступилъ въ мѣстную академію художествъ, гдѣ работалъ въ теченіе шести лѣтъ надъ развитіемъ своего таланта, обнаружившагося еще въ самомъ юномъ возрастѣ. Небольшія его картины, писанныя масляными красками, всегда находили сбытъ. Одновременно онъ работалъ, какъ иллюстраторъ, для народныхъ чешскихъ календарей съ литературными приложеніями. Въ 1858 году К. О. былъ приглашенъ А. О. Бауманомъ, рисовальщикомъ для только что основанной *Иллюстраціи* и, пріѣхавъ въ Россію, сталъ русскимъ художникомъ. Кроме *Иллюстраціи* онъ участвовалъ въ другихъ изданіяхъ Баумана, въ *Сынѣ Отечества* Старчевскаго, исполняя портреты и снимки съ картинъ извѣстныхъ художниковъ, и въ *Русской Старинѣ*. Съ 1869 года дальнѣйшая его художественная дѣятельность, какъ уже сказано, посвящена была исключительно *Всемірной Иллюстраціи*.



Проектъ памятника гр. Э. И. Тотлебену въ Севастополѣ на мѣстѣ бывшаго 4-го бастиона. По рисунку ген.-лейт. А. А. Бильдерлинга, выдѣленъ академикомъ И. Н. Шредеромъ.

## Политическое обозрѣніе.

Работами нынѣшней сессіи германскаго рейхстага интересуются въ настоящее время не только въ Германіи, но и въ со-

сѣднихъ странахъ: общественные и политическіе кружки невольно слѣдятъ за тѣмъ, какова будетъ судьба знаменитаго проекта новаго

таможенного тарифа, устанавливаемого для ограждения интересов сельского хозяйства.

Действительно, помимо глубокого значения этого вопроса для хозяйственной жизни германской империи, новому тарифу, повидному, суждено играть роль пробного камня для испытания прочности тройственного союза и добрососедских отношений Германии к другим державам на почве временных торговых соглашений.

Насколько вопрос является жгучим для самих немцев, можно заключить из того обстоятельства, что, по сведениям из Берлина от 19-го ноября, в рейхстаг представлена петиция, покрытая тремя с половиной миллионами подписей, с ходатайством, чтобы не была повышена пошлина на привозный хлеб.

Прения в рейхстаге оказались 19-го ноября чрезвычайно оживленными. Граф Бюлов в строго обдуманной и энергичной речи выяснил, что проект таможенного тарифа имеет задачей прежде всего дать возможно равномерное удовлетворение всем законным интересам страны, пойти навстречу желаниям усилить покровительство сельскому хозяйству, сообразно общему благу; новый проект таможенного тарифа имеет в виду также устранение недостатков, препятствующих развитию промышленности, поскольку они выяснены ныне действующим тарифом; сверх того проект нового тарифа имеет целью доставить лучшую основу для переговоров о торговых соглашениях, отнюдь не уклоняясь от политики тарифных трактатов; в интересах германской вывозной промышленности, союзные правительства исполнены твердого намерения и в будущем следовать этой политикой под охраною германского права и с соблюдением неприкосновенности жизненных интересов германского народа. При оживленных одобрениях, имперский канцлер закончил свою речь воззванием к рейхстагу, отнестись к проекту в полном сознании, что законодательное собрание германского народа в праве обсуждать собственные дела с точки зрения национального эгоизма и не забывать, что германцы тогда лишь выступят против других народов сплоченными и сильными, если в речах и решениях парламента всегда будет просвечивать идея об общем благе, идея народная.

Вслед за этою речью имперского канцлера, министр финансов изложил техническую сторону проекта и отметил уверенность правительства, что, вопреки повышенным хлебным пошлинам, договоры с Россией и другими государствами будут заключены.

После официальных речей начались прения при участии представителей всех партий. Сторонники проекта—консерваторы, центр, национал-либералы, имперская партия—сочувственно приветствовали почин правительства в деле поддержания германского сельского хозяйства, предъявляя в то же время свои требования относительно размера хлебных пошлин. За то социаль-демократы открыто высказали свое недоумие относительно нимой охраны сельского хозяйства: ввиду то, что консерваторы называют защитою сельского хозяйства, является де в сущности ограждением народных масс, и вся нынешняя политика сводится к обиранию рабочих. В свою очередь, оратор свободомыслящей народной партии, Рихтер, выступая против таможенного тарифа, заявил, что большинство мелких сельских хозяев не чувствует никакой потребности в существовании охранительных пошлин.

С каждым дальнейшим заседанием прения в рейхстаге при-

нимали все более оживленный характер. Имперский канцлер дает подробные разъяснения, ораторы оппозиции оспаривают соображения правительства, защищая, по словам социаль-демократов, обираемых от натиска хищников. Вообще, обсуждение нового таможенного тарифа сосредоточило на этом вопросе внимание всех выдающихся политических деятелей Германии, так как теперь должно быть очерчено направление всей внутренней политики империи, что в свою очередь должно совержаться громадным влиянием на международные отношения Германии.

В австрийском рейхсрате также идет упорная борьба, но здесь парламентские прения, вместо безнадежности добиться положительных результатов. Единственным утешительным фактом, с точки зрения успешности парламентских занятий, является выход главы все немецкой партии, Вольфа, в отставку, чья, по всей вероятности, смягчатся несколько прения в австрийском парламенте. Парламентское топтание на месте заставило императора Франца-Иосифа еще раз высказать свое сожаление, что государственные вопросы тормозятся из-за партийных несогласий. Вожди политических групп устроили общее совещание, чтобы определить программу дальнейших действий. Министр-президент Кербер выступил с патристической речью, убеждая всех прекратить раздоры во имя интересов отечества и заняться рассмотрением бюджета, а затем соглашения Австрии с Венгрией. По заявлению главы кабинета, правительство не намерено распускать парламент и с готовностью поддержит всякую попытку к примирению.

Младо-чехи выразили намерение уклоняться от правильных отношений к правительству до тех пор, пока не будет устранена несправедливость относительно чешского народа известным распоряжением об языках. Тем не менее они готовы не противиться проведению государственного бюджета, но выступать с новыми усилиями в борьбе за чешские народные права, когда начнется обсуждение австро-венгерского соглашения. Кербер ответил младо-чехам, что взгляды их соответствуют политике кабинета, а потому министр выразил надежду, что партии займутся бюджетом.

По сведениям от 21-го ноября, министр-президент излагал намерения правительства в заседании бюджетной комиссии рейхсрата: постоянные, настойчивые стремления правительства всегда имели целью обеспечить правильную деятельность парламента, осуществление этой цели не должно быть отложено, иначе пострадал бы самые жизненные интересы империи; правительство намерено-де объединить резко расходящиеся цели отдельных партий на почве полезной для государства программы; поэтому министр просил бюджетную комиссию дать согласие на временный бюджет. После продолжительных прений комиссия приняла временный бюджет.

Но возникает новый вопрос, согласится ли все немецкая партия провести бюджет, после которого рейхсрату придется выслушивать условия чехов, решительно отказывающихся помимо этих условий приступить к обсуждению австро-венгерского соглашения. Временный успех Кербера, повидному, мало подвинет дело к благополучному концу, так как национальные стремления партий остаются пока неудовлетворенными, а при таком положении вещей миролюбие чехов ненадежно, и они в любое время могут затормозить парламент.



К. О. Бродзь († 9-го ноября 1901 г.).  
По фот. авт. «Нивы».

## КЪ СВѢДѢНІЮ ГГ. ПОДПИСЧИКОВЪ.

Въ виду удобства, представляемых отпечатанными нами подписными бланками въ формѣ почтовыхъ переводовъ, и для удовлетворения желанія многихъ изъ нашихъ подписчиковъ, Контора журнала „Нива“ разсылаетъ вновь при этомъ № гг. иногороднимъ подписчикамъ подписной бланкъ для перевода денегъ по почтѣ. При этомъ, Контора покорнѣе проситъ гг. подписчиковъ о заблаговременномъ возобновленіи подписки на „Ниву“ 1902 года, во избѣжаніе замедленія въ полученіи ими первыхъ №№ журнала, такъ какъ въ концѣ года, при значительномъ скопленіи требованій, Контора едва успѣваетъ печатать и провѣрять огромное количество адресовъ иногороднихъ подписчиковъ, а городская почта въ послѣдніе дни передъ праздниками принимаетъ лишь небольшіе списки новыхъ подписчиковъ.

# ROM — ROM

## ROM G<sup>d</sup> HÔTEL QUIRINAL.

Прекрасное здание в самой возвышенной и наиболее здоровой части Рима, при Via Nazionale, красивейшей улице вечного города. Во всех комнатах, прилегающих к великолепному саду Отеля и обращенных прямо на юг, лица, нуждающиеся в отдыхе, найдут полный, не нарушаемый никаким шумом, покой. Паровое отопление во всех комнатах; электрическое освещение; превосходный ресторан; великолепный зимний сад. Новейшая гигиеническая приспособления. Подъемная машина.

# REGLI — ROM

### Отделения:

в Люцерне: Hôtel de l'Europe  
 близ \* \* \* \* \* Burgenstock  
 \* \* \* \* \* Stanserhorn  
 в Базель: \* \* \* \* \* Euler.

## REGLI VEI GENOVA.

Самый выдающийся

**ЗИМНИЙ КУРОРТЪ** на Ривьерѣ и **ЛУЧШАЯ МОРСКАЯ КУПАНЬЯ**

лѣтомъ и осенью, особенно взлюбленный русскими семьями.

## G<sup>d</sup> HÔTEL MEDITERRANÉE.

1 разряда съ великолепнымъ паркомъ. Собственное казино и кувальня на берегу моря. Теплая морская ванна въ отелѣ. Подъемная машина. Паровое отопление и электрическое освещение въ каждой комнатѣ. Гидротерапія и электрическая ванна. Курортный врачъ.

Цѣна за номеръ отъ 9 франковъ.

# REGLI — REGLI

При одинаковой годовой температурѣ ежедневная колеблѣнія на 5—7° меньше, чѣмъ въ другихъ мѣстахъ.

## MAILAND Palace-Hotel.

Открытие: 1 февраля 1902 г.

Первоклассная гостиница, расположенная въ непосредственной близости къ главному вокзалу и снабженная всѣмъ новѣйшимъ комфортомъ. Квартіры въ вѣсколко комнатъ съ ванными и туалетными помещеніями. Электрическое освѣщеніе и центральное отопленіе во всехъ помѣщеніяхъ.

Французскій ресторанъ.

Владѣлецъ Бухеръ-Дурреръ.

# MILAN — MILAN

## НЕОБХОДИМО „Вниманію дамъ“.

требовать высылку И.Л. Каталога съмянъ, Новѣйшія выкройки юбокъ изъ бумаги за 50 коп. высылаетъ наложеннымъ платежомъ. Квотора редакция «Вѣстникъ Шика», С.-Петербургъ, Невскій, 80. № 15995 12—12

**ВЪСЫ**  
**Буффало**

**ВОССИДЛОКЪ**  
С. ПЕТЕРБУРГЪ, Б. ИТАЛ. 31.  
МОСКВА, м. луб. А. КОНОНОВА.  
ЕКАТЕРИНОСЛАВЪ, желѣзная, 2.

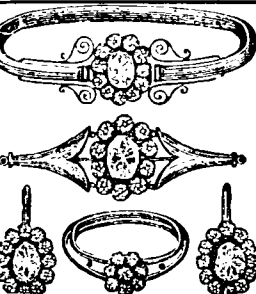

**ДАМАМЪ и БАРИШНИМЪ.** Изящныя подаркомъ. Изъ чистаго золота 56-й пробы цѣлый гарнитуръ только 15 р. 1) Браслетъ золотой, состоящій изъ плетенаго золота обруча, на которомъ искусствен. брилліанты превосходной игры обхватываютъ дуплетъ-рубинъ, сапфиръ, изумрудъ или бирюзу (по выбору заказчика); 2) Брошь; 3) Пара крупныхъ серегъ; 4) Кольцо такого же фасона. (На рисунокъ гарнитуръ изображенъ въ уменьшенномъ видѣ). Въ отдѣльности высылается браслетъ за 8 р., брошь 4 р., серьга 3 р., кольцо 2 руб. Высылается наложен. платеж. по полученіи 3 р. задатка. Адресъ: Фабричный складъ золотыхъ изделий и часовъ Юлія ГУБЕРЪ, Одесса. Преображенская, 69. Даромъ получаетъ каждый въ вѣнчикѣмъ на сумму не менѣе 30 р. премію: часы, мужскіе или дамскіе, воровеной стали съ вѣрн. ходомъ.

**САРАТОВСКІЯ САРПИНКИ ВСЕ**

Оренбургскіе и Пензенскіе платки складъ Саратовскіхъ сарпинковъ.

**Н. Т. СИРОТКИНА.**  
Чернышевъ пр., д. Пажескаго Корпуса.

Для любительскихъ работъ (руковод. для вышиванн., токарн. раб. выжиг. по дереву; матеріалы, машины, аппараты, станки и пр.) лучшаго качества высылаетъ иллюстр. каталогъ за 20 коп. пог. марк. **Mei & Widmayer, München, 7.**

**ФОНОГРАФЫ 10 р.**

начинала съ Больш. выборѣ пригот. цѣлѣнзвонъ съ музык. дисками и переносимы. Прельс-куррантъ безлѣт. СПб., Казанская ул., № 1—25 (уг. Невскаго).

**Бруно Зенгеръ и К<sup>о</sup>.**

**Мыло КАКТУСЪ**  
И. КУПЧИСКАГО.  
Паразиты (вши у людей) со всѣми зародышами, гдѣ бы они не появились, съсзерженно уничтожаются мыломъ Кактусъ. Требуется на кускъ свид. № 2847. Продается въездъ. Высылается по манѣе 4 кус. за 1 р. перес. наложн. платеж. Москва, П. Виноградовъ, Рождественка, д. № 2. СПб., маг. Виноградова Гороховая, 36.

**ОТЪ МОЗОЛЕЙ**

**РЕКОМЕНДУЕТСЯ КАКЪ ПРЕВОСХОД. СРЕДСТВО ПЛАСТЫРЬ Л. ЛИНТРОПА.**

Тотчасъ же послѣ прикладыванія на мозоль, начинаетъ размягчатъ ее, ослабляя этимъ боль и черезъ 2-3 дня мозоль легко удаляется вмѣстѣ съ корнемъ. Продается въездъ.

ц. 25 к.

**ПАТЕНТОВАННЫЙ АНГЛІЙСКІЙ АНТИ-КОРСЕТЪ ПЛАТИНУМЪ**

рекомендуемый всюду известными въ мірѣ врачами и удостоенный многими лестными отзывами — отличается требованіемъ всѣхъ безъ исключенія дамъ, ибо даетъ прекрасную фигуру при свободномъ движеніи, не жметъ тѣла, вслѣдствіе чего могутъ носить сей корсетъ, въ виду отсутствія переднихъ, предной бланжеты, весь день, даже дамы къ корсету не привыкшія. Снабженъ шпиками не ломающимися, не растрѣсывающимися, эластическими платинками — очень легки и выгодны въ носеніи, никогда потники не требуютъ и можетъ быть стираемы въ мыльн. водѣ.

Крайне практичный для беременных и кормящихъ и вѣтостолетный изъ хорошихъ, не линяющихъ матеріаловъ въ разныхъ цвѣтахъ.

Цѣны смотря по матеріалу: 4,85 5,35 5,85 бат. 6,50 тюлевые 7. Для берем. и кормящихъ 50 коп. дороже.

Розничные заказы исполняются съ наложеннымъ платежомъ (даже безъ задатка), считая пересылку 50 коп.

Выпасающіе сразу три и болѣе штукъ за пересылку не платятъ. Вмѣстѣ съ заказомъ достаточно сообщить размеры одной половины розсатого корсета (въ груди, талии и бедрахъ) и длину бока отъ подмышки до талии, — присовокупая, сходятся ли въ плечахъ носимый корсетъ.

Корсетъ не совсѣмъ подходящий къ фигурѣ, фирма перемѣняетъ и на собствен. счетъ высылаетъ новый

Исключительная продажа на всю Имперію въ складѣ фирмы «ГИГИЕНА», Варшава, Бѣлянская, № 18, Адресъ для писемъ: «ГИГИЕНА», Варшава, № 249.

**XXVII г. Открыта подписка на 1902 г. XXVII г.**  
на художественно-юмористическій журналъ **„СТРЕКОЗА“.**

Остроуміе, веселость, игривость и содержательность «Стрекозы» всѣмъ известны. Объ этомъ долго распространялись слухи. Но если-бы оказались на свѣтѣ такіе люди, которые еще насъ не знаютъ, то это — во-первыхъ имъ стыдно, а во-вторыхъ — они могутъ заглянуть своего олоншность и подписаться.

1902-й годъ будетъ ознаменованъ вебивальнымъ, мировымъ событіемъ. Выидетъ въ свѣтъ въ видѣ главнаго преміи къ нашему журналу, художественный альбомъ — книга:

**„НЕБЫВАЛАЯ ВОЙНА“.**

Во всемирныхъ карикатурахъ, роскошно издаіе, впервые появляющееся на всемъ земномъ шарѣ.

Какъ видно «Стрекозѣ» назначено судьбою окончить войну буровъ и англичанъ и водворить миръ въ Южной Африкѣ.

Сведя всѣ англійскія зифретта, полную несправедливость и боевое ничтожество въ одинъ роскошно-отпечатанный карикатурный альбомъ, «Стрекоза» убьетъ Англию своимъ остроуміемъ и возродитъ храбрыхъ и молодечки-сражающихся Трансава.

2-ю премією нашего журнала въ 1902 году будетъ изящный томикъ стиховъ, въ колѣнкоромъ, золотомъ тисненіемъ переплетѣ, подъ названіемъ «Первы русскій поэтикъ», на подобіе раніе издаваемыхъ сборниковъ «Русскія съ цѣлюю поеміровой поэтикъ» и «Русская Лира».

3-й премією — будетъ новая серия открытыхъ писемъ «Стрекозы», художественно исполненныхъ антиптиною и богатымъ содержаниемъ и разнообразіемъ рисунковъ.

**Условія подписки:**

Въ С.-Петербургѣ:  
 безъ доставки на годъ . . . 8 р. 50 к.  
 . . . полгода . . . 4 р. 25 к.  
 съ доставкой на годъ . . . 9 р. — к.  
 . . . полгода . . . 4 р. 50 к.

Годовые подписчики безъ доставки, вносящіе въ первомъ 1/2-г. 5 р., во второмъ 4 р. 50 к. и годовые съ доставкою вносящіе въ первомъ 1-г. 6 р., а во второмъ 4 р. пользуются тоже преміями.

Издатель Г. К. Корифельдъ.  
Адресъ редакціи: С.-Петербургъ, Фонтанка, 80.

Во всѣхъ городахъ Имперіи:  
 на годъ съ перес. премій . . . 10 р.  
 на 1/2 года безъ перес. премій . . . 5 р.  
 Годовые подписчики вносящіе 6 р. при подпискѣ и 5 р. во второмъ 1/2-г., пользуются тоже преміями.

За границу на годъ съ преміями 12 р.  
 . . . по 1/2 г. безъ премій 6 р.  
 . . . 1/2 г. съ преміями 7 р.

Редакторъ И. Ф. Василевскій (Бука).  
Адресъ редакціи: С.-Петербургъ, Фонтанка, 80.

DETECTIVE-INSTITUT  
„HELIOS“, WIEN.  
Частныя справы, розыскы, обнаруженіе краденых вещей и пр. (Цельску).

**ПРОЧИТЕ**

объявление въ журналъ „Нива“ за № 36 1901 г. торгов. Дома С. Чертова, Ростовъ и Д. и Вы навѣрно вышлете необходимый каждому „Силородъ“

**ДЕКАДЕНТСКІЕ ЧАСЫ.**



Ряди рекламы высылаю только до 1 Января 1902 г. декадентскіе, открытыя, металлическіе, подъ цѣвъ старога серебра, на кирюваніе, артистической чеканки часы по собственной цѣвѣ. Заказы, сдѣланные по сіе время, будутъ посланы по 8 рублевъ. Послѣ Нового года цѣвы будутъ повышены. Нѣтъ сомнѣній, что часы эти скоро войдутъ въ моду и вызовутъ въ публикѣ усиленный спросъ. Высылаю съ ручательствомъ за вѣрность хода часовъ на 5 лѣтъ, по полученіи 2-хъ рублевъ задатка **Р. ЛОВЕТИНЪ**, Варшава, Королевская, 47.

**ХОЗЯИНЪ**

ЕЖЕНЕДЕЛЬНЫЙ иллюстр. БЕЗЪ ПРЕДВАРИТЕЛЬНОЙ ЦЕНЗУРЫ ЭКОНОМИЧЕСКІЙ и СЕЛЬСКОХОЗЯЙСТВЕННЫЙ журналъ. Въ 1902 г. (IX годъ изд.), кромѣ 52 №№ журнала, даны будутъ слѣд. шесть „КНИЖЕКЪ ХОЗЯИНА“ со многими рисунками: 1—2) Пособіе при выборѣ и уходѣ за с.-х. машинами и орудіями. 3) Ранняя выгонка овощей. И. Бетнера. (Д. Д. Арымбашева. 4) Рациональное воздѣлываніе корм. растений. Ф. Г. Штеблера. 5) Почва, ея природа, свойства и проч. Ф. Г. Кинга. 6) Уборка и сохраненіе кормовыхъ средствъ. Д-ра К. Бемера. На годъ 6 руб., на полгода 3 руб. съ перес. Разсрочка отъ 1 руб.

Ред. **Н. Л. Митбай** С.-Петербургъ, Невскій 92. Изд. **И. Я. Мисюковъ**.

НОВО! ДОСТИГНУТО!

**„УСАТИНЪ“**

А. Гебгардта, даетъ всякимъ усамъ удивительно изящную форму, чистый натуральный видъ, глянецъ и мягкость сохраняется. Даже само маленькіе усы дѣлаются большими и густыми. „Усатинъ“ вещество не клейкое, не жирное.

Цѣна за флажокъ 1 р., съ перес. 1 р. 50 к. Складъ техно-химическихъ специальностей А. ГЕБГАРДТА. С.-Петербургъ, Невскій пр., № 83—14 (во дворѣ).



на 1902 годъ. ЕЖЕДНЕВНАЯ ГАЗЕТА на 1902 годъ.

**XX-й ГОДЪ НОВОСТИ ДНЯ XX-й ГОДЪ**

съ еженедеьными иллюстрированными листами—съ портретами государственныхъ и общественныхъ дѣятелей, выдвигаемыхъ текущими событіями, художественно исполняемыхъ, какъ наши читатели могутъ судить по иллюстраціямъ прошлыхъ лѣтъ.

Подписная цѣна: на годъ 8 р., 6 мѣс.—5 р., три мѣс.—3 р., одинъ мѣс.—1 р. Москва, Красная ворота, с. д. № 16451 3—1



**ЭДМУНДЪ ПАУЛУСЪ**

Маркнейкирхенъ (Саксонія)

**Музыкальные инструменты.**

Требуете бесплатно русскій каталогъ № 4, съ цѣнами въ рубляхъ и фрякко Петербургъ отъ главныхъ представителей Евгений Ботманъ и Ко. С.-Петербургъ, Салова, 14.

**ПАРИЖСКІЕ БИНЫ**

отъ морщинъ. Харьковъ, Московская, 21, кв. 11. „Массажистка“.



**МАССАЖЪ ЛИЦА**

изобрѣтателя Генриха Симоиса въ Берлинѣ.

Посредствомъ специальныхъ аппаратовъ уничтожаетъ морщины и предохраняетъ появленіе таковыхъ. Единственные представители для всей Россіи

**Т-во А. РАЛЛЕ и Ко.**

Москва — Кузнецкій мостъ, Петербургъ — Невскій, 18, Варшава — Берк-Совалъ, 7, Екатеринбургъ — Иоганнленская ул., Тифлисъ — Головинскій просп.



**Подарите себѣ и знакомымъ!**

ДАРОМЪ! Седьмое портмоне бесплатно Портмоне съ штемп. черной опойк. кожи, 1 р. 85 к. Туленевой кожи 2 р. 20 к. Дамскія по тѣмъ же цѣнамъ. Безъ штемп. на 30 к. дешев. При заказѣ 6 шт. — 7-е портм. безплат. Бумажникъ-ношеніе Купеческій опойков. кожи съ отдѣл. для бум. докум. и золота цѣна 2 р. 50 к.

Г. № 15005 12—11

Передвижныя буквы „Побѣда“ которыми вслѣдъ можетъ составлять и печатать разнаго рода тексты и необход. въ каждой части, и присутствіе учрежден. для моментальнаго набора железн. штемп. Продаются въ практ. удобопр. комплектѣхъ по значит. удешевлен. цѣн. Цѣны безъ перес. № 0 съ 83 б. 1 р. № 3 съ 480 б. 4 р. 75 к. № 1 - 160 - 2 р. № 4 - 715 - 6 р. 50 к. № 3 - 290 - 3 р. 50 к. № 4-а 1000 - 10 р. Комплектъ № 0 весьма практичный подарокъ для дѣтей на елку.

НЕБЫВАЛО-ДЕШЕВО! Штемпель Календарь „FRONT“, для помѣт. писемъ и входящ. бум. необход. всѣмъ конторамъ и присутствіе учрежд. — Цѣна 1 р. 25 к. — 3 шт. 3 р., 5 шт. 4 р. 25 к. Также нумераторы для нумер. книгъ, исход. бум. и пр. по тѣмъ же цѣнамъ. 100 виз. карт. съ фотогр. зак. 2 р. 20 к., 200 шт. (для одного) 3 руб. При заказѣ сдѣлаетъ прислать фотогр. карт. которая съ заказомъ возвращается. Карман. Писмен. Приборъ: перо, карая. со дѣтн. ямъ, отч. и фаян. и сургуч. печ. съ 2-хъ буквъ, цѣна 1 р. Вѣчная ручка „ФОНТАНЪ“ пишетъ безпрерывно цѣла 1 р. 75 к. Цѣны назначены съ упак. и перес., кромѣ буквъ Побѣда. Высылаю съ нал. плат. безъ задатка. Требуемая адресовать.

Въ Контору фабр. И. Д. Левинсона Варшава, магазинъ Сенаторская 28 30.

**ФОТО** графій артистич. снятыя съ натуры для художни. и любителей прекраснаго. 3 варточки, 48 образчиковъ и каталогъ 2 руб. кредит. или почт. марками; каталогъ отд. 40 коп. **Р. Жошпертъ**, Парижъ, 89Н, Fb. St. Martin.

**ХУДОЖ. ОТКРЫТ. ПИСЬМА.** 12 у моря 1 р.; 15 Рождественская 1 р.; 12 у парижанинъ 1 р. 20 к.; 50 Парижъ 3 р.; 40 поздравительныхъ 2 р. 95 к.; Пр.-жур. безпл. Торг. складка. Э. М. Мурертъ, СПБ., Караванная, 8.

**ФОТОГРАФІИ КРАС. ЖЕНЩИНЪ** у себя Академ. модели, интересныя снимки съ натуры кабинетнаго формата или для стереоскоповъ, и вслѣдъ за тѣмъ оригиналы коллекціи 5, 8 и 10 руб. высылаю франко и безплатно, хорошо запечат. по полученіи стоимости (можно и русск. почт. марк. зак. письм.). Требуемъ обращаться на русск. яз. Адресъ: И. Л. ЗИЛЬБЕРБЕРГЪ, Вѣна (Австрія), I. L. SILBERBERG, Praterstrasse 28, Wien.

**БЕРНДОРФСКІЙ МЕТАЛЛИЧЕСКІЙ ЗАВОДЪ**  
**АРТУРЪ КРУППЪ.**  
ВЪ МОСКВѢ НА КУЗНЕЦКОМЪ МОСТУ РЕКОМЕНДУЕТЪ ГОСТИНИЦАМЪ и ХОЗЯЙСТВАМЪ СВОИ ИЗДЕЛІЯ ИЗЪ МАССИВНАГО МЕТАЛЛА АЛЬПАКА БѢЛО СЕРЕБРИСТАГО ЦВѢТА ВЪ НАТУРАЛЬНОМЪ ВИДѢ и ПОКРЫТЫЯ ГУСТЫМЪ СЛОЕМЪ ЧИСТАГО СЕРЕБРА.  
КУХОННАЯ ПОСУДА изъ ЧИСТАГО ЧИНИЕТА.

Подписавшіеся на 1902 г. въ 1901 г. получаютъ журналъ и все приложеніе за Ноябрь и Декабрь 1901 г. **БЕЗПЛАТНО.**  
ОТКРЫТА ПОДПИСКА НА 1902 г. на новый иллюстрированный журналъ **для Семьи**  
ЦѢНА на **ГОДЪ 4 р.** Разсрочка.

**ХОЗЯЙКА**

при ближайшемъ участіи выдающихся специалистовъ и специалистокъ. Цѣль „Хозяйки“ научить какъ надо: ухаживать за дѣтми и слѣдить за ихъ воспитаніемъ; выбирать для дѣтей книги, игры и развлеченія; смотреть за домохозяйствомъ въ городѣ и деревнѣ; безъ помощи поставщиковъ одѣвать всю семью; выбирать здоровую провизію и готовить здоровыя кушанья и напитки и вообще какъ при ограниченнхъ средствахъ прилично и съ комфортомъ устроить свою домашнюю обстановку.

**60** №№ богатого иллюстрированнаго журнала по упомянутой программѣ. **5** Соглато иллюстр. книгъ: болѣе 1500 стр. текста; 500 иллюстр. Отдѣльныя книги стоятъ 7 р. 85 к.  
1. Гигиеническій столъ, подъ ред. Проф. С. И. Залѣскаго болѣе 200 стр. и 60 иллюстр.  
2. Уходъ за ребенкомъ, Проф. Ф. Видерта. Болѣе 250 стр. 100 иллюстр.  
3. Дѣтскія игры и развлеченія, Проф. М. Арнингго. Болѣе 250 стр. 100 иллюстр.  
4. „Домъ“. Болѣе 1000 полев. свѣд. сост. специалистами. Болѣе 8000 стр. 160 иллюстр.  
5. Роскошный альбомъ вышивокъ въ краскахъ.

**14** ЛИСТОВЪ ВЫКРОЕКЪ И МОДЪ **14**  
Подписавшіеся послѣ 25-го Декабря 1901 г. получаютъ только 52 №№ журн., 4 книги (№№ 2—5) и 12 листовъ выкроекъ и модъ.

Цѣна на годъ 4 р. Допускается разсрочка: при подписѣ 2 р., въ 1-му Марта 1 р. и въ 1-му Мая 1 р. Требуанія адресовать: Гл. конт. „Хозяйки“. С.-Петербургъ, Казанская 24, въ Гл. Кон. фабрика К. В. Говарда. Отв. редакторъ Д-ръ **Т. М. Бубисъ**.

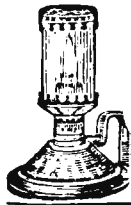

# ЛАМПА БЕЗЪ СТЕКЛА.

Новоизобрѣт. керосинно-газовая лампа «Свѣчникъ», горящая безъ стекла, безъ шума и запаха, яркимъ свѣтомъ, употребляя въ 12 час. на 1 коп. обыкновен. керосина, съ мелочнымъ колпакомъ и рѣшеткой, можетъ замѣнить и легкую кухню, изящнаго отдѣла выклевированная. Цѣна 7 руб. Безъ колпака 1 р. 50 к. съ пересылкою въ Европ. Россію. М. Левинъ. Варшава, Лешно, 102. А. Д. 2-2

## ПРЕВОСХОДНОЕ МЫЛО ВЕРА-ВЮЛЕТТА

НО ТОЛЬКО С.-Петербургской ТЕХНО-Химической лабораторіи. С.-Петербургъ, Коломенская, 12. — Продается вездѣ.

## ЭКОНОМІЯ ВРЕМЕНИ, ТРУДА И ДЕНЕГЪ!



До сихъ поръ многіе желающіе играть на скрипкѣ должны были отказываться за неимѣніемъ свободнаго времени, особыхъ музыкальныхъ способностей, большого капитала и невозможностью найти учителя. Въ настоящее время каждый желающій можетъ научить игру въ лѣтскою дню безъ учителя на усоверш. Прогресс-скрипкѣ Бѣльскаго. Цѣна съ пересылкою въ Европ. Россію и полнымъ самоучителемъ: 5, 7, 10, 15, 20 и 25 р. За пересылку въ Азіат. Россію значит. доплата. Смычки по 50 к., 1, 2, 3 и 4 р. Альбомы пьесъ по 75 к. и 1 р. Заказы выполняются немедленно по полученіи суммы стоимости товара, или наложеннымъ платежомъ, при полученіи не менѣе 1/3 стоимости. Исключительная продажа для Россіи у **А. Бѣльской въ Ростовѣ н/Д.** рид. съ Азовскимъ банкомъ.

В. № 16105 12-3

## !! ПОЛЕЗНАЯ НОВОСТЬ !!



Черные вороненой стали обыкновенной величины карманные часы съ будильникомъ «Фельсенбургъ». На крышкѣ помѣщенъ роскошной работы золотой щитъ, для гравировки инициала имени и фамиліи, вѣсото 35 руб.

ТОЛЬКО ЗА 12 Р. 80 К.

Часы, фельсенбургъ анкерн. на 15 камн.

первой Женевской фабрики и благодаря высшей своей конструкціи имѣли быстрое распространеніе во всей Франціи, Австріи, Германіи и Италіи. Часы „Фельсенбургъ“ необходимы для каждаго не только ночью какъ будильникъ, но и днемъ онѣ могутъ напоминать о разныхъ порученіяхъ, какъ служебныхъ такъ и частныхъ.

поэтому особенно рекомендуются гг. докторамъ, офицерамъ, чиновникамъ, купцамъ и др. Часы „Фельсенбургъ“ патентованы и исключител.

продажа для всей Россіи передана моему складу.

Полная гарантія фабрики какъ за ходъ такъ и за будильникъ поэтому покорѣннше прошу обращать вниманіе на надписи на циферблатѣ:

„ФЕЛЬСЕНБУРГЪ-ПАТЕНТЪ № 17104“.

безъ этой надписи считать часы поддѣльными. Такіе же черные вороненой стали безъ будильника, открытыя 7 руб. Глухіе 8 руб. Гг. Торговцамъ — склада. На складѣ пѣются также часы черные ворон. стали цилиндрическаго хода и безъ камней съ будильникомъ „УНИКУМЪ“ за 8 р. 50 к. Высылаю вполнѣ вышрѣнные часы безъ задержки наложеннымъ платежомъ безъ задатка, принимаются и купоны, съ приложеніемъ настоящія и ручательства за вѣрность хода на 5 лѣтъ. Адресовать прошу: Представителю фабрики часовъ **М. ГОРДОНУ, ВАРШАВА, Огородная № 3. ПС.** Требуйте „Фельсенбургъ“ условия, для желающихъ получить Агентуру безплатно.

2-2 Одинъ изъ благодарственныхъ отзывовъ. **Милостивый Государь г. Гордонъ!**

Въ сентябрѣ мѣсяцѣ минувшаго года я выписалъ изъ Вашего склада мужские часы за № 45121; часы эти до сихъ поръ ничѣмъ не измѣнились, ходъ вѣрный и по дѣлу лучшаго цѣлѣя и желанія. Часы съ удовольствіемъ и постоянно ношу и благодарю Вамъ доброй совѣстностью. Показывая ихъ близкимъ моимъ знакомымъ, нашель спросъ на двое часовъ такой же стоимости и т. д. Готовый къ услугамъ уважающій Васъ тит. сов. Секретарь полиц. управ. Михаилъ Ивановичъ Коштыпинъ, Кашинъ (Тверской губ.).



## !!! ДОСТИГНУТО !!!

ВСѢМИ ПРЕИМУЩ. ГУСИНАГО ПЕРА ВЛАДЕЕТЪ ПАТЕНТОМЪ. ДЛЯ ВСЕГО МІРА ШВЕДСК. СТАЛЬН. ПЕРО ПРИДВОРИ. КАЛЛИГРАФА **Т. АНДЕРСОНА**

### „KURIRPENNAN“

ЕГО ВЫДАЮЩ. ЗЛАСТ. СПОСОБНОСТЬ. СКОР. ПИСАНІЮ И ПРОЧНОСТИ И ПРЕДОХРАНЯЕТЪ ПАЛЬЦЫ ОТЪ УСТАЛОСТИ И СУДОРОГЪ. ОНО ГОДНО ДЛЯ КАЖДОЙ РУКИ И СЪ САМОГО НАЧАЛА ДАЕТЪ ДѢТЯМЪ НАВЫКЪ КЪ ЛЕГКОМУ ПОЧЕРКУ. КОРОБКА ВЪ 100 ШТ. 1 Руб. 25 К., ТОРГОВЦАМЪ СКИДКА. ПРЕДСТ. ДЛЯ ВС. РОССІИ: ОПТ. СКЛАДЪ КАНЦЕЛ. ПРИНАДЛ. **Э. МИТЕНСЪ, СПБ., ВНУТРИ ГОСТИН. ДВОРА № 4.**

## ПОЛЬЗА И УДОВОЛЬСТВІЕ!

**БОЛЬШЕБНЫЕ ФОНАРИ** на сезонъ 1901—1902 г., новѣйш. усовершенствованія, съ сильными объективами и рефлекторами, керосин. свѣщ., всеми принадлеж. и подробн. печатн. руководствомъ: **МАРСЪ** трехъ величинъ: № 1 3 руб., № 2 6 руб., № 3—10 руб. **ЮПИТЕРЪ** № 4—15 р., № 5—20 р. Самый лучшій и очень сильный фонарь **СОЛНЦЕ**: № 6—25 р., № 7—35 р., № 8—50 р. При каждомъ фонарѣ до 50 картинокъ. При №№ 4, 5, 6, 7, и 8— движущ. картины и игра дѣйств., **ВОЛШЕБН. ФОНАРИ ДЛЯ ЧТЕНІЯ**: № 9—65 р., № 10—75 р., № 11—100 р. (при этихъ фонар. прилаг. 36 изображ. изъ Ветхаго и 36 изображ. изъ Новаго Завета и другія картины). **ВОЛШЕБН. ФОНАРЬ ЭЛЕКТРА** съ приборомъ и матеріал. для сильн. ацетиленоваго освѣщенія, съ множествомъ больш. превосх. картинокъ: № 12—110 р., № 13—125 р., № 14—150 р. **ВОЛШЕБНЫЙ ФОНАРЬ** для прозрачн. и непрозрачн. картинокъ: № 15—35 р. **ВОЛШЕБНЫЙ ФОНАРЬ-СИНЕМАТОГРАФЪ** по системѣ Люмьера (последняя новостъ) съ оживленными картинками 25, 35, 50, 60, 75, 100, 125 и 150 р. Служить одновр. и какъ волшебн. фонарь и какъ синематографъ. **ЗЕРКАЛЬНЫЙ СИНЕМАТОГРАФЪ** 6 и 10 р. **РОСКОШНАЯ ПАНОРАМА** съ свѣтов. эффектами, съ иллюминированн. картинками 6 р. **ДВОРЕЦЪ ИЛЛЮЗИИ** (послѣдн. Парижск. новостъ) панорама—3 р. **МАЛЕНЬКАЯ ПИЩУЩАЯ МАШИНА** (пишетъ, какъ большая, въ форм. листа)—9 р. **ФОТОГРАФИЧЕСКІЙ ПРИБОРЪ** полный со всеми принадлеж. и руководствомъ. (можно тотчасъ снимать портреты) 3, 5, 10, 15, 20, 25, 30, 40 и 50 р. **ВЫСЛАЕТСЯ (СЪ ПЕРВОЙ ПОЧТОЙ. ДОПУСКАЕТСЯ НАЛОЖЕН. ПЛАТЕЖЪ.** Въ требованія адресуется: Въ МОСКВУ, въ КОНТОРУ ДѢТСКОЙ БИБЛИОТЕКИ. (Петровка, докъ Кредитнаго Общества).

«Гуниадн Яносъ» представляетъ собою продуктъ природы, **СЛАБИТЕЛЬНОЕ ДѢЙСТВІЕ** котораго извѣстно. Для норм. приема достаточно 1 1/2 обьема стакана. Продавецъ: **АНДРЕАСЪ САКСЛЕНЕРЪ** въ Будапештѣ. **ПРОДАЕТСЯ у ВСѢХЪ ДРОГИСТОВЪ и АПТЕКАРЕЙ.** П. № 14831 **ПРОСЯТЪ ТРЕБОВАТЬ** 10-10 **ГОРЬКУЮ ВОДУ САКСЛЕНЕРА.**

**!! ЗАМѢТЬТЕ !!** Что предлагаемая моя агентура повсемѣстно кажда. окажетъ благоприятн. результатъ. Интеллигентн. побочное занятіе какъ для частныхъ такъ и для служаш. (не нарушая своихъ обязанностей). Каталогъ разныхъ заграничныхъ новостей до 60 стр. съ условіемъ за 2 семл. коп. жарки. Адр.: Контора **И. С. ЗИМАНЪ, Вѣлостокъ.**

Всемирно извѣстныя пишущія машины „**Вликенсдерферъ**“ отличаются отъ другихъ системъ своимъ легкимъ вѣсомъ, прочностью, удобной клавиатурой, красивымъ четкимъ шрифтомъ и своей недорогой цѣной. № 5—100 р., № 7—140 р. Въ виду того, что шрифты могутъ быть разными, одной машиной можно писать въ различн. языкахъ. Торговый домъ **Э. Кинкманъ и К<sup>о</sup>** П. № 16100 4-4 С.-Петербургъ, Гороховая, № 17.

## Случайныя вещи.

Продается мебель подержанная и новая, вполнѣ выдержанная. Принадлежности домашняго устройства; бронза, драпировки, золото, драгоценныя камни. Москва, Пегдинный проѣздъ, пассажъ Солодовникова, рядомъ съ Абрикосовымъ. П. № 14945 12-11

Для ПОДАРОКОВЪ дѣтямъ и взрослымъ выберите мой карм. типографъ „Побѣда“ которымъ всякій самъ безъ помощи типографіи легко можетъ составлять и печатать визиты и адресн. карты, надписи на своихъ книгахъ, тетрадахъ и проч. и проч. Полн. приб. съ 92 букв. 1 р. 128 букв. 1 р. 50 к. перес. 40 к. высылаетъ единств. въ Россіи фабрика передв. буквъ **И. А. ЛЕВИНСОНА** ОДЕССА, ВЪ НА А Канатная 12 и Adlergasse 12. **ДОМАШНЯЯ ТИПОГРАФІЯ** для копировъ и канцелярн; съ 161 букв., 292 букв., 483 букв., 716 букв., 1006 букв. 2 р. 3 р. 50 к. 4 р. 75 к. 6 р. 50 к. 10 р.



### EAU DENTIFRICE BALSAMIQUE DE LOUÏSE БАЛЬЗАМИЧЕСКАЯ ВОДА ДЛЯ ЗУБОВЪ ЛОЗЕ.

Средство для полосканія рта, уничтожаетъ запахъ во рту. № 5121 (175)

Во избѣжаніе часто встрѣчаемыя въ продажѣ поддѣлокъ, требовать на этикеткѣ полную фирму:

### ГУСТАВЪ ЛОЗЕ

46, Егерштрассе, Берлинъ, придворн. парфюмеръ.  
Кожно получить во всѣхъ парфюмерныхъ магазинахъ и у всѣхъ аптекарей Россіи.

Золотая медаль на Всемирной Выставкѣ въ Парижѣ 1900 г.

Для смягченія и бѣлизны кожи.

# КАЛОДЕРМА

ЖЕЛЕ КАЛОДЕРМА. \* МЫЛО КАЛОДЕРМА.

## Ф. Вольфъ и Сынъ въ Карлсруэ.

Продается во всѣхъ лучшихъ аптекарскихъ и парфюмерныхъ магазинахъ.

НАСТОЯЩЕЕ БЕНЗОЕВОЕ МЫЛО  
Д-РА ЛЕНГИЛЯ  
въ ВѢНѢ  
для бѣлизны, смягченія  
и чистоты  
КОЖИ, ЛИЦА  
и РУКЪ

Тридцать Кожъ Совѣщій Визъ,  
рекомендуется какъ  
Хорошее Туалетное Мыло  
НАСТОЯЩЕ ТОЛЬКО ЗА ПОДПИСЬЮ  
ВАСИЛЯ АУРИХЪ въ С.-ПЕТУРГѢ.  
ЕДИНСТВЕННАГО АГЕНТА  
для Россіи.

Главн. складъ СПб ТЕХНО-Химическ. Лабораторіи, СПб., Коломенская, 12.

## ЕЛОЧНЫЯ УКРАШЕНІЯ ИЗЪ СТЕКЛА

коллекціями состоящими изъ бриллиантовыхъ шариковъ, рефлекторовъ, фруктовъ, амурчиковъ съ стеклянными крылышками и пр. цѣною въ  
6.— 7.50 10.—руб. (по желанію и дорожѣ  
содерж. 185 315 445 шт. до 40 руб.)

по полученіи 20% задатка остальныя наложеннымъ платежомъ высылаютъ

### Мюллеръ-Чахъ въ Бѣлостокѣ

Фабрика елочныхъ украшеній,  
Вскаго искусственныхъ елокъ и пр.

3-1



## ФОТОГРАФ. АППАРАТЫ



на 6 пласт., для мгновенныхъ и выдерж. снимковъ съ полн. наборомъ (12 предм.) и наставленіемъ  
на разм. 4 1/2 x 6 сант. 4 р. (съ пересылкой 5 р.  
" " 6 x 9 " 6 р. (въ Евр. Россію 7 р. 50 к.)  
Громадн. выборъ новѣйшихъ фотограф. аппаратовъ  
волшебн. фонарей и пр. Слѣзъ бесплатно.  
Рекомендуемъ слѣдующія книги нашего изданія:  
Б. Ф. Зенгера, «Самоуч. фотограф.» 4-ое изд. 1902 г. Цѣна . . . . . 1 р. 25 к.  
Г. Шнауса, «Фотогр. Препр. Врем.» 4-ое изд. 1902 г., съ 40 рис. Цѣна . . . . . 1 р. 50 к.  
Р. Э. Ливеганга, «Фотограф. химія». Цѣна . . . . . 1 р. 50 к.  
Р. Э. Ливеганга, «Провод. на бум. для врем. печат.» — 75 к.

Ф. Шмидта, «Неудачи въ сѣтронисѣ» (негат. проп., съ 12-тью художест. рисунк.) Цѣна . . . . . 2 р.

**БРУНО ЗЕНГЕРЪ и К<sup>о</sup>, С.-Петербургъ,**  
Казанская ул., № 1—25, уг. Невскаго.

# Компанія ГРАММОФОНЪ

Москва, Тверская ул., д. Саввинскаго подворья  
Адресъ для телеграммъ: Москва, Граммокомпани.

**ОБШИРНЫЙ ОПТОВЫЙ И РОЗНИЧНЫЙ СКЛАДЪ АМЕРИКАНСКИХЪ УСОВЕРШЕНСТВОВАННЫХЪ ГРАММОФОНОВЪ И БЕЗШУМНЫХЪ ПЬЕСЪ КЪ НИМЪ.  
Къ свѣдѣнію гг. ПОКУПАТЕЛЕЙ!**

Мы выпустили въ продажѣ отдѣльно новозобрѣтенную мембрану для граммофоновъ, которая передаетъ звукъ вътрое сильнѣе обыкновенной мембраны, существовавшей до сихъ поръ и производитъ наибѣйшую иллюзію дѣйствительности, мембрана эта въ отличіе отъ другихъ названа нами **«КОНЦЕРТЪ ИДЕАЛЬ»**.

Такимъ образомъ каждый, любящій хотя недорогой граммофонъ, можетъ получить на немъ звукъ вътрое сильнѣе и яснѣе, купивъ мембрану «Концертъ-Идеаль». Вслѣдствіе громаднаго спроса на эти новыя мембраны, мы нашли возможнымъ продавать ихъ отдѣльно по 15 рублей.

Просимъ остерегаться покупки новыхъ мембранъ въ неспеціальныхъ магазинахъ, изъ которыхъ многіе продаютъ за концертныя мембраны видовыя обыкновенныя мембраны, ничего общаго съ нашими не имѣющія.

### Заказы выполняются скоро и аккуратно.

Аппараты передъ отправкой тщательно проверяются въ спеціальной мастерской и отпускаются изъ склада лишь безупрочными, съ ручательствомъ за правильность хода на 3 года. КATALOGI и списки пьесъ высылаются и выдаются бесплатно.

Стремясь къ расширенію русскаго репертуара ГРАММОФОННЫХЪ ПЬЕСЪ, мы въ настоящее время задались мыслію записать еще нѣсколько сотъ дополнителныхъ номеровъ въ безупрочномъ исполненіи выдающихся артистовъ русской оперы. Въ настоящее время въ С.-Петербургѣ вдовь записано свыше 150 номеровъ пьесъ, между которыми нѣсколько исполнены чотомъ Гр. Фигнеръ.

Черезъ нѣсколько дней запись производится въ Москвѣ.

Новыя записанныя пьесы появляются въ продажѣ послѣ 1-го января.

КATALOGI ихъ будутъ напечатаны къ 15 декабря.

Самый большой и лучший граммофонъ послѣдней модели

## «МОНАРХЪ»

Цѣна 125 руб.



Фабричная марка.





ТОВАРИШЕСТВО „ПРОВОДНИКЪ“  
 Москва. \* Рига. \* Спбурѣ.

Т-ва РУССКО-ФРАНЦУЗСКИХЪ ЗАВОДОВЪ подъ фирмою: „ПРОВОДНИКЪ“.  
 ПРОДАЕТСЯ ВЕЗДѢ. Обращать вниманіе на клеймо (звѣзда) съ фирмой.

ОСТЕРЕГАТЬСЯ ПОДДѢЛОКЪ!

\* Резина. \* Линолеумъ. \* Азбестъ. \*

**Л. В. СОБИЖНОВЪ**  
 арт. имп. театр. и друг. извѣст. арт. записали дучшія арія на пластинк. для **ГРАММОФОНОВЪ**, цѣны котор. вѣ конкурренціи.

**ДАРОМЪ**  
 высылаются репертуаръ пьесъ и катал. графф. фоногр. и грамм. фоногр. Валики исполнены громко и отчет. извѣст. артист. Оркест. 1-го Гренад. Арт. бригады, хоръ свѣтскій, Шансоне. кул. П. Невскаго и друг.

Цѣна Валика 75 коп. и дороже. Старые Пласт. и Валики принимаются въ обмѣнъ на новые по условію и отсылаются на фабрику для перелыка.

**ОБМѢНЪ АППАРАТОВЪ**  
 На всѣ фотографич. товары цѣны пониженн. Учащимся скидка.

СКЛАДЪ,  
**„ФОТОСЪ“ И. АКИМОВА,**  
 Москва, Б. Дмитровка, близъ Столеш. пер., д. бывш. Штюрцвале.

**РИЖСЯ** ЦЕНТРАЛЬНОГО БОЯ СОЛИДНОЙ РАБОТЫ СЪ ГАРАНТІЕЙ ..... отъ 30 р.  
**РЕВОЛЬВЕРЫ** АМЕРИК. СИСТЕМЫ СМИТЪ-ВЕССОНЪ ВЕСЬМА ИЗЯЩ. отъ 10 р.  
**ЧУДНОПОСТОЛЕТЪ** КАРИВЪ НАЗЕРЬЮ-ТЪ БАРИДСЪ ФОНЪ БОЕМЪ 42 р.  
**ДЕПО** ОХОТНИЧЬИХЪ ПРИНАЛЕЖНОСТЕЙ ПО ДОСТЪПНЫМЪ ЦѢНАМЪ.  
**ГЛАВНЫЙ** СКЛАДЪ РИЖСЯ ФАБРИКИ ЛЕПАЖЪ.  
**ТОРГОВЫЙ ДОМЪ**  
**Я. ЗИМИНА** ВД и К<sup>о</sup>  
 МОСКВА, ТВЕРСКАЯ, БЛИЗЪ ГАЗЕТНАГО ПЕРЕЛКА, ДОМЪ СТРАХОВАГО ОБЩЕСТВА РОССІИ. ИЛЛЮСТРИРОВ. ПРЕЙСЪ-КУРАНТЬ БЕЗПЛАТНО.

**КТО ЖЕЛАЕТЪ**  
 устраивать рождественскую елку, требуйте преисъ-курантъ елочн. украшеній по календарю. дешовымъ цѣнамъ съ безплатными преміями. Специальный складъ елочн. украшеній: 3 р., 5 р., 8 р., 15 р., 20 р., 25 р., 50 р., 100 р., въ кажд. колецѣ. прилаг. безплатно роскошн. сюрпризы: механ. и науч. ягрушка, фонографы съ вал., грамм. фоногр. и пр. Заказы прос. присылать заблаговременно. Москва, Тверская, 75, В. Золотаревъ.

Рижская **КАРАНДАШНАЯ** фабрика **Э. М. ШТРАУХА** въ Ригѣ  
 высылаютъ образцовые сортименты:  
 1. Цвѣтныхъ карандашей. за 2 р. 10 к.  
 2. Рисовальныхъ. . . . . 2 \* 10 \*  
 3. Конторскихъ и ученич. . . . . 1 \* 05 \*  
 4. Портфельныхъ. . . . . 1 \* 20 \*  
 5. Столярныхъ. . . . . 1 \* — \*  
 6. Мѣлковъ разнаго рода. . . . . 1 \* 75 \*  
 7. Руч. для стал. перьевъ. . . . . 2 \* 50 \*  
 8. Общій сортиментъ . . . . . 10 \* — \*

Платежъ принимается почтовыми Ш № 14621 марками. 14—14

**Б**езплатно высылаю проспекты и условія заочной подготовки къ экзаменамъ. Пробный урокъ за 70 коп. (марками) г. Павлоградъ, Екатеринбург. губ. учителю А. В. Бимману.

Поступила въ продажу новая книга:  
**МАРКОВЪ ЕВГЕНІЙ**  
 Учебные годы стараго барчука. (Разсказы изъ прошлаго) Спб., 1901 г. Ц. 1 р. 50 к. Складъ изданій въ книжн. складѣ типограф. М. М. Стасюлевича, В. Остр., 5 линія, 28.

**ЧТОБЫ**  
 Дѣйствительно убѣдиться въ дешевизнѣ нашего художественнаго исполненія **СЪ ПОЛНЫМЪ РУЧАТЕЛЬСТВОМЪ**, закажите для пробы якову — день своего Ангела — 4 верш. за 2 руб. и къ ней кіотъ отъ 1 руб. и дор. въ моей мастерской **И БУДЕТЪ ОЧЕВИДНО**  
**Что таной дешевизны еще не бывало, а именно:**  
 За половинную стоимость художественныя яковы 2 и 1 арш. отъ 10 р. 2 и 1 1/2 арш. отъ 15 руб. 3 и 2 арш. отъ 45 руб. Крестъ Гюгофа отъ 50 руб. за престольные отъ 15 руб., иконостасы 2000 руб. и дор. и исп. церковная утварь. **ЗА ДЕШЕВИЗНУ И ИСПОЛНЕНІЕ** имѣю почетные похвалыные отзаны, гарантирующіе мое единственное производство, существующее съ 1880 года. Главный магазинъ, складъ и контора

**И. А. ИВАНОВА,**  
 въ С.-Петербургѣ, Ваг. Ост., 7-я линія, домъ № 12.  
**Преисъ-курантъ требуйте бесплатно по адресу.**

**Рояли, Піанино, Фисгармоніи**  
 Парижъ 1900: „GRAND PRIX“ — высшая награда.

**„Шидмайеръ, Піанофортефабрика“**  
 бывш. I. и П. Шидмайеръ, въ Штуттгартѣ, Neekarstrasse, 12.

**Поставщики Двора Е. И. В. Государя Императора.**  
**Фабрикою изготовлено болѣе 30,000 инструментовъ.**

Золотая медаль на Всемирной Парижской Выставкѣ 1900 года.  
**Новѣйшіе духи сезона.**  
**Каллисто „Violacea“.**  
 Запахъ цвѣтовъ этой орхиденъ восхитителенъ, напоминаетъ фіалку и желтофіоль и держится очень долго.

**Ф. ВОЛЬФЪ и СЫНЪ** парфюмеры въ Карлсруэ.  
 Имѣется во всѣхъ лучшихъ парфюмерныхъ и аптекарскихъ магазинахъ и парикмахерскихъ. Ц. № 16464 9—1

**УКРАШЕНІЯ ДЛЯ ЕЛКИ**  
 въ коллекціяхъ въ 2, 3, 4, 5, 6, 8, 9, 10, 12, 15 и 25 р. высылаются почтою по полученію стоимости. Всѣ коллекціи изящны, дешовы и добросовѣстно составлены. Коллекціи отъ 5 руб. высылаются за счетъ фирмы. Торгов. домъ **С. ЧЕРТОВЪ**, Ростовъ и/Дону. № 16487 2—1

**ОТКРЫТА ПОДПИСКА на 1902 годъ**  
**НА**  
**ВСѢ МОДНЫЕ ЖУРНАЛЫ**  
 въ главной конторѣ модныхъ журналовъ  
**И. А. ПОЗИНА.**  
 Москва, Александровскій пассажъ.  
 Условія подписки и новый подробный каталогъ, въ который вошли многіе вновь появившіеся превосходные модные журналы съ русскимъ переводомъ и выкройками, высылаются по требованію безплатно. Г. № 16493 4—1

**МЕНИ**  
 Ambassadeur  
 Filets de sole Chanchat  
 Ris de veau financier  
 Canard sauvage au porto  
 Coeurs de romaine à la Parisienne  
 Haricots verts Tourangelle  
 Omlette Célestine  
 Corbeille de fruits  
 VIV

**DOYEN-extra-sec.**  
**ДАРОМЪ**  
 получить всякій свой больш. портретъ при заказѣ **ПЯТИ** 2хъ рубл. порт. близк. къ нат. вел. въ особенно художеств. отдѣлѣ, карандашѣ „Negro“ въ ПАСПОРТУ въ 7 дневный срокъ. Карточку и деньги высылать: Казанская д. 12. Фотогр. Г. ШРЕЙБЕРЪ.

**Чернила**  
**Стэфенса**  
 19 высшій награды.  
**Альфредъ Блумъ и К<sup>о</sup>.**  
 С.-Петербургъ, Благовѣщенская, 2.  
 Москва, Неглинный проездъ, д. Коломійцева.  
 Образцы безплатно.

**БУХГАЛТЕРІЯ**  
 БОЛ. ЗОЛ. МЕДАЛЬ  
**С. Я. АМИНТАЛЬ**  
 МОСКВА,  
 СИНЦЕВЪ ПРАЖ. 27.

**ПОСЛѢДНІЯ НОВОСТИ**  
  
**1000 разъ**

оставается благодаренъ всякій, кто, прежде чѣмъ приобрести грамм. фон. графф., пластинки, валики и пр., получить мой нов. каталогъ, такъ какъ дешевле и лучше нигдѣ нельзя приобрести! ● Цѣны вѣ конкурренціи. ● Америк. валѣт. валика (1 сор.) отъ 70 коп. ● Новості! Безплатн. круги «Prima»! Пол. нов. каталогъ высыл. всѣмъ безплатно. ● Москва, Тверская, 75. Складъ заграничн. новостей. В. Золотаревъ.

**Для Дамъ**  
 Боя-Шейка настоящаго мѣха, а не имитация, поражающей красоты, съ одной головкой . . . . . 4 руб. съ двумя головками . . . . . 6 руб.  
 Скатерть «Синельковъ», изящными узорами, прочная и длинная 9 р. 75 к.  
 Платокъ „Мадамъ Крюгеръ“, чистой трансваальской шерсти, элегантно, прочно и тепло. . . . . 8 руб.  
 Цѣны съ пересылкою во всю Россію. Высылаю по полученію задатка. Адресъ: **П. ВОЛОВЪ**. Варшава, Грбная, 6.

**Только за 9 руб. 50 коп.**  

Вы достигните много удовольствій себѣ, семейству и гостямъ, если купите заводной самозвучающій музыкальный ящикъ «Silvanigra» со звучнымъ приятнымъ тономъ, прочной конструкціи и изящной отдѣлкѣ, къ нему безплатно 3 ноты. Отдѣльныя ноты по 25 коп. Высылаю по полученію 2-хъ рублеваго задатка.  
 Р. Любяткинъ.  
 Варшава, Королевская, 47. 2—2

**ПРИГЛАШАЮТЪ**  
 дѣятельныхъ агентовъ. Обращаться письменно: Банкирскій домъ Генрихъ Блокъ. С.-Петербургъ, Невскій, 59.

**СОБАКИ** С. Бернгаръ, бульдоги, Терьеры и др. Пр.-кур. за 7 к. марку. Канарейки, кѣтки, аквариумы, фонтаны. М. Музертъ, Спб., Караванная, 8.

**ТОЛЬКО 7 р. 50 к.**  
 швейная ручная машина  
**„ЭКСПРЕССЪ“**  
 отличной шьющая талбур. швомъ, имѣется въ складѣ торгов. дома С. Чертовъ Ростовъ и Д. По получ. зад. 2 руб. высылаются наложен. платежомъ. 3—2

**НАСОСЫ ДЛЯ**  
**АРТЕЗИАНСКИХЪ СКВАЖИНЪ**  
 новой конструкціи  
 и большой производительности  
 продаетъ контора  
**Ф. И. РОЗЕНТАЛЬ** въ Москвѣ.  
 Сѣты по востребованію.

# ПОЛУШУБКИ романовскіе.

сбраго мѣха, черной и желтой дубки, длинныя, теплыя, легкія для охоты, путешествія и наружныхъ работъ,—незамѣнныя; на всѣ росты отъ 22 до 45 р. Москва, Садовая, В. Наумовъ. 5-1



ПЕРЧАТОЧНАЯ ФАБРИКА

**Л. И. Тимистеръ и К<sup>о</sup>**, въ Москвѣ.

Сущ. съ 1868 г. 10-2

Прочныя, изящныя кожаныя перчатки  
Оптовый складъ при фабрицѣ:  
Москва, Покровская застава, собств. домъ.

Можно получать въ лучшихъ магазинахъ во  
всѣхъ городахъ Россійской Имперіи.

Въ МАГАЗИНЪ СКРИПИЧ. МАСТЕРА

## Ф. ПАСЕРЬСКАГО

ВЪ С.-ПЕТЕРБУРГѢ,  
Моховая, 42.—Караванная, 3—35.

**СКРИПКИ** 1 р., 1 р. 50 к., 2, 3, 4,  
6, 8, 10, 15, 20, 25, 30 р.  
и дороже.

**АЛТЫ** — 4 р., 6, 8, 10 р. и до-  
роже.  
**ВИОЛОНЧЕЛИ** — 10 р., 15, 20, 25,  
35, 50, 60 р. и до-  
роже.

**СМЫЧКИ** — 30 к., 50, 75 к., 1 р.,  
2, 3, 4, 5, 6, 8, 10 р. и  
дороже.

**СТРУНЫ** для всѣхъ инструментовъ —  
самыя лучшія.  
Починка и передѣлка инструмент.  
ПРЕЙСЪ-КУРАНТЬ БЕЗПЛАТНО.

# ВСѢ ДАМЫ ПУДРУ Т-ВА ГИГИЕНА.

лучшаго общества употребляютъ для  
лица химически чистую гигиеническую  
Совершенно безвредна, прекрасно и незаметно пристааетъ, придаетъ комъ  
пріятную нѣжность и бѣлизну. Продажа при складахъ.

С.-Петербургской **ТЕХНО-Химической** Лабораторіи.  
С.-Петербургъ, Коломенская, 12. — Продается вездѣ.



**МАНДОЛИНЫ** (всѣ съ механизмомъ для струнъ въ 6, 10,  
15, 20, 30, 40, 50 р. и дороже до 150 р.  
(отъ 10 р. настоящей итальянск. работы).

**ГИТАРЫ** (въ 3 и 4 руб. съ колками. Съ меха-  
низмомъ для струнъ въ 6, 8, 10, 12,  
15, 20, 30 р. и дороже до 100 руб.

**СКРИПКИ** (въ 1 1/2, 2 1/2, 4, 6, 10, 14, 20, 30, 50 р. и  
дороже до 100 руб. Для учениковъ полныя  
приборы: скрипка, смычекъ, футляръ и  
всѣ принадлежности въ 8, 12 и 16 руб.

**РОЯЛИ, ПИАНИНО, ФИСТАРМОНИИ**  
и всевозмож. механическіе и самонастраивающіе инструменты

РЕКОМЕНДУЕТЪ ВЪ БОЛЬШОМЪ ВЫБОРѢ

ЦЕНТРАЛЬНЫЙ СКЛАДЪ И ФАБРИКА МУЗЫКАЛЬНЫХЪ ИНСТРУМЕНТОВЪ

**И. Ф. МЮЛЛЕРЪ** МОСКВА,  
ПЕТРОВКА.  
ИЛЛЮСТРИРОВАННЫЙ ПРЕЙСЪ-КУРАНТЬ БЕЗПЛАТНО.

# ГЛИЦЕРИНОВОЕ МЫЛО

НА БЕРЕЗОВОМЪ СОКѢ.

приготовлено въ Лабораторіи А. ЭНГЛУНДЪ.

Мыло глицериновое на березовомъ сокѣ, котораго обильная освѣжающая и пріятная  
лѣзна, впитываясь въ кожу, придаетъ ей нѣжную бѣлизну, мягкость и бархатность.

Цѣна 50 коп., съ пересылкою 3 куска 2 руб.

Завѣдующе Лабораторію Докторъ В. К. Панченко и А. К. Энглундъ.

Для предупрежденія поддѣлокъ прошу обратити особенное вниманіе на подписи  
А. Энглундъ красными чернилами и марку С.-Петербургской Носметической Лабо-  
раторіи, которыя вмѣются на всѣхъ препаратахъ. Получать можно во всѣхъ луч-  
шихъ аптекахъ, аптекарскихъ, косметическихъ и парфюмерныхъ складахъ Россій-  
ской Имперіи. Главныя агентства и склады фирмы для Европы: Эмиль Беръ, Гам-  
бургъ; для Южной и Сѣверной Америки: Л. Мишнеръ, Нью-Йоркъ. Главный складъ  
для всей Россіи А. Энглундъ, С.-Петербургъ, Бассейная улица, № 27.

**СОБРАНИЕ ЛИБРЕТТО**  
на рус. яз. (содержаніе  
42 оперъ съ приб. аріи,  
постоянно повтор. на  
сцен. теат.) неободи-  
тельно каж. интелег. сем.  
Цѣна 1 р. 20 к. съ пе-  
ресылк. съ нал. плат.  
1 р. 30 к. Выслать безъ задатка. Адресъ  
издателя Влад. Ал. Сидорову, Варшава,  
Сенатор. ул., 23/30 типогр. Левинсона

Органическій желѣзо-марганцевый альбу-  
минатъ Гертеля

**ГЕМАТОГЕНЪ ГЕРТЕЛЯ.**  
Богатый желѣзомъ препаратъ крови, содер-  
жащій желѣзо въ органическомъ соединеніи,  
представляетъ укрепляющимъ средствомъ  
для дѣтей и взрослыхъ, быстро возбуждаетъ  
аппетитъ и способствуетъ питанію. Гемато-  
генъ Гертеля продается въ аптекахъ въ жид-  
комъ и въ сухомъ видѣ, предпочтеніе,  
однако, слѣдуетъ дать жидкому, какъ легче  
перевариваемому организму, а сухой упо-  
треблять только въ тѣхъ случаяхъ, если жид-  
кій почему-либо покажется неудобнымъ.  
Предостерегайтесь отъ поддѣлокъ.

**ФАБРИКА**  
музыкальн. инструментовъ  
ТОРГОВАГО ДОМА  
Андрѣя Емельяновича  
**КУЛАКОВЪ**  
въ С.-Петербургѣ,  
Невскій проспектъ, 102.  
РЕКОМЕНД. БЕЗПОДОВЫЕМЪ

**ГИТАРЫ**  
Совладной работы въ  
отличнаго тона, въ  
2, 3, 5, 8, 12, 15,  
25, 40, 50, 75 и до  
200 р.

**СКРИПКИ**  
въ 2, 3, 5, 6, 10,  
15, 30 и до 200 р.  
Роскошно иллю-  
стриров. прейсъ-  
курантъ всѣхъ ин-  
струментовъ высл-  
ается бесплатно.

ТОВАРИЩЕСТВО

1865. Москва.

1870. С.-Петербургъ.

1882. Москва.

1896. Нижн.-Новгор.

# РОССІЙСКО-АМЕРИКАНСКОЙ РЕЗИНОВОЙ МАНУФАКТУРЫ

ВЪ С.-ПЕТЕРБУРГѢ,

УЧРЕЖДЕННОЕ ВЪ 1860 ГОДУ,

просить при  
покупкѣ

**РЕЗИНОВЫХЪ ГАЛОШЪ**

обращать вниманіе на  
клейма на подошвахъ:



въ особенности на годъ учрежденія Товарищества „1860“, и на слово  
„С.-Петербургъ“ въ красномъ треугольникѣ (фабричное клеймо).  
**„GRAND PRIX“** Высшая награда (Парижъ 1900 г.)  
единственная за резиновыя издѣлія русскаго производства присужденная.

№ 15550 13—10



**МОСКВА.**



**ПЕТРОВСКІЯ ЛІНІИ.**

**Т-во гостиницы „РОССІЯ“.**

Роскошные номера и семейныя отдѣленія.  
Суточно отъ 1 руб. 25 коп. до 10 руб., мѣсячно отъ 30 р. до 300 р.  
Электрическое освѣщеніе, подъемная машина, читальня, ванна, телефонъ.  
Омнибусы на всѣхъ вокзалахъ.  
Первоклассный ресторанный залъ.

Г. № 16236 2-2

**УКРАШЕНІИ для ЕЛОКЪ**  
для Г. иногородныхъ составлены коллекціи:  
въ 5 р. 10 р. 15 р. 25 р. 50 р. 100 р.

Каждая коллекція, даже въ 5 руб., содержитъ все необходимое для украшенія елки. Коллекціи въ 25, 50 и 100 руб., особенно пригодны для большихъ семействъ, школъ, пріютовъ, базаровъ. № 16290 3-2  
Покорѣнше просимъ дать заказы на эти коллекціи немедленно.  
Перес. наложен. платежомъ. **БАЗАРЪ МАРОКЪ** С.-Петербургъ, Невск. пр., № 20-31.  
Телеграммы исполн. немедленно.

**LE TRÈFLE INCARNAT**  
DE L.T. RIVER  
PARFUM A LA MODE

№ 15035 25

Вышелъ 14-й выпускъ (последній) третьяго года (курса) изданія.  
**СЕМЕЙНЫЙ УНИВЕРСИТЕТЪ**  
Ф. С. Комарскаго  
Собрание популярныхъ лекцій для самообразованія. Продолжается подписка на I, II и III года (курсы) изданія. Священникамъ, учащимъ и учащимся особая льгота. Программы и отзывы печати высылаются отъ издателя бесплатно. Подробности см. № 45 «Нивы» 1901 г.

**ЛЕССИВЪ ФЕНИКСЪ**

Усовершенствованный способъ стирки  
**БЕЗЪ МЫЛА и БЕЗЪ СОДЫ**  
Необыкновенная бѣлизна и сбереженіе бѣлья.  
Продается въ аптекаряхъ и колоніальныхъ магазинахъ и оптомъ у фабриканта **Л. МИНЛОСЪ** въ С.-ПЕТЕРБУРГѢ  
== Требуется способъ употребленія == 4-2

**1** 15 коп. три мѣс.  
**БОЛЬШАЯ**  
**ЕЖЕДНЕВНАЯ ГАЗЕТА И**  
**1** 15 коп. три мѣс.  
**ЧЕТЫРЕ ИЛЛЮСТРИР. ЖУРНАЛА**

Второе изданіе „Биржевыхъ Вѣдомостей“ и  
**САМОСТЯТЕЛЬНОЙ** въ своихъ сужденіяхъ, чуждыя тенденціознаго извращенія фактовъ и безусловно независимый органъ печати. Яркая освѣщая всѣ явленія общественной жизни, пмѣя огромную сеть корреспондентовъ, эта газета при всей своей твердости и неуклонности, справедливая и безпристрастная уже много лѣтъ является, несомнѣнно,

наиболѣе полнымъ  
**ВЫРАЗИТЕЛЕМЪ НУЖДЪ ПРОВИНЦІИ.**

Главные отдѣлы газеты, а въ особенности передовой, политическій, съ театра военныхъ дѣйствій, столичной и провинціальной общественной жизни

**СЪ ЕЖЕДНЕВНЫМИ ИЛЛЮСТРАЦІЯМИ** телеграммъ, корреспонденцій и пр., — по своей полнотѣ и свѣжести совершенно отличаются подобныя же отдѣламъ другихъ большихъ столичныхъ газетъ. Въ ней нѣтъ ненужныхъ, несвязанныхъ, случайныхъ замѣтокъ, а ихъ замѣняютъ

**ЖИВОЕ СЛОВО.**

Главная контора „Биржевыхъ Вѣдомостей“, С.-Петербургъ, Мѣщанская, 25.  
**ПОДПИСНАЯ ЦѢНА** втораго изданія „Биржевыхъ Вѣдомостей“, вмѣстѣ съ журналами и съ пересылкою: на годъ 4 руб. 60 коп., на 6 мѣсяцевъ—2 руб. 30 коп., на 3 мѣсяца 1 руб. 15 коп., на 1 мѣсяць—40 к.  
Почтовые и гербовыя марки въ уплату не принимаются.

**Въ 1901 году болѣе 100,000 подписчиковъ.**

- еженедѣльные журналы
- 1) «Новая Иллюстрація»,
  - 2) «Огонекъ»
- и двухнедѣльные журналы
- 3) Здравіе семьи,
  - 4) Общеизвестныя моды.

Въ предстоящемъ году будутъ напечатаны:

- „Русская темень“, большой бытовой романъ Вас. Ив. Немировича-Данченко.
- „Петровскіе дни“, историческій романъ въ двухъ частяхъ изъ эпохи Императрицы Екатерины Великой, гр. Е. А. Салиаса.
- „Прерванный совѣтъ“, большой бытовой романъ И. И. Ясинскаго. (Максима Гьльн-скаго).

**6 повѣстей и рассказовъ,**  
**ПРЕМИРОВАННЫХЪ**  
на литературномъ конкурсѣ и мн. др.

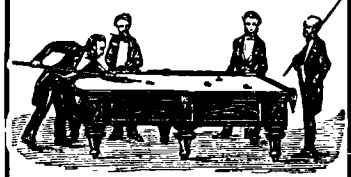

**БИЛЛЯРДНАЯ ФАБРИКА**  
**А. ФРЕЙБЕРГЪ.**  
С.-Петербургъ,  
Троицкій проспектъ, собств. домъ.  
Иллюстрированные прейсъ-курранты по востребованію высылаются безвозмездно.

**ХОЗЯЙКИ!!**  
Если желаете имѣть возможность убедиться въ вѣрности купленнаго Вами молока — вышлите аппаратъ „ФЕРМУСЪ“. Цѣна съ пересылкою только 1 р. 75 к. По полученіи стоимости (можно почтов. марками) высылаетъ торгов. домъ С. Чертовъ, Ростовъ и/Дону. Наставленіе прилагается.

№ 4711

**РЕЙНСКАЯ ФІАЛКА**

**ДѢЙСТВИТЕЛЬНЫЙ**  
**СВѢЖІЙ ЗАПАХЪ ФІАЛКИ.**  
**НИКАКІЯ ДРУГІЯ**  
**ФІАЛКОВЫЯ ПРОИЗВЕДЕНІЯ**  
**НЕ МОГУТЪ СРАВНЯТЬСЯ**  
**СЪ ЭТИМЪ ЗАПАХОМЪ**  
**ФЕРД. МЮЛЬГЕНСЪ**  
КЕЛЬМЪ-РИГА  
ПОСТАВЩИКЪ ДВОРА  
ЕГО ИМПЕРАТОРСКАГО ВЕЛИЧЕСТВА



В. № 1574925 — 21

**Е. КРАУСЪ и К<sup>о</sup>.**

Фабрика для оптики и прецизионной механики в Парижѣ.  
Отдѣленіе для всей Россіи:  
С.-Петербургъ, Мойка, 42.  
Адресъ для телеграммъ: Аргусъ.  
Бинокля высшаго качества.  
Аргусъ — 11 р. Лидипуть — 8 р. 50 к.  
Каталоги биноклей и подзорныхъ трубокъ, стерео-биноклей, анастигматовъ, микроскоповъ и центробѣжныхъ приборовъ бесплатно.



**Карманные часы**

высшаго качества, известной фабрики

**А. Ланге и Сыновья**

— Глазгютте — Саксонія. —

Представитель для С.-Петербурга:

**Торговый Домъ Фридрихъ Винтеръ**

— Невскій пр., № 78. —

Здѣсь же большой выборъ всякаго рода часовъ.



**Долой горячіе щипцы**  
дѣлающіе волосы живою силой.  
Новый гофрированный приборъ,  
удобно для модной красной  
**ВОЛНИСТОЙ ПРИЧЕСКИ**  
безъ посторон. помощи, холод. способъ,  
сохраняющій натурал. цвѣтъ, глянecь и  
мягк. волосъ. Приборъ въ 4 мал. для крупн.  
волосъ 1 р., тонк. 1 р. 30 к. съ 20 набор. причес.  
Практич. папильотки для холод. завивки  
крупн. локонами по 25 коп., мелк. 15  
коп. За пересыл. заказовъ до 5 р. въ  
Европ. Рос. 50 к., Азіат. 1 р.  
Главн. складъ: «Базаръ польза и забава»  
Г. Гебгардтъ, С.-Петерб., Симеоновская, 5

Новѣйшія  
музыкальныя  
шкатулки

**ФОРТУНА**

съ перемѣнными  
нотными  
металлическими  
листами.

**Звучный пріятный тонъ.**

**Прочная конструкція.**

**Изящная отдѣлка.**

**Большой выборъ русскихъ пьесъ.**



Ручная.  
№ 4200. 6 руб.  
Ноты по 25 коп.



Заводная.  
№ 4202. 12 руб.  
Ноты по 25 коп.



Заводная.  
№ 4210. 18 руб.  
Ноты по 30 коп.



Заводная.  
№ 4220. 30 руб.  
Ноты по 50 коп.



Заводная.  
№ 4232. 60 руб. Ноты по 70 коп.  
№ 4242. 75 руб. Ноты по 90 коп.



Кабинетная заводная.  
№ 4251. 100 руб. Ноты по 1 руб.

По полученіи задатка, приблизительно 1/3 стоимости заказа, высылаю съ наложеннымъ платежомъ на остальную сумму.

**Юлій Генрихъ Циммерманъ.**

С.-Петербургъ, Б. Морская, № 34.

Москва, Кузнецкій м., д. Захарына.

**ПОЛЕЗНЫЙ ПОДАРОКЪ ДЛЯ  
ВЗРОСЛЫХЪ И ДѢТЕЙ!**

Полный печатный приборъ изъ передняныхъ каучуковъ, буквъ для печатанья карточ., конверт., бланк. и проч. Цѣна съ перес. 3 р. Высылаютъ по полученіи стоимости Фабрика **И. Д. ЛЕВИНСОНА** Варшава, Сенаторская ул., № 30.

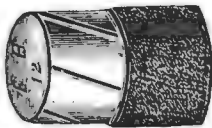

**НОВОСТЬ!**

**ПАТЕНТОВАННЫЯ ПУЛИ**  
для дробовыхъ ружей  
центрального боя, 12 и 16 кал. (единственныя, не портиющія дробовые стволы).  
Цѣна за 10 шт. 1 руб., съ пересылкой съ наложен. платеж. — 1 руб. 50 коп.  
50 шт. съ пересылк. — 5 р. 90 к.

**Оружейный магазинъ**  
Торговаго Дома

**Э. БЕРНГАРДЪ и К<sup>о</sup>,**

преемн. И. ШЕНБРУНЕРЪ, 3-2  
МОСКВА,  
Кузнецкій Мостъ, д. Санъ-Галли.

*Leichner's Fettender*

**ЖИРНАЯ ПУДРА ЛЕЙХНЕРА.** Цѣна: коробка 1 рубль.  
Пудра для дня и вечера, незаметная на кожѣ, Косметическое средство для улучшенія красоты кожи. Театральная гримировка. Жирныя румяна и бѣлѣла.  
Карандаши для бровей.

Имѣются во всѣхъ косметическихъ и аптекарскихъ магазинахъ Россіи.

**Л. ЛЕЙХНЕРЪ** въ Берлинѣ,  
поставщикъ бельгийскихъ императорскихъ театр. гр.

Главный складъ для всей Россіи: СПб. ТЕХНО-Химичес. Лабораторія, С.-Петербургъ, Коломенская, 12.

**САРАТОВСКІЯ САРПИНКИ**

на лѣто 1902 года

Изящная легкая ткань для платьевъ и бѣлья.  
Образцы 265 рисунковъ въ альбомѣ высылаются бесплатно.

ТОРГОВЫЙ ДОМЪ

**Андрей БЕНДЕРЪ и сыновья**

Москва, Ильинка.

Ц. № 16361 3-2

ПРОДАЖА ОПТОМЪ И ВЪ РОЗНИЦУ.

АКЦИОНЕРНОЕ ОБЩЕСТВО  
**Вл. ГОСТЬИНСКІЙ и К<sup>о</sup>**  
С.-Петербургъ, Невскій, 42, противъ Гостиного Двора предлагаетъ въ богатомъ выборѣ:



КРОВАТИ, МАТРАЦЫ, УМИВАЛЬНИКИ, ДѢТСКІЯ КОЛЯСКИ, КРЕСЛА ДЛЯ БОЛЬНЫХЪ, ПЕЧИ, ВАННЫ, ДУШИ.  
**ЦѢНЫ ВѢЖЪ КОНКУРЕНЦІИ.**

**ПЕЙТЕ ЧАЙ** знаменитыхъ индусскихъ садовъ  
**«ОНДА»**  
Въ корзинахъ — безусловно натуральный.  
Цѣна 1 р. 80 к., 2 р., 2 р. 20 к., 2 р. 50 к.  
за корзину вѣс. 1 ф. 3/4 зол., въ бумажѣ  
1 р. 45 к. и 1 р. 60 к. фунтъ.

СИБИРСКІЙ СКЛАДЪ  
**Д. А. ЕШАНЕШНИКОВА.**  
Москва, Никольск. Третьяковскій проездъ

**Граммофоны**

и зонофоны проданы въ Россіи въ громадныхъ количествахъ. Для нихъ каждому необходимо иголки, которая высылается бесплатно, по получ. задат. 50 коп. (можно почтов. марками) съ наложен. платежомъ всего  
**за 1000 шт. — 2 руб.**  
Торг. в. домъ С. Чертовъ, Ростов. и Д.  
Каталогъ нотъ высылается бесплатно.

При этомъ № прилагаются для гг. иногороднихъ подписчиковъ (кроме Москвы): 1) объявленіе ивнижнаго магазина Г. Т. Бреллиантова, въ Москвѣ, и 2) объявленіе Т-ва чайной торговли Василій Певловъ съ С.-ви. въ Москвѣ.

# ЖИВНА

№ 49. **ОБЪЯВЛЕНИЯ** для напечатания въ „Живнѣ“ принимаются по слѣдующей цѣнѣ: за строку непарейль (въ 1/4 ширины страницы) — 1 р. 50 к. (на первой страницѣ) и 1 р. (на остальныхъ страницахъ). 1901 г.

**Содержаніе.** Т Е К С Т Ъ: Прокуратъ. Разсказъ И. А. Салова. (Продолженіе). — „Счастливая тоя“. Изъ воспоминаній журналиста Л. Салентинъ-Вевера. — Къ рисункамъ: Крестынина. — Наканунъ Бородинскаго боя. — Роковой выходъ. — А. В. Совѣтовъ. — И. М. Сибиряковъ. — Н. Н. Карзинъ. — Изъ Парина въ Нью-Йоркъ по желѣзной дорогѣ. — Драма на озерѣ Байкаль. — Объявленія.  
 Р И С У Н К И: Крестьянка. Фотографъ А. Мазуринъ. — Война и миръ. Картина П. О. Ковалевскаго. — „Роковой выходъ“. Картина Игнатъева. — А. В. Совѣтовъ. — И. М. Сибиряковъ. — Н. Н. Карзинъ. — Карта проектируемой новой желѣзной дороги изъ Аласки въ Сибирь черезъ Беринговъ проливъ. — Драма на озерѣ Байкаль. 1) Мышь Кобыля голова съ маякомъ и метеорологической станціей и мостомъ покрытые льдомъ. 2) „Семисосный“ мышь, о который разбилось судно съ 200 рыболовными снастями. 3) 28 обледѣвшихъ труповъ верхней команды, смытые волной съ разбитаго судна.  
**XIX вѣкъ.** (Листы 48 и 49). Т Е К С Т Ъ: Естествознаніе и техника въ XIX вѣкѣ. Очеркъ М. Ю. Гольдштейна. — Медицина. — Биология. — Путешествія. — Астрономія въ XIX вѣкѣ. Очеркъ Н. Д. Покровскаго.  
 Р И С У Н К И: Петенкоферъ. — Ювье. — Лейель. — Дарвинъ. — Домъ Дарвина въ Доунъ. — Генкель. — Гейсли. — Александръ Гумбольдтъ. — Крузенштернъ. — Риттеръ. — Литтл. — Франклинь. — Норденшельдъ. — Нансенъ. — Пржевальскій. — Ливингстонъ. — Стэнли. — Лессельс. — Торжественное открытіе Суэзскаго канала, 4-го ноября 1869 г. — Гершель.  
 Къ этому № прилагается: Сборникъ „Живнѣ“ № 23, содержащій „Полное собраніе сочиненій Г. П. Данилевскаго“, томъ XXIII.

**МАЛЮТКА**  
 12 книжекъ — 12 игрушекъ  
 Безъ доставки у Н. Печковской, 2 р.  
 Съ пересылкой 3 р. 50 к.  
 Адресъ: Москва.  
 Оставшіеся экземпляры за 1900 г.  
 и 1901 г. по той же цѣнѣ.

**МУЗЫКАЛЬНЫЙ МАГАЗИНЪ**  
**З. ЭБЕРГЪ и К<sup>о</sup>,**  
 Москва, Неглинный провъдъ, д. Куп. Общ.  
 ВЫСЛАЕЛЪ  
**Каталогъ нотъ**  
 всѣхъ изданій для фортепiano  
 бесплатно. 3-1

ПЕЧАТАЮТСЯ  
 2-й и 3-й томы сборника  
**„ВИКЪ“**,  
 содержащій 35-ти болѣе выдающихся  
 украинскыхъ писателей-прозаиковъ XIX в. съ  
 біограф. и портр. авторовъ. Цѣна (безъ перес.)  
 каждого тома (около 400 стр.) на хорошей  
 бумагѣ 2 руб., на велок. — 3 р., на слововой —  
 4 р. Лидамъ, подписавшимся на изданіе до  
 1 февраля 1902 г., дѣляется уступка въ 25%,  
 т. е. въ размѣрѣ 1/4 стоимости книгъ. На тѣхъ  
 же условіяхъ принимается подписка на под-  
 готовляемое въ печати 2-е испр., значит.  
 дополненное изданіе 1-го тома сборн. „Викъ“  
 (образцы украинской художеств. поэзіи).  
 Подписка принимается въ Киевѣ, въ книж-  
 магазинѣ: „Киевской Старинѣ“ (Безаконская,  
 14) Н. Оглобяина (Крещатикъ) и В. Изд-  
 ковскаго (Крещатикъ).

ВЫСЛАЕЛЪ  
**ГЛОБУСЪ**  
 (РЕКЛАМА).  
 Ред. журн. „Природа и Люди“  
 СПБ.,  
 Стремянная, 12,  
 собств. д.

ПОЧТОВ. МАРОКЪ новый цѣнный выслать за 14 коп. В. Гостонскій, г. Киевъ, почтов. ящикъ № 164.

ОТКРЫТА ПОДПИСКА на ЖУРНАЛЪ МОДЫ, ХОЗЯЙСТВА и ЛИТЕРАТУРЫ

## ВѢСТНИКЪ МОДЫ

Полный переводъ франц. журн. „Moniteur de la Mode“. Оба журнала — въ Парижѣ и Петербургѣ выходятъ одновременно еженедѣльно (52 модныхъ номера въ годъ) въ 5-ти изданіяхъ.  
 1-е изданіе даетъ 52 модныхъ №№, 24 вырѣз. выкр., 24 выкр. листа и 12 раскраш. узоровъ для рукодѣлій. Годъ безъ дост. — 4 р., съ перес. — 5 р. ♦ 2-е изданіе даетъ: 52 мод. №№, 24 выкр. листа; 36 вырѣз. выкр. и 12 раскраш. узоровъ. Годъ безъ дост. — 5 р. съ перес. — 6 р. ♦ 3-е изданіе даетъ то же, что и 2-ое изд. и 12 раскраш. модныхъ картинокъ. Годъ безъ дост. — 7 р. съ перес. — 8 р. ♦ 4-е изданіе даетъ то же, что и 2-ое изд. и 52 раскраш. модн. карт. Годъ безъ дост. — 12 р. съ перес. — 14 р. ♦ 5-е изданіе даетъ то же, что и 2-ое изд. и 106 раскраш. модн. картинокъ. Годъ безъ дост. — 25 р. съ перес. — 28 р. Можно получить выкройки ко всѣмъ рис. по парижскимъ мѣрамъ. Существуетъ подписка на полгода и четверть года. Годовые подписки 2, 3, 4 и 5 изд. получаютъ на выборъ два рода премій: одна — Кройка, примѣрка и шитье дамскихъ нарядовъ. I Вып.; другіе — большую палораму модъ. Адресъ редакціи: Ц. № 16345 3-3.

ОТКРЫТА въ 1902 г. ПОДПИСКА на

## „МОДНЫЙ КУРЬЕРЪ“.

ЖУРНАЛЪ МОДЫ, ХОЗЯЙСТВА и ЛИТЕРАТУРЫ съ ПРИЛОЖЕНІЯМИ, въ 4-хъ изданіяхъ.  
 48 МОДНЫХЪ НОМЕРОВЪ ВЪ ГОДЪ.  
 ПОДПИСНАЯ ЦѢНА:

	Въ Петерб.	Въ Петерб.	Съ дост. и пер. во всѣ города.
I изд.	съ 24 вырѣз. выкройк., 12 раскраш. узорамъ и 24 выкроечными листами.	На годъ 5 р. — к. 6 р. — к. 7 р. — к.	
II изд.	съ 12 раскр. карт. 36 вырѣз. выкр. и 12 раскраш. узор. и 24 выкроеч. лист.	» 1/2 г. 3 — » 3 — 50 — 4 — »	
III изд.	съ 48 раскраш. картинками, 36 вырѣз. выкр., 12 раскраш. узор. и 24 выкр. лист.	» 1/2 г. 7 — » 7 — 50 — 8 — »	
IV изд.	съ 36 раскраш. карт., 36 вырѣз. выкр., 12 раскраш. узор. и 24 выкр. лист.	» 1/2 г. 13 — 50 — 15 — » 15 — »	

Въ „Модномъ Курьерѣ“ помѣщаются рисунки журн. „La Mode illustrée“ и „Der Bazar“, изъ которыхъ брали несуществующіе вырѣз. журн. „Новый Русскій Базаръ“ и „Парижская Мода“, а равно изъ франц. журн. „le Coquet“ „la Mode française“.  
 АДРЕСЪ РЕДАКЦИИ: С.-Петербургъ, Михайловская пл., д. 4.

# РУССКІЙ ЛИСТОКЪ

Ежедневная политическая, общественная и литературная газета безъ предварительной цензуры (съ еженедѣльными иллюстрированными прибавленіями).

Открыта подписка на 1902 годъ (XIV годъ изданія).

Газета принадлежитъ къ числу весьма распространенныхъ, благодаря своему чисто-русскому направленію, живости, краткости и ясности изложенія статей, благодаря обширности и разнообразію содержанія, при безусловной свѣжести и новизнѣ даваемыхъ извѣстій и сообщеній, которыя помѣщаются не только одновременно съ петербургскими изданіями, но часто и раньше ихъ. Свои корреспонденты во многихъ городахъ Россіи и за границей (въ Лондонѣ, Берлинѣ, Парижѣ, Римѣ, Вѣнѣ, Софіи и др.), а въ важныхъ случаяхъ посылаются спеціальныя корреспонденты (въ истекшемъ году въ 6 мѣствъ). Въ фельетонахъ ежедневно печатаются повѣсти, романы, научныя и историческія статьи извѣстныхъ авторовъ. **ЕЖЕНЕДѢЛЬНО** разсылаются бесплатно всѣмъ подписчикамъ **ИЛЛЮСТРИРОВАННЫЯ ПРИБАВЛЕНІЯ**, извѣстныя нашимъ читателямъ своимъ изяществомъ, художественными рисунками, портретами, картами, модами и пр. За 1901 г. приложения составляють томъ въ 500 стр. съ 700 рисунками.

ПОДПИСНАЯ ЦѢНА съ доставкой и пересылкой:

На годъ — 8 руб., на полгода — 4 р. 50 к., на 3 мѣсяца — 2 р. 50 к., на 2 мѣсяца — 1 р. 70 к. и на 1 мѣсяць — 90 к. Допускается разсрочка подписной платы: I) при подпискѣ — 5 р. и къ 1 июля 3 р. или II) при подпискѣ — 3 руб., къ 1 апрѣля — 3 руб. и къ 1 июля — 2 руб.

Адресъ главной конторы газеты „Русскій Листокъ“: МОСКВА, Мясницкая ул., д. № 20. Редакторъ-издатель Н. Л. Казецкій.

**ОБШИРНѢЙШІЙ въ РОССІИ**

СКЛАДЪ ШВЕЙНЫХЪ МАШИИЪ всѣхъ системъ.

Особенно рекомендуемъ настоящія американскія „Валлеръ и Вильсонъ“ и „НЬЮ ГОНЪ“ послѣднихъ моделей.

отличающіяся простотою конструкціи, легкимъ ходомъ и прочностью.

ЕДИНСТВЕННЫЙ для всей Россіи складъ **ТОВАРИЩЕСТВО**

**М. Блок**

Правленіе: Москва. Отдѣленія: С.-Петербургъ, Кіевъ, Одесса, Екатеринбургъ, Ташкентъ, Варшава, Ростовъ на-Д. Представители почти во всѣхъ гор. Имперіи; гдѣ тѣковыхъ нѣтъ Товарищество проситъ обращаться въ Правленіе.

**КРАТКАЯ СТАТИСТИКА!!! НАСТОЯЩАЯ**

**РЕМИНГТОНЪ**

1874—годъ появленія ПЕРВОЙ машинки.  
1901—годъ появленія ПОСЛѢДНЕЙ, самой усовершенствованной модели № 7 и № 8, съ табуляторомъ.  
6.000.000—руб. основной капиталъ завода.  
300.000—шт. произвѣсъ общій сбытъ.  
5.000—шт. въ употребленіи правительственныхъ учрежденій Россіи.  
1.800—машинъ въ учрежденіяхъ одного С.-Петербурга.

1900—«Grand Prix» на Парижск. всем. выст.  
1901—Новая модель для письма на русск. и вѣостран. языкахъ, безъ перемѣны машинки или шрифта.

♦ **ОСТЕРЕГАЙТЕСЯ ПОДЪЛЮКЪ.** ♦  
Прейсъ-куррантъ бесплатно.  
Единственныя представители товарищество

**М. Блок**

ПРАВЛЕНІЕ — МОСКВА. Отдѣленія: С.-Петербургъ, Кіевъ, Одесса, Ташкентъ, Екатеринбургъ, Варшава, Ростовъ на-Д.

**С. М. ЭЛІАШЕВЪ, Москва, Софійка, ЛУБЯНСКІЙ ПАССАЖЪ № 60—61.**

**\* ЦѢНЫ ВСѢ ДОСТУПНЫ \***

**ВЕЛИЧАЙШІЙ ВЫБОРЪ:**  
КРОВАТЕЙ съ изящной живописью, англійскихъ, золоченыхъ, никелированныхъ и обыкновенныхъ. МАТРАЦОВЪ пружинныхъ, проволочныхъ, волосаныхъ и друг.; КРЕСЕЛЪ для больныхъ. ВАННЪ, ДУШЪ и ШКАФОВЪ купальныхъ. УМЫВАЛЬНИКОВЪ мраморныхъ и металлич. Дѣтскихъ КОЛАСКОВЪ и ВЕЛОСИПЕДОВЪ. ЛЕДНИКОВЪ комнатн. и друг. хозяйствен. вещей.

ЕДИНСТВЕННЫЙ фабричный складъ издѣлій Варшавск. фабр. Бр. Фрунжннхъ.

**Новость для всѣхъ БРЕЮЩИХСЯ!**



Патентъ № 63343.

Первая появилась безопасная механическая бритва высшаго качества, съ которой каждый самъ можетъ безъ всякой опасености и очень легко бриться. Цѣна съ перес. 3 рубля, а также бритъ для усовъ, дающія необыкновенно красивую форму, — цѣна 1 руб., нлож. платеж. 10 коп. дорожж.

1. ФРАНЦУЗЪ, Варшава, Королевская, 49 П

**СПЕЦІАЛЬНАЯ ФАБРИКА ПІАНИНО**

**ОФФЕНБАХЕРЪ и К<sup>о</sup>.**

С.-Петербургъ, Глинная улица, с. д., № 7. ДЕПО: Невскій просп., № 66.

Піанино Оффенбахеръ и К<sup>о</sup> признаны авторитетами Русскаго Музыкальнаго міра выдающимися, въ чемъ имѣются весьма лестные отзывы и даже от знаменитѣйшихъ лицъ:

Предс. Спб. Отд. И. Муз. Общ. Нов. Дир. Спб. консерваторіи Бернгарда. Дир. Моск. консерваторіи Сафонова. Дир. Тифл. консерваторіи Мленовскаго.

Директоровъ музыкальн. школъ:

Боровна. Гляссертъ. Кривошеина. Лешетникова. Поллакъ. Артюговъ Императорской оперы: Вальтеръ. Давыдова. Долиной. Мельникова. Е.В. Прияниникова. Третьякова и др.

Благодаря сплошной металлической рамѣ, двойной репетиціи, весьма приятному туну (trielart), являющему большому туну, піанино фабрики Оффенбахеръ и К<sup>о</sup> **ВПОЛНЪ ЗАМѢНЯЮТЪ РОЯЛЬ.**

**Цѣны отъ 450 руб.**

**ДОПУСКАЕТСЯ РАЗСРОЧКА.**

Прейсъ-Куррантъ высылаются бесплатно.

**За 1 руб.**

двадцать французскихъ дѣтскихъ пѣсенокъ (съ русск. и франц. словами) съ аккомп. фортеп.

**За 60 коп.**

болѣе двадцати нѣмецкихъ дѣтскихъ пѣсенокъ (съ русск. и нѣмецк. словами) съ аккомп. фортеп.

ИЗДАНИЕ **В. ВЕССЕЛЬ и К<sup>о</sup>**, С.-Петербургъ, Невскій, 54. Москва, Петровка, 12.

**ВЫ ДОЛЖНЫ** требовать прейсъ-куррантъ Парижскихъ резиновыхъ издѣлій отъ **М. Веклеръ, Ревель.**

**ПРОДАВАЙТЕ ИЗМѢНІЯ**

ДАЖЕ покупатели ежедневно въ конторѣ Коначицка, Спб., В. Московская, 3. Правила высылаются бесплатно.

Патентъ № 63343.

Первая появилась безопасная механическая бритва высшаго качества, съ которой каждый самъ можетъ безъ всякой опасености и очень легко бриться. Цѣна съ перес. 3 рубля, а также бритъ для усовъ, дающія необыкновенно красивую форму, — цѣна 1 руб., нлож. платеж. 10 коп. дорожж.

1. ФРАНЦУЗЪ, Варшава, Королевская, 49 П

**Бесплатно нотъ на 10 руб.**

Бесплатно высылаются два №№ «Нувеллиста» за 1901 г. (содерж. разн. ноты для фортепіано, для пѣнія и пр., стоящія въ отдѣльныхъ изданіяхъ болѣе 10 руб.) тому, кто до Новаго года подпишется, непосредственно въ Главной конторѣ: С.-Петербургъ, Невскій 50, на «Нувеллиста», за 1902 г., ссылаясь на это объявленіе и выславъ всю подписную плату (6 руб. съ дост.) сполна.

**ЕЖЕМѢСЯЧ. МУЗЫКАЛЬНО-ТЕАТРАЛЬН. И ПОТНЫЙ ЖУРНАЛЪ**

**„Нувеллистъ“** ВЪ 1902 ГОДУ

вступая въ 63 годъ непрерывнаго существованія. Съ переходомъ редакціи къ новому издателю число подписчиковъ удесятнерилось благодаря нѣкоторымъ измѣненіямъ программы и удачному выбору пьесъ, танцевъ и пр. Нотъ для фортепіано помѣщается вдвое больше, чѣмъ въ прежніе годы. Отдѣлы рѣдко кому изъ фортепіанистовъ нужной музыки для струин. и духовыхъ инструментовъ—упразднены въ пользу играющихъ на роялѣ.

Въ 1902 г. полный томъ «Нувеллистъ» составится изъ

<b>500</b> страницъ нотъ избранныхъ и новѣйшихъ сочиненій для фортепіано, для пѣнія, т. е.	<b>150</b> отдѣльныхъ пьесъ, танцевъ, романсовъ, попури изъ оперъ, пьесъ для дѣтей и пр.
<b>240</b> столбцовъ интереснѣйшей музыкально-театральной газеты.	<b>3</b> бесплатныхъ преміи: 1—полная опера и два художественныхъ портрета.

Стоящіе въ отдѣльной продажѣ не менѣе 75 рублей.

Сотрудниками «Нувеллиста» состояли: Глинка, Даргомыжскій, Рубинштейнъ, Чайковскій, а также всѣ известныя композиторы легкой музыки. Сочиненія лучшихъ авторовъ всего міра и теперь будутъ украшать страницы его. «Нувеллистъ» даетъ все, что красиво, интересно и ново, и на что является мода и усиленный спросъ въ нотныхъ магазинахъ.

Благодаря любезности издателя сочиненій П. И. Чайковскаго, Г-на П. Юргенсона, въ Москвѣ, «Нувеллисту» разрѣшено въ № 1 за 1902 годъ дать своимъ подписчикамъ музыку къ оперѣ

**„ЕВГЕНІЙ ОНѢГИНЪ“—Чайковскаго,**

состоящую изъ фортепіанной фантазіи, средней трудности, на лучшіе мотивы этой оперы.

Кромѣ того въ портфелѣ редакціи имѣется предназначенный для Гг. подписчиковъ 1902 года рядъ модныхъ, нигдѣ не изданныхъ, новинокъ салонной и танцевальной музыки, а также цѣлый репертуаръ романсовъ, исполненныхъ артистами Императорскихъ театровъ Фигнеромъ, Яковлевымъ и друг.

Подробности бесплатно. • Пробный номеръ, содержащій нотъ на 5 руб., высылается за 56 коп. марками.

Подписная цѣна: въ С.-Петербургѣ безъ доставки 5 р., въ Москвѣ у П. Юргенсона, Неглинный провѣзъ,—5 р. 50 к.; въ Одессѣ въ книжн. магаз. «Образованіе»,—5 р. 50 к.; въ Кіевѣ у Л. Идзиковскаго,—5 р. 50 к. Съ доставкой и пересылкой всюду—6 р.; за границу—8 р.

**ПОДПИСКА ОТКРЫТА.**

Поступилъ въ продажу полный томъ «Нувеллиста» за 1901 г. со всѣми приложеніями и бесплатной преміей по выбору: „Гейша“ (полная оперетка со словами), или Альбомъ-Премія „ПЕСНИ ЛЮБВИ“—цѣна съ пересылкой 6 р. Подписывающимся одновременно на 1901 и 1902 гг.—скидка 1 р.

Требованія проситъ адресовать: въ С.-Петербургѣ, въ Главную контору журнала «Нувеллистъ» (К. И. Бернгарду), Невскій просп., № 50; откуда журналъ можетъ быть вытребованъ наложеннымъ платежемъ 6 руб. за весь годъ впередъ.

**НЕЗАМѢНИМЫЙ**

КРОВЕЛЬНЫЙ МАТЕРІАЛЪ

**К РЫ Ш А**

изъ оцинкованнаго ГАЛЬВАНИЗИРОВАННАГО ЖЕЛѢЗА

**завода Н. В. ЧЕРЕПОВА**

не требуетъ ни ремонта, ни окраски и никогда не можетъ прожариться, въ чемъ заводомъ выдается за стойкость нотаріальное ручательство на 25 лѣтъ.

**КАЧЕСТВО ВНѢ КОНКУРЕНЦИИ.**

Контора и заводъ: Москва, За Тверской заставой, Петербургская слобода, соб. домъ: 4—3

Иллюстрированный прейсъ-куррантъ и образцы бесплатно.

На зимній сезонъ цѣны значительно ПОНИЖЕНЫ, а для отдаленныхъ губерній особенныя уступки.

**ЭЛЕКТРИЧЕСКАЯ ЛАМПОЧКА**



даетъ совершенно бѣлый ровный свѣтъ, продается въ вполне готовомъ видѣ, не требуетъ никакого ухода и неопытна для дѣтскихъ, спаленъ, при большихъ, для коридоровъ, гостиницъ, кабинетовъ, поваровъ и пр. Незамѣнимый подарокъ для курящихъ. Шт. 4 р. 90 к.; 2 — за 9 р. 45 к. Перео. нлож. плат.

Базаръ Маронъ, Спб. Невскій, № 20—31.

**РУЧКИ СЪ ЧЕРНИЛАМИ**

Фабрики „КАУ“ въ Нью-Йоркѣ (Caw Pen & Ink Co. New-York).

Самой усовершенствованной системы. Необходимы для всѣхъ лицъ, имѣющихъ надобность писать въ домъ.

Цѣны безъ вера отъ 1 руб. 25 коп. до 6 руб. 50 коп., съ золотымъ перомъ отъ 2 руб. 75 коп. до 11 руб. за штуку.

Подробные иллюстриров. прейсъ-курранты высылаются по требованію бесплатно.

**Т-во Т. И. ГАГЕНЪ въ Москвѣ.**



ИЛЛЮСТРИРОВАННЫЙ  
ЖУРНАЛЪ  
ЛИТЕРАТУРЫ

ПОЛИТИКИ И СОВРЕМЕННОЙ ЖИЗНИ.

XXXII г.

№ 49

Выходитъ еженедѣльно (52 № въ годъ), съ приложеніемъ 24-хъ книгъ „Сборника“, содерж. соч. Г. П. ДАНИЛЕВСКАГО, 12 книгъ Литературныхъ Приложеній, 12 №№ „Парижскихъ Модъ“ и 12 листовъ чертежей и выкроекъ.

г. XXXII

1901

Выдавъ 8-го декабря 1901 г.

Цѣна этого №—15 к., съ пер. 20 к.

**ОТКРЫТА ПОДПИСКА НА „НИВУ“ 1902 г. съ слѣдующими приложениями:**

первые 12 томовъ **Н. С. ЛѢСКОВА**, полное собраніе соч. **В. А. ЖУКОВСКАГО**,  
полнаго собранія соч. въ 12 томахъ

12 книгъ „Литературныхъ Приложеній“, 12 №№. „Парижскихъ Модъ“ и пр.

Безъ доставки въ Петербургъ. 5 р. 50. { Безъ дост. въ МОСКВѢ въ конторѣ Н. ПЕЧНОВСКОЙ, Петровскія линіи. 6 р. 25. { Безъ доставки въ ОДЕССѢ въ кн. маг. „ОБРАЗОВАНИЕ“, Ришельевская, 12. 6 р. 50. { Съ доставкою въ Петербургъ. 6 р. 50. { Съ пересылкою во все мѣсто вост. Россіи. 7 р. { За гра. ницу. 10 р.

Къ этому № прилагается: Сборникъ „Нивы“ № 23, содержащій „Полное собраніе сочиненій Г. П. ДАНИЛЕВСКАГО“, томъ XXIII.

## Прокурать.

Разсказъ

И. А. Салова.

(Продолженіе)

Всѣ бросились успокаивать Тюлюкину. Стеша сбѣгала за пергородку, принесла спиртъ какой-то, который давала ей нюхать, а жена Евсея Ильича принялась мочить ей голову холодной водой. Всѣ, какъ умѣли, принялись утѣшать молодую вдовушку, а Сивохинъ, между тѣмъ, продолжалъ свой разсказъ прерывающимся отъ волненія голосомъ.

— Ну, вотъ, отлично-съ... Бду утречкомъ ужъ, мимо лавки... Вижу заперта замкомъ, отлично-съ. Думаю, дома хозяйинъ... Приѣзжаю домой, а его, оказывается, дома-то и не было даже...

— И на меня-то на грѣхъ затменіе нашло, ей-Богу, --- заголосила вдругъ, обливаясь слезами, молодая вдова.—Чтобы вечеромъ-то въ лавку сходить, посмотрѣть бы, что дѣлается тамъ... Почему хозяйина нѣтъ? И собиралась было, миленькіе, два раза собиралась, вотъ ей-Богу, съ мѣста не сойти, два раза.—Разъ одѣвалась даже, галоши обула, да какъ вышла на крылечко-то, да какъ увидала эту слякоть-то, да туманище-то эготъ,



Крестьянка. Фотографъ А. Мазурина. авт. «Нивы».

да дождикъ—и вернулась. Думаю себѣ: должно остался, не захотѣлъ тоже въ грязи-то пачкаться, тѣмъ болѣе, что онъ, покойникъ, въ теплушкѣ часто ночевать оставался, бывало.. Не въ первый разъ, думаю. Ей-Богу, вотъ грѣхъ-то. Взяла да и не пошла, а за мѣсто того, вонъ что приключилось..

И, снова упавъ на диванчикъ, она огласила комнату душу надрывающими рыданіями. А Евсей Ильичъ допрашивалъ тѣмъ временемъ Сивохина.

— Да почему же ты знаешь, что его убили-то, Егорюшка? Можетъ отъ скуки-то въ гости куда нибудь уѣхалъ?..

— Помилуйте, Евсей Ильичъ, — перебилъ его Сивохинъ: — я какъ только узналъ, что хозяйна нѣтъ дома, въ ту же минуту къ уряднику бросился. Такъ и такъ, говорю, пожалуйста: не ладно что-то у насъ, и дуна что-то непокойна, пойдете лавку осмотримъ. И все значить до подробности рассказали ихней милости, — прибавилъ Сивохинъ, указывая на урядника.

Урядникъ подтвердилъ сказанное Сивохинымъ и добавилъ, что лавка оказалась запертою на замокъ, замокъ былъ цѣль, а ключа нигдѣ не оказалось, а, подойдя къ теплушкѣ, они открыли ставню и увидѣли, что на полу, весь въ крови, лежитъ Тюлююкинъ.

— Господи!—вскрикнули всѣ.—Вотъ страсти-то..

Немного погодя Евсей Ильичъ съ урядникомъ и понятными отправился къ лавкѣ Тюлююкина. Сивохинъ пошелъ съ ними, а жена Евсея Ильича и Стеша остались дома ухаживать за вдовой Тюлююкиной.

Сперва осмотрѣли лавку снаружи. Затѣмъ позвали слесаря, и когда тотъ отперъ замокъ, всѣ вошли въ лавку. Лавка была тщательно осмотрѣна. Егоръ Сивохинъ торопливо облизалъ всѣ полки и пальцемъ пересчиталъ всѣ ящики и жестянки съ находившимся въ нихъ товаромъ, тщательно осмотрѣлъ стеклянный ящикъ, помѣщавшійся на прилавкѣ съ разнымъ мелкимъ блестящимъ товаромъ, какъ-то: сережками, супирчиками, булавками, перстечками и т. д., заглянулъ въ тару, на днѣ которой валялись гвозди, и заявилъ, что весь товаръ на лицо, стоитъ на своихъ обычныхъ мѣстахъ, и никакого похищенія не оказывается. Затѣмъ перешли въ теплушку и замерли отъ ужаса. Тамъ, въ теплушкѣ, на столѣ стояли двѣ порожнія бутылки выпитой водки, нѣсколько пустыхъ пивныхъ бутылокъ, кусокъ ржавой колбасы, обгрызенный огурецъ, а на полу лежалъ распростертый трупъ Тюлююкина съ раскрытымъ черепомъ, плававшій въ лужѣ крови и тутъ же валялась окровавленная десяти фунтовая гирька. Тюлююкинъ оказался одѣтымъ въ тотъ же самый пиджакъ, въ которомъ видѣли его накануне, въ тѣ же панталоны и въ тотъ же жилетъ съ какими-то свѣтленькими пуговками. Правая рука его прижимала рану, глаза были раскрыты, взглядъ испуганный, зубы стиснуты, а лѣвая рука лежала на столѣ, какъ-то судорожно ухватившись за него.. Ясно, что убійство совершено было гирькой, — совершено мгновенно, однимъ взмахомъ, и что Тюлююкинъ, падая, безсознательно ухватился лѣвой рукой за столъ. Убійца, выйдя изъ лавки, заперъ ее замкомъ и скрылся. Ключъ нигдѣ не нашлся, а гирька была взята урядникомъ для приобщенія къ дѣлу, какъ вещественное доказательство. Теперь родился вопросъ, съ какою же цѣлью совершено это кровавое убійство, если весь товаръ былъ не только на лицо, но даже стоялъ на обычныхъ своихъ мѣстахъ.

— Позвольте, господа, — заговорилъ вдругъ Сивохинъ: — товаръ-то мы осмотрѣли, а вотъ цѣля ли выручка, посмотримъ.

— И то, и то.. Ну-ка, посмотрите-ка, Егоръ Ивановичъ.

Сивохинъ быстро подошелъ къ иконѣ, висѣвшей въ переднемъ углу теплушки, выдвинулъ какой-то потайной ящикъ, въ который покойный, по заявленію того же Сивохина, имѣлъ привычку прятать дневную выручку, выдвинулъ его и, высоко поднявъ, опрокинулъ.

— Отлично...—крикнулъ онъ, какъ-то насмѣшливо поглядывая на собравшихся: — ничего не осталось, впрочемъ,—прибавилъ онъ, сунувъ ящикъ на мѣсто:—особенно не разбогатѣть, потому и выручки-то было рублей пять съ чѣмъ-то.

Итакъ цѣль убійства была открыта. Теперь оставалось только открыть убійцу.

А собравшійся тѣмъ временемъ народъ, этотъ темный, безграмотный народъ, толпился на площади, вздыхалъ, шушукался, о чемъ-то перешептывался, спорилъ о чемъ-то, но вслухъ не проронилъ ни слова, боясь какъ бы чего «лишняго не наболтать, да подъ бѣду не попасть... и отвѣчай въ тѣ поры...» А можетъ-быть этотъ народъ и могъ кое-что сообщить, что помогло бы открыть истину.

## V.

Немного погодя по распоряженію урядникъ Андрюха Курышовъ былъ приведенъ въ лавку и стоялъ передъ группою убитаго. Онъ ужаснулся даже, глядя на этотъ окровавленный трупъ знакомаго ему человѣка и отъ ужаса дрожалъ всѣмъ тѣломъ, а между тѣмъ урядникъ, взявъ его за руку и подведя къ Тюлююкину, спросилъ:

— Твое дѣло, Андрюха?

Андрюха вздрогнулъ и окинулъ урядника изумленнымъ взглядомъ.

— Что ты, Иванъ Никитичъ, Господь съ тобой, бѣлены что ли обѣлся, али шутки шутить?..

А урядникъ, показывая гирьку, спрашивалъ:

— Этимъ что ли долбонуть?

— Иванъ Никитичъ, да полно тебѣ шутить-то ради Господа, нешто этакъ можно шутить... Побойся Бога...

— Посмотри-ка хорошенько, — продолжалъ урядникъ, повертывая передъ Андрюхой окровавленную гирьку:—посмотри-ка, можетъ и признаешь..

— Слушай...—крикнулъ вдругъ Андрюха, злобно взглянувъ на урядника и сжавъ кулаки:—лучше оставь, Иванъ Никитичъ, не выводи меня изъ терпѣнія: вѣдь я чего добраго и обозлюсь, пожалуй..

— И денегъ не воровать? — продолжалъ пытаться урядникъ, вытащивъ изъ кармана Андрюхи кошелекъ съ деньгами.

— Отдай, — крикнулъ Андрюха, — это мои собственные, — и быстро ухватилъ урядника за руку. — Отдай, говорятъ.

Но урядникъ, выдернувъ руку, принялся пересчитывать деньги.

— Православные...—кричалъ Андрюха, обращаясь къ собравшемуся народу: что же это такое? Вѣдь это грабежъ дневной.. — и ринулся было снова на урядника, но былъ схваченъ сзади сотникомъ и удержанъ.

— Караулъ!.. — кричалъ Андрюха.

А урядникъ, тѣмъ временемъ пересчитавъ деньги, громко провозгласилъ:

— Пять рублей 43 коп. Откуда взялъ?—спросилъ онъ Андрюху, котораго сотникъ продолжалъ держать.

— Заработалъ... Знаю откуда... Отъ барина Кулебякина получилъ.

— Признавайся, Андрюха, — говорилъ тѣмъ временемъ Евсей Ильичъ, — ласково обращаясь къ Андрюхѣ: — повинись: повинную голову не сбьютъ, не рубятъ, съ кѣмъ грѣхъ, да бѣда не живетъ... а повинись, у тебя же на душѣ легче будетъ... Болю милосердію нѣтъ границъ.. И государь-батюшка пожалѣетъ тебя повинившагося.

Андрюха хотѣлъ бѣжать, рванулся было къ двери, но сотникъ удержалъ его.

— Нѣтъ, стой, погоди маленько..—кричалъ урядникъ и, обратясь къ приказчику Сивохину, спросилъ:

— Посмотрите-ка, Егоръ Ивановичъ, не эти ли деньги находились въ выручкѣ?

— Ну, ужъ этого доподлинно объяснить вамъ не могу,



грѣха на душу брать не хочу, а знаю только, что покойникъ, Александръ Васильевичъ, царство ему небесное, не задолго до моего отъѣзда, говорилъ мнѣ, что пять рублей съ чѣмъ-то выручка была, а самъ я денегъ не видалъ—грѣшить не желаю.

— Да, что вы въ самомъ дѣлѣ... — закричалъ вдругъ Андрюха, выведенный изъ терпѣнія.— Нешто такъ возможно... Вѣдь вы мнѣ всю душеньку истерзали..

— А ты вотъ что, Андрюшенька,—заговорилъ вдругъ Сивохинъ спокойнымъ тономъ, заложивъ правую руку за бортъ сюртука:—Евсей Ильичъ тебѣ истинно отеческій совѣтъ далъ, любя тебя: коли грѣхъ твой, покайся лучше, ей-Богу лучше..

— И знать не знаю, и вѣдать не вѣдаю, Егоръ Ивановичъ, вотъ какъ передъ истиннымъ говорю тебѣ... съ мѣста не сойти.

— А зачѣмъ ночью къ лавкѣ подходилъ? Замкомъ стучалъ? Запиралъ, что ли, ее?—спросилъ урядникъ.

Мертвая блѣдность покрыла лицо Андрюхи.

— Кто это набрехалъ тебѣ? Не былъ я у лавки, не подходилъ.

— Не былъ?—спросилъ урядникъ насмѣшливо.

— Не былъ.

— И на базарной площади не былъ?

— Зачѣмъ я туда зайду? Чего я забылъ на площади-то на вашей... очень нужно мнѣ было ночью по грязи шлепать...

— Тебя сторожъ видѣлъ...

— Брешетъ онъ, старый чортъ, не видалъ я его, можетъ онъ со слѣпу-то другого кого видѣлъ... — принялся врать растерявшийся Андрюха.

— Эхъ, Андрюха, Андрюха...—заговорилъ опять Евсей Ильичъ, покачивая головой:—повинись лучше, ей-Богу лучше будетъ.

— Да, пустите же вы меня ради Господа, ничего я не знаю и вѣдать не вѣдаю, — и опять, обратясь къ толпѣ, прибавилъ: — да заступитесь хоть вы за меня, православные, вотъ какъ передъ Богомъ говорю и знать не знаю, и вѣдать не вѣдаю, сейчасъ съ мѣста не сойти... Громоу разрази меня, коли я лгу...

— Не разговаривалъ со сторожемъ-то? — продолжалъ допытывать урядникъ, не обращая даже ни малѣйшаго вниманія на просьбу Андрюхи и на его угнетенный видъ.

— Не разговаривалъ.

— И съ батюшкой тоже не разговаривалъ?

— Не видалъ я его,—путалъ Андрюха...

— А къ кому въ переулочъ ходилъ?

— Въ какой переулочъ?

— А вотъ сюда, въ этотъ, — продолжалъ урядникъ, указывая на переулочъ, упиравшийся въ базарную площадь:—въ которомъ дядя твой родной живетъ?

Андрюха еще пуще смутился.

— Зачѣмъ я туда пойду, ночью-то?

— Къ дядѣ, можетъ...

— И дяди-то дома не было: онъ вчера еще въ Ивановку на мельницу уѣхалъ, пшеницу молотъ.

Андрюха не выдержалъ наконецъ и, упавъ въ ноги уряднику, принялся просить отпустить его.

— Не виноватъ я,—вопилъ Андрюха, заливаясь слезами.— Вотъ вамъ Христосъ Богъ не знаю, не виноватъ, съ мѣста не сойти, лопни моя утроба, знать не знаю и вѣдать не вѣдаю... Отпустите... Задыхаюсь я, дурно мнѣ здѣсь что-то. Подъ сердце подкатило... Ни въ чемъ я не виноватъ. Въ переулочъ я не ходилъ, а всю ноченьку дома провелъ... Куда же было въ такую непогодъ изъ дома отлучаться... Отпустите, ради Господа...

— Такъ значитъ ты всю ночь дома провелъ? — приставалъ урядникъ.

— Дома, ваше благородіе, дома.

— И куда не выходилъ?

— То-есть ни Боже мой, какъ есть никуда, съ печки не слѣзаль... — бойко отвѣтилъ Андрюха, нѣсколько приободрившись, думая, что вотъ сейчасъ, послѣ столь категорическаго и яснаго отвѣта, удостовѣреннаго божбой, никакого сомнѣнія въ его невинности быть не можетъ, и что вотъ сейчасъ же урядникъ отпуститъ его на всѣ четыре стороны.

Но урядникъ не отпустилъ его, а напротивъ приказалъ сотнику посадить его въ кутузку, заперъ лавку и, приставивъ къ ней караулъ и понятыхъ, куда-то поспѣшно ушелъ вмѣстѣ съ Евсеемъ Ильичемъ и съ Сивохинымъ.

Андрюха громко зарыдалъ и, опять обратясь къ толпѣ, кричалъ, рыдая:

— Православные, да что же это никто не заступится за меня... Никто слова не промолвитъ?.. Не виноватъ я, православные, не виноватъ...

Но толпа стояла—слышались всхлипыванья, вздохи, оханья—но въ защиту Андрюхи не сказала ни слова.

Очугившись въ кутузкѣ, Андрюха какъ будто успокоился нѣсколько. Онъ былъ совершенно одинъ и былъ доволенъ тѣмъ уже, что здѣсь, въ кутузкѣ, онъ по крайней мѣрѣ не видитъ передъ собой окровавленный трупъ убитаго лавочника, а, главное, этого взгляда, словно на него устремленнаго. Андрюха досталъ даже изъ кармана кисетъ съ табакомъ, сдѣлалъ крученку, зажегъ спичку и принялся покуривать. Выкуривъ крученку, ему страшно захотѣлось пить.

— Эхъ, кабы теперь водицы холодненькой напиться! Цѣлое бы ведро осушилъ, кажись: все нутро выгорѣло.

Андрюха осмотрѣлъ кутузку, заглянулъ подъ печку, думая хоть тамъ найти ведро съ водой, но воды не было. Онъ подошелъ къ окну, постучалъ по стеклу пальцемъ, крикнулъ сторожа, но сторожа не было. Онъ подслѣлъ къ окну въ ожиданіи, но пройдетъ ли кто мимо, не пришлетъ ли къ нему сторожа и замурлыкалъ отъ скуки пѣсню. А подѣ окномъ струилась рѣка, въ водѣ кувыркалися утки, доставая со дна тину... какой-то мальчуганъ, засучивъ штанишки, стоялъ въ рѣкѣ и удилъ рыбу. Андрюха пробовать было крикнуть этому мальчугану, чтобы далъ ему напиться, но крикомъ этимъ спугнулъ только звенѣвшую на возвышавшейся передъ окномъ ветлѣ стайку синичекъ.. Баба какал-то полоסקала бѣлье... По мосту проѣхалъ кумъ Андрюхинъ, Артемъ, стоя въ телѣгѣ и вожжами погоняя скользившую и падавшую на колѣна лошадь.

— Кумъ, а кумъ... — закричалъ было Андрюха, но кумъ даже не оглянулся, а, взобравшись на крутой берегъ, преспокойно усѣлся бокомъ и затрусилъ по улицѣ...

И Андрюхѣ вдругъ захотѣлось бѣжать изъ этой противной кутузки, вырваться на свободу и пользоваться этой свободой такъ же, какъ пользуются ею и кумъ Артемъ, и мальчуганъ, удившіи рыбу, и баба, полоскавшая бѣлье, и эти желтобрюхія синички, сидѣвшія на ветлѣ и громко звенѣвшія въ ея уже начинавшей желтѣть и осыпаться листьѣ. И точно, Андрюхѣ необходимо было вырваться на свободу и хоть какъ-нибудь поправить то лганье, которымъ онъ такъ необдуманно запуталъ самого себя. Только теперь сообразилъ онъ все это и только теперь сознавалъ необходимость повидаться съ своими и уговорить ихъ подтвердить при допросѣ его показанія относительно того, что съ всю ночь провелъ дома и никуда не отлучался.

— Нельзя же въ самомъ дѣлѣ, чтобы все село узнало, что я былъ ночью у молодой тетки... Сохрани Господи и помилуй... Ославить ее... А что скажетъ дядя?.. Вѣдь онъ со свѣту скиветъ ее... Звѣрь вѣдь онъ... Чего добраго въ тетѣгу запряжетъ ее, да по улицѣ кататься поѣдетъ на ней... Вѣдь у насъ не вывелись еще эти порядки-то... Надоть и съ батюшкой поговорить, и съ Потапычемъ... Жаль, что полковникъ уѣхалъ куда-то, что дома нѣтъ его...



Литературный альбомъ. „Война и миръ“, романъ гр. Л. Н. Толстого. Картина п. о. Ковалевского, граф. Шюблеръ.



**Конкурсная выставка в Императорской Академіи Художествъ. „Роковой выходъ“.**  
Картина Игнатъева (исключ. право воспроизвед. принадлеж. «Нивъ»), авт. «Нивы».

И снова ужасъ, страшный, непередаваемый ужасъ овладѣлъ прокураторомъ...

«Господи,—думаль онъ:—и зачѣмъ я лгалъ, путался... Чего бы лучше правду сказать, что къ лавкѣ подходилъ, потому что хотѣлъ табаку кушить, а когда увидѣлъ, что лавка заперта, пошелъ къ теткѣ... Не даромъ Евсей Ильичъ наказывалъ покаяться... «Покайся, говоритъ, Андрюха: повинную голову не сѣкутъ, не рубятъ»... Такъ нѣтъ, не хотѣлось мнѣ ослабить дядину жену и давай лгать... И долгался вотъ... Спросить урядникъ сторожа, батюшку»...

И вотъ Андрюха, объятый ужасомъ, схватилъ желѣзную рѣшетку, быстро, однимъ взмахомъ, оторвалъ ее отъ окна, выбилъ оконную раму, а минутой спустя бѣжалъ уже по направленію къ дому: только бѣжалъ не по улицамъ, опасаясь быть остановленнымъ кѣмъ бы то ни было, а огородами, какъ кошка, перескакивая черезъ изгороди и канавы, раздѣлявшія огороды, и все думалъ:

«Можетъ посидѣю, Богъ милостивъ, можетъ повидаться со всѣми и налажу дѣло...»

И онъ все бѣжалъ, и бѣжалъ чуть не задыхаясь отъ бѣга. И вотъ онъ приближался уже къ своему огороду. Онъ видѣлъ уже тѣ ветлы, которыя росли въ концѣ ихъ огорода, и въ которыхъ у старика отца помѣщался крошечный пчельникъ, видѣлъ то пугало въ шапкѣ съ длинной бородой, сдѣланной изъ пакли и растопыренными руками, которое такъ недавно еще сдѣлалъ на страхъ воробьямъ и сорокамъ, немилосердно портившимъ насаженныя имъ вдоль плетня тыквы... Оставалось только два, три огорода... Онъ уже разбѣжался, чтобы перескочить черезъ одну канаву, какъ вдругъ чья-то сильная рука схватила его сзади за плечи и остановила. Андрюха рванулся было, но рука сжимала его словно клещами и не позволяла тронуться съ мѣста.

— Куда?—послышался голосъ сотника:—куда? погоди, стой... Нѣтъ, шалишь, братъ, не уйдешь...

Это было какъ разъ на огородѣ Евсея Ильича. Заслышавъ брань, выбѣжали Евсей Ильичъ, урядникъ, еще кое-кто. Андрюху связали, и онъ снова очутился въ кутузкѣ, но теперь уже на ногахъ его гремѣли кандалы или, по просту сказать, желѣзныя конскія путы. Очутившись въ кутузкѣ, Андрюха упалъ на солому и, закрывъ лицо руками, глухо зарыдалъ.

— Ну прокуратъ, и точно что прокуратъ,—говорилъ сотникъ, наблюдавшій за кузнецомъ, прибывавшимъ оторванную рѣшетку. — Душу христіанскую загубилъ, да

еще убѣжать задумалъ... Нѣтъ, шалишь, братъ, не вырвешься теперь...

А молотъ кузнеца громко стучалъ по желѣзу, и стукъ его, словно стукъ забиваемой гробовой доски, обрывисто разлетался по селу...

Между тѣмъ урядникъ, услѣвшій приступить къ производству дознанія, допросилъ ночного сторожа Потапыча, отца Бенедиктова и семейныхъ Андрюхи. При дознаніи присутствовали старшина Евсей Ильичъ Курницынъ, имѣя на груди знакъ старшины, и приказчикъ Тюлюлюкина Егоръ Пиванычъ Сивохинъ.

Ночной сторожъ опять подтвердилъ, что часу въ десятомъ ночи кто-то прыгнулъ вдругъ съ крылечка Тюлюлюкинской лавки и побѣжалъ по направленію къ Глотовскому переулку, онъ окликнулъ бѣжавшаго, и оказалось, что то былъ Андрюха; затѣмъ онъ разговаривалъ съ нимъ, что можетъ подтвердить и батюшка, отецъ Бенедиктовъ, какъ разъ въ это время возвращавшійся отъ Андрея Спиридоныча, и больше Андрюху не видалъ... Батюшка, отецъ Бенедиктовъ, все показанное сторожемъ Потапычемъ, подтвердилъ, добавивъ, что Андрюха подходилъ даже къ нему подъ благословеніе, получивъ какое-то дѣйствительно пошелъ по направленію къ Глотовскому переулку. Относительно поведенія Андрюхи батюшка показалъ, что знаетъ его со дня его рожденія, такъ какъ крестилъ его, что Андрюха прокуратъ, какъ прозвали его односельцы, любить покутить, позубоскалить, какъ и всѣ сверстники его, нечистъ маленько на руку, но въ сущности малый добрый и на столь тяжкое преступленіе, какъ убійство, врядъ ли способенъ. На спросъ домашнихъ, гдѣ именно Андрюха провелъ минувшую ночь, дома ли и не отлучался ли куда, старикъ-отецъ отвѣтилъ, что «не видалъ, грѣха на душу брать не хочу, не видалъ, чего не знаю, того не знаю»... Братъ Андрюхинъ, инстинктивно смекнувшій, «что дѣло не ладно что-то» заикнулся было, «что дома», но жена его, невѣстка Андрюхина, рѣшительно объявила, что Андрюха дома не ночевалъ, что изъ дома ушелъ часу въ десятомъ, кажись, но гдѣ именно провелъ ночь, не знаетъ, воротился же домой на разсвѣтѣ, когда она доила коровъ. Помянувъ затѣмъ въ концѣ дознанія о бѣгствѣ Андрюхи изъ кутузки со взломомъ желѣзной рѣшетки, урядникъ далъ подписать дознаніе Евсею Ильичу, который приложилъ сверхъ того къ нему печать волостного старшины, и тотчасъ поскакалъ въ городъ къ непосредственному своему начальству, которому и представилъ упомянутое дознаніе при рапортѣ.

(Окончаніе будетъ.)

## „Счастливая тоня“.

Изъ воспоминаній журналиста.

Л. Саллентинъ-Вевера.

I.

«Лондонъ, 22-го января 1894 г.

Дорогой другъ!

Все кончено, я проигралъ свое дѣло съ Робинсономъ. Это печальное извѣстіе только-что сообщилъ мнѣ мой адвокатъ. Положимъ, есть еще исходъ: я могъ бы обратиться въ высшую инстанцію; но, какъ тебѣ извѣстно, у насъ въ Англіи веденіе процесса стоитъ огромныхъ денегъ. Такимъ образомъ, я рѣшилъ покориться судьбѣ. Но если можетъ служить утѣшеніемъ имѣть товарищей по несчастью, то я долженъ утѣшиться тѣмъ, что я восьмой по счету купецъ, которому этотъ Робинсонъ продаетъ свою фирму за чистыя деньги съ тѣмъ, чтобы черезъ нѣсколько недѣль опять оттягать ее. Это одинъ изъ тѣхъ ловкихъ плутовъ, которые неуязвимы на законной почвѣ. Мое положеніе, какъ видишь, очень серьезно; но самое худшее то, что несчастье постигло не меня одного. Я женихъ твоей сестры, я надѣялся скорѣе ввести ее въ хорошо обставленный домъ; я честно трудился, и не моя вина, что теперь, съ оставшимися у меня грохами, я такъ же далекъ отъ цѣли, какъ и десять лѣтъ тому назадъ. Я долженъ начинать заново и постараться наверстать потерянное; я рѣшилъ ѣхать въ Австралію. Одинъ дальній мой родственникъ служитъ капитаномъ на парусномъ

суднѣ, которое недѣлю тому назадъ ушло изъ Англіи въ Австралію. По дорогѣ оно заходитъ въ разные порты и, приблизительно черезъ недѣлю, будетъ въ портѣ Санъ-Себастьяно въ Испаніи. Если я послѣзавтра выѣду изъ Лондона, я навѣрное захвачу его тамъ, и я рѣшилъ поступить именно такъ. Прошу тебя, приготовь Сусанну къ разлукѣ. Я не намѣренъ связывать твою сестру обязательствомъ по отношенію ко мнѣ и возвращаю ей полную свободу дѣйствій. Было бы несправедливо соединять ее будущность съ моею, теперь столь шаткой и неопредѣленной. Ты знаешь, какъ я люблю Сусанну, но разъ счастье противъ насъ, всѣ наши усилія бесполезны. Я хотѣлъ бы завтра вечеромъ еще разъ повидаться съ твоей сестрой и съ тобой. Быть можетъ это послѣдній разъ въ жизни.

Твой Евгенийъ Бордъ».

Писавшій, едва dokonчивъ послѣднее слово, быстро вложилъ письмо въ конвертъ, надписавъ адресъ: «М. Б. Стоуэллю, въ бюро «Pall-Mall-Gazette», Лондонъ», и самъ отнесъ письмо въ ближайшій почтовый ящикъ.

Два дня спустя на лондонскомъ вокзалѣ Чарингъ-Кросъ стояли, оживленно разговаривая, три лица: Евгенийъ Бордъ, его другъ Стоуэлль и сестра послѣдняго, Сусанна. Стоуэлль, сотрудникъ «Pall-Mall-Gazette», считался выдающимся журналистомъ вообще и дѣльнымъ

парламентским корреспондентом в частности. Сусанна, молодая двубушка двадцати одного года, держала себя в эту минуту разставания и первого сердечного гора с самообладанием кровной англичанки. Оставшись с ранних лет на попечении старшего брата, она давно привыкла владеть собой и подчиняться разсудку. Она не жаловалась, она не хотела увеличить горе Евгения в час разлуки с нею.

Послѣдовали сигналы садиться в вагоны. Евгений крѣпко пожал руку невѣстѣ и ея брату. Трогательныя сцены прощанія в Англии не допускаются «хорошим тономъ». Евгений вскочилъ в вагонъ, заволокнувшись слезами глаза его еще разъ остановились на Сусаннѣ—и вотъ побѣдъ, пыхтя и стуча колесами, плавнo покатылся въ даль.

## II.

Главный редакторъ «Pall-Mall-Gazette», мистеръ Кингстонъ, собралъ къ себѣ для совѣщанія весь «штабъ» газеты. Дѣло шло о важномъ мѣропріятіи, направленномъ къ «повышенію фондовъ газеты», такъ какъ въ Англии требуются почти нечеловѣческія усилія, чтобы выдерживать конкуренцію другихъ большихъ газетъ.

— Милостивые государи,—началъ главный редакторъ:—«Globe» дѣлаетъ намъ неслыханный подрывъ и начинаетъ пользоваться огромнымъ успѣхомъ. Онъ—вечерняя газета, какъ и мы; на сторонѣ насъ обоимъ невыгода сравнительно съ утренними листками, но «Globe» мастерски преодолеваетъ всѣ препятствія, и если мы не подтянемся, онъ въ самомъ непродолжительномъ времени совсѣмъ прижметъ насъ къ стѣнѣ. Намъ недостаетъ, господа, какого-нибудь «своор», и я прошу всѣхъ васъ подумать надъ этимъ.

«Своор» въ англійскомъ просторѣчьи означаетъ счастливую тоню, хорошій уловъ рыбы, а въ переносномъ смыслѣ выгодное дѣло, удающееся благодаря счастливому случаю или ловкой спекуляціи; на лондонскомъ же специально-газетномъ языкѣ это означаетъ изъ ряда вонъ выходящее газетное извѣстіе.

Стоузаль первый прервалъ водворившееся послѣ словъ редактора молчаніе.

«Что касается внѣшней политики и парламентскихъ извѣстій, то теперь не можетъ быть рѣчи о какомъ бы то ни было «своор». Парламентская сессія отложена и соберется лишь въ мартѣ. Министры отсутствуютъ. Нашего премьера, Гладстона, даже нѣтъ въ Англии, онъ въ Биаррицѣ; статья-секретари большей частью въ своихъ помѣстьяхъ, гдѣ они съ семьями проводятъ рождественскія валадди. Политическій сезонъ мертвъ. Никакихъ осложненій внѣшней политики не предвидится,—словомъ, въ этомъ отношеніи ожидать совершенно нечего.

— Я вполне согласенъ съ вами,—сказалъ Кингстонъ:—въ области внутренней или внѣшней политики «своор» невозможенъ. Но у насъ много другихъ отдѣловъ, гдѣ можетъ найтись какаѣ-нибудь захватывающія новинки. Попытайте счастья. Жду на дняхъ вашихъ предложеній, господа.

Засѣданіе было кончено.

«The Grand Old Man», т. е. «великій старецъ», какъ повсемѣстно въ Англии называли Гладстона, въ то время первый министр и вождь либераловъ, велъ свою послѣднюю ожесточенную борьбу противъ все усиливавшегося имперіализма, поддерживаемаго консерваторами. Что-нибудь новое о Гладстонѣ—да, это была бы настоящая «счастливая тоня!»

Такъ говорилъ себѣ Стоузаль, выходя изъ редакціи «Pall-Mall Gazette»; но, къ сожалѣнію, о чемъ-либо подобномъ нельзя было и помышлять.

## III.

Евгений Бордъ, не останавливаясь, проѣхалъ черезъ Дувръ и Кале въ Парижъ и, пробывъ тамъ всего нѣсколько часовъ, продолжалъ путь въ Испанію.

Пассажирскій поѣздъ медленно ползъ по гористой мѣстности къ югу отъ Бордо. На большинствѣ станцій остановки были продолжительныя; напримѣръ, въ Байоннѣ пришлось простоять часъ. Утомленный долгимъ путешествіемъ въ неотличавшихся большими удобствами вагонахъ третьяго класса, Евгений вышелъ на платформу поразмѣять ноги.

— Эй, Евгений!—внезапно раздался возгласъ позади него.— Какими судьбами? Вотъ такъ сюрпризъ!

Услышавъ это обращеніе на чужомъ англійскомъ языкѣ, Бордъ обернулся и пристально взглянулъ на говорившаго.

— Неужто ты меня не узнаешь?—продолжалъ тотъ.—Я Мэклинъ, Самъ Мэклинъ. Вѣдь мы вмѣстѣ были въ училищѣ въ Хэдлсфильдѣ!

— А, это ты, теперь я тебя припоминаю,—воскликнулъ Евгений:—нѣтъ, дружище, я ни за что не узналъ бы тебя, если бы ты себя не назвалъ.

Уже десять лѣтъ, какъ молодые люди не видѣлись, покинувъ училище, и совершенно потеряли другъ друга изъ вида. Мэклинъ разсказалъ Борду, что онъ служитъ оберъ-кельнеромъ въ томъ казино въ Биаррицѣ, гдѣ собираются всѣ знатные посѣтители курорта.

Мэклинъ пріѣхалъ изъ Биаррица въ Байонну за нѣкоторыми по-

купками для ресторана и теперь очень радовался перспективѣ сдѣлать обратный путь вмѣстѣ съ другомъ дѣтства.

— Жаль только,—сказалъ онъ, что до Биаррица всего семнадцать минутъ ѣзды:—намъ не удастся хорошенько поговорить. Сдѣлай мнѣ удовольствіе, останься у меня нѣсколько часовъ. Тебѣ и безъ того предстоитъ въ Биаррицѣ пересадка. Переночь у меня. Сегодня въ девять часовъ вечера я свободенъ отъ службы и отдаюсь въ полное твое распоряженіе. Наговоримся вволю.

У Евгения, вплоть до самой Байонны предававшегося мрачнымъ думамъ, сразу просвѣтлѣло на душѣ отъ встрѣчи съ близкимъ человекомъ, и онъ охотно общался Мэклинъ пробывать у него въ Биаррицѣ до утра.

Мэклинъ помѣстилъ пріятеля въ своей комнатѣ, въ нижнемъ этажѣ казино, и предложилъ ему переодѣться до вечера, когда онъ покажетъ ему всѣ достопримѣчательности Биаррица. Англичанинъ вообще немислимъ вечеромъ безъ фрака и блага галстука; поэтому Бордъ уже съ двумя каками-то господами, «великій старецъ», который, какъ тебѣ извѣстно, живетъ теперь въ Биаррицѣ; высокіе гости займутъ отдѣльный кабинетъ. Мы въ величайшемъ затрудненіи, потому что сегодня съ обѣденнымъ поѣздомъ нахалo необыкновенно много гостей. Съ Гладстономъ шутить нельзя,—онъ гордость всего курорта вообще и нашего отеля въ частности. Я, какъ оберъ-кельнеръ, не могу отклонить честь прислуживать ему и его гостямъ. У насъ теперь и безъ того недостатокъ въ прислугѣ.

— Представь себѣ,—сказалъ Мэклинъ:—я долженъ лишиться своего свободного вечера! Въ послѣднюю минуту узнаю, что сюда явится ужинагъ, съ двумя какими-то господами, «великій старецъ», который, какъ тебѣ извѣстно, живетъ теперь въ Биаррицѣ; высокіе гости займутъ отдѣльный кабинетъ. Мы въ величайшемъ затрудненіи, потому что сегодня съ обѣденнымъ поѣздомъ нахалo необыкновенно много гостей. Съ Гладстономъ шутить нельзя,—онъ гордость всего курорта вообще и нашего отеля въ частности. Я, какъ оберъ-кельнеръ, не могу отклонить честь прислуживать ему и его гостямъ. У насъ теперь и безъ того недостатокъ въ прислугѣ.

— Это не только честь, но и удовольствіе,—сказалъ Евгений, питавшій къ Гладстону нѣчто въ родѣ обожанія.— Какъ бы я хотѣлъ очутиться въ одной комнатѣ съ «великимъ старцемъ!» Я положительно завидую тебѣ.

— Ты это такъ высоко цѣнишь?—разсмѣялся Самъ.—Въ такомъ случаѣ за чѣмъ же дѣло стало? Получай, на-здоровье, и честь, и удовольствіе! Кстати, ты уже во фракѣ. Я возьму тебя съ собой, въ качествѣ подручнаго кельнера; достаточно, если ты тамъ будешь стоять и, самое большее, изрѣдка передавать мнѣ что-нибудь. Я спажу хозяину, что ты мой англійскій товарищъ по профессіи, остановившійся здѣсь проездомъ. Хорошо, по крайней мѣрѣ, то, что такимъ образомъ вечеръ не совсѣмъ пропадетъ для меня. Мы улучимъ время и поболтать, да наконецъ и Гладстонъ не останется здѣсь до поздней ночи, такъ какъ онъ ведетъ очень правильный образъ жизни.

Мэклинъ повелъ пріятеля въ предназначенный для Гладстона отдѣльный кабинетъ, представилъ его на ходу французу-кельнеру, который долженъ былъ помогать прислуживать высокимъ посѣтителямъ, и указалъ ему, для вида, какую-то незначительную работу.

Спустя короткое время, двери распахнулись, и въ кабинетъ вошли три господина. Первый изъ нихъ былъ Гладстонъ, свѣжій и бодрый, несмотря на бремя своихъ лѣтъ. Евгений сразу узналъ его—главнымъ образомъ по его характерному столичному воротнику, пережитку дѣдовской моды, предмету неистощимыхъ шутокъ для англійскихъ юмористическихъ листковъ. За Гладстономъ слѣдовалъ сэръ Альджернонъ Уэстъ, одинъ изъ младшихъ статей-секретарей, только что пріѣхавшій въ Биаррицъ къ премьеру съ докладомъ. Третій, также англичанинъ, какъ выяснилось изъ дальнѣйшаго разговора, былъ въ родствѣ съ Гладстономъ.

Гости размѣстились за круглымъ, роскошно сервированнымъ столомъ, и ужинъ начался. Евгению досталась болѣе значительная роль, чѣмъ онъ рассчитывалъ. Онъ помогалъ кельнеру-французу носить изъ кухни готовые блюда, а Мэклинъ подавалъ ихъ ужинавшимъ.

Во время ѣды гости были довольно молчаливы и не проронили ни одной сколько-нибудь интересной фразы. За десертомъ, когда было принесено шампанское, кельнеры вышли изъ кабинета, чтобы оставить гостей однихъ.

Мэклинъ весело сказалъ пріятелю:

— Это конецъ. Я уже знаю нашего «великаго старца»: больше шампанскаго онъ никогда не спрашиваетъ. Черезъ полчаса опять позвонятъ, и тогда я долженъ буду подать счетъ. А теперь я на-скоро пройду по другимъ заламъ и посмотрю, все-ли тамъ въ порядкѣ.

Евгений остался одинъ. Вдругъ изъ кабинета, гдѣ сидѣлъ Гладстонъ съ двумя пріѣзжими господами, послышался громкій звонокъ. Одну секунду Евгений былъ въ нерѣшительности, но тотчасъ-же собрался съ духомъ и поспѣшилъ на зовъ. Оказалось, что бутылка шампанскаго при разливаніи выскользнула изъ рукъ сэра Уэста, и большая часть ея содержимаго пролилась на столъ. Евгению приказали перенести стаканы на другой столъ.

— Угодно еще бутылку?—спросилъ по французски Евгений, ожидая отвѣта великаго старца.

Но, вмѣсто Гладстона, ему отвѣтилъ сэръ Альджернонъ Уэстъ: — Пока не нужно; только перенесите стаканы и бутылки на столъ возлѣ огня и прибавьте въ каминъ немного дровъ.

Точно исполняя, что было приказано, Евгений украдкой слѣдил за гостями и напряженно ждал, не заговорятъ ли они. Но вотъ Гладстонъ сказалъ:—Мы подождемъ, пока человекъ выйдетъ.— На что сэръ Альджернонъ Уэстъ возразилъ:—Это французъ; едва-ли онъ понимаетъ по англійски.—Послѣ этого всѣ трое начали разговаривать безъ стѣсненія.

Минуть пять уже шель между ними довольно оживленный разговоръ, какъ вдругъ Гладстонъ хлопнулъ рукой по столу и взволнованно воскликнулъ:—Я сдѣлаю это въ теченіе слѣдующихъ двухъ недѣль, вотъ вамъ мое слово! Я вконецъ усталъ отъ всего этого и потому уйду.

Какъ разъ въ эту минуту Евгений стоялъ съ посудой на подносѣ въ дверяхъ и отъ изумленія чуть не уронилъ подносъ на полъ. Гладстонъ желалъ сложить съ себя званіе премьера, это было ясно, и это должно было произвести огромную сенсацию во всѣхъ владѣніяхъ британской короны. Мысли и сопоставленія съ быстротой молнии замелькали въ головѣ молодого человека. Ему невольно вспомнился его другъ Стоуэлъ, принадлежавшій къ персоналу сотрудниковъ «Pall-Mall-Gazette».

— Когда идетъ слѣдующій поѣздъ въ Лондонъ? Я долженъ немедленно ѣхать обратно!—взволнованно обратился онъ къ Мэклину, который между тѣмъ вернулся.

— Ужъ не рехнулся-ли ты, другъ мой?—съ удивленіемъ спросилъ Самъ.— Не успѣлъ пріѣхать сюда съ тѣмъ, чтобы эмигрировать въ Австралію, какъ уже опять въ Лондонѣ! Вѣрно, тоска взяла по невѣстѣ?

— Нельзя-ли гдѣ-нибудь достать росписание поѣздовъ или путе-водитель?

— Они тамъ, въ читальной,—отвѣчалъ Самъ.—Ты можешь достать оттуда, что тебѣ нужно.

Часъ спустя Гладстонъ съ двумя пріѣзжими оставилъ казино. Было около десяти часовъ вечера; въ это время Гладстонъ обыкновенно удалялся на покой.

Теперь Мэклинъ былъ свободенъ и повелъ пріятеля въ театръ, гдѣ они застали еще часть представленія.

Евгений, весь вечеръ необычайно веселый, легъ спать поздно, но велѣлъ разбудить себя утромъ, ровно въ девять часовъ.—Завтра съ курьерскимъ поѣздомъ въ десять минутъ двѣнадцатаго я ѣду въ Парижъ,—объявилъ онъ пріятелю.—Если мнѣ тамъ удается въ семнадцать минутъ поспѣть на вокзалъ сѣверной желѣзной дороги, то послѣзавтра утромъ, около шести часовъ, я въ Лондонѣ. Я долженъ вернуться, дѣло идетъ о всей моей будущности.

#### IV.

Раннимъ утромъ 31-го января 1894 года Стоуэлъ явился въ частную квартиру главнаго редактора «Pall-Mall-Gazette» и разбудилъ его громкимъ звонкомъ. «Pall-Mall-Gazette» выходитъ вечеромъ, и редакція начинаетъ свою дѣятельность лишь послѣ полудня.

Кингстонъ встрѣтилъ ранняго гостя съ плохо скрываемымъ неудовольствіемъ, но, лишь только Стоуэлъ сказалъ ему нѣсколько словъ, онъ схватилъ сотрудника за руку и взволнованно воскликнулъ:

— Чортъ возьми, вотъ такъ «сcoop»! Только правда ли это?

— Правда. Человекъ, принесшій это извѣстіе, заслуживаетъ безусловнаго довѣрія. Я за него ручаюсь. Это женихъ моей сестры.

— Онъ здѣсь.

— Онъ ждетъ въ передней.

— Попросите его сюда.

Черезъ минуту Евгений Бордъ былъ въ кабинетѣ редактора «Pall-Mall-Gazette».

— Можете вы сообщить намъ еще что-нибудь, кромѣ краткаго извѣстія, что Гладстонъ хочетъ выйти въ отставку?—спросилъ Кингстонъ.

— Очень охотно; но сначала я хотѣлъ бы знать, что я получу за свое сообщеніе.

— Предъявляйте ваши требованія,—сказалъ Кингстонъ.

— Двѣ тысячи фунтовъ стерлинговъ,—не задумываясь, отвѣчалъ Евгений.

Кингстонъ подумалъ.

— Устроимъ это вотъ какъ, сказалъ онъ наконецъ:—возьмите полторы тысячи фунтовъ и должность въ газетѣ. Вы можете очень хорошо служить по администраціи; вознагражденіе, которое вы будете получать, со временемъ увеличится. Во всякомъ случаѣ, правильный ежемѣсячный доходъ гораздо цѣннѣе одновременной получки.

Бордъ вопросительно посмотрѣлъ на Стоуэля; тотъ кивнулъ головой.

— Я согласенъ,—объявлялъ Евгений.

— Вы, конечно, получите деньги лишь послѣ того, какъ извѣстіе подтвердится.

— Согласенъ и на это, само собою разумѣется; иначе каждый мошенникъ могъ бы надувать газеты.

— Еще одно,—продолжалъ Кингстонъ:—вы должны подчиниться маленькому насилію съ нашей стороны и не выходить изъ этой комнаты, пока не выйдетъ нашъ сегодняшній номеръ.

— Принимаю и это условіе, въ надеждѣ, что мой арестъ не будетъ слишкомъ тяжелымъ.—разсмѣлся Евгений.

Кингстонъ позвонилъ свою экономку и велѣлъ ей приготовить для Борда въ этой же комнатѣ постель, чтобы онъ отдохнулъ съ дороги, и подать ему обѣдъ. Когда все было исполнено, онъ самъ залеръ его на ключъ и отправился съ Стоуэлемъ въ контору «Pall-Mall-Gazette», не переставая бормотать:

— Вотъ такъ «сcoop»! Мы уберемъ всѣхъ нашихъ конкурентовъ. Только правда ли это?

Около четырехъ часовъ пополудни вышло первое изданіе «Pall Mall Gazette» отъ 31-го января 1894 года. Впереди текста было огромными буквами напечатано извѣстіе, дѣйствіе котораго на лондонское населеніе можно было бы сравнить развѣ только съ дѣйствіемъ электрическаго тока,—извѣстіе, черезъ нѣсколько минутъ разошедшееся въ тысячахъ телеграммъ по всей странѣ, словомъ, извѣстіе, что Гладстонъ рѣшилъ сложить съ себя званіе премьера.

Это казалось невѣроятнымъ. Прежде всего не было никакой политической причины, которая побуждала бы Гладстона разстаться съ ареной его дѣятельности, и потомъ за послѣднее время онъ не дѣлалъ ни малѣйшаго намека на то, что хочетъ уйти. Не было ни одного человека въ Англій, который не былъ бы убѣжденъ, что Гладстонъ имѣетъ твердое намѣреніе до конца дней своихъ продолжать борьбу на политической аренѣ. Вызванная неожиданнымъ извѣстіемъ, сенсация была, поэтому, огромная, и «Pall-Mall-Gazette» розничной продажей наплавала тысячи фунтовъ: со дня появленія извѣстія она раскупалась на расхватъ, какъ никогда еще за все время ея существованія. Газета однимъ ударомъ завоевала себѣ положеніе во главѣ тѣхъ англійскихъ ежедневныхъ изданій, которыя поставляютъ публикѣ самыя свѣжія извѣстія.

Зато сэру Альджернону Уэсту пришлось-таки трудненько: его забросали телеграммами съ запросомъ, не знаетъ ли онъ чего-нибудь о намѣреніи Гладстона выйти въ отставку. Съ терпѣніемъ и предупредительностью, отличающими каждаго англійскаго государственнаго дѣятеля относительно прессы его страны, онъ немедленно отвѣчалъ на всѣ телеграммы въ томъ смыслѣ, что первый министръ и не думаетъ оставлять свой постъ.

Утреннія газеты отъ 1-го февраля напечатали исполненными буквами это заявленіе сэра Альджернона Уэста и не преминули, не менѣе большими буквами, прибавить слѣдующее: «Pall Mall Gazette» введена въ заблужденіе: извѣстіе о предстоящемъ выходѣ Гладстона въ отставку—дерзкая выдумка».

Въ тотъ же день подъ вечеръ выпала «Pall Mall Gazette» съ слѣдующимъ заявленіемъ впереди текста: «Мы настаиваемъ на совершенной правдивости нашего вчерашняго сообщенія о предстоящемъ выходѣ перваго министра въ отставку. Событія ближайшаго будущаго докажутъ, что мы правы; если же первый министръ и его друзья теперь еще отрицаютъ отставку, то, конечно, у нихъ на это свои причины».

Для заинтересованныхъ лицъ настали дни, полные тоски ожиданія — цѣлыхъ десять дней! За это время у Кингстона прибавилось вдвое больше сѣдыхъ волосъ, чѣмъ было раньше, а Евгений и Стоуэлъ переживали мучительную неизвѣстность. Положимъ, Евгений могъ поклясться, что слышалъ, какъ Гладстонъ говорилъ о своемъ рѣшеніи подать въ отставку въ слѣдующія двѣ недѣли; онъ слышалъ, какъ первый министръ завѣрилъ это своимъ словомъ. Но при видѣ озабоченныхъ лицъ людей, судьба которыхъ въ некоторомъ образомъ зависѣла отъ справедливости доставленнаго имъ извѣстія, на него нападали сомнѣнія, и ужасная мысль закрадывалась въ его душу: что, если онъ ослышался!

Мучительные десять дней прошли, и вотъ самъ правительственные органы обнародовали извѣстіе, что Гладстонъ подалъ королевѣ прошеніе объ отставкѣ, притомъ въ такой рѣшительной формѣ, что королева не будетъ имѣть возможности отказать.

Только теперь свободно вздохнули всѣ тѣ, чья участь зависѣла отъ подтвержденія этого извѣстія. Въ этотъ знаменательный день «Pall-Mall-Gazette» отсчитала Евгению Борду полторы тысячи фунтовъ\*), а Кингстонъ и за нимъ каждый сочленъ «главнаго штаба» газеты могли высоко поднять голову, гордясь по истинѣ «счастливой тоней».

Въ квартирѣ Стоуэля сидѣли трое счастливицевъ—онъ самъ, его сестра Сусанна и Евгений Бордъ. Только-что была отпразднована помолвка молодыхъ людей, и день свадьбы назначенъ на одной изъ ближайшихъ недѣль. Люди, нѣсколько дней тому назадъ боившіеся, что имъ придется разстаться навсегда, были теперь вновь соединены капризомъ судьбы.

Лишь только Евгений получилъ обѣщанную ему должность съ хорошимъ содержаніемъ въ отдѣлѣ объявленій «Pall-Mall-Gazette», онъ счелъ своимъ долгомъ возбудить судебное преслѣдованіе противъ обманщика Робинсона. Онъ поручилъ одному знаменитому адвокату перенести дѣло во вторую инстанцію и тотчасъ же уилатилъ ему задаточную сумму — пятьдесятъ фунтовъ, которую тотъ потребовалъ. Слѣдствіемъ этого было то, что Робинсонъ исполгалъ и предлагалъ истцу пойти на мировую: въ концѣ концовъ онъ вернулъ Евгению деньги за мнимо проданную ему фирму.

Таковы были результаты маленькаго каприза судьбы!

\*) Фактически вѣрно.

## Къ рисункамъ.

Какое славное, простое и открытое лицо у этой крестьянки, — лицо, въ которомъ здоровая красота даетъ себя знать безъ всякихъ подчеркиваний и ухищрений и останавливаетъ на себѣ вниманіе при самомъ простомъ костюмѣ! Нѣсколько крупныя и мягкія черты скрашены удивительной ясностью, добротой и простосердечностью взгляда. Это — жительница подмосковныхъ деревень — типъ, который г. Мазуринъ чаще всего даетъ въ своихъ фото-этюдахъ и съ которымъ такъ часто приходится встрѣчаться и въ остальной Россіи.

Художникъ-баталистъ П. О. Ковалевскій, юбилей котораго былъ отпразднованъ недавно съ такимъ сочувствіемъ, далъ на прошлогодней «академической» выставкѣ, какъ мы уже говорили, — цѣлую серію рисунковъ къ «Войнѣ и Миру» г. Л. Н. Толстого. Съ однимъ изъ этихъ талантливыхъ рисунковъ наши читатели уже знакомы; въ настоящемъ же № «Нивы» мы воспроизводимъ другой рисунокъ, возстановляющій въ нашей памяти одну изъ сценъ, которыя встрѣчается на своемъ пути Пьеръ Безухій, объѣзжая русскую позицію накануне Бородинскаго боя. Эта сцена — молебень предъ иконой Смоленской Божьей Матери, въ присутствіи Кутузова и всѣхъ его боевыхъ сподвижниковъ... «Жаріе лучи солнца близи отвѣсно сверху. Слабый свѣжій вѣтерокъ игралъ волосами открытыхъ головъ. Шѣне негромко раздавалось подъ открытымъ небомъ.

«Огромная толпа, съ открытыми головами, офицеровъ, солдатъ, ополченцевъ окружала икону. Позади священника и дьячка, на очищенномъ мѣстѣ, стояли чиновные люди...

«Когда кончился молебень, Кутузовъ подошелъ къ иконѣ, тяжело опустился на колѣна, кланяясь въ землю, и долго пытался и не могъ встать отъ тяжести и слабости. Сѣдая голова его подергивалась отъ усилий. Наконецъ онъ всталъ и съ дѣтски-наивнымъ вытягиваніемъ губъ приложился къ иконѣ и опять поклонился, дотронувшись рукой до земли. Генералитетъ последовалъ его примѣру. Потомъ офицеры, и за ними, давая другъ друга, тотчасъ, пыхти и толкаясь, съ взволнованными лицами ползли солдаты и ополченцы».

То была смиренная молитва передъ великимъ подвигомъ, когда

Рука бойцовъ коготь устала,  
И ядрамъ пролетать мѣшала  
Гора кровавыхъ тѣлъ,

и когда тѣмъ не менѣе, русскія войска «постояли головою за родину свою».

«Конкурсная» выставка въ академіи художествъ отличалась въ текущемъ году обиліемъ хорошихъ и интересныхъ картинъ, среди которыхъ останавливались на себѣ вниманіе прекрасный жанръ г. Игнатъева, изображающій трагическую сцену за кулисами цирка.

Никто изъ посѣтителей цирка не думалъ, что сегодня въ этомъ пріютѣ веселья и забавы случится драма. Выходъ одного изъ артистовъ оказался роковымъ. Летая по воздуху съ одной трапеціи на другую, онъ сорвался и упалъ мимо предохранительной сѣтки — на полъ. Бѣднягу унесли за кулисы съ разбитой грудью — и теперь за кулисами происходитъ та тяжелая сцена, которой «большая публика» уже не видитъ. За разбившимся артистомъ ухаживаютъ его товарищи. А между тѣмъ, публика, которой объявлено, что «все благополучно», не ждетъ и требуетъ продолженія представленія. И распорядитель во фракѣ торопливо убѣждаетъ молоденькую нарядницу оставить больного и идти въ залъ. И всѣ эти испуганные и огорченные люди, на глазахъ которыхъ случилась бѣда съ ихъ товарищемъ, черезъ минуту выйдутъ на арену и будутъ улыбаться и продѣлывать свои фокусы. Вотъ ужъ понстинъ «смѣхъ сквозь слезы», смѣхъ профессиональный, смѣхъ, за который заплачено и который долженъ быть смѣхомъ, во что бы то ни стало! Тяжелое впечатлѣніе производитъ этотъ контрастъ веселыхъ, мишурныхъ, красивыхъ костюмовъ и шутовскихъ клоунскихъ рожей — съ выраженіемъ ужаса и сожалѣнія на лицахъ обладателей и обладательницъ этихъ костюмовъ и шутовского грима.

**А. В. Совѣтовъ.** (Портр. на этой стр.).

24-го ноября научный міръ понесъ крупную утрату въ лицѣ

скончавшагося заслуженнаго профессора и ученаго агронома, Александра Васильевича Совѣтова.

А. В. Совѣтовъ былъ учителемъ большинства русскихъ агрономовъ, и ученые труды его занимаютъ одно изъ самыхъ видныхъ мѣстъ въ агрономической наукѣ. Его извѣстность, какъ выдающагося знатока сельскаго хозяйства, давно перешагнула далеко за предѣлы Россіи.

А. В. Совѣтовъ — сынъ священника, родился въ 1826 году. Первоначальное образованіе онъ получилъ въ московской духовной семинаріи, высшее въ горьгорецкомъ земледѣльческомъ институтѣ, откуда, по окончаніи курса въ 1850 г., былъ командированъ для изученія сельскаго хозяйства въ прибалтійскія губерніи и за границу, а по возвращеніи получилъ кафедру сельско-хозяйственной технологии въ горьгорецкомъ институтѣ. Магистерская диссертация А. В. Совѣтова, защищенная имъ въ 1859 г., «О разведеніи кормовыхъ травъ на поляхъ» создала ему сразу прочное имя ученаго-практика и представляетъ своего рода краеугольный камень въ нашей агрономіи. Этотъ цѣнный трудъ выдержалъ цѣлый рядъ изданій и до сихъ поръ представляетъ настоящую книгу нашихъ сельскихъ хозяевъ.

Кромѣ этой огромной заслуги по распространенію травосѣянія, А. В. еще много сдѣлалъ для агрономической науки, написавъ и издавъ цѣлый рядъ сочиненій по разнымъ отраслямъ сельскаго хозяйства. Среди нихъ выдѣляется его докторская диссертация «О системахъ земледѣлія» — плодъ долготныхъ ученыхъ трудовъ.

Продолжительная и плодотворная дѣятельность А. В. протекла, главнымъ образомъ, въ стѣнахъ с.-петербургскаго университета:

болѣе сорока лѣтъ занималъ онъ тамъ кафедру сельскаго хозяйства, и съ 1883 г. состоялъ деканомъ физико-математическаго факультета.

Одновременно съ занятіемъ кафедры при с.-петербургскомъ университетѣ, А. В. Совѣтовъ былъ избранъ членомъ Императорскаго Вольно-Экономическаго Общества, а велѣдъ за тѣмъ предсѣдателемъ I (сельско-хозяйственнаго) отдѣленія и редакторомъ «Трудовъ» Общества. Редакторомъ «Трудовъ» А. В. состоялъ въ теченіе 25-ти, а предсѣдателемъ I отдѣленія — въ теченіе 30-ти лѣтъ.

Въ 1888 году Вольно-Экономическое общество избрало А. В. Совѣтова своимъ почетнымъ членомъ, а въ 1886 году, по поводу исполненія 25-лѣтія его дѣятельности въ Вольно-Экономическомъ Обществѣ, Общество поднесло ему благодарственный адресъ и присудило большую золотую медаль.

Въ петербургскомъ собраніи сельскихъ хозяевъ А. В. Совѣтовъ занималъ должность секретаря въ теченіе 26 лѣтъ. Когда онъ оставилъ эту должность въ 1897 году, собраніе поднесло ему адресъ и избрало своимъ почетнымъ членомъ. Кромѣ того, А. В. Совѣтовъ состоялъ почетнымъ членомъ ученаго комитета министерства земледѣлія и государственныхъ имуществъ, императорскаго московскаго общества сельскаго хозяйства, Ново-Александрійскаго института сельскаго хозяйства и льсоводства и др.

**И. М. Сибиряковъ.** (Портр. на этой стр.).

9-го ноября, на дальнемъ Авошѣ, въ одной изъ келій Андреевскаго монастыря уснулъ вѣчнымъ сномъ іеромонахъ Иннокентій. Подъ монашеской рясою іеромонаха Иннокентія спасался отъ міра, пять лѣтъ тому назадъ уже умершій для него, извѣстный нашъ общественный дѣятель и одинъ изъ рѣдкихъ русскихъ благотворителей Иннокентій Михайловичъ Сибиряковъ. Всей своею душой, всѣми заботами своего чуткаго сердца, чувствительнаго къ горю ближнихъ, всѣмъ своимъ имуществомъ и положеніемъ и, наконецъ, даже самой своей фамиліей покойный былъ неразрывно связанъ съ Сибирью.

И смерть его на чужбинѣ, въ монастырѣ, именно теперь, когда Сибирь, которую онъ такъ любилъ, и для которой онъ столько сдѣлалъ добра, зажила новой жизнью, когда Сибирь празднуетъ 50-лѣтній юбилей восточно-сибирскаго отдѣла Императорскаго географическаго общества, — эта смерть одинокаго инокъ Иннокентія врываеся какой-то тихой, грустной нотой въ празднично-настроенныя сердца миллионовъ сибиряковъ. Въ числѣ именъ, которымъ обязана Сибирь своимъ процвѣтаніемъ, тѣмъ, что ея заинте-



А. В. Совѣтовъ († 24-го ноября 1901 г.).  
По фот. Класина, авт. «Нивы».



И. М. Сибиряковъ († 9-го ноября 1901 г.).  
По фот. авт. «Нивы».

ресовался весь міръ, приобщившись къ ней стальной сѣтью рельсовъ, оживившей весь край, — среди именъ Муравьева, Черскаго, Соловьевыхъ, Шварца, красующихся отнынѣ на фронтонахъ зданія отдѣла географическаго общества въ Иркутскѣ, невидимо красуется и имя Сибирякова, умершаго для міра, но вѣчно живого въ исторіи Сибири и въ сердцахъ тысячъ людей, благоудѣльствованныхъ имъ.

И. М.—былъ сынъ знаменитаго сибирскаго богача-золотопромышленника М. А. Сибирякова. Онъ родился въ 1860 году въ Иркутскѣ, образование получилъ сначала въ мѣстной гимназій, а затѣмъ въ Петербургѣ, гдѣ онъ затѣмъ поступилъ въ университетъ. Сынъ богатаго золотопромышленника на сибирскихъ приискахъ, онъ истратилъ много средствъ на образовательное путешествіе по Европѣ и посѣтилъ всѣ главные культурные центры.

Уже на студенческой скамьѣ И. М. проявилъ большую отзывчивость къ нуждамъ бѣдняковъ-товарищей, которымъ онъ охотно помогалъ. Получивъ громадное состояніе отъ отца, И. М. еще шире, еще щедрѣе сталъ удѣлять средства на помощь нуждающимся.

Какъ и его братъ, К. М. Сибиряковъ, И. М. не жалѣлъ и средствъ на поощреніе научныхъ работъ по изслѣдованію своей родины и ея населенія, и жертвовалъ крупныя суммы на нужды просвѣщенія и благотворительности. При его матеріальномъ содѣйствіи открылся томскій университетъ, восточно-сибирскій отдѣлъ географическаго общества. Онъ поощрялъ разнообразныя мѣстныя экспедиціи и издавалъ труды научныхъ изслѣдователей. По его инициативѣ возникла въ 1887 г. публичная библиотека въ Ачинскѣ, построено множество церквей и школъ.

И. М. откликался на всякое хорошее и полезное дѣло или предпріятіе и въ этомъ отношеніи пользовался большой популярностью не только въ Сибири, но и въ Европейской Россіи. Зная, какъ тяжело живется присковымъ рабочимъ, онъ далъ 420,000 руб. на образованіе капитала имени своего отца М. А. Сибирякова для выдачи имъ пособій въ случаѣ увѣчий и другихъ несчастій. Высшіе женскіе курсы получили отъ него въ даръ около 200,000 руб.; профессоръ П. Лесгафтъ, бывший учитель И. М., учредилъ при его помощи биологическую лабораторію въ Петербургѣ. Для этой цѣли Сибиряковъ вручилъ П. Лесгафту капиталъ въ 200,000 руб. и затѣмъ далъ еще 150,000 рублей. Кроме того И. М. способствовалъ изданію произведеній многихъ русскихъ классическихъ и современныхъ авторовъ.

Указанными пожертвованіями не исчерпывалась его благотворительная дѣятельность. У него находили поддержку многіе общественные дѣятеля въ своихъ заботахъ о распространеніи народныхъ школъ и больницъ, библиотекъ, читаленъ и т. п. учреждений. Восточно-сибирскій отдѣлъ географическаго общества получилъ отъ И. М. болѣе 30,000 руб. При его содѣйствіи совершено нѣсколько экспедицій Г. Н. Потанинымъ, изданы научныя сочиненія о Сибири: «Сибирская бібліографія», «Верхоянскій сборникъ якутскихъ сказокъ, пѣсенъ, загадокъ и пословицъ, записанныхъ Н. А. Худековымъ», «Сибирскіе мотивы», «Рабочіе на сибирскихъ золотыхъ промыслахъ» В. И. Семевского и др. Благодаря его матеріальной поддержкѣ покойный бібліографъ В. И. Межовъ составилъ «Русскую историческую бібліографію за 1800—1854 г.». Большинству этихъ учреждений, предпріятій и

изданій онъ отдавалъ не только свои средства, но и свой трудъ и время.

Въ послѣдніе годы И. М. направилъ свою благотворительную дѣятельность на нужды церкви. Цѣль всей его жизни заключалась въ служеніи истинѣ, добру, въ стремленіи къ идеалу. Онъ нащелъ удовольствіе этимъ стремленіемъ въ евангельской идеѣ, и послѣдніе годы своей жизни всецѣло отдался осуществленію этой идеи. Поступивъ въ Андреевскій монастырь, на Афонѣ, онъ продолжалъ и тамъ заботиться о бѣдныхъ, построилъ больницу, странноприимный домъ, не забывалъ однако и тѣхъ задачъ, которыя его интересовали ранѣе.



Н. Н. Каразинъ. По поводу 30-лѣтія литературной и художественной дѣятельности. По фот. Чеховскаго авт. «Нивы».

### Н. Н. Каразинъ. (Портр. на этой стр.).

27-го ноября исполнилось 30-лѣтіе художественно-литературной дѣятельности Н. Н. Каразина. Имя Каразина такъ широко извѣстно во всей Россіи, его выдающіяся произведенія приобрѣли уже такую установившуюся репутацію и въ искусствѣ, и въ литературѣ, что распространяться о характерѣ его долголѣтней дѣятельности совершенно излишне. Нѣтъ буквально угла въ Россіи, гдѣ не знали бы или не видали рисунка Каразина, типическаго каразинскаго рисунка, выдающагося изъ тысячи другихъ своей яркостью, сочностью русской жизни, характера нашего народа, чуткимъ пониманіемъ нашей то убогой сѣверной, то пышной южной природы.

Читателямъ «Нивы» должно быть особенно близко имя Каразина. Онъ близокъ нашему журналу ровно 30 лѣтъ, т. е. столько же лѣтъ, сколько онъ работаетъ на литературномъ и художественномъ поприщѣ.

Вступившій въ немногочисленные ряды сотрудниковъ только что возникшаго нашего журнала молодымъ человѣкомъ, Н. Н. постепенно выработался въ крупнаго художника и писателя, и «Нива», пережившая вмѣстѣ съ нимъ тридцать лѣтъ кипучей, трудовой жизни, гордится своимъ старѣйшимъ, испытаннымъ сотрудникомъ, украсившимъ ея страницы своими художественными и литературными произведеніями. Достаточно сказать, что въ «Нивѣ», за истекшія 30 лѣтъ, было помѣщено болѣе 450 рисунковъ и 60 романовъ, повѣстей, рассказовъ и очерковъ Н. Н. Каразина.

Какъ картины и рисунки, такъ и повѣсти и рассказы Н. Н. Каразина пользовались всегда большимъ успѣхомъ у публики, и многія изъ его произведеній выдержали по нѣскольку изданій: изъ нихъ, напримѣръ, двѣ его книги: «Двуногий волкъ» и «Въ камышатахъ» вышли уже третьимъ изданіемъ.

Все это Н. Н. Каразину даетъ полное право считаться старѣйшимъ сотрудникомъ нашего журнала, который отъ всей души привѣтствуетъ его въ день 30-лѣтія его талантливой дѣятельности, — дѣятельности истиннаго художника въ искусствѣ и литературѣ, и желаетъ ему еще много, много лѣтъ жизни на пользу родного искусства и родного слова.



Карта проектируемой новой желѣзной дороги изъ Аляски въ Сибирь чрезъ Беринговъ проливъ.

### Изъ Парижа въ Нью-Йоркъ по желѣзной дорогѣ.

(Съ картой на этой стр.).

Во всемъ мірѣ производятъ теперь сенсацию новый грандіозный проектъ желѣзной дороги чрезъ Аляску, Беринговъ проливъ и Сибирь.



Авторъ этого грандіознаго проекта—французъ Луакъ де-Лобель. Онъ извѣстенъ, какъ изслѣдователь Аляски, и помѣстилъ въ *Le monde illustré* интересныя, написанныя живымъ языкомъ, статьи, объ этой странѣ льда и золота. Ему-то и пришла въ голову грандіозная идея связать «железной лентой» Парижъ съ Нью-Йоркомъ.

Луакъ де-Лобель за послѣдніе годы предпринялъ рядъ экспе-

странахъ, гдѣ четыре мѣсяца въ году стоятъ непрерывная ночь, и не перестаетъ работать, хотя термометръ падаетъ иногда ниже 50°.

Трудности велики, но не непреодолимы. Самое значительное препятствіе Беринговъ проливъ. Но и его можно преодолѣть, потому что въ проливѣ есть острова.



„Драма на озерѣ Байкаль“. Мысь Нобыля голова съ маякомъ, метеорологической станціей и мостомъ высотой до 28 саженъ, покрытый льдомъ. По фот. А. Ф. Арапова авт. «Нивы».

дицій по Аляскѣ и Клондейку съ цѣлю изучить эти любопытныя страны. Сообщенія, которыя онъ сдѣлалъ въ «Географическомъ обществѣ», въ «Сорбоннѣ» и «Музеѣ естественной исторіи», очень интересны, какъ описаніями самаго путешествія, такъ и глубокимъ изученіемъ естественныхъ богатствъ Аляски. «Petit Parisien» выставилъ въ 1899 г. коллекціи индѣйской и эскимосской утвари и одежды, собранныхъ де-Лобель въ его первую экспедицію и открывшихъ намъ быть малоизвѣстныхъ народностей.

Въ 1898 г. де-Лобель встрѣчается въ Беринговомъ проливѣ съ Гели, знаменитымъ изслѣдователемъ Аляски, который въ продолженіе 16 лѣтъ находился въ постоянныхъ сношеніяхъ съ индѣй-

Въ Сибири путь будетъ идти по пустынной и безлюдной пока мѣстности и въ опредѣленномъ пунктѣ соединится съ нашей сибирской дорогой. Такова будетъ линія этой железной дороги, самой длинной въ мірѣ, которая осуществитъ мечту совершить путешествіе вокругъ свѣта въ одномъ и томъ же поѣздѣ.

Де-Лобель нашелъ въ Америкѣ могущественныхъ покровителей, которые считаютъ за честь, какъ говорятъ американскія газеты, содѣйствовать развитію промышленности Аляски. Де-Лобель увѣренъ, что проектъ его встрѣтитъ въ Россіи хорошій приемъ.

Сибирскія области, по которымъ пройдетъ этотъ новый путь, не менѣе богаты, такъ какъ онѣ служатъ продолженіемъ золотого пояса, прохо-



„Драма на озерѣ Байкаль“. „Семисосный“ мысъ, о который разбилось судно съ 200 рыбопромышленниками. По фот. А. Ф. Арапова авт. «Нивы».

пами и эскимосами Юкоаскаго бассейна. Гели пришелъ въ восторгъ отъ проекта и предложилъ де-Лобелю содѣйствіе крупныхъ финансовъ могущественной компаніи, которой онъ состоитъ представителемъ, и друзей въ Чикаго. Тогда де-Лобель принимается за изученіе пути черезъ Аляску, отъ Серкль-Сити до Берингова пролива. Онъ проводитъ 18 мѣсяцевъ подрядъ въ этихъ полярныхъ

дѣящихъ по Аляскѣ, потомъ подѣ Беринговымъ проливомъ и, наконецъ, по Сибири. При подобныхъ условіяхъ для Россіи также, какъ и для Соединенныхъ Штатовъ, представляетъ большой интересъ поддержать дѣло, которое должно дать толчекъ развитію промышленности такой обширной территоріи, можетъ быть самой богатой въ свѣтѣ, и которая впоследствии послужитъ источникомъ значительныхъ доходовъ.

### Драма на озерѣ Байкаль. (Съ 3 рис. на стр. 743 и 744).

Въ далекомъ «Маломъ морѣ»,—какъ называютъ въ Сибири озеро Байкаль,—произошла около мѣсяца жому назадъ страшная катастрофа съ массой человѣческихъ жертвъ. Телеграмма объ этомъ ужасномъ несчастіи облетѣла всю Россію; но только теперь дошли до насъ подробности катастрофы.

Катастрофа произошла въ ночь съ 14-го на 15-е октября. Темною ночью возвращались по Байкалу изъ Ангорска рыбопромышленники съ рабочими; у Семисоснаго мыса застѣгла ихъ буря, обрушилась на судно и разбила его вдребезги. Вмѣстѣ съ судномъ погибли и всѣ его пассажиры—около 200 человѣкъ. Большую часть труповъ озеро поглотило, и только часть ихъ—28 обезображенныхъ труповъ вмѣстѣ съ обломками судна и товаромъ выбросило на берегъ.

Отправившіеся на розыски исчезнувшихъ,—цѣлага рыбацкаго поселка—наткнулись у Семисоснаго мыса, мѣста гибели судна, на

ныхъ мускуловъ рельефно обрисовались. Конечно не одѣла, а ребена она прижимала къ своей груди въ моментъ смерти...

Невольно приковываетъ къ себѣ вниманіе и трупъ женщины съ застывшимъ выраженіемъ мольбы; три пальца правой ея руки сложены повидимому для крестнаго знаменія. Выше ея лежитъ мужчина съ громадною зябущею ранюю голени, правильность краевъ которой напоминаетъ собой видъ умѣлаго разрѣза хирурга. Вотъ трупъ съ оторванною кожею съ половины спины.

Взоръ каждаго съ ужасомъ останавливается на человѣческомъ трупѣ, примерзшемъ къ скалѣ вверхъ ногами и заброшенномъ туда волнами. Немного подалеже отъ него два тѣла, придавленные камнемъ,—головою одинъ и конечностью другой. Еще дальше трупъ человѣка въ щели утеса. И опять трупъ, заваленный обломками, превратившійся положительно въ блинъ, и т. д.

Помѣщаемые у насъ здѣсь рисунки, воспроизведенные по фотографическимъ снимкамъ, специально намъ доставленнымъ, ярко представляютъ эту страшную картину. На одномъ изъ рисунковъ



„Драма на озерѣ Байкаль“. 28 обледѣвшихъ труповъ верхней команды, смытые волной съ разбитаго судна. По фот. А. Ф. Арапова авт. «Нивы».

цѣлое кладбище: Очевидецъ, посетившій мѣсто катастрофы, ярко описываетъ въ «Восточн. Обзор.» потрясающую картину, представляющуюся его глазамъ.

На разстояніи трехъ верстъ берегъ былъ усыпанъ обломками бревенъ, досокъ, окованныхъ принадлежностей судна, щепьемъ, разорванною одеждою и вообще остатками скарба утонувшихъ рабочихъ. Многие обломки обрызганы кровью. Среди всего этого приковывало вниманіе нѣсколько человѣческихъ труповъ, исколотыхъ обломками дерева, съ поломанными костями и разорванною кожею, уложенные на берегу въ два ряда.

Вотъ трупъ гигантскаго сложенія съ вытянутыми впередъ и вверхъ руками, съ полусогнутыми пальцами, какъ бы хватающей за что-то. Рядомъ съ нимъ женщина такъ крѣпко прижала къ своей груди кусокъ стеганаго дѣтскаго одѣяла, что контуры руч-

мы видимъ 28 труповъ верхней команды, смытыхъ волною съ разбитаго судна и собранныхъ съ береговъ въ одно мѣсто. На другомъ видимъ мы и роковой Семисосный мысъ съ обломками разбитаго судна въ углу—грустнымъ подтвержденіемъ гибели рыбаковъ.

Наконецъ третій рисунокъ даетъ представленіе о характерѣ самой мѣстности, гдѣ произошла катастрофа и о силѣ бури, свирѣпствовавшей въ эту ночь на Байкалѣ. Угрюмою обледѣвшею массою вытянулся впередъ, въ бурныя воды озера, мысъ «Кобыльа голова». Единственными признаками жизни на немъ высятся на 28-саженной высотѣ метеорологическая станція и маякъ, тутъ же недалеко виднѣется мостъ, весь обледѣлый, какъ и все кругомъ. Все вокругъ мертво и безлюдно. Бурное «Малое море» зловѣще хранитъ свою тайну; но обледѣлые, обезображенные трупы повѣдали ее міру.

Издатель А. Ф. Маркъ.

Редакторъ Р. И. Сементковскій.

### КЪ СВѢДѢНІЮ ГГ. ПОДПИСЧИКОВЪ.

Во избѣжаніе замедленія въ полученіи №№ журнала, Контора покорнѣйше проситъ гг. подписчиковъ возобновлять подписку на „Ниву“ 1902 года заблаговременно, въ виду того, что въ концѣ года, при значительномъ скопленіи требованій, Контора едва успѣваетъ печатать и провѣрять огромное количество адресовъ для иногородныхъ подписчиковъ, а городская почта въ послѣдніе дни передъ праздниками принимаетъ лишь небольшіе списки новыхъ подписчиковъ.

## Новая пиано Оффенбахеръ и К°.

Наше фортепианное производство обогатилось новой фабрикой, торжественное открытие которой состоялось 21-го октября на фабрике, помещающейся на Глинной

улице, с. д., № 7, за Александроневской Лаврой. Цѣлая вереница экипажей отправилась в часъ дня отъ депо пиано (Невскій просп., 66) на мѣсто, гдѣ происходило торжество освященія и открытїя этого новаго предпрїятїя, привези много численныхъ гостей, представителей музыкальнаго міра, композиторовъ, артистовъ, педагоговъ, музыкальныхъ критиковъ и пр., приглашенныхъ для присутствїя на открытїи. Среди гостей были представи-

тели нашихъ старѣйшихъ фортепианныхъ фирмъ, гг. Дидерихсъ, Шредеръ, Беккеръ и др., прївѣтствовавшїе въ лицѣ гг. Оффенбахеръ вновь нарождающееся дѣло и новыхъ своихъ товарищей.

Торжественно началось съ молебна, послѣ котораго рабочїе и служащіе поднесли хозяевамъ фабрики, по русскому обычаю, хлѣбъ-соль, причемъ одинъ изъ нихъ сказалъ весьма теплое слово. Фабрика тотчасъ послѣ этого была пущена въ ходъ и гостямъ показаны были отдѣлы, въ которыхъ происходятъ многосложныя манипуляціи по изготовленію инструментовъ, послѣ чего гостямъ предложено было роскошно сервированный въ выставоч-

номъ отдѣлѣ фабрики завтракъ, на которомъ первый тостъ предложенъ былъ однимъ изъ хозяевъ за здоровье Государя Императора, покрытый восторженнымъ «ура!». Гости слѣдовали за гостями, главная мысль которыхъ была процвѣтаніе новаго дѣла. Рядомъ устроенъ былъ въ ма-

стерскихъ обществъ для служащихъ и рабочихъ. Послѣ закуски дано было импровизированное концертное отдѣленіе, въ которомъ участвовали присутствовавшїе въ числѣ

гостей артистки-пѣвицы г-жи Будкевичъ, Геллеръ, Кюн, пианистка Залѣвская и др.

Во время завтрака получена была масса прївѣтственныхъ телеграммъ отъ разныхъ музыкальныхъ учреждений и лицъ, которые по тѣмъ или другимъ причинамъ не могли прїбыть на торжество; изъ полусотни телеграммъ особенное вниманіе обратили на себя прївѣтствїя товарища министра финансовъ т. с. В. И. Ковалевского, управляющихъ отдѣ-

лами промышленности и торговли Н. П. Ланговаго и В. И. Михневича, отъ сенатора А. А. Герке, отъ композиторовъ гг. Глазунова и Длусскаго, отъ музыкальнаго критика г. Лароша, отъ извѣстнаго артиста г. Грюнфельда и

мн. др. Черезъ нѣсколько дней послѣ торжественнаго открытїя, г-жа Залѣвская дала концертъ въ залѣ Кредитнаго общества, въ которомъ она между прочимъ играла на пиано фабрики Оффенбахеръ и К°, произведемъ на слушателей весьма выгодное впечатлѣніе своимъ тономъ, резонансомъ и пр., и по внѣшнему виду пиано новой фирмы очень изящны и могутъ стать украшеніемъ любой квартиры. Инструментъ этотъ имѣетъ прїсутствїя ему одному

достоинства: онъ не такъ громоздокъ, какъ рояль, занимаетъ меньше мѣста въ квартирѣ и стоитъ значительно дешевле; эти качества дѣлаютъ его весьма желаннымъ гостемъ повсюду; пѣть, напр., или играть соло на скрипкѣ, виолончели, гораздо прїятнѣе подъ акком-



Мастерская, гдѣ выработываютъ и устанавливаютъ резонансовыя доски.

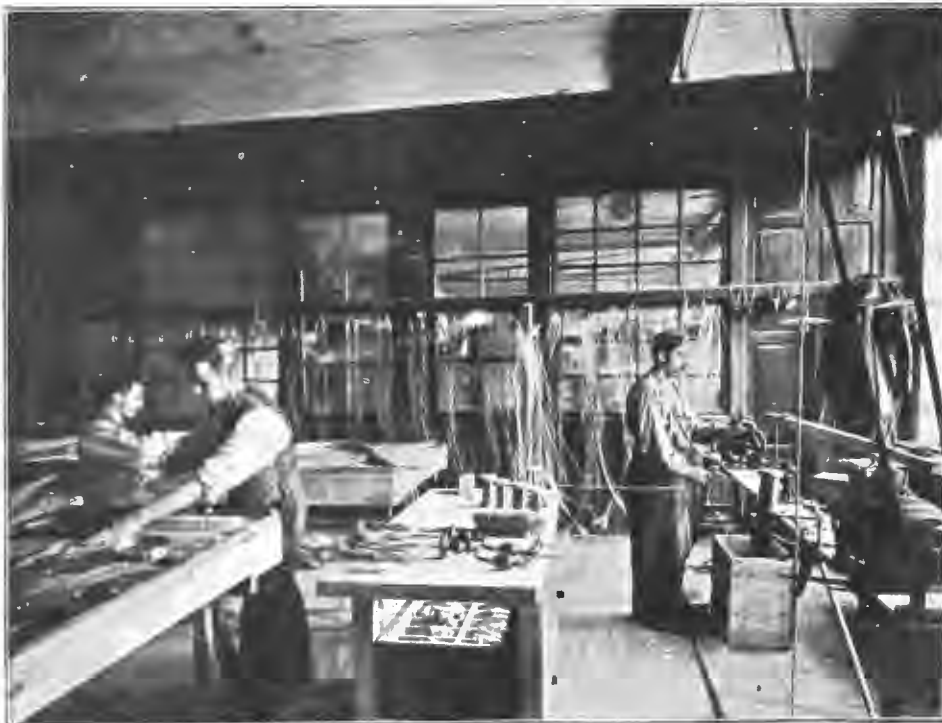

Мастерская, гдѣ навиваются струны и происходитъ первая настройка пиано.

панисментъ пианино, чѣмъ рояля. И въ данномъ случаѣ, новая фирма является только дополненіемъ къ существующимъ у насъ фабрикамъ, хотя и выделяющимся

пианино, но обращающимъ главное вниманіе на концертные рояли и такъ называемые — кабинетные, нѣсколько меньшіе объемомъ, чѣмъ послѣдніе. Фирма Оффенбахеръ и К<sup>о</sup> задалась, очевидно, цѣлью восполнить чувствительный у насъ въ фортепианномъ производствѣ пробѣлъ, а именно — заняться спеціальнымъ приготовленіемъ пианино и въ этомъ отношеніи она можетъ сослужить большую службу, особенно тому среднему классу, который не въ состояніи (по средствамъ ли, по размѣрамъ ли занимаемой квартиры) приобрести дорого стоящій рояль.

Весь вопросъ въ качествахъ инструментовъ. Осматри-

акустическихъ достоинствахъ инструментовъ новой фабрики, нѣкоторыя мастерскія которой воспроизведены на нашихъ рисункахъ (мастерская, гдѣ вырабатываются и

устанавливаются резонансовые доски, — гдѣ навиваются струны и происходитъ первая настройка ихъ, — и въ которой происходитъ составленіе всѣхъ готовыхъ частей инструмента). Пожелаемъ новому предпріятію успѣховъ и завоеванія прочной репутации на родинѣ; пора намъ перестать нуждаться въ помощи иностранцевъ и въ этой области, тѣмъ болѣе, что привозимые изъ-за границы (и въ большомъ количествѣ) пианино

далеко не всегда оказываются на высотѣ своего назначенія. Наша музыка сдѣлала большія завоеванія за-границей; произведенія нашихъ композиторовъ часто появляются тамъ на программахъ; пора, чтобы и наши музыкально-инстру-



Мастерская, въ которой происходитъ составленіе всѣхъ готовыхъ частей пианино.



Общій видъ фабрики Оффенбахеръ и К<sup>о</sup>.

вашіе фабрику музыканты (профессора консерваторіи) и специалисты дали весьма лестные (письменные) отзывы, какъ объ устройствѣ фабрики, такъ и о звуковыхъ и

ментальныхъ фабрики приобрѣли самостоятельное значеніе и вытѣснили бы продукты иностраннаго производства по крайней мѣрѣ у насъ, на родинѣ. В. Баскинъ.

# !!! ЭКОНОМИЯ 40% !!!

## только за 7 руб.

### Гарантия за вѣрность хода на 5 лѣтъ.

Накладного золота часы мужские, ходъ на камилкахъ, всѣ три крышки покрыты золотомъ механическимъ способомъ (не позолоченныя), съ ходомъ, выѣреннымъ до минуты, заводъ безъ ключа (ремонтуаръ), трудно отдѣлимые отъ настоящихъ золотыхъ часовъ, съ цѣпочкой и брелкомъ того же металла.

## только за 7 руб.

Того же сорта часы открытые, съ тѣми же приложениями 6 р. Высылаю безъ задатка, принимаются и купоны съ положеннымъ платежомъ. Новѣйшій прейскурантъ на 1901 г. безплатно. Прощу адресовать:

Складъ часовъ, **МИХАИЛУ ГОРДОНУ**, Варшава, Козья ул., № 34.

Городъ Баку 6 февраля 1901 года.

### Милостивый Государь г. Гордонъ!

Вторые часы я получилъ, за которые также искренно благодаренъ, словомъ Ваше добросовѣстное выполнение и аккуратная высылка подходят къ известной Русской пословицѣ: "дешево и мило". Теперь обращаюсь къ Вамъ съ третьей просьбой: вышлите мнѣ часы и т. д., члѣз премоногъ обѣжете искренно уважающаго Васъ И. Александрова. Адресъ: Полковнику Штаню Дмитрѣвичу Александрову. Баку.

Остерегайтесь поддѣлокъ!



### ДАМАМЪ и БАРИШНИЦАМЪ. изящныя подарки.

Изъ чистаго золота 56-й пробы цѣлый гарнитуръ только 15 р. 1) Браслетъ золотой, состоящій изъ плотнаго золота обруча, на которомъ искусствен. брилліанты превосходной игры обхватываютъ дуплетъ рубинъ, сапфиръ, изумрудъ или бирюзу (по выбору заказчика); 2) Брошь; 3) Пара крупныхъ серегъ; 4) Кольцо такого же фасона. (На рисунокъ гарнитуръ изображенъ въ уменьшенномъ видѣ). Изъ отдѣльности высылаются браслетъ за 8 р., брошь 4 р., серьги 3 р., кольцо 2 руб. Высылаются вложень. платеж. по полученіи 3 р. задатка. Адресъ: Фабричный складъ золотыхъ издѣлій и часовъ Юліи ГУБЕРЪ, Одесса. Преображенская, 69. Даромъ получаетъ каждый выписывающій на сумму не менѣе 30 р. премію: часы, мужские или дамскіе, вороненой стали съ вѣрн. ходомъ.

Остерегайтесь поддѣлокъ!

### Последняя новость!!! черные вороненой стали карманные часы съ будильникомъ „ЭНЕРГІЯ“.

Часы карманные съ будильникомъ до настоящаго времени не были доступны по своей дорогой цѣнѣ, такъ какъ часы эти продавались не дешевле 25 руб. штука. Нынѣ же, благодаря новымъ усовершенствованіямъ часовой механики „Энергия“ удалось уменьшить значительно стоимость и вмѣсто 25 руб. стоятъ теперь только 10 руб. Часы эти, обыкновенной величины, кромѣ указыванія времени, могутъ разбудить во всякое желаемое время, они не только интересны, какъ будильникъ ночью, но и днемъ могутъ напоминать о разныхъ порученіяхъ какъ служебныхъ, такъ и частныхъ. Въ дѣствіе чего они вѣзюютъ громадную важность какъ для лицъ, служащихъ въ военныхъ и гражданскихъ учрежденіяхъ, такъ и для всякаго вѣснаго челоѣка. Цѣна одной шт. только 10 руб. Изгородиливъ высылаются безъ задатка, вложень. плат. Прлагается наставленіе и ручательство за вѣрность хода на 4 года. Требования адресовать: В. Вузеера, Варшава, Граничная ул., № 4. Р. В. Имѣются также на складѣ часы съ будильникомъ „Уникумъ“ въ цѣну 8 р. 50 к.



**ОТКРЫТА ПОДПИСКА на 1902 годъ**  
**НА**  
**ВСѢ МОДНЫЕ ЖУРНАЛЫ**  
 въ Главной Конторѣ модныхъ журналовъ  
**И. А. ПОЗИНА.**  
 Москва, Александровскій пассажъ.  
 Условія подписки и новый подробный каталогъ, въ который вошли многіе вновь появившіеся превосходные модные журналы съ русскимъ переводомъ и выройками, высылаются по требованію безплатно. I. № 16499 4-2

**!! ЗАМЪТЪТЕ !!**  
 Что предлагаемая моя агентура повсемѣстно кажд. окажетъ благоприят. резулт. Интеллигентн. побочное занятіе какъ для частныхъ такъ и для служащ. (не нарушая своихъ обязанностей). Каталогъ разныхъ заграничныхъ новостей до 60 стр. съ условіемъ за 2 семі коп. ярки. Адресъ: Контора И. А. ЗИМАНЪ, Вѣлостокъ.

**ЗОЛОТАЯ МЕДАЛЬ**  
 на Всемирной Выставкѣ въ Парижѣ 1900 г.  
  
**ПАВЕЛЬ БУРЕ**  
 поставившій Двора Его Величества. С.-Петербургъ, Невскій пр., д. № 23. Москва, по Б. Лубанкѣ, № 8, противъ Кузнецкаго моста.  
 ♦ БОЛЬШОЙ ВЫБОРЪ ЧАСОВЪ собственной фабрики ♦  
 съ полнымъ ручательствомъ за прочность механизма и вѣрность хода. Новый иллюстр. прейскурантъ высыл. по требован. безплатно.

**НОВОСТЬ**  
**ЦВѢТОЧНЫЙ О-ДЕ-КОЛОНЪ**  
**Цвѣтущій гацингъ.**  
**С.-ПЕТЕРБУРГСКОЙ**  
**ХИМИЧЕСКОЙ ЛАБОРАТОРИИ.**  
 Магазины въ С.-Петербургѣ:  
 Невскій просп., № 32 и № 66.  
 Вознесенскій пр. уг. Назанской, № 24/52.

АКЦИОНЕРНОЕ ОБЩЕСТВО  
**Вл. ГОСТЫНСКІЙ и №**  
 С.-Петербургъ, Невскій, 42, противъ Гостилинскаго Двора предлагаетъ въ богатомъ выборѣ:  
 КОВАТИ, МАТРАЦЫ, УМЫВАЛЬНИКИ, ДѢТСКІЯ КОЛЯСКИ, КРЕСЛА для больныхъ, ЛЕЖИ, ВАННЫ, ДУШИ.  
 Цѣны внѣ конкуренціи.  
 ЯВЖДЕНІЕ. Ромъ изъ современн. жизни Вс. Соловьева. Ц. 2 р., съ пер. 3 р. 50 к. Требования адресовать въ контору изданій А. Ф. Фаркса. СПб. М. Морская, № 22.

Газета „Русское Слово“ Мин. Нар. Пр. ДОПУЩЕНА къ обращенію въ народныхъ бібліотекахъ и читальняхъ.

8-я годъ изданія. Открыта подписка на 1902 г. 8-я годъ изданія.

НА ЕЖЕДНЕВНУЮ ПОЛИТИЧЕСКУЮ, ОБЩЕСТВЕННУЮ и ЛИТЕРАТУРНУЮ ГАЗЕТУ

# РУССКОЕ СЛОВО

— ВЫХОДИТЪ БЕЗЪ ПРЕДВАРИТЕЛЬНОЙ ЦЕНЗУРЫ. —  
 Форматъ «РУССКАГО СЛОВА» увеличенъ до размѣра большихъ столичныхъ газетъ.

Еженедѣльно «Русское Слово» будетъ давать **ОСОБЫЯ ИЛЛЮСТРИРОВАННЫЯ ПРИЛОЖЕНІЯ**, съ многочисленными портретами и рисунками, иллюстрирующими событія дня.

Особенное вниманіе обращено на широкую постановку провинціального отдѣла.  
 Въ Парижѣ, Берлинѣ, Вѣнѣ, Лондонѣ, Римѣ и другихъ европейскихъ центрахъ «Русское Слово» имѣетъ своихъ постоянныхъ корреспондентовъ. Срочныя извѣстія передаются по телеграфу.

Ближайшее участіе въ „РУССКОМЪ СЛОВѢ“ принимаетъ **В. М. Дорошевичъ.**

ПОСТОЯННЫЕ СОТРУДНИКИ ГАЗЕТЫ: Абрамовъ Д. А. Афиатеатровъ А. В., Бочаровъ Н. П., Бѣловъ Е. К., Волконскій М. М., Гиляровскій В. А., Даниленко К. М., Дорошевичъ В. М., Жарничева А. А., Зайцевъ В. Е., Горданъ В. О., проф. Кирпичниковъ А. И., Ленскій Е. А., Михеевъ В. М., Мордовцевъ Д. Л., Никольскій А. И., Оболенскій Л. Е., Пиквицъ (псевд.), Полтавскій С. И., Потапкинъ И. Н., Русскій (псевд.), Свѣтловъ В. Я., Старостинъ В., Тулузовъ Н. В., Потресовъ-Яблоновскій С. В., Яковлевъ В. (псевд.) и много другихъ.

ПРОБНЫЙ НОМЕРЪ ГАЗЕТЫ въ обновленномъ видѣ высылается **БЕЗПЛАТНО.**

ПОДПИСНАЯ ЦѢНА НА ГОДЪ съ доставкой и перес. **6 р.**  
 НА 1/2 ГОДА — 3 р. 50 к., НА 1 МѢСЯЦЪ — 75 к.

ДОПУСКАЕТСЯ РАЗСРОЧКА: при подпискѣ — 2 р., 1 апрѣля — 2 р. и 1 июля — 2 р.

Лица, подписывающіяся на газету совмѣстно съ журналомъ „ИСКРЫ“, платятъ только **8 р.**

Адресъ редакціи „Русскаго Слова“: Москва, Петровка, д. Грачева.

**ОТКРЫТА ПОДПИСКА НА 1902 ГОДЪ**  
**НА ЕЖЕНЕДѢЛЬНЫЙ ОБЩЕДОСТУПНЫЙ ИЛЛЮСТРИРОВАННЫЙ**  
 IV г. изд. журналъ для семьи IV г. изд.

# „СПУТНИКЪ ЗДОРОВЬЯ“

подъ редакціей и при ближайшемъ участіи Гг. ПРОФЕССОРОВЪ и врачей по ихъ спеціальностямъ.

**52** номера журнала даютъ своимъ читателямъ массу полезныхъ статей и свѣдѣній, изложенныхъ вполнѣ доступнымъ и понятнымъ языкомъ, по всѣмъ вопросамъ популярной медицины, гигиены и санитаріи, освѣщающіе всѣ вопросы интересовать читателя вопросы сохраненія его здоровья; въ теченіи 1902 года подписчика получаютъ

**24** приложенія, содержащія въ себѣ полезныя и необходимыя свѣдѣнія по домоводству, домохозяйству, фальсификаціи продуктовъ, сельскому хозяйству, ветеринаріи и т. д. сколько они затрагиваютъ вопросы о челоѣ. здоровьѣ и вполнѣ привѣтныя при каждой семейн. обстановкѣ. Кромѣ того

**16** ПРИЛОЖЕНІЙ **ВСѢХЪ** **МА ПОЛЕЗНЫХЪ** **ВЪ** **КАЖДОЙ СЕМЬИ:**  
 — **БЕЗПЛАТНО** — **ДОМАШНІЙ ВРАЧЪ.**

ПОДАЧА ПЕРВОЙ ПОМОЩИ профес. Эмарха.  
 ЗДОРОВЫЕ И БОЛЬНЫЕ НЕРВЫ профес. Эбинга.  
 ИСКУССТВО ПРОДЛИТЬ ЖИЗНЬ проф. Эбштейна.  
 ПОВАРЕННАЯ КНИГА для желудка. больн. проф. Бидерга.  
 МАССАЖЪ И ЕГО ПРИМѢНЕНІЕ. Д-ра Верль, съ рисунками.  
 ВОДОЛѢЧЕНІЕ (Дома у себя) Д-ра Дюваля, сочи. премиярван.

ГИГИЕНА ПОВСЕДНЕВНОЙ ЖИЗНИ. дѣтей Фихль.  
 КАКЪ СОХРАНИТЬ ЗДОРОВЬЕ лютей проф. Ралле.  
 ГИГИЕНА НОЖИ, ВОЛОСЪ И професора Бертель.  
 ГИГИЕНА ЗУБОВЪ И РТА професора Физка.  
 ГЛАЗЬ И УХОДЪ ЗА НИМЪ Д-ра Анкерштейна и  
 ДОМАШНЯЯ ГИМНАСТИКА

ОБЩЕДОСТУПНОЕ РУКОВОДСТВО къ

## ПРЕДУПРЕЖДЕНІЮ БОЛЪЗНЕЙ

И СОХРАНЕНІЮ ЗДОРОВЬЯ. Въ 4-хъ ТОМАХЪ.  
 Подъ редакціей Проф. Г. В. Хлопина. — Введеніе Проф. Ф. Ф. Зрисмана.  
 Подписавшіеся на 1902 г. внесше годовую плату до 20 Декабря с. г. получаютъ 8 номер. журнала съ двумя въ немъ приложеніями — за НОЯБРЬ и ДЕКАБРЬ 1901 года —

и кромѣ того, въ началѣ года одновременно всѣ 4 тома Руководствъ къ предупр. болѣзней. Цѣна съ пересылкой на годъ — 5 р. Разсрочка допущается. Подписка принимается въ Главной конторѣ журнала „Спутникъ Здоровья“, С.-Петербургъ, Коломенская ул., соб. домъ, № 39 и въ книжныхъ магазинахъ.

**БЕЗПЛАТНО**

Редакт. А. О. Лукина.

# ПРЕКРАСНЫЕ И ПОЛЕЗНЫЕ ПОДАРКИ КЪ РОЖДЕСТВУ.

## Только-что вышло изъ печати НОВОЕ РОСКОШНО-ИЛЛЮСТРИРОВАННОЕ ИЗДАНИЕ: КАРТИНЫ ИЗЪ ЖИЗНИ ЖИВОТНЫХЪ.

Очерки и рассказы заслуженнаго профессора

**Н. П. ВАГНЕРА.**

Съ 300 иллюстраціями художниковъ Ю. Адама, Л. Бекмана, Г. Вольфа, А. Вѣрушъ-Ковальскаго, Н. Каразина, А. Кившенко, В. Кунерта, Н. Сверчкова, А. Шпехта и Ф. Шпехта.

Окружающій насъ обширный животный миръ, полный безконечнаго интереса, совершенно почти не знакомъ большинству читающей публики, не посвященной въ зоологию. Въ русской литературѣ очень мало такихъ общедоступныхъ сочиненій, въ которыхъ давались бы ясныя, понятныя картины жизни животныхъ, обрисовывались бы ихъ нравы, привычки, умъ, сообразительность.

Для такого строго-научнаго и въ то же время популярнаго, интереснаго описанія жизни животныхъ необходимо кромѣ глубокихъ познаній по зоологическимъ вопросамъ обладать большимъ художественнымъ талантомъ, умѣть живымъ, образнымъ словомъ воззвѣщать передъ читателемъ весь этотъ животный миръ, развернуть въ цѣломъ рядъ картинъ все, что есть въ немъ яркаго, характернаго, по которому всякій сможетъ составить себѣ полное, ясное понятіе о каждомъ наиболѣе заслуживающемъ вниманія животномъ, о взаимоотношеніяхъ всего животнаго міра между собою и о роли въ немъ человѣка. Изъ всей плеяды русскихъ писателей-ученыхъ мы знаемъ только одного зоолога-писателя, въ которомъ гармонично слились крупный ученый, выдающійся философъ и рѣдкій художникъ мысли. Это—профессоръ Н. П. Вагнеръ. Его имя широко извѣстно въ ученый миръ, какъ одного изъ первыхъ нашихъ зоологовъ, болѣе полулѣтъ уже работающаго для науки, воспитавшаго цѣлое поколѣніе ученыхъ; но еще болѣе широкой извѣстностью пользуется онъ среди всей читающей Россіи своими выдающимися литературными произведеніями, въ особенности

знаменитыми „Сказками“ Кота-Мурлыки.

Въ только что изданномъ нами своемъ новомъ трудѣ „Картины изъ жизни животныхъ“, проф. Н. П. Вагнеръ проявилъ себя и какъ выдающійся зоологъ, и какъ крупный мыслитель, и какъ блестящій мастеръ слова. Весь свой богатѣйшій запасъ личныхъ наблюденій надъ животными, имѣющійся у маститаго ученаго за поллѣта его вдумчивой, пылливой ученой жизни, все, что промелькнуло за поллѣта въ таинственной книгѣ природы, все, что вынесъ онъ изъ своихъ изслѣдованій надъ сложными взаимоотношеніями животныхъ и человѣка,—все это онъ излилъ здѣсь въ яркой, художественной формѣ, все это представилъ онъ русской читающей публикѣ въ видѣ длиннаго ряда живыхъ, увлекательныхъ очерковъ, которые—вмѣстѣ съ массой иллюстрирующихъ ихъ прекрасныхъ рисунковъ, исполненныхъ болѣею частью съ натуры лучшими художниками,—говорятъ яснѣе всякихъ многотомныхъ научныхъ сочиненій, запечатлѣваютъ сразу, въ доступной каждому формѣ, все, что есть характернаго, интереснаго въ великой „книгѣ природы“.

Шесть лѣтъ работалъ проф. Н. П. Вагнеръ надъ этимъ своимъ обширнымъ сочиненіемъ и дѣйствительно создалъ рѣдкую по своей увлекательности и общедоступности изложенія книгу для чтенія каждому,—юношѣ и взрослому—всякому, кого только интересуетъ Божій миръ и все его безчисленное население, окружающее вѣнецъ творенія—человѣка.

Большая роскошно-иллюстрированная книга въ 4 д. л., 772 столбца текста съ иллюстраціями. СПб. 1901 г. Цѣна книги, переплетенной въ прочную папку, съ коленк. корешкомъ, украшенную художественно-исполненною авварелью Н. Н. Каразина, печатанною въ 12 красокъ,—75 руб., съ перес. 61 руб.

Съ выходомъ послѣдняго 12-го выпуска закончено роскошно-иллюстрированное издание in folio:

## ПОХОЖДЕНІЯ ЧИЧКОВА или МЕРТВЫЯ ДУШИ.

Поэма Н. В. Гоголя, въ 2-хъ частяхъ, съ портретомъ Н. В. Гоголя, 10 гелиогравирами и 355 иллюстраціями.

Въ изданіи этомъ читатель найдетъ обширную галерею типовъ, цѣлую серію пейзажей и видовъ средней полосы Россіи, вереницу реальныхъ бытовыхъ сценъ и тонко подмѣченныхъ художникомъ типичныхъ чертъ русской жизни первой половины минувшаго столѣтія,—однимъ словомъ, цѣлую художественную поэму, дорисовывающую и наглядно выясняющую намъ образы поэмы Гоголя.

Цѣна изданія: въ 12-ти брошюр. выпускахъ 12 р., съ перес. 13 р. 50 к., въ прочн. и красивомъ коленк. переплетѣ съ кож. корешк. 16 р., съ перес. 18 руб.

## Полный томъ „НИВЫ“ за 1901 г.

Въ нумерахъ „Нивы“ 1901 г. читатель найдетъ обширный литературный матеріалъ (болѣе 1500 столбцовъ текста), состоящій изъ беллетристическихъ произведеній, популярно-научныхъ статей, биографій выдающихся дѣятелей и проч. Искусство нашло себѣ отраженіе на страницахъ „Нивы“ въ видѣ множества оригинальныхъ рисунковъ и художественно-исполненныхъ гравюръ—копій съ картинъ извѣстѣйшихъ художниковъ; кромѣ того, помѣщено множество снимковъ, иллюстрирующихъ текущіе событія.

Къ тому „НИВЫ“ 1901 г. приложено:

- 1) Полное собр. соч. Г. П. ДАНИЛЕВСКАГО въ 24 томахъ, 8-го изданія, съ портретомъ, факсимиле и биографическимъ очеркомъ.
- 2) 12 книгъ „ЕЖЕМѢСЯЧНЫХЪ ЛИТЕРАТУРНЫХЪ ПРИЛОЖЕНІЙ“, въ которыхъ помѣщены произведенія выдающихся современныхъ авторовъ: романы, повѣсти, рассказы, популярно-научныя, историч. и критич. статьи и пр.
- 3) „XIX ВѢКЪ“. Рядъ статей, со множествомъ иллюстрацій, дающихъ читателю полную картину жизни истекшаго столѣтія.

Цѣна тому „НИВЫ“ за 1901 г. со всеми приложеніями безъ перес. 75 руб. За упаковку взимается 75 к. Желающіе имѣть изданіе въ коленк. переплетѣхъ благоволитъ сверхъ того прилагать: за переплетъ тома „НИВЫ“—1 р. 50 к., за переплетъ на „XIX вѣкъ“—1 р., за 7 перепл. на 24 книги соч. Данилевскаго—2 р. 75 к. и за 3 перепл. на 12 вып. „Литерат. Приложеній“—1 руб. Пересылка по разстоянію за 30 фунтовъ.

Требованія и деньги просить адресовать въ контору изданія А. Ф. МАРКА, С.-Петербургъ, Малая Морская, 22. Имѣются также въ продажѣ въ конт. Н. И. Лечинской, въ Москвѣ, въ книжн. маг. „Братованіе“ въ Одессѣ, и во всѣхъ лучшихъ книж. магазинахъ.

„Исторія Русской Словесности съ древнѣйшихъ временъ до нашихъ дней“, полная, подробная, въ общедоступномъ изложеніи составленная П. Н. Полевымъ. Роскошно-иллюстрированное издание in quarto, въ трехъ большихъ томахъ, заключающихъ въ себѣ VIII + 2013 стр., 953 рисунка, (рис., снимки, портреты, автографы и проч.), 19 хромолитографій, отпечатанныхъ многими красками и золотомъ, и 38 отдѣльныхъ гинкограф. приложеній. Цѣна изданія: въ 12-ти брош. выпускахъ—12 р., съ перес.—15 р. Въ трехъ прочныхъ и красивыхъ коленк. переплетѣхъ съ кожаннымъ корешкомъ—16 р., съ пересылкою—20 р.

**Гриммы, бр., Я. и В.** „Сказки“. Переводъ подъ редакцію П. Н. Полеваго. Со множествомъ иллюстрацій П. Гротъ-логана и Р. Лейнвебера. Пящичю изданный томъ, въ 8-ю д. л., на превосходной бумагѣ, болѣе 560 страницъ и около 240 высоко-художественныхъ рисунковъ и вишетонокъ. Цѣна книги въ красивомъ коленк. переплетѣ съ тисненіями золотомъ и краскамъ—4 рубля, съ перес.—4 р. 75 коп. Имѣется также въ продажѣ особо роскошное и большое въ 4-ю д. л.—изданіе, отпечатанное на лучшей веленовой бумагѣ, дѣною 12 р., съ перес. 13 р.; въ роскошномъ переплетѣ—14 р., съ перес. 15 руб.

„Альбомъ Украинской Старины“ Роскошное издание in folio, состоящее изъ 21 таблицы съ авварелью С. И. Васильковскаго и съ рисунками Н. С. Самокиша, съ приложеніемъ обширныхъ объяснительныхъ статей проф. Д. И. Эварницкаго, на русскомъ и французскомъ языкахъ. Цѣна этого роскошнаго альбома, заключеннаго въ изящную папку,—8 руб., съ пересылкою 9 руб.

**Михеевъ, В. М.** „ОТРОКЪ-МУЧЕНИКЪ“. Угличское преданіе. Повѣсть. Съ 30-ю рисунками Нестерова, Сурикова и Бемъ. Роскошно изданная книга въ 4 д. л.—Знаютъ русскую старину В. М. Михеевъ рассказываетъ въ своемъ новомъ произведеніи трогательное угличское преданіе изъ временъ царя Алексѣя Михайловича. Языкъ всей повѣсти строго выдержанъ и очень красивъ. Отъ него такъ и вѣетъ былой стариною. Такъ же художественно-строго выдержаны и дивныя иллюстраціи. Цѣна 2 р. 50 к., съ перес. 2 р. 80 к., а въ художественномъ, тиснен. золотомъ и красками, переплетѣ—3 р., съ пересылкою—3 р. 50 к.

**Полевой, П. Н.** „НЕПОКУПНОЕ“. Повѣсть. Съ 55-ю оригинал. рисунками Е. П. Самокиша-Судковскаго. Роскошное издание in 4<sup>o</sup>.—Содержаніе этой повѣсти занимательно изъ современной жизни. Разказанная мастерски, съ постояннымъ нарастаніемъ интереса, и отличающаяся глубокой правдивостью изложенія и художественностью обрисовки дѣйствующихъ лицъ, повѣсть оставляетъ въ читателѣ бодрящее чувство глубокаго удовлетворенія, пробуждаетъ въ немъ лучшія чувства души. Цѣна 2 р. 50 к., съ перес. 2 р. 80 к., въ художеств., тисненомъ красками, серебромъ и золотомъ, переплетѣ—3 р., съ пересылкою—3 р. 50 к.

**Гоголь, Н. В.** „ПОЛНОЕ СОБРАНІЕ СОЧИНЕНІЙ“. Редакція Н. С. Тихонравова и В. И. Шенрока. Изданіе 17-ое въ одномъ большомъ, компанію напечатанномъ въ 2 столбца, томѣ. Съ портретомъ Н. В. Гоголя, биограф. очеркомъ и съ примѣчаніями редактора. 1686 столбцовъ въ больш. 8-ю д. листа, на превосходной бумагѣ, отчетл. четкимъ шрифтомъ. СПб. 1901 г. Цѣна 1 р. 25 к., съ перес. 1 р. 75 к.; въ красив. коленк. переплетѣ 1 р. 80 к., съ перес. 2 р. 30 к.

**Гоголь, Н. В.** „ПОЛНОЕ СОБРАНІЕ СОЧИНЕНІЙ“. 16-е изданіе, въ 12-ти томахъ, съ приложеніемъ двухъ портретовъ Н. В. Гоголя, гравиров. на стали Ф. А. Брокгаузомъ въ Лейпцигѣ, факсимиле, автографа и нѣсколькихъ собственноручныхъ рисунковъ Гоголя. СПб. 1900 г. Цѣна 2 р. 50 к., съ перес. 3 р.; а въ 6-ти коленк. переплетѣхъ 4 р. 25 к., съ перес. 4 р. 75 к.

„Письма Н. В. Гоголя“. Подъ редакцію В. И. Шенрока. „Письма“ Гоголя являются необходимымъ дополненіемъ къ нашимъ изданіямъ полнаго собранія сочиненій Гоголя, представляя огромный интересъ для каждого образованнаго человѣка, желающаго уяснить себѣ оригинальную и глубокую личность гениальнаго писателя. Въ настоящее изданіе вошли всѣ, до сихъ поръ опубликованныя письма Гоголя и нѣкоторыя еще нигдѣ и никогда не напечатанныя. Цѣна за четыре тома—6 руб., съ перес. 7 руб. Въ четырехъ красивыхъ коленкоровыхъ переплетѣхъ 7 р. 60 к., съ перес. 8 р. 60 к.

**Фаустъ.** Соч. Гете. Новое общедоступное изданіе въ 16-ю д. л., въ 2-хъ частяхъ. Цѣна за оубъ части (923 страницы) 1 р. 75 к., съ перес. 2 р. 20 к. Цѣна одной первой части 75 к., съ перес. 1 руб. Вторая часть отдѣльно не продается.





В. № 15749 25-22

### Е. КРАУСЪ и К<sup>о</sup>.

Фабрика для оптики и прецизионной механики въ Парижѣ.

Отдѣленіе для всей Россіи:

С.-Петербургъ, Мойка, 42.

Адресъ для телеграммъ: Аргусъ. Бинокли высшаго качества. Аргусъ—11 р. Длиннупт—8 р. 50 к. Каталоги биноклей и подзорныхъ трубок, стерео-биноклей, аналитоматовъ, микроскоповъ и центробѣжныхъ приборовъ бесплатно.

Покупайте „СВЕА“.

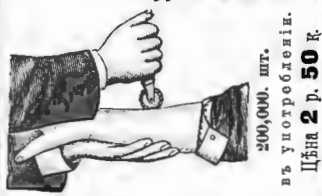

200,000 шт. въ употребленіи. Цѣна 2 р. 50 к.

Шведск. массаж. аппаратъ. ИМѢЕТСЯ ВЕЗДѢ. Оптовый складъ въ С.-Петербургѣ, у М. Баде и К<sup>о</sup>. Телефонъ № 2888. Въ Москвѣ у А. Маціонъ и К<sup>о</sup>, Ильинка, Средніе Торговые Рыды.

ПАТЕНТЪ. Обувь безъ швовъ изъ кожи, дамская и дѣтская, всевозможнаго цвѣта и фасона. Цѣны умеренныя. Открыто отъ 9 утра до 9 часовъ вечера. Литейный просп., д. 13, кв. 6.

### КРАСКА ДЛЯ ВОЛОСЪ „ПРИМА-ИНДІАНЪ“

С.-Петербургской ТЕХНО-ХИМИЧЕСКОЙ ЛАБОРАТОРИИ

быстро, прочно и натурально окрашиваетъ волосы въ черный, темно-русый и русый цвѣтъ.

ГЛАВНЫЙ СКЛАДЪ. С.-Петербургъ, Коломенская, д. № 12. Продается вездѣ.

### ЖЕНСКАЯ ЛЕЧЕБНИЦА д-ра Моравецка. Тел. 3548. Чернышев пер. 12. Приемъ болѣн. ежедн. отъ 11-12 и отъ 5-7 ч. Пост. кровати.

### ПОСЛѢДНЯЯ НОВОСТЬ!!!



Черные, вороненой стали, карманные часы съ будильникомъ „УНИКУМЪ“. Часы карманные съ будильникомъ до настоящаго времени не были доступны по своей дорожной цѣнѣ, такъ какъ часы эти продавались не дешевле 25 рублей штука. Нынѣ же, благодаря новымъ усовершенствованіямъ часовой механики, „УНИКУМЪ“ удалось уменьшить значительно стоимость и вмѣсто 25 р. стоятъ теперь только 8 р. 50 к. Часы эти, обыкновенной величины, кромѣ указыванія времени, могутъ разбудить во всякое желаемое время, они не только интересны какъ будильникъ ночью, но и днемъ могутъ напомнить о разныхъ порученіяхъ какъ служебныхъ, такъ и частныхъ. Вслѣдствіе чего они имѣютъ громадную важность какъ для лицъ, служащихъ въ Военныхъ и гражданскихъ учрежденіяхъ, такъ и для всякаго частнаго человека. Цѣна одной шт. только 8 р. 50 к. Нижегородцы высылаются безъ задатка, наложен. плат. Прилагается наставленіе и ручательство за вѣрность хода на 4 года. Требования адресовать: „Базаръ Новостей“ Варшава, Граничная ул., № 4.

ФОТОграфия артистич. снятыя съ натуры для художник. и любителей прекраснаго. 3 картинки, 48 образчиковъ и каталогъ 2 руб. кредит. или почт. марками; каталогъ отд. 40 коп. Р. Жонвергъ, Парижъ. 89Н. Fb. St. Martin.

ОТКРЫТА ПОДПИСКА НА НОВУЮ ГАЗЕТУ

# ЕЖЕДНЕВНИКЪ

ИСКУССТВЪ и ЛИТЕРАТУРЫ

Духовная и умственная жизнь культурныхъ народовъ наиболее ярко и прогрессивно отражается въ литературѣ и искусствахъ. „Ежедневникъ“ ставитъ себѣ задачей: слѣдить изо дня въ день за всѣми выдающимися проявленіями литературы, беллетристики, науки, театра, музыки, живописи, ваянія, водчества и др. искусства, какъ въ Россіи, такъ и за границей. Къ участию въ газетѣ приглашены извѣстные литераторы, критики и художники. Завѣдываніе литер. и театр. отдѣлами принялъ на себя К. Н. Львовъ. Подписка прин. въ конт. редакціи (Спб., В. Конюш. 6-4), тип. „Валашевъ и К<sup>о</sup>“ (Фонт. 95.) и во всѣхъ книжн. магазинахъ. Ц. съ дост. на годъ—8 р., на 6 мѣс.—5 р., на 3 мѣс.—3 р. Подписчики на 1902 г. получ. газету въ теченіе году бесплатно. Приславшимъ свой адресъ пробный № будетъ высланъ бесплатно. Ред.-изд. Э. Н. Борманъ.

Поставщикъ Двора



Его Императорскаго Величества

С.-ПЕТЕРБУРГЪ, Большая Морская, 9.

МОСКВА, Кузнецкій мостъ, 6.

Иллюстрированный КАТАЛОГЪ **К. И. БОКЪ**, высылается за восемь семи-коп. марокъ. Ювелирная, золотая и серебряная издѣлія. Ордена, знаки и жетоны.



### Швейныя машины „ПФАФФ“.

Общепризнанныя великолѣпными, снабженныя новѣйшими усовершенствованіями швейныя машины для потребностей семьи, ремесленныхъ и фабричныхъ производствъ. Склады въ большей части крупнѣйшихъ городовъ. **Г. М. Пфаффъ**, фабрика швейныхъ машинъ. Кайзерслаутернъ. (Kaiserslautern). Германіи. Основано въ 1862 г. 1,000 рабочихъ.

### МАГАЗИНЪ КРАСИЛЬНОЙ ФАБРИКИ ПОЛЬ МАРИ

Невскій пр., № 13, уголь Больш. Морской ХИМИЧЕСКАЯ ЧИСТКА Мунск., дамск. и дѣтск. платьевъ и верхн. вещей, НЕРАЗОПЛАВЛЯЯ.

Чистка и починка кружевъ, занавѣсей и ковровъ. ОКРАСКА МАТЕРІЙ ВО ВСѢ ЦВѢТА. Заказы иногороднихъ исполняются немедленно и высылаются наложен. платеж. Почтов. расходы за присылку въ Петерб. незначительны: за пакетъ, зашит. въ холстъ или клеенку до 7 ф. — ВЗИМАЕТСЯ ОТЪ 40 ДО 60 КОП. — Упаковка и обратная посылка за счетъ магазина.

### НЕ ДАРОМЪ

а для рекламы по особенно удешевленной цѣнѣ только до новаго 1902 года каждому, кто намъ пришлетъ изъ провинціи визитную или кабинетную, ДВА рубля денегъ и сіе объявленіе будетъ фотографическую карточку, изготовленъ въ десятидневный срокъ большой бюстовый портретъ „Экспрессъ“, близкій къ натуральной величинѣ, увеличенный при помощи Свѣтописи художественно отбланный, и высланъ одновременно съ оригиналомъ почтою за нашъ счетъ безъ всякой доплаты, по указанному адресу во весь городъ

Россійск. Имперіи. **АТЕЛЬЕ ИЗЯЩНОЙ СВѢТОПИСИ** С.-Петербургъ, Невскій пр., д. 61. Ко вниманію Гг. заказчиковъ! нашей свѣтописи относительно техническаго исполненія портретовъ конкурентовъ нѣтъ. **Воспользуйтесь случаемъ!** послѣ новаго 1902 года. Цѣны будутъ повышены. Съ наложеннымъ платежемъ не высылаются. Превосходить все до сихъ поръ извѣстныя нудры для лица.

# ЖИРНАЯ ПУДРА АУРИКА

Главн. складъ СШ. Техно-Химической Лабораторіи, С.-Петербургъ: Коломенская, 12.

Художественныя свѣтоты картины для **НАРОДНЫХЪ ЧТЕНІЙ** Изготовляетъ специальная мастерская **С. А. БАРАНОВА**. Поставщика Москв. Ком. вар. чтеній, комисіей въ память Пирогова Общ. Русскыхъ врачей и друг. Полный каталогъ за 50 к., краткій и специальный по медицинѣ и гигиенѣ бесплатно. Москва, Садовая, уг. Улакскаго пер., д. Малютина.

**ПОДАРОКЪ** наилучшій въ Рождеству, предлагаетъ по небывало дешевой цѣнѣ. **ФОНОГРАФЪ и 12 ВАЛИКОВЪ** съ пѣніемъ, разсказами и музыкой только за 24 руб. съ пересылкою. По полученіи задатка 5 руб. высылаемъ съ наложен. платеж. Торгов. домъ С. Чертовъ, Ростовъ и Д. 3-3

### ВСѢМЪ АГЕНТАМЪ

„Студія свѣтописи“, по случаю закрытія ея и вновь желающимъ быть агентами предлагаетъ на тѣхъ же условіяхъ свои услуги заведеніе увеличенія портретовъ — „УНИВЕРСАЛЬ“. СПБ., Невскій пр., д. № 40 кв. 42.

### ПОРТРЕТЫ

по фабричнымъ путемъ, а новѣйш. фотографич. способомъ, съ натуры, съ карточекъ, съ дагеротиповъ и проч. всевозмож. оригиналовъ увеличиваетъ и лично художественно а также и въ краскахъ, исполняетъ бывшая ученица извѣст. художника професс. въ своей собственной фотографіи. Цѣны отъ 3-хъ руб. В. О. 5-ая лин., д. 4/1, противъ Имп. Акад. Худож.



### ФОНОГРАФЫ 10 р.

начинал съ Большой выборъ пригот. цилиндровъ съ музык. пьесами и пѣніемъ. Прейскурантъ безпл. СШ. Каванская ул., № 1-25 (уг. Невскаго).

### Бруно Зенгеръ и К<sup>о</sup>. ДЕКАДЕНТСКІЕ ЧАСЫ.



Ради рекламы высылаю только до 1 января 1902 г. декадентскіе, открытыя, металлическіе, подъ пѣть стараго серебра, плазирваные, артистическіе чеканки часы по собственной цѣнѣ. Заказы, сдѣланные по сіе время, будутъ высланы по 8 рублей. Послѣ Новаго года цѣны будутъ повышены. Нѣтъ сомнѣнія, что часы эти скоро войдутъ въ моду и вызовутъ въ публикѣ усиленный спросъ. Высылаемъ съ ручательствомъ за вѣрность хода часовъ на 5 лѣтъ, по полученіи 2-хъ рубл. задатка **Р. ЛЮБЕТКИНЪ**, Варшава, Королевская, 47.

Удостоенъ высшей наградой «Grand Prix» на всемирной выставкѣ въ Парижѣ АМЕРИКАНСКІЙ

**ШТОПАЛЬНЫЙ АППАРАТЪ**

«Magic Weaver» патентъ № 4708. Самостоятельно работаетъ. Скупчина и поглощавшія много времени штопальные работы, какъ починку чулокъ, бѣлья, полотнян. вещей и т. п. мало или весьма поврежденныхъ, посредствомъ аппарата можеть совершать даже ребенокъ весьма красиво и быстро, въ теченіи нѣсколькихъ минутъ. Заштопанные предметы выглядываютъ какъ совершенно новые. Работа развлекательна и пріятна, не напрягаетъ ни зрѣнія, ни тѣла. Цѣна съ пересылкой 3 руб. 35 коп. три штуки 9 руб. Высылаю нлож. платежомъ. Образецъ пробной работы и просто нлож. руководство-проспектъ высылаются за двѣ 7-ми коп. марья. Къ аппарату же таковыя прилагаются бесплатно. Представитель В. Н. Фернебоксъ, Варшава, Купеческая, 14.



**Перун**  
ИДЕТЬ НА ВСТРѢЧУ ЖЕЛАНІЮ ВСѢХЪ ЛЮДЕЙ ИМѢТЬ РОСКОШНЫЕ ВОЛОСЫ И ОСВОБОЖДАЕТЪ ЛЮДЕЙ ОТЪ СТОЛЬ ТЯГОСТАГО ВЫПАДЕНІЯ ВОЛОСЪ И КРАИНЕ НЕПРІЯТНОЙ ПЕРХОТИ.  
ПРОДАЕТСЯ ПО 1 Р. 75 К. Ф. БАЗАРЪ МАРКЪ С. П. НЕВСКІЙ № 20-314

**КТО ЖЕЛАЕТЪ**

устраивать рождественскую елку, требуйте преснь-курантъ елочн. украшеній по асклячел. дешевымъ цѣнамъ съ безплатными преміями. Специальный складъ елочн. украшеній. Полн. коллекція богат. елочн. украшеній: 3 р., 5 р., 8 р., 15 р., 20 р., 25 р., 50 р., 100 р., къ кажд. коллекц. прилаг. безплатно роскошн. сюрпризы: механ. и науч. игрушки, фонографы съ вѣл., граммофоны и пр. Заказы прос. присылать заблаговременно. Москва, Тверская, 75, В. Золотаревъ.

**ВЪ МАГАЗИН. СКРИПИЧН. МАСТЕРА**  
**Ф. ПАСЕРЬСКАГО**  
ВЪ С.-ПЕТЕРБУРГѢ,  
Моховая, 42.  
Караванная, 3—35.  
МАНДОЛИНЫ—4 р., 6, 8, 10, 15, 20, 25, 35, 50 р. и дор.  
ВЫСІЯ ЦИТРЫ—6 р. 50 к., 8, 10, 15, 20, 25 р. и дор.  
НАРОДНЫЯ ЦИТРЫ 3 р., 6, 8, 15 р. и дорожке.  
— ПРЕСЬ-КУРАНТЪ БЕЗПЛАТНО. —

**НОВОСТЫ № 8**



№ 8 ОФИЦЕРСКІЯ ПОРТМОНЭ изъ самой лучшей шагрени роу а нной кожи, плоскія, удобныя для всѣхъ и каждаго нести въ карманѣ, съ 5-ю отдѣленіями и 3-мя затворами, мужскія и дамскія. Шт. 1 р. 50 к., тѣ же изъ наст. тюленевой кожи 2 р.  
№ 10. ВСЕМИРНОЕ ПОРТМОНЭ самой лучшей видѣлки изъ одного куска, патентованный замокъ съ особыми отдѣленіями: для звонкой монеты, золота и бумажныхъ денегъ. Мужскія и дамскія онойковой кожи шт. 1 р. 50 к., тѣ же изъ настоящей тюленевой кожи 2 р. Со штемпел. 35 к.  
дороже. № 20 БУМАЖНИКЪ «ФОРТУНА» состоящій изъ 5-ти отд. для ассигнацій и документовъ и 3-хъ для звонкой монеты и золота. Величина въ закрытомъ видѣ 3 1/2 x 2 1/2 вер.; мягкій изъ шагрени. Кожи. Шт. 2 р. 50 к. Изъ настоящей тюленевой кожи 3 р. 25 к. Серебряныя монограммы по 1 р. 50 к. Пересылка отъ 1-ой до 6-ти штукъ въ Европ. Россію 30 коп., въ Азіат. 50 коп. Налож. платеж. съ прибавл. почт. комм. Требуванія и деньги адресовать: З. Жукъ, Варшава, Новоліпск, 30. Ц. № 16244 2—2

**ДѢТСКОЕ РОМАШКОВОЕ МЫЛО**

приготовлено въ Лабораторіи А. ЭНГЛУНДЪ.  
Нейтральное мыло, не содержащее въ себѣ эфирныхъ маслъ. — Рекомендуются какъ туалетное мыло для ежедневнаго употребленія.  
Цѣна 30 коп., за кусокъ, съ пересылкой 4 куска 1 руб., 50 коп.  
Завѣдующіе Лабораторіею Докторъ В. К. Панченко и А. К. Энглундъ.  
Для предупрежденія поддѣлки прошу обратить особенное вниманіе на подлиас А. Энглундъ красными чернилами и марку С.-Петербургской Косметической Лабораторіи, которая имѣются на всѣхъ преаратахъ. Получать можно во всѣхъ лучшихъ аптекахъ, аптекарскихъ, косметическихъ и парфюмерныхъ складахъ Россійской имперіи. Главныя агенства и склады фирмы для Европы: Эмиль Беръ, Гамбургъ; для Южной и Сѣверной Америки: Л. Мишнеръ, Нью-Йоркъ. Главный складъ для всей Россіи А. ЭНГЛУНДЪ. С.-Петербургъ, Бассейная улица, № 27.

**на 1902 годъ. ЕЖЕДНЕВНАЯ ГАЗЕТА на 1902 годъ.**

**Х Х-й годъ НОВОСТИ ДНЯ Х Х-й годъ**  
Подписная цѣна: на годъ 8 р., 6 мѣс. — 5 р., три мѣс. — 3 р., одинъ мѣс. — 1 р.  
Москва, Красныя ворота, с. д. № 16401 3—2



Скрипка считается царицею музыкальныхъ инструментовъ и, несмотря на массу новыхъ изобрѣтеній, она все же занимаетъ первое мѣсто и единствен. тормазомъ къ всеобщему распространенію служить лишь трудное изученіе игры на ней, что въ настоящее время устранено усовершен. Бѣльскимъ Прогрессъ-скрипки, на которой каждый можеть научиться играть правильно безъ учителя въ нѣскольکو дней. Цѣна съ пересылкою въ Европ. Россію и полнымъ самоучителемъ: 5, 7, 10, 15, 20 и 25 р. За пересылку въ Азіат. Россію незначит. доплата. Смычки по 50 к., 1, 2, 3 и 4 р. Альбомы пьесъ по 75 к. и 1 р. Заказы выполняются немедленно по полученіи суммы стоимости товара, или наложеннымъ платежемъ, при полученіи не менѣе 1/3 стоимости.  
Исключительная продажа для Россіи  
у А. БѢЛЬСКОЙ ВЪ РОСТОВѢ Н/Д.

**„ЭЛЕКТРИЧЕСКІЙ, СВѢТЛЯКЪ“**



5000 вспышекъ  
КАМЕРНЫЙ ЭЛЕКТРИЧЕСКІЙ ФОНАРЬ  
ВПОЛНѢ БЕЗЪ ОПАСНОЙ ДАМЕВЪ  
ПОРОХОВЫХЪ ПОГРЕВАЕМЪ  
ПОМИШЕНЫМЪ ЛЬСТНИЦАМЪ  
КОРРЕКТОРАМЪ И ЧЕРТАКАМЪ  
Для прохода потемнымъ  
Корректурамъ и чертакамъ  
ГЛАВНЫЙ СКАДЪ ЭЛЕКТРИЧЕСК. СВѢТЛЯКОВЪ  
И ЗАПАСНЫХЪ ЭЛЕМЕНТОВЪ у  
**КОНСТАНТИНА МАЛЬМЪ**  
С. П. Б. Большая Морская 34.

**ПРИГЛАШАЮТЪ**  
дѣятельныхъ агентовъ. Обращаться письменно: Банкирскій домъ Генрихъ Блокъ, С.-Петербургъ, Невскій, 53.

**Школа для ХУДОСТЕРОВЪ ХЪ**

Машиностр., электрот., • • АПОЛЬДА.  
Химич. промышл.  
**ХВОЙНАЯ ЭССЕНЦІЯ**  
С.-Петербургской  
**ТЕХНО-Химической**  
Лабораторіи.  
**ЗДОРОВОЕ**  
комнатное дезинфекціонное средство, распространяетъ пріятный бальзамическій запахъ хвойнаго лѣса.  
◆ Продается въездъ. ◆  
С.-Петербургъ, Коломенская, 12.

**ПЕЙТЕ ЧАЙ ЦАРСКАЯ РОЗА!**

ЦАРСКАЯ РОЗА самый знаменитый китайскій чай „НЕНЧАО“ онъ очень вкусенъ, ароматиченъ какъ цѣтокъ и экономиченъ, имѣя превосходный колеръ.  
ЦАРСКАЯ РОЗА какъ высшій сортъ чая, чистый и вполне созрѣвшій, благотворно дѣйствуетъ на нервы, гочему онъ особенно хорошъ для ежедневнаго употребленія.  
ЦАРСКАЯ РОЗА для богатыхъ и бѣдныхъ, потому что по цѣнѣ доступенъ каждому, а по качеству равенъ съ мымъ дорогимъ сортамъ чая.  
ЦАРСКАЯ РОЗА для бѣдотворъ, трактировъ и чайныхъ лавокъ, которые желаютъ торговать отменно хорошимъ чаемъ. Желая, чтобы во всей Россіи употребляли только лучшей сортъ чая, мы рѣшили чай «Царская Роза» сдѣлать доступнымъ каждому какъ по цѣнѣ, такъ и по условіямъ выписки. Чай «Царская Роза» можно выписывать исключительно изъ складовъ Москва, Покровка, близъ Московскаго купца **И. Е. ДУБИНИНА** Земляного вала, д. Тажелова.  
УСЛОВІЯ: розничная цѣна чая 2 р. за фун., а оптовая 1 руб. 60 к. за фун. При выпискѣ отъ 3-хъ фун. чай высылается по оптовой цѣнѣ на счетъ покупателя. (Выгоднѣе выписывать 5 фун., такъ какъ пересылка почтой стоитъ 40 коп. какъ за 3 фун. такъ и за 5 фун.) Сомнѣвающимся или желающимъ попробовать этотъ чай, могутъ выписать на пробу 1 фунтъ. пробный фунтъ чая высылается на счетъ магазина за 1 р. 80 к. во всю Европейскую Россію и на Кавказъ. Въ отдаленныя мѣстности чай посылается по 1 р. 60 к. за фун. но съ прибавкой пересылочной почтовой платы по новой такст. Покупателямъ сразу 25 фун. и больше—особыя льготы. Подробный преснь-курантъ чаевъ Китайскихъ, Цейлонскихъ и Японскихъ высылается желающимъ бесплатно.

**ЦЕЙСЪ-БИНОКЛЬ.**



благодаря патентованному способу постановки стеклъ объектива.

**Цейса**  
**полевой бинокль.**

Увеличеніе.	Цѣна въ герм. маркахъ вмѣстѣ съ кожан. футляромъ.	Названіе для сообщенія по телеграфу.	Указанія для выбора.
въ 4 раза.	130,—	Teliet	Для театра и поля.
• 6 разъ.	140,—	Telex	Для военныхъ и туристовъ.
• 8 •	160,—	Telact	Для охотниковъ и моряковъ (въ ночное время).
• 5 •	200,—	Teletive	Для моряковъ при дневномъ свѣтѣ.
• 7 1/2 •	200,—	Teleseven	
• 10 •	220,—	Teleten	
• 12 •	220,—	Teletwelve	

Безплатно приглашаются подробныя объявленія о полевыхъ бинокляхъ Цейса, рельефныхъ подзорныхъ трубахъ и фотографическихъ объективахъ. Доставка непосредственная или чрезъ оптическія магазины. Адресъ для телеграммъ: Zeisswerk Jena.

**CARL ZEISS** Optische Werkstaette JENA  
Dorotheenstr. 29. BERLIN N.W. 7. II. LONDON W., 29. Margaret Street. Regent Str. R. № 16329 3—3



**Б**езысходно вынужден просить в Училищной заочной подготовке къ экзамену. Пробный урокъ за 70 коп. (марки) г. Павлоградъ, Баскервиль-носл. 777 учителю А. В. Билляву.

**ХУДОЖ. ОТКРЫТ. ПИСЬМА.**  
12 Рождественныхъ 1 р.; 12 за кулисами 1 р. 50 Паряжъ 1 р.; 6 летъ 60 коп. Пр.-кур. безпл. Э. М. Муллеръ, СПб., Караваева, 8.

**СОБРАНИЕ ЛИБРЕТТО**  
на рус. яз. (театральные 42 оперы съ раб. арій, постановки повтор. и опер. театр.) необходимо каж. интел. чел. Цѣна 1 р. 20 к. съ пересылк. съ нар. плат. 1 р. 30 к. Высылаю безъ задатка. Адресъ: Влад. А. Сидоруну, Варшавы, Свободы, ул. 23/30 типогр. Левинсона

**УКРАШЕНИИ для ЕЛОКЪ**  
для Г. ИНОГОРОДНЫХЪ СОСТАВЛЕНЫ КОЛЛЕКЦИИ:  
Въ 5 Р. 10 Р. 15 Р. 25 Р. 50 Р. 100 Р.

Въ этомъ году наши коллекціи опять составлены совершенно иначе, чѣмъ въ прошлые года, и вслѣдъ будетъ удивленъ чудными ватными вещами, массой хлопушекъ, блестящими вещами, обезьянками, стебляными бусами и другими новыми и изысканными картонажами.  
Каждая коллекція, даже въ 5 руб., удовлетворитъ самыхъ взыскательныхъ покупателей; большія же коллекціи въ 25 р., 50 р. и 100 р. положительнo предназначены для большихъ семействъ, школъ, базаровъ, собраний и пр.  
КОЛЛЕКЦИИ ХЛОПУШЕКЪ СЪ СЮРПРИЗАМИ: 1 р. 50 к., 3 р. 25 к., 5 р., 7 р. 50 к.  
КОЛЛЕКЦИИ ХЛОПУШЕКЪ СЪ СЮРПРИЗАМИ: 95 к., 1 р. 25 к., 3 р. 50 к., 5 р. 75 к.  
КОЛЛЕКЦИИ изъ 10-ти ПОДАРОКОВЪ: 2, 3, 4, 5, 7 1/2, 10, 15, 20 и 30 руб.  
Покорѣннѣе просимъ дать заказы на эти коллекціи немедленно.  
Пересылка наложен. платежомъ. С.-Петербургъ, Невскій, 20—31.  
**ВЪЗДЪРЪ МЯРОЖЪ**

**ТРЕБУЮТСЯ АГЕНТЫ**  
во всѣхъ городахъ и мѣстностяхъ Россіи для распространения общепользнаго, изящнаго, привлекательнаго прибора, необходимо въ каждомъ домашнемъ хозяйствѣ. Предложеніе адресовать: въ С.-Петербургъ, Главное Адмиралтейство, кв. 33.

**Только за 1 руб. 50 коп.**  
Высылаю повсюду 100 мужск. издани. отпечат. визитн. карточекъ и 100 дамск. разноцв. Пересылка мол. Типографія Г. П. Зайдлера, Одесса.

**КАРАМЕЛЬ**  
изъ ГРУДНЫХЪ ТРАВЪ  
отъ НАШЛЯ и отдѣленія МОКРОТЪ  
**„КЕТТИ БОССЪ“**  
Б. Семадени, въ Кіевѣ.  
Главный складъ у АЛЕКСАНДРА ВЕНЦЕЛЯ. С.-Петербургъ, Гороховая, 33.  
Цѣна металла. вор. 25 в. Мал. вор. 25 в.  
ПРОДАЕТСЯ ВЕЗДѢ. 9—3

**НОВОСТЬ!**  
ПАТЕНТОВАННЫЯ ПУЛИ для дробовыхъ ружей центральнаго боя, 12 и 16 кал. (единственныя, не портиющія дробовые стволы). Цѣна за 10 шт. 1 руб., съ пересылкой съ наложен. платож. — 1 руб. 50 коп. 50 шт. съ пересылк. — 5 р. 90 в.  
**Оружейный магазинъ**  
ТОРГОВАГО ДОМА  
**Э. БЕРНГАРДЪ и К°**,  
преемн. и. ШЕНБРУНЕРЪ, 3—3  
МОСКВА,  
Кузнецкій Мостъ, д. Санъ-Галли.

**Случай! ЧИТАЙТЕ Случай!**  
Паложеннымъ за 1 руб. платежомъ  
Изящный подарокъ къ празднику.  
Альбомъ 35 живописныхъ видовъ, Кавказа или Крыма въ роскошн. оригинальн. переплетѣ съ золот. тиснен. Случайно приобрѣвши эти виды и исполняя художественно переплеты, высылаю альбомъ по полученіи двухъ 7 коп. марокъ на пересылку. Одесса Художественн. пореплетная, Земскому.

**Универсальный магазинъ**  
**МЮРЪ и МЕРИЛИЗЪ.**  
Москва, Кузнецкій мостъ, д. кн. Гагарина.  
№ 16253 4—3  
Органъ-Интонъ 16 гол. — 7.50, ноты — 25 к.  
Органъ-Ариоза 13 гол. — 11.— ноты — 40 к.  
Органъ-Фениксъ 24 гол. — 21.— ноты 50—60.  
Органъ-Герофонъ 24 гол. — 20.— ноты 40 к.  
Манопанъ 24 36 78 гол.  
18—22 — 28 — 46.—  
ноты 55—1.10—55—1.10—85—1.70  
Піано-мелодико—60.—, на ножк. — 80 р.  
ноты — 50 к.  
Концерто усов. — 140.—, ноты — 75 к. метр.  
**ИТАЛЬЯНСК. ПІАНО-МЕЛОДИКО**  
въ 4 октавы — 150—175 } ноты 50 и 70 к.  
6 290— } метр.  
Высылаю съ наложен. платежомъ.

Основн. капиталъ 10.000,000 р.  
Запасный 1.350,000 р.



Фирма существ. съ 1840 г.  
Годовой сбытъ до 30.000,000 р.

**Торгово-Промышленное Товарищество**  
**„ПРЕЕМНИКЪ АЛЕКСѢЯ ГУБКИНА**  
**А. Кузнецовъ и К°“.**  
Крупнѣйшая въ Россіи торговля чаемъ.  
Правленіе въ Москвѣ, Красная площадь, Средніе Торговые ряды.  
Собственныя постоянныя закупочныя конторы въ КИТАЙ и на островѣ ЦЕЙЛОНЪ. Въ Китаѣ СОБСТВЕННАЯ ФАБРИКА кирпичнаго и плиточнаго чая. Оптовые склады во всѣхъ крупнѣйшихъ городахъ Имперіи.

**РАЗВѢШЕННЫЙ ЧАЙ ФИРМЫ по общему признанію**  
**ЛУЧШІЙ на русскомъ рынкѣ.**  
Ежегодно расходится до 12 миллион. фунт.  
— Просимъ обращать вниманіе на номера чаевъ: —  
№№ 00, 0, 1, 2, 3, 4, 6, 7, 8 — КИТАЙСКІЕ чай (тонкаго аромата и чѣзнаго вкуса).  
№№ 61, 62, 63, 64, 65 — ПЕРВОСБОРНЫЕ чай (съ крупнѣйш. вкусомъ и настоємъ).  
№№ 92, 93, 95 — ЦЕЙЛОНСКІЕ чай (съ очень крупнѣйш. настоємъ, вкусомъ и сильнымъ ароматомъ).  
Имѣются въ розничной продажѣ у всѣхъ лучшихъ колониальныхъ торговцевъ.  
Контора и складъ чая въ С.-Петербургѣ помѣщаются на Невскомъ проспектѣ, д. № 117. Телефонъ № 3029.  
Съ текущаго года на этикеткахъ во избѣжаніе поддѣлокъ будетъ помѣщаться новый торговый знакъ фирмы „два якоря“.

**IV ГОДЪ**  
ИЗДАНІЯ.

Подписавшіеся на 1902 г. въ 1901 г. получаютъ журналъ и всѣ приложенія за Ноябрь и Декабрь 1901 г. **БЕЗПЛАТНО.**  
Открыта подписка на 1902 г. на **Разсрочка.**

**НАРОДНОЕ ЗДРАВІЕ**  
популярный иллюстрированный медицинскій журналъ для семьи.  
Под редакціей Профессоровъ:  
Быстрова, Доброклонскаго, Залѣскаго, Кадьяна, Пеля, Тихомирова и Чижъ

Журналъ „НАРОДНОЕ ЗДРАВІЕ“ разрѣшенъ для выписки въ фундаментальныя библиотеки среднихъ учебныхъ заведеній, учительскія библиотеки низшихъ учебныхъ заведеній, бесплатныя и народныя читальни.

**ПОДПИСАВШИЕСЯ въ 1901 г. ПОЛУЧАЮТЪ:**  
**60** №№ богато иллюстр. журн. Около 2000 стр. текста, 500 иллюстр. Статьи по всѣмъ вопросамъ домашней медицины и гигиены. Масса полезныхъ свѣдѣній необходимыхъ для сохраненія здоровья, предупрежденія и леченія болѣзней и продленія жизни.  
**60** Бесплатныя отвѣты гг. Специалистовъ на каждое письмо гг. Подписчиковъ. Богато иллюстр. книжечк. Около 4000 стр. текста, 600 иллюстр. Въ отд. прод. книжки стоятъ 13 р. 20 к. Всѣ книги принадлежатъ перу самыхъ выдающихся русскихъ и иностранныхъ ученыхъ и составлены языкомъ вполне общедоступнымъ.  
**14** Выпусковъ „Большой Энциклопедіи“ Общеизвестная Медицина и Гигиена. Около 1000 стр. текста, 4000 иллюстр. Всѣ свѣдѣнія расположены въ алфавитн. порядкѣ. Отдѣльно въ продажѣ нѣтъ. Необходимая настольная книга въ каждой семьѣ.

Подписавшіеся послѣ 25-го Декабря 1901 г. получаютъ только 52 №№ журнала. 52 книги и 12 выпусковъ Энциклопедіи.

„НАРОДНОЕ ЗДРАВІЕ“ печаталось въ 1899 г. 4000 экз.  
въ 1900 г. 16000 экз.  
въ 1901 г. 26000 экз.

„НАРОДНОЕ ЗДРАВІЕ“ отвѣтило въ 1899 г. на 486 писемъ.  
въ 1900 г. на 8093 письма.  
въ 1901 г. на 19652 письма.

„Народное Здравіе“ за 1899 и 1900 гг. все распродано. Полныя экземпляры журнала за 1901 г. (журн. 52 книжки, 12 вып. энцикл.) въ Конторѣ Редакціи съ перес. 5 р. 50 коп.  
Цѣна на годъ 4 руб. Допускается расрочка: при подпискѣ 2 р., въ 1-му Марта 1 р. и къ 1-му Мая 1 р. Требования адресовать: Главная Контора „Народнаго Здравія“, С.-Петербургъ, Базанская 24, въ Гл. Коат. фабрики К° В. Говарда.  
Отъ редакторъ В. И. Рамъ.

НОВОСТИ



ОТЪ ЗАГАРА МЫЛО ЖЕРМЕНЪ. Имѣющимъ веснушки, угри и вообще не чистое и блѣлое лицо слѣдуетъ, освѣживши лицо чистой водой, умываться этимъ мыломъ утромъ и вечеромъ. Цѣна на ск. П. Виноградовъ, Москва, Рождественка, д. № 2, не менѣе 1/2 дюж. 1 р. 50 к., перес. нал. плат. Требуется на кускъ свид. 3131. С.П.Б. маг. Виноградова, Гороховая, 36.



ФАБРИКА МУЗЫКАЛЬНЫХЪ ИНСТРУМЕНТОВЪ ТОРГОВАГО ДОМА

А. Е. КУЛАКОВЪ

въ С.-Петербургѣ, Невскій проспектъ, 102.

ПОСТАВЩИКЪ ЭКОНОМИЧ. ОБЩЕСТВА ОФИЦЕРОВЪ ГВАРД. КОРПУСА.

Предлагаетъ лучшаго качества и по дѣйствительно дешевымъ цѣнамъ изъ своихъ складовъ въ громадномъ выборѣ всевозможныхъ музык. инструм.: скрипки, альты, гитары, пьитры, мандолины, балаалайки, струны, флейты, корнеты, самограющіе оркестрионы, концертго, піано-мелодико, пианино, гармоніумъ, полифоны, симфоніоны, арфеіоны, мапюпаны, герофоны, арістоны, феніксы, аягт. концертно, вѣвскія, вѣвскія и русскія гармоніи, и проч., и проч. № 16422 2-2 Заказы изъ провинціи исполняются немедленно и аккуратно; по полученіи задатка 20% требуемое высылается наложеннымъ платежемъ на остальную сумму. Роскошно иллюстрир. прейсъ-курантъ на 1901-1902 г. всѣхъ музыкальныхъ инструментовъ высылается бесплатно.

GERMANDREE en POUVRE et FEUILLES BREVETE S. G. D. G. Secret de Beauté d'un parfum idéal, d'une adherence absolue, salubre et discrète, donne à la peau HYGIENE et BEAUTE. Exposition Universelle 1900: MEDAILLE D'OR MIGNOT-BOUCHER, 49, Rue Vivienne, PARIS

АЛЬБОМЪ необхои. въ кажд. семействѣ около 700 монограммъ и инициаловъ выслаю за 5 семл коп. марокъ. Адресъ: Одесса, С. Барскому, Пр.Хоровская, № 20.

560 золотыя издѣлія своего произв. Оства съ настоящими самоцвѣтными УРАЛЬСКИМИ КАМНЯМИ: Кольцо проволочное съ 1 хризоломъ отъ 1 р. 25 к., брощь разныхъ фасоновъ съ однимъ хризоломъ отъ 3 р. 50 к., серьги въ 1 хрлз. за пару отъ 2 р. 50 к., Булавка мужская въ 1 хрлз. или аметистъ отъ 2 р. 50 к., БУСЫ ТОПАЗОВЫЯ въ 100 зерезъ отъ 8 р. в дорож. Прейсъ-курантъ безплатно. Пермь Г. Н. Харитоновъ.

Подарки въ праздники! Самая крупная на Югъ Россіи Стоколько-Зервально-Багетная торговля "В. И. Бульонъ" въ Кіевѣ, высылаетъ влож. платежемъ (при высылкѣ задатка въ 1/2 развѣрѣ) заграничныя Художеств. гравюры въ рамкахъ; цѣна 5, 10, 20, 30, и 40 руб., также на полкахъ и багетныхъ рамкахъ Зеркала Цѣна отъ 2 руб. до 150 р. штука.

ВМѢСТО 100Р. ТОЛЬКО 10Р.! Амер. часы Ремонт. Gold-plated 15 камней Анкеръ безспорно стоятъ выше всѣхъ другихъ часовъ Математ. пѣрныи ходятъ тѣмъ отдѣлка. Излишно гравир. 3 крышки, никогда не замѣнилъ цѣта позолочены еще толстымъ слоемъ 18 карат. золота. Часы эти не уступаютъ настоящимъ золотымъ. Цѣна (съ ручательств. на 5 лѣтъ) 10 руб. Дамскія 9 руб. Женевск. 8 к. золота часы муж. анкеръ (знаменъ фабр. Vigilant) только 15 руб.! Цѣпочка Эр. Въ цѣны включены ужеуплач. мною пошлины и пересыл. расходы. Заказы исполн. наложеннымъ платежемъ. Адресъ: М. РИУДБАКИНЪ, Бергъ 3, Вѣна (Австрія) M. Rindbakin, WIEN, Berggasse 3. Прейсъ-курантъ высыл. безплатно.

# І. Ф. МЮЛЛЕРЪ.

Москва, Петровка, противъ Столешникова переулка.

Центральный складъ и фабрика музыкальныхъ инструментовъ рекомендуетъ въ ГРОМАДНОМЪ ВЫБОРѢ и ПО НАИУМѢРЕННѢЙШИМЪ ЦѢНАМЪ:



І. Ф. М.

## СКРИПКИ

въ 1 1/2, 2 1/2, 4, 6, 8, 10, 14, 20, 25, 30, 40 р. в дорож. до 100 руб. Смычки для пухъ въ 40, 60, 80 к., 1 р., 2 р. в дорож.



І. Ф. М.

ДѢТСКІЯ СКРИПКИ въ 1 1/2, 2 1/2, 4, 6, 8, 10, 15 руб.

ГИТАРЫ въ 3, 4, 6, 8, 10, 15 р. и дор., до 100 р. отъ 6 р. съ механизмомъ для струнъ. ШКОЛА для гитары Сырцова, часть I и II, по 2 рубля. ШКОЛА для гитары Лубавина, часть I до XIV, по 1 р. БАЛАЛАЙКИ въ 3, 5, 7, 10 и 15 р. и дорож. МАНДОЛИНЫ въ 6 р., 10 р., 15 р., 20 р., 30 р. и дор., до 130 р. (отъ 10 р. итальян. работы).

## ЦИТРЫ

обыкновенныя, концертныя, легчайшыя и смѣловыя отъ 6 руб. до 125 руб.

Наилучшія въ настоящее время РУЧНЫЯ ГАРМОНИИ:



І. Ф. М.

"ПРЕЛЕСТЬ-АНКОРДЕОНЫ" отличающіеся замѣчательной легкостью: однорядные въ 5, 8, 10 и 12 р.; двурядные въ 20 и 30 р.; трехрядные 40 р.

"КРЕМОНА - АНКОРДЕОНЫ", отличающіеся замѣчательно пѣвучимъ тономъ: однорядные въ 8, 10 и 12 р.; двурядные въ 16 и 20 руб.

"ВИКТОРИЯ-АНКОРДЕОНЫ" съ 10 стальными пластинками 12 и 14 руб.

Механическія піанино, на которыхъ можно играть какъ на обыкновенныхъ — рюками, а также и посредствомъ верченія ручки, — въ 550 руб., 600 руб., 650 р. и 700 руб. Пьесы отъ 2 р. 25 к. и дорож.



Народныя цитры, на которыхъ въ часъ можно выучиться играть. Цѣною въ 8 р. и 18 р. Пьесы къ нимъ 14 альбомовъ по 50 коп.

Цитры „ЭРАТО“ очень легкія для игры, съ полной хроматическою гаммой въ 25 р., 35 р. и 50 р. Самоучитель и 9 альбомовъ пьесъ къ нимъ по 50 коп.

Органъ Интона 8 руб. Пьесы по 30 коп. Феніксъ-органъ 22 руб. Пьесы по 50 и 60 коп. Аріостонъ-органъ 8 руб. Пьесы по 45 коп. Герофонъ усовершен. 24 руб. Пьесы по 45 коп. Калістонъ съ барабаномъ и колокольчиками 35 руб. Пьесы по 80 коп. Оркестръ-мапюпанъ по 50 руб. и 75 руб. Піано-мелодико по 65 р., 70 р., 90 р., до 350 р. и т. д. и т. д.



І. Ф. МЮЛЛЕРЪ МОСКВА, ПЕТРОВКА

## СИМФОНІОНЫ

въ 4 р., 5 р., 7 р., 10 р., 17, 20, 27, 36, 60, 65, 90, 120 р. и 350 р. Пьесы отъ 20 к. до 90 к.

ДЛЯ ТАНЦЕВЪ: Аріостонъ дѣтскій 5 руб. Аріоза-органъ 18-тонный 12 руб. Аріоза-органъ 36-тонный 18 руб. Пьесы по 40 к.



## МУЗЫКАЛЬНЫЕ ЯЩИКИ:

малые отъ 1 руб. до 10 руб., средніе отъ 16 р. до 40 р., большіе отъ 50 р. до 350 р.

## Фисгармоніи

американскія: 125, 150, 175, 200, 300, 400 и до 1,000 р.; вѣвскія: 90, 110, 130, 150, 200, 300, 400 р.

## РОЯЛИ

отъ 550 р. до 1800 р.

## ПІАНИНО

отъ 385 р. до 700 р.



ГЛАВНОЕ ПРЕДСИДѢТЕЛСТВО І. Ф. МЮЛЛЕРЪ МОСКВА, ПЕТРОВКА

Advertisement for I. F. Muller instruments featuring a central illustration of a man with a trumpet and list of instruments: ФЛЕЙТЫ, КЛАРНЕТЫ, БАРАБАНЫ, МАЛЫЕ И БОЛЬШ. ЛИТАВРЫ, БУБНЫ, КОРНЕТЫ-АРИСТОНЫ, ВАЛЬТОРНЫ, ТРУБЫ И Т. Д. Иллюстрированный Прейсъ-Курантъ БЕЗПЛАТНО

## ЧУДО-ГРАММОФОНЪ

Аппаратъ, передающій музыку, разговоръ и пѣніе голнымъ голосомъ отъ 15 руб. до 125 р., пьесы въ 1 1/2 и 3 руб.

## НОВОСТИ

Аппараты, передающіе и воспринимашіе музыку, разговоръ и пѣніе, въ 18 р., 25 р., 30 р., 50 р., 75 р., 100 р. и дорож. Валіки къ нимъ по 1 р. 25 к.

## ГРАФОФОНЫ

Скорое и добросовѣстное исполненіе всѣхъ заказовъ. Иллюстрированный прейсъ-курантъ БЕЗПЛАТНО.





**НЕТЪ БОЛЬШЕ ОБТРЕПАННЫХЪ БРЮКЪ!**  
**„SMART“**  
**„СМАРТЪ“.**  
 ПРЕДОХРАНИТЕЛЬ БРЮКЪ ОТЪ ПОРЧИ И ГРЯЗИ:  
 Патентованъ и испытанъ на практикѣ.  
**Цѣна за пару 20 к.**  
 Получать можно въ С.-Петербургѣ въ магазинахъ: Максимова, Маринскій рын., № 8, Сибиряка, Садовая, № 43, Карелина, Апраксинъ пер., № 10, Егорова, — Знаменская, № 35, Медвѣдева, Пет. стор. Б. просп., № 25, Пушкова В. О. Средній пр., № 16 и др. лучш. мануф. и галант. магаз.  
 Гг. торговцамъ, при покупкѣ оптомъ, значительн. скидка.  
 Складъ „Смартъ“, СПб., Кирочная, д. № 12, вл. № 24.  
 Требуется для провинциіи солидные представители.

**СПАСИТЕЛЬНАЯ НОВОСТЬ ДЛЯ КУРЯЩИХЪ,** рекомендуется врачами.  
**Мундштукъ Аппаратъ**  
 Каждый можетъ курить безъ малѣйшаго вреда для здоровья посредствомъ „Мундштукъ-аппарата“, абсолютно очищающаго табакъ отъ никотина и всѣхъ вредныхъ частей. Курящій „Мундштукъ-аппаратомъ“ получаетъ даже отъ дешеваго табаку самый лучший, пріятный и безвредный ароматъ. Цѣна „Мундштукъ-аппарата“ элегантною отливкѣ серебро-платѣ въ взаимномъ футлярѣ съ иллюстрированнымъ способомъ употребленія и съ пересылкою только 1 р. 50 к.; табачной же изъ чистаго серебра 84 пробы за 2 р., съ ободочной монограммой заказчика на 30 к. дороже. За налож. платеж. 10 к. I. Французъ, Варшава, Королевская, 49Н.

**ЕЛОЧНЫЯ УКРАШЕНІЯ ИЗЪ СТЕКЛА**  
 коллекціями состоящими изъ бриллиантовыхъ шариковъ, рефлекторовъ, фруктовъ, амуричковыхъ съ стеклянными крылышками и пр. цѣною въ 5.— 7.50 10.—руб. (по желанію и дороже содерж. 185 315 445 шт. до 40 руб.)  
 по полученіи 20% задатка остальныя наложеннымъ платежомъ высылаетъ  
**Мюллеръ-Чахъ въ Бѣлостокѣ**  
 Фабрика елочныхъ украшеній, 3—2  
 Всякаго рода искусственныхъ глазъ, и пр.

Золотая медаль на Всемирной Парижской Выставкѣ 1900 года.  
**Новѣйшіе духи сезона.**  
**Каллисто „Violacea“.**  
 Запахъ цвѣтовъ этой орхидеи восхитителенъ, напоминаетъ фіалку и желтофіоль и держится очень долго.  
**Ф. Вольфъ и сынъ** парфюмеры въ Карлсруэ.  
 Имѣется во всѣхъ лучшихъ парфюмерныхъ и аптекарскихъ магазинахъ и парикмахерскихъ. Ц. № 16464 9—2

**Спиродъ д-ра Фелана**  
 лучший приборъ для комнатной гимнастики, развиваетъ любую группу мускуловъ, замигаетъ собою полную коллекцію гимнастич. аппаратовъ; легко придѣлывается въ дверной рамѣ; отличается отъ многочисленныхъ подобною прочностью и абсолютною безопасностью. Цѣна № 1 (для дамъ и дѣтей) — 9 р.; № 2 (для мужчинъ) — 10 р.; № 3 (для салачей) — 11 р. Упаковка и пересылка 75 к. Универсальный (для кажд. возраста и на любую силу), съ расширителемъ груди — 12 р. Упаковка и пересылка 1 р. Къ кажд. прибору приложено иллюстр. вѣстановленіе.  
 Автоматическія мышце-и крысоловки, навозливаютъ до 10 крысъ или 20 мышей въ сутки; удостоены всеобщ. одобренія. Мышеловки: вѣсъ 6 ф.; цѣна 1 р. 50 к.; крысоловки: вѣсъ 26 ф., цѣна 10 р.  
 Складныя сапожныя щетки, съ запасомъ непромокаемой политурыной пасты, черной, желтой и красной; паста втирается щеткой въ сухомъ видѣ, отъ дождя не тускнѣетъ, рукъ не мараетъ. Цѣна: двойн. щетка 1 р., 10 платокъ черной пасты 60 к., 10 платокъ цвѣтной 1 р. Главн. агентъ для Россіи **КОНСТАНТИНЪ МАЛЬМЪ**, С.-Петербургъ, Большая Морская, 34. № 16511 6 1

Разрѣшенная постановленіемъ Варшавскаго Врачебнаго Управленія отъ 29 ноября 1896 г. за № 5152.

**А. СЕГАНЪ**  
 въ Бордо — Франція  
 (A. SEGGIN — BORDEAUX)  
**ЧЛЕНЪ ЖЮРИ**  
 Въ Ноннурса  
 Международная  
 Выставка  
 БОРДО  
 1895

**МОМЕНТАЛЬНАЯ КРАСКА Д-РА РИЧАРДСА**  
 УСОВЕРШЕНСТВОВАННОЕ СРЕДСТВО  
 ДЛЯ БЫСТРАГО КРАШЕНІЯ ВОЛОСЪ И БОРОДЫ

ПРОДАЕТСЯ во всѣхъ лучшихъ парфюмерныхъ Торговляхъ, Аптекахъ и Аптекарскихъ МАГАЗИНАХЪ

**УКРАШЕНІЯ ДЛЯ ЕЛКИ**  
 въ коллекціяхъ въ 2, 3, 4, 5, 6, 8, 9, 10, 12, 15 и 25 р. высылаются почтою по получении стоимости. Всѣ коллекціи изящны, дешевы и добросовѣстно составлены. Коллекціи отъ 5 руб. высылаются за счетъ фирмы. Торгов. домъ С. ЧЕРТОВЪ, Ростовъ и/Дону. № 16487 2—2



**Карманный типографъ „Клорія“**  
 Самый полезный и практичный подарокъ для мальчиковъ, дѣвочекъ и взрослыхъ. Приборъ состоитъ изъ 125 буквъ, знаковъ препинанія, украшеній, 2-хъ строчн. компастера для набора, подушки для краски и щипчиковъ. Приборомъ „Клорія“ всякій самъ можетъ составлять и печатать визиты, карточ. всевозможн. надписи и отѣтки на тетрадахъ и пр. Весь приборъ помещается въ изящно-эмальрованной металлическ. коробкѣ. Цѣна съ пересылкой, по получении полной стоимости 2 р. 75 к. Адресовать: въ контору фабрики штемпелей И. С. ЗИМАНЪ, Бѣлостокъ.

Золотая медаль на Всемирной Выставкѣ въ Парижѣ 1900 г.  
**Для смягченія и бѣлизны кожи.**  
**КАЛОДЕРМА**  
 ЖЕЛЕ КАЛОДЕРМА. \* МЫЛО КАЛОДЕРМА.  
**Ф. Вольфъ и сынъ въ Карлсруэ.**  
 Продается во всѣхъ лучшихъ аптекарскихъ и парфюмерныхъ магазинахъ.

Вышелъ 14-й выпускъ (последній) третьяго года (курса) изданія.  
**СЕМЕЙНЫЙ УНИВЕРСИТЕТЪ**  
 Ф. С. Комарскаго лекцій для самообразованія. Продолжается подписка на I, II и III года (курсы) изданія. Священникамъ, учащимъ и учащимся особая льгота. Программы и отзывы печати высылаются отъ издателя бесплатно. Подробности см. № 45 «Нивы» 1901 г.

**ДЛЯ УХОДА ЗА КОЖЕЙ**  
**EAU DE LYS DE LOHSE**  
 Бѣлая и розовая вода для бѣлонурыхъ, желтая вода для брюнетовъ. Фланконъ 1 р. 75 к., большой 3 р. 50 к.  
**МЫЛО ЛОЗЕ „LILIENMILCH“**  
**ГУСТАВЪ ЛОЗЕ**  
 Придворный парфюмеръ, 46, Егерштрассе, Берлинъ.  
 Можно получить во всѣхъ парфюмерныхъ магазинахъ и у всѣхъ дрогистовъ Россіи. № 542) (177)

Ради экономіи и удобства покупайте только  
**РЕЗИНОВЫЯ ГАЛОШИ**  
 Мужскія дамскія и дѣтскія съ патент. панцирной обшивкою. Задки этихъ галошъ совершенно не обрываются каблуками, галоши гораздо легче надѣваются и носятся значительно дольше.  
 Продаются съ громаднымъ успѣхомъ во всѣхъ лучшихъ магаз. С.-Петербурга, Москвы и др. город. Россіи, торгующихъ лишь первымъ сортомъ галошъ Т-ва Росс. Амер. Рез. Мануф. Оптовая продажа патентованныхъ галошъ для всей Россіи исключительно у **Н. А. СТОЛЯРОВА**, СПб., Апраксинъ дворъ, 38—40. (Складъ обуви и галошъ Т-ва Росс. Амер. Резин. Мануф.).

**„ЭЙНЕМЪ“ въ Москвѣ.**  
 ЮБСТ. ПАРОВ. ФАБРИКА въ СИМФЕРОПОЛѢ (въ КРЫМУ.)  
**ПЮРЕТОМАТЪ.**  
 ГЛАЗИРОВАННЫЕ ФРУКТЫ **Компотъ.**

Цѣны фабричнаго прейсъ-куранта TRADE MARK склада издѣлій К<sup>о</sup> Граммофонъ.



Адресъ  
для телеграммъ:  
„ФОНОСЪ“.

С. ПЕТЕРБУРГЪ  
**ПАССАЖЪ**  
= 32 и 34 =

Продажа  
въ розницу  
и оптомъ.

ОТДѢЛЕНІЯ:

- 1) Спб., Литейный, 31, ☼☼☼ 2) Саратовъ, Нѣмецкая ул.,  
Складъ „Нью-Йоркъ“ ☼☼☼ д. Саняна (Бонковскій)

Полный иллюстрированный каталогъ аппаратовъ и пьесъ безшумной записи сего года выдается и высылается бесплатно. Цѣна пластинокъ: малыхъ 1 р. 50 к., „Гиганты“ по 3 рубля.

**Заказы исполняются въ тотъ-же день.**

Высылка наложеннымъ платежемъ производится лишь при полученіи задатка не менѣе 25% стоимости заказа.

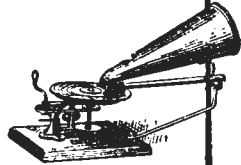

№ 2. Ручной граммофонъ съ усовершенствованной мембраной проф. Берлинера.  
Цѣна 12 рублей.



№ 3. Нилвой голосъ.  
Заводной граммофонъ, очень прочный съ мембраной „Идеаль“.  
Цѣна 80 рублей.

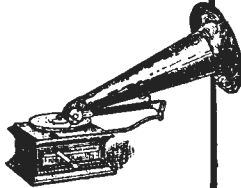

№ 6. Универсаль.  
Граммофонъ новѣйшаго типа съ безконечнымъ заводомъ въ дубовомъ ящикѣ и съ бронзов. рупоромъ. На этомъ аппаратѣ можно играть пластинками всѣхъ размѣровъ.  
Цѣна 65 рублей.



№ 7. Универсаль-Грандъ.  
Граммофонъ съ большою бронзовою трубою, съ безконечнымъ заводомъ въ рѣзаномъ дубовомъ или чернаго дерева ящикѣ. На этомъ аппаратѣ можно играть пластинками всѣхъ размѣровъ.  
Цѣна 80 рублей.



Граммофонъ „Монаръхъ“.  
Аппаратъ „Монаръхъ“ снабженъ особою концертною мембраною Джонсона, усиливающей звукъ въ три раза. Заводъ безконечный. Качество воспроизводимого звука вышѣ всякаго сравненія. Прочность, элегантность отдѣлки и простота устройства.  
Цѣна 125 рублей.

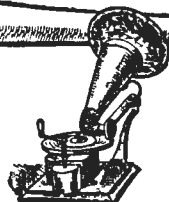

№ 4. Граммофонъ-Нинкель.  
Весь остовъ элегантно никелированъ, какъ равно и рупоръ Мембрана „Идеаль“.  
Цѣна 40 рублей.



№ 5. Стандартъ  
въ дубовомъ ящикѣ мембрана „Идеаль“. Регуляторъ нов. системы.  
Цѣна 50 рублей.

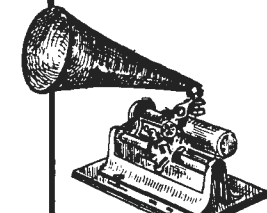

„Нилъ“ Граммофонъ записывающій и производящій пѣніе, музыку и рѣчь отъ 20 руб. до 30 руб.



Фонографы Эдиссона:  
Стандартъ . . . . . 80 руб.  
Гомъ . . . . . 75 руб.  
Спрингъ . . . . . 185 руб.  
Грандъ . . . . . 150 руб.



Колумби-Грамммофоны:  
Средняго размѣра . . . 60 руб.  
Дублексъ . . . . . 80 руб.  
Грандъ отъ 150 рублей.

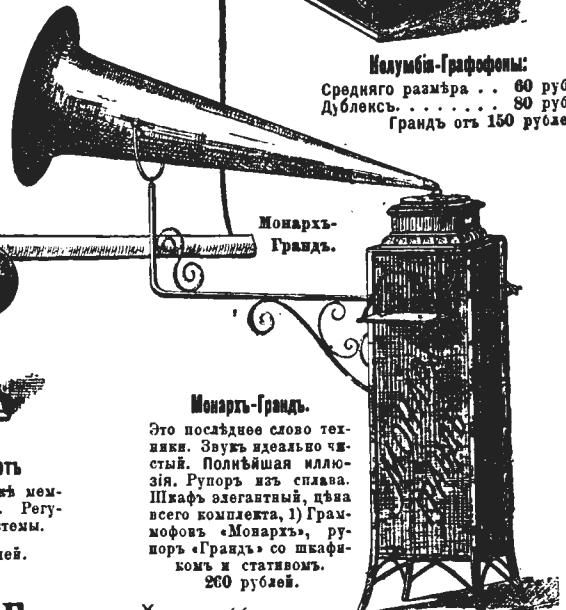

Монаръхъ-Грандъ.

Монаръхъ-Грандъ.  
Это последнее слово техники. Звукъ идеально чистый. Полнѣйшая иллюзія. Рупоръ изъ сплава. Шкафъ элегантнѣйшій, цѣна всего комплекта, 1) Граммофонъ „Монаръхъ“, рупоръ „Грандъ“ со шкафомъ и станивомъ.  
200 рублей.

„Складъ издѣлій К<sup>о</sup> Граммофонъ“  
С. Петербургъ, Пассажъ №№ 32 и 34.  
Телеф. 511.

**БЕЗОПАСНѢЙШАЯ БРИТВА.**

Безусловно необходима всякъм брѣющимъся. Каждый легко и самостоятельно можетъ превосходно побриться. Полнѣйшая гигиена и чистота. Очень удобна какъ дома такъ и въ дорогѣ. Цѣна 1 шт. 2 р. 75 к. 2 шт. 5 р. 25 коп. съ упаков. и перес. Высылаю съ наклад. плат. безъ задатка. Требуется адресуйте отпр. или закр. письма: Н. Тевенбауму. Варшава, Электоральная ул., № 5.



**Новости!**  
**КОМНАТН. ДУШЪ**  
ПРОДАЕТСЯ  
въ магаз. Резия. Изд.  
**А. ГОЛЬШМИДТЪ**  
Москва, Никольская,  
д. гр. Шереметева.  
Прайсъ-Кур. высылаются  
по требованію.

**„Самопомощь“.**  
Гигиеническій, сельско-хозяйственный, техническій и педагогическій журналъ. 12 №№ и 48 приложений. 4 р. въ г. со всѣми приложениями. Съ наложеннымъ платежемъ 4 р. 25 к. Пробный № съ 4 очередными приложениями 50 к. Программа бесплатно. Со дня подписки до Нового года бесплатно. Адресъ: СПб., редакция журн. «Самопомощь». Контора для городскихъ подписчиковъ: Казанская, № 11, книжный магазинъ О. И. Митурникова. Помогай себѣ сам!

**ОТКРЫТА ПОДПИСКА НА 1902 ГОДЪ**

НА ЕЖЕМѢСЯЧНЫЙ ЛИТЕРАТУРНЫЙ ЖУРНАЛЪ

**„НОВОЕ ДѢЛО“**

**СЪ ПРИЛОЖЕНІЕМЪ еженедѣльной общественно-политической ГАЗЕТЫ.**

Журналъ „Новое Дѣло“ издается какъ ПРОДОЛЖЕНІЕ 34-лѣтняго изданія „Недѣля“ и „Книжечкѣ Недѣль“, при томъ же составѣ редакціи.

Направленіе и характеръ „НОВАГО ДѢЛА“ остается тождественнымъ съ „Недѣлей“. Развитие общественной самостоятельности, горячее вниманіе къ народнымъ нуждамъ, участіе въ жизненномъ интересамъ всѣхъ сословій, усовершенствованіе нашихъ юридическихъ и экономическихъ отношеній, развитіе жизнедеятельности страны путемъ не узкоклассовой, но общерусской самостоятельной культуры—вотъ основныя черты этого направленія.

Ежемесячное изданіе „НОВАГО ДѢЛА“, служащее продолженіемъ „Книжечкѣ Недѣль“ предназначается для строгого и тщательнаго подбора произведеній художественной литературы, статей философскихъ, культурныхъ, биографій, путешествій, литературной критики и т. п., а также для того отдѣла обзора движенія мысли и литературы, который за границей составляетъ такъ называемыя „Журналы журналовъ“.

Еженедѣльное изданіе „НОВАГО ДѢЛА“, служащее продолженіемъ газеты „НЕДѢЛЯ“, представляетъ собою разработанный и освѣщенную лѣтними текущей политической, общественной, экономической и научной жизни.

**ПОДПИСНАЯ ЦѢНА:** На ежемѣсячный журналъ: на годъ — 7 руб., на 6 мѣс. — 3 руб. 50 коп., на 3 мѣс. — 1 руб. 75 коп. съ пересылкой. Тоже, съ приложеніемъ еженедѣльной газеты на годъ — 10 руб., на 6 мѣс. — 5 руб., на 3 мѣс. — 2 р. 50 к., на 1 мѣс. — 85 коп. съ пересылкой. За границу на 3 руб. дороже. Книгопродавцамъ уступка. Гг. инородныхъ просятъ обращаться и склѣпительно въ контору редакціи (Гончарная, д. 10, въ С.-Петербургѣ), гдѣ принимаются и объявленія.

Адресъ редакціи и конторы: С.-Петербургъ, Гончарная, 10, гдѣ также принимается подписка и на дѣтскій иллюстрированный журналъ „ИГРУШЕЧКА“ годъ изд. 23-й цѣна 8 руб. Съ отдѣломъ „ДЛЯ МАЛОЛѢТНЬХЪ“ 5 руб. Съ педагогическимъ изданіемъ „НА ПОМОЩЬ МАТЕРЯМЪ“ 7 руб. За границу на 2 руб. дороже.

**ПОДПИСКА ПРИНИМАЕТСЯ** кромѣ конторы редакціи также въ отдѣленіяхъ конторы „Новаго ДѢла“: при вышнихъ магазинахъ «Новаго Времени», Н. П. Карбасникова, Н. И. Оглобина, въ конторѣ Печковской и др.

Рубоники для редакціи могутъ быть адресованы В. П. Гайдебурову, Сиб., Фонтанка, д. 37. Редакторъ-издательница А. Н. Пѣшкова-Толитѣрова.

**ПОСЛѢДНІЯ НОВОСТИ!**  
**1000 разъ**

останется благодаренъ всякій, кто, прежде чѣмъ приобрести граммофонъ, фонографъ, пластинки, валики и пр., получить мой нов. каталогъ, такъ какъ дешевле и лучше выгдѣ нельзя приобрести! ● Цѣны вѣт конкurreнціи. ● Америк. напѣт. валики (1 сор.) отъ 70 коп. ● Новости! Безшумн. круги «Prima!» Пол. нов. каталогъ высыл. всѣмъ бесплатно. ● Москва, Тверская, 75. Складъ заграничн. новостей. В. Золотаревъ.

**ФАБРИКА и СКЛАДЪ**  
**Бруно Земгербъ & Ко**  
С.Петербургъ, Невскій Пр. № 25 (въ торгѣ Казанской)  
**Фотогр. Аппараты и Принадл.**  
(Кратк.Прейсъ-Курантъ бесплатно)

**БАЗАРЪ МАРОКЪ.**  
Разныя заграничныя въ пакетѣхъ штукъ 15. 30. 50. 60. 75. 100. 150. 200. 300. коп. 5. 10. 20. 25. 35. 50. 85. 1.25. 2.00. штукъ 400. 500.  
коп. 3.50. 5.00.  
смѣшан. 1000. 2000. 3000. 4000. 5000. 10.000. коп. 75. 1.40. 1.95. 2.50. 3.00. 5.00.  
Деньги впередъ. Торговцамъ 35% скидки. Требуется для выбора, марин на лѣстлѣ. Эвальдъ Эйхенталь. Ревель.

**САМОКРАСЯЩІЯ ГРЕБЕНКИ**  
  
красить волосы въ любой несмыываемый цвѣтъ, послѣ чего ихъ можно гофрировать, завивать и пр. Гребень совершенно безвреденъ. Перес. наклад. плат. шт. 2 р. 50 к.  
С.-Петербургъ, Невскій, 20—31.  
**БАЗАРЪ МАРОКЪ**

♦ ПРАВО ЭКСПЛУАТАЦИИ ♦  
важн. изобрѣтенія по домохозяйств. части жел. передатъ во всѣхъ центр. городахъ. Дѣло вѣрн., выгоды, не треб. больш. средствъ и спец. знаній. Адресъ: г. Рига, Почт. ящ. 217, И. Ней.

**1 15 коп. три мѣс.**  
**БОЛЬШАЯ**  
**ЕЖЕДНЕВНАЯ ГАЗЕТА И**  
**1 15 коп. три мѣс.**  
**Р. ЧЕТЫРЕ ИЛЛЮСТРИР. ЖУРНАЛА**

Второе изданіе „Биржевыхъ Вѣдомостей“ и самостоятельный въ своихъ сужденіяхъ, чуждый тенденціознаго извращенія фактовъ и безусловно независимый органъ печати. Ярко освѣщая всѣ явленія общественной жизни, имѣя огромную сеть корреспондентовъ, эта газета при всей своей твердости и неуклонности, справедливая и безпристрастная уже много лѣтъ является, несомнѣнно,

- наибольше полнымъ **ВЫРАЗИТЕЛЕМЪ НУЖДЪ ПРОВИНЦІИ.**
- еженедѣльные журналы
- 1) «Новая Иллюстрація»,
  - 2) «Огонекъ»
- и двухнедѣльные журналы
- 3) Здравіе семьи,
  - 4) Общеизвестныя моды.

Въ предстоящемъ году будутъ напечатаны:  
„Русская тень“, большой бытовой романъ Вас. Ив. Немировича-Данченко.  
„Петровскіе дни“, историческій романъ въ двухъ частяхъ изъ эпохи Императрицы Екатерины Великой, гр. Е. А. Салиаса.  
„Прерванный сонъ“, большой бытовой романъ І. І. Ясинскаго. (Максима Бьлинскаго).  
**6 повѣстей и 6 рассказовъ,**  
**ПРЕМИРОВАННЫХЪ**  
на литературномъ конкурсѣ и мн. др.

Главная контора „Биржевыхъ Вѣдомостей“, С.-Петербургъ, Мѣщанская, 25.  
**ПОДПИСНАЯ ЦѢНА** второго изданія „Биржевыхъ Вѣдомостей“, вмѣстѣ съ журналами и съ пересылкою: на годъ 4 руб. 60 коп., на 6 мѣсяцевъ—2 руб. 30 коп., на 3 мѣсяца 1 руб. 15 коп., на 1 мѣсяцъ—40 н.  
Почтовые и гербовыя марки въ уплату не принимаются.  
**Въ 1901 году болѣе 100,000 подписчиковъ.**

**РОЗОВОЕ ХРУСТАЛЬНОЕ МЫЛО**  
**№ 4711**  
**Высокое**  
СОДЕРЖАНІЕ ГЛИЦЕРИНА,  
ЭКОНОМІЯ ВЪСЛѢДСТВІЕ ОБИЛІЯ ПѢНЫ,  
НѢЖНЫЙ ЗАПАХЪ РОЗЫ  
Вотъ качества, отличающія это мыло въ высокой степени **ФЕРД. МЮЛЬГЕНСЪ** КОЛОКОЛЬНАЯ № 4711 въ Копенгагенѣ

# Юлій Генрихъ ЦИММЕРМАНЪ.

С.-Петербургъ, Большая Морская, № 34.

Москва, Кузнецкій мостъ, домъ Захарьина.

## ЛУЧШІЕ ПОДАРКИ КЪ ПРАЗДНИКАМЪ:



### СКРИПКИ

Для учениковъ въ 6, 8, 10, 12, 15 и 20 р.  
 Для артистовъ 25, 30, 40, 50, 60, 75, 100 и дороже до 1,000 руб.  
 Народныя скрипки въ 2, 3 и 4 руб.  
**СЫМЪЧКОМЪ**  
 Для учениковъ 1, 1 1/2 и 2 руб.  
 Для артистовъ 3, 5, 10, 15, 20, 30, 60 р.  
 Народныя въ 50 коп.  
**ДѢТСКІЯ СКРИПКИ** 3/4, 1/2 и 1/4 величинъ въ 2, 4, 6, 8, 10, 15 и 25 р. Смычки въ 50 ш., 1, 2, 3, 5 р.

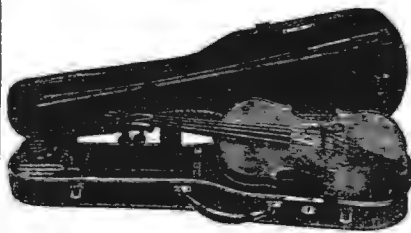

№ 92. Скрипка со смычкомъ и принадлежк. безъ футляра . . . . . 10 р.  
 № 94. Скрипка со смычкомъ, футляромъ и разными принадлежностями. . . . . 20 р.  
 То-же лучшаго качества: № 96 въ 30 р., № 99 въ 55 р., № 100 въ 100 р.

### ФЛЕЙТЫ



Для учениковъ въ 8, 12, 18 руб.  
 Для любителей и оркестровъ въ 25, 35, 40 руб.  
 Для солистовъ (собств. фабрика) въ 50, 60, 75 р., „Модель Циммермана“ находящаяся въ употребленіи у выдающихся артистовъ Россіи и за границей—85, 120 и 250 р.



### КОРНЕТЫ-А-ПИСТОНЪ.

Для учениковъ въ 12 и 15 руб.  
 Для игры въ оркестрѣ въ 18, 22, 25 и 30 руб.  
 Для солистовъ собств. фабр. въ 40, 50, 60, посеребрянные въ 75 и 100 р.

### ГИТАРЫ



дешевые сорта въ 3 и 5 руб.; съ механизмомъ для струнъ въ 6, 7, 10, 15, 20 руб. съ особенно хорош. тономъ въ 25, 30, 40, 50, 75, 100 и 125 р.

### МАНДОЛИНЫ.



итальянской работы съ очень хорошимъ тономъ въ 22, 30, 50, 75, 100, 125 руб. болѣе дешевые сорта немецкой работы въ 5, 8, руб., итальянской—въ 12 и 15 руб.

### БАЛАЛАЙКИ



въ 2, 3, 4, 6, 8, 12, 15, 20, 25, 40 руб., для совиѣстной игры въ 6, 9, 10, 15, 25 руб и дороже.

### ЦИТРЫ



въ 8, 12, 15, 20, 25, 30, 40, 60, 80, 100, 125, 150 руб.  
**Народныя цитры** съ подкладными котами, по которымъ каждый можетъ легко играть—въ 4, 8, 25 руб.

## ГАРМОНИИ

новѣйшей фабрики **І. Ф. КАЛЪБЕ** самаго лучшаго качества.

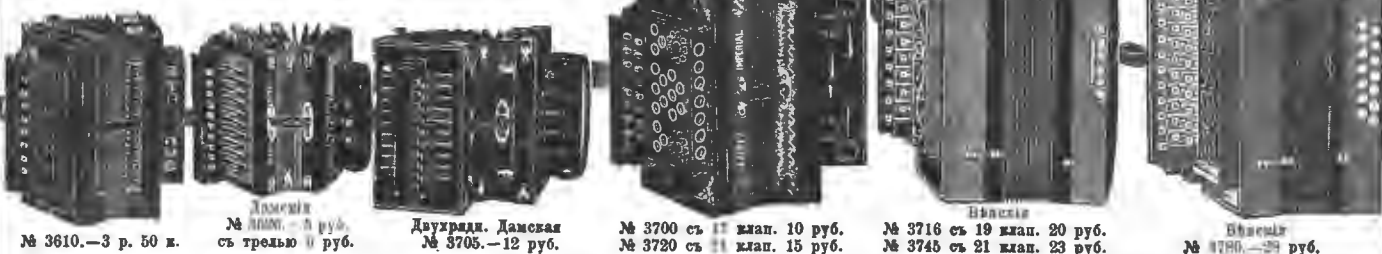

№ 3610.—3 р. 50 к.

Дамская № 3700.—8 руб. съ трелью 4 руб.

Двурада. Дамская № 3705.—12 руб.

№ 3700 съ 11 клап. 10 руб. № 3720 съ 11 клап. 15 руб.

Валеска № 3716 съ 19 клап. 20 руб. № 3745 съ 21 клап. 23 руб.

Валеска № 3740.—24 руб.

## ФОРТУНА

музыкальныя шкатулки съ перемѣнными нотами.

Звучный, пріятный тонъ. Прочная конструкция. Изящная отдѣлка. Большой выборъ русскихъ пьесъ.



Ручная. № 4200. 6 руб. Ноты по 25 коп.

Заводная. № 4202. 12 руб. Ноты по 25 коп.

Заводная. № 4210. 18 руб. Ноты по 30 коп.

Заводная. № 4220. 30 руб. Ноты по 50 коп.

Заводная. № 4232. 50 руб. Ноты по 70 коп. № 4242. 75 руб. Ноты по 90 коп.

Заводная. № 4251. 100 руб. Ноты по 1 руб.

### Ручныя органы лучшаго качества.

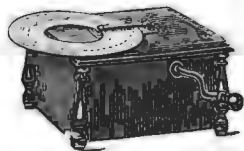

**ОРГАНЪ-ИНТОНА 8 руб.**  
 Ноты по 30 коп.  
 Ариоза въ 12 р. или 18 р.  
 Ноты по 40 коп.

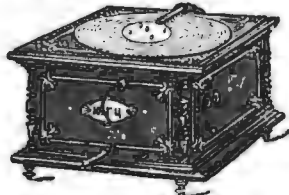

**АРИСТОНЪ-ОРГАНЪ 17 руб.**  
 Ноты по 45 коп.



**ФЕНИКСЪ-ОРГАНЪ 22 руб.**  
 Ноты по 60 коп.

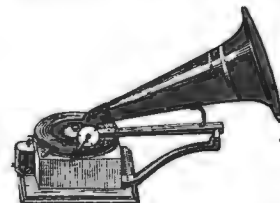

**ГРАММОФОНЪ**  
 въ 15, 30, 40, 50, 65, 80, 100 р., Звуковыя пластинки 1 р. 50 к. Новыя большіе граммофоны „Монархъ“ въ 125 руб. Большія пластинки „Гигантъ“ въ 3 руб.

По полученіи заказа, приблизительно 1/3 стоимости заказа, выслать съ наложеннымъ платежемъ на остальную сумму.

При этомъ не прилагается для всѣхъ гг. подписчиковъ объявленіе товарищества „Прогрессъ“.

# ЖИЗНЬ

№ 50. **ОБЪЯВЛЕНИЯ** для напечатания в „Нивѣ“ принимаются по слѣдующей цѣнѣ: за строку непарейль (въ 1/4 ширины страницы) — 1 р. 50 к. (на первой страницѣ) и 1 р. (на остальныхъ страницахъ). 1901 г.

**Содержание.** ТЕКСТЪ: Прокурать. Разсказъ И. А. Салова. (Окончаніе).— Не нужна. Разсказъ В. В. Подколоснаго.— Интересная книга. Очерки и разсказы проф. Н. П. Вагнера.— Борьба со снѣжными заносами (Съ 5-ю рисунками).— Изъ рисунковъ: Смертный бой.— Деревенскій Донь-Жуанъ.— Знахарка.— Уманская рѣзня. Максимъ Желѣзнякъ.— Нобелевскія премии.— И. А. Зиновьевъ.— П. И. Вейнбергъ.— «Ясли»—денные приюты для дѣтей работницъ.— Объявленія.

РИСУНКИ: Смертный бой. Картина В. П. Овсянникова.— Деревенскій Донь-Жуанъ. Картина Ярослава Вѣшина.— Знахарка. Картина М. Зарембскаго.— Уманская рѣзня, романъ Г. П. Данилевскаго. Максимъ Желѣзнякъ.— Бѣлые медвѣди въ полярную ночь.— Битва крокодила съ тигромъ.— Кашемирская коза.— Полосатія и пятнистыя гіены и шакалы нападаютъ на трупъ носорога.— Морская корова.— Борьба со снѣжными заносами: 1) Деревянная загородка для защиты пути отъ снѣжныхъ заносовъ. 2) Металлическій треугольникъ, приводимый въ движеніе людьми или лошадыми для очистки отъ снѣга желѣзнодорожнаго полотна. 3) Снѣгоочиститель „The Russz II“. 4) Очистка занесеннаго снѣгомъ пути на 21-ой верстѣ Владикавказской ж. д. 8-го января 1891 г. 5) Механическій ротативный снѣгоочиститель.— Донанъ.— Пасси.— Сюлли-Прюдомъ.— Ванъ-Гофъ.— Рентгенъ.— Берингъ.— И. А. Зиновьевъ.— П. И. Вейнбергъ.— «Ясли»: 1) На вольномъ воздухѣ. 2) Въ столовой. 3) Мамочная.

**XIX вѣкъ.** (Листъ 50). ТЕКСТЪ: Астрономія въ XIX вѣкѣ. Очеркъ К. Д. Покровскаго.— Вооруженныя силы въ XIX вѣкѣ. Очеркъ В. И. Недзвѣцкаго.

РИСУНКИ: Исполнскій телескопъ Гершеля.— Туманности въ Плеядахъ.— Солнечное пятно.— Протуберансы.— Бессель.— Струве.— Бредихинъ.

Къ этому № прилагается выпускъ „Ежемесячныхъ литературныхъ приложений“ за декабрь 1901 г.

**МАЛЮТКА**  
12 книжекъ—12 игрушекъ  
Безъ доставки у Н. Печковской 2 р.  
Съ пересылкой 2 р. 50 к.  
Адресъ: Москва.  
Оставшіеся экземпляры за 1900 г.  
и 1901 г. по той же цѣнѣ.

Вышелъ 2-ой вып.  
музыкальнаго словаря Г. РИМАНА.  
Москва, у Юргенсона.  
**ПРЕДУПРЕЖДЕМЪ,**  
что плата за ученіе на курсахъ Стенографіи  
П. Живописца, въ Одессѣ, съ 1 февраля  
1902 г. будетъ увеличена. Программы личнаго  
и заочнаго преподаванія на старыхъ  
условіяхъ будутъ высылаемы безплатно до  
15 янв. буд. года.  
**DETECTIVE-INSTITUT**  
„HELIOS“, WIEN.  
Частныя справки, розыски, секретныя наблюденія и пр. (Всюду).

**ПАМЯТЬ.**  
„Journal de Genève“ (Женева) пишетъ въ № 232 (25-го сентября 1897 г.) „Ученіе о памяти“ Хр. Л. Пельмана, Мюнхенъ: „Ученіе о памяти“ представляетъ собою остроумно составленное руководство для развитія и изощренія памяти. Выходя въ то же положеніе, что обремененію памяти возможно противодействовать развитіемъ чувствъ зрѣнія, слуха и т. д., онъ старается между прочимъ развивать эти чувства. Главное свое вниманіе онъ уделяетъ устройству разсѣянности, развитію способности къ наблюденію, приученію быть внимательнымъ и составленію вѣрныхъ сужденій. Достигаетъ онъ это путемъ хорошо подобранныхъ упражненій. Пельманъ создалъ такимъ образомъ своего рода гимнастику ума, которая ничего общаго не имѣетъ съ механическимъ зазубриваніемъ.“  
Проспекты (на русскомъ, нѣмецкомъ французскомъ, итальянскомъ, англійскомъ или голландскомъ языкахъ) съ многочисленными отрывками газетъ, журналовъ и частныхъ лицъ высылаются безплатно: Chr. L. Pöhlmann, München K. 25, Mozartstrasse, 9.

**Южно-Русское Книгоиздательство Ф. А. Югансона.**  
Кіевъ. С.-Петербургъ. Харьковъ.  
Невскій, 68.  
Открыта подписка на всѣ газеты и журналы по цѣнамъ редакцій.— **высылка книгъ** для гг. иногороднихъ. При выпискѣ не менѣе 5 руб. пересылка за счетъ Книгоиздательства.

Отпечатаны **ЧЕТВЕРТЫМЪ** изданіемъ лекціи мнемониста В. Е. Макъева:  
**УКРѢПЛЕНІЕ ПАМЯТИ.**  
Полнѣйшее руководство къ САМОСТОЯТЕЛЬНОМУ усовершенствованію памяти и устройству разсѣянности. Цѣна полному курсу съ практич. упражненіями 5 руб. Брошюра: „УКРѢПЛЕНІЕ ПАМЯТИ, КАКЪ ОСНОВА УМСТВЕННАГО РАЗВИТІЯ“ съ прилож. программы лекціи и многочисл. отзывовъ о благотворномъ дѣйствіи метода на память высылаются за 7-коп. марку. Обращаться къ автору: С.-ПЕТЕРБУРГЪ, Васильевъ-Островъ, 10 лѣвн. д. 15, учителю-мнемонисту В. МАКЪЕВУ.

Открыта подписка на 1902 г. (VII-й г. изд.) на журналъ для дѣтей  
**ВСХОДЫ.**  
24 номера и безплатное приложение  
Маркъ Твенъ:  
1) Принцъ и нищій.  
2) Приключенія Тома и 3) Приключенія Финна. Съ 300 иллюстраціями.  
Сверхъ того, всѣмъ новымъ годов. подписч. безплатно: Рыжикъ. Приключен. мал. бродяги. Больш. пов. въ 2-хъ част. А. Свирицаго.— Ц. съ дост. и перес. на годъ 5 р., на 1/2 г. 2 р. 50 к. Подробное объявл. по первому требов. Адресъ главн. конт.: Спб., Пантелеймонская, 27.

**Открыта подписка на 1902 г.**  
(2-й годъ изданія) на  
Ежемесячный иллюстрированный сборникъ **ИМПЕРАТОРСКАГО Общества Поощренія Художествъ.**  
**„Художественныя Сокровища Россіи“**  
Подъ редакціей Александра Бенуа.

Цѣль сборника: воспроизвести и описать всѣ выдающіеся художественные памятники, находящіеся въ Россіи, какъ древніе, такъ и новыя, какъ русскаго, такъ и иностраннаго происхожденія.

**Иллюстраціи** исполнены точнѣйшими фотомеханическими способами по специально заказаннымъ фотографіямъ. Каждый ежемесячный выпускъ содержитъ кромѣ иллюстрацій въ текстѣ: 12 приложений (въ году 144), отпечатанныхъ на отдѣльныхъ таблицахъ (автотипии и фототипии). Кромѣ того, въ году будутъ приложены 4 таблицы въ краскахъ и 2 приложения гелиографурой.

**Иллюстраціи** посвящены всѣмъ областямъ чистаго и прикладнаго искусства: картинамъ, скульптурнымъ и архитектурнымъ памятникамъ, а также драгоценнѣйшимъ и любопытнѣйшимъ предметамъ художественной промышленности.

**Текстъ** состоитъ изъ описаній-характеристикъ всѣхъ воспроизведенныхъ предметовъ, а также изъ историческихъ статей-монографій, посвященныхъ самымъ значительнымъ императорскимъ и частнымъ собраниямъ. Редакція для составленія текста заручилась любезнымъ участіемъ лицъ, извѣстныхъ своими трудами по исторіи искусствъ.

Нѣсколько номеровъ будутъ цѣлкомъ посвящены: 1) И. Оружейной палатѣ въ Москвѣ. 2) И. Петергофскимъ Дворцамъ. 3) Петровской Галлерей и Галлерей драгоценностей въ Н. Эрмитажѣ. 4) Собранію М. П. Воткина. 5) Собранію графа П. П. Шувалова въ С.-Петербургѣ. и 6) Собранію П. И. Щукина въ Москвѣ.

Къ сборнику приложена краткая Хроника текущей художественной жизни.

**Подписная цѣна** въ годъ. Безъ доставки **6** рублей. Съ доставкой **8** рублей. Съ пересылкой за границу **10** рублей.

**Отзывы Печати:** „Исполненіе рисунковъ образцовое; внѣшній видъ всего изданія оригиналенъ, стилист., красивъ; къ рисункамъ приложено описаніе, дающее ясное понятіе о данномъ предметѣ. Вообще сборникъ этотъ изданъ такъ тщательно, какъ издавать у насъ не привыкли, а цѣна его очень не велика... (Россія, 25 Сентября 1901 г.). «Давно уже назрѣла потребность собрать вмѣстѣ наши художественныя сокровища, представить сводъ имѣющихся богатѣйшихъ художественныхъ памятниковъ. Слѣдуетъ привѣтствовать прекрасное по замыслу и исполненію изданіе И. Общества Поощренія Художествъ. (Историческій Вѣстникъ. Май 1901 г.).

Подписка принимается во **всѣхъ** книжныхъ магазинахъ и въ редакціи сборника. **С.-Петербургъ, Мойка, 83. (Телефонъ 2665).**

№ 16505 3—1

**ВСЕГДА ЗАКОНЧЕНЫ,  
НО НИКОГДА НЕ ОКОНЧЕНЫ!!!**

ВОТЪ ДЕВИЗЪ

**АМЕРИКАНСКИХЪ СОСТАВНЫХЪ  
ШКАФОВЪ-БИБЛИОТЕКЪ**

Требуйте каталогъ, содержащій описаніе

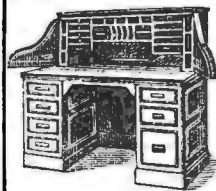

БЮРО  
**ДЭРБИ,**  
РЕГИСТРАТОРОВЪ  
ИМПЕРІАЛЬ.

Единственныя представит. товарищество

**М. Блок**

Правленіе: МОСКВА. Отдѣленія: С.-Петербургу, Киевъ, Одесса, Варшава, Екатеринбургъ, Ташкентъ, Ростовъ-на-Дону.

ПОЛНѢЙШЮ  
**ГАРАНТІЮ**  
за швейцарскую  
ВЯЗАЛЬНУЮ МАШИНУ

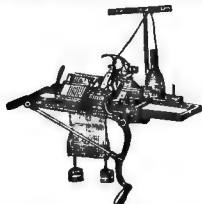

ЭКСЦЕЛЬЗИОРЪ  
ДАЮТЪ ПРЕДСТАВИТЕЛИ ДЛЯ РОССІИ  
ТОВАРИЩЕСТВО НА ПАЯХЪ

**М. Блок**

Правленіе: МОСКВА.  
Отдѣленія: С.-Петербургъ, Киевъ, Одесса,  
Варшава, Екатеринбургъ, Ташкентъ,  
Ростовъ н/Д.

**НЕЗАМѢНИМЫЙ**  
КРОВЕЛЬНЫЙ МАТЕРІАЛЬ  
**КРЫША**  
изъ оцинкованнаго  
ГАЛЬВАНИЗИРОВАННАГО ЖЕЛѢЗА

**завода Н. В. ЧЕРЕПОВА**

не требуютъ ни ремонта, ни окраски  
и никогда не можетъ проржавѣть,  
въ чемъ заводомъ выдается за стой-  
кость нотаріальное ручательство на  
25 лѣтъ.  
КАЧЕСТВО ВЪНЪ КОНКУРЕНЦИ.

Контора и заводы: Москва, За Твер-  
ской заставой, Петербургская слобода,  
соб. домъ. 4-4  
Иллюстрированный прейсъ-курантъ и  
образцы бесплатно.  
На зимній сезонъ цѣны значительно  
Понижены, а для отдаленныхъ  
губерній особенныя уступки.



**Перуин**  
идетъ на встрѣчу желанію  
всѣхъ людей имѣть  
**РОСКОШНЫЕ ВОЛОСЫ**  
и освобождаетъ людей  
отъ столь тягостнаго  
выпаденія волосъ и  
крайне неприятой  
перхоти.  
Продается по 1 р. 75 к. фл.  
БАЗАРЪ МАРСКЪ, С.ПБ.  
НЕВСКІЙ №20-916

При Главн. конторѣ допуск.  
разрѣзка:  
при подпискѣ 8 руб., къ 1-му марта—  
2 руб., остальн.—къ 1-му мая.



**ПОДПИСКА  
НА 1902 Г.  
ОТКРЫТА.**

Ежемѣс. Музыкально-Театр. газета и  
**НОТНЫЙ ЖУРНАЛЪ „НУВЕЛЛИСТЪ“**

вступаетъ въ 63-й годъ непрерывнаго существованія. Съ переходомъ редакціи къ новому издателю число подписчиковъ удесятнерилось благодаря удачному выбору пьесъ, танцевъ, романсовъ и пр. Ноты для фортепiano помѣщаются вдвое больше, чѣмъ въ прежніе годы. Отдѣлы рѣдко кому изъ фортепianистовъ нужной музыки для струнн. и духовыхъ инструментовъ—упразднены въ пользу играющихъ на роялѣ.

Въ 1902 г. полный томъ «Нувеллиста» составитсѣ изъ

- |  |   |
|--|---|
| <b>500</b> страницъ нотъ избранныхъ и новѣйшихъ сочиненій для фортепiano, для пѣнія, т. е. | <b>150</b> отдѣльныхъ пьесъ, танцевъ, романсовъ, попури изъ оперъ, 36 пьесъ для дѣтей и пр. |
| <b>240</b> столбцовъ интереснѣйшей музыкально-театральной газеты.                          | <b>3</b> бесплатныхъ преміи: 1 полная опера и два художественныхъ портрета.                 |

стоящіе въ отдѣльной продажѣ не менѣе 75 рублей.

Сотрудниками «Нувеллиста» состояли: Глинка, Даргомыжскій, Рубинштейнъ, Чайковский, и всѣ извѣстные композиторы легкой музыки. Сочиненія лучшихъ авторовъ всего міра и теперь будутъ украшать страницы его. «Нувеллистъ» даетъ все, что красиво, интересно и ново, и на что является мода и усиленный спросъ въ нотныхъ магазинахъ.

Благодаря любезности издателя сочиненій П. И. Чайковскаго, Г-на П. Юргенсона, въ Москвѣ, «Нувеллисту» разрѣшено въ № 1 за 1902 годъ дать своимъ подписчикамъ музыку къ оперѣ

### „ЕВГЕНІЙ ОНѢГИНЪ“—Чайковскаго,

состоящую изъ фортепianной фантазіи, средней трудности, на лучшіе мотивы этой оперы.

Кромѣ того въ портфель редакціи имѣется предназначенный для Гг. подписчиковъ 1902 года рядъ модныхъ, нигдѣ не изданныхъ, новинокъ салонной и танцевальной музыки, а также цѣлый репертуаръ романсовъ, исполненныхъ артистами Императорскихъ театровъ Фигнеромъ, Яковлевымъ и друг.

Подробности бесплатно. ● Пробный номеръ ноты на 5 руб., высылается за 56 коп. марками.

Подписная цѣна: въ С.-Петербургѣ безъ доставки 5 р., въ Москвѣ у П. Юргенсона, Неглинный профъзд.—5 р. 50 к.; въ Одессѣ въ книжн. магаз. «Образованіе»,—5 р. 50 к.; въ Киевѣ у Л. Издиковскаго.—5 р. 50 к. Съ доставкой и пересылкой всюду—6 р.; за границу—8 р.

Поступилъ въ продажу полный томъ «Нувеллиста» за 1901 г. со всѣми приложениями и бесплатной преміей по выбору: „Гейша“ (полная оперетка со словами), или Альбонъ-Премія „ПѢСНИ ЛЮБВИ“—цѣна съ пересылкой 6 р. Подписывающимся одновременно на 1901 и 1902 гг.—скидка 1 р.

Требованія просить адресовать: въ С.-Петербургѣ, въ Главную контору журнала «Нувеллистъ» (К. И. Бернгарду), Невскій просп., № 50; откуда журналъ можетъ быть вытребованъ вложеннымъ платежомъ 6 руб. за весь годъ впередъ.

**БЕЗПЛАТНО**  
ноты на 10 руб.

Бесплатно высылаются два №№ «Нувеллиста» за 1901 г. (содерж. разн. ноты для фортепiano, для пѣнія и пр., стоящіе въ отдѣльныхъ изданіяхъ болѣе 10 руб.) тому, кто до Новаго года подпишется, непосредственно въ Главной конторѣ: С.-Петербургъ, Невскій 50, на «Нувеллистъ», за 1902 г., ссылаясь на это объявленіе и выславъ всю подписную плату (6 руб. съ дост.) сполна.







**XXXII г.**

**№ 50**

Выдава 15-го декабря 1901 г.

**ПОЛИТИКИ И СОВРЕМЕННОЙ ЖИЗНИ.**

Выходить еженедельно (52 № в годъ), съ приложеніемъ 24-хъ книгъ „Сборника“, содерж. соч. Г. П. Данилевскаго, 12 книгъ Литературныхъ Приложеній, 12 №№ „Парижскихъ модъ“ и 12 листовъ чертежей и выкроекъ.

Цѣна этого №—15 к., съ перес. 20 к.

**XXXII г.**

**1901**

**ОТКРЫТА ПОДПИСКА НА „НИВУ“ 1902 г.**

Къ этому № прилагается выпускъ «Ежемесячн. литерат. приложений» за декабрь 1901 г.

## Прокурать.

Разсказъ

**И. А. Салова.**

(Окончаніе.)

Дня два, три спустя, къ дому старшины Евсея Ильича съ громомъ и звономъ подъѣхалъ тарантасъ, весь перепачканный грязью и, по случаю безпутницы, запряженный пятеркою земскихъ лошадей, взмыленныхъ и испускавшихъ цѣлые клубы пара, а въ тарантасѣ возсѣдали забрызганный грязью становой и уѣздный врачъ. Заслышавъ подъѣхавшихъ, Евсей Ильичъ моментально выскочилъ на крыльцо, на ходу набрасывая на себя знакъ старшины, и, подбѣжавъ къ тарантасу, принялся выгружать монументальную фигуру станowego, одѣтаго въ шинель и съ форменнымъ картузомъ на головѣ.

— Что несчастье у тебя, братецъ?— спрашивалъ становой.

— Такъ точно-съ, ваше высокородіе.

— Виновный арестовать?

— Въ кутузкѣ сидитъ, ваше высокородіе... Заковать пришлось даже, потому обѣство учинилъ со взломомъ...

— Не сознается?

— Никакъ нѣтъ, ваше высокородіе.— говорилъ Евсей Ильичъ, поддерживая подъ руку станowego, взбравшагося на ступени крыльца.

— Но вѣдь улики на лицо, — говорилъ становой.

Но вдругъ, перемѣнивъ тонъ, прибавилъ:

— Но прежде всего вотъ что, Евсей Ильичъ...

— Что прикажете, ваше высокородіе?

— Прежде всего умыться, братъ: грязь-то какая... А потомъ самоварчикъ... Да еще лошадку запряги намъ съ докторомъ, потому послѣ чаю поѣдемъ на покойника взглянуть.

— Слушаю-съ...



Смертный бой. Картина В. П. Овсянникова. арт. «Нивы».

Прибѣжалъ и урядникъ.

— Здравія желаю, ваше высококордіе... — проговорилъ онъ, вытянувшись въ струнку и дѣлая подъ козырекъ.

— Здорово... Не сознался?

— Никакъ нѣтъ, ваше скордіе...

— Понятые собраны?

— Такъ точно, ваше скордіе...

— Отлично,—проговорилъ становой, а, входя въ комнату, добавилъ:—чемоданъ, да портфель принеси.

Съ уѣзднымъ врачомъ никакихъ особенныхъ церемоній не было. Онъ самъ вылѣзъ изъ тарантаса, самъ несъ свой портфель и чемоданъ, самъ взошелъ на крыльцо, войдя, потянулся какъ-то, расправляя уставшіе отъ сидѣнья члены, и самъ отворилъ себѣ двери въ комнату, оглашавшуюся громкими трелями канареекъ.

— Уже? — проговорилъ онъ, взглянувъ на станового, сидѣвшаго въ одной рубашкѣ и кальсонахъ передъ мѣднымъ тазомъ и умывавшагося.

Умываться подавалъ ему Евсей Ильичъ, а урядникъ, успѣвшій внести въ комнаты портфель и чемоданъ, вытянувшись, торчалъ у притолки и, растопыривъ руки, держалъ на нихъ развернутое чистое полотенце.

— Сюда, сюда, лей, — говорилъ становой, нагнувшись надъ тазомъ и похлопывая себя по макушкѣ. — Сюда, Евсей Ильичъ, сюда, сюда... вотъ, вотъ, такъ, такъ... брррр... отлично, еще, еще... брррр... чудесно, Евсей Ильичъ, чудесно. Ну, посмотри-ка въ ушахъ-то грязи нѣтъ?

— Никакъ нѣтъ, ваше высокоблагородіе.

— А теперь вотъ сюда, на шею, на шею... вотъ такъ, вотъ такъ, бррр... Отлично, превосходно, довольно теперь, спасибо.

И становой поднялся на ноги. Урядникъ подлетѣлъ къ нему, подаль полотенце, которое тотъ подхватилъ на лету. Становой принялся вытираться, а урядникъ тѣмъ временемъ вынесъ тазъ, переполненный мыльной водой, снова прибѣжалъ въ комнату и, поставивъ стулъ на мѣсто, сталъ подтирать полъ тряпкой.

— А теперь вотъ что, Евсей Ильичъ,—говорилъ становой, надѣвая рейтузы и затягивая ихъ ремнемъ.

— Что прикажете, ваше высококордіе?

— Барышня твоя дома?

— Дома-съ, ваше скордіе.

— Я съ собой осетринки кусочекъ привезъ, — говорилъ становой, надѣвая на плечи мундиръ и прихорашиваясь передъ зеркаломъ:—какъ бы ты попросилъ ее... или нѣтъ, вотъ что, — говорилъ становой, пережбнивъ тонъ:—можно мнѣ видѣть ее?

— Отчего же нельзя, ваше скордіе? Конечно, можно-съ, — и Евсей Ильичъ, подбѣжавъ къ перегородкѣ, принялся кричать:—Стеша, а Стеша.

— Сейчасъ, тятенька, сію минуту, — раздался изъ-за перегородки звонкій голосокъ Стеши.

— Подъ сюда скорѣй,—продолжалъ Евсей Ильичъ.

— Иду, иду...

Дверь отворилась, и въ комнату вошла Стеша съ кипящимъ самоваромъ въ рукахъ и накинутаю на плечо чистой салфеткой.

— Ну вотъ и я,—проговорила она, весело улыбаясь.—Здравствуйте, Аркадій Яковлевичъ, давненько что-то не были у насъ... Какъ поживаете?..

— Понемножку-съ, барышня, понемножку-съ... Вы какъ?

— Что намъ дѣлается деревенскимъ людямъ...

— Хорошѣте все... — говорилъ становой, молодецки покручивая усы съ просьбою и лукаво поглядывая на Стешу.

— Сглазьте еще...—и, отвернувшись, принялась шутя отплеиваться:—тьфу, тьфу...

И, суетливо покрывъ столъ, она поставила на него самоваръ.

— А у меня къ вамъ просьба, барышня.

— Сейчасъ, сейчасъ, Аркадій Яковлевичъ,—перебила его Стеша.

И, быстро выбѣжавъ за перегородку, тотчасъ же вернулась оттуда съ подносомъ, на которомъ постукивало все необходимое для чая, и спросила:

— Ну-съ,—приказывайте, Аркадій Яковлевичъ:—что вамъ угодно?

— А вотъ что, барышня, — проговорилъ становой, подсаживаясь къ столу и заваривая чай:—осетринки у меня есть кусочекъ, какъ бы вы мнѣ...

— Соляночку московскую сдѣлать? Знаю, знаю, что вы охотникъ покупать... Сдѣлаю, сдѣлаю...

— А сливочекъ и канорцевъ нѣтъ?

— Нѣтъ, Аркадій Яковлевичъ, нѣтъ... Вѣдь мы ихъ не кушаемъ, не уважаемъ...

— Ну хоть рыжичковъ нѣтъ ли маринованныхъ?

— И этого нѣтъ, Аркадій Яковлевичъ...

— А лимончикъ?

— Тоже нѣтъ...—отвѣтила Стеша, сдѣлавъ какое-то печальное лицо.—Да вы не беспокойтесь, Аркадій Яковлевичъ: я вамъ такую солянку сдѣлаю, что вы пальчики оближете...

Аркадій Яковлевичъ не беспокоился, но видно было по всему, что неимѣніе канорцевъ, сливокъ и даже лимона нѣсколько обезкуражило его, и онъ, скорчивъ какую-то кислую гримасу, съ трудомъ нагнувшись надъ чемоданомъ, вынулъ оттуда кусокъ осетрины, завернутый въ бумагу.

— Ну-съ,—проговорилъ онъ, подавая Стешѣ свертокъ:—а вотъ вамъ осетрина.

— Хорошо, хорошо, Аркадій Яковлевичъ, сдѣлаю, сдѣлаю...

Когда становой и врачъ досыта напились чаю, Евсей Ильичъ подаль имъ лошадь, запряженную въ росписную телѣжку. Лошадью правилъ самъ Евсей Ильичъ, сидя на козлахъ, и повезъ станового и врача въ лавку Тюлюлюкина, опять окруженную собравшимся народомъ, пришедшимъ посмотреть, какъ будутъ потрошить покойника. Тутъ же былъ и батюшка, отецъ Бенедиктовъ, и приказчикъ Сивохинъ и сторожъ Поталычъ... Когда телѣжка въѣхала на базарную площадь, толпа обнажила головы, а становой, кивнувъ головой, громко крикнулъ:

— Здорово, ребята, надѣньте шапки, нонѣ не лѣто...

— Будете вскрывать что ли? — спросилъ становой врача, слѣзая съ телѣжки съ помощью подбѣжавшаго урядника.

— А вотъ будемъ посмотреть, — сострилъ врачъ, прыгнувъ съ телѣжки.

— Я думаю можно и безъ этой церемоніи обойтись...

— Будемъ посмотреть.

Немного погодя начальство съ понятными, а по знакомству и батюшка, отецъ Бенедиктовъ, были въ лавкѣ. Осмотрѣвъ начавшій уже разлагаться трупъ, врачъ приказалъ понятнымъ раздѣть его. Становой поспѣшилъ выбѣжать изъ теплушки въ лавку, плотно притворивъ за собою дверь теплушки.

— Не выношу я этой вони, — говорилъ онъ батюшкѣ, отцу Бенедиктову, послѣдовавшему за нимъ.

— Да, — проговорилъ батюшка, вздохнувъ:—тяжело видѣть разрушеніе человѣка.—И тотчасъ же чуть слышно запѣлъ: «Вчера бесѣдовалъ съ вами...» — А становой, что-то вспомнивъ, вдругъ перебилъ его.

— Нѣтъ ли у васъ лимончика, батюшка?

— Не знаю, Аркадій Яковлевичъ... вѣроятно есть: мой попадья запаслива на этотъ счетъ,—проговорилъ батюшка и, вскочивъ съ мѣста, позвалъ дьячка, находившагося тутъ же въ толпѣ.

— А рыжичковъ маринованныхъ или оливокъ, канорцевъ?

— Не знаю, Аркадій Яковлевичъ. Но тоже справиться надо, думаю, что сихъ сладобій не будетъ, а вотъ опенки маринованныя, — прибавилъ батюшка:—это достовѣрно

могу сказать, что имѣются въ большомъ количествѣ, ибо не дальше, какъ третьяго дня попадья ѣздила за ними въ Федотово и чуть не цѣлый возъ привезла ихъ...

— Есть... — вскрикнулъ становой, восхищенный, что маринованные опенки будутъ, а можетъ быть и лимонъ даже:—браво, браво, браво...

Какъ разъ въ это время вошелъ въ лавку старикъ-дьячекъ въ нанковомъ полукафтани и съ заплетенной косичкой, и, увидѣвъ станового, почтительно поклонился ему и, по привычкѣ сложивъ ладони, подошелъ къ нему подъ благословеніе.

Раздался хохотъ... А минуту спустя дьячекъ ѣхалъ уже на телѣжкѣ Евсея Ильича за справками къ матушкѣ попадѣ. Провѣзидъ онъ недолго и вернулся къ великому удовольствію станового съ баночкой маринованныхъ опенокъ и лимономъ, завернутымъ въ бумагу.

— Привезъ?...—спросилъ становой.

— Привезъ, привезъ... Матушка кланяться вамъ приказала,—пробасилъ дьячекъ.

А запахъ мертвечины началъ проникать уже и въ лавку. Становой зажалъ носъ.

— Нѣтъ, не могу я, не могу,—проговорилъ онъ и, захвативъ съ собою лимонъ и баночку съ маринованными опенками, поспѣшно выбѣжалъ на крылечко, а, увидѣвъ телѣжку Евсея Ильича, какъ разъ стоящую возлѣ крылечка, кое-какъ взгромоздился въ нее и, самъ правя лошадей, поѣхалъ по направленію къ квартирѣ.

— Получайте,—кричалъ онъ, выбѣжавшей на крылечко Степѣ:—получайте, барышня, вотъ вамъ лимонъ, а вотъ опенки маринованные.

— Вотъ прелести...—вскрикнула въ свою очередь веселенькая Стеша, принимая отъ станового и баночку, и лимонъ.—Теперь ужъ, Аркадій Яковлевичъ, соляночка у насъ расчудесная выйдетъ.

И, выкарабкавшись кое-какъ изъ телѣжки, становой вошелъ въ домъ.

## VII.

Часамъ къ двумъ пополудни все было покончено и становымъ, и уѣзднымъ врачомъ. Селянка была съѣдена, трупъ Тюлюлюкина вскрытъ и преданъ землѣ по христіанскому обряду, и дознаніе становымъ покончено, а часа въ три тарантасъ, опять запряженный пятеркой земскихъ лошадей съ фореиторомъ, ѣезъ уже обратно начальство въ городъ. Дня черезъ три прибылъ въ село Курилово и господинъ слѣдователь или правильнѣе и. д. слѣдователя.

Это былъ еще очень молодой человекъ, отдѣлавшійся отъ отбыванія воинской повинности, года два состоявшій безъ жалованья, конечно, при окружномъ судѣ кандидатомъ на судебныя должности и, наконецъ, добившійся должности и. д. слѣдователя. Исправлялъ онъ эту должность уже третій годъ, успѣлъ въ это время жениться, обзавестись семьей, а главное разными няньками, кормилицами и бредившій, конечно, о томъ, какъ бы поскорѣе отдѣлаться отъ этой треклятой должности и добиться какого-нибудь болѣе спокойнаго и болѣе выгоднаго мѣстечка. Онъ не могъ безъ зависти смотрѣть на проживавшаго съ нимъ въ одномъ и томъ же городѣ товарища прокурора, правда холостого, но имѣвшаго хорошенькую квартирку, лошадку, а въ должности письмоводителя хорошенькую барышню, прекрасно приспособившуюся составлять обвинительные приговоры и въ то же время довольно порядочно играющую на виолончели. Товарищъ прокурора въ сущности ничего не дѣлалъ, такъ какъ все дѣлала за него хорошенькая письмоводительша, а самъ онъ разѣзжалъ по гостямъ, устраивалъ любительскіе спектакли, а вечера проводилъ за картами въ клубѣ.

Слѣдователь пріѣхалъ въ село Курилово злющимъ, раззлющимъ, во-первыхъ потому, что, не доѣзжая десяти верстъ до Курилова, подъ нимъ разсыпалась ямская

бричка, и ему пришлось ѣхать верхомъ на одной изъ пристяжныхъ лошадей, чуть не на каждомъ шагу то скользившей, то спотыкавшейся, во-вторыхъ и потому, что изъ дома выѣхалъ онъ болѣе недѣли тому назадъ, оставивъ дома прихворнувшую жену, и въ третьихъ, наконецъ, потому, что изъ села Курилова ему приходилось не домой возвращаться, а ѣхать еще на два слѣдствія, не терпѣвшихъ отлагательства. За медленное производство этихъ слѣдствій онъ получилъ уже отъ прокурора два замѣчанія, хотя и неофициальныхъ.

— Помните, молодой человекъ,—говорилъ товарищъ прокурора—что отъ этого зависитъ ваша карьера.

И вотъ, помня это, слѣдователь, какъ только прибылъ на въѣзную квартиру села Курилова,—скверную избенку, кишившую тараканами и клопами (по молодости лѣтъ и по неопытности онъ не успѣлъ еще приспособиться къ отысканію болѣе удобныхъ и комфортабельныхъ помѣщеній), такъ въ ту же секунду приступилъ къ производству этихъ слѣдствій по матерьяламъ, заготовленнымъ полицейскимъ дознаніемъ. На слѣдствіи Андрюха опомнился, пересталъ божиться и клясться всѣми святыми и принялся показывать сущую правду, не щади даже дядиной жены, хорошенькой Вари, говорилъ, что къ лавкѣ подходилъ лишь съ цѣлью купить табаку, котораго у него оставалось немного, что встрѣтился съ ночнымъ сторожемъ Поталычемъ и батюшкой, что дѣйствительно поговорилъ съ ними, а потомъ пошелъ въ Готовскій переулокъ къ теткѣ Варварѣ, которая и упростила его переночевать у ней, такъ какъ боялась, по случаю отсутствия мужа, почевать одна въ большой избѣ (все это подтвердила и сама Варя, перепуганная злосчастной участію Андрюхи), что деньги, найденныя у него въ карманѣ, онъ только что получилъ отъ полковника Кулебякина, что изъ кутузки бѣжалъ по глупости, желая упрости своихъ домашнихъ скрыть отъ урядника его отлучку изъ дома, а вовсе не съ намѣреніемъ уклоняться отъ слѣдствія суда, что съ Тюлюлюкинымъ никогда не ссорился, во враждѣ не состоялъ, а напротивъ былъ скорѣе съ нимъ въ дружескихъ отношеніяхъ, такъ какъ довольно часто отъ скуки пилъ съ нимъ водку и пиво... Но увы, все было напрасно: ему не вѣрили, и слѣдствіе закончилось тѣмъ, что Андрюха былъ отправленъ слѣдователемъ въ тюремный замокъ, а затѣмъ, въ свое время, ему былъ врученъ и обвинительный актъ.

Чуть не все село вышло провожать Андрюху, когда сотникъ, посадивъ его рядомъ съ собой на ямскую бричку, запряженную парю ямскихъ лошадей съ колокольчикомъ и бубенчиками, повезъ его въ городъ. Старуху-мать, оглашавшую воздухъ громкими рыданіями, вели подъ руки. Да и не одна старуха плакала, а плакали почти всѣ, ибо всѣ сознавали невинность прокурата. Вышли проводить Андрюху и батюшка, отецъ Бенедиктовъ, съ матушкой и мѣстной портнихой Авдотьей Игнатьевной. Никто и вѣрить не хотѣлъ, чтобы убійство Тюлюлюкина было совершено прокураторомъ.

— Я такъ думаю,—шептала матушка:—что Андрюха тутъ ни при чемъ.

— Известно,—подхватила Авдотья Игнатьевна:—скорѣе же вотъ кто.

И она указала глазами на приказчика Сивохина, одѣтаго въ новое пальто и развязно помахивавшаго тоненькой тросточкой.

— Не даромъ за опенками-то вмѣстѣ ѣздить зачали...

И онѣ обѣ захохотали.

— А вы вотъ что,—остановилъ ихъ батюшка, отецъ Бенедиктовъ:—судачить, судачьте, да поосторожиѣ; вѣдь вы не за самоваромъ сидите... Вонъ вѣдь ушей-то сколько...

То же самое, что сейчасъ проговорилъ отецъ Бенедиктовъ, думала и остальная толпа, но она только охала, хныкала и перешептывалась, такъ же, какъ хныкала и



Деревенский Донъ-Жуанъ. Картина Ярослава Вѣшина, грав. Герике:



**Знахарна.** Картина М. Зарембского, грав. Корнко.

перешептывалась и въ то время, когда урядникомъ производилось первое дознаніе, и по прежнему не проронила ни одного слова въ защиту Андрюхи Курышова.

Миновала наконецъ осень, пора слякоти и тумановъ, наступили морозы, по зеркальному льду рѣки забѣгали дѣти, гоняя шары, дороги накатались, заблестѣвъ сталью, мужички убрались съ хлѣбомъ, успѣли распродать избытки, запаслись деньжонками и принялись пировать свадьбы. По случаю хорошаго урожая свадебъ было очень много, и къ церкви села Курилова то и дѣло подлетали свадебные поѣзда. Невѣсты, которыхъ обыкновенно сопровождали свахи и «проводатка», привозили въ телѣгахъ на тройкахъ съ колокольчиками и бубенчиками. А женихъ, разодѣтый по праздничному и непременно подпоясанный либо краснымъ, либо зеленымъ широкимъ поясомъ и въ шерстяныхъ вязаныхъ перчаткахъ, слѣдовалъ за невѣстой перхомъ рядомъ съ дружкой и подружкой, тоже скакавшихъ на разукрашенныхъ разноцвѣтными лоскутками лошадей, а затѣмъ поѣздъ замыкался тоже скакавшими поѣзжанами. Такіе же шумные и разукрашенные поѣзда прилетали и изъ приходскихъ деревень села Курилова. И батюшка, отецъ Бенедиктовъ, почти ежедневно передавалъ попадѣ горстями серебряные рубли въ перемежку съ мелкой золотой монетой.

— Вали въ кучу, — шутила онъ: — послѣ разберемъ.

Пьянствошло превеликое. Свадьба, на которой выпивалось 10—15 ведеръ вина, считалась нестоящей вниманія... Но были и такія, на которыхъ выпивалось по 40—50 ведеръ. Улицы были переполнены пьянымъ гуляющимъ людомъ, раздавались пѣсни, ругань—словомъ пьяная деревня проявлялась во всей своей прелестьи...

Въ эту же именно осень состоялось и бракосочетаніе вдовы Тюлюкиной съ приказчикомъ Егоромъ Ивановичемъ Сивохинымъ. Свадьба эта была отпразднована не только шумно и весело, но даже торжественно, такъ какъ Сивохинъ пригласилъ на свадебный вечеръ изъ города шарманщика, подъ музыку котораго чуть не до самаго разсвѣта происходили танцы. Сивохинъ былъ на верху блаженства. Онъ заново экипировался, купилъ себѣ или, какъ онъ выражался, «справилъ» енотовую шубу, часы съ цѣпочкой. Супруга его словно помолодѣла, повеселѣла. Авдотья Игнатьевна, съ которой мы познакомились уже въ началѣ этого разсказа, нашла ей не малое количество модныхъ платьевъ, разныхъ кофточекъ,

жакетокъ. И Сивохина сдѣлалась теперь, къ великой досадѣ Евсея Ильича, первой дамой села Курилова. Батюшка, отецъ Бенедиктовъ, преподносилъ просфоры не Евсею Ильичу, а ей, Сивохиной, и ей же первой давалъ прикладываться къ кресту и поздравлялъ съ праздникомъ. Сивохинъ значительно расширилъ торговлю, теплушку отдѣлалъ заново, оклеилъ новыми шпалерами, окрасилъ полы и даже перемѣнилъ образницу съ потайнымъ ящичкомъ, замѣнивъ ее новенькой—словомъ все измѣнилось къ лучшему и приняло веселый, торжествующій видъ...

Наступила наконецъ зима, выпалъ обильный снѣгъ, путь установился, и потянулись по проселкамъ безконечные обозы на станціи, и про Андрюху Курышова всѣ почти забыли. Его не забыли только старуха-мать, при всякомъ удобномъ случаѣ, ѣздившая въ городъ, и навѣщавшая его въ острогъ, тетка Варя, мужъ которой, возвращаясь съ какого-то базара сильно выпившимъ, сбился съ пути и былъ привезенъ лошадейю домой совершенно замерзшимъ, да полковникъ Кулебякинъ, чуть не каждый день прѣзжавшій въ село Курилово, о чемъ-то подолгу толковавшій и съ батюшкой, отцомъ Бенедиктовымъ, съ Евсеемъ Ильичемъ и молоденькой вдовой Варей Чурилиной и даже раза два ѣздившій зачѣмъ-то въ городъ къ Андрюхѣ.

Наконецъ разбиралось и дѣло Андрюхи Курышова, обвинявшагося въ убійствѣ Тюлюкина съ корыстной цѣлью, и пропала бы Андрей въ каторгъ, если бы одинъ изъ присяжныхъ засѣдателей, а именно полковникъ Кулебякинъ, не разъяснилъ товарищамъ всѣ подробности дѣла...

Прокурать къ великому ужасу одной газеты быть оправданъ, а вскорѣ нашелся и настоящій виновникъ убійства,—Егоръ Ивановичъ Сивохинъ...

Мнѣ остается добавить только, что прокурать, котораго величаютъ теперь Андреемъ Семеновичемъ, женившись на вдовѣ Варварѣ Чурилиной, здравствуетъ и понынѣ, обзавелся семьей и живетъ въ той самой избѣ, крытой желѣзомъ, съ заваленки которой, перешепнувшись съ хозяйкой избы, шмыгнувъ въ растворенную ему калитку, живетъ безбѣдно, счастливо, отъ тяжелыхъ работъ по прежнему отлыниваетъ и по прежнему ходитъ на поденныя работы къ полковнику Кулебякину и кормитъ его утками, дрофами, стрепетами и зайцами.

К О Н Е Ц Ъ .

## Н е н у ж н а .

Разсказъ В. В. Подпольскаго.

I.

— Опять не прѣехалъ! Когда же, когда же, наконецъ? Ну, можетъ быть, Богъ дастъ, завтра прѣдетъ!..—разсуждала сама съ собой просвирня села Терешкина, Ирина Егоровна, возвращаясь домой изъ-за околицы, куда она уже нѣсколько дней подрядъ выходила утромъ и вечеромъ встрѣчать сына-студента.

Всяя увѣдомилъ мать, что въ половинѣ іюня прѣдетъ къ ней повидаться послѣ годовой разлуки: прошлые каникулы онъ провелъ не у нея, а на дачѣ одного изъ близкихъ товарищей по университету. Всяя перешелъ на четвертый курсъ естественнаго факультета; теперь ему оставался одинъ только годъ до окончанія, а ей, его матери, одинъ только годъ нетерпѣливаго ожиданія того момента, когда она уже никогда болѣе не разстанется со своимъ единственнымъ сыномъ.

Ирина Егоровна, не старая годами, — ей было сорокъ восемь лѣтъ, — но измученная заботой и нуждой, благодаря раннему вдовству, и казавшаяся гораздо старше своихъ лѣтъ, въ послѣдніе дни, послѣ полученія письма отъ сына, какъ будто, сразу помолодѣла. Она съ гордостью разсказывала всѣмъ о своемъ Васенькѣ, а старому батюшкѣ о. Герасиму и дякону Афродитову давала читать вслухъ самое письмо, съ благоговѣніемъ прислушиваясь къ каждому написанному сыномъ слову и въ нѣкоторыхъ мѣстахъ вытирая кончикомъ платка тихія, радостныя слезы.

Когда Ирина Егоровна дошла до сельской площади, гдѣ вокругъ церкви были расположены дома причта, а въ томъ числѣ и ея домикъ, небольшой, привѣтливый, съ крылечкомъ и тюлевыми занавѣсками на окнахъ, съ крыльца батюшкинаго дома раздался пѣвучій голосъ поадаи, поадаи, шарообразной женщины, сидѣвшей и какъ бы расплывшейся на верхней приступкѣ.

— Ну, что, матушка-просвирня, опять не прѣехалъ сынокъ-то?

— Нѣтъ и нѣтъ! Ума не приложу, что такое?! Оборона Господи, ужъ не случилось ли чего на дорогѣ?!—отвѣтила Ирина Егоровна, кланяясь и подходя къ крыльцу, гдѣ, какъ она увидѣла, находился и самъ о. Герасимъ съ дякономъ.

— Ужъ которую ночь, вотъ глазъ не смыкаю!—со вздохомъ добавила она, присаживаясь къ компаніи.—Все слушаю, не зазвонитъ ли вдали колокольчикъ? Голова даже стала болѣть...

— А этому дѣлу, матушка-просвирня, помочь можно! — тотчасъ же вызвался о. Герасимъ, веселый, бодрый старикъ съ добрымъ, лоснящимся лицомъ, обрамленнымъ жиденькой, сѣдовой растительностью.

Онъ былъ ярымъ приверженцемъ гомеопатіи и лѣчилъ своими крупинками отъ всякихъ недуговъ не только людей, но даже матушкиныхъ куръ и индюшекъ, которыхъ, за неимѣніемъ дѣтей, та страстно любила.

— Вотъ я вамъ дамъ парочку крупницъ!..—продолжалъ батюшка, вынимая изъ кармана лѣтнаго парусинаго полукафтаныя безчисленное количество пакетиковъ, завернутыхъ въ бумагу, съ завѣтными цѣлебными крупинками, которыя онъ на всякій случай носилъ при себѣ.

— Вы, какъ спать-то ложитесь станете, — предписывалъ онъ убѣжденнымъ, докторскимъ тономъ, — такъ внутрь и примите одну крупницу!.. Черезъ пять минутъ заснете, коли ежели съ вѣрой примете!

— О, ну, тебя съ твоей гнилопатіей-то!—сердито перебила попадаи мужа. — Залѣчилъ вѣдь у меня курченка! Здоровый былъ, веселый такой, а онъ: «болень», да «болень», сталъ его крупинками своими пичкать, ну, курчонокъ-то черезъ два дня—и ножки къверху!.. Ни отъ чего, какъ отъ этого самаго лѣкарства содохъ!.. Кто его знаетъ, чего у него въ крупницахъ-то этихъ?

— Ну, ну, ты, оставь пожалуйста!—возразил о. Герасимъ, прощески поднявъ къверху указательный палецъ. — Что въ писанино сказано? Если будете имѣть въру съ горчичное зерно и скажете горѣ сей: сдвинься и ввержися въ море, то будетъ по слову вашему. Такъ ли, о. дьяконъ?

Дьяконъ Афродитовъ, огромный и какой-то весь несуразный человекъ среднихъ лѣтъ съ совершенно голымъ чепеломъ, обрамленнымъ, какъ бы бахромой, по краямъ жиденькими, курчавыми волосами и съ густой, окладистой бородой, только что мотнулъ въ знакъ согласія головой, намѣреваясь что-то сказать, какъ матушка-попадья накинудась на него:

— А ты ужь, о. дьяконъ, лучше молчи! Знаю я: ты этими крупинками-то, что о. Герасимъ тебѣ отъ ревматизма давалъ, на царя Соломона гадаешь!

Дьяконъ переконфузился и робко попытался оправдаться:

— Такъ вѣдь это одна осталась ужь послѣ исцѣленія!..

— Напрасно вы, матушка, такъ отзываетесь о лѣкарствахъ о. Герасима! Очень они помогаютъ...—заступилась просвирня за драго послѣдователя гомеопатіи — Въ третьемъ годѣ и Васенька мнѣ говорилъ, что у нихъ въ Москвѣ въ большомъ ходу такое лѣчение, всѣ важные генералы крупинки глотаютъ...

— Дураки, — потому и глотаютъ! А курченокъ-то мой все-таки съдохъ и не отъ чего, какъ отъ этого лѣкарства!—безцелѣционно рѣшила попадья.

О. Герасимъ обидѣлся и намурлылъ брови, что такъ не подходило къ его постоянно улыбающемуся, добродушному лицу. Это вѣдь замѣтили, и на крыльцѣ невольно воцарилось неловкое молчаніе.

На землю спускался теплый лѣтній вечеръ. Готовое спрятаться за лѣсомъ солнце, точно заинтересованное гомеопатіей, приостановило свой ходъ, выжидало, что скажутъ дальше. На ярко озолоченныя верхушки деревьевъ набѣжалъ легкій вечерній вѣтерокъ и закачалъ ими, недовольно торопя ихъ ко сну. И солнце послушно спряталось.

— Видѣвши свѣтъ вечерній, поемъ Отца, Сына и Святаго Духа!.. — тихоноко пробасилъ дьяконъ и, сдерживая зѣвоту, изрекъ, чтобы какъ-нибудь прекратить молчаніе:

— Вотъ она премудрость-то Божія: бысть утро, бысть день и бысть ночь!

Это изрѣченіе дьякона примирило компанію. Подала свой голосъ и матушка-попадья.

— Я что-то плохо тогда Васиню письмо-то слышала... — обратилась она къ просвирнѣ. — Онъ, что же, на все лѣто прѣбдетъ къ вамъ.

— Конечно, поди, все лѣто проживеть!—оживленно отвѣтила та, попавъ на свою любимую тему о сынѣ. — Куда же ему ѣхать-то? Ближе матери у него никого нѣтъ. Въ прошломъ годѣ не былъ у меня, такъ и то потому, что пріятели не хотѣли огорчить, а пріятели-то сынъ важныхъ родителей—впередъ пригодиться можетъ... Хотя, на что они ему, важные-то, нужны? Кончить курсъ, служить сюда прѣбдетъ. Мы, говоритъ, мама съ тобой тогда никогда не разстанемся!..

— А вы ему и вѣрте больше!—какъ всегда, рѣзко и откровенно перебила просвирню попадья. — Покуда мать-то имъ нужна, они и говорятъ: и не разстанемся, и то и се, а глядишь, потомъ на первую дѣвченку промѣняются.

— Экое у тебя жало ядовитое! — возмущился о. Герасимъ, продолжавшій еще сердиться на жену за ея непочтене къ гомеопатіи.—Не можетъ, чтобы не охладить кого-нибудь!

— А что же? Развѣ не правда?—вскипятилась попадья. — Ну-ка, о. дьяконъ, скажи-ка: часто ли тебѣ выданная-то дочка пишетъ?

— Вѣдь это, матушка, женщина—существо легкомысленное!..—примирительно отвѣтилъ Афродитовъ.—Своя семья, ребятишки, заботы... Когда тутъ писать? Сынъ этого не сдѣлаетъ, мужчины положительнѣе, благороднѣе!..

— Охъ, ужь ты мнѣ! Чѣмъ бы корова мычала, а твой бы лучше молчала!—заколыхалась отъ смѣха матушка. — Какое, напримѣръ, твое благородство? Лѣтній ты изъ лѣтятеевъ, лежебокъ ты изъ лежебокѣвъ! Все за тебя дьяконница дѣлаетъ: и по домашности, и съ ребятами, и на огородѣ, и въ полѣ съ мужиками! А ты что? Задачи изъ физики рѣшаешь, да на солнышкѣ жиръ свой топить? Пятнадцать лѣтъ я отъ тебя слышу: «вотъ пойду къ родителямъ на могилку поплакать»... Да и вспоминаешь-то объ этомъ, когда выпивши!.. Э-эхъ, жена у тебя смиренная, а попался бы ты мнѣ въ руки, такъ я бы тебѣ такую физику показала!..

На этотъ разъ дьяконъ не оправдывался, такъ какъ все высказанное матушкой была сущая правда. Онъ только застѣнчиво откашливался своимъ могучимъ басомъ, потиралъ ладонью лысую голову. Изъ такого неприятнаго положенія дьякона вывела его собственная маленькая дочурка, прибѣжавшая звать отца ужинать. Дьяконъ пожелалъ всѣмъ покойной ночи и, посадивъ на плечи свою любимицу, которая залилась отъ радости звонкимъ смѣхомъ на всю площадь, направился съ этой ношей къ своему дому.

— И намъ ужинать пора! — заявила попадья и крикнула стряпучь:—Секлетей, собирай на столъ!

Ирина Егоровна простилась съ хозяевами и подошла подъ благословленіе къ батюшкѣ.

— Такъ примите же крупинку-то, матушка, а утро вечера мудренѣе: можетъ сынокъ подѣлаетъ завтра, тогда и лѣкарства большо не понадобится! — благословляя, утѣшилъ ее о. Герасимъ на прощанье.

## II.

Прядя въ свое сиротское жилище, состоявшее изъ сѣнечъ и одной комнаты съ кухней, Ирина Егоровна оправдала слабо мерцавшія лампадки передъ образами и подлила въ нихъ на ночь масла. Это не трудное, обычное для нея дѣло, послѣ прогулки за околицу и нѣсколькихъ безсонныхъ ночей, утомило ее, и она уже не въ силахъ была присутствовать къ усердной вечерней молитвѣ.

— Господи, прости мнѣ мои немощи! — перекрестившись, прошептала просвирня и, не раздѣваясь, безсильно опустила на постель.

Тутъ она вспомнила про гомеопатическую крупинку батюшки и, нѣтъ это было ни трудно ей, встала, зачерпнула ковшемъ воды изъ ведра и приняла лѣкарство.

— «Можетъ быть, поможетъ? Хотя до зари-то усну!»—подумала она, снова ложась на постель и закрывая глаза.

Ирина Егоровна не могла заснуть, несмотря даже на цѣлебную силу батюшкиной крупинки. Сколько ни ворочалась просвирня съ одного бока на другой и какъ ни закутывала платкомъ голову, все передъ глазами ея вилась безпредѣльная степная дорога, а на ней плетущая, запряженная парой крестьянскихъ лошадокъ. Въ плетущей сидѣть ей Васенька, нѣсколько загорѣвшій отъ солнца, но, какъ всегда, красивый, веселый и радостный. Онъ зорко всматривается въ даль и ждетъ—не дождется, когда покажутся маковны родной Терешкинской церкви. Вотъ онъ все ближе и ближе къ селу... Вотъ уже слышны отдаленные переливы колокольчика.

— Да, да! Никакъ въ самомъ дѣлѣ колокольчикъ? — шепчетъ Ирина Егоровна, приподнимая съ подушки голову и чутко прислушиваясь къ ночной тишинѣ.—Конечно, колокольчикъ! Это онъ, онъ, мой батюшка, ѣдетъ! Господи, помилуй! Да какъ же это такъ: не въ урочную пору? Поѣздъ развѣ запоздалъ? Вася только и можетъ прѣхать либо утромъ, либо къ вечеру... Должно быть, поѣздъ запоздалъ!..

Забывъ усталость, просвирня взволнованно вскакиваетъ съ постели и бѣжитъ на крылечко, поправляя на ходу сбившіяся подъ платкомъ волосы. Колокольчикъ все ближе и ближе. Это уже не сонъ и не простой звонъ въ ухахъ, а сущая правда, такъ какъ Ирина Егоровна явственно слышитъ и стукъ колесъ, и удалый окликъ ямщика на лошадей. Съ радостно забившимся сердцемъ она ощупью пробирается по сѣнцамъ къ выходной двери и долго отыскиваетъ дрожащими руками задвижку.

— Господи, помилуй! Царяпа Небесная! Никола милостивый!—безсвязно причитаетъ она.

Наконецъ, задвижка открыта, просвирня уже на крылечкѣ, и въ то самое мгновеніе, какъ она вышла на него, мимо стремглавъ пролетѣла почтовая тройка. У Ирины Егоровны и руки опустились.

— О, Господи! Вѣдь это земскій почтарь... Я и забыла, что онъ въ это время проѣзжаетъ! — проговорила она упавшимъ голосомъ, присаживаясь на приступку. — Теперь уснуть — нечего и думать! Посидѣть хоть тутъ, что ли? Ночь-то ужь очень хороша!

Ночь была чудная. На темно-синемъ, ласковомъ небѣ улыбался, глядя на мѣръ, круглолицый мѣсяцъ, а шалуньи-звѣздочки словно ему подмигивали. Ночь, прислушиваясь, упивалась своей тишиной, полной едва уловимыхъ звуковъ: гдѣ-то чуть слышно шуршали отъ нѣжныхъ поцѣлуевъ вѣтерка листочки деревьевъ; изъ-за села долеталъ однообразный скрипъ коростеля; гдѣ-то въ темномъ воздушномъ пространствѣ звонкимъ басомъ гудѣлъ майскій жукъ и пиликало какое-то невѣдомое существо, не то—звѣрекъ, не то—птица. Село давно уже спало крѣпкимъ, трудовымъ сномъ; спать даже на крыльцѣ своей сторожки церковный сторожъ Петровичъ, съ вечера ударившій въ колоколъ раза три, а теперь совсѣмъ забывшій про свою обязанность звонить время отъ времени всю ночь до зари. Не спала одна только матушка-просвирня Ирина Егоровна и, тяжело вздыхая, грезила сыномъ и предстоявшей ей вмѣстѣ съ нимъ жизнью, которая рисовалась ей такой тихой, счастливой, заманчивой послѣ долгаго вдовьяго одиночества.

Съ мужемъ жила она всего-на-всего только пять лѣтъ. Мужъ былъ священникомъ здѣсь же, въ Терешкинѣ, и начиналъ только жить, какъ простая случайность свела его въ могилу. Ранней весной онъ поѣхалъ въ сосѣднюю приходскую деревню съ требой, попалъ въ зажору, простудился и черезъ недѣлю оставилъ Ирину Егоровну вдовой съ четырехлѣтнимъ Васей. За двадцать истекшихъ лѣтъ, какъ всегда бываетъ, горе постепенно забывалось, ступеньвалось, и теперь просвирнѣ казалось страшно далекимъ то время, когда ей пришлось перебраться изъ просторнаго священническаго дома въ тѣсную избушку и сдѣлаться просвирней. Тяжелое раннее вдовство, нужда и заботы, сопряженныя съ воспитаніемъ сына, которому она всецѣло посвятила свою жизнь, все это казалось теперь Иринѣ Егоровнѣ дурнымъ, давно-давно видѣннымъ сномъ. Надежда на лучшее будущее блеснула ей еще тогда, когда Вася перешелъ изъ духовнаго училища въ семинарію первымъ ученикомъ. Онъ былъ очень старательный и способный мальчикъ. Прѣзжалъ на вакаціи, Вася постоянно радовалъ мать своими успѣхами и отзывами учителей. Ирина Егоровна ждала—не дождалась, скоро ли онъ кончитъ семинарію и получитъ приходъ. А приходъ ему, какъ первому, дадутъ, конечно, хорошій, въ большомъ, богатомъ селѣ, а, можетъ-быть, и въ городѣ. Но вотъ Вася кончилъ семинарію и, прѣхавъ къ матери на вакаціи, объявилъ ей, что въ священники не пойдетъ, а будетъ готовиться на полученіе аттестата зрѣлости классической гимназіи, а затѣмъ поступить въ университетъ. Ирина Егоровна долго горевала, такъ какъ мелькнувшая возможность близкаго

благополучия убегала от нея. Всѣми силами она уговаривала сына оставить свою затѣю и идти по разѣ намѣченному, определенному самимъ Богомъ пути, но Вася такъ мягко, такъ ласково упрашивалъ ее потерѣть еще немного, обѣщалъ кончивъ университетъ, никогда не разстанется съ ней и вернуться служить въ родные мѣста, что Ирина Егоровна волею-неволею покорилась, тѣмъ болѣе, что на годъ, въ который Вася долженъ былъ подготовиться къ аттестату зрѣлости, ему обѣщано былъ въ городѣ урокъ за очень хорошее вознагражденіе. Вася даже обѣщала помогать матери. Наконецъ, прошелъ и этотъ годъ. Вася получилъ аттестатъ зрѣлости и поступилъ на физико-математическій факультетъ московскаго университета по естественному отдѣленію. Соборный протоиерей, въ семействѣ котораго Вася преподавалъ, готовилъ на аттестатъ, давъ новопеченному студенту рекомендательное письмо къ своему бывшему академическому товарищу, занимавшему видный постъ въ московской синодальной канторѣ. Благодаря этому, сынъ Терешкиной просвирни, Вася Миловичъ, прѣхавшій въ столицу застѣжничьимъ степнымъ дичкомъ, вскорѣ получилъ нѣсколько уроковъ въ богатыхъ домахъ, быстро преобразился въ красиваго, щеголеватата московскаго студента. Когда, по переходѣ съ перваго курса на второй, Вася прѣхалъ на лѣто въ родное Терешкино къ матери, ни она сама и никто изъ мѣстныхъ обитателей, знавшихъ Васю съ дѣтства, сначала не узнали его—до того онъ перемѣнился за годъ московской жизни въ своемъ блестящемъ, ловко шитомъ студенческомъ сюртукѣ, съ тщательно подстриженной темной бородкой, и не знали, какъ къ нему обращаться: на «ты» или на «вы»? Но Вася, несмотря на свой видный лоскъ, остался тѣмъ же Васей, веселымъ, добрымъ, привѣтливымъ и, какъ въ дѣтские годы, съ удовольствіемъ ходилъ съ дьякономъ Афремитовымъ на рыбную ловлю и рѣшалъ ему нѣкоторыя особенно мудренныя задачи по физикѣ, а съ батюшкой постоянно бесѣдовалъ о неизмѣнной гомеопатии и даже привезъ ему въ подарокъ какую-то новую брошюру по этому вопросу; матушкинъ-попадъ онъ совѣтовалъ испробовать новый способъ кормленія индюшекъ, который онъ гдѣ-то случайно вычиталъ. Словомъ, Вася оставался со всѣмъ селомъ въ дружбѣ, нѣсколько не кичась и не гордясь своими московскими успѣхами. Ирина Егоровна не могла нарадоваться на сына. «Васенька», «мой Васенька» — только и было у нея разговоръ. Она безъ отдышки, съ истинно-материнскою жестокостью пыкала его различными булочками, ватрушечками, и тому подобными пропавденіями собственныхъ рукъ съ дѣтско подкрѣпленія здоровья, въ чемъ цвѣтущій и крѣпкій физически Вася едва ли нуждался. За то, какъ тяжело было Ирине Егоровнѣ прошедшее лѣто, когда Вася написалъ ей, что не можетъ прѣхать домой, такъ какъ одинъ изъ учениковъ его нуждался въ занятіяхъ на канникулахъ. Урокъ былъ очень выгодный, и Вася, вмѣсто Терешкина, поѣхалъ на подмосковную дачу Алешиныхъ. Главной же причиной его поѣздки было то, что старшій Алешинъ, близкій товарищъ Васи по университету, взялъ съ него слово непременно провести лѣто вмѣстѣ на ихъ дачѣ. Какъ длинно и скучно показалось Ирине Егоровнѣ это прошлое лѣто безъ сына! Съ какою завистью смотрѣла она на дьякона, ходившаго съ прѣхавшимъ изъ семинаріи сыномъ на рыбную ловлю! За послѣдній годъ, въ который она не видѣла Васеньку, Ирина Егоровна замѣтно постарѣла, осунулась, и не въ радость ей были присылаемые имъ деньги. Но вотъ, наконецъ-то, съ недѣлю тому назадъ получилось послѣднее письмо Васи, въ которомъ онъ извѣщалъ о своемъ переходѣ на послѣдній курсъ и о скоромъ прѣздѣ въ Терешкино.

Ирина Егоровна очнулась отъ грѣзы, когда на поповскомъ дворѣ заорали на всю окрестность безчисленные матушкины пѣтухи. «Никакъ уже вторые пѣтухи кричатъ?» — подумала просвирня и взглянула на восходъ. Тамъ край неба значительно поблѣдѣлъ, а мѣсяцъ и звѣзды замѣтно потускнѣли. «Кажется, роса выпала? Поить придется, сыро стало, — а тамъ, что Богъ дастъ!» — рѣшила Ирина Егоровна и, съ трудомъ поднявшись съ приступки крыльца, побрѣла въ избушку.

Истомленная неотвязными думами о сынѣ, теперь, на зарѣ, она скоро забылась крѣпкимъ утреннимъ сномъ.

### III.

Просвирнѣ показалось, что она спала не болѣе часа, когда въ окно у ея кровати раздался стукъ и послышался знакомый голосъ сосѣдки Авдотьи, каждое утро приходившей къ Ирине Егоровнѣ патакать дровъ въ печку, принести воды и, вообще, помочь по хозяйству.

— Вставайте скорѣе, матушка! — торопила ее Авдотья. — Не вашего ли сына Господь посылаетъ? Съ пригорка на парѣ кто-то спускается! Я разѣ два къ вамъ подходила, смотрю, а у васъ все занавѣска виситъ, почиваете, значитъ, ну, я и не будила, думаю, можа опять ночь не спали...

— Ахъ, ты какая, право! — съ досадою попятила на нее просвирня, быстро поднимаясь съ постели и видя, что стѣнные «ходики» показываютъ уже половину восьмого. — А я, какъ нарочно, такъ сладко заснула!

— Чу, колоколенъ звенитъ! Ужъ никакъ въ село въѣхали! — перебила ее Авдотья, успѣвая открыть съ улицы незапертое окошко и отдернуть занавѣску, черезъ которую ворвалось въ избушку просвирни ликующее лѣтнее утро съ ласково-теплыми лучами солнца, съ рѣзкимъ ароматомъ степныхъ цвѣтовъ и травъ и щебетомъ птицъ.

— Бѣгу, бѣгу! — отвѣтила Ирина Егоровна, шорляхъ застѣги-

вая кофту и накидывая на голову платокъ. — Ахъ, грѣхъ-то какой! не успѣла и за околицу выйти встрѣтить! — пожала она, выйдя на крыльцо и жадно прислушиваясь къ приближавшемуся колокольному.

— Сюда, сюда ѣдутъ! За церковь завернули! — радостно воскликнула сдѣвшая за экипажемъ Авдотья, прикрывая рукой глаза отъ солнца.

Экипажъ обогнулъ церковную ограду и былъ весь на виду. Въ немъ сверхъ ожиданія просвирня разглядѣла не одного, а двухъ путниковъ. Это такъ ее поразило, что она не могла сдвинуться съ мѣста и въ нерѣшительности осталась на послѣдней приступкѣ.

«Барыня, или барышня, какая-то... — недоумѣвала она. — Въ фуражкѣ-то—Вася. А это кто же такая? Попутчица, что ли его? За чѣмъ же онъ ее сюда-то везетъ?»

Ямщикъ круто осадилъ лошадей передъ просвирнинымъ домикомъ. Тупо-однообразно дребезжавшій колокольчикъ рѣзкимъ аккордомъ прервалъ свою пѣсню и побѣдоносно замолчалъ.

— Ну, мама, встрѣчай гостей! — высказывая изъ экипажа и обнимая окончательно растерявшуюся мать, весело воскликнула Вася.

— А это я тебѣ дочку привезу. Прошу любить, да жаловать! — добавивъ онъ, вырываясь изъ объятій матери, чтобы помочь выбраться изъ экипажа женѣ.

— Ну, ну, такъ, такъ, держись за меня крѣпче; я вытащу тебя! — смѣясь молодой человекъ, нѣжно обхватывая сильными руками, какъ ребенка, молоденькую, хорошенькую шатенку и ставилъ ее на землю.

— Ай-ай-ай, я совсѣмъ не могу стоять. — я ногу пересидѣла! — пожаловалась она съ милой, капризной улыбкой.

— Ну, ничего, пройдетъ! — успокоилъ ее мужъ. — Опирайся на меня, Миля, и тебя доведу.

Ирина Егоровна смотрѣла на эту сцену, ничего не понимая, какъ оглушенная громомъ.

«Что такое? На яву это или во снѣ? Дочка... Миля...» — путалось у нея въ головѣ.

Вотъ, мама, полюбуйся, какую я себѣ жену-то выискалъ въ Москвѣ; хрому! — вывелъ Вася изъ столбняка мать этой шуткой.

— Ужъ вы меня извините, — глухимъ, прерывающимся отъ слезъ голосомъ заговорила, наконецъ, Ирина Егоровна: — вѣдь я ничего не знала, а теперь придти въ себя отъ изумленія не могу!..

— Давайте же познакомимся! — ласково обратилась къ ней подведенная Васей невѣстка, подставляя свои розовыя щеки для поцѣлуя. — А Васенька противный меня всю дорогу дразнилъ, что вы — сердитая, и я страшно боялась сюда ѣхать!

Ирина Егоровна хотѣла улыбнуться въ отвѣтъ, по это у нея не вышло, и, вмѣсто улыбки, изъ груди ея вырвались рыданія.

— О чемъ же вы плачете? — съ наивнымъ изумленіемъ спросила Миля свекровь.

Вася сивоннымъ инстинктомъ почувствовалъ, почему плачетъ мать, подошелъ къ ней и, еще разъ нѣжно обнявъ ее, проговорилъ:

— Полно, мама, не надо плакать, пойдете лучше въ домъ!.. А-а, и ты здѣсь, Авдотья? Здравствуй, здравствуй! — поздоровался онъ, замѣтивъ давнишнюю слугу матери. — Помогни-ка, Авдотьюшка, ямщику вещи снести!

Когда просвирня и гости вошли въ домикъ, Миля воскликнула, удивленно всплеснувъ руками:

— Батюшки, какія крошечныя комнатки, точно для куколъ! Но, какъ чисто, хорошо здѣсь! А гдѣ же вы просвирня печете? Ахъ, здѣсь! Это кухня? А гдѣ же мы спать будемъ? У васъ нѣтъ таракановъ? Я не могу спать тамъ, гдѣ есть тараканы, — они такъ неприятно шуршатъ!.. — защелкала она, мигомъ обобравъ все помѣщеніе свекрови.

Молодой мужъ, слѣдуя за женой по пятамъ, ловилъ каждое ея замѣчаніе и восхищался ей, но спуская съ нея восторженныхъ глазъ.

Ирина Егоровна покорно отвѣчала на вопросы и внимательно разсматривала изящную фигурку своей неожиданной невѣстки.

Между тѣмъ ямщикъ съ Авдотьей стали вносить вещи. Когда всѣ маленькіе сѣнцы были заставлены саквояжами, несессерами и картонками, такъ что негдѣ было помѣстить большой дорожный сундукъ, Авдотья обратилась за совѣтомъ къ просвирнѣ:

— Куда же мы, матушка, его поставимъ? Тутъ -- и думать нечего!

— Ахъ, это здѣсь мои платья! — подскочила Миля. — Ихъ надо бы развѣсить... У васъ есть гардеробъ? Нѣтъ? Какъ жалъ! Ну, впрочемъ, ничего, мы вѣдь здѣсь не долго пробудемъ!..

Ирина Егоровна торопливо накрывавшая на столъ въ горенкѣ, вздрогнула, услышавъ эти слова, и едва не выронила изъ рукъ чайника.

«Вася просилъ любить ее да жаловать, но я не могу... Мы съ ней совсѣмъ другъ другу чужія!» — промелькнуло въ головѣ просвирни.

Сердце у нея тоскливо сжалось, и слезы готовы были брызнуть изъ глазъ, но Ирина Егоровна превозмогла себя и захопотала еще усиленнѣе.

Скоро Авдотья подала самоваръ, и всѣ усѣлись за столъ. Молодые люди съ аппетитомъ уничтожали съдобныя булочки, сотовый медъ, густая сливки, словомъ все, что было подано. Миля всѣмъ восторгалась и ни на минуту не умолкала, разспрашивая свекровь





Литературный альбомъ. „Уманская рѣзня“, романъ Г. П. Данилевскаго. Максимъ-желѣзнякъ.  
Ориг. рис. (собств. Нивы.) Н. М. Ижакевича. авт. „Нивы“.

о здѣшной жизни вперемежку съ разказами о своей собственной. Она намазывала медомъ пышный пшеничный хлѣбъ, откусывала сначала сама, потомъ давала изъ вѣжныхъ, блѣнныхъ ручекъ своему Васису, сопровождая все это безпричинно-веселымъ, заразительнымъ смѣхомъ, какой бываетъ только у юности.

— Ахъ, мы совсѣмъ забыли, Васикъ,—вскрикнула она:—вѣдь мы привезли мамѣ конфетъ, чудныхъ, свѣжихъ отъ Флея! Я пойду достану ихъ.

Миля побѣжала въ сѣщи, гдѣ былъ оставленъ багажъ, и мимоходомъ кликнула растоплившей печку Авдотью:

— Помогите мнѣ, пожалуйста, открыть саквояжъ.

Мать съ сыномъ впервыя по прїѣздѣ остались одни. Вася, угадывавшій состояніе души горячо любившей его матери, желая облегчить это состояніе, сказалъ ей:

— Мама, Миля моя—очень добрая! Конечно, она изъ иной среды, много воспитанія, словомъ, не такая, какъ мы съ тобой, но вѣдь и я ужъ теперь не тотъ, что былъ прежде...

Ирина Егоровна ничего не отвѣтила. Въ эту минуту вернулась Миля съ тремя большими коробками конфетъ.

— Вотъ это—танушки, это—шоколадъ, а это—пастилки!—объявила она, торжественно ставя ихъ передъ просвирней.

— Спасибо вамъ за ласку!—поблагодарила Ирина Егоровна.

— А теперь отправимся въ походъ!—предложилъ Вася женѣ.—Я обѣщала показать тебѣ мои любимыя мѣста дѣтства...

— Отлично, отлично. мнѣ нужно только привести немного въ порядокъ свой туалетъ!—согласилась Миля и попросила Авдотью подать умыться.

— А къ о. Герасиму-то зайдете?—озабоченно спросила просвирня сына.

— Нѣтъ, мама, визиты мы отложимъ до завтра,—отвѣтилъ онъ.

— Ну, какъ знаете, идите прогуляйтесь, а я обѣдъ стану стряпать.

Минуть черезъ десять Миля была готова. Въ нарядной, свѣтлой кофточкѣ и въ шляпкѣ, причесанная и раздумывавшаяся отъ свѣжей родниковой воды, она показалась свекрови еще красивѣе, а когда молодые вышли изъ дома и пошли черезъ сельскую площадь ругу, Ирина Егоровна невольно залюбовалась такой подходящей другъ къ другу парочкой, и сердце ея невольно наполнилось гордостью, которая на минуту вытѣснила изъ него чувство личной обиды.

Черезъ полчаса вернулась съ родника захыхавшаяся Авдотья и торжественно объявила:

— Наши-то голушки на могилку о. Алексѣя прошли.

— Что ужъ это ты такъ долго ходила?—недовольно перебила ее просвирня.

— Да, што, матушка?—оправдалась та.—Проходу ни отъ кого нѣтъ! Всякому рассказы: и кто такая? и какого роду? и откуда? Всякому лестно знать!

— Мѣся скорѣе тѣсто на ватрушки,—приказала просвирня:—у меня самой-то руки сегодня что-то не владеютъ...

— На одной сметанѣ мѣсить-то или молочка подбавить?

— На одной, на одной.

— Я тоже думаю, што такъ: гости-то не кой-какіе!

— Ну, ты какъ-же про невѣстку-то рассказывала?—полюбопытствовала Ирина Егоровна.

— Богатѣющая, говорю, столичная, нарядовъ—уйма, сундуки—складные, словно гармония, а ужъ изъ себя—и говорить нечего! Матушка-то попадай сердится, зачѣмъ-де матушка-просвирня отъ насъ скрывала, што женился сынъ-то, а я ей и говорю: мы-де и сами-то ничего не знали: нынѣшній, моль, дѣти родителей-то не болно спрашиваютъ!...—въ точности передала Авдотья.

Въ такой бесѣдѣ стряпня продолжалась довольно долгое время. Покончивъ ее, Ирина Егоровна прошла въ горенку прибраться и замѣтила, что мимо оконъ раза три мелькнула женская фигура подъ зонтикомъ, которая, проходя мимо домика просвирни, видимо, замедляла шаги. Такъ какъ съ зонтикомъ ходила въ Терешкинѣ одна только писарша, то Ирина Егоровна и рѣшила, что это она. Зонтикъ мелькнулъ еще разъ, другой и, наконецъ, утомленная безплоднымъ хожденіемъ взадъ-впередъ, писарша рѣшительно подошла къ окну.

— Здравствуйте, матушка! Какъ поживаете?—какъ ни въ чемъ не бывало, спросила она.—Сегодня утромъ я слышала колокольчикъ... Не прїѣхалъ ли сынокъ?

— Какъ же, какъ же, прїѣхалъ!—отвѣтила просвирня.

— Скажите, пожалуйста! А я ничего и не знала,—солгала она.—Ходила сейчасъ въ лавку за шпателькой, а лавочница мнѣ и говоритъ: къ матушкѣ-просвирнѣ гости прїѣхали—дама съ кавалеромъ... Кто же, думаю, такіе?

Тутъ писарша выжидательно замолчала, при чемъ косые глаза ея еще болше разбѣжались въ разные стороны, и все лицо выразило необычайное любопытство.

— А это молодушку сынъ-то привезъ изъ столицы... Женился онъ тамъ на генеральской дочери...—стараясь быть какъ можно равнодушной, отвѣтила просвирня.

— Скажите, пожалуйста! А я ничего и не знала... Говорила ваша Авдотья урядничихъ, что прїѣхалъ вашъ сынъ съ дамой, да, думаемъ, вретъ, поди! Надоло прїѣхали?

— А не знаю, какъ погостится!..

— Навѣрно ненадолго. Здѣсь такая необразованность, одно только мужичье!.. Я давно говорю мужу: надо намъ переѣхать въ губер-

нію... Ну, да они, мужчины, развѣ въ состояніи понять тоску нѣжной женской души?!.. А, говорить, молодушка-то нарядовъ много съ собой привезла?

— Не видала я еще, поправдѣ сказать, а, поди, я чай, не безъ того: люди молодые!—неохотно отвѣтила Ирина Егоровна, которой уже наскучили эти разпросы.

Но писарша не унималась.

— Скажите, пожалуйста! Авдотья говорила: три сундука большіе... Неужели правда?

— Извините меня, Анфиса Гавриловна, недосугъ: чай, вернутъ скоро съ прогулки,—обѣдать собираться надо!—обрѣзала ее вышедшая изъ терпѣнія просвирня.

— Да и мнѣ пора, прощайте, матушка, шпательку надо кунить, бризюзовое платье хочу себѣ шить!..—сообщила на прощанье писарша и пошла судачить по селу.

— Фу, ты, какъ надоѣла, балабайка безструнная!—промовила Ирина Егоровна.—И сама-то еще хорошенько не разберусь, что случилось, а каждому отчетъ подай, какъ, да что? И зачѣмъ ты, Авдотья, болтаешь зря?—недовольно замѣтила она стряпухѣ.

— Да какъ же, матушка? Вѣдь проходу ни отъ кого нѣтъ!

— Ну, ладно, знаю, знаю! Ты лучше въ печку заляжи: ципляты не подгорѣли бы! А я пойду на столъ собирать... Того и гляди—гости-то наши вернутъ!

Дѣйствительно, черезъ полчаса вернулись молодые. Миля немного утомилась отъ жары, но прогулкой осталась довольна и все время обѣда вослѣдилась видными мѣстами, особенно рѣчкой, берега которой были сплошь покрыты благоухавшимъ шиповникомъ. Вслѣдствіе хорошаго моциона, гости отдали стряпнѣ матери должную честь, что очень польстило Ирину Егоровну, боявшейся не угодить столичной невѣсткѣ и, какъ будто, еще болше примирило ее съ нею. Просвирнѣ уже не казался теперь такъ обиднымъ поступокъ сына, и она утѣшала себя, вглядываясь въ ласковое, симпатичное личико Миля: «Ну, что же? Теперь у меня, вмѣстѣ одного сына, будетъ двое дѣтокъ: сынокъ да дочка! Она, кажется, добрая, славная!..»

#### IV.

Вечеромъ Миля вскорѣ послѣ чаю улеглась спать, отказавшись отъ ужина. Просвирня съ сыномъ вышли на крылечко подышать свѣжимъ воздухомъ. Послѣ веселыхъ воспоминаній прошлаго, невольно примирившихъ мать съ сыномъ, оставшихъ одни, и сознавая необходимость рѣшительнаго объясненія по поводу неожиданнаго брака, оба они чувствовали себя какъ-то неловко и долгое время сидѣли молча. Наконецъ, сынъ превозмогъ себя и первый заговорилъ, стараясь быть ласковымъ.

— Мама, ты пожалуйста не сердись на меня за то, что я не написалъ тебѣ о своей женитьбѣ... Я хотѣлъ сдѣлать тебѣ сюрпризъ, да въ письмѣ и не выскажешь такъ, какъ на словахъ... Но теперь я сожалею, что не предупредилъ тебя, такъ какъ, мнѣ кажется, ты не совсѣмъ довольна...

— Нѣтъ, голубчикъ, я очень рада за тебя, но сразу вѣдь не привыкнешь... Былъ сынъ мой, а теперь его какъ-будто отняли у меня!...—кратко отвѣтила мать и сконфуженно развела руками.

— Полно, мама! Какъ отняли?—воодушевился сынъ.—Да развѣ я тебя когда-нибудь оставляю?

— Я знаю, что меня-то ты не оставишь, а все же ты теперь какой-то чужой!.. Вслушивалась я въ ваши рѣчи: жить собираетесь въ Москвѣ, въ чиновники хочешь тамъ поступить, а вспомни-ка, что ты говорилъ въ свой первый прїѣздъ? Кончу гурь, прїѣду сюда, на родину, и отдамъ ей свои силы и свое ученіе... Съ тобой, мама, никогда не разстанусь... Да про меня-то что ужъ говорить!.. Дѣло молодое!.. А только я думала, будешь жить въ своемъ городѣ; тамъ, конечно, и для меня у тебя уголокъ бы нашелся...

— Мама, да и теперь такъ же вѣдь будетъ!—перебилъ Вася мать.—Вотъ кончу, поступлю на мѣсто,—оно уже мнѣ общино:—устроюсь, ты и прїѣдешь къ намъ... А относительно прежнихъ и теперешнихъ моихъ возрѣній на службу могу сказать тебѣ, мама, что у человека мыслящаго, живого, а не застыващаго на одной точкѣ, убѣжденія съ годами мѣняются... Мало ли что я говорилъ мальчишкой!

Полно, родимый! Самъ-то ты не вѣришь тому, что говоришь! Ко двору ли я вамъ буду? Вонъ вы начнете говорить: все генералы да генералы... Стыдиться меня станешь передъ новой родней-то!.. Нѣтъ, видно мнѣ свой вѣкъ здѣсь свѣковать придется!..

— Ну, что же, мама? Если ты хочешь здѣсь жить, я буду тебѣ сюда присылать деньги... Наконецъ, прїѣзжать стану; ты къ намъ соберешься погостить... Служить просвирнѣ ты ужъ, конечно, не будешь?

— Э-эхъ, на словахъ-то вы болно прытки!—вдохнула Ирина Егоровна.—Вотъ ты говоришь: убѣждения съ годами мѣняются... А скажи-ка ты мнѣ по правдѣ: большое ты взялъ за женой приданое?

— Какое, мама, приданое?—skonфуженно замаялся сынъ.—Такъ вотъ... наряды разные... Денегъ нѣтъ. Общали намъ помогать, пока я кончу, а главное, такъ какъ тесть мой довольно вліятельный, имѣетъ чиновныя связи, то мнѣ сейчасъ же дадутъ мѣсто...

— Вотъ я такъ и знала. Пока ты до чего-нибудь дослужишься, убѣждения-то твои сколько еще разъ измѣнятся!.. Устраиваться нужно; жизнь въ столицѣ дорогая, а хуже людей быть не хочется; дѣти пойдутъ; жена твоя—не въ укоръ будь ей сказано!—избалованная: няньки, да мамки нужны будутъ... Столько явится

своихъ заботъ, что и, нехотя, забудешь про мать!.. Какъ же мнѣ, родной, не тужить?

— Ну, мама, ты слишкомъ ужъ мрачно смотришь на все!—съ улыбкой возразилъ сынъ, но, чувствуя, что теперь съ женитъбой и выработавшимися у него новыми взглядами на жизнь, мать, дѣйствительно, отошла для него на второй планъ, и желалъ доказать себѣ и ей противное, онъ наклонился къ ней и нѣжно поцѣловалъ ея руку.

Ирина Егоровна заплакала.

— Нѣтъ, нѣтъ, не утѣшай меня: материнское сердце не обманетъ! Обидно только, что росла, росла сына, сколько заботъ положила, сколько слезъ пролила и вижу, что не для себя лѣзла, а для другихъ!

Просвирня плакала долго и неутѣшно. Видя ея слезы, взгрустнулъ и Вася. Ему до боли жаль было своего прошлаго, своего простого, яснаго мировоззрѣнія, такого же простого и яснаго, какъ окружающая его природа, всей этой тихой, несложной жизни съ ея мелкими на взглядъ заботами и интересами. На что мѣняетъ онъ эту прежнюю жизнь? Дастъ ли та, новая жизнь, что-нибудь лучшее?

Но молодость, здоровье и увѣренность въ себѣ взяли верхъ надъ нахлынувшими внезапно сомнѣніями. Новая жизнь казалась такой заманчивой, а вся убогая сельская обстановка такою жалкою и скучною. Чтобы поскорѣе прекратить дурное настроеніе, Вася зѣнулъ и сказалъ:

— Ну, мама, прости, я пойду спать, съ дороги усталость чувствую.

— Иди съ Богомъ, я тоже скоро лягу!—отвѣтила Ирина Егоровна.

Она перекрестила сына, и они разошлись. Несмотря на усталость отъ хлопотъ и тревоженій пережитаго дня, просвирня долго молилась предъ образомъ, а Вася, какъ легъ, такъ и заснулъ безмятежно.

#### У.

На слѣдующій день молодые сдѣлали визиты батюшкѣ и о. дьякону, какъ старымъ знакомымъ Васи. Добродушный о. Герасимъ растаялъ сразу; матушка же попадья крѣпилась долго, сохраняя чопорность, но подъ конецъ не выдержала своей роли: природная доброта, болтливость и чисто-русское гостепріимство взяли верхъ. Она насильно подчала гостей всевозможными пятіями и яствами, уже называя ихъ не по именамъ и отчествамъ, а просто «дѣтками». Милія очень понравилась матушкѣ за то, что была негордая и веселая.

Визитъ къ дьякону былъ менѣе удаченъ. Не имѣя на готовѣ приличныхъ случаю угощеній, какія были у батюшки, дьяконъ взялъ у лавочника коробку сардинъ, которыя оказались весьма недоброкачественными, такъ что до нихъ никто не дотронулся. Къ столу ежeminутно лѣзли безчисленные дьяконскіе ребятишки, и дьяконица все время изъ за нихъ сердилась и волновалась. Въ довершеніе всѣхъ бѣдъ самъ дьяконъ не устоялъ передъ соблазнами и, махнувъ рукой на нелюбимыхъ гостей, напился одинъ и завелъ несоответствующіе разговоры, такъ что гости поторопились раскланяться.

— Вотъ поди ты,—проговорилъ Вася, когда они съ женой сошли съ дьяконскаго крыльца:—оба милые, добрые люди, а какъ несуразно сложилась жизнь!

Каждое утро, тотчасъ послѣ чая, вплоть до обѣда, который всегда бывалъ по деревенски, не позднѣ двухъ часовъ, молодые люди отправлялись бродить по окрестностямъ. Послѣ обѣда, въ самую жаркую пору дня, они удалялись на огородъ подъ развѣсистыя березки и читали что-нибудь вслухъ изъ захваченной съ собой на дорогу библиотечки, пока не являлась съ приглашеніемъ пить чай Авдотья, всецѣло отдавшая себя по случаю пріѣзда гостей въ распоряженіе просвирни. Позднѣ, когда жара совсѣмъ спадала, Вася съ Милей опять шли гулять или же, подчиняясь терешинскому обычаю собираться вечеркомъ побесѣдовать на крыльцѣ батюшкинаго дома, отправлялись туда и просиживали тамъ въ разговорѣ до ночи.

Кромѣ о. Герасима и дьякона, молодые люди никому изъ сельской интеллигенціи не сдѣлали чести своимъ посѣщеніемъ.

Ни Ирина Егоровна, проводившая все время въ хлопотахъ со стрянней для дорогихъ гостей, ни сами гости не замѣтили, какъ пролетѣла недѣля со дни ихъ пріѣзда. Погода испортилась: пошли непрерывные дожди съ холодными вѣтрами, и стало очень похоже

на осень. Волей-неволей молодымъ людямъ пришлось сидѣть дома, въ одной тѣсной горенкѣ, куда постоянно проникалъ чадъ изъ кухни. Это обстоятельство не могло не отразиться на настроеніи гостей, особенно Милы. Она заскучала и все чаще и чаще начала поговаривать объ отъѣздѣ, рисуя въ самыхъ радужныхъ краскахъ жизнь на подмосковной родительской дачѣ, гдѣ всегда ей было такъ весело, благодаря обширному кругу знакомыхъ. Наконецъ, дождавшись, когда погода немного прояснилась, въ концѣ второй недѣли по пріѣздѣ, рѣшено было ѣхать въ Москву. Ирина Егоровна, утомленная стрянней и всевозможными заботами объ удобствѣ гостей, а также, примирившись постепенно съ фактомъ, что сынъ совсѣмъ ей больше не принадлежалъ, отнеслась къ этому рѣшенію довольно равнодушно и особенно не старалась уговаривать дѣтей пожить подольше. Назначенъ былъ день отъѣзда. Просвирня напекла въ дорогу отъѣзжавшимъ пирожковъ и булокъ. Часовъ въ семь вечера къ ея домику были поданы лошади. Надо было послѣтъ къ одиннадцатичасовому почтовому поѣзду на ближайшую железнодорожную станцію въ сорока верстахъ отъ Терешкина. Проводить отъѣзжавшихъ собрались о. Герасимъ съ матушкой и все семейство дьякона. Каждый старался быть чѣмъ-нибудь полезнымъ путникамъ, совѣтуя, куда-то уложить и какъ удобнѣе устѣется. Пока укладывались въ экипажъ вещи, Вася отозвалъ мать въ домъ и далъ ей двадцатипятирублевою бумажку.

— Такъ ты пожалуйста, мама,—сказалъ онъ на прощанье:—всѣ свои черныя мысли оставь и вѣрь, что относительно тебя я никогда не измѣнюсь: каковъ былъ, таковъ и буду! Благослови-же меня, мама, на новую мою жизнь!

— Господь тебя благослови!—стала крестить его мать и зарыдала, прильнувъ къ нему на плечо.

Вася не выдержалъ сцены прощанія и заплакалъ самъ. Онъ горячо ѣловалъ мать въ руки, въ голову и щеки, пока не услышалъ серебристаго голоска въѣзжавшей въ сѣни жены. До боли стиснувъ въ объятіяхъ мать, онъ въ послѣдній разъ поцѣловалъ ее и вытеръ платкомъ катившіяся изъ глазъ слезы.

Всѣ провожавшіе вошли въ домъ и по русскому обычаю чинно расцѣлились по мѣстамъ. Авдотья, не нашедшая себѣ мѣста въ горничнѣ, усѣлась на край сундука у дверей кухни. На всѣхъ лицахъ было что-то торжественно-важное. Только одинъ ребенокъ на рукахъ дьяконицы не признавалъ ничего и безъ стѣсненія колотилъ объ стѣну сухой, какъ камень, баранкой. Послѣ нѣсколькихъ минутъ молчанія о. Герасимъ всталъ первый, а за нимъ всѣ остальные. Прочитавъ краткую напутственную молитву, онъ благословилъ отъѣзжавшихъ, послѣ чего началось прощаніе. Когда всѣ вышли на крыльцо и путники усѣлись въ экипажъ, Вася сказалъ матери:

— А ты что-же мама не садись съ нами? Проводи хоть до околицы!

— Не стѣсно васъ?—спросила просвирня, сѣша съ крыльца.

— Что вы, мама, помилуйте?!—возразила Миля, подвигаясь и помогая свекрови взобраться на приступку экипажа.

Когда онъ тронулся и покатился подъ звяканье бубенцевъ съ колокольчикомъ, попадья сочла со своей стороны нужными сдѣлать напоследокъ внушеніе молодымъ людямъ и крикнула:

— Не забывайте мать, почаще ее навѣщайте!

— Непремѣнно, неpremѣнно!—отвѣчала, обернувшись, Миля.—Къ намъ въ Москву пріѣзжайте, будемъ очень вамъ рады!

— Что значить воспитанье-то: какая она привѣтливая, ласковая!—воскликнула въ восхищеніи Милей попадья.

— Да, хорошая жена, говоритъ нечего!—согласился о. Герасимъ и добавилъ:—Съ такой женой Вася карьеру скоро сдѣлаетъ!

— Хорошая-то, хорошая,—вставила дьяконица,—а я все-таки такую невѣстку имѣть не желала-бы... Попроще-то оно—породить!..

— И я то же говорю! Ужъ очень азная! Сажайте пожалуйста!—ввернула свое слово появившаяся откуда-то вдругъ писарша. Попадья окинула ее презрительнымъ взглядомъ, и, безмолвно махнувъ рукой, какъ шаръ, покатились къ дому. Разошлись и остальные.

Когда экипажъ проѣхалъ съ полверсты отъ околицы, Ирина Егоровна велѣла ямщику остановить лошадей и, еще разъ поцѣловавъ и перекрестивъ дѣтей, вышла изъ экипажа. Долго стояла она на пригоркѣ и смотрѣла имъ въ слѣдъ. Экипажъ дѣлался все меньше и меньше и, наконецъ, когда превратился въ едва замѣтную точку, скрылся въ лѣсу. Заходившее солнце, поцѣловавъ на прощанье верхушки деревьевъ, послѣдовало примѣру путниковъ и также стало медленно закатываться за лѣсъ.

## Интересная книга.

**Картины изъ жизни животныхъ.** Очерки и рассказы проф. Н. П. Вагнера. Изданіе А. Ф. Маркса.

Спб. XVI—772 стр. Съ 300 рис. Цѣна 5 р.

Пусть интересная книга скажетъ сперва нѣсколько словъ сама за себя.

Вотъ на удачу, отрывки изъ нея.

Въ жаркихъ степяхъ Африки царитъ левъ, въ холодныхъ, громадныхъ пустыняхъ полярныхъ областей царитъ *бѣлый медвѣдь*. Тамъ его царство, его власть и сила.

Снабженный природой густымъ и длиннымъ подшерсткомъ, толстымъ пластомъ подкожнаго жира—онъ не боится холода. Морозъ даже

въ 40 градусовъ—его родная стихія. И лѣтомъ, и зимой онъ носитъ свою природную бѣлую, теплую шубу, шерсть которой остается почти безъ перемѣны и лѣто, и зиму.

Примѣнившись, привыкнуши къ холодному, жестокому климату, бѣлый медвѣдь чувствуетъ себя среди него точно также привольно и удобно, какъ и всякое животное среди его родного климата. Онъ радуется холоду, какъ мы радуемся теплу. Онъ привязанъ къ льдамъ, бурямъ, морозамъ и еще болѣе онъ привязанъ къ своимъ собратьямъ. Ни у одного путешественника

мы не находимъ рассказовъ о конкуренціи самцовъ бѣлыхъ медвѣдей, объ ихъ соперничествѣ, объ ихъ озлобленныхъ дракахъ. Самцы мирно уживаются и покойно встречаются другъ съ другомъ. Въ нравахъ бѣлаго медвѣдя, гдѣ-то въ глубинѣ его психической организаціи, лежитъ что-то доброе, несмотря на его кажущуюся свирѣпость.

Послѣ этого не удивительно, что бѣлая медвѣдица - мать чувствуетъ живѣйшую привязанность къ своимъ маленькимъ. Всѣ, посѣщавшіе полярныя страны и наблюдавшіе жизнь бѣлаго медвѣдя, единогласно рассказываютъ объ этой привязанности.

Я припомню здѣсь одинъ изъ трогательныхъ рассказовъ, который передаютъ матросы съ корабля «La Carcasse». Ихъ корабль былъ

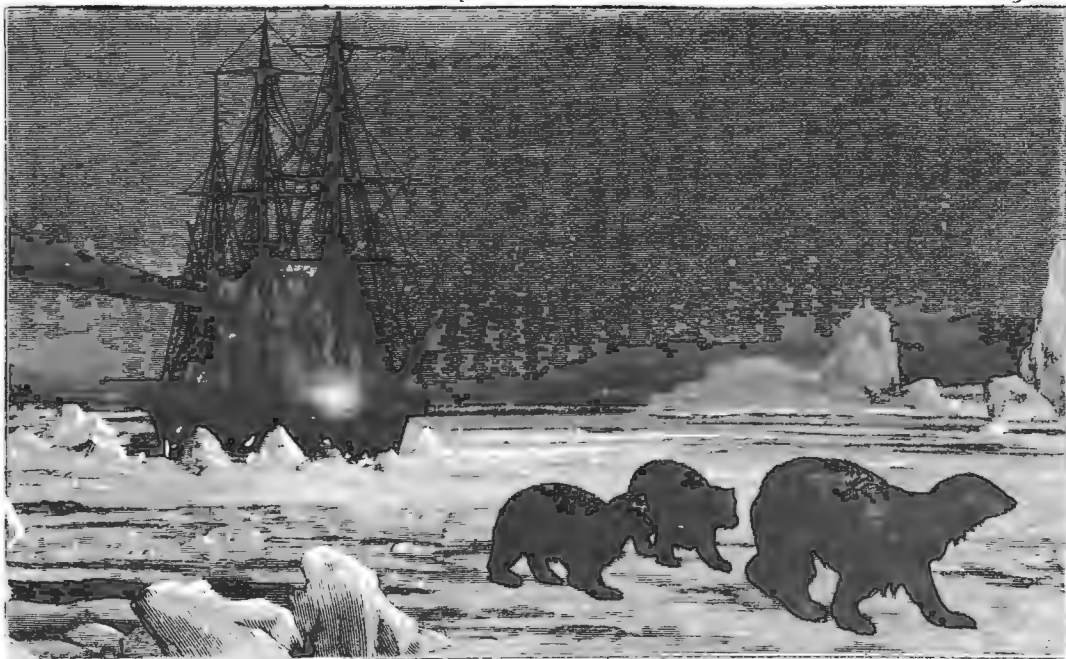

Бѣлые медвѣди въ полярную ночь.



Битва крокодила съ тигромъ.

затерть льдами. Одинъ разъ недалеко отъ него появилось трое медвѣдей: мать и два медвѣженка почти такой же величины, какъ и она. Ихъ привлекъ, вѣроятно, запахъ свѣжаго мяса тюленя, туша котораго лежала тутъ же на снѣгу. Всѣ трое, подойдя близко къ огню, вокругъ котораго сидѣли матросы, вдругъ разомъ, всѣ вмѣстѣ, бросились на мясо тюленя и, оторвавъ большой кусокъ, отбѣжали и почти мгновенно сожрали его. Тогда матросы начали отрѣзывать отъ тюленя и бросать имъ одинъ кусокъ за другимъ. Мать ловила эти куски и передавала ихъ дѣтямъ. Наконецъ матросы бросили еще кусокъ, и въ то время, когда мать ловила его, они прицѣпились и положили на мѣстѣ обоимъ медвѣжатамъ, причемъ ранили также и мать. Но она, очевидно, нисколько о себѣ не заботилась. Едва двигалась, она поймала кинутый ей кусокъ и притащила его къ одному изъ медвѣжатъ, но медвѣжонокъ не двигался. Она подошла къ другому, и тотъ лежалъ также неподвижно. Она пыталась поднять ихъ, и когда поняла, что всѣ старанія ея напрасны и что ея дѣти уже не встанутъ, тогда она громко, жалобно завывала. Затѣмъ отошла отъ нихъ какъ бы въ раздумь и завывала еще громче. Она снова подошла, обнюхала ихъ и опять начала жалобно звать ихъ. Медвѣжата не трогались. Долго еще она ходила кругомъ, выла и звала своихъ дѣтей. Наконецъ еще разъ обнюхала ихъ и, здѣсь вѣроятно, убѣдившись, что ихъ уже нельзя поднять, она повернулась къ кораблю и вся, оцѣтенившись, зарычала съ такой яростью и отчаяньемъ, что, казалось, могла въ этотъ мигъ убить всѣхъ матросовъ. Въ отвѣтъ на ея яростный ревъ въ нее полетѣло нѣ-

сколько дружных выстрелов. Она упала подгнуповъ своихъ дѣтей и, хотя не могла уже встать, но, умирая и слабѣя, лизала ихъ раны.

Въ тѣхъ же самыхъ мѣстахъ, на сѣверѣ, около береговъ Берингова моря водится такъ называемая морская корова или капустница. Первое название она получила за ея тихій, безобидный нравъ, а второе за ея пищу, состоящую исключительно изъ морскихъ водорослей — фукусовъ, которые у туземцевъ носятъ название морской капусты. Это былъ единственный извѣстный до сихъ поръ травоядный тюлень. Онъ былъ громадной величины и не имѣлъ никакихъ органовъ и никакихъ средствъ для своей защиты. Въ 1775 году нашъ сѣверный путешественникъ Стеллеръ, посетившій Берингово море, еще нашелъ жалкіе остатки этого звѣря: его скелетъ и часть кожи. По этимъ остаткамъ и рассказамъ очевидцевъ онъ составилъ описание животного и привезъ ихъ въ Петербургъ, въ Академію Наукъ. Тамъ они хранятся и до сихъ поръ, какъ и въ музеи свидѣтели отношеній человѣ-



Кашемирская коза.

ка изъ окружающей его природы. Ученые назвали этого тюленя тюленемъ Стеллера (*Rhytina Stelleri*) и подъ этимъ именемъ онъ будетъ существовать если не вѣчно, то навѣрное до тѣхъ поръ, пока не будутъ окончательно истреблены морские котикъ и даже сивучи. Капустница — первая изъ избѣженныхъ человекомъ морскихъ звѣрей. Она оказывала меньше сопротивленія его хищническимъ нападкамъ, и первая сложила свои кости подъ его безпощадной дубиной.

Подобно тому, какъ въ холодныхъ громадныхъ пустыняхъ полярныхъ областей царитъ бѣлый медвѣдь, въ жаркихъ странахъ царитъ левъ и тигръ. Говоря о тигрѣ, невольно вспоминаешь тѣ необозримыя пространства, покрытыя тростникомъ и мелкимъ кустарникомъ, которые тянутся по берегамъ озеръ и морей въ Средней Азии и которые извѣстны въ Индіи подъ именемъ джонглей. Тигръ и джонгли такъ же неразлучны, какъ сѣверный олень и полярная тундра, какъ рыба и вода, какъ птица и воздухъ. Въ этихъ измѣнныхъ



Полосатая и пятнистая гиены и шакалы нападаютъ на трупъ носорога.



Морская корова.

местностях проходить вся жизнь и произошли все приспособления этой громадной и страшной азиатской кошки: даже полосатая шкура тигра обязана своим прохождением джунглями. Издали ей полосы сливаются со стеблями камышей и скрывают зверя.

Тигрь безспорно наиболее сильный, наиболее вооруженный зверь из всех обитателей Индии. Все покоряется и трепещет перед его ловкостью и силой его когтей и зубов. Но есть один враг, с которым он не может сладить и который поджидает его на водоёме. Это крокодил, защищенный от его страшных, сильных и острых когтей крепкой, твердой броней ороговевших щитов. Множество этих отвратительных гадюк лежат, как громадные черные бревна, на берегу. Еще больше лежит их под водою. Вода наливает, проносится мимо, и свозь не чуть-чуть темнеют их темный тла. Ранним утром, на восходе солнца, два тигра — самец и самка, сытые и довольные, подошли к берегу, чтобы напиться после своего сытного, ночного пиришества. Самец осторожно вступил в воду и начал пить, а в это самое мгновение голова громадного крокодила высунулась из воды и схватила тигра за морду. Он взревел от испуга и боли и оглинулся назад. Его самка стояла за ним и, испуганная, смотрела, что творится с ее супругом. Затем началась борьба. Тигрь тянет крокодила на берег, крокодил тянет его в воду. Тигрь бьет его лапой, но когти его скользят, они не могут войти в щели и чешуи, твердые, как камень. Через несколько секунд голова и тигра, и крокодила скрываются под водой. Чем глубже крокодил погружается в воду, тем легче для него борьба. Он очутился в родной стихии, и весь тла тигра, погруженного в воду, стал легче. Вскоре оба совершенно скрываются под водою, и только широкие круги, идущие к противоположному берегу, говорить об отчаянной борьбе, которая была здесь. И снова безмятежно течет рба, и только какое-то зловещее красное пятно всплывает на ее поверхность, а с ним поднимаются пузырьки воздуха, в которых солнце играет радужными огнями.

В таких же сырых, грязных местах, полных ядовитых испарений, местах малярий и лихорадок, живет в одиночку странное животное, которое совершенно характерно назвали «носорогом».

Всякий знает его с детского возраста. На всех детей носорог производит отталкивающее или пугающее впечатление. Но такое же первое впечатление от вида этого животного и на взрослого человека. Весь склад его тела до того странен, необычен, можно сказать, фантастичен, что не вдруг разберешься в строении этого громадного чудовища. Что-то странное, мертвенно-неподвижное стоит перед вами.

Вы можете смотреть на него час и два, и оно также неподвижно будет стоять и смотреть на вас, но временами мигая своими маленькими глазами или шевеля своими странными ушами.

Вы, вероятно, подумаете, что эта неподвижность следствие неволи, что в природных условиях носорог жив и деятелен, и ошибаетесь. Точно также по целым часам он готов стоять на одном месте неподвижно. Целые часы и даже дни проводит он в таком неизменном положении, забывшись куда-нибудь в чащу или тень тропического леса, где густая листва защищает его тело от горячих лучей тропического солнца. Жары не любит носорог. Целые дни он готов стоять где-нибудь в тени или лежать в грязи в топких, сырых местах джунглей. Вот почему он держится в этих тропических на грязных болотах. Он, так же, как слон, любит спать в этих сырых грязных местах. Спать он очень крепко и при этом громко храпит. Этот громкий храп выдает его в том укромном уголке или в тенистом месте, в которое он забился для сна в это время яркого и жаркого полдня. Один раз двое готтентотов по этому храпу добрались до чудовища. Подошли к нему и выстрелили в его голову. Носорог начал биться, барахтаться, а готтентоты снова зарядили ружья и, наставив их также в упор в голову, убили его.

Где труп, падаль там и гиены и шакалы. Гиены, это — настоящий «робоконатель» и пожиратель мертвечины. Стан ей вместе со стаей шакалов постоянно бродит вокруг кладбища и нюхают, не зарыли ли где-нибудь небрежно, не глубоко труп покойника. Тогда они отпавывают его и поедают. В прежние времена, когда было больше столкновений и войн между соседними племенами, гиенам и неразлучным их спутникам — шакалам было почти всегда готово открытий, даровой пири. Теперь же... Впрочем, и теперь эти условия очень мало изменились...

В темную африканскую ночь, только что красный кровавый месяц поднимается из-за горизонта, гиены, как кошки, черными тнями сплывают неслышно, обнюхивают и воздух, и землю, роются то там, то здесь и вдруг поднимают почти общий отчаянный крик. Этот крик пугает среди ночи даже не робкую душу арабов. Это собственно не крик, а какой-то неистовый адский хохот, в котором слышится стон и плач ребенка.

Внутренний качества этих отвратительных животных вполне отвечают их внешнему виду. Гиена — злобное, эгоистичное и трусливое животное. Она каждую минуту перед кажущейся опасностью готова откинуться назад и убежать. Может быть ее тело, присевшее на задние ноги, и представляет следствие этого постоянного трусливого движения. Днем она спит в своей неглубокой

норе и только с наступлением вечера или даже ночью выходит из нее и долго обнюхивает воздух, чтобы услышать в нем тяжелый запах падали — ее любимую и привычную пищу. Она не только не хочет, но она и не может питаться ничем другим, как полугнилыми, размякшим мясом. Так уже устроены ее зубы, которые не могут растеребливать свежее мясо, мышны только что убитого животного.

Таков и другой хищник — шакал. Все шакалы хищники, воры и притом самые нахальные воры. Они почти так же хитры, как и лисы. Они так же умны и смывлены, как волки.

При первом взгляде на шакала его можно принять за собаку. Только ноги довольно тонкие и высокие, острая морда, как у лисы, да пушистый хвост, также как у лисы, отличают его. Шакалы представляют как бы гигиенических стражей — ассенизаторов, избавляющих туземное население от всяких вредных отбросов. То, что дбает пещи на север, дбает шакал на юг. Стан пещи с нахальством и жадностью бросается на все съдобное — на всякую падаль и мертвечину, на всякие отбросы. То же совершают и стан шакалов в юго-восточных странах, в степях и степных местностях Азии и Африки.

Рога служат защитой для животных в Африке и Индии; рогами же для тех же целей защиты снабдила природа мирных млекопитающих в Европе — козлов и овец.

«Козлы» и «овцы» — два полюса, две стороны той морали, о которой нам проповедует христианство. Это символы, которые оставила нам глубокая древность, символы, в которых выразились между прочим, догматы христианской жизни.

Козель — длиннорогий, бородачатый, вонючий, в этих символах представляет отрицательную, безнравственную сторону.

Овца — тихая, кроткая по своей натуре, олицетворяет другую положительную сторону.

Из всех разнообразнейших форм животных трудно, почти невозможно выбрать два типа, которые подходили бы лучше к олицетворению двух противоположных психологических типов.

Тигрь козла во все века, у всех народов, олицетворяет безнравственный, отрицательный (в психологическом смысле) тип, стремящийся к сладострастию, к самоуслаждению.

Совсем другое представление соединяется с образом овцы. Пастораль, идиллия — все тихое, спокойное, кроткое, с самых древних времен, связывается неразрывно с этими послушными, покорными, и тихими животными.

По выражению Брэма, коза создана для гор. Действительно, если верблюд приспособлен к песчаным степям, то козы и козы по своей натуре ищут горы, обрывистых, крутых подъемов.

Чистый, холодный, нагорный воздух и нагорные травы привлекали, по всем вероятностям, тех и других. В отдаленные времена, нагорные ровные луговины доставали им роскошный подножный корм. Там, на просторе чистаго, озонированного воздуха, напитанного ароматом нагорных трав и цветов, они наслались на свободе, не зная докучного и корыстного ухода человека. Оттуда привлекли их в долины хитрость и ум его и подчинили их жизни, поработив ее своей воле.

Рога, копыта и вообще все роговые части тела находятся в соответствии друг с другом. Они как бы дополняют друг друга. Шерсть волос у всех животных, точно так же как у козы, развивается сильнее при низкой температуре... Вот почему нагорные виды козы имеют длинную и тонкую шерсть. Это не шерсть, а длинный, мягкий, шелковистый волос, как напр. у кашемирских козы.

Кашемирская или ангорская коза — это та порода козы, из волос которой, мягких и пушистых, ткется дорогая кашемировая шаль — небольшого роста с довольно длинными и закрученными винтообразно рогами. При первом взгляде на эту красивую козу, поражается ее волнистой, длинной, свививающейся вниз шерстью, ослепительно белого снежного цвета. Этот цвет не составляет, впрочем, исключительной принадлежности ангорской козы. Он является желтоватым или даже желтым. Он может переходить в бледно-серый (очень редко), в дымчатый, бурый и даже, что бывает очень редко, в черный цвет. Тонизна волос этого мха и, главное, длина их, слегка вьющихся, падающих со всех сторон в виде бльых, серебристых локонов, придают этой козе необыкновенную красоту и изящество.

От мытья эта шерсть становится еще нежнее, мягче и блестяще. Она составляет всю красоту и блеск козы. Горы Анатолии представляют единственный центр, где водятся ангорские козы.

Весь предыдущий текст со всеми иллюстрациями, представляет собою ряд отрывков, заимствованных из новой, только что изданной А. Ф. Марксом, книги проф. Н. П. Вагнера «Картины из жизни животных». Имя Н. П. Вагнера, широко известное и в ученом мире, и среди читающей публики, в особенности под псевдонимом «Кота-Мурлыки», автора знаменитых сказок, на которых выросла наша молодежь, — достаточно говорить уже за интересное и в то же время строго научное содержание книги.

Все, что есть в животном мире характерного, яркого, избранно

И. П. Вагнер и представил в своих картинных описаниях в виде целого ряда очерков и разгазок, роскошно иллюстрированных массой картин и рисунков, исполненных большей частью с натуры лучшими художниками, нашими и иностранными. Шесть лет работал проф. И. П. Вагнер над этим своим обширным сочинением и действительно создал книгу, которая должна столько же увлекать пытливого юношу, как и нештабного тайны жизни человека, которая обогатит каждого из них массой сведений, приведет в стройную систему все, что было им известно из мира животного, осветит им таинственные пути мироздания, выяснит которые между прочим ставят себе задачей маститый ученый.

Жизнь животных всегда была и будет наиболее интересной для всякого из нас темой; все, что только хоть несколько определяет ее, — описания путешествий, охоты, очерки наблюдений над животными в неволе — все это интересует читающую публику, так как нет темы более близкой, доступной, более наглядной. Новая книга проф. И. П. Вагнера представляет в этом отношении целую сокровищницу таких наблюдений: его собственных

и крупнейших ученых натуралистов и путешественников. Это несомненный вклад в отечественную зоологию, и эту редкую по своей увлекательности и общедоступности изложение книгу можно рекомендовать для чтения каждому юноше и взрослому, — всякому, кого только интересует Божий мир и все его бесчисленное население, окружающее нас творения человека.

Книга проф. И. П. Вагнера заслуживает внимания и по своей роскошной вышности, отдающей ей место среди лучших и полезнейших праздничных подарков. Издана она в большом формате (в 4-ю долю листа), она содержит вместе с подробными указателями всех животных, представленных в книге 50 печатных листов в 2 столбца. Более 300 великоформатных картин и рисунков, исполненных лучшими художниками-натуралистами (Ю. Адамовъ, Л. Бекманомъ, Г. Вольфомъ, А. Вруши-Ковальскимъ, Н. Карзиннымъ, А. Кувшиновъ, В. Кунертомъ, Н. Сверчковымъ, А. Шехтомъ и Ф. Шехтомъ), иллюстрируют текст. Красная акварель И. П. Карзина (в 12 красок), изображающая главнейших представителей мира животных, украшает изданный коленкоровой, тисненный золотомъ, переплет книги.

## Борьба со снежными заносами.

(Съ 5-ю рисунками).

Предусмотрительность должна быть добродетелью инженеров. В то время, как глужее солнце щедро обливало своими лучами всемирную выставку 1900 года, инженеры всех стран, собравшись на конгрессе, тщательно работали над усовершенствованием способов очистки полотна железных дорог от снега и предохранения его от снежных заносов.

И надо им отдать справедливость: совместная их работа дала удовлетворительные результаты.

Способы защиты от снежных заносов очень разнообразны.

Для этого делают насыпи или устраивают загородки вдоль

пути из бревен, досок или шпала; устраивают также живую изгородь из посаженных с этой целью деревьев, иногда даже сооружают стины.

Загородки из устроения из досок, до 2 метров высоты, поставленных вертикально или наклонно друг к другу, препятствуют движению снежных масс.

Неудобство этих досчатых перегородок, помимо их довольно высокой стоимости, еще состоит в том, что они требуют частого ремонта, так как доски эти расходятся сами по себе и, таким образом, образуют отверстия, через которые свободно и быстро прорывается снежная масса. Поэтому им предпочитают новые плетенки, опирающиеся на укрепленные столбики, которые легче и дешевле подновлять.

Впрочем, природа сама идет в этом случае нам навстречу и сама заботится о ремонте, когда мы ищем у нее защиты и устраиваем живую изгородь из деревьев. Некоторые их породы могут оставаться долгое время под снегом, который они же задерживают и который их совсем засыпает.

Для такого рода изгороди годятся акации. У нас, в России, для этой цели пользуются хвойными породами, елями, соснами, которые очень быстро растут; снег для них играет роль теплого покрывала. Подобные опыты, произведенные на московско-нижегородской, курско-харьково-ростовской и владикавказской жел. дор., дали вполне удовлетворительные результаты. Делается это очень просто: по обим сторонам полотна вдоль пути высаживаются деревья на полосу земли шириною в 25, 30 и даже 50 метров. Иногда позади деревьев устраивают еще какия-нибудь добавочныя загородки, чтобы разбить первый натиск снежных валов. Станции, разумеется, вполне защищены от снега и среди снежно-белой поляны они представляются желанными оазисами.

Если нет в таком случае необходимых приспособлений, за работу принимаются люди с лопатками, кирками, мотыками, — это прямо-таки каторжный труд. Свидетельством этому может служить расчистка пути от снежного заноса на линии курско-харьково-ростовской железной дороги на 679 верст. На рельсах снег лежал пластом в 11 аршин высоту и это на протяжении 350-ти сажень. И все-таки путь был очищен.

Лучше всего, — когда приходится иметь дело не с такими огромными заносами — прибегать к помощи маленьких снегометелок, снеговзрывателей, а главным образом к большим и снежным снегоочистителям, прикрепленным спереди локомотива или сзади. Эти снегоочистители с успехом применяются на железных дорогах в Европе и Соединенных Штатах.

Употребление снеговзрывателей или снегоочистителей очень полезно, — как это доказал М. I. Флетчер, главный инженер венгерских железных дорог, — в тех случаях, когда, выпадает большая масса снега при тихой погоде, без нагромождений на одном месте, как это часто бывает в горах. В долинах,

при помощи этих аппаратов можно или даже совсем избежать остановки движения поезда.

Сперва, обыкновенно пускают в ход маленькие снегоочистители, установленные на тележки или вагонетки и приводимые в движение человеком или лошадью. Это, так сказать, первый способ очистки пути после того, как оказался безуспешным простейший способ — с помощью лопат.

Представьте себе деревянный или железный треугольник, нечто в роде саней с гладкими или гнутыми крыльями, которые в виде клова скользят по рельсам — это и есть снегоочиститель. На железных дорогах в Норвегии и юро-симпсонской ж. д. эти машины действуют поразительно успешно. Сперва приводят в движение снегоочиститель руками или лошадью таким образом, что его равнобедренный треугольник симметричен с полотном железной дороги. Пройдя препятствие, возвращаются обратно до места отправления таким образом, что одна из сторон треугольника совпадает с одним из рельсов и снова прохлзят тот же самый путь. При умеренном количестве снега, таким образом можно отлично расчистить путь.

Чтобы не прибегать к помощи рабочих рук или лошадей, можно устроить (это второй образец) снегоочиститель из толстого листового железа и прикрепить его к передней перекладке локомотива. Снегоочистители, всякие от шестнадцати до ста килограммов, состоят из двух железных полос, шестидесяти сантиметров длины и тридцати сантиметров ширины, в виде треугольника наклоненных к оси пути. Эти снеговые барьеры превосходно действуют, если толщина снежного слоя не превышает тридцати-сорока сантиметров, но в противном случае снег остается побдителем: он проникает в аппарат, засыпает поддувало локомотива, препятствует доступу воздуха, гасит огонь и, поезде останавливается.

Поэтому надо пользоваться локомотивами с наглухо прикрепленными снегоочистителями, спиральными и симметричными крылья которых сильно разбрасывают снег по обим сторонам пути. Эти огромные снегорызы имеют то неудобство, что затрудняют ход локомотива, так как вселят от 400 до 1,500 килограммов. «Grat Central» и «Southern Pacific» в Соединенных Штатах вселят даже 2,500 килограммов. Когда наступает снежный период, локомотивы снабжаются этими ужасными носами, которые и остаются (в чем их главное неудобство) до нового сезона.

Мнения специалистов о том, какой толщины снежный слой могут счищать подобные снаряды — очень различны. Успешная деятельность этих аппаратов находится в зависимости от их тяжести, размера скорости ударов, отлогости местности и твердости снега.

Тем не менее, судя по опытам на европейских железных дорогах, можно сказать, что с помощью довольно умеренных

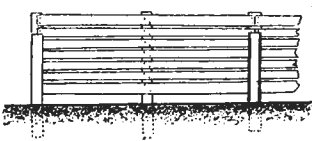

Деревянные загородки для защиты пути от снежных заносов.



Загородки из устроения из досок.

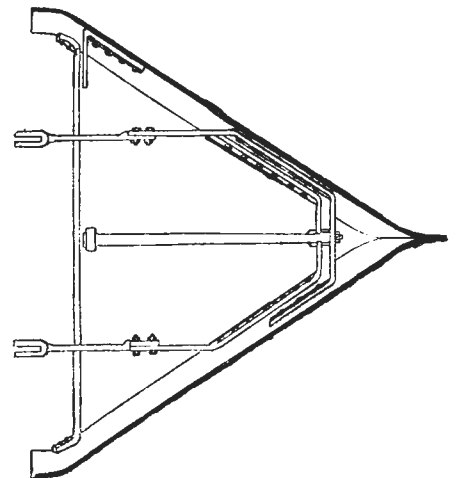

Металлический треугольник, приводимый в движение людьми или лошадью для очистки от снега железнодорожного полотна.

аппаратов удавалось удалить слой снега от 50 до 80 сантиметров толщины, а с очень большими и тяжелыми снегорезами, без особого риска для локомотива, удавалось разбивать толщину снега в 1½—4 аршина. На некоторых американских дорогах поезда пробивали себе дорогу в снегу 5½ аршин толщины.

В странах холодных, для избежания остановки поездов в снегу, предпочитают расчищать путь отдельными снегоочистителями, — автоматическими, действующими вполне самостоятельно.

Таких снегоочистителей-автоматов существует много типов; между ними заслуживают внимания «Russell» и «Margin». «Russell», — очень оригинальный снегоочиститель. Он походит на ледорез, броненосца и прикреплен спереди вагона-автомобиля. Оба снегоочистителя леги и разбивают слой снега в аршин толщины. Само собой разумеется, что наличный состав прилуги находится позади машины под прикрытием, чтобы не замерзнуть и не погибнуть под снегом во время хода в снежную бурю.

Подобные приборы всегда стоят наготове в паровозных депо железнодорожных компаний и, в случае заграждения пути, немедленно высылаются на бой, из которого за редкими исключениями выходят победителями.

Самые сильные снегоочистители — это механические, которые широко распространены в Америке, но редко встречаются в Европе.

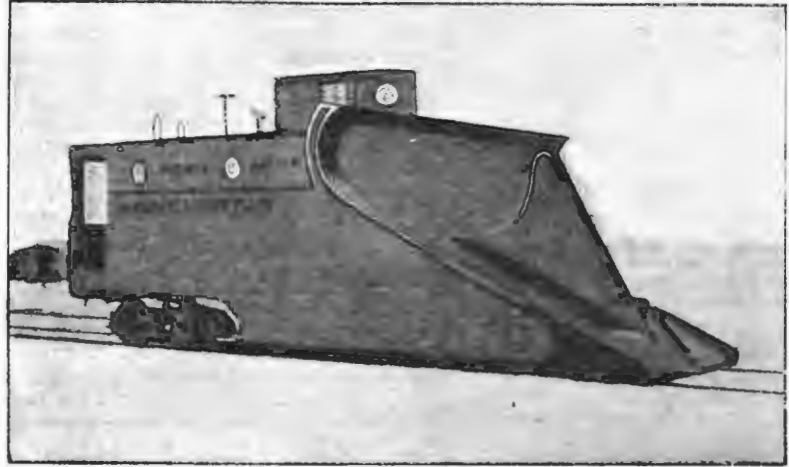

Борьба со снежными заносами. Снегоочиститель «The Russell».

Надо еще заметить, что расходование пара так значительно, что локомотив не в силах давать двигательную силу дольше десяти минут непрерывно: надо прервать действие машины, чтобы возобновить давление пара и это, как себе представить, самая неприятная минута; к счастью, наличный состав служащих на этих машинах выбирается со строгим разбором и не приходится в отчаяние при первой неудаче. Как бы то ни было, главное неудобство этих больших снегоочистителей — их огромная стоимость: семьдесят пять тысяч франков! Но такие траты быстро вознаграждаются восстановлением прерванного движения поездов в суровые зимы, которых, к счастью, давно уже не было в Европе, но которые могут вернуться.

В заключение мы не можем не согласиться с участниками конгресса 1900 г., что вопрос о мерах борьбы со снежными заносами и очистке путей близко затрагивает жизненные интересы общего движения. Люди, компетентные в железнодорожном деле, старались и прилагают все усилия, чтобы найти лучшее решение этой задачи, и прогресс в этой области идет быстрыми шагами. Когда мы вспоминаем сигнальный телеграф знаменитого Шаппа, всецело забытый с изобретением электрического телеграфа, нам кажутся смешными его заявления: «сообщение прервано вследствие тумана!»

Надо надеяться, что наши современные инженеры, тоже, в свою очередь, добьются того, что мы скоро не будем получать отчаянных депеш: «сообщение прервано вследствие снежных заносов!» Это будет большая победа науки над стихией.



«Борьба со снежными заносами». Очистка занесенного снегом пути на 21-ой версте Владикавказской ж. д., 8-го января 1891 г.

В основе своей они представляют нечто в роде кругообразной драги. Они состоят из ящика, похожего на крытый большой вагон, передней фасы которого, подобно колесу ветряной мельницы, имеет центральную точку, вокруг которой расположена розетка из размещенных звездообразно ножей. Представьте себе эту гигантскую розетку, врзывающуюся в горы снега, загромождающие путь! Снежные скалы спиралью разбрасываются на двадцать пять-сорок аршин от полотна; препятствие в двадцать семь аршин толщины и восемьдесят аршин длины разматывается в пятьдесят секунд; другое в 4 аршина толщины и 350 аршин длины обращается в пыль, уничтожается, разбрасывается в две минуты. Это механический циклон, торжествующий над бурей.

На нашем рисунке изображен фотографический снимок. — представленный на конгрессе 1900 г., — одной из этих прекрасных машин, действующих в Ганновер и Бреславль с 1893 г. Она весит около 45 тонн; колесо ее с лопастями приводится в движение двойной паровой машиной и делает 180 оборотов в минуту, разбивая снег в 15 метров вышины и разбрасывая его на 40 метров расстояния от пути. Слой снега в сажень толщины — дѣтская забава для этого гиганта-снегоочистителя.

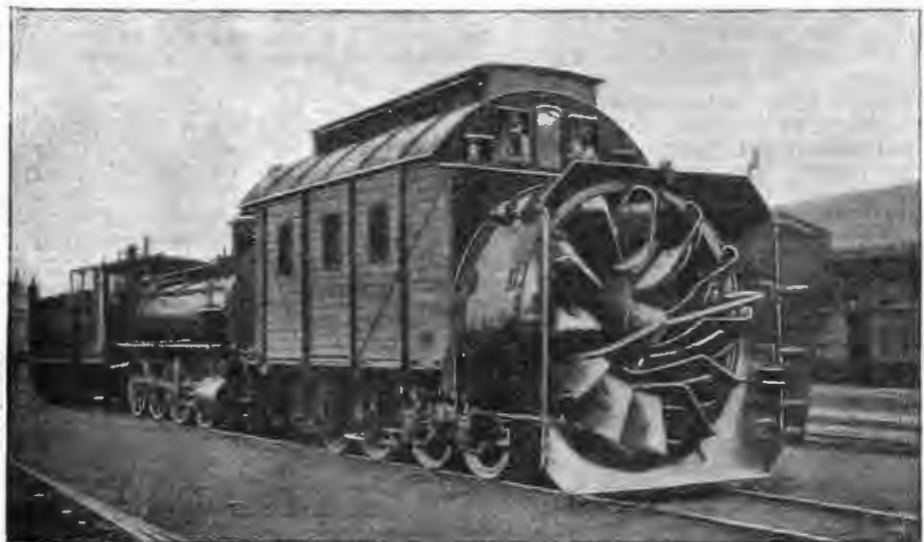

«Борьба со снежными заносами». Механический ротативный снегоочиститель.



## Къ рисункамъ.



Дюнанъ.

вѣя, перелѣзть черезъ зубчатые стѣны и обойти сторожей. Зорко караулили Горынычъ свою добычу—а все-таки ни онъ, ни его подручные, черные змѣи, не догадѣли, какъ витязь пробрался въ хоромы и увелъ оттуда съ собою красавицу-плѣнницу. Но спохватилась черная стража, полетѣла догонять витязя напала на него близъ замка—и завязался смертный бой. Сильны, свирѣпы и хитры чудовища, но сильнѣе и богатырѣе—и кто кого одолѣетъ—дѣло темное! Ударъ за ударомъ сыплются на чешуйчатую спину змѣи, и вѣется, изгибается онъ въ лютой злобѣ.

Въ царство давно забытаго «страшнаго сна», въ область чудеснаго, такъ увлекавшаго всѣхъ насъ въ дѣтствѣ, уносить насъ оригинальная картина художника В. П. Овсянникова.

Деревенское захолустье сильно нуждается во врачебной помощи, но еще болѣе нуждается оно въ просвѣщеніи и въ довѣрчивомъ отношеніи къ представителямъ настоящей медицинской науки. Даже въ тѣхъ мѣстностяхъ, гдѣ имѣются въ достаточномъ количествѣ врачи, темное населеніе до сихъ поръ нерѣдко предпочитаетъ обращаться не къ ученому «барину»—врачу, но къ своей же темной братѣ—къ знахарямъ и знахаркамъ. Результаты при этомъ, получаются, конечно, очень печальные.

Невеселую сцену изъ жизни польскаго простонародья представляетъ картина М. Зарембскаго. Надъ больной, молодой крестьянкой, которой слѣдовало бы обратиться къ настоящей врачебной помощи, продѣлываетъ свои, быть можетъ, безвредные эксперименты деревенская знахарка. Какого снадобья предлагаетъ она выпить своей па-

Трудный путь пропелъ витязь, чтобы достать свою возлюбленную изъ волшебнаго замка, куда, словно въ тюрьму, была заключена она похитившимъ ее Змѣемъ Горынычемъ. Черезъ быстрыя рѣки, сквозь глубокія ущелья, по неприступнымъ горамъ пробрался добрый молодецъ въ замокъ, и крѣпкая любовь помогла ему побѣдить всѣ препятст-

теля» — красота, ловкость, беззаботная удаль, героическая легкомысленность и культъ любви воплощаются въ представителяхъ этого типа изъ всевозможныхъ сословій. Картина Ярослава Вѣнина изображаетъ деревенскаго Донъ-Жуана: «Чешскій оболъститель» ѣдетъ по улицѣ убогой, занесенной снѣгомъ деревеньки, ѣдетъ, развалился въ са-



Пасси.

нихъ, въ самомъ беззаботномъ и жизнерадостномъ настроеніи духа. Громкой славой пользуется онъ не только здѣсь, но и во всемъ округѣ. Вся женская молодежь окрестныхъ мѣстъ безъ ума отъ него, а матери и мужской полъ, наоборотъ, терпѣть его не могутъ—особенно, мужа молодыхъ женъ. Вотъ, и сейчасъ попавшіеся ему навстрѣчу мать и дочь—совершенно не одинаково прѣвѣтствуютъ его: мать загородила дочь своею персоной и извить Донъ-Жуана «кислыми словами», а дочь посылаетъ красивому парню такіе нѣжные взгляды, что у Донъ-Жуана такъ и расплывается по всему лицу самая сладкая улыбка.

Наши читатели, несомнѣнно, знакомы съ повѣстью Г. П. Данілевскаго «Уманьская рѣзня». Одно изъ главныхъ дѣйствующихъ лицъ этой повѣсти—предводитель «последнихъ запорожцевъ»—Максимъ Желѣзнякъ является въ настоящемъ номерѣ *Нивы* въ изображеніи талантливаго художника Ижакевича. Если читатели помнятъ, зтотъ Максимъ Желѣзнякъ вмѣстѣ съ полякомъ Гонтотой осаждаютъ г. Умань и, когда городъ, измученный жаждой, сдается, гайдамацкіе отряды Желѣзняка и Гонтоты вступаютъ въ него и творятъ всевозможныя истовства надъ обитателями Умани—евреями и поляками.

«Много видѣвшій, смѣтливый и грамотный, бывшій послушникъ и сбѣговой пушкаръ, торговецъ водкой въ Очаковѣ, степной бродяга и рыбоволовъ»—Максимъ Желѣзнякъ—отчаянный искатель приключеній, головорѣзъ и въ то же время истинный рыцарь и защитникъ поправнаго Польшей



Сюлѣя-Прюдомъ.



Ванъ-Гофъ.

ціенткѣ — трудно себя представить! Лѣкарства, изготовляемые этими темными бабами, состояются, обыкновенно, изъ самыхъ невозможныхъ «ингредиентовъ»...

Безсмертный типъ Донъ-Жуана, созданный испанскою народною легендою и разработанный многими писателями, встрѣчается во всѣ времена и у всѣхъ народовъ. Характерныя черты «Севильскаго обольсти-

«украинства». Опьяненный битвой, озвѣрѣвшій въ дикой рѣзнѣ на улицахъ Умани, съ лицомъ искаженнымъ ожесточеніемъ и гнѣвомъ предстаетъ онъ предъ нами на рисункѣ г. Ижакевича.

### Нобелевскія преміи.

(Съ 6 портр. на этой стр.) Нобелевскія преміи возбуждали къ себѣ живую интересъ какъ среди ученыхъ и литераторовъ, такъ и среди публики. И



Рѣнтгенъ.



Беринъ.

Удостоенные Нобелевской преміи выдающіеся ученые, писатели и общественные дѣятели. По фот. авт. «Нивы».

понятно почему. Нобелевская премия ставит получившего ее счастливица на недостижимую высоту. Получить нобелевскую премию значить, во-первых, получить диплом на звание первого специалиста в данной области знаний, а во-вторых, сделаться сразу независимым в материальном отношении (премия составляет около 80,000 р.). И вот с целью удовлетворить любопытство своих читателей различные органы печати еще в начале текущего года стали называть фамилии кандидатов на получение названных премий. При этом, конечно, отмечалось, что сведения о кандидатах почерпнуты из весьма достоверных источников. Выяснилось, однако, что эти источники были далеко недостоверные. Счастливыми избранными нобелевского комитета оказались в большинстве такие лица, которые вовсе не назывались в числе кандидатов. На первый взгляд это может показаться странным. Ведь медики, физики, химики, например, должны знать, какой ученый занимает в настоящее время первое место в данной отрасли науки. В том-то, однако, и дело, что они этого не могут знать. Медицина, физика, химия, собственно говоря, не отдельные науки, а собрания наук. Медицина, например, состоит из наук: анатомии, физиологии, патологии, диагностики, хирургии, акушерства, гинекологии, психиатрии, невропатологии и др. Сколько наук, сколько ученых, прославившихся важнейшими в своем роде открытиями! Чтобы остановиться на тех или других ученых, надо посмотреть на них под определенным углом зрения. Угол же зрения нобелевского комитета никому из посторонних не был известен. Он выяснился для нас лишь тогда, когда были оглашены фамилии лауреатов.

Сопоставляя заслуги последних, мы приходим к тому выводу, что, приеждая премию, нобелевский комитет руководился соображениями практического свойства. По мнению комитета, заслуживает премии очевидно тот, кто в своей области сделал наиболее полезное для практической жизни открытие.

С этой точки зрения и рассмотрим заслуги премированных лиц.

Медицинской премии удостоен проф. Беринг.

Большинство людей умирает от заразных болезней, которые появляются либо в виде отдельных случаев (спорадически), либо в виде опустошительных эпидемий. Причиной заразных болезней служат, как известно, микробы, борьба с которыми очень затруднительна. Трудность этой борьбы обуславливается, главным образом, тем, что микробы чрезвычайно малы и чрезвычайно плодовиты. С тех пор, как знаменитый Пастер открыл истинную причину заразных болезней, ученые не переставали искать средства для борьбы с ними. Кое-что удалось сделать в этом отношении самому Пастеру, который открыл способ лечения бешенства и способ иммунизации животных против заражения сибирской язвой. И только. Лечение остальных заразных болезней оставалось лишь предметом вожделений. Но вот в начале девяностых годов прошлого века, т.е. около 10 лет тому назад, начинают появляться работы молодого немецкого ученого Беринга. В этих работах автор утверждал, что ему удалось найти новое средство лечения дифтерита.

Ученый мир, как это часто бывает, отнесся к заявлениям Беринга скептически, тем более, что он производил свои наблюдения над животными, а от животного до человека—дистанция огромных размеров. Но недолго спустя появились, во-первых, подтверждения открытия Беринга и, во-вторых, очень удачные наблюдения над больными детьми. Тогда сразу заговорили о благодеятельном открытии Беринга, и во всех крупных центрах мира стали открывать специальные лаборатории, предназначенные для изготовления противодифтеритной сыворотки. С тех пор прошло шесть лет. За этот период времени накопился громадный материал, который позволяет сделать следующий вывод: противодифтеритная сыворотка является безусловно верным средством против дифтерита, и если она не всегда помогает, то это объясняется тем, что она была применена слишком поздно или в недостаточном количестве. Сыворотка эта спасла уже много сотен тысяч детей от неминуемой смерти, а сколько еще будет ею спасено—не поддается исчислению.

В самое последнее время Беринг был занят изысканием средств против хохотки рогагаго скота. Судя по его новейшим

заявлениям, такое средство им найдено. Отсюда уже не далеко до верного средства борьбы против человеческого туберкулеза.

Из всего сказанного вытекает, что Беринг проложил в медицине новый путь, ведущий к важным практическим целям. Это, понятно, дает ему все права на нобелевскую премию.

Химическая премия приеждена Вань-Гофу. Вряд ли найдется такой химик, который не подписался бы под данным рвением нобелевского комитета. Вань-Гоф признается одним из самых выдающихся современных химиков. Трудно было бы указать такой отрасли химии, развитие которого не было бы связано с именем Вань-Гофа. Но мы не будем вдаваться в оценку всех его химических открытий. Выделим из них те, которые дали наиболее серьезные практические результаты.

На первом месте следует поставить стереохимию, созданную Вань-Гофом. Стереохимия—это наука о пространственном взаимоотношении химических элементов в образующих ими сложных соединениях. Стереохимия сыграла весьма важную роль в развитии химических производств. Множество новых химических соединений, определявших быстрый прогресс промышленности за последние 15—20 лет, было добыто благодаря исключительно данным стереохимии.

Мы уже не говорим о том, что стереохимия ввела нас во все тонкости внутреннего состава сложных тел и, таким образом, приблизила нас к истинному познанию тайн природы. Это относится к области теории. Тут же мы желаем, главным образом, подчеркнуть высокую практическую ценность стереохимии, состоящую в том, что мы благодаря этой науке имеем возможность готовить такие вещества, как например индиго и др., которые составляют гордость современной культуры, и которые без этой науки не могли бы сделаться для нас доступными.

Вторая неопределенная заслуга Вань-Гофа состоит в том, что он разработал учение о двойных химических соединениях. Ему, именно, принадлежит честь подробной и обстоятельной разработки состава стасфуртских соляных коней, морских солей и пр. И без особых пояснений всякий поймет, какие громадные практические последствия имела относящаяся сюда изыскания.

Наконец, нельзя умолчать о гениальной теории растворов, созданной Вань-Гофом. Эта теория учит, что твердое тело, растворяясь в жидкости, переходит как бы в газообразное состояние. Все те законы, которые открыты для газов, оказываются вполне верными в применении к растворам.

Не станем входить в разбор относящихся к этой теории деталей. Это завело бы нас слишком далеко. Ограничимся указанием, что названная теория далеко еще не дала всех тех плодов, которых мы вправе от нее ожидать. Что плоды эти будут весьма ценны, ясно доказывается тем, как много наука уже успела извлечь из названной теории.

Одним словом, Вань-Гоф сделал для химии то, что Беринг для медицины. Он проложил новый путь, точнее, новые пути, ведущие человечество к вершинам культуры.

Физическая премия, как и следовало ожидать, выпала на долю вюрбургского проф. Рентгена. Думаем, что несколько не ошибемся, если скажем, что из всех лиц, удостоившихся получить нобелевскую премию, наибольшей популярностью пользуется Рентген. И неудивительно. Вот уже шесть лет, как открытые Рентгеном лучи делят умы ученых; при чем интерес к этим лучам не слабеет, а, наоборот, все возрастает.

Открытие Рентгена принадлежит к великим открытиям. Оно создало эпоху в физике, пробивши окно в тот таинственный мир, явления которого недоступны нашим высшим чувствам. Но значение этого открытия не ограничивается одной лишь областью физики. Открытие Рентгена может быть названо универсальным, так как нет области знания, в которой новые X-лучи не заняли бы почетного места, в которой они не нашли бы себе полезного применения. Но более всех использовала рентгеновское открытие медицина, где оно произвело целый переворот в диагностике и терапии.

При помощи новых лучей врач распознает такие болезни, которые раньше считались нераспознаваемыми и излечивает такие болезни, которые раньше считались неизлечимыми. Медицина

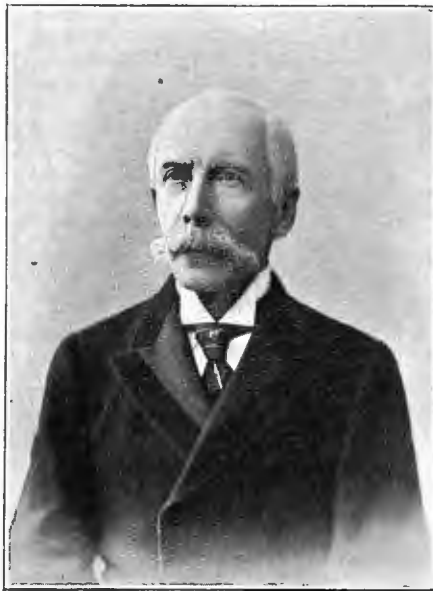

И. А. Зиновьев. По поводу 50-летия дипломатической деятельности. По фот. авт. «Нивы».

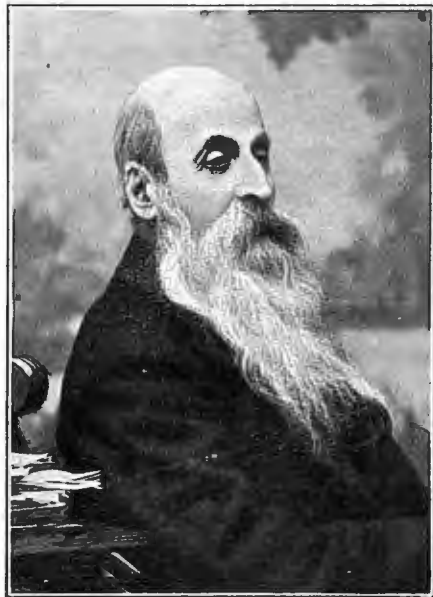

П. И. Вейнберг. По поводу 50-летия литературной деятельности. По фот. авт. «Нивы».



„Ясли“.—На вольномъ воздухѣ.  
По фот. Л. С. Окромешко, авт. «Нивы».

спасла уже неисчислимое множество жизней благодаря означеннымъ лучамъ.

Отсюда явствуетъ, что новый путь, проложенный Рентгеномъ въ физикѣ, привелъ къ результатамъ высокой практической цѣнности, что, слѣдовательно, этотъ ученый составляетъ вполне гармоничный триумвиратъ съ Берингомъ и Ванъ-Гофомъ.

Перейдемъ къ преміи мира. Она раздѣлена между Анри Дюнаномъ, швейцарскимъ врачомъ, и известнымъ французскимъ экономистомъ Фредерикомъ Пасси. Первый прославился основаніемъ Краснаго Креста. Слѣдовательно, его неисчерпаемая заслуга передъ человечествомъ ясны для всякаго, и распространяться о нихъ нѣтъ надобности. Второй известенъ, главнымъ образомъ, какъ общественный дѣятель съ большою энергіею содѣйствовавшій распространенію идеи мира. Пасси, которому теперь уже 80 лѣтъ, состоитъ французскимъ академикомъ по отдѣленію нравственныхъ и политическихъ наукъ. Дюнанъ водворилъ идею мира на войнѣ, а Пасси способствуетъ распространенію идеи мира въ мирное время: ему принадлежитъ заслуга основанія «Лиги мира». Кромѣ того, онъ состоитъ секретаремъ «Общества друзей мира». Этимъ вполне оправдывается выборъ нобелевскаго комитета.

Скажемъ, наконецъ, о преміи за изящную словесность. Ходили разные толки о счастливомъ получателѣ этой преміи. Называли нашего великаго писателя земли русской, Ибсена, Сенкевича и т. п. Но никто



„Ясли“.—Въ столовой.  
По фот. Л. С. Окромешко, авт. «Нивы».

## И. А. Зиновьевъ.

(Портр. на стр. 762).

24-го ноября исполнилось 50-лѣтіе государственной службы одного изъ крупнѣйшихъ нашихъ дипломатовъ—чрезвычайнаго и полномочнаго посла при султанѣ турецкомъ въ Константинополь, д. т. с. Ивана Алексѣевича Зиновьева. Въ Константинополь юбилей почтеннаго дипломата былъ отпразднованъ очень торжественно. Утромъ 24-го ноября въ церкви посольства отслужено было благодарственное молебствіе, послѣ котораго присутствовавшіе приносили послу поздравленія. Среди множества лицъ, привѣтствовавшихъ И. А. Зиновьева, находились: греческій іерусалимскій патриархъ Даміанъ, болгарскій экзархъ, представители всѣхъ другихъ патриархій, представители Сербіи и Черногоріи, болгарскій дипломатическій агентъ, представители султана и Высокой Порты, которые передали послу пожеланія падишаха. Султанъ прислалъ въ посольство придворный хоръ музыки. Сербскій король прислалъ поздравленія по телеграфу. Русская колонія поднесла драгоценный подарокъ въ память юбилея. Члены посольства вечеромъ дали обѣдъ въ честь посла.

Кромѣ того султанъ особенно почтитъ И. А. Зиновьева, пославъ ему на память о юбилей ослыпанный бриллиантами золотой подарокъ, съ надписью слѣдующаго содержанія: «Подарокъ этотъ поднесенъ его императорскимъ величествомъ Зиновьеву по случаю пятидесятилѣтней годовщины его дипломатической службы,



„Ясли“.—„Мамочная“.  
По фот. Л. С. Окромешко, авт. «Нивы».

въ ознаменованіе его усилій по упроченію дружескихъ добрососѣдскихъ отношеній между двумя государствами».

П. А. Зиновьевъ—питомецъ Лазаревскаго института восточныхъ языковъ. Восемнадцатилѣтнимъ юношей, 24-го ноября 1851 г., опредѣлился онъ на службу въ московскій главный архивъ министерства иностранныхъ дѣлъ, а въ январѣ 1852 г. переведенъ въ Петербургъ, гдѣ служилъ въ департаментѣ внутреннихъ сношеній того же министерства. Двадцати двухъ лѣтъ П. А. былъ удостоенъ степени магистра восточной словесности за сочиненіе «Эпическія сказанія Ирана». Послѣдовательно занималъ разныя должности по дипломатическому вѣдомству, какъ въ Западной Европѣ, такъ и на азиатскомъ Востоцѣ, П. А. въ 1876 г. назначенъ былъ посланникомъ и полномочнымъ министромъ при персидскомъ шахѣ Наср-Эддинѣ; во время закавказской экспедиціи генерала Скобелева руководилъ вопросами политическаго характера, усильно содѣйствовалъ заготовленію въ предѣлахъ самой Персіи продовольственныхъ запасовъ для нашихъ войскъ, а въ 1881 г. закончилъ переговоры съ персидскимъ шахомъ по проведенію между Персіей и Закавказскою областью такой границы, которая дала Россіи возможность умиротворить туркменскія степи.

Съ 1883 по 1891 г. П. А. состоялъ директоромъ азиатскаго департамента, причѣмъ въ 1887 г. велъ переговоры съ англійскимъ комиссаромъ по опредѣленію сѣверо-западной границы Афганистана. Съ 1891 г. по 1899 г. былъ посланникомъ при шведско-норвежскомъ королѣ Оскарѣ II, а послѣдніе два года занимаетъ постъ русскаго чрезвычайнаго и полномочнаго посла въ Константинополь.

### П. И. Вейнбергъ. (Портр. на стр. 762).

15-го декабря нашъ литературный міръ чувствуетъ одного изъ старѣйшихъ своихъ дѣятелей—Петра Исаевича Вейнберга. Имя П. И., полѣвка работающаго на литературной нивѣ въ качествѣ поэта, переводчика, педагога, лектора, критика и журналиста, — всѣмъ извѣстно. Живой свидѣтель славнаго періода расцвѣта русской литературы, современникъ Тургенева, Достоевскаго, находившійся въ тѣсныхъ дружескихъ отношеніяхъ съ Некрасовымъ, Григоровичемъ, Майковымъ и Полонскимъ, П. И. Вейнбергъ съ юныхъ лѣтъ посвящалъ себя литературѣ. Въ первый періодъ своей литературной дѣятельности, обнимающей около 20 лѣтъ, онъ работалъ, какъ журналистъ, помѣщалъ переводныя и оригинальныя стихотворенія, критическія замѣтки, рецензіи, обозрѣнія. Затѣмъ, въ концѣ 60-хъ годовъ началась его педагогическая дѣятельность. Въ 1872 г. онъ защитилъ въ Варшавскомъ университетѣ диссертацию «Русскія народныя пѣсни объ Иванѣ Василіевичѣ Грозномъ» на званіе магистра по исторіи всеобщей литературы, преподавалъ русскую и иностранную литературу въ среднихъ и высшихъ учебныхъ заведеніяхъ, затѣмъ, заинтересовавшись особенно театромъ, написалъ сборникъ для школъ по «европейскому театру», выступилъ лекторомъ по сценическому искусству въ театральній школѣ и, что особенно цѣнно, далъ русской сценѣ рядъ прекрасныхъ переводовъ произведеній иностранныхъ драматурговъ.

Какъ переводчикъ и знатокъ европейской литературы, П. И. Вейнбергъ занимаетъ одно изъ самыхъ видныхъ мѣстъ въ нашей литературѣ. Для учащихся, подъ редакціей П. И. и при его дѣятельномъ участіи, издана цѣлая серія сочиненій классиковъ, примѣненныхъ для школы: Софокла, Данте, Шекспира, Мольера, Шиллера, Гете, Байрона, Шеридана, а также нѣкоторыя отдѣльныя драмы Шекспира, «Уриэль Акоста» Гюцкова, «Марія Стюартъ» Шиллера и др. Кромѣ того, изъ переводныхъ его работъ извѣстны такія капитальныя, какъ собраніе сочиненій Бѣрне (въ 2-хъ томахъ), Гете (въ 8 томахъ, подъ редакціей П. И.), Франсуа Коппе и «Избранныя сочиненія Виктора Гюго».

Но изъ всей плеяды европейскихъ писателей, съ произведеніями которыхъ П. И. ознакомилъ русское общество, одинъ былъ всегда особенно близокъ его душѣ; это—Гейне. За П. И. Вейнбергомъ по праву установилось имя лучшаго переводчика, комментатора и издателя сочиненій Гейне. Близость П. И. къ Гейне характерно сказалась въ томъ, что всѣ свои оригинальныя стихотворенія онъ подписывалъ псевдонимомъ «Гейне изъ Тамбова» (они вышли двумя изданіями въ 1834 и 1863 гг.). П. И. мы обязаны единственнымъ у насъ образцовымъ переводомъ собранія сочиненій Гейне, недавно только законченнымъ.

Другая наиболѣе плодотворная сфера дѣятельности П. И.—лекторская. Его чтенія по исторіи русской и всеобщей литературы, въ видѣ отдѣльныхъ публичныхъ лекцій въ Петербургѣ, Москвѣ и въ провинціи, или въ видѣ систематическихъ курсовъ въ высшихъ учебныхъ заведеніяхъ, въ петербургскомъ университетѣ, на женскихъ педагогическихъ курсахъ, пользовались всегда большимъ успѣхомъ и много сдѣлали для распространенія свѣдѣній по изящной литературѣ Западна, а также и нашей отечественной.

Наконецъ, у П. И. Вейнберга есть большая заслуга передъ литературнымъ міромъ,—какъ рѣдкаго, совершенно не по лѣтамъ неутомимаго борца за престижъ писателя, за его благосостояніе. Не было и до сихъ поръ нѣтъ писательскаго дѣла, которое не было бы близко его до сихъ поръ юному, чуткому сердцу. Нѣтъ литературнаго торжества, въ которомъ П. И. не принялъ бы дѣятельнаго участія или котораго бы онъ не устроилъ. Мы видимъ его и во главі «Литературнаго фонда»—общества для пособія нуждающимся литераторамъ и ученикамъ.

Честно и свято отслуживъ литературѣ полѣвка, достигши уже

71-лѣтняго возраста, П. И. Вейнбергъ неустанно продолжаетъ работать, горячо откликается на литературные интересы и нужды, и всѣ, кому дороги интересы просвѣщенія, горячо пожелаютъ П. И. Вейнбергу еще долгихъ лѣтъ полезной и плодотворной жизни.

### «Ясли» — денные приюты для дѣтей работницъ.

(Съ 3 рис. на стр. 763).

Тяжелое, часто безвыходное положеніе матери-работницы, имѣющей малолѣтнихъ дѣтей и добывающей средства къ жизни поденной работой, нашло себѣ откликъ въ сердцахъ добрыхъ людей. Девять лѣтъ тому назадъ возникло с.-петербургское общество «Ясли». Состоя подѣ августѣйшимъ покровительствомъ великой княгини Ксеніи Александровны, оно поставило цѣлью взять на себя заботы о малолѣтнихъ дѣтяхъ бѣдныхъ женщинъ столицы на то время, пока онѣ находятся на работѣ внѣ дома.

Съ ранняго утра спѣшать въ приютъ матери со своими ребятишками; у одной грудной на рукахъ, другая одного несетъ, а второго вѣдетъ за собой; у третьей оба на рукахъ. Ребятишки весело бѣгутъ въ приемную, гдѣ сами матери передѣваютъ ихъ въ чистое приютское платье и передаютъ: грудныхъ, ползунчиковъ и начинающихъ ходить—въ мамочную комнату, а бѣгунковъ—въ другое отдѣленіе для болѣе взрослыхъ.

Въ мамочной вы видите цѣлый рядъ люлекъ-яслей, гдѣ въ каждой копошится маленькое живое существо, или спитъ спокойнымъ сномъ въ мягкой, удобной постелькѣ. Тѣ, которые выпалили и отдохнули, переходятъ на широкія кушетки и барахтаются на просторѣ, или сидятъ и забавляются игрушками. Тутъ же, такъ называемый, «манежъ»—большой, овальный столъ на короткихъ ножкахъ, съ высокими мягкими бортами, обитыми клеенкой. Въ немъ ползунчики пробуютъ свои силы, становятся на «дыбки» и, держась за борта манежа, пробуютъ ходить. А внизу, на полу бѣгунки шныряютъ между ногъ или играютъ, сидя за низенькими столиками. Комнаты просторныя, свѣтлыя, теплыя, воздухъ чистый. Няни, которыхъ выбираютъ съ большою осмотрительностью, весело, охотно переходятъ отъ одной группы ребятъ къ другой и никого не оставляютъ своими заботами. Дѣтишки веселы, довольны и опрятно одѣты.

Вотъ наступило обѣденное время, — время кормежки; бѣгунки, ползунки размѣщаются въ кругъ на креслицахъ, няня съ тарелкой въ рукахъ садится въ серединѣ и по очереди подноситъ къ разинутымъ рташъ ложку. Настоящее гнѣздо съ маленькими птенцами, въ которое прилетѣла мать съ добытымъ кормомъ! Тогда же приходится и матери покормить своихъ сосунковъ; въ остальное время ихъ кормятъ изъ рожка.

Въ сосѣдней съ мамочной комнатѣ находится ванна, корытца для купанья дѣтей, гдѣ постоянно поддерживается запасъ теплой воды въ бакѣ. Пеленки просушиваются въ особой сушилкѣ — въ подвальномъ этажѣ. Словомъ, въ гигиеническомъ отношеніи не остается желать ничего лучшаго.

Далѣе—отдѣленіе для дѣтей болѣе взрослыхъ. Такія же просторныя, свѣтлыя комнаты, по стѣнамъ одной укрѣплены подъемныя кровати. Ребята весело бѣгаютъ, играютъ подъ руководствомъ няни. Другимъ надзирательница читаетъ сказки или доступныя имъ пониманію разсказы; учитъ ихъ читать и пѣть молитвы. Большенькіе помогаютъ нянькамъ убирать комнаты, мыть посуду, накрывать на столъ и присматривать за мелюзгой. Обѣдаютъ они въ столовой, устроенной въ просторной свѣтлой кухнѣ; послѣ чего подъемныя кровати опускаются, и дѣтки ложатся отдыхать.

Вечеромъ, по окончаніи работъ, матери являються въ приютъ за своими дѣтками, получаютъ ихъ сытыми, веселыми и ведутъ ихъ домой, чтобы на утро опять явиться сюда. И такъ изо дня въ день до перваго праздника, когда приютъ бываетъ закрытъ.

Каждымъ такимъ приютомъ завѣдываетъ особая попечительница. Для наблюденія за санитарнымъ состояніемъ и подачи медицинскій помощи при каждомъ приютѣ состоитъ врачъ.

Хорошее благое дѣло творить с.-петербургское общество «Ясли». Бѣда только въ томъ, что гостеприимнымъ приютомъ «Яслей» могутъ пользоваться далеко не всѣ, кому онъ такъ неотложно нуженъ. Сколькимъ матерямъ приходится отказываться по недостатку мѣста!

С.-Петербургское общество «Ясли», несмотря на свое недавнее существованіе имѣетъ уже 6 денныхъ приютовъ въ различныхъ частяхъ города. Изъ нихъ три помѣщаются въ принадлежащихъ обществу домахъ, специально выстроенныхъ для этой цѣли (1-й приютъ — 3-я Рождественская улица, № 28; 2-й — Нарвскій пр., № 3; 5-й — Охтенскіе пороховые заводы), въ настоящее время готовъ вечерѣ еще домъ для 3-го убѣжища на Охтѣ. Въ приютахъ общества ежедневно призрѣвается среднимъ числомъ 300 малютокъ отъ 2-хъ недѣльнаго до 7-ми лѣтняго возраста.

Обществу неослабно и энергично приходится работать изо дня въ день, чтобы давать средства къ существованію каждому приюту, да еще заботиться о дальнейшей его судьбѣ.

Предстоящій годъ особенно тяжелъ для общества, такъ какъ одновременно придется закончить постройку доходнаго дома при первомъ убѣжищѣ на Пескахъ и начать строиться въ гавани для 4-го приюта на участіи земли, пожертвованной обществу городомъ, съ условіемъ возведенія на ней постройки для приюта въ 1902 году.

Но общество «Ясли» не теряетъ надежды и думаетъ, что найдется много добрыхъ людей, которые не откажутъ помочь ему въ благомъ дѣлѣ призрѣнія бѣдныхъ малютокъ.

Адресъ правленія общества: Артиллерійская улица, д. № 6.

**КЪ СВѢДѢНІЮ ГГ. ПОДПИСЧИКОВЪ.**

Во избѣжаніе замедленія въ полученіи №№ журнала, Контора покорнѣйше проситъ гг. подписчиковъ возобновлять подписку на „Ниву“ 1902 года заблаговременно, въ виду того, что въ концѣ года, при значительномъ скопленіи требованій, Контора едва успѣваетъ печатать и провѣрять огромное количество адресовъ для иногородныхъ подписчиковъ, а городская почта въ послѣдніе дни передъ праздниками принимаетъ лишь небольшіе списки новыхъ подписчиковъ.

**Открыта подписка на „НИВУ“ 1902 г.**

**СЪ СЛѢДУЮЩИМИ ПРИЛОЖЕНІЯМИ:**

первые 12 томовъ **Н. С. ЛЪСКОВА**, полное собраніе соч. **В. А. ЖУКОВСКАГО**,  
полнаго собранія соч. **Н. С. ЛЪСКОВА**, въ 12 томахъ **В. А. ЖУКОВСКАГО**,  
12 книгъ „Литературныхъ Приложеній“, 12 №№. „Парижскихъ Модъ“ и пр.

Безъ доставки въ Петербургъ. **5 р. 50 к.** | Безъ доставки въ МОСКВѢ въ конторѣ Н. ПЕЧКОВСКОЙ, Петровскія линіи. **6 р. 25 к.** | Безъ доставки въ ОДЕССѢ въ кн. маг. „ОБРАЗОВАНИЕ“, Ришельевская, 12. **6 р. 50 к.** | Съ доставкою въ Петербургъ. **6 р. 50 к.** | Съ пересылкою во всѣ города и мѣстности Россіи. **7 р.** | За границу. **10 р.**

**ФАБРИКА** музыкальн. инструментовъ **ТОРГОВАГО ДОМА** **Андрей Емельяновичъ КУЛАКОВЪ** въ С.-Петербурѣ, Невскій проспектъ, 102. РЕКОМЕНД. ВЪЗМОЖНЫЕ **ГИТАРЫ** Складной работы въ отличнаго тона, въ 2, 3, 5, 8, 12, 15, 25, 40, 50, 75 и до 200 р. **СКРИНКИ** въ 2, 3, 5, 6, 10, 15, 30 и до 200 р. Роскошно иллюстриров. пренесъ курать всѣхъ инструментовъ высылается бесплатно.

**СВѢДѢНІЯ** 60. ТЕЛЕФОНЪ 1360. **ПРОСИТЪ** АГЕНТЪ ЛЮДИ ЖЕЛТЕТЬСЯ ему **НЕУЖНЫЯ ВЕЩИ** АУДИОНЪ ПО ПЕТЕРБУРГУ СОЗНАНИЕ 500 руб. ТЕЛЕФОНЪ 3678

**ПРЕДСТАВИТЕЛЬ** требуется для очень ходкой американской новости, имѣвшей повсюду большой сбытъ. Предложенія подѣ лят. Н. Т. 368. адресовать: Haasensteln & Vogler A. G. Frankfurt a M. (Германія).

**НАВОЖДЕНІЕ.** Романъ изъ современной жизни Вс. Соколова. Цѣна 2 р., съ перес. 2 р. 50 к. Требования адресовать въ конт. изд. А. Ф. Маркса, Спб., Малая Морская, № 22.

**ПОРТРЕТЫ** не фабричнымъ путемъ, а новѣйш. фотографич. способомъ, съ натуры, съ карточекъ, съ дагеротиповъ и проч. всевозмож. оригиналовъ увеличиваетъ и лично художественно а также и въ краскахъ, исполняетъ бывшая ученица известн. художника професс. въ своей собственной фотографіи. Цѣны отъ 3-хъ руб. В. О. 5-ая лин., д. 11, противъ Имп. Акад. Худож.

АКЦИОНЕРНОЕ ОБЩЕСТВО **Вл. ГОСТЫНСКІЙ** и № С.-Петербургъ, Невскій, 42, противъ Гостиннаго Двора предлагаетъ въ богатомъ выборѣ: КРОВАТИ, МАТРАЦЫ, УМЫВАЛЬНИКИ, ДѢТСКІЯ КОЛЯСКИ, КРЕСЛА для больныхъ, ПЕЧИ, ванны, души. **ЦѢНЫ ВНЕ КОНКУРЕНЦІИ.**

Открыта подписка на 1902 г. **ПИСЬМА КЪ БЛИЖНИМЪ** ежемѣсячный журналъ (безъ сотрудниковъ) ред.-изд. **М. О. МЕНЬШИКОВЪ** Обзоръ событий. — Нравственно-философскіе очерки. — Критика. — Публицистика. — Обзоръ печати. — Сообщенія. Цѣна 3 р. въ годъ, на 1/2 года 2 р. Спб., Фонтанка, 37.

ОТКРЫТА ПОДПИСКА НА 1902 ГОДЪ на педагогическій, литературный и научно-популярный **ЖУРНАЛЪ „ОБРАЗОВАНИЕ“.** Съ будущаго года вводится отдѣлъ беллетристики, участіе въ которомъ обѣщали: Н. С. Баранцевичъ, В. Вересаевъ, Д. Н. Маминъ-Сибирякъ, И. Н. Потапенко, К. М. Станюковичъ, Н. И. Тимковский, Е. Н. Чириковъ и др. Объемъ журнала будетъ увеличенъ на 1/2 безъ измѣненія подписной цѣны. Цѣна за годъ 6 р. съ перес. — полгода — 3 р. Допускается расрочка по 1 руб. въ мѣсяцъ. ПОДРОБНОЕ ОБЪЯВЛЕНІЕ ВЫСЫЛАЕТСЯ БЕСПЛАТНО. АДРЕСЪ РЕДАКЦІИ: С.-Петербургъ, Моховая ул., 33—35. 2—1 Редакторъ-издатель Александръ Острогорскій.

ТОВАРИЩЕСТВО **„ПРОВОДНИКЪ“** Москва. \* Рига. \* Спбурѣ. **Т-ва РУССКО-ФРАНЦУЗСКИХЪ ЗАВОДОВЪ** подѣ фирмою: „ПРОВОДНИКЪ“. **ПРОДАЕТСЯ ВЕЗДѢ.** Обращать вниманіе на клеймо (звѣзда) съ фирмой. **\* Резина. \* Линолеумъ. \* Азбестъ. \***

**Герца „Триедеръ-бинокли“**

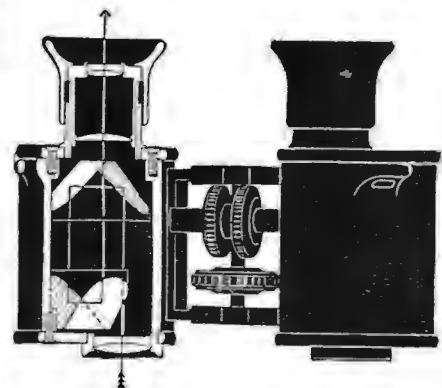

и монокли, призматическія зрительныя трубы наивысшаго качества своего рода чудо оптики, съ небывало огромнымъ полемъ зрѣнія, съ исключительною ясностью и отчетливостью изображенія. Увеличенія въ 3, 6, 9 и 12 разъ—въ зависимости отъ назначенія:—для театра, охоты, скачекъ, путешествій по сушѣ и по морю. Подробное описаніе высылается бесплатно. — Цѣна въ Россіи отъ 63 до 100 рублей, монокли 25 до 40 рублей.

Приобрѣсти можно въ каждомъ крупномъ оптическомъ магазинѣ здѣсь и за границей или прямо съ фабрики.

Optische Anstalt **C. P. Goerz**, Berlin-Friedenau, 52.

С.-Петербургъ: Карлъ Шланъ, преемн. В. Брауна, Малая Конюшенная, № 10. London: 4/5 Holborn Circus. Paris: 22 rue de l'Entrepot. New-York: 52 East Union Square. Склады въ Россіи: Харьковъ: А. Н. Эдельбергъ. Кіевъ: Н. Фальбергъ, К. Сентеръ и К°. Казань: А. Герянгслаке. Лодзь: Станиславъ Левянский. Москва: Ф. Швабе, Карлъ Борхартъ. Одесса: Л. Левенталь. С.-Петербургъ: Жанъ Урлаубъ, Эд. Бурхардъ и И. Е. Мильгъ, О. Рахтеръ. Рига: И. Рамбергъ. Тифлисъ: Г. Горянигъ. Варшава: Берендъ и Шлевинскій, Г. Герлахъ.

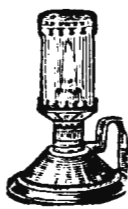

# ГАЗОВЫЙ СВѢТЪ

дасть новозобрѣт. керосинно-газовая лампа „СВѢЧНИКЪ“, горящая безъ стекла. Выдается за 2 руб. франко. Проспекты высылаются бесплатно.

М. Левиць. Варшава, Лондо, 102. А. Д.

## МАГАЗИНЪ „СЕСИЛЬ“

переведенъ „СЕСИЛЬ“ изъ Чернышева пер. на Невскій пр., 28, прот. Казанскаго Собора. Продажа граммофоновъ, виниловыхъ пластинокъ, вещей съ электричествомъ. Перетѣлка граммофоновъ для большихъ плесъ и обмѣвъ плесъ старыхъ на новыя. **ЦѢНЫ ДЕШЕВЛЕ.**

## КТО ЖЕЛАЕТЪ

устранять рождественскую елку, требуйте прейсъ-курать елоч. украшеній по вѣскочител. дешевымъ цѣнамъ съ безплатными гремями. Специальный складъ елоч. украшеній. Полн. коллекція богат. елоч. украшеній: 3 р., 5 р., 15 р., 20 р., 25 р., 50 р., 100 р., къ кажд. коллек. прилаг. безплатно роскоши. сюрпризы: механ. и науч. игрушки, фотографы съ ват., граммофоны и пр. Заказы прос. присылать заблаговременно. Москва, Тверская, 75, В. Золотаревъ.



ПЕРЧАТОЧНАЯ ФАБРИКА

**Л. И. Тимисторъ и К<sup>о</sup>**, въ Москвѣ. Сущ. съ 1868 г. 10-3

Прочныя, изящныя кожаныя перчатки. Отличный складъ при фабрицѣ: Чюсна, Покровская застава, собств. домъ.

Можно получить въ лучшихъ магазинахъ во всѣхъ городахъ Россійской Имперіи.

### ПОЛЬЗУЙТЕСЬ РѢДКИМЪ СЛУЧАЕМЪ!!!

Вслѣдствіе большого накопленія валічнаго запаса брильянтовъ (прошу не смѣшивать съ алмазами) я продаю только за 12 р. массивное напичное золотое 36 пр. дамское или мужское кольцо съ настоящимъ брильянтомъ чистѣйшей воды. Пара сережекъ съ настоящими брильянтами въ золотой оправѣ, новѣйшаго фасона, съ патентованными замочками только 26 рублей. Три брильянтовыя грушныя запонки съ патент. замочками въ золотой оправѣ 26 рублей. Брильянтовая булавка для галстуха въ золотой оправѣ 16 рублей. Въ цѣны включены уже уплаченные мною пошлага и пересылочные расходы, такъ что гг. покупатели, при получении заказа, никакихъ затрудненій и расходовъ не имѣютъ. Заказы исполняются по полученіи задатка въ 2 руб., которые могутъ быть присланы и русскими почтов. марками, на остальную сумму дѣлается наложен. платежъ, уплачиваемый покупателемъ на мѣстѣ. Съ требованіями можно обращаться на русскомъ языкѣ. Адресъ: Л. ШИЛБЕРГЕРЪ, Вѣна (Астрія). L. SILBERBERG, Praterstrasse 76. Wien.



## ЕДИНСТВЕННОЕ

приятное на вкусъ слабительное это горькая вода источника

## „ФРАНЦЪ-ЮСИФЪ“

Вышелъ 14-й выпускъ (последній) третьяго года (курса) изданія.

# СЕМЕЙНЫЙ УНИВЕРСИТЕТЪ

Ф. С. Комарскаго Собрание популярныхъ лекцій для самообразования. Продолжается подписка на I, II и III года (курсы) изданія. Свищенникамъ, учащимъ и учащимся особая льгота. Программы и отзвы печати высылаются отъ издателя бесплатно. Подробности см. № 45 «Нивы» 1901 г.

## „ОТЕЧЕСТВЕННАЯ ИСТОРИЯ ВЪ КАРТИНАХЪ ДЛЯ ШКОЛЫ И ДОМА“

С. Рождественскаго,

примѣнительно къ его учебникамъ. Изданіе состоитъ изъ 31 раскрашенной картинки, величиною въ 10х7 верш. безъ полей. Подъ каждою картинкою краткій объяснительный текстъ. По художественности выполненія (акварели исполнены извѣстнымъ художникомъ А. Д. Квищенко), картины могутъ служить для украшенія комнаты, а также для настольныхъ альбомовъ и для подарковъ. Изданіе удостоено преміи Петра I и диплома 1-го разряда на выставкѣ въ Москвѣ. Цѣна 20 р., въ изданіи паукъ 21 р. 50 к.; перес. по вѣсу и разстоянію. Книгопродавцамъ уступка 20%.

Обращаться къ издательницѣ Е. С. Рождественской, СПБ., Ивановская, 20.

## ПОЛЕЗНЫЙ ПОДАРОКЪ ДЛЯ ВЗРОСЛЫХЪ И ДѢТЕЙ!

Полный печатный приборъ изъ первѣйшихъ каучуковъ, буквъ для печатанья карточ., конверт., бланк. и проч. Цѣна съ перес. 3 р. Высылается по полученіи стоимости **Фабрика** Л. Д. ЛЕВИНСОНА Варшава, Сенагорская ул., № 30. (24)

## Органической желѣзо-марганцевый альбуминатъ Гертеля ГЕМАТОГЕНЪ-ГЕРТЕЛЯ.

Богатый желѣзомъ препаратъ крови, содержащій желѣзо въ органическомъ соединеніи, представляется укрѣпляющимъ средствомъ для дѣтей и взрослыхъ, быстро возбуждаетъ аппетитъ и способствуетъ питанію. Гематогенъ Гертеля продается въ аптекахъ въ жидкомъ и въ сухомъ видѣ, предпочтѣннее, однако, слѣдуетъ дать жидкому, какъ легче перевариваемому организму, а сухой употребляетъ только въ тѣхъ случаяхъ, если живіи почему-либо покажется неудобнымъ. Предостерегаются отъ поддѣлокъ.

**БЕРНДОРФСКІЙ МЕТАЛЛИЧЕСКІЙ ЗАВОДЪ**

# АРТУРЪ КРУППЪ.

ВЪ МОСКВѢ на Кузнецкомъ мосту РЕКОМЕНДУЕТЪ ГОСТИНИЦАМЪ и ХОЗЯЙСТВАМЪ СВОИМЪ ИЗДѢЛІЯ **ИЗЪ МАССИВНАГО МЕТАЛЛА АЛЬБАКА:** БЛЮ СЕРЕБРИСТАГО ЦВѢТА ВЪ НАТУРАЛЬНОМЪ ВИДѢ и ПОКРЫТЫЯ ГУСТЫМЪ СЛОЕМЪ ЧИСТАГО СЕРЕБРА. **КУХОННАЯ ПОСУДА ИЗЪ ЧИСТАГО НИКЕЛЯ.**

**ПОСТУПИЛЪ ВЪ ПРОДАЖУ** 60 **цѣна 15 коп.** **всѣхъ книжекъ магазиновъ** **28 коп.**

# СОВРЕМЕННЫЙ КАЛЕНДАРЬ

на 1902 г. **СТУПИНА**

СЪ ИЛЛЮСТРАЦИЯМИ, ПОРТРЕТАМИ **ДВѢТЯТИ ВѢЛИКИХЪ РЕФОРМЪ XIX ВѢКА.** и приложен. стѣннаго календаря и картъ Европейской и Россіи (въ краскахъ) и Сибирской желѣз. дороги. на 1 руб. высыл. 5 экз., на 2 р. 11 экз., на 3 р. 18 экз.

**БИБЛИОТЕЧКА СТУПИНА** изданію-иллюстрированныя

**ДѢТСКІЯ КНИЖКИ.**

Азбука въ карт., Народъ, Колосъ, Бѣлка, Крошечка, Приключ. Коли, Слоны Забавника, Нѣмецъ, Стелк. Растрѣп., Промыслы Мишки, Францъ, Рисовальщикъ, Чудес. животныя, Книжка Малютки, Аринеетъ, Крошечка-сестр., Бабушкинъ сказки, Поздр. стихотв., О Рыбкахъ и Рыбк., Дѣтскіе малютки, Всего по немогу, О Царѣ Салтанѣ, Дѣтскіе пѣсенки, Матршка Москва, Балетчикъ, Забавы Старин.-Головки, Ручка, Тѣни, Елка, Русскія басни, Игла въ солдату, Крѣпостъ Завичи, Кон.-Горбунчикъ, Часы дождя, Крестъ Савардана, Царь Богатырь, Валя и Маля, Освобожд. Русс., Алена Поповичъ, Царства прарод., Садко и Биславъ, Добрый Плещъ, Слѣдъ червечки, Илья Муромецъ, Садко утенокъ, Сосна, Обезьянка, Добрыня-Никитичъ, Звѣтля.

по 10 коп. (на рубль высыл. 10 книжекъ).

**ПОЛУЧАТЬ МОЖНО У ИЗДАТЕЛЯ** **МОСКВА, Н.-А. Д. СТУПИНА** рядомъ съ Реколинская ул., **МОСКВА, Н.-А. Д. СТУПИНА** месл. Управой Кольскаго собств. изданій высыл. по требованію.

У кого же продается: Руководство для Фельдшеровъ, Фельдшерскіе и Фельдш. учебникъ, Сост. докторъ М. Ф. Фейсманъ, У. К. М. И. Пр. одобрено какъ учеб. пособие для фельдш. школъ, Мед. Асторъ, 14 руб., послѣд. изданіе, учебн. пособіямъ, др. 5 руб., 14 руб., 1901 г., 2-я М. 902 г. ц. 3 р. 50 к. съ перес. 4 р. 20 к.

Подписавшіеся на 1902 г. въ 1901 г. получаютъ журналъ и всѣ приложенія за Ноябрь и Декабрь 1901 г. **БЕСПЛАТНО.**

**ОТКРЫТА ПОДПИСКА НА 1902 г. на новый иллюстрированный журналъ для Семьи**

# ХОЗЯЙКА

при ближайшемъ участіи выдающихся специалистовъ и специалистовъ.

Цѣль „Хозяйки“ научить какъ надо: ухаживать за дѣтьми и слѣдить за ихъ воспитаніемъ; выбирать для дѣтей книги, игры и развлечения; смотрѣть за домомъ и хозяйствомъ въ городѣ и деревнѣ; безъ помощи поставщиковъ одѣвать всю семью; выбирать здолую провизію и готовить здоровыя кушанья и напитки и вообще какъ при ограниченномъ средствѣ прилично и съ комфортомъ устроить свою домашнюю обстановку.

**60** №№ **богато иллюстрированнаго журнала по упомянутой программѣ.** **15** **богато иллюстр. книгъ: болѣе 1500 стр. текста; 500 иллюстр. Отдѣльн. книги стоятъ 7 р. 85 к.**

1. Гигиенический столъ, подъ ред. Проф. С. И. Залѣскаго болѣе 200 стр. и 50 иллюстр.
2. Уходъ за ребенкомъ, Проф. Ф. Бидерта. Болѣе 250 стр. 100 иллюстр.
3. Дѣтскія игры и развлечения, Проф. М. Арвинго. Болѣе 250 стр. 100 иллюстр.
4. „Домъ“. Болѣе 1000 полезн. свид. сост. специалистами. Болѣе 8000 стр. 150 иллюстр.
5. Роскошный альбомъ вышивокъ въ краскахъ.

**14** **ЛИСТОВЪ ВЫКРОЕКЪ И МОДЪ** **14**

Подписавшіеся послѣ 25-го Декабря 1901 г. получаютъ только **52 №№ журн., 4 книги (№№ 2—5) и 12 листовъ выкроекъ и модъ.**

Цѣна на годъ 4 р. Допускается разсрочка: при подпискѣ 2 р., къ 1-му Марта 1 р. и къ 1-му Мая 1 р. Требования адресовать: Гл. конт. „Хозяйки“, С.-Петербургъ, Казанская 24, въ Гл. Ком. фабрики Б. В. Говарда.

Отв. редакторъ Д-ръ **Т. М. Бубисъ.**

# САРАТОВСКІЯ САРПИНКИ

на лѣто 1902 года

Изящная легкая ткань для платьевъ и бѣлья. Образцы 265 рисунковъ въ альбомѣ высылаются бесплатно.

ТОРГОВЫЙ ДОМЪ

## Андрей БЕНДЕРЪ и сыновья

Москва, Ильинка. Ц. № 16361 3-3

ПРОДАЖА ОПТОМЪ и въ РОЗНИЦУ.

ОТКРЫТА ПОДПИСКА НА 1902 г. НА ЛИТЕР.-ПОЛИТИЧЕСКІЙ ЖУРНАЛЪ.

## ГОДЪ XXI. „НАБЛЮДАТЕЛЬ“ ГОДЪ XXI.

Журналъ выходитъ ежемѣсячно, 15 числа, безъ предварительной цензуры, съ иллюстраціями. Годовая цѣна: съ доставкой и перес. въ Россіи — 12 р., за границу — 14 р.; за полгода — 6 р., за границу — 7 р.; за три мѣсяца — 3 р., за границу — 4 р. Главная Контора: СШБ, Ямская ул., № 24/9.

Здѣсь продаются слѣдующія изданія редакціи: 1) „Государство въ Государствѣ“ (къ исторіи еврейскаго вопроса въ Россіи и Зап. Европѣ), сборникъ статей А. П. Лятковскаго. Ц. 1 р. 50 к., вѣс. 2 ф. 2) „Кн. В. Ф. Одоевскій и Д. В. Веневитиновъ“ (съ 2 портр.). Литер. характеристики. Ею-же. Изд. 3. Ц. 1 р. 50 к., вѣс. 1 ф. Выписывающіе изъ Гл. конторы за перес. простою бандеролью не платятъ; заказною — 1 р. 60 к. Наложен. платежъ — 1 р. 70 к. Книгопродавцы пользуются уступкой (по количеству требованій) отъ 15 до 50 к. съ экземпляра. *Всѣ прежнія изданія редакціи распроданы.*

Редакторъ-издатель А. П. ЛЯТКОВСКІЙ.

ОТКРЫТА ПОДПИСКА НА 1902 ГОДЪ

НА ЕЖЕНЕДЕЛЬНУЮ ПОЛИТИЧЕСКУЮ, ОБЩЕСТВЕННУЮ И ЛИТЕРАТУРНУЮ ГАЗЕТУ

# ОТГОЛОСКИ

Цѣна на годъ 3 руб. съ дост. и перес.

И ЕЖЕМѣСЯЧНЫЙ ЛИТЕРАТУРНО-НАУЧНЫЙ ЖУРНАЛЪ

# ЛИТЕРАТУРНОЕ

# ОБОЗРѢНІЕ

Цѣна на годъ 3 руб. съ дост. и перес. Годъ изданія 8-й.

Адресъ редакціи обоихъ изданій С.-Петербургъ, 6-я Рождественская, 10.

Лѣта, подписывающіеся на оба изданія, платятъ за годъ съ дост. и пер. 5 руб.

Въ программу газеты „Отголоски“ входятъ всѣ обычные отдѣлы политическаго, общественнаго и литературнаго, а именно руководящія статьи всякаго рода, фельетоны, романы, рассказы и очерки, обзоръ мѣсяцъ и отзывъ печати, внутреннее и иностранное обозрѣвіе, хроника русской и иностранной жизни, обзоръ открытій и изобрѣтеній, театр и музыка, справочныя свѣдѣнія — торговля, биржевыя и пр. Отдѣлы редакціи. Объявленія.

Редакція ставитъ своей задачей давать въ сжатомъ, но живомъ и общедоступномъ изложеніи и въ вѣрномъ освѣщеніи систематическій обзоръ всѣхъ важнѣйшихъ вопросовъ въ области политики и общественной жизни; а также мѣсяцъ и отзывъ печати по текущимъ вопросамъ за педѣлю. Изданію придана серьезная постановка. Газета ведется въ прогрессивно-национальномъ направленіи и предназначается преимущественно для лицъ, не имѣющихъ возможности или времени слѣдить за ежедневными изданіями и разбираться въ массѣ важныхъ и неважныхъ сообщений, разнообразныхъ слуховъ и толковъ, отрывочныхъ и невѣрныхъ, а часто и противорѣчивыхъ извѣстій, сообщаемыхъ ежедневной прессой. Особое вниманіе обращено на сообщенія изъ провинціи, силами которой питаются наши центры, умственный и моральный ростъ которой составляетъ такое замѣтное явленіе въ наши дни.

„Литературное Обозрѣніе“ заключаетъ въ себѣ обзоръ всѣхъ выдающихся и наиболее интересныхъ новинекъ русской литературы въ области беллетристики и науки, важнѣйшихъ журнальных статей и лучшихъ изъ вновь выходящихъ книгъ. Задача изданія — помочь читающей публикѣ разбираться въ массѣ печатнаго матеріала, появляющагося на книжномъ рынкѣ и въ периодической печати. Темъ въ читателямъ, которые не имѣютъ времени или возможности слѣдить за новыми журналами и книгами, подробное изложеніе содержания новыхъ произведеній литературы съ приведеніемъ наиболее характерныхъ отрывковъ изъ нихъ можетъ до известной степени замѣнить непосредственное съ ними знакомство. Въ этомъ видѣхъ предложены особыя заботы о томъ, чтобы №№ изданія доставляли возможно болѣе интереснаго для чтенія матеріала. Въ журналѣ помѣщаются и произведенія беллетристики русской и иностранной, романы, рассказы, очерки и пр., а также литературно-критическія и научныя статьи по всѣмъ отраслямъ знаній, преимущественно по вопросамъ, выдвигаемымъ въ русской литературѣ. О книгахъ, присылаемыхъ въ редакцію, даются отзывы въ отдѣлѣ „Библиографія“.

Черезъ редакцію газеты „Отголоски“ и журнала „Литературное Обозрѣніе“ можно выписывать слѣд. книги, составленныя И. В. Скворцовымъ: Въ области практической философіи, ц. 60 к. Записки по педагогикѣ ч. I. Общая педагогика 8-е изданіе, ц. 1 р. 4-й Изд. Дидактика 2-е изд., ц. 75 к. (Складъ въ маг. Думнова). Русская исторія ч. I. (до Іоанна III), ц. 1 р. Статьи и изслѣдованія по вопросамъ политикѣ, общ. жизни и литературы, ц. 1 р. Обзоръ исторіи крестьянъ на Руси, ц. 40 к.

Редакторъ-издатель И. В. Скворцовъ.

# Саратовскія сарпинки,

оренбургскіе и пензенскіе платки, въ домѣ пажескаго корпуса, входъ съ Чернышева переулка, Спроткинъ.

на 1902 годъ. ЕЖЕДНЕВНАЯ ГАЗЕТА на 1902 годъ.

## ХХ-й ГОДЪ НОВОСТИ ДНЯ ХХ-й ГОДЪ

съ еженедѣльными иллюстрированными листами — съ портретами государственныхъ и общественныхъ дѣятелей, выдвигаемыхъ текущими событіями, художественно исполняемыхъ, какъ наши читатели могутъ судить по иллюстраціямъ прошлыхъ лѣтъ.

Подписная цѣна: 1 а годъ 8 р., 6 мѣс. — 5 р., три мѣс. — 3 р., одинъ мѣс. — 1 р. Москва, Красныя ворота, с. д. № 16451 3-2

## МОХОВЫЕ БИНТЫ МАРВЕДЕ

(Гигиеническіе бинты для дамъ)

приобрѣли обширное примѣненіе и превосходятъ всѣ бинты, приготовляемые изъ другихъ перевязочныхъ матеріаловъ. Большое число одобреній, измѣющихся въ мѣсяцъ распоряженія и постоянныя вторичныя заказы служатъ лучшимъ подтвержденіемъ ихъ хорошаго качества моховыхъ бинтовъ Марведе.

За годовой запасъ 50 штукъ съ посылкою 5 рублей съ пересылкой во всѣ мѣстности Россіи отъ

**М. Марведе и К° въ Юрьевѣ** (Лифл. губ.)  
Отдѣленіе фабрики моховыхъ перевязочныхъ препаратовъ Нейштадтъ, Рибенберге (Ганноверъ) 3-1

Подробныя проспекты и прейсъ-курранты высылаются бесплатно.

ОТКРЫТА ПОДПИСКА НА 1902 Г. ИЗД. XVII ГОДЪ.

издается съ 1885 г.

# РУССКІЙ

изданія ООЙКИНА.

# ПАЛОМНИКЪ

подъ редакцію А. И. ПОПОВИЦКАГО и при участіи **Отца Іоанна Кронштадтск.**

Иллюстрированный журналъ для семейнаго религіозно-нравственнаго чтенія.

Одобрень всѣми вѣдомствами.

Подписчики въ теченіе 1902 года получаютъ:

**52** иллюстр. № №, больш. форм. до 2000 столбцевъ, съ рисунками изъ исторіи русскаго народа и русской православной церкви. **12** ежемѣс. книгъ, объемомъ свыше 2000 страницъ, заключ. въ себѣ: историческія повѣсти и рассказы, библіяныя святыни и т. п.

и КРОМЪ ТОГО будетъ выдана, безъ всякой доплаты, картина извѣстнаго художника-профес. **В. А. БРУНИ**

## МОЛЕНІЕ О ЧАШЪ

исполненная НА МЕТАЛЛЪ, въ 18 красномъ, въ РЕЛЬЕФНОЙ РАМЪ.

Въ 12 книгахъ „Русскаго Паломника“ будетъ дано:

- 1) Святитель Алексій. Историческая повѣсть. П. А. Росстева.
- 2) Довмонтовъ мечъ. Историческая повѣсть. Вл. П. Лебедева.
- 3) Очерки изъ русск. о духовной жизни XVIII вѣка. Е. Поселнина.
- 4) Пути Провидѣнія. Пов. изъ врем. Константина Великаго. Пер. В. Н. А.
- 5) За крестъ и вѣру. Историческая повѣсть. А. И. Красницкаго.
- 6) Феликсъ. Повѣсть изъ исторіи.
- 7) Исторія Россіи для народа (съ иллюстраціями). А. И. Сальникова.
- 8-9) Мученики. Церковно-историческая повѣсть. Кн. I—II. Ф. Шатобриана.
- 10) Бурь-Ань. Повѣсть изъ древне-зырянскаго жана. М. П. Лебедева.
- 11) Предъ разсвѣтомъ. Историческая повѣсть. А. И. Таврова.
- 12) Путемъ неисповѣдимымъ. Историческая повѣсть изъ жизни патріарха Филарета Никитича. Вл. П. Лебедева.

ПОДПИСНАЯ ЦѢНА на „РУССКІЙ ПАЛОМНИКЪ“ со всеми прилож.

**5** РУБЛЕЙ за годъ безъ доставки; съ доставкой и пересылкою по всей Россіи **ШЕСТЬ РУБ.** Допускается разсрочка: при подпискѣ 2 руб., къ 1 марта 1 р., къ 1 мая 1 р. и къ 1 июля остальные, или по одному рублю въ мѣсяцъ до полной уплаты подписн. цѣны.

ГЛАВНАЯ КОНТОРА: С.-ПЕТЕРБУРГЪ, Стрѣмянная ул., № 12, собств. д. Отдѣленіе конторы: СПБ., Невскій, 96, уг. Надежд.



**НОВО! ДСТИГНУТО!**  
**„УСАТИНЪ“**  
 А. Гебгарда, даетъ вселяемъ усамъ удивительно изящную форму, чистый натуральный вѣхъ, глянцевъ и мягкость сохраняется. Даже самыя маленькія усы дѣлаются большими и густыми. «Усатинъ» вещество не клейкое, не жирное.  
 Цѣна за флаконъ 1 р., съ перес. 1 р. 50 к.  
 Складъ техно-химическихъ специальностей А. ГЕБГАРДА. С.-Петербургъ, Невскій пр., № 88—14 (во дворѣ).

### !! ЗАМЪТТЕ !!

Что предлагаемая моя агентура повсемѣстно каждаму окажетъ благоприятный результатъ. Интеллигентн. побочное занятіе какъ для частныхъ такъ и для служащихъ (не нарушая своихъ обязанностей). Каталогъ разныхъ иностранныхъ новостей до 60 стр. съ условіемъ за 2 семіи коп. марки. Адресъ: Контора И. С. ЗИМАНЪ, Бѣлостокъ.



### Карманный типографъ „Клорія“

Самый полезный и практичный подарокъ для мальчиковъ, дѣвочекъ и взрослыхъ. Приборъ состоитъ изъ 125 буквъ, знаковъ препинанія, украшеній, 2-хъ строчн. компастера для набора, подушки для краски и щипчиковъ. Приборомъ «Клорія» всякій самъ можетъ составлять и печатать визиты, карточ. повозможн. надписи и отѣтки на тетрадахъ и пр. Весь приборъ помѣщается въ изящно-эмалированной метал. коробкѣ. Цѣна съ пересылкой, по полученіи пошлой стоимости 2 р. 75 к. Адресовать: въ контору фабрики штемпелей И. С. ЗИМАНЪ, Бѣлостокъ.

### ФОТОГРАФ. АППАРАТЫ

на 6 пласт., для мгновенныхъ выдерж. снимковъ съ полн. набор. (12 предм.) и наставленіемъ на разм. 4 1/2 x 6 сант. 4 р. (съ пересылкой 5 р. 6 x 9 » 6 р. въ Евр. Россію 7 р. 50 к.)  
 Громадн. выборъ новѣйшихъ фотогр. аппаратовъ, волшебн. фонарей и пр. Сѣмты бесплатно.

Бруно Зенгеръ и К. С.-Петербургъ, Казанская ул., № 1—25 (уг. Невскаго).

### Издательство и книжный магазинъ О. Н. ПОПОВОЙ.

СПБ., Невскій, 54.

Алтаевъ, А.—Свѣточа правды. Очерки и картины изъ жизни великихъ людей. Съ 24 рис. IV+312 стр. 2 р. 25 к., въ папкѣ 2 р. 50 коп.  
 Асбьерсонъ.—Норвежскія сказки. Съ 74 рис. IV+229 стр., 1 р. 25 к., въ папкѣ 1 р. 50 к., въ перепл. 1 р. 75 коп.  
 Бичеръ Стоу.—Хижина леди Тома. Поэма. перев. съ англійск. XXXVIII+500 стр. 1 р. 20 к.; въ перепл. 1 р. 70 коп.  
 Диккенсъ, Ч.—Блестящая будущность. Сокращ. пер. съ англ., съ 10 рис. 322 стр. 1 руб., въ переплѣтѣ 1 р. 30 коп.  
 Д'Эрвилль, Э.—Приключенія доисторическаго мальчика. Перев. съ француз. 191 стр., 80 коп., въ перепл. 1 р. 80 коп.  
 Мало, Г.—Вѣкъ семи. Пер. съ франц. съ 27 рис., 50 коп., въ папкѣ 60 коп.  
 Подсѣжнникъ. Сборникъ для дѣтей. Рассказы Алтаева, Орешко, Стромескаго, Уйда, Поповой и др., 232 стр. 2 руб., въ папкѣ 2 р. 25 коп.  
 Попова, О. Н.—Герой полярной ночи и вѣчныхъ льдовъ—Фритиофъ Нансенъ. Очерки путешествія, съ 38 рис. 178 стр.—50 к., въ папкѣ 60 к., въ переплѣтѣ 80 к.  
 Сюэль. Черный красавецъ. Автобіографія лошади. Пов. для юношества. Перев. съ англ. Съ 13 рис. 224 стр. 1 руб. въ папкѣ 1 руб. 25 коп.  
 Тальботъ.—Старшныя Вальбаской школы. Изъ жизни англійскихъ школьничковъ. Перев. съ англ. съ 23 рис. 344 стр. 1 руб., въ перепл. 1 р. 30 к.  
 Уордъ, Генфри.—Давидъ Гривъ. Рассказъ о томъ, какъ человѣкъ нашель до рогу въ жизни. Пер. съ англ. 110 стр., 50 к., въ папкѣ 60 к., въ перепл. 80 коп.  
 Угренія заря.—Сборникъ стихотвореній. 74 стр. 20 коп., въ папкѣ 30 коп.  
 В началѣ декабря поступила въ продажу новая книга: Грантъ-Алень.—Въ таинкахъ природы. Борьба, защита, работа и сонъ въ мірѣ животныхъ и растений. Съ 257 рис.  
 Большой выборъ дѣтскихъ книгъ. Всѣ изданія журнала «Вехомъ», Лавровой и Поповой и др.  
 Магазины высылаютъ всѣ имѣющіяся въ продажѣ книги; волшебные фонари и картины къ нимъ; принимаютъ подписку на періодическія изданія. Каталогъ бесплатно.

**ОТЪ МОЗОЛЕЙ** РЕКОМЕНДУЕТСЯ КАКЪ ПРЕВОСХОД. СРЕДСТВО  
**ПЛАСТЫРЬ Д. ЛИНТРОПА.**  
 Тотчасъ же послѣ прикладыванія на мозоль, размягачь ее, ослабляя этимъ боль и черезъ 2-3 дни мозоль легко удалится вмѣстѣ съ корнемъ. Продается вездѣ. Ц. 25 к.

### ЕЛОЧНЫЯ УКРАШЕНІЯ ИЗЪ СТЕКЛА

коллекціями состоящими изъ бриллиантовыхъ шариковъ, рефлекторовъ, фруктовъ, амурчиковъ съ стеклянными крылышками и пр. цѣною въ 5.—7.50 10.—руб. (по желанію и дорож. содерж. 185 315 445 шт. до 40 руб.)  
 по полученіи 20% задатка остальныя наложеннымъ платежемъ высылаютъ

### Мюллеръ-Чахъ въ Бѣлостокъ

Фабрика елочныхъ украшеній, 3—3  
 Всякаго рода искусственныхъ глазъ, и пр.

СПЕЦИАЛЬНОСТЬ ФАБРИКИ  
**ВАГНЕРЪ и К<sup>о</sup>** (бывш. Э. МАЛЕРЪ и К<sup>о</sup>)  
 Москва, Петрова, 5.  
 дѣйствительно **НЕГОРАЕМЫЕ**  
 дешевыя **ШКАФЫ**  
 Огнестойкость доказана въ 3-хъ публичныхъ испытаніяхъ и многихъ пожарныхъ случаяхъ. 2—2

Золотая медаль на Всемирной Выставкѣ въ Парижѣ 1900 г.

ДЛЯ СМЯГЧЕНІЯ И БЛИЗКОСТИ КОЖИ.  
**КАЛОДЕРМА**  
 ЖЕЛЕ КАЛОДЕРМА. \* МЫЛО КАЛОДЕРМА.  
**Ф. Вольфъ и Сынъ въ Карлсруэ.**  
 Продается во всѣхъ лучшихъ аптекарскихъ и парфюмерныхъ магазинахъ.

ВНОВЬ УТВЕРЖДЕННЫЕ ЗНАКИ: Демидовскаго лѣйна, историко-филологическаго и восточнаго института и университетскіе Знаки и медали всевозможныхъ гражданскихъ и военныхъ учрежденій и учебныхъ заведеній, а также юбилейные, имѣются и высылаются немедленно наложеннымъ платежемъ

Спеціальная фабрика всевозможныхъ знаковъ и жетоновъ, бриллиантовыхъ, золотыхъ и серебряныхъ издѣлій.  
**„ЭДУАРДЪ“** Спб., Невскій пр., № 10, телефонъ № 663.

**МНОГОЧИСЛЕННЫЕ ОПЫТЫ ВРАЧЕЙ и КЛИНИСТОВЪ**  
 ПОКАЗАЛИ, ЧТО  
**„СОМАТОЗА“**  
 ПРЕДСТАВЛЯЕТЪ СОВОЮ  
**ЛУЧШЕЕ ПИТАТЕЛЬНОЕ и УКРѢПЛЯЮЩЕЕ СРЕДСТВО**  
 ПРИ МАЛОКРОВІИ, СЛАБОСТИ, СТРАДАНІЯХЪ НЕРВНОЙ СИСТЕМЫ и ПРИ ВСЕВОЗМОЖНЫХЪ ИЗНУРЯЮЩИХЪ БОЛЕЗНЯХЪ Ц. № 15988 7—6  
 ПРОДАЕТСЯ ВО ВСѢХЪ АПТЕКАХЪ и АПТЕКАРСКИХЪ МАГАЗИНАХЪ  
 списаніе дѣйствія соматоза и многочисленныя врачѣбныя отзывы высылаются по первому требованію бесплатно торговымъ домомъ  
**ФРИД. БАЙЕРЪ и К<sup>о</sup>**  
 Москва и С.-Петербургъ и В. Эйкертъ, въ Ригѣ, Иосифъ Варшавскій, Варшава, ул. Орла, № 5.

**ЗУБНЫЯ СРЕДСТВА:**  
 ЭЛЕКСИРЪ, ПОРОШОКЪ и ПАСТА  
 ВЛ. ОЦЪ.  
**БЕНЕДИКТИНЦЕВЪ**  
 аббатства СУЛАКЪ  
 ПРОДАЮТСЯ ВЕЗДѢ МОДЕЛЬ ФЛАКОНА



### СПЕЦИАЛЬНАЯ ФАБРИКА ПИАНИНО

ОФФЕНБАХЕРЪ и К<sup>о</sup>. С.-Петербургъ,

Глиняная улица, с. д., № 7. ДЕПО: Невский просп., № 66.



Пянино Оффенбахеръ и К<sup>о</sup> признаны авторитетами Русскаго Музыкальнаго мира выдающимися, въ чемъ вѣдуются весьма лестные отзывы и вѣдомы именитыхъ лицъ:

Предс. Спб. Отд. И. Муз. Общ. Кюи. Дир. Спб. консерватори Бернгардъ. Дир. Моск. консерватори Сафонова. Дир. Тифл. консерватори Кленовскаго.

Композит. и Професс. Спб. консерватори:

- Аренскаго.
- Франъ-Ари.
- Ауэръ.
- Галкина.
- Глазунова.
- Лядова.
- Малоземовой.
- Николаева.
- Римси-Норсакова.
- Соловьева.
- Толстова.

Благодаря сильной металлической рамѣ, двойной репетици, весьма приятному тусѣ (sprielart), дѣвушему большому тону, пянино фабрики Оффенбахеръ и К<sup>о</sup> **ВПОЛНѢ ЗАМѢНЯЮТЪ РОЯЛЬ.**

Артист. руков. извѣст. пянистка Ядвига Зальская.

Цѣны отъ 450 руб.

ДОПУСКАЕТСЯ РАЗСРОЧКА. Прейсъ-Куранты высылаются бесплатно. Подробныя указанія см. № 49 «Нивы» стр. 744а.



ФАБРИКА И СКЛАДЪ МЕТАЛЛИЧЕСКИХЪ ТОКАРНЫХЪ СТАНКОВЪ СКАВРОНСКАГО С-ПЕТЕРБУРГЪ

Станки для ремесленныхъ шноль, любителей и мастеровъ вѣдуются готовые. Пет. стор. Лидейская ул., соб. домъ, № 13. Пр.-кур. за 7 коп. марку.

**А. И. ЛЕХАНЪ.** Европейской извѣстности скрипки по 300 р. «Акустика скрипки» высылаются по особому заказу. Петербургъ, Б. Мастерская, д. 11.

**ВЫ ДОЛЖНЫ** требовать прейсъ-курантъ Парижскихъ резиновыхъ издѣлій отъ **М. Беклеръ, Ревель.**

### Граммофоны

и зонофоны проданы въ Россіи въ громадномъ количествѣ. Для нихъ каждому необходимы иглы, которыя высылаются почтою, по получ. задат. 50 коп. (можно почт. марками) съ наложен. платежомъ всего **за 1000 шт.—2 руб.** Торгов. домъ С. Чертовъ, Ростов. и/д. Каталогъ нотъ высылаются бесплатно.

За 50 коп. почт. марк. фр. высылаю издѣ. альбомъ **РУССК. МОНОГРАММЪ.** Спб., **О. ЗОЛЬДЕНВЕРЪ.** Офицерск., 22.

**ФОТО** графинъ артистич. снятыя съ натуры для художни. и любителей прекраснаго, 3 карточки, 48 образчиковъ и каталогъ 2 руб. кредит. или почт. марками; каталогъ отд. 40 коп. Р. Женнергъ, Парижъ, 89Н, Fv. St. Martin.

**БУХГАТЕРІЯ** БОЛ. ЗОЛ. МЕДАЛЬ С. Я. ЛЯЛИНТАЛЬ МОСКВА, СИБИРЬ ВРАЖ. 27.

**ТОЛЬКО ТРИ РУБЛЯ.** Бюст. портр. нат. вел. только до 1-го янв. 1902 г.; съ янв. цѣна 5 руб. Карточку и деньги высыл. Спб., фот. Г. Шрейберъ, Казанская, 12.

## МУЗЫКАЛЬНЫЕ ИНСТРУМЕНТЫ

САМОИГРАЮЩЕ И СЪ РУЧКОЙ

**СИМФОНІОНЫ** въ 4 1/2 р., 9 р., 17 р., 25 р., 36 р., 65 р., 90 р. и дороже до 600 р.

**СТЕЛЛА** въ 45 р., 100 р., 120 р., 150 р. и 200 р.

**ПОЛИФОНЫ** въ 20 р., 30 р., 60 р., 90 р. и 125 р.

Аристончики 5 р., Интона 8 р., Ариоза 12 и 18 р., Аристонъ 17 р., Герафоны 22 р., Фениксъ органы 22 р., Каллистоны 35 р., Манопаны въ 25, 30, 50 и 75 руб. и т. д.

**МЕХАНИЧЕСКІЯ ПИАНИНО** на которыхъ можно играть руками и ручкой въ 650 р., 800 р. и 700 р. съ электрическимъ приводомъ въ 900 р. и 1000 р.

**ПИАНО-МЕЛОДИКО** въ 65 р., 70 р., 85 р., 180 р., 200 р. и 350 р.

всѣ МЕХАНИЧЕСКІЕ ИНСТРУМЕНТЫ носятъ мою фирму и изготовляются ЗАГРANIЦЕЙ ПО МОИМЪ ЗАКАЗАМЪ.

**ЦЕНТРАЛЬНЫЙ СКЛАДЪ и ФАБРИКА МУЗЫКАЛЬНЫХЪ ИНСТРУМЕНТОВЪ**

**МОСКВА, I. Ф. МЮЛЛЕРЪ ПЕТРОВКА.**

Иллюстрирован. прейсъ-курантъ и списокъ пѣсѣ для механическихъ инструментовъ высылаются бесплатно.



ТОВАРИЩЕСТВО

1865. Москва. 1870. С.-Петербургъ. 1882. Москва. 1896. Нижн.-Новгор.

# РОССІЙСКО-АМЕРИКАНСКОЙ РЕЗИНОВОЙ МАНОФАКТУРЫ ВЪ С.-ПЕТЕРБУРГѢ,

УЧРЕЖДЕННОЕ ВЪ 1860 ГОДУ,

просить при покупке

## РЕЗИНОВЫХЪ ГАЛОШЪ

обращать вниманіе на клейма на подошвахъ:



въ особенноти на годъ учрежденія Товарищества „1860“, и на слово „С.-Петербургъ“ въ красномъ треугольничѣ (фабричное клеймо). **„GRAND PRIX“** Высшая награда (Парижъ 1900 г.) единственная за резиновыя издѣлія русскаго производства присужденная.

# ЛЕССИВЪ ФЕНИКСЪ

Усовершенствованный способ стирки  
**БЕЗЪ МЫЛА И БЕЗЪ СОДЫ**  
Необыкновенная близна и сбережение бѣлыя.  
Продается въ аптекарск. и колоніальн. магазинахъ и оптомъ  
у фабриканта Л. МИНДОСЪ въ С.-ПЕТЕРБУРГЪ  
Требовать способъ употребленія

4-3

# БЕРЕЗОВЫЙ КРЕМЪ.

Приготовленъ въ лабораторіи А. ЭНГЛУНДЪ.

## ДЛЯ ЛИЦА

Завѣдующіе лабораторіей Докторы В. К. Панченко и А. К. Энглундъ.  
Цѣна за фарфоровую банку 1 руб., съ пересылкою 1 р. 50 к. Продается вездѣ.  
Для предупрежденія отъ поддѣлокъ прошу обратить вниманіе на  
подпись: А. Энглундъ, красными чернилами и марку с.-петербург-  
ской косметической лабораторіи. Главныя агентства и склады  
фирмы для Европы: Эмиль Беръ — Гамбургъ; для Южной и Сѣвер-  
ной Америки: Л. Мишнеръ — Нью-Йоркъ.  
Главный складъ для всей Россіи: А. ЭНГЛУНДЪ, С.-Петербургъ,  
Бассейналъ, 27.

ПОСТУПИЛЪ ВЪ ПРОДАЖУ

# ВСЕОБЩІЙ на 1902 г. КАЛЕНДАРЬ

(XXXVI г. изд.) **КАЛЕНДАРЬ**  
(бывш. **ГЕРМАНЪ ГОПЛЕ**) Изданіе П. П. СОЙКИНА.  
Всеобщій календарь *самый полный* (ОБЪЕМЪ ЕГО ОКОЛО 800 стр.) и рас-  
пространенный изъ большихъ календарей (86 г. изд.).  
СЪ ДВУМА БЕЗПЛАТН. ПРИЛОЖ.: 1) Стѣннымъ календаремъ на 1902 г.  
2) Новѣйшей картой Россійской Имперіи, съ указателемъ желѣзно-дорожныхъ,  
пароходныхъ и почтовыхъ сообщений, большого формата, въ краскахъ.  
Цѣна „Всеобщему Календарю“ на 1902 г.:  
Въ бумажкѣ: безъ пересылки . . . 1 р. — к., съ пересылкою . . . 1 р. 30 к.  
„ папкѣ . . . 1 30 „ . . . 1 60 „  
„ колѣнкѣ, перепл. безъ перес. . . 1 50 „ . . . 2 — „  
СЪ ТРЕБОВАНЫМИ ОБРАЩАТЬСЯ:  
Книжн. магаз. П. П. СОЙКИНА, СПб., Невскій, 96, уг. Надеждин.

# ПРОБЪЛЪ БЛАГОТВОРИТЕЛЬНОСТИ.

На ряду съ профессиональною нищетою, которая утратила чувство собственнаго до-  
стоинства и ежедневно протягиваетъ руку прохожимъ, существуетъ въ нашей столицѣ  
особый видъ нищеты, «нищеты интеллигентной», главными представителями которой  
являются: гувернантки, учительницы, служащія въ частныхъ конторахъ, корректорши.  
Наступаетъ старость этихъ труженицъ; онѣ не моголятъ глаза прохожимъ, но стыдливо  
прячутся отъ людскихъ глазъ и ютятся въ подвалахъ одиноки, полуголодныя, лишенные  
свѣта и тепла, проработавъ нѣсколько лѣтъ на пользу общества, заронивъ въ душу  
дѣтей много теплыхъ чувствъ и свѣтлыхъ идей.

Эти инвалиды педагогическаго труда доживаютъ свою старость въ такой нуждѣ,  
что подумать страшно.

Неужели мы, окруженные всеми благами міра сего, не предпримемъ ничего для  
облегченія участи этихъ несчастныхъ труженицъ? У артистовъ подъ старость есть куда  
преклонить голову. Литераторы имѣютъ фондъ, выдающій пенсіи.

О судьбѣ же помянутыхъ труженицъ «никто не подумаетъ». Правда, въ Москвѣ  
существуетъ домъ генерала Козакова (да благо ему будетъ), въ которомъ помѣщаются  
70 человѣкъ, имѣя бесплатное помѣщеніе и содержаніе. Но ничего подобнаго нѣтъ у  
насъ, въ Петербургѣ.

Устройство подобнаго убѣжища является въ настоящее время вопіющей потреб-  
ностью въ нашей столицѣ. Не смущайтесь, читатель, что потребуется для того много  
средствъ. Можно начать дѣло въ небольшомъ размѣрѣ и по мѣрѣ возможности расши-  
рять его. Надѣмся, что рука дающая, не осудѣвающая да сихъ поръ, не осудѣветъ  
и теперь.

Помогите же добродушному начинанію. Помните, что какъ бы ни велика была нужда,  
во всякомъ случаѣ она меньше христіанской любви, идущей ей на помощь.

Не хочу думать, чтобы общество не отозвалось на такое святое дѣло.

Е. Патрикѣева.

Адресъ: Л.-Гв. Московскій полкъ.

Уставъ утвержденъ 28-го марта 1901 г.

Пожертвованія принимаются и въ конторѣ газ. «Новое Время», Невскій, 40.

# XIII г. „ВѢСТНИКЪ ВОСПИТАНІЯ“ XIII г.

Программа журнала: I) Оригинальныя и переводныя статьи. II) Критика и библиографія. III) Рефераты и мелкія сообщенія. IV) Хроника. V) Приложенія: литературно-педагогическіе очерки, рассказы, воспомина-  
нія и т. д. VI) Объявленія.

Съ 1901 года, кромѣ педагогическихъ статей, въ журналѣ помѣща-  
ются научно-популярныя статьи по естествознанію, психологіи, фило-  
софіи, филологіи, обществовѣдѣнію, исторіи, исторіи литературы, а  
также по вопросамъ искусства.

Журналъ допущенъ Ученымъ Комитетомъ Минист. Нар. Просв. для  
фундаментальныхъ библиотекъ среднихъ учебныхъ заведеній, какъ муж-  
скихъ, такъ и женскихъ, и для бесплатныхъ народныхъ читаленъ.

Съ 1901 года журналъ выходитъ 9 разъ въ годъ (въ теченіе лѣт-  
нихъ мѣсяцевъ журналъ не выходитъ); въ каждой книжкѣ журнала не  
менѣе 20 печатныхъ листовъ.

Подписная цѣна: въ годъ безъ доставки 5 р., съ доставкой и пере-  
сылкой 6 р., въ полгода 3 р.; съ пересылкой за границу 7 р. 50 к.; для  
студентовъ и недостаточныхъ людей цѣна уменьшается на 1 р.

Подписка принимается: въ конторѣ редакціи (Москва, Арбатъ,  
Старо-Конюшенный пер., д. Михайлова) и во всѣхъ крупныхъ книж-  
ныхъ магазинахъ обихъ столицъ. Гг. иногороднихъ просить обращаться  
прямо въ редакцію.

Редакторъ-издатель д-ръ Н. Ф. Михайловъ.

Поступила въ продажу новая книга:

## МАРКОВЪ ЕВГЕНІЙ

Учебные годы стараго барчука. (Раз-  
сказы изъ прошлаго) СПб., 1901 г.  
Ц. 1 р. 50 к. Складъ изданія въ  
книжн. складѣ типограф. М. М. Ста-  
сюлевича, В. Остр., 5 линия, 28.

## ДАВНО ИСПЫТАВШИМЪ МОЗОЛИНЪ

А. Рейнгерцъ  
ИЗВѢСТНО, что это радикальное  
средство уничтожаетъ мозоли съ кор-  
немъ. Продается вездѣ. Цѣна 85 коп.

ВЪ ГОДЪ ОТКРЫТА ПОДПИСКА ВЪ ГОДЪ  
5 Р. СЪ ПЕР. НА ЕЖЕМ. ИЛЮСТР. ЖУРНАЛЬ 5 Р. СЪ ПЕР.  
„ФОТОГРАФИЧЕСКОЕ ОБОЗРѢНІЕ“  
НОВАЯ 1901-(VII ГОДЪ ИЗД.)—НОВАЯ 1902  
РЕД. ИЗД. А. ФРЕЙНЕ, МОСКВА. БОЛ. ТВЕРСКАЯ С. Д. № 25

ОТКРЫТА ПОДПИСКА на 1902 годъ

## НА ВСѢ МОДНЫЕ ЖУРНАЛЫ

въ главной конторѣ модныхъ журналовъ

## И. А. ПОЗИНА.

Москва, Александровскій пассажъ.

Условия подписки и новый подробный каталогъ, въ который вошли  
многіе вновь появившіеся превосходные модные журналы съ рус-  
скимъ переводомъ и выкройками, высылаются по требованію  
бесплатно. Г. № 16499 4-3

# КАМЪЯКЪ ТОВАРИЩЕСТВА ВІНОДЕЛІА ЭКСПРЕССЪ

НАТУРАЛЬН.  
ВИНОГРАДН.

ВЫРАБОТАН.  
по  
ФРАНЦУЗСК.  
СПОСОБУ.

Подъ нов. казенн. бандеролью для коньяка выкуреннаго изъ чистаго винограда.  
Вина подъ акцизн. контролемъ. — За высок. качество удостоены награды на  
всеросс. и всемирн. выставкахъ.

ПРОДАЕТСЯ ВО ВСѢХЪ ЛУЧШ. ПОГРЕВАХЪ СПБ. и 167 гор. ИМПЕРІИ.  
Прейсъ-кур. выс. немедленно. — Отправка въ провинцію не менѣе 1/2 ям. 30 бут.  
Главн. контора т-ва ЭКСПРЕССЪ: С.-Петербургъ, демидовъ пер., д. № 1.  
Ц. № 16380 Натуральныя крымскія вина, РОМЪ и АРАКЪ. 4-2

ОТКРЫТА ПОДПИСКА на 1902 годъ

## НА ЛИТЕРАТУРНЫЙ И НАУЧНО-ПОПУЛЯРНЫЙ ЖУРНАЛЬ ДЛЯ САМООБРАЗОВАНІЯ

XI-й ГОДЪ  
ИЗДАНІЯ.

## МІРЬ БОЖІЙ.

Выходитъ 1-го  
числа каждаго  
мѣсяца.

Цель литературнаго и научно-популярнаго журнала «МІРЬ БОЖІЙ» — давать своимъ  
читателямъ общедоступное образовательное чтеніе. Имѣя въ виду не только образованную  
семью, но и читателей изъ различныхъ слоевъ общества, интуитивно пополнить чтеніемъ  
свое образованіе, редакція заботится о подборѣ сочиненій и статей, дающихъ возмож-  
ность слѣдить за движеніемъ современной мысли и знакомились, въ легкомъ, строго-  
научномъ изложеніи, съ науками естественными, историческими и общественными.  
Цѣна на годъ съ дост. 8 р., безъ дост. 7 р. На полгода 4 р. Подробное объявленіе  
высылается по первому требованію. Адресъ: СПб. Васейналъ, 86.  
Издательница А. Давыдова. Редакторъ В. П. Острогорскій.



## Карманные часы

высшаго качества, извѣстной фабрики

## А. Ланге и Сыновья

Гласгютте (Саксонія)

предлагаются фирмами:

## Торговый Домъ ФРИДРИХЪ ВИНТЕРЪ

С.-Петербургъ, Невскій пр., № 78.

М. П. Калашниковъ и Сынъ. — Москва.

Л. Хмѣлевскій. — Лодзь, — улица Св. Якова, № 8.

А. Ф. Вейзе. — Одесса, — уголъ улицъ Ришельев. и Дериб., № 5.

Г. Фогтъ. — Одесса, — Дерибасовск. ул., № 19.

Л. Шварць. — Одесса, — Дерибасовск. ул., № 14.

Якшъ и Ко. — Рига.

### НОТЫ На Елку.

«Счастлиное дѣтство», сборникъ легкихъ пѣсь вѣстныхъ авторовъ сост. М. Штейнберга. Цѣна 75 к.

«Маленькій Глинка», новый сборникъ для дѣтей, собр. любим. пѣсь, оперъ, модн. танцевъ и т. д. для фортеп. въ 2 руки. Штейнберга. Ц. 1 руб. 25 коп.

«Маленькій Чайковский», новый сборникъ любимѣйш. пѣсь, оперъ, оперетокъ, маршей, цыганскихъ пѣсь и танцевъ для фортепiano въ 2 руки, арт. М. Петровъ. Цѣна 1 р. 25 к.

«Маленькій Шапуръ», новый альбомъ танцевъ въ легкомъ переложении М. Штейнберга. Цѣна 1 р. 25 к.

«Бубенчики», нов. сборникъ 50 мелк. дѣтск. пѣсь, игръ и напѣвовъ для пѣв. и форт., сост. А. Н. Артемьевъ. Цѣна 1 р.

«Звѣздочки», 20 красив. мелодичныхъ пѣсь для дѣтей, съ легк. аккомп. фортеп., сост. О. Асторя. Цѣна 1 руб.

«Золотые Колосья», новый сборникъ 50 дѣтскихъ пѣс., басенъ, сказокъ, молитвъ, игръ для дѣтскаго пѣнія и фортеп., состав. Н. Артемьевъ. Цѣна 1 руб. и

«Маленькие Фигюера», сборн. легкихъ и мелодичн. пѣсь для дѣт., съ русск., франц. текстомъ (сборн. посв. дѣт. Н. Н. и М. И. Фигюера). Цѣна 1 руб.

Petits jeux amusants, альбомъ мелодичн. франц. пѣсь, принятыхъ во всѣхъ дѣтск. садахъ, сост. А. Юргенсъ. Цѣна 1 руб.

Кромѣ того, выйдутъ въ «Дешевыхъ изданіяхъ» всѣ школы и этюды, принятые въ консерват. и другія музыкальныя школы.

**ПРОДАЕТСЯ У ИЗДАТЕЛЯ**  
**Н. Х. ДАВИНГОФЪ**,  
Гостин. дворъ, № 12, по Невскому. Заказы въ провинц. исполн. немедл.

### НЕ ДАРОМЪ,

а для рекламы по особенно удешевленной цѣнѣ

Каждому, кто намъ пришлетъ изъ провинціи

визитную или кабинетную фотографическую карточку или **два** рубля, будетъ изготовлена въ десятидневный срокъ **БОЛЬШОЙ** фото-жарандашный бюстовый портретъ «Фото-Фоліо», близкій къ натуральной величинѣ, прекрасной художественной работы, увеличенный при помощи свѣтосилы новѣйшаго американскаго аппарата «Громъ» на матовой латунно-серебряной бумагѣ, отдѣланной артистически чернымъ кохнор-скимъ карандашемъ, и **ВЫСЛАНЪ** одновременно съ присланнымъ оригиналомъ почтою за нашъ счетъ по указанному адресу во всѣ города Россійской Имперіи **БЕЗЪ НАЛОЖЕННАГО ПЛАТЕЖА**.

Портреты ЭХО-ЭКСПРЕССЪ съ багетной-деревяною рамой и цѣвѣтныя Английскія пастарты всего 2 р. 35 к. Портреты ФОТО-ФОЛІО съ узорами багетной рамой Гофманъ ВСЕГО 4 РУБ. За портреты въ рамѣ пересылка за счетъ заказчика. Упаковка бесплатно. Высылаются наложеннымъ платежомъ при получении задатка и карточки.

Адресъ: С.-Петербургъ,  
**«ХУДОЖЕСТВЕННАЯ СВѢТОПИСЬ»**  
М. Итальянская ул., д. 23.  
Телефонъ № 963.

### ИНТЕРЕСНАЯ НОВОСТЬ:



**ПИСТОЛЕТЪ-ВРЕЛОКЪ** съ патронами, сильнымъ выстрѣломъ, изъясной отдѣлки. Штука съ пересылкой 2 р., 3 шт. съ пересыл. — 5 р. Налож. плат. на 10 к. дорож. Требования и деньги адресовать: **В. ЖУКУ**, Варшава, Новоліинъ, 30.

### ПОРАЗИТЕЛЬНО ЛЕГКО

написать на стекло слой, по которому удобно написать что желаете, затѣмъ отливается клѣше и получаете за копеей домашнюю типографію. Способъ изготовления высылаю за 5 руб. Охранит. свидѣтельство № 14412. г. Уфа, Ф. И. Тимофеевъ.

### ФОНОГРАФЫ 10 р.

Больш. выборъ пригот. для выслушанія и пѣсь. Прейскурантъ безпл. Спб. Каванская ул., № 1 — 25 (уг. Невскаго).

Бруно Зенгеръ и Ко.



8-й годъ изданія.

Девизъ журнала «Будильникъ» — смѣяться, серьезничать... И въ 1902 г., какъ всегда «Будильникъ» будетъ появляться еженедѣльно съ «веселымъ визитомъ», чтобы рассказать обо всемъ и обо всѣхъ, иллюстрируя серьезныя и шуточные новости раскрашенными карриатурами и рисунками въ клѣше. Каждую недѣлю онъ ведетъ живую бесѣду о политикѣ, о столичныхъ и провинціальныхъ дѣлахъ и остритъ на всѣ случаи общественной жизни... «Будильникъ» также серьезничаетъ и въ 1902 г. даетъ своимъ годовымъ подписчикамъ новую премію:

### „ЗЕРКАЛО КАВКАЗА“.

Роскошный Альбомъ съ текстомъ, въ 4-хъ отдѣлахъ, отражающій вѣншій видъ и внутреннее значеніе Кавказа. Всѣ картины большого формата сняты съ натуры тифлис. фотографомъ Д. Н. Ермаковымъ.

Подписная цѣна на «Будильникъ»: на годъ — 10 руб., безъ преміи — 9 руб., въ Москвѣ на одинъ руб. дешевле. Для «больныхъ карманомъ» — разсрочка: 5 руб. при подпискѣ и 5 руб. — 1-ю іюня 1902 г. Пробный № «Будильника» высылается за три семикопѣечныя марки.

Подписна принимается въ конторѣ жур. «Будильникъ»: Москва, Тверская. № 16539 5—1 домъ Спиридонова.

Ц. № 16035 28—23

ВЪ МАГАЗИН. СКРИПИЧН. МАСТЕРА  
**Ф. ПАСЕРБСКАГО**  
ВЪ С.-ПЕТЕРБУРГѢ,  
Моховая, 42.—Караванная, 3—35.  
БОЛЬШОЙ ВЫБОРЪ РАЗНОРОДН.

**ГАРМОНИИ**  
ВЪСКИХЪ, РУССКИХЪ и НѢМЕЦК.  
Цѣны самыя добросовѣстныя.  
ЗАВОДН. ШКАТУЛКИ, ОРГАНЫ,  
ФИСЪ-ГАРМОНИИ и КОНЦЕРТИ-  
НО — АНГЛІЙСКІЯ и НѢМЕЦКІЯ.  
◆ ПРЕЙСЪ-КУРАНТЪ БЕЗПЛАТНО ◆

### АМЕРИКАНСК. ЭЛЕКТР. карманный фонарь.

Необходимо каждому, въ особенности охотникамъ, дачникамъ, врачамъ, на темн. лѣстниц., въ погребкахъ, подвалахъ и проч. темн. помѣщеніяхъ.

Полнѣйш. безопасность и удобство. Достаточное количество лампы, чтобы получить хорошую яркую свѣтъ.



ЦѢНА 8 руб.

По получ. 3 р. задатка высыл. налож. Ц. № 15374 плат. 5—4 Торговый Домъ

Э. КИНСМАНЪ и Ко. С.-Петербургъ, Гороховая, 17.

Газета „Русское Слово“ Мин. Нар. Пр. ДОПУЩЕНА нѣ обращенію въ народныхъ библиотекъ и читальняхъ.

8-й годъ изданія. Открыта подписка на 1902 г. 8-й годъ изданія.

НА ЕЖЕДНЕВНЮЮ ПОЛИТИЧЕСКУЮ, ОБЩЕСТВЕННЮЮ и ЛИТЕРАТУРНЮЮ ГАЗЕТУ

# РУССКОЕ СЛОВО

ВЫХОДИТЬ БЕЗЪ ПРЕДВАРИТЕЛЬНОЙ ЦЕНЗУРЫ.

Форматъ „РУССКАГО СЛОВА“ увеличенъ до размѣра большихъ столичныхъ газетъ.  
КЪ УЧАСТІЮ ВЪ ГАЗЕТѢ ПРИВЛЕЧЕНЫ ЛУЧШІЕ СОВРЕМЕННЫЕ ПИСАТЕЛИ и ПУБЛИЦИСТЫ.

Еженедѣльно «Русское Слово» будетъ давать **ОСОБЫЯ ИЛЛЮСТРИРОВАННЫЯ ПРИЛОЖЕНІЯ**, съ многочисленными портретами и рисунками, иллюстрирующими событія дня.

Особенное вниманіе обращено на широкую постановку провинціального отдѣла.

Въ Парижѣ, Берлинѣ, Вѣнѣ, Лондонѣ, Римѣ и другихъ европейскихъ центрахъ „Русское Слово“ имѣетъ своихъ постоянныхъ корреспондентовъ. Срочныя извѣстія передаются по телеграфу.

Во всѣ упомянутыя здѣсь улучшенія: увеличеніе формата газеты и прибавленіе иллюстрированнаго приложения, вызвали со стороны редакціи значительныя единовременныя и постоянныя затраты, вслѣдствіе чего плата на газету съ 1902 года увеличена всего на 1 рубль.

БЛИЖАЙШЕЕ УЧАСТІЕ ВЪ „РУССКОМЪ СЛОВѢ“ ПРИНИМАЕТЪ **В. М. ДОРОШЕВИЧЪ.**

Пробный номеръ газеты въ обновленномъ видѣ высылается БЕЗПЛАТНО.

ПОДПИСНАЯ ЦѢНА НА ГОДЪ съ доставкой и перес.

НА 1/2 ГОДА — 3 р. 50 к. НА 1 МѢСЯЦЪ — 75 к. **6 р.**

Д. ПУСКАЕТСЯ РАЗСРОЧКА: при подпискѣ — 2 р., 1 апрѣля — 2 р. и 1 іюля — 2 р.

Лица, подписывающіяся на газету совмѣстно съ журналомъ „ИСКРЫ“, платятъ только ..... **8 р.**  
Адресъ редакціи „Русскаго Слова“: Москва, Петровка, д. 1 рачева.



# БЕЗЪ СОМНѢНІЯ

самая лучшая приправа къ кушаньямъ.



Одной или двумя чайными ложками „ГУСТО“ на чашку горячей воды готовится моментально прекрасный и вкусный бульонъ.

Прейсъ-куррантъ высылаются по первому требованію.

## ПРИГЛАШАЮТЪ

дѣятельныхъ агентовъ. Обращаться письменно: Башкирскій домъ Генрихъ Блокъ. С.-Петербургъ, Невскій, 50.



КОЖЬКИ отъ 1 р. до 12 р.

Магазинъ стальныхъ издѣлій **А. Брабець** С.-Петербургъ, Бол. Морская, № 18. Иллюстриров. преисъ-куррантъ бесплатно.



## ЭДМУНДЪ ПАУЛУСЪ

Маркнейрхенъ (Саксонія) Музыкальные инструменты.

Требуйте бесплатно русскій каталогъ № 4, съ цѣнами въ рублѣхъ и франкѣхъ Петербургъ отъ главныхъ представителей Евгений Богманъ и №. С.-Петербургъ, Садовая, 18.

ХVII годъ издаванія. Подпом. годъ съ 1 ноября. Открыта подписка на 1902 г.

# СЕЛЬСКІЙ ХОЗЯИНЪ

52 №№ съ рис. Пробный и мѣръ журн. высылаются бесплатно.

БЕЗПЛ. ПРИЛОЖЕН.: Сельско-Хоз. Энциклоп. Календарь-Альманахъ. Архитектурн. проекты. Сельско-хоз. сѣмена.

5 Подписная цѣна безъ доставки, съ доставкой въ СПБ. ШЕСТЬ руб. и перес. иногор. За печатаніе объявленій взимается за строку въ одинъ столбецъ 10 к. Подписка принимается въ Глав. Конторѣ „СЕЛЬСКІЙ ХОЗЯИНЪ“. СПБ., Стремянная, 12, собств. д.

Золотая медаль на Всемирной Парижской Выставкѣ 1900 года.

## Новѣйшіе духи сезона.

### Каллисто „Violacea“.

Запахъ цвѣтовъ этой орхидеи восхитителенъ, напоминаетъ фіалку и желтофіоль и держится очень долго.

## Ф. ВОЛЬФЪ и СЫНЪ

 парфюмеры въ Карlsruэ.

Имѣется во всѣхъ лучшихъ парфюмерныхъ и аптекарскихъ магазинахъ и парикмахерскихъ. Ц. № 16464 9—3

**ГИМНЫ ГОГОЛЮ** для однороднаго и смѣшаннаго хора напечатаны въ № 2 журнала „Музыка и Пѣніе“. (15 декабря). Цѣна № 2-го въ отдѣльной продажѣ 75 к., съ перес. ц. 1 р. (можно марками).

**НОВѢЙШІЕ ТАНЦЫ.** Для фортепіано въ 2 руки. Цибубька, А. Шакопъ 15 к. Морлей, О. Мивонъ 15 к. Лутцъ, М. Паде-катръ 15 к. Настоящая венгерка 20 к. Кансъ, Шоттишъ 20 к. 5 танцевъ въ одной тетради 50 к. Жюль, Е. Па де нативеръ 15 к. Морлей, О. Ардаверъ 15 к. Ушманъ, К. Kreuz-Golka 15 к. Морлей, О. Томъ-Титъ 15 к. Sousa, J. Polka-Parillon 15 к. 10 танцевъ въ одной тетр. ц. 1 р. Гауль, Л. Павана 40 к. Кошпдон, Р. Придворный менуэтъ 40 к. Фирриеръ, Е. Мушкетеры. Паде-катръ 30 к. Годаръ, В. Военный Паде-катръ 25 к. Краковскія изъ польск. мотив. 20 к. въ одн. тетр. ц. 1 р. 50 к. Клевенскій, Л. Па де-нативеръ 40 к. 15 танцевъ. Краковскія. Варшавяка 20 к. Шлихтинъ, С. Steiner-Kreuz-Golka 25 к. Помладуръ 30 к. Па-д-еспанъ 30 к. 5 танцевъ въ одн. тетр. 75 к. Въ 20 танцевъ въ одной тетр. ц. 2 р. Первые 10 танцевъ ямлются въ легкой аранжировкѣ по тѣмъ же цѣнамъ. Объясненія къ танцамъ прилагаются (еже-мѣсячно). Знаменитыя фортепіанныя пьесы безъ измѣненій и сокращеній по 15 к. Каталогъ бесплатно. Всѣ эти новѣйшіе тавцы и знаменитыя пьесы были напечатаны въ журналѣ „Музыка и Пѣніе“ и обходились подписчику только по 1 1/2 коп.

**БЕЗПЛАТНО** полную знаменитую оперу въ 5 акт. „ФАУСТЪ“ муз. Ш. Гуно. Для фортеп. въ 2 руки съ русск. и французскимъ текст. (Можетъ быть замѣн. другой преміей) получать подвѣс. журнала „Музыка и Пѣніе“.

Открыта подписка на 1902 годъ НА ЕЖЕМѢСЯЧНЫЙ МУЗЫКАЛЬНЫЙ ЖУРНАЛЪ.

**„МУЗЫКА И ПѢНІЕ“** Над. годъ 8-й (подписной годъ начин. съ 15 ноября 1901 г.). Для пѣнія одноголос. и многоголос. и другихъ инструмен.

За подписку 4 р. съ доставки и пересылки по всей Россіи 5 р. за гран. бр. разсрочка по 1 руб. ПОДПИСЧИКИ ГОЛУЧАЮТЪ ноты стоющія въ отдѣл. изданіяхъ 60 р. Подробныя объясненія, списки премій, каталогъ книгъ и ноты высылаются бесплатно.

Кромѣ того **БЕЗПЛАТНО** полную, знаменитую оперу въ 5 актѣхъ „ФАУСТЪ“ музыка Ш. Гуно, для фортепіано въ 2 руки съ русск. и франц. текстомъ. (Можетъ быть замѣнена другой преміей). Пробный номеръ (прежн. год. изд.) заключающій въ себѣ ноты, стоющія въ отдѣльныхъ изданіяхъ около 5 р. высылаются за 60 к. (можно марками). **Вышелъ № 1. Содержаніе высылается бесплатно.** Оставшіеся экземпляры прошлыхъ годовъ изданія можно получить по возмездной цѣнѣ: 1895 г. весь распродавъ. 1896 г. п. 8 р. 1897, 1898, 1899, 1900, 1901 по 6 р. пересылка отдѣльно по вѣсу и расстоінію. Подписка приним. въ главн. конторѣ журнала „МУЗЫКА И ПѢНІЕ“ При казнач. музыкальномъ магазинѣ П. К. СЕЛИВЕРСТОВА, СПБ., Садовая, 22.

**ЗА 13 Р. ШВЕЙВУЮ ЗИНГЕРЪ,** за 20 р. пшущ. на рус. и нѣмец. маш. нов., велосипед. по 45 р., 25 писемъ отк. загр. худож. за 1 р.; нужны агенты, на отв. марку. Таганка В. Вокзальный пр., д. Канигина, № 1.

**БРИТВЫ**  
английскія и шведскія отъ 1 р. 2, 3 и дорожн.  
**А. БРАБЕЦЪ,**  
С.-Петербургъ, Бол. Морская, № 18.  
Г. нягороднымъ высламо налож. платеж.

## ЭЛЕКТРИЧЕСКАЯ ЛАМПОЧКА

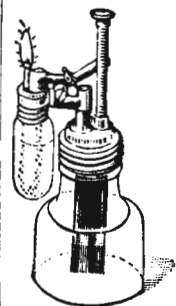

даетъ совершенно бѣлый ровный свѣтъ, продается въ видѣ готового видѣ, не требуетъ никакого ухода и неощущающа для дѣтскихъ, слабовъ, при больныахъ, для коридоровъ, лѣтницы, касаетоя, подваловъ и пр. Незамѣнимый подарокъ для курящихъ. Шт. 4 р. 90 к.; 2 — за 9 р. 45 к. Перес. налож. плат. Базаръ Марокъ, СПБ. Невскій, № 20—31.

## „Электрическій Свѣтлякъ“ 5000 вспышекъ

КАРМАННЫЙ ЭЛЕКТРИЧЕСКІЙ ФОНАРЬ **ВПОЛНѢ БЕЗОПАСНЫЙ ДАЖЕ ВЪ ПОРОХОВЫХЪ ПОГРЕБАХЪ**  
ДЛЯ ПРОХОДА ПОТѢМНЫМЪ ПОДЗЕМНЫМЪ ДѢСТІИЦАМЪ КОРПИДОРЫМЪ И ЧЕРДАКАМЪ  
Главн. складъ ЭЛЕКТРИЧЕСК. СВѢТЛЯКОВЪ и ЗАПАСНЫХЪ ЭЛЕМЕНТОВЪ у **КОНСТАНТИНА МАЛЬМЪ** С. П. Б. Большая Морская 34.

## ЧТОБЫ НЕ ГОВОРИТЬ!!!

что вѣтъ хорошаго табаку, непременно попробуйте табакъ и папирсы **КАВКАЗСКОЙ ТАБАЧНОЙ ФАБРИКИ А. ЭНФИДЖАНЦЪ** изъ Тифлиса. Безъ громкихъ кричащихъ рекламъ смѣло утверждаю, что желать и искать него либо лучшаго—трудъ напрасный. Всегда свѣжій табакъ цѣною отъ 1 р. 4 к. и до 8 р. за фунтъ можно получить въ главномъ Делѣ для С.-Петербурга: въ магазинахъ Архангельскаго, Вознесенскій пр., д. № 30, и Литейный пр., д. № 54—2, уг. Мал. Итальянской.

**НАСТОЯЩЕЕ БЕНЗОЕВОЕ МЫЛО Д-РА ЛЕНГИЛЯ**  
въ вѣнѣ для БѢЛЫХЪ, СМЯГЧЕНІЯ **ЧИСТОТЫ КОЖИ, ЛИЦА И РУКЪ**  
Тридаетъ Кожи Свѣжій Видъ, рекомендуется какъ Хорошее Туалетное Мыло  
НАСТОЯЩЕЕ ТОЛЬКО ЗА ПОДПИСЬЮ **ВАСИЛИЯ АУРИХЪ** въ С. ПЕТУРГѢ  
ЕДИНСТВЕННОГО АГЕНТА для Россіи.

Главн. складъ СПБ ТЕХНО-Химическ. Лабораторіи, СПБ., Коломенская, 42.

ГЛАВНОЕ ДЕПО ЧАСОВЪ  
**Б. АЛЬТШВАГЕРЪ, Невскій, 32.**  
рекомендуетъ вновь полученныя въ большомъ выборѣ ЧАСЫ КАРМАНЫЕ, СЪННЫЕ и проч. АТЕЛЬЕ ДЛЯ ПОЧИНКИ ЧАСОВЪ.  
Полное ручательство за вѣрность хода.

Для ПОДАРОКОВЪ дѣтямъ и взрослымъ выберите моей типографъ „Побѣда“ который всякій самъ безъ помощи типографіи легко можетъ составлять и печатать визиты, и адресъ, карты, надписи на своихъ книгахъ, тетрадяхъ и проч. и проч. Полн. приб. съ 92 букв. 1 р. 128 букв. 1 р. 50 к. перес. 40 к. высылаютъ единств. въ Россіи фабрика передъ буквъ **И. А. ЛЕВИНСОНА ОДЕССА, ВЪ НА, Адлергссе 12** ДОМАШНЯЯ ТИПОГРАФІИ для конторъ и казачьихъ, съ 161 букв., 292 букв., 483 букв., 716 букв., 1006 букв., 2 р. 8 р. 50 к. 4 р. 75 к. 6 р. 50 к. 10 р.

**РОЗОВОЕ ХРУСТАЛЬНОЕ МЫЛО № 4711**  
Высокое СОДЕРЖАНІЕ ГЛИЦЕРИНА. ЭКОНОМІЯ ВЪСЛѢДСТВІЕ ОБИЛА ПѢНЫ. **КЪЖНЫЙ ЗАПАХЪ РОЗЫ**  
вотъ качества, отличающія это мыло въ высокой степени **ФЕРД. МОЛГЕНСЪ** КОЛОДОННАЯ № 4711 въ Кельнѣ-Ринѣ



### Е. КРАУСЪ и К<sup>о</sup>.

Фабрика для оптики и механики в Парижѣ.

Отдѣленіе для всей Россіи:  
С.-Петербургъ, Мойка, 42.

Адресъ для телеграммъ: Аргусъ.  
Бинокли высшего качества.

Аргусъ—11 р. Липнугъ—8 р. 50 к.  
Каталоги биноклей и подзорныхъ  
трубъ, стерео-биноклей, аналити-  
метровъ, микроскоповъ и центро-  
бѣжныхъ приборовъ бесплатно.

### НЕСГОРАЕМЫЕ ШКАФЫ

В. МЕЛЕРЪ



РОЖДЕСТВЕНКА Д. ДЖАНГАРОВЫХЪ.  
Иллюстрированный правительственный указъ высылается  
по требованію.

### ПОЛУШУБКИ

романовскіе.

Сѣраго мѣха, черной и желтой дубки, длин-  
ные, теплые, легкіе для охоты, путешест-  
вія и наружныхъ работъ,—незамѣнимы; на  
всѣ росты отъ 22 до 45 р. Москва, Садо-  
вая, В. Шауновъ.

ОТКРЫТА ПОДПИСКА НА НОВУЮ ГАЗЕТУ

# ЕЖЕДНЕВНИКЪ

ИСКУССТВЪ и ЛИТЕРАТУРЫ

Духовная и умственная жизнь культурныхъ народовъ наиболее ярко и притомъ  
отражается въ литературѣ и искусствахъ. „Ежедневникъ“ ставитъ себѣ задачей: вы-  
дать изо дня въ день за всѣми выдающимися проявленіями литературы, балетистики,  
театра, музыки, живописи, ваянія, зодчества и др. искусствъ, какъ въ Россіи,  
такъ и за границей. Къ участию въ газетѣ приглашены известные литераторы, критики  
и художники. Завѣдываніе литер. и театр. отдѣлами принялъ на себя И. И. Лыдовъ.

Подписка при: въ конт. редакціи (Спб., В. Конюш. 6—4), тѣл. „Благовѣстникъ“ и Е.  
Фонт. 95.) и во всѣхъ книжн. магазинахъ Ц. съ дост. и перес.: на годъ—8 р., на 6 мѣс.—  
5 р., на 3 мѣс.—3 р. Подписчики на 1902 г. получатъ газету въ текущ. году бесплатно.  
Прислать свой адресъ приложивъ № газеты, высланъ бесплатно. Изд.-дир. Э. Н. Борманъ.

ВЪСЫ  
БУФФАЛО

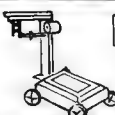

ВОССИДЛО и К<sup>о</sup>  
С. ПЕТЕРБУРГЪ, Б. ИТАЛ. 31  
МОСКВА, М. ЛУБ. А. КОНОНОВА.  
КАТЕРИНОСЛАВЪ, ЖЕЛѢЗНАЯ, 2.

ТОРГОВЫЙ ДОМЪ

## Бр. А. и Я. АЛЬШВАНГЪ.

Москва, Софійка.

### БЪЛЬЕ

мужское, дамское, дѣтское, столовое и постельное.

БЛУЗКИ шелковыя и шерстяныя

нормальное шерстяное **ВЪЛЬЕ** д-ра Егера

ПОЛОТНЯНЫЕ ТОВАРЫ

чулки, носки, платки.

Примечанія: куртки высылаются бесплатно. Отправка товаровъ во все города Россіи  
по первому требованію.

## Т-ва „ГИГИЕНА“

РАСТИТЕЛЬНЫЙ

### ФИАЛКОВЫЙ ЭКСТРАКТЪ

Extrait Végétal

### ПРОТИВЪ ПЕРХОТИ

и для УКРѢПЛЕНІЯ ВОЛОСЪ

ПРОДАЖА ПРИ СКЛАДАХЪ

С.-Петербургской Т Е Х Н О - Химической

Лабораторіи.

С.-Петербургъ, Коломенская, № 12.

Продается вездѣ.

## !!Вышелъ изъ печати!!

выдается бесплатно, всѣмъ желающимъ  
новый иллюстр. прейскурантъ прѣ-  
длагаемыхъ для масляныхъ и акварель-  
ныхъ живописей, черчения, рисованія,  
фототипіи, гравюры, выжиганія на деревѣ и кости,  
живописи по фарфору и пр.

### Магазинъ І. ДАЦАРО,

Москва, Кузнецкій Мостъ, 12.

## Для Дамъ

Боя-Шейка настоящаго мѣха, а не  
имитациіи, поражающей красотой,  
съ одной головкой . . . . . 4 руб.  
съ двумя головками. . . . . 6 руб.  
Скатерть „Синельковъ“, изящными  
узорами, прочная и длинная 9 р. 75 к.  
Платокъ „Мадамъ Крюгеръ“, чистой  
транссавальской шерсти, элегантно,  
прочно и тепло. . . . . 8 руб.  
Цѣны съ пересылкою во всю Россію.  
Высылаю по вложенной задатка.  
Адресъ: П. ВОЛОВЪ,  
Варшава, Грѣбная, 5.

# ФОРТУНА

Новѣйшія  
музыкальныя  
шкатулки

съ перемѣнными  
нотными  
металлическими  
листами.

Звучный пріятный тонъ. Прочная конструкція.  
Изящная отдѣлка. Большой выборъ русскихъ пьесъ.



- Ручная. № 4200. 6 руб. Ноты по 25 коп.
- Заводная. № 4202. 12 руб. Ноты по 25 коп.
- Заводная. № 4210. 18 руб. Ноты по 30 коп.
- Заводная. № 4220. 30 руб. Ноты по 50 коп.
- Заводная. № 4232. 50 руб. Ноты по 70 коп.
- Заводная. № 4242. 75 руб. Ноты по 90 коп.
- Набінетная заводная. № 4251. 100 руб. Ноты по 1 руб.

По полученіи задатка, приблизительно 1/3 стоимости заказа, высылаю съ наложеннымъ платежомъ на остальную сумму.

## Юлій Генрихъ ЦИММЕРМАНЪ.

С.-Петербургъ, Б. Морская, № 34. Москва, Кузнецкій м., д. Захарыина.

### ЕДИНСТВЕННОЕ ДОСТУПНОЕ САМООБЕЗПЕЧЕНІЕ

## ГЕНЕРАЛЬНОЕ ОБЩЕСТВЪ

СТРАХОВАНІЯ ЖИЗНИ И ПОЖИЗНЕННЫХЪ ДОХОДОВЪ въ С.-Петербургѣ (Невскій, 23).

ГЛАВНАЯ ЦѢЛЬ ОБЩЕСТВА: дать возможность человѣку всякаго достатка и всякаго заработка, посредствомъ небольшихъ, ежемѣсячныхъ взносовъ (всего въ нѣсколько  
рублей), обезпечить семью или близкимъ капиталомъ на случай своей смерти или составить самому себѣ сбереженіе.

САМЫЕ ДЕШЕВЫЕ ТАРИФЫ.—ЛИБЕРАЛЬНЫЯ И ГУМАНЫЯ УСЛОВІЯ.—НЕЗЫБЛЕМАЯ ГАРАНТИЯ СТРАХОВАТЕЛЕЙ.

СРАВНИТЕЛЬНЫЙ ТАРИФЪ ПРЕМІЙ.		
За страхованіе въ 1.000 р. на случай смерти въ возрастѣ 35 лѣтъ.		
ВЪ ГЕНЕРАЛЬНОМЪ обществѣ ЕЖЕМѢСЯЧНАЯ ПРЕМІЯ 2 руб. 02 коп.	ВЪ ДРУГИХЪ РУССКИХЪ обществахъ ГОДОВАЯ ПРЕМІЯ 27 руб. 20 коп.	ВЪ ИНОСТРАННЫХЪ обществахъ дѣйств. въ Россіи ГОДОВАЯ ПРЕМІЯ 30 р. 70 к. (съ уч. въ пр.).

Желающіе могутъ застраховаться безъ всякаго посредничества. По перво-  
му требованію, Правленіемъ высылаются бланкъ заявленія и сообщаются  
какъ всѣ необходимыя указанія и справки, такъ и тарифы по самымъ  
разнообразнымъ страховымъ комбинаціямъ.

ТРЕБУЮТСЯ ПОВСЕМОТНО НАДЕЖНЫЕ,  
ДѢЯТЕЛЬНЫЕ И ДОБРОСОВѢСТНЫЕ АГЕНТЫ.

При этомъ № прилагаются: 1) для гг. иногороднихъ подписчиковъ (кроме Москвы)—объявленіе о подпискѣ на газету „Русскій Листокъ“ 1902 г. и 2) для гг. С.-Петер-  
бургскихъ подписчиковъ—объявленіе Банкирскаго Дома „Генрихъ Блокъ“.



# Сладкій обманъ.

Рождественскій разсказъ М. Н. Поталенко.

Если вы бѣдный человѣкъ, или, если вамъ не удалась личная жизнь, то вамъ, конечно, не разъ въ жизни, случалось переживать такое состояние.

Сидите вы въ глубокомъ одиночествѣ. Только что кончился день, полный заботъ и огорченія, и наконецъ, васъ оставили въ покоѣ. Сперва вашу голову осаждаютъ обрывки дневныхъ мыслей. Заботы не хотятъ такъ ужъ сразу оставить васъ, они то влетаютъ въ вашу голову, то улетаютъ изъ нея вонъ, кружатся около нея, опять влетаютъ и вылетаютъ и жужжатъ около вашей бѣдной головы, какъ пчелы около улья въ знойный лѣтний день.

Но вотъ мало по малу они успокоились, уснули, въ вашей головѣ все тихо, ни мыслей, ни обрывковъ... И вы видите гдѣ-то вдали передъ собой какъ будто бы свѣтлую точку, которая все увеличивается, все приближается; она горитъ яркими разнообразными огнями, и вѣтъ отъ нея на васъ тепло и радостью и привѣтомъ... Во всемъ тѣлѣ вы чувствуете сладкую истому. Что это? Сонъ? Нѣтъ, глаза ваши открыты, вы сознаете себя. Это ваше завитное желаніе, и вы видите, какъ оно исполняется. Это мечта, которую утомленный мозгъ принимаетъ за дѣйствительность.

Если вы мечтали о своемъ уголкѣ земли, то вамъ рисуется усадьба, красивый домикъ, утопающій въ тѣни зеленого сада, цвѣтныя гряды, рѣка... Необразимыя нивы, заросшія высокой колосистой рожью и пшеницей, ячменемъ и овсомъ, и все это—ваше добро, вы ходите по полямъ, по саду и всюду суете свой носъ, чувствуя, что все это ваше и вы здѣсь господинъ.

Если вы мечтали о милой подружкѣ, вы видите прекрасное существо, полное обаятельной тайны. Она идетъ къ вамъ доверчиво, протягиваетъ руки, и ясная улыбка озаряетъ ея лицо, и эта улыбка для васъ, ея губы дрожатъ отъ жажды поцѣлуя, она зоветъ васъ, она ищетъ васъ, она васъ жаждетъ...

Но гдѣ-то вдали загудѣли колеса проѣхавшей мимо телѣги, на улицѣ залаяли собаки, и вы очнулись и чувствуете, что нѣтъ у васъ ни земли, съ тучными полями и колосистыми злаками, ни милого существа. А все это была лишь мечта, вашимъ воображеніемъ превращенная въ дѣйствительность, и что вы, какъ прежде, одиноки и бездомны.

Это грустно, но это ничто. Все же были мгновенья, когда вы чувствовали себя счастливѣйшимъ изъ людей. Вѣдь такія мгновенья всегда—обманъ. Счастье достается людямъ только обманомъ. Но лучшій изъ обмановъ, это то, въ которомъ мы сами сознательно себя утѣряемъ, когда мы знаемъ, что это обманъ, и все-таки обманываемся.

Я помню эти сочельники, которые я переживалъ въ дѣтствѣ. Канунъ Рождества! Съ какимъ сердечнымъ трепетомъ я ожидалъ захода солнца и какъ негодовалъ на это доброе свѣтло, приносящее такъ много пользы людямъ, за то, что оно, какъ мнѣ казалось, слишкомъ медленно плетется по небу.

Зачѣмъ мнѣ нуженъ былъ заходъ солнца? Можетъ быть, вы думаете, что я тогда былъ поэтомъ, и мнѣ нравилось наблюдать всѣ эти дивныя переливы цвѣтовъ, въ какіе окрашивалось небо на западѣ, по мѣрѣ того, какъ солнце, уже закатившись за холмы, все больше и больше удалялось отъ насъ?

Или вы подозреваете, что меня держали въ строгихъ правилахъ и въ эти дни до захода солнца ничего не давали ѣсть?

Избави Богъ,—ни то, ни другое. Въ тѣ времена я далеко былъ отъ поэзіи, и безъ всякой причины разгулявшійся теленокъ, безумно прыгающій по двору съ поднятымъ хвостомъ—меня гораздо больше занималъ чѣмъ пѣнье соловья и ея любовная исторія съ розой. А ужъ чтобы я позволилъ морить меня голодомъ и оказался бы такимъ подвижникомъ, чтобы съ утра и до вечера не наѣсться всего, что только было съѣстного въ домѣ,—о, да я пересталъ бы себя уважать.

Природнымъ потребностямъ въ ту пору я, какъ должно быть и вы въ томъ возрастѣ,—отводилъ первое мѣсто, и ни одна изъ нихъ не заслужила отъ меня упрека въ недостаточномъ вниманіи къ ней; но тутъ было совсѣмъ другое. Тутъ было страстное желаніе обмана, про который я отлично зналъ, что это обманъ.

Еще солнце было довольно высоко, когда шла вечерняя служба въ нашей деревенской церкви. Старый священникъ читалъ молитвы торжественнымъ голосомъ, а добротные деревенскіе пѣвчіе въ праздничныхъ свѣткахъ и полшубкахъ громкими голосами старались не опускать возвышеннаго тона, даваемого батюшкой. Наша семья, во главѣ съ благочестивымъ моимъ отцомъ, стояла на видномъ мѣстѣ около клироса, и отецъ пріятнымъ, хотя и надтреснутымъ уже, баскомъ тихонько подпѣвалъ пѣвцамъ. Деревенскій людъ наполнялъ небольшую церковь мужчины съ правой стороны, а бабы съ лѣвой, тѣ и другія болѣею частью въ нагольныхъ полшубкахъ, отъ которыхъ неистово несло овчиной, запахъ которой, смѣшиваясь съ дымомъ ладана и запахомъ деревяннаго масла лампадъ, давалъ необычайный, ни съ чѣмъ несравнимый ароматъ.

На дворѣ стоялъ трескучій морозъ, все кругомъ было усыпано бѣлымъ снѣгомъ, но въ храмѣ было тепло отъ множества горѣвшихъ свѣчей, а также отъ теплыхъ тѣлъ и дыханья молящихся. Когда кончилась служба и мы вышли изъ церкви, нашъ громоздкій, нелѣпый, но зато помѣстительный, экипажъ стоялъ у калитки церковной ограды, и кучеръ Ефремъ, страшно натянувъ вожжи, властно сдерживалъ нетерпѣливыхъ лошадей. Порода этихъ лошадей, одна изъ которыхъ звалась Мишкой, а другая Васькой, никому не была извѣстна, но они

всегда держали себя такъ, какъ будто принадлежали къ завѣдомо аристократической лошадиной фамилии. Что же касается Ефрема, чловѣка еще молодого, но уже очень искушеннаго въ лошадиныхъ дѣлахъ, то онъ глубоко былъ убѣжденъ, что рѣзвѣе, сильнѣе и породистѣе ввѣренныхъ его попеченію Мишки и Васьки нѣтъ во всемъ Россійскомъ государствѣ. Мы садимся въ экипажъ и ѣдемъ домой. У отца благодушное лицо, но съ какими то постнымъ выраженіемъ, отъ котораго мнѣ всегда становилось какъ то не по себѣ. Вообще онъ любитъ пошутить, но теперь молчитъ. Я догадываюсь, что единственная причина этого обстоятельства та, что солнце еще не зашло, такъ какъ, по монастырскому уставу, въ этотъ день до захода солнца нельзя ни ѣсть, ни думать о мірскомъ. А отецъ, Богъ знаетъ почему, во время постовъ придерживается монастырскаго устава, хотя во всю свою жизнь никогда не походилъ на монаха.

А солнце дѣйствительно еще не зашло, хотя уже виситъ на волоскѣ. Вотъ уже четверть круга спряталось за холмы, а оставшая часть становится все красивѣе и красивѣе. Вотъ осталась только половина, потомъ четверть, потомъ маленький-маленькій кусочекъ,—кусочекъ солнца! А вотъ оно и совсѣмъ закатилось. Въ это время мы вѣхали въ ворота нашего двора и черезъ двѣ секунды вышли изъ экипажа и пошли въ домъ.

Въ столовой уже накрытъ большой круглый столъ, но ничего еще нѣтъ на немъ заманчиваго,—только хлѣбъ и соль. Но восковыя свѣчи, зажигаемыя только въ этотъ вечеръ, уже горятъ, и въ комнатѣ яркій свѣтъ. Сейчасъ сядутъ за столъ.

Но у меня есть большая забота, задуманная уже давно. Въ моей комнатѣ, въ ящикѣ стола, лежитъ миниатюрный бумажный свертокъ; мнѣ совершенно необходимо пройти въ свою комнату, захватить этотъ свертокъ и сдѣлать изъ него употребленіе, тайна котораго только мнѣ одному извѣстна. Она могла бы сдѣлаться извѣстной и моей сестренкѣ Валѣ, которая была всего на одинъ годъ старше меня. Обыкновенно всѣ мои тайны становятся ей извѣстны тотчасъ послѣ ихъ зарожденія въ моей головѣ. Но на этотъ разъ она сама была виновата; она поссорилась со мной и за это наказана. Всѣми преимуществами моей тайны воспользуюсь только я.

Какъ я добылъ эту драгоценность, которая заключена въ маленькомъ бумажномъ сверткѣ, это цѣлая исторія. Уже съ недѣлю тому назадъ я началъ приставать къ Ефрему:—Ефремъ, достань. Ефремъ, непременно, непременно достань... Елибѣ ты зналъ, какъ это мнѣ нужно!—Ефремъ, молчаливый, медлительный и неповоротливый, молча ухмыляется.

—Еще бы! вѣдь я знаю, что вамъ нужно? Какъ же не нужно? Безъ этого наша деревня сквозъ землю провалится.

—Да нѣтъ же, Ефремъ, увѣрю тебя, страшно нужно! Я потомъ тебѣ объясню, а теперь ты достань.

—Хе! потомъ объясните, а я теперь достань... Нѣтъ, ужъ лучше будетъ, если вы теперь объясните, а я потомъ достану.

—Не могу, Ефремъ.—это тайна...

—Гм... Тайна... Такая тайна, что ее всѣ воробы знаютъ... Вонъ слышите, воробей чрикаетъ? Это онъ вашу тайну мнѣ рассказываетъ. Ну, и я знаю вашу тайну...

Ефремъ нарочно поджариваетъ меня на медленномъ огнѣ. Онъ знаетъ, что я въ его власти, потому что онъ можетъ достать и не достать... И я терпѣливо сношу, не топаю ногами, не грожуся пожаловаться на него отцу, матери.—Хотите, я вамъ скажу вашу тайну? продолжаетъ Ефремъ:—это вы, чтобъ чихать...

—Вотъ глупости!—возражаю я, иронически, но чрезвычайно неискренно усмѣхаюсь, потому что въ дѣйствительности это вовсе не глупости, а чистая правда. Ахъ, да, въ самомъ дѣлѣ—чтобъ чихать, мнѣ это нужно—чтобъ чихать.

Дѣло въ томъ, что самъ Ефремъ, конечно, не нюхаетъ табаку, онъ для этого слишкомъ еще молодъ. Онъ куритъ «цыгарку», которая есть ничто иное, какъ соединеніе убійственной махорки съ газетной бумагой; но у него, я знаю это, на деревнѣ есть родной дядька, который, такъ какъ почтенный возрастъ и сѣдая голова ему позволяютъ это, нюхаетъ табакъ. А мнѣ какъ разъ и нужно нюхательный табакъ. Но Ефремъ еще долго вытгииваетъ изъ меня жилы. Хотя онъ давно уже рѣшилъ достать мнѣ у своего дядьки нюхательнаго табаку, и я знаю, что онъ непременно это сдѣлаетъ, но все же онъ дѣлаетъ видъ, что это еще не рѣшено. И начинаетъ онъ приставать ко мнѣ съ вопросами:—ну, хорошо, положимъ—я достану. А что вы мнѣ за это дадите?—Я, разумеется, готовъ отдать все, что ему угодно. Это тѣмъ легче, что мнѣ вѣдь только семь лѣтъ, слѣдовательно у меня лично еще нѣтъ никакого ни движимаго, ни недвижимаго имущества. И Ефремъ продолжаетъ:—Ну, корову дадите?

Я отдаю ему корову.—Ну, а ежели бы я Мишку да Ваську потребовалъ? продолжаетъ Ефремъ. Я безъ малѣйшихъ колебаній уступаю ему Мишку съ Васькой. Тогда, видя, что изъ суетныхъ прелестей этой жизни мнѣ ничего не жалъ, хитрый Ефремъ подступаетъ ко мнѣ съ другой стороны.

—А, напрямѣръ, сестрицу вашу, барышню Валю, отдадите? Я только на одну минуту задумываюсь, но тотчасъ же рѣшаю.—Если бы ты вчера это спросилъ, не отдалъ бы, а сегодня отдамъ, потому что я съ нею въ ссорѣ.

—Гм... Такъ. Ну, а папашу съ мамашей? Тутъ ужъ я не колеблюсь и прямо отвѣчаю Ефрему, что подобныхъ



вещей никто от человека не может требовать, и что отца с матерью я ему ни в каком случае не отдаю. — Ну, наконец, говорит Ефрем, — вот за это самое я вам, пожалуй, нюхательного табаку достану.

Вот такая длинная история. И Ефрем свое обещание исполнил, он достал мне ценочку нюхательного табаку, которая теперь, завернутая в бумажку, лежит в ящике стола моей комнаты. Я пробираюсь в свою комнату, достаю сверток из ящика и, предварительно убедившись, что дверь хорошо притворена, а дверь заперта гардинами, произвожу некоторую хитро придуманную операцию. Я достаю носовой платок, — при чем на этот случай у меня есть особый платок — табачного цвета — и высыпаю табак в один из его углов, ловко сворачиваю этот угол так, чтобы мне было легко развернуть его, когда для этого наступит благоприятный момент; потом осторожно и искусно складываю самый платок и кладу его в карман моей куртки. Таким образом важные приготовления сделаны; я иду в столовую, и на моем лице написаны подлая невинность и превосходный аппетит, который никогда не покидает меня.

Начинается трапеза. Отец уже сбросил с себя всякую строгость. Солнце вѣдь давно зашло, и давление на отца монастырского устава кончилось. Он шутит и сам смеется себе в усы и бороду; и все смеются, хотя его шутки уже давно всем известны. Да это и не его шутки, — он создан когда-то, кимь-то — к кутю и варвару, и пирогам, и жареной рыбе, ко всему, что подается к столу в этот вечер. Относительно кутю, например, которую я странно любил и истреблял в огромном количестве, он предостерегает меня: что от неа в моем желудке вырастет пшеница, и чтобы я заранее позаботился насчет косарей, которые будут ее косить. Про густой и кислый капустник, который я терпеть не могу, он говорит, — что за каждую проглоченную ложку этого кушанья прощастся по одному грѣху, и поэтому советует есть как можно больше, и т. д. На все у него были готовые шутки. Он был умный человек и шутник по природе и мог бы придумать свои шутки, но ему было дѣнь да и зачѣм придумывать, когда есть уже готовые?

И вдруг, в то время, когда он шутит что-то по поводу пирога, моя мать громко чихнула. Отец прервал свою речь на полуслове. «Желаю тебе исполнения твоих желаний», — сказал он, обращаясь к моей матери. — Ну, что же тебе подарить? Э, так и быть. — будущей осенью как только уберемась с хлебом, я дам Бог, благополучно продадим его, куплю тебе новую лисью шубу, а то твоя уже изрядно поистерлась.

— Ну, вот и спасибо тебе... Шубу мне действительно пора! — сказала мать.

Я слушал этот разговор и думал о своем. Надо сказать, что меня беспокоили некоторые опасения: у меня было «кой-что» намечено для себя, и я так боялся, чтобы комунибудь, чихнувшему раньше меня, а в особенности Валь, отец не подарил *моего*. И я подозрительно поглядывал на сестренку Валию. И видѣл, как она усиленно смотрит на пламя восковых свѣчей, раздвигая ноздри и морщась и видимо стараясь чихнуть. Но это пока ей не удавалось, к моему полному удовольствию.

Послѣ подарка матери все успокоилось, и отец принялся опять за свои шутки. Но в это время в душу мою ворвалось смущение с той стороны, с которой я меньше всего ожидал его. Горничная Василиса, здоровая полная дѣвка, удивительно тяжело ступавшая, так что от ея шагов дрожали шкапы и комоды, принесла какое-то новое кушанье, поставила его на стол и обычным порядком пошла к двери и вдруг у самой двери чихнула.

— А, Василиса! — сказал отец, — ты счастливая! Желаю тебе исполнения твоих желаний. Ну, ты конечно больше всего на свѣтѣ желалась себѣ жениха. Жениха я тебе подарить не могу, но только навѣрное знаю, что ты его скоро найдешь. А подарю я тебе вот что: ты знаешь нашу свинью, которая к веснѣ должна принести поросят. Так вот один поросенок из тѣх, которые тогда родятся, самый лучший по твоему выбору, пусть будет твой.

— Покорнѣйше васъ благодарю, барин! — очень серьезно сказала Василиса и поклонилась отцу в пояс.

Я начал волноваться: ужинъ подходил къ концу. Уже Василиса принесла самоваръ и поставила его на отдѣльномъ столѣ. Скоро она, пожалуй, начнет убирать со стола, а когда уберут со стола сочевниковыя блюда, чиханье, какъ бы оно ни было удачно, уже не будет имѣть значенія. На все есть свой порядок, котораго надо держаться. И хотя мое счастье было в моихъ рукахъ или, лучше сказать, в моемъ карманѣ, но я просто на просто трезвиль. И вѣдь, если говорить правду, то мне в сущности предстояло совершить маленькое плутовство, а такъ какъ я по природе вовсе не былъ плутомъ, то моя совѣсть тамъ гдѣ-то, в глубинѣ души, беспокоилась. Но некоторое усиліе — и совѣсть была побѣждена: я вынулъ платокъ изъ кармана, поднесъ его къ носу и тутъ развернулъ его и именно такъ, что угол «съ тайной» пришлось какъ разъ къ носу. Дѣлая видъ, что я просто на просто вытираю носъ, я изо всей силы втянулъ въ себя, при посредствѣ носа, заключавшейся въ платокъ табакъ, и вдругъ раздалось гомерическое чиханіе, а вслѣдъ за нимъ другое, потомъ третье... Я растерялся. Я не предвидѣлъ такого эффекта, и мне показалось, что я буду чихать до второго пришествія. Но этого не случилось. Послѣ третьяго раза я остановился, и тщательно вытеръ носъ своимъ платкомъ табачнаго цвѣта.

Отецъ внимательно посмотрѣлъ на меня, и усы его зашевелились отъ усмѣшки, которую онъ хотѣлъ спрятать въ ней. Мне казалось, что онъ видитъ меня насквозь и отлично понимаетъ всю мою махинацію, но дѣлать видъ, что ничего не понимаетъ. Я, приведя въ порядокъ свой носъ, сидѣлъ съ самымъ невиннымъ видомъ, чувствуя однако, что щеки мои горятъ отъ обильно прилившей къ нимъ крови.

— Трижды! — воскликнулъ отецъ: вотъ такъ истинный счастливчик! Ну, желаю тебе исполненія твоихъ желаний. Что-жъ тебе подарить?

— Маленькаго жеребеночка отъ вороной кобылицы! — выпалилъ я быстро, не давъ отцу даже закончить своего вопроса. Это была моя мечта, это было мое заранее намѣченное «кое-что», это была причина моей махинации, моей сдѣлки съ совѣстью. Маленькій жеребеночекъ отъ вороной кобылицы, онъ всего только недѣлю тому назадъ явился на свѣтъ Божій, но былъ великолѣпенъ. Совершенно черный и блестящій, какъ сталь, крѣпкій, аккуратный, стройный, онъ плѣнилъ мое сердце безвозвратно. Я не могъ безъ трепета проходить мимо сарая, гдѣ онъ обыкновенно проводилъ время съ своей матерью, а когда заходилъ въ сарай, и мне удавалось поймать его и обнять его морду своими руками, то сердце мое въ эти минуты трепетало отъ восторга.

— Ахъ, вотъ что! — сказала мать. — А у тебя губа не дура, право! И вкусъ есть! Жеребеночекъ дѣйствительно замѣчательный и конь изъ него будетъ добрый. Ну, что жъ съ тобой подѣлать? Трижды чихнулъ, такъ уже ни въ чемъ отказать нельзя. Пусть вороной жеребеночекъ будетъ твой.

Мой восторгъ былъ такъ грандіозенъ, что нечего его даже и описывать. Да и описать его нельзя. Онъ выше всякаго описанія.

Но бѣдная сестренка Валия, — какъ ей не вѣло въ этотъ вечер! Ей не удалось чихнуть. Мать смотрѣла на нее и видѣла, что она страдаетъ, что глаза ей наполнились слезами, и вотъ-вотъ она заплачетъ, и ей было жаль бѣдную дѣвочку. — Эхъ, Валь нашей нынче какъ не везетъ! — сочувственно сказала мать. — Вотъ какъ не везетъ...

— Это правда, — замѣтилъ отецъ: — а ты, Вали, попроси у брата его цвѣтной носовой платокъ, да и вытри имъ носъ, можетъ — тогда и тебе повезетъ...

У меня, что называется, душа ушла в пятки. Какъ молнія, пронеслась въ головѣ мысль, что моя ужасная тайна открыта, и что теперь, вотъ сейчасъ, отецъ осмѣетъ и опозоритъ меня на всю жизнь. Но буря проняла мимо. Я сдѣлалъ видъ, что не понимаю намека, а отецъ очевидно пощадилъ меня. — Нѣтъ, я шучу, — поправила мать. — Валь можно и такъ подарить что-нибудь. Она, конечно, не чихнула, но зато она сильно желала чихнуть, а это почти-что все равно. Ну, желаю и тебе, Валия, исполненія твоихъ желаний и дарю тебе... Ну, чтобы такое? Э, бери ужъ себѣ молоденькую телушку прошлогоднюю — отъ бурой коровы.

И лицо у Вали мгновенно просіяло, а слезы, уже стоявшія въ глазахъ, куда-то ушли. Скоро убрали со стола остатки трапезы, и счастливая обладательница еще не родившагося на свѣтъ поросенка стала убирать чай.

На другой день, въ самый день Рождества, я вступилъ во владѣніе съ этого дня принадлежавшимъ мне воронымъ жеребеночкомъ. Въ чемъ состояло это владѣніе? Какъ въ чемъ? Прежде всего — онъ былъ мой, я зналъ, что онъ мой, и всѣ въ домѣ знали, что вороной жеребеночекъ принадлежитъ мне. Значитъ, когда я подходилъ къ нему и нѣжно гладилъ его симпатичную морду, я гладилъ *своего* жеребеночка, и когда Ефремъ велъ его мать на водопой, и вороной жеребеночекъ бѣжалъ позади ея, я чувствовалъ что это бѣжитъ на водопой *мой конь*, и никто въ этомъ не смѣлъ сомнѣваться. Блаженство это особаго рода, я не въ состояніи объяснить его.

Но легко видѣть, что это блаженство было «лучшимъ изъ обмановъ», въ которомъ мы сами сознательно себя утѣряемъ, когда мы знаемъ, что это обманъ и все-таки обманываемся. Вѣдь, правда, въ судьбѣ вороного жеребенка, хотя я и далъ ему званіе имя «Царь Берендей», про котораго недавно прочиталъ въ сказкѣ, ничто не изменилось. Онъ по-прежнему бѣгалъ за своей матерью, куда бы она ни пошла, и выросталъ себѣ понемногу, совершенно такъ, какъ вырасталъ бы онъ, если бы не былъ моимъ. И я зналъ, что когда онъ вырастетъ, его станутъ «обязывать», а когда онъ достигнетъ трудное искусство ходить въ коню и на пристяжкѣ и въ дышлѣ, на немъ будутъ задить въ церковь и въ городъ, будутъ возить на немъ солому, камышъ, а иногда и воду будутъ привозить съ рѣчки, совершенно такъ, какъ дѣлали это съ Мишкой и Ваской, не имѣвшихъ чести быть моими.

Такъ это и было. Прошли годы. Выросталъ не только «Царь Берендей», но и я вмѣстѣ съ нимъ: меня отдали въ школу, и когда я прѣхалъ въ деревню, на первые въ моей жизни каникулы, то прежде всего увидѣлъ «Царя Берендея», котораго Ефремъ велъ подъ уздцы, а позади *моего* коня на парѣ высокихъ колесъ катилась бочка, наполненная водой.

Мать дѣйствительно получила лисью шубу и Василиса своего поросенка. Но телушку, подаренную Валь, постигла такая же судьба, какъ моего коня. И Вали выросла, и телушка пришла въ совершенный возрастъ и заняла назначенное ей природой амбразу: у нея родилась своя телушка, она давала молоко, которое набирала въ полѣ, гдѣ было много зеленой травы, а Вали училась въ городѣ.

Но право же, это не важно. Важно только то, что и я, и Вали пережили сладкіе моменты обмана и оттого были счастливы.

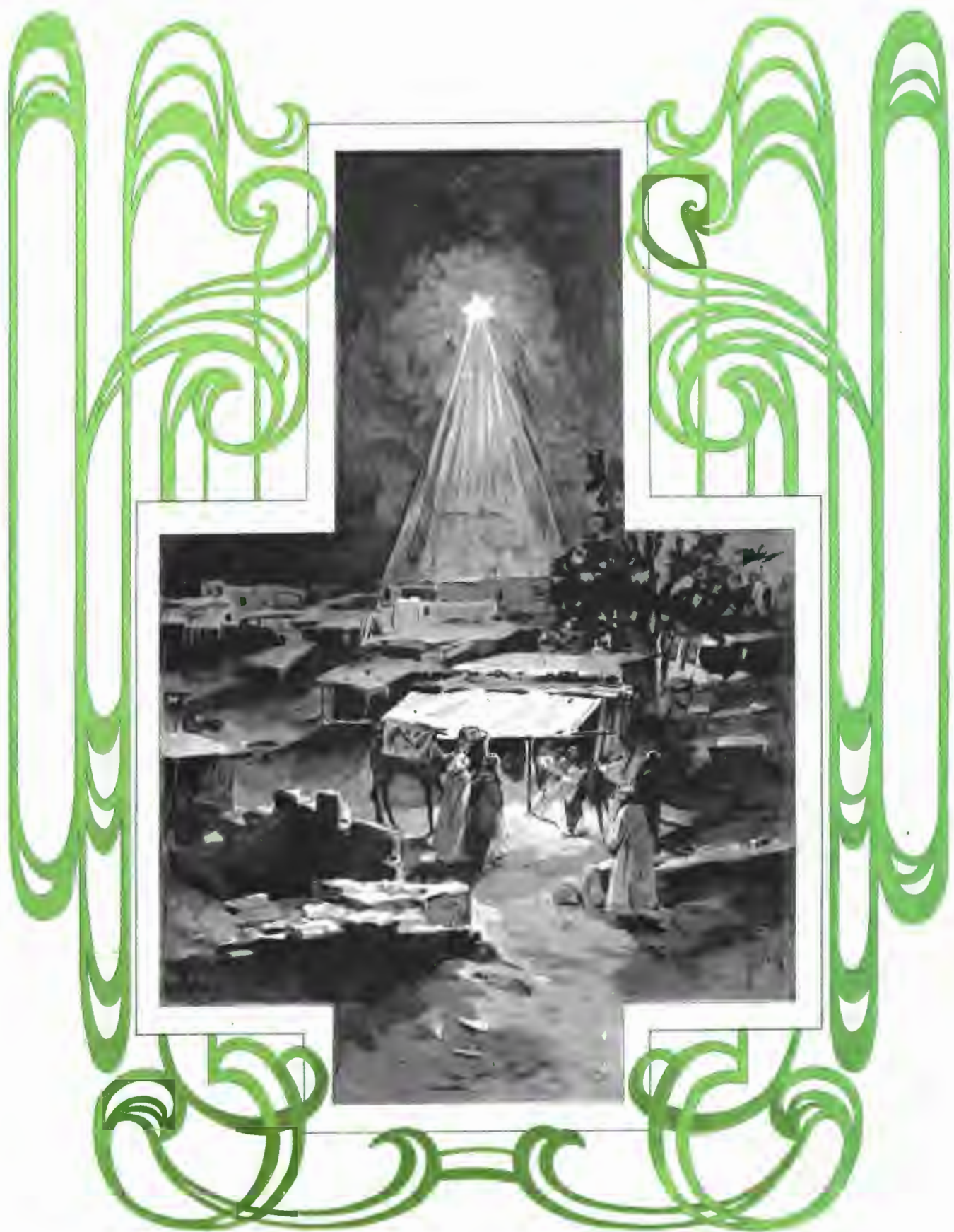

Е. Самокиш-Буковская.—

# ЖИЗНЬ

№ 51. **ОБЪЯВЛЕНИЯ** для напечатания въ „Нивѣ“ принимаются по слѣдующей цѣнѣ: за строку непарелль (въ 1/4 ширины страницы) — 1 р. 50 к. (на первой страницѣ) и 1 р. (на остальныхъ страницахъ). 1901 г.

**Содержаніе.** Т Е К С Т Ъ: Сладкій обманъ. Рождественскій разск. И. Н. Поталенко (на обложкѣ, отпечатан. въ 12 краскахъ по рис. Е. Г. Самокиши-Судковской).—Искорна. Разск. Н. Ф. Бажина.—Сочельникъ узниковъ. Святочный разск. З. Топелиуса.—Какъ Федя вернулся домой. Разск. И. Конрингъ.—Сила молитвы. Стих. К. Фюфанова.—Къ рисункамъ: На праздники.—Кіево-Печерская лавра. Богомольцы предъ изобраніемъ Страшнаго Суда.—Мадонна.—Поклоненіе пастырей.—Чтеніе библии.—Маленькая повариха.—Будущіе великіе люди.—Новый центральный вокзалъ Императорскихъ поѣздовъ.—О. П. Ръзвой.—Вице-адмиралъ А. П. Епанчинъ.—Евгеній Цапель.—Новый гигантскій мостъ на китайской восточной жел. дор.—Политическое обозрѣніе.—Объявленія. Р И С У Н К И: На праздники. Ориг. рис. Н. Н. Каразина.—Рождество. Посмертный рисунокъ К. О. Брожа.—Въ Кіево-Печерской лаврѣ. Богомольцы предъ изобраніемъ „Страшнаго Суда“. Ориг. рис. И. И. Ижакевича.—Мадонна. Картина Э. Фрейта.—Поклоненіе пастырей. Картина Г. Бетенъ.—Маленькая повариха.—Будущіе великіе люди. Силуэты Е. М. Бомъ.—Новый центральный вокзалъ Петербургской стціи Императорскихъ поѣздовъ: 1) Внешній видъ вокзала. 2) Платформа. 3) Приемный залъ. 4) Вестибюль.—Генераль-отъ-артилеріи О. П. Ръзвой.—Вице-адмиралъ А. П. Епанчинъ.—Евгеній Цапель.—Новый гигантскій мостъ черезъ р. Сунгарь, на 893-й верстѣ китайской восточной жел. дороги.

**XIX вѣкъ.** (Листъ 51). Т Е К С Т Ъ: Вооруженныя силы въ XIX вѣкѣ. Очеркъ В. И. Недзвѣцкаго.—Земледѣліе въ XIX вѣкѣ. Очеркъ (посмертный) Ф. Э. Ромера. Р И С У Н К И: Роонъ.—Милутинь.—Тэръ.—Костычевъ.—Докучаевъ.

**МАЛЮТКА**  
12 книжекъ—12 игрушекъ  
Безъ доставки у Н. Печковской 2 р.  
Съ пересылкой 2 р. 50 к.  
Адресъ: Москва.  
Оставшіеся экземпляры за 1900 г.  
и 1901 г. по той же цѣнѣ.

Желающ. купить имѣніе слѣд. чл. Тор.-Пром. листок. Подр. опис. услов. прод., черт. план. и постр. разн. цѣн. и губ. Пробн. №1 безпл. адр. Москва. 5—1

**МУЗЫКАЛЬНЫЙ МАГАЗИНЪ**  
**Э. ЭБЕРГЪ и К<sup>о</sup>,**  
Москва, Неглинный переул., д. Куп. Общ.  
ВЫСЛАЕТАЕТЪ  
Каталогъ нотъ  
всѣхъ изданій для фортепiano  
бесплатно. 3—2

**Настольная книга** для семьи, актера и любителя драмъ. Искус. Художественный сборникъ стихотвореній для чтенія на литературн. вечерахъ „**ЧТЕЦЬ-ДЕКЛАМАТОРЪ**“. Самый полный по подбору сборникъ 300 стихотв. около 400 стр. съ портретами писател. и артистовъ. Ц. 1 р. 25 к. съ перес. 1 р. 50 к. Песни для дѣтскаго театра. Н. Г. Ерѣмьева. 10 пьесъ. Изданіе 2-е со статей автора „Какъ устроить дѣтскій театръ“ Ц. 60 к. съ перес. 75 к. Высылаютъ И. И. Самоненко, Кіевъ, Крещатикъ, № 39, кв. 5.

**ПАМЯТЬ.**  
Журналъ „Vom Fels zum Meer“ (Штуттгартъ) ишетъ въ 6-ой тетради 1899 г.: „Метода Пельмана по укрѣпленію памяти повсюду наилучшимъ образомъ рекомендуется. Она не только полезна для учащихся, но также для купцовъ и самоучекъ. Необходимо, конечно, при изученіи метода Пельмана прилежаніе, но какой разумный человѣкъ не употребитъ услія на короткое время, чтобы потомъ на всю жизнь обладать отличной памятью. Легкость, съ какой распространялась повсюду метода Пельмана и энтузіазмъ, съ которымъ каждый, изучившій ее, говоритъ о ней, служатъ краснорѣчивымъ доказательствомъ ея достоянствъ.“  
Проспектъ (на русскомъ, нѣмецкомъ, французскомъ, англійскомъ, итальянскомъ или голландскомъ языкахъ) со многочисленными отзывами журналовъ, газетъ и частныхъ лицъ высылаютъ бесплатно Chr. L. Pöhlmann, München R 25, Mozartstrasse 9.

**ЗАЙКАНИЕ**  
дѣлится въ дѣчебномъ учрежденіи И. И. Гимиллера. Москва, Новая Басманная, д. Ланина. **Плата по излѣченію.** Условія высылаются бесплатно.

Открыта подписка на 1902 г. (VII-й г. изд.) на журналъ для дѣтей  
**ВСХОДЫ.**  
24 номера и бесплатное приложение  
Маркъ Твенъ:  
1) Принцъ и нищій. 2) Приключенія Тома и 3) Приключенія Финна. Съ 300 иллюстраціями.

Сверхъ того, всѣмъ новымъ годов. подписч. бесплатно: Рыжикъ. Приключен. мал. бродяги. Больш. пов. въ 2-хъ част. А. Свирскаго.—Ц. съ дост. и перес. на годъ 5 р., на 1/2 г. 2 р. 50 к. Подробное объявл. по первому требов. Адресъ главн. конт.: Спб., Пантелеймонская, 27.

**ЗАЙКАНИЕ**  
КАРТАВОСТЬ, ШЕПЕЛЯВОСТЬ  
УСТРАН. ЛЕЧЕБ. ЗАВЕДЕНІЕ М. Ю. ЭРНСТЪ,  
Москва, Б. Никитская № 11.  
плата по излеченію  
**РУКОВОДСТВО** къ самообученію для зайкъ 5 рублѣй.

**Профессоръ каллиграфіи С. Г. Вольченко** даетъ одинъ 2-хъ мѣсячн. юбилейный заочный курсъ каллиграфіи, скорописи и рондо **БЕЗПЛАТНО.**

1-го Января 1902 г. исполнится ровно 10 лѣтъ со дня выхода у издателя моихъ книгъ г. Подземскаго моего перваго курса каллиграфіи. Желаю ознаменовать этотъ день, я рѣшилъ подавшимъ заявленіе до 15-го Января 1902 г. о зачисленіи къ на 2-хъ мѣс. курсъ (до 15 Марта) высылать весь курсъ (стоящій въ лекціяхъ 15 р.) каллигр. и кромѣ того полный курсъ рондо. Каждый исполненный урокъ прислать мнѣ для исправленія, тогда я увѣренъ, что ученикъ до 15 Мар. 1902 г. буд. писать замѣт. красиво. Къ курсу Рондо прилагаю спеціально тушь перья 11 сортовъ. (Курсъ рондо отдѣльно не высылаю). На почтов. расходъ и стоимость себѣ курсовъ каллигр. и рондо прислать всего 2 р. 50 к. наличными. Постъ 15 Января. заявленія не принимаются. (Программа юбилейн. заочн. ученія все равно, какъ за плату 2-хъ курсовъ 30 р.). Адресовать: г. Полтава, Бухгалтерскіе курсы, учителю С. Вольченку

**Волицкій** лѣчитъ наружныя, внутреннія бол. рѣзъ электротер. Спб., Стремляная, 1—6 кв. 16. Отъ 2—4 и отъ 6—7 1/2 ч. в.

**ПРИГЛАШАЮТЪ**  
дѣлательныхъ агентовъ. Обращаться письменно: Банкарскій домъ Генрихъ Блонкъ. С.-Петербургъ, Невскій, 59.

# РУССКІЙ ЛИСТОКЪ

Ежедневная политическая, общественная и литературная газета безъ предварительной цензуры (съ ежедневными иллюстрированными прибавленіями).

Открыта подписка на 1902 годъ (XIV годъ изданія).

Газета принадлежитъ къ числу весьма распространенныхъ, благодаря своему чисто-русскому направленію, живости, краткости и ясности изложенія статей, благодаря обширности и разнообразію содержанія, при безусловной свѣжести и новизнѣ даваемыхъ извѣстій и сообщеній, которыя помѣщаются не только одновременно съ петербургскими изданіями, но часто и раньше ихъ. Свои корреспонденты во многихъ городахъ Россіи и за границей (въ Лондонѣ, Берлинѣ, Парижѣ, Римѣ, Вѣнѣ, Софій и др.), а въ важныхъ случаяхъ посылаются спеціальныя корреспонденты (въ истекшемъ году въ 6 мѣствъ). Въ фельетонахъ ежедневно печатаются повѣсти, романы, научныя и историческія статьи извѣстныхъ авторовъ. **ЕЖЕНЕДѢЛЬНО** рассылаются бесплатно всѣмъ подписчикамъ **ИЛЛЮСТРИРОВАННЫЯ ПРИБАВЛЕНІЯ**, извѣстныя нашимъ читателямъ своимъ изяществомъ, художественными рисунками, портретами, картами, модами и пр. За 1901 г. приложения составляють томъ въ 500 стр. съ 700 рисунками.

**ПОДПИСНАЯ ЦѢНА** съ доставкой и пересылкой:

На годъ—8 руб., на полгода—4 р. 50 к., на 3 мѣсяца—2 р. 50 к., на 2 мѣсяца—1 р. 70 к. и на 1 мѣсяць—90 к. Допускается разсрочка подписной платы: 1) при подпискѣ—5 р. и къ 1 июля 3 р. или 2) при подпискѣ—3 руб., къ 1 апрѣля—3 руб. и къ 1 июля—2 руб.

Адресъ главной конторы газеты „Русскій Листокъ“: МОСКВА, Мясницкая ул., д. № 20. Редакторъ-издатель Н. Л. Назоцкій.

**ПРЕДОСТЕРЕЖЕНИЕ!!!**  
 Все машины  
**РЕМИНГТОНЪ**



безъ этого клейма **ПОДЪЕЛНЫЯ**.  
 Единственные представители  
 Товарищество на пааях  
**М. Блок**

Правление: МСКВА. Отдѣленія: С. Петербургъ, Кіевъ, Одесса, Варшава, Екатеринбургъ, Ташкентъ, Ростовъ и др.

**ОБШИРНѢЙШІЙ въ РОССИИ**

СКЛАДЪ  
**ШЕЙНЫХЪ МАШИИЪ**  
 всѣхъ системъ.



Особенно рекомендуемъ настоящія американскія „Силлеръ и Вильсонъ“ и „КЮ ТОМЪ“ послѣднихъ моделей, отличающихся простотою конструкции, легкимъ ходомъ и прочностью. ЕДИНСТВЕННЫЙ для всей России СКЛАДЪ **ТОВАРИЩЕСТВО**

**М. Блок**

Правление: Москва. Отдѣленія: С. Петербургъ, Кіевъ, Одесса, Екатеринбургъ, Ташкентъ, Варшава, Ростовъ на-д. Представителя почти во всѣхъ гор. Имперіи; гдѣ таковыхъ нѣтъ Товарищество проситъ обращаться въ Правленіе.

**НЕЗАМѢНИМЫЙ**  
 КРОВЕЛЬНЫЙ МАТЕРІАЛЪ  
**К Р Ы Ш А**  
 ИЗЪ ОЦИНКОВАННАГО  
 ГАЛВАНИЗИРОВАННАГО ЖЕЛѢЗА

**завода Н. В. ЧЕРЕПОВА**

не требуетъ ни ремонта, ни окраски и никогда не можетъ проржавѣть, въ чемъ заводомъ выдается за стойкость нотаріальное ручательство на 25 лѣтъ. **КАЧЕСТВО ВНѢ КОНКУРЕНЦИ.**

Контора и заводъ: Москва, За Тверской заставой, Петербургская слобода, соб. домъ.  
 Иллюстрированный прейсъ-курантъ и образцы бесплатно.  
 На зимній сезонъ цѣны значительно **ПОНИЖЕНЫ**, а для отдаленныхъ губерній особенныя уступки.

**СОБРАНИЕ ЛИБРЕТТО**



на рус. яз. (содержаніе 42 оперъ съ приб. арій, постоянно повтор. на сцен. театр.) необходимо каж. нителер. сем. Сост. Влад. Ал. Сидоровъ. Цѣна 1 р. 20 к. Съ пересылч., съ нал. плат. 1 р. 30 к. Высылаю безъ задатка. Адресъ: Варшава, Сенатор. ул., 23/30 типогр. І. Д. Левинцова

**Покупайте „СВЕА“.**



200,000 шт. въ употребленіи.  
 Цѣна 2 р. 50 к.

**Шведск. массажн. аппаратъ. ИМѢЕТСЯ ВЕЗДѢ.**  
 Оптовый складъ въ С.-Петербургѣ, у М. Баде и К°. Телефонъ № 2888. Въ Москвѣ у А. Мационъ и К°, Ильинка, Средніе Торговыя Ряды.

При Главн. конторѣ допускъ **разсрочка:**  
 при подпискѣ 8 руб. въ 1-му марта—2 руб., остальн.—къ 1-му мая.



**ПОДПИСКА НА 1902 г. ОТКРЫТА.**

Ежемес. Музыкально-Театр. газета и **НОТНЫЙ ЖУРНАЛЪ „НУВЕЛЛИСТЪ“**

вступаетъ въ 63-й годъ непрерывнаго существованія. Съ переходомъ редакціи къ новому издателю число подписчиковъ удесятнерилось благодаря удачному выбору пьесъ, танцевъ, романсовъ и пр. Нотъ для фортепіано помѣщается вдвое больше, чѣмъ въ прежніе годы. Отдѣлы рѣдко кому изъ фортепіанистовъ нужной музыки для струны и духовыхъ инструментовъ—упразднены въ пользу играющихъ на роялѣ.

Въ 1902 г. полный томъ «Нувеллиста» составитъ изъ

<b>500</b> страницъ нотъ избранныхъ и новѣйшихъ сочиненій для фортепіано, для пѣнія, т. е.	<b>150</b> отдѣльныхъ пьесъ, танцевъ, романсовъ, поурри изъ оперъ, 36 пьесъ для дѣтей и пр.
<b>240</b> столбцовъ интереснѣйшей музыкально-театральной газеты.	<b>3</b> бесплатныхъ преміи: 1 полная опера и два художественныхъ портрета.

стоящіе въ отдѣльной продажѣ не менѣе 75 рублей.

Сотрудниками «Нувеллиста» состояли: Глинка, Даргомыжскій, Рубинштейнъ, Чайковскій, и всѣ извѣстные композиторы легкой музыки. Сочиненія лучшихъ авторовъ всего міра и теперь будутъ украшать страницы его. «Нувеллистъ» даетъ все, что красиво, интересно и ново, и на что является мода и усиленный спросъ въ нотныхъ магазинахъ.

Благодаря любезности издателя сочиненій П. И. Чайковскаго, Г-на П. Юргенсона, въ Москвѣ, «Нувеллисту» разрѣшено въ № 1 за 1902 годъ дать своимъ подписчикамъ музыку къ оперѣ

**„ЕВГЕНІЙ ОНЪГИНЪ“—Чайковскаго,**

состоящую изъ фортепіанной фантазій, средней трудности, на лучшіе мотивы этой оперы.

Кромѣ того въ портфель редакціи имѣется предназначенный для Гг. подписчиковъ 1902 года рядъ модныхъ, нигдѣ не изданныхъ, новинокъ салонной и танцевальной музыки, а также цѣлый репертуаръ романсовъ, исполненныхъ артистами Императорскихъ театровъ Фигнеромъ, Яковлевымъ и друг.

**Подробности бесплатно. ● Пробный номеръ, содержащій нотъ на 5 руб., высылается за 56 коп. марками.**

**Подписная цѣна:** въ С.-Петербургѣ безъ доставки 5 р., въ Москвѣ у П. Юргенсона, Неглинный профзд.—5 р. 50 к.; въ Одессѣ въ книжн. магаз. «Образованіе»,—5 р. 50 к.; въ Кіевѣ у Л. Изидковскаго,—5 р. 50 к. Съ доставкой и пересылкой всюду—6 р.; за границу—8 р.

**Поступилъ въ продажу полный томъ «Нувеллиста» за 1901 г. со всеми приложениями и бесплатной преміей по выбору: „Гейша“ (полная оперетка со словами), или Альбомъ-Премія „ПѢСНИ ЛЮБВИ“—цѣна съ пересылкой 6 р. Подписывающимся одновременно на 1901 и 1902 г.—скидка 1 р.**

Требованія просить адресовать: въ С.-Петербургѣ, въ Главную контору журнала «Нувеллистъ» (К. И. Бернгарду), Невскій просп., № 50; откуда журналъ можетъ быть вытребованъ наложеннымъ платежомъ 6 руб. за весь годъ впередъ.

**БЕЗПЛАТНО нотъ на 10 руб.**

Бесплатно высылаются два №№ «Нувеллиста» за 1901 г. (содерж. разн. ноты для фортепіано, для пѣнія и пр., стоящіи въ отдѣльныхъ изданіяхъ болѣе 10 руб.) тому, кто до Нового года подпишется, непосредственно въ Главной конторѣ: С.-Петербургъ, Невскій 50, на «Нувеллистъ», за 1902 г., ссылаясь на это объявленіе и выславъ всю подписную плату (6 руб. съ дост.) сполна.



# НИВА



XXXII г.

№ 51

ПОЛИТИКИ И СОВРЕМЕННОЙ ЖИЗНИ.

г. XXXII

1901

Выходитъ еженедѣльно (52 № въ годъ), съ приложеніемъ 24-хъ книгъ „Сборника“, содерж. соч. Г. П. Данилевскаго, 12 книгъ Литературныхъ Приложеній, 12 №№ „Парижскихъ модъ“ и 12 листовъ чертежей и выкроекъ.

Выданъ 23-го декабря 1901 г.

Цѣна этого №—15 к., съ пер. 20 к.

## Открыта подписка на „НИВУ“ 1902 г.

СО СЛѢДУЮЩИМИ ПРИЛОЖЕНІЯМИ:

первые 12 томовъ **Н. С. ЛѢСКОВА**, полное собраніе соч. **В. А. ЖУКОВСКАГО**,  
полнаго собранія соч. въ 12 томахъ

12 книгъ „Литературныхъ Приложеній“, 12 №№ „Парижскихъ Модъ“ и пр.

Безъ доставки въ Петербургъ.	5 р. 50	Безъ дост. въ МОСКВѢ въ конторѣ Н. ПЕЧКОВСКОЙ, Н. Петровскія линіи.	6 р. 25	Безъ доставки въ ОДЕССѢ въ ин. маг. „ОБРАЗОВАНИЕ“, Н. Ришельевская, 12.	6 р. 50	Съ доставкою въ Петербургъ.	6 р. 50	Съ пересылкою во всѣ мѣстности Россіи.	7 р.	За границу.	10 р.
------------------------------	---------	---	---------	---	---------	-----------------------------	---------	--	------	-------------	-------

Къ этому номеру прилагается: 51-й листъ иллюстрированного обзора минувшаго столѣтія: «XIX вѣкъ», оглавленіе и обложка къ нему.

Сборникъ же „Нивы“ № 24, содержащій „Полное собраніе сочиненій Г. П. Данилевскаго“, томъ XXIV, будетъ приложенъ къ слѣдующему номеру.



На праздники. Ориг. рис. Н. Н. Каразина, грав. Рагневскій.

## Искорка.

Разсказъ Н. Ө. Бажина.

## I.

Шелъ третій день Рождества. Около полудня отворилась маленькая, продѣланная въ полотнищѣ воротъ, калитка одного невзрачнаго дома на Покровской улицѣ губернскаго города Норска, и изъ этой калитки выльзъ, какъ волкъ изъ своего логовища, высокій господинъ, не совсѣмъ заурядный по своему виду. Пальто, черная шляпа, шелковый шарфъ на шеѣ, лайковыя перчатки на рукахъ, — все, до кончика сапоговъ, было на немъ старое, потертое, заношеное, плохо вычищенное, но, несмотря на это, ухитрилось глядѣть такимъ образомъ, какъ будто хотѣло внушить всѣмъ и каждому, что оно не какое-нибудь простое ветхое тряпье, а имѣетъ честь сидѣть на тѣлѣ настоящаго барина, хотя бы и спившагося. Самъ «баринъ» слегка ёжился отъ охватившаго его холода, худощавое лицо его поспинило, на рѣсницахъ навёрнулись слезинки; но, выльзши изъ калитки, онъ выпрямился, какъ шесть, даже закинулъ нѣсколько назадъ голову и посмотрѣлъ на проходившую мимо воротъ кучку нарядныхъ и веселыхъ молодыхъ мужчинъ и женщинъ недобрымъ взглядомъ, ясно говорившимъ: «А ну-ка! Попробуй кто-нибудь хоть усмѣхнуться, глядя на мой костюмъ и озябшую физиономію!..» И, взглянувъ въ его глаза, всѣ тотчасъ же чувствовали, что этого страннаго долговязаго господина лучше не задѣвать, ибо онъ, какъ видно, принадлежитъ къ числу тѣхъ людей, которые, при случаѣ, не только не стѣсняются устроить какой угодно скандалъ, но устроить его даже съ большимъ удовольствіемъ.

Проводивъ глазами этихъ веселыхъ и нарядныхъ молодыхъ людей, шедшихъ налѣво, странный господинъ, фамилія котораго была—Межинъ, неторопливо пошелъ направо. Въ одномъ изъ сосѣднихъ домовъ была мясная лавка. Передъ ея дверью похаживалъ взадъ и впередъ по тротуару приказчикъ, Савиничъ, уже пожилой человекъ, съ просѣдою въ черныхъ волосахъ бороды и усовъ, съ мутными глазами, смотрѣвшими больше исподлобья, и съ тѣмъ неопредѣленнымъ выраженіемъ лица, — не то печальнымъ, не то угрюмымъ, не то напряженно-задумчивымъ, — которое нерѣдко бываетъ у тяжело больныхъ и сильно пьяныхъ людей.

Увидѣвъ еще издали неторопливо приближавшагося къ нему Межина, Савиничъ укоризненно покачалъ головой и показалъ ему рукой на блѣдное зимнее солнце, поднявшееся уже до высокой точки, до какой оно способно было достигнуть въ эту пору года. Межинъ, также издали, поднявъ къ илечу руку въ ветхой перчаткѣ и прикинулъ склоненной головой къ ея ладони, показывая этимъ, что спалъ, и очень сладко.

— Чего заспался?... Я ужъ думалъ, не проглядѣлъ ли какъ-нибудь тебя; ужъ два раза навѣдывался туда, — сказалъ Савиничъ, указывая черезъ плечо на видѣвшійся невдалекѣ трактиръ «Москва».

— Совсѣмъ бы не вставать... Спина такъ болитъ... насилу могу разогнуть поясницу, — пожаловался Межинъ, морщась.

— Поясницу-у?! Да въ какой же это работѣ ты такъ натрудилъ ее? — съ насмѣшливымъ удивленіемъ пошутилъ Савиничъ.

— Простудилъ.

Савиничъ слегка фыркнулъ.

— Хе... Очень ты нѣженъ... Въ нашемъ житѣ-бытѣ надо, братъ, привыкать ко всему. Это не то, что у маменьки на ручкахъ или у...

Не договоривъ того, что собирался сказать, Савиничъ вдругъ снялъ свой картузъ и отвѣсилъ весьма низкій приказничій поклонъ кому-то, подходившему съ той стороны, къ которой его собесѣдникъ стоялъ спиной. Межинъ оглянулся. Шло цѣлое «гниздо», какъ выразился

онъ мысленно. Впереди подвигались, въ раздробъ перебирая ножками, два нарядные маленькіе мальчико и еще болѣе нарядная дѣвочка, немного постарше. За ними шли или, вѣрнѣе, выступали парой: закутанный въ черныя мѣха свѣтловолосый, невысокій, пухлый господинъ, съ нѣсколько откинутой назадъ головой, и завернутая въ бѣлые мѣха темноволосая, темноглазая дама съ ярко-красными губами и съ румянцемъ во всю щеку. Межинъ окинулъ ихъ тѣмъ вызывающимъ взглядомъ, какимъ онъ довольно давно уже привыкъ поглядывать на всѣхъ людей, способныхъ отнестись къ нему сколько-нибудь свысока; но вдругъ въ его недобрыхъ глазахъ показалось что-то въ родѣ недоумѣнія, удивленія, даже замѣшательства. Не любившій уступать кому бы то ни было дороги, онъ какъ будто нехотя отступилъ шага на два въ сторону съ середины тротуара и, немного опустивъ голову, сдвинувъ брови, все съ тѣмъ же недоумѣніемъ глядѣлъ исподлобья на проходившее мимо него «гниздо».

— Кто такіе? — спросилъ онъ, когда «гниздо» прослѣдовало дальше.

— Тутъ... чиновникъ одинъ новый... Изъ Петербурга его сюда... Вонъ тамъ, въ мотыльковскомъ домѣ, квартиру себѣ нанялъ, — въ полголоса отвѣчалъ Савиничъ.

— Да фамилію-то ты знаешь?..

— Какъ не знать: у насъ забираютъ провизію. Только вотъ, что хочешь, не держится она у меня въ головѣ, проклятая... Въ который разъ забываю...

— Не Кистяковъ?

— Ну, ну... Кистяковъ и есть... А ты что? Знавалъ его раньше или такъ, что-нибудь слышалъ о немъ?

— Должно-быть, что знавалъ, если мы съ нимъ мѣсяца два жили даже въ одной комнатѣ, когда учились въ университетѣ, — задумчиво проговорилъ Межинъ. — Ахъ, киста негодная!.. Скажите, пожалуйста, какимъ идоломъ теперь выступаетъ!.. А вѣдь ни ума, ни характера, ни какихъ-нибудь способностей — ничего у него не было!..

— Да надо полагать, и теперь не прибыло. Говорятъ, у него жена что хочеть, то и дѣлаеть съ нимъ, — равнодушно сказалъ Савиничъ и, взявъ его за рукавъ пальто, повелъ въ «Москву».

— Скажи, пожалуйста, какимъ небожителемъ смотреть!.. Бѣлый, пухлый, важный, блаженный! — продолжалъ тихонько восклицать Межинъ, идя рядомъ съ нимъ, но глядя только себѣ подъ ноги и думая лишь о неожиданно встрѣтившемся ему «небожителѣ».

## II.

Въ трактирѣ, въ «Москвѣ», Межинъ обыкновенно проводилъ чуть ли не большую часть дня. Тамъ онъ ѣлъ, пилъ, видѣлся съ знакомыми, писалъ бумаги и, вообще, вель свои «аблакатскія» дѣлишки, которыми занимался уже года три, то-есть, съ тѣхъ поръ, какъ потерялъ свое послѣднее мѣсто и не могъ найти никакого другого. На «Москву» онъ привыкъ смотрѣть какъ на свою настоящую квартиру, и иногда говорилъ, посмѣиваясь, что у него вонъ какая резиденція: обширная, свѣтлая, теплая, гостеприимная, — съ утра до ночи накрыты столы для всѣхъ жаждущихъ и алчущихъ, съ утра до ночи поддерживается огонь подъ кухонной плитой!..

Но сегодня «Москва» произвела на него далеко не приятное впечатлѣніе. Оглѣенныя пестрыми обоями стѣны показались ему заплесканными, столы — засаленными и загаженными, половые — «хамами», празднично настроенные посѣтители — пьяными скотами, а его кліенты — мерзкими кляузниками, которымъ слѣдовало бы надавать, вмѣсто юридическихъ совѣтовъ, хорошихъ пинковъ.

— Ну, чего придираешься? — сказалъ Савиничъ, выпивъ двѣ—три рюмки водки, и собравшись идти опять въ лавку. — Пошелъ бы лучше въ баню, или хотъ истопилъ бы

у себя пожарче печку, да хорошенько натеръ бы себѣ поясицу камфарнымъ спиртомъ; — и живо прошло бы...

— При чемъ тутъ поясица?—хмуро проворчалъ Межинъ.

— При томъ, что это, вѣдь, она придирается ко всему. А ты, умный человѣкъ, не догадался объ этомъ?.. Она!—увѣренно повторилъ Савиныхъ и, надвинувъ на лобъ картузь, ушелъ.

Однако, хотя простуженная поясица дѣйствительно заявила о себѣ порядочною болью при каждомъ неосторожномъ движеніи Межина, все же настоящею причиною его дурного настроенія являлась не она или, по крайней мѣрѣ, не одна она. Было что-то другое. Но что именно?.. Такъ какъ Межину безпрестанно вспоминалась его встрѣча съ бывшимъ школьнымъ товарищемъ, то ему подумалось, наконецъ: ужъ не она ли подѣйствовала такъ скверно на его расположеніе духа? Но, подумавъ это, онъ только презрительно скривилъ губы. Вотъ вздоръ! Какое ему дѣло до этого пухлага Кистякова и до того, — здѣсь ли онъ, или гдѣ-нибудь въ иренсподней?.. Даже и въ прежнее время между ними было такъ же мало общаго, какъ между нимъ и хоть бы этимъ стуломъ, что торчитъ напротивъ него по другую сторону стола, — а теперь этого общаго осталось, конечно, еще меньше... Не въ Кистяковѣ дѣло... Тѣмъ болѣе, что и овладѣвшее имъ, Межинымъ, дурное настроеніе овладѣло имъ не вдругъ, не сегодня, а понемногу, постепенно, незамѣтно стало пробираться въ него, пожалуй, еще дня три назадъ, — именно наканунѣ праздниковъ, когда вся городская жизнь, уличная и домашняя, пошла нѣсколько иначе, когда всѣ люди принялись словно готовиться къ встрѣчѣ какого-то давножданнаго, дорогого и милаго гостя. Какого?.. «Одно свиство!» — подумалъ Межинъ и сдѣлалъ брезгливую гримасу, вспоминая, какъ, послѣ всѣхъ этихъ торжественныхъ приготовленій, дѣло кончилось только тѣмъ, что по всѣмъ улицамъ зашныряли, да и теперь еще шныряютъ, цѣлыя толпы полупьяныхъ «поздравителей», помыслившихъ лишь о томъ, чтобы насобирать побольше «праздничныхъ» гривенниковъ, напиться и нажратъся.

### III.

Межинъ былъ жепать, у него были дѣти, — два мальчика, — но еще года три назадъ Евгенія Васильевна, его жена, выхлопотала себѣ отдѣльный паспортъ и ушла вмѣстѣ съ дѣтьми. Младшій ребенокъ умеръ въ началѣ этого оканчивающагося теперь года. Жена и старшій, семилѣтній, мальчуганъ были живы, то есть, по крайней мѣрѣ, Межинъ могъ полагать, что они живы, такъ какъ мѣсяца четыре назадъ видѣлъ ихъ на улицѣ живыми, а съ тѣхъ поръ ни отъ кого не слышалъ, чтобы они умерли.

Его семейная исторія была самая обыкновенная исторія. Сначала, года два, онъ жилъ съ женой почти въ полномъ согласіи, но потомъ у нихъ пошла междоусобица, быстро разгоравшаяся. Началось съ того, что Евгенію Васильевну очень обезпокоила дружба, завязывавшаяся у ея мужа съ нѣкоторыми чрезвычайно не нравившимися ей господами, дѣйствительно далеко не добродѣтельными и проводившими свои досуги весьма безпечно. Обезпокоившись, Евгенія Васильевна, естественно, сочла своимъ прямымъ долгомъ отвратить своего мужа отъ этихъ опасныхъ новыхъ друзей и повела рѣшительную войну противъ нихъ; но, какъ часто бываетъ на свѣтѣ, повела она эту совершенно справедливую войну такъ необдуманно и неискусно, что только возстановила противъ себя спутника своей жизни. Раздраженный ея посягательствомъ на его драгоценную свободу, Межинъ нарочно еще крѣпче связался со своими новыми друзьями, чтобы наглядно доказать женѣ, что намѣренъ жить не такъ, какъ ей угодно, а такъ, какъ ему больше правится. Евгенія Васильевна, ясно видѣвшая, что ея недавнему семейному благополучію наступаетъ конецъ, плакала, тоскливо ломала себѣ руки, доходила почти до отчаянія, однако — изъ послѣднихъ силъ продолжала столь

неудачно начатую ею войну и.. все больше и больше портила свое правое и благое дѣло. Межинъ, и прежде не отличавшійся большою склонностію къ домосѣдству, теперь почти пересталъ бывать дома, такъ какъ не находилъ ни малѣйшаго удовольствія воевать съ женой и смотрѣть на ея слезы. Въ обществѣ его новыхъ друзей было несравненно веселѣе. Онъ пилъ съ ними, игралъ въ карты, наливался, засыпалъ на первомъ попавшемся диванѣ или стулѣ; утромъ кое-какъ отсиживалъ нѣсколько часовъ на службѣ, а послѣ нея опять начиналось продолженіе того, что шло весь прошлый вечеръ. Часть ночи, и было прервано только по немощности человѣческой природы, по необходимости для нея хоть нѣкотораго отдыха.

Дальше — хуже. Межинъ потерялъ мѣсто, не скоро нашелъ другое, поплосше, мѣсяца черезъ четыре потерялъ и это, залѣзъ по уши въ долги, позаложилъ или продалъ всѣ вещи, безъ которыхъ можно было обойтись, но не только не чувствовалъ ни малѣйшаго желанія перестать пить и бездѣлничать, а напротивъ, находилъ, что теперь только и остается — пить.

Въ глубинѣ души онъ, конечно, сознавалъ себя непростительно виноватымъ передъ женой и дѣтьми, но, какъ почти всегда бываетъ въ подобныхъ случаяхъ, усиленно старался внушить себѣ и Евгенію Васильевнѣ, что во всемъ виновата одна она, — потому что это она своимъ чертовскимъ характеромъ выжила его изъ дома, она довела его до пьянства и до того, что теперь у него зачастую нѣтъ въ карманѣ даже пяти копеекъ, чтобы купить себѣ десятокъ папирозовъ. Все она... Развѣ онъ такъ жилъ прежде, покуда не женился на ней?..

Въ концѣ-концовъ, Евгенія Васильевна увидѣла, что если она не хочетъ сойти съ ума или выбиться изъ послѣднихъ силъ, захворать, умереть и оставить дѣтей Богъ знаетъ на какую ужасную жизнь, ей остается только скорѣе, какъ можно скорѣе, уйти отъ мужа и прійскать себѣ какое-нибудь занятіе, которымъ она могла бы кое-какъ существовать со своими ребятишками.

И она ушла.

### IV.

Заложивъ руки въ карманы, Межинъ шелъ по главной улицѣ Норска, Московской, покуда не дошелъ до кондитерской, считавшейся лучшею въ городѣ. Онъ купилъ въ ней два фунта конфетъ и опять пошелъ по улицѣ, поглядывая на окна, на вывѣски и отыскивая глазами какой-нибудь магазинъ, торгующій игрушками. Вдоль улицы, обставленной высокими домами, дулъ, какъ сквознякъ въ коридорѣ, довольно рѣзкій вѣтеръ. Межину дѣбалось все холоднѣе и холоднѣе; онъ слегка поежился, морщился, даже подумалъ мелькомъ: не зайти ли ему немного обогрѣться въ другой хорошо знакомый трактиръ, мимо котораго онъ сейчасъ будетъ проходить. Однако, онъ, не останавливаясь, прошелъ мимо трактира и шелъ дальше, покуда не дошелъ почти до конца улицы, до Гостиного двора. Здѣсь, въ окнѣ перваго же, углового, магазина онъ, наконецъ, увидѣлъ выставленные игрушки и съ минуту стоялъ передъ окномъ, рассматривая ихъ. Потомъ онъ вошелъ въ магазинъ.

Почти противъ двери стояла за конторкой очень молоденькая, худенькая, видимо простуженная дѣвушка съ повязанной щекой и писала «счесть».

— Что вамъ угодно? — обратилась она къ Межину такъ просто, почти привѣтливо, что онъ тотчасъ же снялъ свою надвинутую на глаза шляпу и поклонился.

— Я и самъ еще не знаю. Выберу что-нибудь, съ вашего позволенія, — сказалъ онъ и пошелъ вдоль прилавка, рассматривая игрушки.

Изъ другой комнаты выдвинулся, торопливо дожидывая что-то, пожилой уже господинъ, красный, лысый, съ толстою нижнею губою и съ довольно объемистымъ животомъ, — повидимому, самъ хозяинъ.

— Что угодно? — спросилъ и онъ, но не только не



**Рождество.** Посмертный рисунок (собств. «Нивы») К. О. Брожа, авт. «Нивы».





Въ Киево-Печерской лаврѣ. Богомольцы передъ изображеніемъ „Страшнаго Суда“.

Ориг. рис. (собств. «Нивы») И. И. Ижакевича, авт. «Нивы».

любезно, а даже съ видимою досадою, что побезнокоилъ себя ради такого, болѣе чѣмъ неважнаго посѣтителя.

— Сейчасъ, сейчасъ... не торопитесь, — проговорилъ Межинъ, мелькомъ взглянувъ на него черезъ плечо своимъ обычнымъ недобримъ и какъ бы предостерегающимъ взглядомъ.

Онъ дошелъ до конца прилавка, потомъ медленно двинулся обратно, продолжая высматривать между игрушками что-нибудь болѣе подходящее... Красный толстякъ хмуро слѣдилъ за нимъ глазами. Онъ начиналъ подумывать, что этотъ озябшій, посинѣвшій, плохо одѣтый и, къ тому же, грубый человѣкъ зашелъ въ магазинъ только погрѣться, а можетъ-быть, и еще съ худшими намереніями. Наконецъ, Межинъ увидѣлъ среди другихъ игрушекъ довольно большой пистолетъ съ блестяще отполированнымъ стальнымъ дуломъ, съ такимъ же куркомъ, съ красиво отдѣланной рукояткой. Межину тотчасъ же подумалось, что если бы, въ его дѣтствѣ, ему подарили такую вещь, то онъ по крайней мѣрѣ на нѣсколько недѣлъ почувствовалъ бы себя счастливейшимъ ребенкомъ въ мірѣ.

— Что это стоитъ?—спросилъ онъ, внимательно осматривая пистолетъ, спиральную пружину, придѣланную къ курку, и пробковыя пули, которыми это оружіе заряжалось.

Толстякъ, все съ тѣмъ же хмурымъ видомъ, взялъ у него игрушку и посмотрѣлъ на картонный ярлыкъ, привязанный къ рукояткѣ.

— Это... вы сами должны видѣть по отдѣлкѣ, — дорогая вещь. Это стоитъ пять рублей, — сказалъ онъ и, насмѣшливо скрививъ губы, взглянулъ на Межина.

Если бы онъ не сказалъ такъ выразительно, что это «дорогая вещь», и не скривилъ губъ, Межинъ, можетъ-быть, хоть немного задумался бы надъ тѣмъ, что отдать пять рублей — значило отдать почти половину тѣхъ денегъ, какія были у него. Но теперь онъ не сталъ задумываться.

— Заверните, — коротко сказалъ онъ и только уже послѣ этого подумалъ, что, все равно, эти деньги, по всей вѣроятности, сегодня же ушли бы изъ его кармана: были бы проѣдены, пропиты или проиграны въ карты.

Выбравъ еще хорошій гуттаперчевый мячъ, онъ заплатилъ деньги, кивнулъ головою хозяину, почтительно поклонился конторщикѣ, писавшей новый «счетъ», и вышелъ изъ магазина.

#### V.

Вѣтеръ, гулявшій по улицѣ, разыгрывался все больше и больше: подхватывалъ цѣлыя охапки снѣга съ крышъ, швырялъ имъ въ лица прохожихъ и проѣзжихъ, тотчасъ же послѣ этого словно прятался куда-то за уголъ, затѣмъ неожиданно выскакивалъ опять изъ своей засады, набрасывался на людей, на лошадей, пробовалъ сорвать у него шапку, у кого всю шубу съ плечъ и снова скрывался на нѣкоторое время въ какой-нибудь переулочекъ. Межинъ надвинулъ шляпу почти на самые глаза, поднял воротникъ пальто и нахмурился. Какъ же, однако, онъ пойдетъ?.. А идти ему предстояло версты за четыре, — за городъ, на ту сторону Волги, въ слободу Дубовку. Тамъ жена его служила кассиршей въ заводской лавкѣ.

Однако, Межину даже не пришло въ голову отложить это путешествіе до завтра или до Нового года, или, вообще, до болѣе благоприятной погоды. Онъ только зашелъ домой и взялъ старый, затасканный пладъ, въ которомъ давно уже нельзя было показываться днемъ, да еще захватилъ, на всякій случай, свою палку со свинцовымъ набалдашникомъ. Палку Межинъ весьма удобно помѣстилъ въ дырявый карманъ своего пальто, такъ что руки у него оставались свободными; въ пладъ онъ закутался до самыхъ глазъ и почувствовалъ себя послѣ этого способнымъ идти куда угодно.

«Дуй, дуй теперь, сколько хочешь!» — насмѣшливо подумалъ онъ, когда вышелъ на улицу и вѣтеръ опять попробовалъ накинуться на него.

Было порядочно холодно только ногамъ, но Межинъ рассчитывалъ, что въ ходьбѣ онъ скоро согрѣется.

Онъ прошелъ городъ, спустился по крутому «Дубовскому взвозу» на Волгу и пошелъ по широкой дорогѣ, густо обставленной съ обѣихъ сторонъ вѣхами. Вѣтеръ и здѣсь, внизу, дулъ больше порывами. Онъ неожиданно налеталъ съ цѣлыми тучами снѣжной пыли, наполнялъ ею воздухъ, и дѣлалось не видно ровно ничего кругомъ. Затѣмъ онъ проносился дальше, снѣжная пыль понемногу разсѣивалась, и опять показывались вѣхи по сторонамъ, темныя силуэты рѣдкихъ прохожихъ и проѣзжихъ, яркіе огоньки въ далекихъ еще домахъ Дубовки, — опять сбоку Межина появлялась его блѣдная тѣнь и подвигалась рядомъ съ нимъ по дорогѣ.

Въ полуверстѣ отъ города, Межина догналъ какой-то веселый малый, — должно быть, ямщикъ, вѣхавшій изъ Норска пороженемъ, на парѣ лошадей.

— Эй, ты, баринъ въ бабьемъ платкѣ! — весело окликнулъ онъ Межина. — Садись, что ли, подвезу до Дубовки. Можетъ, поднесешь тамъ стаканчикъ, хоть маленькій...

Но Межинъ, у котораго и ноги еще не совсѣмъ согрѣлись, и руки начали зябнуть, рассудилъ, что въ саняхъ продуетъ его еще сильнѣе. А главное, онъ былъ такъ занятъ своими мыслями, что не хотѣлъ отрываться отъ нихъ для неизбѣжной бесѣды съ этимъ встрѣчнымъ парнемъ.

— Спасибо... Я привыкъ ѣздить только въ каретахъ, — откликнулся онъ.

— Ну?! А вѣдь я такъ и подумалъ, какъ только взглянулъ на тебя... Въ самый разъ угадалъ, значитъ!.. Въ каретахъ!.. — воскликнулъ веселый малый, захохоталъ, свистнулъ, гаркнулъ на лошадей и почти сейчасъ же скрылся въ налетѣвшихъ опять облакахъ снѣжной пыли.

#### VI.

Въ Дубовкѣ Межинъ довольно скоро нашелъ домъ, въ которомъ его жена занимала комнату. Путеводимый какою-то женщиной, встрѣтившеюся ему на дворѣ, онъ довольно благополучно пробрался черезъ темныя сѣни и вошелъ въ полутемную прихожую. Та же его путеводительница крикнула Евгеніи Васильевнѣ, что къ ней пришелъ гость. Евгенія Васильевна выглянула въ прихожую, всмотрѣлась въ этого неожиданнаго гостя и воскликнула:

— Ты?!

— Я, я, — подтвердилъ Межинъ, освобождаясь отъ своего плада, отъ палки, торчавшей изъ его кармана, и отъ мокрой шляпы.

Удивленная Евгенія Васильевна смотрѣла на него, стараясь разобрать: пьянъ онъ, или не пьянъ? Нѣтъ, кажется, не пьянъ... Что же ему понадобилось отъ нея?.. Не вздумалъ ли попросить у нея денегъ?.. Правда, съ тѣхъ поръ, какъ она ушла отъ него, онъ ни разу не обращался къ ней съ такими просьбами, но, вѣдь, пьянствуя столько лѣтъ, можно въ концѣ-концовъ допитаться и до потери послѣднихъ остатковъ совѣсти.

— Я боялся, что ты, пожалуй, еще не пришла домой изъ лавки, — сказалъ Межинъ.

— Да мнѣ и слѣдовало бы теперь сидѣть еще въ ней, — отвѣчала она. — Это ужъ вышелъ такой особенный случай, что меня отпустили домой еще въ шесть часовъ. Какимъ-то чудомъ или по случаю большого праздника, прозрѣли и замѣтили, что я совсѣмъ больна.

— Больна?..

— Да... ко мнѣ еще съ осени, съ сентября, привязалась лихорадка... не могу отъ нея отдѣлаться... День — получше, день — похуже, а иногда такъ нехорошо, что сама не знаешь, какъ держишься на ногахъ и срываешься съ дѣломъ... Впрочемъ, ничего, — привыкла и

къ этому. Значь, что если сегодня ужь очень нехорошо, то завтра будетъ полегче...

— Свѣрсно! — тихо проговорилъ Межинь.

Войдя въ комнату, онъ увидѣлъ сына, — поглядывавшаго на него исподлобья, худенькаго, блѣдненькаго, не по лѣтамъ высоконькаго мальчика въ темносѣрой фланелевой блузѣ.

— Ну, а этотъ? Тоже похварываетъ? Здоровъ? — спросилъ Межинь.

— Нѣтъ, слава Богу, Иля покуда ничего... молодцомъ, — отвѣчала мать, съ любовной усмѣшкой взглянувъ на сына, и сдѣлала видъ, будто трижды плюнула, чтобы не взглянуть его.

Межинь не поздоровался ни съ женой, ни съ сыномъ; онъ только положилъ руки на плечи мальчика, посмотрѣлъ на него и потомъ сказалъ:

— Ну, за то, что ты «молодцомъ», надо тебя немного побаловать.

Онъ досталъ изъ кармана коробку съ конфетами, развязалъ, открылъ ее и, поставивъ на столъ, сказалъ:

— Это вамъ обоимъ: тебѣ и мамѣ.

Потомъ онъ досталъ изъ другого кармана мячъ.

— Это тебѣ.

Наконецъ, изъ третьяго, изъ внутренняго нагруднаго кармана Межинь вытащилъ самый главный подарокъ, пистолетъ.

— Это тоже тебѣ.

Онъ высвободилъ пистолетъ изъ бумаги, скрывавшей всю его красоту, вложилъ на мѣсто пулю, взвелъ курокъ и выстрѣлилъ въ стѣну. Пробковая пуля мягко щелкнула въ нее и отскочила на постель, стоящую у этой стѣны. На секунду-другую мальчикъ, что называется, «ошалѣлъ» отъ блеска и великолѣпія подареннаго ему оружія, отъ выстрѣла, бросившаго пулю на цѣлыхъ шесть, семь шаговъ; но потомъ онъ схватилъ пистолетъ, который протягивалъ ему отецъ, и стремглавъ бросился поднимать пулю.

Межинь усмѣхнулся. Онъ сѣлъ на стулъ и закурилъ папиросу, но усмѣшка все еще продолжала оставаться въ его глазахъ.

— Ты что же это... не разбогатѣлъ ли, что натащилъ намъ столько подарковъ? — произнесла Евгенія Васильевна, теперь уже рѣшительно не знавшая, что думать о мужѣ и о причинахъ его неожиданнаго появленія къ ней.

— Нельзя сказать... Впрочемъ, у меня, пожалуй, и сейчасъ осталось въ карманѣ еще рублей шесть. Хочешь, отдамъ тебѣ половину?.. Вамъ пригодится на чтонибудь. А я, все равно, можетъ-быть, сегодня же прокучу ихъ или проиграю...

— Спасибо... намъ не нужно, — отвѣчала Евгенія Васильевна и съ возрастающимъ недоумѣніемъ оглядывала его потертое, старое платье, его смуглое, продолговатое лицо, всегда бывшее худощавымъ, а теперь уже совсѣмъ принявшее видъ костюма, обтянутаго кожей. — Какъ видно, живешь ты все такъ же... весело? — полувопросительно прибавила она.

— Все, все такъ же; — подтвердилъ онъ, кивнувъ головой. — Не очень хорошо, но и не совсѣмъ худо. Сытъ, пьянъ, а главное — свободенъ. Хочу, — займусь чѣмънибудь, не хочу, — могу хоть цѣлый день лежать на диванѣ. Никто не будетъ дѣлать мнѣ выговоры или ворчать на меня...

Евгенія Васильевна, — подумавшая (совершенно напрасно), что онъ намекаетъ на то время, когда она «воевала» съ нимъ, — слегка намурилась. Она встала и на минутку вышла изъ комнаты — попросить хозяйку, чтобы та поставила самоваръ.

## VII.

— А я недавно собиралась ужь наводить о тебѣ справки: живъ ли ты? — заговорила она, возвратившись. Недѣли полторы назадъ, въ «Листкѣ» было напечатано, что въ проруби подъ «Дубовскимъ взвозомъ» нашли утопленника... въ черномъ пальто на фланели, въ черной шляпѣ...

— Да, да... знаю... По описанію, дѣйствительно, выходило похоже на меня... Ну, что жь... если бы и въ самомъ дѣлѣ я попалъ въ прорубь... Кажется, потери тебѣ не было бы отъ этого никакой... Напротивъ... открылась бы перспектива выйти опять замужъ, за чловека болѣе основательнаго...

— Я?!.. Замужъ?!.. — вскричала Евгенія Васильевна. — Да ты понятія не имѣешь, до чего мнѣ противны вы, всѣ вы, мужчины!.. Чѣмъ больше я вижу васъ тамъ, въ лавкѣ, тѣмъ противнѣе вы мнѣ!.. Всѣ вы, — образованные и необразованные, купчишки и рабочіе, чиновнички и мужики, — всѣ вы одинаковые... У всѣхъ у васъ на умѣ одна мерзость. Увильнуть какъ-нибудь отъ работы, забраться въ трактиръ, напиться... засѣсть рѣзаться въ карты, добраться до закуски, опять пить... говорить всякія гадости женщинамъ и о женщинахъ... Ничего, кромѣ этой мерзости, отъ васъ не дождешься. Кто изъ васъ хоть скольконибудь добросовѣстно занимается дѣломъ, за которое взялся?.. Я не видала такого... Есть, правда, еще сумасшедшіе, — помѣшались на деньгахъ и только о томъ и думаютъ, чтобы нахватать ихъ побольше, побольше... Имъ все равно, откуда бы ни нахватать этихъ поганыхъ денегъ, только бы нахватать побольше... Это правда, есть, есть и такіе!.. И кто хуже, — эти ли трезвые сумасшедшіе, или тѣ пьяныя животныя, я ужь не разберу... Знаю только, что на всѣхъ васъ гадко смотреть...

Межинь слушалъ ее съ такой философски спокойной усмѣшкой, какъ будто онъ жилъ на свѣтѣ съ самаго сотворенія міра, все испыталъ, все понялъ, и жена совершенно напрасно распространялась теперь такъ горячо о томъ, что было ему извѣстно несравненно лучше, чѣмъ ей.

— Ты сдѣлала ошибку. Тебѣ слѣдовало бы обзавестись дочерью, а не сыномъ, — пошутилъ онъ, взглянувъ на мальчика, погруженнаго въ самое тщательное изслѣдованіе пистолета и его механизма.

Евгенія Васильевна поникла головой и тяжело вздохнула.

— А ты думаешь, у меня не болитъ душа, когда я смотрю на него? — сказала она. — Еще какъ болитъ-то!.. Рѣдкій день пройдетъ безъ того, чтобы мнѣ не подумалось: Господи! да неужели же изъ такого славнаго мальчика выйдетъ послѣ такое же гадкое животное, какъ всѣ кругомъ?.. Вѣдь, меня почти весь день не бываетъ дома: прибѣгу только на полчаса, пообѣдать, и опять убѣгу до ночи. Вѣдь, онъ весь день одинъ, а я ни отъ кого никогда не слышала ни одной жалобы на него!.. Онъ даже одичалъ немного отъ этого одиночества. Повозится на дворѣ со своей пріятельницей, дворовой собакой, покатается съ горы на салазкахъ и — опять домой, за книги. Теперь у него взялась откуда-то страсть къ книгамъ. А впрочемъ, что я говорю: «откуда-то»!.. Конечно, отъ тебя. Покойникъ, твой дядя, рассказывалъ мнѣ, что ты былъ въ дѣтствѣ такой же тихій, нелюдимъ и книжникъ... Онъ весь, весь въ тебя... Неужели же и дальше пойдетъ по твоей дорожкѣ?

Она вздрогнула и отшатнулась къ спинкѣ стула. Мальчикъ, все время возившійся съ пистолетомъ, съ его куркомъ и съ пулей, вдругъ выстрѣлилъ нечаянно изъ своего ненагляднаго оружія. Порядочно переконфуженный, онъ взглянулъ на мать, на отца, но, — увидѣвъ, что мать только сдѣлала преувеличенно большіе глаза и смотритъ на него далеко не сердито, а отецъ посмѣивается, — засмѣялся самъ и бросился поднимать пулю.

— Онъ здѣсь все перестрѣляетъ! — проговорила Евгенія Васильевна, смотря на мужа тѣми же округленными глазами.

Межинь продолжалъ усмѣхаться подъ своими черными усами, глядя на сына, полѣзнаго за пулей подъ кровать и стучавшаго на полу колѣнками.

## VIII.

Межинь напилъ чаю, поговорилъ еще нѣсколько времени съ женой, преимущественно разспрашивая ее о

томъ, что ей приходится дѣлать на ея службѣ, въ лавкѣ, кто тамъ распоряжается всѣмъ дѣломъ и какого сорта люди эти распорядители. Потомъ онъ спросилъ:

— Однако, который же теперь часъ?

Оказалось, что часъ пошелъ уже двѣнадцатый. Межинъ всталъ, съ успіемъ распрямивъ свою простуженную поясницу, и сказалъ, что пора ему убираться домой.

— Неужели же ты пойдешь отсюда въ городъ?—спросила Евгения Васильевна, начавшая теперь думать, что, можетъ быть, онъ пришелъ сюда, въ Дубовку, къ какому-нибудь своему пріятелю, а къ нимъ завернулъ только такъ, по пути...

— Конечно... Куда больше?—отвѣчалъ онъ, нѣсколько удивившись.

— Развѣ у тебя нѣтъ здѣсь никого знакомыхъ?

— Ни души. А что?

— Да вѣдь очень поздно... На Волгѣ и безъ того пошаливаютъ иногда, а теперь еще праздники... Всѣ пропились, прокутились... Всего только вчера обобрали одного подвыпившаго приказчика чуть не до рубашки...

— Ничего... Вѣдь я не пьянъ, да къ тому же, на этотъ случай, со мной моя палка... Не очень страшно.

— И еще вѣтеръ... Навѣрное, мятель... Слышишь?—продолжала Евгения Васильевна, обращая его вниманіе на вѣтеръ, гудѣвшій въ печной трубѣ и заставлявшій слегка дребезжать желѣзную задвижку вверху печки.

Межинъ стоялъ уже совсѣмъ одѣтый и закутанный въ свой плащъ до подбородка. Въ глазахъ и на губахъ его видѣлась чуть замѣтная усмѣшка, вызванная, однако, не тѣмъ, что «страхи» жены казались ему совсѣмъ пустыми, а тѣмъ, что она, такъ ненавидѣвшая, такъ презиравшая теперь и его, и всѣхъ мужчинъ, все же почему-то беспокоилась по поводу того,—удастся ли ему благополучно добраться до дома. Чего бы, кажется, беспокоиться?..

— Пустяки... Около дороги такъ густо натыканы вѣхи, что непременно упрешься лбомъ въ которую-нибудь, если свернешь въ сторону,—сказалъ онъ и прибавилъ, уходя:—Черезъ часъ буду дома!..

#### IX.

На Волгѣ было то же, что и часа два назадъ, когда Межинъ шелъ въ Дубовку. Налеталъ порывами вѣтеръ и стихалъ; принимался идти снѣжокъ и переставалъ; скрывался мѣсяцъ за набѣгавшими на него тучками и опять показывался изъ за нихъ. Только поперекъ дороги лежали мѣстами,—какъ исполнскія бѣлыя стрѣлы,—заостренные съ одного конца грядки снѣгу, наметенныя вѣтромъ, и идти сдѣлалось тяжелѣе. Но Межинъ отдохнулъ, обогрѣлся, а главное—былъ такъ поглощенъ своими мыслями, что почти не замѣчалъ ни вѣтра, ни снѣга, ни этихъ снѣжныхъ пороговъ, безпрестанно преграждавшихъ ему дорогу.

Онъ думалъ до этого времени, что жена ненавидитъ его; а теперь, за тотъ часъ съ небольшимъ, который просидѣлъ у нея, онъ увидѣлъ ясно, что никакой настоятельной ненависти она не чувствовала къ нему. Онъ думалъ раньше, что сынъ не любитъ его, бонется его, потому что, конечно, возстановленъ противъ него матерью; а теперь оказывалось, что въ сердцѣ ребенка было одно только совершенно понятное отчужденіе отъ отца, которое исчезло тотчасъ же, какъ только онъ, отецъ, подошелъ съ добрымъ чувствомъ поближе къ ребенку. Межинъ думалъ и говорилъ себѣ прежде, что не можетъ переносить эту Упрямію Васильевну, какъ онъ называлъ иногда жену; а теперь оказывалось, что она не только не вызывала въ немъ какого-нибудь злонаго или хотя бы просто неприятнаго чувства, а напротивъ показала ему сегодня славной женщиной...

Она—молодецъ!—думалъ онъ, шагая по снѣгу. Она не растерялась и не распустила юни, когда увидѣла, что ей приходится самой заботиться о себѣ и о дѣтяхъ; она взялась за первое представившееся ей тяжелое, не-

благодарное дѣло и четвертый годъ дѣлаетъ его. Она уже три мѣсяца больна, а каждый день съ утра до ночи стоитъ на своемъ посту въ лавкѣ, и не только не хнычетъ, но старается показать всѣмъ, что она почти совершенно здорова: иначе начнутъ придираться къ ней и, чего добраго, еще откажутъ отъ мѣста, еще кому пріятно смотрѣть на хвораго и кислаго человѣка?.. Нѣтъ, она—молодецъ, бесспорно молодецъ! Только при всемъ ея молодечествѣ и упрямствѣ хватитъ ли у нея силы переупрямить свою лихорадку и отдѣлаться отъ нея?..

Хмурая брови, Межинъ думалъ, что жена и теперь уже замѣтно похудѣла съ тѣхъ поръ, какъ онъ видѣлъ ее въ послѣдній разъ лѣтомъ... Дальше ему вспомнилось, какъ мать ея, умершая черезъ нѣсколько недѣль послѣ того, какъ выдала дочь замужъ за него, жалобно просила его накануне своей смерти «поберечь Женю», не забывать никогда, что теперь у Жени не останется уже ни одной души, которая позаботилась бы о ней... Еще больше нахмутивъ брови, Межинъ припомнилъ, что онъ обѣщалъ тогда исполнить эту послѣднюю просьбу умирающей... Но мало ли что люди общаются отъ чистаго сердца, а потому какъ-то незамѣтно забываютъ свои обѣщанія!..

#### X.

Погруженный въ эти размысленія и воспоминанія, Межинъ почти не замѣтилъ, какъ дошелъ до города, а потомъ и до Покровской улицы. Съ гримасой согнувъ свою простуженную поясницу, онъ пролѣзъ въ калитку и пошелъ къ небольшому деревянному флигельку, стоявшему въ дальнемъ углу двора. Подходя къ этому флигельку, онъ увидѣлъ, что изъ темныхъ его сѣней выдвинулся какой-то человѣкъ и остановился. Оказалось, что это былъ Савиничъ.

— Нашелся-таки!—проговорилъ онъ, когда Межинъ подошелъ ближе.—А я ужъ два раза приходилъ щупать замокъ на твоей двери. Куда это ты запропастился?

— А что? Развѣ нужно что-нибудь?—спросилъ Межинъ.

— Да вѣдь ты же обѣщалъ придти вечеромъ къ «капитану»... Тамъ ужъ давно идетъ такая битва, что только успѣвай обтирать потъ. Жарятъ!.. Я ужъ успѣлъ простукать все, что выигралъ вчера.

Межинъ ничего не сказалъ. Онъ ошупью прошелъ по темнымъ сѣнямъ до лѣстницы на чердакъ, поднялся по ней и сталъ отпирать замокъ, висѣвшій на двери его комнаты. Савиничъ слѣдовалъ за нимъ.

— Куда это тебя носило?—спросилъ онъ.

— Въ Дубовку вздумалось сходить,—не совсѣмъ охотно отвѣчалъ Межинъ.

Савиничъ нисколько не удивился. Ему и самому «вздумывалось» отъ времени до времени навѣдаться къ своимъ дѣтямъ, къ женѣ, то есть, на могилку послѣдней.

— А!—произнесъ онъ нѣсколько меланхолически.—Что-же тамъ?.. Живутъ кое-какъ?

— Покуда ничего, живутъ... Вотъ только къ женѣ привязалась лихорадка еще съ осени...

— О-о!.. Если съ осени, такъ отъ нея не отвязаться скоро... У этихъ осеннихъ трясушекъ ужъ такой обычай: придеть, засядеть—и до лѣта, до настоящаго тепла, ее ничѣмъ не выжить...

— Плохо дѣло, если такъ,—проговорилъ Межинъ, не зная, вѣрить или не вѣрить словамъ Савинича, но больше склоняясь къ тому, что такую дурную славу осення лихорадки приобрѣли себѣ, вѣроятно, не безъ всякихъ же основаній.

Онъ зажегъ лампу и освѣтилъ свое неприглядное жилище,—небольшую комнату съ широкимъ, закругленнымъ вверху окномъ, ничѣмъ не занавѣшеннымъ и, должно быть, никогда не мытымъ,—съ почернѣвшею отъ дыма кирпичною печкою, съ закоптѣлымъ потолкомъ, съ неприбранною послѣ сна постелью, съ неметеннымъ нѣсколько дней, грязнымъ поломъ. Межинъ раздѣлся, повѣсилъ на стѣну пальто, мокрый плащъ и, посмотрѣвъ

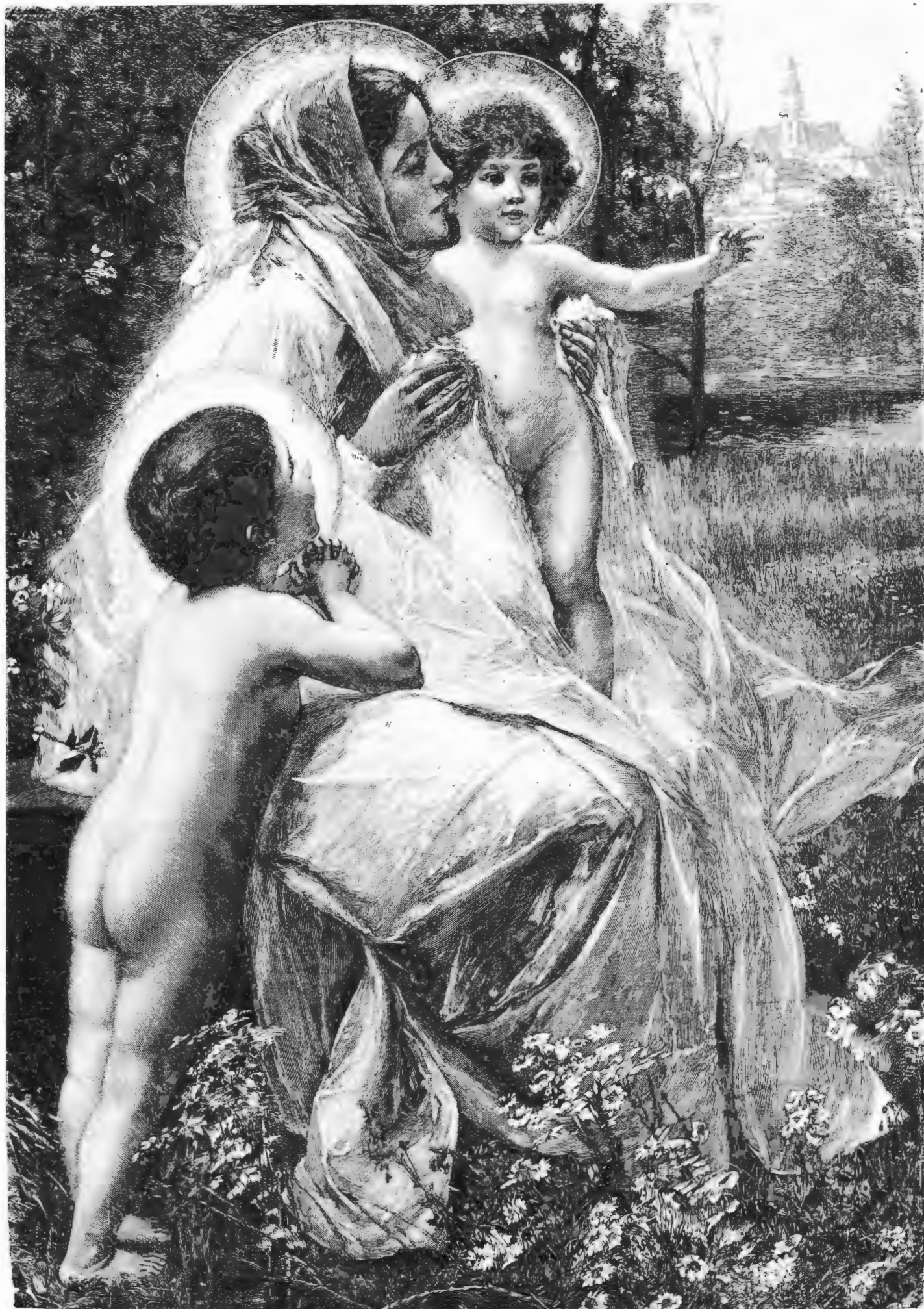

**Мадонна.** Картина Э. Фейта, грав. I. Веберь.

на охапку дровъ, съ утра лежавшихъ въ углу около двери, принялся укладывать ихъ въ печку.

— Да ты что?!—воскликнулъ Савиничъ.—Я думалъ, ты хочешь только переодѣться, что ли, а ты—печку топить!.. Неужто не пойдешь играть?..

— Пить, лучше не пойду... Усталъ... поясница болить... не хочется,—отвѣчалъ Межинъ, уложивъ дрова въ печь и принимаясь вынимать вьюшки изъ трубы.

Савиничъ посмотрѣлъ на него, закурилъ папиросу, сѣлъ на стулъ, опять посмотрѣлъ на задумчивое лицо Межина и медленно проговорилъ:

— Такъ!.. Теперь «не хочется»... Это сколько разъ бывало и со мной, что сходишь къ своимъ ребятишкамъ, посидишь съ ними, поглядишь на нихъ, да и задумаешься... Станетъ какъ будто совѣстно, что они живутъ разсованы по чужимъ людямъ,—и задумаешься: да неужели же, Господи, ты, Боже мой, я не могу совладать съ собой и жить, какъ другіе, добрые люди? Неужто не могу выкормить, вырастить моихъ малышей?.. Что ужъ это за срамъ такой!.. Не хочу я больше пьянствовать!..

— А-га!.. Тоже бывало?—сказалъ Межинъ, засовывая подъ дрова скомканный листъ газетной бумаги и поджигая его.

— Какъ же... можетъ, сто разъ бывало, если не больше... Надо думать, душа-то, хоть плохонькая, и у меня есть...

— Однако, никогда изъ этого ничего не выходило?

— Никогда... Былъ одинъ знакомый чиновничекъ,—тоже собирался перестать пить. Мѣсяца два не пилъ ни капли;—это правда,—а на третій мѣсяць померъ. Ну, померъ, такъ, извѣстно, пересталъ пить...

Охвативъ колѣни руками, Межинъ молча сидѣлъ на полу, передъ печкой, и съ загадочной усмѣшкой смотрѣлъ на огонь, весело разгоравшійся и ярко освѣщавшій его носмѣивающіеся чему-то глаза, тонкія губы, ввалившіяся, но разрумянившіяся теперь щеки. Савиничъ, докуривъ папиросу, потушилъ ее и всталъ.

— Ну, такъ не пойдешь?—спросилъ онъ.

— Нѣтъ, не пойду.

— А денегъ у тебя осталось сколько-нибудь?.. Дашь мнѣ на-разживу или у самого мало?..

Межинъ досталъ изъ кармана кошелекъ и высыпалъ изъ него всѣ деньги себѣ на ладонь.

— Шесть рублей съ мелочью,—сказалъ онъ.—Половину, три рубля, возьми, пожалуй...

— Ну, ладно... Такъ прощай покуда... А то, можетъ, истопишь печку, надумаешься, черезъ полчаса и самъ придешь къ намъ,—прибавилъ Савиничъ, остановившись у двери и держась за ея скобку.

— Врядъ ли...

## XI.

Но, говоря это скромное «врядъ ли», Межинъ уже зналъ, что онъ ни въ какомъ случаѣ не придетъ, не можетъ придти. Совсѣмъ не тѣми мыслями, не такимъ настроеніемъ онъ полонъ теперь. Какая-то почти незамѣтная искорка, уцѣлѣвшая въ его давно холодѣвшей душѣ, начала сегодня разгораться, разгораться, какъ бы

раздуваемая вѣтромъ, и теперь мысли и сердце Межина были словно охвачены огнемъ, такимъ же яркимъ, какимъ горѣли передъ нимъ дрова въ печкѣ... Будетъ... довольно!.. Ему надоѣла эта безсовѣстная, грязная, невообразимо глупая жизнь, которою онъ живетъ уже больше пяти лѣтъ... Неужели же его ума, сердца, характера, способностей только на то и хватаетъ, чтобы изо-дня-въ-день пить, ѣсть, спать, курить, играть въ карты, да еще, по необходимости,—для того, чтобы добыть денегъ на эту жизнь,—составлять всякія кляузныя бумаги?.. Пить, довольно!.. «Бѣсъ, приставленный къ нему», достаточно попользовался отъ него за эти пять лѣтъ и можетъ теперь хоть повѣситься или, если хочеть, убраться въ какому-нибудь другому, болѣе слабому, человѣку, въ родѣ Савинича.

Передъ печкой, наполнившейся огнемъ, стало жарко. Межинъ поднялся съ полу, закурилъ папиросу и сталъ ходить изъ угла въ уголь по своей каморкѣ.

Первое дѣло, конечно, нужно было найти себѣ мѣсто,—на первое время, конечно, очень скромненькое, потому что даже самые лучшие доброжелатели его врядъ ли повѣрятъ скоро, что онъ способенъ сбросить съ себя свое «бездѣльничество» такъ же легко, какъ надоѣвшее и заносившееся платье. Но онъ и не расчитываетъ покуда ни на какія «богатія милости». Было бы только куда поставить ногу и упереться, а потомъ онъ ужъ и самъ продвинется дальше.

Когда мѣсто будетъ получено, онъ въ тотъ же день напишетъ или самъ скажетъ объ этомъ женѣ. Конечно, его жена тоже не скоро повѣритъ тому, что онъ серьезно «одумался и остепенился», какъ говорятъ люди; но онъ и не ожидаетъ, чтобы она повѣрила этому сейчасъ же. Онъ знаетъ только, что, черезъ нѣсколько ли мѣсяцевъ, или черезъ полгода, или даже черезъ годъ, къ будущему Рождеству,—во всякомъ случаѣ, «Упрямія Васильевна» воротится къ нему, и они будутъ жить даже дружище, много дружище, чѣмъ жили прежде, въ первые годы послѣ свадьбы. Это несомнѣнно, потому что какъ онъ, такъ и Женья, лучше узнали жизнь, людей, другъ друга и, вообще, сдѣлались теперь поумнѣе...

Межинъ спалъ плохо, видѣлъ съ десятокъ сновъ, одинъ другого нелѣпѣе, и безпрестанно просыпался. Часовъ въ восемь онъ проснулся опять и почувствовалъ, что больше не можетъ спать. Однако, и вставать ему не хотѣлось, такъ какъ было еще совсѣмъ темно. Онъ закурилъ папиросу, задумался, и въ его впалыхъ глазахъ, на тонкихъ губахъ подъ черными усами все яснѣе и яснѣе обозначалась насмѣшливая улыбка. Онъ думалъ: изъ всѣхъ людей, воображающихъ, что они знаютъ его, повѣритъ ли хоть одна душа, что онъ въ самомъ дѣлѣ свернулъ и ушелъ съ той дорожки, которую ташился въ послѣдніе годы?.. Конечно, никто не повѣритъ... Но тѣмъ пріятнѣе, тѣмъ веселѣе ему будетъ во-очію показать имъ, что всѣ они ошибаются, и что невозможное для многихъ возможно для него.

## Сочельникъ узниковъ.

Святочный разсказъ З. Топелиуса.

Уши напоминаютъ собою открытыя ворота, въ которыя входятъ звуки, вибрируютъ тамъ нѣсколько времени и наконецъ исчезаютъ за безпредѣльнымъ горизонтомъ сознанія. Хорошая музыка проникаетъ далеко, слова любви еще дальше; неприятные звуки обыкновенно исчезаютъ скоро, но нѣкоторые изъ нихъ остаются, словно они застреваютъ на крючкахъ гдѣ-то далеко на заднемъ планѣ.

Слышалъ ли ты когда-нибудь въ сочельникъ звонъ цѣпей?

Нѣтъ и полумилл разстоянія отъ Гельсингфорса по направлению къ юго-востоку, какъ изъ моря поднимаются мрачныя, сѣрыя стѣны,—«могильныя» стѣны, «огневые» стѣны,—которыя со стороны моря запираютъ для неприятеля входъ въ городскія гавани. Это — созданіе Эренсверда, сѣверный Гибралтаръ, пользующійся въ финляндской исторіи столь печальной извѣстностью,—Свеаборгъ. Крѣпостные валы не помнятъ пораженія; они выросли изъ скалы. Несокрушимые, подобно вѣрѣ, они презираютъ угрозы

неприятелей, лобовытства друзей и весеннюю зелень. Въ продолженіе трехъ дней и двухъ ночей \*), самая страшная морскія силы Европы, — соединенный французскій и англійскій флотъ, — полукругомъ облегли эти сѣрыя стѣны, осыпая ихъ бомбами въ сто двадцать фунтовъ и огненнымъ дождемъ боевыхъ ракетъ. Все, что подвергается разрушенію, — человѣческая жизнь, лиричныя строенія, пороховые погреба, арсеналы, площади, улицы, цвѣточные клумбы — все, кромѣ могилы Эренсверда \*\*), было уничтожено, но гранитныя стѣны стояли нетронутыми, точно онѣ выдерживали лишь лѣтній градъ. Флотъ уѣхалъ отсюда, бюллетени возвѣщали о полнѣйшемъ опустошеніи крѣпости, а на слѣдующій

\*) Во время крымской кампаніи англійскій и французскій флоты, какъ извѣстно, появлялись, между прочимъ, и въ Финскомъ заливѣ.

\*\*) Эренсвердъ — основатель Свеаборга.

годъ, когда обломки кирпичей были убраны, когда живые существа снова приоткрылись под кровомъ, все приняло тамъ прежній видъ.

Тяжелое и неприятное впечатлѣніе, производимое стѣнами Свеаборга, еще усиливалось вслѣдствіе того, что тамъ держали финскихъ преступниковъ, пока имъ не было двадцать лѣтъ тому назадъ построено надежной тюрьмы около Гельсенгфорса. Большую часть заключенныхъ составляли осужденные на всю жизнь, ожидавшие ссылки въ Сибирь \*); да и другіе крупные преступники находились тамъ. Здѣсь я видѣлъ за желѣзной рѣшеткой блѣдное лицо убитшаго десять человѣкъ Юганна Адамсона, который былъ заживо погребенъ въ одиночной камерѣ; онъ былъ приговоренъ къ смертной казни, но на эшафотѣ получилъ помилованіе съ замѣною смертной казни пожизненнымъ заключеніемъ. Послѣ 1825 года было произнесено много смертныхъ приговоровъ, но ни одинъ изъ нихъ не былъ приведенъ въ исполненіе въ Финляндіи.

Одинъ изъ моихъ товарищей по университету Августъ Сигнеусъ пятьдесятъ лѣтъ тому назадъ былъ пасторомъ въ свеаборгской тюрьмѣ. Онъ былъ ревностнымъ защитникомъ своихъ арестантовъ и охотно согласился на мою просьбу когда-нибудь мнѣ показать ихъ. Однажды въ сочельникъ онъ часовъ въ пять вечера былъ въ городѣ, зашелъ ко мнѣ и предложилъ мнѣ:

— Ледъ крѣпокъ; не хочешь ли ты посмотрѣть, какъ мои прихожане празднуютъ Рождество?

Мы усклились въ сани. Пошлили по глухой дорогѣ проѣхали мы скоро по льду въ глубокомъ молчаніи. Темныя, сѣрыя тучи покрывали небо, на которомъ не было видно ни одной звѣздочки, неприятное чувство одиночества, совершенно не праздничное настроеніе царило въ окружающей насъ природѣ, лишь на большомъ разстояніи другъ отъ друга видѣлись огоньки въ человѣческихъ жилищахъ. Темныя стѣны принимали насъ, гостей, прибывшихъ изъ свѣта, изъ жизни, съ могильнымъ спокойствіемъ. Здѣсь подается намъ караульный, тамъ — тусклый фонарь, въ которомъ горитъ масло, вотъ промелькнули передъ нами сѣрыя шинели, тамъ — темныя окна, слабо освѣщенная лавка, до насъ вдругъ доносится запахъ жаренаго лука; нигдѣ не видно ни одного признака радостнаго, торжественнаго дни. Рождество у русскихъ празднуется двѣнадцатью днями позже нашего, и оно по сравненію съ русской Пасхой отстываетъ на второй планъ \*\*).

Тюрьма представляла изъ себя старинное кирпичное зданіе съ длинными коридорами и съ рѣшетками передъ окнами; каждая камера предназначалась для двухъ или четырехъ обитателей. Двери, ведущія въ хорошо охраняемый коридоръ, освѣщенный масляными лампами, теперь открыты. Въ честь Рождества въ каждой камерѣ горѣла салная свѣча. Насъ хватили струя теплаго, тяжелаго до невозможности воздуха, хотя въ тюрьмѣ на этотъ торжественный случай и была произведена вентиляція. Зябнуть, по крайней мѣрѣ, не приходилось этимъ бѣднякамъ!

Они сидѣли по одному или небольшими группами, а позже они должны были собраться вмѣстѣ къ ужину. Нѣкоторые изъ нихъ играли въ шашки, — дозволенное святочное развлеченіе, — другіе спали, третьи читали духовную книжку или пѣли псалмы по молитвеннику, нѣкоторые же рассказывали въ полголоса старыя разбойничьи исторіи, которыя награждались слушателями тихимъ сдержаннымъ смѣхомъ. Многие арестанты смотрѣли тупымъ, каменнымъ отсутствующимъ взоромъ на свѣчи, къ которымъ они не привыкли, и совершенно не удоставали насъ своимъ вниманіемъ. Число ихъ превышало собою сотню. Такъ какъ у большей части арестантовъ на рукахъ были оковы, у нѣкоторыхъ же наиболее опасныхъ были скованы и ноги, то при ихъ каждомъ движеніи раздавался оглушительный звонъ цѣпей. Немногіе совершенно были освобождены отъ оковъ въ награду за хорошее поведеніе. Врядъ ли что-нибудь можно было бы замѣтить противъ опрятности и чистоты: полы въ тюрьмѣ были вымыты, арестанты побывали въ банѣ, нѣкоторые изъ нихъ даже выбрили. Тѣмъ болѣе выдѣлялись на фонѣ кѣпчатой арестантской одежды \*\*\*) блѣдность у однихъ тупыхъ, у другихъ — ожесточенныхъ, у третьихъ — выражавшихъ грустную покорность лицъ.

— Царитъ ли миръ, приличный великому празднику, въ моемъ приходѣ? — спросилъ пасторъ широкоплечаго, суроваго смотрителя, водившаго насъ.

— «Рады стараться» — отвѣчалъ послѣдній съ своей угрюмой улыбой. Онъ зналъ русскій отвѣтъ на подобные вопросы.

Но не всегда эти арестанты были «рады стараться». Я вспомнилъ еще со временъ моей юности, какъ однажды арестанты, будучи отправлены возить песокъ, перебили свой конвой, перерѣзали своихъ вожаконъ въ солдатскую форму и среди бѣлаго дня промаршировали на сѣверъ въ лѣса, представляя изъ себя транспортъ арестантовъ. Въ продолженіе двухъ недѣль они хозяйничали въ солоняхъ, лежащихъ среди лѣсовъ, пока ихъ наконецъ не окружила рота солдатъ на мосту у Кайвонто, къ сѣверу отъ Таммерфорса, и не принудила послѣ сильной стрѣльбы сдаться, при чемъ обѣ стороны потеряли нѣсколько человѣкъ убитыми и ранеными.

\*) Уже много лѣтъ преступники изъ Финляндіи не высылаются въ Сибирь.

\*\*) Рождество, какъ извѣстно, у большей части народовъ считается самымъ большимъ праздникомъ, тогда какъ мы, русскіе, Пасху считаемъ «праздникомъ-праздникомъ».

Примѣч. перев.

\*\*\*) Считаю не лишнимъ напомнить читателю, что описываемая здѣсь тюрьма была посѣщена поэтомъ въ 40-хъ годахъ, теперь же положеніе заключенныхъ въ Финляндіи значительно сноснѣе.

Примѣч. переводч.

Мы отъ одной группы переходили къ другой, обмѣниваясь нѣсколькими словами съ арестантами. Было бы почти излишнимъ у кого-нибудь изъ нихъ спрашивать объ его судьбѣ. Врожденная разговорчивость финна въ тюрьмѣ не замѣняется краснорѣчіемъ. Мы даже не слышали обычнаго увѣренія арестантовъ въ томъ, что они несправедливо попали сюда. Наиболее ожесточенные изъ нихъ на смѣшливо спрашивали насъ, не пришли ли мы освободить ихъ. Другіе смотрѣли на насъ недоувѣрчиво, считая меня шпиономъ, посланнымъ въ тюрьму, чтобы вывѣдать что-нибудь у нихъ. Большинство изъ нихъ молчало, или устремивъ свой взоръ въ землю, узники отдѣлялись односложными отвѣтами.

Мой пасторъ зналъ своихъ прихожанъ и представлялъ мнѣ нѣкоторыхъ шопотомъ.

— Вотъ — Иконенъ, знаменитый воръ, наконецъ попавшійся въ воровствѣ со взломомъ въ третій разъ... Это — Керкки, онъ сидитъ здѣсь за грабежъ по дорогамъ... Вотъ — Шесса, самый извѣстный во всей нашей землѣ бѣглець. Посмотри на его маленькія руки; онъ ручныя оковы сбрасывалъ съ себя, какъ шерстяныя рукавицы; ихъ пришлось припрѣпить цѣлью у поясницы... А это — Мартенсонъ, осужденный за семь поджоговъ... Это — Сильманъ, бывший студентъ...

— Магистръ! — замѣтилъ арестантъ со смѣхомъ.

— Такъ тѣмъ хуже, — отвѣчалъ пасторъ, повысивъ голосъ. Вы должны прибавить: магистръ Сильманъ, поддѣлавшій завѣщаніе своего отца.

— Ложь и судейскія выдумки! — возразилъ магистръ.

— Вотъ, — продолжалъ пасторъ, не удостоивъ его своимъ отвѣтомъ, — вотъ Мустакангасъ, изъ ревности задушившій свою жену... Это — Каркку, отравившій своего дѣда... Это — Луумекки, ограбившій коробейника изъ архангельской губерніи и зарывшій его живымъ въ кучѣ песку... А вотъ — Сандбергъ, который столкнулъ епископа Тенгстрема въ рѣку Ауру...

— Мнѣ тогда было четырнадцать лѣтъ, господинъ пасторъ! — возразилъ высокий, красивый, сѣдой старикъ, — одинъ изъ немногихъ, освобожденныхъ отъ ручныхъ оковъ.

— Это правда, — ласково отвѣтилъ пасторъ. — Расскажите намъ, Сандбергъ, какъ съ вами произошелъ такой несчастный случай!

— Епископъ выключилъ меня изъ абоской школы за то, что мои родители украли. Я шелъ по берегу рѣки, подумывалъ о томъ, что было бы хорошо броситься въ нее. Епископъ какъ разъ тогда прогуливался, по своему обыкновенію, одинъ по пристани. Онъ пришелъ на несчастіе именно въ то время... Я самъ не сознавалъ того, что дѣлалъ въ то мгновеніе...

— Но, — сказалъ я, — онъ вѣдь былъ спасенъ въ лодку. Не за блажь же ребенка наказали Санберга пожизненнымъ заключеніемъ?

— Да и нѣтъ; это длинная исторія. Я убѣжалъ въ лѣсъ, побирался и голодалъ по всей Финляндіи. Дошелъ до Торнео, пробрался въ Швецію... поступилъ тамъ на военную службу... Пробывъ шесть лѣтъ на чужбинѣ, я почувствовалъ тоску по родицѣ... отправился тѣмъ же путемъ обратно... въ карманѣ у меня былъ одинъ риксдалеръ, заработанный честнымъ трудомъ. У дороги, по которой я проходилъ, стояла изба торпера, гдѣ я шесть лѣтъ тому назадъ укралъ четыре хлѣба... Это — былъ единственный случай кражи въ моей жизни. Ночью я положилъ свой риксдалеръ на полку въ кладовой. Пришелъ въ Або... меня узнали... забрала, какъ бродягу... мнѣ тогда было двадцать лѣтъ.

— Вѣдь не могъ же Сандбергъ съ тѣхъ поръ все сидѣть въ тюрьмѣ?

— Пятьдесятъ лѣтъ исполнилось въ день всѣхъ святыхъ въ этомъ году, какъ я принадлежу къ приходу пастора.

— Неужели это возможно? Бродяга? Не сидитъ ли Сандбергъ здѣсь за другія преступленія?

— Справьтесь въ тюремной книгѣ! Я не знаю за собою ничего другаго, кромѣ мальчишеской выходки въ четырнадцать лѣтъ. Здѣсь сидишь... и тебя позабудутъ!

— Это — безчеловѣчно. Богъ не можетъ допустить такой вопіющей несправедливости. Начальникъ тюрьмы и всѣ служакіе могутъ подтвердить о хорошемъ поведеніи Сандберга. Прощеніе на высочайшее имя не можетъ встрѣтить отказа. Поручите мнѣ это!

— Покорнѣйше благодарю за благосклонное расположеніе ко мнѣ. Это же самое мнѣ говорили двадцать лѣтъ тому назадъ. Но ради чего мнѣ стоить больше жить въ свеаборгскихъ стѣнахъ? Всѣ друзья и родные, — всѣ, знавшие меня когда-то, давнымъ давно уже умерли. Здѣсь меня всѣ знаютъ, здѣсь — мой домъ, здѣсь же и хочу умереть. Это — Богъ, видите ли, пасторъ, воспитываетъ насъ различнымъ, наилучшимъ для насъ образомъ. Это было необходимо для обузданія моего непреклоннаго нрава. Это — не несправедливость, господинъ пасторъ, а незаслуженная милость, такъ какъ чѣ бы вышло изъ меня иначе? Быть-можетъ, разбойникъ. Кромѣ того, Господь поручилъ мнѣ выполнить здѣсь дѣло. Взгляните на этихъ бѣдниковъ! Законъ называетъ ихъ ворами, грабителями, убицами, и я не говорю, что законъ не правъ. Богъ же миларей и грѣшниковъ знаетъ, каковы они *теперь*, подобно тому, какъ Онъ знаетъ, какими они *были прежде*. Немного и я знаю, проживъ столько лѣтъ съ ними, а я скажу вамъ, г. пасторъ, что среди множества ожесточенныхъ и множества колеблющихся, невбрующихся здѣсь, есть и такіе, за которыхъ ангелы небесныя славятъ Бога. Когда съ арестантами дурно обращаются или начальство по скуности уменьшаетъ отпускаемое имъ содержаніе, они выбираютъ меня тогда въ



Покло́нение па́стырей. Картина Мурильо (въ Мадридскомъ Музеѣ), грав. Бодъ.





Чтение библии. Картина Г. Бетенъ, грав. Бодъ.

свои защитники. Я пишу коменданту или прокурору: так - то или этак обстоит дело. Иногда мне удастся достигнуть чего-нибудь. Иногда же снова приходится познакомиться с ручными оковами; быть может, некоторые хотѣли бы сжарить меня, как седеду, на вертелѣ. Но я одинаково без боязни высказываю все. Скажите же мне теперь сами: почему бы мне бросить единственных людей, для которых я могу еще быть полезным здѣсь на свѣтѣ?

Этотъ высокій старикъ казался красивымъ, произнося эти правдивыя слова. Я, пожавъ ему руку, сказалъ:

— Совершенно вѣрно, старикъ, честный человекъ! И за васъ ангелы будутъ вѣдать Бога.

Онъ съ удивленіемъ посмотрѣлъ на меня; затѣмъ на его глазахъ показались слезы. Честный человекъ?—пробормоталъ онъ. Честный человекъ! Это въ первый разъ *меня* въ жизни назвали честнымъ человекомъ.

Его жизнь! Семидесятилѣтняя жизнь, изъ которой шесть лѣтъ протекли въ изгнаніи, а пятьдесятъ въ тюрьмѣ. Исторія Сандберга—самая настоящая дѣйствительность; онъ впоследствии послалъ мне свою, имъ собственноручно написанную автобіографію. Его самого я больше никогда не видѣлъ. Говорятъ, онъ прожилъ еще нѣсколько лѣтъ, всегда оставаясь тѣмъ же самымъ неустрашимымъ защитникомъ тѣхъ, которыхъ осудилъ законъ, а евангеліе простило. Хотя ему и предлагали свободу, онъ продолжалъ оставаться тамъ, гдѣ, по его мнѣнію, въ немъ наиболѣе всего нуждались. Гдѣ и когда

онъ окончилъ свою жизнь, неизвѣстно. Онъ исчезъ, какъ и жилъ, въ неизвѣстности.

Мой пасторъ остался въ тюрьмѣ, чтобы за ужиномъ помолиться съ арестантами и пройтись съ ними рождественскій псаломъ. Я же, предсѣдательный звономъ цѣпей, возвратился въ Гельсингфорсъ, принявшій праздничный видъ. По старинному, доброму обычаю въ сочельникъ, какъ во время свадьбы, не спускаютъ шторы ни въ одномъ освѣщенномъ окнѣ. Радость и веселье, царящія въ комнатахъ, просятся на свободу, желая сѣсть и на дворъ и желая, чтобы всѣ раздѣляли ихъ.

О, эти цѣпи, эти цѣпи! Я очутился въ счастливомъ семействѣ, въ которомъ было много дѣтей. Елка сверкала огнями, тамъ раздавались рождественскіе подарки, маленькіе, напоминавшіе собою звѣздочки, дѣтскіе глаза сияли отъ радости, я повсюду встрѣчалъ изумленіе, шутки и громкіе восторженные крики. И я все-таки не переставалъ видѣть эти блѣдныя лица въ клетчатой арестантской одеждѣ, все-таки я продолжалъ слышать среди радостныхъ криковъ звонъ цѣпей. Счастливецъ, желающій спокойно праздновать Рождество, не ходи предварительно въ мрачную тюрьму! Нѣтъ, впрочемъ,—если ты наслаждаешься истиннымъ счастьемъ, если ты хочешь раздѣлить свою радость со страждущими братьями, то лучше ступай туда — именно туда, гдѣ царитъ самое большое горе, гдѣ цѣпи терзаютъ тѣло и душу; только не ходи туда, подобно мнѣ, въ качествѣ лишь зрителя, но ступай туда со словомъ утѣшенія, оживляющей надежды, и *тогда* уже, снова возвратившись къ дѣтямъ и къ елкѣ, ты не услышишь болѣе звона цѣпей.

## Какъ Федя вернулся домой.

Разсказъ И. Кноринга.

Профессоръ оканчивалъ обходъ въ большой больничной палатѣ и остановился передъ худенькимъ, блѣдненькимъ мальчикомъ лѣтъ двѣнадцати.

— Какъ, еще не ушелъ?—спросилъ онъ добродушно.—Ты вѣд сегодня долженъ быть выпущенъ?

Сестра милосердія отвѣтила за него.

— Федя все ждалъ свою мать, она должна была придти за нимъ, господинъ профессоръ. Теперь ему пора уйти, если онъ хочетъ во время вернуться домой. Сегодня сочельникъ.

— Ахъ да, вѣрно.—Профессоръ вынулъ изъ кошелька блестящую золотую монету.—Вотъ возьми, голубчикъ, и купи себѣ на это что-нибудь хорошее къ Рождеству. Да не забывай, насчетъ руки; будь съ ней поосторожнѣе.—Прежде всего, никакихъ дракъ съ твоими школьными товарищами.

Радостно удивленный мальчикъ не успѣлъ еще поблагодарить, какъ ужъ докторъ вышелъ изъ палаты. Сестра накинула ему теплый плащъ на плечи.

— Пойдемъ, Феденька, я провожу тебя до выхода и покажу привратнику твой отпускной билетъ.—Но Федѣ надо было еще проститься. Изъ всѣхъ восемнадцати кроватей протянулись руки, по всѣмъ блѣднымъ лицамъ пробѣжала улыбка, они всѣ очень полюбили мальчика.—А теперь домой—домой къ матери!

Радостно взволнованный Федя сѣменилъ ножками около сестры Анны.

Въ большихъ воротахъ у выхода гудѣлъ вѣтеръ и гналъ снѣжныя хлопья. Федя грустно опустилъ голову, матери не было.

— Федя, тебѣ нельзя выходить на холодъ такъ легко одѣтымъ,—воскликнула сестра Анна. Она рѣшительно сняла свой плащъ, нагнула Федю на плечи и завязала на спинѣ крѣпкимъ узломъ.—Вотъ теперь ты хорошо завернутъ!—сказала она.—Когда придешь домой, подари матери этотъ платокъ и поклонись ей отъ сестры Анны. Ну, будь молодцомъ, милый мальчуганка.

Худенькій мальчикъ стремительно направился къ городу. Огустанный сѣрымъ дымнымъ облакомъ, онъ видѣлся порой при бѣсѣкъ вспыхивающихъ огней. Снѣжная буря выла на открытой дорогѣ и подгоняла Федю. Несмотря на стужу, на лбу у него отъ волненія выступили крупныя капли пота. Теперь только онъ почувствовалъ, насколько перенесенныя страданія и долгая болѣзнь обезспили его. Вотъ и рельсы желѣзной дороги. Большіе, ярко освѣщенные вагоны пронеслись передъ нимъ. Цѣлый снопъ нестрыхъ лучей блеснулъ отъ шинъ и рельсъ, потомъ все исчезло, какъ видѣніе, только большіе фонари мелькали какъ звѣзды свозъ снѣжныя хлопья. Федѣ даже въ голову не пришло развѣять свой «золотой», тщательно завернутый въ уголокъ платка, и пробѣжать. Всѣми помыслили онъ былъ уже дома. Вспомнилъ сивиря—свою единственную радость. Еще недавно, передъ тѣмъ, какъ сломать руку, онъ выучилъ это понятливое созданіе рождественской пѣснѣ. «Вѣрно, за все это долгое время онъ уже все позабылъ»,—думалъ Федя. Наконецъ вотъ и домъ. Вдругъ страхъ обуялъ мальчика, не случилось ли чего съ матерью, онъ вбѣжалъ на лѣстницу. Дверь въ переднюю была чуть открыта, дрожащей рукой ребенокъ рванулъ дверь въ комнату. Слава Богу! Мать сидѣла у стола, вскочила и съ радостнымъ крикомъ обхватила своего мальчика.

— Федя, ты уже пришелъ, мы ждали тебя завтра. Слава Богу, что ты опять съ нами. Дай на себя поглядѣть, Федя,—ты что-то ужъ очень худъ и блѣденъ.

— Нѣтъ, ничего, я себя хорошо чувствую, мама. Гдѣ Берта?

— Она пошла отнести работу.

— А отецъ?—Вопросъ вышелъ какъ-то нерѣшительнымъ.

— Поди сюда,—сказала женщина, и прижала его кудрявую го-

ловку къ своей груди.—Онъ умеръ. Двѣ недѣли тому назадъ. Мы тебѣ не писали, боялись, что волненіе можетъ тебѣ повредить.

Федя не отвѣчалъ, по его тѣлу пробѣгала холодная дрожь, уступавшая мало-по-малу мѣсто чувству какого-то облегченія. Этотъ отецъ, всегда дикій, грубый, вѣчно пьяный, во хмѣлю бившій жену и дѣтей, тратившій ихъ маленькій заработокъ, былъ въ его жизни представленіемъ одного только зла.

— Я должна тебѣ еще сказать,—продолжала мать, обнимая его сильнѣе.—Тебѣ будетъ очень грустно. За день до смерти, онъ продалъ твою птицу, безъ моего вѣдома, Федя.

Ребенокъ въ блѣдномъ лицѣмъ вздрогнулъ въ ся объятіяхъ.

— Продавъ моего Ганса, кому?

— Меллеру, внизу въ первомъ этажѣ. Ты можешь придти навѣстить свою птицу, сколько хочешь, онъ разрѣшилъ.

Федя схватилъ завернутый золотой. Какъ это профессоръ сказалъ? «Купи себѣ на это что-нибудь хорошее!»—Но одинъ взглядъ на милое, измученное материнское лицо, и мальчикъ поборолъ искушеніе.

— Вотъ,—сказалъ онъ храбро, хотя дрожащимъ голосомъ:—вотъ, мама, отъ профессора, онъ подарилъ мнѣ на Рождество, это хватитъ на уплату почты за мѣсяць. А теперь я скорѣе побѣгу внизъ навѣстить моего Ганса до ухода Меллера.

Меллеръ считался въ этой мѣстности Грезомъ. Онъ нажилъ порядочное состояніе рыбной торговлей и теперь удалился на покой. Его обстановка была предметомъ жгучей зависти всѣхъ хозяевъ по сосѣдству, считавшихъ его красную камчатную мебель, коверъ, стеклянный шкапъ за величайшія сокровища въ мірѣ.

Меллеръ самъ отворилъ дверь. На немъ былъ халатъ съ пѣвѣтами, на головѣ красовалась маленькая вышитая шапочка. Изъ длинной большой трубки онъ курилъ очень сиверно пахнувшій табакъ.

На четырехугольномъ столѣ, покрытомъ клеенкой, стояла замна и кофейный приборъ, да еще красовался сладкій пирогъ съ сахарнымъ девизомъ: «Дорогому дядѣ».

— Входи, входи,—вскричалъ толстякъ, пропуская впередъ своего маленькаго гостя.—Ты пришелъ какъ разъ къ кофею. Садись,—получишь кусокъ пирога.—Меллеръ вытеръ внутри чашку кончикомъ своего чистаго носового платка и налилъ горячій напитокъ.

Съ удовольствіемъ поглядывалъ онъ, съ какимъ вкусомъ мальчикъ ѣлъ и пилъ, и какъ краска возвращалась на его блѣдныя щеки. Когда Федя, насытившись, отодвинулъ чашку, старикъ вынулъ трубку изъ рта и замѣтилъ:

— Ну, теперь слумай... нѣтъ, нѣтъ, не надо благодарности. Твоя мать не разъ давала мнѣ тарелку горячаго супа, когда я еще возилъ тельжку съ рыбой—ну, вотъ я и хочу отплатить. Ты такой милый, хорошій мальчикъ. Не бросаешь въ старыхъ людей снѣжковъ, не кидаешь дверей и вытираешь сапоги, прежде чѣмъ войти. Люблю такихъ. А умѣешь ли ты читать?

— Конечно.

— Да, но чтеніе чтенію рознь.

Онъ пытливо посмотрѣлъ вокругъ. Вся его бібліотека состояла изъ запыленнаго народнаго календаря, одиноко сіучавашаго въ углу; его-то онъ взялъ и раскрывъ передъ Федей.

— Вотъ прочти-ка мнѣ.

— «О пользѣ прота въ сельскомъ хозяйствѣ».—Федя не прочелъ и половины гимна этому маленькому черненькому созданію, какъ Меллеръ прервалъ его:

— Хорошо, ну и довольно. Что намъ за дѣло до этого стараго животнаго. Я подишуся на газету, а ты будешь придти къ каждаму вечеру, когда приготовишь свои уроки, и читай мнѣ ее. Несчастные случаи, драки, грабежи, все самое интересное. За это

получишь кофе и цѣлковый въ недѣлю. А когда мнѣ надо письмо написать, ты его напишешь. Ты мой секретарь—да, секретарь,—повторилъ старикъ, съ особеннымъ удовольствіемъ произнося трудное иностранное слово.—А теперь иди,—прибавилъ онъ, прерывая Федину благодарность.—Мнѣ надо къ брату. Мои племянницы пекутъ и вяжутъ мнѣ всегда что-нибудь особенное къ Рождеству. А когда я еще торговалъ рыбой и онѣ не знали, что у меня есть кое-что въ сберегательной кассѣ, онѣ выносили ѣсть на кухню, когда я къ нимъ приходилъ, и на улицѣ отворачивались, чтобы я только не поклонился.—Онъ добродушно засмѣялся.—Видишь, дитя, я старый хрычъ, ничего не забываю, ни хорошее, ни дурное, и всѣ эти вышитыя подставки и большіе пироги теперь ужъ не помогутъ.

— Не могу ли я еще разъ взглянуть на моего Ганса, на моего синтиря?

— Хорошо, что ты мнѣ напомнилъ. — Меллеръ кряхтя всталъ, взявъ съ окна клятку, покрытую темнымъ платкомъ, и осторожно поставилъ на столъ. — Вотъ онъ. Я нарочно купилъ у твоего отца, чтобы онъ не продалъ въ другое мѣсто. Я не люблю огорчать дѣтей, лишая ихъ радости. Ну вотъ, сегодня Рождество, рука твоя зажила, ты сдѣлался моимъ секретаремъ, ну такъ вотъ, возьми птицу съ собой, я дарю тебѣ.

Въ слѣдующую минуту толстякъ застоналъ въ бурныхъ объятіяхъ; Федя забылъ все почтеніе, бросился къ нему на шею, душилъ его и безъ конца цѣловалъ толстыя щеки.

— Господи,—сказалъ старикъ, когда ему удалось высвободиться:—можетъ же человекъ такъ радоваться! Боже милостивый, вѣдь это никакъ первый поцѣлуй за пятьдесятъ-то лѣтъ. Ну и сорванецъ же ты. Любо даже посмотрѣть. Ну, а теперь уходи съ своей птицей. Мнѣ надо тоже прихорашиться для семейнаго торжества.

Федя взлетѣлъ на лѣстницу. Сестра отворила ему дверь.

— Мама, мама,—кричалъ онъ:—Птица опять у меня, и мѣсто у меня есть — Боже мой, вотъ ужъ Рождество! Я пріоткрою платокъ, хочу взглянуть на моего Ганса. — Осторожно, слегка дрожащими руками откинулъ онъ темную покрывку, такъ что свѣтъ отъ лампы могъ упасть на клятку. Птичка подняла головку изъ-подъ крылышка, потянулась немного и внимательно посмотрѣла черными, блестящими глазами на своего маленькаго господина.

— Показался ли ей его голосъ знакомымъ, или она почувствовала желаніе съ своей стороны присоединиться къ праздничному настроенію, но она открыла свой клювикъ и совершенно вѣрно и точно засвистала милую старую мелодію:

«О, радостное, о, блаженное,  
Милость приносящее Рождество».

## Сила молитвы.

Въ безмолвной пустынѣ къ величію ночи  
Монахъ устремлялъ вдохновенныя очи  
И думалъ, моляся святымъ небесамъ:  
«О, Боже, когда-же почію я тамъ!»  
Еще онъ не кончилъ молиться святынь,  
Таинственный вихрь пробѣжалъ по пустынь,  
И бѣсъ-искуситель предсталъ передъ нимъ,  
Отвергнутый небомъ, землю гонимъ.  
И молвилъ монаху съ улыбкой холодной:  
«Зачѣмъ ты томишься мольбою безплодной?  
И мѣръ не оцѣнить, и звѣръ не поймешь,  
И Богъ не услышитъ съ надзвѣздныхъ высотъ!..»  
Но духомъ отшельникъ святой не смутился,  
И къ демону свѣтлымъ лицомъ обратился:  
«Молися,—сказалъ онъ:—въ затишии пустынь,  
«Иль адской золою разсыпсы—и сгини!  
«Не ты ли, надменный, Творца славословилъ,  
«Когда Онъ, Премудрый, блаженство готовилъ,  
«И, рай довершая, свѣтила творилъ,—  
«Не ты ли молился? Не ты ли кадилъ?»  
И взоромъ сверкнуло исчадіе ада,  
И молніи брызги блеснули отъ взгляда,  
И демонъ воскликнулъ: «услышавъ меня,—  
«Въ слезахъ ты растаешь, какъ воскъ отъ огня!  
«Ты выплачешь сердце; ты, грудь разрывая,  
«Ослѣпнешь отъ свѣта далекаго рая.  
«Сложились тѣ сладкіе гимны молитвъ  
«Не въ мракѣ пустыни, не въ бѣшенствѣ битвъ!  
«Ихъ пѣлъ я, безплотный, предъ Вѣчнымъ престоломъ  
«Одѣтый, какъ свѣтомъ, волненъемъ весельемъ,  
«Отъ звуковъ тѣхъ молній смирились струи,  
«Міры раздували горнила свои!  
«Молитвы земныя померкнутъ въ нихъ разомъ,  
«Какъ мѣсяцъ предъ солнцемъ, какъ пылъ предъ алмазомъ!  
«Смири же гордыню, несчастный старикъ;  
«Забудь всѣ молитвы—и вырви языкъ!»  
Но мирный отшельникъ крестомъ оцѣнился,  
И въ тихой печали на бѣса воззрися,

И вновь зашептали, вздрогнувши, уста  
Хвалу для распятаго Бога—Христа.  
И звуки святыя изъ груди сначала  
Катилися тяжко, какъ глыбы обвала,  
Потомъ, какъ расшибленный бурей членокъ,  
А послѣ, что капли, что мелкій песокъ...  
И слушалъ молитвы отшельника демонъ,  
И сталъ въ озлобленьи и важень, и нѣмъ онъ,  
И дерзко сверкала его нагота,  
И смрадною сѣрой дышали уста.  
И вотъ уже видитъ отшельникъ смиренный:  
Вокругъ его горекъ сталъ воздухъ растлѣнный,  
И дымной золой колыхается мгла...  
Но громче, и громче для Бога хвала!  
Завистливый демонъ скрежешеть со страху  
И въ зависти гордой онъ вторитъ монаху,—  
И вотъ совершилося чудо-чудесъ:  
Забутымъ восторгомъ исполнился бѣсъ.  
Онъ весь озарился волненъемъ давнишнимъ,  
Онъ вспомнилъ тѣ пѣсни, что пѣлъ предъ Всевышнимъ,  
Онъ сталъ затмевать славословье земли:  
Изъ устъ его звуки небесъ потекли.  
Казалось, шатнулася тѣма по пустынь  
И звѣзды свѣтлѣй загорѣлись огнемъ,  
И слышался шумъ неземныхъ опахалъ...  
Не мѣръ ли безсмертный въ мѣръ смерти слеталъ?  
Монахъ прослезился, уста онѣмъбли;  
Въ душѣ его новыя струны звенѣли,  
Росли, колыхались и къ небу влекли...  
И вотъ онъ склонился, рыдая, въ пыли.  
И демонъ заплакалъ... и пѣлъ все прекраснѣй;  
Все небу послушнѣй, все съ Богомъ согласнѣй,—  
И таялъ въ слезахъ онъ, какъ воскъ отъ огня...  
И только забрезжило полямъ дня,  
Растаялъ слезами, разсыпался прахомъ,  
Исчезъ, какъ дыханье тумана, съ монахомъ.  
И виѣстѣ предстали они предъ Судьей,  
Одѣтые свѣтомъ и славой святой!

К. Фофановъ.

## Къ рисункамъ.

Бойко бѣжитъ, громяхая по рельсамъ и сметая съ нихъ снѣжную пыль, поѣздъ. Нѣтъ для него праздниковъ, и всегда ровно и спокойно въ опредѣленный часъ несется онъ здѣсь по полю. А въ сторонѣ отъ рельсоваго пути, по проселку, словно тягаясь съ поѣздомъ, труситъ рысцою крестьянская лошадь и везетъ учащуюся молодежь въ сосѣднюю деревню — на праздники. Свѣжій морозъ щиплетъ гимназистамъ щеки; снѣгъ въ-подъ копыть колеть имъ лицо. А въ тихомъ воздухѣ далеко проносится лягъ поѣзда по рельсамъ и свистокъ паровоза; тонкимъ жалобнымъ плачемъ проносится онъ по снѣжной равнинѣ и словно оплакиваетъ тѣхъ, для кого нѣтъ праздниковъ, и кто трудится въ копоти и пыли и въ свѣтлые дни Рождества Христова.

Талантливый рисунокъ художника Ижакевича переноситъ насъ въ Кіево-Печерскую лавру и представляетъ намъ группу праздничныхъ богомольцевъ предъ изображеніемъ Страшнаго Суда. Кучка крестьянъ-богомольцевъ на рисункѣ талантливаго художника живетъ и движется предъ нашими глазами: богомольцы торопливо выходили изъ церкви, но, застигнутые любопытствомъ, на ходу подошли и остановились у изображенія Страшнаго Суда, и вѣтеръ отъ ихъ движенія еще шевелитъ ихъ платье. Съ навнымъ любопытствомъ и страхомъ всматриваются они въ грозную картину, написанную на стѣнѣ въ мрачномъ свѣточомъ притворѣ стариннаго храма. Жутко становится имъ и отъ этихъ

летающих вниз ангеловъ съ трубами, и отъ встающихъ на трубный призывъ мертвецовъ со всей земли и отъ копошащихся въ адскихъ нѣдрахъ страшныхъ чудовищъ.

Завершается годичный кругъ, и мѣръ опять приходитъ къ годовщинѣ великаго событія, девятнадцать вѣковъ тому назадъ происшедшаго въ мѣрѣ: Тогда родился Христосъ. Рождается Онъ и теперь: рождается въ сердцахъ и въ мысляхъ у всякаго человека, которому еще дороги идеалы мира и любви къ ближнему, и который еще помнитъ и цѣнитъ заветы христіанства. И опять встаютъ въ воспоминаніи человечества образы и картины той великой эпохи—образы вѣчно прекрасные въ своей величавой и святой красотѣ: величайшая и печальнѣйшая изъ земныхъ матерей—Божія Матерь, **Мадонна** католическаго міра, чистый образъ которой вдохновилъ столько поэтовъ и художниковъ, родившіеся въ ясляхъ младенецъ—Христосъ, вертепъ, вилееская звезда...

И вспоминая первые дни земной жизни младенца Христа, мы съ особеннымъ вниманіемъ относимся въ эти праздничные дни къ нашимъ дѣтямъ, также мало-по-малу вступающимъ въ жизнь. И поэтому праздникъ въ честь ребенка-Богочеловѣка есть праздникъ преимущественно дѣтскій—праздникъ для тѣхъ, чьи души и сердца наиболее чисты и наиболее способны къ воспринятію всего хорошаго и добраго.

У севильскаго обывателя, Гаспара-Стефана Мурильо, въ первый день



Маленькая повариха.

новаго, 1618 года, родился сынъ, который, въ самомъ дѣлѣ, сдѣлался великимъ человекомъ и знаменитымъ художникомъ. Жена Мурильо, подарившая своему мужу сына на рождественскихъ праздникахъ, не смогла бы придумать никакого лучшаго дара! Одну изъ картинъ Мурильо наши читатели встрѣтятъ на страницахъ настоящаго нумера «Нивы». Эта картина изображаетъ одну изъ сценъ празднуемаго нынѣ святого событія, а именно, «поклоненіе пастырей». Написана она темными, почти черными тонами, и на мрачномъ фонѣ ярко выделяется красная одежда св. Дѣвы, младенецъ Христосъ и лица склонившихся надъ нимъ вилеескихъ пастуховъ, которые первыми пришли поклониться вступившему въ мѣръ Богочеловѣку. Картина Мурильо находится въ мадридскомъ музеѣ. Нѣкоторые же изъ другихъ его картинъ имѣются и въ нашемъ Эрмитажѣ.

На праздникахъ грѣшно работать и заниматься обычнымъ будничнымъ трудомъ, и поэтому семья французскаго крестьянина на прелестной картинѣ Бетенье посвящаетъ свой праздничный досугъ чтенію Библии. Читаетъ дочь—дѣвушка. Отецъ, мать и прислуга сосредоточенно благоговѣнно слушаютъ святыхъ слова, плавно и неторопливо звучащихъ въ устахъ молодой читальщицы. Она читаетъ имъ о томъ далекомъ, чудномъ происшествіи, о которомъ въ свое время извѣстила вилеескихъ пастуховъ странная, необычайная звезда, загорѣвшаяся невиданнымъ до той блестящюю на темномъ небѣ.



Будущіе великіе лоды. Силуэты Е. М. Бемъ, авт. «Нивы».



Платформа.



Внешний вид вокзала.



Вестибюль.



Приемный залъ.

Новый центральный вокзалъ Петербургской станціи Императорскихъ поѣздовъ. По фот. К. Булла арт. «Шивы».

Много подарков и лакомств перепадает дѣтямъ въ теченіе рождественскихъ праздниковъ—и съ елки, и помимо нея, но ничто такъ не радуется и не забавляетъ ребятишекъ, какъ возможность уподобиться въ занятіяхъ и поступкахъ «большимъ». Поэтому наибольшій успѣхъ у дѣтей имѣютъ такіе подарки, которые помогаютъ имъ вообразить себя взрослыми. Посмотрите, съ какимъ достоинствомъ маленькая дѣвочка играетъ роль поварихи, какъ мило она обращается съ подаренными ей мисками, настряулями и ложками! И нужды нѣтъ, что наша маленькая повариха создать можетъ быть такую стряпню, отъ которой даже неприхотливый барбоска гордо отвернетъ носъ! Дѣло не въ результатѣ, а въ самомъ процессѣ стряпки; дѣло въ томъ, что милая наша повариха воображаетъ себя со-всѣмъ взрослой и «всамдѣлиной».

Каждый изъ ребятъ получилъ подарки сообразно своему вкусу и таланту, и теперь мы, глядя на ихъ занятія и игры, можемъ судить и рядить о томъ, какіе будущіе великіе люди таятся въ крохотныхъ карапузахъ. Двое мальчугановъ старательно исполняютъ какой-то невообразимый и еще непопавшійся въ печати дуетъ: несомнѣнно, въ будущемъ оба они стяжутъ славу на концертныхъ подмосткахъ. Другой карапузъ, увлекшійся географическимъ атласомъ и глобусомъ, мѣтитъ въ знаменитые путешественники и ученые. А вотъ, передъ нами будущій художникъ и будущій архитекторъ. Оба уже пустили въ дѣло полученные подарки. Лишь одинъ будущій скульпторъ ничего не получилъ подходящаго себѣ въ подарокъ. Но онъ самъ себѣ подарилъ старый горшокъ и жакетъ остатокъ метлы и воздвигъ, воспользовавшись ими, такую статую, что вѣрный пріятель барбосъ—первый цѣнитель и критикъ нашего скульптора, только диву дается.

### Новый центральный вокзалъ Императорскихъ поѣздовъ. (Рис. на стр. 781).

Петербургъ обогатился однимъ, хотя и небольшимъ сравнительно, но очень красивымъ вокзаломъ. Построенный у бывшаго Царскосельскаго вокзала, онъ предназначенъ специально для Императорскихъ поѣздовъ. Являясь конечнымъ пунктомъ для совершенно самостоятельно проведенной желѣзнодорожной линіи изъ Царскаго Села въ Петербургъ, онъ соединенъ въ то же время линіями съ балтійской, николаевской и варшавской, такъ что Императорскіе поѣзда могутъ непосредственно передаваться на другія линіи для дальнѣйшаго слѣдованія на западъ, югъ и юго-западъ.

Какъ извѣстно, царскосельская желѣзная дорога перешла въ собственность и вошла въ составъ новой дальней линіи—московско-виндаво-рыбинской жел. дор., и потому постройка центрального вокзала петербургской станціи Императорскихъ поѣздовъ была поручена казною обществу московско-виндаво-рыбинской желѣзной дороги, какъ ея техническому и хозяйственному агенту (не въ качествѣ подрядчика), подъ руководствомъ особой Высочайше учрежденной комиссіи изъ представителей подлежащихъ вѣдомствъ, подъ предсѣдательствомъ предсѣдателя инженернаго совѣта министерства путей сообщенія, д. т. с. В. В. Салова. Ближайшими строителями были: предсѣдатель правленія общества московско-виндаво-рыбинской жел. дор., инженеръ д. с. с. Н. С. Островскій, главный инженеръ по сооруженію новыхъ линій того же общества С. А. Штольцманъ, начальникъ участка, инженеръ Ф. И. Кноррингъ, начальникъ дистанціи, инженеръ баронъ С. А. фонъ-Таубе и архитекторъ А. Г. Голубовъ.

Зданіе вокзала, проектированное архитекторомъ С. А. Бржозовскимъ, исполнено въ новомъ стилѣ и замѣчательно изящно. Подъѣздъ возведенъ изъ валаамскаго розоваго гранита; входъ украшенъ металлическимъ навѣсомъ и кронштейномъ. Обширный вестибюль, отдѣланный свѣтлымъ дубомъ, съ электрическими часами и барометромъ, раздѣляетъ вокзалъ на двѣ половины: правую занимаютъ помѣщенія для Ихъ Императорскихъ Величествъ, а лѣвую—комнаты для свиты и служебныя.

Въ первой половинѣ расположены: большое пріемное зало, отдѣланное темнымъ дубомъ и шелкомъ, съ массивнымъ оригинальной формы каминомъ изъ песчаника, съ украшениями и люстрами

изъ красной мѣди. Изъ зала ведутъ двери въ кабинетъ Государя Императора, отдѣланный краснымъ деревомъ, съ мебелью зеленоватого шелка; около кабинета находится уборная съ буковой мебелью. Другая дверь изъ зала ведетъ въ кабинетъ Государыни, отдѣланный кленомъ и цвѣтнымъ кретономъ, дагѣ—уборная Императрицы съ ясеневой, обитою кретономъ, мебелью, за уборною—ванная комната и комната для прислуги. Вся внутренняя отдѣлка правой половины и мебель исполнена Мельценомъ. На лѣвой половинѣ—свитское зало, отдѣланное свѣтлымъ ясенемъ и темно-зеленымъ шагренемъ, при немъ—большая свѣтлая дамская уборная; затѣмъ идутъ: кабинетъ для администраціи, кабинетъ начальника станціи и комната для телеграфа.

### О. П. Рѣзвой. (Портр. на этой стр.)

6-го декабря исполняется юбилей, который рѣдко кому приходится праздновать среди военныхъ—50-лѣтіе генеральской службы. Этотъ маститый русскій генералъ—генераль-отъ-артиллеріи Орестъ Павловичъ Рѣзвой.

О. П. Рѣзвой родился въ 1811 г. По окончаніи образованія въ михайловскомъ артиллерійскомъ училищѣ и въ михайловской артиллерійской академіи по первому разряду. О. П. началъ въ 1831 г. свою службу, сначала въ должности репетитора въ артиллерійскомъ училищѣ; затѣмъ—инспектора классовъ училища; въ 1847 г. онъ уже состоялъ членомъ бывшаго артиллерійскаго отдѣленія военно-учебнаго комитета; въ 1853 г. онъ былъ назначенъ членомъ учебнаго комитета при бывшемъ штабѣ военно-учебныхъ заведеній и въ то же время былъ начальникомъ михайловскаго артиллерійскаго училища; въ 1859 году онъ получилъ званіе дѣйствительнаго члена артиллерійскаго комитета; въ 1863 г. былъ членомъ бывшаго главнаго военно-учебнаго комитета; въ 1867 г. постояннымъ членомъ технического комитета главнаго артиллерійскаго управленія. Теперь онъ состоитъ управляющимъ кодификаціоннымъ отдѣломъ при военномъ совѣтѣ; эту должность О. П. занимаетъ съ 1878 г. Онъ числится по пѣшей артиллеріи и состоитъ почетнымъ членомъ михайловской артиллерійской академіи. Онъ участвовалъ въ кампаніи 1851 г., за что пожалованъ золотымъ оружіемъ и награжденъ орденомъ св. Георгія 4 ст. Кроме того, онъ имѣетъ знакъ отличія за шестидесяти-лѣтіе службы и орденъ св. Андрея Первозваннаго.

Ко дню юбилея О. П. Рѣзвой удостоился слѣдующаго Высочайшаго рескрипта. въ январѣ 1899 году, по случаю исполнявшагося тогда семидесятилѣтія службы вашей въ офицерскихъ чинахъ, Я уже выразилъ вамъ особую признательность Мою за вашу долготу, примодушную и трудовую службу Моимъ Предкамъ и Мнѣ.

Сегодня, въ высокочинаменательный для васъ день полувѣкового пребыванія въ генеральскихъ чинахъ, Мнѣ особенно пріятно вновь привѣтствовать васъ и еще разъ выразить вамъ сердечную Мою благодарность за вашу плодотворную, разнообразную дѣятельность на славу и пользу Нашей арміи.

Въ изъявленіе же Моего неизмѣннаго благоволенія, жалуя вамъ украшенную брилліантами табакерку съ Моимъ портретомъ.

Пребываю къ вамъ неизмѣнно благо-склонный

«и уважающій васъ  
НИКОЛАЙ».

### Вице-адмиралъ А. П. Епанчинъ.

(Портр. на этой стр.)

22-го декабря исполнится одинъ изъ весьма рѣдкихъ юбилеевъ—60 лѣтъ службы въ офицерскихъ чинахъ почетнаго члена конференціи Николаевской морской академіи, вице-адмирала Алексея Павловича Епанчина.

Въ 1835 году, двѣнадцать лѣтъ отъ роду, А. П. поступилъ въ морской кадетскій корпусъ и оставался въ немъ непрерывно до іюля 1842 г., начавъ службу въ корпусѣ кадетомъ и выйдя изъ него въ качествѣ бывшаго его начальника. 22-го декабря 1841 года А. П. былъ произведенъ въ мичманы, затѣмъ прошелъ академическіе классы при корпусѣ, и остался въ должности воспитателя, посвятивъ себя всецѣло военно-педагогической дѣятельности, которую исполнялъ въ теченіе почти 40 лѣтъ.

Такимъ образомъ вся служба А. П. была посвящена дѣлу воспитанія и образованія морскихъ офицеровъ, изъ которыхъ до 2,000 человекъ получили свое специальное образованіе и воспитаніе подъ его руководствомъ. Сверхъ должности начальника



Генераль-отъ-артиллеріи О. П. Рѣзвой  
По фот. авт. «Нивы».



Вице-адмиралъ А. П. Епанчинъ.  
По фот. авт. «Нивы».

морского училища, А. П. исполнял обязанности и начальника Николаевской морской академии; имя его, как бывшего слушателя, занесено на мраморную доску академии, а в бытность его начальником он удостоился счастья быть зачисленным в свиту Его Величества, причем Император Александр II лично поздравил адмирала Епанчина с этим высоким отличием, а Августейший генерал-адмирал великий князь Константин Николаевич привез для А. П. свитские эполеты и аксельбанты, которые Государь Император приказал тотчас же надеть.

22-го декабря 1891 г. праздновался 50-ти-лѣтній юбилей офицерской службы адмирала Епанчина, ознаменованный знаками Монаршей милости, депешами и поздравлениями от Высочайших особ, чинов и учреждений флота и сь судовъ заграничнаго плаванія.

14-го января текущаго года при празднованіи 200-лѣтняго юбилея морского корпуса, адмиралъ Епанчинъ удостоился получить знаки ордена св. Александра Невскаго, причемъ въ Высочайшей грамотѣ, данной по этому случаю, было выражено А. П. Епанчину, что эта высокая награда жалуется «въ ознаменованіе празднуемаго 200-лѣтія со дня основанія навигацкой школы, преобразованной впоследствии въ морской кадетскій корпусъ, которому вы посвятили всѣ годы продолжительнаго служенія вашего, изъ коихъ въ теченіе десяти лѣтъ состояли начальникомъ оного, стараясь все время неустанными трудами и заботами готовить будущихъ моряковъ».

### Евгеній Цабель. (Портр. на этой стр.).

Среди германскихъ журналистовъ, содѣйствовавшихъ ознакомленію нѣмцевъ съ Россіею, ея народомъ, литературою, искусствомъ, несомнѣнно первое мѣсто занимаетъ Евгеній Цабель, отпраздновавшій на дняхъ 25-лѣтіе своей журнальной дѣятельности.

Почтенный юбиляръ родился 11-го декабря 1851 г. въ Кенигсбергѣ, въ университетѣ котораго онъ изучалъ философію и новѣйшіе языки. По окончаніи курса онъ переселился въ 1867 г. въ Берлинъ, гдѣ вступилъ въ число сотрудниковъ одной изъ самыхъ вліятельныхъ тамошнихъ газетъ *National-Zeitung* и вскорѣ занялъ тамъ мѣсто главнаго литературнаго и театральнаго критика. Въ отличіе отъ другихъ критиковъ, онъ тотчасъ обратилъ самое серьезное вниманіе, на ряду съ литературой собственной страны, и на литературы другихъ европейскихъ народовъ, въ томъ числѣ и на русскую. Не довольствуясь кабинетнымъ изученіемъ иностранныхъ литературъ, онъ совершилъ цѣлый рядъ путешествій по другимъ странамъ, въ томъ числѣ главнымъ образомъ по Россіи, и собралъ такимъ образомъ массу необходимыхъ ему матерьяловъ для болѣе вѣрной оцѣнки искусства и литературы изучаемыхъ имъ народовъ. Въ Россіи онъ бывалъ неоднократно, объѣздивъ Кавказъ, Крымъ, центральную Россію, гостилъ подолгу въ Петербургѣ и Москвѣ. Независимо отъ цѣлага ряда статей, помѣщенныхъ имъ въ *National-Zeitung*, онъ издалъ не одну книгу, либо всецѣло посвященную Россіи и русской литературѣ, либо въ значительной степени отведенную этому основному предмету его изысканій. Онъ написалъ рядъ болѣе или менѣе цѣнныхъ статей о Пушкинѣ, Гоголѣ, Достоевскомъ, Гончаровѣ, Некрасовѣ, Крыловѣ, гр. Л. Н. Толстомъ, Островскомъ, Тургеневѣ, Рубинштейнѣ



Евгеній Цабель. По фот. авт. «Нивы».

и Верещагинѣ. Кроме того, онъ обработалъ «Преступленіе и наказаніе» для сцены, перевелъ «Мѣсяцъ въ деревнѣ» Тургенева. Одна изъ послѣднихъ его книгъ посвящена художественнымъ сокровищамъ Москвы.

Въ общемъ можно сказать, что Евгеній Цабель своимъ безпристрастнымъ и вдумчивымъ отношеніемъ къ нашему отечеству, добросовѣстнымъ его изученіемъ и воплощеніемъ результата своихъ трудовъ въ прекрасно написанныхъ журнальныхъ статьяхъ и книгахъ, содѣйствовалъ распространенію въ Германіи вѣрнаго пониманія Россіи и любви къ тому, что въ ней есть самаго цѣннаго. Поэтому можно отъ души пожелать ему еще много лѣтъ жизни и бодрой дѣятельности на пользу сближенія двухъ сосѣднихъ странъ.

### Новый гигантскій мостъ на китайской восточной жел. дор. (Рис. на стр. 784).

Сибирская дорога, пересекающая такіа огромныя рѣки, какъ Иртышъ, Енисей, Шилку, Аргунь и Сунгари, пробѣгаетъ черезъ нѣсколько громадныхъ мостовъ, изъ которыхъ каждый является образцомъ строительной техники. Гигантскій мостъ пришлось соорудить и на продолженіи сибирской жел. дор.—на китайской восточной ж. д., черезъ р. Сунгари I-ую, и недавно состоялось въ присутствіи товарища министра финансовъ П. М. Романова, при многочисленной толпѣ русскихъ и китайскихъ рабочихъ, открытіе этого моста на 893-й верстѣ китайской восточной желѣзной дороги.

Мостъ этотъ, имѣя длину 480 саж., является самымъ большимъ сооруженіемъ на всей магистральной сибирской желѣзной дороги, отъ Челябинска до Владивостока. Мостъ имѣетъ 18 быковъ и 2 устоя, подъ которые опущено 9 деревянныхъ кессоновъ на глубину 7,25 саж. ниже межи, 13 опускаемыхъ колодезь, погруженныхъ на глубину 5 саж. ниже межи, и 2 каменныхъ кессона, опущенныхъ подъ Цицикарскій устой на глубину 4 саж. ниже низкаго горизонта.

Пролеты моста въ 35 и 15 сажень.

Закладка моста совершена была въ прошломъ году, 19-го октября, въ присутствіи приамурскаго генералъ-губернатора Н. И. Гродекова. Такимъ образомъ, мостъ былъ построенъ всего въ теченіе 11 мѣсяцевъ. Статическое и динамическое испытаніе фермъ моста нормальнымъ поѣздомъ, произведенное особою коммисіею по инструкціямъ, утвержденнымъ министерствомъ путей сообщенія, дало блестящіе результаты. Работы по постройкѣ всего моста производились хозяйственнымъ способомъ. Строитель моста—инженеръ путей сообщенія А. Н. Лентовскій, которому также поручено сооруженіе мостовъ черезъ р. Сунгари II-я на южной (портъ-артурской) линіи китайской восточной ж. д., длиною 390 саж., и черезъ р. Нонни (на той же главной магистральной, что и Сунгари I-я) длиною 325 саж. Окончаніе этихъ двухъ мостовъ предполагается: перваго—въ декабрь сего года, а втораго—въ февралѣ 1902 года.

На нашемъ рисункѣ изображенъ моментъ прохода пробнаго поѣзда черезъ мостъ съ товарищемъ министра финансовъ, котораго сопровождаютъ тысячи рабочихъ.

Въ пяти пролетахъ моста еще видны остатки подмостковъ, оставшихся отъ сборки фермъ.

## Политическое обозрѣніе.

Въ издавна сложившихся между странами и народами отношеніяхъ нерѣдко случайныя, на первый взглядъ, обстоятельства приобрѣтаютъ значеніе событія, которое можетъ повести къ пересмотру старыхъ отношеній и указать разъединеннымъ народамъ пути къ взаимному сближенію.

Нѣсколько мѣсяцевъ тому назадъ московское общество сельскаго хозяйства, изъ желанія придти на помощь коренному промыслу русскаго народа—земледѣлю, поставило своею задачею подробно изучить англійскій рынокъ, съ цѣлю установить непосредственный вывозъ нашихъ продуктовъ изъ Россіи въ Англію. Группа русскихъ сельскихъ хозяевъ во главѣ съ почтеннымъ предсѣдателемъ московскаго общества побывала въ Англіи, встрѣтивъ повсюду радушный приемъ. Въ концѣ ноября собралась въ Англіи вторая группа русскихъ хозяевъ. Въ Лондонѣ, 1-го декабря, въ честь русскихъ сельскихъ хозяевъ данъ былъ завтракъ, послѣ торжественнаго приема у лорда-мэра въ присутствіи представителей англійскаго земледѣлія. Провозглашая тостъ за Государя Императора, лордъ-мэръ привѣтствовалъ «друзей, прибывшихъ изъ великаго русскаго государства», и высказалъ, что англичане одинаково сердечно, вмѣстѣ съ русскими, пьютъ за здоровье Русскаго Царя; въ заключеніе лордъ-мэръ пожелалъ, чтобы братскія отношенія между Россіей и Великобританіей продолжались и на будущее время къ взаимной пользѣ и благоденствію обихъ народовъ и въ интересахъ цивилизаціи.

Русскіе гости благодарили за блестящій приемъ, провозгласили тостъ въ честь лорда-мэра и пожелали болѣе тѣсныхъ и непосредственныхъ торговыхъ отношеній между Англіей и Россіей. Наконецъ, лордъ-мэръ выразилъ надежду, что обѣ страны всегда будутъ идти рука объ руку въ интересахъ цивилизаціи и благоденствія народовъ. Русскіе сельскіе хозяева посѣтили, 3-го декабря, ислитонскій скотный рынокъ, послѣ осмотра котораго были приглашены рыночнымъ комитетомъ къ завтраку. Тосты въ честь короля и Государя Императора встрѣчены были восторженными восклицаніями. Предсѣдатель рыночнаго комитета вызвалъ оживленные рукоплесканія тостомъ за «русскихъ гостей» и словами, что «ничто не можетъ такъ способствовать доброму согласію между обоими народами, какъ посѣщенія торговаго характера, подобныя настоящему». Въ слѣдующіе дни своего пребыванія въ Англіи русскіе хозяева осматривали различныя мѣста, представляющія интересъ въ сельско-хозяйственномъ отношеніи. Въ Гальдголтъ центральный комитетъ рынка чествовалъ, 5-го декабря, «русскихъ гостей» завтракомъ въ старой ратушѣ. Послѣ тостовъ за государей обихъ странъ, предсѣдатель рыночнаго комитета въ своей рѣчи указалъ на миролюбивыя стремленія Русскаго Царя, пользующагося любовью во всей Европѣ; англичанамъ-де весьма важно поддерживать дружескія отношенія къ Россіи, и поэтому они и хотятъ содѣйствовать вывозу жизненныхъ продуктовъ изъ Россіи.

Въ день тезоименитства Государя Императора русскіе сельскіе хозяева дали въ своемъ отелѣ обѣдъ, на которомъ присутствовали многіе приглашенные. Обычныя тосты за монарховъ и за преуспѣяніе обонхъ народовъ были встрѣчены съ восторгомъ. Утромъ того же дня русскіе, по приглашенію короля, поѣхали въ Виндзоръ и осматрѣли тамъ знаменитый королевскій скотъ, разныя фермы и учрежденія молочнаго хозяйства.

За завтракомъ на фламандской фермѣ произошелъ сердечный обменъ тостами за обонхъ монарховъ. Передъ возвращеніемъ въ Лондонъ «русскіе гости» послали королю благодарственную телеграмму за разрѣшеніе посѣтить фермы въ Виндзорѣ. Король приказалъ выразить русскимъ свое удовольствіе, что они провели въ Виндзорѣ пріятный день, и пожелалъ имъ счастливаго возвращенія на родину. На слѣдующій день, посѣтивъ лондонскую хлѣбную биржу и доки, въ которыхъ стоятъ русскія суда, делегаты московскаго общества сельскаго хозяйства выѣхали изъ Англіи съ пріятными воспоминаніями объ англійскомъ гостепримствѣ и съ богатымъ запасомъ сельско-хозяйственныхъ наблюденій.

Проектъ новаго таможеннаго тарифа вызвалъ въ германскомъ рейхстагѣ страшную оппозицію. Графъ Бюловъ заявилъ, что намѣренія союзныхъ правительствъ сводятся къ тому, чтобы: 1) подкрѣпить слабую сторону нѣмецкой экономической жизни—сельское хозяйство и 2) согласовать противоположные интересы на «средней

стерство финансовъ помѣстило въ своемъ органѣ печати обстоятельную статью, содержаніе которой сводится въ общихъ чертахъ къ слѣдующему. Новый таможенный тарифъ Германіи намѣчаетъ повышенныя пошлины преимущественно на русскія сельско-хозяйственныя произведенія въ размѣрѣ вышемъ противъ тарифа, принимаемаго теперь къ странамъ, не пользующимся правами наибольшаго благопріятствованія; значительно отягчая иностранный привозъ, германское правительство выражаетъ намѣреніе проводить и въ будущемъ политику торговыхъ договоровъ, а германскій министръ финансовъ высказалъ въ рейхстагѣ убѣжденіе правительства, что договоры съ Россіей и другими государствами будутъ заключены. Взгляды нашего министерства на этотъ предметъ таковы: правительство каждой страны пользуется правомъ принимать всѣ мѣры, ведущія къ благу страны, а потому недопустимо иное отношеніе и къ нашей внутренней политикѣ, руководящейся лишь соображеніями о благѣ Россіи. Взаимныя выгоды государствъ заставляютъ стремиться къ соглашенію двухъ народовъ и къ устраненію поводовъ для экономической борьбы между этими народами. Въ вопросѣ о торговыхъ отношеніяхъ Германіи къ Россіи, при настоящихъ условіяхъ, возможны два исхода: или продленіе дѣйствующаго договора на опредѣленное время, или переходъ къ новымъ тарифамъ, опредѣляемымъ исключительно соображеніями внутреннихъ потребностей каждой страны въ отдѣльности. Россія вы-



Новый гигантскій мостъ черезъ р. Сунгарь, на 893-й верстѣ китайской восточной жел. дороги. По фот. авт. «Нивы».

линіи», для чего, по убѣренію канцлера, нужны только «добрая поля» и «здоровый національный эгоизмъ».

Доводы имперскаго канцлера оказались мало убѣдительными, и съ подробной мотивировкой проекта таможеннаго тарифа выступилъ авторъ его, графъ Посадовскій. Блестящимъ противникомъ проекта оказался вождь свободомыслящей партіи Евгений Рихтеръ. По его мнѣнію, слишкомъ наивно допустить, что правительство вѣрится въ возможность согласованія протекционизма съ интересами обмена. Какъ будто Австрія и Россія не поспѣшатъ, въ свою очередь, возвысить тарифы. Затѣмъ Рихтеръ, обращаясь къ графу Бюлову, сказалъ, что возрастаніемъ своего могущества крайняя оппозиція будетъ обязана канцлеру, такъ какъ за проектъ таможеннаго тарифа социаль-демократы могли бы отдать весь свой агитационный фондъ; монархія-де не укрѣпляется, когда государственная власть отождествляетъ себя съ небольшою группою привилегированныхъ лицъ, жаждущихъ увеличенія своей ренты; не слѣдуетъ забывать, что нѣмецкій народъ разсуждаетъ, а потому не нужно создавать мнѣнія, что Гогенцоллерны не стоятъ надъ партіями и сословіями, что они представители не всей страны, а лишь—дворянскаго сословія; что же касается оппозиціи, то она употребитъ все усилія, чтобы помѣшать проекту стать закономъ, угрожающимъ благосостоянію всей страны.

Вождь социаль-демократовъ—Бебель поставилъ въ вину имперскому канцлеру раздѣленіе народа на двѣ группы—эксплуатируемыхъ и эксплуатируемыхъ; правительство-де стремится изолировать Германію и обожить народныя массы подушною податью въ видѣ пошлинъ на хлѣбъ, что является хищничествомъ въ ростовщичествѣ.

Мнѣніе оппозиціи въ рейхстагѣ, къ заинтересованнымъ государствамъ не останутся простыми зрителями, въ виду новаго германскаго тарифа,—оказалось далеко негословнымъ. Наше мини-

нуждена будетъ пойти по этому пути, если въ Германіи будетъ принятъ проектъ тарифа, построенный на началахъ «національнаго эгоизма». Пониженіе русскаго тарифа въ 1894 году допущено было въ пользу Германіи только потому, что предоставлены были соответственныя выгоды нашимъ сельско-хозяйственнымъ произведеніямъ. Если теперь германское правительство признаетъ нужнымъ отменить эти льготы, то и русское правительство должно будетъ возмѣстить этотъ ущербъ приспособленіемъ русскаго тарифа къ нуждамъ нашей промышленности: пошлины будутъ доведены до уровня тарифа 1891 года, а нѣкоторыя статьи тарифа подвергнутся существенному измѣненію. При такомъ положеніи, Германія и Россія, имѣя тарифы, сообразованные съ нуждами каждой страны въ отдѣльности, могутъ заключить торговый договоръ, не устанавливая никакихъ взаимныхъ пониженій пошлинъ, а только обезпечивающій обоимъ государствамъ права наиболее благопріятственной націи. Слѣдя за судьбами торговыхъ договоровъ, наше министерство финансовъ собираетъ всѣ данныя о положеніи отечественной промышленности, изучаетъ тщательно значеніе нашихъ внѣшнихъ торговыхъ сношеній, подробно пересматриваетъ таможенный тарифъ, соответственно современнымъ потребностямъ Россіи. Ко времени возобновленія договора русскій тарифъ будетъ сообразованъ съ нуждами нашего народнаго хозяйства. Поэтому никакое рѣшеніе иностраннаго правительства не можетъ быть для министерства финансовъ неожиданнымъ и не можетъ застать его неподготовленнымъ.

Подробное изложеніе взглядовъ нашего министерства финансовъ на германскую таможенную политику произвело въ Германіи сильное впечатлѣніе. Первое чтеніе проекта закончено 1-го декабря. Проектъ препровожденъ въ особую комиссію, которая представитъ рейхстагу свой докладъ не ранѣе мѣсяца.



# ПОКУПАЙТЕ НОВУЮ ШКОЛУ

для обучения игръ на 2-хъ-рядной гармоникѣ, составленную по моей диффоновой промированной методѣ и проверенной въ теченіе 10 лѣтней преподавательской дѣятельности.

**Цѣна школы 1 руб. 50 коп.**

Торговцамъ обычная уступка. Выписывающимъ отъ меня гармоникѣ: Нѣмецкія въ 7 р. 50 к., 9 и 12 р., Вѣнскія въ 13, 15 и 20 р. Школа при-  
**бесплатно** цѣны гармоникъ полагается известнымъ музыкальнымъ фирмамъ.

**Съ 1-го января 1902 года заочный курсъ**

въ 14 пьесъ изучаю **за 5 руб.** При заказѣхъ прошу высылать заказъ, упомыная фирму преисъ-куранта и № гармоникъ.

Адресъ: СПб., Школа **Н. З. синицкаго**, В. О., 1-я линия, д. 6. Моя школа продается во всѣхъ музыкальныхъ магазинахъ Россійской Имперіи.



# СѢВЕРНЫЙ БАНКЪ

Симъ доводить до всеобщаго свѣдѣнія, что 17 Декабря с. 1901 г. имъ открыты отдѣленія въ городахъ: Баку, Борисоглѣбскѣ, Воронежѣ, Ельцѣ, Козловѣ, Казани, Москвѣ, Минскѣ, Новочеркасскѣ и Твери, которыя имѣютъ производить всѣ разрѣшенные уставомъ Сѣвернаго Банка операциіи.

Открыта подписка на 1902 г.

# ПИСЬМА КЪ БЛИЖНИМЪ

ежемесячный журналъ

ред.-изд. **М. О. МЕНЬШИКОВЪ**

Обзоръ событий. — Ираственно-философскіе очерки. — Критика. — Публицистика. — Обзоръ печати. — Сообщенія. Цѣна 3 р. въ годъ, на 1/2 года 2 р. СПб., Фонтанка, 37.

# Новыя изданія А. Ф. Маркса въ С.-Петербургѣ.

Только-что вышелъ изъ печати и поступилъ въ продажу **новый девятый томъ**

# „РАЗСКАЗОВЪ“ Ант. Чехова.

Содержаніе: Томъ IX. Рассказы. Ариадна. Анна на шеѣ. Домъ съ мезониномъ. Въ родномъ углу. Печеньгъ. Новая дача. На подводѣ. Мужики. Моя жизнь. Случай изъ практики. Душечка. По дѣламъ службы. Юнычъ. Имѣются также въ продажѣ соч. Ант. П. Чехова, томы I, II, III, IV, V, VI, VIII — „РАЗСКАЗЫ“ и томъ VII — „ПЬЕСЫ“. Цѣна каждого тома 1 р. 50 к., съ перес. по 1 р. 75 к., въ красив. коленкор. переплетѣ—по 2 р., съ перес. по 2 р. 30 к. Вышло также отдѣльнымъ изданіемъ новое произведеніе А. П. Чехова—драма „ТРИ СЕСТРЫ“, цѣна съ перес.—75 к.

Только-что вышли изъ печати и поступили въ продажу

# „Пѣсни изъ уголка“

К. Случевского. Съ портретомъ автора.

Эта новая книга стихотвореній К. Случевского содержитъ въ себѣ все, что вышло изъ подъ пера нашего известнаго поэта за послѣдніе четыре года. Онъ далъ этимъ яркимъ своеобразнымъ твореніямъ своей музы и своеобразное названіе — „Пѣсни изъ уголка“. Это тихій, „вечерній звонъ“, полный вдумчивости и созерцанія, будящій насъ къ сознательному философскому взгляду на природу и жизнь. Отдѣльныя пѣсни, по мѣрѣ выхода въ свѣтъ въ журналахъ, встречали очень горячій сочувственный пріемъ критики. Теперь авторъ соединилъ всѣ 184 стихотворенія воедино и, разбивъ ихъ на отдѣлы: „Уголокъ“, „Море и сосны“, „Изъ природы“, „Времена года“, „Изъ міра мыслей“, „Къ будущей жизни“, „Лирическая“, „Позвѣя“, „Картинки“ и „Портреты“, — очертилъ этимъ руководящей идеи своихъ стихотвореній, придавъ имъ систему.

Книга издана изящно и снабжена прекраснымъ портретомъ автора. Цѣна книгъ 1 руб. 50 коп., съ пересылкою 1 руб. 80 коп., въ красивомъ коленкоромъ переплетѣ 2 руб., съ пересылкою 2 руб. 30 коп.

**Гоголь, Н. В. ЧИТЕНІЯ.** Редакція Н. С. Тихомирова и В. И. Шенрока. 17-ое изданіе въ одномъ большомъ, компактно отпечатан. въ 2 столбца (1686 столбцовъ въ 8-ю д. л.) томъ, на превосходной бумагѣ, четкимъ шрифтомъ. СПб. 1901 г. Цѣна 1 р. 25 к., съ пересылкою 1 р. 75 к.; въ красивомъ коленкоромъ переплетѣ 1 р. 81 к., съ перес. 2 р. 30 к.

„Письма Н. В. Гоголя“. Подъ редакцію В. И. Шенрока. „Письма“ Гоголя являются необходимымъ дополненіемъ къ полному собранію сочиненій Гоголя, представляя огромный интересъ для каждаго образованнаго человѣка, желающаго изучить оригинальную и глубокую личность гениальнаго писателя, проникнуть въ тайникъ его души. Изящно изданные тома въ 8-ю д. л. (2253 стр.) на хорошей бумагѣ, красивымъ, четкимъ шрифтомъ. СПб. 1901 г. Цѣна за четыре тома 6 руб., съ перес. 7 руб. Въ четырехъ красивыхъ коленкоромъ переплетѣхъ 7 р. 60 к., съ перес. 8 р. 60 к.

# ОТКРЫТА ПОДПИСКА

на 1902 годъ (33-й годъ изданія) на еженедѣльный иллюстрированный **ЖУРНАЛЬ** со многими приложениями

# НИВА

Гг. подписчики «НИВЫ» получать въ теченіе 1902 года:

**52 №№** художественно-литературнаго журнала „НИВА“, заключающаго въ себѣ въ теченіе года около 1500 столбцовъ текста и 500 гравюръ и рисунковъ.

**ПЕРВЫЕ 12 ТОМОВЪ** **Н. С. ЛѢСКОВА**, Полнаго Собранія Соч. отпечатанныхъ четкимъ шрифтомъ на хорошей бумагѣ и содержащихъ слѣдующія произведенія:

- Томъ I. Портретъ Н. С. Лѣскова, гравирован. на стали у Брокгауза въ Лейпцигѣ. — Критико-биографическій очеркъ Р. И. Сементковскаго.—**Обо-ряне**. Хроника. Часть I.
- Томъ II. **Обо-ряне**. Хроника. Части 2, 3, 4 и 5.
- Томъ III. Запечатлѣнный ангелъ. Рассказъ.—**Праведники**. Предисловіе. Рассказъ: Однотумъ.—**Лигмей**.—**Каде-тскій монастырь**.—**Прибавленіе о Боб-ровѣ**.—**Русскій демократъ въ Польшѣ**.
- Томъ IV. **Праведники**. Рассказы: **Неомертвельный Головань**.—**Инженеры-бездребренники**. — **Носой лѣвша**. — **Человѣкъ на часахъ**.
- Томъ V. **Праведники**. Рассказы: **Очарованный странникъ**.—**Шерамуъ**.
- Томъ VI. **Обойденные**. Романъ. Части 1 и 2.
- Томъ VII. **Обойденные**. Ром. Ч. 3.—**На краю свѣта**. Рассказъ.
- Томъ VIII. **Островитяне**. Повѣсть.
- Томъ IX. **Менуда**. Романъ. Книга первая: Въ провинціи.
- Томъ X. **Менуда**. Романъ. Книга первая (окончаніе): Въ провинціи.—**Книга вторая: Въ Москвѣ**.
- Томъ XI. **Менуда**. Ром. Книга вторая (окончаніе): Въ Москвѣ.
- Томъ XII. **Менуда**. Ром. Книга третья и послѣдняя: На Невскихъ берегахъ.

Полное собраніе соч. Н. С. Лѣскова въ нашемъ изданіи, остальные томы котораго подписчики получаютъ въ 1903 году, будетъ значительно дополнено произведеніями Лѣскова, не вошедшими въ прежнія изданія или еще вовсе не напечатанными.

# 12 ТОМОВЪ В. А. ЖУКОВСКАГО

расширеннаго формата, въ 2 столбца, въ которое войдетъ цѣлый рядъ еще не напечатанныхъ поэтическихъ произведеній знаменитаго писателя. Распределе-ніе сочиненій по томъ будетъ слѣдующее:

- Томы I—IV. Портретъ В. А. Жуковскаго, грав. на стали у Брокгауза въ Лейпцигѣ.—**Биографическій очеркъ А. С. Архангельскаго**. — **Отдѣлъ первый: Лирическія стихотворенія, баллады, поѣ-вѣсты въ стихахъ, сказки, посланія и мѣлкия стихотворенія: Изъ „Донъ-Нико-ла“**.—**Пѣсьнъ барда надъ гробомъ сла-вянъ-побѣдителей**.—**Людмила**.—**Двад-цать спящихъ дѣвъ**. — **Ивиковы мура-вьи**.—**Пѣвецъ во станѣ русскихъ воиновъ**.—**Императору Александру**.—**Овсян-ный кисель**.—**Смерть Иисуса**.—**Шильон-скій узникъ**. — **Разрушеніе Трои**. — **По-ѣздка на маневры**. — **Поликратовъ пер-стенъ**. — **Жалоба Цереры**. — **кубокъ**. — **Спящая царевна**.—**Война мышей и лягу-шекъ**. — **Сказка о царѣ Берендѣѣ**, о сынѣ его Иванѣ Царевичѣ, о хитростяхъ Кошечки безсмертнаго и о премудрости Марьи Царевны, кощевоы дочери. — **Ночной смотръ**. — **Сельское кладбище**. — **Бородицкая годовщина**.—**Котъ въ са-логахъ**.—**Сказка объ Иванѣ Царевичѣ и стрѣмъ волкѣ и мног. другіе**.
- Томъ V. **Отдѣлъ второй: Слово о полку Игоревѣ**.—**Орлеанская дѣва**.—**Ундина**.—**Камозінь**.
- Томъ VI. **Наль и Дамаянти**.—**Рустемъ и Зораба**.
- Томы VII и VIII. **Одиссея**.
- Томъ IX. **Отрывки изъ Илиады**.—**От-рывки изъ Энеиды**.—**Странствующій имидъ**.—**Отрывки изъ Апокалипсиса**. — **Изъ неизданныхъ и черновыхъ руко-писей поэта**.
- Томъ X. **Отдѣлъ третій: Произве-денія въ прозѣ: Миръ и война**.—**Истин-ный узникъ**.—**Кто истинно добрый и счастливый человѣкъ**.—**Писатель въ об-ществѣ**.—**О нравственной пользѣ поэ-зіи**.—**О баснѣ и басняхъ Крылова**.—**О критикѣ**.—**Рафаэлевъ Мадонна и мн. др.**
- Томъ XI. **Произведенія въ прозѣ: О холеномъ возмущеніи въ 1831 г.** — **Взглядъ на землю съ неба**.—**Воспоми-нанія о К. К. Мердерѣ**.—**Черты Исторіи Государства Россійскаго и мн. др.** — **Отдѣлъ четвертый: Изъ дневника**.
- Томъ XII. **Письма**.

**12 КНИГЪ** „ЕЖЕМЕСЯЧНЫХЪ ЛИТЕРАТУРНЫХЪ ПРИЛОЖЕНІЙ“, со-державшихъ романы, повѣсти, рассказы, популярно-научныя и крити-ческія статьи и проч. —современныхъ авторовъ.

**12 №№** „ПАРИЖСКИХЪ МОДЪ“, выходящихъ ежемѣсячно и содержащихъ до 300 модныхъ гравюръ по фасонамъ лучшихъ мастеровъ.

**12 ЛИСТОВЪ** рукодѣльныхъ и выпильныхъ работъ (около 300) и до 300 чертвей въ выкроекъ въ натуральную величину, выходящихъ ежемѣсячно.

„СТѢННОЙ КАЛЕНДАРЬ“ на 1902 годъ, отпечатанный красками.

ПОДПИСНАЯ ЦѢНА на годовое изданіе со всѣми приложениями: БЕЗЪ ДО-СТАВКИ: 1) въ С.-Петербургѣ—5 р. 50 к., 2) въ МОСКВѣ въ конг. Н. Н. ПЕЧ-КОВСКОЙ—6 р. 25 к., 3) въ ОДЕССѣ въ кн. маг. „ОБРАЗОВАНИЕ“—6 руб. 50 коп. СЪ ДОСТАВКОЙ ВЪ С.-ПЕТЕРБУРГЪ—6 руб. 50 коп. СЪ ПЕРЕСЫЛКОЮ ВО ВСѢ ГОРОДА И МѢСТНОСТИ РОССІИ 7 руб. За границу—10 руб.

Требованія просить адресовать: въ С.-Петербургѣ, въ Главную Контору журналу „НИВА“ (А. Ф. МАРКСУ), Малая Морская д. № 22.



Двора ЕГО ИМПЕРАТОРСКАГО ВЕЛИЧЕСТВА поставщики

# Э. Иммеръ и Сыжъ

въ Москвѣ, по Мясницкой ул., въ д. Обидиной.

# СѢМЕНА

огородныя, цвѣточныя, полевые и древесныя, высшаго качества, испытанной всхоже-сти, въ отборныхъ сортахъ.—**Преисъ-курантъ** высылается по требованію **бесплатно**.—**Иллюстрированный каталогъ** съ 700 рисунками 50 коп.—**Фирма**, кромѣ двухъ государственныхъ гербовъ, награждена на разныхъ выставкахъ и конкурсахъ боже 100 золотыми и серебряными медалями.

Вышел 14-й выпуск (последний) третьего года (курса) издания.

СЕМЕЙНЫЙ Ф. С. Комарского УНИВЕРСИТЕТЪ Собрание популярных лекций для самообразования. Продолжается подписка на I, II и III года (курсы) издания. Священникам, учащим и учащимся особая льгота. Программы и отзывы печати высылаются отъ издателя бесплатно. Подробности см. № 45 «Нивы» 1901 г.

Водо-и нефтемъры ТРИДЕНТЪ ВОСЦИДЛО И КЪ С. ПЕТЕРБУРГЪ, БИТАЛ. № 31. МОСКВА, М. АУБ. Д. КОНОНОВА. ЕКАТЕРИНОСЛАВЪ, ЖЕЛЪЗНАЯ, 2.

„РОДИТЕЛЬСКИИ КРУЖОКЪ“ при Педагогическомъ музеѣ в.-учебн. завод. въ СПБ. Издается подъ общей редакціи П. О. Каптерева

ЭНЦИКЛОПЕДІЯ СЕМЕЙНАГО ВОСПИТАНІЯ И ОБУЧЕНІЯ, объясняющая вопросы воспитания и обученія дѣтей, преимущественно дошкольнаго возраста. Выходятъ отдѣльными выпусками, изъ которыхъ каждый заключаетъ въ себѣ статью по известному вопросу. Вышло 42 выпуска.

Условия подписки: За девъ серий— всего 50 выпусковъ— съ доставкою и пересылкою ДЕВЯТЬ рублей. Допускается расрочка по соглашенію.

ПОДПИСНЫИ ДЕНЬГИ слѣдуетъ высылать на имя заведывающаго изданіемъ «Энциклопедіи»: Алексѣю Николаевичу Альмедингену, въ СПБ., Захарьевская, 1. Подробная программа высылается по требованію.

6 ГИМНОВЪ къ юбилею Н. В. ГОГОЛЯ напечатаны въ № 2 журнала «Музыка и Пѣніе». Цѣна № 2-го въ отдѣльн. продажѣ со всѣми приложеніями 75 к., съ перес. д. 1 р. (можно марками).

НОВѢЙШІЕ ТАНЦЫ. Для фортепіано въ 2 руки. Цабулька, А. Шаковъ 15 к. Морлей, О. Миньонъ 15 к. Лугдъ, М. Паде-катръ 15 к. Настоящая венгерка 20 к. Кансъ, Шоттъ 20 к. 5 танцевъ въ одной тетради 50 к. Жювъ, Е. Па де патверъ 15 к. Морлей, О. Аркадьевъ 15 к. Ушманъ, К. Креуз-Пола 15 к. Морлей, О. Томъ-Титъ 15 к. Соуза, I. Polka-Parillon 15 к. 10 танцевъ въ одной тетр. д. 1 р. Гаазъ, J. Навава 40 к. Rougnon, P. Придворный менуэтъ 40 к. Пиллрассі, Е. Мушкетеръ. Паде-катръ 30 к. Годаръ, В. Военный Паде-катръ 25 к. Краковскъ изъ польск. мотив. 20 к. 15 танцевъ въ одн. тетр. д. 1 р. 50 к. Клевенскій, Л. Па де-патверъ 40 к. Краковскъ. Варшавянка 20 к. Шляхтинъ, С. Eber-tiner-Kreuz-Polka 25 к. Помпадуръ 30 к. Па-д'еспанъ 30 к. 5 танцевъ въ одн. тетр. 75 к. Въ 20 танцевъ въ одной тетр. д. 2 р. Первые 10 танцевъ изаются въ легкой аранжировкѣ по тѣмъ же цѣнамъ. Объясненія къ танцамъ прилагаются бесплатно. Знаменитыя фортепіанныя пьесы безъ измѣненій и сокращеній по 15 к. Каталогъ бесплатно. Всѣ эти новѣйшіе танцы, знаменитыя пьесы и хоры были напечатаны въ журналѣ «Музыка и Пѣніе», и обходились подписчику только по 1/2 коп.

БЕЗПЛАТНО полную знаменитую оперу въ 5 акт. „ФАУСТЪ“ для фортеп. въ 2 руки съ русск. и французскимъ текет. (Можетъ быть замѣн. другою преміей) получить подпис. журнала «Музыка и Пѣніе».

Открыта подписка на 1902 годъ НА ЕЖЕМѢСЯЧНЫЙ МУЗЫКАЛЬНЫЙ ЖУРНАЛЪ.

„МУЗЫКА И ПѢНІЕ“ Изд. годъ 8-й (подписной годъ началъ съ 15 ноября 1901 г.). для пѣнія одноголосно-го и хороваго, форт. и другихъ инструментовъ. ОДОБРЕНЪ Учеб. Ком. при Св. Синодѣ. ОДОБРЕНЪ Уч. Ком. Мин. Нар. Пр. ОДОБРЕНЪ особ. отд. Уч. Ком. Мин. Нар. Пр. РЕКОМЕНД. Гл. Упр. воев.-уч. зав.

За подписную плату 4 р. съ доставк. и пересылк. по всей Россіи разсрочка по 1 руб. ПОДПИСЧИКИ ПОЛУЧАЮТЪ ноть стоющихъ въ отдѣльн. изданіяхъ 60 р. Подробныя объясненія, списоны премій, каталога книгъ и нотъ высылаются бесплатно. Кроме того БЕЗПЛАТНО полную, знаменитую оперу въ 5 акт. „ФАУСТЪ“ музыка Ш. Гуно, для фортепіано въ 2 руки съ русск. и франц. текетомъ. (Можетъ быть замѣнена другою преміей). Пробный номеръ (прежн. год. изд.), заключающій въ себѣ ноть, стоющихъ въ отдѣльныхъ изданіяхъ около 6 р., высылается за 60 к. (можно марками).

Вышелъ № 2. Содержаніе: Отдѣль I, текетъ: 1) Лисцинь, М. Современная церковная музыка. 2) А. Е. Варламовъ. 3) Что такое вагнеризмъ? 4) Воспоминанія В. А. Фитингофа-Шеля. 5) Музыкальное эхо. 6) Библиографія. 7) Нѣсколько словъ о народн. пѣніи. Отдѣль II, пѣніе: а) Хоры къ юбилею Н. В. Гоголя. 8) Казаченко, Г. Гимнъ Гоголю. Веселая Русь святая. Для дѣтскаго хора. 9) Гимнъ Гоголю. О, Гоголь, ты отдашь себя на служеніе. Для смѣх. хора. 10) То же, для однор. хора. 11) Лисцинь, М. Смѣхъ хоръ на слова Гоголя «Русь». 12) Пахлюндъ, Г. Гимнъ Гоголю. Передъ именомъ Твоимъ. Для смѣх. хора. 13) То же. Для однор. хора. 6) Дѣтское пѣніе, замѣняетъ легкія пьесы д. форт. или фисгарм.: Лашекъ, Ф. 14) Не будио меня молочу. 15) Солнце на закатѣ. 16) Какъ за рѣчешкой. 17) Ахъ, на чтожь-бы огорождъ городать. 18) Ой на горѣ. в) На 1 или 2 гол. замѣняютъ пьесы д. форт. или фисгарм.: 19) Вставай, весна шуруетъ. 20) Сия, моя радость. 21) Вѣстники весны. 22) Радость и горе. 23) Тучки набѣжали. г) на 3 гол. а сарелла: 24) Во зеленомъ шумномъ борѣ. 25) Весна. 26) Люблю грозу. 27) Мать и дѣтъ. д) На 1 гол. съ форт.: 29) Поле. 29) Мчатся тучи 30) Напрасно птичка. 31) Земля картинка. 32) Солнце въ розовыхъ лучахъ. Романы на 1 гол. съ форт. 33) Казаченко, Г. Насѣдство. 34) Шпшмаревъ, В. Серенада изъ оп. «Ночь». 35) Орловъ, В. Нѣтъ, не тебѣ такъ милою и люблю. 36) Алябьевъ, А. Ницца. Отдѣль III, пьесы для фортепіано. 37) Гензельсъ, К. Привѣтъ Феи. 38) Эспенъ, Ф. Гавотъ. 39) Бергеръ, Р. Влюбленная. Вальсъ. 40) Allier, G. Polka de Clowps. Громздный успѣхъ за границей. Печатано съ 25 парижск. изданія. 41) Wilson, G. Nœl. 42) Lanze, G. Fleurs galées. 43) Муравьевъ, А. Новая венгерка. 44. Новая крейцъ-полька. 45. Гуно, Ш. Опера Фаустъ для форт. съ рус. и фр. текетомъ. Отдѣль IV, д. форт. въ 4 руки: 46) Allier, G. Polka de Clowps. Отдѣль V, д. разн. INSTR. 47) Allier, G. Polka de Clowps. д. скрипки съ форт. 48) Для 2 скр. съ форт. 49) Для 2 скр., алта и влод. съ форт. 50) Allier, G. Polka de Clowps, д. форт. въ 4 руки со скрипкой. 51) Съ 2 скрипками 52) Со струн. кварт. 53) Объясненія.

Цѣна № 2-го въ отд. продажѣ 75 к., съ перес. д. 1 р. Оставшіе экземпляры прошлыхъ годовъ изданія можно получить по возмѣщенной цѣнѣ: 1895 г. весь распродавъ. 1896 г. д. 8 р. 1897, 1898, 1899, 1900, 1901 по 6 р. пересылка отдѣльно по вѣсту и разсрочкѣ. Подписка приним. въ главной конторѣ журнала «МУЗЫКА И ПѢНІЕ» При книжно-музыкальномъ магазинѣ П. И. СЕЛЯВЕРСТОВА, СПБ., Садовая, 22.

ПОДПИШИТЕСЬ НА ЖУРНАЛЪ Будильникъ ВЪ 1902 Г. Девизъ журнала „Будильникъ“—смихся, серьезничать... И въ 1902 г., какъ всегда „Будильникъ“ будетъ появляться ежендѣльно съ „веселымъ визитомъ“, чтобы расказать обо всемъ и обо всѣхъ, иллюстрируя серьезныя и шутивлыя новости раскрашенными каррикатурами и рисунками въ клше. Каждую недѣлю онъ ведетъ живую бесѣду о политикѣ, о столичныхъ и провинціальныяхъ дѣлахъ и остроитъ на всѣ случаи общественной жизни... „Будильникъ“ также серьезничаетъ и въ 1902 г. даетъ своимъ годовымъ подписчикамъ Новую премію:

„ЗЕРКАЛО КАВКАЗА“. Роскошный Альбомъ съ текетомъ, въ 4-хъ отдѣлахъ, отражающій вѣшній видъ и внутреннее значеніе Кавказа. Всѣ картинны большаго формата сняты съ натуры тифлис. фотографомъ Д. И. Ермаковымъ.

Подписная цѣна на „Будильникъ“: на годъ—10 руб., безъ премій—9 руб., въ Москвѣ на одинъ руб. дешевле. Для „больныхъ марманомъ“— расрочка: 5 руб. при подпискѣ и 5 руб.—1-го іюня 1902 г. Пробный № „Будильника“ высылается за три семикопѣчныя марки.

Подписка принимается въ конторѣ жур. „Будильникъ“: Москва, Тверская. домъ Спиридонова. № 16539 5—3

VI. БЕССАРАБЕЦЪ VI.

ОТКРЫТА ПОДПИСКА НА 1902 ГОДЪ на большую иллюстрированную еженедневную политическую, литературную и экономическую газету „Бессарабецъ“, издаваемую въ г. Кишиневѣ.

Вступая въ шестой годъ изданія, „Бессарабецъ“ такъ же неукомно будетъ поддерживать своей программой независимаго русскаго органа печати, какъ и въ истекшія пять лѣтъ, служа такъ же самоотверженно культурнымъ задачамъ и интересамъ своей родины.

Являясь однимъ изъ самыхъ крупныхъ органовъ провинціальной печати, „Бессарабецъ“ имѣетъ возможность одинаково широко отражать какъ міровую, такъ и общерусскую жизнь, при постоянномъ участіи известныахъ сотрудниковъ столичныхъ газетъ и мѣстныхъ литературныхъ силъ.

„Бессарабецъ“ выходитъ еженеднево (около 340 номеровъ въ годъ). Въ еженедѣльныхъ литературныхъ приложеніяхъ „Бессарабца“, составляющихъ два тома въ годъ, печатаются переводные и оригинальные романы, повѣсти и рассказы известныахъ иностранныхъ и русскыхъ писателей. Въ „Бессарабцѣ“ еженеднево помещаются иллюстраціи текущихъ событий и портреты современныхъ дѣятелей.

Подписная цѣна: на годъ—10 р. на полгода—6 р. Адресъ для подписки: г. Кишиневъ, проспектъ Александра II, контора газеты „Бессарабецъ“.

Въ конторѣ „Бессарабца“ и во всѣхъ большаахъ книжныхъ магазинахъ продаются сочиненія П. А. Крушевана: „Что такое Россія“, путев. замѣтки, 2-е изд., д. 1 р. 25 к., „Дѣло Артабанова“, ром., 2-е изд., д. 1 р., „Призрачки“, ром. и рассказы, 2-е изд., д. 1 р. 50 к.

Въ 1902 г. типографіей „Бессарабца“ будетъ выпущено въ свѣтъ роскошное иллюстрированное изданіе „Бессарабца“, альманахъ „Бессарабца“. Редакторъ-издатель П. А. Крушеванъ.

Газета „Русское Слово“ Мин. Народн. Пров. ДОПУЩЕНА къ обращенію въ народныхъ библиотекѣхъ и читальняхъ. VIII г. изданія. ОТКРЫТА ПОДПИСКА VIII г. изданія. на 1902 г.

на еженедневную политическ., обществ. и литературную газету

РУССКОЕ СЛОВО

БЕЗЪ ПРЕДВАРИТЕЛЬНОЙ ЦЕНЗУРЫ, въ увеличенномъ форматѣ и по программѣ большаахъ столичныхъ газетъ, при ближайшемъ участіи В. М. ДОРОШЕВИЧА.

Еженедѣльно „Русское Слово“ будетъ давать ОСОБЫЯ ИЛЛУСТРИРОВАННЫЯ ПРИЛОЖЕНІЯ съ многочисленными портретами и рисунками, иллюстрирующими события дня.

ПОДПИСНАЯ ЦѢНА: на 1/2 года—3 р. 50 к. на годъ—6 р. 50 к. 1 мѣс.—75 к. ДОПУСКАЕТСЯ РАЗСРОЧКА: при подпискѣ—2 р., 1 апрѣля—2 р. и 1 іюля—2 р.

Лица, подписавшіяся на газету совмѣстно съ журналомъ „ИСКРЫ“, платятъ только 8 р. АДРЕСЪ РЕДАКЦІИ: Москва, Петсовка, домъ Грачева.

Только за 35 к. подписчики получаютъ МУЗЫКАЛЬНУЮ ПЬЕСУ ОБХОДИТСЯ МЕНЬШЕ ОДНОЙ КОПѢЙКИ.

**ДОМАШНЯЯ КАУЧУКОВАЯ ШТЕМПЕЛЬНАЯ ТИПОГРАФИЯ**  
**Фабрики ШАНСОНЪ и Ф. ЖАКЕ.** Москва, Столешниковъ в-р., д. № 8. *Фирма существуетъ съ 1867 г.*  
 90 буквъ 125 б. 147 б. 269 б. 473 б. 677 б.  
 1 руб. 10 25 к. 2 р. 3 р. 50 к. 5 р. 7 р.  
**НЕОБХОДИМО** всѣмъ частн. и правительств. учрежд. для моментальн. оставл. любого штемпельн. текста изъ каучук. буквъ. При каждомъ наборѣ краска и наборный станокъ.

**Не торопитесь и не вѣрьте** въ пошленье дѣлъ.  
 заказывать большіе портреты съ маленьк. фотографическихъ карточекъ  
 Въ самомъ непродолжительномъ времени послѣдуетъ открытіе  
**НОВОЙ БОЛЬШОЙ ХУДОЖЕСТВЕННОЙ МАСТЕРСКОЙ**  
 специально для увеличенія больш. фотокарточекъ портретовъ,  
 С.-Петербургъ, Казанская ул., № 9.  
 Работы будутъ исполняться по весьма дешевой цѣнѣ. Печатаются иллюстрированные каталоги. Просьба присылать требованія на каталоги. Высылаемъ таковые безплатно.

**ОТКРЫТА ПОДПИСКА на 1902 г.**  
**на ежемѣсячный иллюстрированный юмористическій ЖУРНАЛЪ**  
**1902 „ОСКОЛКИ“ XXII**  
 Подъ редакціей и при постоянномъ участіи **Н. А. Лейкина.**  
 (52 нумера въ годѣ).  
**ЦѢНА ЗА ЖУРНАЛЪ.**  
 Съ доставкой и пересылкой: На годъ 40 р., на полгода 5 р., на три мѣсяца 3 р., за границу на годъ 10 р.  
 Допускается разсрочка подписки: плата черевъ гг. канцелярск. или по личному соглашенію подписчика съ главн. конторой журнала.  
 Подписка принимается въ главн. конторѣ журнала „Осколки“ въ С.-Петербургѣ, въ Спасской улицѣ, д. 17.  
 Редакторы-издатели: **Н. ЛЕЙКИНЪ и Р. ГОЛИКЕ.**

Открыта подписка на **1902 г. (IX г. изд.)**  
 на **ЕЖЕМѢСЯЧНЫЙ** литерат. и научно-популярный журналъ  
**Научное Обозрѣніе**  
 Изданіе П. П. Сойкина. подъ редакціей д-ра философіи М. М. Филиппова.  
**12 книгъ до 5.000 страницъ, что составляетъ около 300 печат. лист.**  
**НАРОДНЫЙ УНИВЕРСИТ.**  
 подъ редакціей вѣстнаго популяризатора В. В. БИТНЕРА.  
 Одной изъ задачъ XX вѣка является распространеніе научнаго образованія въ возможно широкихъ кругахъ общества. Въ виду этого журн. нашъ посвящ. особое вниманіе вопросамъ **САМООБРАЗОВАНІЯ.**  
 Сочиненія и статьи, напечатанныя въ „НАРОДНОМЪ УНИВЕРСИТЕТѢ“, доступны даже для читателей, обладающихъ самою элементарною подготовкою.

**ГОДЪ XXI. „НАБЛЮДАТЕЛЬ“ ГОДЪ XXI.**  
 Журналъ выходитъ *ежемесячно*. 15 чиселъ, безъ предварительной пемтуры, съ иллюстраціями. Годовая цѣна: съ доставкой и перес. въ Россіи — 12 р., за границу — 14 р.; за полгода въ Россіи — 6 р., за границу — 7 р.; за три мѣсяца — 3 р., за границу — 4 р. Главн. контора: **СПБ., Ямская ул., № 24/9.**  
 Здѣсь продаются слѣдующія изданія редакціи: 1) „Государство въ Государствѣ“ (къ исторіи еврейскаго вопроса въ Россіи и Зап. Европѣ), сборникъ статей **А. П. Пятковского**. Ц. 1 р. 50 к., вѣс. 2 ф. 2) „Кн. В. Ф. Одоевскій и Д. В. Веневитиновъ“ (съ 2 портр.). Литер. характеристики. *Его же*. Изд. 3. Ц. 1 р. 50 к., вѣс. 1 ф. Выписывающіе изъ Гл. конторы за перес. простою бандеролью не платятъ; заказною — р. 60 к. Наложен. платежъ — 1 р. 70 к. Книгопродавцы пользуются ступкой (по количеству требованій) отъ 15 до 50 к. съ экземпляра. *съ пренесен. изданія редакціи распроданы.*  
 Редакторъ-издатель **А. П. Пятковский.**

Въ „НАРОДНОМЪ УНИВЕРСИТЕТѢ“ напечатаны слѣдующія  
**12** сочиненій:  
 1) Прогулки по небу. 2) Миръ въ капль воды. 3) Невидимые враги и друзья. 4) Происхожденіе органическаго міра. 5) Доисторическій человѣкъ: I. Происхожденіе и сѣдая древность человѣка. 6) II. На зарѣ христіанства. 7) Чудеса электричества: I. Исторія изученія и подчиненія великой силы. 8) II. Настоящее и вѣроятное будущее электричества. 9) Происхожденіе и значеніе денегъ. 10) Мозгъ, какъ органъ мышленія. 11) Отъ полюса къ экватору. 12) Въ новый свѣтъ.  
 Текстъ поясненъ чертж., рисунк. и хронолитогрф.  
**Подписная цѣна:** НА ГОДЪ безъ доставки въ Спб. 7 руб. Съ доставкой и пересылкою по всей Россіи 8 руб. За границу 10 руб. **Допускается разсрочка:** при подпискѣ 3 р., къ 1 апрѣлю 2 р., къ 1 июля остальн. или по **одному р.** начин. съ декабря.  
**ГЛАВНАЯ КОНТОРА:** С.-ПЕТЕРБУРГЪ, Стрѣмянная ул., № 12, собств. домъ.

IV ГОДЪ ИЗДАНИЯ.

Подписавшіеся на 1902 г. въ 1901 г. получаютъ журналъ и всѣ приложенія за Ноябрь и Декабрь 1901 г. **БЕЗПЛАТНО.**

ЦѢНА на ГОДЪ **4** Р. Разсрочка.

# НАРОДНОЕ ЗДРАВІЕ

популярный иллюстрированный медицинскій журналъ для семьи.

По въ редакціи Профессоровъ: Быстрова, Добронлонскаго, Залѣснаго, Кадьяна, Пеля, Тихомирова и Чижка

Журналъ „НАРОДНОЕ ЗДРАВІЕ“ разрѣшенъ для выписки въ фундаментальныя библиотеки среднихъ учебныхъ заведеній, учительскія библиотеки низшихъ учебныхъ заведеній, бесплатныя и народныя читальни.

**60** ПОДПИСАВШИЕСЯ въ 1901 г. ПОЛУЧАТЬ: №№ богато иллюстр. журн. Около 2000 стр. текста, 500 иллюстр. Статьи по всѣмъ вопросамъ домашней медицины и гигиены. Масса полезныхъ свѣдѣній необходимыхъ для сохраненія здоровья, предупрежденія и леченія болѣзней и пропленія жизни.

**60** Бесплатные отвѣты гг. Специалистовъ на каждое письмо гг. Подписчиковъ. богато иллюстр. книжечк. Около 4000 стр. текста, 600 иллюстр. Въ отд. прод. книжки стоятъ 13 р. 20 к. Всѣ книги принадлежатъ перу *оныхъ выдающихся русскихъ и иностраннаго ученыхъ и составлены языкомъ вполне общедоступнымъ.*

**14** выпусковъ „Большой Энциклопедіи“. *Общедоступная Медицина и Гигиена.* Около 1000 стр. текста. 4000 иллюстр. Всѣ свѣдѣнія расположены въ алфавитн. порядкѣ. *Отлично въ картинн. типѣ. Необходимая настольная книга въ каждой семьѣ.*

Подписавшіеся послѣ 25-го Декабря 1901 г. получаютъ только 52 №№ журнала. 52 книги и 12 выпусковъ Энциклопедіи.

„НАРОДНОЕ ЗДРАВІЕ“ печаталось въ 1899 г. 4000 экз. въ 1900 г. 16000 экз. въ 1901 г. 25000 экз.

„НАРОДНОЕ ЗДРАВІЕ“ отвѣтило въ 1899 г. на 486 письмъ. въ 1900 г. на 8093 письма. въ 1901 г. на 19652 письма.

„Народное Здравіе“ за 1899 и 1900 гг. все распродано. *Полныя экземпляры журнала за 1901 г. (журн. 52 книжки, 12 вып. энцикл.) въ Конторѣ Редакціи съ перес. 5 р. 50 коп.* Цѣна на годъ 4 руб. Допускается разсрочка: при подпискѣ 2 р., къ 1-му Марта 1 р. и къ 1-му Мая 1 р. *Требованія адресовать: Главная Контора „Народнаго Здравія“, С.-Петербургъ, Казанская 24, въ Гл. Коат. фабрики К. В. Говарда.* Отв. редакторъ **В. И. Раммо.**

**ФОТО** графія артистич. снятій съ натуры для художник. и любителей прекраснаго, 3 карточк., 48 образчиковъ и каталогъ 2 руб. кредита. или почт. марками; каталогъ отд. 40 коп.  
**Р. Женнертъ,**  
 Нарваж., 89II, Фв. St. Martin.

**ЛОХВАЛЬНЫЙ ОТЗЫВЪ**  
 на серос. вѣст. 1896 г.  
**МЫЛО ДИСПОЗЕ П.Н.ВИНОГРАДОВА**  
 въ ТЕПЛОЕ ВѢДРѢ для СТИРКИ **БѢЛЫЯ** ПАРКИ  
 Бѣлье получается замѣчат. обильнѣе и чистымъ. Пятна уничтожаются. Эконом. въ топливѣ. Мыла Диспозе идетъ въ три раза меньше простого. Совершен. безвред. для тканей бѣлья. Удостовер. № 3780. Опт. ч П. Виноградова, Москва, Рождественка, домъ № 2.  
**ТРЕБУЮТЪ СЪ ЭТИКЕТЪ УТВЕРЖАТЕЛЯ**  
 Спб., маг. Виноградова, Гороховая, 36.

**ЗАЧѢМЪ ѢЗДИТЬ**  
 за границу видѣть достопримѣчательности, тратить большія деньги, когда за ничтожную сумму можно приобрести отличнѣйшія стереоскопы и 24 стереоскопическихъ достопримѣчательныхъ видовъ странъ свѣта. Цѣна 3 руб. съ пересылкой, по полученіи задатка одного рубля. Торговня домъ С. Чертова, въ Ростовѣ и Дону.

**ФОНОГРАФЫ 10 р.**  
 рачивалъ съ Больш. выборомъ прѣят. цилиндровъ съ музык. пьесами и пѣснями. Прейскурантъ безплатн.  
**Спб., Казанская ул., № 1—25** (уг. Невскаго).  
**Бруно Зенгеръ и К<sup>о</sup>.**

# EDISON

**ВЕРНЫЕ МОТОРЫ БАТАРЕИ ФОНОГРАФЫ И ПРОЕКТОСКОПЫ.** Требуется бесплатно каталог № 9. Гемь-фонограф № P. 20 (новая модель). Штаадартъ . . . 40 Кохъ . . . 60 Съ заводнымъ механизмомъ . . . 100 Съ электро-двигателемъ лит. М. . . 120 Концертный фонографъ . . . 150 Эдисоновские валики «Рекордъ» для фонографа (напѣтые) . . . P. 1-к. Тоже «Бланкъ» чистые (ненапѣтые) . . . -40к. Большие концертные валики «Рекордъ» (напѣтые) . . . 2-к. Тоже «Бланкъ» чистые (ненапѣтые) . . . 1,70к. Проектоскопы, аппараты для разсматриванія самоувеличивающихся картинъ (новая модель) . . . P. 180 Новый Эдисоновскій аппаратъ-Проектоскопъ (жнемаграфъ), соединенный со Стереоптиковымъ (сциоптиковымъ) . . . P. 230 Ленты, съ оригинальными снимками, для проектоскоповъ, за каждыя 50 футовъ длины по . . . P. 15

Требуется полный каталогъ № 9 всѣмъ аппаратамъ, фабрикуемымъ эдисоновскою лабораторіею, и обращайтесь со всѣми требованіями на подлинныя Эдисоновскія аппараты въ **НАЦИОНАЛЬНУЮ КОМПАНИЮ ФОНОГРАФОВЪ** (National Phonograph Co.). Иностранный отдѣлъ (Отдѣленіе для экспорта). Директору П. Е. Стевенсу (C. E. Stevens), 15, Cedar St. New-York. U. S. A. Адресъ для телеграммъ: «Zymotik, New-York» Коденсъ CoDEX: «A.B.C. Al, Lieber's and Commercial».



**Швейныя машины «ИФАФФА».** Общепрізнанныя великолѣпными, снабженныя новѣйшими усовершенствованіями швейныя машины для потребностей семьи, ремесленныхъ и фабричныхъ производствъ. Склады въ большей части крупнѣйшихъ городовъ. **Г. М. Фраффъ**, фабрика швейныхъ машинъ. Кайзерслаутернъ. (Kaiserslautern). Германия. Основано въ 1862 г. 1,000 рабочихъ.

лучшій ЦВѢТОЧНЫЙ О-ДЕ-КОЛОНЪ

**4711**

**Рейнскіе букеты**

ПРЕВОСХОДНЫЕ ПРОДОЛЖИТЕЛЬНЫЕ И ДЕШЕВЫЕ ДУХИ ДЛЯ ПЛАТКОВЪ ВЪСРѢХЪ ЦВѢТОЧНЫХЪ И МОДНЫХЪ ЗАРАХОВЪ

САДОВОЕ ЗАВЕДЕНІЕ **П. П. ДАУГУЛЯ**

существуетъ съ 1822 года въ г. Юрьевѣ (Дерптѣ), Лиэвляндской губ. и высылаютъ бесплатно и франко **НАТАЛОГЪ СЪМЯНАМЪ** огородамъ, цвѣточнымъ и экономическимъ, 500 сорт. РОЗАНАМЪ, грунтовымъ и оранжерейнымъ, георгинамъ, гвоздикамъ, ландышамъ, цвѣточн. лувковцамъ, и корневикамъ, воздушн. и тепличн. растеніямъ, фруктовымъ и украшительнымъ **ДЕРЕВАМЪ** и **КУСТАРНИКАМЪ**, **ХВОЙНЫМЪ**, рослымъ деревьямъ д. аллей, плакуч. деревьямъ, клубникамъ, спарни, шампиньон. гнѣздамъ, и пр., съ обозначеніемъ края. цѣн.

60-л. флаконъ ДОЛО ЗАРАХОВЪ

ЦВѢТОЧНЫЙ О-ДЕ-КОЛОНЪ

П. АРАЛЛЕ и Ко

**ПАТЕНТОВАННЫЙ АНГЛІЙСКІЙ АНТИ-КОРСЕТЪ ПЛАТИНУМЪ**

рекомендуемый всюду извѣстными въ мірѣ врачами и удостоенный многими лестными отзывами — отличается требованіемъ всѣхъ безъ исключенія дамъ, кто даетъ прекрасную фигуру при свободномъ движеніи, не жметъ тѣла, вслѣдствіе чего могутъ носить сей корсетъ, въ виду отсутствія передней, вредной блажеты, весь день, даже дамы къ корсету не привыкшія. Снабженъ никогда не ломающимися, не ржавѣющими, эластическими пластинками — очень легкой и выгодной въ пошеніи, никогда починки не требуютъ и можетъ быть стираемъ вмѣстѣ съ бѣльемъ.

Крайне практичный для беременныхъ и кормящихъ и изготовленный изъ хорошихъ, не линяющихъ матеріаловъ въ разныхъ цвѣтахъ.

Цѣны смотря по матеріалу: 4,85 5,35 5,85 бат. 6,50 томые 7. Для берем. и кормящихъ 50 коп. дороже.

Розничные заказы исполняются съ наложеннымъ платономъ (даже безъ задатка), считая пересылку 50 коп.

Выписывающіе сразу три и болѣе штукъ за пересылку не платятъ. Вмѣстѣ съ заказомъ достаточно сообщить размѣры одной половины носимаго корсета (въ груди, талии и бедрахъ) и длину бока отъ подмышки до талии, — присвокупая, сходится-ли въ плечахъ носимый корсетъ.

Корсетъ, не совсѣмъ подходящий къ фигурѣ, фирма переменяетъ и на собствен. счетъ высылаетъ новый.

Исклучительная продажа на всю Имперію въ складѣ фирмы **«ГИГИЕНА»**, Варшава, Бѣлянская, № 18, Адресъ для писемъ: «ГИГИЕНА» Варшава, № 249.

**УВѢДОМЛЕНІЕ.** Въ виду неоднократныхъ заявленій нашихъ уважаемыхъ покупателей, что они, будучи введены въ заблужденіе сходствомъ нашей фирмы, полагаютъ въ другіе магазины и, на справки о нашей фирмѣ, получаютъ отвѣты, что таковая болѣе не существуетъ, мы считаемъ нужнымъ довести до всеобщаго свѣдѣнія, что нашъ торговый домъ бѣлья и приданаго подѣ фирмой **„В. ЛЕВИСОНЪ и А. КОЛЕСНИКОВЪ“**, существующій съ 1846 г., находится въ Москвѣ, на Петровкѣ, въ д. Хомякова и никакихъ въ Москвѣ, такъ же въ другихъ городахъ **НЕ ИМѢЕТЪ** торговыхъ домъ **„В. ЛЕВИСОНЪ и А. КОЛЕСНИКОВЪ“**.

**СЪМЕНА** всевозможныхъ рѣдкихъ декоративныхъ растеній. Ежегодно новости культуры всѣхъ странъ свѣта. Каталогъ бесплатно. Ростовъ в/д. «Замань».

**„Электричскій Свѣтлякъ“** 5000 вспышекъ

Для прохода потемнѣвшихъ коридоровъ и чердаковъ

Главный складъ электричск. свѣтляковъ и запасныхъ элементовъ у **КОНСТАНТИНА МАЛЬМЪ** С. П. Б. Большая Морская 34.

**GERMANDRÉE** en Poudre et Feuilles BREVETÉ S. G. D. G.

Secret de Beauté d'un parfum idéal, d'une adhérence absolue, salubre et discrète, donne à la peau **MOYENNE** et **BEAUTE**.

Exposition Universelle 1900: **MÉDAILLE D'OR**

**MIGNOT-BOUCHER**, 19, Rue Vivienne, PARIS

**EAU DENTIFRICE BALSAMIQUE DE LOUZE**

ГАЛЗАМИЧЕСКАЯ ВОДА ДЛЯ ЗУБОВЪ ЛОЗЕ.

Средство для полосканія рта, уничтожаетъ запахъ во рту. № 5121 (176)

Во избѣжаніе часто встрѣчаемыхъ въ продажѣ поддѣлокъ, требовать на этикетѣ полную фирму:

**ГУСТАВЪ ЛОЗЕ**

46, Егерштрассе, Берлинъ, придворн. парфюмеръ.

Компо получить во всѣхъ парфюмерныхъ магазинахъ и у всѣхъ агентовъ Россіи.

**„АВТОМАТЪ“**

СИСТ. ШВАДЕ.

СПЕЦИАЛЬНОСТЬ: **НАСОСЫ АВТОМАТЪ**

ЧЕТВЕРНОГО ДѢЙСТВІЯ для привода паромъ, воздухоп. аппаратовъ и отъ ремня.

**ОТТО ШВАДЕ и К°** МОСКВА I.

**ВЫ ДОЛЖНЫ** требовать прейсъ-куранта Парижскихъ резиновыхъ издѣлій отъ **М. Беклеръ, Ревель.**

**РУЧКИ СЪ ЧЕРНИЛАМИ**

Фабрика **„КАУ“** въ Нью Йоркѣ (Caw Pen & Ink Co., New-York).

Самой усовершенствованной системы. Необходимы для всѣхъ лицъ, живущихъ надобность писать внѣ дома.

Цѣны безъ пера отъ 1 руб. 25 коп. до 6 руб. 50 коп., съ золотымъ перомъ отъ 2 руб. 75 коп. до 11 руб. за штуку.

Подробные каталоги прейсъ-куранта высылаются по требованію бесплатно.

**Т-во Т. И. ГАГЕНЪ** въ Москвѣ.

**А. И. ЛЕЖАНЪ.**  
Европейской известности скрипки по 300 р.  
„Акустика скрипки“ высылаются по особому заказу. Петербург, Б. Мастерская, д. 11.

**За 60 коп.**  
Продаются известныя 40 упражненій для Баса или Баритона **КОНКОНЕ.**  
ИЗДАНИЕ **В. БЕССЕЛЬ** и К<sup>о</sup>.  
С.-Петербург, Невскій, 54.  
Москва, Петровка, 12.

**„РОДНИКЪ“**  
журналъ для дѣтей школьнаго возраста, въ 1902 г. (XXI годъ изданія) будетъ выходить на прежнихъ основаніяхъ.  
**УСЛОВІЯ ПОДПИСКИ:** за 12 книгъ съ дот. и перес.—5 руб.; то же, съ приложеніемъ 12 №№ педагогическаго листка „Воспитаніе и обученіе“—6 руб.  
**АДРЕСЪ КОНТОРЫ:** С.-Петербург, Невскій пр., 90—92.  
Редакторъ: **Алексій Альмедингенъ.**  
Издатели: **Н. Моревъ** и **А. Альмедингенъ.**

**КОСМЕТИЧЕСКІЕ СПЕРМАЦЕТОВЫЕ ЛИЧНЫЕ УТИРАЛЬНИКИ.**  
приготовлены въ Лабораторіи **А. ЭНГЛУНДЪ.**  
При употребленіи спермацетовыхъ утиральниковъ, кожа лица дѣлается чистою, вѣжною и приятно освѣжаетъ. Удобное средство въ дорогѣ, гдѣ лицо особенно подвержено вліянію солнца, пыли и вѣтра.  
Особенную важность имѣютъ они для гг. артистовъ и для лицъ, употребляющихъ гримировку, бѣлая, румяна и проч.  
Цѣна 60 коп. за пачку, съ пересылкою не менѣе 2-хъ пачекъ 2 руб.  
Завѣдующіе Лабораторіею Докторъ **В. И. ПАНЧЕНКО** и **А. К. ЭНГЛУНДЪ.**  
Для предупрежденія поддѣлокъ, просимъ обратить особенное вниманіе на подписи: **А. ЭНГЛУНДЪ** красными чернилами и марку С.-Петербургской Косметической Лабораторіи, которая имѣются на всѣхъ препаратахъ. Получать можно во всѣхъ лучшихъ аптекахъ, аптекарскихъ, косметическихъ и парфюмерныхъ складахъ Россійской Имперіи. Главныя агентства и склады фармы для Европы: **Эмиль Бѣръ**—Гамбургъ; для Южной и Сѣверной Америки: **Л. Мишнеръ**—Нью-Йоркъ. Главныя склады для всей Россіи: **А. ЭНГЛУНДЪ**, С.-Петербургъ, Бассейная улица, № 27.

Общество распространенія религіозно-нравственнаго просвѣщенія въ духѣ православной церкви, въ С.-Петербургѣ, съ разрѣшенія Св. Синода, съ 1-го января 1902 года будетъ издавать новый духовный и церковно-общественный журналъ

**„ПРАВОСЛАВНО-РУССКОЕ СЛОВО“.**  
Редакція ставитъ себѣ задачей обсужденіе въ православно-христіанскомъ духѣ религіозно-нравственныхъ и церковно-общественныхъ вопросовъ, возникающихъ въ современной жизни и волнующихъ наше интеллигентное общество.  
**ПРОГРАММА ЖУРНАЛА «ПРАВОСЛАВНО-РУССКОЕ СЛОВО»** состоитъ изъ 8 отдѣловъ.  
Журналъ будетъ выходить книжками отъ пяти листовъ каждая, in 8<sup>о</sup>, по двѣ книжки въ мѣсяцъ, 1-го и 15-го числа, за исключеніемъ мѣсяцевъ предъ праздниками Св. Пасхи и Рождества Христова, июня и июля, въ которые будетъ выходить по одной книжкѣ, всего 20 книжекъ въ годъ, съ особыми приложеніями.  
На первый годъ будетъ данъ, въ качествѣ приложенія, Полный кругъ словъ и поученій протоіерея **Юанна Ильича Сергіева** (Кронштадскаго) на всѣ воскресныя и праздничныя дни года.  
Цѣна на журналъ съ приложеніями 5 руб. въ годъ безъ доставки и пересылки, 6 руб. — съ доставкой и пересылкой въ Россію и 7 руб. — за границу. Въ розничной продажѣ 30 коп. за №.  
Адресъ редакціи и конторы: С.-Петербургъ, Николаевская ул., д. № 5.  
Подписка принимается въ конторѣ, а также въ книжныхъ магазинахъ: Попова, Гостиный дворъ, 18; «Нов. Врем.», Невскій, 40; Тузова, Гостиный дворъ, 45; Нолова, Невскій, 66, и въ Москвѣ въ конторѣ Печковской, Петровскія линіи.  
Редакторы: Протоіерей **Александръ Дерновъ**. Свидѣтели: **Павелъ Лохотскій**, **Александръ Надеждинъ.**

Только что вышелъ изъ печати **ПЕРВЫЙ ВЫПУСКЪ**  
**„Иллюстрированной Библиотеки Нивы“** на 1902 г.,  
въ составъ которой входитъ роскошно-иллюстрированное изданіе in folio:  
**„ЛИСЪ ПАТРИКЪИЧЪ“**  
Поэма въ 12 пѣсняхъ **Юганна Вольфганга ГѢТЕ.**  
Съ 36-ю гравюрами на мѣди **Вильгельма Каульбаха.**  
Переводъ **В. С. ЛИХАЧОВА.** Изданіе выйдетъ въ теченіе 1902 года въ двѣнадцати ежемѣсячныхъ выпускахъ.  
Элементы поэмы „Лисъ Патрикѣичъ“ зародились еще въ древней Индіи, надъ разработкою ея трудились въ теченіе тысячелѣтій древніе индусы, и классики, и средневѣковые монахи, и писатели вплоть до конца XVIII вѣка, когда за окончательную ея обработку взялся поэтъ, передъ творчествомъ котораго преклоняется все человѣчество.—**Вольфгангъ Гете.** Работа вѣковъ нашла себѣ достойнаго вѣнча: великое зданіе поэтическаго творчества народовъ увѣнчалось гениемъ Гете. Надо прочесть эту поэму со всѣмъ накопленнымъ въ ней житейскимъ опытомъ вѣковъ, съ забавными ея эпизодами, смѣшанными читателя до слезъ и въ то же время наполняющими его сердце страхомъ за человѣческое общество, чтобы составить себѣ ясное представленіе о художественныхъ красотахъ поэмы и о глубинѣ ея внутренняго содержанія.  
Первый выпускъ „Лисъ Патрикѣичъ“ вышелъ въ свѣтъ и, для ознакомленія съ изданіемъ, продается отдѣльно за 1 руб. Съ перес. Лица, выплывавшія первый выпускъ, могутъ подписаться на все изданіе со 2-го выпуска, уплачивая меньше на 1 рубль.  
Подписная цѣна безъ доставки: 1) въ С.-Петербургѣ — 12 р.; 2) въ Москвѣ, въ конторѣ **Н. Печковской** (Петровскія линіи) и 3) въ Одессѣ, въ книжн. магаз. «Образованіе» (Ришельевская, 12)—13 р. Съ доставкой въ СПб. и съ пересылкой во всѣ города и мѣстности Россіи—14 руб. Съ перес. за границу—16 руб. Разсрочка допускается въ 2, 3, 4 и 6 сроковъ.  
Поэма великаго писателя вдохновила такого художника, какъ **Вильгельмъ Каульбахъ**, иллюстраціи котораго къ „Лису Патрикѣичу“ приобрѣли также всемирную известность. Иллюстраціи Каульбаха — это не рисунки, это — нѣчто болѣе значительное. Когда вы на нихъ смотрите, вы забываете, что изображены животныя. Нѣтъ, это не животныя, а — сама жизнь, кипучая жизнь общества людей со всѣми ихъ недостатками.  
Переводъ русскаго „Лиса Патрикѣича“ сдѣланъ однимъ изъ лучшихъ современныхъ поэтовъ — переводчикомъ, **В. С. Лихачовымъ.** Читая его трудъ, забываешь, что это — переводъ, и получается впечатлѣніе, что поэма написана русскими для русскихъ. Что касается художественнаго воспроизведенія гравюръ и роскоши изданія, то они соответствуютъ выдающемуся значенію поэмы.

**СЧЕТОВОДНЫЕ КУРСЫ** в. В. ЕЗЕРСКАГО.  
С.Петербургъ, Садовая № 15, уголъ Невскаго. [и] Москва, Тверская № 42, д. О. В. Езерскаго  
Студенія сообщаются лично и высылаются почтою бесплатно

Позднѣйшія награды на выставкахъ.  
Пенза 1898 г. Три больш. серебр. медали за ученическія работы.  
С.-Петербургъ 1898 г. Серебр. медаль отъ Мин. Финансовъ за систему счетоводства.  
С.-Петербургъ 1899 г. Золотая медаль.

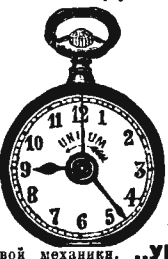
**ПОСЛѢДНЯЯ НОВОСТЬ!!!**  
  
Черныя, пороховой стали, карманные часы съ будильникомъ „**УНИКУМЪ**“. Часы карманные съ будильникомъ до настоящаго времени не были доступны по своей дорогой цѣнѣ, такъ какъ часы эти продавались не дешевле 25 рублевъ штука. Нынѣ же, благодаря новымъ усовершенствованіямъ часовой механики, „**УНИКУМЪ**“ удалось уменьшить значительно стоимость и высто 25 р. стоятъ теперь только 8 р. 50 к. Часы эти, обыкновенной величины, кромѣ указыванія времени, могутъ разбудить во всякое желаемое время, они не только интересны какъ будильникъ ночью, но и днемъ могутъ напоминать о разныхъ порученіяхъ какъ служебныхъ, такъ и частныхъ. Вслѣдствіе чего они имѣютъ громадную важность какъ для лицъ, служащихъ въ Военныхъ и гражданскихъ учрежденіяхъ, такъ и для всякаго частнаго человека. Цѣна одной шт. только 8 р. 50 к. Изгороднымъ высылаются безъ задатка, наложен. плат. Прилагается наставленіе и ручательство за вѣрность хода на 4 года. Требуванія адресовать: „Базаръ Новостей“ Варшава, Граничная ул., № 4.

**ПОСТУПИЛЪ ВЪ ПРОДАЖУ**  
**ВСЕОЩІЙ КАЛЕНДАРЬ** на 1902 г.  
(XXXVI г. изд.)  
(бывш. **ГЕРМАНЪ ГОППЕ**) Изданіе **П. П. СОЙКИНА.**  
Всеобщій календарь самый полный (объемъ его около 800 стр.) и распространенный изъ большихъ календарей (86 г. изд.).  
Съ ДВУМА БЕЗПЛАТН. ПРИЛОЖ.: 1) Стѣннымъ календаремъ на 1902 г. 2) Новѣйшей картой Россійской Имперіи, съ указателемъ желѣзно-дорожныхъ, пароходныхъ и почтовыхъ сообщеній, большаго формата, въ краскахъ.  
Цѣна „Всеобщему Календарю“ на 1902 г.:  
Въ бумажѣ: безъ пересылки . . . 1 р. — к., съ пересылкою . . . 1 р. 30 к.  
„ папкѣ . . . 1 30 „ . . . 1 60 „  
„ колени, перепл. безъ перес. . . 1 50 „ . . . 2 „ — .  
СЪ ТРЕБОВАНІЯМИ ОБРАЩАТЬСЯ:  
Книжн. магаз. **П. П. СОЙКИНА**, СПб., Невскій, 96, уг. Надеждинъ.

**ПОСТУПИЛА ВЪ ПРОДАЖУ НОВАЯ КНИГА:**  
**В. П. АВЕНАРИУСЪ.**  
**ПЕРВЫЙ ВЫЛЕТЪ.**  
Путевой дневникъ институтки. Съ видами и картинами. Цѣна 1 р., въ папкѣ 1 р. 25 к., въ коленкоромъ переплетѣ 1 р. 60 к. Складъ въ книжномъ магазинѣ **П. В. Луковникова**, С.-Петербургъ, Лештуковъ пер., д. 2.

**ЛУЧШІЯ СРЕДСТВА ДЛЯ ЗУБОВЪ:**  
**ТИМОЛОВЫЙ** Зубной элекскіръ. **ТИМОЛОВЫЙ** Зубной порошокъ,  
**НО ТОЛЬКО**  
**С.-Петербургской Техно-Химической Лабораторіи.**  
С.-Петербургъ, Коломенская, 12.—Продается вездѣ.

**КОЖЪЖУ**  
отъ 1 р. до 12 р.  
Магазинъ стальныхъ издѣлій  
**А. Брабецъ**  
С.-Петербургъ, Вол. Морская, № 18.  
Иллюстриров. прейсъ-куррантъ бесплатно.

„**Двуногий воли**“ Романъ **Н. Н. Каразина:**  
Въ 2-хъ частяхъ. Съ 20-ю гравюрами по рисункамъ автора. Изящно изданная книга въ 312 стран. in 8<sup>о</sup>, съ 20 рисунками. СПб. 1901 г. Цѣна 1 р. 50 к., съ перес. 2 р.; въ коленкоромъ перепл. 2 р., съ перес. 2 р. 50 к.

Появилось масса поддѣлокъ на мои товары, поэтому  
**обратите вниманіе!!**  
и требуйте вездѣ!  
**Л. Я. СТОЛКИНДА**  
**АНТИПАРАЗИТЪ**  
отъ клоповъ, таракановъ, блохъ, моли и т. д.  
Ц. 1/1—1 р. 1/2—55. 1/4 30 и 1/8—20 к.  
**Л. Я. СТОЛКИНДА**  
**МЫЛО „БЛЕСКЪ“**  
для стирки бѣлыя въ холодн., тепл. и горяч. водѣ, съ паркой и безъ парки (какъ угодно).  
**Л. Я. СТОЛКИНДА**  
**ДѢТСКОЕ МЫЛО**  
на рыбьемъ жирѣ. Цѣна 1/1 кус. 50 к. и 1/2 30 к.  
**Л. Я. СТОЛКИНДА**  
капсулы **ДЕЗОДОРАТЪ**  
для уничтоженія зловоній въ комнатахъ, дѣтскихъ, спальняхъ и т. д. Цѣна за 1 короб. въ 100 шт. 35 к.  
**Л. Я. СТОЛКИНДА**  
**ВАНСА „МОЛНІЯ“.**  
Цѣна 30 коп.  
**Л. Я. СТОЛКИНДА**  
Укусенія осецилія 75%  
Главный складъ: Москва, Лубянской прѣздъ, аптекар. торговли **Л. Я. Столкінда.** 10—10  
Розничныя магазны въ Москвѣ: Никольская, д. Бостанжоло.  
Фабрика: Воронцовская, свой домъ.

**НОВОСТЬ!**  
 Патентованная безопасная  
**МАШИНА**  
 для снятия  
**МОЗОЛЕЙ.**  
 Цена съ пересылкой 1 р. 35 к.  
 Перепродавцам скидка.  
 Единственная продажа  
 у Т-ва **ГРАФЪ и К<sup>о</sup>.**  
 Киевъ, Крещатикъ. 31.

**ПОРТРЕТЫ**  
 увеличиваю съ фотограф. карточекъ на платино-бромистой бумагѣ съ самой тщательной ретушью, которые можно получить только въ лучшихъ фотографическихъ студияхъ съ улав. и перес. сантим. 42x34—5 р.; 61x48—9 р.; 71x54 1/2—15 р.; 77x65—25 р.; (93x69—35 р. бюстовый портретъ, голова натуральной величины). При заказахъ уплачивается половина стоимости заказа. С. П. М. Морская, № 5, фотографія Мартынова.

**ФАБРИКА И СКЛАДЪ**  
**Бруно Зенгеръ и К<sup>о</sup>**  
 С. Петербургъ, Невскій пр. № 25, входъ въ Каштановый садъ.  
**Фотогр. Аппараты и Принтал.**  
 (Кратк. Прейс-Курантъ Бесплатно)

**10 РУБЛЕЙ**  
 ежемѣсячно уплачивая С. П. Торгово-Промышленному Музею (Невскій, 52), можно купить лучшую въ мирѣ пишущую машину «Бостъ» служащую въ казенныхъ и частныхъ учрежденіяхъ, а также и самымъ утвержденнымъ со скидкой 20 рублей съ цѣны прейс-куранта.

**Перуин**  
 ИДЕТЬ НА ВСТРѢЧУ ЖЕЛАННО ВСѢХЪ ЛЮДЕЙ ИМѢЮ РОСКОШНЫЕ ВОЛОСЫ и освобождаеть людей ОТЪ СТОЛЬ ТЯГОСТАГО ВЫПАДЕНІЯ ВОЛОСЪ и Крайне неприятой перхоти.  
 ПРОДАЕТСЯ по 1 р. 75 к. въ **БАЗАРЪ МАРКОУ С. П. НЕВСКІЙ № 20-31**

ОТКРЫТА ПОДПИСКА НА 1902 ГОДЪ на новый двухдѣл. журналъ для дѣтей младшаго возраста.  
 24 №№ въ годъ. **„СВѢТЛЯЧОКЪ“** 12 премій Ближайшее участіе принимаютъ: гг. к. С. Баранцевичъ. — К. В. Лукавичъ. — Д. Н. Маминъ-Сибирякъ. — В. А. Гиляровский. — Н. А. Соловьевъ-Несмѣловъ. — А. К. Сизова. — А. А. Федоровъ-Давыдовъ и др. Подписная цѣна: на годъ съ перес. — 8 руб. безъ перес. — 2 руб. 50 коп. Редакция и контора: Москва, кн. маг. Н. Лидертъ, Петровскія ливні, 10. Надательница М. Ф. Лидертъ. Редакторъ-издатель А. А. Федоровъ.

**САМОКРАСЯЩІЯ ГРЕБЕНКИ**  
 красятъ волосы въ любой несмываемый цвѣтъ, послѣ чего ихъ можно гофрировать, завивать и пр. Гребень совершенно безвреденъ. Перес. налог. плат. шт. 2 р. 50 к. С. Петербургъ, **БАЗАРЪ МАРКОУ** Невскій, 20—31.

**Спирододъ д-ра Фелана**  
 лучший приборъ для комнатной гимнастики, развиваетъ любую группу мускуловъ, замѣняетъ собою полную коллекцію гимнастич. аппаратовъ; легко прикладывается къ дверной рамѣ; отличается отъ многочисленныхъ поддѣлокъ прочностью и абсолютною безопасностью. Цѣна № 1 (для дамъ и дѣтей) — 9 р.; № 2 (для мужчинъ) — 10 р.; № 3 (для силачей) — 11 р. Упаковка и пересылка 75 к. Универсальный (для кажд. возраста и на любую силу), съ расширителемъ груди — 12 р. Упаковка и пересылка 1 р. Къ кажд. прибору приложено иллюстр. вставленіе.  
 Автоматическія мыши-крысоловки, валовываютъ до 10 крысъ или 20 мышей въ сутки; удобныя всеобщ. оцѣнки. Мышеловки: вѣсъ 6 ф.; цѣна 1 р. 50 к.; крысоловки: вѣсъ 26 ф., цѣна 10 р.  
 Складныя саножимы щетки, съ замкомъ непроницаемой позитурной пасты, черной, желтой и красной; паста втирается щеткой въ сухую шкуру, отъ дождя не туснеетъ, рукъ не мараетъ. Цѣна: двойн. щетка 1 р., 10 платокъ черной пасты 60 к., 10 платокъ цвѣтной 1 р. Главн. агентъ для Россіи **КОНСТАНТИНЪ МАЛЬМЪ**, С.-Петербургъ, Большая Морская, 34. № 16511 6 2

въ годъ **ОТКРЫТА ПОДПИСКА** на ежем. иллюстр. журналъ **„ФОТОГРАФИЧЕСКОЕ ОБОЗРѢНІЕ“** 5 р. съ пер. НОЯБРЬ 1901—(VII ГОДЪ ИЗД.)—НОЯБРЬ 1902 РЕД. ИЗД. **А. ФРЕЙНЕ**, МОСКВА, БОЛТВЕРСКАЯ С. Д. № 25

ОТКРЫТА ПОДПИСКА на 1902 годъ на **ВСѢ МОДНЫЕ ЖУРНАЛЫ** въ главной конторѣ модныхъ журналовъ **П. А. ПОЗИНА.** Москва, Александровскій пассажъ. Условія подписки и новый подробный каталогъ, въ который вошли многие вновь появившіеся превосходные модные журналы съ русскимъ переводомъ и выкройками, высылаются по требованію бесплатно. Г. № 16499 4—4

на 1902 годъ. **ЕЖЕДНЕВНАЯ ГАЗЕТА на 1902 годъ** **НОВОСТИ ДНЯ** ХХ-й годъ Подписная цѣна: на годъ 8 р., 6 мѣс. — 5 р., три мѣс. — 3 р., одинъ мѣс. — 1 р. Москва, Красныя ворота, с. д. № 16401 3—3

Золотая медаль на Всемирной Парижской Выставкѣ 1900 года. **Новѣйшіе духи сезона.** Каллисто „**Violacea**“. Запахъ цвѣтовъ этой орхидеи восхитителенъ, напоминаетъ фиалку и желтофіалъ и держится очень долго. **Ф. ВОЛЬФЪ и СЫНЪ** парфюмеры въ Карlsruэ. Имѣются во всѣхъ лучшихъ парфюмерныхъ и аптекарскихъ магазинахъ и парикмахерскихъ. Ц. № 16464 9—4

50% экономіи въ топливѣ. Усовершенствованныя переносныя **КУХОННЫЯ ПЛИТЫ (очаги).** **ВАГНЕРЪ и К<sup>о</sup>.** бывшій Э. МАЛЕРЪ и К<sup>о</sup>. Петровка, № 5, въ Москвѣ.

**ЗОЛОТАЯ МЕДАЛЬ** на Всемирной Выставкѣ въ Парижѣ 1900 г. **ПАВЕЛЬ БУРЕ** поставитъ Двора Его Величества С.-Петербургъ, Невскій пр., д. № 23. Москва, по Б. Лубянкѣ, № 8, противъ Кузнецкаго моста. **БОЛЬШОЙ ВЫБОРЪ ЧАСОВЪ** собственной фабрики съ полнымъ ручательствомъ за прочность механизма и вѣрность хода. Новый иллюстр. прейс-курантъ высыла по требован. бесплатно. Превосходить всѣ до сихъ поръ известныя пудры для лица.

**ЖИРНАЯ ПУДРА АУРИХА** для БЛѢДНЫХЪ ЛИЦЪ. НЕЗАМѢТНА НА КОЖѢ. Главн. складъ С. П. Техно-Химической Лабораторіи, С.-Петербургъ, Коломенскій, 12.

ВЪ МАГАЗИН. СКРИПИЧН. МАСТЕРА **Ф. ПАСЕРЬСКАГО** ВЪ С.-Петербургѣ, Моховая, 42. — Караваевая, 3. 35. Единственный въ своемъ родѣ по простотѣ и изящной работѣ, съ сильными и приятными тономъ, **ГИТАРЫ** работы мастера Ф. ПАСЕРЬСКАГО съ механикою—3 р. 50 к., 5, 6, 7, 8, 10, 15, 20, 25, 35, 50, 60, 75, 100 р. и дороже. Починка и передача инструмента. **ПРЕЙС-КУРАНТЪ БЕСПЛАТНО.**

**ВЫПИСЫВАЙТЕ** ТРИКОТАЖНЫЕ КАЛЬСОНЫ, ФУФАЙКИ известной доброкачественностью своихъ издѣлій **ФАБРИКИ В. П. КЕРСТЕНА** сущ. съ 1855 года. въ С.-ПЕТЕРБУРГѢ, Поставщикъ учебныхъ заведеній, экономическихъ обществъ, полковыхъ обмундировальни и лавокъ.

1/2 дюж. въ 6 руб. или въ 7 р. 50 коп. (пересылка I и II почтов. посылка особю отъ 70 к. до 1 р. 25 к.) прослужатъ не менѣе 4 лѣтъ, что доказано многочисленными благодарственными отзывами. Незамѣнимы, какъ въ прочности, такъ и въ гигиеническомъ отношеніи. Письменные заказы адресовать на фабрику: Петербургъ стор., В. Спасская ул., № 24 и 27. Личныя закупки въ нашемъ фабричномъ складѣ: Васильев. Островъ, 1-я линия, д. № 38. Подробные прейс-куранты высылаются по требованію бесплатно. При заказѣ указывать длину и объемъ.

**НЕСГОРАЕМЫЕ ШКАФЫ** **В. МЕЛДЕРЪ** ВЪ МОСКВѢ **РОЖДЕСТВЕНКА Д. ДЖАМГАРОВЫХЪ** Иллюстрированный прейс-курантъ высылается по требованію.

**ВСЕ** для любителей работъ (руковод. для вышиван., токарн. раб. выжиг. по дереву; материалы, машины, аппараты, станки и пр.) лучшего качества высылаются иллюстр. каталогъ за 20 коп. почт. марк.). **Meу & Widmayer. München, 7.**

**СЕНСАЦИОННАЯ НОВОСТЬ!** Самый маленькій (6-ти ствольный) револьверъ въ мирѣ, какъ брелокъ. Цѣна съ патронами и проч. принадлеж. 2 р. 75 к. съ пересылкою. Единственная продажа: **М. ШВАЛЬБЕ**, Варшава, Лешно, № 70Н.

**ВМЕСТО 100 Р. ТОЛЬКО 10 Р.!** Амер. часы Ремонт. Gold-plated 15 камней Анкеръ бесспорно стоятъ выше всѣхъ другихъ часовъ. Математ. вѣрный ходъ, тѣмъ отдалѣн. Изыскан. гравир. 8 кришки, никогда не набухающ. дѣла позолочены еще толстымъ слоемъ 18 карат. золота. Часы эти не уступаютъ настоящимъ золотымъ. Цѣна (съ ручательств. на 5 лѣтъ) 10 руб. Дамскія 9 руб. Серебр. 84 пр. анкерн. крѣпке муж. и дамск. 10 р. Жемчужн. 8 кар. золота часы муж. анкерн. (швейцар. жеи фабр. Vigilant) только 15 руб.! Цѣночки 3 р. Въ цѣны включены уже уплаченные мною пошллина и пересылочные расходы. Заказы исполн. наложеннымъ платежнемъ. Адресъ: **М. Р. УНДВАКИНЪ**, Берггассе 3, Вѣна (Астрія). **М. RUNDWAKIN, WIEN, Berggasse 3.** Прейс-курантъ высыл. бесплатно.

Поступило въ продажу новое издание **Ф. ПАВЛЕНКОВА:**  
**ИСТОРИЯ ФРАНЦУЗСКОЙ РЕВОЛЮЦИИ 1789—1799.**  
 Э. Лависса и А. Рамбо. Переводъ съ французскаго М. Юлшина.  
 Ц. 1 руб. 50 коп.

**ПОЛНЫЙ ПРАКТИЧЕСКИЙ ЛЕЧЕБНИКЪ**  
 Полезенъ для всякаго, ищущаго самопомощи въ болѣзняхъ. Сост. докторъ Л. Д. Френкель.  
 670 стран., съ 45 рис. въ текстѣ. Цѣна 2 руб., въ проч., издан. перекл. № 49, д-ру Л. Д.  
 Френкелю) 8А ПЕРЕСЫЛКУ НЕ ПЛАТЯТЬ и вмѣстѣ съ сей книгой получаютъ  
**БЕЗПЛАТНО** брошюру — «Сложныя средства въ гомеопатии» того же автора.

**ВЫШЕЛЪ въ СВѢТЪ** Поставщикъ двора ЕГО ИМПЕРАТОРСКАГО  
**ПЕРВЫЙ ВЫПУСКЪ** роскошнаго изданія **ВЕЛИЧЕСТВА**  
**А. И. Вильборга.**

Предпринятаго къ **ДВУХСОТЛѢТНЕМУ** ЮБИЛЕЮ СТОЛИЦЫ, подъ названіемъ

# „НЕВСКІЙ ПРОСПЕКТЪ“

КУЛЬТУРНО-ИСТОРИЧЕСКІЙ ОЧЕРКЪ ЖИЗНИ С.-ПЕТЕРБУРГА ЗА ДВА ВѢКА—XVIII и XIX  
**составленный И. Н. Божеряновымъ.**

Вышедшій въ свѣтъ I выпускъ обнимаетъ время отъ Петра Великаго до воцаренія Елизаветы, состоитъ изъ 14 печ. листовъ съ 150 рис. въ текстѣ, не считая 50 снимковъ съ старинныхъ бумагъ, монетъ, указовъ и современныхъ домовъ Невскаго пр. и, кромѣ того, 7 отдѣльн. приложеній, изъ которыхъ 2 въ краскахъ.

**ПОДПИСНАЯ ЦѢНА** за все изданіе въ 5-ти выпускахъ, составл. 2 тома, въ размѣрѣ 60 печ. листовъ, in folio съ 600 иллюстраціями и 30-ю приложеніями на отдѣльныхъ листахъ, отпечатанныхъ на атласной, мѣловой о о о о бумагѣ: о о о о

Въ С.-Петербургѣ безъ доставки **15 р.** съ доставкой **16 р.**  
 Во всѣ гор. Имперіи съ пересыл. **18 „** за границу **20 „**

**Допускается разсрочка**

при подпискѣ 4 р. и въ теченіе 1902 г. къ 1-му апрѣля, 1-му августа и 1-му декабря по 4 руб., за пересылку иногородніе уличиваютъ впередъ 2 руб.

На болѣе льготныхъ условіяхъ по соглашенію съ конторою, а для гг. служащихъ за поручительствомъ казначеевъ.

Отдѣльными выпусками изданіе не продается и наложеннымъ платежомъ не высылается.

**ПОДПИСНА** принимается въ извѣстныхъ книжныхъ магазинахъ Петербурга.

Иногородніе исключительно адресуютъ требованія и деньги на имя издателя

Артура Ивановича Вильборга, \_\_\_\_\_  
 \_\_\_\_\_ СПБ., Мѣщанская ул., № 2.

# I. Ф. МЮЛЛЕРЪ.

Москва, Петровка, противъ Столешникова переулка.

Центральный складъ и фабрика музыкальныхъ инструментовъ рекомендуютъ въ ГРОМАДНОМЪ ВЫБОРѢ и ПО НАИУМѢРЕННѢЙШИМЪ ЦѢНАМЪ:



I. Ф. М.

## СКРИПКИ

въ 1 1/2, 2 1/2, 4, 6, 8, 10, 14, 20, 25, 30, 40 р. и дороже, до 100 руб.  
 Смычки для нихъ въ 40, 60, 80 к., 1 р., 2 р. и дороже.



I. Ф. М.

**ДѢТСКІЯ СКРИПКИ** въ 1 1/2, 2 1/2, 4, 6, 8, 10, 15 руб.

**ГИТАРЫ** въ 3, 4, 6, 8, 10, 15 р. и дор., до 100 р. отъ 6 р. съ механизмомъ для струнъ). ШКОЛА для гитары *Сырцова*, часть I и II, по 2 рубля. ШКОЛА для гитары *Лобалина*, часть I до XIV, по 1 р.  
**БАЛАЛАЙКИ** въ 3, 5, 7, 10 и 15 р. и дороже.  
**МАНДОЛИНЫ** въ 6 р., 10 р., 15 р., 20 р., 30 р. и дор., до 150 р. (отъ 10 р. пталын. работы).

## ЦИТРЫ

обыкновенныя, концертныя, электричныя и смычковыя отъ 6 руб. до 125 руб.

Наилучшія въ настоящее время РУЧНЫЯ ГАРМОНИИ:



I. Ф. М.

„ПРЕЛЕСТЬ-АНКОРДЕОНЫ“ отличающіеся замѣчательной легкостью: однорядные въ 5, 8, 10 и 12 р.; двурядные въ 20 и 30 р.; трехрядные 40 р.

„КРЕМОНА - АНКОРДЕОНЫ“, отличающіеся замѣчательно пѣвучимъ тономъ: однорядные въ 8, 10 и 12 р.; двурядные въ 16 и 20 руб.

„ВИКТОРИЯ-АНКОРДЕОНЫ“ съ 10 стальными пластинками 12 и 14 руб.

**Механическія піанино**, на которыхъ можно играть какъ на обыкновенныхъ — руками, а также и посредствомъ верченія ручки, — въ 550 руб., 600 руб., 650 р. и 700 руб. Пьесы отъ 2 р. 25 к. и дороже.

**I. Ф. МЮЛЛЕРЪ**  
 КОРНЕТЫ-А-ПІСТОНЪ  
 ВАЛЬТОРНЫ  
 ТРУБЫ  
 и т. д.  
 ФЛЕЙТЫ  
 КЛАРНЕТЫ  
 БАРАБАНЫ  
 МАЛЫЕ И БОЛЬШ.  
 ЛИТАВРЫ  
 БУБНЫ  
 и всѣ другіе ДУХОВЫЕ  
 МІДЯНО-И ДЕРЕВЯННЫЕ  
 ИНСТРУМЕНТЫ  
 МОСКВА, ПЕТРОВКА, Д. ВОЛКОВА  
 ЦѢНЫ УМѢРЕННЫЯ  
 Иллюстрированный прейсъ-курантъ БЕЗПЛАТНО



## СИМФОНІОНЫ

въ 4 р., 5 р., 7 р., 10 р., 17, 20, 27, 36, 60, 65, 90, 120 р. и 350 р. Пьесы отъ 20 к. до 90 к.

ДЛЯ ТАНЦЕВЪ:  
 Аристонъ дѣтскій 5 руб.  
 Ариоза-органъ 18-тонный 12 руб.

Ариоза-органъ 36-тонный 18 руб.  
 Пьесы по 40 к.



## МУЗЫКАЛЬНЫЕ ЯЩИКИ:

малые отъ 1 руб. до 10 руб.  
 средніе отъ 16 р. до 40 р., большіе отъ 50 р. до 100 р.

## Фисгармоніи

американскія: 125, 150, 175, 200, 300, 400 и до 1,000 р.; нѣмецкія: 90, 110, 130, 150, 200, 300, 400 р.

## РОЯЛИ

отъ 550 р. до 1900 р.

## ПІАНИНО

отъ 385 р. до 700 р.



## ЧУДО-ГРАММОФОНЪ

Аппаратъ, передающій музыку, разговоръ и пѣнію голымъ голосомъ отъ 15 руб. до 125 р., пьесы въ 1 1/2 и 3 руб.

## НОВОСТИ

Аппараты, передающіе и воспринимающіе музыку, разговоръ и пѣніе, въ 18 р., 25 р., 30 р., 50 р., 75 р., 100 р. и дороже. Валны къ нимъ по 1 р. 25 к.

## ГРАФОФОНЫ

♦♦ Скорое и добросовѣстное исполненіе всѣхъ заказовъ. Иллюстрированный прейсъ-курантъ БЕЗПЛАТНО. ♦♦



№ 1574925-24

### Е. КРАУСЪ и К<sup>о</sup>.

Фабрика для оптики и прецизионной механики в Парижѣ. Отдѣленіе для всей Россіи: С.-Петербургъ, Мойка, 42. Адресъ для телеграммъ: Аргусъ. Бинокли высшего качества. Аргусъ—11 р. Лилипутъ—8 р. 50 к. Каталоги биноклей и подзорныхъ трубок, стерео-биноклей, астигматовъ, микроскоповъ и центробѣжныхъ приборовъ бесплатно.

### ХОЗЯЙКИ!!

Если желаете имѣть возможность убѣдиться въ неподдѣльности купленнаго Вами молока—вышлите аппаратъ «ФЕРМУСЪ». Цѣна съ пересылкою только 1 р. 75 к. По полученіи стоимости (можно почтов. марками) высылаютъ торгов. домъ С. Чертова, Ростовъ н/Дону. Наставленіе прилагается.

БЕЗЪ ПРЕДВАРИТ. ЦЕНЗУРЫ

## ЗЕМЛЕДѢЛЕЦЪ

ЕЖЕМѢС. ИЛЛЮСТРИР. ЖУРНАЛЪ СЕЛЬСКАГО ХОЗЯЙСТВА И ЕСТЕСТВОЗНАНІЯ СЪ ОТДѢЛОМЪ ШКОЛЬНОГО ХОЗЯЙСТВА  
Цѣна за годъ 2 руб., разсрочка по 1 р. За 1/2 года 1 р. За влож. платежъ 25 к. С.-Петербургъ, Казанская, 12, кв. 7.

Годовые подписчики на 1902 годъ получать

- 1) 12 книжекъ журнала.
- 2) Коллекцію сѣмянъ полезныхъ сельскохоз. растений.
- 3) Серію книгъ „Библиотеки Земледѣльца“.

Въ 1901 году издаво бесплатно: «Библиотека Земледѣльца», состоящая изъ 1) Вагнеръ. Удобреніе плодовыхъ деревьевъ съ прилож. статьи М. Пузыревскаго; Обрѣзка деревьевъ, 2) М. Дерновъ. Устройство улья Даждана, 3) Проф. Новацій Практическое почвовѣдѣніе и 4) Колленція сѣмянъ кормовыхъ травъ.

Ред.-изд. Ав. А. Казантаръ.

ПОДПИСКА НА 1902 г. ВѢСТНИКЪ ТИРАЖЕЙ. дасть ежемѣсячно 2 раза всѣ тиражные таблицы. На годъ 4 р. съ дост. и перес. Банкирскій домъ ГЕНРИХЪ БЛОККЪ 59, Невскій, СПБ.

### ЗНАЧИТЕЛЬНАЯ ПРИБЫЛЬ!

Требуются агенты во всѣхъ мѣстностяхъ Россіи. Предметъ для распространенія весьма полезенъ и необходимъ каждому, а потому, куда бы агентъ ни явился, то вездѣ окажетъ благодарные успѣхи. Каталогъ до 60 стр. съ различными новостями изъ-за границы съ весьма выгодными условіями для агентовъ высылаются только по полученіи 2-хъ 7-ми копѣечн. марокъ съ подробнымъ адресомъ; при нежеланіи заплѣтаться агентурой, каталогъ (при агентскихъ условіяхъ) представляетъ необходимость и большую выгоду въ моментъ надобности для самого себя. Адресовать: Въ контору фабрики И. С. ЗИМАНА, г. Бѣлостокъ.



### БРИТВЫ

английскія и шведскія отъ 1 р. 2, 3 и дороже.

А. БРАБЕЦЪ, С.-Петербургъ, Бол. Морская, № 18. Гг. иногороднимъ высылаю влож. платеж.

Продается во всѣхъ книжныхъ, писчебумажныхъ и пр. магазинахъ Иллюстрированный Настольный Календарь Т-ва „ПРОСВѢЩЕНІЕ“ на 1902 годъ. 2-й годъ изданія.

Съ иллюстраціями на каждый день, замѣтками объ историческихъ событіяхъ, сенсацияхъ, поговоркахъ и избранныхъ мѣстами выдающихся поэтовъ и писателей. На поларованной доскѣ, съ дугами для перелистыванія и подставкой, 1 р. 20 коп.; въ формѣ отрывного календаря 80 коп.

Пересылка по дѣйствительной стоимости. Книгоиздательское Т-во „ПРОСВѢЩЕНІЕ“ Спб., НЕВСКІЙ пр., 50.

DETECTIVE-INSTITUT „HELIOS“, WIEN. Частныя справки, розыски, секретныя наблюденія и пр. (Всюду).

### АЛЖИРСКІЕ ФИНИКИ

в. качества, высыл. по почтѣ повсемѣст. за 3 руб. ящикъ въ 6 фунт. или 5 короб. по фунту. Можно влож. плат. При внач. заказ.—уступка. СПБ., Церковная, 33, маг. Петрова.

ОТКРЫТА ПОДПИСКА НА 1902 ГОДЪ на педагогическій, литературный и научно-популярный ЖУРНАЛЪ „ОБРАЗОВАНИЕ“.

Съ будущаго года вводится отдѣлъ беллетристики, участіе въ которомъ обѣщали: Н. С. Баранцевичъ, В. Вересаевъ, Д. Н. Маминъ-Сибирякъ, И. Н. Потапенко, Н. М. Станюковичъ, Н. И. Тимковскій, Е. Н. Чириковъ и др. Объемъ журнала будетъ увеличенъ на 1/2 безъ измененія подписной цѣны. Цѣна за годъ 6 р. съ перес.—полгода—3 р. Допускается разсрочка по 1 руб. въ мѣсяцъ. ПОДРОБНОЕ ОБЪЯВЛЕНІЕ ВЫСЫЛАЕТСЯ БЕЗПЛАТНО. АДРЕСЪ РЕДАКЦІИ: С.-Петербургъ, Моховая ул., 33—35.

2-2 Редакторъ-издатель Александръ Острогорскій.



## ЧТО ТАКОЕ ЗОЛІАНЪ?

Золіанъ новой, особой конструкціи инструментъ, избавляющій играющаго отъ тѣсныхъ пальцевъ, но оставляющій въ его распоряженіи выразительность игры. Такимъ образомъ теперь каждому, даже неумѣющему играть ни на какомъ инструментѣ, возможно артистически исполнять всевозможныя музыкальныя пьесы.

### Что достигнуто изобрѣтеніемъ Золіана?

Золіанъ замѣняетъ исполненіе хорошаго оркестра. Даетъ возможность въ любое время составить домашній концертъ съ любой программой, а такимъ образомъ знакомъ семью со всеми шедеврами музыкальной литературы, развиваетъ музыкальныя понятія.

### Канія пьесы можно играть на Золіанѣ?

Репертуаръ очень большой и разнообразный. Оперы, симфоніи, духовныя и свѣтскія пьесы, всѣ танцы и проч. Всѣ болѣе извѣстныя пьесы имѣются.

### Легно-ли выучиться играть на Золіанѣ?

Изучить игру, т. е. освоиться съ инструментомъ, достаточно нѣсколько часовъ. Вставленная въ предназначенное мѣсто катушка съ нотной лентой исполняетъ работу пальцевъ, такъ что нужно только освоиться съ пользованіемъ регистровъ и нажиманіемъ педалей.

### Что говорятъ знатоки музыки объ Золіанѣ?

„Какъ музыкальный инструментъ Золіанъ исполнитъ художественно“—пишетъ Саразате, „Я былъ удивленъ и очарованъ тѣмъ богатствомъ звуковыхъ эффектовъ, какіе можно извлечь изъ Золіана“—проф. Л. Ауэръ. Подобные отзывы имѣются отъ Падеревскаго, Эд. Колоннъ, Массенъ, Нью и др.

Золіаны имѣются въ 225, 300, 600, 900, 1000, 1200, 1500, 3000 руб., ноты къ нимъ отъ 1 руб. 50 коп. и дороже.

Списки нотъ и прейсъ-курантъ бесплатно.

## Юлій Генрихъ ЦИММЕРМАНЪ.

С.-ПЕТЕРБУРГЪ, Большая Морская, д. № 34. МОСКВА, Кузнецкій мостъ, д. Захарьина.

## СТРАХОВОЕ ОБЩЕСТВО „РОССІЯ“

въ С.-Петербургѣ, Большая Морская, № 37.

Основной и запасные капиталы свыше 41.000.000 руб.

Общество заключаетъ на выгодныхъ условіяхъ:

### Страхуванія жизни,

т. е. капиталовъ и доходовъ для обезпеченія семьи или собственной старости, приданаго для дѣвушекъ, стипендій для мальчиковъ и т. п.

### Страхуванія отъ несчастныхъ случаевъ,

какъ отдѣльныхъ лицъ, такъ и коллективныя страхуванія служащихъ и рабочихъ на фабрикахъ; страхуванія пассажировъ пожизненныя, годичныя или на меньшіе сроки.

### Страхуванія отъ огня,

движимыхъ и недвижимыхъ имуществъ всякаго рода,

### Страхуванія транспортовъ

рѣчныхъ, сухопутныхъ и морскихъ; страхуваніе корпусовъ судовъ.

### Страхуванія стеколъ

всякаго сорта отъ излома и разбитія.

Заявленія о страхуваніи принимаются и всякаго рода свѣдѣнія сообщаются въ Правленіи въ С.-Петербургѣ (Большая Морская, собств. д., № 37) и Агентами Общества во всѣхъ городахъ Имперіи.



# ЖИЗНЬ

№ 52. **ОБЪЯВЛЕНИЯ** для напечатания въ „Жизнь“ принимаются по слѣдующей цѣнѣ: за строку непарелъ (въ 1/4 ширины страницы) — 1 р. 50 к. (на первой страницѣ) и 1 р. (на остальныхъ страницахъ). 1901 г.

**Содержаніе.** ТЕКСТЪ: Конечъ. Разсказъ Л. А. Авилловой. — Жена ближняго. Разсказъ Р. Ортмана. — Блуждающій камень въ Аргентинѣ. — Къ рисунокъ: Сироты. — Съ родного гнѣзда. — Дворецъ римскаго императора Тиберія. — Лѣсная фея. — Одинокія. — Шериданъ у Линдлея. — Къ 50-лѣтію кончины Гоголя. — Аллея побѣдъ въ Берлинѣ. — 50-лѣтіе Николаевской желѣзной дороги. — Библиографія. — Объясленія.

РИСУНКИ: Сироты. Картина Ванъ-деръ-Вайи. — Съ родного гнѣзда. — Картина И. Винцмана. — Замокъ Тиберія на островѣ Напри. — Картина К. Вейхардта. — Лѣсная фея. Картина Н. Е. Маковского. — Одинокія. Картина Шестеркина. — Шериданъ у Линдлея. Картина Дикси. — Блуждающій камень близъ Буэносъ-Айреса. — „Аллея побѣдъ“ въ Берлинѣ, открытая 5-го декабря т. г. — 50-лѣтіе Николаевской желѣзной дороги. Министръ путей сообщенія кн. М. И. Хилковъ и прочіе приглашенные на торжество лица въ залѣ I класса Николаевской жел. дор.

Къ этому № прилагается: Сборникъ „Нивы“ № 24, содержащій „Полное собраніе сочиненій Г. П. Данилевскаго“, томъ XXIV.

Къ этому № прилагается оглавленіе „Нивы“ за 1901 г.

**МАЛЮТКА**  
12 книжекъ — 12 игрушекъ  
Безъ доставки у Н. Печковской 2 р.  
Съ пересылкой 2 р. 50 к.  
Адресъ: Москва.  
Оставшіеся экземпляры за 1900 г.  
и 1901 г. по той же цѣнѣ.

Желаю купить имѣніе слѣд. чл. Тор.-Пром. листов. Подр. опис. услов. прод., черт. план. и постр. разв. цѣн. и губ. Пробн. № 2 безпл. адр. Москва. 5—2

**ПРИНИМАЮ ХЛОПОТЫ**  
по отпискѣ правъ на дворянство, почетн. гражданство и вообще по приведенію въ порядокъ семейныхъ правъ состоянія. С.-ПЕТЕРБУРГЪ, Пантелеймоновск. д. 15, кв. 4.  
Зеновъ Зеноновичъ ЛОЗИНСКІЙ.



**Автоматы „ЭЛЕКТРА“**  
для быстрого истребленія грызуновъ.  
№ 11 на мышей . . . . . 1 р. — к.  
№ 14 на крысъ . . . . . 6 р. 50 к.  
№ 11 выс. съ налож. пл. по почтѣ.  
№ 14 только за наличныя по ж. д.  
Т. д. „Прогрессъ“, Варшава, Долгая, 32.

**МУЗЫКАЛЬНЫЙ МАГАЗИНЪ**  
**Э. ЗБЕРГЪ и К<sup>о</sup>,**  
Москва, Неглинный переул., д. Куп. Общ.  
ВЫСЛАЕТА  
**Каталогъ нотъ**  
всѣхъ изданій для фортепіано  
безплатно. 3—3

**НАВОМДЕНІЕ.** Ром. изъ современн. жизни  
Вс. Соловьева. Ц. 2 р., съ пер. 2 р. 50 к.  
Требованія адресовать въ конт. изд. А. Ф.  
Маркса, Спб., Малая Морская, № 22.

**ЗНАКИ ДУХ.**  
**АКАДЕМ.,**

Открыта подписка на 1902 г. (VII-й г. изд.) на журналъ для дѣтей  
**ВСХОДЫ.**  
24 номера и бесплатное приложеніе  
Маркъ Твенъ:  
1) Принцъ и нищій.  
Сверхъ того, всѣмъ новымъ годов. подписч. безплатно: Рыжикъ. Приключен. мал. бродяги. Больш. пов. въ 2-хъ част. А. Свирскаго. — Ц. съ дост. и перес. на годъ 5 р., на 1/2 г. 2 р. 50 к. Подробное объявл. по первому требов. Адресъ главн. конт.: Спб., Пантелеймоновская, 27.

**НОВОСТЬ**  
**Карманный самосчетчикъ**  
ц. 30 к., съ пер. 40 к.  
необходимъ каждому, какъ при служебн. вычисленіяхъ, такъ и въ домашн. обиходѣ. Патентъ на всѣ Европ. государства. Прод. въ лучш. книжн. и писчебумажн. магазинахъ. Главн. предст.: Москва, Мѣшанская, д. Перлова, № 34, В. И. Горнунгъ. Стоимость принимается почтовыми марками. Налож. платежомъ штука 50 к. Лица, высылающія 3 руб., получаютъ 10 экз., т. е. пересылку безплатно. Торговцамъ обычная уступка.

наилучшій подарокъ для самого себя  
Цѣна: 1 шт. 2 р., 2 шт. 3 р. 75 к.

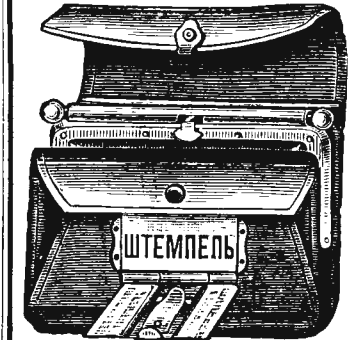

**ПОРТМОНЪ СО ШТЕМПЕЛЕМЪ**  
изъ наилучшей черной оловяной заграничной выдѣлки, съ матовымъ лоскомъ, съ 5 отдѣленіями, 1 внутреннимъ закрытымъ для звонкой монеты и однимъ особо закрытымъ для золота. Корпусъ изъ одного куска съ механическ. затворомъ, содержащимъ каучуковый штемпель съ подушкой для краски. Въ штемпель можно помѣстятъ имя, отчество, фамилію и званіе, по желанію и корону. Наружная велич. 2 1/4 x 1 3/4 в. Также дамскія издѣлія, размѣромъ 1 3/4 x 1 1/2 верш. по тѣмъ же цѣнамъ. Тѣ же изъ настоящей толщенной, мягкой шагренированной кожи, штука на 50 к. дороже. № 13859 (19)  
Цѣны съ пересылкою въ Европейскую Россію, въ Азіатскую же — съ прибавленіемъ части въсомыхъ. Съ наложеннымъ платежомъ на 10 к. болѣе. Тоже безъ штемпелей, штука на 35 к. дешевле.

Требованія прому адресовать: Въ контору фабрики АМЕРИК. КАУЧУКОВЫХЪ ШТЕМПЕЛЕЙ М. ФИШМАНЪ, Варшава, Бѣльская, 25.

Высоч. утвержд. 23 ноября с. г. для окончивш. (кандидат.), высыл. налож. платеж. Подробн. иллюстр. пр. — урвать высыл. безплатно. Адресъ — для заказ. изъ провинц.: Спбгъ, Юргенск., С. Импер. Фарфор. Завод., 27; для жести. покупат. и прѣзжихъ — Знаменск. ул., 1, маг. Новокшенова.

**ЮНЫЙ ЧИТАТЕЛЬ.**  
Иллюстрированный журналъ для дѣтей старшаго возраста.  
IV г. изд. 24 книжки въ годъ. IV г. изд.  
Подписная цѣна съ доставкой и перес. **2 р. 50 к.** Подробное объявленіе по первому требованію.  
Адресъ редакціи: С.-Петербургъ, Лиговка, д. 6.

Фабричная марка ИЗВЛЕЧЕНІЕ изъ РѢШЕНІЯ ОКРУЖНАГО суда Соединенныхъ Штатовъ Сѣверной Америки округа Вермонтъ, по дѣлу о злоупотребленіи именемъ „РЕМИНГТОНЪ“, фабрикантами компаніи Ремингтонъ-Шольсъ. Пунктъ 5. Что продажа отъищкомъ пишущихъ машинъ, изготовленныхъ названіемъ Обществомъ Ремингтонъ-Шольсъ подъ названіемъ пишущихъ машинъ „Ремингтонъ-Шольсъ“ или „Рем.-Шо“, составляетъ ПОДЛОГЪ (fraudulent infringement) и нарушеніе правъ аства \*\*) и НЕЧЕСТНУЮ и КОРЫСТНУЮ КОНКУРЕНЦІЮ, которую Судъ по справедливости долженъ запретить. Пунктъ 8. Рѣшеніемъ Суда ПОСТАНОВЛЕНО и ОПРЕДѢЛЕНО: ЗАПРЕТИТЬ НАВСЕГДА отъищкомъ употребленіе въ какомъ-либо видѣ НАИМЕНОВАНІЯ „РЕМИНГТОНЪ“ или „РЕМ.“, какъ названіе или часть названія на пишущихъ машинахъ, изготовляемыхъ „Обществомъ Ремингтонъ-Шольсъ“, или КѢМЪ-ЛИБО ДРУГИМЪ, и ЗАПРЕТИТЬ ПРОДАЖУ, предложенія и пр. пишущихъ машинъ, изготовляемыхъ названіемъ „Обществомъ Ремингтонъ-Шольсъ“, или кѣмъ-либо другимъ подъ названіемъ „Ремингтонъ-Шольсъ“, или „Рем.-Шо“ или подъ какими-либо названіемъ, въ которомъ слово „Ремингтонъ“ или сокращеніе его „Рем.“ составляетъ часть названія. Иттересующимся высылаются полное рѣшеніе Суда по первому требованію — безплатно.

\*) Заводъ НАСТОЯЩИХЪ РЕМИНГТОНЪ Wycokff, Seamans & Benedict.  
Единственные представители для всей Россіи Товарищество на паяхъ **М. Блок**

**ТОВАРИЩЕСТВО ЧАЙНОЙ ТОРГОВЛИ**  
**В. В. ВЫСОЦКІЙ и К<sup>о</sup> въ Москвѣ**  
Поставщики Двора Его Величества Шаха Персидскаго.  
**ОСНОВНОЙ КАПИТАЛЬ 6.000.000 р.**  
**ГОДОВОЙ ОБОРОТЪ ОКОЛО 20.000.000 руб.**  
Благодаря высокому качеству нашихъ чаевъ, особенно выдающихся сильнымъ ароматомъ, нѣжнымъ вкусомъ и крѣпкимъ настоемъ, наша фирма заняла одно изъ первыхъ мѣстъ въ Европѣ по количеству продаваемого нами чая. Въ развѣскахъ нашихъ, находящихся въ Москвѣ и Одессѣ въ собственныхъ помѣщеніяхъ, занимается свыше 1500 человекъ. Чай нашей фирмы имѣются во всѣхъ лучшихъ магазинахъ Россійской Имперіи.  
При покупкѣ нашихъ чаевъ просимъ Гг. покупателей обращать вниманіе на точность нашей торговой марки — **корабль**, утвержденной правительствомъ и требовать чай **Высоцкаго съ кораблемъ**. Правленіе Товарищества В. Высоцкаго и К<sup>о</sup> находится въ Москвѣ.  
ОТДѢЛЕНІЯ: ВЪ ОДЕССѢ, ВАРШАВѢ, РОСТОВѢ Н/Д, ЕКАТЕРИНБУРГѢ, ХАРЬКОВѢ, ТИФЛИСѢ, РИГѢ, ВУЛЬНѢ и СМЕРНОПОЛЬ.  
Адресъ Товарищества въ Москвѣ и отдѣленіяхъ: Товарищество чайной торговли В. Высоцкаго и К<sup>о</sup>.

**АМЕРИКАНСКАЯ КОНТОРСКАЯ ОБСТАНОВКА**

ИДЕАЛЬНЫЙ ПОРЯДОК И КОМФОРТ.



Каталоги содержат описание БЮРО ДЭРБИ, РЕГИСТРАТОРЪ ИМПЕРИАЛЬ, СОСТАВНЫХЪ ШКАФОВЪ-БИБЛИОТЕКЪ, высылаются бесплатно.

Единственные представит. товарищество

**М. Блок**

Правление: МОСКВА. Отдѣленія: С.-Петербургъ, Киевъ, Одесса, Варшава, Екатеринбургъ, Ташкентъ, Ростовъ-на-Дону.

**ЗНАЧИТЕЛЬНАЯ ПРИБЫЛЬ!**

Требуются агенты во всѣхъ мѣстностяхъ Россіи. Предметъ для распространения весьма полезен и необходимъ каждому, а потому, куда бы агентъ ни явился, то неждъ ожидать благодарные усѣхи. Каталогъ до 60 стр. съ различными новостями изъ-за границы съ весьма выгодными условиями для агентовъ высылается только по получени 2-хъ 7-ми копѣечн. марокъ съ подробными адресомъ; при нежеланіи заняться агентурою, каталогъ (при агентскихъ условіяхъ) представляеть необходимую и большую выгоду въ моментъ надобности для самого себя. Адресовать: Въ контору фабрики И. С. СИМАНА, г. Бѣлостокъ.

**МАССАЖЪ ЛИЦА**

изобрѣтателя Генриха Симона въ Берлинѣ.

Посредствомъ специальныхъ аппаратовъ уничтожаетъ морщины и предупреждаетъ появленіе таковыхъ.

Единственные представители для всей Россіи

**Т-во А. РАЛЛЕ и К<sup>о</sup>.**

Москва — Кузнецкій мостъ, Петербургъ — Невскій, 18, Варшава — Вержбояна, 7, Екатеринбургъ — Богоявленская ул., Тифлисъ — Головицкій просп.

**ЭДМУНДЪ ПАУЛУСЪ**

Маркнейрхенъ (Саксонія)

**Музыкальные инструменты.**

Требуйте бесплатно русской каталогъ № 4, съ цѣнами въ рубляхъ и франко Петербургъ отъ главныхъ представителей Евгени Ботманъ и К<sup>о</sup>. С.-Петербургъ, Садовая, 18.

Въ МАГАЗИН. СКРИПИЧН. МАСТЕРА

**Ф. ПАСЕРЬСКАГО**

ВЪ С.-ПЕТЕРБУРГѢ, Моховая, 42. — Караванная, 3—35.

**СКРИПКИ** — 1 р., 1 р. 50 к., 2, 3, 4, 6, 8, 10, 15, 20, 25, 30 р. и дороже.

**АЛТЫ** — 4 р., 6, 8, 10 р. и дороже.

**ВИОЛОНЧЕЛИ** — 10 р., 15, 20, 25, 35, 50, 60 р. и дороже.

**СМЫЧКИ** — 30 к., 50, 75 к., 1 р., 2, 3, 4, 5, 6, 8, 10 р. и дороже.

**СТРУНЫ** для всѣхъ инструментовъ — самыя лучшія.

Починка и передѣлка инструмент. ПРЕСЬ-КУРАНТЬ БЕЗПЛАТНО.

Разрѣшенная постановленіемъ Варшавскаго Врачебнаго Управленія отъ 29 ноября 1896 г. за № 5152.

**А. СЕГЭНЪ** въ Бордо — Франція (A. SEGUIN — BORDEAUX)

ЧЛЕНЪ ЖЮРИ Внѣ Конкурса Международная Выставка БОРДО 1895

**МОМЕНТА МЫЛА КРАСКА Д-РА РИЧАРДА**

ПРОДАЕТСЯ во всѣхъ лучшихъ Парфюмерныхъ, Торговлѣхъ, Аптекахъ и Аптекарскихъ МАГАЗИНАХЪ



**МЫЛО ИЗЪ ЧИСТАГО МАСЛА КАКАО**

приготовлено въ Лабораторіи А. ЭНГЛУНДЪ.

ВЕСЬМА НѢЖНАГО СВОЙСТВА.

Впитываясь въ кожу придаетъ ей пѣжную бѣлизну, мягкость и бархатность.

Цѣна за кусокъ 80 коп., съ пересылкою 1 руб. 20 коп.

Завѣдующіе Лабораторіею Докторъ В. К. Панченко и А. К. ЭНГЛУНДЪ.

Для предупрежденія поддѣлокъ прошу обратить особенное вниманіе на подписи А. Энглундъ красными чернилами и марку С.-Петербургской Косметической Лабораторіи, которыя нѣются на всѣхъ препаратахъ. Получить можно во всѣхъ лучшихъ аптекахъ, аптекарскихъ, косметическихъ и парфюмерныхъ складахъ Россійской Имперіи. Главныя агентства и склады фирмы для Европы: Эмиль Беръ, Гамбургъ; для Южной и Сѣверной Америки: Л. Мишнеръ, Нью-Йоркъ. Главныя склады для всей Россіи А. ЭНГЛУНДЪ. С.-Петербургъ, Бассейная улица, № 27.

**"ЭЙНЕМЪ" въ Москвѣ.**

Собств. Царовъ Фабрика въ Симферополѣ (въ Крыму)

**ПЮРЕТОМАТЪ.**

**ГЛАЗИРОВАННЫЕ ФРУКТЫ** **Компотъ.**



Ш. № 14919 17—15

**ВЪ СЫ** **ВОСЦИДЛО и К<sup>о</sup>**

**БУФФАЛО**

С. ПЕТЕРБУРГЪ, Б. ИТАЛ. 31.

МОСКВА, м. ЛУБ. А. КОНОНОВА.

ЕКАТЕРИНОСЛАВЪ, ЖЕЛѢЗНАЯ, 2.

**Не торопитесь и не вѣрьте** въ повѣшеніе цѣны.

Въ самомъ непродолжительномъ времени послѣдуетъ открытіе **НОВОЙ БОЛЬШОЙ ХУДОЖЕСТВЕННОЙ МАСТЕРСКОЙ** специально для увеличенія большихъ фоторадиальныхъ портретовъ, С.-Петербургъ, Казанская ул., № 9.

Работы будутъ исполняться по необычайно дешевой цѣнѣ. Печатаются иллюстрированные каталоги. Просимъ присылать требованія на каталоги. Высылаемъ таковые бесплатно.

Золотая медаль на Всемирной Парижской Выставкѣ 1900 года.

Новѣйшіе духи сезона.

Каллисто „**Violacea**“.

Запахъ цвѣтовъ этой орхидеи восхитителенъ, напоминаетъ фиалку и желтофіоль и держится очень долго.

**Ф. ВОЛЬФЪ и СЫНЪ** парфюмеры въ Карлсруэ.

Имѣется во всѣхъ лучшихъ парфюмерныхъ и аптекарскихъ магазинахъ и парикмахерскихъ.

Ц. № 16464 9—5

ПОЛНѢЙШУЮ **ГАРАНТИЮ** за швейцарскую **ВЯЗАЛЬНУЮ МАШИНУ**

GRAND PRIX "ПАРИЖЬ 1900 Г.



**ЭКСЦЕЛЬЗИОРЪ** ДАЮТЪ ПРЕДСТАВИТЕЛИ ДЛЯ РОССІИ ТОВАРИЩЕСТВО НА ПАЯХЪ

**М. Блок**

Правление: МОСКВА. Отдѣленія: С.-Петербургъ, Киевъ, Одесса, Варшава, Екатеринбургъ, Ташкентъ, Ростовъ н.д.

**НЕЗАМѢНИМЫЙ** КРОВЕЛЬНЫЙ МАТЕРІАЛЪ **КРЫША** ИЗЪ ОЦИНКОВАННАГО ГАЛЬВАНИЗИРОВАННАГО ЖЕЛѢЗА

**завода Н. В. ЧЕРЕПОВА**

не требуетъ ни ремонта, ни окраски и никогда не можетъ прожаривать, въ чемъ заводождъ выдается за стойкость нотаріальное ручательство на 25 лѣтъ.

**КАЧЕСТВО ВНѢ КОНКУРЕНЦИИ.**

Контра и заводъ: Москва, За Тверской заставой, Петербургская слобода, соб. домъ.

Иллюстрированный прейсъ-курантъ и образцы бесплатно.

На зимній сезонъ цѣны значительно ПОНИЖЕНЫ, а для отдаленныхъ губерній особенныя уступки.

**1 руб.**

въ ведѣлю, разсрочка на очень выгодныхъ условіяхъ, высылаются въ провизію ш. машины Зингеръ, новѣйш. системы, высше сорта съ 6 до 10 лѣт. ручательствомъ.

Прейсъ-куранты высылаются бесплатно — изъ Центрального склада Симановъ, 1 Мещавская, въ Москвѣ, д. 63.

**ПРОЧТИТЕ**

объявленіе въ журналѣ „Нива“ за № 36 1901 г. торгов. Дома С. Чертовъ, Ростовъ н.д. и Вы навѣрно вышшете необходимый каждому „Силородъ“ Вителі.

лучшій **ЦВѢТОЧНЫЙ О-ДЕ-КОЛОНЪ**

**4711**

**Рейнскіе Букеты**

ПРЕВОСХОДНЫЕ ПРОДОЛЖИТЕЛЬНЫЕ И ДЕШЕВЫЕ ДУХИ ДЛЯ ПЛАТКОВЪ **ВЪСѢХЪ ЦВѢТОЧНЫХЪ И МОДНЫХЪ ЗАПАХОВЪ**

Ц. № 18835 10—7



**XXXII г.**

**№ 52**

Выдавъ 29-го декабря 1901 г.

**ПОЛИТИКИ И СОВРЕМЕННОЙ ЖИЗНИ.**

Выходитъ еженедѣльно (52 № въ годъ), съ приложеніемъ 24-хъ книгъ „Сборника“, содерж. соч. Г. П. Данилевскаго, 12 книгъ Литературныхъ Приложений, 12 №№ „Парижскихъ модъ“ и 12 листовъ чертежей и выдроекъ.

Цѣна этого №—15 к., съ перес. 20 к.

**XXXII г.**

**1901**

**ОТКРЫТА ПОДПИСКА НА „НИВУ“ 1902 г. со слѣдующими приложеніями:**

первые 12 томовъ **Н. С. ЛѢСКОВА**, полное собраніе соч. **В. А. ЖУКОВСКАГО**,  
полнаго собранія соч. **Н. С. ЛѢСКОВА**, въ 12 томахъ

12 книгъ „Литературныхъ Приложений“, 12 №№ „Парижскихъ Модъ“ и пр.

Безъ доставк въ Петербургъ.	<b>5 р. 50</b>	Безъ дост. въ МОСКВѢ въ конто- ръ Н. ПЕЧНОВСКОЙ, Н. Петровскія линіи.	<b>6 р. 25</b>	Безъ доставк ОДЕССѢ въ кн. маг. „ОБРАЗОВАНИЕ“, Ришельевская, 12.	<b>6 р. 50</b>	Съ достав- кою въ Пе- тербургъ.	<b>6 р. 50</b>	Съ пересыл- кою во всю мѣст- ность Россіи.	<b>7 р.</b>	За границу.	<b>10 р.</b>
--------------------------------	----------------	--	----------------	---	----------------	---------------------------------------	----------------	--	-------------	----------------	--------------

Къ этому № прилагается: Сборникъ „Нивы“ № 24, содержащій „Полное собраніе сочиненій Г. П. ДАНИЛЕВСКАГО“, томъ XXIV.

## Конецъ.

Разсказъ Л. А. Авиловой.

Когда Евграфъ Петровичъ подъѣхалъ къ крыльцу хуторскаго дома, изъ-подъ конягъ лошадей выскочили въ разныя стороны три большія, лохматая собаки и принялись лаять, лѣниво, но злобно, какъ бы рассказы- вая приѣзжимъ о томъ, что шутокъ онѣ не допускаютъ, что жизнь приучила ихъ къ жестокости и беспощадности.



Сироты. Картина Ванъ-дербъ-Вайи. грав. Фальшеерт.

— Кто здѣсь есть?—крикнуть Евграфъ Петровичъ.

— Эй! Живъ человѣкъ! — звонко окликнуть ямщикъ; по въ усадьбѣ все было тихо, точно безжизненно, и только собаки, неподвижно стоя на своихъ мѣстахъ, и продолжали выражать свои недобрый, мрачныя чувства.

Наконецъ изъ окна прихожей высунулось на мигъ темное старушечье лицо, и вслѣдъ за этимъ изъ двери сѣней вышла на крыльцо худенькая женщина въ черномъ платкѣ и черномъ платочкѣ на головѣ.

— Ульяна Петровна дома? — громко спросилъ прїѣзжій.

Старушка остановилась и молча, пристально глядѣла на гостя.

— Ульяна Петровна... — уже раздражаясь, повторилъ тотъ.

Но худенькая старушка вдругъ всплеснула руками и съ тихимъ возгласомъ, похожимъ на вопль, бросилась бѣжать внизъ по лѣстницѣ къ экипажу.

— Авдотья! Ты? — догадался Евграфъ Петровичъ, а старушка уже стояла на приступкѣ тарантаса, ловила его руки, цѣловала ихъ и, припадая къ его плечу, цѣловала его драповое пальто.

— Батюшка. — еле слышно говорила она: — Евграфъ Петровичъ... Привель-таки Богъ...

— Дома сестра? — стараясь прекратить эту чувствительную сцену, спросилъ прїѣзжій и сдѣлалъ попытку выйти изъ экипажа.

Авдотья сошла съ приступки, крикнула на собакъ, замахнулась на одну изъ нихъ, а потомъ собрала ручной багажъ прїѣзжаго и поднялась вмѣстѣ съ гостемъ на крыльцо.

— Барыня-то, никакъ, на молотбѣ,—сказала она. — А вы знаете? Слышали?... — прибавила она, и голосъ ея дрогнуть и оборвался.

— Слышала, слышала... — поспѣшно отвѣтилъ Евграфъ Петровичъ.—На все Божья воля, Авдотья. Божья воля...

Онъ вошелъ въ прихожую, быстро оглянулся и началъ снимать верхнее платье.

— Куда нести-то?—спросила Авдотья, останавливаясь рядомъ съ нимъ съ багажомъ въ рукахъ. Въ «дѣтскую», что ли? Или въ кабинетъ?

Ея старческое лицо вдругъ освѣтилось ласковой, растроганной улыбкой.

— А ужъ и постарѣли же вы? И перемѣнились же! — прибавила она, пристально вглядываясь въ лицо гостя.

— Ну, давай умыться. Шиль у васъ... Богъ съ ней! А кабинетъ ли, «дѣтская» ли — мнѣ все равно. Помѣстите, куда знаете,—сказалъ Евграфъ Петровичъ и, не давая себѣ труда повѣсить пальто, бросилъ его черезъ перегородку вѣшалки и брезгливо отряхнулъ руки.

— Такъ барыня на гумнѣ?—переспросилъ онъ:—Ну, какъ она? Здорова?

Они прошли по коридору въ залу и повернули направо, въ небольшую, темноватую комнату.

— Сейчасъ воды принесу,—сказала Авдотья: да за Ульяной Петровной пошлю. Не велю говорить, кто прїѣхалъ. Скажу—гость!

Она поспѣшно вышла, а Евграфъ Петровичъ подошелъ къ окну и съ любопытствомъ, почти съ жадностью оглядѣлся кругомъ.

Окно выходило въ уголъ балкона. Прямо передъ нимъ, съ пожелтѣвшей, рѣдкой листвою стояла старая знакомая липа; дальше, правѣе, разстилался дворъ и точно уходилъ въ степь, сливаясь съ ней, какъ маленькій, незначительный заличикъ сливается съ безбрежнымъ моремъ. Надъ степью, чѣмъ дальше, тѣмъ ниже спускалось голубое, безоблачное небо; надъ дворомъ то же небо казалось высокимъ, бездоннымъ.

Евграфъ Петровичъ увидѣлъ старую конюшню, выбѣленную, крытую свѣжей соломой, покосившіяся стѣны скотнаго двора, контору, «конторку», какъ онъ самъ

называлъ ее въ дѣтствѣ, и ему показалось, что онъ видитъ не дѣйствительность, а ярко написанную, знакомую картину.

«Какая тишина, думать онъ,—какая неподвижность! И какъ мало все измѣнилось за многіе, многіе годы. Какъ будто застыло и поэтому осталось неизмѣненнымъ».

Черезъ дворъ вихремъ пронеслась дѣвочка, босая, съ платкомъ на головѣ. Къ конюшнѣ шагомъ подѣхала тройка; ямщикъ лѣниво слѣзъ съ козелъ и началъ распрягать.

Вернулась Авдотья и принесла ведро воды.

— Умывайтесь, я подамъ,—сказала она.

И пока онъ мылъ руки и лицо, засучивъ рукава и манжеты, она съ ласковой улыбкой смотрѣла на его склоненную сдѣбующую голову, и губы ея тихо, беззвучно шептали.

— Ну, какъ же сестра? — опять спросилъ Евграфъ Петровичъ, принимая изъ ея рукъ полотенце. — Очень она была поражена? Не захворала сама, по крайней мѣрѣ?

Авдотья поправила головной платокъ, безцѣльно оглянулась и опустила глаза.

— Ничего... — какъ бы нехотя сказала она. — Онѣ здоровы.

— Ну, однако... все-таки, я думаю... — пробормоталъ Евграфъ Петровичъ, какъ-то неестественно хмурия лобъ и брови и въ то же время пристально глядя на старуху холодными, пронзительными глазами.—Все-таки... единственный сынъ. И смерть такая неожиданная. Вѣдь уже никого у нея въ жизни не осталось, никого...

— Охъ, никого! — тяжело вздохнула Авдотья. — Какъ кончился онъ, сами онѣ закрыли ему глазки, поцѣловали въ лобъ, а потомъ заперлись у себя. Тутъ понаѣхало народу! А барыня такъ и не выжила! Безъ нея и хороши поехали, и поминки справили. Слышно только было, что ходятъ онѣ по комнатѣ, ходятъ... А потомъ, какъ ужъ всѣ поразѣхались, вышли онѣ, велѣли приказчика позвать и все про хозяйство разспрашивали. Къ вечеру гляжу—лошадь запрягаютъ, барыня въ поле собралась. Я, было, ее упрашивать: «магущка! Не ѣзди ты одна! Возьми Сафроньча!» А она мнѣ: «чего ты, говорить, старуха, боишься. Я, говорить, единственного сына похоронила; для меня теперь ни въ жизни, ни въ смерти ничего страшнаго нѣтъ. Легкость теперь, говорить, у меня въ душѣ, большая легкость! А ты старѣе меня, а все еще боишься». Да еще засмѣялась и головой на меня покачала.

— Какъ же это... легкость?—съ недоумѣніемъ, почти съ неудовольствіемъ спросилъ Евграфъ Петровичъ.—Какая же легкость? Я не понимаю...

Авдотья въ свой чередъ удивленно подняла на него глаза.

Удивлялась ли она тому, что ея собесѣдникъ не понималъ ясныхъ и понятныхъ для нея словъ, поразилъ ли ее сухой, холодный звукъ его голоса, но она сразу замолчала и лицо ея приняло растерянное, тревожное выраженіе.

— Идутъ! — вдругъ оживленно сообщила она. — Вотъ онѣ... Идутъ. Самоварчикъ я поставила, а можетъ, кофейку заварить?

Евграфъ Петровичъ не отвѣтилъ. Онъ откинулъ полотенце на спинку стула и, выправляя на ходу рукава, пошелъ знакомымъ ходомъ, черезъ темный коридорчикъ, на широкой, освѣщенный липами балконъ.

«Ну, сейчасъ слезы, сцена! Патетическая встрѣча несчастной сестры съ блуднымъ братомъ!» — съ раздраженіемъ думалъ онъ.

Ульяна Петровна медленно поднималась по ступенямъ балкона.

— Сестра!—громко окликнулъ ее Евграфъ Петровичъ, сознательно придавая своему голосу вздрагивающія, растроганныя нотки.—Сестра! Ты видишь... это я.

Онъ порывисто протянулъ ей обѣ руки, а въ холодныхъ, испытующихъ глазахъ его промелькнуло выраженіе нетерпѣнія и легкой тревоги.

Ульяна Петровна остановилась, одинъ мигъ удивленно глядѣла на брата, а потомъ спокойно и просто подошла къ нему и поздоровалась съ нимъ такъ, какъ будто видѣла его еще наканунѣ.

Я не ожидала тебя!—замѣтила она.

Они стояли и смотрѣли другъ на друга, она—просто, какъ будто разсѣянно, онъ—съ притворнымъ, умышленнымъ состраданіемъ и съ искреннимъ удивленіемъ.

— Это не хорошо, что ты не ожидала,— наконецъ съ упрекомъ сказалъ онъ: я не могъ забыть, что ты—моя единственная сестра.

И, подмѣтивъ ея слегка протестующій жестъ, онъ быстро добавилъ:

— Я не могъ не пріѣхать къ тебѣ, зная, что ты... что у тебя... И если бы эта печальная вѣсть дошла до меня раньше, повѣрь, что и я, и Annette были бы давно здѣсь, у тебя. Есть обстоятельства, которыя все сглаживаютъ, все примиряютъ, не правда ли?

— Да, да, — разсѣянно отвѣтила она. — И я очень рада, что ты пріѣхалъ. Однако, пойдемъ: тебѣ подадутъ закусить.

Она пошла впередъ, а онъ, слѣдуя за ней, невольно глядѣлъ на ея высокую, прямую фигуру въ свѣтлой ситцевой блузѣ, на ея худыя, острые плечи, на пряди свѣдлыхъ волосъ, выбившихся изъ-подъ платка.

«Однако, какъ она измѣнилась, какъ постарѣла! — подумалъ онъ.—И что это?.. Горе или болѣзнь?»

Они прошли черезъ залу, черезъ гостиную и вышли на длинный, узкій балконъ съ толстыми, крашеными столбами вдоль балюстрады. Всюду было такъ же тихо и безжизненно, какъ на дворѣ. Въ домѣ вѣяло затхлостью; по стекламъ оконъ и по освѣщенному солнцемъ, блестящему полу трепетали темныя, легкія тѣни; мебель стояла въ чехлахъ, безукоризненно бѣлыхъ и чистыхъ. Передъ балкономъ, слегка спускаясь къ пруду, разстилался небольшой цвѣтничекъ, въ которомъ еще и теперь пестрѣли позднія астры, настурціи и георгины. Вдоль берега и правѣ стояли деревья сада, и ихъ порѣдѣвшая пестрая листва дрожала отъ малѣйшаго дуновенія, не то опасаясь за свое непрочное существованіе, не то стремясь какъ можно скорѣе сорваться со своихъ отжившихъ стебельковъ и плавно спуститься на землю, на отдыхъ, на груди такихъ же мертвыхъ листьевъ, которые теперь покрывали аллею мягкимъ, золотистымъ ковромъ.

— Ты не озабнешь?—спросила Ульяна Петровна.— Кажется, свѣжо?

Гость небрежно опустил на стулъ около накрытаго стола, придвинувъ къ себѣ тарелку съ какой-то закуской и долго, прищурившись, глядѣлъ на нее.

Онъ былъ не только раздраженъ, но и обиженъ.

Онъ всегда считалъ сестру чувствительной и сентиментальной, всегда зло смѣялся надъ ея нервною и экспансивною и теперь, рѣшившись предпринять длинное путешествіе, чтобы навѣстить ее и выказать ей свои родственныя чувства по случаю смерти ея единственнаго сына, онъ уже заранѣе подчинился необходимости выдержать нравственную пытку притворнаго, рассчитаннаго участія. Онъ былъ убѣжденъ, что она будетъ рисоваться передъ нимъ своимъ горемъ, преувеличивать его и, въ свой чередъ, обдуманно, подробно приготовился къ роли раскаявшагося, любящаго брата, рассчитывая обмануть простоватую сестру и такъ или иначе достичь скрытой цѣли своего посѣщенія.

И вдругъ ему стало ясно, что играть свою роль ему не для кого и не для чего. Встрѣча съ сестрой, сестринъ взглядъ и тонъ были такъ неожиданно просты и сдержанны, что онъ сразу почувствовалъ, что планъ его никакъ не годенъ, что для того, чтобы обмануть эту женщину, у него не хватило бы ни терпѣнія, ни ловкости.

Онъ хорошо замѣтилъ ея первый протестующій жестъ, и этимъ жестомъ она какъ бы навсегда отстранила всякую попытку неискренности и притворства, а Евграфъ Петровичъ былъ слишкомъ гордъ, чтобы пытаться обманывать тогда, когда его подозревали въ обманѣ.

— А я къ тебѣ очень ненадолго,—холодно, словно нехотя, заговорилъ онъ, ковыряя вилкой поставленное передъ нимъ кушанье.—Я даже не зналъ, будетъ ли тебѣ приятно мое общество... Мы съ тобой такъ давно не видались, такъ мало знали другъ о другѣ въ продолженіе долгихъ-долгихъ лѣтъ.

Она зябко куталась въ большой байковый платокъ и глядѣла въ сторону, на прудъ, который лежалъ, какъ гигантское зеркало, расширившійся, свѣтлый, холодный и непривѣтливый.

— А помнишь, Евграфъ,—тихо сказала она:—помнишь, какъ мы съ тобой, еще дѣтьми, бѣгали, шалили въ этомъ домѣ, въ этомъ саду?

Она улыбнулась странной, загадочной улыбкой.

— Дѣтьми, да. Жизнь была еще впереди и казалась такой длинной-длинной... А вотъ теперь ей уже и конецъ. Уже нѣтъ жизни. Кончено.

— Конецъ? Нѣтъ, я не согласенъ!—запротестовалъ Евграфъ Петровичъ.— По-моему, намъ съ тобой еще рано думать о смерти. Впрочемъ, ты сама отлично знаешь, что сказала это только такъ... сказала фразу... Ты всегда любила чувствительные стишки, жалкія слова...

— Фразу?—повторила она и перевела на него свой разсѣянный, равнодушный взглядъ.—Жалкія слова?.. Видишь ли, братъ, мнѣ теперь уже не съ кѣмъ говорить, и я уже такъ давно молчу, что, кажется, всѣ слова, всѣ фразы перезабыла. Нужно мнѣ было сказать тебѣ, что я скоро умру, вотъ я и сказала. И, повѣрь мнѣ, въ этомъ нѣтъ ничего ни чувствительнаго, ни жалкаго. Я рада, что ты пріѣхалъ. У меня больше нѣтъ сына, и все, что принадлежитъ мнѣ, я оставлю твоимъ дѣтямъ. Я хотѣла бы, чтобы ты теперь же узналъ положеніе дѣлъ... Я хотѣла бы сама все показать тебѣ, все объяснить.

Евграфъ Петровичъ не поднялъ глазъ, но лицо его дрогнуло; онъ выслушалъ каждое слово съ напряженнымъ вниманіемъ и только тогда, когда сестра замолчала, онъ преувеличенно нахмурилъ брови и досадливымъ жестомъ махнулъ рукой, въ которой держалъ ножъ.

— Уволь, сестра, уволь! Никакихъ дѣлъ, никакихъ объясненій... Ни въ какомъ случаѣ, понимаешь ли, ни въ какомъ случаѣ... Развѣ я не понялъ сразу, Ульянка? Развѣ я не почувствовалъ? Когда мы встрѣтились тамъ, на балконѣ, первой твоей мыслью было то, что я пріѣхалъ вымогать у тебя что-либо. Да, ты такъ поняла мой пріѣздъ! Ты не захотѣла принять въ расчетъ, что жизнь, годы мѣняютъ людей, что въ самой затвердѣлой, пронащей душѣ иногда, вдругъ, какъ огонь изъ-подъ пепла, пробивается давно заглушенное, забытое чувство... Господи! ты сейчасъ вспоминала о томъ, какъ мы были дѣтьми... Были, Уля! И вотъ достаточно одного такого воспоминанія, достаточно того, что теперь я вижу тебя такой «измѣнившейся и одинокой». Умоляю тебя, сестра: если ты не хочешь обидѣть меня еще больше, чѣмъ уже обидѣла при встрѣчѣ, не говори о наслѣдствѣ, о деньгахъ, о дѣлахъ. Будь это все проклято!.. все проклято!

Онъ оттолкнулъ свою тарелку и съ сердитымъ, мрачнымъ лицомъ отвернулся къ саду. Опять у него была надежда, а тонъ его короткой, импровизированной рѣчи казался ему самому до такой степени естественнымъ и искреннимъ, что онъ уже не досадовалъ на сдержанный пріемъ сестры, а радовался ему, какъ лишнему козырю въ своей игрѣ.

«И дѣйствительно, такъ гораздо лучше,—думалъ онъ.— Нѣжности и сентиментальности мнѣ совсѣмъ не къ лицу, а пусть чувствуетъ, что она огорчила и обидѣла меня.

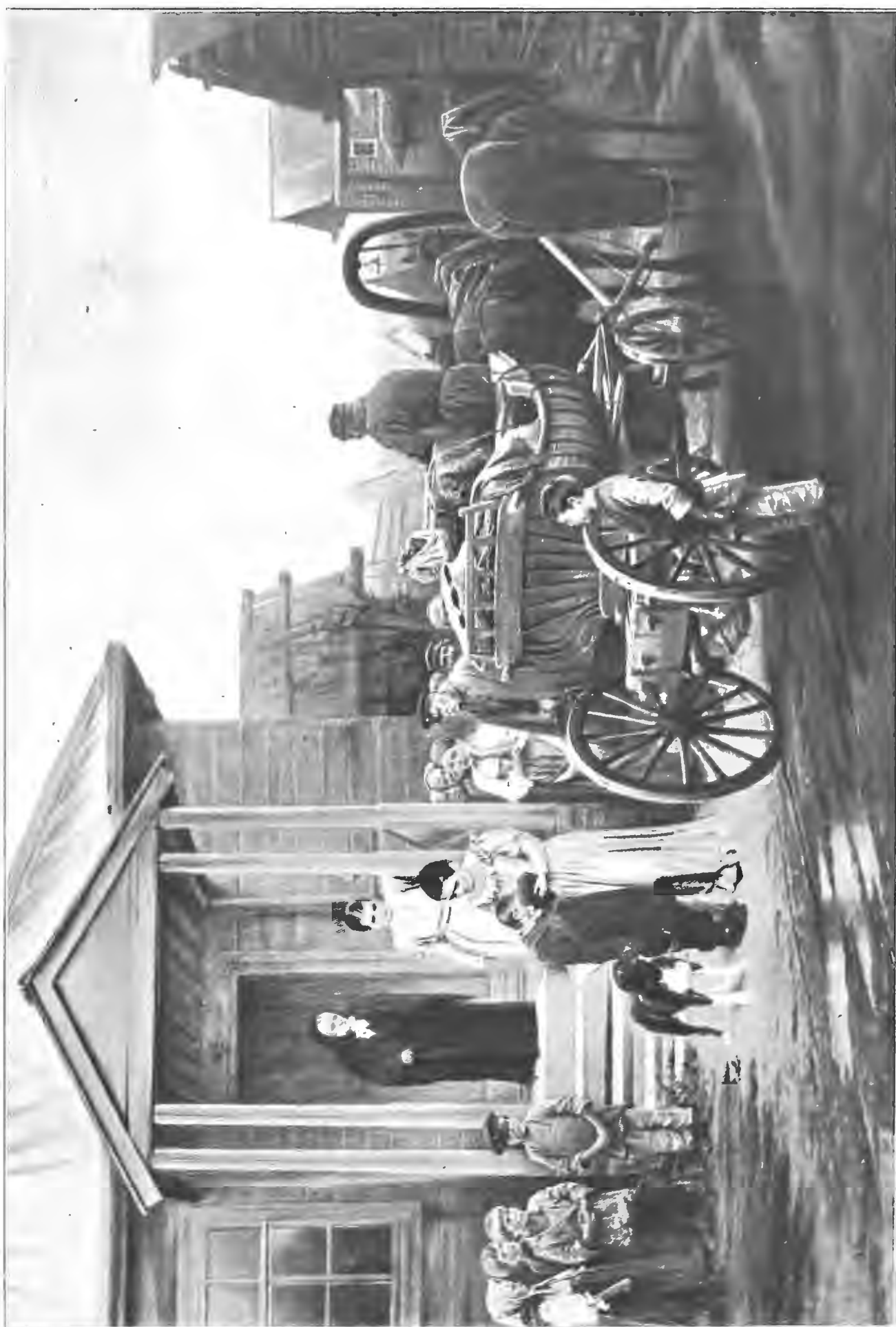

Выставка картинъ «кружка Мюссаровскихъ понедѣльниковъ». Съ родного гнѣзда. Картина Г. К. Винцмана, арт. «Цивы».



**Замокъ Тиверія на островѣ Капри. Картина К. Вейхердта.**

Я огорченъ, я обиженъ и, естественно, держу себя нервно, раздражительно. Надо же выйти изъ глупаго положенія.»

Ему очень хотѣлось взглянуть на Ульяну Петровну, но онъ боялся встрѣтиться съ ней глазами и съ нетерпѣніемъ ждалъ, чтобы она заговорила.

— Если я обидѣла тебя, прости! — наконецъ, просто сказала она. — Но я ничего не думала о тебѣ дурного, Евграфъ. Если бы тебѣ даже на самомъ дѣлѣ было нужно что-нибудь отъ меня и ты бы пріѣхалъ за этимъ, то и въ этомъ поступкѣ я не нашла бы ничего дурного. Всякій добивается того, чего ему нужно. Вѣроятно, я показала тебѣ не ласковой, не привѣтливой. Но, другъ мой, я отвыкла отъ людей, отъ всякихъ условностей. Видишь ли ты, я еще живу, хожу, распоряжаюсь, но если бы ты могъ понять, до какой степени я уже чувствую себя чужой, далекой отъ всего, что окружаетъ меня! Я всегда считала, что здѣсь — я дома; теперь — нѣтъ! Теперь я знаю, что я пришлая, чужая. Я уже собираюсь въ путь, и все, что казалось мнѣ важнымъ и значительнымъ, теперь представляется такимъ мелкимъ и ничтожнымъ. Но я обидѣла тебя своей холодностью, и мнѣ больно и жалко. Прости меня!

Евграфъ Петровичъ опять махнулъ рукой и, слегка перегнувшись своимъ еще гибкимъ станомъ, облокотился о перила балкона и закурилъ.

— Нѣтъ! Чего ужъ тамъ! — невнятно забормotalъ онъ. — Не мнѣ прощать тебя, Уля... Ты думаешь, что я не сознаю, что и я, и Annette были виноваты передъ тобой? Прекрасно сознаю... Мы эксплуатировали тебя. Такъ именно выразился твой покойный мужъ, когда, въ концѣ концовъ, вѣжливо выпроводилъ насъ изъ дома. Annette была немного рѣзка. Она одна прекрасно понимала мою точку зрѣнія, знала, какъ мало значенія я придаю всякимъ денежнымъ расчетамъ и всей этой матерьяльной чепухѣ, и она возмущалась вашимъ отношеніемъ ко мнѣ и, помнится, назвала его мелочностью, мѣщанствомъ. У Annette, какъ и у меня, широкая натура: она просто не могла понять, что можно жалѣть денегъ даже тогда, когда ихъ много лишннихъ, когда люди не хотятъ или не умѣютъ проживать ихъ, а откладываютъ про запасъ. Если бы у насъ были лишнія деньги, мы, конечно, проживали бы ихъ или раздавали...

— Ну, не будемъ вспоминать стараго! — мягко попросила Ульяна Петровна.

— Отчего же? — сердито вскрикнулъ Евграфъ Петровичъ. — Я объясняю тебѣ свою точку зрѣнія. Впрочемъ, какъ хочешь... какъ хочешь... — съ внезапной покорностью согласился онъ.

Потянулось длинное, тягостное молчаніе.

— Евграфъ! — робко окликнула Ульяна Петровна. — Позволь мнѣ показать тебѣ усадьбу, хозяйство... Я хотѣла бы, чтобы ты видѣлъ все это такимъ, какимъ оно должно перейти твоимъ дѣтямъ.

Гость замѣтно колебался.

— Ты ставишь меня въ затруднительное положеніе, — сказалъ онъ. — Дѣти... мои бѣдныя дѣти!.. Я не имѣю права не принять для нихъ того, отъ чего я, лично, отказался бы съ негодованіемъ. Ради дѣтей — располагай мной, какъ знаешь.

— Ты не хочешь больше кушать? — спросила она.

Жестомъ, полнымъ драматизма, тряхнулъ онъ своей все еще красивой, сѣдѣющей головой, далеко отбросилъ окурокъ и всталъ, выражая всей своей фигурой вынужденную покорность судьбѣ и невинно оскорбленное достоинство.

Они спустились въ палисадникъ и вышли черезъ калитку на большой, безлюдный, сливающийся съ безбрежной степью дворъ.

— Я только что отремонтировала флигель, — говорила Ульяна Петровна спокойнымъ, ровнымъ, дѣловымъ тономъ, широко размахивая на ходу своими большими, до странности исхудавшими руками. — Какъ ты сейчасъ увидишь, ремонтъ былъ серьезный, капитальный.

Она стала объяснять, какъ и что сдѣлано во флигелѣ, водила его кругомъ стѣнъ, обращала его вниманіе на крышу; затѣмъ повела его въ конюшню, въ амбаръ, въ скотный дворъ.

— Я надѣюсь, что успѣю еще пополнить послѣдніе недочеты, привести все въ полную исправность... — говорила она.

На гумнѣ, въ ригѣ работа шла полнымъ ходомъ: въ густомъ, вѣдомъ облакѣ пыли гудѣли и визжали машины, скрипѣли колеса телѣгъ, кричали и суетились люди. Испуганный, оглушенный непривычнымъ шумомъ и суетой, Евграфъ Петровичъ незамѣтно отсталъ отъ сестры и слѣдилъ за тѣмъ, какъ она прошла впередъ, шагая увѣренно, бодро и прямо, и встала среди работающихъ, окруженная пыльнымъ туманомъ, воемъ молотилокъ, свистками и криками погонщиковъ.

«Нѣтъ, она еще сильна! — подумалъ Евграфъ Петровичъ. — Она говоритъ о смерти, а, чего добраго, переживетъ и меня. Надо бы убѣдить ее выписать къ себѣ Annette и дѣтей. Конечно, Annette будетъ очень скучно, но, быть-можетъ, ей удастся выманить у сестры что-нибудь впередъ. Дѣвочки уже не маленькія... Имъ нужно положеніе въ обществѣ, надо выѣзжать, видѣть людей. Если Уленька хочетъ принять въ нихъ участіе, она должна понять это и дать имъ теперь же возможность жить такъ, какъ подобаешь молодымъ дѣвушкамъ ихъ круга. И прежде всего, конечно, надо уплатить мои долги, спасти честь моего имени».

Неожиданно онъ увидѣлъ Ульяну Петровну почти рядомъ съ собой.

— Не усталъ? Можешь еще пройти до балки? — спросила она.

— Я отвыкъ отъ этого, — сказалъ онъ, морщась и указывая по направленію къ работающимъ. У меня кружится голова и болятъ нервы.

— Мы пойдемъ смотрѣть бычковъ, — предложила она. — Очень хороши! Я бы сейчасъ могла продать ихъ, но я думаю, что лучше еще обождать. Какъ ты скажешь?

Она опять стала говорить о хозяйствѣ, о выгодахъ и невыгодахъ той или другой статьи дохода.

— Уля! — мягко сказалъ Евграфъ Петровичъ. — Я не знаю, повѣришь ли ты... Я даже не знаю, говорить ли мнѣ... Если бы ты знала, какъ Annette рвется къ тебѣ всей душой! Какъ она желала бы быть тебѣ чѣмъ либо пріятной или полезной.

Ульяна Петровна отвернулась и молча заглядѣлась въ струящуюся надъ пашней прозрачную даль.

— Скажи ей, что мнѣ легко, хорошо. Скажи ей, что у меня тихо, ясно на душѣ и что мнѣ уже ничего, ничего не нужно. Скажи ей также, что я не зову ее къ себѣ... Не зову не изъ мести или отчужденія, а оттого, что я хочу быть одной до конца. Присутствіе людей волновало, будило бы мою душу, поколебало бы легкость, ясность моего настроенія. Если она не пойметъ меня теперь, пойметъ когда-нибудь... позже.

Братъ зналъ, что сестра не наблюдаетъ за нимъ. Онъ рѣзко пожалъ плечами, и лицо его приняло злое, насмѣшливое выраженіе.

Солнце уже скрылось за высокими деревьями сада; небо быстро блѣднѣло; на травѣ, поблеклой и бурой, уже не блестяла серебряная сѣть паутины. Казалось, какая-то торопливая рука стирала съ картины природы всѣ ея нѣжныя и яркія краски и только на самомъ верху дальняго омета, точно забытый, еще лежалъ золотой лучъ солнца; лежалъ, блѣднѣлъ и незамѣтно угасъ.

Ночь наступила быстро, почти безъ сумерекъ. На небѣ зажглись и замигали звѣзды, а на землѣ стало холодно и темно. И жутко было думать о томъ, какъ безпредѣльна и безлюдна черная степь, и какъ незначителенъ и одинокъ маленькій хуторъ.

Братъ и сестра сидѣли въ домѣ. Въ небольшой ком-



натѣ Ульяны Петровны было жарко натолено, въ углу на столѣ съ жалобной пѣсней угасалъ самоваръ. Тутъ же лежала грудя конторскихъ книгъ въ темныхъ переплетяхъ и старый, туго набитый бумагами, портфель.

Евграфъ Петровичъ сидѣлъ въ креслѣ, и его сторбившая фигура, хмурое, словно состарившееся лицо ясно выражали утомленіе и скуку. Онъ прослушалъ безконечный рядъ цифръ, держалъ въ рукахъ разнообразныя документы и думалъ теперь о томъ, что денегъ онъ все-таки не досталъ и что если попросить ихъ сейчасъ, выйдетъ обидно и грубо.

Ульяна Петровна ходила по комнатѣ взадъ и впередъ, и ея крупная фигура, со сложенными на груди руками, порывисто двигалась въ небольшомъ пространствѣ, какъ будто искала себѣ выхода и не находила его.

— Я ѣду завтра,—небрежно сказалъ Евграфъ Петровичъ.— Завтра утромъ.

— Ёдешь? Завтра? — переспросила сестра и вдругъ остановилась передъ нимъ и провела рукой по лбу и глазамъ.

— Да... помню... Ты говорилъ: ты проѣздомъ...

Братъ низко опустилъ голову, и по выраженію его лица, по тому, какъ болѣзненно хмурились его брови и беззвучно шептали губы, можно было видѣть, что въ немъ происходила внутренняя борьба, что онъ силится сказать что-то и не могъ, не рѣшался.

Ульяна Петровна уже опять ходила по комнатѣ, и ея крупныя, исхудалыя руки слегка вздрагивали на ея груди.

— Уленька! — глухимъ, охрипшимъ голосомъ заговорилъ Евграфъ Петровичъ, и сейчасъ же закашлялся, и съ досадой, почти со злобой махнулъ рукой.

Она не слыхала его оклика, и когда онъ поднялъ на нее глаза, удивленный ея молчаніемъ, онъ увидалъ странное, почти незнакомое ему лицо. Это лицо было спокойно, почти радостно, но оно такъ ясно выражало непонятное, жуткое для живого человѣка равнодушіе, отчужденіе, отрѣшеніе отъ всѣхъ мыслей, чувствъ и заботъ земныхъ передъ великимъ, изумленнымъ созерцаніемъ откровенія иного міра, что у Евграфа Петровича испуганно расширились глаза, и онъ ясно, отчетливо созналъ, что сестра его дѣйствительно близка къ смерти.

— Уленька! — уже бессознательно громко позвалъ онъ.— Уленька! что съ тобой?

Ему хотѣлось броситься къ ней, поддержать ее, и онъ въ первый разъ почувствовалъ, какъ ему, все-таки, близка и жалка эта женщина и какъ мучительно борются въ его душѣ чувство и расчетъ.

Но она на этотъ разъ услышала его зовъ, встрепенулась и виноватыми, ласковыми глазами поглядѣла на него.

— Ты не хорошо себя чувствуешь? Ты больна?

— Нѣтъ! — съ робкой улыбкой отвѣтила она. — Хорошо, очень хорошо! Мнѣ кажется, что у меня болѣзнь сердца; оно бьется иногда такъ сильно и странно. Но эта болѣзнь страшна только тѣмъ, кто боится смерти, а я, Евграша, я не боюсь ея и... не ищу. Немного раньше, немного позже—не все ли равно?

Евграфъ Петровичъ заволновался.

— Тебѣ нельзя жить одной! — рѣшительно заявилъ онъ.— Подумай, Уля... Въ этомъ большомъ, пустомъ домѣ, занесенномъ снѣгомъ... Безъ помощи, безъ поддержки... Одна-одинешенька, съ глазу на глазъ съ своимъ горемъ... Я не могу допустить этого ужаса, сестра! Я пришлю къ тебѣ Annette.

Выраженіе безпокойства, почти отчаянія, пробѣжало по лицу сестры. Она остановилась и вытянула руки, какъ будто собиралась защищаться отъ нападенія.

— О, нѣтъ, Евграша... нѣтъ, Бога ради! Мнѣ осталось такъ недолго... Оставьте, оставьте меня одну!

И, словно испугавшись своего возгласа, или силы чувства, которое еще разъ за долгое время сказало въ

ней,—она закрыла лицо рукой и долго оставалась неподвижной.

— Это единственно, чего я боюсь,—тихо прошептала она.— Больше ничего страшнаго нѣтъ, ни въ жизни, ни въ смерти.

— Твоя воля! — печально отвѣтилъ Евграфъ Петровичъ и тяжело вздохнулъ.— Твоя воля!

Обоимъ стало ясно, что имъ уже не о чемъ говорить и что даже молчаніе будетъ тягостно и неловко.

— Я бы легъ спать,—замѣтилъ Евграфъ Петровичъ.

Хозяйка засуетилась. Дрожащими руками зажгла она свѣчу, пріотворила дверь и позвала Авдотью.

Ты рядомъ,—торопливо говорила она.— Тамъ тепло и, если тебѣ понадобится что-нибудь, ты можешь постучать мнѣ въ стѣнку. Помнишь, Евграша, какъ мы пересугубивались, когда были дѣтьми? Давно, давно не ночевалъ ты въ этомъ домѣ. Пусть тебѣ снится наше дѣтство! Иди. Отдохни. Спокойной ночи, братъ!

Но Евграфъ Петровичъ не могъ заснуть. Натопленная печь обдавала его волнами сухого, горячаго воздуха, тюфякъ былъ слишкомъ жестокъ, подушки слишкомъ мягки, а какіе-то непонятныя звуки и шорохъ въ домѣ заставляли его прислушиваться и не давали ему покоя. Около самой кровати возилась мышь и громко, беззабѣчно грозыла дерево крѣпкими, острыми зубами.

«Дождаться наслѣдства? — думалъ Евграфъ Петровичъ. — Но оно достанется дѣтямъ, а не намъ. Нельзя будетъ ни продать, ни заложить этого захоластнаго хутора, и съ нимъ будетъ только лишняя возня и обуза. У нея есть деньги, но она можетъ расстратить ихъ или раздать, а у меня долги, векселя. На моей шеѣ затягивается петля, и я чувствую, какъ она душитъ меня, душитъ».

Онъ ворочался на своей постели, а мысли, невеселыя, трѣвожныя, тѣснились въ его разгоряченной головѣ, и ему казалось, что отъ этихъ мыслей стучитъ въ вискахъ, и вся комната, весь домъ наполняется тихимъ, непрерывнымъ звономъ.

Сестра Уля ничего не спросила о его жизни, и онъ не считъ нужнымъ рассказывать ей, что опять лишился мѣста, что Annette и дѣти гостятъ въ провинціи у дальней родственницы, что всѣ лучшія вещи заложены, а квартирная обстановка описана за долги. Въ такихъ пердѣлкахъ ему случается быть не въ первый разъ: раньше его выручали случайный случай, друзья, ловкая комбинація, а чаще всего, та же простоватая, сентиментальная сестра Уля. Теперь всѣ источники были исчерпаны, прежніе друзья только съ недоумѣніемъ пожимали плечами и откровенно удивлялись его желанію снабдить ихъ новыми долговыми обязательствами, тогда какъ прежніе были еще не покрыты. На этотъ разъ счастье, какъ будто, серьезно измѣнило ему, и съ нимъ вмѣстѣ измѣнила ему его природная безпечность, вѣра въ свои силы и надежда на Провидѣніе, которое до сихъ поръ всегда было милостиво къ нему.

— Невыносимо! — пробормоталъ онъ и сѣлъ на постели, раздраженный жарой, шумомъ въ ушахъ и своими безотрадными думами. И вдругъ онъ нашель, какъ будто все время искалъ, объясненіе смутнаго шороха и шума за стѣной.

— Это она ходитъ! Это Уля ходитъ!

И онъ сразу представилъ себѣ то, что дѣлалось въ сосѣдней комнатѣ: крупную, исхудалую фигуру сестры, съ острыми плечами, съ вздрагивающими руками, крестьяна-крестья сложенными на груди. Она металась изъ угла въ уголь, и на лицѣ ея, спокойномъ, почти радостномъ, ясно выражалось непонятное и жуткое для живого человѣка, таинственное откровеніе иного, лучшаго міра. И въ то же время легкимъ, мгновеннымъ видѣніемъ пронеслось передъ Евграфомъ Петровичемъ розовое, оживленное, смѣющееся личико сестры въ давно, давно ми-

нувшіе годы, и живымъ отголоскомъ этого времени прозвучать, точно разлился по дому, ея звонкій, залихватый, безудержный смѣхъ.

Онъ вздрогнулъ и встряхнулъ головой.

Нѣтъ! Никто не смѣялся теперь въ этомъ домѣ. Уля не смѣялась. Онъ слышалъ—она все еще ходила большими, спѣшными шагами, точно нарочно тратила послѣднія силы, точно торопилась навстрѣчу смерти, отдыха, когда уже никакія встрѣчи съ людьми не будутъ нарушать тишины и ясности ея духа, когда скрепленные на груди руки уже не будутъ удерживать мучительно бьющееся, изболѣвшее, усталое сердце.

— Уленька! Сестра!—шепталъ Евграфъ Петровичъ, сжимаючи руками пылающую голову. Уленька, какъ же это такъ? Что же это такое? Развѣ мы такъ думали жить и... умереть? Развѣ это все такъ, какъ надо?

Но ему ни разу не пришло въ голову встать и пойти къ сестрѣ. Пойти и открыть ей свою душу, ту, которую онъ скрывалъ даже отъ себя, больную, смятенную, обьятую ужасомъ и недоумѣніемъ.

— Развѣ все это такъ, какъ надо? — спрашивалъ онъ себя, прислушиваясь къ своей жалости, къ своей боли.

Но онъ боялся чувства и стыдился его. Если бы онъ далъ ему волю, онъ сталъ бы презирать себя, какъ не презиралъ ни за одинъ изъ самыхъ дурныхъ поступковъ.

Онъ зналъ себя. Онъ зналъ, что дневной свѣтъ поможетъ ему разсѣять и свою тоску, и недоумѣніе, и жалость.

Но когда позднее утро забрезжилось и робко проникло въ его комнату черезъ щели ставней, онъ спалъ.

Ямщицкій тарантасъ стоялъ у крыльца, и старая Авдотья укладывала въ него вещи своего барина. Глаза старухи были заплаканы, и теперь еще она отъ времени до времени утирала ихъ кончикомъ своего головного платка.

Но Евграфъ Петровичъ не торопился. Онъ сидѣлъ на балконѣ за недопитымъ стаканомъ чая и угрюмо, молча, глядѣлъ передъ собой. День былъ такой же тихій и ясный, какъ наканунѣ, но на деревьяхъ оставалось еще меньше листьевъ, и такъ какъ ихъ было слишкомъ мало, чтобы наполнять садъ трепетомъ и шумомъ, воздухъ казался безмолвнымъ, безстрастнымъ и его свѣжее дыханіе сулило только разрушеніе, а не жизнь.

— Надо ѣхать! — наконецъ, встрепенулся Евграфъ Петровичъ. — Я радъ, что повидаль тебя, Уля; очень радъ...

Онъ сдѣлалъ движеніе, чтобы встать, но не встать и опять съ озабоченнымъ, мучительнымъ выраженіемъ заглядѣлся на садъ, на прудъ, на окружающую его ясную, но умирающую природу.

Ульяна Петровна подняла-было къ нему свои ласковые, печальные глаза, улыбнулась слабой улыбкой, но, замѣтивъ, что онъ не трогается съ мѣста, вздохнула и опустила голову.

— Такъ вотъ... — опять заговорилъ Евграфъ Петровичъ. — Лошади, вѣроятно, поданы. Не знаю только, вынесла ли Авдотья мои вещи.

— Я сейчасъ узнаю, — сказала Ульяна Петровна и встала.

— Нѣтъ! Подожди!— чуть не крикнулъ ей братъ.

Она удивленно остановилась, а онъ подошелъ къ ней и, не глядя ей въ лицо и небрежно играя цѣпочкой часовъ, коснулся рукой ея плеча.

— У меня, собственно, къ тебѣ просьба, Уля,—заговорилъ онъ, глухимъ, невнятнымъ голосомъ. — Старая исторія... Ты, вѣроятно, знаешь ее наизусть.

Онъ насмѣшливо улыбнулся, и въ то же время болѣзненная судорога пробѣжала по его лицу.

— Долго рассказывать... Неприятности съ начальствомъ... придирки... Я не вынесъ оскорбительнаго для дворянина замѣчанія... Словомъ, я опять безъ мѣста, безъ гроша... Все заложено, продано, описано...

Онъ зашнулся, сдѣлалъ жестъ рукой.

— Выручи!—добавилъ онъ совсѣмъ глухимъ, упавшимъ голосомъ.

Она молчала.

Онъ такъ волновался, что ему казалось, что онъ можетъ не услышать ея отвѣта. Теперь онъ почти желалъ, чтобы она возмутилась, отказала ему; онъ чувствовалъ, что та злоба, которая неминуемо поднялась бы въ его душѣ, если бы онъ услышалъ ея отказъ, заглушила бы его стыдъ, его униженіе, его жалость,—и онъ ждалъ напряженно и жадно.

Но она молчала. И тогда онъ рѣшился взглянуть на ея лицо и увидѣлъ, что она плачетъ. Крупныя слезы бѣжали изъ глазъ по ея щекамъ, но она улыбалась и точно ласкала его робкой, виноватой улыбкой.

— Какъ тебѣ было тяжело! Какъ тебѣ было тяжело!—наконецъ, прошептала она. — Неужели ты боялся огорчить, обидѣть меня? А ты самъ виноватъ, Евграша!.. Я тоже боялась... Я не смѣла... Развѣ я не знаю, какой ты гордый и самолюбивый! Я призналась тебѣ, что завѣщаю хуторъ твоимъ дѣтямъ и скрыла... изъ страху... что капиталъ я оставляю тебѣ. Тебѣ нужно его сейчасъ—возьми! Если бы онъ принесъ тебѣ счастье! А я такъ рада, такъ рада, что ты не отказываешься отъ него, какъ, помнишь, ты вчера говорилъ: «съ негодованіемъ и презрѣніемъ». Этими словами ты сдѣлалъ мнѣ такъ больно!

— Уленька! — бормоталъ растерявшійся Евграфъ Петровичъ. — Уленька... Будь она проклята, эта подлая жизнь! За что мы оба погибамъ, Уля? За что?..

Она испуганно заморгала и всплеснула руками.

— А теперь... тебѣ пора ѣхать! — неожиданно изменившимся голосомъ напомнила она. — Да, Евграфъ, пора... Уѣзжай!..

— А ты не забудешь? Устроишь?—внезапно оживляясь и принимая свой прежній, небрежный тонъ, освѣдомился братъ.

— Зайди въ мою комнату. Я отдамъ тебѣ то, что у меня хранится здѣсь, въ билетахъ и бумагахъ... Остальное—условимся,—успокоила его сестра.

Черезъ нѣсколько минутъ ямщицкая тройка медленно отъѣзжала отъ крыльца.

Авдотья на ходу расправляла кожаный фартукъ тарантаса, а Ульяна Петровна стояла на верхней ступени, и ея крупныя бѣлыя руки были сложены на груди.

— Прощай! Поправляйся!—крикнулъ Евграфъ Петровичъ.

Она не отвѣтила и не шевельнулась.

Когда экипажъ ужъ съѣзжалъ со двора, онъ обернулся и помахалъ въ воздухѣ шляпой.

На широкомъ крыльцѣ обнаженные линии протягивали къ небу свои черныя, безжизненные вѣтви; выбѣленные стѣны дома ярко свѣтились на солнцѣ; подъ голубымъ небомъ, передъ широкимъ просторомъ двора и степи, точно глядясь въ вѣчность и уже сливаясь съ нею, стояла фигура женщины въ бѣлой блузѣ, со скрепченными на груди руками, и безмолвно, неподвижно глядѣла впередъ.

— А, все-таки, я хорошо сдѣлалъ, что попросилъ!—ободрялъ себя мысленно Евграфъ Петровичъ.

И онъ не хотѣлъ замѣчать, что на душѣ у него тяжело и горько.



**Льсная фея.** Картина В. Е. Маковского, грав. Гедай.

## Жена ближняго.

Рассказ Р. Ормана.

I.

— Вот, приблизительно, мои требования къ домашнему секретарю. Теперь скажите вполне откровенно, г. Гельмбрехт, можете ли вы их выполнить.

Молодой человек, къ которому съ этими словами обратился Филипп Лангофъ, утвердительно кивнул головой. На вид ему было лѣтъ двадцать пять или немногимъ больше; его красивое открытое лицо располагало къ нему съ перваго взгляда, а манеры выдавали хорошее воспитание.

— Надѣюсь, г. докторъ, — сказалъ онъ. — Во всякомъ случаѣ, я приложу всѣ старанія, чтобы вы были мною довольны.

— Есть у васъ аттестаты о вашей прежней дѣятельности?

Рудольфъ Гельмбрехтъ вручилъ ученому, нѣсколько заранее приготовленнымъ бумагамъ, и тотъ внимательно ознакомился съ ихъ содержаниемъ.

— Прекрасные отзывы, — сказалъ онъ, снова обращаясь къ искателю мѣста. — Только почему вы, такъ сказать, природный купецъ, не ищите себѣ занятій по вашей специальности?

— Я безуспѣшно ищу себѣ подходящей должности вотъ уже три мѣсяца. Всѣ прежнія мѣста я терялъ вслѣдствіе заболѣваній острымъ ревматизмомъ, который я нанялъ себѣ на сквознякъ товарныхъ амбаровъ; такихъ заболѣваній было уже три.

— Ваша откровенность дѣлаетъ вамъ честь; но я не могу скрыть отъ васъ, что въ случаѣ возврата вашего недуга, я буду поставленъ въ большое затрудненіе. Какъ я уже вамъ сказалъ, мнѣ нужны услуги частнаго секретаря для окончанія капитальнаго научнаго труда, срокъ выхода въ свѣтъ котораго назначенъ очень скоро. Перерывъ въ работѣ задержитъ своевременное появленіе книги въ печати.

Молодой человекъ сидѣлъ съ опущенными глазами и грустнымъ лицомъ. Когда ученый кончилъ, онъ дрогнувшимъ голосомъ проговорилъ:

— Разумѣется, я не могу дать вамъ обѣщанія, что ни въ какомъ случаѣ не заболѣю. Поэтому, если рискъ кажется вамъ чрезмерно большимъ...

Онъ не кончилъ. На его глубоко опечаленномъ лицѣ ясно говорила горечь и боль разочарованія. Лангофъ задумчиво поглаживала свою бѣлокурую бороду. И чѣмъ дольше онъ смотрѣлъ на столпшаго передъ нимъ человека, тѣмъ больше смягчалось выраженіемъ участія его серьезное, почти суровое лицо.

— Вы уже нѣсколько мѣсяцевъ безъ заработка, г. Гельмбрехтъ? Вѣроятно, вслѣдствіе этого вы въ очень стѣсненныхъ обстоятельствахъ?

— То, что оставила мнѣ отъ моихъ сбереженій дорого стоившая болѣзнь, уже недѣлю тому назадъ израсходована до послѣдняго гроша.

— Это, конечно, печально. Но среди остальныхъ соискателей многими видимо не лучше вашего; къ тому же они женаты, и мнѣ не хотѣлось бы поступить несправедливо по отношенію къ нимъ. Вы женаты?

Отъ отвѣта на этотъ вопросъ зависѣло, безъ сомнѣнія, рѣшеніе: женатому доктору Лангофу отдастъ преимущество... И Рудольфъ Гельмбрехтъ, краснѣя, кивнулъ головой.

— Ну, хорошо, попробуемъ работать вмѣстѣ, — сказалъ ученый. — Холостой человекъ въ концѣ концовъ все-таки пробьется; но тотъ, у кого на плечахъ семья, можетъ и сломиться подъ гнетомъ неудачъ. Есть и другія причины, по которымъ я рѣшилъ пригласить только женатаго секретаря. Итакъ, вы будете получать полтора ста марокъ въ мѣсяцъ и можете завтра же вступить въ отправленіе вашихъ обязанностей. Вы согласны на мои условія?

Молодой человекъ былъ видимо совсѣмъ подавленъ свалившимся на него неожиданнымъ счастьемъ.

— Это гораздо больше того, на что я могъ рассчитывать, — пролепеталъ онъ: — и я... и просто пристраженъ вашей добротой.

— Благодарить не за что: вы получаете только то, что заслуживаете. Будьте добры дать мнѣ расписку въ полученіи задатка въ сто марокъ и поспѣшите сообщить вашей женѣ радостную вѣсть. Она, вѣрно, съ нетерпѣніемъ ждетъ вашего возвращенія.

Рудольфъ Гельмбрехтъ написалъ расписку дрожащей рукой; потомъ, получивъ деньги, быстро откланялся. Двѣ минуты спустя Лангофъ увидѣлъ изъ окна своей рабочей комнаты, какъ онъ почти бѣжалъ по улицѣ, но не съ радостнымъ видомъ, а низко опустивъ голову.

«Какъ-то, бѣдный человекъ дѣйствительно дошелъ до крайности», подумалъ онъ и позвонилъ слугу.

— Тѣмъ, которые будутъ еще приходить по объявленію, вы можете сказать, что мѣсто секретаря уже занято.

Аккуратно, минута въ минуту, явился на другой день Рудольфъ Гельмбрехтъ на новую должность, и докторъ могъ вскорѣ убѣдиться, что молодой человекъ ничуть не преувеличивалъ ему своихъ познаній и способностей. Работа была не легка, но новый секретарь выказалъ себя вполне на высотѣ своей задачи, и въ концѣ перваго рабочаго дня Лангофъ не скрылъ отъ него своего удовольствія.

— Очень радъ, что мои ожиданія сбылись, — сказалъ онъ: — но я зналъ заранее, что не обманусь въ васъ. Меня подкупило ваше чистосердечіе. Ничто на свѣтѣ мнѣ такъ не ненавистно, какъ неискренность.

Гельмбрехтъ, занятый приведеніемъ въ порядокъ разрозненныхъ листовъ рукописи, такъ низко наклонилъ голову надъ бумагами, какъ будто страдалъ сильной блѣзрукостью, мѣшавшей ему распознавать нумера страницъ. Когда черезъ минуту онъ выпрямился, лицо его было залито румянцемъ.

— Имѣете вы на сегодня еще какую-нибудь работу для меня? — спросилъ онъ сдавленнымъ голосомъ.

— Нѣтъ. Ваши вечерніе часы принадлежатъ вашей молодой женѣ, которой прошу засвидѣтельствовать мое низайшее почтеніе, хотя я не имѣю чести ее знать.

Секретарь пробормоталъ что-то невнятное и, раскланявшись, пошелъ къ двери, но на порогѣ остановился и раза два отпихнулъ, словно желая, но не рѣшаясь что-то сказать.

— Ну? — ласково поспѣшилъ ему на помощь Лангофъ. — У васъ еще что-то на сердцѣ?

Гельмбрехтъ несмѣло поднялъ глаза, но серьезное выраженіе лица ученаго и глубокая складка на его лбу, казалось, лишили его мужества.

— Нѣтъ. Я... я только хотѣлъ спросить, придти ли мнѣ завтра въ тотъ же часъ, какъ и сегодня?

Получивъ желаемый отвѣтъ, онъ ушелъ.

На другой день между нимъ и его новымъ патрономъ разговоръ касался только той важной работы, которою оба были заняты. Лангофъ не принадлежалъ къ разговорчивымъ людямъ. Въ его замкнутости проскальзывала по временамъ даже мизантропія. Гельмбрехтъ, дававшій ему сначала лѣтъ сорокъ, судя по его наружности и серьезному виду, былъ немало удивленъ, случайно узнавъ, что доктору всего тридцать два года. Мало-по-малу, по разнымъ мелкимъ признакамъ, онъ угадалъ и причину его сдержанности и почти тоскливой серьезности. На письменномъ столѣ ученаго стоялъ портретъ красивой молодой женщины. Слуга какъ-то сказалъ Рудольфу, что это покойная жена доктора, которая умерла два года тому назадъ, въ полномъ расцвѣтѣ молодости и красоты. И такъ, его душу омрачала печаль по безвременно почившей. Единственные проблески свѣта, озарявшіе его однообразное существованіе, исходили теперь изъ пары голубыхъ дѣтскихъ глазокъ, точъ въ точъ находившихъ на глаза женскаго портрета на письменномъ столѣ.

Каждый разъ, какъ маленькая Эльза проскальзывала въ рабочую комнату отца, вокругъ одинокаго человека словно становилось свѣтлѣе. Одна забавная болтовня ребенка могла на короткое время разогнать тѣни, омрачавшія его лицо.

Онъ нѣжно любилъ ребенка, но не обладалъ даромъ выказывать малюткѣ эту любовь. И пятнадцатилѣтняя Эльза, казалось, никогда не могла вполне преодолѣть нѣкотораго страха передъ этимъ высокимъ, серьезнымъ человекомъ и его мрачной рабочей комнатой. Въбѣгалъ съ веселыми шобетаньемъ птички, она обыкновенно очень скоро замолкала и уже черезъ пять минутъ начинала нетерпѣливо поглядывать на дверь. Уловивъ одинъ изъ такихъ взглядовъ, отецъ съ ласковыми словами самъ выпроваживалъ ее изъ кабинета. Но выраженіе его лица каждый разъ послѣ того становилось еще мрачнѣе прежняго.

Все это Рудольфъ Гельмбрехтъ замѣтилъ въ первый недѣлю своей дѣятельности. Этого мало: онъ уснилъ себѣ, что Филиппъ Лангофъ, при всемъ своемъ благородствѣ и возвышенности души, неумолимо строгій человекъ. Полными пригоршнями раздавалъ онъ отъ своего избытка пасынкамъ счастья, обращаясь къ нему за помощью, пока не уличалъ ихъ въ неправдѣ. Человекъ, солгавшій ему одинъ разъ, переставалъ для него существовать. И такъ какъ онъ самъ былъ до крайности честнымъ и искреннимъ въ своихъ рѣчахъ и поступкахъ, онъ требовалъ того же отъ каждаго изъ окружающихъ. Рудольфъ не могъ сомнѣваться въ полнѣйшемъ его расположеніи къ себѣ; но вмѣстѣ съ тѣмъ не скрывалъ отъ себя, что съ той самой минуты, какъ онъ будетъ уличенъ въ неискренности, это расположеніе навсегда исчезнетъ.

Объ его частной жизни докторъ Лангофъ, послѣ перваго разговора, уже больше не разспрашивалъ, а секретарь по собственному побужденію ничего не рассказывалъ. Разъ только, недѣлю черезъ три послѣ его поступленія на должность, случая было угодно о нихъ напомнить.

Лангофъ имѣлъ привычку дѣлать по вечерамъ продолжительныя одинокія прогулки. На одной изъ такихъ прогулокъ, заведшей его въ одну изъ мало посѣщаемыхъ публикою аллей городского сада, онъ встрѣтилъ гулявшую подъ руку молодую парочку: своего домашняго секретаря.

— А, добрый вечеръ, г. Гельмбрехтъ! — ласково сказалъ Лангофъ: — Не будете ли такъ добры представить меня вашей супругѣ?

Еще никогда въ жизни хорошо воспитанный молодой человекъ не былъ болѣе неловокъ, чѣмъ при этомъ представленіи. Филиппъ Лангофъ таинчиво обошелъ молчаніемъ его странное замѣшательство и любезно обратился къ его спутницѣ, стройная, еще совсѣмъ дѣвическая фигура которой и прелестное личико сразу остановили на себѣ его вниманіе.

— Я очень радъ, г-жа Гельмбрехтъ, — сказалъ онъ: — что имѣю возможность выразить вамъ, насколько необходимымъ для меня со-

трудномъ сдѣлаеи вашъ супругъ; и если теперь я поручаю его здравью особой вашей заботливости и попеченію, то съ моей стороны это лишь вопіющей эгоизмъ.

Онъ сердечно распрощался. Продолжая путь, онъ съ тоскливымъ чувствомъ прощался про себя: — Кажется, просьба совсѣмъ излишняя; видно, что эти счастливые молодые люди живутъ исключительно одинъ для другого. Можно поладивать этой жизни съ ея маленькими заботами и большимъ блаженствомъ!

На слѣдующее утро Рудольфъ Гельмбрехтъ сидѣлъ уже за работой, когда Ланггофъ вошелъ въ рабочую комнату. Сегодня секретарь былъ замѣтно безпокоенъ и упорно избегалъ встрѣтиться съ взглядомъ патрона.

— Могу васъ поздравить, любезный Гельмбрехтъ, — ласково сказалъ послѣдній: — ваша молодая жена дѣйствительно прелестна.

Секретарь покраснѣлъ и съ усиленнымъ выговорилъ:

— Я... я хочу васъ просить...

Но дальше этого дѣло не пошло. Ланггофъ удивленно взглянулъ на него.

— Ну, дорогой мой, что такое? Вы хотите что-то сказать мнѣ?

Его лицо и голосъ снова приняли обычную строгость выраженія. И если Рудольфъ Гельмбрехтъ имѣлъ намѣреніе сдѣлать ему какое-нибудь признаніе, то суровый тонъ патрона снова лишилъ его великаго мужества. Онъ съ трудомъ придумалъ какую-то, ничего незначащую фразу и, получивъ на нее отвѣтъ, углубился вмѣстѣ съ патрономъ въ работу, не доуславшую перехода къ разговору о семейныхъ обстоятельствахъ.

Сегодня секретарь былъ какъ-то совсѣмъ необычайно разсѣянъ. Вмѣсто того, чтобы смотрѣть на рукопись, онъ часто подолгу смотрѣлъ, какъ безумный, на узкую, золотую полоску, украшавшую четвертый палецъ его правой руки.

### II.

Прошла еще недѣля. Ланггофъ ждалъ рано утромъ обычнаго прихода своего секретаря.

Однако, назначенный часъ прошелъ, а его все не было. Ученый, должно быть, уже разъ двѣнадцати нетерпѣливо прошлепалъ по комнатѣ, когда слуга доложилъ ему о приходѣ какой-то дамы, которая желала видѣть Ланггофа по неотложному дѣлу.

— Простите! — приказалъ Ланггофъ.

И заправившись въ его душу неприятное предчувствіе, что съ секретаремъ творится что-то неладное, перешло въ увѣренность, когда въ вошедшей стройной женщинѣ онъ съ перваго взгляда узналъ хорошенькую спутницу своего секретаря на вечерней прогулкѣ въ городскомъ саду.

— А, г-жа Гельмбрехтъ! Вы, вѣрно, приносите мнѣ дурныя вѣсти о вашемъ супругѣ?

— Къ сожалѣнію, да, — серьезно отвѣчала она. — Рудольфъ чувствовалъ себя нехорошо уже въ теченіе двухъ послѣднихъ дней, но старался это скрыть. Все еще надѣясь, что болѣзнь пройдетъ. Между тѣмъ, въ эту ночь его состояніе такъ ухудшилось, что ему нечего и думать встать съ постели. По опредѣленію врача, онъ можетъ начать работать снова лишь черезъ пять или шесть недѣль.

— Это, конечно, очень грустно для васъ и крайне неприятно для меня, — сказалъ Ланггофъ.

— Я знаю, г. докторъ. И Рудольфъ очень страдаетъ отъ мысли, въ какое затрудненіе васъ поставитъ его болѣзнь. Онъ хочетъ предложить вамъ предоставить его работу мнѣ.

— Вамъ? Но едва ли это возможно — по многимъ причинамъ.

— Отчего же? Я не совсѣмъ невѣжда и къ тому же временно уже занимала такую должность.

Ланггофъ удивленно взглянулъ на нее. Ея тонко очерченное, умное и энергичное лицо говорило ему, что эта женщина не возьмется не за свое дѣло. Это сильно его поколебало, но онъ все-таки сказалъ:

— Искренно вамъ благодаренъ за вашу готовность помочь мнѣ; но я не смѣю принять вашего любезнаго предложенія. Ваше мѣсто теперь только возлѣ больного мужа, которому вы такъ необходимы. Жалованіе я буду выплачивать ему въ теченіе всего перерыва занятій, хотя бы мнѣ пришлось искать ему замѣстителя.

Но молодая особа не удовлетворилась этимъ любезнымъ, но рѣшительнымъ отклоненіемъ ея услугъ. Большая, — увѣряла она, — ничуть не пострадаетъ оттого, что нѣсколько часовъ въ день ея не будетъ у его постели; во время ея отсутствія у него не будетъ недостатка въ уходѣ. Вообще рѣчь идетъ только объ опытѣ совмѣстной работы съ нею — опытѣ, ни къ чему не обязывающемъ Ланггофа, могущаго во всякое время прекратить занятія, если по той или другой причинѣ онъ найдетъ ее неподходящей для себя сотрудницей.

Возраженія доктора становились слабѣе; но можетъ быть, въ концѣ концовъ, онъ не поддастся бы соблазну, если бы одно непредвидѣнное обстоятельство не рѣшило дѣла. Въ то время, какъ они разговаривали, дверь кабинета тихонько отворилась, и въ ней показавшаяся, не сразу замѣченная ими, золотисто-блѣоурная дѣтская головка. Присутствіе незнакомой дамы видимо озадачило дѣвочку и удержало ее отъ того, чтобы, по ея обыкновенію, броситься къ отцу; но располагающая къ себѣ наружность незнакомки, а можетъ быть и приятный звукъ ея голоса, быстро помогли ей побѣдить первоначальную робость. И вдругъ, къ немалому удивленію обоихъ, она очутилась передъ гостей, протягивая ей обѣими ручками маленькую растрепанную куклу.

— Смотри, это моя Лиза! Правда, какая красивая?

— Потихи, Эльза! — остановилъ ее отецъ, полагая, что въ перешедшемъ настроеніи молодой женщины ребенка можетъ ее обезумить. Но та бросила на него умоляющій взоръ и пригнула къ себѣ дѣвочку, которая ничуть не сопротивлялась. Она затворила съ нею такъ сердечно и съ такимъ тонкимъ пониманіемъ внутренняго міра ребенка, что видимо тотчасъ же приобрѣла безграничное довѣріе Эльзы, и Ланггофъ съ возрастающимъ удивленіемъ прислушивался къ болтовнѣ обоихъ, словно впервые узнавая своего ребенка съ совсѣмъ новой стороны. Ни за что на свѣтѣ не прервалъ бы онъ этого разговора, который приводилъ его въ нескрываемое восхищеніе, и ему жаль было, что онъ такъ скоро кончился.

— Извините! — сказала съ обворожительной улыбкой гостья. — Я совсѣмъ забылась. Такъ какъ же, я могу уйти?

— Нѣтъ, ты не уйдешь! — рѣшительно предупредила Эльза отвѣтъ отца. — Ты должна остаться здѣсь, я тебя люблю!

— У васъ сильная поддержка. Мнѣ приходится уступить, отвѣчалъ докторъ. — Но совѣтъ все еще продолжаетъ меня мучить. Я вѣдь не знаю, — только ли отъ мужа отнимаетъ васъ работа у меня. Можетъ-быть, у васъ самихъ есть ребенокъ и...

Ланггофъ сразу смутился: молодая женщина покраснѣла до корней волосъ, и вся веселость сразу исчезла съ ея лица.

— Нѣтъ, нѣтъ! — перебила она его такъ послѣдно, словно ей нужно было во что бы то ни стало помѣшать окончанію его рѣчи. — Я не предлагаю бы вамъ тогда своихъ услугъ...

Черезъ нѣсколько минутъ все было между ними условлено, Эльза была успокоена обещаніемъ, что новал «тетя» непременно вернется завтра, и Ланггофъ проводилъ свою симпатичную гостью до дверей.

«Что въ моемъ вопросѣ могло ее такъ задѣть за живое? — подумалъ Ланггофъ, когда дверь за нею затворилась. — Вѣроятно, она совсѣмъ недавно замужемъ».

### III.

Еще никогда Ланггофъ не бывалъ такъ доволенъ своей работой, какъ въ слѣдующіе дни. Казалось, онъ сразу переродился; мысли, одна удачѣ другой, лились неизсякаемымъ потокомъ; въ нѣсколько часовъ онъ дѣлалъ то, что въ другое время едва достигалось напряженной работой цѣлыхъ недѣль.

О томъ, не играла ли въ этой отраднѣхъ перемирій нѣкоторую роль личность новаго секретаря, Ланггофъ никогда не задавалъ себѣ вопроса. То, что онъ каждое утро едва могъ дожидаться появленія г-жи Иды Гельмбрехтъ, онъ приписывалъ исключительно своему повышенному рвенію къ творчеству.

Но было нѣчто другое, что безъ всякаго сомнѣнія являлось исключительно ея заслугой и глубоко трогало его, — это необычайная притягательная сила, которую получила теперь для маленькой Эльзы полутемная рабочая комната отца, обыкновенно заставлявшая ее боязливо по сторонамъ и стремиться назадъ, въ дѣтскую. Трогательно было видѣть, какъ она по цѣлымъ часамъ сидѣла на маленькой скамеечкѣ возлѣ «тети Иды» и знаками объяснялась съ своей растерзанной любимицей-куклой, чтобы не мѣшать работающимъ.

— Вы точно приходовали къ себѣ дѣвочку, — сказалъ онъ однажды молодой женщинѣ, когда они на короткое время остались одни. — Я уже теперь съ нѣкоторымъ безпокойствомъ думаю о томъ, какъ она перенесетъ ваше отсутствіе, когда вы перестанете приходить.

Онъ самъ въ эту минуту впервые подумалъ объ этомъ неизбежномъ днѣ — подумалъ и вдругъ поймалъ себя на волненіи, которое его испугало. Его поразила мысль, что настанетъ утро, когда онъ не увидитъ болѣе за письменнымъ столомъ милого женскаго образа, не услышитъ мѣлкаго звука голоса, не будетъ чувствовать на себѣ напряженнаго выжидающаго взора красивыхъ глазъ...

Онъ едва ли слышалъ, что ему отвѣтила г-жа Гельмбрехтъ, и торопливо продолжалъ диктовать. Но его голосъ звучалъ теперь настолько по-другому — почти сурово, что онъ ясно прочелъ на ея лицѣ удивленіе, даже замѣшательство. Онъ подтянулъ свои нервы; но тщетны были его усилія думать только о работѣ. И когда маленькая Эльза вернулась въ комнату, онъ объявилъ, что на сегодня довольно занятій.

— О, какъ чудесно! — торжествовала маютиѣ. — Такъ мы пойдемъ гулять вмѣстѣ, — правда, тетя Ида? И ты мнѣ опять расскажешь хорошую исторію.

Г-жа Гельмбрехтъ, какъ всегда, ласково согласилась на просьбу дѣвочки.

На другой день Ланггофъ попробовалъ возобновить съ Идой совмѣстную работу; но напрасно.

Каждый день приносилъ новыя пытки. Работа почти не двигалась впередъ, и довольно часто на долю Эльзы выпадала радость идти гулять съ тетей Идой въ городской садъ, что, очевидно, представляло для маютки высшее счастье. Отпуская гораздо раньше положеннаго времени свою помощницу, Ланггофъ по крайней мѣрѣ сокращалъ для себя муку, которую несла съ собой каждая встрѣча съ любимымъ, но недостижимымъ для него существомъ.

Разъ какъ-то онъ опять отвѣтилъ на изысканно вѣжливый вопросъ молодой женщины тѣмъ суровымъ, почти грубымъ тономъ, къ которому онъ обыкновенно прибѣгалъ, когда на него съ непреодолимой силой находило искушеніе схватить ее въ объятія и поцѣловать поцѣлуями ея милое лицо.

На этотъ разъ она не смолчала на его выходку, какъ всегда, но спросила, съ упрекомъ устремивъ на него свои прекрасные глаза:



Одинокіе. Карл. Шестернина, авт. «Нивы».



Шериданъ у Линдлеевъ. Картина г-жи Дикси, авт. «Нивы».

— Почему вы со мной так сурово обращаетесь?

— Вся кровь прилила ему къ сердцу. Нѣтъ, это больше того, что онъ могъ, что онъ хотѣлъ перенести! Что ни отвѣтъ онъ ей теперь, все выйдетъ только жалкой, вынужденной необходимостью, ложью. А завтра или послѣзавтра ложь выплыветъ наружу. Поэтому, лучше во что бы то ни стало положить сейчасъ же всему конецъ.

— Прошу извиненія, г-жа Гельмбрехтъ, если я какъ-нибудь васъ обидѣлъ,—отвѣчалъ онъ.—Само собою разумается, это вышло неумышленно. Мои нервы съ нѣкотораго времени въ очень плохомъ состояннн, и, разъ мы уже объ этомъ заговорили, я долженъ вамъ теперь же сообщить о своемъ рѣшеннн временно прервать работу и уѣхать съ Эльзой провести конецъ зимы въ Итали.

Она говорила, набѣгалъ смотрѣлъ на нее. Но ея продолжительное молчаніе показало ему, какъ она была поражена его неожиданнымъ сообщеніемъ.

Прошло не менѣе двухъ минутъ, пока она тихо заговорила:

— А вашъ трудъ? Вы отказываетесь отъ его окончаннн?

— Пока—да. Я думаю, свѣтъ не перевернется отъ того, что моя книга своевременно не будетъ напечатана.

Она ничего больше не сказала; но, видя, что Ланггофъ расположнн тутъ же прекратить работу, сложила листки рукописи по порядку и встала:

— Такъ желаю вамъ счастливаго пути и полнаго восстановленн вашего здоровья. Такъ какъ Эльзы нѣтъ дома, прошу васъ передать ей мой сердечный прощальный привѣтъ.

Впослѣдствнн онъ даже не могъ дать себѣ отчета въ томъ, что онъ ей отвѣтилъ. Но когда она ушла, онъ со злобой обозвалъ себя жалкимъ безвольнымъ человѣкомъ за то, что у него не оказалось даже настолько самообладанн, чтобы въ этотъ послѣднн часъ принять съ нею непринужденно любезный видъ и сказать ей слово сердечной признательности, на которую она имѣла такое заслуженное право.

«Нѣтъ,—говорилъ ему внутренннй голосъ,—это не должно быть послѣднимъ прощаніемъ на всю жизнь. Передъ отъѣздомъ я непременно зайду къ ней съ Эльзой. Я сдѣлаю это не только ради нея, но и ради себя самого, такъ какъ мнѣ, вѣроятно, легче будетъ побѣдить страсть къ этой женщинѣ, если я напослѣдокъ увижу ее рядомъ съ мужемъ, которому она принадлежитъ тѣломъ и душой».

Съ поспѣшностью, совсемъ не свойственной его натурѣ, онъ началъ дѣлать приготовленн къ путешествію.

На пятый день послѣ увольненн Иды Гельмбрехтъ онъ отправился съ дочуркой къ ней на квартиру. Эльза, которой онъ сказалъ, куда они идутъ, сіала счастьемъ и горѣла нетерпѣннсмъ увидѣть «тетю Иду».

Наконецъ они достигли большого невзрачнаго дома—цѣли ихъ прогулки. Окрыленная нетерпѣннсмъ, Эльза такъ скоро взбѣгала по ступенкамъ высокой и неудобной лѣстницы, что доктору трудно было за нею поспѣвать.

На самомъ верху, на фарфоровой дощечкѣ одной двери онъ прочелъ: «Вдова Зейдлицъ», а подъ нею, на прикрѣпленной четырьмя кнопками визитной карточкѣ, фамилію своего секретаря. Сердце у него стучало, словно хотѣло разорваться, когда онъ потянулъ за колокольчикъ; онъ приписалъ это утомленію, вызванному крутой лѣстницей. Но если истинной причиной его волненн было, можетъ-быть, ожиданн, что Ида сама ему отворитъ, то ему предостало большое разочарованн. вмѣсто нея въ дверяхъ показалась пожилая, очоно просто одѣтая женщина и освѣдомилась, что ему угодно. Когда онъ пожелалъ видѣть г-на Рудольфа Гельмбрехтъ, она нерѣшительно поначала головой.

— Онъ спитъ,—сказала она.—Жаль будитъ его, потому что его онятъ всю ночь мучила жестокая боль; кромѣ того, барышня настоятельно проснла меня ему не мѣшать.

— Такъ, можетъ-быть, я могу видѣть на минутку жену г-на Гельмбрехтъ, если она дома?

— Жену?—съ удивленіемъ повторила хозяйка.—Вы вѣрно хотнтъ сказать—сестру?

— Совѣмъ нѣтъ! Я не знаю никакой сестры, а только жену—г-жу Иду Гельмбрехтъ. Видѣ ваннъ жилецъ женатъ?

— Боже сохрани! Но ими вы сказали вѣрно. Ида Гельмбрехтъ—это его сестра, вмѣстѣ съ которой онъ живетъ у меня вотъ уже скоро годъ. Ея теперь нѣтъ дома; она вышла за кос-какими покупками.

Ланггофъ пристально смотрѣлъ на нее, словно она говорила на какомъ-нибудь чужомъ, непонятномъ языкѣ.

— Его сестра? Да нѣтъ же, это невозможно,—вы, навѣрно, ошибаетесь. Я знаю навѣрно, что они мужъ и жена.

Тутъ добрую женщину внезапно осѣнило сознанн, что она, вѣроятно, надѣлала большую бѣду.

— Ахъ, Господи Боже, такъ вы вѣрно и есть тотъ господинъ, у котораго служатъ Гельмбрехтъ? Да?.. Ну, и отличилась же я! Но кто можетъ все сразу какъ слѣдуетъ сообразить! Наконецъ, теперь вамъ должно быть все равно, женаты ли они, или только братъ и сестра.

— Стало-быть, вы знали объ обманѣ?

— Пресвятая Богородица,—ну да! Я была при томъ, какъ Гельмбрехтъ тогда вернулся домой и все рассказалъ. Какъ человѣкъ холостой, онъ не получилъ бы мѣста, говорилъ онъ. Ну, а когда бѣгаешь уже цѣлыми мѣсяцами, не находи работы, то таланъ невинная вынужденная ложь въ концѣ-концовъ простительна.

Ланггофъ, лицо котораго вдругъ словно окаменѣло, приподнялъ шляпу:

— Благодарю васъ за эти свѣдѣнн; прощайте!

— Но потрудитесь же минуточку подождать: можетъ-быть, Гельмбрехтъ тѣмъ временемъ проснулся. И барышня теперь ужъ непременно скоро вернется. Она будетъ очень огорчена, когда услышитъ, что вы приходили и ушли ни съ чѣмъ.

Но Ланггофъ дольше не могъ оставаться.

— Это все равно, какъ еслибы я видѣлъ самихъ брата и сестру. Передайте имъ мой привѣтъ. Все остальное я сообщу имъ письменно. Хозяйка крикнула ему вслѣдъ еще что-то; но докторъ уже не слушалъ ее. Эльза дорогій въ третій или четвертый разъ спросила его сквозь слезы:

— Почему мы не подождали тетю Иду, папа?

Онъ отвѣтилъ такимъ суровымъ тономъ, какого ребенокъ еще никогда не слышалъ отъ него:

— Не спрашивай меня о ней, Эльза, и будь умной дѣвочкой. Сиди съ Ганной, и довольно съ тебя. Она очень груститъ, что ты любишь другую больше, чѣмъ ее.

— Но я иначе не могу, папочка! Да и тетя Ида гораздо, гораздо лучше ея.

Она начала всхлипывать. И Ланггофъ, измѣрившій ея горе по глубинѣ своего, вдругъ почувствовалъ себя охваченнымъ несказанной жалостью къ бѣдной малюткѣ.

— Успокойся, дѣточка!—утѣшалъ онъ.—Увидишь, я исполню всякое твое желанн. А послѣзавтра мы съ тобой поѣдемъ далеко-далеко, въ чудную страну, гдѣ всегда цвѣтутъ цвѣты и гдѣ ты сама можешь срывать съ дерева апельсинны.

Но все было напрасно; что онъ ни говорилъ, Эльза, съ упрямствомъ избалованнаго ребенка, не переставала плакать и не взглянула даже на великолѣпныя игрушки, которыя онъ накупилъ ей въ тотъ же день.

#### IV.

Сейчасъ же по возвращенн домой Ланггофъ написалъ своему частному секретарю короткое письмо, въ которомъ, при словахъ вѣжливой благодарности, просилъ, безъ объясненн причинъ, считать занятн у него навсегда прекращенными; вмѣстѣ съ тѣмъ онъ посылалъ ему жалованье за четверть года впередъ.

На слѣдующее утро онъ получилъ пакетъ съ печатью и съ перваго взгляда узналъ красивый характерный почеркъ Иды. Онъ вскрылъ конвертъ, и изъ сложеннаго письма выпали тѣ же банковые билеты, которые онъ послалъ накануне. Письмо Иды гласило слѣдующее:

«Многоуважаемый г. Ланггофъ!

По порученію моего брата, которому болѣзнь все еще мѣшаетъ пладѣть перомъ, благодарю васъ за выказанное вами великодушн. Братъ мой не имѣетъ ни малѣйшаго основанн принять вашъ подарокъ—болѣе того: онъ сталъ бы презирать себя, если бы на это рѣшился. Поэтому отъ его имени возвращаю вамъ присланныя вами деньги.

Мой братъ въ эту минуту не питаетъ никакой надежды, что вы простите ему обманъ, въ который онъ ввелъ васъ; но ему хотѣлось бы, чтобы вы по крайней мѣрѣ повѣрили ему, что съ той минуты, когда онъ, доведенный до отчаянн безплодными поисками работы, отвѣтилъ на вашъ вопросъ утвердительно, и до сегодняшняго дня, страданн его не прекратились. Каждое утро онъ выходилъ изъ дома съ твердымъ намѣреніемъ сказать вамъ правду, и каждый разъ страхъ передъ послѣдствіями въ рѣшительную минуту парализовалъ его рѣшимость. Теперь эти, такъ страшившія его, послѣдствія наступили, и онъ несетъ ихъ какъ наказанн за свою—впрочемъ невинную—выдумку, которая, никому не сдѣлавъ зла, можетъ-быть спасла двухъ людей. Надѣюсь, что вы снисходительно взглянете на его проступокъ.

Съ совершеннымъ уваженіемъ  
Ида Гельмбрехтъ».

На губахъ Ланггофа появилась горькая усмѣшка.

«И ни одного слова для своего собственного оправданн!—подумалъ онъ.—Впрочемъ, на что она могла бы сослаться? Ея вина больше вины брата, и я гораздо скорѣе простилъ бы ему, чѣмъ ей».

Тяжела была борьба, которую онъ велъ въ прошлую ночь противъ искушенн, единственнн этотъ разъ, ради собственного счастья, отказаться отъ строгихъ правилъ, которыми онъ до сегодняшняго дня руководствовался во всѣхъ своихъ поступкахъ; но онъ побѣдилъ искушенн. Онъ не могъ сдѣлать своей женою и матерью своего ребенка ту, которая вошла въ его домъ съ ложью на устахъ и нѣсколько недѣль вела съ нимъ фальшивую игру. Нѣтъ, все конечно—разъ навсегда! Онъ торопился кончить послѣднн приготовленн къ путешествію; отъѣздъ былъ назначенъ на другой день съ вечернимъ поѣздомъ.

Дѣла задержали Ланггофа внѣ дома почти до самаго отъѣзда на вокзалъ. Когда онъ вернулся, его встрѣтила фрейлинъ Ганна, воспитательница Эльзы. Лицо у нея было испуганное, глаза заплаканы.

— Эльза убѣжала,—съ усиленнмъ проговорила она. Уже съ четверть часа мы безуспѣшно ищемъ ее повсюду.

Ланггофъ остолбенѣлъ.

— Убѣжала? Но какъ же вы и слуги ничего не замѣтили?

— Я была занята укладкой вещей, и мнѣ даже не приходила въ голову возможность побѣга дѣвочки, такъ какъ она еще никогда не выходила изъ дома безъ позволенн. Только теперь кухарка передала мнѣ, будто Эльза ей говорила, что лучше убѣжить, чѣмъ поѣхать съ вами въ Италию, и что она уже знаетъ,



куда пойдет. Дѣвушка приняла это заявленіе за дѣтскую болтовню и потому упустила изъ вида мнѣ его передать. Кажется, однако, что Эльза въ самомъ дѣлѣ осуществила свое безумное намѣреніе.

Ланггофъ больше не терять времени на пустяки рѣчи. Нужно было скорѣе дѣйствовать.

Отъ привратника онъ еще узналъ, что Эльза, дѣйствительно, вышла изъ дома съ полчаса тому назадъ; слуга не увидѣлъ въ этомъ ничего особеннаго, такъ какъ малютка, по его словамъ, держала въ рукахъ куклу, словно шла играть въ садъ. По какому направлению она пошла, онъ не могъ сказать. Выслушавъ все это, Ланггофъ остановился на одномъ предположеніи, которое пришло ему въ голову уже въ ту минуту, какъ онъ узналъ о побѣгѣ дѣвочки.

Она, очевидно, пошла искать убѣжища у своей любимой тети Пиды—было первой ея мыслью, и по этому направлению прежде всего нужно было направить поиски. Но онъ заранѣе питалъ слабую надежду на успѣхъ. Только какимъ-нибудь чудомъ дитя могло въ большомъ городѣ добраться до цѣли своего далекаго пути. Бѣдный ребенокъ при надвигавшейся темнотѣ неминуемо долженъ былъ заблудиться.

Ланггофъ шелъ и внимательно заглядывалъ во все переулки, во все открытые дворы и темные углы, чтобы какъ-нибудь не просмотрѣть миниатюрной дѣтской фигурки. Но онъ не видѣлъ ея; зато только теперь начиналъ чувствовать, какъ необыкновенно холоденъ былъ этотъ зимній вечеръ.

Задыхавшись отъ волненія и усталости, онъ, наконецъ, потянулъ намотанный ему колокольчикъ возлѣ фарфороваго щитка съ фамиліей вдовы Зейдлицъ. Послышались быстрые легкіе шаги, щелкнула задвижка, и передъ нимъ появилась Ида Гельмбрехтъ, видимо до крайней степени изумленная встрѣчей лицомъ къ лицу съ человекомъ, котораго она менѣе всего ожидала видѣть.

— Господи! Ланггофъ—вы!—пролепетала она.

Горѣвшая въ коридорѣ лампа позволила ей сразу замѣтить, что онъ былъ смертельно блѣденъ и разстроенъ.

— Эльза убѣжала,—сказалъ онъ хриплымъ голосомъ.—Я думалъ, что она у васъ.

Она поблѣднѣла, какъ полотно.

— Ушла? П одна? Вы не знаете, гдѣ ее искать?

— Нѣтъ. Я даже навѣрное не знаю, намѣревалась ли она отправиться къ вамъ. Знаю только то, что она гдѣ-нибудь бродитъ, заблудившись въ незнакомыхъ улицахъ, и что я сойду съ ума, если мнѣ не удастся найти ее до наступленія ночи.

Онъ теперь забылъ все, что такъ еще недавно между ними произошло. Уже не строгій, разгнѣванный судья стоялъ передъ нею, но бѣдный, слабый, отчаянный человекъ, жаждущій слова участія и утѣшенія. И только такое слово она могла теперь говорить ему.

— Я нисколько не боюсь за ребенка. Въ большомъ, вѣснѣ благоустроенномъ городѣ не можетъ пропасть даже самый маленький ребенокъ. Въ немъ непременно примутъ участіе и доставятъ его родителямъ. Эльза умное дитя; она сумѣетъ остеречься отъ всѣхъ опасностей, которые вамъ мерещатся. Вы, конечно, уже дали знать полиціи?

— Нѣтъ. Я въ первую минуту ни о чемъ другомъ не подумалъ, какъ только о томъ, чтобы броситься искать ее у васъ. Конечно, мнѣ слѣдовало сказать себѣ, что ей ни за что не найти дороги. Полиція—да, я это сдѣлалъ сейчасъ же. Дай Богъ, чтобы ваше предположеніе оправдалось!

— Оно непременно оправдается. Только вы не должны терять ни минуты съ заявленіемъ.

Она почти выпроводила его изъ квартиры. И когда онъ, словно спасаясь отъ преслѣдованія, поспѣшно сбѣгалъ съ лѣстницы, чтобы броситься на улицѣ въ первый попавшійся извозничій экипажъ, онъ не могъ видѣть, какъ тотчасъ же вслѣдъ за нимъ скользнула изъ дома стройная женская фигура въ длинной накидкѣ.

Во полиціи посмотрѣли на дѣло легко и сказали, что такіе случаи довольно часты и почти всегда кончаются благополучнымъ возвращеніемъ дѣтей домой; вообще несчастные случаи съ дѣтьми составляютъ очень незначительный процентъ, поэтому лишь тогда можно предположить несчастный исходъ бѣгства дѣвочки, если полиція въ теченіе одного или двухъ дней не нападетъ на ея слѣдъ.

Но для встревоженнаго отца все это являлось жалкимъ утѣшеніемъ. И два часа мучительной неизвѣстности, которые онъ по возвращеніи домой провелъ въ бездѣятельномъ ожиданіи, потрясли и изнурили его, словно тяжелая болѣзнь.

Теперь онъ почти уже не надѣялся. Опустившись въ кресло передъ письменнымъ столомъ, онъ закрылъ лицо руками и замеръ подъ гнетомъ горя... Вдругъ пронзительно зазвонилъ колокольчикъ у входной двери. Онъ вскочилъ, и колѣни его задрожали отъ страха передъ чѣмъ-то ужаснымъ, неизбежнымъ.

Когда онъ бѣжалъ къ дверямъ, въ передней послышался голосъ Пиды: «Попросите сюда г. Ланггофа и сейчасъ же скажите ему, что все благополучно».

Онъ распахнулъ двери и въ два прыжка очутился на концѣ коридора, гдѣ была комната Эльзы. Онъ приближался какъ разъ вовремя, чтобы видѣть, какъ Ида клала на постельку безслѣзно лежавшее на ея рукахъ, повидимому, спавшее дитя. Онъ хотѣлъ схватить малютку въ объятія, но молодая дѣвушка мягко, но рѣшительно этому воспротивилась.

— Нѣтъ, вы можете испугать Эльзу. И хотя я не думаю, чтобы ходить ей серьезно повредить, все же надо было бы посоветоваться съ врачомъ.

Онъ взглянулъ на блѣдное личико маленькой блондинки, и ея закрытые глаза и болѣзненно опущенные углы рта наполнили его душу новыми опасеніями.

— Да, вы правы!—воскликнулъ онъ.—дитя...

— Невредимо. Я нашла вашу малютку благодаря счастливому случаю. Но все это я вамъ расскажу потомъ. А теперь, пожалуйста, скорѣе поспите за врачомъ, пока я постараюсь отогреть нашу маленькую очочившуюся птичку.

Ланггофъ чувствовалъ непреодолимое желаніе броситься къ ея ногамъ. Но въ эту минуту онъ былъ не въ состояніи произнести даже слово благодарности.

Когда вскорѣ послѣ того онъ подвелъ врача къ кровати спящаго ребенка, врачъ уже послѣ бѣлаго осмотра объявилъ ему, что бояться больше нечего, и послѣ нѣкоторыхъ общихъ предписаній, удалился.

Когда Ланггофъ, проводивъ его до дверей, минуту спустя вновь появился на порогѣ дѣтской, онъ увидѣлъ, что Эльза обвила ручками шею своей юной спасительницы, и услышалъ, какъ она говорила своимъ звонкимъ голосомъ съ выраженіемъ трогательной нежности:

— Нѣтъ, я совѣмъ, совѣмъ не боюсь, милая тети Пидочка. Когда я уже не могла выбраться изъ темнаго лѣса, я все звала тебя и знала, что ты придешь и возьмешь меня оттуда.

— Какъ мнѣ отблагодарить васъ за то, что вы для меня сдѣлали,—воскликнулъ Ланггофъ, бросаясь къ Пидѣ и схвативъ обѣ ея руки. Она хотѣла-было скрыть свое замѣшательство улыбкой.

— О, это такая маленькая заслуга! Сейчасъ же послѣ вашего ухода мнѣ пришла мысль, что Эльза, можетъ-быть, пошла въ городской паркъ, въ ребяческой увѣренности найти меня на одномъ изъ тѣхъ мѣстъ, гдѣ мы чаще бывали во время нашихъ совмѣстныхъ прогулокъ. Долгое время я тщетно искала и звала. Быть-можетъ, въ концѣ концовъ, я отчаялась бы въ успѣхѣ поисковъ и ушла бы изъ парка, не скажи мнѣ одинъ изъ дежурныхъ полицейскихъ, что видѣлъ въ одной изъ аллей за полчаса до того маленькую дѣвочку, примѣты которой подходили къ Эльзѣ. Тогда я, конечно, рѣшила, во что бы то ни стало, найти ее. И дѣйствительно, я наконецъ отыскала ее на перекресткѣ двухъ аллей, у подножія статуи Флоры.

— Вы спасли мое дитя отъ смерти, тогда какъ я... Можете вы простить меня?

— Я васъ? Но объ этомъ вовсе не можетъ быть и рѣчи. Не я ли нуждаюсь въ прощеніи? И вообще, не лучше ли было бы совѣмъ не говорить объ этихъ вещахъ?

— Нѣтъ, я хочу, и долженъ объ этомъ говорить. Я долженъ вамъ сознаться, что былъ слѣпымъ глупцомъ, чванлымъ педантомъ, когда высокомерно мнилъ себя поборникомъ истины. Мои иллюзіи мнѣ самому создали невѣроятныя мученія... потому что я люблю васъ, Ида, и это проектированное путешествіе было не чѣмъ другимъ, какъ бѣгствомъ отъ искушенія. Пока я считалъ васъ женою другого, я, конечно, не могъ и думать о томъ, чтобы сказать вамъ что творится въ моемъ сердцѣ. А потомъ... ну, другое вы уже знаете. Теперь я спрашиваю васъ: Ида, дорогая моя, обожаемая Ида, простите ли вы меня?

Она ничего не отвѣтила, только взглянула на него, и онъ прочелъ въ ея свѣтлинкахъ тихимъ счастьемъ глазахъ то, чего она не въ силахъ была выговорить.

Съ радостнымъ возгласомъ онъ заключилъ ее въ объятія, а она скрыла на его груди свое зардѣвшееся личико.

## Блуждающій камень въ Аргентинѣ.

(Рис. на стр. 800).

Природа—великая волшебница. Но чудеса ея часто скрыты отъ нашихъ глазъ и разбросаны по всему міру. Исследовавъ значительнѣйшую часть земнаго шара, человекъ нашелъ на немъ много чудесъ и изучилъ ихъ съ помощью микроскопа и подзорной трубы. Много чудеса, впрочемъ, доступны и просто туристу.

Настоящей «странной чудесъ» должна считаться Америка. Ее называютъ Новымъ Свѣтомъ; между тѣмъ, по давности существованія она несомнѣнно старѣе нашего «Старого свѣта». Достаточно вспомнить чудеса знаменитаго Аллеоустонакаго парка, хорошо знакомыя читателямъ по подробнымъ описаніямъ, помѣщеннымъ въ «Нивѣ».

Не даромъ сложился взглядъ на американцевъ, какъ на эксцентричныхъ чудачковъ и оригиналовъ. Свообразны и необыкновенны и люди въ Америкѣ, и даже предметы окружающаго природы. Что можетъ быть, напримѣръ, невѣроятнѣе блуждающаго камня? Ужъ, кажется, камень самый лучший образецъ неподвижности и въ нашемъ народѣ сложилась даже пословица: «водъ лежащій камень вода не течетъ». «Сидитъ камнемъ»,—говорить про человѣка, котораго ни на какое дѣло не подымешь.

А вотъ въ Америкѣ есть «блуждающій камень». Онъ находится въ маленькомъ мѣстечкѣ Тандилъ около Буэнос-Айреса, столицы Аргентины. Туземцы называютъ его «piedra moverniza»,

и онъ считается крупнейшей достопримѣчательностью Аргентины.

Цѣлые вѣка свободно свѣшивается со скалы этотъ гигантскій камень въ 6 метровъ вышины и около 7000 пентнеровъ вѣса. Какъ онъ тамъ держится, одному Богу извѣстно: только въ одномъ пунктѣ онъ сравнительно прикасается къ своему каменному постаменту.

Характерно, что этотъ интересный камень ухитряется удерживать равновѣсіе, находясь далеко не всегда въ состояніи покоя. Онъ безусловно движется то въ ту, то въ другую сторону. Этого и не замѣтить сразу невооруженнымъ взглядомъ; но есть простой способъ убедиться: стеклянную бутылку помѣщаютъ въ извѣстномъ разстояніи отъ мѣста опоры камня, и черезъ нѣсколько времени камень раздавливаетъ ее.

Вѣроятно, это движеніе объясняется неравнобѣрнымъ нагрѣваніемъ камня солнцемъ, благодаря чему неравнобѣрно расширяются

и отдѣльныя части камня. Въ виду этого измѣняется центръ тяжести камня, а именно, массы камня перемищаются, и камень соответственно тому долженъ измѣнять свое положеніе.

Особенно замѣчательно, что ни вода, ни воздухъ, причиняющіе раскалываніе и вывѣтриваніе камня и видоизмѣняющіе съ теченіемъ вѣковъ всю земную поверхность, ничуть не разрушили эту игру природы въ Тандилѣ. Несомнѣнно, наступитъ моментъ, когда этотъ интересный камень или слетитъ, или совершенно плотно ляжетъ на свое основаніе.

При этомъ не лишнее будетъ замѣтить, что колонны Мемнона, эти знаменитыя обвѣтренныя диковины близъ Оивъ, издающія сами собою при восходѣ и заходѣ солнца необыкновенныя, рѣдкіе, жалобные звуки, производятъ эти звуки благодаря неравнобѣрному нагрѣванію солнцемъ отдѣльныхъ частей колоннъ, вызывающему эти таинственныя, казавшіяся прежде необъяснимыми, явленія.

## Къ рисункамъ.

Картина голландскаго художника Ванъ-деръ-Вая представляетъ оригинальную сценку изъ жизни родственной намъ по историческимъ воспоминаніямъ Голландіи: длинной вереницей чинно шествуютъ праздничнымъ

утромъ въ церковь сироты въ голландскомъ пріютѣ. Оригинальные чепчики отгнѣняютъ ихъ тонкіе профили и ихъ матово-блѣдныя лица съ голубыми глазами. Пара за парой медленно проходятъ онѣ предъ громадной старинной картиной, изображающей ихъ родной городъ, словно выросшій на водѣ и окруженный безчисленными кораблями. Въ походѣ молодыхъ дѣвушекъ, въ ихъ спокойныхъ взглядахъ и степенныхъ позахъ чувствуется спокойствіе ихъ расы — здоровой, рослой и трудолюбивой, но безмятежной и медлительной, словно голубая вода безчисленныхъ каналовъ этой, по истинѣ, водяной страны.

Какую тяжкую драму приходится иной разъ переживать семьѣ, младшіе члены которой дорастаютъ до учебной поры! Какъ много семействъ живутъ въ такихъ захолустьяхъ, гдѣ нѣтъ и поминна о какомъ-либо среднемъ учебномъ заведеніи, — нѣтъ такихъ заведеній, чтобы доводить до большого ума, какъ выражается одинъ изъ героев предстной повѣсти А. П. Чехова «Степь», посвященной этому же «школьному вопросу». Вотъ и приходится ребенку улетать съ родного гнѣзда въ чужой городъ и переживать первую горечь ученія, тяжелую и для него, и для его родныхъ. Живую сцену отправления мальчика въ заведеніе, гдѣ «доводятъ до большого ума», даетъ художникъ Винцманъ (выставка кружка Мюссаровскихъ понедѣльничковъ): рано утромъ къ крыльцу помѣщичьяго дома подъѣхала «роковая» телѣжка, и маленький герой семейной драмы, задыхаясь отъ слезъ, готовится къ отъѣзду въ чужія мѣста, къ чужимъ людямъ. А сколько народа собралось провожать его! Не говоря уже о родныхъ, не говоря уже о пріятеляхъ — крестьянскихъ мальчуганахъ — даже самъ дяденька-унтеръ пришелъ поглядѣть въ послѣдній разъ въ убажующаго барченка, которому онъ столько разъ кленлъ змѣи и рассказывалъ про войну.

На высотахъ острова Капри, надъ голубымъ просторомъ Неаполитанскаго залива понинѣ существуютъ развалины дворца римскаго императора Тиверія — одного изъ 12 дворцовъ, построенныхъ еще императоромъ Августомъ и посвященныхъ — каждому какому-либо римскому богу. Сохранившіяся развалины принадлежатъ тому дворцу, который былъ посвященъ Юпитеру.

Императоръ Тиверій безвыздно провелъ на Капри 11 послѣднихъ лѣтъ своей жизни, (26—37 по Р. Хр.). Это былъ жестокой, мрачный и подозрительный человѣкъ. Если Августу нравилось жить на Капри, просто, какъ на пріятной дачѣ — весьма близкой притомъ къ Риму, то Тиверій привезалъ сюда совсѣмъ другія соображенія: ему было дорого въ островѣ то, что онъ былъ уединенъ отъ материка моремъ, что не имѣлъ ни одной, сколько-нибудь обшир-

ной гавани, и что, такимъ образомъ, здѣсь можно было жить въ безопасности, не боясь заговоровъ и нападеній, и въ уединеніи, предаваться всевозможнымъ неистовствамъ и порокамъ. Но крайней мѣрѣ, такъ обильнѣетъ любовь Тиверія къ уединенію Тацитъ.

Отъ дворца Юпитера уцѣлѣлъ громадный фундаментъ со сводчатыми подвалами. Это бытъ самый большой и наиболѣе любимый Тиверіемъ дворецъ. Онъ стоялъ на высотѣ обрыва, ниспадающаго въ море, на самомъ высокомъ мѣстѣ острова (около 300 метровъ надъ уровнемъ моря) и господствовалъ не только надъ островомъ, но и надъ залитымъ моремъ. Изъ комнатъ и съ террасъ подозрительный цезарь легко могъ видѣть все, что происходить и тутъ и тамъ.

На мѣстѣ нынѣшнихъ руинъ перебивало въ разное время много ученыхъ и художниковъ, пытавшихся заглянуть въ далеко ушедшую отъ насъ жизнь прежнихъ временъ. Оригинальную попытку изобразить замокъ Тиверія, въ первоначальномъ его видѣ сдѣлалъ лейпцигскій архитекторъ и профессоръ дрезденской технической школы — Карлъ Вейхардтъ: ему пришлось для излѣченія отъ болѣзни провести зиму на Капри, и онъ занялся изслѣдованіемъ погибшаго дворца. Изучивъ помпейскія раскопки и инныя древности, онъ постигъ духъ и характеръ зданій, строившихся при Августѣ, и при помощи собственнаго воображенія представилъ дворецъ Юпитера такимъ, какимъ онъ былъ въ свое время. Изображенная имъ картина дворца, какъ читатели видятъ, — величественное и красивое зданіе.

Нынче въ развалинахъ замка Тиверія находятся жилища крестьянъ, винныя погреба и конюшни. Вездѣ растутъ въ изобиліи апельсины, фиги, виноградъ. Сокровища замка были въ разное время разграблены сарацинами, норманнами и прочими завоевателями, а частыя землетрясенія разрушили самыя стѣны.

К. Е. Маковскій даетъ въ своихъ картинахъ типы женской красоты — типы, полные тонкаго изящества и прелести. Полудѣтская фигурка его «Лѣсной феи» поражаетъ своей нѣжной и кокетливой граціей, а лицо ея, увѣчанное оредомъ спутанныхъ выщипанныхъ волосъ, заставляетъ насъ вспомнить о граціозномъ и милостивомъ образѣ, созданномъ фантазіей нѣмецкаго драматурга — поэта Г. Гауптмана: мы говоримъ о феѣ Раутенделейнъ въ «Потопнушемъ колоколѣ», съ которымъ читатели «Нивы» хорошо знакомы.

Холодное осеннее утро занимается надъ столицей. Не бороздится ни единой морщинкой спокойная, словно застывшая въ жуткомъ холодѣ рѣка; не шевелятся на землѣ одинокіе упавшіе желтые листья. И такія же одинокія, какъ и они, такія же оторванные и отлетѣвшія отъ родного дома, коротаютъ осеннюю ночь безпризорныя дѣти, сидя на скамеечкѣ прибрежнаго свѣра. Откуда они? Какая нужда загнала ихъ сюда — въ окрестности громаднаго и гроз-



Блуждающій камень близъ Буэносъ-Айреса.

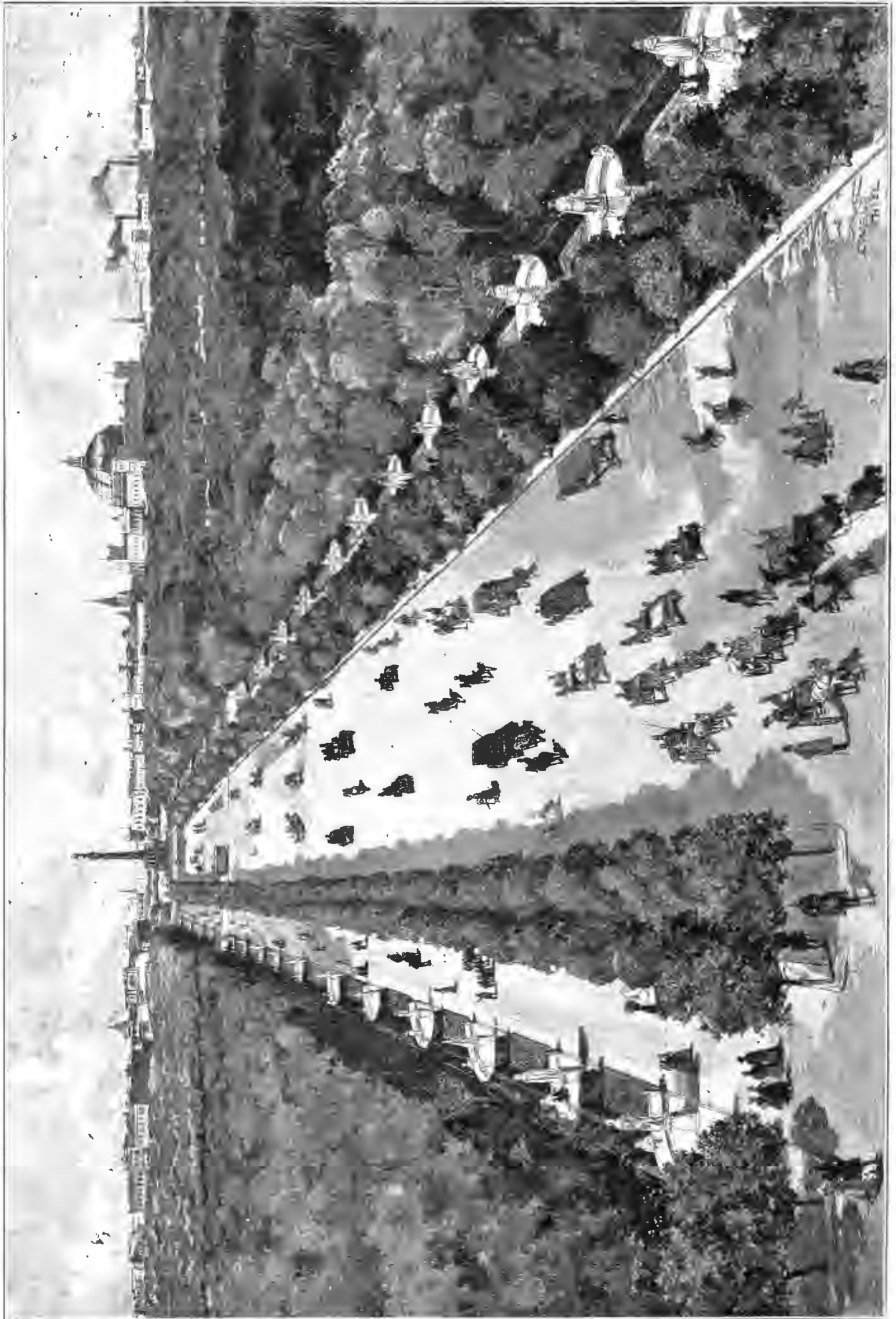

„Аллея побѣды“ въ Берлинѣ, открытая 5-го денября 1901 г. По рис. Тиля, авт. «Нивы».

наго города? Что свело ихъ вѣстѣ — крестьянскаго мальчугана и фабричнаго рабочаго? Съ позелѣвшими отъ голода и холода лицами сидятъ они здѣсь на берегу, одинъ въ апатичной тяжелой дремотѣ, другой въ страхѣ предъ полиціей, а городъ, который днемъ такъ сурово смотритъ на нихъ безчисленными окнами своихъ домовъ, еще не просыпается и молчитъ въ спокойствіи и холодѣ ранняго утра. Холодно, такъ холодно, что зубъ не попадаетъ на зубъ отъ дрожи, вытягивается лицо, и выступаютъ слезы на глаза. Какая грустная изнанка шумной городской жизни «блестящей» столицы!

Англія, особенно современная, не богата драматургами. Драматическая литература за послѣднее время стоитъ въ ней низко, да и, вообще, послѣ Шекспира наиболее прославился въ Европѣ, пожалуй, изъ англійскихъ драматурговъ лишь одинъ Шериданъ, остроумный комедіи-сатиры котораго создали своему автору заслуженную извѣстность далеко за предѣлами Англіи. Острый юморъ, блестящій діалогъ и вѣрно подмѣченные и изображенные нравы составляютъ характеристическія особенности его пьесъ. Шериданъ родился въ

Дублинѣ 4-го ноября 1751 г., и началъ свою общественную дѣятельность въ качествѣ адвоката; драматическая же дѣятельность его началась позднѣе. Первая пьеса его «Соперники», поставленная въ 1775 г. на сценѣ Ковентъ-Гарденскаго театра, особаго успѣха не имѣла, и лишь позднѣйшія его комедіи (въ особенности, знаменитая «Школа злословія») доставили ему прочную славу. Кромѣ того, Шериданъ имѣлъ крупный успѣхъ, и какъ адвокатъ и политическій дѣятель своего времени.

Картина г-жи Дикенъ изображаетъ романтическую страничку изъ жизни знаменитаго драматурга: Шериданъ часто посѣщалъ морскія купанья въ Батѣ (излюбленное мѣсто современнаго ему англійскаго фешенебельнаго общества). Тамъ онъ познакомился съ композиторомъ Линдлеемъ и съ его двумя дочерьми, которыя звали тогда извѣстностью, какъ прекрасныя пѣвицы. Тамъ и увлекся Шериданъ старшею изъ нихъ — Элизой: завязался романъ, кончившійся счастливымъ бракомъ.

Какъ поэтично отмѣчено начало этого романа англійскою художницею!

## КЪ 50-ЛѢТІЮ КОНЧИНЫ ГОГОЛЯ.

(Н. В. Гоголь. Письма. Т. I—IV. Редакція В. И. Шенрока. Изд. А. Ф. Маркса. Ц. 6 р.—Н. В. Гоголь. Сочиненія. Редакція Н. С. Тихонравова и В. И. Шенрока. Изданіе (общедоступное, въ одномъ томѣ) А. Ф. Маркса. Ц. 1 р. 25 к.—15 книжекъ иллюстрированныхъ произведеній Гоголя. Изданіе А. Ф. Маркса. Ц. 5—20 к.).

Гоголю особенно посчастливилось. На ряду съ нимъ можетъ быть поставленъ развѣ только Державинъ, сочиненія котораго изданы образцово и біографія котораго разработана съ необыаюю глубиною и полнотою благодаря трудамъ покойнаго Грота. Надъ Гоголемъ трудились съ меньшимъ усердіемъ и съ такою же компетентностью покойный Тихонравовъ и В. И. Шенрокъ. Они свѣрили текстъ сочиненій Гоголя съ изумительною добросовѣстностью и собрали такіе богатые матеріалы для его біографіи, а издатель сочиненій нашего великаго юмориста сдѣлалъ такъ много для появленія ихъ въ свѣтъ въ достойномъ, а подчасъ и въ роскошномъ видѣ, что чествованіе памяти Гоголя съ этой стороны совершится при условіяхъ вполне благоприятныхъ. Намъ не придется, какъ во многихъ другихъ случаяхъ, краснѣть за пренебреженіе, съ какимъ мы относимся даже къ самымъ выдающимся представителямъ роднаго слова.

Уже въ 1896 г. А. Ф. Марксъ издалъ два дополнительныхъ тома къ пятитомному десятому изданію сочиненій Гоголя — шестой и седьмой, свидѣтельствующіе о томъ громадномъ трудѣ, который былъ посвященъ установленію правильнаго текста сочиненій Гоголя и содержаще въ себѣ обширнѣйшій матеріалъ по выясненію всего литературнаго наслѣдія, оставленнаго Гоголемъ. Теперь же появилось въ свѣтъ образцовое изданіе «Писемъ Гоголя», наполняющее собою четыре громадныхъ тома. Можно съ увѣренностью сказать, что если не всѣ письма Гоголя вошли въ эти четыре тома, то не вошедшихъ очень немного. Почтенный В. И. Шенрокъ, — взявши на себя трудъ собрать по возможности всѣ письма Гоголя, провѣрить напечатанныя уже по подлиннымъ письмамъ и дополнить первоначальный кулишевскій сборникъ «Писемъ» грудью новыхъ писемъ, которыя съ тѣхъ поръ появились въ разныхъ изданіяхъ или же нигдѣ еще не были напечатаны, — исполнилъ трудную и ответственную свою задачу съ тою тщательностью, которою отличаются вообще его работы. И надо сказать, результатъ получился изумительный. Вся жизнь Гоголя — эта великая трагедія русской писательской души — возстаетъ предъ нами съ такою отчетливостью, такъ ярко освѣщенная въ главныхъ своихъ чертахъ и во всѣхъ деталяхъ, что духовный обликъ Гоголя становится для насъ почти осязательнымъ. Мы видимъ, какъ постепенно мукаетъ и крѣпнетъ его душа, какъ слагается возвышенныя ея стремленія, какъ упорно она ищетъ художественной, а затѣмъ общественной и нравственной правды. Всѣ эти письма являютъ какъ бы исповѣданіе прекрасной души, и мы въ то же время убѣждаемся, какъ легкомысленно отнеслась критика, настойчиво указывавшая на какую-то двойственность въ міросозерданіи Гоголя, на какое-то противорѣчіе въ его писательской дѣятельности. Эта двойственность, это противорѣчіе заключались не въ Гоголь, а въ самой критикѣ. Какъ ясно указалъ Гоголь на истинный смыслъ своей дѣятельности въ знаменитыхъ словахъ о смѣхѣ слезы! Смѣхъ этотъ былъ горькій, какъ смѣхъ ветхозавѣтнаго пророка. Слезы Гоголя — это была скорбь гражданина; смѣхъ — только средство исцѣлить то, надъ чѣмъ гражданинъ плакалъ. А между тѣмъ смѣхъ былъ принятъ за сущность писательской дѣятельности Гоголя, а незримыя слезы за мистическое настроеніе, недостойное трезваго ума. Какъ могло случиться, что истинный обликъ Гоголя остался намъ чуждъ

и непонятенъ, чѣмъ вызваны были его страданія, разрушившія жизнерадостность и трудоспособность писателя, подточившія его силы, отуманившія его умъ, — все это намъ разъясняютъ его «Письма», — нынѣ доступныя всѣмъ, кому дорого имя Гоголя, кто жаждетъ проникнуть въ душу, въ жизнь, радости, страданія одного изъ лучшихъ сыновъ нашего великаго отечества.

То, что осталось неразгаданнымъ въ жизни Гоголя, послѣ всѣхъ трудовъ, посвященныхъ разработкѣ его біографіи и оцѣнкѣ его произведеній, выясняется въ его письмахъ, которыя составляютъ такимъ образомъ необходимое дополненіе къ его сочиненіямъ. Съ захватывающимъ интересомъ будутъ прочитаны особенно тѣ письма, которыя касаются наиболее трагическихъ моментовъ его жизни, когда онъ началъ сознавать свое одиночество, когда убѣдился, что самые благородные его порывы остаются непонятными со стороны современниковъ, когда онъ началъ искать утѣшенія въ религіи и жизнь его столкнулась съ ржевскимъ священникомъ, о. Матвѣемъ...

Кромѣ «Писемъ» Гоголя появились теперь въ печати еще и «Сочиненія» Гоголя, удовлетворяющія требованіямъ общедоступности. Дешевое юбилейное изданіе «Сочиненій» Гоголя подъ редакціей Тихонравова и Шенрока снабжено прекраснымъ портретомъ Гоголя и біографическимъ очеркомъ, въ краткихъ чертахъ, но съ удивительною внутреннею полнотою обрисовывающимъ намъ жизнь и дѣятельность Гоголя. Планъ этого общедоступнаго изданія былъ составленъ еще покойными Майковымъ и Страховымъ. По этому плану въ дешевое изданіе сочиненій Гоголя вошли *все* его произведенія, за исключеніемъ развѣ только тѣхъ, которыя имѣютъ значеніе для ученыхъ специалистовъ. Относительно полноты изданіе удовлетворяетъ самымъ строгимъ требованіямъ. То же можно сказать и относительно вышности изданія. Печать и бумага сдѣлали бы честь даже дорогому изданію. Такимъ образомъ, вся грамотная Россія можетъ накануне 50-лѣтія кончины Гоголя приобрести за ничтожную плату (1 р. 25 к.) произведенія великаго юмориста въ изданіи, соединяющемъ полноту съ дешевизною, доступностью текста съ вышнимъ изяществомъ.

Но не довольствуясь этимъ, издатель выпустилъ еще въ свѣтъ иллюстрированныя произведенія Гоголя въ отдѣльныхъ книжкахъ, цѣна которымъ назначена отъ 5 до 20 коп. («Тарасъ Бульба», «Ревизоръ», «Вій», «Носъ» и т. д.). Иллюстраціи, принадлежащія карандашу Зичи, Штейна, Соколова, Табурина, Храброва, понятно, не имѣютъ ничего общаго съ иллюстраціями такъ-называемыхъ дешевыхъ изданій: онѣ художественны, а иногда поистинѣ прекрасны. Объ обликахъ этихъ иллюстрацій можно составить себѣ понятіе, принявъ во вниманіе, что за 5 или 10 к. вы приобретаете то или другое произведеніе Гоголя, снабженное иногда нѣсколькими десятками иллюстрацій. Иллюстраціи эти представляютъ собою очень желательное дополненіе къ произведеніямъ писателя, потому что рисункомъ вдумчиваго и искуснаго художника даетъ намъ возможность лучше и полнѣе себѣ представить типы и сцены даннаго произведенія. Вообще эти книжки изданы такъ хорошо и цѣна имъ назначена такая дешевая (за всѣ 15 книжекъ и 443 рис. 1 р. 27 к. въ бумажкѣ и 1 р. 80 к. въ переплетѣ), что наступаетъ повидимому время, когда народъ нашъ, по предсказанію поэта, будетъ покупать не «Милорда глупаго», а Бѣлинскаго и Гоголя.

### Аллея побѣдъ въ Берлинѣ. (Рис. на стр. 801).

5-го декабря т. г. состоялось въ Берлинѣ блестящее торжество — открыта была послѣдняя группа въ «Аллеѣ побѣдъ». На обѣдѣ, данномъ по случаю этого торжества, императоръ произнесъ рѣчь, въ которой благодарилъ художниковъ, участвовавшихъ въ работѣ, и сообщилъ, что программа отдѣльныхъ группъ составлена исторіографомъ королевскаго дома профессоромъ Козеромъ. При осуществленіи ея императоръ вмѣсто комиссій, жюри и конкурса выбрать путь непосредственнаго порученія работъ художникамъ по старой испытанной системѣ клас-

сической эпохи, и съ помощью Рейнгольда Бегаса удалось составить для этой цѣли штатъ художниковъ. Художникамъ была предоставлена по возможности полная свобода дѣйствій, и опытъ удался.

При этомъ императоръ сообщилъ, что онъ самъ не входилъ въ подробности, ограничиваясь только общимъ направленіемъ. Отозвавшись съ чувствомъ гордости и радости по поводу того, что Берлинъ можетъ явить міру художниковъ, оказавшихся способными выполнить столь великое дѣло, императоръ прибавилъ, что «берлинская скульптурная школа стоитъ на высотѣ, которая врядъ ли была возможна даже въ эпоху Возрожденія.»

Императоръ Вильгельмъ II, воздвигая памятники въ «Аллеѣ побѣдъ», руководился желаніемъ воскресить посредствомъ этихъ бѣлыхъ мраморныхъ статуй историческія воспоминанія нѣмецкаго народа, за все время его существованія: во всю длину красивой аллеи высѣты въ послѣдовательномъ порядкѣ не только статуи влстителей гогенцоллернскаго дома, но и всѣ князья, правившіе Бранденбургскою областью до Гогенцоллерновъ.

Асканій Альбрехтъ Медвѣдь, открывающій собою рядъ мраморныхъ фигуръ въ «Аллеѣ побѣдъ», изображенъ съ крестомъ въ протянутой рукѣ, который онъ водрузилъ въ своихъ владѣніяхъ, гдѣ ввелъ христіанство. Но и мечъ, висящій у него сбоку, тоже сыгралъ важную роль въ его жизни. Альбрехтъ завоевалъ себѣ титулъ перваго маркграфа Бранденбургскаго. Онъ возстановилъ епископства, воздвигалъ монастыри, строилъ укрѣпленія, заселилъ низменную страну крестьянами изъ Вестфалии и Нидерландовъ, основы-

раздробленіе, и только въ правленіе Іоганна-Георга все бранденбургское курфюршество опять соединяется въ одно цѣлое. Послѣ довольно благопріятныхъ временъ Іоахима-Фридриха и Іоганна-Сигизмунда, наслѣдовавшаго герцогство Пруссіи, въ правленіе Георга-Вильгельма настаетъ ужасная эпоха тридцатилѣтней войны, когда Бранденбургъ, въ теченіе двадцати лѣтъ былъ игрушкою обѣихъ партій, враждовавшихъ тогда въ Германіи. Но находящееся на краю гибели курфюршество спасаетъ Великій Курфюрстъ, и съ мечемъ въ рукахъ защищаетъ его отъ нападений шведовъ.

Относительнымъ покоемъ страна пользовалась во времена Фридриха I и Фридриха-Вильгельма I; первый возводитъ ее въ рангъ государства, а второй, держа наготовѣ вооруженныя войска и полную государственную казну, добивается у Европы признанія новаго государства. Фридрихъ II двумя войнами завоевываетъ Шлезвигъ, но за обладаніе имъ долженъ выдержать тяжелую семилѣтнюю



50-лѣтіе николаевской желѣзной дороги. Министръ путей сообщенія кн. М. И. Хилковъ и прочія приглашенныя на торжество лица въ залѣ I класса николаевской жел. дор. По фот. Моношко авт. «Нивы».

валъ города. Подъ управленіемъ его сына, Оттона I, Бранденбургъ еще процвѣталъ, но въ правленіе Оттона II начались для Бранденбурга плохія времена. Оттонъ II подвергся изгнанію изъ-за своей распри съ архіепископомъ магдебургскимъ и обратился въ его вассала. Братъ его, Альбрехтъ II, тоже не могъ освободиться отъ вассальной зависимости. Лучшія времена настали только подъ общимъ управленіемъ владѣтельныхъ князей Іоанна I и Оттона III.

Со смертію славнаго маркграфа Вальдемара прекратилась асканская линия, и виттельсбахы заняли мѣсто правителей Бранденбурга, скоро обратившагося въ пустыню, гдѣ творилось одно беззаконіе, гдѣ крестьянинъ не смѣлъ обрабатывать свое поле и ремесленникъ и купецъ заниматься своими ремеслами. Въ 1373 году пришли мекленбургцы; но только на короткое время въ царствованіе Карла IV были устранены эти беспорядки, погубившіе страну въ концѣ. Въ 1415 г. бурграфъ Фридрихъ VI нюрнбергскій, первый Гогенцоллернъ, становится влстителемъ маркграфства и съ мечемъ въ рукѣ завоевываетъ себѣ покорность дворянскихъ родовъ въ странѣ. Фридрихъ II завоевываетъ и покоряетъ города. Споры о ленныхъ владѣніяхъ съ архіепископствомъ магдебургскимъ были улажены, война за обладаніе герцогствомъ померанско-штеттинскимъ была неудачна. Послѣ умнаго и бережливаго Іоганна Цинцера, въ правленіе Іоахима I, наступаетъ время релігиозныхъ войнъ. Релігиозныя распри даже начинаются въ самой семьѣ курфюрста. Въ правленіе Іоахима II страна обременена долгами, ей грозитъ

войну съ половиною Европы. Гигантская борьба эта разоряетъ страну, но доставляетъ ей мѣсто среди великихъ державъ. Польскіе раздѣлы значительно расширили предѣлы монархіи Фридриха Великаго, но въ царствованіе Фридриха-Вильгельма III война 1806 кончилась полнымъ пораженіемъ войскъ и разореніемъ страны. Къ счастью, поражение это, нанесенное Наполеономъ, вызвало реорганизацію правительства и войска и подготовило подъемъ 1813 г., вернувшій странѣ уваженіе въ Германіи и Европѣ. Довольно мирно, но раздираемое внутренними неурядицами, проходитъ царствованіе Фридриха-Вильгельма IV. Ему даже предлагаютъ императорскую корону, но онъ отказывается. Въ царствованіе его преемника Вильгельма I, двѣ войны сильно угрожаютъ существованію Пруссіи. Кампанія 1866 г. приводитъ къ заключенію Австріи при реорганизации Германіи и ставитъ Пруссію во главѣ сѣверо-германскаго союза, а послѣ войны съ Франціей Вильгельмъ I возвращается побѣдителемъ и императоромъ новаго германскаго государства.

Вотъ что говорятъ намъ эти статуи. Это цѣлое историческое изслѣдованіе въ скульптурѣ. Эти статуи мощныхъ влстителей говорятъ Германіи и всему міру, что нѣмецкое государство образовалось только неустаннымъ трудомъ и борьбой.

«Аллея побѣдъ» привлекаетъ постоянно берлинцевъ. Скверная ли погода, хорошая ли, вы всегда увидите въ «аллеѣ» толпу взрослыхъ и дѣтей, переходящихъ отъ одного памятника къ другому и читающихъ имена и надписи на покояхъ статуй. Им-

ператоръ Вильгельмъ II зналъ, что воздвигая эти памятники, онъ идетъ навстрѣчу желаніямъ народа. Надо видѣть въ народныхъ читальняхъ и бібліотекахъ, съ какимъ интересомъ и молодежь, и старики относятся къ историческимъ произведеніямъ. И разумеется, эти мраморныя статуи представляютъ не только историческія даты. Образованный и невѣжественный, старый и молодой, невольно предается размышленіямъ и если захочетъ, то можетъ многому научиться! И создатель этого художественнаго украшенія столицы имѣлъ въ виду именно эту цѣль—воспитывать народъ на этихъ скульптурныхъ произведеніяхъ, и въ этомъ его громадная заслуга.

## 50-лѣтіе николаевской желѣзной дороги.

(Рис. на стр. 803).

6-го декабря состоялось торжественное празднованіе пятидесяти-лѣтія со дня открытія николаевской желѣзной дороги.

Въ первомъ часу дня обширный залъ I класса пассажирской станціи наполнился многими почетными приглашенными лицами и служащими на дорогѣ. Министру путей сообщенія князю М. И. Хилкову депутатія отъ рабочихъ александровскаго завода поднесла хлѣбъ-соль на серебряномъ блюдѣ. Александровскій заводъ, находящійся въ вѣдомствѣ министерства путей сообщенія, праздновалъ, съ Высочайшаго соизволенія, въ одинъ день съ торжествомъ николаевской дороги—75-лѣтіе своего существованія.

Послѣ молебствія министръ путей сообщенія обратился къ служащимъ на дорогѣ съ приветственнымъ словомъ, въ которомъ указалъ, между прочимъ, на особый знакъ вниманія къ дорогѣ Его Величества Государя Императора, милостиво соизволившаго приурочить празднованіе пятидесятилѣтія ко дню Тезоименитства Его Величества. Послѣ этого приветствовалъ служащихъ предсѣдатель общаго совѣта желѣзныхъ дорогъ и кратко отчетное слово сказалъ начальникъ дороги ген.-майоръ Шауфусъ.

Читатели наши видѣли недавно на страницахъ «XIX вѣка» (стр. 119) интересную картину прибытія перваго поѣзда николаевской дороги изъ С.-Петербурга въ Москву. Первыми пассажирами были императоръ Николай I съ Августѣйшимъ Семействомъ. Для

общаго пользованія на всемъ протяженіи дорога была открыта 1-го ноября 1851 года. 8-го сентября 1855 года она получила наименованіе «ніколаевской», 1-го сентября 1868 года дорога передана главному обществу россійскихъ желѣзныхъ дорогъ, а 1-го января 1894 года снова возвращена въ казну. Въ 1894 г. состоялось присоединеніе къ ней путиловской (портовой вѣтви), новоторжской и ржево-виземской желѣзныхъ дорогъ, а въ 1895 году—боровичской желѣзной дороги. Въ настоящее время протяженіе дороги равняется 912,4 верстамъ, въ томъ числѣ 612,29 верстъ двойного пути и 299,85—одиночнаго. На дорогѣ имѣется 616 паровозовъ, 865 пассажирскихъ, служебныхъ и другихъ вагоновъ и 16,691 товарныхъ вагоновъ и платформъ. Стоимость дороги достигаетъ 135.804,911 руб., не считая расходовъ по реализаціи процентныхъ бумагъ и стоимости присоединенныхъ линій. За время существованія дороги перевезено: пассажировъ 93.404,931 человекъ и товаровъ—68.283,731 пудъ большой скорости и 6.582.889,856 пудовъ малой скорости; валового дохода получено 953.613,519 руб., израсходовано на эксплоатацию 447.387,207 р. и чистаго дохода получено 506.226,312 р.

Изъ однихъ этихъ краткихъ данныхъ уже видно, что николаевская желѣзная дорога вполне оправдала соображенія создавшаго ее Монарха. Ею было положено прочное начало желѣзнодорожному строителству въ Россіи, и она заняла не только по своему положенію, но и по дѣятельности выдающееся мѣсто среди другихъ желѣзныхъ дорогъ Имперіи, протяженіе которыхъ, не считая дорогъ строящихся, простирается въ настоящее время до 54,000 верстъ. Съ проведеніемъ великаго сибирскаго пути, соединившаго Петербургъ съ дальнимъ Востокомъ, дѣятельность николаевской дороги еще болѣе разовьется.

Въ ознаменованіе юбилея николаевской дороги, служащимъ ея, а также и служащимъ на александровскомъ механическомъ заводѣ, 1) Высочайше пожалованы ордена, званія почетнаго гражданина и разныхъ категорій медали, съ надписью «за усердіе»; 2) Высочайше отпущено 1,500 руб. на первоначальное оборудованіе пріюта для сиротъ низшихъ служащихъ и служившихъ на николаевской дорогѣ и 3) учрежденъ особый знакъ отличія за долголѣтнюю, безпорочную службу на николаевской дорогѣ.

## Библіографія.

**Желиховская, В. П. Какъ я была маленькой. Изъ воспоминаній ранняго дѣтства.** Съ рисунками Никитина, Эйслера и др. 4-е изданіе. СПб. Изданіе А. Ф. Девріена. СПб. 1901. Ц. 1 р.

Покойная писательница В. П. Желиховская удивительно хорошо знала дѣтскую душу и умѣла бесѣдовать съ «маленькимъ народомъ» просто и занимательно. Роскошно изданная А. Ф. Девріеномъ, эта книга описываетъ дѣтскій близкій имъ міръ и будитъ въ нихъ самыя лучшія чувства. Выходъ книги 4-мъ изданіемъ говорятъ уже за популярность книги.

**Смирновъ, А. П. Осада Базани. Серебряный рубль. Темные люди.** Три историческихъ разсказа. Съ предисловіемъ К. Баранцевича и рисунками художника Соколовскаго. СПб. Изданіе А. Ф. Девріена. Ц. 1 р. 50 к. СПб. 1901.

Книга А. П. Смирнова даетъ юношеству нѣсколько интересно написанныхъ историческихъ картинъ изъ отечественной исторіи. Прекрасно исполненные рисунки иллюстрируютъ текстъ.

**Жоржъ-Сандъ. Бабушкины сказки.** Перев. съ франц. Толмачевой. Съ рисунками худ. Соломко, бар. Клода и др., и съ портретомъ автора. 4-е изданіе. СПб. Изданіе А. Ф. Девріена.

«Бабушкины сказки» Жоржъ-Сандъ хорошо известны публикѣ, и говорить объ этихъ образцовыхъ сказкахъ знаменитой писательницы излишне. Въ каждую сказку вложена глубокая идея, облеченная въ форму талантливо и увлекательно разсказа.

**Висковатовъ, Н. А. Пѣсни бабушки Татьяны. Вторая Людина книжка.** Съ рис. Эйслера. СПб. Изданіе А. Ф. Девріена.

Эта книжка издана для совсѣмъ маленькихъ дѣтей, только что научившихся читать. Крупный четкій шрифтъ и отчетливые, наглядные рисунки и изящество ихъ исполненія отличаютъ эту книгу отъ другихъ подобныхъ изданій для дѣтей.

**Гавзенъ, Анна. Елка Христоска и другіе разсказы и стихотворенія для дѣтей младшаго возраста.** СПб. Изданіе общества оказанія трудовой помощи выдачею работъ на домъ. СПб. 1901. Ц. 75 к.

Маленькіе, незатѣдливые разсказки и сказочки г-жи Гавзенъ—прекрасный и дешевый праздничный подарокъ для маленькихъ дѣтей.

**Дубровская, В. Елка и другіе разсказы для дѣтей младшаго возраста.** СПб. Изданіе общества оказанія трудовой помощи выдачею работъ на домъ. СПб. 1901. Ц. 50 к.

Изданная съ благотворительною цѣлью, книжка этихъ разсказовъ прочтется съ интересомъ дѣтворой.

**Позняковъ, Н. И. Святочные разсказы.** Съ рисунками Овсянникова и портретомъ автора.

**Позняковъ, Н. И. На память дѣткамъ.** Разсказы и стихотворенія. Съ рис. Картинской, Никитина и Овсянникова. 3-е изданіе. СПб. 1901.

Н. И. Позняковъ, извѣстный писатель для дѣтей, обогатилъ нашу «рождественскую» литературу двумя очень интересными сборниками

разсказовъ и стиховъ. Роскошная вѣнность изданія, великобѣный тисненый золотомъ и красками переплетъ придаютъ книгамъ характеръ богатаго рождественскаго подарка.

**Кругловъ, А. В. Сердобольныя.** Разсказы для дѣтей. Съ рисунками. Москва. 1902. Изданіе Ключкина. Ц. 25 к.

**Кругловъ, А. В. Падѣрь и Ода.** Повѣсть изъ зырянскаго быта. Москва. 1902. Изд. Ключкина. Ц. 30 к.

Дѣтскія книги А. В. Круглова создали себѣ широкую аудиторію, съ интересомъ читающую все, что выдвигается изъ-подъ его пера. Двѣ эти новыя дешевыя книжки разсказовъ посвящены: одна—описанію и характеристикѣ двухъ «добрыхъ душъ», обрисованныхъ очень тепло и талантливо, другая—описанію малоизвѣстнаго намъ быта зырянъ.

**Львовичъ, В. По родному краю.** Сборникъ статей по отечествовѣднію. Москва. Изд. М. Ключкина. Ц. 1 р.

Составитель сборника соединилъ въ немъ очерки и статьи разныхъ писателей и изслѣдователей, болѣе и менѣе извѣстныхъ. Получилась такимъ образомъ довольно пестрая картина отечествовѣднія.

Кромѣ того, указываемъ еще, какъ подходящій рождественскій подарокъ, цѣлый рядъ книгъ, поступившихъ въ редакцію:

**Покровскій, Н. Изъ галлерей дѣтскихъ портретовъ.** Разсказы современныхъ писателей для дѣтей школьнаго возраста. Съ рисунками Курчевскаго. Москва. 1901. Изд. Спиридонова. Ц. 25 к.

**Орженко. Приключеніе Яся.** Разсказъ для дѣтей. М. Ц. 10 к.

**Смирновъ, И. Родное.** Разсказы для дѣтей. Съ рисунками Литвиненко. Москва. 1901. Изданіе 3-е Ключкина. Ц. 75 к.

**Эмиль Зола. Любовь къ животнымъ.** Наконецъ-то я увидалъ. Москва. Изданіе Ключкина. Ц. 10 к.

**Васильевъ, М. Изъ дѣтства.** Воспоминанія и разсказы для дѣтей съ рисунками. Изданіе 2-е Ключкина. Москва. 1901. Ц. 30 к.

**Юрьевъ, М. Суровая школа.** Разсказъ для дѣтей. Библіотека маленькаго читателя. М. 1901. Изд. Спиридонова. Ц. 25 к.

**Перелыгинъ, Н. И. Черевички.** Повѣсть изъ малороссійскаго быта для дѣтей. Съ рис. М. Изд. Ефимова. Ц. 20 к.

**Перелыгинъ, Н. И. Неожиданный гость.** Разсказъ дѣда Микола. Съ рис. Кучеренко, Москва. Изд. Ефимова. Ц. 20 к.

Вышли къ Рождеству художественныя изданія въ пользу Общины св. Евгенія: изящно отпечатанныя открытыя письма съ рисунками художницъ **Ели. Вемъ и Зарудной-Бавось**, художниковъ **Вилибина, Кондратенко, Лагорію, Назовова, Пимоненко, Свѣдомскаго** и со снимками съ скульптуръ: **Антокольскаго, Веклемишева и Гинцбурга.**

По примѣру прошлыхъ лѣтъ указываемъ на вышедшіе и поступившіе въ редакцію:

**Всеобщій календарь на 1902 г.** СПб. Ц. 1 р.

**Русскій сельскій календарь на 1902 г.** Составилъ **Н. Горбуновъ-Посадовъ.** Москва. Годъ IX. Цѣна 20 к.

**Календарь Крестный на 1902 г.** М. Ц. 15 к.



### САМОУЧИТЕЛЬ

двойн. штат. бухгалт. ест. препод. бухг. Г. Буренко. Можно без помощи учить, вплоть основат. изучит. дв. шт. бухг. Цена 1 р. 50 к., съ перес. 1 р. 70 к., налог. платеж. выс. за 1 р. 80 к., а вмѣстѣ съ 10 книгами (тетрад.) водение втор. преподаг. въ самоучит. за 3 р. 80 к. Киев, проф. Г. К. Буренко.

### СЪВЕРХНИЙ БАНКЪ

Симъ доводитъ до всеобщаго свѣдѣнн, что 17 Декабря с. 1901 г. имъ открыты отдѣленія въ городахъ: Баку, Борисоглѣбскѣ, Воронежѣ, Ельцѣ, Козловѣ, Казани, Москвѣ, Минскѣ, Новочеркасскѣ и Твери, которыя имѣютъ производить всѣ разрѣшенныя уставомъ Сѣвернаго Банка операціи.

### ГОЛОСА,

въ части и чертежи для амер. фисгарм. и ручн. гарм. Преисъ-кур. безпл. Харьковъ, Бѣлгородская ул., 15.

**СОБРАНИЕ ЛИБРЕТТО**  
на рус. яз. (содержаще 42 оперъ съ ирлѣ. ариѣ, постоянно повтор. на сцен. театр.) необходимо какъ интелег. сем. Сост. Влад. Ал. Сидоровъ. Цена 1 р. 20 к. съ пересылк., съ нѣл. лаг. 1 р. 30 к. Высылаю безъ задатка. Адресъ: Варшава, Сенатор. ул. 28 30 типогр. I. Д. Ленинска



**Перуин**  
ИДЕТЬ НА ВСТРѢЧУ ЖЕЛАНИЮ ВСѢХЪ ЛЮДЕЙ ИМѢТЬ РОСКОШНЫЕ ВОЛОСЫ И ОСВОБОЖДАЕТЪ ЛЮДЕЙ ОТЪ СТОЛЬ ТЯГОСТАГО ВЫПАДЕНІЯ ВОЛОСЪ И КРАИНЕ НЕПРИЯТНОЙ ПЕРХОТИ.  
ПРОДАЕТСЯ по 1р.75к. фл. **БАЗАРЪ МАРКЪ С.ПБ.** НЕВСКИЙ №20-34

**Новѣйшее изобрѣтеніе по механикѣ:**  
**ДВУХТАКТНЫЙ КЕРОСИНОВЫЙ ДВИГАТЕЛЬ „АВАНСЪ“.**  
Совершенно новая конструкция, самаго простаго устройства, безъ воздушнаго клапана, безъ запальной трубки, съ автоматической смазкой, съ полнымъ предохраненіемъ отъ запыленія. Расходъ керосина менѣе всѣхъ другихъ двигателей.  
**Представитель Л. И. РАГОЗИНЪ,**  
Москва, Мясницкая, д. Ермаковыхъ П. № 16661 2-1

XVII гофъ выставки.  
Полномоч. гофъ съ 1 ноября  
**Открыта подписка на 1902 г.**  
**ЖУРНАЛЪ ПРАКТИЧЕСКАГО СЕЛЬСКАГО ХОЗЯЙСТВА И ЛЕВОВОДСТВА**  
**СЕЛЬСКІЙ ХОЗЯИНЪ**  
Изданіе П. П. СОЙНИНА  
ПОДЪ РЕДАКЦІЕЮ Ф. С. ГРУЗДОВА.

**ДАВНО ИСПЫТАВШИМЪ МОЗОЛИНЪ**  
А. Рейнгерцъ  
ИЗВѢСТНО, что это радикальное средство уничтожаетъ молюсъ съ корнемъ. Продается вездѣ. Цена 35 коп.

**Школа для МАСТЕРОВЪХЪ**  
Машиностр., электрот., • **АПОЛЬДА.**  
• • Химич. промышл.

**Мыло КАКТУСЪ**  
И. КИПЧИСКАГО.  
Паразиты (вши и люди) со всѣмъ зародышамъ, гдѣ бы они не появились, совершенно уничтожаются съ мыломъ Кактусъ. Требуется на кускъ свид. № 2847. Продается вездѣ. Высылаютъ не менѣе 4 кус. за 1 р. перес. налогн. платеж. Москва, П. Виноградова, Рождественка, д. № 2. С.ПБ., маг. Виноградова Горохогая, 36.

**КАРАМЕЛЬ**  
изъ ГРУДНЫХЪ ТРАВЪ  
отъ КАШЛЯ и отдѣленія МОКРОТЪ  
**„КЕТТИ БОССЪ“**  
В. Семадени, въ Киевѣ.  
Главный складъ у АЛЕКСАНДРА ВЕНЦЕЛЯ. С.-Петербургъ, Гороховая, 33. Цена метал. кор. 25 к. Мал. кор. 25 к.  
ПРОДАЕТСЯ ВЕЗДѢ. 9-4

**БУХГАЛТЕРІЯ**  
бол. зол. медаль  
**С.Я. ЛИЛИНТАЛЬ**  
МОСКВА,  
СИБУРЪВЪ БРАКЪ 27



**ПЕРЧАТОЧНАЯ ФАБРИКА**  
**Л. И. Тимистеръ и К°, въ Москвѣ.**  
Сущ. съ 1868 г. 10-1  
Прочная, изящная кожаная перчатки  
Оптовый складъ при фабрикѣ:  
Москва, Покровская застава, собств. домъ.  
Можно получать въ лучшихъ магазинахъ во всѣхъ городахъ Россійской Имперіи.

**КРАСКА ДЛЯ ВОЛОСЪ**  
В. ГЕНА въ Вѣнѣ  
изъ грецкихъ орѣховъ.



**ОХРАНИТЕЛЬНАЯ МАРКА.**  
Безвредное и вѣрно средство для быстраго окрашиванія волосъ и бороды въ черныи, русый, темно и светло - каштановый цвѣтъ.  
Цена за флаконъ 3 руб. съ пересылкою.  
Главный складъ для Россіи С.ПБ. Техно-Химическ. Лабораторія, С.-Петербургъ, Коломенская, 12.

**„Электрическій „Свѣтлякъ“**  
5000 вспышекъ  
для прохода потемнѣлымъ коридорамъ, лестницамъ и чердакамъ  
КАРМАННЫЙ ЭЛЕКТРИЧЕСК. ФОНАРЬ  
ВПОЛНѢ БЕЗОПАСНЫЙ ДАЖЕ ВЪ ПОРОХОВЫХЪ ПОТРЕБАХЪ  
ГЛАВН. СКЛАДЪ ЭЛЕКТРИЧЕСК. СВѢТЛЯКОВЪ И ЗАПАСНЫХЪ ЭЛЕМЕНТОВЪ у **КОНСТАНТИНА МАЛЬМЪ** С. П. Б. Больш. Морская 34.

**52 №№ съ рис.**  
Пробный нмсеръ журн. высылается безплатно.  
**БЕЗПЛ. ПРИЛОЖЕН.:**  
Сельско-Хоз. Энциклоп.  
Календарь-Альманахъ.  
Архитектурн. проекты.  
Сельско-хоз. сѣмена.  
**5 РУБ.** безъ доставки, съ доставкой въ С.ПБ. ШЕСТЬ руб. и перес. иногор.  
За печатаніе объявленій взимается за строчку въ одинъ столбчикъ 10 к.  
Подписка принимается въ Гл. Конторѣ „СЕЛЬСКІЙ ХОЗЯИНЪ“.  
С.ПБ., Стрѣмянная, 12, собств. д.

Открыта подписка на 1902 г.  
**ЦИСЬМА къ БЛИЖНИМЪ**  
ежемесячный журналъ  
ред.-изд. **М. О. МЕНЬШИКОВЪ**  
Обзоръ событій. — Нравственно-философскіе очерки. — Критика. — Публицистика. — Обзоръ печати. — Сообщенія. Цена 3 р. въ годъ, на 1/2 года 2 р. С.ПБ., Фонтанка, 37.

на 1902 годъ. **ЕЖЕДНЕВНАЯ ГАЗЕТА** на 1902 годъ.  
XX-й годъ **НОВОСТИ ДНЯ** XX-й годъ

съ еженедѣльными иллюстрированными листами—съ портретами государственныхъ и общественныхъ дѣятелей, выдаваемыхъ тенущими событіями, художественно исполняемыхъ, какъ наши читатели могутъ судить по иллюстраціямъ прошлыхъ лѣтъ.  
Подписная цена: на годъ 8 р., 6 мѣс. — 5 р., три мѣс. — 3 р., одинъ мѣс. — 1 р.  
Москва, Красная ворота, с. д. № 16451 3-3

ОБЩЕДОСТУПНЫЙ ЕЖЕМЕСЯЧНЫЙ ИЛЛЮСТРИРОВАННЫЙ ЖУРНАЛЪ  
Открыта подписка на **1902 г.** XIII годъ изданія. **„ПЛОДОВОДСТВО“** 2 РУБЛЯ.  
Издаваемый ИМПЕРАТОРСКИМЪ Россійскимъ Обществомъ Плодоводства.  
Подъ редакціи А. И. ВАЗАРОВА.  
Подписка принимается въ конторѣ редакціи: С.-Петербургъ, Чернышевъ пер., № 16.  
Журналъ „Плодоводство“ выходитъ ежемѣсячно отдѣльными книжками 5—6 печ. листовъ съ поиснительными рисунками въ текстъ и художественными хромолитограф. плодами.  
Въ концѣ года подписчики получаютъ **БЕЗПЛАТНОЕ ПРИЛОЖЕНІЕ** отдѣльную книгу **ОСНОВЫ ПОМОЛОГИИ.** Н. И. Кичунова.  
По Эд. Люкасу.  
Главная цѣль журнала—распространеніе практическихъ познаній по плододству, огородничеству и спеціальнымъ садово-промышленнымъ культурамъ, путемъ общаго мысленія и опыта русскихъ садоводовъ.  
Цена за объявл. 1 стр. 15 р.; 3/4 стр. 12 р.; 1/2 стр. 9 р.; 1/4 стр. 5 р.; 1/8 стр. 3 р. С.ПБ., Чернышевъ пер., 16.

**Поставщикъ Двора**  
С.-ПЕТЕРБУРГЪ,  
Большая Морская, 9.  
Иллюстрированный КАТАЛОГЪ **К. И. БОКЪ,** высылается за восемь семи-коп. марокъ.  
Ювелирная, золотая и серебряная издѣлія.  
Ордена, знани и жетоны.

ТРИДЦАТЫЙ ГОДЪ ИЗДАНІЯ.  
ОТКРЫТА ПОДПИСКА на 1902 годъ на ИЛЛЮСТРИРОВАННЫЕ журналы **„ПРИРОДА И ОХОТА“** и **„ОХОТНИЧЬЯ ГАЗЕТА“.**  
„Природа и Охота“ и „Охотничья Газета“ циркулярномъ Главнаго штаба Военн. Минист. рекомендованы по войскамъ. Ученымъ Комит. Минист. Народ. Провс. журн. одобренъ для фундамент. библиотекъ. 12 книгъ „Природы и Охоты“ и 50 №№ „Охотничьей Газеты“. Оба журнала иллюстрируются рисунками русскихъ и иностраннхъ художниковъ. Премія: „Звѣри Россіи“—обширный трудъ въ нѣсколько томовъ, со множествомъ иллюстрацій въ текстѣ профессора зѣвронси А. С. Степанова и художника Высотскаго и съ „Альбомомъ звѣрей Россіи и охоты на нихъ“, будутъ выходить при выгахъ журнала „Природа и Охота“ до окончанія всего труда. ПРЕМІЯ 1902 года: Охотничий календарь Л. П. Сабаньева. Полная справочная книга для ружейныхъ и совыхъ охотниковъ. Дополненное и исправленное 4-е изданіе съ 500 рисунками въ текстѣ, до 800 стр. большого формата. Съ приложеніемъ къ книгѣ лѣчебника собакъ, описанія всѣхъ породъ собакъ, дрессировки, ватаски и пр. и законовъ объ охотѣ. Подписная цена: 15 р., на полгода 7 р. 50 к. Москва, Пречистенка, д. Станицкой.

**ЛЕССИВЪ ФЕНИКСЪ**  
Усовершенствованный способъ стирки  
**БЕЗЪ МЫЛА И БЕЗЪ СОДЫ**  
Необыкновенная бѣлизна и сбереженіе бѣлья.  
Продается въ аптекарск. и колоніальн. магазинахъ и оптомъ у фабриканта **Л. МИНДОСЪ** въ С.-ПЕТЕРБУРГѢ  
= Требуется способъ употребленія = 4-4





Вышел 14-й выпуск (последний) третьего года (курса) издания.

**СЕМЕЙНЫЙ УНИВЕРСИТЕТЪ**  
Ф. С. Комарскаго

Собрание популярных лекцій для самообразования. Продолжается под-писка на I, II и III года (курсы) издания. Священникамъ, учащимъ и учащимся особая льгота. Программы и отзывы печати высылаются отъ издателя бесплатно. Подробности см. № 45 «Нивы» 1901 г.

**LE TREFLE INCARNAT**  
DE L.T. RIVER  
PARFUM A LA MODE

Ц. № 15035 26—27

**КОМПАНИЯ ВИНОДЕЛІЯ**  
**ЭКСПРЕССЪ**  
НАТУРАЛЬН. ВІНОГРАДН. ВЫРАБОТАН. ПО ФРАНЦУЗСК. СПОСОБУ.

Подъ нов. казенн. бандеролью для коньяка выкуреннаго изъ чистаго винограда. вина подъ акцизи. контролемъ. — За высок. качество удостоенъ награждъ на всеросс. и всемирн. выставкахъ.

**ПРОДАЕТСЯ ВО ВСѢХЪ ЛУЧШ. ПОГРЕВАХЪ СПБ. и 167 гор. ИМПЕРІИ.**  
Прейсъ-кур. выс. немедленно. — Отправка въ провинцію по монѣ 1/2 лш. 30 бут.  
Главн. контора т-ва ЭКСПРЕССЪ: С.-Петербургъ. Демидовъ пер., д. № 1.  
Ц. № 16330      **Натуральныя крымскія вина, РОМЪ и АРАКЪ.** 4—3

**РУЧНЫЯ ГАРМОНИ**  
„ПРЕЛЕСТЬ“  
„КРЕМОНА“

Иллюстрация женщины с гармонией.

ОТЛИЧАЮТСЯ ЗАМѢЧАТЕЛН. ЛЕГКОСТЮ ПРІЯТНЫМЪ ТОНОМЪ, УДОБН. ИГРОЙ и т. д. ОДНОРЯД. ДАМСКІЯ 5 р. ОБЫКНОВ. РАЗМ. 8, 10 и 14 р. ДВУХР. 20 и 30 р. ТРЕХР. 40 р. СЪ ЧРЕЗВЫЧАЙНО ПѢВЧИМЪ ТОНОМЪ ОДНОРЯД. 8, 10 и 12 р. ДВУХРЯД. 18 и 20 р.

Самоучитель АЛЕКСѢЕВА 1 руб.  
ВѢНСКІЯ ГАРМОНИИ двухрядныя 20 и 25 руб. трехрядныя 28, 35 и 45 руб.

ГАРМОНИИ системы ПЕТРА НЕВСКАГО 3 р., 4 р., 6 р. и 7 р. 50 коп.  
Самоучитель ПЕТРА НЕВСКАГО 50 коп.

ЦЕНТРАЛЬНЫЙ СКЛАДЪ и ФАБРИКА МУЗЫКАЛЬНЫХЪ ИНСТРУМЕНТОВЪ

**И. Ф. МЮЛЛЕРЪ** МОСКВА, ПЕТРОВКА.  
Иллюстрированный безплатно.

**!!НЕБЫВАЛЫЙ СЛУЧАЙ!!**

Желая дать возможность почтеннѣйшей публикѣ приобрести къ праздникамъ дѣльные предметы, не затрачивая много денегъ, я рѣшилъ понизить цѣны на 50% дешевле всѣхъ существующихъ фирмъ.

**КРАТКІЙ ПРЕЙСЪ-КУРАНТЬ.**

Часы мужскіе черныя откр. ворон. стали, заводъ безъ ключа, ремонтуръ, сучточные.	3 р. 25 к.
Такіе же съ разукрашеннымъ дифферлатомъ.	4 —
Дамскіе черныя откр. ворон. стали, заводъ безъ ключа, ремонтуръ.	3 — 50
Мужскіе никел., заводъ ключемъ, открыт.	2 — 50
Такіе же ремонтуръ, заводъ безъ ключа, пре-красно вызолоч.	3 — 75
Часы американск. золота, трудно отличаемыя отъ настоящихъ золотыхъ только	6 —
Серебряныя 84 пр. мужскіе глухіе, заводъ ключемъ, плотные.	7 — 50
Такіе же безъ ключа ремонтуръ.	9 —
Такіе же тяжелые 80 гр., ремонтуръ лучшаго сорта	13 —
Дамскіе серебряные, ремонтуръ, плотные заводъ безъ ключа.	6 —

Къ каждому часамъ прилагается печатное ручательство за вѣрность хода на 4 года. Выписывающіе двое часовъ сразу за перосылку не платятъ, за каждую дѣпочку съ брелкомъ, золотую накладку съ монограммой, за портретъ Государя или желаемое лицо присчитывается только 50 коп. Требования исполняются немедленно и безъ за-датка, наложен. платежемъ. Адресовать: Торговой фирмѣ С. ШТЕРЕНБЕРГЪ. Варшава, Кармелитская, № 5. № 16596 2—2

ТОВАРИЩЕСТВО „ПРОВОДНИКЪ“  
Москва. \* Рига. \* СІБурге.

Т-ва РУССКО-ФРАНЦУЗСКИХЪ ЗАВОДОВЪ подъ фирмою: „ПРОВОДНИКЪ“.

ПРОДАЕТСЯ ВЕЗДѢ. ОБРАЩАТЬ ВНИМАНИЕ НА КЛЕЙМО (ЗВѢЗДА) СЪ ФИРМОЙ.

ОСТЕРЕГАТЬСЯ ПОДДѢЛОКЪ!

ТОВАРИЩЕСТВО

1865. Москва. 1870. С.-Петербургъ. 1882. Москва. 1896. Нижн.-Новгор.

**РОССІЙСКО-АМЕРИКАНСКОЙ РЕЗИНОВОЙ МАНОФАКТУРЫ**  
ВЪ С.-ПЕТЕРБУРГѢ,  
УЧРЕЖДЕННОЕ ВЪ 1860 ГОДУ,

просить при покупкѣ **РЕЗИНОВЫХЪ ГАЛОШЪ** обращать вниманіе на клейма на подошвахъ:

**1860**  
**Т.РА.Р.М.**  
**С.ПЕТЕРБУРГЪ.**

Иллюстрация подошвы галоши с клеймом.

въ особенности на годъ учрежденія Товарищества „1860“, и на слово „С.-Петербургъ“ въ красномъ треугольникѣ (фабричное клеймо).

„GRAND PRIX“ Высшая награда (Парижъ 1900 г.) единственная за резиновыя издѣлія русскаго производства присужденная.



**Е. КРАУСЪ и К<sup>о</sup>.**  
 Р. № 15749 25—26  
 Фабрика для оптики и прецизионной механики в Парижъ.  
 Отдѣленіе для всей Россіи:  
 С.-Петербургъ, Мойка, 42.  
 Адресъ для телеграммъ: Аргусъ.  
 Бинокли высшего качества.  
 Аргусъ—11 р. Лидинуть—8 р. 50 к.  
 Каталоги биноклей и подзорныхъ трубокъ, стерео-биноклей, астигматовъ, микроскоповъ и центробѣжныхъ приборовъ бесплатно.



**ФОТОГРАФ. АППАРАТЫ**  
 на 6 пласт., для мгновенныхъ выдерж. снимковъ съ полн. набор. (12 предм.) и наставленіемъ на разм. 4 1/2 x 6 сант. 4 р. (съ пересылкой 5 р. 6 x 9 » 6 р. (въ Евр. Россію 7 р. 50 к.)  
 Громадн. выборъ новѣйшихъ фотогр. аппаратовъ, волшебн. фонарей и пр. Слѣты бесплатно.  
 Бруно Зенгеръ и К<sup>о</sup>. С.-Петербургъ,  
 Казанская ул., № 1—25 (уг. Невского).

**НЕСГОРАЕМЫЕ ШКАФЫ**  
**В. МЕЛДЕРЪ**  
 ВСЕМИР. ВЪСТ. ПАРИЖЬ 1900 г.  
 ВЪ МОСКВѢ  
 РОЖДЕСТВЕНА Д. ДЖАМГАРОВЫХЪ  
 Иллюстрированный прейсъ-курантъ высылается по требованію.  
 ВЪСШАЯ НАГРАДА по русск. отдѣлу.

**ФОНОГРАФЫ 10 р.**  
 начиная съ  
 Больш. выборъ пріятн. цѣлнпродовъ съ музык. писеами и пѣніемъ. Прейсъ-курантъ безпл.  
 Спб., Казанская ул., № 1—25 (уг. Невского).  
**Бруно Зенгеръ и К<sup>о</sup>.**



**Т-во М. С. КУЗНЕЦОВА.**  
 Съ 1 Января 1902 года, открываетъ въ Москвѣ, на Мясницкой ул., на углу Златоустовскаго пер., въ д. М. С. Кузнецова (въ бельэтажѣ) отдѣленіе для продажи и пріема заказовъ на выполнение фаянсово-эмалевыхъ и маіоликовыхъ церковныхъ иконостасовъ, кіотъ и подсвѣчниковъ а также печей, каминовъ и облицовочныхъ для внутреннихъ стѣнъ плитокъ.  
 Здѣсь же будутъ выставлены на распродажу, со скидкой съ прейсъ-куранта цѣны отъ 40 до 60%, терракотовыя разноцвѣтныя (эмалевыхъ красокъ) облицовки и украшенія для фасадовъ домовъ, церквей и часовенъ.

**ПОЛЕЗНЫЙ ПОДАРОКЪ ДЛЯ ВЗРОСЛЫХЪ И ДѢТЕЙ!**  
 Полный печатный приборъ изъ передвижныхъ каучуков. буквъ для печатанья карточ., конверт., бланк. и проч. Цѣна съ перес. 3 р. Высылаютъ по полученіи стоимости Фабрика І. Д. ЛЕВИНСОНА Варшава, Сенаторская ул., № 30. (25)

ПОДПИСКА НА 1902 г.  
 ВЪСТНИКЪ  
**ТИРАЖЕЙ**  
 даетъ ежемѣсячно 2 раза всѣ тиражные таблицы. На годъ 4 р. съ дост. и перес.  
 Банкирскій домъ  
**ГЕНРИХЪ БЛОКЪ**  
 59, Невскій, Спб.

Основан. въ 1886 году, разрѣшенные Начальствомъ  
**КУРСЫ и БЮРО БУХГАЛТЕРІИ В. А. ХАГЕЛЬСТРЕМЪ,**  
 ПРЕПОДАВАТЕЛЯ БУХГАЛТЕРІИ МОСКОВСКАГО УЧИТЕЛЬСКАГО ИНСТИТУТА,  
 Москва, Тверская ул., уголъ Леонтьевскаго пер., д. Полякова. Ц. № 16664 4-1  
**10-го ЯНВАРЯ НАЧАЛО ОБЩАГО КУРСА.** Программы высылаются бесплатно.  
 Бухгалтерія торговая, банковая, фабричная, сельскохозяйственная, винной монополіи и земскихъ управъ.  
 Въ текущемъ учебномъ году на курсахъ В. А. ХАГЕЛЬСТРЕМЪ обучалось 307 челов.  
 ЯНВАРСКІЙ КУРСЪ ОСОБЕННО УДОБЕНЪ ДЛЯ ИНОГОРОДНИХЪ (См. программу).

**Открыта подписка на 1902 г.**  
 (2-й годъ изданія) на  
 Ежемѣсячный иллюстрированный сборникъ **ИМПЕРАТОРСКАГО Общества Поощренія Художествъ.**  
**„Художественныя Сокровища Россіи“**  
 Подъ редакціей Александра Бенуа.  
 Цѣль сборника: воспроизвести и описать всѣ выдающіеся художественные памятники, находящіеся въ Россіи, какъ древніе, такъ и новые, какъ русскаго, такъ и иностраннаго происхожденія.  
 Иллюстраціи исполнены точнѣйшими фотомеханическими способами по специально заказаннымъ фотографіямъ. Каждый ежемѣсячный выпускъ содержитъ кромѣ иллюстрацій въ текстѣ: 12 приложеній (въ году 144), отпечатанныхъ на отдѣльныхъ таблицахъ (автотипія и фототипія). Кромѣ того, въ году будутъ приложены 4 таблицы въ краскахъ и 2 приложенія гелиографіею.  
 Иллюстраціи посвящены всѣмъ областямъ чистаго и прикладнаго искусства; картинамаъ, скульптурнымъ и архитектурнымъ памятникамъ, а также драгоцѣннѣйшимъ и любопытнѣйшимъ предметамъ художественной промышленности.  
 Текстъ состоитъ изъ описаній-характеристикъ всѣхъ воспроизведенныхъ предметовъ, а также изъ историческихъ статей-монографій, посвященныхъ самымъ значительнымъ императорскимъ и частнымъ собраниямъ. Редакція для составленія текста заручилась любезнымъ участіемъ лицъ, извѣстныхъ своими трудами по исторіи искусствъ.  
 Нѣсколько номеровъ будутъ цѣлкомъ посвящены: 1) **И. Оружейной палатѣ** въ Москвѣ. 2) **И. Петергофскимъ Дворцамъ.** 3) **Петровской Галереѣ** и **Галереѣ драгоцѣнностей** въ И. Эрмитажѣ. 4) **Собранію М. П. Воткина.** 5) **Собранію графа П. П. Шувалова** въ С.-Петербургѣ. и 6) **Собранію П. И. Щукина** въ Москвѣ.  
 Къ сборнику приложена краткая Хроника текущей художественной жизни.  
**Подписная цѣна** въ годъ. Безъ доставки **6** рублей. Съ доставкой **8** рублей. Съ пересылкой за границу **10** рублей.  
**Отзывы Печати:** «Исполненіе рисунковъ образцовое; внѣшній видъ всего изданія оригиналенъ, стилистич., красивъ; къ рисункамъ приложено описаніе, дающее ясное понятіе о данномъ предметѣ. Вообще сборникъ этотъ изданъ такъ тщательно, какъ издавать у насъ не привыкли, а цѣна его очень не велика»... (Россія, 25 Сентября 1901 г.). «Давно уже назрѣла потребность собрать вмѣстѣ наши художественныя сокровища, представить сводъ имѣющихся богатѣйшихъ художественныхъ памятниковъ. Слѣдуетъ привѣтствовать прекрасное по замыслу и исполненію изданіе И. Общества Поощренія Художествъ. (Историческій Вѣстникъ. Май 1901 г.).  
 Подписка принимается во **всѣхъ** книжныхъ магазинахъ и въ редакціи сборника. **С.-Петербургъ, Мойка, 83. (Телефонъ 2665).**  
 № 16503 3—2