

ЖУРНАЛЪ ЛИТЕРАТУРЫ

И СОВРЕМЕННОЙ ЖИЗНИ

ИЛЛЮСТРИРОВАННЫЙ

С. ПЕТЕРБУРГЪ

1902

Годъ 33-й.

ИЗДАВАЕМЫЙ

А. Ф. МАРКСОМЪ

Улица Гоголя (бывш. М. Морская), № 22.

Оглавление „НИВЫ“ за 1902 годъ.

	СТРАН.		СТРАН.
Романы, повѣсти, рассказы, очерки, стихотворенія и проч.		Урокъ справедливости. Разск. И. Н. Поталенко	2, 21
Амбара. Очеркъ К. Арнольди	651	Художнику. Стих. В. Л. Величко	212
Анастасія. Разск. Элизы Оржешко	592	«Чудилось мнѣ, что въ краю нелюдимомъ...» Стих. Л. Н. Афанасьева	594
Аттестатъ на дурака. Разск. Г. Т. Сьерверцева	731, 751	Юбилей мореходъ пзысканій. Бутылочная почта. Очеркъ Ф. Геллера	774
Бабушка. Разск. Н. Львова	972	«Я на скалы стою. Весенній вѣтеръ дышитъ...» Стих. М. Гербановскаго	356
Бонжуръ. Рожд. разск. П. О. Геккера	1017, 1034		
«Быль хмурый зимній день...» Стих. М. Гербановскаго	187	II. Портреты и біографіи.	
Воздухоплавательница. Разск. Г. Виллингеръ	107	Александра, королева Великобританіи	477
Волшебная скрипка. Святочи. разск. В. Я. Свѣтлова	1006, 1025	Александръ Михайловичъ, вел. князь	938
«Въ Некрасовщинѣ». Очеркъ съ 4 рис.	1042	Алибеевъ, А. Н.	703
Въ травѣ. Г. Т. Сьерверцева	532, 552	Альбертъ, король саксонскій	479
Въ туннель. Разск. Д. Б. Варрена	770	Альбертъ, принцъ саксенъ-альтенб.	419
«Въ укромномъ уголкѣ запущеннаго парка...» Стих. В. Башкина	575	Альфонсъ XIII, король испанскій	378
Вѣчный Римъ. Стих. Л. Жданова	291	Андрѣ, франц. военный министръ	358
Голодъ сердца. Стих. Б. П. Никонова	396	Антокольскій, М. М.	558
Двадцатипятилѣтіе кончины Н. А. Некрасова . Очеркъ А. И. Скабичевскаго	1021	Антоній, митроп. с.-петербургскій	421
Денежная покупка. Пасх. очеркъ И. Н. Поталенко .— На обложкѣ № 15.		Арнольдъ, Ф. К.	195
Дурнушка. Разск. А. М.	711	Астафьева, В. Л. , артистка	901
Дѣхъ Юно смотритъ. Разск. Ив. Вазова	374	Афанасеевъ, М. И.	179
Еврейка. Повесть книг. М. В. Волконской	765, 785, 806, 825, 845, 865	Балингъ, И. М.	239
Ея мѣсть. Разск. Э. Меркъ	932, 952	Бальфуръ, А. , брит. мпн.-президентъ	579
Женитба Помпея Ивановича. Разсказъ Г. Грига	14	Баратынскій, Е. А.	980
Живы ли мертвыя души. Очеркъ Е. Соловьева	125	Бекетовъ, А. Н.	558
Изъ А. Асныка. Стих. М. Гербановскаго	96	Бенжаменъ, К. , художникъ	462
Изъ бѣлыхъ стиховъ. Стих. В. Башкина	931	Бенкендорфъ, А. К. , графъ	1046
Изъ «Писемъ о сѣверномъ лѣсѣ». Стих. А. Коринфскаго	492	Бетховенъ. Скульпт. М. Клингера	637
Индійскій океанъ. Стих. А. Фодорова	876	Бильзе, В. , капельмейстеръ	603
«Какъ волны на морѣ...» Стих. В. Башкина	812	Блюхъ, И. С.	38
Какъ разбогатѣлъ Сесиль Родъ	317	Борисовъ, А. А. , художникъ	412
Канчуръ. Повесть В. А. Тихонова	285, 305, 325, 346, 365	Бота, генераль	840
Когда отецъ возвратился домой... Разск. Ф. Сигурда	512	Брадскій, баронъ, воздухоплав. 2 рпс.	842
Легенда о подковахъ. Стих. Гете . Перев. Б. П. Никонова	247	Бретъ-Гартъ, Ф.	362
Матушка взбунтовалась. Разск. М. Уилькинсъ	68	Броннлковъ, Ф. А.	798
Между вечеромъ и утромъ. Разсказъ Л. Весткирхъ	992	Бружуа, Л.	462
«Между жизнью и смертью». Очеркъ Г. Мюллера	672	Вальдекъ-Руссо, франц. мпн.-презид.	440
Мститель. Стих. К. М. Фофанова	311	Валь, фонъ, В. В.	797
На Невѣ. Разск. П. Г.	694	Вандервуртъ, ведоспедистъ	624
Настипъ романъ. Пов. Л. А. Авиловой	945, 966, 986	Васильевъ, А. И. , графъ	957
Небарское дѣло. Разск. И. А. Салова	886, 906	Вельяминовъ, Н. А.	239
Негодная птица. Разск. А. Рёмера	34	Вильгельмъ II, импер. германскій	597
Недоразуміе. Разск. В. Писнячевскаго	48	Вильдъ, Г. И.	722
Новый годъ. Стих. Б. П. Никонова	7	Викторъ-Эммануилъ III, король итал.	517
Ночь. Разск. Ек. Уманецъ	148	Вирховъ, Рудольфъ	701
Осужденный. Разск. К. Ритландъ	227	Витте, С. Ю. , министръ фпнансовъ	837
Пасхальное письмо къ другу. Разск. М. Шаде	292	Владиміръ Александровичъ, вел. кн., съ семействомъ	678
Первая мученица. Стих. Н. Новича	514	Воронцовъ, А. Р. , графъ	597
«Подойди поближе, другъ мой...» Стих. М. М. Гербановскаго	996	Вязмитиновъ, С. К.	957
Предложеніе. Разск. О. Мюллеръ	852	Галкинъ, Н. В.	99
«Проходили тихо ты аллею пустою...» Стих. Б. П. Никонова	715	Ганецкій, И. С. , ген.-отъ-инф.	942
Пѣнь весны. Стих. В. М.	208	Гардъ, Жоржъ, въ своей мастерской	773
Сезонъ мечтателей	278	Гарно, докторъ	597
Сила слабого. Ром. И. Н. Поталенко	385, 405, 426, 445, 465, 485, 505, 525, 545, 565, 585, 605, 626, 645, 665, 685, 706, 725, 745	Гартманъ, фонъ, Р. К.	179
Слонъ. Очеркъ пзъ абиссинск. жизни К. Арнольди	90	Гедеоновъ, И. М. , ген.-отъ-инф.	421
Сибирячки. Стих. Б. П. Никонова	31	Георгъ I, король греч., съ семействомъ	678
Спасенный. Рожд. разск. П. А. Буланже .— На обложкѣ № 51	51	Георгъ I, король греческій	658
Сумерки. Стих. К. Льдова	835	Георгъ, принцъ прусскій	379
Сѣдые волосы. Стих. Э. Льерденбуха	75	Георгъ, король саксонскій	497
Три алмаза. Очеркъ Адлерфельда	251	Герике, Отто, и его опыты. Портретъ и 3 рпс.	918, 919
Три вѣка назадъ. Пст. пов. В. М. Михеева	41, 62, 81, 102, 135, 141, 161, 181, 201, 221, 241, 274	Герке, А. А.	195
		Германъ, И. , изобр. открыт. письма	602
		Гиршъ, Женни	258
		Гнѣдичъ, И. П.	140
		Гогель, А. Г.	979
		Гоголь, Н. В. 2 портрета	122
		Голикъ, Р. Р.	58
		Голицынъ, А. Н. , князь	421
		Головинъ, Х. С. Попечитель с.-петерб. учебн. округа	922
		Гурко, И. В.	980
		Гурчинъ, А. В.	783
		Гюго, Викторъ	1606
		Давыдовъ, В. Н. , артистъ	704
		Даневъ, болг. мпн.-президентъ	77
		Деветь, генераль	840
		Дейша-Сюницкая, М. Л.	1028
		Деларей, генераль. 2 портрета	219, 840
		Делькассе, франц. министръ иностраннхъ дѣлъ	358
		Державинъ, Г. Р.	957
		Діанинъ, А. П.	239
		Домонтовичъ, М. А. , генераль отъ-инф.	839
		Дороевъ, іеромонахъ, священникъ Новой Земли	417
		Дружининъ, А. В.	980
		Дружининъ, И. А. , ген.-отъ-инф.	1046
		Дюбуа, генераль	359
		Дюма, А. По поводу столѣтія со дня рожденія	543
		Елена Владиміровна, великая княжна	480
		Елисавета австрійская. Скульптура Р. Вейгля	813
		Епанчинъ, Н. А. , ген.-майоръ	979
		Ермоловъ, А. С. , министръ земледѣлія и государственныхъ имуществъ	877
		Ефимовъ, В. В. , проф.	1047
		Жирардотъ, К. К.	979
		Жуковская, Е. А. , супруга поэта. Портретъ раб. Зонтага	300
		Жуковский, В. А. 5 портретовъ	262, 277
		Завадовскій, П. В. , графъ	957
		Загоскинъ, М. И.	498
		Зорожекъ, Ф. Г.	178
		Звѣревъ, Н. А. , сенаторъ. Начальникъ главн. управл. по дѣламъ печати	423
		Зенгеръ, Г. Э. 2 портрета	337, 980
		Зичи, М. А. , въ рабочемъ кабинетѣ	860
		Зола, Эмиль	778
		Зинонтіи, епископъ переславскій	638
		И-Хенгъ, король Кореи	282
		И-Чокъ, наследный принцъ Кореи	282
		Іоаннъ, преосвящ. епископъ пермскій	363
		Камбаръе, начальникъ гражд. канцеляріи президента франц. республики	359
		Каратыгинъ, В. А. , въ роли «Фингала»	194
		Карлъ, кор. румынскій, и Фердинандъ, кн. болгарскій	961
		Кауфманъ, фонъ, М. П. , инж.-генераль	77
		Клементьевъ, Л. М. , артистъ	901
		Клингеръ, Ф. И. , ген.-лейтенантъ	979
		Клюшниковъ, В. П.	962
		Кноррингъ, ген.-лейтенантъ	502
		Кобеко, Д. Ф. , директоръ импер. публичной бібліотеки	423
		Ковалевскій, В. П. , товарищъ мпнистра фпнансовъ	837
		Козловъ, П. К. , путешественникъ	160
		Кожевниковъ, А. Я.	98
		Коконцовъ, В. Н. , госуд. секретарь	338
		Колзакъ, К. П.	980
		Комбъ, сенаторъ. Франц. мпн.-презид.	483
		Косычъ, А. И. , ген.-отъ-инф.	703
		Кочубей, В. П. , князь	957
		Крейтцингъ, бурскій генераль	238
		Круппъ, Ф. А. Портретъ и два рпс.	960
		Кулаковскій, П. А. , редакторъ «Привѣтствія. Вѣстника»	902
		Лазаревичъ, И. П.	218
		Ламанскій, Е. И.	1406
		Ланессанъ, франц. морской министръ	358
		Ледоховскій, кардиналъ	638
		Ленау, Н. По поводу столѣтія рожденія	637
		Ленротъ, Эліасъ	238
		Листеръ, Г. Врачъ англ. короля	543
		Лубѣ, мать франц. президента	362
		Лубѣ, Эмиль, франц. президентъ	357
		Лукьяновъ, С. М.	382
		Львинченко, С. С.	644
		Макасовъ, М. К. , артистъ	901
		Марія Генріэта, бельгійская королева	759
		Марковичъ, А. Н. , сенаторъ статсъ-секретарь	421
		Маркони, Г. , изобр. безпр. телеграфа	599
		Маршанъ, полковникъ	259
		Мейеръ, Лука	259
		Мейеръ, Лука, и его супруга	624
		Меньшикова, А. Г. , артистка	862
		Мещерскій, А. И.	998
		Миллеръ, О. Ф. , проф.	822
		Мирко, черногорскій князь, и его невеста, Наталія Константиновичъ	254
		Михаилъ Николаевичъ, великій князь	298
		Мойеръ, М. А.	341
		Молларъ, церемоній. франц. президента	359
		Монтеланъ-де, Ксавье	384
		Морганъ, П.	602
		Мордвиновъ, Н. С. , графъ	957
		Мосинъ, С. И. , ген.-майоръ	178
		Мутинъ, Н. В. , артистъ	901
		Мушкетовъ, И. В. , профессоръ	78
		Нарышкинъ, Э. Д.	57
		Наумовъ, Н. Н. , протоіерей	363
		Нахимовъ, Павелъ Степановичъ, адмираль	500
		Неврасовъ, Н. А.	1021
		Николай Николаевичъ, великій князь	298

	СТРАН.		СТРАН.		СТРАН.
Николай Николаевич и Фердинанд болгарский на Шинкь	900	Стольбте учреждения министерствъ въ Россіи	958	Выставка картинъ Н. Н. Гриценко	998
Николай, королевичъ греческій	480	350-лѣтіе завоеванія Казани	779	Выставка картинъ Урала и его ископаемыхъ богатствъ	501
Николай, королевичъ греч., и в. кн. Елена Владиміровна	677	IV. Географическіе и этнографическіе очерки; путешествія.		Выставка кустарно-промышл. 215, 234, 255	442
Новацкій, П. Н.	578	Ассуанская плотина и островъ Филэ, съ 4 рис.	340	Выставка предметовъ спорта	442
Остенъ-Сакенъ, П. Д., графъ	97	Аюшъ Новый. Изъ путев. замѣт. по Кавказу. С. Васюкова, съ 4 рис.	332	Выставка рыбо-промышленная	98, 118
Острогорскій, В. П.	303	Будущестъ. Зданіе венг. парламента	838	Выставка художеств. произведеній и мплатюръ	234
Пастернацкій, Ѳ. П., профессоръ	664	Возвращеніе полярныхъ экспедицій Свердруна и Пирри	798	Выставка ювелирн. и друг. издѣлій	18
Пирри, капит., полярный изслѣдователь	798	Въ столицѣ Кореи. П. Ю. Шмидта. 872, 892	892	Гельсингфорстъ. Откр. новаго театра	322
Плевс, фонъ, В. К., министръ вн. дѣль	302	Дальній, городъ. Оч. В. И. Орлова	454	25-лѣтіе военно-конской повинности	899
Покровскій, В. П.	37	День въ Гаграхъ	478	25-лѣтіе кончины Некрасова	1021
Полевой, П. П.	120	Домеснейскій маякъ, съ 7 рис.	175	200-лѣтіе краспрск. Его Величества полка	500, 518, 541
Преженцовъ, Я. Б., ген.-майоръ	502	Женщина въ Японіи	612	200-лѣтіе русской газеты	1023
Проворовъ, А. П., сенаторъ	19	Коростень, городъ	338	200-лѣтіе Шлессельбурга. Празднованіе	820, 858
Прокофьевъ, пчеловодъ	664	Къ полюсу. Очеркъ, съ 2 рис. и картой Маякъ въ Ламанинъ, постройка	199	Депутатія отъ франц. ветерановъ, поднесенная Государю Императору почетную шпагу	420
Протасовъ-Бахметевъ, П. А., графъ	683	Монастырь Св. Павла на Аюшѣ	118	Домъ о-ва гражданск. инженеровъ	903
Пыпинъ, А. Н.	423	На Новую Землю. Оч. полярнаго путешествія А. А. Борисова	411	Заключительный маневръ лагеря сбора у посада Федоровскаго въ Высочайшемъ присутствіи	680
Пѣвцовъ, М. В.	198	Орегонъ и озеро «Кратеръ». Пут. оч. по Америкѣ Григорія де-Каннэ	791	Ирландія. Народное волненіе	239
Рагозина, З. А.	78	Отъ Москвы до «Шошонэ». Пут. очеркъ Григорія де-Каннэ, съ 8 рис.	311	Казань. Пожары въ городѣ	522
Радищевъ, А. Н. 2 портрета	718, 918	Отъ Царьграда къ Персидскому заливу. Очеркъ съ 14 рис. и картою	432	Катастрофа въ Глазго	303
Рачинскій, С. А.	422	Отъ Шошонэ къ индѣйцамъ «Лапавай». Пут. оч. по Америкѣ Григорія де-Каннэ	572	Катастрофа на Антильск. остров	441, 463
Рейтцъ	259	Палестина. Путевыя впечатлѣнія Е. Тарасова	7, 28	Катастрофа на варшавской жел. дор.	524
Реммертъ, А. А.	639	Путешествіе Свенъ Гедина по Тибету	190	Катастрофа на островъ Мартиникъ	380
Ристори, А. А., артистка	99	V. Естественнѣдѣніе.		Катастрофа на рѣкѣ Лугъ	563
Риццини, А. А.	364	Бациллы аромата. Очеркъ В. А. Фрей	188	Катастрофа съ аэропланами въ Парижѣ	839
Родъ, Сесиль	258	Вулканы и землетрясенія. Очеркъ М. Лисовскаго	474	Клиника (новая) горловыхъ, носовыхъ и ушныхъ болѣзней	138
Родэнъ, О., скульпторъ	393	Гарно и его опытъ съ прививкой туберкулоза рогатаго скота	579	Конгрессъ криминалистовъ, IX международный	761
Ромеръ, Ѳ. Э.	639	Гигіена въ зимнее время	54	Конференція общ. Краснаго Креста	423
Рубинштейнъ, А. Г. Статуя раб. Т. Бернштама	937	Инфлуэнца. Возникновеніе и предупрежденіе. Оч. С. Шербеля	210	Коронація англійскаго короля Эдуарда VII	478, 658
Рубо, Ф., художн. Портр. и 3 рис. 922—23	23	Какъ плаваютъ животныя. Съ 8 рис.	494	Крушеніе аэростата «Рах» въ Парижѣ	383
Румянцевъ, Н. П., графъ	957	Лошадь Пржевальскаго, пойманная въ Джунгаріи	582	Маневры подъ Курскомъ	740
Рустанъ, вице-адм., начальн. французск. эскадры	358	Молнія, шаровидная	563	Музей войны и мира въ Люпернѣ	520
Сада Янко, японск. артистка	220	Озонированіе питьевой воды для городовъ. Оч. Г. Кригера	1036	Мѣсто заточенія св. Филиппа въ Отрочемъ монастырѣ	699
Свердрупъ, капитанъ	800	Опыты пчеловода Прокофьева	663	Освобожденіе миссъ Стопъ пазъ рукъ македонскихъ разбойниковъ	198
Святополкъ-Мирскій, П. Д., князь	797	Оригинальный способъ передвиженія. Отчего человекъ съдѣтъ	111	Освященіе русской церкви въ Маріенбадѣ	578
Северо, О., аэронавтъ	383	Пернатые долазы. Оч., съ 9 рис.	248	Освященіе часовни на мѣстѣ заточенія святителя Флппа	681
Сейдъ-Абдуль-Ахадъ-ханъ, эмиръ бухарскій	1606	Поин, самыя маленькіе въ мірѣ	544	Открытие курсовъ пчеловодства	481
Семпрадскій, Г. И.	682	Противотуберкулезный конгрессъ въ Берлинѣ	898	Открытие памяти. А. Додэ въ Парижѣ	480
Сиди-Али, тунисскій бей	497	Пыль въ экономіи природы. Очеркъ	734	Открытие памяти. Петру въ Петергофѣ	541
Сиди-Мохамедъ, тунисскій бей	497	Рѣдкая находка (новооткрытый мамонтъ). Очеркъ Е. Ядова	351	Открытие памяти. Ф. Листу въ Веймарѣ	462
Сплагинъ, Д. С., мин. внутр. дѣль	302	Солнечный дискъ и «зеленый лучъ»	8846	Открытие слоб. политехнич. института	818
Смирновъ, К. П.	1406	Цветочное Эльдorado. Очеркъ Н. Ѳ. Золотницкаго	812	Паденіе колокольных св. Марка	562, 579
Собиновъ, Л. В.	140в	VI. Новыя изобрѣтенія и технологія.		Палата мѣръ и вѣсовъ, новое зданіе	1000
Сольскій, Д. М., графъ	37	Бильярдъ съ зеркалами	863	Памятникъ первопечатнику Ивану Федорову (проектъ)	303
Сперанскій, Н. В., военно-медиц. инспекторъ	723	Вагонъ, новый, электрическій	80	Парадъ войскамъ подъ Курскомъ	758
Стасюлевичъ, М. М., ред. «Вѣстн. Евр.»	19	Велосипеды-автомобили	179	Переложеніе мощей св. благ. кн. Михаила Ярославича Тверскаго	562
Стравинскій, Ѳ. П.	962	Воздушныя змѣи на развѣдочн. службѣ	860	Помолвка Е. П. В. в. к. Елены Владиміровны и его корол. высоч. королевича Николая греческаго	478
Страховъ, А., фельдфебель	343	Заводъ для приготовленія приборовъ безпроводн. телеграфа	701	Похороны М. А. Антокольскаго	581
Субботичъ, Д. П., ген.-лейт.	943	Морскіе факелы. Очеркъ	715	Праздникъ д.-гв. преображенск. полка и гвардейской артиллеріи	657
Судковскій, Г. Д., протоіерей	581	Телеграфъ Маркони, безпроводный	57	Праздникъ, устроенный Э. Л. Нобелемъ	583
Тимирязевъ, В. П.	999	Телефонъ безъ проводовъ	99	Пребываніе Государя Императора въ Севастополѣ и спускъ крейсера «Очаковъ»	817
Тисса, Коломанъ	258	Успѣхи безпроводн. телеграфа	598	Пребываніе е. в. короля итальянскаго Виктора-Эмануила III въ Россіи	558
Толстой, Л. Н., графъ, 2 портр.	697, 940	Фотографіи, диковинныя	799	Пребываніе е. к. в. болгарскаго князя Фердинанда въ Петербургѣ	458
Томская, А. М., артистка	901	Электрическая дорога въ Берлинѣ	831	Пребываніе президента франц. республики въ Россіи	358, 378, 397
Тревсъ, Ф., врачъ англ. короля	543	Электрич. дор. для дальнихъ сношеній	839	Пріѣздъ импер. Вильгельма въ Россію	597
Успенскій, Г. П.	280	Электрическая кухня	612	Проказа близъ Ташкента	230
Успенскій, Г. П., въ гробу	280	Электрическіе поезда. Новая система	799	«Пушкинскій» народн. домъ въ г. Красноярскѣ	255
Фанъ-Аркъ, К. К.	684	Абсепское посольство въ Сиб.	542	50-лѣтіе владимірскаго кievскаго кадетскаго корпуса	17
Федотовъ, П. А.	939	Анджаны. Землетрясеніе	1027	50-лѣтіе кончины Гоголя	121
Фельдманъ, Ѳ. А., ген.-отъ-инф.	1406	Англо-бурская война	39, 59, 140г, 440	50-лѣтіе кончины Жуковскаго	261, 270
Фегъ, Бюстъ раб. Н. В. Досѣкина	917	Бракосочетаніе Е. П. В. в. к. Елены Владиміровны и корол. Николая греч.	677	Ревель. Морскіе маневры	617
Филатовъ, П. Ѳ.	178	Бракосочетан. черногорск. князя Мирка Вагонъ императора Николая I на улицахъ Петербурга	660	Ревель. Освященіе памятника морякамъ, погибш. на «Русалкѣ»	761
Франкъ-Фердинандъ, эрцгерцогъ австр.	77	Возвращеніе кнг. императр. въ Пекинъ	218	Событія въ Венецюзѣ	1047
Фребель, Ф.	519	Выставка историч. и соврем. костюмовъ	983, 999	Событія на Дальнемъ Востоку	280
Фридрихъ, великій герцогъ баденскій	337			Спускъ броненосца «Князь Суворовъ»	778
Хамудъ-Мухамедъ, султанъ занзлб.	598			Спускъ эскадрен. бронен. «Орель»	578
Хо-Вейчъ, китайскій посолъ, въ Сиб.	563				
Шальвъ-Бургеръ	259				
Шевелевъ, Н. А., артистъ	901				
Шееперъ, бурскій генералъ	98				
Шильдеръ, Н. К.	317, 980				
Шюрмеръ, В. В., гофмейстеръ	723				
Шу, китайскій генералъ	943				
Шумахеръ, А. А.	862				
Шерманъ, А. Л.	483				
Эдуардъ VII, король Великобританіи	477				
Эллисъ, Н. В., ген.-отъ-инф.	902				
Янгъ-Ю, китайскій посланникъ въ Сиб.	1406				
III. Историческіе и археологическіе очерки.					
25-лѣтіе русско-турецкой войны 1877—78 гг. 300, 520, 717, 818, 899, 938, 958 п 999					
Въездъ въ Тырново и Зевинскій бой. 520					
25-лѣтіе боя подъ Горнымъ Дубнякомъ 818					
25-лѣтіе взятія Плевны 938					
25-лѣтіе штурма крѣпости Карса 999					

СТРАН.	СТРАН.	СТРАН.
«Война и миръ», гр. Л. Н. Толстого.	въ Абась-Туманъ. Карт. И. Е. Крач-	Его бутылочка. Рис. Т. Монсона . . .
Передь бородинскимъ боемъ. Карт.	ковского 191	Ежъ. плывущій 495
Г. О. Ковалевского 164	Гаага. Обрушившійся амфитеатръ . .	Елпсейскій дворецъ. 8 рис. 360—361
Волки, нападающіе на иглоперста. Рис.	Гоголь, Н. В. 50-лѣтіе кончины . .	«Ермолай и Валетка». Карт. П. П. Со-
Ф. Шехта 733	Гоголь въ началъ сороковыхъ	колова 529
Волкъ надъ убитымъ теленкомъ	годовъ 122	«Желѣзная дорога». Стих. Н. А. Некра-
Волы. Аквар. С. П. Васильковского .	Гоголь въ 1834 году 122	сова.
«Воскресеніе», гр. Л. Н. Толстого, на	Гоголь въ своей усадьбѣ Ва-	1) Бѣлорусь-землекопъ. Рис. И. Вини-
сценѣ въ Парижѣ 940	силъевкѣ 123	мана 868
Воспоминанія. Грав. Гедана 41	Гоголь въ гробу. Рис. съ нат.	2) Подрядчикъ. Рис. И. Винцмана . .
«Вотъ и я!» Карт. П. Рейденгауса . .	Ястребцова 121	3) Поэтъ, генералъ и Ваня. Рис.
«Враги печати». Карт. В. Муди	Калуга. Губернаторская дача, въ	И. Винцмана 865
Ветръча новаго года на Новой Землѣ.	которой Гоголь читалъ свои	Жуковский, В. А. 50-лѣтіе кончины, портр.
Въ бочкѣ черезъ Ниагару:	«Мертвыя Души» 123	работы Гильдебранта 277
Г-жа Тайлоръ въ построенной ею	Калуга. Губерн. Н. М. Смир-	Бюстъ Жуковского. работы академика
бочкѣ 79	новъ и чиновники губ. правле-	Крейтана 261
Путь бочки, въ которой г-жа Тай-	нія. Акварель Алексѣева 124	«Вечеръ». Рис. Л. Чиркипой
лоръ совершила свою переправу . .	Калуга. Филгель, въ которомъ	«Гаральдъ». Рис. П. Волкова
79	жилъ Гоголь 123	«Громобой». Рис. Р. Штейна
Въ глубокой задумчивости. Скульптура	Могла Гоголя на кладбищѣ Данп-	Двѣнадцать спящихъ дѣвъ. Рис. П. Вол-
Росси. 693	лова монастыря, въ Москвѣ.	кова 264
Въ дѣтской больницѣ. Карт. Ж. Жо-	«Римъ». Аннунціата. Рис. К.	Домъ, въ которомъ жилъ Жуковский
Фруа 113	Тромба 126	въ Дерптѣ 301
Въ кошеникѣ. Карт. К. Е. Маковского.	Собственный рисунокъ Гоголя къ	Домъ, въ которомъ жилъ и скончался
Въ ложѣ. Карт. Кампенридера	последней сценѣ «Ревизора» . .	Жуковский въ Бадель-Баленѣ
201	603	Домъ Жуковского въ Бѣлевѣ
Въ маминоѣ нарядѣ. Карт. И. Санта.	Гончія. Акварель Р. Ф. Френца . .	Жуковская, Е. А., жена поэта
953	668	Жуковский въ разные годы его жизни.
«Въ мечтахъ», драма Вл. Ив. Непиро-	Гончія, парфорсеныя 786	4 рис.
вича-Данченко. Рис. В. А. Табурина.	Гора Ирмель. Карт. А. К. Денисова-	«Лѣсной царь». Рис. Р. Штейна . . .
281	Уральскаго 504	Мойеръ, М. А. 341
Въ ожиданіи. Карт. Воллона	«Господа Головлевы», М. Е. Салтыкова	Надгробный памятникъ В. А. Жуков-
169	(Щедрина). Рис. В. А. Табурина .	скому на кладбищѣ Александро-Нев-
Въ орлиномъ гнѣздѣ. Рис. К. Домбров-	508	ской лавры 279
скаго 995	Группа администр. состава пажескаго	«Наль и Дамаанти». Рис. Н. Н. Кара-
Въ осадномъ положеніи. Карт. Матте-	корпуса 977	зинна
гацца 689	Группа воспитанниковъ и воспитаницъ	Родина Жуковского. Сельцо Мишен-
Въ почтовомъ отдѣленіи. Карт. И. А.	учебн. заведеній Импер. челов.-люб.	ское 263
Пассъ 197	общества 437	«Сказка о царѣ Берендѣ и Кошѣ Без-
Въ пути. Карт. Р. Ф. Френца	Группа двухъ депутатій грузинскаго	смертномъ». Рис. Г. Г. Шмидта . . .
5	дворянства. 2 рис. 160в	«Сказка о царѣ Берендѣ и Кошѣ Без-
Въ сладкой истомѣ. Карт. Н. Гради .	Группа лицъ, состоящихъ въ вѣдомствѣ	смертномъ». Рис. Р. Штейна
453	Импер. челолюб. общества	272
Въ школу. Рис. И. И. Жакевича . . .	438	«Странствующій жидъ». Рис. Р. Штейна.
92	Группа самоѣдовъ Новой Земли . .	271
Въѣздъ вел. кн. главнокомандующаго	413	Судъ Божій надъ епископомъ. Рис. Н. Н.
въ г. Тырново 30-го іюня 1877 г.	Группа участниковъ празднованія 25-лѣ-	Каразинна 265
Карт. Н. Д. Дмитриева-Оренбургскаго.	тія военно-конской перепяси	Ундина. Рис. Волкова 269
521	899	Удлини его дочь. Рис. Н. Н. Каразина.
Выставка, всероссійская, кустарно-про-	Гуси. Карт. А. Н. Степанова	267
мышленная.	788	Ценкъ и Гальциона 268
Азіатскій отдѣлъ 235	Гуси на Капитолѣ. Карт. Г. Мотте .	Шильонскій узникъ. Рис. Л. Чирки-
Курскій отдѣлъ 236	556	ной 268
О-ва «Московскій муравейникъ». . . .	«Да исправится молитва моя». Карт.	Эолова арфа. Рис. П. Волкова
256	А. Л. Ржевской 988	Жукъ съ молоскомъ. 2 рис.
Отдѣлъ московской губерніи	Дальній, городъ 455	Зависть. Карт. Моді 325
237	Административная часть города . .	За добычей. Карт. I. Шпицбергера . .
Отдѣлъ СПб. столицн. попеч. о	456	948
домахъ трудолюбія 257	Больница 456	Закладка Кремля (Коромыслова башня).
Тюремный отдѣлъ 255	Общій видъ города 454	Карт. И. А. Дженъева 24
Финляндскій отдѣлъ 237	Общій видъ порта 454	Закрытіе конгрегационныхъ школъ во
Финляндскій отдѣлъ 217	Церковь-школа 456	Франціи 681
Центральныя губерніи 217	Дама съ муфтой. Карт. Виле-Лабренъ.	За кулисами. Карт. Е. Н. Клокачевой.
Ясли 256	873	429
Выставка костюмовъ въ Таврическомъ	Дачный лагерь въ лѣсу 516	Закуплены тайны.
дворцѣ. 8 рис. 981—984, 1001—2	Два стража. Карт. Деба-Понсанъ . .	Доэгринъ: «Плыви, о, лебедь
Выставка, рыбопромышленная.	769	мой!» 33
Акула, морской волкъ и кругло-	200-лѣтіе лейбъ-гвардіи кирасирскаго	Лунный свѣтъ въ оперѣ «Доэн-
перъ 118	полка. 4 рис. 517—518, 539—540	гринъ» 33
Выставка камчатскаго рыбопром.	1023	Машинка для производства вѣтра.
общества 117	Дѣв кошечки. Карт. П. Карье-Беллѣзъ.	Перемѣна декораций во время
Комитетъ выставки 97	149	антракта 32
Рыбацкое сельское общество	Дѣв сестры. Карт. В. Е. Маковского.	Пожарный у желѣзнаго занавѣ-
118	224	съса 32
Уловъ гигантской рыбы, выстав-	«Девятый валъ». Карт. И. К. Айвазов-	Производства морскихъ волнъ
ленной уральскими казаками	скаго 748	«Ропоть народа» за сценой при
118	Декамеронъ. Карт. Касіолл	представленіи «Фіеско» 36
Экспонаты фирмы Беззубикова въ	242	Суфлеръ 34
Астраханн 119	Деревенскія новости. Карт. Голын-	Сцена съ яблокомъ въ «Виль-
Выставка спорта, первая, всероссійская.	скаго. 725	гельмъ Тель» 36
Входная арка 442	Диковинка. Рис. Кноблоха	Ундина съ морскихъ волнахъ
Отдѣлъ воздухоплавательнаго парка .	425	35
443	Димитрій ростовскій. По поводу исте-	«Запечатлѣнный ангелъ», разск. Н. С.
Отдѣлъ голубинаго спорта	ченія 200-лѣтія со дня вступленія	Льскова. Рис. К. Спасскаго 888—89
443	святытеля на ростовскую кафедру .	366
Выставка художественныхъ произве-	174	«За работой». Карт. Я. П. Турлыгина .
деній, старинныхъ миниатюръ и та-	Перенесеніе мощей св. Димитрія ро-	29
бакероковъ 233	стовскаго въ 1763 г., въ присутствіи	Застѣнокъ. Карт. А. С. Янова
Выставка ювелирныхъ и др. издѣлій	Императрицы Екатерины II	165
въ С.-Петербургѣ.	175	За хворостомъ. Карт. А. Корелли . . .
Общій видъ выставки 20	Рака, въ которой почиваютъ мощи св.	494
20	Димитрія ростовскаго 175	Зданія министерствъ, учрежд. въ 1802 г.
Ялонскій отдѣлъ 20	Яковлевскій монастырь въ Ростовѣ.	6 рис. 958—959
Вѣна. Ворота императ. дворца	775	Здравина короля. Карт. Гюрденса. 628—629
736	Діарбекиръ — центръ азіатскихъ вла-	Зевинскій бой 13-го іюня 1877 г. Карт.
Вънокъ отъ московск. рабочихъ, воз-	дѣній Турціи 435	А. Д. Кившенко 520
ложенный на памятникъ Царю-Осво-	«Димитрій Самозванецъ и Василій Шуй-	Зима. Карт. П. М. Проскурнина
бодителю 193	скій» на сценѣ Народнаго дома. 4 рис.	1
«Вѣстникъ Европы». Заглавный листъ	784	Змѣнная птица, кормящая своего птенца .
перваго нумера въ 1802 г. 18	774	251
Вѣчная слава павшимъ во имя науки!	Догъ. Скульптура Ж. Гардэ	Ибисы. Карт. В. А. Катарбинскаго .
Рис. Н. Н. Каразинна 109	641	405
Гарры. 4 рисунка 481	Докторскій диспутъ женщины въ Бер-	Изъ исторіи Пугачевского бунта. Карт.
Гармоника. Карт. Каульбаха	линъ 641	Д. О. Богословскаго 1029
313	Домъ шейха кузйтскаго 436	
«Гаусъ», судно герм. экспедиціи Дри-	Дочь Николаевского вокзала	
гальскаго къ южн. полюсу 116	844	
Гельсингфорсъ. Зданіе финск. театра .	Друзья. Карт. К. Саксена 388	
323	Дурное предназначеніе. Карт. Н. Н.	
Генуя. «Самро Санто». 3 рис. 914—916	Буинна 216	
Георгій Александровичъ, нынѣ въ Бозѣ	Дуэтъ. Карт. К. Саксена 389	
почивающій Наслѣдникъ Цесаревичъ.	438	
	«Дѣдушка спаси!» Карт. П. Веннга .	

	СТРАН.		СТРАН.		СТРАН.
Изъ молодыхъ да ранній. Карт. Блааза.	137	Посвященіе Его Величествовъ общ.		На Волгѣ. Карт. Е. Волкова	408
Икаръ (възъ Овидія). Карт. Е. Н. Кло-		сестеръ милосердіи	738	Надъ рѣкой Вишерой. Карт. А. К. Де-	
качевой	104	Херсонская улица	739	нисова-Уральскаго	538
Импровизованные рыболовы. Картина		Кухня турецкаго султана	484	На Иорданѣ. Рис. П. И. Ижакевича . . .	12
А. Губера	1035	Купайтъ у Персидскаго залива	436	«На краю свѣта», Н. С. Лѣскова:	
Индійцы «Лаповай», 5 рис.	574, 576	Къ втицу. Карт. П. А. Антипова	205	Владыка въ свѣтахъ. Рис. Ткаченко	153
Ирландія. Населеніе ирландской лпгп надъ		Къ пасхальной заутренѣ. Рис. Ижа-		Владыка и отецъ Киріакъ	152
фермерами	240	кевича	289	На молитвѣ. Карт. Ганса Макарта	189
«Историческіе рассказы и повѣсти» П. И.		Левъ и львица. Скульптура Ж. Гардэ.	775	Пападеніе. Карт. Випса	185
Полевого. 2 рис.	804	Левъ, отдыхающій. Скульпт. Ж. Гардэ.	776	На родинѣ. Карт. М. Р. Соколова	941
«Исторія Хаден». З. А. Рагозиной.		Левъ, плывущій	495	На службѣ. Карт. Н. К. Грандовскаго	845
4 рис. пзъ этой книги	721	«Легенда о подковѣ». Стих. Гёте. Карт.		Нахимовъ, П. С., адмиралъ, въ гробу	501
Истребленіе турецкой эскадры Османа-		Пловгорога	249	Начали страдать. Акварель Вухгольца	221
наши	499	Ледицкѣ Витте. Рис. А. А. Борисова	417	«Не выдержаль». Карт. Пгнатьева	253
Іоаннъ Безземельный даруетъ (вел. хар-		Легучій глазной отрядъ въ провинціи.		«Некрасовщина»:	
тцію вольностей». Карт. Э. Норманда.	849	Карт. В. А. Ландзена	72	Видъ усадьбы Типова	1041
Казань:		Ливень. Карт. Шварца	488	Едиственный домъ въ усадьбѣ	1042
Азимовская мечеть	779	Лоджета Санъ-Савиню	561	Памятникъ на могилѣ матери	1041
Кремль	779	Лошади-бурлаки. Карт. П. П. Беркутова	615	Церковь въ с. Абакумцевѣ	1041
Общій видъ города	780	Лошади, погибшія отъ молніи	564	Неожиданное посланіе отъ императора	
Памятникъ Добачевскому	782	Лошадь Пржевальскаго	582	Павла I къ Суворову въ Кончанскомъ.	
Пожары 8-го и 9-го іюня т. г.		Лубны. Дорога въ монастырь св. Ава-		Карт. Геллера	196
4 рис.	522—523	насія. Фотоэтиюдъ Завадскаго	569	Непрощенные гости. Карт. М. Лэблнга	708
Соборъ свв. Петра и Павла	780	Льеной пожаръ. Карт. А. К. Денпсова-		Неудачный прыжокъ	801
Университетъ	782	Уральскаго	537	Нефтяные источники въ впадинѣ	
Кайра, несущая своего птенца	252	Лѣто. Карт. Стеріо-Ново	533	Моссулъ	436
Камешный въскъ. 7 рис. къ статьѣ. 615—	616	Любопытный. Карт. А. Переса	64	«Нпгдѣ покоя нѣтъ». Карт. Г. Гурса	749
Канада. Увеселительная поѣздка. Рис.		Макбетъ, леди. Карт. К. В. Веннга	853	Нпжніе чины—павловцы, участники боя	
В. Мода	52	Македонія. Болгарскій постъ на турек-		подъ Горнымъ Дубнякомъ	819
Канадскій каюкъ	515	ской границѣ	841	Новомосковск. Соборная площадь. Рис.	
Кашугляція города Гранады	468	Македонія. Разграбленіе деревни	824	С. Васильковскаго	286
Каракасъ, столица Венесуэлы	999	Марсибадъ. Православная церковь	578	Новый Аѳонъ:	
Карсъ. 25-лѣтіе штурма крѣпости. 3 рис.	1000	Мартиника. Катастрофа на островѣ:		Видъ собора п монастыри съ горы	333
Карта багдадской жел. дороги	432	Ботаническій садъ въ Сень-Пьерѣ	380	Видъ храма въ Пшундѣ	336
Карта Новой Земли	414	Группа туристовъ на вершинѣ Лы-		Водопадъ на рѣкѣ Псыреть	336
Карта пути Свердруна и Пири	799	сой горы	442	Общій видъ съ моря	335
Карта южнаго полюса	115	Домъ, въ которомъ родилась франц.		Ночлежный домъ. Рис. В. Позднѣва	445
Катастрофа на варшавской жел. дор.		императрица Жозефина	442	Ночь на берегу Перекопскаго пере-	
около ст. Преображенской	524	Жительница острова Мартиники	381	шейка. Рис. Магдесіана	469
Катастрофа на р. Лугъ, 29-го іюня т. г.	564	Карта Антильскихъ острововъ	379	Нырокъ-чомга у своего пловучаго гнѣзда	251
Кенгуру, плывущій	494	Карта острова Мартиники	380	Одесса. Борьба съ чумной заразой. 10 рис. 877—	
Кербела, въ 80 в. отъ Багдада	435	Кратеръ (Срной горы на о-въ св.		879, 883—884б, 1047	
Кіевъ. Владимірскай кадетскій корпусъ.		Висентія	441	Одесса. Гололедница. 5 рис.	1003—4
Общій видъ зданія	17	Лысая гора (Пелэ)	441	«Однодумъ», рассказъ П. С. Лѣскова.	
Казанки на развѣдкахъ. Рис. Э. Соко-		Нагорный кварталъ Сень-Пьера	381	Рис. Н. Ткаченко	295
ловскаго	112	Общій видъ разрушенія гор. Сень-		Оляпка подъ водою и гнѣздо ея. 2 рис.	250
Коктебеля близъ Феодосіи. Рис. Э. Маг-		Пьера съ моря	463	Опытъ Фуко въ парижскомъ Пантеонѣ.	
десіана	688	Общій видъ г. Фортъ-де-Франса	381	2 рис.	863
Колокольня св. Марка въ Венеціи, ру-		Общій видъ гавани Сень-Пьера	380	Орда наступаетъ. Карт. Джемѣва	368
шившаяся 1-го іюля т. г.	561	Одна пзъ улицъ г. Сень-Пьера	380	Орегонъ и озеро «Кратеръ». 6 рис.	793,
Кондоръ на Андахъ. Рис. Г. Е. Лоджа.	513	Маруся. Рис. П. И. Ижакевича	573	794, 796	
Константинополь. Пребываніе в. к.		Масляница въ Мадридѣ. Карт. Ловера	140	Орхиден. 7 рис.	814, 815, 816
Николая Николаевича	838	Маякы:		Освобожденіе миссъ Стоунъ	200
Копенгагенъ. Отъѣздъ президента Лубэ.	461	Домеснескій. 4 рис.	176—177	Освобожденіе Чпмарозы пзъ темницы.	
Корейскіе стрѣлки пзъ лука	282	Кокшеръ	176	Карт. Танкреды	449
Корея. 16 рис. къ статьѣ П. Ю. Шмидта	872,	Церель	176	Остановки. Акварель А. С. Хрѣнова	105
874, 875, 893—896		Маякъ въ Ламаниѣ, постройка	200	«Отечественная война», пст. песа на	
Коронація въ Англїи:		Межъ двухъ огней. Карт. I. Вормса	61	сценѣ Народнаго дома. 2 рис.	881в
Видъ коронац. шествія по Парла-		«Мертвыя души»:		Отраженіе 4-хъ англо-французскихъ	
ментской улицѣ	658	Ноздревъ и Чичиковъ	129	пароходовъ	581
Возложене короны на короля и		Плюшкинъ и Чичиковъ	1. 0	Отреченіе. Карт. Ф. Келлера	897
королеву. 2 рис.	660, 661	Чичиковъ и Муразовъ	133	Отъ Москвы до Шошонэ. 8 рис. къ пут.	
Иллюминація англ. флота	662	Чичиковъ у Бетрищева	132	очерк. де-Каннэ	314—316
Иллюминація одной изъ улицъ Лон-		Метеорологическая станція экспедиціи		Офелія. Карт. Бертонна	565
дона	662	на берегу Маточкина Шара на Но-		«Очарованный странникъ», разск. Н. С.	
Пиналды приветствуютъ короля	663	вой Землѣ	413	Лѣскова. Рис. Н. Ткаченко	609
Объѣдъ для бѣдныхъ Лондона	584	«Метеоръ», новая яхта германскаго им-		Состязаніе на нагайкахъ. Рис. А.	
Перчатка и шлейфъ англ. королевы.		ператора. 2 рис.	215	Апсита	828
2 рис.	659	Мечеть въ Урфа	434	Странникъ и цыганъ. Рис. А. Апсита	928
Коростень. Железнодорожный мостъ на		Минутка роздыха. Карт. Любишона	473	Памятникъ Альфонсу Додэ	482
природныхъ устояхъ	338	Миссисъ на р. Джиканъ около Аданы	434	Памятникъ Виктору Гюго, открытый въ	
Красноярскъ. Пушкинскій народный		Могила В. А. Каратыгина на Смолен-		Парижѣ	160а
домъ	255	скомъ кладбищѣ въ СПб.	194	Памятникъ Гордону въ Лондонѣ	601
Креветка съ моллюсками	696	Могила Григоровича на Волковомъ		Памятникъ Листу въ Веймарѣ	463
Крестынка. Карт. А. Алексѣева	305	кладбищѣ	599	«Памятникъ мертвымъ», надгробіе ра-	
Кронштадтъ. Заводъ безпроводн. телегр.	702	Могила М. Н. Загоскина на кладбищѣ		боты А. Бартоломэ. 3 рис.	535—536
Кружевницы. Карт. Барро	653	Новодевичьего монастыря въ Москвѣ	499	Памятникъ, надгробный, Ю. О. Грюн-	
Крымъ. Со скалы Шипко. Карт. I. Е.		Могила Пушкина въ Св. Горахъ. 2 рис.	744	бергу	464
Крачковскаго	204	Могила Св. Екатерины. Карт. Н. Але-		Памятникъ на могилѣ Некрасова	1022
Крыса, водная. 2 рис.	494	ксандрова	373	Памятникъ Нахимову въ Севастополѣ	559
Курдь. Карт. Т. Айдукевича	349	Молитва передъ сраженіемъ. Карт. Рѣх-		Памятникъ первопечатнику Ивану Фе-	
Курочка, водная (лысуха), съ вывод-		линга	489	дородову, проектъ	303
комъ въ поискахъ пищи	250	Молнія, шаровидная. 2 рис.	476	Памятникъ Петру I съ Людовикою XV	
Курскъ:		Монастырь св. Павла на Аѳонѣ	117	въ Петергофѣ	541
Большіе маневры въ Высочайшемъ		Морская королева Штеллера	756	Памятникъ русскимъ воинамъ, пав-	
присутствіи. 7 рис.	740—743	Морскіе факелы. 2 рис.	715	шимъ подъ Шлевной	460
Волостные старшины	738	Морякъ-скиталець. Карт. Г. Генриха	409	Палестина:	
Государь Императоръ благодарить		Мостъ черезъ р. Тигръ у Моссула	434	Башня Давида	16
городскую депутацію	737	Музей войны и мира въ Люцернѣ	519	Гробница Авессалома	16
Зданіе казенной палаты	739	Мысль. Скульптура О. Родна	395	Православная церковь близъ храма	
Общій видъ города съ р. Сейма	737	На берегу Чернаго моря. Рис. Д. Па-		Гроба Господня	13
Парадъ войскамъ въ Высочайшемъ		хомова	968	Паптеры, дерущіяся. Скульпт. Ж. Гардэ.	774
присутствіи. 5 рис.	755—758	На вишнѣ. Рис. П. И. Ижакевича	593	Парижъ. Набирательная агитація	342

	СТРАН.		СТРАН.		СТРАН.
Парижъ. Закръпте конгрегац. школь	601	Зданіе городской думы	404б	Представленіе Османъ-паши Александру II. Карт. Н. Дмитріева-Оренбургскаго	935
Парусное судно, величайшее въ мірѣ	965	Ихъ Импер. Величества съ президентомъ Лубэ на яхтѣ «Александрія» передъ отбытіемъ президента	404г	Привозъ жалованнаго колокола въ Государевъ вотчинн. монастырь. Карт. Н. В. Пирогова	144
Первая ссора. Карт. Г. Каульбаха	685	Ихъ И. В. Государь Императоръ и Государыни Императрицы съ президентомъ во время церемоніальнаго марша	401	Пріемъ новобранцевъ. Карт. И. П. Батюкова	4
Первое засѣданіе тайнаго совѣта послѣ выздоровленія короля Эдуарда VII	623	Кабинетъ Лубэ въ царскосельскомъ дворцѣ	399	Пріѣздъ Штейна въ Англію	640
Первый выходъ. Карт. Монтегацци	588	Ковши, серебряные. Подарки отъ Е. В. Государя Императора	404б	Происшествіе. Карт. Моро	765
Передвижная пристань въ Крыму. Карт. А. Ф. Лагоріо	709	Ларецъ—изъ подарковъ Е. В. Государя Императора	404в	Противотуберкулозный конгрессъ въ Берлинѣ	898
Передъ грозой. Карт. И. М. Проскурина	465	Ларецъ отъ петербургскаго дворянства	404б	Разграбленіе курдами армянской деревни. Карт. проф. Ф. Рубо	211
Передъ грозой. Рис. Д. А. Пахомова	649	Мечъ, возложенный президентомъ Лубэ на гробницу Императора Александра III	420	Раненый рыцарь. Карт. Милэза	805
Передъ объясненіемъ. Карт. В. Е. Маковского	184	Минный крейсеръ «Кассини».	377	Ревель. Пребываніе германскаго императора. Внутренній видъ Вышгородскаго собора (Домкирхе)	618
Передъ экзаменами. Карт. Л. О. Пастернака	308	Миноносецъ «Фокино».	377	Государь Императоръ при осмотрѣ памятника «Русалки»	621
Передъ экзаменомъ. Рис. Ижакевича	375	Миноносецъ «Ятаганъ».	377	Женское эстонское пѣвческое общество во время серенады	618
Переправа воинскаго поѣзда черезъ озеро Байкаль	324	Невскій проспектъ въ день посѣщенія столицы президентомъ Лубэ	404а	Крейсеры и броненосцы	621
Переправа русскихъ войскъ черезъ Дунай, у Браилова. Рис. Попова	299	Отбытіе президента изъ Петропавловскаго собора	403	Памятникъ морякамъ, погибшимъ на «Русалкѣ»	763
Переправа у Систова въ ночь съ 14-го на 15-е іюня 1877 г. Рис. Н. Н. Каразина	299	Отбытіе Государя Императора и президента Лубэ на Петергофскій вокзалъ	399	Памятникъ погибшимъ на «Русалкѣ» и комитетъ по его сооруженію	620
Петербургъ.		Президентъ Лубэ въ Александроневской лаврѣ	404	Ратуша	619
Высочайшій обходъ л.-гв. преображенскаго полка и л.-гв. 1 артиллерійской бригады	657	Прібытіе Государя Императора и президента Лубэ въ Петергофъ на военную пристань	397	Русскіе броненосцы и яхта «Гогенцоллернъ»	620
Главная палата мѣръ и вѣсовъ. Астрономическая обсерваторія	1002	Пріемная Лубэ въ царскосельскомъ дворцѣ	399	Серенада, Государю Императору	619
IX-й съѣздъ криминалистовъ	763	Самоваръ, серебряный. Одинъ изъ подарковъ Государя Императора	404в	Яхта герм. импер. «Гогенцоллернъ»	622
Домъ о-ва гражданскихъ инженеровъ	903	Спальня Лубэ въ царскосельскомъ дворцѣ	400	Яхта «Штандартъ» съ Ихъ Величествами и Саксін. Карт. Л. Брюнена	729
Клиника горл., нос. и уши. бользней. Амбулаторія	139	Статуя «Мира»	404а	Ремонтъ. Карт. А. М. Волочинкова	920
Аудиторія	138	Суда франц. эскадры у Николаевскаго моста	398	Русское народное гуляніе въ срединѣ прошлаго вѣка. Акварель Зичи	140а
Входъ въ клинику	138	Триумфальная арка въ Красномъ Селѣ	400	Рынокъ въ Амальфи. Карт. П. Салинасъ	989
Маневры въ Высочайшемъ присутствіи 10 августа	679	Триумфальная арка у варшавскаго вокзала	403	Ръшительная партія. Рис. Вобзинскаго	93
Морской музей:		Французскіе матросы у Народнаго дома	402	Саламандра съ моллюскомъ	696
Залъ парусныхъ судовъ	321	Пребываніе короля итальянскаго Виктора-Эммануила III. 2 рис.	557	Самовары электрическіе	643
Кресло Импер. Петра I	320	Прібытіе абиссинскаго посольства	542	Самовды. Типы. 5 рис.	415—16
Модель 120-пушечнаго корабля	319	Прібытіе великой княжны Елены Владиміровны въ царскосельскій дворецъ	679	Свѣтлое Воскресеніе у кадетъ. Рис. В. А. Табурина	297
Штандартъ Петра I	320	Столовая студентова Императ. университета. 2 рис.	822, 823	Святое семейство. Карт. Иствана Хегедюса	1009
Эпоха Петра Великаго	301	Фармацевтическая школа при первой женской аптекѣ	283	Севастопольская панорама (проектъ)	924
Музей импер. Николая I.		Петръ-Пустынникъ проповѣдуетъ Крестовый походъ. Карт. Ванза	606	Севастополь. Спускъ кр. «Очаковъ»	924
Жельзнодорожный отдѣлъ	1043	Печь для сжиганія мусора въ Берлинѣ	40	Семейный портретъ. Карт. Т. Рупрехта	885
Модель элеватора	1044	Пингвины, исполнскіе 2 рис.	252	Сестра милосердія. Карт. Г. Каульбаха	909
Сибирскій отд. Бюстъ Ермака	1044	Письмо къ сыну. Карт. Г. Янсена	705	Сестротрѣвчій курортъ. 2 рис.	604
Фасадъ зданія	1042	Плпта, электрическая	643	Спичаія. Ураганъ	823
Открытіе въ Петербургѣ курсовъ пчеловодства	482	По волѣ волнъ. Карт. Г. Дали	929	Скорбящій Эзра. Скульптура Л. Спнаева-Бернштейна	69
Пажескій корпусъ. Столѣтіе его. Зданіе корпуса	970	Подарки изъ Китая	1013	Слонъ, индійскій, плывущій съ ношей стѣпной. Рис. Н. Махова	669
Пажы въ строю съ нов. знам.	1045	Подвигъ матери. Карт. Ф. Феллера	949	Смертный бой. Карт. В. Кунерта	84
Тронъ имп. Павла I	981	«Подвижныя игры». 2 рис.	764	Собаки, гіеновыя. Рис. В. Кунерта	76
Формы пажей за 100 лѣтъ	1045	«Подруги». Карт. Г. И. Шаха	81	Соборованіе. Карт. Н. Богданова-Бѣльскаго	328
Политехническій институтъ.	819	Подсѣжники. Карт. О. Пилца	346	Совѣщаніе женевской международной конференціи 1864 г. Карт. Дюмареска	424
Посѣщеніе кн. Фердинандомъ болгарскимъ Александроневской лавры.	457	Подторжка. Рис. С. Васильковскаго	906	Сожиган. групповъ въ Ташкентѣ. 2 рис.	56
Прібытіе кн. Фердинанда болг. пзъ Петергофа	457	Подъ новый годъ. Карт. К. Ульрихъ	1025	Сократъ и Алкивиадъ. Карт. К. В. Веллига	789
Похороны М. М. Антокольскаго	580	Пожаръ въ деревнѣ. Карт. А. Шрейера	589	Солнечный дискъ на горизонтѣ. 2 рис.	884г
Перевозка вагона Императора Николая I	663	Покореніе Казани. Карт. К. В. Венига	781	Сомальскіе войны	904
Праздникъ, устроен. Э. Л. Нобелемъ.	583	Пони, самыя маленькіе въ мірѣ	544	Сомъваюндися. Карт. К. Зевн	728
Пребываніе франц. президента Лубэ; Блюдо отъ города Москвы	404в	Попутчики. (На Дибльрѣ). Рис. И. И. Ижакевича	145	Сонъ. Скульпт. Г. Эберлейна	933
Блюдо отъ обывателей Царскаго Села	404б	Портретъ англичанки. Карт. Ф. Ленбаха	89	Сорока-бѣлобока. Рис. Е. М. Бемъ	244
Вольшой царскосельскій дворецъ	399	Портретъ. Карт. Грѣза	993	Сорокопутья защищаютъ дѣтенышей отъ ласокъ. Рис. А. Шпехта	855
Братина съ приборомъ, поднесенная минному крейсеру «Кассини».	404в	Послѣднее убѣжище. Рис. Я. Ярошинскаго	808—809	Сорочинская ярмарка. Рис. С. Васильковскаго	506
Броненоси. крейсеръ «Монкальмъ».	377	Послѣ сѣнокоса. Фотоэтюдь А. Мазурина	526	Спасенныя. Скульптура Ч. Аллена	848
Бѣлая столовая Лубэ въ царскосельскомъ дворцѣ	399	Почтълуй. Карт. П. А. Свѣдомскаго	353	Спѣсь. Рис. Е. М. Бемъ	21
Бюваръ съ адресомъ отъ московскаго дворянства	404в	Почтълуй Медузы. Карт. В. А. Катарбинскаго	213	Сора. Карт. Деба-Понсона	908
Бюваръ съ адресомъ отъ петербургскаго земства	404в	Похищеніе. Скульптура О. Радэна	394	Старички. Карт. В. И. Навозова	955
Вестибюль царскосельскаго дворца	399	Похороны въ Сѣв. Италіи. Карт. Равенштейна	225	Старое русло Дибра у Каменки	549
Высочайшій объѣздъ войскъ	400	По ягоды. Карт. М. Вуншъ	493	Старый балконъ. Карт. С. А. Виноградова	926
Государыни Императрицы съ президентомъ изволятъ подниматься на царскій валикъ	401	Праздничныя мечты. Карт. М. Креллингера	1032	Статуя герцога Альбы, влекома чернью по улицамъ Антверпена. Карт. К. Ферлата	85
Государь Императоръ и президентъ Лубэ изволятъ обходить фронтъ почетнаго караула	398			«Стихаетъ». Карт. Н. Н. Грищенко	997
Группа французскихъ офицеровъ, наблюдающихъ за смотрамъ	402			Судъ надъ Мусолино	444
Депутатія отъ союза кавалеровъ ордена Почетнаго Легиона и военной медали	420			Сумерки. Карт. Г. Тесснера	917
Закладка амбулаторнаго павильона въ убѣжищѣ франц. благотвор. общества	404			Сумерки. Карт. П. Бартель	985
				Съ прибылью! Карт. К. Рейхарта	101
				Сѣть для защиты отъ контрабанды	963
				Ташцкая санаторія. 4 рис.	154, 155, 156

	СТРАН.
Тарась Бульба съ сьновьями. Рис. А. Д.	
Кившенко	127
Тверь:	
Крестный ходъ со св. мощами Ми- хаила Ярославича	560
Монастырь Древице-Отрочь. 4 рис. 680, 700	
Новая рака Михаила Ярославича. 560	
Телеграфъ Марконн:	
Моментъ полученія первой депеши по безпров. телеграфу чрезъ Атлантической океанъ	59
Пунктъ отправленія депеши на англійскомъ берегу	58
Пунктъ приема депеши на бере- гахъ Нью-Фаундленда	58
Телефонъ безъ проводовъ:	
Приемъ телефонной депеши на разстояніи 3.500 метровъ	100
Г. Мэшь, говорящій по своему те- лефону безъ проводовъ	100
Тшры. Скульптура Ж. Гардэ	776
Тихо. Карт. Л. В. Попова	44
Тихоходъ-льннвецъ. Рис. Кнауфа	49
Товарищи. Рис. Э. Ригъ	209
Торговка. Карт. В. Е. Маковского. 613	
Траянвоа колонна въ Римъ. Карт. Л. Баццани	713
Три вохва. Карт. Г. Тьеполо	1033
«Трилистникъ». Карт. Г. Кизели	545
Трудная задача. Рис. Г. Бриспо	753
Трудъ калѣкъ:	
Изготовление бандажей.	322
Кузнечное мастерство.	322
Слесарное мастерство.	322
Тушканчики. Рис. В. Кунерта	636
Уборка хлѣба. Фотозюдь А. Мазурниа	625
У источника. Карт. Л. Мюше	586

	СТРАН.
У камелька. Карт. Тесье	73
Украшенія на елку, 54 рис.	1014—1020
У причастія. Рис. Ижакевича	288
У скульптора. Карт. А. Эдельфельда.	969
У Страстного монастыря. Рис. Э. Со- коловскаго.	231
Утренній кофе. Карт. I. Брэнна	648
У финскихъ береговъ. Карт. А. Эдель- фельда	528
Фазанъ, китайскій водяной (якана).	251
Франклинъ въ Версаль. Карт. А. Гатти.	25
Хлоя. Карт. Шрама	229
Хорошая статья. Карт. Тесье	433
«Царица-гусярь». Изъ русскихъ на- родныхъ сказокъ Афанасьева. Рис. И. И. Ижакевича	53
«Царь-дѣвица». Рис. К. Брожа	633
Человѣкъ бронзоваго вѣка. Скульптура О. Родэна	394
Шаръ «Рахъ»	383
Шатъ-эль-Арабъ, рѣка у Басыры	436
Шемаха, землетрясеніе 31 янв. 1902 г.	
Видъ армянск. собора съ тат. сто- роны	160
Джумма - мечеть, построенная 900 лѣтъ тому назадъ	159
Домъ павѣснаго богача Алиева	160
Кратеръ вулкана близъ Шемахи. 284	
Мечеть и школа, въ которой по- гибло 65 дѣтей.	157
Православный соборъ.	159
Татарка Уми-Мюслимъ-Кизы	284
Татарская улица	158
Татарская часть	158
Улица ремесленниковъ	157
Шипка. Юбилейныя торжества въ Бол- гаріи.	

	СТРАН.
Новый храмъ	761
Памятникъ воннамъ	763
Русскій поселокъ	762
Шлессельбургъ. Карт. О. А. Гофмана.	355
Общій видъ	820
Ботикъ Петра I	821
Внутренній видъ кладбищенской церкви.	588
Депутация отъ гвардейскихъ пол- ковъ	857
В. к. Владиміуръ Александровичъ со свитою. 2 рис.	859
Каналь имп. Петра I	820
Панихида на братской могилѣ	858
Сосны, подъ которыми отдыхалъ Петръ I	821
Федра. Карт. А. Кабанеля.	386
«Фрамъ». Прибытіе въ Ставангеръ.	800
Эдуардъ VII приносить присягу.	478
Электрическая жел. дор. 4 рис.	843, 844
Электрич. поѣздъ. Новая спет. 3 рис. 802—3	
Эскадра, русская, у береговъ Англии	961
Юрьевъ. Виды города и университета. 10 рис.	974—76
Яновщина, родина Гоголя	745
Японія. Избирательное собраніе	675
Избиратель, опускающій бюлле- тени въ урну	676
Памятный столбъ въ честь кон- ституціи	674
Провозглашеніе конституціи въ 1889 г.	675
Саши-шибанъ эскортируютъ урну. 676	
Японское посольство.	598
Ярославль. Артель «бывшихъ людей» зимогоровъ. 3 рис.	720
Яхта А. А. Борисова «Мечта»	412

Ежемѣсячныя Литературныя Приложенія за 1902 г.

О Г Л А В Л Е Н І Е

Романы, повѣсти, рассказы, очерки, стихотворенія и проч.

Акмычъ. Разск. В. К. Булганова, I, 257 *).

Безъ раковины. Пов. Н. И. Тимковскаго, II, 193, 385.

Благодарный святой. Разск. К. Буссе, I, 137.

Благодарительность въ Россіи. Оч. А. С. Верховскаго, I, 127.

Блѣдный, грустный и покорный... Стих. Л. Афанасьева, II, 327.

Боевая година. В. А. Тихонова, II, 67, 231.

Вечерняя звѣзда. Стих. В. Башкина, III, 103.

Вечеръ въ рождѣ. Стих. К. Фофанова, III, 659.

Виноградарство въ Туркестанскомъ краѣ. Оч. А. Коробова, III, 669.

Въ мечтахъ. Драма въ 4 дѣйств. Влад. И. Немировича-Данченко, I, 609; II, 23.

Въздѣломъ мѣръ... Стих. М. Гербановскаго, I, 515.

Говорящая фотографія и холодный свѣтъ. Е. Лядова. Съ 2 рис., II, 113.

Городъ Таганрогъ. Оч. В. Я. Свѣтлова. Съ 8 рис., III, 61.

Девятнадцать дней въ пустынь Гоби. М. Е. Грумъ-Гржимайло. Съ 9 рис. и 2 карт., II, 419, 641.

Демократія и наука. Б. Никонова, III, 105.

Дневникъ эгонстки. Разск. П. Ведерской, I, 473.

Домикъ съ геранью. Оч. Г. фонъ-Болье, II, 499.

Домъ въ розахъ. Разск. Т. Л. Щепкиной-Куперникъ, III, 385.

Дума о жизни. Стих. Б. П. Никонова, I, 125.

Елкой пахнетъ. Оч. Ю. Штинде, III, 661.

Ея вина. Пов. Э. Меркъ, I, 537, 717.

Ея гордость. Разск. Е. Трей, I, 355.

За Джованнино или смерть. Разск. М. Серао, III, 683.

Загулнсныя тайны рѣчной жизни. Оч. Б. П. Никонова, II, 453.

Затерянная пѣсня. Ст. А. Коринфскаго, I, 449.

Зачѣмъ. Пов. К. Ф. Головина, I, 417, 659.

Звуки послѣдніе. Ст. К. М. Фофанова, III, 157.

Идея. Стих. Ю. Дестуниса, I, 333.

Изъ дорожнаго альбома. Стих. Т. Л. Щепкиной-Куперникъ, II, 413.

Исключенный. Разск. П. М. Невѣжина, II, 577, III, 1.

Какъ безмолвенъ этотъ вечеръ. Стих. А. Коринфскаго, II, 729.

Крошка Вилли Винки. Разск. Киплинга, I, 163.

Крѣпкая башка. Разск. Пржевалинскаго, III, 409.

Къ положенію фельдшер. персонала. Оч. Р. Н. Шора, II, 481.

Лебедь. Стих. А. М. Ѳедорова, III, 631.

Легенда о св. Зитѣ. Стих. Н. Новича, II, 225.

Ленерде и ея милый. Разск. I. Корбеднара, III, 511.

Луна дѣтства. Стих. К. Фофанова, II, 691.

Магдусъ. Разск. К. Буссе, II, 693.

Мальчики. Разск. В. Г. Авсѣенко, I, 51, 225.

Можетъ-быть, это счастье, какъ сонъ, промелькнетъ. Стих. М. Гербановскаго, II, 531.

Молитва. Стих. Л. Семенова, III, 721.

На кладбищѣ. Стих. П. М. Попова, II, 479.

Невосприимчивость къ болѣзнямъ. Оч. Е. Лядова, II, 293.

Неизданное стихотвореніе Аполлона Григорьева, II, 605.

Новая колея. Разск. Дж. Эджертоны, II, 129.

Новыя примѣненія рентгеновскихъ лучей. Оч. Е. Лядова, I, 335.

Облакомъ забвенья... Стих. Б. Никонова, III, 355.

Общественныя язвы Франціи. Оч. К. Ширмакера, I, 741.

Опытъ. Разск. Л. А. Авиловой, II, 1.

Остаться одному — мнѣ страшно за себя. Стих. А. В. Круглова, III, 215.

По Карелии. И. В. Оленева, III, 255, 431, 635.

Полюдьѣ. Стих. А. Коринфскаго, II, 15.

Пустынное дѣло. Антрактъ между дѣйств. Вл. О. Трахтенберга, III, 617.

Пятна луннаго свѣта скользятъ... Стих. Л. Афанасьева, III, 509.

Рабъ. Стих. Л. Семенова, III, 719.

Рейгетскіе помѣщики. Разск. Конанъ-Дойля, II, 327.

Родныя души. Пов. С. Т. Семенова, II, 607, III, 37, 217.

Самодуръ прошлаго столѣтія. Оч. С. Н. Шубинскаго, I, 455.

Свадьба. Разск. Г. Омпледы, III, 125.

Сестра Марія. Разск. К. Шюлера, III, 319.

Сказка и жизнь. Стих. М. Лохвицкой, I, 253.

Сказки Мариюкъ. Стих. Т. Л. Щепкиной-Куперникъ, I, 47.

Современное значеніе воинской повинности. Оч. Ф. А. Арнольдова, II, 259.

Старый домъ. Стих. А. М. Ѳедорова, I, 685.

Странникъ и Ангель. Стих. К. Фофанова, III, 407.

Страшный сонъ. Стих. К. М. Фофанова, II, 291.

Сыщикъ. Разск. В. А. Тихонова, III, 193.

Телавтографъ и его прототипъ. Оч. В. А. Фрей, III, 653.

Тронутые. Разск. С. Елеонскаго, III, 577.

Ты жалѣешь меня молчаливо... Стих. Б. П. Никонова, I, 715.

Ты люби меня такъ, чтобъ не смѣла душа... Стих. М. Гербановскаго, III, 295.

Уже ихъ нѣтъ въ живыхъ... Стих. А. Круглова, III, 473.

Умирающій слонъ. М. Г. Лисовскаго, II, 95.

У могилевскихъ бѣлоруссовъ. Путев. вѣщ. В. А. Мошкова, I, 91, 293.

Утесъ. Стих. Павла Попова, I, 135.

Флиртъ. Разск. А. В. Стернь, I, 1.

Фотографія электричества. Оч. Е. Лядова. Съ 11 рис. и портр., III, 297.

Хотѣлъ бы я простить врагу. Стих. К. Лядова, I, 569.

Цвѣты и исторія человѣчества. Оч. Н. Ф. Золотническаго, III, 473.

Что я сѣю? Стих. М. Гербановскаго, III, 33.

Шель тыхъ я ночью... Стих. А. М. Ѳедорова, II, 147.

Школа и жизнь. З. А. Рагозиной, I, 517, 689.

Я далеко... Стих. В. Филатова, II, 111.

Я люблю эту тихую пору разсвѣта. Стих. М. Гербановскаго, I, 359.

Что новаго въ литературѣ. Критич. оч. Р. И. Сементковскаго—во всѣхъ 12 вып.

Библиографія—во всѣхъ 12 выпускахъ.

Смѣсь—во всѣхъ 12 выпускахъ.

Музыка и пѣніе, I, 201, 401, 593, 781; II, 171, 369, 557, 749; III, 179, 555, 747.

Спортъ, игры и забавы, I, 209, 405; II, 563, 757.

Шахматы подъ редакціей М. И. Ч. — во всѣхъ 12 выпускахъ.

Шашки, подъ редакціей В. И. Шошина, — во всѣхъ 12 выпускахъ.

Задачи, загадки и ребусы, подъ редакціей Н. В. Панкова—во всѣхъ 12 выпускахъ.

*) Римскими цифрами обозначены номера томовъ „Лит. Прил.“, арабскими—страницы.

ЖИЗНЬ

№ 1. **ОБЪЯВЛЕНИЯ** для напечатания в „Жизнь“ принимаются по следующей цене: за строку непарный (в 1/4 ширины страницы) — 1 р. 50 к. (на первой странице) и 1 р. (на остальных страницах). 1902 г.

Содержание. Урок справедливости. Рассказ И. Н. Потепенко. — Новый год. Стих. Б. Никонова. — Палестина. Путевые впечатления. Е. Тарасова. — Женильба Помпея Ивановича. Рассказ Г. Грига. — Когда наступает новый год у различных народов земного шара — Къ рисункамъ. — Приемъ новобранцевъ. — Въ пути. — Въ кокошникъ. — На Иорданъ. — 50-лѣтне владимирскаго киевскаго кадетскаго корпуса. — Къ столбѣтѣ „Вѣстника Европы“. — А. И. Проворовъ. — Международная художественная выставка ювелирныхъ и другихъ издѣлій. — Политическое обозрѣнїе. — Объявления.

РИСУНКИ. Зима. Картина И. М. Проскурина. — Приемъ новобранцевъ. Картина И. П. Батукова. — Въ пути. Картина Р. Ф. Френца. — Въ кокошникъ. Картина К. Е. Маковского. — На Иорданъ. Ориг. рис. И. И. Ижакевича. — Палестина: 1) Православная церковь на мѣстѣ раскопокъ близъ храма Гроба Господня. 2) Гробница Авессалома. 3) Башня Давида. — 50-лѣтне владимирскаго кадетскаго корпуса въ Кіевѣ. Общий видъ зданія. — Заглавный листъ перваго номера „Вѣстника Европы“ въ 1802 г. — М. М. Стасюлевичъ. — А. И. Проворовъ. — Международная художественная выставка ювелирныхъ и другихъ издѣлій въ С.-Петербургѣ, въ помѣщенїи Императорскаго Общества поощренїя художествъ: 1) Общий видъ выставки. 2) Японскій отдѣлъ.

Къ этому № прилагаются: 1) «Парижскія Моды» за январь 1902 г. съ 28 рис. и отдѣльн. листъ съ 29 черт. выкр. въ натур. велич. и 35 рис. для рукодѣлій и 2) стѣнной календарь на 1902 г., отпечат. въ краскахъ по аввар. Е. П. Самокишъ-Судковской.

МАЛЮТКА

годъ XVII, изданіе 2-е
ЖУРНАЛЪ ДЛЯ МАЛЕНЬКИХЪ ДѢТЕЙ.

12 КНИЖЕКЪ
12 ПРЕМИЙ-ИГРУШЕКЪ

Цѣна: безъ доставки
въ конторѣ Н. Печковской 2 р.
съ доставкой и пересылкой 2 р. 50 к.

Адресъ для иногороднихъ:
Москва, редакция МАЛЮТКИ.

Оставшіеся экземпляры за 1900 г.
1901 г. по той же цѣнѣ.

ВЪ ОБШИРНОМЪ ХОЗЯЙСТВѢ НА ЮГѢ
Требуется управляющій

вѣдомъ, сред. лѣтъ, вполне знакомъ со всѣми условїями южнаго земледѣлїя, скотов. и овцевод. хозяйствъ. Предложенїя съ подроб. біограф. жизни, копіями аттестатовъ и фотограф. карточкой адресовать: Одесса, в фотопробованїя. Предъявителю кред. рубля № 134963.

„Электрическій Свѣтлякъ“
5000 вспышекъ



КАРМАННЫЙ ЭЛЕКТРИЧЕСКІЙ ФОНАРЬ
ВПОЛНѢ БЕЗОПАСНЫЙ ДАЖЕ ВЪ
ПОРОХОВЫХЪ ПОГРЕБАХЪ

ДЛЯ ПРОХОДА ПОТЕНЦИАЛЬ
ПОДЪЗЕМНЫМЪ ДѢСТИЦАМЪ
КОРРИДОРАМЪ И ЧЕРДАКАМЪ

ГЛАВНЫЙ СКЛАДЪ ЭЛЕКТРИЧЕСК. СВѢТЛЯКОВЪ
И ЗАПАСНЫХЪ ЭЛЕМЕНТОВЪ У
КОНСТАНТИНА МАЛЬМЪ
С. П. В. БОЛЬШ. МОСКВАЯ 34.

НЕСГОРАЕМЫЕ ШКАФЫ
В. МЕЛДЕРЪ



ВСЯКАЯ ВЫСТ. ПАРИЖЪ 1900 Г.

РОЖДЕСТВЕНКА Д. ДЖАНГАРОВЫХЪ.
Малоотрированный прѣлѣ-курънтъ высылается
по требованію.

Желаютъ купить имѣнїе слѣд. члѣт. Тор.-Пром. лѣстокъ. Подр. опис. услов. прод., черт. план. и постр. разн. цѣв. и губ. Пробн. № 2 безпл. адр. Москва. 5-2

НА ТЕХНИКА

пути сообщенїя, на техника-строителя, въ технич. учил. 6-й годъ готов., давалъ серьезн. математ. подготовку и общее развитїе. Въ И. Ступачевъ. Слѣд. Надеждинская, 3, кв. 3.

210 загранич. почт. марокъ для коллекц. безъ двойн. экземпляровъ, межд. ними много вѣввропейск. съ перес. одинъ руб. О. Пажыбыла, Москва, 1 Знаменск. пер. С. № 16709 д. Киплянь. 5-1

Состоящіе въ вѣдѣнїи Министерства Финансовъ частныя

С.-ПЕТЕРБУРГСКІЕ СЧЕТОВОДНЫЕ КУРСЫ,

СПБ., Невскій пр., д. 102 (противъ Никозаевской улицы).

Курсы даютъ теоретическую и практическую подготовку къ бухгалтерской дѣятельности лицамъ обоего пола. На курсахъ отдѣлены: обще-бухгалтерское и спеціальныя; лекціи по политической экономїи, товаровѣдѣнїю, исторїи торговли, коммерческой географїи и проч., обученїе стенографїи и ком. корресп. на иностр. яз. Начало новаго учебн. курса 16 января 1902 г. Приемъ ежедневно отъ 10 ч. у. до 9 ч. веч. Свѣдѣнїя выслаются бесплатно; програм. за три 7-ми к. марки.

дѣлится въ учебномъ учрежденїи И. И. Гимиллера. Москва, Новая Басманная, д. Ланина. **Плата по излѣченїю.** Условїя выслаются бесплатно.

ЗАЙКАНИЕ

По желанію многихъ лицъ даю еще одинъ и послѣдній **БЕЗПЛАТНЫЙ** курсъ двойной итальянской **БУХГАЛТЕРІИ.**

Имѣя въ г. Полтавѣ «бюро бухгалтерскихъ курсовъ», и желая принести пользу жителямъ провинціи въ тѣмъ, которые не въ состоянїи платить дорого, я рѣшилъ, только до 1-го Февраля 1902 г., выслать полный курсъ д. вт. бухгалтерїи, стоющей въ заочн. лекціяхъ 20 руб., всего только за 1 р. 85 к. съ перес. Выписавшія до 1-го Февраля считаются моими ученикомъ до 1-го Мая 1902 г. На всѣ его вопросы и охотно дамъ подробные отвѣты, а по полученїи отъ него исполненныхъ изъ лично, согласно помѣщен. въ моей книгѣ образцамъ, книгъ съ годов. отчетомъ, вышлю аттестатъ бесплатно. Отказы о моихъ бухгалтерск. курсахъ въ Полтавѣ помѣщены въ Биржев. Вѣдом., отъ 30-го Сентября с. г., за № 262. Послѣ 1-го Февраля, при такихъ же условїяхъ, курсъ будетъ стоить 20 р. За успѣхъ ручаюсь. Плату 1 р. 85 к. прислать наличными. Къ лекціямъ прилагаю бесплатно только что вышед. изъ печати «Ключъ» съ полнымъ наставленїемъ о ходѣ самообученїя посредствомъ перенесенїя. Каждый учащійся присылаетъ мнѣ 15 вопросовъ, листовъ (число вопросовъ не ограничено). Обратной почтой отвѣчаю на всѣ вопросы. Выписавшамъ до 1-го февр., получая отъ нихъ адресъ, высылаю «ключъ» бесплатно. Почтов. мар. вмѣсто денегъ не принимаю. Адресовать: г. Полтава. Бухгалтерскіе курсы, учителю бухгалтерїи С. Вольченку.

ЗАЙКАНИЕ

КАРТАВЪСТЬ, ШЕПЕЛЯВЪСТЬ
УСТРАН. ЛЕЧЕБ. ЗАВЕДЕНІЕ Н. Ю. ЭРНСТЪ,
Москва, Б. Никитская № 11.
плата по излеченїю
РУКОВОДСТВО къ самообученїю для зайки 5 рублей.

ПАМЯТЬ.

„L'Italie“, издающаяся въ Римѣ, пишетъ объ ученїи о памяти Пельмана: «Что такое память? Способность, которая болѣе всѣхъ другихъ нуждается въ развитїи и укрѣпленїи. Къ сожалѣнїю, она вѣчно переутомляется безчисленнымъ множествомъ ненужнаго балласта. Ученїе о памяти Пельмана, прїобрѣтшее загранич. большую извѣстность, изложено въ легкой и общедоступной формѣ. Кто ознакомился съ этимъ ученїемъ, тотъ въ сравнительно короткое время вернулъ или улучшилъ свою память. Особенно рекомендую ученїе Пельмана тѣмъ изъ молодыхъ людей, которымъ приходится изучать различныя отрасли наукъ.»

Проспекты съ многочисленными отзывами частныхъ лицъ и рецензіями газетъ, (на русскомъ, нѣмецкомъ, французскомъ, англійскомъ, итальянскомъ, или голландскомъ языкахъ) выслаются бесплатно Chr. L. Pöhlmann, München, R. 25, Mozartstrasse, № 9.

ЛЕССИВЪ ФЕНИЖСЪ

Усовершенствованный способъ стирки **БЕЗЪ МЫЛА И БЕЗЪ СОДЫ**
Необыкновенная бѣлизна и сбереженїе бѣлья.
Продается въ аптекарск. и колонїальн. магазинахъ и оптомъ у фабриканта **Л. МИНЛОСЪ** въ С.-ПЕТЕРБУРГѢ
= Требуется способъ употребленїя = 26-1

ВОЛШЕБНЫЕ ФОНАРИ

ДЛЯ КАРТИНЪ НА БУМАГѢ.
Фотогр., хромолит., карт. изъ книгъ и проч. Изобрѣт. полковн. Малюковскаго, спеціальная мастерская С. К. АКИМОВОЙ. Москва, Плющиха, соб. д. Фонари въ 15, 35, 65 р. и дор. съ керосин. свѣщ. устоеры

ДИПЛОМА

за Всероссийскую выставку 1896 г.
Аппаратъ ацетиленоваго газа, л. 15 р. для всѣхъ системъ фонарей. Полный каталогъ фонарей, 4-е изд. 1901 г. съ массой отзыв. лицъ въ учрежденїи, 150 стр., за 21 к. марками.

ЛѢЧЕБНИЦА

И. В. МИХАЙЛОВА.
Прїемъ 4—8 ч. в.
МОЧЕПОЛОВАЯ БОЛѢЗНИ.
Отдѣльныя помѣщенїя для больныхъ.
Москва, Брюсовскій пер., д. Ермакова.

Англійскіе ДВИГАТЕЛИ



КРОССЛЕЙ-ОТТО.

Керосиновые и нефтяные всегда на складѣ. Газовые двигатели отъ 30 до 1000 и болѣе силъ расходуютъ топлива стоимостью отъ **полукорпѣйки** до одной копѣйки на снагу въ часъ.

Списки двигателей, поставленныхъ въ Россїи, выслаются бесплатно.

Единственные представители для Россїи.
РУССКОЕ ОБЩЕСТВО ШУККЕРТЪ И К°.
МОСКОВСКОЕ ОТДѢЛЕНІЕ
Москва, Театральн. пр., д. Хлудова. 3-1

„ИСПОВѢДЪ МИЛЛОНЕРА“
Новая книга П. Бакалейнича, поступила въ продажу. Цѣна 1 руб. Складъ издан. въ книж. маг. Суворина. 4-1

По 2 руб. 50 коп.
Новѣйшія лучшія школы для фортепіано: Дажъ, Г. (Преміумественно для дѣтей), Лебертъ и Штаркъ (Школа употребленїя въ Консерваторїяхъ Германїи).

изданіе **В. ВЕССЕЛЬ И К°.**
С.-Петербургъ, Невскій, 54.
Москва, Петровка, 12.

Разрѣш. Кіев. Учебн. окр. курсы **БУХГАЛТЕРІИ**
скоро и основательно выуч. всякаго посред. перенески, вполнѣ захѣт. устоер. предл. Услов. выс. безпл. А. П. БОЫРЬ. Кіевъ.

ОБШИРНИЙ в РОССИИ
СКЛАД ШВЕЙНЫХ МАШИН
 всех систем.



Особенно рекомендуем настоящие американские „Эйлеры и Вильсоны“ и „Нью Гомы“ последние модели отличающиеся простотою конструкции, легким ходом и прочностью. Единственный для всей России склад **ТОВАРИЩЕСТВО**

М. Блок

Правление: Москва. Отделения: С.-Петербург, Киев, Одесса, Екатеринбург, Ташкент, Варшава, Ростов на-Д. Представительства почти во всех гор. Империи; где таковых нет Товарищество просит обращаться в Правление.

НА ГИТАРЬ
 даю заочные уроки. Полный курс, 100 уроков (5-е издание), с расчерт. 10 р. Успех гарантирую. Усл. бесплатно. Проб. лек. 35 к. марк Г. Тюмень, Тоб. г., А. М. Афромуеву.

РУЧКИ СЪ ЧЕРНИЛАМИ
 фабрики „КАУ“ в Нью-Йорк (Caw Pen & Ink Co, New-York). Самой усовершенствованной системы. Необходимы для всех лиц, испытывающих надобность писать вѣдомы.

Цѣны безъ пера отъ 1 руб. 25 коп. до 6 руб. 50 коп., съ золотымъ перомъ отъ 2 руб. 75 коп. до 11 руб. за штуку. Подробные иллюстриров. прейсъ-курранты высылаются по требованію бесплатно.

Т-во Т. И. ГАГЕНЪ въ Москвѣ.

Гимнастикъ „САНДОВА“



Гимн. Аппар. „САНДОВА“

Подарите себѣ и знакомымъ! ДАРОМЪ! Сѣдью портмоне бесплатно Портмоне со штемп. черной опойк. кож. 1 р. 85 к. Туленевой кожи 2 р. 20 к. Дамскія по тѣмъ-же цѣнамъ. Безъ штемп. на 30 к. дешев. При заказѣ 6 шт. — 7-е портм. бесплат. Бумажникъ-кошеленъ Купеческій опойков. кожи съ отдѣл. для бум. догум. и золота цѣна 2 р. 50 к.

Передвижныя буквы „Побѣда“, которыми всѣкій можетъ составлять и печатать разнаго рода тексты и необход. въ каждой част. и присутствен. учрежден. для моментальнаго набора желаем. штемп. Продаются въ практ. подобр. комплектахъ по значит. удешевлен. цѣн. Цѣны безъ перес. № 0 съ 88 б. 1 р. № 3 съ 480 б. 4 р. 75 к. № 1 • 160 • 2 р. № 4 • 715 • 6 р. 50 к. № 3 • 290 • 3 р. 50 к. № 4-а 1000 • 10 р. Комплектъ № 0 весьма практичный подарокъ для дѣтей на елку.

НЕБЫВАЛО-ДЕШЕВО! Штемпель Календарь „FRONT“, для помѣт. писемъ и входн. бум. необход. всѣмъ конторамъ и присутствен. учрежд. — Цѣна 1 р. 25 к. — 3 шт. 3 р., 5 шт. 4 р. 25 к. Таковыя нумераторы для нумер. книгъ, выход. бум. и пр. по тѣмъ-же цѣнамъ. 100 виз. карт. съ фотогр. зак. 2 р. 20 к., 200 шт. (для одного) 3 руб. При заказѣ съдугетъ прислать фотогр. карт. которая съ заказомъ возвращается. Карман. Письмен. Приборъ: перо, карандаш. со штемп. яма, отч. и фамил. и сургуч. печ. съ 2-хъ буквъ, цѣна 1 р. Вѣчная ручка „ФОНТАНЪ“ пишетъ непрерывно цѣна 1 р. 75 к.

Цѣны назначены съ упак. и перес., крох. буквъ *Побѣда*. Высылаю съ нал. плат. безъ задатка. Требуется адресоват.

Въ Контору фабр. І. Д. Левинсона Варшава, магазинъ Сенаторская 28/30.

ОРИГИНАЛЬНОЕ УКРАШЕНИЕ СТОЛОВОЙ ВОСТОЧНЫЙ ЧАЙНЫЙ МЕТАЛЛИЧЕСКІЙ СЕРВИЗЪ

за 3 руб. 50 коп. съ упак. и перес. (въ предѣлахъ Европ. Россіи съ Закавказьемъ) и бесплатнымъ приложеніемъ **ХУДОЖЕСТВЕННЫХЪ ПРЕДМЕТОВЪ** по выбору. Этотъ новый, красивый и стоящій такъ дешево сервизъ эффектно отпечатанъ въ персидскомъ вкусѣ и состоитъ изъ: 1) большого (47 x 30 сан.) красиваго подноса, 2) чайника, 3) чайницы, 4) сахарницы съ крышкою, 5) блюда для лимона, 6) шести чашекъ и 7) съ шестью блюдцами. Бесплатно даемъ въ сервизъ какіе угодно два предмета по выбору: 1) метал. тарелку художественно исполн. „Женскую головку“ въ декандеск. жанрѣ; 2) точно такую-же тарелку „Женскую головку“ другою рисункомъ; 3) стѣнную спичницу метал. красивой эмалар. контурной работы; 4) метал. подстананикъ съ ручкой художественно испол. въ древне-персидскомъ стилѣ съ 6-ю контрвн. медальонами на немъ. При желаніи получить сервизъ со всѣми предметами платится на 50 коп. дороже. Заказы и деньги адресовать: Одесса, „Посреднику“ Михаловскаго и Фельдберга, Воронцов. пер., 6.

Швейныя машины „ПФАФФ“.



Общепризнанныя великодѣльными, снабженныя новѣйшими усовершенствованіями швейныя машины для потребностей семьи, — ремесленныхъ и фабричныхъ производствъ.

Склады въ большей части крупнѣйшихъ городовъ. **Г. М. Пфаффъ**, фабрика швейныхъ машинъ. Кайзерслатернъ. (Kaiserslautern). Германія. Основано въ 1862 г. 1,000 рабочихъ.

ИЗВЛЕЧЕНЕ изъ РѢШЕНІЯ ОКРУЖНАГО Суда Соединенныхъ Штатовъ Сѣверной Америки округа Вермонтъ, по дѣлу о злоупотребленіи именованъ **„РЕМИНГТОНЪ“**, фабрикантами компаніи Ремингтонъ-Шольсъ. Пунктъ 5. Что продажа отвѣтникомъ пишущихъ машинъ, изготовленныхъ названными Обществомъ Ремингтонъ-Шольсъ подъ названіемъ пишущихъ машинъ «Ремингтонъ-Шольсъ» или «Рем.-Шо», составляетъ ПОДЛОГЪ (fraudulent infringement) и нарушеніе правъ асца **) и НЕЧЕСТНУЮ и КОРЫСТЛИВУЮ КОНКУРЕНЦІЮ, которую Судъ по справедливости долженъ запретить. Пунктъ 8. Рѣшеніемъ Суда ПОСТАНОВЛЕНО и ОПРЕДѢЛЕНО: ЗАПРЕТИТЬ НАВЕГДА отвѣтнику употребленіе въ какомъ-либо видѣ НАИМЕНОВАНІЯ „РЕМИНГТОНЪ“ или „РЕМ.“, какъ названіе или часть названія на пишущихъ машинахъ, изготовляемыхъ Обществомъ Ремингтонъ-Шольсъ, или КѢМЪ-ЛИБО ДРУГИМЪ, и ЗАПРЕТИТЬ ПРОДАЖУ, предложенія и пр. пишущихъ машинъ, изготовляемыхъ названными Обществомъ Ремингтонъ-Шольсъ, или кѣмъ-либо другимъ подъ названіемъ «Ремингтонъ-Шольсъ», или «Рем.-Шо» или подъ какии-либо названіемъ, въ которомъ слово „Ремингтонъ“ или сокращеніе его „Рем.“ составляетъ часть названія. Иттересующимся высылаются полное рѣшеніе Суда по первому требованію — бесплатно.

**) Заводъ НАСТОЯЩИХЪ РЕМИНГТОНЪ Wycckoff, Seamans & Benedict.

Единственные представители для всей Россіи **Товарищество на паяхъ** **М. Блок**

Н. Г. КАРЛСОНЪ въ Воронежѣ
 СКЛАДЪ СЪМЯНЪ, ПИТОМНИКЪ и САДОВОДСТВО

СЪМЕНА

огородныя, цвѣточныя, сельско-хозяйственныя и древесныя, высшаго качества и испытанной всхожести.

Иллюстрированный каталогъ на 1902 годъ вышлетъ въ печати и высылаются всѣмъ желающимъ бесплатно.

ДЕРЕВЬЯ и КУСТАРНИКИ

фруктовыя и декоративныя, розы, многолѣтнія и комнатныя растенія и пр.

Каталогъ высылается бесплатно.

Произведенія фирмы удостоены высшихъ наградъ на выставкахъ.

ВСѢ ДАМЫ лучшаго общества употребляютъ для лица химически чистую гигиеническую **ПУДРУ Т-ва ГИГИЕНА.**

Совершенно безвредна, прекрасно и незаметно пристааетъ, придаетъ кожѣ пріятную нѣжность и бѣлизну. Продажа при складахъ

С.-Петербургской ТЕХНО-Химической Лабораторіи.
 С.-Петербургъ, Коломенская, 12. — Продается вездѣ.

Поставщикъ Двора Его Имп. Выс. Вел. Кн. **Сергѣя Александровича.**

СЪМЕННАЯ ТОРГОВЛЯ

А. В. МЕЙЕРЪ, Москва.

Новый иллюстр. каталогъ огородныхъ и цвѣточныхъ **СЪМЯНЪ**, цвѣточ. луковичъ и растеній высылается бесплатно.



КОШЕЧКИ отъ 1 р. до 12 р.

Магазинъ стальныхъ издѣлій **А. Брабець**
 С.-Петербургъ, Вол. Морская, № 18. Иллюстриров. прейсъ-куррантъ бесплатно.

САМОУЧИТЕЛЬ

двойн. итал. бухгалтер. сост. препод. бухг. Г. Буренко. Можно безъ помощи учит. вполнѣ осн. изучит. дв. итал. бухг. Цѣна 1 р. 50 к., съ перес. 1 р. 70 к., влож. платж. выс. за 1 р. 80 к., а вмѣстѣ съ 10 книгами (тетрал.), веденіе котор. предлаг. въ самоучит. за 3 р. 80 к. Киевъ, проф. Г. К. Буренко.

ЭКСТРЕННО

высылаю по треб. безпл. подроб. описаніе съ рис. интереснѣйшаго изобрѣтенія необходим. для есѣхъ. Варшава, Желѣзная 75, кв. 5.

НЕЗАМѢНИМЫЙ
КРОВЕЛЬНЫЙ МАТЕРІАЛЪ
К Р Ы Ш А
 ИЗЪ ОЦИНКОВАННОГО
 ГАЛЬВАНИЗИРОВАННАГО ЖЕЛѢЗА

завода Н. В. ЧЕРЕПОВА

не требуетъ ни ремонта, ни окраски и никогда не можетъ прожарѣть, въ чемъ заводомъ выдается за стойкость нотаріальное ругательство на 23 лѣтъ. **КАЧЕСТВО ВЪНЪ КОНКУРЕНЦІИ.**

Контора и заводъ: Москва, За Тверской заставой, Петербургская слободка, соб. домъ. Иллюстрированный прейсъ-куррантъ и образцы бесплатно. На зимній сезонъ цѣны значительно ПОНИЖЕНЫ, а для отдаленныхъ губерній особенныя уступки.

КРАСИВО и СКОРО ПИСАТЬ
 выучиваю каждого заочно въ 8 уроковъ. Масса благод. и поч. ота. Пробн. письмо шрифтовъ, образцы испр. потер. учен. и услов. высыхъ. за 2-7 к. марк. Одесса, Дербас., д. Ж. Н. № 17. Проф. каллиграфія Ш. Круку.

Новостъ готовое мужское платье заочно, по почтѣ. Большой выборъ готового платья и матеріаловъ заграничныхъ и здѣшнихъ по необычайно низкимъ цѣнамъ. Прейсъ-курранты съ способомъ снятия мѣры, а также образцы матеріаловъ высылаются бесплатно. Полная гарантія за-элегантную и модную отдѣлку Шпальбе и К°. Варшава, Лешно, № 70.



„РОДНИКЪ“

журналъ для дѣтей школьнаго возраста, въ 1902 г. (XXI годъ изданія) будетъ выходить на прежнихъ основаніяхъ.

УСЛОВІЯ ПОДПИСКИ: за 12 книгъ съ дост. и перес. — 5 руб.; то же, съ приложеніемъ 12 №№ педагогическаго лѣстка „Воспитаніе и обученіе“ — 6 руб.

АДРЕСЪ КОНТОРЫ: С.-Петербургъ, Невскій пр., 90-92.

Редакторъ: **Алексій Альмедингенъ.**
 Надатели: Н. Моревъ и А. Альмедингенъ.

60-м. флаконъ **ПОТОСАЛАНОВЪ**

Цвѣточный **О-ДЕ-КОЛОМЪ**

ПАРALLEL





XXXIII г.

ПОЛИТИКИ И СОВРЕМЕННОЙ ЖИЗНИ.

г. XXXIII

№ 1

Выходитъ ежедневно (52 № въ годъ), съ приложеніемъ 24-хъ книгъ „Сборника“, содерж. соч. Н. С. ЛѢСКОВА и В. А. ЖУКОВСКАГО, 12 книгъ Литературныхъ Приложеній, 12 №№ „Парижскихъ модъ“ и 12 листовъ чертежей и выкроекъ.

1902

Выданъ 5-го января 1902 г.

Цѣна этого №—20 к., съ пер. 25 к.

ОТКРЫТА ПОДПИСКА НА „НИВУ“ 1902 г. со слѣдующими приложениями:

первые 12 томовъ **Н. С. ЛѢСКОВА**, полное собраніе соч. **В. А. ЖУКОВСКАГО**,
полнаго собранія соч. **В. А. ЖУКОВСКАГО**, въ 12 томахъ

12 книгъ „Литературныхъ Приложеній“, 12 №№ „Парижскихъ Модъ“ и пр.

Безъ доставки въ Петербургъ.	5 р. 50	Безъ дост. въ МОСКВѢ въ конторѣ Н. ПЕЧКОВСКОЙ, Петровскія линіи.	6 р. 25	Безъ доставки въ ОДЕССѢ въ кн. маг. „ОБРАЗОВАНИЕ“, Ришельевская, 12.	6 р. 50	Съ доставкою въ Петербургъ.	6 р. 50	Съ пересылкою во все мѣсто н. ности Россіи.	7 р.	За гра- ницу.	10 р.
------------------------------	----------------	------------------------------------------------------------------	----------------	----------------------------------------------------------------------	----------------	-----------------------------	----------------	---------------------------------------------	-------------	---------------	--------------

На 1/4 года съ дост. въ СПБ. 1 р. 75 к., съ перес. иногор. 1 р. 75 к.; на 1/2 года съ дост. въ СПБ. 3 р. 50 к., съ перес. иногор. 3 р. 50 к.

Къ этому № прилагаются: 1) „ПАРИЖСКІЯ МОДЫ“ за ЯНВАРЬ 1902 г. съ 28 рис. и отдѣльн. листъ съ 29 черт. выкр. въ натур. велич. и 35 рис. для рукодѣлій и 2) СТѢННОЙ КАЛЕНДАРЬ на 1902 г., отпечат. въ краскахъ по аквар. Е. П. Самокишь-Судковской.

Сборникъ «Нивы» за январь, содержащій томъ I-й «Полн. собр. соч. Н. С. Лѣскова», будетъ приложенъ къ № 2 «Нивы».



Зима. Картина И. М. Проскурнина, грав. М. Рашевскій.

Урокъ справедливости.

Разсказъ И. Н. Потапенко.

Сильный нетерпѣливый звонокъ заставилъ Петра Васильевича Заботова нервно поднять голову и отодвинуть бумагу, на которой онъ что-то писалъ мелкимъ, но въ то же время чѣткимъ почеркомъ, тѣсно приставляя строчки одну къ другой. Вокругъ этой бумаги на столѣ были разложены раскрытыя толстыя книги—«источники». Онъ часто отрывался отъ писанія, заглядывая въ книги, перелистывая ихъ, списывая цитаты. Такая работа длилась уже часа три. Статья была спѣшная, ее надо было сдать къ вечеру.

«Опять, должно быть, по казначейскому дѣлу,—съ досадою подумалъ Петръ Васильевичъ:—нѣтъ, надо будетъ отказаться отъ этого казначейства—покою нѣтъ».

Но такъ подумалъ онъ въ первую минуту послѣ звонка, который на протяжении трехъ часовъ былъ уже счетомъ шестой и все по казначейскимъ дѣламъ. Но черезъ двѣ минуты онъ уже думалъ объ этомъ спокойно. «Да, но вѣдь нужно же, чтобы кто-нибудь исполнялъ обязанности казначея. Вѣдь и другіе исполняли; другіе тоже заняты и имъ тоже мѣшали». И онъ ужъ больше не собиравшись отказываться отъ казначейскихъ обязанностей, положилъ перо и ждалъ, повернувъ голову въ поворотъ къ двери, которая была за его спиной. Кто то на цыпочкахъ подошелъ къ двери, осторожно нажалъ ручку ея и тихонько пріотворилъ.

— Къ тебѣ можно, Петръ Васильевичъ?—мягко, сдержанно, съ какой-то необыкновенной покорностью спросили за дверью. И Петръ Васильевичъ, не видя еще лица говорившаго, тотчасъ же узналъ по голосу ротмистра Барулина, родного брата своей жены.

— Это ты, Андрей Михайловичъ? Войди, пожалуйста!

Барулинъ вошелъ. Это былъ человекъ средняго роста, плотный, хорошо упитанный, краснощекий, съ крѣпкими волосами на головѣ. На видъ ему было лѣтъ немного за тридцать. Военный сюртукъ плотно охватывалъ его мясистую грудь и онъ казался какъ бы отлитымъ вѣстѣ съ своей формой.

Обыкновенно это былъ человекъ развязный, бойкій, съ громкимъ увѣреннымъ голосомъ, говорившій всегда смѣло и любившій судить и рядить обо всемъ. Въ домѣ Петра Васильевича онъ былъ свой человекъ и къ нему, Заботову, входилъ безъ всякаго доклада и спроса, не взирая на то, свободенъ онъ или занятъ.

А тутъ это скромное — «къ тебѣ можно?» И этотъ, какъ мысленно опредѣлилъ Петръ Васильевичъ, «поджатый хвостъ»,—странно...

— Я тебѣ, кажется, помѣшалъ?—спросилъ Барулинъ, искоса взглянувъ на лежавшую передъ Заботовымъ рукопись и на толстыя справочныя книги, окаймлявшія ее полукругомъ.

— Да вѣдь мнѣ трудно не помѣшать, такъ какъ я почти всегда занятъ. Пожалуйста, не стѣсняйся; въ чемъ дѣло?—сказалъ Заботовъ.

— А ты уже догадался, что у меня есть дѣло?

— Да ужъ вижу:—ты какой-то придавленный...

— Да, Петръ Васильевичъ, будешь придавленный... Такое неприятное дѣло... Очень неприятное... И если ты меня не выручишь, то я, конечно, не брошусь въ Неву; но это только по слабыхарактерности, а логически надо будетъ броситься въ Неву.

— Вотъ какъ! Значитъ, что-нибудь серьезное?—спросилъ Заботовъ.

— Да ужъ такое серьезное, что...

— Ну, объясни, объясни... По всей вѣроятности, мы оба дорожимъ временемъ...

— Да, право, ужъ не знаю, съ чего начать...

— Начни съ конца: навѣрное въ самомъ-то концѣ главное.

— А это правда. Я и начну съ конца. Дѣло въ томъ... Понимаешь ли... Ты вѣдь знаешь, что я... имѣлъ неосторожность взять на себя эти проклятыя казначейскія обязанности! Меня выбрали казначеемъ и я согласился.

— Ну, такъ ты это сначала, а не съ конца... Ну, ты—казначей и я тоже казначей. Что жъ изъ этого?

— Д-да, но ты не... но ты не... не издержалъ вѣрренныхъ тебѣ суммъ, а я...

— А ты... Ты, значитъ, растратилъ деньги? Такъ, что ли, я тебя понялъ?—произнесъ Заботовъ и отодвинулся отъ стола вмѣстѣ съ кресломъ, на которомъ сидѣлъ, выпрямился и впился глазами въ родственника.

— Тсс... Ради Бога, тише... Чтобъ Маша не услышала... Вѣдь она съ ума сойдетъ! Ты знаешь, какъ она ко мнѣ привязана...

— Такъ, значитъ, правда?—промолвилъ Заботовъ, понизивъ голосъ.—Ты произвелъ растрату.

— Чортъ знаетъ, какъ это вышло... Но это фактъ... Понимаешь ли... Товарищъ... Ну, ему до зарѣзу... Присталь... Клянется, божится, что черезъ три дня принесеть... И... Ну, и разумеется, подвель...

«Вотъ это насчетъ товарища онъ вретъ, — подумалъ Заботовъ. — Товарища никакого не было, самъ растратилъ».

— Но пойми, что у насъ черезъ недѣлю ежегодная ревизія. Ты только вообрази это! — продолжалъ Барулинъ. — Вся моя карьера на волоскѣ. А потомъ, понимаешь ли, моя честь, доброе имя...

— Ну, и большую сумму ты довѣрилъ своему вѣроломному товарищу?—спросилъ Петръ Васильевичъ, стараясь воздержаться отъ ироніи, все-таки сквозившей въ его тонѣ.

— Тысячу шестьсотъ рублей...

— О-го-го! Ты слишкомъ щедръ по отношенію къ товарищу... на чужія деньги!

— Не смѣйся надо мною, Петръ Васильевичъ, я и такъ потерялъ голову...

— Ну, голова, это—потеря не важная, а вотъ что ты потерялъ деньги, должно быть товарищескія, это гораздо хуже...

— Выручи меня, Петръ Васильевичъ; если ты меня не выручишь, я пропаду. Только ты одинъ и можешь меня спасти... Вѣдь понимаешь, у меня, конечно, есть товарищи со средствами, и я могъ бы къ нимъ обратиться; но вѣдь это невозможно! Черезъ недѣлю ревизія и всѣ поймутъ, что... Ну, однимъ словомъ, пойдутъ разговоры... Только ты можешь меня спасти, Петръ Васильевичъ...

— Если ты такъ увѣренъ въ этомъ, то навѣрное знаешь и тотъ способъ, какимъ я могу спасти тебя...—промолвилъ Заботовъ.

— Почему же я знаю? Хотя между нами и очень хорошія отношенія, но все же ты самъ лучше знаешь свои дѣла...

— Мои дѣла, Андрей Михайловичъ, очень не сложны и ясны, какъ на ладони: я, какъ тебѣ извѣстно, нигдѣ не служу и слѣдовательно жалованья никакого не получаю; живу я литературнымъ трудомъ, зарабатываю приблизительно около трехсотъ рублей въ мѣсяцъ; это мой, такъ сказать, плюсъ. А минусъ тоже у всѣхъ на глазахъ: эти триста рублей мы съ женой проживаемъ неправильно, копейка въ копейку, и потому за восемь лѣтъ совместной жизни ни одного рубля не сберегли. Ясно, что у меня нѣтъ никакихъ шансовъ выручить тебя. Я

думаю, это тебѣ было извѣстно? Или ты заблуждался?

— Конечно, извѣстно, но... Но вѣдь ты пойми, какое положеніе.

— Положеніе отвратительное, Андрей Михайловичъ.

— И ты говоришь это такъ спокойно, какъ будто рѣчь идетъ о какомъ-нибудь насморкѣ.

— Нѣтъ, я вовсе не спокоесь; но я лично не вижу никакой возможности и помочь тебѣ; я, конечно, могу попросить у своего издателя авансъ; но вѣдь самое большее, на что я могу рассчитывать, это какіе-нибудь двѣсти рублей, а вѣдь это тебя не выручить... Знакомыхъ—такихъ, у которыхъ я могъ бы брать деньги, у меня нѣтъ,— все такіе же работники, какъ я: что заработаютъ, то и проживаютъ. Откуда же, откуда? Ну, посоветуй, подскажи. Если ты знаешь какой-нибудь путь, тѣмъ лучше, я сдѣлаю все отъ меня зависящее.

— Слушай, Петръ Васильевичъ, только слушай спокойно до конца.

— Ну, вотъ видишь, а сейчасъ ты же упрекалъ меня за спокойствіе.

— Нѣтъ, пожалуйста, не придирайся, а слушай. У меня черезъ недѣлю ревизія. А у тебя, я знаю, ревизія бываетъ въ декабрѣ, то есть ровно черезъ восемь мѣсяцевъ...

— У меня? У меня никакой ревизіи не бываетъ... Кто же можетъ ревизовать меня? Я человѣкъ свободный...

— То есть, я разумно — ревизія кассы... Въ томъ обществѣ, гдѣ ты казначеемъ...

Лицо Заботова выразило полнѣйшую растерянность.

— Какъ? Въ обществѣ, гдѣ я казначеемъ? Такъ ты думаешь... Да нѣтъ, постой... Я, навѣрное, не такъ понялъ тебя... Ты полагаешь... ты считаешь...

— Ну, да, да, да, я зналъ, что ты это скажешь: общественныя деньги, такъ, значить, честный человѣкъ не имѣетъ права... Я знаю, что это всѣ говорятъ, когда не хотятъ выручить, когда до погибающаго человѣка имъ нѣтъ никакого дѣла... я зналъ, что ты это скажешь...

— Да вовсе нѣтъ, я и не собирался говорить этого. При чемъ моя честность? Вотъ, видишь—напротивъ бакалейная лавка купца Амосова? У этого Амосова навѣрное много денегъ; но я ихъ не беру вовсе не потому, что я честный человѣкъ; если бы я былъ плутъ и негодяй, я все-таки не взялъ бы ихъ...

— Послушай, Петръ Васильевичъ! Мой товарищъ человѣкъ со средствами; онъ только временно запутался; но у него есть имѣніе и онъ черезъ мѣсяць продастъ часть земли единственно для того, чтобы уплатить мнѣ. Наконецъ, и я самъ—все же я не пролетарій какой-нибудь; ты знаешь, что у меня есть земля; она, положимъ, заложена въ банкъ, но можно еще получить дополнительную ссуду; наконецъ, можно вторично заложить ее въ частныхъ рукахъ; и все это я сдѣлаю въ продолженіе мѣсяца,—клянусь тебѣ въ этомъ моей честью. Но что же ты потеряешь, если въ продолженіе мѣсяца деньги будутъ служить гуманной цѣли—выручить человѣка? Что тутъ теряетъ общество? Вѣдь я, наконецъ, заплачу проценты?

— Погоди. Значить, ты думаешь, что ты имѣешь право воспользоваться деньгами нашего общества, въ которомъ я состою казначеемъ? Такъ въ такомъ случаѣ ты подай просьбу въ общество... Если ты имѣешь право, такъ тебѣ дадутъ.

— Ты смѣешься... Ты издѣваешься надо мной. Я къ вашему обществу не имѣю никакого отношенія. Однимъ словомъ, я вижу, что тебѣ до меня нѣтъ никакого дѣла, что тебѣ нѣтъ дѣла до моего добраго имени и до того, что меня выгонять со службы съ позоромъ. Ну, и отлично, и пусть... По крайней мѣрѣ, я буду знать, чего я могу ждать отъ людей. Больше я не буду приставать къ тебѣ... Больше не буду...

И, сказавъ эту патетическую рѣчь, военный человѣкъ

вышелъ и хлопнулъ дверью; но вышелъ онъ не въ ту дверь, въ которую вошелъ, а въ другую, которая вела черезъ узкій коридоръ въ комнату Марьи Михайловны, жены Заботова.

Марья Михайловна приходилась Барулину родной сестрой и онъ являлся къ ней запросто, безъ всякаго предупрежденія.

Заботовъ всталъ и началъ тяжелыми шагами ходить по комнатѣ. Всѣ мысли, такъ хорошо собранныя въ его головѣ для статьи, въ такомъ порядкѣ ожидавшія своей очереди, чтобы, въ видѣ длинныхъ строчекъ, перенестись на бумагу, спутались и перемѣшались. Онъ рѣшилъ отложить работу на полчаса, на часъ. Да, впрочемъ, онъ догадывался, что это только начало и что, конечно, съ этимъ будутъ приставать къ нему цѣлую недѣлю и испортятъ ему много крови.

Трудно было Заботову собрать и привести въ порядокъ свои мысли. Комната жены его, Марьи Михайловны, была отдѣлена отъ кабинета коридоромъ и еще одной комнатою и онъ не слышалъ ни одного слова изъ того, что тамъ говорилось, да и разговаривали тамъ вполголоса; но все равно, онъ слышалъ не ушами, а внутреннимъ слухомъ, потому что онъ жилъ и наблюдалъ и кое-что научился предвидѣть.

Тамъ Андрей Михайловичъ съ тысячею предосторожностей сообщилъ его женѣ о своемъ затруднительномъ положеніи и при этомъ выдуманная исторія о товарищѣ, котораго онъ спасъ, при второмъ разказѣ уже значительно выиграла въ подробностяхъ, и ей эту исторію онъ разказалъ уже въ лицахъ, съ интонаціями.—Сижу это я у себя дома, вдругъ звонокъ... Влетаетъ Ивановъ... На немъ лица нѣтъ; въ глазахъ отчаянье и т. д. Маша въ ужасѣ,—она такая впечатлительная: растрата, отставка, стыдъ, позоръ... Барулины—честное имя Барулинныхъ!.. Оно всегда было честнымъ, потому что никто изъ Барулинныхъ еще ни разу ни въ чемъ не попался... И Андрей Михайловичъ оказывается «бѣднымъ», и всѣ симпатіи на его сторонѣ.

Еще бы нѣтъ! Онъ спасъ товарища. Ахъ, ни одному человѣку нельзя довѣрять, ни одному человѣку въ цѣломъ свѣтѣ! Затѣмъ, идетъ разказъ о немъ, о Петрѣ Васильевичѣ, о его жестокости и равнодушіи къ чужому несчастью... О, конечно, она знаетъ: «принципы»! Эти принципы ему дороже всего на свѣтѣ. Изъ-за этихъ принциповъ у нихъ по крайней мѣрѣ разъ въ недѣлю бываетъ семейная стычка. Онъ ничего изъ нихъ ей уступить не хочетъ и никогда ни разу не уступилъ.

Конечно, онъ хороший мужъ, этого она, Марья Михайловна, отрицать не можетъ. Онъ любезенъ, предупредителенъ, заботливъ, онъ работаетъ съ утра до ночи и тяжелымъ трудомъ зарабатываетъ на жизнь. Онъ хороший мужъ; но какъ только дѣло касается его принциповъ, онъ невыносимъ.

— Маша, Маша, но ты пойми... Вѣдь у меня уже петля на шеѣ! черезъ недѣлю она затянется, и тогда, тогда...

— Андрей! — съ горящими отъ родственной любви глазами, восклицаетъ (но все же вполголоса) Марья Михайловна. — Неужели ты думаешь, что я не сдѣлаю все, все, что только въ моихъ силахъ, что я не употреблю все свое вліяніе на мужа, что я не пожалѣю ничего, ничего? Я буду говорить съ нимъ сегодня вечеромъ. Ты понимаешь, теперь это неудобно. Ты можешь идти домой въ полной увѣренности, что будетъ сдѣлано все... Я, конечно, не ручаюсь... Принципы... О! Но все же, все же я не остановлюсь ни передъ чѣмъ, чтобы спасти тебя.

— Мерси, Маша... Мерси!.. Никогда, никогда этого не забуду.

И Барулинъ вышелъ въ переднюю. Петръ Васильевичъ слышалъ, какъ онъ выходилъ, надѣлъ шинель и зазвенѣлъ шпорами, какъ стукнула задвижка въ двери

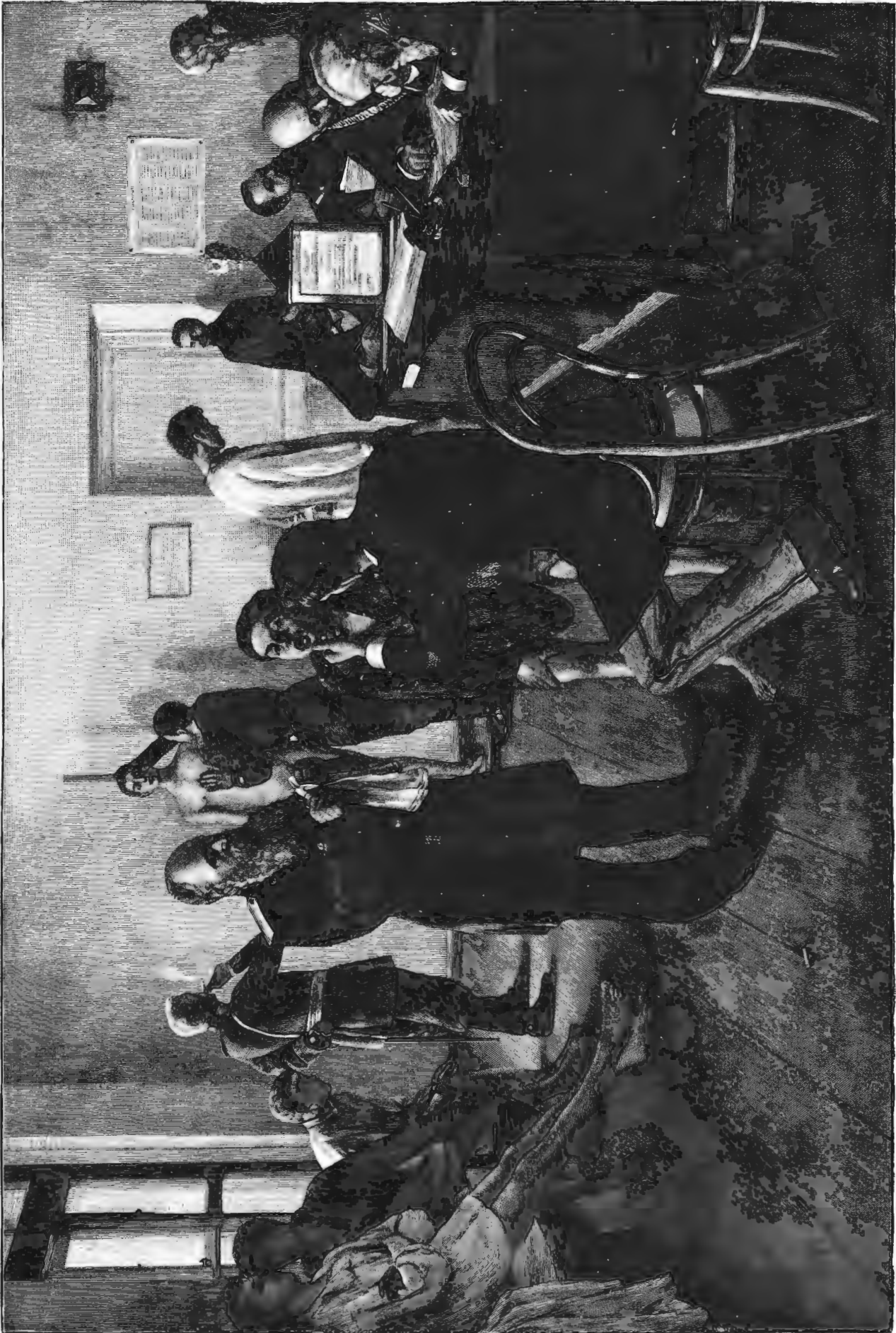

Конкурсная выставка в Академіи Художествъ. Приемъ новобранцевъ.
Картина И. П. Батюкова (исключ. право воспроизв. принадлеж. «Нивъ»), грав. Ю. Штобдергъ.

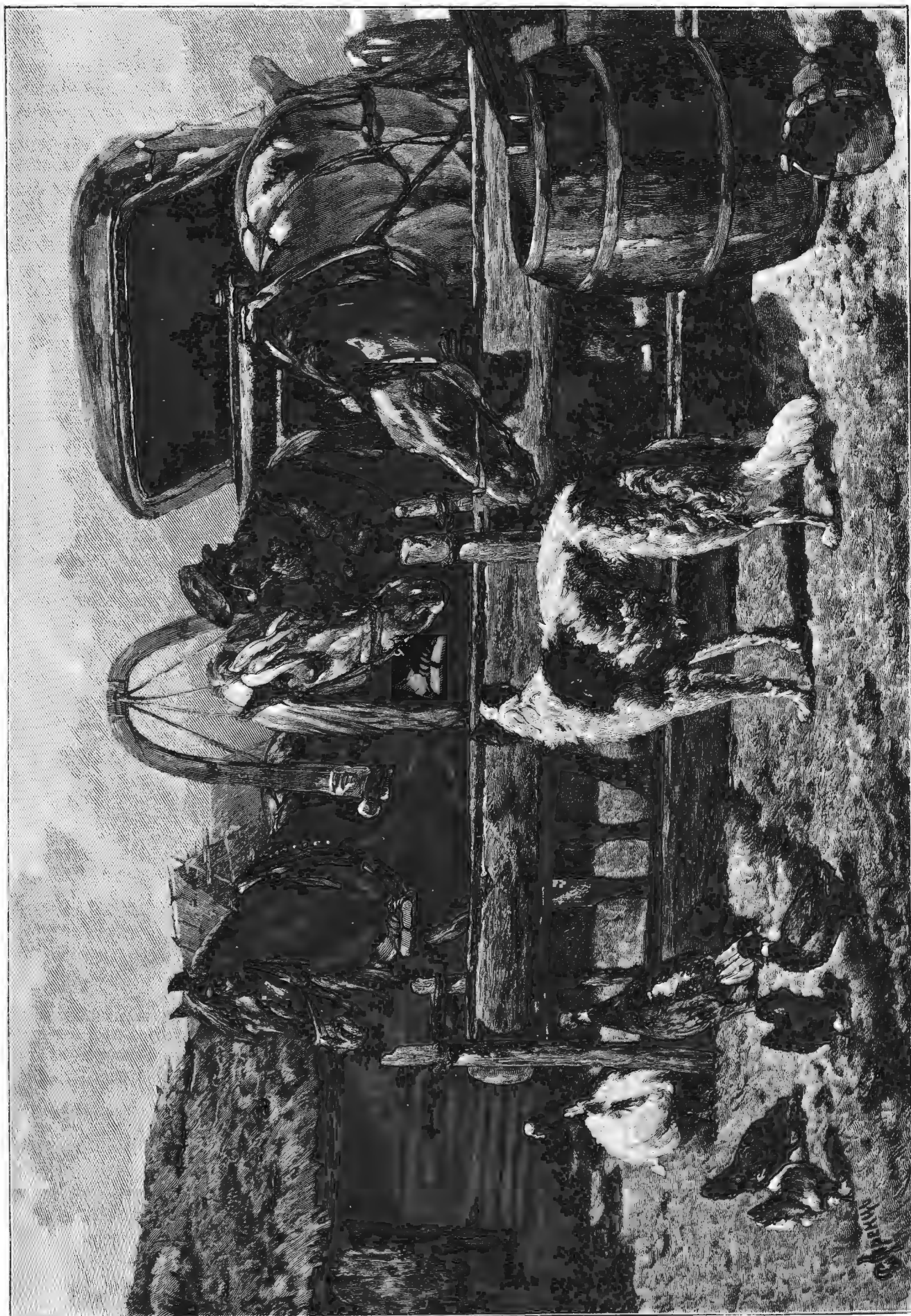

Выставка картинъ „Кружка мяссаровскихъ понедѣльниковъ“. Въ пути. Картина Р. Ф. Френца, грав. М. Раменскій.

и горничная заперла за нимъ дверь. «Ну, теперь начнется напоръ съ женской стороны»,— подумалъ Заботовъ и приготовился. Онъ вооружился всей силой своего характера и твердости. Доводовъ онъ никакихъ не приготовилъ, потому что доводы бесполезны: все равно, какъ бы они ни были убѣдительны, жена будетъ твердить свое. Она будетъ наступать; значить, надо позаботиться только о томъ, чтобы крѣпость была хорошо вооружена и чтобы можно было держаться.

II.

Убѣдившись, что нападенія сейчасъ не будетъ, но въ то же время понявъ, что оно только отложено, Петръ Васильевичъ собралъ свои мысли и кончилъ-таки во-время статью. Уже зажгли свѣчи и въ столовой зазвенѣла посуда; накрывали на столъ. Тогда онъ положилъ статью въ конвертъ и отправилъ ее въ типографію.

Затѣмъ онъ пересѣлъ въ рабочее кресло, въ «кресло отдохновенія», отличное, развалистое кресло, обитое дорогой матеріей цвѣта темнаго бордо,—и предался отдыху. Онъ любилъ отдыхать въ этомъ креслѣ, но при условіи, чтобы никто въ это время не входилъ въ кабинетъ. Онъ любилъ свой кабинетъ, къ которому привыкъ. Обставленъ онъ былъ недурно; восемь лѣтъ тому назадъ, когда онъ женился, онъ получилъ маленькое наслѣдство, всего нѣсколько тысячъ, и половину ухлопалъ на обстановку. Онъ терпѣть не могъ рыночныхъ вещей и предпочиталъ сидѣть въ пустой квартирѣ, чѣмъ на трескучихъ, уродливыхъ стульяхъ и креслахъ изъ Апраксина. Поэтому онъ такъ безжалостно и поступилъ съ своимъ наслѣдствомъ; а кромѣ того, онъ вѣдь былъ влюбленъ тогда въ Марью Михайловну и хотѣлъ устроить ей жилище какъ можно уютнѣе. И въ его квартирѣ, состоявшей изъ четырехъ комнатъ, была обстановка, какую не часто встрѣтишь въ квартирѣ писателя. Еще на-дняхъ къ нему зашелъ одинъ издатель провинціальной газеты — «человѣкъ съ карманомъ», и онъ принималъ его сперва въ гостиной, потомъ въ кабинетѣ,—такъ тотъ прямо заявилъ:

— Вотъ никогда не думалъ, что петербургскіе литераторы такими баронами живутъ!

— А вы думали, что хорошо жить могутъ только провинціальные издатели?—шутя возразилъ Петръ Васильевичъ.

— Ну, нѣтъ, у провинціального издателя не бываетъ такой артистической обстановки...

Въ сущности, конечно, обстановка у него не по средствамъ, особенно въ гостиной, гдѣ стояли диванчики, два кресла и шифоньерка, на которые всѣ заглядывались. Но что подѣлаетъ? Петръ Васильевичъ былъ нѣжный мужъ, а Марья Михайловна была влюблена въ свою гостиную.

— Баринъ, барыня просятъ васъ кушать,—доложила горничная, и Петръ Васильевичъ пошелъ въ столовую.

Хорошенькая, стройная, чуть-чуть начинавшая полнѣть, Марья Михайловна встрѣтила его милой улыбкой. У нея былъ здоровый цвѣтъ лица и Петру Васильевичу, который вѣчно сидѣлъ въ своемъ кабинетѣ, читалъ, писалъ и курилъ, и у котораго поэтому лицо было сѣровато-желтаго цвѣта, ужасно нравились ея румяныя щеки. Отъ нихъ на него вѣяло здоровьемъ и свѣжестью и онъ въ присутствіи жены всегда чувствовалъ себя такъ, какъ будто въ жаркій лѣтній день сидѣлъ на берегу прохладной рѣки, подъ тѣнью густыхъ зеленыхъ деревьевъ.

— Ты заработался, Петя, — промолвила Марья Михайловна, дружески прикасаясь своей рукой къ его рукѣ.

— Нѣтъ, я кончилъ и отправилъ. Теперь отдыхаю.

— У насъ сегодня супъ съ клецками. Ты вѣдь любишь съ клецками! Дай-ка свою тарелку.

И они начали обѣдать. Марья Михайловна рассказывала о своей утренней поѣздкѣ въ магазинъ обоевъ. Они хотѣли переѣхать обонъ въ столовой. Она показывала образцы; но ни однимъ словомъ не упомянула о братѣ.

«Значитъ, основательно отложили на вечеръ. О, тутъ

цѣлый военный планъ!» — подумалъ Петръ Васильевичъ и съ своей стороны не упомянулъ о Барулинѣ и обѣдъ кончился благополучно. А въ девять часовъ его опять позвали въ столовую пить чай и за чаемъ Марья Михайловна вела посторонній дѣлу разговоръ.

Но часовъ въ одиннадцать, когда Петръ Васильевичъ только что погрузился въ чтеніе свѣжаго журнала, дверь изъ коридора въ кабинетъ отворилась и вошла Марья Михайловна.

«А, ну, вотъ теперь начнется!»—сказалъ себѣ Петръ Васильевичъ и не только положилъ книжку на столъ, но и закрылъ ее. Онъ рѣшилъ, что въ этотъ вечеръ уже чтеніе не состоится.

— Ты знаешь, Петя, я все хожу по комнатамъ и думаю объ Андреѣ. Ахъ, бѣдный Андрей... — сказала Марья Михайловна, садясь на диванъ.

— Да, онъ бѣдный!—откликнулся Петръ Васильевичъ.

— Подумай, какое ужасное положеніе!

— Положеніе прескверное!—сказалъ Заботовъ.

— И неужели, Петя, ты ничего, ничего не могъ бы сдѣлать для него?

— Очень мало, мой другъ... Могу взять авансъ—максимумъ двѣсти рублей.

— О! А ему нужно тысячу шестьсотъ...

— Да, какъ видишь, моя возможность слишкомъ далека отъ его... необходимости.

— Петя, вѣдь это ужасно! Ты подумай, что ему грозить...

— Я объ этомъ ужъ подумалъ... Ему грозить, по всей вѣроятности, удаленіе со службы; а можетъ-быть и лишеніе правъ... Но, видишь ли, если бы онъ самъ раньше подумалъ объ этомъ, то ничего этого не было бы.

— Петя, но вѣдь ты знаешь, при какихъ обстоятельствахъ это было! Вѣдь онъ спасалъ товарища...

— Если даже онъ дѣйствительно спасалъ, то онъ дѣлалъ это за чужой счетъ, чужими деньгами; я въ этомъ не вижу никакого подвига...

— Петя!..

— Ни малѣйшаго. Представь себѣ, что нужно тащить экипажъ; ну, положимъ, въ экипажѣ лежитъ смертельно раненый человѣкъ, котораго надо отвезти въ больницу,—и лошади нѣтъ. Ну, если я выпягусь въ экипажъ и самъ потащу его въ больницу, такъ это будетъ значить, что я его отвезъ; а если я вмѣсто себя запрягу въ экипажъ, на примѣръ, тебя, такъ ужъ не я, а ты свезла его.

— Но онъ рисковалъ, Петя...

— Да, чужими деньгами...

— Но онъ ставилъ на карту свою карьеру. Какъ ты этого не понимаешь?.. — уже съ явнымъ раздраженіемъ говорила Марья Михайловна.

— Другъ мой, когда ставятъ что-нибудь на карту, то имѣютъ мужество проиграть... Онъ же на карту поставилъ, а передъ проигрышемъ остановился.

— Ты жестокъ, Петръ Васильевичъ; я никогда не думала, что ты такъ жестокъ.

— Допустимъ, Маша, что я жестокъ; но ты, повидимому, думаешь, что я долженъ и могу что-то сдѣлать, чтобы спасти твоего брата. Что же это?

— Петръ Васильевичъ, вѣдь онъ же говорилъ тебѣ, что черезъ мѣсяцъ у него будутъ деньги.

— Допустимъ.

— Ну, значить, на мѣсяцъ можно рискнуть...

— Чѣмъ? У насъ съ тобой есть развѣ такія деньги, которыми мы можемъ рискнуть?

— У насъ, конечно, нѣтъ, но ты... у тебя... Ты могъ бы, если бъ захотѣлъ...

— Дать ему чужія деньги? Ты права, что я могъ бы, если бы захотѣлъ; но я этого никогда не захочу.

Марья Михайловна встала.

— Ты говоришь, какъ эгоистъ; я отъ тебя этого не ожидала; у тебя принципы дороже всего, дороже отно-

шеній къ близкимъ людямъ. Ты готовъ и меня вышвырнуть на улицу изъ-за принциповъ!

— Другъ мой, — спокойно замѣтилъ Заботовъ: — ты думаешь, что всякій человекъ, который не воруетъ, дѣлаетъ это изъ принципа! Но увѣрю тебя, что есть порядочные люди, которые не воруютъ просто потому, что они порядочные люди и никогда не думаютъ о принципахъ.

— Покорно благодарю за намекъ! Но мой братъ не воровалъ, а спасалъ товарища. Или ты, можетъ быть, въ этомъ сомнѣваешься? Пусть бы кто-нибудь посмѣлъ сказать, что онъ въ этомъ сомнѣвается...

— Извини, я не только сомнѣваюсь въ этомъ, но даже совершенно увѣренъ, что это неправда! — спокойно сказалъ Заботовъ.

— Петръ Васильевичъ!

— Успокойся; ты тоже почти увѣрена въ этомъ. Мы съ тобой слишкомъ хорошо знаемъ Андрея Михайловича, чтобы впасть въ заблужденіе. Онъ играетъ на бѣгахъ и на скачкахъ и просто увлекся игрой и проигралъ эти деньги... И я сильно подозреваю, что онъ это тебѣ сказалъ. Вотъ, посмотри прямо мнѣ въ глаза и скажи, что это неправда!

Но Марья Михайловна, вмѣсто того, чтобы посмотреть ему въ глаза, вынула носовой платокъ, приложила его къ глазамъ и начала плакать...

— Пусть такъ... если даже и такъ... все-таки я не понимаю, какъ у тебя хватаетъ жестокости губить карьеру близкаго мнѣ человека и не пожалѣть честнаго имени моего брата... Я не понимаю, не понимаю... Тебя ничто не трогаетъ, ничто... даже слезы...

— Слезы меня трогаютъ, но они никогда ничего не доказывали, мой другъ...

— Но, наконецъ, наконецъ, неужели ты не можешь сдѣлать это для меня?.. Ты понимаешь—для меня? Я говорю тебѣ, что это, и только это, можетъ доказать, что ты любишь меня... Вотъ мое послѣднее слово, и больше я ничего не скажу.

И послѣ столь сильнаго «послѣдняго слова», Марья Михайловна повернулась и вышла изъ кабинета. Петръ Васильевичъ смотрѣлъ нѣкоторое время на дверь, которую она съ шумомъ притворила за собой, на минуту у

него явилось желаніе вернуть ее и еще разъ привести нѣсколько основательныхъ возраженій, но затѣмъ онъ сказалъ себѣ: «нѣтъ, это ни къ чему не поведетъ, это бесполезно». И онъ началъ ходить по кабинету своей обычной тяжелой походкой.

Но, конечно, было-бы неосновательно думать, что этимъ исторія исчерпалась. На другой день Андрей Михайловичъ заходитъ къ Заботовымъ въ тотъ часъ, когда Петръ Васильевичъ обыкновенно бывалъ въ редакціи. Они встрѣтились на лѣстницѣ, когда Заботовъ подымался, а Барулинъ спускался. Они поздоровались.

— Марья Михайловна дома?—спросилъ Заботовъ.

— Да, Мася дома,—отвѣтилъ Андрей Михайловичъ и. больше ничего не прибавивъ, пошелъ своей дорогой.

А дома Петръ Васильевичъ узналъ маленькую новость.

— Андрей говоритъ, что ему теперь нужно немного меньше—сообщила Марья Михайловна:—онъ можетъ взять впередъ жалованье за два мѣсяца, авансомъ, тамъ что-то двѣсти рублей. Итакъ, если ты тоже достанешь двѣсти, то ему надо будетъ еще тысячу двѣсти...

— Значитъ, ему надо достать тысячу двѣсти!—сказалъ Заботовъ.

— Но что ты говоришь, Петръ Васильевичъ? Гдѣ же онъ можетъ достать тысячу двѣсти рублей? Осталось до ревизіи меньше недѣли. Знаешь, я просто съ ума схожу при мысли объ этомъ. Слушай, Петръ Васильевичъ, ты, значитъ, окончательно рѣшилъ не сдѣлать этого для меня?

— Это? Именно это? Да, мой другъ, я не могу сдѣлать это даже для тебя.

— Принципы?

— Назовемъ это принципами...

— Удивляюсь, почему вы въ такомъ случаѣ женились на мнѣ, а не на принципахъ...

И опять демонстративный выходъ изъ комнаты и хлопанье дверью.

Походилъ Петръ Васильевичъ такимъ образомъ дня два по своему кабинету, всякій разъ при встрѣчѣ съ женой выслушивая приблизительно одно и то же и, наконецъ, это ему надоѣло и онъ придумалъ нѣчто такое, отчего на губахъ его заиграла довольно злая, саркастическая усмѣшка.

(Окончаніе будетъ.)

Новый годъ.

Бѣгутъ часы... двѣнадцать бьетъ!
Нашъ кругъ вечерній тѣсенъ...
Друзья, мы встрѣтимъ новый годъ
Подъ звуки старыхъ пѣсенъ!

Въ тѣхъ старыхъ пѣсняхъ вспомнимъ внонь
Живой души томленье—
И къ человѣчеству любовь,
И къ истинѣ стремленье,

И юныхъ мыслей чистоту,
Что въ насъ когда-то жили,
И идеала красоту,
И все, что мы любили!...

И все, что къ счастью насъ зоветъ,
Мы въ пѣсняхъ внонь огмѣтимъ,
И нашей жизни новый годъ
Надеждой старой встрѣтимъ!...

Б. Никонъ.

Палестина.

Путевыя впечатлѣнія Е. Тарасова.

1. Перезѣздъ моремъ въ Палестину.

Путешествіе въ Палестину совершаютъ вотъ уже вторую тысячу лѣтъ, и Святая Земля привлекала къ себѣ не только христіанъ, но мусульманъ и евреевъ, не только вѣрующихъ, но и сомнѣвающихся, невѣриющихъ; не только ученыхъ изслѣдователей, но и просто любителей, не только мирныхъ поклонниковъ (паломниковъ), но и завоевателей, которые хотѣли присвоить себѣ эту дивную страну, хотѣли быть въ ней полными господами. Все стремятся туда съ разными цѣлями. У мусульманъ тамъ величайшая святыня—мечеть Омара, у евреевъ еще большая святыня—остатокъ древней стѣны, надъ которой возвышался храмъ Соломона, а съ нимъ связано все ихъ славное прошлое, когда они были въ своей землѣ, имѣли своихъ царей, были свободны, и никто ихъ не гналъ. Для христіанъ Палестина—Святая Земля, такъ какъ тамъ родился, жилъ, училъ, страдалъ, умеръ и воскресъ Исусъ Христосъ, великій Печупитель міра, возвѣстившій на землѣ царство Божіе.

Но въ прежнія времена путешествіе въ Иерусалимъ было трудно

и крайне опасно, и, какъ ни горѣли желаніемъ многіе русскіе христіане увидѣть святую землю, удавалось это однако немногимъ счастливымъ. Только въ самое послѣднее время, не болѣе 15 лѣтъ, путешествіе въ Иерусалимъ сдѣлалось легкимъ и недорогимъ. Заслуга въ этомъ отношеніи принадлежитъ Православному Палестинскому Обществу. Оно поставило себѣ двѣ главныя цѣли: во-первыхъ, знакомить русскую публику со святою землею, и для этого оно издаетъ разныя сочиненія о Палестинѣ, путешествія, описанія страны, жителъ и т. д.; во-вторыхъ, Общество дѣятельно помогаетъ паломникамъ совершать путешествія въ святую землю и не жалѣетъ на это денегъ. Для послѣдней цѣли оно завело паспортныя книжки-билеты изъ Россіи въ Иерусалимъ и обратно и продаетъ ихъ съ большою уступкою. Напримѣръ, для простого мужичка билетъ 3-го класса отъ Петербурга до Иерусалима и обратно стоитъ всего на все — 25 рублей; между тѣмъ на самомъ дѣлѣ онъ стоитъ не менѣе 65 рублей. Вотъ какую большую скидку дѣлаетъ Общество! Но этимъ не ограничивается его помощь паломникамъ. Общество выстроило въ Иеру-

салить несколько гостиниц и помещает в них паломников даром, а за чай, за горячую воду и за пищу берет весьма малую плату. — Благодаря таким облегчениям огромные толпы простых русских людей, все больше старики и старухи, отправляются в Иерусалим, и теперь каждый год бывает в Палестине не менее 7—8 тысяч человек, а один год было даже — 12 тысяч.

2. Яффа.

Почти все русские паломники отправляются из Одессы, где садятся на пароходы Русского Общества пароходства и торговли, и эти пароходы везут их до самой Яффы. Уже на пути паломники готовятся постомъ и молитвой къ вступленію въ святую землю. Всю дорогу на пароходъ утромъ и вечеромъ бываетъ служба, при чемъ все паломники принимаютъ участіе въ пѣніи церковныхъ пѣсень и молитвъ. Все другое время они читаютъ евангеліе, описание святой земли и другія священные книги, кромѣ того ведутъ бесѣду объ Иерусалимѣ и другихъ божественныхъ предметахъ. Нерѣдко составляется изъ поклонниковъ и поклонницъ хоръ, и они поютъ духовные стихи, въ которыхъ выражаются чувства поклонника, когда онъ съ трепетомъ вступаетъ во святой градъ или когда съ тоскою и горемъ покидаетъ его. За одиннадцать (иногда 12—13) дней пути до Яффы паломники проникаются такимъ возвышеннымъ настроеніемъ и такою жаждою увидѣть святую мѣста, что на самомъ дѣлѣ съ радостнымъ духомъ и съ великимъ трепетомъ вступаютъ на святую почву. Больше всего паломниковъ ѣдетъ къ Рождеству и къ Пасхѣ. Въ это время даютъ въ Яффу заранѣе извѣстіе, и ихъ встрѣчаютъ кавасы (жандармы) Общества, а на станціи паломниковъ уже ожидаютъ поѣзды; такъ что они иногда почти безъ замедленія отправляются въ Иерусалимъ. Но очень часто пароходъ опаздываетъ, въ виду господствующихъ бурь и вѣтровъ, и тогда паломники осматриваютъ Яффу. Она раньше всего поражаетъ паломниковъ своими оригинальными домами съ плоскою крышею, а больше всего роскошными и обширными садами лимоновъ, апельсинъ, банановъ и пальмъ.

Все это такъ ново и непривычно для русскаго простаго человѣка, никогда не видавшаго заграничія. Есть въ Яффѣ и такъ называемый русскій садъ, принадлежащій Палестинскому Обществу. Это одинъ изъ лучшихъ садовъ Яффы, съ фонтанами и разными приспособленіями для орошенія на всемъ пространствѣ. Посреди сада на холмѣ возвышается русская церковь, въ которой великолѣпная живопись. Особенно хороши лики угодниковъ русскихъ, начиная съ св. Владиміра. Съ колокольни этой церкви открывается грандіозный видъ на цѣлое море садовъ, по которымъ тамъ и сямъ поднимаются гигантскія пальмы; онѣ особенно придають восточный колоритъ всей обстановкѣ; за садами виднѣется городокъ Яффа, которая выползла на холмъ и слѣзла къ морю, а за нею и направо отъ нея идетъ изогнутою полоскою низкій песчаный берегъ, къ которому катятся синія волны лазурнаго моря. Можно сказать, это одна изъ самыхъ живописныхъ картинъ природы Востока. Недалеко отъ церкви въ томъ же саду стоитъ домъ, служащій помѣщеніемъ и для русскіхъ гостей, и для отца архимандрита, когда онъ наѣзжаетъ въ Яффу. Въ бассейнѣ, наполненномъ водою, плаваютъ красныя золотыя рыбки, возбуждающія самый живой интересъ въ нашихъ паломникахъ. «Милыя божи рыбки! — Ишь ты! — говорятъ: — зато онѣ стали и золотыми, что ихъ ѣлъ самъ Господь нашъ Исусъ Христосъ. Когда ученикамъ жены мироносицы сообщили о воскресеніи Исуса Христа, они не повѣрили, и Петръ-апостолъ сказалъ: «какъ это можно: развѣ эта жаренная рыба можетъ воскреснуть?» И вдругъ жареная рыба ожила и запырала на сквородѣ. Оттого она и золотая». Велико простодушіе нашего русскаго народа, и онъ всею душою вѣритъ такому разсказу. Надъ бассейномъ съ золотыми рыбками свѣшиваются вѣтки огромныхъ дубовъ; по саду во всѣхъ направленіяхъ растутъ масса розъ, распускающихъ благоуханіе, а на вѣткахъ висятъ кисти желтыхъ лимоновъ и оранжевыхъ апельсинъ. Непривычному глазу все это дивно, чудно, и невольно вспоминаешь, что ты въ «святой землѣ», гдѣ все такъ чудесно и не похоже на нашу природу.

3. Русская колонія.

Желѣзная дорога отъ Яффы до Иерусалима идетъ по однообразной дорогѣ и только изрѣдка гдѣ нибудь живописный откосъ, подъемъ или спускъ. Поѣздъ идетъ часовъ шесть и подъѣзжаетъ къ Иерусалиму. Города всего не видно, и, кромѣ того, поѣздъ пріѣзжаетъ къ вечеру, такъ что быстро наступающая темнота заволакиваетъ все и скрываетъ таинственный городъ отъ любопытныхъ взоровъ. Кавасы ведутъ и везутъ паломниковъ въ «русскія постройки», гдѣ для всей этой толпы уже готово помѣщеніе. Прежде всего они должны явиться въ контору, представить свой паспортъ, который у нихъ отбираютъ вмѣстѣ съ 5 рублями денегъ и хранятъ въ конторѣ до дня отъѣзда паломниковъ. Такимъ образомъ они водворяются въ русскую колонію.

Русскія постройки возведены Палестинскимъ Обществомъ за послѣднія 20 лѣтъ и дѣйствительно представляютъ настоящую колонію, какъ будто отдѣльный городъ. Этотъ городъ окруженъ стѣною съ желѣзными воротами, и въ немъ помѣщается больница, духовная миссія, соборъ св. Троицы, генеральное консульство, четыре корпуса гостиницъ для паломниковъ и другія хозяйственныя постройки. Тутъ паломники чувствуютъ себя, какъ дома; все здѣсь русское: и начальство, и смотрители, и прислуга, и докторъ, духовенство, только кавасы-жандармы — черногорцы, высокій бравый народъ, да извозчики и погонщики — приглашенные для развѣздовъ туземцы-арабы. Передъ зданіями больницы, духовной миссіи, пе-

редъ соборомъ св. Троицы и далѣе до главной гостиницы идетъ большая площадь, по которой туда и сюда спуютъ паломники, мужики и бабы, и общее впечатлѣніе получается такое, какъ будто находишься въ Россіи. Для поддержанія въ паломникахъ религіознаго и возвышеннаго настроенія, а также для развлеченія ихъ устроены большой залъ (рядомъ съ соборомъ), гдѣ постоянно идутъ чтенія и бесѣды съ туманными картинами. Этимъ дѣломъ занимается отецъ Николай, весьма симпатичный и образованный человѣкъ. Дѣломъ, когда не бываетъ ни одного паломника, въ русской колоніи тихо и пусто, наоборотъ, зимою и весною господствуетъ оживленіе, приносимое наѣхавшими поклонниками. Подкрѣпивъ свои силы и отдохнувъ послѣ длинной дороги, многие паломники сейчасъ же стремятся къ Святому Гробу на поклоненіе: таковы ихъ жажда и усердіе — увидѣть дорогія святыни. Нынѣ же отгадываютъ это путешествіе до завтра. Проснувшись утромъ часовъ въ семь, я взглянулъ въ окно и въ первый разъ при яркомъ лучахъ утренняго знояго солнца увидѣлъ Иерусалимъ. Прямо передо мною видна была Масличная Гора, а между нею и мною, внизу у моихъ ногъ, виднѣлись крыши домовъ, купола и колокольни церквей города. Это и есть Иерусалимъ!

4. Видъ и рельефъ Иерусалима.

Русская колонія находится на сѣверо-западномъ краю города, откуда былъ единственный доступъ на крутые холмы вѣчнаго города. Все завоеватели брали городъ именно съ этой стороны: не есть ли это пророчество, что святой градъ въ концѣ концовъ достанется намъ, русскимъ, на этотъ разъ уже вполнѣ мирнымъ завоевателями? Съ другихъ трехъ сторонъ Иерусалимъ окруженъ долинами Кедронскаго потока и его притока Гинона; здѣсь холмы города спускаются довольно круто. Такимъ образомъ городъ стоитъ на горѣ, отдѣленной отъ сосѣднихъ горъ глубокими долинами, какъ рвами, проведенными самою природою, а на южной части высоты подымался холмъ, на которомъ, во времена царя Давида, былъ построенъ фортъ съ крѣпкими стѣнами — Сионъ, служившій сильною защитою городу. Иерусалимъ считался неодолимою твердынею; о немъ была поговорка, что для обороны его достаточно сѣльскихъ и хромыхъ. Но теперь положеніе вещей измѣнилось. Въ Иерусалимѣ живетъ одинъ нѣмецъ, по фамиліи Шикль; онъ основательно изучилъ топографію древняго города и увѣряетъ, что во времена, наиримѣръ, Исуса Христа, долины Кедронскаго потока дѣйствительно были городо горадо глубже, а холмы значительно выше, что потомъ, за послѣднія двѣ тысячи лѣтъ, рельефъ мѣстности, занимаемой городомъ, значительно нивелировался, выровнился, благодаря постройкамъ и разрушеніямъ. Въ общемъ почва города значительно поднилась, такъ какъ долины засыпались мусоромъ, а на холмахъ разрушались зданія, и на ихъ фундаментахъ строились новыя.

Городъ расположенъ на четырехъ холмахъ и окруженъ городскою стѣною съ башнями. Въ юго-западной части города на холмѣ Сионѣ гордо возвышается такъ называемая башня Давида, постройка венеціанской эпохи, въ арабско-готическомъ стилѣ. На сѣверо-востокъ лежитъ знаменитая гора Морія, и на ней-то были древній храмъ Соломона и его великолѣпные дворцы. Но здѣсь теперь святыни мусульманъ и евреевъ. На сѣверо-западъ отъ древняго города, за городскою стѣною, лежала гора Голгова; теперь она внутри города, и надъ нею возвышается широкій темный куполъ храма Гроба Господня. За нимъ, еще выше на сѣверо-западъ расположена русская колонія, постройки которой господствуютъ надъ городомъ, а пятиглавый соборъ виденъ почти со всѣхъ концовъ города. Въ сѣверной части города лежитъ іудейскій кварталъ, довольно хорошо отстроенный; тамъ есть громадныя дома-гостиницы, выстроенныя еврейскими миллионерами для ихъ бѣдныхъ соотечественниковъ.

5. Храмъ Гроба Господня.

Главная святыня христіанъ — храмъ Гроба Господня, находится ниже русской колоніи, внутри города, на мѣстѣ горы Голговы, гдѣ по евангельскому разсказу былъ распятъ и похороненъ Исусъ Христосъ. Эта величайшая святыня христіанъ съ давнихъ поръ находится въ рукахъ грековъ, которые очень мало заботятся о храмѣ и довели его до полнаго запустѣнія. Самъ храмъ не особенно древній, такъ какъ заново былъ отстроенъ крестоносцами въ XII столѣтіи; потомъ разные завоеватели или пожары кое-что разрушали, уничтожали, и христіане опять достраивали; такимъ образомъ теперь даже не всѣ части храма относятся къ XII вѣку, а только главныя стѣны; что касается купола, то онъ сдѣланъ уже въ XIX вѣкѣ на средства трехъ христіанскихъ государей Европы. Передъ храмомъ есть четырехъ-угольная площадь, и на ней всегда масса торговцевъ, которые продаютъ паломникамъ всевозможныя вещицы, освященные при Гробѣ Господнемъ: тутъ и четки, и крестики (деревянные и перламутровые), и образки, и картинки съ изображеніемъ страстей Господнихъ, и т. д. При входѣ въ самый храмъ помѣщается мусульманская стража, которая караулитъ храмъ, открыты для публики съ 6 часовъ утра до 6 часовъ вечера. Въ это время всякій можетъ входить осматривать храмъ. Въ 6 часовъ вечера стража запираетъ храмъ и уходитъ домой. Но храмъ не остается пустой, хотя и запертъ; дѣло въ томъ, что многіе паломники остаются при святомъ Гробѣ на всю ночь; тамъ остается также и духовенство, которое служитъ вечерню, а съ полудни совершаетъ обѣдню; днемъ же ни утреди, ни обѣдни не бываетъ. Ночью дѣйствительно лучше чувствуется религіозное вдохновеніе, — во время всеобщей тишины, когда шумъ и гулъ смолкаютъ, а вѣчный городъ спитъ тревожнымъ сномъ. Не даромъ



Въ кокошникъ. Картина Н. Е. Маковского (исключ. право воспроизвед. принадле. «Нивъ»), грав. Геданъ.

русские паломники уже съ вечера забираются въ храмъ и остаются тамъ на всю ночь.

При входѣ въ храмъ прежде всего паломники видятъ на полу большую мраморную плиту красноватаго цвѣта; это — камень помазаній; по преданію, имъ былъ запертъ входъ въ пещеру Гроба Господня, и на немъ сидѣлъ свѣтлый и сіяющій ангель, когда подошли къ нему жены-мурошницы и спрашивали: не знаетъ ли онъ, куда спрятали тѣло Христа, такъ какъ въ гробу его не оказалось. «Что вы ищете живого между мертвыми? Его нѣтъ здѣсь: Онъ воскресъ», отвѣчалъ свѣтоносный ангель. (Лука, 24, 5). Когда паломникамъ объясняютъ это, нѣтъ предѣла ихъ радости и благоговѣнія предъ величіемъ этого мѣста: они падаютъ ницъ предъ этою плитою и цѣлуютъ ее, обливая слезами. Далѣе ихъ ведутъ къ пещерѣ, гдѣ покоится святой Гробъ. Входъ туда узкій и низкій, такъ что надо сильно притннуться, чтобы войти туда. Тамъ-то и находится величайшая святиня — Гробъ Господень. Прямо противъ пещерки, внутри общаго храма, находится церковь Христова Воскресенія, принадлежащая грекамъ; тутъ то и совершается великая заутреня въ ночь Воскресенія Христа. Надъ этою церковью помѣщается Голгова, мѣсто, гдѣ былъ распятъ Иисусъ Христосъ. Тамъ воздуженъ большой крестъ съ изображеніемъ Христа. По стѣнамъ и на потолкѣ нарисованы картины страстей Христовыхъ. Живопись старинная, но не особенно изящная, хотя и хорошо сохранилась. Повидному, это была вершина горы; но теперь все застроено и находится внутри общаго храма, подъ его широкимъ куполомъ. За церковью Воскресенія идетъ спускъ подъ землю, въ ту пещеру, гдѣ царица Елена, мать императора Константина, нашла чистую крестъ. Тамъ и теперь сохранилась старинная церковь св. Елены.

Какъ мы уже сказали, Гробъ и церковь Воскресенія находятся въ рукахъ грековъ; другія исповѣданія, какъ напримѣръ, католики, армяне, копты, абиссинцы и прочіе, тоже имѣютъ въ храмѣ свои придѣлы и непременно хотятъ совершать службы у Гроба Господня. Оттого между христіанскими исповѣданіями идутъ постоянныя ссоры, раздоры и даже драки, которыя переходятъ въ ожесточенныя схватки, и нерѣдко дѣло доходитъ до кровопролитія, такъ что турецкіе солдаты, чтобы разнять ссорящихся, начинаютъ бить и тѣхъ, и другихъ ружейными прикладами. Къ сожалѣнію, такіе драки происходятъ довольно часто. И выходитъ, что вслѣдствіе человѣческой зависти, жадности и нетерпимости, именно, надъ Гробомъ Господнимъ, въ такомъ священномъ мѣстѣ, происходитъ злодѣянія и убійства. Греки, армяне и католики (французы и итальянцы) жадно слѣдятъ другъ за другомъ, и каждому хочется присвоить себѣ что-нибудь священное. Если, напримѣръ, понадобится подновить какую-либо икону, у которой краски потемнѣли, то между исповѣданіями начинается ссора, кому сдѣлать это; никто не хочетъ уступить, все не позволяютъ другъ другу, и, такимъ образомъ, иконы остаются въ прежнемъ видѣ, да и весь храмъ приходитъ все въ большее и большее запустѣніе. Къ стыду христіанъ надо сказать правду, что храмъ при Гробѣ часто бываетъ не подметенъ, не провѣтренъ и никогда не очищается отъ грязи и копоти. Мусульманская стража, понятія которой о грязи и чистотѣ весьма примитивны, только и дѣлаетъ, что пылетъ кофе и болтаетъ. Любопытно отмѣтить тотъ фактъ, что и греки-монахи, и солдаты-стража — все говорятъ по-русски, потому, конечно, что большая часть паломниковъ русскіе, съ ними и приходится говорить по-русски. Во время торжественныхъ процессій и службы, когда начинается ужасная давка, то и дѣло слышатся по-русски возгласы монаховъ и солдатъ: «посторонись! Куда ты, матушка? Пусти! Пройди» и т. д.

6. Мѣсто Голговы и раскопки.

Какъ мы замѣтили выше, храмъ гроба Господня находится теперь внутри города, между тѣмъ какъ по евангельскому разсказу Голгова, на которой и должно находиться мѣсто распятія и погребенія Иисуса Христа, находилась внѣ города, за городской стѣною, такъ какъ у евангелиста Іоанна (XIX, 20) прямо сказано: «Мѣсто, гдѣ былъ распятъ Иисусъ, было недалеко отъ города». Выходитъ какъ будто противорѣчіе, и вотъ англійскій ученый, археологъ Гордонъ высказалъ мнѣніе, что современный храмъ Гроба Господня стоитъ не на Голгоѣ, такъ какъ поспѣднія должна быть за городомъ, и утверждалъ, что настоящая Голгова есть та гора, которая и теперь находится недалеко отъ городскихъ воротъ, по дорогѣ на Масличную гору. Такое утвержденіе смущало многихъ вѣрующихъ, и вотъ, чтобы провѣрить Гордона и узнать истину, Палестинское Общество поручило начальнику духовной миссіи въ Іерусалимѣ архимандриту Антонину сдѣлать раскопки недалеко отъ храма Гроба Господня. Археологъ, знатокъ древностей Востока, архимандритъ Антонинъ принялся за дѣло и былъ такъ счастливъ, что напалъ на остатки той древней городской стѣны, которая окружала городъ во времена Христа. Нашли и мѣсто, гдѣ стояли городскія ворота, черезъ которыя, повидному, проведенъ былъ Христосъ на Голгову. Современный храмъ Гроба Господня находится за этою древнею стѣною; значить, онъ дѣйствительно находится внѣ черты стараго города, слѣдовательно на истинной Голгоѣ. Такимъ образомъ, мнѣніе англичанина Гордона было отвергнуто, и археологи западной Европы признали важность раскопокъ нашего архимандрита Антонина. Остатки древней городской стѣны и городскихъ воротъ, черезъ которыя выведенъ былъ Христосъ на распятіе, очищены отъ мусора и земли, но оставлены въ первобытномъ состояніи, и надъ ними выстроено зданіе, гдѣ помѣщается русская церковь и гостиница для интеллигентныхъ паломниковъ. Надъ древнею стѣною ху-

дожникъ Кошелевъ и другіе изобразили всѣ страсти Христовы. Самая большая картина — несеніе креста, занимаетъ аршинъ 10 въ длину и поставлена удивительно удачно: такъ и кажется, что вотъ Христосъ прошелъ мимо городской стѣны и сейчасъ чрезъ городскія ворота долженъ выйти за городъ, къ мѣсту казни; но тутъ силы ему измѣняютъ, онъ упалъ на колѣни, и воины, поддерживая крестъ, передаютъ его Симону Киреняину, случайно подвернувшемуся подъ руки. Раскопки подтверждаютъ также, что и страстной путь, какъ это обыкновенно указываютъ, опредѣляется вѣрно. Мы прошли по всему страстному пути, но это обыкновенныя улицы. Почва за эти двѣ тысячи лѣтъ настолько поднялась, что та земля, по которой ступалъ Иисусъ Христосъ, страдалъ подъ тяжестью креста и отъ незапамятнаго позора, та земля находится глубоко подъ современной почвой, говорятъ, по крайней мѣрѣ, сажени на двѣ. До такой степени поднялась современная почва Іерусалима! Французскія монахини Сіонскаго монастыря, который расположенъ на страстномъ пути, вырыли пещеру и дошли до остатковъ той мостовой, по которой будто бы провели Иисуса Христа. Онѣ сдѣлали Его статую, одѣтую въ багряницу, съ терновымъ вѣнкомъ и крестомъ на плечахъ, и поставили ее въ пещерѣ на остаткахъ древней мостовой.

7. Храмъ и гостиница на раскопкахъ.

Русская гостиница «на раскопкахъ» — прелестный уголокъ, который привлекаетъ къ себѣ толпы туристовъ — англичанъ, американцевъ, немцевъ, французовъ и т. д. Ихъ привлекаетъ сюда желаніе увидѣть остатки древней стѣны и городскихъ воротъ, а еще болѣе, — желаніе посмотрѣть русскую живопись, которая прямо восхитительна. Церковь на раскопкахъ небольшая, но очень красива и отдѣлана со вкусомъ. Лики святыхъ и иконостасъ разрисованы лучшими художниками. При церкви есть небольшое собраніе древностей, найденныхъ при раскопкахъ вокругъ стѣны.

Въ томъ же зданіи имѣется гостиница для интеллигентныхъ русскихъ паломниковъ. Въ пріемной по стѣнамъ висятъ портреты знатныхъ и сановныхъ лицъ, посѣтившихъ раскопки и церковь при ней. На столѣ лежитъ книга, въ которой посетители непременно записываютъ свое имя. Въ ней оказалась масса иностранныхъ фамилій, особенно англійскихъ и американскихъ, что доказываетъ, съ какимъ интересомъ относятся иностранцы къ нашимъ раскопкамъ.

8. Мечеть Омара.

Среди другихъ достопримѣчательностей Іерусалима особое вниманіе паломниковъ привлекаетъ, такъ называемая, Мечеть Омара, построенная на томъ мѣстѣ, гдѣ былъ знаменитый храмъ Соломона. Какъ разсказываетъ біблія, мѣстомъ для построенія храма Соломонъ выбралъ самый высокій изъ холмовъ, охватываемыхъ городской стѣною. Этотъ холмъ, находящійся на сѣверо-востоку отъ Сіона, евреи по возвращеніи изъ плѣненія Вавилонскаго стали называть «Моріа»; мѣстомъ храма было то самое гумно Орны, на которомъ Давидъ послѣ моровой язвы «соорудилъ жертвенникъ Господу». Но евреи любили называть храмъ «горою Сіонскою». Громадными работами была устроена ровная площадь для возведенія храма: выступы были отесаны, въ ложбинахъ были возведены фундаменты до общаго уровня площади. Мы отправились осматривать мечеть Омара съ большою толпою паломниковъ (думаю, человекъ 50), которыхъ вели три каваса — черногорца. Изъ нихъ самый старшій, Марко Ивановичъ, умный и знающій старикъ, предводительствовалъ всею этою ватагою. Когда мы вошли на ровную площадь, среди которой расположена мечеть съ ея пристройками, то все были поражены красотою мѣстности. Огромная площадь была до такой степени ровна, что казалось, будто находишься на гигантскомъ столѣ; и это сравненіе тѣмъ болѣе подходитъ, что вся площадь выше остального города и его окрестностей (исключая Масличной горы), такъ что на три стороны открывается восхитительный видъ: внизу у ногъ долина Кедронскаго потока и Гиннона; на западѣ виденъ весь городъ, а далѣе идутъ поля и холмы, перерѣзанные бѣлыми дорогами и усыпанные масличными деревьями. Подъ яркими лучами солнца городъ какъ будто дремлетъ и тонетъ въ голубой синевѣ. Паломники съ любопытствомъ устремляются къ мечети, но войти въ нее сразу нельзя: предварительно мусульманская прислуга приглашаетъ подъ тѣнь небольшого навильона (будто бы здѣсь было судилище Давида) и приказываетъ всѣмъ разуться и надѣть туфли, которыя они здѣсь же предлагаютъ. Когда вся церемонія переобуванія окончена, паломники идутъ за проводниками и входятъ въ таинственный полумракъ мечети. Она огромныхъ размѣровъ, изящной архитектуры и поражаетъ легкостью. Зданіе шестигранной формы, и надъ нимъ возвышается колоссальный куполь. Внутри мечети посрединѣ, какъ надъ куполомъ, среди роскоши и великолѣпія отдѣлки въ особой круглой оградѣ находится простая скала. Это и есть та священная скала, на которой приносились ветхозавѣтныя жертвы (начиная съ царя Мелхиседека). На ней, по преданію, находился жертвенникъ Соломона храма. Ничего другого не осталось отъ знаменитаго храма; все другое разрушено и уничтожено, во-первыхъ, Навуходоносоромъ, во-вторыхъ, междуособными войнами и, въ третьихъ, римлянами при Титѣ и Веспасіанѣ.

Преданіе говоритъ даже, что на этой горѣ Авраамъ хотѣлъ принести Богу въ жертву своего сына Исаака. Широкой полукруглой куполь надъ скалою поддерживается двумя рядами драгоценныхъ колоннъ. Скала обведена рѣшеткою эпохи крестоносцевъ. Мусуль-

мане весьма почитают скалу и увѣряют всѣхъ поклонниковъ, что она виситъ на воздухѣ, такъ какъ подъ нею находится небольшая мечеть. Они не смѣютъ прикасаться къ скалѣ, и только разъ въ году священникъ ихъ стираетъ съ нея пыль. Когда мы выражали недоверіе, что скала виситъ на воздухѣ, то мусульмане сердились на насъ и въ гнѣвъ восклицали: «Ихребейтай!» (да сгоритъ твой домъ). Стѣны мечети выложены разноцвѣтными мраморами. Потолки покрыты крупными и красивыми длинными узорами, расписанными золотомъ по темно-зеленому фону. Карнизы несутъ тонкою мозаикою. Цвѣтные стекла въ окнахъ соединены въ яркіе свозные ковры. Все отдѣлано роскошно и красиво. Зрителя поражаетъ легкость и стройность зданія. Недалеко отъ этой мечети находится другая мечеть—эл-Акса. Это древняя христіанская базилика, перестроенная крестопосцами и мусульманами. Въ этой мечети длинный рядъ колоннъ расположенъ попарно, и между ними есть двѣ зеленоватыя «колонны испытанія». До послѣдняго времени относительно ихъ существовало преданіе, что, если человѣкъ пролѣзетъ между ними, онъ попадетъ въ рай. Такъ какъ промежутокъ между ними небольшой—не толще худощаваго молодого чело- вѣка, то пролѣзть было нелегко; но такова была вѣра, или скорѣе таково было суевіе, что многие изъ поклонниковъ ко вреду своего здоровья старались протискиваться между этими колоннами и бывали несчастные случаи, послѣ которыхъ люди болѣли и даже умирали. Года три-четыре назадъ, по требованію европейскіхъ консуловъ, турецкое начальство поставило рѣшетку между колоннами, и, такимъ образомъ, уничтожило легкую возможность попасть въ рай. Кстати разскажу здѣсь другой примѣръ, какъ легковѣрные паломники, и какъ ихъ надуваютъ всѣ, кто можетъ. Гдѣ-то въ храмѣ Гроба Господня, при спускѣ въ гротъ парницы Елены, была трещина въ стѣнѣ, представляющей натуральную скалу, и изъ этой трещины, если приложить ухо, слышится какой-то неясный шумъ, грохотъ и гулъ. Говорятъ, эта трещина сообщалась съ подземнымъ потокомъ, и отъ него то, когда онъ струится по подземнымъ пустотамъ, раздавался гулъ. Греческіе монахи стали увѣрять просто-душныхъ паломниковъ, что изъ этой трещины можно услышать, какъ мучаются грѣшники въ адѣ. «Хочешь услышать, какъ мучаются въ адѣ грѣшники?»—обращаются они къ тому или другому паломнику.—Хочу,—отвѣчаетъ послѣдній. Тогда монахъ велитъ ему приложить ухо къ трещинѣ и слушать. «Слышишь плачь и скрежезь зубовъ? Вотъ какъ они мучаются, бѣдные. Бросай сюда, въ эту дыру, деньги, и несчастные испытаютъ облегченіе». Паломникъ раскопелъвается, бросаетъ монету и уходитъ, убѣжденный, что онъ слышалъ плачь и скрежезь зубовъ грѣшниковъ, вверженныхъ въ адъ. Греки же собирали монеты, бросаемыя въ отверстіе. Опять, по настоянію европейскіхъ консуловъ, турецкое начальство запретило грекамъ подобныя плутни.

Кругомъ мечети Омара выровненная вершина горы Морія образуетъ громаднѣйшій дворъ, выстланный четырехъ-угольными плитами. Вся эта площадь называется Харамъ-эш-Шерифъ, т. е. «благородное святилище». Въ свою очередь, мечеть Омара, съ своимъ дворомъ, мечеть эл-Акса и другія постройки окружены обширною площадью, ровною, какъ столъ. Величина ея приближается до 13 дес., т. е. болѣе всей русской колоніи. Все это окружено стѣною. На востокъ на площадь Омаровой мечети выходятъ золотыя ворота. Черезъ нихъ, по преданію, вѣхалъ І. Христосъ на ослѣ; а современное народное повѣріе думаетъ, что черезъ нихъ войдетъ «блженный царь», т. е. русскіе. Теперь эти ворота замурованы. Доступъ во дворъ мечети Омара христіанамъ открывается лишь по воскресеньямъ, а для евреевъ—никогда: подъ страхомъ смерти они не имѣютъ права проникать туда. Между тѣмъ, у этого несчастнаго народа, забитаго и загнаннаго, сохранилось самое яркое воспоминаніе о дняхъ величія Давида и Соломона, о блескѣ Соломонова храма, о «Святомъ Сіонѣ», какъ они поютъ въ своихъ духовныхъ пѣсняхъ. Со всего міра, стремятся евреи на родину своихъ отцовъ: молодые—чтобы посмотреть «благая Іерусалима», столицу іудейскаго царства; старые—чтобы сложить свои кости на дорогой родинѣ, чтобы уже не сниться по чужому свѣту. Большія деньги платятъ евреи за право быть погребенными у ногъ Іерусалима, и, дѣйствительно, весь бугоръ отъ Кедронской долины вверхъ до Масличной горы (на востокъ отъ Іерусалима) усеянъ еврейскими могилами; онѣ примыкаютъ къ гробницѣ Авессалома, и въ то же время надъ ними кругомъ возвышается твердыня Іерусалима, тотъ холмъ, на которомъ стоялъ храмъ Соломона. Отъ него ничего не сохранилось; только внизу холма, съ западной стороны, осталась древняя стѣна, нижняя часть которой очень древней кладки, и весьма возможно, что онѣ относятся къ временамъ Соломона. Еврей въ этомъ убѣжденъ и всякую пятницу ходитъ на поклоненіе къ этой стѣнѣ. Мы презрительно и недоувѣрчиво относимся къ евреямъ; но когда увидишь ихъ плачущими и рыдающими около древней стѣны у ногъ храма Соломона, то все забываешь, и помнишь одно, что это несчастный народъ, что у нихъ все отнято, ничего не осталось: народъ безъ царства, безъ столицы, безъ царей, разбланный по лицу земли и всюду гонимый; народъ, который однако помнитъ свое славное прошлое, бывше дни, когда Іегова былъ къ нему милостивъ, заключалъ съ нимъ завѣты, руководилъ имъ и посылалъ ему такихъ царей, какъ Давидъ и Соломонъ. И поймешь, почему евреи плачутъ около древней стѣны. «Мы сидимъ и плачемъ,—поютъ они,—о дворцѣ, который разоренъ, о храмѣ, который разрушенъ, о стѣнахъ, которыя скрыты, о нашемъ величіи, которое прошло, о нашихъ великихъ людяхъ, которые погибли» и проч. Однако евреи еще мечтаютъ о

возстановленіи своего царства и употребляютъ всѣ усилія, чтобы поселиться въ Іерусалимѣ. Несмотря на законъ, запрещающій имъ прѣижать и останавливаться въ Іерусалимѣ, число ихъ здѣсь растетъ весьма замѣтно, и теперь на 60.000 населенія Іерусалима—45 тысячъ евреевъ! Это удивительный успѣхъ. Среди современныхъ еврейскихъ богачей Европы и Америки находятся такіе патриоты, какъ Гиришъ, которые тратятъ милліоны на переселеніе евреевъ въ Палестину, и въ Іерусалимѣ выстроены огромнѣйшіе странноприимные дома. Евреи надѣются и поютъ: «умолимъ власть, пощадите Сіонъ; красота и величіе да окружаютъ Сіонъ; власть царя да возстановится вскорѣ на Сіонѣ; миръ и счастье да впадуть въ Сіонъ, и жезлъ могущества да возвысится надъ Іерусалимомъ»...

Со мною ѣхалъ одинъ образованный и очень интеллигентный еврей; онъ былъ командированъ какимъ-то русскимъ обществомъ изучить виноградарство и винодѣліе въ Палестинѣ у евреевъ-колонистовъ, которые съ помощью богачей, въ родѣ Гириша, переселились въ Палестину и принялись за виноградарство, любимое занятіе ихъ предковъ. Онъ испыталъ достаточно затрудненій, прежде чѣмъ избрался на родину своихъ отцовъ. Надо было видѣть его восторгъ при видѣ святой земли! И въ то же время какою вѣрою проникнуть онъ въ то, что, рано или поздно, а еврейскій народъ соберется на свою землю обѣтованную, осуществитъ, наконецъ, свое царство и заживетъ мирно среди веселыхъ пажитей и тучныхъ виноградниковъ. Однако, какъ-то сомнѣваешься, чтобы могла осуществиться мечта сыновъ Израиля. Дѣло въ томъ, что всѣ другія націи, именно христіане и мусульмане, стремятся водвориться въ Іерусалимѣ, имѣющее для нихъ высокое религіозное значеніе. За послѣднее же время Палестина сдѣлалась предметомъ вожделѣнія нѣмцевъ, и нѣмецкіе колонисты успѣли прочно устроиться въ приморскомъ городкѣ Кайфѣ (противъ горы Кармилъ), а также и въ другихъ мѣстахъ. Кайфа сдѣлалась совершенно нѣмецкимъ городкомъ: нѣмецкая кирка, рядомъ школа, чистенькіе дома въ европейскомъ вкусѣ; по вечерамъ изъ оконъ слышится фисгармонія, и нѣмецкая пасторальная музыка оглашаетъ весь возрождающагося города. Изъ Дамаска нѣмцы провели въ Кайфу желѣзную дорогу, и теперь Кайфа сдѣлалась важнымъ портомъ, который начинаетъ соперничать съ Бейрутомъ, гдѣ прочно утвердились французы. Такимъ образомъ, для евреевъ не легко возстановить свое царство и утвердиться въ обѣтованной землѣ. Правда, въ самомъ Іерусалимѣ ихъ теперь очень много, и на улицахъ встрѣчаются евреи всѣхъ національностей: испанскіе, итальянскіе, французскіе, нѣмецкіе, а кажется всего болѣе—русскіе. Они, между прочимъ, являются распространителями русскаго языка въ Палестинѣ.

9. Древности.

Памятникомъ еврейскаго зодчества и трудолюбія являются такъ называемыя царскія гробницы. Это чрезвычайно любопытное сооруженіе и несомнѣнно древняго происхожденія. Устройство ихъ такое:

Среди каменной почвы вырублена большая, широкая и глубокая яма, кубической формы, съ отвѣсными стѣнами. Въ эту яму можно было сойти сбоку по длинной и широкой каменной лѣстницѣ, которая подводила къ стѣнѣ ямы, гдѣ была дверь. Очугившись на днѣ ямы, зритель замѣчаетъ въ одномъ боку ея входы въ пещеры. Теперь имѣются два входа. Входъ закладывался большимъ камнемъ—плитой, которая запускалась въ каменные притолки съ углубленіями. Посѣтитель входитъ въ небольшую пещеру, откуда во всѣ стороны ведутъ коридоры, и по этимъ коридорамъ съ боковъ устроены очень низкіе и узкіе входы въ небольшія пещерки, сдѣланныя на два, на три гроба и болѣе. Окажется, коридоровъ много, и здѣсь скрываются цѣлыя катакомбы, всѣ высѣченныя въ камняхъ. Со свѣчею въ рукахъ и долго блуждая по темному лабиринту, гдѣ стоило мертвецовъ нашло себѣ упокоеніе. Главное неудобство, чувствуемое при осмотрѣ этихъ катакомбъ, состоитъ въ томъ, что отдѣльныя комнаты находятся не на одномъ уровнѣ и соединяются съ коридорами нерѣдко довольно узкими спусками, на подобіе колодца, такъ что приходилось опускаться вглубь, опять подниматься, входить въ одну пещеру и спускаться внизъ въ другую.

Кромѣ погребальныхъ пещеръ сохранились пещеры, гдѣ выламывали камни для построекъ. Тамъ я видѣлъ, какъ съ потолка свѣшиваются большіе камни-кубы; у нихъ всѣ бока отесаны гладко, и только верхнимъ бокомъ они держатся за потолокъ-скалу. Мнѣ кажется, ихъ приготовили совсѣмъ, и только какое-то обстоятельство помѣшало ихъ отломить, извлечь изъ пещеры и употребить въ дѣло. Многие называютъ эти пещеры царскими каменоломнями.

Въ русской колоніи, между соборомъ и корпусами гостиницы, при постройкѣ новыхъ зданій, въ почвѣ на небольшой глубинѣ наткнулись на гигантскую колонну—монолитъ (коричневаго гранита); она была отесана почти вся, за исключеніемъ нижняго бока, на которомъ лежить; она отдѣлена отъ грунта, но,—неизвѣстно почему,—переломилась и такъ оставлена на своемъ мѣстѣ. Когда вспомнишь, какія несовершенныя орудія были у древнихъ мастеровъ, то просто поражаешься ихъ терпѣнію, съ какимъ они выламывали, извлекали и отесывали такіе огромныя каменные глыбы. Не надо, однако, забывать, что эту работу дѣлали тысячи несчастныхъ плѣнниковъ и рабовъ, подгоняемыхъ бичами: ихъ никто не жалѣлъ и не щадилъ; они не получали никакой награды, кромѣ пищи. Такимъ образомъ, работа обходилась дешево.

Осмотрѣвъ самый городъ, паломники прежде всего устремляются на Масличную гору, расположенную на востокъ отъ города, за до-



На Йордань. Ориг. рис. (собств. «Нивы») **И. И. Ижаневича**, арт. «Нивы».



Палестина. Православная церковь на мѣстѣ раскопокъ близъ храма Гроба Господня.
По фот. авт. «Нивы».

линой Кедронскаго потока. Спускъ въ эту долину не крутой и сама она, повидимому, засыпана. На днѣ ея, почти противъ Золотыхъ воротъ, находятся замѣчательныя памятники древности—двѣ гробницы, цѣлкомъ высѣченныя въ скаль. Онѣ разной формы, и одна изъ нихъ (лежащая на сѣверѣ) называется «Гробницею Авессалома». Снизу—это четырехъ-угольная баляя, почти кубъ; по гранямъ и бокамъ этого куба идутъ колонны Ионійскаго стила; ихъ всего 14 штукъ, и на нихъ опираются толстыя карнизы, поддерживающіе площадку; на ней возвышается маловка въ видѣ шишана. Нижняя часть постройки — именно кубъ съ его колоннами и карнизами — все это цѣльная скала, а площадка надъ карнизами и куполъ сложены изъ большихъ камней; самый же верхъ маковни — опять цѣльный камень внушительной величины. Это дѣйствительно была гробница, но когда она воздвигнута, подлинно ли для Авессалома. — сказать трудно. Архитектура дѣйствительно чересчуръ проста и незамысловата (см. стр. 16). Со стороны долины въ гробницу подъ карнизомъ проломлена дыра, и всякій проходившій еврей непременно броситъ туда камешекъ, какъ будто онъ этимъ совершаетъ обычай побенія камнями, — наказаніе Авессалома за его возстаніе противъ отца своего, царя Давида. Рядомъ съ этою гробницею въ скаль высѣчена другая, почти такъ же размѣровъ, но верхушка у нея имѣетъ пирамиду самой правильной формы. Около этихъ двухъ гробницъ находятся пещеры, идущія горизонтально вглубь горы; въ нихъ, очевидно, евреи хоронили мертвыхъ. Современные евреи считаютъ обѣ гробницы своими національными памятниками и у нихъ считается величайшимъ блаженствомъ — быть погребеннымъ около нихъ. Оттого-то теперь, начиная снизу долины, отъ русла Кедронскаго потока, и вверхъ по горѣ до Геесиманіи, разбѣяны безчисленныя еврейскія гробницы.

Ветхія, умирающіе старики-евреи, утомленные жизнью и ея огорченіями, жаждутъ сложить здѣсь свои усталыя кости и платитъ большія деньги за нѣсколько пядей земли. Около гробницъ (по южнѣ) находится деревушка Силоамъ, гдѣ взяли для Христа ослицу съ осленкомъ. И теперь эта деревушка славится хорошими, крѣпкими ослими. Вотъ какъ медленно измѣняется положеніе вещей на Востокѣ!

За еврейскими могилами, вверхъ по горѣ лежалъ знаменитый въ евангеліи Геесиманскій садъ. Здѣсь любилъ отдыхать Иисусъ Христосъ; здѣсь онъ молился предъ горькою чашею, и здѣсь же его предать Иуда. Теперь на этомъ знаменитомъ мѣстѣ находится католическій садъ, прекрасно содержимый; въ немъ много пвѣтовъ и особенно благоухающихъ розъ. Монахъ показываетъ мѣсто, гдѣ молился Христосъ, и гдѣ въ это время спали ученики, дожидавшіеся его, гдѣ онъ былъ преданъ Иудею, и т. д. Я старался воображеніемъ представить темную ночь. большой тѣнистый садъ изъ маслинъ и молящагося Иисуса; но трудно теперь вообразить все это, когда видишь обыкновенный садъ съ клудбами пвѣтовъ, съ крашенными скамеечками, и т. д. Монахъ-католикъ оказался полякъ, знаетъ по-русски и былъ очень любезенъ съ нами, даже предлагалъ намъ чаю. Мысль, что мы будемъ пить чай на томъ мѣстѣ, гдѣ Христосъ молился и страдалъ душою, привела насъ въ смущеніе, и мы отказались отъ предложенія монаха. Недалеко отъ католическаго сада находится русская церковь св. Магдалины. Она очень красива, и ея золотые купола — единственные во всемъ Иерусалимѣ по блеску и великолѣпію. Внутри, говорятъ, иконы замѣчательной живописи, но осмотрѣть ихъ не удалось, такъ какъ церковь большую часть времени — закрыта.

(Окончаніе будетъ.)

Женитьба Помпея Иваныча.

Рассказъ Г. Грига.

Къ тому времени, къ которому относится рассказъ нашъ, Помпею Иванычу, чиновнику X-скаго губернскаго правленія, было лѣтъ сорокъ съ хвостикомъ. Какъ собственно великъ былъ этотъ «хвостикъ», Помпей Иванычъ и самъ не зналъ, ибо давно уже пересталъ вести точный счетъ своимъ годамъ; не все ли, молъ, равно — быть однимъ годомъ старше или моложе? Справедливость, однако, требуетъ сказать, что Помпею Иванычу по самому скромному расчету было не менѣе 45 лѣтъ. Несмотря, однако, на такой почтенный возрастъ, Помпей Иванычъ чувствовалъ себя вполне молодымъ и на видъ былъ еще крѣпкій и бодрый мужчина. Болѣть онъ никогда ничѣмъ не болѣлъ, аппетитъ всегда имѣлъ превосходный, а что касается его настроенія духа, то оно, какъ говорится, не оставяло желать ничего лучшаго.

Помпей Иванычъ до сихъ поръ не женатъ, хотя влюбленъ онъ былъ въ теченіе своей жизни не менѣе шести разъ. Но жениться ему вѣчно что-нибудь да мѣшало: то недостатокъ средствъ, то природная робость, то, наконецъ, возрастъ. Помпей Иванычъ сталъ понемногу уже свыкаться съ мыслью остаться старымъ холостякомъ, пересталъ даже думать о женщинахъ и мечтать о собственномъ тепломъ гнѣздышкѣ, какъ вдругъ, совершенно неожиданно для самого себя, влюбился, въ седьмой и послѣдній разъ, въ нѣкую дѣвицу Пинову.

Произошло это слѣдующимъ образомъ:

У Помпея Иваныча въ числѣ товарищей по службѣ былъ нѣкій чиновникъ Сергѣй Петровичъ Пиновъ, съ которымъ онъ находился въ пріятельскихъ и даже дружескихъ отношеніяхъ. Пиновъ былъ типичный чиновникъ, аккуратно ходилъ на службу и столь же аккуратно страдалъ печенью и гемороемъ. Несмотря на это, онъ прожилъ бы, вѣроятно, еще очень долго, если бы въ одинъ несчастный день не простудился и не слегъ въ постель. Чѣмъ онъ собственно заболѣлъ — зналъ одинъ Господь, но не въ этомъ дѣло, а въ томъ, что, проболѣвъ съ недѣлю, онъ — какъ говорится — взялъ да и умеръ, оставивъ вдову и восемнадцатилѣтнюю дочь. Идя за гробомъ своего товарища, Помпей Иванычъ думалъ тяжелыя думы, а на кладбищѣ, стоя у свѣжей могилы его, онъ даже прослезился. Но прослезился онъ не столько изъ жалости къ умершему («что, молъ, сто жалѣть? ему теперь хорошо!»), сколько изъ сочувствія къ самому себѣ.

«Вотъ, — думалъ онъ: — у Пинова за гробомъ идутъ жена и дочь, а кто, спрашивается, пойдетъ за моимъ гробомъ, когда я умру? Кто заплачетъ надъ моею могилой?»...

И при мысли обо всемъ этомъ Помпею Иванычу стало до того жалъ самого себя, что онъ не могъ сдержатъ своихъ слезъ.

Смерть Пинова сблизила Помпея Иваныча съ семьей покойнаго. Онъ началъ часто навѣщать ее, сперва изъ благороднаго желанія утѣшить несчастную вдову и бѣдную сироту. Но затѣмъ скоро привязался къ нимъ и положительно скучалъ, если нѣсколько дней ихъ не видѣлъ. У Пиновыхъ, кромѣ Помпея Иваныча, почти никто не бывалъ, и ихъ сношенія съ внѣшнимъ міромъ поддерживались почти исключительно черезъ него: Помпей Иванычъ и покупки для нихъ дѣлалъ, и пенсію вдовы изъ казначейства получалъ, и новости городскія имъ сообщалъ, — словомъ, сталъ для нихъ въ концѣ концовъ человѣкомъ не только близкимъ, но и необходимымъ.

Однажды, бесѣдуя со вдовой умершаго товарища о разныхъ разностяхъ, онъ какъ-то совершенно нечаянно обратилъ вниманіе на то, что дочь ея, Елена Сергѣевна, ужъ не ребенокъ, а взрослая дѣвушка и при томъ очень симпатична и миловидна. Обстоятель-

ство это очень удивило Помпея Иваныча, главнымъ образомъ потому, что онъ рѣшительно не могъ объяснить себѣ, какими образомъ онъ не замѣчалъ этого раньше. Начиная съ этого дня, Помпей Иванычъ круто перемѣнилъ свое отношеніе къ молодой дѣвушкѣ. Прежде онъ едва замѣчалъ ее, почти никогда не говорилъ съ ней, посвящая всегда все свое вниманіе матери. Теперь онъ началъ все больше и больше присматриваться къ ней, все чаще и чаще заговаривать съ ней, и вскорѣ кончилъ тѣмъ, что влюбился въ нее самымъ рѣшительнымъ и положительнымъ образомъ. Да и какъ можно было не влюбиться въ эту стройную, веселую дѣвушку, отъ которой такъ и вѣяло здоровьемъ и жизнерадостностью?

Помпей Иванычъ началъ бывать у Пиновыхъ регулярно каждый день, но теперь онъ, кромѣ покупокъ и новостей, очень часто приносилъ съ собой небольшіе подарки для Елены Сергѣевны: то какой-нибудь альбомъ съ видами, то книгу, то, наконецъ, какую-нибудь ниную бездѣлушку.

Помпей Иванычъ чувствовалъ, что истинную, настоящую любовь онъ позналъ только теперь: до этого онъ въ сущности не зналъ ея. То, что онъ испытывалъ теперь, нисколько не походило на то, что онъ переживалъ прежде: это было нѣчто совершенно другое, новое. Теперь онъ съ надеждой и увѣренностью глядѣлъ впередъ, ибо ничто не могло, повидимому, омрачить его близкаго счастья. Согласится ли Елена Сергѣевна выйти за него замужъ? — Что за вопросъ! Во-первыхъ, онъ чиновникъ съ порядочнымъ жалованьемъ и на хорошемъ счету у начальства. Во-вторыхъ, у него есть кое-какія сбереженія и при томъ и до пенсіи ему съ Божьей помощью не особенно далеко. Въ-третьихъ, онъ человѣкъ тихій и спокойный, и ужъ если кого-нибудь полюбитъ, то готовъ всю душу отдать для него. Правда, онъ не особенно молодъ, но вѣдь это сущіе пустяки, право. Ну, что значить какія-нибудь лишнія пять-десять лѣтъ, когда онъ, слава Богу, чувствуетъ себя еще совсѣмъ молодымъ и можетъ не одного еще молодого за поясъ заткнуть? Далѣе, вдова Пинова относится къ нему всегда такъ тепло и ласково, такъ внимательна къ нему, называя его постоянно своимъ другомъ, что, онъ увѣренъ, она съ радостью дастъ ему свое материнское благословеніе. Наконецъ, что касается Елены Сергѣевны, то о ней ужъ и совсѣмъ говорить нечего. Нужно только видѣть, какъ она радуется всякій разъ его приходу, какъ весело бросается къ нему навстрѣчу, чтобы понять, что она къ нему далеко неравнодушна, что стѣбитъ ему сказать одно лишь слово, и она съ радостью станеть его женой... Женой!.. При одной мысли объ этомъ у Помпея Иваныча дѣлается сердцебиеніе и положительно захватываетъ духъ. Господи, какъ же онъ будетъ любить и баловать ее, свою молодую женушку! Да, счастье его близко, совсѣмъ близко отъ него, но для того, чтобы взять его, нужно сдѣлать кое-что: нужно объясниться съ Еленой Сергѣевной и ея матерью. Каждый разъ, когда Помпей Иванычъ думалъ объ этомъ, онъ испытываетъ неприятное чувство нерѣшительности, даже робости. Это чувство осталось у него съ дѣтства. Скверное чувство! Сколько разъ въ жизни онъ уже страдалъ изъ-за него, сколько разъ давалъ себѣ слово дѣйствовать всегда энергично и рѣшительно — напрасно! Вслѣдній разъ, когда онъ только думаетъ заговорить о своей любви съ Еленой Сергѣевной или ея матерью, онъ чувствуетъ, что съ нимъ начинаетъ твориться что-то неладное: мысли путаются, а въ горлѣ до того пересыхаетъ, что слова рѣшительно не идутъ съ устъ. Такъ проходитъ день за днемъ, недѣля за недѣлей, мѣсяць за мѣ-

слезамъ, а Помпей Ивановичъ все не можетъ рѣшиться приступить къ объясненію...

Наступила чудная осень. Въ одинъ прелестный праздничный день Помпей Ивановичъ сидѣлъ съ вдовой у нея въ садикѣ, а Елена Сергѣевна была чѣмъ-то занята въ комнатахъ. Помпей Ивановичъ твердо рѣшилъ воспользоваться въ этотъ разъ удобнымъ случаемъ и переговорить, наконецъ, съ матерью.

— Я уже давно думалъ,— началъ онъ:— многоуважаемая и добрейшая Анна Павловна, переговорить съ вами насчетъ одного важнаго для меня обстоятельства, которое...

Помпей Ивановичъ слегка замаялся.

— Которое касается, такъ сказать, всей моей жизни. Я до сихъ поръ холостъ... А что такое холостая жизнь? Прозвѣбане какое-то, и ничего больше... Вотъ и вздумалъ я, такъ сказать, обзавестись своей собственной...

— И давно уже пора, Помпей Ивановичъ,— перебила его вдова, улыбаясь:— я и такъ уже думаю, до какихъ это поръ вы все будете одиноки...

— Вотъ то-то и есть, Анна Павловна,— съ облегченіемъ продолжалъ Помпей Ивановичъ, ободренный участіемъ своей собесѣдницы:— я и самъ уже не разъ думалъ объ этомъ, да все какъ-то не приходилось знаетъ ли... Оно, конечно, встрѣчалъ я разныхъ женщинъ, но все это было не то... А теперь, Анна Павловна, я вамъ... хотѣлъ бы прежде вамъ открыть... свою душу и то-есть, прямо даже признаться...

— Помпей Ивановичъ,— отвѣтила вдова:— вы такъ много сдѣлали для насъ, что...

— Э, да что тамъ вспоминать!— перебила ее Помпей Ивановичъ

и полѣзъ за платкомъ въ задній карманъ своего длиннаго сюртука:— такъ что я, Анна Павловна.. то-есть, вы уже сами... того... переговорите съ Лен... Еленой Сергѣевной.

— Переговорить съ Леночкой?

— Насчетъ, такъ сказать, ея согласія...

— Ея согласія? То-есть, какъ это? Я васъ не понимаю...

Вдова поднялась съ мѣста и смотрѣла на Помпея Ивановича широко открытыми глазами.

Помпей Ивановичъ тоже всталъ. Лицо его было красно и на лбу выступили крупныя капли пота. Онъ порывисто и тяжело дышалъ.

— Помпей Ивановичъ!— быстро заговорила вдова.— При чемъ тутъ согласіе Леночки? Кажется, она мнѣ дочь, а не я ей?.. Помпей Ивановичъ, я... давно оцѣнила васъ и съ своей стороны... однимъ словомъ— я согласна и, надѣюсь, мы будемъ счастливы.

Съ этими словами она протянула Помпею Ивановичу руку и крикнула:

— Лена... а, Лена?

Предъ глазами оторопѣвшаго Помпея Ивановича, что-то беззвучно шептавшего поблѣднѣвшими губами, какъ изъ земли выросла Елена Сергѣевна.

— Леночка!— крикнула ей мать.— Поздравь меня! Помпей Ивановичъ мнѣ сдѣлалъ предложеніе...

Молодая дѣвушка радостно бросилась Помпею Ивановичу на шею и, прежде чѣмъ онъ успѣлъ раскрыть ротъ, чтобы произнести слово, она звонко и сочно поцѣловала его въ губы.

Черезъ мѣсяцъ Помпей Ивановичъ вступилъ въ законный бракъ съ вдовой коллежскаго секретаря Анной Павловной Пиновой.

Когда наступаетъ новый годъ у различныхъ народовъ земнаго шара.

Съ послѣднимъ ударомъ двѣнадцати часовъ стараго года во всѣхъ странахъ міра подымается радостный шумъ повогоднихъ пожеланій. Въ этотъ моментъ человѣчество отрѣшается отъ своей обычной замкнутости и, хотя не надолго,— старые и молодые, бѣдные и богатые—сливаются въ одномъ чувствѣ, въ одной надеждѣ на какое-то новое счастье, пока сонъ и покой невѣрными, колеблющимися шагами не войдутъ въ ихъ жилища.

У миллионъ людей, которые, каждый по своему, болѣе или менѣе шумно приветствуютъ наступленіе новаго года, живо сознаніе, что этотъ моментъ установленъ самой природой и что онъ съ математическою точностью раздѣляетъ смѣняющіеся годы. Весьма немногіе понимаютъ, что время не имѣетъ ни начала, ни конца, и что только человѣкъ, съ его короткою жизнью, вноситъ въ эту безконечность особыя знаки, которыми онъ отмѣчаетъ разные періоды своей жизни.

Новый годъ, въ сущности, есть совершенно произвольно выбранный день, который не только прежде, но и теперь празднуется у многихъ народовъ въ разное время.

Мировыя сношенія, все тѣснѣе связывающія съ каждымъ годомъ всѣ народы земнаго шара, властно требуютъ уничтоженія разницы въ календарѣ, а въ особенности разницы въ днѣ новаго года. Особенно чувствительно отзывается эта разница на торговлѣ, такъ какъ Россія, съ ея 140 миллионнымъ населеніемъ, отстаетъ на 13 дней отъ Западной Европы, такъ что, когда во всей Европѣ наступаетъ 1-го января 1902 года, въ Россіи еще только начинается 19-го декабря 1901 г. Эта разница тѣмъ чувствительнѣе, что при 500 миль протяженія пограничной линіи, отдѣляющей Россію отъ Западной Европы, эта линія граничитъ не съ безлюдными и малонаселенными странами, а съ восточными нѣмецкими провинціями, Галиціей, Буковиной и Румыніей, а съ другой стороны съ богато населенными провинціями Царства Польскаго, гдѣ эта разнѣ въ календарѣ причиняетъ не мало досадныхъ недоразумѣній. Сознаніе, что такъ далеко идти не можеть, уже прокладываетъ путь введенію новаго календаря тамъ, гдѣ до сего времени упорно держались стараго порядка. Уже образована коммиссія, задача которой согласовать нашъ русскій новый годъ съ западно-европейскимъ и уже не далеко то время, когда новый годъ будетъ наступать въ одинъ и тотъ же день для 600 миллионъ людей.

Невѣроятная путаница въ этомъ отношеніи царяла въ средніе вѣка, когда всѣ христіанскіе народы, какъ бы забывъ соединившія ихъ узлы, замкнулись въ себѣ и жили совершенно особнякомъ. Чаше всего наступленіе новаго года праздновалось въ день Рождества Христова, 25-го декабря; объ этомъ свидѣлствуютъ грамоты нѣмецкихъ государей второй половины XVI вѣка. Англичане праздновали день новаго года 25-го марта, отсчитавъ девять мѣсяцевъ отъ того дня, когда, по биологическимъ законамъ, началось земное существованіе Спасителя. До 1752 года они считали днемъ новаго года 25-е марта—день Благовѣщенія и святаго зачатія Спасителя.

Въ высшей степени непрактично поступали во Франціи, гдѣ въ средніе вѣка до 1556 года новый годъ праздновался въ день св. Пасхи,—праздникъ, какъ извѣстно, подвижной, и потому это неудачное измышленіе создавало неравнобѣрные по числу дней года.

Въ то время, какъ въ древнемъ Римѣ еще въ эпоху цезарей новый годъ праздновался перваго марта, восточные христіане, особенно христіане византійской имперіи, праздновали начало года 1-го сентября, и обычай этотъ потомъ перешелъ въ Италію и

держался тамъ нѣсколько вѣковъ. 1-е сентября считалось днемъ новаго года и у насъ въ Россіи до Петра Великаго, установившаго начало гражданскаго года—1-го января.

1-го сентября начинаютъ новый годъ до сихъ поръ сирійскіе христіане; между тѣмъ, какъ копты празднуютъ новый годъ 1-го августа, а несторіане—1-го октября. Разумѣется, это только ихъ церковный годъ, такъ какъ въ гражданскихъ сношеніяхъ секты эти придерживаются календаря того государства, подданными коего онѣ состоятъ, то-есть турецкаго или персидскаго. Церковный календарь имъ нуженъ для исчисленія праздникоу, какъ и евреямъ, которые празднуютъ свой новый годъ въ серединѣ сентября, въ первый Тишри, какъ день послѣдняго суда и какъ день, когда, по раввинскимъ сказаніямъ, былъ сотворенъ Адамъ.

Всѣ эти дни празднованія новаго года имѣютъ въ сущности только историческій интересъ, какъ и введенный національнымъ конвентомъ 5-го октября 1793 года новый республиканскій календарь, по которому новый годъ у французовъ долженъ былъ начинаться 22-го сентября. Этотъ день, какъ чисто ребяческая оппозиція противъ христіанства, черезъ тринадцать лѣтъ былъ отмѣненъ Наполеономъ, и старый календарь вступилъ въ свои прежнія права, такъ что 1-е января 1806 года французы праздновали вмѣстѣ со своими сосѣдями.

Совершенно иначе обстоитъ дѣло съ празднованіемъ новаго года у большинства восточныхъ народовъ, которые ведутъ лѣтоисчисленіе по луннымъ годамъ, что представляетъ массу неудобствъ; такъ, напримеръ, арабы, персы, турки и другіе послѣдователи магометанской религіи 1898 годъ праздновали 22-го мая, 1899—12-го мая, 1900—1-го мая, 1901—20-го апрѣля и 1902 годъ отпразднуютъ 10-го апрѣля. Такія же колебанія представляетъ и индійское лѣтоисчисленіе, гдѣ даже существуютъ три различныхъ календаря, и потому новый годъ у нихъ странствуетъ почти по всѣмъ мѣсяцамъ календаря.

Особенный календарь, какъ и слѣдовало ожидать, у китайцевъ, которые отсчитываютъ дни въ 60 годовъ разной длины, но все-таки упростили календарь до такой степени, что послѣ пяти лѣтъ по 354 дня, шестой годъ всегда насчитываетъ въ себѣ уже 383 дня, такъ что разница доходитъ до 29 дней. Официально новый годъ падаетъ тамъ на первый день новой луны. Такимъ образомъ, новый годъ празднуется въ промежутокъ времени отъ 20-го января до 18-го февраля.

Японія и Корея, гдѣ новый годъ тоже праздновался отъ февраля до марта, ввели у себя, какъ пионеры культуры на востокѣ, уже въ 1872 г. грегорианскій календарь. Египетъ, гдѣ былъ юліанскій календарь, съ 1879 года принялъ тоже западно-европейскій.

Но если объединеніе дня встрѣчи новаго года и идти быстрыми шагами на земномъ шарѣ, тѣмъ не менѣе нельзя сказать, что новый годъ начинается во всѣхъ странахъ даже съ одинаковымъ календаремъ въ одинъ моментъ, такъ какъ послѣдній ударъ 12 часовъ въ ночь на новый годъ на каждомъ меридианѣ наступаетъ въ различное время. Такимъ образомъ, когда въ Портъ-Артурѣ бьетъ 12 часовъ полночи, на нашихъ часахъ, въ Петербургѣ или Москвѣ еще 31-го декабря и не хватаетъ шести часовъ до полуночи или наоборотъ, когда у насъ наступаетъ новый годъ, въ нашихъ восточно-азиатскихъ владѣніяхъ уже прошли 6 часовъ и нѣсколько минутъ новаго года, а въ Америкѣ на берегахъ Тихаго океана, напримеръ, въ Санъ-Франциско до новаго года остается еще 9 часовъ и 3 минуты.

Несмотря на один общепринятый календарь в Средней Европѣ, въ распредѣленіи часовъ существуетъ нѣкоторая разница. Нѣкоторые отдѣльные государства ввели у себя во всѣхъ своихъ областяхъ единство времени. Вслѣдствіе этого получается такое

характерное явленіе: жители пограничныхъ французскихъ деревень на Лотарингской границѣ еще 50 минутъ ждутъ наступленія новаго года, въ то время какъ въ сосѣдней нѣмецкой деревнѣ уже бьетъ полночь.

Къ рисункамъ.

Морозъ одѣть деревья сѣдымъ инеемъ и спустить въ воздухъ бѣлый туманъ, сквозь который купы деревьевъ кажутся бѣдными и неясными призраками. Дымъ изъ трубы медленно ползетъ вверхъ, словно и его сковываетъ морозъ. Замерла природа въ мертвыхъ цѣпяхъ зимы, но «поворотъ солнца на лѣто» уже свершился. И дни стали длиннѣе, и настроеніе у людей совсѣмъ иное: съ новымъ годомъ, съ новымъ счастьемъ, съ новой весной!

Въ засѣданіи присутствія по воинскимъ дѣламъ происходитъ обычный осенній приемъ новобранцевъ. Членамъ присутствія приходится заниматься тяжелымъ и неприятнымъ дѣломъ осмотра безчисленнаго множества молодыхъ людей, призываемыхъ къ отбыванію воинской повинности. Много возни и хлопотъ съ сортировкой ихъ на годныхъ, на не совсѣмъ годныхъ и на совсѣмъ негодныхъ—на такихъ, которыхъ не возьмутъ на военную службу даже и въ такія критическія минуты, когда противъ врага пойдутъ бабы съ вилами.

Но, конечно, еще болѣе неприятныя минуты переживаютъ сами осматриваемые. Идти «подъ красную шапку» никому нежелательно; и теперь, когда какой-нибудь вершокъ въ объемѣ груди можетъ кореннымъ образомъ измѣнить судьбу человека—испытываемые поневолѣ волнуются и идутъ къ осмотру, словно на эшафотъ.

Картина молодого художника Н. П. Батюкова изображаетъ жизненную сцену, знакомую, несомнѣнно, очень многимъ изъ нашихъ читателей. Все въ ней типично и правдиво: и прикомандированный къ присутствію офицеръ, спокойно курящій и наблюдающій за измѣреніемъ роста, и врачъ съ фельдшеромъ, которые, собственно, производятъ самый осмотръ испытываемыхъ, вслѣдствіе зрѣнія, зубовъ и пр.,—и члены присутствія, занятые толкованіемъ статей закона, и старикъ мужичекъ, пришедшій сюда поразспросить о сынѣ—«заберутъ» его или «не заберутъ?»

Мы уже говорили, по поводу художественнаго юбилея Р. Френца, о неувядаемо-свѣжемъ талантѣ этого художника, умѣющаго, несмотря на свой почтенный возрастъ, давать ежегодно свѣжія и полныя интереса и жизни картины. Новая картина его (на выставкѣ «Кружка мюссаровскихъ понедѣльниковъ») обладаетъ обычными достоинствами. Художникъ, какъ повѣстно, очень любитъ изображать охотничьи сцены, лошадей и собакъ: на послѣдней картинѣ мы видимъ, какъ охотничья тройка оста-



«Палестина». Гробница Авессалома.



«Палестина». Башня Давида.

новилась въ пути у водопойной колоды. Устали лошади не сразу принимаются за питье. Одна изъ нихъ, напоминающая своимъ лукавымъ видомъ знаменитаго «Чубараго», принадлежитъ секретнымъ сообщеніемъ къ своей пріятельницѣ—гончей. Куры, индѣйки и утки съ чисто-женскимъ любопытствомъ также явились поглядѣть на проѣзжающихъ.

Каждая новая картина К. Е. Маковского—новый типъ женской красоты. На этотъ разъ предъ нами русская боярышня въ собольѣмъ тѣлѣ, въ кокошникѣ. Какъ кокетливо обрамляетъ ее молодое лицо этотъ кокошникъ, вышитый жемчужнымъ! Какою здоровой свѣжей красотой сияетъ каждая линия ея прелестнаго лица! Особая мягкость и нѣжность этихъ линий и контуровъ—характерный признакъ славянскаго типа.

Глядя на эту красавицу въ кокошникѣ, невольно вспоминаешь яркіе, образные стихи гр. Алексѣя Толстого:

«Государь ты мой, господишь ты мой,
«Я тебя не приворожила,
«И ты взялъ меня вольной волею,
«А приданаго за мной не много есть,
«И всего-то сердце покорное,
«Голова тебѣ, сударь, поклонная!»

Сегодня—въ день крещенія—для деревенскихъ ребятшекъ наступило рѣдкое, давно невиданное зрѣлище: по узенькой и извилистой улицѣ малорусской деревеньки направляется торжественная процессія—святить воду на Иордань. Впереди съ крестомъ и хоругвями идутъ наиболѣе почетные деревенскіе жители—староста и писарь, а за ними священникъ съ причтомъ. Какое необычайное движеніе на улицѣ мирной и сонной деревеньки! Всюду зрители! Они ежатся отъ трескучаго мороза, кутаются во всевозможное тряпье, но домой не идутъ. А морозъ сегодня настоящій крещенскій: крѣпкій снѣгъ визжитъ подъ ногами, а холодъ захватываетъ духъ и жметъ, точно тисками, пальцы на рукахъ и на ногахъ! Даже удары праздничнаго колокола словно стынуть въ воздухъ и не летятъ за предѣлы снягого неба, какъ весной. Въ такой морозъ, пожалуй, не найдется охотниковъ искупаться въ крещенской проруби, какъ это и донынѣ практикуется въ народѣ!

50-лѣтіе владимірскаго кіевскаго кадетскаго корпуса. (Рис. на этой стр.)

Въ 1846 году императоръ Николай Павловичъ задумалъ основать въ Кіевѣ кадетскій корпусъ для укомплектованія нашей арміи образованными, знающими свое дѣло, офицерами. Дворянство кіевской, волынской, подольской, таврической и херсонской губерній собрало капиталъ, достигавшій 200 тысячъ, на постройку зданія, въ которомъ должны были воспитываться преимущественно уроженцы юго-западнаго края.

10-го апрѣля 1847 года у Цесаревича родился сынъ — великій князь Владиміръ Александровичъ. Поднося капиталъ на постройку корпуса, дворяне просили о наименованіи новаго заведенія Владимірскимъ, въ память рожденія государева внука.

Въ 1847 году императоръ посѣтилъ Кіевъ. Государь лично тогда избралъ мѣсто для будущаго зданія, отдавъ громаднѣе участокъ земли въ собственность корпуса. Участокъ находился за городомъ, въ здоровой живописной мѣстности, съ громадною рощей и прудомъ.

Постройка зданія была поручена извѣстному тогда архитектору Штрому.

10-го декабря 1851 года въ приказѣ по новому корпусу былъ объявленъ списокъ малолѣтнихъ, принятыхъ на воспитаніе. Официальное открытіе корпуса произошло 1-го января 1852 года.

Первымъ директоромъ былъ назначенъ полковникъ фонъ-Вольскій, на долю котораго выпало и устройство корпуса.

Полковникомъ Вольскимъ дѣло сразу было поставлено на твердую ногу. Сознавая, что главная цѣль корпуса — образовывать и воспитывать въ духѣ преданности и любви къ Царю и Отечеству будущихъ защитниковъ родины, руководителей и воспитателей солдатъ, Вольскій привлекъ всѣ лучшія наличныя силы того времени въ свое заведеніе.

17-го августа 1857 года кадеты впервые вступили въ свое новое помѣщеніе. Громадному зданію была придана форма буквы Н. Высота зданія — 10 саженъ. Въ подвальномъ этажѣ помѣстились кухни и квартиры нижнихъ служащихъ, въ первомъ этажѣ — обширная столовая кадетъ, квартиры директора и части служебнаго персонала, во второмъ этажѣ — большая, въ два свѣта, церковь, такой же большой двухсвѣтный общій залъ и помѣщенія кадетъ; въ третьемъ этажѣ — также помѣщенія кадетъ и остальной части служащихъ въ корпусѣ. Всѣ помѣщенія были обширны и свѣтлы.

Въ 1858 году, когда въ корпусѣ уже были сформированы, кромѣ пяти общихъ классовъ, оба спеціальнаго класса, ему даровано было знамя, съ которымъ юные кадеты уже въ слѣдующемъ году парадировали передъ императоромъ.

Въ 1863 году было послѣднее производство въ офицеры непосредственно изъ корпуса, и въ этомъ же году окончившіе пятый и I-й спеціальныя классы были отправлены во вновь сформированныя военныя училища.

Въ 1865 году корпусъ былъ превращенъ въ военную гимназію. Строевой составъ упраздненъ, назначены военные воспитатели — гражданскія лица.

Директорами были: полковникъ С. А. Слущкій, полковникъ К. П. Шущкій, генераль-майоръ Г. П. Кузьминъ-Караваевъ, Н. П. Юшеновъ и П. А. Алексѣевъ. При П. А. Алексѣевѣ, въ 1882 году военная гимназія была снова переименована въ кадетскій корпусъ. Въ 1897 г. генералъ Алексѣевъ былъ назначенъ въ распоряженіе главнаго начальника военно-учебныхъ заведеній, а его мѣсто въ корпусѣ занялъ стоящій нынѣ во главѣ корпуса генераль-майоръ М. Г. Попруженко.

Что далъ за полвѣка корпусъ обществу?

4,630 человекъ поступили за это время въ корпусъ. Окончили курсъ изъ нихъ 2,050, изъ нихъ только 82 человекъ не поступили по разнымъ причинамъ въ военную службу. Изъ этихъ двухъ тысячъ одни покрыли себя славой, отдавъ жизнь на полѣ брани, другіе выдѣлились на томъ же полѣ своей безавѣтной храбростью и украшены орденами св. Георгія (Сосновскій, Макарашвили, Гур-

ковскій, Кривцовъ, Егоровъ), золотымъ оружіемъ; третьи — оставили значительный слѣдъ на научномъ поприщѣ (генераль-лейт. Тилло). Въ числѣ своихъ питомцевъ корпусъ насчитываетъ нѣсколько видныхъ профессоровъ (Иконниковъ, Яснопольскій, Кублицкій), техникувъ, педагоговъ (Чудиновъ), генераловъ: Артамонова, Студинскаго, Овсянго, Фабриціуса, бывшихъ губернаторовъ Константиновича, Янковскаго и мног. друг.

10-го декабря состоялось торжественное празднованіе юбилея корпуса. На празднествѣ присутствовали его императорское высочество великій князь Константинъ Константиновичъ, объявившій Высочайшую милость корпусу о зачисленіи въ его списки его императорскаго высочества великаго князя Владиміра Александровича.

Корпусомъ получено болѣе 200 поздравительныхъ телеграммъ, нѣсколько адресовъ. Почти всѣ военно-учебныя заведенія откликнулись на этотъ праздникъ; нѣкоторые предводители дворянства юго-западнаго края также прислали отъ имени дворян свои привѣтствія.

Къ столѣтію «Вѣстника Европы».

(Съ рис. и портр. на стр. 18 и 19.)

4-го января 1902 г. минуло сто лѣтъ, какъ вышелъ первый номеръ основаннаго Карамзинимъ «Вѣстника Европы», этого прототипа современнаго русскаго журнала.

Карамзинъ былъ новаторомъ, любителемъ новаго, жадно искавшимъ на Западѣ всего, что могло бы быть привито Россіи для пользы ея просвѣщенія, для ея славы, величія и могущества. Что же удивительнаго, если Карамзинъ явился основателемъ «Вѣстника Европы», — такого журнала, который, какъ гласило первое изданіе, — «будетъ извлеченіемъ изъ 12-ти лучшихъ, французскихъ и нѣмецкихъ журналовъ». Литература

и политика составятъ двѣ главныя части его. Первая часть украсится всѣми цвѣтами новыхъ произведеній ума и чувства въ Европѣ. Политическія извѣстія будутъ сообщаемы въ нѣкоторомъ систематическомъ порядкѣ, и какъ можно скорѣе. Карамзинъ свою программу выполнилъ. Журналъ давалъ читателю беллетристику, науку, политику. Она не обременяла его мысли, но и не развлекала ее пустой болтовней. Карамзинъ, какъ умный человекъ, понималъ, съ кѣмъ имѣетъ дѣло, знаетъ свою публику, и на своемъ знамени, какъ журналиста, написалъ мудрыя слова: «разнообразіе, поучительность и общедоступность». Такъ продолжалъ онъ дѣло цѣлыхъ два года, пока болѣзнь глазъ, съ одной стороны, а съ другой — желаніе завѣщать по себѣ непреходящій памятникъ («Исторію государства Россійскаго») не заставили его оставить журнала. При немъ «Вѣстн. Евр.» пользовался успѣхомъ, число подписчиковъ не могло не быть значительнымъ, разъ самъ Карамзинъ получалъ около 6,000 руб. въ годъ (цифра литературнаго гонора за то время огромная), а главное — между журналомъ и его читателями была несомнѣнная entente cordiale — взаимное пониманіе.

Карамзинъ во всѣхъ своихъ разсужденіяхъ и всѣми своими взглядами обращался къ среднему читателю. Онъ не искалъ успѣха среди тѣхъ, кто хотѣлъ крутыхъ переменъ, напр., уничтоженія крѣпостнаго права, — ни тамъ, гдѣ царил мракобѣсѣе, боявшееся всякой новизны, всякаго, даже словеснаго, заимствования у Запада. Онъ былъ одинаково далекъ отъ Радищева или Панина, съ ихъ мечтами о всеобщемъ образованіи и освобожденіи крестьянъ, какъ и отъ Шишкова, съ его будто бы патриотической мыслью, что мы, русскіе, представляли изъ себя совершеннѣйшій народъ въ мірѣ, не нуждаемся ни въ какихъ измѣненіяхъ своей общественной жизни. Карамзинъ превосходно понималъ, что намъ, русскимъ, надо учиться и учиться прежде всего. Такое пожеланіе и такое требованіе было съ его стороны глубоко искреннимъ выраженіемъ самой сущности его натуры.

Ставши государственнымъ исторіографомъ, Карамзинъ оставилъ «Вѣстникъ Европы», который переходилъ изъ рукъ въ руки — Караченевскаго, Жбуковскаго, Макарова, пока не утвердился за М. Т.



50-лѣтіе владимірскаго кадетскаго корпуса въ Кіевѣ. Общій видъ зданія.

По фот. О. Фольмана авт. «Нивы».

Каченовскимъ. Нашъ знаменитый поэтъ В. А. Жуковскій внесъ въ журналъ очень мало новаго. Онъ продолжалъ традицію Карамзина, съ тою лишь разницей, что удѣлялъ политикѣ гораздо меньше вниманія. Что касается до Каченовскаго, то это очень оригинальная фигура въ нашемъ прошломъ, напоминающая нѣсколько Третьяковскаго. Профессоръ и замѣчательный ученый, онъ не обладаетъ ни талантомъ, ни даже даровитостью, которая придали бы вѣсь его взглядамъ и подчинили бы себѣ читателя. Его преданности наукѣ, его оригинальности не оспариваетъ никто. Но странности и упрямство дѣлали его смѣшнымъ. Извѣстны многочисленныя эпиграммы Пушкина на Каченовскаго, очень злыя, рѣзкія, часто прямо несправедливыя, напр.:

Клеветникъ безъ дарованья,
Палокъ ищетъ онъ чутьемъ,
А дневного пропитанья
Ежемесячнымъ враньемъ.

Во всякомъ случаѣ, при Каченовскомъ «В. Е.» пересталъ быть вѣстникомъ Европы собственно. Каченовскій—славянофилъ въ зародышѣ. Европы и «буйства» ея мысли онъ не любилъ. Гораздо больше интересовался онъ славянами, чѣмъ французами или нѣмцами. Политика при немъ была совсѣмъ въ загонѣ. Онъ общался, что вниманіе его «будетъ устремлено на исторію отечественнаго и родственнаго ему языковъ, на дѣянія и обычаи народовъ славянскаго происхожденія и на изящныя искусства древнихъ вѣковъ и новыхъ»—и твердо держался этого своего общанія. При немъ «Вѣстникъ Европы» падалъ, хотя и шумѣлъ порою. Этотъ шумъ вызывался больше всего враждебнымъ отношеніемъ къ Пушкину, которое проявлялось очень рано (около 20-го года). Эта вражда была страннымъ контрастомъ со всеобщимъ преклоненіемъ передъ молодымъ поэтомъ. Тогда Пушкинъ былъ дѣйствительно «любимцемъ публики», «сѣвернымъ сіяніемъ». Всѣ журналы наперерывъ говорили ему комплименты, восторгались каждымъ новымъ его произведеніемъ, гордились имъ, какъ великимъ и яркимъ явленіемъ нашей литературы. Но Каченовскій и его сотрудники—отрицали. Имъ были не по нраву и этотъ романтизмъ, и это великолѣпіе новыхъ красокъ, и это юное свободомысліе. Неслышанной до тѣхъ поръ смѣлостью мысли, легкостью ея выраженія, вѣяло отъ cadaго прихотливаго стиха юнаго поэта. Ясно было, что юный поэтъ какъ то особенно смѣло и свободно смотритъ на всю окружающую его жизнь, на всѣ тяжеловѣсныя теоріи и почтенныя стихи авторитетовъ. Неожиданными шутками вызывала эта поэзія невольную улыбку, и эта улыбка разгоняла дремоту мысли, боролась безъ устали со спячкой мозга и точно подходила къ каждому съ привѣтомъ разсказать, что солнце встало, что «оно горячимъ свѣтомъ по листьямъ затрепетало». И тутъ суть дѣла не столько даже въ дѣйствительномъ, реальномъ содержаніи, сколько въ отношеніи къ жизни, въ формѣ стиха, въ порядкѣ и стройности изложенія и—въ этомъ юномъ задорѣ гения. «Вѣстникъ Европы» 20-хъ годовъ шелъ противъ всѣхъ, когда шелъ противъ Пушкина. Онъ защищалъ почему то классицизмъ, защищалъ его вяло, «нудно», безъ таланта, пока, впрочемъ, за отрицаніе Пушкина не взялся знаменитый «Никодимъ Надоумско, критикъ съ Патриаршихъ прудовъ»—проф. Надеждинъ. Его статьи, направленные противъ Пушкина и противъ романтической школы вообще (напр., «Литературныя опасенія за будущій годъ» или «Сомнѣнне нигилистовъ»), представляютъ изъ себя нѣчто очень серьезное: Надеждинъ требуетъ отъ литературы серьезнаго содержанія и самостоятельности; русскаго байронизма онъ не перевариваетъ.

Какъ бы то ни было, «Вѣстникъ Европы» падалъ, и въ 1830 году прекратился естественною смертью, благодаря равнодушію публики. Въ 1866 г., т. е. послѣ 36-ти лѣтъ молчанія, «Вѣстникъ Европы» заговорилъ опять. Во главѣ возобновленнаго журнала стоялъ М. М. Стасюлевичъ. Главными сотрудниками явились Н. И. Костомаровъ, потомъ А. И. Пыпинъ, К. К. Арсеневъ. Въ этомъ своемъ видѣ журналъ существуетъ почти 36 лѣтъ, воспитывая русскую мысль въ чувствахъ законности, борясь со всякимъ проявленіемъ произвола. Не увлекаясь скоро переходящими модными теченіями мысли, «Вѣстникъ Европы» даетъ образецъ постоянства, устойчивости и вѣрности лучшимъ проданіямъ и идеямъ 60-хъ годовъ.

А. И. Проворовъ. (Портр. на стр. 19).

21-го декабря скончался одинъ изъ видныхъ нашихъ общественныхъ дѣятелей, дѣйств. тайн. сов. Александръ Ивановичъ Проворовъ.

А. И., сынъ учителя, родился въ Ревелѣ 16-го июня 1825 года. Первоначальное образованіе получилъ въ Ларинской гимназій, а

высшее на камеральномъ факультетѣ петербургскаго университета, въ которомъ окончилъ курсъ въ 1846 году. Въ томъ же году А. И. поступилъ на службу въ правительствующій сенатъ и въ 1853 году занялъ должность оберъ-секретаря.

Покойный участвовалъ въ комиссіи по выработкѣ новыхъ военно-судебныхъ уставовъ, послѣ введенія которыхъ перешелъ на службу въ военно-судебное вѣдство—въ военный аудиторіатъ. Съ преобразованиемъ военно-судебной части, занялъ мѣсто товарища главнаго военнаго прокурора, а затѣмъ члена главнаго военнаго суда.

Въ 1884 году А. И. вышелъ въ отставку въ чинѣ дѣйствительнаго тайнаго совѣтника.

Находясь въ отставкѣ, А. И., отличавшійся изумительной бодростью духа, посвятилъ свои еще свѣжія силы финансово-общественной дѣятельности: онъ былъ избранъ въ председатели правленія Перваго Россійскаго страховаго общества и членомъ совѣта русскаго для вибшей торговли банка.

Новая его почти 20-лѣтняя дѣятельность въ финансовыхъ сферахъ доставила ему широкую популярность, какъ талантливаго и преданнаго дѣлу работника, какъ сердечнаго и чуткаго къ чужому горю человѣка. Значительный штатъ подчиненныхъ ему лицъ и большое число сослуживцевъ сохранили по немъ самыя лучшія воспоминанія.

Несмотря на свой 76-лѣтній возрастъ, А. И. былъ очень бодръ, дѣятеленъ и смерть пресѣкла его жизнь внезапно.

Международная художественная выставка ювелирныхъ и другихъ издѣлій.

(Рис. на стр. 20).

10-го декабря въ Петербургѣ открылась международная художественная выставка ювелирныхъ и другихъ издѣлій. На открытіи присутствовала ея императорское высочество принцесса Евгения Максимиліановна Ольденбургская, председатель Комитета Министровъ И. Н. Дурново, членъ Государственнаго Совѣта П. П. Семеновъ, представители иностранныхъ посольствъ и русскаго общества «Краснаго Креста» и многія другія почетныя приглашенныя лица. Выставка устроена с.-петербургскимъ почетнымъ комитетомъ о сестрахъ Краснаго Креста, состоящимъ подъ покровительствомъ ея императорскаго высочества принцессы Евгении Максимиліановны Ольденбургской, въ пользу общины св. Евгении.

Выставка заняла большой залъ императорскаго общества поощренія художествъ, хоры зала и двѣ смежныя комнаты. Наибольше обширнымъ является на выставкѣ французскій отдѣлъ, устроенный французскимъ комитетомъ иностранныхъ выставокъ и находящійся съ согласія министра иностранныхъ дѣлъ, подъ официальнымъ покровительствомъ французскаго министерства торговли, промышленности, почтъ и телеграфовъ.

Въ этотъ отдѣлъ вошли, доставленныя преимущественно отъ парижскихъ фирмъ: разнообразныя ювелирныя издѣлія, хрусталь всѣхъ родовъ, художественныя издѣлія изъ кости ручного производства, золотыя, серебряныя, керамическія и стеклянныя издѣлія, художественныя эмали, художественная бронза, поддѣльныя ювелирныя издѣлія, фальшивые брилліанты и проч. Всѣ выставленные предметы отличаются художественнымъ исполненіемъ, и многіе изъ нихъ представляютъ рѣдкую цѣнность.

Другимъ прекраснымъ отдѣломъ слѣдуетъ признать японскій, находящійся подъ покровительствомъ японскаго посольства. Здѣсь собраны прекрасныя образцы художественныхъ работъ и издѣлій японскихъ кустарей изъ черепахи, слоной кости, бронзы, фарфора, фансы и дерева, а также разнообразныя художественныя вышивки, картины и модели восточной мебели. Въ числѣ заграничныхъ экспонентовъ являются разныя фирмы: изъ Пфорцхайма, Оберъ-Рамштадта, Венеціи и другихъ мѣстъ. Ими представлено также богатый выборъ разныхъ ювелирныхъ издѣлій «fantasie», художественныя фарфоръ и керамика, венеціанскія кружева и вышивки.

Русскій отдѣлъ не богатъ участниками, но тѣмъ не менѣе, по количеству и качеству выставленныхъ въ немъ художественныхъ издѣлій, представляетъ несомнѣнный интересъ. Между прочимъ, здѣсь имѣется, помимо ювелирныхъ издѣлій: живопись на камняхъ, разныя художественныя работы изъ дерева глухонѣмыхъ изъ Варшавы, шитая золотомъ и серебромъ мебель въ турецкомъ стилѣ, издѣлія изъ натуральныхъ раковинъ, цѣпочки, образцы художественнаго выжиганія по дереву, альбомы и другія издѣлія изъ кожи, украшенія изъ гранатовъ и проч. Изъ отдѣльныхъ экспонатовъ русскаго отдѣла слѣдуетъ, между прочимъ, отмѣтить: разно-

образныя рукодѣльныя женскія работы художественно-ремесленныхъ курсовъ Л. А. Штрамъ, прекрасныя художественныя образцы гравированія на хрусталѣ г. Жено, живопись на камняхъ г-жи Бемъ и др. Въ отдѣльной комнатѣ помѣщены игрушки француз-

скихъ фабрикъ. При входѣ на выставку особую витрину заняли художественныя открытыя письма и конверты Краснаго Креста, продаваемые въ пользу общины св. Евгеніи.

Политическое обозрѣніе.

Съ точки зрѣнія высшихъ стремленій культурнаго человечества, минувшій годъ мало чѣмъ отличался отъ своего предшественника: серьезныя вопросы не возникало, многія задачи международной жизни, унаследованныя отъ истекшихъ годовъ, остались неразрѣшенными.

Россія въ истекшемъ году пребывала вѣрно высшимъ задачамъ миролюбія. Эти руководящія начала русской политики остаются непоколебимыми и съ наступленіемъ новаго года.

Въ концѣ февраля обнародованы были ратификованныя конвенціи и деклараціи гаагской конференціи, дѣло которой теперь можно считать законченнымъ, на бумагахъ, по крайней мѣрѣ.

Въ концѣ марта русское правительство обнародовало свой взглядъ на китайскій вопросъ, заявивъ, что «цѣль большинства державъ расходится съ задачами Россіи на Дальнемъ Востоцѣ, гдѣ существуетъ чисто русская точка зрѣнія на событія». Россія отказалась отъ оккупациі Пекина, отъ насильственнаго давленія на Китай; вступила съ нимъ въ особое соглашеніе, но державы выставили «серьезныя препятствія», въ виду чего, сохраняя временную организацию Манчжуріи, наше отечество стало «спокойно выжидать событія».

Прочность франко-русскихъ отношеній подтверждена была въ истекшемъ году цѣлымъ рядомъ выдающихся событий. По повелѣнію Государя Императора, начальникъ русской средиземной эскадры привѣтствовалъ президента республики г. Лубэ въ Ниццѣ, послѣ чего г. Лубэ посѣтилъ въ Виллафранкѣ русское адмиральское судно, на которомъ главѣ французской республики оказанъ былъ нашими моряками торжественный пріемъ. Въ началѣ апрѣля дорогимъ гостемъ русской столицы былъ г. Делькассэ и наконецъ — въ первый числахъ сентября вся Франція торжественно принимала Императорскую Четву въ знаменательные дни французскихъ празднествъ близъ Реймса.

Наша союзница, Франція, добилаясь, наконецъ, устойчивости министерства. Оно въ полномъ составѣ сохраняло свои портфели въ теченіе всего года. Попытка радикальной партіи снова выдвинуть г. Бриссона привела къ торжеству г. Дешанеля, въ третій разъ занимавшаго президентское кресло въ палатѣ депутатовъ.

Первостепеннымъ законодательнымъ актомъ французской палаты было принятіе закона о религиозныхъ обществахъ-конгрегацияхъ, поставленныхъ подъ опредѣленный контроль французскаго правительства.

Франко-итальянское сближеніе засвидѣтельствовано было многознаменательными телеграммами, которыми обмѣнялись главы обѣихъ сосѣднихъ латинскихъ державъ.

Франціи пришлось въ истекшемъ году дать урокъ Турціи — держаться болѣе мягкаго тона въ обращеніи съ великой державой. Французская эскадра произвела демонстрацію у острова Митилены, и Порты поспѣшила согласиться на удовлетвореніе интересовъ Франціи, послѣ чего инцидентъ приведенъ былъ къ миролюбивому концу.

Англія продолжала вести безконечную борьбу съ бурами. Присоединеніе южно-африканскихъ республикъ къ британскимъ владѣніямъ, казалось, усугубило энергію буровъ, къ которымъ стали притекать на помощь возставшіе колонисты-голландцы Капской области. Крайнее изнуреніе британской арміи и ея разбросанность дали возможность вооруженнымъ бурамъ приблизиться къ Капштадту.

Многочисленныя «сраженія», данныя бурами, заставили Китченера измѣнить лексиконъ официальныхъ донесеній: «банды мародеровъ» стали называться «войсками непріятеля»; война тянулась въ продолженіе всего года, усиливаясь къ концу его; наканунѣ Рождества Христова по новому стилю Деветъ, во главѣ значительнаго отряда буровъ, взялъ штурмомъ британскій лагерь у Твифонтейна между Гарисмитомъ и Вилеомомъ. Уронъ англичанъ оказался большимъ; поражение это сравнивается съ Маубой.

Важное событіе въ Англіи — смерть королевы Викторіи дала по-

воду ожидать нѣкоторыхъ переменъ въ южно-африканскомъ вопросѣ, но король Эдуардъ VII, провозглашенный въ Преторіи «верховнымъ повелителемъ» бурскихъ земель, продолжалъ кровавую расправу съ бурами. Затрудненія Англіи не помѣшали индійскому правительству затѣять интригу на берегу персидскаго залива — въ Ковейтѣ, представляющемъ исходный пунктъ проектированной мало-азиатской дороги черезъ Багдадъ: англійскіе броненосцы взяли подъ британское покровительство ковейтскаго шейха, объявившаго Ковейтъ владѣніемъ, независимымъ отъ Турціи.

Дѣйствія Германіи на Дальнемъ Востоцѣ существенныхъ результатовъ не принесли, несмотря даже на англо-германское соглашеніе. Осенью истекшаго года германо-китайскія отношенія приняли правильное теченіе послѣ прибытія въ Берлинъ покаянной китайской миссіи принца Чуна. Въ истекшемъ году императоръ Вильгельмъ лишний разъ привелъ доказательство своего расположенія къ Франціи во время весеннихъ германскихъ маневровъ, на которыхъ присутствовали французскіе офицеры: императоръ провозгласилъ «ура» въ честь присутствовавшихъ офицеровъ и всей французской арміи, «впервые сражавшейся съ германскими войсками въ Китаѣ противъ общаго врага, въ добромъ братствѣ по оружію и вѣрномъ товариществѣ»; на это французы отвѣтили кликами «hoch» за германскую армію и ея императора-солдата.

Отношеніе Германіи къ нашему отечеству выразилось въ заявленіи имперскаго канцлера рейхстага, что дружба съ Россіей — одна изъ «серьезнѣйшихъ задачъ германской политики». На пути Государя Императора во Францію, на данцигскомъ рейдѣ состоялось дружественное свиданіе монарховъ сосѣднихъ имперій.

Въ своихъ внутреннихъ вопросахъ Германія начала въ небывалыхъ размѣрахъ политику покровительства крупному землевладѣльческому классу: новый проектъ таможеннаго тарифа подвергъ серьезному испытанію существующіе торговые договоры съ державами и даже прочность многолѣтней политической комбинаціи — тройственный союзъ.

Австро-Венгерія въ теченіе цѣлаго года не могла установить нормальныхъ отношеній между обѣими половинами габсбургскаго монархія: споръ объ языкахъ оказался раздѣляющимъ началомъ въ организмѣ имперіи; вѣнскій рейхсратъ не могъ выбиться на путь правильной парламентской жизни. На прощаніе передъ рождественскими вакаціями министр-президентъ Керберъ пригрозилъ рейхсрату, что партійный раздоръ можетъ заставить правительство обойтись безъ содѣйствія рейхсрата. Угроза Кербера вызвала у чеховъ и нѣмцевъ сознание необходимости придти къ какому-либо компромиссу, но говорить о возможности примиренія между враждующими народностями — пока слишкомъ рано.

Италія въ минувшемъ году продолжала идти по пути національной политики, стремясь освободиться отъ разорительной системы тройственнаго союза.

На Балканскомъ полуостровѣ положеніе дѣль нивъ чѣмъ существенномъ не измѣнилось. Соединенные Штаты Сѣверной Америки пережили преждевременную и трагическую смѣну президентовъ, послѣ гнуснаго злодѣянія анархиста-фанатика. Новый президентъ Рузвельтъ явился энергичнымъ продолжателемъ политики Макъ-Кинлея: Острову Кубѣ американцы отвели положеніе республики подъ покровительствомъ Штатовъ. Филиппинское возстаніе, послѣ плѣненія Агвинальдо, почти подавлено.

Въ Китаѣ европейскія державы постепенно послѣдовали примѣру Россіи и вывели свои войска. Китай согласился уплатить военное вознагражденіе въ размѣрѣ полутора миллиарда слѣшкомъ франковъ. Державы установили гарантіи уплаты и подробности мирнаго соглашенія. Въ концѣ года китайскій императорскій дворъ торжественно вступилъ въ Пекинъ, и миссію Европы въ Китаѣ слѣдуетъ временно считать законченною.



М. М. Стасюлевичъ. По поводу 100-лѣтня «Вѣстника Европы». По фот. авт. «Нивы».



А. И. Проворовъ († 21-го декабря 1901 г.). По фот. авт. «Нивы».



Общій видъ выставки.



Японскій отдѣлъ.

Международная художественная выставка ювелирныхъ и другихъ издѣлій въ С.-Петербургѣ, въ помѣщеніи Императорскаго Общества поощренія художествъ. По фот. К. К. Булла авт. «Нивы».

ROM — ROM

ROM G^d Hôtel Quirinal.

Прекрасное здание въ самой возвышенной и наиболее здоровой части Рима, при Via Nazionale, красивѣйшей улицѣ вѣчнаго города. Во всѣхъ комнатахъ, прилегающихъ къ великолѣпному саду Огеля и обращенныхъ прямо на югъ, лица, нуждающіяся въ отдыхѣ, найдутъ полный, ненарушаемый уличнымъ шумомъ, покой. Паровое отопленіе во всѣхъ комнатахъ, электрическое освѣщеніе; превосходный ресторанъ. Великолѣпный зимній садъ. Новѣйшія гигиеническія приспособленія. Подъемныя машины.

REGLI — ROM

Отдѣленія:
въ Люцернѣ: Hôtel de l'Europe
близъ : : : Burgenstock
: : : Stanserhorn
въ Базелѣ: : Euler.

REGLI VEI GENOVA.

Самый выдающійся
ЗИМНИЙ КУРОРТЪ на Ривьерѣ и
ЛУЧШІЯ МОРСКІЯ КУПАНЬЯ
лѣтомъ и осенью, особенно любуемыя русскими семьями.

G^d HÔTEL MEDITERRANÉE.

I разряда съ великолѣпнымъ паркомъ. Собственное казино и купальня на берегу моря. Теплыя морскія ванны въ отелѣ. Подъемная машина. Паровое отопленіе и электрическое освѣщеніе въ каждой комнатѣ. Гидротерапія и электрическія ванны. Курортный врачъ.

Цѣна за пансіонъ отъ 9 лиръ.

REGLI — REGLI

При одинаковой годовой температурѣ ежедневныя колебанія на 5—7° меньше, чѣмъ въ другихъ мѣстахъ.

MAILAND Palace-Hotel.

Открытие: 1 февраля 1902 г.

Первоклассная гостиница, расположенная въ непосредственной близости къ главному вокзалу и снабженная всѣмъ новѣйшимъ комфортомъ. Квартиры въ нѣсколько комнатъ съ ванными и туалетными помѣщеніями. Электрическое освѣщеніе и центральное отопленіе во всѣхъ помѣщеніяхъ.

Французскій ресторанъ.
Владѣлецъ Бухеръ-Дурреръ.

MILAN — MILAN

А. И. ЛЕЖАНЪ.

Европейской извѣстности скрипки по 300 р. „Анустина скрипки“ высылаются по заказу. Петербургъ, Б. Мастерская, д. 11.

**ТВОСТО И СИРОЛЬ
НАФЕ
ДЕЛАНГРЕНЬЕ**

Maison et Siège de Nafé Delangrenier
Самыя пріятныя
грудныя средства
Требуемъ настоящ.
клеюмо Delangrenier
PARIS

101 rue de St-Péters. въ Петерб. въ 2-мъ этажѣ.

Ц. № 10890 10—1

1 руб.

въ недѣлю, разсрочка на очень выгодныхъ условіяхъ, высылаются въ провинцію шв. машины Зиггеръ, новѣйш. системъ, высше сорта съ 6 до 10 лѣт. ручательствомъ.

Прейс-курранты высылаются бесплатно — изъ Центрального склада Симановъ, 1 Мѣщанская, въ Москвѣ, д. 63.

НОВОСТИ!

**ДЛЯ БЛИЗНЫХЪ
ЛИЦА**

СЧИТАВА ПРОДАЖА БЕЗДѢЛ

отъ загара мыло ЖЕРМЕНЬ. Имѣющимъ веснушки, угри и вообще не чистое и блѣое лицо слѣдуетъ, освѣживши лицо чистой водой, цмываться этимъ мыломъ утромъ и вечеромъ. Цѣна на ск. П. Виноградова, Москва, Рождественка, д. № 2, не менѣе 1/2 дож. 1 р. 50 к., перес. нал. плат. Требуется на кускъ свѣд. 3131. СІВ. маг. Виноградова, Гороховая, 36.

**„ПОВАРСКАЕ
ИСКУССТВО“**

Нов. книга, сост. П. М. Зеленко; прод. въ книжн. маг. «Нов. Врем.»
Цѣна 4 р.; въ перепл. 4 р. 75 к.

И. Ф. М.

МАНДОЛИНЫ { въ 3 и 4 руб. съ колками. Съ механизмомъ для струнъ въ 6, 10, 15, 20, 30, 40, 50 р. и дороже до 150 р. (отъ 10 р. настоящей итальянск. работы).

ГИТАРЫ { въ 3 и 4 руб. съ колками. Съ механизмомъ для струнъ въ 6, 8, 10, 12, 15, 20, 30 р. и дороже до 100 руб.

СКРИПКИ { въ 1 1/2, 2 1/2, 4, 6, 10, 14, 20, 30, 50 р. и дороже до 100 руб. Для учениковъ полные приборы: скрипка, смычекъ, футляръ и всѣ принадлежности въ 8, 12 и 16 руб.

РОЯЛИ, ПИАНИНО, ФИСГАРМОНИИ
и всевозмож. механическіе и самоиграющіе инструменты

РЕКОМЕНДУЕТЪ ВЪ БОЛЬШОМЪ ВЫБОРѢ
ЦЕНТРАЛЬНЫЙ СКЛАДЪ И ФАБРИКА МУЗЫКАЛЬНЫХЪ ИНСТРУМЕНТОВЪ

И. Ф. МЮЛЛЕРЪ МОСКВА,
ПЕТРОВКА.
ИЛЛЮСТРИРОВАННЫЙ ПРЕЙС-КУРАНТЪ БЕЗПЛАТНО.

Силородъ д-ра Фелана

лучшій приборъ для комнатной гимнастики, развиваетъ луюбую группу мускуловъ, замигаетъ собою полную коллекцію гимнастич. аппаратовъ; легко придвигается къ дверной рамѣ; отличается отъ многочисленныхъ поддѣлокъ прочностью и абсолютною безопасностью. Цѣна № 1 (для дамъ и дѣтей) 9 р.; № 2 (для мужчинъ) — 10 р.; № 3 (для силачей — 11 р.) Упаковка и пересылка 75 к. Универсальный (для кажд. возраста и на любую силу), съ расширителемъ груди — 12 р. Упаковка и пересылка 1 р. Въ кажд. прибору приложено иллюстр. наставленіе.

Автоматическія мышеч. крысоловы, накладываютъ до 10 крысъ или 20 мышей въ сутки; удобныя всеобщ. одобренія. Мышеловки: въ 6 ф., цѣна 1 р. 50 к.; крысоловки: въ 26 ф., цѣна 10 р.

Складныя сапожныя щетки, съ запасомъ непромокаемой полатурной пасты, черной, желтой и красной; паста втирается щеткой въ сухомъ видѣ, отъ дождя не тускнеть, рукъ не мараетъ. Цѣна: двойн. щетка 1 р., 10 латокъ черной пасты 60 к., 10 латокъ цвѣтной 1 р. Главный агентъ для Россіи **КОНСТАНТИНЪ МАЛЬМЪ**, С.-Петербургъ, Большая Морская, 34. № 16511 6—3

**БУМАГА
ШЕЛКЪ И ЛЕНЪ
ДЛЯ ВЫШИВАНІЯ И ВЯЗАНІЯ**

D.M.C

УТВЕРЖДЕННАЯ ФАБРИЧНАЯ МАРКА

СПЕЦИАЛЬНОСТЬ ПРОЧНЫЕ ЦВѢТА
МАТЕРІАЛЪ № ДОБРОТЫ
ДЛЯ ДАМСКИХЪ РУКОДЕЛІЙ
ПРОДАЕТСЯ ВО ВСѢХЪ
ХОРОШИХЪ МАГАЗИНАХЪ

DOLLUS, NIEG & C^e. SOCIÉTÉ ANONYME
MULHOUSE-BELFORT-PARIS

Р. № 16105 12—4

НОВО! ДОСТИГНУТО!

„УСАТИНЪ“

А. Гебгардта, даетъ всѣмъ усамъ удивительно изящную форму, чистый натуральныи видъ, глянцевъ и мягкость сохраняется. Даже самыя маленькіе усы дѣлаются большими и густыми. «Усатинъ» вещество не клейкое, не жирное. Цѣна за флаконъ 1 р., съ перес. 1 р. 50 к. Складъ техно-химическихъ специальностей, А. ГЕБГАРДТА. С.-Петербургъ, Невскій пр., № 88—14 (по дворѣ).

ЗОЛОТАЯ МЕДАЛЬ
на Всемирной Выставкѣ въ Парижѣ 1900 г.

ПАВЕЛЬ БУРЕ

поставщикъ Двора Его Величества. С.-Петербургъ, Невскій пр., д. № 23. Москва, по Б. Лубянкѣ, № 8, противъ Кузнецкаго моста.

♦ **БОЛЬШОЙ ВЫБОРЪ ЧАСОВЪ** собственной фабрики ♦
съ подлымъ ручательствомъ за прочность механизма и вѣрность хода.

Новый иллюстрир. прейс-куррантъ высыл. по требован. бесплатно.

НАСТОЯЩЕЕ БЕНЗОЕВОЕ МЫЛО
Д-РА ЛЕНГИЛЯ

въ ВѢНѢ

для БѢЛЫХЪ, СМЯГЧЕНІЯ
И ЧИСТОТЫ
КОЖИ, ЛИЦА
И РУКЪ

Тригаетъ Кожа съ жемчуж. Вигъ,
рекомендуется какъ
Хорошее Туалетное Мыло

НАСТОЯЩЕЕ ТОЛЬКО ЗА ПОДПИСЬЮ
ВАСИЛЯ АУРХИХЪ въ С. ПЕТУРГѢ

ЕДИНСТВЕННАГО АГЕНТА
для Россіи.

Главн. складъ СІВ ТЕХНО-Химическ. Лабораторіи, СІВ., Коломенская, 12.

КОМПАНИЯ ВИНОДЕЛИЯ "ЭКСПРЕССЪ"

НАТУРАЛЬН. ВИНОГРАДН. ВЫРАБОТАН. по ФРАНЦУЗСК. СПОСОБУ.

Подъ нов. казенн. бандеролью для коньяка выкуренного изъ чистаго винограда. вина подъ акцизн. контролем. — За высок. качество удостоены наградъ на всеросс. и всемирн. выставкахъ.
ПРОДАЕТСЯ ВО ВСѢХЪ ЛУЧШ. ПОГРЕБАХЪ СПБ. и 167 гор. ИМПЕРИИ. Прейс-кур. выс. немедленно. — Отправка въ провинцію не менѣе 1/2 яд. 30 бут. Главн. контора т-ва ЭКСПРЕССЪ: С.-Петербургъ, Демидовъ пер., д. № 1. Ц. № 16380. **Натуральныя крымскія вина, РОМЪ и АРАКЪ.** 4-4

НОВЫЙ ВѢКЪ

даётъ намъ возможность исполнять портреты за баснословно дешую цѣну, т. е. ВТРОЕ ДЕШЕВЛЕ НОРМАЛЬНОЙ ПРЕЖНЕЙ СТОИМОСТИ.

Рекомендуемъ воспользоваться **небывалымъ случаемъ!** **3 РУБЛЯ** прочитано наше объявленіе, и укажите, гдѣ было исполнено, **3 РУБЛЯ** денегъ явленіе, и мы вамъ изготовимъ въ 15 дней, дѣйствительно настоящей большой бюстровой фотокардашный портретъ "БРОМОРЪ", близкій къ натуральной величинѣ, на листъ размѣромъ 30×40 сант., прекрасной художественной работы, при соблюденіи самаго точнаго сходства съ оригиналомъ, исполненный посредствомъ вновь усовершенствованнаго нами аппарата путемъ съѣточечанія на бѣлой матовой платино-бромистой бумагѣ, съ превосходной артистической отдѣлкой чернымъ итальянскимъ карандашомъ и вставимъ его въ изящно красивую широкую деревянную раму "Монополь" изъ чернаго узорчатого багета съ золоченымъ украшеніемъ и вышлемъ таковой вамъ вмѣстѣ съ оригиналомъ, упакованный прочно въ деревянный ящикъ, почтою дѣяною посылкою за нашъ счетъ безъ всякой дополнительной приплаты по указанному вами адресу во всѣ мѣста Европейской Россіи (1 полсъ). Согласно же повышенія почтовой таксы за пересылку въ дальнія мѣста

ЗАКАЗЫ ИСПОЛНЯЕМЪ: на портреты "Броморъ", въ рамкахъ "Монополь" изъ мѣста Азіатской Россіи (II полсъ) **3 р. 50 к.**

изъ Восточной Сибири и друг. дальн. мѣстъ (III полсъ). **5 р. 50 к.**

ПО ЖЕЛАНІЮ гг. заказчиковъ портреты "Броморъ" могутъ быть высланы БЕЗЪ РАМЪ "МОНОПОЛЬ", также съ упаковкой въ деревянные ящички и отправкой цѣною посылкой за нашъ счетъ:

въ мѣста Европейской Россіи. по 2 р. — к. за экземпляръ.
" Азіатской Россіи. " 2 " 25 " "
" Восточной Сибири и друг. отдален. " 2 " 50 " "
Полнѣйшая гарантія въ точномъ и аккуратномъ исполненіи заказовъ. (Заказы съ наложен. платежемъ не высылаемъ).
Художественная мастерская АЛЕКСАНДРЪ,
С.-Петербургъ, Казанская ул., д. № 9.
Р. С. Просимъ обратитъ вниманіе: нашъ портретъ не 21×30 сант., а почти вдвое болѣе, т. е. 30×40 сант. и съ дѣйствительно художественной отдѣлкой. Бумажной упаковкой отправки у насъ не бываеетъ.

СВОИМЪ ШОКОЛАДЪ КАКАО

ВЕЗДѢ

ЭДУАРДЪ

Спеціальная фабрика всевозможныхъ знаковъ и жетоновъ, бриллиантовыхъ, золотыхъ и серебряныхъ издѣлій.

Слѣб., Невскій пр., № 10, телефонъ № 668.

ВСѢ Вновь УТВЕРЖДЕННЫЕ ЗНАКИ: для кандидатовъ ДУХОВНЫХЪ АКАДЕМІИ, Демидовскаго лицей, историко-филологическаго и восточнаго института и университетскіе. Знаки и жетоны всевозможныхъ гражданскихъ и военныхъ учрежденій и учебныхъ заведеній, а также юбилейные, выносятся и высылаются немедленно наложеннымъ платежемъ.

ПРЕВОСХОДНОЕ МЫЛО ВЕРА-ВЮЛЕТТА

НО ТОЛЬКО С.-Петербургской ТЕХНО-Химической лабораторіи.

Шеруин

ИДЕТЬ НА ВСТРѢЧУ ЖЕЛАНІЮ ВСѢХЪ ЛЮДЕЙ ИМѢТЬ РОСКОШНЫЕ ВОЛОСЫ и освободаетъ людей отъ столь тягостнаго выпаденія волосъ и крайне несприятной перхоти.

ПРОДАЕТСЯ по 1р.75к. фл. **БАЗАРЪ МАРКЪ С.ПБ.** НЕВСКІЙ №20-31

Я. ЗИМИНА вѣ и КО

РУБЬЯ ЦЕНТРАЛЬНАГО БОЯ СОЛОННО РАБОТЫ СЪ ГАРАНТІЕЮ отъ 30 р.
РЕВОЛЬВЕРЫ АМЕРИКАНСКИЕ СМІТЪ-ВЕССОМЪ ВЕСЬМА ИЗЯЩ. отъ 10 р.
ЧУДОПІСТОЛЪ КАРАБИНЪ МАУЗЕРЪЮ-М ЗАРЯД. СЪ ФЕНОМ. БОЕМЪ 42 р.
ДЕПО ОХОТНИЧЬИХЪ ПРИНАДЛЕЖНОСТЕЙ по доступнымъ цѣнамъ.
СЛАВНЫЙ Складъ РУЖЕЙ ФАБРИКИ ЛЕПАЖЪ.

ТОРГОВЫЙ ДОМЪ
Я. ЗИМИНА вѣ и КО
МОСКВА, ТВЕРСКАЯ, БЛИЗЪ ГАЗЕТНАГО ПЕРЕУЛКА, ДОМЪ СТРАХОВАГО ОБЩЕСТВА РОССІИ.
ИЛЛЮСТРИРОВ. ПРЕЙС-КУРАНТЪ БЕЗПЛАТНО.

БРИТВЫ

английскія и шведскія отъ 1 р. 2, 3 и дороже.

А. БРАВЕЦЪ,
С.-Петербургъ, Бол. Морская, № 18.
Гр. игороднымъ высылаю налож. платеж.

КОРСЕТОВЪ

Матильды Барншъ
Москва, Тверская, пассажъ Постяковой.
Послѣдніе новѣйшіе фасоны. Высылка наложеннымъ платежемъ отъ 2 р. Прейс-куррантъ по требованію.

МЫЛО БѢЛАЯ СИРЕНЬ
МЫЛО ВЮДА ВЮДЕТТА
МЫЛО РОЗА РОЗИТА
№4711
МЫЛО ОРНВЮДА
МЫЛО „LA BARONESSE“
МЫЛО „VALLEY“

ПРОБІРЬЛИ БЛАГОДАРЯ СВОЕМУ ВЫДАЮЩЕМУСЯ КАЧЕСТВУ и ЧУДОМНОМУ ЗАПАХУ БОЛЬШУЮ ПОПУЛЯРНЮСТЬ СРЕДИ ПУБЛИКИ.

Ц. № 18971 10-3

Вѣстникъ Опытной Физики и Элементарной Математики.

Популярно-научн. журналъ. Выходитъ 24 р. въ годъ подъ ред. Проф. В. А. ЦИММЕРМАНА и Пр.-Доц. В. Ф. КАГАНА.

Подробная программа и пробный номеръ высылаются бесплатно. Условія подписки за годъ 6 руб., за полугод. 3 руб. Учителя низш. уч. завед. и всѣ учащіеся платятъ за годъ 4 руб., за полугод. 2 руб.

Одесса. Редакція «Вѣстника Оп. Физики». 2-1

ПЕРЕДВИЖНАЯ БЕСѢДКИ

фабрика А. Лайера, Новогоріевскъ, Херсонск. губ. Прейс-куррантъ бесплатно.

ПОРОДИЖИТЕЛЬЯ СОБАКЪ

разныхъ породъ: С.-Бернарды, бульдоги, терьеры, пудели и проч. Пр.-кур. высыл. иогор. за 7 к. марку. М. Мулертъ, СПБ., Караванная, 8.

РАСПОЛНѢТЬ И ОТЫСКАТЬ СИЛЫ.

Въ самомъ непродолжительномъ времени только возможно при употребленіи спеціально для этого приготовленнаго кофе «Жоло». Очень пріятный и весьма полезный. Цѣна фун. съ пересылкой 2 руб. Адресъ: Могилевскій губ., издѣіе Красный-Дворъ, почт. ст. Чашники, Витебской губ. Викторій Ф. Кистеръ.

ПРОЧИТЕ

выпишите — и скажите СПАСИБО Прекрасный подарокъ

Благодаря громадному сбыту и новосовершенствованному способу выдѣлки, я съ 1-го с. м. въ состояніи предложить мои знаменитыя самограцій музыкальныя ящички „Сильванитри“ съ регуляторомъ для скорой или медленой игры (ново!) со звучнымъ, пріятнымъ тономъ, прочной массивной конструкціи, изящной отдѣлки, вмѣсто 18 руб. всего за 9 р. 50 к. съ пересылкою. Безплатно прилагаю 8 нотъ: камаринская, трепакъ, Москва и пр. Добавочныя ноты стоятъ по 25 к. Списокъ нотъ прилагается безплатно. Требования и деньги адресовать: **М. ШВАЛБЕ.** Варшава, Лешно, 70Н.

„ВОЛШЕБНИКЪ“

Керосиновая лампа съ зеркальнымъ отраженіемъ цвѣтовъ. Живой разноцвѣтный огненный шаръ. Лучшее украшеніе въ восточномъ вкусѣ для салона, оранжереи, подъезда, при торжественномъ освѣщеніи и т. д. Эффективная лампа для витрины. Привлекаетъ своей сказочной гармоніею цвѣтовъ массы народа. Самая лучшая реклама для магазина. Приводимый въ движеніе силою теплоты изысканный абажуръ, усаженный множествомъ роскошныхъ, шлифованныхъ разноцвѣтныхъ камней, вращается вокругъ зеркала, раздѣленнаго на 60 частей. Получаемое вслѣдствіе этого отраженіе сотенъ разноцвѣтныхъ камней даетъ множество волшебныхъ огненныхъ картинъ.

Цѣна 40 рублей.

Цѣна разумѣется съ упаковкою и пересылкою во всѣ города Россійской Имперіи. Деньги должны быть присланы при заказѣ (денежн. письмомъ или переводомъ на любой банк). Торговый домъ **КЛИМОВЪ и К°.** въ Берлинѣ — Германія. Адресъ для простой, заказ. и денежн. корреспонденціи: **Klimoff & Co., Berlin, Mittelstr. 64.**

Основан. въ 1886 году, разрѣшенные Начальствомъ

КУРСЫ и БЮРО БУХГАЛТЕРИИ В. А. ХАГЕЛЬСТРЕМЪ,

ПРЕПОДАВАТЕЛЯ БУХГАЛТЕРИИ МОСКОВСКАГО УЧИТЕЛЬСКАГО ИНСТИТУТА,
Москва, Тверская ул., уголъ Леонтьевского пер., д. Полякова.

Ц. № 16661 4-2

10-го ЯНВАРЯ НАЧАЛО ОБЩАГО КУРСА. Программы высылаются бесплатно.

Бухгалтерія торговая, банковая, фабричная, сельскохозяйственная, винной монополіи и земскихъ управъ.

Въ текущемъ учебномъ году на курсахъ В. А. ХАГЕЛЬСТРЕМЪ обучалось 307 челов.

Январскій курсъ особенно удобенъ для иногороднихъ (см. программу).

Герца „Триедеръ-бинокли“

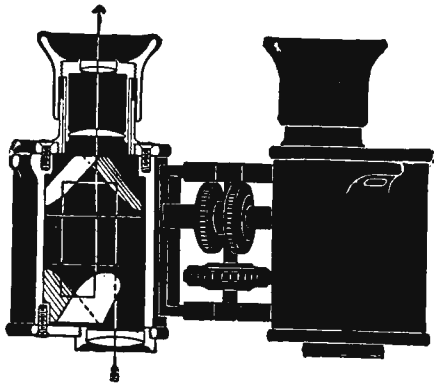

и монокли, призматическія зрительныя трубы наивысшаго качества, своего рода чудо оптики, съ небывало огромнымъ полемъ зрѣнія, съ исключительною ясностью и отчетливостью изображенія. Увеличенія въ 3, 6, 9 и 12 разъ—въ зависимости отъ назначенія:—для театра, охоты, скачекъ, путешествій по сушѣ и по морю. Подробное описаніе высылается бесплатно. — Цѣна въ Россіи отъ 63 до 100 рублей, монокли 25 до 40 рублей.

Приобрѣсти можно въ каждомъ крупномъ оптическомъ магазинѣ здѣсь и заграничей или прямо съ фабрики.

Optische Anstalt

C. P. Goerz, Berlin-Friedenau, 52.

С.-Петербургъ: Карлъ Шпанъ, преемн. В. Брауна, Малая Конюшенная, № 10.

London: 4/5 Holborn Circus. Paris: 22 rue de l'Entrepôt. New-York: 52 East Union Square. Склады въ Россіи: Харьковъ: А. Н. Эдельбергъ. Кіевъ: Н. Фальбергъ, К. Сентеръ и К°. Назаны: Ад. Герингслале. Лодзь: Станиславъ Левинскій. Москва: Ф. Шабе, Карлъ Борхартъ. Одесса: Л. Левенталь. С.-Петербургъ: Жанъ Урлаубъ, Эд. Бурхардтъ, И. Е. Милькъ, О. Рахтеръ. Рига: И. Рамбергъ. Тифлисъ: Г. Горнянгъ. Варшава: Берендъ и Плевинскій, Г. Герлахъ.

РУССКІЙ ЛИСТОКЪ

Ежедневная политическая, общественная и литературная газета безъ предварительной цензуры (съ еженедѣльными иллюстрированными прибавленіями).

Открыта подписка на 1902 годъ (XIV годъ изданія).

Газета принадлежитъ къ числу весьма распространенныхъ, благодаря своему чисто-русскому направленію, живости, краткости и ясности изложенія статей, благодаря обширности и разнообразію содержанія, при безусловной свѣжести и новизнѣ даваемыхъ извѣстій и сообщеній, которые помѣщаются не только одновременно съ петербургскими изданіями, но часто и раньше ихъ. Свои корреспонденты во многихъ городахъ Россіи и за границей (въ Лондонѣ, Берлинѣ, Парижѣ, Римѣ, Вѣнѣ, Софіи и др.), а въ важныхъ случаяхъ посылаются специальные корреспонденты (въ истекшемъ году въ 6 мѣствъ). Въ фельетонахъ ежедневно печатаются повѣсти, романы, научныя и историческія статьи извѣстныхъ авторовъ. **ЕЖЕНЕДѢЛЬНО** рассылаются бесплатно всѣмъ подписчикамъ **ИЛЛЮСТРИРОВАННЫЯ ПРИБАВЛЕНІЯ**, извѣстныя нашимъ читателямъ своимъ изяществомъ, художественными рисунками, портретами, картами, модами и пр. За 1901 г. приложения составляютъ томъ въ 500 стр. съ 700 рисунками.

ПОДПИСНАЯ ЦѢНА съ доставкой и пересылкой:

На годъ—8 руб., на полгода—4 р. 50 к., на 3 мѣсяца—2 р. 50 к., на 2 мѣсяца—1 р. 70 к. и на 1 мѣсяць—90 к. Допускается разсрочка подписной платы: I) при подпискѣ—5 р. и къ 1 июля 3 р. или II) при подпискѣ—3 руб., къ 1 апрѣля—3 руб. и къ 1 июля—2 руб.

Адресъ главной конторы газеты „Русскій Листокъ“: МОСКВА, Мясницкая ул., д. № 20. Редакторъ-издатель Н. Л. Казецкій.

GERMANDRÉE en POUDRE et FEUILLES
BREVETÉ S. G. D. G.
Secret de Beauté d'un parfum idéal, d'une adhérence absolue, salubre et discrète, donne à la peau **HYGIÈNE** et **BEAUTÉ**.
Exposition Universelle 1900: **MÉDAILLE D'OR**
MIGNOT-BOUCHER, 49, Rue Vivienne, PARIS

Ц. № 16216 11-6

ВМѢСТО 100 Р. ТОЛЬКО 10 Р.!
Амер. часы Ремонт. Gold-plated 15 камней Анкеръ безспорно стоятъ выше всѣхъ другихъ часовъ. Математ. вѣрный кодъ, тѣмъ отъѣлка. Изящно гравир. 3 крышки, никогда не выходящ. цѣвта позолочены еще толстымъ слоемъ 18 карат. золота. Часы эти не уступаютъ настоящимъ золотымъ. Цѣна (съ ручательств. на 5 лѣтъ) 10 руб. Дамскія 9 руб. Серебр. 84 пр. анкерн. крытые муж. и дамск. 10 р. Женевск. 8 кар. золота часы муж. анкерн. (знамен. жемъ фаб. Vigilant) только 15 руб. Цѣпочки 3 р. Въ цѣны включены уже уплаченные мною пошлина и пересылочные расходы. Заказы исполн. наложеннымъ платежемъ. Адресъ: **М. РУНДБАКИНЪ, Берггассе 3, Вѣна (Астрія)**; **М. Rundbakin, WIEN, Berggasse 3, Прейс-куртангъ** высм. бесплатно.

Покупайте „СВЕА“.

200,000 шт. въ употребленіи. Цѣна 2 р. 50 к.

Шведск. массажн. аппаратъ.
ИМѢЕТСЯ ВЕЗДѢ.
Оптовый складъ въ С.-Петербургѣ, у М. Баде и К°. Телефонъ № 2888.
Въ Москвѣ у А. Маціонъ и К°, Ильинка, Средніе Торговые Ряды.

Tischner's Fettwunder

ЖИРНАЯ ПУДРА ЛЕЙХНЕРА. Цѣна: коробка 1 рубль.
Пудра для дня и вечера, незаменима на кожѣ, Косметическое средство для улучшения красоты кожи. Театральная гримировка. Жирныя румана и бѣлина. Нарандаши для бровей.
Имѣются во всѣхъ косметическихъ и аптекарскихъ магазинахъ Россіи.
Л. ЛЕЙХНЕРЪ въ Берлинѣ, поставщикъ бѣлгійскихъ императорскихъ театровъ.
Главный складъ для всей Россіи: СПБ. ТЕХНО-Химическ. Лабораторія, С.-Петербургъ, Коломенская, 12.

УЛЬИ, вошная и всѣ принадл. пчеловодства въ мастерской членовъ Общ. Пчелов. **ОСТРИНСКАГО** и **ГАТЕНБЕРГЕРА.** Кіевъ, Богговутовская, № 9. Пр.-кур. за 7 к. марку.

ВЫ ДОЛЖНЫ требовать прейс-куртангъ Парижскихъ резинныхъ издѣлій отъ **М. Беклеръ, Ревель.**

Юлій Генрихъ ЦИММЕРМАНЪ.

С.-Петербургъ, Большая Морская, № 34.

Москва, Кузнецкій мостъ, домъ Захарьина.

ЛУЧШІЕ ПОДАРКИ КЪ ПРАЗДНИКАМЪ:



СКРИПКИ

для учениковъ въ 6, 8, 10, 12, 15 и 20 р.
 для артистовъ 25, 30, 40, 50, 60, 75, 100 и дороже до 1,000 руб.
 Народныя скрипки въ 2, 3 и 4 руб.
С М Ы Ч К И
 для учениковъ 1, 1½ и 2 руб.
 для артистовъ 3, 5, 10, 15, 20, 30, 60 р.
 Народныя въ 50 коп.
ДѢТСКІЯ СКРИПКИ ¾, ½ и ¼ величинны въ 2, 4, 6, 8, 10, 15 и 25 р. Смычки въ 50 к., 1, 2, 3, 5 р.

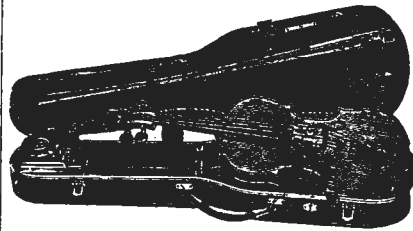

№ 92. Скрипка со смычкомъ и принадлеж. безъ футлара 10 р.
 № 94. Скрипка со смычкомъ, футляромъ и разными принадлежностями. 20 р.
 То-же лучшаго качества: № 96 въ 30 р., № 98 въ 55 р., № 100 въ 100 р.

ФЛЕЙТЫ



Для учениковъ въ 8, 12, 18 руб.
 Для любителей и оркестровъ въ 25, 35, 40 руб.
 Для солистовъ (собств. фабрики) въ 50, 60, 75 р., „Модель Циммермана“, находящаяся въ употребленіи у выдающихся артистовъ Россіи и за границей -- 85, 120 и 250 р.



КОРНЕТЫ-А-ПИСТОНЪ.

Для учениковъ въ 12 и 15 руб.
 Для игры въ оркестръ въ 18, 22, 25 и 30 руб.
 Для солистовъ собств. фабр. въ 40, 50, 60, посеребренные въ 75 и 100 р.

ГИТАРЫ

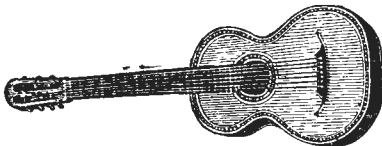

дешевые сорта въ 3 и 5 руб.; съ механизмомъ для струнъ въ 6, 7, 10, 15, 20 руб. съ особенно хорош. тономъ въ 25, 30, 40, 50, 75, 100 и 125 р.

МАНДОЛИНЫ

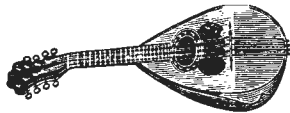

итальянской работы съ очень хорошимъ тономъ въ 22, 30, 50, 75, 100, 125 руб. болѣе дешевые сорта вѣнской работы въ 5, 8, руб., итальянской -- въ 12 и 15 руб.

БАЛАЛАЙКИ



въ 2, 3, 4, 6, 8, 12, 15, 20, 25, 40 руб., для совместной игры въ 6, 9, 10, 15, 25 руб. и дороже.

ЦИТРЫ

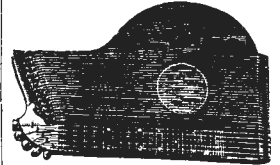

въ 8, 12, 15, 20, 25, 30, 40, 60, 80, 100, 125, 150 руб.
Народныя цитры съ подкладными нотами, по которымъ каждый можетъ легко играть -- въ 4, 8, 25 руб.

ГАРМОНИИ

извѣстнѣйшей фабрики **І. Ф. КАЛЬБЕ** самаго лучшаго качества.

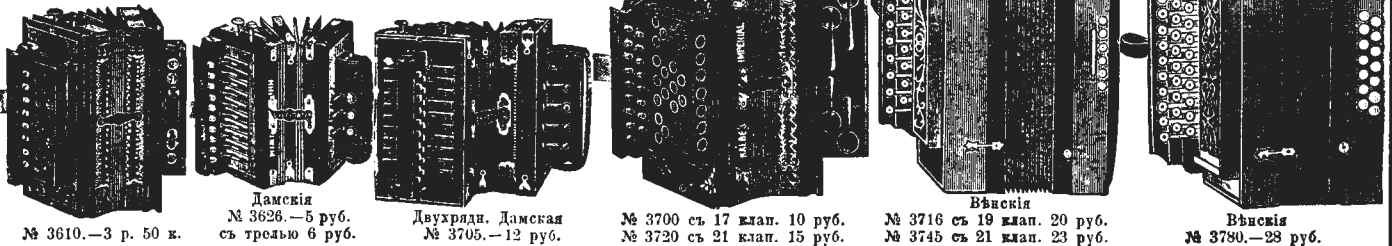

Дамская № 3628. — 5 руб. съ трелью 6 руб.
 № 3610. — 3 р. 50 к.

Двухрядн. Дамская № 3705. — 12 руб.

№ 3700 съ 17 клап. 10 руб.
 № 3720 съ 21 клап. 15 руб.

Вѣсикія № 3716 съ 19 клап. 20 руб.
 № 3745 съ 21 клап. 23 руб.

Вѣсикія № 3780. — 28 руб.

ФОРТУНА

музыкальныя шкатулки съ перемѣнными нотами.

Звучный, пріятный тонъ. Прочная конструкция. Изящная отдѣлка. Большой выборъ русскихъ пѣсень.



Ручная. № 4200. 6 руб. Ноты по 25 коп.

Заводная. № 4202. 12 руб. Ноты по 25 коп.

Заводная. № 4210. 18 руб. Ноты по 30 коп.

Заводная. № 4220. 30 руб. Ноты по 50 коп.

Заводная. № 4232. 50 руб. Ноты по 70 коп.
 № 4242. 75 руб. Ноты по 90 коп.

Заводная. № 4251. 100 руб. Ноты по 1 руб.

Ручные органы лучшаго качества.

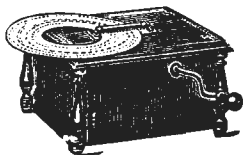

ОРГАНЪ-ИНТОНА 8 руб.
 Ноты по 30 коп.
 Ариоза въ 12 р. или 18 р.
 Ноты по 40 коп.

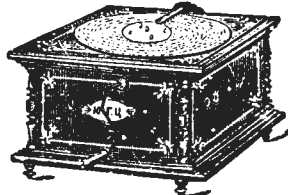

АРИСТОНЪ-ОРГАНЪ 17 руб.
 Ноты по 45 коп.

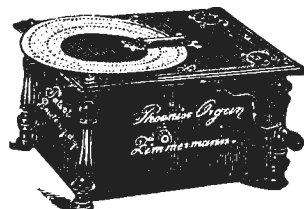

ФЕНИКСЪ-ОРГАНЪ 22 руб.
 Ноты по 60 коп.

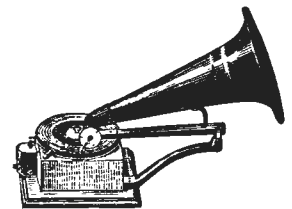

ГРАММОФОНЪ
 въ 15, 30, 40, 50, 65, 80, 100 р., Звуковыя пластинки 1 р. 50 к. Новые большіе граммофоны „Монархъ“ въ 125 руб. Большія пластинки Гигантъ въ 3 руб.

По полученіи задатка, приблизительно 1/3 стоимости заказа, высылаю съ наложеннымъ платежемъ на остальную сумму.



№ 2. **ОБЪЯВЛЕНИЯ** для напечатанія въ „Нивѣ“ принимаются по слѣдующей цѣнѣ: за строку непарейль (въ 1/4 ширины страницы) — 1 р. 50 к. (на первой страницѣ) и 1 р. (на остальныхъ страницахъ). 1902 г.

Содержаніе. Т Е К С Т Ъ: Урокъ справедливости. Рассказъ И. Н. Потапенко. (Окончаніе). — Палестина. Путевыя впечатлѣнія Е. Тарасова. (Окончаніе). — Сѣнжинки. Стлх. Б. Никонова. — Закусисныя тайны. Очеркъ (Съ 10 рисунками). — Къ рисунамъ: Спсь.—„Закладка Кремля“. — Франклинъ въ Версальскомъ дворцѣ. — Заснула. — Графъ Д. М. Сольскій. — В. И. Покровскій. — И. С. Блюхъ. — Битва при Бренкенлаагте. — Цѣнный мусоръ. — Политическое обозрѣніе. — Объявленія.
Р И С У Н К И: Спсь. Ориг. рис. Е. М. Бемъ. — Закладка Кремля (Норомыслова башня). Картина И. А. Дженѣва. — Франклинъ въ Версаль. Картина А. Гатти. — Заснула. Картина К. Е. Маковского. — Закусисныя тайны: 1) Пожарный у желзнаго занавѣса. 2) Переѣмна декораций во время антракта. 3) Луныи свѣтъ въ оперѣ „Лоэнгринъ“. 4) Лоэнгринъ: „Пльви, о, лебедь м-й!“ 5) Суфлеръ. 6) Производство морскихъ волнь. 7) Машина для производства вѣтра. 8) Ундины въ морскихъ волнахъ. 9) Сцена съ яблокомъ въ „Вильгельмъ Телль“. 10) „Ропотъ народа“ за сценой при представлении „Фиско“. — Графъ Д. М. Сольскій. — В. И. Покровскій. — И. С. Блюхъ. — Англо-бурская война. Атака буровъ при Бренкенлаагте. — Цѣнный мусоръ. — Печь для сжиганія мусора въ Берлинѣ.
Къ этому № прилагается: Сборникъ „Нивы“ № 1, содержащій „Полное собраніе сочиненій Н. С. Лѣскова“, томъ I.

1 внутренній 5% съ выигрышами заемъ 1864 г.

74 тиражъ 2-го января 1902 г.

ТИРАЖЪ ВЫГРЫШЕЙ ВЪ ГОСУДАРСТВЕННОМЪ БАНКѢ.

№ сер.	№ бил.	Сумма.	№ сер.	№ бил.	Сумма.	№ сер.	№ бил.	Сумма.	№ сер.	№ бил.	Сумма.	№ сер.	№ бил.	Сумма.	№ сер.	№ бил.	Сумма.	№ сер.	№ бил.	Сумма.									
36	29	500	1621	39	500	3711	42	500	5761	34	500	7714	37	500	9903	28	500	11627	9	500	14266	1	500	16064	22	1000	18307	6	500
71	37	500	1624	27	500	3841	29	500	5809	41	500	7751	31	500	9922	38	1000	11644	29	500	14273	19	500	16155	48	500	18319	16	500
130	12	500	1765	2	500	4046	50	500	5958	26	500	7788	27	1000	9959	9	500	11727	39	500	14342	47	500	16177	10	500	18330	20	500
140	15	1000	1776	28	500	4149	41	8000	5982	33	8000	7789	8	500	9966	41	500	11895	20	500	14645	15	500	16382	1	5000	18373	26	500
164	49	500	1777	24	500	4179	11	500	6010	8	500	7825	41	500	10056	9	500	11945	23	500	14671	47	1000	16423	27	500	18378	24	500
239	42	500	1828	43	500	4328	23	5000	6027	4	500	7851	28	500	10090	43	500	12006	8	500	14689	20	500	16439	16	500	18411	8	500
268	42	500	1863	25	500	4338	29	500	6043	32	8000	7894	5	500	10149	11	500	12056	36	500	14691	50	500	16459	3	500	18483	28	500
271	47	500	1883	27	500	4535	48	1000	6098	50	1000	7926	30	500	10186	5	500	12097	43	5000	14704	10	500	16512	13	500	18650	18	1000
358	20	500	1922	25	500	4557	19	500	6102	44	500	7943	8	500	10363	20	500	12225	11	500	14749	9	500	16673	5	500	18727	40	25000
405	34	500	1936	8	10000	4591	50	500	6165	1	500	8023	30	500	10374	19	500	12338	11	500	14781	42	500	16729	17	1000	18731	39	1000
423	38	500	2093	8	500	4638	15	1000	6208	46	1000	8028	26	500	10461	11	500	12513	25	500	14821	15	1000	16737	46	500	18796	28	500
438	33	500	2113	48	500	4667	24	500	6291	23	500	8244	15	500	10464	16	500	12558	30	500	14853	6	500	16776	45	500	18802	4	500
466	8	500	2219	21	500	4749	28	500	6294	33	500	8269	36	500	10473	13	500	12635	30	500	14867	37	500	16781	14	500	18834	31	500
481	17	500	2255	7	500	4764	37	500	6315	3	10000	8403	31	500	10474	48	500	12680	12	500	14950	41	500	16800	18	500	18936	26	500
506	45	500	2295	50	75000	4776	43	500	6319	15	500	8441	20	500	10494	14	500	12937	43	500	15105	13	500	16832	43	500	18964	10	500
596	14	500	2481	35	500	4810	7	500	6340	36	5000	8673	27	500	10538	43	500	12952	39	500	15147	11	500	16948	5	500	18990	12	500
718	39	500	2607	2	8000	4863	9	500	6389	35	500	8821	31	500	10794	25	500	12976	6	500	15215	33	500	16991	21	500	18990	16	500
844	21	500	2608	42	500	5017	36	500	6439	24	500	8906	16	500	10837	10	500	13244	23	1000	15235	8	500	17080	49	500	19108	14	500
1002	30	500	2842	28	500	5039	10	500	6734	8	500	8942	31	500	10849	30	500	13385	45	500	15290	40	500	17261	16	500	19123	39	500
1046	10	1000	2884	44	500	5192	19	500	6789	1	5000	8966	26	500	10871	28	500	13419	12	500	15442	30	500	17314	28	40000	19171	42	500
1048	42	500	3005	42	500	5226	23	1000	6827	50	500	8970	19	500	11089	3	500	13596	41	500	15481	49	500	17356	7	500	19385	28	500
1085	1	500	3020	2	500	5245	10	1000	6874	22	500	9043	50	500	11186	18	500	13644	47	500	15607	17	500	17541	31	500	19483	8	500
1256	24	500	3051	27	500	5428	48	500	6887	8	500	9139	22	500	11245	9	500	13706	24	500	15669	9	500	17674	49	1000	19514	18	500
1278	39	500	3083	11	200000	5470	12	10000	7059	38	500	9175	15	500	11358	5	500	13728	44	500	15669	13	5000	17765	13	500	19569	22	500
1375	4	5000	3095	1	500	5569	36	500	7111	20	500	9323	10	500	11446	20	500	13741	6	1000	15686	50	500	17935	44	500	19583	17	500
1399	37	500	3130	15	500	5688	28	500	7129	42	500	9761	22	500	11465	17	500	13823	11	500	15814	45	500	17937	50	500	19685	46	500
1434	49	500	3144	42	500	5722	15	500	7140	47	500	9802	17	500	11494	1	500	13886	7	1000	15874	15	500	18059	8	500	19725	2	500
1477	3	500	3303	4	500	5735	28	5000	7354	49	500	9818	39	500	11581	2	500	14012	19	500	15975	16	500	18064	20	500	19780	43	500
1537	45	500	3569	25	500	5735	42	500	7448	32	500	9882	28	500	11609	15	500	14142	23	500	15996	33	8000	18163	32	500	19823	34	500
1546	37	500	3711	39	500	5742	21	500	7571	32	500	9892	19	500	11609	27	500	14209	41	500	16003	26	500	18266	12	500	19892	40	500

№№ серий, вышедших въ тиражъ погашенія: 42, 80, 189, 357, 510, 614, 617, 678, 762, 775, 783, 917, 1174, 1208, 1277, 1439, 1468, 1657, 1726, 1803, 1835, 2079, 2156, 2414, 2967, 3020, 3125, 3158, 3217, 3299, 3312, 3478, 3700, 3766, 3883 3942, 4083, 4408, 4536, 4918, 5036, 5701, 5809, 5982, 6032, 6066, 6208, 6265, 6347, 6540, 6609, 6948, 7185, 7390, 7449, 7450, 7629, 7834, 7879, 7957, 8005, 8043, 8204, 8563, 8637, 8666, 8821, 8998, 9002, 9039, 9363, 9504, 9649, 9650, 9987, 10015, 10115, 10422, 10650, 10821, 10848, 11073, 11470, 11517, 11520, 11615, 11746, 12197, 12354, 12454, 12543, 12726, 12792, 13004, 13099, 13210, 13403, 13409, 13523, 13764, 14023, 14155, 14160, 14171, 14237, 14602, 14607, 14759, 14763, 14913, 15053, 15159, 15375, 15437, 15858, 15918, 16403, 16503, 17009, 17180, 17377, 17481, 17633, 17660, 17691, 17777, 17781, 17836, 18018, 18092, 18134, 18138, 18289, 18323, 18420, 18546, 18582, 18659, 18730, 18811, 18824, 19034, 19069, 19080, 19084, 19302, 19412, 19672, 19741, 19820, 19908, 19914, Всего 152 серий, составляющія 7600 листовъ, на сумму 1026,000 рублей.

РУКОВОДСТВО

къ рѣшенію и объясненію ариметическихъ задачъ на тройныя правила 85 к.
ОСНОВЫ АРИМЕТИКИ Ц. 55 к.
Ариметическія дѣйствія и примѣненіе ихъ къ рѣшенію задачъ Ц. 55 к.
Различныя способы рѣшенія типичныхъ и наиболѣе употребительныхъ задачъ по ариметикѣ Ц. 60 коп.
Образцы письменныхъ экзаменаціонныхъ работъ по ариметикѣ Ц. 65 к.
Пособіе къ рѣшенію алгебраическихъ задачъ на составленіе уравненій Ц. 60 к.
Сборникъ наиболѣе употребительныхъ геометрическихъ задачъ на построеніе и методы ихъ рѣшенія 75 к.
Съ треб. обр. во всѣхъ книг. маг. и къ автору Оренбургъ, Д. В. Агаповъ Инст. II.
Треб. выпол. нал. плат.; пересыл. бесплатно.

„ИСПОВѢДЪ МИЛЛОНЕРА“.

Новая книга П. Бакалейника, поступила въ продажу. Цѣна 1 руб. Складъ налад. въ книж. маг. Суворова. 4-2

Желающ. купить именные слѣд. шт. Тор.-Пром. листокъ. Подр. опис. услов. прод., черт. план. и постр. разн. цѣн. и губ. Пробн. № безпл. адр. Москва. 5-3

АГЕНТЫ! требуются всяк. сослов. на выгоды* услов. для продаж. необход. товаровъ въ гор. и провинц. Катал. съ рисун. около 80 стран. въ услов. высыл. за 2-7-ми коп. марка. Одесса, фабр. скл. Ш. Талавъ.

НА ТЕХНИКА

Всѣ сообщенія, на техника-строителя, въ технич. учеб. 6-й годъ готов., давалъ серьезн. математ. подготовку и общее развитіе. В. И. Стукачевъ, Спб., Надеждинская, 3, кв. 3.

ПАМЯТЬ.

«Il Mattino» (Неаполь) пишетъ въ № 232 (23 Августа 1897 г.). «На конецъ поднялся и итальяскій переводъ ученія о памяти Пельмана, которое въ короткое время приобрѣло себѣ широкую известность въ Германіи, Австріи, Швейцаріи и т. д. Мы глубоко убѣждены, что зтоиъ цѣнный трудъ и у насъ будетъ пользоваться заслуженнымъ успѣхомъ. Кому не пріятно развить или возсрѣять свою память? Цѣль Пельмана тройная: устранить разсыянность, развить способность въ наблюденію, укрѣпить и возсрѣять природную память. Методъ его очень простъ и практиченъ. Языкъ легкій и ясный. Мы можемъ только всѣмъ и каждому рекомендовать знакомство съ этимъ ученіемъ.
Проспекты (на русскомъ, французскомъ, нѣмецкомъ, англійскомъ, итальяскомъ или голландскомъ языкахъ) съ многочисленными отзывами газетъ, журналовъ и частныхъ лицъ высылаетъ безплатно.
Chr. L. Pöhlmann, München, R. 25. Mozartstrasse, № 9.

„ПАРИЖСКАЯ МОДА“ VII годъ ПІЗДАНІЯ.

ВЫХОДИТЬ ДВА РАЗА ВЪ МѢСЯЦЪ. общедоступный модный журналъ.

ОГРОМНЫЙ УСПѢХЪ.
3000 рисунковъ модъ нарядовъ для гулянья, баловъ и для дома.
2000 выкроечныхъ рисунковъ нарядовъ и РУКОДѢЛІИ.

БЕЗПЛАТНАЯ ПРЕМІЯ.
3 Р. Подписка принимается въ конторѣ редакціи журнала „Парижская мода“: С.-Петербургъ, Троицкая, 10.
4 Р. Подробное объявленіе и каталогъ изданій М. А. Меллера подъ фирмою „Книгоиздательство Германъ Голпе“ высылаются по требованію безплатно.

◆ Къ юбилею Н. В. ГОГОЛЯ. ◆

Въ Ателье худож.-скульп. Н. И. Радионова Киевъ, Лабораторная, 11.
Изготовлены художественно исполненные: Бюсты-портреты, въ натур. велич. 21×11 в. Цѣною: изъ хорош. бѣл. гипса 15 руб. за шт. и изъ массы цвѣта слона, кости 20 руб. за шт.; колонки къ нимъ выш. 20 верш. по 7 и 10 руб. шт.
Рельефныя портреты изъ цвѣтной массы въ широк. плоск. рамкахъ, размѣр. 26×19 верш. цѣн. 18 руб. вмѣстѣ съ рамой.
Высылаются по получ. не мен. половины стоим. заказа налож. плат. Упаков. и перес. за счетъ заказчика.
Фотографич. снимки высылаются по получ. 3 семкоп. мар.
Ателье посылаетъ прин. зак. всяк. рода художеств. скульптуры, и живопис. работъ.

ЛѢЧЕБНИЦА И. В. МИХАЙЛОВА.

Пріемъ 4—8 ч. в.
МОЧЕПОЛОВОВЫЯ БОЛѢЗНИ.
Отдѣльныя помѣщенія для больныхъ. Москва, Брюсовскій пер., д. Ермакова.

DETECTIVE-INSTITUT „HELIOS“, WIEN.
Частныя справкы, розыскы, секретныя наблюденія и пр. (Всюду).

ПОСЫЛНИТЕ! ВЫИШИТЕ!
Книгу, которая учить фабриковать товары для продажы, вмѣсто большой спросы; съ капиталомъ въ 10—15 р. можно заработать до 200 руб. въ мѣсяцъ; подробное описаніе всѣхъ названнй товаровъ, около 400 ст. разныхъ сортовъ, высылается за 35 коп. почтов. марк., а книга за 6 р. 20 в. налож. платно по получении 3 р. задатка. Одесса М. Фаерштейнъ.

полнѣйшую
ГАРАНТИЮ
за швейцарскую
ВЯЗАЛЬНУЮ МАШИНУ



ПАРИЖЬ 1900 г.
"GRAND PRIX"
ЭКСЦЕЛЬЗИОРЪ
дають представители для россиі
ТОВАРИЩЕСТВО НА ПАЯХЪ

М. Блок

Правленіе: МОСКВА.
Отдѣленія: С.-Петербургъ, Киевъ, Одесса,
Варшава, Екатеринбургъ, Ташкентъ,
Ростовъ н/д.

Въ лучшихъ книжк. маг. новая книга:
ВАСИЛЬКИ

Литературно-художественный сборникъ
(50 беллетристическихъ, 20 художественныхъ и 6 музыкальных произведеній).
Этотъ роскошно изданный сборникъ представляющій большой томъ въ 500 страницъ, составленъ изъ специально написанныхъ для него повѣстей, рассказовъ, очерковъ, стихотвореній, драматическихъ и музыкальных произведеній и снабженъ многими рисунками.
Цѣна сборника 3 руб., въ перел. 4 р.
Пересылка — 75 коп. Главный складъ въ конторѣ изданій А. Ф. Маркса, СПб., М. Морская, 22.

НЕЗАМѢНИМЫЙ
КРОВЕЛЬНЫЙ МАТЕРІАЛЪ
КРЫША
ИЗЪ ОЦИНКОВАННАГО
ГАЛВАНИЗИРОВАННАГО ЖЕЛѢЗА

завода Н. В. ЧЕРЕПОВА

не требуетъ ни ремонта, ни окраски и никогда не можетъ прожаривать, въ чемъ заводомъ выдается за стойкость нотаріальное ручательство на 25 лѣтъ.
КАЧЕСТВО ВЪНЪ КОНКУРЕНЦИИ.

Контора и заводъ: Москва, За Тверской заставой, Петербургская слобода, соб. домъ.
Иллюстрированный прейсъ-курантъ и образцы бесплатно.
На зимній сезонъ цѣны значительно **ПОНИЖЕНЫ**, а для отдаленныхъ губерній особенныя уступки.



Свѣжесть, бѣлизна лица, сглаживаніе морщинъ и предупрежденіе появленія таковыхъ безъ употребленія косметиковъ достигаются въ настоящее время массажемъ лица посредствомъ особыхъ аппаратовъ по предварительной смачиваніи кожи спеціальною паровою ванною. Изобрѣтатель Генрихъ Симонъ въ Берлинѣ. Единственныя представители для всей Россіи

Т-во А. РАЛЛЕ и К^о.

СОБРАНІЕ ЛИБРЕТТО
на рус. яз. (содержаніе 42 оперъ съ прил. ариѳ., постоянно повтор. на сценахъ теат.) необходимо каж. интелл. сем.
Сост. Влад. Ал. Сяко-ровъ. Цѣна 1 р. 20 к.
съ пересылк., съ вал. плат. 1 р. 30 к.
Высылаю безъ задатка. Адресъ: Варшава, Сенатор. ул., 23. 30 типогр. І. Д. Левинсона

Фабричная марка



ИЗВЛЕЧЕНІЕ изъ РѢШЕНІЯ ОКРУЖНАГО суда Соединенныхъ Штатовъ Сѣверной Америки округа Вермонтъ, по дѣлу о злоупотребленіи именемъ „РЕМИНГТОНЪ“, фабрикантами компаніи Ремингтонъ-Шольсъ. Пунктъ 5. Что продажа отъѣзчикомъ пишущихъ машинъ, изготовленныхъ названнымъ Обществомъ Ремингтонъ-Шольсъ подъ названіемъ пишущихъ машинъ „Ремингтонъ-Шольсъ“ или „Рем.-Шо“, составляетъ ПОДЛОГЪ (fraudulent infringement) и нарушеніе правъ исца **) и НЕЧЕСТНУЮ и КОРЫСТНУЮ КОНКУРЕНЦІЮ, которую Судъ по справедливости долженъ запретить. Пунктъ 8. Рѣшеніемъ Суда ПОСТАНОВЛЕНО и ОПРЕДЕЛЕНО: ЗАПРЕТИТЬ НАВСЕГДА отъѣзчику употребленіе въ какомъ-либо видѣ НАИМЕНОВАНІЯ „РЕМИНГТОНЪ“ или „РЕМ.“, какъ названіе или часть названія на пишущихъ машинахъ, изготовляемыхъ Обществомъ Ремингтонъ-Шольсъ, или КЪМЪ-ЛИБО ДРУГИМЪ, и ЗАПРЕТИТЬ ПРОДАЖУ, предложенія и пр. пишущихъ машинъ, изготовляемыхъ названнымъ Обществомъ Ремингтонъ-Шольсъ, или КЪМЪ-ЛИБО другимъ подъ названіемъ „Ремингтонъ-Шольсъ“, или „Рем.-Шо“ или подъ какии-либо названіемъ, въ которомъ слово „Ремингтонъ“ или сокращеніе его „Рем.“ составляетъ часть названія. **) Интересующимся высылаются полное рѣшеніе Суда по первому требованію — бесплатно.

Настоящ. Ремингтонъ. Дѣлено: ЗАПРЕТИТЬ НАВСЕГДА отъѣзчику употребленіе въ какомъ-либо видѣ НАИМЕНОВАНІЯ „РЕМИНГТОНЪ“ или „РЕМ.“, какъ названіе или часть названія на пишущихъ машинахъ, изготовляемыхъ Обществомъ Ремингтонъ-Шольсъ, или КЪМЪ-ЛИБО ДРУГИМЪ, и ЗАПРЕТИТЬ ПРОДАЖУ, предложенія и пр. пишущихъ машинъ, изготовляемыхъ названнымъ Обществомъ Ремингтонъ-Шольсъ, или КЪМЪ-ЛИБО другимъ подъ названіемъ „Ремингтонъ-Шольсъ“, или „Рем.-Шо“ или подъ какии-либо названіемъ, въ которомъ слово „Ремингтонъ“ или сокращеніе его „Рем.“ составляетъ часть названія. **) Интересующимся высылаются полное рѣшеніе Суда по первому требованію — бесплатно.

*) Заводъ НАСТОЯЩИХЪ РЕМИНГТОНЪ Wycokff, Seamans & Benedict.

Единственныя представители
для всей Россіи
Товарищество на паяхъ **М. Блок**

ОТКРЫТА ПОДПИСКА НА 1902 ГОДЪ
НА ЕЖЕНЕДЕЛЬНУЮ ПОЛІТИЧЕСКУЮ, ОБЩЕСТВЕННУЮ И ЛИТЕРАТУРНУЮ ГАЗЕТУ

ОТГОЛОСКИ Цѣна на годъ 3 руб.
съ дост. и перес.

И ЕЖЕМѢСЯЧНЫЙ ЛИТЕРАТУРНО-НАУЧНЫЙ ЖУРНАЛЪ

ЛИТЕРАТУРНОЕ Цѣна на годъ 3 руб.
съ дост. и перес.

ОБОЗРѢНІЕ Годъ изданія 8-й.

Адресъ редакціи обоихъ изданій С.-Петербургъ, 6-я Рождественская, 10.

Лица, подписывающіеся на оба изданія, платять за годъ съ дост. и пер. 5 руб.

Въ программу газеты „Отголоски“ входятъ всѣ обычные отдѣлы политическихъ, общественныхъ и литературныхъ газетъ, а именно руководящія статьи всѣаго рода, фельетоны, романы, рассказы и очерки, обзоръ мнѣній и отзывовъ печати, внутреннее и иностранное обозрѣніе, хроника русской и иностранной жизни, обзоръ открытій и изобрѣтеній, театр и музыка, справочныя свѣдѣнія — торговля, биржевыя и пр. Отдѣлы редакціи. Объясненія.

Редакція ставитъ своей задачей давать въ свѣтомъ, но живомъ и общедоступномъ изложеніи и въ известномъ освѣщеніи систематическій обзоръ всѣхъ важнѣйшихъ новостей въ области политики и общественной жизни, а также мнѣній и отзывовъ печати по текущимъ вопросамъ за недѣлю. Изданію придана серьезная постановка. Газета ведется въ прогрессивно-національномъ направленіи и предназначена преимущественно для лицъ, но имѣющихъ возможности или времени слѣдить за ежедневными изданіями и разбираться въ массѣ важныхъ и неважныхъ сообщеній, разнообразныхъ слуховъ и толковъ, странныхъ и невнятныхъ, а часто и противорѣчивыхъ извѣстій, сообщаемыхъ ежедневной прессой. Особое вниманіе обращено на сообщенія изъ провинціи, силами которой питаются наши центры, умственный и моральный ростъ которой составляетъ такое замѣтное явленіе въ наши дни.

„Литературное Обзоріе“ заключаетъ въ себѣ обзоръ всѣхъ выдающихся и наиболѣе интересныхъ новинкозъ русской литературы въ области беллетристики и науки, важнѣйшихъ журнальныхъ статей и лучшихъ изъ вновь выходящихъ книгъ. Задача изданія — помочь читающей публикѣ разбираться въ массѣ печатнаго матеріала, появляющагося на книжномъ рынкѣ и въ периодической печати. Тѣмъ изъ читателей, которые не имѣютъ времени или возможности слѣдить за новыми журналами и книгами, подробно изложеніе содержанія новыхъ произведеній литературы съ приведеніемъ наиболее характерныхъ отрывковъ изъ нихъ можетъ до известной степени замѣнить непосредственное съ ними знакомство. Въ этихъ видахъ приложены особыя заботы о томъ, чтобы МѢСЯЧНЫЕ изданія доставляли возможно болѣе интереснаго для читателя матеріала. Въ журналѣ помѣщаются и произведенія беллетристики русской и иностранной, романы, рассказы, очерки и пр., а также литературно-критическія и научныя статьи по всѣмъ отраслямъ знаній, преимущественно по вопросамъ, выдвигаемымъ въ русской литературѣ. О книгахъ, присылаемыхъ въ редакцію, даются отзывы въ отдѣлѣ „Библиографія“.

Черезъ редакцію газеты „Отголоски“ и журнала „Литературное Обзоріе“ можно выписывать слѣд. книги, составленныя Н. В. Скворцовымъ: Въ области практической философіи, д. 60 к. Записки по педагогикѣ ч. I. Общая педагогика 8-е изданіе, д. 1 р. Ч. II-я. Дидактика 2-е изд., д. 75 к. (Складъ въ маг. Думова). Русская исторія ч. I. (до Іоанна III), д. 1 р. Статьи и изслѣдованія по вопросамъ политикѣ, общ. жизни и литературы, д. 1 р. Обзоръ исторіи крестьянъ на Руси, д. 40 к.

Редакторъ-издатель Н. В. Скворцовъ.

Совѣтуемъ прочесть объявленіе
НОВЫИ ВѢКЪ
см. Нива № 1, — 1902 г.

Новѣйшее изобрѣтеніе по механикѣ
ДВУХТАКТНЫЙ КЕРОСИНОВЫЙ
ДВИГАТЕЛЬ „АВАНСЪ“.

Совершенно новая конструкція, самого простаго устройства, безъ воздушнаго клапана, безъ запальной трубки, съ автоматической смазкой, съ полнымъ предохраненіемъ отъ запыленія. Расходъ керосина менѣе всѣхъ другихъ двигателей.

Представитель **Л. И. РАГОЗИНЪ,**
Москва, Масляная, д. Ермаковъхъ. Ц. № 16661 2—9

**ВСЕГДА ЗАКОНЧЕНЫ,
НО НИКОГДА НЕ ОКОНЧЕНЫ!!!**

ВОТЪ ДЕВИЗЪ
АМЕРИКАНСКИХЪ СОСТАВНЫХЪ
ШКАФОВЪ-БИБЛИОТЕКЪ

Требуйте каталогъ, содержащій описаніе



БЮРО
ДЭРБИ,
РЕГИСТРАТОРОВЪ
ИМПЕРІАЛЪ.

Единственныя представит. товарищество
М. Блок

Правленіе: МОСКВА. Отдѣленія: С.-Петербургъ, Киевъ, Одесса, Варшава, Екатеринбургъ, Ташкентъ, Ростовъ-на-Дону.

ОТКРЫТА ПОДПИСКА
Модный НА 1902 ГОДЪ

XXXII годъ изданія. **СВѢТЪ,**

(ПОДЪ НОВОЙ РЕДАКЦІЕЙ)
любимый модный журналъ русской семьи, по полнотѣ своихъ отдѣловъ, извѣстнѣйшій **модъ, рукодѣлія, домохозяйства, хозяйства и пр.,** занимаетъ первое мѣсто среди русскихъ модныхъ журналовъ. Годовые подписчики на I-ое изданіе получаютъ три преміи, на II-ое и III-е изданія четыре преміи.

ПОДПИСНАЯ ГОДОВАЯ ЦѢНА:
1-е изд. безъ дост. 5 р. съ перес. 7 р.
2-е : : : 7 р. : : 9 р.
3-е : : : 10 р. : : 12 р.

ЦѢНА НА ПОЛГОДА:
1-е изд. безъ дост. 3 р. съ дост. 3 р. 50 к.
съ перес. 4 р. 2-е изд. безъ дост. 4 р. съ дост. 4 р. 50 к. съ перес. 5 р. 3-е изд. безъ дост. 5 р. 50 к. съ перес. 6 р. 50 к.

ДОПУСКАЕТСЯ РАЗОЧНО.
Подписка принимается въ конторѣ журнала „Модный Свѣтъ“: С.-Петербургъ, Троицкаго улицы, 10.

◆ Подробное объявленіе и каталогъ всѣхъ изданій М. А. Мэллера подъ фирмою «Книгоиздательство Германъ Гоппе» высылаются по требованію **бесплатно.** ◆

ХВОЙНАЯ ЭССЕНЦІЯ

С.-Петербургской
ТЕХНО-Химической
Лабораторіи.

ЗДОРОВОЕ
комнатное дезинфекционное средство, распространяетъ пріятный бальзамическій запахъ хвойнаго лѣса.
◆ Продается всадъ. ◆
С.-Петербургъ, Коломенская, 12.

ФОНОГРАФЫ 10 р.

начиная съ
Больш. выборъ пріятно звучащихъ музыкальных дисковъ и пластинокъ. Преступно курать безъ.
СПб., Казанская ул., № 1—25 (уг. Невскаго)



Бруно Зенгеръ и К^о.



XXXIII г.

ПОЛИТИКИ И СОВРЕМЕННОЙ ЖИЗНИ.

XXXIII г.

№ 2

Выходить ежедневно (52 № в год), с приложением 24-х книг „Сборника“, соедерж. соч. Н. С. Лѣскова и В. А. Жуковскаго, 12 книг Литературных Приложений, 12 №№ „Парижских модъ“ и 12 листовъ чертежей и выкроекъ.

1902

Выдаѣтъ 12-го января 1902 г.

Цѣна этого №—15 к., съ перес. 20 к.

ОТКРЫТА ПОДПИСКА НА „НИВУ“ 1902 г.

Безъ доставки въ Петербургъ.	5 р. 50	Безъ дост. въ Москвѣ въ конторѣ Н. Печковской, Петровскія линіи.	6 р. 25	Безъ доставки въ Одессѣ въ кн. маг. „ОБРАЗОВАНИЕ“, Ришельевская, 12.	6 р. 50	Съ доставкою въ Петербургъ.	6 р. 50	Съ пересылкою во всѣ мѣстности Россіи.	7 р.	За гра-лицу.	10 р.
На 1/2 года съ дост. въ Спб.	1 р. 75 к.	съ перес. иногор.	1 р. 75 к.	на 1/2 года съ дост. въ Спб.	3 р. 50 к.	съ перес. иногор.	3 р. 50 к.				

Къ этому № прилагается: Сборникъ „Нивы“ № 1, содержащій „Полное собраніе сочиненій Н. С. Лѣскова“, томъ I.

Урокъ справедливости.

Разсказъ И. Н. Потапенко.

(Окончаніе.)

III.

Это случилось не вдругъ. Когда въ голову приходитъ рѣшительная мысль, то это только такъ кажется, будто она явилась внезапно. Это все равно, какъ если бы мы стали утверждать, что цыпленокъ зародился въ тотъ моментъ, когда его маленький клювъ показанъ изъ треснуваго яйца.

Рѣшительная мысль Петра Васильевича появилась сперва въ видѣ туманнаго образа, въ которомъ онъ даже не могъ разобрать, гдѣ начало и гдѣ конецъ. Когда образъ сталъ проясняться, въ первую минуту Петръ Васильевичъ даже и не думалъ относиться къ нему сколько-нибудь серьезно.

«Да, вотъ если бы такъ-то... Воображаю, что она зацѣбла-бы... Куда дѣвались-бы рождественныя чувства...»

И думая такъ, онъ смотрѣлъ на свою мысль, какъ на полемическій приемъ, не болѣе. Но по мѣрѣ того, какъ сцены и слова повторялись, а тучи, нависавшія надъ его семейнымъ счастьемъ и душевнымъ спокойствіемъ, темнѣли и багровѣли, полемическій приемъ незамѣтно облекался въ плоть и кровь, и вдругъ однажды оказался совершенно созрѣвшей и пригодной для жизни рѣшительной мыслью.

«Да почему-же, въ самомъ дѣлѣ, не поступить такимъ образомъ?—думалъ тогда Петръ Васильевичъ.—Родственныя чувства законны и имъ можно принести жертву. А главное—это будетъ логично и... справедливо...»

И съ этой минуты рѣшительную мысль можно было считать не только родившейся, но и созрѣвшей.

Съ перваго взгляда невозможно даже понять, какая связь была между этой мыслью и провинціальнымъ издателемъ, который долженъ былъ пріѣхать къ нему для окончательныхъ переговоровъ по поводу одной статьи въ четвергъ вечеромъ. Рѣшительная мысль тоже родилась въ четвергъ и Петръ Васильевичъ говорилъ по этому поводу: «Вотъ и отлично! Все это какъ нельзя болѣе кстати!»

Съ другой стороны, по пятницамъ Марья Михайловна всегда вставала съ утра въ 7-мъ, гдѣ жила ея мать, и возвращалась только къ обѣду. По этому поводу Заботовъ тоже думалъ, что и это было какъ нельзя болѣе кстати. Все это было очень таинственно.

Спѣсь.



Ходитъ спѣсь, надуваясь,
Съ боку на бокъ перекаливаясь.
Ростомъ-то спѣсь аршинъъз четвертью
Шапка-то на немъ въцѣду сажень,

А. Толстой

Спѣсь. Ориг. рис. Е. М. Бемъ, грав. Шипперъ.

Библиотека "Руниверс"

И въ четвергъ, послѣ обѣда, Петръ Васильевичъ ждалъ своего гостя въ кабинетѣ съ величайшимъ нетерпѣніемъ. Обѣды въ послѣднее время сдѣлались для него самымъ неприятнымъ временемъ. Ни въ какой часъ дня бойкотированіе его со стороны жены не чувствовалось такъ, какъ въ этотъ. Когда коротенькія ручки Марьи Михайловны брали тарелку, чтобы налить въ нее супу для Петра Васильевича, онѣ, казалось, дрожали отъ негодованія. Когда прелестныя губки ея спрашивали: «Огурцовъ или салату?» (даже не обозначая—«тебѣ», или «вамъ»), на нихъ лежала печать презрѣнія. А ужъ о томъ, чтобы въ одинъ изъ этихъ дней были къ обѣду поданы клѣцки или какое-нибудь другое изъ любимыхъ блюдъ Петра Васильевича, не могло быть и рѣчи. И при всемъ этомъ—молчаніе, глубокое, явно наказующее молчаніе! И когда обѣдъ кончался и Петръ Васильевичъ получалъ право уйти въ кабинетъ, онъ обыкновенно чувствовалъ себя, какъ человекъ, выпущенный изъ тюрьмы.

Обыкновенно, онъ садился въ «кресло отдохновенія», но теперь онъ ходилъ по кабинету, прислушиваясь къ каждому движенію въ передней и особенно къ звонкамъ. Его страшно волновала совершенно непривычная для него необходимость дѣйствовать тайно.

Чуждый какой бы то ни было «политикъ», далекій отъ журнальных интригъ, привыкшій всегда дѣйствовать прямо, онъ страшно смущался перспективой говорить въ полголоса и даже, можетъ-быть, и что-нибудь солгать.

И вотъ, около восьми часовъ раздался звонокъ и басистый голосъ провинціального издателя спросилъ, дома ли онъ. Черезъ минуту издатель былъ въ кабинетѣ.

— Ну-съ, что же, милѣйшій Петръ Васильевичъ,—чрезвычайно громкимъ голосомъ заговорилъ издатель:—надумали?

Петръ Васильевичъ вскинулъ на него мало-понимающій взглядъ. Слишкомъ занятый своей «рѣшительной мыслью», онъ какъ-то совѣмъ выпустилъ изъ виду главный поводъ визита издателя и въ первый моментъ даже ему показалось, что гость говорилъ именно о томъ, о чемъ онъ думалъ.

— Надумалъ... Да, представьте!..—промолвилъ онъ, но вдругъ ясно сообразилъ все, вспомнилъ о статьѣ и сейчасъ же понравился:—Ахъ, да, да... Это насчетъ статьи? Да, да... въ самомъ дѣлѣ...

Издатель взглянулъ на него подозрительно... «Что это съ нимъ такое? Кажется, ясно, что я по поводу статьи прѣхалъ, а онъ точно о ней только случайно вспомнилъ... Что-же это?»

— А разумѣется, насчетъ статьи, Петръ Васильевичъ... Что же другое?—произнесъ онъ вслухъ.

— Да, да, конечно... Я это самое и говорю...—согласился Заботовъ.

— Ну, такъ что жъ: надумали?—повторилъ свой вопросъ издатель.

— Да какъ вамъ сказать? Признаюсь, я... Я почти не думалъ объ этомъ...

— Петръ Васильевичъ! Да что же это вы? Вы меня зарѣзать хотите!..—воскликнулъ издатель, и при этомъ далъ такую высокую басовую ноту, точно Заботовъ въ самомъ дѣлѣ собирался его зарѣзать и онъ звалъ на помощь.

— Да развѣ же вы не знаете, дорогой мой Петръ Васильевичъ, что я изъ-за этого только въ Петербургъ торчу?.. Ахъ, ахъ, ахъ!..—съ жалобной укоризной прибавилъ издатель...

Дѣло въ томъ, что Петръ Васильевичъ дѣйствительно обещалъ обсудить и сегодня дать окончательный отвѣтъ относительно статьи. И при нормальныхъ условіяхъ онъ непремѣнно сдержалъ бы слово. Онъ даже могъ заранѣе сказать, въ какомъ смыслѣ было бы его рѣшеніе: онъ отказался бы дать статью.

Въ сущности, дѣло было простое. Провинціальный из-

датель захотѣлъ «освѣжить столбцы» своей газеты. Въ городѣ, гдѣ онъ жилъ, его газета многіе годы была единственнымъ выразителемъ духовной жизни гражданъ. Но въ самое недавнее время вдругъ внезапно родился конкурентъ, въ видѣ другой газеты, которая рѣшительно ни въ чемъ не уступала его органу. Подписка и розница сейчасъ же стали колебаться и падать. Исчерпавъ всѣ мѣстные средства, издатель рѣшился обратиться за помощью къ столицѣ и прикатилъ сюда.

И, казалось бы, не было никакихъ поводовъ къ тому, чтобы Петръ Васильевичъ Заботовъ отказалъ ему въ содѣйствіи. Газета была «чистая», не къ чему было придраться. Направленіе у нея было вполне симпатичное. Съ десяткомъ его собратьевъ по перу, къ которымъ уже обратился издатель, дали согласіе. Петру Васильевичу слѣдовало бы сразу сказать: «согласенъ съ удовольствіемъ», тѣмъ болѣе, что и условія предлагались выгодныя.

А Петръ Васильевичъ вмѣсто этого сказалъ: «вы меня извините, я никогда ничего не рѣшаю вдругъ. Позвольте мнѣ подумать и взвѣсить. Заѣзжайте ко мнѣ въ четвергъ вечеромъ, и тогда я вамъ дамъ окончательный отвѣтъ».

Издателя это плохо устраивало. Надо было ждать въ столицѣ еще дня четыре, а дѣло звало его домой, въ губернской городъ. Но онъ такъ дорожилъ сотрудничествомъ Заботова, и такъ нужна ему была къ Рождеству его статья, что онъ изъ-за этого остался. Дошло до того, что жена его, встревоженная его долгимъ сидѣніемъ, вдругъ неожиданно прѣхала въ Петербургъ.

— Но какъ же это такъ, Петръ Васильевичъ — продолжалъ упрекать его издатель:—вѣдь я надѣялся... Сидѣлъ... Даже жена вонъ прѣхала... Вообразила, что либо я измѣнилъ ей, либо меня конка пополамъ перерѣзала... Да и что думать-то, милѣйшій мой Петръ Васильевичъ? Соглашайтесь, да все тутъ...

«Чортъ возьми!—думалъ въ это время Петръ Васильевичъ.—Оно правда: нѣтъ ничего легче, какъ согласиться... Но не правится мнѣ его лицо... Во все и во всѣхъ онъ впитывается, всасывается, въѣдается глазами...» Но вдругъ онъ вспомнилъ о своей «рѣшительной мысли» и ему стало ясно, что, безъ согласія насчетъ статьи, осуществленіе ея немисливо. И онъ, больше не задумываясь, чрезвычайно быстро рѣшилъ и сказалъ:

— Ну, хорошо... я вамъ дамъ статью и вообще... согласенъ... Но... Вотъ я хотѣлъ васъ спросить... Не окажете ли вы мнѣ одну услугу?..

— Да помилуйте, Петръ Васильевичъ, — опять высочайшей басовой нотой воскликнулъ обрадованный издатель:—зачѣмъ же одну? Согню, тысячу услугъ готовъ оказать вамъ, дорогой мой!.. Вы только статьѣ насъ поддержите, а ужъ за услугами дѣло не станеть...

— Вотъ и отлично... Ахъ, да! — вдругъ спохватился Петръ Васильевичъ. — Будемте разговаривать не такъ громко... У меня въ домѣ есть, знаете, больные...

— Да неужели? Ахъ, простите пожалуйста... Въ такомъ случаѣ, не помѣшалъ ли я? Надѣюсь, не опасно!..

— Нѣтъ, нѣтъ, ни то, ни другое... Ничего серьезнаго. Такъ, слегка... Ну, а все-таки—давайте говорить потише. Видите ли, въ чемъ дѣло...

И Петръ Васильевичъ началъ чрезвычайно тихимъ голосомъ излагать, въ чемъ дѣло, а издатель почему-то началъ расцвѣтать, и ему стоило большихъ усилій, чтобы сдержать свой звонкій басистый голосъ, когда онъ отъ времени до времени восклицалъ...

— Да это великолѣпно! Да чего же лучше? Я просто благодаренъ вамъ!.. И какъ кстати, что жена моя здѣсь!.. О, ее сахаромъ не корми, а только вотъ это!.. Благодарю васъ, благодарю васъ, а я такъ прямо, можно сказать, съ великимъ наслажденіемъ...

— Только будемте говорить потише, — снова пригласилъ его Петръ Васильевичъ, замѣтивъ, что тотъ опять повышаетъ голосъ.

— Ну, значитъ, дѣло кончено! И я не смѣю больше удручать васъ своимъ присутствіемъ! — сказалъ провинціальный издатель и, поднявшись, началъ прощаться. — Вы не беспокойтесь... я пройду на цыпочкахъ... Вы не смотрите, что я такой толстый, — я пронесусь, какъ былинка, гонимая вѣтромъ...

Но, взявшись уже за ручку двери, онъ остановился.

— Такъ, значитъ, завтра въ 11 часовъ? — спросилъ онъ.

— Да, да, пожалуйста: ровно въ 11 часовъ утра! — отвѣтилъ почти шепотомъ Петръ Васильевичъ.

— Такъ и будетъ... А только и про статейку не забываете, дражайшій Петръ Васильевичъ... Статейка-то, пожалуй, поважнѣе *этого* будетъ... А? какъ вы думаете?

— Для васъ — да! А для меня — совершенно напротивъ!

— Ну, вотъ! Опять выходитъ, что интересы издателя и сотрудника не совпадаютъ. ха, ха, ха! — шутилъ развеселившійся издатель и снова сталъ прощаться.

Петръ Васильевичъ проводилъ его въ переднюю и самъ заперъ за нимъ дверь.

Несмотря на глубокое убѣжденіе, что онъ совершаетъ правое дѣло, Петръ Васильевичъ весь этотъ вечеръ былъ взволнованъ и чувствовалъ себя нехорошо. До сихъ поръ въ его семейной жизни, хотя и встрѣчались маленькія размолвки, однако же никогда не приходилось прибѣгать къ способамъ, напоминавшимъ войну. А теперь — вѣдь это была настоящая война. Домъ раздѣлился на два враждебныхъ лагеря. Его разматриваютъ, какъ врага, — это не подлежитъ сомнѣнію. Да и онъ самъ, — развѣ не предпринимаетъ враждебныхъ дѣйствій?

«Это — самозащита! — говорилъ онъ себѣ въ угѣшеніе. — Надо же разъ навсегда дать Марьѣ Михайловнѣ урокъ справедливости и послѣдовательности. И нельзя, чтобы люди, стоящіе другъ къ другу такъ близко, какъ мужъ и жена, столь различно понимали обязанности къ человѣку и обществу. Послѣ этого урока она пойметъ, что сочувствіе требуетъ жертвы...»

Такъ успокаивалъ онъ себя, но отъ этого не дѣлалось ему легче. Правда, онъ и не думалъ перерѣшать, онъ былъ твердъ. Въ его характерѣ было много упорства, онъ не любилъ отступать, даже иногда въ ущербъ себѣ самому. И весь этотъ вечеръ онъ ничего не могъ дѣлать. Книжки лежали раскрытыми, статья недописанной. А онъ все ходилъ по комнатѣ и при этомъ у него не было ни какихъ-либо опредѣленныхъ мыслей, ни удручающихъ чувствъ, а такъ — прямо отвратительное состояніе.

Въ будуарѣ же, гдѣ въ одиночествѣ проводила время Марья Михайловна, поведение Заботова въ этотъ вечеръ объяснялось нѣсколько иначе. Такое многочасовое хожденіе Петра Васильевича изъ угла въ уголъ не было обычнымъ явленіемъ. Привыкла она, чтобъ въ кабинетѣ была глубокая тишина, среди которой могло слышаться легкое скрипѣніе пера или звукъ перелистыванія страницы. Иногда совершались и путешествія по комнатѣ — отъ стола къ книжному шкапу, но краткія, два-три оборота, не больше.

И, разумѣется, перемѣна образа жизни въ кабинетѣ была поставлена въ связь съ главнымъ событіемъ дома. «У него начались угрызенія совѣсти, — думала Марья Михайловна: — конечно, конечно! Онъ не можетъ ни читать, ни писать: ему не сидится на мѣстѣ. Да иначе и быть не можетъ. Петръ Васильевичъ въ сущности не злой человѣкъ. Напротивъ, у него есть сердце. И если бы не эти проклятые «принципы»... съ нимъ легко было бы жить...»

Такъ думала Марья Михайловна и начинала надѣяться, что въ концѣ концовъ «доброе сердце» возьметъ верхъ надъ «принципами». Кромѣ того, у нея была еще маленькая надежда на влияніе, которое имѣла на Петра Васильевича ее мать, Ольга Игнатьевна Барулина.

Завтра она съѣздитъ въ Лѣсной, все расскажетъ матери, конечно, съ необходимыми предосторожностями,

и привезетъ отъ нея письмо. и ужъ это письмо довершитъ все.

Въ виду этихъ обстоятельствъ и несмотри на то, что до рокового дня ревизіи у Андрея Михайловича осталось уже очень немного, Марья Михайловна спокойно легла спать, почти въ полной увѣренности, что Петръ Васильевичъ поступитъ такъ, «какъ надо».

И настолько сильна въ ней была вѣра въ это, что на другой день утромъ, передъ тѣмъ, какъ поѣхать въ Лѣсной къ своей матери, она послала Андрею Михайловичу успокоительную записку: «Не очень волнуйся, милый André; есть нѣкоторые признаки... Ну, словомъ — я надѣюсь. Сейчасъ ѣду къ маман. Думаю, что вечеромъ все устроится. Твоя Маша.»

А Петръ Васильевичъ, хотя и проснулся въ этотъ день слишкомъ рано, но стараясь какъ можно дольше оставаться въ постели. Уже съ восьми часовъ онъ началъ прислушиваться къ тому, что дѣлается въ домѣ и послѣдовательно отмѣчалъ, что вотъ Марья Михайловна, проснувшись, позвонила горничную, потомъ вышла въ ванную и начала умываться, и дѣлала это, по обыкновенію, около полудна; затѣмъ она пила кофе въ столовой и въ то же время вполголоса дѣлала распоряженія кухаркѣ насчетъ обѣда и завтрака. Все это онъ наблюдалъ, и отъ того мучительное время проходило скорѣе.

Наконецъ, онъ слышалъ, какъ она спросила у горничной свою ручную сумку, — вѣрный признакъ предпринимаемаго путешествія, и велѣла передать кухаркѣ, чтобы не слишкомъ пережаривала къ завтраку котлеты, «потому что баринъ терпѣть этого не можетъ».

Эта заботливость даже тронула Петра Васильевича, но, однако же, никакого раскаянія въ немъ не вызвала.

Дальше онъ слышалъ, какъ она возилась въ передней, надѣвая шляпку, кофточку, вуаль. Потомъ щелкнулъ ключъ въ замкѣ, и въ квартирѣ все замолкло.

Тогда Петръ Васильевичъ вскочилъ съ постели и началъ поспѣшно одѣваться. Было уже около десяти часовъ. Скоро наступятъ и роковые одиннадцать. Когда онъ вышелъ въ столовую, гдѣ его ждалъ еще горячій самоваръ, на столѣ онъ нашелъ адресованное ему письмо безъ всякихъ признаковъ почты. Онъ тотчасъ узналъ руку Марьи Михайловны и, еще не распечатавъ его, мысленно прочиталъ. Тамъ, конечно, находятся «самые крайніе доводы», которымъ суждено сломить его упорство.

Марья Михайловна писала: «Я ѣду къ мамѣ. Завтра у Андрея ревизія. Поворь, который постигнетъ его, коснется и меня, а слѣдовательно, и тебя. Миѣ кажется, что, когда людей связываютъ глубокія чувства, они ни передъ чѣмъ не останавливаются *другъ для друга*. А если останавливаются, то... предоставляю тебѣ самому докончить. М.».

Петръ Васильевичъ прочиталъ этотъ документъ и не придавалъ ему ни малѣйшаго значенія. Не первый годъ онъ былъ женатъ и отлично зналъ, что для удовлетворенія каприза не такія еще страсти говорятъ.

«Это написано на всякій случай: авось подѣйствуетъ», — рѣшилъ онъ и принялся пить чай.

IV.

«Ахъ, поскорѣй бы все это кончилось»... — не безъ раздраженія думалъ Петръ Васильевичъ, когда, покончивъ съ чаемъ, перешелъ въ кабинетъ.

Но «все это» медлило, а у него время проходило даромъ. Онъ ничего не могъ дѣлать. Рѣшительно онъ чувствовалъ себя такъ, какъ будто совершалъ преступленіе.

А больше всего на свѣтѣ боялся онъ, чтобъ въ это время не пришелъ кто-нибудь изъ знакомыхъ. Вѣдь до сихъ поръ по поводу своего рѣшенія онъ объяснялся только самъ съ собою, а тутъ вѣдь начнутся разспросы и придется лгать.

Событіе опоздало всего только на полчаса. Уже въ половинѣ двѣнадцатаго въ квартирѣ началась странная



Закладка Кремля (Норомыглова башня). Картина И. А. Дженева, грав. Хелмциій



Франклинъ въ Версаль. Картина А. Гатти, грав. Бонгъ.

возня, какой давно уже в ней не было. В кабинетъ приѣзжала горничная, чрезвычайно встревоженная.

— Баринъ! Тамъ какіе-то носильщики пришли... Сказываютъ, будто за мебелью какой-то...

— Носильщики?—спросилъ Петръ Васильевичъ, какъ будто это было для него новостью.

— Я думаю, не по ошибкѣ ли... — предположила горничная.

— Нѣтъ, нѣтъ... Это къ намъ. Имъ надо выдать изъ гостиной...

— Изъ гостиной? — съ изумленіемъ спросила горничная.

— Да, да. Диванъ, два кресла и шифоньерку...

— Баринъ... Да какъ же это?

Горничной это казалось невѣроятнымъ. Она уже пять лѣтъ жила у Заботовой и такъ сжилась съ этимъ домомъ въ томъ видѣ, какъ онъ былъ, что ничего въ этомъ домѣ не могла представить себѣ иначе. Ей казалось, что безъ дивана, двухъ креселъ и шифоньерки это уже будетъ не тотъ домъ, а какой-то другой. Да и баринъ будетъ другой и барыня, да и весь міръ переѣжится. И она смотрѣла на Петра Васильевича недоумѣвающими глазами.

— А, ну, все равно какъ... Пусть они возьмутъ, а вы присмотрите...

Горничная нерѣшительно направилась къ двери, но, не дойдя до нея, остановилась.

— А какъ же барыня?.. Барыня будутъ страсть какъ недовольны...—сказала она.

Петръ Васильевичъ посмотрѣлъ на нее и вдругъ, не зная почему, вспыхнулъ.

— Все это не ваше дѣло, Лизавета... Исполняйте то, что я вамъ говорю!..

Лизавета поджала хвостъ и пошла исполнять. Въ гостиную вошли носильщики, забрали диванъ, два кресла и шифоньерку, осторожно обернули все это въ рогажку и унесли изъ квартиры.

Петръ Васильевичъ во время этого опустошенія гостиной ни разу не выглянулъ изъ кабинета, точно все это до него и не касалось. Онъ былъ очень сердитъ. Это сейчасъ же поняла горничная, когда пришла доложить ему о томъ, что носильщики забрали диванъ, два кресла и шифоньерку и унесли ихъ. Онъ даже не взглянулъ на нее, не сказалъ никакого опредѣленнаго слова, а такъ—промычалъ что-то.

Раздался звонокъ въ передней и горничной пришлось вторично явиться въ кабинетъ и заявить, что пришелъ «вчерашній господинъ».

— Пройдите сюда! — сказалъ Петръ Васильевичъ и съ какимъ-то необыкновеннымъ оживленіемъ повернулся къ двери.

Вошелъ издатель и опять начался въ кабинетѣ таинственный разговоръ, который на этотъ разъ былъ очень кратокъ. Издатель положилъ на столъ какой-то пакетъ. Потомъ спросилъ:

— А скажите, какъ ваши больные? Имъ, надѣюсь, лучше?

— Благодарю васъ! — сурово пробурчалъ себѣ подъ носъ Петръ Васильевичъ и даже не прикоснулся къ пакету, положенному издателемъ на столъ.

Издатель скоро понялъ, что хозяинъ сегодня не въ духѣ и, посидѣвъ еще минуты двѣ для приличія, простился и ушелъ. Петръ Васильевичъ взялъ пакетъ, какъ-то немилосердно сдавилъ его и скомкалъ и швырнулъ въ ящикъ стола.

А все-таки настроеніе его сдѣлалось спокойнѣе, когда все это кончилось: носильщики съ мебелью ушли и издатель испарился. Онъ даже почувствовалъ способность писать, сѣлъ за столъ и началъ выводить строки; но работа шла вяло, и онъ скоро оставилъ ее.

«Нѣтъ, вотъ что: я позавтракаю и пойду въ редакцію. Время-то и пройдетъ незамѣтно», — сказалъ онъ себѣ и потребовалъ завтрака.

Это была чистая формальность. У него не было аппетита. Онъ и вообще не любилъ завтракать дома по пятницамъ, когда жена уѣзжала въ Лѣсной. Тѣмъ не менѣе, онъ исправно съѣлъ двѣ котлеты, которыя, согласно распоряженію Марьи Михайловны, оказались неперезаренными. Потомъ онъ заперъ ящикъ стола съ роковымъ пакетомъ и ушелъ въ редакцію.

Здѣсь все были удивлены, тѣмъ обстоятельствомъ, что Заботовъ, обыкновенно заходившій сюда на полчаса, сидѣлъ отъ часу до пяти, углубившись во все редакціонныя дѣла и вопросы. Казалось, его сегодня интересовала каждая мелочь. Онъ читалъ корреспонденціи изъ провинціи, держалъ даже корректуру чужихъ статей. И все это для того, чтобъ какъ-нибудь убить время.

Наконецъ, часы показали четверть шестого. Онъ схватилъ шапку и ушелъ домой. Къ шести обыкновенно приѣзжала Марья Михайловна.

Дома, въ передней, онъ нашелъ офицерское пальто.

«Значитъ, Андрей Михайловичъ здѣсь», — подумалъ онъ.

Но ни въ столовой, ни въ кабинетѣ родственника не оказалось. Онъ забрался въ будуаръ Марьи Михайловны и тамъ ждалъ. Услышавъ шаги Петра Васильевича, онъ вышелъ оттуда и заглянулъ въ кабинетъ.

— Къ тебѣ можно?—спросилъ онъ:

— Почему же нельзя? — спросилъ въ свою очередь Петръ Васильевичъ и при этомъ такъ недружелюбно посмотрѣлъ на него, что тотъ готовъ былъ скрыться, но счелъ это малодушіемъ и вошелъ.

— Что, Маша еще не вернулась? — промолвилъ онъ, очевидно не зная, съ чего начать разговоръ.

— Я думаю, что ты это знаешь лучше меня... Вѣдь ты былъ въ ея комнатѣ...

— Ты, однако, сегодня не въ духѣ...

— Да, я не въ духѣ... Ты угадалъ...

Рѣшительно, онъ сегодня свирѣпо обращался съ родственникомъ. И откуда Маша взяла, что есть какая-то надежда? Развѣ можно питать надежду на такого грубаго человѣка?

А Петръ Васильевичъ между тѣмъ исподлобья разсматривалъ, что Барулинъ за эти дни подвергся-таки изрядной тренировкѣ. Щеки его поблѣднѣли, подъ глазами зацвѣли огромные синяки.

Рождественникъ какъ-то нелѣпо ходилъ по комнатѣ, часто останавливаясь то передъ шкапомъ съ книгами, то передъ картиной, то передъ окномъ, какъ будто онъ въ первый разъ видѣлъ эти предметы; а Петръ Васильевичъ сидѣлъ въ «креслѣ отдохновенія», курилъ папиросу и безжалостно молчалъ, какъ бы наслаждаясь его глупымъ положеніемъ.

Онъ слѣдилъ за движеніями Барулина и думалъ:

«Я думаю, если бы ты зналъ, что тутъ, въ ящикѣ письменнаго стола, лежитъ нѣчто, предназначенное для твоего спасенія, ты сдѣлалъ бы разбойничье нападѣніе на мой скромный письменный столъ!..»

— Скажи пожалуйста, Петръ Васильевичъ, — вдругъ нарушилъ молчаніе Барулинъ:—что это у васъ за перемѣна?.. Мебель изъ гостиной куда-то унесли...

— Да, унесли! — тономъ необыкновеннаго спокойствія отвѣтилъ Заботовъ.

— Должно быть, въ починку? Или перекрыть другой матеріей?

— Да, въ починку и... и перекрыть другой матеріей...

«Рѣшительно, онъ надо мной издѣвается!.. Чортъ возьми, какія же тутъ могутъ быть надежды!..» — подумалъ Барулинъ и ему захотѣлось отплатить хозяину какой-нибудь дерзостью. Однако онъ, находясь подъ давленіемъ обстоятельства, пересилилъ себя и воздержался.

— Я, кажется, тебѣ мѣшаю... я лучше пойду въ будуаръ!..—сказалъ онъ и исчезъ.

Очень скоро послѣ этого въ передней раздался звонокъ и горничная, почуввавъ барыню, стрѣлой помчалась по коридору, направляясь въ переднюю. Вотъ тутъ-то

Петръ Васильевичъ почувствовалъ, что наступилъ рѣшительный моментъ. И странное дѣло! Онъ вдругъ ощутилъ такое холодное спокойствіе, какъ будто ему ничего не предстояло, кромѣ обычнаго обѣда вмѣстѣ съ женой и родственникомъ.

«Должно быть, это—то самое чувство, какое является во время сраженія у солдата въ тотъ моментъ, когда онъ лицомъ къ лицу встрѣчается съ врагомъ», — подумалъ онъ.

А Марья Михайловна, должно быть, очень торопливо сняла въ передней калоши и кофточку, такъ что горничная ничего не успѣла сообщить ей. Она быстро пошла прямо въ кабинетъ — въ перчаткахъ, съ сумкой и въ шляпѣ.

— Ты дома? — спросила она, хотя это было и такъ вполне очевидно.

— Какъ видишь! — сквозь зубы отвѣтилъ Петръ Васильевичъ, не двигаясь съ мѣста.

— Матаи прислала тебѣ письмо!.. Пожалуйста, прочитай!..

И Марья Михайловна, какъ бы мимоходомъ положивъ на столъ конвертъ съ письмомъ, направилась дальше къ двери.

— Хорошо, я прочитаю... Погоди!

Она остановилась и увидѣла его уже стоящимъ передъ столомъ.

— Что такое?

— Да вотъ...—онъ отперъ ящикъ стола и выдвинулъ его. — Вотъ... возьми это и... отдай твоему брату... онъ тамъ, у тебя...

— Это... деньги?—спросила Марья Михайловна, глядя на него и на кучу бумажекъ какими-то растерянными и въ то же время сіяющими глазами.

— Это — деньги. Здѣсь ровно столько, сколько ему нужно: тысяча двѣсти рублей!

— Петя... Да неужели?.. Какой ты милый!.. — воскликнула Марья Михайловна, обѣими руками загребая кредитные билеты.—Значитъ, ты рѣшился?..

— Да, рѣшился...

— Ахъ, милый, милый!.. Спасибо тебѣ! Спасибо!..

— Не благодари, пожалуйста!..—сурово сдвинувъ брови, промолвилъ Петръ Васильевичъ.

Она вопросительно посмотрѣла на него:

— Какъ же не благодарить, Петя?

— Да вотъ такъ: не благодарить да и только...

— Какой ты странный!.. Впрочемъ, я понимаю... Тебѣ, разумѣется, было тяжело рѣшиться... Это — жертва...

— Отдай деньги брату!.. — рѣзко сказалъ Петръ Васильевичъ и отвернулся къ окну.

Марья Михайловна притихла и тихонько вышла изъ комнаты. Петръ Васильевичъ не перемѣнилъ позы, а точно застылъ передъ окномъ. Онъ насторожилъ уши и внимательно слушалъ.

Событія произошли въ такой послѣдовательности: жена прошла въ спальню, гдѣ ждалъ ее Андрей Михайловичъ, и отдала ему деньги. Онъ спряталъ деньги въ карманъ и бросился ей на шею, переполненный радостной благодарностью, а затѣмъ побѣжалъ къ Заботову, влетѣлъ въ кабинетъ и воскликнулъ:

— Петръ Васильевичъ! Дорогой! Какъ мнѣ благодарить тебя? Я просто не нахожу словъ... Нѣтъ, знаешь, это такъ великодушно, такъ благородно...

Петръ Васильевичъ, какъ каменный, стоялъ на своемъ мѣстѣ, лицомъ къ окну и спиной къ нему, и не пошевелился. Тогда Барулинь прервалъ потокъ благодарныхъ рѣчей и какъ бы сталъ втупикъ.

— Какъ странно, однако... Ты даже не хочешь принять отъ меня благодарности...

Петръ Васильевичъ полуповернулъ голову къ нему и сказалъ отрывисто:

— Знаешь, Андрей... Ты... Ты лучше уходи...

— Но почему же? Зачѣмъ? Если это для тебя было такъ тяжело... возьми обратно...

— Во все нѣтъ... Совсѣмъ не то, а... лучше уходи!.. Это въ твоихъ интересахъ...

— Не понимаю!..

— Сейчасъ поймешь!..

Въ будуарѣ, между тѣмъ, событія тоже шли своимъ чередомъ. Въ то время, какъ Марья Михайловна, взволнованная, радостная, дрожащими руками снимала шляпку и перчатки, вошла горничная и сообщила ей:

— Барыня, а тутъ безъ васъ мебель забрали...

— Что?

— Мебель забрали, барыня...

— Какую мебель? Кто забралъ мебель?

— Носильщики, барыня... Какъ только вы уѣхали, въ скорости пришли носильщики... Я доложила барину и баринъ велѣлъ выдать... А послѣ того пріѣзжалъ вчерашній господинъ и... Ужъ такъ мнѣ кажется, что онъ барину деньги привозилъ...

Марья Михайловна смотрѣла на Лизу и ничего не понимала.

— Про какую мебель вы говорите, Лиза?

— Да про гостиную, барыня. Диванъ, два кресла и шифоньерка... Ихъ и унесли... И теперь — вотъ посмотрите... Теперь тамъ пустой уголъ.

И Лиза растворила дверь въ гостиную и жестами приглашала Марью Михайловну взглянуть на пустой уголъ. Марья Михайловна машинально пошла за нею и только тутъ вдругъ поняла все.

Гостинная представляла собой ужасное зрѣлище. Самый любимый уголокъ Марьи Михайловны, тотъ самый, про который знакомые говорили: «что за прелестный у васъ уголокъ!» — зіялъ пустотой. Лучшія вещи, составлявшіе украшеніе квартиры, вещи, которыми можно было гордиться, вещи, съ которыми было связано воспоминаніе объ ихъ медовомъ мѣсяцѣ, — были унесены...

И ей теперь ясно представилось все, что произошло. Петръ Васильевичъ шутя рассказывалъ ей, какъ на дняхъ провинціальный издатель восхищался ихъ мебелью и особенно плотоядно смотрѣлъ на диванъ, два кресла и шифоньерку...

Двигимая точно какой-то посторонней силой, она ринулась черезъ столовую въ кабинетъ, съ шумомъ распахнула дверь и остановилась на порогѣ.

— Петръ Васильевичъ... — дрожащимъ голосомъ, въ которомъ уже клокотали слезы, промолвила она: — такъ вотъ на что вы рѣшились... Вотъ на что!.. Ну, если такъ, такъ знайте же: не нужно мнѣ вашихъ денегъ... Возьмите ихъ обратно!.. Андрей, слышишь? Если у тебя есть хоть капля любви ко мнѣ... Слышишь? Отдай сейчасъ ему деньги... отдай, отдай!.. Мой любимый диванчикъ... Шифоньерочку... Отдай, отдай ему деньги... И слезы уже ручьемъ лились изъ ея прекрасныхъ глазокъ.

— Но, Маса... — тихо, нѣжно успокаивалъ ее Барулинь, а самъ въ это время осторожно пятился къ другой двери: — ты прежде успокойся, а потомъ выслушай объясненія Петра Васильевича... Ну, ну, успокойся, Маса...

Послѣднія слова онъ произнесъ уже за дверью, а оттуда, на цыпочкахъ, онъ стремительно бросился въ переднюю, схватилъ съ вѣшалки пальто, шапку и фуражку, оставилъ даже калоши, шлепнулъ задвижкой и, какъ мячъ, скатился внизъ по лѣстницѣ. Теперь онъ понялъ, почему Петръ Васильевичъ совѣтовалъ ему поскорѣе уходить домой.

Что произошло затѣмъ въ кабинетѣ Заботова, трудно описать. Марья Михайловна, не щадя красоты своихъ глазъ, рыдала, падала въ обморокъ, вставала, произносила страшные упреки, опять падала въ обморокъ, потомъ въ истерику, затѣмъ объявляла, что больше ни минуты не останется въ этомъ домѣ... Петръ Васильевичъ на все это упорно предлагалъ ей выпить воды и успокоиться, при чемъ не ограничивался одними словами,

а, какъ заботливый мужъ, сбѣгать въ столовую и принесть оттуда стаканъ воды.

Все это длилось около часу. Наконецъ, Марья Михайловна стала затихать, рыдания смѣнились тихимъ плачемъ съ легкимъ вздрагиваньемъ плечъ, а потомъ и это прекратилось.

Тогда Петръ Васильевичъ подошелъ къ ней и сказалъ исполнѣ дружескимъ голосомъ, даже не безъ отгвѣнка нѣжности:

— Ну, теперь ты можешь слушать, Маша, и разсудить. Въдь въ самомъ дѣлѣ, надо же было выручить твоего брата... Подумаи, что ему грозило! А мебель — что? На мебель мы заработаемъ и опять купимъ такую же... Но право же, лучше пожить нѣкоторое время безъ любимой мебели, чѣмъ взять чужія деньги и сжестотливо чувствовать себя воромъ...

Неизвѣстно, подѣйствовали ли на Марью Михайловну его убѣдительныя слова или такъ повліяли на нее дружескій тонъ и нѣжное поглаживаніе ея руки, или, наконецъ, просто надоело ей попусту тратить энергію, но Марья Михайловна не протестовала и не дѣлала попытки отвергнуть его. Она только подняла голову и слабымъ, глубоко потрясеннымъ голосомъ промолвила:

— Ахъ, я такъ страдала, Петя!

И опять заплакала, но это уже были остатки слезъ, которыя надо же было выплакать.

— Ничего, ничего! — успокоительно сказалъ Петръ Васильевичъ. — Поди, умойся хорошенько холодной водой и... И будемъ обѣдать!

— Какъ? Развѣ мы еще не обѣдали? Ахъ, да, въ самомъ дѣлѣ... Ты голоденъ, бѣдный! А куда же дѣвался Андрей?

— О, онъ удрасть!.. Помилуй, мой другъ, ты требовала, чтобы онъ отдалъ мнѣ деньги... Въ его положеніи это было гораздо труднѣе, чѣмъ отдать дьяволу душу. Ну, онъ и улетѣнулъ благообразно!..

На это Марья Михайловна уже улыбнулась.

— Какой онъ хитрый! Но, Петя, ты пошли за нимъ... Пусть онъ придетъ обѣдать!.. Онъ, бѣдный, тамъ, можетъ-быть, мучается... Напиши ему, пока я умоюсь и приведу себя въ порядокъ... А знаешь, Петя, ты... Ты правъ, — прибавила она, вставая съ дивана: — правда, лучше пожертвовать своимъ, чѣмъ... Ну, да, однимъ словомъ — ты правъ... я — въ десять минутъ буду готова!

Она упорхнула, а Петръ Васильевичъ сѣлъ за столъ и написалъ:

«Андрей Михайловичъ, опасность миновала. Масл проситъ васъ прійти обѣдать съ нами. Однако, на всякій случай, изъ предосторожности, деньги оставьте дома, а еще лучше — внесите ихъ въ вану кассу...»

Черезъ четверть часа въ столовой сидѣли трое и довольно мирно обѣдали.

Палестина.

Путевыя впечатлѣнія Е. Тарасова.

(Окончаніе.)

10. Масличная гора.

Поднимаясь изъ Геосималии выше по горѣ, мы взошли на холмикъ, съ котораго, по преданію, смотрѣлъ Христосъ на городъ во время солнечнаго заката, когда особенно былъ красивъ и блистатель храмъ Иеговы, — смотрѣлъ и плакалъ, предсказывая гибель и разрушеніе этому вѣчному городу. Сейчас же за этимъ холмомъ начинается и Масличная (Елеонская) гора, на которой, по евангельскому разсказу, было вознесеніе Иисуса Христа на небо. Указываютъ и мѣсто, гдѣ совершилось вознесеніе; оно принадлежитъ мусульманамъ, и на немъ лежитъ камень, носящій названіе — Стопка и имѣющій изображеніе стопы (ноги). Въ средніе вѣка на Масличной горѣ было много монастырей, богатыхъ и почитаемыхъ. Архимандритъ Антонинъ, бывшій начальникъ русской духовной миссіи въ Иерусалимѣ, произвелъ раскопки и нашелъ во многихъ мѣстахъ (совсѣмъ на небольшой глубинѣ) мозаичныя полы, превосходной работы, съ изображеніями рыбъ и птицъ. Здѣсь, очевидно, были церкви. Рядомъ въ другихъ направленіяхъ, отенъ Антонинъ нашелъ пещеры со множествомъ костей; это, очевидно, были кладбища монастырей. Отъ древнихъ монастырей ничего не осталось, и Масличная гора теперь въ запустѣніи; не растутъ даже маслины, которыми когда-то гора была очень богата. На горѣ только возвышается русская церковь съ высокою колокольнею. Оттуда открывается превосходнѣйшій видъ на всѣ четыре стороны: съ запада у ногъ зрителя, какъ на ладони, виденъ весь Иерусалимъ съ его многочисленными церквами, съ его городской стѣною и башнями. На сѣверо-западъ видны на холмѣ русской соборъ св. Троицы и другія постройки русской колоніи. Можно разсмотрѣть всѣ дома, всѣ церкви, всѣ дворы. На югѣ разстилаются предъ взоромъ зрителя окрестности Иерусалима до Вилеема и далѣе до Хеврона. Но самый грандіозный видъ открывается на востокъ, на долину Иордана и на Мертвое море. Хорошо видно, какъ извилисто течетъ Иорданъ и какая масса потоковъ, болшею частью сухихъ, впадаетъ въ него. Мертвое море съ колокольни представляется тамъ гдѣ-то въ глубокой ямѣ, страшно низко, скрытое въ туманной глубой дали. Уровень Мертваго моря лежитъ почти на 1,200 метровъ ниже верхушки колокольни.

11. Вилеемъ и Бетжала.

Недалеко отъ Иерусалима на югъ находится Вилеемъ, гдѣ родился Иисусъ Христосъ. Туда извозчики довозятъ въ часъ-полтора времени. На пути одинъ изъ спутниковъ, Г. Н. Х., милый и образованный сиріецъ, указалъ намъ голое и обнаженное поле, гдѣ паломники собираютъ мелкіе круглые камешки, такъ-называемый каменный горохъ. Монахи разсказываютъ преданіе, будто святая Дѣва Марія, проходя мимо, спросила у поселянъ, работавшихъ на этомъ полѣ: «что вы засѣваете?» — «Камень, — отвѣчали тѣ съ насмѣшкою (а сѣяли они горохъ).» «Такъ вы и соберете камень». Когда наступило время жатвы, поселяне собрали горохъ, но къ ужасу своему замѣтили, что онъ каменный. Такъ и до сихъ поръ, — заканчиваетъ легенда, — поле это родитъ только каменный горохъ. Село Вилеемъ небольшое, и большинство жителей приготовляетъ разныя вещицы изъ перламутра, масличнаго и кипарисоваго дерева, стекла и

асфальта, добытаго изъ Мертваго моря. Тутъ паломники покупаютъ и крестикъ — перламутровые или деревянные, и четки, и иконки и прочее. Особенно хорошо дѣлаютъ въ Иерусалимѣ, въ Вилеемѣ и вообще въ Палестинѣ и Сиріи разныя вещицы изъ масличнаго дерева.

Главная святыня Вилеема — пещера, въ которой родился Иисусъ Христосъ, находится въ католическомъ храмѣ. Одна часть его относится чуть ли не къ эпохѣ первыхъ вѣковъ христіанства, и его мраморныя колонны, расположенныя въ два ряда, поражаютъ стройностью, красотою и несомнѣнною древностью. Возможно, что настоящій храмъ перестроенъ, а онъ стояли въ прежнемъ храмѣ и поставлены въ новый. Пещера вся обдѣлана, такъ что представляетъ обыкновенную комнату, и только потолокъ, обтянутый матеріей, указываетъ, что это пещера. Нѣкоторыя иконы совершенно запяланы и потемнѣли, даже покрылись плѣсенью. Недалеко отъ Вилеема находится село Бетжала, гдѣ есть женская учительская семинарія, принадлежащая Палестинскому Обществу (существуетъ съ 1890 г.); она имѣетъ небольшое, но прекрасно устроенное помѣщеніе со всѣми удобствами. Русскихъ здѣсь только четверо: начальница и три учительницы; остальные учительницы — арабки. Ученицъ немного, всего 40 человекъ. Онѣ по праздникамъ одѣваются въ національные костюмы, и тутъ я увидѣлъ, какой красивый нарядъ у вилеемскихъ и бетжалскихъ женщинъ. Вспоминается мнѣ, — гдѣ-то я видѣлъ на итальянской картинѣ Марио Дѣву въ такомъ костюмѣ. Костюмъ состоитъ изъ рубашки съ красными широкими рукавами; но сверхъ нея надѣвается кофта синяго цвѣта, безъ рукавовъ, и вышитая красивыми желтыми и красными узорами; на голову надѣвается бѣлый платокъ, тонкій и длинный въ видѣ шарфа. Ученицы хорошо говорятъ по-русски и прекрасно поютъ хоромъ всѣ русскія пѣсни. Мнѣ было особенно пріятно слышать родные напѣвы въ такомъ далекомъ углу, вдали отъ родины за тысячи верст; пріятно было очутиться въ родной обстановкѣ, гдѣ я встрѣтилъ и чай по-русски, и русскія варенья, и русское радушіе. При семинаріи есть образцовая народная школа для дѣвочекъ и мальчиковъ, въ которой до 235 учащихся и пять учительницъ. Начальницѣ бетжалской семинаріи подчинена и начальная школа въ Иерусалимѣ, пока единственная; но на этомъ, кажется, дѣло не остановится, такъ какъ въ Иерусалимѣ русскій языкъ необходимъ для населенія, и оно съ удовольствіемъ пойдетъ въ наши школы. Возвращались изъ Вилеема мы вечеромъ, когда уже стемнѣло. Вдругъ надъ Вилеемомъ сорвалась и покатила яркая звѣзда, оставивъ за собою длинный свѣтъ. Такое случайное обстоятельство заставило меня вспомнить, какъ въ ночь рожденія Христа появилась звѣзда и стала надъ тѣмъ мѣстомъ, гдѣ Онъ родился. И евангельское событіе стало такимъ близкимъ, какъ будто оно случилось вчера, и уже конечно, въ томъ самомъ селѣ, откуда мы сейчасъ выѣхали.

12. Хевронъ и Мамрійскій дубъ.

По обычаю всѣхъ паломниковъ, я совершилъ путешествіе и на родину патріарховъ Псаага и Иакова, посмотрѣвъ тотъ дубъ, подъ которымъ были раскинута палатки Авраама. На бѣду, лишь только мы выѣхали, пошелъ сильный дождь и лилъ какъ изъ ведра всю



Заснула. Картина Н. Е. Маковского (исключ. право воспроизвед. принадл. «Нивѣ») грав. Ю. Шюблеръ.

дорогу, т. е. три-четыре часа. Приехав в Хеврон, мы оставили экипаж у мечети, а сами пошли пешком (все время под дождем) в русский дом у Мамврийского дуба. Таким образом промокли и взявши, я имел пока единственное желание—отгрести и утолить голод. Сдав это и отдохнувши, я отправился к дубу. Русский дом находится на возвышенности, среди сада маслин, винограда и дубов. Он принадлежит Палестинскому Обществу и прекрасно содержится. Посреди сада, в особой железной оградѣ, находится ветхий и полусгнившій дуб; возраст его определить трудно, такъ какъ сердцевина сгнила; во всякомъ случаѣ, онъ не старше трехсотъ лѣтъ. Это и есть отдаленный потомокъ тѣхъ дубовъ, подъ сѣнью которыхъ жилъ патриархъ Авраамъ; но увѣ! желѣзная рѣшетка, каменный фундаментъ около дуба, кругомъ садъ съ раскопанными грядками для винограда и каменная стѣна вокругъ сада—все это мѣшаетъ воображенію перенестись въ далекое-далекое прошлое, когда тутъ была стена; на ней патриархи-пастухи раскидывали свои палатки и пасли огромныя стада. Теперь все загорожено, и подъ-бокомъ цѣлое село—Хевронъ. Последнее ничѣмъ не замѣчательно, не имѣетъ никакихъ красивыхъ построекъ.

Въ русскомъ домѣ мы нашли русскую старуху паломницу, которая пришла сюда вмѣстѣ съ караваномъ пешкомъ, но заболѣла и осталась здѣсь одна. Она страшно скучала среди незнакомаго среды и, конечно, обрадовалась, увидавъ насъ, русскихъ. Бросившись намъ въ ноги, она умоляла насъ взять ее. Кавасъ посоветовалъ намъ предложить это дѣло на усмотрѣніе нашего кучера-мусульманина: если онъ найдетъ, что для лошадей не будетъ тяжело отъ того, что возмемъ старуху, тогда она поѣдетъ съ нами; если же онъ не согласится, тогда придется ей остаться. Но кучеръ не согласился. Старуха плакала, просила, предлагала ему деньги, предлагали и мы съ своей стороны,—кучеръ стоялъ на своемъ и что-то бормоталъ по-арабски. Несчастная старуха бросилась предъ нимъ на колѣни. Не помогало и это. Тогда кавасъ торжественнымъ голосомъ началъ укорять кучера въ томъ, что онъ не боится своего Бога, не хочетъ оказать благодарности; что гдѣ же его душа и пожалѣетъ ли его Богъ, если онъ самъ не жалѣетъ старуху въ ея несчастіи. Къ нашему удивленію, увѣщанія каваса произвели рѣшительное дѣйствіе: кучеръ началъ вздыхать, снѣлъ феску, посмотрѣлъ на небо, произнесъ нѣсколько разъ слово «Аллахъ» и посадилъ старуху къ намъ въ экипажъ. Признаюсь, меня эта сцена крайне удивила и до слезъ растрогала.

На пути въ Хевронъ, недалеко отъ Вилеесама, находятся такъ называемыя Соломоновы пруды. Ихъ три, и они разбѣгаются въ наклонной долинь, одинъ ниже другого. Это водоемы обширныхъ размѣровъ, и въ нихъ стекала вода изъ источниковъ, а также и во время дождей со всей долины. По настоящему ихъ вышнему виду надо думать, что эти пруды сравнительно недавняго происхожденія, можетъ быть не старше 300—400 лѣтъ. Если же преданіе приписываетъ ихъ царю Соломону, то это надо считать за чистый вымыселъ, или объяснять такъ, что въ этомъ мѣстѣ Соломонъ устроилъ какия-нибудь сооруженія для снабженія Иерусалима водою, въ которой послѣдній постоянно нуждался и теперь нуждается. Затѣмъ Соломоновскія сооруженія приходили въ упадокъ и потомъ переставались, можетъ быть совершенно измѣнили свой видъ, расширились и преобразовывались. Изъ прудовъ проведенъ подземный каналъ, по которому вода идетъ до самаго Иерусалима. Теперь этотъ каналъ, кажется, засорился и не дѣйствуетъ.

13. Иорданъ, Иерихонъ и Мертвое море.

Любимое путешествіе русскихъ паломниковъ, это—Иорданъ; вслѣдствіе изъ нихъ знаетъ, что въ Иорданѣ-рѣкѣ крестился Спаситель. Надо видѣть, съ какимъ волненіемъ стремятся они увидѣть эту священную рѣку. На Иорданѣ обыкновенно снаряжается цѣлый караванъ, заключающій въ себѣ десятки стариковъ и старухъ. Всѣ они совершаютъ путь пешкомъ. Но теперь проведено хорошее шоссе, и можно добхать къ Иордану въ экипажѣ. Я такъ и поступилъ. Надо помнить, что Иерусалимъ находится на высокомъ плоскогорьи, а русло Иордана, наоборотъ, въ низкой ложбинѣ. Легко понять поэтому, что дорога, необычайно живописная, все время спускается внизъ, пока не спустится въ низменность, что около Иерихона. Эта низменность покрыта холмами, состоящими изъ песка и ила; у нихъ верхушка обыкновенно ровная, какъ столъ. Изъ этого можно понять, что здѣсь была идеальна-плоская равнина, которая потомъ размита дождевыми (а можетъ-быть, и рѣчными) потоками, послѣ чего она и приняла современную видъ. Она покрыта скудною растительностью и образовалась изъ наносовъ рѣки Иордана, которая постоянно мѣняетъ свое русло. Уже издали видно, что рѣка по берегамъ заросла кустарникомъ и лѣсомъ. Но то мѣсто праваго берега рѣки, куда приходятъ паломники на поклоненіе, не покрыто ни лѣсомъ, ни кустарникомъ и представляетъ песчаный берегъ, довольно низкій и мало интересный. На этомъ берегу стоитъ лодка, въ которую мы тотчасъ забрались, и заставили себя везти вверхъ по теченію, чтобы познакомиться съ характеромъ рѣки; при этомъ нашъ лодочникъ, простой мужикъ, полякъ по происхожденію, оказался довольно разговорчивъ и сообщалъ намъ все, что знаетъ о рѣкѣ. Прежде всего, очутившись на срединѣ рѣки, мы зачерпнули воды выпить и скоро убѣдились, что вода мутная. «Она вездѣ такая», подтвердилъ лодочникъ. Это служитъ доказательствомъ, что русло рѣки состоитъ изъ мягкихъ породъ и, слѣдовательно, быстро разрушается. Теченіе рѣки среднее, ни быстрое, ни медленное. Правый берегъ (со стороны Иерусалима) низкій и весь заросъ кустарниками и лѣсомъ; лѣвый—возвышенный и состоитъ изъ мягкихъ каменныхъ породъ, красноватаго цвѣта, который сплошь

и рядомъ отвѣсно спускаются въ рѣку. Рѣка легко подмываетъ этотъ берегъ, и каменные глыбы часто обрушиваются и образуютъ иногда живописныя группы. Въ одномъ мѣстѣ въ скалахъ мы увидѣли углубленіе въ видѣ узкаго входа въ пещеру; это келья одного отшельника. На низменномъ правомъ берегу въ лѣсу замѣтили мы шалашъ, въ которомъ спасается какой-то другой пустышникъ; оба, очевидно, живутъ подаяніями паломниковъ. Прогулка по рѣкѣ оставила пріятное впечатлѣніе: послѣ безводной Палестины, гдѣ нѣтъ рѣчекъ, видъ рѣки Иордана возбуждаетъ удовольствіе, и, признаюсь, она напомнила мнѣ берега рѣки Суры (надалеко отъ Пензы): такъ же деревья и кусты подступаютъ къ самому берегу и вѣтки тонуть въ водѣ.

Паломники непременно купаются въ Иорданѣ и смачиваютъ въ ея водахъ новыя рубашки, въ которыхъ будутъ одѣты послѣ смерти. Они также наполняютъ водою Иордана бутылки и везутъ ее домой для своихъ родныхъ, чтобы и они окропились водою Иордана. Съ караваномъ приѣзжаетъ и священникъ, который служитъ молебны на предполагаемомъ мѣстѣ Крещенія Иисуса Христа. Я сился представить себѣ картину, какъ на берегу этомъ жилъ—тоже, можетъ-быть, отшельникомъ—Иоаннъ Предтеча, вокругъ него группировались ученики, къ нему приходили люди изъ разныхъ окрестностей, которыхъ онъ заставлялъ погружаться въ эту рѣку и призывать ихъ къ новой жизни. Сюда-то въ нему пришелъ и Тотъ, у Котораго онъ не смѣлъ завязывать ремень обуви. Неужели и тогда рѣка была такою обыкновенною? Неужели она такъ же безумно катилась свои мутныя волны, такъ же имѣла одинъ берегъ низкій, изъ песка и ила, а другой повыше и каменный?—То мѣсто, гдѣ мы были на берегу Иордана, находится близко отъ Мертваго моря, не болѣе 10 верстъ. Мы поехали туда и очутились на низкомъ, песчаномъ берегу, который, очевидно, образованъ наносами Иордана. Только здѣсь берегъ моря низкій; со всѣхъ другихъ сторонъ море окружено скалистыми, нерѣдко отвѣсными берегами. Общій видъ моря довольно оригинальный: скалы темноватаго цвѣта, и идутъ живописными группами, а поверхность моря имѣла темно-синій цвѣтъ. Растительности на песчаномъ берегу (гдѣ мы были) дѣйствительно мало, но далѣе, между скалами въ бинокль можно было различить деревья и кусты. Многие забываютъ, что скалы и берега слишкомъ далеко отступаютъ въ даль, и, не видя подробностей пейзажа вслѣдствіе этой дали, начинаютъ утверждать, что кругомъ Мертваго моря «все мертво», нѣтъ никакой растительности. Я разсматривалъ окрестности моря въ сильную трубу и рѣшительно убѣдился, что такое утвержденіе неосновательно. Вода въ морѣ очень плотная, точно масло. Бросили мы красное яйцо въ воду, и оно плавало, едва погружившись на половину, между тѣмъ, то же яйцо быстро тонуло въ рѣкѣ Иорданѣ. На поверхности моря часто плаваютъ куски асфальта, изъ котораго жители Иерусалима дѣлаютъ разныя вещицы для паломниковъ, причемъ непременно надписываютъ: «изъ камня Мертваго моря». Паломники покупаютъ эти вещицы охотно и вообще съ большимъ интересомъ разспрашиваютъ про море. Они почти всѣ знаютъ разсказъ Библии, что здѣсь затонули города Содомъ и Гоморра.

Недалеко отъ Иордана и Мертваго моря есть греческій монастырь, гдѣ мы не нашли ничего интереснаго, и потому немедленно уѣхали на ночевку въ Иерихонъ, небольшое деревцо, гдѣ есть русское подворье и садъ. Уже поздно вечеромъ, въ темнотѣ мы добрались до подворья и рады были отдохнуть послѣ утомительной дороги. Русское подворье представляетъ теперь новый большой домъ, только что отстроенный и не совсемъ еще отбланный. Комнаты просторныя, есть и большой залъ. За чаемъ, сидя въ залѣ въ небольшомъ кружкѣ паломниковъ, мы вспоминали все видѣнное нами днемъ, и все не вѣрили, что мы были у Иордана, у Мертваго моря, а теперь вотъ ночуемъ въ уединенномъ и далеко заброшенномъ Иерихонѣ, въ томъ городкѣ, который израильтяне завоевали первыми, когда пришли въ землю обѣтованную. Съ дѣтства мы читали разсказы Библии, и наша фантазія далеко уносится и помѣщаетъ всѣ эти мѣста, видѣнныя нами сегодня, тамъ гдѣ-то далеко, далеко, за горами и долами, въ пустынной невѣдомой дали. Привыкнувъ къ такому представленію, мы не сразу можемъ освоиться съ мыслью, что всѣ эти чудесныя страны здѣсь, вотъ у насъ передъ глазами, что мы вотъ теперь осматривали ихъ и находимся посреди ихъ. Вечеромъ, часовъ въ десять мы наблюдали интересное явленіе, именно: среди всеобщей тишины, царившей въ природѣ, вдругъ налетѣлъ шквалъ, необычайный порывъ вѣтра, даже ураганъ; онъ пронесся такъ стремительно, что все загудѣло и зашумѣло: деревья скрипѣли и трещали, а въ воздухѣ носился бездна пыли, которая слѣпила глаза. Этотъ ураганъ продолжался не болѣе десяти минутъ, потомъ все утихло, замолкло, и опять вступила въ свои права южная волнообразная ночь, ласкающая и таинственная.

Рано утромъ мы отправились на Сорокадневную гору, иначе гору Испытанія, такъ какъ тамъ, по преданію, происходило искушеніе Спасителя. По дорогѣ мы заѣхали въ садъ, принадлежащій нашей палестинской духовной миссіи. Онъ очень хорошій и имѣетъ цѣлый рядъ превосходныхъ банановъ, которые удивительно хорошо растутъ въ душномъ и жаркомъ климатѣ Иерихона (т. е. въ низменности Иордана и Мертваго моря). Къ сожалѣнію, этотъ садъ даетъ миссіи только убытки, и она хочетъ продать его, что, конечно, очень жаль. Отѣхавъ отъ этого сада версты двѣ, мы оставили наши экипажи и пешкомъ отправились на Сорокадневную гору. Взойти на нее дѣйствительно искушеніе, такъ какъ она довольно круглая, а утро было жаркое, и солнце палило немилосердно. По пути тамъ и слѣмъ на особенно живописныхъ уступахъ горы ютятся монастырскія кельи для отдыха паломниковъ: тутъ мы отды-

хали, или воду съ вареньемъ, иногда вино и должны были жертвовать на монастырь, на церковь и такъ далѣе, однимъ словомъ, на все, что могутъ придумать греческіе монахи. Напримѣръ, они указываютъ простодушнымъ паломникамъ на масляное дерево и говорятъ: «Лупи это дерево, зайлати десять рублей и на вѣки вѣчные масло съ этого дерева будетъ горѣть въ лампадѣ нашей церкви за твою душу». Паломникъ даетъ, и я узналъ, что монахи одно и то же дерево продаютъ сотнѣ паломниковъ, а маслину съ нея, конечно, поѣдятъ сами, закусувая послѣ обильной выпивки. Затѣмъ, перѣдно монахъ указываетъ паломникамъ на полуразрушенное зданіе (а въ Турціи ихъ много), какой-нибудь амбаръ или сарай и говоритъ: это была древняя церковь св. Или (или Иоанна Предтечи, или еще кого-нибудь). Теперь ее скоро будутъ строить заново, и тутъ будетъ монастырь; пожертвуйте-ка что-нибудь, за это васъ будутъ поминать въ этой церкви на вѣки вѣчные». И русскіе темные люди даютъ, да еще какъ даютъ: при мнѣ одинъ далъ 7½ р., другой—5, а третій—25 руб.

Путь на гору былъ утомительный, и, обливаясь потомъ, мы наконецъ достигли вершины. Меня поразило то, что съ нами подымалась старушка 70 лѣтъ, съ старчески-блѣднымъ и желтымъ лицомъ, но бодрая и ясно сознающая, что она дѣлаетъ святое дѣло. Мнѣ казалось, что она утомилась менѣе, чѣмъ молодежь, сопровождавшая насъ. Гора Испушенія имѣетъ коническую форму и на вершинѣ ея находится небольшая площадка, названная въ нѣсколькихъ направленіяхъ, очевидно, археологами. Монахи-греки говорятъ, что это они готовятъ фундаментъ для будущей церкви и гостиницы. Теперь у нихъ тамъ небольшая часовня, въ видѣ навѣса для защиты нѣсколькихъ иконъ, передъ которыми висятъ лампады. Рядомъ съ иконами, между прочимъ, помѣщена небольшая картина, которая изображаетъ испушеніе Иисуса Христа. Онъ въ своей обычной позѣ, а передъ Нимъ черный дѣволъ съ рогами, хвостомъ и длинными ногтями на рукахъ; глаза красные. Оба стоятъ на камнѣ передъ обрывомъ, и дѣволъ указываетъ жестомъ на раскрывающуюся пропасть. Мы оглянулись кругомъ—картина прямо-таки волшебная и удивительно подходитъ къ евангельскому разсказу: «беретъ Его дѣволъ на весьма высокую гору и показываетъ Ему всѣ царства міра и славу ихъ, и говоритъ Ему: все это дамъ Тебѣ, если падишь поклониться мнѣ». Съ горы Испушенія видна вся нижняя долина Иордана и Мертвое море, на поверхности его водъ отражались полосы и блески невысоко поднявшагося солнца, и картина была великолѣпна. Теперь эта долина плохо воздѣлана и мало заселена, такъ что я осматривалъ въ трубу всѣ окрестности и очень мало видѣлъ селъ и деревень. Только у подножія горы пріютились Иерихонъ, теперь маленькая деревня, а когда-то давно это былъ городокъ, даже укрѣпленный стѣнами настолько значительно, что израильяне не сразу могли овладѣть имъ. Климатъ въ низменности нижняго Иордана и Мертваго моря очень жаркій и душный: спускаясь сюда, чувствуешь, какъ будто приближаешься къ печлѣ. И это было весною, въ апрѣлѣ мѣсяцѣ; лѣтомъ же бываетъ такая жара и духота, о какой мы, люди сѣвера, не можемъ имѣть даже приблизительное понятіе. Это происходитъ оттого, что вѣдь эта низменность находится въ глубокой впадинѣ, почти на 400 метровъ ниже уровня Средиземнаго моря. Теперь понятно станеть, почему такъ пышно растетъ здѣсь бананъ: онъ находитъ здѣсь тропическую жару, т.-е. климатъ своей родины. Въ саду миссіи мы видѣли также массу розовыхъ кустовъ, но это не иерихонская роза; такъ-называемая «Иерихонская роза» ничуть не похожа на цвѣтокъ, это скорѣе корешокъ, растущій въ землѣ и увѣнчанный сверху курчавою травкою, или скорѣе вѣточками. Его берутъ, и засушиваютъ и уносятъ домой, и весь эффектъ, создавшій славу этого растенія, состоитъ въ томъ, что лишь только опуститъ сухой корешокъ въ стаканъ, засохшая его верхушка, свернутая въ комочекъ, вдругъ разворачивается и образуетъ короткія вѣточки.

На возвратномъ пути мы навѣстили монастырь Хозевитъ, который ютится на высокихъ карнизяхъ горы и удивительно живописенъ. Вѣроятно, онъ сначала помѣщался въ пещерахъ, высѣченныхъ въ скалахъ; и теперь еще видны остатки пещеръ; но потомъ онѣ были разрушены, и на ихъ почвѣ выстроены современные зданія. Въ церкви этого монастыря любопытны изображенія святыхъ во весь ростъ: это все старики, въ черномъ и съ длинными сѣдыми бородами. Тутъ можно изучить монашескую одежду древнихъ временъ. Предъ зрителемъ проходитъ длинный рядъ строгихъ аскетовъ, отрѣкшихся отъ всего міра.

На полъ-пути между Иерихономъ и Иерусалимомъ мы останавливались въ гостиницѣ, расположенной у самой дороги. Это огромная комната, безъ всякихъ украшеній и затѣй; выбѣленные стѣны ея всѣ исписаны путешественниками. Тутъ я видѣлъ надписи на

многихъ языкахъ: на англійскомъ, нѣмецкомъ, французскомъ, итальянскомъ, арабскомъ, армянскомъ, греческомъ и, наконецъ, на русскомъ. Оказывается, русскіе больше всѣхъ любятъ шутить и дѣлаться своими впечатлѣніями. Надписи англійчанъ, французовъ и т. д. ничего не содержатъ, кромѣ имени, фамиліи и времени посѣщенія этихъ мѣстъ. Наоборотъ, въ русскихъ, а также и арабскихъ надписяхъ, помимо всего этого встрѣчаются еще выраженія чувствъ и впечатлѣній разнаго характера. Одинъ пишетъ: «Привелъ Господь Богъ побывать въ святыхъ мѣстахъ, испуститься въ Иорданѣ». Другой перечисляетъ всѣ свои титулы и положеніе съ подробнѣйшею точностью и чуть не весь послужной списокъ. Третій выражаетъ свою тоску и душевную тревогу, которая не оставила его даже и въ этихъ мѣстахъ. Наиболее простодушный паломникъ записываетъ: «странникъ, помолился Богу за раба Божія Михаила Гришина, который сподобился видѣть святую купель Спасителя, рѣку Иорданъ».

14. Возвращеніе. Заключеніе.

Паломники посѣщаютъ озеро Галилейское, Назаретъ, гору Оаворъ, Кану и др. Для этого специально устраиваются большіе караваны. Къ сожалѣнію, мнѣ не удалось побывать въ этихъ мѣстахъ, и потому я не могу описать ихъ. Итакъ, закончу свой разсказъ о святыхъ мѣстахъ описаніемъ возвращенія паломниковъ въ Россію. Наибольшее число ихъ прѣязаетъ въ Иерусалимъ къ Пасхѣ; прибывавъ на всѣхъ торжественныхъ службахъ и процессіяхъ страстной недѣли, встрѣтивъ Пасху и наѣхавши въ священныя мѣста, паломники собираются въ обратный путь. Служащіе Палестинскаго Общества распределяютъ всѣхъ паломниковъ на нѣскольکو партій и отправляютъ одну за другой въ Яффу, гдѣ ихъ сэжаютъ на русскіе пароходы. Но въ Яффѣ случаются неприятныя задержки, такъ какъ море перѣдно бываетъ бурное, а Яффа не имѣетъ гавани, и пароходъ стоитъ въ открытомъ морѣ. Во время нашего возвращенія какъ разъ случилась буря, и море было невозможное. Два парохода бесполезно приходили къ Яффѣ, крутились около и опять уходили, а паломники сидѣли на берегу и ждали погоды. Хорошо, что ихъ пріютило подворье греческаго монастыря; но и оно оказалось тѣснымъ, такъ какъ паломниковъ было болѣе тысячи, если не болѣе. Такъ они сидѣли нѣсколько дней, нѣкоторые поѣли всѣ свои сухари — единственная провизія простыхъ паломниковъ, и голодали бы, если бы не пришли имъ на помощь Палестинское Общество и русское консульство въ Яффѣ. Уполномоченный общества далъ телеграмму въ Яффу съ приказаніемъ закупить нѣсколько сотъ хлѣбовъ и раздать паломникамъ. Даже отецъ архимандритъ, начальникъ миссіи, прѣхалъ изъ Иерусалима съ цѣлю оказать нуждающимся паломникамъ возможную помощь. Часть ихъ пригласили въ русскій садъ, гдѣ поили ихъ чаемъ и кормили даромъ. Изъ консульства тоже приносили хлѣбы и раздавали нуждающимся, а болѣе богатые изъ паломниковъ ходили по подворью и помогали бѣднымъ. Все же нѣкоторымъ пришлось поголодать.

Наконецъ, море успокоилось, пароходъ приблизился, и началась посадка паломниковъ. Это дѣлается подъ надзоромъ кавасовъ Общества, въ замѣчательномъ порядкѣ и обходится крайне дешево, между тѣмъ, какъ ранѣе лодочники и носильщики буквально грабили и обирали паломниковъ; желая стаянуть болѣе съ какой-нибудь робкой богомолки, они даже прибѣгали къ угрозамъ, что столкнутъ ее въ воду. Теперь все это отошло въ область преданій, и хотя свѣжо это прошло, но, кажется, не возвратится ему, такъ какъ Палестинское Общество все крѣпнеть, все дѣлается сильнѣе. Усѣвшись на пароходъ, паломники расстаются съ святою землею, и надо видѣть ихъ слезы, эти святые искренніе слезы при прощаніи съ Иерусалимомъ и Палестиною. Въ длинный и скучный путь до Одессы (по морю) паломники снова переживаютъ въ воображеніи все видѣнное ими въ святой землѣ, и охотно поютъ стихъ, изображающій прощаніе поклонника съ Иерусалимомъ. На время выхваченные изъ повседневной обыденной жизни у себя дома, въ Россіи, русскіе люди погрузились въ новую для нихъ жизнь, соприкоснулись съ тѣмъ, что для нихъ дорого и свято, и легко понять, что, вернувшись домой, они почувствуютъ себя обновленными и возрожденными. И никто, конечно, не будетъ отрицать того, что, если всякое путешествіе образовываетъ человѣка, то путешествіе въ святую землю для русскаго простолудина приноситъ тѣмъ болѣе огромную пользу. Намъ разясить, что нѣкоторые ѣдутъ туда отъ нечего дѣлать и ведутъ тамъ недостойную жизнь: нищенствуютъ, предаются разгулу и т. д. На это мы отвѣтимъ, что, во-первыхъ, такихъ лицъ сравнительно немного, и во-вторыхъ, надо помнить, что въ каждомъ предметѣ, во всякомъ явленіи есть обратная, дурная сторона. Даже свѣтлос, лучезарное солнце, источникъ и податель жизни, имѣетъ темныя пятна.

С Н Ъ Ж И Н К И,

Я видѣлъ легкія снѣжинки:
Алмазнымъ отблескомъ горя,
Онѣ кружились въ буйномъ вихрѣ,
Садыя на стекла фонаря.

И вмѣсто звѣздъ алмазныхъ снѣга,
Струясь съ горячаго стекла,
Спадали капли, словно слезы—
И ночь нѣмая ихъ ждала...

Я помню рѣчи безучастья:
Въ отвѣтъ, на зовъ моей любви,
Какъ снѣгъ, мнѣ падали на сердце
Слова холодныя твои

И въ сердцѣ таяли мгновенно...
Любовью жаркою полно,
Тѣхъ словъ растаявшихъ слезами
Безмолвно плакало оно.

Б. Никонъ.

Закулисные тайны.

Очеркъ.
(Съ 10 рисунками).

Во времена Шекспира публика любила театр не меньше нашего, но гораздо больше, чѣмъ мы, обладала воображеніемъ и была удивительно нетребовательна. Спектакли тогда проходили при такой упрощенной обстановкѣ, которая намъ показалась бы не только нищенской, но, прямо таки, невѣроятной. Вместо декораций на подмостки сцены ставили просто шесты съ надписями: «дѣсъ», «садъ», «дворецъ» и пр., и зрители нисколько этимъ не огорчались, и имѣли полную возможность воображать предъ собою и дѣсъ, и садъ, и дворецъ—такими, какіе кому изъ нихъ больше нравились. Сценическихъ костюмовъ тоже не полагалось, и артисты играли какія угодно историческія или фантастическія роли, будучи одѣты по послѣдней модѣ... На самой сценѣ—среди играющихъ актеровъ—располагались наиболѣе почетные и солидные изъ зрителей—и ни актеровъ, ни прочую публику это нисколько не шокировало.

Нынче не то! Не говоря уже о большихъ столичныхъ театрахъ, даже въ далекіхъ провинціальныхъ углахъ театральныя зрѣлища обставляются красивыми, весьма хорошо поддѣланными «подъ натуру», декорациями и всякими техническими ухищреніями, благодаря которымъ зрители воочію видятъ предъ собою на сценѣ лунный свѣтъ, восходъ солнца, блескъ молніи, приборъ морскихъ волнъ и пр. Иллюзія достигается иной разъ полная, и тотъ сценическій обманъ, который для насъ несравненно дороже «низкихъ истинъ», и который создается художественнымъ талантомъ

и техническимъ искусствомъ, съ каждымъ годомъ утончается и разнообразится. «Низкія истины» времена Шекспира вызвали бы теперь громкій смѣхъ и бурное негодованіе. Зрители нынче уже не желаютъ давать работу своему воображенію. Они хотятъ видѣть на самомъ дѣлѣ и «дѣсъ», и «дворецъ» тамъ, гдѣ прежде ставились лишь наивныя и скромныя шесты съ вывѣсками.

Показная сторона сценическихъ эффектовъ извѣстна всякому изъ насъ. Кто бывалъ хоть разъ въ мало-мальски благоустроенномъ театрѣ. Но оборотная ихъ сторона, которую непосвященные не видятъ, все то, что жрецами сцены тщательно скрывается, и что составляетъ тайны кулисы.—объ этомъ, конечно, большинство изъ насъ не имѣетъ никакого понятія. Мы видимъ, какъ красиво плыветъ лебедь Лоэнгрипа, если смотрѣть на него изъ зрительной залы; мы видимъ, какъ граціозно купаются въ зеленой водѣ русалки... Все это очень занимательно и любопытно, но еще того любопытнѣе разоблачить ихъ сущность и поглядѣть, каковы этотъ лебедь и русалки на самомъ-то дѣлѣ? Да и вообще, любопытно посмотрѣть своеобразный закулисный мѣръ, начинающийся за тою гранью, гдѣ кончается сценическій обманъ... Что тамъ такое?

Тамъ, во-первыхъ, очень мрачно, хаотично, неудобно, и, на первый взглядъ, царитъ ужасная, непроходимая путаница. Коридоры, застѣжки, ступени, устроенныя словно для того только, чтобы обихъ нихъ спотыкаться, брошенные пыльные декорации,

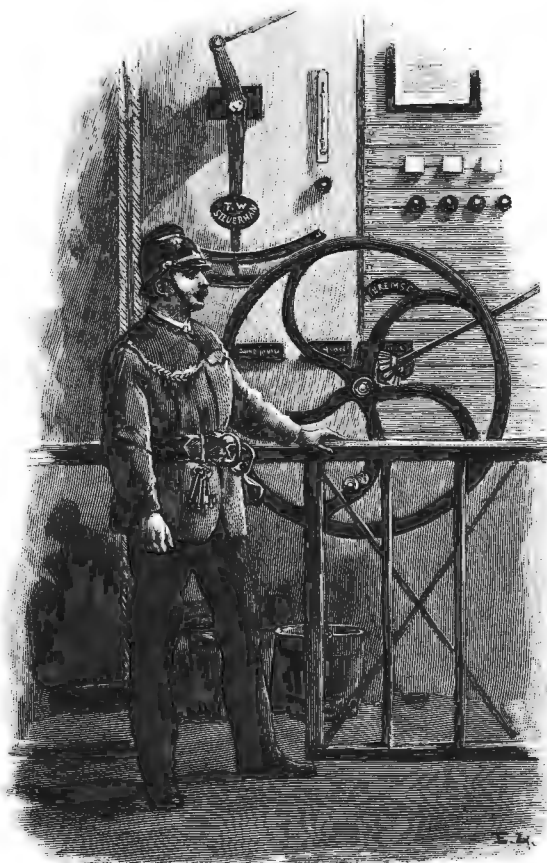

Пожарный у желѣзнаго занавѣса

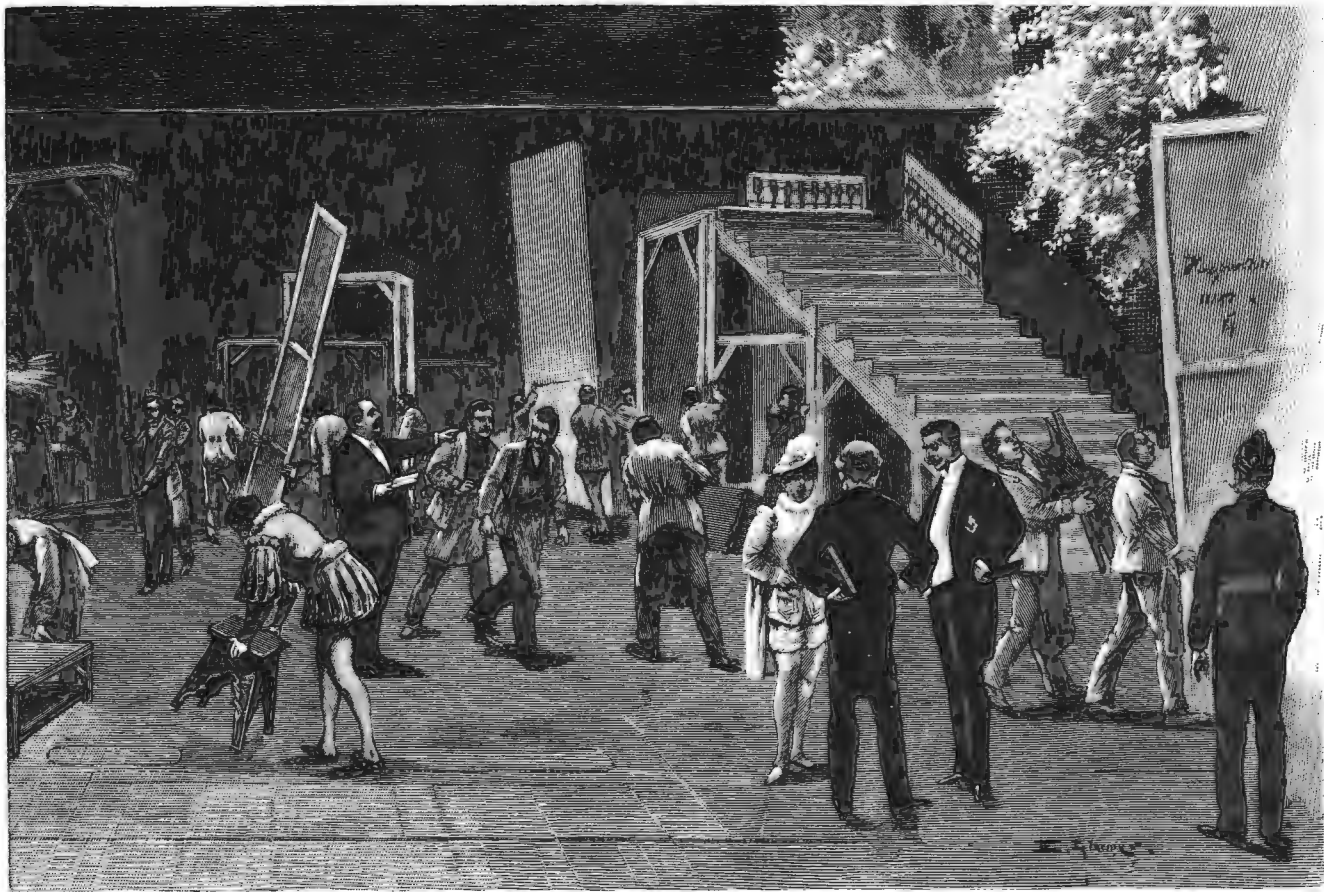

Перемѣна декораций во время антракта.

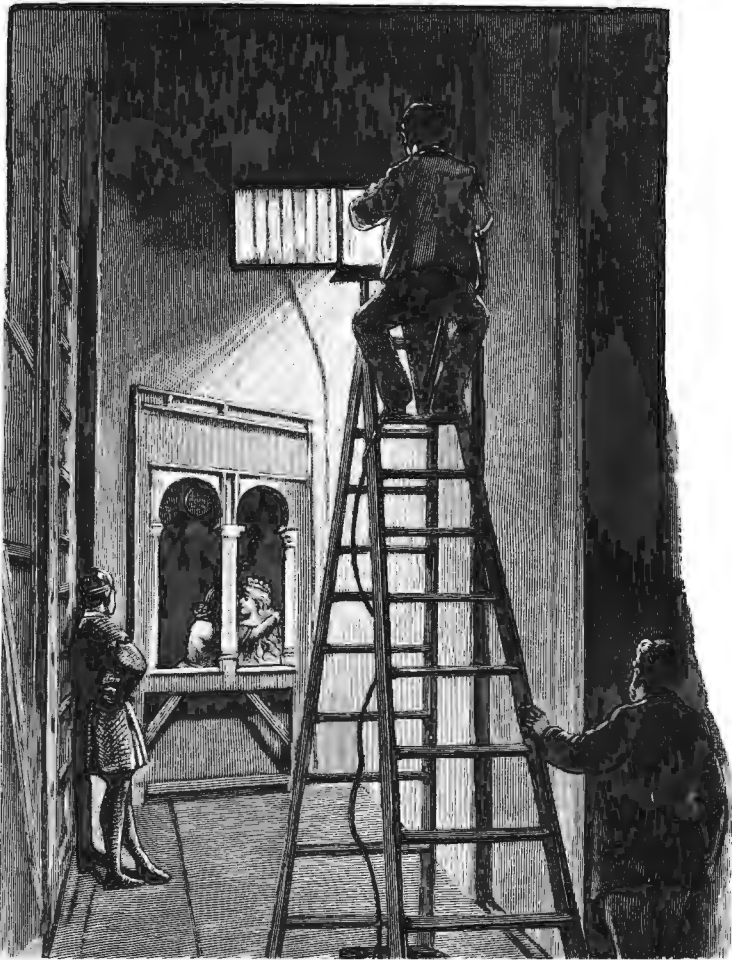

Лунный светъ въ оперѣ «Лоэнгринъ».

веревки, лѣстницы, двери, испачканныя мѣломъ... Все пыльное, грязное, внушающее тоску по порядку и чистотѣ. Едва вы войдете сюда сквозь дверь, на которой стоитъ грозная надпись: «входъ постороннимъ воспрещается», какъ сразу почувствуете, насколько вы далеко отъ великолѣпія и аккуратной чопорности зрительной залы.

Но иначе и нельзя! Здѣсь совершается черновая работа сценическаго искусства. Здѣсь та мастерская, въ которой выдѣлываютъ луну, солнце, зарю, вѣтеръ, волны... Отсюда выходятъ на сцену герои, короли, превратившіеся въ таковыхъ изъ простыхъ людей именно здѣсь... Путаница и хаосъ здѣсь лишь кажущіеся. Напротивъ, каждая ступенька на полу, о которую вы спотыкаетесь, каждый веревка и лѣстница стоятъ на своемъ мѣстѣ и нужны въ общей закулисной работѣ.

Первый «закулисный» человѣкъ, который попадаетъ намъ на глаза — это театралный пожарный. Самая страшная опасность закулисному міру грозитъ отъ огня, и поэтому пожарный обязательно присутствуетъ за сценой, и даже не одинъ... Главный пожарный постъ въ большинствѣ благоустроенныхъ театровъ имѣется у желѣзнаго занавѣса и «дожда». Въ случаѣ пожара стоитъ нажать рычагъ, и на сцену льется потокъ воды. Легко-опускаемый желѣзный занавѣсъ раздвѣяетъ непроницаемой перегородкой зрительный залъ и сцену, и не пускаетъ въ залъ огонь со сцены.

Затѣмъ, мы встречаемъ здѣсь

режиссера, хормейстера, хористовъ, статистовъ и цѣлую армію театралныхъ рабочихъ. Странное впечатлѣніе производитъ самая сцена во время перестановки декораций. Это такой невообразимый хаосъ, что можно придти въ ужасъ. Сидя, во время антракта, въ залѣ, и не представляешь, какое мракобѣсіе скромно скрываетъ за собой опущенный занавѣсъ. Со всѣхъ сторонъ валится декорация, и на мѣсто ихъ воздвигаются новыя: торопливо швыряющіе рабочіе тащатъ, словно сказочные богатыри, на своихъ плечахъ цѣлыя стѣны, мраморныя лѣстницы, ворота... Торопливо приколачиваютъ къ полу кусты, деревья, приносятъ мелкіе аксесуары. Сказочный картонный міръ и рушится, и создается въ какія-нибудь десять минутъ. Надъ кажущейся путаницей и хаосомъ паритъ энергическая рука: все заранее приготовлено, все находится подъ рукой, каждый знаетъ, что ему дѣлать — и работа идетъ быстро и дружно.

Занавѣсъ поднимается, и сценическія тайны, прерванные антрактомъ, опять возникаютъ за кулисами... Заходитъ солнце, восходитъ луна. Солнце и луну, день и ночь дѣлаетъ нѣкое незримое лицо, сидящее въ особой комнаткѣ, куда проведены десятки электрическихъ проводовъ. Кромѣ обыкновеннаго луннаго свѣта, который озаряетъ сценическія окрестности и свѣтитъ равно на злыхъ и добрыхъ, въ театрѣ имѣется еще специальный лунный свѣтъ — для особыхъ положеній и для избранныхъ персонъ: онъ предназначается обыкновенно, для влюбленныхъ — Фауста и Маргариты, Ромео и Джульетты, Лоэнгринна и Эльзы. На прилагаемомъ рисункѣ изображенъ «лунный аппаратъ», которымъ изъ-за кулисъ освѣщаютъ свадебную комнату Лоэнгринна и Эльзы. На эту луну можно взобраться по обыкновенной лѣстницѣ.

Лоэнгринъ можетъ намъ также открыть и тайны закулиснаго мореплаванія. Онъ приѣзжаетъ на сцену въ лодкѣ-раковинѣ, которую влечетъ лебедь. Компаса на этой лодкѣ не имѣется, хотя Лоэнгринъ ѣдетъ по морю изъ далекой страны... Да компаса и не надо: путь лебедю заранѣе предначертанъ режиссеромъ и ясно обозначенъ на полу мѣломъ. И лодка и лебедь мягко катятся на колескахъ, а двигаютъ ихъ простые рабочіе, спрятавшіеся внутри транспорта. И пока Лоэнгринъ поетъ свое обращеніе къ лебедю, рабочіе нестоиво скучаютъ и мечтаютъ о томъ, какъ хорошо выпрямиться и разогнуть затекшую спину!

Море, которое при этомъ видятъ зрители, и которое Лоэнгринъ съ лебедемъ столь благополучно минуютъ, устраивается слѣдующимъ образомъ: на деревянныхъ драбкахъ и рейкахъ свободно укрѣпляется полотно, размалеванное «подъ морскія волны». Внизу — подъ сценой имѣется особая машина, которая производитъ довольно сильный вѣтеръ; вѣтеръ направленъ

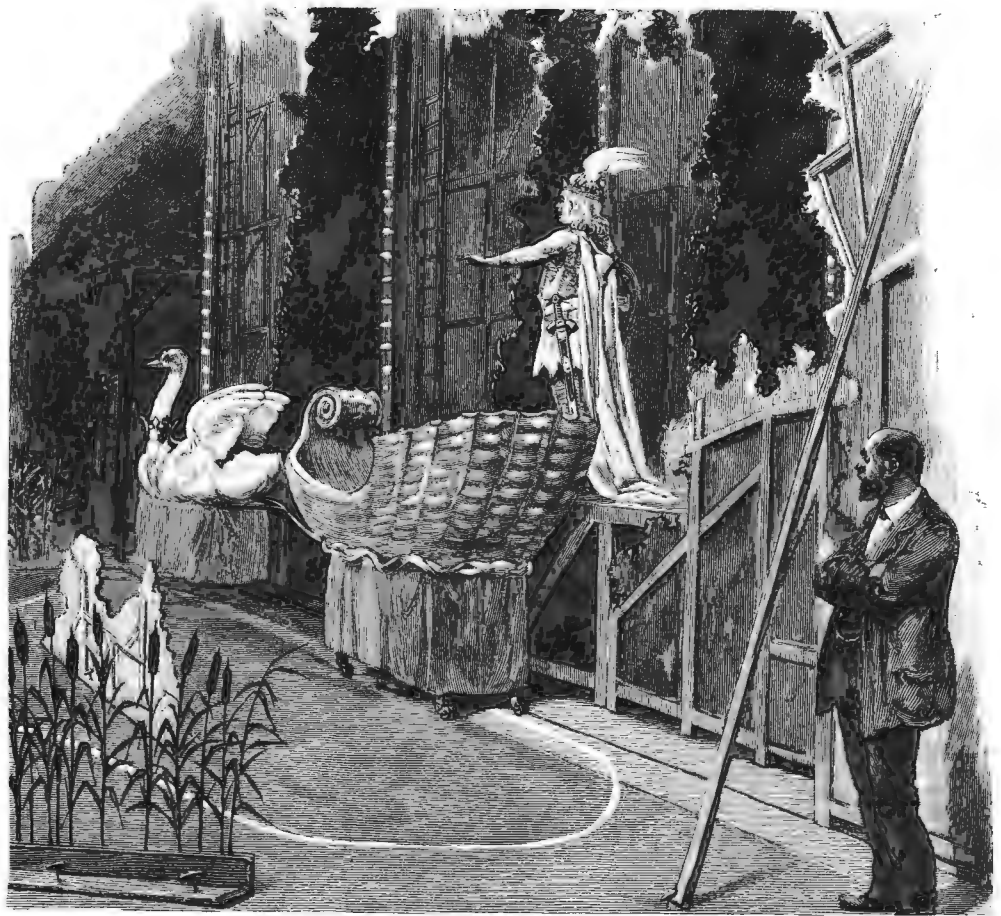

Лоэнгринъ: «Плыви, о, лебедь мой!»

на полотно и надувает его. Оно то пучится въ видѣ валовъ, то собирается мелкими, движущимися складками, и въ результатѣ для зрителей получается впечатлѣніе морской равнины, подернутой рябью или вздымающейся крупными волнами.

Воду «въ разрѣзѣ» представляютъ иначе: для этого употребляется зеленый газъ. Рѣзвыя удилны располагаются въ изгибахъ позыхъ и дѣлаютъ соответствующія движенья, а театральные рабочіе двигаютъ взадъ и впередъ укрѣпленную предъ ними на веревкѣ полосу газа, и со стороны кажется, будто это и въ самомъ дѣлѣ морская вода.

Но вотъ, спокойная водная гладь перестаетъ быть спокойной. Она вздымается сердитыми волнами, кидаетъ на берегъ лодки и пугаетъ своимъ свирѣпымъ видомъ жестокаго врага Вильгельма-Телля—Гесслера. Поднялся вѣтеръ... Онъ востъ, свиститъ самымъ ужаснымъ образомъ. Гесслеръ блѣденъ отъ страха, какъ смерть, но ужасный вѣтеръ не въ состояніи сдуть даже самаго легкой вылику со сцены. Это не тотъ вѣтеръ, что бушуетъ при помощи вышеописанной машины подъ сценой... Тотъ вѣтеръ шума не производитъ, и для шумнаго вѣтра имѣется другая машина. «Богъ вѣтра», который управляетъ ею, любезно покажетъ намъ ея нехитрое устройство: деревянные рейки на колесѣ трутся о полосу холста — и бурный нордъ-остъ готовъ! «Богъ вѣтра», вращая колесо и нажимая особый рычагъ, регулируетъ его свирѣпость.

Подобная бушафорская буря напоминаетъ «бурю голосовъ» за сценой въ шиллеровскомъ «Заговорѣ Фіеско». Зрители, сидя въ залѣ, слышатъ, какъ за стѣною разрастается ропотъ народа. Среди смутнаго гомона вырываются отдѣльныя восклицанія... Народъ волнуется... Недовольные ропщутъ!

Эти «недовольные» сбились въ кучу въ уголку между кулисами и бормочутъ, что придетъ въ голову. Среди нихъ на стулѣ стоитъ главный ихъ вдохновитель и возмутитель — помощникъ режиссера и дирижируетъ ихъ оригинальнымъ хоромъ, то усиливая, то умиряя «народный ропотъ». Нѣкоторые «недовольные» время отъ времени выкрикиваютъ по тетрадкѣ въ опредѣленныхъ мѣстахъ ясныя фразы, а народъ имъ глухо аккомпанируетъ. Результатъ отъ такого простого средства получается удивительный. Опытъ подобнаго «народнаго ропота» можно легко продѣлать домашнимъ способомъ: стоитъ собраться вмѣстѣ пяти-шести собесѣдникамъ съ газетами въ рукахъ и начать читать что-нибудь вслухъ — каждый свое и всѣ вмѣстѣ. Возникнетъ такой «ропотъ», что сами участвующіе ужаснутся!

Многіе сценическіе эффекты основаны на простыхъ фокусахъ: «ловкость рукъ» — и ничего больше! Довѣрчивая публика подвергается самому явному надувательству, вида то, чего нѣтъ на самомъ дѣлѣ, и не вида того, что явственно происходитъ предъ ея глазами.

Кому не извѣстна драматическая сцена стрѣльбы въ яблоко, въ Вильгельмъ-Телль? Телль стрѣляетъ въ яблоко, положенное на голову своего малолѣтняго сына. Бѣдный мальчикъ, то и гляди, получить отцовскую стрѣлу въ лобъ. Публика вздыхаетъ отъ нервнаго подъема, когда Телль прицѣливается въ сына... Стрѣла свиститъ — и яблоко, пронзенное ею, падаетъ на землю. Зрители удивлены, что видѣли, какъ летѣла стрѣла и какъ уткнулась въ яблоко.

А между тѣмъ Телль и не думалъ стрѣлять. Онъ только притворился стрѣляющимъ. Къ яблоку была прикрѣплена нитка, и за нитку его ловко сдернули съ головы мальчика... А на полу оказалось другое яблоко — уже изготовленное со стрѣлою... «Ловкость рукъ» способствуетъ также и превращенію Фауста изъ старика въ юношу. Почтенный ученый морочитъ публику самымъ патлымымъ образомъ, уходя за кулисы и живо стигивая съ себя стариковскую одежду, а также и сѣдую бороду, которая быстро проваливается затѣмъ съвозъ землю.

Шоразительную и грандіозную картину представляетъ появленіе громаднаго дракона въ оперѣ Вагнера «Зигфридъ». Чудовище лѣзетъ вверхъ изъ глубины сцены, сверкая огненными глазами,

испуская изъ ноздрей облака дыма, и откуда-то изъ его утробы слышится дикій, совершенно «печеловѣчскій» ревъ. Сзади чудовища вздымается громадный чешуйчатый хвостъ, и драконъ машетъ имъ во всѣ стороны. И прежде, чѣмъ Зигфридъ кинется въ бой съ нимъ, онъ злобно скалитъ громадные клыки и высовываетъ огненно-красный языкъ. Размѣры этого пѣмецкаго «Змѣя Горыныча» таковы, что Зигфридъ кажется предъ нимъ лиллипутомъ.

Эту колоссальную «закулисную тайну» образуютъ, вытаскиваютъ на сцену и приводятъ, вообще, въ движеніе, около десяти человѣкъ. Драконъ представляетъ изъ себя цѣлую хитроумную машину и походить въ своемъ закулисномъ видѣ отчасти на корабль, отчасти на автомобиль весьма фантастическаго вида. Корпусъ его состоитъ изъ крѣпкаго каркаса, кольца котораго обтянуты соответствующей «шкурой». Внутри туловища помѣщаются, собственно говоря, двое людей: это, такъ сказать, лоцмана, управляющіе движеньемъ чудовища, а также и свѣтомъ его глазъ и дымомъ изъ его ноздрей. Но внизу — подъ туловищемъ — т. е. подъ сценой (туловище соединено чрезъ полъ сцены съ особымъ «подземнымъ» механизмомъ) дѣйствуютъ уже 7 — 8 человѣкъ, одинъ изъ которыхъ — оперный артистъ — занимается спеціально тѣмъ, что поетъ въ рупоръ, долженствующій изображать голосовой аппаратъ дракона, а другіе, простые театральные рабочіе, посредствомъ блоковъ и веревокъ приводятъ Змѣя Горыныча въ движеніе, то приподнимаютъ, то опускаютъ его. Хвостъ помѣщается отдѣльно отъ туловища, на спеціальной подставкѣ. Это тоже закулисная тайна: зрители не видятъ этого. Особая пружина въ его основаніи позволяетъ хвосту гра-



Суфлеръ.

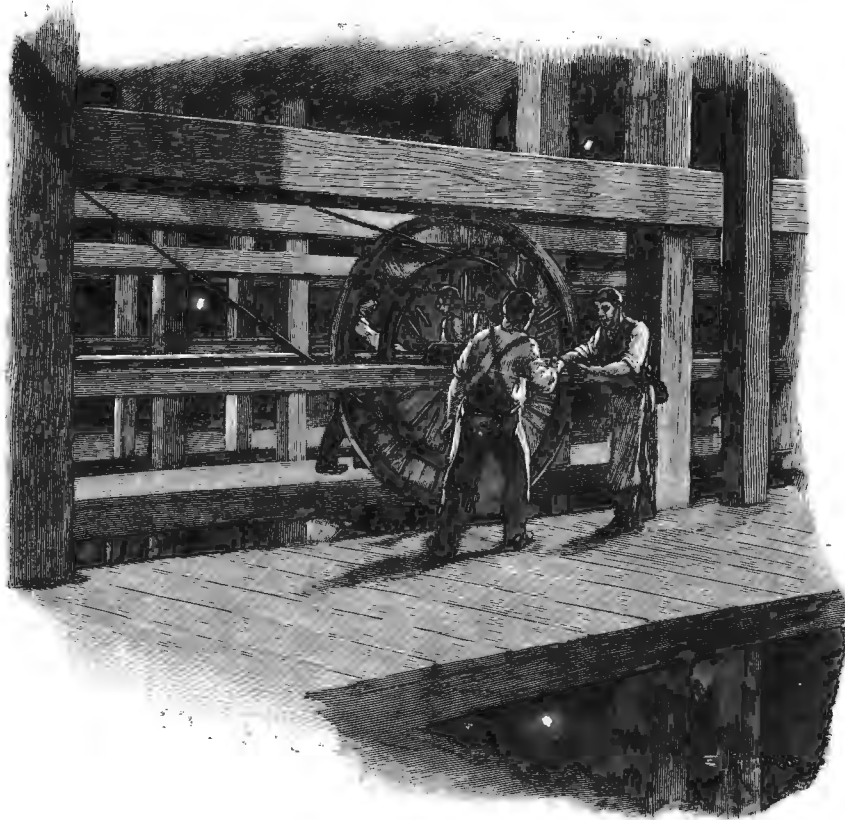

Производство морскихъ волнъ.

ціозно кивать во всё стороны. Хвостом управляет особый знатокъ своего дѣла — и въ результатѣ труды цѣлаго отряда «таинственныхъ незнакомецъ» создаютъ занимательное и чудесное зрѣлище, способное нагнать настоящій ужасъ на присутствующихъ въ театрѣ дѣтей, и привести въ восхищеніе взрослыхъ зрителей, любящихъ фантазмагорическія и сверхъестественныя сказочныя зрѣлища.

Пожаръ, котораго сцена такъ боится, имитируется ею съ не меньшимъ успѣхомъ и съ полной безопасностью для себя: багровое зарево въ окнахъ комнаты Валентины въ 4-мъ актѣ «Гугенотовъ», ознаменовывающее начало варооломеевской рѣзни, достигается невиннымъ бенгальскимъ огнемъ, неспособнымъ не только зажечь жилища гугенотовъ, но даже опалить имъ бороды. Пожаръ, который начинается въ Путивль («Князь Игорь») и виденъ изъ оконъ терема Ярославны, устраивается иначе. Здѣсь публика видитъ уже пламя въ клубкахъ дыма надъ черными силуэтами городскихъ зданій. Но и въ этомъ случаѣ опасности для путивльскихъ теремовъ нѣтъ ни малѣйшей, такъ какъ вмѣсто дыма выпускается паръ, освѣщаемый снизу краснымъ электрическимъ свѣтомъ. Но зрители могутъ поклоняться, что они видѣли самое настоящее пламя, взвивавшееся клубами надъ крышами церковей и домовъ.

Болѣе или менѣе таковы и другія закулисныя тайны, и всё онѣ свойственны большинству театровъ. Конечно, «иная слава солнцу,

иная слава лунѣ»: въ однихъ театрахъ и декорации, и техническая часть примитивнѣе и проще, въ другихъ все это доведено до изумительныхъ тонкостей и невѣроятныхъ ухищреній, имитирующихъ природу почти въ совершенствѣ.

Но, заканчивая нашъ очеркъ, нельзя не упомянуть еще объ одной весьма характерной «тайнѣ» сцены—о суфлерѣ.

Суфлеръ представляетъ собою несомнѣнную тайну кулисъ и вмѣстѣ съ тѣмъ великое лицемеріе сцены! Предполагается, что зрители не знаютъ ничего объ его существованіи, не слышатъ его, не думаютъ о немъ. Суфлеръ, это память актера, и какъ память, онъ предполагается скорѣе абстрактнымъ понятіемъ, чѣмъ живымъ существомъ, а между тѣмъ суфлерская будка краснорѣчиво торчитъ предъ глазами у зрителей, и они ясно слышатъ исходящій изъ нея таинственный шепотъ, предсказывающій то, что сейчасъ произнесетъ актеръ.

Но что же дѣлать? Должность суфлера узаконена настоятельной необходимостью въ немъ, и въ храмѣ музъ приходится дать мѣсто этому представителю Мнемозины. Находясь на границѣ двухъ міровъ—подземнаго и надземнаго—онъ держитъ въ своихъ рукахъ судьбу и благополучіе многихъ и многихъ. Отъ его милости силовъ и рядомъ зависятъ сильныя и слабыя... И не даромъ театральная шутка гласитъ, что доски сценическаго пола, прилегающія къ суфлерской будкѣ, приходится, особенно у насъ, въ Россіи, часто мѣнять: онѣ очень скоро приходятъ въ ветхость!..

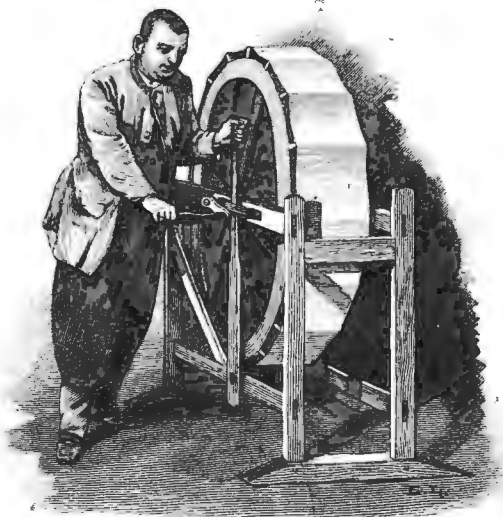

Машинка для производства вѣтра.

ромъ театральная шутка гласитъ, что доски сценическаго пола, прилегающія къ суфлерской будкѣ, приходится, особенно у насъ, въ Россіи, часто мѣнять: онѣ очень скоро приходятъ въ ветхость!..

Къ рисункамъ.

Читатели нашего журнала, несомнѣнно, знакомы съ прелестнымъ талантомъ г-жи Е. Бемъ. Миниатюрныя акварели ея изъ дѣтской жизни, исполненныя съ тонкимъ изяществомъ и полныя милого теплаго юмора, не разъ появлялись на страницахъ «Пчелы». Особую прелесть крошечнымъ персонажамъ г-жи Бемъ придаютъ старинныя русскія костюмы: охаби, кафтаны, сарафаны, кички. На этотъ разъ предъ нами является олицетвореніе Слѣса, той напыщенной боярской спѣси, которая заводила длинныя исторіи изъза «мѣсты», (кому и гдѣ сидѣть за книжескимъ столомъ) и создала цѣлое специальное понятіе «мѣстничества».

Извѣстное стихотвореніе гр. А. Толстого, которое послужило темою и основой для изящной акварели г-жи Бемъ, приведено частью подъ самымъ рисункомъ.

Картина художника П. А. Дженѣва «Закладка Кремля» изображаетъ жестокой обычай, практиковавшійся на Руси въ стародавнее время: существовало повѣрье, что при закладкѣ стѣны нужно закопать въ землю живьемъ перваго человѣка, который случайно пройдетъ мимо. Этотъ обычай воспѣтъ А. А. Навроцкимъ въ стихотвореніи «Коромыслова башня», и картина Дженѣва, въ сущности, служитъ иллюстраціей къ этому стихотворенію. Содержаніе его слѣдующее:

Нижній-Новгородъ обнесенъ деревянною стѣною, которая «не прочна, не страшна, и не мало ветшала съ годами». Нужно построить новую стѣну, и князь приказываетъ начинать работу съ постройки угловой каменной башни. Князю говорятъ, что нужно соблюсти при этомъ слѣдующее:

... «есть обычай у насъ,
Что велитъ зарывать безъ пощады
Всѣхъ, кто первымъ пройдетъ въ день начала работъ
Тамъ, гдѣ стѣну закладывать надо.
Тотъ обычай не вздоръ, онъ идетъ съ давнихъ поръ,
Самый Новгородъ тѣмъ вѣдь и крѣпокъ,

Что подъ башней
одной, за Софійской стѣной,
Тамъ зарытъ былъ
одинъ малолѣтокъ.»

На другой день утромъ, предъ началомъ работъ, работникамъ попала въ Алена купеческая жена, которая ходила на рѣку за водой. Ее схватили. Въ это время изъ воротъ вышла «княжій стольникъ, бояринъ Ордынецъ»: Алена кинулась съ мольбою къ нему, но Ордынецъ, съ своей стороны, также желалъ соблюсти обычай, и не только не тронулся съ мольбами, но напротивъ, принялъ дѣятельное участіе въ ея заканываніи:

«А теперь мнѣ подай
коромысло! Да дай
И ведро, хоть оно сіе
не нужно.
Но нельзя не зарыть:
все, что съ ней,
положить
За одно по обычаю
нужно!

Алену закопали, мужъ ея бросился съ горя въ Оку, а башню въ память коромысла Алены, назвали Коромысловой.

П. А. Дженѣвъ, въ своей прекрасной картинѣ, еще разъ воскрешаетъ эту мрачную легенду стариннаго и красивѣйшаго волжскаго города.

Когда въ XVIII столѣтіи въ Америкѣ возгорѣлась борьба съ Англійей за освобожденіе, знаменитый американскій гражданинъ

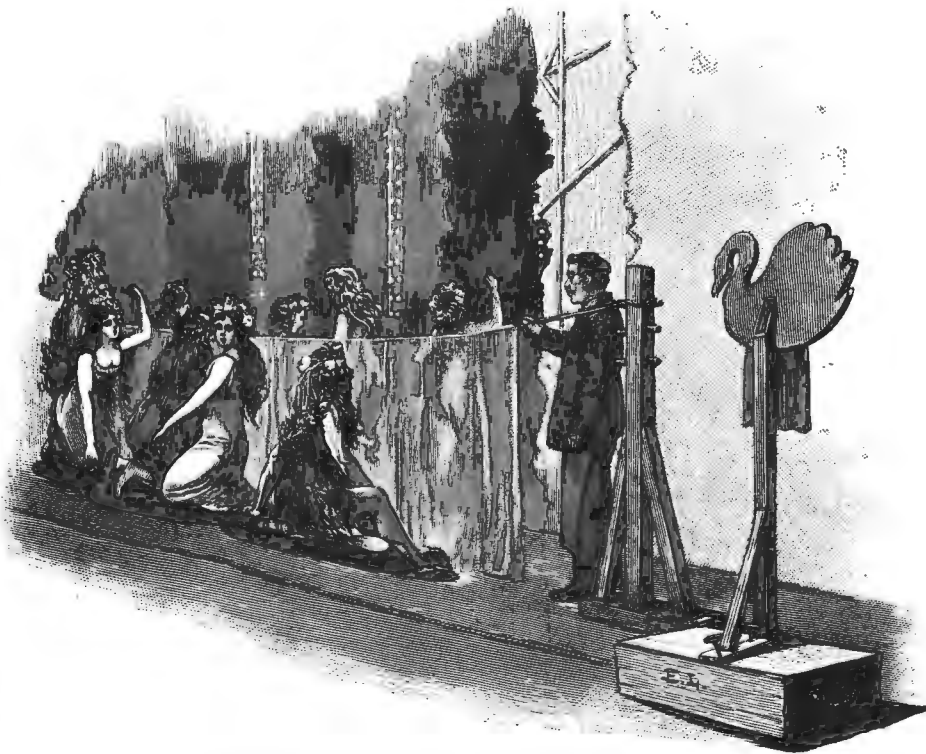

«Закулисныя тайны». Ундины въ морскихъ волнахъ.

Франклин похвалъ по Францію хлопотать о союзѣ своего отечества съ нею.

Въ 1776 году онъ прибылъ въ Парижъ и произвелъ на тамошнее высшее общество чрезвычайно впечатлѣніе своею внѣшностью, остроуміемъ и обходительностью. Прежде всего, французамъ, привыкшимъ къ блеску *ancien régime*, къ пышности и чопорности, бросилась въ глаза скромная внѣшность Франклина — его черный квакерскій сюртукъ, собственные сѣдые волосы, вмѣсто обязательнаго наудреннаго парика, и въ высшей степени умѣренный образъ жизни. Въ глазахъ французовъ Франклинъ и его сограждане, квакеры, явились живымъ олицетвореніемъ модныхъ въ то время идей Руссо и прочихъ энциклопедистовъ о простой, суровой сельской жизни среди природы, о демократическомъ братствѣ и равенствѣ. Франклинъ умѣлъ превосходно использовать эту моду тогдашняго французскаго общества и, появившись постоянно въ аристократическихъ кружкахъ Парижа, вербовать все большее и большее количество поклонниковъ и сторонниковъ своей идеи союза съ Франціей.

Онъ достигъ осуществленія этой идеи. Въ томъ же году юный маркизъ Лафайетъ съ отрядомъ изъ знатной французской молодежи отіравился въ Америку сражаться за американскую независимость, а въ слѣдующемъ году, послѣ рѣшительной победы американцевъ при Саратогѣ, былъ заключенъ и формальный союзъ между Франціей и Северо-Американскими

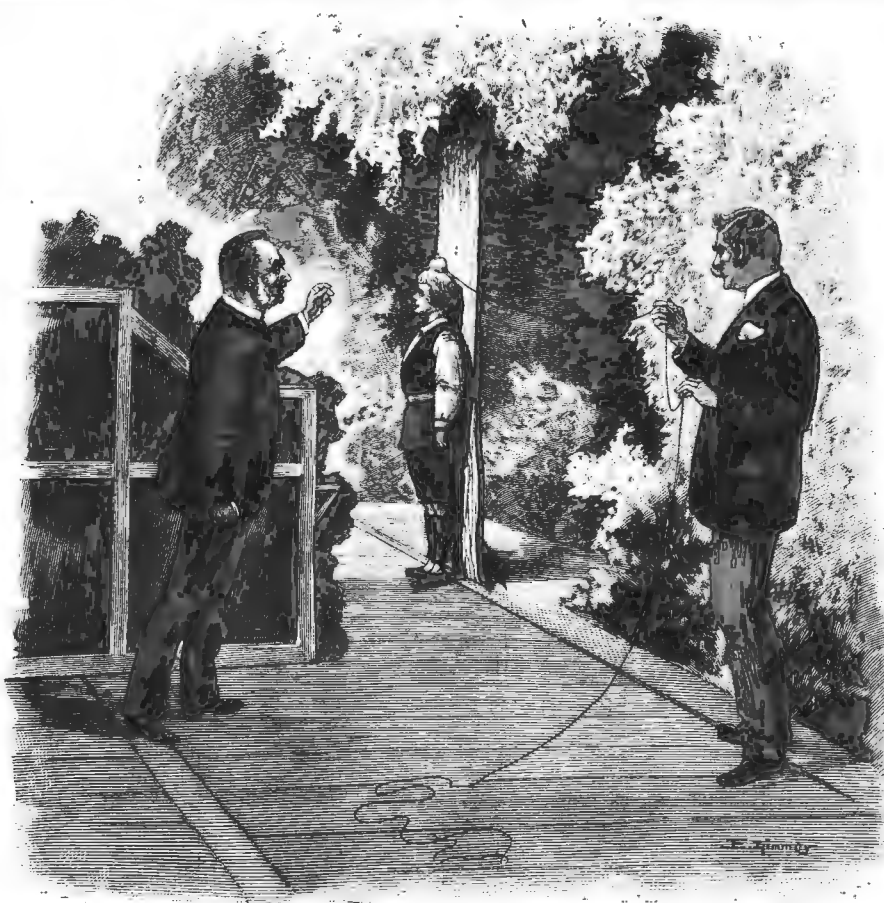

«Закулисныя тайны». Сцена съ яблокомъ въ «Вильгельмъ Телль».



«Закулисныя тайны». «Ропоть народа» за сценой при представленіи «Фіско».

Соединенными Штатами.

Когда Франклинъ появился въ этотъ знаменательный день въ версальскомъ дворцѣ, придворное общество встрѣтило его шумными овациями, а гордые и чопорныя принцессы бурбонскаго дома собственноручно увѣчили его цвѣтами и лавровымъ вѣнкомъ, несмотря на протесты сконфузившагося старика.

Картина А. Гатти изображаетъ этотъ торжественный моментъ въ жизни великаго американца, которому не только его сограждане, но и все челоѣчество обязаны весьма многимъ. Недаромъ о немъ былъ сложенъ остроумный латинскій стихъ: «Eripuit coelo fulmen, sceptrumque tyrannis». — т. е. онъ вырвалъ у неба молнію и скипетръ у тирановъ. Если мы вспомнимъ опыты Франклина съ электричествомъ и борьбу его съ англичанами, то этотъ стихъ нисколько не покажется намъ напыщеннымъ.

*

Молоденькая горничная не устояла предъ соблазномъ поосидѣть въ мягкомъ, громадномъ барскомъ креслѣ, да нечаянно и заснула. Заснула во всѣхъ своихъ доспѣхахъ — сощеткой и съ трипкой для вытиранія пыли.

Въ этой картинѣ К. Е. Маковскаго незатѣливой, но темъ еще разъ проявилось его рѣдкое мастерство изображенія красивыхъ женскихъ типовъ. Блестящій талантъ художника давно уже оцѣнили въ Западной Европѣ и въ Америкѣ; одна изъ его большихъ картинъ этимъ лѣтомъ приобрѣтена съ петербургской «народной» выставки въ Америку. Теперь же художникъ

самъ отправился въ Америку и произвел тамъ фуроръ своими работами, въ особенности портретами. Новый президентъ Рузвельтъ принялъ его въ аудіенціи и согласился позировать ему для портрета, — перваго своего президентскаго портрета, писать который усиленно добивались крупнѣйшіе американскіе художники. Популярность К. Е. Маковского въ Америкѣ большая, и мы не можемъ не гордиться такимъ широкимъ признаніемъ русскаго таланта.

Графъ Д. М. Сольскій. (Портр. на этой стр.)

Цѣз числа новгородныхъ Высочайшихъ указовъ и рескриптовъ одинъ выдѣляется по своему исключительному характеру: председатель департамента государственной экономіи государственнаго совѣта, статсъ-секретарь д. т. с. Дмитрій Мартыновичъ Сольскій удостоенъ слѣдующаго Высочайшаго рескрипта:

«Графъ Дмитрій Мартыновичъ. Полѣвка тому назадъ начавъ служебную дѣятельность въ бывшемъ второмъ отдѣленіи Собственной Нашей канцеляріи, вы уже въ 1864 году, при учрежденіи должности товарища главноуправляющаго симъ отдѣленіемъ, призваны были къ ея занятію. Спустя три года, вамъ ввѣренъ былъ отвѣтственный постъ государственнаго секретаря, на которомъ вы съ отменной пользою посвящали свои блестящіе дарованія разнообразнымъ и сложнымъ трудамъ государственнаго совѣта.

«По назначеніи васъ затѣмъ государственнымъ контролеромъ, возлюбленный Родитель Мой неоднократно имѣлъ случай достойно опѣнить ваше талантливое и преданное долгу содѣйствіе неустаннымъ Его попеченіямъ объ улучшеніи финансоваго положенія страны и охраненіи государственнаго достоянія.

«Ваші глубокія познанія и обширный запасъ дѣловаго опыта послужили основаніемъ къ порученію вамъ многосложныхъ обязанностей председателя сначала въ департаментѣ законовъ, а затѣмъ въ департаментѣ государственной экономіи государственнаго совѣта и въ комитетѣ финансовъ. Заслуги ваши въ сихъ высшихъ установленіяхъ стяжали вамъ новое право на особую Нашу признательность. Поступательный ростъ страны требовалъ отъ руководителя занятія по разсмотрѣнію государственныхъ росписей не только просвѣщеннаго пониманія предстоящихъ задачъ и безпристрастной оцѣнки степени ихъ настоятельности, но еще и искуснаго определенія такихъ способовъ ихъ удовлетворенія, которые обезпечивали бы правильное развитіе государственнаго хозяйства Россіи. Не менѣе знаменательны труды ваши въ области финансоваго законодательства, направленные къ возможному уравненію податнаго бремени народа, упрощенію государственнаго кредита и исправленію нашего денежнаго обращенія.

«Въ справедливое воздаяніе за такое плодотворное служеніе ваше четыремъ Государямъ, Я, указомъ, сего числа правительствующему сенату даннымъ, возвелъ васъ въ графское Россійской Имперіи достоинство.

«Искренно надѣясь многіе еще годы видѣть васъ въ числѣ ближайшихъ Моихъ сотрудниковъ на пользу дорогой Родины, пребываю къ вамъ навсегда неизмѣнно благоклонный

и искренно благодарный
НИКОЛАЙ».

2-го января состоялось торжественное чествованіе графа Д. М. Сольскаго, происходившее въ квартирѣ юбиляра. Въ чествованіи принимали участіе почти всѣ члены государственнаго совѣта, всѣ министры, за исключеніемъ министра путей сообщенія князя М. П. Хилкова, находящагося въ Сибири, товарищи министровъ и прочіе высшіе чины разныхъ вѣдомствъ. Первыми привѣтствовали Д. М. члены департамента государственной экономіи, во главѣ которыхъ находился Августѣйшій председатель государственнаго совѣта Его Императорское Высочество великій князь Михаилъ Николаевичъ. Отъ имени этой депутаціи юбиляру привѣтствовали старѣйшій членъ департамента д. тайн. сов. Э. Г. Тернеръ, произнесшій рѣчь, посвященную указанію заслугъ гр. Д. М. Сольскаго. Отъ имени канцеляріи государственнаго совѣта произнесъ привѣтственную рѣчь государственный секретарь д. т. с. В. К. фонъ-Шлеве. Далѣе, слѣдовала депутація отъ министерства финансовъ, состоявшая изъ высшихъ чиновъ министерства, во главѣ съ министромъ д. т. с. С. Ю. Витте, прочитавшимъ адресъ отъ министерства финансовъ. Эту депутацію смѣнила депутація отъ государственнаго контроля,

состоявшая также изъ высшихъ чиновъ вѣдомства, во главѣ съ государственнымъ контролеромъ ген. отъ инф. П. Л. Лобко, произнесшимъ рѣчь. Отъ Императорскаго Александровскаго лицея, воспитанникомъ которой состоялъ Д. М., явилась депутація, во главѣ съ главноуправляющимъ Собственною Его Величества канцеляріею по учрежденіямъ Императрицы Маріи ген.-адют. графомъ Н. А. Протасовымъ-Бахметевымъ. Его Высочество принцъ Александръ Петровичъ Ольденбургскій, явившійся во главѣ депутаціи отъ института экспериментальной медицины, вручилъ юбиляру адресъ и дипломъ на званіе почетнаго члена института. Департаментъ законовъ государственнаго совѣта участвовалъ въ чествованіи юбиляра въ полномъ составѣ, во главѣ съ председателемъ статсъ-секретаремъ д. тайн. сов. Э. В. Фришемъ, произнесшимъ рѣчь. Далѣе слѣдовала депутація отъ георгиевской общины, во главѣ съ настоятелемъ церкви прот. А. Колоколовымъ. Благодарственный адресъ поднесли Д. М. городскіе головы сѣверныхъ городовъ за содѣйствіе, оказанное имъ по постройкѣ сѣверной желѣзной дороги. Юбиляру почтили своимъ присутствіемъ Ихъ Императорскія Высочества Государь Наслѣдникъ и великій князь Михаилъ Александровичъ, великій князь Владиміръ Александровичъ, Ея Императорское Высочество принцесса Евгения Максимилиановна Ольденбургская и принцъ Петръ Александровичъ Ольденбургскій.

В. И. Покровскій.

(Портр. на этой стр.)

17-го декабря исполнилось тридцать лѣтъ статистической дѣятельности В. И. Покровскаго. Въ началѣ семидесятыхъ годовъ тверское земство поручило В. И. Покровскому начать статистическое изслѣдованіе губерніи по совершенно новой программѣ, имѣвшей цѣлью выиснить хозяйственный бытъ всего населенія. Работы тверскаго земства, вмѣстѣ съ подобными же изслѣдованіями, предпринятыми московскимъ земствомъ, положили начало нашей земской статистикѣ, выиснявшей во всѣхъ подробностяхъ бытовія стороны русской областной жизни. Эти работы, съ точностью нелицеприятныхъ чиселъ, развернули предъ читающей Россіей картину экономической жизни русскаго народа, выдвинувъ многія стороны ея, остававшіяся до тѣхъ поръ незамѣченными. Заслуга В. И. Покровскаго заключается въ томъ, что онъ, въ числѣ первыхъ установилъ въ этой области точный пріемъ наблюденія и изслѣдованія хозяйственныхъ явленій нашей народной жизни. Не ограничиваясь изложеніемъ добытыхъ результатовъ, въ видѣ сухихъ и мало располагающихъ къ себѣ статистическихъ таблицъ, В. И.—всегда умѣлъ излагать наблюденные факты и вытекающіе выводы въ изящной и легкой формѣ, свидѣтельствующей о глубокомъ знаніи дѣла и ясности взгляда. Такой способъ изложенія столь сухого, на первый взглядъ, предмета, какъ статистическія данныя — въ значительной степени содѣйствовалъ популяризаціи самаго пріема — путемъ чиселъ освѣщать явленія общественной жизни. Благодаря первоначальнымъ работамъ земской статистики, въ настоящее время едва ли мыслимо разрѣшеніе важныхъ вопросовъ русской областной жизни, помимо статистическаго изслѣдованія.

Статистическими работами тверскаго земства В. И. Покровскій руководилъ до 1893 года. Послѣ смерти профессора Янсона, В. И. управлялъ статистическимъ отдѣленіемъ с.-петербургской городской управы; къ концу 1894 года онъ перешелъ на службу въ министерство финансовъ, гдѣ до настоящаго времени завѣдуетъ статистикою департамента таможенныхъ сборовъ.

Какъ общественный дѣятель, В. И. Покровскій извѣстенъ еще своимъ участіемъ въ трудахъ вольно-экономическаго общества, въ комитетѣ о сельскихъ това-

риществахъ и въ другихъ обществахъ.

Тверское земство почтило дѣятельность своего сотрудника постановленіемъ учредить въ одномъ изъ училищъ стипендію имени юбиляра и повѣсить портретъ его въ помѣщеніи земской управы; старинное уѣздное земское собраніе тверской губерніи постановило учредить школу имени В. И. Покровскаго.

17-го истекшаго декабря сотрудники В. И. Покровскаго по департаменту таможенныхъ сборовъ, въ числѣ около 120 членовъ, устроили В. И. сердечную встрѣчу: одинъ изъ сослужив-



Графъ Д. М. Сольскій. По поводу 50-лѣтія государственной дѣятельности. По фот. авт. «Нивы».



В. И. Покровскій. По поводу 30-лѣтія общественной дѣятельности. По фот. авт. «Нивы».

деев В. П. Покровского, напомнив в кратких словах всю продолжительную деятельность юбиляра, исполненную неутомимой энергией на поприще служения общенародному благу, от лица всех присутствовавших горячо пожелал В. П. Покровскому сохранить эту энергию еще на долгие годы для общепользуемой работы. Растроганный речью В. П. благодарил за горячий привет и выразил желание продолжать свою работу в среде своих сотрудников.

Вслед за этим В. П. поздравляло его ближайшее начальство по департаменту.

Торжественное чествование В. П. происходило 27-го декабря в заседании подкомиссии статистики XI съезда естественных наук и врачей. Из множества речей многолюдного собрания отличалась

особенной теплотой речь товарища министра финансов В. П. Ковалевского, охарактеризовавшего юбиляра, как «редкого работника, ревностного исследователя важнейших экономических сторон нашей народной жизни», как деятеля, «всегда благородно и честно пользовавшегося двумя основными началами статистики—числом и словом», как человека неутомимого, способного работника и отзывчивого, искренно преданного интересам своего народа».

Прочитаны были многочисленные адреса от разных статистических бюро, земских статистиков, различных обществ; телеграммы от многих профессоров статистики, сотрудников В. П. по департаменту таможенных сборов; получены были приветствия от ученых обществ и от множества лиц.

Вместе со всеми, приветствовавшими В. П. Покровского, пожелаем ему долголетия для плодотворной дальнейшей работы на поприще отечественной статистики.

И. С. Блюхъ. (Портр. на этой стр.).

25-го декабря скончался в Варшаве один из выдающихся наших финансовых и общественных деятелей, составивший себе крупное имя в финансово-экономической науке, член ученого комитета министерства финансов Иванъ Станиславовичъ Блюхъ.

Общественно-экономическая деятельность И. С. началась в конце 60-х годов. Железнодорожное дело, начинавшее широко развиваться в ту пору, нашло в нем выдающегося работника и на практике, и в теории. Он участвовал в сооружении железных дорог главного русского общества, в качестве строителя—ландворово-роменской и иваново-домбровской жел. дор., и как организатор общества юго-западных железных дорог; но в то же время, как крупный знаток этого дела, И. С. принимал участие в съездах представителей железных дорог и много потрудился над разработкой сложных вопросов железнодорожного законо-

дательства. В 1875 году появилось его обширное исследование: «Русские железные дороги» (на русском и французском языках), составляющее первый опыт разработки железнодорожной статистики и политики в России. Одновременно с тем он издал, вместе с П. А. Вышнеградским, «Труды комиссии съезда представителей русских железных дорог по учреждению пенсionных касс» (Сиб., 1875 г.). К этой области принадлежат также его «Исследование по вопросам, относящимся к производству, торговле и передвижению скота в России и за границей» (1876).

В 1877 г. стали появляться в «Вестнике Европы» статьи И. С. под заглавием «Экономическое состояние России в прошлом и настоящем», отстаивавшие нашу железнодорожную политику, давшую странам в 11 лет железно-дорожную сеть в 20,000 верст.

Эти яркие и строго обоснованные статьи легли в основу его обширного труда, изданного им через год в 5-ти томах, под заглавием: «Влияние железных дорог на экономическое состояние России». Книга вызвала большой интерес не только у нас, но и в Западной Европе и была переведена на польский и французский языки.

Все эти сочинения, разрабатывавшие отдельные вопросы политико-экономической науки, были своего рода подготовительными трудами для того громадного исследования, которое было задумано И. С. уже давно, и в котором он, так сказать, подвел итог всем своим экономическим трудам; огромное исследование, под заглавием: «Финансы России XIX столетия», обняло собою 4 больших тома in quarto и представляло один из капитальных трудов русской финансовой науки.

Первые два его тома дают в высшей степени полную и обстоятельную историю финансов с древнейших времен, третий заключает в себя монографию о доходах, а четвертый посвящен критическому разбору наших государственных расходов.

Труд этот был вскоре после выхода в свет переведен на немецкий и французский языки, а также и на польский, причем был еще пополнен одним томом, заключающим историю финансов и налогов Царства Польского до слияния их с общим государственным бюджетом.

В 1890 г. была издана И. С. книга «О сельскохозяйственном мелiorационном кредите в России и за границей», представляющая собрание материалов по организации этой важной отрасли кредита. Обширное исследование написано им также об экономическом положении евреев в России. Кроме того, И. С. много



И. С. Блюхъ († 25-го декабря 1901 г.).
По фот. авт. «Нивы».



Англо-бурская война. Кавалерийская атака буров при Брэнкенаагте. По рис. Дж. Чарльтона авт. «Нивы».

писалъ по всѣмъ указаннымъ вопросамъ въ польскихъ журналахъ: «Bibliotheka Warszawska» и «Athenum».

Послѣднія 10 лѣтъ своей жизни И. С. всецѣло посвятилъ обширному труду-ислѣдованію «О будущей войнѣ въ техническомъ, экономическомъ и политическомъ отношеніяхъ». Этотъ шеститомный трудъ, обратившій на себя вниманіе всего міра и переведенный почти на всѣ европейскіе языки, выдвинулъ имя Блюха, какъ одного изъ лучшихъ и талантливѣйшихъ защитниковъ всеобщаго мира. Весь этотъ безконечный, строго документальный матеріалъ о войнѣ, ея губительномъ значеніи во всѣхъ отношеніяхъ — лучшая проповѣдь мира, и для каждаго, интересующагося этимъ вопросомъ, ислѣдованіе Блюха должно быть настольной книгой. Оно было настольной книгой и въ скромномъ «дворцѣ мира» въ Гаагѣ, во время засѣданія мирной конференціи, и авторъ этой замѣчательной книги былъ приглашенъ участвовать въ работахъ конференціи и читалъ специальный докладъ. Съ тѣхъ поръ имя Блюха стало однимъ изъ популярнѣйшихъ въ Западной Европѣ и всегда ставилось на ряду съ такими извѣстными поборниками мира, какъ Пасси, Берта Зуттнеръ, Стэдъ.

И. С. Блюхъ скончался на 66-мъ году жизни; смерть застала его еще бодрымъ, свѣжимъ, дѣятельнымъ, готовившимся еще много поработать для совершенно захватившей его въ послѣдніе годы «идеи всеобщаго мира». Но и то, что онъ сдѣлалъ и оставилъ послѣ себя, даетъ ему право занять почетное мѣсто въ ряду нашихъ общественныхъ дѣятелей.

Битва при Брѣкенлаагте. (Рис. на стр. 38).

Извѣстна прокламація Китченера, которую главнокомандующій британскими войсками въ Южной Африкѣ потребовалъ, осенью прошлаго года, отъ всѣхъ буровъ положить оружіе къ определенному сроку, въ противномъ случаѣ всѣмъ неокорнымъ бурамъ угрожаетъ вѣчное изгнаніе изъ Южной Африки. Съ своей стороны буры, казалось, напрягли всѣ усилія, чтобы доказать Англіи, какъ далеко еще до конца неравной борьбы. Послѣ обнародованія пресловутой прокламаціи Китченера, англійскимъ войскамъ пришлось испытать цѣлый рядъ кровопролитныхъ стычекъ, въ которыхъ нападающею стороною были бурскіе отряды. Однимъ изъ серьезныхъ сраженій оказалось дѣло при Брѣкенлаагте, о которомъ Китчеръ послалъ изъ Преторіи слѣдующую телеграмму: «только что узналъ о серьезной атакѣ, произведенной при густомъ туманѣ на арьергардъ колонны, находившейся подъ командой полковника Бенсона, въ двадцати миляхъ къ сѣверо-западу отъ Бетеля, близъ Брѣкенлаагте. Непріятель, числомъ въ тысячу человекъ, захватилъ обѣ пушки, находившіяся въ арьергардѣ. Думаю, что потери велики. Бенсонъ умеръ отъ ранъ. Колонна, посланная на выручку, прибудетъ сегодня утромъ». Въ тотъ же день Китчеръ второю телеграммою донесъ въ Лондонъ, что полковникъ Бартеръ, посланный на выручку, соединился съ остатками колонны Бенсона и прислалъ донесеніе о подробностяхъ боя, который велся на очень близкомъ разстояніи, причемъ обѣ стороны проявили большую рѣшимость. Какъ выяснилось вскорѣ, буры привели въ исполненіе очень мѣтко задуманный планъ. Колонна полковника Бенсона своими ночными походами тревожила бурскіе отряды, поэтому Луи Бота рѣшился идти противъ Бенсона. Съ этою цѣлью стянуты были отряды буровъ, дѣйствующихъ въ округахъ Преторіи, Йоганнесбурга, Каролины, Эрмело, Гейдельберга, Стандертона и Бетеля. Доведя численность своихъ силъ до тысячи человекъ, Луи Бота двинулся къ Брѣкенлаагте, устроивъ ловушку для всей британской колонны. Полковникъ Бенсонъ отклонилъ бой, но буры, благодаря ненастью, успѣли приблизиться къ англійскому арьергарду. Едва англичане приготовились встрѣтить нападеніе, какъ буры въ огромномъ числѣ въ бѣшеную скачку налетѣли на колонну, обстрѣливал со своихъ лошадей дорогу, по которой двигались британскія войска. Проскользнувъ впередъ, буры заняли углубленіе, отсюда стали стрѣлять безпрерывно. Черезъ нѣсколько минутъ англичане были сломаны, и въ числѣ первыхъ палъ начальникъ колонны полковникъ Бенсонъ. Потери англичанъ были значительны: убито три штабъ-офицера, пять оберъ-офицеровъ и 58 солдатъ, ранено 14 офицеровъ и 166 солдатъ; нѣсколько сотъ англійскихъ солдатъ и офицеровъ положили оружіе и сдались въ плѣнъ бурамъ. Отнявъ у солдатъ все снаряженіе, буры отпустили ихъ на всѣ четыре стороны, офицеровъ же удержали въ плѣнъ, чтобы имѣть возможность

вліять на обращеніе англичанъ съ плѣнными бурскими начальниками.

Битва при Брѣкенлаагте, гдѣ буры дѣйствовали съ необычайной отвагой, напомнила англичанамъ первый періодъ войны. Въ Лондонѣ краткія донесенія Китченера вызвали тревогу. Съ самаго утра громадная толпа народа собралась предъ зданіемъ военного министерства и въ необычайномъ волненіи требовала болѣе подробныхъ извѣстій. При всемъ желаніи правительства смягчить тревожныя донесенія, для всѣхъ англичанъ стало безспорнымъ фактомъ, что буры, подъ начальствомъ Луи Бота, нанесли британскимъ войскамъ жестокое пораженіе при Брѣкенлаагте.

Цѣнный мусоръ. (Рис. на стр. 40).

Что можетъ быть негоднѣе мусора? Сколько съ нимъ хлопотъ въ каждомъ хозяйствѣ, въ каждомъ городѣ! Мало его убрать изъ дома, его нужно выгребать изъ ямъ—разсадниковъ всякихъ болѣзней — и свезти куда-нибудь за городъ на «свалки». Каждый изъ насъ знаетъ отвратительный запахъ, распространяющійся отъ обоза мусорныхъ кошекъ, мирно плетущихся въ ночной, а то и въ дневной, часъ по улицамъ куда-нибудь за черту города, на заброшенную пустошь, а то и къ берегу рѣки или моря. И всѣ съ отвращеніемъ поводятъ носами, а мусоръ попрежнему отравляетъ воздухъ и почву городовъ и селеній.

Между тѣмъ, есть простой способъ избавиться отъ мусора и отъ вредныхъ послѣдствій его разложенія. За границей додумались до такого способа, и, полагаемъ, очень не лишне ознакомиться съ нимъ каждому изъ русскихъ людей, особенно тѣмъ, кто можетъ своей инициативой и энергіей попытаться устроить это и у насъ. Дѣло простое и нетрудное.

Въ Берлинѣ, Гамбургѣ и Лондонѣ дѣйствуютъ съ громаднымъ успѣхомъ особо устроенныя громадныя печи для сжиганія мусора, не только избавляющія городъ отъ вредныхъ отбросовъ, но еще перерабатывающія ихъ въ особые цѣнные продукты, идущіе въ дѣло. Въ берлинской мусорной печи (на Гитшинерштрассе, 10) жаръ достигаетъ 2000 градусовъ, такъ что все, туда попавшее, превращается въ жидкую массу. Эта масса представляетъ мягкій, густой стекловидный шлакъ, которому придается любая форма и который примѣняется для разныхъ цѣлей. Этотъ пережженный мусоръ идетъ на стеклянныя заводы, употребляется для кладки фундамента, облицовки стѣнъ, изъ него дѣлаютъ вывѣски и т. д.

Берлинская мусорная печь ежедневно сжигаетъ 4000 центнеровъ мусора. Если устроить пять такихъ печей, то не придется въ Берлинѣ совсѣмъ вывозить мусоръ. Городское управленіе оцѣнило полезность этого предпріятія и субсидируетъ его. Расходъ на содержаніе этой печи очень не великъ. Печь дѣйствуетъ по патентованному способу Вегенера и, помимо дешевизны, отличается еще тѣмъ, что при сжиганіи мусора не выделяетъ никакихъ вредныхъ газовъ и не отравляетъ воздуха.

«Англичанинъ мудрецъ» пошелъ еще далѣе. Въ Лондонѣ придумали освѣщать улицы домашнимъ мусоромъ. Раньше тамъ, какъ вездѣ, мусоръ вывозился за городъ и не только ничего городу не приносилъ, но требовалъ еще немало расходовъ на свое удаленіе. Въ серединѣ же девяностыхъ годовъ шордичскій муниципалитетъ рѣшился не вывозить его, а сжигать, и теплотой, которая отъ этого получается, воспользоваться для электрическаго освѣщенія. Съ этой цѣлью былъ выстроенъ электрическій заводъ съ мусоросжигателемъ, ставшимъ одной изъ лондонскихъ достопримѣчательностей. И дѣйствительно, электрическій заводъ Шордича стоить похвалить. Это—огромное зданіе, состоящее изъ двухъ рядовъ котловъ. Одинъ рядъ согрѣвается каменнымъ углемъ, а другой—всѣмъ мусоромъ. Послѣдній привозится сюда на телегахъ муниципалитета, собирающихъ его по улицамъ и домамъ, или же изъ мастерскихъ, на счетъ ихъ хозяевъ. Весь этотъ безконечно-разнообразный отбросъ, состоящій изъ старыхъ подошвъ, ломаныхъ гвоздей, коробокъ, тряпокъ, опилокъ, обѣдковъ, костей, овощей, и т. д., сваливается прямо съ возовъ въ отверстіе, сдѣланное въ подвальномъ этажѣ, гдѣ попадаютъ въ огромные ящики, которые поднимаются посредствомъ электрическихъ элеваторовъ въ самый верхъ, подъ крышу, и здѣсь опоражниваются въ трубы и попадаютъ въ печи. Этимъ путемъ было предано пламени въ прошломъ году свыше 26.000 тоннъ мусора.

Политическое обозрѣніе.

Послѣ непродолжительныхъ рождественскихъ валаганъ особенно оживленную дѣятельность обнаружилъ германскій рейхстагъ, которому предстоитъ въ текущемъ году разрѣшеніе важныхъ вопросовъ, отъ которыхъ зависитъ ближайшая внѣшняя политика имперіи. Въ первую очередь выдвинуть бюджетъ, при обсужденіи котораго такъ удобно совершать экскурсіи въ различныя области имперской политики, вынуждая руководителя послѣдней, имперскаго канцлера, удовлетворять естественную любознательность народнаго представительства. На этотъ разъ графъ Бюловъ долженъ былъ дать нѣкоторыя объясненія относительно англо-германскихъ инцидентовъ и коснуться вопроса о тройственномъ союзѣ. По мнѣнію имперскаго канцлера, британскому министру, приравнявшему недавно англійскую армію къ германской, по поводу дѣйствій англичанъ въ южной Афри-

кѣ, слѣдовало бы приводить примѣры съ болѣею осторожностью; въ противномъ случаѣ, возможны недоразумѣнія между странами. «всегда поддерживавшими дружескія отношенія, продолженіе которыхъ важно для обѣихъ сторонъ». Вполнѣ понятно, продолжалъ канцлеръ, что общее чувство народа возстало противъ «извращенія героическаго характера и нравственныхъ основъ германской національной борьбы за единство». Но германская армія стоитъ-де слишкомъ высоко, щитъ ея слишкомъ чистъ, чтобы она могла быть задѣта невѣрными толками; нападокъ на армію нечего беспокоиться, такъ какъ въ данномъ случаѣ можно повторить историческія слова: «нападающій хочетъ укунить гранитъ».

Тройственный союзъ, по словамъ канцлера, «по-прежнему чувствуетъ себя превосходно»; графъ Бюловъ «думаетъ и надѣется,

что союз будет долго и долго жить, подобно людям, которых ошибочно объявили умершими». О характеръ союза имѣется-де неправильное представлѣніе; «это не промышленное товарищество, а страховое общество»; характеръ его «оборонительный и въ высшей мѣрѣ миролюбивый». Союз не исключаетъ-де добрыхъ отношеній его членовъ къ другимъ державамъ; ошибочно было бы проявлять малѣйшую тревогу по поводу итальянско-французскаго сближенія; тройственный союз не возлагаетъ на участниковъ въ немъ никакихъ обременительныхъ обязанностей: никто не принуждается держать свои боевыя силы на известной высотѣ; каждому предоставляется по желанію сокращать эти силы; итальянско-французскія соглашенія по нѣкоторымъ вопросамъ Средиземнаго моря вовсе не направлены противъ союза. Вообще, теперь-де можно тѣмъ болѣе спокойно смотрѣть на дальнѣйшія событія, что положеніе вещей существенно измѣнилось, сравнительно съ вѣдшимъ положеніемъ 1879 года, когда Бисмаркъ и Андраши основали тройственный союз. Тогда комбинаціи не выходили за

вѣдшимъ противъ Чемберлена, тогда какъ въ англійскихъ газетахъ раздались рѣзкіе отзывы противъ заявленій германскаго канцлера. *Standard* усмотрѣлъ въ словахъ Бюлова предумышленное оскорбленіе Англій, сожалѣя о томъ, что недоразумѣніе возникло теперь, когда наследникъ великобританскаго престола собирается посѣтить германскаго императора, и въ годъ, когда въ Англій ждуть гостей императора Вильгельма.

Въ слѣдующихъ засѣданіяхъ рейхстага одинъ изъ ораторовъ назвалъ Чемберлена отъявленнымъ негодяемъ, когда-либо существовавшимъ. Ораторъ былъ призванъ къ порядку. Имперскій канцлеръ энергично заступился за британскаго министра колоній, сталъ защищать честь британской арміи, въ которой много людей, умѣющихъ умирать. Сожалѣя объ инцидентѣ, слишкомъ долго занимающемъ общественное мнѣніе обѣихъ странъ, имперскій канцлеръ выразилъ надежду, что не будутъ омрачены дружественныя отношенія между Германіей и Англій, и назвалъ англичанъ народомъ, къ которому германцы никогда не относились враждебно. Рѣчь канц-

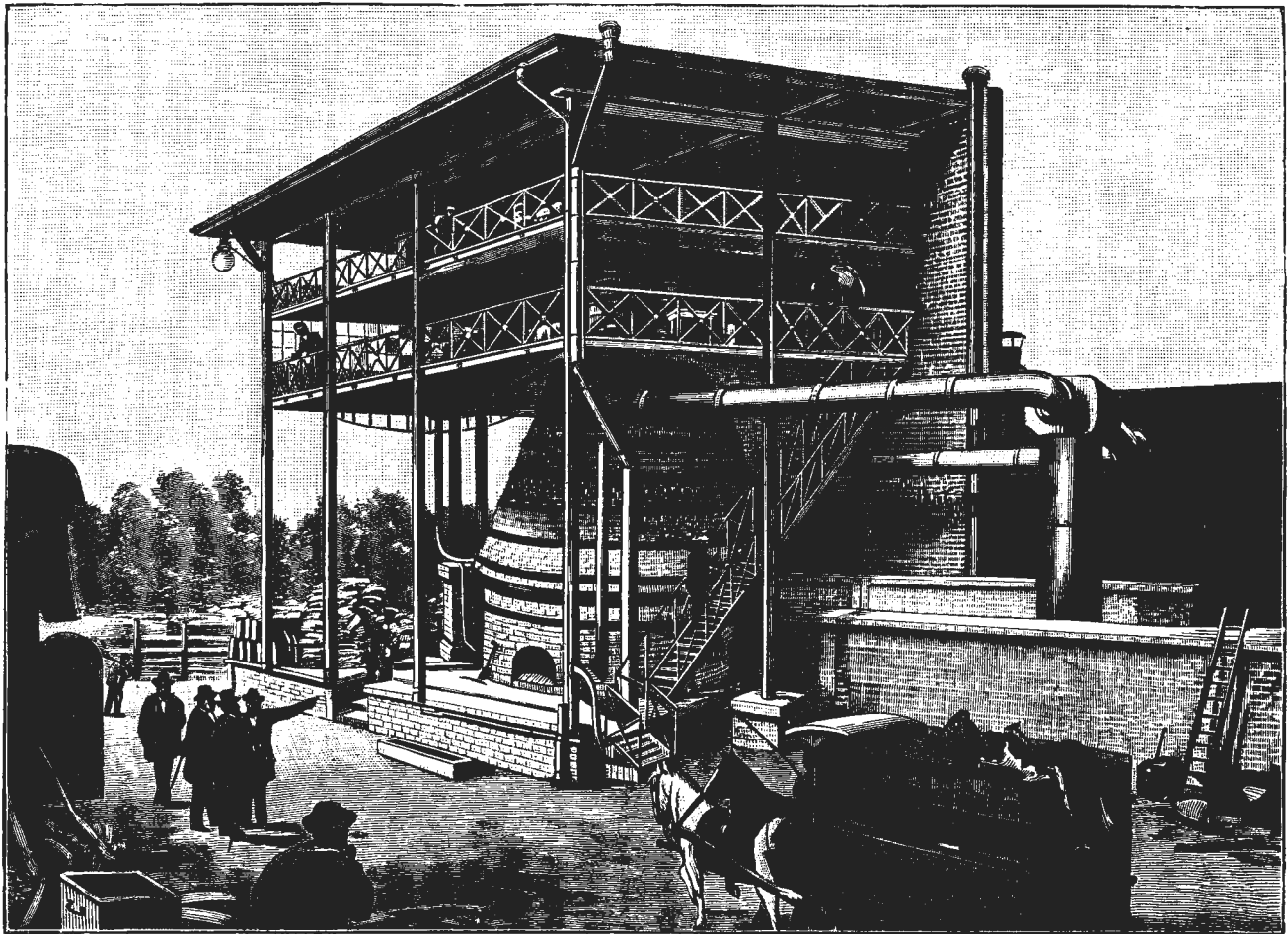

„Цѣнный мусоръ“. Печь для сжиганія мусора въ Берлинѣ. По фот. грав. Шюблеръ.

бассейнъ Средиземнаго моря, теперь же «политика великихъ державъ охватываетъ весь земной шаръ». Въ исторіи не было-де періода, когда одновременно существовало бы столько могущественныхъ державъ; это обстоятельство и создаетъ «систему противовѣсовъ», поддерживающую всеобщій миръ. При великихъ дѣятеляхъ Германіи—Бисмаркѣ и Мольтке—существовала опасность великой европейской войны; теперь положеніе менѣе напряжено; успокоительно повліяла-де тридцатилѣтняя мирная политика Германіи. Толки о воинственныхъ намѣреніяхъ Германіи теперь оказались бы клеветой; каждый теперь знаетъ, что германцы безусловно миролюбивы; «нынѣшнія задачи міровой политики касаются объектовъ, находящихся далеко отъ границъ Германіи».

Какъ усиленная гарантія мира и сохраненія существующаго положенія вещей, тройственный союз, если и не представляется безусловно необходимымъ, все-таки остается-де въ высшей степени цѣннымъ; кромѣ того, онъ вообще полезное звено между государствами, которымъ географическое положеніе и историческія традиціи указываютъ на необходимость сохраненія добрыхъ сосѣдскихъ отношеній.

Въ заключеніе канцлеръ сказалъ: «мы должны и впредь сохранить Германію столь сильною, чтобы наша дружба осталась цѣнной, наша вражда—не безразличной». Рѣчь графа Бюлова вызвала въ рейхстагѣ оживленныя рукоплесканія. Обсуждая рѣчь канцлера, нѣмецкая печать отнеслась одобрително къ выраженіямъ, наира-

лера о дальнѣйшемъ сохраненіи добраго соглашенія съ Англій встрѣчена была громкими рукоплесканіями въ рейхстагѣ.

Вообще, по всему видно, что черная кошка, пробѣжавшая между нѣмцами и англичанами, не можетъ принести какихъ-либо пагубныхъ послѣдствій: обѣ націи слишкомъ прониклись коммерческимъ духомъ, чтобы изъ-за такихъ неприяностей разстраивать свое соглашеніе на почвѣ болѣе существенныхъ интересовъ. По всей вѣроятности, эта незначительная размолвка послужитъ предлудіей къ установленію новаго пункта англо-германскаго соглашенія по тѣмъ «объектамъ» политики за предѣлами Германіи, о которыхъ такъ категорически выражался германскій канцлеръ въ имперскомъ парламентѣ.

О перемѣнѣ адреса.

Контора журнала „Нива“ проситъ своихъ гг. иногороднихъ подписчиковъ, при перемѣнѣ адреса, присылать прежній печатный адресъ и прилагать 28 коп. почтовыми марками на типографскіе расходы. Гг.-же городскіе подписчики благоволятъ представлять подписные билеты.

Отзывы Русского Музыкального Мира о пианино фабрики ОФФЕНБАХЕРЪ и К^о.

С.-Петербургъ, Глиняная ул., № 7.—ДЕПО: Невскій пр., № 66.

Председателя С.-Петербургскаго Отдѣленія Русскаго Музыкальнаго Общества,
Композитора Цезаря Антоновича Кюи.

Скромное пианино превратилось въ Вашихъ рукахъ въ блестящій инструментъ, въ
вѣрное и надежное друга всякаго музыканта.
С.-Петербургъ
11 Сентября, 1901 г.

Директора С.-Петербургской Консерваторіи, Профессора А. Р. Бернгардъ.
Ознакомившись съ концертными пианино фабрики Оффенбахеръ и К^о, я съ удо-
вольствиемъ присоединяюсь къ общему мнѣнію о прекрасныхъ качествахъ этихъ ин-
струментовъ.
С.-Петербургъ
10 Октября, 1901 г.

Директора Московской Консерваторіи, Профессора В. И. Сафонова.
Отличный тонъ, прекрасный механизмъ, тщательная отделка,—вотъ качества
концертнаго пианино Оффенбахеръ и К^о, на которомъ я съ большимъ удовольствіемъ
сегодня играю.
С.-Петербургъ
19-го Сентября, 1901 г.

Директора Тифлисской Консерваторіи Н. С. Кленовскаго.
Пстинное удовольствіе доставило мнѣ знакомство съ усовершенствованными
пианино фабрики Оффенбахеръ и К^о, которая въ отношеніи силы и прозрачности
звука нисколько не уступаетъ роялямъ и могутъ вполне ихъ замѣнить.
С.-Петербургъ
13 Ноября 1901 г.

Композитора А. С. Аренскаго.
20 Октября 1901 г. я былъ въ мюзикъ и. Оффенбахеръ и К^о, и слушалъ концер-
ты пианино, на которыхъ играла Г-жа Зальская. Я нахожу, что эти пианино обла-
даютъ красивымъ и большимъ тономъ и превосходятъ своими качествами всѣ пианино
извѣстныхъ мнѣ другихъ фабрикъ.
С.-Петербургъ.

Профессора С.-Петербургской Консерваторіи Н. В. Фанъ-Аркъ.

Пианино фабрики Оффенбахеръ и К^о, съ которыми, благодаря чрезвычайной лю-
безности тона, я имѣлъ удовольствіе познакомиться на дняхъ, представляются
наилучшими изъ всѣхъ, которыя мнѣ случалось видѣть.

Тонъ весьма блестящій и въ то же время благородный; игра легкая и ровная,
не утомляющая при исполненіи продолжительныхъ техническихъ трудностей, при-
чемъ клавиши вполне легко поддаются какъ сильному, такъ и самому нѣжному удару
пальцевъ, и педали дѣйствуютъ легко и точно.

Такое пианино вполне можетъ замѣнить тамъ, гдѣ это желательно, хороший
рояль средней величины и не только любителямъ, но и артисту.

Ко всему вышесказанному слѣдуетъ прибавить, что цѣна ихъ сравнительно
весьма умеренная.
Честь, слава и успѣхъ первой русской фабрикѣ этой специальности.
С.-Петербургъ,
24 Сентября 1901 г.

Профессора СПб. Консерваторіи, Созвѣста Его Величества Л. С. Ауэръ.
Плмя случай познакомиться съ пианино фабрики Оффенбахеръ и К^о, я съ удоволь-
ствіемъ присоединяюсь къ мнѣнію, высказанному моими товарищами по Консерваторіи.
С.-Петербургъ
14 Октября 1901 г.

Профессора С.-Петербургской Консерваторіи Н. В. Галкина.
Всауслвно могу каждому, покупающему пианино, рекомендовать инструменты
фабрики Оффенбахеръ, какъ наиболѣе приближающіяся къ роялямъ по силѣ и красотѣ
звука, а также и легкости туше.
С.-Петербургъ
25 Сентября 1901 г.

Профессора С.-Петербургской Консерваторіи, Композитора А. К. Глазунова.
Отъ души приветствую въ фирмѣ Оффенбахеръ и К^о новыхъ представителей
русской промышленной дѣятельности, служащей музыкальному искусству. Пианино
оначенной фирмы, отличающіяся съ необыкновенной тщательностью, отличаются си-
лою и яркостью звука и легкостью клавиши при необыкновенной послушности
педальей, чьямъ приближаются къ небольшимъ роялямъ превосходнаго качества, бу-
дущъ въ то-же время весьма доступны по цѣнѣ.
С.-Петербургъ
22 Сентября 1901 г.

Профессора С.-Петербургской Консерваторіи, Композитора А. К. Лядова.
На пианино фабрики Оффенбахеръ и К^о хочется играть Шопена. Это—лучшая
погода, которую я могу придумать.
С.-Петербургъ
12 Сентября 1901 г.

Профессора С.-Петербургской Консерваторіи, Композитора Н. А. Римскаго-Норсакова.
Пианино фабрики Оффенбахеръ и К^о отличаются прекраснымъ и сильнымъ то-
номъ, а также превосходнымъ механизмомъ. Нельзя не приветствовать отъ души
появленіе этихъ прекрасныхъ инструментовъ.
С.-Петербургъ
29 Сентября 1901 г.

Профессора С.-Петербургской Консерваторіи С. А. Малоземовой.
Вполнѣ разделяя мнѣніе Н. Ѳ. Соловьева, К. К. Фанъ-Аркъ и другихъ моихъ ува-
жаемыхъ коллегъ, о пианино фабрики Оффенбахеръ и К^о, искренно желаю новому дѣлу
юлганно успѣха и процвѣтанія.
С.-Петербургъ
27 Сентября 1901 г.

Старшаго Преподавателя СПб. Консерваторіи Н. Д. Николаева.
Концертныя пианино фирмы Оффенбахеръ и К^о прекрасны во всѣхъ отношеніяхъ.
Обладая силой звука, полнотой тона, разнообразіемъ и богатствомъ оттенковъ,
они отвѣчаютъ всемъ намърѣніямъ исполнителя. Мнѣ приятно констатировать вы-
сокое достоинство этихъ инструментовъ.
С.-Петербургъ
10 Октября 1901 г.

Профессора С.-Петербургской Консерваторіи, Композитора Н. Ѳ. Соловьева.
Большой, светлый, красивый тонъ, очень легкая, весьма выравненная клавиатура,
на которой безъ утомленія можно исполнять самыя технически сложныя концер-
тныя пѣси, выдѣляютъ пианино фабрики Оффенбахеръ и К^о изъ ряда пианино рус-
скаго производства. Если производство фабрики Оффенбахеръ не отклонится отъ
тѣхъ образцовъ, съ которыми мнѣ пришлось познакомиться, то блестящая будущность
новыхъ инструментовъ, но справедливо называемыхъ концертными пианино—не-

сомнѣнна, тѣмъ болѣе, что сравнительно дешевая ихъ цѣна гораздо ниже цѣны
роялей даже средней величины.

С.-Петербургъ,
23 Сентября 1901.

Профессора С.-Петербургской Консерваторіи В. П. Толстова.

Считаю за особенное удовольствіе выразить мое полное одобреніе въ пользу кон-
цертныхъ пианино фабрики Оффенбахеръ и К^о. Инструменты эти, какъ по красотѣ
и силѣ звука, такъ и по удобству игры, могутъ съ успѣхомъ соперничать съ лучшими
инструментами того же типа заграничныхъ фирмъ. Въ домашнемъ быту они удобны
своею уютностью, такъ какъ занимаютъ меньше мѣста, чѣмъ самый маленякій рояль,
притомъ нисколько не уступаютъ ему, ни въ силѣ, ни въ красотѣ звука, а скорѣе
превосходятъ.
С.-Петербургъ,
11 Октября 1901 г.

Директора С.-Петербургской Музыкальной школы І. А. Боровна.

На дняхъ я имѣлъ случай познакомиться съ концертными пианино фирмы Оффен-
бахеръ и К^о и съ удовольствіемъ присоединяю свое мнѣніе къ многочисленнымъ отзы-
вамъ музыкантовъ-художниковъ: могу только подтвердить все уже сказанное ими
относительно тщательной вышней и внутренней отделки, выровненности клавиа-
туры, благородства звука и присоединяю съ своей стороны еще, что меня поразили
та неслыханная мощь и сила звука, которая свойственна только концертнымъ
роялямъ.
С.-Петербургъ,
22 Сентября 1901.

Директора Музыкальныхъ курсовъ И. А. Гляссеръ

Я имѣлъ истинное удовольствіе ознакомиться съ превосходными пианино фабрики
Оффенбахеръ и К^о. Они обладаютъ полнотой и красотой тона, яркостью и легкой
игрой, воспроизводящей всякіе переходы. При всей моей предубѣжденности противъ
пианино, я долженъ однако сознаться, что на этихъ инструментахъ, по моему
мнѣнію, вполне возможно художественное исполненіе всякаго концертнаго репертуари
съ полнымъ удовольствіемъ исполнителя.
С.-Петербургъ,
20 Сентября 1901 г.

Директора Музыкальной школы Н. М. Кривошеина.

До сихъ поръ я не допускалъ существованія пианино, которое удовлетворило бы
въ полной мѣрѣ требованіямъ истинно-художественной игры. Испытавъ нынѣ пианино,
фабрики Оффенбахеръ и К^о, мнѣ приходится отрешиться отъ подобнаго заблужденія.
С.-Петербургъ,
1 Октября 1901.

Директора Музыкально-Драматическихъ курсовъ Б. В. Поллакъ.

Ознакомившись съ концертными пианино фабрики Оффенбахеръ и К^о, могу съ своей
стороны только присоединиться къ общему мнѣнію о ихъ высочайшемъ достоинствѣ,
закрывающаго, помимо красоты и сочности тона,—въ прочности и изящной отделкѣ,
и пожелать этому симпатичному начинанію блестящихъ результатовъ.
С.-Петербургъ,
16 Ноября 1901.

Создателя оркестра Императорской Оперы въ СПб. В. Г. Вальтеръ.

Съ удовольствіемъ могу засвидѣтельствовать, что пианино фабрики Оффенбахеръ
и К^о, которое мнѣ пришлось слышать, отличается замѣтельно яркимъ и нѣж-
нымъ звукомъ, обладая въ то же время такой силой и звучностью тона, которая не
уступаетъ лучшимъ роялямъ.
С.-Петербургъ,
31 Августа 1901.

Солыстки Его Величества, Артистки Императорской Оперы въ СПб.
Маріи Горленно-Долной.

Отъ души поздравляю гг. Оффенбахеръ и К^о съ поразительными успѣхами, до-
стигнутыми ими въ дѣлѣ строенія концертнаго пианино. Я пораженъ красотой и
полнотой звука этого инструмента, вполне могущаго замѣнить концертный рояль.
С.-Петербургъ,
5 Сентября 1901 г.

Артиста С.-Петербургской Императорской Оперы А. М. Давыдова.

Я былъ чрезвычайно и приятно удивленъ, посетивъ фортепьянную фабрику Оф-
фенбахеръ и К^о въ С.-Петербургѣ, услышавъ дѣйствительно ничто поразительное.

Концертное пианино обладаетъ удивительно нѣжнымъ и въ то-же время мощнымъ
тономъ, чуднаго тембра; такое счастливое сочетаніе въ инструментѣ и слышу
впервые, не смотря на то, что у меня лично имѣется отличный салонный рояль.
С.-Петербургъ,
7 Сентября 1901.

Солыста Его Величества, Артиста Императорской Оперы въ СПб. И. А. Мельникова.

Ваше пианино, вполне замѣняющее концертный рояль,—прекрасно и на меня про-
извело очень хорошее впечатлѣніе. Желаю Вамъ дѣйствительно возмощающаго совершенства
и успѣха.
С.-Петербургъ,
5 Сентября 1901.

Профессора пѣвца Терезы Лешетницкой.

Глубокоуважаемый Monsieur Верманъ, я Вамъ очень благодарна, что Вы дали
мнѣ возможность услышать замѣчательное изобретеніе. Я никогда не слышала пи-
анино съ такимъ чуднымъ полнымъ тономъ, до сихъ поръ присутствуя только большимъ
роялямъ. Я уверена, что они скоро найдутъ громадное распространеніе и желаніе
Гг. Оффенбахеръ и К^о блестящаго успѣха.
Харьковъ,
1901 г.

Профессора пѣвца, бывш. Артиста Императ. Оперы въ СПб. И. П. Прияшнина.

Я былъ совершенно удивленъ полнотой, силой и вмѣстѣ съ тѣмъ мягкостью
звука, испытанныхъ мною пианино фабрики Оффенбахеръ и К^о, которыя по своимъ
качествамъ вполне могутъ замѣнить концертный рояль, оставаясь въ то-же время
весьма доступными по цѣнѣ.
С.-Петербургъ,
2 Сентября 1901 г.

Артиста Императорской Оперы въ СПб. І. В. Тартакова.

Съ особеннымъ удовольствіемъ я игралъ на пианино фаб. Оффенбахеръ и К^о и на-
шелъ, что они обладаютъ замѣчательнымъ тембромъ, большимъ тономъ и въ то же
время весьма пѣтучи.
С.-Петербургъ,
11 Сентября 1901 г.

Артистическое руководство приняла на себя извѣстная пианистка Я. Ф. ЗАЛЬСКАЯ.

Цѣны отъ 450 р. Допускается разсрочка платежа. Прейсъ-курранты бесплатно.

ПОСТУПИТЬ ВЪ ПРОДАЖУ

Отрывной календарь на 1902 г.

Издание Комитета Российскаго Общества

КРАСНАГО КРЕСТА

по подачѣ перв. помощи въ несчаст. случаяхъ и помощь пострадавшимъ отъ обществ. бедствий.

Цѣна 60 коп.; съ перес. 70 коп. Наложен. платежъ 80 коп.

Складъ: Петербургъ, Николаевская ул., 7, телефонъ 2636.

МОХОВЫЕ БИНТЫ МАРВЕДЕ

(Гигиеническіе бинты для дамъ)

приобрѣли обширное примѣненіе и превосходятъ всѣ бинты, приготовляемые изъ другихъ перевязочныхъ материаловъ. Большое число одобреній, имѣющихся въ моемъ распоряженіи и постоянные вторичные заказы служатъ лучшимъ порукаствомъ за хорошаго качества моховыхъ бинтовъ Марведе.

За годовой запасъ 50 штукъ съ поясомъ 5 рублей съ пересылкой во всѣ мѣстности Россіи отъ

М. Марведе и К° въ Юрьевѣ (Лифл. губ.)

Отдѣленіе фабрики моховыхъ перевязочныхъ препаратовъ Нейштадтъ, Рибенберге (Гавноверъ) 3—3

Подробные проспекты и прейсъ-курранты высылаются бесплатно.

**„PHOTO NOVELTIES“.**

Изготовляю съ любой карточки

МИНИАТЮРЫ

Отличающаяся особой прочностью, не ломающаяся и не портящаяся отъ сырости, въ видѣ издѣльныхъ медальоновъ, брошекъ, брелоковъ, булавокъ запонокъ и т. д., въ различныхъ оправкахъ и безъ нихъ. Каталогъ высылается за 7-ми коп. марку.

Я. Ньюманъ, СПБ., Невскій, д. № 40—42.**БЕРЕЗОВЫЙ КРЕМЪ.**

Приготовленъ въ лабораторіи А. ЭНГЛУНДЪ.

ДЛЯ ЛИЦА

Завѣдующіе лабораторіею Доктора В. К. Панченко и А. К. Энглундъ.

Цѣна за фарфоровую банку 1 руб., съ пересылкой 1 р. 50 к. Продается въездъ. Для предупрежденія отъ поддѣлокъ прошу обратить вниманіе на подписи: А. Энглундъ, красными чернилами и марку с.-петербургской косметической лабораторіи. Главныя агентства и склады фирмы для Европы: Эмиль Беръ — Гамбургъ; для Южной и Сѣверной Америки: Л. Мишнеръ — Нью-Йоркъ.

Главный складъ для всей Россіи: А. ЭНГЛУНДЪ, С.-Петербургъ, Бассейная, 27.



1-95 47-91 48 III

**Открыта подписка на 1902 г.**

(2-й годъ изданія) на

Ежемесячный иллюстрированный сборникъ **ИМПЕРАТОРСКАГО Общества Поощренія Художествъ.****„Художественныя Сокровища Россіи“**Подъ редакціей **Александра Бенуа.****Цѣль** сборника: воспроизвести и описать всѣ выдающіеся художественные памятники, находящіеся въ Россіи, какъ древніе, такъ и новые, какъ русскаго, такъ и иностраннаго происхожденія.**Иллюстраціи** исполнены точнѣйшими фотомеханическими способами по специально заказаннымъ фотографіямъ. Каждый ежемесячный выпускъ содержитъ кромѣ иллюстрацій въ текстѣ: 12 приложений (въ году 144), отпечатанныхъ на отдѣльныхъ таблицахъ (автотипии и фототипии). Кромѣ того, въ году будутъ приложены 4 таблицы въ краскахъ и 2 приложения гелиографурой.**Иллюстраціи** посвящены всѣмъ областямъ чистаго и прикладнаго искусства; картинамъ, скульптурнымъ и архитектурнымъ памятникамъ, а также драгоцѣннѣйшимъ и любопытнѣйшимъ предметамъ художественной промышленности.**Текстъ** состоитъ изъ описаній-характеристикъ всѣхъ воспроизведенныхъ предметовъ, а также изъ историческихъ статей-монографій, посвященныхъ самымъ значительнымъ императорскимъ и частнымъ собраниямъ. Редакція для составленія текста заручилась любезнымъ участіемъ лицъ, извѣстныхъ своими трудами по исторіи искусствъ.Нѣсколько номеровъ будутъ цѣлкомъ посвящены: 1) **И. Оружейной палатѣ** въ Москвѣ. 2) **И. Петергофскимъ Дворцамъ**. 3) **Петровской Галереѣ** и **Галереѣ драгоцѣнностей** въ И. Эрмитажѣ. 4) **Собранію М. П. Воткина**. 5) **Собранію графа П. П. Шувалова** въ С.-Петербургѣ. и 6) **Собранію П. И. Щукина** въ Москвѣ.Къ сборнику приложена краткая **Хроника** текущей художественной жизни.**Подписная цѣна** въ годъ. Безъ доставки **6** рублей. Съ доставкой **8** рублей. Съ пересылкой за границу **10** рублей.**Отзывы Печати:** «Исполненіе рисунковъ образцовое; внѣшній видъ всего изданія оригиналенъ, стилистич., красивъ; къ рисункамъ приложено описаніе, дающее ясное понятіе о данномъ предметѣ. Вообще сборникъ этотъ изданъ такъ тщательно, какъ издавать у насъ не привыкли, а цѣна его очень не велика... (Россія, 25 Сентября 1901 г.). «Давно уже назрѣла потребность собрать вмѣстѣ наши художественныя сокровища, представить сводъ имѣющихся богатѣйшихъ художественныхъ памятниковъ. Сдѣдуетъ привѣтствовать прекрасное по замыслу и исполненію изданіе И. Общества Поощренія Художествъ. (Историческій Вѣстникъ, Май 1901 г.).»Подписка принимается во **всѣхъ** книжныхъ магазинахъ и въ редакціи сборника. **С.-Петербургъ, Мойка, 83. (Телефонъ 2665).**

№ 16505 3—3



ВЫ ДОЛЖНЫ требовать
Парижских резных изделий от
Н. Веклеръ, Ревель.



ПЕРЧАТОЧНАЯ ФАБРИКА

Л. И. Тимистеръ и К^о, въ Москвѣ.
Сущ. съ 1868 г. 10—5
Прочныя, изящныя кожаныя перчатки
Оптовый складъ при фабрицѣ:
Москва, Псковская застава, собств. домъ.
Можно получать въ лучшихъ магазинахъ во
всѣхъ городахъ Россійской Имперіи.

**КРАСКА ДЛЯ ВОЛОСЬ
„ПРИМА-ИНДІАНЪ“**

С.-Петербургской
ТЕХНО-ХИМИЧЕСКОЙ ЛАБОРАТОРИИ
быстро, точно и натурально ок-
рашиваетъ волосы въ черный, темно-
русый и русый цвѣтъ.
ГЛАВНЫЙ СКЛАДЪ.
С.-Петербургъ, Коломенская, д. № 12.
Продается вездѣ.

**ФАБРИКА
СКЛАДЪ
Бруно Зенгеръ и К^о**
С.Петербургъ, Невскій № 25 (бывшій Казанскій)
**Фотогр. Аппараты
и Принадл.**
(КРАТК. ПРЕЙС-КУРАНТЪ БЕЗПЛАТН.)

СПБ., ВЛАДИМИРСКАЯ, 3. Курсы
язык. штат. препод. подполк.
Языки фр., нѣм., англ., рус., и др. (нѣм. заочно) подгот. ко всѣмъ экзаменамъ. Главную
роль разговор. рѣчь. Отзымы: Русская мысль 1892, Окт. Система Е. подходит близко
к системѣ амер. разгов. метода и к ней нельзя отнестись иначе, как с полным сочув-
ствіем. Жур. Мин. Н. Просв. 1893, Июль: «Метод г. Е. может имѣть значеніе, если най-
дется преподаватель — виртуоз. Вѣст. Восн. 94. № 5: В Россіи новатором в этом дѣлѣ
явился полк. Е., прилож. этот метод на практикѣ в корпусѣ и получ. весьма удовл.
результат, за что выражена ему офиц. благодарность. Вѣд. С.-Пет. Градоп. 1893, № 149:
Директор. Нар. Учлищ. (Редакт. Русск. Н. Учителя) предложил г. Е. прочитатъ 15 учи-
тельницамъ (не ученицамъ) фр. и нѣм. языковъ лекціи по методу г. Е. Из письма дирек-
тора отъ 21 мая 93 г. к г. Е. «Препровожаю к вам условленныя за чтеніе вами лекціи
для учительниц о преподаваніи новыхъ языковъ, двѣсти руб.» Курсы готовятъ учатъ
языковъ. Плата за полугодіе 15 р. — 30 р.

ЭДМУНДЪ ПАУЛУСЪ
Маркниркирхенъ (Саксонія)
Музыкальные инструменты.
Требуется безплатно русскій каталогъ № 4,
съ цѣнами въ рубляхъ и франко Петербургъ,
отъ главныхъ представителей Егений Бот-
манъ и К^о. С.-Петербургъ, Садовая, 13.

Перуин
ИДЕТЬ НА ВСТРѢЧУ ЖЕЛАНІЮ
ВСѢХЪ ЛЮДЕЙ ИМѢТЬ
РОСКОШНЫЕ ВОЛОСЫ
И ОСВОБОЖДАЕТЪ ЛЮДЕЙ
ОТЪ СТОЛЬ ТЯГОСТАГО
ВЫПАДЕНІЯ ВОЛОСЬ И
КРАИНЕ НЕПРІЯТНОЙ
ПЕРХОТИ.
Продается по 1 р. 75 к. фл.
БАЗАРЪ МАРОКЪ, С.П.
НЕВСКІЙ № 20-34

ТРЕБУЙТЕ
бесплатно каталогъ и образцы шрифтовъ новѣйшихъ американ-
скихъ пишущихъ машинъ
„ВЛИКЕНСДЕРФЕРЪ“
Машины эти удостоены высшихъ наградъ и золотыхъ медалей въ Чикаго, Музеѣ,
Руанѣ и Золингенѣ. — Цѣна № 5 — 100 р., № 7 — 140 р.
Каталогъ и образцы высыл. бесплатно.
Торговый С.-Петербургъ.
домъ **Э. КИНКМАНЪ и К^о.** Гороховая, 17.

**ВѢСТО И СИРОПЪ
НА ФЕ
ДЕЛАНГРЕНЬЕ**
Fait et Sirop de Café Delangrenier
Самыя пріятныя
грудиныя средства
Требов. настоящ.
Клеймо Delangrenier
Paris
Продается по 1 р. 75 к. фл.
НЕВСКІЙ № 20-34

МУЗЫКАЛЬНЫЕ ИНСТРУМЕНТЫ
САМОИГРАЮЩИЕ И СЪ РУЧКОЙ
СИМФОНІОНЫ
въ 4 1/2 р., 9 р., 17 р., 25 р., 36 р.,
65 р., 90 р. и дороже до 600 р.
СТЕЛЛА
въ 45 р., 100 р., 120 р., 150 р. и 200 р.
ПОЛИФОНЫ
въ 20 р., 30 р., 60 р., 90 р. и 125 р.
Аристончики 5 р., Интона 8 р., Ариоза 12 и 18 р., Ари-
стоны 17 р., Герафоны 22 р., Фениксъ органы 22 р., Калли-
стоны 35 р., Манопаны въ 25, 30, 50 и 75 руб. и т. д.
ВЪ ВСѢ МЕХАНИЧЕСКІЕ ИНСТРУМЕНТЫ НОСЯТЬ МОЮ ФИРМУ И ИЗГОТОВЛЯЮТСЯ ЗАГРАНИЦЕЙ ПО МОЕМУ ЗАКАЗУ.
ЦЕНТРАЛЬНЫЙ СКЛАДЪ и ФАБРИКА МУЗЫКАЛЬНЫХЪ ИНСТРУМЕНТОВЪ
МОСКВА, І. Ф. МЮЛЛЕРЪ ПЕТРОВКА.
Иллюстрирован. преѣсъ-курантъ и списокъ пѣснь для механическихъ инструментовъ высылаются бесплатно.

**Вѣстникъ Опытной Физики и
Элементарной Математики.**
Популярно-научн. журналъ. Вы-
ходитъ 24 р. въ годъ подъ ред.
Проф. В. А. ЦИММЕРМАНА и
Пр.-Доц. В. Ф. КАГАНА.
Подробная программа и пробный но-
меръ высылается бесплатно.
Условія подписки за годъ 6 руб., за полу-
годъ 3 руб. Учителя низш. уч. завед. и всѣ уча-
щиеся платятъ за годъ 4 руб., за полу-
годъ 2 руб.
Одесса. Редакція «Вѣстника Оп.
Физики». 2-2

Требуйте подробные каталоги
ПОСЛѢДНЕЕ УСОВЕРШЕНСТВОВАНИЕ
„ГРАММОФОНА“
КОНЦЕРТНЫЙ РУПОРЪ
изобрѣтеніе А. БУРХАРДЪ.
Благодаря этому рупору, примѣнямому къ любому аппарату, всякаго
рода музыка и пѣніе передаются «Граммофономъ» съ идеальнымъ,
впервые достигнутымъ совершенствомъ, что и доказано цѣлымъ рядомъ
концертовъ на «Граммофонѣ» въ Петербургѣ и въ провинціи.
Идутъ въ продажѣ послѣднія новинки, исполненія: А. Д. Вальцовой,
Н. Г. Сѣверскаго, Л. В. Собинова, Н. И. Фигнеръ, М. И. Фигнеръ и
мног. другихъ.
Въ виду появившихся поддѣлокъ,
имѣю честь заявить почтеннымъ гг. покупателямъ, что мои «концерт-
ные» рупора, удовлетворяя всѣмъ требованіямъ акустики, способ-
ствуютъ значительному усиленію звука всѣхъ «граммофоновъ» и не
имѣютъ ничего общаго съ тѣми большими рупорами, которые нерѣдко
встрѣчаются въ продажѣ, но не удовлетворяютъ даже самымъ элемен-
тарнымъ научнымъ и музыкальнымъ требованіямъ.
Отнынѣ всѣ мои концертные рупора снабжены вышеозначенною маркой
фирмы и продаются только въ моемъ магазинѣ:
С.-Петербургъ, Невскій, 6.
Съ почтеніемъ **А. Бурхардъ.**

МЫЛО БѢЛАЯ СИРЕНЬ
МЫЛО ВІОЛА ВІОЛЕТТА
МЫЛО РОЗА РОЗНА
№ 4711
МЫЛО ОРВІОЛА
МЫЛО „LA BARONNESSE“
МЫЛО „VALLEY OF THE VALLEY“
ПРИБОРИ БЛАГОДАРЯ СВОЕМУ ВЫДАЮЩЕ-
МУСЯ КАЧЕСТВУ и ЧУДОМНО ЗАПАХУ БОЛЬ-
ШОЮ ПОПУЛЯРНОСТЬ СРЕДИ ПУБЛИКИ.

ПОРТРЕТЫ
по необычн. деш. цѣн. увелич. фо-
тогр. съ мален. карт. отд. карандаш.
2 р., акварелью 5 р. Нат. велич. бюст.
5 р., акварелью 15 р. Сним. для усил-
ченія. бесплатно. Карточку и деньги вы-
сыл. въ Главн. конт. худож. фотогр.
Г. Шрейберъ, СПб., Казанская, 12.
НАВОЖДЕНІЕ.
Романъ изъ современной жизни Вс. Со-
ловьева. Цѣна 2 р., съ перес. 2 р. 50 к.
Требованія адресовать въ контору изданій
А. Ф. Маркса, СПб., М. Морская, 22.

САМОУЧИТЕЛЬ ИСТОЧНИКОВЪ ДОХОДА
 въ 2-хъ частяхъ, съ 2-мя табл. чертеньей.
 Руководство въ быстрому самообучению безъ учителя поочередно въ 14 развѣсахъ, занятій.
ПРИНОСЯЩИХЪ на каждое лицо ЕЖЕМЪСЯЧНО
отъ 50 до 250 р.
 на требующихъ капитала, быстро изучающихъ, летнихъ, доступныхъ всякому возрасту и полу.
Соч. А. МИХАЙЛОВЪ.
 Цѣна съ пересылкой: За марки и налогъ. плат. денгами 60 к.
 Требования адресовать: жепъ подполковника Александръ Дмитриевъ Золотницой, Москва, Кузнецкій мостъ, домъ Захарына, на, кварт. № 39.

Поступилъ въ продажу во всѣхъ кн. маг.
Первый Женскій Календарь
 IV годъ изд. П. Н. АРЯНЪ IV годъ изд. 490 стр. текста съ рисунками и 7 портретами. Цѣна 1 р.

Кромѣ обычныхъ календарныхъ, почтовыхъ, телеграфныхъ, юридическихъ и другихъ нужныхъ въ обиходѣ свѣдѣній и справокъ, первый женскій календарь содержитъ подробныя свѣдѣнія о женскомъ образованіи въ Россіи и заграничій. Условія приѣма, программы и проч. среднихъ, высшихъ и специальныхъ учебныхъ заведеній для женщинъ, «правки» объ условіяхъ жизни для учащейся женщины заграничій. Главы: Права и обязанности женщины по русскому праву. Хроника и статистика женскаго труда. Хроника женскаго образованія за 1901 годъ и биографіи: О. Н. Поповой, А. М. Калмыковой, гр. П. С. Уваровой, Е. Д. Подъновой, М. П. Вернадской, А. А. Давыдовой и А. Б. Лесневской.

ПАТЕНТОВАННЫЙ АНГЛІЙСКИЙ АНТИ-КОРСЕТЪ ПЛАТИНУМЪ



рекомендуемый всѣми извѣстными въ мірѣ врачами и удостоенный многими лестными отзывами — отъ высшаго требованія всѣхъ безъ исключенія дамъ, ибо даетъ прекрасную фигуру при свободномъ движеніи, не жметъ тѣла, вслѣдствіе чего могутъ носить сей корсетъ, въ виду отсутствія передней, вредной бляжеты, весь день, даже дамы, къ корсету не привыкшія. Спальнею никогда не ломающимся, не ржавающимъ, эластическими пластинками — очень легкимъ и выгоднымъ въ носеніи, никогда починки не требуютъ и можетъ быть стираемъ вмѣстѣ съ бѣльемъ.

Крайне практичный для беременныхъ и кормящихъ и изготовленный изъ хорошихъ, не линяющихъ матеріаловъ въ разныхъ цвѣтахъ.

Цѣны, смотря по матеріалу: 4,85 5,35 5,85 бат. 6,50 тюлевые 7. Для берем. и кормящихъ 50 коп. дороже.

Различные заказы исполняются съ наложеннымъ платожемъ (даже безъ задатка), считая пересылку 50 коп.

Выписывающіе сразу три и болѣе штукъ за пересылку не платятъ. Вмѣстѣ съ заказомъ достаточно сообщить размеры одной половины носимаго корсета (съ груди, талии и бедрахъ) и длину бока отъ подмышки до талии, — присовокупляя, сходятся-ли въ плечахъ носимый корсетъ.

Корсетъ, не совсѣмъ подходящий къ фигурѣ, фирма пережмѣняетъ и на собствен. счетъ высылаетъ новый.

Исключительная продажа на всю Имперію въ складѣ фирмы «ГИГЕНА», Варшава, Бѣльская, № 18, Адресъ для писемъ: «ГИГЕНА», Варшава, № 249.

Превосходить все до сихъ поръ извѣстныя пудры для лица.



Главн. складъ СПб. Техно-Химической Лабораторіи, С.-Петербургъ: Коломенская, 12.

КТО БЕЗЪ ТРУДА И СКОРО ХОЧЕТЪ ВЫУЧИТЬСЯ ИГРАТЬ НА ФОРТЕПИАНО,
 тотъ выберетъ новую **ШКОЛУ Г. ПОЛЕ**
 (очень удобную также для самообученія) на русск., франц. и нѣмецк. язык. Въ 2-хъ част. по 1.50 каждая. Обѣ части вмѣстѣ 2.50 съ пересылкою.
 У ИЗДАТЕЛЯ **ЮЛІЙ ГЕНРИХЪ ЦИММЕРМАНЪ**
 С.-Петербургъ, Бол. Морская, д. № 34. Москва, Кузн. мостъ, домъ Захарына. Высылка налож. платожемъ.

ПОЛЕЗНЫЙ ПОДАРОКЪ ДЛЯ ВЗРОСЛЫХЪ И ДѢТЕЙ!
 Полный печатный приборъ изъ передвижныхъ каучуковъ. Буквы для печатанія карточ., конверт., бланк. и проч. Цѣна съ перес. 3 р. Высылаетъ по полученіи стоимости **Фабрика И. Д. ЛЕВИНСОНА** Варшавы, Сенаторская ул., № 30. (26)

210 загран. почт. марокъ для коллекц. безъ двойн. экзemplар.; межд. ними много въевропейск. съ перес. одинъ руб. 0. Пражбыла, Москва, 1 Знаменск. пер. С. № 16709 д. Купманъ. 5-3

БУХГАЛТЕРІЯ
 БОЛЪ ЗОЛ. МЕДАЛЬ С.Я. ЛЯЛИЗЪТАЛЬ МОСКВА, СИВЦЕВЪ БРАТ. 27
 ТРЕБУЕТСЯ: ВЪЗРАДЪ ИНО ПЕРВОУЧЕНА ПОСОБИЕ НА ПРАКТИКЪ ВЪ БУХГАЛТЕРІИ И ТАЛАНТИИ ПУТЪ МОСКВЪ И МЕТОДЪ

Основан. въ 1886 году, разрѣшенныя Начальствомъ
КУРСЫ И БЮРО БУХГАЛТЕРІИ В. А. ХАГЕЛЬСТРЕМЪ,
 ПРЕПОДАВАТЕЛЯ БУХГАЛТЕРІИ МОСКОВСКАГО УЧИТЕЛЬСКАГО ИНСТИТУТА,
 Москва, Тверская ул., уголъ Леонтьевского пер., д. Полякова. Ц. № 16664 4-3
10-го ЯНВАРЯ НАЧАЛО ОБЩАГО КУРСА. Программы высылаются бесплатно.
 Бухгалтерія торговая, банковая, фабричная, сельскохозяйственная, винной монополіи и земскихъ управъ.
 Въ текущемъ учебномъ году на курсахъ В. А. ХАГЕЛЬСТРЕМЪ обучалось 307 челов.
 ЯНВАРСКІЙ КУРСЪ ОСОБЕННО УДОБЕНЪ ДЛЯ ИНОГОРОДНИХЪ (См. программу).

Лучшія Американскія ФИСГАРМОНИИ

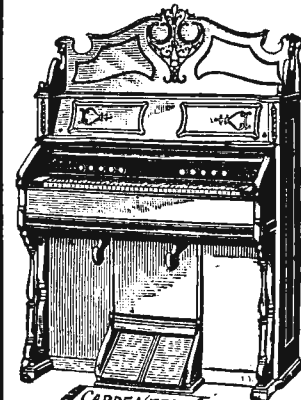

Фабрики Карпентеръ.
 № 4034. — 98 голосовъ,
 12 регистровъ. . 160 р.
 № 4037. — 122 голоса,
 12 регистровъ. . 175 р.
 № 4064. — 196 голосовъ,
 16 регистровъ. . 250 р.



Фабрики Бентъ.
 № 4043. — 122 голоса,
 12 регистровъ. 185 р.

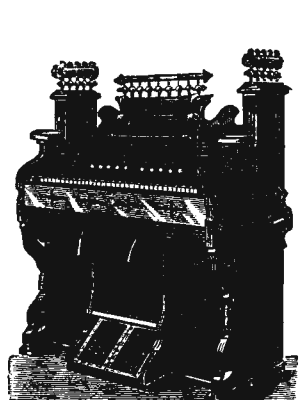

Фабрики Бентъ.
 № 4067. — 172 голоса,
 13 регистровъ. . 275 р.

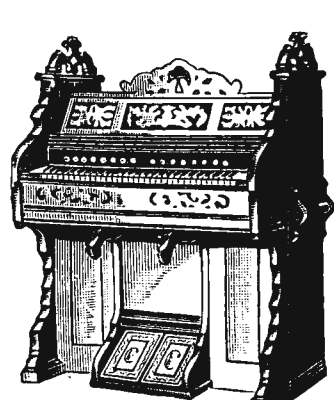

Фабрики Карпентеръ.
 № 4074. — 229 голосовъ,
 18 регистровъ. . 300 р.

Фисгармоніи (гармоніумы) другихъ лучшихъ заграничныхъ фабрикъ въ 85, 100, 110, 130, 150, 200, 225, 300, 350 р. Концертныя гармоніумы въ 450, 550, 750, 1000, 2400 руб. Ноты для фисгармоніи въ большомъ выборѣ.

Юлія Генрихъ ЦИММЕРМАНЪ.

С.-Петербургъ, Б. Морская, № 34. | Москва, Кузнецкій м., д. Захарына.



ЖИВНА

№ 3. **ОБЪЯВЛЕНИЯ** для напечатания въ „Нивѣ“ принимаются по слѣдующей цѣнѣ: за строку непарной (въ 1/4 ширины страницы) — 1 р. 50 к. (на первой страницѣ) и 1 р. (на остальныхъ страницахъ). 1902 г.

Содержаніе. Т Е К С Т Ъ: Три вѣка назадъ. Историческая повесть В. М. Михеева.—Недоразумѣніе. Рассказъ В. Писнячевскаго.—Гигіена въ зимнее время.—Сожиганіе труповъ въ Ташкентѣ. (Съ 2 рис.). Къ рисункамъ: Воспоминанія.—Тихо.—Бѣда.—Тихоходъ-лѣнivecъ.—„Царица-Гуслярь“.—Увеселительная прогулка.—Э. Д. Нарышкинъ.—Р. Р. Голикъ.—Безпроводочный телеграфъ Маркони.—Побѣда буровъ у Твифонтена.—Смѣсь.—Объявленія. Р И С У Н К И: Воспоминанія. Грав. Гедана.—Тихо. Картина Л. В. Попова.—Бѣда. Картина П. Четомми.—Тихоходъ-лѣнivecъ. По рис. съ натуры Ф. Кнауфа.—„Царица-Гуслярь“. Изъ русскихъ сказокъ Афанасьева. Орг. рис. И. И. Ижакевича.—Увеселительная поѣздка въ Канадѣ. По рис. В. Мода.—Сожиганіе труповъ въ Ташкентѣ. Э. Д. Нарышкинъ.—Р. Р. Голикъ.—Безпроводочный телеграфъ Маркони: 1) Пунктъ отправленія депеши на англійскомъ берегу. 2) Пунктъ приема депеши на берегахъ Нью-Фаундленда. 3) Моментъ полученія Маркони первой депеши по безпроводочному телеграфу черезъ Атлантическій океанъ.—Англо-бурская война. Побѣда буровъ у Твифонтена.

Нъ этому № прилагается выпускъ „Ежемесячныхъ литературныхъ приложений“ за январь 1902 г.

2000—4000 РУБ. ПОВОЧНЫЙ ЕЖЕГОДНЫЙ ДОХОДЪ ДЛЯ КАЖДАГО!!!
Кто за 300—600 руб. (допускается разсрочка платежа) приобрететъ у насъ машину съ ел указаніями и рецептами, какъ устроить фабрику и самому выдѣлывать фруктовые, ягодныя, сельтерскія и т. п. воды, лимонады, квасы, игристыя вина и напитки (сидръ, шампань, сорбеты и проч.). Каталогъ, смѣты и т. п. высылаемъ за десять 7 коп. почт. марокъ. Фабрика машинъ Иппо и К°, въ Варшавѣ, Врубля, № 10.

210 загранич. почт. марокъ для коллекц. безъ двойн. экземпляровъ, между ними много иностран. съ перес. одинъ руб. О. Пражыбна, Москва, 1 Знаменск. пер., С. № 16709 А. Кшиманъ. 5—3

ВЪ ДОЛЖНЫ требовать прейс-курantz Парижскихъ резиновыхъ издѣлій отъ **М. Беклеръ, Ревель.**

ТРЕБУЙТЕ КАТАЛОГЪ СЪМЯНЪ
Садоваго заведенія **К. ХЛУСЕВИЧА**, существующаго въ Витебскѣ съ 1892 года. Покупатели у меня съзна получаютъ бесплатно ежегодно полезное руководство по уходу за садомъ, огородомъ, цвѣтами и проч.

ЗАЙКАНИЕ

лѣжится въ лѣчебномъ учрежденіи **И. И. Гимиллера**, Москва, Новая Басманная, д. Ланина. **Плата по излѣченію.** Условія высылаются бесплатно.

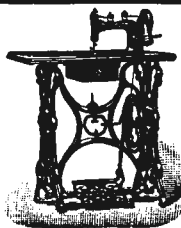

Швейныя машины „ФАФФА“.

Общепризнанныя великолѣпными, снабженныя новѣйшими усовершенствованіями швейныя машины для потребностей семьи, ремесленническихъ и фабричныхъ производствъ.

Склады въ большей части крупнѣйшихъ городовъ. **Г. М. Фаффа**, фабрика швейныхъ машинъ. Кайзерслаутернъ. (Kaiserslautern). Германия. Основано въ 1862 г. 1,000 рабочихъ.

Отпечатаны **ЧЕТВЕРТЫМЪ** изданіемъ лекцій мнемониста **В. Е. Макъева**:

УКРѢПЛЕНІЕ ПАМЯТИ.

Полезнѣе руководство къ **САМОСТОЯТЕЛЬНОМУ** усовершенствованію памяти и устраненію разсѣянности. Цѣна полному курсу съ практик. упраж. **ПЯТЬ** рублей. Брошюра: **УКРѢПЛЕНІЕ ПАМЯТИ, КАКЪ ОСНОВА УМСТВЕННОГО РАЗВИТІЯ**, съ прилож. программы лекцій и мног. отзывовъ о благотворн. влияніи методовъ на память высылаются желающимъ **БЕЗПЛАТНО.** Обращаться къ автору: **С.-ПЕТЕРБУРГЪ**, Желез. Остр., 10 лѣній, 15, учителю **В. МАКЪЕВУ.**

ТОВАРИЩЕСТВО ЧАЙНОЙ ТОРГОВЛИ

В. В. ВЫСОЦКІЙ и К° въ Москвѣ

Поставщики Двора Его Величества Шаха Персидскаго. **ОСНОВНОЙ КАПИТАЛЪ 6.000.000 р.**

ГОДОВОЙ ОБОРОТЪ ОКОЛО 20.000.000 руб.

Благодаря высокому качеству нашихъ чаевъ, особенно выдающихся сильнымъ ароматомъ, нѣжнымъ вкусомъ и крепкимъ настоемъ, наша фирма заняла одно изъ первыхъ мѣстъ въ Европѣ по количеству продаваемого нами чая. Въ развѣскахъ нашихъ, находящихся въ Москвѣ и Одессѣ въ собственныхъ помѣщеніяхъ, занимается свыше 1500 чело-вѣкъ. Чай нашей фирмы имѣются во всѣхъ лучшихъ магазинахъ Россійской Имперіи.

При покупкѣ нашихъ чаевъ просимъ гг. покупателей обращать вниманіе на точность нашей торговой марки—корабль, утвержденной правительствомъ и требовать чай **Высоцкаго съ кораблемъ.** Правленіе Товарищества **В. Высоцкій и К°** находится въ Москвѣ.

ОТДѢЛЕНІЯ: въ **ОДЕССѢ**, **ВАРШАВѢ**, **РОСТОВѢ Н.Д.**, **ЕКАТЕРИНБУРГѢ**, **ХАРЬКОВѢ**, **ТИФЛИСѢ**, **РИГѢ**, **ВІЛЬНѢ** и **СИМФЕРОПОЛѢ.**

Адресъ Товарищества въ Москвѣ и отдѣленія: Товарищество чайной торговли **В. Высоцкій и К°.**



ПОХВАЛЬНЫИ ОТЗЫВЪ
НА ВСЕРОС. ВЫСТ. 1896 г.
МЫЛО ДИСПОЗЕ П.Н.ВИНОГРАДОВА
ВЪ ТЕПЛОЕ ВЪДЬ БЕЗЪ ПАРКИ

Бѣлье получается замѣчат. обильнымъ и чистымъ. Пятна уничтожаются. Эконом. въ топливѣ. Мыло Диспозе идетъ въ три раза меньше простаго. Совершенно безвред. для тканей бѣлья. Удостовер. № 3780. Опт. у П. Виноградова, Москва, Рождественка, домъ № 2.

ТРЕБУЮТЪ СЪЭТИКЕТЪ УТВЕР. ПРАВИТЕЛЯ

СПБ., маг. Виноградова, Гороховая, 36.

ДАВНО
ИСПЫТАВШИМЪ
МОЗОЛИНЪ
А. Рейнгерцъ
ИЗВѢСТНО, что это радикальное средство уничтожаетъ мозоли съ корнемъ. Продается вездѣ. Цѣна 35 коп.

Кто желаетъ приобрести за 1 р. 50 к. золотыя мужские глухія часы, или швейную машину Зингера, или велосипедъ самоваръ, Требуется условіе.

Т-во „ДВИГАТЕЛЬ“ въ г. Гродно.

ЖЕНСКАЯ ЛѢЧЕБНИЦА
д-ра **Коробовича**. Тел. 3548. Чернышев пер. 12. Приемъ больн. ежедн. отъ 11-12 и отъ 5-7 ч. Пост. кровати.

Желающ. купить имѣніе съѣд. чат. Тор.-Пром. листок. Подр. опис. услов. прод., черт. план. и постр. разн. цѣн. и губ. Пробн. № 4 безпл. адр. Москва. 5—4

ВЫШЕЛЪ ИЗЪ ПЕЧАТИ на 1902 г. **КАТАЛОГЪ** отдѣленія **МОДНЫХЪ ЖУРНАЛОВЪ** конторы **А. Г. ГАЛАЧЕВА** Москва, Кузнецкій мостъ, № 6. Разсыл. **бесплатно** всѣмъ сообщавшимъ свой адресъ.

„ИСПОВѢДЪ МИЛЛІОНЕРА“.
Новая книга **П. Бакалейника**, поступила въ продажу. Цѣна 1 руб. Складъ издав. въ книж. маг. Суворина. 4—3

КТО БЕЗЪ ТРУДА И СКОРО ХОЧЕТЪ выучиться играть **НА ФОРТЕПИАНО**, тотъ выберетъ новую **ШКОЛУ Г. ПОЛЕ** (очень удобную также для самообученія) на русск., франц. и нѣмецк. яз. Въ 2-хъ част. по 1.50 каждая. Обѣ части вмѣстѣ 2.50 съ пересылкою.

У ИЗДАТЕЛЯ **ЮЛІЯ ГЕНРИХЪ ЦИММЕРМАНЪ** С.-Петербургъ, Бол. Морская, д. № 34. Москва, Кузн. мостъ, домъ Захарьина. Высылка налож. платежомъ.

Бесплатно нотъ на 10 рублей.

Бесплатно высылаются 2 №№ „Нувеллиста“ за 1901 или 1900 г. (содерж. разн. ноты для фортеп., для пѣнія и проч., стоящая въ отдѣльн. прод. болѣе 10 р.) тому, кто до 1-го марта подпишется, непосредств. въ главн. конторѣ: С.-Петербургъ, Невскій, 50, на „Нувеллистъ“, съсылаясь на это объявленіе и высылавъ всю подписную плату (6 руб. съ дост.) сполна или проситъ контору выслать №№ и журналъ наложеннымъ (6 р.) платежомъ.

При Главной конторѣ допускается разсрочка: при подпискѣ 3 руб., къ 1-му марта—2 руб.; остальные—къ 1-му мая.

Ежемесячн. музыкально-театральная газета и нотный журналъ

„НУВЕЛЛИСТЪ“

вступать въ 63-й г. безпрерывн. существованія. Съ переходомъ редакціи къ новому издателю число подписчик. удесят�рилось, благодаря удачному выбору пьесъ, танцевъ, романсовъ и пр. Нотъ для фортепиано помѣщается вдвое больше, чѣмъ въ прежніе годы.

Редактированіе „Нувеллиста“ поручено **А. В. Таскину**. Сотрудниками состояли: **Глинка**, **Даргомыжскій**, **Рубинштейнъ**, **Чайковский**, а также всѣ вѣзвѣстные композит. легкой музыки. Сочиненія лучшихъ авторовъ всего міра и теперь будутъ украшать страницы его. „Нувеллистъ“ даетъ все, что красиво, интересно и ново, и на что является мода и усиленный спросъ въ нотныхъ магазинахъ. Благодаря любезности издателя сочиненій **П. И. Чайковскаго**, г-на **П. Юргенсона**, „Нувеллистъ“ даетъ, въ № 1 за 1902 годъ, своимъ подписчикамъ въ числѣ 13 разн. друг. сочиненій, музыку къ оперѣ

„Евгеній Онѣгинъ“ Чайковскаго,

состоящую изъ фортепианной фантазіи, средней трудности, на мотивы этой оперы. Кроме того, вмѣстѣ въ портфель редакціи для 1902 г. рядъ модныхъ, нигдѣ не издаваемыхъ, новыякъ салонной и танцевальной музыки, а также цѣлый репертуаръ романсовъ, исполненн. артистами: **Фигнеръ**, **Яковлевъ** и др. Въ 1902 г. полный томъ „Нувеллиста“ состоитъ изъ 500 страницъ нотъ избранн. и новѣйш. сочин. для фортепиано, для пѣнія, т. е. 150 отдѣльн. сочиненій, пьесъ, танцевъ, дѣганск. и друг. романсовъ, поупурн изъ оперъ, опереттъ, 36 пьесъ для дѣтей и проч., стоящая въ отдѣльной продажѣ не меньше 75 руб. Кроме того: 240 страницъ музыкальной литературы съ обзоромъ театровъ. Кроме того:

3 бесплатныхъ премій: „Гейша“

полная опера, или одна полная опера, или одинъ изящный альбомъ и два художественно исполненныхъ портрета. Подробный списокъ оперъ и альбомовъ для премій будетъ объявленъ не позже 1-го іюня, выдача премій послѣдуетъ въ декабрѣ. Гг. подписчикъ, желающіе получить въ премію „Гейшу“, получаютъ такую теперь же, при подпискѣ, и другой преміи, кроме портретовъ, болѣе не получаютъ. Пробный номеръ высылается за 56 к. марками.

ПОДПИСНАЯ ЦѢНА: безъ доставки въ С.-Петербургѣ—5 руб., въ Москвѣ у **П. Юргенсона** 6 руб. 50 коп., съ пересылкой всюду—6 руб. за гравюру 8 руб. Оставшіеся экземпляры „Нувеллиста“ за 1901 г. продаются по возвышенной цѣнѣ **25 руб.** съ пересылкой.

Требованія просить адресовать: въ С.-Петербургѣ, въ Главную контору журнала „Нувеллиста“, (К. И. Бернгарду), Невскій просп., № 50. Ц. № 16779 2—1

ПРЕДОСТЕРЕЖЕНИЕ!!!
 Все машины

РЕМИНГТОНЪ



безъ этого клейма **ПОДДЕЛЬНЫЯ.**
 Единственные представители
 Товарищество на пахлѣ

М. Блок

Правленіе: МОСКВА. Отдѣленія: С. Петербургъ, Кіевъ, Одесса, Варшава, Екатеринбургъ, Ташкентъ, Ростовъ н.Д.

КРАСИВО И СКОРО ПИСАТЬ
 выучивается всякій заочно въ 3 уроч. Масс. благодар. в поч. отз. Пробн. письмо шрифтовъ, образцы испр. почерк. учен. и услов. высыл. за 2-7 к. марки. Одесса, Дербас., д. Ж. Н. № 17. Проф. каллиграфія Ш. Круку.

КРАСИВО ПИСАТЬ
 выучивается всякій заочно (посредствомъ переписки) въ 15 уроковъ у профессора каллиграфіи **А. КОСОДО.**
 Методъ премированъ на Парижской всемірной выставкѣ 1889 г. и удостоенъ золотой медали. За 4 семикопеечныя марки высылаются **ПРОБНОЕ ПИСЬМО** шрифтовъ, подробныя условия и образцы исправленія почерка заочн. учен. Адресъ: Профессору каллиграфіи Адольфу Косо-соду въ Одессѣ, Дербасовская, д. № 19.

С. М. ЭЛІАШЕВЪ, Москва, Софійка, ЛУБАНСКІЙ ПАССАЖЪ № 60-61.



*** ЦѢНЫ ВСѢ ДОСТУПНЫ ***

КРИНОЛЬ
 провизора **Б. Христіансена.**
ГИГИЕНИЧЕСКАЯ ЖИДКОСТЬ
для уничтоженія ПЕРХОТИ и УКРѢПЛЕНІЯ ВОЛОСЪ.
 Имѣется въ лучшихъ аптекарск. и парфюмерн. магазинахъ Главныя склады: Спб. Шголь и Шмадтъ и Русск. Общество торг. антек. товар. Москва: К. И. Феррейнъ. Кіевъ: Южно-Русск. Общ. тор. ант. товар. 4-1

ТЪСТО И СИРОПЪ НАФЕ ДЕЛАНГРЕНЬЕ
 Pâte et Sirop de Café Delangrenier
Самыя пріятныя грудныя средства
 Требуя. настоящ. Клеймо Delangrenier Paris
 10, rue des Sls-Pères, въ Парижѣ и въ Стокгольмѣ.

ИЛЛЮСТР. ПРЕЙС-КУРАНТЪ ВЫСЫЛ. ПО ТРЕБОВ. ВЕЛИЧАЙШІЙ ВЫБОРЪ: КРОВАТЕЙ съ изящной живописью, англійскихъ золоченыхъ, никелированныхъ и обыкновенныхъ. МАТРАЦОВЪ пружинныхъ, проволочныхъ, волосныхъ и друг.; КРЕСЕЛЪ для больницъ. ВАННЪ, ДУШЪ и ШКАФОВЪ купальныхъ. УМЫВАЛЬНИКОВЪ мраморныхъ и металлическихъ. ДѢТСКИХЪ КОЛЯСОКЪ и ВЕЛОСИПЕДОВЪ. ЛЕДНИКОВЪ комнатн. и друг. хозяйствен. вещей. Единственный обширный складъ издѣлій Варшавск. фабр. Бр. Фрумкинскихъ.

ОБШИРНѢЙШІЙ въ РОССИИ

СКЛАДЪ ШВЕЙНЫХЪ МАШИИЪ всѣхъ системъ.

Особенно рекомендуемъ настоящія американскія „Силлеръ и Вильсонъ“ и „НЬЮ ГОМЪ“ послѣднихъ моделей, отличающіяся простотою конструкціи, легкимъ ходомъ и прочностью. ЕДИНСТВЕННЫЙ для ВСЕХЪ РОССИИ СКЛАДЪ ТОВАРИЩЕСТВО

М. Блок

Правленіе: Москва. Отдѣленія: С. Петербургъ, Кіевъ, Одесса, Екатеринбургъ, Ташкентъ, Варшава, Ростовъ н.Д. Представители почти во всѣхъ гор. Имперіи; гдѣ таковыхъ нѣтъ, Товарищество проситъ обращаться въ Правленіе.

Вышелъ изъ печати роскошный каталогъ **СЪМЯНЪ**, луковичъ, многолѣтн. раст. и пр. (130 стр., свыше 400 рисунковъ). Высылается бесплатно.

Ю. К. РОТЕ,
 Депо Сѣмянъ въ Одессѣ.

НЕЗАМѢНИМЫЙ
КРОВЕЛЬНЫЙ МАТЕРІАЛЪ
КРЫША
 изъ оцинкованнаго Гальванизированнаго ЖЕЛѢЗА

завода Н. В. ЧЕРЕПОВА
 не требуетъ ни ремонта, ни окраски и никогда не можетъ проржаветь, въ чемъ заводомъ выдается за стойкость нотаріальное ручательство на 25 лѣтъ. КАЧЕСТВО внѣ КОНКУРЕНЦІИ.

Котора и заводъ: Москва, За Тверской заставой, Петербургская слободка, соб. домъ. Иллюстрированный прейс-курантъ и образцы бесплатно. На зимній сезонъ цѣны значительно Понижены, а для отдаленныхъ губерній особенныя уступки.

200 руб. въ мѣсяцъ
 и болѣе можете воздѣ заработать великій чрезъ взятіе агентуры на легко продаваемый, ходкій предметъ, необходимый въ каждомъ домѣ. Предложенія (можно и на русск. языкѣ) адрес: Леопольдъ Фейтхъ. Вѣна VII./2 (Leopold Feith, Wien VII./2). 3-1

МАГАЗИНЪ КРАСИЛЬНОЙ ФАБРИКИ ПОЛЬ МАРИ
 Невскій пр., № 13, уголъ Больш. Морской

ХИМИЧЕСКАЯ ЧИСТКА
 Мужск., дамск. и дѣтск. платьевъ и верхн. вещей, НЕРАСПАРЫВАЯ.

Чистка и починка кружевъ, занавѣсей и ковровъ.
 — ОКРАСКА МАТЕРІЙ ВО ВСѢ ЦВѢТА. —

Заказы иногороднихъ исполняются немедленно и высылаются наложен. платеж. Почтов. расходы за присылку въ Петерб. незначительны: за пакетъ, зашит. въ холстъ или клеенку до 7 ф.

— ВЗИМАЕТСЯ ОТЪ 10 ДО 60 КОП. —
 Упаковка и обратная посылка за счетъ магазина.

„Сказка о Царѣ Салтанѣ“
 Новая опера Н. А. Римскаго-Корсакова для пѣвца и фортеп. п. 10 р., для фортеп. въ 2 руки (съ сохраненіемъ словъ) п. 6 р.

ИЗДАНИЕ **В. БЕССЕЛЪ и К^о**, С.-Петербургъ, Невскій, 54. Москва, Петровка, 12.

СОБРАНІЕ ЛИБРЕТТО
 на рус. яз. (содержаніе 42 оперъ съ прил. арій, постоянно повтор. на сцен. театр.) необходимо каж. интелг. сем. Сост. Влад. Ал. Сидоровъ Цѣна 1 р. 20 к. съ пересылк., съ над. плат 1 р. 30 к. Высылаю безъ задатка. Адресъ: Варшава, Сенатор. ул., 28/30 типогр. Г. Д. Левинсона

НОВО! ДОСТИГНУТО!
„УСАТИНЪ“
 А. Гебгардта, даетъ всякимъ усамъ удивительно изящную форму, чистый натуральныи видъ, глянцевъ и мягкость сохраняется. Даже самыя маленькіе усы дѣлаются большими и густыми. „Усатинъ“ вѣстимо не клеится, не жирное. Цѣна за флажонъ 1 р., съ перес. 1 р. 50 к. Складъ техно-химическихъ специальностей А. ГЕБГАРДА. С.-Петербургъ, Невскій пр., № 88-14 (во дворѣ).

КАРАМЕЛЬ
 изъ ГРУДНЫХЪ ТРАВЪ
ОТЪ КАШЛЯ и отдѣленія МОКРОТЪ
„КЕТТИ БОССЪ“
 Б. Семедени, въ Кіевѣ. Главныи складъ у **АЛЕКСАНДРА ВЕНЦЕЛЯ**. С.-Петербургъ, Гороховая, 33. Цѣна металла. кор. 25 к. Мал. кор. 25 к. ПРОДАЕТСЯ ВЕЗДѢ. 9-5

Только „ЮБИЛЕЙНЫЯ“



швейныя машины, для семейныхъ и ремесленныхъ цѣлей, гарантирующія:

- Несравненную прочность.
- Безшумность,
- Быстроту и
- Легкость работы.

Цѣны внѣ конкуренціи. Единственныи: **У РУССКАГО ТОВАРИЩЕСТВА ТОРГОВЛИ ШВЕЙНЫМИ МАШИНАМИ**

ПОПОВА и К^о, МОСКВА, Знаменка, соб. домъ. Прейс-Куранты по востребованію.

GERMANDRÉE en POUDRE et FEUILLES
 BREVETÉ S. G. D. G.
 Secret de Beauté d'un parfum idéal, d'une adhérence absolue, salubre et discrète, donne à la peau **HYGIÈNE et BEAUTÉ.**
 Exposition Universelle 1900: **MÉDAILLE D'OR**
MIGNOT-BOUCHER, 19, Rue Vivienne, PARIS

РУЧНЫЯ ГАРМОНИ
„ПРЕЛЕСТЬ“ (отличаются замѣчательн. легкостью пріятнымъ тономъ, удобн. игрой и т. д. одноряд. дамскія 5 р. обыкновен. РАЗМ. 8, 10 и 14 р. ДВУХР. 20 и 30 р. ТРЕХР. 40 р.)
„КРЕМОНА“ (съ чрезвычайно пѣвчимъ тономъ одноряд. 8, 10 и 12 р. ДВУХРЯД. 18 и 20 р.)
 Самоучитель **АЛЕКСѢЕВА** 1 руб.
ВѢНСКІЯ ГАРМОНИ двухрядныя 20 и 25 руб. трехрядныя 28, 35 и 45 руб.
ГАРМОНИ системы ПЕТРА НЕВСКАГО 3 р., 4 р., 6 р. и 7 р. 50 коп. Самоучитель ПЕТРА НЕВСКАГО 50 коп.
 ЦЕНТРАЛЬНЫЙ СКЛАДЪ и ФАБРИКА МУЗЫКАЛЬНЫХЪ ИНСТРУМЕНТОВЪ

В. Ф. МЮЛЛЕРЪ МОСКВА, ПЕТРОВКА. Иллюстрированный прейс-курантъ бесплатно.

60-и флажонъ ДО 10 ЗАЛАНОВЪ



ИЗВѢСТНѢЙШІЙ **О-ДЕ-КОЛОНЪ**
ПАРАЛЛЕ.К^о
 Особенно высылать даромъ



XXXIII г.

№ 3

Выходит еженедельно (52 № в годъ), съ приложениемъ 24-хъ книгъ „Сборника“, содерж. соч. Н. С. ЛѢСКОВА и В. А. ЖУКОВСКАГО, 12 книгъ Литературныхъ Приложений, 12 №№ „Парижскихъ модъ“ и 12 листовъ чертежей и выкроекъ.

г. XXXIII

1902

Выдачь 19-го января 1902 г.

Цѣна этого №—20 к., съ пер. 25 к.

ПОЛИТИКИ И СОВРЕМЕННОЙ ЖИЗНИ.

ОТКРЫТА ПОДПИСКА НА „НИВУ“ 1902 г. со слѣдующими приложениями:

первые 12 томовъ **Н. С. ЛѢСКОВА**, полное собраніе соч. **В. А. ЖУКОВСКАГО**,
полнаго собранія соч. **В. А. ЖУКОВСКАГО**, въ 12 томахъ

12 книгъ „Литературныхъ Приложений“, 12 №№ „Парижскихъ Модъ“ и пр.

Безъ доставки въ Петербургъ.	5 р. 50 к.	Безъ дост. въ Москвѣ въ конторѣ Н. ПЕЧКОВСКОЙ, Петровскія линіи.	6 р. 25 к.	Безъ доставки въ ОДЕССѢ въ кн. маг. „ОБРАЗОВАНИЕ“, Ришельевская, 12.	6 р. 50 к.	Съ доставкою въ Петербургъ.	6 р. 50 к.	Съ пересылкою во всѣ мѣстности Россіи.	7 р. 10 к.	За гра.	10 р.
------------------------------	-------------------	------------------------------------------------------------------	-------------------	----------------------------------------------------------------------	-------------------	-----------------------------	-------------------	----------------------------------------	-------------------	---------	--------------

На 1/2 года съ дост. въ СПБ. 1 р. 75 к., съ перес. иногор. 1 р. 75 к.; на 1/2 года съ дост. въ СПБ. 3 р. 50 к., съ перес. иногор. 3 р. 50 к.

Къ этому № прилагается выпускъ «Ежемесячн. литерат. приложений» за январь 1902 г.

Три вѣка назадъ.

Историческая повѣсть

В. М. Михеева.

I.

Въ хоромахъ на взрубѣ.

Въ 1560 г. царь Иванъ Васильевичъ Грозный при-

казалъ устроить для своихъ дѣтей «особый дворъ и хоромы позади большой набережной палаты на взрубѣ», гдѣ и возвели новую постройку при царскомъ дворцѣ. Въ этихъ деревянныхъ и не очень большихъ хоромахъ и жилъ до воцаренія царевичъ Федоръ Ивановичъ со своей любимой женой, сестрой Бориса Годунова.

Когда Федоръ Ивановичъ сталъ царемъ, онъ хотя и усиленно занялся украшеніемъ большого дворца, великолѣпно убравъ его стѣнописью, особенно пріемную палату своей ненаглядной Аринушки—

Золотую паричьину палату, но все же любилъ свои прелюдіи горенки «на взрубѣ», сохранилъ тамъ свои домашніе, семейные покои. Борисъ Федоровичъ Годуновъ еще во



Воспоминанія. По фот. грав. Геданъ.

времена Грозного часто бывалъ у своего царственнаго шурина и сестры въ этихъ «хоромахъ на взрубѣ». Когда же онъ, по смерти Грозного царя, сталъ «начальнымъ бояриномъ и совѣтникомъ царскаго величества», онъ еще чаще уединялся съ царицей-сестрой въ этихъ покояхъ. Немудрено, что онъ какъ бы сжился съ ними, и, когда въ 1598 г. былъ самъ избранъ земскимъ соборомъ на русскій царскій столъ, именно эту постройку избралъ для житія своей семьи: своей супруги Марьи Григорьевны и подростковъ-дѣтей Ѳеодора и Ксенія.

15-го августа 1601 г., въ Успеневъ день, выйдя, вскорѣ по восходѣ солнца, изъ своей опочивальни въ этихъ хоромахъ, въ шитой жемчугомъ тафѣ на черноволосяй головѣ, царь Борисъ быстро прошелъ въ «Переднюю комнату» большого дворца. Тамъ его ждали бояре, чтобы сопроводить къ обѣднѣ. Послѣ обѣдни обыкновенно бывало засѣданіе царской Думы, во время котораго Борисъ, по примѣру прежнихъ царей, слушалъ судныя и челобитныя дѣла, о чемъ ему докладывали дьяки. Въ праздничные дни, послѣ церковной службы, царь удерживалъ въ Передней комнатѣ бояръ для простой милостивой бесѣды.

Но въ этотъ Успеневъ день царь былъ очень пасмуренъ. Дойдя послѣ обѣдни до Передней комнаты, онъ молчаливымъ поклономъ отпустилъ низко побившихъ его челомъ бояръ и велѣлъ слѣдовать за собою только самому старшему чиномъ боярину, конюшему Дмитрію Ивановичу Годунову, своему дядѣ.

Пожилой, уже сѣдой, царскій дядя поклонился царю «большимъ обычаемъ», коснувшись челомъ пола и, слегка согнувъ свою сутулую спину, побрелъ за царемъ по узкимъ темноватымъ переходамъ дворца. Онъ скоро понималъ, что царь ведетъ его въ «хоромы на взрубѣ», гдѣ хочетъ свести своего родича либо въ свою семью, къ «отрочатамъ» Ѳеодору и Ксенію, въ которыхъ царь души не чаялъ, либо въ свой собственный домашній покой, гдѣ онъ всегда говорилъ съ близкими «по душѣ».

Дмитрій Ивановичъ очень любилъ своихъ внучатныхъ племянника и племянницу, которыхъ, за ихъ красоту, умъ и привѣтность, звалъ, какъ и многіе, знавшіе ихъ, «чудными отрочатами»; и хотя каждая встрѣча съ грубой, злой и недалекой «малютихой-скуратихой» — царицей Марьей Григорьевной, была доброму Дмитрію Ивановичу не по нраву, но ради Ѳеди и Аксиныюшки, ради того, чтобы увидѣть этихъ «чудныхъ отрочатъ», онъ былъ готовъ перенести и «мать-царицу». Заглянуть въ семейный теремъ царственнаго племянника ему всегда было пріятно.

Гораздо менѣе пріятно было старику пойти въ «совѣтный» покой самого царя. Если царь велъ его туда, Дмитрій Ивановичъ зналъ, что царь хочетъ толковать «по душѣ». А онъ также отлично зналъ, что Борисъ, говоря по душѣ, «вымотаетъ всю душу», то-есть, самъ почти все время отмалчиваясь, выпроситъ, выпытаетъ, какъ на «великомъ допросѣ съ пристрастіемъ», все, что ему надо узнать. Добродушный по натурѣ и усталый отъ лѣтъ, Дмитрій Ивановичъ послѣднее время охотно бы отошелъ отъ всякихъ государственныхъ дѣлъ, предавшись исключительно благотворенію и украшенію обителей, особенно же костромской Ипатьевской, основанной въ 1330 г. ихъ предкомъ, татаринкомъ-мурзой Четомъ, окрестившимся и положившимъ начало ихъ роду на Руси. Но Дмитрій Ивановичъ сознавалъ, какъ мало, со времени воцаренія, истинныхъ друзей и добрыхъ совѣтниковъ у его племянника-царя. Онъ боялся и того, что, покинутый имъ, Борисъ слишкомъ предастся злему наущничанью ихъ родича, Семена Никитича Годунова, своими наветами только раздувавшаго и безъ того свойственную царю подозрительность. Да и званіе старшаго конюшаго боярина, то званіе, которое при царѣ Ѳеодорѣ носилъ самъ Борисъ, обязывало Дмитрія Ивановича Годунова терпѣливо нести царскую службу, какъ бы тягостна и неприятна она ни была.

Оттого-то и па этотъ разъ, увидѣвъ, что царь повернулъ не въ семейныя горницы, а въ свой «совѣтный» покой, конюшій бояринъ, скрѣпя сердце, покорно вошелъ за царемъ въ низкую арку двери. Борисъ Ѳеодоровичъ, вступивъ своей обыкновенно твердой и быстрой поступью въ этотъ низкій, сводчатый покой, распи-санный аспидомъ разноцвѣтными прожилками подъ мраморъ, опустился въ красномъ углу на колѣни передъ поставцомъ, уставленнымъ образами, съ возженными лампадами. Снявъ съ головы тафью, перекрестившись наотмашь своей смуглой, нѣсколько сухой, рукой и положивъ иконамъ земной поклонъ, царь рѣзко и быстро всталъ. На стѣнѣ, надъ иконами по аспиду между тронутыхъ «прозеленю травъ» былъ изображенъ развернутый лентою свитокъ съ надписью золотой вязью: «Господи! Слезами моими постелю мою омочу» — любимый текстъ Бориса.

И скользнувъ темносѣрыми орлиными, какъ утверждали иные, татарскими, по утверженію другихъ, очами по этимъ словамъ, царь вложилъ крѣпкіе смуглые пальцы въ свою черную, какъ смоля, бороду и, стиснувъ слегка ея курчавые волосы — сказалъ, съ глубокимъ вздохомъ, своимъ низкимъ бархатнымъ, но сегодня глухимъ голосомъ:

— И подлинно, слезами омочу!

Дмитрій Ивановичъ также земно поклонился передъ иконами и съ трудомъ, по-старчески покряхтывая, поднялся съ колѣнъ. Онъ добродушно-сочувственно произнесъ:

— Что такъ, царь-осударь?

— Что?! — съ горечью переспросилъ Борисъ, выпрямивъ всей своей высокой статной фигурой. — Глянь-ко, Митрій Ивановичъ!

И онъ рѣзкимъ жестомъ длинной, сильной руки, на которой шелковая ткань рукава собралась въ пышныя, мягкія складки, указалъ на окно.

— Охъ, видѣлъ, царь-осударь, видѣлъ, — вздохнулъ, безутѣшно покачивая головой царскій дядя, отчего сѣдые кудри уныло нависли на дряблыя щеки старика.

И какъ будто еще разъ желая увидѣть и убѣдиться въ томъ, что онъ видитъ, Дмитрій Ивановичъ пристально и безнадежно посмотрѣлъ въ окно. Какъ разъ подъ окнами этихъ «хоромъ на взрубѣ» ужъ и въ ту пору разросся невысокій, недавно, при Грозномъ царѣ, разбитый садикъ, начало того набережнаго Краснаго сада, который заслонилъ густой массой зелени стѣны дворца въ этомъ мѣстѣ въ слѣдующемъ столѣтіи. Въ 1601 г. деревья въ этомъ садикѣ были невысоки и нечасты, и сквозь ихъ молодые стволы видно было всю площадь сада, заросшую густой травой.

Начиная съ весны этого года, все лѣто на Руси шли, почти не переставая, дожди, и безъ конца мокшая трава сильно вытянулась и поникла стеблями. Ее все собирались скосить, но дожди мѣшали: все равно пропадетъ невысушенная; и вотъ, до самаго Успенья траву не трогали. Да и царь Борисъ не любилъ, чтобы хозяйничали въ этомъ саду на его глазахъ.

— Пускай себѣ растетъ по Божію произволенію, — говорилъ онъ. — Не люблю, какъ у меня на глазахъ траву рѣзугъ, ровно живое трогаютъ.

И вотъ теперь эта высоко выросшая и въ конецъ вымокшая въ теченіе нѣсколькихъ мѣсяцевъ трава такъ же, какъ и вѣтви молодыхъ деревцевъ, съ повисшими листьями, — все это было покрыто тусклымъ, бѣлымъ, какъ битое матовое стекло, инеемъ. Послѣ безконечно дождливого лѣта, въ Успенье вдругъ ударилъ такой холодный утренникъ, какого раньше октября въ Москвѣ и ожидать было нельзя. И этотъ несвоевременный морозъ былъ настолько упоренъ, что царь успѣлъ отслужить раннюю обѣдню, а иней все еще не сошелъ съ зелени сада.

И на этотъ то иней и смотрѣли теперь и очи царя, суровыя, мрачныя очи, и старческіе добрые глаза Дми-

трія Ивановича Годунова. Нѣкоторое время и царь, и конюшій бояринъ, не отрывая глазъ отъ окна, молчали. Смуглое лицо царя съ густыми, черными бровями, въ рамкѣ черной бороды совсѣмъ потемнѣло, отгнѣненное бѣло-молочными жемчужинами на кармазиновой его скуфейкѣ и на узорѣ ворота его шелковой рубахи. Синеватые бѣлки глазъ Бориса какъ будто и въ самомъ дѣлѣ подернулись влагой—точно и вправду ихъ готовы были «омочить слезы», какъ говорило изреченіе надъ иконами.

Но цвѣтушія, полныя, темныя губы сжались плотно и сурово, и брови почти гнѣвно надвинулись на скорбные глаза царя. И вдругъ, рѣзко отворачиваясь отъ окна, онъ схватилъ массивный «столець», квадратный стулъ съ рѣзьбой на дубовомъ сидѣннѣ, круто и легко мощной рукой повернулъ его и, грузно опустившись на него, вымолвилъ:

— Тошета великая грозитъ царству!

II.

Тошета великая.

Дмитрій Ивановичъ Годуновъ уныло молчалъ, опустивъ голову. Царь повернулся бокомъ на стулѣ и, сидя на немъ въ поль-оборота, тяжело опершись спиленными руками о его спинку, продолжалъ:

— Суди самъ. Все лѣто хлѣба мокли, вымокали. Была надежда: поплетъ Милостивый Царь Небесный осень сухую да теплую, да ядреную—хоть что вырѣбеть. А теперича гляди: какъ пойдутъ морозы... Такая тошета—голодь по землѣ начнется... Да и отъ одного ли неурожаю...—вдругъ перебилъ себя Борисъ и мрачно замолкъ.

Его татарскіе глаза совсѣмъ ушли въ тяжелыя вѣки и точно наполнились мутой. Скорбно и сурово молчалъ онъ, навалившись всѣмъ своимъ сильнымъ тѣломъ на спинку стула. Дмитрій Ивановичъ тихо, осторожно поглаживалъ бороду.

— Охъ, и вправду: не отъ одного неурожаю, царь батюшка,—наконецъ точно рѣшился сказать онъ:—и тотъ-то хлѣбъ, что, дастъ Богъ, вырѣбеть—и тотъ-то кому убирать?

Царь вдругъ рѣзко всталъ со стула и, скрестивъ руки на груди, упорно устремилъ взглядъ на дядю.

— Знаю, о чемъ ты разумѣешь—произнесъ онъ твердо и сурово.—И ты осуждаешь меня? А за что!? За то, что о землѣ была забота моя. Кѣмъ земля живетъ? Одними что-ль тобою, да мною? Царемъ да бояриномъ? А земецъ—простой земецъ, боярскій сынъ, дворянинъ мелкопомѣстный—не нуженъ онъ землѣ, что ли? Что у насъ съ тобою сила, такъ и дави всякую силу поменьше? А можетъ, эта сила—то поменьше мнѣ, царю, да и всей землѣ нужнѣе васъ, боярь.

Дмитрій Ивановичъ Годуновъ еще болѣе поникъ головой, слушая гнѣвнаго царя.

— Царь-батюшка,—заговорилъ онъ еще тише:—развѣ я что супротивъ говорю? А только, можно сказать, и черный человѣкъ, и нашъ братъ, бояринъ, жили Юрьевымъ днемъ. Каждый помнилъ слова Судебника. Сто лѣтъ почитай назадъ слова-то эти начертаны, да сколь вѣковъ и безъ того соблюдались. Мы-то, бояре, какъ молитву, на память ихъ помнимъ: «А хрестьянамъ отзыватьсѣ изъ волости въ волость, изъ села въ село одинъ срокъ въ году, за недѣлю до Юрья осеняго и спустя недѣлю опосля того же Юрья. А который хрестьянинъ за кѣмъ поживетъ годъ—да пойдетъ прочь—и платитъ поль-двора, а четыре года поживетъ, и платитъ весь дворъ»...

Дмитрій Ивановичъ, дѣйствительно, точно молитву, прочиталъ наизусть слова стараго Судебника. Царь слушалъ гнѣвно, стиснувъ зубы и поводя глазами то на дядю, то прочь отъ него.

— Что жъ, ты за чернаго человѣка болишь душой, слова-то эти, яко молитву, въ сердцѣ своемъ боярскомъ храня?—вымолвилъ онъ отрывисто.—Ужъ коль о черномъ человѣкѣ, о хрестьянинѣ болѣть, такъ не то, что

срокъ перехода утвердить изъ села въ село, отъ хозяина къ хозяину, а пожилое уничтожить! Черный-то человѣкъ на тебя, хозяина, трудясь, отложить что-ль себѣ что!? Избу ты ему далъ. Кормится онъ около тебя. Ну, и живъ, пока у тебя. А пошелъ отъ тебя, гдѣ пожилое-то возьметъ?.. Годъ пожилъ у тебя—плати за четь двора, два года—за поль-двора,—гнѣвно повторилъ слова Судебника царь,—да чѣмъ платить-то, откуда?—еще болѣе гнѣвно крикнулъ онъ, впиваясь глазами въ потупленные глаза дяди.

— Что-жъ, переходили. Значитъ, и плату обрѣтали,—погладивъ бороду, осторожно сказалъ Дмитрій Ивановичъ.

— А-а...—воскликнулъ Борисъ:—плату обрѣтали! А кто давалъ? Богатѣй! Бояринъ большой! Волостель большой! А черному человѣку новая кабала! До новаго Юрьева дня... Можетъ, еще побогаче хозяинъ найдется. Нешто въ мои отчины мало такъ перешло? Сколь такихъ четьей да поль-дворовъ, да дворовъ мои управщики середнимъ боярамъ, да боярскимъ дѣтямъ, да дворянамъ переплатили!

— Что-жъ, аль въ убытокъ, царь-государь? Аль родъ Годуновыхъ-то не отъ Юрьева дня въ силу вошелъ? Вѣжить отъ середняго человѣка работникъ, и землю середній человѣкъ задешево уступить. Чего ему съ ней безъ рукъ-то дѣлать? А родъ твой большой боярскій росъ да росъ. Можетъ, первый на Руси по богатству земли сталъ? А не отъ того ли богатства и засилье взялъ, около царя мѣсто нашель, въ царское родство вошелъ, а тамъ—и самъ ты царемъ сталъ, государь Борисъ Феодоровичъ? Ой, попалъ ли бы ты съ пустыми руками въ царево мѣсто? Ты прости старику. Тронулъ ты меня за дуну, за мою старую боярскую душу. Ужъ теперь само слово съ языка сойдетъ. Хоть расказни меня за него. А слово-то, знаешь, какое: можно сказать—отъ Юрьева дня ты и самъ-то до царя доросъ!

Дмитрій Ивановичъ Годуновъ сильно взволновался, говоря все это. Его морщинистое лицо покраснѣло, и эта краснота казалась особенно яркой при бѣлизнѣ его сѣдины. Борисъ на мгновение такъ сдвинулъ брови и стиснулъ зубы, что слегка выдающіяся скулы его смуглаго лица и его широкія челюсти какъ будто даже шевельнулись. Онъ страшно поблѣднѣлъ и смѣрилъ гнѣвнымъ взглядомъ старика-дядю. Но тотъ выдержалъ этотъ взглядъ.

— Говорю, расказни меня, если не по нраву скажешь,—повторилъ спокойнѣе, но съ той же твердостью Дмитрій Ивановичъ.—А коли у тебя такая сухота по черномъ хрестьянинѣ, такъ не отнималъ бы ты Юрьевъ день, а сдѣлалъ бы, какъ въ стародавнюю старину—переходи молъ, когда хошь, да ничего не плати. А коли убытокъ хозяину отъ тебя, пусть ищетъ судомъ. А задержатъ, молъ, хозяинъ не смѣетъ... А ушелъ онъ—мужикъ работникъ, нищи его самъ ли хозяинъ, воевода ли, староста, нищи, ровно вѣтра въ полѣ! Было вѣдъ и такъ на Руси въ стародавнѣе-то годы. Ты бы такъ и сдѣлалъ, а не то, чтобы Юрьевъ день отнимать! Закабалить хрестьянъ пуше прежняго, да на насъ, на боярь, кричишь—молъ средняго дворянина—земца обижаемъ.

— Будетъ, старикъ! Наговорилъ,—оборвалъ дядю Борисъ Феодоровичъ.

Онъ какъ будто пришелъ въ себя. Со свойственной ему твердостью онъ быстро овладѣлъ собою.

— Самъ знаешь, несообразное говоришь,—уже совсѣмъ спокойно произнесъ онъ, начиная медленно ходить по горницѣ, съ скрещенными руками и полуопущенной на грудь головой.—Былъ бы я и нынѣ бояринъ и боярскаго роду глава,—думалъ бы я, какъ и ты. Да перешель я черезъ это. Царь я! О всей землѣ заботникъ! А оглянись на русскую землю. Справа паны съ ихъ крулемъ, снизу ханъ съ татарвой, слѣва Кучуму взять свое вспять охота... Только что сверху Царь



Конкурсная выставка въ Академіи Художествъ. Тихо. Картина Л. В. Попова (исключ. право воспроизв. прии. «Ильѣ»), грав. Ю. Шюблеръ.



Бѣда. Картина П. Цетомми, авт. Шулера.

Небесный льдами оградишь, да и тамъ отъ шведа рукой подать. Рати мнѣ надо! Не на войну, такъ на острастку врагу. А кто знаетъ, — можетъ, и на войну. (Борисъ опять при этихъ словахъ нахмурился). А кто рать дастъ? Большую-то рать? Не боярство, а вся земля! Дворяне-то земскіе, да дѣти боярскія, отколь они явятся на рать-то конны, оружны, людны, какъ въ уставѣ-то о земской рати стоитъ — когда работникъ отъ нихъ, среднихъ людей, въ боярскую вотчину убѣжить?

— А ужъ будто большой вотчинникъ не поставитъ тебѣ рати? Да въ его полки и всѣ обнищавшіе средніе люди пойдутъ. Ему и рука ихъ поить, кормить, какъ ратныхъ людей, чтобы хрестьяниномъ-работникомъ не вовсе землю обездолить, — замѣтилъ Дмитрій Ивановичъ, все еще не совсѣмъ ухидившійся отъ своего волненія.

— Чего? — грозно вымолвилъ царь. — Шляхты подъ панями на Руси захотѣлъ? Чтобы и наши бояре съ закормленной, запоенной шляхтой супротивъ государя, какъ тѣ супротивъ круля, бунтовали? Не быть этому порядку на Руси! Даромъ что ли грозной памяти царь Иванъ Васильевичъ удѣльныхъ послѣдней кровью казнилъ? А мнѣ, царю не по царскому завѣщанью, да не по вотчинному наслѣдію, пановъ съ запроданной имъ шляхтой заводитъ округъ себя?! Эй, дядя! Не ради одной рати и Юрьеву-то дню конецъ я положилъ: коли сидѣть Годуновскому роду на столѣ царскомъ годы, а то и вѣки — поднимай средняго человѣка, убирай съ своего пути боярскую силу! Средній человѣкъ единодержавцу, народомъ избранному — оплотъ; раздѣленъ средній малосильный человѣкъ другъ отъ друга; каждый опоры въ царѣ ищетъ, а мало ли ихъ: сгрудились — вотъ тебѣ и оплотъ вокругъ царя! Оплотъ и отъ воеводы, какъ Иванъ Петровичъ Шуйскій, покойникъ, къ примѣру, и отъ атамана разбойника, какъ Ермакъ Тимофеевичъ! Все оплотъ. Кто Ермака на Сибирь послалъ? Строгановы, средніе промысловые люди. Не бояре большіе. Не князья былые. Нѣтъ, закрѣпилъ я середнему человѣку чернаго хрестьянина — себѣ царю средняго человѣка закрѣпилъ! И будетъ онъ мнѣ и роду моему крѣпокъ, будетъ! — ударилъ Борисъ ладонью о спинку стула, къ которому опять подошелъ, пройдя раза четыре рѣшительными шагами по горницѣ.

Но Дмитрій Ивановичъ не сдавался на его слова. Видно, сильно поразило стараго богача боярина уничтоженіе Юрьева дня на Руси; онъ опять отозвался на рѣчь царя угрюмо и неохотно:

— Какъ не быть мелкому земцу тебѣ крѣпкимъ? Вѣдь вы что въ указѣ про Юрьевъ день прописали? Кои хрестьяне изъ помѣстій и вотчинъ выбѣжали донинѣ за пять годовъ, на тѣхъ судъ давать и сыскивать крѣпко и по суду тѣхъ бѣглыхъ хрестьянъ съ женами и дѣтми и со всѣмъ имѣніемъ назадъ отводить, гдѣ жили! Онъ у меня въ пять-то годовъ, можетъ, лучший работникъ сталъ, а я его отдавай и съ женой, и съ сынами, да и съ имѣніемъ! Да и ему, хоть тошнѣе тошнаго, а иди къ старому хозяину на помыканіе! Снова молвялю. Прости меня, царь-государь, не вмѣшивался я въ твои такіа дѣла — не моего, молъ, ума дѣло; и почтилъ ты меня за то, что знаю свое мѣсто. Но коли самъ со мной заговорилъ — ужъ прости... али казни, но только посмотри самъ, что вышло... Мало ли навезли заприставы этихъ бѣглыхъ съ женами и дѣтми на прежнія мѣста? А еще болѣе удержали народу, кто гдѣ сидѣлъ. Да усидѣлъ ли народъ-то этотъ? Вѣдь бѣгутъ! Бѣгутъ хрестьяне-то! Не къ добру помянулъ ты Ермака-то! Мало-ль теперь, можетъ, Ермаковъ-то по порубежью растутъ да зрѣютъ! Валомъ-валить къ нимъ народъ бѣглый! А Строгановыхъ-то промежъ твоихъ среднихъ людей много ли? Довольны ли твои средніе люди? Бывало-то, уйдутъ отъ него люди въ Юрьевъ день, да онъ съ нихъ хоть пожитое доправитъ, а теперича, съ весны-то, какъ потенлѣе-то станеть — собралъ черносошный какую ни на есть одѣжку, да темной ночью въ лѣсъ. А въ лѣсу-то

ужъ дорога на рубежъ отмѣчена раньше убѣглыми. Отмѣтины-то ему ужъ сказаны. Небось, и съ рубежа ходоки украдкой назадъ ходятъ — бѣги, молъ, православный народъ! Вонъ куда, молъ, бѣги, вонъ къ кому, молъ! Будешь бѣглый хамъ, да не крѣпостной... Допрежь вонъ чернядью ругались, и то обида... А теперь иное словечко пошло... Не черными ужъ людьми дразнятся, а молъ, холопъ закрѣпленный на вѣки вѣчинскіе! И отъ одного слова-то этого въ лѣсъ побѣжишь... И бѣгутъ! И отъ насъ, бояръ, и отъ боярскихъ дѣтей бѣгутъ и отъ дворянъ; нѣтъ того земца, отъ котораго бы черные люди ни вѣсть куда не бѣжали. Эхъ, царь-государь, отъ панства со шляхтою обережемъ мы землю, а отъ атаманства съ черной ватагой обережемъ ли? Да какъ бы и оорство въ обидѣ своей и въявь о панскомъ польскомъ устройствѣ не задумалось? Да это, что! Будеть, не будетъ? Ровно туча. Ползеть-ползеть, да авось и не ударитъ громомъ-молоньей... А вотъ земля-то сырая, мать-то земля-кормилица по всей Руси покинута будетъ. Какъ рукъ-то пахать, сѣять, жать-молотить не будетъ! Какъ и выравду голодъ-тощета найдеть! Да къ тому же и Божье произволенье... дождями все лѣто караль насъ Господь, невѣдомо за что, да гляди, и морозами ранними хочеть покарать... Великая, великая тощета можетъ грянуть надъ землей!

И Дмитрій Ивановичъ Годуновъ, взволнованный до послѣдней степени, махнулъ въ отчаяніи рукой и отъвернулся отъ племянника-царя, который, блѣдный и неподвижный, все время смотрѣлъ упорно безнадежнымъ взглядомъ въ окно въ садъ, на начинающій еле-еле исчезать иней утренняго заморозка.

— Митрій Ивановичъ, — сказала Борисъ непривычно для него дрогнувшимъ голосомъ: — будто я не знаю всего, про что ты молвилъ мнѣ. Самъ я ужъ задумался. И указъ у меня готовъ: молъ, великій государь царь и сынъ его, великій государь царевичъ, пожаловали, во всемъ своемъ государствѣ велѣли, молъ, отъ палого и отъ продажъ хрестьянамъ выходъ давать. И срокъ опять Юрьевъ день осенній, какъ было...

Голосъ царя звучалъ глухо и неувѣренно, когда онъ произнесъ эти слова, какъ будто онъ измѣнялъ себѣ, какъ будто онъ отказывался, хотя бы и на время, отъ давно взлелѣянной мечты.

— Благослови тебя Богъ, царь-государь! — невольно вырвалось у стараго конюшаго боярина, и онъ низко наклонялъ передъ царемъ свою сѣдую голову.

— Не далъ бы такого указу совсѣмъ, — глухо отозвался на это царь: — кабы не страшила меня тощета великая по всей землѣ!

— Оборони Богъ, царь-государь! — воскликнулъ, размахисто крестясь, бояринъ Дмитрій Ивановичъ.

III.

О землѣ великій печальникъ.

Дмитрій Ивановичъ ожидалъ, что послѣ грустной бѣсѣды царя съ нимъ, окончившейся признаніемъ Бориса въ готовности хоть отчасти вернуть хрестьянамъ право перехода въ Юрьевъ день, царь подробнѣе станеть говорить съ нимъ объ этомъ. Но Борисъ вдругъ произнесъ угрюмо, упавшимъ голосомъ:

— Ну, иди, Митрій Ивановичъ, Богъ съ тобой! Одному надо побыть, подумать да погадать, — съ горькой усмѣшкой, скривившей его темныя губы, прибавилъ онъ.

Молча, съ тяжестью на душѣ, которой не могла побѣдить даже нѣкоторая радость при словахъ царя о намѣреніи вернуть Юрьевъ день, побилъ Дмитрій Ивановичъ челомъ племяннику и покинулъ царскій покой. Борисъ проводилъ его почти до порога. Когда старикъ скрылся за дверь, Борисъ медленно подошелъ къ окну, опустился на стулъ, и сталъ неподвижно смотрѣть на садъ.

Льдистый иней несвоевременнаго утренника уже почти совсѣмъ сошелъ съ вѣтвей и травы сада. Но эти вѣтви и трава казались теперъ, когда холодное утро смѣнилось

сырымъ туманнымъ дномъ, такими темными, такими пригнетенными отъ обилия холодной влаги, что смотрѣть на нихъ было еще болѣе грустно, чѣмъ тогда, когда онѣ тускло серебрились инеемъ. Царь Борисъ сидѣлъ, смотрѣлъ на этотъ садъ, и невольно сравнивалъ его съ другимъ садомъ. Царь Борисъ могъ по совѣсти сказать, что онъ былъ старательнымъ и умѣлымъ садовникомъ русскаго царства. Еще когда по этому великому саду прохаживались безопаднаго ножницы грознаго владыки, Ивана Васильевича, кроваво подрѣзывая все, что грозило самостоятельной мощью заглушить самодержавную планировку Московскаго царства, еще тогда онъ, Борисъ, молодой, зоркій, осторожный, внимательно слѣдилъ за безжалостнымъ царемъ-садовникомъ.

Тщательно избѣгая запачкать руки въ крови, что такъ охотно дѣлалъ его тестъ Малюта, онъ учился великому дѣлу уравненія подвластныхъ, чтобы на этой основѣ поднять единую мудрую голову правителя, единую мощную руку повелителя. Еще тогда въ его молодой темноволосой головѣ рождались тѣ замыслы, которые дали такую густую, колосистую жатву, поставивъ его теперь на то мѣсто, съ котораго царь Иванъ рѣзалъ всякую ненужную его власти буйную поросль.

Въ то время такіе умные люди, какимъ былъ, напримеръ, князь Андрей Курбскій, помня, что сила ломитъ солому, уходили за рубежъ родной земли и оттуда громилъ царя московскаго, какъ жестокаго, бессмысленно свирѣпаго поспирателя законныхъ правъ; но молодой татаринъ, окольникій, уже соображалъ, что не только страхъ, не одна страсть къ насилию, не голое властолюбіе — поднимаетъ руку Ивана Васильевича на послѣдней удѣльнаго, а потомъ и боярскаго уклада.

Борисъ, передъ которымъ горячій и экспансивный въ своихъ публичныхъ и дружескихъ признаніяхъ, царь Иванъ не разъ обнаруживалъ самыя сокровенныя свои мысли, выражая ихъ въ отрывочныхъ, несвязныхъ, но часто образно мѣткихъ словахъ, жадно слушалъ эти слова, долго думалъ надъ ними. И давно уже онъ понималъ, что не власть свою спасалъ царь Иванъ, руша и казня, а московское царство.

Борисъ понималъ, что, окруженный въ дѣтствѣ дворцово-боярскими смутами, борясь потомъ съ остатками удѣльныхъ и вѣчевыхъ вольностей, будучи свидѣтелемъ коварныхъ духовныхъ покушеній папы на Русь, черезъ Посевина, и смѣлыхъ военныхъ покушеній на русскую землю хановъ и польскихъ королей, — царь Иванъ никогда не могъ успокоиться. Царь Иванъ не могъ забыть, что и Курбскіе, и Батори, и ханы, и Посевинны — извѣ, и Шуйскіе, Воротынскіе, Сицкіе, Рыннины — внутри подаютъ, сами того не зная, другъ другу руку для разрушенія завѣщанной ему дѣдами и прадѣдами Москвы. Царство спасалъ Грозный, столъ московскій утверждалъ на неизблемой основѣ, все подчиняя себѣ и уравнивая подъ собой. Эта мысль, быть-можетъ, ни въ чьей головѣ съ такой ясностью не вспыхивала, вблизи грознаго царя, какъ въ головѣ Бориса.

Крутъ, рѣзокъ, нервенъ, порой ненужно жестокъ былъ царь Иванъ, — Борисъ это понималъ. Боленъ былъ царь Иванъ и душой, и пресыщеннымъ излишествами тѣломъ, и духъ его не могъ проявляться ровно и спокойно; но то не былъ слѣпой духъ насильника, труса, сластолюбца, какъ думалъ Курбскій. Это былъ прозорливый духъ властителя, знавшаго, какъ привести московское царство въ огромную, широкую и глубокую пристань силы и твердости.

Борисъ это понималъ хорошо. Его умъ, здравый и проницательный, его тѣло — цвѣтущее тѣло умѣннаго во всемъ семьянина, мужа и отца, не имѣли въ себѣ искръ безумія. Борисъ всегда владелъ собою. Онъ легко отдѣлялъ въ дѣлахъ грознаго царя все то, что носило слѣды больного тѣла, болѣзненной, съ дѣтства возмущенной души, отъ того, что здраво зрѣло въ прозорливомъ умѣ

царя Ивана. И когда кроткій, по иному больно, Ѳеодоръ Ивановичъ, скорбя о непосильной задачѣ царствованія, смѣнилъ на московскомъ столѣ бурю и грозу Ивановой поры — монастырскимъ затишьемъ, Борисъ сталъ рядомъ со слабымъ царемъ, чтобы убѣдиться, насколько въ немъ созрѣлъ ученикъ Ивана Васильевича.

Еще присутствуя при казняхъ Ивана, молодой Годуновъ думалъ: «понимаю, чего хочетъ царь, я хотѣлъ бы на его мѣстѣ того же — о, если бы великому царю мое спокойствіе духа, а мнѣ его власти!» И вотъ великій царь успокоился подъ сводами храма, и слабая, мягкая рука царя Ѳеодора неслышно вложила власть въ руку шуррина. Настало великое испытаніе Борису.

Онъ зорко оглянулся среди якобы наставшей тишины Ѳеодорова царствованія. И темные враждебные его завѣтнымъ помысламъ призраки глинули угрожающе въ его очи. Глянули въ эти очи и Шуйскіе, съ великимъ воеводой Иваномъ Петровичемъ во главѣ, и Нагіе съ царевичемъ отъ седьмой жены Ивана среди нихъ, и предатели бояре, зорко приглядывающіеся, чтобы рѣшить, кто теперь надежнѣе: царскій ли шуринъ, осторожно расчищающій путь московскому единовластью вослѣдъ просьбамъ, бурно вырубленнымъ и выжженнымъ Ивановъ Грознымъ въ одиночьемъ удѣльномъ лѣсу русской жизни? Шуйскіе ли, хранители лучшихъ удѣльныхъ завѣтовъ, втайнѣ опирающіеся на торговую Москву, на городского жителя — или Нагіе съ царевичемъ, котораго легко превратить въ знамя новой, чисто временщической, власти, на подобіе власти Глинскихъ и Овчинъ-Оболенскихъ?

Всѣ эти призраки окружили Бориса, едва онъ ступилъ на путь правителя. Не всю буйную поросль старой Руси вырубилъ царь Иванъ въ новомъ саду московскаго царства. Новый садовникъ вошелъ въ этотъ садъ, тихій и осторожный. Зорко онъ оглянулся, не сразу взмахнулъ топоромъ, но рубить вредную поросль было неизбѣжно. Развѣ могъ Борисъ уйти теперь отъ дѣла царственнаго садовника, развѣ могъ отказаться отъ мечты додѣлать великое дѣло царя Ивана?

Развѣ не жаждала вся его душа, чтобы дальніе потомки русскихъ людей могли сказать: этотъ праправнукъ мурзы Чета истинно довершилъ дѣло великихъ московскихъ Ивановъ и создалъ навсегда непоколебимую русскую силу — вотъ, что должны сказать и скажутъ дальніе потомки въ русской землѣ о немъ, о Борисѣ. И отказаться отъ этой мечты, пройдя двѣ трети пути къ ея осуществленію? Развѣ могъ это сдѣлать Борисъ, уже властный правитель при Ѳеодорѣ?

И вотъ, онъ пошелъ шагъ за шагомъ; Шуйскіе, даже самъ спаситель Пскова, Иванъ Петровичъ очутились въ тюрьмѣ, Нагіе съ царевичемъ — въ Угличѣ, московская торговая чернь видѣла, какъ ея главари сложили головы на лобномъ мѣстѣ. Но пока живы, хотя бы и въ тюрьмѣ, такіе люди, какъ великій псковскій воевода, пока живъ, хотя бы и вдали, полузаконный братъ бездѣтнаго царя, съ его родичами, не все такъ же ли далека отъ исполненія мечта Годунова о довершеніи дѣла Ивановъ московскихъ? Вѣдь, кромѣ Ивановъ Петровичей, Шуйскихъ и Нагихъ, есть еще цѣлая обширная семья Романовыхъ, чтимыхъ въ Московскомъ царствѣ болѣе, чѣмъ кто либо изъ бояръ.

Романовы ни на какое насиліе не пойдутъ, какъ могли пойти властные Шуйскіе и дерзкіе своимъ родствомъ съ царевичемъ Нагіе, но, почувствовавъ, что царство поколебалось отъ силы Шуйскихъ или дерзости Нагихъ, не встанутъ ли они за порядокъ Московскаго царства, выбравъ себѣ въ помощники тѣхъ же Шуйскихъ или Нагихъ? Романовы также не понимали царя Грознаго съ той проницательностью, какъ онъ, Годуновъ. Справедливыми, добрыми зовутъ ихъ въ Москвѣ. И вблизи царя Ивана эта семья точно молча противопоставляла его жестокости и насиліямъ доброту и справедливость. Съ этой

мягкой добротой и справедливостью создадут ли они настоящую силу и твердость Москвѣ, когда имъ придется работать, опираясь на Шуйскихъ или на Нагихъ?

Иное дѣло, когда они пойдутъ объ руку съ нимъ, Годуновымъ. Въ концѣ концовъ Романовы поймутъ его, пойдутъ съ нимъ, но нужно убрать Ивана Петровича Шуйскаго и царевича Дмитрія...

Убрать?.. И онъ ихъ убралъ.

Когда царь Борисъ, смотря на дворцовый садъ и вспоминая все, что онъ пережилъ и сдѣлалъ до своего восшествия на столъ московскихъ царей, дошелъ до этихъ воспоминаній, онъ еще болѣе поблѣднѣлъ, еще тяжелѣе опустился на стулъ у окна. Да, онъ убралъ ихъ—старца и ребенка. Великій старикъ воевода, какъ пошелъ по Москвѣ слухъ, удавился въ тюрьмѣ; почти невинный младенецъ самъ закололся въ Угличѣ въ припадкѣ падучей.

Удавился? Закололся? Не удушенъ ли? Не заколотъ ли? Не онъ, Борисъ, конечно, удавилъ героя-старца, не онъ убилъ царственного отрока. Онъ даже не отдавалъ приказовъ на это? Кто посмѣетъ сказать, что эти приказы были имъ даны, хотя бы и тайно? Да, но онъ, зять Малюты, не сумѣетъ окружить себя людьми, душой сродни Малютѣ? И этимъ ли людямъ не понять, что пужно ему, ихъ кормильцу-поилыцу?

Хотѣлъ ли онъ ясно, сознательно смерти Ивана Петровича, смерти царевича? Но вѣдь онъ окружилъ же и старика въ тюрьмѣ, и отрока въ изгнаніи мелкими Малютами?

Борисъ вдругъ всталъ со стула.

И за это кара Божія? За это гроза великой тощеты по всей землѣ,—въ той землѣ, для бѣдняковъ которой онъ клялся снять рубаху? Эту клятву слышалъ земскій соборъ, слышалъ патриархъ, слышали храмы святого Кремля! Да онъ и снять рубаху. Онъ отдастъ все, что имѣетъ, какъ несмѣтно богатый потомокъ мурзы Чета, и все, что получилъ, какъ московскій царь, преемникъ Калиты, собирателя земли русской!

Но онъ преемникъ этого Калиты. Онъ ученикъ и преемникъ Ивана Васильевича! Онъ царь Москвы! Онъ отдастъ все это, какъ царь, продолжая дѣлать великое дѣло уравненія всего ему подвластнаго. Приходится нѣсколько уклониться отъ твердаго пути. Онъ почти воз-

обновить Юрьевъ день. Но это пока. Окрѣпитъ его сила, побороетъ его земля «тощету», и снова онъ будетъ довершать Иваново дѣло по-своему.

Чернь темна. Она еще то безсознательное море, которое всколыхнетъ любой вѣтеръ. И долго еще она будетъ такой. Борисова вѣка не хватить озарить сознаниемъ черныхъ людей, дать имъ самимъ по себѣ силу, чтобы эта сила была и силой его, царя Бориса. Но середній человекъ, боярскій сынъ, земскій дворянинъ, посадскій, городской гость—имъ дать силу—значить, себѣ дать силу.

И для этого у бояръ истребить мѣстничество, середнимъ земскимъ людямъ закрѣпить ихъ работниковъ, благо, большіе волостели—бояре далеко еще не всѣхъ черныхъ людей въ свою кабалу взяли! Сдѣлать эти два дѣла всего нужнѣе. Вонъ и дядя Годуновъ! Дядя и конюшій царя Годунова! А чтò онъ въ дунѣ, какъ не большой бояринъ, волостель своей вотчины? Такихъ ли ему, Борису, людей надо, чтобы довершить Иваново дѣло? Не такихъ, какъ Дмитрій Ивановичъ, не такихъ, какъ Романовы...

Неужто только такихъ, какъ Малюты? Нѣтъ, кончилось время явныхъ Ивановыхъ казней, время Малютъ, кончилось и время тайныхъ злодѣйствъ, время Лунь-Клепниныхъ... Создать царь обширный оплотъ московскому столу и себѣ самому не казнями, не злодѣйствами, а иными дѣлами. Земство усилить крѣпкими ему черными людьми, гостей купцовъ—льготами, иноземцевъ позоветъ и въ рать, и въ торгъ. Пусть тогда попробуетъ какой-нибудь, хотя бы и Богданъ Бѣльскій, вспомнить Нагихъ, вставъ противъ него, Бориса, дерзостью; пусть тогда встанутъ противъ него даже Романовы съ ихъ «справедливостью!»

Царь высоко поднялъ голову при этихъ мысляхъ, выпрямилъ грудь. Нѣтъ, трудно идти противъ царя, когда онъ о землѣ великій печальникъ! А его такъ называютъ и народъ, и иноземцы. Ему передавали вѣрные люди!

Но вдругъ лицо Бориса Федоровича снова потемнѣло. Глаза его снова упали на садъ, видный въ окно, на свинцовыя тучи надъ садомъ... Крестьянство можно закрѣпить, боярство сломить, старца-героя удавить, отрока-царевича заколотъ, но какъ отворотить Божію кару,—поголовное бѣгство черни, тощету всей землѣ?

(Продолженіе будетъ.)

Недоразумѣніе.

Разсказъ В. Писнячевскаго.

I.

Въ прекрасно убранномъ кабинетѣ, за большимъ письменнымъ столомъ, сидѣлъ господинъ лѣтъ сорока, директоръ музыкально-драматическихъ курсовъ, Юрій Всеволодовичъ Симанскій и съ большимъ вниманіемъ перечитывалъ какія-то письма, написанныя женской рукой.

Въ дверь сильно постучали. Симанскій быстро спряталъ письма въ столъ и сказалъ:

— Войдите!

Въ комнату вошелъ пожилой господинъ, крѣпкій и молодцоватый на видъ, хотя его довольно высокая фигура выказывала склонность къ полнотѣ. У вошедшаго была типичная фizioномія стараго актера. Это дѣйствительно и былъ оставшой артистъ казенныхъ театровъ Иванъ Степановичъ Бронницкій.

— Юрій Всеволодовичъ, это невозможно! — проговорилъ съ напускнымъ пафосомъ Бронницкій. — Я отказываюсь заниматься съ ученицей Якушкиной. Это не женщина, а какая-то пародія на женщину. Не только у нея нѣтъ чувства, но она даже не понимаетъ того, что ей говорятъ.

— Якушкина? — разсѣянно переспросилъ Симанскій.

— Да, Якушкина! Высокая, стройная шатенка съ большими глазами, помните?

— Да, да! Отлично помню и поэтому-то удивляюсь вашимъ словамъ. Ну, помилуйте, какъ же съ ней не заниматься! Вѣдь у ней одна наружность чего стоитъ, а фигура, а голосъ!.. Нѣтъ, Иванъ Степановичъ, съ ней пужно заниматься, потому что она можетъ создать славу курсамъ.

— Хорошо вамъ говорить! Вы бы сами попробовали съ ней заниматься! Это положительное дерево...

— Да что же такое случилось?

— А вотъ что: именно принимая во вниманіе ея голосъ, фигуру,

красоту, я далъ ей разучить роль Сафо изъ трагедіи Гримальерца. Десять репетицій... надъ каждымъ словомъ сидѣли по полчаса... ну, думаю, наконецъ-то сыграетъ! И что же? Никуда, понимаете, ни-ку-да! Читаетъ, какъ пономарь въ церкви. Я не могу выпустить ее въ спектакль, воля ваша!

— Неужели такъ плохо?

— Говорю—дерево, камень! Просто даже досадно на эти чудные глаза, которыми ее Богъ наградилъ. Посмотришь на нихъ, такъ кажется, столько въ нихъ должно быть страсти, столько пѣги... а на самомъ дѣлѣ ледъ, понимаете, ледъ!..

— Но, позвольте, Иванъ Степановичъ, позвольте!.. Я хочу самъ убѣдиться въ справедливости вашихъ словъ и потому заставляю ее при себѣ прочесть что-нибудь... Если согласуесь съ вами, тогда, пожалуйста, не допустимъ ее до спектакля.

— Отлично, убѣждайтесь сами!.. Увѣряю васъ, она насъ скомпрометируетъ.

— Хорошо, сегодня же прослушаю.

Бронницкій попрощался и ушелъ.

Симанскій въ раздумь всталъ съ кресла и сталъ ходить по комнатѣ. Потомъ онъ стряхнулъ съ себя задумчивость и крѣпко нажалъ пуговку электрическаго звонка. Черезъ минуту явился человекъ.

— Попросите сюда ученицу Якушкину!

Въ комнату вошла стройная дѣвушка высокаго роста; роскошные русые волосы съ красноватымъ отливомъ были изящно зачесаны въ греческую прическу. Простое коричневое платье обрисовывало ея красивыя формы. Черты лица были правильны. Но что было особенно въ ней красиво, такъ это чудные сѣровато-синіе глаза съ длинными черными рѣсницами. Съ перваго разу она произвела впечатлѣніе красавицы, но потомъ, получалось разочарованіе. Лицо ея имѣло всегда одно и то же выраженіе милой застывшей улыбки.



Тихоходъ-лѣнivecъ. По рис. съ натуры Ф. Кнауфа. авт. «Нивы».

— Послушайте, m-lle Якушкина,—проговорил Симанский,—мнѣ Иванъ Степановичъ сказалъ, что вы не можете справиться съ ролью Сафо. Отчего это?

— Не знаю, Юрій Всеволодовичъ... Я не могу передать того, чего желаетъ Иванъ Степановичъ, я не понимаю...

— Чего вы не понимаете?

— Не понимаю того, чего онъ отъ меня хочетъ.

— Какъ это странно... Что-жъ, онъ плохо объясняетъ?

— Нѣтъ, не то... а просто я не понимаю.

— Странно! Вы не знаете, свободна сцена въ настоящую минуту?

— Да, свободна. Иванъ Степановичъ уже ушелъ.

— Въ такомъ случаѣ, пойдемте со мной, вы мнѣ прочитаете роль, а я васъ прослужу. Книга съ вами?

— Да, со мной.

— Отлично! Идемъ же.

Они вышли въ коридоръ. Войдя въ залъ, въ глубинѣ котораго находилась ученическая сцена, Симанский плотно заперъ дверь, сѣлъ въ кресло перваго ряда, а Якушкина вышла на подмостки и стала читать свою роль. Симанский подавалъ ей реплики. Въ началѣ чтенія было сносно. Все, что говоритъ Сафо встрѣтившему ее народу о «вѣнкѣ лавровомъ, прекрасномъ дарѣ Эллады», вышло въ устахъ Якушкиной красиво и пластично, но чѣмъ дальше, тѣмъ было хуже, и, наконецъ, самое патетическое мѣсто — диалогъ Сафо и Фаона — пропадалъ совершенно:

„Я научилась, другъ, лишаться и терять!
Но одного была бы я не въ силахъ,
Клянусь тебѣ, не въ силахъ потерять:
Тебя, Фаонъ!.. Вѣдь ты не знаешь
Той силы необъятной, что kloпочетъ
Въ моей груди! Не дай извѣдать мнѣ
Всѣ ужасы отвергнутого чувства!...“

Она прочла это безъ всякаго выраженія, вяло, безжизненно, глухо. Симанский останавливалъ Якушкину на каждой фразѣ, объяснялъ значеніе словъ, поправлялъ, самъ читалъ съ большимъ воодушевленіемъ, но результата никакого не получалось. Симанский изъ себя выходилъ. Теперь въ немъ нельзя было узнать прежняго задумчиваго, апатичнаго человека. Его лицо сдѣлалось нервно, глаза блестящи; онъ поминутно вставалъ, высказывалъ на сцену, бралъ за руку Якушкину, читалъ взволнованнымъ голосомъ по книгѣ слова и Сафо, и Фаона. Наконецъ, выведенный изъ терпѣнія холодною Якушкиной, онъ сказалъ ей:

— Да, вы вообразите, что передъ вами стоитъ человекъ, котораго вы любите, но еще не увѣрены въ его любви! Представьте себѣ это и говорите то, что бы вы чувствовали.

— Я никакъ не могу себѣ этого представить, потому что я никогда ничего подобнаго не испытывала.

— Ну, не такъ, какъ здѣсь, ну, иначе какъ-нибудь... Вѣдь, были же вы влюблены, наконецъ?..

— Никогда!—рѣшительно отвѣтила она.

— Какъ? Вы никогда никого не любили? Сколько же вамъ лѣтъ?

— Двадцать шесть.

— До двадцати шести лѣтъ дожили, и никого не любили? Не можете этого быть!

— Увѣрю васъ, что я никого никогда не любила. Мнѣ это чувство не знакомо.

Симанский смутился; онъ подумалъ, что Якушкина не такъ его поняла.

— Ну, да... можетъ быть, вы не любили... такъ, какъ любить обыкновенно... Я, конечно, не имѣлъ въ виду ничего дурнаго... Но были же вы влюблены въ какого-нибудь гимназиста, студента, можетъ быть, юнкера что ли, словомъ, какъ обыкновенно влюбляются молоденькія барышни?

— Нѣтъ, никогда!

— Ну, такъ вамъ тогда нечего и думать сдѣлаться актрисой. До тѣхъ поръ, пока вы сами не испытаете этого чувства, хотя бы миражъ его, вы не сумѣете и передать его.

— Но что же мнѣ дѣлать?!

Она подняла свои чудные глаза, пристально посмотрѣла на него и поразила его видомъ. Она только теперь замѣтила блескъ его глазъ и пылающее лицо.

— Влюбиться надо!—продолжалъ Симанский.—Вы не пугайтесь этого чувства, оно вовсе не страшно и не позорно. Вы знаете, конечно, что Пушкинъ сказалъ о любви:

„Люби всѣхъ возрасты покорны;
Но юнымъ, дѣвственнымъ сердцамъ
Ея порывы благотворны,
Какъ бури вѣшнія полямъ.“

А вы молоды, и для васъ «ея порывы будутъ благотворны», это то, что... Э, да что говорить, если влюбитесь, такъ поймете, что это за чудное состояніе быть влюбленнымъ. Это не радость; это не восторгъ,—это совокупность всѣхъ этихъ состояній, которой нѣтъ подходящаго слова въ русскомъ языкѣ. Ахъ, міръ кажется тогда такимъ чуднымъ, такимъ прекраснымъ, и солнце свѣтитъ ярче, и дѣвѣ пахнутъ сильнее...

Онъ остановился и спокойнымъ тономъ докончилъ:

— Бросьте эту роль, бросьте Сафо, вамъ ея не понять. Возьмите что-нибудь другое... Я посоветуюсь съ Иваномъ Степановичемъ, и мы вамъ выберемъ подходящую роль. Прощайте!

Онъ крѣпко пожалъ ея руку и быстрой нервной походкой вышелъ изъ зала.

Якушкина такъ и осталась посреди сцены, сильно задумавшись надъ словами директора.

«Что это значитъ?—думала она,—зачѣмъ онъ мнѣ все это говоритъ? Влюбитесь, влюбитесь... Въ кого же влюбитесь?!».

За ней многіе ухаживали, многіе даже объяснялись ей въ любви, но она была ко всѣмъ равнодушна. Горючія слова влюбленныхъ не производили на нее никакого впечатлѣнія... Нѣтъ, влюбиться не въ кого!.. Она стала перебирать всѣхъ мужчинъ, которыхъ когда-либо знала.

«Вотъ развѣ!—продолжала она думать,—но это пустое... онъ на меня не обращаетъ никакого вниманія... А мнѣ какое дѣло? Говорить, сильное чувство вызываетъ взаимность?.. Боже, какія глупости дѣлать мнѣ въ голову!.. Никого я не въ состояніи полюбить... Я—рыба! Не даромъ меня всѣ такъ называютъ».

Она взяла книжку и медленно направилась къ двери. У двери опять остановилась и задумалась... «Не пугайтесь этого чувства, оно не позорно!» А она именно его боится... Но, вѣдь, иначе актрисой нельзя быть, сказалъ онъ...

Она провела рукой по волосамъ и сказала себѣ: «А, будь, что будетъ!» Открыла дверь и быстрыми шагами направилась по коридору.

II.

Прошло недѣли три.

Симанский продолжалъ быть грустнымъ, разсѣяннымъ; отъ него съ большимъ трудомъ можно было добиться слова. Онъ часто отвѣчалъ невпопадъ на слова какого-нибудь преподавателя. Правда, иногда онъ былъ веселъ, шутилъ, острилъ, смѣялся, вступалъ въ разговоръ съ учениками, съ учителями. И тогда такъ случалось, что Якушкина всегда оказывалась гдѣ-нибудь по близости и вступала съ нимъ въ разговоръ. Симанский охотно съ ней разговаривалъ, долго ходилъ по коридору, разспрашивалъ о ея занятіяхъ, самъ часто присутствовалъ при нихъ и дѣлалъ замѣчанія о ея игрѣ.

Симанскаго встрѣчали теперь въ театрахъ, концертахъ, на выставкахъ въ обществѣ однихъ и тѣхъ же мужчинъ и дамъ; онъ всегда занималъ разговоромъ одну и ту же даму: брюнетку высокаго роста, того неопредѣленнаго возраста, когда обыкновенно женщины не двигаются въ счетъ своихъ лѣтъ и стоятъ на одной точкѣ. Дамы благосклонно выслушивала разговоры Симанскаго, сама принимала въ нихъ живое участіе, сопровождая ихъ кокетливыми улыбками и выразительными взглядами.

Рѣшительно ничего нельзя было понять изъ поведенія Симанскаго; досужіе люди терзались во всевозможныхъ предположеніяхъ...

Однажды Симанскому подали на утверженіе афишу спектакля, который должны были разыграть ученики его курсовъ. При взглядѣ на афишу, онъ сильно удивился, увидя на ней трагедію «Сафо». Грильпальцера. Онъ сначала подумалъ, что Бронницкій далъ играть роль Сафо другой ученицѣ, но его удивленію не было предѣловъ, когда онъ прочелъ фамилію Якушкиной. Онъ немедленно отправился къ Бронницкому узнать, въ чемъ дѣло.

— Иванъ Степановичъ,—обратился онъ къ нему:—что это значитъ? Якушкина играетъ Сафо? Но вѣдь она провалитъ роль!

— Не провалитъ!.. Я наконецъ-таки добился, что она читаетъ ее съ толкомъ и даже съ душой. Вотъ жалъ, что вы опоздали, мы только что кончили репетировать... Она теперь такъ читаетъ, что отдай все, да мало!..

— Но позвольте, я самъ недѣли три тому назадъ слушалъ, какъ она читаетъ... Это было что-то невѣроятное!..

— Это было три недѣли тому назадъ, а вотъ вы послушайте, какъ она *теперь* читаетъ, особенно первое дѣйствіе... Вотъ третье и четвертое ей еще не удаются, тамъ, знаете, гдѣ ревность... Ну, да я добьюсь, что она будетъ и это читать хорошо. Приходите завтра на репетицію и увидите сами.

На слѣдующій день Симанский пошелъ на репетицію и остался вполне удовлетворенъ первымъ дѣйствіемъ, несмотря на то, что Якушкина конфузилась отъ непривычки носить греческій костюмъ; но третье и четвертое дѣйствіе шли все еще вяло. Симанский ничего не сказалъ ни Бронницкому, ни Якушкиной. Неужели его слова произвели на нее впечатлѣніе, и она влюбилась? Этакая громадная перемена!.. А интересно, въ кого бы она могла влюбиться? Вдругъ у него мелькнула мысль... Онъ быстро вышелъ изъ залы.

Придя въ свой кабинетъ, онъ еще разъ подумалъ объ этомъ, но тутъ же сказалъ себѣ: «Нѣтъ, чушь! Не можетъ быть!» Бѣгалъ по кабинету, онъ сталъ вспоминать, что Якушкина была все это время очень оживленная и даже нервна. Вдругъ онъ вспомнилъ, что какъ-то разъ, проходя случайно мимо кучки ученицъ, онъ былъ заинтересованъ споромъ по поводу какой-то пьесы, гдѣ героиня влюбилась въ человѣка, который ея не любилъ, но тѣмъ не менѣе она преслѣдовала его своей любовью до тѣхъ поръ, пока, наконецъ, онъ не сталъ отвѣчать ей взаимностью. Большинство ученицъ находило, что это неестественно: одна Якушкина горячо отстаивала героиню. Симанский ясно вспомнилъ, какъ она возножалась, съ какимъ воодушевленіемъ доказывала, что женщина можетъ *такъ* влюбиться, и что сильное чувство съ одной стороны можетъ и должно вызвать взаимность съ другой... И какъ она была тогда красива: щеки ея горѣли яркимъ румянцемъ, глаза блестяли и принимали такое выраженіе, какого раньше онъ никогда не замѣчалъ. Прежней Якушкиной нельзя было узнать: холодная статуя согрѣлась и оживилась отъ вспыхнуваемаго въ ней внутренняго огня...

Насталъ вечеръ, когда ученики курсовъ Симанскаго должны были играть драму «Сафо». На эти спектакли обыкновенно пригла-

шалась публика. Первые два ряда директоръ разсылал своимъ знакомымъ, а остальные мѣста занимались родными и знакомыми учащихъся.

Около 8 час. вечера публика стала собираться. Въ четвертомъ ряду, у прохода, сидѣлъ молодой инженеръ южнаго типа. Онъ былъ красавецъ, въ полномъ смыслѣ слова: выющіеся черные волосы красиво отбѣлили матовую бѣлизну его лица, черныя густыя брови, сухой съ горбинкой носъ и жгучіе черные глаза невольно привлекали взглядъ каждаго, въ особенности дамъ. Рядомъ съ инженеромъ сидѣла дама уже не первой молодости и не особенно красивая, но очень оригинальной наружности. Она была вся какая-то свѣтлая: свѣтлые, желтоватые волосы, бѣлое лицо, свѣтлыя брови и бѣжно-голубые глаза. Инженеръ постоянно обращался къ ней съ разными замѣчаніями, на которыя «бѣлая дама» приветливо улыбалась и бѣжно смотрѣла ему въ глаза.

Участвующіе въ пьесѣ собрались на сценѣ и поочередно смотрѣли въ отверстие занавѣса. Вдругъ, одна изъ ученицъ вскрикнула:

— Смотрите, какой красивый инженеръ! Вотъ красавецъ!

При этихъ словахъ Якушкина быстро подошла къ отверстию занавѣса, расталкивая всѣхъ. Лицо ея вспыхнуло. Инженеръ съ особеннымъ оживленіемъ разговаривалъ въ это время съ «бѣлой дамой». Якушкина окончательно завладѣла отверстиемъ. Одна изъ подружекъ спросила ее:

— Якушкина, на кого ты такъ долго любуешься?

Якушкина не отвѣтила.

— Тамъ, говорятъ, есть красивый инженеръ, такъ, должно-быть, имъ плѣнилась,—замѣтила другая.

— Таня, это нечестно! Завладѣла отверстиемъ и никого не пускаешь! Будешь съ тебя любоваться, пусти меня посмотрѣть!

Якушкина неохотно отошла, уступивъ мѣсто подружкѣ, играющей Мелиту.

— А въ самомъ дѣлѣ, какой красивый! — замѣтила Мелита. — Господа, чей онъ знакомый?

— Мой! — коротко сказала Якушкина, и отошла въ сторону.

— А, вотъ что! Что же онъ раньше не бывалъ на спектакляхъ?

— Не нужно было, потому и не бывалъ, — сказала она такимъ рѣзкимъ тономъ, котораго отъ нея никто раньше не слыхалъ.

«Мелита» посмотрѣла на нее съ удивленіемъ и проговорила.

— А теперь нужно?

Якушкина стала выказывать волненіе: она нервно мяла свою туннику, ломала пальцы, закусывала губы, а глаза ея сдѣлались мрачнѣе тучи; между бровями появилась маленькая складка, и лицо ея приняло немножко злое выраженіе.

Но вотъ появился Бронницкій, осматривъ участвующихъ, сдѣлать кое-кому замѣчанія относительно грима и, наконецъ, обратилъ вниманіе на героиню вечера.

— О, м-не Якушкина! Это невозможно такъ много класть румянъ! Посмотрите, у васъ лицо совсѣмъ красное.

— Я совсѣмъ не клала румянъ. У меня лицо горитъ.

— Матушка моя, если вы будете такъ волноваться, всю роль позабудете! Налудрите немножко щеки. — У васъ все готово? — обратился онъ ко всѣмъ участвующимъ: — На мѣста, на мѣста! Пачинаемъ!

Передъ поднятіемъ занавѣса въ залу вошелъ Симанскій съ той самой дамой, съ которой его вездѣ встрѣчали въ послѣднее время, и занялъ мѣста въ первомъ ряду, у прохода, впереди инженера и бѣлой дамы.

Занавѣсъ поднялся. Драма «Сафо» шла съ сокращеніями.

Начали пьесу съ явленія, когда «Сафо», сопровождаемая жителями Лесбоса, входитъ на сцену. При явленіи Якушкиной по залу прошелъ шопотъ одобренія, такъ она была красива и пластична! Она сразу взяла прекрасный тонъ, голосъ ея звучалъ такъ красиво, съ такими переливами, глаза выражали столько страсти, столько нѣги, лицо дышало такимъ воодушевленіемъ, что зала замерла отъ удовольствія.

Дѣйствіе прошло быстро и незамѣтно, но когда Якушкина прочла заключительные стихи, съ которыми Сафо обращается къ Афродитѣ:

«Вѣчно юная, вѣчно прекрасная,
Я зову тебя съ страстной мольбой,
Не терзай, Афродита всевластная,
Истомленного сердца тоской...

—
О, развѣй злыя тучи сомнѣній,
Что такъ сильно сдавили мнѣ грудь,
Дай мнѣ счастья, дай мнѣ забвенія,
Дай свободною грудью вздохнуть,—

то у многихъ появились на глазахъ слезы: столько слышалось мольбы и грусти въ ея миломъ голосѣ.

Особенно сильное впечатлѣніе произвела игра Якушкиной на двухъ лицахъ: на Симанскаго и молодого инженера. Оба они ни на минуту не отводили глазъ отъ Якушкиной и совершенно позабыли о существованіи своихъ дамъ. Дамы, конечно, обидѣлись такимъ невниманіемъ своихъ кавалеровъ, особенно «бѣлая дама».

— А вамъ очень понравилась игра г-жи Якушкиной, Сергѣй Петровичъ, если вы до сихъ поръ не можете придти въ себя? — сказала «бѣлая дама» инженеру, который продолжалъ смотрѣть въ томъ направленіи, гдѣ была Сафо.

— Да, очень! И какъ она красива,—проговорилъ онъ какъ бы про себя.

— Совсѣмъ некрасива, и ломается, а не играетъ.

— Ну, ужъ это вы извините! Что же, по вашему, можетъ быть лучше?

— Вы, кажется, совсѣмъ въ нее влюбились?

Инженеръ ничего не отвѣтилъ, а только загадочно посмотрѣлъ на даму, чѣмъ окончательно привелъ ее въ ярость.

— Знаете что... мнѣ совсѣмъ не нравится это ломаніе, я поѣду домой.

— Какъ хотите!

— Но вы меня проводите, надѣюсь?

— Мнѣ очень хотѣлось бы досмотрѣть пьесу... Якушкина — моя хорошая знакомая.

— Нѣтъ, вы поѣдете со мной...

— Извините, но я останусь и досмотрю пьесу до конца, — сказала онъ спокойнымъ, но твердымъ голосомъ.

— А, вотъ какъ? Ну, хорошо же!

Въ первомъ ряду шелъ другой разговоръ.

— Вотъ какіе таланты скрываются на вашихъ курсахъ, Юрій Всеволодовичъ. Да еще въ такой красивой оболочкѣ. Жаль только, что она свои монологи говорила не Фаону, а намъ, то-есть публикѣ, и все что-то больше въ проходѣ,—сказала дама Симанскаго, и при этомъ глаза ея выражали столько лукавства, столько насмѣшки, что директоръ вспыхнулъ.

— Это просто незнаніе сценическихъ правилъ, — пробормоталъ онъ.

— Однако, когда она говорила съ Мелитой, то обращалась къ ней...

— Вы очень строги, Евгенія Павловна; вѣдь она первый разъ въ жизни играетъ серьезную роль.

— И играть хорошо, Юрій Всеволодовичъ, что, конечно, дѣлаетъ честь ея преподавателю, а также директору, которые сумѣли научить ее... одинъ — красиво читать, другой — чувствовать... на сценѣ.

Симанскій не нашелся, что отвѣтить. Онъ имѣлъ неосторожность расказать все, какъ было, Евгеніи Павловнѣ.

— Пойдемте, покажите мнѣ ее, я хочу поближе рассмотреть ее, такъ ли она красива вблизи, какъ кажется со сцены. Я думаю, что въ моемъ желаніи ничего нѣтъ предосудительнаго,—познакомиться съ будущей знаменитостью?

— Сейчасъ начнутъ второе дѣйствіе. Подождите конца пьесы,—вы, навѣрное, разочаруетесь въ ея талантѣ.

— Почему вы такъ думаете?

— Потому что у нея очень плохо идутъ третье и четвертое дѣйствіе.

— А подождемъ!

Однако сцена ревности вышла лучше перваго дѣйствія, а монологъ Сафо, въ которомъ она проситъ боговъ наказать Мелиту и Фаона, произвелъ даже очень сильное впечатлѣніе. Только на этотъ разъ всѣ ясно поняли, что монологъ Сафо относится къ кому-то въ креслахъ, а не на сценѣ.

Инженеръ пожималъ глазами Якушкину и не обращалъ теперь уже рѣшительно никакого вниманія на шипѣніе «бѣлой дамы», чѣмъ окончательно вывелъ ее изъ терпѣнія; она уѣхала, не дождавшись конца спектакля.

Послѣ окончанія «Сафо» инженеръ сталъ ходить около уборной, кого-то поджидая.

Собравшіяся ученицы и ихъ знакомые съ любопытствомъ на него поглядывали и перешептывались между собой. Мелита, увидѣвъ его, сказала Якушкиной.

— Таня, тебѣ инженеръ поджидаетъ, здѣсь, у дверей! Не томи его, выходи скорѣе, вѣдь ты готова.

— Онъ одинъ? — спросила она.

— Одинъ, и очень волнуется: все крутитъ усы и кусаетъ губы.

— Ну, ничего, пусть подождетъ.

— Напрасно, нужно пользоваться моментомъ, а то можетъ остыть и уѣхать.

У Якушкиной отъ этихъ словъ дрогнула рука, которой она наливала воду. Выливъ залпомъ стаканъ воды, Якушкина взглянула въ зеркало и вышла изъ комнаты.

— Ишь, ты! — замѣтила Мелита, — чуть воду не разлила. Какова рыба-то наша!

— Да, влюбилась основательно, да, впрочемъ, и стоитъ! Я сама бы то же сдѣлала.

— Да, тебѣ что! Ты, вѣдь, и такъ въ тронѣхъ влюблена, такъ четвертый линяго баласту не составить!

— Маня, не язви, ты злишься, что Якушкина тебя переняла, а ты лучше поди, посмотри, какъ они любезничаютъ, а потомъ мнѣ и другимъ расскажешь.

— Очень интересно! Иди сама, коли хочешь.

Едва Якушкина переступила порогъ уборной, какъ инженеръ очутился около нея.

— Здравствуйте, Татьяна Львовна, я просто въ восторгѣ отъ вашей игры. Я никогда не ожидалъ найти у васъ такой громадный, такой яркій талантъ.

— О, Сергѣй Петровичъ, вы, кажется, намѣрены сегодня говорить мнѣ комплименты? Это интересно, я къ нимъ не привыкла.

— Вы себя представить не можете, какъ вы были очаровательны...



Увеселительная поѣздка въ Канадѣ. По рис. В. Мода, авт. «Нивы».



„Царица-Гусляръ“. Изъ русскихъ народныхъ сказокъ Афанасьева.
Ориг. рпс. (собств. «Нивы») И. И. Ижаневича, авт. «Нивы».

— Я очень польщена тѣмъ, что вы хвалите мою игру, но на счетъ «очарованія» позвольте вамъ не повѣрить. Вы не изъ тѣхъ людей, которые могутъ очаровываться...

— Напрасно вы такъ думаете, Татьяна Львовна; я не очарываюсь пошлостью, шаблонно, но я всегда сумѣю оцѣнить то, что действительно прекрасно, а что вы были очаровательны въ этой роли, такъ вамъ стоитъ взглянуть на публику... Посмотрите, она еще и теперь слѣдитъ за каждымъ вашимъ движеніемъ, хотя вы уже не на сценѣ. Такое вниманіе—лучшее доказательство произведеннаго впечатлѣнія. Это вы только при своей холодности ничего не замѣчаете.

— Вы думаете, что я холодна?—горячо спросила она, страстно взглянувъ на него...

По окончаніи спектакля онъ проводилъ ее домой.

У Симанскаго, по окончаніи «Сафо», опять возобновился разговоръ объ Якушкиной.

— Что же вы наговариваете на своихъ ученицъ?—сказала дама, обращаясь къ нему.

— Какъ наговариваю?

— Да, такъ! Вы говорили, что м-ле Якушкина плохо играетъ въ третьемъ и четвертомъ дѣйствіи, а по моему она въ нихъ лучше сыграла, чѣмъ въ первомъ.

— Да, она сегодня прекрасно сыграла.

— А я, все-таки, скажу, что она обращалась къ кому-то въ креслахъ, а не къ Фаону и не къ Мелитѣ. Вы не знаете, Юрій Всеволодовичъ, кто тронулъ сердце м-ле Якушкиной?

Дама очень пристально посмотрѣла на своего кавалера.

Симанскій почувствовалъ неловкость.

— Не думаю, — сказалъ онъ: — чтобы кто-нибудь могъ тронуть сердце м-ле Якушкиной. Во всякомъ случаѣ, производить слѣдствіе, кто виновникъ этого замѣчательнаго событія, не входитъ въ мои обязанности.

— Такъ ли? Изъ того, что вы мнѣ разсказывали недѣли четыре тому назадъ, я думала, что для поднятія престижа учебнаго заведенія на вашей обязанности лежитъ возбуждать чувства любви въ вашихъ ученицахъ?

— Какъ вы зло смѣетесь. Евгения Павловна!

— Отчего вы думаете, что я смѣюсь, да еще зло? Я только припомнила этотъ случай, чтобы показать вамъ, какъ можетъ быть полезно для престижа заведенія, если ученики и ученицы будутъ влюблены. Можетъ быть, это полезно даже и для начальства? Я не знаю. Предоставлю вамъ разобраться въ этомъ. Но, однако, вы обещали мнѣ показать вашу звезду поближе. Что же, можно ее посмотрѣть?

— Пожалуйста!

Они вышли въ коридоръ, въ которомъ гуляла Якушкина съ инженеромъ.

— Вамъ угодно, чтобы я вамъ ее представилъ? — спросилъ Симанскій у дамы.

— Нѣтъ, я только посмотрю, не хочу прерывать ея оживленнаго разговора съ инженеромъ. Да, дѣйствительно, она очень красива. Вотъ Юрій Всеволодовичъ, вы жалуетесь, что безъ любви жить скучно, нѣтъ цѣли въ жизни. Что бы вамъ влюбиться въ м-ле Якушкину?

— По заказу нельзя влюбиться.

— Отчего? Разъ такое желаніе одолеваетъ, то можно себя настроить; тѣмъ болѣе, если женщина, къ которой направляются ваши желанія, такая изящная и красивая...

Разговоръ еще нѣсколько минутъ вертѣлся на этой темѣ; наконецъ, Евгения Павловна собралась домой. Симанскій проводилъ ее до кареты, вернулся въ кабинетъ и сталъ, по обыкновенію, мѣрять его шагами.

Теперь, проводивъ Евгению Павловну до кареты, Симанскій задумался надъ ея словами: «Отчего бы вамъ не влюбиться въ свою ученицу?» Въ самомъ дѣлѣ, отчего бы ему не влюбиться въ Якушкину?.. А если это безполезно?.. Онъ сталъ припоминать поведение Якушкиной, и ему показалось, что она искала случая съ нимъ говорить чаще, чѣмъ это бывало прежде, ему стали вспоминаться ея взгляды, ея разговоры, наконецъ, этотъ спектакль... Это ужъ было санникомъ ясно: вмѣсто того, чтобы обращаться къ своимъ партнерамъ по сценѣ, она, въ извѣстныхъ мѣстахъ, обращалась къ публикѣ, то-есть, не къ публикѣ, а къ нему... Ну, да! Къ нему, къ кому же болѣе?

На другой день Симанскій уже самъ сталъ искать случая поговорить лишній разъ съ Якушкиной. Разговоры стали продолжительные и занимательные, а вскорѣ и обращеніе между ученицей и директоромъ стало проще, задушевнѣе...

III.

Прошло около мѣсяца послѣ спектакля, въ которомъ Якушкина стала героиней. Послѣ того, она еще разъ играла, но уже менѣе

удачно, зато инженеръ былъ на спектаклѣ уже одинъ, безъ «бѣлой дамы» и не отходилъ отъ Якушкиной, когда она не была «запята». Они очень оживленно разговаривали, и вообще видно было, что между ними было гораздо больше сближенія, чѣмъ въ прошлый разъ.

Однако, съ того памятнаго спектакля въ воображеніи Симанскаго сталъ рисоваться образъ Сафо... Онъ уже сталъ подбирать выраженія, въ которыхъ дать ей понять, что онъ къ ней неравнодушенъ... и если только найдеть сочувствіе, «въ чемъ, конечно, трудно сомнѣваться», то тогда онъ откроетъ ей свою душу: онъ обнаружитъ передъ ней такую массу чувства, какого ей никогда не пайти даже въ думѣ... инженера.

Постучали въ дверь, и въ комнату вошла Якушкина. Симанскій быстро всталъ съ кресла и протянулъ ей руку. Якушкина казалась взволнованной: лицо ея горѣло, глаза блестя, вѣки постоянно опускались внизъ.

— Извините, Юрій Всеволодовичъ, что я васъ беспокою, — сказала она тихимъ и прерывающимся голосомъ:—но у меня къ вамъ очень важное дѣло.

— Пожалуйста! Я всегда радъ выслушивать всякія дѣла, а тѣмъ болѣе важныя... Садитесь!

Водворилось молчаніе.

Якушкина нервно крутила бахрому отъ зеленой скатерти письменнаго стола. Она видимо затруднялась начать излагать свое дѣло.

Симанскій не сводилъ съ нея глазъ, наконецъ, сообразивъ, что не совсѣмъ удобно сидѣть молча, сказалъ:

— Какое же у васъ важное дѣло, Татьяна Львовна?

Онъ уже зналъ ея имя и отчество, хотя другихъ ученицъ звалъ просто по фамиліи.

Якушкина опустила еще ниже голову и не сказала ни слова.

Наконецъ, она рѣшилась:

— Юрій Всеволодовичъ, — съ трудомъ сказала она: — я хотѣла вамъ сообщить, что я оставляю... курсы.

— Какъ? вы уходите съ курсовъ? Почему? Что случилось?

Симанскій подумалъ, что, вѣроятно, у нея нѣтъ средствъ платить за ученіе, хотя она до сихъ поръ аккуратно вносила деньги.

— Послушайте, Татьяна Львовна, если вы стѣсняетесь средствами, то, пожалуйста, объ этомъ не думайте. У васъ такой талантъ, что я буду очень, очень радъ, если вы останетесь...

— Нѣтъ, Юрій Всеволодовичъ, я средствами не стѣсняюсь... особенно... по тѣмъ другимъ...

— Что же можетъ быть, что мѣшаетъ вамъ докончить образованіе, которое вы начали такимъ блестящимъ дебютомъ?

— Нѣтъ, я знаю, что у меня большихъ способностей нѣтъ... это такъ удалось разъ въ жизни.

— Вы не можете судить о своихъ способностяхъ, предоставьте это намъ.

— Нѣтъ, Юрій Всеволодовичъ, я уже рѣшилась... Мы долго объ этомъ думали съ моимъ женихомъ... Я выхожу замужъ!—сказала она вдругъ рѣшительнымъ тономъ и встала.

На Симанскаго это заявленіе произвело впечатлѣніе лопнувшей бомбы. Во время короткаго разговора, онъ въ головѣ перебралъ всевозможныя причины, по которымъ Якушкина могла уйти съ курсовъ, но эта причина не приходила ему въ голову. Онъ такъ былъ сраженъ, что не произнесъ ни слова.

— Позвольте васъ поблагодарить отъ всей души за то вниманіе, которое вы мнѣ оказывали, и простите за тѣ огорченія, которыя я вамъ причинила своей неспособностью...

— За кого вы выходите замужъ, можно узнать?

— Конечно. Мой женихъ — инженеръ путей сообщенія Сергій Петровичъ Мурхатовъ. Я надѣюсь, Юрій Всеволодовичъ, что вы будете такъ добры и не откажетесь быть на моей свадьбѣ?

— О, да, да, конечно!—сказалъ онъ такимъ тономъ, какимъ говорятъ только для того, что бы что-нибудь сказать.

— До свиданія, Юрій Всеволодовичъ, отъ всей души еще разъ благодарю васъ.

Она протянула ему руку, онъ машинально подалъ ей свою. Лицо его выражало столько горя, столько тоски, что Якушкина готова была расплакаться.

— Юрій Всеволодовичъ, я еще васъ должна поблагодарить за одно... за одну... но только у меня нѣтъ словъ выразить эту благодарность... Я только вамъ скажу, что если я буду счастлива въ жизни, то этимъ счастьемъ я обязана вамъ...

Она крѣпко сжала ему руку, быстро повернулась и вышла.

Симанскій такъ и остался на мѣстѣ. Онъ умихнулся. Какую глупую роль разыгралъ онъ передъ собой, допустивъ въ своихъ мечтахъ мысль, которая не осуществилась. Онъ-то приписывалъ наосъ Якушкиной въ «Сафо» ея увлеченію имъ, Симанскимъ! Все это время онъ лелѣялъ эту мечту! Какъ глупо! Какое обидное недоразумѣніе!..

Гигіена въ зимнее время.

Зима со своими морозами и холодными рѣзкими вѣтрами вызываетъ у многихъ людей извѣстныя явленія на кожѣ, главнымъ образомъ, на открытыхъ мѣстахъ человѣческаго тѣла. Эти плохо защищенныя мѣста—руки, ноги, носъ, уши, больше всего отдалены отъ «центральной станціи» — сердца, и кровообращеніе въ нихъ еще болѣе замедляется подъ влияніемъ стужи.

Надо еще принять во вниманіе то, что влиянію холода подвержены почти всѣ люди; но нѣкоторые страдаютъ отъ него въ болѣе сильной степени, вслѣдствіе слабости и болѣзненнаго состоянія организма, при малокровіи, худобѣ, слабости нервовъ, золотухѣ и т. п.

Вліяніе холода на различныхъ людей сказывается въ самыхъ разнообразныхъ формахъ. Вообще же, съ увѣренностью можно ска-

зять, что люди слабые, малокровные легче подвергаются влиянию стужи так же, как домоседы и избитые натуры. У подобных субъектов уже осенью, при первых заморозках, появляются признаки застуженности кожи, и они проходят только при наступлении лета.

Эти наложные явления зачастую бывают очень продолжительны и аккуратно повторяются каждый год, несмотря ни на какие предосторожности, до тех пор, по крайней мере, пока не улучшится общее состояние здоровья, или не изменится образ жизни, или, наконец, пока не постарается закалить себя.

Горю этому помочь можно применением некоторых гигиенических мер. Люди, легко поддающиеся влиянию холода, должны умыться зимой только теплой или теплой водой. В закаливании холодной водой нужно соблюдать меру, и лица, хвляющиеся тем, что моются ледяной водой, впоследствии часто платят всевозможными опухолями и наложными болезнями.

Лицо и руки после умывания следует тщательно вытереть толстым полотенцем. С влажной кожей таким образом нельзя выходить на холодный воздух или резкий ветер. И вообще, кожу надо как можно меньше подвергать влиянию жидкостей. Мыло можно употреблять только самое лучшее и самое чистое. Кто по обязанностям службы или по другой причине должен часто подвергаться влиянию разных температур, например, из жаркой кухни выходить на холодный воздух, тот должен смазывать себя лицо и руки, после мытья, ланолином или глицерином.

Эти средства также пригодны для тех лиц, у которых на холоду сохнут и трескаются губы и углы рта, т. е. особенно для тех, которые забывают старую хорошую привычку зимой дышать исключительно носом. Обыкновенно, употребляемый в таких случаях глицерин не всегда достигает цели, особенно, в стуженном виде, так как отнимает от сохших и потрескавшихся тканей последнюю влажность.

Очень вредно для рук ношение зимой узких лайковых перчаток (место них должно носить мягкие, на толстой подкладке) и для ног — неудобной, тесной тонкой обуви. Ибо кровообращение, и без того замедленное зимой в «конечностях», еще более замед-

ляется неудобной тесной одеждой, вследствие чего забывают руки и ноги. Тесная тонкая обувь лишает все тело и ноги большого количества теплоты, и холодная кровь, проникающая из ног в организм, понижает, вызывает простудные явления. Зимой обувь должна быть совершенно свободна и подбита сукном или фланелью. Шерстяные чулки прямо обязательны.

Необходимо чаще мыть ноги, и вообще уход за кожей зимой должен быть не менее тщательный, чем в другое время года. Обмываний и купаний зимой в теплой комнате тоже бояться нечего.

Кто работает зимой на холодной земле, тот должен подкладывать под себя теплые одеяла, шубы и т. п. Люди, ведущие сидячий образ жизни (зимой многие деляются домоседами), должны прерывать по временам свою работу и делать некоторые движения — лучше всего заниматься комнатной гимнастикой.

Вообще, движение согревает лучше, чем теплая печь. А чтобы предохранить себя от холода, следует натереть склонные к отмороживанию места лимонным соком или спиртом.

Главной заботой, особенно у дам, служить зимою нос; раз застуженный, он становится очень чувствительным к малейшему морозу, и прекрасная обладательница его рискует иметь каждую зиму красный нос.

Но застужению носа зимой способствуют также и другие обстоятельства, например, умывание слишком холодной водой, жирным мылом, резкие перемены температуры, самый же большой вред приносит вуаль. Она, действительно, немного защищает лицо от холода и резкого ветра, но, вследствие тесного дыхания, замерзает и ложится на нос ледяным компрессом; таким же образом застуживается вуаль и щеки.

Лучше всего защищать лицо муфтой или безвредной пудрой, если кожа очень нежная; недурно тоже обсыпать лицо, боищееся холода, хорошей жирной пудрой, чтобы не сохла и не трескалась кожа. Только вечером надо старательно удалить пудру теплой водой или «сухим обмыванием», т. е. осторожно вытереть лицо кусочком мягкой бумажной материи.

Сколько болезней и страданий можно предотвратить строгим применением этих, повидному, столь простых средств.

Сожигание трупов в Ташкенте.

(Съ 2 рис. на стр. 56).

Сожигание трупов, все более распространяющееся в Западной Европе, обычай очень древний, хотя нужно иметь в виду, что древнейшим способом погребения трупов было все же зарывание в землю. В позднейшие времена оба способа погребения существовали наряду, и выбор зависел, главным образом, от местных, почвенных условий. Так, в Палестине, с ее скудной растительностью и сухой почвой, большинство трупов зарывали в землю; исключение делалось лишь по отношению к трупам царей и знатных граждан. Из этого видно, что сожигание трупа представляло почетный способ погребения; особенно ярко выражалось это у древних евреев, отказывавших в сожигании трупам царей, не оставивших по себе хорошей славы. Сожигание трупов сильно практиковалось и в древней Греции, но, по мере уничтожения льгов, стало выводиться и этот погребальный обычай.

Характерно, что на заре христианства трупы христиан из евреев зарывались в землю, а трупы христиан-язычников предавались сожиганию. Но в виду несогласия этого способа с представлением тогдашних христиан о загробной жизни, сожигание трупов постепенно вывелось из употребления. В дальние времена очень распространено было сожигание трупов в северной Германии, изобиловавшей льгами, и до сих пор находят там при раскопках урны с остатками золы. Карл Великий положил конец сожиганию трупов, запретив его под страхом смертной казни, и постепенно обычай вывелся. Прощи века, и за сожигание трупов высказался Фридрих Великий, выразивший даже желание быть погребенным «по римскому способу», на костер, но его воля не была исполнена. Так же тщетны были предписания революционного правительства во Франции об уничтожении кладбищ и обязательном сожигании трупов.

Неуспех этой коренной реформы в вопросе отдачи последнего долга праху умершего объясняется не только религиозными и этическими соображениями, но и чисто техническими неудобствами: сожигание трупов на костер представляло очень жестокое зрелище и грозило уничтожением льгов. Только с изобретением кремационных печей можно было опять поднять вопрос о введении сожигания трупов. Очень высокая температура печи обеспечивает уничтожение всяких вредных микробов в трупах умерших от заразительных болезней, и, таким образом, с гигиенической точки зрения этот способ погребения не может не превосходить обычное зарывание в землю и превращение цылых участков пригородной земли в расадники всяких болезней.

В Западной Европе сожигание трупов, именно в виду санитарных целей, распространено довольно сильно. Первая отличилась на это и шире всего пропагандирует у себя сожигание трупов Италия; там — в Милане — уже 25 лет существует «крематорий»; теперь их уже имеется цылых 20 во всей Италии; вслед за Италией устроили у себя «крематории» Швейцария, Франция, Англия, Швеция и Норвегия, Дания и Соединенные Штаты.

Из азиатских стран с давних времен практикуется сожи-

гание трупов в Ост-Индии, — но лишь в известных классах народонаселения, — и в Японии.

У нас, в России, пока были высказываемы в этом отношении лишь теоретические попытки со стороны ученых гигиенистов, но на практике вопрос о сожигании трупов совершенно не подымался. Несмотря на крупное гигиеническое значение сожигания трупов, религиозные и этические представления о погребальной церемонии так крепки в народе, что изменить их очень трудно.

Но и у нас, в России, — хотя действительно на одной из окраин, — практикуется сожигание трупов. Интересные сведения об этом получены нами от очевидца такой погребальной церемонии, г. Калманова, доставившего и фотографические снимки с нея, воспроизводимые здесь.

В туземной части Ташкента проживает небольшая колония индусов из Ширнарпура; семейств при них нет, занимаются они по преимуществу ростовщичеством и немного торговлей.

За городом для сжигания трупов индусами отведено особое место, куда каждый умерший, с разрешения местного начальства, отвозится своими соплеменниками; около 5 часов вечера труп умершего индуса Поталана Топольдасова привезен был на указанное место; к этому же времени собрались и индусы. С момента смерти до положения его на костер все участвующие в похоронах держат строгий пост. Между двумя вырытыми в землю стопами положены 3-х-аршинные дрова, совершенно сухие и закрытые камышом (см. рис.), на них бережно был положен труп умершего, обернутый весь ватой и покрытый сверху легкой шелковой материей; все окружающее, при положении тела на приготовленный костер, читали, каждый про себя, молитву, смысл которой заключался в воспоминании о родных покойника, раньше его умерших; положив на приготовленный костер труп, один из участвовавших в церемонии открыл лицо покойника и обсыпал его зерном ячменя, а другой положил на рот покойника небольшой кусок коровьяго непопленного масла. Затем все участвующие в похоронах понесли дрова и клали на труп. Наложив дров до вышины 1½ арш., двое индусов подожгли костер снизу. Пламя с жадностью охватило труп покойника и скрыло его из глаз в клубах дыма.

Участники похорон, дав догореть костру, пошли к вод, вымылись и, по приезде домой, переменяли одежду и съели за стол. Особых поминок по умершем у индусов нет. Медленно догорающий костер оставляют под охраной три дня, пока труп не обратится совершенно в пепел.

На третий день после похорон участвовавшие в них снова отправились на место сжигания, собрали пепел в мешок и бросили его в реку.

Своеобразие похорон индусов производит сильное впечатление на туземцев сартов, которые в отдалении большой толпой окружали место сожжения трупа и с большим интересом следили за действиями индусов.

Къ рисункамъ.

Девяностолѣтняя бабушка прожила уже всю свою жизнь, прожила всё тѣ событія и чувства, которыя вывали ей на долю, и теперь ей дни тянутся спокойно и ровно: огонь жизни тихо, но вѣрно догораетъ. Но она любитъ предаваться **воспомянѣямъ**. Сидитъ она въ своемъ, чисто и аккуратно прибранномъ, уголкѣ, вижежь по привычкѣ чулокъ, и въ ея памяти проходить—одна за другой—картины минувшаго, когда она была молода, здорова, счастлива и жила настоящей жизнью и смѣло заглядывала въ будущее. Взглянувъ на эту милую картину, невольно воспоминаешь стихи К. К. Случевского, помѣщенные въ только что вышедшемъ въ свѣтъ его сборникѣ «Пѣсни изъ уголка»:

Воспомянѣя—вѣчныя
лампады,
Былой весны чарующій
покровъ,
Страданій духа позднія
награды,
Последній смѣхъ когда-
то милыхъ снова...

Весенній вечеръ незаметно опускается на землю. Верхушки холмовъ краснѣютъ въ его лучахъ, а въ долинахъ уже садится роса и стужаются первые тѣны ночи. Тихо!.. Такъ тихо, что чувствуется медленное дыханіе засыпающей въ вечернемъ покоѣ природы. И, словно колыбельная пѣсня, задумчиво звучитъ надъ нею звонъ колокола изъ сосѣдняго монастыря. Хорошо въ такую пору гулять здѣсь между холмами, отдаваясь этому мирному настроенію вечерней тишины; хорошо пометать или читать святыя слова, проникнутыя вѣчнымъ спокойствіемъ мира и благодати, и вникать въ ихъ смыслъ и значеніе, такъ гармонирующее съ окрестной тишиною природы.

Картина молодого художника Л. В. Попова, съ ея простымъ содержаніемъ, но съ удивительно выдержаннымъ настроеніемъ вечерней тишины, обратила на себя всеобщее вниманіе на минувшей «конкурсной» выставкѣ въ залахъ Академіи Художествъ.

«Ой, пришла бѣда, горькая бѣда!»—какъ поется въ одной пѣснѣ: бѣда, правда, маленькая, но вѣдь и человекъ-то, съ которымъ она случилась—тоже маленький! Несъ онъ со стола чашку съ ѣдой, чтобы поставить ее въ свой уголокъ на ночь—и покусать, да и не донесъ! Несчастье двойное! И ѣды, какъ не бывало, и за результаты страшно! Но результаты, невидимому, предостоятъ благополучные, и преступленіе будетъ оставлено безъ послѣдствій, такъ какъ грозный судія—мамаша—смѣется надъ своимъ маленькимъ грѣховодникомъ. А гдѣ смѣхъ и веселое настроеніе духа—тамъ ужъ не до наказанія и не до гнѣва!

Эта сцена изъ итальянской просто-народной жизни происходитъ въ чуждой для нашего глаза бытовой обстановкѣ: каменный, точно мостовая, полъ, открытый очагъ въ углу комнаты (вмѣсто нашей русской печи), особая посуда. Но зато содержаніе этой сцены, конечно, никому изъ насъ не чуждо, потому что въ ней выступаютъ общія всѣмъ національностямъ черты материнской любви, дѣтскихъ печалей...

Въ непроходимыхъ заросляхъ бразильскихъ тропическихъ лѣсовъ водится странное и жалкое четвероногое **тихоходъ-лѣнинецъ**. Покрытые блѣдно-рыжеватымъ мѣхомъ, съ длинными ногами, тол-

стымъ туловищемъ и маленькой почти обезьяней головой, тихоходы вяло и лѣнливо лазаютъ по вѣтвямъ или висятъ на нихъ, словно какое-то шерстяное мѣшки. Тихоходъ—животное ночное, и днемъ онъ, обыкновенно, виситъ въ описанномъ видѣ на вѣтвѣ, а ночью лазить по дереву и объѣдаетъ почки и молодые побѣги. Приближаясь,—по своей способности лазить и по стремленію жить на деревьяхъ,—къ обезьянамъ и бѣлкамъ, тихоходы однако рѣзко отличаются отъ нихъ манерою лазанья—и въ то время, когда обезьяны и шныи лазающія животныя лазаютъ вверхъ головой, тихоходы перебираются по вѣткамъ тѣломъ внизъ.

Это безвредное, но и бесполезное животное обречено на вымирание и, вмѣстѣ съ истребленіемъ тропическихъ южно-американскихъ лѣсовъ, постепенно исчезаетъ съ лица земли.

Пѣкскому царю пришло въ голову предпринять путешествіе въ «чуждедальную землю, гдѣ Христа распяли». Оставилъ онъ дома свою молодую жену, обучилъ министровъ, какъ управлять царствомъ, и поѣхалъ. Но въ «чуждедальной землѣ, гдѣ Христа распяли» онъ попалъ въ плѣнъ «проклятому королю» и

былъ посаженъ въ тюрьму. Изъ тюрьмы ему удалось однако отправить письмо женѣ: «Выручай!» Жена побоялась отправить министровъ, такъ какъ они могли что-нибудь напутать, и рѣшилась ѣхать сама. Но для того, чтобы «проклятый король» не позарился на ея женскую прелесть, она переоделась въ костюмъ гусларя. Придя къ королю, она очаровала его своимъ пѣніемъ и игрой до такой степени, что онъ отпустилъ съ нею ея мужа. Но мужъ—супругъ царицы-гусларя—не призналъ въ гусларѣ своей жены—и полагалъ, что жена осталась дома. Когда они съ гусларемъ пришли въ свою землю, гусларь у околицы распростился съ царемъ, побѣжалъ во дворецъ, переоделся въ свое женское царицыно платье и торжественно встрѣтилъ царя уже во образѣ его супруги. Царь обратился къ ней съ выговоромъ, что, вотъ, она ничего не предприняла для его спасенія, несмотря на письмо, а спасъ его какой-то посторонній гусларь. Тогда царица пошла—переоделась въ гусларскій видъ и явилась къ царю снова: «Вотъ этотъ самый гусларь спасъ меня!»—закричала царю. Но тутъ «гусларь» сбросилъ съ себя верхнюю одѣжу, и всѣ тотчасъ признали царицу. На радостяхъ, конечно, былъ устроенъ пиръ, продолжавшійся цѣлую недѣлю.

Заключительная сцена этой граціозной сказки о «Царицѣ-Гусларѣ» и изображена на нашемъ рисункѣ.

Заключительная сцена этой граціозной сказки о «Царицѣ-Гусларѣ» и изображена на нашемъ рисункѣ.

Канада, по отношенію къ числу своихъ жителей (5.338,885), обладаетъ наибольшимъ числомъ дорогъ, большинство которыхъ находится тамъ въ рукахъ частныхъ компаній. Наиболее значительная желѣзнодорожная линія въ Канадѣ «Canadian-pacific-railway» (8,000 километровъ), прорѣзывая весь сѣвероамериканскій материкъ, проходитъ по живописнѣйшимъ горнымъ мѣстностямъ. Эта линія обладаетъ наилучшимъ во всей Америкѣ подвижнымъ составомъ и ставится своей любезностью по отношенію къ туристамъ. Последніе, съ каждымъ годомъ, все чаще и чаще посѣщаютъ мѣста, по которымъ проходитъ «расіфисъ» и, пользуясь разрѣшеніемъ желѣзнодорожнаго управленія, нерѣдко



Сожиганіе труповъ въ Ташкентѣ. По фот. грав. Шюблеръ.

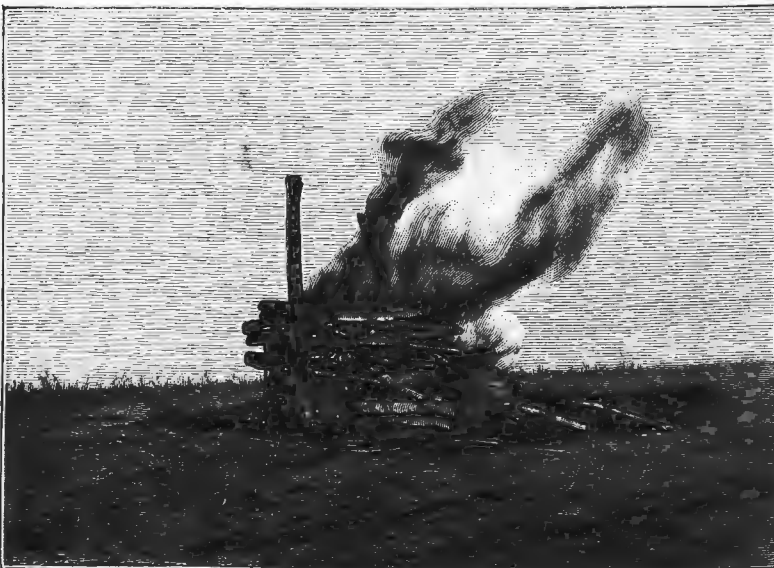

Сожиганіе труповъ въ Ташкентѣ. По фот. грав. Шюблеръ.

прожжаютъ наиболѣ живописные участки пути, помѣщаясь на локомотивѣ. Если въ увеселительной прогулкѣ подобнаго рода нельзя не видѣть чертъ обычной американской эксцентричности, то все-таки нужно сознаться, что она представляетъ, сама по себѣ, много привлекательнаго: приятно нестись съ быстротою птицы по чудной мѣстности, мимо дикихъ скалъ, бездонныхъ пропастей и водопадовъ...

Э. Д. Нарышкинъ. (Портр. на этой стр.).

Въ самый канунъ новаго года, 31-го декабря, скончался одинъ изъ выдающихся дѣятелей по народному образованію, оберъ-камергеръ Высочайшаго Двора, Эммануилъ Дмитриевичъ Нарышкинъ. Имя Нарышкина увѣковѣчено въ исторіи русскаго просвѣщенія, и вѣчный памятникъ его трудамъ и заботамъ объ образованіи народа воздвигнутъ уже давно въ одномъ изъ нашихъ городовъ. Городъ этотъ—Тамбовъ. На средства Э. Д. Нарышкина основаны въ Тамбовѣ учительскій институтъ съ общежитіемъ и общество для устройства народныхъ чтеній, обладающее основнымъ капиталомъ въ 250,000 рублей, обширною народною читальнею, богатою библиотекой и музеемъ.

Тамбовъ можетъ гордиться своими «Нарышкинскими» учрежденіями. Они помѣщаются въ большомъ, каменномъ, двухъэтажномъ зданіи, которое выстроено на средства Э. Д. Нарышкина и пожертвовано имъ въ собственность городу. Тутъ находятся: историческій музей, библиотечка, читальня и залъ для народныхъ чтеній, а всѣ эти учрежденія, вмѣстѣ взятія, представляютъ въ высшей степени полезную общественную школу, дающую тамбовцамъ богатія средства для самообразованія.

Тамбовскій историческій музей составленъ изъ археологическихъ и историческихъ предметовъ, собранныхъ въ разное время, въ видѣ пожертвованій, тамбовской губернской ученой архивной комиссіей и комитетомъ губернскаго музея. Все помѣщеніе для этого музея, всѣ витрины и шкапы, прекрасно приспособленные къ размѣщенію предметовъ, устроены на средства Э. Д. Нарышкина.

Что касается библиотечки, то она составлена изъ двухъ фамильныхъ библиотекъ—Полънова и Войкова—и содержитъ въ себѣ болѣе 4000 названій (томовъ, разумѣется, еще больше)—преимущественно русскіхъ писателей. Драгоценность ея заключается въ книгахъ изъ собственной библиотечки пѣвца Екатерины—Державина, перешедшей по наслѣдству къ В. Д. Полънову и завѣщанной имъ г. Тамбову. Эта библиотечка имѣетъ тѣсную связь съ народной читальней, устроенной на средства Э. Д. Въ читальнѣ много книгъ, какъ религіознаго, такъ и свѣтскаго содержанія, и составъ ея ежегодно пополняется новыми произведеніями отечественной литературы, для чего пожертвовано было неизвѣстнымъ лицомъ, черезъ Э. Д. Нарышкина, 10,000 р.

Наконецъ, четвертое учрежденіе, помѣщающееся въ новомъ зданіи—это прекрасная аудиторія для народныхъ чтеній, со всѣми необходимыми приспособленіями, какихъ не найдется даже въ столицахъ. Она обладаетъ замѣчательными акустическими свойствами и можетъ вмѣстить въ себѣ 600 слушателей. Въ ней все обдумано, предусмотрено и исполнено красиво, величественно и, въ то же время, съ любовью и сознаниемъ полезности этого рода учреждений для народнаго образованія.

Всѣ эти учрежденія, на которыя Э. Д. положилъ столько трудовъ, заботъ и матеріальныхъ средствъ, имѣютъ крупное общественное значеніе, и за эти выдающіяся заслуги Э. Д. удостоенъ былъ Высочайшей благодарности.

Э. Д. родился въ 1818 г., образование получилъ въ школахъ гвардейскихъ подпрапорщиковъ и кавалерійскихъ юнкеровъ и, по окончаніи курса, въ 1836 г. поступилъ на службу въ лубенскій гусарскій полкъ; въ 1838 г. переведенъ былъ въ лейбъ-гвардію конный полкъ, съ назначеніемъ адъютантомъ къ бывшему въ то время шефомъ жандармовъ графу Бенкендорфу, по смерти котораго остался адъютантомъ при графѣ Орловѣ. Выйдя въ отставку съ чиномъ полковника, онъ поселился въ своемъ имѣніи и здѣсь обратилъ особенное вниманіе на школьное дѣло, явившись щедрымъ жертвователемъ на его нужды.

Э. Д. Нарышкинъ состоялъ почетнымъ попечителемъ екатерининскаго учительскаго института въ Тамбовѣ, тамбовскихъ гимназій и реальнаго училища, и почетнымъ членомъ Императорскаго женскаго патріотическаго общества.

Р. Р. Голике. (Портр. на стр. 58).

1-го января отпраздновала полвѣка своего существованія одна изъ крупнѣйшихъ, по размѣрамъ и по артистичности своихъ

работъ, типографій въ Петербургѣ—печатня Р. Р. Голике. На торжество это, происходившее въ помѣщеніи типографіи, собрались многочисленные представители печатнаго дѣла, привѣтствовавшіе Р. Р. Голике, не только какъ дѣятельнаго, опытнаго типографа, развившаго свое дѣло до широкихъ размѣровъ и не мало способствовавшаго развитію у насъ типографской техники, но и какъ энергичнаго дѣятеля по печатному дѣлу вообще, которому онъ служилъ уже болѣе 30 лѣтъ. Заслуги Р. Р. Голике получили себѣ высокую оцѣнку въ той Высочайшей наградѣ, которой онъ удостоенъ былъ 1-го января т. г.:

«Государь Императоръ, по случаю исполнившагося, 1-го сего января, 50-лѣтія печатни личнаго почетнаго гражданина Голике, въ виду принятія имъ живого участія во всѣхъ мѣропріятіяхъ на пользу печатнаго дѣла въ Россіи, а также ревностнаго содѣйствія выдающимся успѣхамъ бывшей выставки печатнаго дѣла, учрежденію первой школы печатниковъ Императорскаго техническаго общества и образованія общества дѣятелей по производствамъ печати,—Всемилоостивѣйше изволилъ пожаловать ему чинъ статскаго совѣтника, не въ примѣръ другимъ.»

За особія заслуги по печатному дѣлу, о которыхъ мы уже имѣли случай говорить, по поводу бывшей въ 1895 г. первой всероссійской выставки печатнаго дѣла, гдѣ Р. Р. Голике былъ предсѣдателемъ организационнаго комитета,—онъ былъ избранъ ко дню юбилея почетнымъ членомъ общества книгопродавцевъ и издателей и получилъ почетный жетонъ отъ комисіи по техническому образованію при Императорскомъ техническомъ обществѣ. Кроме того, не задолго до юбилея, въ 1899 г. Р. Р. Голике удостоенъ былъ, по представленію попечителя с.-петербургскаго учебнаго округа, въ виду его особыхъ заслугъ—ордена св. Владимира 3-й степени.

Романъ Романовичъ Голике унаследовалъ свою типографскую фирму отъ отца, пришедшаго въ 1847 г. въ Петербургъ бѣднымъ наборщикомъ и создавшаго постепенно большое типографское предпріятіе, печатавшее лучшія тогдашнія изданія. Р. Р. Голике, родившійся въ 1849 году, по окончаніи курса въ реформатскомъ училищѣ по реальному отдѣленію, ѣздилъ спеціально для изученія типографскаго дѣла въ Лондонъ и Парижъ, и по возвращеніи оттуда съ 1871 года руководитъ всѣмъ предпріятіемъ, лишившимся своего основателя въ 1873 году.

Не ограничиваясь своей типо-литографской дѣятельностью, Р. Р. занимается, какъ извѣстно, уже съ давнихъ лѣтъ, издательствомъ. Онъ издаетъ два юмористическихъ журнала—«Осколки» и «Шутъ», подъ редакціей Н. А. Лейкина и своей собственной.

Безпроводный телеграфъ Маркони.

(Съ 3 рисунками на стр. 58 и 59).

Конецъ только-что истекшаго года ознаменовался событіемъ весьма высокой научной и практической цѣнности. Событіе это, являющееся собою торжество современной электротехники, должно радовать всякаго человѣка, дорожащаго успѣхами культуры, и въ особенности насъ, русскіхъ, такъ какъ дѣло идетъ о безпроводномъ телеграфѣ, открытіемъ котораго человечество въ значительной мѣрѣ обязано нашему физіку А. С. Попову, нынѣ профессору электротехническаго института Императора Александра III. 30-го истекшаго ноября Маркони, которому принадлежитъ честь почти одновременно съ нашимъ Поповымъ открытіемъ безпроводнаго телеграфа, съ блестящимъ успѣхомъ переправилъ по воздушному пространству черезъ Атлантическій океанъ телеграмму, состоящую изъ буквъ «S», повторенной нѣсколько разъ. Если вспомнимъ, что еще совѣсьмъ недавно наибольшее разстояніе, на которое могло быть производимо телеграфированіе безъ проводовъ, исчислялось менѣе, чѣмъ въ 140 верстѣ, то поймемъ, какой крупный шагъ впередъ сдѣлалъ Маркони, переправивъ телеграмму на разстояніи около 2000 верстѣ.

Маркони устроилъ двѣ станціи для безпроводнаго телеграфирования—одну на берегу Англій въ Липардѣ, а другую на берегу Америки въ Сентъ-Джонѣ. Въ ноябрѣ онъ побывалъ въ Липардѣ, гдѣ привелъ въ надлежащій порядокъ всѣ свои аппараты, и условился съ оставленными тамъ лицами, чтобы они 30-го ноября дали нѣсколько телеграфныхъ сигналовъ, соответствующихъ буквѣ «S», а самъ же поѣхалъ въ Сентъ-Джонъ, куда и прибылъ благополучно. Въ условленный день Маркони, окруженный нѣкоторыми лицами, съ утра расположился передъ воспринимающимъ аппаратомъ Морзе и микрофономъ и съ тревожнымъ волненіемъ сталъ ждать сигнализаций. Нетрудно представить себѣ, какъ велика была радость изобрѣтателя, когда въ половинѣ двѣнадцатаго часа дня завертѣ-

лась лента, и на ней выстукались три точки—телеграфное изображение буквы «S». Все присутствующие засяли от восторга и с радужной вѣрой в дальнѣйшій успѣхъ стали ждать слѣдующихъ сигналовъ. И надежда не обманула ихъ. Часъ и сорокъ минутъ спустя, торжественно прибыли новыя трюеточія, поражавшія своей ясностью и отчетливостью. Третья партія сигналовъ прибыла на другой день, 1-го декабря въ полдень. Они немного опоздали, такъ какъ были задержаны какими-то возмущеніями въ верхнихъ слояхъ атмосферы.

Извѣстіе объ этомъ, просто чудесномъ, опытѣ Маркони быстро разнеслось по всему міру, и всюду было встрѣчено съ чувствомъ искренняго восторга и умпленного удивленія съ предъ всѣми ожидающей силой научной мысли. Только нѣкоторые специалисты позволили себѣ усомниться въ достовѣрности самаго факта трансатлантическаго сообщенія по беспроволочному телеграфу, указывая при этомъ на то, что буква «S», изображаемая тремя точками, могла быть воспроизведена морзевскимъ аппаратомъ въ силу простой случайности. Скептицизмъ, вообще говоря, хорошая вещь; но въ данномъ случаѣ онъ, кажется, мало умѣстенъ. Маркони слишкомъ серьезный и свѣдущій въ своемъ дѣлѣ ученый, чтобы можно было предположить съ его стороны какой-нибудь промахъ, недосмотръ. Мы думаемъ, что, если онъ остановился на буквѣ «S», то это только лишній разъ свидѣтельствуеетъ о его глубокой практичности и похвальной осторожности. Нужно начинать съ болѣе легкаго и, только когда легкое удалось, перейти къ болѣе трудному. Буква «S», благодаря простотѣ и элементарности своего телеграфнаго воспроизведенія, какъ нельзя лучше подходила для перваго, во всякомъ случаѣ рискованнаго, опыта. Теперь, когда простой опытъ удался, и, слѣдовательно, что для перваго опыта главнѣе всего, принципъ беспроволочнаго телеграфироваія на очень большія разстоянія блистательно себя оправдалъ, Маркони переходитъ къ болѣе сложнымъ опытамъ.

Опытаемый первымъ успѣхомъ, Маркони начинаетъ думать о томъ, чтобы соединить беспроволочнымъ телеграфомъ всѣ части свѣта. Онъ желаетъ построить еще двѣ станціи для дальнихъ сообщеній въ Америкѣ, одну на берегу Балтійскаго моря, одну на берегу Средиземнаго моря и т. д. Онъ надѣется, что не пройдетъ двухъ лѣтъ, какъ жители Нью-Йорка будутъ непосредственно сносятся съ жителями Парижа, Рима и т. д. Мечта, безусловно, смѣлая, но, надо полагать, вполне осуществимая.

Пояснимъ теперь въ самыхъ общихъ чертахъ, въ чемъ состоитъ заслуга Маркони и Попова передъ лицомъ науки и общественной жизни.

Заслуга ихъ не въ томъ, чтобы они открыли новое, неизвѣстное для нихъ, явленіе природы, позволяющее телеграфировать безъ проводовъ. Это явленіе природы — особая электрическая волна — было уже много лѣтъ назадъ открыто и изучено знаменитымъ англійскимъ физикомъ Максвелломъ и столь же знаменитымъ нѣмецкимъ физикомъ Герцомъ. Великая же заслуга Маркони и Попова заключается въ томъ, что они вывели эти электрическія волны на широкій путь физико-техническихъ изысканій и сдѣлали изъ нихъ въ высшей степени полезное практическое примѣненіе.

Современная техника насчитываетъ уже много приборовъ беспроволочнаго телеграфироваія. Извѣстна система приборовъ Дюкрета-Попова, система приборовъ Маркони, система приборовъ Слаби-Арпо и т. п. Всѣ эти приборы, различаясь по техническому, своему выполненію, представляются, однако, сходными по основной идѣ, которую они воплощаютъ. Беспроволочный телеграфъ имѣетъ два

существенныхъ органа: соединитель (cohéreur) и слезекъ (antenne). Первый состоитъ изъ цилиндрической трубки изъ стекла или эбонита, и двухъ металлическихъ стержней, отдѣленныхъ другъ отъ друга металлическими опилками. Подъ вліяніемъ электрическаго разряда опилки спаиваются, и тогда естественнымъ образомъ происходитъ замыканіе цѣпи отъ гальванической батареи телеграфнаго морзевскаго аппарата. Образовавшаяся въ воздухѣ электрическая волна порождаетъ съ неудовимою быстротой другую, другая—вокругъ себя третью, третья—вокругъ себя четвертую и т. д. Происходить, въ нѣкоторомъ родѣ, то же, что мы видимъ на поверхности тихой рѣки, если бросить въ нее камень. Волнообразныя воздушныя круги распространяются на очень далекія разстоянія, и при помощи «шупальцевъ» могутъ быть улавливаемы на любомъ пунктѣ ихъ безконечнаго пути. Понятно, что чѣмъ дальнѣе разстояніе телеграфироваія, тѣмъ сильнѣе долженъ быть передающій аппаратъ, тѣмъ чувствительнѣе воспринимающій аппаратъ и тѣмъ выше шупальцы (воздушный шаръ, мачта, летучій змѣй). Отсюда, между прочимъ, ясно вытекаетъ, что успѣхъ телеграфироваія на далекія разстоянія находится въ зависимости исключительно отъ технической стороны рѣш. Основной физической принципъ оправдывается для всякаго даннаго разстоянія. Подобно тому, какъ волны на поверхности рѣки прекращаются только на границѣ послѣдней, точно такъ же электрическія волны эфирной матеріи воздуха прекращаются только границами послѣдней, — границами, изъ которыхъ наша земля не выходитъ.

Перейдемъ къ практической сторонѣ дѣла. Тутъ намъ предстоитъ изложить тѣ преимущества, которые представляетъ беспроволочное телеграфироваіе передъ проводочнымъ. Преимущества эти могутъ быть сведены къ слѣдующимъ тремъ пунктамъ.

Во-первыхъ, беспроволочный телеграфъ подвиженъ и растяжимъ. Наша земля покрыта густой телеграфной сѣтью. Но какъ ни густа эта сѣть, она все-таки недостаточна, и, главнымъ образомъ, потому, что она закрѣплена, неподвижна, нерастяжима. Гдѣ нѣтъ телеграфной станціи, соединенной проводами съ сосѣдней станціей, тамъ нѣтъ телеграфнаго сообщенія. Не то беспроволочный телеграфъ. Путешествуете ли по безлюдной пустынѣ, скитаетесь ли вы по морямъ и океанамъ, блуждаете ли вы въ окрестностяхъ сѣвернаго полюса, вы не чувствуете себя одинокимъ. Вы не отдѣлены отъ остальнаго міра. Вы ставите свой аппаратъ и переговариваетесь непосредственно съ близкими и родными. Все это могло бы казаться заимствованіемъ изъ «Тысячи и одной ночи», если бы мы не могли привести слѣдующихъ примѣровъ изъ области окружающаго насъ дѣйствительности. 19-го декабря (нов. ст.) гигантскій пароходъ «Deutschland»

вступилъ въ половинѣ втораго пополудни въ гавань Нью-Йорка. Но уже въ 11 часовъ утра того же дня шли оживленные переговоры «Deutschland»'омъ и гаванью, куда капитанъ парохода сообщилъ, по подробнымъ свѣдѣніямъ насчетъ количества пассажировъ, почты и т. п. Точно такъ же переговариваются въ настоящее время пароходы «Luciana», «Lake Champlain» съ береговыми портами Англии. Понятно, что безъ особеннаго труда могутъ сносятся пароходы между собою на полномъ ходу. Вообще, польза, которую извлечетъ мирное и военное мореплаваніе изъ открытій Маркони-Попова, громадна. То же приходится сказать объ арктическихъ изслѣдованіяхъ. Если бы злополучный Андрэ располагалъ приборомъ беспроволочнаго телеграфироваія, то онъ могъ бы намъ сообщить много интереснаго, и, можетъ быть, самъ не погибъ бы.



Р. Р. Голикъ. По фот. авт. «Нивы».

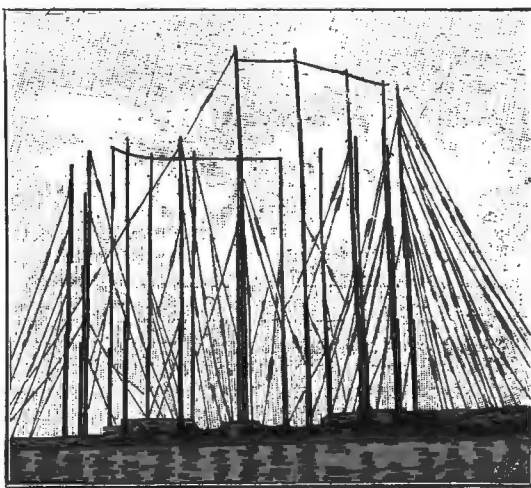

Пунктъ отправленія депеши на англійскомъ берегу.

Беспроволочный телеграфъ Маркони. По грав. Тирія авт. «Нивы».

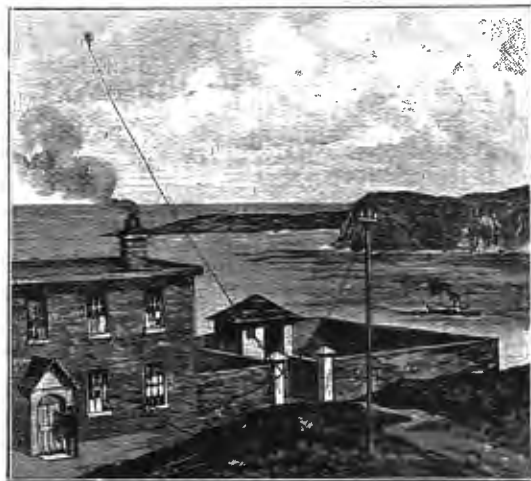

Пунктъ приѣма депеши на берегахъ Нью-Фаундленда.

Во-вторых, беспроводный телеграф сообщает известия одновременно во все концы мира, далеко и близко. Не будет нужды в передаточных станциях. Правда, это вредит секретности сообщений. Но против этого есть средство, применяемое и при проводном телеграфировании, а именно: шифры, т. е. условные знаки, понятные только адресату.

В-третьих, дешевизна. Но об этом не стоит много распространяться.

Не следует, впрочем, закрывать глаза и на недостатки беспроводного телеграфа. сводящиеся, главным образом, к зависимости его от метеорологических явлений. Но не следует забывать и того, что техника нового способа телеграфии далеко еще не сказала своего последнего слова.

Беспроводный телеграф основан на возможности передавать электрическую энергию непосредственно через воздушное пространство, без помощи специальных проводов. Электротехники поневоле должны были прийти к мысли расширить область применения принципа непосредственной передачи электричества. И действительно, первые шаги на этом пути уже сделаны. На днях получено известие, что лондонский инженер Армстронг зажег электрическую лампу на расстоянии 5 миль без помощи специальных проводов. Судя по известным на этот счет данным, Армстронгу удалось добиться цели путем счастливого сочетания тока низкого давления с разряжениями высшего напряжения подвижной батареи.

Конечно, еще рано высказываться сколько-нибудь определенно по поводу этого нового завоевания электротехники. Но и не обольщаясь несбыточными надеждами, легко предвидеть, что новый способ электрического освещения,

буде он себя оправдывает—что весьма вероятно—произведет крупный переворот в деле электрического освещения.

В некоторых журналах указывается на то, что Маркони получил удовлетворительные результаты от опытов телефонирования без проводов.

Если это так, то нет оснований сомневаться, что техника работает в ближайшем будущем способ телеграфирования без проводов, т. е. передачи на расстоянии автографов, рисунков, прямо через воздушное пространство.

Вообще, мы переживаем новую и интересную эпоху. Это эпоха торжественной победы над пространством и временем.

Философия учит, что в действительности не существует ни пространства, ни времени; что пространство и время представляют собою фон, на котором наш ум вырисовывает свои представления и понятия; что мы не можем ничего воспринимать

вне пространства и времени. Мистика учит иное: есть-де люди способные воспринимать и ощущать непосредственно вневременное и внепространственное. Наука не решает данного вопроса ни в смысле трансцендентальной философии, ни в смысле мистики, но неуклонно стремится к тому, чтобы по возможности сократить нам то, что называем пространством и временем. И она, бесспорно, этого достигает.

Победа буров у Твифонтена. (Рис. на стр. 60.

За неделю до наступления свиток по новому стилю англичанам



Беспроводный телеграф Маркони. Момент получения Маркони первой депеши по беспроводному телеграфу через Атлантический океан. По фот. грав. Шюблер.

нам пришлось считать целый ряд сражений, в которых, по свидетельству английских источников, обе стороны понесли тяжкие потери. Во всех этих делах, происходивших чуть ли не ежедневно в разных пунктах Оранжевой республики и в восточных округах Трансваала, нападающей стороной были буры. Китченер придумал новый прием ведения войны: отбил все железнодорожные пути системой блокгаузов, охраняемых англичанами и вооруженными кадрами; в то же время летучие британские колонны, разбиваясь на значительные части, передвигаются по разным направлениям, обыскивая бурские поселения и уничтожают последние остатки имущества буров. В свою очередь, буры быстро приспособились к этой британской системе войны и прибегли к новой тактике: Бота, Девет, Деларей и прочие вожди сосредоточивали свои силы и нападали на отдельные части британских колонн, вследствие чего английский главнокомандующий вынужден был удостоверить численное превосходство буров над английскими

колоннами, вступавшими неожиданно в жаркие дела.

Упомянув о многих делах, в которых буры «подавляли числом», Китченер отметил в своих донесениях несколько выдающихся дел: 5-го декабря Девет, во главе 800 человек, напал в округ Виледем на генерала Дартнея. Бой продолжался несколько часов; отряд английской пехоты в 200 человек подвергся нападению в трансваальском округе Веллсдлин и был разбит, прежде чем прислала помощь—«урон большой»; на рассвете 7-го декабря Бота с 800 буров напал у Тафельбопа, в Оранжевой республике, на колонну Даманта,—«урон тяжкий», сам Дамант был тяжело ранен.

Из ряда удачных дел буров замечательным, по смежности замысла и блестящему успеху, было сражение в ночь праздника Рождества по новому стилю: Девет, во главе значительного отряда буров, взял штурмом британский лагерь у Твифонтена. Ан-

Лёская войска, въ составъ четырехъ ротъ юманри съ полевымъ орудіемъ и скорострѣльной пушкою, находились подъ начальствомъ Фермана и занимали конечный пунктъ линіи блокаузовъ, тяну-

стояхъ боя донесъ бѣжавшій англійскій офицеръ; для преслѣдованія буровъ отправлена была легкая кавалерія, но буры у Лангтагъ что англчанамъ, по словамъ главнокомандующаго, нельзя было въ такой мѣстности предпринять что-нибудь противъ непріятеля, превосходившаго при томъ англчанъ численностью. Черезъ пять дней послѣ сраженія, Китченеръ донесъ въ Лондонъ, что захваченные въ плѣнъ у Твифонтена англчане отпущены уже бурами на свободу и вернулись въ Внелсемъ. Военное министерство опубликовало въ Лондонѣ списокъ убитыхъ и раненныхъ, которыхъ показано сто человекъ слишкомъ. По бурскимъ, однако, свѣдѣніямъ, полученнымъ въ Гаагѣ 20-го декабря, въ сраженіи у Твифонтена убито было англчанъ 240 человекъ, въ плѣнъ взято 370 человекъ; Деветъ захватилъ у англчанъ три орудія съ 67 фургонами снарядовъ, около двухъ тысячъ ружей и полтораста фургоновъ съѣстныхъ припасовъ.



Англо-бурская война. Побѣда буровъ у Твифонтена. По рис. М. I. авт. «Нивы».

щихъ; число убитыхъ и раненныхъ англчанъ составляло около половины всей колонны, остальные взяты въ плѣнъ; о подробно-

роевъ, исполненныхъ рѣшимости продолжать борьбу съ англчанами до послѣдней капли крови.

СМѢСЬ.

Новыя почтовые правила и Лёсковъ. Нѣкоторые изъ нашихъ подписчиковъ обращаются къ намъ съ запросомъ, почему мы распредѣлили сочиненія Лёскова на два года, а не даемъ ихъ въ теченіе одного. 1902 года? Ясный отвѣтъ на этотъ вопросъ содержится въ нашемъ объявленіи о подпискѣ на 1902 г. Но такъ какъ наше объясненіе, очевидно, не всѣми принято во вниманіе, то мы повторяемъ его здѣсь дословно:

«Поставивъ себѣ задачей, — писали мы: — по мѣрѣ силъ содѣйствовать широкому и быстрому распространенію въ читающей публикѣ сочиненій нашихъ лучшихъ писателей, мы рѣшили дать нашимъ подписчикамъ въ 1902 г., въ видѣ приложенія, полное собраніе сочиненій Н. С. Лёскова.

«Къ сожаелнію, почтовые правила (вступившія въ силу въ 1900 г., распространяющіяся на всѣ еженедѣльные періодическія изданія съ

приложеніями и требующія, чтобы номеръ такого изданія съ приложеніями не превышалъ известнаго вѣса—24 лотовъ) лишаютъ насъ возможности, въ виду многочисленности произведеній Лёскова и значительнаго ихъ объема, дать ихъ въ теченіе одного 1902 г. Даже если раздѣлить ихъ, по примѣру сочиненій Данилевскаго, на 24 тома, то эти томы окажутся слишкомъ тяжелыми, и мы вынуждены, для удовлетворенія требованій почты, раздѣлить ихъ на 36 томовъ. Между тѣмъ, изъ числа 52 номеровъ «Нивы» — 24 имѣютъ уже свои приложенія («Ежемесячныя Литературныя Приложенія» — 12 номеровъ и «Моды» — также 12). При такихъ условіяхъ намъ не остается ничего другого, какъ распредѣлить сочиненія Лёскова на два года».

Точнѣе говоря, распредѣлили сочиненія Лёскова на два года не мы, а почта.

**ПРЕВОСХОДНЫИ
КОМНАТНЫИ РАСТЕНИЯ**
получаются при употреблении
ВАГНЕРОВСКИХЪ УДОБРИТЕЛЬНЫХЪ ТУКОВЪ
Марки **F. K. W.**

Имются во всѣхъ лучшихъ аптекарскихъ магазинахъ, въ жестянкахъ по 30 и 50 коп. Высылаются по почтѣ пробные ящики въ 5 ф. по 2 и 3 рубля съ пересылкой. Брошюры высылаются бесплатно. В. № 16748 4-1

Главный складъ Вагнеровскихъ туконъ у

Г. ФРИКЪ.

С.-Петербургъ, Адмиралтейскій просп., 10.

Силородъ д-ра Фелана



лучшій приборъ для комнатной гимнастики, развиваетъ любую группу мускуловъ, замѣняетъ собою полную коллекцію гимнастич. аппаратовъ; легко прикрѣпляется къ дверной рамѣ; отличается отъ многочисленныхъ поддѣлокъ прочностью и абсолютною безопасностью. Цѣна № 1 (для дамъ и дѣтей) — 9 р.; № 2 (для мужчинъ) — 10 р.; № 3 (для силачей) — 11 р.) Уникажна и пересылка 75 к. Универсальный (для кажд. возраста и на любую силу), съ расширителемъ груди — 12 р. Уникажна и пересылка 1 р. Къ кажд. прибору приложено иллюстр. наставленіе.

Автоматическіи мышье-и крысоловки, навозлаиваютъ до 10 крысъ или 20 мышей въ сутки; устроены всеобщ. одобренія. Мышеловки: въсѣ 6 ф., цѣна 1 р. 50 к.; крысоловки: въсѣ 26 ф., цѣна 10 р.

Складныя сапожныя щетки, съ запасомъ непромокаемой, полиуртурной части, черной, желтой и красной; лапа втирается щеткой въ сухомъ видѣ, отъ дождя не тускѣетъ, рукъ не мараетъ. Цѣна: двойн. щетка 1 р., 10 плитокъ черной части 60 к., 10 плитокъ цѣвѣной 1 р. Главный агентъ для Россіи **КОНСТАНТИНЪ МАЛЬМЪ**, С.-Петербургъ, Большая Морская, 34. № 16511 6-1

Золотая медаль на Всемирной Парижской Выставкѣ 1900 года.

Новѣйшіе духи сезона.

Камлисто „Violacea“.

Запахъ цвѣтотъ этой орхидеи восхитителенъ, напоминаетъ фіалку и желтофіоль и держится очень долго.

Ф. ВОЛЬФЪ и СЫНЪ парфюмеры въ Карлсруо.

Имѣется во всѣхъ лучшихъ парфюмерныхъ и аптекарскихъ магазинахъ и парикмахерскихъ. Ц. № 16464 9-6

НАСТОЯЩЕЕ БЕНЗОЕВОЕ МЫЛО
Д-РА ЛЕНГИЛЯ
въ вѣнѣ
для вѣнны, смарченія
и чистоты
КОЖИ, ЛИЦА
и РУКЪ
Тридесятъ Ложъ Свежей Визъ,
рекомендуется какъ
Хорошее Туалетное Мыло
НАСТОЯЩЕЕ ТОЛЬКО ЗА ПОДПИСЬЮ
ВАСИЛИЯ АУРИХЪ въ С.-Пбурѣ
ЕДИНСТВЕННОГО АГЕНТА
для Россіи.

Главн. складъ СПБ ТЕХНО-Химическ. Лабораторіи, СПБ., Коломенская, 12.

СВМЕНА

огородныя, цвѣтныя, сельскохозяйственная и проч. **ЛУЧШАГО КАЧЕСТВА.**

Иллюстрированный прейсъ-курантъ высылается за три семки. марки.

ПОКУПАТЕЛЯМЪ БЕЗПЛАТНО.

СВМЯННАЯ ТОРГОВЛЯ

Г. ФРИКЪ. В. № 16772 2-1

ПОЛНЫИ ТОЛКОВАТЕЛЬ СЛОВЪ,
ИНОСТРАННЫХЪ

УПОТРЕБЛЯЕМЫХЪ ВЪ РУССКОМЪ ЯЗЫКЪ.

Большая книга въ 27 печатныхъ листовъ, содержитъ свыше 15.000 иностранныхъ словъ.

Цѣна ОДИНЪ руб. съ пересылк.

Требованія адресовать: **ВЪ МОСКВУ**, въ контору журнала

„РОДНАЯ РѢЧЬ“, Варсонофевскій пер.

Наложнымъ платежомъ не высылаются. Марки не принимаются.

Для курящихъ!

Папиросная машинка „ВОЛГА“ для набивки кручен. папиросъ разныхъ размѣровъ

10 папиросъ въ минуту.

Цѣна съ пересылкою 7 рублей.

Складъ реановыхъ издѣлій Ф. Штауфъ.

С.-Петербургъ, Гороховая ул., № 16.

Бывшій Лиманъ и Риксъ.

НЕСГОРАЕМЫЕ ШКАФЫ

В. МЕЛДЕРЪ

въ москвѣ

РОЖДЕСТВЕНКА Д. ДЖАНГАРОВЫХЪ

Иллюстрированный прейсъ-курантъ высылаются по требованію.

ВСЕМИР. ВЫСТ. ПАРИЖЪ 1900 г.

ВСЕМИР. ВЫСТ. ПАРИЖЪ 1900 г.

ВСЕМИР. ВЫСТ. ПАРИЖЪ 1900 г.

Карль Ивановичъ Вагнеръ,

Садовое Заведеніе въ Ригѣ,
имѣетъ честь довести до свѣдѣнія любителей, что
иллюстрированные каталоги сѣменамъ и пр. на 1902 г.
изданы и высылаются по требованію бесплатно. № 16769 4-1

ОТЪ МОЗОЛЕЙ РЕКОМЕНДУЕТСЯ НАКЪ ПРЕВОСХОД. СРЕДСТВО
ПЛАСТЫРЬ Л. ЛИНТРОПА.

Тотчасъ же послѣ прикладыванія на мозоль, начинать размягчать ее, ослабляя этимъ боль и черезъ 2-3 дня мозоль легко удалится вмѣстѣ съ кожей. Продается вездѣ. ц. 25 к.

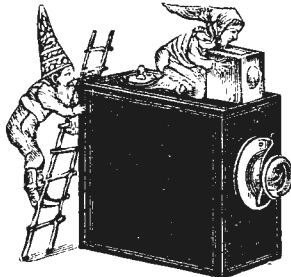

ФОТОГРАФ. АППАРАТЫ

на 6 пласт., для мгновенныхъ и выдерж. снимковъ съ полн. набор. (12 предм.) и наставленіемъ на разм. 4 1/2 x 6 сант. 4 р. (съ пересылкой 5 р. 6 x 9 " 6 р. въ Евр. Россію 7 р. 50 к.

Громадн. выборъ новѣйшихъ фотогр. аппаратовъ, волшебн. фонарей и пр. Слѣты бесплатно.

Бруно Зенгеръ и К'. С.-Петербургъ,

Казанская ул., № 1-25 (уг. Невскаго).

БОЛЬШЕ ПОРТРЕТЫ

съ фотографическихъ карточекъ исполняемъ по баснословно дешевой цѣнѣ. Подробныя объявленія см. Илва № 1-1902 г. или требуйте иллюстрированный прейсъ-курантъ; высылаемъ бесплатно.

Художественная мастерская Александръ. С.-Петербургъ, Казанская ул., д. № 9.

Къ предстоящему юбилею Н. В. ГОГОЛЯ.

Для чтеній съ волшебнымъ фонаремъ выпущены слѣдующія **свѣтотвыя картины:**

удешевленнаго изданія, по 30 коп. за штуку **на стеклѣ въ краскахъ:**

- 1) Ревизоръ 10 карт. 2) Тарасъ Бульба 8 карт. 3) Майская ночь 8 карт. 4) Ночь передъ Рождествомъ 6 карт. 5) Сорочинская ярмарка 8 карт.

Ко всѣмъ чтеніямъ имѣются соответствующія брошюры. Всѣ означенныя картины можно выписывать изъ склада волшебныхъ фонарей А. Д. Минъ, С.-Петербургъ, Бассейная ул., 7.

КОСМЕТИЧЕСКІИ СПЕРМАЦЕТОВЫЕ ЛИЧНЫИ УТИРАЛЬНИКИ.
приготовлены въ Лабораторіи А. ЭНГЛУНДЪ.

При употребленіи спермацетовыхъ утиральниковъ, кожа лица дѣлается чистою, нѣжною и приятно освѣжаетъ. Удобное средство въ дорогѣ, гдѣ лицо особенно подвержено вліянію солнца, пыли и вѣтра.

Особенную важность имѣютъ они для г. артистовъ и для лицъ, употребляющихъ гримировку, бѣлала, румянца и проч.

Цѣна 60 коп. за пачку, съ пересылкою не менѣе 2-хъ пачекъ 2 руб.

Завѣдующій Лабораторіею Докторъ В. К. ПАНЧЕНКО и А. К. ЭНГЛУНДЪ. Для предупрежденія поддѣлокъ, прошу обратитъ особенное вниманіе на подписи: А. ЭНГЛУНДЪ красными чернилами и марку С.-Петербургской Косметической Лабораторіи, которая имѣются на всѣхъ препаратахъ. Получать можно во всѣхъ лучшихъ аптекахъ, аптекарскихъ, косметическихъ и парфюмерныхъ складахъ Россійской Имперіи. Главныя агентства и склады фирмы для Европы: Эмль Беръ — Гамбургъ; для Южной и Сѣверной Америки: Л. Мишеръ — Нью-Йоркъ. Главный складъ для всей Россіи: А. ЭНГЛУНДЪ, С.-Петербургъ, Бассейная улица, № 27.

ВМѢСТО 100 Р. ТОЛЬКО 10 Р.!
Амер. часы Ремонт. Gold-plated 15 каменной Анкеръ безспорно стоятъ выше всѣхъ другихъ часовъ. Математ. вѣршій ходъ, тшат. отдѣлка. Илочно гравир. 3 крышки, никогда не пѣзняюща цѣфта позолочены еще толстыми слоеми 18 карат. золота. Часы эти не уступаютъ настоящимъ золотымъ. Цѣна (съ ручательств. на 5 лѣтъ) 10 руб. Дамскія 9 руб. Серебр. 84 пр. анкерн. крытые муж. и дамск. 10 р. Женевск. 8 кар. золота часы муж. анкерн. (знамен. жен. фабр. Vigliant) только 15 руб.! Цѣпочки 3 р. Въ цѣны включены уже уплаченныя мною пошлина и пересылочные расходы. Заказы исполн. наложеннымъ платежемъ. Адрессъ: М. РУНДСАКИНЪ, Берггассе 3, Вѣна (Австрія). М. Rundbakin, WIEN, Berggasse 3. Прейсъ-курантъ высыл. бесплатно.

ПОДПИСКА НА 1902 г. ВЪ СТИХЪ ТИРАЖЕЙ
дастъ ежемѣсячно 2 раза всѣ тиражныя таблицы. На годъ 4 р. съ дост. и перес.
Банкирскій домъ **ГЕНРИХЪ БЛОКЪ**
59, Невскій, СПБ.

М-мъ ОШИНЪ,
ищущая дипломъ загранич. академіи кройки и шитья, Москва, Лубяскій провъздъ, д. Стахѣва, предлагаетъ свои лекціи заочной кройки и шитья, вполнѣ замѣняющ. устное преподаваніе. Окончивш. выдается дипломъ. Масса благодарностей. 2-1

ДЕТЕКТИВ-ИНСТИТУТЪ „HELIOS“, WIEN.
Частныя справки, розыскы, секретныя наблюденія и пр. (Всуду).

ГОРОДСКОЕ ИНЖЕНЕРНОЕ УЧИЛИЩЕ 8-1
въ ЛИМБАХЪ (Саксонія) (Limbach in Sachsen).
Машиностр., электротехн. и архитектур. отд. — Программы бесплатно.

ВЪ ГОДЪ 5 Р. СЪ ПЕР. ОТКРЫТА ПОДПИСКА НА ЕЖЕМ. ИЛЮСТР. ЖУРНАЛЬ 5 Р. СЪ ПЕР. „ФОТОГРАФИЧЕСКОЕ ОБОЗРѢНІЕ“
НОВАЯ 1901- (VII ГОДЪ ИЗД.) — ИЮНЬ 1902
РЕД. ИЗД. А. ФРЕЙНЕ, МОСКВА, БОЛ. ТВЕРСКАЯ С. Д. № 25.

ХАРЬКОВЪ



№ 16777 6-1

МУЗЫКАЛЬНЫЙ МАГАЗИНЪ
А. Ф. ГЕРГАРДА

(существовать съ 1846 года)

Московская ул., № 20.

Рояли, пианино, фисгармонн, всевозможные музыкальные инструменты, большой выборъ

**НОТЪ,
ГРАММОФОНЫ.**

Гг. иногороднимъ иллюстрированный прейсъ-курантъ высылается бесплатно.

КАЖДЫЙ,

получившій нашъ иллюстрированный прейсъ-кур., непременно пожелаетъ выпустить себя музыкальный инструментъ, такъ какъ цѣны назначены въ немъ самая умѣренная, а все предлагаемые инструменты выстаго качества. Прейсъ-курантъ высылается бесплатно. Дешо музыкальныхъ инструментовъ

В. П. ПЕТРОВА съ Сыномъ
С-Петербургъ, Вас. остр., 1-я линия, 56.

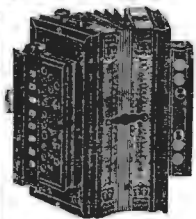

№ 3610.—3 р. 50 к.

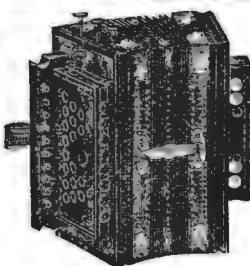

№ 3688.—9 руб.

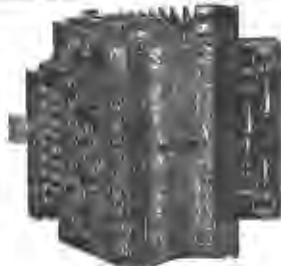

№ 3700.—10 руб.

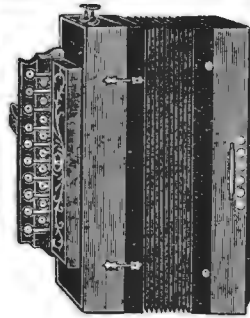

Вѣнскія
№ 3716 съ 19 клан. 20 руб.
№ 3745 съ 21 клан. 23 руб.

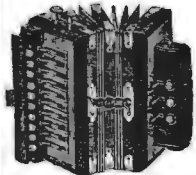

Дамскія
№ 3626.—5 руб.
съ трезью 6 руб.

ГАРМОНИИ

извѣстнѣйшей фабрики **И. Ф. Кальбе и Вѣнскія** самаго лучшаго качества.

По полученіи задатка приблизительно 1/3 стоимости высылаю съ наложеннымъ платежомъ на остальную сумму.

Юлій Генрихъ ЦИММЕРМАНЪ

С.-Петербургъ, Большая Морская, № 34.
Москва, Кузнецкій мостъ, домъ Захарына.

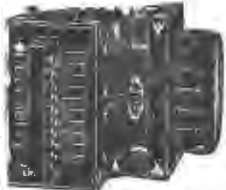

Дамскія
№ 3705.—12 руб.

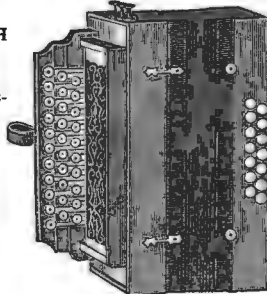

Вѣнскія
№ 3780.—23 руб.



РУЧКИ съ ЧЕРНИЛАМИ
Фабрики „КАУ“ въ Нью-Йоркѣ (Saw Pen & Ink Co., New-York). Самой усовершенствованной системы. Необходимы для всѣхъ лицъ, имѣющихъ надобность писать въ домѣ. Цѣны безъ пера отъ 1 руб. 25 коп. до 6 руб. 50 коп., съ золотымъ перомъ отъ 2 руб. 75 коп. до 11 руб. за штуку. Подробные иллюстриров. прейсъ-куранты высылаются по требованію бесплатно.
Т-во Т. И. ГАГЕНЪ въ Москвѣ.

Поставщикъ
Двора



Его Императорскаго
Величества

С. ПЕТЕРБУРГЪ,
Большая Морская, 9.

МОСКВА,
Кузнецкій мостъ, 6.

Иллюстрированный **КАТАЛОГЪ** **К. И. БОКЪ,** высылается за восемь семи-коп. марокъ.

Ювелирныя, золотыя и серебряныя издѣлія.
Ордена, знаки и жетоны.

ЗОЛОТАЯ МЕДАЛЬ

на Всемирной Выставкѣ въ Парижѣ 1900 г.



ПАВЕЛЬ БУРЕ



поставщикъ Двора Его Величества С.-Петербургъ, Невскій пр., д. № 23. Москва, по Б. Лубянкѣ, № 8, противъ Кузнецкаго моста.
♦ БОЛЬШОЙ ВЫБОРЪ ЧАСОВЪ собственной фабрики ♦
съ полнымъ ручательствомъ за прочность механизма и вѣрность хода.
Новый иллюстрир. прейсъ-курантъ высыл. по требован. бесплатно.

Случай! ЧИТАЙТЕ Случай!

Изящные подарки высылаю Наложеннымъ за 1 руб. платежомъ. Альбомъ 35 живописныхъ видовъ, Кавказа или Крыма, въ роскоши, оригинальн. переплетъ съ золот. тиснен. Случайно приобрѣтши эти виды и исполннвъ художественно переплетъ, высылаю альбомъ по полученіи двухъ 7 коп. марокъ на пересылку. Альбомовъ осталось количество ограниченное. По полученіи 20 к. почт. марками на пересылку, высылаю нов. книгу «Артистъ» въ 2-хъ частяхъ, слівки смѣха и юмора, соч. артиста Афанасьева. Сборн. пивантнхъ, комико-юмористическихъ кулиетовъ, пѣсенъ и дуэтовъ. Въ роскоши. заграв. Шотландскомъ пер. съ золот. тиснен. Обращаться: Одесса, Художественн. переплетная, Земскому.

ПЕРЕДВИЖНЫЯ БЕСЪДКИ

Фабрика А. Лайера, Новогеоргиевскъ, Херсонск. губ. Прейсъ-курантъ высылаютъ.

Разрѣш. Киев. Учебн. окр. курсы

БУХГАЛТЕРІИ

скоро и основательно выуч. всякаго посред. переписки, вполнѣ закън. устное преподаваніе. Услов. выс. безпл. А. П. БОБЫРЬ. Киевъ.

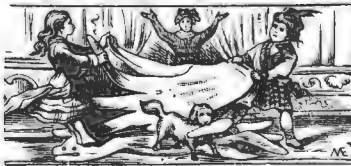

ПЕРЧАТОЧНАЯ ФАБРИКА

Л. И. Тимистеръ и Ко, въ Москвѣ.
Сущ. съ 1868 г. 10-6

Прочныя, изящныя кожаныя перчатки
Оптовый складъ при фабрицѣ:
Москва, Покровская з-става, собств. домъ.

Можно получать въ лучшихъ магазинахъ во всѣхъ городахъ Россійской Имперіи.

САМО учитель франц. яз. по НАТУРАЛЬН. МЕТ.

составляетъ **И. Н. Брагарь (Bragard)**. Цѣна съ пер. 1 р. 50 к. Складъ изданія у автора въ Киевѣ, Ново-Елизавет. ул., 37. Новый натур. методъ облегчаетъ трудъ обучающагося и способствуетъ скор. приобрѣт. практ. знаній въ изучаемомъ яз.

Покупайте „СВЕА“.



200,000 шт. въ употребленіи.
Цѣна 2 р. 50 к.

Шведск. массажн. аппаратъ.
ИМѢЕТСЯ ВЕЗДѢ.
Оптовый складъ въ С.-Петербургѣ, у М. Баде и Ко. Телефонъ № 2883.
Въ Москвѣ у А. Мационъ и Ко. Ильинка, Средніе Торговые Ряды.



ВЕЗДѢ

Рѣдкій случай только за 5 р. 25 коп. съ пересылкой. Желающимъ имѣть за небольшой деньги дѣйствительно изящныя, прочныя и вѣрные часы, и особенно рекомендую ниже обозначенные часы, за которые удостоился получить много благодарностей и похвальныхъ отзывовъ. Они черныя, вороненой стали съ золотымъ украшеніемъ, мужские, открытыя, заводъ безъ ключа, прочный механизмъ и звуочный ходъ съ изысканной дѣлочкой и брелокомъ, вмѣсто 10 р., всего только 5 р. 25 к., такіе же дамскіе 6 р. 25 к., дамскіе на 1 р. дороже. Часы высылаются выѣренныя до минуты, съ ручательствомъ на 5 лѣтъ, по полученіи заказа наложен. платежомъ и безъ задатка. Адресъ: Ш. Битнеру, Варшава, Твердая, № 10/с, фабрич. складъ женевск. часовъ. Примѣчаніе: всякій заказчикъ, выписывающій изъ моего склада часы, получаетъ вмѣстѣ съ часами бесплатно одно изящное золотое кольцо 56-й пробы, по желанію и гладкое обручальное (при заказѣ пришлите бумажную шкбу кольца). Въ видѣ преміи можетъ быть медальонъ-штемпель съ вѣчнымъ календаремъ (русск., французск. или нѣмецкимъ), въ видѣ брелока.



Основан. въ 1886 году, разрѣшенные Начальствомъ

КУРСЫ и БЮРО БУХГАЛТЕРИИ В. А. ХАГЕЛЬСТРЕМЪ,

ПРЕПОДАВАТЕЛЯ БУХГАЛТЕРИИ МОСКОВСКАГО УЧИТЕЛЬСКАГО ИНСТИТУТА,

Москва, Тверская ул., уголь Леонтьевского пер., д. Полякова.

Ц. № 16664 4-4

10-го ЯНВАРЯ НАЧАЛО ОБЩАГО КУРСА. Программы высылаются бесплатно.

Бухгалтерія торговая, банковая, фабричная, сельскохозяйственная, винной монополіи и земскихъ управъ.

Въ текущемъ учебномъ году на курсахъ В. А. ХАГЕЛЬСТРЕМЪ обучалось 307 челов.

Январскій курсъ особенно удобенъ для иногороднихъ (См. программу).

БЕРНДОРФСКІЙ МЕТАЛЛИЧЕСКІЙ ЗАВОДЪ

АРТУРЪ КРУППЪ.

ВЪ МОСКВѢ ЧА КУЗНЕЧЬИМЪ МОСТУ
РЕКОМЕНДУЕТЪ ГОСТИНИЦАМЪ И ХОЗЯЙСТВАМЪ СВОИ ИЗДѢЛІА

ИЗЪ МАССИВНАГО МЕТАЛЛА, АЛЬПАКА.
БѢЛО СЕРЕБРИСТАГО ЦВѢТА ВЪ НАТУРАЛЬНОМЪ ВИДѢ
И ПОКРЫТЫЯ ГУСТЫМЪ СЛОЕМЪ ЧИСТАГО СЕРЕБРА.

КУХОННАЯ ПОСУДА ИЗЪ ЧИСТАГО НИКЕЛЯ.



Ц. № 16770 4-1

Т-ва „ГИГИЕНА“

РАСТИТЕЛЬНЫЙ

ФІАЛКОВЫЙ ЭКСТРАКТЪ

Extrait Végétal

ПРОТИВЪ ПЕРХОТИ

И ДЛЯ УКРѢПЛЕНІЯ ВОЛОСЪ
ПРОДАНА ПРИ СКЛАДАХЪ
С.-Петербургской ТЕХНО-Химической
Лабораторіи.
С.-Петербургъ, Коломенская, № 12.
Продается вездѣ.

ГРОТЫ-КОЛЛЕКЦИИ

изъ урало-сибирскихъ минераловъ: писмен, приборы, шкатулки, пресс-напье, подсвѣчники и друг. кабинет. вещи, сработанныя въ видѣ фантастическихъ гротовъ мозаично-рельефнымъ способомъ изъ урало-сиб. минер., въ число которыхъ входятъ, между проч., настоящіе камни: аметисты, аквамарины, изумруды, рубины, хризолиты, малахитъ, яшмы разноцвѣтныя и друг. интересные горныя породы.

Прейсъ-курантъ съ „Таблицей счастливыхъ камней“ выс. бесплатно. Адр. г. Екатеринбургъ, маст. кам. вещей А. Н. НАСОНОВУ.

КЪ ДОБРЫМЪ ЛЮДЯМЪ.

На Волгѣ, въ дер. Новомъ-Усадѣ, Васильсурскаго у., въ центрѣ Поморскаго раскола, съ благос. Св. Синода, строятся правосл. мисіонерскій храмъ. Осенью 1901 г. сложенъ фундаментъ, но для продолженія постройки у мѣстныхъ единовѣрцевъ нѣтъ средствъ. Помогите, люди добрые, святому дѣлу. На всегд. помин. имена сообщ. и пожертвованія присыл. Н.-Новгородъ. Стронт. храма Секретарю Консисторіи Мих. Ив. Макаревскому.

Всѣмъ специалистамъ, докторамъ, офицерамъ, почтовымъ, железнодорожнымъ и чиновникамъ государств. службъ, также и всякому, которому нужны хорошіе часы, довозжу до свѣдѣнія, что я принялъ на себя исключительную продажу вновь изобрѣтенныхъ оригинальнѣшихъ часовъ Electro Gold Plaque-Remontoir системы «Glashütte». Эти часы снабжены антимагнитическимъ, точно вывѣреннымъ анкеромъ, механизмомъ, тщательно проверены и недоступны запыленію. Къ каждому часу прилагается трехлѣтняя письменная гарантія. Корпусъ, состоящій изъ 3-хъ крышекъ, новѣйшаго фасона съ пружиной (Savonette) и отличнѣйшей выдѣлки изъ вновь изобр. абсолютно не мѣняющагося Америк. зол. Gold-Plaque, и кромѣ того покрытый плотнымъ слоемъ, 56 пробъ чистаго золота, что придаетъ имъ видъ настоящихъ золотыхъ часовъ, отъ которыхъ не отличишь ихъ и спеціально. Единственные часы въ мірѣ не терпящіе вида золотыхъ. Цѣна мужскимъ или дамскимъ часамъ 14 рублей. Electro Gold-Plaque мужскія или дамскія цѣпочки новѣйшаго фасона въ панцирныхъ, однобортовыхъ, двойныхъ, офицерскія, шейныя или Chatelaine съ изысканными брелоками 3 рубля штука. Вслѣдствіе большаго накопленія наличнаго запаса брильянтовъ (просто не смѣшивать съ алмазами) и продаю только за 1.2 р. массивное изысканное золотое 56 пр. дамское или мужское кольцо съ настоящимъ брильянтомъ чистѣйшаго вида. Пара сережекъ съ настоящими брильянтами въ золотой оправѣ, новѣйшаго фасона, съ патентованными замочками только 23 руб. Три брильянтовыя грудныя запонки съ патент. замочками въ золотой оправѣ 26 р. Брильянтовая булава для галстука въ золотой оправѣ 16 руб. Въ цѣны включены уже уплаченные мною пошлыя и пересылочныя, расходы, такъ что гг. покупатели, при полученіи заказа, никакихъ затруженій и расходовъ не имѣютъ. Заказы исполняются по полученіи задатка въ 2 руб., которые могутъ быть присланы и русскими почтов. марками; на остальную сумму дѣлается наложенный платежъ, уплачиваемый покупателемъ на мѣстѣ. Съ требованіями можно обращаться на русскомъ языкѣ. Адресъ: Л. ЗИЛБЕРБЕРГЪ, Вѣна (Австрія), L. SILBERBERG, Praterstrasse 26/2 Wien.

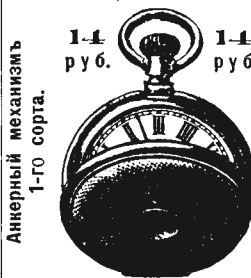

Аннерный механизмъ 1-го сорта.

1-4 руб. 1-4 руб.

Математич. вѣрный ходъ.

уже уплаченные мною пошлыя и пересылочныя, расходы, такъ что гг. покупатели, при полученіи заказа, никакихъ затруженій и расходовъ не имѣютъ. Заказы исполняются по полученіи задатка въ 2 руб., которые могутъ быть присланы и русскими почтов. марками; на остальную сумму дѣлается наложенный платежъ, уплачиваемый покупателемъ на мѣстѣ. Съ требованіями можно обращаться на русскомъ языкѣ. Адресъ: Л. ЗИЛБЕРБЕРГЪ, Вѣна (Австрія), L. SILBERBERG, Praterstrasse 26/2 Wien.

ЛЕССИВЪ ФЕНИКСЪ

Усовершенствованный способъ стирки
БЕЗЪ МЫЛА И БЕЗЪ СОДЫ
Необыкновенная бѣлизна и сбереженіе бѣлья.
Продается въ аптекарск. и колоніальн. магазинахъ и оптомъ у фабриканта Л. МИНЛОСЪ въ С.-ПЕТЕРБУРГѢ
== Требуется способъ употребленія == 26-2

420 р.

подъ выгр. бѣл., II заемъ до 810 р.,
подъ III Двор. до 215 р., подъ ост.
бум. до 95 руб. изъ 5 до 90% годов.
и 1/2% ожом. ком. предл. въ сеуду

Банкирскій домъ
ГЕНРИХЪ БЛОКЪ
59, Невскій, СПб.

НЕБЫВАЛАЯ НОВОСТЬ

только за 2 руб. 50 коп.



Стѣнной регуляторъ, подъ орѣхомъ, вмѣстѣ съ будильникомъ, суточные, вывѣренные, съ ручательствомъ за вѣрность хода на 3 года, высылаютъ наложеннымъ платежомъ по полученіи 2-хъ руб. задатка (можно марками). Недѣльные — дороже на 2 р. 50 к., дубовые черные — дороже на 3 р. 50 к. Фабричный складъ часовъ

С. ФЕНИГШТЕЙНЪ
Варшава, Граничная, № 10.

подпишитесь на журналъ

Будильникъ

ВЪ 1902 Г.

Девизъ журнала „Будильникъ“ — смѣясь, серьезничать... И въ 1902 г., какъ всегда „Будильникъ“ будетъ появляться еженедѣльно съ «веселымъ визитомъ», чтобы рассказать обо всемъ и обо всѣхъ, иллюстрируя серьезныя и шутливыя новости раскрытыми карикатурами и рисунками въ клаше. Каждую недѣлю онъ ведетъ живую бесѣду о политикѣ, о столичныхъ и провинціальныхъ дѣлахъ и остроумно на все случаи общественной жизни... „Будильникъ“ также серьезничаетъ и въ 1902 г. даетъ своимъ годовымъ подписчикамъ новую премию:

„ЗЕРКАЛО КАВКАЗА“.

Роскошный Альбомъ съ текстомъ, въ 4-хъ отдѣлахъ, отражающій вѣншій видъ и внутреннее значеніе Кавказа. Всѣ картины большаго формата сняты съ натуры тифлис. фотографомъ Д. И. Ермаковымъ.

Подписная цѣна на „Будильникъ“: на годъ — 10 руб., безъ преміи — 9 руб., въ Москвѣ на одинъ руб. дешевле. Для „больныхъ марманомъ“ — разсрочка: 5 руб. при подпискѣ и 5 руб. — 1-го іюня 1902 г. Пробный № „Будильника“ высылается за три семиполѣчныхъ марки.

Подписка принимается въ конторѣ жур. „Будильникъ“ Москва, Тверская. домъ Спиридонова. № 16539 5-4



Перуин

ИДЕТЬ НА ВСТРѢЧУ ЖЕЛАНІЮ
ВСѢХЪ ЛЮДЕЙ ИМѢТЬ
РОСКОШНЫЕ ВОЛОСЫ
И ОСВОБОЖДАЕТЪ ЛЮДЕЙ
ОТЪ СТОЛЪ ТЯГОСТАГО
ВЫПАДЕНІЯ ВОЛОСЪ И
КРАЙНЕ НЕПРИЯТНОЙ
ПЕРХОТИ.
ПРОДАЕТСЯ ПО 1Р.75К.ФЛ.
БАЗАРЪ МАРКЪ СЛБ
НЕВСКІЙ №20-31

БАСНИ

Ореста Головинна (Ром. Оед. Брандта). Цѣна 1 р. 20 к. Ученныя Комитетомъ Министерства Народнаго Просвѣщенія допущены въ учебныя бібліотеки старшаго возраста. Адресъ автора: Москва, Шереметевскій переулокъ, домъ Рахтеръ. Выписывающіе отъ автора за пересылку не платятъ.

КРАСКА ДЛЯ ВОЛОСЪ

В. ГЕНА въ Вѣнѣ
изъ грецкихъ орѣховъ.



Безвредное и вѣрно средство для быстрого окрашивания волосъ въ черныя, русыя, темныя и свѣтло-каштановыя цвѣты.

цѣна за флаконъ 3 руб. съ пересылкою.

Главный складъ для Россіи СПб. Техно-Химическ. Лабораторія, С.-Петербургъ, Коломенская, 12.

ОХРАНИТЕЛЬНАЯ МАРКА.



Долой горячіе щипцы!

Лышающіе волосы натуральной красоты, мягкости и жизненной силы.

Гофрировальный приборъ для модной ВОЛНИСТОЙ ПРИЧЕСКИ

холод. способомъ, безъ потер. помощи. Приборъ въ 4 маш. съ 20 изобраз. причес., для круп. волнь 1 р. и 1 р. 30 к., томъ 1 р. 30 к. Одулеръ для распуск. волосъ 1 р. 20 к. Приборъ для курдюной прически 1 р. Гамилытти для завив. корот. волосъ групп. локонами 4 шт. 1 р., межъ 6 шт. 60 к. Нессесеръ для холод. завив. и гофриров. всѣхъ причес. со мног. изобраз. 5 р. Перес. заказ. до 5 р. за 50 к., въ Аз. Рос. 1 р. Главн. складъ: „Базаръ польза и забава“. Г. Гебгардтъ, Симеоновская, 5, С.-Петербургъ.

С.-Петербургскій Совѣтъ дѣтскихъ пріютовъ ВѢДОМСТВА УЧРЕЖДЕНІЙ ИМПЕРАТРИЦЫ МАРИИ,

примѣняясь къ возрастающимъ нуждамъ столичнаго населенія и желая дать призрѣніе наибольшему, по возможности, количеству бездомныхъ сиротъ, приступилъ къ увеличенію числа бесплатныхъ вакансій въ подвѣдомственныхъ ему сиротскихъ отдѣленіяхъ дѣтскихъ пріютовъ и учрежденію новыхъ сиротскихъ отдѣленій при тѣхъ пріютахъ, въ которыхъ по сіе время призрѣвались только приходящіе. Дальнѣйшій успѣхъ этого благого начинанія находится въ зависимости отъ того, въ какой мѣрѣ откликнется имущая часть населенія къ нуждамъ бѣднѣйшей. Желая внѣшнимъ образомъ отличить участниковъ этого предпріятія, Совѣтъ въ Общемъ своемъ Собраніи, состоявшемся 17-го мая 1899 года, подъ личнымъ предсѣдательствомъ ЕЯ ИМПЕРАТОРСКАГО ВЫСОЧЕСТВА ВЕЛИКОЙ КНЯГИНИ АЛЕКСАНДРЫ ЮСИФОВНЫ, Августѣйшей своей Предсѣдательницы, утвердилъ проекты особаго знака и жетона, изображенныхъ на семь листѣ и установленныхъ съ **ВЫСОЧАЙШАГО ЕГО ИМПЕРАТОРСКАГО ВЕЛИЧЕСТВА** соизволенія, послѣдовавшаго въ 15-й день августа 1899 года.

Знакъ (именной), выдаваемый лицамъ обоого пола, пожертвовавшимъ не менѣе 125 рублей на учрежденіе сиротскихъ отдѣленій, носится на лѣвой сторонѣ груди, какъ на форменной, такъ и на партикулярной одеждѣ. ИМПЕРАТОРСКАЯ Корона, пеликанъ и инициалы вѣдомства—золотые, поле изъ эмали бирюзоваго цвѣта, лента съ надписью—серебряная.



Жетонъ, золотой, выдается лицамъ, пожертвовавшимъ на нужды дѣтскихъ пріютовъ не менѣе 35 рублей. На оборотной сторонѣ выгравировано «благотворителю (или благотворительницѣ) такому-то».



Знакъ и жетонъ изготовляются въ силу вышеупомянутаго **ВЫСОЧАЙШАГО** повелѣнія исключительно по распоряженію Канцеляріи С.-Петербургскаго Совѣта дѣтскихъ пріютовъ и на право ношенія ихъ выдаются изъ той же Канцеляріи дипломы.

Лица, желающія получить знаки и жетоны, благоволятъ препровождать пожертвованія въ Канцелярію Совѣта (С.-Петербургъ, Казанская ул., 7) при *заявленіи* съ точнымъ и четко написаннымъ *адресомъ, званіемъ, именемъ, отчествомъ и фамиліею* (къ услугамъ жертвователей въ Канцеляріи имѣются бланки такихъ заявленій).

По городскому адресу знаки и жетоны доставляются по изготовленіи на домъ. Гг. иногородніе благоволятъ присылать 1 рубль на доставку по почтѣ.

На поступившія пожертвованія Совѣтъ уже учредилъ **малолѣтнее отдѣленіе** для призрѣнія **15-ти дѣвочекъ**, отъ 3-хъ до 16-ти лѣтъ, при Николаевскомъ пріютѣ и собирается съ весны 1902 г. строить, на купленной въ Лѣсномъ участкѣ землѣ, новое сиротское отдѣленіе для призрѣнія 75 мальчиковъ, въ возрастѣ отъ 6 до 14 лѣтъ, съ малолѣтнимъ отдѣленіемъ для 25-ти мальчиковъ отъ 3-хъ до 6-ти лѣтъ.

ЖИЗНЬ

№ 4. **ОБЪЯВЛЕНИЯ** для напечатанія въ „Нивѣ“ принимаются по слѣдующей цѣнѣ: за строку непарейль (въ 1/4 ширины страницы) — 1 р. 50 к. (на первой страницѣ) и 1 р. (на остальныхъ страницахъ). 1902 г.

Содержаніе. Т Е К С Т Ъ: Три вѣка назадъ. Историческая повѣсть В. М. Михеева. (Продолженіе). — Матушка взбунтовалась. Рассказъ М. Уилькинсъ. — Летучіе глазные отряды. — У камельна. — Геновыя собаки. — Эрцгерцогъ Францъ Фердинандъ, наследникъ австро-венгерскаго престола. — М. П. фонъ-Кауфманъ. — Новый болгарскій министр-президентъ Даневъ. — И. В. Мушкетовъ. — З. А. Рагозина. — Въ бочкѣ черезъ Ніагару. — Новый электрическій вагонъ. — Объявленія. — РИСУНКИ: Межъ двухъ огней. Картина І. Бормса. — Любопытный. Картина А. Переца. — Аудіенція у Агриппы. Картина Альма-Тадема. — Скорбящій Эзра. Скульптура Л. Синаева-Берштейна. — Летучій глазной отрядъ въ провинціи. Картина Б. А. Ландезенъ. — У камельна. Картина Телье. — Геновыя собаки. Рас. съ натуры В. Кунерта. — Эрцгерцогъ Францъ-Фердинандъ, наследникъ австро-венгерскаго престола, прибывающій въ Петербургъ 28-го января с. г. — Инженеръ-генералъ М. П. фонъ-Кауфманъ. — Новый болгарскій министр-президентъ Даневъ. — И. В. Мушкетовъ. — З. А. Рагозина. — Въ бочкѣ черезъ Ніагару: 1) Г-жа Тайлоръ въ построенной ею бочкѣ. 2) Путь бочки, въ которой г-жа Тайлоръ совершила свою переправу. — Новый электрическій вагонъ на желѣзнодорожной линіи подъ Берлиномъ, дѣлающій 150 верстъ въ часъ.

Къ этому № прилагается: Сборникъ „Нивы“ № 2, содержащій „Полное собраніе сочиненій Н. С. Лѣскова“, томъ II.

ВЫШЛА

вторая книжка новаго духовнаго и церковно-общественнаго журнала

„Православно-Русское Слово“

издаваемого „Обществомъ распространенія религіозно-правственнаго просвѣщенія въ духѣ Православной Церкви“.

Содержаніе книжки: Встаньте, идемъ. — Благой почивъ. — Практическія мѣры къ улучшенію нашего иконописанія. — Такъ называемая свобода совѣсти. — Изъ твореній св. Кириана, еп. Карагенискаго: объ отпавшихъ отъ вѣры. — Тамъ, стихотвор. Изъ духовной журналистики. — Изъ свѣтской печати. — Библиографія. — Недоумѣнные вопросы и отвѣты редакціи. Извѣстія и замѣтки.

Журналъ выходитъ книжками отъ 5 листовъ, 20 книжекъ въ годъ. Цѣна — 5 руб. въ годъ безъ доставки, 6 руб. съ доставкой и пересылкою и 7 руб. за границу.

Подписка принимается: въ конторѣ, Николаевская ул., д. 5, въ книжныхъ магазинахъ: Тузова, „Нов. Врем.“ и друг. Безплатное приложеніе въ журналъ на 1902 г. „Поляныя кругъ словъ и поученій прот. Іоанна Ильича Сергіева (Кронштадтскаго) на всѣ воскресные и праздничные дни года“.

НА ВОСПИТАНІЕ ДѢТЕЙ И УЧЕНИКОВЪ ДѢТЕЙ ВЪЗРАСТАЮЩИХЪ

СВѣтъ

60. ТЕЛЕФОНЪ 1360

ПРОСИТЬ ДОБРЫХЪ ЛЮДЕЙ ЖЕЛѢТЪ СЪ СЕБѢ

НЕУЖУБНЫ ВЕЩИ

АУДИОНЪ ПО ВТОРОЙ КЛАССѢ ВОСПИТАНІЕ 500 Коп.

ТЕЛЕФОНЪ 3571. ТЕЛЕФОНЪ 1141.

„ПОЗНАТЬ САМОГО СЕБЯ“

Извѣстный психо-графологъ И. О. Моргенштернъ, прибыль въ С.-Петербургъ и остановился по Мал. Итальянск., д. № 7, в. 19. Бельэтажъ

ДѢЛАЕТЪ АНАЛИЗЫ ПО ПОЧЕРКУ.

Принимаетъ желающихъ распознать себя, свое призваніе, свои силы и опредѣляетъ темпераментъ, мировоззрѣніе, способности, наклонности и вообще весь нравственный строй человека. Желающіе могутъ послать почеркъ по почтѣ съ приложеніемъ платы отъ 3 р. Отвѣты даются черезъ три дня. Приемъ отъ часу дня до 6 часовъ вечера. Приглашенія же на домъ принимаются только вечеромъ по согласенію.



Автоматы „ЭЛЕКТРА“

для быстро вострѣбленія грызуновъ.

№ 11 на мышью 1 р. — в.

№ 14 на крысь 6 р. 50 к.

№ 11 высыхъ съ налож. пл. по почтѣ.

№ 14 только за наличныя по ж. д.

Т. Л. „Прогрессъ“, Варшава, Долгая, 32.

„ИСПОВѢДЬ МИЛЛІОНЕРА“.

Новая книга П. Ваклейника, поступила въ продажу. Цѣна 1 руб. Складъ издан. въ книж. маг. Суворина. 4—3

Вѣд. Учр. ИМПЕРАТРИЦЫ МАРИИ

Комитетъ для сбора пожертвованій въ пользу заведеній Спб. Совѣта дѣтскихъ пріютовъ, Пески, 5 Рождественская 42. Телефонъ 1445.

принимаетъ съ глубокою благодарностью денежные и вещныя пожертвованія: платье, обувь, бѣлье, тряпки, бумагу, металлы, коробки, стекло, оуэри, разное старье и хламъ. Не слѣдуетъ стѣсняться ни количествомъ, ни качествомъ жертвуемаго. Все идетъ въ продажу и даетъ средства на воспитаніе бѣдныхъ дѣтей. Выдаются на дома ящики для собранія жертвуемаго, за коныя присылается артельщикъ.

Аукціоны по Четвергамъ съ 12 часовъ дня.

Здѣсь же принимаютъ объявленія для напечатанія въ закрытыхъ благотворительныхъ письмахъ и продаются таковыя — городскія — по 4 к., загородныя — по 5 к.

ВЕЛОСИПЕДНЫЯ ШИНЫ

ДЕНЛОПЪ и КОНТИНЕНТАЛЬ

ПРОДАЖА ОПТОМЪ и въ РОЗНИЦУ

въ складѣ Т-ва Рос.-Амер. Резин. М.-ры.

А. ГОЛЬЦШМИДТЪ

Москва, Никольская, д. Шереметева.

Прейсъ-Курантъ по требованію.

Превосходить все до сихъ поръ извѣстныя пудры для лица.

ЖИРНАЯ ПУДРА АУРИКА

для БЛѢДНЫХЪ ЛИЦЪ

НЕЗАМѢТНА НА КОЖѢ

Главн. складъ Спб. Техно-Химической Лабораторіи, С.-Петербургъ: Коломенская, 12

Безплатно нотъ на 10 рублей.

Безплатно высылаются 2 №№ „Нувеллиста“ за 1901 или 1900 г. (содерж. разн. ноты для фортеп., для вѣнья и проч., стоющія въ отдѣльн. прод. болѣе 10 р.) тому, кто до 1-го марта поднимается, непосредств. въ главн. конторѣ: С.-Петербургъ, Невскій, 50, на „Нувеллистъ“, съсылая на это объявленіе и высылавъ всю подписную плату (6 руб. съ дост.) сполна или проситъ контору выслать №№ и журналъ наложеннымъ (6 р.) платежомъ.

При Главной конторѣ допускается разсрочка: при подпискѣ 3 руб., въ 1-му марта — 2 руб.; остальные — къ 1-му мая.

Ежемѣсячн. музыкально-театральная газета и нотный журналъ

„НУВЕЛЛИСТЪ“

вступая въ 63-й г. безпрерывн. существованія. Съ переходомъ редакціи къ новому издателю число подписчикъ удесятрилось, благодаря удачному выбору пьесъ, танцевъ, романсовъ и пр. Ноты для фортепiano помѣщаются вдвое больше, чѣмъ въ прежніе годы.

Редактированіе „Нувеллиста“ поручено А. В. Таскину. Сотрудниками состояли: Глинка, Даргомыжскій, Рубинштейнъ, Чайковскій, а также всѣ извѣстные композит. легкой музыки. Сочиненія лучшихъ авторовъ всего міра и теперь будутъ украшать страницы его. „Нувеллистъ“ даетъ все, что красиво, интересно и ново, и на что является мода и усиленный спросъ въ нотныхъ магазинахъ. Благодаря любезности издателя сочиненій П. И. Чайковскаго, г-на П. Юргенсона, „Нувеллистъ“ далъ, въ № 1 за 1902 годъ, своимъ подписчикамъ, въ числѣ 13 разн. друг. сочиненій, музыку къ оперѣ

„Евгеній Онѣгинъ“ Чайковскаго,

состоющую изъ фортепiанной фантазіи, средней трудности, на мотивы этой оперы. Кромѣ того, имѣется въ портфель редакціи для 1902 г. рядъ модныхъ, нигдѣ не издаваемыхъ, новыякъ салонной и танцевальной музыки, а также дѣльныя репертуаръ романсовъ, исполненн. артистами: Фигнеръ, Яковлевъ и др.

Въ 1902 г. полный томъ „Нувеллиста“ составитъ изъ 500 страницъ нотъ избран. и новѣйш. сочян. для фортепiano, для вѣнья, т. е. 150 отдѣльн. сочиненій, пьесъ, танцевъ, цыганск. и друг. романсовъ, попури изъ оперъ, опереттъ, 36 пьесъ для дѣтей и проч., стоющія въ отдѣльной продажѣ не менѣе 75 руб. Кромѣ того: 240 столбцовъ музыкальной литературы съ обзоромъ театровъ. Кромѣ того:

3 безплатныхъ премій: „Гейша“, оперетка,

со словами или одна полная опера, или одинъ изящный альбомъ и два художественно исполненныхъ портрета. Подробный списокъ оперъ и альбомовъ для премій будетъ объявленъ не позже 1-го юня, выдача премій послѣдуетъ въ декабрѣ. Гг. подписчики, желающіе получить въ премію „Гейшу“, получаютъ такую теперь же, при подпискѣ, и другой премій, кромѣ портретовъ, болѣе не получать. Пробный номеръ высылается за 56 к. марками.

ПОДПИСНАЯ ЦѢНА: безъ доставки въ С.-Петербургѣ — 5 руб., въ Москвѣ у П. Юргенсона 6 руб. 50 коп., съ пересылкой всюду — 6 руб. за гравію 8 руб.

Оставшіяся экземпляры „Нувеллиста“ за 1901 г. продаются по возвышенной цѣнѣ 25 руб. съ пересылкой.

Требованія просить адресовать: въ С.-Петербургѣ, въ Главную контору журнала „Нувеллистъ“, (К. И. Бергарду), Невскій просп., № 50. Ц. № 16779 2—2

ЗАВОДСКАЯ МАРКА

УТВЕРЖДЕН. ПРАВИТЕЛЬСТВОМЪ

НОВЫЙ УСПѢХЪ

КОНЬЯКОВЪ

ТОВАРИЩЕСТВА

Н. Л. Шустовъ съ С-ми

Москва, Кишиневъ, Эривань, Варшава.

ПОЧЕТНЫЙ ДИПЛОМЪ

Всемирная выставка въ Глазго (Англія) 1901 г.



XXXIII г.

ПОЛИТИКИ И СОВРЕМЕННОЙ ЖИЗНИ.

XXXIII г.

№ 4

Выходитъ ежедневно (52 № въ годъ), съ приложеніемъ 24-хъ книгъ „Сборника“, содерж. соч. Н. С. ЛѢСКОВА и В. А. ЖУКОВСКАГО, 12 книгъ Литературныхъ Приложеній, 12 №№ „Парижскихъ модъ“ и 12 листовъ чертежей и выкроекъ.

1902

Изданъ 24-го января 1902 г.

Цѣна этого №—15 к., съ перес. 20 к.

ОТКРЫТА ПОДПИСКА НА „НИВУ“ 1902 г. со слѣдующими приложениями:

первые 12 томовъ **Н. С. ЛѢСКОВА**, полное собраніе соч. **В. А. ЖУКОВСКАГО**,
полнаго собранія соч. **В. А. ЖУКОВСКАГО**, въ 12 томахъ

12 книгъ „Литературныхъ Приложеній“, 12 №№ „Парижскихъ Модъ“ и пр.

Безъ доставки въ Петербургъ.	Безъ дост. въ МОСКВѢ въ конторѣ Н. ПЕЧКОВСКОЙ, Петровскія линіи.	Безъ доставки въ ОДЕССѢ въ кн. маг. „ОБРАЗОВАНИЕ“, Ришельевская, 12.	Съ доставкою въ Петербургъ.	Съ пересылкою во всѣ мѣстности Россіи.	За границею.
5 р. 50	6 р. 25	6 р. 50	6 р. 50	7 р.	10 р.

На 1/2 года съ дост. въ СПБ. 1 р. 75 к., съ перес. иногор. 1 р. 75 к.; на 1/2 года съ дост. въ СПБ. 3 р. 50 к., съ перес. иногор. 3 р. 50 к.

Къ этому № прилагается: Сборникъ „Нивы“ № 2, содержащій „Полное собраніе сочиненій Н. С. ЛѢскова“, томъ II.



Межъ двухъ огней. Картина Г. Вормса, авт. Нивы.

Три вѣка назадъ.

Историческая повѣсть

В. М. Михеева.

(Продолженіе)

IV.

Два иноземца.

— По приказу твоему, великій государь, еще вчера вечеромъ данному, явился предъ свѣтлыя твои очи лѣкаръ аглицкій; да ужъ и не вѣдаю, по приказу или безъ приказу—самъ-третей, съ двумя вершниками, прибылъ королевичъ Густавъ. Одинъ-то съ нимъ тотъ, который ихъ своейскій языкъ разумѣть. Просится тоже допустить его до твоего царскаго величества,—неожиданно произнесъ почтительный голосъ позади царя.

Царь Борисъ вздрогнулъ и обернулся. Передъ нимъ стоялъ, кланяясь въ поясъ и касаясь рукой пола, молодой стремянной — Лаптевъ, любимецъ его, всегда по праздничнымъ днямъ охранявшій входъ въ домашніе покои царя Бориса. Въ эти дни царь не любилъ, чтобы его беспокоили и отрывали отъ семьи, или отъ одинокихъ думъ въ домашнемъ его углу. Только самые довѣренные его люди по особенно важнымъ дѣламъ допускались къ нему сюда въ эти дни.

Въ эти же дни царь любилъ нерѣдко сѣсть на коня и объѣхать своихъ родичей и близкихъ. Въ такихъ торжественныхъ поѣздкахъ у стремени царя всегда находился только Елисей Лаптевъ, первый царскій стремянной. Поэтому, въ ожиданіи такихъ поѣздокъ, Елисей былъ въ такіе дни всегда у двери царскихъ покоевъ. Ему же всегда, какъ любимцу, которому царь многое простить, поручали въ эти дни докладывать царю о посѣтителяхъ, насчетъ которыхъ неизвѣстно было, ждалъ ли ихъ, или не ждалъ царь. И сегодня Лаптевъ явился вѣстникомъ прибытія англичанина медика Вильса и шведскаго королевича Густава — по говору въ Москвѣ, жениха царевны Ксеніи.

— Королевичъ и мистеръ Вильсъ?—быстро спросилъ царь.—По Вильса я и впрямь вчера посылалъ... А королевичъ и всегда мнѣ добрый гость. Пусть пожалуютъ оба. Да и толмача королевичева впусти!—сказалъ Борисъ Лаптеву.

Молодой стремянной, по прежнему сгибая туго перехваченный гушакъ стая въ пояскомъ поклонъ и касаясь рукой пола, молча удался. Царь, скрестивъ руки на груди, выпрямился и приподнял голову.

Чужеземцы вошли, впущенные тѣмъ же стремяннымъ Лаптевымъ и двумя окольничими, молодыми боярами, сопровождавшими ихъ, ради почета къ королевичу, отъ передней пріемной палаты до домашней горницы царя, гдѣ онъ только и принималъ семейно близкихъ ему, да своихъ врачей, которыхъ состояло при его дворѣ шестеро. Молодые окольничіе и Лаптевъ, побивъ челомъ царю, удалились и заперли за собою дверь. Переводчикъ, дякъ иноземнаго приказа, скромный человѣкъ, въ темно-малиновомъ суконномъ казакинѣ, также побивъ челомъ царю, сталъ поодаль у самой двери.

Двое вошедшихъ иноземцевъ, несмотря на ихъ разныя національности, на ихъ возрастъ—одинъ былъ почти старикъ, другой — почти юноша, несмотря на всю разницу ихъ званія, имѣли въ себѣ много общаго, что какъ-то сразу отдѣляло ихъ отъ всѣхъ русскихъ людей, перебывавшихъ въ этой комнатѣ,—отъ царя, боярина Годунова, окольничихъ, стремянного, переводчика-дяка.

Оба они одѣты были въ темные бархатные казакіны, короткія панталоны, черные чулки и башмаки. И что было странно: бархатный костюмъ шведскаго королевича, его кружевной воротникъ и рукава, нависавшіе на блѣдныя кисти его рукъ, имѣли видъ болѣе поношенный и бѣдный, чѣмъ опрятная до щегольства одежда стараго врача-англичанина.

Казалось, вошли не врачъ, не сынъ короля, а нѣсколько принарядившійся алхимикъ или астрологъ, и съ нимъ его юный ученикъ, донашивавшій свой когда-то щегольской костюмъ, тратя послѣдніе гроши на зрительныя трубы, на алхимическіе составы, въ чашии открыть способъ дѣлать золото или составить сулящій всякое благополучіе гороскопъ. Впрочемъ, жажду обладать золотомъ скорѣе можно было уловить въ цвѣтущемъ, хотя и старческомъ лицѣ англичанина-медика, чѣмъ въ блѣдномъ, исхудаломъ обликѣ шведскаго принца.

Маленькіе острые глазки англичанина такъ и бѣгали, такъ и высматривали что-то, при всей почтительности ихъ взгляда здѣсь, въ этихъ царскихъ покояхъ, тогда какъ впалыя голубыя очи королевича, грустныя и неподвижныя, точно отсутствовали. На пухлыхъ губкахъ не потерявшаго еще ни одного зуба англичанина блуждала самая пріятная лстивая улыбка, очаровавшая когда-то въ Лондонѣ великую английскую королеву Елизавету, не безъ содѣйствія и похвалъ которой юркій Вильсъ пошаль къ московскому двору. Блѣдныя же уста королевича, лишеннаго трона злымъ охотникомъ до чужого, дядей, пригрѣтаго теперь царемъ московскимъ, обласканнаго царевичемъ и, быть можетъ, любимаго царевной, были скорбно сжаты.

— Будь здоровъ, дорогой сынъ мой Густавъ,—протянулъ обѣ руки королевичу Борисъ.

И когда тотъ подался ему навстрѣчу нерѣшительно и даже, какъ будто, неохотно, онъ обнялъ тонкую шею шведа, утопавшую въ помпозомъ кружевномъ воротникѣ. Слабая, хотя высокая, стройная фигура королевича какъ-то вдругъ разомъ отдалась ласкамъ московскаго царя, и только уста его сжались еще плотнѣе, съ еще большею явною скорбью, да глаза его стали какъ-будто еще больше отъ боли и испуга, мелькнувшего въ нихъ. А царь уже внимательно смотрѣлъ въ эти печальныя, умныя, юношескіе глаза, точно ища въ нихъ чего-то необыкновенно для него дорогого.

Это дорогое было не что иное, какъ любовь королевича-изгнанника къ любимицѣ царя — царевнѣ Ксеніи. Обольстивъ его посулами вернуть ему отнятое дядей Карломъ отцовское наслѣдіе и заманивъ его въ Москву, Борисъ имѣлъ въ виду выдать дочь за будущаго шведскаго короля. Но королевичъ, явившійся на зовъ Бориса въ русскую землю, разочаровалъ царя. Не этому мечтателю, алхимику и астрологу, съ руками, пожелтѣвшими отъ таинственныхъ составовъ, съ очами, блуждающими въ грезахъ о тайнахъ звѣздныхъ сочетаній и химическихъ соединеній, завоевать оружіемъ или хитростью, хотя бы и съ помощью русскаго царя, законное свое наслѣдіе.

Но когда это подумалось Борису при первомъ его знакомствѣ съ Густавомъ, въ его головѣ затеплилась другая мечта. Борисъ страстно любилъ свою дочь, признанную всѣми красавицей и умницей. Отдать это стыдливое дитя московскаго, сперва боярскаго, потомъ царскаго терема въ чужеземную дальнюю сторону, подъ охрану этого царственнаго, но мечтательно слабого человѣка — не значило ли бросить сердце отца во власть постоянной боязни о судьбѣ царевны, о ея душевномъ, да и не только душевномъ, покоѣ? Зачѣмъ подвергать любимую дочь опасностямъ, дѣлая ее жертвой политики московскаго царя и его сосѣдей? Не лучше ли просто сочетать ее съ этимъ принцемъ несомнѣнно королевской крови и оставить и его, и ее близъ себя; пусть онъ, этотъ кроткій принцъ, въ которомъ чуялся въ будущемъ отличный любящій мужъ и отецъ дѣтей любимой жены,

приметь и въру царевны и живетъ на Руси, какъ братъ и другъ царевича Ѳедора.

И, уже охваченный мечтой такого счастья для дочери, царь Борисъ, нарушая родные обычаи, свелъ его въ теремъ съ царевичемъ и царевною и замѣтилъ, быть - можетъ, нѣсколько поздно, что тихія очи пышной русской красавицы слишкомъ засматриваются на шведа, погруженного всей душой не въ самолюбивыя грезы наследника престола, а въ тайны тогдашнихъ наукъ, — въ тайны природы, въ тайны судебъ человѣка, связанныхъ съ теченіемъ небесныхъ свѣтилъ.

V.

Заволоки Грознаго.

— Здравствуй и ты, мастеръ Вильсъ, — повернулся, облобызавъ королевича, къ англичанину царь.

— Твой величество, — началъ ломанымъ русскимъ языкомъ лѣкарь, суетливо приблизившись къ Борису и ловя его руку, чтобы поцѣловать.

Но Борисъ, охотно подставивъ ему руку, сверкавшую перстнемъ на мизинцѣ, перебилъ его.

— Знаю, мастеръ, любишь ты говорить по-нашему и кое-что ужъ по-нашему маракуешь. А понимать, надо быть, и все понимаешь. Не худо бы было, пожалуй, чтобы и поменьше понималъ. Небось, ухомъ ловишь, да въ Лундѣ свой аглицкій отписки про дураковъ московитовъ пишешь.

— Твой величество! Твой величество! — взмолился на своемъ смѣшномъ русскомъ языкѣ Вильсъ и поднялъ пухляя, бѣлая, выхолоняя ручки вверхъ, точно призывая небеса въ свидѣтели того, что никакихъ отписокъ о Москвѣ въ Лондонъ онъ не пишетъ.

— Полно, мастеръ. Я вѣдь не въ обидѣ на тебя. Свой своему всегда перенесетъ. Такъ ужъ ведется вездѣ. И учишь русской рѣчи пониже. Совсѣмъ будешь хорошо понимать, и англичанамъ про насъ, Москву, повѣрнѣй напишешь. Пускай про насъ знаютъ. Не все у насъ худое, чтобы бояться намъ вѣстей о насъ... Есть и хорошее. Но только со мной говори ты по-вашему. Потому и русская твоя рѣчь та же тарабарщина, не хуже аглицкой, для меня. Да и пусть вотъ онъ переводить, — указалъ царь на дьяка, прибывшаго съ королевичемъ. — Можешь аглицкую рѣчь на русскую переложить? — спросилъ онъ съ ласковой улыбкой дьяка.

— Повели, великій государь, — низко поклонился дьякъ.

— А гдѣ ты оную позналъ? — спросилъ Годуновъ, глядя въ лицо молодого дьяка.

— А посыланъ былъ, царь-государь, еще какъ, упокой, Господи, душу его, государь Ѳедоръ Ивановичъ живъ былъ, посыланъ по твоему же приказу въ Любекъ городъ. Тамъ и свейскую и аглицкую рѣчь узналъ, да и мудрено-ль: сродни обѣ эти рѣчи-то, и словесъ-то много схожихъ. Вишь, въ аглицкую-то землю будто первые-то насельники были свейскіе сѣверные люди: отъ нихъ и аглицкій народъ пошелъ, — бойко и охотно говорилъ молодой дьякъ, почти не стѣняясь тѣмъ, что говорить съ царемъ.

Борисъ внимательно посмотрѣлъ на него. Онъ какъ будто хотѣлъ немного нахмуриться, но вмѣсто того вдругъ улыбнулся свѣтлой, радостной улыбкой, столь очаровательной на его мужественномъ лицѣ.

— И вправду, королевичъ, смыслить онъ по-вашему? — спросилъ царь Густава, кивая на дьяка головой.

— Правда, великій царь, — отвѣтилъ твердо по-русски шведъ. Въ его выговорѣ слышалось только что-то чуждое русской рѣчи, рѣзкое и нѣсколько свистящее. — Спасибо ему. Отъ него и я перенялъ по-русски. Умный человѣкъ. Умѣетъ учить.

Шведскій принцъ говорилъ отрывистыми фразами, явно стараясь говорить точно и правильно, хотя порой останавливаясь на словахъ, прискивая ихъ.

— А все же возишь его по Москвѣ съ собой! — улыбнулся Годуновъ.

— Много словъ не знаю. На улицѣ слышу новыя слова. Сейчасъ его спрошу. Онъ скажетъ. Я помню, — попрежнему медленно и отрывисто сказалъ Густавъ, и его большіе свѣтлые глаза привѣтливо остановились на дьякѣ.

— Спасибо, Костомаровъ. Ты вѣдь Костомаровъ родомъ? Родичъ Ѳедора Костомарова, того, что въ Лундѣ съ товарищи недавно послать я приказалъ, аглицкому языку пообучиться?

— Родичъ, великій государь, — поклонился переводчикъ-дьякъ.

— Спасибо, спасибо, что хорошо королевичу служишь. Послужи и намъ съ мастеромъ Вильсомъ. Покажи-ка мнѣ, какъ аглицкую рѣчь разумѣешь. Любо мнѣ слушать, какъ мои люди иноземную рѣчь понимаютъ, да складно на нашу ее перекладываютъ, али нашу на иноземную. Скажи мастеру Вильсу, что болѣла у меня съ вечера нога, все тотъ же перстъ. Но только за ночь утихла боль, и спасибо ему, что пришелъ, да только пусть, Богъ съ нимъ, уходитъ. Не болитъ нога болѣ. А вотъ съ королевичемъ охота мнѣ рѣчь повести. Да, молъ, не хочу, чтобъ мастеръ Вильсъ перенесъ въ Лундъ наши рѣчи съ королевичемъ.

Сказавъ это, Борисъ сѣлъ на стуль и весело разсмѣялся своей доброй шуткѣ о томъ, что англичанинъ переноситъ все, что слышитъ въ царскихъ покояхъ, въ Лондонъ. Пока онъ говорилъ, Вильсъ чутко прислушивался, даже нѣсколько съжививъ свою переносицу, стараясь уловить смыслъ всѣхъ словъ, произносимыхъ быстро царемъ. Но это, очевидно, ему не удавалось. Царь это замѣтилъ.

— Ну, переложки, переложки ему, что я сказалъ. Только про переносы помолчи. Пошутить я съ нимъ хочу. Да будетъ его обижать. Небось, про переносы-то и самъ понялъ.

И царь снова засмѣялся, показывая этимъ смѣхомъ ласку и англичанину-лѣкарю, и переводчику-русскому. Понялъ ли Вильсъ хоть слово изъ всего, что сказалъ Годуновъ, трудно было сказать. Но, по крайней мѣрѣ, онъ не издалъ звука, чтобы показать, что понялъ. Когда же Костомаровъ передалъ ему слова царя по-английски, онъ быстро заговорилъ также по-английски, оживленно переводя глаза съ царя на переводчика.

— Ну, ну, что онъ допочетъ? — переспросилъ Годуновъ.

— Мастеръ, великій государь, изволить молвить, что твоему величеству надо показать ему большой перстъ. Что къ такой болѣсти надо большую оглядку имѣть. Пропустишь ее, а, пожалуй, перстъ хотъ и рѣжь напроць. Мастеръ говорить, что вѣдома ему, царь-государь, твоя болѣсть, да охота ему еще пощупать, посмотрѣть перстъ-то, молъ, — передавалъ Костомаровъ слова медика, какъ будто слегка затрудняясь быть точнымъ въ передачѣ.

— Что? палець напроць рѣзать? Царю-то? — вспыхнулъ Годуновъ. — Скажи ты ему, мастеру иноземному, чтобъ онъ впредь мнѣ тѣхъ словъ не молвилъ. Перстъ свой на ногѣ я ему покажу, да послѣ — ужъ придетъ, какъ въ опочивальнѣ ко сну отходить стану, да разобуюсь. А только скажи ты ему, что коли пугать царя вздумалъ онъ, молъ, перстъ надо будетъ рѣзать, — вонъ-де какой я тебѣ нужный человѣкъ — не дашь вылѣчить, не дашь посмотрѣть перста, такъ, молъ, рѣзать его... Такъ скажи ты ему. Насъ, русскихъ людей, экой острастки не напугаешь. Одно: воля Божія. Что говорится въ Писаніи-то? Ни власа безъ воли Божіей не падеть. Ни власа, не токмо что перста. А опять же не устрашишь насъ потому, что не такихъ мы лѣкарей видывали. Спроси-ка его, мастера-то, слыхалъ ли онъ, какъ, упокой, Господи, душу его, великій государь Иванъ Васильевичъ Ѳедьку Нагого заволоками пользоваться? Спроси-ка его. Не знаешь, молъ, такъ расскажу.

Все это царь Борисъ произнесъ быстро и горячо. Оче-



Любопытный. Картина А. Перца, грав. Клярзе.



Аудієнція у Агриппы, Картина Альма-Тадема, авт. «Нивы».

видно, воспоминаніе объ этомъ «пользованіи» Нагого Грознымъ царемъ зажгло его душу особеннымъ огнемъ. По лицу Вильса было видно, что на этотъ разъ, какъ онъ ни старался, не могъ уловить даже тѣнь смысла того, что сказала быстро и оживленно царь. При упоминаніи о Ѳедкѣ Нагому, глаза царя сильно вспыхнули, и, быть-можетъ поэтому, лѣкарю подумалось, что царь гнѣвается на него, Вильса. И онъ, блѣднѣя и уже явно наугапно бѣгая глазами по царскому покою, что-то быстро заговорилъ по-англійски. Но Костомаровъ перевелъ ему слова царя и, выслушавъ отвѣтъ, сказалъ Борису:

— Не вѣдаешь онъ про то, что ты молвить изволилъ, великій государь. А про покойнаго государя Ивана Васильевича, говорить, ему всякое слово услышать охота, ибо великій былъ властитель и другъ ихней королевы.

— Да, великій властитель былъ. Молвятъ, что онъ не только другъ ихней Елисаветѣ былъ, но и мужемъ великой королевы стать помыслилъ. И вправду ужъ, ежели была ему жена по плечу, такъ ихняя Елисавета... А про заволоки царицы что я расскажу—все послушайте. И ты послушай, королевичъ, коль уразумѣешь мою рѣчь, а не всю уразумѣешь, такъ тебѣ Костомаровъ по-твоему скажетъ.

— Я слушаю, великій царь, — слегка наклонилъ голову Густавъ.

Взглядъ его попрежнему точно отсутствовалъ. Тихая, терпѣливая грусть не покидала ни глазъ, ни губъ королевича. Вильсъ весь насторожился, приготовился слушать.

— Слушай же, Костомаровъ, во все уши, а услышавъ, передай имъ,—мастеру по-аглички, королевичу по-свейски, — сказалъ Борисъ. — Страшное то было время. На всю Москву какъ туча ледяная-градовая опустилась. Да, видно, воля Божія была. Угодилъ ненарокомъ посохъ гнѣвнаго царя въ голову царевича. Пластомъ легъ царевичъ, не охнулъ. Сталь-было я грудью промежъ царя и царевича, такъ меня тѣмъ же посохомъ, ровно громомъ-молоньей, въ сторону отшибло. Прогналъ меня съ глазъ царь Иванъ Васильевичъ. Молъ, ничья рука да не поднимись межъ отцомъ и сыномъ, межъ царемъ и его рабомъ, хоть бы и царевичемъ. Ушелъ я въ домъ свой на Неглинку. Едва дошелъ. Точно во хмелю качался. Не то отъ царскаго жезла вся кровь во мнѣ хмелемъ пошла, не то гнѣвомъ государевымъ опануло—пришелъ, упалъ я на постелю, чую одно—ноетъ подъ плечомъ, а рука, какъ плеть, безъ силы. Послалъ за лѣкаремъ. Посмотрѣлъ лѣкарь. Заволоки, говорить, надо ставить. Пусть, молъ, черная кровь въ гноѣ выйдетъ. Ну, и поставилъ мнѣ заволоки. Сижу я, больной, дома. На царскія очи не показываюсь. Да и думаю: что показываться! Въ гнѣвѣ царь на меня. А Ѳедка Нагой, царицы Марьи Ѳедровны родитель—инюкия она теперь, молитвенница за насъ,—и обнеси меня у царя. Не идетъ, молъ, Годуновъ царь къ тебѣ; больнымъ прикинулся, а какое—болень, зло мыслить, вотъ и прячется. Всталъ Иванъ Васильевичъ, слыша эти рѣчи, всталъ, какъ туча грозная, да самъ ко мнѣ во дворъ на Неглинку, съ боярами и съ Ѳедкой Нагимъ. Вижу я—входитъ великій государь, а въ очахъ гнѣвъ, какъ польмя. Обмеръ я, а и двинуться не могу. Всю спину заволоками растравилъ мнѣ лѣкарь. Но все же палецъ я нищъ, согнулъ спину передъ государемъ. А сидѣлъ я въ одной рубахѣ, да рубаха-то вся отъ заволокъ въ крови. И лѣкарь-то при мнѣ. Взглянулъ царь и говоритъ Нагому: «Подними у него рубаху на спинѣ». Поднялъ Нагой. Ну, сразу видно, что заволоки. «Лѣчишь, что-ль, его?»—спрашиваетъ царь лѣкаря. А тотъ все и объясни. Да и плечо-то все еще почернѣлое отъ царскаго жезла. Выслушалъ царь-государь Иванъ Васильевичъ лѣкаря, посмотрѣлъ на черное плечо мое, на кровь мою, на заволоки—и говоритъ тихимъ голосомъ: «Ложись, Борисъ.

Болень ты и вправду. А ты, —говоритъ онъ тоже тихо моему лѣкарю— положи сейчасъ же при мнѣ заволоки сему». И указываетъ на Ѳедку Нагого. Все мы такъ и обмерли. Лѣкарь мой ни живъ, ни мертвъ стоитъ. А царь только очами на него вскинулъ. Нагой-то въ ноги царю. А царь только бровью повелъ. И тутъ же на глазахъ у насъ, у меня въ домѣ, на Неглинкѣ, Ѳедкѣ-то Нагому-то, здоровому-то—продернулъ мой лѣкарь заволоки,—такъ и пошелъ Нагой отъ меня во дворъ свой, корчась и кровью обливаясь. Царь же во-слѣдъ ему посохомъ стучить, да смѣется: «Не зналъ ты, лѣкарь, что и отъ охоты къ злымъ навѣтамъ заволоки—польза? А я знаю. Учись у меня.» Вотъ какъ лѣчилъ царь Иванъ Васильевичъ. Не грозилъ онъ попусту. На то царь былъ. А мастеръ мнѣ, царю грозить — молъ, перстъ на ногѣ рѣзаетъ!

Борисъ, окончивъ свой рассказъ, умолкъ, и только его глаза, горѣвшіе теперь мрачнымъ огнемъ, впились въ глаза англичанина, да губы его подергивались злобно и насмѣшливо. Точно воспоминаніе о Ѳедорѣ Нагому, приведшемъ въ его домъ, какъ неизбывную грозу, царя Ивана Васильевича, быть-можетъ въ надеждѣ, что Грозный царь отдастъ ему, Нагому, за навѣтъ все имущество Годунова, поразивъ тутъ же на мѣстѣ Бориса, — точно это воспоминаніе пробудило въ душѣ Бориса всю злобу, когда-то скрыто пожиравшую эту душу. Костомаровъ передалъ рассказъ царя, сперва по-англійски Вильсу, потомъ началъ его передавать по-шведски Густаву. Но королевичъ остановилъ его:

— Я знаю. Я понялъ.

Онъ, дѣйствительно, очевидно понялъ. Все время, пока говорилъ царь Борисъ, онъ слушалъ чутко и жадно, и лицо его блѣднѣло, а глаза темнѣли, точно отъ скрытой боли. По-англійски онъ также понималъ; пока Костомаровъ переводилъ слова царя Вильсу, онъ также жадно слушалъ, точно стараясь убѣдиться, такъ ли онъ понялъ. И лицо его еще болѣе блѣднѣло, а глаза темнѣли. Вильсъ тихо покачалъ головой и полузакрывъ глаза.

— Страшный былъ царь! — вырвалось, наконецъ, изъ его устъ, и онъ согнулъ и безъ того свою сутулую спину, такъ что сталъ какъ-будто ниже.

— Да, страшный! Великій былъ государь, — сурово вздумчиво произнесъ Борисъ, поднимаясь со стула. Онъ скользнулъ взглядомъ по Вильсу, Густаву и Костомарову, и затѣмъ рѣзко повернулся къ послѣднему:

— Скажи мастеру, чтобъ шелъ. Пришло, когда найду, что надо. А что я рассказывалъ — забудь. Понялъ? Забудь. Оставьте насъ съ королевичемъ. Безъ толмача съ нимъ уразумѣемъ другъ друга.

VI.

Королевичъ.

— Такъ страшный былъ царь? Правду мастеръ-то сказалъ? — съ безпокойными искрами въ глазахъ спросилъ Борисъ королевича Густава, когда Костомаровъ и Вильсъ, низко побивъ челомъ, удалились изъ царскаго покоя.

Густавъ точно проснулся отъ какого-то тяжелого сна. Онъ поднялъ свои скорбные тихіе глаза на царя.

— Страшенъ, государь, — сказалъ онъ подавленно. И поникъ головой, такъ что локоны его кудрей по бокамъ его узкаго лица спустились и легли своими завитками на кружево его воротника.

— Страшенъ?—вдругъ гнѣвно вспыхнулъ Борисъ.—А твой дядя, тоже Иоаннъ, не былъ страшенъ, когда велѣлъ тебя двухлѣтняго утопить, а твоего родителя отравить въ темницѣ? Кабы не бѣжалъ ты съ матерью отъ дядевъ своихъ, стоялъ бы ты передъ моими очами? А не страшенъ твой братъ, дяди твоего сынъ, Жигмонтъ польскій, что выгналъ тебя, какъ твоя сестра Зигрида ни стояла за тебя, выгналъ безъ хлѣба, ницаго? Благо, Рудольфъ цесарь далъ тебѣ хлѣбъ-соль. Да, видно, вездѣ чужая хлѣбъ-соль горька? Страшны, видно, и цесарскіе

люди? Королевскіе жигимонтовы оклеветали тебя — прогнать тебя Жигимонтъ. Отъ Рудольфа самъ ушелъ: не дожидаться, молъ, какъ и оттуда погонять. Это первые властители ваши. Короли швейскій, польскій, цесарь! А царь Иванъ Васильевичъ страшень тѣмъ, что за навѣтъ на царскаго слугу покарать!

Борисъ скрестилъ руки на высокой груди и упорно смотрѣлъ въ глаза Густава. На губахъ царя блуждала гнѣвная усмѣшка. Глаза шведа были потушены. Вдругъ они тихо поднялись на Бориса,—кроткіе, грустные, безответные, но ясные и спокойные. И уже не опускались они болѣе передъ гнѣвно вызывающимъ взглядомъ Годунова. Усмѣшка скрылась съ губъ царя. Положивъ одну руку на тонкое, узкое плечо шведа, Борисъ вдругъ заговорилъ мягко, почти нѣжно.

— Знаю, королевичъ, знаю. Мягокъ ты душой. Говорять, птицы подстрѣленной видѣть не можешь. И безобиденъ. Зла не держишь на своихъ родичей. И словно тебѣ ничего не надо. Бродилъ по чужимъ землямъ, равно нищій, составы продавалъ — не то милостыню просилъ, не то торгъ уличный велъ. Сынъ короля Эрика! Позвалъ я тебя тогда изъ Торна. Два года назадъ. Хотѣлъ тебѣ отчину Эрикову вернуть... А ты мнѣ: не хочу войны родной странѣ, не хочу крови народа швейскаго... Тогда, молъ, Ливонію тебѣ дамъ! Заставлю отдать тебѣ... Ливонскій герцогъ будешь. Россія другъ и сосѣдь... А ты не то, что отъ престола княжескаго, ливонскаго отрекся, дары-то мои, сообразно принцу королевичу посланные, еле принялъ... Одно, молъ, дайте, охранную грамоту. Дали. Спряталъ ее, дары взялъ, пріѣхалъ... Живешь, вотъ, у насъ, царевичу какъ другъ сталъ. Къ рѣчи нашей пріобрѣтъ. Царевича своей подучилъ. Отцомъ я тебѣ клялся быть... тогда, когда ты грамоту-то вытянулъ у пословъ моихъ къ тебѣ. И развѣ не отецъ я тебѣ? Уразумѣлъ теперь? На что тебѣ охранная грамота? Отецъ я тебѣ. Уразумѣлъ?

Борисъ говорилъ все это, не снимая руки съ плеча королевича, размягченный созерцаніемъ его свѣтлыхъ тихихъ глазъ, полныхъ доброты и грусти. Въ сегодняшнемъ печальномъ настроеніи, когда даже отъ своего мягкаго душой, извѣстнаго своею добротой и любовью къ нему, дяди Дмитрія Ивановича онъ услышалъ только упреки и противорѣчіе, да слабую радость тому, что онъ, царь, готовъ измѣнить себѣ, Годуновъ несомнѣнно утратилъ свойственное ему равновѣсіе духа. Это онъ самъ почувствовалъ, особенно тогда, когда рассказалъ о случаѣ съ царемъ Иваномъ и Ѳеодоромъ Нагимъ.

Тогда онъ — всегда сторонившійся отъ царя Ивана въ минуты вспышекъ его гнѣва — впервые сталъ подъ ударъ его посоха, спасая царевича, рискуя жизнью, но, быть-можетъ, навѣки, если бы царевичъ остался живъ, пріобрѣтая любовь и отца, и сына, первого — за то, что удержалъ его отъ страшнаго дѣла, второго — за то, что спасъ его жизнь.

Жизни царевича онъ не спасъ, но самъ остался живъ и, быть-можетъ, дѣйствительно, навѣки пріобрѣлъ любовь Ивана Васильевича, оцѣнившаго побужденіе спасти его отъ сыноубійства. Но то, что пережила его осторожная сдержанная душа въ тѣ страшные дни, — такъ потрясло его, что онъ не любилъ даже одинъ на одинъ вспоминать ту минуту, когда жезлъ Грознаго царя взвился надъ нимъ. Послѣ же смерти Дмитрія царевича въ Угличѣ — при немъ никто не смѣлъ вспоминать имени Нагихъ. И вотъ, сегодня онъ самъ заговорилъ о томъ времени, назвалъ это имя.

Да, душа его была всколеблена. Призракъ великой тощеты — голода по всему царству — глянулъ страшно въ его душу, какъ Божья кара за двѣ жизни, отнятыхъ у старца и ребенка, — не безъ его, Бориса, воли; сегодня впервые, быть-можетъ, Годуновъ созналъ это съ такой ясностью. И рѣчи его къ королевичу Густаву были, чувствовалъ онъ, не тѣ рѣчи, какими онъ желалъ бы влить

въ душу этого страннаго несчастливца охоту служить ему. Борису, идти навстрѣчу его планамъ, его желанію найти въ этомъ кроткомъ иноземномъ принцѣ добраго мужа Ксеніи.

Но царь не находилъ сегодня ни съ кѣмъ настоящихъ, нужныхъ ему, рѣчей.

На его слова — уразумѣлъ ли королевичъ, что онъ, Борисъ, ему, Густаву, востину отъ сердца отецъ — шведъ опять потушилъ глаза. Что-то дрогнуло въ груди Бориса.

— Слушай! — сказалъ онъ вдругъ, перенесъ руку съ плеча королевича на его блѣдную руку съ пожелтѣвшими отъ химическихъ составовъ, длинными пальцами: — верни мнѣ ту охранную грамоту. Разорвемъ ее. Какая грамота между отцомъ и сыномъ? Два года ты прожилъ у насъ. Два года видѣлъ ласку къ себѣ. Понялъ, что я отецъ тебѣ?

Густавъ молчалъ, не освобождая руку отъ руки Бориса: — Гдѣ эта грамота? Не носишь ее на себѣ? — спросилъ Борисъ, смотря упорно на Густава.

Ему почему-то казалось, что эта грамота здѣсь, на груди принца, зашита въ какую-нибудь ладонку. Въ ту пору такія заветныя вещи хранились обыкновенно такимъ образомъ. Густавъ понялъ царя. Онъ отрицательно покачалъ головой.

— Пошли за ней. Я знаю. Ее, вѣрно, хранить твой любимый слуга Якобъ Шульцъ? Ты мнѣ не разъ говорилъ, что никому не вѣришь такъ, какъ Якобу. Грамота у него. Я пошлю. Пусть онъ ее принесетъ. Пошли ему свой шерстенъ, чтобъ онъ повѣрилъ, что принести сюда грамоту — твоя воля, — говорилъ Борисъ и все крѣпче сжималъ руку королевича.

Но Густавъ опять тихо отрицательно покачалъ головой.

— У Якоба нѣтъ этой грамоты — медленно произнесъ онъ.

— Нѣтъ? Гдѣ же она? Молви, — хмурия брови и отступая отъ принца, сказалъ Годуновъ уже мрачно и недовольно.

— Зачѣмъ она тебѣ, великій царь? — спросилъ королевичъ и поднялъ на Бориса глаза.

— Зачѣмъ? Ты не понялъ — зачѣмъ? — воскликнулъ Борисъ, и глубокая горечь послышалась въ его голосѣ.

— Великій царь! Въ той грамотѣ сказано: ѣду я въ землю московскую по своей волѣ — и когда захочу покинуть землю московскую, ты ни часа не удержиши меня. Ты — великій государь, а мудрый Балдусъ не даромъ изрекъ: «властители и князья должны имѣть одно перо, одинъ языкъ, ибо про нихъ сказано въ священныхъ книгахъ: не нарушу слова устъ моихъ». Въ твоемъ обѣщаніи, въ твоей грамотѣ, великій государь, — моя свобода. Свобода мнѣ всего дороже.

— Всего? — вырвалось изъ губъ Бориса, точно невольно.

— Всего, великій государь. И потому той грамоты нѣтъ ни на груди моей, ни въ Москвѣ, — съ нѣкоторой торжественностью, но безъ всякаго вызова, сказалъ шведъ.

— Гдѣ же, гдѣ она? — сдѣлалъ къ нему шагъ Борисъ и весь насторожился.

— Она хранится въ Ригѣ. У моего друга, знатнаго рыцаря. Когда я выѣхалъ изъ Риги, я отдалъ грамоту ему и сказалъ: «если меня задержать силой въ Москвѣ, объяви эту грамоту всему міру. Пусть знаютъ слово московскаго царя.»

— Тогда... тогда ты не зналъ меня, королевичъ, ни сына моего, Ѳеодора, ни дочери моей... Но теперь?.. Какъ имя того рыцаря? — еще ближе шагнулъ къ шведу царь.

— Этого имени, великій государь, пока грамота будетъ у него, не узнаетъ никто, — сказалъ твердо и спокойно Густавъ.

Борисъ вдругъ грузно опустился на стулъ.

— А ежели-бъ ты еще годы и годы жилъ въ Москвѣ?—спросилъ онъ глухо, полуопуская вѣки на свои погемнѣвшіе глаза.

— Пусть грамота остается у него. Въ ней моя воля вольная, какъ говорятъ, у васъ, на Руси—кратко усмѣхнулся Густавъ.

— Воля вольная? И ничего тебѣ нѣтъ дороже?

— Однѣ тайны науки дороже мнѣ, великій государь—едва слышно, потупляясь, отозвался шведъ.

— Тайны науки? Недаромъ, я слыхалъ, зовутъ тебя вторымъ Парацельсіемъ, мудрецомъ вашимъ. Слышалъ, будто и цесаря ты тѣшилъ этими тайнами.

— Цесарь Рудольфъ любитъ науку—просто отвѣтили королевичъ.

— А я не люблю? Я не хочу насадить ее въ землѣ моей? Не хочу, чтобы ты остался около меня и Федора помочь намъ, потому что трудно у насъ насаждать науку. Необычна еще она у насъ. А сколь ее намъ надо! Хотя бы рудознатцевъ, къ примѣру. Я ужъ хлопочу объ этомъ. Зову чужеземцевъ для того. Ты былъ бы во главѣ ихъ... съ сыномъ моимъ, почитай, какъ съ равнымъ.

Голосъ царя опять смягчился. Но все тѣмъ же упорствомъ звучалъ тихій, какъ звукъ падающей капли, голосъ королевича.

— Царь, я ишу тѣхъ тайнъ науки, которыя можно найти лишь въ одиноствѣ, въ раздумьи, вдали отъ людей.

— Ты не монахъ! Ты принцъ, Эриковичъ. Но живи, какъ хочешь, живи въ одиноствѣ. Въ царскомъ тихомъ теремѣ... Ну, а вѣру, вѣру свою... Вѣдь и наша вѣра, какъ и ваша—христіанская—вдругъ, какъ-будто что-то не договаривая, сказалъ Борисъ.

— Великій государь! Вѣры я своей не переменяю. Я

принцъ. Я сынъ короля Эрика. Я тебѣ снова повторю слова Балдуса: «у князей одно перо, одинъ языкъ, ибо сказано—не нарушу слова устъ моихъ». Я же клялся на крестѣ и Евангелии по нашей, не по вашей вѣрѣ,—сказалъ принцъ и положилъ свою узкую руку на грудь.

Блѣдная, какъ кружево, отгѣненная чернымъ бархатомъ одежды принца, эта благородная, слабая, нервная рука служила точно воплощеніемъ всего его существа—слабаго, въ горѣ и скитаніи изможденнаго тѣломъ, истомленнаго духомъ, но благороднаго и чистаго чувствами и помыслами. Но видъ этой руки и то, что сказалъ Густавъ о своей вѣрѣ—особенно какъ-будто уязвили Бориса Федоровича. Онъ вдругъ воскликнулъ въ явномъ гнѣвѣ:

— Довольно, королевичъ! Не науку, не вѣру ты любишь больше всего. Я знаю. До меня дошло... Чужую жену сманилъ ты, за нее уцѣпился ты. Ради нея не хочешь ты...—и царь не договорилъ.

Губы его дрожали отъ гнѣва. Онъ отвернулся отъ принца. Принцъ опустилъ голову.

— Великій царь,—сказалъ онъ совѣмъ тихо:—я и ѣхалъ сегодня къ тебѣ сказать, чтобы ты зналъ. Тебѣ правду донесли. Мое сердце отдано одной женщинѣ, покинувшей мужа для меня, когда я былъ въ нуждѣ и скитаніи. Уста мои отвѣтили на ея слова о любви. А я принцъ. Вспомни Балдуса.

— Ступай, королевичъ, Спасибо, что оновѣстилъ, спасибо, что научилъ словамъ вашего мудреца. Ступай! Жди, пока не позову тебя,—сурово сказалъ царь.

Густавъ тихо, склонивъ голову, вышелъ. А Борисъ, оставшись одинъ, вдругъ произнесъ мрачно и горько:

— У государей, у князей—одинъ языкъ: не нарушу слова устъ моихъ! Страшныя слова... А Ксенія, Ксенія? И Борисъ быстро направился въ покои своей семьи.

(Продолженіе будетъ.)

Матушка взбунтовалась.

Разсказъ М. Уилькинса.

— Отецъ!

— Ну, что?

— Что это работники копаютъ тамъ въ полѣ?

У старика лицо разомъ вытянулось, и нижняя челюсть упрямо оскла, губы плотно сомкнулись, и онъ продолжалъ запрягать рослую сѣрую кобылу, сердито одергивая на ней хомутъ.

— Отецъ!

Старикъ надѣлъ шлею и шлепнулъ кобылу по спинѣ.

— Слушай, отецъ: тебя я спрашиваю, что такое работники копаютъ тамъ въ полѣ? Не отмазывайся—не отстану.

— Шла бы ты, мать, въ домъ, да занялась бы своимъ дѣломъ,—пробурчалъ старикъ въ отвѣтъ. Слова у него какъ-то сливались въ горлѣ, и выходило нѣчто въ родѣ собачьяго рычанія. Но старуха понимала: прислушалась давно.

— Я въ домъ не пойду,—объявила она:—пока ты мнѣ не скажешь, что такое работники дѣлаютъ тамъ въ полѣ.

Она не трогалась съ мѣста: ждала отвѣта. Это была женщина маленькая, тщедушная; она смотрѣла дѣвочкой въ своемъ коричневомъ ситцевомъ платьѣ,—такая у нея была прямая, коротенькая талія. Лобъ ея, обрамленный гладко причесанными полусѣдыми волосами, выражалъ доброту и кротость; въ спускавшихся книзу линіяхъ около носа и рта сказывалась покорность; но въ глазахъ ея, уставленныхъ на старика, было нѣчто такое, изъ чего можно было заключить, что покорность эта была результатомъ ея собственной воли, отнюдь не чужой.

Они стояли въ широко растворенныхъ дверяхъ сарая. Весенній воздухъ, насыщенный запахомъ растущей травы и невидимыхъ цвѣтовъ, вѣялъ имъ въ лицо. Обширный дворъ былъ весь заставленъ телѣгами и кучами дровъ; по краямъ, у самаго забора и у дома, трава была ярко зелена, и мѣстами желѣли одуванчики.

Старикъ упрямо и зло поглядывалъ на жену, стигивая покрѣпче послѣднія пряжки. Она же стояла передъ нимъ неподвижная, какъ одна изъ скалъ, которыя торчали тамъ и сямъ на дугахъ, прикрѣпленныхъ къ землѣ многими поколѣніями цѣпкой, ползучей ежевики. Онъ хлопнулъ вожжами по лошади и вывелъ ее изъ сарая.

— Отецъ!! — окликнула жена его.

Старикъ осадилъ лошадь.

— Ну, что еще?

— Я желаю знать, что такое работники копаютъ тамъ въ полѣ.

— Копаютъ они, надо полагать, подвалъ—ужъ если такъ тебѣ понадобилось знать.

— Подвалъ? Для чего?

— Для новаго сарая.

— Для амбара? Отецъ, не станешь же ты строить сарай на томъ самомъ мѣстѣ, гдѣ ты давно обещался поставить новый домъ?

Старикъ не сказалъ ни слова болѣе. Онъ поспѣшно впрягъ лошадь, вскопчилъ на передокъ телѣги, и тронулся со двора, такъ молодецки подпрыгивая на своемъ тряскомъ сидѣннѣ, какъ любой паренъ.

Женщина постояла съ минуту, глядя ему вслѣдъ, потомъ вышла изъ амбара и поплелась наискосокъ двора, къ дому. Домъ же, стоявшій перпендикулярно къ большому сараю и цѣлому ряду сараевъ, навѣсовъ и разныхъ хозяйственныхъ построекъ, смотрѣлъ въ сравненіи съ ними такимъ невзрачнымъ, тѣснымъ. Наврядъ ли въ немъ было такъ удобно жить людямъ, какъ голубямъ въ ящикахъ, устроенныхъ для нихъ подъ застрѣхою сараевъ.

Изъ одного изъ оконъ выглядывало миловидное личико дѣвушки, розовенькое, нѣжное, какъ цвѣтокъ. Она тоже пристально слѣдила глазами за тремя работниками, копавшими въ полѣ, тамъ, гдѣ оно граничило со дворомъ, недалеко отъ большой дороги.

— Матушка, что они копаютъ?—спросила она.—Сказалъ онъ вамъ?

— Подвалъ копаютъ... для новаго сарая.

— О, матушка! Неужели онъ будетъ строить еще новый сарай?

— Видно, будетъ, коли сказалъ.

Въ кухнѣ передъ зеркальцемъ стоялъ мальчикъ и причесывалъ волосы. Чесалъ онъ ихъ медленно и старательно, укладывая темнорусыя кудри въ гладкій, высокій чубъ надо лбомъ. Онъ, повидному, не обращалъ никакого вниманія на разговоръ матери съ сестрой.

— Сэмми, ты знаешь, что отецъ собирается строить новый сарай?—спросила дѣвушка.

Мальчикъ прилежно старался надъ волосами.

— Сэмми!

Онъ обернулся, и лицо его, подъ высокимъ, приглаженнымъ чубомъ, было удивительно похоже на лицо отца.

— Ну, что-жъ, можетъ и знаешь,—нехотя признался онъ.

— Давно ли знаешь?—допрашивала мать.

— Да мѣсяца три, должно быть.

— Что-жъ ты не говорилъ?

— Думалъ, что проку говорить!

— Не понимаю, на что отцу понадобился еще сарай!—удивлялась дѣвушка своимъ пріятнымъ, тихимъ голосомъ. Она опять повернулась къ окну и уставилась глазами на работниковъ, копавшихъ въ полѣ. Ея нѣжное, милое личико затуманилось кроткой скорбью. Лобъ у нея былъ высокій, невинный, какъ у младенца, съ



Скорбящій Эзра. Скульптура Л. Синаева-Бернштейна, авт. «Нивы».

зачесанными назадъ свѣтлыми волосами, закрученными въ папильотки. Она была довольно крупныхъ размѣровъ, но подъ мягкими линиями ея полного тѣла точно не было вовсе мускуловъ.

Мать строго взглянула на мальчика:

— Значить, онъ и коровъ еще прикупить?—спросила она.

Мальчикъ не отвѣчалъ: она завывала шпурки у башмаковъ.

— Сэмми, я тебя спрашиваю,—собирается ли отецъ купить еще коровъ?

— Надо полагать, собирается.

— Много ли?

— Да никакъ четырехъ.

Мать больше ничего не сказала. Она ушла въ кладовую, откуда вскорѣ раздались стукъ и бряканіе посуды. Мальчикъ досталъ шапку съ гвоздя за дверью, взялъ съ полки старую ариѳметику и собрался въ школу. Онъ былъ хотя и хорошо сложенъ, но неуклюжъ, и походка у него была какая-то странная. вприпрыжку, причемъ бедра у него ходунномъ ходили, и куртка домашнего издѣлія смѣшно выпячивалась сзади на спинѣ.

Дѣвушка стала у лоханки и принялась мыть посуду, которой накопилось тамъ цѣлая куча. Мать выскочила изъ кладовой и отстранила ее рукой:

— Я сама буду мыть, — сказала она: — а ты вытирай. Много сегодня набралось.

Она энергично опустила руки въ горячую мыльную воду, а дѣвушка стала вытирать тарелки медленно и задумчиво.

— Матушка,—заговорила она: — какъ по твоему, неужели отецъ правъ, что хочетъ строить новый сарай, когда у насъ нѣтъ порядочнаго жилого дома?

Мать принялась свѣрло вытирать жестяное блюдо.

— Нэнси, ты, видно, еще не вникла, что такое значить — быть женщиной. Не нагадывалась ты еще на мужчинъ, что это за народъ. Не сегодня-завтра ты разглядишь ихъ, и тогда ты уразумѣешь, что мозговъ намъ полагается имѣть лишь столько, сколько мужчинамъ желательно, и что мужчинъ мы обязаны почитать равнѣмъ съ Провидѣніемъ, роптать же на нихъ—все одно, что роптать на погоду.

— Ну, какъ хотите, а я не вѣрю, чтобы Джорджъ былъ такой,—заступилась Нэнси. Личико ея подернулось нѣжными румянцемъ, и губки слегка надулись, словно она собиралась заплакать.

— А вотъ погоди—увидишь. Чѣмъ по твоему Джорджъ Истмэнъ лучше другихъ? А, впрочемъ, судить отца тебѣ не слѣдъ. Его винить нельзя, потому что онъ смотритъ на вещи не такъ, какъ мы съ тобой. И все-таки, намъ здѣсь жилось недурно. Крыша не течетъ—это ужъ много значить. Разъ только собралась было, да отецъ сразу заколотилъ.

— Хотъ бы гостиная была!

— Джорджъ Истмэнъ посидитъ и въ кухнѣ: опрятно, уютно—отъ него не убудетъ. Мало ли на свѣтѣ дѣвушекъ, у которыхъ и такого уголка нѣтъ жениховъ принимать. Отъ меня никто жалобы не слыхалъ.

— Да и я, матушка, не жаловалась.

— То-то же. У такого добраго отца тебѣ ли не житье? Чтѣ ты сказала, кабы отецъ погналъ тебя къ чужимъ людямъ, въ услуженіе? А вѣдь немало дѣвушекъ должны идти,—и онѣ не сильнѣе, не здоровѣе тебя.

Сара Пеннъ вычистила сковороду съ такимъ видомъ, что, молъ, дѣло обужено, рѣшено, и нечего больше разсуждать. Вычистила она ее снаружи такъ же добросовѣстно, какъ изнутри. Она содержала свой крохотный домишко въ образцовомъ порядкѣ. Въ ея единственной жилой комнатѣ никогда не видать было пыли. Ее можно было сравнить съ художникомъ, достигшимъ такого совершенства въ своемъ искусствѣ, что у него все выходитъ какъ будто вовсе безъ искусства. Она достала мяску и доску, стала мѣсить и раскатывать тѣсто на пироги, и на ней не видать было крупинки муки—не болѣе, чѣмъ на ея дочери, которая занималась рукодѣліемъ. Нэнси должна была осенью выйти замужъ, и она шила себѣ приданое. Она усердно шила, пока мать стряпала, и маленькія, нѣжныя руки ея, быстро мелькая по воздуху, казались болѣе нѣжнаго батиста.

— А вѣдь скоро надо будетъ печку вынести въ сарайчикъ,—замѣтила Сара Пеннъ. — Ты вотъ все жалуешься: того нѣтъ, другое нужно. А я такъ не нарадуюсь, что эту печку въ жаркое время можно вынести изъ кухни. Спасибо отцу, что приспособилъ тамъ трубу.

На лицѣ Сары Пеннъ, въ то время какъ она раскатывала тѣсто, было выраженіе кроткой силы. Она дѣлала пироги съ рубленной говядиной. Мужъ ея, Адонирамъ Пеннъ, предпочиталъ ихъ всякимъ другимъ. Пекла она ихъ два раза въ недѣлю. Адонирамъ любилъ иногда закусить пирогомъ не во-время, когда вздумается. Въ это утро она торопилась, потому что немного замѣшалась, а непременно хотѣла поспѣть съ пирогами къ обѣду. Какъ бы глубоко ни засѣло у нея неудовольствіе противъ мужа, однако, она никогда не позволяла бы себѣ отнестись небрежно къ его личнымъ вкусамъ и нуждамъ.

Благородство характера проявляется черезъ скважины и щели, когда не приспособлено для него широкихъ воротъ. У Сары Пеннъ оно сегодня проявилось въ печени необыкновенно легкихъ, вкусныхъ пироговъ. Она тщательно, искусно изготовила одинъ пирогъ за другимъ, между тѣмъ какъ черезъ столъ, каждый разъ какъ она поднимала глаза отъ работы, ея терпѣливую, твердую душу возмущалъ ненавистный видъ рабочихъ, копавшихъ подвалъ для новаго

сарая на томъ самомъ мѣстѣ, на которомъ Адонирамъ, сорокъ лѣтъ назадъ, обещалъ построить для нея новый домъ.

Пироги поспѣли къ обѣду. Адонирамъ и Сэмми явились домой нѣсколько минутъ послѣ полудня. Обѣдали чинно, но спѣшно. У этой семьи вообще за столомъ мало разговаривали. Отецъ помолился, затѣмъ принялись за ѣду, какъ за дѣло, и, поѣвши, встали и ушли на работу.

Сэмми ушелъ въ школу, крадучись со двора своей смѣшной кроличьей походкой. Ему хотѣлось сыграть съ товарищами въ бабки до школы, и онъ боялся, что отецъ задастъ ему какую-нибудь работу. Тотъ, дѣйствительно, поспѣшилъ къ двери и сталъ кликать его, но мальчикъ былъ уже далеко.

— Я не понимаю, мать, какъ это ты его такъ отпускаешь,—сказалъ онъ:—мнѣ онъ нуженъ былъ: помочь дрова сложить.

Адонирамъ отправился во дворъ и сталъ сваливать дрова съ телеги. Сара убрала со стола, между тѣмъ какъ Нэнси снимала папильотки и надѣвала другое платье. Она собиралась въ село, въ лавку, купить еще нитокъ и прошивокъ.

Когда Нэнси ушла, Сара пошла къ двери и позвала:

— Отецъ!

— Ну, что тамъ еще?

— Мнѣ бы минутку съ тобой поговорить, отецъ.

— Я не могу отойти отъ этихъ дровъ. Надо скорѣе разгрузить телегу и поѣхать съ нею за гравіемъ. Сэмми слѣдовало остаться—помочь мнѣ. Напрасно ты такъ рано отпустила его въ школу.

— Мнѣ только минутку.

— Говорю тебѣ, мать—нельзя.

— Отецъ, ступай сюда.

Сара стояла въ дверяхъ, величавая, какъ царица: голову держала высоко, словно подъ вѣнцомъ. Въ голосѣ ея, хотя и кроткомъ, звучало нѣчто властное, не допуславшее сопротивленія. Адонирамъ пошелъ. Она повела его въ кухню и указала на стулъ:

— Садись, отецъ. Я имѣю кое-что сказать тебѣ.

Онъ грузно сѣлъ. Лицо его ничего не выражало, только глаза глядѣли упрямо.

— Ну, говори, мать. Въ чемъ дѣло?

— Я желала бы знать, для чего ты строишь новый сарай.

— Объ этомъ я разговаривать не стану.

— Не воображаешь же ты въ самомъ дѣлѣ, что тебѣ нуженъ еще сарай.

— Сказано—не стану разговаривать; ну, и не стану.

— Коровъ будешь покупать?

Онъ не отвѣчалъ ничего, только крѣпче стиснулъ губы.

— Знаю, что будешь, и говорить не надо. Ну, такъ слушай же, отецъ.

Сара не садилась. Она стояла передъ мужемъ въ смиренной позѣ ветхозавѣтной жены.

— Я буду говорить съ тобою по душѣ. Какъ я вышла за тебя замужъ, такъ съ тѣхъ самыхъ поръ я молчала; а теперь выскажусь. Я никогда не жаловалась, и теперь жаловаться не стану; только выскажусь по душѣ. Видишь ты вотъ эту комнату, отецъ? Вглядись въ нее хорошенько. Полъ безъ ковра, а со стѣнъ грязные обои ключьями висятъ. Видишь? Вѣдь такъ? Новыхъ обоевъ у насъ не было вотъ уже десять лѣтъ, и тогда-то я ихъ наклеила своими руками; и заплатила-то за нихъ всего девять пенсовъ за свертокъ. Такъ вотъ, взглядишь въ эту комнату, отецъ, да вспомни: другой у меня не было; тутъ я работала, тутъ мы ѣли, тутъ и сидѣли, съ самой нашей свадьбы. Во всемъ селѣ нѣтъ женщины, у которой не было бы лучшаго помѣщенія, если у ея мужа наполовину столько средствъ, какъ у тебя. Въ этой же комнатѣ и Нэнси должна принимать своихъ гостей; передъ подругами стыдно—у всѣхъ лучше, хотя отцы ихъ куда болѣе тебя. И въ этой же комнатѣ ей предстоитъ вѣнчаться. Что бы ты сказала, отецъ, если бы намъ съ тобою предложили справлять свадьбу въ такой комнатѣ? Мы обвѣчались въ гостиной моей матери—на полу коверъ, мебель мягкая, обитая матеріей, посерединѣ лочберный столъ изъ краснаго дерева. А дочь свою я должна выдавать въ такомъ сарай! А теперь, погляди сюда!

Сара Пеннъ прошла черезъ комнату. Она растворила настежь дверь, за которою показалась крохотная каморка; тамъ стояли узенькая кровать да комодъ, а проходъ между ними былъ такой, что еле-еле можно было протиснуться.

— Вотъ, отецъ,—сказала она:—тутъ я спала сорокъ лѣтъ. Тутъ родились всѣ мои дѣти—тѣ двое, что умерли, и эти двое. Тутъ же я выдержала тифъ.

Она подошла къ другой двери и растворила ее. Эта дверь вела въ маленькую, тѣсную, плохо освѣщенную кладовую.

— А это вотъ мое молочное хозяйство,—сказала она.—Тутъ же у меня и посуда, и провизія, тутъ и миски съ молокомъ. Подумай, отецъ! Въ-этой конурѣ я справлялась съ молокомъ отъ шести коровъ! А ты вотъ строишь новый сарай, прикупаешь еще коровъ, мнѣ же работы прибавляешь.

Она растворила трестью дверь, отъ которой узкая, кривая лѣстница вела наверхъ.

— Иди сюда, отецъ,—сказала она.—Нѣтъ, ты погляди, полюбуйся: эта лѣстница ведетъ къ двумъ неотдѣланнымъ каморкамъ, въ которыхъ наши дѣти спать съ дѣтства. Во всемъ селѣ нѣтъ красивѣе дѣвушки, и болѣе благословитанной, чѣмъ наша Нэнси—и вотъ ея спальня! У твоей лошади стояло просторнѣе и теплѣе...

Сара вернулась в кухню, и опять стала передь мужемъ.

— Такъ-то, отецъ. А теперь я тебя спрашиваю по совѣсти, хорошо ли ты поступаешь, честно ли? Здѣсь, на этомъ самомъ мѣстѣ, когда мы поженились, сорокъ лѣтъ назадъ, ты обѣщала мнѣ честнымъ словомъ, что у насъ будетъ новый домъ еще до конца года. Ты сказала, что у тебя денегъ довольно, и что ты не допустишь меня жить въ такой хатѣ. Сорокъ лѣтъ прошло съ того дня, деньги у тебя то и дѣло прибывали, и я тебѣ немало сберегла, а дома нѣтъ какъ нѣтъ. Настроилъ ты и конюшню, и коровникъ, и новый сарай, а теперь вотъ и другой строишь. Скажи же ты по совѣсти, хорошо ли это? Ты о скотинѣ безсловесной печешься болѣе, нежели о женѣ и дѣтихъ. Спрашиваю я тебя, какъ по твоему, честно это, хорошо?

— Сказано—разговаривать не стану.

— Потому ты разговаривать не хочешь, что пришлось бы сознаться, что ты неправъ. И вотъ еще что, отецъ. Я не жаловалась никогда. Перебывалась сорокъ лѣтъ, перебыюсь и еще сорокъ. Не во мнѣ дѣло. Но если у насъ не будетъ другого дома, то Нэнси нельзя будетъ жить съ нами, когда она выйдетъ замужъ. Она уйдетъ отъ насъ куда-нибудь далеко, а этого, отецъ, я положительно не могу допустить. Она вѣдь никогда не была крѣпкого сложенія. Цвѣтъ лица у нея здоровый, румянецъ во всю щеку; но силы мало. Я всегда берегла ее, не допускала ее ни до какой тяжелой работы. Гдѣ ей самой одной справиться съ хозяйствомъ! Годы не пройдутъ, она измучится. Это ей-то стирать да гладить, хлѣбъ печь, полы мыть и мести, съ ей нѣжными, слабыми ручками? Не быть тому, отецъ—душа у меня изноета!

Лицо у Сары горѣло; кроткіе глаза ея засвѣтились. Она расходилась до истиннаго краснорѣчія; въ рѣчи ея звучали всѣ струны, отъ строгости до мольбы. Но противникъ ея противопоставилъ ей сердечному изліанію то тупое молчаніе, передъ которымъ всякое краснорѣчіе пасуетъ, и самому оратору начинать казаться смѣшнымъ паоосомъ. Адонирамъ неуклюже поднялся.

— Ну, что жь, отецъ? Неужели такъ ничего и не скажешь?

— Мнѣ пора за гравіемъ. Не стоять же мнѣ тутъ цѣлый день, разговаривать.

— Отецъ, одумайся: строй домъ вмѣсто сарая! Постройшь? Да?

— Сказано—разговаривать не стану.

Адонирамъ побрелъ изъ комнаты тяжелой походкой. Сара ушла въ свою спальню. Когда она изъ нея вышла, глаза у нея были красные. Въ рукахъ она держала свертокъ небѣднаго коленика. Она развернула его, разложила на кухонномъ столѣ, и принялась кроить рубашки для мужа. Тамъ, въ полѣ, на подмогу были взяты лошади—до слуха ея доходили крики работниковъ. Коленика оказалось маловато: приходилось прикидывать и такъ, и этакъ, и рукава вышли изъ кусковъ.

Нэнси вернулась со своими покупками и тотчасъ же опять сѣла за работу. Волоса ея, взятые изъ папилютокъ, окружали лобъ ея ореоломъ изъ золотистыхъ воздушныхъ локончиковъ; лицо ея было нѣжно и полупрозрачно, какъ дорогой фарфоръ. Вдругъ она подняла голову и блѣдно-алый румянецъ разлился по ея лбу, щекамъ, и даже шеѣ.

— Матушка!—окликнула она мать.

— Что скажешь?

— Да вотъ все думаю... неужели, въ самомъ дѣлѣ, мнѣ вѣнчаться здѣсь, въ этой самой комнатѣ? Вѣдь стыдно передъ его родными, если и не будетъ больше никого.

— До тѣхъ поръ можно новые обои. Сама наклею. А стыдиться родного гнѣзда тебѣ грѣшно.

— Лучше ужъ сыграть свадьбу въ новомъ сараѣ, право, — сказала Нэнси брезгливо. — Матушка! — спохватилась она. — Что съ тобою? Что ты такъ глядишь?

Дѣйствительно, мистриссъ Пеннъ при словахъ дочери вздрогнула, и глядѣла на нее со страннымъ выраженіемъ лица. Но она тотчасъ же снова наклонилась къ своей работѣ, тщательно расправляя выкройку на коленикахъ.

— Такъ, ничего, — отвѣтила она.

Между тѣмъ, Адонирамъ выѣхалъ со двора на двухколесной телегѣ, стоя въ ней такъ гордо и прямо, какъ какой-нибудь древній римскій возница. Жена отворила дверь и постоила въ ней минуту, глядя ему вслѣдъ. Громкіе крики работниковъ яснѣе доходили до нея.

Всю весну потомъ она, казалось, только и слышала, что эти крики, да визжаніе пилъ и стукъ молотовъ. Сарай быстро подвигался. Строеіе было красивое, подѣ-стать и не такому маленькому селу. Въ ясные воскресные дни, бывало, соберутся сосѣди, въ сюртучкахъ и крахмальныхъ рубашкахъ, — стоять кругомъ, смотрятъ, дивятся. Сара больше о немъ не заговаривала; Адонирамъ тоже молчалъ; только, бывало, возвращаясь съ осмотра, ходитъ съ видомъ оскорбленнаго достоинства.

— Странно, право! За что только мать твоя такъ не влюбила новый сарай! — сказалъ онъ однажды сыну, въ откровенную минуту.

Сэмми ничего не отвѣтилъ, только буркнулъ что-то совсѣмъ не по-дѣтски: у отца научился.

Къ третьей недѣлѣ іюля мѣсяца сарай былъ совсѣмъ готовъ. Адонирамъ рѣшилъ про себя поѣхать въ немъ новыхъ коровъ въ среду. Но во вторникъ онъ получилъ письмо, заставившее его переѣхать свои планы. Онъ явился съ нимъ къ женѣ рано утромъ и объявилъ:

— Сэмми ходилъ на почту и принесъ письмо отъ Гайрама.

Гайрамъ былъ братъ Сары, жившій въ штатѣ Вермонтъ.

— Что же? Здоровы всѣ? Какъ онъ пишетъ? — поинтересовалась она.

— Должно быть, здоровы. Онъ говоритъ, что, если я поѣду къ нимъ сейчасъ же, то у него тамъ есть на примѣтѣ лошадь, какъ разъ такая, какую мнѣ надо.

Онъ задумчиво глядѣлъ изъ окна на новый сарай.

Мистриссъ Пеннъ готовила пироги. Она продолжала раскатывать тѣсто, хотя она сильно поблѣднѣла и сердце ея стучало такъ, что она сама слышала его бѣшене.

— Я такъ думаю, что мнѣ лучше съѣздить, — продолжалъ Адонирамъ. — Крѣпко не хочется, именно въ эту пору — самый сѣнокосъ. Но большой лугъ уже скошенъ, и люди авось справятся безъ меня какихъ-нибудь три-четыре дня. Лошади же подходящей мнѣ въ здѣшнихъ мѣстахъ не найти никакъ; а къ осени, лѣсъ возить, необходимо имѣть другую. Я самъ просилъ Гайрама присмотрѣть мнѣ лошадь и увѣдомить меня, если подвернется хорошая. Да, поѣду.

— Я достану тебѣ чистую рубашку и воротничекъ, — сказала Сара спокойно.

Она выложила мужнину воскресную пару и чистое бѣлье на кровати въ тѣсной спальнѣ, приготовила ему бритъ, прикрѣпила бантъ на черномъ галстукѣ.

Адонирамъ только по экстреннымъ случаямъ надѣвалъ воротничокъ и галстукъ, и тогда, чувствуя себя неловко, закидывалъ голову назадъ, словно съ неловно надменнымъ видомъ. Когда онъ совсѣмъ собрался, — бритый, въ тщательно вычищенныхъ сюртукѣ и цилиндрѣ, держа въ рукѣ бумажный мѣшокъ съ закуской на дорогу: пирогомъ и кускомъ сыра, — онъ еще постоилъ нерѣшительно въ дверяхъ, взглянулъ на жену съ видомъ и вызывающимъ, и какъ будто пристыженнымъ, и сказалъ какъ-то нетвердо:

— Если коровы, паче чаянія, придутъ сегодня, то Сэмми пусть поставитъ ихъ въ новый сарай; и когда сѣно станутъ свозить съ поля, пусть валять туда же.

— Хорошо, — отвѣтила ему жена.

Онъ повернулся и вышелъ. Но, едва переступивъ порогъ, опять обернулся и завылъ какъ бы нервно-торжественно:

— Къ субботѣ вернусь, если ничего не приключится.

— Смотри, отецъ, будь остороженъ, береги себя, — сказала на это жена.

Она постоила въ дверяхъ съ дочерью, пока онъ не исчезъ изъ вида. Въ глазахъ ея было странное, загадочное выраженіе; брови нахмурились. Она вернулась къ своей стиркѣ, а Нэнси къ шитью. День ей свадьбы приближался, и она худѣла и блѣднѣла отъ усидчивой работы. Мать то и дѣло поглядывала на нее.

— А что, сегодня, колетъ бокъ? — спросила она.

— Немножко.

Лицо Сары постепенно прояснилось; лобъ разгладился, глаза смотрѣли твердо, губы плотно сомкнулись. Въ умѣ ея выработалось, хотя не въ связныхъ, сознательныхъ выраженіяхъ, нѣчто въ родѣ правила, которое можно бы оформить такъ: «Неожиданные, непрошенные случаи суть указаніе перста Божія на новые житейскіе пути». Она додумалась — и рѣшилась. Оставшись одна въ кладовой, она даже заговорила почти вслухъ:

— А что, если я написала брату и спросила его, не знаетъ ли онъ о лошади? Но вѣдь я не писала, и къ тому, что отецъ уѣхалъ, я не причастна. Это какъ бы и вправду — Провидѣніе.

Голосъ ея подъ конецъ зазвучалъ совсѣмъ громко, такъ что Нэнси спросила:

— О чемъ это ты говоришь, матушка?

— Такъ, ни о чемъ.

Сара поспѣшила съ пирогами; къ одиннадцати часамъ всѣ были готовы. Возъ сѣна медленно плелся съ поля по тропѣ, наѣженной телегами, и остановился передъ новымъ сараемъ. Сара выбѣжала на дворъ:

— Стой! — крикнула она.

Работники стояли и глядѣли на нее. Сэмми, лежавшій наверху воза, поднялся и тоже глядѣлъ на мать.

— Стой! — крикнула она опять. — Валите сѣно сюда, въ старый сарай.

— Но вѣдь онъ велѣлъ въ новый, — съ недоумѣніемъ возразилъ одинъ изъ работниковъ, молодой человекъ, сынъ сосѣда, котораго Адонирамъ нанималъ на подмогу, на весь годъ.

— Не надо въ новый, — сказала хозяйка: — мѣста довольно будетъ и въ старомъ; вѣдь будетъ?

— Какъ не быть, — отвѣтилъ работникъ, сплывъ, грубымъ голосомъ истаго поселянина. — Въ новомъ сараѣ, собственно говоря, и нужды-то не было; мѣста вездѣ много. Ну, видно хозяинъ раздумалъ.

Работникъ взялъ коней подъ уздцы и повернулъ къ старому сараю.

Сара Пеннъ вернулась въ домъ. Черезъ минуту возъ заслонилъ окна и въ комнатѣ запахло какъ бы теплымъ медомъ.

Нэнси положила работу:

— Я думала, отецъ велѣлъ сѣно валить въ новый сарай, — удивилась она.

— Не беспокойся, — сказала мать; — все будетъ въ исправности.

Сэмми слѣзъ съ воза и пришелъ справиться, готово ли обѣдать. Я сегодня, безъ отца, настоящаго обѣда готовить не буду, —



Конкурсная выставка Императорской Академіи Художествъ. Летучій глазной отрядъ въ провинціи.
Картина Б. А. Ландезенъ, арт. «Нивы».

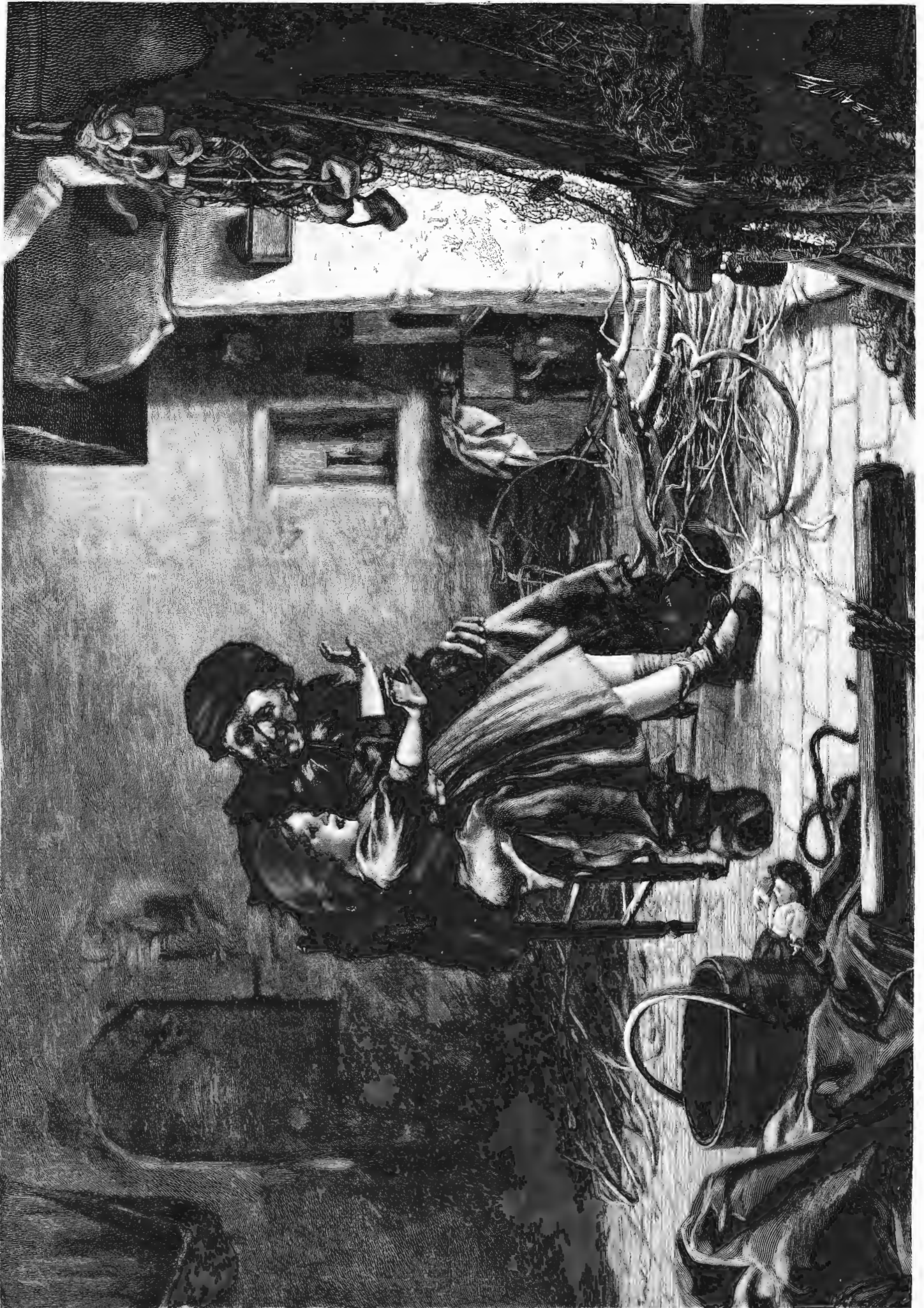

У камелька. Картина Тесе, грав. Бодь.

объявила мать. — У меня и огонь потухъ. Хлѣбъ съ молокомъ да пироги—хватитъ и этого, на одинъ-то разъ.

Она поставила на столъ крынки съ молокомъ, хлѣбъ и пироги.

— Вы лучше поѣшьте теперь же,—сказала она дѣтямъ:— а потомъ вы мнѣ пужны будете.

Братъ и сестра только переглянулись. Мать казалась имъ что-то очень странною. Сама она ничего не ѣла; ушла въ кладовую, и начала стучать посудой, пока они ѣли. Минуту спустя, она вернулась, а на рукахъ у нея была грудъ тарелокъ. Она достала изъ сарайчика большую корзину изъ-подъ бѣлья и уложила въ нее тарелки. Нэнси и Сэмми молча слѣдили за нею. Она вынесла чайный приборъ и уложила его съ тарелками.

— Матушка, что ты это дѣлаешь? — наконецъ, робко спросила Нэнси. Она дрожала; ей было не по себѣ, словно совершалось что-то неестественное—привидѣніе что ли являлось. Сэмми зналъ себѣ ѣлъ, да глаза тарачилъ.

— А вотъ увидишь, что я дѣлаю,—отвѣтила мать.—Если ты кончила, Нэнси, иди-ка къ себѣ на верхъ, да уложи свои вещи; ты же, Сэмми, помоги мнѣ разобрать кровать въ спальнѣ.

— Ахъ, матушка, зачѣмъ? — спросила Нэнси, у которой даже духъ заняло.

— Увидишь.

Въ течение слѣдующихъ нѣсколькихъ часовъ эта набожная жена-пуританка совершила подвигъ, не менѣйшаго любого военного подвига. Не болѣе требуется генія и отваги полководцу, ведущему своихъ солдатъ на проломъ въ самую середину спящаго неприятеля, нежели требовалось Сарѣ Пенни, когда она, съ помощью своихъ дѣтей, переносила весь свой скромный домашній скарбъ въ новый сарай, въ отсутствіи своего мужа.

Дѣти безропотно исполняли приказанія матери. Нэнси ходила взадъ и впередъ со своими легонькими ношами, а Сэмми тащилъ энергично и сосредоточенно.

Въ пять часовъ пополудни маленькій домъ, въ которомъ почтенная чета прожила сорокъ лѣтъ, стоялъ пустой, и семья расположилась въ новомъ сараѣ.

Каждый строитель до известной степени строитъ для невѣдомыхъ ему цѣлей, и является, нѣкоторымъ образомъ, пророкомъ. Такъ и строитель сарая произвелъ нѣчто, весьма подходящее для людскаго жилья. Сара Пенни мигомъ сообразила всѣ удобства помѣщенія. Изъ просторныхъ стойлъ, если повѣсить передъ ними стеганая одеяла, можно устроить спальни лучше той, въ которой она проспала сорокъ лѣтъ. Изъ срубной, снабженной уже каминомъ и полками, выйдетъ идеальная кухня. Есть мѣсто и для гостиной, да какой! Наверху столько же мѣста, какъ и внизу. Надѣлать, гдѣ нужно, оконъ, да настроить перегородокъ—и будетъ домъ загляденье, дворецъ!

Въ шесть часовъ печка уже стояла въ срубной, вода кипѣла въ котелкѣ, столъ былъ накрытъ для ужина. Было такъ хорошо и уютно, какъ никогда не бывало въ брошенномъ домѣ. Молодой работникъ подонлъ коровъ, и Сара преспокойно велѣла ему нести молоко въ новый сарай. Онъ ходилъ, какъ шальной, разиня ротъ, и пѣла то и дѣло капала у него на траву изъ полныхъ ведеръ. На слѣдующее утро уже все село знало, что жена Адонирама Пенна переселилась въ новый сарай. Мужчины собирались въ лавку, обсуждали событіе, женщины, съ накинутыми на голову платками, шмыгали одна къ другой, потолковать о томъ же, бросивъ работу по хозяйству. Малѣйшаго уклоненія отъ заурядныхъ порядковъ въ такомъ маленькомъ мѣстечкѣ достаточно, чтобы разстроить и приостановить весь ходъ жизни. Мнѣнія раздѣлились. Иные рѣшили, что Сара съ ума сошла; другіе порицали ее за строптивый и непокорный нравъ.

Въ пятницу пасторъ навѣстилъ ее. Было еще рано, и она сидѣла въ дверяхъ сарая и пошлушила горохъ къ обѣду. Она взглянула на него и съ достоинствомъ отвѣтила на его привѣтствіе, не прерывая своего занятія и не приглашая его войти. Кроткое выраженіе лица ея не измѣнилось, но разлившійся по немъ румянецъ выдавалъ ей волненіе.

Пасторъ стоялъ передъ нею, мялся, жался, и кое-какъ поддерживалъ разговоръ. Она же постукивала горохомъ, словно то были пули, которыми она собралась зарядить пистолетъ. Наконецъ, она подняла отъ работы глаза, и въ нихъ вспыхнула огнемъ вся страстная натура, которую она всю жизнь въ себѣ подавляла и прикрывала выработаннымъ смиреніемъ.

— Вы лучше не говорите, мистеръ Герси,—сказала она.—Я все обдумала не разъ и убѣждена, что поступаю такъ, какъ слѣдуетъ. Я горячо молилась, просила Бога просвѣтить меня, такъ что теперь это дѣло между мною, Господомъ и моимъ мужемъ, и никому нѣтъ надобности беспокоиться о немъ.

— Ну, конечно, если вы обратились къ Господу съ молитвою и сознаете по совѣсти, что вы правы, мистриссъ Пенни...—произнесъ пасторъ какъ-то растерянно. Жаль было смотреть на его худое, обрамленное сѣдой бородой лицо. Онъ былъ слабаго здоровья; юношеская самонадѣянность въ немъ давно остыла; онъ долженъ былъ, не хуже католическаго аскета, жестокии нравственнымъ самобичеваніемъ подстрекать себя къ исполненію нѣкоторыхъ своихъ пастырскихъ обязанностей, и это давалось ему не легко.

Я убѣждена, что я столько же права, поступая такимъ образомъ, сколько были правы предки наши, покидая родню, которая отказывала имъ въ томъ, на что они имѣли право,—сказала мистриссъ Пенни. Она встала. Судя по ея горделивой осанкѣ, можно

было бы подумать, что она стоитъ не въ дверяхъ скромнаго сарая, а на той самой Плимутской скалѣ, на которую высадились «отцы-паллигрымы».

— Я нисколько не сомнѣвался въ томъ, что вы руководитесь самыми лучшими намереніями, мистеръ Герси,—продолжала она:— но есть вещи, въ которыхъ никому не слѣдъ вмѣшиваться. Я слишкомъ сорокъ лѣтъ состою членомъ вашей церкви. Но голова и ноги у меня свои, а потому я свою думу думаю и своимъ путемъ иду, и никто, кромѣ Господа, мнѣ не указчикъ, развѣ сама попрошу совѣта. Да войдите же, посидите. Какъ ваша супруга? Здорова ли?

— Здорова, благодарю,—отвѣтилъ пасторъ. Онъ еще помаялся, поговорилъ, не то извинялся, не то оправдывался, и, наконецъ, отретировался.

Онъ могъ изяснить, разобрать до тонкости самые сложные характеры изъ священнаго писанія; онъ вполне понималъ «отцовъ паллигримовъ» и всѣхъ реформаторовъ, прославленныхъ въ исторіи; но Сара Пенни пришлась ему не по плечу. По правдѣ сказать, его, въ настоящую минуту, болѣе занималъ вопросъ о томъ, какъ Адонирамъ Пенни отнесется къ своей волѣ жены, нежели о томъ, какъ посмотритъ на него Господь. Тотъ же вопросъ занималъ и всѣхъ въ селѣ. Между тѣмъ, пришли четыре коровы, и Сара велѣла трехъ помѣстить въ старый хлѣвъ, четвертую же въ сарайчикъ при домѣ, тотъ самый, въ который дѣтмъ ставилась печка съ плитою. Это еще увеличило волненіе. Пронесся слухъ, шопотомъ повторяемый, что всѣхъ четверыхъ коровъ помѣстили въ самый домъ.

Въ субботу, къ вечеру, когда Адонирамъ стали поджидать, гучка любопытныхъ, все мужинъ, собралась на дорогѣ, недалекѣ отъ новаго сарая. Работникъ отдонлъ коровъ, но все еще мѣшкалъ. У Сары ужинъ былъ готовъ—все любимыя кушанья мужа. На ней было новенькое ситцевое платье, и она была, повидимому, совершенно спокойна. Нэнси и Сэмми не отходили отъ нея ни на шагъ. Глаза у обоихъ казались больше обыкновеннаго, и Нэнси безпрестанно нервно вздрагивала. Но волненіе ихъ было скорѣе пріятное, потому что они вполне увѣрились въ томъ, что мать поставитъ на своемъ, не спасуетъ передъ отцомъ.

Сэмми смотрѣлъ изъ окна срубной.

— Ъдетъ!—вдругъ объявилъ онъ трепетнымъ шопотомъ. И онъ и сестра высунули головы. Мать не прервала работы. Дѣти смотрѣли, какъ отецъ оставилъ новую лошадь на дворѣ, а самъ пошелъ къ дому. Дверь была заперта. Онъ обошелъ кругомъ, направляясь къ сарайчику, дверь котораго рѣдко запералась, даже когда семья уѣзжала куда-нибудь. Тутъ Нэнси вспомнила, что отецъ сейчасъ наткнется на корову, и изъ горла ея вырвался истерическій звукъ, не то смѣхъ, не то рыданіе. Адонирамъ вышелъ изъ сарайчика и постоялъ, оглядываясь по сторонамъ въ тумомъ недоумѣнн. Губы его шевелились; онъ что-то говорилъ, но что именно—они не могли разслышать. Работникъ выглядывалъ изъ-за угла стараго сарая, но его никто не замѣчалъ.

Адонирамъ взялъ новую лошадь подъ уздцы и повелъ ее черезъ дворъ къ новому сараю. Нэнси и Сэмми притаялись за матерью. Наконецъ, двери растворились и Адонирамъ показался на порогѣ, а черезъ плечо его глядѣла длинная добрая морда рослаго канадскаго коня.

Нэнси все еще притаялась за матерью, но Сэмми вдругъ смѣло выступилъ впередъ и сталъ передъ нею.

Адонирамъ глазами обводилъ эту группу.

— Что вы тутъ всѣ дѣлаете? — наконецъ, спросилъ онъ.—И что случилось съ домомъ?

— Мы, отецъ, сюда перебрались жить,—бойко отвѣтилъ мальчикъ, хотя голосъ его дрожалъ.

— Что это... (Адонирамъ сталъ втягивать воздухъ ноздрями)... Что это, будто здѣсь кухней пахнетъ?

Онъ вошелъ совсѣмъ и заглянулъ въ отвернутую дверь срубной. Посмотрѣлъ — и обернулся къ женѣ. Лицо его, старческое, небритое, было блѣдное, испуганное.

— Скажешь ты мнѣ, наконецъ, что это значитъ, мать? — спросилъ онъ опять, тяжело переводя духъ.

— Да ты войди, отецъ,—пригласила его Сара. Она повела его въ срубную и заперла дверь.—Пугаться тутъ нечего,—продолжала она.—Я съ ума не сошла и ничего не случилось. Только мы перебрались сюда жить, здѣсь и останемся. Мы такое же имѣемъ право на хорошее помѣщеніе, какъ лошади и коровы. Въ домѣ жить не было болѣе никакой возможности и я рѣшила, что жить въ немъ долѣе не буду — вотъ и все. Сорокъ лѣтъ я тебѣ была доброю женою; буду ею и впредь. Но жить я буду здѣсь. Надо будетъ надѣлать оконъ да перегородокъ. Да мебели прикупить придется.

— Какъ же это мать!—повторилъ совсѣмъ растерявшійся старикъ.

— Сними-ка лучше сюртукъ, да умойся, умывальникъ вонъ тамъ, а затѣмъ поужинаемъ.

Сэмми въ это время проходилъ мимо окна съ лошадью, которую онъ велъ въ старый сарай. Старикъ видѣлъ его и безмолвно качалъ головой. Онъ хотѣлъ снять сюртукъ, но руки не служили. Жена помогла ему. Она налила воды въ жестяной тазъ и положила туда кусокъ мыла. Она достала гребенку и щетку и пригласила его жидкіе, сѣдые волосы, когда онъ умылся. Затѣмъ она поставила кушанье на столъ. Сэмми пришелъ со двора и семья сѣла за столъ. Адонирамъ растерянно глядѣлъ на свою тарелку и всѣ ждали.

— Ты бы помолился, отецъ,—подсказала Сара.

Онъ наклонилъ голову и невнятно прошепталъ короткую молитву.

Во все время ужина онъ то и дѣло переставалъ ѣсть и украдкой поглядывалъ на жену; ѣлъ, однако, съ аппетитомъ. Домашняя стряпня казалась ему вкусною послѣ отлучки, и старое тѣло его было слишкомъ крѣпко и здорово, чтобы поддаваться нравственнымъ впечатлѣніямъ. Но, поужинавъ, онъ вышелъ, сѣсть на ступеньки маленькой боковой двери и, облокотившись на колѣни, подперъ голову руками. Онъ не разъ мысленно любовался, какъ его красивыя коровы джерсейской породы величавымъ шествіемъ будутъ входить и выходить именно въ эту дверь; но жена его рѣшила устроить тутъ парадное крыльцо.

Убравъ со стола и перемывъ посуду, Сара вышла къ нему. Надвигались сумерки. На западной сторонѣ неба еще свѣтилась зеленоватая полоса. Впереди стлалось ровное поле; вдали стоилъ сѣна стояли группою и въ полумракѣ можно было принять ихъ за крытыя соломой деревенскія хижины; было тихо, прохладно, и

въ воздухѣ стоялъ запахъ свѣжаго сѣна. Весь ландшафтъ дышалъ миромъ и покоемъ послѣ рабочаго дня.

Сара нагнулась и коснулась рукою худого, но мускулистаго плеча старика.

— Отецъ!

Плечи старика заходили—онъ рыдалъ.

— Полно, отецъ! Что ты!

— Я... и окна... и перегородки... и все, все, какъ ты хочешь, мать.

Сара поднесла передникъ къ лицу. Она была ошеломлена собственнымъ торжествомъ.

Адонирамъ походилъ на крѣпость, стѣны которой кажутся несокрушимыми; но стоить осаждающимъ павести на нихъ надлежащее орудіе—и онъ рушится отъ перваго залпа.

— Я вѣдь, мать, право не зналъ,—говорилъ онъ хриплымъ, отъ волненія, голосомъ:— что тебѣ такъ ужасно хотѣлось... а то бы и давно...

СѢДЫЕ ВОЛОСЫ.

Стихотвореніе Э. Вильденбруха.

Зеркало злое! Скажи-ка ты мнѣ,
Что ты моей причинило женѣ?
Грустно въ тебя заглядѣлась она,
Слезы въ очахъ, неподвижна, блѣдна...
Но отъ тебя не дождешься отвѣта,
Нужно жену разспросить мнѣ про это:
—Что-же ты плачешь, голубка моя?
Зеркало чѣмъ огорчило тебя?—

Мнѣ улыбнуться хотѣла бѣдняжка,
Но не смогла и вздохнула такъ тяжело!
Руку мою молчаливо беретъ,
Тихо на волосы руку кладетъ...
—Видишь, что зеркало мнѣ рассказало:
Юность исчезла, сѣдою я стала.
Страшное слово! О, другъ мой, оно
Скорбью о счастье прошломъ полно.
Юной улыбки румяный цвѣтокъ,
Свѣжихъ ланитъ чуть замѣтный пушокъ,
Все, что ласкалъ и любилъ ты когда-то,
Все исчезаетъ навѣкъ, безъ возврата.
Ужъ не могу я, какъ прежде, весной
Поступью легкой порхать за тобой,
Въ танцахъ, живой увлеченная скрипкой,
Ужъ не помчусь я свободной и гибкой.
Пѣснь ликованья, что прежде лилась,
Грустно замолкла, навѣкъ порвалась.
Смертью любви и для счастья бѣдой,
Мнѣ угрожаетъ мой волосъ сѣдой.

—Другъ мой любимый,—сказалъ я ей нѣжно:—
Сядь здѣсь со мной, не грусти такъ мятежно.
Зеркала слышала бесѣду и я,
Только другую, голубка моя:
Знаешь (услышала я слово его),
Такъ измѣнилась она отчего?
Знаешь, что щеки ея изсушило,
Что сѣдиной ея кудри покрыло?
Скорби, заботы, и ночью, и днемъ
Все о тебѣ, о тебѣ объ одномъ,
Тайныя муки въ душевной борьбѣ,
Думы любви о тебѣ, о тебѣ!
Всѣ твои муки въ себя принимая,
Въ дни огорченья тебя утѣшая
Рѣчью спокойною, взоромъ свѣтла,
Скорби твои она въ жизни несла—
И утомилась! Уста промолчали,
Но волоса... сѣдиною сказали...

Зеркало такъ мнѣ, мой другъ, говоритъ,
Очи другія оно мнѣ даритъ—
И передъ ними въ своей сѣдинѣ,
Лучшей, чѣмъ прежде, ты кажешься мнѣ,
И красоту этихъ дней дорогую
Съ прежней красой и сравнить не могу я!—
Такъ говорилъ я голубкѣ женѣ,
И, съ поцѣлуемъ приникнувъ ко мнѣ,
Съ тайной она прошептала отрадой:
—Богъ съ нимъ! Мнѣ нынче зеркалъ ужъ не надо!

Къ рисункамъ.

Донъ-Мануэль мирно сидѣлъ съ донной Конхитой въ кафѣ и попивалъ разные напитки, какъ вдругъ, словно бурный вихрь, на площадку кафѣ ворвалась его прежняя дама сердца дона Шахита и такъ стремительно приступила къ донъ-Мануэлю, что тотъ ахнулъ не успѣвъ. Бѣдняга очутился по истинѣ межъ двухъ огней и съ самымъ дурацкимъ видомъ обороняется отъ острыхъ ногтей донны Шахиты. А сосѣдніе посѣтители кафѣ ужасно заинтересовались скандаломъ и, чувствуя, что и съ ними можетъ случиться нѣчто подобное, съ любопытствомъ смотрятъ и поучаются, какъ «свободная дочь природы, пошедшая собственнымъ путемъ и вырвавшаяся изъ оковъ», раздѣлываетъ своего невѣрнаго, но, можетъ быть, все еще милаго донъ-Мануэля.

*

Богатый щеголь-«петиметръ» остановился въ воротахъ дома и бесѣдуетъ съ привратникомъ о пѣнѣ квартиры. И въ самый разгаръ дѣловой рѣчи мимо него проходятъ и лукаво оглядываются на него двѣ хорошенькія дѣвушки. Петиметръ, въ свою очередь, кидаетъ на нихъ благосклонный взоръ, и его бесѣда съ привратникомъ неожиданно принимаетъ другой характеръ.—Кто такія?—спрашиваетъ любопытный, и «protier» обстоятельно докладываетъ ему о нихъ.

Съ талантомъ испанскаго художника — Алонзо-Переца, автора этой граціозной картины, наши читатели уже знакомы по нѣкоторымъ другимъ подобнымъ же картинамъ его.

*

Знаменитый англійскій художникъ, Альма Тадема, изображаетъ въ своихъ картинахъ преимущественно классическую жизнь, даетъ сцены и типы той великой эпохи, которая оставила глубокой слѣдъ своей культуры даже на современной намъ жизни.

На этотъ разъ Альма Тадема въ картинѣ «Аудіенція у Агриппы» изображаетъ сцену изъ ежедневнаго, будничнаго быта этого знаменитаго римскаго государственнаго мужа и ученаго архитектора-географа, собиравшаго вокругъ себя множество всякаго служлага и свободнаго народа и недаромъ считавшагося покровителемъ наукъ и искусствъ во времена Октавія-Августа.

Происходя изъ незнатнаго рода, Маркъ Випсаній Агриппа воспитывался вмѣстѣ съ Октавіаномъ, будущимъ первымъ императоромъ римскимъ, вмѣстѣ съ нимъ посвящалъ себя политической дѣятельности, доставилъ Октавіану славу и могущество и обезпечилъ ему самый тронъ. Въ самомъ дѣлѣ, Агриппа, въ качествѣ военнаго начальника, велъ счастливыя для Октавіана войны, а выигравъ сраженіе при мысѣ Акціумъ (противъ Антонія), открылъ Октавіану свободный путь къ единодержавію.

Не менѣе потрудился Агриппа и въ качествѣ мирнаго дѣятеля. Онъ долгое время былъ римскимъ эдиломъ и въ этомъ званіи счастливо использовалъ свою великую страсть къ архитектурѣ: онъ украсилъ Римъ всевозможными зданіями, портиками, храмами, построилъ знаменитый пантеонъ, разбивалъ сады, проводилъ дороги и переустроилъ знаменитыя римскіе водопроводы.

Покровительствуя зодчеству, онъ покровительствовалъ и другимъ искусствамъ и наукамъ, окружалъ себя всевозможными художниками и литературными силами и самъ былъ извѣстенъ, какъ писатель-спеціалистъ по землѣвѣдѣнію. Подъ руководствомъ Агриппы былъ предпринятъ и удачно завершёнъ громаднй и сложный, для того времени, трудъ: была измѣрена и нанесена на карту вся Римская имперія.

Онъ же первый возбудилъ весьма интересный и для нашего вре-

мени вопрос о том, чтобы частные собрания художественных произведений сдать доступными для публики.

На картинах английского художника Агриппа торжественно направляется, сопровождаемый своими друзьями, на форум. Цесарь ему низко кланяется, а у статуи Октавиана его пождает старый сенаторъ съ дочерью и сыномъ, собирающійся ходатайствовать о доставленіи послѣднему мѣста.

Въ Парижѣ живетъ и работаетъ молодой русскій скульпторъ Л. Спасьевъ-Бернштейнъ, талантъ котораго уже замѣченъ и достойнымъ образомъ увѣнчанъ: его статуя: «Скорбящій Эзра» получила награду на всемірной парижской выставкѣ въ 1900 году.

Среди величественныхъ библейскихъ типовъ одно изъ первыхъ мѣстъ занимаетъ «священникъ изъ дома Ларона», печальный сво-

глазные отряды, организуемые Краснымъ Крестомъ. Дѣятельность лишь, составляющихъ эти отряды, поистинѣ, подвижническая. Даже въ богато обставленныхъ клиникахъ, имѣя подъ рукою все необходимое, привыкнуть къ насженному мѣсту, врачамъ иной разъ не легко бываетъ справиться съ бременемъ лежащихъ на нихъ обязанностей. Здѣсь же — въ обстановкѣ, нерѣдко убогой, почти на ходу и при наплывѣ тысячъ больныхъ, трудъ врачей, фельдшерницъ и сестеръ милосердія является, поистинѣ, героическимъ.

Картина молодой художницы Б. А. Ландезенъ: «Летучій глазной отрядъ въ провинціи», бывшая на конкурсной выставкѣ въ академіи художествъ, вводитъ насъ въ самое некло этого кипучаго труда. Мы на пріемъ глазныхъ больныхъ на станціи летучаго отряда. Отрядъ пристроился гдѣ-нибудь въ пустыющей, по случаю вакаціоннаго пре-

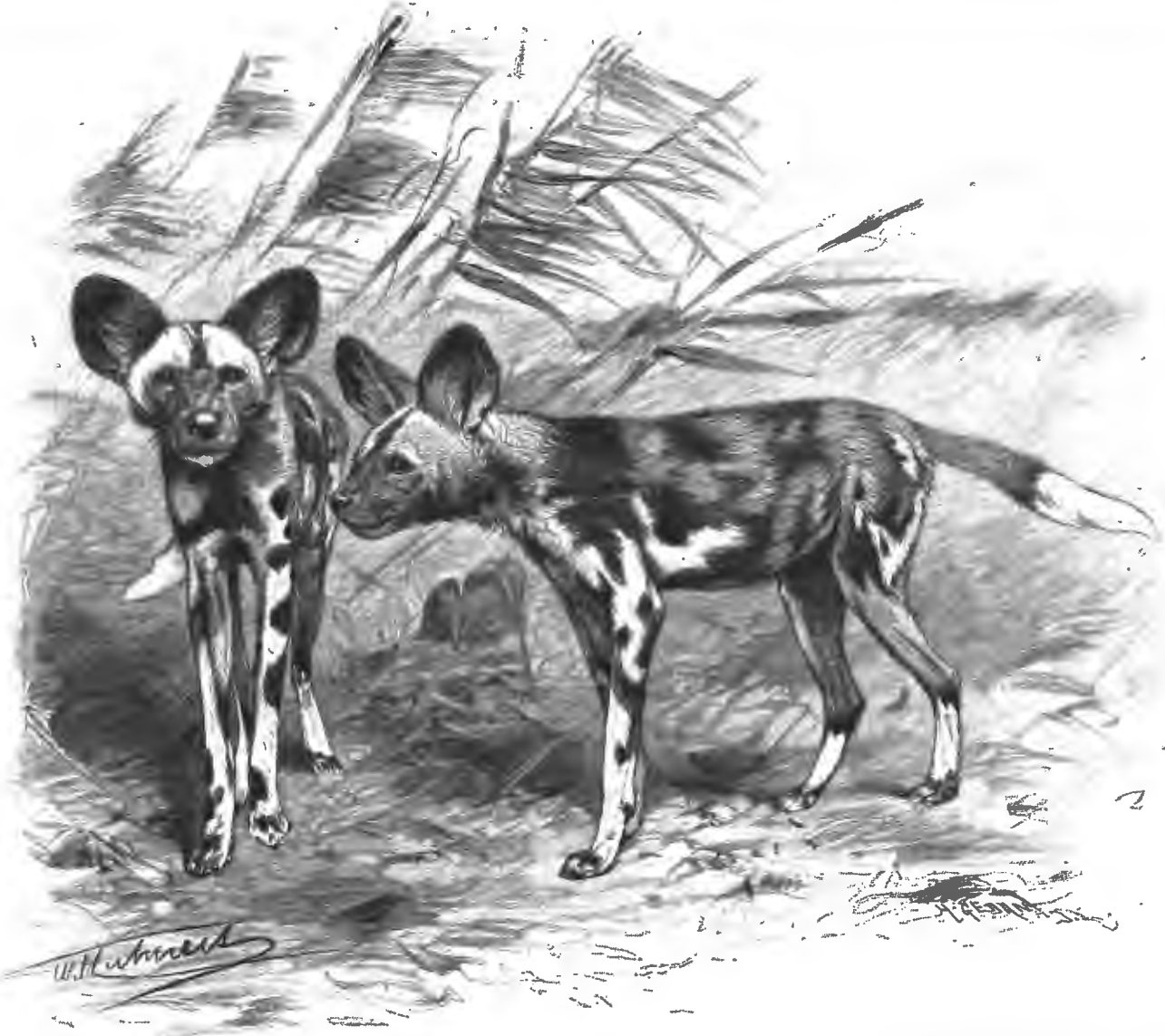

Гиеновыя собаки. Рис. съ натуры В. Муерта, грав. Г. Геданъ.

его народа и государственный мужъ — Эзра. Когда въ 517 г. до Р. Хр. былъ возобновленъ іерусалимскій храмъ, іудеи стали собираться на старомъ пепелищѣ, возвращаясь въ Палестину изъ вавилонскаго плѣна. Царь персидскій Артаксерксъ Лонгиманъ, сочувственно относившійся къ іудеямъ и знавшій лично мудраго священника Эздру, отправилъ его съ партіями переселенцевъ и поручилъ ему установить въ Іудеѣ гражданскій и церковный порядокъ, а также доставить въ возобновленный іерусалимскій храмъ пожертвованія вельможъ и народа.

Эзра отправился въ Іерусалимъ и, прибывъ туда, былъ такъ пораженъ печальнымъ состояніемъ своего народа, что, по преданію, разорвалъ на себѣ платье и горько скорбѣлъ. Іудеи стали забывать свою вѣру, женились на язычницахъ, и повсюду царило великое неустройство. Эзра силою своего убѣжденія подѣйствовалъ на народъ, упорядочилъ его религиозный бытъ и собралъ и издалъ священныя книги.

Статуя г. Бернштейна представляетъ намъ этого библейскаго дѣятеля, въ моментъ его печали и скорби объ еврейскомъ народѣ. Экспрессія отчаянія и мощной тоски передана въ мраморѣ удивительно ярко, и лавры молодого скульптора, полученные имъ на всемірной выставкѣ, достались ему вполнѣ заслуженно.

Большую помощь населенію въ провинціи оказываютъ летучіе

мени, школы или въ свободномъ помѣщеніи земской больницы. — и вотъ, летятъ часы за часами въ осмотровъ больныхъ, въ ухаживаніи за ними и въ производствѣ операций. Однимъ прижимаютъ глаза, другимъ накладываютъ повязки, третьимъ подбираютъ очки. И все это дѣлается быстро, аккуратно, съ великимъ терпѣніемъ и любовью къ ближнему, и съ такою же громадною для него пользою. Можно смѣло сказать, что, благодаря дѣятельности этихъ летучихъ отрядовъ, десятки тысячъ людей сохранили зрѣніе или избавились отъ серьезныхъ глазныхъ недуговъ.

Какъ хорошо въ бурный зимній вечеръ покончить счеты съ моремъ, съ тяжелой работой, втащить въ хижину мокрѣя, набухнувшія отъ воды сѣти и зажечь веселый огонь въ очагѣ, бросивъ туда цѣлую охапку сучьевъ!.. Хорошо тогда усѣсться у камельна со своей маленькой дочкой, ласкать ее и слушать ея веселое щебетаніе и видѣть ея свергающіе при вечернемъ огнѣ глазки! Какъ свѣтло горятъ они, радуютъ теплу и огню очага — этого домашняго солнца, которое такъ нужно и дорого ребенку теперь, когда настоящее солнце цѣлые дни прячется за облаками!

Картина художника Тессе, изображающая эту милую сценку изъ домашней жизни нормандскихъ рыбаковъ, полна сердечнаго и теплаго настроенія и несомнѣнно близка сердцу каждаго семейнаго чловѣка, любящаго свою семью и свой очагъ.

*
«Гиевовыя собаки» — рѣдкія гости нашихъ зоологическихъ садовъ (нашъ климатъ почти всегда вызываетъ у нихъ губительную чахотку) — часто встрѣчаются въ южной Африкѣ, въ Нубіи, въ Конго, а также и въ сѣверномъ Трансваалѣ — тамъ, гдѣ теперь идетъ кровопролитная борьба между англичанами и бурами. Гиевовая собака — любопытное существо, приближающееся къ гиевъ лишь по внѣшнему виду, но отнюдь не по характеру и не по привычкамъ. Насколько гиевы мрачны, неповоротливы и угрюмы, настолько гиевовыя собаки живы, неудержимо-веселы и легки на ногу. Своими привычками онѣ напоминаютъ собакъ, и такъ же, какъ эти послѣднія, живутъ общественной жизнью и встрѣчаются всегда цѣлыми стаями.

Главный отличительный признакъ гиевовой собаки — это ея громадныя черныя уши, совершенно не гармонирующія со стройнымъ, поджарымъ и красивымъ тѣломъ. Окраска шерсти у нея черно-желто-блѣлая, причемъ рисунокъ окраски удивительно разнообразится у каждой особи. По величинѣ гиевовая собака равняется крупной собакѣ — овчаркѣ.

Гиевовыя собаки занимаютъ гонимъ и травлѣныя крупная четвероногая дичь: онѣ съ необычайной рѣзвостью гонятся за гну, оленями, антилопами и пр. и, изловивъ ихъ, выѣдаютъ у нихъ внутренности, бросая самую тушу. Говорятъ, что онѣ не щадятъ иной разъ даже такихъ солидныхъ звѣрей, какъ тигры, леопарды и львы. Что касается человека, то къ нему гиевовыя собаки относятся съ почтеніемъ и рѣдко рѣшаются нападать на него.

Для буровъ гиевовыя собаки составляютъ сущую напасть: онѣ нападаютъ на стада овецъ, у бурскихъ же упряжныхъ воловъ онѣ отѣдаютъ хвосты, покамѣстъ волы отдыхаютъ въ полѣ. Дулавыя созданія, такимъ образомъ, лишаютъ почтенныхъ рогатыхъ землепашцевъ не только украшенія, но и настоятельно нужнаго орудія, необходимаго для отмахиванія отъ оводовъ и мухъ.

Гиевовыя собаки имѣютъ странный голосъ: иногда онѣ издаютъ звуки, похожіе на крикъ кукушки. Въ неволѣ онѣ легко привыкаютъ къ человеку, не теряютъ своего веселаго и въ высшей степени живого нрава и очень любятъ кусаться. Это обстоятельство, а также и то, что отъ гиевовыхъ собакъ непріятно пахнетъ, служатъ препятствіемъ для болѣе тѣснаго общенія ихъ съ людьми.

Эрцгерцогъ Францъ-Фердинандъ, наслѣдникъ австро-венгерскаго престола.

(Портр. на этой стран.)

Прибывающій на дняхъ въ Петербургъ, въ качествѣ высокаго гостя Государя Императора, эрцгерцогъ австрийскій Францъ-Фердинандъ д'Эсте приходится племянникомъ императору Францу-Иосифу. Послѣ трагической кончины кронпринца Рудольфа въ январѣ 1889 г., наслѣдственные права на австро-венгерскій престолъ перешли къ брату императора эрцгерцогу Карлу-Людвигу, умершему въ 1896 г. Такимъ образомъ, наслѣдникомъ австро-венгерской монархіи является въ настоящее время сынъ покойнаго Карла-Людвига эрцгерцогъ Францъ-Фердинандъ д'Эсте. Эрцгерцогъ Францъ-Фердинандъ родился въ 1863 году, состоитъ въ чинѣ генерала, числится во многихъ частяхъ австро-



Инженеръ-генералъ М. П. фонъ-Кауфманъ.
По фот. авт. «Нивы».

венгерской арміи. Въ русской арміи эрцгерцогъ состоитъ шефомъ 26-го бугскаго драгунскаго полка. Недавно эрцгерцогъ произведенъ Государемъ Императоромъ въ чинъ генерала-отъ-кавалеріи русской арміи. Съ дѣлю принести благодарность за это отличіе, эрцгерцогъ Францъ-Фердинандъ ѣдетъ въ гости къ Государю Императору. Австрійская печать восторженно привѣтствовала поѣздку эрцгерцога въ С.-Петербургъ; сочувственно откликнулись и многія общественныя группы австрійскихъ народностей, ожидающихъ болѣе тѣснаго сближенія Австро-Венгрии съ Россіей. Такое сочувствіе объясняется прежде всего необычайной популярностью эрцгерцога въ обѣихъ половинахъ имперіи и чашиями лучшими дней для большинства австрійскихъ народностей.



Эрцгерцогъ Францъ-Фердинандъ, наслѣдникъ австро-венгерскаго престола, прибывающій въ Петербургъ 28-го января т. г.
По фот. авт. «Нивы».

Популярность эрцгерцога среди славянскаго населенія имперіи стала возрастать съ 1900 года, когда эрцгерцогъ вступилъ въ мorganатическій бракъ съ представительницей стариннаго аристократическаго чешскаго рода графиней Хотекъ. Въ разгаръ пресловутыхъ парламентскихъ острукцій, когда вся нѣмецкая агитація выставила на своемъ знамени «отрѣшеніе отъ Рима», призывая всѣхъ австрійскихъ нѣмцевъ къ переходу въ «истинную нѣмецкую вѣру — въ протестанство», эрцгерцогъ Францъ-Фердинандъ выступилъ рѣшительнымъ врагомъ новаго движенія, объявивъ его «противо-австрійскимъ», и торжественно принялъ подъ свое покровительство общество католическихъ училищъ. Энергичная агитація все-нѣмецкой партіи, встрѣтивъ неожиданнаго на своемъ пути такого авторитетнаго противника, не посмѣла идти на проломъ, и самое движеніе къ переходу въ протестанство ограничилось лишь нѣсколькими церковными приходами.

Въ своемъ безконечномъ спорѣ съ нѣмцами, претендующими на исключительное господство въ Австріи, славяне, повидимому, не теряютъ еще надежды на успѣхъ своего дѣла, и съ особенной внимательностью прислушиваются къ словамъ австрійскаго наслѣдника. Въ своихъ попыткахъ выбраться изъ запутаннаго положенія, нѣмецкая партія не скупится на измышленія разнаго рода и недавно распространила сенсационную вѣсть, что наслѣдникъ престола высказалъ будто бы свой взглядъ министру-президенту Керберу, въ день новогодняго пріема, по животрепещущему вопросу и призналъ де необходимость государственнаго нѣмецкаго языка для арміи и администраціи. Славяне упали было духомъ, но вскорѣ слухи о «нѣмецкомъ государственномъ языкѣ» оказались выдумкой все-нѣмецкой партіи. По свѣдѣніямъ славянскихъ газетъ, почерпнутымъ изъ достовѣрныхъ вѣнскихъ источниковъ, эрцгерцогъ Францъ-Фердинандъ назвалъ приписываемыя ему слова «очевидною ложью». Когда же многіе депутаты рейхсрата обратились къ Керберу за справкой, то послѣдній заявилъ, что ему, какъ главѣ кабинета, наслѣдникъ престола ничего не говорилъ.



Новый болгарскій министръ-президентъ Даневъ. По фот. авт. «Нивы».

Большая часть иностранныхъ газетъ отмѣтила пріѣздъ эрцгерцога въ С.-Петербургъ, какъ событіе, имѣющее извѣстное политическое значеніе. Нѣкоторые органы печати въ то же время поставили это событіе въ связь съ нѣкоторыми слухами о начавшихся будто бы между Австріей и Россіей переговорахъ по торговымъ и политическимъ вопросамъ. За послѣднее время, дѣйствительно, обстоятельства складываются такъ, что Австрія, подъ угрозой германскихъ таможенныхъ тарифовъ, стала стремиться къ торгово-промышленному сближенію съ

Россіей.

Россіей.

Россіей.

Россіей, но для разрѣшенія вопросовъ въ этой области габсбургская монархія располагаетъ соответствующими органами, а потому вопросы эти едва ли могутъ входить въ миссію эрцгерцога. Что же касается внѣшней политики, то въ настоящее время интересы Россіи и Австріи сталкиваются только на Балканскомъ полуостровѣ, гдѣ у Россіи есть свои чисто-русскія, вѣками сложившіяся историческія задачи. Во избѣжаніе крупныхъ недоразумѣній, къ которымъ послѣ Берлинскаго конгресса представлялось немало случаевъ, между Россіей и Австріей состоялось въ 1897 году соглашеніе о поддержаніи существующаго порядка на Балканскомъ полуостровѣ, и это соглашеніе, при современныхъ обстоятельствахъ, является въ наши дни довольно удачнымъ мѣропріятіемъ, направленнымъ къ сохраненію мира на Балканскомъ полуостровѣ. Такимъ образомъ, едва ли представляется необходимымъ дополнить прежнюю политику новыми переговорами.

Пріѣздъ эрцгерцога Франца-Фердинанда къ російскому Императорскому Двору несомнѣнно свидѣтельствуетъ о желаніи Австріи упрочить прежнія дружественныя отношенія съ Россією. Съ дружественными чувствами привѣтствуетъ высокаго гостя и русская столица.

М. П. фонъ-Кауфманъ.

(Портр. на стр. 77).

7-го января скончался одинъ изъ выдающихся русскихъ военныхъ и общественныхъ дѣятелей, членъ государственнаго совѣта, генералъ-адъютантъ, инженеръ-генералъ Михаилъ Петровичъ фонъ-Кауфманъ.

М. П. родился 2-го ноября 1822 года, образованіе получилъ въ главномъ (нынѣ Николаевскомъ) инженерномъ училищѣ, изъ котораго выпущенъ 13-го августа 1839 года полковымъ инженеръ-прапорщикомъ. Въ 1832 году, по окончаніи курса въ офицерскихъ классахъ, М. П. былъ назначенъ въ лейбъ-гвардію саперный батальонъ, а въ слѣдующемъ году—въ кавказскій саперный батальонъ. Во время службы на Кавказѣ, въ теченіе 11 лѣтъ, М. П. пришлось принять участіе въ военныхъ дѣйствіяхъ на лезгинской линіи, въ Чечнѣ, Дагестанѣ и Азіатской Турціи, причемъ онъ послѣдовательно занималъ должности: командира кавказскаго сапернаго батальона, командира 78-го пѣхотнаго навагинскаго полка, начальника инженерныхъ работъ и войскъ на лезгинской кордонной линіи, дежурнаго штабъ-офицера дѣйствовавшаго въ Азіатской Турціи корпуса, командующаго войсками шатовскаго округа и начальника войскъ на Аргуни. За боевыя отличія М. П. былъ награжденъ чинами капитана и подполковника, золотымъ оружіемъ и нѣсколькими орденами, въ томъ числѣ орденомъ св. Георгія 4-й степени — за выдающееся отличіе при штурмѣ Карса.

Вслѣдствіи, въ должности начальника Николаевской инженерной академіи и училища, онъ выказалъ себя прекраснымъ руководителемъ молодежи. На важномъ посту главнаго интенданта покойный положилъ весьма много трудовъ по устройству и правильному веденію интендантскаго хозяйства. Въ качествѣ члена государственнаго совѣта онъ принималъ неутомимое, просвѣщенное участіе въ дѣятельности этого высшаго учрежденія и въ то же время, по званію председателя Главнаго Управленія російскаго общества Краснаго Креста, проявлялъ постоянную заботливость относительно развитія дѣятельности общества на пользу страждущаго человечества — какъ въ военное, такъ и въ мирное время.

Начавъ съ точной регламентаціи дѣятельности Краснаго Креста во время войны, покойный обратилъ затѣмъ вниманіе на подготовленіе женскаго санитарнаго персонала, составъ котораго достигъ при немъ 3,000 сестеръ. По указаніямъ Августѣйшей покровительницы общества, имъ были снаряжены санитарныя отряды и отправлены на помощь жертвамъ болгаро-сербской распри, раненымъ и больнымъ абиссинцамъ и воинамъ греческой и турецкой армій. Точно также, благодаря энергіи покойнаго, была широко поставлена помощь Краснаго Креста при общественныхъ бѣдствіяхъ, особенно пострадавшимъ отъ неурожая въ 1891 и 1892 годахъ. При оставленіи въ 1898 году должности председателя Главнаго Управленія, М. П. былъ удостоенъ Высочайшаго рескрипта Государыни Императрицы Маріи Феодоровны съ изъясненіемъ благодарности Ея Императорскаго Величества за его многолѣтніе и плодотворные

труды. М. П. былъ почетнымъ членомъ Императорской академіи наукъ и Николаевской инженерной академіи.

Новый болгарскій министръ-президентъ Даневъ.

(Портр. на стр. 77).

Болгарское княжество снова переживаетъ періодъ политическихъ волненій. Хозяйничаніе стамбуловской партіи и ея различныхъ преемниковъ привели страну къ финансовому кризису. Партія Каравелова въ союзѣ съ сторонниками Цанкова въ продолженіе почти всего прошлаго года тѣсно старалась внести кое-какія поправки въ государственное хозяйство: непосильнымъ бременемъ для страны оказались внѣшніе долги и чрезмѣрные внутренніе расходы. Наконецъ, найденъ былъ выходъ изъ затруднительныхъ обстоятельствъ: правительство прибѣгло къ новому внѣшнему займу. Но народное собраніе передъ самыми рождественскими праздниками своимъ голосованіемъ высказалось противъ условій новаго займа. Министерство подало въ отставку. Каравелову снова поручено было составить кабинетъ; состоялось нѣчто въ родѣ соглашенія между сторонниками Каравелова и стамбуловцами. Послѣ, однако, двухнедельнаго кризиса, сторонники Цанкова, располагающіе въ собраніи наибольшимъ, сравнительно съ прочими фракціями, числомъ голосовъ, разстались окончательно съ Каравеловымъ, покинутымъ его сторонниками, и образовали исключительно цанковское министерство во главѣ съ г. Даневымъ. Первымъ шагомъ новаго кабинета было предложеніе собранію вотировать временный двухмѣсячный кредитъ на 1902 г. Незначительнымъ большинствомъ голосовъ собраніе 23-го декабря отказало въ требуемомъ кредитѣ, послѣ чего глава министерства г. Даневъ, заранѣе предвидѣвшій результатъ

голосованія, прочелъ указъ о распушеніи собранія. Въ скоромъ времени долженъ появиться указъ о новыхъ выборахъ. Парламентскія агитаціи различныхъ партій теперь въ полномъ разгарѣ. Цанковисты не теряютъ надежды заручиться въ новомъ собраніи необходимымъ большинствомъ, чтобы управлять страной внѣ зависимости отъ прочихъ партій. Министръ-президентъ г. Даневъ, которому предстоитъ произвести новые выборы, пользуется хорошей репутаціей въ странѣ. Въ кабинетѣ Каравелова г. Даневъ былъ министромъ иностранныхъ дѣлъ; портфель этого министерства остается въ рукахъ главы кабинета и теперь. Это—сравнительно молодой государственный дѣятель, воспитывавшійся въ Западной Европѣ и закончившій свое образованіе въ Парижѣ, откуда вернулся въ 1884 году въ княжество докторомъ юридическихъ наукъ. Несмотря на то, что въ Россіи г. Даневъ никогда не былъ, онъ принадлежитъ къ числу искренно преданныхъ Россіи болгаръ, не чуждъ стремленіямъ общеславянскаго дѣла и вполне сознаетъ положеніе Болгаріи относительно Россіи. Выходъ этого дѣятеля на самостоятельный путь управленія болгарскими дѣлами, дасть, по всей вѣроятности, возможность г. Даневу и его сторонникамъ осуществить свою программу, если, конечно, не всплывутъ новыя неожиданныя затрудненія.

И. В. Мушкетовъ.

(Портр. на этой стр.).

10-го января ученый міръ понесъ большую утрату: скончался во цвѣтъ лѣтъ и силъ извѣстный русскій геологъ, профессоръ горнаго института Императрицы Елѣтины И. Иванъ Васильевичъ Мушкетовъ.

И. В. Мушкетовъ былъ однимъ изъ самыхъ выдающихся изслѣдователей геологическихъ особенностей, горныхъ и минеральныхъ богатствъ Россіи, совершилъ множество научныхъ экскурсій въ разныя области Имперіи и написалъ болѣе 60-ти научныхъ трудовъ, частью изданныхъ отдѣльно, частью помѣщенныхъ въ спеціальныхъ изданіяхъ. Огромныя знанія, страстная любовь къ дѣлу, выдающаяся энергія создали ему крупное имя въ наукѣ; его блестящія преподавательскія способности и постоянныя горячія заботы о своихъ слушателяхъ, стремленіе войти во всѣ нужды студентовъ, всячески помогать имъ въ работахъ, облегчать ихъ матеріальное положеніе и широкой личной помощью, и хлопотами за нихъ (предъ самой смертью онъ справлялся объ одномъ нуждающемся студентѣ, за котораго хлопоталъ)—доставили ему рѣдкую популярность среди учащейся молодежи, видѣвшей въ немъ истин-



И. В. Мушкетовъ († 10-го января 1902).
По фот. авт. «Нивы».



З. А. Рагозина. По поводу 40-лѣтня литературной дѣятельности. По фот. К. Булла, авт. «Нивы».

паго учителя,—учителя жизни и чуткого друга. Эта любовь особенно сказалась теперь, когда доброго профессора уже не стало. На его похороны пришла отдать ему последний долг масса учащейся молодежи, не только студентов горного института, но и других учебных заведений, и наряду с этой огромной толпой молодежи были и их учителя-профессора, явившиеся поклониться праху своего дорогого товарища и друга, снискавшего своим сердечным отношением искреннюю любовь среди соотечественников и собратьев по трудам и путешествиям.

И. В. родился в 1850 году, в станице Урюпинской, области войска Донского; по окончании курса в новочеркасской гимназии он поступил на филологический факультет с.-петербургского университета, но вскоре перешел в горный институт. Еще будучи студентом, он исследовал диабазовую порфировую породу из воынской губернии и напечатал в «Записках минерал. общества» свою первую работу, под заглавием «Воднянить». В 1872 году, по окончании курса, И. В. был командирован на Урал, где впервые открыл в качарской системе свиту мышьяковистых минералов, о важном значении которых по содержанию в них золота сообщил в статье, напечатанной в «Горном Журнале».

Назначенный в 1873 году чиновником особых поручений по горной части при туркестанском генерал-губернаторе, И. В. в течение шести лет занимался в Туркестане геологическими исследованиями, совершив большие путешествия в западные части края, исследовал северный Тянь-Шань, до Кулджи включительно, и описал в своем отчете много месторождений полезных ископаемых, в том числе богатых залежей каменного угля, а также составил первый список туркестанских минералов. Императорское русское географическое общество присудило ему за сообщение об орографии Тянь-Шаня серебряную медаль.

В 1877 г. И. В. занимался исследованием золотоустовского горного округа и издал труд «Материалы для изучения геологического строения и рудных богатств золотоустовского горного округа в южном Урале», за который получил звание адъюнкт-профессора горного института. В том же году он совершил большое путешествие на Алай и Памирь, в 1878 г. вновь путешествовал по Алаю, в 1879 г. производил исследования в Бухаре, на Амударье и в пустынь Кизиль-Кумы, а на следующий год предпринял экспедицию на Зеравшанский ледник, причем выяснил характер этой огромной ледниковой области и доказал общее отступление ледников. За последнюю экспедицию и другие исследования в средней Азии И. В. была присуждена географическим обществом высшая награда — Константиновская медаль. 1881 г. И. В. посвятил исследованию Кавказа, посетил окрестности Казбека и Эльбурса, их ледники, а также минеральные источники пятигорской группы. В 1882 г. он был назначен старшим геологом геологического комитета и напечатал (совместно с г. Бекетовым) исследование «Нефрит и его месторождения». В последние годы И. В. занялся исследованием целого ряда наших минеральных вод, и эти теоретические, научные исследования имбли в виду, и действительно принесли огромную практическую пользу. Так, произведенное И. В. в 1883 г. исследование липецких минеральных вод дало в результате увеличение железистой воды в источниках, которые почти иссякали. В 1884—85 гг. И. В. делал исследования казмышских степей, астраханской

губернии, кавказских минеральных вод и Сакских озер в Крыму.

В 1889 г. И. В. приступил к организации сейсмических наблюдений в России и составил брошюру «Землетрясения, их характеры и способы их наблюдений». Благодаря его почину, стал поступать в географическое общество из разных мест Империи сведения о землетрясениях, что дало возможность приступить к изданию «Материалов к изучению землетрясений в России».

В 1895 г. И. В. был избран представителем России в международной комиссии по изучению ледников и приступил к организации систематических наблюдений над ледниками в России, для чего составил и издал особую программу. С 1885 г. он состоял председателем отделения физической географии Императорского русского географического общества, редактором «Записок» этого общества и принимал участие в издании «Ежегодника». Кроме упомянутых, следует указать еще на такие выдающиеся, значительные труды И. В., как «Туркестан» и «Геологическая карта Туркестанского края» (составлена совместно с проф. Романовским), удостоенные премии минералогического общества и полной премии митрополита Макария, «Физическая геология» — также удостоенная премии митрополита Макария.

И. В. долгое время читал лекции по геологии в горном институте, в институте инженеров путей сообщения, на высших женских курсах и на курсах воспитательниц и руководительниц физического образования.

З. А. Рагозина. (Портр. на стр. 78)

В январе текущего года исполнилось сорок лет литературной деятельности Зинаиды Алексеевны Рагозиной. Начала писать З. А. очень рано. Молодость она провела в постоянных путешествиях по Европе. Это дало ей возможность настолько основательно изучить итальянский, французский, испанский, английский и немецкий языки, а кроме того — народы, их жизнь, историю и политику, что, когда З. А. возвратилась в Россию, покойный Краевский предложил ей постоянные литературные занятия в «Голосе» по политическому отделу. Неустанно работая в русских газетах и журналах, в том числе и в «Ниве», З. А. перевела, кроме того, много иностранных книг (роман Диккенса «Тайна Эдвина Дрюда», «Подчинение женщины» Дж. Ст. Милля, «История французской революции» Тьера и др.).

В 1874 г. З. А. ъдет с мужем в Нью-Йорк. Вскоре пожар уничтожил их благосостояние, а вслѣдъ за тѣмъ умираетъ и ее мужъ. З. А., оторванная отъ родныхъ и друзей, остается одинокою съ небольшими средствами въ громадномъ городѣ среди чужого народа. Но тутъ ее выручили ея природныя способности. Прекрасный знатокъ музыки, исторіи и литературы народовъ, она открываетъ для американскихъ дѣвушекъ интеллигентнаго класса курсы, которые въ короткое время доставили ей почетное положеніе въ новомъ отечествѣ. Читая лекціи другимъ, З. А. и сама продолжала заниматься, особенно древней исторіей.

Когда извѣстный американскій книготорговецъ Путнамъ задумалъ издать серію книгъ по исторіи всѣхъ народовъ и обратился къ историкамъ Англій и Америки съ просьбою написать ему эти книги, между прочимъ и къ знатоку Востока, доктору Лайону, то послѣдній, знакомый уже съ рукописными лекціями З. А., указалъ Путнаму на нее, какъ на талантливѣйшаго популяризатора исторіи древняго міра. Путнамъ предложилъ З. А. написать для



«Въ бочкѣ черезъ Ніагару». Г-жа Тайлоръ въ построенной ею бочкѣ.



«Въ бочкѣ черезъ Ніагару». Путь бочки, въ которой г-жа Тайлоръ совершила свою переправу.

собрания четыре тома: «Исторію Халдеи», «Исторію Ассиріи», «Исторію Миди, Вавилона и Персіи» и «Исторію Ведической Индіи». Успѣхъ превзошелъ ожиданія. Вотъ что писалъ З. А. знаменитый Макс Мюллеръ по поводу одной изъ ея книгъ:

«Я старѣю, но много есть еще, что я хотѣлъ бы написать, поэтому отказываю себя въ удовольствіи прочитать многія книги, которыя я желалъ бы и даже долженъ прочесть. Однакожъ, открывъ ваше сочиненіе, я прочиталъ его до конца. Это доказываетъ, что оно мнѣ очень понравилось... Не могу выразить вамъ, какъ я восторгаюсь предпринятымъ вами дѣломъ, и надѣюсь, что вы доведете его до конца...»

Эта первая серія книгъ по исторіи древняго востока сразу приковала къ ней вниманіе извѣстныхъ историковъ съ громкими именами, различныя ученые и литературныя общества (этнологическое въ Парижѣ, американское восточное, королевское азіатское въ Великобританіи, англо-русское въ Лондонѣ, историческое тѣхасскаго университета и др.) избрали ее своимъ членомъ.

Послѣ такого успѣха, г-нъ Путнамъ обратился къ З. А. съ новымъ заказомъ, — и вотъ появляется новый рядъ ея разсказовъ изъ героическихъ вѣковъ: «Зигфридъ», «Беовульфъ», «Фрительфъ» и «Роландъ».

Въ послѣднее время З. А. занялась популярнымъ изложеніемъ «Исторіи міра». Судя по первымъ двумъ книгамъ — «Первобытные народы» и «Древній Египетъ» — планъ, характеръ и изложеніе совершенно новы и своимъ появленіемъ въ Америкѣ, какъ замѣчаютъ рецензенты, сразу показали неудовлетворительность старыхъ учебниковъ, не соответствующихъ нынѣшнему уровню историческихъ знаний.

Въ настоящее время З. А. находится въ Россіи и усердно трудится надъ полною переработкою для русскаго изданія, которое выйдетъ въ свѣтъ въ очень непродолжительномъ времени, своихъ прекрасныхъ историческихъ трудовъ.

Въ бочкѣ черезъ Ніагару. (Съ 2 рис. на стр. 79.)

Ніагара, — этотъ знаменитый водопадъ приводитъ въ ужасъ зрителя своей громадной массой воды, летящей съ головокружительной высоты внизъ съ дикимъ клочотаніемъ, обдавая мириадами брызгъ все кругомъ, наполняя грохотомъ всю окрестность. Рѣдкій смѣлчакъ рѣшается приблизиться къ водопаду. Но въ сравнительно недавнее время нашлись смѣлчаки, презрѣвшіе всякую опасность и завившіе готовность переправиться черезъ Ніагару. Первымъ такимъ смѣлчакомъ былъ знаменитый канатоходецъ Блондель, перешедшій Ніагару по канату. За нимъ послѣдовали другіе такіе же смѣлчаки или эксцентричные оригиналы, которые и переплывали Ніагару, и пробѣжали ее въ лодкѣ, и переходили по канату съ грузомъ и безъ груза. Несмотря на страшный рискъ этихъ переправъ, онѣ потеряли интересъ новизны и не могли уже затрагивать стальные нервы янки. Но вдругъ нашлась женщина, взволновавшая недавно американцевъ своимъ новымъ рискованнымъ проектомъ переправы черезъ Ніагару. Мистриссъ Тайлоръ придумала переплыть бурные каскады Ніагары въ бочкѣ. И эта безумная затѣя удалась ей.

Бочка, въ которой г-жа Тайлоръ переплыла водопадъ, была построена по ея собственнымъ указаніямъ и при сотрудничествѣ извѣстнаго пловца капитана Джонстона. Джонстонъ же придумалъ г-жѣ Аннѣ Тайлоръ и самый костюмъ для переправы. Двѣ большія подушки покрывали ее спереди и сзади. Какъ разъ противъ лица приходились три отверстія, просверленные для доступа воздуха въ стѣнѣ бочки. Къ одному изъ отверстій была прикрѣплена резиновая трубка съ мундштукомъ на концѣ, для того, чтобы держать ее во рту, на случай если изъ бочки улетучится весь накачанный въ нее воздухъ до окончанія переправы. Переправа началась отъ расположеннаго у водопада острова Гросъ-Айландъ.

Тщательно осмотрѣвъ бочку, г-жа Тайлоръ вошла въ нее и приказала закрыть ее и накачать туда воздуху. Затѣмъ бочка была

пущена по теченію, именно той части его, которая должна была привести ее къ водопаду. Предположенія оправдались. Перевернувшись вверхъ дномъ, бочка попала въ водоворотъ и, ринувшись внизъ, исчезла въ массѣ пѣны.

Прошло нѣсколько минутъ томительнаго безмолвія, нарушавшагося лишь клочотаніемъ водопада. Вдругъ бочка вынырнула далеко за водопадомъ, въ болѣе спокойныхъ водахъ рѣки, и черезъ нѣсколько сотъ метровъ удалось бочку поймать. Бочку быстро вскрыли, и изъ нея вышла съ довольно сильно разбитымъ лицомъ г-жа Тайлоръ, которая скоро оправилась отъ пережитыхъ ужасовъ переправы. Безумная затѣя удалась, и, какъ таковая, она только и интересна. Американцы могутъ теперь гордиться, что въ дѣлѣ эксцентричнаго безстрашія женщины у нихъ не уступаютъ мужчинамъ.

Новый электрическій вагонъ.

(Рис. на этой стр.)

Современная инженерная техника, достигшая страшнаго развитія, уже не мирится съ нынѣшней скоростью движенія железнодорожныхъ поѣздовъ, достигшей высшихъ предѣловъ, мыслимыхъ для паровой тяги. Поэтому, какъ извѣстно уже нашимъ читателямъ, она обратилась къ другой силѣ, болѣе интенсивной, но зато менѣе изслѣдованной — къ электричеству. Электрическая энергія даетъ возможность развить скорость движенія до неслыханныхъ размѣровъ, и при томъ съ соблюденіемъ полной безопасности. Знаменитая электротехническая фирма Сименсъ и Гальске въ Берлинѣ сдѣлала начинъ въ этомъ дѣлѣ и доказала полную его осуществимость. Совершенно прямая линия военной желѣзной дороги между Мариенфельдомъ и Цоссеномъ подѣлана Берлиномъ была приспособлена — путемъ закрѣпленія полотна — для испытанія движенія новаго вагона-электродвигателя, изготовленнаго въ мастерской Сименсъ и Гальске въ Мариенфельдѣ. Этотъ электрическій вагонъ изображенъ здѣсь.

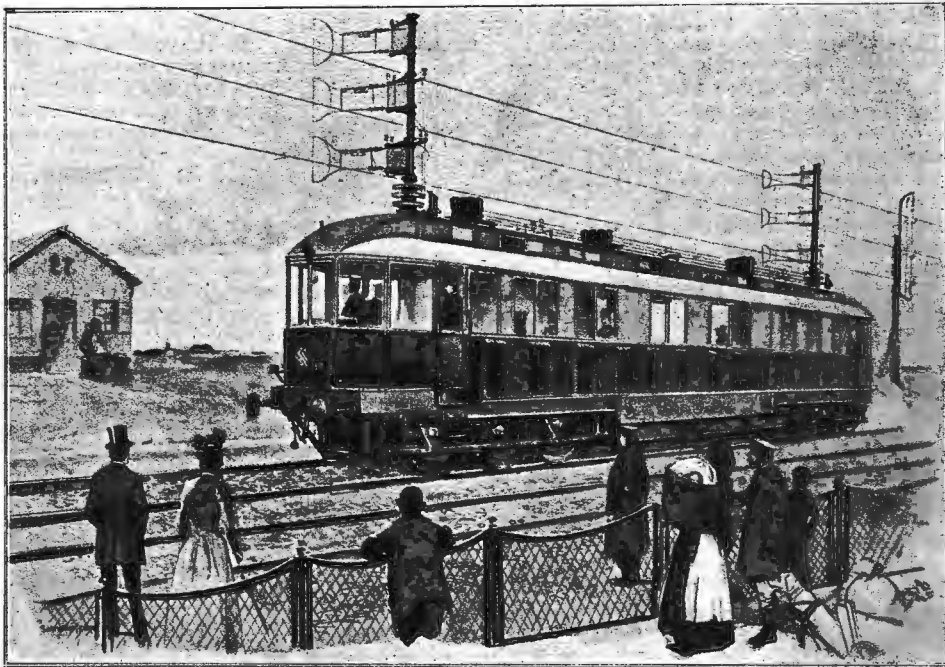

Новый электрическій вагонъ на желѣзно-дорожной линіи подѣланою Берлиномъ, дѣлающій 150 верстъ въ часъ. По рис. Э. Гозанга, авт. «Нивы».

Она имѣетъ длину въ 12 метровъ, снабженъ съ обоихъ своихъ суживающихся концовъ отдѣленіемъ для машиниста, такъ что не нужно его поворачивать при измѣненіи направленія. Электрическій токъ проводится къ вагону надъ землей, по тремъ проволокамъ, протянутымъ вдоль всего пути на дугообразныхъ шестахъ. Концы вагона заострены для того, чтобы уменьшить сопротивленіе воздуха.

Результаты пробныхъ поѣздовъ оказались очень удачными. По показаніямъ особыхъ, приспособленныхъ къ вагону, автоматическихъ аппаратовъ, обозначающихъ скорость движенія, послѣдняя опредѣлилась въ 160,2 километровъ въ часъ. Подобной скорости еще не знаетъ желѣзнодорожное движеніе. Чтобы яснѣе представить огромные размѣры этой скорости, приведемъ примѣрный разсчетъ: электрическій вагонъ, идущій со скоростью 160 километровъ (150 верстъ) въ часъ, дойдетъ въ 4³/₄ часа изъ Петербурга въ Москву, въ 10 час. изъ Петербурга въ Берлинъ, въ 17 часовъ изъ Петербурга въ Парижъ и въ 17¹/₂ часовъ изъ Петербурга въ Лондонъ. Давленіе воздуха, которое долженъ преодолѣть электродвигатель, простирается до 134 килогр. на квадрат. метр. Несмотря на эту колоссальную быстроту, фирма Сименсъ и Гальске рѣшила не останавливаться на достигнутыхъ успѣхахъ и надѣется довести скорость движенія до 200 километровъ въ часъ.

0 перемѣнѣ адреса.

Контора журнала „Нива“ проситъ гг. иногороднихъ подписчиковъ, при перемѣнѣ адреса, прислать прежній печатный адресъ и прилагать 28 коп. почтовыми марками на типографскіе расходы. Гг.-же городскіе подписчики благоволятъ представлять подписные билеты.

Фаустъ, гете. Въ 2 х частяхъ. Педогогическое издание въ 16-ю д. л. Въ виду всеобщаго интереса, представляемаго „Фаустомъ“, и желая сдѣлать произведение это доступнымъ къ приобретению для обширнаго круга читателей, мы и выпустили настоящее недорогое по цѣнѣ издание „Фауста“. Цѣна за обѣ части (923 страницы) 1 р. 75 к., съ перес. 2 р. 20 к. Цѣна одной первой части 75 коп. съ перес. 1 руб. Вторая часть отдѣльно не продается.

Требования адресовать въ контору изданій А. Ф. Маркса, СПб., М. Морская, 22.

НОВОУЩЕ. Ром. изъ современн. жизни Вс. Соловьева. Ц. 2 р., съ пер. 2 р. 50 к.

КОМУ НУЖНЫ ДЕНЬГИ!
 Могу зар. аботать до 200 руб. и болѣе въ мѣсяцъ. Подробныя свѣдѣнія высылаю за семикоп. марку КОНТОРА ФАБРИКЪ Э. А. З. А. НОВИЦКАГО, С. П. Б. Гороховая ул., № 36.

Сѣмянный магазинъ Г. ЛАУБЕРЪ,
 С.-Петербургъ, Малая Конюшенная, № 5.

Честъ имѣть сообщать почтеннѣйшій публикѣ о выпускѣ на 1902 годъ новаго каталога свѣжихъ огородныхъ, луговыхъ, цвѣточныхъ и древесныхъ сѣмянъ, который по желанію пересылается бесплатно. № 16309 2-1

ОБЪЯВЛЕНІЕ.

Древнее достояніе нашего отечества—Западная Русь, въ силу неблагоприятныхъ историческихъ событий, находилась подъ вѣдомымъ игомъ въ теченіе трехвѣкового періода времени. Только въ слабое царствованіе Императрицы ЕКАТЕРИНЫ II по мощи Россіи этой родной окраины могла исполниться и осуществиться и привада, наконецъ, къ давно желанному воссоединенію Западной Русы съ Русью Московскою.

Съ этого момента, подъ эгидотомъ Русскихъ Царей, Западная Русь уже споконья и твердо ступила на путь свободнаго культурнаго развитія и объединенія съ остальною Россіею.

Въ память этого знаменательнаго дѣянія Великой Монархини, ЕГО ИМПЕРАТОРСКОМУ ВЕЛИЧЕСТВУ благоудно было 9 февраля 1899 года ВЫСОЧАЙШЕ соизволено на открытіе повелѣніемъ въ Имперіи подписки для сбора пожертвованій на сооруженіе въ г. Вильнѣ, какъ центрѣ края, памятника Императрицѣ ЕКАТЕРИНѢ II, *какъ главной виновницѣ возвращенія Россіи отторжутаго отъ нея Валурускаго края*.

Такое Монаршее соизволеніе открыло всѣмъ русскимъ людямъ возможность внести свою лепту на это общерусское дѣло, въ которомъ дорога по одину рублю, а дорога и каждая копейка, прислланная ко всѣмъ концамъ нашего обширнаго Отечества, какъ дань священной памяти Великой Радѣльницы Русской земли.

Стоимость памятника опредѣляется въ 165—170 тысячъ руб., изъ коихъ недостааетъ еще тысячъ пятьдесятъ. Поэтому Комитетъ настоящихъ объявленіемъ доводитъ объ этомъ до всеобщаго свѣдѣнія и проситъ, особенно Редакціи периодическихъ изданій, принять живое участіе въ дѣлѣ сбора пожертвованій на сооружаемый въ г. Вильнѣ памятникъ Императрицѣ ЕКАТЕРИНѢ II. Пожертвованія, въ какомъ бы размѣрѣ они ни были, могутъ быть сдаваемы въ любое Казначейство, или, по желанію жертвователей, высылаемы непосредственно въ Комитетъ по постройкѣ памятника, въ г. Вильну.

Председатель ВЫСОЧАЙШЕ учрежденнаго Комитета, Виленскій Губернаторъ Почетный Оленикъ, В. фонъ-Валь.
 Директоръ Комитета А. Виноградовъ.

ДАРОМЪ ИЛИ НѢТЪ? КОМУ КАКЪ УДОДНО!

1) За небывало дешую цѣну! Пришлите намъ бистую фотографическую карточку, 3 рубля денегъ и укажите, гдѣ прочтати наше объявленіе. Мы Вамъ исполнимъ въ 15 дней дѣйствительно настояцій большой фото-карандашный портретъ „БРОМИРЪ“, близкій къ натуральному величинѣ, почти вдвое болѣе противъ рекламныхъ „НЕ ДАРОМЪ“, съ превосходной художественной отдѣлкой черными италіанскимъ карандашомъ, въ широкой изысканной рамѣ изъ узораго чарнаго багета и вышлемъ вамъ таконно, вмѣстѣ съ оригиналомъ, въ лшкѣ почтоу посылкой за нашъ счетъ, безъ всякой дополнительной приплаты по указанному Вами адресу во всѣ мѣста Европейской Россіи.

2) Абсолютно даромъ! Рекомендуйте намъ Вашихъ знакомыхъ и какъ только мы получимъ по Вашей рекомендаціи семь заказовъ на наши прекрасные большіе фото-карандашные портреты „БРОМИРЪ“, восьмой экземпляръ, какъ премію, исполнимъ для Васъ бесплатно, съ упаковкой и пересылкой за нашъ счетъ во всѣ мѣста Европейской Россіи.

Подробные иллюстрированные прейскуранты высылаемъ бесплатно.
ХУДОЖЕСТВЕННАЯ МАСТЕРСКАЯ АЛЕКСАНДРЪ.
 С.-Петербургъ, Казанская улица, домъ № 9.

Новыя изданія А. Ф. Маркса, въ С.-Петербургѣ.
 Вышла изъ печати **НОВАЯ КНИГА:**
На пути къ вѣчности.
 РОМАНЪ
 Вас. Ив. Немировича-Данченко.

Изычно изданная книга въ 8 д. л., отпечатанная четкимъ шрифтомъ, на хорошей бумагѣ. Цѣна 1 руб., съ перес. 1 р. 25 к., въ красив. переплетѣ 1 р. 50 к., съ перес. 1 р. 75 к.

Глубоко захватывающій драматизмомъ своей фабулы и заинтересовывающій оригинальной обрисовкой дѣйствующихъ лицъ, изъ которыхъ каждое само по себѣ сильная натура—романъ этотъ одно изъ удачнѣйшихъ произведеній нашего извѣстнаго писателя. Являясь естественнымъ продолженіемъ и глубоко задуманнымъ окончаніемъ ранѣ написаннаго и отдѣльно изданнаго романа „На пути къ счастью“, этотъ романъ представляетъ собою, по полнотѣ жизненной картины и ясности обрисовки характеровъ дѣйствующихъ лицъ, вполне законченное цѣлое, увлекающее читателя яркостью созданныхъ образовъ и изумительною искренностью чувства, проникнутаго глубокою вѣрою въ торжество идеала. Романъ заканчивается свѣтлой картиною грядущаго счастья, путь къ которому въ дальней, лучезарной вѣчности, и въ этомъ заключается главная, основная идея романа.

Что касается самой формы романа, яркости письма и поэтичности обрисовки природы, разсыпанныхъ по роману широкою рукою, то это такія общія свойства каждаго произведенія, выходящаго изъ-подъ пера этого высокоталантливаго автора, что о нихъ распространяться излишне.

Имѣется также въ продажѣ романъ того же автора „На пути къ счастью“. Большой изысканный томъ въ 528 стр. in 8°. Цѣна 1 р., съ пересылкою 1 р. 25 к., въ изыск. коленкор. переплетѣ 1 р. 50 к., съ пересылкою 1 р. 90 к.

Гоголь, Н. В. Полное собраніе сочиненій. Подъ редакціей изданіе въ одномъ большомъ, компактно напечатанномъ въ 2 столбца (1686 столбцовъ въ больш. 8-ю долю л.), томѣ. Съ портретомъ Н. В. Гоголя, биографіей, очеркомъ В. И. Шенрока и съ иривѣченіями редактора. Изычно изданіе: превосходная бумага и четкій шрифтъ. Цѣна 1 р. 25 к., съ перес. 1 р. 75 к.; въ красивомъ коленкор. переплетѣ 1 р. 80 к., съ перес. 2 р. 30 к.

Гоголь, Н. В. ПОЛНОЕ СОБРАНІЕ СОЧИНЕНІЙ. Редакція Н. С. Тихонравова, 16-е изданіе, въ 12-ти томахъ (въ 6-ти книгахъ). 2660 стран. in 8°, съ биографіей автора, съ приложеніемъ двухъ портретовъ Н. В. Гоголя, гравиров. на стали Брокгаузомъ въ Лейпцигѣ, факсимиле, автографа и нѣсколькихъ собственноручныхъ рисунковъ Гоголя. СПб. 1900 г. Цѣна 2 р. 50 к., съ перес. 3 руб., въ 6-ти коленкор. переплетѣхъ—4 р. 25 к., съ перес. 4 р. 75 к.

Гоголь, Н. В. «Похожденія Чичикова или МЕРТВЫЯ души». Поэма Н. В. Гоголя. въ 2-хъ частяхъ, съ портретомъ автора, 10 гелиографурями и 355 иллюстраціями. Роскошное изданіе: бумага, печать и воспроизведеніе иллюстрацій не оставятъ желать ничего дучшаго. Цѣна изданія: въ 12-ти брошюрован. выпускахъ—12 руб., съ перес.—13 р. 50 к. Въ прочномъ и красивомъ коленкор. переплетѣ съ кож. корешкомъ—16 руб., съ перес. 18 руб. Въсѣ 15 фунтовъ.

„Письма Н. В. Гоголя“. Подъ редакціей В. И. Шенрока. «Письма» Гоголя являются необходимымъ дополненіемъ къ полному собранію сочиненій Гоголя, представляя огромный интересъ для каждаго образованнаго человека, желающаго изучить оригинальную и глубокую личность гениальнаго писателя, проникнуть въ тайники его души. Изычно изданіе 4 тома въ 8-ю д. л. (2253 стр.), на хорошей бумагѣ, красивымъ, четкимъ шрифтомъ. СПб. 1901 г. Цѣна за четыре тома 6 руб., съ перес. 7 руб. Въ четырехъ красивыхъ коленкор. переплетѣхъ 7 р. 60 к., съ перес. 8 р. 60 к.

15 книжекъ иллюстрирован. изданій соч. Н. В. Гоголя
 (съ художественно исполненными рисунками и вѣшалками М. Зичи, П. Соколова, Р. Штейна, И. Храброва и друг.)

№	Название	Брош.	Въ перепл.	№	Название	Брош.	Въ перепл.
1.	Коляска. Повѣсть съ рисунками	5 к.	8 к.	9.	Пропавшая грамота. Пов., съ 12 рис.	5 к.	8 к.
2.	Вечеръ наканунѣ Ивана Купала. Пов., съ 30 рис.	6 •	9 •	10.	Ночь передъ Рождествомъ. Пов., съ 46 рис.	10 •	14 •
3.	Вій. Пов., съ 38 рис.	9 •	12 •	11.	Женитьба. Комедія, съ 13 рис.	8 •	12 •
4.	Майская ночь или Утопленница. Пов., съ 31 рис.	7 •	10 •	12.	Шинель. Повѣсть, съ 45 рис.	8 •	12 •
5.	Сорочинская ярмарка. Пов., съ 37 рис.	6 •	9 •	13.	Закладованное мѣсто. Пов., съ 14 рис.	5 •	8 •
6.	Носъ. Пов., съ 17 рис.	6 •	9 •	14.	Ревизоръ. Комедія, съ 30 рис.	20 •	25 •
7.	Страшная мѣсть. Пов., съ 37 рис.	8 •	12 •	15.	Старосвѣтские помѣщичи. Пов., съ 50 рис.	6 •	9 •
8.	Тарасъ Бульба. Пов., съ 28 рис.	18 •	23 •				

Всего 15 книжекъ, съ 443 рис., цѣною безъ перес. 1 р. 27 к., въ перепл. 1 р. 80 к. Выписывающіе 1 книжку прилагаютъ на пересылку заказ. бандеролью 10 к., отъ 2—4 книжекъ—20 к., отъ 5—9 книжекъ—30 к., отъ 10—15 книжекъ—43 к. Въ 15 книжкахъ: 1) допущены Министромъ Народнаго Просвѣщенія въ ученическую библиотечку среднихъ и низшихъ учебныхъ заведеній и 2) одобрены Военно-учебнымъ комитетомъ и включены въ объявленныя при циркулярѣ Главнаго Штаба отъ 4-го января 1896 г., за № 8, каталогъ книгъ, одобренныхъ къ обращенію въ войскахъ.

„XIX вѣкъ“. Предлагаемая книга содержитъ рядъ интересныхъ и живо написанныхъ статей, принадлежащихъ перу извѣстныхъ писателей, и 470 иллюстрацій въ видѣ портретовъ, рисунковъ, снимковъ, плановъ и проч., дающихъ писателю полную картину жизни истекающаго столѣтія. Большое иллюстриров. изданіе in 4°, отпечатанное на хорошей бумагѣ, четкимъ шрифтомъ. Цѣна 2 р., съ перес. 2 р. 50 к.; въ красив. коленкор. переплетѣ—2 р. 75 к., съ перес. 3 р. 25 к.

Требованія и деньги просятъ адресовать въ контору изданій А. Ф. Маркса, СПб., М. Морская, 22.

„ЭЙНЕМЪ“ въ **МОСКВѢ.**
 СВОЕОБРАЗНАЯ ФАБРИКА въ **СИМФЕРОПОЛѢ** (въ КРЫМУ.)
Пюре Томатъ.
ГЛАЗИРОВАННЫЕ ФРУКТЫ **Компотъ.**



ДАМАМЪ И БАРЫШНЯМЪ.
 Изысканный подарокъ.

Изъ чистаго золота 56-й пробы цѣлый гарнитуръ только 14 р.: 1) Браслетъ золотой, состоящій изъ плотнаго золота обруча, на которомъ искусствен. бриллианты превосходной игры обхватываютъ дулѣе-рубины, сапфиръ, изумрудъ или бирюзу (по выбору заказчика); 2) Брошь; 3) Пара крупныхъ серегъ; 4) Кольцо такого же фасона. (На рисунокъ гарнитура изображенъ въ уменьшенномъ видѣ). Въ отдѣльномъ высылаются браслетъ за 7 р., брошь 3 р., серьги 3 р., кольцо 2 руб. Высылаются наложен. платеж. по полученіи 3 р. задатка. Адресъ: Фабричный складъ золотыхъ издѣлій и часовъ.

Остерегайтесь поддѣлокъ.

Торгъ. Домъ І. Г. Шамиссо и Ко, Одесса.
 Даромъ получаетъ каждый выписывающій на сумму не менѣе 39 р. премію: часы, мужские или дамскіе, ворончій стажъ съ фирм. ходомъ.

СЪМЕНА

огородныя, цвѣточныя, сельскохозяйственныя и проч. **ЛУЧШАГО КАЧЕСТВА.**

Иллюстрированный прейсъ-курантъ высылается за три семикоп. марки. **ПОКУПАТЕЛЯМЪ БЕСПЛАТНО.**

СЪМЯННАЯ ТОРГОВЛЯ

Г. ФРИКЪ.

В. № 16772 2-2

С.-ПЕТЕРБУРГЪ, Адмиралтейскій просп., 10.

ТОЛЬКО 1 р. 50 к. СЪ ПЕРЕСЫЛКОЙ
10 открыт. писемъ съ портр. заказчика, хорошую карточку и деньги высыл. С.П.Б., Казанская, 12, fotogr. Шрейберъ.

DETECTIVE-INSTITUT „HELIOS“, WIEN.
Частныя справки, розыски, секретныя наблюденія и пр. (Всѣмъ).

СОБРАНИЕ ЛИБРЕТТО
на рус. яз. (содержаніе 42 оперъ съ приб. арий, постоянно повтор. на сцен. теат.) необходимо какъ интелег. сем. Сост. Влад. Ал. Сидоровъ. Цѣна 1 р. 20 к. съ пересылк., съ нал. плат. 1 р. 30 к. Выслано безъ задатка. Адресъ: Варшава, (Сенатор. ул., 23,30 типогр. І. Д. Левинсона)



ДАВНО ИСПЫТАННЫМЪ МОЗОЛИНЪ
А. Рейгерцъ
ИЗВѢСТНО, что это радикальное средство уничтожаетъ мозоли съ корнемъ. Продается вездѣ. Цѣна 35 коп.

МАНДОЛИНЫ (всѣ съ механизмомъ для струнъ въ 6, 10, 15, 20, 30, 40, 50 р. и дороже до 150 р. (отъ 10 р. настоящей итальянск. работы).
ГИТАРЫ (въ 3 и 4 руб. съ колками. Съ механизмомъ для струнъ въ 6, 8, 10, 12, 15, 20, 30 р. и дороже до 100 руб.
СКРИПКИ (въ 1 1/2, 2 1/2, 4, 6, 10, 14, 20, 30, 50 р. и дороже до 100 руб. Для учениковъ полныя приборы: скрипка, смычекъ, футляръ и всѣ принадлежности въ 8, 12 и 16 руб.
РОЯЛИ, ПИАНИНО, ФИСГАРМОНИИ и всевозмож. механическіе и самоиграющіе инструменты
РЕКОМЕНДУЕТЪ ВЪ ВОЛШОМЪ ВЫБОРЪ
ЦЕНТРАЛЬНЫЙ СКЛАДЪ И ФАБРИКА МУЗЫКАЛЬНЫХЪ ИНСТРУМЕНТОВЪ
І. Ф. МЮЛЛЕРЪ МОСКВА, ПЕТРОВКА.
ИЛЛЮСТРИРОВАННЫЙ ПРЕЙСЪ-КУРАНТЪ БЕСПЛАТНО.



ПОДПИШИТЕСЬ НА ЖУРНАЛЪ **„Будильникъ“** ВЪ 1902 Г.



Денязъ журнала „Будильникъ“ — смѣясь, серьезничать... И въ 1902 г., какъ всегда, „Будильникъ“, будетъ появляться ежедневно съ «веселымъ визитомъ», чтобы рассказать обо всемъ и обо всѣхъ, иллюстрируя серьезныя и шутивыя новости раскрашенными каррикатурами и рисунками въ клеше. Каждую недѣлю онъ ведетъ живую бесѣду о политикѣ, о столичныхъ и провинціальныхъ дѣлахъ и *остривитъ* на всѣ случаи общественной жизни... „Будильникъ“ также серьезничаетъ и въ 1902 г. даетъ своимъ годовымъ подписчикамъ новую премію:

„ЗЕРКАЛО КАВКАЗА“.

Роскошный Альбомъ съ текстомъ, въ 4-хъ отдѣлахъ, отражающій вѣшній видъ и внутреннее значеніе Кавказа. Всѣ картины большого формата сняты съ натуры тифлис. фотографомъ Д. И. Ермаковымъ.

Подписная цѣна на „Будильникъ“: на годъ — 10 руб., безъ преміи — 9 руб., въ Москвѣ на одинъ руб. дешевле. Для „больныхъ карманомъ“ — разсрочка: 5 руб. при подпискѣ и 5 руб. — 1-го июля 1902 г. Пробный № „Будильника“ высылается за три семикопѣчныя марки.

Подписка принимается въ конторѣ жур. „Будильникъ“: Москва, Тверская, домъ Спиридонова. № 16539 5-5

Золотая медаль на Всемирной Парижской Выставкѣ 1900 года.
Новѣйшіе духи сезона.
Каллисто „**Violacea**“.
Запахъ цвѣтовъ этой орхидеи восхитителенъ, напоминаетъ фиалку и желтофіоль и держится очень долго.
Ф. ВОЛЬФЪ и СЫНЪ парфюмеры въ Карлсруэ.
Имѣется во всѣхъ лучшихъ парфюмерныхъ и аптекарскихъ магазинахъ и парикмахерскихъ. Ц. № 16464 9-7

ТОВАРИЩЕСТВО
1865. Москва. 1870. С.-Петербургъ. 1882. Москва. 1896. Нижн.-Новгор.

РОССІЙСКО-АМЕРИКАНСКОЙ РЕЗИНОВОЙ МАНУФАКТУРЫ

ВЪ С.-ПЕТЕРБУРГѢ,
УЧРЕЖДЕННОЕ ВЪ 1860 ГОДУ,

просить при покупкѣ **РЕЗИНОВЫХЪ ГАЛОШЪ** обращать вниманіе на клейма на подошвахъ:



1860
Т.РА.Р.М.
С.ПЕТЕРБУРГЪ.

въ особенности на годъ учрежденія Товарищества „1860“, и на слово „С.-Петербургъ“ въ красномъ треугольничкѣ (фабричное клеймо).
„GRAND PRIX“ Высшая награда (Парижъ 1900 г.) единственная за резиновыя издѣлія русскаго производства присужденная.

№ 4711

РЕЙНСКАЯ ФИАЛКА

ДЛЯСТАВЛЯТЕЛЬНЫЙ СВЯЖИЙ ЗАПАХЪ ФИАЛКИ. НИКАКІЯ ДРУГІЯ ФИАЛКОВЫЯ ПРОИЗВЕДЕНІЯ НЕ МОГУТЪ СРАВНЯТЬСЯ СЪ ЭТИМЪ ЗАПАХОМЪ

ФЕРД. МЮЛЬГЕНСЪ
КЕЛЬМЪ-РИГА
ПОСТАВЩИКЪ ДВОРА
ЕГО ИМПЕРАТОРСКАГО ВЕЛИЧЕСТВА.

ОТКРЫТА ПОДПИСКА НА ЖУРНАЛЪ **„СПОРТЪ“**

Статьи, хроника, иллюстраціи по всѣмъ видамъ спорта: велосипедъ, автомобиль, борьба, парусный и гребной спортъ, коньки и лыжи, легкая атлетика и игры, плаванье, гиря, боксъ, фехтованіе, стрѣльба, охота, конскій спортъ, туризмъ, новости по воздухоплаванію и фотографіи.

ПОДПИСНАЯ ЦѢНА 4 р. ВЪ ГОДЪ. 1 р. за 3 мѣсяца
ПРОБНЫЕ №№ БЕЗПЛАТНО.

Изгородіе благоволятъ обращаться исключительно въ редакцію—С.-Петербургъ, Каменный Островъ, 4.
Ред.-над. Г. А. Дюперронъ.

ОБУЧЕНІЯ ЯЗЫКАМЪ

Образцовые **САМОУЧИТЕЛИ**

д-ра Розенталя, съ указ. способ. усвоенія чистаго произношенія, соет для русскихъ А. Месковскій. **ФРАНЦУЗСКАГО ЯЗ.** Ц. съ перес. 3 р. 80 к. Краткій курсъ съ пер. 1 р. **НѢМЕЦКАГО ЯЗ.** Ц. съ пер. 3 р. 40 к. **АНГЛІЙСКАГО ЯЗ.** „ „ „ 4 „ 40 „

Образцовая система является подражаніемъ указанному самому природою методу. Складъ у **Ант. Месковскаго, СПБ., Вознесенскій просп., д. 23, к. 10.** ПОДРОБНАЯ ПРОГРАММА БЕЗПЛАТНО.

Школа для ХУДШТЕРОВЪХЪ
Машиностр., электрот., **„АПОЛЬДА“**.
Химич. промышл.

БАСНИ

Ореста Головина (Ром. Фед. Брандта). Цѣна 1 р. 20 к. **Ученымъ Комитетомъ Министерства Народнаго Просвѣщенія** допущены въ учебныя бібліотеки старшаго возраста. Адресъ автора: Москва, Шереметевскій переулокъ, домъ Рихтеръ. Выписывающіе отъ автора за пересылку не платятъ.

МАССАЖЪ ЛИЦА

изобрѣтателя Генриха Симонса въ Берлинѣ.

Посредствомъ специальныхъ аппаратовъ уничтожаетъ морщины и пресду, преждаетъ появленіе таковыхъ. Единственные представители для всей Россіи

Т-во А. РАЛЛЕ и К^о.
Москва — Кузнецкій мостъ, Петербургъ — Невскій, 18, Варшава — Вержболова, 7, Екатеринбургъ — Богоявленскій ул., Тифлисъ — Головинскій просп.

Огнестойкость доказана въ 3-хъ публичныхъ испытаніяхъ и многихъ пожарныхъ случаяхъ.

НЕСТОРАЕМЫЕ ШКАФЫ
ВАГНЕРЪ и К^о въ Москвѣ
бывшій Э. МАЛЕРЪ и К^о.

Петровка, д. Михалкова.

При громадномъ пожарѣ въ Москвѣ гостиницы „Метрополь“, шкафъ нашей фабрики блестяще оправдалъ свое назначеніе.—Шкафъ, стоявшій въ 5-мъ этажѣ, находился въ непрерывномъ огнѣ, пока выгорѣли всѣ пять этажей. По вскрытіи всѣ документы, книги и проч. оказались уцѣлѣвшими. Ш. № 16791 3—1

← ПРЕЙСЪ-КУРАНТЫ ПО ВОСТРЕБОВАНІЮ. →

ОТКРЫТА ПОДПИСКА НА СОЧ. **Д-ра Ф. Бильца**

ЕСТЕСТВЕННЫЕ МЕТОДЫ ЛЕЧЕНІЯ

3 тома бол. 3000 стр. и 700 рис. хромолит. Лечение всѣхъ болѣзней. Полный переводъ съ 100-го изд. Д-ра Б. Е. Шехтера. Ц. по подпискѣ до выхода 1-го тома (1 Апрель) за всѣ три тома 2 р., съ пересылкой 3 р. Разсрочка: при подпискѣ 2 р., къ 1 Апрель 1 р. или налож. плат. на 1-й т. 1 р. 20 к. На веленев. бум. съ пересы. 5 р. Переплеты 1 р. и 2 р. 25 к. Тома выйдутъ: 1-й—1 Апрель, 2-й—1 Юль и 3-й—1 окт. По выходѣ каждого тома цѣна увеличивается на 1 р. каждый разъ и дойдетъ съ 2 р. до 5 р. Въ Германіи разошлось 100 изданій, 900,000 экземпляровъ, соч. Д-ра Ф. Бильца. Требования адресовать: книж. маг. Н. С. Аскарханова, Петербургъ, Трояцкая улица, 6.

ТРЕБУЙТЕ

бесплатно каталогъ и образцы шрифтовъ новѣйшихъ американскихъ пишущихъ машинъ

„ВЛКЕНСДЕРФЕРЪ“

Машины эти удостоены высшихъ наградъ и золотыхъ медалей въ Чикаго, Мульѣ, Руанѣ и Золянгенѣ.—Цѣна № 5—100 р., № 7—140 р.

Каталогъ и образцы высл. бесплатно.

Торговый домъ **Э. КИНКМАНЪ и К^о.** С.-Петербургъ. Гороховая, 17.

ОТСРОЧКА ПО ПРОСЬБѢ ГГ. ЗАКАЗЧИКОВЪ НЕ ДАРОМЪ,

а для рекламы по особенно удешевленной цѣнѣ только до 10 Апрель 1902 года **каждому, кто намъ пришлетъ изъ провинціи** визитку или кабинетную **ДВА** рубля денегъ и сіе объявленіе, будетъ фотографическу картонку, **ДВА** изготовленъ въ пятнадцатидневный срокъ большой бюстовый портретъ „Экспрессъ“ близкій въ натуральной величинѣ, увеличенный при помощи Свѣтописъ, художественно отбѣланный, и высланъ одновременно съ оригиналомъ почтою за нашъ счетъ безъ всякой доплаты, по указанному адресу во всѣ города

Россійск. Имперіи. **АТЕЛЬЕ ИЗЯЩНОЙ СВѢТОПИСИ**

С.-Петербургъ, Невскій пр., д. 61. Ко вниманію Гг. заказчиковъ! нашей свѣтописи относительно техническаго исполненія портретовъ конкурентовъ нѣтъ.

● **Воспользуйтесь случаемъ!** ● послѣ 10 апрѣля 1902 года цѣны будутъ повышены. Съ наложеннымъ платежомъ не высылаются.

ПРЕВОСХОДНЫЯ **КОМНАТНЫЯ РАСТЕНІЯ**

получаются при употребленіи **ВАГНЕРОВСКИХЪ УДОБРИТЕЛЬНЫХЪ ТУКОВЪ**

Марки **Ф. К. W.**

Имѣются во всѣхъ лучшихъ аптекарскихъ магазинахъ, въ жестянкахъ по 30 и 50 коп. Высылаются по почтѣ пробные ящики въ 5 ф. по 2 и 3 рубля съ пересылкой. Брошюры высылаются бесплатно. В. № 16748 4—2

Главный складъ Вагнеровскихъ туковъ у **Г. ФРИКЪ.**

С.-Петербургъ, Адмиралтейскій просп., 10.

ЛУЧШІЯ СРЕДСТВА ДЛЯ ЗУБОВЪ:

ТИМОЛОВЫЙ Зубной элексиръ. **ТИМОЛОВЫЙ** Зубной порошокъ, **НО ТОЛЬКО** С.-Петербургской **ТЕХНО-Химической Лабораторіи.**

С.-Петербургъ, Коломенская, 12.—Продается всадѣ.

ИЗГНАНИКЪ. ЗА 13 РУБ.

Истр. романъ Вс. С. Соловьева, изд. врем. 20 р. пишущая; 45 р.—велосипедъ; за 90 р.—царств. Императора Николая I. Въ 2-хъ ч. Гомондъ, за 135 р. Ремингтонъ—высл. Ц. 3 р., съ перес. 3 р. 50 к., изъ колесиковъ налож. плат. по получ. 3 р. задат., 25 павсем. переплетъ 3 р. 75 к., съ перес. 4 р. 25 к. Загр. худож. 1 р. Нужны агенты, имѣюч. знакъ. Требования адресовать въ конт. изд. А. Ф. съ фотр. и завод. на отвѣт. марку. Москва, Маркс, СПБ., Малая Морская, № 22. Таганка, Б. Вокзальный п. д. Каныгина, № 1.

СЕПАРАТОРЫ „ADLER“.

Усовершенствованные и новѣйшіе сливкоотдѣлители. Лучшіе изъ существующихъ.

Последняя новость.

Высшія награды. Масса похвальныхъ отзывовъ. Золотыя и серебряныя медали и дипломы. Часовая производительность отъ 4—40 ведеръ.

Незамѣнимый и необходимѣйшій аппаратъ молочнаго хозяйства. Цѣны самыя дешовыя.

Складъ и единственный представитель **А. М. Фокинъ.** С.-Петербургъ. Садовая, 9. **ТРЕБУЙТЕ КАТАЛОГИ.**

ПЬСТО И СИРОПЪ НАФЕ ДЕЛАНГРЕНЬЕ

Maison de M. Delangrenier
Самыя пріятныя грудныя средства
Требуя. настоящ. **Delangrenier** Paris
10, rue des Saix-Pères, въ Парижѣ и въ аттѣ.

Ц. № 16630 10—4

ВСЕ

для любительскихъ работъ (руковод. для выжиганъ, тожари. раб. выжиг. по дереву; матеріалы, машины, аппараты, станки и пр.) лучшаго качества высылаются иллюстр. каталогъ за 20 коп. (почт. марк.). **Meu & Widmayer. München, 7.**

ПЕРЧАТОЧНАЯ ФАБРИКА

Л. И. Тимистеръ и К^о, въ Москвѣ.

Сущ. съ 1868 г. 10—7

Прочныя, изящныя кожаныя перчатки Олтовый складъ при фабрикѣ: Москва, Покровская застава, собств. домъ.

Можно получать въ лучшихъ магазинахъ во всѣхъ городахъ Россійской Имперіи.

Контора А. КРОПОВОЙ, СПБ. Невскій пр., д. 97.

Отдѣленіе Ростовъ на Дону, В. Садовая ул., № 71, домъ Хозяиновой. Продаетъ **ВЫИГРЫШНЫЕ** бил. всѣхъ займовъ съ прав. укл. суды част. Лготы. условия высл. почт. Попуните выигрышные займы при задаткѣ отъ 20 р. на бил. Бесплатно приним. для предст. къ общину безъ куп. III-й Двор. заемъ на нов. куп. лянты.

Перуин

ИДЕТЬ НА ВСТРѢЧУ ЖЕЛАНІЮ ВСѢХЪ ЛУДЕЙ ИМѢТЬ РОСКОШНЫЯ ВОЛОСЫ И ОСВОБОЖДАЕТЪ ЛУДЕЙ ОТЪ СТОЛЬ ТЯГОСТАГО ВЫПАДЕНІЯ ВОЛОСЪ И КРАИНЕ НЕПРИЯТНОИ ПЕРХОТИ.

ПРОДАЕТСЯ ПО 1 Р. 75 К. Ф. **БАЗАРЪ МАРКЪ, СЛБ.** НЕВСКІЙ № 20-31

Угольный Заводъ

рекомендуетъ казеннымъ складамъ и водооч-
но-заводчикамъ для очистки спирта и водокъ
чисто березовый

УГОЛЬ

разныхъ сортовъ, химически заготовленный.
За достоинства награжденъ на Московско-Рос-
сийск. выставкѣ 1895 г. медалью, на Полтав-
ской 1893 г. и Смоленской 1899 г. похваль-
ными листами.

Продажа

Лѣсныхъ Материаловъ.

Съ заказами обраб.: Ст. Починковъ, Смол.
губ. **Д. Н. Демидову.**

Съ разр. Сиб. стол. врач. упр., за
№ 512 отъ 31-го Января 1901 г. на
общ. основ. торг. издѣлія необранъ,
въ составѣ представля. образца предл.
для здоровья вощевъ безъ всякаго,
однако, ручат. въ полезн. его дѣйстви.

КРИНОЛЬ

привозора **К. Христиансена.**

ГИГИЕНИЧЕСКАЯ ЖИДКОСТЬ для уничтоженія ПЕРХОТИ и УКРѢПЛЕНІЯ ВОЛОСЪ.

Имѣется въ лучшихъ аптекарск. и пар-
фюмерн. магазинахъ. Главные склады:
СПб. Штоль и Шмидтъ и Русск. Об-
щество торг. аптек. товар. Москва:
К. И. Феррейръ. Невск. Южно-Русск.
Общ. тор. апт. товар. 4—2



ЭДМУНДЪ ПАУЛУСЪ

Маркнейкирхенъ (Саксонія)

Музыкальные инструменты.

Требуйте безплатно русскій каталогъ № 4,
съ цѣнами въ рубляхъ и франко Петербургъ
отъ главныхъ представителей Евгений Бот-
манъ и №. С.-Петербургъ, Садовая, 18.



САДОВОЕ ЗАВЕДЕНІЕ П. П. ДАУГУЛЯ

существуетъ съ 1822
года въ г. Юрьевъ

(Дерпт), Лифляндской губ. и
высылаетъ безплатно и франко
КАТАЛОГЪ СЪМЯНАМЪ

огороднымъ, двѣточнымъ и эконо-
мическимъ, 500 сорт. РОЗАНАМЪ,
грунтовымъ и оранжерейнымъ,
георгинамъ, гвоздикамъ, лавандамъ, двѣ-
точн. луковичкамъ, и корневищамъ, воздушн.
и тепличн. растеніямъ, фруктовымъ и укра-
сительнымъ ДРЕВАМЪ и КУСТАРИ-
КАМЪ, ХВОЙНЫМЪ, рослымъ деревьямъ
д. аллей, плакуч. деревьямъ, клубникамъ, спар-
жѣ, шампиньон. грибами, и пр., съ обозна-
ченіемъ крайн. цѣны.

НЕСГОРАЕМЫЕ ШКАФЫ

В. МЕЛЛЕРЪ
ВЪ МОСКВѢ
РОЖДЕСТВЕНКА Д. ДЖАНГАРОВЫХЪ.
Малореставрированный прейсъ-курантъ высылаютъ
по требованію.

ВОЗВРАЩЕНІЕ.

Помогите, добрые люди, вопиющей нуждѣ
нашей. Древній и крайне ветхій храмъ нашъ
во имя Рождества Богородицы стоитъ на
весьма опасномъ мѣстѣ, на кругомъ берегу
р. Оки. Мы приступаемъ къ построенію но-
ваго храма Божіа; средства же наши весьма
скудны. Помогите, благодѣтели, святому дѣ-
лу вашему. Господь наградитъ васъ Своими
милостями, — а мы помолимся за Васъ.
Адресъ: г. Лихвинъ, Калужск. губ., с. Же-
ремино. Предсѣд. прих. попечительства,
Свящ. Александръ Смирновъ.



ЧТО ТАКОЕ ЭОЛІАНЪ?

Эолианъ новой, особой конструкціи
инструментъ, избавляющій играющаго отъ
техники пальцевъ, но оставляющій въ его
распоряженіи выразительность игры. Та-
кимъ образомъ *теперь каждому, даже
неумилющему играть ни на какомъ ин-
струментѣ, возможно артистически
исполнять всевозможныя музыкальныя
пѣсьи.*

Что достигнуто изобрѣтеніемъ Эолиана?

Эолианъ замѣняетъ исполненіе хорошаго оркестра. Даетъ возможность въ любое
время составить домашній концертъ съ любой программой, а такимъ образомъ
знакомъ семью со всеми шедеврами музыкальной литературы, развивать музы-
кальныя понятія.

Канія пѣсьи можно играть на Эолианѣ?

Репертуаръ очень большой и разнообразный. Оперы, симфоніи, духовныя и свѣт-
скія пѣсьи, всѣ танцы и проч. Всѣ болѣе извѣстныя пѣсьи имѣются.

Легко-ли выучиться играть на Эолианѣ?

Изучить игру, т. е. освоиться съ инструментомъ, достаточно нѣсколько часовъ.
Вставленная въ предназначенное мѣсто катушка съ лентой исполняетъ
работу пальцевъ, такъ что нужно только освоиться съ пользоваіемъ регистровъ
и нажиманіемъ педалей.

Что говорятъ знатоки музыки объ Эолианѣ?

„Какъ музыкальный инструментъ Эолианъ исполн. художественъ“—пишетъ Са-
разате, „Я былъ удивленъ и очарованъ тѣмъ богатствомъ звуковыхъ эффектовъ,
какіе можно извлечь изъ Эолиана“—проф. Л. Ауэръ. Подобные отзывы имѣются
отъ Падерерскаго, Эд. Колоннъ, Массена, Кюи и др.

Эолианы имѣются въ 225, 300, 600, 900, 1000, 1200, 1500, 3000 руб.,
ноты къ нимъ отъ 1 руб. 50 коп. и дороже.

Списки нотъ и прейсъ-курантъ безплатно.

Юлій Генрихъ ЦИММЕРМАНЪ.

С.-ПЕТЕРБУРГЪ,
Большая Морская, д. № 34.

МОСКВА,
Кузнецкій мостъ, д. Захарына.

МИНДАЛЬНОЕ МЫЛЬНОЕ ТѢСТО,

приготовлено въ Лабораторіи А. ЭНГЛУНДЪ.

Миндальное мыльное тѣсто на березовомъ сокъ, котораго обильная,
освѣжающая и пріятная пѣна, впитываясь въ кожу, придаетъ ей нѣж-
ность и мягкость, употребляется, какъ мыло. Цѣна за кусокъ 35 к.,
съ пересыл. 6-ти кусковъ 2 р. 50 к.

Завѣдывающіе Лабораторію Докторъ В. К. Панченко и А. К. Энглундъ.

Для предупрежденія поддѣлокъ прошу обратить особенное вниманіе на подпись
А. Энглундъ красными чернилами и марку С.-Петербургской Косметической Лабо-
раторіи, которая имѣются на всѣхъ препаратахъ. Получать можно во всѣхъ луч-
шихъ аптекахъ, аптекарскихъ косметическихъ и парфюмерныхъ складахъ Россій-
ской Имперіи. Главныя агентства и склады фирмы для Европы: Эмилъ Беръ, Гам-
бургъ; для Южной и Сѣверной Америкъ: Л. Мишнеръ, Нью-Йоркъ. Главный складъ
для всей Россіи А. ЭНГЛУНДЪ, С.-Петербургъ, Бассейная улица № 27.

ДОМАШНЯЯ КАУЧУКОВАЯ ШТЕМПЕЛЬНАЯ ТИПОГРАФИЯ

Фабрики И. ШАНСОНЪ и Ф. ЖАКЕ. Москва,

Столешниковъ пер., д. № 8. ☆ Фирма существуетъ съ 1867 г.

90 буквъ 125 б. 147 б. 269 б. 473 б. 677 б.

1 руб. 1р.25к. 2р. 3р.50к. 5р. 7р.

НЕОБХОДИМО ВСѢМЪ частн. и правительств. учрежд. для
моментальн. составл. любого штемпельн. текста изъ каучук.
буквъ. При каждомъ наборѣ краска и наборный станокъ.

Каталогъ безплатн.



Вышелъ изъ печати
роскошный каталогъ
СЪМЯНЪ,
луковичъ, многолѣтн. раст. и пр.
(130 стр., свыше 400 рисунковъ).
Высылается безплатно.
Ю. К. РОТЕ,
Депю Сѣмянъ въ Одессѣ.

EDISON

**ВВЕРНЫЕ МОТОРЫ,
БАТАРЕИ, ФОНОГРАФЫ И
ПРОЕКТОСКОПЫ.** Требуйте
безплатно каталогъ № 9.
Гемъ-фонографъ . . . Р. 20
Штаандартъ 40
Хомъ 60
Съ заводнымъ механиз-
момъ 100
Съ электро-двигателемъ
лят. М. 120
Концертный фонографъ . 150
Эдисоновскіе вальки
«Рекордъ» для фоно-
графа (напѣтые) . . Р. 1—к.
Тоже «Бланкъ» чѣ-
стные (напѣтые) . . —4)к.
Больше концертные
вальки «Рекордъ»
(напѣтые) 2—к.
Тоже «Бланкъ» чѣ-
стные (напѣтые) . . . 1.70к.
Проектоскопы, аппа-
раты для разсматриванія самоож-
няющихся картинъ (новая модель) . Р. 130
Новый Эдисоновскій аппаратъ-Про-
ектоскопъ (кинематографъ), соединен-
ный со Стереоптифономъ . . . Р. 230
Ленты, съ оригинальными снимками,
для проектоскоповъ, за каждые 50
футовъ длины по Р. 15
Требуйте полный каталогъ № 9 въ
аппаратахъ, (National Phonograph Co.). Ино-
странный отдѣлъ (Отдѣленію для экспорта).
Директору С. E. Stevens, 15, Cedar St.
New-York. U. S. A. Адресъ для телеграммъ:
«Zymotik, New-York» Кодексъ: «ABC. A),
Lieber's and Commercial».

420 р.
подъ вынгр. бил., II заемъ до 310 р.,
подъ III Двор. до 215 р., подъ ост.
бум. до 95 руб. изъ 6 до 9% годов.
и 1/4% ежем. ком. предл. въ суду
Банкирскій домъ
ГЕНРИХЪ БЛОКЪ
59, Невскій, СПБ.

**ПОЛЕЗНЫЙ ПОДАРОКЪ ДЛЯ
ВЗРОСЛЫХЪ И ДѢТЕЙ!**
Полный печатный приборъ изъ передвиж-
ныхъ каучуковъ, буквъ для печатанья карточ.,
конверт., бланк. и проч. Цѣна съ перес. 3 р.
Высылается по полученіи стоимости Фабрика
И. Д. ЛЕВИНСОНА Варшава, Сенатор-
ская ул., № 30. (27)

БУХГАТЕРІЯ
БОЛ. ЗОЛ. МЕДАЛЬ
С. Я. ЛИЛІЕНТАЛЬ
МОСКВА,
СВЯТЫЙ ВРАЖ. 27

● Производительность,
● прочность,
● простота и
● легкость работы
доведены до невротіа и патентован-
ныхъ извѣстныхъ машинъ
„ТЕВТОНІЯ“
Завода Зейфертъ и Дюнкеръ.
● Первая награда на послѣдней
Парижской выставкѣ.
Единствен. представителъ для Россіи:
РУССКОЕ ТОВАРИЩЕСТВО
Торговли Швейными Машинами
ПОПОВА и К^о,
МОСКВА, Знаменка, соб. домъ.
Прейсъ-Курантъ по востребованію

При этомъ № прилагается для гг. иногороднихъ подписчиковъ объявленіе отъ „Базара Марокъ“ въ СПб.

ЖИВНА

№ 5. **ОБЪЯВЛЕНИЯ** для напечатания в „Живнѣ“ принимаются по слѣдующей цѣнѣ: за строку непарейль (въ 1/4 ширины страницы) — 1 р. 50 к. (на первой страницѣ) и 1 р. (на остальныхъ страницѣхъ). 1902 г.

Содержаніе. Т Е К С Т Ъ: Три вѣка назадъ. Историческая повѣсть В. М. Михеева. (Продолженіе). — Слово. Очеркъ изъ абиссинской жизни К. Арнольди. — Антверпена. — Портретъ англичанки. — Въ школу. — Рѣшительная партія. — Графъ Н. Д. Остенъ-Сакенъ. — Международная рыбопромышленная выставка въ Петербургѣ. — А. Я. Кожениковъ. — Бурскій генераль Шеперсъ. — Аделаида Ристори. — Н. В. Галкинъ. — Телефонъ безъ проводовъ. — Объявленія.

Р И С У Н К И: Подруги. Картина Г. И. Шаха. — Смертный бой. Картина В. Кунерта. — Статуя герцога Альбы, влекома чернью по улицамъ Антверпена. Картина К. Феррата. — Портретъ англичанки. Картина Ф. Ленбаха. — Въ школу. Ораг. рас. И. И. Ижаневича. — Рѣшительная партія. Рас. I. Вобзинскаго. — Графъ Н. Д. Остенъ-Сакенъ. — Международная рыбопромышленная выставка въ Петербургѣ, открывшаяся 15-го января т. г. Комитетъ выставки. — А. Я. Кожениковъ. — Бурскій генераль Шеперсъ, взятый въ плѣнъ и разстрѣлянный англичанами. — Аделаида Ристори. — Н. В. Галкинъ. — Телефонъ безъ проводовъ: 1) Схематическій чертежъ устройства телефона. — 2) Приемъ телефонной депеши на расстояніи 3500 метровъ. 3) Г. Мэшь, говорящій по своему телефону безъ проводовъ.

Къ этому № прилагаются: 1) „Парижскія Моды“ за февраль 1902 г. съ 35 рис. и отдѣльн. листъ съ 28 черт. выкр. въ натур. велич. и 7 рис. для выжиганія.

ЖУРНАЛЬ МАЛЮТКА
Москва.

Английскіе **ДВИГАТЕЛИ**



КРОССЛЕЙ-ОТТО.
Керосиновые и нефтяные всегда на складѣ. Газовые двигатели отъ 30 до 1000 и болѣе силъ расходуютъ топлива стоимостью отъ **полукопѣйки** до одной копѣйки на силу въ часъ.

Списки двигателей, поставленныхъ въ Россію, высылаются бесплатно.

Единственные представители для Россіи.
РУССКОЕ ОБЩЕСТВО ШУККЕРТЪ и К^о.
МОСКОВСКОЕ ОТДѢЛЕНІЕ
Москва, Театральный пр., д. Хлудова. 3—2

Наилучшій подарокъ для самого себя
Цѣна: 1 шт. 2 р., 2 шт. 3 р. 75 к.

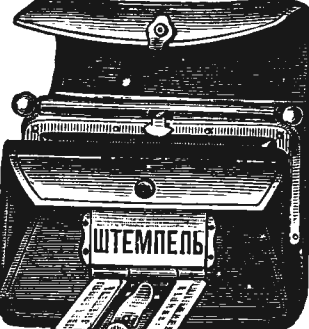

ШТЕМПЕЛЬ

ПОРТМОНЪ СО ШТЕМПЕЛЕМЪ изъ наилучшей черной оловки заграничной выдѣлки, съ матовымъ лоскомъ, съ 5 отдѣленіями, 1 внутреннимъ закрытымъ для звонкой монеты и однимъ особо закрытымъ для золота. Корпусъ изъ одного куска съ механическ. затворомъ, содержащимъ каучуковый штемпель съ подушкой для краски.

Въ штемпелѣ можно помѣстить имя, отчество, фамилію и званіе, по желанію и корону. Наружная велич. 2 1/4 x 1 3/4 в. Также дамскія изящныя, размѣромъ 1 3/4 x 1 1/2 верш. по тѣмъ же цѣнамъ.

Тѣ же изъ настоящей толшеной, мягкой шагренированной кожи, штука на 50 к. дорож. № 13859 (20)

Цѣны съ пересылкою въ Европейскую Россію, въ Азіатскую же — съ прибавленіемъ части всѣмъ. Съ наложеннымъ платежомъ на 10 к. болѣе. Тоже безъ штемпелей, штука на 35 к. дешевле.

Въ контору фабрики **АМЕРИК. КАУЧУКОВЫХЪ ШТЕМПЕЛЕЙ**
И. ФИШМАНЪ,
Варшава, Бѣльская, 25.

Продать съ доставкой на вѣсто самое лучшее.

Требованія прому адресовать:

ДОСТУПНО
всѣмъ быть можетъ **АГЕНТАМЪ**
БЕЗЪ разницы пола и возраста.

ТОВАРЬ ХОДЯКІЙ И НУЖНЫЙ КАЖДОМУ.

Для провинціальн.ыхъ городовъ, сель и деревень дѣло высылаетъ за 21 коп. почтовыми марками, или 20 коп. деньгами **НА ПОЧТОВЫЕ** расходы по пересылкѣ дѣла.

Адресъ: СПБ., В. О., 1-я линия, д. 6, **Н. З. СИНЦОВЪ.**

ЗАЯВЛЕНІЕ

дѣлится въ дѣчебномъ учрежденіи И. И. Гимиллера. Москва, Новая Васманная, д. Ланина. **Плата по издѣченію.**
Условия высылаются бесплатно.



ГРАММОФОНЫ

въ 15, 30, 40, 50, 65, 80 и 100 руб., звуковыя пластинки 1 руб. 50 коп. Новые большіе Граммофоны „МОНАРХЪ“ въ 125 р. Больш. пластинки Гигантъ въ 3 р.

Юлій Генрихъ ЦИММЕРМАНЪ
С.-Петербургъ, Большая Морская, 34. Москва, Кузнецкій мостъ, д. Захарына.
ПРОДАНА ОПТОМЪ и въ РОЗНИЦУ.

3 КОПѢЙКИ НЕ ЖАЛЬТЕ на открытое письмо. Требуяте **БЕЗПЛАТНО** иллюстрированный прейсъ-куррантъ № 7 (до 350 руб.) Товаръ высылается **НАЛОЖЕННЫМЪ ПЛАТЕЖОМЪ**. Портмону, портсигару, ридикюлю, визитъ, альбому, нессесеру, часовымъ цѣпочк. брелокъ галстухъ, дѣтскія игрушки и **МНОГО ИНТЕРЕСНЫХЪ НОВОСТЕЙ**, Маг. И. В. Мигунова. «Америкаск. торговли», г. Тула, Кіевская ул.

ЗОЛОТАЯ МЕДАЛЬ
на Всемирной Выставкѣ въ Парижѣ 1900 г.



ПАВЕЛЬ БУРЕ
поставившій Двора Его Величества. С.-Петербургъ, Невскій пр., д. № 23. Москва, по Б. Лубянкѣ, № 8, противъ Кузнецкаго моста.

♦ **БОЛЬШОЙ ВЫБОРЪ ЧАСОВЪ** собственной фабрики ♦
съ полнымъ ручательствомъ за прочность механизма и вѣрность хода.

Новый иллюстрир. прейсъ-куррантъ высыл. по требован. бесплатно

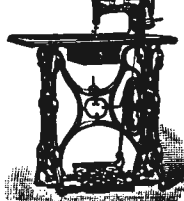

Швейныя машины „ПФАФФ“.

Общепризнанныя великолѣпными, снабженныя новѣйшими усовершенствованіями швейныя машины для потребностей семьи, ремесленныхъ и фабричныхъ производствъ.

Склады въ большей части крупнѣйшихъ городовъ.

Г. М. Пфаффъ, фабрика швейныхъ машинъ. Гайзерслаутернъ (Kaiserslautern). Германия. Основано въ 1862 г. 1,000 рабочихъ.



Вышелъ изъ печати **роскошный каталогъ СЪМЯНЪ,**
луковиць, многолѣтн. раст. и пр.
(130 стр., свыше 400 рисунковъ).
Высылается бесплатно.

Ю. К. РОТЕ,
Депю Смяннѣ въ Одессѣ.

№ 16762 8—3

Акклиматизаціон. **ПЛОДОВЫЙ ПИТОМНИКЪ** при сельѣ **НОВИНИКЪ.**
Продажа плодовыхъ деревьевъ; главное вниманіе обращ. на правильное разлит. корнев. системы, безусловную вѣрность сортовъ и соотвѣстствіе деревъ съ климат. сѣвера и средн. полосы Россіи. Къ заказу прилагаются наставленіе къ посад. и уходу за растен. Каталогъ высылаются по требов. немедленно. Адресъ: Нижний-Новгородъ, почтов. ящикъ № 1. Управл. Агрономъ. О. Нагелъ.

ВНИМАНІЮ
Практичныхъ Хозяекъ
кондитерской фабрики
Д. БРАЙНИНА

Ягодные и фруктовые экстракты для быстрого пригот. сладкихъ блюкъ крема, желе, мороженнаго и десерта Боярскаго, вслѣдствіе большаго на нихъ спроса, вызвали сомнѣн. подражанія. Желаящ. имѣть эти предметы **дѣйствительно хорошими** благоволятъ на каждомъ предметѣ настоятельно требовать

Утвержден. Правит. марку за № 3724
и подписи **Д. БРАЙНИНА** Москва.

Можно получить въ лучшихъ колонт. торгов. Рекомендуемъ также большій выборъ кондитер. товаровъ превосход. качества.

КРАСИВО выучивается всякій заочно (посредствомъ переписки) въ 15 уроковъ у профессора каллиграфіи **А. КОССОДО.**

Методъ преподаванія на Парижской всемірной выставкѣ 1889 г. и удостоенъ золотой медали. За 4 семикопеечной маркы высылается **ПРОБНОЕ ПИСЬМО** шрифтовъ, подробныя условія и образцы исправленія почерк. заочн. учен. Адресъ: Профессору каллиграфіи Адольфу Коссодо въ Одессѣ, Дербасовская, д. № 19.

ФОНОГРАФЫ 10 р.
начиная съ



Больш. выборъ пригот. цѣлндровъ съ музык. пьесами и тѣннѣмъ. Прейсъ-куррантъ белл. СПБ., Казанская ул., № 1—25 (уг. Невскаго).

Бруно Зенгеръ и К^о.
ВЪ ДОЛЖЕХЪ требовать прейсъ-куррантъ Парижскихъ розночныхъ издѣлій отъ **М. Беклеръ, Ревель.**

DETECTIVE-JNSTITUT „HELIOS“, WIEN.
Частныя справки, розыскы, секретныя изслѣдованія и пр. (Всую).

СОБРАНІЕ ЛИБРЕТТО
на рус. яз. (Содержаніе 42 оперъ съ прѣб. арія, постановк. повтор. на сцен. театр.) необходимо какъ интег. сем. Сост. Влад. Ал. Сидоровъ. Цѣна 1 р. 20 к. Съ пересылк., съ нал. плат. 1 р. 30 к. Высылаю безъ задатка. Адресъ: Варшава, Сенатор. ул., 29/30 типогр. I. Д. Левинска

ЯЙЦА отъ чистокровн. английск. производит.: гусей тулузск. 12 р., вѣдонтъ золотист., брамъ темн., 5 р.; утокъ пейкснск., голландск., брамъ свѣтл., плимутъ-роузъ крапчат., ориджитовъ черн. 4 р. дол. высылаютъ Птцевоство Федорова, г. Анапьевъ, ул. № 6. На высылк. посылка.

НЕЗАМѢНИМЫЙ
КРОВЕЛЬНЫЙ МАТЕРИАЛЪ
К Р Ы Ш А
 ИЗЪ ОЦИНКОВАННАГО
 ГАЛВАНИЗИРОВАННАГО ЖЕЛѢЗА

завода Н. В. ЧЕРЕПОВА

не требует ни ремонта, ни окраски и никогда не может проржавѣть, въ чемъ заводомъ выдается за стойкость котаральное ручательство на 25 лѣтъ.

КАЧЕСТВО ВНѢ КОНКУРЕНЦИИ.
 Котора и заводъ: Москва, За Тверской заставой, Петербургская слободка, соб. домъ.
 Иллюстрированный прейсъ-курантъ и образцы бесплатно.
 На зимний сезонъ цѣны значительно понижены, а для отдаленныхъ губерний особенныя уступки.

КРАСИВО И СКОРО ПИСАТЬ
 выучиваю каждого заочно въ 8 урокъ. Масса благодар. и поч. отъ. Пробн. письмо прифотв., образцы испр. почерк. учен. и услов. высыл. за 2-7 к. марки. Одесса, Дерпбас., д. Ж. Н. № 17. Проф. каллиграфія Ш. Крину.

ЛѢСТО И СИРОПЪ НА ФЕ ДЕЛАНГРЕНЬЕ
 Mre et fils de Mlle Dolangré
 Самма пріятыми грудными средствами
 Требуя. настояч. Mlle Dolangré Paris
 10 rue des Sie-pères, въ Парижѣ и въ Анжерѣ.
 Ц. № 16890 10-5

ПЕРЕДВИЖНЫЯ БЕСѢДНИ
 фабрика А. Лайора, Новогеоргиевскъ, Херсонск. губ. Прейсъ-курантъ бесплатно.



ПЕРЧАТОЧНАЯ ФАБРИКА
Л. Н. Тимистеръ и К^о, въ Москвѣ.
 Сущ. съ 1868 г. 10-8
 Прочныя, изящныя компанья перчатки
 Оптовый складъ при фабрицѣ:
 Москва, Покровская застава, собств. домъ.
 Можно получать въ лучшихъ магазинахъ во
 всѣхъ городахъ Россійской Имперіи.

60-м. флаконъ ДОТОВАЛАНОВЪ

ЦВѢТОЧНЫЙ
 О-ДЕ-КОЛОМЪ
Т-РАЛЛЕ, К^о
 Бестоща высылкаютъ даромъ

Бесплатно нотъ на 10 рублей.

Бесплатно высылаются 2 №№ «Нувеллиста» за 1901 или 1902 г. (содерж. разн. ноты для фортеп., для пѣнія и проч., стоящія въ отдѣльн. прод. боѣе 10 р.) тому, кто до 1-го марта подпишется, непосредств. въ главн. конторѣ: С.-Петербургъ, Невскій, 50, на «Нувеллиста», съсылась на это объявленіе и выслать всю подписную плату (6 руб. съ дост.) сполна или просит контору выслать №№ и журналъ наложеннымъ (6 р.) платежомъ.

Ежемесячн. музыкально-театральная газета и нотный журналъ „НУВЕЛЛИСТЪ“

вступаетъ въ 63-й г. безпрерывн. существованія. Съ переходомъ редакціи къ новому издателю число подписчик. удесатерилось, благодаря удачному выбору цѣней, танцев., романсовъ и пр. Ноты для фортепiano помѣщаются въ двое больше, чѣмъ въ прежніе годы. Редактирование «Нувеллиста» поручено А. В. Таскину. Сотрудниками состояли: Глинка, Даргомыжскій, Рубинштейнъ, Чайковскій, а также всѣ извѣстные композит. легкой музыки. Сочиненія лучшихъ авторовъ всего міра и теперь будутъ украшать страницы его. «Нувеллистъ» даетъ все, что красиво, интересно и ново, и на что является мода и усиленный спросъ въ нотныхъ магазинахъ. Благодаря любезности издателя сочиненій П. И. Чайковскаго, г-на П. Юргенсона, «Нувеллистъ» далъ, въ № 1 за 1902 годъ, своимъ подписчикамъ, въ числѣ 13 разъ друг. сочиненій, музыку къ оперѣ

„Евгеній Онѣгинъ“ Чайковскаго,
 состоящую изъ фортепiano фантазій, средней трудности, на мотивы этой оперы. Кроме того, выбѣдетъ въ портфель редакціи для 1902 г. рядъ модныхъ, нигдѣ не издававшихся, новыякъ салонной и тацевоальной музыки, а также цѣлый репертуаръ романсовъ, исполненн. артистами: **Фигнеръ, Лвовель и др.**
 Въ 1902 г. полный томъ «Нувеллиста» составитъ изъ 500 страницъ нотъ взбран. и новѣйш. сочин. для фортепiano, для пѣнія, т. е. 150 отдѣльн. сочиненій, пьесъ, танцевъ, цыганск. и друг. романсовъ, попури изъ оперъ, опереттъ, 36 пьесъ для дѣтей и проч., стоящая въ отдѣльной продажѣ не менѣе 75 руб. Кроме того: 240 столбцовъ музыкальной литературы съ обзоромъ театровъ. Кроме того:

3 бесплатныхъ преміи: „Гейша“, оперетка, со словами или одна полная опера, или одинъ изящный альбомъ и два художественно исполненныя портрета. Подробный списокъ оперъ и альбомовъ для премій будетъ объявленъ не позже 1-го Юня, выдача премій послѣдуетъ въ декабрь. Г. подписчикъ, желающіе получить въ премію «Гейшу», получаютъ такую теперь же, при подпискѣ, и другой преміи, кроме портретовъ, боѣе не получать. Пробный номеръ высылается за 56 к. марками.

ПОДПИСНАЯ ЦѢНА: безъ доставки въ С.-Петербургѣ—5 руб., въ Москвѣ и П. Юргенсона 5 руб. 50 коп., съ пересылкой ввиду—6 руб. за границу 8 руб. Оставшіеся экземпляры «Нувеллиста» за 1901 г. продаются по возвышенной цѣнѣ 25 руб. съ пересылкой. Требованія проситъ адресовать: въ С.-Петербургѣ, въ Главную контору журнала «Нувеллиста», (К. И. Бернгарду), Невскій просп., № 50. Ц. № 16837 2-1

Циммермана лѣчебное заведеніе въ Хемницѣ.

Лѣчебно-гимнастическій и ортопедическій институтъ. Лѣтнее и зимнее лѣченіе отъ 5 до 12 1/2 марокъ въ день. На всемъ готовомъ вплоть до 1 консультации и подлѣнки. Главный врачъ **д-ръ Дискѣ**, авторъ сочин. «Естеств. лѣченіе болѣзней», 6 изд., въ перел. 3 марки, и «Диететическая кухня», 3 изд., въ перел. 1,80 мар., изд. О. Шпамера въ Лейпцигѣ. **П. Врачъ д-ръ Бургартъ.** Блестящія результаты лѣченія отъ нервныхъ страданій (гипнозъ, гидротерапія, электричество, воздушныя, солнечныя, электрическія и углекислыя ванны), болѣзни спинного мозга, болѣзней почекъ, мочевого пузыря, ломоты, ревматизма (песочныя ванны, ванго), кашарной болѣзни, болѣзней желудка и кишечника (установленіе діеты постъ изслѣдованія содержимаго желудка), тучности (электролѣтвенныя ванны), болѣзней легкыхъ, сердца и женскихъ (Thure-Brandt), искривленія позвоночника и проч. 4 врача, 1 ортопедистка. Объявленія высылаются бесплатно изъ инспекціи. **Управленіе.**



Настоящее средство разрѣшено въ торговлѣ Варшавской Врачебной Управой на общія основанія торговля.

Я Анна Чиллягъ
 выросла свои необычайно длинныя (въ 185 сантиметровъ длиною) волосы, напоминающіе волосы Лорелей, — благодаря 14-мѣсячному употребленію особой мною самою изобрѣтенной помады. Помада эта признана хорошимъ средствомъ противъ выпаденія волосъ, въ то же время содѣйствующимъ ихъ роженію и укрѣпленію ихъ корней; у мужчинъ получается, благодаря этой помадѣ, сильный здоровый ростъ бороды, а также (даже постъ краткаго ея употребленія) натуральный блескъ волосъ на головѣ и бородѣ; вмѣстѣ съ тѣмъ помада предохраняетъ волосы отъ преждевременной сѣдины даже въ старомъ возрастѣ.

Цѣна банки 3, 5 и 8 рублей.
 При полученіи причитающейся суммы высылается почтой ежедневно во всѣ страны свѣта прямо съ фабрики, куда и должны быть направляемы всѣ заказы.

ANNA CSILLAG,
 Wien I,
 Seilergasse, 5.

РОЗОВОЕ ХРУСТАЛЬНОЕ МЫЛО №4711
Высокое
 СОДЕРЖАНІЕ ГЛИЦЕРИНА,
 ЭКОНОМІЯ ВЪСЛѢДСТВІЕ ОБИЛІЯ ПѢНЫ,
НЪЖНЫЙ ЗАПАХЪ РОЗЫ
 ВОТЪ КАЧЕСТВА, ОТЛИЧАЮЩІЯ ЭТО МЫЛО
 ВЪ ВЫСОКОЙ СТЕПЕНИ
ФЕРД. МЮЛЬГЕНСЪ
 КОЛОКОЛЬНАЯ №4711 въ ВѢДЕНѢ

КАЧ
 ПЕРИМЪ
 ПЕРИМЪ
 ПЕРИМЪ

РУЧКИ СЪ ЧЕРНИЛАМИ
 фабрика „КАУ“ въ Нью-Йоркѣ (Caw Pen & Ink Co, New-York). Самой усовершенствованной системы. Необходимы для всѣхъ лицъ, имѣющихъ надобность писать въ домъ. Цѣны безъ пера отъ 1 руб. 25 коп. до 6 руб. 50 коп., съ золотымъ перомъ отъ 2 руб. 75 коп. до 11 руб. за штуку. Подробные иллюстриров. прейсъ-куранты высылаются по требованію бесплатно.

Т-во Т. И. ГАГЕНЪ въ Москвѣ.

ДАВНО ИСПЫТАВШИМЪ МОЗОЛИНЪ
А. Рейнгерцъ
 ИЗВѢСТНО, что это радикальное средство уничтожаетъ мозоли съ корнемъ. Продается въездъ. Цѣна 85 коп.

200 руб. ВЪ МѢСЯЦЪ
 и боѣе можете въездъ заработать всякій чрезъ взятіе агентуры на легкомъ продаваемомъ, ходячій предметъ, необходимый въ каждомъ домѣ. Предложенія (можно и на русск. языкѣ) адресъ: Леопольдъ Фейтъ. Вѣна VII./2 (Leopold Feilth, Wien VII/2). 3-2

НЕ ПРОБЪРАЙТЕ! ПИШУЩЕЙ МАШИНЫ
 НЕ ОЗНАКОМЯВШИСЯ СЪ

„ИДЕАЛЬ“.
 НОВѢЙШЕЙ И ИДЕАЛЬНѢЙШЕЙ ИЗЪ ТАКОВЫХЪ ПРЕДСТАВИТЕЛЬСТВО ВО Россіи у Русскаго Товарищества ТОРГОВЛИ ШВЕДЫМИ МАШИНАМИ **ПОПОВА и К^о,** МОСКВА, Знаменка, соб. домъ. Преспекты по востребованію.



XXXIII г.

ПОЛИТИКИ И СОВРЕМЕННОЙ ЖИЗНИ.

г. XXXIII

№ 5

Выходить ежедневно (52 № в годъ), съ приложениемъ 24-хъ книгъ „Сборника“, содерж. соч. И. С. ПЬИЦКА и В. А. ЖУКОВСКАГО, 12 книгъ Литературныхъ Приложений, 12 № № „Парижскихъ модъ“ и 12 листовъ чертежей и выкроекъ.

1902

Выдалъ 2-го февраля 1902 г.

Цѣна этого №—20 к., съ пер. 25 к.

ОТКРЫТА ПОДПИСКА НА „НИВУ“ 1902 г.

Безъ доставки въ Петербургъ.	5 р. 50	Безъ дост. въ МОСКВѢ въ конторѣ Н. ПЕЧНОВСКОЙ, Н. Петровскія линии.	6 р. 25	Безъ доставки въ ОДЕССѢ въ кн. маг. „ОБРАЗОВАНИЕ“, Н. Ришельевская, 12.	6 р. 50	Съ доставкою въ Петербургъ.	6 р. 50	Съ пересылкою во все мѣстоности Россіи.	7 р.	31 гра- ницу.	10 р.
------------------------------	----------------	---------------------------------------------------------------------	----------------	-------------------------------------------------------------------------	----------------	-----------------------------	----------------	-----------------------------------------	-------------	---------------	--------------

Къ этому № прилагаются: 1) „ПАЗИЖСКИЯ МОДЫ“ за ФЕВРАЛЬ 1902 г. съ 35 рс. и отдѣльн. листъ съ 28 черт. выкр. въ натур. велич. и 7 рис. для выжиганія.

Три вѣка назадъ.

Историческая повѣсть

В. М. Михеева.

(Продолженіе.)

VII.

Чудные отрочата.

Дмитрій Ивановичъ Годуновъ, послѣ бесѣды съ царемъ, прошелъ въ покои его семьи. Когда онъ вошелъ въ царичиный теремъ, онъ засталъ царицу Марью Григорьевну въ спорѣ съ ея дѣтьми.

Дочь страшнаго любимца Грознаго, Малюты—царица Марья наслѣдовала отъ отца круглое, слегка калмыцкое, лицо съ низкимъ лбомъ и широко разставленными небольшими глазами, которые, подъ вѣками, всегда какъ будто слегка напухшими, казались еще меньше, но и острѣе, и напоминали глаза крысы, высматривающей добычу. Въ ранней молодости она могла быть даже красивой, той крѣпкой, свѣжей, чисто-физической красотой, какая свойственна молодости, когда еще черты не опредѣлились, а юное здоровье придаетъ лицу особую привлекательность.

Но съ годами въ лицѣ ея выяснилось что-то ограниченно-злое и въ то же время тупое. Особенно ротъ ея теперь поражалъ неумолимой жестокостью на ея полномъ и уже слегка морщинистомъ лицѣ. Большая украшенная жемчугомъ кика, надѣтая скупой и берсживой царицей, ради праздника, вмѣсто того, чтобы украсить ея лицо, только еще рѣзче отбѣняла его непріятныя черты, особенно мисетныя плотно сжатые, выдвинутыя



Конкурсная выставка въ Академіи Художествъ. Подруги.
Картина Г. И. Шаха, грав. Ю. Шюблеръ.

впередъ губы. Полная тѣломъ, въ широкомъ одѣяніи она казалась еще полнѣе. Она полулежала въ широкомъ креслѣ, обитомъ кожей и украшенномъ рѣзбою на нѣмецкій ладъ—это кресло подарили царю Борису облаканные имъ въ Москвѣ ливонцы.

Царевичъ Ѳеодоръ, совсѣмъ еще мальчикъ, поражать шириной плечъ и выпуклостью груди. Лицо его очень походило на лицо матери, тѣмъ болѣе, что надъ губами его и по щекамъ чуть-чуть проступали будущіе усы и борода; у царицы же Марьи Григорьевны виднѣлись надъ губой чуть замѣтные волоски. Сходство съ матерью было и у дочери, Ксеніи, но красивыя благородныя черты Бориса сказались въ ней болѣе. Лобъ Ксеніи былъ выше, губы нѣжнѣе, носъ отличался красотой прямой линіи, а дугобразныя черныя, какъ смоль, брови отца перешли на лицѣ дочери въ такія красивыя очертанія, такъ нѣжно отбѣляли дивный цвѣтъ лица царевны, что нельзя было оторваться отъ ея юнаго личика.

Тѣмъ болѣе, что глаза у нея и у ея брата, Ѳеодора, не были ни маленькими, туповато жесткими глазами матери, ни суровыми татарскими глазами отца,—то были прелестныя большія очи, полныя мягкости и доброты, подернутыя той поволокой, которая, несмотря на юный возрастъ царевны, обнаруживала въ ней страстную, отзывчивую, легко отдающуюся душу. Глаза Ксеніи и Ѳеодора, у юноши не столь большіе и красивые, но очень похожіе одни на другіе, когда въ теремъ вошелъ Дмитрій Ивановичъ Годуновъ—сразу указывали на его близкое родство съ «чудными отрочатями». Это были глаза не отца, не матери, а его двоюроднаго дѣда—добрые, мягкіе глаза.

И едва Дмитрій Ивановичъ появился въ горницѣ, и Ксенія, и Ѳеодоръ, что-то горячо возражавшіе матери, умоляли и устремились къ дѣду. Явно, они его любили, они были душой сродни этому кроткому богомольному старику. Напротивъ, царица Марья Григорьевна ушла еще глубже въ кресло, и губы ея сжались совсѣмъ злобно, а взглядъ изъ-подъ пухлыхъ вѣкъ устремился на стараго конюшаго боярина почти съ ненавистью. Дочь Малюты не любила Годуновыхъ, несмотря на то, что бракъ съ однимъ изъ нихъ возвелъ ее въ санъ русской царицы. Ея порода была чужда ихъ породѣ, гораздо болѣе даровитой и глубокой. Мужа своего она боялась, несмотря на всю суровость своего нрава, и недовольство за эту боязнь переносила на всю его родню.

— Ну, что, красная моя зоренька? — ласково произнесъ Дмитрій Ивановичъ, кладя старческую трепетную руку на головку Ксеніи, на ея великолѣпныя, черныя, какъ вороново крыло, волосы, заплетенныя въ тяжелую длинную косу.

Дѣвушка вся приникла къ дѣду, полуболивая его и прижимая нѣжную, какъ розовый персикъ, щеку къ его сѣдой бородѣ. Но этой взаимной ласкѣ дѣда и внучки помѣшала царица.

— Не худо бы, бояринъ, царичѣ - то честь отдать, — сказала она, едва раздвигая губы, своимъ неприятнымъ, хотя и звучнымъ голосомъ.

— Прости, матушка-царица, прости, родная, — какъ будто нѣсколько потерявшись, забормоталъ старый бояринъ.

И онъ, насильно отстранивъ Ксенію, побилъ челомъ передъ царицею, потомъ подошелъ къ ней облобызаться. Она неохотно протянула ему свои жесткія, несмотря на полноту ихъ, губы. Облобызавъ почтительно царицыны уста, бояринъ снова побилъ ей челомъ, и, когда онъ разогнулъ свою старую спину, вокругъ его шеи уже были снова нѣжныя руки Ксеніи. А царевичъ Ѳеодоръ подошелъ къ нему сбоку и положилъ на его плечо свою мускулистую руку. И двѣ пары глазъ, дѣвичьи и юношескіе, уже нѣжно заглядывали въ лицо старику.

— И царевичу не худо бы поклониться: онъ соправителемъ царемъ-государемъ поставленъ,—сердито и небрежно снова кинула царица Марья Григорьевна.

— Поклонюсь, матушка-царица, поклонюсь и Ѳеодору Борисовичу, да и Аксиньюшкѣ: и она царева дочка,—добродушно договорилъ Дмитрій Ивановичъ. — Да, вонъ, все не даютъ. Сами, вонъ, дѣда-то по рукамъ, по ногамъ вяжутъ,—смѣялся онъ...

— Не надо, дѣдушка, не надо. Давай, по-просту поцѣлуемся,—сильнымъ и звучнымъ голосомъ сказалъ царевичъ Ѳеодоръ.

Отъ его голоса, отъ всей его коренастой юной фигуры вѣяло такой бодростью, его умные глаза зажглись такимъ живымъ огнемъ, что, крѣпко поцѣловавъ его, Дмитрій Ивановичъ не удержался и воскликнулъ:

— Эхъ, царевичъ! Оттерпится родитель твой, царь-государь, за всѣ непорядки земли, за всѣ ея тяготы, тощеты, сядешь ты послѣ него на русскій столъ—какъ солнышко, на немъ засіяешь. Не дожить мнѣ до того времени... и дай Богъ не дожить... дай Богъ государю Борису аридовы вѣки царствовать, а какъ вздумаю, взглядаю про тебя, Ѳеодоръ Борисовичъ, на столъ московскомъ, ровно солнце незакатное пригрѣзится. И голова-то у тебя золотая. И руки-то, пожалуй, и теперь уже медвѣди рогатиной повалятся... Ровно такъ царевичемъ и родила тебя осударыня Марья Григорьевна. Потому, царь—чтѣ онъ землѣ-то? Солнышко—вотъ что землѣ царь. Такъ, что-ль, зоренька ясная?—ласково повернувшись къ себѣ голкову Ксеніи Дмитрій Ивановичъ.

Онъ точно молодѣлъ, глядя на «чудныхъ отрочатъ», своихъ внуковъ. Съ его плечъ, въ ихъ присутствіи, какъ-будто невольно скатилась та скорбь, которая давила эти плечи, стигая его спину не только во время бесѣды съ царемъ, но и пока онъ шелъ по переходамъ терема въ эту горницу. И Ѳеодоръ, и Ксенія отвѣчали дѣду только улыбками своихъ юныхъ цвѣтущихъ лицъ. Но царица Марья Григорьевна становилась все угрюмѣе и суровѣе.

— Ну, бояринъ, царь-то батюшка, Борисъ-то свѣтъ Ѳеодоровичъ не очень солнышкомъ выглядить—ровно бы и туча грозная хмурится... Отъ него, что ли, ты, бояринъ?

— Отъ него, матушка-царица, отъ него!—снова омрачился и скорбно махнулъ рукой Дмитрій Ивановичъ.—И то хмуръ царь-батюшка! Тощеты бонятся по всему царству. Пойдетъ голодъ, не приведи Господи.

— Да неужто, дѣдушка Митрій, голодъ по всей землѣ?—быстро и горячо спросилъ царевичъ.

— Нѣтъ, дѣдушка, Богъ не допуститъ,—прошентала Ксенія.

— Дай-то, Господи, дай-то, Господи!—началъ креститься Дмитрій Ивановичъ, и вмѣстѣ съ нимъ переkreстились и царевичъ, и царевна.

Царица же рѣзко встала съ кресла, точно ей вдругъ стало противно сидѣть въ этомъ иноземномъ креслѣ, и сердито заговорила:

— Не диво, коли Богъ покараетъ Бориса Ѳеодоровича на царствѣ его. Загордился больно царь-государь. Слова ему сказать нельзя. Не твоего бабьяго ума дѣло—только и отвѣта. А самъ-то онъ умнѣ ли дѣлаетъ? Москвѣ ли то терпѣть, что онъ дѣлаетъ? У него внишь ласка всѣмъ. И нѣмцу, и ливонцу ласка. И смерду, и торговцу, и боярину. А по-Божески-то развѣ царю такъ надлежитъ? Царю-то грозой быть надлежитъ. Вонъ, уюкой его душу, батюшка мой родитель, при покойномъ царѣ Иванѣ Васильевичѣ звалъ, чтѣ дѣлать. Въ страхѣ царство держалъ... А Борисъ Ѳеодоровичъ—рубаху, молъ, сниму... Чернядь-то рада: рубаху, молъ, царь снятъ сулится... А Господь-то и хочетъ ему показатъ—не наберешься рубахъ-то на царство. Нашлечь Господь испытаніе—никакихъ рубахъ не хватить. Непорядокъ по землѣ-то пойдетъ... Въ тѣпоры отъ грозы-то не отопрешься. Вотъ раньше-то бы и слѣдовало... А не про рубаху сулится... А онъ что дѣлаетъ, Борисъ-то Ѳеодоровичъ? Рубаху-то снятъ сулится, а про обиду народу православному и не думаетъ... Иноземцамъ-то, басурманамъ-то у него почетъ,

ровно отцамъ роднымъ. Церкви ихъ басурманскія въ Москвѣ строить нѣтъ запрету, товарамъ ихъ всякая по-блажка. Мало ему: дочь царевну единственную охотится за басурмана выдать. Эхъ, не при вась, дѣтки, говорить бы мнѣ, да что жь,—самъ государь батюшка, родитель вышъ, только вѣдь и твердить—пусть царевна съ царевичемъ не прячутся отъ людей, пусть слышатъ рѣчи чело-вѣческія, обучаются, уму-разуму набираются... Видано ли: въ теремъ басурмана, аки дочерняго жениха, допу-стѣлъ! Да мы въ дѣвкахъ-то, своихъ православныхъ-то суженыхъ до свадьбы и взгляда не выдывали. Ишь, и дѣтки со мной спорятъ—моль, такъ и надо, моль, въ умныхъ-то земляхъ вездѣ такъ... Гонится царь-государь за порядками-то умныхъ земель... А Господь-то и покараетъ: приложитъ-ка, моль, ума, какъ Божье наказаніе грянетъ!..

Говоря все это, царица Марья Григорьевна ходила быстро и тяжело по горницѣ, и ея широкое тяжелое одѣяніе шуршало и топырилось при каждомъ ея шагѣ. Она вся раскраснѣлась, и глаза ея сверкали изъ-подъ опухшихъ вѣкъ.

Бояринъ Годуновъ не зналъ, что и отвѣтить царицѣ. Потерянно стоялъ онъ, опустивъ руки. Ксенія, блѣдная, испуганная, жалась къ нему. Ѳедоръ стоялъ, нахмуриль брови и скрестивъ свои сильныя, молодыя руки на высокой груди. Вдругъ Ксенія, точно не выдержавъ всего, что смутно волновало ея грудь, воскликнула, всплеснувъ руками:

— Матушка! Королевичъ приметъ нашу вѣру. Королевичъ окрестится. Не будетъ карать за него Господь царь-батюшку. Не будетъ. Королевичъ со мной будетъ молиться за царя-батюшку, за всю землю русскую.

И такой вѣрой во все, что она говорила, дышали ея слова, ея чудный дѣвическій голосъ, что братъ ея невольно воскликнулъ:

— Правда, правда, Аксиньюшка! Да и не басурманъ королевичъ. Онъ и безъ того нашей христіанской вѣры, только иного толка... да и въ нашу православную перекрестится, перекрестится... Ахъ, матушка! Кабы ты знала, какой это человекъ королевичъ... Въ очи-то его взгляни!

И юный царевичъ, точно не зная, какъ продолжать свою восторженную рѣчь о Густавѣ Эриковичѣ, сдѣлалъ шагъ къ матери, протягивая ей руки. Ксенія же, при словахъ брата, вся зардѣлась яркимъ румянцемъ, нѣжнымъ, какъ утренняя заря. Царица Марья Григорьевна вспыхнула еще болѣе гнѣвомъ. Она повернулась спиною къ сыну, но сейчасъ же рѣзко вновь обратилась къ нему лицомъ и почти закричала, вся багровѣя:

— Околдовалъ онъ и Аксинью, и тебя, Ѳедоръ, и отца-тс твоего. Чернокнижникъ онъ, колдунъ... Всѣ про то говорятъ. Не бывало еще этакого срама, этакого по-пущенія на Руси: колдуна-вѣдуна, да еще басурманскаго, въ мужья царевнѣ звать!..

Не успѣла царица договорить своихъ словъ, Ксенія поблѣднѣла, какъ мертвецъ. Руки ея точно разомъ опустились, и въ то же время она какъ будто выросла и сдѣлалась старше. Дмитрій Ивановичъ испугался за нее.

— Аксиньюшка, голубушка. Да что съ тобой, ясная моя? Ажно омертвѣла? — схватилъ онъ внучку за похолодѣвшія руки.

Сама царица испугалась за дочь. Она смолкла и, мига-гая пухлыми вѣками, смотрѣла на Ксенію. Ѳедоръ, страстно любившій сестру, воскликнулъ:

— Аксиньюшка!

Царевна же, все такая же блѣдная, едва прошептала поблѣвшими губами:

— Королевичъ... женихъ мой... вѣдунъ... чернокниж-никъ?..

VIII.

Отецъ.

— Не женихъ онъ тебѣ, Ксенія, — вдругъ раздался суровый окрикъ.

Всѣ вздрогнули и обернулись. Въ низкихъ, широкихъ

дверяхъ горницы стояла высокая плечистая фигура царя. Чуть замѣтная блѣдность проступала сквозь смуглоту его лица. Ксенія, услышавъ слова отца, замерла на мѣстѣ. Щеки Ѳедора вспыхнули яркой краской. Дмитрій Ивановичъ шевелилъ старческими губами, потрогивая бороду дрожащими пальцами. Лицо царицы Марьи Григорьевны загорѣлось злобой радостью и торжествомъ.

Но въ то же время у всѣхъ, кромѣ Ксеніи, въ глазахъ появилась робость. Какъ ни любили семейные Годунова, очевидно, онъ умѣлъ все же подавлять ихъ волю. Даже въ радости Марья Григорьевна мелькнула тѣнь страха. Но злорадное торжество побѣдило. Царица вдругъ громко воскликнула:

— Али образумился,—царь-государь?

— Не образумился, мать!— снова зазвучалъ суровый, но по прежнему скорбно спокойный голосъ царя, и онъ подошелъ къ дочери, пристально посмотрѣлъ своими пронизательными глазами въ ея помертвѣлое личико, и вдругъ, охвативъ ея темноволосую головку своими сильными руками, прижалъ ее къ своей широкой груди.

— Другой женщинѣ отдашь сердце царевичъ, не тебѣ, моя зоренька,—тихо произнесъ Борисъ надъ склоненной на его грудь головкой дочери.

Едва послышались эти слова, какъ царевна рванулась отъ отца, и изъ ея усть вырвался вопль:

— Другой, другой?!

И такая сила поруганной юной первой любви, такая боль впервые глубоко раненнаго сердца отозвалась въ ея вошлѣ, что Борисъ еще болѣе поблѣднѣлъ.

— Эго цареву-го дочь смѣнялъ на другую?.. Небось, на иновѣрку, на басурманку?—всплеснула руками Марья Григорьевна.

Но Борисъ уже опять привлекъ дочь къ себѣ и, при-жимая снова ея головку къ своей груди, затаеннымъ го-лосомъ говорилъ ей на самое ея маленькое розовое ухо, полуприкрытое пышными темными волосами:

— Успокойся Аксиньюшка. Молода ты у меня. По-читай ребеночъ. Сердце дѣвичье отходчиво. Поплачешь объ этомъ, полюбится другой. А другого найдемъ... го-сподарича, королевича найдемъ.

Но Ксенія едва ли слышала и понимала эти успо-коительныя слова. Вся охваченная тоской, она тихо ры-дала на груди отца. И онъ умолкъ. Умолкъ, точно чувствуя, что нѣтъ такихъ словъ, какія могли бы утѣ-шить ея горе. Царевна плакала, царь молча прижималъ ее къ груди. Дмитрій Ивановичъ Годуновъ даже отвер-нулъ, — такъ было тяжело доброму мягкому старику ви-дѣть горе и слышать рыданіе любимицы. Лицо Марьи Григорьевны совершенно окаменѣло, точно говорило хо-лодно и неумолимо: пусть плачетъ, такъ и слѣдуетъ:—а царевичъ медленно, въ раздумьи ходилъ по комнатѣ.

Вдругъ Ѳедоръ остановился передъ отцомъ и сестрою и, встрихнувъ темными кудрями, сказалъ:

— Дозволь, царь-батюшка, съѣхать мнѣ на дворъ къ Густаву Эриковичу, да перемолвиться съ нимъ. Либо облыжный поклепъ на него передъ тобой взвели, либо...

— Что «либо», Ѳедоръ?—грустно спросилъ его царь, продолжая прижимать къ груди головку Ксеніи.

— Либо я позову его на единоборство. Не выпущу я его изъ рукъ своихъ. Самъ королевичъ рассказывалъ мнѣ, что въ ихъ нѣмецкихъ земляхъ за обиду невѣсты ли, сестры ли, жены...

— На поле выходятъ?—перебилъ сына Борисъ. — Да гоже ли тебѣ, соправителю царя-государя, будущему Мо-сковскому царю, звать на поле бѣлаго, хотя бы и ко-ролевича. Не спуну я ему даромъ. Не выпущу его въ иноземщину. Сошлю его подаль отъ Москвы, за при-ставы. Пусть живетъ, да кается... А тебѣ звать его на поле?—нахмуриль густыя черныя брови, уже гнѣвно го-ворилъ царь.

Ксенія, очевидно, поняла, наконецъ, о чемъ говорятъ ея отецъ и братъ. Она подняла голову и воскликнула:



Художественная выставка в Берлине. Смертный бой. Картина В. Курнера, авт. «Шва».



Статуя герцога Альбы, влекомая чернью по улицам Антверпена. Картина К. Ферлата. арх. «Пинья».

— Охъ, не надо, не надо, царь-батюшка!

Къ чему относилось это «не надо», къ намѣренію ли царевича вызвать Густава на поединокъ, къ обѣщанію ли царя сослать въ глушь королевича — нельзя было сразу понять.

— Да нѣтъ, сестра-государыня! Это поклепъ на королевича. Дозволь, царь-батюшка, за нимъ съѣхать, за Густавомъ Эриковичемъ. Дозволь сюда привезти!—горячо сказалъ Ѳедоръ, самоувѣренно встряхивая кудрями.

— Ѳеденька, Ѳеденька! — устремилась было къ нему царевна.

Но Борисъ сильной рукой удержалъ ее за руку и сказалъ:

— Поклепъ?.. Самъ королевичъ мнѣ сказалъ... Самъ отъ тебя, дочь, отрекся...

Ксенія бесильно опустилась на кресло, на которомъ раньше сидѣла царица Марья Григорьевна. Царица подошла къ ней.

— Ступай въ теремъ. Гдѣ сѣнныя дѣвочки? Ѳедоръ, скличь сѣнныхъ. Пускай отведутъ ее! — засуетилась царица около дочери.

Царевичъ уже сдѣлалъ шагъ, чтобы отворить дверь. Эта дверь вела въ опочивальни царевны и царицы въ теремѣ, и тамъ всегда тѣснились боярыни, боярышни и сѣнныя дѣвушки, среди которыхъ и протекала, большею частью, жизнь царицы и царевны, лишь изрѣдка сходящихся въ горницѣ, куда приходилъ и царь, не любившій, вслѣдствіе своей подозрительности, видѣться съ женой и дочерью среди всего ихъ женскаго штата. И теперь, услышавъ слова жены и увидѣвъ движеніе сына, Годуновъ рѣзко сказалъ:

— Оставь ее. Пусть плачетъ тутъ. Успѣютъ. Разнесутъ бабы про царевнины слезы. И ты, Ѳедоръ, чтобы ни шагу къ королевичу. Не гоже шумъ объ этомъ поднимать. Пусть только мы, да вонъ Митрій Ивановичъ объ этомъ и знаемъ. И ты, Митрій Ивановичъ, помалкивай. А королевича пошлемъ куда-нибудь подальше, молъ, за чернокунижы, за басурманское.

Борисъ говорилъ все это повелительно и сурово. Ксенія, поднявъ голову, съ ужасомъ въ глазахъ слушала его рѣчь.

— Царь-батюшка, царь-батюшка, отпусти ты его совсѣмъ... пусти ты его на волюшку, — взмолилась она, полуподнимаясь въ креслѣ.

— Не пущу я его на волю. Въ ссылку. За приставы, — на этотъ разъ уже безъ всякаго удержа, гнѣвно крикнулъ царь.

— Да! Въ ссылку, за приставы, — повторилъ царь, и точно отдаленная тѣнь Грознаго мелькнула при этихъ словахъ.

— Царь-батюшка! — вдругъ странно зазвенѣлъ голосъ царевича. — Королевичъ мнѣ молвилъ, что ты далъ ему цѣлованную отпускную грамоту — и что нѣтъ ему ничего дороже той грамоты.

— Пусть покажетъ онъ ту грамоту. Гдѣ та грамота? Да коли-бъ и нашлась! Великій князь Иванъ рвалъ и топталъ не такія грамоты.

— Царь-батюшка! Да коли цѣлованная грамота-то, коли есть она. Великій князь Иванъ Васильевичъ рвалъ каганскую, татарскую.

— А мы съ тобой татаре, Ѳедоръ, — вдругъ въ бѣшенномъ гнѣвѣ, столь несвойственномъ ему, воскликнулъ Годуновъ: — мы съ тобой сами...

И онъ точно задохнулся.

Лицо его мертвенно поблѣднѣло, глаза расширились. Всѣ съ ужасомъ смотрѣли на царя. Всѣ знали, что съ такимъ лицомъ, правда рѣдко, на короткія мгновенія, Борисъ дѣлался душой подобенъ Грозному и легко посылалъ людей на казнь, на пытку.

— Царь-батюшка, я ничего такого не молвилъ, — произнесъ царевичъ, блѣднѣя и отступая отъ отца.

— Ты не молвилъ? Ты не молвилъ? Другіе зато... А,

пусть, что хотять, молвятъ! Царица Марья! Ты Малютина дочь. Ты, небось, уразумѣла меня? — съ какой-то мрачной горечью неожиданно разсмѣялся Борисъ, и печаленъ былъ его смѣхъ.

— Уразумѣла, царь-государь. Какъ не уразумѣть! Пора тебѣ батюшку-то моего вспомнить. А онъ и всего-то былъ не болѣ, какъ царскій катъ, какъ и ты его, батюшка, называлъ. Катъ-то, молъ, катъ, а все на его дочкѣ оженился ты, царь-государь. Видно, и катъ-то не безъ ума былъ. Не по глупости люди некъ-то царскихъ не жалѣть, а по разуму. Отъ страха-то, молъ, крѣпнеть царство. Ишь, ты басурману-то королевичу дочернино сердце, можно сказать, въ руки отдалъ. Говорила тебѣ: не вводи басурмана въ царскій теремъ... А ты: отвориай ворота — принимай гостя... А гость-отъ: отъ воротъ поворотъ. А дѣвка-то, царская-то дочь, — вонъ она! Правда, дѣвичьи слезы — роса: выступать, высохнуть. Молъ, и царевнины слезы — дѣвичьи. Да, царевнины! Не знаю, какія тамъ у васъ грамоты, а я не то, что его бы за приставы, я бы его, чернокунижника...

Марья Григорьевна не договорила.

— Удавила бы, что ли? Али на ножъ насунула? — вдругъ жадно, почти съ ненавистью, кончилъ ее слова Борисъ.

Царица поблѣднѣла.

— Митрій Ивановичъ! — вдругъ обратилась она къ старому конюшему боярину: — перекрести ты царя-батюшку. Ровно на него напустили сегодня. Старыя сказки стали поминать.

Но у Дмитрія Ивановича губы давно уже невольно шептали молитвы и рука крестила грудь. Царевичъ и царевна смотрѣли на отца большими испуганными глазами. Въ горницѣ повѣяло чѣмъ-то страшнымъ, поднявшимся изъ глубины прошлаго этой, царской теперь, семьи. Борисъ вдругъ провелъ рукой по широкому лбу, потомъ сказалъ дочери тихо, дрогнувшимъ голосомъ:

— Поди ко мнѣ.

Ксенія трепетно приблизилась къ нему. Онъ полуобнялъ ее.

— Не удавить, не насунуть на ножъ твоего королевича. Но и на волю не пущу. Сошло за приставы! Что дрожись-то? О себѣ тоскуешь, да за него страшно? А ты на отца погляди. Отцу-то сладко ли? Отца пожалѣй, за отца пострашишь. Можетъ, у отца на душѣ-то... Дѣвичьи слезы — роса, говоритъ мать. А царскія слезы... да не плачутъ цари-то! — отрывисто говорилъ Борисъ, смотря въ испуганные глаза Ксеніи.

И чѣмъ больше онъ говорилъ такъ, непонятно и отрывисто, чѣмъ больше его глаза, въ которыхъ горѣла всюю глубиною неизбывной душевной тоски какая-то тяжелая тайна, — глядѣли въ ее глаза, тѣмъ болѣе испугъ Ксеніи переходилъ во что-то иное, быть-можетъ, ей самой не совсѣмъ понятное. И руки ея обвилась вокругъ шеи отца. Борисъ прижался губами ко лбу дочери, ясному и въ горѣ, и, когда отвелъ губы отъ этого лба — сказалъ мягко, взволнованнымъ голосомъ:

— Митрій Ивановичъ! Собери царскій поѣздъ... Завтра къ тебѣ въ отчину поѣду... А оттуда въ монастырь... ко святому Ипатію... Твои новые звоны слушать. Часы, говорилъ ты, съ нѣмецкимъ звономъ у святого Ипатія устронлъ? Ну, вотъ нѣмецкіе звоны и поѣдемъ слушать съ Аксиньюшкой. А допрежь въ прохладу къ тебѣ, въ отчину... Малый поѣздъ готовъ. Лишнихъ никого не надо. Ты да я, да Аксиньюшка... да чтобы поменьше людей, да бабъ съ нами... Съ тобой да съ Аксиньей хочу быть глазъ-на-глазъ... Никого не надо. Понялъ, что ли, Митрій Ивановичъ?

— Какъ не понять, царь-государь. За то, что въ отчину ко мнѣ на царскую прохладу жалуешь, челомъ тебѣ бью. Да и за то, что ко святому Ипатію въ обитель поѣдешь — поклонъ до земли: посмотри, царь-государь, устройство мое въ обители. Стѣна у меня тамъ новая, звонница, вправду,

съ новыми часами,—радостно говоритъ старый конюшій, низко кланяясь царю.

Ипатьевская Костромская обитель, усыпальница ихъ рода, была главная любовь и забота его въ старости. Чувя великую скорбь въ племянникѣ-царѣ и видя ее и въ царевичѣ-внучкѣ, старикъ не зналъ лучшаго утѣшенія имъ, какъ поѣзда въ его тихую, мирную вотчину, а главное, въ эту обитель.

— И мнѣ что-ль собираться? — недовольно спросила царица, не любившая, вслѣдствіе начавшейся у нея значительной полноты, никакихъ поѣздокъ.

— Нѣтъ, ты береги здѣсь. А онъ пусть мать беретъ,—сказала царь, указавъ на Феодора.

Дмитрій Ивановичъ поспѣшилъ побить челомъ царской семьѣ, торопясь хлопотать о царскомъ поѣздѣ на завтрашній день. А царь, все полюбившая царевну, твердилъ:

— Вдвоемъ, вдвоемъ поѣдемъ... Въ прохладу, въ прохладу... А оттуда въ обитель.

IX.

Царскій поѣздъ.

Московскіе цари въ старину, въ мирное время, покидали Москву съ тремя цѣлями: они либо ѣхали на богомолье, либо — въ объѣздъ, либо — на забаву «въ прохладу».

На богомолье они ѣздили для посѣщенія обителей, гдѣ они жилали иногда подолгу, трапезуя съ монахами и предаваясь собесѣдованіямъ. Въ объѣздъ они отправлялись на обзоръ покорныхъ имъ городовъ и земель, по нуждѣ творили судъ и расправу, смотрѣли, какъ кормятся воеводы, не черезъ-чуръ ли въ ущербъ подвластнымъ людямъ. Въ «прохладу» же они отправлялись на отдыхъ, для развлечения, либо въ свои отчины, либо въ отчины любимыхъ бояръ, чтѣ считалось большою царскою милостью и чего удостоивались рѣдкіе бояре, большою частью, царскіе родичи.

Ѣздили цари или большимъ, или малымъ поѣздомъ. Въ первомъ случаѣ, обыкновенно, бояре, дворяне и боярскіе дѣти получали приказъ ѣхать съ ними служебнымъ порядкомъ съ челядью и запасомъ. Во второмъ случаѣ, государи сами избирали своихъ спутниковъ изъ числа любимцевъ.

Большимъ поѣздомъ ѣздили почти исключительно въ объѣздъ, да развѣ на особенно торжественное богомолье; на царскую же «прохладу» никогда почти не собирали такого поѣзда: самая цѣль отдыха, покоя исключала шумную толпу поѣзжанъ.

Борисъ Годуновъ со времени воцаренія почти не покидалъ Москвы, точно боялся, что каждое, сколько-нибудь продолжительное его отсутствіе могло способствовать измѣнѣ бояръ и московскихъ людей ему, выборному, а не наследственному царю. Вообще, какъ онъ и скрывалъ отъ другихъ, какъ ни подавлялъ въ тайникахъ своей души сомнѣній въ устойчивости своей власти, въ привязанности къ нему его подданныхъ—они невольно обнаруживались нерѣдко въ его поведеніи.

Нужно было, чтобы тоска, вызванная предстоявшимъ голодомъ, чтобы скорбь о несбывшемся счастьѣ дочери, чтобы угрызения совѣсти были дѣйствительно велики, чтобы заставить его искать отдыха въ рѣшенной имъ поѣздкѣ на «прохладу», къ боярину Дмитрію Ивановичу, а потомъ и въ обитель-усыпальницу ихъ рода, къ святому Ипатію. Для этой цѣли поѣздъ, конечно, нужно было составить съ еще болѣе ограниченными количествомъ спутниковъ; отдыхъ требовалъ поменьше шума.

Самъ Борисъ выразилъ ясно, чтобы его, кромѣ, разумеется, Дмитрія Ивановича, сопровождалъ только любимецъ, стремившій Елисей Лаптевъ. Для сопровожденія же царевны была избрана царицей Марьей Григорьевной боярыня Пчелина и шесть сѣнныхъ дѣвушекъ, не считая нѣсколькихъ женщинъ болѣе низкаго служебнаго разряда. Сама царевна упросила мать отпустить съ нею ея любимцу въ дворцовыхъ покояхъ, Лушу Томчилина, ея по-

дружку съ дѣтства, хотя и старшую ея двумя-тремя годами.

Боярыня Пчелиной, родня Годуновымъ по женѣ Бориса, изъ небогатаго посадскаго рода, породнившася путемъ брака съ родомъ Скуратовыхъ, возведенной при царицѣ Марьѣ въ санъ постельной боярыни, было не по нутру, что съ ними отпускаютъ Лушу Томчилина. Строгая, придирчивая старуха Феоктиста Савватъевна Пчелина, хотя и не могла упрекнуть ни въ чемъ царевнину любимицу, но въ ней жила невольная скрытая вражда къ этой дѣвушкѣ.

Томчилина была изъ роду боярскихъ дѣтей, близкихъ къ князю Рѣпнину, убитому Иваномъ Грознымъ; нѣкоторымъ изъ ея родныхъ пришлось во время убійства князя Рѣпнина пострадать и быть сосланными съ лишеніемъ имущества. Слухи ходили, будто бы Томчилинныхъ, какъ и нѣкоторыхъ другихъ, винували въ это дѣло Малюта и его пособники, чтобы забрать ихъ имѣніе, и будто бы Томчилины пострадали даже безъ вѣдома царя Ивана Васильевича. Луша осталась въ раннемъ дѣтствѣ круглой сиротой и нищей—и попала въ теремъ къ женѣ Малюты Скуратова, какъ сиротка-воспитанница, какія не мало въ ту пору на женской половинѣ призравали богатыя хозяйки, подъ видомъ добраго дѣла, въ сущности же вербуя дѣвушекъ въ свои полчища швей, ткачихъ, золотницъ, узорочницъ. Въ то время вѣдь женскія ткани и украшения, за немногими исключеніями, заготавлились дома умѣлыми женскими руками.

Такія руки оказались, чуть не съ самаго дѣтства, у сиротки Луши, и мать Марья Григорьевна Годуновой, старуха Скуратова, оцѣнила это. Но когда въ теремъ Малютинова дома стали, на радость бабушкѣ, привозить внучку Аксиныюшку, дочку царскаго шурина Бориса Феодоровича, этой внучкѣ такъ полюбилась подростокъ-Луша, что ее перевели въ теремъ Годуновыхъ, подружкой этой внучки. Съ тѣхъ поръ Луша и воспитывалась въ этомъ теремѣ, наравнѣ съ Ксеніей Борисовной, ибо дочка Марьи Григорьевны, которую и отецъ, и мать не мало баловали, не хотѣла, несмотря на всю кротость ея нрава, ничему учиться, если этому же, на ея глазахъ, не учили Лушу Томчилина.

Ксенію же Борисовну, по желанію ея отца, учили не только многоразличнымъ утонченнымъ рукодѣліямъ, но, по тогдашнему выраженію: «и писанію книжному, и благоубѣнью, и гласовъ и пѣсенъ духовныхъ воспѣванію». И во всемъ этомъ Луша была Ксеніи товаркой. Правда, голосъ у нея для пѣнія былъ хуже чуднаго голоса царевны; у Луши былъ глуховатый, какъ-то скорбно содрогавшійся въ низкихъ звукахъ голосъ, и пѣла она слабѣ своей подруги; но зато книжное писаніе усвоила охотнѣе и быстрѣе.

Когда же Ксенія стала дѣвочкой-подросткомъ, и, по тогдашнему обычаю, «заневѣстилась», а Луша стала и совсѣмъ невѣстой, обѣ, обучившись всему, чему ихъ учили, сдѣлались неразлучны. Но Ксенія стала не только «невѣститься»; она, благодаря перемѣнѣ въ судьбѣ ея отца, сдѣлалась и царевной. И тогда ее окружила цѣлая толпа боярынь и дворянокъ, которыя невольно стали коситься на изысканную, по ихъ мнѣнію, для царской дочери близость Ксеніи съ Лушей. Всѣхъ же болѣе невольна была этой близостью Феоктиста Савватъевна Пчелина, наиболѣе гордившаяся тѣмъ, что принадлежитъ къ царичьину терему.

Не зная, въ чемъ можно было бы упрекнуть Лушу, всегда по натурѣ сдержанную и тихую, Пчелина начала припоминать, что въ Лушѣ крамольничья кровь, ибо Томчилины, родные Луши, давно умершіе въ ссылкѣ и забытые, были явные крамольники, если были заодно съ княземъ Рѣпнинымъ и попали въ ссылку. Напомнила Феоктиста Савватъевна и царицѣ Марьѣ Григорьевнѣ объ этой Лушиной крамольничьей кровинѣ. А царица и обрадовалась, что это ей напомнили. Она изъ всей нелюбим-

мой родни своей по мужу больше всѣхъ ненавидѣла бывшую царицу Арину Федоровну, теперь инокиню Александру, вдову царя Федора. Эта кроткая, свѣтлая душа сама по себѣ была противоположностью завистливой, жесткой душѣ Марьи Григорьевны. Сознаніе же, что всѣмъ успѣхомъ, даже восшествіемъ на царскій столъ, ея мужъ въ значительной степени обязанъ родству съ покойнымъ царемъ черезъ эту его «возлюбленную Арипушку» — это сознаніе особенно раздражало новую царицу противъ прежней, ушедшей въ монастырь.

На бѣду, царственная инокиня Александра, еще царицей, изъ дѣтей брата Бориса особенно любила Аксиньюшку, которая, въ свою очередь, еще дѣвочкой обожала царственную тетку, всегда такую ласковую, кроткую, милую. А посѣщая теремъ жены брата, главнымъ образомъ ради племянницы, инокиня Александра полюбила всей душой кроткую и серьезную Лушу, обыкновенно присутствовавшую при родственныхъ свиданіяхъ Годуновыхъ въ теремѣ. Въ такихъ случаяхъ личико Луши всегда было грустно; вѣроятно, ея собственное круглое сиротство въ чужомъ теремѣ, на чужихъ послугахъ — ярче вспоминались ей при видѣ ласкъ, какими осыпала Ксенію Арина Федоровна, особенно съ тѣхъ поръ, какъ овдовѣла и стала монахиней.

И инокиня Александра невольно пристальнѣе во время своихъ посѣщеній присматривалась къ этому грустному, покорному личику. Она начала заговаривать съ Лушей, а ей, конечно, охотно вторила, не чаявшая въ подругѣ души Ксенія.

И Луша, столь явно полюбившаяся сестрѣ царя, стала вдругъ ненавистна его женѣ.

Но отпустить изъ терема Лушу, если бы она даже и пожелала, нельзя было. Обѣ это сознавали: и царица, и теремная боярыня. Огорчить Ксенію — значитъ, имѣть дѣло съ самымъ государемъ Борисомъ Федоровичемъ. И даже когда собирали поѣздъ для царской «прохлады», стояло печальной и странно затихшей теперь царевнѣ заикнуться, что съ ней непременно должна ѣхать Луша, пришлось исполнить и это, какъ досадливо ни поджимала губы Θεоктиста Савватъевна.

— Θεоктиста! — говорила ей, снаряжая дочь въ поѣздку, царица Марья Григорьевна: — ты ужъ не спускай съ дѣвочки-то ока. Знаю я государя-батюшку да и Митрія Ивановича, старца божія, знаю: одинъ обасурманился съ нѣмцами, да ливонцами своими, а другой и помоложе-то бабой былъ, а теперь и совсѣмъ старая баба! При нихъ за дѣвками-то глазъ да глазъ надо! Распустятъ дѣвочку-то!

— Осударыня-матушка, — низко била ей челомъ Θεоктиста Савватъевна, — глазъ не спущу!

Наконецъ, всѣ сборы, всѣ приготовленія къ царскому отъѣзду кончились. Кончилось и моленье и битье поклоновъ иконамъ, безъ чего въ ту пору ни одинъ русскій человѣкъ не двигался изъ дому. Поздно вечеромъ, заднимъ теремнымъ ходомъ, при свѣтѣ фонарей и факеловъ, царь въ теплой шубѣ, поддерживаемый подъ одну руку Дмитріемъ Ивановичемъ Годуновымъ, облаченнымъ еще въ болѣе тяжелую шубу, а подъ другую руку стремяннымъ Елисеѣмъ Лаптевымъ, сошелъ во дворъ къ заднимъ дворцовымъ воротамъ. За нимъ, такъ же тепло одѣтый, шла, опустивъ голову, Ксенія. Ее поддерживали подъ руки Пчелина и Луша.

Царица смотрѣла, какъ усаживался царскій поѣздъ, изъ верхняго оконца терема. Царевичъ провожалъ на дворцовомъ крыльцѣ. Во дворѣ ждало нѣсколько тяжелыхъ крытыхъ колымагъ. Дмитрій Ивановичъ Годуновъ предполагалъ ѣхать съ царемъ. Но, подходя къ колымагѣ, Борисъ Федоровичъ вдругъ высвободилъ свои руки изъ рукъ боярина и любимца стремянного.

— Аксиньюшка, садись со мной! Вдвоемъ съ тобой поѣдемъ! А ты, Митрій Ивановичъ, садись съ Θεоктистой Савватъевной.

Θеоктиста уныло поджала губы, точно по этому первому приказанію царя предчувствуя всѣ огорченія, которыя ждутъ ее въ этой «царской прохладѣ». Боярину же Дмитрію Ивановичу было пріятнѣе сидѣть со старухой, чѣмъ съ самымъ царемъ, въ присутствіи котораго конюшіи бояринъ за послѣднее время чувствовалъ себя целовко.

Остальные поѣзжане царскаго поѣзда разсѣлись по четыремъ колымагамъ, нѣсколько суетясь и старательно заботясь, чтобы сѣсть не ниже, чѣмъ слѣдуетъ по своему положенію. Одна Луша Томчилина, которую Θεоктиста Савватъевна непременно посадила бы съ собой, если бы ѣхала въ одной колымагѣ съ Ксеніей, а не съ бояриномъ, и на которую старуха теперь не обращала никакого вниманія, стояла у колымагъ, не зная, куда сѣсть. Вдругъ она почувствовала, что сильная рука взяла ее подъ локоть, крѣпко ухватила по поясу и, какъ перышко, подняла и посадила въ одну изъ колымагъ, поближе къ царской. При этомъ ясно раздавался молодой, свѣжій, повелительный голосъ:

— Очисти мѣсто!

И властность этого голоса была такова, что двѣ-три сѣнныхъ дѣвушки, окутанныя въ лѣсны и куньи шубки и посѣдившія забраться въ эту колымагу, выскочили изъ нея, какъ орѣхи изъ кузова, который сильно встряхнули. Не успѣла Луша, опустившись на очистившееся для нея мѣсто, оглянуться на того, кто ее посадилъ, какъ тотъ же голосъ командовалъ уже въ отдаленіи отъ нея:

— На конь, товарищи!..

И небольшой отрядъ царскихъ стремянныхъ выстроился по бокамъ колымагъ верхомъ. Впереди другихъ на бойкомъ буланомъ конѣ, рядомъ съ колымагой, въ которую сѣли царь и царевна, сталъ царскій любимецъ, Елисей Лаптевъ. Придерживая ловко за спиной аркебузъ на ремнѣ, побрякивая на боку кривой саблей, онъ высоко выкидывалъ кудрявую голову въ мѣховой шапкѣ, съ повиннымъ на бокъ копкакомъ ея верха, и точно невольно поворачивался къ той колымагѣ, куда онъ только что усадилъ Лушу. А дѣвушка вся сжалась въ колымагѣ среди другихъ дѣвушекъ и даже закрыла глаза, какъ будто ослѣпленная тѣмъ обглымъ взглядомъ молодыхъ мужскихъ глазъ, которые молніей скользнули передъ нею въ полутьмѣ вечера при свѣтѣ факела.

Сжалась рядомъ съ отцомъ на мягкихъ подушкахъ колымаги и царевна Ксенія. И она, и отецъ ея усиленно крестились, когда колымаги тяжело двинулись по обмерзшей грязи, обратившейся въ настоящие ледяные комки въ этотъ не въ мѣру холодный августовскій вечеръ. Въ полутьмѣ вечера пламя факеловъ заиграло длинными колеблющимися языками въ рукахъ конныхъ стремянныхъ. Коньги лошадей сухо и гулко засгучали по обмерзшей дорогѣ и съ тяжелымъ скрипомъ, точно жадуясь, медленно завертѣлись огромныя колеса грузно колыхающихся колымагъ.

Въ полумракѣ передъ путниками замелькали деревянныя постройки тогдашней Москвы. Большею частью, крутыя крыши домовъ съ узорчатыми коньками, тѣсно возвышаясь одна возлѣ другой, точно рядъ мечетей татарскаго города, производили смутными острыми очертаніями суровое безпокойное впечатлѣніе. Огоньки загорались здѣсь и тамъ въ тусклыхъ, большею частью, волоковыхъ окнахъ домовъ, псы лаяли на цѣпяхъ, рѣдкіе масляные фонари, всегда у богатыхъ хоромъ, качались отъ вѣтра съ унылымъ лязгомъ желѣза на ржавыхъ цѣпяхъ, кое-гдѣ перекинутыхъ черезъ узкую улицу.

Въ этотъ поздній часъ улицы были пусты, и царскій поѣздъ двигался по нимъ, глухо громахая колесами подъ сухой перебой лошадиныхъ копытъ, медленно и угрюмо. Изрѣдка въ оконцѣ свѣтлицы какого-нибудь дома показывалось блѣдное испуганное лицо; въ тѣ времена все, несвоевременно появившееся на улицѣ, внушало страхъ и опасеніе.



Портретъ англичанки. Картина Ф. Ленбаха, грав. И. Веберъ

Когда поѣзд достиг заставы, Елисей Лаптевъ крикнулъ смущеннымъ стражникамъ, впрочемъ уже предупрежденнымъ передовыми гонцами:

— Пу-ска-ай!..

Заставныя цѣпи, загремѣвъ, упали; при огнѣ сторожевыхъ костровъ поѣздъ двинулся быстрѣе черезъ заставу. Стражники увидѣли въ окнѣхъ колымаги блѣдное, обрамленное черной бородой, лицо. Изъ-подъ собольей шапки на нихъ глянули суровые глаза, а рядомъ съ ними чудныя грустныя дѣвичьи очи.

— Царь и царица! Царь и царица! — зашептали стражники.

Елисей Лаптевъ у заставы слегка пріотсталъ и поравнялся съ третьей колымагой. Изъ нея на молодого стремящегося глянули также женскіе глаза. И онъ, перехвативъ ихъ взглядъ, какъ будто ему ничего болѣе не было нужно, ударилъ лошадь плетью и лихо помчался

впередъ. Поѣздъ въѣхалъ, миновавъ заставу, въ открытое поле. Тьма наступающей ночи усилилась. Пламя факеловъ казалось ярче и больше. Темная равнина полей казалась безконечной.

Дмитрій Ивановичъ Годуновъ, грузно сидѣвшій въ колымагѣ рядомъ съ Θεоктистой Савватъевной, — едва выѣхалъ за заставу, — началъ усиленно креститься и бормотать:

— Господи, благослови, благослови, Господи!

— И то благослови, Создатель! — поддерживала его молитву его спутница. — Страшно что-то, батюшка бояринъ, — сказала она, тоже крестясь.

Пчелина хотѣла еще что-то сказать, но только плотно сжала свои тонкія старушечьи губы. Она была опытная старуха и умѣла держать языкъ за зубами.

Ночь становилась все темнѣе. Царскій поѣздъ грузно двигался въ ночной темнотѣ къ «прокладѣ».

(Продолженіе будетъ.)

С Л О Н Ъ.

Очеркъ изъ абиссинской жизни К. Арнольди.

I.

Это было въ концѣ сентября 1899 года. Я и старый Осанабока, бывшій галласскій ¹⁾ царь, сидѣли на деревянныхъ треножникахъ, замѣняющихъ стулья, у калитки, которая вела во дворъ его усадьбы, окруженный высокими плетнемъ съ неровно торчащими вверху, словно копья, длинными шестами изъ дерева туи, и попиали кислотоватую тѣлу ²⁾ изъ стеклянныхъ флакончиковъ (бырильѣ), стоявшихъ у нашихъ ногъ на землѣ и заботливо прикрытыхъ шелковыми платочками отъ сора и дурного глаза. Тяжелый жаръ спалъ, уступивъ мѣсто какой-то ласкающей теплотѣ. Земля, разогрѣтая отвѣсными лучами, начинала остывать, и легкій горный воздухъ напитывался запахомъ травъ, цвѣтовъ и зрѣющей машилы ³⁾. Дышалось вольно и легко. Усадьба Осанабоки находилась на вершинѣ большого холма, съ котораго открывался чудный видъ на долину рѣчки Ахлитѣ и темныя горы за нею. Въ это время года трава еще сохраняетъ свою зеленую свѣжесть послѣ періода дождей, деревья еще полны жизненныхъ соковъ и покрыты могучей листвою, и вся природа этой дикой страны дышитъ молодымъ избыткомъ силъ. Взоръ мой наслаждался, скользи по прелестной панорамѣ, раскинувшейся передо мной и оставшейся въ моемъ сознаниі какъ бы отпечатанной на фотографической пластинкѣ. Мягкіе контуры холмовъ, покрытыхъ веселымъ лиственнымъ лѣсомъ, поля съ травой, скрывающей всадника, ручьи, поросшіе по берегамъ граціозными пальмами, кое-гдѣ болѣе свѣтлыя, чѣмъ окружающая зелень, пятна засѣянныхъ полей, чередуясь между собою, постепенно уходили вдаль и кончались тамъ, у подножія темной горы Джибатъ, покрытой до самой вершины густымъ лѣсомъ. Она казалась суровымъ сторожемъ этой веселой страны, разстилавшейся у ея ногъ. Все пространство было подернуто легкой дымкой дали, будто прозрачная голубая волна набѣжала на прелестный край и застыла зачарованная галнмъ-то волшебствомъ. Вечернія тѣни уже ложились на долину. Ярво-оранжевая заря постепенно блѣднѣла, и на востокъ изъ-за лѣсистыхъ горъ Тѣнке медленно выплывалъ блѣдный дискъ луны.

Въ усадьбѣ происходила та хлопотливая дѣятельность, которая во всякомъ богатомъ абиссинскомъ домѣ предшествуетъ окончанію дня. Слуги и женщины въ бѣлыхъ одеждахъ, рабы-негры, обернутые кожей, то и дѣло сновали мимо насъ, входили въ узкія двери геби (обнесенная заборомъ часть) и выходили изъ нихъ. Черные, совершенно голые, пахари возвращались съ поля, неся на собственныхъ плечахъ свои незатѣйливыя сохи съ длинными дышлами для впряжки пары быковъ. Цѣлая вереница рабынь уаламо ⁴⁾ и негритянокъ подымалась изъ-подъ горы отъ ручья, неся воду въ большихъ глиняныхъ сосудахъ (гомбахъ) за спиной. Неуклюжей, переваливающейся поступью шли онѣ одна за другой, подобныя вьючнымъ животнымъ. Издали доносились крики пастуховъ, гнавшихъ домой стадо; къ ихъ крикамъ примѣшивалось довольное мычанье и звонъ желѣзныхъ колокольцовъ. Медленно, едва передвигая короткія ноги, точно съ трудомъ неся полное молоко вымя, выступали крупныя коровы съ жировыми горбами на спинахъ. Со стороны уотъ-бѣта ⁵⁾ и тѣджъ-бѣта ⁶⁾ доносились шумъ; тамъ царил оживленіе. Служанки въ полахъ своихъ шамъ ⁷⁾ торопливымъ шагомъ проносили туда машиловое и кукурузное зерно, красный перецъ, маленькія поляя тыквочки, наполненныя масломъ, надушеннымъ пахучими травами, кору кочо—хлѣбнаго растенія, кислое молоко и другіе продукты для приготовленія ужина и господамъ, и слугамъ. Все кругомъ дышало довольствомъ и привычкой къ мирной безшумной жизни, те-

лущей въ своемъ однообразномъ руслѣ много лѣтъ. Гармонію нарушала только моя палатка, это невѣрное жилище, рѣдко остающееся на одномъ мѣстѣ два дня подрядъ, символъ безпокойства и движенія.

Старый Осанабока съ плохо скрываемымъ удовольствіемъ глядѣлъ со своего мѣста на происходившую передъ нимъ возню, на бѣгающихъ слугъ, на неуклюжихъ рабынь, на жирныхъ коровъ и на тонкихъ землешцевъ. Ему пріятно было сознание, что онъ является обладателемъ всего этого богатства, а еще болѣе была пріятна возможность показать его блѣму иностранцу. Слезаясьея глазки Осанабоки самодовольно щурились, и вся его широкая, немного припухшая физиономія, обрамленная рѣденымъ вьющейся сѣдой бородкой, выражала затаенную гордость. Попыхивая своимъ галляномъ, сдѣланнымъ изъ тыквочки и двухъ тростинкой, и попиая тѣлу, онъ медленно и обстоятельно отвѣчалъ на мои вопросы и задавалъ свои. Иногда онъ прерывалъ разговоръ для того, чтобы позвать агафарія (ключника) или кого-нибудь изъ слугъ и отдать приказаніе. Тогда позванный подбѣгалъ и, закрывши ротъ шаммою, чтобы не побеспокоить своимъ дыханіемъ господина, слушалъ, пригнувъ ухо къ самымъ его губамъ, и затѣмъ, низко поклонившись, бѣжалъ исполнять сказанное. Сыгъ Осанабоки, хорошенькій шоколадный мальчикъ лѣтъ 14-ти, съ огромными глазами, стоялъ около его сидѣнья, обернувъ шамму вокругъ тѣла такимъ образомъ, что обѣ руки его были свободны, что, согласно этикету, должно было означать его готовность служить намъ. Нѣсколько эльфинъ-ашкеро ¹⁾ расположились живописной группой сбоку и внимательно вслушивались въ нашъ разговоръ, а иногда даже, когда находили удобномъ, вставляли свои замѣчанія.

Разговоръ происходилъ черезъ переводчика. Давно уже соблюдавшій абиссинскіе обычаи у себя въ домѣ, принявшій, хотя можетъ-быть только и номинально, христіанство, носившій даже абиссинское военное званіе кенъзамача (начальникъ праваго крыла), бывшій галласскій царекъ почему-то не могъ или не хотѣлъ научиться по-абиссински и говорилъ только на своемъ родномъ языкѣ. Одинъ изъ моихъ ашкеро ²⁾ переводилъ мнѣ слова Осанабоки на абиссинскій языкъ, а мои слова передавалъ ему по-галласки.

Конечно, разговоръ вертѣлся на цѣли моей поездки въ галласскія страны, хотѣлъ на слоповъ. Осанабока рассказывалъ мнѣ про трудности охоты на горѣ Джибатъ, куда я собирался отправиться, говоря, что тамъ «чака-чака...», то-есть «чаша-чаша», — такая чаша, что солнце едва проникаетъ, и ходить можно только по дорожкамъ, протоптаннымъ слонами.

— Сколько же времени нужно, чтобы найти слона? — спросилъ я.

Осанабока усмѣхнулся.

— Эзгхеръ бича айкаль — Богъ одинъ знаетъ, — перевелъ мнѣ ашкеръ. — Человѣкъ не можетъ знать этого. Богъ дастъ — въ первый день убьешь слона, не дасть — двѣ недѣли, мѣсяць будешь ходить въ лѣсу, ничего не увидишь... Я дамъ хорошихъ охотниковъ, — прибавилъ онъ какъ бы въ утѣшеніе.

Я поблагодарилъ его, сказавъ по-галласки: «оксіакені» (да вознагради тебѣ Богъ), чѣмъ вызвалъ немалое его удовольствіе. Все его тучное тѣло всколыхнулось отъ беззвучнаго смѣха, и онъ нѣсколько разъ проговорилъ: «гари... гари» (хорошо, хорошо). Ашгеры одобрительно улыбались.

— Отчего Осанабока самъ не поѣдетъ поохотиться?

Какая-то тѣнь пробѣжала по лицу старика. Онъ затянулся изъ своего галляна, который неистово захрипѣлъ и забурлил, и пустилъ плѣное облако синяго дыма.

— Осанабока давно не охотится, — медленно проговорилъ онъ.

Потомъ, наклонившись ко мнѣ, онъ подзвалъ вѣкомъ головы моего переводчика и началъ говорить тихо, чтобы до окружающихъ не доходилъ звукъ его голоса.

¹⁾ Буквально: «слуги спальни», ближайшіе къ господину слуги.

¹⁾ Галласы — народъ, покоренный абиссинцами. Живутъ въ западной и южной части Эфиопской Имперіи.

²⁾ Плетень, дѣлаемый изъ ачмеда.

³⁾ Хлѣбное растеніе изъ породы сорговыхъ.

⁴⁾ Галласское племя.

⁵⁾ Кухня.

⁶⁾ Домъ для выдѣлки напитка «тѣджъ», приготовляемого изъ меда.

⁷⁾ Верхняя одежда.

— Саммунъ, гэта (послушайте меня, господинъ),—началь онъ по-абиссински, полуприкрывъ свой ротъ шаммою. Затѣмъ продолжалъ по-галласски:—я скажу вамъ большое слово, потому что вы мой другъ и вы сохраните его для себя. Прежде охотились на слоновъ копьями. И тогда было много слоновъ. Теперь ихъ стало меньше, потому что были ружьями. А кто принесъ къ намъ ружья? Кто истребляетъ слоновъ?.. Амара (абиссинцы)..

Это слово онъ произнесъ, совсѣмъ наклонившись къ моему уху. — Съ тѣхъ поръ какъ пришли къ намъ амара, все пошло хуже. И не однихъ слоновъ стало меньше, а всего. Прежде вся страна, которую ты отсюда видишь, до самаго лѣса, была густо заселена; галласовъ было столько же, сколько муравьевъ въ лѣсу. А сколько коровъ, сколько барановъ было! Машилла стояла стѣною. Это истина! А теперь смотри...—и онъ протянулъ руку по направленію къ меркнувшей долинь:—смотри, вонъ тамъ есть машилла, тутъ немного засѣно и вотъ тамъ немножко, а больше нѣтъ, потому что некому воздѣлывать, нѣтъ людей. Куда они дѣвались? Ихъ точно такъ же, какъ и слоновъ, истребили пришельцы. Я былъ большой царь. Вся страна, которая видна отсюда, отъ самой рѣки Гибѣ и до горы Токке, принадлежала мнѣ. И Джибать, и то, что не видно за Джибатомъ: Сайо, Дордонни и Ндонно было мое. Много народу слушалось меня, и я имѣлъ много ашкеровъ. Но однажды двенадцать галласскихъ царей изъ зависти напали на меня и хотѣли забрать мою землю. Я не могъ одинъ справиться съ ними. Тогда я послалъ гонца за горы къ Атье Менелику и просилъ помощи. Атье Менеликъ пришельцъ и привелъ много-много абиссинцевъ; они были, какъ саранча, какъ песокъ. И у каждаго ашкера было ружье и зенаръ ¹⁾ съ патронами. Они слустились съ горъ и разлились по долинь, какъ рѣка во время крѣмта ²⁾, прогнали моихъ враговъ, потомъ пошли за ними и заняли ихъ земли. Но и мою страну взялъ Менеликъ себѣ и поставилъ надо мной своихъ шумовъ ³⁾, а мнѣ далъ званіе коньзамача... Теперь они разорили насъ, берутъ большое дурго ⁴⁾; народъ совсѣмъ сталъ нищій. Это истина! Онъ помолчалъ, собирався очевидно съ мыслями и утомленный непривычно долгой рѣчью. Съ минутою не было ничего слышно, кромѣ хрипѣній каляна, куда услужливый ашкеръ подсыпалъ табуку. Осанабока продолжалъ:

— Съ тѣхъ поръ я не охочусь. Галласы должны быть друзьями слоновъ. Прежде мы воевали, теперь должны жить въ мирѣ, потому что насъ притѣсняють амара и ихъ притѣсняють амара... Они этого не понимаютъ, а Осанабока понимаетъ.—Говоря это, онъ кивнулъ головой въ сторону ашкеровъ.—Видитъ Богъ, намъ грѣшно охотиться за слонами. Это правда, истинная правда!—заключилъ онъ, ударяя кулакомъ себя въ грудь.

Меня поразили своеобразныя разсужденія моего чернаго друга. Ни разу еще я не слышалъ изъ его устъ ничего подобнаго. Желая послушать еще немножко галласской философіи, я поддержалъ разговоръ въ томъ же направленіи.

— Какъ же,—возразилъ я,—ты сравниваешь галласа со слономъ? Галласъ человекъ, а слонъ звѣрь безъ души, такой же вотъ, какъ леопардъ или гиена.

Осанабока покачалъ головой.

— Ай, господинъ, ты не знаешь, что говоришь! Слонъ не такой же звѣрь, какъ леопардъ или гиена. Развѣ ты не знаешь, что у слона душа человека? А если не такъ, то почему же у нихъ есть негусъ? ⁵⁾ Почему они ему повинуются, и онъ судитъ и наказываетъ ихъ? Ни одинъ звѣрь не слушается себѣ подобныхъ. Только человекъ повинуется человеку. Значитъ, у слона душа человека. Ты думаешь, что я говорю неправду. Но это истина, есть люди, которые видѣли слоновьяго негуса. Ему прислуживаютъ ашкеры, молодые слоны, которые носятъ его клыки на своихъ спинахъ, потому что клыки его такъ велики и тяжелы, что ему одному трудно носить.

Онъ затянулся и продолжалъ свои доказательства.

— Когда одинъ слонъ убиваетъ другого, то убійцу выгоняють изъ стада. Бѣда встрѣтиться съ одинокимъ слономъ, потому что это убійца, и онъ очень свирѣпъ... А развѣ тебѣ не известно, что слоны молятся Богу? Я самъ видѣлъ однажды на охотѣ, что четыре слона, которыхъ мы стѣснили такъ, что имъ некуда было бѣжать, начали хоботами рвать пучки травы и бросали ихъ къ небу: это они просили Бога помочь имъ. Слушай еще. Лѣтъ пятнадцать тому назадъ, вотъ когда абиссинцы только что пришли, здѣсь было очень много слоновъ, и они стали за ними охотиться. Они нападали на нихъ цѣлыми отрядами и избивали. Такъ много тогда убивали слоновъ, что жители деревень, которыя поближе къ лѣсу, бросали дома и уходили, потому что воздухъ наполнился смрадомъ отъ гниющихъ слоновьихъ тѣлъ. Слоны переходили отсюда въ Нонно, изъ Нонно въ Лиму, но вездѣ ихъ отыскивали абиссинскіе ашкеры и убивали. Наступила для нихъ большая бѣда. Тогда, въ одинъ день, на Сакуалу... ты знаешь Сакуалу?

— Знаю,—отвѣтилъ я.

Въ моей памяти при этомъ словѣ вырисовались величественныя контуры громаднаго потухшаго вулкана, съ озеромъ въ пратерѣ, лежащимъ на высотѣ трехъ тысячъ метровъ, и съ тихимъ монастыремъ на его берегу. Осанабока продолжалъ:

— Въ одинъ день на Сакуалу пришелъ большой слонъ. Онъ во-

шелъ въ церковь и упалъ на колѣни передъ алтаремъ и сталъ молиться. Онъ говорилъ, что слоны людямъ никакого зла не сдѣлали, за что же люди убиваютъ ихъ? И просилъ Бога прекратить истребленіе. Потомъ вышелъ изъ церкви и ушелъ, ушелъ такъ, что больше его никто не видѣлъ. Монахи пошли въ Аддисъ-Абабу и разсказали Менелику о томъ, что случилось на Сакуалѣ. И Менеликъ запретилъ охоту на цѣлый годъ... Нѣтъ, слоны не такіе звѣри, какъ гиена, бегемотъ или левъ.

— Арѣтъ,—не могъ я сдержать возгласа удивленія и сомнѣнія. — Муть ¹⁾,—сказалъ Осанабока и погрузился въ молчаніе.

Заря уже потухла совершенно, и ночь вступила въ свои права. Луна поднялась довольно высоко и обливала землю цѣлымъ потокомъ яркаго серебрястаго свѣта. Неподвижно дремали бананы и кочо, подобно вѣтрамъ раскинувъ свои гигантскіе листья въ застывшемъ воздухѣ. Внизу надъ рѣчкой Алхиту стлалась бѣлая полоса тумана. А дальше неясными очертаніями подымались горы. И какъ хребтъ какаго-то сказочнаго чудовища, на заднемъ планѣ протянулся Джибать — жилище слоновъ — весь покрытый своимъ таинственнымъ лѣсомъ, который подъ лучами луны казался темно-синимъ. Гдѣ-то въ долинь, по направленію къ Гибѣ, протяжкомъ вспрыгнула три раза гиена, и вдругъ совсѣмъ близко, подъ горой, завизжали шагалы. Довольно долго сидѣли мы, не говоря ни слова, какъ будто очарованные картиной этой быстро спустившейся африканской ночи. Шумъ въ усадьбѣ постепенно утихалъ.

— Гэта, месѣ дерреса! (господинъ, ужинъ готовъ),—вдругъ раздался звонкій голосъ Баййнеха, моего поваренка, все время хлопотавшаго у костра. Этотъ голосъ вывелъ меня изъ задумчиваго настроенія, навѣяннаго окружающей картиной и разсказомъ Осанабоки. Я пригласилъ моего хозяина поужинать со мной, и мы вошли въ палатку.

II.

Два дня прошло со дня нашего вступленія въ джибатскій лѣсъ. Два дня, съ утра до вечера, мы колесили въ странной чашѣ, по тропинкамъ, продолженнымъ слонами, упорно, но безуспѣшно преслѣдуя ихъ. Съ быстротою курьерскаго поѣзда переходили они съ мѣста на мѣсто, ломая деревья, топча кустарники, бороздя дѣвственную чашу, какъ корабли бороздятъ воду океана. Съ утра до вечера, почти безъ пищи и питья, по ихъ свѣжимъ слѣдамъ бѣжали мы, лишь изрѣдка останавливаясь для краткаго отдыха, чтобы утолить жажду, зачерпнувъ воды изъ слѣда слоновой ноги или изъ мутнаго, загрязненнаго прошедшимъ передъ нами стадомъ ручья, и только съ наступленіемъ ночи пробрались къ опушкѣ, чтобы переночевать въ какомъ-нибудь галласскомъ домѣ. Мое платье изорвалось, сапоги начали изнашиваться, люди и животныя выбились изъ силъ. Страдал отъ усталости, голода, жгучихъ растений и муравьевъ,—этого бича африканскихъ лѣсовъ,—мой маленькій отрядъ началъ падать духомъ. Ашкеры говорили, что слоны, вѣроятно, хорошо молятся Богу, и Богъ помогаетъ имъ скрываться, а также, что мы вступили въ дурной день, и что слѣдовало подождать, потому что всѣ ясно слышали, какъ въ ночь передъ выступленіемъ гиена подошла совсѣмъ близко къ усадьбѣ и прокричала ровно семь разъ. Еще указывалось на то, что мы взяли мало муки и масла, а галласы, живущіе по окраинамъ лѣса «безу даха»,—большіе нищіе,—у нихъ зачастую нѣтъ никакихъ запасовъ. Отсюда слѣдовало, что надо вернуться къ Осанабокѣ, переждать несчастную полосу, отдохнуть, взять побольше запасовъ и снова идти въ лѣсъ. «Тогда навѣрное убьемъ», — увѣренно заявляли ашкеры. Одинъ Асфѣу, мой любимецъ, совѣтовалъ продолжать охоту во что бы то ни стало. Не желая возбуждать неудовольствія моихъ спутниковъ и чувствуя самъ потребность отдохнуть немного, я рѣшилъ сдѣлать такъ: охотиться еще одинъ день, а затѣмъ, будетъ ли охота удачна или нѣтъ, идти обратно къ усадьбѣ Осанабоки и тамъ днвать два дня.

На третій день, переночевавъ на опушкѣ, въ домѣ какой-то старухи, полномъ муравьевъ и огромныхъ клоповъ, рано утромъ мы вступили и направились обратно въ лѣсъ.

Не успѣли мы хорошо вступить въ чашу, какъ пришлось прорубаться. Впереди шелъ ашкеръ съ большимъ ножомъ, которымъ рубилъ лѣаны, толстыя вѣтки, колючія и жгучія растенія, за нимъ два ашкера отгибали сучья и высвобождали ноги моего мула и двухъ вьючныхъ муловъ, когда они запутывались въ лѣанахъ. Само собою разумѣется, что при такомъ способѣ передвиженія мы не могли слишкомъ скоро подвигаться впередъ. Вся лѣства была покрыта свѣжей росой и, кромѣ того, не успѣла еще обсохнуть отъ дождя, прошедшаго ночью, такъ что въ нѣсколько минутъ мы были совершенно мокры. Четверо охотниковъ Осанабоки раздѣлись, сохранивъ только у пояса подобіе одежды, да патронташъ; такимъ образомъ ихъ платье не рвалось и не могло. Вскорѣ вступили на слоновую тропинку и пошли по ней. Трудно составить себѣ понятіе о дремучей чашѣ, окружавшей насъ. Со всѣхъ сторонъ насъ обступили сумрачныя сырыя дебри. Мы еле подвигались, мнѣ приходилось то ложиться совершенно на шею мула, то нагибаться въ стороны, раздвигать руками сучья, нырять въ волны совершенно мокрой лѣсты. Безпрестанно стучалъ широкій ножъ, разрубая лѣаны и сучья, преграждавшіе намъ путь. Требовалось не мало ловкости, чтобы увертываться отъ тонкихъ ползучихъ растеній, обжигавшихъ лицо, какъ крапива, отъ лѣанъ, крѣпкихъ, какъ веревки, и слабженныхъ острыми, загнутыми назадъ колючками, оберегать колѣни отъ ударовъ о нихъ и обломки поваленныхъ слонами деревьевъ, остерегаться, чтобы въ глаза не попада-

¹⁾ Буквально: «умри». Форма влгты.

¹⁾ Патронташъ.

²⁾ Периодъ дождей.

³⁾ Шумъ—начальникъ.

⁴⁾ Подать натурой.

⁵⁾ Царь.



Въ школу. Ориг. рис. (собств. «Нивы») И. И. Ижакевича, авт. «Нивы».



Рѣшительная партія. Рис. 1. Вобзинскаго, грав. Терике.

сучокъ или твердый листъ, вообще, избѣгать тысячи неприятностей, встрѣчавшихся на каждомъ шагѣ. Это не всегда удавалось, а потому лицо и руки мои вскорѣ были обожжены и поцарапаны, а колѣни порядочно ушиблены. Весь лѣсъ былъ пропитанъ испареніями, тяжелой сыростью, неподвижно стоявшей въ воздухѣ, и, очевидно, вѣчно парящей въ этихъ дебряхъ, о чемъ свидѣтельствовала масса повалившихся и сгнившихъ стволовъ и сучьевъ, покрытыхъ самыми причудливыми чужездными растеніями. Съ кустовъ, обвитыхъ какими-то зелеными жгутами, висѣли цвѣты, часто громадной величины, иные весьма причудливой формы, однако почти всѣ безъ запаха. Въ рѣдкомъ случаѣ взоръ проникалъ въ сторону отъ тропы болѣе чѣмъ на двадцать шаговъ; въ большинствѣ же случаевъ кусты сдвигались такъ плотно, чаща была такъ густа, что приходилось идти какъ бы между двухъ сплошныхъ зеленыхъ стѣнъ, ничего не видя по сторонамъ. Въ иныхъ мѣстахъ солнечный свѣтъ никогда не проникаетъ, въ другихъ онъ пробивается какъ бы сквозь висющую частую сѣтку. Музы то и дѣло плещутъ копытами по грязи, въ которой глубоко и явственно врѣзались слѣды слоновъ. Просыхаетъ ли здѣсь когда-нибудь почва? Впечатлѣніе всего окружающаго говорило, что нѣтъ. Тишина царитъ кругомъ, какал-то подавляющая. Стволы гигантовъ деревьевъ, въ семь и восемь обхватовъ, недвижно и молчаливо стремятся въ недосыгаемую высь; ни одна вѣтка не шелохнется на нихъ, ни одинъ листъ. Недвижно висятъ ланцетовидные листья стройныхъ драценъ и широкіе—какихъ-то пальмовидныхъ растеній съ зеленымъ стволомъ, которые слоны гнутъ и ломаютъ, какъ полевую траву на своемъ пути. Все это сплошь покрыто влагой и муравьями и стоитъ задѣть какой-нибудь кустъ, чтобы съ него брызнулъ цѣлый дождь капель и посыпался муравьями. Остановившись, чтобы прислушаться: ни одного звука; только изрѣдка дикимъ, точно заполдовальнымъ, голосомъ закричитъ лакал-то неизвѣстная птица, или гдѣ-то въ вышинѣ фыркнетъ гверецъ ¹⁾ и снова все стихнетъ. Иногда кажется, будто тяжелый вздохъ пронесется въ самой глубинѣ, въ самой густи дѣвственной дебри; насторожившись и ничего опредѣленнаго не слышишь, и снова полная тишина. Кое-гдѣ попадаются солнечныя полянки, но онѣ поросли какимъ-то совершенно плотнымъ зеленымъ кустарникомъ, обвитымъ зелеными же лианами, такъ что и здѣсь идешь, какъ между двухъ стѣнъ, только видишь синее небо надъ собою. Много подъемовъ и спусковъ въ этомъ лѣсу; много ручьевъ съ илстыми взымъ дномъ, проходимыхъ иной разъ съ большимъ трудомъ. Охота въ немъ дѣло весьма утомительное, требующее большого терпѣнія и выносливости и сопряженное со многими лишениями.

Мы долго шли по тропѣ въглубь лѣса, но всѣ слѣды оказывались не свѣжими. Наконецъ, Нурги, старшій охотникъ, шедшій впереди, остановился и что-то сказалъ моимъ ашкерамъ по-галласки. Мы перевели его слова. Онъ говорилъ, что сегодня слоны ушли далеко, вѣроятно въ Нонно. Въ то время какъ мы совѣщались, идти ли въ Нонно или возвращаться на опушку, показалось нѣсколько галласовъ, вооруженныхъ копьями. Узнавъ, чего мы ищемъ, они замаскировали ружьями по одному направлению и заговорили всѣ разомъ. Оказалось, что они недавно видѣли стадо слоновъ, переходившихъ большую поляну, на пути въ часть лѣса, называемую Доронни. Обрадованные этимъ извѣстіемъ, мы быстро, насколько позволяла чаща, тронулись дальше, и послѣ получаса ходьбы мы вышли на большую поляну, куда лѣсъ выходилъ нѣсколькими мысами, спускаясь съ холмовъ. Внизу текла болотистая рѣчка. Вся поляна была изрѣзана слоновыми ходами. Въ иныхъ мѣстахъ трава на большомъ пространствѣ наломана побитое жестокимъ градомъ поле; трава была примята, положена въ доскъ и болѣе не вставала. Слѣды были свѣжи, очевидно, слоны прошли недавно. Рукотворные охотниками, мы съ неимоверными усиліями перешли болотистую рѣчку, быстро прошли поляну, отдѣляющую насъ отъ одного изъ лѣсныхъ мысовъ, и вступили снова въ чащу.

Не успѣли мы углубиться, какъ увидѣли массу свѣжихъ слѣдовъ. Лѣсъ былъ прорѣзанъ множествомъ недавно продолженныхъ тропинокъ, изъ которыхъ нѣкоторыя были безусловно свѣжія. Слоновый пометъ и жвачка попадались на каждомъ шагѣ. Кусты были примяты къ землѣ, молодые деревья сломаны или вырваны съ корнемъ; точно ураганъ пронесся надъ этимъ мѣстомъ.

Нурги остановился, попросилъ меня слѣзть съ мула и взять въ руки ружье. Оставивъ муловъ сзади, мы начали подвигаться впередъ длинной вереницей, одинъ за другимъ, стараясь ступать осторожно. Тропинки то раздѣлялись, то сливались, то шли параллельно, то заходили въ сторону. Охотники иногда уходили впередъ, мы ихъ теряли изъ вида, и тогда они давали о себѣ знать свистомъ, подражая голосу птицъ. Въ одномъ мѣстѣ, гдѣ деревья росли рѣже, стадо гверецъ обратило на себя наше вниманіе. Гверцы прыгали съ вѣтки на вѣтку и играли. Замѣтивъ насъ, стадо разсыпалось по разнымъ деревьямъ. Одна большая обезьяна перепрыгнула, будто нарочно, на ближайшее къ намъ большое дерево и начала тамъ выдѣлывать такіе упражненія, что трудно было удержаться отъ смѣха. Наконецъ, она сдѣлала гигантскій прыжокъ на далеко стоящее дерево, и я думалъ, что она сложитъ себѣ шею, но она благополучно уцѣпилась за сучокъ и скрылась въ листьяхъ. Я невольно засмотрѣлся на эти гимнастическія упражненія и остановился, какъ вдругъ впереди раздались рѣзкій попотъ, и, повернувъ голову, я увидѣлъ двухъ охотниковъ, дѣлавшихъ отчаянные знаки, чтобы мы слѣдовали за ними. Мы притихли. И вотъ въ ти-

¹⁾ Обезьяна.

шинѣ явственно раздалось нѣчто среднее между фырканьемъ и ревомъ, исходившее, очевидно, изъ могучей груди. Это былъ голосъ слона. Затаявъ дыханіе и стараясь не пропустить шума, мы двинулись за проводниками и вышли на небольшую поляну, сравнительно чистую, но со всѣхъ сторонъ закрытую стѣною зелени. Нурги вдругъ остановился, пригласилъ насъ оставаться на мѣстѣ, а самъ пошелъ крадучись впередъ, въ кусты. Я стоялъ посерединѣ полянки; сзади въ нѣсколькихъ шагахъ разбросались ашкеры. Прошло нѣсколько секундъ томительнаго ожиданія, и вдругъ случилось нѣчто неожиданное.

Это былъ только одинъ моментъ, но врядъ ли я его когда-нибудь забуду. Внезапно я увидѣлъ Нурги, съ измѣнившимся лицомъ бегущаго назадъ, и одновременно услышалъ шумъ и трескъ ломающагося лѣса. Въ слѣдующій моментъ оба охотника, стоящіе нѣсколько впереди, тоже побѣжали, то-есть побѣжали, обернувшись, одинъ, а другой быстро пятился прямо на дуло моего ружья. Ашкеры дрогнули; точно дуновение вѣтра пронеслось по маленькому отряду. Случилось что-то необъяснимое, едва уловимое, но ясно понятное всѣмъ: если это была еще не паника, то нѣчто весьма близкое къ ней.

Въ слѣдующую за смятеніемъ минуту выяснилось, что слоны бросились не прямо на насъ, а прошли краемъ полянки. Ихъ было штукъ 15—20. По минованіи опасности, напряжение нервовъ сразу упало, ашкеры начали передавать другъ другу впечатлѣніе только что прошедшихъ минутъ, и прошло около получаса, прежде чѣмъ удалось возстановить порядокъ и двинуться дальше на преслѣдованіе ушедшаго стада. Несмотря на это, не успѣли мы пройти четверти часа, какъ Нурги опять остановился и прислушался. Опять раздалось фырканье слона, заставившее насъ взять ружья и приготовиться. Отыскавъ подходящее дерево, Нурги влѣзъ на него и осмотрѣлся кругомъ, затѣмъ спустился и, сказавъ, что слоны недалеко, повелъ снова насъ впередъ. Тихо, едва ступая, подвигались мы. Нечаянно поставивъ ногу на сучокъ, сучокъ треснулъ, и просто готовъ прибить себя за эту оплошность. Довольно долго подвигались мы такимъ образомъ; я уже начиналъ терять терпѣніе. И вотъ, выйдя на довольно свѣтлое мѣсто и приостановившись, мы услышали справа отъ себя, не особенно далеко, трескъ ломаемыхъ сучьевъ и характерное рокотаніе, происходящее въ желудкѣ слона во время перевариванія пищи. Мы стали, какъ вкопанные, повернувшись лицомъ къ тому мѣсту, откуда раздавались описанныя звуки. Лица приняла серьезное выраженіе, курки взвелісь. Сквозь кусты, почти сплошной стѣной подымавшіеся передо мной, я смутно видѣлъ солнечный свѣтъ; очевидно, тамъ, невдалекѣ, была полянка, по которой ходилъ слонъ и ѣлъ траву или кустарникъ. Довольно долго онъ гулялъ, не приближаясь и не удаляясь, испытывая наше терпѣніе. Мы стояли неподвижно, какъ изваянія изъ камня. Вдругъ кусты затрещали сильнѣе, и трескъ сталъ раздаваться все ближе и ближе: слонъ шелъ прямо на насъ. Всѣ всколыхнулись, приготовились; на лицахъ появилось ожиданіе опасности, борьбы. Я боялся, что слонъ уклонится въ сторону. Однако онъ, очевидно, шелъ прямо къ намъ, кусты трещали уже совсемъ близко. И вотъ сквозь болѣе прозрачный, чѣмъ другіе, кустъ я увидѣлъ тушу слона, приближавшагося къ дорожкѣ, на которой мы стояли. Онъ шелъ спокойно, очевидно не подозрѣвая присутствія враговъ, жуи свою жвачку, помахивая хоботомъ и издавая какіе-то странные, почти хрюкающіе звуки. Вѣроятно, онъ отсталъ отъ стада и теперь направлялся на соединеніе съ товарищами. Но вотъ, въ пятнадцати шагахъ онъ внезапно остановился и съ шумомъ потянулъ въ себя воздухъ: онъ почувалъ людей.

Боясь, что моментъ будетъ упущенъ, я приложился, прицѣлился хорошенько между глазомъ и ухомъ чудовища и спустилъ курокъ. Вслѣдъ за симъ, справа, почти надъ моимъ ухомъ, выпалила берданка (ашкеры мои были вооружены берданками), дымъ заволокъ мнѣ глаза, и я выстрѣлилъ второй разъ уже наугадъ, среди общей трескотни ружей. Что происходило впереди: бросился ли слонъ на насъ, упалъ ли онъ, обратился ли въ бѣгство.—объ этомъ я не имѣлъ никакого понятія. Кругомъ раздавались крики, гремѣли выстрѣлы: ашкеры осатаили. Разрядивъ ружья, всѣ съ возбужденными лицами, съ горящими глазами полѣзли впередъ, но кто-то крикнулъ, что слонъ нападаетъ, и волна ашкеровъ отхлынула назадъ, увлекая и меня за собою. Хочу зарядить штуцеръ,—онъ не открывается; я хватаю у ближайшаго ашкера трехлинейку, но сквозь дымъ ничего ровно не вижу. Кто-то стрѣляетъ сзади меня такъ, что опаливаетъ ухо, и совершенно оглушаетъ... Внезапно, среди всего этого смятенія, раздался громкій голосъ Нурги, который кричалъ, что слонъ упалъ и не двигается. Тогда всѣ съ громкими воплями и пронзительными криками «ла-ла-ла-ла-ла...» кидаются сквозь кусты на маленькую полянку, мѣсто дѣйствія драмы.

На правой сторонѣ полянки, у куста, закинувъ голову, судорожно сжавъ хоботъ и выткнувъ ноги, лежалъ слонъ. Волна крови лилась у него изъ хоботныхъ отверстій и изъ смертельной раны въ голову, окрашивая примятую траву въ багровый цвѣтъ. Могучія ноги слегка вздрагивали, и все огромное тѣло еще колыбалось, потрясаемое предсмертной судорогой. Одинъ клыкъ при паденіи врылся въ землю, глубоко взбороздивъ ее, подобно стальному плугу, другой торчалъ, какъ бы еще готовый къ бою. Безмолвно стояли мы кругомъ. Торжествующіе крики стихли, побѣдныя пѣсни смолкли на устахъ; всѣ слѣдили съ чувствомъ невольнаго страха за агоніей павшаго колосса, и никто не смѣлъ тревожить его послѣднія мгновенія. Но вотъ колебанія тѣла слона стали рѣже, ноги перестали

вздрагивать и вытянулись неподвижно, и из груди его вырвался протяжный стон, огласивший, казалось, весь сумрачный лес и заставивший всех нас невольно вздрогнуть и отступить в каком-то безотчетном ужасе. Затем воцарилось молчание под сырими зелеными сводами чащи.

Видя, что слон не шевелится, я сделал движение, чтобы подойти к нему, но Нурги закричали, чтобы я не приближался, потому что смерть быть-может не наступила, и они могли меня ударить хоботом. Крик Нурги послужил как бы сигналом для ашкеро. Они очнулись и, с громкими криками подбегая к лежащему животному, стреляли в него из ружей и револьверов, так что пришлось прекратить чуть не силой эту безумную и бесполезную забаву: слон был и так мертв и подняться больше не мог. С него было достаточно и моей пули. Тогда вокруг огромной, неподвижной уже туши, на полях, залитой кровью, началось неудержимое торжество победителя над павшим противником. Потрясающая над головами ружьями и испускающая время от времени громкие вопли, ашкеры начали дикий танец, в такт воинственной песни:

«Адо шовае, адо шова!
Адо шовае, адо шова, гурве!»

Глаза танцующих разгорались, движения и прыжки становились рывче, к общему мрачному тону песни начали примешиваться пронзительные взвизгивания, от которых напрягались нервы, терялся рассудок, и всех охватывало безумное состояние. Послышались хриплые вопли крики: «гадай!.. гадай!.. (убийца! убийца!)». Из-под босых ног летели брызги крови, все еще обжавшей, хотя и слабее, из хобота и нависавшей полиску.

Съ странным чувством я смотрел на этих бешеновавшихся в порыве животной радости людей и на лежащего неподвижной горой убитого зверя. Цель моей трудной охоты была достигнута: я убил слона и, казалось бы, должен был радоваться больше всех. Между тем, я не ощущал, положительно не ощущал, не только радости, но даже простого удовольствия. Я почти с отвращением смотрел на кровавое веселье ашкеро, и непонятная жалость к жертве нашей охоты постепенно проникала мне в душу. В течение моих странствований мне приходилось довольно много охотиться и часто убивать животных. Мне случалось убивать и грациозных антилоп пустыни с испуганными глазами, и маленьких газелей, которых кричат, как дети, когда их ранишь, и похожих на людей обезьян, которых иногда, падая с дерева, в предсмертной агонии прижимали детеныша к груди, и беззачинных бегемотов, стрелять в которых то же, что стрелять в коров; и никогда ничего, кроме чувства удовольствия и охотничьей радости, я не ощущал, при виде лежащей у моих ног добычи. А теперь, убив эту громаду, которая могла уничтожить меня одним движением хобота, я колебался, и стоял, волнующий такими странными ощущениями, что положительно удивлялся себе. Этот предсмертный стон раздавался у меня в ушах и не давал моим мыслям настроиться на спокойный лад. Дикая мысль, что я совершил убийство, буравила мне мозг, и хотя я и старался всеми силами рассудка бороться против этой неаппетитности, но она все больше и сильнее захватывала меня. Слова Осанабоки, что у слона душа человека, ясно звучали в ушах, точно я их еще слышал. Языческое поверье, которое, казалось бы, для культурного человека могло иметь значение только этнографическое, путем каких-то непонятных мне логических процессов, приняло в моем сознании окраску действительности, и какая-то ноющая тоска, — тоска раскаяния поднималась, как волна прилива, все выше и выше и грозила захлестнуть твердую почву здравого рассудка. Напрасно я старался отряхнуть овладевшее мною оцепенение; я все более поддавался ему, и, точно под влиянием каких-то волшебных чар, непобедимое волнение охватывало меня, вопреки страшным усилиям оставаться спокойным. «Что за тупости, — твердил я про себя: — откуда у меня такая нелюбая мысль? Не повтрю же я детской сказки полудикаго человека. Ведь это же нелюбо, наконец! Нужно взять себя в руки и хорошенько рассудить». Но нечто высшее, сильнейшее, подавлявшее рассудок, не давало логик и одной ногой ступить за порог смятенного разума и неотступно долбило голову отвратительной мыслью: «Конечно, я убийца! Я подстерег слона, и не в честном бою, а из засады, скрытый кустом, стрелял в него тогда, когда он и не подозревал моего присутствия». Эта мысль была просто невыносима. Неожиданно взгляд мой, прикованный к убитому слону, зацепил какую-то бурую полосу, идущую у него почти во всю длину спины. Это было стертое место, на котором не росло рваных волос, покрывавших остальную тушу. Я только-что начал собираться с мыслями, чтобы объяснить себе это явление, как вдруг ужасная истина сама как-то прорвалась наружу и осветила мой мозг. Убитый был ашкер слоновяго негуса! А стертая полоса — это то место, на которое негус клал один из своих клыкков, облегал себя пошение этой страшной тяжести. Итак, Осанабока, значить, не лгал! Значить, все, что он рассказывал про слонов — правда. И как смертельный упрёк, звучала мрачная песня охотников: «Ара гадай, гадай». Страх овладел мною. Что было делать? Куда скрыться? Куда-нибудь надо бежать подальше от этого несчастного места, где лежит «он». Выбраться бы скорее на опушку, вон из этой мрач-

ной чащи, скрывающей такие ужасные тайны, о которых люди и не подозревают. Но как выбраться отсюда? Возможно ли это? Силы мои, я чувствовал, слабеют; в голову стучать точно молоты. Но надо идти... Повинуясь какому-то бессознательному импульсу, я вдруг оставил свое место, подошел к туше и, не отдавая себе отчета в своих действиях, открыл глаза животного. И тотчас же в ужасе отступил: из-под приподнятого века на меня смотрел словно человеческий глаз, неподвижный, застывший, подернутый синевою... Это было выше моих сил: я отошел на несколько шагов, съел, и страшная дрожь потрясла все мое тело. Ружье вывалилось из рук. Точно туман надвинулся со всех сторон и окутал темные лабиринты моего большого мозга.

— Гэта, убо аганью? (господни, лихорадку схватила?) — послышался над самым ухом чей-то заботливый голос.

Я открыл глаза и увидел рядом со мною Асфату, обхватившего меня рукой и поддерживавшего в сидячем положении. Вокруг озабоченной группой стояли охотники и ашкеры.

Охота в сыром тропическом лесу, сопровождавшаяся лишениями и истощением сил, не прошла даром: я схватил туземную лихорадку.

III.

Я проснулся утром в своем доме в Аддис Абэбэ, живописной столице Эфиопии. Лежа на альфе, я видел сквозь открытую дверь усеянные круглыми соломенными хижинами холмы, среди которых возвышался один выше всех. На нем, среди темной зелени эвкалиптовых деревьев, бананов и смоковниц, сверкала ярко близкою своих ступен дворец негуса. Далеко расстилались бесконечные поля, покрытые желтой, как слепая рожа, травой, и синие горы с оригинальными характерными контурами.

Странное дело: после моих странствований по галасским землям, я уже не с прежним чувством удовольствия глядел на эту, столь знакомую мне, картину. Этот белый, залитый светом экваториального солнца, дворец потерял значительную долю моих симпатий, и обитатель его, могучий властитель Абиссинии, лишился части своего ореола каждый раз, как я вспоминал бедных зачужих галассов Токке или Нонно, их жалкий, приниженный вид, их разоренные поля. Разгадки старого Осанабоки ярко тогда выступали в моей памяти и освещали многое, чего я не видел раньше. Я понял, что могущество Абиссинии есть, во многих отношениях, могущество кажущееся; что оно создано грубой силой и держится лишь ею; что ей отдельные части, населенные разноплеменными народами, страдающими от хищнического управления ленных владетелей, не тяготившие естественным тяготением к центру, и лишь в силу жестокой необходимости подчиняются сильному Шоа. Умри сегодня Менелик, и завтра же распадется все его огромное царство, сложенное мечом, как распадается каменный дом, построенный без цемента. Исчезнет обаяние имени этого замечательного государя, и, при первом же прикосновении бьлых, тело Абиссинии разложится и истлеет, подобно трупу, разлагающемуся от прикосновения свежаго воздуха. Как может быть долговечно государство, в котором большая часть населения, подчиненная значительно меньшей, едва признается этой последней за людей, не имеет почти никаких прав и систематически разоряется жадными и недальновидными начальниками? Не может быть сомнения, что, как построенное не на силе законности, а на произволе и притеснении слабого, оно должно скоро истощиться и рушиться. Если же абиссинцы хотят избгнуть этого, то им следует как можно скорее изменить свою систему управления покоренными народами. А то придут англичане, и большая часть этих народов окажется на их стороне... Но кто научить, кто подает добрый и авторитетный совет?

Не знаю, куда бы завели меня эти размышления, если бы внезапно не вошел Асфату и не остановился у двери, всем своим существом показывая, что он нечто имеет мне сказать.

— Что тебе? — спросил я.

— Господни, надо устроить поминки.

— По какому поводу?

— Вы можете сильно заболеть, слон налетит на вас болзнь, если вы его не помянете.

Этот разговор придавал моим мыслям новое направление. Мне вспомнился темный джаботский лес и все обстоятельства, сопровождавшие мою охоту и мое внезапное заблуждение. Хотя я знал, что именно болзнь и обязан теми странными ощущениями, которые овладели мною непосредственно за убийством слона, хотя я знал, что то был бред и галлюцинация охваченнаго лихорадой мозга и что все объяснялось очень просто, потому что слоновый глаз вообще похож на глаз человека, а потертая, лишенная волос, места встречаются у многих слонов, вследствие того, что они трутся о деревья, — но все же, впечатлительное чего-то тяжелого сохранилось в моей памяти, и я не мог вполне отделиться от некоего неприятного чувства, всегда являвшегося у меня при воспоминании об убийстве мною обитателя лесов. Был ли это остаток болзни? Или Осанабока действительно прав, и слон есть животное особенное, одаренное способностями, возвышающими его над остальными зверями и приближающими к человеку? Во всяком случае, какой-то горький осадок остался на дне моей души. Она нуждалась в каком-нибудь искупительном акте. Вот почему я с радостью согласился на предложение Асфату.

Изъ А. Асныка.

I.

Ничего межъ нами не было въ тотъ часъ,
 Ни признаній, ни напрасныхъ клятвъ, ни слезъ,
 Ничего тогда не связывало насъ,
 Кромѣ грезъ, весны волшебнo-сладкихъ грезъ,
 Кромѣ красокъ, аромата и лучей,
 Что лились на насъ съ безбрежной синевы,
 Кромѣ ласковаго шопота вѣтвей
 И раздолья изумруднаго травы,
 Кромѣ гомона весеннихъ ручейковъ,
 Что струили по оврагамъ тонкій паръ,
 Кромѣ радужной гирлянды облаковъ
 И весны неодолимо-властныхъ чаръ,
 Кромѣ радости источниковъ живыхъ,
 Сердцу общихъ въ тѣ далекіе года,
 Кромѣ ласточекъ и ландышей лѣсныхъ,
 Ничего межъ нами не было тогда.

II.

Первыя чувства—цвѣты ароматной весны,
 Прячутся въ тѣнь передъ лаской лучей огневою,
 Собственный ихъ аромат опьяняетъ весною,
 Вѣрятъ еще, что цвѣсти неизмѣнно должны.
 Тѣломъ другіе цвѣты расцвѣтають, полны
 Красокъ стоцвѣтныхъ, стремятся къ палящему зною,
 Знають, что скоро увянутъ, и жадной душою
 Ловятъ безумнаго счастья мгновенные сны.
 Послѣ, на склонѣ осенней поры, одиноко
 Воспоминаній поблекшія астры цвѣтуть,
 Средь увяданья борьбу съ непогодой ведутъ—
 Только-бъ пожить, если счастье умчалось далеко...
 Дальше—одинъ кипарисъ уцѣлѣетъ въ борьбѣ,
 Символь покорности властно разящей судьбѣ.

Мих. Гербановскій.

Къ рисункамъ.

Подобно тому, какъ авторы не могутъ существовать безъ читателей, такъ и молоденькія дѣвочки никакъ не могутъ обходиться безъ подружек — наперсницъ, особенно въ пору любви. Тогда наперсница бываетъ обречена выслушивать отъ своей подружки всевозможныя признанія и должна быть готовой воспринимать ихъ во всякое время дня и ночи.

На изящной картинѣ Г. П. Шахъ, появившейся на послѣдней «конкурсной» выставкѣ въ Академіи Художествъ, мы видимъ, какъ двѣ подружки совместно читають и обсуждаютъ письмо, очевидно, полученное одною изъ нихъ отъ «него». Обладательница письма разбръшила своей наперсницѣ прочесть его—и наперсница читаетъ. Можетъ-быть, она дѣйствительно интересуется письмомъ; но въ то же время ей и досадно: Боже, когда она будетъ получать такія-же письма!

Въ южно-африканской степи столкнулись страшные враги: кафрскій буйволъ и супружеская чета львовъ, и завязался между ними смертный бой. Сильный и свирѣпый буйволъ хватилъ львицу рогами, и она съ яростнымъ крикомъ упала на землю. Но нѣжный супругъ отомстил за нее: съ ужасающей свирѣпостью впился онъ всѣми четырьмя лапами въ грудь буйволу и вцѣпился зубами въ его жесткую кожу. Крѣпка она, но зубы царя пустыни такъ стиснули грудь буйвола, что тотъ задыхается, и побѣда, видимо, не на его сторонѣ.

Кафрскій буйволъ водится на южномъ побережьи Африки, на мысѣ Доброй Надежды, а также попадаетъ и внутри страны. Это злое и свирѣпое животное внушаетъ ужасъ всѣмъ африканскимъ племенамъ. Буйволъ они боятся больше, чѣмъ слона и льва. Страхъ предъ нимъ у нихъ такъ великъ, что мысль объ охотѣ за нимъ пугаетъ ихъ, несмотря на всю прибыль отъ убитаго животного. Въ ярости буйволъ ничего не щадитъ и ничего не боится, будь предъ нимъ хоть цѣлая толпа вооруженныхъ людей. Въ гнѣвъ онъ перепрыгиваетъ черезъ воду, огонь и всякое иное препятствіе.

Прекрасная, полная движенія и экспрессіи, картина В. Кунерта служила украшеніемъ послѣдней художественной выставки въ Берлинѣ.

Намѣстничество знаменитаго герцога Альбы въ Нидерландахъ, продолжавшееся съ 1567 по 1573 годъ, представляетъ одну изъ самыхъ кровавыхъ и ужасныхъ страницъ новой исторіи. Извѣстно, при помощи какихъ средствъ вѣрный слуга Филиппа II укрѣплялъ въ Нидерландахъ католицизмъ, монархію Филиппа II-го, и подавлялъ начинавшуюся революцію. Онъ завелъ въ странѣ такія жестокости и такое неслыханное неправосудіе, что возмущеніе не только не прекращалось, но, наоборотъ, увеличивалось—и несчастная страна все время была залита кровью. Для охраненія порядка онъ учредилъ особый совѣтъ, прозванный народомъ «совѣтомъ крови». Предсѣдателемъ въ этомъ судилищѣ былъ знаменитый Варгасъ, для котораго пролитіе человѣческой крови было истиннымъ удовольствіемъ, а однимъ изъ членовъ—не менѣе его знаменитый Гессельсъ. Этотъ послѣдній спалъ послѣ сытнаго обѣда за столомъ «совѣта», и когда его пробуждали для подачи голоса, онъ, протирая глаза, всегда кричалъ: «ad patibulum! ad patibulum!» (на висѣлицу!).

Кого привлекали къ слѣдствію—тотъ уже былъ осужденъ. А самымъ слабымъ наказаніемъ, которое налагалось совѣтомъ, была смертная казнь и конфискація всего имущества. При участіи Варгаса и Гессельса Альба, въ теченіе первыхъ трехъ мѣсяцевъ своего управленія, успѣлъ казнить 1800 человекъ.

Одновременно съ этимъ онъ велъ борьбу съ принцами Оранскими—Вилгельмомъ и Людвигомъ, постоянно побѣждая ихъ въ стычкахъ, но снова встрѣчая ихъ на своемъ пути. Тогда же были имъ схвачены и казнены благороднѣйшіе и лучшіе нидерландскіе

герои—Эгмонтъ и Горня, что еще болѣе возстановило страну противъ герцога Альбы.

Но Альба не унывалъ. Мало того, онъ такъ возгордился своими успѣхами, что самъ себя воздвигъ статую въ цитадели г. Антверпена, съ пышною хвалебной надписью («За усмиреніе мятежа, наказаніе бунта, возстановленіе религіи, утвержденіе правосудія, водвореніе мира»). Однако, словно въ насмѣшку надъ пышными увѣреніями этой надписи, миръ въ несчастной странѣ вовсе не водворился. Населеніе тысячами бѣжало изъ Нидерландъ, торговля и промышленность упали. Наконецъ, 1-го апрѣля 1572 года обѣ нидерландскія провинціи—Зееландъ и Голландія—отложились отъ Испаніи. Въ странѣ снова появились со своими приверженцами принцы Оранскіе. Спустя годъ, послѣ безплодныхъ побѣдъ, Альба просилъ короля объ увольненіи и возвратился въ Испанію.

Народная ненависть къ нему въ Нидерландахъ была такъ велика, что, когда времена его тираніи прошли, народъ въ Антверпенѣ свергъ его статую и влачилъ ее по улицамъ, неистовствуя кругомъ нея. Это происшествіе, или вѣрнѣе, одна изъ его сценъ изображена на картинѣ художника Ш. Ферлата «Статуя герцога Альбы, влекомая по улицамъ Антверпена». Это—казнь герцога Альбы, ужасная всенародная казнь «in effigie», напоминающая подобныя же символическія «казни отсутствующихъ», которыя такъ любила инквизиція.

Знаменитый нѣмецкій художникъ Францъ Ленбахъ создалъ прѣдую галерею превосходныхъ портретовъ, извѣстныхъ всему свѣту. Типичными чертами его работъ являются удивительная точность и, вмѣстѣ съ тѣмъ, воздушность линий и изящная простота рисунка, не загромождаемаго ни массой деталей, ни разнообразіемъ тоновъ. Помѣщенный въ настоящемъ № «Нивы» его «Портретъ англичанки» носитъ въ себѣ именно эти характеристичныя черты. Гордая «дочь Альбіона», словно живая, предстаетъ предъ нами на этомъ портретѣ, со своей величавой усмѣшкой, съ гордо поднятой головой и съ нѣжными обнаженными руками.

Еще не занялась морозная заря, и только что началъ бѣлѣть предъ развѣтомъ снѣжный покровъ деревьевъ, а двое дѣтей уже бредутъ съ книжками и незатѣйливымъ завтракомъ въ платочкѣ—въ школу—въ сосѣднее село верстъ за пять. За ними остается ночная тьма, и чѣмъ ближе подходятъ они къ селу, тѣмъ ярче разгорается заря; и когда они придутъ туда—взойдетъ солнце, и снѣгъ загорится миллионами разноцвѣтныхъ огней. И невольно думается, что и въ своей жизни идутъ они отъ мрака и тьмы навстрѣчу великому солнцу знанія.

Она и она играли на бильярдѣ и доигрались до такого момента, когда вдругъ окончательно выяснилась необходимость «опредѣлить отношенія». И обомъ стало неловко: и онъ, и она почувствовали то стѣсненіе, которое, словно тишина предъ грозой, предшествуютъ роковому моменту любовнаго признанія. Игра ведется вяло. Молоденькая дѣвушка, предчувствуя, чѣмъ она сейчасъ кончится, мысленно гадаетъ: если ей сейчасъ удастся сбить шаръ съ позиціи—«онъ» сдѣлаетъ ей предложеніе. «Онъ», съ своей стороны, также задался, глядя на нее: если она попадетъ въ шаръ, то значить она отвѣтитъ согласіемъ... Поистиннѣ, «рѣшительная партія!» Глядя на эту, несомнѣнно влюбленную другъ въ друга, парочку, можно съ увѣренностью сказать, что попадетъ ли молоденькая гадальщица въ шаръ или не попадетъ—все равно: она услышитъ сегодня отъ «него» признаніе и отвѣтитъ ему именно такъ, какъ ему всего болѣе желательно.

Графъ Н. Д. Остенъ-Сакенъ. (Портр. на этой стр.)

22-го января т. г. въ Берлинѣ торжественно чествовали нашего посла при германскомъ императорѣ, графа Николая Дмитриевича Остенъ-Сакена, по поводу исполнившагося пятидесятилѣтія его государственной службы. Въ чествованіи изволили принять участие ихъ величества императоръ и императрица германскіе. Въ день юбилея, къ концу богослуженія, въ церковь русскаго посольства прибыли ихъ величества и поздравили графа Н. Д. Остенъ-Сакена. Императоръ Вильгельмъ передалъ ему мраморный бюстъ, послѣ чего оркестры гвардіи 2-го драгунскаго полка и полка имени Императора Александра исполнили серенаду. Затѣмъ состоялся завтракъ, въ которомъ приняли участіе, кромѣ членовъ посольства, также и выдающіеся представители русской колоніи. Члены посольства передали Н. Д. богатый письменный приборъ. Послѣ полудня состоялся приемъ у супруги посла: на приемѣ были имперскій канцлеръ, всѣ статскіе-секретари и министры и высокопоставленные сановники. Н. Д. принесли поздравленія румынскій король, принцъ Максъ Баденскій съ матерью и всѣ баварскіе принцы. Принцъ-регентъ баварскій прислалъ графу Остенъ-Сакену особое поздравленіе по случаю его юбилея.

Графъ Н. Д. Остенъ-Сакенъ происходитъ изъ потомственныхъ дворянъ херсонской губерніи и родился 14-го марта 1831 г. Отецъ Н. Д., генералъ-отъ-кавалеріи графъ Д. Е. Остенъ-Сакенъ, былъ истинно-русскій человекъ и воспиталъ въ этомъ духѣ своего сына; послѣ кончины отца графъ Н. Д. сдѣлался собственникомъ помѣстій въ херсонской и владимірской губерніяхъ.

Государственная дѣятельность графа Н. Д. началась тотчасъ же по окончаніи имъ курса въ ришельевскомъ лицей (въ Одессѣ), въ 1852 г. Въ Высочайшей грамотѣ, данной графу Н. Д. по поводу юбилея его государственнаго служенія, мы находимъ подробный обзоръ

его дѣятельности. «Поступивъ по окончаніи курса въ ришельевскомъ лицей, тому пятьдесятъ лѣтъ, на службу по министерству иностранныхъ дѣлъ, — говорится въ Высочайшей грамотѣ: — вы въ достопамятные годы крымской войны причислены были къ дипломатической канцеларіи при главнокомандовавшемъ дѣйствующею арміею.

Послѣ того, всецѣло посвятивъ свои труды дипломатической службѣ за границею, вы постепенно занимали должности секретаря миссій въ Гаагѣ, Мадридѣ и Туринѣ, министра-резидента при великогерцогскомъ гессенскомъ дворѣ и чрезвычайнаго посланника и полномочнаго министра при дворѣ королевско-баварскомъ и великогерцогскомъ гессенскомъ.

«Справедливо цѣня ваши выдающіеся способности и служебный опытъ, Мы назначили васъ въ 1895 г. на ответственную постъ чрезвычайнаго и полномочнаго посла при его величествѣ императорѣ германскомъ, королѣ прусскомъ, и чрезвычайнаго посланника и полномочнаго министра при великогерцогскихъ дворахъ мекленбургъ-шверинскомъ и мекленбургъ-стрелицкомъ.

«Вѣрное пониманіе интересовъ Россіи, беззаветная преданность долгу и ревностное исполненіе преподанныхъ вамъ указаній, несомнѣнно, способствовали поддержанію издавна существующихъ дружественныхъ отношеній съ сосѣднею германскою имперіею.

«Нынѣ, въ знаменательный день истекшей полулѣтковой службы вашей, искренно желая продолженія на многіе годы вашей неусыпной дѣятельности на пользу дорогаго Отечества, Мы съ особеннымъ удовольствіемъ выражаемъ вамъ Нашу монаршую признательность, во изъявленіе коей жалуемъ вамъ орденъ святаго равноапостольнаго князя Владиміра первой степени, знаки коего, при семъ препровождаемые, повѣляемъ вамъ возложить на себя и носить по установленію.

«Пребываемъ Императорскою милостію Нашею къ вамъ неизмѣнно благосклонны

НИКОЛАЙ».



Графъ Н. Д. Остенъ-Сакенъ (по поводу 50-лѣтія дипломатической службы). По фот. грав. Шюблеръ.



Международная рыбопромышленная выставка въ Петербургѣ, открывшаяся 15-го января т. г. Комитетъ выставки. По фот. К. Бузда авт. «Нивы».

Международная рыбопромышленная выставка в Петербургѣ. (Рис. на стр. 97).

15-го января, состоялось в Петербургѣ, в помѣщеніи Михайловскаго манежа торжественное открытіе международной рыбопромышленной выставки, въ которой принимаютъ участіе до 20 государствъ Стараго и Новаго свѣта. Подъ выставку отведенъ громадный участокъ, обнимающій собою какъ весь Михайловскій манежъ, такъ и почти всю площадь передъ нимъ, со скверомъ включительно. Вся открытая площадь выставки занята рядомъ изящныхъ павильоновъ, плосковъ и палатокъ. Черезъ площадь же, украшенную массою мачтъ, съ гербами и штандартами всѣхъ участвующихъ на выставкѣ государствъ, особыми «сѣни» ведутъ ко входу въ самый манежъ.

Выставка не только грандіозна и внушительна по количеству экспонатовъ, но и красива и изящна.

Рядъ причудливой формы кіосковъ: гроты, скалы, бассейны, прелестныя на стѣнахъ панно (въ финляндскомъ отдѣлѣ) съ видами шхеръ и фьордовъ, разнообразныя сооруженія изъ рыболовныхъ принадлежностей и рыбныхъ продуктовъ — все это, гармонически группировавъ, придало манежу необычайную, почти художественную красоту...

По правой и по лѣвой сторонѣ идутъ, чередуясь, павильоны: Германіи, Японіи, Сіама, Франціи, Норвегіи, Финляндіи, Швеціи, Румыніи, Даніи, кн. Монако, Италіи, Греціи, Персіи, Аргентини и Остѣ-Индіи. Самое большое мѣсто заняли экспонаты Франціи, помѣстившіеся въ рядѣ изящныхъ павильоновъ: очень большое мѣсто заняла Германія; оригиналенъ японскій зеленый павильонъ; строго-простые павильоны уральскаго казачьяго войска, Никольскаго рыбнаго завода, путей сообщения, гдѣ выставлены рыболовные суда и принадлежности рыбной ловли, и масса другихъ — ихъ не перечислить. По богатству экспонатовъ выставка одна изъ выдающихся и, наряду съ знакомыми и полу-знакомыми породами сѣверныхъ рыбъ, даетъ массу невиданныхъ рыбъ благословеннаго юга и экзотическихъ.

Въ слѣдующемъ номерѣ «Нивы» мы дадимъ обзоръ всего, что есть наиболее выдающагося на выставкѣ, и цѣлый рядъ иллюстрацій.

Въ заключеніе, слѣдуетъ указать имена ближайшихъ организаторовъ выставки, представленныхъ на нашей группѣ: председатели выставочнаго комитета О. А. Гримма, члены: А. А. Тарасова и А. А. Лебединцева и архитектора П. А. Григорьева.

При выставкѣ будетъ состоять и международный конгрессъ по рыболовству и рыболовству. Устройствомъ выставки и конгресса занять особый организационный комитетъ изъ 17 лицъ, во главѣ съ председателемъ, статсъ-секретаремъ В. П. Вешняковымъ.

А. Я. Кожевниковъ.

(Портр. на этой стр.).

Русская медицина понесла тяжкую утрату въ лицѣ недавно скончавшагося въ Москвѣ знаменитаго психіатра Александра Яковлевича Кожевникова. 10-го января онъ отошелъ въ вѣчность на 66-мъ году отъ рожденія, послѣ тяжелой и продолжительной болѣзни.

А. Я. Кожевниковъ родился въ г. Рязани въ 1836 г. и высшее образование получилъ въ московскомъ университетѣ. Поступивъ въ число ассистентовъ въ университетскую терапевтическую клинику, онъ специально занялся изученіемъ нервныхъ болѣзней и съ этого времени опредѣлилась вся его будущая дѣятельность. Въ 1865 г. Кожевниковъ блестяще защитилъ диссертацию на степень доктора медицины и былъ отправленъ за границу для приготовления къ занятію кафедрой нервныхъ и душевныхъ болѣзней при московскомъ университетѣ. За границей Кожевниковъ опубликовалъ свой замѣчательный научный трудъ: «Нервные волокна, чувствующія и служащія для возбужденія рефлексовъ» — и эта работа создала ему не только въ Россіи, но и за границей научное имя.

Занявъ затѣмъ упомянутую кафедру въ Москвѣ, А. Я. Кожевниковъ не покидалъ ее въ теченіе цѣлыхъ 30 лѣтъ и подготовилъ цѣлый рядъ врачей. Читаніе лекцій онъ прекратилъ лишь

въ 1899 году, оставивъ по болѣзни профессорскую дѣятельность, но продолжалъ завѣдывать созданнымъ имъ неврологическимъ музеемъ и состоялъ председателемъ московскаго общества неврологовъ и психіатровъ.

Научная дѣятельность А. Я. Кожевникова многосторонняя и многообразная, и въ сжатомъ очеркѣ невозможно перечислить его научные труды. Но для читателей, не посвященныхъ въ тайны медицинскихъ наукъ, достаточно будетъ сказать, что Кожевниковъ открылъ и изслѣдовалъ, между прочимъ, новую болѣзнь, которая такъ и называется «кожевниковской» (видъ эпилепсіи). Нужно къ тому же замѣтить, что, кромѣ лекцій по психіатріи, Кожевниковъ съ 1871 по 1874 г. читалъ также лекціи по частной патологіи.

Прекрасный и весьма популярный врачъ-практикъ, А. Я. былъ въ то же время человекомъ широкаго почина и крупнымъ дѣятелемъ-администраторомъ. По его инициативѣ и по его плану созданъ цѣлый рядъ учреждений для помощи больнымъ и на пользу науки. Благодаря щедрому пожертвованію известной московской благотворительницы — В. А. Морозовой, Кожевниковъ создалъ университетскую психіатрическую клинику и основалъ такимъ образомъ цѣлую школу московскихъ психіатровъ. По его же плану возникла новая клиника первичныхъ болѣзней, и была построена «Морозовскія» пріюты (на 30 кроватей) для больныхъ, страдающихъ хроническими нервными болѣзнями. Мало того: по инициативѣ покойнаго психіатра появилась цѣлая сеть небольшихъ психіатрическихъ больницъ для деревенскаго населенія въ московской, рязанской, курской, орловской, харьковской и другихъ губерніяхъ. Образцомъ такихъ больницъ является «Александровская психіатрическая больница» въ с. Мещерскомъ, московской губ.

Но любимѣйшимъ дѣтищемъ А. Я. Кожевникова за послѣднее время была созданный имъ замѣчательный неврологическій музей — единственный въ мірѣ по широкой

идеѣ, положенной въ его основаніе,

А. Я. Кожевниковъ состоялъ почетнымъ членомъ 14 столичныхъ и провинціальныхъ ученыхъ обществъ и былъ беззмѣннымъ председателемъ основаннаго имъ московскаго общества невропатологовъ и психіатровъ. Его смерть вызвала глубокое сожалѣніе и скорбь среди всего этого множества лицъ, знавшихъ и цѣнившихъ его, равно какъ и среди его многочисленныхъ пациентовъ.

Бурскій генераль Шееперсъ. (Портр. на этой стр.).

Послѣ цѣлаго ряда нарушеній общепринятыхъ обычаевъ войны и послѣ неслыханныхъ жестокостей по отношенію къ безоружному бурскому населенію, англичане поразили весь міръ и даже нѣкоторую часть англійскаго населенія безпримѣрнымъ обращеніемъ съ однимъ изъ бурскихъ вождей, имѣвшимъ несчастье, въ разгаръ возобновившейся энергичной борьбы, попасть въ англійскія руки. Бурскій командиръ Шееперсъ найденъ былъ англичанами на фермѣ въ постели совершенно больнымъ. Чтобы придать дѣлу законный видъ, англійскія власти назначили надъ схваченнымъ Шееперсомъ судъ по обвиненію въ убійствѣ, крушеніи поѣзда и жестокомъ обращеніи съ плѣнными англичанами; всѣхъ обвинительныхъ пунктовъ противъ бурскаго командира выставлено было тридцать. 5-го января командиръ Шееперсъ былъ разстрѣлянъ англичанами въ Граффрейетѣ. Извѣстіе объ этой казни облетѣло весь міръ, вызывая повсюду справедливое негодованіе. Одинъ изъ членовъ вашингтонскаго конгресса внесъ предложеніе, чтобы государственный секретарь Соединенныхъ Штатовъ заявилъ протестъ англійскому правительству противъ преданія смертной казни плѣннаго бурскаго офицера.

Трансваальскій посланникъ докторъ Лейдсъ послалъ державамъ протестъ противъ казни Шееперса, считая ее беззаконіемъ и заявляя, что эта казнь послужитъ оправданіемъ репрессалій, къ которымъ могутъ прибѣгнуть бурскіе генералы Деветъ и Бота.

По свѣдѣніямъ, полученнымъ въ Гаагѣ изъ южно-африканскихъ бурскихъ источниковъ, казнь Шееперса, и до него — командира Лоттера возмутила даже лояльныхъ голландцевъ Капской колоніи: колонисты все въ большемъ и большемъ числѣ присоединяются къ бурскимъ отрядамъ. Надежда на успѣхъ дѣла въ Капской колоніи



А. Я. Кожевниковъ († 10-го января 1902 г.).
По фот. Фишера авт. «Нивы»

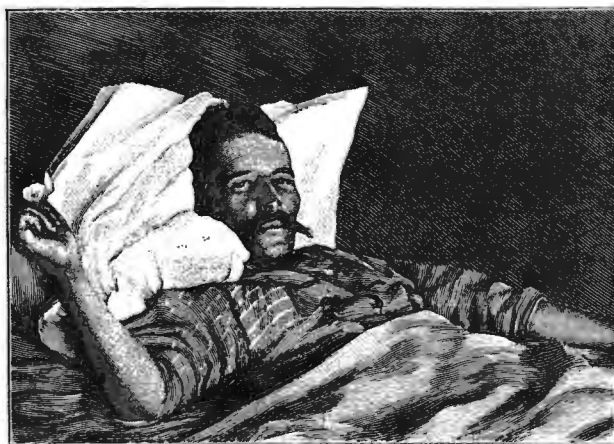

Бурскій генераль Шееперсъ, взятый въ плѣнъ и разстрѣлянный англичанами. По грав. П. авт. «Нивы».

теперь так велика, как никогда за все время борьбы с англичанами. Как замѣтила английская газета *Daily News*, существует серьезное основаніе не считать вымысломъ извѣстіе, что бурскіе вожди обсуждаютъ проектъ учрежденія общаго правительства независимой Южной Африки, состоящей изъ обѣихъ республикъ и Капленда.

Аделаида Ристори. (Портр. на этой стр.).

18-го января исполнилось 80 лѣтъ со дня трагической актрисы Аделаиды Ристори. Это имя, можетъ-быть, мало извѣстное современнымъ театрамъ, въ свое время волновало буквально весь культурный міръ. Итальянка по рожденію—«великая Ристори» была знаменитостью не только въ Европѣ, но и въ Америкѣ и даже въ Австраліи. Она пользовалась колоссальнымъ успѣхомъ и у насъ въ Россіи и очень лестно отзывалась въ своихъ интересныхъ запискахъ о Москвѣ и Петербургѣ.

Ристори родилась въ семьѣ маленькихъ, незамѣтныхъ итальянскихъ актеровъ—Антонио Ристори и Магдалены Помателли. Впервые она появилась на сценѣ, будучи всего трехъ мѣсяцевъ отъ роду, «играя», новорожденного младенца—и «публика радостно привѣтствовала ее» (по словамъ самой артистки). Но если не считать этого, такъ сказать, бессознательнаго дебюта, начало артистической дѣятельности Ристори относится уже къ гораздо болѣе позднему времени. Будущая знаменитая трагическая актриса впервые поступаетъ въ драматическую труппу (на роли субретокъ), имѣя 12 лѣтъ отъ рожденія. А когда ей стукнуло 18 лѣтъ—она считается уже «первой трагической актрисой» въ королевской сардинской труппѣ и выступаетъ на первый разъ въ роли Маріи Стюартъ. Справедливость требуетъ сказать, что этотъ первый дебютъ Ристори въ качествѣ трагической актрисы вызвалъ неслучайно для нея замѣчаніе со стороны директора труппы: «Ты, малое дитя, годишься для комедій, но за трагедію не берись!» Однако это были первая и послѣдняя терни на артистическомъ пути великой артистки: она удвоила свою внимательность при изученіи и воспроизведеніи ролей и славу себя стяжала, именно, трагическими ролями.

Послѣ бракосочетанія съ маркизомъ Капранкио дель Грилло, Ристори покинула года на два сцену, но въ 1853 году снова выступила на свой славный артистическій путь, и съ этой поры ея извѣстность достигаетъ наивысшей степени, а талантъ наибольшаго расцвѣта. Пятидесятые и шестидесятые годы минувшаго столѣтія—сплошное триумфальное шествіе Ристори по всему свѣту. Посѣтивъ всѣ европейскіе города, она съ 1866 по 1869 годъ объѣхала всю Америку, а въ 1874—75 г.г. была, кромѣ того, въ Австраліи. Отъ Лиссабона до Бухареста и Москвы, отъ Норвегіи до Греціи—ездѣ ея сопровождалъ колоссальный успѣхъ, и вездѣ она производила своей неподражаемой игрой небывалое впечатлѣніе.

Всего радужнѣе приняли артистку Римъ и Парижъ. Въ Парижѣ она соперничала съ извѣстной Рашелью и затмила ее своею гораздо болѣе жизненной и сердечной игрой. Эрнестъ Легуэзъ уприсилъ Ристори исполнить главную роль въ написанной имъ трагедіи «Медея» («Медея» была первоначально назначена для Рашели, но Рашель отказалась отъ игры въ ней), и исполненіе этой эффектной пьесы прибавило новые лавры въ вѣнокъ Ристори.

Съ удивительнымъ дарованіемъ, съ великимъ своимъ талантомъ Ристори соединяла необыкновенное трудолюбіе и чрезвычайно здраво и глубоко понимала задачи искусства. Она до мелочей отдѣлывала свои роли, изучала ихъ по разнообразнѣйшимъ источникамъ и, вообще, была представительницей «культурнаго» искусства—въ лучшемъ и глубокомъ смыслѣ этого слова.

Своею славой и популярностью Ристори часто пользовалась для того, чтобы благотворить людямъ. Извѣстенъ случай, когда она, во время спектакля, заступилась предъ испанской королевой (дѣло происходило въ Мадридѣ) за осужденнаго на смерть простого солдата и, несмотря на строгій придворный этикетъ и на рискованность попытки, добилась того, что королева тутъ же въ театрѣ подписала декретъ, отменяющій казнь. Публика, узнавъ объ этомъ, устроила Ристори такую овацию, какой, навѣрно, не дожидется многія прославленныя знаменитости во всю свою жизнь.

Подъ конецъ своей артистической карьеры Ристори изучила

английскій языкъ, и въ 1882 году играла въ Лондонѣ трагедію Шекспира на языкѣ подлинника. Для природной итальянки такой лингвистической туръ-де-форсъ является, поистинѣ, чудомъ трудолюбія и силы воли.

Ристори закончила свою сценическую дѣятельность 12-го мая 1885 года. Она выступила въ той же роли, которою начала свою карьеру—въ роли Маріи Стюартъ, и этотъ знаменательный прощальный спектакль состоялся въ Нью-Йоркѣ, въ театрѣ «Талія».

Но, отказавшись съ этого дня отъ артистической профессіи, знаменитая и величайшая драматическая артистка XIX вѣка до послѣдняго времени еще не утратила силы и свѣжести своего удивительнаго таланта и въ 1896 году дважды выступала передъ публикой на театральныхъ подмосткахъ, оба раза съ колоссальнымъ успѣхомъ декламируя пятую пѣсню дантовскаго «Ада». Случилось это, во-первыхъ, на благотворительномъ спектаклѣ въ Римѣ, а во-вторыхъ, въ Туринѣ—во время тамошней выставки.

Н. В. Галкинъ. (Портр. на этой стр.).

Въ концѣ прошлаго мѣсяца исполнилось двадцать пять лѣтъ служенія профессора петербургской консерваторіи, Николая Владиміровича Галкина, въ императорскихъ театрахъ. Четверть вѣка служенія искусству и обществу имѣетъ право на вниманіе,—и нашъ юбиляръ его вполне заслужилъ. Говоря о дѣятельности г. Галкина въ императорскихъ театрахъ,—съ 1877 г. по 1896 г. въ качествѣ солиста въ Мариинскомъ театрѣ (въ балетѣ), а съ 1896 г. по настоящее время въ качествѣ капельмейстера въ александринскомъ театрѣ,—невозможно не коснуться другихъ областей его дѣятельности, шедшихъ одновременно со службой; области эти—педагогическая, дирижерская и композиторская; первая выразилась въ преподаваніи по классу скрипки въ нашей консерваторіи и въ завѣдываніи оркестровымъ классомъ по порученію А. Г. Рубинштейна.

Г. Галкинъ въ настоящее время 52 года; родился онъ въ Петербургѣ въ 1850 г.; общее образованіе получилъ въ петро-павловской школѣ, а музыкальное—въ консерваторіи, которую окончилъ по классу г. Ауэра въ 1874 г. съ званіемъ свободнаго художника; не ограничившись этимъ, нашъ юбиляръ отправился за границу, гдѣ занимался еще у знаменитыхъ Іоахима и Венявскаго; затѣмъ онъ много концертировалъ въ Германіи, Франціи, Голландіи и Бельгіи.

Составивъ себѣ нѣкоторое имя, Н. В. вернулся въ Россію, гдѣ съ 1880 г. состоитъ преподавателемъ въ консерваторіи, сначала въ качествѣ адъюнкта при г. Ауэрѣ, а затѣмъ уже и самостоятельнымъ профессоромъ. Совмѣстно съ г. Ауэромъ г. Галкинъ выпустилъ цѣлый рядъ прекрасныхъ скрипачей, составившихъ себѣ извѣстность въ нашемъ музыкальномъ мірѣ.

Подъ управленіемъ г. Галкина обыкновенно даются въ консерваторіяхъ оперные спектакли при участіи учениковъ. Главнымъ образомъ приобрѣлъ однако нашъ юбиляръ популярность своими лѣтними концертами въ Павловскѣ, гдѣ онъ вотъ уже лѣтъ восемь, какъ пользуется неизмѣнной любовью публики. Какъ дирижеръ, г. Галкинъ широко раскрываетъ свои двери для произведеній всевозможныхъ направленій и всевозможныхъ школъ; онъ даетъ мѣсто всѣмъ композиторамъ, русскимъ и иностраннымъ, классическимъ и современнымъ. По вторникамъ онъ всегда исполняетъ русскую музыку, а по пятницамъ—симфоническіе концерты—съ участіемъ извѣстныхъ солистовъ. Значительно онъ также поднялъ антрактную музыку въ Александринскомъ театрѣ.

Намъ остается еще упомянуть, что г. Галкинъ удѣляетъ свои рѣдкіе досуги композиціи; у него есть пьесы, написанныя для скрипки, и романсы для пѣнія. Оглядываясь назадъ, нашъ юбиляръ имѣетъ полное право признать, что труды его не пропажи даромъ и что въ каждой изъ названныхъ областей его дѣятельности имѣются плодотворные результаты.



Аделаида Ристори (по поводу 80-лѣтня дня рожденія). По фот. авт. «Нивы».



Н. В. Галкинъ (по поводу 25-лѣтня артистической дѣятельности). По фот. авт. «Нивы».

Телефонъ безъ проводовъ. (Съ 3 рис. на стр. 100).

О беспроводномъ телефонѣ стали говорить вскорѣ послѣ того, какъ беспроводный телеграфъ получилъ всеобщее признаніе и одобреніе. Но уже при первыхъ попыткахъ приложить принципъ беспроводнаго телеграфа къ осуществленію идеи беспроводнаго телефона ученые встрѣтились съ сильными препятствіями.

Чтобы дать читателю понять, въ чемъ заключались эти препятствія, изложимъ въ возможно доступной и краткой формѣ физико-

технические данные, лежащие в основе беспроволочного телеграфа.

Со времени знаменитого Фарадея известно, что, если свернуть кусок металлической проволоки в круг и поместить его на некотором расстоянии от аппарата, по которому пробегает прерывистый ток, то в названной проволоке появляется самопроизвольный электрический ток. Последний известен под названием вторичного или наведенного тока. Первичный ток аппарата возбудил в металлическом кольце вторичный ток прямо через воздух. Стоит соединить это кольцо с прибором, показывающим нам наглядно присутствие тока — и перед нами элементарный телеграф без проводов. Это, так сказать, игрушечный телеграф без проводов, игрушечный потому, что он не мог себя найти применения к практическому телеграфированию. Дело в том, что наведенный ток появляется лишь на близком расстоянии. В виду этого, идея беспроволочного телеграфирования, посредством наведения тока через воздух, была отнесена к области химеры.

В 1888 году вопрос, однако, вступает в новую фазу. Знаменитый немецкий физик Герц открыл новый род электромагнитных волн. Особенность этих новых волн (так назыв. герцевских) состоит в том, что они бегут с невообразимой быстротой. В одну секунду они делают около миллиарда колебаний. Они бегут быстрее световых волн в миллион приблизительно раз. Наш глаз неспособен их видеть, и, вообще, у нас нет органа, при помощи которого мы могли бы их воспринимать и ощущать. Но зато физика, в лице Бранли и Лоджа, дала нам прибор, очень чувствительный к герцевским волнам. Это так назыв. сцинтиллятор (сцинтиллятор). Сцинтиллятор устроен весьма просто: в стеклянную трубку введены два металлических стержня, отделенных друг от друга металлическими опилками. Вся суть в этих металлических опилках. Обыкновенная электрическая волна не действует на них; герцевская же волна действует. Она сцинтиллит их и делает хорошим проводником своей энергии.

Итак, Герц открыл особые электромагнитные волны, распространяющиеся по воздушному пространству очень далеко с неумолимой быстротой. Бранли и Лодж открыли «сцинтиллятор», который очень чувствителен к этим волнам и может передать их энергию телеграфному пишущему прибору. Сопоставление этих двух открытий, понятно, само напрашивалось. Если в одном месте давать сигналы герцевскими волнами, то в другом месте, даже на большом расстоянии от первого, эти сигналы могут быть восприняемы с помощью сцинтиллятора. Эта мысль почти одновременно осмыслила Маркони и Попова, и вызвала их на изобретение беспроволочного телеграфа.

Телефон и похож, и непохож на телеграф. Сходство их состоит в том, что оба они в своем основании имеют электрический ток, идущий от передающего аппарата к воспринимающему; замыкание тока в передающем аппарате вызывает известный эффект в воспринимающем аппарате. Точно также и размыкание в первом — вызывает эффект во втором.

Разница же между телефоном и телеграфом состоит в том, что первый передает сложные звуковые явления, а второй — элементарные, простые, условные знаки: точки и черточки. Одним

словом, телефон предполагает более тонкое, более чувствительное и в то же время более сложное устройство механизмов, чем телеграф. Для надобностей телефона необходимо, следовательно, иметь более совершенный сцинтиллятор, чем для телеграфа. Если теперь примем во внимание, что даже самонаивысшие сцинтилляторы, употребляемые для беспроволочного телеграфа, имеют еще много недостатков, то поймем, почему они пока не могли вполне оправдать себя в применении к беспроволочному телефону. А пытались это сделать Маркони, Мэш и др.

Но чтобы добиться более успешных результатов, в смысле значительности расстояния, электро-техники решили избрать новый путь для исследований. И вот они подумали о земле: не может ли земля заменить собою провода?

Оказалось, что может. В одном из последних заседаний парижской академии наук известный Е. Дюкрет сообщил, что ему удалось устроить беспроволочный телефон, в системе которого роль проводов безусловно исполняет почвенная земля.

Вот краткое описание этой системы.

Микрофон соединен, с одной стороны, с батареей, образующейся из нескольких гальванических элементов, а с другой стороны, с землей. На некотором расстоянии от этого места вырыт колодезь. На сухом дне колодезя лежит металлический шар, висящий на металлической изолированной проволоке. Верхний конец этой проволоки соединен

со слуховой трубкой, которая, в свою очередь, соединена другой проволокой с землей. Одним словом, звуковые волны, воспринимаемые пластинкой микрофона, передаются при посредстве земли на сравнительно большое расстояние в слуховую трубку. И что всего замечательнее, звуки передаются с замечательной ясностью. Совершенно отсутствуют побочные шумы, почти неустраиваемые в беспроволочном телефоне.

Подобно тому, как при беспроволочном телеграфировании, депеши могут быть одновременно воспринимаемы на многих станциях, точно так же, при беспроволочном телефонировании, сообщения могут быть одновременно воспринимаемы в разных местах и на разных расстояниях.

Е. Дюкрет продолжает свои опыты. И вряд ли есть достаточное основание сомневаться в том, что не в очень далеком будущем будет приступлено к коренному изменению всей нашей телефонной системы.

Что касается г. Мэша, систему беспроволочного телефона которого мы здесь воспроизводим, то уже в 1867 г. Мэш сообщил Дюмонсёлю, тогда вице-директору почты и телеграфов, о результатах своих опытов над телеграфом без проводов. Действовавшим однако лишь на малых расстояниях. В 1877 и 1878 гг. была достигнута немалая возможность передавать сигналы на расстоянии

до 100 метров. Но принцип беспроволочной передачи был уже найден. В ноябре 1901 г. Мэш добился в Пуассе такой телефонной передачи, что присутствующие заявили, что слышать разговор в беспроволочный телефон значительно интенсивнее и чище, чем в обыкновенный телефон, в котором обыкновенно слышится шипение. Это было сделано на расстоянии 1,500 метр. Переданная Мэшем фраза кончалась словами: «Приходите, завтра мы будем делать опыты на 3,500 метров». И, действительно, эти опыты удалась вполне.

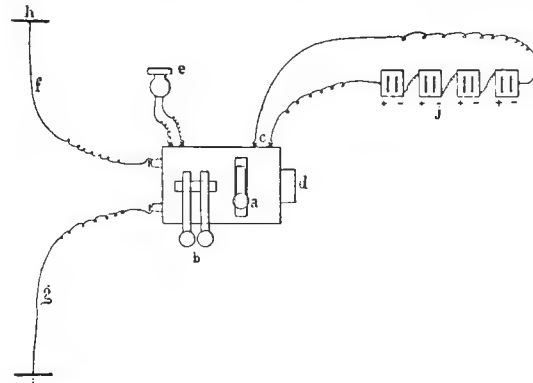

a) ключ; b) кнопки; c) зажимные винты; d) расщепитель; e) телефон; f, g) проволоки, ведущие к медным пластинкам в земле; h, i) медные пластинки в земле; j) батареи.

Телефон без проводов. Схематический чертеж устройства телефона.



Прием телефонной депеши на расстоянии 3500 метров. Телефон без проводов.



Г. Мэш, говорящий по своему телефону без проводов. По фот. М. I. авт. «Нивы».



Съ разр. СПб. стол. врач. упр., за № 512 отъ 31-го Января 1901 г. на общ. основ. торг. вѣдѣствія неособар. въ составъ представл. образца вѣдѣ. для здоровья веществъ безъ всякаго, однако, ручат. въ полезн. его дѣйствіи.

КРИНОЛЬ

провизора **К. Христиансена.**
ГИГИЕНИЧЕСКАЯ ЖИДКОСТЬ
для уничтоженія ПЕРХОТИ и
УКРѢПЛЕНІЯ ВОЛОСЪ.

Имѣется въ лучшихъ аптекарск. и парфюмерн. магазинахъ. Главные склады: СПб. Штоль и Шмидтъ и Русск. Общество торг. аптек. товар. Москва: К. И. Феррейсъ. Киевъ: Южно-Русск. Общ. тор. апт. товар. 4—3

НЕБЫВАЛАЯ НОВОСТЬ

только за 2 руб. 50 коп.

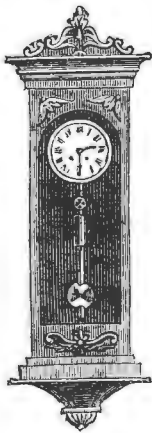

Стѣнной регуляторъ, подъ орѣхомъ, вмѣстѣ съ будильникомъ, суточные, вывѣренные, съ ручательствомъ за вѣрность хода на 3 года, выслаиваетъ наложеннымъ платежомъ по получении 2-хъ руб. задатка (можно марками). Недѣльные—дороже на 2 р. 50 к., дубовые или черные дороже на 3 р. 50 к. Фабричный складъ часовъ

С. ФЕНИГШТЕЙНЪ

Варшава, Граничная, № 10.

КОМУ НУЖНЫ ДЕНЬГИ!
 Могутъ заработать до 200 руб. и болѣе въ мѣсяцъ. Подробныя свѣдѣнія выслаиваетъ изъ семикоп. марку **КОНТОРА ФАБРИКЪ** Эд. Эд. **НОВИЦКАГО**, С.П.Б. Гороховая ул., № 36.

ВОЗЗВАНІЕ.

Помогите, добрые люди, вопіющей нуждѣ нашей. Древній и крайне пѣтій храмъ нашъ во имя Рождества Богородицы стоить на весьма опасномъ мѣстѣ, на крутомъ берегу р. Ови. Мы приступаемъ къ построенію новаго храма Божія; средства же наши весьма скудны. Помогите, благотѣля, святому дѣлу вашему. Господь наградитъ васъ Своими милостями. — а мы помолимся за Васъ. Адресъ: г. Ляховъ, Кауцусъ губ., с. Жеромино. Предсѣдат. прих. попечительства, Свѣщ. Александру Смирнову.

САМОКРАСЯЩІЯ ГРЕБЕНКИ
 красятъ волосы въ любой несмываемый цвѣтъ, послѣ чего ихъ можно гофрировать, завивать и пр. Гребень совершенно безвреден. Перес. н.лож. плат. шт. 2 р. 50 к. С.-Петербургъ, **БАЗАРЪ МАРОКЪ** Невскій, 20—31.

Покупайте **„СВЕА“**.
 200,000 шт. въ употребленіи. Цѣна 2 р. 50 к.
Шведск. массаж. аппаратъ.
 Имѣется вездѣ. Оптовый складъ въ С.-Петербургѣ, у М. Бадѣ и №. Телефонъ № 2883. Въ Москвѣ у А. Мацюнъ и №, Ильинка, Средніе Торговыя Ряды.

Д-ра Бремера всемірно-извѣстная

Лѣчебница для легочныхъ больныхъ

Герберсдорфъ — Силезія

Главный врачъ тайный совѣтникъ Петри, долгое время бывшій ассистентомъ Бремера. Великолѣпный зимній курортъ.

Объявленія бесплатно выслаиваются изъ **Управленія лѣчебницы.**
 Поступило въ продажу новое изданіе **Ф. ПАВЛЕНКОВА:**
Вѣчная Утопія.

А. Кирхонгейма. Съ приложеніемъ статьи: «Страна свободы» Теодора Гердка въ книжкѣ Ф. Клейнхейтера: «Государственные романы». Ц. 1 р. 25 к.

Политехнический институтъ Фридрихъ Бергъ въ Гессенѣ близъ Франкфурта н/М.
 Программы выслаиваются бесплатно. Специальный испытательный комиссаръ.

I. Академія Машиностроения, электротехники, инженернаго и строительнаго искусства. 6 академическ. курсовъ.
II. Политехникумъ Средняя снціальная школа для машинныхъ и электро-техниковъ. 4 курса.

Рѣдкій случай только за 5 р. 25 коп. съ пересылкой. Желающимъ имѣть за небольшой деньги дѣйствительно изящные, прочные и вѣрные часы, а особенно рекомендуемую ниже обозначенные часы, за которые удостоился получить много благодарностей и похвальныхъ отзывовъ. Часы черные, воронченой стали съ золотымъ украшеніемъ, мужские, открытые, заводъ безъ ключа, прочный механизмъ и звучный ходъ съ изящной цѣпочкой и брелокомъ, вмѣстѣ 10 р., всего только 5 р. 25 к., такіе же глухіе 6 р. 25 к., дамскіе на 1 р. дороже. Часы выслаиваются вывѣренные до минуты, съ ручательствомъ на 5 лѣтъ, по полученіи заказа наложен. платежомъ и безъ задатка. Адресъ: Ш. Битнеру, Варшава, Твердая, № 40/с, фабрич. складъ женск. часовъ. Примѣчаніе: всякій заказчикъ, выписывающій изъ моего склада часы, получаетъ вмѣстѣ съ часами бесплатно одно изящное золотое кольцо 50-й пробы, по желанію и гладкое обручальное (при заказѣ пришлите бумажкую мѣрку кольца). Въ видѣ преміи можетъ быть медальонъ-портретъ съ вѣчнымъ календаремъ (русск., французск. или вѣмецкимъ), въ видѣ брелока.

ПРЕВОСХОДНОЕ ВЕРА-ВІОЛЕТТА
МЫЛО
 НО ТОЛЬКО
 С.-Петербургской Техно-Химической лабораторіи.
 С.-Петербургъ, Коломенская, 12.—Продается вездѣ.

„PHOTO NOVELTIES“
 Изготовляю съ любой карточки **МИНИАТЮРЫ**
 Отличающіяся особой прочностью, не ломающіяся и не портиющіяся отъ сырости, въ видѣ изящныхъ медальоновъ, брошей, брелоковъ, булавокъ запонокъ и т. д., въ различныхъ оправкахъ и безъ нихъ. Каталогъ выслаивается за 7-ми коп. марку.
Я. Ньюманъ, СПб., Невскій, д. № 40—42.

ЛЕССИВЪ ФЕНИКСЪ
 Усовершенствованный способъ стирки **БЕЗЪ МЫЛА и БЕЗЪ СОДЫ**
 Необыкновенная бѣлизна и сбереженіе бѣлья.
 Продается въ аптекарск. и колоніальн. магазинахъ и оптомъ у фабриканта **Л. МИНЛОСЪ** въ С.-ПЕТЕРБУРГѢ
 == Требуется способъ употребленія == 26—3

СЧАСТЛИВЫЯ КОЛЬЦА.
 Кольца эти сдѣланы изъ чистаго массивнаго золота 56-й пробы со счастливыми мѣсячными камнями. По народному повѣрью мѣсячные камни составляютъ эмблему счастья и предохраняютъ отъ разныхъ болѣзней. Для родившихся въ январѣ кольца съ камнемъ „Альмадинъ“, въ февралѣ съ камнемъ „Аметистъ“, въ мартѣ съ камнемъ „Яшма“, въ апрѣлѣ съ камнемъ „Сапфиръ“, въ майѣ съ камнемъ „Дубельтъ-Изаурудъ“, въ юніѣ съ камнемъ „Агатъ“, въ юліѣ съ камнемъ „Дубельтъ-Рубинъ“, въ августѣ съ камнемъ „Сердоликъ“, въ сентябрѣ съ камнемъ „Хризолитъ“, въ октябрѣ съ камнемъ „Аквамаринъ“, въ ноябрѣ съ камнемъ „Топазъ“, въ декабрѣ съ камнемъ „Хризопразъ или бирюза“.
 Кольца эти, мужскія и дамскія, выслаиваются по 6 р. за штуку. Просимъ указать мѣсяцъ рожденія. Кольца выслаиваются безъ задатка вложен. платежомъ.
 Кольца такіе же тяжеловѣсныя лѣтыи 10 р. штука. Серьги со счастливыми мѣсячными камнями 8 р. пара. При выпискѣ 3-хъ колець сразу **БЕЗПЛАТНО** серебряный браслетъ или мушкетерск. серебр. съ янтареми. Адресъ: Торговому Дому **І. Г. Шамиссо** в Ю. Одесса.

Карль Ивановичъ Вагнеръ,
 Садовое Заведеніе въ Ригѣ,
 спмъ имѣть честь довести до свѣдѣнія любителей, что иллюстрированные каталоги сѣменамъ и пр. на 1902 г. издааны и выслаиваются по требованію бесплатно. № 16769 4

Ределінь, М. „КНИГА О КОНСЕРВАХЪ“ Практическое и теоретическое руководство къ заготовленію овощей и плодовъ въ жестянкахъ и бутылкахъ. Книга издана въ 16 д. л., 116 страницъ, и украшена 13 рисунками. Цѣна 50 коп., съ перес. 60 коп.
 Съ требованіями обращаетъ въ Контору изданій **А. Ф. Маркса, СПб., М. Морская, 22.**

ВЪ СТАРОЙ МОСКВѢ.
Графа Е. А. Салиаса.
 Историческая повесть, изъ временъ востановленія на престолѣ и начала царствованія Императрицы Екатерины II. Въ 2-хъ ч. СПб. II. 2 р. 50 к., съ перес. 3 р.; въ колектор. перепл. 3 р. 25 к., съ перес. 3 р. 75 к.
 Трѣбованія адресовать въ конт. изд. А. Ф. Маркса, СПб., Матая Морская, № 22.

За 13 р. швейную маш. Зингеръ, шьетъ отлично, за 20 р. пишущую маш., за 45 р. велосипедъ высл. съ н.лож. платеж.; нужны агенты на отв. марку. Москва, Таганка, Б. Ваказальный пер., д. Кавыгина № 1.

УЛЬИ воцна и всѣ привалд. пчеловодства въ мастерской членовъ Общ. Пчелов. **ОСТРЯНКАГО** и **ГАТЕНБЕРГЕРА.** Киевъ, Богговутовская, № 9. Пр.-кур. за 7 к. марку.

НУЖНЫ АГЕНТЫ
 для распространенія новаго, весьма интереснаго и полезнаго изобрѣтенія. Предложенія съ приложеніемъ семикопѣчной марки на отвѣтъ адресовать:

Варшава, Контора Врангель и №, ул. Лешно.

ВЫГОДНОЕ ПОМѢЩЕНІЕ КАПИТАЛА.

Дѣльные специалисты иностранца, предпринимая съ собственнымъ основнымъ капиталомъ новое въ Москвѣ безъ конкуренціи заводское дѣло, ищутъ для расширенія эксплоатации на выгодныхъ условіяхъ и при полной гарантіи за уступкѣ дополнительнаго капитала въ 50,000 рублей. Предложенія просить адресовать въ Москву, Главный Почтамтъ, коммерч. ящикъ № 406.

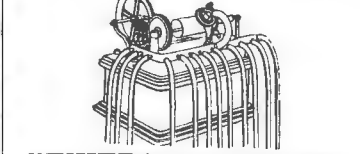

ДЕШЕВАЯ ПРОДАЖА ФОНОГРАФОВЪ

со скидкой отъ 20 до 40%. Москва, Тверская, Газетный пер., магазинъ Ив. Ив. Мошнина. Прейсъ-куррантъ безпл.

НАВОЖДЕНІЕ.

Романъ изъ современной жизни **В. Соловьева.** Цѣна 2 р., съ перес. 2 р. 50 к. Трѣбованія адресовать въ контору изданій **А. Ф. Маркса, СПб., М. Морская, 22.**

210 загранич. почт. марокъ для коллекц. безъ двойн. экземпляровъ; межд. или много вѣввропейск. съ перес. одинъ руб. О. Пржибыла, Москва, 1 Знаменск. пер., С. № 16709 д. Кипманъ. 5—5

УВЕЛИЧЕНІЕ ПОРТРЕТОВЪ.
 Худож. маст. Г. Шрейберъ. Гл. контора СПб., Казацкая, 12. Изящ. фото-каранд. портреты отъ 2 р. Въ шир. баг. рамъ 3 р. Трѣбуемъ образцы. 2—1

ЖЕНСКАЯ ЛЕЧЕБНИЦА
 д-ра Коробевича. Тел. 3548. Чернышевск. пер. 12. Приемъ болѣн. съедн. отъ 11-12 и отъ 5-7 ч. Пост. кронати.

ПУТЬ КЪ БОГАТСТВУ!
 25000 шт. въ употребленіи. Масса благодарст. писемъ!!!
 Необходимы въ каждомъ домѣ автоматич. сберегат. кассы для 10, 15, 20 и разныхъ монетъ. Лучшій подарокъ самому себѣ въ 4, 50, 5 и 6 руб. За пересылку 7 ф. вымаются особо. Нап. плат. дороже на 20 коп. въ Азіат. Россію только съ задат. Гарантіруемъ только за кассы съ клеймомъ фаб. „Трудъ“. Адресъ: Металло-лит. и механич. фаб. „Трудъ“ Варшава, Бонифратерская, 29.

ПОХВАЛЬНЫЙ ОТЗЫВЪ
 на Всерос. вист. 1896 г.
МЫЛО ДИСПОЗЕ П.В.ВИНОГРАДОВА
 въ тепломъ водѣ безъ ЛАРКИ **БѢЛЫЯ**
 Бѣлье получается замѣчат. бѣлымъ и чистымъ. Пятна уничтожаются. Экономн. въ топливѣ. Мыла Диспозе идетъ въ три раза менѣе простаго. Совершенно безвред. для тканей бѣлья. Удостовер. № 3780. Опт. у П. Виноградова, Москва, Рождественка, домъ № 2.
ТРЕБУЕТ. СЪ ОТКЕТЪ. УТВЕР. ПРАВИТЕЛ.
 СПб., маг. Виноградова, Гороховая, 36.

МУЗЫКАЛЬНЫЕ ИНСТРУМЕНТЫ

САМОИГРАЮЩИЕ И СЪ РУЧКОЙ

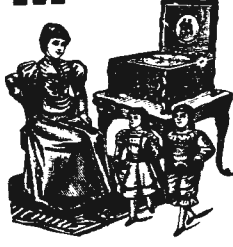

СИМФОНИОНЫ

въ 4 1/2 р., 9 р., 17 р., 25 р., 36 р., 65 р., 90 р. и дороже до 600 р.

СТЕЛЛА

въ 45 р., 100 р., 120 р., 150 р. и 200 р.

ПОЛИФОНЫ

въ 20 р., 30 р., 60 р., 90 р. и 125 р.

Аристончки 5 р., Интона 8 р., Ариоза 12 и 18 р., Ариостоны 17 р., Герафоны 22 р., Феникс органы 22 р., Каллестоны 35 р., Манопапы въ 25, 30, 50 и 75 руб. и т. д.

МЕХАНИЧЕСКІЯ ПІАНИНО

на которыхъ можно играть руками и ручкой въ 550 р., 600 р. и 700 р.

съ электрическимъ приводомъ въ 900 р. и 1000 р.

ПІАНО-МЕЛОДИКО

въ 65 р., 70 р., 85 р., 150 р. и 200 р.



ВЪСЬ МЕХАНИЧЕСКІЯ ИНСТРУМЕНТЫ НОСЯТЪ МОЮ ФИРМУ И ИЗГОТОВЛЯЮТСЯ ЗАГРАНИЦЕЙ ПО МОЕМУ ЗАКАЗУ.

ЦЕНТРАЛЬНЫЙ СКЛАДЪ и ФАБРИКА МУЗЫКАЛЬНЫХЪ ИНСТРУМЕНТОВЪ

МОСКВА, I. Ф. МЮЛЛЕРЪ ПЕТРОВКА.

Иллюстрирован, прейсъ-куррантъ и списокъ пѣсень для механическихъ инструментовъ высылаются бесплатно.

НОВАЯ КНИГА
А. И. Свириный. Преступникъ (Записки арестанта) и Рассказы. Шагуны. Подальше. Адвокатъ. За пимъ. Степанъ. Проурьяль. Цена 1 рубль.
Издание СПб. Т-ва «Грудъ», СПб., Фонтанка, № 86. Выпускающіе въ складъ, за пересылку не платятъ. 2-1

Перун
ИДЕТЬ НА ВСТРѢЧУ НЕЛАННО, ВСѢХЪ ЛЮДЕЙ ИМѢТЬ РОСКОШНЫЕ ВОЛОСЫ И ОСВОБОЖДАЕТЪ ЛЮДЕЙ ОТЪ СТОЛЬ ТЯГОСТАВНОГО ВЫПАДЕНІЯ ВОЛОСЪ И КРАИНЕ НЕПРИЯТНОЙ ПЕРХОТИ.
Продается по 1р.75к. фл. **БАЗАРЪ МАРКЪ С. П.** НЕВСКІЙ №20-34

ВСѢ ДАМЫ ПУДРУ Т-ВА ГИГИЕНА.

лучшаго общества употребляютъ для лица химически чистую гигиеническую Совершенно безвредна, прекрасно и незаметно пристаётъ, придаетъ комъ приятную нежность и бѣлизну. Продажа при складахъ

С.-Петербургской **ТЕХНО-Химической** Лабораторіи. С.-Петербургъ, Коломенская, 12. — Продается вездѣ.

Рояли, Піанино, Фисгармоніи

Парижъ 1900: „GRAND PRIX“ — высшая награда.

„Шидмайеръ, Піанофортефабрика“

(сынъ И. и П. Шидмайеръ, въ Штуттгартѣ, Neckarstrasse, 12.)

Поставщики Двора Е. И. В. Государя Императора. Фабрикою изготовлено болѣе 30,000 инструментовъ.

(Прилагаются отзывы 1-го курса.)

ПОСЛѢДНІЕ БЕЗПЛАТНЫЕ КУРСЫ ДВОЙН. ИТАЛЬЯНСКОЙ БУХГАЛТЕРІИ И КАЛЛИГРАФІИ (отъ 10 февраля до 10 мая 1902 г.)

По настоятельной просьбѣ многихъ лицъ, не успѣвшихъ попасть на курсы (отъ 1-го октября до 1-го января), я рѣшилъ дать еще одинъ только курсъ. Послѣ 10-го мая пріемъ учениковъ будетъ продолжаться исключительно на учрежденные мною въ г. Потанѣ бухгалтерскіе курсы, а заочные будутъ прекращены окончательно. Желая окончить съ запасомъ заочный курсовъ, и въ ознаменованіе моей 10-ти лѣтней педагогич. дѣятельности, поощренный восторженными отзывами учениковъ перваго бесплатнаго курса, я готовъ и эти 3 мѣсяца безъ всякаго вознагражденія обратной почтой отвѣчать на всѣ вопросы по бухгалтеріи (по программѣ обычн. заочнаго курса), а по окончаніи безъ всякой доплаты выдать аттестатъ тѣмъ, которые до 20-го февраля сего года подадутъ заявленіе о зачисленіи въ курсъ и уплатятъ стоимость учебника и почтов. расходы всего за весь курсъ 1 р. 70 к.

Точно также я безъ всякаго вознагражденія исправлю каждый присланный мною урукъ каллиграфич. и въ 2 мѣсяца ручаюсь за полное исправленіе почерка тѣхъ лицъ, которые пришьютъ стоимость курса и почтовые расходы 1 р. 85 к. (Больше 200 стран. выслаемыхъ одновременно) съ прибавленіемъ посп. элемент. и практич. курса «фондо» съ 11-го № туиныхъ перьевъ стоить дороже на 65 к. (съ пересылкою всего 2 р. 50 к.). Прилагая отзывы 1-го курса, я надѣюсь, что каждый усмотритъ въ моемъ объявленіи одно лишь доброе желаніе мое дать возможность жителямъ провинціи осеов. изучитъ бухгалтерію, что для дѣловаго человѣка необходимо, какъ хлѣбъ насущный. Изъ 200 отзывовъ прилагаю только нѣкоторые.

Отзывы по каллиграфіи:

С. Вольченку. 1-е) Ваши рукописи къ обученію писарскихъ учениковъ вполне отвѣчаютъ дѣлу, какъ я убѣдился въ минувшемъ году, и писарские ученики удостоились лучшихъ отзывовъ на экзаменѣ. Желательно, чтобы и настоящій годъ принесъ не худшіе успѣхи, прошу васъ, не откажитесь выслать рукописей на 3 руб. По полученіи, деньги будутъ высланы. Высылайте по адресу: г. Свендьянъ, дѣлопроизводителю Свендьянскаго Войскаго начальнику Колоколову. Остаюсь съ почтеніемъ штабсъ-капитанъ Колоколовъ.

2-е) Изъ настоящаго письма Вы видите, какихъ результатовъ достигъ я, выписавъ Вашъ самоучитель. За это приношу Вамъ мою искреннюю благодарность. При всемъ томъ, я вѣсми своимъ знакомымъ рекомендую Вашъ способъ и Вы навѣрно уже получили требованія на него еще въ октябрь я въ м. Посада отъ Альгана, Соколова и Кликтонова. Желая теперь проподать своему помощнику на канцеляріи Вашъ способъ, покорѣннѣе прошу Васъ: не найдете ли возможнымъ выслать мнѣ по позиционнымъ цѣнамъ еще два экземпляра самоучителя. Съ совершеннымъ почтеніемъ Николай Петровъ.

3-е) Блестящіе результаты упражненій по Вашей методѣ ставятъ меня въ обязанность выразить Вамъ мою искреннюю признательность и сердечную благодарность и, вмѣстѣ съ симъ, просить выслать для моихъ знакомыхъ еще два экземпляра самоучителя каллиграфіи и скоронисъ съ вложенными платежми. А. Смирновъ. С.-Петербургъ.

4-е) Приношу Вамъ искреннюю благодарность за исправленіе моего почерка. Я нашелъ, что изобрѣтенный Вами методъ по каллиграфіи, сверхъ естества правыиный, съ которымъ нельзя сравнить другіе, по которому я и усовершенствовался писать каллиграфически. Съ почтеніемъ Из. Сем. Зубаревъ, г. Бѣгородъ.

Отзывы по Бухгалтеріи:

М. Г. г-нъ Вольченку. Изучивши Вашъ курсъ могъ бы быть вполне способнымъ бухгалтеромъ, такъ какъ Вашъ методъ преподаванія чисто практической, причемъ настолько все понятно и ясно изложено, что по-моему при изученіи никакихъ недоразумѣній встрѣтиться не можетъ. Ни въ чемъ быть съ почтеніемъ поручивъ Низовскаго полка С. Н. Марковичъ.

Въ такомъ же духѣ имѣются отзывы отъ гг. К. Яковича, въ Рязѣ, А. М. Чигорина, А. И. Троцкого, въ Самарѣ, Д. А. Мартынова, въ Рыбинскѣ и Адова въ Суздаляхъ, Д. Флорянскаго въ Казани и мн. др. Мелкія деньги можно прислать марками (7 коп. дост.). Адресовать: г. Полтава, Бухгалтерскіе и каллиграфическіе курсы. Учителю бухгалтер. и каллиграф. С. Вольченку.

Сѣмянный магазинъ Г. ЛАУБЕРЪ,
С.-Петербургъ, Малая Коношневая, № 5.
Честъ имѣть сообщать почтеннѣйшей публикѣ о выпускѣ на 1902 годъ новаго каталога свѣжихъ огородныхъ, луговыхъ, дѣвочныхъ и древесныхъ сѣмянъ, который по желанію пересылается бесплатно. № 16309 2-2

Вышелъ 1-й выпускъ четвертаго года (курса) изданія. **СЕМЕЙНЫЙ УНИВЕРСИТЕТЪ**
Ф. С. Комарскаго
Собраніе популярныхъ лекцій для самообразованія. Продолжается подписка на I, II, III и IV года (курсы) изданія. Учащимъ и учащимся особая льгота. Подробныя условія подписки съ отзывами печати и образцами лекцій высылаются издателемъ бесплатно. Подробности см. № 4 «Нивы» 1902 г.

Даромъ или нѣтъ?

кому какъ угодно!
Исполняемъ большіе портреты съ фотографіи, карточекъ; цѣны баснословно дешевы.—Подробныя объявленія см. «Нива» № 1, 4—1902 г. или требуйте иллюстрированный прейсъ-куррантъ; высылаемъ бесплатно.
Художественная мастерская Александръ, С.-Петербургъ, Казанская ул., д. № 9.

Силородъ д-ра Фелана

лучшій приборъ для комнатной гимнастики, развиваетъ любую группу мускуловъ, захватываетъ собою полную коллекцію гимнастич. аппаратовъ; легко придвигается къ дверной рамѣ; отличается отъ многочисленныхъ поддѣлокъ прочностью и абсолютною безопасностью. Цѣна № 1 (для дамъ и дѣтей) — 9 р.; № 2 (для мужчинъ) — 10 р.; № 3 (для сильнѣе) — 11 р.) Упаковка и пересылка 75 к. Универсальный (для кажд. возраста и на любую силу), съ расширителемъ груди — 12 р. Упаковка и пересылка 1 р. Къ кажд. прибору приложено вѣлостр. наставленіе.
Автоматическія мышеч. крыселовки, налипливаютъ до 10 крысь или 20 мышей въ сутки; удостоены всеобщ. одобренія. Мышеловки: въсь 6 ф., цѣна 1 р. 50 к.; крыселовки: въсь 26 ф., цѣна 10 р.
Складныя салонныя шетки, съ запасомъ непромокаемой подштурной пасты, черной, желтой и красной; паста втирается шеткой въ сухомъ видѣ, отъ дождя не тускнѣетъ, рухъ не мараетъ. Цѣна: двойн. шетка 1 р., 10 платокъ черной пасты 60 к., 10 платокъ цвѣтной 1 р. Главныи агентъ для Россіи **КОНСТАНТИНЪ МАЛЬМЪ**, С.-Петербургъ, Большая Морская, 34. № 16511 6-5

ГЛИЦЕРИНОВОЕ МЫЛО НА БЕРЕЗОВОМЪ СОКѢ.

приготовлено въ Лабораторіи А. ЭНГЛУНДЪ.
Мыло глицериновое на березовомъ сокѣ, котораго обильная освѣжающая и приятная пѣна, впитываясь въ кожу, придаетъ ей вѣчную бѣлизну, мягкость и бархатность. Цѣна 50 коп., съ пересылкою 3 копейка 2 руб.
Завѣдующій Лабораторіею Докторъ В. К. Панченко и А. К. Энглундъ. Для предупрежденія поддѣлокъ прошу обратитъ особенное вниманіе на подписи А. Энглундъ красными чернилами и марку С.-Петербургской Норматической Лабораторіи, которая имѣются на всѣхъ препаратахъ. Получать можно во всѣхъ лучшихъ аптекахъ, аптекарскихъ, косметическихъ и парфюмерныхъ складахъ Россійской Имперіи. Главныя агентства и склады фирмы для Европы: Эмиль Бѣръ, Гамбургъ; для Южной и Сѣверной Америки: Л. Мишнеръ, Нью-Йоркъ. Главныи складъ для всей Россіи А. Энглундъ, С.-Петербургъ, Бассейная улица, № 27.

НАСТОЯЩЕЕ БЕНЗОЕВОЕ МЫЛО Д-РА ЛЕНГИЛЯ

въ ВѢНѢ
для Бѣлизны, СМЯГЧЕНІЯ и ЧИСТОТЫ КОЖИ, ЛИЦА и РУКЪ
Придаетъ Кожи Свежий Видъ, рекомендуется какъ Хорошее Туалетное Мыло
НАСТОЯЩЕЕ ТОЛЬКО ЗА ПОДПИСЬЮ Единственнаго АГЕНТА, **ВАСИЛЯ АУРИХЪ** въ С. ПЕТУРЪ
Главн. складъ СІВ. ТЕХНО-Химическ. Лабораторіи, СІВ., Коломенская, 12.

ХАРЬКОВЪ



МУЗЫКАЛЬНЫЙ МАГАЗИНЪ
А. Ф. ГЕРГАРДА
 (существовать съ 1846 года)
 Московская ул., № 20.
 Рояль, пианино, фисгармоня, всевозможные музыкальные инструменты, большой выбор **НОТЪ, ГРАММОФОНЪ.**
 Гг. иногородним иллюстрированный прейскурантъ высылается бесплатно.

НЕСГОРАЕМЫЕ ШКАФЫ
В. МЕЛЛЕРЪ
 ВСЕМИР. ВЫСТ. ПАРИЖЪ 1900 г.
 ВЪ МОСКВѢ
 РОЖДЕСТВЕНКА Д. ДЖАНГАРОВЫХЪ.
 Иллюстрированный прейскурантъ высылается по требованію.

НА ТЕХНИКА
 путей сообщения, на техника-строителѣ, въ технич. учл. 6-й годъ готов., давая серьезн. математ. подготовку и общее развитіе, В. И. Стукачевъ, Спб., Надеждинская, 3, кв. 3.

ТВОИМЪ ШОКОЛАДЪ КАКАО
ВЕЗДЪ

ФОТОГРАФ. АППАРАТЫ

на 6 пласт., для мгновенныхъ и выдерж. сплывковъ съ поля. наборомъ (12 предм.) и наставленіемъ на разм. 4 1/2 x 6 сант. 4 р. (съ пересылкой 5 р. 6 x 9 " 6 р. (въ Евр. Россію 7 р. 50 к.).
 Громадный выборъ новейшихъ фотограф. аппаратовъ, волшебн. фонарей и пр. Слѣзты бесплатно.
 Рекомендуемъ слѣдующія книги нашего изданія:
 Б. Ф. Зенгера, «Самоуч. фотограф.» 4-ое изд. 1902 г. Цѣна 1 р. 25 к.
 Г. Шнауца, «Фотогр. Препр. Врем.» 4-ое изд. 1902 г., съ 40 рис. Цѣна 1 р. 50 к.
 Р. Э. Лизегага, «Фотограф. химія». Цѣна 1 р. 50 к.
 Р. Э. Лизегага, «Проявл. на бум. для прям. печат.» 75 к.
 Ф. Шмидта, «Неудачи въ свѣтотисн.» (негат. проц., съ 12-тью художест. рисунк.) Цѣна 2 р. --

БРУНО ЗЕНГЕРЪ и К^о, С.-Петербургъ,
 Ц. 16936 Казанская ул., № 1—25, уг. Невскаго. 2—1

РУССКІЯ ОПЕРЫ
 для фортеп. въ 2 руки: Демонъ—4 р., Сизифочка—5 р., Опричникъ—6 р., Борисъ Годуновъ—4 р., Корделія—5 р., Псковитянка—4 р., Кавказскій Плясунчикъ—5 р. (въ изящныхъ переплеткахъ на 1 р. дороже).
 ИЗДАНИЕ **В. БЕССЕЛЬ и К^о,**
 С.-Петербургъ, Невскій, 54.
 Москва, Петровка, 12.

Контора А. КРОПОВОЙ,
 Спб. Невскій пр., д. 97.
 Отдѣленіе Ростовъ на Дону, В. Садовая ул., № 71, домъ Хозявой. Продастъ **ВЫИГРЫШНЫЕ** бл. всѣхъ займовъ съ прав. укл. суды част. Льгота. условия высыл. почт.
 Покупайте выигрышные займы при задаткѣ отъ 20 р. на блж. Безплатно примемъ для предст. къ обмѣну безъ куп. Ш-й Двор. заемъ на нов. куп. листы.

Крахмало-сахароварные, Паточные и декстриновые заводы по новѣйшей, испытанной системѣ
 дешовое обзаведеніе, **превосходные фабрикаты**
 В. № 16823 устраниваетъ 8—1
 Специальное заведеніе для постройки и перестройки крахмальныхъ заводовъ
В. Г. Уландъ, Лейпцигъ.
 Проспекты бесплатно.

Leichner's Fettender

ЖИРНАЯ ПУДРА ЛЕЙХНЕРА. Цѣна: коробка 1 рубль.
 Пудра для дня и вечера, незамѣтна на кожѣ, Косметическое средство для улучшения красоты кожи. Театральная гримировка. Жирныя румяна и бѣлмла. Карандаши для бровей.
 Имѣются во всѣхъ косметическихъ и аптекарскихъ магазинахъ Россіи.
Л. ЛЕЙХНЕРЪ въ Берлинѣ, поставщикъ бѣлгійскихъ императорскихъ театровъ.
 Главный складъ для всей Россіи: Спб. ТЕХНО-Химическ. Лабораторія, С.-Петербургъ, Коломенская, 12.

ПРЕВОСХОДНЫЯ КОМНАТНЫЯ РАСТЕНІЯ
 получаютъ при употребленіи **ВАГНЕРОВСКИХЪ УДОБРИТЕЛЬНЫХЪ ТУКОВЪ**
 Марки **F. K. W.**
 Имѣются во всѣхъ лучшихъ аптекарскихъ магазинахъ, въ жестянкахъ по 30 и 50 коп. Высылаются по почтѣ пробные ящики въ 5 ф. по 2 и 3 рубля съ пересылкой. Брошюры высылаются бесплатно. В. № 16748 4—3
 Главный складъ Вагнеровскихъ тукровъ у **Г. ФРИКЪ.**
 С.-Петербургъ, Адмиралтейскій просп., 10.

ЗАИКАНИЕ
КАРТАВОСТЬ, ШЕПЕЛЯВОСТЬ
 УСТРАН. ЛЕЧЕБ. ЗАВЕДЕНІЕ К. Ю. ЭРНСТА,
 Москва, Б. Никитская № 11.
 плата по излеченію **РУКОВОДСТВО къ самообученію для заикъ 5 рублей.**
 Рекомендовано Главнымъ Управленіемъ Военно-учебныхъ заведеній, какъ **ВЕСЬМА ХОРОШЕЕ** дополненіе къ имѣющимся уже въ кадетскихъ корпусахъ выгнамъ по этому вопросу. (1)

НОВОСТЬ! ПРОГРЕССЪ-СКРИПКА
 для самообученія! Каждый желающій можетъ научиться правильно играть безъ учителя въ нѣсколько дней. Цѣна съ полнымъ самоучителемъ 5, 7, 10, 15, 20 и 25 р. Смычки по 50 к., 1, 1 1/2, 2, 3 и 4 р. Альбомы пьесъ по 75 к. и 1 р. Заказы выполняются по полученіи задатка или всей суммы. Исключительная продажа для Россіи.
А. Вальская, Ростовъ н/Д. В. Садовая, 102.

ЦЕЛО! ДОСТИГНУТО!
„УСАТИНЪ“
 А. Гебгардта, даетъ всякимъ усамъ удивительно изящную форму, чистый натуральный видъ, глянцевъ и мягкость сохраняется. Даже самыя маленькіе усы дѣлаются большими и густыми. «Усатинъ» вещество не клейкое, не жирное. Цѣна за флаконъ 1 р., съ перес. 1 р. 50 к.
 Складъ техно-химическихъ специальностей **А. ГЕБГАРДА.**
 С.-Петербургъ, Невскій пр., № 88—14 (во дворѣ).

ВЕСЬМА ВАЖНО
 для Гг. агентовъ, при принятіи заказовъ на штемпеля, одновременно имѣть при себѣ нашъ **богато-иллюстрированный каталогъ типографск. работъ**, содержащ. до 50 разновидн. образцовъ; высылается по полученіи 49 коп. Роскошная коллекція визитныхъ карточекъ 35 к. (можно марками). Альбомъ штемпелъ до 60 стр.—**бесплатно.** Приглашаются дѣятельн. и солидн. агенты. Типографія и фабрика штемпелей **И. С. ЗИМАНЪ, ВЪЛОСТОКЪ.** 2—1

УДОСТОЕНЫ ЗОЛОТ. И СЕРЕБР. МЕДАЛЯМИ.
Всѣ лучшія СЪМЕНА свѣжаго урожая
 огородами, двѣточныя, древесныя, с.-хозяйственныя, специально испытан. всхожести хоз. Н. П. Корбутовскаго, г. Саратовъ, соб. докъ. Образцы и каталоги бесплатно. Для садовъ и питомниковъ воспитан. на сухихъ мѣстахъ отъ 75 коп. за тысячу **Деревья и кустарники** отъ 1-го до 10 лѣт. возраста.

Золотая медаль на Всемирной Парижской Выставкѣ 1900 года.
Новѣйшіе духи сезона.
Каллисто „Violacea“.
 Запахъ цвѣтовъ этой орхидеи восхитителенъ, напоминаетъ фиалку и желтофіалъ и держится очень долго.
Ф. ВОЛЬФЪ и СЫНЪ парфюмеры въ Карлсруэ.
 Имѣются во всѣхъ лучшихъ парфюмерныхъ и аптекарскихъ магазинахъ и парикмахерскихъ. Ц. № 16484 9—8

БУМАГА ШЕЛКЪ И ЛЕНЪ
 ДЛЯ ВЫШИВАНІЯ И ВЯЗАНІЯ
D.M.C.
 СПЕЦИАЛЬНОСТЬ ПРОЧНЫЕ ЦВѢТА МАТЕРІАЛЬ 1^ю ДОБРОТЫ
 ДЛЯ ДАМСКИХЪ РУКОДѢЛІЙ
 ПРОДАЕТСЯ ВО ВСѢХЪ ХОРОШИХЪ МАГАЗИНАХЪ

ЖИВН

№ 6. **ОБЪЯВЛЕНИЯ** для напечатания въ „Нивѣ“ принимаются по слѣдующей цѣнѣ: за строку непарейль (въ 1/4 ширины страницы) — 1 р. 50 к. (на первой страницѣ) и 1 р. (на остальныхъ страницяхъ). 1902 г.

Содержаніе. Т Е К С Т Ъ: Три вѣка назадъ. Историческая повѣсть В. М. Михеева. (Продолженіе).—Воздухоплавательница. Разсказъ Г. Виллингеръ.—Дѣтской больницы.—Сгорѣвшій монастырь св. Павла на Аѳонѣ.—Международная рыболовная выставка въ Петербургѣ.—П. Н. Полевой.—Объявленія.
Р И С У Н К И: Съ прибылью. Картина К. Рейхарта.—Икаръ. (Изъ Овидія). Картина Е. Н. Клокачевой.—Остановили. Акварель А. С. Хрѣнова.—Вѣчная слава павшимъ во имя науки! Орг. рис. Н. Н. Каразина.—Назани на развѣдкахъ. Орг. рис. Э. Соколова.—Въ дѣтской больницы. Картина Ж. Жоффруа.—Монастырь св. Павла на Аѳонѣ, сгорѣвшій вмѣстѣ съ 9 иноками въ ночь на 10-е января 1902 г.—Международная рыболовная выставка въ Петербургѣ. 1) Выставка камчатскаго рыболовннческаго общества. 2) Уловъ гигантской рыбы, выставленный уральскими казаками. 3) Рыбачье сельское общество. 4) Акула, морской волкъ и круглоперъ, выставленные комитетомъ для помощи поморамъ русскаго сѣвера. 5) Экспонаты фирмы Ееззубикова въ Астрахани.—П. Н. Полевой.
 къ этому № прилагается: Сборникъ „Нивы“ № 3, содержащій „Полное собраніе сочиненій Н. С. Лѣскова“, томъ III.

Только по 1 р. 50 к.

за арш. драпъ изъ чистой верблюжьей шерсти, цвѣтъ натуральный, сѣроватый, ширина полныхъ 2 аршина для дамскихъ тальевъ, ротодей, пальто, кофточекъ, мужскихъ пиджаковъ, охотничьихъ куртокъ и дѣтскихъ вещей. Незамѣнимъ по теплотѣ, легкости и прочности. Можно получать и выписывать исключительно изъ фабричнаго магазина Александра Нестеревича

ИВАНОВА,

Москва, Тверская, внутри Пассажа Постинова. Магазины высылаютъ оптомъ и въ розницу; можно и съ наложеннымъ платежомъ; упаковка за счетъ магазина, а пересылка за счетъ покупателя. Желающимъ получить товары по желѣзной дорогѣ благоволятъ выслать задатокъ не меньше 3% съ суммы заказа. Г. № 16372 2—1
ОСТЕРЕГАЙТЕСЯ ПОДЪЛОЖЪ.

Вышелъ 1-й выпускъ четвертаго года (курса) изданія.

СЕМЕЙНЫЙ УНИВЕРСИТЕТЪ

Ф. С. Комарскаго
 Собраніе популярныхъ лекцій для самообразованія. Продолжается подписка на I, II, III и IV года (курсы) изданія. Учащимъ и учащимся особая льгота. Подробныя условія подписки съ отзывами печати и образцами лекцій высылаются издателемъ бесплатно. Подробности см. № 4 «Нивы» 1902 г.

КАРЛЪ ИВАНОВИЧЪ ВАГНЕРЪ,

Садовое Заведеніе въ Ригѣ,
 слѣдъ имѣть честь довести до свѣдѣній любителей, что иллюстрированныя каталоги сѣменамъ и пр. на 1902 г. издавы и высылаются по требованію бесплатно. № 16769 4—4

ЕВРЕЙСКІЙ ЕЖЕГОДНИКЪ

на 5662—ב'תרס"ג годъ
 Справочный и литературный альманахъ съ иллюстраціями
 Изданіе I. Лурье, Гороховая, 48, СПб. Цѣна 1 руб. съ пересылкою.

ТОВАРИЩЕСТВО ЧАЙНОЙ ТОРГОВЛИ

В. ВЫСОЦКІЙ и К^о въ Москвѣ

Поставщики Двора Его Величества Шаха Персидскаго.
ОСНОВНОЙ КАПИТАЛЬ 6.000.000 р.
ГОДОВОЙ ОБОРОТЪ ОКОЛО 20.000.000 руб.

Благодаря высокому качеству нашихъ чаевъ, особенно выдающихся сильнымъ ароматомъ, нѣжнымъ вкусомъ и крѣпкимъ настоемъ, наша фирма заняла одно изъ первыхъ мѣстъ въ Европѣ по количеству продаваемого нами чая. Въ развѣскахъ нашихъ, находящихся въ Москвѣ и Одессѣ въ собственныхъ помѣщеніяхъ, занимается свыше 1500 человекъ. Чай нашей фирмы имѣются во всѣхъ лучшихъ магазинахъ Россійской Имперіи.

При покупкѣ нашихъ чаевъ просимъ Гг. покупателей обращать вниманіе на точность нашей торговой марки—**корабль**, утвержденной правительствомъ и требовать чай **Высоцкаго съ кораблемъ**. Правленіе Товарищества В. Высоцкій и К^о находится въ Москвѣ.

ОТДѢЛЕНІЯ: въ ОДЕССѢ, ЗАРШАВѢ, РОСТОВѢ Н/Д, ЕКАТЕРИНБУРГѢ, ХАРЬКОВѢ, ТИФЛИСѢ, РИГѢ, ВИЛЬНѢ и СМЕРНОПОЛЬ.

Адресъ Товарищества въ Москвѣ и отдѣленіяхъ: Товарищество чайной торговли В. Высоцкій и К^о.



Поставщикъ
 Двора

Его Императорскаго
 Величества



С.-ПЕТЕРБУРГЪ,
 Большая Морская, 9.

МОСКВА,
 Кузнецкій мостъ, 6.

Иллюстрированный
 КАТАЛОГЪ

К. И. БОКЪ,

высылается за восемь
 семи-коп. марокъ.

Ювелирныя, золотыя и серебряныя издѣлія.
 Ордена, знаки и жетоны.

Полное собраніе сочиненій

К. Головина, (К. Орловскаго), въ 12 томахъ.
 Цѣна 10 руб., пересылка по разстоянію. Допускается разсрочка: при высылкѣ I т.— № 16882 3 р., III—3 р. и VI т.—4 р. 5—1
 Подписка принимается во всѣхъ книжныхъ магазинахъ и у автора Константина Федоровича Головина, Петербургъ, Сергѣевская ул., 34.
 Можно налож. плат. Тома I-й и II-й вышли, остальные въ теченіе этого года.

ФИСТАРМОНИИ американской фабрики КАРПЕНТЕРЪ

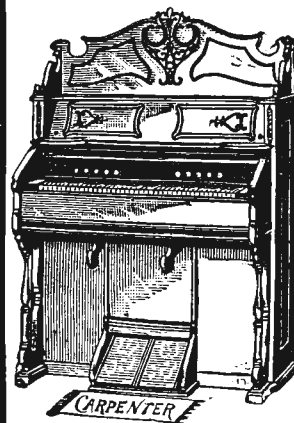

отличаются прекраснымъ тономъ и солидной конструкціей.

По фасону рисунка:

- № 4034. Съ 12 регистрами и 98 голосами. 160 руб.
- № 4037. Съ 12 регистрами и 122 голосами. 175 "
- № 4064. Съ 16 регистрами и 196 голосами. 250 "

имѣются и другія фасоновъ въ 130, 225 и 300 руб.

Фистармоніи другихъ лучшихъ фабрикъ въ 40, 60, 85, 100, 110, 130, 150, 160, 175, 185, 200, 225, 275, 300, 350, 375 р.

КОНЦЕРТНЫЕ ГАРМОНИУМЫ

до 450, 550, съ двумя клавиатурами 750, 1000 р., модель В. И. Глазача 2000 р., фабрики Мюстель 2400 р.

Поты въ большомъ выборѣ.

Самоучитель Пахе въ 2 р.

Прейсъ-куррантъ бесплатно.

Юлій Генрихъ ЦИММЕРМАНЪ.

С.-ПЕТЕРБУРГЪ, Б. Морская, № 34. МОСКВА, Кузнецкій мостъ, д. Захарьяна.

НА ГИТАРЪ

даю заочные уроки. Подвѣи курсъ, 100 уроковъ (5-е изданіе), съ разсроч. 10 р. Успѣхъ гарантирую. Усл. бесплатно. Проб. лек. 35 к. марк. Г. Тюмень, Тоб. г., А. М. Афроимъеву.

КОММЕРЦІА, бухгалт., ком. арномъ учебники Н. С. Лунскаго, преподав. Одесскаго Комерч. Училища высылаются авторомъ. (Одесса, Комер. Уч.). 4—1

Спеціально семейныя дѣла

въ судебныхъ, административн. мѣстахъ и **ДУХОВНЫХЪ КОНСИСТОРІЯХЪ** ведетъ повѣренный. СПб., Лештуковъ пер., д. 8, кв. 3.

Акклиматизаціон. ПЛОДОВЫЙ ПИТОМНИКЪ при селькѣ **НОВИНИ**.

Продажа плодовыхъ деревьевъ; главное вниманіе обрац. на правильное развитіе корней, системы, безусловную вѣрность сортовъ и соотвѣтствіе деревъ съ климат. сѣвера и средн. поясовъ Россіи. Къ заказу прилагается наставленіе къ посад. и уходу за растен. Каталоги высылаются по требов. не медленю. Адресъ: Нижний-Новгородъ, почтов. ящикъ № 1. Управл. Агрономъ. О. Нагелъ



Вышелъ изъ печати роскошный каталогъ **СѢМЯНЪ**, луковницъ, многолѣтн. раст. и пр. (130 стр., свыше 400 рисунковъ). Высылается бесплатно.
Ю. К. РОТЕ,
 Депо Сѣмянъ въ Одессѣ.

Библиотека Руниверс

№ 16762 8—4

НЕЗАМѢНИМЫЙ
КРОВЕЛЬНЫЙ МАТЕРИАЛЪ
К Р Ы Ш А
ИЗЪ ОЦИНКОВАННАГО
ГАЛЬВАНИЗИРОВАННАГО ЖЕЛѢЗА

завода Н. В. ЧЕРЕПОВА

не требуетъ ни ремонта, ни окраски и никогда не можетъ прожариться, въ чемъ заводомъ выдается за стойкость нотариальное ручательство на 25 лѣтъ.

КАЧЕСТВО ВЪНЪ КОНКУРЕНЦИИ.

Контора и заводъ: Москва, За Тверской заставой, Петербургская слободка, соб. домъ.
Иллюстрированный прейсъ-курантъ и образцы бесплатно.
На зимний сезонъ цѣны значительно Понижены, а для отдаленныхъ губерний особенныя уст. пни.

Популярно-научная книга,
доказывающая
СЧАСТЛИВЫЕ ЛѢТЪ
ВЫИГРЫШ-
ныхъ бил. 1, 2 и 3 в. Ц. 1 р., съ перес. 1 р. 30 к. СИБ., Вознесенскій 37, кв. 32, Красильниковъ.

2-го января сего года на док. №№ пало 255 выигрышей на сумму 568 тыс. руб. 2—1

ЯЗЫКИ:

ФРАНЦУЗСКІЙ, НѢМЕЦКІЙ, АНГЛИСКІЙ, ЛАТИНСКІЙ, ГРЕЧЕСКІЙ — преподаю ЗАОЧНО (посред. писемъ-лествъ) по новой методѣ, основанной на мнемоникѣ, что въ десять разъ облегчаетъ запоминаніе иностр. словъ. Условія выгодныя, обученіе быстро. Программа лекцій высылается БЕЗПЛАТНО. Отказы о методѣ см. въ газетахъ и журналахъ, напр. въ «Нивѣ» за 1900 г. № 44 и мн. др. Адресовать: ПЕТЕРБУРГЪ, Васил. Остр., 10 лянн, д. № 15, учителю В. МАКБЕРУ.

ФАБРИКА
СКЛАДЪ
Бруно Зенгеръ & Ко
С.Петербург, Невскій Пр. №25 (Сторожевыя Камары)
Фотогр. Аппараты
и Принадл.

(Кратк. Прейсъ-Курантъ бесплатно)

Только „ЮБИЛЕЙНЫЯ“



швейныя машины, для семейныхъ и ремесленныхъ цѣлей, гарантирующыя:

- Несравненную прочность,
- Безшумность,
- Быстроту и
- Легкость работы.

Цѣны отъ конкуренціи.
Единственно:
у РУССКАГО ТОВАРИЩЕСТВА
ТОРГОВЛИ
ШВЕЙНЫМИ МАШИНАМИ
ПОПОВА И КО
МОСКВА, Зямечка, соб. домъ.
Прейсъ-Куранты по востребованію.



Ночь. Все тихо. Воръ-грабитель
Пробирается въ окно.
Стуку случайный... Всталъ учитель...
Нѣтъ защиты у него.
Мигъ единый... Прогрессъ скрипка 1)
Со смычкомъ въ его рукѣ...
Звукъ, жалобно рыдал,
Раздался вдругъ въ тишинѣ.

Плчуть струны, плчуть оба;
На колѣни палъ злодѣй:
«Ты прости меня! До гроба
«Не забуду ночи сей!
«Я исправилюсь, честень буду,
«За тебя — въ огонь и въ дѣбу,
«Дай лишь адресъ 2), гдѣ добуу
«Скрипку дивную Прогресс!»

1) На **ПРОГРЕССЪ СКРИПКЪ** каждый можетъ научиться правильно играть безъ учителя въ нѣсколько дней, благодаря обозначен. на гриффъ тонамъ, полутонамъ и т. п. Цѣна съ полныкъ самоучителемъ 5, 7, 10, 15, 20 и 25 р. СМЫЧКИ по 50 к. 1, 1 1/2, 2, 3 и 4 р. Альбомъ пьесъ по 75 к. и 1 р.

Заказы выполняются немедленно по полученіи задатка или всей суммы.
2) Исключительная продажа для Россіи: **А. ВЪЛЬСКАЯ**, Ростовъ и/д., Б. Садовая, № 102.



АЛЕКСѢЙ ЗОТОВЪ, Инженеръ
въ МОСКВѢ.

Контора: Лубянка, противъ Польской Церквн.

Спеціальность съ 1880 года:

Устройство мельницъ, маслобоенныхъ и крахмальныхъ заводовъ.

СКЛАДЪ спец. усоверш. машинъ, жернововъ, двигателей и проч.

Внимательное исполненіе заказовъ. Пониженныя цѣны. Опытные монтеры для установокъ. Каталоги и смѣты высылаются бесплатно.

Бесплатно нотъ на 10 рублей.

Бесплатно высылаются 2 №№ «Нувеллиста» за 1901 или 1900 г. (содерж. разн. ноты для фортеп., для пѣнія и проч., стоющія въ отдѣлѣ прод. болѣе 10 р.) тому, кто до 1-го марта подпишетъ, непосредств. въ главн. конторѣ: С.-Петербургъ, Невскій, 50, на «Нувеллистѣ», ссылка на это объявленіе и выслать всю подписанную плату (6 руб. съ дост.) сполна или проситъ контору выслать №№ и журналъ наложеннымъ (6 р.) платежомъ.

При Главной конторѣ допускается **разсрочка:**
при подпискѣ 3 руб., въ 1-му марта—2 руб.; остальные — въ 1-му мал.

Ежемѣсячн. музыкально-театральная газета и нотный журналъ
„НУВЕЛЛИСТЪ“

вступаетъ въ 63-й г. безпрерывн. существованія. Съ переходомъ редакціи къ новому издателю число подписчикъ, удовлеторяясь, благодаря удачному выбору пьесъ, танцевъ, романсовъ и пр. Нотъ для фортепiano помѣщаются вдвое больше, чѣмъ въ прежніе годы.

Редактированіе «Нувеллиста» поручено А. В. Таскину. Сотрудниками состояли: Глинка, Даргомыжскій, Рубинштейнъ, Чайковский, а также всѣ известныя композит. легкой музыки. Сочиненія лучшихъ авторовъ всего міра и теперь будутъ украшать страницы его. «Нувеллистъ» даетъ все, что красиво, интересно и ново, и на что является мода и усильный спросъ въ нотныхъ магазинахъ. Благодаря любезности издателя сочиненія П. И. Чайковскаго, г-на П. Юргенсона, «Нувеллистъ» далъ, въ № 1 за 1902 годъ, своимъ подписчикамъ, въ числѣ 13 разн. друг. сочиненій, музыку къ оперѣ

„Евгеній Онѣгинъ“ Чайковскаго,
состоящую изъ фортепiанной фантазіи, средней трудности, на мотивы этой оперы. Кроме того, вмѣстѣ въ портфель редакція для 1902 г. рядъ модныхъ, нигдѣ не издаваемыхъ, новинкъ салонной и танцевальной музыки, а также цѣлый репертуаръ романсовъ, исполненн. артистами: Фингеръ, Яковлевъ и др.

Въ 1902 г. полный томъ «Нувеллиста» составилъ изъ 500 страницъ нотъ избран. и новѣйш. сочин. для фортепiano, для пѣнія, т. е. 150 отдѣловъ. сочиненій, пьесъ, танцевъ, цыганск. и друг. романсовъ, популярн. изъ оперъ, опереттъ, 36 пьесъ для дѣтей и проч., стоющія въ отдѣльной продажѣ не менѣе 75 руб. Кроме того: 240 столбцовъ музыкальной литературы съ обзоромъ театровъ. Кроме того:

3 бесплатныхъ премій: „Гейша“, полная, со словами или одна полная опера, или одинъ изящный альбомъ и два художественно исполненныхъ портрета. Подробный списокъ оперъ и альбомовъ для премій будетъ объявленъ не позже 1-го июня, выдача премій послѣдуетъ въ декабрѣ. Гг. подписчики, желающіе получить въ премію «Гейшу», получаютъ такую же, при подпискѣ, и другой преміи, кроме портретовъ, болѣе не получаютъ. Пробный номеръ высылается за 56 к. марками.

ПОДПИСНАЯ ЦѢНА: безъ доставки въ С.-Петербургѣ—5 руб., въ Москвѣ у П. Юргенсона 5 руб. 50 коп., съ пересылкой всюду—6 руб. за границу 8 руб.

Оставшіеся экземпляры «Нувеллиста» за 1901 г. продаются по возвышенной цѣнѣ 25 руб. съ пересылкой.

Требованія просить адресовать: въ С.-Петербургѣ, въ Главную контору журнала «Нувеллистъ», (К. И. Бергарду), Невскій просп., № 50. Ц. № 16337 2—2

БЕРЕЗОВЫЙ КРЕМЪ.
Приготовленъ въ лабораторіи А. ЭНГЛУНДЪ.
ДЛЯ ЛИЦА

Завѣдующіе лабораторіею Докторъ В. К. Павченко и А. К. Энглундъ.
ЦѢНА за флажонную банку 1 руб., съ пересылкой 1 р. 50 к. Продается всѣхъ. Для предупрежденія отъ поддѣлокъ прошу обратить вниманіе на подписи: А. Энглундъ, красными чернилами и марку с.-петербургской косметической лабораторіи. Главныя агентства и склады фирмы для Европы: Эмиль Беръ — Гамбургъ; для Южной и Сѣверной Америки: Л. Мишнеръ — Нью-Йоркъ.

Главный складъ для всей Россіи: **А. ЭНГЛУНДЪ**, С.-Петербургъ, Бассейная, 27.

EDISON

ВЕРНЫЕ МОТОРЫ, БАТАРЕИ, ФОНОГРАФЫ И ПРОЕКТОСКОПЫ. Требуите безплатно каталогъ № 9.

Гемъ-фонографъ . . . Р. 20
Штаудартъ 40
Хомъ 60

Съ заводнымъ механизмомъ 100
Съ электро-двигателемъ лят. М. 120
Концертный фонографъ . . 150

Эдисоновскіе валики «Рекордъ» для фонографа (вапѣтые) . . Р. 1—к.
Тоже «Бланкъ» чистые (невапѣтые) . . —40к.
Большіе концертные валики «Рекордъ» (вапѣтые) 2—к.
Тоже «Бланкъ» чистые (невапѣтые) . . 170к.

Проектоскопы, аппараты для разсматриванія самоизменяющихся картинокъ (новая модель) . Р. 180
Новый Эдисоновскій аппаратъ-Проектоскопъ (кинематографъ), соединенный со Стереоптизономъ Р. 230
Ленты, съ оригинальными снимками, для проектоскоповъ, за каждыя 50 футовъ длины по Р. 15

Требуите полный каталогъ № 9 всѣхъ аппаратовъ, (National Phonograph Co.). Иностранный отдѣлъ (Отдѣленіе для экспорта). Директору С. Е. Stevens, 15, Cedar St. New-York. U. S. A. Адресъ для телеграммъ: «Zymotik, New-York» Кодексъ: «АВС. Al, Lieber's and Commercial».



Свѣжесть, бѣлызна лица, глаживаніе морщинъ и предупрежденіе появленія таковыхъ безъ употребленія косметиковъ достигаются въ настоящее время массажемъ лица посредствомъ особыхъ аппаратовъ по предварительной смачиваніи кожи спеціальною паровою ванною. Изобрѣтатель Генрихъ Симонъ въ Берлинѣ. Единственные представители для всей Россіи

Т-во А. РАЛЛЕ и Ко.

НА ТЕХНИКА

пути сообщения, на техника-строителя, въ технич. учил. 6-й годъ готов., давая серьезн. математ. подготовку и общее развитіе, В. И. Стукачевъ, Сиб., Надеждинская, 3, кв. 3.



РОЗОВОЕ ХРУСТАЛЬНОЕ МЫЛО
№4711

Высокое
СОДЕРЖАНІЕ ГЛИЦЕРИНА,
ЭКОНОМІЯ ВЪСЛѢДСТВІЕ ОБІЯНІЯ ПѢНЫ,
НЪЖНЫЙ ЗАПАХЪ РОЗЫ

Вотъ качества, отличающія это мыло въ высокой степени

ФЕРД. МЮЛЬГЕНСЪ
КОЛОКОЛЬНАЯ №4711 въ КЕЛЬНѢ



XXXIII г.

№ 6

ПОЛИТИКИ И СОВРЕМЕННОЙ ЖИЗНИ.

Выходит еженедельно (52 № в годъ), съ приложеніемъ 24-хъ книгъ „Сборника“, содерж. соч. Н. С. ПѢСКОВА и В. А. ЖУКОВСКАГО, 12 книгъ Литературныхъ Приложений, 12 №№ „Парижскихъ модъ“ и 12 листовъ чертежей и выкроекъ.

XXXIII г.

1902

Выданъ 9-го февраля 1902 г.

Цѣна этого №—15 к., съ перес. 20 к.

ОТКРЫТА ПОДПИСКА на „НИВУ“ 1902 г.

Къ этому № прилагается: Сборникъ „Нивы“ № 3, содержашій „Полное собраніе сочиненій В. С. Лѣскова“, томъ III.



Съ прибылью! Картина К. Рейхарта, грав. Фальшееръ.

Три вѣка назадъ.

Историческая повѣсть

В. М. Михеева.

(Продолженіе.)

Х.

Царскій прїѣздъ.

Солнце только-что показалось изъ-за тучъ, висѣвшихъ всю ночь надъ вотчинною усадьбою конюшаго боярина Дмитрія Ивановича Годунова. Послѣ переполоха, вызваннаго позднимъ прїѣздомъ царя, только къ утру затихъ обширный муравейникъ люда, ютившагося около всевозможныхъ сельскихъ работъ и промысловъ богатаго и щедрого боярина.

Усадебный староста, дородный старикъ, правившій всею вотчиною, былъ изъ рода Бартевыхъ, годуновскихъ исконныхъ вотчинниковъ. Онъ получилъ отъ Дмитрія Ивановича, своего хозяина, вѣсть о прибытіи царя на царскую прохладу въ управляемую имъ вотчину за нѣсколько дней. Благодаря запоздавшему вырѣванію хлѣба, картофеля и другихъ овощей—крестьяне еще не были особенно заняты сельскими работами, и, когда староста Савелій Бартевъ, получивъ съ нарочнымъ вѣсть, что бояринъ Дмитрій Ивановичъ на-дняхъ везетъ къ нимъ въ усадьбу самого царя, согналъ народъ на поправку дорогъ, чистку двора и усадебныхъ построекъ, это почти не отвлекло крестьянъ отъ необходимаго дѣла.

Прослышавъ, что въ усадьбу ѣдетъ самъ царь съ царницей, туда хлынуло множество людей кромѣ тѣхъ, кого Бартевъ вызвалъ на уборку усадьбы. Староста охотно прогналъ бы явившихся незваныхъ, но опасеніе, что безъ нихъ не успѣютъ привести всего въ порядокъ, удержало его отъ этого.

— Вы что привалили незваны, непрошены?—сердился онъ, ходя съ посохомъ среди крестьянъ и дворовыхъ, кое-кого и послукивая слегка по синиѣ этимъ посохомъ.

— Эхъ, не гони, милостивецъ! Дай для царя-батюшки потрудиться! Все одно теперь, руки повѣсивши, ходимъ. Не гони, Савелій Терентьевичъ!—умоляли мужики и бабы, возясь по усадебнымъ дорогамъ, по дворамъ и хоромамъ съ ведрами, метлами, заступами.

Савелій Терентьевичъ посмотрѣлъ, посмотрѣлъ и только рукой махнулъ.

— Ну, трудись громада!—сказалъ онъ:—Митрій Ивановичъ не похаеетъ меня! Ради царя-государя трудись.

Когда эти труды ради царя-государя были окончены, все выметено, выскребено, вытерто, дороги—гдѣ поправлены гатями, гдѣ проложены совсѣмъ новыя, Савелій Терентьевичъ попробовалъ разогнать собравшихся мужиковъ и бабъ по ихъ деревнямъ и поселкамъ, но они снова зашумѣли и взмолились.

— Да что ты, свѣтъ-осударь Терентьичъ! Поработали, такъ и гнать? Дай на царя-то батюшку глянуть, какъ прїѣдетъ осударь! Не пойдѣмъ по избамъ. Слышно, осударь-то Юрьевъ день вертаетъ хочеть? Мы ему челомя побьемъ!—шумѣли крестьяне.

— Вотъ ужъ будетъ вамъ Юрьевъ день!—замахнулся на нихъ посохомъ Бартевъ.—Колѣ охота на государя великаго князя посмотрѣть—попридержите, ребята, челобитья-то при себѣ. Не вашихъ челобитій ради, жалуетъ Борисъ Ѳеодоровичъ въ вотчину дядину—Митрія Ивановичу,—а ради своей царской прохлады—слышите ли?—кричалъ толпѣ Бартевъ, махая посохомъ.—А коли чего зашумите, царскіе стремянные разгоняютъ, не то, что я съ вотчинными приставами.

Толпа уныло затихла. Нѣсколько стариковъ вышли впередъ и поручились, что никакого шума не будетъ—только бы на царя-батюшку людемъ дали посмотрѣть. Савелій Терентьевичъ совѣтовался съ своими помощниками, съ тѣми, на комъ лежала забота о разныхъ отрасляхъ хозяйства въ вотчинѣ. Только одинъ, завѣдующій

вотчинной бортью, то-есть разводомъ пчелъ и сборомъ меда, сталъ говорить, что вретъ мужичье: увидитъ царя, непременно сунется къ нему со всякимъ безпокойствомъ. Но другіе, особенно лѣсной староста, а также «порядный», слѣдившій за «порядными грамотами» и ихъ соблюденіемъ,—то-есть за всѣми договорами съ людьми, садившимися на землю во владѣніи Дмитрія Ивановича Годунова,—угovorили Бартева не гнать народа.

— Безъ того хмурятся люди отъ новыхъ порядковъ, да отъ неурожая,—говорили они:—чего ихъ еще злобить-то!

Савелій Терентьевичъ согласился съ этимъ.

Толпа сошедшихся въ усадьбу «годуновскихъ» людей была очень значительна; къ тѣмъ, кому позволили остаться ждать государя, присоединились и еще подошедшіе къ самому прїѣзду Бориса. Тутъ были и «люди», то-есть еще свободные земледѣльцы, у которыхъ хлѣбъ, овощи, а нерѣдко работу натурой вотчина брала за деньги, постепенно доводя свободныхъ людей пониженіемъ цѣнъ до положенія смердовъ, то-есть людей, до того приниженныхъ нуждой, что переходъ ихъ въ добровольную вотчинную кабалу къ боярину былъ только вопросомъ времени. Тутъ были и тѣ, которыхъ уже именовали «черными людьми», «сиротами», т. е. земледѣльцы, до того обнищавшіе, что смотрѣли совсѣмъ изъ рукъ боярскихъ управителей. Для этихъ срокъ закабаленія уже подошелъ, и только какая-то смутная привычка считать ихъ вольными мѣшала боярскимъ волостелямъ-старостамъ причислить ихъ окончательно къ кабалнымъ. Но и «люди», и «сироты» уже чувствовали, что часть кабалы настала, и что гроза ея повисла надъ самой ихъ головой. Тутъ были и «даньскіе»—люди тяглые, сотные, которые, если не закабалились въ холопы окончательно, то уже были обязаны постоянной податью вотчинному боярину съ дома ли, съ сохи ли. Тутъ были, наконецъ, и совсѣмъ холопы, за которыми уже не числилось собственной земли, и кабала которыхъ боярину была полная, до права торговать ихъ лично, какъ рабочимъ скотомъ, не говоря уже о дворовыхъ холопахъ, которымъ даже не оставляли земли для работы на ней въ пользу боярина, а давали только жилье, одежду, хлѣбъ, обращая ихъ въ слугъ и ремесленниковъ-рабочихъ на самого боярина и его старшую челядь въ вотчинѣ.

Въ то время крѣпостное право еще не было окончательно оформлено, какъ позже, но обычаи его уже твердо выяснились, и путемъ ли частныхъ порядныхъ грамотъ, путемъ ли договоровъ устныхъ при свидѣтеляхъ и послухахъ, а всего болѣе естественнымъ путемъ денежнаго задолжанія и матеріальнаго закабаленія, всѣ эти ступени зависимыхъ отъ вотчиннаго боярина людей уже опредѣлялись ясно.

И чѣмъ богаче былъ бояринъ, тѣмъ кабалное или почти кабалное положеніе зависимыхъ отъ него людей было яснѣе. У такихъ же первостепенныхъ бояръ, какъ старшій царскій родичъ Дмитрій Ивановичъ Годуновъ, переходъ отъ свободныхъ земледѣльцевъ въ «крѣпостные» и, наконецъ, въ кабалныя дѣлался особенно легко. Ибо жизнь холопей была часто лучше жизни «людей», и затянувшіеся въ долги, въ тяглы люди охотно шли въ кабалу, зная, что въ темномъ мѣшкѣ подневольной жизни есть все же просвѣтъ: Юрьевъ день, когда можно было перейти отъ одного владѣльца къ другому, можетъ-быть, къ лучшему, да и держать страхомъ перехода «волостелей» въ нѣкоторыхъ границахъ.

Поэтому Юрьевъ день, такъ недавно уничтоженный, и слухи о возобновеніи котораго поднялись опять, имѣли

значение для всѣхъ: и для тѣхъ, кто уже попалъ со-всѣмъ въ кабалу, и для тѣхъ, надъ кѣмъ кабала еще висѣла угрозой. Царь Борисъ для всѣхъ этихъ людей, отъ «человѣка» до «холопа» одинаково, былъ источникомъ или безпросвѣтнаго крѣпостного гнета, или болѣе или менѣе радостнаго ожидаемаго просвѣта въ немъ. И вотъ этотъ источникъ зла и добра, этотъ царь-батюшка ѣдетъ самъ, въ ихъ среду, въ вотчину.

Угромо и мрачно встрѣтила толпа настоянне главнаго вотчиннаго старосты Савелія Терентьевича Бартенева:— не шумѣть и не лѣзть къ царю съ челобитьями. Но какъ ей ни было это прискорбно, она подчинилась. Одна возможность увидѣть царя заставила весь вотчинный народъ проявить покорность.

И когда весь муравейникъ стихъ, когда были окончены всѣ приготовления къ царскому приѣзду, люди молчаливо расположились по дорогѣ. Въ ожиданіи царскаго поѣзда они зажгли костры, и кучами толпились народъ вокругъ нихъ. Пристава, сотскіе и десятскіе, наряженные Бартеневымъ, ходили по дорогѣ съ длинными «палками», чтобы, въ случаѣ надобности, отогнать народъ.

Савелій Бартеневъ и нѣсколько подручныхъ старостъ и уставщиковъ, принарядившись въ лучшіе кафтаны, верхами выѣхали за нѣсколько верстъ впередъ. И проѣзжая по дорогѣ между костровъ, среди темныхъ массъ народа, староста не разъ съ угрозой поднималъ плеть, сурово восклицая:

— Слушайте же, люди! Не беспокоить царя-осударя! Не для вашей сухоты ѣдетъ царь-батюшка къ боярину, а ради прохлады-покоя.

Глухой гулъ, неопредѣленный и смутный, пронесся вслѣдъ заскакавшимъ на сытыхъ бойкихъ коняхъ старостамъ. Гулъ этотъ стоялъ все время, пока на поворотѣ не показались царскіе передовые стремянные, а потомъ и колымаги поѣзда.

Савелій Бартеневъ съ подручными скакали назадъ, держа снятыя съ головы шапки въ рукѣ и неистово гоня лошадей рядомъ съ передовыми царскими стремянными. Савелій съ великой боязнью косился на народъ, сгрудившіяся теперь у самой дороги и обнажившія головы. Народъ стихъ. Но самая эта тишина какъ будто пугала Бартенева. И скача мимо на конѣ, въ свѣтѣ костровъ, низко пригнувшись къ луцкѣ сѣдла и исподлобья мрачно глядя на народъ, онъ крѣпко стискивалъ въ рукѣ плеть, зорко посматривая на хорошо вооруженныхъ стремянныхъ.

Но напрасно онъ опасался. Народъ, увидѣвъ царскій поѣздъ, затихъ невольно, затихъ глубоко, охваченный чувствомъ, для него самого непонятнымъ. Чувство это было неожиданно для каждаго изъ этихъ «кабальныхъ» людей. Это не былъ только страхъ. Это было смутное сознание той великой силы и власти, въ рукахъ которой находилась судьба каждаго изъ этихъ смердовъ, крѣпостныхъ и холопей. И въ рукахъ Дмитрія Ивановича Годунова, ихъ вотчиннаго боярина и волостеля, также находилась ихъ судьба. Но то былъ хозяинъ, а въ этомъ поѣздѣ двигался тотъ, кто былъ выше хозяина, кто былъ выше понятія объ отдѣльномъ человѣкѣ. Добраго стараго Дмитрія Ивановича люди большею частью любили, несмотря на всю зависимость отъ него, невзгоды свои они приписывали большею частью его старостѣ и правителямъ. И теперь, когда во второй колымагѣ поѣзда они при яркомъ свѣтѣ костровъ увидѣли сѣдую голову старика-боярина, рядомъ съ головой старухи, въ мѣховой высокой шапкѣ, многіе готовы были радостно привѣтствовать его.

Но предъ колымагой, въ которой сидѣлъ бояринъ, проѣхала богаче убранная и болѣе просторная колымага. Въ ней была видна сравнительно молодая, чернобородая голова, въ тафѣ изъ соболя, съ мрачными глазами подъ сдвинутыми черными, какъ уголь, бровями, рядомъ съ юной, прелестной дѣвической головкой. И отъ этой го-

ловы,— головы «царя» повѣяло на толпу той непонятной ей самой тишиной, которая охватила ее. Тишина этого настроенія толпы была такъ неожиданна и властна, что приставы даже не спохватились и не попробовали расшевелить народъ, побудить его привѣтствовать царя.

Гулко прокатился царскій поѣздъ своими тяжелыми колесами по обмерзшей землѣ между пылающихъ костровъ и, словно двухъ опустившихся на землю тучъ— двухъ массъ затихшей, по сторонамъ дороги, толпы народа; наконецъ, онъ въѣхалъ въ ворота усадьбы. На крыльцѣ боярскаго хоромина подъ высокими изгибами надкрыленной крыши царя и боярина встрѣтила чапай съ брагой и хлѣбомъ жена старосты Матрена Панкратьевна Бартенева. За ней стояли, опустивъ очи, женщины ея терема.

Царь вышелъ изъ колымаги, тихій и задумчивый, подерживая подъ руку царевну. Онъ ласково облобызался съ Матреной Панкратьевной, отхлебнулъ браги изъ чары, взявъ изъ рукъ Дмитрія Ивановича хлѣбъ, передалъ его стремянному Лаптеву. Сошедшіе съ коней Бартеневъ и его подручные стояли, обнаживъ головы.

— Ну, Савельюшко, все ли у тебя, батюшко, для царя-государя готово?— спросилъ его бояринъ Дмитрій Ивановичъ.

— Все, великъ бояринъ-батюшка, какъ по твоему указу сказано!—низко поклонился вотчинный староста.

— Укажи, Митрій Ивановичъ, намъ съ Аксиньюшкой опочивальни. Давно не бывалъ я у тебя. Ровно бы призабылъ горницы-то. Да вотъ Елисей пусть у дверей моихъ ляжетъ. А вамъ всѣмъ, вѣрные слуги великаго боярина, спасибо!—сказалъ Борисъ и пошелъ объ руку съ дочерью во внутренніе покои хоромины.

Когда, спустя полчаса, онъ остался въ отведенной ему опочивальнѣ одинъ, отпустивъ послѣднимъ отъ себя Елисея Лаптева, онъ прилегъ на постель какъ будто съ нѣкоторымъ облегченіемъ. На этомъ изголовьѣ,—вспоминалось ему,—приходилось ему засыпать еще молодымъ околичничимъ бояриномъ, когда онъ навѣщалъ дядю въ его усадьбѣ. Но передъ тѣмъ, какъ смежить глаза, онъ еще разъ, хлопнувъ въ ладоши, позвалъ Елисея. Тотъ вошелъ въ полномъ своемъ вооруженіи, въ которомъ и долженъ былъ спать.

— А что, Елисей, —спросилъ царь:— холопы-то великаго боярина небось о новомъ Юрьевѣ дни мечтаютъ? Разошлись ли они, Елисей? Молчкомъ встрѣтили насъ съ тобою. Согналъ ихъ Бартеневъ то, или сами сошлись.

— Сами, царь-государь. Провѣдалъ я. Сами просили не разгонять ихъ. А молчать — такъ не московскій народъ. Впервые великаго государя видятъ—отвѣтилъ Лаптевъ, съ той свободой, какую пріобрѣтаютъ любимцы сильныхъ міра сего.

— Видали они меня. Еще какъ бояриномъ былъ, видѣли, — задумчиво протянулъ Годуновъ, подтирая рукой свою большую умную голову.

— Такъ не царемъ видѣли, государь!—сказалъ, не задумавшись, Лаптевъ.

— Не царемъ... не царемъ...—протянулъ Борисъ.

— Небось, какъ государемъ-то увидѣли, и смолкли, оторопь взяла, —потряхивая кудрями, продолжалъ безпечно Елисей Лаптевъ.

Царь полузакрывъ глаза. Потомъ открылъ ихъ и медленно произнесъ:

— Я давно здѣсь не бывалъ; бывалъ еще при государѣ Иванѣ Васильевичѣ... Съ тѣхъ поръ, какъ на Юрьевъ день мы съ Ѳедоромъ Іоанновичемъ, упокой его Господи въ царствіи небесномъ, на Юрьевъ-то день, молю, запретъ наложили,—съ тѣхъ поръ они меня доселѣ еще и не видали...

И царь смиренно смолкъ, движеніемъ руки отпустивъ стремяннаго. Поздно онъ заснулъ въ этотъ день, какъ разъ, когда солнце едва-едва показалось изъ-за тучъ надъ усадьбой его дяди.



„Икаръ“. (Изъ Овидія). Картина Е. Н. Илокачевой, грав. Ю. Шюблеръ.



Остановили. Акварель А. С. Хрьнова, арт. «Пилы».

XI.

Въ женскомъ теремѣ.

Помѣщеніе, отведенное въ вотчинной хоромнѣ царевнѣ Ксеніи и сопровождавшимъ ее женщинамъ, было во второмъ этажѣ большого сельскаго дома Дмитрія Ивановича Годунова. Тамъ было теремъ, гдѣ жила прежде покойная жена боярыня.

Это помѣщеніе состояло изъ трехъ свѣтлицъ, двухъ поменьше, одной довольно просторной. Въ этой большой комнатѣ были приготовлены двѣ особенно большихъ и пышныхъ постели, надъ устройствомъ которыхъ трудилась собственными руками жена старосты Матрена Панкратьевна: эти постели предназначались царевнѣ и Θεоктистѣ Савватьевнѣ Пчелиной. Остальныхъ дѣвушекъ пришлось размѣстить по двумъ небольшимъ свѣтлицамъ. Тамъ было, правда, тѣсно, но старину вообще крѣпко держались поговорки: въ тѣснотѣ, да не въ обидѣ.

Когда Матрена Панкратьевна Бартенева ввела царевну, въ сопровожденіи Пчелиной, Луши Томчиной и другихъ ея провожатыхъ, въ эти теремныя свѣтлицы, куда имъ подали и наужинъ, царевна, увидѣвъ двѣ только постели въ большой комнатѣ, сказала Пчелиной:

— Боярыня, пусть Луша ляжетъ со мною въ одной горницѣ.

Желаніе, выраженное царевной, было и неожиданно и обидно для гордой боярыни, любимицы царицы Марьи Григорьевны. Въ комнатѣ было только двѣ постели. Царевна это видѣла. Говоря, что желаетъ, чтобы съ ней въ комнатѣ снала Луша, царевна этимъ самымъ выражала, чтобы сама боярыня легла въ другомъ мѣстѣ. Старуха вся вскипѣла и побагровѣла; но царевна не дала ей высказать гнѣвныхъ словъ, просившихся на ея языкъ.

— Мы съ Лушенькой, голубушка боярыня, на одной постели ляжемъ. Намъ еще теплѣе будетъ. Ишь, ночь-то какая холодная. Ровно бы и зимняя.

Царевна сказала это гораздо болѣе кротко, чѣмъ предыдущія ея слова, и тихо опустила головку на плечо Луши, стоявшей рядомъ съ нею. Все еще глубоко грустная, она была очаровательна въ этой граціозной позѣ.

Θеоктиста Савватьевна глубоко отдышалась. Обида ее миновала. На почетную, приготовленную явно для нея, постель царевна не пожелала класть какую-то дѣвчонку, изъ нищеты пригрѣтую Годуновыми. Но новое выраженіе желанія царевны было также далеко не по вкусу боярыни. И она молчала нѣкоторое время, соображая, какъ бы, не очень задѣвая царевну, отказать ей.

Θеоктиста Савватьевна была старуха хитрая. Зная, что здѣсь она безъ царицы, съ царевной да съ царемъ сама третья,—какъ она въ эти минуты думала,—она не хотѣла испытать обиды отъ царя или царевны передъ всѣмъ вѣрненнымъ ея начальству штатомъ женщинъ и сѣнныхъ царицыныхъ дѣвушекъ. Она боялась вызвать на эту обиду неосторожнымъ поведеніемъ и царевну, и особенно царя, зная, какъ Борисъ любитъ Ксенію, какъ онъ суровъ со всѣми, кто ему неугоденъ, да и не особенно нуженъ.

Она видѣла, въ какомъ хмуромъ настроеніи ѣхалъ царь въ эту поѣздку, а хмураго Бориса боялись всѣ приближенные. Если тѣмъ, кто зависѣлъ отъ него, какъ отъ царя, иногда всего болѣе была страшна его чрезмѣрная чарующая ласковость, въ которой чудилось что-то коварно-змѣнное, то тѣ, кто соприкасались съ нимъ въ теремѣ, въ его семьѣ, знали, какъ онъ безпощадно крутъ въ явномъ гнѣвѣ, когда этого гнѣва для него не было никакой нужды скрывать.

Изъ боязни этого гнѣва, въ случаѣ, если царю передадутъ ея разговоръ съ царевной, боярыня Пчелина и отвѣтила кротко царевнѣ, подавляя все свое внутреннее неудовольствіе.

— Что-то, матушка-царевна, дѣдушкѣ-то Митрію Ивановичу боярину въ обиду какъ будто станеть, коли твою

царскую милость на одну постель съ сѣною дѣвкою положимъ. Будто что постелей въ теремѣ не хватило!

И, сказавъ это, Θεоктиста Савватьевна оглинула всѣхъ женщинъ, бывшихъ въ это время вокругъ Ксеніи,—и тѣхъ, что прибыли съ царемъ, и тѣхъ, что вошли сюда со старостихой Матреной Панкратьевной, неся питія и яства на царевнѣ паужинѣ и всевозможныя постельныя вещи изъ сундуковъ покойной боярыни Годуновой: одѣяла, покрывала, наподушники и тому подобное. Боярыня Пчелина видѣла предъ собою покорныя, почтительно склоненныя лица теремныхъ рабынь, и тѣмъ болѣе она боялась, что всякое ея слово передадутъ, если не царю, то боярину Дмитрію Ивановичу Годунову, тоже не способному,—знала она,—перенести малѣйшую обиду его ясной зоренькѣ, его любимицѣ-царевнѣ.

Но, повидимому, къ ея отвѣту царевнѣ нельзя было придаться. Особенно порадовалась она удачѣ своего отвѣта, когда жена старосты Бартенева повалилась въ ноги царевны съ воплемъ:

— Да что ты, матушка-государыня! Да хоть сорокъ сороковъ постелей тебѣ накрою! Да слыхано ли, да видано ли...

И отъ огерченія Матрена Панкратьевна не могла договорить, стоя на колѣняхъ передъ царевной. На Ксенію слова Пчелиной и вопль Бартеневої произвели неожиданное впечатлѣніе.

— Луша, Луша! — внезапно заплакала она на плечѣ любимой подруги.

Всѣ всполошились.

— Матушка-царевна! Матушка-царевна! — всплеснула руками Пчелина.

Одна Луша не потерялась. Спокойно поглаживая головку Ксеніи, склоненную на ея плечо, Луша тихо и строго сказала:

— Велѣла бы ты, боярыня, всѣмъ намъ ко сну идти. Ишь, приутомилась царевна. Ну, и плачется ей. Я и то съ ней въ одну постель лягу. Согрѣю, приголублю.

Голосъ Луши, при этихъ словахъ, звучалъ тѣми глубокими содроганіями, какія ему были свойственны: они придавали этому голосу что-то и трогательно-привлекательное, и звеняще-скорбное. И точно Ксеніи не доставало только звуковъ этого голоса, чтобы окончательно приникнуть къ своей любимицѣ-подругѣ. Она вся припала къ ней.

— И то, и то! Приутомилась царевна! — вскинула въ волненіи руки Θεоктиста Савватьевна.

Старостиха Бартенева вскочила съ колѣнъ.

— Матушка-государыня! Да что это ты! Покушай, матушка, паужина-то! Дѣдушка-то твой прислалъ тебѣ и курочекъ въ ящикахъ съ медомъ, и лебежатинки, и уточки съ томленными яблочками, и карасиковъ, и крупеничка. Карасики-то у насъ больно хороши. Свои — трудовые, нарочь кормленые! — восклицала старостиха, показывая царевнѣ множество блюдъ, которыя подала она «къ постели государыни-царевны».

Ксенія медленно подняла голову отъ плеча Луши, обвела всѣхъ очами, полными слезъ, отчего эти очи казались особенно прелестными, и тихо вымолвила:

— Неохота мнѣ паужинать, голубушка. Не просите вы меня. Дайте мнѣ Богу помолиться, да прилечь съ Лушенькой.

— Матушка-царевна! Государыня-матушка! — возмутились сразу и Матрена Панкратьевна, и Θεоктиста Савватьевна, и многія дѣвушки постарше, точно всѣхъ привела въ ужасъ мысль, что царевна ляжетъ спать, не покушавши.

Но Луша Томчилина опять «ввязалась», какъ подумала про себя боярыня Пчелина. Высокая, стройная, худощавая, Луша подняла свою небольшую голову, лицо которой, точно темная туча, обрамляли густые черные волосы. Ея нѣсколько впалые глаза, большіе, сѣрые, со стальнымъ отблѣскомъ, вспыхнули мрачнымъ огнемъ. Ея

опущенныя всегда въ углахъ губы двинулись какъ будто мучительной судорогой, особенно болѣзненной на ея сухощавомъ смугломъ лицѣ.

— Боярыня! Оставь насъ съ государыней - царевной лечь! Притомилась царевна!—сказала настойчиво, съ какой-то тоской въ голосѣ, Луша.

«И вправду, крамольничья кровь». — злобно подумала Ѳеоктиста Савватъевна и все-таки сказала Бартеневой:

— Неси, матушка, паужникъ въ тѣ свѣтлицы. Идите туда всѣ! Ц я приду. Не во гнѣвъ государынь-царевнѣ, проголодалась я, старуха, въ колымагѣ - то ѣдучи. Да и всѣ дѣвки, небось, побѣтъ охочи. А ты, матушка, съ твоей Лукерьей ложись, какъ хочешь! Ишь, ты какая стала! Съ дороги, что ли! А ты, Лукерьюшка, небось, тоже ѣсть-пить не станешь, ради царевны-государыни! — Не безъ яда, по отношенію къ Лушѣ, сказала Пчелина, вся рѣчь которой звучала съ трудомъ подавляемымъ недовольствомъ.

— Нѣтъ, нѣтъ, Луша, ты покушай, — взволновалась за свою любимицу царевна.

Но Луша рѣзко покачала головой.

— Не охота мнѣ, государыня - царевна. Съ тобой я останусь!—отвѣтила она.

Пчелина только метнула на дѣвушку гнѣвный взглядъ и вышла въ сосѣднюю свѣтлицу, сопровождаемая и Матреной Панкратъевной, и всѣми остальными женщинами, уносившими и весь роскошный паужникъ, приготовленный для царевны. Тѣсно было въ небольшой свѣт-

лицѣ, когда всѣ женщины собрались туда, особенно, когда всѣ принялись за ѣду, за напитки, послѣ того какъ Ѳеоктиста Савватъевна и Матрена Панкратъевна первыя «прикусили яствъ и пригубили» напитки: медъ и брагу.

По мѣрѣ того, какъ медъ и брага, годами стоявшіе въ погребахъ вотчиннѣ Дмитрія Ивановича Годунова, начали замѣтно убывать въ жбанахъ и сулеяхъ, всякій чинъ былъ забытъ среди женщинъ; всѣ шли и ѣли одинаково жадно. Обѣ старухи,—царицына боярыня и вотчинная старостиха, скоро почувствовали, что въ головахъ ихъ зашумѣло. И хотя въ одно время съ этимъ стали заплетаться и ихъ языки, но Матрена Панкратъевна только тутъ достаточно охмѣлѣла, чтобы спросить царицыну боярыню:

— Дѣвица-то эта, видно, очень хорошаго рода? Въ теремѣ-то, видно, послѣ царевны, вторая?

Ѳеоктиста Савватъевна, красная и возбужденная отъ ѣды и питья, вспыхнула еще болѣе:

— Кто? Лушка-то? Просто—крамольничья кровь!

Не успѣла Матрена Панкратъевна выразить свое изумленіе и недоумѣніе этому отвѣту, покрывая говоръ ужинающихъ и хмелѣющихъ женщинъ,—изъ сосѣдней большой свѣтлицы вдругъ раздалось пѣніе. Два дѣвичьихъ голоса точно рыдали, одинъ глуховатый, надорванно-звонящій, другой чистый и звучный. Всѣ женщины затихли. То—стоя предъ иконами на колѣняхъ, пѣли молитвы Луша и Ксенія.

(Продолженіе будетъ.)

Воздухоплавательница.

Рассказъ Г. Виллингеръ.

Красный шаръ солнца готовился исчезнуть за горизонтомъ рейнской равнины, и порывы вѣтра, вздувавшего прогуляться по цвѣтущимъ фруктовымъ садамъ, улеглись такъ же внезапно, какъ внезапно поднялись, срывая по дорогѣ съ деревьевъ ихъ брачный уборъ. Особенно сильно досталось маленькому станціонному саднику между Баденомъ и Оффенбургомъ; земля была, словно снѣгомъ, усыпана душистыми блорозовыми цвѣтами, а деревья мѣстами стояли совершенно обнаженныя.

По ту сторону изгороди садика, на лугу, только-что слетѣла съ неба довольно-таки необыкновенная птица — прехорошенькая молодая воздухоплавательница съ парашютомъ въ рукахъ; она поднялась на шаръ въ Баденѣ, но вѣтеръ отнесъ ее далеко отъ мѣста, назначеннаго для спуска, и ей пришлось спуститься здѣсь, близъ маленькой желѣзнодорожной станціи.

Свернувъ свой парашютъ въ маленький пакетъ, она вошла въ усыпанный цвѣтами садикъ. Все было тихо; кругомъ — ни живой души; на всемъ лежала печать сонливости, свойственной маленькимъ станціямъ, мимо которыхъ скорые поѣзда мчатся, не удостоивая ихъ вниманія.

Молодая особа подошла къ залу третьяго класса и сунула въ полуоткрытую дверь свою любознательную головку. У самыхъ дверей сидѣлъ молодой человѣкъ, среди немалаго числа свертковъ и узелковъ; въ правой рукѣ онъ держалъ огромный букетъ полураспустившихся розъ, въ лѣвой — почтенныхъ размѣровъ бутербродъ съ ветчиной. Откушенный кусокъ чуть было не застрялъ у него въ горлѣ, когда передъ нимъ внезапно выросло какое-то странное существо и задало ему вопросъ:

— Не можете ли мнѣ сказать, когда идти въ Баденъ слѣдующій поѣздъ?

Она засмѣялась надъ его безуспѣшнымъ усиліемъ выговорить слово и повторила свой вопросъ. Молодой человѣкъ, между тѣмъ, благополучно проглотилъ свой кусокъ и всталъ, чтобы посмотрѣть на висѣвшее на стѣнѣ расписание поѣздовъ. Передъ этимъ онъ успѣлъ, однако, смѣрить стоящую передъ нимъ особу взглядомъ глубочайшаго неодобренія: никогда еще ему не приходилось встрѣтить такой безцеремонной особы женскаго пола — уже одна ея одежда чего стоила! Узкая короткая юбка, пзъ-подъ которой выглядывали широкіе шаровары, кончавшіеся у щиколки, надъ очень щегольскими желтыми сапожками; блуза съ большимъ матросскимъ воротничкомъ, не закрывавшая шеи, и на короткихъ локонахъ маленькая бѣлая соломенная шляпа. «Безъ сомнѣнія, велосипедистка, но изъ самыхъ что ни есть отчаянныхъ, вѣчно имѣющихъ дѣло съ полицией» — разсуждалъ про себя молодой человѣкъ, нѣсколько оправившись отъ смущенія и отыскивая поѣздъ.

Хорошенькое созданіе между тѣмъ присматривалось къ широкоплечему человѣку въ мѣшковатомъ платьѣ и съ тщательно расчесанными волосами.

— Въ семь часовъ сорокъ.—коротко сказалъ онъ и вернулся на свое мѣсто.

— А теперь который часъ?

— Еще нѣтъ семи.

— Благодарю.

Она сдѣлала маленький забавный книксенъ и вышла въ садъ. Тамъ, съ заложеными за спину руками, она принялась шагать по устилавшимъ землю блорозовымъ лепесткамъ; кривою - красная облака тянулись по небу; на краю крыши станціоннаго зданія расплывалъ дроздъ. Молодая особа на минуточку остановилась, прислушиваясь къ его пѣсенкѣ, и вдругъ ея маленькіе безпокойные глазки какъ-то странно заблестѣли.

Кажется, тотъ, въ залѣ, и въ самомъ дѣлѣ вообразилъ себя, что можетъ смотрѣть на нее сверху внизъ,—этотъ глупый недоросль!

Она коротко размѣялась, и какая-то неуловимо лукавая черточка образовалась около ея рта съ тонкими яркими губами.

— Вы, вѣрно, сейчасъ уѣзжаете?—крикнула она въ слѣдующую минуту черезъ дверь въ залъ.

— Нѣтъ, въ семь тридцать пять, — такъ же законически, какъ прежде, отозвался молодой человѣкъ.

— И до тѣхъ поръ вы будете сидѣть среди вашей поклажи съ букетомъ въ рукахъ?

Онъ вспыхнулъ; эта бойкая особа рѣшительно ставила его втупилъ.

Пока онъ прискивалъ отвѣтъ, она, смѣясь, уже рѣшила:

— Ага, это особый родъ лихорадки — желѣзнодорожная; боитесь опоздать, поэтому и приросли тутъ къ мѣсту со всѣми вашими вещами?

— Пожалуйста...—онъ заикался отъ смущенія,—здѣсь, собственно, каждый можетъ дѣлать, что хочетъ... также и я.

«Нѣтъ,—внутренно рѣшила она:—ты будешь дѣлать, что я хочу,—тогда не будешь поднимать носа».

Дѣйствительно, его манера держаться и говорить сразу выдавала большое самоувереніе, несмотря на всю его неловкость и застѣнчивость. При всемъ томъ, онъ былъ красивъ, и его безбородое свѣжее лицо выдавало, какъ зеркало, каждое движеніе души.

Онъ полагалъ, что прекрасно знаетъ, какъ должна себя вести всякая приличная дѣвушка изъ почтеннаго семейства. Эта бойкая и даже дерзкая молодая особа, которая такъ безцеремонно смотрѣла на него, была, по его мнѣнію, самой неприличной дѣвушкой. А то обстоятельство, что ему никакъ не удавалось внушить ей почтеніе или хотя бы нѣкоторую сдержанность, дѣлало ее въ его глазахъ еще неприятнѣе.

Къ величайшему его ужасу, молодая особа закурила папироску, и онъ увидѣлъ предъ собою курящую женщину.

Слово: «стыдитесь!» такъ и просилось у него на языкъ; однако, онъ ничего не сказалъ, а только всталъ и совсѣмъ сконфуженно, какъ собака, которую окатили водой, прошелъ мимо нея въ садикъ; здѣсь, не зная, что дѣлать, онъ началъ усиленно нюхать свой букетъ.

Она послѣдовала за нимъ.

— Для васъ, конечно, было бы большимъ несчастьемъ опоздать на поѣздъ, молодой человѣкъ?

Он удивленно взглянул на нее:
— Но я, наверное, не опоздаю: ведь следующей побѣдѣ прихо-
дит только ночью.

— Какъ будетъ рада ваша невеста красивымъ розамъ!..

— Кто вамъ сказалъ, что у меня есть невеста?—прервалъ онъ ее.
Она пустила ему въ лицо клубъ дыма:

— Ваша нелюбезность: влюбленные всегда нелюбезны. Ха-ха-ха,—разсмѣялась она:—теперь вы красивѣе вашихъ розъ; вамъ это къ лицу.

— Вы, право... большая модница!—вырвалось у него.

— Что это значитъ?

— На женщину не похожи.

— То-есть какъ это?

— Потому что... скромная дѣвушка не куритъ и не бѣдитъ на велосипедъ... да еще въ такомъ костюмѣ.

— Забирайте выше: я летаю; въ сравненіи съ этимъ велосипедомъ—ничто. А вы катаетесь на велосипедѣ?

— Нѣтъ, моя матушка этого не любитъ.

— Конечно, это ваша матушка сдѣлала вамъ такой прекрасный подарокъ?

Досада сдвинула ему горло. За кого считала его эта особа? Онъ горѣлъ нетерпѣніемъ сказать ей это. Не зная, какъ приступить къ этому важному вопросу, онъ началъ грызть ногти, что онъ дѣлалъ каждый разъ, когда бывалъ въ затруднительномъ положеніи.

— И большой бутербродъ она вамъ дала на дорогу,—продолжала спрашивать «особа»:—и всѣ эти кульки и свертки? А прекрасныя розы, разумеется, сорваны въ вашемъ саду, и вы сами примехонько оттуда?

Теперь насталъ удобный случай высказаться.

— Я учитель,—сказалъ онъ, и все уваженіе, какое онъ ниталъ къ своей профессіи, слышалось въ его голосѣ.—Такъ какъ я блестяще сдать свои экзамены, то мнѣ, въ видѣ отличія, предоставили мѣсто въ школѣ по соседству съ моимъ роднымъ городомъ. Это большое счастье для моихъ родителей. Я—единственный сынъ. Мои родители очень почтенные, зажиточные люди. Въ нашемъ городкѣ вообще очень развитой народъ; я успѣлъ уже побывать въ Фрейбургѣ и Карлсруэ, видѣлъ свѣтъ; но, по моему, большіе города ничѣмъ не отличаются отъ маленькихъ,—люди тамъ только бойчѣе, вотъ и все. Теперь я скоро буду помолвленъ; мой отецъ также женился двадцати двухъ лѣтъ. Я могу дѣлать съ собой, что хочу, и жениться, на комъ угодно: мои обстоятельства позволяютъ мнѣ это.

Молодая особа курила и слушала, прислонясь къ дереву; тѣ блестящія перспективы, которыя онъ передъ нею развергивалъ, по видимому, не произвели на нее ни малѣйшаго впечатлѣнія. Она только изрѣдка скользила по нему странно-недружелюбнымъ взоромъ и потомъ опять смотрѣла вдаль.

— Да, да,—проговорила она, когда потокъ его рѣчи изсякъ:—вы совершенно походите на примѣрнаго перваго ученика въ школѣ.
Онъ высоко поднялъ голову.

— Совершенно вѣрно, я вообще всегда былъ первымъ; матушка говоритъ, что, когда я былъ еще совсемъ маленькимъ и не умѣлъ говорить, я уже держалъ длиннѣйшія рѣчи, и никто не могъ меня прервать. Потомъ, когда я подросъ, я охотнѣе всего игралъ въ школу, и другія дѣти называли меня учителемъ. Таланты рано обнаруживаются въ человѣкѣ, и большое счастье имѣть родителей, которые слѣдятъ за ихъ развитіемъ.

— Вы, разумеется, никогда ничего не предпринимали безъ совѣта вашихъ родителей?—спросила молодая дѣвушка.

— Мои родители имѣютъ всѣ причины быть мною довольными,—объявилъ онъ съ самодовольствомъ спокойной совѣсти.

Они пошли рядомъ: онъ—все еще съ букетомъ въ рукѣ, плотный, неуклюжій юноша, каждымъ своимъ шагомъ поднимавшій облака пыли, она—легкая, стройная, едва касавшаяся земли кончиками своихъ желтыхъ сапожковъ.

Но въ обоихъ шевелилось гнѣвное желаніе хорошенько посчитаться съ другимъ.

— Какъ жаль,—неожиданно сказалъ онъ, указывая на землю:—здѣсь сильно похозяйничалъ вѣтеръ—цѣту еще не пора опадать: матушка будетъ горевать о своемъ садѣ.

Молодая дѣвушка остановилась; она только теперь замѣтила опавшій цвѣтъ на землѣ и голые сучья на деревьяхъ.

— А что же будетъ?

— Да развѣ вы этого не знаете, вы не знаете, что изъ почки развивается цвѣтъ, а изъ цвѣта завязь?

Она взглянула на него, отрицательно покачивая головой, и между ними словно установилось внезапное перемиріе.

— Образование цвѣтовъ,—началъ онъ тономъ учителя, читающаго съ кафедры:—отличается большимъ разнообразіемъ, сообразно съ числомъ, формой, взаимнымъ расположеніемъ, наличностью или отсутствіемъ отдѣльныхъ частей; отсюда систематическое дѣленіе почти всѣхъ цвѣтовъ на семейства, виды и роды. Я охотно укажу вамъ здѣсь на важнѣйшіе...

— Знаете что,—перебила она его, подавляя легкій зѣвокъ:—вы многому учились, но одному не научились—понимать шутку...

И прежде чѣмъ онъ выбрался изъ лабиринта своей учености, она задала ему новый вопросъ:

— А ваша невеста знаетъ что-нибудь объ этомъ систематическомъ дѣленіи цвѣтовъ?

Уголки ея губъ плутовски дрожали, но онъ этого не замѣтилъ.

— Чего она не знаетъ, тому и се научу; да это и не такъ важно. Самое важное для дѣвушки быть хорошей хозяйкой, чтобы мужъ ни въ чемъ не терпѣлъ неудобствъ. А моя невеста—отличная хозяйка; она даже выдержала испытаніе у моей матушки.

— За это вы ей дарите этотъ огромный букетъ,—рѣшила молодая особа и, съ невиннымъ видомъ, потянула къ себѣ розы.

Юный учитель покраснѣлъ:

— Это первые цвѣты, которые я дарю моей невестѣ.

— Выбѣтъ съ вашимъ первымъ поцѣлуемъ?

Его привелъ въ ужасъ нѣжный тонъ ея голоса; смущенный, красный до ушей, онъ рванулъ розы изъ ея рукъ и побѣжалъ, спотыкнувшись черезъ порогъ, на свое мѣсто.

Она осталась въ саду, довольно посмѣиваясь, съ злорадствомъ въ глазахъ. Но уже въ слѣдующую минуту ея взглядъ омрачился. Опять, опять это отвратительное высокомеріе, высокомеріе «почтенныхъ» людей: «слава Богу, что я не таковъ, какъ эта!»

Отсутствіе уваженія или нѣжності, презрѣніе или поцѣлунъ—вотъ ея судьба; ни разу ни одинъ мужчина не выказалъ ей безкорыстнаго сердечнаго участія, не отнесся къ ней просто дружески, какъ человѣкъ къ человѣку.

Она взглянула на часы—еще почти двадцать пять минутъ; за глаза довольно времени!

Черезъ минуту она стояла у входа въ залъ съ видомъ кроткой овечки.

— Вотъ вы сидите и грызете ногти; вамъ больше пристало бы закурить папиросу,—можно вамъ предложить?

— Прошу васъ эти шутки прекратить,—вспылилъ онъ:—вы... вы не имѣете права надо мной потѣшаться!

— О небо, я знаю, что вы образецъ всѣхъ добродѣтелей, но при всемъ томъ, вы все же обгрызли ваши ногти и вмѣсто того, чтобы сказать мнѣ «спасибо» за дѣльное замѣчаніе, сердитесь и кричите. Человѣку, которому мы равнодушны, мы ничего не говоримъ; съ моей стороны это даже очень глупо, потому что вы смотрите на меня высоко; этого никто не стерпитъ, и я также не потерплю: я зарабатываю свой хлѣбъ честнымъ трудомъ, какъ вы, но далеко не такимъ легкимъ, вѣрите мнѣ.

Его строгое выраженіе лица значительно смягчилось.

— Вотъ какъ, вы зарабатываете свой хлѣбъ?

— Да, и я не выросла среди розъ, какъ вы, никто не приглаживаетъ мнѣ волосы и не сажаетъ меня за уроки.

— Между тѣмъ, вы выражаетесь недурно,—сознался онъ.

Она чуть было не размѣялась, но во время овладѣла собой.

— У дѣтей актеровъ это выходитъ какъ-то само собой; моя мать была актрисой; иногда у насъ бывало много денегъ, иногда—ни гроша; мы скитались по бѣлому свѣту. Мать, кажется, и умерла оттого, что ей пришлось гонять хорьковъ изъ курятника.

— Хорьковъ?—съ неописуемымъ изумленіемъ переспросилъ молодой человѣкъ.

Она кивнула головой.

— Ей прислали на домъ роль старухи, которая должна была гонять хорьковъ изъ курятника. Мать упала на полъ, и съ нею сдѣлались конвульсіи. А когда директоръ сказалъ, что она слишкомъ растолстѣла для молодыхъ ролей, она начала лѣчиться и отъ этого лѣченія умерла. Мнѣ тогда было шестнадцать лѣтъ.

— А вашъ отецъ?—быстро спросилъ онъ.

Она коротко размѣялась.

— Конечно, я бы лучше желала имѣть такихъ родителей, какъ, на примѣръ, ваши, и моя судьба была бы другая, если бъ—скажемъ къ примѣру—вы пожелали на мнѣ жениться. Какъ это должно быть чудесно, когда такой молодой красивый мужчина говоритъ хорошенькой дѣвушкѣ—и выдѣ хорошенькая?—войди въ мой домъ женой и хозяйкой. Мнѣ пришлось слышать много лестнаго, только не это...

Она вздохнула. Молодой человѣкъ съ внезапно пробудившимся вниманіемъ посмотрѣлъ ей въ лицо, какъ бы желая убѣдиться, дѣйствительно ли она хорошенькая.

Она подошла ближе и наклонилась надъ свертками, окружавшими учителя, словно оплотомъ отъ всѣхъ соблазновъ.

— Я получала и букеты, дивные букеты, но такого, какъ этотъ, никогда не получала.

Она снова взяла у него букетъ и погрузила свой носикъ въ душистыя розы.

Будь молодой человѣкъ чуть-чуть опытнѣе, эти смѣющіеся глаза показали бы ему, что онъ имѣетъ дѣло съ женщиной, которая водитъ его за носъ, несмотря на всю его школьную мудрость. Но онъ думалъ только о своихъ розахъ и побѣжалъ вслѣдъ за ними, такъ какъ молодая особа опять вышла въ садикъ.

— Ахъ, да,—удивительно чистосердечно вздохнула она, отстраняя далеко отъ себя неуклюжій букетъ:—такихъ прекрасныхъ доморощенныхъ растений я еще никогда не получала.

— Такие букеты,—пролепеталъ онъ:—бываютъ только для... для...

— Честныхъ добродѣтельныхъ дѣвицъ,—кончила она его фразу.—Но еще неизвестно, что было бы, если бъ ваша невеста осталась шестнадцати лѣтъ одна одишенька на бѣломъ свѣтѣ, ничему не выучившись?

— Моя матушка говоритъ, что каждая дѣвушка можетъ, если только захочетъ, прокормить себя честнымъ трудомъ.

Горькая улыбка, иссривившая въ эту минуту ея губы, была на этотъ разъ непритворна.

— Ваша мать это говоритъ! Мой опекунъ также сказалъ это, когда



Вѣчная слава павшимъ во имя науки! Ориг. рис. (собств. «Нивы») Н. Н. Каразина, авт. «Нивы».

и очутилась одна на бхомахъ свѣтъ, и нужно было дать мнѣ пристанище. «У тебя хорошая манера, — сказать онъ, — и говоришь ты, какъ образованная; такихъ дѣвушекъ охотно берутъ въ богатые дома, — нужна только добрая воля». Я поступила въ богатый домъ, къ дѣтямъ. «Ну, теперь я въ безопасности, думала я, теперь у меня есть пріютъ и честный кусокъ хлѣба, а въ доброй волѣ недостатокъ не будетъ...»

Она на минуту остановилась; она отлично видѣла, что имѣетъ какъ нельзя болѣе внимательнаго слушателя; теперь онъ только изрѣдка протягивалъ руку за своимъ букетомъ.

— Баринъ и барыня, — продолжала она: — внушали мнѣ необыкновенное почтеніе, чуть не благоговѣніе, такъ я была глупа въ то время. Вы, съ вашимъ невиннымъ дѣтскимъ лицомъ, едва ли знаете, что свѣтъ полонъ не только молодыми, но и старыхъ мужчинъ, самаго благороднаго происхожденія, для которыхъ интереснѣе всего преслѣдовать молодыхъ дѣвушекъ, особенно когда онѣ хороши собой. А я, кажется, была очень хороша собой въ шестнадцать лѣтъ.

— Этому я охотно вѣрю, — согласился онъ.

Разумѣется, объ этомъ предметѣ онъ уже составилъ себѣ определенное мнѣніе, и въ его глазахъ читалось даже нетерпѣливое: «Дальше! Дальше!»

Она понизила голосъ:

— Представьте себѣ, этотъ знатный баринъ, передъ которымъ каждый на улицѣ снималъ шляпу, — а строго онъ былъ до того, что разъ чуть не до полусмерти избилъ своего мальчика за то, что тотъ ему солгалъ, — этотъ самый баринъ... — она рѣзко захохотала, она тряслась отъ смѣха: — онъ лгалъ своей женѣ съ утра до вечера, а мнѣ не давалъ прохода...

— Но, я надѣюсь... — прервалъ онъ ее. — Моя матушка говорить, что добродѣтельная дѣвушка должна противиться всякому искушенію.

Дѣвушка остановилась передъ нимъ, мрачно глядя ему въ лицо:

— А вы знаете, что значитъ искушеніе?

Его глаза неопредѣленно устремились вдаль.

— Нѣтъ, вы ничего не знаете о слезахъ, — продолжала она: — о дурномъ обращеніи, о позорѣ и нуждѣ, о голодѣ...

Онъ испуганно взглянулъ на нее, и добродушіе, которое въ сущности было основною чертой его характера, прорвалось теперь наружу:

— Голодъ? — пролепеталъ онъ: — ахъ, Боже мой! у меня съ собой столько съѣстного для моей невѣсты, — я съ радостью дамъ вамъ, сколько хотите, сколько хотите...

Она улыбнулась, видимо удивленная.

— Благодарю, теперь я не голодаю.

Онъ взволнованно посмотрѣлъ на часы. А гдѣ же букетъ? Она положила его на скамейку, цвѣтами внизъ. Какое невниманіе!

Онъ бросился съ своими цвѣтами въ пассажирскій залъ и началъ пересматривать и пересчитывать свой багажъ. На платформѣ появился станціонный служащій; передъ окошечкомъ кассы стоялъ, въ ожиданіи билета, мужичокъ.

«Эта особа совсѣмъ меня сбита съ толку», — подумалъ молодой учитель; онъ поспѣшно купилъ билетъ и снова началъ возиться съ поклажей и нагружаться свертками.

Но она уже опять была передъ нимъ съ своей роковой улыбкой.

— У васъ еще четверть часа времени, куда вы спѣшите? Но, разъ это вамъ доставляетъ такое удовольствіе, такъ вотъ вамъ...

Она проворно присоединила его зонтикъ и палку къ двумъ картонкамъ, которыя онъ держалъ подъ мышками, тогда какъ обѣ руки были заняты мелкимъ багажомъ.

— Теперь куда мы дѣнемъ букетъ? — спросила она. — И вы будете такъ стоять цѣлыхъ четверть часа? Красивая картина! — разсмѣялась она.

Естественно, что послѣ этого все опять очутилось на скамейкѣ, даже букетъ; молодой человѣкъ привелъ въ порядокъ свой нѣсколько сбившейся на сторону сюртукъ и, съ высоко поднятой головой, пошелъ въ садикъ. Онъ хотѣлъ ей показать, что ничуть не боится опоздать на поѣздъ, и нечего ей надъ нимъ насмѣхаться.

Дѣвушка подпрыгивала и чуть не приплясывала рядомъ съ нимъ, въ ней такъ и просилось наружу удовольствіе, вызванное тѣмъ, что ея намѣреніе было, повидимому, близко къ осуществленію. Да, онъ долженъ со всѣми своими пожитками остаться на станціи и видѣть, какъ она укатитъ подъ самымъ его носомъ; нѣсколько часовъ придется ему ждать ночного поѣзда, и у него будетъ достаточно времени, чтобы вспоминать перелетную птицу, передъ которой онъ такъ важничалъ.

— Моя невѣста, вѣрно, уже идетъ теперь встрѣчать меня, — проговорилъ онъ, съ дѣланнымъ равнодушіемъ глядя на часы: — она живетъ всего въ двухъ станціяхъ отсюда; она бываетъ не всегда пунктуальна, но отъ этого она должна исправиться, когда выйдетъ замужъ.

— А вы также собираетесь исправиться отъ вашихъ недостатковъ? — спросила молодая дѣвушка. — Но зачѣмъ, — тутъ же отвѣтила она сама себѣ: — вамъ, мужчинамъ, развѣ вредитъ ваши недостатки? Погибаемъ отъ нихъ только мы...

— Но, разумѣется, не безъ собственной вины, — замѣтилъ онъ.

Она подбросила ногой нѣсколько опавшихъ цвѣтковъ.

— А они виноваты, что буря сорвала и бросила ихъ въ пыль? Они были только слабы, не могли постоять за себя; за это имъ не выдаютъ дурнаго аттестата за поведеніе...

— А вы, можетъ-быть, заслужили хорошаго? — спросилъ онъ, снова берясь за часы.

Она съ силой удержала его руку.

— А тѣ, которые довели меня до несчастья? Они сдѣлали себѣ въ прекрасныхъ комнатахъ, пьютъ и ѣдятъ, что имъ вздумается; ни одинъ волосокъ съ ихъ головы не упалъ, и по-прежнему каждый торопится снять шляпу, когда завидитъ ихъ на улицѣ... А между тѣмъ, всѣ мужчины негодные обманщики, всѣ безъ исключенія...

— Перестаньте! — прервалъ молодой человѣкъ потокъ ея словъ съ энергіей, которой она въ немъ не предполагала. — Если вы встрѣтили одного-другого негодяя, то это еще не весь нашъ полкъ: мой отецъ хороший, честный человѣкъ, наши сосѣди также, и я также! Я вамъ не позволяю такъ срамить всѣхъ! Есть и воры, и убійцы; но вы не станете же увѣрять, что мы всѣ таковы. А возьмите-ка и прочтите хорошую книгу, наприимръ, Отто Френда: тамъ описаны люди, добившіеся всего своей энергіей, образцы благородства и силы воли, потомъ благодѣтели человѣчества, носители милосердія и самоотверженной любви къ ближнему, — вотъ вы и увидите, какіе есть мужчины.

Однако, какъ у него развязался языкъ, и это благородное негодование!.. Это совсѣмъ не входило въ ея цѣли и отвлекало отъ главнаго.

— Я говорю о горожанахъ, — пыталась она перевести разговоръ на прежнее тему: — возможно, что въ деревнѣ по другому — и иногда не была въ деревнѣ. Но, когда столько переживешь и повсюду видишь одно и то же... Знаете ли вы, что это значитъ, ходить изъ дома въ домъ и выпрашивать мѣсто? И, наконецъ, настаетъ день, когда вы на улицѣ, безъ прова и хлѣба. Я могла бы — о, какой разъ! — найти и то, и другое съ избыткомъ, но я не дурная — вы понимаете это? Я не дурная.

Онъ хорошо не отдавалъ себѣ отчета, что съ нимъ: ея манера говорить, ея взглядъ... Онъ хотѣлъ уйти и стоялъ, какъ пригвожденный къ мѣсту.

Ея дыханіе почти касалось его уха.

— Побѣжала вонъ изъ города, сама не зная, куда, что дѣлать, усталая, затравленная, какъ волкъ, съ одной только ясной мыслью, что довольно жить. «Иди къ рѣкѣ», — сказала я сама себѣ, — и, если хватитъ мужества, скорѣй туда...»

— Вы хотѣли... вы думали... — ужаснулся онъ.

Она утвердительно тряхнула головой.

— Тамъ была большая толпа; всѣ смотрѣли на воздухоплавательницу; съ одного парашюта, который несъ ее высоко въ воздухѣ, она только-что перепрыгнула въ другой, но онъ не открылся! Раздирающій крикъ изъ всѣхъ устъ, и она съ быстрой скоростью начала падать и упала какъ разъ передо мной. Я взяла ее въ свои объятія, ея голова лежала у меня на колѣняхъ — она была безжизненнымъ трупомъ. Шаръ, въ которомъ она поднималась, опустился, и человѣкъ весь въ слезахъ, со стономъ повалился къ ногамъ женщины. Это была его жена, и съ нею онъ все потерялъ, не только жену, но и кусокъ хлѣба. Меня словно молніей пронизало — и вдругъ поняла, что мнѣ дѣлать, и сдѣлалась ея преемницей.

— Вы, стало быть?.. — взволнованно перебилъ онъ ее.

— Воздухоплавательница.

— Но это непростительный рискъ!

Она пожалала плечами.

— Я каждый день могу погибнуть, какъ моя предшественница, но могу также рассчитывать и на удачу, тогда черезъ десять-двѣнадцать лѣтъ у меня будетъ маленькое состояніе. Завтра я поднимаюсь въ Страсбургъ. Не поѣдете ли со мною?

— И? — съ ужасомъ воскликнулъ онъ. — Да что вы послѣ этого думаете о моихъ правилахъ? — Онъ поспѣшно схватился за часы, она такъ же скоро закрыла ихъ рукой.

— Вы еще должны посмотрѣть мой парашютъ — минутку вниманія!..

Она взяла маленький свертокъ со скамьи, на которую его положила, и развернула парашютъ.

— Вотъ въ эту штуку я прыгаю съ воздушнаго шара, на высоту двухъ тысячъ футовъ надъ землею: разъ, два, три — и я лечу внизъ, сперва съ бышею скоростью, пока зонтъ не раскроется, потомъ уже меня несетъ воздухъ — блаженное чувство!..

Онъ, какъ потерянный, стоялъ и не сводилъ съ нея глазъ; она выронила парашютъ, но стояла съ поднятыми руками, какъ бы въ самомъ дѣлѣ носясь надъ землей.

— Тамъ внизу люди дрожатъ за меня, — говорила она, глядя въ пространство съ какой-то странной, почти безумной улыбкой: — они дрожатъ, а я смѣюсь; и никогда я не бываю такъ весела среди нихъ, какъ тогда, когда и парю надъ ними, по воздушному океану... Но они могутъ быть и безчеловѣчны, о, да!..

Онъ опять вынулъ часы, она властно остановила его жестомъ и продолжала:

— Уже не лугъ, съ котораго я поднялась, но лѣсъ подо мною, и я несусь къ нему все ближе и ближе — не въ силахъ повернуть куда-нибудь въ сторону. Я знаю, вотъ сейчасъ порывъ вѣтра меня броситъ на вершину какой-нибудь ели, веревки парашюта запутаются въ вѣтвяхъ, и я повисну на деревѣ, раскачиваемая во всѣ стороны вѣтромъ. — и дикій страхъ, котораго я не знала раньше, охватываетъ меня, я чувствую головокруженіе, и готова кричать и звать на помощь, какъ дитя. Слава Богу, новый порывъ вѣтра, и я свободна, страшная опасность миновала. Теперь вопросъ, куда меня понесетъ: подо мной промелькнулъ и остался позади лѣсъ, за

нимъ дуга, дома п колокольни... Что это блещитъ и шумитъ подо мной? Новый ужасъ, новая опасность: быстрая глубокая рѣка, я чувствую ея близость. Еще ближе къ ней, и я погибла. волны меня поглощаютъ: я парю надъ своей могилой. Сознаніе почти оставляетъ меня, я уже не могу думать—покорюсь своей судьбѣ и закрываю глаза. Мало по малу шумъ подо мною умолкаетъ, рѣка остается позади, а впереди—слава и благодареніе Богу!—твердая земля, открытое поле. Теперь только бы осторожно спуститься, только бы опять не подхватила бури, не накренила парашютъ на сторону—это можетъ стоить мнѣ жизни или сдѣлать калѣжкой..

Молодой человѣкъ, до-пелезя заволнованный, грызъ ногти; онъ былъ блѣденъ, какъ полотно.

«Теперь ты у меня въ рукахъ!»—внутренно торжествовала она, и голосъ ея сталъ ибженъ и вкрадчивъ:

— Всякая опасность миновала—вѣтеръ улегся, въ воздухѣ все тихо... Я парю, какъ мечта, надъ людьми, которые стоятъ тамъ внизу, удивляются мнѣ и хлопаютъ въ ладоши. Да, хлопайте себѣ! Кто изъ васъ отважится на то, на что я отважилась? У кого изъ васъ хватитъ мужества отдаться на произволь вѣтра? Уже не презрѣніе, не восхищеніе, но восторгъ читаю я во всѣхъ глазахъ, и вездѣ, куда ни посмотрю, цвѣты, букеты, розы...

Да, да, совершенно такъ, какъ она заранѣе рѣшила: тутъ онъ вволюванно подалъ ей букеты, предназначавшіяся для его невѣсты.

— Я хотѣлъ бы вамъ что-нибудь подарить, мнѣ такъ жаль васъ! Я хотѣлъ бы просить васъ объ одномъ: ради самого Бога, не поднимайтесь больше на воздушномъ шарѣ.—это все равно, что иску-

шать Господа! Моя матушка добрыйшала женщина; ступайте къ ней: когда я ее о чемъ-нибудь прошу, она все для меня дѣлаетъ. Вы займете мою комнату, мои родители позаботятся о васъ,—это такъ вѣрно, какъ то, что я живу. Васъ нужно спасти отъ этой жизни, вы не должны погибнуть!

Но это уже было совсѣмъ не то, чего она ждала: не влюбленный стоялъ передъ ней, которому она вскружила голову чуть не до потери сознанія, но просто добрый человѣкъ, полный участія къ ней, готовый помочь.

Теперь пришелъ ей чередъ смутиться и потерять самообладаніе. Однако, въ ту же минуту она опомнилась и схватила молодого человѣка за руку:

— Вы развѣ не видите, не слышите?.. Вашъ поѣздъ... Вашъ поѣздъ уже пришелъ..

И правда: маленькая сонная станція проснулась; на платформѣ кондуктора что-то кричали нѣсколькимъ пассажирамъ третьяго класса, и начальникъ станціи съ достоинствомъ стоялъ у своей двери.

Товаро-пассажирскій поѣздъ былъ терпѣливъ. Учитель успѣлъ еще благополучно занять въ немъ мѣсто со всѣми своими пожитками, которые ему помогла нести молодая особа.

— Вотъ и букетъ для невѣсты.

Воздухоплавательница бросила ему розы въ окно вагона.

— А вы?—спросилъ онъ, глядя на нее съ неопредѣлимой грустью въ своихъ честныхъ глазахъ.—Подумаете ли вы о томъ, что я вамъ сказалъ?

— Я этого никогда не забуду!—крикнула она ему вслѣдъ.

Отчего человѣкъ сѣдѣетъ.

Многіе дикіе народы имѣютъ обыкновеніе убивать стариковъ. Исходи изъ того соображенія, что жизнь стараго человѣка бесполезна для него самого и тягостна для окружающихъ. Цивилизованные народы не убиваютъ стариковъ, но помѣщаютъ ихъ въ особые пріюты, гдѣ старики превращаются какъ бы въ живыхъ мертвецовъ. Результатъ одинъ и тотъ же: общество исключаетъ изъ своей среды членовъ за то, что они стары.

Ученые не могутъ равнодушно смотреть на такое ненормальное положеніе вещей и издавна стремятся къ тому, чтобы помочь дѣлу. Но, прежде чѣмъ предложить разумныя мѣры, надлежало выяснитъ вопросъ,—что такое старость? Возможны двѣ точки зрѣнія: либо старость представляетъ собою явленіе вполне естественное, неизбѣжное, неотвратимое, либо же старость есть не что иное, какъ болѣзнь, и, какъ всякая другая болѣзнь, можетъ быть предотвращена или излѣчена.

Ежедневныя наблюденія надъ людьми и строгій научный анализъ явленій неоспоримо доказываютъ, что вѣрна вторая точка зрѣнія, что, другими словами, старость—явленіе въ большинствѣ случаевъ ненормальное, болѣзненное, что современный человѣкъ старѣетъ раньше времени.

Но если это такъ, если старость есть болѣзнь, то въ чемъ заключается причина этой болѣзни?

Научная мысль давно уже пытается разрѣшить этотъ основной биологическій вопросъ. Нельзя, однако, сказать, чтобы онъ былъ уже разрѣшенъ, хотя, съ другой стороны, нельзя утверждать, что наука въ этомъ направленіи ничего еще не сдѣлала. Мы многое уже знаемъ, но многого еще не знаемъ.

Въ самое послѣднее время, благодаря неусыпнымъ трудамъ нашего знаменитаго соотечественника И. И. Мечникова, снискавшаго себѣ всемірную известность, благодаря своимъ замѣчательнымъ открытіямъ въ области биологіи, вопросъ о причинѣ старости начинаетъ понемногу разъясняться. Цѣль настоящей записки—изложить въ возможно понятной и доступной формѣ взглядъ Мечникова на причину одного изъ самыхъ раннихъ признаковъ старости—сѣднѣя волосъ. Этотъ взглядъ на причину сѣднѣя волосъ составленъ И. И. Мечниковымъ на основаніи весьма тщательныхъ и обстоятельныхъ изслѣдованій, произведенныхъ имъ въ концѣ истекшаго 1901 года. Изслѣдованія, сюда относящіяся, опубликованы въ декабрьской книжкѣ журнала, издаваемого пастѣровскимъ институтомъ въ Парижѣ (Annales de l'Institut Pasteur).

Если мы будемъ разсматривать волосъ или шерстинку подъ микроскопомъ, то убѣдимся, что составляющіе ихъ элементы расположены въ три слоя. Самый внутренней отдѣлъ волоса или шерстинки занятъ осевымъ слоемъ, который состоитъ изъ маленькихъ клѣточекъ, склеенныхъ другъ съ другомъ на подобіе кирпичей особымъ цементомъ (такъ-называемымъ промежуточнымъ веществомъ). Осевой слой окруженъ среднимъ слоемъ, представляющимъ видъ цилиндра, въ который осевой слой какъ бы вложенъ. Наконецъ, третій слой, поверхностный, образуется изъ чешушекъ, черепицеобразно расположенныхъ на поверхности средняго слоя.

Цвѣтъ волоса обуславливается присутствіемъ зеренъ пигмента въ существѣ клѣточекъ, входящихъ въ составъ осевого и средняго слоевъ. Пигментъ есть красящее вещество, отъ котораго зависитъ цвѣтъ волоса. Въ черныхъ волосахъ заключается черный пигментъ, въ русыхъ — свѣтлый пигментъ, въ рыжихъ — красно-желтый. Въ сѣдыхъ волосахъ нѣтъ пигмента.

Думали раньше, что сѣдые волосы рождаются сѣдыми. Другими словами, полагали, что сѣднѣе зависитъ отъ того, что у человѣка начинаютъ вырастать сѣдые волосы, т.-е. волосы безцвѣтные, лишенные пигмента. Но теперь считается доказаннымъ, что сѣдой волосъ есть не что иное, какъ цвѣтной волосъ, потерявшій свой пигментъ.

Спрашивается, какимъ образомъ утрачивается волосъ свой пигментъ и какия вліянія причиняютъ эту утрату пигмента.

На оба поставленные здѣсь вопроса даютъ намъ вполне ясный и опредѣленный отвѣтъ изслѣдованія Мечникова. Оказывается, что въ осевой части волоса заключаются особыя клѣтки, обладающія способностью поглощать пигментъ, который содержится въ разныхъ частяхъ волоса. Эти своеобразныя клѣтки Мечниковъ назвалъ «пигментофагами», что дословно значитъ: «пожиратели краски». Пигментофаги странствуютъ по разнымъ отдѣламъ волоса, вторгаются въ существо попадающихъ имъ на пути клѣтокъ и отнимаютъ у нихъ пигментъ. Насытившись пигментомъ вдоволь, пигментофагъ покидаетъ волосъ, удаляясь либо наружу на поверхность волоса, либо же въ глубину кожи.

Итакъ, сѣднѣе волоса обуславливается дѣятельностью пигментофаговъ, заключенныхъ въ его особомъ слоѣ. Сѣдѣютъ не только старцы; сѣдѣютъ довольно часто и молодые. Достоверно извѣстно, что волосы могутъ посѣдѣть въ одну ночь. Причина во всѣхъ этихъ случаяхъ одна: поглощеніе пигментофагами природной краски волосъ.

Что же побуждаетъ пигментофаговъ вступить въ свою роль?

Особые яды, вырабатываемые въ организмѣ. Яды эти принадлежатъ къ числу ядовъ, извѣстныхъ подъ названіемъ токсиновъ.

Во время брюшного тифа въ организмѣ накапливается много токсиновъ. Эти токсины вызываютъ въ пигментофагахъ сильный приливъ энергіи. Отсюда становится понятнымъ, почему тифозные больные столь часто сѣдѣютъ во время болѣзни. У старыхъ людей, вслѣдствіе неправильнаго обмѣна веществъ, тоже скопляются аналогичные токсины. Послѣ нервнаго потрясенія тоже возникаютъ въ организмѣ условія, при которыхъ образуются токсины, дѣйствующіе подстрекающимъ образомъ на пигментофаговъ.

Мечниковъ убѣдился во время своихъ многочисленныхъ и кропотливыхъ изслѣдованій въ томъ, что пигментофаги обнаруживаютъ ночью болѣе оживленную дѣятельность, чѣмъ днемъ. Этимъ объясняется, почему внезапныя посѣднѣя происходятъ почти исключительно ночью, а не днемъ.

Итакъ, причина сѣднѣя волосъ выяснена. Спрашивается, нельзя ли побороть эту причину? Это покажетъ будущее. Пока мы можемъ только указать на путь, по которому должны быть направлены, и, вѣроятно, будутъ направлены соответственные изысканія.

Сѣднѣе волосъ, какъ сказано, происходитъ отъ того, что токсины побуждаютъ пигментофаговъ поглощать и уносить изъ волоса пигментъ. Ясно, что для предотвращенія или пріостановки сѣднѣя необходимо надо либо убить пигментофаговъ, либо нейтрализовать токсины. Техника добыванія специфическихъ ядовъ и противоядій возведена на столь высокую ступень развитія, что и то, и другое должно быть признано легко осуществимымъ.

Будемъ ждать дальнѣйшихъ опытовъ И. И. Мечникова. Обще-признанная авторитетность изслѣдователя вполне ручается за успѣхъ предпринятыхъ имъ опытовъ.



Казани на развѣдкахъ. Ориг. рис. Э. Соколовскаго, авт. «Нявы».



Въ дѣтской больницѣ. Картина Ж. Жофрва. грав. Бодъ.

Къ полюсу.

Очеркъ. Съ 2 рис. и картой на стр. 109, 115 и 116.

Изъ громаднаго научнаго наслѣдія, перешедшаго отъ XIX вѣка въ XX, особенно выдѣляется пылливое стремленіе цѣлаго ряда ученыхъ путешественниковъ проникнуть къ полюсамъ—сѣверному и южному. Представленія о приполярныхъ странахъ и о той крайней области, которая окружаетъ полюсъ, были въ прошломъ вѣкѣ такъ сбивчивы, такъ фантастичны, что невольно влекли отважныхъ географовъ-путешественниковъ приподнять эту завѣсу таинственности и повѣдать міру о его строеніи,—обо всемъ его строеніи, безъ всякихъ исключеній за невѣдомыя предѣлы полярнаго круга. И вотъ, черезъ весь XIX вѣкъ проходить красною нитью смѣлый, отважный попытка пробраться въ крайнія области сѣвернаго ледовитаго океана, на Шпицбергенъ и вплоть до полюса, чтобы провѣрить тѣ фантастическія географическія данныя, которыя установились относительно полюса среди разныхъ народовъ. Навѣки запечатлѣна цѣлая плеяда именъ мучениковъ и труженниковъ науки, дерзавшихъ проникнуть въ эти невѣдомыя области то на судахъ, парусныхъ и паровыхъ, то на саняхъ, везомыхъ гренландскими собаками или влекомыхъ собственной тягой самихъ изслѣдователей, то даже на воздушномъ шарѣ. Буханъ, Парри и Джонъ Франклинъ (1817 г.), Норденшильдъ (1868 г.), Нансенъ (1895 г.) сдѣлали больше всѣхъ въ дѣлѣ изслѣдованія крайнихъ сѣверныхъ областей и дальше всѣхъ шагнули за грань невѣдомаго полярнаго міра. Всѣ они узнали частію міровой тайны природы цѣною страшныхъ лишений, даже жизни. Франклинъ погибъ во время экспедиціи. Нансенъ остался живъ и могъ вернуться и рассказать міру, что онъ видѣлъ тамъ, въ царствѣ льда и вѣчной ночи, только благодаря счастливой случайности—встрѣчъ съ англичаниномъ Джексонъ, набредшимъ на него во время своей самостоятельной экспедиціи. Какъ извѣстно, не случись этого, онъ погибъ бы отъ холода и голода. Несомнѣнно, такая участь постигла экспедицію Андрѣ, задумавшаго перелетѣть сѣверный полюсъ на воздушномъ шарѣ. Эта самая смѣлая и самая оригинальная изъ всѣхъ экспедицій послѣдніе четыре года волновала весь міръ своей судьбой, и постепенно, какъ мы уже своевременно и неоднократно сообщали нашимъ читателямъ, изъ полярнаго міра доходили къ намъ все болѣе неопровержимыя свѣдѣнія о неудачѣ экспедиціи. снаряжалась экспедиція для розысковъ Андрѣ и его двухъ спутниковъ, но ничего не нашли. Мертвое безмолвіе льдовъ таитъ страшную драму, разыгравшуюся, видимо, уже нѣсколько лѣтъ тому назадъ. Широки были замыслы отважнаго Андрѣ и его смѣлыхъ спутниковъ, безконечно широко и ледяное поле, на которомъ они погубили. Давно, несомнѣнно, погубили и обратились въ такіе же льды ихъ изможденныя тѣла, и огромный, свѣтлый крестъ высится надъ мѣстомъ вѣчнаго упокоенія этихъ мучениковъ науки, святой вѣнецъ возложенъ на ихъ благородную, пылкую душу... (Рис. на стр. 109).

Но герои рождаютъ героев. Примѣры Франклина (1817), Пейера (въ 1872 г.) и, наконецъ, Андрѣ еще болѣе подняли духъ географовъ-путешественниковъ, не задумывающихся рисковать жизнью ради науки. Въ послѣдніе годы всѣ крупнѣйшія страны міра снаряжаютъ экспедиціи къ полюсу, причемъ особенный интересъ привлекаетъ не сѣверный, а южный полюсъ, гораздо менѣе изученный и представляющій, значить, болѣе обширное поприще для изслѣдованій.

Если вникнуть въ результаты работъ по изученію антарктическаго пояса, то окажется, что изъ всего этого пояса, замыкаемаго южнымъ полярнымъ кругомъ и представляющаго общую поверхность въ 21½ милліоновъ квадратныхъ километровъ (вдвое болѣе общей поверхности Европы), то окажется, что намъ извѣстны лишь малыя частички, отдѣльныя береговыя полоски и оконечности. Причину этого слѣдуетъ искать какъ въ отдаленности и суровости антарктическихъ областей, такъ особенно въ значительныхъ опасностяхъ для мореплаванія, представляемыхъ многочисленными въ южномъ ледовитомъ океанѣ ледяными горами. Когда знаменитому кругосвѣтному мореплавателю Джемсу Куку удалось, наконецъ, 17-го января 1773 года перевалить за южный полярный кругъ, ледъ, обступившій его вскорѣ послѣ этого, заставилъ его быстро обратиться назадъ на сѣверъ. Тогда-то именно была впервые встрѣчена одна изъ характерныхъ для антарктическаго моря ледовицно-громадныхъ ледяныхъ равнинъ, которыя выступаютъ, чудно стѣны, изъ моря, но представляютъ почти совершенно горизонтальную плоскость, которой конца не видно. На слѣдующій годъ Кукъ снова попытался пересѣчь южный полярный кругъ, отправившись изъ Новой Зеландіи, но снова страшныя ледяныя массы заставили его отказаться отъ дальнѣйшаго плаванія въ южномъ направленіи и вселили въ немъ убѣжденіе, что тамъ, должно-быть, находится вѣчный ледъ, покрывающій, вѣроятно, какой-то материкъ и служащій исходнымъ пунктомъ ледяныхъ горъ, которыя встрѣчаются въ морѣ часто до 55° южной широты.

Разъяснить эти сомнѣнія Кука выпало на долю русскаго мореплавателя Фаддея Фаддеевича Беллинггаузена, завоевавшаго Россіи своими смѣлыми изслѣдованіями очень почетное мѣсто въ дѣлѣ изученія антарктическихъ областей. Теперь какъ разъ есть основаніе вспомнить о заслугахъ Беллинггаузена, такъ какъ 13-го января исполнилось ровно 50 лѣтъ со дня его кончины.

Беллинггаузенъ доказалъ, что Кукъ былъ неправъ, сказавъ, что далѣе его нельзя проникнуть на югъ. Сорокъ пять лѣтъ вѣ-

рили въ этомъ Куку и не снаряжали туда экспедицій, а Беллинггаузенъ на двухъ небольшихъ парусныхъ судахъ (военныхъ шлюпахъ «Востокъ» и «Мирный»), не приспособленныхъ совершенно для плаванія въ полярныхъ льдахъ, проингъ вглубь южнаго ледовитаго океана и первый совершилъ полное плаваніе вокругъ южнаго ледовитаго материка, почти все время находясь подъ 60°—70° южной широты. При этомъ онъ увѣковѣчилъ эти свои двухлѣтніе труды на берегахъ южнаго океана, давъ дорогія русскому сердцу имена Петра I и Александра I двумъ открытымъ имъ тамъ землямъ.

Много новыхъ земель, собственно островныхъ группъ, къ юго-востоку отъ мыса Горна было открыто китобойными судами.

Одному изъ такихъ судовъ подъ командою Джемса Ведделя удалось въ 1823 году пробраться далеко къ югу отъ крайняго пункта, достигнутаго Кукомъ. Этотъ успѣхъ былъ, разумѣется, дѣломъ случая: Ведделю пришлось плавать въ морѣ, довольно свободномъ отъ льда. Другой китобой Джонъ Виско (Biscoe) открылъ въ 1832 году Грагамову Землю (Grahamsland).

Къ концу тридцатыхъ годовъ мы впервые можемъ снова отмѣтить нѣсколько довольно крупныхъ предпріятій, имѣвшихъ цѣлью изслѣдованіе антарктическаго моря. Французское правительство снарядило для этой цѣли экспедицію, въ составѣ двухъ корветовъ, подъ начальствомъ Дюмонъ д'Юрвиля, Соединенные Штаты послали пять судовъ подъ командою Чарльза Уайлькса (Wilkes). Результатомъ этихъ двухъ экспедицій было открытіе длиннаго ряда береговыхъ пунктовъ между 100° и 160° восточной долготы почти вдоль полярнаго круга. Это была область, называемая теперь Землею Уайлькса (Уайльксландъ).

Очень много свѣта внесло въ наши географическія свѣдѣнія объ антарктическихъ странахъ англійская экспедиція Джемса Кларка Росса. Задачей ея было производство наблюденій надъ земнымъ магнетизмомъ въ южныхъ широтахъ и, если окажется возможнымъ, достиженіе магнитнаго южнаго полюса. Экспедиція состояла изъ двухъ кораблей, «Эреба» и «Террора», и 30-го сентября 1839 года выступила въ путь. Послѣ неоднократной тяжелой борьбы съ ледяными массами, Россъ на 77-мъ слѣдующемъ градусѣ южной широты совершенно неожиданно увидѣлъ испанскій дымящійся вулканъ, отъ раскаленной лавы котораго нижняя часть дымовыхъ облаковъ свѣтилась огнемъ. Этотъ вулканъ былъ вышиною въ 3750 метровъ. У подножія горы онъ наткнулся на непрерывную ледяную стѣну, вдоль которой онъ прошелъ 185 километровъ, и все же не дошелъ до конца. Штормы заставили его [повернуть отъ опасной стѣны на сѣверо-востокъ. Вулканическую землю, которую онъ открылъ, онъ назвалъ Землей Викторіи.

Вернувшись въ Австралію для починки судовъ и для пополненія запасовъ и снаряженія, онъ въ слѣдующемъ году снова пробивался къ южному полюсу; 22-го февраля онъ опять увидѣлъ великую ледяную стѣну и дошелъ до 78° 10' южной широты,—до болѣе близкой къ южному полюсу широты, какава до нашихъ дней была достигнута людьми.

2-го сентября 1843 года Россъ вернулся въ Англію. Его путешествіе по заслугамъ считается однимъ изъ величайшихъ подвиговъ всѣхъ временъ. Почти четыре года длилось плаваніе обоихъ судовъ; они достигли крайней, понынѣ достигнутой, южной широты, добыли совершенно неожиданныя географическія данныя, произвели множество магнитныхъ и особенно естественно-историческихъ наблюденій, и, въ концѣ концовъ, весь составъ экспедиціи (за исключеніемъ единственнаго утраченнаго товарища) благополучно вернулся на родину. Съ тѣхъ поръ въ антарктическихъ областяхъ не производилось болѣе изслѣдованій, которыя можно было бы хотя приблизительно сопоставить съ великимъ предпріятіемъ Росса.

Изъ дальнѣйшихъ завосаній южно-полярнаго края слѣдуетъ указать на открытіе норвежцемъ-китоловомъ Ларсеномъ (на пароходѣ «Язонъ») гористаго острова, названнаго имъ Землею короля Оскара II. Другой норвежскій пароходъ, «Антарктикъ», отправился 20-го сентября 1894 года изъ Мельбура на югъ, бить китовъ, и дошелъ безъ большихъ затрудненій до Земли Викторіи, до которой никто еще не добирался послѣ Росса. Часть экипажа, въ томъ числѣ и норвежскій естествениспытатель Борхгревингъ, высадились даже на землю. Они, по всей вѣроятности, были первыми людьми, ступившими на эту частичку земной коры.

Послѣ того, спустя 7 лѣтъ, снаряжена была послѣдняя, новѣйшая экспедиція, которую будетъ гордиться уже XX вѣкъ. Снаряжена она нѣмецкимъ правительствомъ по почину извѣстнаго географа проф. Неймайера, предложившаго на собравшемся въ Бременѣ географическомъ съѣздѣ образовать комиссію для южно-полярныхъ изслѣдованій. Этою комиссіею былъ выработанъ планъ экспедиціи. Согласно ему, на островѣ Кергелены, находящемся въ южной части Индійскаго океана, должна быть устроена станція, которая могла бы поддерживать сношенія съ населенными землями.

Экспедиція задумана широко и прекрасно обставлена въ материальномъ отношеніи: достаточно сказать, что на нее ассигновано до 900 тысячъ марокъ. Организаторомъ и душою новаго предпріятія является, какъ извѣстно, профессоръ географіи берлинскаго университета Эрнхъ фонъ-Дригальскій, изучившій полярныя страны во время своего восемнадцати-мѣсячнаго пребыванія въ Гренландіи.

мухи прячутся между огромными листьями кергеленской капусты. На этом же растении живут и гусеницы единственной бабочки этих островов, тоже почти совсѣм лишенной крыльев, а следовательно и способности летать.

Повидимому, прежде климат Кергеленъ былъ совершенно другой. Остатки древесныхъ стволовъ въ грунтѣ на морскомъ берегу и присутствіе угля свидѣтельствуютъ о томъ, что некогда здѣсь зеленѣли лѣса и былъ болѣе разнообразный животный миръ.

Но зато чего тамъ гибель, это — птицы. Чайки, бакланы, альбатросы высиживаютъ здѣсь своихъ птенцовъ, цѣлыя колоніи пингвиновъ оживляютъ собою всѣ берега. Тысячи, десятки тысячъ ихъ находятъ богатую пищу между водорослями и иломъ или подъ камнями морского берега. Мѣстами берега покрыты густымъ слоемъ пустыхъ ракушекъ, — остатками обильной трапезы пернатыхъ.

Но что болѣе всего поражаетъ здѣсь, такъ это безпечность птицъ. Онѣ не боятся человека, подпускаютъ его близко къ себѣ, садятся у его ногъ и съ любопытствомъ разсматриваютъ незнакомаго, его одежду, оружіе, смертоносной силы котораго еще не знаютъ. Можно подумать, что находишься въ райской странѣ, гдѣ

царитъ миръ и благоволеніе. Но если повнимательнѣе присмотрѣться, то можно замѣтить, что и здѣсь тоже происходитъ борьба за существованіе. Вотъ самка пингвина вылетѣла изъ своего гнѣзда, и въ одно мгновеніе налетаетъ другая птица — «Chionis», сильнымъ ударомъ клюва разбиваетъ яйцо и жадно пьетъ его содержимое.

Когда «Valdivia» посѣтила Кергелены, много лѣтъ уже не посѣщаемые тюленеловами, тюлени тоже были удивительно безпечны и нисколько не боялись человека. Они спокойно и лѣниво лежали себѣ на прибрежьи, спали, зѣвали и не обращали никакого вниманія на нихъ такую, взятую съ собой членами экспедиціи. Звѣри отъвѣчали только легкимъ рычаженіемъ и опять успокаивались; только ударами можно было заставить тюленя покинуть свое мѣсто.

Съ этого мѣста «острова отчужденія» направляется полные радужныхъ надеждъ, Ф. Дригальскій со спутниками по полярному льду на саяхъ къ южному полюсу. Они будутъ отвѣсывать невѣдомыя антарктическія области шагъ за шагомъ, не рискуя замерзнуть или умереть отъ голода, такъ какъ всегда у нихъ будетъ



«Гаусъ», судно германской экспедиціи Дригальскаго къ южному полюсу.

зади связь съ населеннымъ пунктомъ. Въ этомъ можетъ-быть и кроется возможность успѣха. Вѣрно, но медленною ступою — вперед!

Къ рисункамъ.

Какъ различна бываетъ символика у разныхъ народовъ! У насъ въ Россіи свинья — въ ея символическомъ значеніи — считается животнымъ неособенно приятнымъ; и хотя есть народная примѣта, гласящая, что повстрѣчать свинью — къ счастью, но въ то же время существуетъ извѣстное выраженіе... «подложить свинью». Зато въ Германіи такое выраженіе совершенно не можетъ быть истолковано въ дурномъ смыслѣ: плодovitое, полезное животное — свинья — тамъ считается самымъ благопріятнымъ и доброжелательнымъ символомъ. Это — символъ избытка, довольства, богатства.

Прелестная картина К. Рейхардта представляетъ намъ сценку, въ которой свинья — или, вѣрнѣе, ея юное потомство — играетъ подобную благопріятную символическую роль. На скотномъ дворѣ появились на свѣтъ породистые представители свиного царства. Для торжественнаго представленія ихъ хозяину служащіе уложили новорожденныхъ въ корзинку, перевитую виноградными листьями. Хозяйскій пудель увидѣлъ такую занимательную штуку, и не успѣлъ служащіе ахнуть, какъ онъ схватилъ корзинку — и, какъ это любятъ продѣлывать собаки — потащилъ находку къ своему начальству... И вотъ, онъ торжественно поднесъ ее хозяину, стоитъ, помахивая хвостомъ, въ гордой позѣ, и словно поздравляетъ: «съ прибылью!»

Въ «метаморфозахъ» Овидія мы встрѣчаемъ поэтическую легенду о томъ, какъ Дедалъ со своимъ сыномъ Икаромъ задумали полетѣть по воздуху. Предпріятіе это, окончившееся для Икара трагической гибелью, изображено въ классическомъ мнѣ со слѣдующими подробностями:

Дедалъ — афинскій художникъ работалъ у критскаго царя Миноса, построивъ ему, между прочимъ, знаменитый лабиринтъ. Но впоследствии онъ скомпрометировалъ себя предъ Миносомъ тѣмъ, что вручилъ Ариаднѣ нить, съ помощью которой Тезей нашелъ выходъ изъ лабиринта. За это Миносъ разгнѣвался на своего архитектора и обратилъ его въ рабство. Дедалъ затѣялъ бѣжать со своимъ сыномъ Икаромъ на свободу. «Пусть Миносъ запретъ землю и воду! —

воскликнулъ онъ: — но все же небо будетъ открыто — и въ немъ лежитъ нашъ путь!» Искусный мастеръ, онъ сдѣлалъ себѣ и сыну крылья, слѣпивъ ихъ воскомъ изъ перьевъ, и, дѣйствительно, оба поднялись на воздухъ. Но жгучіе лучи солнца растопили воскъ, скрѣплявшій перья Икара, подвигнагося по неосторожности слишкомъ высоко, и Икаръ упалъ въ море — недалеко отъ острова Самоса. Тѣло его было похоронено Геркулесомъ на маленькомъ островкѣ, получившемъ послѣ того названіе Икаріи.

Изящная картина г-жи Е. Н. Клокачевой изображаетъ послѣдній моментъ событія:

«Темная тѣнь опустила на очи Икара,
И свѣтъ въ нихъ навѣки погасъ...»

Прекрасные жанры А. С. Хрѣнова (акварели) изъ охотничьей жизни давно приобрѣли заслуженную извѣстность въ художественномъ мирѣ. Выписанные съ удивительной отчетливостью и точностью, и въ то же время проникнутые нѣжностью и мягкостью тоновъ, они, обыкновенно, являются и превосходными пейзажами. Природа на аквареляхъ А. С. Хрѣнова — воздухъ, снѣгъ, небо, даль — бываетъ изображена такъ же жизненно и съ такою же любовью и тщательностью, какъ и жанровыя сцены, происходящія на фонѣ этой природы. Воспроизводимая нынѣ нами акварель талантливаго художника изображаетъ охоту на лося съ лайками. Ловкѣ и смѣлымъ собакамъ окружили звѣря, выгнали его на свободное пространство на тѣсной опушкѣ и остановили его. Эта живая сцена написана такъ свѣжо и колоритно, такъ чистъ и прозраченъ воздухъ, такъ пушистъ снѣгъ, что, кажется, будто мы смотримъ на настоящую природу.

Красивую картину представляютъ наши «окраинные центавры», т. е. казаки, въ то время, когда верхомъ на своихъ степнячкахъ маршъ-маршемъ пролетаютъ по степи. Слово слившись съ лошадыю, словно составляя одно тѣло съ нею — какъ исти-



Монастырь св. Павла на Аеонѣ, сгорѣвшій вмѣстѣ съ 9 иноками въ ночь на 10-е января 1902 г. По грав. I. Z. авт. «Нивы».



Международная рыбопромышленная выставка въ Петербургѣ. Выставка камчатскаго рыбопромышленнаго общества.
По фот. К. Бузда авт. «Нивы».



Международная рыбопромышленная выставка в Петербургѣ. Уловъ гигантской рыбы, выставленный уральскими казаками. По фот. К. Булга авт. «Нивы».

ные пентавры — они продѣлываютъ вовремя своей «джигитовки» удивительнѣйшія штуки, заставляя по-истинѣ изумляться своей сверх-человѣческой ловкости и смѣлости. Неудовимые, быстрые, какъ вѣтеръ, ловкіе и смѣлые казаки особенно хорошо несутъ развѣдочную службу, т. е. тамъ, гдѣ нужно имѣть качества незримаго и мгновенно исчезающаго духа.

Рисунокъ талантливаго баталиста Э. Соколовскаго, «Казаки на аванпостахъ», представляетъ намъ этихъ удивительныхъ «сѣдопытовъ» въ тотъ моментъ, когда они вихремъ летятъ гдѣ-нибудь вблизи неприятельскихъ пикетовъ, готовые или мгновенно какъ бы провалиться сквозь землю или дать такой же мгновенный и быстрый отпоръ.

Въ дѣтской больницѣ сегодня день посѣщеній. Къ маленькимъ пациентамъ приходятъ повидаться ихъ родные и близкіе и застаютъ своихъ малышей лежащими въ постеляхъ, грустными, безсильными. Вотъ, напримѣръ, мальчуганъ, видимо, перенесшій тяжелую операцию: съ измученнымъ, печальнымъ лицомъ, съ безсильно опущенными руками онъ смотритъ грустнымъ взглядомъ на своего отца и боится пошевелинуться, чтобы не усилилась боль. Куда дѣвалась его прежняя живость, шаловливость, куда исчезла его постоянная улыбка? Словно и ее спялъ съ лица хирургъ своимъ ножомъ. Отецъ съ жалостью смотритъ на своего сынишку и не знаетъ, что сказать ему, чтобы утѣшить. Вся его фигура дышитъ безпомощнымъ сожалѣніемъ и тоской: «Что-то будетъ? Поправится или нѣтъ?»

Художникъ, изобразившій эту трогательную картину — Ж. Жоффруа уже знакомъ читателямъ «Нивы» по другимъ своимъ картинамъ изъ дѣтской жизни, столь же правдивымъ и выразительнымъ.



Международная рыбопромышленная выставка в Петербургѣ. Рыбачье сельское общество. По фот. К. Булга авт. «Нивы».



Международная рыбопромышленная выставка в Петербургѣ. Анула, морской волкъ и круглоеръ, выставленные комитетомъ для помощи поморамъ русскаго сѣвера. По фот. К. Булга авт. «Нивы».

Сгорѣвшій монастырь св. Павла на Аеоноѣ. (Рис. на стр. 117.)

Въ ночь на 10-е января одну изъ святынь дальняго Аеоно постигло страшное несчастье — сгорѣлъ монастырь св. Павла, и въ пламени погубило девять монаховъ. Кромѣ того, сильно пострадало еще двадцать монаховъ, ринувшихся изъ оконъ горѣвшаго монастыря внизъ на землю и причинившихъ себѣ тяжкіе ушибы. Дружными усиліями монастырской братіи удалось спасти цѣнный архивъ монастыря и отстоять церковь.

Монастырь св. Павла — одинъ изъ отдаленнѣйшихъ и уединеннѣйшихъ уголковъ монашеской республики. Отъ центра управления Аеономъ — мѣстечка Карей, сгорѣвшій монастырь отстоялъ въ девяти часахъ ходьбы. Основанъ монастырь св. Павла еще въ давнія времена; его основатель происходилъ изъ царственнаго рода Раягае; онъ уединился въ пещеры на морскомъ берегу и затѣмъ былъ игуменомъ въ Ксиропотамѣ.

Желая устроить себѣ убѣжище отъ морскихъ

разбойниковъ, св. Павелъ выбралъ соотвѣтственное мѣсто и воздвигъ тамъ храмъ Срѣтенія Господня; затѣмъ былъ построенъ имъ на высохшемъ потоцѣ второй монастырь во имя 40 мучениковъ. Чувствуя приближеніе кончины, онъ удалился въ первую приморскую пещеру и тамъ тихо опочилъ.

Впослѣдствіи монастырь св. Павла былъ расширенъ сербскимъ деспотомъ Георгіемъ Бранкованомъ, дочь котораго Марія сдѣлалась женою султана Амурата и матерью Мохаммеда II. Султанша Марія, а затѣмъ и царь Алексѣй Михайловичъ щедро надѣлили дарами монастырь, и онъ считался однимъ изъ богатыхъ. Къ Павлову монастырю принадлежалъ «Новый скитъ», въ которомъ жилъ извѣстный подвижникъ недавняго времени о. Иларіонъ Имеретинскій.

Международная рыбопромышленная выставка в С.-Петербургѣ.

(Съ 5 рис. на стр. 117, 118 и 119).

Кто бы вы ни были, читатель, васъ одинаково заинтересуетъ устроенная теперь у насъ рыбопромышленная выставка. Если вы охотникъ до рыбной ловли — большой любитель и знатокъ ея, или только балуетесь удочкой, — вы найдете на выставкѣ полный подборъ и обыкновенныхъ удочекъ и удилицъ, и специальныхъ, на всѣ случаи, орудій лова, поражающихъ своимъ разнообразіемъ. Если вы предпочитаете лакомиться рыбой и ея продуктами, то на выставкѣ вы не только можете полюбоваться вашими любимыми рыбинами и рыбками, — и свѣжими, и консервированными, — и увидѣть много новыхъ вкусныхъ и питательныхъ рыбныхъ консервовъ, но и испробовать все это тутъ же на выставкѣ, въ ресторанахъ, устроенныхъ на московскую ногу, съ половыми въ блоснѣжныхъ костюмахъ. Если вы экономистъ и васъ интересуетъ рыба, какъ источникъ народнаго богатства, какъ предметъ внѣшней и внутренней торговли, то на выставкѣ къ вашимъ услугамъ всѣ данныя для ознакомленія съ современнымъ положеніемъ этой тор-

говли, оцениваемой в миллиарды рублей, и с тѣмъ переворотомъ, который вносится въ эту область успѣхами техники—перевозкой свѣжей рыбы въ искусственно охлаждаемыхъ помѣщеніяхъ. Если, наконецъ, васъ интересуетъ рыба, какъ продуктъ питания народныхъ массъ, столь у насъ распространенный, благодаря обилію рыбы въ рѣкахъ и озерахъ и благодаря дешевизнѣ, сравнительно съ мясомъ, соленой, вяленой или сушеной рыбы—вы найдете и съ этой стороны на рыбпромышленной выставкѣ много данныхъ, которыя освѣтятъ этотъ чрезвычайной важности вопросъ съ новой точки зрѣнія. Не ходите только на выставку днемъ—она вамъ покажется угрюмой и непривѣтливой—идите вечеромъ, когда масса электрическаго свѣта придаетъ блескъ общему виду и скраситъ недостатки помѣщенія.

Михайловскій манежъ является излюбленнымъ пріютомъ для всевозможныхъ петербургскихъ выставокъ, но, вѣроятно, лишь потому, что онъ единственное въ нашей столицѣ грандіозное крытое помѣщеніе. Къ стыду С.-Петербурга, въ которомъ одна выставка буквально смѣняетъ другую, въ немъ дониндѣ нѣтъ специально-выставочнаго зданія; а оно, несомнѣнно, и окупилось бы, и принесло бы пользу, и украсило бы столицу. Михайловскій манежъ—зданіе совершенно не для выставокъ; прежде всего, нѣтъ самаго необходимаго—свѣта, онъ не льется, какъ должно быть на выставкахъ, широкими волнами сверху, а проникаетъ съ двухъ сторонъ, хотя и черезъ громадныя окна, но съ потускнѣвшими стеклами, и поэтому даже въ ясную погоду на серединѣ манежа сумерки. Затѣмъ широкій, безконечно длинный, свѣрый потолокъ придавливаетъ все зданіе; совершенно плоскій, безъ всякихъ украшеній, онъ уничтожаетъ всякую художественность, придаетъ всему видъ казарменности. Уберите только этотъ ужасный и ненужный потолокъ, и сразу же все зданіе многое выиграетъ въ эстетическомъ отношеніи, даже если не будетъ устроено стеклянной крыши и останутся на виду стропила. Появится прекрасная перспектива, исчезнетъ приземистость, и ее замѣнить ощущение воздуха, легкости.

Для рыбпромышленной выставки Михайловскій манежъ оказался и малъ, она заняла также часть площади передъ нимъ, гдѣ размѣстились палатки, лодки и другіе громоздкіе экспонаты. Тутъ же, по пути въ манежъ, выставка сибирской рыбы; это—новость. Двадцать лѣтъ тому назадъ, на предшествовавшей рыбной выставкѣ въ С.-Петербургѣ, рыбы изъ Сибири вовсе не было, а между тѣмъ, она богата рыбой, притомъ очень цѣнныхъ породъ. Только съ проведеніемъ сибирской желѣзной дороги явилась возможность снабжать сибирской рыбой Европейскую Россію, но дѣло какъ-то не налаживается, и далѣе опытовъ и попытокъ не идетъ; оно еще ждетъ своего энергичнаго новатора.

Въ самомъ манежѣ, почти у входа, также новостью,—это нѣсколько экспонатовъ машинъ для выдѣлки искусственнымъ способомъ льда. Ледъ—необходимость въ правильно поставленномъ рыбномъ хозяйствѣ. Лѣтъ двадцать тому назадъ на волжскихъ промыслахъ начали заготавливать зимою громадныя партіи льда, который въ смѣси съ

солью и употреблялся лѣтомъ для замораживанія рыбы и отправки ея на дальнія разстоянія. Теперь къ этому способу присоединился другой, болѣе совершенный,—не замораживанія рыбы, а охлажденія ея и пересылки въ особо приспособленныхъ вагонахъ съ низкой температурою. Для этого употребляютъ искусственный ледъ, что дѣлаетъ возможнымъ отправлять рыбу съ Волги, изъ Царицына, не только въ Москву или Петербургъ, но и въ Берлинъ и Вѣну.

Вблизи расположился павильонъ села Рыбачкаго (см. рис. на стр. 118), очень полно иллюстрирующій рыбные промыслы этого историческаго поставщика невской рыбы Петербургу. Прямитивнѣйшій способъ плетения сѣтей, наглядно демонстрируемый бабами въ русскихъ костюмахъ, устройство тоней

по типу свайныхъ построекъ доисторическихъ временъ, наивнѣйшіе бучки для ловли минюги, такія же печи для ея жаренія, загоны для рыбы—все это неизмѣнно и бережно сохранилось отъ старыхъ лѣтъ, ведется такъ же, какъ въ 1715 году, когда Петръ Великій, желая обезпечить свою столицу свѣжей рыбой, создалъ село Рыбачкое, переселивъ на берегъ Невы крестьянъ дворповыхъ волостей московской губерніи, «добрыхъ, не скудныхъ и семейныхъ». Всѣхъ семей было переселено 30, въ составѣ 90 душъ, въ настоящее же время населеніе Рыбачкаго достигаетъ 3,000 душъ, а домовъ уже не 30, а 600.

Такимъ же анахронизмомъ вѣдетъ отъ модели живорыбнаго садка съ двумя лодками, выставленнаго одной изъ рыботорговыхъ фирмъ на Фонтанкѣ; фирма учреждена въ 1804 г., и едва ли мы ошибемся, если скажемъ, что первый построенный ею садокъ ничѣмъ не отличался отъ современныхъ садковъ, безобразныхъ гранитные берега Фонтанки и Невы. А, между тѣмъ, фирма эта имѣетъ полмилліонный оборотъ.

Очень подробно обставленъ павильонъ уральскаго казачьяго войска (см. рис. на стр. 118). Ловъ рыбы производится здѣсь четыре раза: весной, съ 21-го марта по 25-е мая, съ лодокъ—бѣдугу, осетровъ, карповъ и пр.; зимній—съ половины декабря по 1-е января—по льду, баграми и, затѣмъ, по его окончаніи до весны, сѣтями. Съ 25-го мая по 21-е сентября ловъ запрещенъ. Наиболее интереснымъ является багренья, ко-

торое производится и съ нѣкоторымъ торжествомъ; первый его день считается настолько большимъ праздникомъ, что въ учебныхъ заведеніяхъ даже нѣтъ занятій. Весь уловъ перваго дня, по обычаю, представляется въ «презентъ» къ Высочайшему двору; такой презентъ багренья 1901 года былъ поднесенъ Ихъ Величествамъ при посѣщеніи Пми рыбпромышленной выставки.

Изъ волжскихъ фирмъ участвуютъ двѣ наиболѣе крупныя: И. В. Беззубиковъ и Братья Сапожниковы; ихъ павильоны обширны, оригинальны и красивы. Особенно хорошъ павильонъ Беззубикова, въ видѣ промысловаго зданія и съ панорамой Астрахани; онъ изображенъ здѣсь (рис. на этой стр.). Фирма эта сравнительно новая, но она уже прославилась, какъ и другія фирмы, устройствомъ такъ-называемыхъ рыбныхъ кладбищъ, громадныхъ



Международная рыбпромышленная выставка въ Петербургѣ. Экспонаты фирмы Беззубикова въ Астрахани. По фот. К. Булла авт. «Нивы».

ямь, куда сваливались массы выловленной, но не утилизированной рыбы.

Очень живописна выставка камчатского рыбопромышленного общества (рис. на стр. 117) с ее очень эффектно расположенными коллекциями промысловых животных, морских и сухопутных, птиц, рыб, водорослей и промысловых орудий; тут же малекены инородцев, в их оригинальных костюмах и с орудиями лова.

Как новость, необходимо отметить и два устричных завода на Черном море. Особенно наглядно представлен Каркинитский завод; он устроен только в 1901 г., но все его начинания отличаются практичностью и целесообразностью, и оборудован он на прочных основаниях, так что можно ожидать, что он достигнет своей цели. Устроители завода задалась мыслью путем создания более благоприятных условий улучшить вкус и увеличить рост черноморских устриц, и тем способствовать повышению их ценности и сбыта. Для этого искусственным образом созданы благоприятные условия для питания, роста и размножения этих моллюсков, и искусственно же повышена соленость воды, так как черноморские устрицы невыгодно отличаются своим более пресным вкусом, сравнительно с остендскими или фленсбургскими.

Теперь перейдем в иностранные отдели. Большинство из них отличается чистотой впечатлений. Все тут на своем месте, по известному расчету, для известной цели, в систем, порядки и гармонии. Наиболее талантливо налажен французский отдел: осмотрев его, посетитель незаметно входит во все подробности рыбопромышленности и уходит с чистым впечатлением. Хорошо также отдел норвежский, полно и подробно представляющий условия рыбопромышленности этой главенствующей в международной торговле рыбными продуктами страны; в нем поражает разнообразие и обилие сортов рыбных консервов. Красивы отдели Финляндии, Дании и Румынии; интересны экспонаты Японии.

Во всех иностранных отделах характерною линией проходит группа экспонатов, которых нет у нас, и отсутствие которых и объясняет косность наших крупных промыслов и хищнические приемы их деятельности. Это — школы рыболовства и рыболовные станции для научных, в делах практических, изучения условий жизни рыб. Наиболее полно они представлены во французском отделе, а также в норвежском и японском — и все эти три страны эксплуатируют свои рыбные богатства и умело, и с наибольшей пользой для народного хозяйства; они же и ведут крупную международную торговлю, тогда как мы, несмотря на все обилие у нас рыбы, ввозим ее слишком на десять миллионов рублей больше, чем отпускаем. Недостаток знания, недостаток просвещения основная наша беда; на всю громадную Россию существует лишь одна, и то небольшая, школа рыболовства (на промыслах Сапожниковых); на Волге всего лишь одна биологическая станция — саратовского общества естествоиспытателей и любителей естествознания. Во Франции в каждом рыболовном округе имеется своя школа, и все молодое поколение рыбаков выходит теперь в море, вооруженное знанием, которое дает им простор для усовершенствований. В Японии, в Токио учрежден императорский институт рыболовства; в Норвегии — специальные школы в Берген и Бодэ, и подвижные школы рыболовства во всех центрах рыбного дела.

Насколько важно систематическое знание, наглядно видно из того, что, тогда как наши поморы находятся в полубудственном положении, их соседи норвежцы богаты, занимаясь тем же, что и поморы. Но, тогда как у норвежцев все поставлено на выводы науки, которая идет навстречу практическим потребностям, и все новейшие ее завоевания применяются на деле, на пользу рыболовства, у наших поморов только обрывки знаний — опыт многих невежественных поколений. Теперь и у нас ставится на север деле на таких же основаниях, как в Норвегии, благодаря комитету для помощи поморам русского севера, состоящему под председательством Е. И. В. великого князя Александра Михайловича. На выставку представлены результаты научных исследований специальных экспедиций, которые уже третий год комитет посылает на наш Мурман, деятельность устроенного комитетом телеграфа, который дает знать поморам, где находится рыба, тогда как прежде они крейсировали наугад, и пр. Уже видны положительные результаты деятельности комитета.

Этим отрядным фактом мы заключаем описание рыбопромышленной выставки, интересной и своими отрицательными показаниями.

П. Н. Полевой. (Портр. на этой стр.)

31-го января скончался от крупозного воспаления легких Петр Николаевич Полевой. Смерть его была совершенной неожиданностью: полный сил, бодрости физической и духовной, полный планов и новых литературных начинаний, он на днях приехал

в Петербург для устройства своих дел, сильно простудился в дороге, и чрез два дня его не стало.

Не стало литератора, не только крупного по своему таланту, но выдающегося по своему отношению к литературе, как ответственной общественной службе, — тяжелой, но почетной. Эту любовь к литературе, как к делу всей жизни, П. Н. Полевой унаследовал от своего отца, известного журналиста.

Своим литературным именем, своей широкой известностью П. Н. Полевой обязан только самому себе, своему разностороннему образованию, редкой эрудиции и необыкновенной трудоспособности, ничуть не умалившейся за всю почти сорокалетнюю его литературную деятельность и сохранившей свою свежесть вплоть до последнего дня. Как известно нашим читателям, он недавно только закончил такой громадный труд, как «История русской словесности», издававшаяся в течение 1900 года. Все труды по редактированию, просмотру и иллюстрированию своего громадного, единственного у нас по полноте и роскоши, труда П. Н. неся сам один, работал целые дни напролет, точно молодой человек, у которого нет за плечами 40 лет непрерывной литературной и ученой деятельности.

Любимым выражением П. Н. было: «литератор должен не только быть талантливым, но и уметь работать», и всю свою жизнь, посвященную родной литературе и истории, он являл примером такого истинного литератора, выдающего в своей работе свой долг, свое назначение, и в этом черпающего свои неиссякаемые трудовые силы.

П. Н. немного не дожил до 63-х лет. Он родился 25-го февраля 1839 г. в Петербурге. Первоначальное образование получил дома и продолжал в гимназии, свачала в IV-ой (Ларинской), а потом в V-ой. По окончании гимназического курса П. Н. вступил в университет по историко-филологическому факультету и окончил курс в 1861 г. со степенью кандидата. Главным предметом его занятий в университете было изучение кельтских, романских и германских наречий, в связи с изучением памятников народной поэзии — славянской и германской.

Осенью 1861 г. П. Н. вступил на службу учителем русского языка и словесности в новгородский графа Аракчеева кадетский корпус, и там написал свою магистерскую диссертацию. В 1864 году он получил степень магистра русской словесности и поступил приват-доцентом в с.-петербургский университет. Отсюда он был отправлен доцентом на ту же кафедру в новооткрытый университет новороссийский (в Одессе); а затем, по предложению министерства, перешел ординарным профессором на кафедру русского и церковно-славянского языка в варшавский университет, где прослужил три года и в 1871 г., выйдя в отставку, исключительно посвятил себя литературной деятельности, преимущественно в области ученой и общеобразовательной. Многие из книг, изданных П. Н. Полевым за время с 1870 года, имели значительный успех. Особенно сочувственно встречены были публично его иллюстрированные издания: «Народные русские сказки», «Родные отголоски» и «История русской литературы». Эта книга, потерявшая теперь свое значение, в особенности после его новой громадной «Истории русской словесности», в трех томах, разошлась очень быстро и выдержала много изданий.

Особенно интересовал его, и действительно тщательно исследован был им XVII-й век нашей истории. С этой эпохой, богатою красками, типами и чрезвычайным оживлением народной жизни, П. Н. ознакомил русскую публику в целом ряде исторических романов, печатавшихся в «Ниве» и «Историческом Вестнике». Первый из этих романов «Братья-соперники» («Нива» 1888 г.) послужил сюжетом для драмы «Правительница Софья», которую П. Н. написал в сотрудничестве с В. А. Крыловым и которая имела большой успех на сцене Александринского театра.

Из его отдельных книг исторического содержания следует указать на его «Исторические рассказы и повести», охватывающие эпоху нашей народной жизни от XIV до XVII века. Кроме того, хорошо известны читающей публике два его больших переводных труда: четырех-томная «Всеобщая история Иегера», приспособленная и дополненная им для русских читателей, и «Сказки братьев Гримм».

Кроме того, на страницах разных журналов за истекшие 40 лет, и в особенности, за последние 15—20 лет в «Ниве» П. Н. поместил очень много чисто бытовых романов, повестей, рассказов, очерков и данный ряд критических статей и исторических замечаний.

Все, что написал П. Н. Полевой, даже перечислить трудно. Это был писатель, придерживавшийся правила: «nulla dies sine linea». Он работал всю жизнь, работал каждый день и умер с пером в руках.

Трудна, терниста была его жизнь, да будет легка ему земля!



П. Н. Полевой († 31-го января 1902 г.).
По фот. авт. «Нивы».

Съ разр. СПб. стол. врач. упр., за № 512 отъ 31-го Января 1901 г.

КРИНОЛЬ

привизора **К. Христиансена.**
ГИГИЕНИЧЕСКАЯ ЖИДКОСТЬ
для уничтоженія ПЕРХОТИ и
УКРѢПЛЕНІЯ ВОЛОСЪ.

Имѣется въ лучшихъ аптекарск. и парфюмер. магазинахъ. Главные склады: СПб. Штоль и Шмидтъ и Русск. Общество торг. автор. товар. Москва: К. И. Феррейръ. Киевъ: Южно-Русск. Общ. тор. автор. товар. 4-4

„СТАНОКЪ-ВЕЛОСИПЕДЪ“

для комнатной ходьбы на педалахъ, взаи́мъ прогулки. Незамѣнимый подарокъ пожилымъ, ведущимъ сидячій образъ жизни. Можно видѣть въ Промышленномъ музеѣ, СПб., Невскій, 52. Цѣна: 65, 85 и 100 руб. Подробности въ брошюрѣ: «Пришла пора заняться гимнастикою въсемь» — высылаются за 45 к. марками. Адр. г. Рыбинскъ, полковнику **В. Ф. Бѣлявскому.** 2-1

КАРАМЕЛЬ

изъ **ГРУДНЫХЪ ТРАВЪ**
отъ **НАШЛЯ** и отдѣленія **МОКРОТЪ**
„КЕТТИ БОССЪ“
В. Семадени, въ Киевѣ.
Главный складъ у **АЛЕКСАНДРА ВЕНЦЕЛЯ.** С.-Петербургъ, Гороховая, 33. Цѣна метала. кор. 25 к. Мал. кор. 25 к.
ПРОДАЕТСЯ ВЕЗДѢ. 9-6

Только за 12 рублей

высылаемъ: пару одѣялъ и скатерть, не изъ бухарскаго хлопка, а настоящія шелковыя по полученіи 2-хъ руб. задатка налож. плат. Адресовать: Товариществу „ДВИГАТЕЛЬ“ въ Гроднѣ. Упаковка безплатная, пересылка за счетъ заказчика.



НОВОСТИ

КРАСКА КУПЧИНСКАГО. Волосы сѣдые получаютъ желаем. цвѣтъ если лично, безъ сторонней помощи, протереть щеточкой жидкостью изъ флакон. № 1, 2 и 3-го; послѣ чего становятся мягкими и не пачкаютъ бѣлья. Окрашивать разъ въ мѣсяцъ. Въ требованіи указывать цвѣтъ волосъ: черный, шатенъ или блондинъ. Цѣна 2 руб., перес. налож. платаж. Ск. П. Виноградовъ, Москва, Рождественка, д. № 2. Продается вездѣ СПб., маг. Виноградова, Гороховая, 36.

ТѢСТО и СИРОПЪ
НАФЕ
ДЕЛАНГРЕНЬЕ
Mlle et M. de Nafé Delangrenier
Самыя пріятныя грудныя средства
Требов. вѣстоим.
мажно Delangrenier
Paris
19, rue des Sls-Pères, за Парыжъ и въ аттѣр.

Крахмальные заводы

по **ново-реформированной системѣ Уландъ**

обеспечиваютъ **наибольшій доходъ!**
Спеціальное заведеніе для устройства и перестройки крахмальныхъ заводовъ **В. Г. Уландъ, Лейцигъ.**
Проспекты безплатно.



ПЕРЧАТОЧНАЯ ФАБРИКА
Л. И. Тимистеръ и К°, въ Москвѣ.
Суд. съ 1868 г. 10-9
Прочныя, изящныя кожаныя перчатки
Оптовый складъ при фабрицѣ:
Москва, Покровская застава, собств. домъ.
Можно получить въ лучшихъ магазинахъ во
всѣхъ городахъ Россійской Имперіи.
Превосходить всѣ до сихъ поръ извѣстныя нудры для лица.

ЖИРНАЯ ПУДРА АУРИХА

для
БЛѢДНЫХЪ ЛИЦЪ
НЕЗАМѢТНА НА КОЖѢ

Главн. складъ СПб. Техно-Химической Лабораторіи, С.-Петербургъ: Коломенская, 12.

GERMANDRÉE en POUVRE et FEUILLES

BREVETÉ S. G. D. G.
Secret de Beauté d'un parfum idéal, d'une adhérence absolue, salubre et discrète, donne à la peau **HYGIÈNE et BEAUTÉ.**
Exposition Universelle 1900: **MÉDAILLE D'OR**
MIGNOT-BOUCHER, 19, Rue Vivienne, PARIS

Только за 6 руб. 50 коп.

Высылаемъ черные вороненной стали карманные часы, съ заводомъ безъ ключа, Анкерные системы „Роскопфъ“ съ фантазіиными диффербратами. Къ часамъ прилагается безплатно цѣпочка Американскаго золота съ брелокомъ. Требования исполняются безъ задатка налож. платаж. № 16886 4-1
Адресовать: Товариществу „Двигатель“, Варшава, Гравичная, 4. Ручательство за вѣрность хода на 6 лѣтъ.

отъ МОЗОЛЕЙ

РЕКОМЕНДУЕТСЯ КАКЪ ПРЕВОСХОД. СРЕДСТВО
ПЛАСТЫРЬ Л. ЛИНТРОПА.
Тотчасъ же послѣ прикладыванія на мозоль, начинаетъ размягчать ее, ослабляя этимъ боль и черезъ 2-3 дня мозоль легко удаляется вмѣстѣ съ корнемъ. Продается вездѣ. **Ц. 25 К.**

ДАМАМЪ и БАРЫШНЯМЪ.

ИЗЯЩНЫЙ ПОДАРОКЪ.

Изъ чистаго серебра 84 пробы отбитыи толстыми слюезъ золота 56 пр. цѣльный гарнитуръ: браслетъ, состоящій изъ толстаго обруча, въ которомъ искусственные брилліанты превосходной игры обхлупываютъ: дублетъ-рубинъ, сафиръ, изумрудъ, бирюзу или аметистъ, по выбору заказчика; такая же брошь, пара серегъ и кольцо такого же фасона въ изящномъ футлярѣ только за 6 р. 50 к. Требования исполняются немедленно безъ задатка налож. платажомъ.
Адресовать: въ „**БАЗАРЪ НОВОСТЕЙ**“, Варшава, Гравичная, 4. № 16865 2-1

Золотая медаль на Всемирной Парижской Выставкѣ 1900 года.
Новѣйшіе духи сезона.
Каллисто „**Violacea**“.
Запахъ цвѣтовъ этой орхидеи восхитителенъ, напоминаетъ фиалку и желтофіоль и держится очень долго.
Ф. ВОЛЬФЪ и СЫНЪ парфюмеры въ Карlsruэ.
Имѣется во всѣхъ лучшихъ парфюмерныхъ и аптекарскихъ магазинахъ и парикмахерскихъ. **Ц. № 16464 9-9**

DETECTIVE-INSTITUT
„**HELIOS**“, WIEN.
Частныя справки, розыски, секретныя наблюденія и пр. (Всюду).
БУХГАТЕРІЯ
БОЯ ЗОЛ. МЕДАЛ.
С.Я.ЛИНДЕНТАЛЪ
МОСКВА,
СИБИРЬ ВРАЖ. 27.
ТРЕБУЮТЪ
КАВАЛЕРІИ
ПЕРВОУЧИННО
ПОСЛУЖИВШИХЪ
ВЪ ПЕРВЫЙ
ПОЛКЪ
ИЛИ ПОСЛУЖИВШИХЪ
ВЪ ВОЙСКАХЪ
ИЛИ МОРАЛИ

ВЫ ДОЛЖНЫ требовать
прейсь-курантъ
Парижскихъ реальныхъ издѣлій отъ
И. Беклеръ, Ревель.

Перуин

ИДЕТЬ НА ВСТРѢЧУ МЕЛАНІИ
ВСѢХЪ ЛЮДЕЙ ИМѢТЬ
РОСКОШНЫЕ ВОЛОСЫ
и ОСВОБОЖДАЕТЪ ЛЮДЕЙ
отъ **СТОЛЬ ТЯГОСТАГО**
выпаденія волосъ и
крайне неприятой
перхоти.
ПРОДАЕТСЯ по **1 р. 75 к. фла.**
БАЗАРЪ МАРОКЪ, СПб.
НЕВСКІЙ № 20-34

СОБРАНИЕ ЛИБРЕТТО

на рус. яз. (содержаніе
42 оперъ съ приоб. ариѣ,
восточною попер. на
сцен. театр.) необходимо
кажд. шителег. сем.
Сост. Влад. Ал. Сидорова.
Цѣна 1 р. 20 к.
съ пересылк., съ нал. плат. 1 р. 30 к.
Высылаю безъ задатка. Адресъ: Варшава,
Сенатор. ул. 23.30 тинорг. **Г. Д. Левисона**

КОМУ НУЖНЫ ДЕНЬГИ!

Могутъ заработать до 200 руб.
и болѣе въ мѣсяцъ. Подробно
свѣдѣнія высылаютъ за семикоп.
марку **КОНТОРА ФАБРИКЪ**
Э. А. НОВИЦКАГО,
С.П.Б. Гороховая ул., № 36.

ДАВНО

ИСПЫТАВШИМЪ
МОЗОЛИНЪ
А. Рейнгерцъ
Извѣстно, что это радикальное
средство уничтожаетъ мозоли съ корнемъ.
Продается вездѣ. Цѣна 35 коп.

УВЕЛИЧЕНІЕ ПОРТРЕТОВЪ.

Худож. маст. **Г. Шрейберъ.** Гл. контора СПб.,
Казанская, 12. Изящ. фото-харанд. портреты
отъ 2 р. Въ шир. баг. рамѣ 3 р.
Требуйте образецъ. 2-2

Остерегаться поддѣлки!
Провизора
Г. Ф. Юргенсъ
БОРНО-ТИМОЛОВОЕ МЫЛО
ПРОТИВЪ ИЗЛИШНЕЙ ПОТЛИВОСТИ и
ДЕЗОДОРИРУЮЩЕ
БЛАГОВОННОЕ ТУАЛЕТНОЕ МЫЛО
ВЫСШАГО ДОСТОИНСТВА
ПРОДАЕТСЯ ВЕЗДѢ
Цѣна **50 к. 1/2 руб. 30 к.**

НОВАЯ КНИГА

А. И. Свирицкій Преступники (Записки арестанта) и Разсказы. Штуттн. Подальн.
Адвокатъ. За нѣмъ. Степанъ. Проуръ.
Цѣна 1 рубль.
Изданіе СПб. Т-ва «Трудъ», СПб., Фонтанка,
№ 86. Высылающіе изъ склада, за пересылку не платятъ. 2-2

САМОКРАСЯЩІЯ ГРЕБЕНКИ

красятъ волосы въ любой несмываемый цвѣтъ, послѣ чего ихъ можно гфрировать, завивать и пр. Гребени совершенно безвредны. Перес. налож. плат. шт. 2 р. 50 к.
С.-Петербургъ,
БАЗАРЪ МАРОКЪ Невскій, 20-31.

НОВОЖДЕНІЕ. Ром. изъ современн. жизни
Вс. С. Ловчева. Ц. 2 р., съ пер. 2 р. 50 к.

КРАСИВО ПИСАТЬ

выучивается всякій заочн.
(посредствомъ переписки)
въ 15 уроковъ у
профессора каллиграфіи
А. КОССОДО.
Методъ преподаванія на Парижской
всемирной выставкѣ 1889 г. и удостоенъ
золотой медали. За 4 семикопечныя
марки высылаются **ПРОБНОЕ ПИСЬМО**
шрифтовъ, подробныя условія и образцы
исправленія почерк. заочн. учен. Адресъ:
Профессору каллиграфіи **Адольфу Коссодо**
въ Одессѣ, Дерибасовская, д. № 19.

ХВОЙНАЯ ЭССЕНЦІЯ

С.-Петербургской
ТЕХНО-ХИМИЧЕСКОЙ
Лабораторіи.
ЗДОРОВОЕ
комнатное дезинфекціонное средство,
распространяетъ пріятный бальзамическій
запахъ хвойнаго лѣса.
◆ Продается вездѣ. ◆
С.-Петербургъ, Коломенская, 12.

КРАСКА ДЛЯ ВОЛОСЪ

„ПРИМА-ИНДІАНЪ“

С.-Петербургской
ТЕХНО-ХИМИЧЕСКОЙ Лабораторіи
быстро, прочно и натурально окрашиваетъ волосы въ черный, темнорусый и русый цвѣтъ.
главный складъ.
С.-Петербургъ, Коломенская, д. № 12.
Продается вездѣ.



РУЧНЫЯ ГАРМОНИИ

„ПРЕЛЕСТЬ“ — ОТЛИЧАЮТСЯ ЗАМѢЧАТЕЛН. ЛЕГКОСТЮ ПРИЯТНЫМЪ ТОНОМЪ, УДОБН. ИГРОЙ и т. д. ОДНОРЯД. ДАМСКІЯ 5 р. ОБЫКНОВ. РАЗМ. 8, 10 и 14 р. ДВУХР. 20 и 30 р. ТРЕХР. 40 р.

„КРЕМОНА“ — СЪ ЧРЕЗВЫЧАЙНО ПЪВУЧИМЪ ТОНОМЪ ОДНОРЯД. 8, 10 и 12 р. ДВУХРЯД. 18 и 20 р.

Самоучитель АЛЕКСѢЕВА 1 руб.
ВѢНСКІЯ ГАРМОНИИ двухрядныя 20 и 25 руб.
трехрядныя 28, 35 и 45 руб.

ГАРМОНИИ системы ПЕТРА НЕВСКАГО 3 р., 4 р., 6 р. и 7 р. 50 коп.
Самоучитель ПЕТРА НЕВСКАГО 50 коп.

ЦЕНТРАЛЬНЫЙ СКЛАДЪ И ФАБРИКА МУЗЫКАЛЬНЫХЪ ИНСТРУМЕНТОВЪ
И. Ф. МЮЛЛЕРЪ МОСКВА, ПЕТРОВКА.
Иллюстрированный прейсъ-курантъ безплатно.

ПОЧТИ ДАРОМЪ,

для рекламы по особенно удешевленной цѣнѣ только до 10 Апрѣля 1902 года

каждому, кто намъ пришлетъ изъ провинціи

визитную или кабинетную **ДВА** рубля денег и сіе объявленіе, будетъ фотографическую карточку, изготовленъ въ пятнадцатидневный срокъ большой бистовый портретъ „Экспрессъ“ близкій къ натуральной величинѣ, увеличенный при помощи Свѣтописи, художественно отбланный, и высланъ одновременно съ органомъ почтою за нашъ счетъ безъ всякой доплаты, по указанному адресу во все города

Россійск. Имперіи. **АТЕЛЪЕ** изящной Свѣтописи

С.-Петербургъ, Невскій пр., д. 61. Ко вниманию Гг. заказчиковъ! нашей свѣтописи, особенно техническаго исполненія портретовъ, конкурентовъ нѣтъ.

● **Воспользуйтесь случаемъ!** ● послѣ 10 апрѣля 1902 года цѣны будутъ повышены. Съ изложеннымъ платежомъ не выслаются.

ПРЕВОСХОДНЫЯ

КОМНАТНЫЯ РАСТЕНІЯ

получаются при употребленіи

ВАГНЕРОВСКИХЪ УДОБРИТЕЛЬНЫХЪ ТУКОВЪ

Марки **F. K. W.**

Имѣются во всехъ лучшихъ аптекарскихъ магазинахъ, въ жестянкахъ по 30 и 50 коп. Высылаются по почтѣ пробные ящики въ 5 ф. по 2 и 3 рубля съ пересылкой. Брошюры высылаются безплатно. В. № 16743 4—4

Главный складъ Вагнеровскихъ туковъ у

Г. ФРИКЪ.

С.-Петербургъ, Адмиралтейскій просп., 10.

ВЕСЬМА ВАЖНО

для Гг. агентовъ, при принятіи заказовъ на штемпеля, одновременно имѣть при себѣ нашъ **богато-иллюстрированный каталогъ типографск. работъ**, содержащ. до 50 разновидн. образцовъ; высылается по полученіи 49 коп. Роскошная коллекція визитныхъ карточекъ **35 к.** (можно марками). Альбомъ штемпел. до 60 стр.—**безплатно.** Приглашаются дѣятельн. и солидн. агенты. Типографія и фабрика штемпелей **И. С. ЗИМАНЪ, ВЪЛОСТОКЪ.** 2—2

СПЕЦІАЛЬНОСТЬ ФАБРИКИ

ВАГНЕРЪ и КО (бывш. **Э. МАЛЕРЪ и КО**)

Москва, Петровка, 5

дѣйствительно **НЕСГОРАЕМЫЕ** денежные **ШКАФЫ**

Огнестойкость доказана въ 3-хъ публичныхъ испытаніяхъ и многихъ пожарныхъ случаяхъ. III. № 16875 3—1



ОТКРЫТА ПОДПИСКА НА

1-й ВЫПУСКЪ РОСКОШНАГО ИЗДАНІЯ ИЛЛЮСТРИРОВАНН.

ИМПЕРАТОРСКАГО РОССІЙСК. ОБЩЕСТВА ПЛОДОВОДСТВА

„АТЛАСЪ ПЛОДОВЪ“

I ВЫПУСКЪ БУДЕТЪ СОДЕРЖАТЬ

25 ХРОМОЛИТОГРАФИЧЕСКИХЪ ТАБЛИЦЪ

большого формата съ изображеніемъ въ натуральную величину плодовъ 22 сортовъ яблонъ и 7 сортовъ грушъ, ПРИГОДНЫХЪ ДЛЯ ПРОМЫШЛЕННАГО ПЛОДОВОДСТВА разныхъ мѣстностей Россіи, съ подробнымъ ПОМОЛОГИЧЕСКИМЪ ОПИСАНІЕМЪ каждого сорта и практическими примѣненіями. ХРОМОЛИТОГРАФИИ и ТЕКСТЪ печатаются въ ЭНЦИКЛОПЕДИИ ЗАГОТОВЛЕН. ГОСУДАРСТВ. ВУМАГЪ.

Подписная цѣна перваго выпуска до 15-го апрѣля 1902 г.

Съ разсрочкой 6 р.: до 15 апр. 2 р., до 1 июня 2 р., до 1 окт. 2 р.
По выходѣ въ свѣтъ цѣна I выпуска будетъ 7 рублей.

5 руб. съ дост. и перес.

ПОДПИСКА принимается въ Правленіи И. Р. Общества Плодоводства С.-Петербургъ, Чернышевъ пер., 16, а также въ книжн. маг.



Ш. № 16827 98—3

НЕ ТОРОПИТЕСЬ!!!

заказывать съ фотографическихъ карточекъ большіе фото-картинные портреты. Сначала потребуйте отъ насъ подробный иллюстрированный прейсъ-курантъ. Высылаемъ таковой въ провинцію безплатно. Цѣны наши, какъ для рекламы, баснословно дешевыя. Новая большая художественная мастерская „Александръ“ С.-Петербургъ, Казанская ул., д. 9.

„Гуниади Яносъ“

представляетъ собою продуктъ природы,

СЛАБИТЕЛЬНОЕ ДѢЙСТВІЕ котораго извѣстно.

Для ворм. приема достаточно 1/2 обмыка. стакана.

Владѣлецъ: **АНДРЕАСЪ САКСЛЕНЕРЪ** въ Будапештѣ.

ПРОДАЕТСЯ у ВСѢХЪ ДРОГИСТОВЪ и АПТЕКАРЕЙ.

Ц. № 16877 ПРОСЯТЪ ТРЕБОВАТЬ 10—1



Просимъ обращать вниманіе на нашу предостерегающую марку портрета, которая неизмѣнно находится на этикетѣ каждой бутылки настоящей нашей воды.

ГОРЬКУЮ ВОДУ САКСЛЕНЕРА.

Поступило въ продажу новое изданіе **Ф. ПАВЛЕНКОВА:**

ЖЕНЩИНЫ И ЭКОНОМИЧЕСКОЕ ОТНОШЕНІЕ.

Исслѣдованіе экономическихъ отношеній между мужчинами и женщинами, какъ фактора въ социальн. эволюціи. Ш. Стотсонъ. Переводъ съ англійскаго. Ц. 1 руб.

„БЛИКЕНСДЕРФЕРЪ“.



Новѣйшія американскія пишущія машины имѣютъ 84 буквы и знаковъ. Единственная клавиатурная машина съ виднымъ шрифтомъ по такой дешевой цѣнѣ.

№ 5—100 р., № 7—140 р.

Машины эти удостоены высшихъ наградъ и золотыхъ медалей въ Чикаго, Мульѣ, Руанѣ и Золянгенѣ.

Каталоги и образцы шрифтовъ высыл. безплатно. 3—1
Торговый Домъ **Э. Кинкманъ и Ко** С.-Петербургъ, Гороховая, 17.

ЗНАМЕНИТЫЙ ЧАЙ

ЦАРСКАЯ РОЗА.

По своему замѣчательному вкусу, сильному аромату и настою (колеру). китайскій чай ЦАРСКАЯ РОЗА нами первыми былъ выпущенъ въ продажу 10 августа 1873 года, за оный чай нами получены на Всемирной выставкѣ въ Ливерпульѣ въ 1894 г. золотая медаль, на выставкѣ въ Парижѣ въ 1895 г. высшая награда „GRAND PRIX“ и на Всероссийской выставкѣ въ Нижнемъ-Новгородѣ въ 1896 г. Похвальный отзывъ: кромѣ того мы получили массу благодарностей отъ гг. потребителей этого чая за его замѣчательный вкусъ, сильный ароматъ и настою (колеру), каковыми чаемъ надѣемся заслужить самому изысканному вкусу; любителей и знатоковъ чая просимъ опробовать и убедиться. Цѣна розничная 2 р. за фунтъ, оптовая 1 р. 60 к. за фунтъ. При выпискѣ отъ 3 фун. чай высылается по оптовой цѣнѣ 1 р. 60 к. за фун. (Выгоднѣе выписывать 5 фун., такъ какъ пересылка почтой стѣтъ 40 коп., какъ за 3 ф., такъ и за 5 фун.), при выпискѣ отъ 25 ф. и болѣе по 1 р. 50 к. за ф., пересылка чая за счетъ покупателя. Пробный фунтъ высылается на счетъ складовъ во всю Европейскую Россію и на Кавказъ за 1 р. 80 к., а въ Западную и Восточную Сибирь, Туркестанскій край и Закаспійскую область за 1 р. 60 к., пересылка за счетъ покупателя, съ наложеннымъ платежомъ на 10 к. дороже Чай можно выписывать исключительно изъ чайныхъ складовъ.

ТОРГОВАГО ДОМА

Константина Ефремовича

КИСЕЛЕВА.



Похвальный отзывъ за Всероссийск. выст. въ Н.-Нов. 1896 г.

Москва, Покровка, противъ церкви Успенія, д. Борисовыхъ, близъ Маросейки. (Означенные склады чая переведены со Срѣтенки изъ д. № 10). Подробный прейсъ-курантъ китайскимъ, цейлонскимъ и японскимъ чаемъ и условия продажи по требованію высылаемъ немедленно безплатно.

ЖИЗНЬ

№ 7. **ОБЪЯВЛЕНИЯ** для напечатания в „Нивѣ“ принимаются по слѣдующей цѣнѣ: за строку непарелль (въ 1/4 ширины страницы) — 1 р. 50 к. (на первой страницѣ) и 1 р. (на остальныхъ страницахъ). 1902 г.

Содержаніе. Т Е К С Т Ъ: Къ 50-лѣтію кончины Гоголя.—Живы ли „мертвые души“.—Къ рисункамъ: Гоголь въ гробу.—Могила Гоголя.—Въ Васильевкѣ.—Губернаторская дача въ Калугѣ.—Флигель, въ которомъ жилъ Гоголь.—Группа чиновниковъ калужскаго губернскаго правленія съ Н. М. Смирновымъ во главѣ.—Аннуциата.—Нозд;евъ.—Плюшкинъ.—Генералъ Бетрищевъ.—Муразовъ.—Три вѣка назадъ. Историческая повесть В. М. Михеева. (Продолженіе).—Масляница.—Новая клиника.—Китайскій посланникъ Янгъ-ю.—Ф. А. Фельдманъ.—К. И. Смирновъ.—П. П. Гнѣдичъ.—Л. В. Собиновъ.—Англо-бурская война.—Объявленія.

Р И С У Н К И: Гоголь въ гробу. Рѣс. съ натуры А. Ястребцова.—Гоголь въ началѣ сороковыхъ годовъ.—Гоголь въ 1834-мъ году.—Гоголь въ Васильевкѣ.—Губернаторская дача въ Калугѣ.—Флигель въ Калугѣ.—Н. М. Смирновъ и служащіе въ калужскомъ губернскомъ правленіи.—Могила Гоголя.—Аннуциата.—Тарасъ Бульба съ сыновьями.—Собственноручный рисунокъ Гоголя къ послѣдней сценѣ „Ревизора“.—„Мертвая Душа“: 1) Нозд;евъ и Чичиковъ. 2) Плюшкинъ и Чичиковъ. 3) Чичиковъ у Бетрищева. 4) Чичиковъ и Муразовъ.—„Изъ молодыхъ да ранній“.—Новая клиника: 1) Входъ въ клинику. 2) Аудиторія. 3) Амбулаторія.—Масляница въ Мадридѣ.—Русское народное гулянье въ срединѣ прошлаго вѣка.—Китайскій посланникъ въ Петербургѣ Янгъ-ю.—Ф. А. Фельдманъ.—К. И. Смирновъ.—Е. И. Ламанскій.—П. П. Гнѣдичъ.—Л. В. Собиновъ.—Нападеніе буровъ на англійскій блокгаузъ.

Къ этому № прилагается выпускъ „Ежемѣсячныхъ литературныхъ приложений“ за февраль 1902 г.

ВНИМАНИЮ
Практичныхъ Хозяекъ
кондитерской фабрики
Д. БРАЙНИНА
Ягодные и фруктовые экстракты
для быстрого пригот. сладкихъ блюдъ
крема, желе, мороженого и десерта
Боярскаго, вслѣдствіе большого на
нихъ спроса, вывади сомнѣтел. по-
дражанія. Желая, имѣть эти предметы
ДѢЙСТВИТЕЛЬНО ХОРОШИМИ
благоволятъ на каждомъ предметѣ на-
стоятельно требовать
Утвержден. Правит. марку за № 3724
и подпись **Д. БРАЙНИНА** Москва.

УДОБНО, ВЫГОДНО и ВКУСНО!!!

ЧЕ-СУ-ЧА

настоящая китайская (съ пломбой) чисто шелковая, собственной выш-
ски изъ южнаго Китая, высшаго качества. Цѣны: за кусокъ мѣрою въ
26—27 арш.—дамская въ 9 р., 10 р. и 12 р.; особенно рекомендуется
полумужская—на 15 р. и 16 руб., мужская—мѣрою въ 27—28 арш. въ
20 р., 23 р. и 35 руб., фанза мѣрою 21—22 арш.—10 р. и 15 р., 30 р.
и 40 р. Оптовый складъ Александра Песторовича **ИВАНОВА**, Мо-
сква, Тверская, пассажъ Постникова. Гг. иногороднымъ высылаютъ и
съ наложеннымъ платежомъ; упаковка за счетъ склада, а пересылка
за счетъ покупателя. Г. № 16891 2—1

„НОВОСТЬ ВЪ МІРѢ ДУХОВЪ“
„Бризъ де Монтэ-Карло“
— Briese de Monte-Karlo —
„ДЖЕМСА ФЛОВЕРА“
Духи эти напоминаютъ свѣжій воздухъ
весны.... соединенный съ чуднымъ запа-
хомъ цвѣтущаго сада.
Цѣна флакона 2 р. 60 к.
съ пересыл. во всѣ города Р.
Парфюмерный маг. **Г. ПЮПА**,
Пассажъ, № 39, СПБ.

200 руб. въ мѣсяцъ
и больше можете вездѣ заработать вся-
кій чрезъ взятіе агентуры на легко про-
даваемый, ходій предметъ, необходи-
мый въ каждомъ домѣ. Предложенія (мо-
жно и на русск. языкѣ) адрес.: Леопольдъ
Фейтхъ. Вѣна VII/2 (Leopold
Feith, Wien VII/2). 3—3

Настоящ. средство разрѣш. къ торговлѣ на
общ. основ. Спб. Столич. Врач. Упр., какъ не
содерж. вредн. для здоровья веществъ и не
входя въ оцѣнку его дѣйствительности.

Вышелъ 1-й выпускъ четвертаго года (курса) изданія.
СЕМЕЙНЫЙ УНИВЕРСИТЕТЪ
Ф. С. Комарскаго
Собраніе популярныхъ лекцій для самообразованія. Продолжается подписка
на I, II, III и IV года (курсы) изданія. Учащимъ и учащимся особа
льгота. Подробныя условія подписки съ отзывами печати и образцами лекцій
высылаются издателемъ бесплатно. Подробности см. № 4 „Нивы“ 1902 г.

ПЛОДОВЫЙ ПИТОМНИКЪ.
Продажа плодовыхъ деревьевъ; главное
вниманіе обрац. на правильное развѣт.
корнев. системы, безусловную вѣрность сор-
товъ и соответствіе деревъ съ климат. сѣ-
вера и средн. поясомъ Россіи. Къ заказу при-
лагается наставленіе къ посад. и уходу за
растен. Каталогъ высылаютъ по требов. ве-
домленію. Адресъ: **Нижній-Новгородъ**, почт.
тов. ящикъ № 1. Управл. Агрономъ, О. Нароль.

Чистое лицо
получается скоро
послѣ употребле-
нія новаго сред-
ства „**КРЕДО**“
отъ **ПРЫЩЕЙ**
и **УГРЕЙ.**
Банка 1 р. 50 к.
перес. нлож. плат.
Н. Окшевскій, С-Петербургъ, Караван-
ная, № 5, кв. 8.

Д-ра Бремера всемірно-извѣстная
Лѣчебница для легочныхъ больныхъ
Герберсдорфъ — Силезія
Главный врачъ тайный совѣтникъ Петръ, долгое время бывшій ассистентомъ Бремера.
Великолѣпный зимній курортъ.
Объявленія бесплатно высылаются изъ **Управления лѣчебницы.**

Специально семейная дѣла
въ судебныхъ, административн. мѣстахъ и
ДУХОВНЫХЪ КОНСИСТОРІАХЪ
ведетъ повѣренный.
СПБ., Лештуковъ пер., д. 8, кв. 3.

Швейныя машины „ИФАФФА“.
Общепризнанныя великолѣпными, снабженныя
новѣйшими усовершенствованіями швейныя ма-
шины для потребностей семьи, ремесленныхъ и
фабричныхъ производствъ.
Склады въ большей части крупнѣйшихъ городовъ.
Г. М. Ифаффа, фабрика швейныхъ машинъ.
Кайзерслаутернъ. (Kaiserslautern). Германия.
Основано въ 1862 г. 1,000 рабочихъ.

ДЕТЕКТИВЪ-ИНСТИТУТЪ
„HELIOS“, WIEN.
Частныя справки, розыски, секретныя на-
блюденія и пр. (Всѣмъ).
„СТАНОКЪ-ВЕЛОСИПЕДЪ“
для комнатной ходьбы на педаляхъ, вѣзмѣтъ
прогулку. Незамѣнимый подарокъ пожилымъ,
ведущимъ слѣдкій образъ жизни. Можно ви-
дѣть въ Промышленномъ музеѣ, СПБ., Нов-
оскій, 52. Цѣна: 65, 85 и 100 руб. Подробно-
сти въ брошюрѣ: „Пришла пора заглянуть
гимнастическ. въсьмъ“—высылаются за 45 к.
марканы. Адр. г. Рыбинскъ, полковнику
В. Ф. Бѣлявскому. 2—5

ЗАЙКАНИЕ
ПАГЛАВОСТЬ, ШЕНЕЛІЯЦКА,
УСТРАН. ЛЕЧЕБ. ЗАВЕДЕНІЕ **И. Ю. ЗРНСТЪ**,
Москва, Б. Никитская № 11.
плата по излеченіи
РУКОВОДСТВО къ самообученію для зайки 5 рублей.
Рекомендовано Главнымъ Управленіемъ Военно-учебныхъ заведеній, какъ
ВЕСЬМА ХОРОШЕЕ дополненіе къ вмѣющимся уже въ кадет-
скихъ корпусахъ выпискамъ по этому вопросу. (2)

2000—4000 РУБ. ПОБОЧНЫЙ ЕЖЕГОДНЫЙ ДОХОДЪ ДЛЯ КАЖДАГО!!!
Кто за 300—600 руб. (допускается разсрочка платежа) приобрѣтитъ у насъ машину съ
ея указаніями и репетиторами, какъ устроить фабрику и самому выдѣлывать фруктовыя
ягодныя, сельтерскія и т. п. воды, лимонады, квасы, ирландскія вина и напитки (сидръ,
шампань, сорбетты и проч.). Катоги, съѣмы и т. п. высылаемъ за десять 7 коп. почт.
марокъ. Фабрика мавишь **Иппо и Ю.**, въ Варшавѣ, Врубля, № 10.

АКЦИОНЕРНОЕ ОБЩЕСТВО
„С.-ПЕТЕРБУРГСКАЯ ХИМИЧЕСКАЯ ЛАБОРАТОРІЯ“
(основана 1860 года)
Пажайловскій пр., № 27.
Золотая медаль Парижъ 1900 г.
О-де-колонъ двойной,
О-де-колонъ тройной,
О-де-колонъ № 4 (Экстрактъ),
качествомъ нисколько не уступающій иностранному производству.
— ВЪ ПРОДАЖѢ ВЕДѢ. —

Общество «С.-ПЕТЕРБУРГСКАЯ ХИМИЧЕСКАЯ ЛА-
БОРАТОРІЯ», въ виду практичнейшихъ, для вве-
денія публики въ заблужденіе,
различныхъ поддѣлывающій подъ на-
званіе Общества, проситъ обращать
особое вниманіе на его фирму,
помѣщаемую на этикетахъ, заключающуюся только
въ трехъ словахъ:
„С.-ПЕТЕРБУРГСКАЯ ХИМИЧЕСКАЯ ЛАБОРАТОРІЯ“

ЗАЙКАНИЕ
дѣлится въ лѣчебномъ учрежденіи
И. И. Гимиллера, Москва, Новая
Басманная, д. Лангина. **Плата**
по излеченіи.
Условія высылаются бесплатно.

Составитель **САМОУЧИТЕЛЬ** Редакторъ
С. Г. Ручъ. **Д. Н. Сеславинъ.**

РУССКАГО ЯЗ. для русскихъ.

Два тома, 750 стр. бол. ф-т. Т. I. **Этимологія** (выпуски 1—18) въ портфель-папкѣ
4 р.; въ роск. 4 р. 50 к.; перес. 50 к. На II г. **Синтаксисъ** (вып. 19—36) продолж.
подписка только до 15 марта. Цѣна по подл. 3 р.; съ перес. 3 р. 50 к. Вышла 19—32 вып.
Только подписчики получ. безпл. прилож. 1) **Карманная энциклопедія** и слово-
толкователь; 2) **Учебникъ логики**; 3) **Теорія русск. словесности.**
Заданіе имѣть плѣну не только научитъ безошибочно писать и говорить по-рус-
ски, но дастъ возможность всесторонне изучитъ, безъ помощи учителя, родной языкъ.
«САМОУЧИТЕЛЬ» являетъ настоящею справочною книгою кажд. образован. чело-
вѣка. Учителямъ оны послужитъ полез. пособ., а ученикамъ замѣнитъ репетитора.
Для ознакомл. 1 вып. I. т. выск. за 20 к. почт. марк.

Орфографическій словарь.

164 стр. бол. ф-т., заключ. около 40,000 словъ, въ правописаніи котор. можетъ
встрѣтиться затрудненіе. Единствен. над. съ показан. корней словъ и удареній. Цѣна:
1 р.; въ перепл. 1 р. 25 к. и 1 р. 50 к.; перес. 25 к.

Подписч. II. т. «САМОУЧИТЕЛЯ» за перес. I. т. и «СЛОВАРЯ» не платятъ, выпи-
сывая изъ редакціи.

Иногородніе обращаются съ требованіями непосредственно въ редакцію: По-
тербургъ, Бол. Московская, д. 7, кв. 34. Город. обрац. въ книж. маг. **М. В. Попова**
Издатель № 68

Библиотека „Руниверс“



XXXIII г.

ПОЛИТИКИ И СОВРЕМЕННОЙ ЖИЗНИ.

г. XXXIII

№ 7

Выходитъ ежедневно (52 № въ годъ), съ приложеніемъ 24-хъ книгъ „Сборника“, содерж. соч. Н. С. ЛЬСКОВА и В. А. ЖУКОВСКАГО, 12 книгъ Литературныхъ Приложеній, 12 №№ „Парижскихъ модъ“ и 12 листовъ чертежей и выкроекъ.

1902

Выданъ 16-го февраля 1902 г.

Цѣна этого №—20 к., съ пер. 25 к.

ОТКРЫТА ПОДПИСКА НА „НИВУ“ 1902 г.

Безъ доставки въ Петербургъ.	5 р. 50	Безъ дост. въ МОСКВѢ въ конторѣ Н. ПЕЧКОВСКОЙ, П. Петровскія линіи.	6 р. 25	Безъ доставки въ ОДЕССѢ въ кн. маг. «ОБРАЗОВАНИЕ», Ришельевская, 12.	6 р. 50	Съ доставкою въ Петербургъ.	6 р. 50	Съ пересылкою по всей мѣстности Россіи.	7 р.	За гра-инцу.	10 р.
------------------------------	----------------	---------------------------------------------------------------------	----------------	----------------------------------------------------------------------	----------------	-----------------------------	----------------	-----------------------------------------	-------------	--------------	--------------

Къ этому № прилагается выпускъ «Ежемѣсячн. литерат. приложеній» за февраль 1902 г.

Къ 50-лѣтію кончины Гоголя.

21-го февраля 1902 г. вся Россія торжественно и съ чувствомъ безконечной благодарности справляетъ пятидесятилетия юбилея по Гоголю.

Говорятъ, что выдающееся историческое значеніе этого великаго русскаго писателя еще не вполне выяснено. Мо-

жетъ-быть, ученые словесники еще долго будутъ устанавливать значеніе Гоголя, опредѣлять его заслуги предъ литературою и обществомъ. Но достаточно сказать, что имя Гоголя одно изъ самыхъ популярныхъ русскихъ именъ, что нѣтъ во всей Россіи сколько-нибудь грамотнаго человѣка, память



Гоголь въ гробу. Рис. съ натуры А. Ястребцова (собств. «Нивы»), авт. «Нивы».

котораго не сохранила навсегда образы, созданные Гоголемъ, что всё мы прикинемъ громаднымъ значеніемъ этихъ образовъ для уясненія себѣ русской дѣйствительности и общественныхъ нашихъ задачъ, чтобы и значеніе самого Гоголя, какъ художника, какъ общественнаго дѣятеля, было для насъ прѣвыше всякихъ сомнѣній.

Гоголь былъ великій художникъ. Только такіе художники способны создать безсмертные образы и типы, т.-е. отмѣтить своимъ гениальнымъ перомъ самыя характерныя черты быта и жизни своего народа. Пока живъ русскій народъ, до тѣхъ поръ будетъ жить и созданное Гоголемъ. Когда мы вспоминаемъ нашъ XVIII вѣкъ, хотимъ себѣ ясно представить, чѣмъ были наши предки въ этомъ вѣкѣ, мы невольно оста- навливаемся на образахъ, созданныхъ Фонвизиномъ. Та же роль принадлежитъ Гоголю для XIX вѣка. И если фонвизинскіе типы до сихъ поръ не устарѣли, если мы въ нихъ узнаемъ плоть отъ нашей плоти, если мы не можемъ отрицать, что многія черты нашего быта и нашего общественнаго самосознанія прѣимущественно перешли къ намъ отъ тѣхъ нашихъ предковъ, съ которыхъ сатирикъ XVIII вѣка списалъ свои портреты, то это въ тысячу разъ больше примѣнимо къ гоголевскимъ типамъ. Только крайнее сомнѣніе можетъ подсказать мысль, будто бы эти типы отжили свой вѣкъ: всё они еще живы, всё они въ измѣненномъ видѣ встрѣчаются еще такъ же часто, какъ встрѣчались при Гоголѣ, когда ихъ появленіе на сценѣ или на страницахъ его безсмертныхъ произведеній приковывало къ себѣ страстное вниманіе всякаго русскаго человека.

Впрочемъ, зачѣмъ намъ останавливаться на значеніи Гоголя, какъ художника? Оно теперь, по прошествіи 50 лѣтъ послѣ его смерти, выяснилось для всѣхъ окончательно. Менѣе, быть-можетъ, выяснено то, что составляетъ живую душу всѣхъ его художественныхъ созданій. Что Гоголь былъ великій юмористъ,



Гоголь въ началѣ сороковыхъ годовъ.



Гоголь въ 1834-мъ году.

что сатирическій его гений стоитъ выше всякихъ сомнѣній, что его сатира коснулась не только внѣшнихъ сторонъ русской жизни, но и внутренняго ея существа, что Гоголь умѣлъ возводить свои образы въ «перль созданія», что многіе выведенные имъ типы какъ бы навсегда высѣчены изъ самаго прочнаго металла,—все это считается теперь безспорнымъ. Пластическій его талантъ, художественный его гений пользуется общимъ признаніемъ. Но есть одна сторона его творчества, которая въ нѣкоторыхъ людяхъ еще возбуждаетъ сомнѣнія. Эта сторона, какъ принято у насъ выражаться, касается его «міросозерцанія». Но не имѣемъ ли мы тутъ дѣло съ явнымъ недоразумѣніемъ? Гоголь, какъ ветхо-завѣтный пророкъ, «смѣялся горькимъ

своимъ словомъ». Откуда же горечь его слова? Что вызывало въ немъ знаменитыя «незримыя слезы»? Если мы всё признаемъ законность этихъ «слезъ», если мы всё сочувствуемъ имъ, если мы всё говоримъ себѣ: да, современное Гоголю положеніе

Россіи не могло не вызывать этихъ «незримыхъ слезъ» и этого «горькаго слова», то мы, значитъ, сливаемся съ Гоголемъ въ одномъ чувствѣ, значитъ, источникъ этого смѣха, этихъ слезъ у Гоголя и у насъ одинъ и тотъ же, значитъ, душа Гоголя намъ родственна и близка, значитъ, тѣ общественныя несовершенства, которыя вызывали въ Гоголѣ его сатиру, его «незримыя слезы» и его «горькое слово», наполняютъ и нашу душу скорбью. Вывелись ли у насъ и Чичиковы, и Маниловы, и Ноздревы, и Собакевичи, и Городничіе, и Хлестаковы, и Добчинскіе, и Бобчинскіе? Всё они въ измѣненномъ видѣ живы теперь, какъ живы были при Гоголѣ, и, вдумываясь въ судьбу нашей родины, давая себѣ отчетъ въ общественныхъ ея недугахъ, мы

смѣемся надъ всѣми этими типами тѣмъ же «горькимъ смѣхомъ», какимъ научилъ насъ смѣяться надъ ними великій нашъ писатель. Надо ли, въ виду этого очевиднаго для всѣхъ



Гоголь въ своей усадьбѣ Васильевкѣ. Съ картины Волкова авт. «Нивы».



Губернаторская дача, въ которой Гоголь читалъ свои «Мертвыя души».



Флигель, въ которомъ жилъ Гоголь.

Къ пребыванію Гоголя въ Калугѣ. Губернаторская дача и флигель. По фот. авт. «Нивы».

факта, еще доказывать, что мы съ Гоголемъ единомышленники, что то чувство любви къ роднѣ, которое воодушевляло Гоголя, воодушевляеть и насъ, что о внутреннемъ разладѣ между Гоголемъ и нами не можетъ быть и рѣчь.

Но если мы являемся въ этомъ отношеніи единомышленниками съ Гоголемъ, если лучшія струны нашей духовной жизни сливаются въ благодарномъ и плодотворномъ созвучіи съ возвышеннымъ строемъ души Гоголя, то гдѣ же начинается мнимый разладъ, и существуетъ ли онъ вообще? Не есть ли онъ плодъ невѣрнаго пониманія какъ окружающей насъ жизни, такъ и самихъ себя. Говорятъ, что Гоголь является родоначальникомъ всей реалистической литературы XIX вѣка. Въ этомъ есть несомнѣнное преувеличеніе: «Бригадиръ» и «Недоросль», не говоря уже о сатирѣхъ Кантемира, несомнѣнно, вызвали къ жизни и «Ревизора», и «Мертвые души».

Многому научился Гоголь и у Пушкина, «Евгеній Онегинъ» котораго представляетъ собою одну изъ лучшихъ и реальнѣйшихъ картинъ русской жизни. Но не можетъ подлежать сомнѣнію, что глубокая вдумчивость и наблюдательность Гоголя, въ области явленій окружающей насъ дѣйствительности, со всею бытовыми, общественными, политическими и общечеловѣческими чертами, породили широкое



1) С. Я. Уньковскій. 2) Н. М. Смирновъ. 3) А. Ф. Кабрить. 4) В. Д. Мещериновъ. 5) П. А. Квашининъ-Самаринъ.
6) А. Кудрявцевъ. 7) В. Я. Быковскій.

Къ пребыванію Гоголя въ Калугѣ. Губернаторъ Н. М. Смирновъ и чиновники губернскаго правленія. Съ акварели Алексѣева, по фот. авт. «Нивы».

теченіе въ нашей литературѣ, — столь широкое, что оно захватило се почти всю безъ остатка. Изображеніе отрицательныхъ сторонъ русской дѣйствительности со временъ Гоголя стало преобладающимъ мотивомъ почти всей русской литературы второй половины XIX вѣка. Но при этомъ, обыкновенно, упускается изъ виду, что и положительныя типы Гоголя, указывающіе на то, чѣмъ могутъ быть исцѣлены общественныя наши несовершенства, наложили такой же сильный отпечатокъ на всю русскую литературу, и что чѣмъ болѣе она приближается къ XX вѣку, тѣмъ явственнѣе становится этотъ отпечатокъ. Отъ Костанжоло, противопоставленнаго Гоголемъ всему его Маниловымъ, Ноздревымъ, Пѣтухамъ, Тьпѣтняковымъ, отъ гоголевскаго генераль-губернатора, противопоставленнаго имъ городничему, идетъ черезъ всю русскую литературу второй половины истекшаго вѣка теченіе, сперва какъ бы мелкое и узкое, но постепенно расширяющееся и захватывающее все новыя стороны русской дѣйствительности, — теченіе, представителями котораго явля-

ются художественныя типы въ родѣ Штольцевъ, Тушинныхъ, Соломиныхъ и безконечное ихъ потомство въ современной русской литературѣ, которые нынѣ въ ней рѣшительно преобладаютъ.

Это теченіе въ русской литературѣ и въ русской жизни не оцѣнено еще въ достаточной мѣрѣ, но о немъ пора вспомнить въ тотъ моментъ, когда мы, по случаю пятидесятой годовщины кончины Гоголя, воздаемъ ему хвалу, какой удостоились немногіе русскіе люди. Вспоминая и объ этой заслугѣ великаго нашего писателя, мы не можемъ не вспомнить тѣхъ словъ, которыя онъ коснѣюще уже рукою вложилъ въ уста одного изъ положительныхъ своихъ типовъ. Геніально изобразивъ печальную картину чичиковской Россіи, онъ говоритъ: «Мимо законнаго управленія образовалось другое правленіе, гораздо сильнѣйшее всякаго законнаго... И никакой правитель, хотя бы онъ былъ

мудрѣе всѣхъ законодателей и правителей, не въ силахъ поправить зла, какъ ни ограничивай онъ въ дѣйствіяхъ дурныхъ чиновниковъ представленіемъ въ надзиратели другихъ чиновниковъ». Надо, во что бы то ни стало, «возстать противъ неправды», противъ хищничества, взяточничества, общественныхъ злоупотребленій всякаго рода, и въ виду этого положенія, въ виду того, что настало время

«спасать нашу землю», что «гибнетъ земля наша не отъ нашествія двадцати иноплемennыхъ языковъ, а отъ насъ самихъ», Гоголь призываетъ всѣхъ «вспомнить долгъ, который на всякомъ мѣстѣ предстоитъ человѣку». Это были болѣе или менѣе послѣднія его слова, и эти слова являются призывомъ и всей современной русской беллетристики. Попираніе на каждомъ шагѣ общественного долга, — вотъ что заставляло Гоголя проливать «незримыя слезы», смѣяться «горькимъ смѣхомъ», вотъ истинный источникъ этихъ «слезъ» и этого «смѣха». Но развѣ исполненіе общественного долга теперь у насъ распространено, развѣ мы далеко ушли отъ того положенія дѣла, которое заставляло Гоголя смѣяться «горькимъ смѣхомъ»? И можетъ ли при такихъ условіяхъ идти рѣчь о разладѣ между великимъ писателемъ и нами? Тутъ пѣтъ разлада, а есть полное единомысліе и глубокое сочувствіе, благодаря которымъ нынѣшнія поминки по Гоголю справляются всею такъ торжественно и съ чувствомъ такой безграничной благодарности...

Живы-ли „мертвые души“.

Ставя такой вопрос, мы имеем в виду, конечно, не тѣ души, которыя съ удивительной мошеннической ловкостью скупалъ Чичиковъ, разбѣзжая по проселочнымъ дорогамъ, а души его героевъ, главнымъ образомъ, героевъ наиболѣе зрѣлыхъ и властныхъ (потому что они продолжаютъ еще властвовать надъ нашими умами) произведеній, какъ «Ревизоръ» и «Мертвые души». Живы ли горюдиный и его штабные, живъ ли Чичиковъ и тѣ, съ кѣмъ онъ встрѣчается, кого онъ проводитъ? Или это деревянные куклы съ ярлыками на лбу и надписями: «мошенникъ», «нахаль», «скупой» и т. д.?

Что это, люди или только пороки, недостатки, грѣхи, оторванные отъ богатой человѣческой природы и унижающіе ее своими претензіями на жизнность? Самъ Гоголь уже мучительно задавался этимъ вопросомъ, а рядомъ съ нимъ и послѣ него этотъ вопросъ тревожилъ многихъ. Понятно почему. Произведения Гоголя не только самое смѣлое, а пожалуй, и свободлюбивое, что только есть написаннаго на русскомъ языкѣ, но пока и самое властное. Теперь, 50 лѣтъ послѣ смерти ихъ творца, они, ихъ настроеніе продолжаютъ царить надъ нашими умами. Вся наша литература послѣдняго полувѣка идетъ отъ Гоголя. Но мѣткому выраженію В. Розанова, «Пушкинъ вытѣсенъ Гоголемъ» — вытѣснены жизнность, непосредственность, способность осязаться бытіемъ, и все это замѣнилось мрачнымъ и тоскующимъ раздумьемъ надъ жизнью, отъ котораго только сжимается сердце и падаютъ руки. И жутко это

больше всего потому, что Гоголь «создалъ ту форму, тотъ типъ, впадая въ который вотъ уже нѣсколько десятилѣтій текутъ все наши мысли и чувства. Идеи, которыхъ онъ вовсе не высказывалъ, ощущенія, которыхъ совѣмъ не возбуждалъ, возникнувъ много времени спустя послѣ его смерти, все, однако, формируются по одному опредѣленному типу, источникъ котораго находится въ его твореніяхъ. Съ тѣхъ поръ, какъ эти творенія лежатъ передъ нами, все, что не въ духѣ Гоголя (т. е. не въ духѣ отрицанія жизни и пропіи надъ ней), не имѣетъ силы и, напротивъ, все, что согласуется съ нимъ, какъ бы оно ни было слабо само по себѣ, растетъ и укрѣпляется». Но если такова власть Гоголя и «гоголевскаго» надъ умами, тѣмъ страшнѣе думать, что ошибался онъ самъ, выдавая деревянныхъ куколъ, съ надписью «мошенникъ», за живыхъ людей, а про-

пію надъ жизнью, насмѣшку надъ ней—за самую доподлинную жизнь нашу.

Но страшенъ сонъ... хотя почему-то онъ снится многимъ толковымъ и талантливымъ людямъ.

Подходя къ человѣку и готовясь нанести его портретъ на полотно своею гениальной кистью, Гоголь всегда спрашивалъ, между прочимъ: «скажи, любезный, какой же отъ тебя собственно прокъ для ближнихъ, для отечества, для людей вообще». Въ этомъ бытъ-можетъ проявлялась особая хохлацкая (а можетъ-бытъ, и всеславянская) складка его ума, которая

опредѣлилась въ немъ очень рано. Существовать даже подозрѣніе, что и первыя юношескія вещи, — тѣ, въ которыхъ молодой, не сознававшій себя гений только расправляетъ свои крылья, написаны имъ ради ближайшихъ цѣлей. Чѣмъ дальше, тѣмъ больше выяснялась эта особенность его натуры, — его практическая въ самомъ широкомъ и лучшемъ смыслѣ слова. Своему свободному творчеству онъ сознательно ставилъ предѣлы и цѣли. Онъ думалъ сначала о томъ, какъ бы сдѣлать лучше самого себя, какъ бы самому избавиться отъ своихъ недостатковъ. Эта задача увлекала его. «Съ этихъ поръ, — говоритъ онъ: — я сталъ надблять своихъ героевъ сверхъ ихъ собственныхъ гадостей, моею собственною дрянью. Вотъ какъ это дѣлалось: взявши дурное свойство мое, я преслѣдовалъ его въ другомъ званіи и на другомъ поприщѣ, стараясь себя изобразить его въ видѣ смертельнаго врага, написаннаго мнѣ самое чувствительное оскорбленіе,

преслѣдовалъ его злобою, насмѣшкою и всемъ, чѣмъ ни пошло... Если бы кто видѣлъ тѣ чудовища, которыя выходили изъ подъ пера моего вначалѣ, для меня самого, онъ бы точно содрогнулся...» Гоголь прямо говоритъ и этими, и другими словами, что первая цѣль его творчества было желаніе стать лучше самому. Конечно, мы не повѣримъ ему вполнѣ, мы прекрасно знаемъ, что творчество человѣка, тѣмъ болѣе гениальное творчество, никакимъ цѣлямъ подчиняться не можетъ. Но частью было и это, а потомъ все больше. Уже не ради исправленія самого себя, а ради исправленія людей сталъ писать (или думать, что онъ пишетъ) Гоголь. Вотъ первые враги, которыхъ онъ встрѣтилъ въ окружающихъ—это ихъ самодовольство, поразительная пошлость ихъ жизни, ничтожество тѣхъ цѣлей, которыя они преслѣдуютъ, скудость и хамство ихъ духа вообще. Въдъ въ «Ревизорѣ» и «Женить-

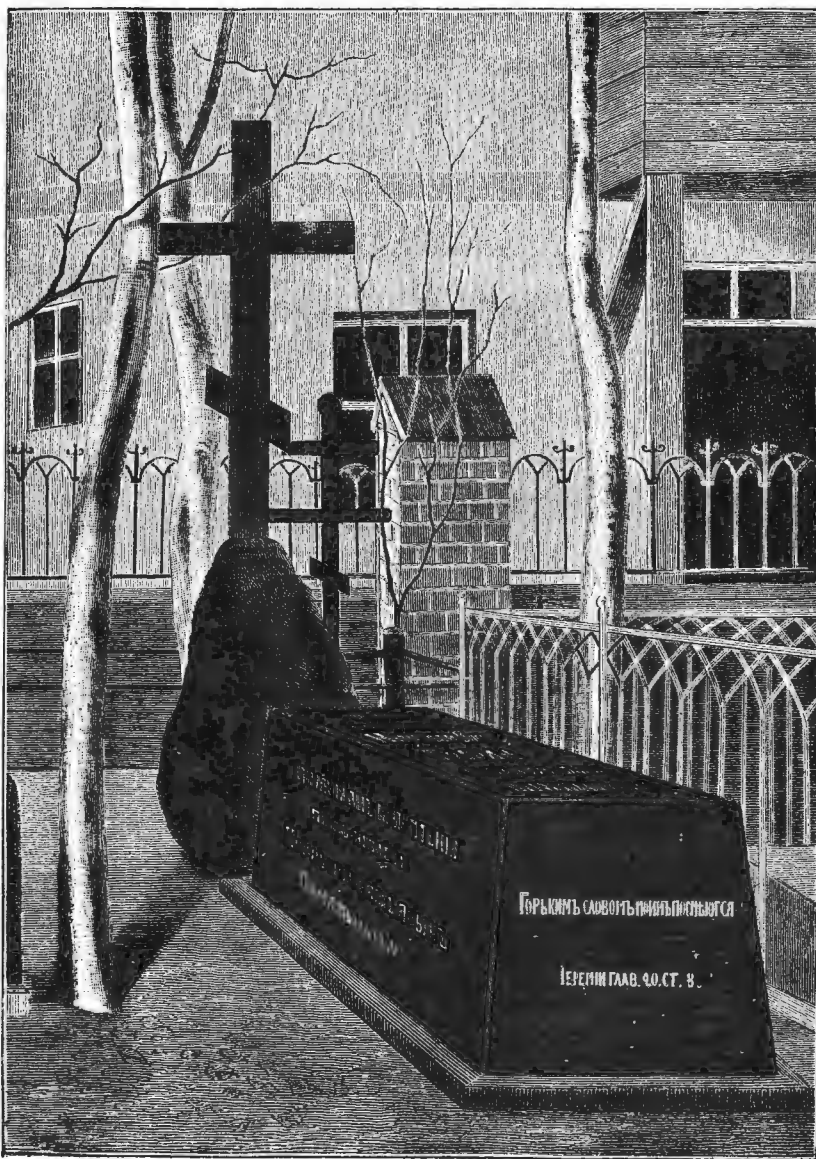

Могила Гоголя на кладбищѣ Данилова монастыря въ Москвѣ.

бѣ», въ первой части «Мертвыхъ душъ» всѣ дѣйствующія лица, несмотря на все свое самодовольство, хамы и трусы,— всѣ они рабы, хотя и имѣютъ рабовъ подъ собою. «Важнѣе всего была въ Гоголѣ та мысль, которую онъ приносилъ съ собою въ это время повсюду. Мы говоримъ объ энергичномъ пониманіи *вреда, производимаго пошлостью, лѣнью, потворствомъ злу съ одной стороны, и грубымъ самодовольствомъ, кичливостью и ничтожествомъ моральныхъ основаній съ другой.* Въ его преслѣдованіи темныхъ сторонъ человѣческаго существованія была страсть, которая и составляла истинное нравственное выраженіе его физиономіи. Онъ ненавидѣлъ пошлость откровенно и наносилъ ей удары, къ какимъ только была способна его рука, съ единственной *цѣлью*—потрясти ее, если можно, до основанія...» Подъ конецъ своей жизни Гоголь пересталъ уже творить. Онъ хотѣлъ только поучать, проповѣдывать, указывать путь. Онъ думалъ, что овладѣть истиною. Изъ-подъ его пера выходятъ совѣты, нравственныя ученія, упреки. Онъ постоянно говоритъ объ обязанностяхъ. Съ точки зрѣнія обязанностей онъ разбираетъ семейную и общественную жизнь. Онъ учитъ, какъ надо обращаться съ женой, дѣтьми, рабами, какъ надо служить, писать, работать, вообще вести свое хозяйство. То, что есть самаго цѣннаго въ человѣческомъ творествѣ,— свободное проявленіе его свободного духа—больше не прельщаетъ его. Онъ готовъ даже счесть все это соблазномъ. Онъ видитъ зло и борется съ нимъ. Онъ старается создать образцы для подражанія. Искусство, само по себѣ, перестаетъ существовать для него. Оно стало поученіемъ и проповѣдью. Онъ стремится создать уставъ всей человѣческой жизни,—вся жизнь въ его глазахъ обращается въ цѣль обязанностей, неисполненіе которыхъ ведетъ за собою и упреки совѣсти, и общественное зло. Отъ каждаго человѣка онъ требуетъ дѣла, требуетъ, чтобы онъ оставилъ послѣ себя нѣчто полезное.

Но эта *идея* его натуры, его характера, такъ рѣзко проявившаяся въ пемъ подъ конецъ жизни, жила въ немъ всегда. Оттого-то онъ какъ бы сосредоточился на изображеніи *служилого* сословія. Конечно, въ то время оно было наиболѣе на виду. Официальная Россія могла легко закрыть отъ глазъ наблюдателя всю Россію вообще. Но, и кромѣ того, какъ разъ въ духѣ Гоголя было спросить себя, какъ же служить служащіе люди, какую пользу приносятъ тѣ, что по самому существованію своего общественнаго положенія должны приносить ее? Вспомните судью, госящаго зайцевъ и размышляющаго о созданіи міра, попечителя богоугодныхъ заведеній, придерживающагося самыхъ простыхъ способовъ лѣченія, городничаго и его штабъ вообще. *Служенія* не видно, зато великое мастерство по той части, какъ и гдѣ ухватить и урвать. И сами служащіе, сами эти официальные лица въ форменныхъ вицъ-мундирахъ превосходно понимаютъ, какъ они не-

нужны, какъ даже просто вредны, потому что кому, какъ не имъ, знать лучше всего о своихъ подвигахъ. Недаромъ же прямо-таки ребяческой страхъ овладѣлъ ими, когда разносится слухъ о ревизорѣ. На что полезное, созннанное ими, могутъ указать эти люди, призванные совершить полезное? Ни на что. а вмѣсто этого—на рядъ насилій, издѣвательствъ, обмановъ, плутовскихъ и мошенническихъ продѣлокъ. Нисколько не лучше обстояло дѣло и въ другой части служилого сословія—въ кругу помѣщиковъ. По исконному воззрѣнію дореформенной Россіи, а отчасти даже и по смыслу законодательства, всѣ помѣщики состояли на государственной службѣ. За владѣніе землей и крѣпостными они несли повинности, и довольно тяжелыя, были обязаны службой, въ точномъ смыслѣ этого слова, вплоть до грамоты Екатерины. Эта грамота освободила

ихъ отъ службы собственно, но не отъ повинностей вообще. Они должны были блюсти порядокъ въ своихъ деревняхъ и содѣйствовать, по мѣрѣ силъ, благосостоянію крестьянъ. Иначе, ихъ владѣніе не оправдывалось ничѣмъ. Но что это за блюстители порядка и что это за опекуны — Маниловы, Ноздревы, Плюшкины, Тѣнѣтнниковы, Нѣтухи и т. д. Это враги крестьянства, враги земли прежде всего, потому что ничего создать они не могутъ, а могутъ лишь разорить подвластныхъ себѣ мужиковъ и пустить ихъ по міру. Зачѣмъ же они тутъ, чѣмъ платятъ они обществу за свои привилегіи? А что они должны быть на землѣ для чего-нибудь, дѣйствительно хорошаго и цѣннаго, что они должны отплачивать чѣмъ-нибудь за свои привилегіи — въ этомъ Гоголь не сомнѣвался ни на минуту. Идеаль хорошаго, рачительнаго хозяина былъ у него постоянно въ головѣ, все равно, какъ и идеаль хорошаго чиновника. Конечно,

только по обстоятельствамъ времени Гоголь не коснулся духовенства, но, вообще говоря, не трудно угадать, какія бы фигуры вылились въ данномъ случаѣ изъ-подъ его пера. Что же такое представляетъ изъ себя служилое сословіе въ его изображеніи? Это сословіе не служить; оно не создаетъ ничего полезнаго, оно пребываетъ въ лѣни; стремится къ самымъ ничтожнымъ и пошлымъ цѣлямъ жизни, предано чревоугодію, мелкимъ дрязгамъ и сплетнямъ. Оно—тунеядецъ-хищникъ. Оно живетъ насчетъ взятокъ и мужицкаго труда, и расхищаетъ землю. Оно ненужно, потому что, на самомъ дѣлѣ, какой же правды можно добиться отъ Тяпкина-Ляпкина или городничаго, какой пользы отъ Манилова и Ноздрева? Помѣщикъ и чиновникъ перестали быть тѣмъ, чѣмъ слѣдуетъ — слугами государства; за ними остались лишь имя и привилегіи чиновновъ и службъ. Но оправдать этихъ привилегій уже нельзя, потому что оправданы онѣ могутъ быть лишь работой, дѣломъ, пользой. Передъ нами дѣйствительно цѣлая галерея *мертвыхъ душъ*, но мертвыхъ исключительно съ общественной точки зрѣнія.

Но Гоголь коснулся и другой стороны вопроса. Свою практи-



„Римъ“. Аннунціата. Рис. К. Тромба, грав. Крепш.

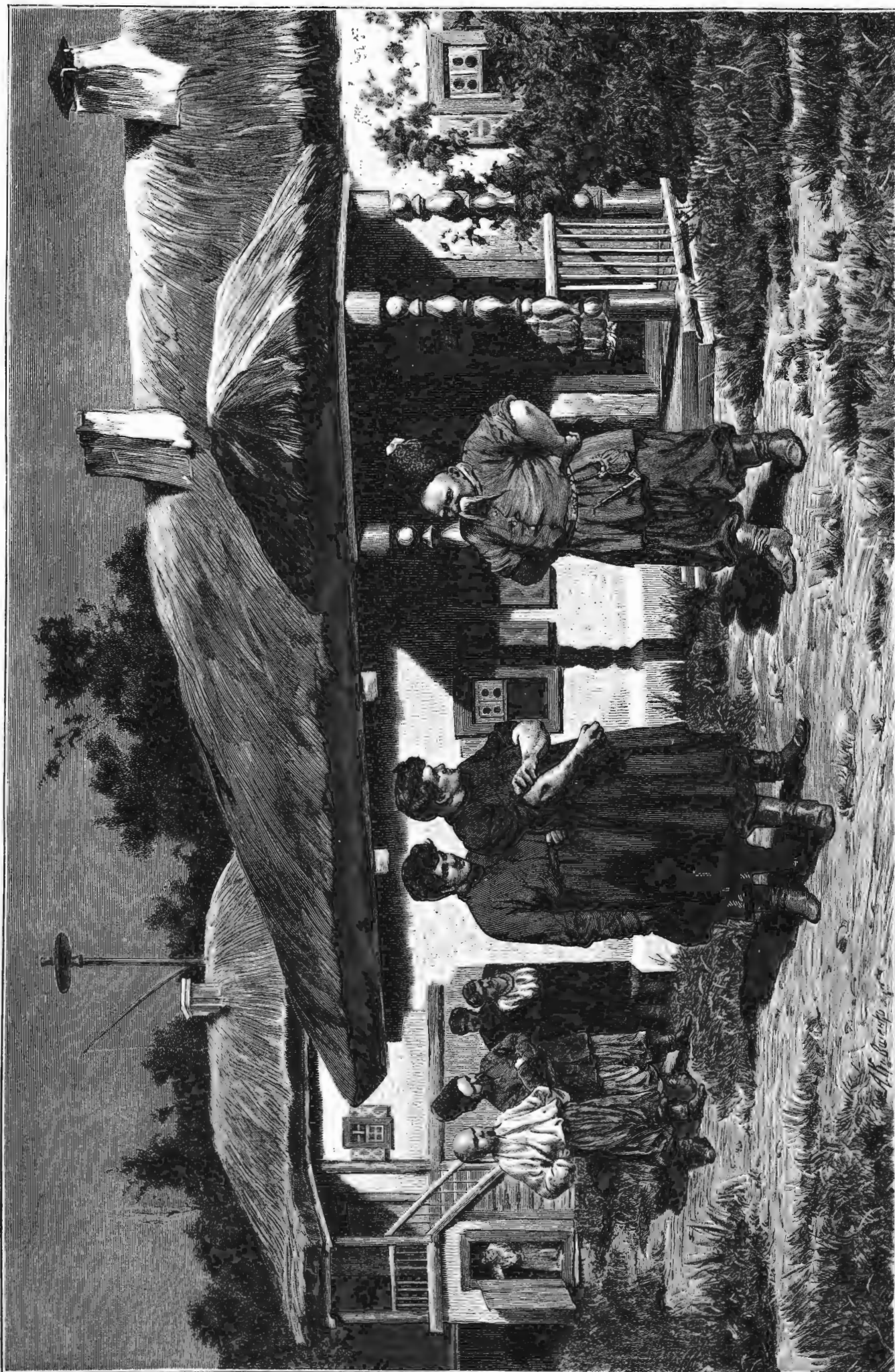

Тарасъ Бульба съ сыновьями. Ориг. рис. А. Д. Кившенко, грав. Дреждицъ.



Собственноручный рисунокъ Гоголя къ последней сценѣ „Ревизора“.

ческую точку зрѣнія онъ развилъ до ся крайнихъ предѣловъ. Свои требованія къ служащему чиновнику, служащему помѣщику—онъ распространилъ на человѣка вообще. Его требовательной натурѣ жизнь человѣка представлялась, какъ обязанность, какъ долгъ, который долженъ быть выполненъ. Съ замѣчательно яснымъ пониманіемъ себя и своего творчества онъ

вѣди аناхорета и пустытника, меня занимало и, на этой дорогѣ, нечувствительно, почти самъ не вѣдая какъ, я пришелъ къ Христу, увидѣвши, что въ немъ ключъ къ душѣ человѣка и что еще никто изъ душевнателей не восходилъ на ту высоту познанія душевнаго, на которой стоялъ онъ... Итакъ, на нѣкоторое время занятіемъ моимъ сталъ не рус-



«Мертвыя души». Ноздревъ и Чичиковъ. Ориг. рис. М. М. Далькевича, авт. «Гивы».

говорить: «человѣкъ и душа человѣка сдѣлались больше, чѣмъ когда-либо, предметомъ моихъ наблюденій. Я обратилъ вниманіе на узнаніе тѣхъ вѣчныхъ законовъ, которыми движется человѣкъ и человѣчество вообще. Книги законодателей, душевѣдцевъ и наблюдателей за природой человѣка стали моимъ чтеніемъ. Все, гдѣ только выражалось познаніе людей и души человѣка, отъ исповѣди свѣтскаго человѣка до испо-

скій человѣкъ и Россія, но человѣкъ и душа человѣка вообще... Жизнь я преслѣдовалъ въ ея дѣйствительности, а не въ мечтахъ воображенія, и пришелъ къ Тому, Кто есть источникъ жизни. Отъ малыхъ лѣтъ была во мнѣ страсть замѣчать за человѣкомъ, ловить душу его въ малѣйшихъ чертахъ и движеніяхъ, по которымъ пропускаются безъ вниманія людьми—и я пришелъ къ Тому, который одинъ пол-

пный Вѣдатель и отъ Кого одного я могъ только узнать полнѣе душу». Эти вотъ размышленія заставили Гоголя требовать отъ человѣка не только исполненія своихъ обязанностей и служенія обществу. Онъ рѣшилъ, что не напрасно и не случайно живетъ человѣкъ здѣсь на землѣ, что ему предстоитъ исполнить извѣстное назначеніе. Какое же? Прежде и больше всего — совершенствовать себя, бороться со всѣми, гнѣздящимися въ душѣ, недостатками и грѣхами, смотрѣть на жизнь вообще, какъ на суровую школу испытанія и борьбы, сосредоточиться на мысли о неизбежной смерти и готовиться къ ней. Отъ радостнаго міросозерцанія, съ какимъ Гоголь выступилъ на литературное поприще, отъ того времени, когда онъ любовался жизнью, какъ завлекательной и прехотливой игрой стихійныхъ и человѣческихъ силъ, не осталось и слѣда. Все суровѣе и требовательнѣе становился онъ, по мѣрѣ того, какъ основная идея его натуры, что жизнь есть дѣло, работа, обязанность, долгъ — развивалась и обострялась. Непримиримыя ноты проповѣдника начинаютъ звучать въ его голосѣ. Онъ приходитъ въ ужасъ и содроганіе отъ жизни людей. Его прямо-таки пугаетъ непониманіе людей и пошлость ихъ жизни. Мысль о смерти становится господствующей. Длинною, горною тѣнью надаетъ она на весь его духовный міръ.

Людское легкомысліе, возможность прожить долгіе и долгіе годы, ни разу не задавши себѣ вопроса: «зачѣмъ я живу?», «каковъ смыслъ моего существованія?» — казалось ему преступнымъ. Онъ готовъ былъ не просто поучать, но и бичевать. Но съ точки зрѣнія этихъ высшихъ, чисто религіозныхъ вопросовъ, чѣмъ же являются дѣйствующія лица Гоголя? Конечно, опять-таки какъ бы мертвыми душами, и въ этомъ случаѣ на ихъ мертвенность больше всего жалуется самъ Гоголь. «Видятъ и не задумываются, не понимаютъ» — такъ формулировалъ онъ отношеніе своихъ героев къ загадкамъ жизни и самой большой, самой таинственной изъ нихъ загадкѣ — смерти, которая одна «должна бы ужасомъ обнять ихъ сердца».

Однако эти мертвые, — но лишь съ точки зрѣнія тѣхъ высшихъ запросовъ, которые предъявлялъ къ нимъ самъ Гоголь, мечтавшій о землѣ, населенной героями, подвижниками, святыми —

души поражали своей жизненностью даже такого тонкаго критика, какъ Пущкинъ. «Пушкинъ — рассказываетъ Гоголь въ «Автобіографіи»: — уже давно склонялъ меня приняться за большое сочиненіе и, наконецъ, одинъ разъ, послѣ того какъ я ему прочелъ одно небольшое изображеніе небольшой сцены, но которое, однакоже, поразило его больше всего мной прежде читаннаго, онъ мнѣ сказалъ: «Какъ съ этой способностью *угадывать* человѣка и нѣсколькими чертами выставлять его вдругъ всего, какъ живого, съ этой способностью не приняться за большое сочиненіе! Это просто грѣхъ!..» На самомъ дѣлѣ, великая способность угадыванія человѣка никогда не оставляла Гоголя, но всегда надо имѣть въ виду, что онъ выставлялъ

людей подъ такимъ высокимъ давленіемъ общественныхъ условій, и въ то же время предъявлялъ имъ такія огромныя требованія, такъ безжалостно противопоставлялъ ихъ — маленькимъ, забитымъ, приниженнымъ тому лучезарному идеалу подвижниковъ искусства, подвижниковъ жизни, который постоянно былъ передъ его глазами, такъ настойчиво требовалъ отъ нихъ дѣла, служенія, пользы, преданности высочайшимъ идеямъ, что, можно сказать, онъ самъ выдавалъ имъ намъ голову, самъ гораздо раньше и проникательнѣе насъ произнесъ надъ ними свой суровый приговоръ и заявилъ, что они не имѣютъ права жить. Гоголь, самъ насколько о томъ не заботясь, самъ нисколько того

не желая, быть-можетъ даже въ противорѣчіе наиболѣе дорогимъ своимъ убѣжденіямъ, всей своей дѣятельностью, какъ сатирика, показавъ намъ, что на самомъ дѣлѣ могутъ быть такія противоестественныя, такія ужасныя условія жизни, что человѣку трудно, почти невозможно проявить то человѣческое, что въ немъ есть, что если оно и проявляется, то лишь робко и незамѣтно изъ-подъ того тяжелаго бремени, которое навалили на него условія общественной жизни.

Возьмите, напр. Акакія Акакіевича, героя «Шинели»: «Вицъ-мундиръ у него былъ не зеленый, а какого-то рыжеватого-мучного цвѣта. Воротничокъ былъ на немъ узенькій, низенькій, такъ что шея его, несмотря на то, что не была длинна, выходя изъ воротника, казалась необыкновенно длинною, какъ у тѣхъ гипсовыхъ котенковъ, болтающихся головами, которыхъ посятъ на головахъ дѣлыми десятками русскіе иностранцы. И всегда что-нибудь да прилипало къ его вицъ-мундиру: или



«Мертвыя души». Плюшкинъ и Чичиковъ. Ориг. рис. М. М. Далькевича, авт. «Нивы».

сѣнца клѣтъ, или какая-нибудь питочка...» «Онъ, если и глядѣлъ на что, то видѣлъ на всемъ свои чистыя, ровнымъ почеркомъ выписанныя строки, и только развѣ, если, невѣрно откуда взявшись, лошадиная морда помѣщалась ему на плечо и напугала поздырями цѣлый вѣтеръ ему въ шею, тогда только замѣчалъ онъ, что онъ не на срединѣ строки, а на срединѣ улицы... Приходя домой, хлѣбалъ наскоро щи... не замѣчая ихъ вкуса, ѣлъ все это съ мухами. Замѣтивши, что желудокъ начинаетъ пучиться, вставалъ изъ-за стола, выпиналъ бабочку съ чернилами и переносилъ бумаги, принесенныя на домъ. Если же такихъ не случалось, онъ елимагъ нарочно для собственнаго удовольствія копию для себя, особенно, если бумага была замѣчательна не по красотѣ слога, но по адресу къ какому-нибудь новому или важному лицу... Написавшій вѣласть, онъ ложился спать, улыбаясь заранѣе при мысли о завтрашнемъ днѣ, — что-то Богъ пошлетъ переносить завтра...»

Пока, очевидно, передъ нами не человѣкъ, а какое-то уродливое порожденіе канцеляріи. Весь смыслъ своей жизни онъ видитъ въ переноскѣ и только въ ней; отнимите отъ него перспективу, и онъ перестаетъ существовать. «Врядъ ли — продолжаетъ Гоголь: — гдѣ можно было найти человѣка, который такъ жилъ бы въ своей должности. Мало сказать — онъ служилъ ревностно; нѣтъ, онъ служилъ съ любовью. Тамъ, *въ этомъ переносиваньи ему видѣлся какой-то свой разнобразный и пріятный міръ*. Наслажденіе выражалось на лицѣ его; нѣкоторыя буквы у него были фавориты, до которыхъ если онъ добирался, то былъ самъ не свой и подсмѣивался, и подмигивалъ, и помогалъ губами, такъ что въ лицѣ его, казалось, можно было прочесть всякую букву, которую выводилъ перо его...»

И во всемъ этомъ слишкомъ мало жизни; вы видите передъ собой лишь сгустившійся канцелярскій воздухъ, принявшій видъ человѣка: вѣдь Гоголь ни однимъ словомъ не намекаетъ на то, что въ его Акакіѣ Акакіевичѣ жила непризнанный художникъ, артистъ неудачникъ, котораго тяжелая судьба заставила выводить лишь безконечный рядъ все тѣхъ же и тѣхъ же буквъ. Ни честолюбія, ни полета мысли. Забитое человѣческое существо ни о чемъ не думаетъ, ничего не хочетъ, нигуда не стремится, и все человѣческое какъ будто чуждо ему. Онъ не мечтаетъ, да и не смѣетъ мечтать, о семьѣ; у него нѣтъ знакомыхъ, товарищей, друзей, общества: едва ли у того, кто находится въ одиночномъ заключеніи, такъ сужена человѣческая жизнь и человѣческіе интересы, какъ у Акакія Акакіевича. Вы уже готовы назвать его мертвенцомъ, пародіей на человѣка, пожалуй, даже разразитесь злобнымъ словечкомъ, какъ вдругъ находите такую странницу: «...Молодые чиновники подсмѣивались и острили надъ нимъ, во сколько хватало канцелярскаго остроумія, разсказывали, тутъ же передъ нимъ, разныя составленныя противъ него исторіи; про его хозяйку, семидесятилѣтнюю старуху, говорили, что она бьетъ его, спрашивали, когда будетъ ихъ свадьба; сыпали на голову его бумажки, называя это снѣгомъ...» «Но ни одного слова не отвѣчалъ на это Акакіѣ Акакіевичѣ, какъ будто бы никого и не было передъ нимъ. Это не имѣло даже вліянія на занятія его: среди всѣхъ этихъ докукъ онъ не дѣлалъ ни одной ошибки въ письмѣ. Только, если уже слишкомъ была невыносима шутка, когда толкали его подъ руку, мѣшая заниматься своимъ дѣломъ, онъ произносилъ: «Оставьте меня! Зачѣмъ вы меня обижаете?» И что-то странное заключалось въ словахъ и въ голосѣ, съ какимъ они были произнесены. Въ немъ слышалось что-то такое преклоняющее на жалость, что одинъ молодой человѣкъ, недавно опредѣлившійся, который, по примѣру другихъ, позволялъ было себѣ посмѣяться надъ нимъ, вдругъ остановился, какъ будто все перемѣнилось передъ нимъ и показалось въ другомъ видѣ: какая-то неестественная сила оттолкнула его отъ товарищей, съ которыми онъ познакомился, принявъ ихъ за приличныхъ свѣтскихъ людей. И долго потомъ, среди самыхъ веселыхъ минутъ, представлялся ему низенькій чиновникъ, съ лысиной на лбу, съ своими пропикающими словами: «Оставьте меня! Зачѣмъ вы меня обижаете?» И въ этихъ пропикающихъ словахъ звенѣли другія

слова: «я братъ твой». И закрывала себя рукою бѣдный молодой человѣкъ, и много разъ содрогался онъ потомъ на вѣху своемъ, видя, какъ много въ человѣкѣ безчеловѣчности, какъ много скрыто свирѣпой грубости въ утонченной образованной свѣтскости и—Боже!—даже въ томъ человѣкѣ, котораго свѣтъ признаетъ благороднымъ и честнымъ.» На этой страницѣ нередъ вами сразу три живыхъ человѣка: самъ Гоголь, молодой товарищъ Акакія Акакіевича и, наконецъ, Акакіѣ Акакіевичъ. Въ этомъ послѣднемъ вдругъ заговорило его человѣческое «я». Оно заговорило робко и неуверенно по формѣ, но какое могучее и вѣчное содержаніе вложено въ эти робкія и неуверенныя слова! Значить, таилась гдѣ-то даже въ этомъ замухрышкѣ-чиновникѣ большая сила, но таилась совѣмъ задвленная жизнью, бѣдностью, безмысленной работой. Этотъ лежачій человѣкъ, доведенный до крайняго ничтожества, осмѣянный и оплеваный, умѣетъ однако произвести цѣлый переворотъ въ жизни другого, ближняго своего, и переворотъ, повидному, на всю жизнь,—такой, котораго не производятъ обыкновенно даже «могучія» рѣчи проповѣдника. И вотъ, передъ вами живая, трепещущая человѣческая жизнь, которую вы способны даже осязать, до того ярко она выражена незначительными и даже обыденными словами, но все же это—жизнь забитая, искалѣченная, такая, которой не должно быть!..

Достоевскій и о себѣ, и о своихъ современникахъ сказалъ какъ-то: «всѣ мы вышли изъ гоголевской «Шинели». Этими словами онъ, конечно, хотѣлъ подчеркнуть тотъ призывъ къ состраданію, который мы слышимъ въ великомъ произведеніи Гоголя. Несчастный замухрышка-чиновникъ зываетъ къ нашей жалости, и мы, разумѣется, не можемъ отказать ему въ ней. Гоголь подчеркнул внутренняго человѣка въ замухрышкѣ-чиновникѣ, въ епертомъ воздухѣ канцеляріи, принявшемъ видъ живого существа. Это, конечно, великая заслуга автора «Шинели». Но не только она одна, хочется отмѣтить и другую: никто до Гоголя, въ русской литературѣ по крайней мѣрѣ, не показывалъ намъ, до какой степени приниженности можетъ быть доведенъ человѣкъ человѣкомъ, до какого обезличенія,—такъ что нуженъ всепронизывающій взглядъ генія, чтобы отыскать душу, частицу души подъ грудой всякаго извѣя наваленнаго хлама. Если и пельзя совѣмъ уничтожить человѣка въ человѣкѣ, то можно въ значительной степени достигнуть этого осуществленія преступной и дьявольской мечты, и вотъ вамъ—Акакіѣ Акакіевичъ и другія герои гоголевской сатиры.

Какъ это ни странно, но это такъ. Дѣло въ томъ, что Гоголь изображалъ намъ Россію крѣпостную, и только се, погрязшую въ рабствѣ. Рабство же съ любой точки зрѣнія палка о двухъ концахъ. Оно одинаково припихаетъ и калѣчить не только рабовъ, но и ихъ господъ. Всѣ обиды и униженія, вынесенныя «мужичкамъ», оно какъ бы вымещаетъ на Машиловыхъ, Тѣтѣтниковыхъ, Ноздревыхъ, Пѣтухахъ и т. д. Если оно не позволяетъ рабу стать человѣкомъ, то въ той же степени не позволяетъ оно стать человѣкомъ и властелину-помѣщику. Возьмите всю «аристократію», выведенную на сцену Гоголемъ, его городничаго, судью, помещителя богоугодныхъ заведеній, почтмейстера, затѣмъ помѣщиковъ, и спросите себя, люди ли они? Конечно, да; но люди некалѣченныя, о чемъ свидѣтельствуетъ вся ихъ пустая и пошлая жизнь, всѣ судороги ужаса, испытываемыя ими при встрѣчѣ съ болѣе сильными, чѣмъ они, ихъ распутство, ихъ лѣнь, ихъ низкія хамскія страсти къ сплетнямъ, пересудамъ, насилию, ихъ полная неспособность устроить хотя сколько-нибудь по-человѣчески свою жизнь, въ результатѣ чего и является ея неизбѣжное распаденіе.

Въ обществѣ, основанномъ на рабствѣ, каковымъ и была крѣпостная Россія, всѣ, или почти всѣ являются рабами, хотя бы они и носили имя господъ. Гдѣ, когда и при какихъ обстоятельствахъ непытали они некалѣчившее ихъ рабство—это безразлично. Одинъ—въ дѣтствѣ, въ суровой атмосферѣ семьи того времени, другіе на низшихъ ступеняхъ службы, дѣлая себѣ карьеру, и т. д. Тѣмъ или другимъ образомъ, но рабій духъ непременно прививается и имъ. Этотъ

великій законъ общественной жизни былъ впервые понятъ и выраженъ въ чудныхъ образахъ Гоголемъ-художникомъ. До него можно найти лишь намеки на подобное толкованіе явленій общественной жизни. И, конечно, чтобы достигнуть это,

самъ близкій къ рабамъ по своему положенію, стремится стать господиномъ, и что оны выносить по дорогѣ. «Жизнь при началѣ взглянула на него криво-непріятно». Отецъ занялся его воспитаніемъ и Павлуша цѣлый день долженъ былъ сидѣть



«Мертвые души». Чичиковъ у Бетрищева. Ориг. рис. М. М. Далькевича, авт. «Нивы».

нужна была творческая интуиція (прониновеніе, угадываніе) гения.

Въ лицѣ своего безсмертнаго Павла Ивановича Чичикова Гоголь показалъ намъ, какъ человѣкъ рабскаго общества, и

на лавкѣ съ перомъ въ рукахъ, чернилами на пальцахъ и даже на губахъ... «Вѣчная пропись передъ глазами: «не лги, послушествуй старшимъ и носи добродѣтель въ сердцѣ»; вѣчный шаркъ и шлепанье по комнатѣ хлопанцевъ, знакомый,

но всегда суровый голосъ: «опять задурить!». отзывавшийся въ то время, когда ребенокъ, наскуча однообразіемъ труда, приѣдывалъ къ буквѣ какую-нибудь кавычку или хвостъ; и вѣчно знакомое, всегда непріятное чувство, когда, вслѣдъ за сими словами, краюшка уха его скручивалась очень больно погтями длинныхъ протянувшихся сзади пальцевъ: вотъ бѣдная картина первоначальнаго его дѣтства». Въ школу онъ явился уже пожалуи-что совершеннымъ хамомъ и здѣсь, такъ сказать, только утверждался въ воспринятыхъ имъ раньше, привитыхъ ему всей атмосферой домашняго очага, правилахъ. Сидѣть на лавкѣ никто не умѣлъ такъ смиренно. Надобно замѣтить, что учитель былъ большой любитель тишины и хорошаго поведения и *терпѣть не могъ умныхъ и смѣлыхъ мальчишковъ*: ему казалось, что они непремѣнно должны надъ нимъ смѣяться. Достаточно было тому, кто попалъ на замѣчаніе со стороны остроумія, достаточно ему было только пошевеливаться или какъ-нибудь пенарокомъ моргнуть бровью, чтобы попасть вдругъ подъ глѣвъ. Учитель его гналъ и наказывалъ немилосердно. «Я, братъ, изъ тебя выгоню заносчивость и непокорность!— говорилъ онъ:— я тебя знаю насквозь, какъ ты самъ себя не знаешь. Вотъ ты у меня постоишь на колѣняхъ! Ты у меня поголодаешь!» И бѣдный мальчикъ, самъ не зная, за что, натиралъ себѣ колѣни и голодалъ по суткамъ. «Способности и дарованія— все это вздоръ!— говорилъ учитель:— я смотрю только на поведение. Я поставлю полные баллы во всѣхъ наукахъ тому, кто ни аза не знаетъ, да ведетъ себя похвально, а въ комъ я вижу дурной духъ, да насмѣшливость, я тому— нуль, хотя онъ Соломона заткни за по-

исторія съ понытчикомъ. «Сначала Чичиковъ принялся угождать (повыгичку) во всѣхъ незамѣтныхъ мелочахъ: разсмотрѣвъ внимательно чинку перьевъ, какими вивагъ онъ, и пригатовивши нѣсколько по образцу ихъ, клалъ ему ихъ всякій разъ подъ руку; едывалъ и сметалъ со стола его песокъ и табакъ; завелъ новую тряпку для его чернильницы; отыскалъ гдѣ-то его шапку, прескверную шапку, какая когда-либо существовала на свѣтѣ, и всякій разъ

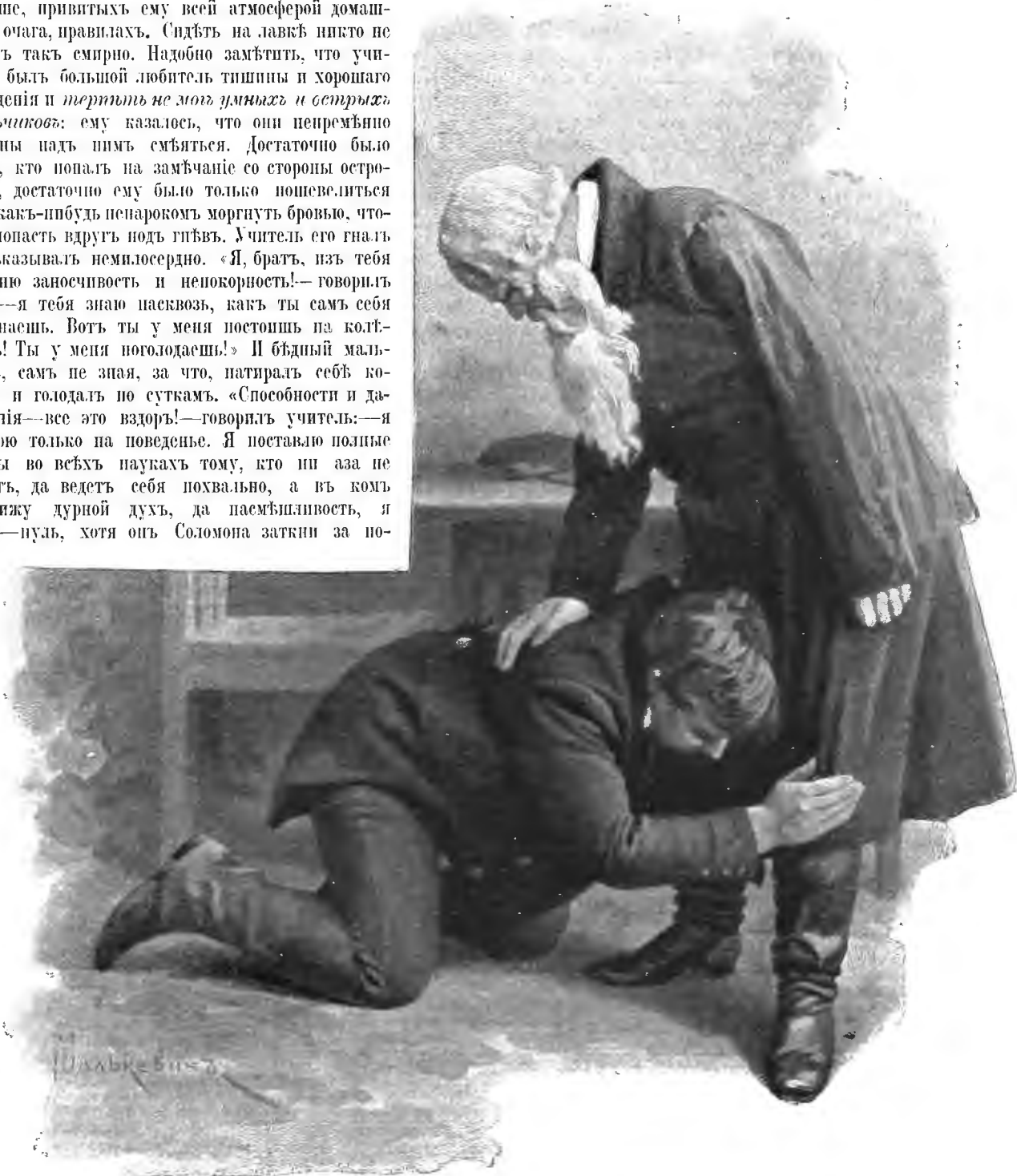

«Мертвая души». Чичиковъ и Муразовъ. Ориг. рис. М. М. Дальневича, авт. «Нивы».

ясл!»... «Чичиковъ вдругъ постигнулъ духъ учителя, и въ чемъ должно состоять поведение. Не шевельнулъ онъ ни глазомъ, ни бровью во все время класса, какъ ни щипали его сзади; какъ только раздавался звонокъ, онъ бросался опростетью и подавалъ учителю прежде всѣхъ треухъ; подавши треухъ, онъ выходилъ первый изъ класса и старался ему попасться раза три на дорогѣ, безпрестанно снимая шапку. Дѣло имѣло совершенный успѣхъ». Та же школа хамства продолжалась и на службѣ. Съ этой стороны любопытна его

клатъ возлѣ него за минуту до окончанія присутствія; чистилъ ему спину, если тогъ запачкалъ ее мѣломъ у стѣны, и т. д.

Велика и обильна родная страна; много въ ней еще и теперь Павловъ Ивановичей Чичиковыхъ, а прежде, надо думать, было и того больше. Но кто же станеть отрицать, что Чичиковъ живой человекъ? Вспомните его увлеченіе губернаторской дочкой, когда онъ почти-что сталъ поэтомъ... Все это несомнѣнно «человѣческое — слишкомъ человѣче-

ское». Жизнь, —но, конечно, жизнь низкая и пошлая, без сознания собственного достоинства, без преследования каких бы то ни было высших целей, загрязненная в самом источнике, с детства зануженная, умственная только приспособляемость — быть в нем ключом. Когда Чичиков моется, открывает свою шкатулку, одевается на бал, разговаривает с Маниловым, торгуется с Собакевичем, спорится с Поздreyвым, мошенничает и т. д., вы видите в нем действительно только такую жизнь...

Гоголь хотел видеть перед собой людей-подвижников, таких, которые, содрогнувшись при мысли о смерти, как содрогался он сам, перестали бы относиться к жизни с животной жадностью, с потворством всем своим похотям и всей своей низости. Ведь вот что воображалось ему и что он изобразил в своем рассказе о художнике. Тот и сам увеличил для себя, сколько было возможно, строгость монастырской жизни. Наконец, уже и она стала для него недостаточной и недовольно строгой. Он удалился с благословения настоятеля в пустынь, чтобы быть совершенно одному, и т. д. Что же перед таким вот подвижником Чичиков или Манилов?

Очень может быть, что в образованном центре вы теперь не наткнетесь ни на Коробочку, ни на Поздreyва, но побейте в глушь России, и можно поручиться, что вы найдете много удовольствия пообщаться с Маниловым, ветрлите в мѣстном клубѣ Поздreyва, который послѣ второй же фразы станетъ съ вами на «ты», увлечетесь какой-нибудь дамой приятной во всехъ отношеніяхъ, и, навѣрное, партнерами въ винтъ предложатъ себя трое Чичиковыхъ. Поразительно, какъ это люди такъ мало измѣнились за 70—80 лѣтъ, и притомъ какихъ лѣтъ! Конечно, даже и тамъ, въ глубинѣ отечества, они стали понервнѣе, но, кажется,

они, одѣвъ ихъ въ костюмы 20—30-ыхъ годовъ и дай намъ новаго Гоголя, и онъ вамъ сейчасъ же парусуетъ и предѣвателя палаты, который знаетъ наизусть «Людмилу» Жуковского, и почтмейстера и т. д. Даже остроты остались тѣ же самыя и приемы обращенія. Гдѣ въ провинціи вы не услышите отъѣзженныхъ Гоголемъ: «любезный другъ, Пыля Пыльчъ!» «Послушай, братъ Аптинатръ Захаревичъ!» «Ты заврался, мамочка Иванъ Григорьевичъ». И развѣ это не характерно, какъ тогда, такъ и теперь, что къ почтмейстеру, котораго звали Иванъ Андреевичъ, всегда прибавляли: «Шпрехенъ зи дейтъ, Иванъ Андреичъ». Гдѣ, пользуясь знакомствомъ, нельзя такъ просто и легко обдѣлать свои дѣла и дѣлшки, какъ это удалось Чичикову въ городѣ N? А главное, гдѣ и въ чемъ видно, чтобы содержаніе жизни расширилось и стало пымъ, чтобы развлечения не ограничивались бы попрежнему картами и попойкой, чтобы обыватель и всѣ дѣла его измѣнили свой тусклый, сѣренькій видъ? Въ дружной (навидь) семьѣ чиновниковъ, описанной Гоголемъ, нахлѣтъ живымъ запахомъ пріятельства, простодушія, короткости; сами они люди степенные: ни себя, ни Бога не задѣваютъ; но сравните описаніе Гоголя (10-ые и 20-ые годы), Герцена, Островскаго и Щедрина (40-ые, 50-ые и 60-ые годы), возьмите современныхъ писателей, такъ удивительно изображающихъ провинціальныя бытъ, напр. Чехова, и вы увидите, что нашъ чиновникъ, служачій, остался почти-что тѣмъ же самымъ на протяженіи всего столѣтія. Губернскій городъ нѣсколько измѣнился, но уѣздъ туго поддается всему новому. Словомъ, Гоголь своими описаніями такъ глубоко захватилъ самую суть нашей общественной жизни, что типы, имъ созданныя, еще Богъ вѣсть когда отойдутъ въ область преданія.

Е. Соловьевъ.

Къ рисункамъ.

Пятьдесятъ лѣтъ прошло съ тѣхъ поръ, какъ Гоголь покинулъ міръ. Но онъ остался навсегда жить среди насъ своими мыслями, образами, своимъ духовнымъ складомъ. Вмѣстѣ съ тѣмъ, остаются еще и нынѣ, болѣе осязательныя, гоголевскія реликвіи: въ настоящемъ № «Нивы» читатели найдутъ цѣлую серію рисунковъ, посвященныхъ памяти великаго писателя, и изображающихъ то, что осталось отъ Гоголя и отъ его времени, и что служить для насъ предметомъ благоговѣйнаго почитанія его памяти.

*

На первомъ мѣстѣ мы помѣщаемъ рисунокъ, изображающій Гоголя въ гробу, въ университетской церкви въ Москвѣ. Рисунокъ этотъ еще нигдѣ не былъ напечатанъ и появляется въ «Нивѣ» впервые. Онъ былъ исполненъ съ натуры художникомъ-любителемъ А. Ястребиновымъ. Ястребиновъ подарилъ его своему другу, помѣщику В. В. Кондыреву, и въ семьѣ Кондыревыхъ этотъ рисунокъ хранился до послѣдняго времени, а нынѣ приобрѣтенъ нами отъ вдовы Кондырева. Покойный Гоголь, изображенный параданомъ Ястребинова, сохранилъ на смертномъ одрѣ всѣ свои типичныя черты; носъ его только, какъ вообще у покойниковъ, заострился, да спокойствіе смерти сгладило рѣзкія морщины его страданій.

Гоголь похороненъ въ Москвѣ, на кладбищѣ Данилова монастыря. Могила его представляетъ черный саркофагъ въ видѣ гроба, осыянный большимъ, отдѣльно поставленнымъ, мѣднымъ крестомъ. На одной изъ сторонъ гроба имѣется начертанная золотомъ въ высшей степени характерная для Гоголя надпись: «Горькимъ словомъ моимъ посмѣюся» (Иеремія, глава 20, ст. 8).

Въ настоящее время могила великаго писателя имѣетъ, какъ водится у насъ, довольно печальный и запущенный видъ: она вся занесена снѣгомъ; мѣдный крестъ стоитъ, покочнувшись на боку, и испаранъ разными надписями. Нужно надѣяться, что ко времени юбилейныхъ торжествъ могила будетъ приведена въ порядокъ.

Кромѣ того, мы даемъ въ этомъ номерѣ «Нивы» два лучшихъ портрета Гоголя и картину Волкова, на которой Гоголь изображенъ въ деревенской обстановкѣ, въ его родной усадьбѣ Васильевкѣ, гдѣ онъ по временамъ любилъ слушать народныя преданія, передаваемые «кобзарями».

*

Гоголь, какъ извѣстно, жилъ нѣкоторое время въ г. Калугѣ, гдѣ у него были задушевные друзья—калужскій губернаторъ Н. М. Смирновъ и его жена, замѣчательнѣйшая русская женщина, Ал. Ос. Смирнова: та самая Смирнова, которая была коротко знакома съ Пушкинымъ, Жуковскимъ и всѣмъ цвѣтомъ тогдашней русской

литературы, и которая оставила цѣпныя воспомнанія объ этихъ знаменитыхъ нашихъ писателяхъ.

Живя въ Калугѣ лѣтомъ 1849 года, Гоголь отдѣлывалъ и дописывалъ вторую часть «Мертвыхъ душъ». Здѣсь же онъ впервые и прочиталъ ее въ обществѣ Смирновыхъ и ихъ родни. Это замѣчательное событіе происходило въ іюнѣ упомянутого года. Очевидецъ рассказываетъ объ этомъ чтеніи, что всѣ собрались въ 11 часовъ утра на балконѣ, уставленномъ цвѣтами. Смирнова села за пианцы, и Гоголь началъ читать.

Чтеніе происходило въ домѣ Смирновыхъ—на такъ называемой «Губернаторской дачѣ». Эта дача существуетъ въ Калугѣ и нынѣ и представляетъ собою одинъ изъ драгоцѣннѣйшихъ гоголевскихъ памятниконъ.

Она расположена на берегу крутого обрыва, откуда открывается чудный видъ на долину рѣки Иченки и на далекій сосновый боръ. Направо уходитъ вдаль пологіе холмы и роща, изъ-за которой сияютъ главы Лаврентьева монастыря; налѣво синѣетъ вдали высокій берегъ Оки. Дача представляетъ собою простой, сѣраго цвѣта, одноэтажный домъ съ мезониномъ и съ узенькимъ стекляннымъ балкономъ, выходящимъ въ садъ. На этомъ-то балконѣ Гоголь и читалъ свои гениальныя страницы, которые намъ не суждено никогда прочесть, — страницы, преданныя вѣсподствію солженію.

Въ двухъ шагахъ отъ дачи, тутъ же надъ обрывомъ, находится невзрачный, сараеобразный деревянный флигель съ низенькимъ крыльцомъ. Флигель покосился отъ времени и порядочно обветшалъ. Здѣсь жилъ Гоголь во время своего пребыванія въ Калугѣ. Флигель этотъ потому понравился Гоголю, что онъ могъ жить здѣсь въ полномъ уединеніи. Кромѣ того, изъ оконъ открывался прекрасный видъ, что также пришлось нашему великому писателю по душѣ.

Губернаторъ Н. М. Смирновъ былъ однимъ изъ очень немногихъ высшихъ бюрократическихъ лицъ того времени, стоявшихъ значительно выше рутинны и правившихъ вѣрными имъ дѣломъ не только за страхъ, но и за совѣсть. Онъ дѣятельно боролся со взяточничествомъ и иными темными сторонами подчиненнаго ему чиновничьяго міра, который ничѣмъ не отличался отъ того міра, который изображенъ въ «Ревизорѣ».

Помѣщенная въ настоящемъ № группа чиновниковъ калужскаго губернскаго правленія съ Н. М. Смирновымъ во главѣ—фотографическій снимокъ съ акварели худ. Алексѣева. Оригиналъ, т. е. самая акварель хранится у одного изъ калужскихъ старожилонъ; снимокъ же въ настоящее время находится въ калужскомъ городскомъ музеѣ. Среди чиновныхъ лицъ, окружившихъ губернатора, мы должны обратить особое вниманіе, кромѣ

самого Н. М. Смирнова, на оригинальную фигуру В. Я. Быковского (съ правой стороны)—инспектора врачебнаго управления. Это былъ добрый человѣкъ и превосходный врачъ, и Гоголь въ особенности сблизился съ нимъ во время своего пребыванія въ Казанѣ.

Обратимся теперь къ тѣмъ памяткамъ безсмертія, которые Гоголь оставилъ міру: къ незабвеннымъ образамъ его творческой фантазіи, знакомымъ и дорогимъ каждому изъ насъ съ дѣтства:

Вотъ красавица—**Аннунціата**, воспѣтая Гоголемъ съ удивительной силой, красотой и страстностью. Какой чистый овалъ лица, какіе глубокіе и черные глаза у этой смуглой римской дѣвушки! Затѣмъ слѣдуютъ: картина Кившенко, изображающая знаменитую сцену, когда, только-что пріѣхавшій изъ бурсы Остапъ вызываетъ своего отца, Тараса Бульбу, битися на кулаки, и рисунокъ, принадлежавшій карандашу самого Гоголя—последняя сцена безсмертнаго «Ревизора». А вотъ и коротко знакомые намъ герои «Мертвыхъ душъ», наши друзья и пріятели, представленные намъ талантливымъ карандашомъ М. Дальевича: Ноздревъ, Чичиковъ, Плюшкинъ, генералъ Бетрищевъ, Улинька, Муразовъ.

Ноздревъ показываеъ Павлу Ивановичу щенка на постояломъ дворѣ у старухи: — «Вотъ, щеночекъ! Посмотри-ка, Чичиковъ, посмотри, какія уши! На-ка, пощупай рукою!» И прелестный Павелъ Ивановичъ — не слишкомъ толстый, не слишкомъ худой, въ аккуратномъ фракѣ и брюкахъ, чисто выбритый и пріятнѣйшій въ обращеніи, снисходительно дотрагивается до ушей ноздревского

щенка. Блѣзукрый «Фетюкъ» туно и вяло поглядываетъ на эту сцену.

Плюшкинъ — истрепанный, измызганный, похожій на старую бабу, читаетъ вмѣстѣ съ Павломъ Ивановичемъ «реестрикъ всѣхъ этихъ тунеядцевъ» — т. е. мертвыхъ душъ, которыя онъ собирается продать Чичикову: «И, какъ знать, всѣхъ ихъ списать на особую бумажку, чтобы при первой подачѣ ревизіи всѣхъ ихъ вычеркнуть...»

Великодушный **генералъ Бетрищевъ** такъ расхохотался надъ выдумкой Чичикова (обмануть дядю, вручивъ ему купчую на мертвые души), что «какъ былъ, такъ и повалился въ кресло. Голову забросилъ назадъ и чуть не захлебнулся. **Улинька** прибѣжала въ испугъ...»

Наконецъ, вотъ и старикъ-**Муразовъ** предъ нами: — «Ахъ, Павелъ Ивановичъ! Павелъ Ивановичъ! — говоритъ онъ Чичикову, обнимающему его ноги: — какъ васъ ослѣпило это имущество! Изъ-за него вы и бѣдной души своей не слышите!»

Рисунки М. Дальевича взиты изъ роскошнаго изданія «Мертвыхъ душъ», выпущеннаго въ свѣтъ А. Ф. Марксомъ въ 1901 году. Намъ, русскимъ читателямъ, рѣдко удастся видѣть своихъ любимыхъ авторовъ хорошо иллюстрированными. Пушкинъ, Лермонтовъ, Тургеневъ, Л. Толстой создали цѣлую плеяду съ дѣтства знакомыхъ и дорогихъ намъ образовъ, но эти образы еще по большей части ждутъ своей очереди быть изображенными рукою художника въ художественномъ же изданіи. Зато Гоголю, и въ частности его «Мертвымъ душамъ», уже посчастливилось найти превосходныхъ иллюстраторовъ. Знаменитая «шюма» появилась въ свѣтъ въ достойномъ своей славы видѣ.

Три вѣка назадъ.

Историческая повѣсть

В. М. Михеева.

(Продолженіе.)

ХІІ.

Двѣ «крамольницы»

Ксенія и Луша нерѣдко, вставая утромъ и ложась спать въ московскомъ теремѣ, пѣли молитвы, прмосы, величанія святыхъ дня. И онѣ очень любили это пѣніе вдвоемъ, въ которомъ ихъ юныя души, стремившіяся слиться, какъ будто болѣе, чѣмъ въ чемъ-нибудь другомъ, находили себѣ удовлетвореніе.

Хотя судьба Луши и зависѣла отъ одного движенія брови царевны, но Ксенія почти во всемъ покорялась вліянію подруги, старшей лѣтами, болѣе опытной и сильной характеромъ. И это подчиненіе нисколько ее не тяготило, а, напротивъ, было ей пріятно. Только въ пѣніи, и въ свѣтскомъ, и особенно въ духовномъ, когда кроткая, мечтательно настроенная душа царевны съ особеннымъ упоеніемъ изливалась въ звукахъ ея прекраснаго голоса, — Ксенія господствовала и надъ душой подруги, и надъ ея голосомъ, болѣе слабымъ и глухимъ. И какъ подчиняться во всемъ Лушѣ было для кроткой Ксеніи пріятно, такъ и для Луши было истиннымъ наслажденіемъ чувствовать въ пѣніи, что она покорно и безропотно тонетъ въ звукахъ сильнаго голоса подруги. Точно нѣсколько угрюмой и суровой, въ ея одиночествѣ и сиротливости, дѣвушка было отраднo хотя бы въ этомъ пѣніи чувствовать свою душу покоренною другой душой.

— Государыня-царевна! — говорила не разъ Луша: — когда ты залоешь, бери меня всю въ руки, что хочешь, со мной дѣлай.

На эти слова царевна обыкновенно только припикала лицомъ къ плечу подруги, смутно чувствуя, что и она счастлива этимъ восторженнымъ признаніемъ сдержанной обыкновенно Луши.

И никогда, быть-можетъ, это сліяніе душъ двухъ подругъ не проявлялось съ такою силою, какъ въ пѣніи, которое донеслось до ужинавшихъ въ сосѣдней свѣтлицѣ женщинъ и дѣвушекъ. Два чувства, одинаковыхъ и въ то же время совсѣмъ различныхъ, переплетались въ этомъ пѣніи. Онѣ пѣли молитвы, и помыслы ихъ были настроены молитвенно; онѣ уходили душой въ божественныя слова церковной пѣсни. Но скорбное чувство Ксеніи побуждало въ пѣніи радостное, свѣтлое чувство, царившее въ сердцѣ Луши. И непонятныя слезы выступили на глаза обѣихъ

пѣвицъ. Почти дѣтская душа Ксеніи, пережившая только-что первое тяжелое горе, изнемогала въ невольномъ роковомъ отреченіи; въ болѣе зрѣлой же душѣ Луши вспыхивала первая любовь.

Для Ксеніи, принявшей обычную, грустную ласковость Густава за любовь къ ней подъ вліяніемъ явныхъ намѣреній ея отца соединить ихъ узами брака, первая любовь, оскорбленная и отвергнутая, была и первымъ непосильнымъ страданіемъ ея молодой души. Для Луши, наоборотъ, съ этой побѣдки въ вотчину Годунова затеплилась первая заря горячаго чувства.

Елисея Лаптева, царскаго любимца и баловня, она знала до сихъ поръ по слухамъ, хотя онъ почти все время былъ при царѣ, въ тѣхъ же «хоромахъ на взрубѣ», гдѣ находился и женскій царскій теремъ; но Марья Григорьевна, царица, и старшія ея теремныя боярны умѣли оградить отъ мужчинъ царицыны горницы. Вообще, рѣдко можно было Ulrichъ въ царскомъ теремѣ какую-нибудь женщину въ попыткахъ сблизиться хотя бы для мимолетныхъ свиданій съ кѣмъ-нибудь изъ мужчинъ во дворцѣ, что случалось нерѣдко при прежней мягкой царицѣ Иринѣ Федоровнѣ.

Луша же изъ всѣхъ женщинъ царскаго терема была самая строгая: она неотлучно находилась при царевнѣ, да и при своемъ положеніи дѣвушки, явно терпимой только ради царевны, явно нелюбимой царицею, особенно боялась всякаго сколько-нибудь опаснаго для ея доброй славы шага. Съ другой стороны, и Елисеѣ Лаптеву, страстно преданный въ свободное время только соколиной охотѣ, не искалъ доступа къ царицыному терему, въ сущности не любя царицы.

Онъ рѣшительно держался въ сторонѣ отъ женскаго міра, въ который только изрѣдка проскальзывали мимолетный восторженный шопотъ той или другой бойкой дѣвушки о красотѣ Елисея, царскаго стремляющаго, мелькомъ замѣчнаго или на царицыномъ выходѣ, или въ переходахъ дворца, куда удавалось выглянуть на мгновение наиболѣе предприимчивымъ узницамъ царицына терема.

Этотъ восторженный шопотъ о царскомъ любимцѣ, красавцѣ Лаптеву, доходилъ въ теремъ и до Луши. Но она и не прислушивалась къ нему; когда же ей самой, — въ свѣтъ царевны, — приходилось появляться на выходахъ

царской семьи, то она стояла, упрямно потушивъ очи и сжавъ губы, точно стараясь своей сдержанностью оградить себя отъ чуждаго терему міра, оберечь себя отъ жажды вырваться въ этотъ недоступный ей міръ, въ которомъ такая злая участь постигла всѣхъ ея родныхъ.

И вотъ только сегодня, когда сильная рука добра-молодца посадила ее въ колымагу, и потомъ очи этого добра-молодца обожгли ее быстрымъ, какъ молнія, взглядомъ въ полутьмѣ осенняго вечера, въ свѣтѣ дорожныхъ факеловъ, только сегодня Луша узнала, что этотъ-то добрый молодецъ и есть знаменитый царскій любимецъ Лаптевъ.

Красавецъ ли онъ—она и теперь не знала; она и теперь какъ будто не вполне разглядѣла лицо Елисѣя, но прикосновеніе его руки къ ея стану, взглядъ его, на мигъ, но глубоко заглянувшій ей въ глаза,—пробудили въ ея одинокомъ сердцѣ нѣчто такое, что дѣлало изъининомъ вопросъ: красивъ ли Елисѣй, или нѣтъ? Какъ ни любила ее царевна, Луша сегодня смутно поняла, что и при этой горячей любви къ царевнѣ ея сердце все же оставалось одинокимъ. Когда же ея голосъ, какъ будто пріобрѣвшій небывалую силу, слился въ нѣмнѣ съ голосомъ Ксеніи, она почувствовала, что въ этомъ новомъ настроеніи есть нѣчто, что сближало ее еще болѣе и съ царевной.

О Густавѣ царевна, стыдливая и застѣнчивая въ своихъ чувствахъ, никогда до сихъ поръ не говорила Лушѣ. Последняя, конечно, знала о томъ, что швейскій королевичъ—предположенный женихъ царевны, что онъ нравится царевнѣ, но не болѣе. Такъ же смутно и неопредѣленно дошелъ до женскаго терема слухъ и о томъ, что царь прогнѣвался на швейскаго королевича и объявилъ, что королевичу не быть мужемъ царевны, и что царевна объ этомъ плакала.

Лушѣ, чувствовавшей, что царевна последнее время томится отъ какого-то тайнаго горя, хотѣлось разспросить царевну, дать ей высказаться. Но до самаго отъѣзда дочери съ отцомъ къ Дмитрію Ивановичу, царица Марья Григорьевна не отходила почти ни на шагъ отъ нея и даже клала ее спать въ свою опочивальню. Да и Ксенія, сосредоточенная и глубоко-грустная, почти не проронила ни одного слова.

Когда же, наконецъ, царевна рѣшила лечь спать вмѣстѣ съ Лушей, и онѣ остались наединѣ, Ксенія стремительно взяла свою подругу за руку и, лихорадочно крестясь, пригласила ее опуститься рядомъ съ нею на колѣни передъ краснымъ угломъ комнаты, установленнымъ иконами, со множествомъ лампадъ. Опускаясь на колѣни рядомъ съ царевной, Луша уже ловила ухомъ напѣвъ, и черезъ мгновеніе уже и вторила ей своимъ болѣе низкимъ голосомъ, столь звучнымъ сегодня, что она сама не вѣрила, что это поетъ она, Луша. Да и царевна пѣла сегодня иначе: и въ ея голосѣ было какъ будто еще болѣе силы и глубины, чѣмъ обыкновенно, но и сколько было въ этой силѣ и глубинѣ скорби и покорности судьбѣ.

И вдругъ душой, погруженною въ молитву, и не отрываясь отъ этой молитвы, Луша поняла, что все, что она слышала о Ксеніи и Густавѣ,—правда, и что ея царевна-подруга глубоко несчастна. Луша это поняла еще тѣмъ яснѣе, что въ собственномъ ея сердцѣ вспыхнуло чувство, подобное тому, какое оплакивала въ молитвенномъ нѣмнѣ царевна. Когда же, послѣ долгаго нѣмнѣ, подруги поднялись съ колѣнъ, онѣ обѣ остановились другъ передъ другомъ съ блѣдными лицами, съ горящими глазами,—у обѣихъ на губахъ замерло по мужескому имени.

Тихія и молчаливыя, обѣ дѣвушки быстро и неслышно раздѣлись, скользнули въ пышную и теплую постель и, крѣпко обнявъ другъ друга, молча ушли подъ шелковое одѣяло, искусно и хитро простеганное когда-то еще матерью Дмитрія Ивановича Годунова. И какъ онѣ ни были взволнованы, ихъ молодыя дувны, затихшія и сла-

достно утомленные молитвеннымъ нѣмнѣмъ, постепенно отдались сну.

И этотъ сонъ былъ такъ крѣпокъ, что онѣ не слышали, какъ изъ сосѣдней свѣтлицы подъ руки ввели боярыню Пчелину, красную, странно покачивавшуюся на ногахъ. Матрена Панкратьевна, старостиха, сама также не совсѣмъ твердая въ поступи, дѣлала неимовѣрные усилия, чтобы поддержать гостью, грузную и тяжелую, подъ полный локоть.

— Ахъ, не сѣлуй, матушка-боярыня, — лепетала не-связно старостиха:—на древліи, стоялый медъ! Съ него у насъ не опьянѣешь, а въ ногахъ точно, что будто под-сѣдь дѣлается. Это вѣрно! Ну, да вѣдь, боярыня, въ постельку идешь—на что тебѣ въ постелькѣ ноги-то?

— Да что ты, мать!—хрипѣла Феоктиста Савватьевна:—пьяна, что ли я? И ноги—что же ноги?! А только мы съ тобой не молоденькія... вонъ какъ тѣ крамольницы!—опускаясь въ одѣяніи на постель, метнула Пчелина по направлению къ кровати, гдѣ спали Луша и царевна.

— Ой, что ты, боярыня!—испуганно воскликнула старостиха Бартенева.—Про кого ты говоришь-то? Небось матушка-царевна изволятъ въ постелькѣ-то почитать! А ты, боярыня, про какихъ-то, прости Господи, крамольницъ?

Боярыня Пчелина вдругъ рванулась съ постели, какъ бы собираясь,—впрочемъ, тщетно,—встать на ноги. На лицѣ ея выразился испугъ, хмельная расплывчатость чертъ лица придавала этому испугу какой-то смѣшной и жалкій въ то же время видъ. Боярыня, не въ силахъ будучи подняться съ постели, только замахала полными руками на Матрену Панкратьевну.

— Что ты!—шептала она путающимся языкомъ.—Какія такія крамольницы? Я и слова-то такого не молвила.

— А не молвила, такъ и не молвила! — добродушно, полузакрывая глаза, протинула старостиха.—И уши мои не слышали. А и слышали, такъ, молъ, отъ хмеля ослышалась!

— Ослышалась, ослышалась ты, государыня, ослышалась!—увѣряла Пчелина, ловя за руки Бартеневу.

И она, одной рукой ухвативъ пальцы старостихи, другой срывала съ своей толстой шеи великолѣпный шелковый платокъ, подарокъ царицы.

— На, на, возьми! — совала она его Матренѣ Панкратьевнѣ.

— Да что ты, боярыня! И не грезили мнѣ никогда такой платокъ! Спасибо тебѣ. А насчетъ слова того, видно, и вправду я ослышалась—такъ и знать буду!—увѣряла, обнимая боярыню и прича за пазуху платокъ, старостиха.

А сама думала опьянѣвшей, но въ опьянѣніи какъ будто еще болѣе хитрой, старушечьей головой:

«Ужъ доберусь я—почто ты царевну крамольницей облаяла, а надо, такъ и боярину Дмитрію Ивановичу доложу. Царевна-то боярину дороже всего, авось, онъ по-лучше чѣмъ-нибудь вѣрную слугу наградить».

Отдавъ дорогой платокъ Матренѣ Панкратьевнѣ, Пчелина вся какъ-то осовѣла. Она снова ввалилась на постель и, мгновенно заснувъ, захрапѣла.

Матрена Панкратьевна ушла изъ покоевъ, отведенныхъ царевнѣ и боярынѣ Пчелиной, покачиваясь и ухмыляясь. Рука ея почти оцупывала за пазухой дорогой платокъ, когда она пробиралась въ сосѣдную свѣтлицу, гдѣ дѣвушки—и царицыны, и годуновскія—еще долго угощались.

И долго еще изъ этой свѣтлицы въ сосѣдную доносились женскіе голоса.

Но ихъ не слышали ни двѣ «крамольницы», спавшія, обнявшись, тихо-тихо на царевниной постели, ни боярыня Феоктиста Савватьевна, которая тяжело всхрапывала въ тяжеломъ похмельномъ снѣ.

(Продолженіе будетъ.)



„Изъ молодыхъ да ранній“. Съ карт. Блааза, авт. «Нивы».

передъ зданіемъ, назначенную подъ газоны и пвѣтники. Всѣ новѣйшія требованія отъ специальныхъ построекъ нашли себѣ примѣненіе въ этомъ зданіи, проектъ котораго составленъ по указаніямъ проф. Симановскаго и выполненъ военнымъ инженеромъ полковникомъ Вишняковымъ. Мѣсто выбрано сухое, окна обращены на югъ, зданіе удалено отъ уличнаго шума, построено изъ кирпича на известковомъ растворѣ. Клиника, помимо госпитальныхъ лѣчебныхъ цѣлей, удовлетворяетъ и научнымъ задачамъ академіи. Въ ней всѣ большія помѣщенія—во 2-мъ этажѣ. Тутъ больница на 30 кроватей, изъ нихъ 11 въ трехъ палатахъ въ лѣвой сторонѣ зданія назначены для привилегированныхъ больныхъ; 17 кроватей въ правой сторонѣ—для непривилегированныхъ и на этой же сторонѣ въ выступѣ зданія помѣщена общая буфетная и ванная, а въ крылѣ правой половины зданія—заразное отдѣленіе на 2 кровати. Палаты невелики, но зато коридоры ихъ—это настоящіе залы для дневного пребыванія больныхъ. Каждая половина для привилегированныхъ и непривилегированныхъ имѣетъ свои залы; по сторонамъ лѣстницы, дѣлящей зданіе, въ обѣихъ половинахъ двѣ комнаты для приборовъ ингаляціи, выписанныхъ изъ Германіи. Лѣвая комната назначена для пользованія больныхъ вдыханіемъ воздуха, насыщеннаго лѣкарствами съ помощью прибора Васмута. Правая комната занята 4 столами Геззера, служащими для пульверизаціи горла одновременно 8 больнымъ. Въ отдѣленіи для привилегированныхъ есть особая врачебная комната, въ которой, при закрытыхъ ставняхъ и искусственномъ освѣщеніи, изслѣдуются горло, носъ и ухо.

Въ другой половинѣ зданія специальное помѣщеніе занято запасною палатой, а между запасной и врачебной расположены общія для больницы перевязочная, операционная и стерелизационная, въ которой, такъ же какъ и въ перевязочной, установлены стерелизационные аппараты съ газовыми грѣлками. Въ первой обеззараживается бѣлье и перевязочный матеріалъ, а въ перевязочной палатѣ стерелизуется вода для операций и перевязокъ. Тутъ всѣ полы изъ непроницаемыхъ плитокъ со стоками къ мѣднымъ трапамъ и отводомъ смывочной воды въ канализацію. Стѣны всѣхъ ограшены масляной краской, а въ операционной онѣ выложены на высоту 2½ арш. изърачатыми плитками. Въ ней 2 умывальника снабжены смѣсителями, одинъ получаетъ горячую и холодную воду, профильтрованную черезъ фильтры Бьеркфельда, другой, а также умывальникъ въ перевязочной, берутъ воду изъ стерелизационнаго аппарата. Чтобы не трогать и не грязнить ничего руками, въ умывальникахъ есть ножные приводы.

Угловое помѣщеніе въ правой половинѣ приспособлено подъ залъ, общій для обѣихъ отдѣленій, гдѣ больные могутъ быть на воздухѣ или открыты большія окна на югъ и юго-западъ.

Нижній этажъ занятъ амбулаторіей, изолированной отъ больницы. Въ немъ залъ для ожидающихъ пріема (до 140 чел.), своя малая операционная, ингаляционная и комнаты дежурнаго ординатора, всѣхъ полы изъ плитокъ и устроены стоки, углы въ комнатахъ закруглены, а въ приемной и малой операционной стѣны выложены на 2½ арш. фарфоровыми плитками.

Пріемный залъ имѣетъ длину 10 саж.; при окнахъ устроены станы для изслѣдованій при искусственномъ освѣщеніи.

Ингаляционная снабжена тремя столами Геззера, съ эбонитовыми пульверизаторами, дѣйствующими сжатымъ воздухомъ изъ компрессора, установленнаго подъ комнатой въ подвалѣ.

Въ приемной и малой операционной установлены умывальники со смѣсителями воды и имѣется 11 раковинъ съ кранами къ охлажденію больныхъ органовъ. Отдѣльно кранъ съ фильтромъ для питья воды. Интересны очень смѣсители горячей и холодной воды. Поступающая въ смѣсители вода изъ трубъ водопровода разбивается на тончайшія струи и смѣшивается до желаемой температуры.

Интересно и устройство мѣдныхъ трапповъ при непроницаемыхъ

полахъ. Рядомъ съ амбулаторіей небольшая квартира врача. Правая часть нижняго этажа служитъ цѣлямъ науки. Здѣсь аудиторія на 140 студентовъ, лабораторія, музей, ассистентская и кабинетъ профессора, двѣ комнаты для сестеръ милосердія и бѣльева.

Подвальный этажъ занятъ съ одной стороны квартирами фельдшеровъ, команды служителей, пвейпара и машиниста, съ другой—шинельными для больныхъ и студентовъ, 6-ю колориферными камерами, котельнымъ отдѣленіемъ съ 2-мя котлами, комнатой для электромотора въ 5 силъ, компрессоромъ для сжатія воздуха и фотографической камерой и кладовой. Отопленіе клиники центральное-водяное, низкаго давленія. Вентиляція устроена независимо отъ отопленія, въ общемъ доставляя въ 1 часъ свѣтлаго, нагрѣтаго до комнатной температуры воздуха 950 кв. с. и вытѣивая испорченный до 1.100 с. Освѣщеніе всѣхъ электрическое.

Китайскій посланникъ Янгъ-ю. (Портр. на стр. 140б).

Китайская дипломатическая миссія при русскомъ Дворѣ понесла, 4-го февраля, тяжелую утрату въ лицѣ скончавшагося чрезвычайнаго посланника и полномочнаго министра Янгъ-ю.

Служебная карьера покойнаго министра (манчжура) нача-

лась въ Пекинѣ. Въ Сѣверо-Американскихъ Штатахъ онъ состоялъ посланникомъ около 3 лѣтъ, завязавъ между обоими государствами дружескія отношенія. Изъ Америки, около 5 лѣтъ тому назадъ, онъ получилъ назначеніе въ Петербургъ, гдѣ ему пришлось пробыть въ скорбное время политическихъ осложненій, и постоянныхъ заботъ. Безпрерывная работа отозвалась на довольно преклонныхъ лѣтахъ посланника. Въ прошломъ году весной у него былъ ударъ. Янгъ-ю чувствовалъ себя и за послѣднее время вообще не совсѣмъ бодрымъ.

У смертнаго одра при послѣ находились его супруга, малолѣтній сынъ и дочери. Какъ только онъ скончался, въ Пекинѣ—въ министерство иностранныхъ дѣлъ и старшему сыну скончавшагося министра даны были телеграммы. Посольскій флагъ приспущенъ. Когда вѣсть о кончинѣ разнеслась по городу, въ китайское посольство начали прибывать чины дипломатическаго корпуса и многія высокопоставленныя лица.

Покойный былъ доблестный сынъ своего народа и всѣми силами способствовалъ установленію добрыхъ, мирныхъ отношеній между Россіей и Китаемъ.

Ө. А. Фельдманъ. (Портр. на стр. 140б).

2-го февраля т. г. скончался одинъ изъ выдающихся дѣятелей незабвенной эпохи реформъ императора Александра II—генераль отъ инфантеріи Өдоръ Александровичъ Фельдманъ.

Родившись въ 1835 году, онъ получилъ первоначальное образованіе въ Пажескомъ Его Величества корпусѣ, а затѣмъ кончилъ курсъ въ Николаевской академіи генеральнаго штаба. Окончаніе имъ курса въ названной академіи почти совпало съ началомъ знаменитыхъ военныхъ реформъ семидесятыхъ годовъ. Молодой, но уже зарекомендовавшій себя трудолюбивымъ и выдающимся способностямъ, академикъ былъ привлеченъ къ участию въ выработкѣ и проведеніи въ жизнь новыхъ порядковъ и законоположеній, имѣвшихъ цѣлью коренное преобразование русской арміи. Работалъ подъ началомъ тогдашняго военнаго министра гр. Д. А. Милютина, Ө. А. Фельдманъ принималъ дѣятельное участіе во многихъ комиссіяхъ, разсматривавшихъ вопросы о всеобщей воинской повинности, о подъемѣ умственнаго образованія въ войскахъ и пр. Онъ занималъ тогда должности старшаго помощника начальника военнученаго отдѣла главнаго управленія генеральнаго штаба и начальника этого отдѣла, а затѣмъ—дѣлопроизводителя канцеляріи военнученаго комитета главнаго штаба.

Въ 1876 году, когда вспыхнула война славянъ за освобожденіе-



Новая клиника. Амбулаторія. По фот. К. Була авт. «Нивы».



Масляница въ Мадридъ. Съ картини Ловера арт. «Илья».



Русское народное гуляние въ серединѣ прошлаго вѣка. Съ алварешъ Зичи авт. Бонга.

ніе, **Ф. А. Фельдманъ** получилъ назначеніе въ Вѣну — въ качествѣ русскаго военнаго агента — и пробылъ тамъ до 1881 года. А вслѣдъ за этимъ годомъ начинается продолжительная (въ теченіе 15 лѣтъ) и полезная дѣятельность его по военно-ученому комитету главнаго штаба: **Ф. А. Фельдманъ** занялъ должность управляющаго дѣлами названнаго комитета и вошелъ въ составъ членовъ комитета по мобилизаціи войскъ. На этомъ поприщѣ ему пришлось стать однимъ изъ дѣятельнѣйшихъ и наиболѣе видныхъ сотрудниковъ ген.-адют. **Н. И. Обручева**.

Въ 1896 году въ службѣ **Ф. А. Фельдмана** произошла новая перемена; онъ былъ назначенъ директоромъ Императорскаго Александровскаго лицея, и въ теченіе четырехъ лѣтъ замѣчательно успѣшно управлялъ этимъ учебнымъ заведеніемъ, посвятивъ себя, такимъ образомъ, административно-педагогической дѣятельности.

Въ 1900 г. **Ф. А.** былъ произведенъ въ почетные опекуны и уже остался въ этомъ званіи до конца своихъ дней, принимая участіе въ попечительствѣ Императрицы Маріи Александровны о слѣпыхъ и состоя членомъ совѣта и попечителемъ александро-маринскаго училища слѣпыхъ и мастерской для взрослыхъ слѣпыхъ имени **К. К. Грота**. За свою службу покойный **Ф. А. Фельдманъ** имѣлъ множество наградъ и орденовъ — до ордена Вѣлаго Ордена включительно.

Ф. А. отличался необыкновеннымъ трудолюбіемъ, благороднымъ характеромъ и необыкновенно чуткимъ ко всему доброму сердцемъ.

К. И. Смирновъ.

(Портр. на этой стр.).

Вспоминая годы школьнаго ученія, мы ясно представляемъ себѣ не только нашихъ бывшихъ товарищей-однокашниковъ и нашихъ преподавателей, но и учебныя книжки, которыя наполняли тогда нашу жизнь. Мы ясно вспоминаемъ ихъ сѣрыя страницы, испещренныя параграфами, примѣчаніями, испачканныя синимъ и краснымъ карандашомъ, отмѣчавшими, что «надо учить» и чего учить не надо. И одно изъ первыхъ мѣстъ въ такихъ воспоминаніяхъ, несомнѣнно, занимаетъ знаменитый «учебникъ географіи **К. Смирнова**».

Почти все учащееся юное населеніе Россіи, заполнявшее гимназій, реальныя училища и кадетскіе корпуса за послѣднія 25—30 лѣтъ, изучало географію (особенно «всеобщую») по этому учебнику. Трудно сказать, сколько изданій выдержала «географія **Смирнова**», переходя изъ поколѣній въ поколѣнія. Подобной популярности среди нашихъ учебныхъ изданій добились



Китайскій посланникъ въ Петербургъ Янгъ-ю.
(† 4-го февраля 1902 г.).
По фот. Ясвина авт. «Нивы».



Ф. А. Фельдманъ. († 2-го февраля 1902 г.).
По фот. Класена авт. «Нивы».

очень немногія книги.

Но многіе ли изъ насъ знали и знаютъ хоть что-нибудь объ авторѣ этой географіи?

Капитонъ Ивановичъ Смирновъ — авторъ знаменитаго учебника, скончавшійся 5-го января въ С.-Петербургѣ, провелъ всю свою долгую жизнь на педагогическомъ поприщѣ. Родившійся въ 1827 г., **К. И. Смирновъ** прожилъ ровно три четверти вѣка, и три четверти своей жизни посвятилъ педагогическо-административной дѣятельности. Получивъ образованіе въ главномъ педагогическомъ институтѣ, **К. И.** избралъ своей специальностью преподаваніе географіи.

знаній, пригодившихся влечь на дѣлъ свою взаимнаго кредита.

Въ концѣ пятидесятыхъ годовъ появились его статьи по этому вопросу въ современныхъ журналахъ, и съ этого времени окончательно устанавливается извѣстность **Е. И. Ламанскаго**, какъ прекраснаго финансиста, и одновременно съ тѣмъ быстрыми шагами двигается его служебная карьера. Онъ былъ приглашенъ къ участію въ разныхъ комиссіяхъ по финансовымъ вопросамъ и особенно дѣятельно и вліятельно сотрудничалъ въ комиссіи по пересмотру вопроса о банкахъ. Когда былъ учрежденъ въ 1860 г. государственный банкъ, **Е. И.** былъ

будучи уже опытнымъ педагогомъ, онъ затѣмъ перешелъ въ составъ учебной администрации и служилъ инспекторомъ въ петербургской 3-ей гимназій. Отсюда онъ перешелъ во 2-ю гимназію — уже директоромъ — и въ теченіе 25 лѣтъ не покидалъ этого поста, выпуская изъ стѣнъ гимназій поколѣнія за поколѣніемъ готовой къ университету молодежи.

Лучшей и наиболѣе точной характеристикой покойнаго **К. И. Смирнова** могутъ быть извѣстныя слова Гамлета: «Человѣкъ онъ былъ». Онъ сумѣлъ остаться живымъ и добрымъ человѣкомъ въ мертвающей и холодной чиновничьей атмосферѣ прежней, — нынѣ, къ счастью, уже отжившей, — средней школы. Онъ любилъ дѣтей, и дѣти его любили. И всякій, кто зналъ покойнаго географа, кто учился подъ его руководствомъ, несомнѣнно, сохранилъ о немъ добрую память.

Е. И. Ламанскій.

(Портр. на этой стр.).

Имя **Евгенія Ивановича Ламанскаго** хорошо извѣстно нашему обществу, особенно лицамъ, враждавшимся въ чиновной, биржевой или благотворительной средѣ. Бывшій управляющій государственнымъ банкомъ, организаторъ взаимнаго кредита въ Россіи, авторъ многочисленныхъ статей по финансовымъ вопросамъ, **Е. И. Ламанскій** былъ весьма популяренъ въ Россіи — и въ его лицѣ, 31-го января, сошелъ въ могилу одинъ изъ очень видныхъ дѣятелей.

Старшій братъ извѣстнаго ученаго (**В. П. Ламанскаго**) **Евгеній Ивановичъ Ламанскій** родился въ 1825 г. Будучи сыномъ директора особой канцеляріи по кредитной части, **Е. И.** унаследовалъ отъ отца любовь къ финансовой дѣятельности: окончивъ курсъ въ царскосельскомъ (нынѣ александровскомъ) лицѣ и послуживъ въ государственной канцеляріи, онъ затѣмъ, по собственному желанію, перешелъ на службу въ министерство финансовъ и посвятилъ себя съ этихъ поръ исключительно разработкѣ финансовыхъ вопросовъ.

Уже вскорѣ по окончаніи курса въ лицѣ **Е. И. Ламанскій** написалъ свое первое сочиненіе по исторіи денежнаго обращенія и казенныхъ кредитныхъ учреждений въ Россіи. Это сочиненіе было напечатано въ «Извѣстіяхъ географическаго общества», и названное общество немедленно обратило вниманіе на талантливаго автора и дало ему средства на заграничную поѣздку для изученія западно-европейскихъ кредитныхъ учреждений. За границей **Е. И.** пробылъ два года и вынесъ оттуда много практическихъ ему впоследствии, когда онъ сталъ осуществленъ мечту объ устройствѣ русскихъ учреждений



К. И. Смирновъ. († 5-го января 1902 г.).
По фот. К. Шалпиро авт. «Нивы».



Е. И. Ламанскій. († 31-го января 1902 г.).
По фот. Левидкаго авт. «Нивы».

назначен товарищем управляющего, а вслѣд затѣмъ и управляющимъ банкомъ и занималъ этотъ постъ около двадцати лѣтъ.

Съ его именемъ тѣсно связана вся исторія нашей финансовой политики за эти годы.

Но еще болѣе связано его имя съ устройствомъ и развитіемъ общества взаимнаго кредита въ С.-Петербургѣ. Е. И. Ламанскій былъ инициаторомъ и учредителемъ этого общества и приложилъ къ дѣлу его устройству всю свою любовь и энергію и всю свою многостороннюю и многолѣтнюю эрудицію по вопросу о кредитныхъ учрежденіяхъ.

Въ 1882 г. Е. И. вышелъ въ отставку и оставилъ постъ управляющаго государственнымъ банкомъ, но отъ общественной дѣятельности ни мало не уклонился: онъ былъ дѣятельнѣйшимъ гласнымъ въ столичной думѣ и въ петергофскомъ уѣздномъ земствѣ и предсѣдателемъ въ третьемъ отдѣленіи вольнаго экономического общества. Кроме того, онъ предсѣдательствовалъ и въ другихъ учрежденіяхъ, какъ-то: въ совѣтѣ волжско-камскаго банка, въ комитетѣ съѣзда представителей акціонерныхъ банковъ коммерческаго кредита и пр.

Не оставлялъ онъ и публицистической дѣятельности, печатая въ разныхъ изданіяхъ статьи по финансовымъ вопросамъ. Кроме того, онъ читалъ также и публичные лекціи («о голодовкахъ въ Индіи» и «о банкахъ»). Вообще, вся дѣятельность покойнаго финансиста поражаетъ своей энергіей и разносторонностью: прекрасный публицистъ, ораторъ, общественный дѣятель и видный администраторъ, онъ для всего находилъ время и былъ ко всему внимателенъ и всему интересовавался.

Въ шестидесятыхъ годахъ онъ принималъ дѣятельное участіе въ тогдашней кипучей общественной жизни и, такимъ образомъ, съ полнымъ правомъ можетъ быть причисленъ къ дѣятелямъ той незабвенной эпохи.

П. П. Гнѣдичъ. (Портр. на этой стр.)

Ровно 25 лѣтъ тому назадъ, 8-го февраля 1877 г., въ «Нивѣ» появилось первое литературное произведение («Во тѣмъ») талантливаго драматурга и беллетриста, Петра Петровича Гнѣдича. Съ тѣхъ поръ онъ не бросалъ пера, и съ каждымъ годомъ росла и его извѣстность, какъ писателя, горячо преданнаго интересамъ литературы и искусства и умѣющаго имъ служить. Такимъ образомъ, 25-лѣтіе его дѣятельности несомнѣнно заслуживаетъ общаго сочувствія.

П. П., сынъ инженера путей сообщенія и двоюродный племянникъ знаменитаго переводчика «Илиады», родился въ 1855 г. и воспитывался сперва въ одной изъ петербургскихъ гимназій, а затѣмъ въ академіи художествъ. Влеченіе къ искусству сказалось въ немъ, слѣдовательно, уже въ молодые годы. Но, получивъ въ академіи серебряную медаль за композицію: «Смерть Іоанна Грознаго», онъ промѣнялъ кисть на перо, хотя во всей своей дальнейшей дѣятельности не утратилъ интереса къ искусству и усердно служилъ ему перомъ. Такъ, уже въ 1885 г. появилась его «Исторія искусствъ съ древнѣйшихъ временъ»—основа его позднѣйшаго, всѣмъ извѣстнаго, обширнаго трехтомнаго труда: «Исторія искусствъ», изданнаго А. Ф. Марксомъ.

Не менѣе усердно П. П. работалъ и въ области сценическаго искусства. Уже въ 1881 г. появилась первая его комедія «На хуторѣ», выдержавшая сотни представленій. За нею слѣдовали цѣлый рядъ драматическихъ произведеній, изъ которыхъ многія имѣли большой и продолжительный успѣхъ. Назовемъ хотя бы всѣмъ извѣстныя: «Горящія письма», «Старую сказку», «Венипейскій истуканъ» и др. Но и на другомъ поприщѣ онъ дѣятельно послужилъ сценическому искусству. Въ 1890 г. онъ основалъ «Иллюстрированный ежегодникъ Императорскихъ театровъ», перешедшій потомъ въ собственность министерства Двора, и съ прошлаго года состоитъ управляющимъ Императорской русской драмы и на этомъ поприщѣ заявилъ себя уже, какъ дѣятель, преданный лучшимъ театральнымъ традиціямъ, и горячій сторонникъ классическаго репертуара.

Беллетристическая дѣятельность П. П. очень обширна. Онъ началъ ее съ небольшихъ рассказовъ, обратившихъ общее вниманіе

на молодого писателя и появившихся затѣмъ въ видѣ отдѣльныхъ сборниковъ. Сравнительно небольшіе рассказы смѣшались въослѣдствіи обширными повѣстями и романами, изъ которыхъ нѣкоторые затрагиваютъ самые жгучіе вопросы современной жизни. Таковы: «Китайскія тѣни», «Не отъ міра сего», «Туманы» и т. д. Во всѣхъ этихъ произведеніяхъ П. П. является внимательнымъ наблюдателемъ окружающей насъ дѣйствительности, умѣлымъ и занимательнымъ рассказчикомъ и писателемъ, дорожающимъ болѣе жизненною правдою, чѣмъ интересами той или другой партіи.

Словомъ, 25-лѣтняя дѣятельность П. П. оказывается и обширною, и плодотворною. Мы можемъ только отъ души пожелать нашему усердному и постоянному сотруднику еще многіе годы бодрого труда на избранныхъ имъ разнообразныхъ поприщахъ.

Л. В. Собиновъ.

(Портр. на этой стр.)

Леонидъ Витальевичъ Собиновъ, первый теноръ московской императорской оперы, вошелъ на берегахъ Невы въ славу съ прошлаго года, когда Петербургъ впервые услышалъ его въ частной оперѣ, давшей свои представленія постомъ въ большомъ залѣ консерваторіи. Встрѣченный на первыхъ порахъ довольно равнодушно, артистъ этотъ сразу обратилъ на себя вниманіе въ партіи Ленскаго въ «Онѣггинѣ», въ которой онъ завоевалъ громадный успѣхъ; съ тѣхъ поръ его Ленскій сталъ притягательной силой для публики и симпатіи ея были завоеваны. Не замедлил воспользоваться этимъ обстоятельствомъ одинъ изъ петербургскихъ лѣтнихъ театровъ и пригласилъ его на рядъ гастролей, который, вслѣдствіе наплыва публики на спектакли съ участіемъ московскаго любимаго, пришлось устроить, и слава артиста еще болѣе упрочилась.

Московскій теноръ появился у насъ въ партіяхъ: Ленскаго, Альфреда («Травиата»), Герцога («Риголетто»), Владиміра Игоревича («Князь Игорь»), Князя («Русалка»), Синодала («Демонъ»), Фауста и, въ послѣднее время, Рюдела («Принцесса Греза» г. Влейхмана, поставленная впервые съ участіемъ г. Собинова въ Москвѣ въ Новомъ театрѣ). Этотъ рядъ ролей даетъ уже право высказаться о молодомъ артистѣ, сразу сдѣлавшемъ блестящую карьеру.

Г. Собиновъ окончилъ московскій университетъ по юридическому факультету и состоитъ помощникомъ присяжнаго повѣреннаго. Къ пѣнію питалъ съ малыхъ лѣтъ большую страсть и, еще будучи студентомъ, участвовалъ въ хорахъ, выступалъ въ концертахъ, гдѣ голосъ его обращалъ на себя вниманіе; понемногу онъ сталъ серьезно заниматься и, если не ошибаемся, пользовался совѣтами извѣстнаго въ свое время перваго тенора московской же сцены, г. Доданова.

Тѣмъ не менѣе, нельзя сказать, чтобы школа его пѣнія была вполне закончена: кое въ чемъ чувствуются пробѣлы, особенно въ операхъ иностраннаго репертуара («Риголетто», «Травиата», отчасти «Фаустъ»), гдѣ требуется порюма мастерство *bel canto*; но въ операхъ русскаго репертуара, въ которыхъ ясная дигція, прочувствованная декламация и речитативы играютъ не меньшую роль, чѣмъ собственно мелодическій матеріалъ, г. Собиновъ доставляетъ истинное удовольствіе. У него весьма симпатичный лирический теноръ, подкупающій своимъ теплымъ тембромъ. Кроме того надо отмѣтить его прекрасную сценическую вышность, умѣнье держаться на сценѣ, искреннее молодое увлеченіе, которое онъ вноситъ въ исполняемый имъ репертуаръ, и затѣмъ вдумчивость, къ которой мы далеко не привыкли у большинства, ограничивающагося исключительно вокальной стороной дѣла, не задаваясь излишними, по его мнѣнію, требованіями по части художественной отдѣлки типовъ.

Особенно хорошъ г. Собиновъ въ «Онѣггинѣ» и «Русалкѣ». Ни въ одномъ Князѣ мы не видали такого живого лица, какъ въ типѣ, создаваемомъ нашимъ московскимъ гостемъ; остаиваемся потому на князѣ, что это лицо весьма блѣдно у Даргомыжскаго; сдѣлать изъ этого героя что-нибудь можетъ только большой талантъ. Это не Ленскій, довольно ясно очерченный, какъ у поэта, такъ и у Чайковскаго, хотя, нужно отдать справедливость г. Со-



П. П. Гнѣдичъ. По поводу 25-лѣтія литературной дѣятельности.

По фот. Ренца и Шрадера авт. «Нивы».



А. В. Собиновъ. По поводу его гастролей въ Петербургѣ. По фот. Фишера авт. «Нивы».

бинову, опъ и Ленскаго задумалъ и исполняетъ оригинально, вызывая восторги многочисленныхъ слушателей. Глядя на него, въ дѣйствительно видите юнаго поэта (мы привыкли чуть ли не къ старикамъ въ этой партіи), увлекающагося, живущаго мечтой, оскорбленнаго въ своихъ чистыхъ и святыхъ чувствахъ къ Ольгѣ, нѣсколько наивнаго, но съ горячей душой,—словомъ, настоящаго Ленскаго.

Англо-бурская война. (Рис. на этой стр.)

Кровопротіе въ южной Африкѣ продолжается. Англичане какъ бы поставили себѣ цѣлью перестрѣлять буровъ до послѣдняго человека. Система эта, напоминающая истребленіе дикихъ звѣрей, приводится въ исполненіе съ безопаднымъ упорствомъ, свидѣльствующимъ о притупленіи общественной совѣсти не только въ правящихъ кружкахъ, но и въ самой массѣ британской націи. Въ англійской палатѣ общинъ рѣчи Чемберлена вызываютъ бурные знаки одобренія; малѣйшая критика способовъ веденія войны отвергается всегда громаднымъ большинствомъ голосовъ. Во всѣхъ объясненіяхъ правительства подчеркивается безповоротное рѣшеніе уничтожить южноафриканскія республики, хотя министры и затрудняются указать время предполагаемаго окончанія войны. Военный министръ Бродригъ заявилъ 19-го января палатѣ общинъ, что на театрѣ военныхъ дѣйствій имѣются еще три значительные контингента непріятеля: войска Девета, которые при случаѣ могутъ сдѣлаться опасной военной силой; отрядъ Боты, движенія котораго очень затруднены послѣдними операціями, и отрядъ Деларея. Въ каждомъ изъ этихъ отрядовъ англичане насчитываютъ около двухъ тысячъ вооруженныхъ буровъ.

Въ безконечной борьбѣ съ бурами англичане выработали особую стратегію при помощи всевозможныхъ техническихъ усовершенствованій.

По желѣзнодорожнымъ линіямъ съ самаго начала кампаніи стали ходить своего рода форты-вагоны блиндированныхъ поѣздовъ. Къ этой новинкѣ въ военномъ дѣлѣ лордъ Китченеръ присоединилъ свою систему блокгаузовъ, занятыхъ небольшими британскими гарнизонами.

Блокгаузы построены на протяженіи всѣхъ путей, по которымъ могли бы передвигаться бурскіе отряды. Ряды этихъ укрѣпленій оцѣплены колючей проволокой. Для осуществленія системы Китченера пришлось отправить въ южную Африку сотни тысячъ пудовъ колючей проволоки; матеріала не хватало въ Англии, сдѣланъ былъ заказъ въ Германіи. Снабженный всѣмъ необходимымъ, каждый блокгаузъ представляетъ собою небольшой фортъ, въ верхней части котораго располагается гарнизонъ. Такъ какъ буры часто тревожили британскія войска ночными нападеніями, лордъ Китченеръ ввелъ въ блокгаузы иллюминаторы: для освѣщенія дальнихъ разстояній гарнизонъ пользуется верхнимъ иллюминаторомъ, на ближайшія же къ блокгаузу мѣстности направляется нижній иллюминаторъ; такимъ обра-

зомъ, по мнѣнію англичанъ, лордъ Китченеръ уменьшилъ театръ военныхъ дѣйствій: введеніе иллюминаторовъ—освѣтительныхъ аппаратовъ увеличило значеніе линій блокгаузовъ; ночныя нападенія буровъ могутъ быть заблаговременно предупреждаемы; попытки къ уничтоженію рельсоваго пути могутъ быть парализованы.

Всѣ эти изобрѣтенія, примѣненные лордомъ Китченеромъ къ войнѣ съ бурами, врядъ ли, однако, даютъ британскому главнокомандующему увѣренность, что военныя дѣйствія приближаются къ концу. По отзывамъ бурскихъ делегатовъ въ Европѣ, получающихъ регулярно извѣстія съ театра войны, британскія войска измучены и деморализованы; система блокгаузовъ Китченера не прибавила англичанамъ военного пыла. Неутомимые бурскіе отряды попрежнему совершаютъ длинные переходы по территоріи республикъ, тревожа британскіе гарнизоны внезапными нападеніями.

Вмѣстѣ съ разнообразными извѣстіями о столкновеніяхъ англичанъ съ бурами, распространились было слухи о попыткахъ новаго посредничества между воюющими сторонами. Официальныя заявленія въ англійскомъ и нидерландскомъ парламентахъ подтвердили извѣстія о миролюбивыхъ предложеніяхъ: нидерландское правительство вручило 12-го января ноту британскому правительству, на которую получило 18-го января отвѣтъ отъ англійскаго посланника въ Гаагѣ. 22-го января эти дипломатическіе документы были обнародованы. Указавъ на особое положеніе буровъ, отрѣзанныхъ отъ остальнаго міра, на невозможность, вслѣдствіе этого, для ихъ делегатовъ въ Европѣ войти въ сношеніе съ бурскими вождями, нидерландское правительство выразило въ своей нотѣ намѣреніе выступить съ предложеніемъ добрыхъ услугъ; если бы бурскіе делегаты пожелали переговорить съ своими вождями, нидерландское правительство могло бы предложить делегатамъ отправиться въ южную Африку и возвратиться съ новыми



Нападеніе буровъ на англійскій блокгаузъ. По рис. «Gr», авт. «Нивы».

полномочіями; въ такомъ случаѣ бурскимъ делегатамъ слѣдовало бы предоставить возможность пользоваться телеграфомъ съ помощью шифра и обезпечить имъ свободный проѣздъ. Въ своемъ отвѣтѣ англійское правительство подтвердило неизмѣнное рѣшеніе не принимать вмѣшательства иностранной державы; бурскіе делегаты, если бы пожелали, могли бы исходатайствовать себѣ свободный проѣздъ; англійское правительство не думаетъ, чтобы делегаты имѣли какое-либо вліяніе въ Африкѣ: правительственная власть находится въ рукахъ Штейна и Шалькъ-Бургера, а потому ближайшій и дѣйствительный путь къ соглашенію заключается въ установленіи прямыхъ сношеній между бурскими вождями и Китченеромъ; переговоры объ окончаніи войны должны-де происходить въ Африкѣ, а не въ Европѣ; предлагаемая же побѣдка бурскихъ делегатовъ бесполезно затянула бы войну, по крайней мѣрѣ, на три мѣсяца.

Добрыя услуги нидерландской королевы и благородное содѣйствіе ея правительства не могли склонить Англию къ уступкамъ.

Новыя изданія А. Ф. Маркса, въ С.-Петербургѣ.

ВЫШЛИ ИЗЪ ПЕЧАТИ и ПОСТУПИЛИ ВЪ ПРОДАЖУ СОЧИНЕНІЯ Ив. Вод. Горбунова. новое, 2-е изданіе.

Подъ редакцію и съ предисловіемъ А. Ф. Кони. Въ двухъ томахъ, съ портретомъ-геліографіею И. Ф. Горбунова и одною изъ его мимическихъ сценъ. Имя Горбунова, какъ автора выдающихся разсказовъ изъ русской народной жизни, широко известно въ Россіи. Эти яркіе, тонкіе по своей наблюдательности, блестящіе юморомъ разсказы до сихъ поръ, однако, могли по достоинству цѣнить лишь тѣ сравнительно немногіе, кто приходилось слышать ихъ изъ его собственныхъ устъ, въ его живой, художественной передачѣ со сцены или въ кругу друзей и знакомыхъ. Теперь сочин. Горбунова собраны нами воедино и выпущены въ свѣтъ, и по нимъ читатель можетъ вполне ознакомиться съ художественной стороной этого крупнаго таланта, понять, насколько типичны и правдивы воплощенные имъ въ разсказахъ черты русской жизни, представить себѣ всю эту безконечную галлерею типовъ крестьянъ, мастеровыхъ, купцовъ, духовенства и мелкаго чиновничества, составляющихъ, собственно, громадное, подавляющее большинство русскаго народа. Господствующій тонъ произведеній Горбунова — юморъ, безобидный юморъ, безъ оскорбительной насмѣшки и безъ явочной ироніи. При этомъ, цѣна соч. И. Ф. Горбунова въ 2-хъ томахъ 4 р., съ перес. 4 р. 50 к.; въ красив. коленкор. переплетѣхъ 5 р., съ перес. 5 р. 75 к.—Цѣна роскошн. изданія на веленовой бумагѣ 8 р., съ перес. 9 р.; въ переплетѣхъ 9 р., съ перес. 10 р.

„ПѢСНИ ИЗЪ УГОЛКА“

К. Случевского. Съ портретомъ автора.

Эта новая книга стихотвореній К. Случевского содержитъ въ себѣ все, что вышло изъ-подъ пера нашего извѣстнаго поэта за послѣдніе четыре года. Она далъ этимъ яркимъ своеобразнымъ твореніямъ своей музы и своеобразное названіе—„Пѣсни изъ уголка“. Это тихій—„вечерній звонъ“, полный вдумчивости и созерцанія, бушующій насъ къ сознательному философскому взгляду на природу и жизнь. Отдѣльныя пѣсни, по мѣрѣ выхода въ свѣтъ въ журналахъ, встрѣчали очень горячій сочувственный приемъ критики. Теперь авторъ соединилъ всѣ 184 стихотворенія воедино и, разбивъ ихъ на отдѣлы: „Уголокъ“, „Море и сосны“, „Изъ природы“, „Времена года“, „Изъ міра мыслей“, „Къ будущей жизни“, „Лирическая“, „Поэзія“, „Картинки“ и „Портреты“, — очертилъ этимъ руководящія идеи своихъ стихотвореній, придалъ имъ систему.

Книга изданна изящно и снабжена прекраснымъ портретомъ автора. Цѣна книгъ 1 руб. 50 коп., съ пересылкою 1 руб. 80 коп., въ красивомъ коленкоромъ переплетѣ 2 руб., съ пересылкою 2 руб. 30 коп.

Немировичъ-Данченко, Вас. Ив. „На пути къ вѣчности“. Глубоко захватывающій драматизмомъ своей фабулы и заинтересовывающій оригинальною обрисовкою дѣйствующихъ лицъ, изъ которыхъ каждое само по себѣ—сильная натура,—романъ этотъ одно изъ удачнѣйшихъ произведеній нашего извѣстнаго писателя. Являясь естественнымъ продолженіемъ и глубоко задуманнымъ окончаніемъ ранѣ написаннаго и отдѣльно изданнаго романа „На пути къ счастью“, этотъ романъ представляетъ собою, по полнотѣ жизненной картины и ясности обрисовки характеровъ дѣйствующихъ лицъ, вполне законченное цѣлое, увлекающее читателя яркостью созданныхъ образовъ и изумительною искренностью чувства, проникающего глубоко въроу въ торжество идеала.

Изданіе изданна въ 8 д. л., отпечатанна четкимъ шрифтомъ, на хорошей бумагѣ. Цѣна 1 руб., съ перес. 1 р. 25 к.; въ красив. переплетѣ 1 р. 50 к., съ пересылкою 1 р. 75 к.

Имѣется также въ продажѣ романъ того же автора „На пути къ счастью“. Большой изящный томъ въ 528 стр. в 8 д. л. Цѣна 1 р., съ пересылкою 1 р. 25 к.; въ изящн. коленкор. переплетѣ 1 р. 50 к., съ пересылкою 1 р. 90 к.

Вагнеръ, Н. П. „КАРТИНЫ ИЗЪ ЖИЗНИ ЖИВОТНОГО“. Новое роскошно-иллюстрированное изданіе, съ 300 иллюстраціями художниковъ: Ю. Адама, Л. Бенмана, I. Вольфа, А. Вѣрушъ-Ковальскаго, Н. Каразина, А. Кившенко, В. Кунерта, Н. Сверчкова, А. Шпехта и Ф. Шпехта. Въ изданіи нами новомъ трудъ своемъ „Картины изъ жизни животныхъ“, проф. Н. П. Вагнеръ въ яркой, художественной формѣ представилъ русской читающей публикѣ длинный рядъ живыхъ, увлекательныхъ очерковъ, которые—вмѣстѣ съ массою иллюстрирующихъ ихъ прекрасныхъ рисунковъ—говорятъ яснѣе всякихъ многотомныхъ научныхъ сочиненій, запечатлѣваютъ сразу, въ доступной каждому формѣ, все, что есть характернаго, интереснаго въ великой «книгѣ природы». Большая книга въ 4-ю д. л., около 800 столбцовъ текста съ иллюстраціями. СПб. 1901 г. Цѣна книги, переплетенной въ прочную папку, съ коленкоровымъ корешкомъ, украшенную художественно-исполненною акварелью Н. Н. Каразина, печатанною въ 12 красокъ,—5 р., съ пересылкою—6 р.

Луговой, А. «POLICE VERSO»—«ДОБЕЙ ЕГО!» Параллели.—Роскошно-иллюстрированное изданіе, съ 87 рис. А. В. Маковского. По глубинѣ своей мысли и оригинальности вышней формы—книга А. Лугова весьма интересна. Содержаніе ея составляютъ четыре яркія картины, рисующія психологию толпы, ея кровожадность и жестокость по отношенію къ слабому, униженному и оскорбленному, и написанныя очень колоритно, съ чуткимъ пониманіемъ человѣческой души. Художественность произведенія еще болѣе усиливаютъ великолѣпныя иллюстраціи, воплощающія мысль автора. Цѣна 3 р., съ перес. 3 руб. 50 коп.; въ роскошномъ переплетѣ 4 руб., съ перес. 4 р. 50 к.

Требованія и деньги просить адресовать въ контору изданій А. Ф. Маркса, С.-Петербургъ, М. Морская, № 22

ВЫ ДОЛЖНЫ требовать прейс-курангъ Парижскихъ резиновыхъ издѣлій отъ **Н. Беклеръ, Ревель.**



Перуин
ИДЕТЬ НА ВСТРѢЧУ ЖЕЛАНІЮ ВСѢХЪ ЛУДЕЙ ИМѢТЬ РОСКОШНЫЕ ВОЛОСЫ и ОСВОБОЖДАЕТЪ ЛУДЕЙ ОТЪ СТОЛЬ ТЯГОСТАГО ВЫПАДЕНІЯ ВОЛОСЪ и КРАЙНЕ НЕПРІЯТНОЙ ПЕРХОТИ.
ПРОДАЕТСЯ ПО 1 Р. 75 К. ФЛ. **БАЗАРЪ МАРКЪ, С. П. Б.** НЕВСКИЙ № 20-31

ПОДПИСКА НА 1902 г. ВѢСТНИКЪ **ТИРАЖЕЙ**
дастъ ежемѣсячно 2 раза всѣ тиражныя таблицы. На годъ 4 р. съ доставленіемъ в перес.
Банкирскій домъ **ГЕНРИХЪ БЛОКЪ** 59, Невскій, С. П. Б.

М. Г., Федоръ Ивановичъ. За присылку Вашего рента Васъ благодарю и т. п. — о чинѣхъ галощъ, сл. Хасаврютъ, Г. Высодкй. — Пробовалъ дѣлать ткань: растворъ резины хорошо помылся и проч. — г. Кострома, Д. З. Пропастанъ. Высылаю вамъ практическое руководство, печатанное поновобрѣт. мою способомъ, какъ прочно исправить резня. галоща — за 1 р. и какъ получить дешевой растворъ изъ бросовой резины и покрывать разныя ткани, необлупающіяся и непроявляемая для воды и воздуха — за 2 р. г. Уфа, Ф. I. Тимофѣевъ.

Удостоенъ высшею наградою «Grand Prix» на всемирной выставкѣ въ Парижѣ **АМЕРИКАНСКІЙ ШТОПАЛЬНЫЙ АППАРАТЪ**
Патентъ № 4708.
Реком. О-вомъ домашнихъ Хозяекъ. Посредствомъ аппарата съ охотой и любовью даже ребенокъ выполнитъ весьма быстро и очень красиво всѣ встрѣчающіяся въ домашнемъ обиходѣ штопальныя работы, какъ, пошивку чулокъ, скатертей, бѣлья, платковъ и т. п., мало или весьма поврежденныхъ. Аппаратъ безусловно соединяетъ въ себѣ: сохраненіе зрѣнія, громадную экономию времени, прочность, изящество и полнѣйшую равномерность работы. Работа составляетъ пріятное развлеченіе и даетъ вѣрный заработокъ. Высылаю и налогъ платеж. Цѣна съ иллюстриров. руководствомъ и съ пересылкою только 3 руб. 35 коп. Подробное описаніе съ образцомъ пробной работы высыл. за дѣлѣ 7-ми коп. марки. Представитель В. Н. Фернебокъ, Варшава, Купеческая, 14Н.

„ИСТОРИЯ ГОСУДАРСТВА РОССІЙСКАГО“.
И. Карамзина, 12 т. Ц. 4 р. 60 к. въ перепл. „Характеръ князя Нехлюдова“ д. 50 к. С. П. Б., Екатеринбургск. кан., 80, т-во, Книговѣдъ. Каталоги высылаются бесплатно.

За 1 руб. 25 коп.
48 пѣсенъ безъ словъ для фортеп. въ 2 руки **МЕНДЕЛЬСОНА-БАРТОЛЬДИ** (въ изящномъ переплетѣ 2 р. 25 к.).
ИЗДАНІЕ **В. БЕССЕЛЬ** и К^о, С.-Петербургъ, Невскій, 54, Москва, Петровка, 12

ПУТЬ КЪ БОГАТСТВУ!
25000 шт. въ употребленіи. Масса благодарст. писемъ!!!
Необходимы въ каждомъ домѣ автоматич. сберегат. кассы для 10, 15, 20 и разныхъ монетъ. Лучшій подарокъ самому себѣ въ 4, 50, 5 и 6 руб. За пересылку 7 ф. внаимаетъ особо. Нал. плат. дороже на 20 коп. въ Азіат. Россію только съ задат. Гарантируемъ только за кассы съ клеймомъ фаб. „Трудъ“. Адресъ: Металло-лит. и механич. фаб. „Трудъ“ Варшава, Бонифратерская, 29.

„КНИГА О КОНСЕРВАХЪ“.
Практическое и теоретическое руководство къ заготовленію овощей и плодовъ въ жестяныхъ и бутылкахъ, съ 13-ю рисунками, составленное **МАРИЕЙ РЕДЕЛИНЪ**, автор. извѣстн. книги „Домъ и Хозяйство“. Книжка издана въ 16 д. л., 116 стр., и украшена 13-ю рисунками.
Цѣна 50 к., съ перес. 60 к.
Требованія адресовать въ Контору изданій А. Ф. Маркса, С. П. Б., М. Морская, № 22.

НЕБЫВАЛАЯ НОВОСТЬ

Только за 9 руб. 50 коп.
Стѣнной регуляторъ, подъ орухомъ, вмѣстѣ съ будильникомъ, суточные, вывѣренные, съ ручательствомъ за вѣрность хода на 3 года, высылаетъ наложеннымъ платежомъ по получении 2-хъ руб. задатка (можно марками). Недѣльные—дороже на 2 р. 50 к., дубовые или черные—дороже на 3 р. 50 к. Фабричный складъ часовъ
С. ФЕНИГШТЕЙНЪ
Варшава, Граничная, № 10.

50% экономіи въ топливѣ!
Усовершенствованныя переносныя **КУХОННЫЯ ПЛИТЫ (очаги).**
ВАГНЕРЪ и К^о.
бывшій Э. МАЛЕРЪ и К^о.
Петровка, № 5, въ Москвѣ.

!!!ДОЛОЙ ПОДТЯЖКИ и ПУГОВИЦЫ!!!
Посить здоровый, эластично-пружинистый бюрокдержатель удобно для всѣхъ и всякаго. Здоровое и легкое держаніе, свободное дыханіе; нѣтъ давленія, на поту. Штука 70 к., съ пер. 1 р., 3 шт. съ пер. 2 р. 50 к., 6 шт. съ пер. 4 р. 50 к. Наложен. платеж. на 10 к. болѣе. Требованія адресовать: **Э. ЖУКУ**, Варшава, Новоліни, 30.

ПРЕВОСХОДНЫЯ **КОМНАТНЫЯ РАСТЕНІЯ** получаютъ при употребленіи **ВАГНЕРОВСКИХЪ УДОБРИТЕЛЬНЫХЪ ТУКОВЪ** Марки **Ф. К. W.**
Имѣются во всѣхъ лучшихъ аптекарскихъ магазинахъ, въ жестяныхъ по 30 и 50 коп. Высылаются по почтѣ пробные ящики въ 5 ф. по 2 и 3 рубля съ пересылкою. Брошюры высылаются бесплатно.
Главный складъ Вагнеровскихъ туковъ у **Г. ФРИКЪ.**
С.-Петербургъ, Адмиралтейскій просп., 10.

Остерегайтесь подделок.

ДАМАМЪ И БАРИШНЯМЪ

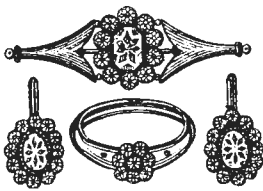

вѣнечный подарокъ въ предстоящимъ праздникамъ св. Пасхи изъ чистаго золота 56 пробы цѣлый гарантюръ только 8 руб.: 1) Брошь золотая, состоящая изъ плотнаго золота, на котор. искусство. бриллианты превосходной игры обхватываютъ дупель-рубину, сапфиръ, аметистъ, изумрудъ или бирюзу (по выбору заказчика), 2) пара крупныхъ серегъ 3) кольцо такого же фасона (на рисунокъ гарантюръ изображенъ въ уменьшенномъ видѣ. Въ отдѣльности брошь высылается за 4 р., серьги 3 р., кольцо 2 р. Высылается налож. плат. по получении 1 р. задатка. (Можно почтовыми марками). Адресъ: Фабричн. складъ золотыхъ издѣлій и часовъ Юліи Губеръ, Одесса, Преображенская. № 69/1.

СВМЕНА

огородныя, цвѣточныя, сельскохозяйственныя и проч. ЛУЧШАГО КАЧЕСТВА.

Иллюстрированный прейсъ-буражъ по требованію бесплатно. СВМЯННАЯ ТОРГОВЛЯ

Г. ФРИКЪ.

С.-ПЕТЕРБУРГЪ, Адмиралтейскій просп., 10.

Открыта подписка на соч. д-ра Ф. Вильца. Въ Германіи разошлось 100 изданій, 2000,000 экземпляровъ.

ЕСТЕСТВЕННЫЕ

МЕТОДЫ ЛЕЧЕНІЯ

2 р. до 1 Апр.

3 тома до 3000 стр. 750 рис. и хромот.

По выходѣ каждаго тома цѣна увеличивается и дойдетъ до 5 р. Лечение всѣхъ болѣзней. Полный переводъ съ 100-го изд. Д-ра Б. Шехтера. Ц. по подпискѣ до 1 Апрѣля 2 р. (съ пересылкой 3 р. Разсрочка: при подпискѣ 2 р., къ 1 Апр. 1 р. На весеннюю бум. 5 р. Безденежныя требованія не исполняются. Тома выйдутъ: I—1 Апр., II—1 Июля и III—1 Окт. Переписать 1 р. и 2 р. 25 к. Требования адресовать: въ книжн. маг. Н. Аскарханова, Цесарьбургъ, Троицкая ул., 6.



ВЕЗДѢ



ПРЕЙСЪ-КУРАНТЪ КАРМАННЫХЪ ЧАСОВЪ всемирно-извѣстной фабрики акціонернаго общества въ Таваннѣ (Tavannes Watch Co). № 1. Черные вороненыя стали, высшего сорта, анкерные, открытыя, на крышкѣ золотая накладка, на которой гравирована монограмма. Открытыя 8 р., глухія 10 р. № 2. Серебряныя 84 пр. глухія съ 3 крышками, анкерные, на 15 камн. 8 р. 50 к., 10 р., 12 р. и 15 р. № 3. Такіе же заводъ безъ ключа 14 р., 15 р. и 19 р. № 4. Стальные, открытыя, анкерные, съ будильникомъ 12 р. 50 к. и 16 р. № 5. Такіе же съ будильникомъ серебряныя 84 пр. 18 р. 50 к. № 6. Настоящаго новаго золота double'or (дублеоръ), глухія мужскіе 15 р., дамскіе 13 р. Подробный прейсъ-куррантъ высылается бесплатно. Заказы высылаются по получении 2 руб. задатка, остальные наложеннымъ платежомъ. Часы отпускаются тщательно обмытыя и проверенныя съ приложеніемъ ручательства на 6 лѣтъ. Съ требованіемъ слѣдуетъ обращаться исключительно: Въ Контору фабричнаго склада часовъ „ЖЕНЕВА“, Варшава, ул. Лешно, № 22. 4—1

ЛЕССИВЪ ФЕНИКСЪ

Усовершенствованный способъ стирки

БЕЗЪ МЫЛА И БЕЗЪ СОДЫ

Необыкновенная бѣлизна и сбереженіе бѣлиз.

Продается въ аптекарск. и колоніальн. магазинахъ и оптомъ у фабриканта Л. МИНЛОСЪ въ С.-ПЕТЕРБУРГѢ

Требовать способъ употребленія 26—4



Главн. складъ СПБ. ТЕХНО-Химическ. Лабораторіи, СПб., Коломенская, 42.



Д. Н. Подземскаго въ Полтавѣ.



ОКЛАДЪ ИЗДАНИЙ

УСОВЕРШЕНСТВОВАННЫЙ МЕТОДЪ ДЛЯ ИСПРАВЛЕНІЯ ПОЧЕРКА

„КАЛЛИГРАФЪ“

Красиво писать по этому методу въ 15 уроковъ выучивается всякій САМЫЙ ДУРНОЙ ПОЧЕРКЪ ПРЕВРАЩАЕТСЯ ВЪ БЛЕСТЯЩЕ КРАСИВЫЙ

1) Теоретическая часть, состоящая изъ руководства на 32 стр. 2) Практическая часть, состоящая изъ 5 отдѣловъ, раздѣленныхъ на 15 уроковъ на 160 страниццахъ. Имѣется масса благодарственныхъ писемъ.

Цѣна за весь курсъ исправленія почерка, т. е. за обѣ части, съ пересылкой 1 руб. 60 коп.

„РУКОВОДСТВО“

къ изученію письма: круглымъ, готическимъ, славянскимъ и др. изданн. шрифтами.

Руководство это Учебнымъ Комитетомъ при учебномъ отдѣлѣ Министерства Путей Сообщенія одобрено и признано весьма полезнымъ. Цѣна съ пересылкой 80 коп. Деняги слѣдуетъ прислать почтовыми переводами или почтовыми марками. Съ требован. обращаться: Полтава, Д. Н. ПОДЗЕМСКОМУ соб. дощ.

Силородъ д-ра Фелана

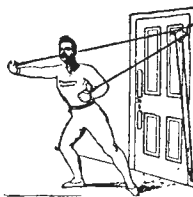

лучшій приборъ для комнатной гимнастики, равняетъ любую группу мускуловъ, замѣняетъ собою полную коллекцію гимнастич. аппаратовъ; легко придвигается къ дверной рамѣ; отличается отъ многочисленныхъ подделокъ прочностью и абсолютною безопасностью. Цѣна № 1 (для дамъ и дѣтей) — 9 р.; № 2 (для мужчинъ) — 10 р.; № 3 (для силачей) — 11 р. Упаковка и пересылка 75 к. Универсальный (для кажд. возраста и на любую силу), съ расширителемъ груди — 12 р. Упаковка и пересылка 1 р. Къ кажд. прибору приложено виллостр. наставленіе

Автоматическія мышечн-крысловыя, накладываютъ до 10 крысь или 20 мышечъ въ сутки; удобныя всеобщ. одобрены. Мышеловки: вѣсъ 6 ф., цѣна 1 р. 50 к.; крысловыя: вѣсъ 26 ф., цѣна 10 р.

Складныя саможнныя щетки, съ запасомъ непромокаемой полнатурной пасты, черной, желтой и красной; паста втирается щеткой въ сухомъ видѣ, отъ дождя не тускнѣетъ, рукъ не мараетъ. Цѣна: двойн щетка 1 р., 10 платковъ черной пасты 60 к., 10 платковъ цвѣтной 1 р. Главный агентъ для Россіи КОНСТАНТИНЪ МАЛЬМИЪ, С.-Петербургъ, Большая Морская, 34. № 16511 6—6

НОВО!

ДОСТИГНУТО!

„УСАТИНЪ“



А. Гебгардта, даетъ всякимъ усамъ удивительно изящную форму, чистый натуральный видъ, глянecъ и мягкость сохраняется. Даже самыя маленькія усы дѣлаются большими и густыми. «Усатинъ» вещество не клейкое, не жаркое.

Цѣна за флаконъ 1 р., съ перес. 1 р. 50 к. Складъ техно-химическихъ спеціальностей А. ГЕБГАРДТА. С.-Петербургъ, Невскій пр., № 88—14 (во дворѣ).

ФИСТАРМОНИИ,

не уступающія по качествамъ, но вдвое дешевле заграничныхъ предлагаютъ выбирать по безплатному прейсъ-курранту Музыкальная Мастерская Бологовской школы. Ст. Бологое, Н. ж. д.

МГНОВЕН. САМОМНОЖИТЕЛЬ „ПАТЕНТА“

для купцовъ, ремесленниковъ, дѣтей и др. 20 в., съ пересыл. 40 к. за 3 шт. 1 р. Главн. складъ: „БАЗАРЪ ПОЛЬБА И ЗАВАВА“ Г. Гебгардтъ Симсоновская ул., 5. С.-Петербургъ.

Т-ва „ГИГИЕНА“

РАСТИТЕЛЬНЫЙ ФІАЛКОВЫЙ ЭКСТРАКТЪ Extrait Végétal ПРОТИВЪ ПЕРХОТИ и для УКРѢПЛЕНІЯ ВОЛОСЪ ПРОДАНА ПРИ СКЛАДАХЪ С.-Петербургской ТЕХНО-Химической Лабораторіи. С.-Петербургъ, Коломенская, № 12. Продается вездѣ.

Популярно-научная книга, доказывающая СЧАСТЛИВЫЕ №№ ВЫИГРЫШНЫХЪ бил. 1, 2 и 3 з. Ц. 1 р., съ перес. 1 р. 30 к. СПБ., Вознесенскій 37, кв. 32, Красильниковъ.

2-го января сего года на доказ. №№ палы 255 выигрѣши на сумму 568 тыс. руб. 2—2

ФОТОГРАФ. АППАРАТЫ

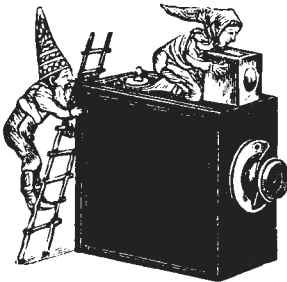

на 6 пласт., для мгновенныхъ и выдерж. снимковъ съ полц. набор. (12 предм.) и наставленіемъ на разм. 4 1/2 x 6 сант. 4 р. (съ пересылкой 5 р. 6 x 9 » 6 р. въ Евр. Россію 7 р. 50 в.

Громадн. выборъ новѣйшихъ фотогр. аппаратовъ, волшебн. фонарей и пр. Смѣты бесплатно.

Бруно Зенгеръ и К. С.-Петербургъ, Казанская ул., № 1—25 (уг. Невскаго).

НЕВЪВАЛАЯ НОВОСТЬ!

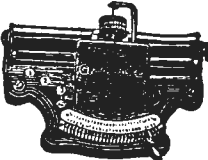

Дешевая пишущая машина съ качествами дороговостоящихъ — это только и бесспорно единственная „ГЛАДСТВО“ Видный шрифтъ. Съемный (не резиновый) алфавитъ. Пишетъ одновременно съ письмомъ и нѣсколю копей съ него. Пишетъ и на иностранныхъ языкахъ. Введена во множествѣ присутствій. Незамѣнима для всякаго грамотнаго челоѣка. Цѣна 45 руб. съ пересылкой до всѣхъ ж. д. станцій. Не смѣшивать съ пишущими машинами, имѣющими резиновые алфавиты, каковы напр. Глобъ, Клейстъ, Графъ, Космополитъ и др. Масса газетныхъ и частныхъ благодарственныхъ писемъ. Каталоги и образцы шрифта высылаются бесплатно. Обращаться: Представителю для всей Россіи — Л. И. Леву, Полтава. Обширѣйшій въ Россіи складъ америкнскихъ скоростнущихъ машинъ «еветтъ» (новая модель съ Июля 1901 г. — Цѣна съ пересылкою 275 р.) множительныхъ аппаратовъ: микрографы, микроскописты, шаширографы, гектографы и принадлежннствя въ нимъ (ленты для всѣхъ пишущихъ машинъ, краска восковая бумага, угольная бумага и пр.)

благодарственныхъ писемъ. Каталоги и образцы шрифта высылаются бесплатно. Обращаться: Представителю для всей Россіи — Л. И. Леву, Полтава. Обширѣйшій въ Россіи складъ америкнскихъ скоростнущихъ машинъ «еветтъ» (новая модель съ Июля 1901 г. — Цѣна съ пересылкою 275 р.) множительныхъ аппаратовъ: микрографы, микроскописты, шаширографы, гектографы и принадлежннствя въ нимъ (ленты для всѣхъ пишущихъ машинъ, краска восковая бумага, угольная бумага и пр.)

Библиотека "Руниверс"

Изд. А. Ф. Маркса, СПб., Мил. Морская, № 22.

Герца „Триедеръ-бинокли“

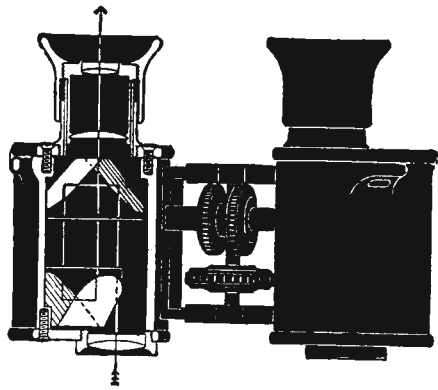

и монокли, призматическія зрительныя трубы наивысшаго качества, своего рода чудо оптики, съ небывало огромнымъ полемъ зрѣнія, съ исключительною ясностью и отчетливостью изображенія. Увеличенія въ 3, 6, 9 и 12 разъ—въ зависимости отъ назначенія:—для театра, охоты, скачекъ, путешествій по сушѣ и по морю. Подробное описаніе высылается бесплатно. — Цѣна въ Россіи отъ 63 до 100 рублей, монокли 25 до 40 рублей.

Приобрѣсти можно въ каждомъ крупномъ оптическомъ магазинѣ здѣсь и заграничѣ или прямо съ фабрики.

Optische Anstalt **C. P. Goerz**, Berlin-Friedenau, 52.

С.-Петербургъ: Карлъ Шпаль, проемн. В. Брауна, Малая Конюшенная, № 10. London: 4/5 Holborn Circus. Paris: 22 rue de l'Entrepôt. New-York: 52 East Union Square. Склады въ Россіи: Харьковъ: А. Н. Эдельбергъ. Кіевъ: П. Фальбергъ, К. Септеръ и К°. Назанъ: Ал. Герингслаке. Лодзь: Станиславъ Левинскій. Москва: Ф. Швабе, Карлъ Борхартъ. Одесса: Л. Левенталь. С.-Петербургъ: Жанъ Урлаубъ, Эд. Бурхардтъ, И. Е. Милькъ, О. Рахтеръ. Рига: И. Рамбергъ. Тифлисъ: Г. Горнянъ. Варшава: Берендтъ и Плевинскій, Г. Герлахъ.

ТВОСТО И СИРОПЪ НАФЕ ДЕЛАНГРЕНЬЕ
 Mlle et Siror de Nafé Delangreier
 Самые пріятныя грудныя средства
 Требов. настоящ. вѣдѣно Delangreier Paris
 1, rue des Sis-Pères, 23 Paris и 25 антр.

П. № 16690 10-7

САМОКРАСЯЩІЯ ГРЕБЕНКИ
 красятъ волосы въ любой несмываемый цвѣтъ, послѣ чего ихъ можно гофрировать, завивать и пр. Гребень совершенно безвреден. Перес. налож. плат. шт. 2 р. 50 к. С.-Петербургъ, Невскій, 20—31.

НОВОСТИ!
ДЛЯ ЛИЦА
 БЪЛЫЗНА СЫЧОВА ПРОДАЖА БЕЗЪДНО
 отъ загара мыло ЖЕРМЕНЬ. Имѣющимъ веснушки, угри и вообще не чистое и блѣлое лицо слѣдуетъ, освѣживши лицо чистой водой, мыться этимъ мыломъ утромъ и вечеромъ. Цѣна на ск. П. Виноградовъ, Москва, Рождественка, д. № 2, не менѣе 1/2 дож. 1 р. 50 к., перес. нал. плат. Требуется на кускъ свѣд. 3131. СПб. маг. Виноградова, Гороховая, 38.

БЕРНДОРФСКІЙ МЕТАЛЛИЧЕСКІЙ ЗАВОДЪ
АРТУРЪ КРУППЪ.
 ВЪ МОСКВѢ НА КУЗНЕЦКОМЪ МОСТУ РЕКОНСТРУИРОВАНЫ И КОСЯЧИВАНЫ СВОИ ИЗДѢЛІЯ ИЗЪ МАССИВНАГО МЕТАЛЛА АЛЬПАКА. БЫЛО СЕРЕБРИСТАГО ЦВѢТА ВЪ НАТУРАЛЬНОМЪ ВИДѢ И ПОКРЫТЫЯ ГУСТЫМЪ СЛОЕМЪ ЧИСТАГО СЕРЕБРА.
 А ТАКЖЕ КУХОННАЯ ПОСУДА ИЗЪ ЧИСТАГО НИКЕЛЯ.

П. № 16770 4-2

ДѢТСКОЕ НЕЙТРАЛЬНОЕ ОЛИВКОВОЕ МЫЛО
 приготовлено въ Лабораторіи А. ЭНГЛУНДЪ.
 Нейтральное мыло, не содержащее въ себѣ эфирныхъ маселъ. — Рекомендуются какъ туалетное мыло для ежедневнаго употребленія. Цѣна 25 коп., съ пересылкой 3 куска 1 руб. 30 коп.
 Завѣдующіе Лабораторіею Докторъ В. К. Панченко и А. К. Энглундъ.
 Для предупрежденія поддѣлокъ прошу обратить особенное вниманіе на подписи А. Энглундъ красными чернилами и марку С.-Петербургской Косметической Лабораторіи, который вмѣются на всѣхъ препаратахъ. Получить можно во всѣхъ лучшихъ аптекахъ, аптекарскихъ, косметическихъ и парфюмерныхъ складахъ Россійской имперіи. Главныя агентствa и склады фирмы для Европы: Эмиль Беръ, Гамбургъ; для Южной и Сѣверной Америки: Л. Мишнеръ, Нью-Йоркъ. Главныя склады для всей Россіи А. ЭНГЛУНДЪ. С.-Петербургъ, Бассейная улица, № 27.

ПЕРЕДВИЖНЫЯ БЕСѢДНИ
 фабрика А. Лайера, Новогеоргиевскъ, Херсонск. губ. Прейсъ-курантъ бесплатно.

Покупайте **„СВЕА“.**

 200,000 шт. въ употребленіи.
 Цѣна 2 р. 50 к.
Шведск. массажн. аппаратъ.
 ИМѢЕТСЯ ВЕЗДѢ.
 Оптовый складъ въ С.-Петербургѣ, у М. Баде и К°. Телефонъ № 2888. Въ Москвѣ у А. Маціонъ и К°, Ильинка, Средне Торговые Ряды.

Советую каждому, кто желаетъ приобрести карманные часы съ провѣреннымъ ходомъ до минуты, требовать черныя вороненой стали всемірно-извѣстной фабрики „Сандо“ съ заводомъ безъ ключа, стоющіе до сихъ поръ 10 р., только за 6 р. На каждый часъ, по желанію заказчика, можетъ быть золотая накладка, на которой гравированъ монограмма бесплатно, или портретъ Государя Императора въ золоченой рамѣ. Кромѣ того прилагается цѣнь американскаго золота съ брелокомъ бесплатно. Печатное ручательство за вѣрность хода на 6 лѣтъ. Дамскіе часы въ ту же цѣну. Требования высылаются безъ задатка наложен. платежомъ. Адресовать: въ складъ часовъ **И. ВУЗЕРА**, Варшава, Граничная, 4.
 Примѣчаніе: Если часы не поправятся или не будутъ вѣрны, принимаю таковые въ теченіе одного мѣсяца обратно.

LE TREFLE INCARNAT DE L.T. RIVER PARFUM LA MODE

РУЧКИ СЪ ЧЕРНИЛАМИ
 фабрика „КАУ“ въ Нью Йоркѣ (Caw Pen & Ink Co, New-York). Самой усовершенствованной системы. Необходимы для всѣхъ лицъ, имѣющихъ надобность писать въ домѣ. Цѣны безъ пера отъ 1 руб. 25 коп. до 6 руб. 50 коп., съ золотымъ перомъ отъ 2 руб. 75 коп. до 11 руб. за штуку. Подробные иллюстриров. прейсъ-куранты высылаются по требованію бесплатно.
Т-во Т. И. ГАГЕНЪ въ Москвѣ.

Продуктивность, прочность, простота и легкость работы
 доведены до совершенія у патентованныхъ везальныхъ машинъ **„ТЕВТОНІЯ“**

 Завода Зейфертъ и Дюпюръ.
 Первая награда на послѣдней Парижской выставкѣ.
 Кандидатъ, представляющій для Россіи: **РУССКОЕ ТОВАРИЩЕСТВО Торговли Швейными Машинами ПОПОВА и К°,** Москва, Знаменка, соб. докт. Прейсъ-куранты по употребленію.

П. № 16788 3-2

ВЪ СЫ ВОССИДЛО и К°
 С. ПЕТЕРБУРГЪ, Б. ИТАЛ. 31. МОСКВА, МЯСНИЦКАЯ, А. СЫТОВА. ЕКАТЕРИНОСЛАВЪ, ЖЕЛЬЗНАЯ, 2.

ПОСЛѢДНЯЯ НОВОСТЬ Черныя, вороненой стали, карманные часы съ будильничкомъ „ЭНЕРГІЯ“. Часы карманные съ будильничкомъ до настоящаго времени не были доступны по своей дорогой цѣнѣ, такъ какъ часы эти продавались по дешелю 25 руб. шт. Ныгѣ же, благодаря новымъ усовершенствованіямъ часовой механики „Энергія“, удалось уменьшить значительно стоимость и вмѣсто 25 руб. стоятъ теперь только 8 р. 50 к. — 10 р. Часы эти, обыкновенной величины, кромѣ указыванія времени, могутъ разбудить во всякое желаемое время. Они не только интересны, какъ будильникъ ночью, но и днемъ могутъ напоминать о разныхъ порученіяхъ, какъ служебныхъ, такъ и частныхъ, вслѣдствіе чего они имѣютъ громадную важность какъ для лицъ, служащихъ въ военныхъ и гражданскихъ учрежденіяхъ, такъ и для всякаго частнаго человѣка. Цѣна одной шт. 8 р. 50 к. и 10 р. Требования исполняются безъ задатка, наложен. плат. Прилагается ручательство на вѣрность хода на 6 лѣтъ и настанленіе. Адресовать: „Базаръ Новостей“ Варшава, Граничная, 4. Примѣчаніе: Если бы въ продолженіе одного мѣсяца со дня полученія часы „Энергія“ не оказались вѣрными ходомъ, обязываемся ихъ переимѣнить или по желанію деньги возвратитъ.

ХАРЬКОВЪ



№ 1677 6-3

МУЗЫКАЛЬНЫЙ МАГАЗИНЪ
А. Ф. ГЕРГАРДА
 (существуетъ съ 1846 года)
 Московская ул., № 20.
 Рояли, пiанно, фисгармоніи, всевозможныя музыкальныя инструменты, большой выборъ **НОТЪ, ГРАММОФОНЪ.**
 Гг. игороднимъ иллюстрированный прейсъ-курантъ высылается бесплатно.

420 р.
 подъ выигр. бил., II заемъ до 310 р., подъ III Двор. до 215 р., подъ ост. бум. до 95 руб. изъ 5 до 9 1/2 годов. и 1/4% ежем. ком. предл. въ ссуду
 Банкирскій домъ
ГЕНРИХЪ БЛОКЪ
 59, Невскій, СПБ.

ВОЗЗВАНІЕ.

Помогите, добрые люди, вопіющей нуждѣ нашей. Древній и крайне ветхій храмъ нашъ во имя Рождества Богородицы стоитъ на весьма опасномъ мѣстѣ, на крутомъ берегу р. Оки. Мы приступаемъ къ постройкѣ новаго храма Божія; средства же наши весьма скудны. Помогите, благодѣтели, святому дѣлу нашему. Господь наградитъ васъ Своими милостями, — а мы помолимся за Васъ. Адресъ: г. Лихвинъ, Казушск. губ., с. Жеремино, Предсѣд. вѣх. попечительства, Свѣд. Александру Смирнову.

ПРЕМІЯ

Кто выпинетъ изъ нашего склада фонографъ стоимостью въ 20 р., получить бесплатно 12 вальсовъ, прекраснаго передающихъ музыку, рассказы и пѣніе известныхъ артистовъ. Рекомендуемъ наши фонографы, несмотря на его необыкновенно дешовую цѣну, передаетъ звуки такъ же хорошо, какъ самый дорогой Эдисона. По полученіи задатка 5 руб., высылаемъ съ вѣдомъ. платеж. Т. рговнй Домъ С. Чертовъ, Ростовъ н/Д. 3-1



ЭДМУНДЪ ПАУЛУСЪ
 Марнѣнкирхенъ (Саксонія)
Музыкальные инструменты.
 Требуемъ безплатно русскій каталогъ № 4, съ цѣнами въ рубльяхъ и франко Петербургъ отъ главныхъ представителей Евгень Ботманъ и Кр. С.-Петербургъ, Садовая, 18.

СОБРАНИЕ ЛИБРЕТТО
 на рус. яз. (содержаніе 42 оперъ съ приб. аріи, постоянно повтор. на сцен. теат.) необходимо каж. интелег. сем. Сост. Влад. Ах. Сидоровъ. Цѣна 1 р. 20 к. съ пересылк., съ нал. плат. 1 р. 30 к. Выслано безъ задатка. Адресъ: Варшава, Сенатор. ул., 28/30 типогр. I. Д. Левисона

ЭЙКАЗИНЪ

состоитъ изъ чистаго молочнаго казеина и есть одно изъ лучшихъ возстановляющихъ организмъ средствъ. Онъ укрѣпляетъ, увеличиваетъ вѣсъ тѣла и придаетъ отставшимъ къ питанію свѣжесть, бодрость и энергию. Эйказинъ, изслѣдованный проф. д-ромъ Зальковскимъ, проявляетъ въ одну недѣлю увеличеніе вѣса тѣла на 8,5%. Продается у Штоль и Шматъ, СПБ., М. Морская, 11. Адресъ представителя: Эйказинъ, С.-Петербургъ.

№ 3610.—3 р. 50 к.

№ 3688.—9 руб.

№ 3700.—10 руб.

Вѣнская
№ 3716 съ 19 клап. 20 руб.
№ 3745 съ 21 клап. 23 руб.

ГАРМОНИИ

извѣстнѣйшей фабрики I. Ф. Кальбе и Вѣнскаго
 самаго лучшаго качества.
 По полученіи задатка приблизительно 1/3 стоимости высылаю съ наложеннымъ платежомъ на остальную сумму.

Юлій Генрихъ ЦИММЕРМАНЪ

С.-Петербургъ, Большая Морская, № 34.
 Москва, Кузнецкій мостъ, домъ Захарына.

Дамскія
№ 3626.—5 руб.
съ трелью 6 руб.

Дамскія
№ 3705.—12 руб.

Вѣнская
№ 3780.—28 руб.

КОМПАНИЯ ГРАММОФОНЪ

Москва, Тверская улица, домъ 26, Савинскаго Подворья.
 Адресъ для телеграммъ: Москва, Граммокомпания.

Компанія имѣетъ честь довести до свѣдѣній публики, что, въ видахъ расширенія ея функцій, рядомъ съ существующимъ имѣетъ магазинъ ОТКРЫТЬ въ двухъ этажахъ **ЕЩЕ ОДИНЪ СКЛАДЪ** вѣдлѣй Компанія, гдѣ также производится оптовая и розничная продажа.

Согласно своему основному принципу—итта всегда съ большой готовностью навстрѣчу интересамъ нашихъ покупателей—Компанія Граммофонъ записала и выпустила скоро въ продажу ПЛАСТИНКИ московскихъ любимцевъ **АРИСТОВЪ ИМПЕРАТОРСКОЙ ОПЕРЫ Д. Х. Юнина, Р. Ф. Бернарди.** Кроме того, записаны популярныя танцы въ исполненіи Лады, модно кулетики С. Ф. Сарматова, русскія пѣсни въ исполненіи вѣдстванаго кулетики и гармониста П. Е. Невскаго, мелодекламация Д. А. Богемскаго, романсы вѣдстванаго пѣвца баритона Г. Манса.

Всѣ эти новости скоро выйдутъ въ продажу, точно такъ же, какъ и вѣдстваніи дующія пѣсни, исполненія **кумира Москвы, знаменитаго баса Императорской оперы Ф. И. ШАЛЯПИНА**, одобренныя и разрѣшенныя имѣ въ продажу:

№ 573—«АХЪ ТЫ, СОЛНЦЕ КРАСНОЕ». (Музыка М. Слонова, тонъ А-молль).
 № 575—Фаустъ. «ПѢСНЬ О ЗОЛОТОМЪ ТЕЛЦѢ». (Муз. Гуно, тонъ С-молль).
 № 577—«СОЛОВЕЙКО». (Муз. П. Чайковскаго, тонъ А-молль).

Примѣчаніе: Всѣ эти пластинки Ф. И. Шалыпина появятся въ продажу въ 15-му Февраля. Цѣна этихъ пѣснямъ 5 рублей за каждую.

Въ виду громаднаго спроса на нихъ, считаемъ своимъ долгомъ предупредить нашихъ многоуважаемыхъ гг. ЗАКАЗЧИКОВЪ, что заказы на пластинки Ф. И. ШАЛЯПИНА будутъ исполняться по очереди, по времени поступленія ихъ въ нашу контору, причемъ будутъ исполнены лишь тѣ заказы, къ которымъ будутъ присланы задатки въ размѣрѣ 1/4 стоимости заказа.

Долой горячіе щипцы!
 вѣдстваніи волосъ натуральной красоты, мягкости и жизненной силы.
 Гофрировальный приборъ для модной **ВОДНИСТОЙ ПРИЧЕСКИ** холода, способномъ, безъ постор. помощи. Приборъ въ 4 ман. съ 20 изображ. причес. для круп. волнъ 1 р. и 1 р. 30 к., тонк. 1 р. 30 к. Ондулеръ для распущ. волосъ 1 р. 20 к. Приборъ для кудрявой прически 1 р. Папильотки для завит. корот. волосъ групп. докозками 4 шт. 1 р., мелк. 6 шт. 60 к. Нессеръ для холод. завит. и гофриров. завитъ причес. со вѣдомъ изображ. 5 р. Перес. заказ. до 5 р. за 50 к., въ Аз. Рос. 1 р. Главн. складъ: «Базаръ пользы и забавы». Г. Гебгардтъ, Симеоновская, 5, С.-Петербургъ.

Только 9 р. 50 к.

Ц. № 16921 2-1

ВѢНСКІЯ ГАРМОНИИ

3-хъ рядными, 21 клапанъ
СТАЛЬНЫЕ ГОЛОСА
 15 р. 18 р. 25 р. 30 р. и дороже.

8 бас. 10 басовый
ГОЛОСА ВЪЛАГО МЕТАЛЛА
 10 р. 12 р. и 13 р.
 8 бас. 10 басовый.

И. А. НОВИКОВЪ.
 Складъ музыкальныхъ инструментовъ
 МОСКВА—СРЪТЕНКА.
 Иллюстрированный прейсъ-курантъ бесплатно.

Новый, рыболовный

иллюстрированный прейсъ-курантъ, съ руководствомъ ужения разныхъ рыбъ, вышлетъ изъ печати и высылаются за три семикопѣечныя марки, съ образцами американской лещи, бронзы-алюминіев. крючка, на стальномъ гальванизир. поводкѣ, американской плетеной бечки, крученого изъ 24 тонъ. оксидир. проволоки поводка и искусственной мушки. Новый прейсъ-курантъ безъ образцовъ высылается бесплатно; новості: «Бокоплавъ» аппаратъ, при помощи котораго, безъ лодки и не забрасывая, можно насадку (живца, червя и проч.) поставить на середину рѣки или на противоположн. берегъ, на какомъ угодно теченіи, 2 р. 50 к. съ пересылкой. Полныя наборы для ужения разныхъ рыбъ, въ шатулкахъ, съ руководствомъ, 5 р. съ пересылкой, и 10 руб. Специальный приборъ для ловли на дорожку, со всеми приспособленіями и руководствомъ, 3 руб. съ пересылкой; «Глубоужь»—аппаратъ, измѣряющій глубину, 1 руб. съ пересылкой. Фирма существуетъ съ 1867 года. Магазины И. ГЛАЗУНОВА, поставщ. моск. общ. любителей. рыбной ловли. Столешниковъ переулокъ, домъ № 8, въ Москвѣ.

ПОЛЪ-МИНУТЫ ВНИМАНІЯ.

Благодарный успѣхъ оказалъ всякій, принявш. **агентуру** для одновр. занятія по 4-мъ предмет., а именно: 1) **печатныя производ. Типо-Литогра.** (имѣются росшшия каталоги), 2) **механическ.-Гравери. издѣлія.** 3) **научнон. передвинки. буквы.** 4) **новѣйшіе рисунки штемп.** съ интересными заграничн. новостями. Каталогъ послѣд. за 14 коп. (жал. камн.) требуются только солидныя агенты. Адр.: **Паровая Типо-литографія и фабрика штемпелъ И. С. ЗИМАНЪ** въ гор. Бѣлостокъ.

Вы доставите много удовольствія себѣ, семейству и гостямъ, если купите заводной самонаигравшій музыкальный ящикъ «Silvanigra» съ регуляторомъ для скорой или медленной игры (повол.), со звуковымъ пріятнымъ тономъ, прочной конструкціей, изящной отдѣлкѣ, къ нему безплатно 3 нотъ. Отдѣльныя ноты по 25 коп. Пересылка на счетъ склада. Высылаю по полученіи 2-хъ-рублеваго задатка. Р. Любеткинъ, Варшава, 1 Королевская, 47.

выучивается всякій заочно
КРАСИВО (посредствомъ переноски) въ 15 уроковъ у
ПИСАТЬ профессора каллиграфіи **А. КОССОДО.**
 Методъ преподаванія на Парижской пеміиной выставкѣ 1889 г. и удостоенъ золотой медали. За 4 семикопѣечныя марки высылаются **ПРОБНОЕ ПИСЬМО** шрифтовъ, подробныя условія и образцы исправленія почерк. заочн. учен. Адресъ: Профессору каллиграфіи Адольфу Коссодо въ Одессѣ, Дерибасовская, д. № 19.

ЖИВНА

№ 8. **ОБЪЯВЛЕНИЯ** для напечатания в „Нивѣ“ принимаются по слѣдующей цѣнѣ: за строку непарейль (въ 1/4 ширины страницы) — 1 р. 50 к. (на первой страницѣ) и 1 р. (на остальныхъ страницахъ). 1902 г.

Содержаніе. Т Е К С Т Ъ: Три вѣка назадъ. Историческая повѣсть В. М. Михеева (Продолженіе).—Ночь. Разсказъ Ек. Уманецъ.—Танцная санаторія. Двѣ кошечки.—Владыка и о. Кириакъ.—Владыка въ снѣгахъ.—Землетрясеніе въ Шемахѣ.—Викторъ Гюго.—Эмиръ бухарскій Сеидъ-Абдуль-Ахадъ-ханъ.—Депутатціи грузинскаго дворянства тифлисской и кутаисской губерній въ Петербургъ.—П. К. Козловъ.—Близнецы Радика-Дудика.—Объявленія.

Р И С У Н К И: Борьба съ гусеницею въ Америкѣ. Грав. Бонгъ.—Привозъ жалованнаго колокола въ Государевъ вотчинный монастырь. Картина Н. В. Пирогова.—Попутчики. (На Дятльрѣ). Ориг. рис. И. И. Ижакевича.—Двѣ кошечки. Картина П. Нарье-Беллѣзъ.—„На краю свѣта“, Н. С. Лѣскова: 1) Владыка и отецъ Кириакъ. 2) Владыка въ снѣгахъ.—Танцная санаторія.—Землетрясеніе въ Шемахѣ (бакинскій губ.). 3) Мечеть и школа, въ которой погубило 65 дѣтей. 4) Татарская улица. 5) Православный соборъ. 6) Джумма-мечеть. 7) Видъ армянскаго собора съ татарской стороны. 8) Домъ Алиева.—Памятникъ Виктору Гюго.—Викторъ Гюго.—Эмиръ бухарскій Сеидъ-Абдуль-Ахадъ-ханъ.—Депутатціи грузинскаго дворянства тифлисской и кутаисской губерній, прибывшія въ Петербургъ для принесенія Государю Императору благодарности за оказанныя дворянству милости по поводу 100-лѣтія присоединенія Грузии.—Капитанъ П. К. Козловъ.—Близнецы Радика и Дудика.

Къ этому № прилагается: Сборникъ „Нивы“ № 4, содержащій „Полное собраніе сочиненій Н. С. Лѣскова“, томъ IV.

ЖУРНАЛЬ **МАЛЮТКА** Москва.

EDISON

ВЪЕРНЫЕ МОТОРЫ, БАТАРЕИ, ФОНОГРАФЫ И ПРОЕКТОСКОПЫ. Требуется безплатно каталогъ № 9. Гемъ-фонографъ . . . Р. 20 Штандартъ . . . » 40 Хомъ . . . » 60 Съ заводнымъ механизмомъ . . . » 100 Съ электро-двигателемъ лит. М. . . » 120 Концертный фонографъ . . . » 150 Эдисоновскіе валики «Рекордъ» для фонографа (напѣтые) . . . Р. 1—к. Тоже «Бланкъ» чистые (веналпѣтые) . . . » 40к. Большіе концертные валики «Рекордъ» (напѣтые) . . . » 2—к. Тоже «Бланкъ» чистые (веналпѣтые) . . . » 1.70к. Проектоскопы, аппараты для разсматриванія самоизявляющихся картинъ (новал модели) . . . Р. 180 Новый Эдисоновскій аппаратъ-Проектоскопъ (кинематографъ), соединенный со Стереоптикономъ . . . Р. 230 Ленты, съ оригинальными снимками, для проектоскоповъ, за каждыя 50 футовъ длины по . . . Р. 15 Требуется полный каталогъ № 9 всѣхъ аппаратовъ, (National Phonograph Co.). Иностранный отдѣлъ (Отдѣленіе для экспорта). Директору С. Е. Stevens, 15, Cedar St. New-York U. S. A. Адресъ для телеграммъ: «Zymotik, New-York» Кодексъ: «ABC. Al. Lieber's and Commercial».

Только по 1 р. 50 к.

за арш. драпъ изъ чистой верблюжьей шерсти, цвѣтъ натуральный, сѣроватый, ширина полныхъ 2 аршина для дамскихъ тальма, ротова, пальто, кофточекъ, мужскихъ пиджаковъ, охотничьихъ куртокъ и дѣтскихъ вещей. Незамѣнимъ по теплотѣ, легкости и прочности. Можно получать и вышивать исключительно изъ фабричнаго магазина Александра Пестеревича

ИВАНОВА,
Москва, Тверская, внутри Пассажа Поставкова. Магазины высылаетъ оптомъ и въ розницу; можно съ наложеннымъ платежомъ; упаковка за счетъ магазина, а пересылка за счетъ покупателя. Желающіе получить товаръ по желѣзной дорогѣ благоволятъ выслать задатокъ не меньше 30% съ суммы заказа. Г. № 16872 2—2

ОСТЕРЕГАЙТЕСЬ ПОДДѢЛОКЪ.

САМОИГРАЮЩІЯ ПИАНО.

Можно играть, какъ на обыкновен. пианино, а также отлично исполнять различные пьесы и танцы верченіемъ ручки. Цѣна 600, 650, 750 и 50 руб.)

Поты по 2 р. 25 к. и дороже. Списокъ безплатно.

МЕХАНИЧЕСКІЙ ТАПЕРЪ

приспосабливается къ каждому ролю или пианино и при верченіи ручки исполняетъ различные пьесы и танцы.

Цѣна 175 руб. Поты по 2 р. 25 к. и дороже.

Юлій Генрихъ ЦИММЕРМАНЪ.
С.-Петербургъ, Б. Морская, № 31. Москва, Кузнецкій мостъ, д. Захарьина.

ДУХОВН. АКАДЕМ.

бол. и мал. знаки, одобрен. Св. Синод.; университет. лицейск. и всак. друг. зн. *высылаются* Пр.-кураторъ безплатно. С.-Петербургъ, Юргевскъ, Селевѣ Фарфор. Заводъ, 27.

„Дешево да гнидо, дорого да мило.“ Въ силу появившагося массен рекламъ Баспословъ дешевыхъ портретовъ, фирма „Универсалъ“ заслужившая всеобщ. довѣріе, проситъ обрат. вниманіе на изготовляемые ею вполне художеств. портреты поразительнаго сходства, размѣр. 24x30 сантим. за 4 р. съ пересылк., а въ краскахъ 6 р. С.-Петербург., Невскій, д. 40, кв. 42.

ВЫИГРЫШНЫЕ 1, 2 и 3 займы продаетъ

Банкирскій домъ **ГЕНРИХЪ БЛОКЪ**
59, Невскій, СПб.

Играющіе на роялѣ

получаютъ по высылкѣ своего адреса музыкальную пьесу по своему выбору—бесвозмездно и безъ уплаты за пересылку Н. Rosseil, Dresden—A. 9.

ФАБРИКА „СКЛАДЪ“

Бруно Зенгеръ и Ко
С.Петербургъ, Невскій, П. № 25 (около Казанской)

Фотогр. Аппараты и Принтал.
(Кратк. Прейс-Куритъ безплатно)

Крахмальные заводы

по ново-реформированной системѣ Уланда

обеспечиваютъ наибольшій доходъ! Специальное заведеніе для устройства и перестройки крахмальныхъ заводовъ **В. Г. Уландъ, Лейпцигъ.** Проспекты безплатно.

Термитъ для **Алюминіево-термического способа сварки.**

Воссидло и Ко
С. ПЕТЕРБУРГЪ, Б. ИТАЛЬ. 31. МОСКВА, МЯСНИЦКАЯ, Д. СЫТОВА. ЕКАТЕРИНОСЛАВЪ ЖЕЛѢЗНАЯ, 2.

Только по 1 р. 40 к.

за арш. драпъ изъ чисто верблюжьей шерсти, цвѣтъ—натуральный—сѣроватый, ширина полныхъ 2 арш., для дамскихъ тальма, ротова, пальто, кофточекъ, мужскихъ пиджаковъ, охотничьихъ куртокъ, дѣтскихъ вещей. Незамѣнимъ по теплотѣ, легкости и прочности. Можно получать и вышивать исключительно изъ фабричнаго магазина **И. В. Фокина**, Москва, Неглинный прѣздъ, Александровскій пассажъ, № 44.45. Магазины высылаетъ оптомъ и въ розницу; можно съ налож. платежомъ; упаковка за счетъ магазина, а пересылка за счетъ покупателя. Желающіе получить товаръ по желѣзной дорогѣ, благоволятъ выслать задатокъ не меньше 20% съ суммы заказа. Остерегайтесь поддѣлокъ.

ПОДПИСКА НА 1902 г. ВѢСТНИКЪ **ТИРАЖЕЙ**

дастъ ежемѣсячно 2 раза всѣ тиражные таблицы. На годъ 4 р. съ дост. и перес.

Банкирскій домъ **ГЕНРИХЪ БЛОКЪ**
59, Невскій, СПб.

DETECTIVE-INSTITUT „HELIOS“, WIEN.

Частная справк., розыск., секретныя наблюденія и пр. (Всюю).

ДАВНО ИСПЫТАВШИМЪ МОЗОЛИНЪ

А. Рейнгерцъ

ИЗВѢСТНО, что это радикальное средство уничтожаетъ мозоли съ корнемъ. Продается вездѣ. Цѣна 35 коп.

НА ЮГЪ въ трехъ верстахъ отъ г. Харьковъ, по шоссе, въ живописной мѣстности „Солоньники“, продается и отдается въ аренду **РОСКОШНАЯ ДАЧА**, болѣе десяти большихъ убранныхъ комнатъ, всѣ службы и удобства, телефонъ, купанье, лодка, частота, превосходная вода, высокое мѣсто, дѣтъ поле, и проч. Подробности въ г. Харьковѣ у м. С. Лысогоренко, Николаевская площ. д. № 9, Телефонъ № 287.

КРАСИВО ПИСАТЬ выучивается всякій заочно (посредствомъ переписки) въ 15 уроковъ у профессора каллиграфіи **А. КОССОДО**

Методъ презентованъ на Парижской всемирной выставкѣ 1889 г. и удостоенъ золотой медали. За 4 семиконечныя марки высылается **ПРОБНОЕ ПИСЬМО** шрифтовъ, подробныя условія и образцы испралвленія почерк. заочн. учен. Адресъ: Профессору каллиграфіи Адольфу Коссодо въ Одессѣ, Дерибасовская, д. № 19.

САМОКРАСЯЩІЯ ГРЕБЕНКИ

красятъ волосы въ любой несмываемый цвѣтъ, послѣ чего ихъ можно гофрировать, завивать и пр. Гребень совершенно безвреденъ. Перес. налож. плат. шт. 2 р. 50 к.

БАЗАРЪ МАРКЪ С.-Петербургъ, Невскій, 20—31.

ВЫИГРЫШНЫЕ

2-го займа 20 р. 1-й взносъ къ тиражу выигрш. 1 марта с. г. съ улц. част. продаетъ контора **А. КРОШТОВОЙ**, СПб., Невскій просп., № 97. Ростовъ в/Д., Бол. Садовая ул., № 71.

полнѣйшую
ГАРАНТИЮ
за швейцарскую
ВЯЗАЛЬНУЮ МАШИНУ

ПАРИЖЬ 1900 Г.
„GRAND PRIX“



ЭКСЦЕЛЬЗИОРЪ
ДАЮТЪ ПРЕДСТАВИТЕЛИ ДЛЯ РОССИИ
ТОВАРИЩЕСТВО НА ПАЯХЪ

М. Блок

Правленіе: МОСКВА.
Отдѣленія: С.-Петербургъ, Кіевъ, Одесса,
Варшава, Екатеринбургъ, Ташкентъ,
Ростовъ н/д.

ОТКРЫТА ПОДПИСКА на 1902 ГОДЪ
на литературный, научно-популярный и педагогический журнал
„ОБРАЗОВАНИЕ“.

Цѣна за годъ 6 руб. съ перес.—1/2 года—3 руб.
Адресъ редакціи: СПБ., Моховая, 35.
Редакторъ-издатель Александръ Остроторскій.

Ученики и ученицы
Стефана Яковлевича ЛИЛІЭНТАЛЬ.

Предлагаютъ свои услуги по исполненію всѣхъ бухгалтерскихъ работъ.
Адресъ: Москва, Сивцевъ-Вражекъ, д. Лиліэнталь.

Только за 6 руб. 50 коп.

Высылаемъ чѣрные вороненой стали карманные часы, съ заводомъ безъ ключа, Анкерные системы „Роскопфъ“ съ фантазіиымъ наферблатомъ. Къ часамъ предлагается безплатно цѣпочка Американскаго золота съ брелокомъ. Требования исполняются безъ задатка налож. платеж. № 16886 4—2
Адресовать: Товариществу „Двигатель“, Варшава, Граничная, 4.
Ручательство за вѣрность хода на 6 лѣтъ.

НЕЗАМѢНИМЫЙ
КРОВЕЛЬНЫЙ МАТЕРІАЛЪ
КРЫША
ИЗЪ ОЦИНКОВАННАГО
ГАЛЬВАНИЗИРОВАННАГО ЖЕЛѢЗА

завода Н. В. ЧЕРЕПОВА

не требуетъ ни ремонта, ни окраски и никогда не можетъ проржавѣть, въ чемъ заводомъ выдается за стойкость нотариальное ручательство на 25 лѣтъ.
КАЧЕСТВО ВЪ КОНКУРЕНЦИИ.

Контора и заводъ: Москва, За Тверской заставой, Петербургская слободка, соб. домъ.
Иллюстрированный прейсъ-курантъ и образцы безплатно.
На зимній сезонъ цѣны значительно пониженны, а для отдаленныхъ губерній особенныя уступки.

СПАСИТЕЛЬНАЯ НОВОСТЬ ДЛЯ КУРАЩИХЪ, рекомендуется врачами.
Каждый можетъ курить безъ малѣйшаго вреда для здоровья посредствомъ „Мундштукъ-аппарата“, абсолютно очищающаго табакъ отъ никотина и всѣхъ вредныхъ частей. Курящій „Мундштукъ-аппаратомъ“, получаетъ даже отъ дешаваго табаку самый лучший, пріятный и безвредный ароматъ. Цѣна „Мундштукъ-аппарата“ элегантногъ отдѣлки серебро-платъ въ изящномъ футлярѣ съ иллюстрированнымъ способомъ употребленія въ съ пересылкою только за 1 р. 50 к.; такой же изъ чистаго серебра 84 пробы за 2 р., съ обозначенной монограммой заказчика на 30 к. дороже. За налож. платеж. 10 к. I. Французъ, Варшава, Королевская, 49Н.

ЛУЧШАЯ СРЕДСТВА ДЛЯ ЗУБОВЪ:
ТИМОЛОВЫЙ Зубной **ТИМОЛОВЫЙ** Зубной
элексиръ. порошочекъ,
НО ТОЛЬКО
С.-Петербургской ТЕХНО-Химической Лабораторіи.
С.-Петербургъ, Коломенская, 12.—Продается вездѣ.

ПЕЙТЕ ЧАЙ ЦАРСКАЯ РОЗА!

ЦАРСКАЯ РОЗА самый знаменитый китайскій чай „НЕНЧАО“ онъ очень вкусенъ, ароматиченъ какъ цвѣтокъ и экономиченъ, имѣя превосходный колеръ.
ЦАРСКАЯ РОЗА какъ высшій сортъ чая, чистый и вполнѣ созрѣвшій, благотворно дѣйствуетъ на нервы, гочему онъ особенно хорошъ для ежедневнаго употребленія.
ЦАРСКАЯ РОЗА для богатыхъ и бѣдныхъ, потому что по цѣнѣ доступенъ каждому, а по качеству равенъ съ мымъ дорогимъ сортамъ чая.
ЦАРСКАЯ РОЗА для буфетовъ, трактировъ и чайныхъ лавокъ, которые желаютъ торговать отиѣнно хорошимъ чаемъ. Желая, чтобы во всей Россіи употребляли только лучший сортъ чая, мы рѣшили чай Царская Роза сдѣлать доступнымъ каждому какъ по цѣнѣ, такъ и по условіямъ выписки. Чай Царская Роза можно выписывать исключительно изъ складовъ
Москва, Покровка, близъ Московскаго купца **И. Е. ДУБИНИНА** Земляного вала, д. Тяжелова.

УСЛОВІЯ: розничная цѣна чая 2 р. за фун., а оптовая 1 руб. 60 к. за фун. При выпискѣ отъ 3-хъ фун. чай высылается по оптовой цѣнѣ на счетъ покупателя. (Выгоднѣе выписывать 5 фун., такъ какъ пересылка почтой стоитъ 40 коп. какъ за 3 фун. такъ и за 5 фун.) Сомнѣвающимся или желающимъ попробовать этотъ чай, могутъ выписать на пробу 1 фунтъ, пробный фунтъ чая высылается на счетъ магазина за 1 р. 80 к. во всю Европейскую Россію и на Кавказъ. Въ отдаленныя мѣстности чай посылается по 1 р. 80 к. за фун. но съ прибавкой пересылочной почтовой платы по новой таксѣ. Покупателямъ сразу 25 фун. и больше—особыя льготы. Подробный прейсъ-курантъ чаевъ Китайскихъ, Цейлонскихъ и Японскихъ высылается желающимъ безплатно.

ТРЕБУЙТЕ БЕЗПЛАТНО
вышки о кройкѣ и шитьѣ. Адресуйте:
Г-жѣ Бергъ Найдичъ, Варшава.

ПАРОВАЯ КРАСИЛКА
ХИМИЧЕСКАЯ ЧИСТКА
А. ДАНЦИГЕРЪ.

ОСНОВАНО ВЪ 1865 г.
НАИБОЛЬШЕЕ ЗАВЕДЕНІЕ ВЪ
ЭТОМЪ РОДѢ.
1898. Высшая награда 1898.
БОЛЬШАЯ СЕРЕБРЯНАЯ МЕДАЛЬ
МИНИСТЕРСТВА.
Неподражаемое исполненіе
заказовъ, касательно аккуратности и
скорости.
особенно рекомендую
химическую чистку и окраску дам-
скихъ, мужскихъ и дѣтскихъ костю-
мовъ
МАГАЗИНЫ:
1) Малая Конюшенная, 16, уг. Невск.
2) Литейный пр., 23, уг. Пантелъ 3) Го-
роховая, 24, уг. Казанск. 4) Пет.
Стор. Большой пр., 56 5) Дровяная
8, уг. 12 роты (фабрика).

по 3 р. 25 к.
страхуетъ отъ тир. марта 1902 (и
горб. 10 к.) за билетъ, или
по 2 р. 25 к.
съ обмѣннымъ тираж. II займа на
нетираж. III заемъ.
Банкирскаго дома
ГЕНРИХЪ БЛОКЪ
59, Невскій, СПБ.

КАРАМЕЛЬ
изъ ГРУДНЫХЪ ТРАВЪ
отъ КАШЛЯ и отъдѣленія МОНОРТЬ
„КЕТТИ БОССЪ“
В. Семадени, въ Кіевѣ.
Главный складъ у АЛЕКСАНДРА ВЕН-
ЦЕЛЯ. С.-Петербургъ, Гороховая, 33.
Цѣна металл. кор. 25 к. Мал. кор. 25 к.
ПРОДАЕТСЯ ВЕЗДѢ. 9—7

Допущ.: Учеб. Комит. Соб. Его Имп. Вел.
Канцеляр., какъ пособие въ женск. учеб.
завед. вѣдомства Импер. Маріи и Учен.
Комит. Минист. Народ. Просвѣщ. въ библио-
теки женск. учеб. завед.

АЛЬБОМЪ ШРИФТОВЪ И МОНОГРАММЪ
всезамож. копированій русскихъ и фран-
цузск.: разныхъ вензелей, коронокъ и т. п.
рисункъ. для вышиванія гладью, въ 2-хъ от-
дѣлахъ, съ руководствомъ для копированія,
по которому легко научиться копировать и
рисовать. Цѣна 1 р., съ пересылкою налож.
плат. 1 р. 30 к. Къ кажд. альбому прилагается
безплатно копировальная и прозрачная бума-
га. Адресъ: Губ. гор. Могилевъ, Ш. 3. Шану.

ОПТИКУМЪ.
Этотъ—мал. чудесн. аппаратъ, сов. плоскій,
разсч. для воненія въ янкетъ, карманѣ, про-
вощ. все до сихъ поръ подобо. Посред.
оптик. можно видѣть на огромн. (до нѣск.
верстъ) разстояніи; и даже сам. мелкіе предм.
различ. съ удив. четкостью и ясностью. Оп-
тик. необх. для офцеръ, туристовъ, охотн.,
лѣснич. и для кажд. путника. Цѣна опти.: 1 шт.
2 р., 3 шт. 5 р., 6 шт. 9 р., 12 шт. 16 руб.
Въ цѣну вклуч. перес. и пошл. Аппаратъ
выс. только по высылкѣ денегъ (можно почт.
марк.). Съ требованіями можно обратиться
на русское языкъ. Адресъ: Л. ЗИЛБЕР-
БЕРГЪ, Вѣна (Австрія) L. SILBERBERG,
Praterstrasse 26. Wien.

АМЕРИКАНСКАЯ
КОНТОРСКАЯ ОБСТАНОВКА

ИДЕАЛЬ
ПОРЯДКА И
КОМФОРТА.



Каталоги содержащіе описаніе
бюро ДЭРБИ,
РЕГИСТРАТОВЪ ИМПЕРІАЛЬ,
СОСТАВНЫХЪ
ШКАФОВЪ-БИБЛИОТЕКЪ,
высылаются безплатно.
Единственныя представит. товарищество

М. Блок

Правленіе: МОСКВА. Отдѣленія: С.-Петер-
бургъ, Кіевъ, Одесса, Варшава, Екатеринбургъ,
Ташкентъ, Ростовъ-на-Дону.

АРИИ И РОМАНСЫ
ВЪ ИЗДАНІЯХЪ ЮРГЕНСОНА,
исполняемые въ концертахъ
В. И. ШАЛЯПИНЫМЪ.

Аданъ. «Гимнъ Рождеству» для сопр.
или меццо-с. или контр. по 30 к.
Аренскій, А. «Менестрель» 30 »
Бетховенъ, Л. «Подъ камнемъ мо-
гильнымъ» д. сопр., для контр. по 15 »
Блейхманъ, Ю. «Курганъ» 75 »
«Колодникъ» 50 »
«У приказныхъ воротъ» 50 »
Верди, Д. Донъ-Карлосъ «Не былъ
я дорогъ ей» 40 »
Гречаниновъ, А. «На распутьи» 75 »
Даргомыжскій, А. «Старый ка-
пралъ» 60 »
«Палатникъ» 2 изд.: С. К. по 35 »
«Черныкъ» 40 »
Калининковъ, В. «Молтва» 40 »
Кенеманъ, Ф. «Какъ король шелъ,
«Три дороги» по 45 »
Слоновъ, М. «Зашумѣла, разгуля-
лась». Тенор., мец.-сопр. по 30 »
Чайковскій, П. № 20. «Серенада
Донъ-Жуана» 2. «Ни слова, о другъ
мой» 23. «О есибы ты могла»
36. «Благословляю васъ, лѣса»
58. «Ночь» 63. «Растворилъ я
око» 69. «Разочарованіе» 63.
«Соловей». Всѣ въ 3-хъ изд. для
высокаго, средняго и низкаго
голоса, кажд. по 40 »
Шуманъ, Р. № 8. «Я не сержусь». 20 »
№ 10. «Во свѣтѣ неугнѣно и пла-
каль» 15 »
№ 12. «Старинъ мрачныхъ пѣснн». 20 »
№ 13. «Два гренадера» 35 »

Москва, у П. ЮРГЕНСОНА.
Адресъ: Москва, ЮРГЕНСОНУ.

Я. И. ХЛѢБНИКОВЪ
МОСКВА, МАРЬИНА СЛОБОДКА,
Д. Карновичъ.
ПРЕЙСЪ-КУРАНТЪ
высылается безплат.
СЕРЕБРЯННАЯ
МЕДАЛЬ

ПРОИЗВОДСТВО
НЕБЫЮЩИХЪ КУКОЛЪ
ПАСХАЛЬН. ЯИЦЪ
и ДѢТСКИХЪ
ИГРУШЕКЪ.



„ИСТОРИЯ ГОСУДАРСТВА РОССИЙСКАГО“.
Н. Карамзина, 12 т. Ц. 4 р. 60 к. въ перепл.
«Характеръ князя Нехлюдова» ц. 50 к.
СПБ., Екатеринин. кан. 30, т-во „Нивовѣдъ“.
Каталоги высылаются безплатно.

ФОНОГРАФЫ 10 р.
начиная съ
Больш. выборъ
пригот. цилля-
дровъ съ музык.
лѣсами и пѣ-
ніемъ. Прейсъ-
курантъ безплат.
СПБ., Каванская
ул., № 1—25
(уг. Невскаго).



Бруно Зенгеръ и Ко.



XXXIII г.

№ 8

ПОЛИТИКИ И СОВРЕМЕННОЙ ЖИЗНИ.

XXXIII г.

1902

Выходитъ еженедѣльно (52 № въ годъ), съ приложеніемъ 24-хъ книгъ „Сборника“, содерж. свч. Н. С. ЛЬСКОВА и В. А. ЖУКОВСКАГО, 12 книгъ Литературныхъ Приложеній, 12 №№ „Парижскихъ модъ“ и 12 листовъ чертежей и выкроекъ.

Выдавъ 23-го февраля 1902 г.

Цѣна этого №—15 к., съ перес. 20 к.

ОТКРЫТА ПОДПИСКА НА „НИВУ“ 1902 г.

Безъ доставки въ Петербургъ . . .	5, 50	Безъ дост. въ МОСКВѢ въ конторѣ Н. ПЕЧКОВОЙ, Петровскія линіи.	6, 25	Безъ доставки въ ОДЕССѢ въ кн. маг. „ОБРАЗОВАНИЕ“, Ришельевская, 12.	6, 50	Съ доставкою въ Петербургъ . . .	6, 50	Съ пересылкою во все мѣстоности Россіи . . .	7	За гра- ницу. 10р.
-----------------------------------	--------------	----------------------------------------------------------------	--------------	----------------------------------------------------------------------	--------------	----------------------------------	--------------	----------------------------------------------	----------	--------------------

Въ этому № прилагается: Сборникъ „Нивы“ № 4, содержащій „Полное собраніе сочиненій Н. С. Лѣскова“, томъ IV.

Три вѣка назадъ.

Историческая повѣсть

В. М. Михеева.

(Продолженіе.)

XIII.

Въ саду.

Было очень раннее утро, когда Ксенія и Луша почти въ одно время проснулись.

Въ небольшія окна съ свѣтлыми свинцовыми рамами, въ которыя были вставлены, на западный манеръ, круглыя многочисленныя стекла, проникалъ въ горницу слабый свѣтъ, озаряя ея стѣны, обитыя тисненой кожей: на темномъ фонѣ кожи были тусклымъ золотомъ оттиснуты фантастическія животныя со звѣздой на лбу и съ необыкновенно извилистыми рогами. Этихъ животныхъ преслѣдовали люди въ колпакахъ, съ волосами, подстриженными въ средневѣковую скобку.

— Губертусова охота! — самодовольно улыбаясь, пояснялъ бояринъ Дмитрій Ивановичъ, показывая гостямъ свою вотчинную хоромину, во многихъ отношеніяхъ украшенную имъ уже на иноземный ладъ, даже иностранными мастерами.

Не только свинцовыя рамы оконъ и эта Губертусова охота на стѣнахъ, но и кафельная голландская печь съ лазоревыми изразцами, изображавшими какіе-то фантастическіе тюльпаны, были работою иноземнаго мастера.

Когда Ксенія и Луша, обѣ, еще полуобнимая другъ друга, приподнялись на постели, ихъ глаза не-

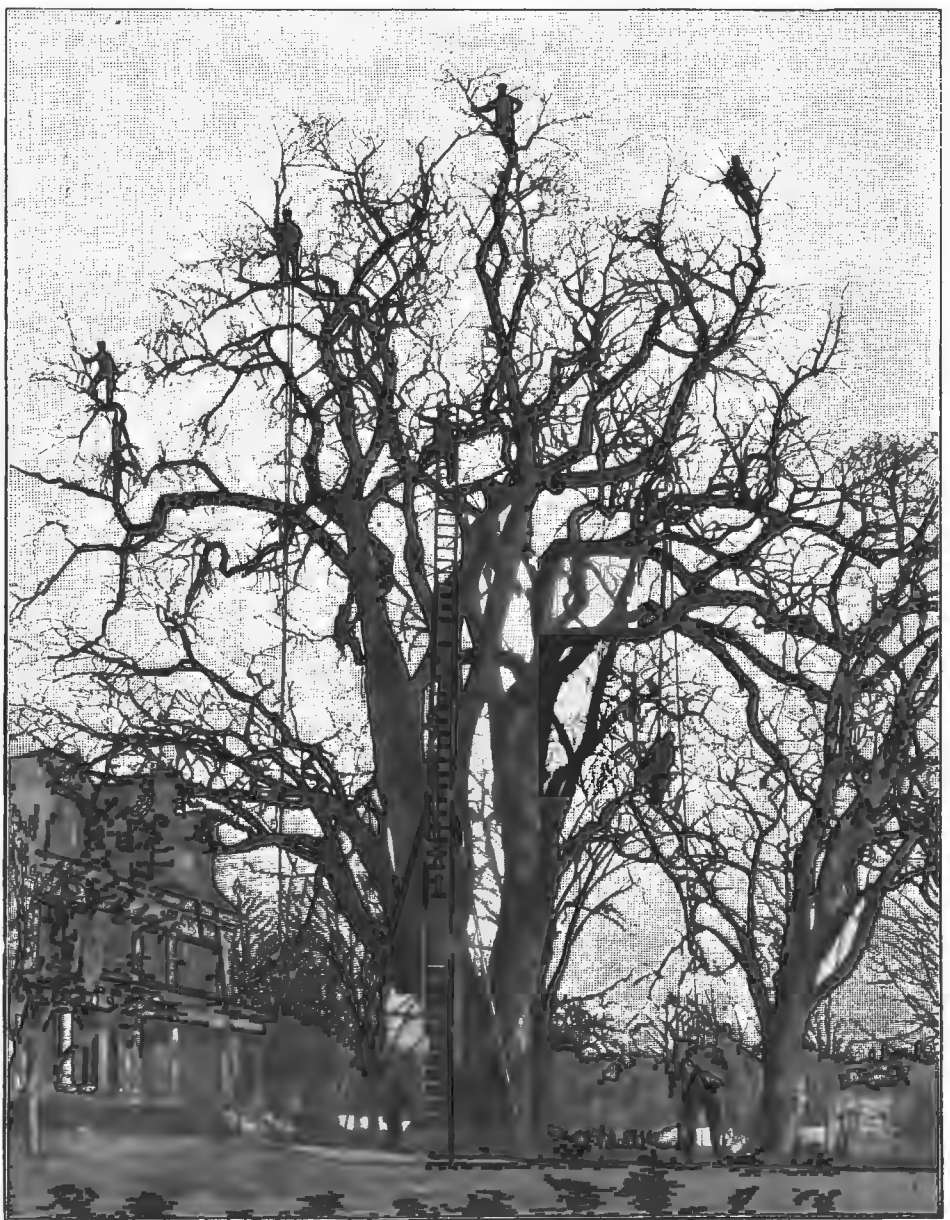

Борьба съ гусеницею въ Америкѣ. По фотогр. грав. Бонгъ.

вольно остановились на этих странных тюльпанах и на рисунках Губертусовой охоты.

— Лушенька, смотри! — прошептала Ксенія: — какіе цвѣтики на печкѣ-то... А елени-то... рога-то у нихъ, ровно деревцо вѣтвистое, — говорила Ксенія, сложивъ, совсѣмъ какъ ребенокъ, свои полныя руки на кофѣняхъ.

Луша, которая уже встала съ постели и наскоро одѣвалась, чтобы потомъ помочь одѣться царевнѣ, смотрѣла на иноземные рисунки нѣсколько строго. Въ ея «краснолицей» душѣ жила странная враждебная отчужденность ко всему «басурманскому». Дѣвушка сама не могла бы объяснить, почему это было такъ, но она сознавала, что каждое завоеваніе иностранцевъ въ Россіи болѣзненно отзывалось въ ея груди; ей иногда даже смутно казалось, что и всѣ ея родные, которые погибли въ застѣнѣхъ и въ ссылкѣхъ, были настояще исконные русскіе люди, тогда какъ Скуратовы, Годуновы, Щелкаловы, замѣшанные въ ихъ гибели при Иванѣ Васильевичѣ Грозномъ, — дружили съ иноземцами, помогавшими имъ нерѣдко въ ихъ казняхъ.

Лицо Ксеніи, уже вставшей, но продолжавшей всматриваться въ «тюльпаны» голландской печи и въ Губертусову охоту, вдругъ тоже омрачилось. Эти иноземные образы внезапно пробудили въ ней воспоминаніе о Густавѣ. Нѣсколько мгновений обѣ дѣвушки молча, сосредоточенно смотрѣли на печь и на стѣны, потомъ Ксенія сказала:

— Знаешь, Лушенька, я точно вонъ эта козочка, а королевичъ точно охотникъ—вонъ тотъ!

И она показала на одинъ рисунокъ на стѣнѣ, гдѣ святой Губертъ, своимъ костюмомъ и особенно прической, дѣйствительно, напоминалъ шведскаго принца.

Святой Губертъ на этомъ рисунокѣ только-что пустил стрѣлу съ лука, и эта стрѣла вонзилась въ грудь серны. Юное, тонкое, стройное животное, лишенное еще и рога, упало на переднія ноги, приподняло тонкую, острую мордочку и жалобно смотрѣло на охотника большими прекрасными глазами. Почти такими же глазами смотрѣла на рисунокъ и царевна въ своемъ утреннемъ одѣяніи.

Впервые услышала Луша изъ устъ своей царственной подруги о королевичѣ. Она поняла все.

— Забудь, матушка-царевна, — прошептала она, тихо беря за руку подругу, а сама думала:

«Ой, забуду ли я Елисей, а что я ему—царскому любимцу!»

И Лушѣ почудилось, что и въ ея грудь, какъ въ грудь серны на стѣнѣ, начала вливаться мѣтко пушенная стрѣла. Но царевна вдругъ крѣпко, почти судорожно, схватила руку, которую ей протянула Луша, и, безпокойно поглядывая ужъ не на стѣну, а на боярыню Θεоктисту Савватьевну, крѣпко, разметаившись и похрапывая, спавшую на своей постели, прошептала быстро и лихорадочно:

— Лушенька, одѣнь меня скорѣе! Вишь, какъ боярыня крѣпко спитъ. Небось, и всѣ еще спятъ. Дождика не слышно. Помолимся, накинѣмъ тѣлогрѣйки да сойдемъ въ садъ. Вчера, какъ дѣдичка-то, Митрій Ивановичъ, повелъ насъ къ переходу схода въ теремъ, онъ показалъ мнѣ тайничокъ и шепнулъ: захочешь, молю, одна въ садъ безъ боярыни съ подружкой побѣгать, толкнись въ эту дверку, сейчасъ въ садъ и попадешь. Я, молю, и запираю дверку не велю. Дѣдичка-то, Митрій Ивановичъ, сказалъ... Любитъ онъ меня, Луша. Догадался, что мнѣ по душѣ будетъ! — все быстрѣе шептала царевна, наскоро одѣваемая Лушей.

Она точно боялась, что подруга подхватитъ ея слова о королевичѣ, она хотѣла какъ можно скорѣе перевести рѣчь на другое, какъ можно скорѣе уйти отъ этой Губертусовой охоты на стѣнахъ.

Когда дѣвушки ополоснулись изъ ковшей, поставленныхъ на чистыя полотенца сверхъ ковровъ въ углу горницы, поплескавшись водой, какъ двѣ голубки, чистыя перья, онѣ утерлись чистыми утиральниками, которыми ковши были прикрыты. Вода была свѣжая, кри-

стальная, очевидно, изъ ключей; она слегка ознобила ихъ юныя лица, причемъ лички ихъ только порозовѣли.

Послѣ умыванія обѣ быстро, сразу, точно по командѣ, опустились на кофѣни передъ иконами. Пошептавъ необходимыхъ утреннихъ молитвъ, быстро перекрестившись и поклонившись въ землю иконамъ, онѣ вскочили на ноги, схватили свои тѣлогрѣйки и на цыпочкахъ пошли къ лѣстницѣ, которая вела внизъ къ тому переходу изъ другихъ покоевъ хоромны въ теремъ, гдѣ былъ указанъ Дмитріемъ Ивановичемъ Ксеніи тайникъ въ садъ.

Неслышно спустились онѣ по крутой и неудобной лѣсенкѣ и очутились въ низкомъ темноватомъ переходѣ, куда свѣтъ проникалъ изъ небольшого круглаго окна, прорѣзаннаго высоко подъ потолкомъ. Быстрые глаза Ксеніи сейчасъ же рассмотрѣли невидную въ стѣнѣ створку двери тайника. Она слегка толкнула эту дверь. Дмитрій Ивановичъ вѣрно сказалъ: дверь не была заперта.

Дѣвушки, низко нагнувъ головы, съ трудомъ пробрались по темному узкому ходу за дверью. Еще нѣсколько шаговъ, и онѣ набрали на другую дверь, наружную, также заботливо незапертую бояриномъ-баловникомъ ввучки. Когда же и эта дверь распахнулась, имъ въ глаза ударило, послѣ тьмы тайника, какъ будто особенно яркій свѣтъ осенняго утра. Нагнувъ еще ниже головы, чтобы выскользнуть въ садъ черезъ эту наружную дверь, которая была еще ниже и походила совсѣмъ на продушину подъ домомъ, дѣвушки сразу выпрямились, подпрыгнули и вдругъ весело неудержимо побѣжали по дорожкѣ сада, охваченныя и свѣтомъ, и свѣжимъ бодрящимъ воздухомъ.

Онѣ на мгновение точно ошьянѣли, и только нѣсколько минутъ спустя, остановились среди густой орѣшниковой поросли въ концѣ дорожки, неправильно протоптанной по высокой травѣ, своими поникшими стебельками прикрывавшей тропку. Эта трава сегодня хрустѣла подъ ногами Ксеніи и Луши. Ее покрывала густой бѣлый иней холоднаго утра. Холодный воздухъ слегка обжигалъ щеки дѣвушекъ. Въ густой темной поросли орѣшника орѣхи, которыхъ въ этомъ, вообще неурожайномъ, году также было немного, видѣлись точно обсахаренные инеемъ. Ксенія на ходу попробовала сорвать одинъ, сунула въ ротъ, чтобы разгрызть его своими жемчужными зубками, но орѣхъ былъ такой холодный, что она его тотчасъ же выплюнула.

Но и этотъ холодъ свѣжаго орѣха былъ ей какъ будто приятенъ. Все ея существо, охваченное утромъ, точно возродилось отъ того угнетенія, которое уже нѣсколько дней тяготило ее, послѣ словъ ея отца о шведскомъ королевичѣ. Царевна вдругъ остановилась на дорожкѣ и подняла глаза къ звѣздному небу надъ невысокой густой порослью орѣшника. Очевидно, вся эта часть сада, куда онѣ съ Лушей попали изъ тайника, была по преимуществу ягодникомъ. Немного подальше, за орѣшникомъ, шло большое пространство такихъ же, или еще болѣе низкихъ и густыхъ кустарниковъ: можно было различить малину, смородину и другія ягоды. Все въ это морозное утро было покрыто бѣлымъ инеемъ, и ягоды, кое-гдѣ еще не собранныя, какъ будто почернѣли.

Надъ ними и надъ головой Ксеніи и Луши теперь разстилалось небо, съ тонкими, бѣлыми, холодными облаками, задернувшими синеву его, точно матовымъ стекломъ. Подъ этими облаками солнечные лучи болѣе какъ-то чувствовались, чѣмъ были видны; и, несмотря на то, что они были тусклы, они казались еще болѣе холодными, чѣмъ казались бы въ холодъ этого утра, если бы падали на холодную зелень съ открытаго синяго неба.

Но усталую, за послѣднее время, въ горѣ душу царевны это тускло-холодное небо какъ будто успокаивало. И Ксенія застыла на мгновение среди пространствъ, покрытыхъ кустарниками ягодъ, подъ этимъ бѣлесоватымъ холоднымъ небомъ. Луша смотрѣла на нее и удивлялась тому спокойствію, которое ложилось постепенно на лицо

царевны. Помолчать нѣсколько мгновений. Ксенія вдругъ сказала спокойно и ясно:

— Душенька! Богъ проститъ ему, королевичу. Только зачѣмъ его батюшка хочетъ сослать за приставы? Надо умолить его пожалѣть королевича. Пусть ѣдетъ въ родную свою землю... Пусть охотится, вонъ какъ тотъ охотникъ на стѣнахъ!

И только при послѣднихъ словахъ губы Ксеніи едва-едва дрогнули.

Луша была въ другомъ настроеніи. Ей казалось, что это утро и не такъ холодно, и не такъ тускло, и поэтому она особенно охотно соглашалась въ душѣ съ царевною, что королевича надо отпустить на волю. Ей казалось, что въ это утро надо всѣхъ, всѣхъ отпустить на волю, кто въ тѣнотѣ, въ горѣ, въ цѣпяхъ... Ей казалось, что такъ думаетъ въ это время и царскій любимецъ Елисей Лаптевъ.

XIV.

Задушная душа.

Въ то время, какъ обѣ дѣвушки засмотрѣлись на тускло свѣтящееся осеннее небо, изъ гущи ягоднаго кустарника показался небольшого роста человѣкъ.

Одѣтый въ темный сермяжный кафтанъ и лапти, подпоясанный потемнѣвшимъ сыромятнымъ ремнемъ, онъ не имѣлъ на головѣ шапки. Впрочемъ, ему не было въ этомъ никакой необходимости; сильно подернутая просѣдью шапка его волосъ была такъ густа, что, нагъзая большими волнистыми косами на его морщинистый лобъ, почти закрывала и глаза, такъ что два острыхъ и разсѣянно блуждающихъ зрачка, какъ звѣздочки изъ тучи, выглядывали изъ этой нависшей массы волосъ. А такъ какъ недлинная, но широкая и также весьма густая борода и усы плотно закрывали всю нижнюю часть лица, то небольшой носъ и эти глаза-звѣздочки какъ бы составляли все лицо этого человѣка.

Въ одной рукѣ онъ держалъ большой кривой ножъ, другой опирался на недлинный посошокъ, очевидно, самодѣльный, изъ свѣжей, недавно срѣзанной талины. Онъ выползъ изъ густого ягодника, небольшой, сутулый и волосатый, точно ежъ. И какъ испуганный ежъ, остановился онъ на тропкѣ, согнувшись, молча, недоумѣвающе поблескивая своими острыми глазками. И вдругъ, точно внезапно сообразивъ, кто передъ нимъ, выронилъ и ножъ, и посохъ и повалился въ ноги царевнѣ. Уронивъ голову въ траву, обхвативъ ее короткими руками, поджавъ ноги въ лаптихъ, онъ весь обратился въ какой-то клубочекъ; была видна только округлившаяся спина въ темной, хотя и опрятной сермягѣ, да плетения подошвы лаптей, да космы волосъ на затылкѣ.

— Встань, встань, дѣдушка!—воскликнула, наклоняясь надъ нимъ, Ксенія и даже коснулась своей нѣжной рукой этой смиренно, испуганно свернувшейся въ клубокъ спины.

Луша съ удивленіемъ смотрѣла на простертую на землѣ фигуру: какъ будто ей, столь привыкшей видѣть при московскомъ дворѣ согнутыя спины и бьющія челомъ въ полъ головы—впервые пришлось стоять передъ человѣкомъ, склонившимся на землѣ съ такой полнотой испуга и смиренія.

— Да вскинь же голову, дѣдушка! — даже топнула ногой царевна. — Кто ты? За ягодами у дѣдныки смотришь, что ли?—догадывалась она.

— Ой, матушка-царевна. — послышалось изъ свернувшегося на травѣ клубочка: — ой, не чайль, не гадалъ, что встрѣчу тебя, солнышко ясное!

Голосъ, произносившій эти слова, дышалъ необыкновенной кротостью: звукъ его былъ тихъ и трепетень, какъ шопотъ испуганнаго ребенка.

— Луша, подними его! — вдругъ разсмѣявшись, приказала своей любимицѣ Ксенія.

Рѣшительной и твердой рукой Томчилина взяла за плечо человѣка, лежавшаго у ногъ царевны. Луша была

дѣвушка сильная, да и лежавшій, должно быть, не могъ сопротивляться, разъ къ нему прикасалась рука по повелѣнію царевны. Косматая голова вдругъ и сразу поднялась, едва Луша коснулась до плеча въ сермягѣ, такъ что волосы встряхнулись и откинулись назадъ. Благодаря этому, обнажился лобъ, невысокій, но тонкій и правильный; даже морщины прорѣзывали его какъ-то красиво, придавая ему благородно-страдальческій видъ.

Глаза-звѣздочки были теперь также виднѣе и казались глубже и свѣтлѣе. Теперь это небольшое лицо, въ рамкѣ густыхъ волосъ и бороды, было положительно притякательно.

Несмотря на крестьянскую грубость кожи, блѣдность этого лица точно облагораживала его. Стоя на колѣняхъ, сложивъ на груди руки и поднявъ высоко голову, этотъ человѣкъ теперь съ явнымъ благоговѣніемъ смотрѣлъ на царевну.

— Кто же ты, дѣдушка? За ягодникомъ, что ли, у боярина смотришь?—спросила снова Ксенія, взглядываясь въ это странное лицо.

— Задушная душа я... вотъ кто я, государыня-царевна! — воскликнулъ стоявшій на колѣняхъ. — Какъ случилось въ Угличѣ, матушка-государыня, недоброе дѣло: померъ отъ ножа царевичъ-младенецъ — въ тѣ поры государь-бояринъ Митрій Ивановичъ шибко затосковалъ.—начать онъ оживленно рассказывать.—Сидѣлъ бояринъ тогда здѣсь въ вотчинѣ. Какъ дошла вѣсточка про царевича-то Митрія—ой, какъ затосковалъ бояринъ! А тогда какъ разъ волостель-то, управитель его и приведи насъ къ крыльцу бояринову. Насъ - то, моля, хрестьянъ, потому какъ были мы ранѣе вольные хрестьяне. Допрежь-то у насъ была земля — край вотчины-то боярина Лыкова; всѣ мы были, — какъ молвить, не знаю — по старинному-то говаривали: земцы-де издавна на своей землѣ. Только бѣднѣли, бѣднѣли это, дѣды наши, отцы, а у насъ-то послыля никакого, значить, не осталось. И земля есть, и руки есть, а послыля нѣтъ: и избы-то, и сохи то боярину Лыкову позакладены. А онъ и говорить, Лыковъ-то: «будетъ съ васъ—ни сохи, ни скотины не дамъ. Къ губному старостѣ за правожомъ пошлю, буду либо деньги за закладъ выбивать, либо землю свою давайте, — работниковъ на нее найду, а то и сами ступайте въ кабальные холопы, дайте кабальную занись на себя мнѣ, князю Лыкову.» — Лыковъ-то говоритъ. Духъ-то у насъ оборвался, — потому въ холопахъ Лыкова-князя—смертушка. Изъ каждаго холопа за тронхъ работу выбиваетъ. Кто послабѣе, изъ правежа не выйдить, поколѣ не помретъ. Ровно на смерть идти, къ нему въ холопы идти. А тутъ какъ разъ Юрьевъ день... Мы всѣ, сколько насъ было за Лыкова заложившихся, къ дѣдныкѣ твоему, царевна-государыня, — лучше, моля, къ нему въ холопы, чѣмъ къ Лыкову. Слава-то о добротѣ Митрія Ивановича гуломъ идетъ. Вотъ мы и пришли къ управителю-то дѣдныки твоего, государыня-царевна, и побили челомъ: отъѣхали, моля, отъ князя Лыкова, землю ему отдали. Притули насъ, сиротъ, въ годуновскую вотчину... А онъ насъ и привелъ къ самому боярину. А бояринъ-то и сидитъ на крыльцѣ, и глядитъ на насъ. Доложилъ ему волостель-то про насъ, а бояринъ и говоритъ: «Что-жъ, государи-хрестьяне, ничего у васъ не осталось, все князю Лыкову позакладывали? Удовольили его землей-то? Не погонитесь ли онъ за вами?» А мы ему, дѣду-го твоему, государыня-царевна: коли и землю нашему не удовольится—нѣтъ у него на насъ засыля, въ Юрьевъ день отъѣхали. — А ко мнѣ, звать, въ кабальные? — спрашиваетъ бояринъ. — Въ кабальные, бояринъ, къ тебѣ, а не къ Лыкову. — Дать имъ землю, да въ тягло ихъ поставить — порѣшилъ бояринъ. Было то еще при Грозномъ царѣ-батюшкѣ. Стали мы работать на боярина. А бояринъ на Москву отъѣхалъ. А тамъ и Грозный царь померъ. И Юрьевъ день пошабанили. А тутъ и съ царевичемъ Митріемъ приключилось. Да какъ случится



Конкурсная выставка въ Академіи Художествъ. Привозъ жалованнаго колокола въ Государевъ вотчинный монастырь.
Картина Н. В. Пирогова (исключ. право воспроизвед. принадл. «Нивѣ»), по фотогр. Глыбовскаго грав. Рапчевскій.



Полутчини. (На Днѣпрѣ.) Орл. рис. (собств. «Пивы») И. Ижаневича, агт. «Пивы».

этому съ царевичемъ — бояринъ-то, Митрій Ивановичъ, въ вотчинѣ былъ. Дошла до него вѣсточка эта — загуманился бояринъ. Вышелъ на крыльцо. Позвалъ управителя. «Хочу, говоритъ, за душу царевичеву кабальныхъ холопей свободить. Пусть на волю идутъ, за родъ нашъ Годуновыхъ молятся по обителямъ. Созови мнѣ, которые у насъ въ холопи за послѣднія десять лѣтъ попали, да которые одинокіе, безъ женъ, безъ дѣтей, безъ внуковъ, да которые — Митріи, съ царевичемъ, отъ ножа погибшимъ, одного святого». Такъ рекъ бояринъ. Ну а я и отъ Лыкова-то перешель — десяти лѣтъ не было — и одинъ, какъ персть: родители померли, а ожениться, не оженился. И оженился бы, да Господу-батюшкѣ обѣтъ дать, коли отъ холопей у князя Лыкова отойду — не знать жены. Ну, и сдержалъ обѣтъ. Управитель-то дѣдиньки твоего не нудилъ меня жениться. И на землю-то меня не посадилъ. Потому, какъ у меня рукомясло: коваль я, кузнецъ. Ну, вотъ, значить, и одиночка я, и Митрій, царевичева святого, и въ холопи дѣдиньки твоего, государыня-царевна, десятка годовъ не прошло, попалъ. И привели меня съ другимъ ко крыльцу. А и всѣхъ-то насъ, такихъ одиночекъ Митріевъ, немного набралось. Вышелъ это на крыльцо дѣдинька твой, Митрій Ивановичъ, скорбный да пасмурный — по царевичѣ тоскуетъ, что моль такъ царевичъ померъ, и говоритъ: «За душу царевичеву слобону васъ, православные, сколь ни есть васъ передо мной одиночекъ-Митріевъ, — снимаю съ васъ кабалу Годуновскую. Идите, люди вольные, по храмамъ, по обителямъ — помолитесь угодникамъ. Будьте задушные люди, за упокой души свободженныя». А мы всѣ въ ноги боярину. А я и молви: «Да что ты, осударь-бояринъ! Царевичъ-то младенцемъ померъ. Душа-то его прямо ко Господу пошла. Чего за упокой души его хлопотать-то!» А бояринъ Митрій Ивановичъ сверкнулъ на меня очами да и вымолвилъ: «Молчи, Митрій. Свобожу тебя не за упокой души царевича, а ради души царевича. Пусть эта душенька видитъ дѣла мои, и за грѣхи рода нашего, годуновскаго, передъ Господомъ предстанетъ. И вы идите, идите по обителямъ — за Годуновыхъ Господу молитесь. А у меня въ вотчинѣ всегда вамъ пріютъ-кровь, Митрій, души задушныя». Вотъ, государыня-царевна, съ тѣхъ поръ и сталъ я вольнымъ человѣкомъ, богомольцемъ годуновскимъ. Хожу по обителямъ, по городамъ, по храмамъ Божіимъ, а пристану — къ боярину Митрію Ивановичу ворочусь, во дворѣ у него притулюсь — лѣтмовъ вонъ въ саду наняче. Ковать теперь не кую. Руки ослабли отъ странствій и постовъ. А вотъ къ саду, къ огороду — къ цвѣтамъ, ягодамъ... это теперь мое дѣло. Привить, подрѣзать, посадить... Такъ меня во всей вотчинѣ знаютъ: садоводъ Митрій, задушный человѣкъ. Вотъ и тебя, царевна-осударыня, удостоился узрѣть... за молитвы мои грѣшныя.

Весь свой длинный беспорядочный рассказъ Дмитрій, задушная душа, держалъ, стоя на колѣняхъ. Царевна и Луша слушали этотъ рассказъ, прикипши плечомъ одна къ другой. Царевна такъ и ушла своими большими расширившимися глазами въ глаза «задушной души» Изъ этихъ глазъ на нее точно смотрѣло что-то глубокое, глубокое. Какъ будто всѣ эти годы, проведенные богомольцемъ за Годуновскій родъ по обителямъ и храмамъ Божіимъ, отразились въ его глазахъ. Но вдругъ царевна о чемъ-то безпокойно задумалась.

— Дѣдушка Митрій, — обратилась она съ неожиданнымъ вопросомъ къ «задушной душѣ»: — а много васъ отпустилъ на волю тогда бояринъ? И всѣ они молятся за насъ и, какъ ты, приходятъ къ боярину въ вотчину?

Старикъ, который все еще стоялъ на колѣняхъ, вдругъ повикъ головой.

— Одинъ я, государыня. А гдѣ остальные — Богъ вѣсть. Всѣ, кого слобонилъ тогда бояринъ, ушли, а назадъ пришелъ одинъ я. Отъ лихихъ ли людей погибли, смерть ли въ трудахъ богомольныхъ нашли, али... — старикъ запнулся.

— Али что, дѣдушка? — неожиданно для нея самой дрогнулъ голосъ царевны.

— Да мало ли, осударыня-царевна, — махнулъ рукой старикъ: — можетъ, не всѣ и въ богомолье ушли... въ гульбу или въ разбой даже... Дьяволь-то сплентъ. Ужъ начто Митрія Ивановича народъ любить — а все-жъ...

Задушная душа опять запнулся.

— Отпусти меня, царевна, за ягодами посмотрѣть...

Царевна видѣла, что старикъ сильно смутился.

— Встань, дѣдушка, ступай себѣ! — тихо вымолвила она.

Старикъ медленно поднялся съ колѣнъ, подобралъ посохъ и ножъ и, пятясь, тихо скрылся въ густыхъ кустахъ малины. Царевна и Луша смотрѣли ему вслѣдъ. Въ очахъ обѣихъ дѣвушекъ стояла странная грустная загадка. Быть-можетъ, онѣ сами еще не понимали, почему приздумались.

XV.

Соколь.

— Луша, — вдругъ промолвила Ксенія и уронила руки на плечи подруги: — знаешь, отчего только одинъ этотъ дѣдушка вернулся изъ всѣхъ задушныхъ? Знаешь, отчего другіе, какъ сказали этотъ дѣдушка, можетъ, даже въ разбойную вольницу пошли, а къ дѣдинькѣ Митрію Ивановичу не вернулись?

Ксенія была въ сильномъ волненіи, когда произносила эти слова. Луша стояла передъ нею, опустивъ глаза и поплѣднѣвъ. Губы ея тихо вздрагивали.

— Луша, ты молчишь! — продолжала царевна. — А сама знаешь, сама понимаешь!

И легкая спазма пробѣжала страдальческой судорогой по нѣжной шеѣ царевны; ее особенно отѣнялъ, въ ея бѣлизнѣ, темный соболь тѣлогрѣи, воротъ которой слегка разошелся. И въ ясныхъ, почти дѣтскихъ глазахъ царевны мелькнула такая мучительная боль, что Луша не выдержала. Она крѣпко обняла Ксенію и горячо, лихорадочно, зашептала на самое ея ухо:

— Государыня-царевна! Да что ты! Извѣстно, что наткнулся на ножикъ царевичъ Митрій, — мало ли неправды по народу пошло... И про батюшку твоего, царя-государя, и про весь-то вашъ родъ... Злые-то люди всегда найдутся... Если у насъ въ теремѣ кто пустить про кого хулу — всѣ худо заговорятъ, а въ народѣ-то, въ царствѣ-то цѣломъ, по дворамъ, да по обителямъ, по которымъ пошли эти задушные!..

И Луша не договорила. Она крѣпко обнимала царевну, точно стараясь ее согрѣть. Царевна вся тихо дрожала.

— Вернемся, матушка-царевна, въ теремъ — озябла ты. Ишь, вздрагиваешь — начала убѣждать Луша, замѣтивъ это.

Но царевна вдругъ отстранила отъ себя подругу и заговорила упавшимъ голосомъ:

— Отчего ты не досказала! Отчего не досказала, какія ты хулы разумѣешь? Что царевичъ-де не самъ въ родимцѣ на ножикъ упалъ? Что убили, моль, его? Что убили, моль, Годуновы... натравили злыхъ людей и убили... чтобы къ столу царскому дорогу очистить?! Про эти хулы ты разумѣешь? Ты думаешь, когда матушка да Теокиста Савватѣевна про все это въ теремѣ шептались, а матушка сулилась всѣмъ ротъ заткнуть — ничего не слыхала я, въ углу прижавшись, али въ постели притаившись? Охъ, не слухала бы, а сама такъ и слушаешь, такъ и слушаешь!

Ксенія, говоря это, дрожала все сильнѣе и жадно заглядывала въ глаза подруги потемнѣвшими, расширенными глазами. Темныя брови Луши совсѣмъ насунулись, рѣзкая морщина легла между ними. Дѣвушка казалась въ эти мгновенія гораздо старше своихъ лѣтъ.

— Государыня-царевна, — тихо и глухо сказала она, крѣпко сжимая своими худощавыми руками нѣжный станъ Ксеніи. — Государыня-царевна, да неужто ты по-

вѣрила всей этой хуль на родителя твоего, царя-батюшку?..

— А эти, задушные, что о Годуновыхъ, ради души младенца-царевича, дѣдишка Митрій Ивановичъ молиться на волю послать — эти, что ушли... да только не молиться, а въ разбой, въ вольницу... они не повѣрили тѣмъ хуламъ на родителя-царя?

— Господь ихъ покараетъ, государыня-царевна, — горячо зашептала Луша: — покараетъ за то, что повѣрили... хуль такой.

Глаза Луши сверкали при этихъ словахъ. Но Ксенія, точно все болѣе и болѣе вдумываясь во что-то страшное, поблѣднѣла еще болѣе.

— Луша, Луша, — зашептала она: — а самъ-то дѣдишка... самъ-то Митрій Ивановичъ... развѣ не повѣрилъ хуль на родителя-царя? Кабы онъ не повѣрилъ, сталъ бы за душу царевича-младенца холопей отпускать? Сталъ бы?.. Луша?

— Матушка-царевна, матушка-царевна! — простонала Луша. — Да ты-то, ты-то... вѣдь не вѣришь же?!

— Чему? — беззвучно слетѣло съ губъ Ксеніи.

— Да хуль-то той, хуль-то той... про осударя-родителя твоего... — шептала Луша, стараясь заглянуть точно въ самую глубь очей царевны.

Ксенія не выдержала этого взгляда. Она закрыла глаза и вдругъ, оттолкнувъ подругу, бросилась бѣжать. Не успѣла Луша опомниться, какъ осталась одна въ саду. Ксенія мелькнула между ягодными кустарниками, какъ молнія, и пропала по направленію къ хороминѣ боярина Годунова. Луша бросилась за нею. Но въ то самое мгновеніе, когда она была уже у двери въ тайникъ, — двери, въ которую, очевидно, только-что вѣжала царевна, въ это самое мгновеніе на темномъ фонѣ тайника показалась высоко-статная мужская фигура.

Съ бердышемъ и самопаломъ за поясомъ передъ Лушей стоялъ Елисей Лаптевъ. Онъ заграждалъ своей широкой грудью входъ въ тайникъ. Его слегка поблѣднѣвшее мужественное лицо, обрамленное небольшою темной бородой, было спокойно, только глаза горѣли ярко и возбужденно.

— Царевна, царевна? — потерянно прошептала Луша, остановившись передъ Лаптевымъ.

— Государыня-царевна въ теремъ пошла. Я пошелъ глядѣть: какимъ это путемъ царевна спозаранку въ садъ попала? Анъ видно, не одна царевна. И еще лисичка-сестричка лазы въ бояриновомъ теремѣ прознала-прошдала.

Сказавъ это, Елисей усмѣхнулся, въ упоръ смотря своими возбужденными темными глазами въ глаза Луши.

Луша вдругъ вся выпрямилась, и почти гнѣвно засверкали ея очи.

— А тебѣ какое дѣло до того, какъ царевна въ дѣдовъ садъ и пѣз сада ходитъ? — вызывающе сказала она. — Самъ великъ бояринъ указалъ этотъ ходъ царевнѣ, а я по приказу царевны въ садъ съ ней вышла. Ты, я слышала, у царевой спальни на сторожѣ поставленъ, и ступай на свое мѣсто! Пусти меня! За царевной я слѣдомъ должна.

Луша протянула руку, чтобы отстранить отъ прохода упорно стоявшаго на своемъ мѣстѣ Лаптева. Но вмѣсто того, чтобы посторониться, Елисей схватилъ руку дѣвушки и, крѣпко сжимая ее, сказалъ:

— Постой, дѣвица-красавица! Что мнѣ, царскому стремянному, дѣлать надлежитъ и гдѣ мнѣ быть надлежитъ, то мнѣ и вѣдать надлежитъ. А я и опричь того, что стремянный и на сей разъ постельничій царя-государя, опричь того, охотникъ-сокольникъ. А на красныхъ дѣвушекъ и самъ соколъ. И коли ужъ я взлетнулъ, налетѣлъ, промашки не дамъ. Царевна тебя ждетъ, красна-дѣвица?.. Что-жъ, и пойдемъ къ царевнѣ. Пропущу. Да выкупъ, пропускное возьму. А не дашь, всѣ хоромы всполочу. Ни слова мнѣ не молвилъ великій бояринъ

про тайникъ этотъ. А я храню царя-государя. Что, моль, за тайникъ? Что за человекъ по оному крадется? Теремная дѣвица? Что-жъ, и дѣвицъ можно допросить-опросить сдѣлать. Насчетъ тайника-то. Скликать народъ, да и шумъ поднять.

— Скликни! Подымай шумъ! — вдругъ почти спокойно, скрещивая руки, сказала Луша. Губы ея презрительно скривились. Грудь высоко колыхалась подъ ея тѣлогрѣйкой. Глаза вызывающе смотрѣли на Лаптева.

— Скликать не долго. И шумъ поднять не хитрость. Да боюсь, боярыня Θεоктиста Савватъевна противъ пуху лебедушку погладитъ. А мнѣ, соколу добру-молодцу жалко дѣвицы-лебедушки, — вдругъ смягчая свой до сихъ поръ вызывающій и насмѣшливый тонъ, сказала Елисей и наклонился къ Лушѣ близко-близко.

Дѣвушка сама не поняла, какъ съ ея губъ, вдругъ сильно затрепетавшихъ, слетѣло:

— Жалко?

— Али нѣтъ?! — дрогнувъ голосъ и Елисей.

И точно въ звукъ этого «жалко», слетѣвшаго съ устъ Луши, прозвучало что-то, что сразу открывало другъ другу души дѣвицы-лебедушки и добра молодца-сокола, — глаза и молодого стремяннаго, и Луши встрѣтились въ такомъ взглядѣ, послѣ котораго имъ ничего не оставалось, какъ протянуть другъ другу руки. Луша сама не уловила мгновенія, когда она очутилась въ объятіяхъ Лаптева. Она сама уже обнимала его и между поцѣлуйми впивалась въ его глаза полнымъ испуга и счастья взглядомъ, въ которомъ какъ будто бы стоялъ тотъ же вопросъ: «Жалко? Жалко меня, красну-дѣвицу, тебѣ, соколу добру-молодцу?..»

Вся, съ малыхъ лѣтъ ушедшая въ себя, душа этой сироты-приемыша царскаго терема вылилась въ этомъ взглядѣ.

А царевна въ это время, вѣбжавъ въ опочивальню, въ которой боярыня Пчелина все еще хранила съ вчерашняго похмелья, упала передъ иконами въ горячей молитвѣ за родителя-царя, только-что подъ утро заснувшаго послѣ своихъ тяжкихъ думъ.

XVI.

Старое печище.

Дмитрій, задушный человекъ, покинувъ ягодникъ сада боярина Годунова, дошелъ до высокаго тына, которымъ былъ огороженъ весь садъ. Въ этомъ тынѣ были продѣланы ходы, или, какъ охотнѣе называли ихъ крестьяне, лѣзы. Они своимъ видомъ, дѣйствительно, напоминали болѣе звѣриныя лѣзы, чѣмъ входы для людей.

Это были очень узкія щели въ высокомъ тынѣ: въ нихъ съ трудомъ могъ проскользнуть одинъ человекъ. Кромѣ того, теперь, раннимъ утромъ, онѣ были плотно заставлены вертикальными палями въ высоту тына. Каждый вечеръ, по окончаніи садовыхъ и огородныхъ работъ, эти пали вбивались въ землю въ «лазахъ», и не только закрывали ихъ, но и маскировали; трудно было отличить эти вставныя пали отъ такихъ же бревенъ тына, вбитыхъ въ землю. Раннимъ утромъ эти пали вынимались, и сквозь открытыя щели, одинъ по одному, входили въ садъ работники: полольщики и полольщицы, грядконосы, поливальщики и прочіе; они входили подъ надзоромъ старосты — огородныхъ и садовыхъ, подъ зоркимъ окомъ которыхъ и работали въ саду.

Но сегодня, послѣ вчерашняго пріѣзда царя, пали были вбиты на нѣсколько дней; большія садовые работы были приостановлены, чтобы въ садъ, окружавшій хоромину, гдѣ остановились царь и царевна, не проникалъ извнѣ никто. Чистка сада была поручена небольшому числу хорошо извѣстныхъ людей, въ томъ числѣ и отдыхавшему какъ разъ въ это время отъ своихъ странствій по богомольямъ «задушному» Дмитрію, которому бояринъ и управители довѣряли, какъ себѣ, смотря на него даже съ нѣкоторымъ благоговѣніемъ, какъ на святошу-юродиваго.

Дмитрия и других вѣрныхъ работниковъ въ садъ выпустили еще до свѣту, и къ тому времени, какъ разсвѣло, выпустили изъ сада черезъ главные ворота, рядомъ съ хоромной боярской, выходящей заднимъ фасадомъ въ садъ. Только одинъ Дмитрій замѣкнулся въ саду. Его, какъ Божьяго человѣка, никто не хватился. Всюду и вездѣ въ вотчинѣ Годунова онъ оставался и бродилъ безпрепятственно. Теперь, по выходѣ работниковъ изъ сада, входныя главные ворота были заперты, чтобы никто послѣ разсвѣта не вошелъ въ садъ. Такъ еще съ вечера повѣлѣлъ самъ хозяинъ, Дмитрій Ивановичъ.

«Задушному человѣку», повидимому, не было выхода изъ сада. Надо было идти къ воротцамъ и «торкаться», чтобы ихъ отворили. Но Дмитрій въ этомъ не нуждался. Онъ быстро, вывернутыми отъ постоянной неустанной ходьбы по богомольямъ ногами, неслышно ступая заносенными лаптями, прошмыгнулъ между рядами ягодныхъ кустарниковъ, между грядами овощей, между высокими деревьями сада и, достигнувъ одного, закрытаго на сегодня, «лаза», вдругъ нырнулъ въ какую-то яму, которую съ перваго раза не было и видно.

Дмитрій, задушный человѣкъ, уже давно случайно набрелъ въ саду на этотъ ходъ подъ тыномъ. Рѣдко кто могъ сравняться съ нимъ въ зоркости и притѣливости. Обойдя всю тогдашнюю Русь, отъ Кіева до сѣвернаго моря, среди всевозможныхъ опасностей, которыхъ на Руси тогда было такъ много, онъ привыкъ искать всякихъ норъ и тайниковъ.

Выбравшись на другую сторону тына, Дмитрій быстро и зорко оглянулся. Вокругъ не было никого. Сейчасъ за садомъ, на задахъ вотчины, шли поля. Въ этомъ мѣстѣ землю перерыли и навозили для новыхъ полевъ. Навозъ, складенный въ кучки, не былъ еще весь раскиданъ, работы на сегодня, благодаря царскому приѣзду, тоже были приостановлены въ мѣстахъ, близкихъ къ усадьбѣ. Холодный утренникъ сковалъ кучи навоза матовымъ ледкомъ и притупилъ острый запахъ.

Дмитрій, пошелъ по кочкамъ и ямамъ полуразрыхленнаго поля, помахивая въ одной рукѣ посошкомъ, въ другой ножомъ. Когда онъ пересѣкъ, наконецъ, поле, передъ нимъ открылось пространство, безпорядочно застроенное избами. То, въ нѣкоторомъ отдаленіи отъ бояр-

скихъ хормъ, были выстроены повалуши, сушила на подкѣткахъ, хлѣва, съ сѣнниками надъ ними, и сарай. Тутъ были и избы старость, съ мыльнями при нихъ. Въ нѣкоторомъ отдаленіи видѣлись, на значительномъ разстояніи одна отъ другой, маленькія избы—горенки на мшанникахъ: помѣщенія для смѣнныхъ караульщиковъ. Передъ ними были сдѣланы невысокія «передмѣстья», на которыхъ можно было видѣть и самихъ караульщиковъ, прикурнувшихъ подъ утро съ палками и бердышами въ рукахъ.

Вся усадьба дремала въ свѣтѣ ранняго утра. Только надъ избами подымался дымъ, тяжело и низко расплывавшійся въ сыромъ осеннемъ воздухѣ. Задушный человѣкъ быстро прошмыгнулъ мимо усадьбы. Онъ достигъ небольшого лѣса, который начинался за усадьбой, отдѣляя ее отъ земель, заселенныхъ крестьянами. Земли эти перемежались отдѣльными дворами землепашцевъ, находившихся въ той или другой хозяйственной зависимости отъ боярина, начиная отъ денежной дани или хлѣбнаго оброка, кончая полной кабальной обработкой земли, уже записанной за бояриномъ.

Задушный человѣкъ не пошелъ въ сторону этихъ дворовъ. Онъ нырнулъ въ рожицу и опушкой, по рву, прорытому, чтобы отмежевать исконный боярскій лѣсъ отъ оброчныхъ и кабальныхъ земель крестьянъ, прокрался въ большой густой лѣсъ, который неоглядной стѣной, темный и суровый, заполнилъ горизонтъ. Передъ этимъ лѣсомъ на нѣкоторое пространство шелъ «сырой корень», только-что очищенная отъ лѣса порубь, гдѣ собирались «садить на сырой корень», на новую землю, новыхъ землепашцевъ. Расчистка здѣсь не была еще окончена, и надъ свѣжими красноватыми пнями носилась влага рѣдкаго тумана.

Дмитрій миновалъ и «сырой корень», и углубился въ лѣсъ. Заблудиться въ этомъ лѣсу было очень легко. Но задушный человѣкъ твердо зналъ, куда идти. Послѣ двухчасовой ходьбы, Дмитрій вышелъ на лужайку, среди которой была точно нарочно спрятана покосившаяся хатка безъ всякихъ пристроекъ.

— Вотъ оно, старое печище, благослови его Богъ!— пробормоталъ задушный человѣкъ и заглянулъ въ оконце хатки.

(Продолженіе будетъ.)

Н о ч ь ю.

Рассказъ Ек. Уманецъ.

— Посиди со мной, сестрица, не уходи... — прошептала тяжело раненный бѣлокурый солдатикъ, нервно шаря рукой подъ подушкой.

— Да я посижу, посижу, только лежи, не шевелись, — успокоительно сказала ему сестра милосердія и спросила:

— Чего ты ищешь?

— Письмечко бы еще разокъ прочитатъ...

Сестра отыскала подъ подушкой письмо, написанное на листкѣ простой, писчей бумаги, крупнымъ неразборчивымъ почеркомъ, и въ третій разъ начала читать.

«Любезному супругу Николаю Савельичу отъ супружницы Федосьи Яковлевны съ любовью низкій поклонъ. Еще пишу и вамъ, дорогой супругъ мой, что наша дочка Аксютка приказала долго жить. Два денечка всего промаялась горлышкомъ, а на третій номерла. Звала я баушку и фершала, да, видно, воли Божіи, померло диче. А ты не крунись, Николай, словъ нѣтъ, жалко, я все плачу, глазъ не осушаючи, ужъ очень забавная была дѣвочка; даже отъ пищи я вовсе отбилась. Еще посылаю я вамъ денегъ рупь серебромъ; пряжу въ городѣ продала и думаю себѣ, пошлю супругу, можетъ, ему на дальней сторонѣ и табачку-то купить не на что. Еще кланяется тебѣ кума...»

— Поплону не читай, сестрица, — вымолвилъ солдатикъ и повернулся лицомъ къ стѣнѣ.

Лампа тускло горѣла подъ самымъ потолкомъ небольшой палаты, на шесть кроватей. Всѣ спали, кромѣ Николая да сестры милосердія. Еще молодая и красивая, вся отдававшаяся на служеніе ближнимъ, она была истиннымъ другомъ всѣхъ больныхъ, скрививая имъ дни болѣзней и тоски по родинѣ. Этотъ бѣлокурый, симпатичный Николай, съ ампутированной правой ногой, особенно возбуждалъ ея участіе. И вотъ, въ поздній часъ ночи, усталая, жаждущая отдыха, она отпустила фельдшера и сидѣла около созда-

тика, перечитывая письмо изъ дому, разстроенное его больше, чѣмъ отнятая нога.

А онъ лежалъ, не шевелясь, лицомъ къ стѣнѣ, и, по легкому вздрагиванью его тѣла, она поняла, что онъ плачетъ.

— Ты давно ли женатъ-то? — спросила она, желая вызвать его на разговоръ и тѣмъ успокоить.

— Пятый годъ, — прошептала онъ и всхлипнулъ.

— И хорошо съ женой жили?

— Хорошо... дай Богъ всякому. Я за нее годъ шесть мѣсяцевъ въ работникахъ у тестя выжилъ. Крутой онъ, тесть-то, строгій старикъ, ну и богатый, а мы бѣдные. Все норовилъ дочку за богатаго же отдать.

Николай повернулся лицомъ къ сестрѣ и продолжалъ уже болѣе спокойнымъ тономъ, увлекшись воспоминаніями прошлаго:

— Ну, а какъ мы, значитъ, слюбились, онъ видитъ, что ничего не подѣлалъ, и говоритъ, ты, молю, мнѣ раньше поработай, я погляжу, каковъ ты человѣкъ есть, тогда дѣвку и получи. Ну, я и работала, ничего, весело, потому она тутъ же при мнѣ на виду была. А чтобы тамъ какихъ глуостей промежду насъ—ни Боже мой! Какъ свой срокъ покончили, такъ и поженились. Къ себѣ я ее взяла; у меня старуха-мать еще жива, да братишка еще есть, помладше меня. А тамъ, еще году не исполнилось и Аксютка родилась. Ну и забавная же дѣвочка была! Мы ее все чудачкомъ да чудачкомъ, такъ чудачкомъ и прозвали... И все бывало понимаемъ, ровно большая, а лицомъ вся въ мать, такая же черноглазенькая... да курчавенькая... Со мной на лавкѣ и спать бывало, къ матери отъ меня не идетъ. Право! А вотъ и ибгу чудачка...

И солдатикъ заплакалъ, уже не скрывая своихъ слезъ.

— Полно, Николай, не плачь, — ласково сказала ему сестра:— у тебя жаръ поднимется, дольше не поправишься, а будешь спокоенъ, недѣльки черезъ двѣ выпнешься и домой. Жена-то какъ обрадуется, ты о ней-то подумай.



Двѣ кошечки. Картина П. Карье-Беллѣзъ, грав. Ш. Бодь.

— Ох, сестрица родимая,—уныло отвѣтить онъ:—можетъ, минутки той нѣтъ, чтобъ о ней не думать... Да куда я безъ ноги-то? Вѣрнись ли, сестрица, какъ пылы мы это въ лодкахъ къ Тяньзину по китайской рѣкѣ Шейкѣ, раненные да увѣчные, да какъ китайцы-то зачали на насъ палить и съ того берега, и съ другого, такъ я только на мыслихъ держалъ, чтобъ далъ бы Господь, прикончили бы меня. Да, видно, Богу-то не угодно; въ двухъ лодкахъ рядомъ по пяти раненныхъ прикончили, а въ нашу ни одна пуля не попала... Опять же въ Тяньзинѣ; взяли наши форты и нашли тамъ много корпій, и бинтовъ, и много прочаго для перевязокъ; это значить, китайцы для своихъ заготовили... Ну, докторъ нашъ поспиналъ съ насъ тришки, сдѣлалъ перевязки и велѣлъ разложить раненныхъ по сараямъ и во дворѣ. Сестрицѣ-то тогда не было ни единой. Это послѣ понаѣхали, а какъ мы дрались-то, такъ сами себя рубахами раны затыкали. Положили это меня съ товарищами въ сарай. Съ часъ времени не прошло, а граната какъ засвиститъ, какъ завертнется, да какъ лопнетъ, всѣхъ тутъ же осколками и прикончила, а я одинъ живъ остался, потому въ сторонкѣ лежалъ, только и всего, что руку малость царапнуло.

Эти воспоминанья оживили солдатика: онъ, казалось, забылъ на время свое личное горе. Желая поддержать въ немъ это настроеніе, сестра спросила:

— Ты радъ, что получилъ Георгія?

Онъ помолчалъ съ минуту, потомъ задумчиво отвѣтилъ:

— Оно, конечно, царская награда большое дѣло, сестрица, только мнѣ диковишно, за что даютъ... Вотъ я, скажемъ, съ товарищами впереди всѣхъ былъ, около нашего рогнаго. Такъ вѣдь, какъ дѣло-то закончить, такъ впереди ли, позади ли идешь, о себѣ не помнишь, только бы къ неприятелю поближе, и даже не страшно тебѣ все... Ну, скажемъ, ноги мнѣ на вылетъ разбили, трехъ кулаковъ,—это мы такъ китайцевъ желторожихъ прозвали,—я зарубилъ, и мнѣ крестъ. А два солдатика рядомъ со мной шли, имъ все нутро гранатой вывернуло, тутъ же на мѣстѣ и духъ вонъ, такъ имъ-то какая награда будетъ? Я, хошь колѣна, а все домой приду, на Георгія-то рушь шесть гривенъ въ мѣсяцъ получать буду, и почетъ, и все такое, а который жизнь свою за Россію положилъ—ему ничего. Тоже обидно. Можетъ, у его дома-то и жена, и мать, и дѣти есть. Которая офицерская, или тамъ высшаго чину, вдова, такъ ей, люди говорятъ, пенсія идетъ, а нашей бабѣ нѣтъ ничего. Какъ же это такъ, сестрица?

Сестра не нашлась отвѣтить. Слишкомъ много надо было говорить о любви къ отечеству, о служебной присягѣ, о долгѣ. Солдатикъ былъ правъ, по-своему, и врядъ ли понималъ бы ея доводы.

— Я вотъ ротному такъ же говорилъ въ госпиталѣ,—продолжалъ Николай, все тѣмъ же задумчивымъ тономъ:—а онъ мнѣ такое сказалъ: «Навнимъ въ бою, грить, царство небесное и награда отъ Бога».—Оно вѣрно; ужъ, извѣстно, Господь не оставитъ, а только бабъ-то ужъ больно жалко, ну, и ребятъ... Чѣмъ кормиться будутъ? Другая ждѣть-ждѣть мужа-то, вся измаялась горемышная на работѣ, а замѣсто мужа полковой писарь письмо пришлетъ: убитъ, моль, вашъ супругъ. Только и всего. Другой разъ даже и вовсе не напишутъ, и не знаютъ баба, какъ ей мужа помянуть—либо о здравіи, либо за упокой. Извѣстно, я человѣкъ темный, дѣловъ этихъ не знаю, а только думается, не такъ бы надо...

Опять ничего не отвѣтила сестра, потому что нечего было отвѣтить. И ей *думалось*, что не такъ бы надо, а какъ,—сказать не умѣла.

— Ну, усни теперь, Николай, скоро разсвѣтатъ начнетъ,—проговорила она и уже хотѣла встать со стула, какъ вдругъ до ея слуха долетѣлъ тихій шопотъ:

— А чудачокъ-то взялъ да и померъ...

— Ты опять про это думаешь, Николай?—угоризненно сказала сестра.—Такъ никогда не поправишься.

— Охъ, сестрица, про что же мнѣ еще и думать-то?—зашептала она.—Какъ шель на войну, о войнѣ думалъ, своихъ-то даже, быдто, и не жалко было: далеко они, не чайя и увидѣться. А вотъ, теперича лежу четвертый мѣсяцъ безъ ноги, вовсе испорченный, на службу, значить, не похужу, ну вотъ все о домѣ-то и думается. Федосья-то, мою жену Федосьей звать, слышь какъ убивается, въ письмѣ-то про это прописано... Помню, какъ я ее одна за чудачка побилъ. Отъ роду не бивалъ, а тутъ такое случилось... Она въ печку горшокъ со щами ухватомъ ставила, а чудачокъ-то и подоиди, да за юбку мать и дернула, Федосья ни-то и разлила. Да и не то, чтобы весь горшокъ, а такъ, малость, ну, можетъ, съ чайную чашку. Какъ она обернется да ухватомъ чудачка-то и саданула. Я вскочилъ съ лавки, схватилъ дѣвчонку на руки, да и ну Федосью бить, съ перенугу, значить. Заплакала она, а мнѣ таково стыдно стало и жалко, а самъ говорю, будто сердитый: «Что, али плечо тебѣ поломать?»—«Не больно, грить, а обидно... Не чужой мнѣ, поди, чудачокъ-то... Съ досады, грить, ударила».

— И скоро помирились?—спросила сестра.

— Тутъ же. Я и самъ-то испужался, что она ухватомъ дѣвчонку испортитъ. А теперъ, вотъ поди-жъ ты, горлышкомъ померла... И что это за болѣзнъ сестрица?

— Должно быть, дифтеритъ. Много онъ дѣтей уноситъ...—дрогнувшими и глухими шопотомъ проговорила сестра.—Вотъ ты мужична, Николай и плачешь, а я много больше тебя испытала, а весела и хочу жить, хочу пользу приносить людямъ.

Солдатикъ внимательно взглядылъ въ ея красивое, спокойное лицо. затѣмъ перевелъ взглядъ на бѣлую косынку, прикрывавшую

ея черные гладко зачесанные волосы, на сѣрое платье съ бѣлымъ передникомъ, на нѣжныя, тонкія руки, и его голубовато-сѣрые глаза засвѣтились лаской.

— Я и то думалъ, не привыкши ты, сестрица, а какъ стараться,—сказалъ онъ:—одинъ зоветъ, другой стонетъ, третій плачетъ, а ты ничего, поспѣваешь, и добрая такая. А что, сестрицамъ милосерднымъ идти отъ царя жалованье?

— Идетъ, только я не получаю. Я не изъ Краснаго Креста; я по своей волѣ пошла.

— По своей волѣ?—изумился онъ.—А какъ убьютъ?

— Ну, и убьютъ,—просто отвѣтила сестра и улыбнулась:—на то и шла. Да только госпитали и походные лазареты всегда въ сторонѣ, сестеръ милосердія или докторовъ рѣдко убиваютъ.

— А у тебя дома-то остался кто?

— Имъ.. Нѣтъ, никто не остался.

Отвѣтила и вздрогнула. Вспомнилась ей одинъ человѣкъ, далекий и любимый: его любовь, его мольбы. Сердце на мгновенно защемило острой болью тоски по дорогомъ человѣкѣ, острой болью жажды свиданья. Не забыла она его, ни на перевязочныхъ пунктахъ подъ открытымъ небомъ, ни здѣсь въ госпиталѣ, въ этой палатѣ съ тусклою лампой подъ потолкомъ и шестью кроватями, не забыла, потому что не хотѣла забыть...

— Значитъ, ты одинокая? Въ родѣ какъ бы бобылка?

— Да,—отвѣтила она, внезапно вся проникаясь радостнымъ сознаниемъ, что это неправда, что она не одинока.

— Чего же замужъ не пошла? Вѣдь такъ-то, поди, скучно?

— Была я замужемъ, а теперъ вдовою. Вотъ ты плачешь по своему чудачку, а я трехъ чудачковъ схоронила...

— Ну?..—изумился солдатикъ и съ еще большимъ вниманьемъ сталъ вглядываться въ ея лицо.

— Да,—грустно отвѣтила она:—были у меня двѣ дѣвочки и мальчикъ. Дѣвочки въ одинъ день умерли отъ дифтерита. Остался мальчикъ пяти лѣтъ. Ужъ какъ я его берегла, какъ любила... Въ то время въ Петербургѣ холера была. Мальчикъ былъ такой здоровый, веселый. Разъ, вечеромъ, ложась спать, пожаловался онъ на тошноту, потомъ поднялась рвота, потомъ судороги, поспинѣлъ весь, а на утро скончался. Сколько докторовъ звала я—не могли спасти. А, главное, ты, вѣрно, слышалъ, что холерныхъ не позволяютъ хоронить на общемъ кладбищѣ, такъ вотъ, не успѣлъ мой мальчикъ остынуть, какъ явилась полиція и хотѣла его унести, но я не дала. Сколько мнѣ это хлопотъ стоило, сколько мукъ! Докторы сжалились надо мною, самъ сдѣлалъ дезинфекцію, самъ засмолилъ гробикъ, и похоронила я моего мальчика рядомъ съ сестрами... Ты пойми, Николай. Вотъ ты пріѣдешь въ деревню, и пойдешь помогать на могилкѣ твоей Аксюши, а если-бъ моего сына схоронили въ общей могилѣ, такъ я не знала бы даже, гдѣ онъ и лежитъ. Тяжело это матери. Ну, и вотъ осталась я одна на свѣтѣ, въ родѣ бобылки, какъ ты говоришь.

— А мужъ-то твой гдѣ же?

— А мужа я еще за два года до смерти дѣтей схоронила.

— Ну, и горькая же ты, сестрица!—съ глубокимъ вздохомъ произнесъ солдатикъ.—Гакъ, значить, и живешь одна? И сюда, выходить, тебя горюшко занесло?

— Нѣтъ, не то чтобы одно горе, а видишь ли—въ жизни надо кого-нибудь любить. Человѣкъ такъ ужъ созданъ. Неададалась моя жизнь, все потеряла, что имѣла, а сердце-то осталось то же, и жить вѣдь надо же. И поняла я тогда, что для одной себя жить нехорошо, что всѣ люди братья, что, если я могу быть имъ полезна, то должна послужить имъ. И вотъ, когда я это поняла, я и поѣхала на дальній востокъ помочь, чѣмъ могу, больнымъ и раненымъ, оторваннымъ отъ родной земли и семьи.

— Ты докторша?—спросилъ Николай.

— Нѣтъ, я даже и не училась лѣчить, а захотѣла помогать ближнимъ, и сразу все постигла. И мнѣ легко: доктора мной довольны, солдатки меня любятъ, и я счастлива. И, повѣрнись ли, Николай, была у меня ласковый мужъ, любимыя дѣти, а я никогда не чувствовала себя такой счастливой, какъ теперъ. Тогда я волновалась, тревожилась, дрожала за ихъ жизнь, а теперъ у меня ничего нѣтъ своего, я спокойно дѣлаю мое дѣло и вижу, какую я приношу пользу. Вонъ, у окна, лежитъ Ивановъ 5-й, у него рана въ животѣ навывлетъ, два дня съ минуты на минуту ждали его смерти, докторъ отъ него отказался, а я взяла его на свое попеченіе и отходила... Ты думаешь, мнѣ это не радостно? На той недѣлѣ я ему письмо писала домой, такъ вѣдь у него, оказывается, четверо дѣтей, жена, сестренка убогая, да двое стариковъ, а кормилиць-то онъ одинъ. Ты вѣдь слышала, нашъ докторъ, какъ подойдетъ къ нему, такъ и говоритъ: «Ну, Ивановъ 5-й, молись Богу за сестрицу! Безъ нея тебя давно на свѣтѣ не было бы».—Да и ты вотъ, какъ загрустишь по деревнѣ, такъ сейчасъ и просишь: «посиди со мной, сестрица, да посиди». Значить, и слово ласковое дорого для человѣка.

— Вотъ ужъ это ты вѣрно, сестрица!—согласился солдатикъ.— Не то что слово, а иной разъ, ты посидишь минутку и молчишь даже, а на сердцѣ таково легко дѣлается. Другой разъ и совѣстно тебѣ просить, не одинъ я тутъ, а безъ тебя скучно... Намедни ты Евангеліе намъ читала, а я слушалъ и все думалъ...

— Что же ты думалъ?

— А вотъ, какъ Христосъ говоритъ: будьте братья и любите другъ друга. Раньше-то мнѣ это ни къ чему было, а какъ ты мнѣ жизнь свою рассказала, я и вижу, что ты такъ живешь, какъ Го-

сподь велѣлъ. У насъ на селѣ, когда попъ въ церкви Евангеліе читаетъ, али проповѣдь слушаешь, а не поймешь всего и спросить не у кого, а тебѣ не болюно спросить, и говоришь ты все понятно. Только трудно это.

— Что трудно?

— Жить хорошо, чтобы, значитъ, и людямъ угодить, и Богу.

— Не такъ трудно, какъ кажется, Николай. Со всякаго спросится по силамъ его. Одинъ можетъ дѣлать добро и долженъ его дѣлать, а другой, если хоть зла ближнему не сдѣлаетъ, такъ и то ужъ хорошо. Возьми хоть себя къ примѣру. Никто тебя не училъ, ты отъ сохи пошелъ въ солдаты, а уже разсуждаешь о справедливости и своимъ заслугамъ не придаешь значенія; значитъ, у тебѣ сердце доброе и отзывчивое. А насъ много учили, да только доброты въ душу вложили мало, потому-то каждый и думаетъ больше о себѣ, чѣмъ о другихъ, а за собой людей не видно. Понимаешь ли, въ родѣ какъ бы тѣнью своей ты человѣка заслоняешь. На свѣтѣ много горя. Если ты подойдешь къ человѣку, пожалѣешь его, можешь ему, то ты сразу увидишь, что самъ не такой несчастный, какъ думалъ, и сразу тебѣ станетъ легче.

— Такъ-то оно такъ, сестрина, да только, чѣмъ можешь?—серьезно произнесъ Николай.—У самого семья, скажемъ; своихъ и то не прокормишь въ плохой годъ. Гдѣ ужъ тутъ сосѣду дать?..

— Да вѣдь не въ деньгахъ дѣло, милый. Ты видишь, я денегъ никому не даю, потому что и у самой у меня ихъ нѣтъ, а есть у меня силы, здоровье, любовь, и все это я отдаю съ великой радостью. И не разбираю я, что одинъ, молъ, стѣять, а другой не стѣять. Знаешь ли, что я тебѣ скажу,—продолжала сестра дрогнувшимъ голосомъ:—есть у меня на родинѣ одинъ человѣкъ, хорошій такой, добрый, и любить онъ меня давно, и я его люблю... Когда Господь посетилъ меня, отнявъ всѣхъ дѣтей, этотъ человѣкъ не отходилъ отъ меня, вмѣстѣ со мной переживалъ мое горе. И когда

и собралась сюда, онъ не хотѣлъ меня отпускать, умолялъ обѣиваться съ нимъ, не оставлять его. У меня сердце обливалося кровью, когда мы разставались, и все-таки я уѣхала... Видишь ли, я такъ разсуждала: тамъ я нужна ему одному, а здѣсь многимъ; тамъ я любила бы только его да себя, а здѣсь всѣхъ люблю. И ты не повѣришь, какъ у меня легко на душѣ! Полгода я здѣсь работала, а мнѣ кажется, что всего только недѣлю. Теперь здѣсь уже много сестеръ милосердія, лазареты устроены прекрасно и, когда вы всѣ шестеро поправитесь и поѣдете на родину, и я уѣду домой.

— И замужь за него выйдешь?—съ живымъ интересомъ спросилъ Николай.

— Выйду...—со свѣтлой улыбкой заслуженнаго счастья отвѣтила сестра.

— Ну, дай тебѣ Господь!—съ глубокимъ чувствомъ произнесъ солдатикъ и набожно перекрестился.

— Спасибо, милый,—прошептала она.—Это твое сердечное пожеланіе я не забуду. А теперь усни.

Лампа начала гаснуть подъ потолкомъ. Блѣдный свѣтъ пробивался въ окна. Ивановъ 5-й застоналъ во снѣ. Сестра подошла къ нему, заблотивъ прикрыла его спустившимся одеяломъ и безшумно вышла изъ палаты.

Николай проводилъ ее глазами и долго-долго смотрѣлъ на дверь, за которой она скрылась. Онъ уснулъ, и ему снился родная хата, жена, старушка-мать и свѣтлое лицо сестрины милосердной. А съ неба, въ голубомъ сіяньи, весело и радостно улыбался ему «чудачокъ»...

Уснула и сестра на жесткой постели, подложивъ подъ голову свои натруженные руки. Ей снились «плавающие, путешествующіе, недугующіе, страждущіе, плѣнные...» И грѣзилось ей, что всѣ людскія страданія, все безысходное горе потонули въ лучахъ великой, несокрушимой любви...

Тайцкая санаторія.

Очеркъ.

Чохотка—это страшный бичъ человѣчества, беспощадно уносящій въ могилу ежегодно сотни тысячъ людей. По своему разрушительному вліянію чохотка ужаснѣе чумы и холеры, потому что послѣднія только изрѣдка производятъ опустошенія среди человѣчества и потомъ по нѣлымъ годамъ его не беспокоятъ, чохотка же постоянно и неизмѣнно, день-за-днемъ, совершаетъ свое разрушительное дѣло, доводя число своихъ жертвъ до цифры, неизмѣримо превышающей смертность отъ чумы и холеры. Такъ, въ Германіи число умирающихъ въ годъ отъ чохотки доходитъ до 200,000 человѣкъ, а въ Россіи, хотя у насъ и отсутствуютъ на этотъ счетъ точныя статистическія данныя, можно думать, что смертность отъ чохотки превышаетъ 500,000 человѣкъ ежегодно.

Что же касается числа *больныхъ* чохоткой, то здѣсь данныя еще болѣе поразительны. Въ Германіи больныхъ чохоткой—до полутора милліона; а въ Россіи—до 5,000,000; нѣкоторые же изслѣдователи утверждаютъ, что около одной четверти и даже половина всего человѣчества заражена чохоткой.

При такомъ положеніи вещей становится совершенно понятнымъ утверженіе Леона Пти, что «чихотка не есть только болѣзнь, а есть серьезный социальный вопросъ, близко касающійся всякаго цивилизованнаго общества, такъ какъ, ослабляя жизнеспособность человѣчества въ настоящемъ, чохотка подготавливаетъ для него полную гибель въ будущемъ». Все это тѣмъ болѣе печально, что, являясь въ большинствѣ случаевъ результатомъ плохого питанія, изнурительнаго труда, отвратительныхъ санитарныхъ условий, т. е., будучи слѣдствіемъ тѣхъ факторовъ, устраненіе которыхъ далеко не всегда возможно, чохотка прочно въѣдилась въ организмъ человѣчества.

Если прибавить ко всему сказанному, что, по мнѣнію многихъ, чохотка заразительна и передается по наслѣдству, то невозможность совершеннаго искорененія чохотки станетъ вполне очевидной. Но, если полное уничтоженіе чохотки невозможно, то все же излѣченіе ея въ каждомъ отдѣльномъ случаѣ или, по крайней мѣрѣ, ослабленіе ея разрушительнаго вліянія на данный организмъ, какъ теперь признаетъ медицина, возможно, если только болѣзнь не очень запущена. И въ этомъ случаѣ задача лѣченія, вытекающая изъ самой сущности болѣзни, заключается въ томъ, чтобы поднять жизнеспособность тканей (и особенно легочныхъ тканей) и этимъ дать организму силу справиться съ болѣзью и сдѣлать его менѣе предрасположеннымъ къ новому заболѣванію. Достиженіе этой задачи, по мнѣнію медицинскаго міра, возможно только тогда, когда больной, находясь подъ наблюдениемъ врача, вмѣстѣ съ тѣмъ поставленъ въ самыя благоприятныя гигиеническо-діететическія условия. Среди этихъ условий важнѣйшія:—возможно продолжительное пребываніе на чистомъ воздухѣ и обильный, питательный столъ.

Подобный способъ лѣченія, какъ призналъ и недавно закрытый лондонскій конгрессъ по борьбѣ съ туберкулезомъ, можетъ быть съ особеннымъ успѣхомъ осуществленъ въ специально для этой цѣли предназначенныхъ учрежденіяхъ, получившихъ названіе санаторій.

Вотъ почему мы видимъ, что за послѣдніе годы въ западной Европѣ наблюдается усиленная дѣятельность по устройству санаторій, и число послѣднихъ въ Англіи, Германіи и Швейцаріи насчитывается уже десятками.

У насъ, въ Россіи, первая санаторія для легочныхъ больныхъ,

именно—Императорская санаторія Халия, была устроена въ 1889 г. въ Финляндіи. Вторая—Тайцкая, возникла всего 4 года тому назадъ. Еще позднѣе возникли санаторіи—въ Массандрѣ и двѣ на восточномъ берегу Чернаго моря.

Во всѣхъ этихъ санаторіяхъ приняты, за ничтожными исключеніями, однообразный режимъ, и вслѣдствіе этого подробное изложеніе режима, примѣняемаго въ какой-либо изъ названныхъ санаторій, представляетъ извѣстный интересъ не только потому, что поможетъ читателямъ уяснить себѣ сущность лѣченія въ санаторіяхъ, но еще и потому, что дастъ возможность больнымъ, которые почему-либо не въ состояніи лѣчиться въ санаторіи, создать у себя дома условія, подобныя тѣмъ, которыя имѣются въ санаторіи.

Вопросъ о лѣченіи чохотки представляетъ, конечно, огромное значеніе не только для насъ—петербуржцевъ, но и для всей необъятной Россіи съ ея огромнымъ количествомъ больныхъ этою страшною болѣзью, которые, при условіи соблюденія ими рациональнаго режима, могли бы не только поддерживать себя на долгіе годы, но и вовсе излѣчиться. И вотъ, побывавъ, въ качествѣ пациента, въ заграничныхъ и русскихъ санаторіяхъ и обшнвъ на себѣ всю благотворительность примѣняемаго въ нихъ лѣченія, я хочу подѣлиться съ читателями свѣдѣніями о сущности его съ надеждой, что сообщаемыя мною ниже данныя принесутъ хотя кому-нибудь небольшую практическую пользу.

Чтобы исполнить свое намѣреніе, мнѣ достаточно рассказать вкратцѣ все, что мнѣ извѣстно о Тайцкой санаторіи, изъ которой и вышелъ недавно, и результаты моего пребыванія въ которой были такъ же благоприятны, какъ и мое лѣченіе, три года тому назадъ, въ одной изъ первоклассныхъ нѣмецкихъ санаторій.

Тайцкая санаторія для легочныхъ больныхъ, возникшая, благодаря щедрому дару нынѣ пастующаго Государя Императора *), находится отъ С.-Петербурга въ 35 верстахъ. Отъ столицы до станціи Тайцы по балтійской желѣзной дорогѣ только часъ ѣзды, а отъ станціи Тайцы заморенная чухонская лошадевка везетъ до санаторіи всего 20 минутъ.

Санаторія, въ собственномъ смыслѣ слова, состоитъ изъ двухъ зданій, находящихся въ полувѣстѣ одно отъ другого. Въ первомъ изъ этихъ зданій помѣщается женское отдѣленіе санаторіи—въ память покойной императрицы Маріи Александровны (на 20 кроватей). Во второмъ—только недавно отстроенномъ и отвѣчающемъ послѣднимъ требованіямъ науки—помѣщается мужское отдѣленіе санаторіи, названное въ память покойнаго наслѣдника цесаревича «Георгіевскія». Оно рассчитано на 30 кроватей. Такимъ образомъ, въ Тайцкой санаторіи можетъ быть помѣщено всего 50 больныхъ, причѣмъ 20 кроватей (12 мужскихъ и 8 женскихъ) предназначаются для больныхъ *безлѣтныхъ*.

Санаторія управляется комитетомъ, состоящимъ изъ 20 лицъ, избираемыхъ на 3 года преимущественно изъ дамъ, посвятившихъ себя благотворительности, и представителей медицинскаго міра столицы. Непосредственное завѣдываніе санаторіей возложено на

*) Для устройства санаторіи въ 1896 г. предоставлено въ распоряженіе общества русскихъ врачей свыше 476 тыс. рублей изъ капитала, составленнаго по повелѣнію императора Александра II и предназначеннаго на богоугодныя дѣла въ память императрицы Маріи Александровны, и кромѣ этихъ денегъ—300 десятинъ земли изъ огромнаго участка лѣсовъ, луговъ и озеръ, принадлежавшихъ удѣльному вѣдомству подъ названіемъ «Тайцкаго Государева имѣнія».



Литературный альбомъ. „На краю свѣта“, Н. С. Лѣскова. Владыка и отецъ Кириакъ.
Ориг. рис. (собств. «Нивы») Н. И. Ткаченко, авт. «Нивы».



Литературный альбомъ. „На краю свѣта“, Н. С. Лѣскова. Владыка въ снѣгахъ.
Ориг. рис. (собств. «Нивы») Н. И. Ткаченко, авт. «Нивы».

врача, постоянно въ ней находящагося; въ настоящее время такимъ завѣдующимъ является докторъ медицины М. К. Вербицкій. Приемъ легочныхъ больныхъ производится медицинской комиссией названнаго выше комитета въ первыя субботы послѣ 1-го и 15-го числа каждаго мѣсяца, въ 2 часа дня, въ Обуховской больницѣ, а также членами-консультантами санаторіи (лейбъ-медикомъ Поповымъ, профессоромъ—Симановскимъ, Яновскимъ, Сиротининымъ и докторами—Чигаевымъ, Покровскимъ, Трояновымъ и Павловской) — въ обычные ихъ приемныя часы. Наконецъ, въ неотложныхъ случаяхъ приемъ больныхъ можетъ производиться завѣдующимъ санаторіей врачомъ въ помѣщеніи послѣдней.

Какъ я уже сказалъ выше, больные санаторіи раздѣляются на платныхъ и бесплатныхъ. Послѣдніе помѣщаются въ общихъ палатахъ, изъ которыхъ каждая представляетъ собою большую въ 2 окна комнату, съ четырьмя кроватями. Платные, въ свою очередь, раздѣляются на 2 категории: платящіе 40 рублей въ мѣсяцъ помѣщаются вдвоемъ въ просторной комнатѣ; платящіе 60 рублей въ мѣсяцъ пользуются совершенно отдѣльной комнатой. За эти

дня—кружка молока или кефира; послѣ нея снова пребываніе на балконѣ или на открытомъ воздухѣ. Передъ ужиномъ, который подается въ 6 или въ 6½ часовъ вечера и состоитъ изъ 3-хъ блюдъ подобно тому, какъ и обѣдъ, — опять небольшая, не болѣе часа, прогулка; послѣ ужина сейчасъ же чай и потомъ пребываніе въ теченіе часа на балконѣ. Въ 8—8½ час. вечера кружка молока съ хлѣбомъ или кефиръ, послѣ чего больнымъ совѣтуется уже не гулять, а оставаться до 10 час. вечера на балконахъ, вдыхая чистый воздухъ. Въ 10—10½ час. больные ложатся спать.

Такимъ образомъ, пациенты санаторіи ѣдятъ 6 разъ въ день, изъ нихъ 3 раза весьма основательно, и—прибавляясь, вслѣдствіе этого, въ вѣсѣ, они постепенно готовятъ себѣ выздоровленіе. Изъ статистическихъ данныхъ Таицкой санаторіи видно, что поправившіеся въ санаторіи больные въ среднемъ увеличиваются въ вѣсѣ на 14 фунтовъ послѣ 3-хъ-мѣсячнаго пребыванія въ ней.

Независимо отъ питанія, существеннымъ условіемъ лѣченія является чистый воздухъ. Чистота наружнаго воздуха въ Таицахъ безусловна, такъ какъ санаторію окружаютъ поля и лѣса, и на



Таицкая санаторія. Фасадъ новаго корпуса, въ которомъ помѣщается мужское отдѣленіе санаторіи. По фот. И. Пономарева, авт. «Нивы».

денги больные имѣютъ прекрасный и сытный столъ, о которомъ ниже я поговорю подробнѣе; они пользуются ежедневной бесплатной консультацией доктора, даровыми лѣкарствами и заботливымъ уходомъ. Кромѣ завѣдующаго санаторіей врача, въ каждомъ изъ отдѣленій санаторіи живетъ сестра милосердія съ извѣстнымъ штатомъ прислуги.

Чтобы имѣть представленіе о способѣ лѣченія, примѣняемомъ въ Таицкой санаторіи, я приведу здѣсь точное распредѣленіе дня въ ней.

Лѣтомъ въ 7, зимою — въ 8 часовъ утра — больныхъ будитъ звонокъ. Въ 8—8½ часовъ утра больные выпиваютъ кружку молока или кефира съ хлѣбомъ. Послѣ этого рекомендуется небольшая полудневная прогулка.

Въ 9½ часовъ утра — завтракъ, состоящій изъ 2-хъ яицъ, котлеты или бифштекса, сливочнаго масла, ветчины и чая со сливками. Послѣ завтрака одинъ часъ надо лежать на балконѣ, устроенномъ такъ, что больные имѣютъ возможность дышать свѣжимъ воздухомъ (объ этомъ я скажу ниже). Затѣмъ передъ обѣдомъ, который бываетъ въ часъ дня, рекомендуется прогулка отъ полудна до часу. Обѣдъ состоитъ изъ 3-хъ блюдъ: 1) супъ, щи, борщъ и проч. съ мясомъ, 2) жаркое (мясо, птица, рыба, телятина съ картофелемъ, кашей или бобами, соусами и маринатами), 3) сладкое (кисели, пудинги и проч.). Послѣ обѣда не менѣе часа больные лежатъ на балконѣ; потомъ—небольшая прогулка, и въ 4 часа

далекомъ отъ нея разстояніи нѣтъ ни крупныхъ населенныхъ мѣстъ ни какихъ-либо заражающихъ воздухъ сооружений (фабрикъ, заводовъ и проч.). Чистота же внутренняго воздуха, т. е. комнатнаго, достигается также безъ труда, такъ какъ всѣ окна въ комнатахъ, а также окна и наружныя двери въ коридорахъ санаторіи открыты цѣлый день; ночью же больные спятъ—въ теплую погоду при открытых окнахъ или форточкахъ, но со спущенной шторой, если же на дворѣ прохладно, то для освѣженія комнаты служитъ такъ называемая, «фрамуга». Устраивается послѣдняя слѣдующимъ образомъ: верхняя часть комнатной двери (не болѣе ¼ послѣдней), выходящей въ коридоръ, въ которомъ цѣлую ночь открыты окна или форточки, прикрѣпляется къ нижней части двери на шарнирахъ такимъ образомъ, что она можетъ быть открываема подъ угломъ въ 30 градусовъ, оставляя пространство для выхода дурнаго воздуха изъ комнаты больного и для притока свѣжаго воздуха въ нее изъ коридора.

Благодаря такому приспособленію, воздухъ въ комнатахъ больныхъ всегда такъ чистъ, какъ онъ не можетъ быть чистъ даже въ большой квартирѣ. Правда, нерѣдко, благодаря безпрестанному освѣженію, онъ бываетъ довольно холодень, доходя зимой въ большіе морозы вечеромъ до 10° R., а по утрамъ даже до 7° R.; но такая температура не только не вредна, если больные тепло укрыты, но приноситъ имъ несомнѣнную пользу, такъ какъ для грудныхъ больныхъ нуженъ «не теплый», а «чистый» воздухъ.

Для лечения же воздухом специально предназначены и балконы, о которых я несколько упомянул выше. Балконы, или, как их называют в Германии, Liegenhallen*), представляют собою высокие помещения, защищенные с трех сторон стеллянными стѣнами, а с четвертой примыкающія къ зданію санаторіи. На балконахъ находятся кожаныя кушетки, удобно устроенныя, на которыхъ можно покойно сидѣть и лежать. Вдѣланныя въ стѣны балкона окна,—а въ холодную погоду форточки въ нихъ—открыты цѣлый день. Въ нѣкоторыхъ заграничныхъ санаторіяхъ климатическія условія позволяютъ оставлять одну сторону балкона совершенно открытой, и больные зимою, конечно, тепло одѣтые, проводятъ на такомъ балконѣ—лежа или сяди на кушеткахъ—большую часть дня.

Наконецъ, для больныхъ поправляющихся къ указанному выше режиму присоединяются еще непремѣнныя умѣренные прогулки, имѣющія въ виду укрѣпленіе организма больного. Прогулки въ Таицкой санаторіи, по крайней мѣрѣ лѣтомъ, прекрасны. Санаторія окружена роскошнымъ паркомъ, площадью въ 40 десятинъ, который прорѣзывается быстрымъ ручейкомъ, образуемымъ знаменитыми демидовскими ключами. Этотъ протекающій черезъ паркъ ручеекъ ключевой воды съ многочисленными каскадами, озерами, разнообразной формы мостиками — чрезвычайно украшаетъ паркъ, сообщая прогулкѣ въ немъ особенную прелесть.

Такова Таицкая санаторія и способы леченія въ ней. Для того же, чтобы больные не скучали, въ санаторіи имѣется, пока еще небольшая, библиотека изъ книгъ, пожертвованныхъ различными лицами. Есть нѣкоторыя игры: прокетъ, шахматы, шашки, лото и т. д.; предполагается также приобрести рояль.

Если прибавить ко всему сказанному, что режимъ, которому подвергаются больные въ Таицкой санаторіи, за исключеніемъ нѣкоторыхъ деталей, ничѣмъ не отличается отъ режима, примѣняемаго во всѣхъ санаторіяхъ, не только русскихъ, но и заграничныхъ; если имѣть далѣе въ виду, что стоимость пребыванія въ этой санаторіи неизмѣримо ниже стоимости пребыванія въ заграничныхъ санаторіяхъ, гдѣ нерѣдко одна недѣля обходится столько же, сколько здѣсь обходится цѣлый мѣсяцъ; и если помнить, что ни въ смыслѣ стола, ни въ отношеніи ухода, ни въ смыслѣ дезинфекціи Таицкая санаторія ничуть не хуже любой заграничной, то можно смѣло утверждать, что намъ, русскимъ, нѣтъ никакой надобности ѣхать въ чужія края, пока наши собственныя санаторіи на половину пустуютъ. А что это такъ, видно изъ слѣдующаго факта. Изъ года въ годъ въ Таицкой санаторіи остаются свободными десятки мѣстъ, несмотря на то, что она рассчитана всего на 50 больныхъ. Казалось бы, при такомъ ничтожномъ комплектѣ больныхъ санаторія



Таицкая санаторія. Балконъ, на которомъ больные, лежа, проводятъ день, вдыхая чистый воздухъ. По фот. И. Пономарева, авт. «Нивы».

должна была бы быть переполненной одними больными изъ Петербурга, въ которомъ чуть не еженедѣльно умираетъ отъ чахотки до 100 человекъ, а между тѣмъ, даже зимою число больныхъ въ этой санаторіи не превышаетъ 40, въ июлѣ же, когда мнѣ пришлось лечиться въ ней, больныхъ было всего 23 человекъ.

Чѣмъ же объясняется такая ненормальность? Здѣсь дѣйствуютъ три причины: во-первыхъ, недостаточное знакомство публики съ санаторіей и условіями пребыванія въ ней; во-вторыхъ, странная особенность нашей публики, которая по-прежнему, напрягая всѣ свои матеріальныя силы, продолжаетъ посѣщать заграничныя санаторіи или стремится въ Крымъ, полагая совершенно неосновательно, что только тамъ можно найти спасеніе; наконецъ, въ-третьихъ, довольно стѣснительный порядокъ приема больныхъ въ санаторію, какъ это можно видѣть изъ того, что мною было сказано о немъ выше.

Но, конечно, самую важную причиною того, что Таицкая санаторія на-половину пустуетъ, является первая изъ трехъ названныхъ выше причинъ, именно — смутное представленіе нашей публики о степени цѣлебнаго значенія санаторій. И въ этомъ отношеніи нельзя не пожелать возможно большаго распространенія свѣдѣній о чахоткѣ и способахъ ея леченія путемъ санаторскаго режима. Это было бы весьма полезно не только потому, что побудило бы многихъ легочныхъ больныхъ искать возможности попасть въ существующую санаторію, но также и потому, что содѣйствовало бы примѣненію больными санаторскаго режима въ ихъ домашнемъ обиходѣ.

Слѣдуетъ при этомъ замѣтить, что послѣднее гораздо болѣе важно, нежели первое. Въ самомъ дѣлѣ, не надо забывать, что у насъ санаторій такъ мало, что количество больныхъ, которые могли бы въ нихъ пользоваться, едва достигаютъ нѣсколькихъ сотенъ. Строить новыя санаторіи—дѣло нелегкое; значить, надо позаботиться, чтобы больные, не имѣющіе возможности, по тѣмъ или другимъ причинамъ, лечиться въ санаторіи, приравливали свою жизнь къ са-

наторскому режиму, что обыкновенно даетъ весьма благоприятные результаты. Не надо упускать изъ вида, что, если для насъ, петербуржцевъ, живущихъ въ атмосферѣ, зараженной дыханіемъ огромнаго города, самыя лучшія условія дома не могутъ замѣнить собою пребыванія въ санаторіи, то есть сотни тысячъ людей, которые живутъ или въ деревнѣ или въ небольшихъ городкахъ съ чистымъ воздухомъ, и всѣ такія лица могли бы съ успѣхомъ у себя дома устроить нѣчто, въ родѣ санаторіи, перенеся въ свой домашній обиходъ примѣняемые въ ней правила и порядки... И если наша печать будетъ почаще знакомить публику съ сущностью этихъ порядковъ, она окажетъ великую услугу народному здравію, отъ котораго зависитъ благосостояніе нашего отечества. С. Б.

Къ рисункамъ.

Около десяти лѣтъ тому назадъ, въ Америкѣ, въ штатѣ Массачузетъ, впервые появилась въ огромномъ количествѣ особая древесная моль, гусеницы которой истребили почти всю зелень въ названной мѣстности. Не только лѣса, но и жилища людей и даже улицы были полны отвратительныхъ, всюду кишѣвшихъ червей, издававшихъ отвратительное зловоніе. Для отдѣльныхъ обывателей борьба съ гусеницею была невозможна, и на помощь къ нимъ пришло правительство, ассигновавъ на истребленіе гусеницъ крупную сумму.

Эта моль была ввезена въ Америку въ 1869 году французскимъ ученымъ, профессоромъ Трувело—съ самыми добрыми намереніями: Трувело, какъ говорятъ, желалъ пользоваться молью, какъ шелководомъ, и замѣнить ею шелковичнаго червя. Но изъ этихъ намереній ничего не вышло, а между тѣмъ, немногіе экземпляры, привезенные Трувело, размножились и, спустя 20 лѣтъ, т.-е. въ 1889 г. появились въ такомъ количествѣ, что управление штата Массачузетъ вынуждено было повести формальную борьбу съ этой новою египетскою казнью. Въ теченіе минувшаго года было употреблено

53 тонны грубой холщевой ткани для того, чтобы обернуть въ нос 2½ милліона деревьевъ. Въ 1899 г. были осмотрѣны и очищены отъ личинокъ 12 милліоновъ деревьевъ. Противъ гусеницъ съ успѣхомъ примѣняется мышьякъ, растворомъ котораго деревья обрызгиваются въ сухое время. Подобнымъ леченіемъ и осмотромъ деревьевъ были заняты нынче 570 рабочихъ. Къ счастью, пораженная гусеницею область не велика—всего 200 квадр. миль, но въ теченіе минувшаго лѣта гусеница была обнаружена въ новыхъ мѣстахъ штата—въ Ньютонѣ и Джорджтаунѣ и, хотя истреблялась она тамъ, какъ и въ прочихъ мѣстахъ, весьма успѣшно, но, все-таки, борьба еще не доведена до конца. Природа Массачузетса, повидимому, особенно благоприятствуетъ развитію и безпечальному существованію гусеницъ, которыя у себя въ Европѣ обыкновенно гибнутъ отъ естественныхъ враговъ. Въ Америкѣ такимъ естественнымъ врагомъ поневолѣ сдѣлался человекъ, послѣ того, какъ гусеницы ограбили ему существованіе.

*) Залы для лежанія.

На послѣдней «конкурсной» выставкѣ въ Академіи Художествъ

привлекала къ себѣ всеобщее вниманіе полная жизни и интересная по сюжету картина Н. В. Пирогова «Привозъ жалованнаго колокола въ государевъ вотчинный монастырь». Какое шумное и хлопотливое событіе изображено на ней! Царскій подарок торжественно прибылъ къ стѣнамъ тихой обители, и всѣ монахи вышли за ворота встрѣчать его. Но какъ тяжело было до-
 *
 ставить его въ монастырь, сколько потребовалось лошадей, чтобы везти его на гору по мягкому грунту проѣзжей дороги! Лошади напрягаютъ послѣднія усилія, чтобы втащить колоколъ чрезъ мостъ къ воротамъ монастыря. Какой шумъ, какая суетня, какая порывистость и напряженность чувствуются въ этой прекрасной картинѣ! Г. Пироговъ удивительно умѣетъ изображать лошадей, съ необыкновенной правдивостью передавая ихъ движенія, ихъ выраженіе и всѣ черты ихъ житейскаго быта. Какъ правдиво переданы, напримеръ, усилія и страданія лошадей и все ихъ лошадиное усердіе на описываемой картинѣ! Какъ ясно сквозитъ оно въ наклоненныхъ на бокъ туловищахъ, въ вытянутыхъ шеяхъ, въ отчаянномъ послѣднемъ порывѣ выбившихся изъ силъ животныхъ! Но мученія и людей, и лошадей кончаются: повозъ уже поворачиваетъ къ воротамъ, а тамъ отдыхъ и покой — въ яркомъ просвѣтѣ между мрачными каменными стѣнами государева монастыря.



Таицкая санаторія. Бывшій дворецъ Демидовыхъ, въ которомъ помѣщается теперь женское отдѣленіе санаторіи. По фот. И. Пономарева, авт. «Нивы».

«Чуденъ Днѣпръ при тихой погодѣ, когда вольно и плавно мчитъ сквозъ лѣса и горы полныя воды свои». Эти безсмертныя строки великаго писателя невольно приходятъ въ голову при взглядѣ на прелестный рисунокъ г. Ижакевича. По широкой глади Днѣпра плыветъ плотъ: онъ скользитъ по быстринѣ мимо затопленныхъ вешнимъ половодьемъ чинаръ, мимо хуторовъ, мимо деревень; онъ плыветъ «сквозъ лѣса и горы», сквозъ необъятныя степи. Около шалаша на плоту дымятся костеръ, на которомъ плотовщики варятъ уху. Тутъ же съ ними ѣдутъ пристроившіеся къ нимъ попутчики: отецъ, мать и дочка сидятъ на бревенчатомъ помостѣ плота, прислонившись къ бочкамъ, тихо бесѣдуютъ и любятъ широкимъ разливомъ чудной рѣки. И мчитъ ихъ плотъ все дальше и дальше отъ родины, къ которой они такъ привыкли, въ другія мѣста, гдѣ они найдутъ работу.



Таицкая санаторія. Паркъ санаторіи. По фот. И. Пономарева, авт. «Нивы».

Предъ нами двѣ кошечки—обѣ ласковыя и хорошенькія, нѣжныя и задумчивыя. Картина г. Карье-Беллѣзъ представляетъ красивый контрастъ blanc et noir, эффектное сочетаніе чернаго и бѣлаго тоновъ: черная кошка красиво выдѣляется на бѣломъ тюникѣ молодой дѣвушки, строгія черты лица которой, обрамленныя густыми черными волосами, такъ поэтично прекрасны.

Въ своемъ превосходномъ разсказѣ «На краю свѣта», Н. С. Лѣсковъ, устами просвѣщеннаго пастыря русской церкви, разъясняетъ намъ истинное значеніе миссіонерства среди нашихъ иноподцевъ дальняго сѣвера. Архіерей ѣдетъ въ зырянскія тундры знакомиться съ состояніемъ и возможностью тамъ христіанскаго миссіонерства, и, благодаря указаніямъ самоотверженнаго монаха, уже долго проживающаго въ томъ далекомъ краю, о. Кириака, и встрѣчѣ съ язычникомъ-зырянникомъ, готовымъ положить свою жизнь для спасенія ближняго, постигаетъ, что къ миссіонерской дѣятельности ни въ какомъ случаѣ нельзя относиться съ чисто-вѣшной стороны, что такое отношеніе къ дѣлу можетъ причинить одинъ только вредъ.

Язычникъ-зырянинъ спасаетъ архіерея отъ неминуемой смерти, сначала покинувъ его въ снѣжномъ безлюдьи, а затѣмъ вернувшись съ ѣдой и лыжами для него (собаки, на которыхъ ѣхалъ архіерей, пропали). И спасаетъ онъ его не только изъ состраданія къ нему, но и, «дорожа возсоединеніемъ съ тѣмъ Хозяиномъ, Который сверху смотритъ». Язычникъ-зырянинъ, слышавшій о христіанскомъ Богѣ, безсознательно возлюбилъ его и руководствовался въ своихъ дѣйствіяхъ чисто-христіанской моралью, въ то время какъ другой, крещеный язычникъ, принявъ крещеніе только для личныхъ выгодъ.

Рисунки г. Ткаченко къ описываемому разсказу иллюстрируютъ два момента: на первомъ рисункѣ мы видимъ владыку и о. Кириака. Кириакъ—скромный іеромонахъ, познавшій раньше архіерея тѣту формальнаго миссіонерства и отговаривавшій владыку отъ него, обучать архіерея зырянскому языку. И когда владыка выучился языку, то, по обычаю, «велѣлъ горшокъ каши сварить, положилъ на него серебряный рубль денегъ, да чернаго сукна на рясу, и понесъ все это, какъ выученикъ, къ о. Кириаку въ келью».

Второй рисунокъ изображаетъ владыку въ снѣгахъ — въ тотъ драматическій моментъ, когда зырянинъ—на лыжахъ, безъ шапки, съ покрытыми снѣжной пылью волосами, съ запасными лыжами за спиной бѣжитъ на выручку къ архіерею и кажется послѣдному какимъ-то фантастическимъ крылатымъ существомъ, благодаря странному освѣщенію и вслѣдствіе болѣзненнаго, тяжелаго душевнаго состоянія изнемогаго отъ голода владыки. Это было свѣтлое видѣніе и въ смыслѣ христіанскихъ его идеаловъ: всѣ люди — братья, и братъ брата не покинулъ въ минуту страшной опасности, хотя братъ этотъ былъ убогій, темный дикарь. И владыка, когда этотъ дикарь заснулъ, «поклонился у его изголовья лицомъ донизу и, ставъ на колѣни, благословилъ его и, покрывъ его мерзавую голову своею полюю, спалъ съ нимъ рядомъ, какъ бы спалъ, обнявшись, съ пустыннымъ ангеломъ»...



Улица ремесленниковъ.



Мечеть и школа, въ которой погибло 65 дѣтей. Кибитки, построенныя возлѣ мечети для пострадавшихъ отъ землетрясенія.
Землетрясеніе въ Шемахѣ (бакинской губ.), 31-го января 1902 г. По фот. Ю. Зелинскаго авт. «Нивы».

Землетрясение въ Шемахѣ.

(Съ 8 рис. на стр. 157, 158, 159 и 160).

Страшное бѣдствіе обрушилось 31-го января на уѣздный городъ бакинской губерніи — Шемаху, пріютившуюся на юго-восточномъ склонѣ кавказскаго хребта. Не нападали на нее грозный врагъ, не разгромили ея домовъ стѣннитными орудіями, но дрогнула подъ нею земля, всколыхнувшись на нѣсколько мгновений, какъ море — и попадали, словно карточные домики, ея мечети и дома — и чрезъ нѣсколько минутъ большой торговый городъ исчезъ, обратился въ безформенныя груды развалинъ.

Нѣкогда Шемаха была столицей отдѣльнаго ханства. Это былъ цвѣтущій городъ, торговый центръ восточнаго Закавказья. Еще задолго до Петра Великаго Россія вела оживленный торгъ съ Шемахой. Послѣ присоединенія ширванскаго ханства къ Россіи, Шемаха была объявлена губернскимъ городомъ. Но въ 1859 г. случилось землетрясеніе, и всѣ губернскія учрежденія были переведены въ Баку. Образовалась бакинская губернія, а Шемаха, жители которой не захотѣли покидать насиженныхъ мѣстъ и переселяться въ другую мѣстность, потеряла административное значеніе и стала уѣзднымъ городомъ бакинской губерніи. Страхи пережитаго тогда землетрясенія улеглись, городъ обстроился, увеличился и за послѣднее время имѣлъ болѣе 22,000 жителей — преимущественно татаръ — и служилъ рынкомъ и торговымъ центромъ для трехъ уѣздовъ (шемахинскаго, геокчайскаго и джереватскаго).

Шемаха рѣзко дѣлится на двѣ части; европейскую и татарскую. Европейская часть, которую населяютъ немногочисленные русскіе и армяне, находится въ нагорной мѣстности; татарская часть — съ главной массой населенія, съ восьмью мечетями, съ базаромъ и деревянными лавками, тянется по долинѣ. Въ европейской части улицы хорошо распланированы и широкія; въ татарской — невозможная скученность построекъ и узенькіе коридоры вмѣсто улицъ. Эта разница въ уличной обстановкѣ сказалась особенно замѣтно въ моментъ катастрофы 31-го января: узкія улицы татарской части стали кладбищемъ даже для тѣхъ, кто выскакивалъ изъ рушившихся домовъ.

Несчастный городъ съ давнихъ поръ тревожили землетрясенія. Еще задолго до нынѣшняго ужаснаго бѣдствія, ученый сейсмологъ Абихъ, на основаніи своихъ наблюденій и изслѣдованій, предсказалъ Шемахѣ конечную гибель отъ землетрясенія. Въ 1860 году онъ сдѣлалъ докладъ въ Императорскомъ русскомъ географическомъ обществѣ и, между прочимъ, заявилъ: «Для Шемахи нѣтъ

никакого ручательства, что она когда-нибудь не станетъ добычей катастрофы, которая въ нѣсколько минутъ разрушитъ городъ до тла». Предсказаніе Абиха сбылось точно въ точку: 31-го января Шемаха стала «добычей катастрофы», и дѣйствительно, «въ нѣсколько минутъ» была почти разрушена до тла!

День 31-го января, несомнѣнно, навѣки запечатлѣтся въ памяти

у каждаго, кто былъ очевидцемъ землетрясенія.

Ничего не можетъ быть ужаснѣе этого стихійнаго бѣдствія! Земля, въ которую человекъ вѣритъ, какъ во что-то неизбѣжное, на которой строятъ тяжелыя каменные громады дворцовъ и храмовъ — вдругъ начинаетъ колебаться, лишая опоры все живущее, превращая въ пыль и мусоръ громады строеній. Моральное состояніе въ это время невыносимо: панической страхъ, тоска, боязнь жесточайшихъ мукъ и смерти и какое-то особенное чувство полнѣйшей безпомощности — овлаживаютъ человекомъ. Ужасно встрѣтить моментъ подземнаго удара въ каменныхъ стѣнахъ, которыя рушатся кругомъ, но не менее ужасно находиться въ это время

и въ открытомъ мѣстѣ: тяжкіе подземные толчки сбиваютъ съ ногъ; мгновенно разверзающіяся трещины въ землѣ грозятъ погresti въ своихъ нѣдрахъ.

Шемаха испытала всю полноту бѣдствія, и картина катастрофы буквально не поддается описанію. Еще утромъ 31-го числа были замѣчены легкія сотрясенія почвы, но къ этому всѣ шемахинцы

ссыздавна привыкли, и никто не придавалъ слабымъ толчкамъ значенія. Но въ половинѣ перваго часа пополудни внезапно прокатился глухой гулъ со стороны сѣверо-западныхъ горъ, и земля страшно дрогнула... Послѣдовали, одинъ за другимъ, пять сильныхъ ударовъ — и города словно не существовало... Шемаха легла, какъ подкошенная. Въ первыя минуты нельзя было понять, что такое творится вокругъ: зданія разсыпались по всѣмъ сторонамъ, съ грохотомъ падали стѣны. Стройныя мечети склонились на бокъ и исчезали въ какомъ-то безформенномъ и окутанномъ черной пылью хаосѣ. Люди, животныя, птицы беспорядочно металась кругомъ, охваченные неописуемымъ ужасомъ. Люди искали другъ друга;

крикъ, вопли ужаса, плачь дѣтей смѣшивались съ подземнымъ гуломъ и грохотомъ падающихъ зданій. Что такое произошло? Не конецъ ли свѣта?

Да, это былъ конецъ, если не свѣта, то конецъ для громаднаго количества несчастныхъ жителей! Стѣны и своды домовъ рушились на людей, давили ихъ, погребали живьемъ подъ грудами мусора.



Землетрясеніе въ Шемахѣ, 31-го января 1902 г. Татарская улица.
По фот. Ю. Зелинскаго авт. «Нивы».



Землетрясеніе въ Шемахѣ, 31-го января 1902 г. Татарская часть.
По фот. Ю. Зелинскаго авт. «Нивы».

Къ довершенію ужаса, немедленно послѣ перваго же подземнаго удара среди рушившагося города вспыхнулъ пожаръ. По случаю холоднаго зимняго времени, въ каждой лавкѣ въ татарской части города горѣли жаровни (мангалы), и онѣ-то, главнымъ образомъ, и послужили причиною пожара, который превратилъ въ пепель все то, что еще было пощажено землетрясеніемъ.

По выяснившимся за послѣднее время даннымъ, погибло свыше 2.000 людей, да около 16.000 осталось безъ крова, безъ куска хлѣба. Больше 4.000 домовъ, восемь мечетей, базаръ — исчезли въ развалинахъ и сгорѣли. Татарской части города уже не существуетъ. Разрушена знаменитая Джума-мечеть, гордость Шемахи, неизменно стоявшая девять столѣтій, перенесшая и войны, и землетрясенія... Въ европейской части разрушено уѣздное казначейство. Въ православной церкви рухнулъ внутрь куполь, повреждены армянскій соборъ и городская тюрьма. Повреждено большинство частныхъ зданій; сотни домовъ въ европейской части совсѣмъ разрушены.

Всего больше пострадало мусульманъ и, главнымъ образомъ, женщинъ съ дѣтьми, находившихся въ моментъ катастрофы въ 11 городскихъ баняхъ. Землетрясеніе случилось въ четвергъ, какъ разъ наканунѣ чтимой мусульманами пятницы, и поэтому татары въ этотъ день усиленно посѣщали бани. По обычаю, принятому въ Шемахѣ, для посѣщенія бань соблюдалась мужчинами и женщинами очередь (женщины съ полудня до 3-хъ часовъ, мужчины съ 3-хъ до сумерекъ). Катастрофа случилась въ исходѣ двѣнадцатаго часа — въ женскую очередь. Бани были биткомъ набиты, и подѣ ихъ рухнувшими сводами погибло множество задавленныхъ, заживо замурованныхъ женщинъ.

Въ этотъ же злополучный часъ собралось много женщинъ оплакивать прахъ двухъ скончавшихся мусульманъ. Всѣ онѣ, числомъ болѣе 70 человекъ, — погибли. Погибло много народа въ мечетахъ во время полуденнаго намаза. Въ русско-татарской школѣ погибъ учитель съ учениками.

Сравнительно немного (32 челов.) погибло армянъ. Большинство ихъ спаслось просто чудомъ: въ армянскомъ соборѣ отпѣвали богатаго армянина, и на отпѣваніе собралось множество армянъ. Въ моментъ подземнаго толчка священникъ удержалъ своими убѣжденіями всѣхъ молящихся внутри собора. Соборъ — фундаментально построенный — уцѣлѣлъ, и никто не погибъ изъ тѣхъ, кто могъ бы, навѣрное, погибнуть, оставаясь дома или бросившись въ свои разрушавшіяся жилища.

Первые дни послѣ катастрофы Шемаха представляла изъ себя

ужасающее зрѣлище. Жители, уплѣвшіе отъ смерти, остались буквально ни съ чѣмъ: шестнадцать тысячъ шемахинцевъ жили за неимѣніемъ палатокъ и матерьяла для постройки временныхъ жилищъ — подѣ открытымъ небомъ и, буквально, голодали; помощь изъ Баку, гдѣ образовался комитетъ для пособія пострадавшимъ, явилась на первое время слишкомъ незначительная. А къ довершенію горя, наступила отвратительная, холодная погода: дождь со снѣгомъ, туманъ. На площади были устроены примитивный перевязочный пунктъ, и при ужасной обстановкѣ приходилось давать медицинскую помощь тысячамъ увѣчныхъ и раненыхъ. Не хватало рабочихъ рукъ: до 5-го февраля на нѣсколько тысячъ раненыхъ было всего три врача и одна сестра милосердія — мѣстная учительница, г-жа Бачинская, самоотверженно принявшая на себя трудъ сестры милосердія; необходимо было поскорѣе начать раскопки, чтобы освободить тѣхъ, кто еще былъ живъ подѣ развалинами. Но и раскопки оказались возможнымъ производить лишь спустя нѣсколько дней, когда въ Шемаху явились сапе-



Землетрясеніе въ Шемахѣ, 31-го января 1902 г. Православный соборъ.
По фот. Ю. Зелинскаго авт. «Нивы».

ры; самое производство раскопокъ было сопряжено съ громадной опасностью, такъ какъ подземные толчки все еще повторялись время отъ времени.

Производящіяся теперь уже безостановочно раскопки открываютъ все новые и новые ужасы и сопровождаются тяжелыми сценами. Въ могильной тишинѣ раздастся стукъ лопаты, топоры; окружающие зрители напряженно слѣдятъ за результатами. То здѣсь, то тамъ раздаются взрывы отчаянія, стоны, вопли. Особенно тягостное зрѣлище представляютъ раскопки бань съ ихъ несчастными погребельницами: открываются цѣлыя груды безформенныхъ человеческихъ тѣлъ, сбившихся въ моментъ несчастья у выходныхъ дверей и задавленныхъ обрушившимися сводами. На лицахъ выраженіе отупѣлаго ужаса и предсмертныхъ мукъ. А сколько жертвъ погибло не сразу, а медленно задыхалось подѣ мусоромъ! На 10-й, на 11-й день послѣ катастрофы отрываютъ живыхъ людей (до 4-го февраля было уже открыто живыми 21 человекъ); стало бытъ, не всѣ сразу умирали...



Землетрясеніе въ Шемахѣ, 31-го января 1902 г. Джумма-мечеть, построенная 300 лѣтъ тому назадъ. По фот. Ю. Зелинскаго авт. «Нивы».

При одной изъ раскопокъ произошло ужасное событіе, въ свое время переданное во всѣ газеты по телеграфу: отецъ узналъ въ числѣ отрытыхъ жертвъ свою дочь: она была жива! Съ крикомъ радости онъ бросился къ ней, но въ этотъ моментъ, неизвѣстно отчего, произошелъ обвалъ — и отецъ съ дочерью мгновенно погибли подѣ развалинами. Это, просто, что-то невѣроятное по сво-



Вид армянскаго собора съ татарской стороны.



Домъ извѣстнаго богача Алева.

Землетрясеніе въ Шемахъ (бакинскоя губ.), 31-го января 1902 г. По фот. Ю. Зезинскаго авт. «Нивы».

ей трагичности и по какой-то свирѣпой, варварской шутливости судьбы!

Въ Шемахѣ царитъ уныніе и скорбь. Жизнь замерла; стертый съ лица земли городъ, вѣроятно, долго не оправится. Жители — даже европейской (т.-е. отчасти уцѣлѣвшей) части города — живутъ на улицахъ и терпятъ всевозможныя лишения. Благодаря распорядительности бакинскаго губернатора, генераль-маіора Д. А. Одинцова, лично обобедшаго пѣшкомъ всю Шемаху и успокоившаго населеніе, вызваны врачи и направлены изъ Баку на мѣсто катастрофы транспорты съ мукой, хлѣбомъ, одеялами, кошмами, теплымъ платьемъ и пр. Въ самой Шемахѣ дѣйствуютъ пять комитетовъ, образованныхъ комитетомъ для пособія пострадавшимъ: врачебная, продовольственная, переселенческая, раскопачная и строительная. На средства комитета изъ Шемахи выѣзжаютъ сотни семействъ. Катастрофа такъ перевернула весь укладъ жизни шемахинцевъ, что богачи превратились въ самыхъ послѣднихъ бѣдняковъ, лишились семьи, семейнаго очага, совершенно выбиты изъ обычной житейской колеи. Убытки исчисляются, по меньшей мѣрѣ, въ 15 милліоновъ рублей. Оставшіеся безъ крова, населеніе буквально голодаетъ подъ открытымъ небомъ, среди сугробовъ снѣга. А когда мы пишемъ эти строки, пожертвованій поступило всего 80,000 р. Это — капля въ морѣ. Надо надѣяться, что вся Россія откликнется на это страшное бѣдствіе и придетъ на помощь несчастнымъ жителямъ Шемахи.

Впрочемъ, отъ землетрясенія пострадала не одна Шемаха, но и близлежащія селенія, хотя подземные удары, сосредоточившіе свою силу, по обыкновенію, подъ злополучной Шемахой, встрянули ея окрестности уже гораздо слабѣе. Однако, по полученнымъ свѣдѣніямъ, пострадало много сосѣднихъ мѣстъ: Сунди, Саганъ, Калаганы и пр. Человѣческія жертвы есть и тамъ, но число ихъ покуда еще не выяснено.

Землетрясеніе сильно ощущалось въ Баку и Елизаветполѣ. Въ Баку падали на землю люди, дома давали трещины. Суда на бакинскомъ рейдѣ начались, словно въ сильную непогоду. Въ Елизаветполѣ воцарилась серьезная паника, хотя несчастій съ людьми не было. Зданія мужской гимназіи, губернскаго правленія и заведенія св. Нины дали трещины; стекла въ окнахъ дребезжали, падала мебель. Землетрясеніе выразилось здѣсь всего тремя ударами.

Шемахинское землетрясеніе было отмѣчено сейсмографомъ на московской университетской метеорологической станціи на Прѣснѣ. Инструментъ началъ отмѣчать колебанія въ 12 час. 13 мин. дня. Сравнивая этотъ моментъ съ моментомъ перваго удара въ Шемахѣ, можно опредѣлить скорость движенія волнъ землетрясенія въ земной корѣ равной 800 метрамъ въ секунду. Съ гораздо меньшей скоростью, но гораздо ощутительнѣе, распространилась по всей Россіи вѣсть объ этомъ ужасномъ событіи, тѣмъ болѣе ужасномъ, что оно возникло совсѣмъ неожиданно, захватило всѣхъ врасплохъ и создало послѣ себя такую обстановку, что и помощь пострадавшимъ, и спасеніе погибающихъ затруднилось до чрезвычайности.

Викторъ Гюго. (Портр. и рис. на стр. 160а и 160б).

13-го февраля Франція торжественно чествовала столѣтіе со дня рожденія знаменитаго поэта и драматурга, Викторѣ Гюго. Важнѣйшимъ моментомъ чествованія было открытіе памятника Гюго на площади, носящей имя поэта, близъ дома, въ которомъ онъ умеръ. Памятникъ исполненъ скульпторомъ Барриасомъ и, какъ наши читатели убѣдятся изъ прилагаемаго изображенія его, имѣетъ очень эффектный видъ. Гюго представленъ сидящимъ на скалѣ, надъ моремъ — въ дни своего изгнанія и жизни на нормандскихъ островахъ. Внизу памятника, почти у самаго основанія его — помѣщены двѣ женскія фигуры, олицетворяющія Терпсихору и Мельпомену; а еще ниже — подъ ихъ ногами лежитъ знаменитая Пьевра, воспѣтая Гюго въ «Труженикахъ моря».

Гюго явился на свѣтъ почти одновременно съ девятнадцатымъ

вѣкомъ (онъ родился въ 1802 г.) и немного не дожидъ до его окончанія. Такимъ образомъ, онъ является истиннымъ сыномъ и дѣятелемъ истекшаго столѣтія, и исторія литературы, а также и политическая исторія Франціи XIX вѣка носятъ на себѣ яркія черты его дѣятельности.

Гюго, прежде всего, является провозвѣстникомъ и популяризаторомъ романтизма въ лирикѣ и драмѣ. Онъ создалъ новую школу, въ театралной литературѣ — школу прямо противоположную ложноклассическимъ традиціямъ, господствовавшимъ до Гюго. Ложно-классическая трагедія выводила на сцену однихъ лишь героевъ, игнорировала мѣсто и время дѣйствія (т. е. не заботилась совершенно о томъ, что мы называемъ *couleur locale*) и всю суть драматическаго дѣйствія, весь интересъ его полагала въ нарастаніи и постепенномъ развитіи страсти. Гюго, наоборотъ, дерзнулъ вывести на сцену, въ качествѣ главныхъ дѣйствующихъ лицъ — простыхъ смертныхъ: бандита Эрнани и лагера Рюи Блаза; тщательно устанавливалъ эпоху дѣйствія, соблю-



Памятникъ Виктору Гюго, открытый въ Парижѣ, 13-го февраля т. г., въ день столѣтія его рожденія. По рис. Ш. авт. «Нивы».

дая *couleur locale*, и бралъ страсти уже развитыми: драматическое дѣйствіе въ драмахъ Гюго заключается въ борьбѣ противоположныхъ, уже вполне установившихся страстей и характеровъ.

Представленія первыхъ его драмъ — «Кромвель», «Маріонъ де-Лормъ», «Эрнани», «Король забавляется» (болѣе популярна въ видѣ оперы «Риголетто»), «Лукреція Борджіа» и пр. — происходили при крайне шумныхъ манифестаціяхъ: поклонники Гюго неистовствовали отъ восторга, а противники свирѣпствовали, проклиная Гюго съ его новаторствомъ.

Что касается романовъ Гюго, то всѣ они слишкомъ хорошо извѣстны русской читающей публикѣ. Такія произведенія, какъ «Несчастные», «Соборъ парижской Богоматери», «Человѣкъ, который смѣется», «Труженики моря», уже давнымъ давно переведены на русскій языкъ, успѣли сдѣлаться въ высшей степени популярными въ Россіи и даже, такъ сказать, породнились съ русской литературой.

Поэзія Гюго, т.-е. собственно его стихи, менѣе популярны у насъ. Отчасти это объясняется тѣмъ, что въ стихахъ онъ уже

слишкомъ занимается внѣшней блестящей отдѣлкой и допускаетъ однообразіе и сравнительную бѣдность идей. При этомъ, въ стихахъ Гюго ярче, чѣмъ въ прозѣ, выступаютъ недостатки его стиля, т. е.

излишняя приподнятость, риторичность и погоня за чрезмѣрной пышностью формы. Впрочемъ, этотъ пышный стиль находитъ себѣ оправданіе въ обстоятельствахъ жизни Гюго: вѣдь онъ въ дѣтствѣ прожилъ долгіе годы въ Испаніи, на югѣ, полномъ красотъ, свѣта и яркаго, колоритнаго въ своемъ пестромъ разнообразіи, палессенія. Любимымъ чтеніемъ его въ дѣтствѣ была Шехеразада. Обстоятельства жизни Гюго повліяли также и на его удивительную способность придавать жизнь неодушевленнымъ предметамъ (въ романѣ «Notre Dame de Paris», напри- мѣръ, главнымъ живымъ дѣйствующимъ лицомъ является самъ Соборъ Богоматери—съ его прошлой жизнью): въ дѣтствѣ онъ привыкъ одухотворять неодушевленные предметы, играя самъ съ собою въ саду, попадая въ пустынные церкви и пр. Любопытно, что даже такія, на первый взглядъ невѣроятныя личности, какъ Квизимодо въ «Соборѣ Богоматери», имѣли свой прообразъ въ дѣтствѣ писателя: попавши въ націонъ въ Мадридѣ, Гюго встрѣтилъ тамъ стараго горбатаго карлика, котораго воспитанники звали «corcovita» («горбунчикъ»).

Но и, какъ лирикъ, Гюго создалъ замѣчательныя произведенія, которыя переведены на всѣ языки и никогда не будутъ забыты.

Эмиръ бухарскій Сеидъ-Абдуль-Ахадъ-ханъ.

(Портр. на этой стр.).

10-го февраля прибылъ въ С.-Петербургъ его высочество эмиръ бухарскій Сеидъ-Абдуль-Ахадъ-ханъ съ сыномъ-наслѣдникомъ Сеидъ-Миръ-Алимъ-ханомъ и свитой. Эмира сопровождаютъ большая свита.

На другой день его высочество эмиръ бухарскій былъ торжественно принятъ Ихъ Величествами въ Зимнемъ дворцѣ, въ покояхъ Ихъ Величества. По окончаніи пріема, Ихъ Величества изволили выйти въ Малахитовую гостиную, въ которой его высочество эмиръ бухарскій представилъ Ихъ Величествамъ свою свиту. Послѣ этого Ихъ Величества перешли въ концертный залъ для осмотра подносимыхъ эмиромъ Ихъ Величествамъ даровъ. Въ числѣ подарковъ были: оружіе и украшенія съ драгоценными камнями, серебряныя съ эмалью сервизы, лампы, ларцы, шелковыя и парчевыя ткани, вышитыя жемчугомъ и драгоценными камнями скатерти, мерлушки и ковры.

По осмотрѣ подарковъ, Ихъ Величества отбыли во внутренніе покои. Эмиру со свитой въ Ротондѣ былъ предложенъ «достарханъ». Эмиръ былъ въ военной формѣ и лентѣ св. Александра Невскаго, наслѣдникъ эмира также въ военной формѣ и лентѣ св. Станислава 1-й степени. Въ исходѣ четвертаго часа эмиръ со свитой тѣмъ же порядкомъ возвратился въ отведенныя для него покои въ запасной половинѣ Зимняго Дворца.

12-го февраля его высочество съ сыномъ и свитой были приняты въ Аничковскомъ дворцѣ Ея Величествомъ Государыней Императрицей Маріей Феодоровной и Государемъ Наслѣдникомъ Великимъ Княземъ Михаиломъ Александровичемъ. Въ тотъ же день высокій гость присутствовалъ въ Эрмитажномъ театрѣ на четвертомъ спектаклѣ, состоявшемся въ Высочайшемъ Ихъ Величествомъ присутствіи.

Депутатіи грузинскаго дворянства тифлисскаго и кутаисскаго губерній въ Петербургѣ.

(Съ 2 рис. на стр. 1606).

Въ Петербургѣ прибыли съ Кавказа двѣ депутатіи — отъ грузинскаго дворянства тифлисскаго и кутаисскаго губерній для принесенія Его Императорскому Величеству върноподданническаго благодаренія за милости, оказанныя дворянству по поводу исполнявшагося недавно столѣтія присоединенія Грузіи къ Россіи. Обѣ депутатіи удостоились милостиваго Высочайшаго пріема.

2-го февраля въ честь депутатіи грузинскаго дворянства тифлисскаго губерній состоялся въ Зимнемъ дворцѣ парадный обѣдъ. Высочайшій столъ былъ сервированъ на 46 кувертовъ. На обѣдѣ присутствовали тифлисскаго губернскаго предводитель дворянства князь Д. З. Меликовъ, представитель дворянскаго депутатіи кн. Г. А. Багратионъ-Давыдовъ, Г. А. Карангозовъ, кн. Р. К. Вачнадзе, кн. Н. Р. Эривстовъ, кн. И. Д. Абхази, кн. В. Г. Мачабели, кн. Н. В. Аргутинскій-Долгоруковъ, П. В. Сагяновъ, кн. Д. Э. Челокоевъ, кн. Н. Д. Андрониковъ, кн. З. Е. Эривстовъ, кн. К. Г. Амилахвари, кн. П. З. Андрониковъ и кн. П. Л. Меликовъ.

За обѣдомъ Государь Императоръ, поднявъ бокалъ, изволилъ произнести: «Я счастливъ, что еще разъ привѣтствую васъ у Себя. Отъ имени Ихъ Величества Государынь Императрицъ и отъ Себя лично люю за ваше здоровье и за преуспѣяніе дорогаго Намъ грузинскаго дворянства».

8-го февраля, въ Малахитовой гостини Зимняго дворца имѣла счастье представиться Ихъ Императорскимъ Величествамъ депутатіи дворянства кутаисскаго губерній, въ составѣ: и. д. кутаисскаго губернскаго предводителя дворянства, кутаисскаго уѣзнаго предводителя дворянства, прапорщика милиціи князя Д. О. Нижарадзе; озургетскаго уѣзнаго предводителя дворянства, прапорщика милиціи князя К. Д. Эривстова; камергера, дѣйствительнаго статскаго совѣтника, князя С. Г. Церетели; почетнаго мирового судьи, С. В. Топурія; князя С. Ф. Эривстова; князя Н. В. Церетели и подполковника артиллеріи Г. П. Коркашвили.

Послѣ представленія, и. д. губернскаго предводителя дворянства, съ изволенія Государя Императора, прочиталъ всеподданнѣйшій адресъ.

Государь Императоръ, выслушавъ адресъ, осчастливилъ депутатію слѣдующими словами: «Императрица и Я съ удовольствіемъ выслушали вашъ адресъ и благодаримъ васъ за выраженные въ немъ чувства и вѣковую вѣрную службу кутаисскаго дворянства Престолу и Отечеству. Надѣмся скоро увидѣться съ вами на Кавказѣ».

Ихъ Императорскія Величества изволили послѣ этого милостиво разговаривать съ нѣкоторыми изъ членовъ депутатіи и затѣмъ отбыли во внутренніе покои.

Всѣ члены депутатіи удостоились получить приглашеніе, въ тотъ же вечеръ, на спектакль въ театральнѣйшій залъ императорскаго Эрмитажа, въ присутствіи Ихъ Величества.

П. К. Козловъ.

(Портр. на стр. 1606).

Въ Петербургѣ вернулся недавно извѣстный русскій путешественникъ по средней Азій, преемникъ знаменитаго Пржевальскаго, шт.-таптанъ Козловъ, состоявшій во главѣ тибетской экспедиціи Императорскаго русскаго географическаго общества. Путешествіе, совершонное П. К. Козловымъ,—одно изъ самыхъ выдающихся и богатѣйшихъ по научнымъ результатамъ.



Викторъ Гюго. По поводу столѣтія со дня его рожденія. По портр. Ш. авт. «Нивы».



Эмиръ Бухарскій Сеидъ-Абдуль-Ахадъ-ханъ, прибывшій въ Петербургъ 10-го февраля 1902 г. По фот. В. Ясвина авт. «Нивы».



Въ первомъ ряду: кн. Н. В. Аргутинскій-Догорукъ, кн. Н. Д. Андрониновъ (сигнахскій уѣздный предводитель дворянства), Г. А. Нарингозовъ (душетскій предв.), ген.-адъют. И. Г. Амилахвари, кн. Д. З. Меликъ (тифлисскаго губернскаго предводитель), ген.-м. И. В. Сагиновъ (тифлис. уѣздн. предв.), кн. В. Г. Мачабели, кн. Р. К. Вачнадзе, кн. Г. А. Баграционъ-Давыдовъ (горскій предв.). Во второмъ ряду: кн. Н. Р. Эриванскій, кн. З. Ф. Эриванскій, кн. К. Г. Ачил-хвари, кн. П. Л. Меликовъ, кн. И. Д. Абхази, кн. И. З. Андрониновъ (батумскій городской голова), кн. Д. Е. Челобаевъ (толавакскій предв.).
 Депутация грузинскаго дворянства тифлисскаго губернскаго предводитель, прибывшая въ Петербургъ для принесенія благодарности Государю Императору за оказанныя дворянству милости по поводу 100-лѣтня присоединенія Грузии. По фот. Ренца и Шрадера авт. «Нивы».



Въ первомъ ряду: д-ръ С. В. Топурия, кн. С. Г. Церетели, кн. Д. О. Нишарадзе (н. х. кутаискаго губ. предводитель), кн. Н. Д. Эриванскій. Во второмъ ряду: кн. Н. В. Церетели, подполк. Г. П. Коркашвили, кн. С. Ф. Эриванскій.
 Депутация грузинскаго дворянства кутаискаго губернскаго предводитель, прибывшая въ Петербургъ для принесенія Государю Императору благодарности за оказанныя дворянству милости по поводу 100-лѣтня присоединенія Грузии. По фот. В. Ясвоина авт. «Нивы».

1-го февраля шт.-капит. Козловъ, вмѣстѣ съ участниками своей экспедиціи, его помощниками — штабъ-ротмистромъ Казнаковымъ, губернскимъ секретаремъ Ладыгинымъ, фельдфебелемъ отряда экспедиціи Ивановымъ и волонтеромъ Афутинымъ, имѣли счастье представляться Государю Императору въ Зимнемъ дворцѣ. При представленіи присутствовали: президентъ Императорскаго русскаго географическаго общества Его Императорское Высочество великій князь Николай Михайловичъ и дежурный при Государѣ Императорѣ флигель-адъютантъ полковникъ Вольскій.

Подойдя къ участникамъ тибетской экспедиціи, Его Величество соизволило удостоить милостиваго разговора штабъ-капитана Козлова. Поздравивъ экспедицію съ благополучнымъ возвращеніемъ на родину, Государь Императоръ изволилъ разспрашивать ея начальника про мѣстности, изслѣдованныя въ настоящее путешествіе, а также, какъ далеко проникла экспедиція и какъ богаты ея коллекціи. При этомъ Его Величество изволило замѣтить, что экспедиціи удалось посѣтить центральный Тибетъ-Камъ, куда стремился проникнуть въ свое пятое, неосуществившееся путешествіе учитель штабъ-капитана Козлова, покойный генералъ Пржевальскій, послѣ смерти котораго эта страна оставалась непосѣщенной. Штабъ-капитанъ Козловъ отвѣчалъ, что онъ очень счастливъ, что выполнилъ, по возможности, завѣты своего учителя. Государю Императору было подробно извѣстно о ходѣ путешествія изъ писемъ штабъ-капитана Козлова, адресованныхъ въ Главный Штабъ. Его Величество изволило интересоваться, какъ отозвалась китайская война на экспедиціи, и не встрѣчался ли ей шведскій ученый, путешественникъ Свенъ Гединъ. Послѣдній доноситъ Его Величеству о ходѣ своихъ дѣлъ письмами; изъ этихъ писемъ Его Величество изволило усмотрѣть, что Свенъ Гединъ былъ въ близости Лхассы, но въ самую Лхассу его не пустили и разграбили даже его коллекціи; въ июль шведскій путешественникъ возвратился въ Россію. Письмо Свенъ Гедина къ шведскому королю будетъ нами помѣщено въ № 10 «Нивы».

На вопросъ Его Величества, все ли удалось доставить изъ собранныхъ коллекцій, штабъ-капитанъ Козловъ отвѣчалъ, что доставлено все, что этотъ богатый матеріалъ уже переданъ въ музей Императорской академіи наукъ и въ Ботаническій садъ, и что часть коллекцій будетъ представлена на Высочайшій осмотръ въ Зимнемъ дворцѣ. Его Императорское Величество выразилъ удовольствіе, что экспедиція благополучно возвратилась, и поздравилъ штабъ-капитана Козлова съ производствомъ въ капитаны. Затѣмъ Его Величество, подойдя къ штабъ-ротмистру Казнакову, также принимавшему участіе въ экспедиціи капитана Козлова, осчастливилъ его милостивыми словами и наградилъ его орденомъ св. Владимира 4-й степени. Послѣ этого Государь Императоръ изволилъ обратиться къ губернскому секретарю Ладыгину и милостиво спрашивать о томъ, который разъ онъ путешествуетъ, чѣмъ занимался во время экспедиціи и гдѣ родился. Капитанъ Козловъ доложилъ, что Ладыгинъ былъ полезенъ экспедиціи званіемъ туземныхъ языковъ. Выразивъ по этому поводу свое удовольствіе, Его Величество соизволило вручить Ладыгину орденъ св. Анны 3-й степени. Съ фельдфебелемъ Ивановымъ и волонтеромъ Афутинымъ Его Величество соизволило поздравиться и лично вручить знаки отличія Военнаго Ордена — первому 2-й степени, второму 4-й степени. Оба они были осчастливлены милостивыми словами Государя Императора.

Поблагодаривъ за службу Ивановъ и Афутина, Его Величество вновь изволило подойти къ капитану Козлову и еще разъ поздравилъ его съ блестящимъ успѣхомъ экспедиціи.

Близнецы Радика-Дудика. (Рис. на этой стр.)

Одинъ изъ неизблѣмыхъ законовъ природы гласитъ, что всякое живое твореніе должно плодиться и размножаться. Для каждаго вида живыхъ существъ установленъ и способъ размноженія. Вся-

кому дано свое. Бактеріямъ, напримѣръ, стоящимъ, какъ извѣстно, на самой низкой ступени органическаго развитія, не дано знать своего потомства. Создавая потомство, бактерія сама погибаетъ. Далѣе, бактерія не можетъ создать больше двухъ потомковъ. Вышшимъ животнымъ и человеку предопредѣленъ другой удѣлъ, какъ это всякому извѣстно. Женщина можетъ рожать много разъ, причѣмъ каждый разъ является на свѣтъ Божій одинъ потомокъ. Это единообразный законъ. Но для разнообразія природа дѣлаетъ отступленія. Нередко рождаются двойни, гораздо рѣже тройни. Извѣстны и такіе, правда немногочисленные, случаи, когда женщины разрывались шестернями. Хорошо, если двойни, тройни рождаются нормальными. Но бываетъ такъ, что близнецы являются на свѣтъ сросшимися. Правда, это бываетъ не часто, но бываетъ.

Сросшенія близнецовъ обнаруживаются въ различныхъ формахъ. Близнецы оказываются сросшимися то лбами, то теменями, то личиками, то туловищами, то тазами, и т. д.

Интересны такъ-называемыя паразитныя формы близнецовъ. Сюда относятся случаи, когда одинъ изъ близнецовъ представляется правильно развитымъ, а другой какъ бы прилѣпленъ къ нему въ томъ или другомъ мѣстѣ тѣла и имѣетъ видъ чего-то недоразвитаго, видъ какого-то нароста, инороднаго тѣла.

Не всѣ формы уродства несутъ въ себѣ зачатки жизнеспособности. Для того, чтобы сросшіеся близнецы могли безпрепятственно жить, требуется нормальное развитіе важнѣйшихъ органовъ, а именно: мозга, сердца и легкихъ. Само собою разумѣется, что, чѣмъ меньше площадь сросшенія близнецовъ, тѣмъ больше шансовъ, обеспечивающихъ правильное развитіе важнѣйшихъ жизненныхъ органовъ у каждаго изъ нихъ. Вотъ почему «сиамскіе близнецы» пользуются столь широкою популярностью. Сиамскіе близнецы были сросшены другъ съ другомъ на небольшомъ лишь участкѣ. У каждаго изъ нихъ были свои органы. Общаго же у нихъ было небольшое пространство въ области нижней части грудины.

Въ публикѣ принято думать, что сиамскіе близнецы составляютъ какой-то исключительный феноменъ, не имѣвшій и не имѣющій себѣ равныхъ. Это заблужденіе. Сиамскіе близнецы пріобрѣли по случайнымъ совершенно обстоятельствомъ широкую извѣстность въ публикѣ. Наука знаетъ очень много близнецовъ, сходственныхъ съ сиамскими. Наука объединила ихъ особымъ терминомъ «ксифопаги», что значитъ: соединенные мечевидными отростками. Мечевидный отростокъ можетъ каждый у себя прощупать. Онъ представляетъ собою не что иное, какъ хрящевой отростокъ, которымъ оканчивается нижняя часть грудины.

Радика-Дудика являютъ собою новый примѣръ ксифопаги. Это, послѣ сиамскихъ близнецовъ, не первые и не послѣдніе ксифопаги: въ природѣ все повторяется, хотя при этомъ и разнообразится.

Радика и Дудика еще совѣтъ молодыхъ дѣвушки. Имъ всего 12 лѣтъ отъ роду. Родились онѣ отъ одной индуски, которая продала ихъ нѣкоей госпожѣ Кальманъ. Послѣдняя возила ихъ по городамъ и показывала за деньги. Въ послѣднее время она была съ ними въ Парижѣ.

Дудика въ послѣдніе мѣсяцы стала сильно худѣть, и г-жа Кальманъ обратилась къ врачу за совѣтомъ. Врачъ нашель, что у нея развивается чахотка, угрожающая смертнымъ исходомъ не только Дудикѣ, но и Радикѣ. Чтобы спасти, по крайнему мѣрѣ, Радика, рѣшено было ихъ разъединить путемъ операціи.

Операція была успѣшно произведена знаменитымъ парижскимъ хирургомъ Дуайеномъ. Радика была спасена; Дудика же умерла отъ чахотки. Въ настоящее время Радика уже свободно ходитъ по клиникѣ. Она все еще не можетъ привыкнуть къ тому, что можетъ свободно владѣть лѣвой рукой. Она очень груститъ по умершей сестрѣ. Какъ только потеплѣетъ, Радика свезутъ погулять въ Булонскій лѣсъ. Для окончательнаго укрѣпленія ея здоровья, рѣшено помѣстить ее на мѣсяць въ санаторію.



Капитанъ П. К. Козловъ, вернувшійся изъ путешествія по Тибету. По фот. авт. «Нивы».



Близнецы Радика и Дудика. По грав. Тирія авт. «Нивы».

GERMANDRÉE en **POUDRE** et **FEUILLES**
 BREVETÉ S. G. D. G.
 Secret de Beauté d'un parfum idéal, d'une adhérence absolue,
 salulaire et discrète, donne à la peau **HYGIÈNE** et **BEAUTÉ**.
 Exposition Universelle 1900 : **MÉDAILLE D'OR**
MIGNOT-BOUCHER, 19, Rue Vivienne, PARIS

Ц. № 16216 11-9

"ЭЙНЕМЪ" ВЪ МОСКВѢ
 Собств. Паров. фабрика въ Симферополь (въ Крыму).
Пюре Томатъ.
ГЛАЗИРОВАННЫЕ ФРУКТЫ
Компотъ.



Ш. № 16727 26-4

Агентство **"ОБЩЕСТВА ГРАММОФОНЪ въ РОССИИ"**
 Москва, Тверская улица, домъ 26, Саввинскаго Подворья.

Адресъ для телеграммъ: Москва, Граммокомпания.
 Компания имѣетъ честь довести до свѣдѣнія публики, что, въ видахъ расширенія ея функций, рядомъ съ существующимъ нынѣ магазиномъ ОТКРЫТЬ въ двухъ этажахъ ЕЩЕ ОДИНЪ СКЛАДЪ въздѣлй Компаніи, гдѣ также производится оптовая и розничная продажа.
 Согласно своему основному принципу—ити всегда, съ большой готовностью навстрѣчу интересамъ нашихъ покупателей—Компанія Граммофонъ записала и выпустила скоро въ продажу ПЛАСТИНКИ московскихъ любимцевъ АРТИСТОВЪ ИМПЕРАТОРСКОЙ ОПЕРЫ **Д. Х. Южина, Р. Ф. Бернарди**. Кроме того, записаны популярныя танцы въ исполненіи Лабади, модныя куплеты С. Ф. Сарматова, русскія пѣсни въ исполненіи известнаго куплетиста и гармониста П. Е. Невскаго, мелодіе Д. А. Богемскаго, романсы известнаго пѣвца баритона Г. Манса.
 Всѣ эти новости скоро выйдутъ въ продажу, точно такъ же, какъ и выходящія дующія пѣсни, исполненія кумира Москвы, знаменитаго **баса Императорской оперы Ф. И. ШАЛЯПИНА**, одобренныя и разрѣшенныя имъ въ продажу:
 № 573—«АХЪ ТЫ, СОЛНЦЕ КРАСНОЕ». (Музыка М. Слонова, тонъ А-молль).
 № 575—Фаустъ. «ПѢСНЬ О ЗОЛОТОМЪ ТЕЛЦѢ». (Муз. Гуно, тонъ С-молль).
 № 577—«СОЛОВЕЙКО». (Муз. П. Чайковскаго, тонъ А-молль).
 Примѣчаніе: Всѣ эти пластинки Ф. И. Шаляпина появятся въ продажу къ 15-му Февраля. Цѣна этихъ пѣсенокъ 5 рублей за каждую.
 Въ виду громаднаго спроса на нихъ, считаемъ своимъ долгомъ предупредить нашихъ многоуважаемыхъ гг. ЗАКАЗЧИКОВЪ, что заказы на пластинки Ф. И. ШАЛЯПИНА будутъ исполняться по очереди, по времени поступленія ихъ въ нашу контору, причемъ будутъ исполнены лишь тѣ заказы, въ которыхъ будутъ присланы задатки въ размѣрѣ 1/4 стоимости заказа.

ЭКСПЕРТИЗОЙ ПРИГЛАШЕННОЙ МОСКОВСКИМЪ
 ПОПЕЧИТЕЛЬСТВОМЪ О
НАРОДНОЙ ТРЕЗВОСТИ
НАИЛУЧШИМЪ ЧАЕМЪ
 ПРИЗНАНЪ
ЧАЙ НЕКРАСОВА

ФИРМА СУЩЕСТВУЕТЪ СЪ 1876 ГОДА.
 Предъ-кураторъ, отъ низшихъ до самыхъ высокихъ
 сортовъ чая, съ подробнымъ изложеніемъ условий
 и пересылки высылаетъ бесплатно по
 первому требованію.
 Сохоту попросовать нить для домаш-
 него обихода.

**СПЕЦІАЛЬНЫЙ ЧАЙ
 ДЛЯ ТРАКТИРОВЪ**
 отъ 1 р. 30 к. до 2 р. за фун.
 Особенно рекомендуется
 чай за № 09, который
 болѣе 70 комитетовъ
 о народной трезвости
 берутъ для своихъ
 чайныхъ.

Желающимъ ознакомиться съ означеннымъ чаемъ, высылаются отъ 3 фунтовъ по
 оптовой цѣнѣ, —перес. и упаковка въ Европ. Россіи принимается на счетъ фирмы.
 Письма адресовать; Москва, Лубянской прѣздъ, д. № 30.
Егору Ивановичу Некрасову.

Вышелъ 1-й выпускъ четвертаго года (курса) изданія.
СЕМЕЙНЫЙ УНИВЕРСИТЕТЪ
 Ф. С. Комарскаго
 Собрание популярныхъ лекцій для самообразованія. Продолжается подписка
 на I, II, III и IV года (курсы) изданія. Учащимъ и учащимся особая
 льгота. Подробныя условія подписки съ отзывами печати и образцами лекцій
 высылаются издателемъ бесплатно. Подробности см. № 4 «Нивы» 1902 г.

ПОЛЪ-МИНУТЫ ВНИМАНІЯ.
 Благодарный успѣхъ оказалъ всякій, принявъ агентуру для одновр. за-
 нятія по 4-мъ предмет., а именно: 1) печатныя производ. Типо-Литогр.
 (имѣются роскош. каталоги), 2) механическ. гравирн. издѣлія,
 3) научныхъ передвижн. буквы, 4) новѣйшіе рисунки
 штемп. съ интересными заграничн. новостями. Каталогъ
 послѣдн. за 14 коп. (маржамъ); требуются только солидные агенты. Адр.: Паровая
 Типо-литографія и фабрика штемпелей И. С. ЗИМАНЪ въ
 Ц. № 16980 **гор. Бѣлостокъ.** (1)



КОТОРЫЙ ЧАСЪ только за 6 р. 25 к. съ перес. Желающимъ имѣть
 за небольшой деньги дѣйствительно изящные, прочныя вѣрные часы,
 и особенно рекомендуема ниже обозначенныя часы, за которые удо-
 стоился получить много благодарностей и похвальныхъ отзывовъ. Ча-
 сы черныя, вороненыя стали съ золотымъ украшеніемъ, мужскіе, от-
 крытые, заводъ безъ ключа, прочный механизмъ и звучный ходъ съ
 изящной цѣпочкой и брелокомъ, вмѣсто 10 р., всего только 6 р. 25 к.,
 такіе же глухіе 6 р. 25 к., дамскіе на 1 р. дороже. Часы высылаются
 выѣбранные до минуты, съ ручательствомъ на 5 лѣтъ, по полученіи
 заказа вложень. платежомъ и безъ задатка. Адресъ: Ш. Битнеру,
 Варшава, Твердая, № 40/с, фабрич. складъ женевск. часовъ. При-
 мѣчаніе: всякій заказчикъ, выписывающій изъ моего склада часы,
 получаетъ вмѣстѣ съ часами бесплатно одно изящное золотое кольцо
 56-й пробы, (при заказѣ пришлите бумажную мѣрку колца).

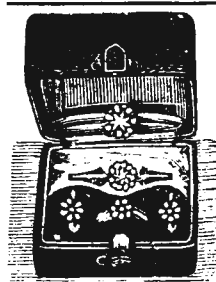

**ДАМАМЪ и БАРЫШНЯМЪ.
 ИЗЯЩНЫЙ ПОДАРОКЪ.**

Изъ чистаго серебра 84 пробы отбитый толстымъ
 слоемъ золота 56 пр. цѣльный гарнитуръ: браслетъ, состоя-
 щій изъ толстаго обруча, на которомъ искусственныя
 брилліанты превосходной игры обхватываютъ: дублетъ-ру-
 бинъ, сапфиръ, изумрудъ, бирюзу или аметистъ, по выбору
 заказчика; такія же брошь, пара серегъ и кольцо такого
 же фасона въ изящномъ футлярѣ только за 6 р. 50 к. Тре-
 бованія исполняются немедленно безъ задатка вложень.
 платежомъ.
 Адресовать: въ **"БАЗАРЪ НОВОСТЕЙ"**,
 Варшава, Гранячяя, 4. № 16865 2-2

Болѣе 200,000 шт. въ употребленіи; требуйте вездѣ
только за 6 р. съ пересылкой.



Желающимъ имѣть за небольшой деньги дѣйствительно изящные,
 прочныя и вѣрные часы, и особенно рекомендуема ниже обозначен-
 ныя часы, за которые удостоился получить много благодарностей
 и похвальныхъ отзывовъ. Часы черныя, вороненыя стали, съ золо-
 тымъ украшеніемъ, мужскіе, или дамскіе, открытые, заводъ безъ
 ключа, прочный механизмъ и звучный ходъ, съ изящной цѣпочкой
 и брелокомъ, вмѣсто 12 руб. всего только за 6 руб.; такіе же
 глухіе 7 руб., дамскіе глухіе на 1 р. дороже. Часы высылаются
 выѣбранные до минуты съ ручательствомъ за вѣрность хода на 6
 лѣтъ по полученіи заказа вложень. платеж. и безъ задатка. Адресъ:
Юлій Губеръ, Олеса, Преображенская, 69/И, Фабрич. складъ
 женевск. часовъ. Примѣчаніе: Всякій заказчикъ, выписывающій
 изъ моего склада часы, получаетъ вмѣстѣ съ часами бесплатно
 одно изящное золотое кольцо 56-й пробы съ камнемъ (при заказѣ пришлите
 бумажную мѣрку кольца), или «новость» автоматъ со штемпелемъ,
 гдѣ можно помѣстить имя, отчество и фамилію, печатъ для сюртука, перо и карандашъ.
 Ц. № 16962 2-1

Настоящее средство разрѣшено
 въ торговлѣ Варшавской Врачеб-
 ной Управой на общихъ основа-
 нійхъ торгованъ.

Я Анна Чиллягъ
 выросла свои необычайно длин-
 ныя (въ 185 сантиметровъ дли-
 ную) волосы, напоминающіе во-
 лосы Лерелей,—благодаря 14-мѣ-
 сячному употребленію особой мною
 самою изобрѣтенной помады. По-
 мада эта привлана хорошимъ
 средствомъ противъ выпаденія во-
 лосъ, въ то же время содѣйстви-
 ющимъ ихъ роженію и укрѣпленію
 ихъ корей; у мужчинъ получается,
 благодаря этой помадѣ, сильный
 здоровый ростъ бороды, а также
 (даже послѣ краткаго ея употребле-
 нія) натуральный блескъ волосъ
 на головѣ и бородѣ; вмѣстѣ съ
 тѣмъ помада предохраняетъ волосъ
 отъ преждевременной сѣдинъ
 даже въ старомъ возрастѣ.

Цѣна банки
3, 5 и 8 рублей.

При полученіи причитающейся
 суммы высылаются почтой еже-
 дневно во все страны свѣта пря-
 мо съ фабрики, куда и должны
 быть направляемы все заказы.

ANNA CSILLAG,
 Wien I,
 Seilergasse, 5.



НЕПРИБОРИТЕ!
ПИШУЩЕЙ МАШИНЫ
НЕ ОЗНАКОМИВШИЕСЯ СЪ



„ИДЕАЛЬ“.
ПОВЫШЕИ И ИДЕАЛЬНЕИШЕИ
ИЗЪ ТАКОВЫХЪ
ПРЕДСТАВИТЕЛЬСТВО ДЛЯ РОССІИ
у Русскаго Товарищества
ТОРГОВАИ
ШВЕЙНЫМИ МАШИНАМИ
ПОПОВА и К^о,
МОСКВА, Знаменка, соб. домъ.
Проспекты по востребованію.

ИСКУСТВО БРИТЬ САМОГО СЕБЯ!



Патентъ № 63343.

У кого невѣрная рука, кто ѣдетъ въ вагонъ или на морѣ—можетъ сѣбѣ безъ всякой опасности и очень легко пользоваться высококачественной механической бритвой «Безопасность», снабженной штемпелемъ «i. Французъ». Цѣна съ пересылкой только 3 р. Бритъ для усовъ высшаго сорта, дающій необыкновенно красивую форму, цѣна 1 р. Налож. платеж. 10 к. дорожне.

Г. ФРАНЦУЗЪ, Варшава, Королевская, 49.

ЛУЧШІЙ
ЦВѢТОЧНЫЙ
О-ДЕ-КОЛОНЪ



№4711

Рейнскіе букеты

ПРЕВОСХОДНЫЕ ПРОДОЛЖИТЕЛЬНЫЕ
И ДЕШЕВЫЕ ДУХИ ДЛЯ ПЛАТКОВЪ
ВСѢХЪ ЦВѢТОЧНЫХЪ
И МОДНЫХЪ ЗАДЛАНОВЪ

БУХГАТЕРІЯ
БОЛ. ЗОЛ. МЕДАЛ.
С. Я. АНГЛУНДЪ
МОСКВА,
СИНЬЕВЪ ВЪРЖ. 27.

РЕСТАВРАЦІЯ
И ПИШУЩЕЙ
МАШИНЫ
И ПЕРЬЕВЫХЪ
ПИСЬМЕНЪ
И ПЕРЬЕВЫХЪ
ПИСЬМЕНЪ
И ПЕРЬЕВЫХЪ
ПИСЬМЕНЪ

КОСМЕТИЧЕСКІЕ СПЕРМАЦЕТОВЫЕ ЛИЧНЫЕ УТИРАЛЬНИКИ.
приготовлены въ Лабораторіи А. ЭНГЛУНДЪ.

При употребленіи спермацетовыхъ утиральниковъ, кожа лица дѣлается чистой, вѣжною и пріятно обсыхаетъ. Удобное средство въ дорогѣ, гдѣ лицо особенно подвержено влиянію солнца, пыли и вѣтра.

Особенную важность имѣютъ они для гг. артистовъ и для лицъ, употребляющихъ гримировку, бѣлка, румяна и проч.

Цѣна 60 коп. за пачку, съ пересылкою не менѣе 2-хъ пачекъ 2 руб.

Завѣдующіе Лабораторіею Докторъ В. Н. ПАНЧЕНКО и А. К. ЭНГЛУНДЪ.

Для предупрежденія поддѣлокъ, прошу обратить особенное вниманіе на подписи: А. ЭНГЛУНДЪ красными чернилами и марку С.-Петербургской Косметической Лабораторіи, которыя измѣются на всѣхъ препаратахъ. Получать можно во всѣхъ лучшихъ аптекахъ, аптекарскихъ, косметическихъ и парфюмерныхъ складахъ Россійской Имперіи. Главныя агентства и склады фирмы для Европы: Эмиль Бертъ—Гамбургъ; для Южной и Сѣверной Америки: Л. Мишнеръ—Нью-Йоркъ. Главныя склады для всей Россіи: А. ЭНГЛУНДЪ, С.-Петербургъ, Бассейная улица, № 27.

МОСКВА И. А. НОВИКОВЪ СРЪТЕНКА.
СКЛАДЪ МУЗЫКАЛЬНЫХЪ ИНСТРУМЕНТОВЪ
предлагаетъ ЛУЧШАГО качества по ДЕШЕВЫМЪ цѣнамъ

СКРИПКИ ГИТАРЫ МАНДОЛИНЫ



2 р., 3 р., 4 р., 6 р., 8 р., 10 р., 12 р., 15 р. и дорожне;
Смычки—50 к., 1 р., 1 1/2 р., 2 р., 2 1/2 р., и дорожне.

Съ механическими колками 5 р., 6 1/2 р., 9 р., 12 р., 15 р. и дорожне; съ простыми колками 2 р. 50 к., 4 р.

Съ механизмомъ для струнъ 4 р., 6 р., 8 р., 12 р., 15 р. и дорожне.

ИЛЛЮСТРИРОВАННЫЙ ПРЕЙСЪ-КУРАНТЪ БЕЗПЛАТНО.

НОВАЯ КНИГА

поступила въ продажу. Полный практическій самоучитель новѣйшихъ балльных танцевъ и полное дирижированіе для обоюго пола, съ подробнымъ объясненіемъ, по которому всякій можетъ легко выучиться безъ помощи учителя, съ 80 рисун. въ текствѣ, куда вошли новѣйшіе танцы: украинскій казачокъ (гопакъ), па-де-грассъ, балная лезгинка, аликасъ, полонезъ, франкъ-русскій, па-де-патиньеръ, па-д'эспани, томъ-титъ, шаковъ, па-де-катръ, русскій плясъ и проч.; составилъ преподаватель танцевъ А. К. Отто. Цѣна съ пересыл.—1 руб.

Съ требованіями обращаться къ книгопродавцу В. И. Чумакову, Москва, Никольская ул., д. Ремесленной Уравы.

В. ЖУКОВСКІЙ
СПЕТЕРБУРГЪ нескій 97

Полное устройство
МЕЛЬНИЦЪ
ПАРОВЫХЪ ВОДАНЫХЪ



Мукомольные Поставы съ нижнимъ на шарахъ бѣгуномъ патентъ

Локомотивы, Турбины, Нефтяные и керос. двигатели...

Каталоги—сѣбѣ бесплатно

Спасибо скажетъ каждый, кто увидитъ часы фабрики **ГЕОРГЪ ФАВЕРЪ ЖАКО и К^о.**

удостоенные наивысшей награды на парижской выставкѣ, пробѣренные по обсерваторіи, съ ручательствомъ на 10 лѣтъ.

НАСТОЯЩАГО АМЕРИКАНСКАГО ЗОЛОТА

новозобрѣтенной конструкціи, ничѣмъ не отличающейся отъ насолнхъ золотыхъ, съ дѣлочною новатою цѣна и комасомъ всего за 10 руб. Единственная продажа у Романа Любеткина, Варшава, Королевская, 47.

Той же фабрики серебряные часы, тяжеловѣсные, съ ключевымъ заводомъ, 13 руб., съ заводомъ при головѣ 15 руб. Имѣются также часы американскаго золота другихъ фабрикъ съ ручательствомъ на 5 лѣтъ по 6 и 8 руб. и серебряные въ 8 и 10 руб.

Для распространенія фирмы къ каждой посылкѣ предлагается бесплатная премія. Интересные преисъ-курранты бесплатно.

ДЛЯ РЕКЛАМЫ

только на короткое время, чтобы ознакомить публику съ нашей прекрасной работой, мы исполняемъ съ бистовыхъ фотографическихъ карточекъ дѣйствительно настоящіе большіе фото-карандашныя портреты Броміуръ съ превосходно художественной отдѣлкѣю чернымъ итальянскимъ карандашомъ. Размѣръ 30×40 сант. безъ рамы 2 руб.; въ широкой багетной рамѣ 3 руб.; софтуемъ воспользоваться небольшою дешезвиной. Премія—при семи заказахъ хотя бы въ разное время восьмой портретъ изготовляемъ абсолютно даромъ. Художественная мастерская **АЛЕКСАНДРЪ С.-Петербургъ, Казанская ул., д. 9.**

Иллюстрированные преисъ-курранты въ провинціи высылаемъ бесплатно, вли см. наши объявленія — «Нива» № 1 и 4 1902 г.

Мыло КАКТУСЪ
И. КУПЧИСКАГО.

Паразиты (вши и людей) со всѣми зародышами, гдѣ бы они не появились, совершенно уничтожаются мыломъ Кактусъ. Требуется на кускъ свид. № 2847. Продается въездъ. Высылается не менѣе 4 кус. за 1 р. перес. наложн. платеж. Москва, П. Виноградовъ, Рождественка, д. № 2. СПб., маг. Виноградова Гороховая, 36.

2847

Превосходить всѣ до сихъ поръ извѣстныя пудры для лица.

ЖИРНАЯ ПУДРА АУРИХА

АЛЛА БЪ ЛИЦЪ ЛИЦА НЕЗАМѢТНА НА КОЖѢ

Главн. складъ СІБ. Техно-Химической Лабораторіи, С.-Петербургъ: Коломенская, 12.

„БЛИКЕНСДЕРФЕРЪ“

Новѣйшія американскія пишущія машины имѣютъ 84 буквы и знаковъ Единственная клавиатурная машина съ виднымъ шрифтомъ по такой дешезвой цѣнѣ.

№ 5—100 р., № 7—140 р.

Машины эти удостоены высшихъ наградъ и золотыхъ медалей въ Чикаго, Муловъ, Руанѣ и Золлингѣ.

Каталоги и образцы шрифтовъ высыл. бесплатно.

Ц. № 16871 3—2
Торговый Домъ **Э. Кинкманъ и К^о.** С.-Петербургъ, Гороховая, 17.

МАССАЖЪ ЛИЦА

изобрѣтателя Генриха Симона въ Берлинѣ.

Посредствомъ спеціальныхъ аппаратовъ уничтожаетъ морщины и предупреждаетъ появленіе таковыхъ. Единственныя представительства для всей Россіи

Т-во А. РАЛЛЕ и К^о.
Москва — Кузнецкій мостъ, Петербургъ—Невскій, 13, Варшава—Верж-Сопад, 7, Екатеринбургъ—Богоявленская ул., Тифлисъ—Головинскій просп.

ФОТОГРАФІЯ ДОХОДНАЯ

въ центрѣ СІБ. продается; подр. писемъ гл. почт. до востр. лит. Ъ.



РУЖЬЯ ЦЕНТРАЛЬНАГО БОЯ СОЛДНОИ РАБОТЫ СЪ ГАРАНТІЕЙ отъ 80 р.
РЕВОЛЬВЕРЫ АМЕРИК.СИСТЕМЫ СМІТЪ—ВЕСОМЪ ВЕСЬМА ИЗЯЩ. отъ 10 р.
ЧУДОПІСТОЛЕТЪ КАРАБИНЪ МАУЗЕРЪ—10-ти ВАРДЪ СЪ ФЕНОМ.БОЕМЪ 42 р.
ДЕПО ОХОТНИЧЬИХЪ ПРИНАДЛЕЖНОСТЕЙ ПО ДОСТУПНЫМЪ ЦѢНАМЪ.
ГЛАВНЫИ СКЛАДЪ РУЖЕЙ ФАБРИКИ ЛЕПАМЪ.
ТОРГОВЫИ ДОМЪ
Я. ЗИМИНА ВД и К^о
МОСКВА, ТВЕРСКАЯ, БЛИЗЪ ГАЗЕТНАГО ПЕРЕЛКА ДОМЪ СТРАХОВАГО ОБЩЕСТВА РОССІИ.
ИЛЛЮСТРИРОВ. ПРЕЙСЪ-КУРАНТЪ БЕЗПЛАТНО.

НОВОСТЫИ № 8 ОФИЦЕРСКАЯ ПОРТМОНО

изъ самой лучшей шагрена ров а н о й кожи, прокладъ, у обннй для всѣхъ въ каждаго нести въ кармавъ, съ 5-ю отдѣльными 3-мя затворами, мужскія и дамскія. Шт. 1 р. 50 к., тѣ же изъ наст. тюленевой кожи 2 р.

изъ самой лучшей выдѣлки изъ одного золота, патентованннй замокъ съ о о бннми отдѣльными: для звонкой монеты, золота и бумажныхъ денегъ. Мужскія и дамскія оюйковой кожи шт. 1 р. 50 к., тѣ же изъ настолней тюленев. кожа 2 р. Со штемпел. 35 к.

дорожне. № 20 **БУМАЖНИКЪ „ФОРТУНА“** состоящій изъ 5-ти отд. для ассигнаціи и документовъ и 3-хъ для звонкой монеты и золота. Величина въ закрытомъ видѣ 3 1/2×2 1/2 вер.; мягкій изъ шагрен. кожи. Шт. 2 р. 50 к. Изъ настоящей тюленевой кожи 3 р. 25 к. Серебряныя монограммы по 1 р. 50 к. Пересылка отъ 1-ой до 6-ти штукъ въ Европ. Россію 30 коп., въ Азіат. 50 коп. Наложн. платеж. съ прибавл. почт. комм. Требуванія и деньги адресовать: З. Жуну, Варшава, Новоліпки, 30. Ц. № 16901 6—1

ЖИВНА

№ 9. **ОБЪЯВЛЕНИЯ** для напечатания въ „Живъ“ принимаются по следующей цѣнѣ: за строку непарелль (въ 1/4 ширины страницы) — 1 р. 50 к. (на первой страницѣ) и 1 р. (на остальныхъ страницахъ). 1902 г.

Содержаніе. ТЕНКЪ: Три вѣка назадъ. Историческая повѣсть В. М. Михеева. (Продолженіе).—XI съездъ русскихъ естествоиспытателей и врачей. Очеркъ д-ра О. А. Литинскаго.—Къ рисункамъ: Воля.—„Война и Миръ“.—Въ застѣнкѣ.—Въ ожиданіи.—Враги печати.—Св. Димитрій, автомобиль.—Политическое обозрѣніе.—Объявленія.

Р И С У Н К И: „Воля“, Аварелль С. И. Васильковскаго.—„Война и миръ“, романъ гр. Л. Н. Толстого. Передъ бородинскимъ боемъ.—Застѣнокъ. Картина А. С. Янова.—„Въ ожиданіи“. Картина А. Воллона.—„Враги печати“, Картина В. Муди.—Возраженіе Его Императорскаго Величества Государя Императора Николая Александровича съ охоты.—Св. Димитрій Ростовскій.—Яковлевскій монастырь въ Ростовѣ, гдѣ святительство св. Димитрія Ростовскаго.—Рака, въ которой починаютъ мощи св. Димитрія Ростовскаго.—Перенесеніе мощей св. Димитрія Ростовскаго въ 1757 г. въ присутствіи императрицы Екатерины II.—Маякъ Кончеръ.—Маякъ Церель.—Домеснескій маякъ.—Домеснескій маякъ послѣ зимняго шторма.—Домеснескій маякъ зимою.—Н. Ф. Филатовъ.—С. И. Мосинъ.—Ф. Г. Зброжекъ.—Р. К. фонъ-Гартманъ.—М. И. Афанасьевъ.—Велоспедъ-автомобиль: 1) Моторъ Клемана. 2) „Brutus“.

Къ этому № прилагаются: 1) „Парижскія Моды“ за мартъ 1902 г. съ 38 рис. и отдѣльн. листъ съ 31 черт. выкр. въ натур. велич. и 9 рис. для выпиванія.

Англискіе ДВИГАТЕЛИ

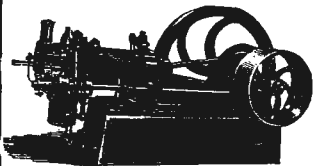

КРОССЛЕЙ-ОТТО.

Керосиновые и нефтяные всегда на складѣ. Газовые двигатели отъ 30 до 1000 и болѣе силъ расходуютъ топлива стоимостью отъ **полукорѣйки** до одной копѣйки на силу въ часъ.

Списки двигателей, поставленныхъ въ Россію, высылаются бесплатно.

Единственные представители для Россіи.
РУССКОЕ ОБЩЕСТВО
Шуккертъ и К^о.
МОСКОВСКОЕ ОТДѢЛЕНІЕ
Москва, Театральн. пр.,
д. Хлудова. 3—3

ЧЕ-СУ-ЧА

настоящая китайская (съ пломбой) чисто шелковая, собственной выделки изъ южнаго Китая, высшаго качества. Цѣны: за кусокъ мѣрою въ 26—27 арш.—дамская въ 9 р., 10 р. и 12 р.; особенно рекомендуется полумужская—на 15 р. и 16 руб., мужская—мѣрою въ 27—28 арш. въ 20 р., 23 р. и 35 руб., фанза мѣрою 21—22 арш.—10 р. и 15 р., 30 р. и 40 р. Оптовый складъ Александра Несторовича **ИВАНОВА**, Москва, Тверская, пассажъ Постыковой. Гг. иногороднимъ высылаютъ и съ наложеннымъ платежомъ; упаковка за счетъ склада, а пересылка за счетъ покупателя.

Наилучшимъ подаркомъ для самого себя
Цѣна: 1 шт. 2 р., 2 шт. 3 р. 75 к.

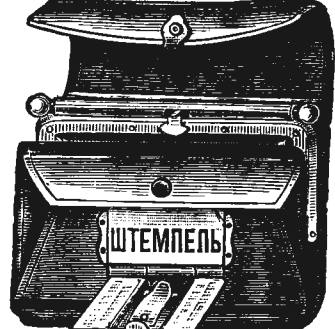

ПОРТМОНЪ СО ШТЕМПЕЛЕМЪ
изъ наилучшей черной оловяной заграничной выделки, съ матовымъ лоскомъ, съ 5 отдѣленіями, 1 внутреннимъ закрытымъ для звонкой монеты и однимъ особо закрытымъ для золота. Корпусъ изъ одного куска съ механически затворомъ, содержащимъ каучуковый штемпель съ подушкой для краски.

Въ штемпель можно помѣстить имя, отчество, фамилію и званіе, по желанію и корону. Наружная велич. 2 1/4 x 1 1/4 в. Также дамскія варианты, разбѣромъ 1 1/2 x 1 1/2 верш. по тѣмъ же цѣнамъ.

Тѣ же изъ настоящей туленовой, мягкой шагренованной кожи, штука на 50 к. дороже. № 13559 (21)

Цѣны съ пересылкою въ Европейскую Россію, въ Азіатскую же—съ прибавленіемъ части вѣсовыхъ. Съ наложеннымъ платежомъ на 10 к. болѣе. Тоже безъ штемпелей, штука на 35 к. дешевле.

Въ контору фабрики **АМЕРИК. КАУЧУКОВЫХЪ ШТЕМПЕЛЕЙ И. ФИШМАНЪ**, Варшава, Бѣльска, 25.

Вышелъ мартовскій выпускъ альбома „**Метрополитанъ**“ Нью-Йорк. изданія.

Болѣе 4000 рисунковъ дамскихъ, дѣтскихъ платьевъ, бѣлья и верха вещей. Цѣна съ перес. 1 р. 85 к. Главн. контора А. Г. Голачьева, Москва, Тверская, 22.

Разрѣш. Киев. Учебн. окр. курсъ **БУХГАЛТЕРІИ**
скоро и основательно выуч. всякаго посредперенеска, вполнѣ замѣн. устное преподаваніе. Услов. выс. безпл. А. П. **БОЫРЬ**. Киевъ.

Jeune Français, conn. l'anglais et l'allemand. des places secrétaires ou dans famille ou école. Offres sous L. № 1737 à Rud. Mosse, Leipzig.

Ножъ-корнерезъ
для подрѣзки коровой сѣнечеръ въ грядкахъ, безъ выемки изъ земли. Замѣняетъ пересяку, удешевляетъ выращиваніе сѣнечеръ. Необходимо каждому питомнику. Ц. 3 руб. 50 коп. съ доставкой. Г. Веневъ, Лѣсничему Соболеву. Привлечіе.

ВЫГРЫШ-
НЫЕ 1, 2 и 3 займы продаетъ
Банкирскій домъ **ГЕНРИХЪ БЛОКЪ**
59, Невскій, СПБ.

Требованіе пропущенныя адресованы: Вѣ контору фабрики АМЕРИК. КАУЧУКОВЫХЪ ШТЕМПЕЛЕЙ И. ФИШМАНЪ, Варшава, Бѣльска, 25.

ЗАЙКАНИЕ

Богатѣйшее въ мірѣ общество страхования жизни

ЭКВИТЕБЛЬ

С.-Петербургъ, Невскій, 21.
Главноуполномоченный П. И. Поповъ.

Вышла изъ печати **одинадцатымъ** изданіемъ книга:

„ЗРИТЕЛЬНЫЙ ДИКТАНТЪ“

Самодиктованіе и самоисправленіе. Новая система практическаго самоученія русскаго правописанія. Составилъ В. Зелинскій, бывш. преподаватель методика русскаго языка. Часть I. Правописаніе словъ. Изд. 11-е. Ц. 50 к., съ пересылкою 65 к.—Часть II. Знаки препинанія. Изд. 7-е. Ц. 40 к., съ перес. 55 к. Обѣ части вмѣстѣ съ перес. 1 р. 10 к.

Съ наложеннымъ платежомъ каждая посылка болѣе на 10 к.

Быстро распространяя этой книги объясняется особенной системой ея изложенія и оригинальностью печатанія. Нѣтъ руководства по изученію орфографіи, въ которомъ такъ тѣсно соединены бы теорія съ практикой правописанія, которое представляло бы учащемуся болѣе самостоятельности и возможности обходиться безъ учителя и которое давало бы способъ самому находить и исправлять свои ошибки сознательно и вѣрно. Представляя собою диктовку, основанную на новыхъ методическихъ началахъ, эта книга, въ качествѣ школьнаго руководства, позволяетъ учителямъ назначать учащимъ орфографическія работы не только въ классѣ, но и на домъ, при чемъ тетрадки проверяются весьма легко и быстро. Для учащихся же (особенно кому трудно дается орфографія) это руководство полезно еще и потому, что оно предупреждаетъ ошибки, а не заставляетъ прежде дѣлать ихъ, а потомъ уже исправлять; кромѣ того, особеннымъ способомъ печати оно развиваетъ орфографическую зоркость и укрѣпляетъ зрительно навыки правильнаго письма. На практикѣ выяснилось также, что эта книга очень полезна для самоучекъ вообще и учащихся нерусскаго происхожденія.

Продается въ лучшихъ книжныхъ магазинахъ, а иногороднимъ высылаются изъ складъ изданій В. Зелинскаго: Москва, Патриаршіе пруды, д. Мозжухина.

ТАГАПРОГЪ
САНАТОРІЯ и ВОДОЛЕЧЕБНИЦА
№ 16976 Врачей Диварисъ и Гордонъ 2—1
Мягк. климат. Леч. бол. нервн., пищева., мочепол., ревмат., малокров., ожир., заст. сифил. и пр. Полн. пансіонъ вмѣстѣ съ леч. отъ 100 руб. въ мѣс. Открыта кругл. годъ. Просп. безпл.

Поставщикъ **Его Императорскаго Величества**
Двора **МОСКВА,**
С.-ПЕТЕРБУРГЪ, Большая Морская, 9. **Кузнечій мостъ, 6.**

Иллюстрированный **КАТАЛОГЪ К. И. БОКЪ,** высылается за восемь семи-коп. марокъ.

Ювелирные, золотыя и серебряныя издѣлія. Ордена, знаки и жетоны.

Только по 1 р. 40 к.

за арш. драпъ изъ чисто верблюжьей шерсти, цвѣтъ—натуральный—сѣроватый, ширина полныхъ 2 арш., для дамскихъ тальмъ, роговъ, пальто, кофточекъ, мужскихъ пиджаковъ, охотничьихъ куртокъ, дѣтскихъ вещей. Незамѣнимъ по теплотѣ, легкости и прочности. Можно получать и высылать исключительно изъ фабричнаго магазина **И. В. Фоккина**, Москва, Неглинный провѣдъ, Александровскій пассажъ, № 44/45. Магазины высылаютъ оштомъ и въ розницу, также съ налож. платежомъ; упаковка за счетъ магазина, а пересылка за счетъ покупателя. Желающимъ получить товаръ по желѣзной дорогѣ, благоволятъ высылать задатокъ не меньше 20% съ суммы заказа. Остерегайтесь поддѣлокъ.

Библиотека „Рундверъ“

ОБШИРНѢЙШІЙ въ РОССІИ

СКЛАДЪ ШВЕЙНЫХЪ МАШИИЪ
всѣхъ системъ.

Особенно рекомен-
дуемъ настоящія аме-
риканскія
„Валлеръ и Вильсонъ“
и „НЬЮ ГОНЪ“

послѣднихъ моделей,
отличающіяся простотою конструкціи, лег-
кимъ ходомъ и прочностью.
ЕДИНСТВЕННЫЙ для всей Россіи складъ
ТОВАРИЩЕСТВО

М. Блок

Правленіе: Москва. Отдѣленія: С.-Петер-
бургъ, Кіевъ, Одесса, Екатеринбургъ, Таш-
кентъ, Варшава, Ростовъ на-Д. Предста-
вители почти во всѣхъ гор. Имперіи; гдѣ
таковыхъ нѣтъ, Товарищество проситъ об-
ражаться въ Правленіе.

КРАТКАЯ СТАТИСТИКА!!! НАСТОЯЩАЯ

РЕМИНГТОНЪ

1874—годъ появленія ПЕРВОЙ машинъ.
1901—годъ появленія ПОСЛѢДНЕЙ, самой
усовершенствованной моделі № 7
и № 8, съ табуляторомъ.
6.000.000—руб. основной капиталъ завода.
300.000—шт. премислъ общій сбытъ.
5.000—шт. въ употребленіи правитель-
ственныхъ учрежденій Россіи.
1.800—машинъ въ учрежденіяхъ одного
С.-Петербурга.
1900—«Grand Prix» на Парижск. всем. выст.
1901—Новая модель для письма на русск.
и иностран. языкахъ, безъ перемѣны
машинъ или шрифта.

◆ **ОСТЕРЕГАЙТЕСЯ ПОДЪЛОЖЬ.** ◆
Прейсъ-курранты бесплатно.
Единственные представители товарищества

М. Блок

ПРАВЛЕНІЕ — МОСКВА. Отдѣленія:
С.-Петербургъ, Кіевъ, Одесса, Ташкентъ,
Екатеринбургъ, Варшава, Ростовъ на-Д.

500 р. УПЛАТИТЬ РЕДАКЦІЯ
ЖУРНАЛА
„ОХОТНИЧІЙ ВѢСТНИКЪ“

За лучшее сочиненіе объ охотѣ
для народа.

Подробная тема и пробный но-
меръ высылаются бесплатно.
Продолжается подписка на „Охотн.
Вѣстн.“ на 1902 г. (11 годъ изданія).
Подписная цѣна съ пересылкой 2 р.
20 к. въ годъ за 24 богато иллю-
стрирова. номера. Преміи: для укра-
шенія охотничьяго кабинета фото-
типная копія знаменитой картины
„ДІАНА“ и справочная настольная
книга „Календарь охотника и ры-
болова“! Подписчики пользуются осо-
быми льготами при покупкѣ въ Ору-
жейномъ складѣ Товарищества, уч-
режденнаго по инициативѣ редакціи,
для снабженія охотниковъ доброка-
чественнымъ оружіемъ на потре-
бительскихъ началахъ и могутъ уча-
ствовать въ прибыляхъ Товарище-
ства или получать значител. скидки.
Адресъ: Москва, Петровскія ворота,
редакція „Охотничьяго Вѣстника“

ВСЕ

для любительскихъ работъ (руковод. для
вышиван., тожар. раб., выжиг. по дереву);
материалы, машинъ, аппараты, станки и пр.)
лучшаго качества высылаются иллюстр. каталоги
за 20 коп. (почт. марк.).
Meu & Widmayer. München, 7.

ПОХВАЛЬНЫЙ ОТЗЫВЪ
на все рус. выст. 1896 г.

МЫЛО ДИСПОЗЕ П.Н.ВИНОГРАДОВА
въ теплѣ для
ВОДЬ БЕЗЪ
ПАРКИ БЪЛЬЯ

Бѣлья получается замѣчат. обильнымъ и чистымъ.
Пятна уничтожаются. Эконом. въ топливѣ. Мыла
Диспозе идетъ въ три раза менѣе протого.
Совершен. безвред. для тканей бѣлья. Застовѣр.
№ 3780. Опт. у П. Виноградова, Москва, Рож-
дественка, домъ № 2.

ТРЕБУЮТЪ СЪ ЭТИКЕТ. УТВЕР. ПРАВИТЕЛ.

СПб., маг. Виноградова, Гороховая, 36.

ЭКСПЕРТИЗОЙ ПРИГЛАШЕННОЙ МОСКОВСКИМЪ
ПОПЕЧИТЕЛЬСТВОМЪ О
НАРОДНОЙ ТРЕЗВОСТИ

НАИЛУЧШИМЪ ЧАЕМЪ
ПРИЗНАНЪ
ЧАЙ НЕКРАСОВА

ФЪРМА СУЩЕСТВУЕТЪ СЪ 1876 ГОДА.
Прейсъ-куррантъ, отъ низшихъ до самыхъ высокихъ
сортовъ чая, съ подробнымъ изложеніемъ условій
и пересылки высылаются бесплатно по
первому требованію.
Согласно попросить пите для домаш-
наго обихода.

СПЕЦІАЛЬНЫЙ ЧАЙ
ДЛЯ ТРАКТИРОВЪ
отъ 1 р. 30 к. до 2 р. за фун.
Особенно рекомендуется
чай за № 09, который
болѣе 70 комитетовъ
о народной трезвости
берутъ для своихъ
чайныхъ.

Желающимъ ознакомиться съ означеннымъ чаемъ, высылаются отъ 3 фунтовъ по
оптовой цѣнѣ, —перес. и упаковка въ Европ. Россіи принимаются на счетъ фърмы.

Письма адресовать: Москва, Лубянской прѣздъ, д. № 30.

Егору Ивановичу Некрасову.

◆ **НАСТОЯЩАЯ АУГУСБУРГСКАЯ ЭССЕНЦІЯ Д-ра КИЗОВА.** ◆

Средство для употребленія при
ЖЕЛУДОЧНОМЪ И ПОЧЕЧНОМЪ РАЗСТРОЙСТВѢ.

Поступило въ продажу съ разрѣшенія медицинскаго начальства.
Настоящая только съ изображеніемъ здѣсь охранный маркой.
Имѣется въ розничной продажѣ во всѣхъ большихъ аптекахъ,
оптомъ въ крупнѣхъ аптекарскихъ магазинахъ и у представите-
лей: у Русск. О-на Торговли Аптекарск. товарамъ, Штоль и
Шмидтъ, Р. Кёлеръ и К^о, Г. Кюль и К^о. 50—1

Настоящее средство разрѣшено
къ торговлѣ Варшавскою Врачеб-
ной Управой на общіхъ основа-
ніяхъ торговли.

Я Анна Чиллягъ

выросла свои необычайно длин-
ные (въ 185 сантиметровъ дли-
ною) волосы, напоминающіе во-
лосы Лорелей, —благодаря 14-мѣ-
сячному употребленію особой мною
самою изобрѣтенной помады. По-
мада эта признана хорошимъ
средствомъ противъ выпаденія во-
лосъ, въ то же время содѣйстви-
вающимъ ихъ роменію и укрѣпленію
ихъ корней; у мужчинъ получается,
благодаря этой помадѣ, сильный
здоровый ростъ бороды, а также
(даже послѣ краткаго ея употребле-
нія) натуральный блескъ волосъ
на головѣ и бородѣ; вмѣстѣ съ
тѣмъ помада предохраняетъ волосъ
отъ преждевременной сѣдинъ
даже въ старомъ возрастѣ.

Цѣна банки
3, 5 и 8 рублей.

При полученіи причитающейся
суммы высылаются почтой еже-
дневно во всѣ страны свѣта пря-
мо съ фабрики, куда и должны
быть направляемы всѣ заказы.

ANNA CSILLAG,
Wien I,
Seilergasse, 5.



СПЕЦІАЛЬНАЯ ФАБРИКА
ПІАНИНО
ОФФЕНБАХЕРЪ и К^о.
С.-Петербургъ,
Глинная улица, с. д., № 7.
Д Е П О: Невскій просп., № 88.

Піанино Оффен-
бахеръ и К^о при-
знаны авторите-
тами Русскаго
Музыкальнаго
міра выдающи-
мися (см. отзывы
ихъ въ № 2 «Ни-
вы» 1902 г.).
Благодаря
сплошной метал-
лической рамѣ,
двойной рессорѣ, весьма приятному
тумб (sprielart), шъучему большому то-
лу, піанино фабрики Оффенбахеръ и К^о
ВПОЛНЪ ЗАМѢНЯЮТЪ РОЯЛЬ.
Артист. руков. извѣст. піанистка Ядвига
Зальская.

Цѣны отъ 400 руб.

ДОПУСКАЕТСЯ РАЗСРОЧКА.
Прейсъ-курранты высылаются бесплатно.
Описание фабрики см. № 49 «Нивы»
1901 г. стр. 744а.



НЕЗАМѢНИМЫЙ
КРОВЕЛЬНЫЙ МАТЕРІАЛЪ
К Р Ы Ш А
изъ оцинкованнаго
ГАЛЬВАНИЗИРОВАННАГО ЖЕЛѢЗА

завода Н. В. ЧЕРЕПОВА

не требуетъ ни ремонта, ни окраски
и никогда не можетъ проржаветь,
въ чемъ заводомъ выдается за стой-
кость котаральное ручательство на
25 лѣтъ.
КАЧЕСТВО ВНѢ КОНКУРЕНЦІИ.

Котора и заводъ: Москва, За Твер-
ской заставой, Петербургская слобода,
соб. домъ.
Иллюстрированный прейсъ-куррантъ и
образцы бесплатно.
На зимній сезонъ цѣны значительно
понижены, а для отдаленныхъ
губерній особенныя уступки.

ВЫ ДОЛЖНЫ требовать
Прейсъ-куррантъ
Парижскихъ резиновыхъ надувъ отъ
М. Беклеръ, Ревель.

НЕСГОРАЕМЫЕ ШКАФЫ
В. МЕЛЛЕРЪ

ВСЕНПР. ВЫСТ.
ПАРИЖЪ 1900 г.

ВЪ МОСКВѢ

РОЖДЕСТВЕНКА Д. ДЖАНГАРОВЫХЪ.
Иллюстрированный прейсъ-куррантъ высылаются
по требованію.



Только „ЮБИЛЕЙНЫЯ“

швейныя машинъ, для семейныхъ и
ремесленныхъ цѣлей, гарантирующіе:

- Несравненную прочность.
- Безшумность,
- Быстроту и
- Легкость работы.

Цѣны отъ конкуренціи.
Единственно
у РУССКАГО ТОВАРИЩЕСТВА
ТОРГОВЛИ
ШВЕЙНЫМИ МАШИНАМИ
ПОПОВА и К^о,
МОСКВА, Знаменка, соб. домъ.
Прейсъ-курранты по востребованію.





XXXIII г.

№ 9

ПОЛИТИКИ И СОВРЕМЕННОЙ ЖИЗНИ.

г. XXXIII

1902

Выходит еженедельно (52 № в год), с приложением 24-х книг «Сборника», содрж. соч. Н. С. Пьскова и В. А. Жуковского, 12 книг Литературных Приложений, 12 №№ «Парижских модъ» и 11 листовъ чертежей и выроекъ.

Выданъ 2-го марта 1902 г.

Цена этого №—20 к., съ пер. 25 в.

ОТКРЫТА ПОДПИСКА НА „НИВУ“ 1902 г.

Безъ доставки въ Петербургъ.	5 р. 50 к.	Безъ дост. въ МОСКВУ въ конторѣ Н. ПЕЧКОВСКОЙ, Петровскія линіи.	6 р. 25 к.	Безъ доставки въ ОДЕССУ въ кн. маг. «ОБРАЗОВАНИЕ», Ришельевская, 12.	6 р. 50 к.	Съ доставкою въ Петербургъ.	6 р. 50 к.	Съ пересылкою во все мѣсто н. ности Россіи.	7 р.	За гра- ницу.	10 р.
------------------------------	-------------------	------------------------------------------------------------------	-------------------	----------------------------------------------------------------------	-------------------	-----------------------------	-------------------	---------------------------------------------	-------------	---------------	--------------

Къ этому № прилагаются: 1) «ПАРИЖСКІЯ МОДЫ» за МАРТЪ 1902 г. съ 38 рис. и отдѣльн. листъ съ 31 черт. выкр. въ натур. велич. и 9 рис. для выидиванія.

Три вѣка назадъ.

Историческая повѣсть

В. М. Михеева.

(Продолженіе.)

XVII.

Матвѣевы слова.

Остановившись у избы, которую онъ назвалъ «старое пещище», Дмитрій, задуманный человекъ, зорко оглянулся

кругомъ. Потомъ заглянулъ въ оконце избы. Когда-то затянутае промасленнымъ бычачимъ пузыремъ, это окно было теперь простой, ничѣмъ не прикрытой дырой. Точно глаз скелета глядѣло оно на свѣтъ Божій тьмою изнутри



XXII выставка общества русскихъ акварелистовъ. «Волю». Акварель С. И. Васильковскаго. По рисунку (собств. «Нивы») самого художника, авт. «Нивы»

избы, которая вся отъ старости потемнѣла, покосилась и отдавала затхлою гнилью проточеннаго сыростью дерева.

Заглянувъ въ это окно, задушный человѣкъ тихою засвисталъ и потомъ зачмокалъ на подобіе болотной птицы. На эти странные звуки изъ избы раздались робкій нерѣшительный шорохъ. Прислушавшись къ этому шороху, Дмитрій опять быстро оглядѣлся. Въ лѣсу, вокругъ стараго печища, стояла попрежнему глубокая тишина. Задушный человѣкъ снова всунулъ голову въ оконце и опять засвисталъ и зачмокалъ на подобіе птицы. Въ избѣ, мгновеніе спустя, раздались какъ будто звукъ сверчка. Дмитрій еще глубже всунулъ внутрь избы голову и вдругъ зашепталъ:

— Эй, путники, подавай голосъ, что-ль? Не бойся. Въ бору-то тишь да гладь, да Божья благодать.

— Ну и ладно, коли такъ... Ты что-ль, задушная душа?—послышался хриплый голосъ.

— Не робѣй, ребята! Вылѣзай изъ стараго печища на свѣтъ Божій!—крикнулъ Дмитрій.

Вслѣдъ за этимъ въ избѣ послышалась возня, покосившаяся входная дверь заскрипѣла, отстала отъ бревенчатой стѣны и вкось повисла на ржавой петлѣ изъ тяжелого желѣза; другая петля давно совсѣмъ перержавѣла. Изъ темной дыры, которая теперь открылась, показались одна за другой четыре лохматыхъ головы. Потомъ изъ-за высокаго порога высунулась грязная босая нога, за нею другая такая же, и еще три пары такихъ ногъ; эти ноги перенесли черезъ порожекъ четыре мужскихъ туловища, одѣтыхъ въ такое сермяжное и овчинное рванье, что опредѣлить, что въ этомъ рванѣ когда-то было рубахами, что тулупами—было невозможно. И дрожа отъ холода, томившаго этихъ людей въ теченіе всей ночи въ неотопливаемой дырявой избѣ, пронизанной во время дождливаго лѣта сыростью, эти «путники», какъ называлъ ихъ Дмитрій, что по-тогдашнему означало погонщики скота—остановились передъ задушнымъ человѣкомъ.

— Ну, что, други, вралъ ли я?—спросилъ онъ, странно улыбаясь своимъ лохматымъ лицомъ, не то жалостливо, не то насмѣшливо. Отъ этой улыбки все его лицо какъ будто скрылось въ волосахъ между шалкой кудрей и щеткой бороды. — Обезножилъ ли кто васъ—путники-безпутники?

— Какіе мы путники! Не то что скотъ гонимъ, насъ-то, ровно звѣря въ лѣсу, облавою гонять,—сердито огрызнулся одинъ изъ мужиковъ, постарше и помрачнѣе съ виду, совсѣмъ сѣдой, но чрезвычайно бодрый и крѣпкій.

Остальные три его товарища, очевидно, раздѣляли его мнѣніе. Двое изъ нихъ были среднихъ лѣтъ, одинъ совсѣмъ юноша, съ едва-едва проросшей на подбородкѣ прядкой волосъ. Но у всѣхъ видъ былъ до крайности тощій и истомленный. Глаза ввалились и поражали явнымъ выраженіемъ голода и тоски, особенно глаза юноши, большіе, свѣтлые и какъ-будто полные слезъ, хотя онъ и не плакалъ.

— Ахъ, хрестьяне, хрестьяне,—зачахалъ головой Дмитрій, задушный человѣкъ: — побойтесь вы Бога. Не что человѣкъ—звѣрь? А вы человѣки! Что безотпускные холопы, такъ ужъ не люди, что ли? Что трудно въ бѣгахъ-то, такъ ужъ будто ровно и звѣри въ облавѣ? А я-то что!? Тоже облавный погонщикъ, что ли? Кто вамъ старое-то печище указалъ? Кто сказалъ:—переходите до утрачка, а Митрій, задушный человѣкъ, къ утру приблизитъ, скажетъ, какимъ окомъ царь-батюшка округъ глядитъ? Это старое-то печище въ боярскомъ лѣсу-то, можетъ, сотни лѣтъ стоитъ. Сколько разъ снести его старосты собирались, сколько разъ въ лѣсную сторожку оборотить. Да лѣшій пріютъ, вишь, въ немъ свить! Испокоя о немъ говоръ такой. Вотъ и васъ-то, путники-безпутники, едва я убаялъ въ него спрятаться. Видѣли ли, слышали ли лѣшаго-то? А?

Дмитрій, задушный человѣкъ, смѣлся снова своимъ

жалостно-насмѣшливымъ смѣхомъ, задавая этотъ вопросъ четыремъ бродягамъ.

— Не видали и не слышали лѣшаго,—сердито огрызнулся старшій бродяга:—а нутро-то всю ночь тряслось. И, такъ-сказать, ухни-ка сова къ примѣру, головами бы мы о стѣну хватились.

— Ухало! грохотало!—съ странными ужимками передразнилъ задушный человѣкъ бродягу. — Лѣшій, молъ? Ахъ, ты, Фалалей-простота! И ты думаешь, вы первые въ старомъ-то печищѣ пріютъ нашли. Да въ немъ, небось, сколько бродяжяго народа кровь-то имѣло! Вы-то вотъ дальніе. А мало-ль у насъ своихъ-то земляковъ въ бѣги пускается! И у Митрія Ивановича Годунова тоже волостели-то старшіе да кабала-холодство—не медь. И у него народъ бѣжить. А побѣжалъ, гдѣ первый угровъ? Въ старомъ печищѣ, въ лѣшевомъ жилищѣ. А слава-то эта, лѣшева-то, ископья-вѣка о печищѣ идетъ. Горькое мѣсто сіе. Потому и слава лѣшева. Въ старину-то сѣлъ на сіе мѣсто земець, вольный человѣкъ. Деревню себѣ расчистилъ, избу поставилъ, печище изъ глины склалъ, бабу-жену съ собой привелъ. Сталъ деревню-то, порубку-то корчевать, да поле пахать. И зажилъ бы. Да государеви сборщики унюхали, да и стали пошлину съ него править. Охъ, ужъ эти сборщики праведники, да разные тиуны—и намѣстниковы, и боярскіе, хозяйскіе. Унюхаютъ, гдѣ, молъ, человѣкъ хозяйствомъ сѣлъ, дойдутъ данью, пошпиной. Одинъ деньгой беретъ, другой хлѣбомъ, третій къ бабѣ лѣзетъ—холстины, льна шить. У кого укрыться. Да у кого же, какъ не у боярина? Пошелъ земець къ боярину-сосѣду—бери, молъ, съ меня оброкъ, только тиунамъ, праведникамъ для правезки не выдавай! Вотъ и сталъ земець оброчнымъ. А оброкъ-то сдавать тоже надо во время. Тутъ и на себя работай, да и на боярина хребетъ гни. Правда, сунутся тиуны,—молъ, не трожь, годуновскій оброчный. Не трогаютъ Годунова оброчнаго, да оброчная недоимка на горбу растеть. А супротивъ нея что? Записывай свою распаханную деревню въ закладъ боярину. Недоимка сошла, закладной ростъ пошелъ. Кабала надъ головой повисла. А дѣти-ребята пошли—записывай ихъ въ холопы, коли засилья въ работѣ вѣтъ, да рублей въ скрынѣ. Такъ этотъ земець и пошелъ отъ своей-то разрубки, раснашки къ боярской кабалѣ. Подросли сыны-то, а ему совсѣмъ зарѣзъ. Землю-то отдать жалко, а и самому-то со старухой въ кабальные безземельники идти тоска, горе. Ну, и говоритъ сынамъ: ступайте за отца, мать въ холопы боярину—можетъ, будетъ засилье, выкуплю. А сыны ножи въ руки. Не поидемъ въ холопы, поидемъ по волѣ свою деревню рубить, свое печище строить. Ну, ужъ что тутъ у нихъ было—только приманилъ земець боярскаго старосту, написалъ съ нимъ на сыновъ порядную грамоту, закабалилъ ихъ въ холопы боярину, да какъ сказали про то сынамъ, схватили тѣ ножи, и пролилась тутъ великая кровь—зарѣзали сыны земца съ матерью. Мать-то, вишь, мужу въ защиту стала. А зарѣзавъ отца съ матерью, обмерли убивцы да надъ ними на вѣткахъ и повѣсились. Пришелъ староста, увидѣлъ кровь да удушенниковъ—только руками всплеснулъ. Тутъ вотъ около избы и зарыли безъ могилъ и отца съ матерью зарѣзанныхъ, и убивцевъ удушенниковъ. А землю-то эту да и печище такъ и бросили: не касаться къ нимъ велѣлъ бояринъ, прознавъ все—вотъ и печище стоитъ, гнеть, лѣшевымъ мѣстомъ стало! Вотъ почему оно и лѣшево-то! А какое лѣшево! Погубила кабала земца съ сынами его. Пролилась кровь христіанская—молиться на этомъ мѣстѣ надо, а не покидать его. Да и не покинуто оно. Такимъ же кабальнымъ пріютомъ стало... А не кабальнымъ, такъ мнѣ, богомольцу-зaduшному. Охъ, не мало, други, просидѣлъ я въ избѣ этой, о людяхъ да о Господѣ-батюшкѣ думаючи... И такъ что выйду это въ лѣсъ, встрѣчу вашего брата, бродягу бѣлаго, первымъ дѣломъ веду къ старому печищу. Ступай, молъ,

укройся, передохни, странная душа, а тамъ съ господномъ твоимъ Богъ-Господь тебя разсудить... Вотъ и васъ, путники-безпутники, сюда привелъ. А вы—лѣшево мѣсто. Лѣшій ухаесть! — взмахнулъ руками Дмитрій, задушный человѣкъ, оканчивая свой разсказъ о старомъ печницѣ.

Путники-безпутники, какъ онъ называлъ бродягъ, стояли неподвижно, мрачно и внимательно слушаая его. Глаза самаго молодого изъ нихъ заглялись страннымъ огнемъ.

— Чудной ты, дѣдь! — сказали одинъ изъ мужиковъ, среднихъ лѣтъ. — Чего ты-то хлопочешь? Самъ говоришь, за душу царевича отпустилъ тебя бояринъ. Въ вотчинѣ тебѣ всегда и уютъ, и кровь. Какъ юродиваго чтуть, а ты...

— Что я!? — вдругъ точно вскипѣлъ неожиданнымъ гнѣвомъ Дмитрій. — А, можетъ, я и вправду юродивый!? Мнѣ за душу младенчикову царевичеву волю дали, приютъ-уютъ даютъ, а я что-жъ, осмердѣть долженъ въ сытости да въ лѣни? Да нешто я самъ не испыталъ такой-то, земцевой-то судьбы? Нешто не дошелъ съ родными съ кровными до оброча у князя Лыкова, да и до кабалнаго до холопа бы у него дошелъ, не уйди мы всѣ, родичи товарищи, отъ Лыкова-то къ боярину Дмитрію Ивановичу. Да у Митрія-то Иваныча — не холопомъ ли стать? Не прошло у меня сквозъ душу все это горе земцевъ-то? Что-жъ мнѣ, озвѣрѣть что ли, какъ земцевы сыны-убивцы? И озвѣрѣлъ бы? Мало ли теперь на Руси народу бѣлаго бредеть, да руки въ разбояхъ-убійствахъ отъ нужды да обиды кровянить? Да спасибо боярину, Митрію свѣтъ Ивановичу. Повернуть меня въ задушные богомольщички, пошелъ я по Руси, да инако: съ посохомъ да съ молитвой, не съ палицей да не съ битвой... А ходючи-то, мало что ли видѣлъ, слышалъ? Слышалъ ты, къ примѣру, про Матвѣя Башкина? Заточили его въ нелью, на покаянъе затиснули. А рѣчи его въ народъ пошли. А какія тѣ рѣчи? Училъ меня одинъ старецъ этимъ рѣчамъ; наизусть вытвердилъ я эти рѣчи: «возлюбивши искреняго своего, яко самъ себѣ: аще себѣ угрызаеи и сиѣдаеи, блюдите, да не другъ отъ друга сиѣдены будете. Христосъ всѣхъ братією именуеъ, а у насъ на ныхъ бѣглыя, на ныхъ нарядныя, на ныхъ кабалы, на ныхъ полныя грамоты!» Такъ рекъ Матвѣй: всѣ свои грамоты на людей разодралъ, Господни-то слова помня. И словъ-то немного, да сердце берутъ... Вотъ и о васъ, путникахъ-безпутникахъ, скорбь да заботы имѣю?!

Дмитрій, задушный человѣкъ, говорилъ горячо и торопливо, взмахивая руками и встряхивая лохмами своихъ густыхъ и длинныхъ волосъ. Бѣглые мужики слушали его внимательно. Блѣдно-синій отъ озноба и голода ротъ самаго младшаго изъ нихъ повело, точно къ его горлу подступали неудержимыя слезы. Но онъ не заплакалъ. Онъ только судорожно глотнулъ воздуха и, точно въ изнеможениі, закрылъ глаза. Видно, Матвѣевы рѣчи сжали и его сердце, какъ они нѣкогда сжали сердце «задушнаго» богомольца Дмитрія. А послѣдній вдругъ точно еще болѣе вскипѣлъ и заволновался.

— Да одна ли у меня забота, — въ старомъ печницѣ васъ пригудитъ, приютитъ? Можетъ, я нонѣ ангела Божія видѣлъ, кому все о васъ сказать мнѣ охота? Можетъ, сей ангелъ и сердце царево умягчитъ, и вернетъ царь-государь хрестыянству земству Юрьевъ день, да и повелитъ холопей, какъ васъ, безъ отпускной грамоты изъ вотчинъ не пускать, не гнать? Можетъ, Матвѣевы-то слова и въ душу ангелу войдутъ, и предстанетъ онъ царю-батюшкѣ, и взмолится о хрестыянствѣ!

— Видѣніе, что-ль тебѣ было? — спросилъ одинъ изъ бродягъ. При словахъ Дмитрія объ ангелѣ, всѣ они широко раскрыли глаза и точно замерли.

— Не видѣніе, а во плоти ангела узрѣлъ. Государыню-царевну узрѣлъ. А промѣялъ насъ, людей, и царемъ-

батюшкой кто ангель-то у престола, какъ не царевна-матушка? Кто до его царскаго сердца-то всего ближе дойдетъ? А ужъ я до царевнина сердца дойду, достучусь! Опять пойду въ бояриновъ садъ, опять встрѣчу царевну-государыню, опять паду къ ножкамъ ея, взмолюся, всплачуся...

Тутъ младшій изъ бродягъ вдругъ устремился къ Дмитрію, схватилъ его за руку тонкой, холодной и трясущейся рукой и заговорилъ, весь дрожа и захлебываясь:

— Скажи ей, скажи царевнѣ. Пусть царь велитъ давать отпускныя. Скажи ей: насъ бояринъ Толычевъ прогналъ. Волостель его больно началъ выбивать изъ насъ оброки сверхъ мѣры. Мы въ споръ пошли. А бояринъ велѣлъ гнать насъ изъ вотчины. А грамоты отпускной намъ не далъ. А куда придемъ, гдѣ насъ возьмутъ, въ наймиты ли, въ холопы ли, онъ сейчасъ судъ на тѣхъ: моль, нынѣ и Юрьева дня нѣтъ, а вы бѣглымъ приютъ даете. И погнали насъ отовсюду. И свой хозяинъ гонитъ, и чужіе, страпась суда, не принимаютъ... и бѣжимъ мы въ голодѣ, въ холодѣ... Скажи, скажи царевнѣ!

Юноша точно стоналъ, говоря это Дмитрію, задушному человѣку. Дмитрій въ упоръ жадными глазами смотрѣлъ на него. И вдругъ поднялъ руки съ посохомъ и воскликнулъ:

— Все, все скажу царевнѣ. Пусть дойдетъ до царя... А допрежъ, допрежъ всего Матвѣевы слова скажу. Матвѣевы, Матвѣевы слова!..

XVIII.

Боярыня на сторожѣ.

Душа не помнила, не понимала, долго ли она пробыла въ саду, склонившись на плечо Елисейю Лантеву, слушаая его ласковыя рѣчи, впервые отдаваясь вполнѣ своей сиротской душою другой душѣ. Ни она, ни удавой стремянный, конечно, не замѣтили, какъ надъ ними въ боярскаго хороминѣ на балкончикѣ показалась тучная фигура боярыни Пчелиной.

Боярыня, наконецъ, очнулась отъ своего тяжелаго похмельнаго сна. Приподнявъ нившую въ вискахъ и точно налитую свинцомъ голову, боярыня оглянулась мутными глазами по всей горницѣ. Она увидѣла царевну на колѣняхъ передъ иконами. Ксенія вся ушла въ молитву. Она настолько забылась, что не слыхала, какъ Θεоктиста Савватъевна грузно поднялась съ кровати и, полураздѣтая, тихонько, насколько могла, подошла къ царевнѣ. Ставъ позади колѣнопреклоненной фигуры царевны, боярыня тяжело вздохнула и перекрестила ротъ, вздохъ котораго неожиданно перешелъ въ сладкій зѣвокъ послѣ крѣпкаго сна.

— Молись, матушка, молись, осударыня! — прошептала про себя боярыня, глядя на царевну, и сама начала усиленно креститься.

Но только-что ея жирныя губы стали шептать утреннюю молитву, боярынѣ въ голову вдругъ пришла совсѣмъ не молитвенная мысль.

«А гдѣ же Лушка? Гдѣ эта крамольница? Я ее, поганую, положила на одну постель съ государыней-царевной, а ея спозаранку нѣтъ».

Подумавъ это, боярыня отправилась въ сосѣднюю горницу. Тамъ всѣ еще спали. Дѣвицы, очевидно, не въ мѣру, какъ и боярыня, вкусивши медовъ боярскаго ужина, лежали почти вповалку, полураздѣтыя, съ полураспущенными косами. Въ комнатѣ было крайне душно. Боярыня хотѣла тотчасъ же разбудить всѣхъ этихъ «мерзавокъ». Но взгляды ея упали на дверку, которая вела изъ этой горницы на балкончикъ. Съ одной стороны, боярынѣ среди духоты терема захотѣлось дохнуть свѣжимъ воздухомъ, съ другой, въ ея бдительно-подозрительномъ мозгу сейчасъ же явилась мысль, нельзя ли черезъ эту дверку, черезъ этотъ балкончикъ вылѣзти на волю, и не пробралась ли этимъ путемъ куда-нибудь Лушка?

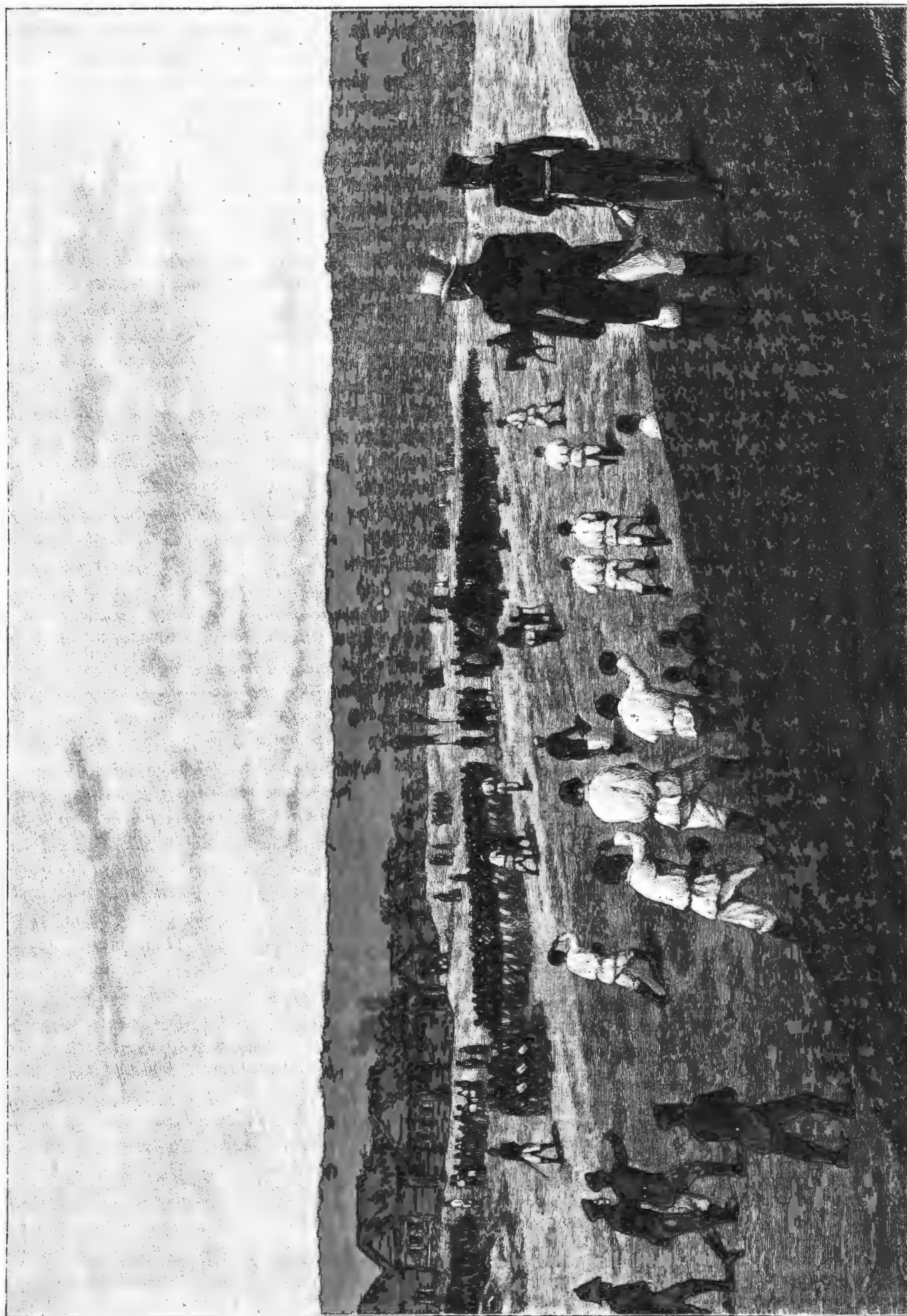

Литературный альбомъ. „Война и миръ“, романъ гр. Л. Н. Толстого. Передъ бородинскимъ боемъ.
Картина П. О. Ковалескаго, грав. Шюбертъ.



Застѣнокъ. Картина А. С. Янова, грав. грав. Хелмшпиг.

Все сердце боярыни взыграло отъ надежды поймать на «нотайной вольности» крамольницу и, уличивъ ее въ «вольничаньи», отдѣлаться отъ нея. Тихонько-тихонько, едва приподымая свое грузное тѣло, боярыня пробралась между спящими дѣвушками къ дверкѣ на балкончикъ, распахнула эту дверь, которую она наканунѣ въ вечерней темнотѣ не пригѣтила, и перешагнула черезъ порогъ балкончика. И что же она увидѣла!

Внизу подъ балкономъ, среди кустовъ сада, на подернутой ивеемъ травѣ стоялъ молодой стреманный, и въ его объятяхъ была крамольница Лушка! Боярыня вѣхнулась руками въ перила балкона. Она вся насторожилась и застыла, боясь малѣйшимъ движеніемъ выдать свое присутствие на балконѣ. Что они говорили?

— Тяжко тебѣ живется, дѣвушка, въ терему царицыномъ?—спрашивалъ Лаптевъ, и, улыбаясь, и съ какой-то трогательной жалостью смотря въ повернутое къ нему лицо Луши.

— Тяжко мнѣ, Елисей Власевичъ! — отвѣчала Луша Лаптеву:—любила меня великая инокиня-царица Арина Ѳедоровна, тетка царевни, но не бываетъ она теперь почти въ терему у насъ, да и смѣю ли я подойти къ ней, матушкѣ? И царица-то она, и ровно святая. Любить меня, охъ, любить и царевна, да нешто пойметъ царевна, что гложетъ наше сиротское сердце... Ровно птичка Божія, она — пой съ ней, да ластись къ ней, а и вздохнуть при ней не смѣй: царица-то Марья Григорьевна да боярыня Ѳеоктиста Савватьевна на что! Охъ, ненавистна я имъ, Елисей Власевичъ, а за что ненавистна—сама не знаю. Одно вѣдаю: упила кровью моихъ дѣдовъ, отецъ царицынъ родитель Малюга — за это, видно, и царицѣ я ненавистна. А боярыни Ѳеоктистѣ, видно, за то, что въ очи ея смотрю не какъ холопка, а какъ вольная посадская дочь. Не будь, Елисей Власевичъ, царевны-государыни, и въ холопку бы меня повернула царица Марья Григорьевна съ своими боярынями. У насъ въ терему-то, коли сирота, да родныхъ-то нѣтъ—что хочешь съ нашей сестрой дѣлай—остриги косу, осрами, олозорь! Запишутъ запись, какую, сама дѣвка не знаетъ, заставятъ крестъ поставить, и стала холопка холопкой! Я вонъ съ царевной письму грамотѣ обучилась, такъ и то: въ чемъ моя сила? Хоть на площади кричи, никому, моль, въ кабалу не записывалась, никто и не записывалъ, ни родитель, ни братъ старшой, да кто всунется за тебя? Ахъ, Елисей Власевичъ, болить у меня душа отъ мыслей этихъ! Вольная я еще! Сѣнная царская дѣвушка, царевнина любимица, а какъ подумаю объ этомъ...

Луша не договорила и снова спрятала голову на груди Елисея.

Глубоко задумавшись, молодой стреманный гладилъ эту склоненную дѣвничью голову своей мужественной рукой.

— Лукерьюшка! Слушай, дѣвушка! — вдругъ заговорилъ онъ сильно дрожащимъ отъ волненія голосомъ. — Самому царю-государю Борису Ѳедоровичу взмолюсь я: полюбилась, моль, мнѣ красна-дѣвица изъ царевниного терема, жени меня, царь-государь! Оженить, — любить онъ меня, Лукерья. А стану тебѣ мужемъ — стану братомъ, отцомъ. Никакой кабалы, никакой обиды тогда не страшись. Всякую боярыню рукой отведемъ!

«Всякую ли, добрый молодецъ?», — мелькнуло въ головѣ Ѳеоктисты Савватьевны при этихъ словахъ Лаптева. И она жадно продолжала слушать, вся нагнувшись на балконѣ, точно хотѣла стать ниже баясинъ его перилъ, чтобы ее только не замѣтили.

— Охъ, Елисей Власевичъ! — продолжала Луша. — Ровно соколъ, палъ ты на меня, на сироту. Недаромъ самъ мнѣ соколомъ назвался. Ровно взялъ ты меня лапами когтистыми, какъ орелъ овцу, и взлетѣлъ верхъ-лѣса стоячаго въ поднебесье синее. Духъ у меня захватываетъ. Боюсь я. Выпустишь, выронишь меня ты — и, какъ камень, полечу я внизъ и разобьюся. Потому, что

если теперь, все-то это отъ тебя услышавши, что ты мнѣ сказалъ, да опять въ то же сиротство,—не утерплю, уйду я изъ терема, государыню-царевну покину, въ монахи пойду, къ инокинѣ Александрѣ достигну, передъ ней паду—возьми въ монахины-отшельницы... И возьми, Слово теперь такое знаю — точно въ бреду говорила Луша.

И лицо ея становилось еще блѣднѣе.

— Какое такое слово!? — изумился Елисей Лаптевъ рѣчамъ дѣвушки.

— А вотъ какое слово! Знаешь ли ты, кто царевича Митриева убивецъ? Михайло Битяговскій? А ежели Михайло Битяговскій, то онъ ли, онъ ли? Бояринъ-то Митрій Ивановичъ задушныхъ людей за убитаго царевича за родъ Годуновскій! Вотъ и я скажу: отпустите меня инокинею въ обитель за царевну молиться. Одного она роду съ...

Луша вдругъ загнулась. У нея точно перехватило горло. Елисей жадно смотрѣлъ ей въ глаза. Сверху, съ балкона, боярыня Ѳеоктиста такъ и повисла съ полураскрытымъ ртомъ надъ Лушей.

— Лукерья,—вдругъ почти сурово заговорилъ Елисей Лаптевъ:—чую я, что ты сказать хочешь! Видно, здѣсь, въ вотчинѣ боярыня Митрія Ивановича, чего наслушалась. Знай одно! Въ чемъ бы ни былъ повиненъ царь-государь Борисъ Ѳедоровичъ — слуга я ему по гробъ, и душой я ему отдался, и коли я твою душу, какъ душу жены моей богоданной, беру,—беру ее и царю-государю, Борису Ѳедоровичу... А повиненъ онъ, али неповиненъ...

— Елисей Власевичъ! Неповиненъ? Скажи: неповиненъ!? — схватила руку молодого стреманнаго Луша и ушла взглядомъ въ его глаза.

— Эхъ, Лукерья! Кому вѣдома душа царя? Единому Богу! А дѣла его царскія, на пользу царства, всемъ намъ вѣдомы!

— Елисей, Елисей! Ты не вѣришь, что онъ неповиненъ!?—глухимъ шепотомъ вырвалось у Луши.

Елисей молчалъ, опустивъ голову. Боярыня тихо прокралась съ балкона въ горницы. Дѣвушки и женщины въ теремѣ все еще спали. Царевна все еще молилась...

XIX.

Земскій дьякъ.

Савелій Терентьевичъ, усадебный староста и вотчинный управитель боярина Дмитрія Ивановича Годунова, проснулся также очень рано въ этотъ день и тотчасъ же вышелъ изъ своей избы, чтобы посмотреть за порядкомъ на усадьбѣ передъ тѣмъ, какъ царь и бояринъ пожелаютъ показаться и принять отъ волостей, примыкающихъ къ вотчинѣ Годунова, хлѣбъ-соль и икону съ распитымъ бабами утиральникомъ. Минувъ еще полныя тишины боярскія хоромы и службы при нихъ, онъ пошелъ мимо сада по дорогѣ, по которой, вылѣзши изъ сада, часа за два передъ тѣмъ шелъ Дмитрій, задушная душа.

Савелій пугливо всматривался передъ собою. Призракъ, безпокойный всю ночь его смущенную царскимъ приѣздомъ душу, пугалъ его теперь еще болѣе. Въ холодной ясности осенняго утра этотъ призракъ казался ему страшнѣе.

Ночью ему снилось, что онъ — Садко, новгородскій гость, и что онъ ушелъ глубоко на дно моря, и тамъ страшное чудище, морской царь, заставляетъ его играть на гусяхъ такъ, чтобы все морское царство заплыло, всколыхнулось. Савелій Терентьевичъ былъ большой охотникъ слушать подъ вечеръ, послѣ трудового дня, каликъ переходящихъ. Былъ онъ охотникъ и угостить ихъ домашнимъ медомъ и брагою, варить которые была такая мастерица жена его, Матрена Панкратьевна. А калики переходящія, хлебнувъ хмельного, охотно переходили отъ духовныхъ стиховъ и пѣсень о матери пустынѣ къ былинамъ, къ сказаньямъ.

Нѣсколько дней назадъ въ вотчину какъ разъ забрели

двое такихъ каликъ. Одинъ подыгрывать на гудкѣ, другой играть на гусяхъ, подпѣвая себѣ старческимъ приятнымъ голосомъ.

Много духовныхъ стиховъ спѣли они Савелью Терентьевичу, потомъ затянули такое страшное сказаніе о погромѣ Новгорода Великаго отъ царя Грознаго, что Матрена Панкратьевна захохла и запросила:

— Охъ, родненькіе, спойте что порадостнѣе, не томите бабѣ мое сердце.

И вотъ на эту-то просьбу калики и зашѣли старую новгородскую былинку про Садко, богатаго гостя. Вотъ почему и приснилось въ эту ночь Савелью Терентьевичу, что онъ не боярскій управитель въ годуновской вотчинѣ, а этотъ самый новгородскій богатый гость у царя морского на днѣ моря. Но самое дивное во снѣ было то, что у морского царя,дохматаго и косматаго, было лицо земскаго дьяка Анкудина Оплешеева,—того дьяка, котораго, по новой откупной грамотѣ Ивана Грознаго, излюбленные старосты крестьянъ годуновской вотчины выбрали судныя дѣла писать, кромя душегубныхъ и разбойныхъ. По этой откупной грамотѣ, данной лѣтъ 50 тому назадъ безъ малаго, крестьяне уѣзда, гдѣ находились вотчины Дмитрія Ивановича, получили право избирать излюбленныхъ старостъ, а эти старосты, вмѣстѣ со всѣми крестьянами, лучшими, середними и молодшими, получили право избирать земскихъ цѣловальниковъ, кому на волостномъ судѣ при тѣхъ излюбленныхъ старостахъ дѣла разбирать, да и земскихъ дьяковъ, кому на тѣхъ судахъ по судебнику и уставной грамотѣ за судомъ, за правдой слѣдить и судныя дѣла писать. И вотъ въ такіе-то цѣловальники земскіе дьяки, поклявшіеся, цѣлуя евангеліе, блюсти правду въ волостномъ судѣ, и былъ выбранъ тотъ Анкудинъ Оплешеевъ, что причудился Савелью Терентьевичу въ видѣ морского царя.

И приснилось боярскому управителю, что вокругъ этого Анкудина, морского царя, стоятъ морскія чудища, водяные, и что тѣ водяные не кто иные, какъ хорошо знакомые Савелью крестьяне: излюбленные волостные старосты, волостные суды, волостные цѣловальники, доводчики, тѣ, кто долженъ ставить на волостной судѣ виновныхъ и брать ихъ до суда на поруки. И всѣ эти знакомыя лица будто радуются, скалятъ зубы на него, Савелья, боярскаго управителя.

А Анкудинъ Оплешеевъ, морской царь, будто всѣхъ больше скалитъ зубы и говоритъ:

— Ну-ка, Савелій свѣтъ Терентьевичъ, годуновскій волостель-правитель! Сладко умѣешь заигрывать, на гусяхъ выиграть, чтобы мы всѣ, волостные люди: и излюбленные, и лучшіе, и средніе, и молодшіе, подъ твою дудку охотно плясали, оброки да дани боярину вытрясали, да себѣ не больно затылокъ чесали! А ты сыграй теперь такую пѣсню, чтобы мы, по-нашему, такъ, какъ намъ охота, въ плясъ пошли!

Будто говоритъ такія рѣчи во снѣ морской царь, Анкудинъ Оплешеевъ, самъ зубы скалнить, ногами притоптываетъ. А у него, у Савелья Терентьевича, во снѣ руки, ноги заходили отъ этихъ словъ морского царя. И такъ заходили его руки во снѣ по гусямъ, такіе звуки извлекли изъ струнъ, что все морское царство, значить, все уѣздное крестьянство, въ плясъ пошло. А Анкудинъ Оплешеевъ нибоче другихъ пляшетъ да будто приговариваетъ:

— Эхъ, Савелій свѣтъ Терентьевичъ, боярскій волостель-управитель, видно, такая пѣсня у тебя пошла, что и ты по-нашему заигрѣлъ, заигралъ, ногами затрепалъ, заплясалъ!

И при этихъ словахъ будто отчего-то стало такъ страшно Савелью Терентьевичу, что онъ бросилъ бы гусли, разбилъ бы ихъ о дно морское, оборвалъ бы струны, да изъ царства морского на свѣтъ Божій выплылъ. А силы воли сдѣлать это нѣтъ. Смотритъ на него Анкудинъ, морской царь, а самъ все пляшетъ, самъ все

пляшетъ. За ногами же Анкудина вслѣдъ такъ и ходятъ ноги его, Савелья Терентьевича, а за ногами его, и руки его такъ и выбиваютъ пѣсню, отъ которой ходенемъ ходить все морское царство. И до того заходило это царство, что закружилась голова у Савелья во снѣ, и очнулся онъ на постели своей, бокъ-о-бокъ съ Матреной Панкратьевной.

Вотъ въ какой странный сонъ слились въ эту ночь впечатлѣнія, нѣсколько дней назадъ воспринятія Савельемъ Терентьевичемъ отъ новгородскихъ каликъ, и тѣ смутныя опасенія, думы, которыя заронились въ его головѣ съ того самаго дня, какъ передовые гонцы принесли въ годуновскую вотчину вѣсть о пріѣздѣ царя на царскую прохладу.

Безпокойство о какой-нибудь «дурости» со стороны холопей и крестьянъ во время этой царской «прохлады» почему-то въ головѣ Савелья все вертѣлось около фигуры земскаго дьяка Анкудина. Анкудинъ этотъ былъ изъ боярскихъ захребетныхъ людей, сосѣдей; отцы его сидѣли на землѣ бокъ-о-бокъ съ вотчиной Дмитрія Ивановича. Земелька была небольшая, и Оплешеевы кое-какъ перебивались. Но когда она перешла къ ихъ единственному сыну Анкудину, еле грамотному парню 18 лѣтъ, онъ побилъ ею челомъ боярину, съ просьбой повернуть его въ дьяки. Бояринъ взялъ на землю записъ, а юнаго Оплешеева послалъ къ своему родичу въ разбойный приказъ.

Тамъ Анкудинъ началъ съ писцовъ и, какъ покровительствуемый Годуновымъ, да и парень вообще смѣтливый, постепенно «достукался» до подьячихъ. А, въ качествѣ подьячаго, началъ и деньгу сбивать, получая добротную мзду за разныя дѣла и дѣлшки въ приказѣ. А черезъ нѣсколько лѣтъ онъ обзавелся и домикомъ, и «скрынью». Все это облегчило ему путь и въ настоящіе приказные дьяки.

Но едва онъ этого добился, онъ продалъ домишко въ Москвѣ, забралъ набитую деньгами скрынью и, вернувшись на родину, палъ челомъ передъ бояриномъ Дмитріемъ Ивановичемъ, прося пристроить его къ вотчинѣ, ибо, моль, его, Анкудина-сироту, на свое мѣсто потянуло. Дмитрій Ивановичъ обрадовался. Онъ сдѣлалъ Оплешеева главнымъ поряднымъ старостой вотчины, то-есть лицомъ, которое должно слѣдить за правильностью порядныхъ грамотъ вотчиннаго управленія съ крестьянами и всѣми, кто вступалъ въ какія-либо обязательныя къ вотчинѣ отношенія.

Оплешеевъ, поселившись въ одной изъ службъ годуновской усадьбы, какъ порядный староста, началъ дружить и съ Савельемъ Терентьевичемъ, его прямымъ начальникомъ. Онъ съ шутилой почтительностью называлъ Савелья «усадебнымъ воеводою». Но еще болѣе дружилъ онъ съ крестьянами и окрестными земцами, дѣла которыхъ съ вотчиной были въ его рукахъ. Всѣхъ этихъ людей поражало знакомство Анкудина со всѣми тонкостями отношеній крестьянства и земства къ большому ли боярину, къ простому ли дворянину, къ монастырю ли, къ царскимъ ли тиунамъ и старостамъ.

— Произошелъ Анкудинъ нашу хрестьянскую душу!—говорилъ объ Оплешеевѣ весь уѣздъ, въ которомъ, благодаря немовѣрному «засилью» боярина Годунова, почти не было другихъ «большихъ» землевладѣльцевъ.

И когда пришла въ тотъ уѣздъ откупная грамота царя Ивана Васильевича на право волостей выбирать излюбленныхъ старостъ, судей, доводчиковъ и даже земскихъ дьяковъ, Оплешеева въ одинъ голосъ избрали на послѣднюю должность. И съ того же времени Савелій Терентьевичъ сталъ косо поглядывать на Анкудина.

Ставъ земскимъ дьякомъ, онъ уклонился отъ службы у боярина. Пришлось передать ее другому, понаторѣвшему при Анкудинѣ же его товарищу изъ вотчинныхъ годуновскихъ писцовъ. Вотъ съ этого-то момента, когда Оплешеевъ отказался отъ службы у боярина, въ души

у Савелья Терентьевича и поселилась смутная боязнь, что прежний сослуживец и приятель, теперешний уездный земский дьяк, может чѣм-то спутать доброе согласіе, которое Савелій съ такими усиліями блюлъ между годуновской вотчиной и всѣми людьми въ уездѣ.

Но годы шли, а ничего худого не выходило. Анкудинъ былъ къ Савелью почтителенъ, со всѣми людьми ровенъ, и боярскій вотчинный управитель, въ хорошіе свои часы, весело говаривалъ:

— Ну, Анкудинъ Еремѣвичъ, не будь тебя, не мало было бы у меня дѣла съ излюбленными-то вашими.

А Анкудинъ только подергивалъ бородкой да какъ-то задумчиво усмѣхался. Когда пришелъ царскій приказъ объ уничтоженіи Юрьева дня, Савелій Терентьевичъ почесалъ затылокъ. Не нравился ему этотъ указъ. Отъ Дмитрія Ивановича и до этого указа мало бѣжало холопей и кабалныхъ. Наоборотъ, отходили больше къ нему отъ хозяевъ-сосѣдей, не столь богатыхъ, съ управителями вотчинъ, не столь мягкими, какъ у великаго конюшаго боярина.

— А что, Анкудинъ Еремѣвичъ, сладко ли намъ теперича будетъ? Теперъ-то народъ, гляди, и побѣжить! — задалъ тогда неожиданный вопросъ земскому дьяку боярскій управитель.

— Да, другъ Савелій Терентьевичъ, — молвилъ тогда дьякъ: — не повернуть ли мнѣ опять изъ земскихъ въ дьяки разбойнаго приказа? Хорошую скрыню можно будетъ набить. И малъ хозяйнъ, и великъ бояринъ мздою поклонятся, только поворачивай дьякъ всякаго бѣглаго туда, гдѣ у хозяина засилья больше.

— Что-жъ, Анкудинъ Еремѣвичъ, — отвѣтилъ Оплещееву Савелій: — я боярину Митрію Ивановичу скажу, чтобъ тебя опять въ разбойный приказъ перевести да и боярской милостью не оставитъ.

И вотъ, согласись тогда на это Анкудинъ, навсегда бы относительно его успокоился Савелій, порѣшивъ, что Оплещеевъ вѣрный боярскій, годуновскій слуга. Но Анкудинъ тогда покачалъ головой и вымолвилъ:

— Нѣтъ ужъ, въ разбойный-то приказъ охотниковъ теперъ довольно найдется. А я ужъ крестьянамъ-земцамъ, какъ цѣловалъ имъ крестъ вѣрой и правдой служить, и безъ Юрьева дня послужу, попробую. Потому, теперъ безъ Юрьева-то дня, охъ, какъ крестьянину всякую-то записъ оглядывать надо. Такъ-то, Савелій Терентьевичъ, послужу ужъ, кому крестъ цѣловалъ! — закончилъ тогда свои рѣчи земскій дьякъ.

Въ сердцѣ боярскаго управителя съ той самой поры засѣла боязнь, что безъ Юрьева дня Анкудинъ «намутилъ» въ уездѣ среди крестьянъ.

— Охъ, жмутся, жмутся они къ нему, жмутся крестьяншкы, въ одиночку къ бѣгамъ ихъ не будетъ онъ подзуживать, и чего имъ отъ нашей вотчины бѣжать! А вотъ какъ затѣютъ что скономъ, всей округой мужицкой, въ первую голову будетъ у нихъ Анкудиншкя!

Этого же всего больше опасался боярскій управитель. Особенно всего подобнаго сталъ бояться онъ послѣ нынѣшняго лѣта, которое грозило крестьянству небывалымъ неурожаемъ, «топцетой великою». Но все это было еще впереди. И не явился самъ царь въ годуновскую вотчину на «прохладу», всѣ эти смутныя опасенія бродили бы только въ мозгу Савелья. Но съ пріѣздомъ въ усадьбу самого виновника уничтоженія Юрьева дня, — виновника, который одинъ былъ властенъ и вернуть этотъ желанный день, мука этихъ опасеній дошла въ душѣ Савелья Терентьевича до такихъ дикихъ сновъ, какъ сегодняшній.

— Анкудиншкя — морской царь! — качалъ онъ головой, медленно идя отъ боярскихъ хоромъ къ окраинѣ усадьбы, откуда слышался какой-то смутный шумъ.

(Продолженіе будетъ.)

XI съѣздъ русскихъ естествоиспытателей и врачей.

Очеркъ д-ра О. А. Литинскаго.

У людей, работающих на одномъ и томъ же поприщѣ и посвящающихъ ему свои лучшія силы, невольно является потребность во взаимномъ общеніи и въ живомъ обмѣнѣ мыслей.

Потребность эта ощущается естествоиспытателями и врачами, т. е. лицами, поставившими себѣ цѣлью изученіе живой природы во всевозможныхъ ея проявленіяхъ, быть-можетъ сильнѣе, чѣмъ всѣми прочими учеными.

Подобнаго рода съѣзды существуютъ уже съ давнихъ поръ въ Германіи. Сознавалась эта потребность издавна и русскими естествоиспытателями и врачами, но осуществить свое желаніе имъ удалось только въ 1867 году, благодаря инициативѣ и неустанной энергіи К. Ф. Кесслера, имя котораго и постановлено, по справедливости, сохранить навсегда *первымъ* въ спискѣ членовъ всѣхъ будущихъ съѣздовъ.

XI съѣздъ русскихъ естествоиспытателей и врачей имѣлъ въ общемъ очень крупный успѣхъ, и число лицъ, принявшихъ въ немъ участіе, достигло небывалой еще цифры въ четыре съ половиной тысячи, несмотря на то, что организационный комитетъ черезъ нѣсколько же дней послѣ открытія съѣзда увидѣлъ себя вынужденнымъ совершенно прекратить пріемъ новыхъ членовъ.

Средства съѣзда составились изъ слѣдующихъ источниковъ: министерствомъ народнаго просвѣщенія было ассигновано 5,000 руб., правленіемъ университета — 1,000 и городской думой — на изданіе трудовъ съѣзда — 1,500 р. Членскіе взносы составили около 13,000 р. и т. д.

Теперь мы попытаемся дать характеристику научной дѣятельности XI съѣзда, т. е. ознакомимъ читателей съ содержаніемъ наиболее важныхъ и наиболее интересныхъ прочитанныхъ на немъ докладовъ, причемъ о нѣкоторыхъ секціяхъ совсѣмъ не будемъ упоминать, въ виду того, что читанные на нихъ доклады имѣли слишкомъ специальное научное, такъ-сказать, академическое значеніе, и имѣютъ поэтому интересъ почти исключительно для ученыхъ извѣстной специальности.

Начнемъ съ секціи *физики*. Секція эта постоянно привлекала многочисленныхъ слушателей, не столько своими докладами, сколько своими чрезвычайно разнообразными и интересными практическими демонстраціями. Не имѣя возможности говорить обо всѣхъ, я упомяну только о главнѣйшихъ демонстраціяхъ.

Демонстрировался *жидкій воздухъ*, для добыванія котораго требуется температура въ 190° ниже 0. Жидкій воздухъ содержался въ сосудѣ съ двойными стѣнками, причемъ изъ образуемаго ими промежутка предварительно былъ выкачанъ воздухъ. Только бла-

годаря этому условію, сосудъ съ жидкимъ воздухомъ можно было держать въ рукахъ, не рискуя обжечься. Жидкій воздухъ фильтровали черезъ вату, и при погруженіи въ него спирта или ртути, послѣдніе обращались въ камень, каучуковый же мячикъ разбивался на куски, подобно стеклу.

А. А. Добашъ демонстрировалъ «печь Муассана», въ которой, при помощи вольтовой дуги, получаютъ наивысшія, до сихъ поръ искусственно производимыя температуры: до 4,000° Ц. Славивъ въ этой печи окись извести съ углемъ, демонстраторъ получалъ кальцій-карбидъ, при помощи котораго добываютъ ацетиленъ.

Демонстрировался приборъ Сименса и Гальске для рентгенизаціи, дающій возможность непосредственно наблюдать біеніе челоуческаго сердца; представлена была также гигантская спираль Румкорфа новѣйшей конструкціи, при помощи которой получаютъ искры въ 45 сантим. длины.

Но особенный интересъ возбуждали демонстраціи цвѣтной фотографіи и безпроводнаго телеграфа.

Цвѣтная фотографія уже въ теченіе нѣсколькихъ лѣтъ занимаетъ многихъ ученыхъ физиковъ, причемъ нѣкоторые изъ нихъ достигли въ этомъ направленіи довольно удовлетворительныхъ результатовъ. Преимущественно предъ другими употребляются два способа: Люмьера и Липмана. Первый — было бы правильнѣе назвать цвѣтнымъ печатаніемъ; принципъ его состоитъ въ томъ, что нѣсколько пластинокъ, число которыхъ доходитъ иногда до девяти, накладываются одна на другую, и на каждой изъ нихъ отъ извѣстныхъ вліяній отпечатывается тотъ или иной цвѣтъ. Способъ этотъ, въ общемъ, довольно сложенъ и хлопотливъ. Гораздо проще и удовлетворительнѣе способъ Липмана, который даетъ цвѣтныя изображенія при помощи фотохлорида, нанесеннаго чрезвычайно тонкимъ слоемъ на пластинку. Этимъ способомъ московскій физикъ Усагинъ отпечаталъ нѣсколько изображеній спектровъ, вызвавшихъ истинный восторгъ среди присутствующихъ: до того живы на нихъ различные цвѣта и краски. Очень хорошо были переданы *nature morte*, внутренность комнаты, лакированный столъ, обои и пр. Демонстрировалась цвѣтная фотографія г. Гершуномъ.

Безпроводный телеграфъ также очень живо заинтересовалъ собой публику, главнымъ образомъ, въ виду производимыхъ теперъ Маркони попытокъ соединить безпроводнымъ телеграфомъ Новый Свѣтъ со Старымъ. Демонстрировалъ этотъ телеграфъ его изобрѣтатель г. Поповъ, указавшій, между прочимъ, на то, что, при посадкѣ на мель броненосца «Генералъ-адмиралъ Апраксинъ», телеграфъ его системы дѣйствовалъ очень успѣшно въ теченіе 100 дней на раз-



„Въ ожиданіи“. Картина А. Воллона, грав. Бодъ.

стоянии 43 версты, причем передавались даже дешери в сто и болѣе словъ. Затѣмъ былъ продѣланъ и самый опытъ: вызванъ былъ электротехнической институтъ, находящійся на разстоянии 1 $\frac{3}{4}$ версты отъ аудитории. Черезъ короткое время послышался сигналъ, въ видѣ звонковъ, а затѣмъ воспринята была и самая дешера изъ трехъ словъ: имени, отчества и фамилии покойнаго Столѣтова, которому изобрѣтатель беспроводнаго телеграфа приписываетъ первую мысль этого изобрѣтенія. Что касается до опытовъ Маркони: соединить беспроводнымъ телеграфомъ Америку съ Европой, то къ нимъ, по мнѣнью г. Попова, слѣдуетъ относиться съ болѣе широкимъ довѣріемъ.

Въ зоологической секціи громадный интересъ возбуждала коллекція ископаемыхъ ящеровъ, помѣщавшаяся въ залѣ Петра I. Коллекція эта была открыта проф. В. П. Амаліцкимъ при раскопкахъ русла древней рѣки въ бассейнѣ Сѣверной Двины. Далекое еще не вся коллекція разработана. Тѣмъ не менѣе, и тѣ немногіе экземпляры, которые демонстрировались въ готовомъ видѣ, имѣютъ очень крупное научное значеніе. Рядомъ съ двумя травоядными гигантами-парейозаврами находится и одинъ экземпляръ ископаемаго хищника очень крупныхъ размѣровъ, названный въ честь ученаго А. А. Иностранцева—*Inostranzewia*. Этотъ видъ еще впервые извлекается на свѣтъ Божій изъ глубокихъ нѣдръ земли, гдѣ онъ былъ схороненъ въ теченіе тысячелѣтій. Отдѣлка и правильное составленіе цѣльныхъ скелетовъ требуетъ огромныхъ спеціальнаго познаній и искусства. Для разработки всей коллекціи потребуется еще немало лѣтъ. Въ настоящее время изъ всей коллекціи, въ которой скелетовъ насчитывается около полусотни, разработано только восемь, изъ нихъ пять хранятся при варшавскомъ университетѣ. Насколько коллекція эта цѣнна въ научномъ отношеніи, видно хотя бы изъ слѣдующаго факта: одна иностранная фирма предложила принять на себя всѣ расходы по очисткѣ и обработкѣ ящеровъ съ тѣмъ, чтобы получить право готовить съ нихъ гипсовые снимки. Предложеніе это, однако, не было принято.

Вопросъ о происхожденіи человѣка во всѣ времена живо интересовалъ человечество; но, несмотря на всѣ изысканія ученыхъ и на повѣршія открытія и успѣхи въ области палеонтологій и антропологии, вопросъ этотъ еще очень далекъ отъ своего окончательнаго разрѣшенія.

Долгое время пользовалась успѣхомъ гипотеза извѣстнаго филолога Макса Мюллера, по которой всѣ арійскія племена имѣютъ одного общаго родоначальника. Но гипотезу эту трудно доказать, такъ какъ всѣ данныя, которыми располагаетъ наука, указываютъ на то, какъ бы далеко мы ни заглядывали въ прошлое, всюду мы находимъ арійскія племена расчлененными на группы, уже въ VI и V тысячелѣтіяхъ до Р. Х. разнившіяся своими нравами, обычаями и языкомъ и кочевавшія по средней Европѣ.

Другая гипотеза создана Катрфражемъ, предположившимъ, что доисторическій человѣкъ появился на дальнемъ Сѣверѣ въ третичную эпоху, когда область эта обладала почти тропическимъ климатомъ и роскошной растительностью.

Многіе ученые придерживаются гипотезы іенскаго ученаго Эрнста Геккеля, который мѣстоорожденіемъ человечества считаетъ особый, несуществующій въ настоящее время материкъ, помѣщавшійся, по его мнѣнію, на Индійскомъ океанѣ и который былъ имъ названъ Лемурией. Материкъ Лемурия, который онъ считаетъ колыбелью человечества, долженъ былъ быть расположенъ именно тамъ, гдѣ и библейское преданіе помѣщаетъ Эдемъ, послужившій мѣстоорожденіемъ нашихъ прауродителей.

Гейдельбергскій ученый Штензенъ создалъ теперь новую теорію о происхожденіи человѣка, о которой и сообщилъ на съѣздѣ въ антропологической секціи гр. А. А. Бобринскій. По мнѣнію Штензенка, въ древнюю доисторическую эпоху Австралія была соединена съ Азіей сухимъ путемъ. Доисторическій человѣкъ перешелъ изъ Азіи въ Австралію и, встрѣтивъ тамъ чрезвычайно благоприятныя условія для существованія, а, главнымъ образомъ, отсутствіе хищниковъ, получилъ возможность сильно развить свои умственные способности, въ ущербъ орудіямъ самозащиты. Подтверждается эта гипотеза многочисленными сходственными чертами современныхъ австралийцевъ и доисторическихъ людей древне-каменнаго вѣка въ ихъ орудіяхъ, гончарномъ искусствѣ, рыболовствѣ, нѣкоторыхъ особенностяхъ половой жизни, способѣ добывать огонь, счетѣ и пр. Подражая сумчатымъ животнымъ, которыми въ тѣ времена особенно изобилвала Австралія, доисторическія женщины также носили своихъ дѣтей въ сумкахъ за плечами, какъ ихъ и по настоящее время носятъ австралийки.

Изъ докладовъ, сдѣланныхъ на подсекціи статистики, остановимся на слѣдующихъ.

П. Н. Лупповъ сообщилъ «О статистикѣ церковныхъ школъ», которая организована слѣдующимъ образомъ. Вся отчетность обходится всего около 1200 руб. въ годъ (на каждую школу менѣе 2 $\frac{1}{2}$ коп.), вслѣдствіе того, что всѣ бланки изготовляются въ Петербургѣ и совершенно готовыми рассылаются во всѣ церковныя школы Имперіи. Въ концѣ гражданскаго года завѣдывающіе школами заполняютъ присланные имъ бланки, заключающіе около 110 вопросовъ, которыми освѣщаются различныя стороны школьной жизни. Листки отправляются въ уѣздныя отдѣленія, которыя, послѣ соотвѣтствующей обработки, пересылаютъ ихъ въ епархіи. Епархіи сводятъ полученные ими свѣдѣнія въ вѣдомости, которыя пересылаются въ училищный совѣтъ при св. Синодѣ, гдѣ они и получаютъ окончательную разработку. Всѣхъ церковныхъ школъ числилось въ 1899 году

около 40 тысячъ; изъ нихъ значительное большинство приходилось на немезскія губерніи. Преобладаетъ типъ одноклассной приходской школы (44%) и школъ грамотности (54% общаго количества). Около пятой части всѣхъ преподавателей были члены причта. Учительницы составляли около четвертой части педагогическаго персонала. Образовательный цензъ учащихъ въ общемъ крайне невысокій: около пятой части не имѣетъ даже права на преподаваніе. Вознагражденіе ихъ очень скудное: только меньшая половина получаетъ 150 руб. въ годъ. Содержаніе церковныхъ школъ обходится ежегодно около 10 милліоновъ руб., причемъ расходы несутся почти въ равной долѣ правительствомъ и мѣстнымъ населеніемъ. Содержаніе школы грамотности обходилось въ 1898 году около 85 руб. (не считая расходовъ натурой); содержаніе одноклассной школы стоило 285, а двухклассной—1410 руб.

К. Я. Воробьевъ доложилъ о «грамотности сельскаго населенія въ связи съ главными факторами хозяйства». Грамотность, несомнѣнно, должна считаться наилучшимъ показателемъ уровня культурнаго развитія населенія. Чтобы выяснить, въ какомъ направленіи и въ какомъ смыслѣ вліяютъ въ этомъ отношеніи экономическіе факторы, докладчикъ разработалъ данныя какъ подворной, такъ и личной переписи по мышкинскому уѣзду ярославской губерніи. Выводы, къ которымъ онъ пришелъ, свидѣтельствуютъ о томъ, что зажиточность и богатство отражаются крайне благоприятно на развитіи грамотности: чѣмъ больше въ какой-нибудь крестьянской семьѣ имѣется земли и скота, тѣмъ больше, въ общемъ, въ ней грамотныхъ.

Очень благоприятно вліяютъ также, въ смыслѣ развитія грамотности, и отхожіе промыслы. Крестьяне, занимающіеся отхожими промыслами, представляются наиболѣе грамотными и наиболѣе культурными, къ какой бы группѣ населенія они по своему имущественному положенію не принадлежали.

Кромѣ того, докладчикъ пришелъ къ убѣжденію, что современныя общественно-экономическія условія деревни должны быть признаны крайне неблагоприятными, такъ какъ они обрекаютъ бѣднѣйшія группы населенія на продолжительную экономическую бѣдность и на умственное недомоганіе.

Метрическія записи, въ томъ видѣ, въ какомъ онѣ въ настоящее время у насъ въ Россіи существуютъ, уже не стоятъ на высотѣ современныхъ требованій и не даютъ опредѣленныхъ указаній на многія важныя условія движенія населенія. Недостатокъ этотъ всѣми сознается, и въ восьми губерніяхъ примѣняется въ настоящее время иная система, существенная особенность которой состоитъ въ томъ, что священники присылаютъ въ губернскій статистическій комитетъ отдѣльныя карточки по каждому гражданскому акту: рожденію, браку и смерти. Система эта оказалась гораздо болѣе удовлетворительной, и д-ръ Д. Н. Жбанковъ, сдѣлавшій докладъ на тему «о карточной формѣ регистраціи движенія народонаселенія», предложилъ секціи ходатайствовать о введеніи этой формы регистраціи во всей Имперіи, о чемъ съѣздъ предъ правительствомъ и ходатайствовалъ.

Кромѣ того, на съѣздѣ былъ возбужденъ чрезвычайно важный вопросъ о вліяніи печати на зрѣніе. Сѣверная печать вредно отражается на зрѣніи вообще; особенно же губительно вліяетъ она на зрѣніе въ томъ возрастѣ, когда организмъ только формируется и развивается. Въ виду большого значенія этого вопроса, съ которымъ едва ли многіе изъ нашихъ читателей знакомы, мы остановимся нѣсколько подробнѣе на томъ, какими именно требованіямъ должна удовлетворять хорошая печать. Начнемъ прежде всего со шрифта. Для того, чтобы какая-либо книга читалась свободно на разстояніи 35 центим. *), которое считается нормальнымъ, высота буквъ должна быть равной, по крайней мѣрѣ, 0,7 милліметра; для блага же чтенія необходима высота въ 1,1 $\frac{1}{2}$ или еще лучше, въ 1 $\frac{3}{4}$ миллім. Толщина отдѣльныхъ штриховъ должна быть миним. въ $\frac{1}{4}$, лучше $\frac{1}{3}$ миллім. Расстояніе между буквами должно быть въ $\frac{3}{4}$ или 1 миллім. Расстояніе между строками должно быть не меньше 2 $\frac{1}{2}$ —3 миллім. Длина строки должна быть не болѣе 10 центим. Такими главнѣйшими условіями, касающимися самаго шрифта. Помимо того, нѣкоторыя условія должны быть предъявляемы и къ бумагѣ, которая не должна быть чересчуръ глянцевитой. а также и тонкой, такъ какъ иначе буквы, напечатанныя на противоположной сторонѣ, будутъ просвѣчивать и тѣмъ сильно мѣшать чтенію.

Эти такъ-называемыя глазныя нормы выработаны, главнымъ образомъ, проф. Кономъ въ Германіи и д-ромъ Закомъ въ Россіи. Веберъ рассчиталъ, что книгу, напечатанную согласно всѣмъ поименованнымъ требованіямъ, можно въ среднемъ читать со скоростью 1,500 буквъ въ минуту, если читать вслухъ, и 2,000 буквъ въ минуту, если читать про себя.

Нетрудно себѣ представить, какой крупный вредъ причиняютъ зрѣнію дѣтей учебники, которые въ санитарномъ отношеніи не удовлетворяютъ необходимымъ требованіямъ. Д-ръ А. И. Роммуль и задался, по предложенію проф. Хлопина, цѣлью изслѣдовать, въ какой мѣрѣ учебники, наиболѣе часто употребляемые дѣтьми, удовлетворяютъ этимъ требованіямъ. Онъ изслѣдовалъ въ этомъ направленіи 200 учебниковъ, изъ которыхъ русскихъ было 115, и пришелъ къ крайне неутѣшительнымъ заключеніямъ, о которыхъ и было сообщено на секціи гигиены. Изъ указаннаго числа около 18% оказались совершенно неудовлетворительными; въ числѣ ихъ находятся, между прочимъ, нѣкоторые учебники, чрезвычайно распространенные и выдержавшіе уже нѣсколько

*) 1 центиметръ равенъ почти 4 лямбдамъ; милліметръ въ 10 разъ меньше.



„Враги печати“. Картина В. Муди, авт. «Ильи».

изданий. Не вполне удовлетворительных было найдено около 69%, и только 13% оказались совершенно удовлетворительными. По предложению проф. Хлопина, секцией было постановлено возбудить ходатайство о том, чтобы учебники, употребляемые дѣтьми, подвергались, помимо педагогической цензуры, также и санитарной, на основаніи установленных въ глазной гигиенѣ нормъ. Ходатайство въ этомъ смыслѣ и было возбуждено предъ подлежащими учреждениями съѣздомъ.

Въ соединенномъ засѣданіи медицинской и гигиенической секцій былъ сдѣланъ д-ромъ Л. Б. Вертенсономъ докладъ «О нормировкѣ рабочаго времени примѣнительно къ особенно вреднымъ производствамъ». Современное русское законодательство признаетъ нормальнымъ 11½ часовой рабочей день. Подобную продолжительность рабочаго дня, вообще, слѣдуетъ признать непомѣрной и очень вредно отражающейся на здоровьи рабочихъ; тѣмъ болѣе пагубно влияетъ она на здоровье рабочихъ, употребляемыхъ при особенно вредныхъ производствахъ. Именно, съ этихъ-то производствъ и слѣдовало бы, по мнѣнію докладчика, начать ограниченіе рабочаго времени. Помимо возбужденія предъ правительствомъ ходатайства объ ограниченіи рабочаго времени, слѣдовало бы также изучить эти производства съ точки зрѣнія примѣняемыхъ въ нихъ техническихъ приемовъ и принять всевозможныя мѣры къ тому, чтобы приемы эти обезвредить и сдѣлать ихъ, по возможности, безопасными для здоровья рабочихъ. Докладъ былъ сочувственно принятъ врачами, и постановлено было возбудить предъ правительствомъ ходатайство въ указанномъ смыслѣ.

Этимъ мы и закончимъ изложеніе наиболее интересныхъ докладовъ, заслушанныхъ на различныхъ секціяхъ съѣзда. Въ виду того,

что о главнѣйшихъ изъ возбужденныхъ съѣздомъ ходатайствъ мы уже упоминали попутно при изложеніи докладовъ, намъ теперь немного остается прибавить въ этомъ отношеніи.

Кромѣ вышеупомянутыхъ, съѣздомъ еще были возбуждены ходатайства: о собираніи образцовъ грунта, добываемыхъ при буреніи артезианскихъ колодезевъ; о представленіи бесплатнаго мѣста натуралістамъ на судахъ, отправляющихся въ дальнее плаваніе; о болѣе скоромъ оубликованіи предсказаній погоды; о введеніи календаря, основаннаго на данныхъ астрономіи; объ увеличеніи для женщинъ способовъ полученія высшаго образованія, путемъ учрежденія новыхъ высшихъ женскихъ учебныхъ заведеній (по предложенію г-жи П. Н. Арианъ) и объ организаціи особыхъ съѣздовъ преподавателей естественныхъ предметовъ.

Слѣдующій—XII—съѣздъ естествоиспытателей и врачей состоится осенью 1904 года въ Одессѣ.

Небывалый успѣхъ XI съѣзда самымъ непреложнымъ образомъ доказалъ, какъ велика и насущна въ русскихъ естествоиспытателяхъ и врачахъ потребность въ частомъ взаимномъ общеніи: соприкосновеніе врача съ геологіей или астрономіей, физикомъ—съ медициной, математикомъ—съ зоологіей освѣжаетъ умъ и будитъ мысль. Они глубже и тверже проникаются сознаніемъ великой мощи и единства науки и бодрѣе вступаютъ въ борьбу съ препятствіями, лежащими на ихъ пути къ открытію научной истины. И кто знаетъ, какъ много новыхъ и плодотворныхъ, хотя и несознанныхъ еще, быть-можетъ, мыслей зародилъ во многихъ своихъ участникахъ закончившійся съѣздъ!

Къ рисункамъ.

Подъ полуденнымъ солнцемъ тихо бредутъ по степи воины. Знойная, лиловая дымка завѣсила даль. Духота июльскаго полудня томитъ даже привычнаго погонщика-чумака. Солнце слѣпнётъ ему глаза, жжетъ ему тѣло свозъ широкополую шляпу и бѣлую рубаху. Въ уставшемъ отъ зной мозгу затихаютъ мысли... Хочется спать. А воины, шагъ за шагомъ, словно не замѣчая и не чувствуя этой страшной жары, ступаютъ по выжженной, сухой травѣ и потрескавшейся землѣ.

Акварель г. Васильковскаго, появившаяся на послѣдней выставкѣ акварелистовъ, отличается обычными, присущими этому художнику, достоинствами—обиліемъ свѣта и воздуха и тонкимъ, отчетливымъ и изысканнымъ рисункомъ.

*

Читатели «Нивы» уже знакомы съ прекрасными иллюстраціями проф. Ковалевскаго къ знаменитому роману: «Война и Миръ». Новый рисунокъ изъ ихъ числа представляетъ одну изъ сценъ, которая встрѣчается на своемъ пути Пьеръ Безуховъ, объѣзжая позиціи предполагающагося на завтра сраженія. Пьеръ въ зеленомъ фракѣ и бѣлой шляпѣ добѣхалъ до деревни Горки и наткнулся здѣсь на мужиковъ-ополченцевъ, которые, въ своихъ бѣлыхъ рубахахъ и шапкахъ съ крестами, рыли землю для укрѣпленій.

«Пьеръ вышелъ изъ экипажа и, мимо работающихъ ополченцевъ, взомель на тотъ курганъ, отъ котораго было видно поле сраженія. Солнце ярко освѣщало огромную, амфитеатромъ по поднимающейся мѣстности открывавшуюся предъ нимъ панораму. Вверхъ и влѣво по этому амфитеатру, разрѣзая его, вилась большая смоленская дорога, шедшая чрезъ село съ бѣлой церковью (это и было Бородино)».

Пьеръ обратился за разспросами къ одному изъ офицеровъ, но въ это время вдругъ раздался голосъ: «несутъ! идутъ!»—и офицеры, солдаты и ополченцы побѣжали къ поднимавшемуся вверхъ по дорогѣ церковному шестивію.

«Впереди всѣхъ по пыльной дорогѣ стройно шла пѣхота со снятыми киверами и ружьями, опущенными книзу... Позади пѣхоты слышалось церковное пѣніе. Обгоняя Пьера, безъ шапокъ, бѣжали навстрѣчу идущимъ солдаты и ополченцы:

— Матушку несутъ! Заступницу! Иверскую!

— Смоленскую Матушку!—поправилъ другой...

Это была икона, вывезенная изъ Смоленска и съ того времени возимая за арміей.

Рисунокъ проф. Ковалевскаго схватываетъ, именно, этотъ торжественный и величественный моментъ, и въ немъ чувствуется вся серьезность предстоящаго дѣла—того труднаго дѣла, для котораго, по выраженію одного изъ встрѣченныхъ Пьеромъ ополченцевъ, «всѣмъ народамъ навалиться хотять»... того бородинскаго боя, въ которомъ:

«Земля тряслась, какъ наши груди,

Смѣшались въ кучу кони, люди,

И залпы тысячи орудій

Смелись въ протяжный вой».

*

Одною изъ самыхъ темныхъ сторонъ стариннаго судопроизводства, несомнѣнно, была пытка, т. е. истязанія, употреблявшіяся при допросѣ обвиняемыхъ и свидѣтелей съ цѣлью добиться отъ нихъ истины. Въ настоящее время личнымъ заявленіемъ обвиняемаго придется гораздо меньше значенія, и его признаніе отнюдь не кладется въ основаніе приговора; но въ тѣ времена на такомъ

признаніи строили весь уголовный процессъ и «выпытывали» правду жестокими, безчеловѣчными мученіями.

Въ Россіи пытка официально существуетъ со времени княженія великаго князя Ивана III: о пыткахъ впервые упоминаетъ его судѣбникъ; но можно думать, что пыточный процессъ существовалъ уже съ извѣстными традиціями и правилами гораздо раѣе. При московскихъ царяхъ пытка стала примѣняться лишь въ дѣлахъ по наиболее важнымъ преступленіямъ: душегубству, тальбѣ съ поличнымъ, поджогу, государственной измѣнѣ и пр. Виды ея не были особенно разнообразны и не могли идти въ сравненіе съ хитроумными и неисчерпаемо-многочисленными способами пытки на Западѣ. Въ Россіи, главнымъ образомъ, примѣняли кнутъ и подниманіе на дыбу, съ завязанными назадъ руками.

Пытка производилась въ особомъ помѣщеніи, въ застѣнкѣ, въ обязательномъ присутствіи губного староста (судья по уголовнымъ дѣламъ) и дьяковъ, исполнявшихъ роль секретарей: они записывали «пыточныя рѣчи» (т. е. все то, что добывалось пыткой или усть обвиняемаго) и изготовляли затѣмъ протоколъ. Пытки окончательно были прекращены лишь въ 1801 г. Въ настоящее время употребленіе пытокъ при допросахъ считается уже самостоятельнымъ уголовнымъ преступленіемъ, строго караемымъ.

Мрачное зрѣлище стариннаго московскаго застѣнка представляетъ картина художника А. Янова (находящаяся въ Солдатенковской галлерей, въ Москвѣ). Предъ нами готовится произойти пыточный обрядъ во всемъ его ужасѣ: съ потолка свѣшиваются съ блока веревки для поднятія на дыбу. Предъ судейскимъ столомъ стоятъ нѣмецъ-аптекарь (или врачъ), вызванный на очную ставку съ обвиняемымъ, и даетъ свое заключеніе о томъ снадобѣ, которое отобралъ у обвиняемаго: не ядъ ли это? Обвиняемый уже приведенъ стражникомъ и, стоя тутъ же на колѣняхъ, покорно ждетъ «зачинанія». А заплечный мастеръ, между тѣмъ, готовится къ дѣлу и зажигаетъ свѣчу; и когда обвиняемаго вздернутъ предъ судьями на дыбу, этою свѣчкою онъ будетъ поджигать ему ребра.

*

— «Чего ты хочешь?»—спрашиваетъ милая хозяйшка свою кошечку, которая въ нѣмомъ ожиданіи смотритъ на нее и на оцѣпываемаго ею индюка: — чего же тебѣ отъ меня надо? Ты сыта! Какой тебѣ прокъ въ индѣйкѣ?»—Но кошка ждетъ и желаетъ вовсе не ѣды. Ей нужно имѣть просто крыло или хоть перышко, чтобы поиграть и повозиться съ нимъ. Время для этого самое подходящее: хорошее настроеніе духа послѣ сытнаго обѣда. А, можетъ-быть, ей хочется забраться на колѣни къ хозяйшкѣ,—на привычное мѣсто, которое теперь занято этой глупой и нелѣпой мертвой птицей, неуклюжей и огромной и, навѣрное, далеко не такой вкусной, какъ молодые воробьи и мыши!

*

Бѣдная пресса! Какіе у нея бываютъ иногда свирѣпыя, бессмысленныя и дико-яростныя враги! Какъ неистово напали четвероногіе враги печати на газетный листъ и рвутъ и терзаютъ его на части! Даже не вѣдалъ, что въ немъ напечатано, даже не умѣя отличить фельетона отъ передовой статьи, уничтожаютъ они въ своемъ безумномъ ослѣпленіи и фельетонъ, и передовую, и телеграммы! Уничтожаютъ только потому, что не могутъ равнодушно видѣть шумящій и соблазнительно-податливый для ихъ зубовъ газетный листъ. Посмотрите, съ какимъ забавнымъ, тупымъ и надутымъ упорствомъ эти щенки тнутъ — каждый въ свою сторону—несчастную газету, напоминая тѣхъ скачущихъ голодныхъ семинаристовъ, которые на поминкахъ «черезъ сорокъ могилъ растянули одинъ блинъ!...» Словно, и путное дѣло дѣлаютъ!



**XXII выставка картин общества русских акварелистовъ. Возвращение Его Императорскаго Величества
Государя Императора Николая Александровича съ охоты. Картина Р. Ф. Френца, по фот. арт. «Нивы».**

Св. Димитрій ростовскій.

(Съ портр. и 3 рис. на стр. 174 и 175.)

1-е марта 1702 г. было знаменательнымъ днемъ въ жизни города Ростова Великаго. Въ этотъ день, двѣсти лѣтъ тому назадъ, ростовская митрополія, въ лицѣ своего духовенства и паствы, встрѣчала при вѣздѣ въ городъ, въ Яковлевскомъ монастырѣ, своего новаго святителя, уже составившаго себѣ во всей Руси громкое имя своею просвѣщенной дѣятельностью, своимъ церковнымъ витѣйствомъ и своею святою жизнью.

Св. Димитрій, митрополитъ ростовскій, родился въ декабрѣ 1651 года, въ мѣстечкѣ Макаровѣ, кievской епархіи, отъ благочестивыхъ родителей, сотника Саввы Григорьевича Туптало и супруги его Маріи Михайловны, и въ крещеніи названъ былъ Данииломъ.

Первоначальное воспитаніе юнаго Даниила было домашнее, а потомъ родители отдали его въ кievское братское училище. Прилежный Даниилъ, превзойдя всѣхъ своихъ сверстниковъ въ этомъ училищѣ, въ риторическомъ классѣ обратилъ на себя особенное вниманіе искусствомъ стихотворства и витѣйства. Но, будучи еще только пятнадцати лѣтъ, онъ съ горестію долженъ былъ оставить мѣсто своего образованія: училище было разрушено, ученики разошлись по домамъ. Даниилъ не кончилъ курса; но для талантливаго юноши уже довольно было и одной риторики, чтобы быть великимъ ораторомъ и яркимъ свѣтиломъ церкви Божіей. На восемнадцатомъ году своей жизни онъ поступилъ въ кievскій Кирилловскій монастырь, которымъ управлялъ тогда бывшій его ректоръ—Мелетій Дзизь.

Въ 1668 году, 9-го июля, Мелетій постригъ Даниила въ монашество съ именемъ Димитрія, и съ этого времени начинаются его иноческіе подвиги и неуспыная ученая дѣятельность.

Въ 1669 г., 25-го марта, онъ посвященъ въ іеродіакона, а чрезъ шесть лѣтъ Лазарь Барановичъ, архіепископъ черниговскій и блюститель митрополіи, посвятилъ смиреннаго іеродіакона въ іеромонаха и, узнавъ дарованіе его, оставилъ при каѳедрѣ своей въ должности проповѣдника. Два года проповѣдническаго служенія при черниговской каѳедрѣ столько прославили Димитрія, что имя его стало извѣстнымъ въ Украинѣ и Литвѣ, и его желали имѣть проповѣдникомъ разныя мѣста. Онъ проповѣдывалъ въ Вильнѣ, Слуцкѣ и другихъ городахъ; наконецъ, переселился въ Батуринъ, гдѣ былъ именованъ сначала Преображенскаго, а потомъ Николаевскаго Крупицкаго монастыря.

Около 1684 г. архимандритъ Печерской лавры Варлаамъ Явнскій, бывшій впоследствии митрополитомъ кievскимъ, убѣдилъ Димитрія переселиться въ лавру, и это переселеніе составляетъ эпоху въ его жизни. Здѣсь онъ приступилъ къ великому дѣлу, которое стоило ему двадцатилѣтнихъ трудовъ и здоровья и которымъ онъ оказалъ величайшую услугу всей русской церкви. Это—составленіе издавна любимого въ Россіи чтенія святыхъ, извѣстнаго подъ именемъ четинхъ-миней. Около четырехъ лѣтъ занимался Димитрій составленіемъ первой части сихъ миней, заключающей въ себѣ сентябрь, октябрь и ноябрь мѣсяцы, которая окончена имъ и напечатана въ 1689 г., подъ собственнымъ его надзоромъ, въ типографіи Печерской лавры. Въ 1695 году вышла вторая, а въ 1700 г. третья часть миней.

Послѣ нѣсколькихъ лѣтъ игуменства въ обители св. апостоловъ Петра и Павла, въ 20-ти верстахъ отъ Глухова, и кievскомъ Кирилловомъ монастырѣ, Димитрій въ 1697 г. принялъ посвященіе въ архимандрита черниговскаго елецкаго Успенскаго монастыря, откуда черезъ два года переведенъ былъ въ Спасскій Новгородъ-Сѣверскаго монастырь. Вскорѣ послѣ этого Малороссія, для славы и благолѣпія Великой Россіи, должна была лишиться свѣтильника, который доселѣ осѣвалъ ее свѣтомъ ученія. Въ силу именнаго указа Петра Великаго отъ 1700 г., Димитрій признанъ былъ достойнѣйшимъ къ занятію митрополитчей сибирской каѳедры. Онъ отправился въ Москву. Въ февралѣ 1701 г. привѣтствовалъ здѣсь Петра краснорѣчивымъ словомъ, а чрезъ полтора мѣсяца, на пятидесятomъ году отъ рожденія, посвященъ былъ 23-го марта въ санъ митрополита сибирскаго, проживавшаго обыкновенно въ Tobольскѣ. Но вступитъ

на сибирскую каѳедру Димитрію не суждено было. Назначеніе это не обрадовало святителя, но, напротивъ, до того разстроило его, что онъ даже заболѣлъ. Онъ боялся и суроваго климата Сибири, съ которымъ не могло бороться его слабое здоровье, боялся и того, что въ Сибири онъ не въ состояніи будетъ окончить четинхъ-миней. Петръ Великій, постыдивъ большого и узнавъ причину его болѣзни, отмѣнилъ свое рѣшеніе и позволилъ ему остаться въ Москвѣ до новаго назначенія. Между тѣмъ скончался Іоасафъ, митрополитъ Ростовскій. На его-то мѣсто и былъ опредѣленъ св. Димитрій 4-го января 1702 г.

Почти семилѣтнее пребываніе святителя во главѣ Ростовской митрополіи ознаменовано непрерывными заботами о благѣ вѣрной ему паствы и трудами, польза которыхъ простиралась на всю русскую церковь. Ростовская паства находилась въ полномъ нестроеніи; духовенство вмѣстѣ съ паствою коснѣло въ полномъ невѣжествѣ. Желая приготовить для церкви достойныхъ служителей, онъ основалъ въ Ростовѣ училище, самъ надзиралъ за успѣхами учениковъ, самъ объяснялъ имъ священное писаніе, а иногда, за отсутствіемъ учителя, самъ даже обучалъ ихъ. Для вразумленія же священниковъ, онъ не переставалъ проповѣдывать, написалъ и разослалъ имъ два окружныхъ посланія.

Назидая и утверждая въ вѣрѣ и жизни по Христу слабыхъ и немощныхъ членовъ православной церкви, святитель старался въ то же время возратить къ ней и блуждающихъ внѣ ограды ея. Въ его паствѣ распространилось много зловерныхъ расколовъ, разсѣваемыхъ брынскими староверами. Ревностно противодѣйствуя этому злу, Димитрій часто объѣзжалъ свою епархію, проповѣдая повсюду и привлекая отпавшихъ чадъ церкви. Для сей же цѣли написалъ онъ «Розыскъ о раскольнической Брынской вѣрѣ», въ которомъ онъ, вмѣстѣ съ изложеніемъ положительнаго ученія православной церкви, со свойственною ему ясностью, раскрываетъ заблужденія раскольниковъ.

Пастырскіе труды и подвиги не могли отвлечь неутомимаго подвижника вѣры и благочестія отъ прежняго великаго труда его: въ Ростовѣ онъ исправилъ и дополнилъ послѣднюю часть четинхъ-миней и отослалъ ее въ Кіевъ, гдѣ она напечатана была въ 1705 году. Такъ въ теченіе двадцати лѣтъ совершенъ безсмертный трудъ, повидимому непосильный для одного человѣка! Здѣсь же имъ начата и библейская исторія, извѣстная подъ названіемъ лѣтописи, которую онъ, впрочемъ, не успѣлъ окончить.

Вообще, сочиненія св. Димитрія столько же многочисленны, сколько и разнообразны. По характеру своему, они подраздѣляются: на *поучительныя* (проповѣди, четинъ-миней и пр.), *апологетическія* («Розыскъ», «Объ образѣ Божіи и подобіи въ человѣкѣ»), *историческія* (лѣтопись), *богословскія* (отдѣльные трактаты); есть *драматическія* (Рождество Христово, Эсеиры и др.) и, наконецъ, *поэтическія* (духовные псалмы и канты стихами). Но, несмотря на это разнообразіе, всѣ они имѣютъ одну цѣль, вызванную потребностью времени,—научить и наставить. Съ этой стороны св. Димитрій представляетъ собою едва ли не единственную личность начинавшейся новой жизни русской, вполне достойную, чтобы воздать ему должное чествованіе даже въ день двухсотлѣтняго прибытія его въ Великую Русь вообще и въ частности на ростовскую митрополію, хотя бы воспроизведеніемъ его величественнаго духовнаго образа. Со святостью жизни онъ соединялъ въ себѣ всестороннее развитіе своихъ душевныхъ силъ. Онъ является и ученымъ богословомъ, и апологетомъ, и церковнымъ историкомъ, и идеаломъ пастыря-проповѣдника, и строгимъ подвижникомъ, и покровителемъ образованія, и поэтомъ духовнымъ, духовной цѣнницей. Свою кратковременную жизнь въ Великой Россіи онъ ясно показалъ, что переродить стараго русскаго человѣка возможно было только чрезъ просвѣщеніе, и нельзя не удивляться его неуспыному трудолюбію на этомъ поприщѣ.

Но неутомимая дѣятельность и гнилой ростовскій климатъ скоро совсѣмъ подорвали слабое здоровье св. Димитрія и, такимъ образомъ, положили предѣлъ его земнымъ трудамъ. Архипастырь скончался въ Ростовѣ 28-го октября 1709 года, но св. тѣло его оставалось непогребеннымъ до прибытія друга его Стефана Яворскаго,



Св. Димитрій ростовскій. По поводу истеченія 200-лѣтія со дня вступленія святителя на ростовскую каѳедру. По стар. литогр. авт. «Нивы».



Яковлевскій монастырь въ Ростовѣ, гдѣ святительствовалъ св. Димитрій ростовскій. По фот. авт. «Нивы».

митрополита рязанскаго. Въ назначенный для погребенія день, 25-го ноября, Стефанъ Яворскій, вѣрный завѣту дружбы, совершилъ литургію и надгробное пѣніе, при которомъ произнесъ приличное случаю слово. Вслѣдъ за сѣмъ, въ сопровожденіи плачущаго народа, тѣло св. Димитрія перенесено въ Яковлевскій монастырь и здѣсь предано землѣ въ юго-западномъ углу Зачатіевской церкви, согласно желанію почившаго.

Такой свѣтильникъ вѣры и благочестія не могъ угаснуть. Въ 1752 г. 21-го сентября, во время поправки опустившагося пола надъ могилою св. Димитрія, внутри земли обрѣтенъ былъ въ сгнившемъ бревенчатомъ срубѣ стоявшій въ грязи деревянный гробъ и въ немъ нетлѣнное тѣло св. Димитрія въ полномъ, совершенно сохранившемся, архіерейскомъ облаченіи. Вмѣстѣ съ тѣмъ, отъ него начали истекать потоками и лились всюду дары чудесъ. Св. Димитрій, являясь въ разныхъ мѣстахъ и подавая исцѣленія многимъ больнымъ, наполнилъ славою своею все концы Россіи. О прославленіи было донесено св. Синоду, который повелѣлъ освидѣтельствовать обрѣтенныя мощи суздальскому митрополиту Сильвестру и архимандриту московскаго Симонова монастыря Гавріилу. По освидѣтельствованіи, указомъ Синода отъ 22-го апрѣля 1757 года Димитрій причисленъ былъ къ лику святыхъ.

Мощи великаго святителя Димитрія почиваютъ открыто въ юго-западномъ углу соборной Зачатіевской церкви Яковлевскаго монастыря, на томъ мѣстѣ, которое онъ самъ предызбралъ для себя при вступленіи на ростовскую митрополию, когда, взойдя въ первый разъ въ этотъ храмъ уединенной обители, онъ сказалъ: «Се покой мой: здѣ вселюся во вѣки вѣка». Великолѣпная, кованная, серебряная рака св. Димитрія сооружена благочестіемъ императрицы Елисаветы изъ перваго серебра, открытаго въ ея царствованіе, а такая же снѣгъ надъ ракою устроена въ 1860 г.

Нетлѣнныя мощи переложены въ нее 23-го мая 1763 года въ присутствіи императрицы Екатерины II, нарочито для того прибывшей въ Ростовъ. Событіе это изображено на картинѣ, находящейся въ Яковлевскомъ монастырѣ



Перенесеніе мощей св. Димитрія Ростовскаго въ 1763 г., въ присутствіи Императрицы Екатерины II. Съ картины, находящейся около мощей святителя, авт. «Нивы».

около мощей святителя Димитрія. Въ предшествіи духовенства четыре архіерея несутъ гробъ святителя; за нимъ, сопровождаемая свитою, шествуетъ императрица, поддерживая лѣвою рукою край гроба.

Предъ ракою, у подножія святителя, поставлена тумба, на которой въ богатой серебряной рамѣ находится его икона, писанная на холстѣ. Она устроена въ 1763 г. императрицею Екатериной. Подъ образомъ на тумбѣ вырѣзана слѣдующая надпись, сочиненная Ломоносовымъ:

«Всемогушій и неистижимый Богъ
чудными искони дѣлами явилъ святую свою, великолѣпную славу и во дни наши
въ благословенное Государствованіе
Благочестивѣйшія, Самодержавнѣйшія, Великія Государыни Императрицы
Елисаветы Петровны,
Самодержицы Всероссийскія,
новыми чудотвореніями въ Россіи просіявшаго, здѣсь почивающаго святаго мужа,
Преосвященнаго Митрополита Димитрія Ростовскаго
и Ярославскаго,
отдавшаго Божіи Богамъ вѣрою, кротостію, воздержаніемъ, ученіемъ, трудолюбіемъ; кесарево кесареви,
ревностію и терпѣніемъ»



Рака, въ которой почиваютъ мощи св. Димитрія ростовскаго. По фот. авт. «Нивы».

поборству
Петру Великому
противъ суетаго раскола.
Въ Богоспасаемомъ градѣ Кіевѣ родился сей житель небеснаго Іерусалима около 1651*) года,
Ангельскій образъ принялъ 18 лѣтъ,
на Святительскій престолъ возведенъ Генваря 4-го дня 1702 года,
насъ Церковь Божию 7 лѣтъ, 9 мѣсяцевъ, 26 дней,
живъ 58 лѣтъ,
въ вѣчный покой переселился 1709 года.
Написавъ житія святыхъ,
самъ въ ликѣ оныхъ вписанъ быть удостоился въ лѣто 1757 Апрѣля 1-го дня.

О вы, что Божество въ предѣлахъ чтите тѣсныхъ,
Подобіе его мнѣ быть въ частяхъ тѣлесныхъ!
Вперите въ мысль, чему святитель сей училъ,
Что нынѣ вамъ гласитъ отъ лика горнихъ силъ.
На милость Вышняго, на истину склонитесь,
И къ матери своей въ Церкви преклонитесь!»

Домеснескій маякъ.

(Съ 7 рис. на стр. 176 и 177.)

Опасныя мѣста на морѣ еще въ древности старались обозначить какими-нибудь отличительными знаками, а по ночамъ на берегу и на возвышенныхъ мѣстахъ большихъ обитаемыхъ острововъ разводились костры. Но такой способъ обезпеченія безопасности плаванія былъ ненадежный, и мало-по-малу береговые

*) У Ломоносова ошибочно сказано: 1671.

костры стали замѣняться цѣлыми рядами возводимых построекъ, представляющихъ изъ себя башни, на верхней площадкѣ которыхъ поддерживался по ночамъ костровый огонь. Типъ такихъ башенъ и теперь можно видѣть у насъ въ Балтійскомъ морѣ и Финскомъ заливѣ, какъ напр., маякъ Церель (рис. 1) и маякъ Кокшеръ (рис. 2), но только на верху у нихъ, на мѣстѣ костра, теперь возведены надстройки для обыкновенныхъ маячныхъ фонарей. Необходимость постройки большихъ, рѣзко отличаемыхъ какъ днемъ, такъ и ночью маяковъ была вызвана еще и тѣмъ, что въ старину, по рассказамъ мѣстныхъ жителей, нѣкоторые владѣльцы помѣстьевъ тепершняго балтійскаго побережья зажигали по временамъ такъ-называемые «ложные огни», подражая отличительнымъ береговымъ, вводя этимъ въ заблужденіе шедшее судно, послѣдствіемъ котораго обыкновенно бывала аварія судна, доставлявшая по существовавшимъ ранѣе законамъ владѣльцу известную долю выброшеннаго на его берегъ груза. Теперь маяки построены повсюду, въ мѣстахъ болѣе опасныхъ и часто посѣщаемыхъ судами, и служатъ постоянными на берегахъ пунктами для опредѣленія мѣста судна на морѣ, какъ днемъ, такъ и ночью. Усовершенствованіе маяковъ и способъ ихъ освѣщенія за послѣдніи сорокъ лѣтъ подвинулись на много впередъ; въ это время главнымъ образомъ обращено было вниманіе на оптическія приспособленія, усиливающія свѣтъ и его горизонтъ. У насъ въ настоящее время по берегамъ Балтійскаго моря съ заливами существуетъ 96 большихъ маяковъ, 139 малыхъ огней и 529 неосвѣщаемыхъ отличительныхъ башенъ и знаковъ. Для освѣщенія маяковъ употребляются двѣ системы



Рис. 1. Маякъ Церель.

Ориг. рис. А. Дубова, авт. «Нивы».

аппаратовъ: отражательная и преломляющая, известная также подъ именемъ Френелевской; аппараты первой системы постепенно замѣняются аппаратами второй. Большинство маяковъ освѣщаются пиронафтомъ, затѣмъ бензиномъ, далѣе электричествомъ, и теперь пробу производить надъ ацетиленомъ, въ виду безсилія электричества передъ туманомъ. Однимъ изъ важныхъ маяковъ по своему положенію у насъ является Домеснескій маякъ, находящійся при западномъ входѣ въ Рижскій заливъ (рис. 3), на искусственномъ рязевомъ островкѣ, лежащемъ на NO. 18° 30', въ пяти верстахъ отъ оконечности Домеснескаго мыса; прежде, до устройства рязеваго островка, здѣсь находился пловучій маякъ, а на мысѣ береговой маякъ, башня котораго теперь передѣлана въ телеграфную станцію. Но такое сочетание двухъ маяковъ не могло способствовать безопасности судовъ въ туманное и бурное время мимо подводнаго рифа, вдающагося въ море на протяженіи пяти верствъ. Поэтому въ 1873 году приступлено было къ постройкѣ на концѣ подводнаго рифа постояннаго рязеваго островка съ возведеніемъ на немъ маячной башни. Для этой цѣли ряжи собирались на берегу и уже оттуда, готовыми, буксировались военнымъ транспортомъ на мѣсто ихъ погруженія; такъ была благополучно опущена и загружена камнемъ половина рязеваго островка, но постройкѣ второй половины не суждено было гладко пройти, какъ первой: по постановкѣ ряжей второй половины, ихъ не успѣли достаточно нагрузить камнемъ, и разыгравшійся въ это время штормъ перевернулъ весь этотъ ряжъ, врызавъ его угломъ въ дно, послѣ чего никакія старанія не могли поправить дѣла, и пришлось надстраивать второй уже ряжъ на опрокинутый, но только угловатой формы, чтобы образовать горизонтальную поверхность, ровную съ первымъ ряжемъ. И вотъ, постоянно борясь съ морской стихіей въ продолженіе двухъ лѣтъ, въ 1875 году уже можно было приступить къ постановкѣ деревяннаго маяка, лампа котораго 21-го іюня этого же года впервые освѣтила мракъ окружающаго моря. О трудности возведеннаго сооруженія можно судить еще и по тому, что самый знаменитый каменный маякъ, Эдинстонскій, находящійся въ 20 верстахъ отъ Плимута посреди моря, на подводныхъ камняхъ, строился только 111 дней и 10 часовъ. Весь островокъ представляетъ изъ себя въ планѣ правильнѣйшій восьмиугольникъ (рис. 4) размѣрами въ поперечникѣ 20 саж., окруженный рязевой стѣнкой высотой 1½ и толщиной 2 саж. Теперь среди островка высится желѣзная башня маяка, замѣнившая въ 1884 году прежнюю деревянную; внутри башни, высота которой достигаетъ 6½ с.,

идеть винтовая лѣстница къ фонарю. Устройство маячнаго аппарата представляетъ изъ себя вращающійся при помощи часоваго механизма цилиндръ, высотой 2 арш., снабженный цѣлой системой оптическихъ стеколъ, при помощи которыхъ поставленная внутри него лампа даетъ черезъ извѣстные промежутки времени усиливающійся лучъ свѣта. Весь аппаратъ помещается въ стеклянномъ фонарѣ, внутри и снаружи котораго устроены площадки для наблюдений. Вокругъ маячной башни расположились маленькія зданія для машиниста, команды, кладовая, шлюпочный сарай и зданіе для пароваго горна «Сирены» (рис. 5). Все населеніе островка состоитъ изъ машиниста, его помощника, двухъ маячныхъ служителей и 12 чело-



Рис. 2. Маякъ Кокшеръ.

Ориг. рис. А. Дубова, авт. «Нивы».

вѣкъ спасательной команды. Вся служба на маякѣ, съ перваго взгляда, представляется довольно несложной и легкой, но будучи всегда однообразна и связана съ большой ответственностью за исправность маяка и съ постояннымъ пребываніемъ на пустынномъ островкѣ, является весьма невеселой, а иногда даже тяжелой. Недаромъ принцъ Уэльскій высказалъ, что онъ считаетъ несложную службу на маякѣ однимъ изъ величайшихъ подвиговъ морского дѣла. Вся команда маяка, по очереди, днемъ и ночью несетъ вахты (дежурства), наблюдая за проходящими судами и передавая на берегъ, при помощи флаговъ, депеши съ судовъ. Во время тумана, мятели, вьюги и пасмурности производится на маякѣ двухъ-ударный, въ отличіе отъ церковнаго, звонъ въ колоколь, съ перерывами не болѣе 3-хъ минутъ. Звонъ этотъ производится на подобіе того, какъ на судахъ бьютъ сткланки, и продолжается, пока не начнетъ дѣйствовать паровая «Сирена». На маякѣ ведутся метеорологическія наблюденія надъ высотой уровня моря, силой и направленіемъ вѣтра, надъ количествомъ атмосферныхъ осадковъ, надъ ясностью горизонта по огнямъ сосѣднихъ маяковъ, а также ведутся вахтенный и машинный журналы и книга посѣтителей. Для поданія помощи при несчастіяхъ на морѣ съ судами, находятся спасательныя станціи на маякѣ и на берегу, съ вельботами и ракетными аппаратами; различіе между этими станціями заключается только въ томъ, что на маякѣ существуетъ постоянная команда подъ руководствомъ помощника штурмана, а на берегу команда собирается каждый разъ самимъ штурманомъ, живущимъ, такимъ образомъ, на берегу, что отнимаетъ массу времени, весьма нужнаго при поданіи помощи; это можно судить по происшедшему случаю въ 1900 году, лѣтомъ, когда на маякѣ шли



Рис. 3.

Рис. 4.

Ориг. рис. А. Дубова, авт. «Нивы».

работы по укрѣпленію рязеваго островка: руководитель работъ военный инженеръ съ пятилѣтнимъ сыномъ и командой въ составѣ пяти матросовъ, пользуясь хорошей погодой, отправился въ двухъ-мачтовой маячной шлюпкѣ съ берега на рязевый островокъ, но

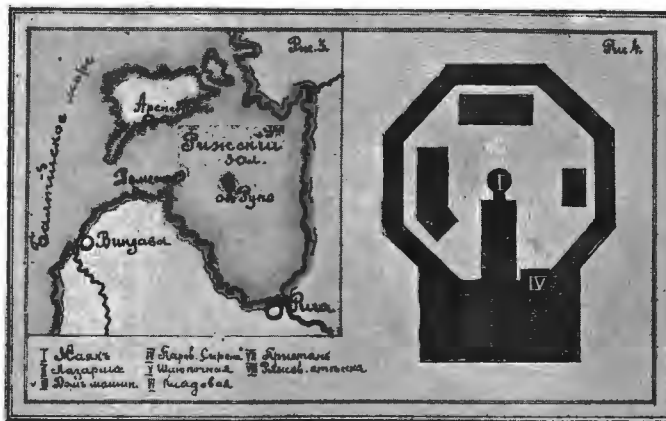
дорогой разыгравшийся штормъ, несмотря на усилія команды, воспрепятствовалъ пристать къ маяку и погналъ шлюпку въ открытое море. Сейчас же былъ поднятъ на маякѣ сигналъ о несчастіи, но только черезъ два часа береговой вельботъ могъ выйти въ море,



Рис. 5. Домеснескій маякъ. Ориг. рис. А. Дубова, авт. «Нивы».

когда уже шлюпки и слѣда не было. Шлюпка съ командой, послѣ нѣсколькихъ часовъ морского путешествія, благополучно пристала къ острову Руно, гдѣ и была найдена на другой день военнымъ транспортомъ «Компасъ», депешей вызваннымъ изъ Аренсбурга. По вышеописанному случаю можно судить, какъ затруднительна бываетъ иногда доставка провизіи на ряжевый маякъ, а въ особенности въ осеннее время, когда по нѣсколько недѣль и думать нельзя попасть на берегъ за провизіей, а если и успѣютъ выбраться съ маяка, то, чтобъ вернуться, ожидаютъ иногда весьма продолжительное время, увеличивая тѣмъ тяжесть службы оставшимся на маякѣ. Для передачи и принятія сигналовъ, на маякѣ и на берегу находятся сигнальные мачты, но такой способъ, не во всякую погоду удобный, съ нынѣшняго года будетъ замѣненъ прокладкой между маякомъ и берегомъ телефоннаго кабеля. Въ этомъ году ряжевый островокъ окруженъ кольцомъ бетонныхъ массивовъ. Работы эти вызваны были губительнымъ дѣйствіемъ волнъ, которое принималъ на себя непосредственно ряжевый островокъ. Отъ удара волны весь островокъ вздрагивалъ, а въ зимніе штормы, когда волна, ударяясь въ ряжевую стѣнку, перекачивала черезъ весь островокъ—островокъ покрывался толстымъ ледянымъ покровомъ, сообщеніе между зданіями тогда становилось затруднительнымъ, а подчасъ и невозможнымъ (рис. 7). Вотъ почему съ 1900 года приступ-



Рис. 6. Домеснескій маякъ зимою Ориг. рис. А. Дубова, авт. «Нивы».

лено было къ возведенію кругомъ островка кольца изъ бетонныхъ массивовъ. Выполненіе задуманной работы представляло невѣроятныя трудности: на верху ряжевой стѣнки была всего небольшая площадка, а такая бѣднота въ мѣстѣ повлекла за собой невозмож-

ность пользоваться различными техническими приспособленіями, способствующими ускоренію работъ; поэтому работы затянулись до 16-го ноября 1901 г. Въ послѣднія недѣли, богатыя сильными холодными штормами, приходилось работать въ дождевомъ платьѣ, чтобы хоть немного предохранить себя отъ постоянно обдававшихъ рабочихъ морскихъ волнъ. Не мало бѣдъ терпитъ островокъ и зимой, когда кругомъ вся замерзшая поверхность моря подъ дѣйствіемъ шторма начнетъ лопаться и надвигаться на единственное свое препятствіе—ничтожный островокъ, возводя около него ледяное кольцо, высотой достигающее до половины маячной башни (рис. 6). Вотъ тутъ-то и является сомнѣніе въ цѣлостности бетоннаго кольца, окружающаго островокъ. Что стоитъ ледяной массой увлечь за собой ничтожные, въ сравненіи съ ней, отдѣльные массивы, не имѣющіе ничего общаго съ островкомъ? А только ледяная лава сдвинетъ массивъ хоть на одну сажень, и онъ полетитъ безвозвратно на дно, предоставляя морской стихіи опять безпрепятственно разрушать небольшое убѣжище горсточки людей, посвятившихъ себя служенію для общей пользы. Не лучше ли въ данномъ случаѣ окружить островокъ каменной стѣнкой съ перерывами: этимъ расширится площадь островка и будетъ возможность помѣстить на ней и смотрителя маяка, живущаго на берегу за неизмѣнимъ мѣста на островѣ, а въ то же время отвѣчающаго за каждую неисправность на маякѣ,



Рис. 7. Домеснескій маякъ послѣ зимняго шторма. Ориг. рис. А. Дубова, авт. «Нивы».

хотя часто ему не только огня маяка не видно, но даже и не слышно паровой «Сирены».

Н. Ѳ. Филатовъ. (Портр. на стр. 178).

Медицинскій міръ понесъ новую тяжкую потерю. 26-го января умеръ въ Москвѣ извѣстный клиницистъ и специалистъ по дѣтскимъ болѣзнямъ Нилъ Ѳеодоровичъ Филатовъ. За послѣднее время онъ состоялъ ординарнымъ профессоромъ московскаго университета по кафедрѣ дѣтскихъ болѣзней и считался однимъ изъ лучшихъ знатоковъ этой отрасли медицины.

Помимо своей крупной извѣстности въ ученномъ мірѣ, Н. Ѳ. былъ очень популяренъ въ Москвѣ, какъ врачъ-практикъ. Его приемная была всегда полна пациентовъ. Болящій «маленькій народъ» любилъ Н. Ѳ. за его внимательный уходъ и ласковое отношеніе, и, лѣча больное дѣтское тѣло, онъ всегда имѣлъ въ виду дѣтскую душу, принималъ въ соображеніе ея запросы, взаимоотношеніе между нею и проявленіемъ болѣзни. И онъ весь отдавался своему дѣлу, посвящая ему также всю свою душу.

Покойный родился въ 1847 году и среднее образование получилъ въ уже несуществующемъ нынѣ пензенскомъ дворянскомъ институтѣ. Высшее же образование доставилъ ему московскій университетъ, въ стѣнахъ котораго онъ впоследствии сталъ самъ учить другихъ. Окончивъ университетскій курсъ (въ 1869 г.) со степенью лѣкаря съ отличіемъ, Н. Ѳ. Филатовъ началъ свою медицинскую дѣятельность скромнымъ земскимъ врачомъ въ саранскомъ уѣздѣ (пензенской губ.). Затѣмъ онъ выдержалъ въ Москвѣ экзаменъ на степень доктора и отправился за границу—въ Берлинъ, Парижъ, Вѣну и Прагу изучать педиатрію. Возвратившись въ Россію, Н. Ѳ. Филатовъ занялся ординатурой въ московской дѣтской больницѣ, гдѣ собиралъ матеріалы для своей докторской диссертации. Въ 1876 г. состоялась защита имъ этой диссертации («Къ вопросу объ отношеніи бронхита къ острой катарральной пневмоніи»), и

Н. О. был утвержден в степени доктора медицины. А в следующем году он уже занял место приват-доцента в своей alma mater. В 1891 г. он получил звание экстраординарного профессора по кафедре детских болезней, а в 1898 г. стал ординарным профессором.

Н. О. Филатов издал по своей специальности до 30 печатных трудов, из которых особенно известностью пользуется «семiotика и диагностика детских болезней», переведенная на многие из европейских языков. Приобрели известность и почет в научном мире и другие труды покойного профессора, например, «Краткое руководство по детским болезням» и «Лекции об острых инфекционных болезнях у детей».

Во всех этих трудах ярко выражена замечательная наблюдательность и практическая опытность, и не даром Н. О. Филатов приобрел славу одного из лучших клиницистов-педиатров не только у нас в России, но и за границей.

С. И. Мосинъ. (Портр. на этой стр.)

Наш военный мир лишился одного из выдающихся знатоков оружейного дела в лицъ скончавшагося 26-го января т. г. генерал-майора Сергея Ивановича Мосина. С. И. Мосин много лет, вплоть до кончины, управлял сестроторским оружейным заводом, сильно развившим при нем свою деятельность, но главная заслуга С. И., основа его известности, это — новое ружье «образца 1891 г.». Он изобрел новое магазинное ружье, которым перевооружили всю нашу армию взамен прежнего ружья американца Бердана; ружье Бердана доставлено было нам в образце готовым из Америки, и работу его устанавливали на наших оружейных заводах английские рабочие английскими инструментами. Благодаря же С. И. Мосину, мы получили не только гораздо

лучшее новое ружье, дающее в руках опытного солдата 40 выстрелов в минуту, но и явилась возможность иметь свое собственное ружье, сделанное на русских заводах, под руководством русских техников, русскими рабочими. Михайловская артиллерийская академия присудила С. И. Мосину 25-го ноября 1891 г. большую михайловскую премию, выдаваемую раз в пять лет за лучшее изобретение или сочинение по артиллерии. К сожалению, имя Мосина не увековечено вместе с его ружьем в военной истории, подобно, например, ружью Бердана, Винчестера и др.; объясняется это тем, что во введенном в нашей армии ружье сделаны небольшие изменения против системы С. И. Мосина, и некоторые несущественные части ружья не представляли собою нового изобретения. Но в военных артиллерийских кругах многозарядное ружье «образца 1891 года» прямо называют ружьем Мосина; для закрепления права авторства, С. И. Мосину дана была, с Высочайшего разрешения, специальная привилегия на отдельные части его ружья: на замок, магазин, ствольную коробку и отсечку-отражатель, составляющие главную суть системы нового ружья.

С. И. Мосин родился 23-го апреля 1849 г.; воспитывался в воронежском кадетском корпусе, а специальное образование получил в михайловском артиллерийском училище и академии, в которых окончил курс по первому разряду. Оружейной техникой занимался он уже с ранних лет, и в 1875 г. уже был назначен начальником мастерской в Императорском тульском оружейном заводе. В 1889 г. он занял ответственный пост председателя приемной комиссии при том же заводе, а в 1894 г. полковнику Мосину поручено руководить оружейным заводом в Сестроторске. В конце того же года С. И. назначен был совещательным членом артиллерийского комитета; это назначение открыло ему доступ в то учреждение, которое вдает и руководит всем нашим оружейным



С. И. Мосинъ († 26-го января 1902 г.).
По фот. авт. «Нивы».

делом, и в котором глубокая специальная знания и обширный опыт С. И. принимались всегда в соображение при обсуждении важных артиллерийских вопросов.

Ф. Г. Зброжекъ. (Портр. на этой стр.)

15-го февраля внезапно скончался, в заседании съезда деятелей по водяным путям, член инженерного совета министра путей сообщения Федор Григорьевич Зброжек. Он председательствовал в этом заседании (последнем в настоящем съезде), начал говорить реч и вдруг, не окончив ее, замолк и скоропостижно умер от разрыва сердца. Таким образом, Ф. Г. Зброжек погиб почетной смертью на своем посту, не покидая, буквально, до последней минуты своих любимых занятий.

Это был один из выдающихся знатоков мостового строительного дела и внутренних водяных сообщений. Практический деятель по преимуществу, Ф. Г. произвел в своей жизни множество разнообразных работ по гидротехнике и мостовому делу и занимал многочисленные должности, начиная от заведывания гидротехническими сооружениями Царского Села и Павловска, и кончая инспекторством и профессурой в институт путей сообщения, и деятельностью в качестве члена инженерного совета министра путей сообщения.

Ф. Г. Зброжек родился 7-го марта 1849 г. в Чернигове. Получив первоначальное образование в моголевской гимназии, он поступил затем в с.-петербургский университет, а из него перешел уже в свою настоящую alma mater — в институт путей сообщения. Окончив в нем курс, Ф. Г. Зброжек поступил на службу в с.-петербургский округ путей сообщения и, как мы уже сказали, начал заведывать гидротехническими сооружениями Павловска и Царского Села.

Строитель Александровского моста через Неву, покойный ныне инженер Струве, отвлек Ф. Г. от этой работы и поручил ему надзор за постройкой моста. Работая на новом поприще, Зброжек опубликовал целую серию ценных теоретических исследований по испытаниям строительных материалов и по кессонным работам.

С 1886 года Ф. Г. стал служить в департамент сообщений и водяных сообщений, а дальнейшая служебная карьера его увеличилась еще одним родом деятельности — педагогическим. Ф. Г. Зброжек был приглашен в институт путей сообщения для практических занятий со студентами по кафедре внутренних путей сообщения. После пробной лекции («Современное положение в России вопроса о выправлении рек») он был допущен к чтению лекций и утвержден в звании преподавателя по упомянутой кафедре, а почти одновременно с этим принял должность инспектора института.

Одновременно с педагогической и административной деятельностью, Ф. Г. попрежнему посвящал себя и деятельности практической.

Он принимал участие в разрешении вопросов о регулировании рек: Вислы, Днэпра, Днэстра, Нэмана. В 1888 г. он руководил работами по постройке порта в г. Новороссийск. За последнее время почти ни одно, более или менее крупное,



Ф. Г. Зброжекъ († 15-го февраля 1902 г.).
По фот. Денбера авт. «Нивы».

инженерное сооружение не обходилось без участия Ф. Г. Зброжека. Достаточно упомянуть, между прочим, что он участвовал в городской с.-петербургской комиссии по постройке Троицкого моста. Он же деятельно подготовлял и тот роковой для себя съезд, на последнем заседании которого так трагически скончался.

И как деятель-практик, и как преподаватель и инспектор института путей сообщения, Ф. Г. Зброжек пользовался любовью своих сотрудников и симпатией учащейся молодежи, для которой он в свое время, между прочим, осно-

валь общество вспомоществованія недостаточнымъ студентамъ института.

Р. К. фонъ - Гартманъ. (Портр. на этой стр.).

Кому изъ петербуржцевъ не приходилось пользоваться услугами такъ-называемыхъ «финляндскихъ» пароходовъ? Эти быстрые, выкрашенные въ синюю и желтую краску пароходики въ высшей степени популярны въ нашей столицѣ и дѣлаются особенно близкими и дорогими сердцу петербуржца весной—когда зацвѣтають и покрываются свѣжей зеленью острова, и когда самый городъ—съ его каменными громадами и пыльными улицами дѣлается какъ-то усиленно противень и скученъ. Въ это время «финляндские» пароходы прямо-таки берутся съ бои и входят въ необыкновенный почетъ. И бороздятъ они воду Невы и ея развѣтлений—Невокъ по всѣмъ направлениямъ, гостеприимно забирая въ свои нѣдра петербургскую публику.

Но многие ли изъ петербуржцевъ знаютъ, кто былъ учредителемъ «легкаго финляндскаго пароходства», кто вызвалъ къ жизни эти столь популярныя у насъ суденышки и организовалъ этотъ пятачковый и двухкопеечный налогъ на невскихъ «мореплавателей» и на петербургскихъ «островитянъ»? Имя этого энергичнаго человѣка скрывалось для большинства изъ публики за фирмою финляндскаго пароходнаго общества. Это былъ Рафаэль Карловичъ фонъ-Гартманъ.

Р. К. фонъ-Гартманъ родился въ 1840 году и началъ свою жизненную карьеру подпоручикомъ д.-гв. семеновскаго полка. Но военная дѣятельность его не удовлетворяла, и вскорѣ онъ нашель благодарное дѣло на другомъ поприщѣ: столица крайне нуждалась въ удобномъ и быстромъ сообщеніи съ своими окраинами, въ сообщеніи внутри самой себя и, кромѣ того, нуждалась въ удобныхъ перевозахъ чрезъ Неву—въ особенности во время разводки мостовъ—и для осуществленія всего этого представляла удобный материалъ: обширную водную площадь Невы, ея протоковъ и городскихъ каналовъ. Были, такъ сказать, уже самой природой устроены рельсы, пересѣкавшіе весь городъ и уходившіе далекимъ путемъ ко всѣмъ его окраинамъ, оставалось лишь пустить подвижной составъ по этимъ рельсамъ—и фонъ-Гартманъ осуществилъ это. Онъ организовалъ общество финляндскаго легкаго пароходства и выпустилъ на Неву тѣ пароходики, которые донинѣ доставляютъ Петербургу столько удобства.

16-го февраля этотъ энергическій и живой дѣятель, заведшій пароходство также еще въ Н.-Новгородѣ и устроившій электрическій трамвай въ Севастополѣ, скончался здѣсь, въ С.-Петербургѣ, оставивъ по себѣ прекрасную память и какъ крупный дѣятель, и просто какъ человѣкъ.

М. И. Афанасьевъ.

(Портр. на этой стр.).

12-го февраля русскій медицинскій міръ чествовалъ двадцатипятилѣтній юбилей общественной и научной дѣятельности профессора клиническаго института великой княгини Елены Павловны, Михаила Ивановича Афанасьева. Юбиларъ родился въ 1850 г. Окончивъ курсъ въ с.-петербургскомъ университетѣ по естественному факультету, онъ перешелъ въ медико-хирургическую (нынѣ военно-медицинская) академію. Время окончанія имъ курса въ академіи какъ разъ совпало съ началомъ русско-турецкой войны 1877—78 гг., и Афанасьевъ, получивъ званіе военного врача, поѣхалъ на театръ военныхъ дѣйствій, гдѣ ему представилось обширнѣйшее поле для практической дѣятельности.

Перенеся всѣ труды и тягости того славнаго, но тяжкаго военного времени, молодой врачъ вернулся опять въ Петербургъ и остался на нѣкоторое время въ клиникѣ профессора-терапевта Эйхвальда, въ числѣ его ассистентовъ. Поработавъ здѣсь надъ клиническимъ матеріаломъ, М. И. Афанасьевъ подготовился къ защитѣ диссертации на степень д-ра медицины—и въ 1881 г. блестяще защитилъ таковую и былъ, по обыкновению, командированъ для усовершенствованія за границу.

Съ этого времени начинается расцвѣтъ литературно-научной дѣятельности М. И. Онъ выпускаетъ въ свѣтъ цѣлый рядъ научныхъ работъ въ области бактериологіи и терапіи. Всѣ эти работы

обратили на себя заслуженное вниманіе какъ русскаго, такъ и заграничнаго медицинскаго научнаго міра, и въ особенности были оцѣнены труды М. И. Афанасьева по изслѣдованію и изученію желтухи и коклюша и работы объ актиномикозѣ. Что касается, въ частности, коклюша, то М. И. является даже какъ бы крестнымъ отцомъ этой болѣзни: онъ изслѣдовалъ возбудителя коклюша—особую бактерію—и бактерія эта нынѣ носитъ имя юбиляра «*Bacillus Aphanassievi*». Нужно добавить еще, что литературно-научная дѣятельность Афанасьева началась, собственно говоря, гораздо ранѣе: еще будучи студентомъ—естественникомъ, онъ получилъ золотую медаль за сочиненіе на тему «о нервахъ, завѣдующихъ отправлениями поджелудочной железы».

Въ настоящее время М. И. профессорствуетъ въ клиническомъ институтѣ великой княгини Елены Павловны, редактируетъ медицинскіе спеціальные журналы: «Современную Медицину» и «Терапевтическій Вѣстникъ» и редактировалъ въ свое время обширнѣйшее изданіе «Реальная энциклопедія медицинскихъ наукъ». Кромѣ того, онъ имѣетъ громадную практику, и съ этой стороны имя его чрезвычайно популярно въ обществѣ.

Терапевтическая клиника и бактериологическая лабораторія (кстати сказать, первая, по времени, въ Россіи), состоящая подъ руководствомъ юбиляра, выпустили на свѣтъ Божій изъ своихъ стѣнъ цѣлую плеяду молодыхъ ученыхъ и практиковъ-врачей, и болѣе сорока различныхъ научныхъ работъ и диссертаций. Врачи, работавшіе подъ руководствомъ Афанасьева, усваивали новые методы изслѣдованія заразныхъ болѣзней, тщательно знакомясь съ успѣхами столь необходимой въ этомъ дѣлѣ и столь усердно культивируемой Афанасьевымъ микроскопіи. Клиническій институтъ великой княгини Елены Павловны можетъ гордиться своимъ профессоромъ-терапевтомъ, и дай Богъ, чтобы русская наука и многочисленныя больные—пациенты М. И. Афанасьева еще много и много лѣтъ пользовались знаніями и трудами почтеннаго юбиляра!

Велосипеды-автомобили. (Рис. на стр. 180).

1902-й годъ подарить всѣмъ интересующимся велосипеднымъ спортомъ, весьма цѣнную новинку—велосипеды-автомобили, которые уже фигурировали на послѣдней выставкѣ автомобилей въ Парижѣ.

Опытъ показалъ, что трехколесные велосипеды не могутъ удержаться; помимо того, что они тяжелы, неулучши и малоустойчивы, ихъ цѣна настолько все же велика, что они доступны лишь людямъ сравнительно состоятельнымъ. Между тѣмъ, при нынѣшнемъ переполненіи большихъ городовъ, при отсутствіи дешевыхъ квартиръ и проч., масса людей стремится жить по возможности дальше отъ центральныхъ частей города, въ виду невозможности платить за квартиры огромныя суммы денегъ. Поэтому техника, не устававшая въ своихъ попыткахъ усовершенствовать автомобили, поставила себѣ цѣлый рядъ задачъ, особенно отчетливо выдвинувшихся съ того времени, какъ развитіе автомобилизма указало на главнѣйшіе недостатки современныхъ автомобилей; эти недостатки сводятся прежде всего къ слѣдующему: во-1-хъ, всѣ автомобили *очень дороги*, во-2-хъ, *очень тяжелы*, въ-3-хъ, слишкомъ сложны и требуютъ большой возни, въ случаѣ порчи. Большой вѣсъ современныхъ, даже 3-хъ-колесныхъ, автомобилей приводитъ къ тому, что, въ случаѣ порчи автомобиля среди дороги, автомобилистъ становится въ довольно затруднительное положеніе... Что, въ самомъ дѣлѣ, предпринять, когда вдругъ автомобиль, всѣящій нѣсколько пудовъ, среди дороги испортится?..

Вотъ почему стремленіе къ усовершенствованію автомобилей нисколько не теряетъ своей напряженности. Конструкторы и изобрѣтатели непрестанно думаютъ о новыхъ и новыхъ усовершенствованіяхъ, и послѣдняя выставка уже дала такіе результаты, что велосипеды-автомобили могутъ считаться отнынѣ общедоступными; въ самомъ дѣлѣ, если мы припомнимъ, что еще нѣсколько лѣтъ тому назадъ, сравнительно посредственные велосипеды стоили 250 руб., а теперь велосипедъ-автомобиль прекрасной конструкціи стоитъ на мѣстѣ, въ Парижѣ, 775 франк., т. е. 290 руб., то ясно будетъ, какой громадный шагъ впередъ сдѣлала техника автомобилей; если къ этому прибавить, что теперь фирма Клеманъ (Clement) изготовляетъ моторы, которые въ нѣсколько минутъ прикрѣпляются



Р. К. фонъ-Гартманъ († 16-го февраля 1902 г.).
По фот. авт. «Нивы».



М. И. Афанасьевъ По поводу 25-лѣтія учебно-врачебной дѣятельности.
По фот. Шапиро авт. «Нивы».

къ любому велосипеду и что эти моторы продаются на мѣстѣ за 500 франковъ (т. е. около 190 р.) и что, наконецъ, велосипедъ съ такимъ моторомъ вѣситъ всего около 2 пудовъ (около 30 килогр.), то можно съ увѣренностью сказать, что въ самомъ скоромъ времени велосипеды-автомобили стануть такимъ же почти всеобщимъ достояніемъ, каковымъ стали обыкновенные велосипеды въ теченіе послѣднихъ нѣсколькихъ лѣтъ.

Достоинство новыхъ велосипедовъ-автомобилей состоитъ, помимо указанныхъ уже ихъ качествъ, въ томъ, что они, по конструкціи, ничѣмъ не отличаются отъ обыкновенныхъ велосипедовъ, т. е. что въ нихъ сохранены педали и цѣпь, и что, слѣдовательно, велосипедистъ можетъ пускаться въ ходъ моторъ въ любое время. Такъ, предположимъ, среди дороги подулъ сильный противный вѣтеръ или часть пути оказалась съ значительнымъ подъемомъ или, наконецъ, велосипедистъ усталъ; во всѣхъ такихъ случаяхъ онъ пускаетъ въ ходъ моторъ и можетъ безпрепятственно продолжать путь, доводя скорость движенія до любой величины; испытаніе велосипеда-автомобиля, сконструированнаго фирмою Клеманъ, показало, что этотъ велосипедъ, по хорошей дорогѣ, можетъ дать скорость 35—38 верстъ въ часъ, т. е. такую скорость, которую, конечно, ни одинъ разумный человекъ пользоваться не станеть; но если бы даже моторъ давалъ скорость отъ 15 до 18 верстъ, то и такой скорости вполне достаточно для обыкновенной скорой ѣзды.

Изъ массы выставленныхъ моторовъ для обыкновенныхъ велосипедовъ особеннаго вниманія заслуживаетъ, между прочимъ, моторъ «Брутъ» (Brutus), вѣсящій всего 20 фунт.; онъ дѣйствуетъ совершенно такъ же, какъ извѣстные моторы «Данъ-Бутонъ», и удобно приспособляется именно къ велосипедамъ. Рис. 1 изображаетъ моторъ Клемана, а рис. 2 — моторъ «Брутъ», придрѣланный къ велосипеду.

Политическое обозрѣніе.

Вопросы Дальняго Востока вновь обратили на себя вниманіе европейской политической печати. Английская газета *Daily Mail* неожиданно для самихъ англичанъ распространила сенсационную вѣсть, что въ самомъ скоромъ времени Англія уступитъ Германіи портъ Вей-Хай-Вей. Важность Вей-Хай-Вей въ стратегическомъ отношеніи подсказывается самымъ положеніемъ этого пункта у входа въ Печилийскій заливъ и противъ Портъ-Артура. Понятно отсюда всѣ толки по этому вопросу, возникшіе въ англійскомъ обществѣ.

Къ этой сенсационной вѣсти вскорѣ присоединилось новое событіе, доставившее англійскимъ патриотамъ неожиданное удовольствіе. Британское министерство иностранныхъ дѣлъ обнародовало 30-го января англо-японское соглашеніе, подписанное 17-го января текущаго года въ Лондонѣ министромъ иностранныхъ дѣлъ и японскимъ посланникомъ въ Англіи. Въ этомъ договорѣ Англія и Японія, «проникнутыя желаніемъ поддерживать statu quo, общій миръ на Дальнемъ Востоку и независимость Китая и Кореи», постановили: 1) принимать мѣры для огражденія своихъ интересовъ въ Китаѣ и Корей и для защиты своихъ подданныхъ; 2) въ случаѣ войны одного изъ союзниковъ съ какою-либо державою, другой союзникъ, соблюдая строгій нейтралитетъ, обязанъ принимать мѣры къ устраненію посторонняго вмѣшательства въ войну; 3) если кака-либо держава присоединится къ неприязненнымъ дѣйствіямъ противъ союзника, другой союзникъ, обязанъ помочь и вести совместную войну до заключенія мира, съ общаго для обоихъ союзниковъ согласія; 4) договорившаяся сторона, безъ вѣдома своего союзника, не можетъ вступать въ частныя соглашенія съ кѣмъ-либо въ ущербъ интересамъ союзниковъ; 5) если интересамъ союзниковъ будетъ угрожать опасность, оба правительства, ничего не скрывая, обязаны сообщать объ этомъ другъ другу; 6) договоръ заключенъ на пять лѣтъ и вступаетъ въ силу немедленно; если при наступленіи этого срока одинъ изъ союзниковъ будетъ находиться въ войнѣ, то соглашеніе сохраняетъ силу до заключенія мира.

Англійскій министръ иностранныхъ дѣлъ въ своей депешѣ къ британскому посланнику въ Токио пояснилъ, что договоръ носитъ характеръ только мѣры предосторожности, которой слѣдуетъ держаться, если представится случай для огражденія существенныхъ британскихъ интересовъ; договоръ никоимъ образомъ не угрожаетъ де-нынѣшнему положенію или справедливымъ интересамъ другихъ державъ.

При нынѣшнемъ международномъ положеніи Англіи, договоръ съ Японіей вызвалъ въ лондонскихъ общественныхъ кружкахъ чув-

ства живѣйшей симпатіи: наконецъ-то, и у англичанъ нашелся союзникъ. По мнѣнію консервативной партіи, теперь на Дальнемъ Востоку достаточно японскаго флота, британскія же военныя суда могутъ быть отозваны въ европейскія воды. Критически отнеслась къ договору либеральная партія, указавъ на то, что Англія впродъ будетъ нести отвѣтственность за мѣропріятія Японіи, какія эта страна вздумаетъ проводить въ своихъ личныхъ выгодахъ.

По отзыву «National Zeitung», заключеніе англо-японскаго союза находится въ связи съ разоруженіемъ Вей-Хай-Вей: безъ крупныхъ затратъ на укрѣпленія британскій флотъ имѣетъ теперь къ своимъ услугамъ лучшіе порты Японіи.

Несомнѣнно во всякомъ случаѣ, что Европѣ придется отнынѣ считать съ новымъ политическимъ факторомъ на Дальнемъ Востоку.

Въ Австріи министерству Кербера удавалось до сихъ поръ кое-какъ смягчать нежелательныя послѣдствія парламентской неурядицы.

Расточая общанія какъ всевѣмечкой партіи, такъ и славянскимъ группамъ, Керберъ подвинулъ было дѣло компромиссовъ настолько, что, казалось, начнутся самые миролюбивые переговоры между чехами и нѣмцами. Но возобновившіяся недавно засѣданія рейхсрата вызвали лишь рядъ скандальныхъ сценъ, ставшихъ обычными въ австрійскомъ парламентѣ: начались грубыя свалки и взаимныя оскорбленія депутатовъ площадными выраженіями. При этихъ скандалахъ правильное теченіе законодательной дѣятельности оказывается невозможнымъ. Партийныя страсти особенно разгорѣлись, когда началось обсужденіе государственнаго бюджета. Условія существованія министерства Кербера запутываются съ каждымъ днемъ. Вожакъ чеховъ Грегръ заявилъ, что чехи останутся въ оппозиціи до тѣхъ поръ, пока не будетъ разрѣшенъ вопросъ о равноправности языковъ. Такимъ образомъ, недавняя надежда на улучшеніе отношеній между правительствомъ и чехами разсѣялась; Керберъ снова очутился въ безвыходномъ положеніи, такъ какъ чешское большинство въ любой моментъ можетъ затормозить австрійскую государственную машину.

Въ Италіи парламентъ открытъ королевемъ вечеромъ 7-го февраля. Относительно вѣдшей политики страны тронная рѣчь отмѣтила превосходныя отношенія къ державамъ: при вѣрности установленнымъ союзамъ и чувствамъ сердечной дружбы, защита интересовъ страны совместима съ охраною мира, поддержаніе котораго составляетъ высшую задачу Италіи. Послѣ тронной рѣчи короля палата депутатовъ приступила къ избранію своего предсѣдателя. Кандидатомъ министерства былъ Вилла. Подсчетъ голосовъ показалъ, что многіе депутаты, на которыхъ министерство рассчитывало, подали бѣлые билетки, т. е. воздержались отъ голосованія, и Вилла не могъ получить абсолютнаго большинства.

Послѣ констатированія результата голосованія министерство Цанарделли подало королю прошеніе объ отставкѣ кабинета. Сочувствующая Италія иностранная печать съ сожалѣніемъ отмѣтила паденіе министерства Цанарделли, остававшагося у власти сравнительно продолжительное время и успѣвавшего дать новое направленіе всей политикѣ Италіи. При этомъ министерствѣ состоялось обличеніе Италіи съ Франціей и выяснилось важное обстоятельство, что возобновленіе тройственнаго союза возможно лишь при условіи соблюденія торговыхъ интересовъ Италіи.

Послѣдовавшія совѣщанія короля съ президентомъ сената и съ выдающимися политическими дѣятелями не дали удовлетворительныхъ результатовъ, такъ какъ причины паденія кабинета остались невыясненными: хотѣла ли оппозиція вотирировать недовѣріе кабинету или же—высказалась только противъ Виллы, не выставивъ въ то же время, съ своей стороны, солиднаго кандидата въ президенты палаты. Въ виду этой неясности положенія, король предложилъ министерству Цанарделли остаться пока у власти и въ ближайшемъ засѣданіи палаты поставить вопросъ о довѣртіи. Послѣ этого Цанарделли взялъ обратно коллективную отставку кабинета. Министерскій кризисъ выяснилъ, что важнѣйшіе вопросы экономической жизни Италіи могутъ быть разрѣшены только либеральнымъ кабинетомъ, пользующимся поддержкой парламентской лѣвой. Различныя попытки образовать кабинетъ исключительно изъ депутатовъ лѣвой подтвердили невозможность сохранить парламентское большинство. При этихъ условіяхъ министерству Цанарделли придется опраться то на умѣренныхъ либераловъ, то на парламентскую лѣвую. Тактика эта является въ настоящее время необходимой для осуществленія обширной реформы. По мнѣнію, однако компетентныхъ политическихъ кружковъ, для полнаго осуществленія намѣченной программы министерству Цанарделли придется, по всей вѣроятности, распустить парламентъ и назначить новые выборы, чтобы получить необходимое большинство.

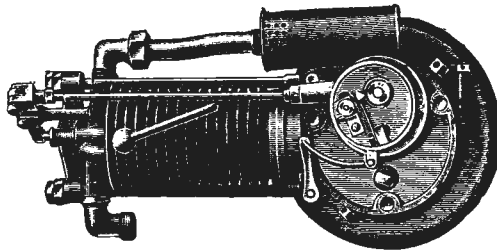

Велосипедъ-автомобиль. Моторъ Клемана.

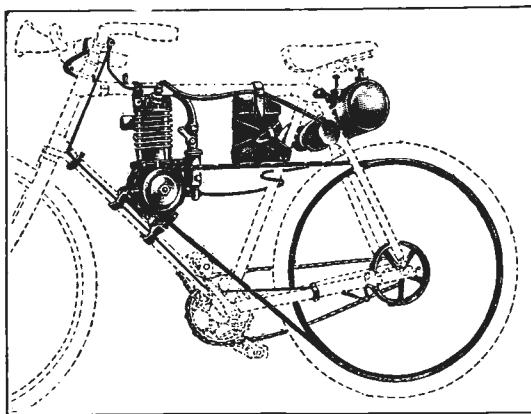

Велосипедъ-автомобиль „Brutus“.

Путь Къ
25000 шт.
въ употребленіи.



БЛАГОТВОРИТЕЛЬНОСТЬ
Масса благодарств. писемъ!!!

Необходимы въ каждомъ домѣ автоматич. сборгегат. кассы для 10, 15, 20 и разныхъ монетъ. Лучшій подарокъ самому себѣ въ 4, 50, 5 и 6 руб. За пересылку 7 ф. виа-матомъ особо. Нал. плат. дороже на 20 коп. въ Азіат. Россію только съ задат. Гарантія-ручемъ только за кассы съ вклейкомъ фаб. „Трудъ“. Адресъ: Металло-лит. и механич. фаб. „Трудъ“ Варшава, Бояфратерская, 29

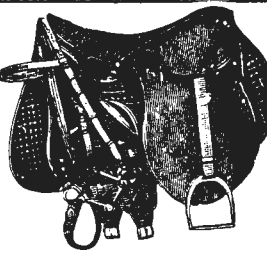

Въ П. Августовскій складъ съ Удѣломъ въ вѣдѣніи: полиц. пригородн. Пересылка въ Европ. Россію 8 р. Кавказъ и Сибирь 12 р. 50 к. Тонна 40 руб. 15 к. 20 р. Сибирь 40 р. 4 к. Восточная Сибирь, Сургутъ 40 р.

Вышелъ 1-й выпускъ четвертаго года (курса) изданія.
СЕМЕЙНЫЙ УНИВЕРСИТЕТЪ
Ф. С. Комарскаго
Собраніе популярныхъ лекцій для самообразованія. Продолжается подписка на I, II, III и IV года (курсы) изданія. Учащимъ и учащимся особая льгота. Подробныя условія подписки съ отзывами печати и образцами лекцій высылаются издателемъ бесплатно. Подробности см. № 4 «Нивы» 1902 г.

Политехнический институтъ Фридрихбергъ въ Гессенѣ близъ Франкфурта н.М.
I. Академія Машиностроенія, электротехники, инженернаго и строительнаго искусства. 6 академическ. курсовъ.
II. Политехникумъ. Средняя специальная школа для машинныхъ и электро-техниковъ. 4 курса.
Программы высылаются бесплатно. Специальный испытательный комиссаръ.

Швейныя машины „ШФАФФА“.
Общепризнанныя великобѣдными, снабженныя новѣйшими усовершенствованными швейныя машины для потребностей семьи, ремесленныхъ и фабричныхъ производствъ.
Склады въ большей части крупнѣйшихъ городовъ.
Г. М. Шфаффъ, фабрика швейныхъ машинъ. Кайзерслаутернъ. (Kaiserslautern). Германія. Основано въ 1862 г. 1,000 рабочихъ.

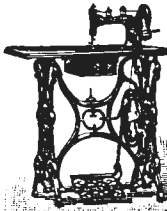

ПАРОВАЯ КРАСИЛЬНЯ
ХИМИЧЕСКАЯ ЧИСТКА
А. ДАНЦИГЕРЪ.
УСТ. ВАННЪ ВЪ 1860 г.
НАБОЛЬШЕЕ ЗАВЕДЕНІЕ ВЪ ЭТОМЪ РОДѢ.
1898. Высшая награда 1898. **БОЛЬШАЯ СЕРЕБРЯНАЯ МЕДАЛЬ МИНИСТЕРСТВА.**
Неподражаемое исполненіе заказовъ, касательно аккуратности и скорости.
Особенно рекомендовать химическую чистку и окраску дамскихъ, мужскихъ и дѣтскихъ костюмовъ.
МАГАЗИНЫ:
1) Малая Конюшенная, 16, уг. Невск. 2) Литейный пр., 23, уг. Пантел. 3) Горюховал, 24, уг. Казанск. 4) Пет. Стор. Большой пр., 66. 5) Дровяная, 8, уг. 12 роты (фабрика).

ДРЕВЕСНЫЙ ПИТОМНИКЪ
графа С. А. СТРОГОНОВА
предлагаетъ громадный запасъ всевозможныхъ деревъ и кустарниковъ, а также фруктовыхъ деревъ: яблонь, грушъ, сливъ и вишенъ.
Цѣны дешевыя.
Съ требованіемъ каталога просить обращаться въ лѣсную контору графа С. А. Строгонова, станція ВОЛЫШОВО Псковской губерніи. Ц № 16983 3-1

Крахмало-сахароварныя, Паточныя и декстриновые заводы по новѣйшей, испытанной системѣ
дешевое обзаведеніе, превосходныя фабрикаты
В. № 16928 устраиваетъ 8-3
Спеціальное заведеніе для постройки и перестройки крахмальныхъ заводовъ
В. Г. Уландъ, Лейпцигъ.
Проспекты бесплатно.

ВЪСЫ ВОССИДЛО И К°
С. ПЕТЕРБУРГЪ, Б. ИТАЛ. 31.
МОСКВА, МЯСНИЦКАЯ, Д. СЫТОВА.
ЕКАТЕРИНОСЛАВЪ, ЖЕЛЕЗНАЯ, 2.

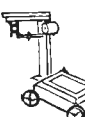

Циммермана лѣчебное заведеніе въ Хемницѣ.
Лѣчебно-гимнастическій и ортопедическій институтъ. Лѣвное и зимнее лѣченіе отъ 5 до 12 1/2 марокъ въ день. На всемъ готовомъ вплоть до 1 консультации и полдня. Главн. врачъ д-ръ Дискъ, авторъ сочин. «Естеств. лѣченіе болѣзней», 6 изд., въ перепл. 3 марк., и «Диететическая кухня», 3 изд., въ перепл. 1,80 мар., изд. О. Шпамера въ Лейпцигѣ. II. Врачъ д-ръ Вуркгартъ. Вѣстимые результаты лѣченія отъ нервныхъ страданій (гипнозъ, гидротерапія, электричество, воздушная, солнечная, электрическая и углекислая ванны), болѣзни спинного мозга, болѣзней почекъ, мочевого пузыря, лоноты, ревматизма (песочныя ванны, ванго), сахарной болѣзни, болѣзней желудка и кишечника (установленіе діеты послѣ изслѣдованія содержимаго желудка), тучности (электросильныя ванны), болѣзней легкыхъ, сердца и женскихъ (Thure-Brandt), искривленія позвоночника и проч. 4 врача, 1 ортопедическа. Оъявленія высылаются бесплатно изъ инспекціи. Управление.



Перуин
ИДЕТЬ НА ВСТРѢЧУ ЖЕЛАНІЮ ВСѢХЪ ЛЮДЕЙ ИМѢТЬ РОСКОШНЫЕ ВОЛОСЫ И ОСВОБОЖДАЕТЪ ЛЮДЕЙ ОТЪ СТОЛЬ ТЯГОСТАГО ВЫПАДЕНІЯ ВОЛОСЪ И КРАИНЕ НЕПРИЯТНОЙ ПЕРХОТИ.
ПРОДАЕТСЯ ПО 1р. 75к. ФЛ. БАЗАРЪ МАРКЪ С. П. НЕВСКІЙ № 20-31



РУЧКИ СЪ ЧЕРНИЛАМИ
Фабрики „КАУ“ въ Нью-Йоркѣ (Caw Pen & Ink Co., New-York).
Самой усовершенствованной системы. Необходимы для всѣхъ лицъ, имѣющихъ надобность писать въ домѣ.
Цѣны безъ пера отъ 1 руб. 25 коп. до 6 руб. 50 коп., съ золотымъ перомъ отъ 2 руб. 75 коп. до 11 руб. за штуку.
Подробныя иллюстриров. прейсъ-курранты высылаются по требованію бесплатно.
Т-во Т. И. ГАГЕНЪ въ Москвѣ.



LE TREFLE INCARNAT DE L.T. RIVER PARFUM A LA MODE



Д-ра Бремера всемірно-извѣстная Лѣчебница для легочныхъ больныхъ Герберсдорфъ — Силезія
Главный врачъ тайный совѣтникъ Петри, долгое время бывшій ассистентомъ Бремера. Великобѣдный зимній курортъ.
Оъявленія бесплатно высылаются изъ **Управленія лѣчебницы.**

СОБРАНІЕ ЛИБРЕТТО
на рус. яз. (содержаніе 42 оперъ съ прѣб. ариѣ, постоянно повтор. на сцен. теат.) необходимо какъ интелг. сем. Сост. Влад. Ал. Сидоровъ. Цѣна 1 р. 20 к. съ пересылк., съ нал. плат. 1 р. 30 к. Высылаю безъ задатка. Адресъ: Варшава, Сенатор. ул., 28/30 типогр. I. Д. Левинсона



60-и флаконъ ДОТОВАЛОНЪ
ЦВѢТЧНЫЙ О-ДЕ-КОЛОНЪ
П. АРАЛЛЕ. К°
исключит. высочайшаго дѣла



Leichner's Fettender
ЖИРНАЯ ПУДРА ЛЕЙХНЕРА. Цѣна: коробка 1 рубль.
Пудра для дня и вечера, незамѣтная на кожѣ, Косметическое средство для улучшения красоты кожи. Театральная гримировка. Жирныя румяна и бѣлила. Нарандаши для бровей.
Имѣются во всѣхъ косметическихъ и аптекарскихъ магазинахъ Россіи.
Л. ЛЕЙХНЕРЪ въ Берлинѣ, поставщикъ бѣльгійскихъ императорскихъ театровъ.
Главный складъ для всей Россіи: СПб. ТЕХНО-Химическ. Лабораторія, С.-Петербургъ, Коломенская, 12.

ФАБРИКА И СКЛАДЪ МЕТАЛЛИЧЕСКИХЪ ТОКАРНЫХЪ СТАНКОВЪ СКАВРОНСКАГО С.-ПЕТЕРБУРГЪ



Станки для ремесленныхъ школъ, любителей и мастеровъ имѣются готовые. Пет. стор. Литейская ул., соб. домъ, № 13. Пр.-кур. за 7 коп. марку.

В. ЖУКОВСКІЙ С.-ПЕТЕРБУРГЪ-НЕВСКІЙ 97
Полное устройство **МЕЛЬНИЦЪ ПАРОВЫХЪ И ВОДЯНЫХЪ**
Локомобили, Турбины, Нефтяныя и керос. двигатели...
Каталоги «СМЪТЫ» БЕЗПЛАТНО



ОРУЖЕЙНЫЙ МАГАЗИНЪ И МАСТЕРСКАЯ А. ВИТКОВА
Москва, Б. Лубянка, д. № 20.
Единственное для Россіи представительство первоклассной оружейной фабрики „Дюмуленъ и К°“. Громадный выборъ оружія и принадлежностей охоты. Цѣны фактически въ конкурренціи. Требуется прейсъ-куррантъ бесплатно.



ХАРЬКОВЪ



МУЗЫКАЛЬНЫЙ МАГАЗИНЪ
А. Ф. ГЕРГАРДА

(существуетъ съ 1846 года)
Московская ул., № 20.
Рояли, пианино, фисгармонки, всевозможные музыкальные инструменты, большой выбор **НОТЪ, ГРАММОФОНЪ.**
Гг. пиюгородныя илюстрированныя прейсъ-курранты высылаются бесплатно.

БЕРЕЗОВЫЙ КРЕМЪ.

Приготовленъ въ лабораторіи А. ЭНГЛУНДЪ.
ДЛЯ ЛИЦА

Завѣдующіе лабораторіею Докторы В. К. Павченко и А. К. Энглундъ, ЦѢНА за флаконъ банку 1 руб., съ пересылкою 1 р. 50 к. Продается вездѣ. Для предупрежденія отъ поддѣлокъ прошу обратить вниманіе на подписи: А. Энглундъ, красными чернилами и марку с.-петербургской косметической лабораторіи. Главныя агентства и склады фирмы для Европы: Эмиль Беръ — Гамбургъ; для Южной и Сѣверной Америки: Л. Мишнеръ — Нью-Йоркъ. Главный складъ для всей Россіи: А. ЭНГЛУНДЪ, С.-Петербургъ, Бассейналъ, 27.

Г. Ф. ГАДЕЛЛИ

Москва, Варварка.
ТОРГОВЛЯ СЪМЕНАМИ
сельско-хозяйственнымъ, и огороднымъ.
Требуите прейсъ-курранты.

МАНЕКЕН

ной фабрика Г-во Ковалевскій. Певскій, пассажъ, магаз. 56, имѣя огромн. выборъ готов., предлаг. гг. иногородн. съ упаковк. и доставк. по почтѣ во все концы Европ. Рос. 1-го манек. за 3 р. и лучш. на ватѣ, обшит. сатиномъ, 5 р. Въ Азіат. Рос. на 80 к. дорож. Прос. сообщ. приблиз. разм. — тонкій, средн. или полный, а также дамскій, мужск. или дѣтскій. Подроб. илюстр. прейсъ-кур. высыл. за 10 к. мар. Петербургъ.



„КУМЫСЪ

И ЕГО ПРИГОТОВЛЕНІЕ“.
Брошюра издана 1901 г., цѣна 60 к.
Кумьса-экспортъ (не портится) высылаются ашканами (60 бут.) 30 р., 1/2 ашк. (30 б.) 16 р., включая доставку **большою скоростью** по ж. дор. Адресъ: Смышляевка, Самарской губ., Б. Н. Постыкову. 2—1

ДАВНО ИСПЫТАВШИМЪ МОЗОЛИНЪ

А. Рейнгерцъ
ИЗВѢСТНО, что это радикальное средство уничтожаетъ мозоли съ корнемъ. Продается вездѣ. Цѣна 85 коп.

Покупайте „СВЕА“.

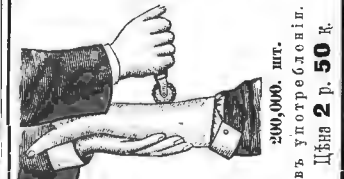

Шведск. массажн. аппаратъ.
ИМѢЕТСЯ ВЕЗДѢ.
Оптовый складъ въ С.-Петербургѣ, у М. Баде и №. Телефонъ № 2888.
Въ Москвѣ у А. Маціонъ и №, Ильяевка, Средніе Торговыя Яры.

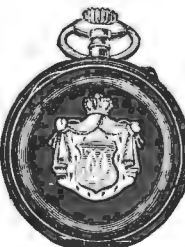

Совѣтую каждому, кто желаетъ приобрести карманные часы съ провереннымъ ходомъ до минуты, требовать черные вороненой стали всемірно-извѣстной фабрики „Сандо“ съ заводомъ безъ ключа, стоящіе до сихъ поръ 10 р., только за 6 р. На каждыхъ часахъ, по желанію заказчика, можетъ быть золотая накладка, на которой гравирована монограмма бесплатно, или портретъ Государя Императора въ золоченой рамѣ. Кроме того прилагается цѣль американскаго золота съ брелокомъ бесплатно. Печатное ручательство за вѣрность хода на 6 лѣтъ. Дамскіе часы въ ту же цѣну. Требуванія высылаются безъ задатка наложен. платежомъ. Адресовать: въ складъ часовъ

Г. ВУЗЕРА, Варшава, Граничная, 4.

Примѣчаніе: Если часы не понравятся или не будутъ вѣрны, принимаю таковыя въ теченіе одного мѣсяца обратно.



ПРЕЙСЪ-КУРАНТЪ КАРМАННЫХЪ ЧАСОВЪ всемірно-извѣстной фабрики акционернаго общества въ Гаваннѣ (Yanvane Watch Co). № 1. Черные вороненой стали, вѣсшаго сорта, анкерные, открытыя, на крышкѣ золотая накладка, на которой гравирована монограмма. Открытыя 8 р., глухія 10 р. № 2. Серебряныя 84 пр. глухія съ 3 крышками, анкерные, на 15 камн. 8 р. 50 к., 10 р., 12 р. и 15 р. № 3. Такіе же заводъ безъ ключа 14 р., 15 р. и 19 р. № 4. Стальные, открытыя, анкерные, съ будильникомъ 12 р. 50 к. и 16 р. № 5. Такіе же съ будильникомъ серебряныя 84 пр. 18 р. 50 к. № 6. Настоящаго новаго золота double'or (дублеоръ), глухія мужскіе 15 р., дамскіе 13 р. Подробный прейсъ-куррантъ высылаются бесплатно. Заказы высылаются по полученіи 2 руб. задатка, остальные наложеннымъ платежомъ. Часы отпускаются тщательно обтѣченные и проверенные съ приложеніемъ ручательства на 6 лѣтъ. Съ требованіями слѣдуетъ обратиться исключительно: въ Контору фабричнаго склада часовъ „ЖЕНЕВА“, Варшава, ул. Лешно, № 22.

По 20 коп.

каждая изъ 120 легкихъ пьесъ для фортеп. въ 2 руки, собранныхъ изъ наилучшихъ мелодій знаменитыхъ современныхъ иностранныхъ композиторовъ, подъ названіемъ „Музыкальный Отдыхъ“.

ИЗДАНИЕ В. БЕССЕЛЬ и Ко,
С.-Петербургъ, Невскій, 54.
Москва, Петровка, 12.

ПОСЛѢДНЯЯ НОВОСТЬ

Черные, вороненой стали, карманные часы съ будильникомъ „ЭНЕРГИЯ“. Часы карманные съ будильникомъ до настоящаго времени не были доступны по своей дорогой цѣнѣ, такъ какъ часы эти продавались не дешевле 25 руб. шт. Нынѣ же, благодаря новымъ усовершенствованіямъ часовой механики „Энергия“, удалось уменьшить значительно стоимость и вмѣсто 25 руб. стоятъ теперь только 8 р. 50 к. — 10 р. Часы эти, обыкновенной величины, кроме указыванія времени, могутъ разбудить во всякое желаемое время. Они не только интересны, какъ будильникъ ночью, но и днемъ могутъ напоминать о разныхъ порученіяхъ, какъ служебныхъ, такъ и частныхъ, вслѣдствіе чего они имѣютъ громадную важность какъ для лицъ, служащихъ въ военныхъ и гражданскихъ учрежденіяхъ, такъ и для всякаго частаго человека. Цѣна одной шт. 8 р. 50 к. и 10 р. ручательство за вѣрность хода на 6 лѣтъ и наставленіе. Адресъ: „Базаръ Новостей“ Варшава, Граничная, 4. Примѣчаніе: Если въ продолженіе одного мѣсяца со дня полученія часы „Энергия“ не окажутся вѣрными ходомъ, обьявляемъ ихъ переменить или по желанію деньги возвр.



ГОРОДСКОЕ ИНЖЕНЕРНОЕ УЧИЛИЩЕ
въ ЛИМБАХЪ (Саксонія)
(Limbach in Sachsen).
Машиностр., электротехн. и архитектурн. отд. — Программы бесплатно.

В. К. РАММЪ, въ Кіевѣ,
предлагаетъ лучшаго качества
СЪМЕНА
огородныя, цвѣточныя, с.-хоз. и дресныя
Иллюстрированный каталогъ съмянь съ описаніемъ сортовъ высылаются бесплатно.

МЫЛО БѢЛАЯ СІРЕНЬ
МЫЛО ВІОЛА ВІОЛЕТТА
МЫЛО РОЗА РОЗИТА
№ 4711
МЫЛО ОРНИВІОРА
МЫЛО „LA BARONESSE“
МЫЛО „VALLEY“
ПРИБОРИ БЛАГОДАРЯ СВОЕМУ ВЫДАЮЩЕМУСЯ КАЧЕСТВУ И ЧУДОМНОМУ ЗАПАХУ БОЛЬШУЮ ПОПУЛЯРНІСТЬ СРЕДИ ПУБЛИКИ.

НОВО! **„УСАТИНЪ“** ДОСТИГНУТО!
А. Гебгардта, даетъ всякимъ усамъ удивительно изящную форму, чистый натуральный видъ, глянцевъ и мягкость сохраняются. Даже самыя маленькіе усы дѣлаются большими и густыми. „Усатинъ“ вѣстиво не клеюе, не жирное. Цѣна за флаконъ 1 р., съ перес. 1 р. 50 к.
Складъ техно-химическихъ специальностей А. ГЕБГАРДА. С.-Петербургъ, Невскій пр., № 88—14 (во дворѣ).

ВСѢ ДАМЫ лучшаго общества употребляютъ для лица химически чистую гигиеническую **ПУДРУ Т-ва ГИГИЕНА.**
Совершенно безвредна, прекрасно и незаметно пристаётъ, придаетъ кожѣ приятную нѣжность и бѣлизну. Продажа при складахъ
С.-Петербургской **ТЕХНО-Химической** Лабораторіи.
С.-Петербургъ, Коломенская, 12. — Продается вездѣ.

ДАМАМЪ И БАРАШНИМЪ
изящный подарокъ къ предстоящимъ праздникамъ св. Пасхи изъ чистаго золота 56 пробы цѣлый гарнитуръ только 8 руб.: 1) Брошь золотая, состоящая изъ плотнаго золота, на котор. искусств. брилліанты превосходной игры обхватываютъ дуплетъ-рубри, сапфиръ, аметистъ, изумрудъ или бирюзу (по выбору заказчика), 2) пара крупныхъ серегъ 3) кольцо такого же фасона (на рисунокъ гарнитуръ изображенъ въ уменьшенномъ видѣ). Въ отдѣльности брошь высылается за 4 р., серги 3 р., кольцо 2 р. Высылаются налож. плат. по полученіи 1 р. задатка. (Можно почтовыми марками). Адресъ: Фабричн. складъ золотыхъ издѣлій и часовъ Юліи Губеръ, Одесса, Преображенская, № 69/1.

Гарантія за вѣрность хода на 5 лѣтъ.
НАКЛАДНАГО ЗОЛОТА МУЖСКІЕ ЧАСЫ
Ходъ на камнѣ! Только за 7 рублей! Ходъ на камнѣ!
Иллюстрир. Прейсъ-Куррантъ бесплатно.
Вотъ три крышки покрыты золотомъ механич. способ. (не позолоч.) съ ходомъ вывереннымъ до нмнюту засадъ безъ ключа (презентуаръ), трудно отличаемъ отъ настоящихъ золот. часовъ.
Такіе же черной ворон. сталь час. Михайла Гордону Огородная 3. Остергайтесъ поддѣлокъ ВАРШАВА. Остергайтесъ поддѣлокъ Р. а. Часы Черной воронен. Стала съ будильникомъ „Фельсенбургъ“ Патентован. № 17-104 Анкер. Ходъ на камнѣхъ 11 р. 50 к. Такіе же съ будильн. Уничтуть Хода цилиндр. безъ тами. 8 р. 50 к.

КОМУ НУЖНЫ ДЕНЬГИ?
Могутъ заработать до 200000 руб. и болѣе въ мѣсяцъ. Подробный свѣдѣнія высылаются за сем. оп. марку КОНТОРА ФАБРИКЪ „ЭД. ЭД. НОВИЦКАГО“, С.П.В. Гороховая ул., № 36.

Я.И.ХЛЪБНИКОВЪ
МОСКВА, МАРЬИНА СЛОБОДА,
д. Карновичъ.
ПРОИЗВОДСТВО НЕБЮЩИХЪ КУКОЛЪ ПАСХАЛЬН. ЯИЦЪ И ДѢТСКИХЪ ИГРУШЕКЪ.
ПРЕЙСЪ-КУРАНТЪ ВЫСЫЛАЕТСЯ БЕЗПЛАТ. СЕРЕБРЯНАЯ МЕДАЛЬ

Только 9 р. 50 к.

Въ доставитъ много удовольствія себѣ, семейству и гостямъ, если купитъ заводной самодвижущій музыкальный ящикъ „Silvanigra“ съ регуляторомъ для скорой или медленн. игры (новое), со звучнымъ приятнымъ тономъ прочной конструкціи, взаимной отдѣлки немю бесплатно 8 нотъ. Отдѣльныя ноты 25 коп. Пересылка на счетъ склада. Высыл. плат. по полученіи 2-хъ-рублевого задатка Р. Любяткинъ, Варшава, 1 Норовская, 47



Вильна — „Звѣринецъ“.
 Площадь въ 400.000 кв. саж., нынѣ присоединенная къ г. Вильнѣ (сѣдѣ-
 вательно лица всякаго происхожденія и въроисповѣданія имѣють право
 покупать землю), известна во всемъ С.-З. краѣ подъ названіемъ „Звѣ-
 ринецъ“. Мѣстность эта, исключительная по красотѣ мѣстоположенія
 и по санитарнымъ условіямъ, открыта старымъ сосновымъ лѣсомъ и
 окружена рѣкою Виліей, черезъ которую мостъ соединяетъ „Звѣринецъ“
 съ главной улицей Вильны — Георгіевскимъ просп. Нынѣ открыта про-
 дажа участковъ земли, какъ за наличныя, такъ и съ разсрочкой платежа, на
 срокъ — по желанію покупателя. Первый взносъ 20% со стоимости участка.
 За разсрочку платятся только пять процентовъ годовыхъ. Цѣна за кв. саж. отъ 6 р. въ полевой части и отъ 15 р. въ лѣсной части „Звѣ-
 ринца“. Брошюра о Вильнѣ и „Звѣ-
 ринцѣ“ высылается по требованію. Адресъ: Вильна — „Звѣринецъ“
 Комтора В. В. МАРТИНСОНА.

ДОМАШНЯЯ КАУЧУКОВАЯ ШТЕМПЕЛЬНАЯ ТИПОГРАФИЯ
Фабрики І. ШАНСОНЪ и Ф. ЖАНЕ. Москва,
 Столешниковъ пер., д. № 8. * Фирма существуетъ съ 1867 г.
 90 буквъ 125 б. 147 б. 269 б. 473 б. 677 б.
 1 руб. 1р.25к. 2 р. 3р.50к. 5 р. 7 р.
НЕОБХОДИМО взять части и правительств. учрежд. для
 моментальн. соотавл. любого штемпельн. текста изъ каучук.
 буквъ. При каждомъ наборѣ краска и наборный станокъ.

поставщикъ двора ЕГО ИМПЕРАТОРСКАГО ВЕЛИЧЕСТВА

Юлій Генрихъ ЦИММЕРМАНЪ

С.-Петербургъ, Большая Морская, № 34.
 Москва, Кузнецкій мостъ, д. Захарьяна.

Главный представитель знаменитой фабрики

Blüthner

ПОСТАВЩИКА ЕГО ВЕЛИЧЕСТВА.

РОЯЛИ БЛЮТНЕРА

отличаются своимъ техническимъ и художе-
 ственнымъ совершенствомъ и замѣчательной
 красотой тона.

900, 950, 1,000, 1,100 и 1,250 руб.

ПИАНИНО БЛЮТНЕРА

удостоены на Всемирныхъ выставкахъ от-
 дѣльными высшими наградами, стоятъ въ
 своемъ родѣ наравнѣ съ признанными нап-
 лучшими его роялями.

600, 700, и 800 руб.

Другихъ хорошихъ фабрикъ 875, 425, 475 р.

ТРЕБУЙТЕ БЕСПЛАТНО
 книжки о кроѣй и шитьѣ. Адресуйте:
 Г-жѣ Бергъ Найдичъ, Варшава.

! НЕБЫВАЛОЕ !

Выгодную агентуру высылаю бесплатно, по-
 бочный заработокъ 15 руб. въ день. Адресъ:
 Михаилъ Гордовъ. Варшава, Козья, № 34.

Болотныя медали за ученич. работы. Одобр.
 Учен. Ком. и Утверждены М-вомъ Народн.
 Просвѣщенія, Рижск. Главн. Упр. Военно-
 Учебн. Заведеній и проч. **ПОЧЕРКИ** самыя
 несправныя и дро-
 жащія исправляю на
 всѣхъ яз. ЛИЧНО и
 ЗАОЧНО на бѣгло калли-
 графич. при
 помощи 2—3-хъ
 знаковь, состав-
 ляющихъ секретъ автора. Методъ и лекціи
 удостоены ЗОЛОТЫХЪ МЕДАЛЕЙ, Высочайш.
 благодарн. Одобр. Коронован. Особъ, Пре-
 зидент. Республикн, высшаго педагогиче-
 скаго персонала и признаны Всемирно един-
 ств. рациональн. въ Россіи, Франціи, Герма-
 ній, Англии и др. государствъ. За 10 семин-
 о заочномъ преподаваніи. Слѣб. уг. Нев-
 скаго пр., 64, Профессоръ каллиграфіи и
 другихъ графическ. искусствъ ПИИТЬ.

САМОКРАСЯЩІЯ ГРЕБЕНКИ

красятъ волосы въ лю-
 бой несмываемый цвѣтъ,
 послѣ чего ихъ можно
 гофрировать, завязать и
 пр. Гребень совершенно
 безвреденъ. Перес. на-
 лож. плат. шт. 2 р. 50 к.
 С.-Петербургъ,
БАЗАРЪ МАРОКЪ Невскій, 20—31.

МЪСТО И СИРОПЪ НАФЕ ДЕЛАНГРЕНЬЕ

Maison de M. Deslagnères
 Самыя пріятныя
 грудныя средства
 Требуемъ настоящ.
 Мелко Delagnères
 Paris
 11, № 16890-8
 вѣ. Парижъ и въ затѣк.

Открыта подписка на 1902 г. (2-й годъ изданія)
 на Ежемѣсячный иллюстрированный сборникъ ИМПЕРАТОРСКАГО Общества Поощренія Художествъ.

„Художественныя Сокровища Россіи“

Подъ редакціей Александра Бенуа.

Цѣль сборника: воспроизвести и описать всѣ выдающіеся художественныя памятники, находящіеся въ Россіи, какъ древніе, такъ и новые, какъ русскаго, такъ и иностраннаго происхожденія.

Иллюстраціи исполнены точнѣйшими фотомеханическими способами по специально заказаннымъ фотографіямъ. Каждый еже-
 мѣсячный выпускъ содержитъ кромѣ иллюстрацій въ текстѣ: 12 приложеній (въ году 144), отпечатанныхъ на отдѣльныхъ таблицахъ
 (автотипн и фототипн). Кромѣ того, въ году будутъ приложены 4 таблицы въ краскахъ и 2 приложенія гелиографіею.

Иллюстраціи посвящены всѣмъ областямъ частаго и прикладнаго искусства: картинамъ, скульптурнымъ и архитектурнымъ памят-
 никамъ, а также драгоценнѣйшимъ и любопытнѣйшимъ предметамъ художественной промышленности.

Текстъ состоитъ изъ описаній-характеристикъ всѣхъ воспроизведенныхъ предметовъ, а также изъ историческихъ статей-моно-
 графій, посвященныхъ самымъ значительнымъ императорскимъ и частнымъ собраниямъ. Редакція для составленія текста заручилась лю-
 безнымъ участіемъ лицъ, извѣстныхъ своими трудами по исторіи искусства.

Нѣсколько номеровъ будутъ цѣлкомъ посвящены: 1) И. Оружейной палатѣ въ Москвѣ. 2) И. Петергофскимъ Дворцамъ. 3) Петровской Галлерей и Галлерей драгоцѣнностей въ И. Эрмитажѣ. 4) Собранію М. П. Воткина. 5) Собранію графа П. П. Шувалова въ С.-Петербургѣ и 6) Собранію П. И. Щукина въ Москвѣ.

Къ сборнику приложена краткая Хроника текущей художественной жизни.

Подписная цѣна въ годъ. Безъ доставки **6** рублей. Съ доставкой **8** рублей. Съ пересылкой за границу **10** рублей.

Подписка принимается во **всѣхъ** книжныхъ магазинахъ и въ редакціи сборника: **С.-Петер-бургъ, Мойка, 83. (Телефонъ 2665).**

ВЫШЕЛЪ № I.

СОДЕРЖАНІЕ: Приложение въ краскахъ I: Икона XVII в. въ музей Александра III.
 Приложение II: Гелиографіа съ портрета Екатерины II, пис. Рокотовымъ (Гатчинскій Дворецъ).
 Таблицы: 1) Образъ, собранія Хитрово; 2) Древне-русскіе сосуды; 3 и 4) Древне-русскій сундукъ съ живописью внутри; 5) Ка-
 рета Бориса Годунова; 6) Туалетъ Императрицы Анны Іоанновны; 7) Торжество Екатерины II, пис. Торелли (фототипія); 8) Комната въ
 Царскосельскомъ Дворцѣ; 9) Группа скульптора Козловскаго (1753—1802); 10) Статуя у Биржи въ Петербургѣ; 11) Портреты братьевъ
 Ланскихъ (1812 г.), пис. О. Кипренскимъ; 12) Портретъ Великой Княгини Елены Павловны, пис. К. Брюлловымъ.

При этомъ № прилагается для гг. иногороднихъ подписчиковъ (кромѣ московскихъ) объявленіе отъ „Базара Марокъ“ въ СПБ.



ЖИЗНЬ

№ 10. **ОБЪЯВЛЕНИЯ** для напечатания въ „Нивѣ“ принимаются по слѣдующей цѣнѣ: за строку непарейль (въ 1/4 ширины страницы) — 1 р. 50 к. (на первой страницѣ) и 1 р. (на остальныхъ страницахъ). 1902 г.

Содержаніе. Т Е К С Т Ъ: Три вѣна назадъ. Историческая повѣсть В. М. Михѣева. (Продолженіе). — Стихотвореніе Мих. Гербановскаго. — Бациллы армата. Очеркъ В. А. Фрей. — Путешествіе Свевъ-Гедина по Тибету. — Нѣ рисункамъ: „Босаня на Волгѣ“ — Передѣ объясненіемъ. — Нападеніе. — На молитвѣ. — Наслѣдникъ Цесаревичъ Георгій Александровичъ въ Абась-Туманъ. — Неожиданное посланіе отъ императора Павла I къ Суворову, въ Кончанскомъ. — Въ почтовомъ отдѣленіи. — Чествованіе „19-го февраля“ въ Москвѣ. — В. А. Каратыгинъ. — Ф. К. Арнольдъ. — А. А. Герне. — М. В. Пѣвцовъ. — Освобожденіе миссъ Стонъ изъ рукъ разбойниковъ. — Постройка новаго маяка въ Ламаншъ. — Политическое обозрѣніе. — Смѣсь. — Объявленія.

Р И С У Н К И: Босаня на Волгѣ. Картина В. Е. Маковского. — Передѣ объясненіемъ. Картина В. Е. Маковского. — Нападеніе. Картина Ф. Винеа. — На молитвѣ. Картина Ганса Макарта. — Его Императорское Высочество, нынѣ въ Бозѣ почивающій Наслѣдникъ Цесаревичъ великій князь Георгій Александровичъ въ Абась-Туманъ. — Въ-нокъ отъ московскихъ рабочихъ, возложенный къ подножью памятника Царю-Освободителю въ Москвѣ 19-го февраля 1902 г. — В. А. Каратыгинъ. — Могила В. А. Каратыгина на Смоленскомъ кладбищѣ въ Петербургѣ. — Ф. К. Арнольдъ. — А. А. Герне. — Неожиданное посланіе отъ императора Павла I къ Суворову въ Кончанскомъ. Картина П. И. Геллера. — Въ почтовомъ отдѣленіи. Картина И. А. Пасса. — М. В. Пѣвцовъ. — Освобожденіе миссъ Стонъ. Первое свиданіе г. Цилки со своей женой и съ миссъ Стонъ послѣ освобожденія изъ рукъ разбойниковъ. — Постройка новаго маяка въ Ламаншъ. Строители и рабочіе, направляющіеся съ вершины скалы къ мѣсту работъ по воздушной желѣзной дорогѣ.

Къ этому № прилагается: Сборникъ „Нивы“ № 5, содержащій „Полное собраніе сочиненій Н. С. Лѣскова“, томъ V.

ВНИМАНИЮ ПРАКТИЧНЫХЪ ХОЗЯЕКЪ!!
КОНДИТЕРСКАЯ ФАБРИКА
Д. БРАЙНИНА
 предостер. отъ поддѣлокъ подѣ еѣ ПРОВОСХОДНЫЕ
 ягодные и фруктовые ЭКСТРАКТЫ.

Для быстрого приготовленія слад. блюдъ крема, желе, мороженого и бжарскаго десерта.

Кто хочетъ имѣть наши продукты ДѢЙСТВИТЕЛЬНО ХОРОШИМИ требуйте на нихъ утвержд. правит. марку за № 3724

и подпись Д. БРАЙНИНЪ Москва. Можно получать въ лучшихъ колоніальн. торговляхъ. Рекомендуемъ также наши кондитерскіе товары какъ-то шоколадъ, мармеладъ, пастилу и друг. только лучшаго качества.

Гл. складъ, Москва, Б. Лубянка, 26. P.S. Наши экстракты одобряны самыми взыскательн. хозяйками.

А. Вагнеръ. Удобреніе плодов. деревень. 25 коп., съ перес. 35 коп.
М. Дерновъ. Устройство улья Дадава съ рис. въ краск. 35 коп., съ перес. 45 коп.
Проф. Новацкий. Практ. пововѣдѣніе. 40 коп., съ перес. 50 коп.
Н. Бендиксенъ. Микробиол. въ молочномъ хозяйствѣ. 25 коп., съ перес. 35 коп.
 Можно получать въ редакціи с-хоз. журнала „Земледѣлецъ“ (Сибуртъ, М. Ковчювенная, 10). Выписывающіе журналъ за 1901 годъ (2 р. 25 к.), получаютъ первый 3 выписки бесплатно.

Поступила въ продажу во всѣхъ книжн. магаз. **НОВАЯ КНИГА „Руководство къ изученію новѣйшихъ танцевъ“.** Артис. Импер. т. Н. Л. Гавликовскаго С.-Пбуртъ 1902 г. Ц. 1 р. Выписыв. отъ автора, Офицерская, 40, за пересылку не платитъ.

КОММЕРЦІЯ, бухгалт., ком. арнем. учебники **Н. С. Луискаго**, преподав. Одесскаго Коммерч. Училища высылаются авторомъ. (Одесса, Коммер. Уч.). 4—2

DETECTIVE-INSTITUT „HELIOS“, WIEN.
 Частныя справки, розыски, секретныя наблюденія и пр. (Всюду).

КОНТРЕКСЕВИЛЬ - ПАВИЛЬОНЪ
ЕСТЕСТВЕННАЯ МИНЕРАЛЬНАЯ ВОДА.
 Мочегонная, слабительная, содѣствующая перевариванію, лучшая столовая вода при мочевомъ нескѣ, подагрѣ и ревматизмѣ.
 Открытъ съ 20 мая по 20 сентября. Водолѣченіе. Ванны. Души. Массажъ. Заведеніе 1-го разряда.
 Домъ собранія. Театръ. Волыной парк. Гимнастика и пр.

ЗАЙКАНИЕ УСТРАН. ЛЕЧЕБНОЕ ЗАВЕДЕНІЕ **Н. Ю. ЭРНСТЪ.**
 (для приходящихъ и пансионеровъ). Москва, Б. Никитская № 11.
 плата по излеченіи **РУКОВОДСТВО** къ самообученію для зайкъ 5 рубль.
 Рекомендовано Главнымъ управленіемъ Военно-учебныхъ заведеній какъ **ВСЕСЬМА ХОРОШЕЕ** дополненіе къ имѣющимся уже въ кадетскихъ корпусахъ книгамъ по этому вопросу.

ФОРТЕПИАННАЯ ФАБРИКА 16 вышыхъ награжд.
Ф. МЮЛЬБАХЪ.
РОЯЛИ отъ Р. 550. — прекраснаго тона.
ПИАНИНО отъ Р. 450. — огромный выборъ.
 Лестные отзывы знаменитыхъ артистовъ.
 Артист. рук. своб. худ. **Э. Я. ДЛУСКАГО.**
 Иллюстрированный прейсъ-куррантъ бесплатно.

Поступили въ продажу изданія **П. П. Сойкина.**
Сочиненія НЕМИРОВИЧА-ДАНЧЕНКО, Вас. Ив.
 Два дневника. Иду на васъ!
 Ром. въ 3-хъ част. 428 стр. Ц. 1 р. 50 к. Романъ 272 страницы. Цѣна 1 руб.
Облетѣвшіе листья. Залетный копчикъ.
 Ром. 456 стран. Цѣна 1 руб. 50 коп. Романъ 256 страницъ. Цѣна 1 рубль.
Рубиновая брошка. Сластенновскіе милліоны.
 3-е изд. Ром. 276 стран. Ц. 1 руб. 4-е изд. Ром. 420 стран. Ц. 1 р. 50 к.
 Съ треб. обращ. въ книжн. магазинъ П. П. Сойкина, Невскій пр., 96, уг. Надеждинской

КЪ ЭКЗАМЕНАМЪ рекомендуется 4-е изд. лекцій **В. МАКЪБЕВА:**
„УКРѢПЛЕНІЕ ПАМЯТИ“.
 Полнѣйшее руководство къ САМОСТОЯТЕЛЬНОМУ усовершенствованію памяти и устраниенію разсѣянности. Цѣна съ практик. упраж. ПЯТЬ руб. Метода усвоивается быстро и легко. Программа лекцій и отзывы о нихъ высылаются БЕЗПЛАТНО. Обращ. къ автору: **ПЕТЕРБУРГЪ, Вас. Остр., 10 линия, д. 15, учт. В. МАКЪБЕВУ.**

ТАГАПРОГЪ
САНАТОРІЯ и ВОДОЛЕЧЕБНИЦА
 № 16976 Врачей Диварисъ и Гордонъ 2—2
 Мягк. климат. Леч. бол. нервн., пищева., мочепол., ревмат., малокров., ожир., заст. сифид. и пр. Полн. пансионъ вмѣстѣ съ леч. отъ 100 руб. въ мѣс. Открыта кругъ. годъ. Просп. безпл.

С.-Петербургская Ссудная Казна.
 (Казенный Ломбардъ).
 Фонтанка, 74, близъ Чернышева моста.
 1) АУКЦИОНЫ по Средямъ и Пятицамъ отъ 11 часовъ.
 2) **ВЫДАЧА ССУДЪ** подѣ залогъ золота, серебра и брилліантовъ изъ 6% годовыхъ ежедневно отъ 10 до 2 1/2 часовъ.
 3) **ПРИЕМЪ ЦѢННЫХЪ ВЕЩЕЙ** исключительно для храненія ежедневно отъ 10 до 2 1/2 часовъ.

Книгоиздательское Т-во „Книжничекъ“.
БИБЛИОТЕКА ДАТСКИХЪ ПИСАТЕЛЕЙ
 подѣ редакціей барона В. Моргенштерна.
 ОТКРЫТА ПОДПИСКА НА ПЕРВУЮ КНИГУ:
Петръ Хансенъ.
1 р. МАРІЯ. 1 р.
 Книга о любви.
 Предлагаю русской публикѣ „Библиотекѣ Датскихъ Писателей“, мы вмѣемъ въ виду лучшаго произведенія самобытной, высоко-художественной и философской литературы датчанъ. Въ наши дни искаяніа и вмѣстѣ съ тѣмъ болѣзнь новыхъ путей и новыхъ формъ, красивая и смѣлая литература датчанъ имѣетъ не малый интересъ. Въ рядѣ изящныхъ книгъ, въ хоромѣе переводѣ, мы познакомимъ съ нею нашихъ читателей.
 Въ первой книгѣ мы помѣщаемъ повѣсть Петра Хансена: „Марія“ — Книга о любви. Эта книга потребовала на родномъ языкѣ трехъ изданій въ два мѣсяца, тотчасъ же переведена на французскій и на нѣмецкій языки и тоже разошлась въ нѣсколькихъ изданіяхъ. Маслитый, популярный и у насъ, Иоганесъ Ли восторженно встрѣтилъ эту книгу. Художественность формы, неподдѣльный юморъ, чуткое пониманіе души человѣческой и интересный затронутый повѣстью вопросъ индивидуализма личности создали этотъ успѣхъ.
 „Вотъ книга, говорятъ Иоганесъ Ли, которая отвѣчаетъ на глупіе вопросы нашего вѣка.“
 „Еслибъ у меня было двѣнадцать дочерей, говорятъ другой датскій писатель Лаура Маргольмъ, я бы каждую изъ нихъ подарила экземпляръ „Маріи“.“ Книга выйдетъ не позже 1-го Апрѣля 1902 г.
 Цѣна по подпискѣ: 1 р. съ доставкой и пересылкой.
 По выходѣ книга въ свѣтъ цѣна будетъ значительно повышена.
 Требуванія просьбъ адресовать: СПб., Заротная, 30. Т-во „Книжничекъ“. П. В. Филиппову.

ТОВАРИЩЕСТВО ЧАЙНОЙ ТОРГОВЛИ
В. В. ВЫСОЦКІЙ и К^о въ Москвѣ
 Поставщики Двора Его Величества Шаха Персидскаго.
ОСНОВНОЙ КАПИТАЛЬ 6.000.000 р.
ГODOVОЙ ОБОРОТЪ ОКОЛО 20.000.000 руб.
 Благодаря высокому качеству нашихъ чаевъ, особенно выдающихся сильнымъ ароматомъ, нѣжнымъ вкусомъ и крѣпкимъ настоємъ, наша фирма заняла одно изъ первыхъ мѣстъ въ Европѣ по количеству продаваемого нами чая Въ развѣскахъ нашихъ, находящихся въ Москвѣ и Одессѣ въ собственныхъ помѣщеніяхъ, занимается свыше 1500 человекъ. Чай нашей фирмы имѣются во всѣхъ лучшихъ магазинахъ Россійской Имперіи.
 При покупкѣ нашихъ чаевъ просимъ гг. покупателей обращать вниманіе на точность нашей торговой марки — **корабль**, утвержденной правительствомъ и требовать чай **Высоцкаго съ кораблемъ**. Правленіе Товарищества **В. Высоцкій и К^о** находится въ Москвѣ.
 ОТДѢЛЕНІЯ: въ **ОДЕССѢ, ВАРШАВѢ, РОСТОВѢ Н/Д, ЕКАТЕРИНБУРГѢ, ХАРЬКОВѢ, ТИФЛИСѢ, РИГѢ, ВУЛЬФѢ и СИМФЕРОПОЛѢ.**
 Адресъ Товарищества въ Москвѣ и отдѣленія: Товарищество чайной торговли **В. Высоцкій и К^о.**

полнѣйшую
ГАРАНТИЮ
за швейцарскую
ВЯЗАЛЬНУЮ МАШИНУ

„GRAND PRIX“



ПАРИЖЪ 1900 г.

ЭКСЦЕЛЬЗИОРЪ
ДАЮТЪ ПРЕДСТАВИТЕЛИ ДЛЯ РОССИИ
ТОВАРИЩЕСТВО НА ПАЯХЪ

М. Блок

Правленіе: МОСКВА.
Отдѣленія: С.-Петербургъ, Кіевъ, Одесса,
Варшава, Екатеринбургъ, Ташкентъ,
Ростовъ н/д.

белоснежный сезонъ 1902 г. Получены новыя модели
Кливлендъ-Рэмблеръ-Блокъ, отъ 125 р. до 200 р.
Единственные представители для Россіи

Товарищ-
ество
Правленіе:
М. Блок

Отдѣл.: С.-Петербургъ, Кіевъ, Одесса, Ташкентъ, Екатеринбургъ, Варшава, Ростовъ н/д.

Прейсъ-куррантъ по требованію безплатно. МОСКВА.

Ш. № 16727 26-5

„ЭЙНЕМЪ“ въ **МОСКВѢ**
Собств. Паров. фабрика въ Симферополѣ (въ Крыму.)
ПЮРЕТОМАТЬ.
ГЛАЗИРОВАННЫЕ ФРУКТЫ **КОМПОТЬ.**



**ВСЕГДА ЗАКОНЧЕНЫ,
НО НИКОГДА НЕ ОКОНЧЕНЫ!!!**

ВОТЪ ДЕВИЗЪ

**АМЕРИКАНСКИХЪ СОСТАВНЫХЪ
ШКАФОВЪ-БИБЛИОТЕКЪ**

Требуйте каталоги, содержащіе описаніе



5 ЮРО
ДЭРБИ,
РЕГИСТРАТОРЪ
ИМПЕРІАЛЬ.

Единственные представит. товарищество
М. Блок

Правленіе: МОСКВА. Отдѣленія: С.-Петербургъ, Кіевъ, Одесса, Варшава, Екатеринбургъ, Ташкентъ, Ростовъ-на-Дону.

Н.В.ЧЕРЕПОВЪ.

**ВЪЗДУШНАЯ
КРЫША**
изъ
ОЦИНКОВАННАГО
СПЛАВЛЕННАГО
СЪ ЧИСТЫМЪ ЦИНКОМЪ
НИКОГДА
НЕ РЖАВѢЮЩАГО
ЖЕЛѢЗА

25 ЛѢТЪ ГАРАНТІЯ

Иллюстраціи по каталогамъ и образцы высылаются безплатно

Заводъ въ Москвѣ.
ЗА ТВЕРСК. ЗАСТ. ПЕТЕРЪ. Ш. СФБ. ДОИВ.

БЕРЕГИТЕСЬ

1) ФАЛЬСИФИКАЦІИ СВИНЦОМЪ.
2) НАРОЩЕНІЯ ЦИНКА ЭЛЕКТРИЧЕСКИМЪ ТОКОМЪ
Листы имѣютъ матовый видъ
НО СПЛАВА ТАМЪ НѢТЬ.



Вышелъ 1-й выпускъ четвертаго года (курса) изданія.
**СЕМЕЙНЫЙ
Ф. С. Комарскаго УНИВЕРСИТЕТЪ**

Собраніе популярныхъ лекцій для самообразованія. Продолжается подписка на I, II, III и IV года (курсы) изданія. Учащимъ и учащимся особая льгота. Подробныя условія подписки съ отзывами печати и образцами лекцій высылаются издателемъ безплатно. Подробности см. № 4 «Нивы» 1902 г.

Превосходить всѣ до сихъ поръ извѣстныя пудры для лица.

ЖИРНАЯ ПУДРА АУРИХА

для
БЛИЗКИХЪ ЛИЦЪ
НЕЗАМѢТНА НА КОЖѢ

Главн. складъ СФБ. Техно-Химической Лабораторіи, С.-Петербургъ: Коломенская, 12.

Водо-и-нефтемѣры „ТРИДЕНТЪ“
НЕ ПОРТАЮТСЯ ОТЪ ЗАМЕРЗАНИЯ.

ВОССИДЛО И КЪ
С. ПЕТЕРБУРГЪ, Б. ИТАЛ. № 31.
МОСКВА, МЯСНИЦКАЯ, А. СЫТОВА. ЕКАТЕРИНОСЛАВЪ, ЖЕЛѢЗНАЯ, 2.



АКЦИОНЕРНОЕ ОБЩЕСТВО
„С.-ПЕТЕРБУРГСКАЯ ХИМИЧЕСКАЯ ЛАБОРАТОРІЯ“
(основана 1860 года)
Намайловскій пр., № 27.

Золотая медаль Парижъ 1900 г.

**О-де-колонъ двойной,
О-де-колонъ тройной,
О-де-колонъ № 4 (Экстрактъ),**
качествомъ нисколько не уступающій иностранному производству.
== ВЪ ПРОДАЖѢ ВЕЗДѢ. ==

Общество «С.-ПЕТЕРБУРГСКАЯ ХИМИЧЕСКАЯ ЛАБОРАТОРІЯ», въ виду практикуемыхъ, для введенія публички въ заблужденіе, различныхъ поддѣльваний подъ названіе Общества, проситъ обращать особое вниманіе на его фирму, помѣщаемую на этикеткахъ, заключающуюся только **въ трехъ словахъ:**
„С.-ПЕТЕРБУРГСКАЯ ХИМИЧЕСКАЯ ЛАБОРАТОРІЯ“



**СПЕЦІАЛЬНАЯ ФАБРИКА
ПІАНИНО
ОФФЕНБАХЕРЪ и К^о.**
С.-Петербургъ,
Глинная улица, с. д., № 7.
Д Е П О: Невскій просп., № 68.

Піанино Оффенбахеръ и К^о признаны авторитетами Русскаго Музыкальнаго міра выдающимися (см. отзывы ихъ въ № 2 «Нивы» 1902 г.). Благодаря силовой металлической рамѣ, двойной репетиціи, весьма пріятному туше (spricart), первому большому тону, піанино фабрики Оффенбахеръ и К^о **ВПОЛНЪ ЗАМѢНЯЮТЪ РОЯЛЬ.**

Артист. руков. извѣст. пианистка Ядвига Зальская.
Цѣны отъ 400 руб.

ДОПУСКАЕТСЯ РАЗСРОЧКА.
Прейсъ-куррантъ высылаются безплатно.
Описаніе фабрики см. № 49 «Нивы» 1901 г. стр. 744а.

ВЫ ДОЛЖНЫ требовать
прейсъ-куррантъ
Парижскихъ резинovýchъ издѣлій отъ
М. Беклеръ, Ревель.

Briefmarkenpreisliste
gratis, 3000 Preise. Viele Gelegenheits-
angebote, Ankaut v. Samml. u. Einzelm.
**Philipp Kosack, Berlin S. 2,
Burgstr. 8, am Nonn al. Schloss**

НОВЫЯ КНИГИ:
Проф. Дениверъ. Человѣчскія расы. Пер. съ фр. Со мног. рис. Ц. 2 р. 50 к.
Д-ръ Желъ. Преобразуемость живыхъ организмовъ. Пер. съ фр. Со мног. рис. Ц. 1 р. 25 к.
Фино. Философія догматизма. Ц. 60 к.
Тардъ. Соціальная логика. Пер. съ фр. Ц. 1 р. 50 к.
Рибо. Творческое воображеніе. Пер. съ фр. Ц. 1 р.
При выписываніи отъ издателя (Д. А. Головъ, СФБ., В. О., 9 лівія, д. 23) за перес. не платятъ; можно выписывать налож. платежомъ.

**НОВОСТЕ
ЖИЛЕТЪ ЧИЧИКОВА.**
Рѣдкій фокусъ—открыть случайно портнымъ. Высылается за три 7-ми коп. марши, торговл. дюжина 1 р. 20 к. Мастерская ивъ Шайковича, С.-Петербургъ, Колокольная ул.

1) Шутки и остроты
Н. В. ГОГОЛЯ
2) Л. Н. ТОЛСТОЙ
„Правда о женщинахъ“.
Объ книги высыл. за 50 коп. марками.
Адр.: Книговозд. М. С. Козмана,
въ Одессѣ.



Связь, близость лица, слаживаніе морщинъ и предупрежденіе появленія таковыхъ безъ употребленія косметиковъ достигаются въ настоящее время массажемъ лица посредствомъ особыхъ аппаратовъ по предварительной смягченіи кожи спеціальною паровою ванною. Изобрѣтатель Гервиль Симонъ въ Берлинѣ. Единственные представители для всей Россіи

Т-во А. РАЛЛЕ и К^о.

ЦЕЙЛОНСКІЙ ЧАЙ ЯНХАО.

Это диковинно хорошій Цейлонскій чай, лучший изъ лучшихъ сортовъ. Онъ имѣетъ сильнѣйшій ароматъ цвѣтущаго померанца, мягкій, пикантный вкусъ и превосходный настой. Онъ выдерживаетъ всякую воду: рѣчную, колодезную, прудовую и солончановую. Онъ одинаково хорошъ какъ для семейнаго употребленія, такъ и для трактировъ, буфетовъ и чайныхъ лавочъ, потому что очень экономиченъ, быстро разваривается и даетъ продолжительный золотистый настой. Все производство этого чая законотривано въ одніи руки и его можно выписывать только изъ складовъ

Московского
купца **М. Е. ДУБИННА** Москва, Горькова д. Тяжелова.

Цѣна чая Янхאו: розничная 2 руб. за фун., а оптовая 1 р. 60 к. за фун. Желая познакомиться всю Россію съ этимъ замѣчательнымъ чаемъ мы рѣшили продавать его въ розницу по оптовой цѣнѣ, то есть по 1 р. 60 к. за фун. На пробу можно выписать хотя одинъ фун. чая. Условія продажи и пересылки чая почтой: при пересылкѣ и всѣхъ расходахъ на счетъ магазина чай высылается почтой и наложеннымъ платежомъ во всю Европейскую Россію по слѣдующей цѣнѣ: одинъ фунтъ чая за 1 р. 60 к., три фун. чай за 5 р. 20 к. и 5 фун. чай за 8 р. 40 к. Покупателямъ сразу 25 ф. и больше особая льгота. Подробный преісъ-куррантъ чая высылается безплатно, всѣмъ желающимъ.



XXXIII г.

ПОЛИТИКИ И СОВРЕМЕННОЙ ЖИЗНИ.

XXXIII г.

№ 10

Выходитъ еженедѣльно (52 № въ годъ), съ приложеніемъ 24-хъ книгъ „Сборника“, содерж. соч. Н. С. ЛѢКОВА и В. А. ЖУКОВСКАГО, 12 книгъ Литературныхъ Приложеній, 12 №№ „Парижскихъ модъ“ и 12 листовъ чертежей и выкроекъ.

1902

Выдакъ 9-го марта 1902 г.

Цѣна этого №—15 к., съ перес. 20 к.

ОТКРЫТА ПОДПИСКА НА „НИВУ“ 1902 г.

Безъ доставки въ Петербургъ.	5 р. 50	Безъ дост. въ МОСКВѢ въ конторѣ Н. ПЕЧКОВСКОЙ, Н. Петровскія линіи.	6 р. 25	Безъ доставки въ ОДЕССѢ въ кн. маг. „ОБРАЗОВАНИЕ“, Ришельевская, 12.	6 р. 50	Съ доставкою въ Петербургъ.	6 р. 50	Съ пересылкою во всѣ мѣстности Россіи.	7 р.	За границу.	10 р.
------------------------------	---------	---------------------------------------------------------------------	---------	----------------------------------------------------------------------	---------	-----------------------------	---------	----------------------------------------	------	-------------	-------

Къ этому № прилагается: Сборникъ „Нивы“ № 5, содержащій „Полное собраніе сочиненій Н. С. ЛѢКОВА“, томъ V.

Три вѣка назадъ.

Историческая повѣсть

В. М. Михеева.

(Продолженіе.)

XX.

Задушный выручилъ.

На выходѣ изъ усадебной ограды, гораздо лѣвѣе того лѣса, которымъ пробрался къ старому печищу Дмитрій, задушный человѣкъ, была большая овинница. На ней

обыкновенно сушили сѣно, свозя его по очереди со скошенныхъ луговъ, передъ тѣмъ, какъ окончательно сложить въ сараи, которые и тянулись по четыремъ сторонамъ овинницы.

На этой овинницѣ и происходилъ тотъ шумъ, который



Выставка картинъ В. Е. Маковского. Босыяки на Волгѣ.
Картина В. Е. Маковского (исключит. право воспроизв. принадл. «Нивѣ»), авт. «Нивы».

уловило ухо Савелья Терентьевича, когда онъ шелъ еще по усадьбѣ. Стоило ему выйти за усадебную околицу, чтобы съ явнымъ искутомъ увидѣть тутъ толпу мужиковъ и среди нихъ — сонъ-то былъ въ руку — Анкудина, земскаго дьяка. Усадебному старостѣ достаточно было окинуть взглядомъ толпу, чтобы понять, что весь народъ, собравшійся на поправку дорогъ для царскаго поѣзда, былъ тутъ. Къ утру, очевидно, толпа еще возросла.

Вся толпа была особенно принаряжена. Въ центрѣ толпы стояла кучка людей, одѣтыхъ въ лучшіе кафтаны и однорядки: то были выборные, излюбленные волостные старосты, судьи и цѣловальники. А между ними, въ темно-коричневомъ суконномъ охабнѣ поверхъ сивяго длинно-полагаго кафтана, съ посохомъ въ рукѣ и въ высококомъ колпакѣ съ мѣховой опушкой стоялъ Оплешеевъ.

Его худая высокая фигура, несмотря на значительную сутулость, казалась выше отъ длиннаго и широкаго верхняго одѣянія. Волосы и борода, длинныя и рѣдкія на затылкѣ, видимо изъ-подъ шапки, и на его остромъ подбородкѣ были тщательно расчесаны. Блѣдное худощавое лицо было еще блѣднѣе обыкновеннаго; а глаза горѣли возбужденно и въ то же время какъ будто пугливо. Онъ то и дѣло быстро поворачивалъ свою продолговатую голову на длинной шеѣ съ выдающимся кадыкомъ то въ ту, то въ другую сторону, перекидываясь быстрыми, торопливыми словами то съ тѣмъ, то съ другимъ.

На лохматого и косматого морского царя, который приснился Савелью Терентьевичу, онъ вислоко не подходилъ. Наоборотъ, всегда опрятный, всегда приглаженный, онъ сегодня былъ еще глаже и чище. Во всей его фигурѣ, въ его обликѣ, въ жестахъ, было что-то какъ будто и слабосильное, и способное къ неожиданному сильному напряженію. Увидѣвъ его среди толпы, Савелій Терентьевичъ поспѣшилъ къ овинницѣ. «Сонъ въ руку, сонъ въ руку!» — бормоталъ онъ, торопливо сунувъ посохомъ въ обмерзшую дорогу и все ускоряя шаги.

Вскорѣ и Анкудинъ, и выборные, и вообще всѣ мужики замѣтили Савелья. Оплешеевъ сейчасъ же сорвалъ шапку съ своей лысоватой головы и, махая ею, громко воскликнулъ:

— Савелію Терентьевичу, старостѣ велемощному, другу милому челомъ бьемъ!

И быстро согнувъ свою узкую длинную спину, онъ коснулся палькой, которую держалъ въ рукѣ, земли, проведя колпакомъ шапки по коротко-выкошенной и высохшей травѣ овинницы. Точно по командѣ, вслѣдъ за нимъ всѣ снимали шапки и такъ же низко поклонились Савелью. Издали показалось, точно вся толпа сразу на мгновенье легла на землю.

— Чего поклонны-то бьете, чего орете-то ни свѣтъ, ни заря! Его царское величество государя-батюшку безпокоите. Вѣдь до его царской опочивальни шумъ-то, гамъ-то вашъ дойдетъ! Гдѣ дозорчики-то, гдѣ уставщики-то вотчинные?! Я на нихъ, какъ на путныхъ, положился, а они! — загорячился Савелій Терентьевичъ, приподымая посохъ надъ головой.

Онъ озирался и старался высмотрѣть садебныхъ уставщиковъ, назначенныхъ имъ для наблюдения за порядкомъ во время пребывания государя на царской прохладѣ въ вотчинѣ Дмитрія Ивановича. Но ни одного изъ этихъ людей въ толпѣ не было. Куда они могли дѣться? Они были обязаны все время быть на мѣстахъ — и вотъ ни одного. Почти ужасъ охватилъ Савелія. Его, безъ того разстроенное ночнымъ бредомъ о морскомъ царѣ, воображеніе уже готово было нарисовать возмутительную картину того, какъ, подъ влияніемъ Оплешеева, толпа перевязала сторожей и уставщиковъ, и теперь готова разгуляться на глазахъ у царя. Но Анкудинъ сразу понялъ его безпокойство.

— Савелію Терентьевичъ! — заговорилъ онъ мягко и вкрадчиво, все не надѣвая шапки на голову. — Чего

озираешься? Отпустилъ я всю твою вотчинную усадебную команду. Притомились твои люди за ночь-то. Пришли было къ нимъ подь утро смѣнные, да я и этихъ ослобонилъ. Ступайте, молъ, мы сами собою урядъ да нарядъ соблюдаемъ. Не хотѣли было усадебные люди идти безъ твоего указа, милостивецъ, да я на смѣхъ подынялъ: расходитесь, молъ, лучше, а то всѣмъ крестьянствомъ навалимся, ручки, ножки сложимъ, да перевежемъ, да и успокоимъ. Ну, они затылки почесали да и по избамъ своимъ пошли. Вѣрятъ они мнѣ, дьяку. Недаромъ сколько лѣтъ поряднымъ вотчиннымъ дьякомъ у самого боярина былъ въ любви, да въ довѣрїи. Ну, и послушались, говорю! — закончилъ свои слова Анкудинъ, весело нахлобучивая шапку-колпакъ на затылокъ.

— И послушались! Чего имъ не послушаться! Анкудинъ Еремѣичъ сказалъ: его всякій послушается! — вдругъ загудѣла радостно толпа.

А Савелій ударилъ обѣими руками по поламъ своего праздничнаго кафтана и воскликнулъ, наступая на Анкудина:

— И чего, чего ты хочешь?! На что ты идешь?! Чего ты меня съ собой, червемъ, въ землю кладешь?!

Эти безпорядочныя восклицанія вырывались изъ устъ Савелія не то съ непреодолимымъ гнѣвомъ, не то съ непреодолимымъ отчаяніемъ. Анкудинъ даже удивился. Онъ, конечно, никакъ не могъ предположить, что дикій сонъ такъ настроилъ мягкую душу годуновскаго управителя, что ему уже чудилось, будто все крестьянское море вотчины ходенемъ заходило, какъ во снѣ ходенемъ ходило привидѣвшееся ему морское царство.

— Чего я хочу, друже Савелій Терентьевичъ, я? — изумленно спросилъ Анкудинъ, становясь въ упоръ передъ Савеліемъ и запуская руки за поясъ, обмотанный вокругъ его тощаго стана подь охабнемъ.

— Да! Ты — дьякъ Анкудинъ Еремѣевъ! Ты бы вспомнилъ, что отъ боярина Митрія Ивановича вѣдь жить пошелъ. Кто тебя въ приказъ-то послалъ, ради кого тебя въ дьяки-то выгатачили? — накинулся на Оплешеева Савелій, все болѣе и болѣе теряя самообладаніе.

— Эхъ, Савелій Терентьевичъ! — воскликнулъ дьякъ. — Понялъ я тебя! Больно вы, боярскіе вотчинные управители, теперича страху набрались, въ глазахъ-то у васъ круги и вертятся: радуга идетъ! Да что-жь, и есть съ чего страху вамъ набираться. Царь Иванъ Васильевичъ излюбленныхъ выборныхъ волостямъ далъ, царь-государь Борисъ Феодоровичъ Юрьевъ день отнял, Господь-батюшка недородомъ посѣтилъ — вамъ волостелямъ и чудится, будто дровъ въ печку наклали, а вамъ угли изъ печки голыми руками доставать велѣли. Ну, со страху, что обожьешься, и машете руками! А намъ ничего не надо: ни мнѣ, дьяку, земскому цѣловальнику, ни народу православному, а только и надо намъ — требуется стать передъ лицо цареву, да побить челомъ государю-батюшкѣ. Государь, молъ, батюшка, свѣтъ нашъ ясный, слышали мы рѣчи твои вѣщія на Москвѣ про то, что рубаху снимешь, да съ себя отдашь, дабы ни одного нищаго въ царствѣ не осталось! Слышали мы эти рѣчи, да слезно молились о твоёмъ здоровьѣ передъ святыми иконами. А увидѣлъ Господь эти слезы крестьянскія, самого царя-батюшку въ край нашъ привелъ, въ вотчину Митрія Ивановича. А не снимай ты рубахи съ твоего царскаго плеча, а послушай ты насъ, мужиковъ, да излюбленныхъ нашихъ. Да прознай ты, въ чемъ лихого, горе наше, да коли то въ царской твоей волѣ, поряди насъ по-новому съ господами нашими, боярами-дворянами! А и какъ порядишь, воля твоя царская, а мы на все бить челомъ будемъ! Вотъ что охота намъ сказать государю-батюшкѣ, да хлѣбъ-соль, да образъ святыи поднести царю-государю. И какъ скажетъ царь-государь, такъ на колѣнкіи передъ нимъ и станемъ — его, молъ, воля, да Божья!

Анкудинъ говорилъ всѣ эти слова тихимъ, вкрадчивымъ голосомъ, но въ мертвенно затихшей толпѣ каждое

слово отдавалось ясно, точно отчеканенное. И когда он умолкъ, въ толпѣ вдругъ поднялся оживленный гулъ и говоръ.

— Такъ, такъ, Анкудинъ Еремѣвичъ, воля царская да Божья... А ты только скажи про Юрьевъ день, да про записи кабалыныя... да про рядныя, про рядныя грамоты, чтобъ вездѣ новыя рядныя... Чтобъ, коли нѣтъ Юрьева дня, нѣтъ и старыхъ записей! Чтобъ тебѣ все это препоручили! Ему, ему, Анкудину Еремѣвичу!—гудѣла толпа, волнуясь, точно возмущенныя хлѣби морского царства во снѣ Савелія Терентьевича.

Земскій дьякъ, къ которому изъ взволновавшейся толпы, очевидно, не совсѣмъ ясно сознававшейся, что ей надо, неслись всѣ эти восклицанія, стоялъ теперь задумчивый и безмолвный. Онъ опустил голову на грудь и слегка покачивая ею, точно самъ въ чемъ-то заранѣе разочаровываясь.

— Да замолчите вы!—вдругъ изступленно крикнулъ Савелій Терентьевичъ.

Толпа вдругъ сразу затихла.

— Эхъ, Анкудинъ, Анкудинъ, умная ты голова, да на глупости гораздъ—обратился вотчинный управитель къ земскому дьяку.—Не знаю, чего ты отъ государя хочешь, а только сообрази—разинь ты ротъ середь этихъ горлановъ передъ царскимъ лицомъ, чего они не заорутъ, чего не запросятъ! А государь, вмѣсто прохлады-то, вмѣсто отдыха-то въ дядиной вотчинѣ, слушай все это! Да нешто станеть онъ слушать? Крикнетъ, гикнетъ своихъ стремянныхъ, да всѣхъ насъ—и меня, стараго дурака, и тебя, Анкудина, и всѣхъ васъ шеленами, да шеленами! А боярину Дмитрію Ивановичу и очн-то поднять на царя-батюшку будетъ стыдобушка! Говорилъ я вамъ, люди,—коли хотите въ вотчинѣ остаться, царскій въѣздъ видѣть, дайте зарокъ, чтобъ никакой промежъ васъ дурости. И вы дали мнѣ зарокъ! А сами что? Охота хлѣбъ-соль государю Борису Ѳедоровичу поднести—выбирай пятерыхъ, шестерыхъ излюбленныхъ. Да и чего вамъ выбирать: у васъ есть выбранные старосты—пусть идутъ на дворъ боярскій, доложимъ государю Борису Ѳедоровичу. Позволить государь хлѣбъ-соль принять, войдутъ выборные, не позволить, черезъ боярина передадимъ—убѣдительно и убѣжденно говорилъ Савелій Терентьевичъ, размахивая руками и обращаясь прямо къ знакомымъ зажиточнымъ мужикамъ, которые постепенно, во время его рѣчи, вытѣснились въ первые ряды толпы.

Анкудинъ въ это время стоялъ какъ бы въ сторонѣ, поглаживая свою бородку.

— Что-жъ, государи, однихъ выборныхъ къ царю пошлете съ хлѣбомъ-солью?—вдругъ произнесъ онъ тихо, но отчетливо, воспользовавшись первымъ мгновениемъ, когда смолкъ Савелій Терентьевичъ, а мужики еще молчали, точно въ тяжеломъ раздумьѣ, какъ бы выбитые изъ коленъ.

— Стой, ребята!—вдругъ крикнулъ одинъ сильный голосъ въ толпѣ.—Коли однихъ выборныхъ посылать, пусть Анкудинъ Еремѣвъ идетъ, да себѣ, по своей волѣ, товарищей беретъ! Кого захочетъ въ товарищи, тотъ пусть и идетъ!

— Коли къ царю идти, челомъ бить, всѣхъ васъ, крестьяне, въ товарищи хочу!—вдругъ неожиданно сильно для его слабаго голоса крикнулъ Анкудинъ.—Всѣхъ васъ! Пусть царь-государь увидитъ крестьянскую громаду, а ему все скажу, что сказать будетъ на потребу!

— Всю громаду, всю громаду въ товарищи беретъ, всю громаду!—загудѣла толпа.

Глаза Анкудина засверкали радостно. Но вдругъ въ то же время сквозь шумъ толпы раздался голосъ, до сихъ поръ не слышанный среди другихъ голосовъ:

— Охъ, дьяче, дьяче! Честный ты цѣловальникъ креста христьянскаго. Служилъ ты христьянамъ по правдѣ, по совѣсти. Кому имъ повѣрить, какъ не тебѣ, Анкудину

Оплешееву. Да зачѣмъ ты теперича на шумъ, на грѣхъ ихъ изводишь? Чего ты хочешь? Чтобъ государь Борисъ Ѳедоровичъ во гнѣвъ изъ вотчины Митрія Ивановича отѣхалъ? Чтобы, видишь вольницу мужицкую, еще что на пагубу крестьянскую замыслилъ? Эй, православные! слушайте Савелія Терентьевича! Со страху говоритъ Савелій Терентьевичъ, не отъ ума, но иной разъ страхъ умнѣе ума! Не тронь государя-батюшку, дай ему въ прохладѣ-отрадѣ у Митрія Ивановича отдохнуть. Пошли выборныхъ съ хлѣбомъ-солью черезъ боярина, царю-батюшкѣ хлѣбъ-соль пошли! Черезъ боярина Митрія Ивановича! Радостно будетъ государю черезъ боярскія руки христьянскій хлѣбъ-соль принять... А коли ежели довести что до царскаго сердца охота, пусть дьякъ одинъ царю въ ноги челомъ ударитъ! Пусть за себя и отъ себя. Отринетъ царь-государь—его царева воля. Выслушаетъ царь-государь—спасибо Господу-батюшкѣ. Никому ни за что въ отвѣтъ не быть. Коли быть—одному Анкудину Еремѣвичу. Али безъ громады Анкудинъ Еремѣвичъ ко царю-батюшкѣ идти спотыкается? Не спотыкнется! Это молвлю вамъ я, Митрій, задушный человекъ, за христьянство Божій ходатай-богомолецъ! Анкудинъ дьякъ, пойдешь къ царю-батюшкѣ въ одиночку, коли допустить царь до своего свѣтлаго лица? Пойдешь въ одиночку, скажешь царю отъ сердца про христьянство? Али оробѣешь? Я тебя спрашиваю, богомолецъ-бродяга, задушный человекъ, тебя, Анкудина, земскаго дьяка!

При этихъ словахъ, изъ толпы выступилъ на своихъ бойкихъ кривыхъ ногахъ Дмитрій, задушная душа. Его волосы и борода до того взлохматились, что изъ-за нихъ не было видно даже его острога носика. Зато его глаза стали какъ будто гораздо больше и сіяли теперь, точно двѣ яркія, упавшія на землю, въ эту массу волосъ, звѣзды. Толпа безмолвствовала. Савелій жадно ожидалъ, что будетъ дальше. Вдругъ тихо, тихо, нерѣшительно, но все настойчивѣе и настойчивѣе по толпѣ пошелъ одобрительный ропотъ:

— Митрія задушнаго надо послушаться, его надо послушаться! Божій человекъ—его надо послушаться!

И въ то же время дьякъ Анкудинъ высоко поднялъ свое совсѣмъ блѣдное лицо и сказалъ ясно и спокойно:

— Савелій Терентьевичъ! Скажи великъ-боярину, Дмитрію Ивановичу, пусть ударитъ челомъ государю, пусть умолитъ его принять меня худороднаго, о христьянствѣ выслушать. Одинъ пойду. Не надо громады! Спасибо, Митрій задушный! Надоумилъ! Но только, Савелій Терентьевъ, схлопочи, чтобъ допустили меня къ царю. Не допусать—громадой на путь царскій ляжемъ. Пусть топчуть кони царскіе.

— Ляжемъ! Ляжемъ! Пусть его допусать къ царю-государю!—загудѣла толпа.

Савелій Терентьевичъ чесалъ затылокъ, снявъ шапку. Но у него отлегло отъ сердца. Дмитрій задушный помогъ ему образумить и Анкудина, и толпу. Самъ-же Дмитрій уже давно исчезъ, точно его и не бывало на овишницѣ.

XXI.

Опять въ саду.

Боярыня Пчелина поспѣшила уйти съ балкона во время бесѣды Луши и Елисыя Лаптева, во-первыхъ, потому, что ей казалось совершенно достаточно того, что она слышала и видѣла; во-вторыхъ же, потому, что ей съ балкона, сверху, стало замѣтно какое-то колебаніе среди густыхъ ягодныхъ кустовъ. Ей почудилось, что по этимъ кустамъ къ мѣсту, гдѣ стояли «кромольница» и молодой стремянный, кто-то крадется. Замѣтивъ это, оба они могли начать озираться, даже поднять глаза вверхъ и тамъ увидѣть ее, боярыню.

И дѣйствительно, едва она исчезла за низенькой дверью балкончика въ теремѣ, шелестъ и шорохъ въ кустахъ заставилъ очнуться Лушу и Лаптева. Оба они, смущенные и взволнованные, оглянулись и почти въ это же



Выставка картинъ В. Е. Маковского **Передъ объясненіемъ.**
Каулина В. Е. Маковского (исключ. право воспроизв. принадлеж. Нивъ), авт. «Нивы».



Нападеніє. Картина Ф. Винеа, грав. Геринге.

мгновение изъ гущи крыжовника показался Дмитрій, задушный человекъ. Съ необыкновенной быстротой дѣйствуя своими, какъ ланы гуси, вывороченными ступнями, «выручивъ» Савелья Терентьевича и надушивъ Анкудина Оплешеева идти къ царю въ одиночку, Дмитрій опять прокрался въ садъ прикрытымъ лазомъ и снова былъ тамъ, гдѣ часа два-три назадъ неожиданно встрѣтилъ царевну.

Догадливому и опытному уму задушнаго человека, соображавшаго такъ же быстро, какъ двигались его вывернутыя ступни и бѣгали его зрачки-звѣздочки, довольно было мгновения, чтобы понять, зачѣмъ царевнина подружка находится въ саду съ царскимъ стремяннымъ. Дмитрій видѣлъ по глазамъ, по позѣ молодыхъ людей, что зазноба съ зазнобой рѣчь ведетъ, зазноба о зазнобѣ сокрушается! И его вѣчно, какъ всегда заведенный механизмъ, работавшая лохматая голова начала уже соображать, не уклониться ли отъ новой встрѣчи съ царевниной подружкой, чтобы не помѣшать ей?

Но ему уже невозможно было уклониться отъ встрѣчи. Луна сейчасъ же узнала его и, придя еще въ большее волненіе, чѣмъ раньше, указывая на него Елисію, воскликнула:

— Вотъ онъ, вотъ онъ, за душу младенчика-царевича бояриномъ на волю, на богомолье отпущенный!

Услыхавъ это, Дмитрій весь расцвѣлъ и пробормоталъ:

— Онъ самый, онъ самый, дѣвица-красавица! Задушный, задушный человекъ, богомолецъ!

Елисіи, на лицѣ котораго все еще лежала тѣнь загадочно-скорбнаго раздумья, пристально посмотрѣлъ на Дмитрія. Задушный человекъ сдѣлалъ ему низкій поклонъ, сильно взмахнувъ лохмами своихъ волосъ.

— Любовь да совѣтъ, добрый молодецъ съ дѣвицей красавицей. — заговорилъ онъ, ласково поглядывая на Елисію и Луну:— любовь да совѣтъ! А задушнаго человека оба вы послушайте, ибо постигъ я вашу радость! Скажи ты мнѣ, дѣвушка, царевнина вѣдь ты дѣвушка, царевнина холеная да ласканная, а и ты, добрый молодецъ, коло царева бока, небось, службу несешь, царю-батюшкѣ несешь, вѣрную, ратную, охранную!?

Своеобразная манера говорить Дмитрія, задушнаго человека, ласковые переливы его рѣчи, его звѣздочки-глаза— все это вдругъ странно захватывающе подѣйствовало на Елисію. Любимецъ царя, баловень судьбы, красавецъ, умница и смѣльчакъ, Елисіи было не чуждъ, при всей его безпечности и добротѣ, гордаго пренебреженія ко всякому «лапотнику». И всякій другой, въ одѣяннн Дмитрія, въ лаптяхъ, безъ шапки, въ сермягѣ вызвалъ бы со стороны Елисіи въ эти минуты рѣзкое и надменное слово. Но все существо задушнаго человека необходимо и какъ-то сразу плѣнило молодого гордеца стремяннаго. И онъ вдругъ приблизился къ Дмитрію на шагъ и, кладя на его плечо свою бѣлую холеную руку съ бирюзовымъ перстнемъ на безымянномъ пальцѣ, подарокъ царя,— сказалъ добродушно и весело:

— Спасибо, задушный человекъ, за то, что радость нашу сердечную понялъ, да любовь, да совѣтъ намъ сулишь. Что дѣвица — моя суженая, царевнина сѣнная да любимица, не пусто ты молвилъ. Да не пусто и то сказать, что около боку царя-государя службу ему вѣрную правлю. У стремени его золотого, у покая его царскаго сторожу держу, послугу несущу!

— Во-во-во! Чуюль вѣдь я, чуюль!—радостно воскликнулъ Дмитрій, задушный человекъ. — Ахъ, вы, родные мои, желанные мои, сподобте старика-дурака съ царевной-матушкой повидаться, перемолвиться. Увидѣлъ я ее, красное солнышко, да замѣсто того, чтобы пасть передъ нею да и лежать, пока государыня не выслушаетъ рѣчей моихъ глупыхъ, сказалъ ей, кто я, да и ушелъ, убѣгъ. Больно осіяло меня, старика-дурака, ослѣпило. Разумъ-то отъ царскаго ея лика у меня, старика-дурака, въ кулачокъ зажался. Нѣтъ чтобы меня за шиворотокъ уха-

титъ: кланяйся, моль, кланяйся царевнѣ-матушкѣ, скажи ей всю свою думушку. Анъ я, дуракъ-старикъ, пошелъ, побѣгъ... А царевна-государыня—вонъ она—ау!

— А зачѣмъ тебѣ государыня-царевна?—вдругъ, строго смотря на балагура-бродягу, спросила Луна.

Ее такъ же, какъ и Лаптева, невольно влекло къ этому странному задушному человекъ. И все же ея сдержанный угрюмый нравъ, ея склонность къ недобѣрчивости сказывались невольно. Сурово, почти отпоромъ встрѣтила она слова Дмитрія, точно и отъ него ограждаясь, какъ отъ чего-то опаснаго и предательскаго. Но вмѣсто того, чтобы оробѣть и смутиться, задушный человекъ затрясъ головой въ какомъ-то смѣшномъ упоеніи.

— Царевну-то, матушку, зачѣмъ мнѣ? А ты не спрашивай, дѣвушка-лебедушка, не распытывай — посмотри въ очи-то Митрію задушному, да и молви государынѣ-царевнѣ: «Послушай задушнаго, не спускаешься! Подумай думушку его, не замаешься!»

XXII.

Опять въ теремѣ.

Въ то время, какъ Дмитрій, задушный человекъ, вель свои странныя рѣчи въ саду съ Лушей и Лаптевымъ, боярыня Пчелина, вернувшись съ балкона въ теремъ, нашла сѣнныхъ дѣвушекъ и теремныхъ женщинъ уже торопливо повскакавшими съ постелей. Во всѣхъ углахъ той горницы, въ которой была дверь на балконъ, слышался плескъ воды и женскій подавленный говоръ. Весь штатъ царевны умывался и прихорашивался.

Появилась въ теремѣ опять и Матрена Панкратьевна, поспѣшившая поутру узнать, какъ-то здравствуютъ гости дорогія въ теремѣ боярина Дмитрія Ивановича. Проснувшись и узнавъ, что Савелій Терентьевичъ, супругъ ея, ушелъ уже на усадьбу и въ вотчину, Матрена Панкратьевна захлопоталась, не опоздала ли навѣстить утромъ въ теремѣ царевну и боярыню. Но, придя въ теремъ, нашла царевну въ глубокой молитвѣ на колѣняхъ передъ иконами.

Жена Савелья Терентьевича остановилась позади колѣнопреклоненной царевны, подперевъ щеку рукою, и тихо про себя вздыхала, совершенно такъ же, какъ нѣсколько раньше вздыхала боярыня Феофиста Савватьевна. И она, какъ и боярыня, надѣялась, что царевна обратитъ, наконецъ, на нее вниманіе. Бросивъ взглядъ на постель, въ пуховикахъ которой она вчера съ вечера оставила грузно утонувшую въ нихъ хмельную боярыню, Матрена Панкратьевна увидѣла, что боярыня, очевидно, уже встала и, вѣроятно, чинить распорядокъ въ сосѣдней горницѣ. И ужасно захотѣлось пронырливой и сообразительной супругѣ Савелья Терентьевича воспользоваться этимъ случаемъ, заискать у царевны, если понадобится, и подшепнуть ей, что боярыня наканунѣ вечеромъ осмѣлилась назвать ее, государыню-царевну, «крамольницею».

Чего хотѣла достигнуть всѣмъ этимъ Матрена Панкратьевна, можетъ-быть, она и сама точно не знала. Но ея бабья охота куда-то пролѣзть, что-то сдѣлать, чѣмъ-то воспользоваться загорѣлась въ ея хлопотливой душѣ неугомонно. Впрочемъ, быть-можетъ, у нея уже довольно опредѣленно мелькала мысль,—черезъ царевнину милость, при помощи боярина Дмитрія Ивановича, перебраться съ мужемъ изъ вотчинныхъ волостей коношнаго боярина въ хоромные слуги самого государя Бориса Фѣдоровича. Мысль эта была смутная, желаніе неопредѣленное, но все это уже коношилось, какъ оживающія послѣ зимы мухи, въ умѣ и въ душѣ Матрены Панкратьевны.

Перебраться изъ вотчинныхъ заправилъ боярина въ хоромные слуги царя, можетъ-быть, и не весьма соблазняло Савелья Терентьевича, которому жилось въ вотчинѣ Годунова и тепло, и спокойно. Добра онъ на этомъ мѣстѣ уже достаточно накопилъ, чтобы подъ старость, когда совсѣмъ ослабнетъ и одряхлѣетъ, уйти на покой, въ пригородныя посадскіе, на своей земелькѣ, и заняться, припрятавъ кубышку, огородомъ, либо пчеловодствомъ, либо

какимъ ни на есть спокойнымъ дѣломъ: эта мечта могла манить Пальгина. Но смѣнять безпокойство боярскаго вотчиннаго управителя на еще большія, можетъ-быть, безпокойства царскаго хороннаго человѣка, это едва ли плѣнило бы Савелья Терентьевича. И, зная мечты, хотя и смутныя, своей жены, которую грызъ червь тщеславія и честолюбія, онъ еще разъ повторилъ бы ей слова, сказанныя имъ ей вчера съ вечера:

— Эй, Мотря! Не путайся ты ни во что: какъ бы отъ царской прохлады насъ въ ознобъ не ударило!

Но Матрена Панкратьевна по своей натурѣ не могла не «путаться». Недаромъ она такъ жадно ждала, вздыхая позади молящейся царевны, не обернется ли Ксенія Борисовна къ ней, не заговоритъ ли съ ней, пока еще боярыня Пчелина не появилась. Но дверь изъ сосѣдней комнаты пріотворилась, и на порогѣ ея показалась Теокиста Савватьевна въ сопровожденіи нѣсколькихъ женщинъ и дѣвушекъ. Увидѣвъ, что царевна все еще на молитвѣ, боярыня Пчелина сдѣлала знакъ, чтобы дѣвушки и женщины ушли обратно въ сосѣдную горницу. Потомъ она пальцемъ подманила къ себѣ Матрену Панкратьевну. Та, внутренне вся изводясь отъ досады, неслышно подплыла къ боярынь и, вся склонясь, зашептала:

— Каково, боярыня-матушка, изволили спать-почивать?

Теокиста Савватьевна замахала на нее руками и настойчиво указала ей пальцемъ сперва на царевну, потомъ на дверь другой горницы, давая понять, чтобы и Матрена Панкратьевна не мѣшала царевнѣ молиться и удалилась въ ту комнату. Совсѣмъ поджавъ свои тонкія губы, «годуновская правительша» поплыла въ горницу, гдѣ женщины царевны приводили себя окончательно въ надлежащій ихъ званію видъ. Нѣкоторыя спѣшно молились, наскоро крестясь и кланяясь. Матрена Панкратьевна вошла, шепча почти изступленно:

— Тише, тише, лебедки! Царевна-государыня молиться изволить!

И всѣ стихли, робко выглядывая въ прістворяемую дверь въ комнату, гдѣ были царевна и боярыня. Но боярыня, замѣтивъ это, такимъ молниеноснымъ взглядомъ подарила любопытныхъ, что дверь плотно захлопнулась, и никто ужъ не рѣшился высунуться изъ-за нея. Убѣдившись, что дверь на этотъ разъ заперлась плотно, Теокиста Савватьевна подошла къ царевнѣ и вдругъ сказала:

— Да полно, государыня-царевна, утомлять себя молитвою. Не монахиня ты какая. Почитай, ты—дитятко. О чемъ тебѣ и молиться-то такъ?

Царевна, услышавъ эти слова, вдругъ быстро встала съ колыма и повернулась къ боярынь. Блѣдная, строгая, съ большими, потемнѣвшими глазами, она своимъ видомъ невольно поразила Теокисту Савватьевну.

— Мнѣ, боярыня, надлежитъ больше, чѣмъ кому-либо, Господу-батюшкѣ молиться!—тихо и строго произнесла Ксенія Борисовна и, очевидно, не ожидая, что отвѣтитъ на эти слова боярыня, прибавила:—гдѣ Луша?

— Лукерья-то твоя, матушка-царевна? Покажу я тебѣ сейчасъ, гдѣ твоя Лукерья. Только дозвожь прежде слово молвить! Ты вонъ изволишь говорить, будто тебѣ, дитятку ясному, царевнѣ-государынѣ свѣтлой, больше, чѣмъ кому, Господу Богу молиться надлежитъ! Что, аль грѣхи чьи замаливать, государыня-царевна?! Ужъ не государевы ли, батюшкины? А какіе такіе особенные государевы грѣхи? Ужъ не напѣлъ ли кто тебѣ, матушка, не наговорилъ ли навѣтныхъ смутянныхъ рѣчей! Ужъ не Лукерья ли это твоя, смиренница-молчальница, государыня-царевна?!

И Теокиста Савватьевна многозначительно поджала свои губы. Лицо царевны еще болѣе поблѣднѣло.

— Какіхъ навѣтныхъ рѣчей... про царя-батюшку?—спросила она боярыню, и голосъ ея какъ будто оборвался.

— Охъ, царевна-государыня, есть такія рѣчи, что только твоимъ Лукерьямъ и впору. И языкъ-то не поворотится,—начала было боярыня.

— Гдѣ Луша?—перебила ее царевна.—Гдѣ она, боярыня?

— Покажу, покажу, хоть и не слѣдовало бы тебѣ, дитятку чистому, этого показывать. Ну, да вѣдь ты у насъ, безъ матушки-то царицы, подъ крылышкомъ-то дяди боярина, голова всему. Посмотри же сама, да и рѣши, что надлежитъ съ твоей Лукерьей чинить! Ступай за мной, матушка. Погляди, родимая!

И Теокиста Савватьевна быстро и рѣшительно, вся пунцовая отъ гнѣва и злорадства, распахнула дверь въ сосѣдную горницу. Отъ этой двери, какъ горохъ изъ рѣшета отъ толчка, посыпались дѣвушки. Матрена Панкратьевна едва успѣла отскочить, чтобы не получить удара створкой по носу. Пыхтя и все болѣе багровѣя, прошла среди разступившихся женщинъ боярыня Пчелина въ сопровожденіи царевны къ двери на балконъ. Съ нѣкоторою боязнью распахнула она эту дверь.

«А вдругъ стремянный-то ужъ ушелъ изъ сада»,—подумалось ей.

Это было какъ разъ въ то мгновеніе, когда Дмитрій, задушный человѣкъ, сказалъ свои послѣднія слова Лушѣ.

(Продолженіе будетъ.)

* * *

Былъ хмурый зимній день. Тяжелой пеленою
Заткали сводъ небесъ сѣдыя облака.
Мы тихо шли съ тобой счастливою четой,
И ты была душѣ таинственно близка.

Мы шли, безъ цѣли шли по тихому бульвару,
Куда аллея насъ извилиной вела,
И дымкой средь деревъ затерянную пару
Скрывала отъ людей синѣющая мгла.

Мнѣ чудился намекъ на нѣжное признанье
Не только въ глубинѣ горящихъ глазъ, но въ томъ,
Что были мы съ тобой, прекрасное созданье,
Въ безлюдной тишинѣ впервые лишь вдвоемъ.

Вдали и съ двухъ сторонъ оттаявшихъ прогалинь
Виднѣлись пятна намъ; слабѣющей зимы
Уныло-грязный видъ былъ до-нельзя печалень,
Но ничего вокругъ не замѣчали мы.

Не замѣчали мы, какъ бѣлыя пушинки
Посыпались на насъ съ угрюмой высоты—
Бъ душѣ быстрѣй, свѣтлѣй и легче, чѣмъ синѣжинки,
Ронлиса любви счастливыя мечты.

О, счастье близости! о, счастье ожиданья!
Я въ памяти хотѣлъ святынею сберечь
И лучъ любви въ очахъ, и робкій вздохъ признанья,
И трепетомъ надеждъ проникнутую рѣчь.

Для сердца новый мѣръ волшебнo открывался,
Слѣпящій красками привычный къ краскамъ взоръ...
А рой синѣжинокъ все кружился и метался,
Готоя для полянъ серебряный коверъ.

Пускай въ прошедшемъ жизнь томила насъ сурово,
Но можно все судьбѣ за этотъ мигъ простить—
Промолви лишь одно чарующее слово:
Ты любишь ли, мой другъ? ты будешь ли любить?

Да? О, весна любви, цвѣтущая счастливо!
Гляди, какъ дивно все, какъ сказочно вокругъ:
Серебряный коверъ раскинуть прихотливо
Послушною толпой зимы крылатыхъ слугъ.

Аллеи не узнать: все блещетъ, точно въ сказкѣ—
Деревья въ серебрѣ и синѣга пелена—
Все блещетъ, какъ мечты мои отъ нѣжной ласки,
Что въ сумракѣ очей привѣтомъ зажжена.

Мих. Гербановскій.

Бациллы аромата.

Очерк В. А. Фрей.

Надъ разрѣшеніемъ немаловажной для человѣчества задачи — такъ или иначе обезвреживать наши пищевые продукты — съ давнихъ поръ уже напряженно трудятся пытливые умы ученыхъ. Кое-что въ этомъ отношеніи (пока, понятно, еще немногое) ими уже сдѣлано, многое предположено сдѣлать; однако, пока что, всё мы, пешутя встревоженные всяческими предостереженіями врачей относительно нашихъ излюблѣннѣйшихъ кушаньевъ или напитковъ, по-неволѣ, призадумываемся порою надъ инымъ кускомъ или глоткомъ, прежде чѣмъ отправить его въ свой многотерпѣливый желудокъ.

Возьмемъ для примѣра хотя бы наше обыкновенное коровье молоко, къ которому въ доброе старое время никому даже и въ голову не приходило предъявлять какія-либо особыя требованія. Между тѣмъ, нынѣ оказывается, въ этомъ-то коровьемъ молокѣ какъ разъ и гнѣздится самый, что говорится, очагъ заразы. Правда, что для обезвреживанія молока существуетъ теперь немало разныхъ способовъ, придуманъ дѣльный рядъ всевозможныхъ приборовъ и снарядовъ, но, увы, — послѣ всяческихъ очистительныхъ мытарствъ вмѣсто вуснаго молока, получается такой неопредѣленный напитокъ, котораго, пожалуй, вы и въ ротъ не возьмете. Судите сами. Вотъ, напр., одно изъ средствъ, рекомендуемыхъ для обеззараживанія молока. Прежде всего его кипятятъ слишкомъ полчаса при температурѣ до 70° Ц. *), чтобы убить всёхъ находящихся въ молокѣ бактерий, вмѣстѣ съ ихъ спорами (зародышами). Затѣмъ молоко, уже нѣсколько охлажденное, переливается въ другой аппаратъ, гдѣ, подвергаясь, благодаря особому приспособленію, непрерывному взбалтыванію, оно одновременно съ этимъ вторично нагревается до 50°. Дѣло, однако, этимъ еще не кончается. Передъ тѣмъ, какъ сливать такое сильно перебобанное и дважды прокипяченное молоко въ сосудъ, предназначенный для его храненія, въ послѣдній накачиваютъ еще кислородъ. Нѣтъ словъ, что обработанное указаннымъ способомъ молоко освободится отъ разныхъ стороннихъ примѣсей, не исключая, конечно, и бактерий; но тутъ является, увы, еще одно маленькое обстоятельство, о которомъ, въ концѣ концовъ, приходится пожалѣть. Дѣло въ томъ, что молоко, отличавшееся общезвѣстнымъ, присущимъ ему вкусомъ до своей очистки, послѣ очистки совершенно утрачиваетъ послѣдній и, превращаясь въ какой-то новый своеобразный напитокъ, лишается при этомъ и нѣкоторыхъ особо питательныхъ, цѣлебныхъ своихъ свойствъ.

Предположеніе это заинтересовало людей науки. Ученые задались теперь мыслью выяснить не степень воображаемаго вреда, приносимаго желудку человѣка бациллами, а какъ-разъ напротивъ вопросу, не приносятъ ли всё эти микроскопическіе враги наши вмѣстѣ за извѣстную долю пользы. Не даромъ же говорятъ, что все зависитъ отъ воспитанія, мы же прибавимъ еще, — и отъ рациональнаго выбора товарищей для воспитанника. Справедливость этого мудраго правила подтверждается не на однихъ только людяхъ, но, какъ мы увидимъ ниже, даже и на такихъ организмахъ, которые стоятъ на самой низкой ступени развитія.

Начались соответствующіе опыты надъ различными видами бактерий. Ихъ стали разводить искусственно изъ споръ, культивировать, т. е. воспитывать, и затѣмъ прибавлять къ сметанѣ, маслу, сыру и прочимъ молочнымъ продуктамъ, предварительно, конечно, надлежащимъ образомъ очищеннымъ отъ всякаго, такъ сказать, туземнаго своего населенія. Само собой разумеется, что опыты эти далеко не сразу дали благоприятные результаты. Сначала прибавлялся какой-либо одинъ извѣстный видъ чистыхъ разведенъ бактерий, отъ присутствія которыхъ масло, напр., быстро горело. Опыты съ бациллами иной категоріи давали, наоборотъ, совсѣмъ иное масло. Бактеріи третьяго вида сообщали маслу какой-то совсѣмъ неопредѣленный, но неприятный, вкусъ. Тогда попробовали прибавлять сразу по два или даже по нѣсколько видовъ бактерий. И, о чудо! результаты превзошли всякія ожиданія: масло сдѣлалось вдругъ и вкуснымъ, и прочнымъ и, что самое главное, замѣчательно ароматичнымъ. И представьте себѣ, ничего не подозревавшій потребитель, несмотря на присутствіе въ молочномъ продуктѣ не одной, а даже нѣсколькихъ разведенъ страшныхъ бациллъ, преспокойно себѣ ѣлъ его да похваливать и... не умирать.

Недавно одинъ швейцарскій ученый высчиталъ, что въ одномъ только граммѣ свѣжаго сыра заключается отъ 90.000 до 140.000 микробовъ. Если же сыръ этотъ постоятъ нѣсколько дней, то микроскопическое населеніе его быстро умножится, прямо-таки до небфотныхъ размѣровъ. Такъ, въ семидневномъ сырѣ въ одномъ граммѣ тотъ же ученый нашелъ уже 800.000 микроорганизмовъ, въ 20-ти-дневномъ — 1.200.000, а въ сырѣ, постоявшемъ 40 дней, оказалось уже 200.000.000 живыхъ существъ. Такимъ образомъ, во время одного лишь завтрака, поплотнѣе закусивъ какимъ-либо особо понравившимся намъ сыромъ, мы, этого не подозревая, въ одинъ присѣтъ поглощаемъ такое количество бациллъ, которое, пожалуй, равняется всему населенію земного шара.

На ряду съ тою жизнью, которую мы постоянно можемъ наблюдать вокругъ себя, бьется живымъ ключомъ и еще другая жизнь, недоступная, увы, наблюденію нашимъ глазомъ, невооруженнымъ сильнѣйшимъ микроскопомъ. Вотъ почему эта послѣдняя жизнь и названа микроскопическою растительною жизнью, а крошечные пред-

ставители ея — микроорганизмами, которыхъ уже богатая человѣческая фантазія подраздѣлила въ частности на бактеріи, микробовъ, бациллъ, коковокъ, микроковокъ, на грибки, и наконецъ, даже просто на запятія и палочки.

И всё это зрѣніе сонмъ неизмѣримо малыхъ созданій окружаетъ насъ безусловно со всѣхъ сторонъ, безпрепятственно проникаетъ во всё наши органы, во всё поры нашего тѣла. Кишникъ или и тотъ воздухъ, которымъ мы дышимъ, и та вода, которую мы пьемъ. Нужды нѣтъ, что мы всячески стараемся очищать и обезвреживать нашу воду: въ самой лучшей, даже дистиллированной водѣ, находили до 60 милліоновъ бактерий (въ одной бутылкѣ). Кому, напримѣръ, не случалось видѣть слизистые, ржаво-желтые комочки, выбрасываемые иной разъ изъ водопроводнаго крана. Что это, какъ не тѣ же бактеріи? Образованію этихъ комковъ мы обязаны одной изъ сравнительно еще крупныхъ бактерий, которая обладаетъ замѣчательною способностью воспринимать въ себя находящееся въ водѣ желѣзо.

Однимъ словомъ, про микробовъ смѣло можно сказать: гдѣ только ихъ нѣтъ и когда только ихъ не было. Хотя, положимъ, прошло всего только около двухсотъ лѣтъ, какъ голландскій ученый Левенгукъ впервые открылъ бродильныя кѣлочки, и двадцать лѣтъ съ тѣхъ поръ, какъ Пастеру удалось получить чистыя разведенія тифозныхъ бациллъ и первому доказать, что всё заразныя болѣзни обязаны своимъ происхожденіемъ микробамъ; однако не подожитъ ни малѣйшему сомнѣнію, что послѣдніе существуютъ съ того самаго времени, какъ созданъ міръ, или, вѣрнѣе, когда въ немъ появилась животная жизнь. Микроорганизмы всегда и вездѣ неотступно сопровождали человѣка, и никому другому, какъ только имъ же, обязаны также и громадное большинство совершающихся вокругъ насъ процессы. Они превращали Юно виноградный сокъ въ вино; они же въ средніе вѣка помогали ксендамамъ вводить въ заблужденіе вѣрующихъ, такъ какъ именно, лишь благодаря одной красной, такъ называемой «чудесной» бактеріи, іезуиты имѣли возможность показывать чудо съ окровавленнымъ свѣтымъ хлѣбомъ.

Сжатые размѣры очерка препятствуютъ намъ ознакомить читателей съ другими, не менѣе любопытными, чертами изъ жизни этихъ микроскопическихъ полу-друзей, полу-враговъ человѣка, а потому мы и перейдемъ прямо къ описанію тѣхъ интересныхъ новинкохъ въ этой области, которыми успѣла за послѣднее время обогатиться современная наука, давно уже выдѣлившая изъ себя спеціальную по этой части отдѣлъ, извѣстный подъ именемъ бактериологіи.

Къ числу такихъ открытій бактериологіи по справедливости слѣдуетъ отнести и такъ названныхъ бактерий или бациллъ аромата. Въ сущности, впрочемъ, самая идея, послужившая основаніемъ къ открытію этихъ многополезныхъ для человѣка микробовъ, далеко не нова. Еще въ концѣ 80-хъ годовъ исленскаго столѣтія двое ученыхъ — Сторкъ въ Копенгагенѣ и Вейгманъ въ Килѣ почти одновременно привились за детальное изученіе вопроса о процессѣ описанія или, какъ чаще говорятъ, созрѣванія сливокъ, которое безусловно находится въ полной зависимости отъ дѣятельности микробовъ, постоянно находящихся, и притомъ въ весьма громадномъ количествѣ, какъ въ молокѣ, такъ равно и въ сливкахъ и вообще, можно сказать, во всѣхъ изготовляемыхъ изъ молока продуктахъ. Принявъ во вниманіе замѣчательно быстрое размноженіе микробовъ вообще, а въ такой особо благоприятной по своей питательности средѣ, какъ напр., молоко, въ особенности, мы поймемъ и нахожденіе въ послѣднемъ массе всевозможныхъ бактерий, видо-вое разнообразіе которыхъ почти такъ же велико, какъ велико разнообразіе и тѣхъ источниковъ, откуда онѣ туда проникаютъ.

Оба помянутые изслѣдователи исходили изъ той мысли, что въ процессѣ созрѣванія сливокъ идетъ ожесточенная борьба между полезными и вредными бактеріями и, въ зависимости отъ того, какія изъ нихъ останутся побѣдителями, сливки, а слѣдовательно и всё другіе приготовленные изъ послѣднихъ продукты, будутъ хороши или дурны, въ смыслѣ своего вкуса и ароматичности. Дальнѣйшимъ шагомъ въ развитіи этой главной мысли было соответствующее нагреваніе сливокъ, чѣмъ убивались всё бывшіе въ нихъ микробы; а затѣмъ, какъ мы уже упоминали въ началѣ очерка, и прибавленіе къ обезпложеннымъ такимъ образомъ сливкамъ чистыхъ культуръ полезныхъ бактерий. Теперь оставалось только отыскать именно такихъ микробовъ, которые одновременно давали бы продуктъ и пріятный вкусъ, и ароматичность, и прочности, необходимую для болѣе долгаго сохраненія фабриката. Къ сожалѣнію, спеціальныхъ микробовъ, обладающихъ всеми этими свойствами, вовсе не оказалось, и въ результатѣ изслѣдователямъ пришлось для достиженія своей цѣли прибѣгнуть уже къ смѣси различныхъ культуръ, что и увѣчалось, наконецъ, блестящимъ успѣхомъ. Вотъ тутъ-то и было обнаружено, что образованіе аромата въ молочномъ продуктѣ обязано совершенно самостоятельной бактеріи, именно той, которая разрушаетъ казеинъ (одну изъ составныхъ частей) молока, давая въ результатѣ этого распада казеина тѣ или другія ароматическія вещества. Такимъ образомъ, нынѣ окончательно уже установлено, что вкусъ продукта и образованіе въ немъ аромата зависятъ отъ двухъ совершенно различныхъ процессовъ, вызываемыхъ каждый особыми, диаметрально противополож-

*) 100° Цельсія = 80° Реомюра.



На молитвѣ. Картина Ганса Макарта. грав. Кирмас.

ными, микробами. Замѣчено было также, что образующія ароматы бактерии одновременно обладают и не совсем желательным свойством понижать нѣсколько прочность того продукта, въ который попадают. Отсюда прямой выводъ, что слишкомъ уже злоупотреблять прибавкою бактерий аромата отнюдь не слѣдуетъ.

Теперь невольно напрашивается вопросъ: пошло ли это оригинальное открытiе бактериологовъ дальше однихъ только кабинетныхъ опытовъ. На это можно отвѣтить, что чистыя культуры бактерий, приготовляемыя уже фабричнымъ способомъ, какъ въ жидкомъ, такъ и въ сухомъ видѣ, давно нашли собѣ практическое примѣненiе въ молочномъ хозяйствѣ. Конечно, не у насъ въ Россii, гдѣ даже и теоретической-то разработкой этого вопроса никто, кажется, еще не занимался, а за границей, преимущественно въ Дании. Не потому ли, должно быть, упомянутая страна и заняла первенствующее мѣсто на международномъ рынкѣ по высокому качеству своего масла. Еще въ началѣ 90-хъ годовъ замѣчено было нѣкоторое распространение въ датскихъ маслодѣльныхъ чистыхъ культуръ. Такъ, напримеръ, въ 1891 году на одной изъ выставокъ экспонировалось до 4% всего масла, приготовленнаго на чистыхъ культурахъ. Въ 1894 году такого масла выставлено было около 84%; свѣдѣнiя, относящiяся къ 1897 году, показываютъ, что изъ 866 датскихъ фермъ, принимавшихъ участiе на послѣднихъ выставкахъ, только 64 фермы работали безъ употребленiя разводокъ. Цифры эти служатъ лучшимъ отвѣтомъ на поставленный выше вопросъ.

Нашъ очеркъ о бактерiяхъ аромата былъ бы неполонъ, если бы мы не рассказали читателямъ о новѣйшихъ опытахъ по части придачи особо пикантнаго вкуса и такъ-называемаго букета еще и нѣкоторымъ другимъ колонiально-гастрономическимъ продуктамъ.

Большинству нашихъ читателей приходилось, вѣроятно, уже слышать, что наши предки обладали искусствомъ такъ прекрасно варить и выдерживать свои медовыя напитки, что послѣднiе вкусомъ своимъ напоминали нерѣдко прямо тоайское или венгерское вино. Съ теченiемъ времени, секретъ этого приготовления былъ совершенно утраченъ.

Съ другой стороны, мы знаемъ также, что букетъ (ароматъ) разныхъ винъ зависитъ, прежде всего, отъ тѣхъ или другихъ дрожжей; послѣднiя же принадлежатъ, какъ извѣстно, все къ тому же классу микробовъ. И вотъ, не такъ давно нѣкто г. Перенъ съ замѣчательнымъ успѣхомъ примѣнилъ на практикѣ, при фабрикаци меда, такъ-называемыя «селекционированныя дрожжи», т. е. выведенныя точно такъ же, какъ и молочныя микробы, въ чистой культурѣ. Полученныя результаты были прямо поразительны. Чистый медъ при естественномъ своемъ броженiи даетъ обычный, довольно непрiятный напитокъ, почти безъ опредѣленнаго характера, если, конечно, не считать специфическаго медоваго приторнаго привкуса. При броженiи съ селекционированными дрожжами въ томъ же медовомъ напитокѣ получились ясно ощущаемыя, чисто винныя—кислотность и терпкость. Простой, непрiятный до того, напитокъ сразу сталъ вдругъ несравненно вкуснѣе и благороднѣе: медоваго приторности куда-то безслѣдно исчезла, вкусомъ обыкновенный нашъ медъ сталъ напоминать венгерское вино, а букетомъ своимъ—пожалуй, даже лучшее шабли.

Побольше бы такихъ опытовъ, и наши новые друзья—бактерiи аромата, къ явному ущербу винодѣла, но зато съ пользою потребителю, могли бы сыграть немаловажную роль для человѣчества.

Въ заключенiе укажемъ еще на одну заслугу бактерий аромата.

Одинъ нѣмецкiй ученый открылъ недавно крайне оригинальныхъ въ своемъ родѣ бактерий табака. Онъ впервые наблюдалъ ихъ въ лучшемъ вестъ-индскомъ табакѣ, такъ-называемомъ Гаванна, который, какъ извѣстно, славится на весь мiръ своимъ ароматомъ. Ученый попробовалъ культивировать открытыя имъ новыя бактерiи, а затѣмъ и производить съ ними различныя опыты. Каково же было его удивленiе, когда онъ, перенеся полученныя чистыя культуры на листья самаго плохого табака, оказался вдругъ свидѣтелемъ положительнаго чуда. Табакъ, къ листьямъ котораго привиты были бактерiи аромата, имѣвшiя до того свое пребыванiе исключительно лишь на лучшемъ гаваннскомъ табакѣ, совершенно преобразился, получивъ вкусъ, ароматъ и всѣ прочiя свойства послѣдняго, такъ что даже сами знатоки никакъ не могли замѣтить въ немъ какую-либо разницу, при сравненiи съ настоящимъ табаккомъ. Очевидно, что такому чудесному превращенiю низкосортнаго табака въ настоящiй гаваннскiй способствовали опять тѣ же бактерiи аромата.

Но на этомъ одномъ чудеса столь оригинальныхъ бактерiй аромата, несомнѣнно, еще не останутся. Американскiй бактериологъ Клеръ Наталъ серьезно полагаеть, что если открытыя нѣмецкимъ ученымъ бактерiи перенести на листья не только табака, но и вообще какихъ-либо другихъ болѣе или менѣе подходящихъ къ табаку растений, то ароматичныя микробы безусловно придадутъ послѣднимъ всѣ свойства табачныхъ листьевъ, такъ что ихъ свободно можно будетъ употреблять вмѣсто обычнаго табака.

Подобному предположенiю ученаго нѣтъ никакихъ основанiй не довѣрять, тѣмъ болѣе, что каждому изъ насъ отлично извѣстно, что листья табачныхъ растений по внутреннему, такъ же, какъ и по наружному своему строенiю, почти ничѣмъ не отличаются отъ цѣлой серiи другихъ подходящихъ къ нимъ своею формою растительныхъ породъ. Единственно же, чего для вышей полноты этого сходства имъ до сихъ поръ не доставало, это—именно аромата, для полученiя котораго къ услугамъ нашихъ являются теперь спеціальныя бактерiи.

Во всякомъ случаѣ, если прививки чистыхъ культуръ ароматическихъ микробовъ окажутся дѣйствительно практичными, то мы получимъ наибольшую возможность для фабрикаци табака употреблять именно такое строенiе, которое не развивало бы во время своего старанiя особо вредныхъ для здоровья человѣка элементовъ, или, проще сказать, ядовъ (никотина), какiе даютъ обыкновенныя табачныя листья.

—Позвольте, однако,—скажутъ намъ, быть-можетъ, иные читатели, прочтя это.—Ваши бактерiи аромата безусловно очень полезны, но вы забываете, что для того, чтобы пользоваться ихъ услугами, намъ придется вѣдъ отправлять ихъ прямо въ ротъ, вмѣстѣ съ масломъ, сыромъ, медомъ и т. п. продуктами. Согласитесь, что умышленно глотать микробовъ, какъ бы тамъ они ни были ароматичны, не каждому можетъ показаться слишкомъ прiятнымъ.

На это можно возразить, развѣ, одно. Если намъ, людямъ, приходится съ каждымъ кускомъ, съ каждымъ глоткомъ и съ каждымъ нашимъ вздохомъ поглощать первыхъ попавшихся изъ цѣлаго сонма окружающихъ насъ бактерiй, то не лучше ли право будетъ, когда мы, оградивъ себя по возможности отъ этого безконтрольнаго глотанiя микроорганизмовъ, иногда очень вредныхъ и опасныхъ, станемъ уже завѣдомо и по строгому выбору глотать лишь тѣхъ изъ нихъ, которые, сами по себѣ будучи совершенно безвредны, доставляютъ еще нѣкоторое удовольствiе нашимъ органамъ вкуса и обонянiя.

Путешествiе Свенъ Гедина по Тибету.

Знаменитый шведскiй путешественникъ Свенъ Гединъ прислалъ королю Швеции и Норвегии Оскару, живденiемъ котораго снаряжена экспедицiя въ центральную Азiю, слѣдующее письмо:

Лейп, Ладикъ, 29-го декабря 1901 г.

Ваше величество!

Наконецъ-то я въ Лейпъ послѣ всѣхъ тибетскихъ тревоженiй и спѣшу сообщить вашему величеству нѣкоторыя важнѣйшiе факты изъ этого труднаго и исполненнаго приключенiй, но зато крайне плодотворнаго путешествiя.

17-го мая я выѣхалъ изъ Чархлыка въ сопровожденiи только двухъ казаковъ, одного ламы и нѣсколькихъ мусульманъ, перешелъ сѣверныя отроги тибетскаго плоскогорiя, направляясь по совершенно до сихъ поръ неизвѣстному пути, т. е. по глубокому ущелью рѣки Чархлыкъ, и лишь у большого озера Кумъ-Кэль я встрѣтился съ своимъ караваномъ. Этотъ караванъ, самый большой изъ всѣхъ, какiе я когда-либо имѣлъ, состоялъ изъ 39 верблюдовъ, 30 лошадей, 7 муловъ, 70 ослевъ, стада овецъ и 7 собакъ. Изъ этихъ животныхъ теперь еще живы: 9 верблюдовъ, лошадь, 6 муловъ и 4 собаки—всѣ другiя мало-по-малу околѣли, когда мы поднялись въ горныя области, гдѣ уже не было пастбищъ.

Изъ людей при мнѣ были, кромѣ моихъ четырехъ казаковъ и монгольскаго ламы изъ племени *Калга*, четырнадцать мусульманъ, большей частью изъ Лопы, и десять погонщиковъ ослевъ. Ослы должны были везти запасы маиса для верблюдовъ и лошадей, а по истощенiи запасовъ—вернуться въ Чархлыкъ. Однако, какъ я уже говорилъ, лишь очень немногие пережили этотъ переходъ.

Первая невзгода ждала насъ при переходѣ черезъ Арка-тазъ. главную цѣпь системы Куэнлунъ. Здѣсь насъ застигла губительная снѣжная буря; пять верблюдовъ пало въ тѣснищахъ, а многiе дру-

гiе получили настолько тяжкiя пораненiя и увѣчья, что уже не могли поправиться. Въ эту пору года (половина iюня) верблюды были совсѣмъ безъ шерсти и потому очень чувствительны къ зимней стужѣ, въ которую мы такъ внезапно попали; не помогли даже надѣтыя на нихъ бѣлыя войлочныя попоны.

Къ югу отъ Арка-тазъ разстилается непривѣтливое тибетское плоскогорье, перерѣзанное безчисленными, излучицами съ запада на востокъ, горными цѣпями. Для каравана, направляющагося прямо на югъ, это орографическое строенiе почвы крайне неудобно: приходится перебираться черезъ каждую цѣпь по горнымъ ущельямъ, болѣе или менѣе убiйственнымъ для животныхъ. Волнующаяся поверхность моря при сильномъ, но ровномъ вѣтрѣ не можетъ имѣть болѣе правильнаго рисунка, чѣмъ эти могучiе изгибы горныхъ цѣпей. Между ними идутъ продольныя долины, которыя мы также пересѣкали; только тутъ мы иногда находили скудную траву, низенькую, желтую и деревянистую. Но чаще середину такой долины занимаетъ соляное озерко въ абсолютно бесплодныхъ, безжизненныхъ берегахъ.

Зато нѣтъ недостатка въ дичи. Казаки усердно охотились на яковъ, кулановъ, антилопъ, гусей, утокъ и куропатокъ. Удалось застрѣлить также нѣсколько волковъ и медвѣдей. Благодаря удачной охотѣ, мы въ изобилiи имѣли мясо даже послѣ того, какъ стада овецъ были слѣдены.

Тѣмъ временемъ состоянiе здоровья верблюдовъ все болѣе и болѣе ухудшалось; когда число безнадежно больныхъ достигло двѣнадцати, я рѣшилъ, что каравану нужно раздѣлиться. Я отдѣлялъ этихъ 12 верблюдовъ и 10 лошадей и оставилъ ихъ, въ завѣдыванiе одного казака и четырехъ мусульманъ, въ хвостѣ каравана, чтобы они медленно шли по нашимъ слѣдамъ. Съ остальнымъ караваномъ



Выставка картинъ І. Е. Крачковскаго. Его Императорское Высочество, нынѣ въ Бозѣ почитающій Наслѣдникъ Цесаревичъ великій князь Георгій Александровичъ въ Абасъ-Туманъ. Картина І. Е. Крачковскаго, арт. «Шива».

и пошел скорѣе, пока мы не добрались до сѣвернаго района тибетских охотников на яковъ. Въ одномъ мѣстѣ, гдѣ имѣлись довольно обильныя пастбища, мы расположили свое становище: здѣсь караванъ долженъ былъ ждать моего возвращенія изъ Лхассы: поѣздка туда, по моему расчету, должна была занять двѣ недѣли.

Передѣтый бурятомъ и въ сопровожденіи только одного бурятскаго казака и ламы, я двинулся въ путь 27-го іюля, взявъ изъ каравана нѣсколько лучшихъ лошадей и муловъ. Нашъ багажъ, сведенный до минимума, состоялъ изъ нѣсколькихъ хорошо припрятанныхъ инструментовъ и немногихъ предметовъ монгольскаго обихода.

Уже на вторую почу на насъ напала шайка разбойниковъ, причемъ мы потеряли двухъ лучшихъ лошадей. Послѣ того мы уже установили строгій ночной караулъ. Каждый изъ насъ долженъ былъ бодрствовать ночью по три часа — долгие трудные часы для того, кто не привыкъ стеречь лошадей и муловъ въ глубокомъ мракѣ и подъ проливнымъ дождемъ. Было дождливое время года, и дождь непрерывно лилъ день и ночь; чѣмъ дальше мы подвигались къ югу, тѣмъ становилось хуже. Грунтъ совсѣмъ размякъ и сдѣлался непроходимымъ; зачастую мы чуть не тонули въ жидкой грязи. Наконецъ, мы добрались-таки до населенныхъ мѣстъ, гдѣ у входа въ долину видѣлись черныя палатки кочевниковъ, а пастбища, вслѣдствіе меньшей абсолютной высоты, были лучше; здѣсь мы распросили о кратчайшемъ пути въ Лхассу (Лама бѣгло говорить по-тибетски и уже былъ въ Лхассѣ).

Послѣ девяти долгихъ дневныхъ переходовъ мы разъ вечеромъ были задержаны тремя начальниками мѣстнаго племени, которые, явившись въ нашу палатку, категорически объявили, что мы ихъ плѣнники и не смѣемъ сдѣлать отсюда ни шага — попытка къ бѣгству будетъ стоить намъ жизни. Прежде всего мы должны были дожидаться прибытія «бомбо», или намѣстника провинціи Нактью, который былъ увѣдомленъ о нашемъ приближеніи. Дѣлать нечего, — у насъ не было другого выбора, какъ сидѣть и ждать подъ этимъ вѣчнымъ дождемъ; во всемъ прочемъ мы не терпѣли лишней; провіанта у насъ было достаточно, а изъ Лхассы (пять небольшихъ дневныхъ переходовъ) пришелъ приказъ не брать съ насъ никакой платы и относиться къ намъ какъ можно внимательнѣе.

37 вооруженныхъ съ ногъ до головы стражниковъ стерегли насъ день и ночь; по ночамъ ихъ дымные костры окружали нашу палатку, мерцавъ сквозь пелену тумана. Мы не безъ тревоги замѣтили, что уже на второй день отовсюду собрались 53 конныхъ солдата, съ длинными черными ружьями, и густо сплоченной толпой направились въ ту сторону, откуда мы пріѣхали. Я боялся, что они затѣвуютъ нападеніе на наше становище, потому-что для умерщвленія насъ трехъ, вѣроятно, не понадобилось бы столько людей.

Прошло пять дней ожиданія, и наконецъ пріѣхалъ «камбо-бомбо» изъ Нактью. Черезъ своего монгольскаго переводчика онъ тотчасъ же пригласилъ насъ въ свою палатку; но я велѣлъ ему передать, что я знать его не хочу, и что, если онъ желаетъ меня видѣть, пусть придетъ къ мнѣ. Слѣдствіемъ этого было то, что онъ вскорѣ дѣйствительно явился въ нашу палатку, окруженный блестящимъ штабомъ изъ 67 офицеровъ и солдатъ. Всѣ были одѣты по праздничному; самъ онъ — въ желтомъ шелковомъ одѣяніи, красномъ головномъ уборѣ и зеленыхъ бархатныхъ башмакахъ, ѣхалъ на сѣромъ мулѣ. Онъ коротко и ясно сказалъ мнѣ, что я англичанинъ и долженъ немедленно ѣхать обратно; онъ получилъ изъ Лхассы приказъ наблюсти за тѣмъ, чтобы я ни на одинъ дюймъ не подвинулся ближе къ этому городу. О движеніи большого каравана съ сѣвера онъ уже давно былъ увѣдомленъ охотниками на яковъ, которые насъ видѣли. Этимъ объясняется, почему сѣверная граница Нактью такъ строго охранялась.

Онъ подарилъ намъ лошадей, овецъ, провіанта, и мы выступили въ обратный походъ подъ эскортомъ 3 офицеровъ и 22 кавалеристовъ, довольные тѣмъ, что наше приключеніе не стоило намъ жизни.

Нашу главную квартиру, куда мы прибыли 20-го августа, мы нашли въ полномъ порядкѣ. Послѣ того, какъ верблюды отдохнули, мы двинулись къ SSW, съ твердой рѣшимостью идти впередъ въ этомъ направленіи какъ можно дальше, т.-е. до тѣхъ поръ, пока тибетцы насъ снова не остановятъ.

Это случилось къ востоку отъ озера Нактсангъ-тсо, гдѣ насъ встрѣтило цѣлое посольство, численностью въ 300 человекъ, съ ружьями, мечами и пиками. Я спросилъ, что они сдѣлаютъ, если мы, несмотря на запрещеніе, будемъ продолжать путь къ югу.

— Конечно, мы будемъ стрѣлять, — отвѣтили они.

Тогда я предложилъ имъ дѣйствительно устроить между нами маленькую войну, но замѣтилъ, что каждый изъ насъ можетъ застрѣлить 36 тибетцевъ, прежде чѣмъ они успѣютъ зарядить свои неуклюжія ружья. На это предводители отряда отвѣтили, что, по ихъ мнѣнію, для обѣихъ сторонъ самое лучшее придетъ къ взаимному соглашенію безъ кровопролитія. Они были такъ вѣжливы и симпатичны, что мы очень скоро завязали съ ними наилучшія отношенія. Итакъ, мы снова повернули назадъ, а они сопровождали насъ въ теченіе нѣсколькихъ недѣль.

Лично я сдѣлалъ еще, въ обществѣ одного человека, долгія и крайне опасныя экскурсіи въ моему складномъ прорезиненномъ челнокѣ по озерамъ Нактсангъ-тсо и Чаргу-тсо. Во все время пути мы имѣли эскортъ. У озера Чаргу-тсо численность тибетцевъ возросла до 500 человекъ въ 30 палаткахъ; когда же они увидѣли, что мы серьезно намѣреваемся продолжать путь въ западномъ направленіи, число ихъ начало убывать и свелось къ 100 человекамъ, потомъ къ 50, и наконецъ осталось еще меньше. Вьючныя животныя ежедневно падали; въ концѣ концовъ мы уже не могли подвигаться дальше своими средствами. Пришлось нанять 30 яковъ и разгрузить нашихъ верблюдовъ.

У озера Тсонъ-помбо и Панггонцъ мы сдѣлали много крайне интересныхъ открытій, измѣривъ глубины лотомъ, наблюденій надъ температурой. Уже на границѣ Ладака насъ встрѣтилъ высланный намъ на подмогу, по приказу вице-короля, караванъ съ лошадьми, яками и провіантомъ; такимъ образомъ, наши невзгоды кончились. Въ Тибетѣ мы имѣли минимальныя температуры въ—28° и 29° С; къ западу отъ Панггонца было теплѣе. Чтобы послать телеграмму домой еще передъ Рождествомъ, я покинулъ караванъ у Панггонца и послѣдовалъ съ двумя казаками въ Легъ, куда прибылъ 20-го. Караванъ пришелъ туда лишь въ сочельникъ.

Я съ большой охотой поѣхалъ въ домой прямымъ путемъ черезъ Бомбей; но я долженъ ѣхать на Кашгаръ, чтобы вернуть русскимъ властямъ моихъ казаковъ здоровыми и невредимыми. Я написалъ отсюда подробное письмо генералу Куропаткину и по чистой совѣсти аттестовалъ въ немъ моихъ четырехъ казаковъ съ самой лучшей стороны, какъ только можно аттестовать вѣрныхъ, честныхъ, добрыхъ и храбрыхъ людей. Одно изъ нихъ, Лиркина, я послалъ отсюда курьеромъ къ генеральному консулу Петровскому, и онъ взялъ съ собой девять мусульманъ, которые мнѣ теперь болѣе не нужны.

По моему счету, въ концѣ апрѣля я буду въ Кашгарѣ, а въ началѣ іюня — дома; около этого времени исполнится три года, какъ я въ отсутствіи.

Въ научно географическомъ отношеніи это путешествіе въ 300 шведскихъ миль по Тибету было чрезвычайно успѣшно. Это — крупнейшая экспедиція, когда-либо проникавшая въ глубь Тибета, — и по значительности пройденнаго разстоянія и по продолжительности потраченнаго времени.

Въ совокупности богаче и результаты по сравненію съ прежними экспедиціями. Сдѣланы богатыя коллекціи лифуфовъ, растений, скелетовъ какъ высшихъ, такъ водяныхъ животныхъ. Определена широта и долгота 35 пунктовъ; карта состоитъ изъ 360 большихъ листовъ; начерчены объяснительные профили, приложены рисунки. За все путешествіе набралось матеріала для карты — 1076 листовъ; замѣтокъ — 3690 страницъ, астрономическихъ записей — 600 страницъ, метеорологическаго журнала — 400 страницъ, фотографій — нѣсколько тысячъ.

Далѣе идутъ коллекціи, изъ которыхъ несомнѣнно самыя интересныя — археологическія находки изъ древнихъ, засыпанныхъ песками городовъ Лобъ-нора. Одинъ только географическій научный матеріалъ наполнитъ три толстыхъ тома. Что касается карты, то она, пожалуй, величайшая изъ всѣхъ когда-либо начерченныхъ: она имѣетъ 270 метровъ = 900 футовъ длины, т.-е. приблизительно равна высотѣ Эйфелевой башни.

Въ общемъ мы прошли около 1000 шведскихъ миль; слѣдовательно, масштабъ составить 1 : 37.000. Изъ этихъ 1000 миль на 400 впервые ступала нога европейца. Матеріалъ для карты можетъ быть изданъ только въ исполинскомъ атласѣ. Въ научномъ отношеніи это путешествіе почти въ три раза богаче моего прежняго, которое, однако, было продолжительнѣе; его можно считать и хорошей школой.

Съ глубочайшей признательностью
Вашего Величества покорный слуга

Свенъ Гединъ.

Къ рисункамъ.

Среди прекрасныхъ картинъ, этюдовъ и рисунковъ, выставленныхъ В. Е. Маковскимъ на своей выставкѣ, невольно обращала на себя вниманіе картина: «Босьяки на р. Волгѣ» — эти модные теперь въ литературѣ типы. Глядя на загорѣлыхъ и оборванныхъ «старниковавъ», привольно расположившихся на волжскомъ берегу, вспоминаешь, конечно, и ихъ главнаго иѣвца и истолкователя — Г. Горькаго, этого прославившагося ученика Глѣба Успенскаго.

Безпріютные и безработные, не имѣя гроша за душой и, навѣрное, ни малѣйшаго признака паспорта въ карманѣ, бредя откуда-нибудь издалека, усѣлись нѣсколько босьяковъ на берегу широчайшей русской рѣки; они грѣются на солнышкѣ, благодушно посасываютъ «цыгарки»

и наблюдаютъ за «бѣгущимъ» пароходомъ: — Изъ самага Нижняго, чай, бѣжить! — догадывается одинъ изъ нихъ. — Чей онъ? Должно, меркурьевскій? — Нѣтъ, не меркурьевскій, — объясняетъ тономъ знатока другой босьякъ: — у меркурьевскихъ земля (т. е. пароходный корпусъ) бѣлая, а у этого, гляди, черная! «Волжскій» это бѣжитъ!

Картина Маковскаго точно выхвачена прямо изъ жизни. Такъ и кажется, что босьяки, проводивъ пароходъ, сейчасъ предъ нами потянутся и лѣвно пойдутъ вдоль берега къ ближайшей пристани — искать работы. Особенно характерна средняя фигура, могучая, сумрачная. Кабы не пужда да невѣжество, заѣдающія босьяка, какой бы это могъ быть человекъ: силы въ немъ хоть отбавляй!

Случайно или «съ заранѣе обдуманнѣмъ намѣреніемъ» онъ и она очутились вдвоемъ въ глубинѣ лѣса, вдали отъ мірской суеты. Онъ—студентъ, она—молоденькая барышня. Они—сосѣди по дачамъ, а такое сосѣдство, какъ известно, рѣдко когда проходитъ даромъ, и совмѣстные ежедневныя прогулки, катанья, кавальгады и крокеты нерѣдко приводятъ къ вождѣльному или печальному концу. И вотъ, роковой моментъ близится: объясненіе въ любви готово слѣзть съ устъ у молодыхъ людей; но предъ объясненіемъ рѣчь не клеится... Оба они молча и напряженно разглядываютъ и вертять въ рукахъ совершенно неинтересные для нихъ предметы: онъ—свою тросточку, а она—цвѣты. Въ воздухѣ словно нависла грозовая туча, насыщенная электричествомъ, и изъ нея вотъ-вотъ брызнетъ огненное слово любви—то самое слово, котораго влюбленные и ждутъ съ нетерпѣніемъ, и боятся.

Въ эпоху возрожденія наукъ и искусствъ, когда начала зарождалась среди средневѣкового застоя и мрака пынѣвшая европейская культура, людямъ жилось еще въ высшей степени безпокойно и опасно. Недаромъ въ тѣ времена въ воспитаніе каждаго благороднаго юноши обязательно входило искусство хорошо владѣть оружіемъ и быть готовымъ нападать и отражать нападенія, когда и гдѣ угодно, во всякое время дня и ночи. Знаменитый Микель Анджело—одинъ изъ энергичѣйшихъ художниковъ и дѣятелей эпохи возрожденія—одинаково хорошо владѣлъ кистью художника, рѣзцомъ скульптора и оружіемъ воина и, трудясь для возрожденія искусства, немало потрудился и для кровавыхъ подвиговъ. Иначе и быть не могло: каждый—и простой смертный, и знаменитый чело-вѣкъ—ежедневно могъ натолкнуться на кровавую исторію. На улицахъ городовъ бродили любители наживы и грабежа; по дорогамъ ѣздили вооруженныя шайки кондотьеровъ. Мало того: постоянно враждовали между собою партіи дворянъ, и представители аристократическихъ фамилій не переставали подкарауливать и подвергать крупнымъ непріятностямъ другъ друга.

Картина Ф. Винса изображаетъ трагическую сцену изъ этой пышной и красивой, но кровавой эпохи. На экипажѣ, проѣзжающій по большой дорогѣ, сдѣлано нападеніе, по-видимому, для того, чтобы похитить изъ него молодую дѣвушку. Отвергнутый претендентъ на ея руку подговорилъ своихъ товарищей, устроилъ засаду, и въ результатъ дикая, кровавая сцена съ избіеніемъ дѣйствующихъ лицъ, съ трупомъ несчастнаго жениха дѣвушки и съ обморокомъ и насильственнымъ умыканіемъ послѣдней.

Всякій, кто видаль молящихся мусульманъ, навѣрное, обращалъ вниманіе на то, съ какимъ методическимъ спокойствіемъ, невозмутимостью и безстрастіемъ совершаютъ они молитвенный актъ. Обыкновенно, два раза въ день (вмѣсто заповѣданныхъ Магометомъ семи разъ), утромъ и вечеромъ, мусульмане, гдѣ бы они ни находились, на пароходѣ ли, на базарѣ ли, или въ пустынѣ, не смущаясь присутствіемъ зрителей, разстилаютъ коврикъ, снимаютъ туфли и, обратясь лицомъ къ востоку, становятся въ спокойной позѣ съ опущенными глазами на этотъ коврикъ и начинаютъ молитву. Часто опускаясь на колѣни, они то бормочутъ молитвенныя слова, то грустно-заунывнымъ тономъ тихо распѣваютъ ихъ.

Картина знаменитаго Ганса Макарта—этого удивительнаго колориста и эффектнаго рисовальщика—изображаетъ дѣвушку на молитвѣ. Чистѣйшій восточный типъ арабской дѣвушки переданъ художникомъ съ изумительной яркостью и правдивостью, равно какъ и характерная молитвенная поза этой красивой смуглой дѣвушки—съ опущенными на колѣни руками.

Пейзажи г. Крачковскаго, изображающіе, преимущественно, Крымъ и Кавказъ, давно создали своему автору почетную извѣстность. Дивная природа этихъ мѣстъ нашла себѣ, въ лицѣ г. Крачковскаго, вѣрнаго и талантливаго истолкователя. Пейзажи его отличаются особою воздушностью и нѣжностью тоновъ, мягкостью

воздушной дымки, одѣвающей даль, и силою непосредственнаго настроенія.

Къ числу очень интересныхъ пейзажей г. Крачковскаго принадлежитъ картина: «Наслѣдникъ Цесаревичъ Георгій Александровичъ въ Абасъ-Туманѣ». Величественный видъ этого очаровательнаго кавказскаго мѣстечка заключенъ художникомъ какъ бы въ рамки толстыми столбчатыми соснами. Сосны охватили своими мощными вѣтвями края пейзажа, и сквозь нихъ предъ зрителемъ предстаетъ необятная даль зеленой долины, утопающей въ воздушной дымкѣ и заключенной пологими очертаніями горъ. И невольно кажется, что вся эта долина съ горами—ничто иное, какъ громадная туманная картина, проэктированная на гигантскій экранъ предъ царственнымъ зрителемъ, одиноко сидящимъ здѣсь на скамейкѣ. Невольно кажется, что, пройдетъ минута, и грандіозная картина поплыветъ и исчезнетъ въ туманѣ, и вмѣсто нея явится другая картина въ новомъ освѣщеніи и новыхъ краскахъ.

Открывшаяся 24-го февраля X выставка «С.-Петербургскаго общества художниковъ» богата хорошими и интересными картинами и представляетъ обильный художественный матеріалъ, собранный и созданный стараніями такихъ извѣстныхъ и любимыхъ художниковъ, какъ К. Е. Маковский, И. С. Галкинъ, Л. Ф. Ларогор, С. П. Васильковскій и др. Читателямъ нашего журнала всѣ эти имена давно и хорошо знакомы.

Въ настоящемъ № «Нивы» мы воспроизводимъ двѣ картины съ этой выставки: одна изъ нихъ относится къ области историческаго жанра, другая представляетъ изъ себя жанръ современнаго.

Картина П. И. Геллера «Неожиданное посланіе отъ императора Павла I къ Суворову въ Кончанскомъ» иллюстрируетъ извѣстное событіе изъ жизни нашего знаменитаго полководца. Впавъ въ опалу у императора Павла, Суворовъ въ 1797 г. подалъ въ отставку и поселился въ своемъ новгородскомъ имѣннѣ—въ селѣ Кончанскомъ. Окруженный строгимъ надзоромъ, и уже не думая когда-либо опять стать во главѣ дѣйствующихъ войскъ, онъ, однако, не упускалъ изъ вида текущихъ военныхъ событій, углублялся въ созерцаніе ихъ и внимательно слѣдилъ за тѣмъ-то появившимся тогда Бонапартомъ. «Пора, пора унять его!»—говорилъ онъ:—«Посмотрите, какъ шагаетъ!»

Говоря это, Суворовъ признавалъ мало вѣроятнымъ, что ему придется опять отправиться въ далекій походъ. Но на дѣлѣ это случилось: именно, совершенно неожиданно для себя получилъ онъ собственноручное письмо отъ императора Павла, въ которомъ императоръ снималъ съ него опалу и призывалъ его опять къ дѣятельности. «Графъ Александръ Васильевичъ,—писалъ государь,—теперь не время расчитываться. Виновага Богъ проститъ. Сейчасъ получилъ извѣстіе о настоятельномъ желаніи вѣнскаго двора, чтобы вы предводительствовали арміями его въ Итали, куда и мои корпусы Розенберга и Гертана идутъ... поспѣшите приѣздомъ и не отнимайте у славы Вашей времени, а у меня удовольствія васъ видѣть». Получивъ это посланіе, Суворовъ поспѣшилъ выѣхать въ столицу и въ началѣ февраля 1799 г. уже былъ принятъ императоромъ лично. «Боже, спаси царя!»—воскликнулъ при этомъ Суворовъ. «Иди ты спасать царей!»—отвѣтилъ императоръ.

Картина П. И. Геллера изображаетъ тотъ моментъ, когда въ скромной и по-походному обставленной комнатѣ Суворова внезапно появился флигель-адъютантъ и вручилъ удивленному, совершенно не ожидавшему этого визита, старику-Суворову упомянутый рескриптъ государя. Чрезвычайно интересно въ этой картинѣ то, что она воспроизводитъ оригинальную обстановку жизни нашего народнаго героя-полководца въ селѣ Кончанскомъ. Непрашенныя деревянныя стѣны, походная постель въ углу, шкафъ съ книгами, простой письменный столъ, покрытый картами и бумагами, и, наконецъ, самъ Суворовъ—полураздѣтый, захваченный врасплохъ—все это полно жизненной и исторической правды и глубокаго, захватывающаго интереса.

Картина И. А. Пасса изображаетъ сцену изъ современной буд-



Чествованіе «19-го февраля» въ Москвѣ. Вѣнокъ отъ московскихъ рабочихъ, возложенный къ подножію памятника Царю-Освободителю.
По фот. авт. «Нивы».

ничной жизни. Действие происходит в почтовом отделении, в провинции. Кому не знакома обстановка почтовой конторы, с ее голыми стенами, деревянными барьерами, отгораживающими публичку от чиновников, и с самими чиновниками—мрачными, унылыми, заваленными тяжелой и скучной работой. Кому не приходилось стаять пред этими барьерами «в хвостъ», сдавать письма или расписываться в получении корреспонденции?

И нерѣдко здѣсь, в этой казенной и непривѣтливо-холодной обстановкѣ, разыгрываются маленькія житейскія драмы или комедіи, и люди приносят и сюда свою радость, негодование или слезы. Вонь одна из посѣтительниц прочтала в только-что полученномъ письмѣ какъ будто неприятную новость, нѣсколько ее удивившую. Но в совершенно другомъ настроеніи духа находится студентъ, которому судьба послала денежный пакетъ в полную и безповоротную собственность. Читаетъ онъ письмо, сосредоточенно: деньги пришли очень кстати, но онъ о нихъ забылъ—вѣсти изъ дому ему дороже.

Чествованіе «19-го февраля» в Москвѣ.

(Рис. на стр. 193).

Въ 41-ю годовщину «19-го февраля» состоялось большое торжество в Москвѣ, на Царской площадкѣ в Кремлѣ, передъ памятникомъ Царю-Освободителю.

Въ грандіозномъ торжествѣ принимали участие всѣ власти Москвы, съ Августѣйшимъ генералъ-губернаторомъ во главѣ, и громадная масса народа — до 50,000 человекъ, наполнившихъ всю площадь, на протяженіи отъ Спасскихъ до Боровицкихъ воротъ. Вся эта масса народа состояла, главнымъ образомъ, изъ рабочихъ съ московскихъ фабрикъ.

Толпа вела себя изумительно спокойно, видимо сознавая великое значеніе чествованія. Сами рабочіе заботились о поддержаніи порядка. У нихъ были свои сотскіе, съ кокардами изъ лентъ русскихъ цвѣтовъ, и десятскіе, съ бѣлыми ярлычками, выданными совѣтомъ общества рабочихъ механическаго производства в Москвѣ. Молча и благоговѣнно стояла многотысячная масса, пока въ Чудовомъ монастырѣ шла заупокойная литургія, которую совершали преосвященный Пареній, епископъ Можайскій, въ сослуженіи съ архимандритами, ректоромъ семинаріи Анастасіемъ и наѣстникомъ Чудова монастыря Товіемъ, при пѣніи чудовскаго хора.

Во время литургіи къ Чудову монастырю прибыли хоругвеносцы всѣхъ кремлевскихъ соборовъ и монастырей съ хоругвями, а также многочисленное духовенство, во главѣ съ епископами и архимандритами, имѣвшими участвовать в крестномъ ходѣ. Въ 10 ч. утра, какъ только прибылъ Августѣйшій генералъ-губернаторъ великій князь Сергій Александровичъ, крестный ходъ, предшествуемый хоругвями, тронулся по направленію къ величественному памятнику Царю-Освободителю. Пятидесятитысячная толпа, какъ одинъ человекъ, обнажила головы. В крестномъ ходѣ слѣдовало все духовенство Китайскаго, Никитскаго и Пречистенскаго сороковъ, архимандриты-настоятели монастырей, ректоръ духовной академіи и члены синодальной конторы. За духовенствомъ шелъ в крестномъ ходѣ великій князь Сергій Александровичъ и всѣ присутствовавшія лица.

По прибытіи къ памятнику, хоругвеносцы размѣстились съ хоругвями по галлерей, окружающей статую. На красномъ помостѣ помѣстилось все духовенство съ иконами, дикірями и корсунскими крестами; на помостѣ же взошелъ Его Императорское Высочество; всѣ присутствовавшіе помѣстились у подножья помоста.

Трогательно-торжественное впечатлѣніе производила панихида, совершенная по Великому Монарху в виду его памятника передъ благоговѣйной 50-тысячной толпой народа.

Какъ только окончена была панихида, оркестръ рабочихъ курской дор. заигралъ «Коль славень». Подъ печально-торжественные звуки этого гимна отдѣлившаяся отъ толпы депутація рабочихъ на-

правилась къ памятнику, съ двумя вѣнками. Одинъ — серебряный, съ портретомъ Царя-Освободителя, съ пальмовой вѣтвью посрединѣ вѣнка и съ надписью: «Великому Царю-Освободителю въ незабвенный для русскаго народа день 19-го февраля отъ трудовъ московскихъ заводско-фабричныхъ рабочихъ. 19-го февраля 1902 года». Этотъ замѣчательно красивый вѣнокъ, воспроизведенный у насъ на стр. 193, обошелся в двѣ тысячи рублей. Другой вѣнокъ—металлическій, съ фарфоровыми цвѣтами, по размѣрамъ вдвое большій, чѣмъ серебряный,—несла депутація изъ трехъ человекъ. Металлическій вѣнокъ представляетъ также соединеніе дубовой и лавровой вѣтвей, пересѣченныхъ двумя пальмовыми вѣтвями и богато украшенныхъ искусственными розами, лиліями, ландышами и гіацинтами. На бѣлыхъ лентахъ вѣнка надпись: «Царю-Освободителю отъ мастеровыхъ колומенскаго машиностроительнаго завода».

Послѣ возложенія вѣнковъ къ подножію памятника, депутаты, возглавлившіе вѣнки, а также и другіе депутаты отъ разныхъ заводовъ и фабрикъ, въ числѣ 20 чел., выстроились между помостомъ и памятникомъ в двѣ шеренги.

Послѣ возложенія вѣнковъ совершенно было торжественное молебствіе о здравіи Ихъ Императорскихъ Величествъ, съ провозглашеніемъ установленнаго многолѣтія Ихъ Императорскимъ Величествамъ Государю Императору и Государынямъ Императрицамъ, великому князю Сергію Александровичу, великой княгинѣ Елисаветѣ Феодоровнѣ и всему царствующему дому. Молебствіе служили съ колѣнопреклоненіемъ, и вся пятидесяти-тысячная толпа сразу опустилась на колѣна.

Когда кончилось молебствіе, Его Императорское Высочество великій князь Сергій Александровичъ, въ сопровожденіи адъютанта, направился къ памятнику, у подножья котораго лежали вѣнки, взошелъ по ступенькамъ постаменту и осматрѣлъ вѣнки. Спустившись на нижнюю площадку памятника, Его Высочество изволилъ выразить желаніе, чтобы перечисленные выше депутаты рабочихъ приблизились къ его высочеству. Великій князь изволилъ высказать рабочимъ, что онъ искренно благодаритъ ихъ, что онъ радъ, что рабочіе собрались помолиться за вѣзѣ почитаемаго Родителя его. При этомъ его высочество просилъ депутатовъ передать всѣмъ рабочимъ благодарность его высочества.

Звуки народнаго гимна, сливаясь съ восторженными кликами «ура», уже перекатывались по площади. Великій князь милостиво поклонился депутатамъ и мимо стоявшихъ кругомъ рабочихъ прослѣдовалъ къ паперти Чудова монастыря, отбѣгая милостивыми поклонами на восторженные привѣтствія толпы. Неумолкаемое «ура» провожало великаго князя.

Въ 11 час. 15 мин. его высочество изволилъ отбыть в генералъ-губернаторскій домъ. Медленно, стройно, въ образцовомъ порядкѣ направилась толпа къ выходу, в тѣ же ворота, в какія пришла. По пути слѣдованія къ выходу толпа была допущена къ осмотру вѣнковъ.

Въ 11 час. 15 мин. его высочество изволилъ отбыть в генералъ-губернаторскій домъ. Медленно, стройно, въ образцовомъ порядкѣ направилась толпа къ выходу, в тѣ же ворота, в какія пришла. По пути слѣдованія къ выходу толпа была допущена къ осмотру вѣнковъ.

Въ 11 час. 15 мин. его высочество изволилъ отбыть в генералъ-губернаторскій домъ. Медленно, стройно, въ образцовомъ порядкѣ направилась толпа къ выходу, в тѣ же ворота, в какія пришла. По пути слѣдованія къ выходу толпа была допущена къ осмотру вѣнковъ.

В. А. Каратыгинъ.

(Портр. и рис. на этой стр.).

26-го февраля исполнилось сто лѣтъ со дня рожденія знаменитаго русскаго трагика В. А. Каратыгина, занимающаго в исторіи русской сцены одно изъ первыхъ мѣстъ.

Василій Андреевичъ Каратыгинъ родился 26-го февраля 1802 г. в чисто-театральной семьѣ: отецъ его былъ долгое время режиссеромъ русской драматической труппы; мать в свое время считалась извѣстной артисткой. Однако, несмотря на такое, повидимому, предопредѣленіе судьбы, родители попытались-было направить сына на другую дорогу. В. А. Каратыгинъ обучался въ горномъ корпусѣ и поступилъ на службу въ «Департаментъ вѣншней торговли», т. е. сталъ чиновникомъ. Но чиновникомъ онъ пробылъ недолго и вскорѣ поступилъ на сцену, гдѣ и нашелъ истинное свое призваніе. Первый дебютъ Каратыгина произошелъ в 1820 году, т. е. когда будущему знаменитому трагику было всего 18 лѣтъ. Онъ



В. А. Каратыгинъ въ роли «Фингала». По поводу столѣтія со дня рожденія. По совр. портр. авт. «Нивы».



Могила В. А. Каратыгина на Смоленскомъ кладбищѣ в Петербургѣ. По фот. авт. «Нивы».

выступилъ въ роли Фингала (въ трагедіи Озерова того же имени), затѣмъ въ роляхъ Эдипа, Танкреда и Пожарскаго, понравился публикѣ и былъ ангажированъ въ русскую казенную драматическую труппу срокомъ на три года и на слѣдующихъ условіяхъ: «2000 р. жалованья, казенная квартира, 10 сажень дровъ и одинъ бенефисъ въ три года». По тогдашнимъ временамъ это были блестящіе условія.

Съ этой поры въ теченіе долгихъ лѣтъ В. А. Каратыгинъ блисталъ на русской сценѣ своимъ яркимъ талантомъ.

Его дарованіе, впрочемъ, не было природнымъ, но выработалось, благодаря упорному и серьезному труду Каратыгина надъ самимъ собой. Онъ являетъ намъ примѣръ культурнаго таланта, отшлифованнаго до мелочей, доведеннаго постоянной работой до яркаго блеска, хотя и недостаточно углубленнаго внутри себя, не выростающаго изъ нѣдръ сердца. Обладая прекрасной внѣшностью (Каратыгинъ былъ ростомъ сажень безъ двухъ вершковъ и походилъ лицомъ на Петра Великаго), знаменитый трагикъ былъ напыщенъ, ходуленъ и неискрененъ и, поражая внѣшними приемами, красотой позъ, жестовъ, дикціи, превосходной мимикой, нерѣдко оставлялъ душу зрителя совершенно холодной и безучастной. Виною тому было отчасти вліяніе двухъ лицъ, которымъ Каратыгинъ былъ обязанъ своимъ развитіемъ: Катенина — извѣстнаго переводчика французскихъ псевдо-классиковъ, и кн. Шаховскаго — извѣстнаго въ то время драматурга. Отчасти же на ходульность и напыщенность игры Каратыгина вліялъ и самый репертуаръ исполняемыхъ имъ пьесъ. Трагедіи: Озерова, Ободовскаго, Грузинцева и пр. поражаютъ своей нелѣпой ходульностью и напыщенностью. Такъ, напримѣръ, одно изъ дѣйствующихъ лицъ въ трагедіи «Кузьма Рошинъ» такъ выражается:

«На бритвахъ спать тебѣ постель и буду!

Струнами ребра перевью!..»

Однако сила и выразительность игры Каратыгина придавали жизнь и значеніе даже такимъ пьесамъ. Одною своей мимикой онъ нерѣдко срывалъ громъ рукоплесканій. Позднѣе онъ перешелъ на болѣе содержательный репертуаръ: при его участіи на нашей сценѣ появились драмы Гюго и трагедіи Шекспира. Одновременно съ этимъ Каратыгинъ отдалъ обильную дань и модной въ ту пору французской мелодрамѣ, приводя въ ужасъ зрителей разными кровавыми похождениями ея героевъ.

В. А. Каратыгинъ удивлялъ современниковъ и товарищей своей страстной любовью къ театру, своимъ трудолюбіемъ и изумительной добросовѣстностью: онъ такъ тщательно изучалъ роли, что съ первой же репетиціи читалъ роль наизусть, обыкновенно предваряя суфлера: «слѣдите за мной, но не подавайте; когда ошибусь — остановите!» — Постоянно добиваясь совершенства, онъ, буквально, не давалъ себѣ ни отдыха, ни срока въ работѣ, и только его исключительное, богатырское здоровье позволяло ему столь неистово работать. Такъ, напримѣръ, возвратившись домой ночью изъ театра, онъ обязательно повторялъ роли къ ближнимъ спектаклямъ и бодрствовалъ за этимъ занятіемъ до самыхъ позднихъ часовъ.

Игралъ, онъ постоянно «забывался», т. е. начиналъ себя чувствовать, по-настоящему, тѣмъ лицомъ, которое онъ изображалъ. На этотъ счетъ о Каратыгинѣ существуетъ много анекдотовъ. Въ книжкѣ «Свѣтъ и тѣни» приведенъ слѣдующій характерный разговоръ о нашемъ трагикѣ:

Каратыгинъ игралъ Прокопія Ляпунова въ трагедіи «Скопинъ-Шуйскій». По ходу пьесы, ему нужно было волочить и истязать нѣкоего актера Фидлера, и Каратыгинъ, ухвативъ Фидлера за волосы, столь усердно таскалъ его по сценѣ, попытываясь, «кто отравилъ князя Михаила», что Фидлеръ не стерпѣлъ и сталъ умолять Каратыгина: — «Василій Андреевичъ! Тише! Полноте!» Но Василій Андреевичъ не существовало, а былъ Прокопія Ляпуновъ, и несчастный Фидлеръ претерпѣлъ свои муки до конца.

Въ другой разъ Каратыгинъ началъ столь добросовѣстно душить своего партнера, что тотъ «посинѣлъ и весь распухъ» и уже сталъ хрипѣть... Суфлеръ, видя, что дѣло добромъ не кончится, принужденъ былъ «подсказать» Каратыгину фразу, которой совсѣмъ не было въ текстѣ пьесы: «Василій Андреевичъ! Вы задушите Максима!» И лишь тогда Каратыгинъ опомнился.

Лучшими его ролями считались Людовикъ XI и Лейчестеръ («Марія Стюартъ»); но удивительное разнообразіе таланта Каратыгина позволяло ему одинаково блистать въ множествѣ иныхъ ролей. Прослуживъ русской сценѣ вѣрой и правдой долгое время, Каратыгинъ скончался 13-го марта 1853 г. — еще далеко не старымъ человѣкомъ.

Ө. К. Арнольдъ. (Портр. на этой стр.)

23-го февраля т. г. скончался Ө. К. Арнольдъ — первый русскій лѣсоводъ. Очертить его болѣе чѣмъ 60-лѣтнюю государственную



Ө. К. Арнольдъ († 23-го февраля 1902 г.).
По фот. Ясвоина, авт. «Нивы».

дѣятельность трудно въ краткомъ некрологѣ; мы приведемъ краткую, но въ высшей степени яркую характеристику заслугъ Ө. К., сдѣланную недавно (въ 1898 г.) министромъ земледѣлія и государственныхъ имуществъ А. С. Ермоловымъ (ученикомъ Ө. К. Арнольда) въ рѣчи, произнесенной на торжественномъ чествованіи 60-лѣтія государственной дѣятельности Ө. К.: «За долгое время вашей службы, при многихъ министрахъ, при еще болѣе числѣ директоровъ лѣсного департамента, вы всегда были ихъ ближайшимъ совѣтникомъ и сотрудникомъ по лѣсной части, и едва ли когда-либо принималась хотя одна сколько-нибудь серьезная въ лѣсномъ дѣлѣ мѣра безъ непосредственнаго вашего въ ней участія, безъ обращенія къ вамъ за указаніемъ и помощью. На вашихъ глазахъ выросла и болѣею частью вами же создана цѣлая фаланга дѣятелей лѣсного хозяйства, разбросанныхъ нынѣ по лицу русской земли, и всѣ они, цѣлая поколѣнія лѣсныхъ чиновъ, учились у васъ, частью непосредственно, частью по вашимъ многочисленнымъ сочиненіямъ, составляющимъ настольныя книги каждаго русскаго лѣсничаго. И, дѣйствительно, едва ли есть такая сторона въ лѣсномъ дѣлѣ, которая не оставалась бы на себѣ вашего вниманія и которой вы не посвящали бы своихъ трудовъ.

Вы и изслѣдователь русскаго лѣса, и историкъ его, но, вмѣстѣ съ тѣмъ и пржежде всего, вы въ лѣсномъ дѣлѣ являетесь мудрымъ хозяиномъ, такъ какъ за отвлеченными теоріями и правилами науки вы всегда видите потребности и нужды человѣка, вводя науку о лѣсѣ въ сферу его экономической дѣятельности. Заботясь о сохраненіи лѣса, какъ одного изъ элементовъ отечественно-историческаго строя природы, какъ государственнаго достоянія, вы никогда не игнорировали, въ то же время, жизненныхъ интересовъ того населенія, которое живетъ рядомъ съ лѣсомъ, иногда посреди его, уча это населеніе видѣть въ лѣсѣ одинъ изъ источниковъ народнаго богатства, требующій бережнаго съ нимъ обращенія на

пользу не только настоящаго, но и грядущихъ поколѣній... И вы учили вашихъ многочисленныхъ слушателей и послѣдователей отъ близки и отъ далека не только беречь и растить лѣсъ и разумно пользоваться имъ, но и любить его, и эта любовь къ лѣсу, какъ къ цѣнному дару Божію, какъ украшенію природы, яркою нитью проходитъ во всѣхъ вашихъ мнѣніяхъ, звучитъ во всѣхъ вашихъ словахъ. Изъ этихъ элементовъ о знанія лѣса, искусства пользоваться имъ и любви къ нему слагается вся та наука лѣсного хозяйства, которой вы являетесь однимъ изъ первыхъ и наиболѣе выдающихся у насъ представителей, и то доброе сѣмя, которое вы въ теченіе своей жизни неустанно сѣяли, уже на вашихъ глазахъ пустило глубокие корни и дало мощные ростки.»

Ө. К. Арнольдъ былъ однимъ изъ старѣйшихъ нашихъ государственныхъ дѣятелей — онъ родился въ Петербургѣ 5-го декабря 1819 года. Высшее образованіе онъ получилъ въ лѣсномъ институтѣ, по окончаніи курса въ которомъ былъ посланъ въ 1839 году за границу для усовершенствованія въ лѣсныхъ наукахъ. По возвращеніи его изъ-за границы въ 1842 г., началась его служебная дѣятельность; особенно кипуча была она съ 1845 г. по 1857 г., когда онъ былъ начальникомъ IV отдѣленія лѣснаго департамента; въ этотъ періодъ всѣ начинанія лѣсной администраціи проходили черезъ его руки, и при его непосредственномъ участіи осуществлены многія важныя мѣропріятія, предпринятія тогда по лѣсному вѣдомству, какъ-то: приведеніе въ извѣстность государственныхъ лѣсовъ, учрежденіе института таксаторовъ и т. д.

Въ то же время Ө. К. выступилъ и на педагогическомъ поприщѣ: въ 1846 году онъ началъ читать лекціи въ офицерскомъ классѣ лѣснаго института по предметамъ государственнаго лѣснаго хозяйства и лѣсной статистики, а съ 1848 года преподавалъ лѣсоводство въ земледѣльческомъ училищѣ, учрежденномъ Импера-



А. А. Герке († 27-го февраля 1902 г.).
По фот. Кадысона, авт. «Нивы».

торскимъ вольно-экономическимъ обществомъ. Затѣмъ съ 1857 года, оставивъ службу по лѣсному департаменту, онъ посвятилъ себя наукамъ и учебной дѣятельности, поступивъ преподавателемъ лѣсныхъ наукъ въ лѣсной институтъ. Въ 1876 г. О. К. былъ назначенъ директоромъ петровской земледѣльской и лѣсной академіи въ Москвѣ и пробылъ въ этой должности до 1883 г., когда былъ назначенъ членомъ совѣта министра государственныхъ имуществъ.

О. К. оставилъ послѣ себя много ученыхъ трудовъ, изъ которыхъ особенно выдающіеся: изданная еще въ 1845 г. «Инструкція для таксаціонныхъ работъ въ лѣсныхъ дачахъ, избираемыхъ для введенія правильного хозяйства»—по этой инструкціи устраивались казенные лѣса до 1860 г.; «Руководство къ лѣсоводству» и «Лѣсоводство», «Вспомогательная книжка для лѣсничихъ и лѣсовладѣльцевъ», выдержавшая съ 1890 г. по 1897 г. три изданія; извѣстный трех-томный трудъ «Русскій лѣсъ»; первый его томъ былъ переведенъ въ 1893 г. на нѣмецкій языкъ; «Курсъ лѣсоводства для лѣсныхъ школъ, для лѣсовладѣльцевъ и управляющихъ имѣніями» (2-е изд. Спб. 1894); «Исторія лѣсоводства въ Россіи, Франціи и

пробывъ болѣе 20 лѣтъ въ рядахъ нашей адвокатуры и всегда служа ей украшеніемъ и гордостью, А. А. въ 1890 г. назначенъ былъ членомъ консультаціи при министерствѣ юстиціи, а въ 1893 г.—сенаторомъ.

Какъ опытный юристъ, А. А. читалъ гражданское судопроизводство въ своей alma mater и, какъ старый правовѣдъ, особенно горячо любившій свое училище, онъ состоялъ членомъ комитета правовѣдской кассы.

Человѣкъ рѣдкой доброты и отзывчивости, А. А. отдавалъ много силъ дѣламъ благотворительности. Уже въ 1869 г. онъ былъ избранъ почетнымъ членомъ с.-петербургскаго совѣта дѣтскихъ приютовъ, и съ тѣхъ поръ принималъ широкое участіе въ дѣятельности благотворительныхъ учреждений. Цѣлый рядъ учреждений считалъ его въ числѣ самыхъ близкихъ людей и обязанъ своимъ процвѣтаніемъ дѣятельности А. А. Герке, его неустаннымъ заботамъ. Онъ былъ предсѣдателемъ Александровскаго приюта для женщинъ евангелическаго родовспомогательнаго заведенія, предсѣдателемъ правленія общества вспоможенія ученицамъ лѣтейной гим-



Х-я выставка с.-петербургскаго общества художниковъ. Неожиданное посланіе отъ Императора Павла I къ Суворову въ Кончанскомъ. Картина П. И. Геллера, по фот. К. Булла, авт. «Нивы».

Германіи» (Спб. 1896). Кромѣ того, имъ переведены съ нѣмецкаго нѣсколько выдающихся трудовъ по лѣсоводству; изъ нихъ особенно выдѣляется «Лѣсъ» Россмелера — переводъ, дополненный описаніемъ древесныхъ породъ, растущихъ въ Россіи, причѣмъ 3-я часть—о состояніи лѣсной части въ Россіи—составлена самостоятельно. Кромѣ того, О. К. Арнольдъ напечаталъ много статей научнаго содержанія въ специальныхъ журналахъ; первая статья его въ печати явилась въ 1839 г. въ «Лѣсномъ Журналѣ». Съ 1845 года О. К. Арнольдъ былъ постояннымъ сотрудникомъ «Лѣсного Журнала». Въ 1855 году онъ основалъ «Газету Лѣсоводства и Охоты» и былъ ея редакторомъ въ теченіе трехъ лѣтъ.

А. А. Герке. (Портр. на стр. 195).

27-го февраля скончался одинъ изъ видныхъ и популярныхъ общественныхъ нашихъ дѣятелей, сенаторъ Августъ Антоновичъ Герке.

Сынъ извѣстнаго пианиста-виртуоза, профессора с.-петербургской консерваторіи Антона Августовича Герке, А. А. родился въ 1841 г.; образованіе онъ получилъ въ Императорскомъ училищѣ правовѣдѣнія и, окончивъ курсъ въ 1861 г., поступилъ на службу въ министерство юстиціи. Съ 1864 по 1868 г. А. А. быстро прошелъ первыя ступени судейской лѣстницы, но затѣмъ изъ товарищей прокурора петербургскаго окружнаго суда въ 1869 г. вступилъ въ число присяжныхъ стряпчихъ с.-петербургскаго коммерческаго суда;

нази и почетнымъ блюстителемъ едровскаго, валдайскаго уѣзда, двухъ-класснаго образцоваго народнаго училища вѣдомства министерства народнаго просвѣщенія.

Происходя изъ музыкальной семьи, покойный всю жизнь занимался музыкой и принималъ живое участіе въ дѣятельности Императорскаго русскаго музыкальнаго общества, которое избрало его своимъ почетнымъ членомъ.

Кромѣ того, А. А. принималъ близко къ сердцу интересы своихъ единовѣрцевъ, и въ 1892 г. онъ былъ назначенъ членомъ евангелическо-лютеранской консисторіи, а въ послѣдніе годы былъ ея президентомъ.

М. В. Пѣвцовъ. (Портр. на стр. 198).

25-го февраля немногочисленный кругъ нашихъ ученыхъ путешественниковъ лишился одного изъ очень крупныхъ своихъ сочленовъ: скончался Михаилъ Васильевичъ Пѣвцовъ. М. В. приобрѣлъ извѣстность своими путешествіями по Азіи и превосходными ихъ описаніями, а также трудами въ области астрономіи.

Первое путешествіе М. В. совершилъ въ 1876 году; имъ было произведено обстоятельное изслѣдованіе бассейна озера Улюнгура или Кызыль-Баша, а также юго-восточной оконечности Алтая и промежутка, отдѣляющаго его отъ Тянь-Шаня. Въ 1878 г. онъ отправился въ путешествіе по Монголіи и Китаю, продолжавшееся два года и имѣвшее главною цѣлью исправленіе существовавшихъ



Х-я выставка с.-петербургскаго общества художниковъ. Въ почтовомъ отдѣленіи.
Картина И. А. Лассъ, по фот. К. Булла, арх. «Цивилъ».

тогда карты Монголии, причем попутно произведены были изслѣдованія фауны и флоры, а также жизни туземнаго населенія. Въ 1889 году М. В. былъ назначенъ, послѣ смерти Н. М. Пржевальскаго, начальникомъ сформированной послѣднимъ научной экспедиціи въ центральную Азію. На эту экспедицію возложено было изслѣдование горнаго хребта Куэнь-Луня и сѣверной окраины Тибетскаго нагорья, причемъ путешественники должны были пересѣчь по пути туда и обратно китайскій Туркестанъ, по двумъ неизвѣстнымъ до того времени направленіямъ, и изслѣдовать восточные склоны горныхъ массивовъ, отдѣляющихъ китайскій Туркестанъ отъ русскаго. Всѣ эти задачи были выполнены блестяще: снято маршрутной съемки около 9,600 верстъ, опредѣлено географическое положеніе 50 пунктовъ, измѣрено до 300 высотъ.

За выдающіеся научные труды М. В. Пѣвцова Императорское русское географическое общество наградило его медалями: малой золотой, именъ графа Литке, Н. М. Пржевальскаго и Константиновской. Путешествія М. В. описаны въ его: «Путевыхъ очеркахъ Чжунгаріи», «Очеркѣ путешествія по Монголіи и сѣвернымъ провинціямъ внутренняго Китая», «Трудахъ тибетской экспедиціи» (два тома). Кроме того, ему принадлежатъ труды: «Начальныя основанія математической и физической географіи», «Объ опредѣленіи географической широты по соответственнымъ высотамъ двухъ звѣздъ», «О барометрическомъ нивелированіи». Выработанный М. В. способъ опредѣленія географической широты по двумъ звѣздамъ нынѣ примѣняется на всѣхъ астрономическихъ обсерваторіяхъ и доставилъ ему почетное имя въ астрономіи.

М. В. родился въ 1843 году, въ 1860 г. поступилъ на военную службу въ 39-й пѣхотный томскій полкъ, въ 1871 г. окончилъ курсъ Николаевской академіи генеральнаго штаба и былъ назначенъ старшимъ адъютантомъ штаба войскъ Семипалатинской области и пятнадцать лѣтъ провелъ на службѣ по генеральному штабу въ западно-сибирскомъ и омскомъ военныхъ округахъ; въ 1887—88 гг. состоялъ дѣлопроизводителемъ азиатской части главнаго штаба, а съ 1888 по 1896 годъ—въ распоряженіи начальника главнаго штаба. Съ 1891 г. онъ состоялъ въ чинѣ генераль-майора и былъ въ числѣ четырехъ генераловъ, положенныхъ по штату при главномъ штабѣ.

Освобожденіе миссъ Стонъ изъ рукъ македонскихъ разбойниковъ. (Рис. на стр. 200).

Трудно представить себѣ, чтобы въ нашемъ прозаическомъ и дѣловомъ вѣкѣ могли еще случаться романтическія разбойничьи происшествія съ похищеніемъ благородныхъ дѣвицъ, съ фантастическими приключеніями и съ жизнью ихъ въ разбойничьемъ гнѣздѣ среди величавой и дѣвственно-дикой природы. Трудно представить, чтобы въ современныхъ благоустроенныхъ европейскихъ государствахъ могли благополучно существовать могущественныя корпораціи разбойниковъ, и чтобы государства входили съ ними, какъ съ равноправными юридическими лицами, въ мирные договоры. А между тѣмъ, оказывается, что все это существуетъ и случается.

Подтверженіемъ этому служитъ знаменитая исторія съ похищеніемъ американской миссіонерки въ Македоніи и Болгаріи, миссъ Елены Стонъ. Эта фантастически-причудливая эпопея только-что благополучно (и для разбойниковъ, и для самой героини) завершилась, заставивъ говорить о себѣ всю Европу и Америку въ теченіе цѣлыхъ пяти мѣсяцевъ, и едва не вызвавъ дипломатическаго конфликта между Соединенными Штатами и Болгаріей.

Энергическая и подвижная несмотря на свой сорокалѣтній возрастъ, американская дѣвица миссъ Елена Стонъ уже двадцать три года занималась миссіонерствомъ на Балканскомъ полуостровѣ, обращая мусульманъ въ протестанство. За послѣднее время подъ ея управленіемъ и инспекторскимъ надзоромъ состояло цѣлыхъ 35 евангелическихъ миссій въ Болгаріи и Македоніи. Миссъ Стонъ часто разъѣзжала по странѣ, инспектируя свои миссіи; но 3-го сентября минувшаго 1901 года она попала въ совершенно изумительную исторію.

Она ѣхала изъ македонскаго мѣстечка Баньска въ болгарскій городокъ Самоковъ въ сопровожденіи г. Цилки и его жены, шести студентовъ американской миссіи и трехъ носильщиковъ. Вдругъ на пути, гдѣ-то на границѣ между Болгаріей и Македоніей, во время отдыха на путниковъ напала шайка изъ двадцати разбойниковъ. Бѣжать не удалось, такъ какъ въ тылу показалось еще столько же таинственныхъ незнакомцевъ, вооруженныхъ, какъ это принято у нихъ, съ головы до пятъ. Разбойники были, повидимому, очень голодны и прежде всего стали уничтожать неоконченный завтракъ своихъ жертвъ, а такъ какъ завтракъ состоялъ изъ свиного мяса, то изъ этого можно заключить, что

таинственные незнакомцы не были мусульманами. Пльнные мужчины—и между ними пасторъ Цилка—были на другой же день отпущены, а плѣнницы уведены куда-то въ горы.

Спустя довольно долгое время, кассиръ союза протестантскихъ миссіонерскихъ обществъ въ Турціи получилъ отъ миссъ Стонъ письмо, въ которомъ она описывала происшедшую съ ней неприятную исторію и объясняла, что единственной причиной ея захвата послужило желаніе разбойниковъ получить выкупъ въ суммѣ 25,000 турецкихъ фунтовъ (213,000 р.). Въ этомъ же письмѣ Стонъ просила убѣдить турецкое правительство не преслѣдовать разбойниковъ: «Въ противномъ случаѣ мы будемъ убиты». По настоянію сѣверо-американскаго посланника (въ Константинополь), турки приостановили начавшееся было преслѣдованіе. Произошелъ обменъ дипломатическихъ «нотъ», и Сѣверо-Американскіе Штаты возложили въ своей нотѣ на Турцію отвѣтственность за жизнь Стонъ. Турція оказалась въ довольно неприятномъ положеніи, тѣмъ болѣе, что стали носиться настойчивыя слухи, будто бы плѣненіе Стонъ—дѣло рукъ македонскаго комитета, и выкупъ поступитъ въ его кассу. Между тѣмъ, въ Америкѣ въ теченіе весьма короткаго времени собрали по подпискѣ нужную для выкупа сумму, и все дѣло теперь заключалось въ томъ, какъ и гдѣ вручить разбойникамъ выкупъ.

Дальнѣйшая исторія становится очень темной и запутанной. Въ печать проникали самыя противорѣчивыя слухи. Съ ноября и по февраль никто изъ слѣдившихъ за дѣломъ миссъ Стонъ не могъ уяснить себѣ настоящаго положенія вещей. Сѣверо-Американскіе Штаты будто бы желали получить съ Турціи тѣ 25,000 фунтовъ, которые будутъ уплачены за Стонъ. Американскій консулъ Даккинсонъ будто бы торговался съ агентами разбойниковъ, не возьмутъ ли они подешевле? Разбойники будто бы перекочевывали съ мѣста на мѣсто, и во время этихъ кочевокъ г-жа Цилка родила дочь. Дальнѣйшія извѣстія, облетѣвшія всѣ европейскія газеты, заключались въ томъ, что и Цилка, и ея ребенокъ умерли, и что миссъ Стонъ убита. Однако вскорѣ оказалось, что плѣнницы живы, хотя и прихварывали немножко. Въ концѣ декабря получилось ложное свѣдѣніе, что разбойники получили «гоно-рарь» и отпустили плѣнницъ, взявъ съ нихъ страшную клятву молчанія. Но 21-го января стало извѣстно, что миссъ Стонъ, хотя и жива, но еще не освобождена.

Въ началѣ февраля было затѣмъ получено извѣстіе изъ Салоникъ, что пасторъ Цилка прибылъ недавно въ Македонію съ цѣлью хлопотать объ освобожденіи своей жены, но былъ арестованъ турками по подозрѣнію «въ соучастіи въ похищеніи г-жи Стонъ».

Разрѣшилась вся эта разбойничья эпопея лишь 13-го февраля. Въ этотъ день миссъ Стонъ, вмѣстѣ со своей спутницей Цилкой и съ рожденнымъ въ плѣну ребенкомъ послѣдней (въ противность слухамъ, ребенокъ не умеръ), благополучно прибыли въ Салоники, гдѣ и были восторженно встрѣчены американскою колоніей, миссіонерами, представителями турецкихъ властей и журналистами. Какъ выяснилось затѣмъ, плѣнницы были освобождены еще гораздо раньше. Разбойники выпустили ихъ на волю около селенія Струмница, и миссъ Стонъ, по нездоровью, задержалась на нѣкоторое время здѣсь, вмѣсто того, чтобы прямо пробѣжать въ Салоники, гдѣ ее уже давно ждали.

Корреспондентъ «Daily Graphic» первымъ интервьюировалъ знаменитую плѣнницу еще въ Струмницѣ, куда она выѣхала къ ней навстрѣчу. Тамъ онъ встрѣтилъ г-жу Стонъ въ домѣ болгарскаго священника Кимова. Обѣ плѣнницы, равно какъ и маленькая дочка г-жи Цилки, оказались въ довольно сноскомъ состояніи, несмотря на лишенія, которымъ онѣ подвергались въ горахъ во время плѣна. Разбойники постоянно таскали ихъ съ мѣста на мѣсто, причась отъ турецкихъ разъѣздовъ въ самыхъ невозможно-дикихъ мѣстахъ. Къ тому же стояли сильные холода. Обѣ плѣнницы были одѣты въ овчины и простое крестьянское платье, и порядкомъ-таки страдали отъ невзгодъ такой жизни.

Выкупъ былъ уплаченъ еще давно, но разбойники, получивъ отъ американскаго посольства 14½ тысячъ турецкихъ лиръ, взяли съ американцевъ обязательство, во-первыхъ, молчать обо всѣхъ обстоятельствахъ уплаты, и, во-вторыхъ, усилить бдительность турецкихъ властей разными способами; для этого американскіе агенты принуждены были заказывать ложныя телеграммы изъ Америки, въ которыхъ говорилось, что переговоры прерваны, и пр. Разбойники выговорили для себя продолжительный срокъ для освобожденія, и заявили, что освобожденіе должно состояться въ глубинѣ Македоніи.

Пльнныхъ женщинъ предъ тѣмъ, какъ освободить, возили по горамъ болѣе двухъ недѣль, верхами. Такъ какъ миссъ Стонъ хорошо знаетъ Македонію, то ей завязывали глаза, вслѣдствіе чего она однажды упала съ лошади и сильно ушиблась. Въ концѣ-концовъ



М. В. Пѣвцовъ († 25-го февраля 1902 г.).
По фот. В. Классенъ авт. «Нивы».

разбойники оставили их гдѣ-то близ Струмицы и сами исчезли, «яко дымъ».

Нашъ рисунокъ (стр. 200) изображаетъ тотъ моментъ, когда обѣ плѣнницы, на пути отъ Струмицы къ ближайшей желѣзнодорожной станціи, приблизились къ маленькой турецкой деревенькѣ Чипелли. Миссъ Стонъ внезапно увидѣла на поворотѣ дороги какую-то темную фигуру, которая быстро двигалась къ нимъ. Вскорѣ она узнала въ этой фигурѣ мужа г-жи Цилки. Онъ быстро пробѣжалъ мимо г-жи Стонъ и кинулся къ послѣдней къ нему съ крикомъ радости женѣ. Она обнялась и на минутку замѣшались въ пути: мужъ Цилки откинулъ платокъ, закрывавшій лицо своей новорожденной дочки, и поглядѣлъ на нее. Затѣмъ отецъ взялъ ребенка пошелъ впереди жены, и прерванное такимъ образомъ путешествіе возобновилось.

Миссъ Стонъ принуждена хранить въ тайнѣ всю подноготную этой любопытной исторіи. А между тѣмъ, издатели и журналисты такъ и умоляютъ ее раскрыть уста и написать исторію своего плѣна и предлагаютъ ей самыя бѣшенныя гонорары. Есть свѣдѣніе, что миссъ Стонъ уже обязалась прочесть нѣсколько лекцій, за которыя ей даже уплачено 7.000 долларовъ. Но, во всякомъ случаѣ, знаменитой проповѣдницѣ не придется слишкомъ откровенничать, такъ какъ разбойники прямо заявили ей, что, въ случаѣ разоблаченій, она будетъ убита. Кромѣ того, миссъ Стонъ

должна бороться и за судьбу своихъ 35-ти евангелическихъ миссій въ Болгаріи и Македоніи.

Такъ кончилась изумительная авантюра этой американской «бѣлой голубицы», попавшей «въ гнѣздо черныхъ коршуновъ». Но кто она—эти коршуны, эти современные Эрнани и Фра-давола? Носятся слухи, что они болгаре, члены македонскаго комитета, говорящіе по-англійски. Странные разбойники!

Постройка новаго маяка въ Ламаншѣ.

(Рис. на стр. 200.)

Въ Ламаншѣ, у юго-восточнаго берега Англии, въ Бичи-Гидъ (Beachy-Head) строится теперь большой маякъ, вышиною въ 150 футъ. Постройка эта сопряжена съ громадными трудностями: весь строительный матеріалъ приходится доставлять съ вершины прибрежной скалы по особо устроенной воздушной желѣзной дорогѣ, длина которой—около 800 футъ. Переправа совершается въ особомъ вагончикѣ, имѣющемъ видъ клѣтки; такъ какъ иначе, какъ по воздуху, нельзя попасть на мѣсто постройки маяка, то въ этой клѣткѣ приходится летать не только строительнымъ матеріаломъ, но и самымъ строителямъ. Перелетъ совершается очень быстро—въ нѣсколько минутъ. На нашемъ рисункѣ изображенъ вагончикъ посреди свѣтлого своего головокружательнаго пути съ вершины скалы въ глубокія воды Ламанша.

Политическое обозрѣніе.

На всѣ молебны буровъ о внимательствѣ въ ихъ кровавую борьбу съ Англійей великія державы Европы отвѣтили, что исполнены рѣшимости соблюдать нейтралитетъ. Послѣ неудачной попытки нидерландскаго правительства предложить свои дружественныя услуги въ интересахъ челоѣколюбія, бурскіе делегаты окончательно убѣдились, что отъ христіанской Европы ждать болѣе нечего, и снова направились въ Вашингтонъ. Президентъ Соединенныхъ Штатовъ Рузвельтъ принялъ недавно делегатовъ буровъ—Вессельса и Вольмаранса, какъ частныхъ лицъ, выслушалъ внимательно ихъ просьбу и категорически заявилъ, что Соединенные Штаты Сѣверной Америки не могутъ и не желаютъ вмѣшиваться въ дѣло буровъ. Такимъ образомъ, буры получили неопровержимое доказательство, что въ неравной борьбѣ съ Англійей они могутъ надѣяться, кромѣ Бога, только на свои собственныя силы. Полное выясненіе этого положенія не только не повлекло за собою упадокъ духа въ рядахъ бойцовъ за свободу южно-африканскихъ республикъ, напротивъ, своими дѣйствіями буры какъ будто хотятъ напомнить всему міру, что не забыли принятаго рѣшенія лечь костью до послѣдняго челоѣка за честь родины. И счастье боевое оказывается на сторонѣ горсти неутомимыхъ борцовъ, беззаветно преданныхъ своему долгу.

Съ января мѣсяца нынѣшняго года лордъ Китченеръ то и дѣло доносилъ изъ Преторіи въ Лондонъ о неоднократныхъ столкновеніяхъ британскихъ войскъ съ «сильными бурскими отрядами, съ многочисленнымъ непріателемъ, не разъ вовлекавшимъ англичанъ въ бой», о сраженіяхъ въ «неблагоприятной мѣстности», о потеряхъ англичанъ, прежде чѣмъ послѣднимъ удавалось «отступить за блокаузы». Умалчивая, по обыкновенію, о подробностяхъ потерь, англійскій главнокомандующій не могъ скрыть пораженія въ концѣ января недалеко отъ Клипп-Ривера, гдѣ батальонъ англійской пѣхоты пѣхоты былъ разбитъ бурами на голову.

Въ февралѣ схватки англичанъ съ бурами приняли ожесточенный характеръ. Оповѣщена была полная блокада, имѣвшая цѣлью захватить Девета. Подъ непосредственнымъ руководствомъ лорда Китченера предпринята была операція на отрядъ Девета, попавшаго въ сѣть блокаузовъ, оплѣненныхъ колючей проволокой и разными загражденіями. Англичане готовились было торжествовать побѣду, но случилось нѣчто неожиданное: въ лагерѣ Девета произошло переполохъ; напуганное бурами стадо быковъ съ яростью ринулось къ загражденіямъ; всѣ заборы были опрокинуты быками, вслѣдъ за которыми отрядъ Девета, открывъ огонь, прорвалъ блокаду въ 10 миляхъ къ западу отъ Линдла и двинулся къ сѣверу, а лордъ Китченеръ занялся исчисленіемъ потерь буровъ въ специальной британской окраскѣ. Достоѣрно, однако, извѣстно, что генералъ Деветъ и президентъ Штейнъ, благополучно прорвавъ блокаду, перешли въ безопасную мѣстность.

Въ дальнѣйшихъ донесеніяхъ Китченеру пришлось сообщить правительству о разгромѣ англійскихъ войскъ подъ Клерксдорпомъ. Дѣло это сравниваютъ съ пораженіемъ англичанъ подъ Маюуби: 12-го февраля батальонъ юмари и три роты съ двумя полевыми орудіями и двумя пушками Максима были атакованы отрядами буровъ, очевидно, прискакавшихъ издалека. По увѣренію англичанъ, буровъ было отъ 1,200 до 1,700 челоѣкъ подъ предводительствомъ генерала Деларей. Послѣ жаркаго боя буры одержали полную побѣду, захвативъ англійскія пушки и весь обозъ. Слѣдую общему пріему донесеній, лордъ Китченеръ исподволь сообщалъ

правительству число павшихъ въ бою англійскихъ офицеровъ и нижнихъ чиновъ. Военный министръ Бродрикъ доложилъ парламенту, что англичанъ пало около 120 челоѣкъ, въ плѣнъ взято бурми 16 офицеровъ и 451 солдатъ, вмѣстѣ съ командиромъ отряда полковникомъ Андерсономъ; вскорѣ буры отпустили на свободу одного офицера и 105 солдатъ.

Для успокоенія общественнаго мнѣнія, въ палатѣ общинъ прочтена была утѣшительная телеграмма главнокомандующаго отъ 13-го февраля: лордъ Китченеръ извѣщаетъ, что совмѣстныя дѣйствія британскихъ войскъ близъ Гаррисмита привели къ плѣненію 600 буровъ, въ числѣ которыхъ захваченъ сынъ Девета и нѣсколько фельдкорнетовъ; въ телеграммѣ подробно перечислялись трофеи англичанъ: лошади, рогатый скотъ, овцы, повозки, ружья и патроны; англичане заняли всю мѣстность между рѣкою Вильге и Наталемъ; по словамъ Китченера, все это—благоприятный результатъ къ годовщинѣ пораженія при Маюуби. Палата откликнулась продолжительными рукоплесканіями.

На запросы въ палатѣ относительно дальнѣйшаго хода военныхъ дѣйствій, Бродрикъ заявилъ 22-го февраля, что многочисленность сдавшихся за послѣдніе два мѣсяца буровъ позволяетъ надѣяться на сокращеніе состава войскъ гораздо ранѣе 9-ти-мѣсячнаго срока, предусмотрѣннаго ассигнованіемъ расходовъ на нынѣшній составъ войскъ въ южной Африкѣ. Какъ оказалось, однако, британскій военный министръ былъ весьма далекъ отъ истиннаго положенія вещей. Черезъ день послѣ этого получена была изъ Преторіи телеграмма Китченера, начинающаяся словами: «Съ сожалѣніемъ долженъ передать весьма печальное извѣстіе о лордѣ Метуэнѣ». Этотъ англійскій генералъ, продолжая, по выраженію Китченера, «охоту за бурами», шелъ изъ Винбурга въ Лихтенбергъ съ 900 кавалеристами, 300 пѣхотинцами при четырехъ орудіяхъ, намереваясь соединиться съ коннымъ отрядомъ Гренфеля; вблизи Клерксдорпа у Твисбона, на разсвѣтъ 22-го февраля буры напали на англичанъ и, до прихода подкрѣпленій, прорвали арьергардъ, а затѣмъ стремительно бросились на оба фланга; атака сначала была отбита, но ланка охватила муловъ, запряженныхъ въ повозки; конница бросилась впередъ въ величайшемъ беспорядкѣ; за нею поспѣвали повозки, запряженные быками; послѣ мужественной, но бесполезной обороны, непріатель ворвался всюду; лордъ Метуэнъ, раненный въ бедро, взятъ въ плѣнъ; буры захватили орудія и весь обозъ; показанныя до сихъ поръ потери англичанъ: 3 офицера и 38 нижнихъ чиновъ убитыми, 5 офицеровъ и 72 нижнихъ чина—ранеными, 1 офицеръ и 200 солдатъ—безъ вѣсти пропавшими.

Вѣсть о плѣненіи Метуэна произвела въ Лондонѣ тяжелое впечатлѣніе, а во всемъ остальномъ мірѣ вызвала нескрываемую радость. Эти горячія симпатіи къ бурамъ еще усилились, когда пришло телеграфное извѣстіе о томъ, что буры, вопреки всеобщимъ ожиданіямъ, не пожелали воспользоваться плѣненіемъ лорда Метуэна и потребовать за его освобожденіе—освобожденія такого же важнаго своего плѣннаго, напримѣръ генерала Кронъ. Какъ только лордъ Метуэнъ нѣсколько оправился отъ своей раны, буры отвезли его въ Клерксдорпъ и выпустили изъ плѣна безъ всякихъ условій. Этотъ поистинѣ рыцарскій поступокъ буровъ, если только онъ официально подтвердится, долженъ тронуть и жестокосердыхъ англичанъ и склонить ихъ прекратить кровавую борьбу съ такимъ благороднымъ противникомъ.

Смѣсь.

Ручныя ящерицы. Интересныя наблюденія надъ этими боязливейшими животными сообщаетъ сотрудникъ парижскаго научнаго журнала «Космосъ». Однажды онъ посѣтилъ, вѣнъ уже покойнаго, извѣстнаго своими естественно-научными изслѣдованіями ученаго Джонсона, когда тотъ проводилъ на островѣ Мадерѣ теплые зимніе мѣсяцы въ уединенномъ домѣ на горѣ, въ самомъ

близкомъ общеніи съ природою. Какъ-то вечеромъ, при закатѣ солнца, гость прогуливался въ примыкающемъ къ виллѣ саду, по близости отъ низкой стѣны, открытой солнцу и имѣвшей множество трещинъ и отверстій, представлявшихъ прекрасныя убѣжища для ящерицъ. Въ этотъ часъ животныя уже поспѣвали въ свои норы. Джонсонъ спросилъ, не хочетъ ли гость посмотрѣть на руч-

ных ящериц; затѣмъ подошелъ къ стѣнѣ и побарабанилъ по ней пальцами. Тотчасъ же выглянула изъ ближайшей трещины любопытная головка, за ней другая, третья, около дюжины; еще мгновенье, и животныя, оставивъ свое убѣжище, съ свойственной имъ проворностью, взбирались на руки, на рукава, на плечи своего друга, бѣгали безъ всякаго страха по его лицу, причемъ, казалось,



Освобожденіе миссъ Стонъ. Первое свиданіе г. Цилки со своей женой и съ миссъ Стонъ тотчасъ же послѣ освобожденія изъ рукъ разбойниковъ. По наброску очевидца-корреспондента «Graphic» авт. «Нивы».

ихъ привлекалъ, главнымъ образомъ, ротъ. Тогда ученый взялъ ихъ тихонько въ руки и посадилъ обратно на стѣну, съ которой онѣ исчезли такъ же быстро, какъ и появились. Джонсонъ объяснилъ, что онѣ приручили ящерицъ въ течение всего нѣсколькихъ недѣль. Въ первые дни, постукавъ по стѣнѣ, онѣ клали кусочекъ сахара на одинъ изъ выступовъ и отходили на нѣкоторое разстояніе. Постепенно онѣ начали становиться ближе, потомъ стали приучать животныхъ къ своей рукѣ, въ которую бралъ кусокъ сахара; затѣмъ помогая приманку на рукавѣ, на

лѣчѣ; наконецъ, бралъ ее въ ротъ. Ящерицы такъ скоро привыкли къ этимъ ласкамъ естественнаго испытателя, что по данному сигналу безъ всякаго страха прыгали на своего друга.

Солнечный свѣтъ въ качествѣ дезинфектора. Профессоръ Эсмархъ въ Килѣ сдѣлалъ интересныя наблюденія, доказывающія, что солнечный свѣтъ обладаетъ очень сильными дезинфицирующими свойствами: онъ палялъ различными болѣзнетворными микробами платя, постели, мѣха, мебель, бѣлье и пр., подвергъ ихъ дѣйствию солнечныхъ лучей и каждый часъ слѣдилъ за тѣмъ, есть ли еще въ этихъ вещахъ микробы и гдѣ именно. Результатъ этихъ наблюденій, оказался весьма благопріятнымъ: холерныя бациллы быстро погибали не только на поверхности, но и въ болѣе глубокихъ слояхъ постелей и т. п. Такъ же губительно солнечный свѣтъ дѣйствовалъ на бактеріи тифа, карбункула, чахотки, воспаления легкихъ и другихъ болѣзней. Такимъ образомъ, въ солнечномъ свѣтѣ мы имѣемъ самое лучшее и притомъ даровое дезинфекціонное средство. Микробы есть почти всегда и вездѣ; поэтому необходимо возможно чаще и дольше подвергать дѣйствию солнечныхъ лучей всѣ предметы, приходящіе въ соприкосновеніе съ нашимъ тѣломъ, каковы—платье, бѣлье, постели и пр.

О новомъ лѣченіи пьянства. Отравленіе алкоголемъ имѣетъ

одинаковые симптомы съ отравленіемъ морфіемъ, почему и пробовали лѣчить алкоголизмъ внушеніемъ, какъ морфиноманію; но этотъ способъ слишкомъ затруднителенъ, что и заставило перейти къ другому. На томъ основаніи, что морфиноманія можетъ излѣчиваться впрыскиваніемъ кровяной сыворотки, взятой отъ отравленныхъ уже морфіемъ людей, послѣ продолжительныхъ опытовъ вы-

работали методъ лѣченія алкоголизма посредствомъ кровяной сыворотки лошадей, организмъ которыхъ предварительно отравленъ алкоголемъ. Лошадей этихъ такъ приучили къ ежедневному употребленію водки, что онѣ не могли больше безъ нея обходиться, послѣ чего излеченную изъ нихъ сыворотку впрыснули другимъ лошадямъ, находившимся въ томъ же состояніи. Замѣчено, что эти послѣднія почувствовали такое отвращеніе къ алкоголю, что и предпочитали остаться совсѣмъ безъ пищи и питья, чѣмъ употребить что-либо, содержащее въ себѣ алкоголь. Нако-

нецъ, рѣшили испробовать этотъ способъ лѣченія на людяхъ. Онъ далъ прекрасные результаты. Послѣ нѣсколькихъ впрыскиваній были радикально излечены горьчайшіе пьяницы. Онѣ отказывались отъ всего, содержащаго въ себѣ алкоголь, противъ обыкновенія, у нихъ появился прекрасный аппетитъ и они быстро крѣпли. Новая антиалкогольная сыворотка названа ея изобрѣтателемъ «антиэтилиномъ». Однако, по мнѣнію химиковъ Брока, Сапелье и Тибо, сдѣлавшихъ объ этомъ докладъ французскому Біологическому обществу, она должна быть употребляема только въ тѣхъ случаяхъ, когда еще не произошло никакого поврежденія внутреннихъ органовъ.

Крысы-рыболовы. — Одинъ изъ жителей острововъ Сорлингъ (Сидли), долгое время не понимавшій, чѣмъ питаются цѣлыя стаи крысъ, населяющихъ эти безплодные австралийскіе острова, въ числѣ которыхъ есть совсѣмъ необитаемые, открытые лишь скудной травой, мхами и папоротниками, копалъ однажды землю на берегу, среди дюнъ, и нашелъ нѣсколько



Постройка новаго маяка въ Ламаншѣ. Строители и рабочіе, направляющіеся съ вершины скалы къ мѣсту работъ по воздушной желѣзной дорогѣ. По рис. «Graphic» авт. «Нивы».

крысиныхъ гнѣздъ, въ которыхъ на подстилкѣ изъ морской травы лежали краббы съ отъѣденными у самаго туловища ногами, что, конечно, было продѣлкой крысъ. Въ одномъ гнѣздѣ лежало 16 краббовъ, въ другомъ 6; нигдѣ не было меньше 3—4 штукъ. Наблюдатель предполагаетъ, что крысы во время отлива отправляются на охоту, и что онѣ нашли способъ собирать живые запасы, лишая добычу возможности убѣжать.

2 внутренней 5% сь выигрышами заемъ 1866 г.

72 тиражъ 1-го марта 1902 г.

ТИРАЖЪ ВЫИГРЫШЕЙ ВЪ ГОСУДАРСТВЕННОМЪ БАНКЪ.

№ сер.	№ бил.	Сумма.	№ сер.	№ бил.	Сумма.	№ сер.	№ бил.	Сумма.	№ сер.	№ бил.	Сумма.	№ сер.	№ бил.	Сумма.	№ сер.	№ бил.	Сумма.	№ сер.	№ бил.	Сумма.									
31	47	500	1964	15	8000	4351	44	1000	6020	16	800	8508	19	500	10023	14	500	11821	16	500	13695	22	500	15556	32	500	17788	13	500
112	6	500	1981	33	500	4539	2	500	6085	25	500	8526	35	40000	10115	2	500	11831	43	500	13754	20	500	15578	29	500	17790	49	500
200	13	500	2060	47	500	4554	9	500	6138	26	500	8547	7	500	10334	19	500	11859	10	500	13764	15	500	15661	11	500	17839	16	500
222	48	500	2217	6	500	4585	36	500	6142	32	500	8673	43	500	10352	38	500	11867	19	10000	13778	14	1000	15683	43	500	17945	13	500
226	43	5000	2265	21	500	4700	22	500	6172	14	5000	8704	38	500	10480	44	500	11934	2	8000	13821	3	500	15771	10	500	17967	16	500
278	8	500	2337	31	500	4771	3	500	6200	1	500	8768	17	500	10614	36	500	11992	15	500	13859	22	500	15785	1	500	18003	12	8000
435	5	500	2381	37	500	4880	24	1000	6290	32	500	8919	34	500	10699	36	500	12042	13	500	13931	6	500	15785	31	500	18018	46	500
495	33	500	2508	17	500	4953	23	500	6331	47	500	9010	23	500	10735	48	500	12048	9	500	13999	42	500	15863	10	500	18049	32	500
502	40	500	2563	4	500	5002	41	500	6345	48	500	9057	36	500	10803	13	200000	12069	24	500	14102	29	500	15948	46	500	18052	47	500
533	8	500	2613	45	500	5065	48	1000	6653	38	500	9064	30	500	10854	20	500	12088	17	1000	14284	49	500	16072	45	500	18066	32	500
569	9	1000	2693	42	500	5078	25	500	6672	2	500	9073	41	500	10855	5	500	12144	6	500	14293	2	500	16116	28	500	18093	24	500
624	46	1000	2728	29	500	5098	41	500	6761	26	500	9078	13	500	10910	19	8000	12150	42	500	14452	46	10000	16136	3	500	18615	28	500
671	28	500	2928	47	500	5149	18	500	6774	9	500	9096	3	5000	10930	20	5000	12175	7	500	14511	19	5000	16146	10	500	18711	13	1000
721	34	500	3044	6	500	5168	19	1000	6826	49	500	9128	26	500	10951	31	1000	12200	20	500	14523	23	1000	16350	50	10000	18797	9	500
754	42	500	3149	43	500	5173	40	500	6832	45	500	9146	15	500	10954	44	500	12360	33	500	14627	35	500	16488	6	500	18800	18	500
820	33	500	3203	37	500	5197	12	5000	6907	12	5000	9146	39	500	10991	50	500	12378	12	5000	14666	27	500	16696	39	10000	19021	11	500
906	36	500	3245	3	500	5264	10	500	7078	5	500	9162	17	1000	11044	5	500	12500	33	5000	14719	12	500	16728	49	500	19047	5	500
969	23	500	3317	7	500	5287	5	500	7144	25	500	9184	1	500	11127	5	500	12532	43	500	14937	49	500	16758	26	500	19141	43	500
1167	38	500	3419	22	500	5299	1	500	7220	2	500	9252	21	500	11187	14	500	12540	5	500	15074	44	500	16825	15	500	19367	41	500
1170	5	500	3428	2	500	5364	43	75000	7236	47	1000	9421	38	1000	11220	29	500	12669	35	500	15173	23	500	16864	12	500	19395	20	500
1331	31	500	3435	38	1000	5391	45	500	7414	36	500	9528	18	500	11343	11	500	12713	47	500	15190	26	500	16898	30	500	19409	41	500
1336	34	500	3515	10	500	5544	18	500	7437	3	500	9589	10	1000	11367	37	500	12951	20	500	15326	20	500	16950	17	25000	19493	4	500
1466	33	500	3552	26	500	5578	28	500	7447	33	500	9589	40	500	11413	22	500	12991	1	500	15364	31	500	17013	36	500	19529	34	500
1670	6	1000	3588	6	500	5744	35	500	7474	2	500	9707	4	500	11588	46	500	13018	13	500	15376	15	500	17088	33	500	19570	13	500
1670	31	500	3860	9	500	5755	44	500	7515	9	500	9725	33	500	11609	2	500	13029	6	500	15434	37	500	17198	6	500	19637	1	500
1671	27	500	3897	38	500	5783	48	500	7555	2	500	9733	15	500	11648	19	1000	13058	38	500	15438	32	500	17234	46	500	19674	10	500
1689	49	500	4054	43	500	5839	45	500	7895	20	500	9757	30	500	11696	48	500	13195	33	8000	15474	35	500	17276	5	500	19685	28	500
1793	3	500	4066	16	500	5912	14	500	7917	6	500	9824	12	500	11728	36	500	13290	11	500	15479	32	500	17296	7	500	19741	11	500
1857	50	500	4093	33	500	5953	27	500	7984	1	500	9824	41	500	11747	31	500	13434	43	1000	15502	33	500	17406	13	500	19778	2	500
1869	30	500	4170	30	500	5981	38	500	8035	22	500	9927	26	500	11788	47	500	13692	46	500	15532	43	500	17731	33	500	19945	47	500

№№ серий, вышедших в тираж погашения: 325, 340, 371, 442, 453, 487, 506, 686, 972, 1077, 1241, 1269, 1416, 1711, 1849, 1851, 2319, 2358, 2439, 2559, 2582, 2622, 2656, 2693, 3142, 3295, 3444, 3484, 3542, 3590, 3721, 4097, 4139, 4198, 4396, 4529, 4643, 4808, 4896, 5069, 5132, 5223, 5403, 5606, 5691, 5803, 5949, 6015, 6308, 6520, 6621, 6647, 6801, 6802, 6962, 7083, 7096, 7237, 7351, 7407, 7417, 7547, 7600, 7645, 8158, 8217, 8346, 8440, 9241, 9377, 9535, 9621, 9657, 9865, 9961, 10180, 10199, 10212, 10552, 10679, 10932, 11033, 11216, 11218, 11737, 11949, 11964, 12110, 12175, 12302, 12686, 12688, 12771, 12850, 12944, 13140, 13160, 13401, 13773, 13777, 14061, 14209, 14230, 14329, 14465, 14616, 14684, 14693, 14832, 14952, 14964, 15070, 15223, 15474, 15484, 15505, 15571, 15788, 16199, 16425, 16581, 16670, 16753, 16832, 17004, 17563, 17658, 17790, 17833, 18098, 18126, 18163, 18187, 18449, 18502, 18556, 18696, 18708, 18874, 19027, 19305, 19359, 19471, 19580, 19805, 19837.

Всего 146 серий, составляющих 7300 билетов, на сумму 985,500 рублей.

● Производительность,
● прочность,
● простота и
● легкость работы

Доведены до невзброятия у патентованных
взаимных машинъ

„ТЕВТОНІА“



Завод Зейфертъ в Дюпелеръ.
Первая награда на послѣдней
Парижской выставкѣ.
Единствен. представитель для Россіи:
РУССКОЕ ТОВАРИЩЕСТВО
Торговли Швейныхъ Машинъ
ПОПОВА и К^о
МОСКВА, Знаменка, соб. домъ.
Прейсъ-Куранты по востребованію.

СУРПРИЗЪ ДЛЯ ДАМЪ!

Новоизобрѣтенная машинка «Гафтографъ»,
патентъ № 1412 для артистическаго вышиванія.
XX вѣкъ, столь богатый изобрѣтеніями, при-
несъ и дамамъ новинку «Гафтографъ», съ ко-
торою каждая можетъ безъ предварительной
подготовки прекрасно вышивать на мебели,
коврахъ, занавѣсахъ, скатертяхъ, подушкахъ
и проч. Работа приятная, не напрягающая зрѣнія и не
утомляющая организмъ. Съ помощью «Гафтографа» можно выши-
вать въ 1 часъ больше, чѣмъ рукою въ цѣлый день. «Гафто-
графъ» за границей такъ распространенъ, что почти нѣтъ де-
ла, гдѣ бы его не употребили. Овъ составляетъ приятное
ареміупрохождение, а для нуждающихся вѣрный заработокъ.
«Гафтографъ» призванъ сдѣлать переводъ въ женскомъ руко-
внѣ трудъ. Цѣна съ пересылкой 4 р. 85 к. Съ влож. платеж-
на 10 к. дороже. Иллюстрированное руководство прилагается
бесплатно.

ДЖОНЪ ДИНСМОРЪ и К^о. Варшава.

МЫЛО БѢЛАЯ СІРЕНЬ
МЫЛО ВІОЛА ВІОЛЕТТА
МЫЛО РОЗА РОЗНА
№4711
МЫЛО ОРНИВІОРА
МЫЛО „LA BARONNESSE“
МЫЛО „Lily of the valley“

ПРИБОРЫ БЛАГОДАРЯ СВОЕМО ВЫДАЮЩЕ-
МУСЯ КАЧЕСТВУ и ЧУДОМУ ЗАПАХУ БОЛЬ-
ШУЮ ПОПУЛЯРНУЮ СРЕДИ ПУБЛИКИ.

ЗАЧѢМЪ ѢЗДИТЬ

за границу видѣть достопримѣтель-
ности, тратить большіе деньги, когда
за ничтожную сумму можно приобрѣ-
сти отличнѣйшія стереоскопы и 24
стереоскопическихъ достопримѣтель-
ныхъ видовъ странъ свѣта. Цѣна 3 руб.
съ пересылкой, по полученіи заплата
одного рубля. Торговый домъ С. Чер-
тошь, въ Ростовѣ н/Дону.

Гарантия за вѣрность хода на 5 лѣтъ.

НАКЛАДНАГО ЗОЛОТА МУЖСКІЕ ЧАСЫ

Ходъ на камняхъ Только за 7 рублей. Ходъ на камняхъ
Малюстрип. Прейсъ. Курантъ бесплатно.

Вот три врѣшка покрыты золотомъ
откр. 6 р. 80 к. Глухие 7 р. 50 к.
незамѣч. способ. (не посылоч.) съ вѣч. валами. 8 р. Часы сереб.
съ золотомъ вытравленнымъ до 8 р. 40 к. зав. ключъ 84 пр. час.
мануитъ засадъ безъ ключа кордъ 8 р. 50 к. Такіе же ре-
(премиентуръ), трудно отличаетъ мент. 10 р. Высыла. час. безъ
отъ настоящихъ золот. часовъ. плат. ил. плат. Адрес. Складъ
Такіе же черной ворон. сталъ час. Михаилу Гордону Огородная 3.
Остерегайтесь поддѣлокъ ВАРШАВА. Остерегайтесь поддѣлокъ
Р. в. Часы Черной воронок. Стала съ будильникомъ „Фельсенбургъ“
Патентован. № 17-104 Анкер. Ходъ на камняхъ 11 р. 50 к. Такіе же
съ будильн. Уникаль. Ходъ на камняхъ безъ вѣн. 8 р. 50 к.

ДОБРЫЕ ЛЮДИ!

Усерднѣе просимъ каждого пріяти, хотя
самою малѣйшою лептою, (не откажите лишь
Бога рада!) на помощь Касимовской среды
татаръ Мессіа, снабдить ея храмъ необходи-
мо церков. утварью, напр. иконостасомъ,
сосудами и т. п. Имя каждого благотвори-
теля вносится въ церков. поминанія на
«вѣчно» поминаніе. Адресъ: Касимовъ,
Ряз. г. Миссіонеру Священ. В. В. Доронкину.

ТѢСТО и СІРОМЪ НАФЕ ДЕЛАНГРЕНЬЕ

Maison de Broye de Nafé Delangrenier
Самыя пріятныя
грудныя средства.
Требуемъ настоящ.
каждому Delangrenier
Paris
10, rue des Sts-Pères, въ Парижѣ и въ аттес.

Только за 6 руб. 50 коп.

Высылаемъ черные вороненной стали карманные часы, съ заводомъ
безъ ключа, Анкерные системы «Роскопфъ» съ фантазіиымъ
циферблатомъ. Къ часамъ прилагается бесплатно цѣпочка Амери-
канскаго золота съ брелокомъ. Требования исполняются безъ за-
датка налож. платеж. № 16386 4-3

Адресовать: Товариществу «Двигатель», Варшава, Граничная, 4.
Ручательство за вѣрность хода на 6 лѣтъ.

Перуин

идеть на встрѣчу желанію
всѣхъ людей имѣть
РОСКОШНЫЕ ВОЛОСЫ
и освобождаетъ людей
отъ столь тягостнаго
выпаденія волосъ и
крайне неприятой
перхоти.

Продается по 1р 75к ФА
БАЗАРЪ ПАРКОУ С. П.
НЕВСКІЙ №20-31

БУХГАТЕРІЯ

БОЛ. ЗОЛ. МЕДАЛЬ
С. Я. ДИЛІАНТАЛЬ
МОСКВА,
СВѢТЪ ВРАЖ. 27

НОВЫЕ!

ДЛЯ ВОЛОСЬ

КРАСКА КУПЦІОНСКАГО.
Волосы свѣдые получаютъ
желан. цвѣтъ если лич-
но, безъ сторонней помо-
щи, протереть щеточкой
жидкостью изъ флакон.
№ 1, 2 и 3-го; послѣ чего
становятся мягкими и не
пачкаютъ бѣлья. Окраши-
вать развѣ въ мѣсяцъ. Въ требованіи указывать
цвѣтъ волосъ: черныя, шатенныя или блондинныя. Цѣ-
на 2 руб., перес. нал. платеж. Ск. П. Виноградова,
Москва, Рождественск. д. № 2. Продается въездъ.
СПБ., маг. Виноградова, Гороховая, 36.

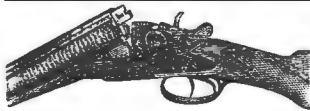

Оружейный магазин Е. ТОРБЕКЪ,

Москва, Пеглиный, против Государств. Банка, д. Коломийцева,
Уведомляет гг. охотников, что вновь открыта фабрика ружейных гильз, достоинства которых гг. охотникам известны. Можно получать во всех лучших оружейных магазинах. Имеется большой выбор ружей: Альтендорф и Вречъ, Скотт и сын, Бельмонд, Депаз, Перло и Фрезаръ, Гонже и сын, С. Клеманъ. Револьверы выстрельные: Смитъ и Вессонъ, Мервиля Гульберъ, Веббей и сын, Дилъ, Депазъ, последние новости: Маузеръ, Броунингъ, Велдокъ. Подлый пресъ-куртъ высылается бесплатно. С. № 17011 3—1

Крахмальные заводы

по ново-реформированной системѣ Уланда

обеспечиваютъ наибольший доходъ.
Спеціальное заведеніе для устройства и перестройки крахмальныхъ заводовъ.
В. Г. Уландъ, Лейпцигъ.
Пресъ-курты бесплатно.

50.000,000

Фруктовыхъ, декоративныхъ и лѣсныхъ деревьевъ приготовлено къ весенней продажѣ. Цѣн. фрукт. прѣпрт. отъ 5 коп. за д., лѣсн. отъ 30 коп. за 1000. Сортаментъ лучшихъ розъ.

СЪ МЯНА

огородныхъ, цѣточные. Принимаются заказы на **СЪМ. СОСНЫ СВѢЖ.** для высылки въ июль, пудъ 30 руб. Прейсъ-кур. высылается бесплатно Сидоводство

А. А. Быхановой съ С-ми.
1) въ Липецкѣ, Тамб. губ. 2) въ Долгоруковѣ, Орл. губ. Ц. № 17021 2—1

КРАСКА ДЛЯ ВОЛОСЪ „ПРИМА-ИНДИАНЪ“

С.-Петербургской ТЕХНО-ХИМИЧЕСКОЙ ЛАБОРАТОРИИ

быстро, прочно и натурально окрашиваетъ волосы въ черный, темно-русый и русый цвѣтъ.

ГЛАВНЫЙ СКЛАДЪ.
С.-Петербургъ, Коломенская, д. № 12.
Продается вездѣ.

Необходимы 3 вещи за 5 р. 50 к.
Послѣ долгихъ успій мнѣ удалось приобрести часы мужские черные пороненной стали знаменитой фабрики „St. Martin“, вѣрность и изящество которыхъ поражаетъ своей дешевизной. Цѣна за часы вмѣстѣ съ изящной дубл. дѣльной панцири работы и съ оригинальн. брелокомъ „настоящій термометръ“ всего 5 руб. 50 к. Цѣны, фасонъ „Сердечко“ съ шейной дубл. цѣпью на 1 руб. дорож. съ ручательствомъ, на 5 лѣтъ выслать и безъ задатка наложен. плат. Складъ часовъ **Х. Розенштейнъ.** Варшава, Новоліне, 23.

ДОБРЫЕ ЛЮДИ!

Во имя Божіе и на молитвенную память о себѣ и близкаихъ Вашихъ помогите свѣтлому дѣлу нашему—построенію новаго храма Господня во славу Рождества Пр. Владыччицы. Адресъ: г. Ляхвичи, Калужской губ., с. Жорелино, Предсѣдатель приходскаго попечительства, Священникъ Александръ Смирновъ. Всякое даіііе дорого намъ!

ШАХМАТНОЕ ОБОЗРѢНІЕ
Москва, 1-я Мѣдвнцкая, д. Морозовой.
Вышла февральская книжка.

НА ГИТАРЪ
даю значеніе урокъ. Подлый курсъ, 100 уроковъ (5-е изданіе), съ разсроч. 10 р. Успѣхъ гарантирую, Усл. бесплатно. Прѣсл. лѣт. 33 к. марш. Г. Тюмень, Тоб. г., А. М. Афроимову.

Руководство для самостоятельнаго изученія **ВЫЖИГАНІЯ** по дереву, кожѣ, древесной папкѣ, простой и слоной кости, сунку и бархату и руководство для **тисненія** по кожѣ съ 22-мя рисунками составила **М. Ф. Артикова.** Книжка издана въ 16 д. л. и украшена 22-мя рисунками.
Цѣна 30 коп., съ перес. 40 коп.

Требованія адресовать въ контору изданій **А. Ф. Маркса, СПб., М. Морская, № 22.**
По нуждѣ прод. библиотека вмѣсто 300 за 100 р. Подр. опис. за 3—7 к. мар. Сиротинская, Д. О., В. Д. Федорову.

ШАХМАТНЫЕ ВЕЧЕРА
Альманахъ «Шахматнаго Обозрѣнія». 2 рубля. Во всехъ книжк. магазинахъ.

ГЕОЛИНЪ
Нѣчто Новое!
Нѣчто Хорошее!
Нѣчто Превосходное!
Нѣчто Дешевое!
ДЛЯ ЧИСТКИ МЕТАЛЛОВЪ
ВРЕДНОСТЬ РОСЪИ СОМАМЛЕКЪ ВАРШАВЪ ТОЛЬКО

Рѣдкій случай! Только за 5 р. съ перес. желающимъ имѣть за небольшія деньги дѣйствительно прочныя изящныя и вѣрные часы, открыты элегантныя вызолоченныя заводъ безъ ключа, прочный механизмъ и звучный ходъ вмѣсто 10 р. только за 5 р. Къ часамъ прилагается цѣпочка съ брелокомъ, часы выслать вывѣренные до минуты съ ручательствомъ на 5 лѣтъ, по полученіи заказа наложен. плат. и безъ задатка. Адресовать: Товариществу Шарль. Центральная почта № 321. Варшава. Примѣчаніе: Всякій заказчикъ, выписывающій часы, получаетъ вмѣстѣ съ часами бесплатно одно изящное золотое кольцо 56-й пробы, просить бумажную мѣрку.

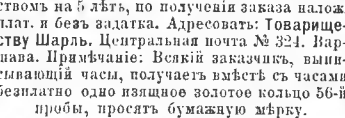

ТИПОГРАФІЯ и Гравирное Заведеніе
ФАБРИКА ШТЕМПЕЛЕЙ
Заведеніе

И. Д. Левинсона, въ Варшавѣ, Сенаторская ул. 28.
Прейсъ-кур типограф. произв., виз. карт. съ фотогр., конгрес. облатокъ, каучук. и метал. штемелей, переводил. буквъ, Пойбѣдъ, нормиона, календ. нумераторовъ и пр. прикладъ. высылается по первому требов. бесплатно.

КОТОРЫЙ ЧАСЫ! только за 5 р. 25 к. съ перес. Желающимъ имѣть за небольшія деньги дѣйствительно изящныя, прочныя и вѣрные часы, я особенно рекомендую ниже обозначенныя часы, за которые удостоился получить много благодарностей и похвальныхъ отзывовъ. Часы черные, пороненной стали съ золотымъ украшеніемъ, мужские, открытые, заводъ безъ ключа, прочный механизмъ и звучный ходъ съ изящной цѣпочкой и брелокомъ, вмѣсто 10 р., всего только 5 р. 25 к., такіе же глухіе 6 р. 25 к., дамскіе на 1 р. дорож. Часы выслать вывѣренные до минуты, съ ручательствомъ на 5 лѣтъ, по полученіи заказа наложен. платежомъ и безъ задатка. Адресъ: Ш. Битнеру, Варшава, Твердая, № 10/с, фабрич. складъ женск. часовъ. Примѣчаніе: всякій заказчикъ, выписывающій изъ моего склада часы, получаетъ вмѣстѣ съ часами бесплатно одно изящное золотое кольцо 56-й пробы, (при заказѣ пришлите бумажную мѣрку кольца).



СПАСИТЕЛЬНАЯ НОВОСТЬ для Курящихъ!

Рекомендуемая врачами. Каждый можетъ курить безъ наибольшаго вреда для здоровья посредствомъ „Мундштукъ-аппарата“, абсолютно очищающаго табакъ отъ никотина и всехъ вредныхъ частей. Курящій „Мундштукъ-аппаратомъ“ получаетъ даже отъ дешеваго табаку самый лучший, приятный и безвредный ароматъ. Цѣна „Мундштукъ-аппарата“ элегантной отлѣчки серебро-плато въ изящномъ футлярѣ съ иллюстрированнымъ способомъ употребленія и съ пересылкою только за 1 р. 50 к., такой же изъ чистаго серебра 84 пробы за 2 р., съ обозначенной монограммой заказчика на 30 коп. дорож. За наложен. плат. 10 коп. **Джонъ Динсморъ и К^о, Варшава.**

Болѣе 200,000 шт. въ употребленіи; требуйте вездѣ только за 6 р. съ пересылкою.

Желающимъ имѣть за небольшія деньги дѣйствительно изящныя, прочныя и вѣрные часы, я особенно рекомендую ниже обозначенныя часы, за которые удостоился получить много благодарностей и похвальныхъ отзывовъ. Часы черные, пороненной стали, съ золотымъ украшеніемъ, мужские, или дамскіе, открытые, заводъ безъ ключа, прочный механизмъ и звучный ходъ, съ изящной цѣпочкой и брелокомъ, вмѣсто 12 руб. всего только за 6 руб.; такіе же глухіе 7 руб., дамскіе глухіе на 1 р. дорож. Часы выслать вывѣренные до минуты съ ручательствомъ за вѣрность хода на 6 лѣтъ по полученіи заказа наложен. платеж. и безъ задатка. Адресъ: **Юлій Губеръ,** Одесса, Преображенская, 69 И, Фабрич. складъ женск. часовъ. Примѣчаніе: Всякій заказчикъ, выписывающій изъ моего склада часы, получаетъ вмѣстѣ съ часами бесплатно одно изящное золотое кольцо 56-й пробы съ камнемъ (при заказѣ пришлите бумажную мѣрку пальца), или „новости“ автоматъ со штемелемъ, гдѣ можно помѣстить имя, отчество и фамилію, печатъ для сорукуца, перо и карандашъ. Ц. № 18962 2—2



ВЪ СТАРОЙ МОСКВѢ.

Графа Е. А. Саліаса.
Историческая повѣсть, изъ времязъ востанія на престолѣ и начала царствованія Императрицы Екатерины II. В. 2-хъ ч. СПб. Ц. 2 р. 50 к., съ перес. 3 р.; въ колѣнкор. перепл. 3 р. 25 к., съ перес. 3 р. 75 к.
Требованія адресовать въ конт. изд. А. Ф. Маркса, СПб., Малая Морская, № 22.

Школа кройки и шитья по французск. методѣ, разработ. лично А. И. КОЛЬЧЕВСКОЙ

Москва, Селезневская ул., соб. д. Программы по требованію. Продаются **самоучители** кройки и шитья дамск., дѣтск. и верхн. вещей Кольчевской. Ц. съ альбомомъ чертежей 2 р. 50 к., съ перес. 3 р. Складъ изданій при школѣ. 2—1

Органическій желѣзо-марганцевый альбуминъ ГЕРТЕЛЯ

Богатый желѣзомъ препаратъ крови, содержащій желѣзо въ органическомъ соединеніи, представляется укрѣпляющимъ средствомъ для дѣтей и взрослыхъ, быстро возбуждаетъ аппетитъ и способствуетъ питанію. Гематогенъ Гертеля продается въ аптекахъ въ жидкомъ и въ сухомъ видѣ, предпочтительнѣе, однако, слѣдуетъ дать жидкому, какъ легче перевариваемому организмомъ, а сухой употребляютъ только въ тѣхъ случаяхъ, если жидкій почему-либо окажется неудобнымъ. Предостерегаются отъ поддѣлокъ.

НОВОСТЬ ЧАСЫ РОКОКО

съ гарантіею на 10 лѣтъ. Цѣна 10 руб.
Первая въ мірѣ фабрика часовъ „Георгъ Фаверъ Жако и К^о“, удостоенная наивысшей награды на П. рижск. выставкѣ, изготовила чудныя открытыя часы меньше средняго размера и дамскіе. Задняя крышка покрыта слезъ разноцвѣтн. роскочн. эмалью съ золотыми и серебрян. брызгами. Изящностью своею начѣтъ не отличаются отъ драгоценн. эмалиров. часовъ. Выслать только изъ часоваго заведенія Романа Любеткина, Варшава, Королевская, 47. Для распростр. фирмъ къ каждой посылкѣ прилагается бесплатно. Интересныя пр. куранты бесплатно.



Желающимъ имѣть за небольшія деньги дѣйствительно изящныя, прочныя и вѣрные часы, я особенно рекомендую ниже обозначенныя часы, за которые удостоился получить много благодарностей и похвальныхъ отзывовъ. Часы черные, пороненной стали, съ золотымъ украшеніемъ, мужские, открытые, заводъ безъ ключа, прочный механизмъ и звучный ходъ съ изящной цѣпочкой и брелокомъ, вмѣсто 10 р., всего только 5 р. 25 к., такіе же глухіе 6 р. 25 к., дамскіе на 1 р. дорож. Часы выслать вывѣренные до минуты, съ ручательствомъ на 5 лѣтъ, по полученіи заказа наложен. платежомъ и безъ задатка. Адресъ: Ш. Битнеру, Варшава, Твердая, № 10/с, фабрич. складъ женск. часовъ. Примѣчаніе: всякій заказчикъ, выписывающій изъ моего склада часы, получаетъ вмѣстѣ съ часами бесплатно одно изящное золотое кольцо 56-й пробы, (при заказѣ пришлите бумажную мѣрку кольца).



СПАСИТЕЛЬНАЯ НОВОСТЬ для Курящихъ!

Рекомендуемая врачами. Каждый можетъ курить безъ наибольшаго вреда для здоровья посредствомъ „Мундштукъ-аппарата“, абсолютно очищающаго табакъ отъ никотина и всехъ вредныхъ частей. Курящій „Мундштукъ-аппаратомъ“ получаетъ даже отъ дешеваго табаку самый лучший, приятный и безвредный ароматъ. Цѣна „Мундштукъ-аппарата“ элегантной отлѣчки серебро-плато въ изящномъ футлярѣ съ иллюстрированнымъ способомъ употребленія и съ пересылкою только за 1 р. 50 к., такой же изъ чистаго серебра 84 пробы за 2 р., съ обозначенной монограммой заказчика на 30 коп. дорож. За наложен. плат. 10 коп. **Джонъ Динсморъ и К^о, Варшава.**

Болѣе 200,000 шт. въ употребленіи; требуйте вездѣ только за 6 р. съ пересылкою.

Желающимъ имѣть за небольшія деньги дѣйствительно изящныя, прочныя и вѣрные часы, я особенно рекомендую ниже обозначенныя часы, за которые удостоился получить много благодарностей и похвальныхъ отзывовъ. Часы черные, пороненной стали, съ золотымъ украшеніемъ, мужские, или дамскіе, открытые, заводъ безъ ключа, прочный механизмъ и звучный ходъ, съ изящной цѣпочкой и брелокомъ, вмѣсто 12 руб. всего только за 6 руб.; такіе же глухіе 7 руб., дамскіе глухіе на 1 р. дорож. Часы выслать вывѣренные до минуты съ ручательствомъ за вѣрность хода на 6 лѣтъ по полученіи заказа наложен. платеж. и безъ задатка. Адресъ: **Юлій Губеръ,** Одесса, Преображенская, 69 И, Фабрич. складъ женск. часовъ. Примѣчаніе: Всякій заказчикъ, выписывающій изъ моего склада часы, получаетъ вмѣстѣ съ часами бесплатно одно изящное золотое кольцо 56-й пробы съ камнемъ (при заказѣ пришлите бумажную мѣрку пальца), или „новости“ автоматъ со штемелемъ, гдѣ можно помѣстить имя, отчество и фамилію, печатъ для сорукуца, перо и карандашъ. Ц. № 18962 2—2

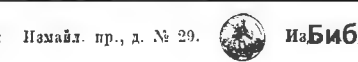

ИЗЪ ГИДЖИКЪ.

Почт. романъ **Вс. С. Соловьева,** изъ времязъ царств. Императора Николая I. В. 2-хъ ч. Ц. 3 р., съ перес. 3 р. 50 к., въ колѣнкор. переплѣтѣ 3 р. 75 к., съ перес. 4 р. 25 к. Требуванія адресовать въ контору изданій **А. Ф. Маркса, СПб., М. Морская, 22.**

ИСКУССТВО БРИТЬ САМОГО СЕБЯ!



У кого невѣрная рука, кто ѣдетъ въ ваннѣ или на морѣ—можетъ смѣло безъ всякой опасности и очень легко пользоваться высококачественной механической бритвой „Безопасность“, снабженной штемелемъ „1. Французъ“. Цѣна съ пересылкою только 3 р. Бритъ для усовъ высшаго сорта, дающіе необыкновенно красивую форму, цѣна 1 р. наложен. платеж. 10 к. дорож. **Джонъ Динсморъ и К^о, Варшава.**

УРОКИ ИЗЯЩНЫХЪ ШРИФТОВЪ.

Полное руководство къ основательному изученію художественныхъ шрифтовъ **РОНДО, ГОТИЧЕСКІЙ, КУРСИВЪ,** двойными перьями и церковно-славянскому шрифту. Теорія и практика. Въ 3-хъ выпускн. образцовый методъ со многими лѣтцами, правилами и объясненіями. Масса практическихъ уроковъ. Цѣна 1 руб. съ пересылкою. Адресовать: въ контору изданій **А. Раскина, Варшава, Дикая, 5-Н.**

НЕБЫВАЛАЯ НОВОСТЬ только за 9 руб. 50 коп.



С. ФЕНИГШТЕЙНЪ

Варшава, Граничная, № 10.

Электрическ. карманный фонарь „ВСЕГДА ГОТОВЪ“

изящной отлѣчки, формы полевого фонаря 23×4 цент. безъ проволоки и химическ. жидкости, содержащій сухую батарею, дающ. независимо отъ погоды, за нажат. пуговички замѣчательно яркій бѣлый свѣтъ и потому необходимый въ критическ. моменты для лицъ, живущихъ особенно въ провинці; необходимъ вообще вездѣ, гдѣ требуется получить быстрое освѣщеніе. Для гг. офицеровъ при чѣтѣ, ночью геогр. картъ, дорожн. столовн., несан. докладовъ. На заводахъ, гдѣ обыкновен. пламя грозитъ опасностью отъ огня и взрыва. Электр. силу можетъ каждый легко возобновить прост. замкн. отслужившейся батар. на свѣж. Ц. фонаря 7 р. 50 к., д. свѣж. батар. 1 р. 50 к. Прелестн. электр. подвѣсчики 15 и 20 р. Всяма изящн. трости съ электр. свѣт. и элегантн. цѣны, ручк. 15 р. Электр. зажигатели для папирсъ ц. 8 р. Прекрасн. столов. часы изъ золочен. бронзы съ электр. свѣт. ц. 20 р. Автоматическ. будильники, въ моментъ будженія автоматич. зажигаютъ и электр. свѣтъ ц. 18 р. Электр. булавки для галстухъ и электр. розы для ноженія въ петлицѣ—чудесный свѣтлой оффертъ ц. 8 р. Множество прелестн., доселѣ невиданн. электр. новостей, жамаи выслать по почт. наложен. плат. безъ задатка. Торгов. Дѣль **Е. Мошковскій, Варшава, Золотая, 23А, торговцамъ соотвѣтств. скидки.**

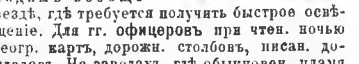

Герца „Триедеръ-бинокли“

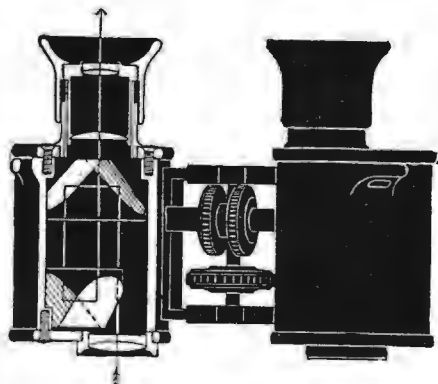

и монокли, призматическія зрительныя трубы наивысшаго качества, своего рода чудо оптики, съ небывало огромнымъ полемъ зрѣнія, съ исключительною ясностью и отчетливостью изображенія. Увеличенія въ 3, 6, 9 и 12 разъ—въ зависимости отъ назначенія:—для театра, охоты, скачекъ, путешествій по сушѣ и по морю. Подробное описаніе высылается бесплатно. — Цѣна въ Россіи отъ 33 до 100 рублей, монокли 25 до 40 рублей.

Приобрѣсти можно въ каждомъ крупномъ оптическомъ магазинѣ здѣсь и за границей или прямо съ фабрики.

Optische Anstalt

C. P. Goerz, Berlin-Friedenau, 52.

С.-Петербургъ: Карлъ Шпанъ, преемн. В. Брауна, Малая Конюшенная, № 10.
London: 4/5 Holborn Circus. Paris: 22 rue de l'Entrepôt. New-York: 52 East Union Square. Склады въ Россіи: Харьковъ: А. Н. Эдельбергъ. Кіевъ: Н. Фальбергъ, К. Сентеръ и К. Казанъ: А. Герингсгаке. Лодзь: Станиславъ Левинскій. Москва: Ф. Шлабе, Карлъ Борхартъ. Одесса: Л. Левенталь. С.-Петербургъ: Жакъ Урлаубъ, Э. Бурхардтъ, И. Е. Милькъ, О. Рихтеръ. Рига: И. Рамбергъ. Тифлисъ: Г. Горнянгъ. Варшава: Берендъ и Плевинскій, Г. Герлахъ.

УНИВЕРСАЛЬНЫЙ МАГАЗИНЪ МЮРЪ и МЕРИЛИЗЪ.

Москва, Кузнецкій Мостъ, домъ кн. Гагарина.



ВЫШЕЛЪ

НОВЫЙ ПРЕЙСЪ-КУРАНТЪ

НА ВЕСНУ и ЛѢТО 1902 Г.

Бесплатно высылается всѣмъ желающимъ: просимъ открытымъ письмомъ сообщить свой адресъ.

Товаръ посылается повсюду съ наложеннымъ платежомъ (въ Сибирь, кромѣ Томск. и Тоб. губ. и Средн. Азію требуется 1/2 задатка); при выпискѣ на 25 р. (въ Евр. Россіи) льготная пересылка (кромѣ товаровъ громаднѣйшихъ).

Требуется новый преис-курантъ. Инородный отдѣлъ расширять. Масса новостей.

Образчики матерій бесплатно (обозначить пр., шир. и прѣдл. цѣну).

EDISON



ВѢРНЫЕ МОТОРЫ, БАТАРЕИ, ФОНОГРАФЫ И ПРОЕКТОСКОПЫ. Требуется бесплатно каталогъ № 9.
Гемъ-фонграфъ Р. 20
Штадартъ » 40
Хомъ » 60
Съ заводнымъ механизмомъ » 100
Съ электро-двигателемъ лт. М. » 120
Концертный фонографъ . . . 150
Эдисоновскіе вальки «Рекордъ» для фонографа (напѣтые) . . . Р. 1—к.
Тоже «Бланкъ» чистые (ненапѣтые) . . . » 40 к.
Большіе концертные вальки «Рекордъ» (напѣтые) » 2—к.
Тоже «Бланкъ» чистые (ненапѣтые) . . . » 170 к.
Проектоскопы, аппараты для рассматриванія самоизменяющихся картинъ (новая модель) . Р. 180
Новый Эдисоновскій аппаратъ-Проектоскопъ (кинематографъ), соединенный со Стереоптифономъ Р. 230
Ленты, съ оригинальными снимками, для проектоскоповъ, за каждые 50 футовъ длины по Р. 15
Требуется полный каталогъ № 9 всѣмъ аппаратамъ, (National Phonograph Co.). Иностранный отдѣлъ (Отдѣленіе для экспорта). Директору С. Е. Stevens, 15, Cedar St. New-York. U. S. A. Адресъ для телеграммъ: «Zymotik, New-York» Ноденсъ: «A.B.C. Al, Lieber's and Commercial».

6 копій даютъ

Чернила Стефенса

19 высшій награды.

Альфредъ Блумъ и К^о.

С.-Петербургъ, Благовѣщенская, 2.
Москва, Неглинный проездъ, д. Колонійцева.
Образцы бесплатно.

МИНДАЛЬНОЕ МЫЛЬНОЕ ТѢСТО

приготовлено въ Лабораторіи А. ЭНГЛУНДЪ.

Миндальное мыльное тѣсто на березовомъ сокѣ, котораго обильная, освежающая и пріятная пѣна, впитываясь въ кожу, придаетъ ей цѣлность и мягкость, употребляется, какъ мыло. Цѣна за кусокъ 35 к., съ пересылкой 6-ти кусковъ 2 р. 50 к.

Завѣдующіе Лабораторіею Докторъ В. К. Панченко и А. К. Энглундъ.

Для предупрежденія поддѣлокъ прошу обратитъ особенное вниманіе на подпись А. Энглундъ красными чернилами и марку С.-Петербургской Косметической Лабораторіи, которая вѣдётся на всѣхъ препаратахъ. Получать можно во всѣхъ лучшихъ аптекахъ, аптекарскихъ косметическихъ и парфюмерныхъ складахъ Россійской Имперіи. Главныя агентства и склады фирмы для Европы: Эмиль Беръ, Гамбургъ; для Южной и Сѣверной Америки: Л. Мишнеръ, Нью-Йоркъ. Главныя склады для всей Россіи А. ЭНГЛУНДЪ, С.-Петербургъ, Бассейная улица № 27.

САМОКРАСЯЩІЯ ГРЕБЕНКИ

красятъ волосы въ любой несмываемый цвѣтъ, послѣ чего ихъ можно гофрировать, завивать и пр. Гребень совершенно безвреденъ. Перес. нолж. плат. шт. 2 р. 50 к.

С.-Петербургъ, Базаръ Марокъ Невскій, 20—31.

ФОТОГРАФ. АППАРАТЫ

на 6 пласт., для мгновенныхъ и выдерж. снимковъ съ полн. набор. (12 предм.) и наставленіемъ на разм. 4 1/2 x 6 сант. 4 р. {съ пересылкой} 5 р.
6 x 9 » 6 р. {въ Евр. Россію} 7 р. 50 к.

Громадн. выборъ новѣйшихъ фотогр. аппаратовъ, волшебн. фонарей и пр. Сметы бесплатно.

Бруно Зенгеръ и К^о. С.-Петербургъ, Казанская ул., № 1—25 (уг. Невскаго).

ПОДПИСКА НА 1902 г. ВЪСТНИКЪ **ТИРАЖЕЙ**

даётъ ежемѣсячно 2 раза всѣ тиражные таблицы. На годъ 4 р. съ дост. и перес.

Банкирскій домъ **ГЕНРИХЪ БЛОКЪ** 59, Невскій, СПБ.

РАСКИ

скоровысыхающія масляныя, эмалеваыя, лаковыя, сухія и проч. для малярнаго производства.

Прейсъ-курантъ съ приложеніемъ образцовъ высылается по требованію бесплатно.

Существуютъ съ 1856 года.

Н. Ф. КЮНЪ, СПБ., Казанская ул., № 36.
ТЕЛЕФОНЪ № 236.

С.-Петербургъ, Казанская, 36

ДАМАМЪ и БАРЫШНЯМЪ ИЗЯЩНЫЙ ПОДАРОКЪ.

Изъ чистаго серебра 84 пробы отбитыи толстымъ слоемъ золота 68 пр. цѣльный гарнитуръ: браслетъ, состоящій изъ толстаго обруча, на которомъ искусственные брилліанты превосходной игры обхватываютъ: дублетъ-рубинъ, сапфиръ, изумрудъ, бирюзу или аметистъ, по выбору заказчика; такая же брошь, пара серегъ и кольцо такого же фасона въ взаимномъ футлярѣ только за 6 р. 50 к. Требованія исполняются немедленно безъ задатка наложен. платежомъ.

Адресовать: въ „БАЗАРЪ НОВОСТЕЙ“, Варшава, Гравичная, 4. № 17041 2—1

ТРЕБУЙТЕ БЕСПЛАТНО

книжки о кройкѣ и шитьѣ. Адресуйте: Г-нъ Бергъ Найдичъ, Варшава.

ХВОЙНАЯ ЭССЕНЦІЯ

С.-Петербургской **ТЕХНО-Химической Лабораторіи.**

ЗДОРОВОЕ

комнатное дезинфекціонное средство, распространяетъ пріятный бальзамическій запахъ хвойнаго лѣса.

◆ Продается вездѣ. ◆
С.-Петербургъ, Коломенская, 12.



Вильна — „Звѣринецъ“.
 Площадь въ 400.000 кв. саж., нынѣ присоединенная къ г. Вильнѣ (сѣдовательно лица всякаго происхожденія и вѣроисповѣданія имѣютъ право покупать землю), известна во всемъ С.-З. краѣ подъ названіемъ „Звѣринецъ“. Мѣстность эта, исключительная по красотѣ мѣстоположенія и по санитарнымъ условіямъ, покрыта старымъ сосновымъ лѣсомъ и окружена рѣкою Вильнѣй, черезъ которую мостъ соединяетъ „Звѣринецъ“ съ главной улицей Вильны—Георгиевскимъ просп. Нынѣ открыта продажа участковъ земли, какъ за наличныя, такъ и съ разсрочкой платежа, на срокъ—по желанію покупателя. Первый взносъ 20% со стоимости участка. За разсрочку платится только пять процентовъ годовыхъ. Цѣна за кв. саж. отъ 6 р. въ полевой части и отъ 15 р. въ лѣсной части „Звѣринца“. Брошюра о Вильнѣ и „Звѣриницѣ“ высылается по требованію. Адресъ: Вильна — „Звѣринецъ“ Контора В. В. МАРТИНСОНА.

Касса взаимопомощи бывшихъ студентовъ ИМПЕРАТОРСКАГО С.-Петербургскаго Университета доводитъ до свѣдѣнія лицъ, желающихъ въ ней участвовать, что приемъ членовъ въ основную группу Кассы продолжается. За подробностями, касающимися какъ дѣятельности Кассы, такъ и условій поступленія въ нее, слѣдуетъ обращаться въ Правленіе (С.-Петербургъ, Эртелевъ переулокъ, 2, квартира Предсѣдателя Правленія, Богданова).

В. ЖУКОВСКІЙ СПЕТЕРБУРГЪ
 НЕВСКІЙ № 37

РАБОТАЮЩІЕ
 ГИРОМ
НЕФТЬЮ ДВИГАТЕЛИ
 ИЛИ КЕРОСИННЫМЪ

ДЕЙСТВУЮТЪ НАДЕЖНО
БЕЗЪ КАПРИЗОВЪ

КАТАЛОГЪ БЕЗПЛАТНО

ТРЕБУЙТЕ

безплатно каталогъ и образцы шрифтовъ новѣйшихъ американскихъ пишущихъ машинъ
„ВЛИКЕНСДЕРФЕРЪ“

Машины эти удостоены высшихъ наградъ и золотыхъ медалей въ Чикаго, Мулленѣ, Руанѣ и Зеллингенѣ.—Цѣна № 5—100 р., № 7—140 р.
 Каталогъ и образцы высылаются безплатно.

Торговый домъ **Э. КИНКМАНЪ и К^о** С.-Петербургъ, Гороховая, 17.

ЭКСПЕРТИЗОЙ ПРИГЛАШЕННОЙ МОСКОВСКИМЪ ПОПЕЧИТЕЛЬСТВОМЪ О НАРОДНОЙ ТРЕЗВОСТИ

НАИЛУЧШИМЪ ЧАЕМЪ

ПРИЗНАНЪ
ЧАЙ НЕКРАСОВА

ФЕРМА СУЩЕСТВУЕТЪ СЪ 1876 ГОДА.
 Прейсъ-курантъ, отъ низшихъ до самыхъ высшихъ сортовъ чая, съ подробнымъ изложеніемъ условій и пересылки высылается безплатно по первому требованію.
 Совершенно попросовать пить для домашняго обихода.

СПЕЦІАЛЬНЫЙ ЧАЙ ДЛЯ ТРАКТИРОВЪ
 отъ 1 р. 30 к. до 2 р. за фун.

Особенно рекомендуется чай за № 09, который болѣе 70 комитетовъ о народной трезвости берутъ для своихъ чайныхъ.

ВѢНСКІЯ ГАРМОНИИ

въ 2 ряд. клав. съ мажорными и минорными басами, самыя лучшія по работѣ, чистому тону и прочности—особенно рекомендуемы для провинцій. Цѣны: 8 бас. 21 клав.—14 р., 15 р., 16 р., 20 р., 23 р.; 10 бас.—16 р., 20 р., высшій сортъ со стальными голосами 25 р., 12 бас. 23 клав.—25 р., 28 р., 16 бас.—30 р. высылаются по полученіи задатка съ налож. платежомъ. Балалайки, гитары, мандолины, дитры, скрипки, музыкальные лѣнды и пр. въ большомъ выборѣ рекомендуетъ по весьма сходной цѣнѣ:
 Депо музыкальныхъ инструментовъ
В. ПЕТРОВА съ С-мъ
 въ С.-Петербургѣ, Васильевскій остр., 1-я линия, № 56.
 Подробный прейсъ-курантъ высылается безплатно.

GERMANDRÉE en Poudre sur FEUILLES
 BREVETÉ S. G. D. G.
 Secret de Beauté d'un parfum idéal, d'une adhérence absolue, salubre et discrète, donne à la peau **HYGIÈNE et BEAUTÉ.**
 Exposition Universelle 1900 : **MEDAILLE D'OR**
MIGNOT-BOUCHER, 49, Rue Vivienne, PARIS

! НЕБЫВАЛОЕ !

Выгодную агентуру высылаю безплатно, побочный заработокъ 15 руб. въ день. Адресъ: Михайлъ Гордонъ. Варшава, Козья, № 34.

НЕСГОРАЕМЫЕ ШКАФЫ
 В. МЕЛДЕРЪ
 БѢ МОСКВѢ
 РОЖДЕСТВЕНКА Д. ДЖАНГАРОВЫХЪ.
 Иллюстрированный прейсъ-курантъ высылается по требованію.

выучивается всякій заочно (посредствомъ переписки) въ 15 уроковъ у профессора каллиграфіи **А. КОССОДО.**
 Методъ премированъ на Парижской всемірной выставкѣ 1889 г. и удостоенъ золотой медали. За 4 семикопеечныя марки высылаются **ПРОБНОЕ ПИСЬМО** шрифтовъ, подробныя условія и образцы испращенія почерк. заочн. учен. Адресъ: Профессору каллиграфіи Адольфу Коссодо въ Одессѣ, Дерибасовская, д. № 19.

„КУМЫСЪ“
 И ЕГО ПРИГОТОВЛЕНІЕ.
 Брошюра изданія 1901 г., цѣна 60 к.
 Кумысъ-экспортъ (не портится) высылается ящиками (60 бут.) 30 р., 1/2 ящ. (30 б.) 16 р., включая доставку **большой скоростью** по почте ж. дор. Адресъ: Смышляевка, Самарской губерніи, Б. Н. Постниково. 2-1

ДРЕВЕСНЫЙ ПИТОМНИКЪ
 графа С. А. СТРОГОНОВА

предлагаетъ громадный запасъ всевозможныхъ деревъ и кустарниковъ, а также фруктовыхъ деревъ: яблонь, грушъ, сливъ и вишенъ.

Цѣны дешевыя.
 Съ требованіемъ каталога просить обращаться въ лѣсную контору графа С. А. Строгонова, станція ВОЛЫШОВО Псковской губерніи. Ц. № 16988 3-1

Желающимъ ознакомиться съ означеннымъ чаемъ, высылаются отъ 3 фунтовъ по оштовой цѣнѣ, —перес. и упаковка въ Европ. Россіи принимаются на счетъ фермы.
 Письма адресовать: Москва, Лубянской проѣздъ, д. № 30.
Егору Ивановичу Некрасову.

Юлій Генрихъ ЦИММЕРМАНЪ.
 С.-Петербургъ, Большая Морская, № 34. Москва, Кузнецкій мостъ, домъ Захарина.

ГИТАРЫ **МАНДОЛИНЫ** **БАЛАЛАЙКИ** **ЦИТРЫ**

дешевые сорта въ 3 и 5 руб.; съ механизмомъ для струнъ въ 6, 7, 10, 15, 20 руб.; съ особенно хорош. тономъ въ 25, 30, 40, 50, 75, 100 и 125 р.

итальянской работы съ очень хорошимъ тономъ въ 22, 30, 50, 75, 100, 125 руб.; болѣе дешевые сорта итальянской работы въ 5, 8, 15 руб., итальянской—въ 12 и 15 руб.

въ 2, 3, 4, 6, 8, 12, 15, 20, 25, 30, 35, 60 руб., для совмѣстной игры въ 6, 9, 10, 15, 25 руб. и дороже.

ДОМРЫ въ 10, 15, 20, 30, 40 руб.

въ 8, 12, 15, 20, 25, 30, 40, 60, 80, 100, 125, 150 руб.
НАРОДНЫЯ ПИТРИ, на которыхъ каждый можетъ легко играть—въ 4, 6, 7 1/2, 8, 10, 25, 35 руб.

ЖИВНА

№ 11. **ОБЪЯВЛЕНИЯ** для напечатания въ „Живнѣ“ принимаются по слѣдующей цѣнѣ: за строку непарейль (въ 1/4 ширины страницы) — 1 р. 50 к. (на первой страницѣ) и 1 р. (на остальныхъ страницахъ). 1902 г.

Содержаніе. Т Е К С Т Ъ: Три вѣка назадъ. Историческая повѣсть В. М. Михеева. (Продолженіе). — Пѣсьн весны. Стих. В. М. — Колоніальныя владѣнія прежде и теперь. Очеркъ П. Дэна. — Возникновеніе и предупрежденіе инфлуэнцы. Очеркъ С. Шербеля. — Художнику. Стих. (Посвящается И. Е. Рѣвну). Василія Величко. — Къ рисункамъ: Въ ложѣ. — Крым. Со скалы Шишко. — „Къ вѣнцу“. — Товарищи. — Разграбленіе армянской деревни курдами. — Поцѣлуй Медузы. — Дурное предзнаменованіе. — Принцъ Генрихъ прусскій въ Сѣверо-Американскихъ Соединенныхъ Штатахъ. — Всероссийская кустарно-промышленная выставка. — И. П. Лазаревичъ. — Бурскій генералъ Деларей. — Возвращеніе китайской императрицы въ Пекинъ. — Сада Якко. — Политическое обозрѣніе. — Смѣсь. — Объявленія.

Р И С У Н К И: Въ ложѣ. Картина К. Кампенридера. — Крым. Со скалы Шишко. Картина І. Е. Крачковскаго. — Къ вѣнцу. Картина П. А. Антипова. — Товарищи. Рис. Э. Ригъ. — Колоніальныя владѣнія государствъ. — Разграбленіе курдами армянской деревни. Картина проф. Ф. Рубо. — Поцѣлуй Медузы. Картина В. Катарбинскаго. — Новая яхта германскаго императора „Метеоръ“, спущенная на воду близъ Нью-Йорка въ присутствіи принца Генриха прусскаго 12-го февраля 1902 г. — Принцъ Генрихъ прусскій и дочь американскаго президента миссъ Рузвельтъ на торжествѣ спуска яхты германскаго императора „Метеоръ“ близъ Нью-Йорка. — Дурное предзнаменованіе. Картина Н. Бунина. — Всероссийская кустарно-промышленная выставка въ С.Петербургѣ. Центральныя губерніи (2-ая зала). — И. П. Лазаревичъ. — Бурскій генералъ Деларей, взявшій въ плѣнъ лорда Метьюса и великодушно отпустившій его на свободу. — Возвращеніе китайской императрицы въ Пекинъ. — Японская артистка Сада Якко, гостролирующая въ Петербургѣ.

Къ этому № прилагается выпускъ „Ежемесячныхъ литературныхъ приложений“ за мартъ 1902 г.

D-r Schindler-Barnay's „MARIENBADER REDUCTIONSPILEN“
 ПРИЗНАННЫЯ ВСѢМЪ СВѢТОМЪ.
Д-ра Шиндлеръ-Барнай „Маріенбадскія Редукціонныя Пилули“
 Противъ ожирѣнія
 введены съ разрѣшенія Медицинскаго Департамента и во всей Россіи.
 Единственное главное депо для всей Россіи: С.-Петербургъ, Лиговна, 47., у К. ВАЛЕНТИНИ.



Автоматы „ЭЛЕКТРА“
 для быстро встрѣбленія грызуновъ.
 № 11 на мышей 1 р. — в.
 № 14 на крысъ 6 р. 50 к.
 № 11 высыл. съ налож. пл. по почтѣ.
 № 14 только за наличныя по ж. д.
 Т. д. „Прогрессъ“, Варшава, Долгая, 82.

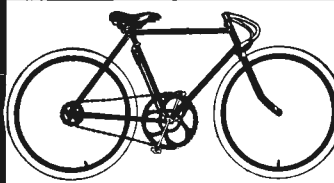

Складъ велосипедовъ, моторовъ и при надлежностей
А. М. ФОКИНЪ
 С.-Петербургъ, Садовая, 9.
 Лучшая модель 1902 г.
 Масса новостей и усовершенствованій.
 Велосипеды „Гумбертъ“ (Humberston) отъ 185 р.
 „Eclere“ (Perry) 154 р.
 „Lux“ 88 р.
 Прочность, легкость хода и красота.
 Новыя цѣна зл первоклассный товаръ.
 За прочность и исправность велосипедовъ полная гарантія на 2 года и всѣ неисправности чинятся за счетъ магазина бесплатно.
 Вышеозначенной гарантіею всѣ наши покупатели совершенно освобождены отъ траты денегъ на починку велосипедовъ въ продолженіе 2 лѣтъ.
 Громадный выборъ принадлежностей.
 Приемъ велосипедовъ въ починку всѣхъ системъ
ЦѢНЫ ВНѢ КОНКУРЕНЦІИ.
 Требуется каталоги 2-1

ПИСАТЬ не только красиво, но и скоро **заочно.** Мет. удос. мас. благодар. За 7-ми в. мар. высш. пр. пис. и усл. Одесса, проф. калитер.
Б. МИШАВЕСКОМУ.

ПОДВИЖНЫЯ КРЕСЛА ДЛЯ БОЛЬНЫХЪ
 Кресла - самокаты для больныхъ.
 Мебель для больныхъ всякаго рода
Рихардъ Мауне,
 Дрезденъ — Лѣбгау.
 Каталоги бесплатно.



АНГЕЛЮСЪ
 единств. амер. инстр., самоиграющій на органѣ, на рояль (или пианино) и на обонхъ одновременно.
Пианино „CROWN“
 съ арфой и мандолиной.
КАТАЛОГИ БЕЗПЛАТНО!

ПРОВНЫЙ ФЛАКОНЧИКЪ
 съ англійскими духами высокаго достоинства
ДЖЕМСА ФЛОВЕРА
10 КОП.
 Большой флаконъ англійскихъ духовъ точно такой же доброты стоить въ продажѣ отъ 2 до 3 рублей. Пробные флакончики Джемса Фловера имѣютъ то преимущество, что небольшое количество содержавшаго въ нихъ духовъ быстро расходуется, и такимъ образомъ потребитель можетъ постоянно замѣнять одинъ сортъ духовъ другимъ.
 Пробные духи выслаются не менѣе 10 флаконовъ за 1 р. 40 к. почтой съ наложенными платежомъ.
 20 флак. 2 р. 60 к., 30 флак. 3 р. 60 к.
 Коллекція въ 35 флаконовъ — 4 р.
Это прелесть, всякій скажетъ!
 Коллекція въ 30 флакончиковъ новѣйшихъ запаховъ сезона въ изящной шелковой плешовой коробкѣ, весьма подходящій подарокъ для именинницъ, для вѣстей и на всякій случай. Цѣна съ пересыл. во всѣхъ город. Росс. имп.
 4 р. 20 к., тоже въ 20 флак. 3 р. 20 к., 10 флак. 2 р.
 Одно Сашѣ и 10 проб. флак. 2 р. съ перес.
 Главный складъ: магазинъ Г. ПЮПА, С.-Петербургъ, Пассаждъ, № 39.

2000—4000 РУБ. ПОВОЧНЫЙ ЕЖЕГОДНЫЙ ДОХОДЪ ДЛЯ КАЖДАГО!!!
 Кто за 300—600 руб. (допускается разсрочка платежа) приобрететъ у насъ машину съ ея указавіями и рецензіями, какъ устроить фабрику и самому выдѣлывать фруктовыя, ягодныя, сельтерскія и т. п. воды, лимонады, квасы, игристыя вина и напитки (сидръ, шампань, сорбеты и проч.). Каталогъ, смѣты и т. п. высылаемъ за десять 7 коп. почт. марокъ. Фабрика машинъ Иппо и К°, въ Варшавѣ, Врубля, № 10.



Германъ и Гроссманъ
 СЛѢД., Б. Морская, 33.
 Москва — Варшава.

СПЕЦІАЛЬНАЯ ФАБРИКА ПІАНИНО
ОФФЕНБАХЕРЪ и К°.
 С.-Петербургъ,
 Глиняная улица, с. д., № 7.
 Д Е П О: Невскій просп., № 66.
 Пианино Оффенбахеръ и К° признаны авторитетами Австрійскаго Музыкальнаго Міра выдающимися (см. отзывы ихъ въ № 2 „Нивы“ 1902 г.).
 Благодаря двойной репетиціи, весьма приятному тумѣ (apart), пѣвучему большому тону, пианино фабрики Оффенбахеръ и К° **ВПОЛНѢ ЗАМѢНЯЮТЪ РОЯЛЬ.**
 Артист. руков. извѣст. пианистка Ядвига Зальская.
Цѣны отъ 400 руб.
ДОПУСКАЕТСЯ РАЗСРОЧКА.
 Прейсъ-курранты выслаются бесплатно.
 Описание фабрики см. № 49 „Нивы“ 1901 г. стр. 744а.

Утверж. Мед. деп. лечебный кабинетъ отъ
ЗАЙКАНІЯ
 по усоверш. методу А. К. Рейхе.
 С.-Петербургъ, Больш. Итальянская, д. № 15.
 кв. 32. ПЛАТА ПО ИЗЪЛЧЕНІИ.
 Условіи высл. бесплатно. Перегов. ежедн. отъ 12 до 2 и 6—8 ч. веч.

ПАМЯТЬ
 лицъ кажд. возр. укрѣпляетъ заочно профес. мнемоники членъ Парижской академіи С. Файнштейнъ, Одесса, «Главное бюро укрѣпленія памяти», Дериб. ул., въ пассаждѣ, № 28. Условія и брош. въ 32 стр., сод. копія благодарн. уч., а также прогр. курса высыл. за одну 7-ми коп. марку.

ПОТОЛКИ
 украшайте легкими лѣпными изъ папье-маше розетами, углами, карнизамъ и пр. (практая и дешено), прейсъ-кур. съ 250 иллюстраціями лѣпн. работъ, высыл. за 30 к. марк. Петербургъ, фабрика: Б. Итальянская, 15. Складъ: Невскій, Пассаждъ, маг. 56. Т-во Ковалевскій.
Новыя книги:
 І. Деникьеръ. Человѣческія расы, перев. съ франц., со многими рис. Ц. 2 р. 50 к.
 Желе. Преобразуемость живыхъ организмовъ, перев. съ франц., со многими рис. Ц. 1 р. 25 к.
 Во всѣхъ книжныхъ магазинахъ. Складъ у А. И. Большакова, В. О., 18 лѣнія, 25.
 Библиотека „Гуниверс“

Н.В.ЧЕРЕПОВЪ.

ВЪЗНУЖАЯ КРЫША
ИЗЪ ОЦИНКОВАННАГО СПЛАВЛЕННАГО СЪ ЧИСТЫМЪ ЦИНКОМЪ НИКОГДА НЕРЖАВЮЩАГО ЖЕЛЪЗА

25 ЛѢТЪ ГАРАНТІЯ

Иллюстрированы прѣисъ-курранты и образцы высылаются бесплатно

ЗАВОДЪ ВЪ МОСКВѢ. ЗА ТВЕРСК. ЗАСТ. ПЕТЕРЬ. Ш. СОБ. ДОМЪ.

БЕРЕГИТЕСЯ

1) ФАЛЬСИФИКАЦІИ СВИНЦОМЪ.
2) НАРОЩЕНІЯ ЦИНКА ЭЛЕКТРИЧЕСКИМЪ ТОКОМЪ
ЛІСТЫ ИМѢЮТЪ МАТОВЫЙ ВИДЪ
НО СПЛАВА ТАМЪ НѢТЬ.



ПРОЧИТЕ
ВЫПИШТЕ — И СКАЖИТЕ СПАСИБО
Прекрасный подарок.

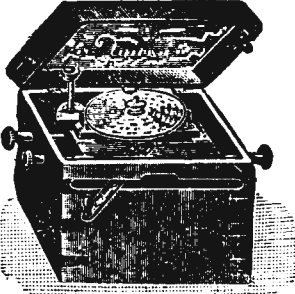

Благодаря громадному сбыту и непоувершенствованному способу выдѣлки, я съ 1-го с. м. въ состояніи предлагать мои знаменитые самоиграющіе музыкальные ящики „Сильванигри“ съ регуляторомъ для скорой или медленной игры (новой), со звучнымъ, пріятнымъ тономъ, прочной массивной конструкціи, изъясной отдѣлки, вмѣсто 18 руб. всего за 9 р. 50 к. съ пересылкою. Бесплатно прилагаю 8 нотъ: камаринская, тренакъ, Москва и пр. Добавочныя ноты стоятъ по 25 к. Списывать ноты прилагаются бесплатно. Требования и деньги адресовать:
М. ШВАЛБЪЕ. Варшава, Лешно, 70Н.

ФАБРИКА
И СКЛАДЪ
Бруно Зенгеръ и К^о
С. ПЕТЕРБУРГЪ, НЕВСКІЙ ПР. № 25 (Сторона Миланская)

Фотогр. Аппараты
и Дриалл

(КРАТК. ПРѢИСКЪ-КУРАНТЫ БЕЗПЛАТНО)

НОВОСТЬ!

Иллюстрирован. карты Евр. Россіи, съ изображеніемъ типовъ народа и промышленности съ текстомъ. Стѣнная 21X21 вер. 60 к., съ нал. лл. 80 к., малая ручная ч. 25 к., съ нал. лл. 35 к., при требов. 10 эк. — 20% с к. Адресъ: Херсонъ, книжн. маг. М. О. Шаха.

420 р.

подъ выигр. бил., II заемъ до 810 р., подъ III Двор. до 215 р., подъ ост. бум. до 95 руб. изъ 5 до 9% годов. в 1/4% ежем. ком. предл. въ суду

Банкирскій домъ
ГЕНРИХЪ БЛОКЪ
59, Невскій, СПБ.

ВЕЛОСИПЕДНЫЙ СЕЗОНЪ 1902 г. Получены новыя модели: Кливландъ—160 р., Кливландъ-Спеціаль—200 р., Ремблэръ—135 р., Блокъ—125 р. Единственные представители для Россіи

Товарищество Провеліне: **М. Блокъ**

Отдѣл.: С.-Петербургъ, Киевъ, Одесса, Ташкентъ, Екатеринбургъ, Варшава, Ростовъ и/Д.

Прейс-курранты по требованію бесплатно. Москва.

ВЪЗДѢ

ГЕНРИХЪ БЛОКЪ
ШОКОЛАДЪ КАКАО



СЪМЕНА Коллекціи огородныхъ сѣмянъ

№ 1 для грунта . . . — р. 75 к.
» 3 » » . . . 1 » 50 »
» 5 » грунта и парника. 3 » — »
» 7 » » » 5 » — »

Коллекціи лѣтнихъ цвѣтовъ,
высѣваемыхъ въ парникъ или комнату: 12 отдѣльныхъ сортовъ 1 р. 25
высѣваемыхъ прямо въ грунтъ: 12 отдѣльныхъ сортовъ — р. 50 к. 25 » 2 » 1 р. — »

Красивоцветущій газонъ

составленъ болѣе изъ 100 сортовъ разнообразныхъ лѣтнихъ цвѣтовъ, газонныхъ и букетныхъ травъ, представляющихъ во время полного цвѣтенія прелестный, яркий, душистый коверъ. Высѣвается на 10 кв. сажень 1 фунтъ. Цѣна за 1 ф. 1 р.; 1/2 ф. 55 к.; 1/4 ф. 30 к.

Подробный каталогъ сѣмянъ высылается бесплатно.
Риттеръ и Серединъ (преемникъ) **М. П. ТРОФИМОВЪ.**
Москва, Петровка, Петровскія линіи.

ВЪСЫ **ВОССИДЛО и К^о**
БУФФАЛО С. ПЕТЕРБУРГЪ, Б. ИТАЛ. 31.
МОСКВА, МЯСНИЦКАЯ, Д. СЫТОВА.
ЕКАТЕРИНОСЛАВЪ, ЖЕЛЪЗНАЯ, 2.

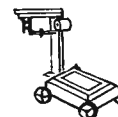

Новый копировально-множительный аппаратъ Экспедитивъ „РЕНИТОСЪ“, для военно-частей, архитекторовъ и инженеровъ. Заполняетъ пробѣлъ между гектографомъ и ставкомъ. Продуктивность его 100—150 копій съ одного оригинала. Подробности у единств. представ. Я. И. Штейнеръ, Москва, Петровка, д. Грачевой, магазинъ ЖАНЪ. Ц. № 17086 2—1

ТОРГОВЛЯ ЧАЯМИ
Ваеилія Ивановича ГРЯЗНОВА,
Москва, Средніе торговые ряды, №№ 28-й и 97-й.
Фирма существуетъ съ 1877 года.

!!! ВНИМАНІЮ ГГ. ПОТРЕБИТЕЛЕЙ ЧАЯ !!!

Имѣя въ виду только выгоду гг. потребителей и избѣгалъ побочныхъ расходовъ, какъ-то: скидки торговцамъ, издержекъ по содержанію и вознагражденію коммивояжеровъ, или, иначе говоря, такихъ затратъ, которыя ложатся совершенно лишнимъ бременемъ на цѣну товара, я предлагаю гг. покупателямъ, при непосредственномъ заказѣ у меня лично или по почтѣ, **ЧАИ** своей фирмы по важнѣйшимъ оптовымъ цѣнамъ:

Чай въ этикетахъ:			Чай въ изящн. шкатулкахъ:		
№ 1	1 р. 40 к.	за фун. 1 р. 15 к.	№ 30	2 р. — к.	за фун. 1 р. 70 к.
№ 2	1 » 60 »	» 1 » 22 »	№ 31	2 » 20 »	» 1 » 80 »
№ 3	1 » 80 »	» 1 » 35 »	№ 32	2 » 40 »	» 2 » — »
№ 4	2 » — »	» 1 » 45 »	№ 33	2 » 60 »	» 2 » 15 »
№ 5	2 » 20 »	» 1 » 55 »	№ 34	3 » — »	» 2 » 50 »
№ 6	2 » 40 »	» 1 » 70 »	ЧАИ ЦЕЙЛОНСКІЕ:		
№ 7	2 » 60 »	» 1 » 80 »	№ 37	1 р. 60 коп.	за фун. 1 р. 24 к.
№ 18	3 » — »	» 2 » — »	№ 8	1 » 80 »	» 1 » 35 к.
Чай въ этикетахъ развѣшиваются въ 1 ф., 1/2 ф., 1/4 ф. и 1/8 фун.			№ 9	2 » — »	» 1 » 50 »
Цѣноточныя чай отъ 3 р. 50 к. до 8 р. ф.			№ 10	2 » 20 »	» 1 » 60 »
			№ 11	2 » 50 »	» 1 » 85 »

Гг. трактирщикамъ рекомендую кяхтинскіе чай, развѣшанные:

въ синюю бумагу № 12 цѣна 1 р. 20 к.	№ 13 » 1 » 25 »	въ бѣлую бумагу № 16 цѣна 1 р. 50 к.	№ 17 » 1 » 60 »
въ красную бумагу № 14 » 1 » 30 »	№ 15 » 1 » 40 »	въ свѣдѣ № 35 » 1 » 75 »	№ 36 » 2 » — »

Заказы немедленно исполняются при полученіи 10% задатка, причѣмъ при заказѣ не менѣе 10 ф. доставку, по желѣзнымъ дорогамъ въ предѣлахъ Европейской Россіи, принимаю на свой счетъ. Условія относительно задатка и пересылки для всѣхъ сортовъ чай одинаковы.

Р.С. Вѣс чай развѣшиваются подъ казенною бандеролью.
Подробный прейс-куррантъ высылается по первому требованію **БЕЗПЛАТНО.**

С. М. ЭЛІАШЕВЪ, Москва,
Софійка, ЛУБЯНСКІЙ ПАССАЖЪ
№ 60—61.

ИЛЛЮСТРАЦИИ
* ЦѢНЫ ВСѢ ДОСТУПНЫ *
ИЛЛЮСТР. ПРѢИСКЪ-КУРАНТЫ ПО ТРЕБОВ. ВЕЛИЧАЙШІЙ ВЫБОРЪ:

КРОВАТЕЙ съ изысканной живописью, англійскихъ, золоченыхъ, никелированныхъ и обыкновенныхъ.
МАТРАЦОВЪ пружинныхъ, проволочныхъ, волосныхъ и друг.; КРЕСЕЛЪ для больныхъ.
ВАННЪ, ДУШЪ и ШКАФОВЪ купальныхъ.
УМЫВАЛЬНИКОВЪ мраморныхъ и металлическихъ.
ДѢТСКИХЪ КОЛЫСКОКЪ и ВЕЛОСИПЕДОВЪ.
ЛЕДНИКОВЪ комнатн. и друг. хозяйствен. вещей.
Единственный фабричный складъ надыбн Варшавск. фабр. Бр. Фрунзинныхъ.

ПОДПИСКА НА 1902 г.
ВЪ СТНІКЪ
ТИРАЖЕЙ
даетъ ежемѣсячно 2 раза всѣ тиражные таблицы. На годъ 4 р. съ дост. и перес.
Банкирскій домъ
ГЕНРИХЪ БЛОКЪ
59, Невскій, СПБ.

КРАСИВО выучивается всякій заочно (посредствомъ переписки) въ 15 уроковъ у профессора каллиграфіи **А. КОССОДО.**
Методъ премирновъ на Парижской всемирной выставкѣ 1889 г. и удостоенъ золотой медали. За 4 семилеточныя работы высылается **ПРОБНОЕ ПИСЬМО** шрифтовъ, подробныя условія и образцы исправленія почерк. заочн. учен. Адресъ: Профессору каллиграфіи Адольфу Коссодо въ Одессѣ, Дерибасовская, д. № 19.

СУДОРОГИ ВЪ РУКАХЪ
отъ писемъ, занятій, игры на роялѣ, слабости, дрожаніе рукъ, различная расстройство мускульной системы. Даетъ совѣты спеціалистъ Альбертъ Ней изъ Франкфурта на М. отъ 2—4 часовъ. Рекомен. многихъ медицинскихъ знаменитостей. Много одобрительныхъ отзывомъ. Временный адресъ: Grand Hotel d'Europe, С.-Петербургъ.

ПРЕМИА
Кто выпишетъ изъ нашего склада фотографъ стоимостью въ 20 р., получить бесплатно 12 валиковъ, прекрасна передающихъ музыку, рассказы и пѣніе извѣстныхъ артистовъ. Рекомендуемъ наши фотографы, несмотря на его необыкновенно дешевую цѣну, передаетъ звуки такъ-же хорошо, какъ самый дорогой Эдисона. По полученіи задатка 5 руб., высылать съ наложен. платежъ. Торговый Домъ С. Чертовъ, Ростовъ и/Д. 3—2

НЕ ПРОБЪРАЙТЕ!
ПИШУЩЕЙ МАШИНЫ
НЕ ОЗНАКОМИВШИСЯ СЪ



„ИДЕАЛЬ“.
новѣйшей и идеальнѣйшей изъ таковыхъ
ПРЕДСТАВИТЕЛЬСТВО ДЛЯ РОССІИ
у Русскаго Товарищества
ТОРГОВЛИ
ШВЕЙНЫМИ МАШИНАМИ
ПОПОВА и К^о,
МОСКВА, Заменка, соб. домъ.
Проспекты по востребованію.



XXXIII г.

№ 11

ПОЛИТИКИ И СОВРЕМЕННОЙ ЖИЗНИ.

г. XXXIII

1902

Выходитъ ежедневно (52 № въ годъ), съ приложеніемъ 24-хъ книгъ „Сборника“, содерж. соч. Н. С. ЛЬБКИНА и Ч. А. ЖУКОВСКАГО, 12 книгъ Литературныхъ Приложеній, 12 №№ „Парижскихъ модъ“ и 12 листовъ чертежей и выкроекъ.

Выданъ 16-го марта 1902 г.

Цѣна этого №—15 к., съ пер. 20 к.

ОТКРЫТА ПОДПИСКА НА „НИВУ“ 1902 г.

Безъ доставки въ Петербургъ.	5 р. 50 к.	Безъ дост. въ МОСКВѢ въ конторѣ Н. ПЕЧКОВСКОЙ, Петровскія линіи.	6 р. 25 к.	Безъ доставки въ ОДЕССѢ въ кн. маг. „ОБРАЗОВАНИЕ“, Ришельевская, 12.	6 р. 50 к.	Съ доставкою въ Петербургъ.	6 р. 50 к.	Съ пересылкою во всю мѣстности Россіи.	7 р.	За гра. ницу.	10 р.
------------------------------	-------------------	------------------------------------------------------------------	-------------------	----------------------------------------------------------------------	-------------------	-----------------------------	-------------------	----------------------------------------	-------------	---------------	--------------

Къ этому № прилагается выпускъ «Еженѣщн. литерат. приложений» за мартъ 1902 г.

Три вѣка назадъ.

Историческая повѣсть

В. М. Михеева.

(Продолженіе.)

XXIII.

Въ опочивальнѣ боярина.

Дмитрій Ивановичъ Годуновъ, побивъ челомъ государю-племяннику съ вечера, когда Борисъ Ѳеодоровичъ

отпустилъ его изъ опочивальни, удалился въ свой вдовій вотчинный покой, гдѣ и легъ, послѣ долгой молитвы, на свою широкую постель.

Какъ часто бываетъ со стариками, онъ долго не могъ



Въ ложѣ. Картина К. Кампенридера, грав. Бонгъ.

заснуть въ мягкихъ пуховикахъ, кряхтѣть, повертывался со стороны на сторону и соображалъ, что не худо бы подняться, да обойти самому горницы: все ли въ порядкѣ въ хоремахъ, — да не мѣшаетъ заглянуть и на дворъ. Немалое дѣло охранять въ своемъ домѣ царя-государя всей Руси! И не разъ старика-боярина подмывало опустить ноги съ постели, одѣться, и поплестись старыми ногами въ сафьяновыхъ сапогахъ по ходамъ-переходамъ боярскихъ хоромъ.

Но поѣздка изъ Москвы до вотчины слишкомъ утомила Дмитрія Ивановича. Старыя кости, погрузившись въ перины, не хотѣли больше двигаться, и бояринъ, хотя и долго не могъ заснуть отъ думъ, заботъ и старческаго утомления, но все лежалъ, да лежалъ.

Лампадки длинной цѣпью мерцали въ переднемъ углу передъ большимъ семейнымъ кивотомъ; у подножки высокой кровати, подъ пологомъ изъ обьяри, похрапывалъ его любимецъ «дурень», старый Тимошка-Лотошка, прозванный такъ за смѣшное шепелявенье, заставлявшее Тимошку не говорить, а, по увѣренію боярина, «лотошить»; за стѣнами хоромъ глухо слышались трещотки дозорщиковъ и лай цѣпныхъ псовъ, а бояринъ все кряхтѣлъ, да повертывался съ трудомъ съ боку на бокъ.

Потомъ онъ какъ будто заснулъ, но такимъ тонкимъ и чуткимъ сномъ, что стояло какому-нибудь псу залиться лаемъ погромче, или дозорщику рѣзко ударить трещоткой, и Дмитрій Ивановичъ вздрагивалъ, широко раскрывалъ глаза въ полумракѣ опочивальни и снова ворочался на постели. Начало уже свѣтать, когда бояринъ, наконецъ, крѣпко заснулъ.

Когда же разсвѣтъ началъ уже довольно ярко проникать въ спальню боярина, точно туша фитили лампадокъ передъ кивотомъ, въ сущности же уменьшая ихъ яркость своимъ сіяньемъ, бояринъ Дмитрій Ивановичъ спалъ такимъ непробуднымъ, глубокимъ сномъ, что даже не пошевелился, когда Тимошка-Лотошка вдругъ, какъ онъ это всегда дѣлалъ, вскочилъ со стараго тюфяка и началъ быстро дѣлать земные поклоны передъ кивотомъ.

Тимошка былъ горбатъ и малорослъ, и всѣ его движенія были чрезвычайно судорожны. Говорили, что въ ранней юности, когда Тимошка, ровесникъ боярина Дмитрія и его товарищъ въ дѣтскіе годы, былъ за какую-то продѣлку боярчака Мити избитъ старымъ бояриномъ Ивановомъ, онъ и согнулся, сталъ почти горбуномъ и сдѣлался такимъ нервно порывистымъ въ движеніяхъ. Бояринъ Митя тогда заплакалъ надъ увѣчемъ своего друга, а бояринъ Иванъ нашель, что Тимошка сталъ такъ еще занятѣе и повернулъ его въ «дурни».

Съ тѣхъ поръ Тимошка и началъ лотошить, залетаться языкомъ, когда онъ говорилъ, и носить балахонъ изъ яркихъ камчатныхъ лоскутовъ, а на головѣ соломенный колпакъ съ брякунцомъ на верхушкѣ. Обуви Тимошка не носилъ ни лѣтомъ, ни зимой. Бояринъ Иванъ находилъ, что босому ему лучше, какъ дурно: легче прыгать и кувыряться, да и смѣшнѣе, когда его, напримѣръ, на боярскую потѣху выгоняли на снѣгъ, а онъ отъ этого дѣлалъ самыя невозможныя рожи и прыгалъ чуть не на аршинъ отъ земли.

Когда бояринъ Дмитрій Ивановичъ унаслѣдовалъ отъ умершаго отца вотчину, а съ нею въ полное распоряженіе и всѣхъ людей, въ томъ числѣ и Тимошку, — дурня перестали выгонять на снѣгъ, вообще отъ него не требовали шутовства, но онъ уже до того къ этому привыкъ, что не могъ сказать ни слова безъ лотошенья, ни сдѣлать движенія безъ самыхъ смѣшныхъ вывертовъ. И чѣмъ онъ дѣлался старше, тѣмъ движенія и рѣчь его были порывистѣе и потѣшнѣе. Даже такія движенія, какъ поклоны передъ иконой, въ которые Тимофей вкладывалъ всю трогательную серьезность своей, въ теченіе долгой жизни, поруганной и униженной души, выходили теперь у него смѣшными.

И, несмотря на всю привязанность къ нему товарища его въ дѣтствѣ, боярина Дмитрія Ивановича, несмотря

на всю доброту и набожность боярина, послѣдній не могъ безъ улыбки смотрѣть по утрамъ на кувырканія «дурня» даже передъ кивотомъ. «Дурень» уже давно, какъ вѣрный пестъ, спалъ у постели боярина и былъ, въ сущности, самымъ близкимъ къ боярину лицомъ. И какъ это ни странно: какъ ни серьезно молился Тимофей иконамъ, сознавая, что смѣшное кувырканье тѣшитъ добраго боярина, — онъ невольно «чудилъ», и молясь.

Но сегодня бояринъ крѣпко спалъ и не отозвался никакой доброй шуткой на «кувырканье» дурня. Это удивило Тимофея. Помолвившись, онъ подошелъ, смѣшно раскачиваясь и уперевъ руки въ бока, къ ложу боярина и долго пристально смотрѣлъ на усталое, блѣдное, старческое лицо Дмитрія Ивановича, которое во снѣ, при старбомъ дыханіи его груди, казалось почти мертвымъ.

«Ишь, какъ заснулъ Митрій!» — подумалъ «дурень», вглядываясь въ боярина; онъ мысленно всегда называлъ своего товарища дѣтства Митріемъ.

Потомъ онъ покачалъ головой, отчего брякунецъ на его колпакѣ загремѣлъ слегка. Но и это не разбудило боярина.

«Стары же мы стали съ тобой, Митрій, охъ, стары!» — подумалъ дурень и глубоко вздохнулъ.

Но въ это мгновеніе изъ-за двери въ боярскую опочивальню высунулась голова дворецкаго. За ней была видна голова Савелія Терентьевича, а за ней, во мракѣ перехода, ведшаго въ опочивальню, голова Анкудина Оплешеева. Ничего не было удивительнаго въ томъ, что въ опочивальнѣ боярина появились эти три головы. Когда бояринъ Дмитрій Ивановичъ бывалъ въ вотчинѣ, онъ всегда принималъ утренніе доклады по ея управленію и хозяйству раннимъ утромъ, въ постели.

Къ этому времени онъ уже обыкновенно просыпался и пилъ парное молоко изъ-подъ коровы, или, по постынымъ днямъ, брусничный квасъ, готовить который въ такомъ совершенствѣ, по его увѣренію, могла только одна Матрена Панкратьевна. И кринку съ молокомъ, и ендову съ квасомъ обыкновенно къ постели боярина подавала сама управительша, но еще вчера онъ приказалъ ей о немъ, бояринѣ, забыть и ни шагу не отходить отъ государыни-царевны, быть всегда въ женскомъ теремѣ.

— Забудь меня, Панкратьевна, — говорилъ онъ съ вечера Матренѣ при ея мужѣ: — будто и нѣтъ меня. Помни только ясную мою зореньку — государыню-царевну!

Поэтому сегодня молоко внесъ дворецкій, вдвойнѣ старикъ, важный и строгій, относившійся иногда сурово къ самому боярину, котораго онъ считалъ слишкомъ мягкимъ къ дворовой челяди. Тимофей, увидѣвъ, что дворецкій, вотчинный управитель и земскій дьякъ показались въ дверяхъ, отчаянно замахалъ руками и залотошилъ:

— Спать, спать великъ-бояринъ!

Но въ это же мгновеніе раздался голосъ и самого боярина.

— Полно, дурень! Проснулся я. Входите, что ли!

Тимошка отскочилъ отъ постели боярина, и вошедшіе увидѣли, что Дмитрій Ивановичъ приподнялся на локтѣ и, перекрестивъ трижды другою рукою свое заспанное лицо, устремилъ на нихъ свои еще слипающіеся глаза. Первымъ подошелъ къ постели боярина дворецкій. Побивъ низко челою, онъ поставилъ широкую, но невысокую глиняную кринку, расписанную снаружи алыми и лазоревыми цвѣтами, на небольшой столецъ. Бояринъ перекрестился еще разъ, взялъ обѣими руками кринку и отхлебнулъ изъ нея порядочный глотокъ молока.

— Изъ-подъ которой? Изъ-подъ Буренки торжковской? — спросилъ онъ, отирая усы и бороду.

Савелій Терентьевичъ выступилъ впередъ.

— Нѣтъ, батюшка Митрій Ивановичъ, изъ-подъ Пятнашки великоустюжской! Она нонѣ поболь даетъ молока-то... Буренка-то поменѣ, да и молоко пожиже.

Бояринъ Дмитрій Ивановичъ былъ большой любитель скотоводства и зналъ поименно всѣхъ лучшихъ коровъ своего стада.

— А! Пятнашка перешибла въ молокъ-то Буренку! Ишь ты! Молодецъ коровенка. А Панкратьевна-то... у царевны, въ теремѣ, а? А царь-то государь? Почиваетъ еще?—вдругъ, точно сразу вспомнивъ обо всемъ, вспокоинился бояринъ, быстро поднимаясь съ постели. Тимошка-Лотошка кинулся помогать боярину. Ему одному позволялось при утреннемъ одѣваніи боярина касаться особы самого боярина. Его же неотмѣннымъ преимуществомъ было и ходить съ бояриномъ въ мыльню, въ баню, гдѣ онъ мылъ и парилъ Дмитрія Ивановича.

— Супруга моя, челобитчица твоей милости, изволятъ находиться въ теремѣ у государыни-царевны,—отвѣтилъ, между тѣмъ, Савелій, управитель.

Дворецкій же, поспѣшно подсовывая части одеждъ боярина Тимофею, прибавилъ:

— А его величество, царь-государь изволятъ еще почитать. Я только-что подходилъ къ царской опочивальнѣ. Царскій стремянный стоитъ у двери и говоритъ, что государь Борисъ Ѳеодоровичъ еще и гласу изъ опочивальни не подавалъ. А покуда онъ гласу не подаетъ, къ нему, батюшка, и довѣдываться не дозволено. Такъ мнѣ стремянный сказалъ, батюшка-бояринъ.

— Лаптевъ Елисей?—переспросилъ бояринъ, омывая лицо ключевой водою, которую, ставъ на колѣни, держалъ передъ нимъ Тимофей, въ то время, какъ Савелій уже расправлялъ на раздвинутыхъ рукахъ широкій утиральникъ—полотенце съ шитыми краями.

— Нѣтъ, государь-бояринъ, не Лаптевъ, а иной. Видно, Лаптевъ смѣнился.

— Ну, ну! А царевна, царевна-то государыня какъ?—торопливо беря утиральникъ и погружая въ него покраснѣвшее отъ холодной воды лицо, спросилъ Дмитрій Ивановичъ.

— А царевна таково крѣпко съ вечера започивала, Матрена мнѣ сказывала, батюшка-бояринъ! Только въ теремъ шагнула, такъ започивать и пожелала.

— Кушала ли на сонъ грядущій, зоренька моя ясная? Поужинала ли?—озабоченно спрашивалъ бояринъ, расчесывая свои длинные сѣдые волосы большимъ серебрянымъ гребнемъ.

— Какъ, поди, не поужинала! Можно ли, батюшка-бояринъ!—поспѣшилъ отвѣтить Савелій, знавшій отлично, что царевна легла, не покушавши.

Онъ былъ великій мастеръ сообщать только пріятныя вѣсти.

— Ну, что, какъ бабы-то угождаютъ моей зоренькѣ ясной?—спрашивалъ все оживленнѣе бояринъ, застегивая лхонтовыя пуговицы ворота у шелковой, темносиней рубахи.

— Боярыня Ѳеоктиста Савватьевна изволила супругѣ моей платокъ подарить, батюшка-бояринъ, — поспѣшилъ сообщить это извѣстіе Савелій.

— Ну, ну, видно довольна Матреной-то! Да твоя Матренушка золото, а не хозяйка. Кому она не угодить!—потрепалъ по плечу своего управителя бояринъ. А ужъ коли между бабами ладъ да складъ,—спи спокойно. Сколь я лѣтъ прожилъ, сколь крови пролитой видѣлъ, а зудъ-досады ни средь кого не видалъ такой, какъ промежъ бабъ. Болитъ мое сердце о матушкѣ-царевнѣ. Бабья это около нея царицей Марьей нагнано, видимо-невидимо. Около Аринушки племяннушки никогда столько не было! Весь теремъ-то царицынъ шу-шу-шу-шу, точно осы вспокоенныя! И ужъ правда: каковъ попъ, таковъ и приходъ... ну, а царица Марья Григорьевна, не во гнѣвъ будь ей сказано... Э, да что я съ вами, други, разболтался! Точно Тимошка-Лотошка: удержу нѣтъ никакого,—вдругъ разсмѣялся добродушно бояринъ. И сейчасъ же, принявъ сосредоточенный видъ, прибавилъ:

— Помолитесь надо, други, помолитесь!

И онъ шагнулъ къ переднему углу и склонился молча передъ кіотомъ. Виалыя блѣдныя губы его, исчезавшія въ бѣлыхъ усахъ и бородѣ, тихо зашевелились: онъ на-

чалъ шептать молитвы. Тимофей-дурень въ это время подбиралъ утиральникъ, запахивалъ пологъ постели, отодвигалъ въ сторону лохань съ водою. Савелій, дворецкій и Анкудинъ стояли въ глубинѣ спальни. По мѣрѣ того, какъ бояринъ крестился и дѣлалъ земные поклоны, они все также дѣлали крестное знаменье. Но бояринъ сегодня молился недолго. Обыкновенно, онъ каждое утро часа два, въ усадьбѣ ли, въ московскомъ ли своемъ домѣ, проводилъ одинъ на молитвѣ. По вечерамъ же нерѣдко въ присутствіи всей дворни и челяди читалъ и пѣлъ всенощную. Но сегодня онъ быстро всталъ съ колѣнъ и сказалъ:

— Ну, на нонѣ Господь простить. Надо къ государю Борису Ѳеодоровичу навѣдаться, въ своемъ ли здоровьѣ царь-государь? Да и ясную зореньку мою Аксиньюшку провѣдать! Ну, говорите, все ли у васъ благополучно? Въ хоромахъ, на усадьбѣ? Да, что это вижу, и ты пришелъ, Анкудинъ... Али хочешь что доложить про волость? Все ли середь хрестьянъ-то въ порядкѣ? Охъ, нехорошее время теперь для хрестьянъ. Не мутится чего? Эй, други! Коли хрестьянишки чего запумаютъ, замутятъ, покуда царь-государь у насъ на прохладѣ гоститъ, я со всѣхъ васъ головы поснямаю! Слышите!—вдругъ вспыхнулъ Дмитрій Ивановичъ.

И, какъ это всегда бываетъ у мягкихъ, добродушныхъ людей, его внезапная вспышка была особенно неожиданно горячей и какъ будто неумолимой. Савелій зачесалъ затылокъ, дворецкій, чувствуя, что дѣло его не касается, самодовольно поглаживалъ бороду. Анкудинъ какъ будто слегка поблѣднѣлъ, но выпрямился и точно сталъ еще выше.

— Ну, все что-ль мирно, да ладно?—наступалъ бояринъ на своихъ слугъ такъ настойчиво, что Тимошка-Лотошка вдругъ задергался и забился за большую кровать боярина.

Савелій, едва бояринъ ступилъ къ нему, гнѣвно сверкнувъ очами, всплеснулъ руками и воскликнулъ:

— Государь-бояринъ! Не вини ни въ чемъ раба твоего вѣрнаго! Неповиненъ я... Вели держать отвѣтъ Анкудину! Его вся вина. Его и отвѣтъ передъ тобой, государь-бояринъ!

Но Анкудинъ Оплешеевъ не далъ продолжать испуганному вотчинному управителю. Онъ тихо, съ достоинствомъ выступилъ впередъ и, сдѣлавъ поклонъ боярину, заговорилъ внятно и спокойно:

— Не круши себя понапрасну, государь-бояринъ. Не слушай Савелья Терентьича. Послушай меня. Савелій Терентьичъ попусту въ оторопь впадаетъ. Вотъ, ровно твой дурень Тимофей отъ окрика твоего гнѣвнаго. Не на него и окрикъ ты, государь, крикнулъ, а Тимофей голову прятать подѣлъ. Такъ и Савелій Терентьичъ. Доложу я тебѣ все, государь-бояринъ, какъ надлежитъ. Слово по-слову, дѣло по-дѣлу. Ты знаешь меня, бояринъ Митрій Ивановичъ, стану ли я попусту говорить?

Земскій дьякъ говорилъ все это, не запинаясь, и складно, но медленно, дѣйствительно, слово по-слову. Бояринъ пристально посмотрѣлъ въ его спокойное, хотя и нѣсколько блѣдное, лицо. Потомъ тихо опустился въ кресло у постели, точно почувствовавъ, что его не держатъ ноги.

— Знаю я тебя, Анкудинъ. Съ малыхъ лѣтъ знаю. Когда еще отписку Щелкалову въ приказъ писалъ, чтобъ онъ тебя къ какому-нибудь приказу пристроилъ, еще тогда писалъ: юноша сей—ума палата, да и сердцемъ хвостъ не телачій, да и не палица дерево. Съ тѣхъ поръ и до дьяковъ ты дошелъ, да изъ Москвы ушелъ—де на родинѣ мнѣ, боярину, послужить хотѣлъ, да и съ моею службой ушелъ въ земскіе мужицкіе дьяки-цѣловальники. Складно ты говоришь, да что-то долго дѣла не сказываешь! Въ чемъ дѣло? Молви, не томи.

— Дѣло, государь-бояринъ,—тихо и ясно отвѣтилъ, Анкудинъ:—простое. Поручили мнѣ хрестьяне всей громадой царю-батюшкѣ челомъ ударить о ихъ нѣжахъ, дѣлахъ холопыхъ! Мнѣ, бояринъ, не кому иному!



Выставка картинъ I. E. Крачковскаго. Крымъ. Со скалы Шишно. Картина I. E. Крачковскаго, арт. «Ивы».



Конкурсная выставка въ Академіи Художествъ. Къ вѣнцу. Картина П. А. Антипова (исключ. право воспроизв. принадл. «Нивѣ»), грав. Ю. Шюблеръ.

— Что-о?! — загремѣлъ, выпрямляясь во весь ростъ, Дмитрій Ивановичъ.

Но въ тотъ же мигъ и умолкъ. Въ раскрывшихся дверяхъ показался царь.

XXIV.

Ночь царя.

Царь Борисъ заснулъ наканунѣ еще позже, чѣмъ его дядя бояринъ. Если Дмитрія Ивановича томили и лишали сна заботы о томъ, чтобы «царская прохлада» прошла у него въ усадьбѣ для его царственного племянника въ полномъ покоѣ и удовольствіи, то умную голову Бориса угнетали мысли о покоѣ и довольствѣ цѣлаго русскаго царства.

Когда онъ такъ быстро собрался въ эту «прохладу», ему казалось, что, стѣбитъ покинуть Москву, царскія палаты, и гнѣтъ его думъ и заботъ потерять свою силу. Ему казалось, едва онъ склонитъ усталую голову на подушку подъ этой крышей дядина крова, подъ которой онъ юношей-подросткомъ безмяечно засыпалъ, и грудь его вздохнетъ легко, по-прежнему.

Но вышло совсѣмъ иначе. Едва его любимецъ Лаптевъ вышелъ за дверь царской спальни, чтобы быть всю ночь на сторожѣ у ея порога, воспоминанія той юной поры обступили голову царя, точно свѣтлые призраки, выглядывающіе изъ тьмы ночи. Но, какъ при обилии звѣздъ синева ночного неба кажется темнѣе и непроницаемѣе, такъ при этихъ воспоминаніяхъ скорбь души сжала его сердце такъ сильно, что онъ вдругъ поднялся съ своего великолѣпно приготовленнаго дядей-хозяиномъ ложа. Неловко ступая по ханскому ковру, посланному по всей комнатѣ, онъ дошелъ до глубокаго мягкаго иноземнаго кресла и беззвучно опустился въ него.

Коверъ этотъ ханскій былъ подарокъ Ахмета-паши Сулешева, ханскаго крымскаго вельможи. Кресло то было принадлежало Дмитрію Ивановичу лондонскимъ посломъ царя Микулинымъ изъ Англіи. Борисъ зналъ, чьи подарки царственной, рѣдкой тогда даже въ боярскихъ домахъ на Руси, роскошью окружаютъ его въ домѣ дяди. Съ вечера, показывая царю его опочивальню, Дмитрій Ивановичъ говорилъ, откуда та или другая цѣнная и рѣдкая вещь.

И, сидя теперь въ этомъ креслѣ, обитомъ необычно мягкой тисненой кожей съ бархатными, еще болѣе мягкими подлокотниками, опустивъ ступни босыхъ ногъ на пышный ханскій коверъ, царь сознавалъ, что всѣми этими дарами его дядя обянанъ ему, царю. Но эти же вещи наводили его усиленно на скорбныя думы. Кресло это, западно-европейское кресло, напоминало того, кого, соединивъ съ Ксеніей, съ той, что была ему дороже жизни, Борисъ хотѣлъ сдѣлать лучшимъ, близкимъ ему посредникомъ между Русью и Западомъ. И вотъ этотъ посредникъ царевнѣ предпочелъ другую, простую нѣмецкую бабу, и жаждетъ только одного: уйти съ своей охранной грамотой на милый ему западъ, ранивъ сердце царевны, отрицнувъ всѣ мечты царя.

А про Ахмета-пашу, который поднесъ въ даръ великому окольничему боярину ханскій коверъ, окольничій Бутурлинъ, посланный этимъ лѣтомъ въ новый Борисовъ городъ для переговоровъ о размѣнѣ пословъ между царемъ и ханомъ, писалъ: не даетъ Ахметъ шерсти—дани при ханскомъ послѣ, да и русскимъ даромъ хану въ 14,000 рублей недоволенъ, говоря, что, коли царь любитъ хана, онъ долженъ все прибавлять подарки. Мало того—Ахметъ не шелъ въ палатку Бутурлина, не хотѣлъ брать царскаго жалованья, не хотѣлъ оберегать царскихъ пословъ...

Чѣмъ кончится вся эта азіатски-лукавая игра,—царь еще не зналъ, не получивъ послѣднихъ отписокъ ни отъ Бутурлина, ни отъ посла Григорья Волконскаго, но онъ чувствовалъ, что все это не къ добру и во всемъ этомъ таится опасность новыхъ раздоровъ съ крымцами, опасность новаго ихъ нашествія на Москву. Москва отобьется отъ крымцевъ, какъ отбилась уже не разъ, не всегда

даже вступалъ въ бой, иной разъ, какъ и недавно, при царѣ Ѳеодорѣ, подъ начальствомъ его же, Бориса, поугавъ татаръ только своими полчищами. Царь это зналъ. Но при голодѣ, которымъ грозитъ неурожай, при почти повальномъ бѣгствѣ народа на окраины отъ послѣднихъ перемѣнъ въ его быту—все труднѣе собирать рать.

Да и пусть въ новомъ нашествіи татаръ есть и хорошая сторона: масса бѣглыхъ, разбойниковъ на южной окраинѣ образуетъ передовые добровольные, казачьи отряды для схватокъ съ «погаными» — и такимъ образомъ отхлынетъ отъ внутреннихъ грабежей и разбоевъ. Но ужъ одно то, что для спасенія порядка на Руси надо желать даже ханскаго набѣга, чтобы лилась въ немъ православная кровь того народа, для котораго царь, его избранныкъ, клялся снятъ съ себя рубаху — ужъ одно это темной тучей омрачало душу, въ сущности, миролюбиваго и незлобнаго Годунова.

А главное—боялся онъ этихъ поганыхъ орды, которыя давно ли были хозяевами всей Руси. Сломилъ ихъ Москва. Отбросили ихъ къ югу, въ ихъ степи Юанны. Но кто знаетъ, что можно ожидать отъ этихъ кочевниковъ, къ которымъ изъ маловѣдомой Азіи могутъ хлынуть новыя несмѣтныя орды...

Да, помнить онъ, Борисъ, себя въ этихъ хоромахъ, тогда гораздо меньшихъ размѣромъ и далеко не такъ роскошно, по-иноземному, отдѣланныхъ, помнить себя юношей-бояричемъ. О, тогда онъ не думалъ о Западѣ Европы, льстившемъ посламу русскаго царя, но, въ сущности, смотрѣвшимъ на нихъ свысока. Не думалъ онъ тогда о томъ Западѣ, который, въ лицѣ королевича Густава, отрекается отъ родства съ нимъ, «ханомъ земли русской!» Развѣ не отписывалъ Микулинъ, что, «хоша и зоветъ Лизавета, королева аглицкая, себя государя русскаго любительной сестрой и велитъ русскимъ пословъ съ кораблей въ Лондонѣ «вынимать» тамъ, гдѣ въ гавани только она пристаеетъ сама, но здѣсь, въ Лундѣ, почитаютъ царство наше въ родѣ какъ татарское ханство!»

Когда Борисъ гостилъ юношею у дяди въ этой усадьбѣ, ему и въ мысль не приходило, что его будутъ томить такіе призраки, какъ орда поганыхъ, готовая хлынуть, кто ее знаетъ, бурнымъ всплескомъ, или цѣлымъ безбрежнымъ океаномъ на русскую землю, или какъ великая тощета всей родной земли! А за этими призраками, какъ указующій Божій перстъ, развѣ не таятся теперь мысли о карѣ Божіей: о старцѣ, удавленномъ въ тюрьмѣ, о царевичѣ младенцѣ? Могъ ли онъ, тогда свѣтлый, умный богатый, счастливый юноша, думать, что такія мысли когда-либо посѣтятъ его голову, сожмутъ тупую, но невыносимую болью его сердце?

Борисъ поднялся съ кресла. Онъ весь выпрямился. Въ его опочивальнѣ въ хоромахъ Дмитрія Ивановича былъ въ переднемъ углу еще болѣе кювъ, съ иконами въ роскошныхъ ризахъ, сверкавшихъ самоцвѣтными камнями въ огнѣ лампадъ. На этотъ кювъ смотрѣли теперь глаза царя—на уста его просилась одна молитва, которая уже не разъ замирала на этихъ устахъ: то была молитва о томъ, чтобы Господь адскими муками наказалъ душу Бориса, но при жизни не вымещалъ его грѣховъ ни на царствѣ его, ни на дѣлахъ его!

Отчего эта молитва замирала каждый разъ на его устахъ, когда онъ хотѣлъ произнести ее? Отчего она туманила даже его сознание всегда, когда зарождалась въ его измученной думами головѣ?! Ужели страхъ вѣчныхъ адскихъ мукъ сковывалъ его языкъ, мертвилъ слова? Нѣтъ, себя ему не жаль, но можно ли молиться о благѣ царства, о счасть дѣтей, когда, зная, что душа по грѣхамъ достойна преисподней, надѣваешь на голову шапку Мономаха, а не куколь схимника? Недаромъ, когда земскій соборъ молилъ его надѣть вѣнецъ царя и онъ всей душой рвался къ этому вѣнцу,—кроткій и грустный взглядъ его сестры-инокини звалъ его совсѣмъ къ иному, а она, Ирина, теперь Александра, не знаетъ и согои доли его грѣховъ.

О, какъ ненавистна ему теперь его жена, эта Малютиха-Скуратиha, на которой онъ женился при царѣ Грозномъ, прокладывая этимъ, какъ и многимъ другимъ, столь же корыстнымъ и лживымъ, себѣ дорогу къ милостямъ царя, къ родству съ царемъ. Жениась на этой дочери царскаго палача, онъ, Борисъ, и не подозрѣвалъ тогда, какой поддержкой его грѣховъ будетъ эта подруга на всю его жизнь. И она, мать его дѣтей, его Ѳедора,—этого мальчика-рыцаря!—его Ксеніи, этой чистой души, этого ангела, чьи молитвы о немъ, царѣ, быть-можетъ, однѣ дойдутъ до Создателя!

Когда мысль Бориса въ его уединеніи, въ тишинѣ и мракѣ ночи, снова вернулась къ его любимой дочери, онъ тихо подошелъ къ постели и опустился на нее въ полномъ изнеможеніи. И имъ вдругъ овладѣлъ глубокой сонъ. Въ это время разсвѣтъ уже прокрадывался въ царскую опочивальню.

Но если бояринъ Дмитрій Ивановичъ, задремавъ также при первомъ брезженіи разсвѣта, заснулъ надолго, то царь спалъ всего часа полтора. Онъ проснулся вдругъ, точно отъ удара. Съ нимъ въ послѣднее время это часто бывало. Иногда это происходило отъ внезапной рѣзкой боли въ большомъ пальцѣ лѣвой ноги, иногда отъ какого-то внутреннего нервнаго толчка.

Сегодня, проснувшись вдругъ и не сразу понявъ, гдѣ онъ, Борисъ все же взялся машинально рукою за лѣвую ногу. Но въ ней не было боли. Во всемъ существѣ царя только чувствовалась глухая надорванность. Онъ отвелъ руку отъ пальца ноги, опустилъ ступни на коверъ, оглядѣлся еще разъ и понялъ, что онъ у дяди въ подмосковной вотчинѣ на «прохладѣ». Имъ вдругъ овладѣла лихорадочная жажда дѣятельности, движенія. Быстро, не клича никого, одѣлся онъ въ то одѣяніе, что съ вечера было еще положено въ его изголовьѣ на столецъ; надѣлъ на ноги сафьянные мягкіе сапоги, сталъ на колѣни передъ кіотомъ и простоялъ передъ нимъ съ полчаса, неподвижно опустивъ голову, почти не крестясь, блѣдный, сумрачный.

И молитва его сегодня была тяжелая, неподвижная молитва. Когда онъ окончилъ ее, онъ рѣзко всталъ, надѣлъ на голову шитую жемчугомъ атласную шапочку и отворилъ дверь изъ спальни. Молодой стреманный, стоявшій у этой двери, былъ пораженъ появленіемъ царя. Но и царь былъ пораженъ тѣмъ, что на сторожѣ у его опочивальни былъ не Лаптевъ, а другой.

— А Елисей?!—рѣзко спросилъ онъ молодого воина.

— Прости, царь-государь. Елисей Власевичъ пошелъ дозоромъ. Я сторожилъ внизу въ проходѣ. Вдругъ мимо меня прошли двѣ женщины. Онѣ прошли такъ скоро, что я не замѣтилъ, какъ онѣ уже исчезли въ стѣнѣ; я подскочилъ къ стѣнѣ и увидѣлъ въ ней потайную дверь. Я сейчасъ же поднялся сюда и сказалъ Елисею Власевичу. Онъ поставилъ меня здѣсь, самъ же пошелъ дозоромъ.

— И не приходилъ?—рѣзко перебилъ царь.

— Не былъ еще, великій государь, — отвѣтилъ стреманный.

— Давно?!—рѣзко спросилъ Годуновъ.

— Времени довольно, великій государь.

Царь нахмурился. Безъ того блѣдный, суровый, онъ показался молодому стреманному почти страшнымъ въ этотъ мигъ. Но лицо его уже приняло спокойно-каменное выраженіе.

— Ступай за мной въ опочивальню боярина, — сказалъ онъ и, опустивъ руку на ножъ, оправленный въ золото, засунутый за его поясъ, пошелъ быстро по узкому переходу.

Стреманный, вскинувъ бердышъ на плечо, пошелъ за нимъ. Внизу у схода на лѣсенку къ покоямъ боярина стояло еще нѣсколько стреманныхъ съ бердышами. Они всѣ были поражены появленіемъ царя.

XXXV.

Дьякъ-челобитчикъ.

Видя входящаго въ его опочивальню царя, бояринъ Дмитрій Ивановичъ умолкъ и въ совершенномъ отчая-

ніи опустилъ руки. У дворецкаго, только-что сообщившаго, что государь почиваетъ, подкосились ноги. Савелій Терентьевичъ началъ въ испугѣ шептать молитвы.

Теперь въ головѣ его мельнула мысль, что пословица «сонъ въ руку» начинаетъ оправдываться. Ибо уже то, что дьякъ Анкудинъ стоялъ теперь лицомъ къ лицу съ царемъ, объясняло для Савелья, что значило видѣть во снѣ дьяка морскимъ царемъ. И теперь Савелій уже не сомнѣвался, что оправдается и то предзнаменованіе, которое въ его снѣ выразилось въ заходившемъ ходенемъ морѣ. Оправдается, думалось вотчинному управителю, и самое худшее предзнаменованіе: то, что во снѣ и онъ самъ, Савелій, плясалъ по требованію морскаго царя, и самъ же этому плясу подыгрывалъ.

Восклицаніе боярина, что онъ сниметъ со всѣхъ головы, если они чѣмъ-нибудь обезпокоятъ царя здѣсь въ усадьбѣ, въ «прохладѣ» его, выросло теперь въ сознаніи Савелья почти въ совершившійся фактъ. И тѣмъ менѣе онъ сомнѣвался въ этомъ фактѣ, что лицо и поза Анкудина не предвѣщали ничего хорошаго. Въместо того, чтобы, при внезапномъ появленіи царя, податься назадъ, попытаться даже скрыться, земскій дьякъ ступилъ еще шагъ впередъ и вдругъ сталъ на колѣни передъ царемъ и, опустивъ голову на грудь, ждалъ отъ царя точно приговора.

Царь, удивленный, смотрѣлъ на Оплешеева. Изъ-за полога кровати показалось смѣшное лицо «дурня» Тимошки-Лотошки.

— Челобитчикъ?—спросилъ царь, переводя взглядъ съ Анкудина на боярина.

Дмитрій Ивановичъ уже устремился къ царю.

— На тебя, дядя?!—возвысилъ голосъ Борисъ.

— Не знаю, на кого, царь-государь! — отвѣтилъ бояринъ. — Земскій дьякъ. Цѣловальникъ крестьянскій—отъ крестьянства челобитчикъ къ тебѣ!

— Онъ прогнѣвилъ чѣмъ-нибудь тебя?—обратился къ дядѣ Борисъ. — Когда я входилъ, я слышалъ твой грозный окрикъ. Ты на него кричалъ?

— Не на одного его, государь Борисъ Ѳедоровичъ, а на всѣхъ моихъ слугъ-людишекъ. Не жить лучше теперь дядѣ твоему старому! Сколь около него слугъ давнихъ, испытанныхъ, да ни одного вѣрнаго не оказалось. Вонъ они стоятъ: старшій хоромный дворецкій, староста, вотчинный управитель,—ни свѣтъ, ни заря, пришли они къ боярину съ вѣстью облыжной: спать, молъ, царь-государь, почивать изволить, все, молъ, тихо, мирно въ усадьбѣ и въ хоромахъ, не безпокойся, великъ бояринъ, дядя государевъ, все, молъ, ладно... Оно и видно, что ладно. Видно, хорошъ былъ покой въ боярскихъ хоромахъ батюшкѣ-царю, коли ни свѣтъ, ни заря, онъ, батюшка, на ногахъ, коли не къ нему старый дуракъ-дядя утречкомъ съ привѣтомъ да поклономъ, да утреннимъ хлѣб-солю, а самъ онъ къ боярину идетъ, царь всея Руси, къ холопу своему, Митькѣ старому, гость жданный, желанный къ хозяину безпутному, слугами своими преданному, обманутому! Что ужъ, все одно! Говори, Анкудинъ! Снимай въ конецъ голову съ меня!—и, заканчивая свои слова, глубоко потрясенный старикъ-бояринъ махнулъ рукою.

Дворецкій и Савелій, блѣдные, какъ мѣль, совсѣмъ опустили головы. Тимофей-дурень, весь высунувшись изъ-за полога кровати, вдругъ почувствовалъ, слушая боярина, что ему такъ страшно передъ царемъ не за себя, а за боярина, котораго дурень боготворилъ. И неожиданно для всѣхъ, а еще болѣе неожиданно для себя самого, онъ вдругъ «залотошилъ».

— Царь-государь: ино попъ—ино монастырь, не гнѣвись на попа, коль пономариха глупа; пожалѣй и попа, коли служилъ со слѣпѣ!

И Тимофей началъ комически, почти кувыркаясь, бить челомъ царю. Понималъ ли онъ ясно, что хотѣлъ сказать своими прибаутками, но онъ, очевидно, еще болѣе потерялся, слыша самъ, какъ изъ его устъ рвутся эти прибаутки,

рвутся неудержимо, какъ невольное блеянье овцы, внезапно испуганной. Бояринъ Дмитрій Ивановичъ схватился за голову. Точно не доставало этого «дурня», чтобы окончательно ослепить его въ глазахъ царя.

И среди всѣхъ этихъ смятенныхъ, потерявшихъ людей сохраняли полное спокойствіе только три человека: молодой стреманный, сопровождавшій царя, очевидно, по самой своей должности, по ея обычаю, невозмутимый близъ царя, разъ самъ царь спокоенъ, Борисъ Ѳедоровичъ, скрестившій на высокой груди сильныя смуглыя руки, и дьякъ Анкудинъ. Онъ стоялъ все на коленяхъ передъ царемъ, опустивъ голову и невозмутимо ожидая, что ему повелятъ говорить. Наконецъ, Борисъ, еще разъ обведя всѣхъ взглядомъ своихъ мрачныхъ глазъ, сказалъ медленно и разрывленно:

— Не крушись, дядя. Никто не обезпечилъ меня въ опочивъ моемъ. Слуги твои вѣрныя правы. А коли они въ чемъ и провинились супротивъ тебя, то и мой вѣрный слуга, Елисей, не безъ грѣха. Ушелъ отъ сторожи царской опочивальни. Да, можетъ, такъ и надо было. Увидимъ, гдѣ онъ, зачѣмъ пошелъ и не вернулся ко мнѣ! А дурень твой правъ. Нельзя зря судить того, кто грѣшитъ со-слѣпа. А ты, дядя, ослѣпленъ въ сей мигъ. Вижу, обуялъ тебя гнѣвъ на сего земскаго дьяка. Хлѣбъ-соль твой утренній я успѣю еще принять и похвалить. А теперь ужъ позволю сего челобитчика послушать. Такъ

отъ хрестыянъ оны! Земскій судебный цѣловальникъ? О чемъ бѣшь челомъ?—и царь устремилъ суровый взглядъ на Анкудина.

— Выслушай, выслушай его, царь-государь! Видно, земство-хрестыянство православное большой почетъ твоему дядѣ, твоему великому конюшему боярину оказать желало, что послало не черезъ его челобитье въ его вотчинѣ тебѣ, государю, а черезъ дьяка, его же милостями вскормленнаго! Видно, совсѣмъ старъ твой дядя, твой бояринъ сталъ, что, обойдя его, въ его вотчинѣ, съ тобой, царь-государь, рѣчь вести задумали. Выслушай, выслушай, царь-государь!

Бояринъ Дмитрій Ивановичъ, говоря все это, взволнованно ходилъ по горницѣ. Онъ разволновался въ конецъ. Анкудинъ стоялъ по-прежнему на коленяхъ, не шевелясь, точно не слыхалъ, что около него происходило. Царь пристально, внимательно смотрѣлъ на него. Потомъ вдругъ поднялъ голову, взглянулъ на дядю и сказалъ:

— Полно, дядя! Никакая поруга твоей чести боярской безъ кары отъ меня не обойдется. Дьякъ, молви мнѣ: почто тѣ, кому ты цѣловалъ крестъ, обошли боярина? Аль мало еще доберъ дядя мой къ вамъ, людямъ его?! Али слава о добротѣ его не гудитъ по всей Москвѣ! Али не лучше, чѣмъ у кого на Руси, живется людямъ его? Говори, дьякъ!

(Продолженіе будетъ.)

ПѢСНЬ ВЕСНЫ.

Когда весеннимъ колосомъ
На нивѣ рождъ колышется,
Когда вольнѣе дышется,
И жаворонокъ голосомъ
Высокимъ заливається,
И пѣснь его уносится,
И трелью разсыпается.
И въ сердце, въ душу просится.
И неба синь глубокая
Блеститъ сквозь дымку нѣжную,
И водъ струя широкая
Шумитъ, поетъ, мятежная,—
Тогда и въ сердцѣ радостномъ,
Согрѣтомъ силой вешнею,

Сквозь тьму зимы кромѣшную,
Въ потокѣ мыслей сладостномъ
Заря заблещетъ новая,
Весенняя, могучая...
И даль лѣсовъ лиловая,
И глубь лазури ягучая,
И запахъ упительный
Земан и воль разлившихся
И почекъ, вновь открывшихся
Въ глуши лѣсной, цѣлительной.
Однимъ великимъ голосомъ
Сольются въ пѣснь единую
И надъ весеннимъ колосомъ,
Надъ спящею долиною,

Надъ рѣчкою полноводною
Растетъ она, волшебная...
То—пѣснь весны хвалебная
Течетъ струей свободною
И въ сердце, душу просится,
И къ небосводу чистому
Мечта за ней уносится.
По воздуху душистому.
Звучи, о, пѣсня вольная,
Буди природу сонную,
Долину благовонную,
Могучая, раздольная!..

В. М.

Колоніальныя владѣнія прежде и теперь.

Очеркъ П. Дэна.

Существуетъ ли историческій законъ, въ силу котораго большія государства должны еще больше расти, а малыя—уменьшаться? Или же Чемберленъ этимъ своимъ утвержденіемъ хотѣлъ лишь оправдать англійскую империалистическую политику, которая, особенно въ послѣднее время, съ поразительнымъ успѣхомъ стремилась къ расширенію своихъ территориальныхъ владѣній? Какъ бы тамъ ни было, несомнѣнно одно: въ прежнее время крупныя государственныя организмы не могли расчлениваться на прочное существованіе—раньше или позже они распадалась; теперь они прочны и крѣпко сплочены, благодаря новѣйшимъ средствамъ сообщенія—железнымъ дорогамъ, пароходамъ и телеграфамъ, какъ нельзя болѣе содѣйствующимъ централизациі управленія подъ руководствомъ одного главнаго лица или учрежденія, всегда обо всемъ освѣдомленнаго и на все полагающаго свою резолюцію.

Обращаясь къ исторіи развитія великихъ державъ, австрійскій экономистъ Песенъ сказалъ однажды, что величина территоріи всегда останется послѣднимъ и высшимъ выраженіемъ политическаго могущества. Это несомнѣнно справедливо, хотя самое большое государство не всегда бываетъ безусловно самымъ сильнымъ и богатымъ. Бразилія и Китай своими размѣрами на много превышаютъ Германію. Однако Германія гораздо могущественнѣе ихъ, хотя обширность территоріи имѣетъ свое значеніе. Такъ, въ военное время обширная страна несравненно устойчивѣе небольшой. Веденныя Россіей и Китаемъ войны, напримѣръ, почти совсѣмъ не коснулись цѣлыхъ областей этихъ государствъ.

Итакъ, Песенъ правъ: землевладѣніе есть важнѣйшее предварительное условіе, основаніе для каждаго проявленія народной жизни, и чѣмъ больше территорія, тѣмъ шире арена дѣйствій, кругозоръ, цѣль народной жизни. На относительно небольшомъ пространствѣ промышленность можетъ достигнуть очень высокой степени развитія, но для сбыта ея произведеній всорѣ требуются новыя обла-

сти; и вотъ, всѣ промышленныя государства употребляютъ неизмѣримыя усилія, чтобы увеличить поле сбыта, что лучше всего удается тамъ, гдѣ государство расширяетъ свою территорію—слѣдовательно, тамъ, гдѣ ведется колоніальная политика.

Сравненіе великихъ державъ на основаніи развитія ихъ территоріи позволяетъ, по крайней мѣрѣ, уяснить себѣ, куда ихъ ведетъ исторія.

Для Европы времѣя около 1500 года было важнымъ поворотнымъ пунктомъ. Франція, Испанія, Англія и Россія, путемъ долгой внутренней работы, сложились въ монархіи съ государственнымъ единствомъ и могли теперь сильнѣе проявлять себя на міровой аренѣ, тогда какъ Италія и нѣмецкія земли были раздираемы внутренними смутами и междоусобіями. Къ тому же, торговля этихъ странъ значительно пострадала отъ наступательнаго движенія турокъ, которые мало-по-малу загородили старыя пути сообщенія съ Малой Азіей и Индіей, вслѣдствіе чего были открыты новыя водныя пути въ Индію, а затѣмъ и Америка, давшіе торговымъ сношеніямъ совершенно иное направленіе. Центръ тяжести морской торговли передвинулся съ Средиземнаго моря къ Атлантическому океану, а центръ тяжести сухопутной торговли—съ средней Европы сначала къ западу, потомъ къ сѣверо-западу и, наконецъ, въ Англію. Благодаря этому перевороту расцвѣли сначала Испанія и Португалія, потомъ Голландія и Франція, наконецъ, Великобританія, между тѣмъ, какъ средняя Европа была вынуждена отражать надвигавшихся турокъ.

Къ 1500 году Россія—самая обширная страна. Она отдѣлена отъ средней Европы Польшею и Турціей. Нѣмецкія владѣнія занимаютъ почти всю среднюю Европу. Франція еще отстала отъ другихъ. Испанія и Португалія начали свои заокееанскія завоеванія. Великобританія и Нидерланды ограничены еще своими тѣсными европейскими территоріями.



Товарищи. Рис. Э. Ригъ, авт. «Нивы».

Къ 1700 году картина мѣняется. Россія необычайно расширила свои предѣлы. Непосредственно за нею слѣдуютъ Испанія и Португалія, благодаря своимъ колониальнымъ пріобрѣтеніямъ. Турція—одна изъ самыхъ могущественныхъ державъ. Франція значительно увеличилась не только за счетъ нѣмецкихъ земель, но также въ сѣверной Америкѣ и Индіи. Великобританія занимаетъ уже мѣсто среди самыхъ сильныхъ державъ.

Къ 1900 году Франція потеряла сѣверную Америку и Индію, зато получила значительное приращеніе въ Африкѣ и Восточной Азіи. Испанія потеряла почти всѣ свои колоніи, и наслѣдницей ихъ стала Великобританія. То, что англичане оставили испанцамъ, въ концѣ концовъ захватила сѣверо-американская республика. Россія пріобрѣла обширныя польскія и турецкія области, а что всего важнѣе—далеко подвинула впередъ свои границы въ средней и восточной Азіи. Еще больше Россія разрослась Великобританія.

Въ настоящее время, повидимому, начался новый періодъ міровой политики. Великобританія и Россія хотя самыя большія государства, но сѣверо-американская республика, поминувъ свою доктрину Монроэ и, подобно Россіи, занимая выгодное географическое положеніе, также получила возможность увеличиваться.

Если мы присмотримся къ тому, что происходитъ на плоскогорьяхъ Афганистана и Персіи, то убѣдимся, что тутъ готовится борьба за мировое преобладаніе между русскими и англичанами. Русскіе уже проникли на эти плоскогорья. Англія должна отстаивать ихъ въ интересахъ Индіи и своей собственной цѣлости. Положеніе Англіи не только въ Индіи, но и въ Египтѣ—вообще все ея мировое положеніе будетъ шатко, если русскіе взберутся на эти плоскогорья, если они спустятся къ персидско-индійскому морю. Русскіе пока еще далеко отсюда. Если они, дѣйствительно, уже въ близкомъ будущемъ приступятъ къ постройкѣ желѣзной дороги, которая соединитъ съ одной изъ гаваней персидско-индійскаго моря ихъ закаспійскую или закавказскую линію, то имъ придется преодолѣвать большія техническія затрудненія, въ видѣ хотя бы высокихъ—до 2.000 метровъ высоты—горныхъ проходовъ, что потребуетъ огромныхъ затратъ. Необходимо для этого также извѣстное время, можетъ-быть, цѣлыя десятилетия лѣтъ. При всемъ томъ, русскіе неудержимо идутъ впередъ.

Несомнѣнно, что предпринимаемое ими въ средней Азіи относится къ великимъ культурнымъ задачамъ.

Ясно выраженная цѣль русской политики, это — политическое мировое преобладаніе; ясно выраженная цѣль англійской политики — экономическое мировое преобладаніе. Къ счастью, Россія не угро-

жаетъ политической и національной свободѣ народовъ: она—держава, отличающаяся миролюбіемъ. Къ тому же, ея народонаселеніе стоитъ еще на очень низкой ступени культуры и далеко не способно на расширеніе, по крайней мѣрѣ, къ западу.

Со стороны Англіи угрожаетъ ближайшая опасность, хотя она, повидимому, теперь нѣсколько ослаблена послѣ своихъ пораженій въ южной Африкѣ.

Таковы главныя направленія міровой политики будущаго.

Какъ велико будетъ участіе Америки въ міровой политикѣ, еще нельзя предугадать. Это зависитъ отъ внутренняго экономическаго и политическаго развитія сѣверо-американской республики. До сихъ поръ въ сѣверной Америкѣ практиковался хищническій способъ сельскаго хозяйства. Подлежитъ сомнѣнію, чтобы сѣверная Америка могла надолго удержать свое положеніе главной поставщицы жизненныхъ припасовъ и сырья для Европы. Мѣста въ этой огромной республикѣ, безъ сомнѣнія, достаточно, чтобы она могла продолжать развиваться въ экономическомъ отношеніи; но племенной составъ тамъ не такъ удаченъ, какъ въ Европѣ, и можетъ еще вызвать много затрудненій. Если империалистическое настроеніе такъ же скоро пройдетъ, какъ оно пришло, то американцы снова вернуться къ доктринѣ Монроэ и перестанутъ вмѣшиваться въ міровую политику. Въ противномъ случаѣ, прежде всего обострится противоположность въ интересахъ сѣверной Америки и Англіи въ Канадѣ.

Еще одно замѣчаніе. Сѣверо-американская республика занимаетъ чрезвычайно благоприятное географическое положеніе: ее легко защищать и на нее трудно напасть. Это важное въ политическомъ отношеніи преимущество имѣетъ и свои невыгоды. Въ странахъ съ такимъ благоприятнымъ географическимъ положеніемъ, стоящихъ такъ далеко отъ кровавыхъ международныхъ столкновеній, обыкновенно ослабѣваетъ стремленіе къ усиленію самообороны. Германія представляетъ какъ разъ обратное: границы ея со всѣхъ сторонъ доступны непріятелю, и потому она всегда заботилась и всегда будетъ заботиться объ усиленіи своего военнаго могущества. Поэтому, несмотря на небольшіе размѣры своей территории, Германія съ своей военной мощью и высокимъ экономическимъ развитіемъ является желаннымъ союзникомъ для всѣхъ государствъ, не исключая сѣверо-американской республики. Событія послѣднихъ дней доказываютъ это: дружественныя манифестаціи американскаго народа, съ президентомъ Рузвельтомъ во главѣ, въ честь принца Генриха прусскаго, специально прибывшаго въ Америку, знаменуютъ новое сближеніе Америки съ Германіей.

Масштабъ. 1 мил. кв. килом.

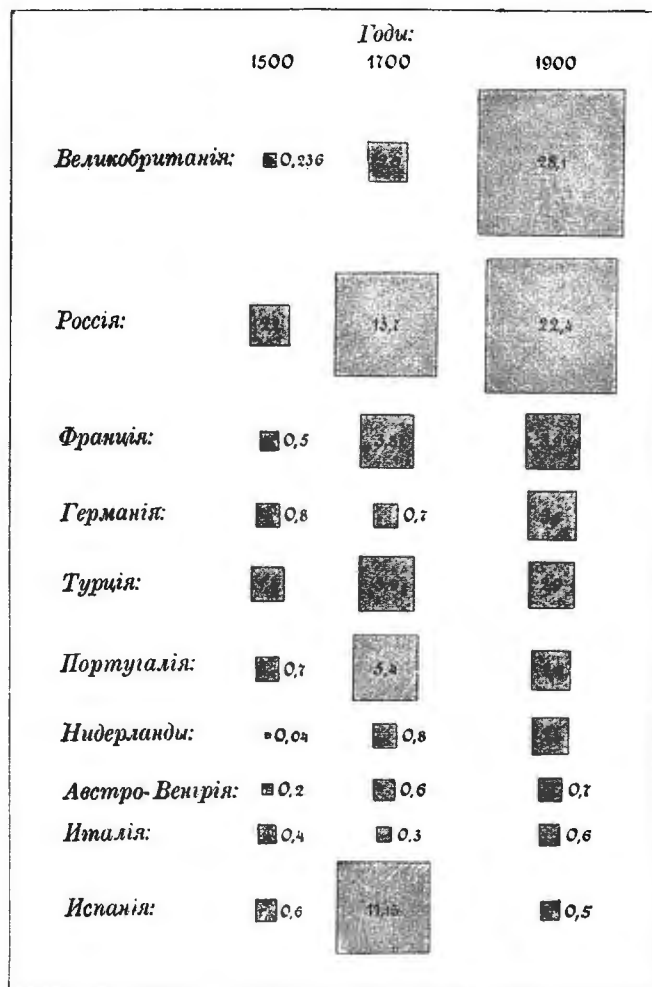

Колониальныя владѣнія государствъ.

Возникновеніе и предупрежденіе инфлуэнцы.

Очеркъ С. Шербеля.

Инфлуэнца опять свирѣпствуетъ какъ въ Россіи, такъ и во всей Европѣ, причѣмъ снова подтверждается, что это далеко не такая безобидная болѣзнь, какою ее считали раньше: въ таблицахъ смертности населенія по-прежнему большое число смертныхъ случаевъ приходится относить на «счетъ» инфлуэнцы.

Нельзя, однако, утверждать, что инфлуэнца стала теперь злокачественнѣе прежняго: «тяжелыя» ея формы бывали часты и въ прежнія эпидеміи; дѣло лишь въ томъ, что въ послѣднее время медицинская наука шагнула далеко впередъ, и потому многое изъ того, что прежде принималось за причину неблагоприятнаго исхода подъ другимъ названіемъ, теперь признается за инфлуэнцу.

Районъ, захватываемый эпидеміей инфлуэнцы, всегда очень великъ; массовыя заболѣванія начинаются сразу, но длятся недолго— всего отъ четырехъ до шести недѣль даже въ большихъ городахъ. Зато распространеніе инфлуэнцы по цѣлымъ странамъ совершается

медленно; а направленіе ея движенія мѣняется: до конца XVI вѣка она шла съ запада на востокъ, теперь наоборотъ. Характерныя для кочеваній инфлуэнцы ея эпидеміи, внезапно развивающіяся среди экипажа какого-нибудь судна въ открытомъ морѣ, безъ предварительнаго сопрікосновенія экипажа съ зараженнымъ мѣстомъ.

Инфлуэнца (называемая также гриппомъ) обыкновенно появляется отдѣльными очагами, разбросанными въ разныхъ мѣстностяхъ и лишь постепенно сливающимися одинъ съ другимъ. При этомъ могутъ быть совершенно пощажены большіе или меньшіе островки среди охваченнаго эпидеміей района. Направленіе вѣтра, климатъ, почвенныя условія, повидимому, тутъ не при чемъ; однако, замѣчено, что появленію гриппа способствуетъ осенняя сылота.

Теперь уже окончательно выяснилось, что открытый Пфейферомъ и Канонемъ бактеріи инфлуэнцы — настоящая причина болѣзни и



Разграбленіе курдами армянской деревни. Картина проф. Ф. Рубо, грав. Брендадурь.

проникает въ человѣческой организмъ черезъ дыхательные пути, или, быть-можетъ, даже черезъ пищу.

Въ связи съ этимъ, конечно, находится безусловная заразительность инфлуэнцы; дознано на опытъ, что соприкосновение здоровыхъ съ больными имѣетъ огромное вліяніе на распространение болѣзни. Быть-можетъ, «гриппозная погода» содѣйствуетъ развитію болѣзнетворныхъ зародышей главнымъ образомъ тѣмъ, что легко вызываетъ катарры носоглоточной полости, приготавливающіе удобную почву для развитія инфлуэнцы.

Въ публикѣ нерѣдко приходится слышать замѣчаніе: «Прежде былъ попросту катарръ, теперь его называютъ инфлуэнцой!» Это не совсѣмъ справедливо. Катарръ, даже сопровождающійся острыми лихорадочными явленіями, рѣдко сопровождается въ то же время характерными нервными явленіями, отличающими гриппъ: сильной головною болью, болью въ спинѣ и конечностяхъ, бессонницей, тревожнымъ состояніемъ, даже страхомъ, чувствомъ слабости и, такъ сказать, развинченности всего организма.

Въ очень многихъ случаяхъ болѣзанъ начинается головною болью въ связи съ лозотой во всемъ тѣлѣ; потомъ больной начинаетъ чувствовать общую слабость и ознобъ, легко раздражается, испытываетъ неопредѣленное безпокойство, особенно по ночамъ. Вначалѣ нерѣдки также насморкъ и частое чиханіе.

Часто болѣзанъ начинается совсѣмъ безъ предвѣстниковъ. Только что совсѣмъ здоровые на видѣ, пациенты жаждутся на боль въ лобной кости или въ горлѣ при глотаніи, на тошноту, лозоту во всѣхъ членахъ и общую слабость. Болѣзанъ можетъ развиваться въ трехъ направленіяхъ: то бываетъ болѣе пораженъ пищеварительный аппаратъ, то дыхательные пути, то нервная система. Первая форма особенно часто наблюдается у дѣтей, и тогда замѣтны сильная потеря аппетита, тошнота, рвота, желудочныя боли, и т. под. Вторая форма характеризуется насморкомъ, болью горла, сухимъ гортаннымъ кашлемъ; третья форма—сильной головною болью, болью во всѣхъ членахъ, бессонницей, бредомъ и т. под. Во всѣхъ же случаяхъ—на лицо болѣе или менѣе сильная лихорадка съ болями въ мускулахъ и сочлененіяхъ и т. п.

Опасность инфлуэнцы заключается главнымъ образомъ въ ея «сложненіяхъ», т. е. въ присоединеніи къ ней другихъ болѣзней, напримѣръ: воспаленія легкихъ, воспаленія мозговыхъ оболочекъ, средняго уха, сочлененій и т. д., или же въ ея послѣдствіяхъ, когда ослабленному организму достаточно небольшого толчка, чтобы на почвѣ инфлуэнцы развились воспаленіе почекъ, туберкулёзъ, нервныя страданія и даже психическое разстройство.

Бываютъ заболѣванія, кончающіяся выздоровленіемъ уже черезъ день-два, много—недѣлю, и другія, затягивающіяся на нѣсколько недѣль. Кромѣ совсѣмъ легкихъ формъ, выздоровленіе болѣе частью идетъ крайне медленно. Теченіе болѣзни зависитъ также отъ того, были ли цѣлесообразны мѣры подачи первой помощи и рационаленъ ли уходъ за больнымъ.

Невосприимчивость къ бациллѣ инфлуэнцы, повидимому, удѣлъ немногихъ людей, такъ какъ во время эпидеміи въ городѣ часто

заболѣваетъ 33—50 процентовъ жителей. Крѣпкіе и здоровые люди, слабые и больные, одинаково подвержены заболѣванію. Въ одну эпидемію болѣе восприимчивы взрослые, въ другую—дѣти и старики; грудные же младенцы вообще заболѣваютъ крайне рѣдко. Однажды перенесенная болѣзанъ не надолго предохраняетъ отъ повторнаго заболѣванія: рецидивы иногда наблюдались въ одну и ту же эпидемію.

Очень часто къ врачу обращаются съ вопросомъ, можно ли предупредить инфлуэнцу и какимъ способомъ. Въ этомъ отношеніи вся совокупность научнаго опыта учитъ, что возможна осторожность—первое условіе предупрежденія болѣзни, т. е., что больного инфлуэнцой слѣдуетъ изолировать; въ особенности лица, вообще склонныя къ катарральнымъ заболѣваніямъ, слабыя здоровьемъ или болѣзненныя, во время эпидеміи должны избѣгать всякаго соприкосновенія даже съ тѣми, кого хотя бы только можно заподозрить въ «неблагонадежности» по отношенію къ инфлуэнцѣ.

Носовые платки больныхъ, полотенца и т. п. необходимо немедленно подвергать дезинфекціи—лучше всего посредствомъ кипяченія; выдѣленія больныхъ должно тотчасъ же удалять, при соблюденіи дезинфекціонныхъ мѣръ.

Въ обществѣ, лица, желающія избѣжать заболѣванія инфлуэнцой, должны по возможности закалить себя холодными умываніями и обтираніями, много времени проводить на свѣжемъ воздухѣ, дѣлать комнатную гимнастику, упражняться въ фехтованіи и различныхъ видахъ спорта. Они должны пріучаться дышать черезъ носъ, не черезъ ротъ, и избѣгать промачивать ноги, а также не доводить ихъ до того, чтобы они заблзли.

Пошеніе на тѣлѣ шерсти хотя и не предохраняетъ отъ инфлуэнцы, но можетъ уменьшить склонность къ простудѣ и катаррамъ, слѣдовательно устраняетъ почву, благоприятствующую развитію и укорененію болѣзнетворнаго зародыша.

Кому же, несмотря на всѣ эти мѣры, все-таки приходится платить дань инфлуэнцѣ, тотъ пусть соблюдаетъ важное правило, относь не слегка къ болѣзни, достаточно беречься и, по выздоровленіи, еще долгое время быть осторожнымъ въ дѣтѣ и образѣ жизни, потому что, въ противномъ случаѣ, легко могутъ быть рецидивы, которые тяжелѣе перваго приступа и ведутъ къ продолжительному—на цѣлые мѣсяцы и даже годы—ослабленію и разстройству здоровья.

Такъ какъ улучшеніе и выздоровленіе при инфлуэнцѣ обыкновенно ознаменовываются прекращеніемъ лихорадки и сильнымъ потѣніемъ, то цѣль лѣченія обыкновенно сводится къ тому, чтобы содѣйствовать благоприятному обороту лихорадочнаго процесса и возможно скорѣе вызвать у больного испарину.

Это должно быть всегда дѣломъ врача, который только одинъ въ состояніи распознать болѣзанъ, почему необходимо предостеречь отъ домашняго лѣченія инфлуэнцы. Умѣлому и осторожному лѣченію часто удается облегчить ходъ болѣзни, ускорить выздоровленіе и—что особенно важно при инфлуэнцѣ—предохранить отъ неприятныхъ и опасныхъ неожиданностей и осложненій, а также отъ тяжелыхъ послѣдствій болѣзни.

Художнику.

(Посвящается Н. Е. Рѣпину).

Ты самъ свой высшій судъ,
Пушкинъ.

Любви полно мое благоговѣнне
Не передъ славою твоею,
То вдумчивой, какъ стройныхъ гимновъ пѣнне,
То шумною, какъ блескъ и упоенье
Весеннихъ дней.
* * *
Вѣдь солнца лучъ порой необычайно
Играетъ ярко на стеклѣ;
Не озаренъ,—алмазъ незримъ, какъ тайна.
Какъ много лицъ, какъ многое случайно
Здѣсь, на землѣ!..
* * *

Не Божій даръ, не творческія краски
Въ тебѣ дороже мнѣ всего,

Сколь многіе, за шумъ, успѣхи, ласки,—
Все продаютъ: и правду вѣщей сказки,

И божество...
* * *

Въ тебѣ люблю я боль незримыхъ терній,
Слезу, пролитую въ тиши,
Жестокій трудъ, раздумье въ часъ вечерній,
Когда закрыть рѣчамъ духовной черни
Тайникъ души.
* * *

Изъ сердца кровь сочится каплей ягучей,
И,—мукъ священныхъ торжество,—
Заблещетъ вдругъ зарницею изъ тучи
Вся правда словъ, и красокъ, и созвучій,
Какъ божество!..

Василій Величко.

Къ рисункамъ.

Предъ нами сцена изъ жизни прошлаго вѣка, близкая, впрочемъ, и для нашихъ дней по своему содержанію и обстановкѣ, и отличающаяся развѣ костюмами дѣйствующихъ лицъ — т. е. двухъ хорошенькихъ женщинъ, сидящихъ въ ложѣ. Обѣ онѣ предвкушаютъ прелести спектакля: сегодня идетъ новый балетъ изъ пастушеской жизни, и участіе въ немъ принимаютъ знаменитые артисты и артистки, имена которыхъ зрителиницы читаютъ въ изищной программѣ, лежащей предъ ними на барьерѣ ложи. Внизу море головъ, шляпъ, туалетовъ, шумящая, оживленная толпа, анлодисменты, яркій свѣтъ люстръ, бархатъ портьеръ, словомъ — та же обстановка, что и въ театрѣ нашихъ дней. Поэтому картина намъ такъ знакома, хотя сюжетъ ея взятъ изъ далекаго прошлаго.

Наши читатели уже знакомы съ произведеніями талантливаго пейзажиста академика І. Е. Крачковскаго, такъ неподражаемо переносящаго на полотно богатыя красками природу Кавказа и Крыма. Воспроизводимая въ настоящемъ номерѣ «Нивы» его картина «Крымъ. Со скалы Шишко» блещетъ обычными, присущими кисти г. Крачковскаго, достоинствами: ибжностью и воздушностью голубоватыхъ тоновъ воздушнаго простора и свѣжестью колорита. Каменные глыбы на переднемъ планѣ картины, такъ причудливо взгроможденные другъ на друга и прорѣзанныя глубокими морщинами трещинъ, осѣвпляютъ глаза яркостью освѣщающаго ихъ солнца. А вдаль—по склонамъ, сбгающимъ къ морю—какой про-



Весенняя выставка въ Академіи Художествъ. Поцѣлуй Медузы. Картина В. А. Катарбинскаго, авт. «Нивы».

сторь, какая игра красок и тѣней, какая изумрудная зелень лѣсной поросли!

*

Свадьба въ личной жизни каждаго человѣка является полнымъ особаго значенія событіемъ. Недаромъ житейскій обиходъ обставилъ какъ свадьбу, такъ и приготовления къ ней множествомъ всевозможныхъ, болѣе или менѣе торжественныхъ, обрядовъ, нерѣдко имѣющихъ глубочайшій символическій смыслъ.

Картина художника П. А. Ангинова «Къ вѣнцу» (появившаяся на послѣдней «конкурсной» выставкѣ въ Академіи Художествъ), изображаетъ такой торжественный моментъ въ жизни молодой дѣвушки: черезъ короткое время она станетъ женой; вся дѣвчишка жизнь канетъ въ прошлое, начнется что-то новое, невѣдомое. И вотъ, отецъ и мать благословляютъ ее на эту новую жизнь, и она не можетъ удержаться отъ слезъ.

Но у окружающихъ настроеніе, конечно, гораздо болѣе легкомысленное. Сосѣдки лукаво перешептываются: — «Хорошо причитаешь! Умѣешь!» — Сестренка невѣсты стоитъ около нея и поучается: и ей вѣдь тоже придется, быть-можетъ, въ свое время пережить подобный торжественный моментъ.

*

Сама судьба связала этихъ двухъ товарищей неразрывными узами тѣснѣйшей дружбы! Это настоящіе Орестъ и Пиладъ, и они не могутъ существовать одинъ безъ другаго. Нужды нѣтъ, что одинъ изъ пріятелей совершенно не обладаетъ даромъ слова: другой пріятель прекрасно его понимаетъ, и живутъ они душа въ душу. Трудно сказать, кто изъ товарищей старшій, и кто младшій, и кто изъ нихъ кому покровительствуетъ? Мальчуганъ ухаживаетъ за собакой, кормитъ ее, ласкаетъ, но и собака поглядываетъ на него съ такимъ видомъ, точно и она оказывается ему всецѣлскія благодарныя и, вообще, въ долгу у него не остается: — я, дескать, тебя оберегаю и въ обиду не дамъ! Она сознаетъ себя, именно, равноправнымъ, хотя и четвероногимъ, товарищемъ мальчика и принимаетъ участіе во всѣхъ его дѣлахъ и, конечно, главнымъ образомъ въ играхъ, ибо у двуногого товарища, по молодости лѣтъ, другихъ занятій въ жизни покамѣстъ не имѣется.

*

Странная и печальная участь постигла воспроизводимую нами въ настоящемъ номерѣ «Нивы» прекрасную картину художника Франца Рубо «Разграбленіе армянской деревни курдами». Оригиналъ этого громаднаго полотна въ 5 арш. въ ширину исчезъ (и, вѣроятно, совершенно погубилъ) при слѣдующихъ обстоятельствахъ: художникъ, проживающій въ Мюнхенѣ, послалъ въ 1896 г. эту картину вмѣстѣ съ другимъ полотномъ (панорамой) на выставку въ Нижній-Новгородъ. Затѣмъ онъ сдѣлалъ распоряженіе переслать панораму въ Тифлисъ, а «Разграбленіе армянской деревни» обратно въ Мюнхенъ. Но произошла прискорбная путаница: картину вмѣстѣ съ панорамой также направили въ Тифлисъ, и, благодаря изумительнымъ порядкамъ нашихъ желѣзныхъ дорогъ, панорама прибыла въ Тифлисъ въ невозможно истерзанномъ видѣ, а картина, воспроизводимая нынѣ въ «Нивѣ», совершенно пропала безъ всякаго слѣда.

Баталистъ по специальности, Фр. Рубо представилъ на своей, такъ досадно погибшей, картинѣ трагическую сцену изъ жизни далекой Арменіи. Хищные курды напали на мирную армянскую деревеньку, подвергли ее полному разгрому и возвращаются домой побѣдителями, гоня скотъ и увозя награбленное имущество и даже женщинъ. Сколько жизни въ этой картинѣ и какъ она прекрасно иллюстрируетъ одну изъ печальнѣйшихъ страницъ исторіи — звѣрства, которымъ подвергаются жители турецкой Арменіи.

*

Года три-четыре тому назадъ, на одной изъ «весеннихъ» выставокъ въ академіи художествъ особенное вниманіе публики привлекали сѣпіи художника Катарбинскаго. Ихъ было много, но всѣ они были объединены общимъ характеромъ и настроеніемъ, полнымъ какой-то жуткой и загадочной поэзіи. Лицетвореніе стихій и явлений природы въ страшныхъ и грозныхъ или чудно-нѣжныхъ образахъ («Дождь», «Умирающая ночь», «Маларія», «Музыка утра»), образы страданій и смерти, мистическій ужасъ предъ загробными тайнами — вотъ каково было содержаніе этихъ волнующихъ и страшныхъ рисунковъ.

Послѣ довольно долгаго перерыва — на нынѣшней весенней выставкѣ, открывшейся 3-го марта, вновь появляются произведенія Катарбинскаго.

На картинахъ Катарбинскаго, равно какъ и на прежнихъ сѣпіяхъ, мы часто встрѣчаемъ и лицо, худощавое, строго прекрасное, съ тонкими чертами, съ характерно опущенными книзу углами губъ, съ огромными глазами, полными то неземной любви и неземного свѣта, то мистическаго ужаса, гнѣва и скорби. Порой оно преобразается въ чудно-прекрасное, гармонически-свѣтлое женское личико («Память усопшимъ», «Музыка утра»), исполненное несказанной прелести и ясности, порой преслѣдуетъ зрителя, словно тигостный кошмаръ, дикимъ безуміемъ своихъ громадныхъ, загадочныхъ глазъ.

Такимъ кошмаромъ является, напримѣръ, голова Медузы. Сюжетъ, взятый художникомъ для своей большою новой картины «Полцѣлуй Медузы», уже трактовался имъ не одинъ разъ въ сѣпіяхъ. Голова Медузы то летѣла въ черномъ вихрѣ, охваченная своими волосами-змѣями, то, мертвая, плавала въ морѣ, то принимала (какъ

и на упомянутой картинѣ) къ мертвому лицу казеннаго человѣка со своимъ леденящимъ лобзаніемъ.

На картинѣ эта страшная голова производитъ потрясающее впечатлѣніе, отъ котораго трудно отдѣлаться. Это настоящее лицетвореніе предсмертнаго ужаса, охватывающаго человѣка въ послѣднія его минуты жизни: чернымъ вихремъ и несущаго ему мракъ, забвеніе, вѣчность...

*

На выставкѣ «с.-петербургскаго общества художниковъ» имѣется интересная картина Н. Н. Бунина «Дурно предзнаменованіе», относящаяся къ области историческаго жанра и изображающая малозвѣстный эпизодъ изъ эпохи наступленія Наполеона I на Россію въ 1812 году.

Войска Наполеона подошли 10-го іюня къ Нѣману, и надлежало перейти эту рѣку, чтобы вступить въ предѣлы Россіи. Къ этому дню французскій императоръ догналъ армію (слѣдуя за нею по тракту: Позень, Торнъ, Данцигъ и Кенигсбергъ), сосредоточилъ ее у Нѣмана и на разсвѣтъ 11-го іюня поскакалъ съ небольшою свитой на рекогносцировку переправы. И вотъ, тогда-то съ нимъ и случилось то происшествіе, которое послужило Н. Н. Бунину темою для его картины, и которое Альбертъ Вандаль въ своей книгѣ «Napoléon et Alexandre I» описываетъ слѣдующимъ образомъ:

«Наполеонъ ѣхалъ полной рысью, какъ всегда, неутомимый тѣломъ и духомъ, и размышлялъ о своихъ планахъ. За нимъ слѣдовали, галопируя на нѣкоторомъ разстояніи отъ него: Дюррокъ, Бертье, Коленикуръ, Бессіеръ, Даву и Гакко. Вдругъ они увидѣли, что лошадь императора рѣзко отшатнулась въ сторону, а онъ самъ повернулся на сѣдлѣ, упалъ и исчезъ.

Всѣ кинулись на то мѣсто, гдѣ онъ упалъ, но онъ былъ уже на ногахъ, поднявшись безъ посторонней помощи и не получивъ въ поврежденій, кромѣ небольшого ушиба бедра».

Виную всему, по словамъ Вандаля, оказался, просто-на-просто, зацѣпъ, слишкомъ не деликатно высочившій изъ-подъ ногъ лошади Наполеона. Лошадь шарахнулась и выбила императора изъ сѣдла. Онь, вообще, былъ разсѣянъ и небреженъ на лошади, и подобныя паденія случались съ нимъ и прежде. Обыкновенно, въ такихъ случаяхъ Наполеонъ чрезвычайно гнѣвался и поднималъ цѣлую бурю, упрекая конюховъ въ томъ, что они дурно сѣлаютъ лошадей; но на этотъ разъ онъ не произнесъ ни слова и былъ очень мраченъ и унылъ.

«Черезъ нѣсколько минутъ послѣ этого, — прибавляетъ Вандаль: — Коленикуръ почувствовалъ, что Бертье, который галопировалъ близъ него, беретъ его подъ руку и говоритъ: «Лучше бы намъ не переходить черезъ Нѣманъ. Это паденіе — дурная примѣта!»

Картина г. Бунина ласкаетъ глаза своимъ свѣжимъ колоритомъ и прекрасно написанной зеленью дуга, изъ густой травы котораго высочилъ зацѣпъ. Всѣ же дѣйствующія лица картины — и Наполеонъ, услышавшійся сохранить равновѣсіе, и кучка всадниковъ позади его — написаны въ высшей степени живо и правдиво.

Принцъ Генрихъ прусскій въ Сѣверо-Американскихъ Соединенныхъ Штатахъ.

(Съ 2-мя рис. на стр. 215).

Много толковъ въ печати возбудила побѣда брата императора Вильгельма — принца Генриха прусскаго въ Соединенные Штаты Сѣверной Америки для присутствованія на торжествѣ спуска вновь построенной яхты императора.

Утромъ 10-го февраля въ гавани Нью-Йорка собралась многотысячная толпа въ виду приближающагося къ американскому берегу германскаго судна «Kronprinz Wilhelm» съ принцемъ Генрихомъ. Множество пароходовъ съ публикой и представителями печати, выйдя навстрѣчу высокому гостю, образовали добровольный эскортъ до самаго зданія Ллойда, при салютѣ съ фортовъ и съ фламанскаго американскаго судна «Иллинойсъ». Къ полудню принцъ Генрихъ ступилъ на сушу и немедленно чрезъ пріемный залъ Ллойда удалился на бортъ прибывшаго «Hohenzollern»-а, откуда и началъ свою миссію въ качествѣ представителя германскаго императора.

Едва принцъ успѣлъ отправить въ Вашингтонъ телеграмму президенту Рузвельту, увѣдомляя его о своемъ прибытіи, какъ появились официальные посѣтители. Затѣмъ послѣдовалъ рядъ официальныхъ визитовъ въ городъ и посѣщеніе нѣмецкаго клуба — подъ почетнымъ эскортомъ кавалеристовъ. Вездѣ, гдѣ только появлялся принцъ, собравшаяся въ огромной массѣ публика встрѣчала гости оживленными привѣтствіями. Въ часъ ночи принцъ выѣхалъ съ поѣздомъ въ Вашингтонъ, куда прибылъ къ полудню. Съ вокзала принцъ отправился въ Бѣлый домъ вмѣстѣ съ статсъ-секретаремъ Геємъ; на всемъ пути слѣдованія гостя полиція и войска разставлены были шпалерами, точно также и на пути изъ Бѣлаго дома къ германскому посольству, куда прибылъ вскорѣ съ отвѣтнымъ визитомъ президентъ Рузвельтъ.

На банкетъ въ Бѣломъ домѣ произошелъ дружественный обмѣнъ тостами.

Спускъ новой яхты императора Вильгельма состоялся 12-го февраля. Утромъ президентъ Рузвельтъ съ супругой и дочерью и принцъ Генрихъ прибыли въ Джерсей Сити и отправились на верфи, гдѣ строилась яхта, посреди шпалеръ парадно выстроенныхъ матросовъ. Когда принцъ, президентъ Рузвельтъ съ дочерью и глава кораблестроительной фирмы заняли особо пригото-

вленные места, давъ былъ знакъ начать спускъ яхты; въ этотъ моментъ дочь президента миссъ Алиса произнесла громко по-английски: «во имя германскаго императора даю тебѣ имя «Meteor» и, схвативъ обѣими руками висѣвшую передъ нею бутылку шампанскаго, энергично толкнула ее въ бугшпритъ яхты, быстро сползнувшей и погружившейся въ воду. По окончаніи церемоніи крещенія яхты принцъ Генрихъ принималъ на «Hohenzollern»'ѣ президента съ супругой и дочерью и многихъ видныхъ американскихъ гражданъ; затѣмъ принцъ покинулъ гостеприимные Соединенные Штаты.

Лондонская печать заподозрила было въ поѣздкѣ принца Генриха особые замыслы Германіи, но вскорѣ спокойный тонъ нѣмецкой печати заставилъ англичанъ отказаться отъ этихъ неосновательныхъ подозрѣній. Французская печать объяснила событіе простымъ желаніемъ Германіи упрочить дружбу съ Соединенными Штатами: промышленное соперничество американцевъ съ нѣмцами на мировомъ рынкѣ вызвало нѣкоторый антагонизмъ, смягченію котораго должна содѣйствовать поѣздка принца Генриха. Дружественныя отношенія къ Штатамъ тѣмъ болѣе необходимы для Германіи, что въ атлантической великой республикѣ проживаютъ сотни тысячъ нѣмцевъ.

Всероссійская кустарно-промышленная выставка.

(Рис. на стр. 217).

4-го марта въ залахъ Таврическаго дворца торжественно открылась посѣщеніемъ Государя Императора, Государынь Императрицы и Высочайшихъ Особъ всероссійская кустарно-промышленная выставка, состоящая подъ Августѣйшимъ покровительствомъ Государыни Императрицы Александры Ѳеодоровны. Выставка устроена министерствомъ земледѣлія и государственныхъ имуществъ, выдающимъ кустарные промыслы. Уже при входѣ въ первую залу, всю уставленную разнообразными издѣліями владимірскихъ и московскихъ кустарей, приятно поражаетъ художественностью и, вмѣстѣ съ тѣмъ, систематичностью размѣщенія экспонатовъ, которое дѣлаетъ осмотръ и удобнымъ, и неутомительнымъ. Но удивленіе возрастаетъ еще болѣе, когда переходишь въ слѣдующую громадную залу, — столь прекрасно и умѣло разставлены въ ней самыя, казалось, неподходящія другъ къ другу экспонаты, столь гармонично подобраны декорации. Прямо, весь въ зелени тропическихъ растений, бьетъ Августѣйшей покровительницы выставки, за нимъ просторная эстрада, обрамленная высокой декорацией въ обновленномъ русскомъ стилѣ (рис. на стр. 217) и далѣе ряды витринъ кустарей — всѣ на подборъ и по красотѣ и оригинальности убранства, и по разнообразію и полнотѣ выставленныхъ предметовъ. Восхищеніе не ослабѣваетъ и при дальнѣйшемъ осмотрѣ, когда изъ центральныхъ залъ переходишь въ боковыя и даже въ самыя отдаленныя, которыя обыкновенно и на самыхъ изысканныхъ выставкахъ имѣютъ видъ какъ бы захолустный. Кустарная выставка, напротивъ, замѣчательно выдержана въ тонѣ, въ художественности обстановки. Въ каждой залѣ посѣтителя ждетъ новый художественный сюрпризъ, новый выставочный эффектъ.

Конечно, строгая античная красота залъ Таврическаго дворца сама по себѣ много содѣйствуетъ художественности впечатлѣній, но несравненно больше значенія въ этомъ отношеніи представляетъ умѣнье устроителей выставки и, главное, ихъ любовь къ дѣлу кустарей, которая видна повсюду на выставкѣ, налагая на нее какой-то особый характеръ симпатичности; онъ овладѣваетъ всѣми посѣтителями съ первыхъ шаговъ осмотра выставки и незамѣтно сближаетъ съ ней даже холоднаго обозрѣвателя, какимъ является

обыкновенно петербуржецъ. Къ своему удивленію, онъ увлекается и теряетъ на выставку нѣсколько часовъ столь драгоценнаго своего времени.

Мы перебивали почти на всѣхъ большихъ выставкахъ послѣдняго времени и у насъ, и въ Европѣ, и, нисколько не колеблясь, отдаемъ пальму первенства этой милой кустарной выставкѣ — это шедевръ въ смыслѣ выставочнаго искусства; она выходитъ изъ ряда даже мелочами: совершенно неслыханное дѣло — выставка послѣда къ сроку, даже каталогъ въ день открытія былъ на лицо. Съ чувствомъ признательности отмѣтимъ лицъ, наиболее потрудившихся по организационной кустарной выставкѣ. Предсѣдателемъ выставочнаго комитета состоитъ нашъ извѣстный географъ, членъ государственнаго совѣта П. П. Семеновъ, членами комитета — много порабатывавшіе по кустарному дѣлу: Д. А. Тимирязевъ, Д. П. Семеновъ, Н. В. Пономаревъ, знатокъ художественной промышленности академикъ М. П. Боткинъ и генеральный комиссаръ — К. В. Николаевскій.

Кустарная выставка не только нарядна, она отличается и полнотой, не только нисколько не напоминающая кустарныхъ выставокъ Солянаго городка, но и въ нѣсколько разъ превосходящая кустарный отдѣлъ всероссійской выставки въ Нижнемъ-Новгородѣ. Поэтому выставка въ Таврическомъ дворцѣ имѣетъ выдающійся научный и практическій интересъ, объединяя произведенія кустарей всѣхъ концовъ нашего обширнаго отечества, и представляя въ одной картинѣ итоги техническихъ и художественныхъ успѣховъ кустарнаго труда и результаты усилій отдѣльныхъ ведомствъ, учреждений и лицъ къ его развитію и распространенію.

Не нужно быть прорицателемъ, чтобы предсказать успѣхъ кустарной выставки — она его вполне заслужила, да и кустари теперь въ большой модѣ; о нихъ, послѣ долгаго промежутка молчанія, опять много говорятъ, много пишутъ. Чѣмъ же вызванъ этотъ поворотъ общественной мысли? Вѣроятно, тѣмъ разочарованіемъ крупной промышленности, которое мы переживаемъ теперь, въ періодъ промышленнаго кризиса, когда послѣ краховъ и неудачъ наступилъ застой, отражающійся на всѣхъ сторонахъ нашей экономической жизни.

Въ теченіе многихъ десятковъ лѣтъ мы насаждали крупную промышленность; суровый покровительственный таможенный тарифъ требовалъ отъ насъ все большихъ жертвъ, и мы ихъ несли, лаская себя надеждой, что рано или поздно на этой крупной промышленности вырастетъ народное богатство. И что же? Эта надежда, лелѣянная нами десятки лѣтъ, все еще остается мечтой, а, съ другой стороны, районъ, гдѣ земледѣліе не можетъ покрывать всѣхъ расходовъ населенія, все ширится, подвигается къ черноземному югу и востоку, гдѣ еще на нашихъ глазахъ хлѣбопашество было единственнымъ занятіемъ и оно одно вполне давало привольную и обильную жизнь. Необходимо подсобные промыслы, чтобы вывести население изъ тягостнаго состоянія обѣдненія, и такимъ промысломъ является кустарная промышленность. Она распространена почти повездѣ, отличалась необычайнымъ разнообразіемъ формъ и проявленій — какъ это прекрасно видно и на выставкѣ — но и почти повездѣ остается въ какомъ-то оцѣпененіи.

Когда-то у насъ жарко спорили, имѣетъ ли будущность кустарная промышленность, не является ли ее удѣломъ поглощеніе крупнымъ капиталистическимъ производствомъ. Теперь доказывать жизнеспособность кустарной промышленности не стоитъ и труда: опытъ всѣхъ странъ, въ томъ числѣ и Россіи, показываетъ, что она мирно уживается рядомъ съ крупной промышленностью, въ некоторыхъ случаяхъ кустари постепенно вырастаютъ въ фабрикантовъ — такъ

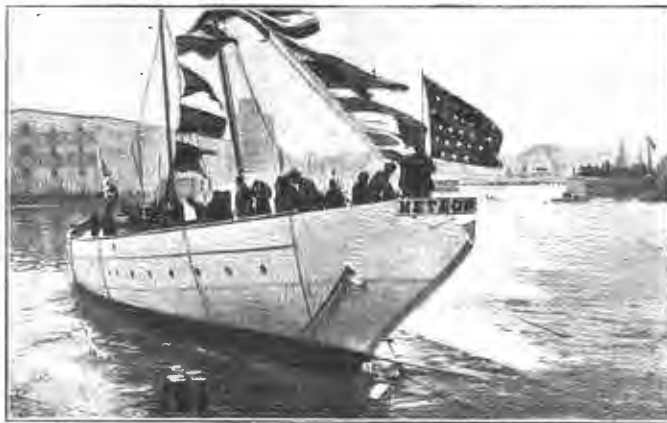

Новая яхта германскаго императора «Метеоръ», спущенная на воду близъ Нью-Йорка въ присутствіи принца Генриха прусскаго 12-го февраля 1902 г. По рис. III. авт. «Нивы».



Принцъ Генрихъ прусскій и дочь американскаго президента миссъ Рузвельтъ на торжествѣ спуска яхты германскаго императора «Метеоръ» близъ Нью-Йорка. По рис. III. авт. «Нивы».



Х-ая выставка с.-петербургскаго общества художниковъ. Дурное предназначенованіе.
Картина Н. Н. Бунина, по фот. К. Булла, авт. «Нивы».



Всероссийская кустарно-промышленная выставка в С.-Петербурге. Центральная губерния. (2-ая зала). По фот. К. Булла, авт. «Нивы».

знаменитые теперь своими издѣльями фабрично-заводскіе центры Бирмингемъ, Шеффилдъ, Лидъ, Золингенъ и наши Иваново-Вознесенскъ, Кострома, Тула еще недавно были только районами мелкихъ кустарей — а въ иныхъ случаяхъ съ кустарнымъ производствомъ не можетъ соперничать и фабрично-заводское. Въ тѣхъ отрасляхъ, гдѣ при массовой выработкѣ требуется разнообразіе, художественный личный вкусъ работника, тамъ кустарь всегда будетъ имѣть преимущество передъ машиной. Всѣмъ извѣстные articles de Paris, германскія елочныя украшения, кружева — кустарнаго происхожденія; въ практической Швеціи всѣ кустарныя произведения, такъ-называемыя konstslöyd, носятъ характеръ художественности — поэтому-то они и имѣютъ всемірный сбытъ. Но для того, чтобы кустарная промышленность не оставалась задавленной, какъ у насъ, крупнымъ капиталистическимъ производствомъ, чтобы она вышла изъ состоянія оцѣпенія, необходимо, чтобы она получила правильную техническую и торговую организацію, чтобы она могла свободно идти впередъ. А для этого необходимо, чтобы часть тѣхъ поощреній, которыя столь обильно сыплются на крупную промышленность, были удѣлены кустарной, и этимъ сданы шансы ихъ конкуренціи. Покровительствуя кустарной промышленности, мы во многихъ случаяхъ намѣчали бы естественный и вѣрный путь для развитія и крупной промышленности, причемъ не было бы надобности въ пользованіи такимъ убыточнымъ для потребителей средствомъ поощренія, какъ высокая таможенная охрана.

(Окончаніе будетъ).

И. П. Лазаревичъ. (Портр. на этой стр.).

26-го февраля т. г. скончался одинъ изъ крупнѣйшихъ русскихъ акушеровъ и гинекологовъ, заслуженный профессоръ Иванъ Павловичъ Лазаревичъ. Около 50 лѣтъ занималъ И. П. профессорскую кафедру и напечаталъ болѣе 70 научныхъ работъ, изъ которыхъ многія переведены на нѣмецкій, французскій и англійскій языки. Главный его трудъ, снискавшій ему крупное имя среди акушеровъ и гинекологовъ — «Курсъ акушерства» (въ двухъ томахъ), выдержавшій два изданія. Кроме того, имя Лазаревича очень извѣстно въ специальной акушерской техникѣ: имъ изобрѣтено нѣсколько акушерскихъ инструментовъ, получившихъ обширное приращеніе; между прочимъ, ему принадлежитъ честь изобрѣтенія особаго акушерскаго шпильца, ставшихъ теперь необходимою принадлежностью набора каждаго акушера.

И. П. родился 17-го марта 1829 г. въ Могилевѣ на Днѣпрѣ, высшее образованіе получилъ въ университетѣ св. Владиміра и окончилъ курсъ въ 1853 г., причемъ тогда же назначенъ былъ ассистентомъ университетской акушерской клиники, а затѣмъ помощникомъ ея директора. Въ 1857 г. И. П. получилъ степень доктора медицины; затѣмъ послѣдовательно состоялъ приватъ-доцентомъ и доцентомъ университета св. Владиміра, экстраординарнымъ профессоромъ харьковскаго университета по акушерскимъ, женскимъ и дѣтскимъ болѣзнямъ. Въ Кіевѣ И. П. устроилъ при университетѣ приемъ приходившихъ больныхъ въ то время, когда амбулаторныхъ клиникъ не существовало еще ни при одномъ изъ русскихъ университетовъ.

Послѣднее время И. П. состоялъ членомъ совѣта министра народнаго просвѣщенія и непремѣннымъ членомъ медицинскаго совѣта министерства внутреннихъ дѣлъ.

Бурскій генералъ Деларей. (Портр. на стр. 219).

Побѣдитель лорда Метуэна генералъ Деларей въ настоящее время едва ли не самая популярная личность въ образованномъ мірѣ. Въ то время, какъ въ англійскомъ парламентѣ и печати вѣсть о печальной судьбѣ лорда Метуэна вызвала рядъ запросовъ правительству вмѣстѣ съ настойчивыми требованіями во что бы то ни стало вырвать плѣннаго англійскаго генерала изъ рукъ буровъ, строились предположенія, кого буря потребуютъ за свободу Метуэна — генерала Кронье, томящагося на о-вѣ Св. Елены, или генерала Крейтцингера, приговореннаго англичанами къ смертной казни, — неожиданно для всего человѣколюбиваго міра генералъ Деларей поразилъ даже англичанъ своимъ безпримѣрнымъ великодушіемъ, написалъ соболѣзующее письмо женѣ Метуэна, прося ее не беспокоиться о мужѣ, а затѣмъ передалъ въ ея руки и самого плѣнника безъ всякихъ условій. Повидимому, самъ лордъ Китченеръ былъ тронутъ величьемъ человѣчнаго поступка генерала Деларей и вмѣстѣ съ лэди Метуэнь поспѣшилъ послать этому бурскому генералу прочувствованное благодарственное письмо. По извѣстіямъ изъ Лондона, англійское общество крайне смущено въ высшей степени гуманнымъ поступкомъ Деларей и требуетъ отъ правительства, чтобы оно отвѣтило бурямъ равносильнымъ актомъ гуманности и великодушія, какой подобаеетъ джентльменамъ.

Европейская печать даетъ краснорѣчивую характеристику высоконравственнаго облика Деларей.

До войны Деларей былъ простымъ фермеромъ, истымъ «бюрге-

ромъ». Хотя ему около шестидесяти лѣтъ, но дѣятельная жизнь сохранила въ немъ энергію и силу. По отзывамъ лицъ, близко знающихъ Деларей, онъ очень спокоенъ, сосредоточенъ, задумчивъ и мраченъ. Буря прозвали его «молчаливымъ» и обожаютъ своего ничѣмъ невозмутимаго командира. Англичане считаютъ его по тактикѣ равнымъ Девету. Деларей никогда не изучалъ теоріи военнаго искусства. Узнавъ, что къ нему со всѣхъ сторонъ стягиваются англійскія колонны, что эта сомкнутая «облава» англичанъ неминуемо можетъ привести къ капитуляціи, Деларей избралъ самый вѣрный путь, которымъ шли въ такихъ случаяхъ величайшіе полководцы: собравъ свои силы, онъ обрушился на первое кольцо стягивающейся желѣзной цѣпи, разгромилъ Метуэна у Твибоша и затѣмъ немедленно двинулся навстрѣчу слѣдующей колонны, приближающейся со стороны желѣзнодорожной линіи: Преторія—Йоганнесбургъ, и, какъ предполагаютъ въ нѣкоторыхъ военныхъ кругахъ, завязалось сраженіе, об исходѣ котораго пока нѣтъ никакихъ донесеній отъ Китченера. Въ войнѣ съ англичанами Деларей потерялъ двухъ сыновей; поля его опустошены, ферма сожжена. Проходя вмѣстѣ съ отрядомъ черезъ бывшія свои владѣнія близъ Лиденбурга, Деларей указалъ соратникамъ на пепелище: «смотрите, я былъ богатѣйшимъ въ округѣ, а теперь бѣденъ, какъ Іовъ; одежда и ружье — все мое достояніе. Я бы помирился съ этимъ, если бы англичане не поразили меня, какъ отца»... Дрожащимъ голосомъ Деларей продолжалъ: «Здѣсь, на этомъ пепелищѣ, я клянусь никогда не прощать англичанамъ того, что они сдѣлали моему народу и мнѣ лично!» Соратники были глубоко потрясены, большинство было въ томъ же положеніи, какъ и Деларей, и всѣ повторили клятву.

При всей жадѣ мести, Деларей держится заповѣдей священнаго писанія и не допускаетъ жестокаго обращенія съ плѣнными англичанами. Единственная слабость Деларей — подшучиваніе надъ плѣнными; онъ первый ввелъ обычай отпускать плѣнниковъ совершенно голыми на всѣ четыре стороны.

Деларей — старый знакомый Метуэна по боевымъ дѣламъ на рѣкѣ Моддерѣ. Этотъ генералъ буровъ рѣшительный сторонникъ борьбы съ Англійей до послѣдней капли крови и жестоко опровергъ предсказанія Метуэна, за двѣ недѣли до разгрома, о близости несомнѣннаго конца военныхъ дѣйствій. По роковому стеченію обстоятельствъ, Метуэнь предсказалъ только прекращеніе своей военной дѣятельности.

Возвращеніе китайской императрицы въ Пекинъ. (Рис. на стр. 219).

Китайскія газеты сообщаютъ любопытныя подробности о путешествіи китайской вдовствующей императрицы изъ Синанфу въ Пекинъ. Она подвигалась очень медленно, и путешествіе длилось нѣсколько мѣсяцевъ, пока, наконецъ, она прибыла въ Ченгъ-Тафу, откуда уже дальше прослѣдовала по желѣзной дорогѣ. Ее сопровождалъ дворъ изъ 3.000 человекъ, въ числѣ которыхъ было 400 евнуховъ и столько же поваровъ. Эти несчастные ужасно страдали отъ холода, такъ какъ въ теченіе нѣсколькихъ недѣль термометръ показывалъ 10—20° ниже нуля. Три дня они оставались въ городѣ подъ открытымъ небомъ; усѣвшись на багажъ и завернувшись въ свое широкое платье, они стучали зубами отъ холода. Даже придворные чины цѣлыми днями жаловались на холодъ, и 1-го января, когда былъ сильный морозъ, кругомъ только и раздавались стенанія и жалобы.

Но для вдовствующей императрицы путешествіе это не было такъ тяжело, какъ для ея свиты. Для нея специально была приготовлена дорога, гладкая, какъ зеркало, и постоянно подметаема особыми метлами изъ перьевъ. Огромные отряды рабочихъ издавна приносили глину, которая укладывалась и полировалась руками, такъ что дорога представляла какъ бы гладкій паркетъ, сдѣланный изъ фарфора. На такой гладкой дорогѣ ни вдовствующая императрица, ни императоръ не испытывали никакихъ толчковъ, когда ихъ несли въ носилкахъ. Разумѣется, эта дорога стоила баснословныхъ денегъ.

Поѣздъ, на которомъ пріѣхала вдовствующая императрица, состоялъ изъ 22 вагоновъ. Но раньше, чѣмъ занять въ немъ мѣсто, вдовствующая императрица захотѣла непремѣнно видѣть, какъ будутъ грузить ея багажъ, для котораго были приготовлены четыре поѣзда. Она потребовала, чтобы эти поѣзда были отправлены раньше. Она ничего не хотѣла оставить позади, такъ какъ отлично знала, что тогда многое будетъ потеряно. На платформѣ императоръ обращалъ на себя вниманіе своимъ грустнымъ видомъ. Онъ ни во что не вмѣшивался и молчалъ, такъ же, какъ и его молодая жена, раскрасневшая и разсумяненная, которая ходила вдоль вагоновъ. Но вдовствующая императрица входила во все, несмотря на свои 69 лѣтъ, и лично обсудила всѣ подробности своего путешествія съ бельгійскимъ инженеромъ Жадо, который долженъ былъ дѣлать распоряженія. Церемоніада никакого не было, также ника-



И. П. Лазаревичъ († 26-го февраля 1902 г.).
По фот. авт. «Нивы».

кой толпы. При остановках, толпа двигалась свободно, не стесняясь присутствием китайского двора. В вагонах все придворные дамы и вдовствующая императрица курили европейские папиросы, вместо обычных китайских трубок.

Вдовствующая императрица очень суеверна: она все время справлялась с указаниями астрологов насчет своего путешествия. Так, например, по этим указаниям, следовало выехать из Паотингфу в семь часов утра, и, несмотря на страшный мороз, вдовствующая императрица была уже в шесть часов на платформе.

Сада Якко. (Портр. на стр. 220).

Японское искусство все больше и больше знакомит Европу с собою. В настоящее время в Европу гостит знаменитая японская трагическая актриса — «звезда» японского придворного театра в Токио — г-жа Сада Якко. Побывав в Париже, Лондоне, Берлине и Вьне, интересная гостья на днях прибыла к нам, в Петербург, на несколько гастролей.

Европейская (а также и американская) печать успела уже написать в честь японской актрисы много хвалебных гимнов. И нужно сказать, что «японская Дузе» (как прозвала Саду Якко видевшая ее в Америке Режань) достойна и хвалебных гимнов, и той славы, которая предшествует ей в ее артистическом турне по Европе.

Сада Якко ездит с собственной, составленной ею труппой, с собственными декорациями и реквизитом и играет исключительно в японских драмах, каковых, впрочем, крайне немного. Сравнение ее с Дузе не совсем правильно, хотя бы уже по тому одному, что Сада Якко, согласно требованиям, предъявляемым японцами к трагическим актрисам, не только трагическая артистка в нашем смысле, но и превосходная танцовщица, обладающая удивительной грацией и мимикой. С Дузе она сходится, пожалуй, лишь в одном: в необычайной женственности и мягкости своей игры и, главное, в неподражаемом умении умирать на сцене.

Японская драматическая литература (по крайней мере та, с которой нас знакомит Сада Якко) отличается резкостями и крайностями положений и характеров и всеми теми преувеличениями, которые были свойственны европейской «романтической

школы». Но только японский романтизм еще резче романтизма В. Гюго.

Сада Якко выступает в двух пьесах японского репертуара: «Гейша и Рыцарь» и «Кеза или жертва супруги».

В первой пьесе г-жа Якко играет роль «Гейши», у которой завязывается роман с некоторым «рыцарем». Рыцарь (уже имевший невесту) не прочь разделить чувства гейши, но в конце концов остается вреня своей невесты и скрывается от соблазна вместе с этой последней в храм, куда доступ гейшам, по причине их поведения, возбраняется. Гейша однако рьянется проникнуть туда; но для этого ей нужно пробраться сквозь толпу жрецов, охраняющих вход в храм. С помощью своих удивительных танцев она так очаровывает их, что они сами начинают танцевать вместе с ней и уже готовы погубить свою добродетель. В этих танцах Сада Якко проявляет, действительно, замечательную грацию и мимическую игру, способную очаровать не только жрецов, но и присутствующую на спектакле публику. Из ее мимики ясно видно, как страждет ее душа, как терзается она любовью и ревностью и как негодует на аргусов-браминов. Но вот брамины совсем, повидимому, позабылись! Тогда гейша стремительно врывается в храм и вытаскивает оттуда свою соперницу — невесту рыцаря. Но лицо ее бледно, она шатается от смертельной боли и слабости. Жрецы успели нанести ей своими мечами рану, в то время, когда гейша врывалась в храм. Рана смертельна, но еще больше, чем эта рана, ее убивает горе и тоска неудовлетворенной и оскорбленной любви.

Гейша умирает, и этот момент — лучшее место в игре Сады Якко: нос ее заостряется, щеки вваливаются, поть покрывает ее лицо крупными каплями, губы синют. Она дышит тяжело и коротко. Тело ее как-то сжимается; она делается меньше. Легкий вздох — и все кончено. В этой сцене Сада Якко умело сочетает крайний натурализм с чертами удивительной поэтической трогательности — и в этом благородном натурализме ореолом художественности и поэзии и заключается сходство игры японской артистки с игрою представительниц европейского искусства.

В другой пьесе, «Кеза, или жертва супруги», Сада Якко



Бурский генерал Деларей, взявший в плен лорда Метузна и великодушно отпустивший его на свободу. По рис. Ш. авт. «Нивы».



Возвращение китайской императрицы в Пекин. По рис. Л. Сабатье, авт. «Нивы».

играть роль знатной дамы, которая влюбляется въ рыцаря Кезу. Но рыцарь убъжает въ чужія страны и она выходитъ замужъ за другого. Возвратившись, Кеза желаетъ убить своего соперника, но вмѣсто него убиваетъ свою невѣрную возлюбленную—его жену, которая пожелала спасти мужа и попала подъ ударъ Кезы. Тогда Кеза съ гори кончаетъ жизнь самоубійствомъ.

Объ пьесы представляютъ изъ себя рядъ крайнихъ положеній,

въ которыхъ вспышки преувеличенно дикихъ страстей чередуются съ движеніями преувеличеннаго благородства. Получается что-то похожее на текстъ романтической оперы, разыгрываемой безъ музыки. Впрочемъ, эту музыку въ труппѣ придворнаго японскаго театра замѣняетъ собою Сада Янко. Она умѣетъ сглаживать всѣ шероховатости и крайности пьесы своей женственной граціей, своими танцами и своей прелестной наружностью.

Политическое обозрѣніе.

Недавно опубликованное соглашеніе, состоявшееся между Англійей и Японіей, вызвало въ западно-европейской печати различные толки и предположенія относительно дальнѣйшаго хода внѣшней политики нѣкоторыхъ великихъ державъ. Отмѣчая возникновеніе «двойственнаго союза на Дальнемъ Востоке», вліятельные органы нѣмецкой печати указали на новую политическую комбинацію, какъ на выдающийся факторъ, имѣющій плѣтью создать сильный отпоръ политикѣ другихъ державъ на берегахъ Тихаго океана. Чтобы положить конецъ «самымъ противорѣчивымъ толкованіямъ и разнообразнымъ догадкамъ», въ *Правительственномъ Вѣстникѣ* отъ 7-го марта т. г. обнародовано правительственное сообщеніе, вызванное тѣмъ, что «дѣйствіе изъ одиннадцати державъ, недавно подписавшихъ пекинскій протоколъ» послѣ завершенія ихъ совмѣстныхъ дѣйствій въ Китаѣ, «какъ будто отдѣлились отъ прочихъ державъ» и вступили въ особые отношенія къ Китаю, гдѣ общими усиліями возстановленъ нарушенный мятежомъ порядокъ и водворена законная центральная власть въ Поднебесной имперіи. Указывая на то, что Россія въ должной степени цѣнитъ дружественныя сообщенія Японіи и Англійи относительно заключеннаго ими договора, Императорское правительство заявляетъ, что начала политики, которыми Россія руководилась въ Китаѣ, оставались и остаются неизмѣнными, о чемъ неоднократно сообщалось всѣмъ заинтересованнымъ державамъ: Россія требуетъ независимости и неприкосновенности Китая и Кореи и желаетъ сохранить нынѣшнее положеніе вещей до наступленія полнаго умиротворенія на Крайнемъ Востоке. Великой сибирской дорогой съ вѣтвью черезъ Манчжурію къ незамерзающему морю Россія стремится въ этихъ областяхъ содѣйствовать распространенію всемірной торговли и промышленности.

Въ глазахъ Императорскаго правительства, англо-японское соглашеніе нисколько не измѣняетъ положенія вещей на политическомъ горизонтѣ, такъ какъ соглашеніе это стремится къ тому же, что составляетъ задачу Россіи, которая можетъ только сочувствовать

намѣреніямъ Англійи и Японіи, вопреки толкамъ нѣкоторыхъ политическихъ сферъ и органовъ иностранной печати, желавшихъ представить невозмутимое отношеніе Россіи къ англо-японскому договору въ совершенно иномъ свѣтѣ.

Въ виду непрекращающихся толковъ по этому вопросу, правительства союзныхъ и дружественныхъ державъ Россіи и Франціи признали необходимымъ въ тождественной деклараціи отъ 3-го марта т. г. сдѣлать вполне определенное заявленіе о взглядѣ своемъ на англо-японскій договоръ всѣмъ державамъ, подписавшимъ пекинскій протоколъ 25-го августа 1901 г., а именно: Австро-Венгріи, Бельгіи, Великобританіи, Германіи, Испаніи, Италіи, Китаю, Нидерландамъ, Сѣверо-Американскимъ Штатамъ и Японіи.

Россія и Франція съ полнымъ удовольствіемъ усматриваютъ въ англо-японскомъ договорѣ подтвержденіе существующихъ началъ, составляющихъ и составляющихъ основу политики общихъ союзныхъ и дружественныхъ державъ; поддержаніе этихъ началъ служить въ то же время обезпеченіемъ собственныхъ интересовъ этихъ державъ на Дальнемъ Востоке. Вынужденныя, однако, «не терять изъ виду либо враждебныхъ дѣйствій со стороны другихъ державъ, либо повторенія беспорядковъ», которые могли бы нарушить цѣлость и свободное развитіе Китая въ ущербъ Россіи и Франціи, общіе союзныя и дружественныя державы «предоставляютъ себѣ озаботиться пріятіемъ соответствующихъ мѣръ» для охраненія своихъ интересовъ на Дальнемъ Востоке.

Столь ясное подтвержденіе русской точки зрѣнія на вопросы Дальняго Востока, надо надѣяться, заставитъ политическія сферы взвѣсить истинное положеніе вещей. Особенно желательно отрезвленіе въ средѣ политикановъ страны восходящаго солнца—японцевъ, не въ мѣру зазнавшихся послѣ производства ихъ Европой въ «великую державу». Для насъ, русскихъ, огорчнымъ является новое блестящее подтвержденіе благотворности франко-русскаго союза, стоящаго на стражѣ общаго мира.



Японская артистка Сада Янко, гастроллирующая въ Петербургѣ.
По фот. авт. «Нивы».

Смѣсь.

Умственные способности черепахи. — Проф. Теркесъ сдѣлалъ нѣсколько интересныхъ опытовъ, съ цѣлью изслѣдованія умственныхъ способностей черепахи. Онъ отвелъ ей для жилища ящикъ, превращенный въ несложный лабиринтъ изъ четырехъ отдѣленій. Изъ cadaго отдѣленія отверстіе въ стѣнкѣ вело въ соседнее отдѣленіе, но такъ, что отверстія нигдѣ не приходились одно противъ другого. Животное, посаженное въ крайнее лѣвое отдѣленіе, должно было на ходу описать латеру W, если желало добраться до крайняго праваго отдѣленія, гдѣ находилось его гнѣздо. Вначалѣ ему для этого требовалось довольно продолжительное время; но уже достаточно скоро оно нашло кратчайшій путь, и съ каждымъ новымъ опытомъ все скорѣе и скорѣе приходило къ цѣли. Результаты повтореній очень поучительны: при первомъ опытѣ животное безпокойно бродило по всѣмъ направленіямъ 35 минутъ, пока нашло гнѣздо, гдѣ и было оставлено на два часа; во время втораго опыта черепахашла дорогу въ 15 минутъ; въ третій разъ путешествіе длилось 5 минутъ, и, наконецъ, при четвертомъ опытѣ, гнѣздо было достигнуто въ 3¼ минуты. Послѣ того былъ устроенъ нѣсколько болѣе сложный лабиринтъ, съ труднонаходимыми дверками, выходившими въ глухіе

переулки, и темнымъ коридоромъ, который обязательно нужно было пройти, чтобы попасть въ гнѣздо. Опытъ отысканія гнѣзда первый разъ занялъ полтора часа, но на пятый разъ—уже только 16 минутъ, а на десятый дѣль была достигнута въ 4 минуты. Такимъ образомъ, черепаха вполне доказала свою память и сообразительность; ярче же всего эти способности выступили, когда черепаха, для сокращенія пути, догадалась перелѣзть черезъ косо поставленную стѣнку, повторяя затѣмъ этотъ маневръ каждый разъ съ одинаковымъ успѣхомъ.

О перемѣнѣ адреса.

Контора журнала «Нива» проситъ гг. иногороднихъ подписчиковъ, при перемѣнѣ адреса, присылать прежній печатный адресъ и прилагать 28 коп. почтовыми марками на типографскіе расходы. Гг.-же городскіе подписчики благоволятъ представлять подписные билеты.

Т-ва „ГИГИЕНА“
РАСТИТЕЛЬНЫЙ
ФИАЛКОВЫЙ ЭКСТРАКТЪ
Extrait Végétal
ПРОТИВЪ ПЕРХОТИ
и для УКРѢПЛЕНІЯ ВОЛОСЬ
ПРОДАНА ПРИ СКЛАДАХЪ
С.-Петербургской ТЕХНО-Химической
Лабораторіи.
С.-Петербургъ, Коломенская, № 12.
Продается вездѣ.

ДРЕВЕСНЫЙ ПИТОМНИКЪ
графа С. А. СТРОГОНОВА

предлагаетъ громадный запасъ всевозможныхъ деревьевъ и кустарниковъ, а также фруктовыхъ деревьевъ: яблонь, грушъ, сливъ и вишенъ.
Цѣны дешевыя.
Съ требованіемъ каталога просить обращаться въ лѣсную контору графа С. А. Строгонова, станція ВОЛЫШОВО Псковской губерніи. Ц. № 16983 3-2



Изготовлено въ Москвѣ въ фабрикѣ „Искра“
С.-Петербургъ, Коломенская, № 12.
Продается вездѣ.

Оружейный магазинъ
Е. ТОРБЕКЪ,
Москва, Неглинный, противъ Государств. Банка, д. Коломенцева.

Увѣдомляемъ гг. охотниковъ, что вновь открыта фабрика ружейныхъ гильзъ, достоинства которыхъ гг. охотникамъ известны. Можно получать во всѣхъ лучшихъ оружейныхъ магазинахъ. Имѣется большой выборъ ружей: Альтендорфъ и Вречъ, Скоттъ и сынъ, Бельмонъ, Дешажъ, Пердо и Фрезаръ, Ронже и сынъ, С. Клеманъ. Резольверовъ выверенныхъ: Смитъ и Вессонъ, Меринъ Гульберъ, Веббей и сынъ, Динъ, Дешажъ, послѣдняя новостъ Маузеръ, Браунингъ, Велодокъ. Полный прейсъ-курантъ высылаемъ бесплатно. Ц. № 17011 3-2

КАРАМЕЛЬ
изъ ГРУДНЫХЪ ТРАВЪ
ОТЪ НАШЛЯ и отдѣленія МОКРОТЪ
„КЕТТИ БОССЪ“
В. Семадени, въ Кіевѣ.
Главный складъ у АЛЕКСАНДРА ВЕНЦЕЛЯ. С.-Петербургъ, Гороховая, 33.
Цѣна металл. кор. 25 к. Мал. кор. 25 к.
ПРОДАЕТСЯ ВЕЗДѣ. 9-8

НЕ ПОКУПАЙТЕ
велосипеда, не прочитавъ полного практическаго руководства
„ВЕЛОСИПЕДЪ“,
въ которомъ имѣются всѣ свѣдѣнія о томъ: какъ выбрать хорошій велосипедъ, всѣ принадлежности къ нему, ухаживать за нимъ, производить починку, разумно пользоваться во всѣхъ случаяхъ и проч., и проч.
Изданіе 1902 г. 200 стр. текста; рисунки. Цѣна съ пересыл. 75 к.; можно почт. марками. Налож. плат. не въ 2-хъ экз. не высылаемъ.
Адр.: Москва, Мясницкая, д. № 20.
И. А. Боголюбовъ.

СОБРАНІЕ ЛИБРЕТТО
на рус. яз. (содержаніе 42 оперъ съ приб. арий, постоянно поютъ на сценахъ теат.) необходимо каж. зрителю сем. Сост. Влад. Ал. Сидоровъ. Цѣна 1 р. 20 к. съ пересыл., съ нал. плат. 1 р. 30 к. Выслано безъ задатка. Адресъ: Варшава, Сенатор. ул., 28/30 типогр. Л. Д. Левинсона



Швейныя машины „ПФАФФА“.
Общепризнанныя великолѣпными, снабженныя новѣйшими усовершенствованными швейными машинами для потребностей семьи, ремесленныхъ и фабричныхъ производствъ.
Склады въ большей части крупнѣйшихъ городовъ.
Г. М. Пфаффъ, фабрика швейныхъ машинъ. Кайзерслаутернъ. (Kaiserslautern). Германія.
Основано въ 1862 г. 1,000 рабочихъ.

ЯЗЫКИ: ФРАНЦУЗСКІЙ, НѢМЕЦКІЙ, АНГЛІЙСКІЙ, ЛАТИНСКІЙ, ГРЕЧЕСКІЙ, РУССКІЙ,
можно изучать КАЖДЫЙ САМОСТОЯТЕЛЬНО (у себя дома) по моей новой методѣ, основанной на мнемоникѣ, что въ десять разъ облегчаетъ и ускоряетъ изученіе. Программу и условія высылаю БЕЗПЛАТНО. По окончаніи курса—АТТЕСТАТЪ. Адр.: ПЕТЕРБУРГЪ, Вас. Остр., 10 линия, д. 15, учителю В. МАКЪВѢВУ.

АКЦИОНЕРНОЕ ОБЩЕСТВО
С.-ПЕТЕРБУРГСКАЯ ХИМИЧЕСКАЯ ЛАБОРАТОРІЯ
Измайловскій пр., № 27.
ЗОЛОТЫЯ МЕДАЛИ
Парижъ 1900. Нижн. Новг. 1896.
Extrait d'odeurs „Trèfle“
„БУКЕТЪ СЧАСТЬЯ“
флак. 65 коп.
Приятный и долгосохраняющійся запахъ.
Въ продажѣ у извѣстныхъ торговцевъ парфюмерными товарами и въ аптекарскихъ магазинахъ.

Д-ра Л. Фелана Комнатная гимнастика
необходима для каждого!
Цѣна: для дамъ и дѣтей 8 р. 50 к., для мужчинъ 9 р. 50 к., для болѣе сильныхъ 10 р. 50 к., для слабой 12 р., — **Универсальный „Комбинатонъ“** — одинъ аппаратъ для всей семьи, 12 руб. съ пересылкою во всѣ гор. Евр. Россіи. Для азіатск. Россіи прибавляется по 75 коп. Издуть агентомъ.
Единственный представитель для всей Россіи: Ц. № 17087 3-1
Фирма „ЖАКЪ“, Москва, Петровка.

ЛЕССИВЪ ФЕНИКСЪ
Усовершенствованный способъ стирки
БЕЗЪ МЫЛА и БЕЗЪ СОДЫ
Необыкновенная бѣлизна и береженіе бѣлья.
Продается въ аптекарск. и колоніальн. магазинахъ и оптомъ у фабриканта Л. МИНЛОСЪ въ С.-ПЕТЕРБУРГѢ
== Требуется способъ употребленія == 26-6

Санаторія Бильца Транга
Санаторія Бильца въ Дрезденѣ. 3 врача. Проспекты высылаются бесплатно. Успѣшные результаты лѣченія.
Сочиненіе Бильца „Естественный методъ лѣченія“ продано въ Германіи въ количествѣ 1 милліона экземпляровъ. Русское изданіе у Е. Брунсъ въ Ригѣ.

НОВО! ДОСТИГНУТО!
„УСАТИНЪ“
А. Гебгарта, даетъ всякимъ усамъ удивительно изящную форму, чистый натуральный видъ, глянцевъ и мягкость сохраняется. Даже самыя маленькіе усы дѣлаются большими и густыми. «Усатинъ» вещество не клейкое, не жирное.
Цѣна за флаконъ 1 р., съ перес. 1 р. 50 к.
Складъ техно-химическихъ специальностей А. ГЕБГАРТА. С.-Петербургъ, Невскій пр., № 88-14 (во дворѣ).

Д-ра Бремера всемирно-извѣстнаго
Лѣчебница для легочныхъ больныхъ
Герберсдорфъ — Силезія
Главный врачъ тайный совѣтникъ Петръ, долгое время бывшій ассистентомъ Бремера. Великолѣпный зимній курортъ.
Объявленія бесплатно высылаются изъ **Управленія лѣчебницы.**

ПОСЛѢДНЯЯ НОВОСТЪ Черные, вороненой стали, карманные часы съ будильникомъ „ЭНЕРГІЯ“. Часы карманные съ будильникомъ до настоящаго времени не были доступны по своей дорогой цѣнѣ, такъ какъ часы эти продавались по дешевѣ 25 руб. шт. Нынѣ же, благодаря новымъ усовершенствованіямъ часовой механики „Энергія“, удалось уменьшить значительно стоимость и имѣсто 25 руб. стоятъ теперь только 8 р. 50 к. — 10 р. Часы эти, обыкновенной величины, кромѣ указыванія времени, могутъ разбудить во всякое желаемое время. Они не только интересны, какъ будильникъ ночью, но и днемъ могутъ напомнить о разныхъ порученіяхъ, какъ служебныхъ, такъ и частныхъ, вслѣдствіе чего они имѣютъ громадную важность какъ для лицъ, служащихъ въ военныхъ и гражданскихъ учрежденіяхъ, такъ и для всякаго частнаго человѣка. Цѣна одной шт. 8 р. 50 к. и 10 р. Требования исполняются безъ задатка, наложен. плат. Прилагается ручательство за вѣрность хода на 6 лѣтъ и вставленіе. Адресовать: „Базаръ Новостей“ Варшава, Граничная, 4. Примѣчаніе: Если бы въ продолженіе одного мѣсяца со дня полученія часовъ „Энергія“ не оказалась вѣрными ходомъ, обязуемся ихъ переимѣнить или по желанію деньги возвратить.

РУЧКИ СЪ ЧЕРНИЛАМИ
Фабрика „КАУ“ въ Нью-Йоркѣ (Caw Pen & Ink Co., New-York). Самой усовершенствованной системы. Необходимы для всѣхъ лицъ, имѣющихъ надобность писать въ домѣ. Цѣны безъ пера отъ 1 руб. 25 коп. до 6 руб. 50 коп., съ золотымъ перомъ отъ 2 руб. 75 коп. до 11 руб. за штуку. Подробные иллюстриров. прейсъ-куранты высылаются по требованію бесплатно.
Т-во Т. И. ГАГЕНЪ въ Москвѣ.

ОРУЖЕЙНЫЙ МАГАЗИНЪ и МАСТЕРСКАЯ
А. ВИТКОВА
Москва, Б. Лубянка, д. № 20.
Единственное для Россіи представительство первоклассной оружейной фабрики „Дюмуленъ и Ко“. Громадный выборъ оружія и принадлежностей охоты. Цѣны фактически въ конкурренціи. Требуется прейсъ-курантъ бесплатно.

ПУТЬ КЪ БОГАТСТВУ!
25000 шт. въ употребленіи. Масса благодарств. писемъ!!!
Необходимы въ каждомъ домѣ автоматич. сберегат. кассы для 10, 15, 20 и равныхъ монетъ. Лучшій подарокъ самому себѣ въ 4, 50, 5 и 6 руб. За пересылку 7 ф. взимается особо. Нах. плат. дорожно на 20 коп. въ Азіат. Россію только съ задат. Гарантируемъ только ва кассы съ клеймомъ фаб. „Трудъ“. Адресъ: Металло-лит. и механт. фаб. „Трудъ“ Варшава, Бонифратерская, 29.

Крахмало-сахароварные, Паточные и декстриновые заводы по новѣйшей, испытанной системѣ
Дешевое обзаведеніе, превосходные фабрикаты
В. № 16923 устриваетъ 8-4
Спеціальное заведеніе для постройки и перестройки крахмальныхъ заводовъ
В. Г. Уландъ, Лейпцигъ.
Проспекты бесплатно.

КРАСКА ДЛЯ ВОЛОСЬ
В. ГЕНА въ Вѣнѣ
изъ грецкихъ орѣховъ. Безвредно и вѣрно средство для быстрого окрашиванія волосъ и бороды въ черныя, русыя, темныя и свѣтло-каштановыя цвѣты.
Цѣна за флаконъ 3 руб. съ пересылкою.
Главный складъ для Россіи: СПБ. Техно-Химическая Лабораторія, С.-Петербург., Коломенская, 12.

ТВОСТО и СИРОНЪ НАФЕ ДЕЛАНГРЕНЬЕ
Maison et Sirup de Café Delangreer
Самыя пріятныя грудныя средства
Требуемъ настоящ. клеймо Delangreer Paris
Ц. № 16890 10-10

ЗАЛОЖНЫЕ УРОКИ

для людей обоим пола. Универсальный метод, заключающийся в теорет. и практ. изложении легкого способа изучения высшей каллиграфии, скорописи и художественных шрифтов на всех европейских языках посредством 4-х знамен, радикально ведущих неврассию пишущего постепенно в строго-научном порядке к обладанию изящными почерком. Масса уроков и лекций, история развития письменности, теория и все тайны высшей каллиграфии, советы, как сохранить зрение и изящный и черт, гигиенические требования при письме, советы блузурки, гимнастическ. упражнения пальцев в пр и пр. Албом шрифтов. Полный метод заочного преподавания на всех европейских языках, с самого начала до полного совершенства, со всеми принадлежностями, высылаются иногородним за 3 р. 50 к. сь перес. (по получении 50 коп. высылаются налож. плат.). Адресовать в к-ру изданий А. РАСКИНА, Варшава, Дзикая, 5/И.

ТЕОРИЯ И ПРАКТИКА

изящный подарок к предстоящим праздникам св. Пасхи из чистого золота 56 проб д'юль гарнитуры только 8 руб.: 1) Брошь золотая, состоящая из плотного золота, на котор. искусств. бриллианты превосходной игры обхватывают дуплет-рубин, сапфир, аметист, изумруд или бирюзу (по выбору заказчика), 2) пара крупных серег 3) кольцо такого же фасона (на рисунок гарнитуры изображены в уменьшенном виде). В отдельности брошь высылается за 4 р., серьги 3 р., кольцо 2 р. Высылаются налож. плат. по получении 1 р. задатка. (Можно почтовыми марками). Адрес: Фабрич. склад золотых изделий и часов Юли Губеръ, Одесса, Преображенская, № 69/1.

ТЕОРИЯ И ПРАКТИКА

изящный подарок к предстоящим праздникам св. Пасхи из чистого золота 56 проб д'юль гарнитуры только 8 руб.: 1) Брошь золотая, состоящая из плотного золота, на котор. искусств. бриллианты превосходной игры обхватывают дуплет-рубин, сапфир, аметист, изумруд или бирюзу (по выбору заказчика), 2) пара крупных серег 3) кольцо такого же фасона (на рисунок гарнитуры изображены в уменьшенном виде). В отдельности брошь высылается за 4 р., серьги 3 р., кольцо 2 р. Высылаются налож. плат. по получении 1 р. задатка. (Можно почтовыми марками). Адрес: Фабрич. склад золотых изделий и часов Юли Губеръ, Одесса, Преображенская, № 69/1.

Спасибо скажет каждый, кто выигрывает часы фабрики **ГЕОРГЪ ФАВЕРЪ ЖАКО и К^о.** удостоенные наивысшей награды на парижской выставке, пробрѣнные по наблюдению, съ ручательством на 10 лѣтъ. **НАСТОЯЩАГО АМЕРИКАНСКАГО ЗОЛОТА** новозобрѣтенной конструкціи, ничѣмъ не отличающіеся отъ настоящихъ золотыхъ, съ цѣпочкой новаго золота и компасомъ всего за 10 руб. Единственная продажа у Романа Любеткина, Варшава, Королевская, 47. Той же фабрики серебряные часы, тяжеловѣсные, съ ключевымъ заводомъ, 13 руб., съ заводомъ при головкѣ 15 руб. Игнѣтосъ также часамъ американскаго золота другихъ фабрикъ съ ручательствомъ на 5 лѣтъ по 6 и 8 руб. и серебряные въ 8 и 10 руб. Для распространѣнія фирмы къ каждой посылкѣ предлагается бесплатная премія. Интересные прейсъ-курранты безплатно.

ДАМАМЪ И ВАРЬШАНЯМЪ
изящный подарок к предстоящим праздникам св. Пасхи из чистого золота 56 проб д'юль гарнитуры только 8 руб.: 1) Брошь золотая, состоящая из плотного золота, на котор. искусств. бриллианты превосходной игры обхватывают дуплет-рубин, сапфир, аметист, изумруд или бирюзу (по выбору заказчика), 2) пара крупных серег 3) кольцо такого же фасона (на рисунок гарнитуры изображены в уменьшенном виде). В отдельности брошь высылается за 4 р., серьги 3 р., кольцо 2 р. Высылаются налож. плат. по получении 1 р. задатка. (Можно почтовыми марками). Адрес: Фабрич. склад золотых изделий и часов Юли Губеръ, Одесса, Преображенская, № 69/1.

Только за 5 р. 25 к. сь пересылкой.
Желающимъ имѣть за небольшіе деньги дѣйствительно изящные, прочные и вѣрные часы я особенно рекомендую вышеозначенные часы, за которые удостоены получить много благодарностей и похвалыныхъ отзывовъ. Часы черные вороненой стали съ золотымъ украшеніемъ, мужскіе, открытые, заводъ безъ ключа, прочный механизмъ и звуочный ходъ, съ изящной цѣпочкой и брелокомъ, всего 10 руб. всего только за 5 р. 25 к., такие же глухіе 6 р. 25 к., дамскіе на 1 руб. дороже. Часы высылаются выѣрными до минуты, съ ручательствомъ на 5 лѣтъ, по полученіи заказа, наложен. платеж., безъ задатка. Адресъ: Въ главный складъ часовъ Товарищества «ТАВАННЪ», Варшава, центральная почта, № 384. Примѣчаніе: Прилагается безплатно золотое кольцо 56 пр. съ парижскими камнями или медальонъ-штемпель — имени, отчества и фамиліи, а по желанію съ коронкой. Ц. № 17080 3-1

СЮРПРИЗЪ ДЛЯ ДАМЪ!
Новозобрѣтенная машинка «Гафтографъ», патентъ № 1412, для артистическаго вышиванія. XX вѣкъ, столь богатый изобрѣтеніями, принесъ и дамамъ новинку «Гафтографъ», съ которыми каждая можетъ безъ предварительной подготовки прекрасно вышивать на мебели, ковратъ, занавѣсахъ, скатертяхъ, подушкахъ и проч. Работа приятная, не напрягающая зрѣнія и не утомляющая организмъ. Съ помощью «Гафтографа» можно вышивать въ 1 часъ больше, чѣмъ рукой въ цѣлый день. «Гафтографъ» за границей такъ распространенъ, что почти нѣтъ дома, гдѣ бы его не употребили. Онъ составляетъ приятное времяпрепровожденіе, а для нуждающихся вѣрный заработокъ. «Гафтографъ» призванъ сдѣлать переворотъ въ женскомъ ручномъ трудѣ. Цѣна съ пересылкой 4 р. 85 к. Сь налож. платеж. на 10 к. дороже. Иллюстрированное руководство прилагается безплатно. I. ФРАНЦУЗЪ, Варшава, Королевская, 49.

Для курящихъ!
Папиросная машинка «ВОЛГА» для набивки кручен. папиросъ разныхъ размѣровъ. 10 папиросъ въ минуту. Цѣна съ пересылкой 7 рублей. Складъ реальныхъ издѣлій Ф. Штауфъ, С.-Петербургъ, Гороховая ул., № 16. Бывшій Лиманъ и Риксъ.

ГЕОЛ. ИЗСЛѢД.
минер. залежей. Консулт. по горн. дѣламъ. А. Шталь, С.-Петербургъ, Пушкинская, 4. **Briefmarkenpreislste** gratis. 30000 Preise. Viele Gelegenheitsangebote. Ankauf u. Samml. u. Einzelm. Philipp Kosack, Berlin C. 2, Burgstr. 8.

НЕСГОРАЕМЫЕ ШКАФЫ
В. МЕЛДЕРЪ
ВСЯКАЯ НАГРАДА
ВЪ МОСКВѢ
РОЖДЕСТВЕНКА Д. ДЖАНГАРОВЫХЪ.
Мастерованный прейсъ-куррантъ высылается по требованію.

ПРЕЙСЪ-КУРАНТЪ КАРМАННЫХЪ ЧАСОВЪ всемирно-извѣстной фабрики акціонернаго общества въ Таваннѣ (Tavannes Watch Co). № 1. Черные вороненой стали, высшего сорта, аврерные, открытые, на крышкѣ золотая накладка, на которой гравированы монограмма. Открытые 8 р., глухіе 10 р. № 2. Серебряные 84 пр. глухіе съ 3 крышками, аврерные, на 15 камн. 8 р. 50 к., 10 р., 12 р. и 15 р. № 3. Такие же заводъ безъ ключа 14 р., 15 р. и 19 р. № 4. Стальные, открытые, аврерные, съ будильникомъ 12 р. 50 к. и 16 р. № 5. Такие же съ будильникомъ серебряные 84 пр. 18 р. 50 к. № 6. Настоящаго новаго золота double'or (дублеоръ), глухіе 15 р., дамскіе 13 р. Подробный прейсъ-куррантъ высылается безплатно. Заказы высылаются по полученіи 2 руб. задатка, остальные наложеннымъ платежомъ. Часы отпущаются тщательно отпущены и пробрѣнные съ приложеніемъ ручательства на 6 лѣтъ. Съ требованіями слѣдуетъ обращаться исключительно: Въ контору фабричнаго склада часовъ «ЖЕНЕВА», Варшава, ул. Лешно, № 22. 4-3

Продавайте, сдавайте ДАЧИ, ИХЪ БИТІЯ, покупатели, нанятыми ежедневно обращъ контору Конаныгина, СПб., В. Московская, 3. Правля конт. высш. безплатно. **НОВОСТЫ! ДЛЯ БЛИЗНЫХЪ ЛИЦА** СЫЧКОВА БЕЗКОПЪ

Замѣна серебра!
Для распространѣнія въ Россіи нашего издѣлія, мы продаемъ всякому безъ пользы, только въ видѣ рекламы, роскошный столовый приборъ изъ новаго патент. металла «Фениксъ» (Phoenix Silver), состоящій изъ извѣстѣйшихъ 50 предметовъ, за небольшую и дешовую цѣну 12 руб. франко и безплатно.

СОВѢТУЮ каждому, кто желаетъ приобрести карманные часы съ пробрѣннымъ ходомъ до минуты, требовать черные вороненой стали всемирно-извѣстной фабрики «Сандо» съ заводомъ безъ ключа, стоющие до сихъ поръ 10 р., только за 6 р. На каждыхъ часахъ, по желанію заказчика, можетъ быть золотая накладка, на которой гравирована монограмма безплатно, или портретъ Государя Императора въ золоченой рамѣ. Кроме того, прилагается цѣна американскаго золота съ брелокомъ безплатно. Печатное ручательство за вѣрность хода на 6 лѣтъ. Дамскіе часы въ ту же цѣну. Требования высылаются безъ задатка наложен. платежомъ. Адресовать: въ складъ часовъ I. ВУЗЕЕРА, Варшава, Граничная, 4.

Рѣдкій случай! Только за 5 р. съ пересылкой имѣть за небольшіе деньги дѣйствительно изящные, прочные и вѣрные часы, открыт. элегантно вызолоченные, заводъ безъ ключа, прочный механизмъ и звуочный ходъ всего 10 р. только за 5 р. Къ часамъ прилагается цѣпочка съ брелокомъ, часы высылаются выѣрными до минуты съ ручательствомъ на 5 лѣтъ, по полученіи заказа налож. плат. и безъ задатка. Адресовать: Товариществу Шарль. Центральная почта № 324. Варшава. Примѣчаніе: Всякій заказчикъ, выписывающій часы, получаетъ вмѣстѣ съ часами бесплатнаю одно изящное золотое кольцо 56-й пробы; просить бумажную мѣрку.

- 6 штукъ сереб. Фейникъ столовыхъ ножей.
- 6 » » Фейникъ столовыхъ вилочекъ.
- 6 » » Фейникъ столовыхъ ложекъ.
- 12 » » Фейникъ чайныхъ ложекъ.
- 6 » » Фейникъ подставокъ для ножей.
- 1 » » Фейникъ больш. разл. ложка.
- 1 » » Фейникъ мал. разл. ложка.
- 6 » десертныхъ ножей «Vieux Saxe» съ наст. бровоз. клинками.
- 6 » десертныхъ вилочекъ «Vieux Saxe».

ПОЧТИ ДАРОМЪ, для рекламы по особенно удешевленной цѣнѣ только до 10 апрѣля 1902 года **каждому, кто намъ пришлетъ изъ провинціи визитную или кабинетную ДВА** рубля денегъ и сіе объявленіе, будетъ фотографическую карточку, изготовленъ въ пятнадцатидневный срокъ большой бистый портретъ «Экспрессъ», близкій къ натуральной величинѣ, увеличенный при помощи Свѣтописи, художественно отбланный, и высланъ одновременно съ организмомъ почтой за нашъ счетъ безъ всякой доплаты, по указанному адресу во всѣ города Россійск. **АТЕЛЬЕ** изящной Свѣтописи Имперія. С.-Петербургъ, Невскій пр., д. 61. Ко вниманію Гг. заказчиковъ! нашей свѣтописи, особенно техническаго исполненія портретовъ, конкурентовъ нѣтъ. **Воспользуйтесь случаемъ!** послѣ 10 апрѣля 1902 года цѣны будутъ повышены. Сь наложеннымъ платежомъ не высылаются.

Спасительная новость для курящихъ! **Мушштукъ Аппаратъ** Рекомендованный врачами. Каждый можетъ курить безъ малѣйшаго вреда для здоровья посредствомъ «Мушштукъ-аппарата», абсолютно очищающаго табакъ отъ никотина и всѣхъ вредныхъ частей. Курящій «Мушштукъ-аппаратомъ» получаетъ даже отъ дешеваго табаку самый лучшій, приятный и безвредный ароматъ. Цѣна «Мушштукъ-аппарата» аэрагантой отдѣлки серебро-плато въ изящномъ футлярѣ съ иллюстрированнымъ способомъ употребленія и съ пересылкой только 1 р. 50 к., 2 шт. 2 р. 75 к., 3 шт. 4 р., такой же изъ чистаго серебра 84 пробы за 2 р., съ обязательной монограммой заказчика на 30 к. дороже. За налож. плат. 10 коп. Л. ФИШМАНЪ, Варшава, Лешно, 22.

50 штукъ всего за 12 рублевъ. Серебро «Фейникъ» представляетъ собою чрезвычайно бѣлый металл, который по виду и качеству нисколько не уступаетъ настоящему серебру и сохраняетъ цѣль серебра въ теченіе 25 лѣтъ, послѣднее гарантируется. Кому хоть сколько-нибудь нужно, послѣдите заказамъ на роскошный приборъ, особенно подходящий для свадебныхъ подарковъ, гостяницъ, ресторановъ и, вообще, для всякаго домашнего хозяйства. Въ цѣну 12 руб. за всѣ 50 предметовъ включена уже и стоимость пошляны, упаковки и пересылки, такъ что заказчикъ, при полученіи товара, никакихъ расходовъ, ни затрудненій больше не имѣетъ. Выписывающіе сразу два прибора платятъ лишь 22 рубля. Заказы исполняются по присылкѣ 2-хъ руб. (можно и русскими почтов. марками), а на остальную сумму дѣлается наложенный платежъ, взаменіемъ съ получателя на мѣстѣ. Сь требованіями можно обращаться на русское языкъ. Адресъ: Л. ЗИЛБЕРБЕРГЪ, Пратерстрассе, № 26/2, Вѣна (Австрія), L. SILBERBERG, Praterstrasse, № 26/2. Wien.

Гарантия за вѣрность хода на 5 лѣтъ. НАКЛАДНОГО ЗОЛОТА МУЖСКІЕ ЧАСЫ Идъ на имидъ Только за 7 рублей. Идъ на имидъ Миланстрин. Прейсъ-Куррантъ безплатно. Вот три крышки покрыты золот. механизмъ способъ (не походитъ) съ ходомъ выстрѣчнымъ до минуты заводъ безъ ключа (проектуръ), трудно отличима отъ настоящихъ золот. часовъ. Такое же черной ворон. сталь час. Михаилу Гордону Огороднякъ 3. Остерегайтесь подделокъ ВАРШАВА. Остерегайтесь подделокъ р. а. Часы Черной воронки. Сталь съ будильникомъ «Фейксбургъ» Патентован. № 17-108 Австр. Ходъ на камняхъ 11 р., 50 к. Такие же съ будильн. Увѣнчъ ходъ шпильн. безъ камн. 8 р., 50 к.

Разрѣш. Киев. Учебн. окр. курсы
БУХГАЛТЕРІИ
сноро и основательно выуч. всякого посред.
перепиши, ввозитъ заглѣн. устное препода.
Услов. выс. безпл. А. П. **БОВЫРЬ**. Киевъ.

ЯЙЦА

для вышиванья. **КОХИХЪ** 5 р., **БРАМЫ** 4 р.,
ЛОНШАНЪ 4 р., **ИТАЛЬЯНСК.** разн. опер.
2 р. 75 к., **ГАМБУРГСК.** 4 р., **ИНДЬЕНЪ**
бровов. 6 р., **УТОНЪ** левки. 5 р. дюжина.
Полная гарантія. Илл. каталогъ 25 к.

Птицев. **Э. В. БАГГОВУТА**, бл. Реваля.

Постоящее средство разрѣш. къ торговлѣ на общихъ основаніяхъ Спб. Стол. Врач.
Управл. какъ не содержащее въ составѣ своемъ вредныхъ для здоровья веществъ.

БАЛЬЗАМЪ ЭЙКАЛИПТИ ДЛЯ ВОЛОСЪ
приготовленъ въ Лабораторіи А. ЭНГЛУНДЪ.

Для рошенія волосъ. Уничтожаетъ перхоть и пріятно освежаетъ головную кожу.
Цѣна за флаконъ 1 р. 50 к., съ перес. 2 руб.

Завѣдующіе Лабораторією докторъ В. К. Панченко и А. И. Энглундъ.

Для предупрежденія поддѣлки, прошу обратить особенное вниманіе на подписи
А. Энглундъ красными чернилами и марку С.-Петербургской Косметической Лабо-
раторіи, которая вытиснута на всѣхъ пренаратахъ. Получать можно во всѣхъ луч-
шихъ аптекахъ, аптекарскихъ, косметическихъ и парфюмерныхъ складахъ Россій-
ской Имперіи. Главныя агентства и склады фирмы для Европы: Эмиль Беръ, Гамбургъ;
для Южной и Сѣверной Америки: Л. Мишнеръ, Нью-Йоркъ. Главный складъ для
всей Россіи А. ЭНГЛУНДЪ, С.-Петербургъ, Бассейная улица, № 27.

! НЕБЫВАЛОЕ !

Выгодную агентуру высылаю бесплатно, по-
бочный заработокъ 15 руб. въ день. Адресъ:
Михаилъ Гордоновъ. Варшава, Кошня, № 34.



Долой горячіе щипцы!

лишающіе волосы натуральной красоты,
мягкости и жизненной силы.
Гофрировальный приборъ для модной
ВОЛНИСТОЙ ПРИЧЕСКИ
холод. способомъ, безъ поостр. помощи.
Приборъ въ 4 маш. съ 20 изображ. причес.
для крупн. волнъ 1 р. и 1 р. 30 к., тонк.
1 р. 30 к. Ондулеръ для распуц. волосъ
1 р. 30 к. Приборъ для кудрявой прически
1 р. Папилютки для завив. корот. волосъ
груп. локонами 4 шт. 1 р., мелк. 6 шт. 60 к.
Несессеръ для холод. завив. и гофриров.
всѣхъ причес. со много. изображ. 5 р. Перес.
заказ. до 5 р. за 50 к., въ Аз. Рос. 1 р.
План. склады: „Базаръ пользы и забавы“.
Г. Гебгардтъ, Симеоновская, 5, С.-Петерб.

Популярно-научная книга,
доказывающая
СЧАСТЛИВЫЕ №№
ВЫИГРЫШ-
ныхъ бил. 1, 2 и 3 з. Ц. 1 р.
Съ перес. 1 р. 30 к. СПБ.,
Вознесенскій, 37, кв. 32. Кра-
сильниковъ.

1 марта сего года на доказ.
№№ пало 259 выигрышей на
сумму 490 1/2 тыс. руб.

ПРИНИМАЕТСЯ ПОДПИСКА НА 1902 годъ:
**„ЖУРНАЛЪ ОБЩЕСТВА ЛЮБИТЕЛЕЙ КОМНАТНЫХЪ
РАСТЕНІЙ И АКВАРИУМОВЪ“.**

Выходитъ отъ 4-хъ до 6-ти разъ въ годъ книжками въ 11, 2—2 печат. листа, съ рису-
нками и чертежами въ текстѣ и на отдѣльныхъ листахъ.

ПРОГРАММА ИЗДАНИЯ:

- 1) Сообщенія и записки по различнымъ вопросамъ комнатнаго цвѣтоводства и по
содержанію аквариумовъ. 2) Физиологія растений и водныхъ животныхъ въ приложеніи
къ комнатному растеніеводству и рыбоводству. 3) Новости русской и заграничной
литературы по комнатному цвѣтоводству и по содержанію комнатныхъ аквариумовъ.
- 4) Библиографія и свѣдѣнія о новыхъ книгахъ. 5) Журналы собраній общества и свѣдѣнія
о дѣятельности общества подобнаго же характера, какъ въ Россію, такъ и за границею.
- 6) Разныя извѣстія. 7) Вопросы и отвѣты. 8) Объявленія.

ПОДПИСНАЯ ЦѢНА на годъ съ доставкою и пересылкою 2 руб. Члены общества
любителей комнатныхъ растений и аквариумовъ получаютъ журналъ бесплатно.

Подписка принимается въ С.-Петербургѣ: у казначея общества В. И. Разумова
(Спб., Екатерининская ул., 3, кв. 63) и въ книжныхъ магазинахъ: „Новое Время“,
М. Вольфъ, М. В. Попова, К. Л. Риккера, и въ Москвѣ—въ конторѣ московскаго
зоологическаго сада. По вопросамъ, касающимся помѣщенія въ журналѣ статей, под-
ложить обращаться къ редактору журнала: Спб., Петербургская Сторона, Звѣри-
нская ул., д. 17/А, кв. 7. Редакторъ И. Манонтовъ.

БЕРНДОРФСКІЙ МЕТАЛЛИЧЕСКІЙ ЗАВОДЪ
АРТУРЪ КРУППЪ.
ВЪ МОСКВѢ НА КУЗНЕЦКОМЪ МОСТУ
РЕКОМЕНДУЕТЪ ГОСТИНИЦАМЪ И ХОЗЯЙСТВАМЪ СВОИ ИЗДЕЛІЯ
ИЗЪ МАССИВНАГО МЕТАЛЛА АЛЬПАКА:
БѢЛО СЕРЕБРИСТАГО ЦВѢТА ВЪ НАТУРАЛЬНОМЪ ВИДѢ,
И ПОКРЫТЫХЪ ГУСТЫМЪ СЛОЕМЪ ЧИСТАГО СЕРЕБРА.
А ТАКЖЕ КУХОННАЯ ПОСУДА ИЗЪ ЧИСТАГО НИКЕЛЯ.

Перуин
ИДЕТЬ НА ВСТРѢЧУ МЕЛАНІЮ
ВСѢХЪ ЛЮДЕЙ ИМѢТЬ
РОСКОШНЫЕ ВОЛОСЫ
и ОСВОБОЖДАЕТЪ ЛЮДЕЙ
ОТЪ СТОЛЬ ТЯГОСТАГО
ВЫПАДЕНІЯ ВОЛОСЪ И
КРАИНЕ НЕПРІЯТНОЙ
ПЕРХОТИ.
ПРОДАЕТСЯ по 1р. 75к. фл.
БАЗАРЪ МАРКЪ С. ПБ.
НЕВСКІЙ №20-81

КРЕМЪ ОТЪ ВЕСНУШЕКЪ
„МЕТАМОРФОЗА“
Т-ва парфюмерной фабрики
А. М. ОСТРОУМОВА въ Москвѣ.
ПРОВИЗОРА
СПОСОБЪ УПОТРЕБЛЕНІЯ: мѣста, гдѣ находится веснушки, слѣдуетъ на ночь намазать
кремомъ „Метаморфоза“ такъ, чтобы они были хорошо покрыты. На другой день, утромъ,
нужно вымыть названныя мѣста водой съ мыломъ. Послѣ нѣсколькихъ дней употребленія
„Метаморфозы“ появляется небольшое лущеніе кожи, она становится немного шероховатого,
но это проходитъ при дальнѣйшемъ употребленіи крема. Веснушки вначалѣ бѣднѣютъ и по-
тому исчезаютъ совсѣтъ, цвѣтъ лица же становится чѣмъ и въ свѣжѣ пружинаго. При не-
большомъ количествѣ веснушекъ, вполне достаточно одной банки „Метаморфозы“ для ихъ
уничтоженія, при большомъ количествѣ слѣдуетъ употребить 2—3 банки.
ПРОДАЕТСЯ ВЕЗДѢ. ❖ ОСТЕРЕГАЙТЕСЯ ПОДДѢЛОКЪ.

По требованію высылаются ПОЧТОЙ.
ГЛАВНЫЙ СКАДЪ ВЪ МОСКВѢ, ДАВЫДЪ ПЕР.,
СОБ. ДОМЪ.

50.000,000
фруктовыхъ, декоративныхъ и лѣсныхъ де-
ревянь приготовлено къ весенней продажѣ.
Цѣн. фрукт. прилгт. отъ 5 коп. за д., лѣсн.
отъ 30 коп. за 1000. Сортаментъ лучшихъ розъ.
СЪ МЯНА
огородныя, цвѣточныя. Принимаются заказы
на СВѢЖ. СОСНЫ СВѢЖ. для высылки въ
июль, цудъ 30 руб. Прейсъ-кур. высылаемъ
бесплатно Садоводство
А. А. Быхановой съ С-ми.
1) въ Липецкѣ, Тамб. губ. 2) въ Долгору-
новѣ, Орл. губ. Ц. № 17021 2—2

УНИВЕРСАЛЬНЫЙ МАГАЗИНЪ
МЮРЪ и МЕРИЛИЗЪ.
Москва, Кузнецкій Мостъ, домъ кн. Гагарина.
ВЫШЕЛЪ
НОВЫЙ ПРЕЙСЪ-КУРАНТЪ
НА ВЕСНУ И ЛѢТО 1902 Г.
Бесплатно высылаемъ всѣмъ желающимъ: про-
симъ открытымъ письмомъ сообщить свой адресъ.
Товаръ посылается повсюду съ
наложеннымъ платежомъ (въ Сибирь,
кромя Томск. и Тоб. губ. и Средн. Азію требуется
1, 2 задатка); при выпискѣ на 25 р. (въ Евр.
Россію) льготная пересылка (кромя това-
ровъ громоздкихъ).
Требуйте новый прейсъ-
курантъ. Иногородный от-
дѣлъ расширенъ.
Масса новостей.
Образчики та-
терій бесплатно
(обозначить цѣ., шир. и
прибл. дѣну).

№ 4711
РЕЙНСКАЯ
ФІАЛКА
ДѢЯТЕЛЬНОЙ
СВѢЖІЙ ЗАПАХЪ ФІАЛКИ.
НИКАКІЯ ДРУГІЯ
ФІАЛКОВЫЯ ПРОИЗВЕДЕНІЯ
НЕ МОГУТЪ СРАВНЯТЬСЯ
СЪ ЭТИМЪ ЗАПАХОМЪ
ФЕРД. МЮЛЬГЕНСЪ
КЕЛЬМЪ-РИГА
ВОСТАВІИМЪ ДВОРА
ЕГО ИМПЕРАТОРСКАГО ВЕЛИЧЕСТВА.



Вильна — „Звѣринецъ“.
 Площадь въ 400.000 кв. саж., нѣмѣ присоединенная къ г. Вильнѣ (судовательно лица всякаго происхожденія и вѣроисповѣданія имѣютъ право покупать землю), известна во всемъ С.-З. краѣ подъ названіемъ „Звѣринецъ“. Мѣстность эта, исключительная по красотѣ мѣстополюженія и по санитарнымъ условіямъ, покрита старымъ сосновымъ лѣсомъ и окружена рѣкою Виліей, черезъ которую мостъ соединяетъ „Звѣринецъ“ съ главной улицей Вильны — Георгиевскимъ просп. Нынѣ открыта продажа участковъ земли, какъ за наличныя, такъ и съ разсрочкой платежа, на срокъ — по желанію покупателя. Первый взносъ 20% со стоимости участка. За разсрочку платится только нѣтъ процентовъ годовыхъ. Цѣна за кв. саж. отъ 6 р. въ полевой части и отъ 15 р. въ лѣсной части „Звѣринца“. Брошюра о Вильнѣ и „Звѣринцѣ“ высылается по требованію. Адресъ: Вильна — „Звѣринецъ“ Бюро В. В. МАРТИНСОНА.

СКРИПКИ

съ ПРИНАДЛЕЖНОСТЯМИ
(въ очень хорошемъ подборѣ).

	Г. К.	Р. К.	Р. Е.	Р. К.	Р. К.
Скрипка	8.—	12.—	20.—	40.—	75.—
Смычекъ	1.—	2.—	3.—	5.—	10.—
Фугляръ	—	3.50	3.50	5.—	10.—
Запасныя струны: 3/4 Мн 2/4 Ля 1/4 Ре 1/4 Соль	—	1.—	1.40	2.—	2.—
Канифоль	—	10.—	15.—	25.—	50.—
Каммертонъ въ тонѣ Ля	—	20.—	35.—	60.—	75.—
Сурдинка	—	—	25.—	25.—	25.—
Подбородникъ	—	—	75.—	1.—	1.50
Итого	10.—	20.—	30.—	55.—	100.—

По указанію могу доставить и въ другія цѣны. По полученіи задатка 1/3 стоимости высылаю съ наложеннымъ платежомъ.

Юлій Генрихъ ЦИММЕРМАНЪ.

С.-ПЕТЕРБУРГЪ, Б. Морская, № 34. МОСКВА, Кузнецкій мостъ, д. Захаркина. Полный иллюстрированный прейсъ-курантъ высылаю бесплатно.

ВЪНСКІЯ ГАРМОНИИ

2-хъ рядныя, 21 клавишъ
СТАЛЬНЫЕ ГОЛОСА
 15 р. 18 р., 25 р., 30 р. и дороже.

8 бас. 10 басовыхъ.
ГОЛОСА ВЪДАТО МЕТАЛЛА
 10 р. 12 р. и 13 р.
 8 бас. 10 басовыхъ.

И. А. НОВИКОВЪ.

Складъ музыкальныхъ инструментовъ
 МОСКВА—СРЪТЕНКА.

Иллюстрированный прейсъ-курантъ бесплатно.



Ц. № 17070 13—1

ПОЛЬЗУЙТЕСЬ СЛУЧАЕМЪ НОВАЯ ШКОЛА КАЛЛИГРАФИИ.

(1-ое изд. распр. въ волнѣ 3000 экз. въ теченіе года.)

2 исправленное и дополненное изданіе съ руководствомъ за успѣхъ научитесь красиво писать, а главное скорописью, не уступающей стенографіи. Много похвальныхъ отзывовъ.

«Новая Школа» выѣ всякаго конкурса. Благодаря большому распространенію, продается въ 5 отдѣлахъ съ руководствомъ къ обученію письму рондо и готикъ за одинъ рубль.

При требов. съ налож. плат. 1 р. 30 к. съ перес. Присылаюшій 6 семьякомъ марокъ высылаю исполненный въ разныхъ краскахъ альбомъ монограммъ русск. и франц. буквъ для мѣтки бѣлья и вышив. гладью. При требов. школы каллигр. и альбома 1 р. 60 к. съ перес.

Съ треб. обращаться: Могилевъ губ., «центр. скл. изд.» Г. ИСКОЛДСКОМУ.

ХАРЬКОВЪ

МУЗЫКАЛЬНЫИ МАГАЗИНЪ
А. Ф. ГЕРГАРДА
 (существуетъ съ 1846 года)
 Московская ул., № 20.

Рояли, пѣанно, фисгармонія, всевозможныя музыкальныя инструменты, большой выборъ **НОТЪ, ГРАММОФОНЪ.**

Гг. въгороднымъ иллюстрированный прейсъ-курантъ высылается бесплатно.

САМОКРАСЯЩІЯ ГРЕБЕНКИ

красятъ волосы въ любой несмываемый цвѣтъ, послѣ чего ихъ можно гофрировать, завивать и пр. Гребень совершенно безвреденъ. Перес. налож. плат. шт. 2 р. 50 к.

БАЗАРЪ МАРОКЪ
 С.-Петербургъ, Невскій, 20—31.

ВЫ ДОЛЖНЫ требовать прейсъ-курантъ Парижскихъ резиновыхъ издѣлій отъ **И. Беклеръ, Ревель.**

РУКОВОДСТВО по кройкѣ дамскихъ платьевъ и бѣлья (3 мѣрки) составлено Е. Д. Трофимовой, преподавательницей въ профессиональной школѣ С. П. фонъ-Дервиза и на курсахъ учительницъ рукодѣлія. Ц. 3 р., учащимся 2 р. 40 к. Одобрено Ученымъ Комитетомъ Министерства Народнаго Просвѣщенія. Складъ въ школѣ (В. Ружейная, 6—8), книжна. магаз. «Новаго Времени» и у автора Б. Ружейная, 16, кв. 12.

50% экономіи въ топливѣ.

Усовершенствованныя переносныя КУХОННЫЯ ПЛИТЫ (очаги). ВАГНЕРЪ и К^о. бывший Э. МАЛЕРЪ и К^о.

Петровка, № 5, въ Москвѣ.

!!!ДОЛОЙ ПОДТЯЖКИ и ПУГОВИЦЫ!!!

Носить здоровыя, эластично-пружинныя бюрокдержатели удобно для всѣхъ и каждого. Здоровое и легкое держаніе, свободное дыханіе; нѣтъ давленія, ни поту. Штука 70 к., съ пер. 1 р., 3 шт. съ пер. 2 р. 50 к.; 6 шт. съ пер. 4 р. 50 к. Наложен. платежъ на 10 к. болѣе. Требования адресовать: **Э. ЖУКОВЪ**, Варшава, Новоліпки, 30.

♦ НАСТОЯЩАЯ АУТСБУРГСКАЯ ЭССЕНЦІЯ Д-ра КИЗОВА. ♦

Средство для употребленія при **ЖЕЛУДОЧНОМЪ и ПОЧЕЧНОМЪ РАЗСТРОЙСТВѢ.**

Поступило въ продажу съ разрѣшенія медицинскаго начальства. Настоящая только съ изображеніемъ здѣсь охранной маркой. Имѣется въ розничной продажѣ во всѣхъ большихъ аптекахъ, отомъ въ крупныхъ аптекарскихъ магазинахъ и у представителей: у Русск. О-ва Торговли Аптекарск. товарами, Штоль и Шмидтъ, Р. Кёлеръ и К^о, Г. Кюльс и К^о. 50—2

ZON-O-PHONE

patented in most important countries.
 International Zonophone Company
 New-York.

Въ виду возрастающей постоянно зависти лицъ, заинтересованныхъ отраслю торговли говорящими машинками, которыя не могутъ равнодушно смотрѣть на громадный успѣхъ вашихъ зонофоновъ, завявшихъ въ такое непродолжительное время (дѣйствіе наше началось только съ декабря 1901 г.) первое мѣсто въ торговлѣ этихъ предметовъ, вытѣсая всѣ другія устарѣлыя говорящія машины или поддѣлки ихъ, предостерегаемъ почт. публику и совѣтуемъ не обращать вниманія на мозаичныя украшенныя объявленія, а прежде чѣмъ купить говорящую машину, **УВѢДИТСЯ ВЪ ПРЕИМУЩЕСТВѢ НАШИХЪ АМЕРИКАНСКИХЪ ВОЛНІУ УСОВЕРШЕНСТВОВАННЫХЪ АППАРАТОВЪ „ЗОНОФОНЪ“.**

МЕЖДУНАРОДНОЕ ОБЩЕСТВО ЗОНОФОНЪ составляетъ самостоятельное общество съ главнымъ правленіемъ въ НЬЮ-ЮРКЪ; не имѣетъ ничего общаго съ другими обществами, торгующими говорящими машинками и провадить продажу лишь своими собственными аппаратами и пластинками, снабженными фабричными клейкими по вышеописаннымъ чертамъ.

АППАРАТЫ, НЕ СНАБЖЕННЫЕ НАШИМЪ ФАБРИЧНЫМЪ КЛЕЙМОМЪ, НЕ ЗАСЛУЖИВАЮТЪ ДОВѢРІЯ.

Кромѣ нашего обширнаго репертуара американою записи, которая заключаетъ въ себѣ интересныя оркестровыя номера, ари въ оперѣ на итальянскомъ, французскомъ, испанскомъ, немецкомъ и англійскомъ языкахъ, мы выпустили въ самомъ непродолжительномъ времени новую русскую записку, составляющую лучшія номера репертуара артистовъ Императорской оперы Л. М. Давидова, К. Т. Серебрякова, Г. А. Морского, Т. В. Тараксва, А. М. Лабинскаго, П. А. Ростовскаго, П. А. Палавъ и мног. друг., а также цыганскіе романсы, исполненные С. Я. Яковлевой.

Продажа нашихъ американскихъ зонофоновъ производится во всѣхъ спеціальныхъ и музыкальныхъ магазинахъ.

Представители имѣются во всей Россіи, Сибири, Царствѣ Польскомъ и Финляндіи.

Международное Общество Зонофонъ въ Россіи

С.-ПЕТЕРБУРГЪ, ЗАГОРОДНЫЙ, 10.

При этомъ № прилагается для всѣхъ петербургскихъ подписчиковъ: 1) Брошюра „Государственные сберегательныя кассы“ и 2) „Календарь-карточка Государственныхъ сберегательныхъ кассъ на 1902 г.“

ЖИВН

№ 12. **ОБЪЯВЛЕНИЯ** для напечатания въ „Нивѣ“ принимаются по слѣдующей цѣнѣ: за строку непарейль (въ 1/4 ширины страницы) — 1 р. 50 к. (на первой страницѣ) и 1 р. (на остальныхъ страницахъ). 1902 г.

Содержаніе. Т Е К С Т Ъ: Три вѣна назадъ. Историческая повесть В. М. Михеева. (Продолженіе).—Осужденный. Рассказъ Ритландъ.—Геніальная дѣти. Очеркъ д-ра О. Литинскаго.—Прозаза близъ Ташкента.—Ихъ рисункамъ: „Начали страдать“.—Двѣ сестры.—Похороны въ верхней Ита-ліи.—Хлоя.—У Страстного монастыря.—Выставка художественныхъ произведеній и миниатюр.—Всероссійская кустарно-промышленная выставка. (Продолженіе).—Эліасъ Лѣнротъ.—Бурскій командиръ Крейтцингеръ.—И. М. Балинскій.—А. П. Діанинъ.—Н. А. Вельяминовъ.—Народное волненіе въ Ирландіи.—Политическое обозрѣніе.—Смѣсь.—Заявленіе.—Объявленія.

Р И С У Н К И: „Начали страдать“. Акварель Ф. Ф. Бухгольца.—Двѣ сестры. Картина В. Е. Маковского.—Похороны въ Сѣверной Италіи. Картина П. Равенштейна.—Хлоя. Картина А. Шрама.—У Страстного монастыря. Ориг. рис. Э. Соколова.—Выставка художественныхъ произведеній и старинныхъ миниатюр.—Всероссійская ку-старно-промышленная выставка въ Петербургѣ: 1) Азіатскій отдѣлъ. 2) Курскій отдѣлъ. 3) Финляндскій отдѣлъ. 4) Отдѣлъ московской губ. — Эліасъ Лѣнротъ.—Бурскій генераль Крейтцингеръ.—И. М. Балинскій.—А. П. Діанинъ.—Н. А. Вельяминовъ.—Волненіе въ Ирландіи. Аграрныя насилія ирландской лиги надъ фермерами.

къ этому № прилагается: Сборникъ „Нивы“ № 6, содержащій „Полное собраніе сочиненій Н. С. Лѣскова“, томъ VI.

ЖУРНАЛЬ МАЛЮТКА
Москва.

СЕКРЕТНЫЯ ЧЕРНИЛА, для кор-респонденціи, записокъ и т. п. Написаннаго абсолютно не видно; при нагрѣваніи не вы-ступаетъ наружу;—ничто изъ постороннихъ прочитатъ не можетъ. Ц. 1 р. Высыл. по почтѣ Хим. Лаб. „Прогрессъ“, Варшава,—Долгая, 32.

КОНТРЕКСЕВИЛЬ - ПАВИЛЬОНЪ

ЕСТЕСТВЕННАЯ МИНЕРАЛЬНАЯ ВОДА.
Мочегонная, слабительная, содѣйствующая перевариванію, лучшая столовая вода при мочевоомъ нескѣ, подагрѣ и ревматизмѣ.
Открытъ съ 20 мая по 20 сентября. Водолаженіе. Ванны. Души. Массажъ. Заведеніе 1-го разряда.
Домъ собранія. Театръ. Большой паркъ. Гимнастика и пр.



ЗАМѢНА ДРОЖЖЕЙ!!
Порошокъ для печенія
Энгеля самый лучший!

Достаточно 1 пачки порошка по 5 коп. на 1 фун. муки.
» 1 » » 10 » 2 » »
» 1 » » 25 » 10 » »
Продается въ аптекарскихъ магазинахъ, аптекахъ и проч.
Гдѣ не имѣется, высылаютъ franco 3 пачки по 25 коп. при полу-ченіи 1 руб. переводомъ или почтовыми марками
фабриканты **Энгель и Ко., Рига.**

Вышелъ и высылается по требованію бесплатно первый номеръ

„МОЛОЧНОЕ ХОЗЯЙСТВО“

Еженедѣльный иллюстрированный практический журналъ молочнаго хозяйства, луговод-ства, травостанія, скотоводства и свиноводства, при близъ участіи Е. С. Каратыгина.
ПОДПИСНАЯ ЦѢНА за 9 мѣс., съ апрѣля 1902 г., 2 р. съ пересылкою.
С.-Петербургъ, В. О. Средній пр., 39.

Политехническій институтъ
Фридбергъ

Программы высылаются бесплатно.
Спеціальныи испытательный комиссаръ.

I. Академія
Машиностроенія, электротехники, инженернаго и строительнаго ис-куства. 6 академическихъ курсовъ.
II. Политехникумъ
Средняя спеціальная школа для машинныхъ и электро-техниковъ. 4 курса.

Съ 8 мая 1902 г. принадлежащая М. И. Дурлину и дѣйствующая на основаніи утвер-жденнаго устава подъ постояннымъ наблюденіемъ врачей

АНДРЕЕВСКАЯ ЛѢТНЯЯ САНАТОРІЯ

въ Белебеенскомъ у., Уфим. губ., для больныхъ, требующихъ быстрого подъема питанія и жизненныхъ силъ, открываетъ третій сезонъ на прежнихъ условіяхъ: врачебная по-мощь, полн. пансіонъ—100 р. въ мѣс. съ персон. кумсь—10 к. бут., лѣкарства по своей цѣнѣ. За подробн. обрацъ къ директ. санатор. дру С. М. Варавка до 20 апрѣля—Кіевъ, Рыльск., 6, а позже—ст. Аксеново, Самаро-Златоустовск. ж. д. 2—1

Ученикамъ С. Вольченка.

Всѣмъ ученикамъ до 1-го апрѣля прислать на листѣ писчей бумаги за своею подписью обѣщій выводъ за 9 двей (31-я и 32-я страницы) и на расходы по заготовленію и отсылкѣ атте-стата заказнымъ однимъ р. Обозначить четко имя, отчество и фамилію и почт. отдѣленіе. Аттестатъ высылаеъ будетъ немедленно; г. Полтава, Бухгалтеръ курсы, С. Вольченку.

ВНИМАНІЮ ПРАКТИЧНЫХЪ ХОЗЯЕКЪ!!
КОНДИТЕРСКАЯ ФАБРИКА
Д. БРАЙНИНА
предостер. отъ поддѣлки подъ еѣ ПРЕВОСХОДНЫЕ
ягодные и фруктовые ЭКСТРАКТЫ.
Для быстрога приготовленія слад. блюдъ крема, желе, мороженога и бо-ярскаго десерта.
Кто хочетъ имѣть наши продукты **ДѢЙСТВИТЕЛЬНО ХОРОШИМИ** требуйте на нихъ утвержд. правит. марку за № 3724
и подписи Д. БРАЙНИНЪ Москва. Можно получить въ лучшихъ колоніальн. торговляхъ. Рекомендуемъ также наши кондитерскіе товары какъ-то шоколадъ, мармеладъ, пастила и друг. только лучшаго качества.
Гл. складъ, Москва, Б. Лубянка, 26. P.S. Наши экстракты одобрены самыми взыскательн. хозяйками.

ЯЗЫКИ.
Новый оригинальный методъ легкаго, быстраго и основательнаго изученія **ИНОСТРАННЫХЪ ЯЗЫКОВЪ** преподаетъ ЗАОЧНО профессоръ мнемоники, членъ Парижской академіи С. ФАЙНШТЕЙНЪ, Одесса. 15-тилѣтн. успѣшн. практика. Условія высыл. за одну 7-коп. мар. «первое отдѣленіе ЗАОЧНАГО ПРЕПО-ДАВАНІЯ ИНОСТРАННЫХЪ ЯЗЫКОВЪ». Уг. Пушкинск. и Баз. ул., д. № 28, про-фессора мнемоники С. Файнштейна, въ № 17115. **ОДЕССА.** 3—1

АЛУЧКА
на самомъ берегу моря, у самаго парка, въ пансіонѣ бывш. Громаковой сдаютъ комн. отъ 25—85 руб. въ мѣс., столъ для живущихъ 45 руб. съ чеховка, для приходящ. 40 руб., дѣтныя уступка смотря по возрасту. Все по-мѣщеніе ремонт. Спр. для писемъ и телеграм.: Алучка, пансіонъ Александровой-Дольнякъ, и въ Москвѣ: Пречистенка, Мертвый пер., д. № 7, у домохозяйки, отъ 9—12 и отъ 4—6 ч. д.

РУКОВОДСТВО
къ разведенію шапшиновоювъ, составленное по новѣйшимъ научнымъ и практическимъ даннымъ Г. Ределинъ. Съ 25-ю рисунками.
Цѣна 50 коп. съ пересылк. 60 коп. Требования адресовать въ контору изданій А. Ф. Маркса, СПб., М. Морская, 22.

D-r Schindler - Barnay's „MARIENBADER REDUCTIONSPILEN“

Д-ра Шиндлеръ-Барнай „Маріенбадскія Редукціонныя Пиллюли“

Противъ ожирѣнія

введены съ разрѣшенія Медицинскаго Департамента и во всей Россіи.
Единственное главное депо для всей Россіи: С.-Петербургъ, Лиговна, 41, у К. ВАЛЕНТИНИ.

ЗАВОДСКАЯ МАРКА
УТВЕРЖДЕН. ПРАВИТЕЛЬСТВОМЪ

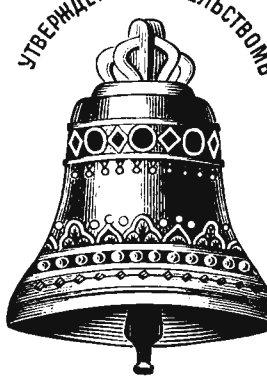

ВЫСШАЯ НАГРАДА НА ВСЕМИРНОЙ ВЫСТАВКѢ ВЪ ГЛАЗГО (АНГЛІЯ) ВЪ 1901 г.
ПОЧЕТНЫЙ ДИПЛОМЪ

КОНЬЯКЪ
Т-ВА Н.Л.ШУСТОВЪ СЪ С-М

СОБСТВЕН. УСОВЕРШЕНСТВОВ. КОНЬЯЧНЫХЪ ЗАВОДОВЪ ВЪ КИШИНЕВѢ И ЗРИВАНИ.

Для каждой семьи!
ЗА 3 РУБ. 50 КОП.
 оригинальное украшение столовой — восточный чайный металлический сервиз, состоящий из: большого красивого подноса, чайника, чайницы, сахарницы, блюда для лимона, 6 чашек, 6 блюдец и безплатн. прилож. художеств. исюпа. подставка и тарелка декадент. За добавочн. 50 к. высылаем кь сервиу еще 1 тарелку в стѣн. спичечницу.
ЗА 5 РУБ. 75 КОП.
 полный ассортментъ заграничн. дѣтскихъ игрушекъ для дѣтей обоого пола, сост. изъ 45 предмет., 50 раскраш. карт., 10 роскошн. открыт. писемъ и 5 атласн. поздравит. картъ.
ЗА 3 РУБ.
 полная коллекція необходимыхъ писменныхъ принадлежностей, состоящ. изъ 135 предмет. и съ безплатн. прилож. 100 отчетат. визитн. картъ, именныхъ. Выгодно для учащихъ. Цѣны вездѣ обозначены съ убоковн. и перес. (въ Еур. Россіи); безъ задатка не высылаемъ. Одесса, „Посредникъ“ Михаиловскаго и Фельдберга, Воронц. пер., 6.
 Продажа всевозможныхъ товаровъ.

ВЕЛОСИПЕДНЫЙ СЕЗОНЪ 1902 г. Получены новыя модели:
Кливлендъ — Ремблеръ — Блокъ, отъ 125 р. до 200 р.
 Единственные представители для Россіи
 Товарищество Правленіе: **М. Блокъ**
 Отдѣл.: С.-Петербургъ, Кіевъ, Одесса, Ташкентъ, Екатеринбургъ, Варшава, Ростовъ и др.
 Прейсъ-курранты по требованію безплатно. Москва.

Огнестойкость доказана въ 3-хъ публичныхъ испытаніяхъ и многихъ пожарныхъ случаяхъ.
НЕСГОРАЕМЫЕ ШКАФЫ
ВАГНЕРЪ и К^о въ Москвѣ
 бывший Э. МАЛЕРЪ и К^о.
 Петровка, д. Михалкова.
 При громадномъ пожарѣ въ Москвѣ гостиницы „Метрополь“, шкафъ нашей фабрики блестяще оправдалъ свое назначеніе. — Шкафъ, стоявшій въ 5-мъ этажѣ, находился въ безиррыномъ огнѣ, пока выгорѣли все пять этажей. По вскрытіи все документы, книги и проч. оказались удѣлѣвшими.
 Ш. № 16791 3—2
 ← ПРЕЙСЪ-КУРАНТЫ ПО ВОСТРЕБОВАНІЮ. →

СПЕЦИАЛЬНАЯ ФАБРИКА ПИАНИНО
ОФФЕНБАХЕРЪ и К^о.
 С.-Петербургъ,
 Глинная улица, с. д., № 7.
 Д. Е. П. О. Невскій просп., № 66.
 Пianos Оффенбахеръ и К^о признаны авторитетами Русскаго Музыкальнаго міра выдающимися (см. отзывы ихъ въ № 2 „Нивы“ 1902 г.).
 Благодаря сплоченной металлической рамѣ, двойной репетиціи, весьма приятному тумѣ (spielart), пѣвучему большому тону, пианино фабрики Оффенбахеръ и К^о **ВПОЛНѢ ЗАМѢНЯЮТЪ РОЯЛЬ.**
 Артист. руков. извѣст. пианистка Ядвига Зальская.
Цѣны отъ 400 руб.
 ДОПУСКАЕТСЯ РАЗСРОЧКА.
 Прейсъ-курранты высылаются безплатно. Описание фабрики см. № 49 „Нивы“ 1901 г., стр. 744а.

ПОСТУПИЛО ВЪ ПРОДАЖУ
 Новое дешевое изданіе для школѣ и народа
КРУГЪ
 церковныхъ пѣсенныхъ обычныхъ распѣвовъ въ переложеніи на 2 и 3 голоса
 Свѣд. Николая Курлова: Лутургия св. Иоанна Златоустаго 20 к. Молитвы: о полученіи прощанія, Спасителю, Пресвятой Богородицѣ, Святому и предъ ученіемъ 15 к. Псалтирь 15 к. Вечерня 25 к. Утренняя 30 к. Ирмосы воскресн. осьми гласовъ 25 к. За пересылку всего круга 80 к.
 Складъ изданій: Книжно-музыкальный магазинъ П. К. Селяверстова. С.-Петербургъ, Садовая, 22.

Н.В. ЧЕРЕПОВЪ.
ВЪЗНУЖАЯ КРЫША
 ИЗЪ ОЦИНКОВАННАГО СПЛАВЛЕННАГО СЪ ЧИСТЫМЪ ЦИНКОМЪ НИКОГДА НЕРЖАВЬЮЩАГО ЖЕЛѢЗА
 25 ЛѢТЪ ГАРАНТІЯ
 Иллюстрированы курранты и образцы высылаются безплатно.
 ЗАВОДЪ въ Москвѣ.
 ЗА ТЕРСК. ЗАСТ. ПЕТЕРЬ. Ш. СОБ. ДОМЪ.
БЕРЕГИТЕСЬ
 а) ФАЛЬСИФИКАЦІИ СВИНЦОМЪ.
 б) НАРОЩЕНІЯ ЦИНКА ЭЛЕКТРИЧЕСКИМЪ ТОКОМЪ
 ЛИСТЫ ИМѢЮТЪ МАТОВЫЙ ВИДЪ
 НО СЛАВА ТАМЪ НѢТЬ.
 6 копій даютъ

ОКЛАДЪ ИЗДАНИЙ
Д. Н. Подземскаго въ Полтавѣ.
 Усовершенствованный методъ для исправленія почерка
„КАЛЛИГРАФЪ“
 Красиво писать по этому методу въ 15 уроковъ выучивается всеній САМЫЙ ДУРНОЙ ПОЧЕРКЪ ПРЕВРАЩАЕТСЯ ВЪ БЛЕСТЯЩЕ КРАСИВЫЙ
 1) Теоретическая часть, состоящая изъ руководства на 32 стр. 2) Практическая часть, состоящая изъ 5 отдѣловъ, раздѣленныхъ на 15 уроковъ, на 160 страницъ.
 Имѣется масса благодарственныхъ писемъ.
 Цѣна за весь курсъ исправленія почерка, т. е. за обѣ части, съ пересылкой 1 руб. 60 коп.
„РУКОВОДСТВО“
 къ изученію письма: круглымъ, готическимъ, славянскимъ и др. изянчи. шрифтами.
 Руководство это Учебнымъ Комитетомъ при учебномъ отдѣлѣ Министерства Путей Сообщенія одобрено и признано весьма полезнымъ. Цѣна съ пересылкой 80 коп. Деньги слѣдуетъ прислать почтовыми переводами или почтовыми марками. Съ требован. обращаться: Полтава, Д. Н. ПОДЗЕМСКОМУ, соб. дощ.

ВЫГРЫШ-
 НЫЕ 1, 2 и 3 займы продаетъ
 Банкирскій домъ
ГЕНРИХЪ БЛОКЪ
 59, Невскій, СПб.

Чернила
Этафенса
 19 высшій награды.
Альфредъ Блумъ и К^о.
 С.-Петербургъ, Благовѣщенская, 2.
 Москва, Неглинный провѣздъ, д. Коломийцева.
 Образцы безплатно.

РЕКОМЕНДУЕМЪ
 ГИГИЕНИЧЕСКУЮ РИСОВУЮ
Королевскую пудру
 La Reine des Poudres
 бѣлая, розовая и рашель.
С.-Петербургская Химическая Лабораторія.
 Золотая медаль Парижъ 1900.
 Малая коробка 30 коп., большая 50 коп.
 ————— Получить можно вездѣ. —————

Бирштанскія Минеральныя воды
 соляно-кальциевыя и соляно-железистыя, въ 32-хъ вер. отъ Ковна, на берегу Нѣмана, въ живописной и здоровой мѣстности. Воды особенно помогаютъ при ревматизмѣ, водотухѣ, малокровіи, подагрѣ, англійской болѣзни, женскихъ болѣзняхъ, катаррахъ желудка и кишечн., геморроѣ и наклонныхъ болѣзняхъ. Сезонъ съ 15 мая до конца августа. Курьезное заведеніе. Сообщеніе съ Ковной дѣлается. Подробныя свѣдѣнія: въ конторѣ водъ—до 15 мая; Почт. ст. Прены, Сувалкской губ., а съ 15 мая; Почтово-телеграфная ст. Бирштайн.

НЕСГОРАЕМЫЕ ШКАФЫ
В. МЕЛЛЕРЪ
 ВЪ МОСКВѢ
 РОЖДЕСТВЕНКА Д. ДЖАНГАРОВЫХЪ.
 Иллюстрированы прейсъ-курранты высылаются по требованію.

ГИЛЬЗОВЫЯ МАШИНЫ
 ЗАВОДА „ПЕРРО-МИННО“
 ДО 140,000 Гильзъ въ ДЕНЬ.
ВОССИДЛО и К^о
 С. ПЕТЕРБУРГЪ, Б. ИТАЛ. 31.
 МОСКВА, МЯСНИЦКАЯ, Д. СЫТОВА.
 ЕКАТЕРИНОСЛАВЪ, ЖЕЛѢЗНАЯ, 2.

БУХГАТЕРІЯ
 БОЛ. ЗОЛ. МЕДАЛЬ
С. Я. ЛИНДТРОПЪ
 МОСКВА,
 СИВЦЕВЪ ВЪРЖ. 27.

КУРОРТЪ БУДАКИ
 близъ Аккермана, доступный для средняго класса. Теплая рѣчная и грязевая ванны, лиманное и морское купанье, лечебный виноградъ. Цѣны умеренныя. Открытіе сезона 25 мая. Брошюра высылается безплатно. За всѣми справками обращаться: Аккерманъ д-ру Б. С. Нерцу. 3—1
Briefmarkenpreislste
 gratis. 30000 Preise. Viele Gelegenheitsangebote. Ankauf v. Samml. u. Einzelm.
Philipp Kosack, Berlin C. 2, Burgstr. 8.
 БОЛЬШОЙ ВЫБОРЪ
И ГРУШЕКЪ.
 Гороховая ул., № 77.
DETECTIVE-INSTITUT
„HELIOS“, WIEN.
 Частныя справки, розыскы, секретныя наблюденія и пр. (Всюду).

ЗНАМЕНИТЫЕ ВЕЛОСИПЕДЫ
„ГУМБЕРЪ“
 новыя модели образца 1902 года, усовершенств. свободное колесо, нов. зад. тормазъ.
 Торговый Домъ **Георгій Земличка и К^о**
 Москва, Столешниковъ пер., д. № 5.
 Прейсъ-курранты безплатно.

ВОЛИЦІЙ лѣчить наружныя, внутреннія бол. и ракъ электротер. СПБ., Стремляная, 1—6, кв. 16. Отъ 2—4 и отъ 6—7½ ч. в.

ДОМАШНЯЯ КАУЧУКОВАЯ ШТАМПЕЛЬНАЯ ТИПОГРАФІЯ
 Фабрики **И. ШАНСОНЪ и Ф. ЖАНЕ**. Москва, Столешниковъ пер., д. № 8. ☆ Фирма сущест. съ 1867 г.
 90 буквъ 125 б. 147 б. 269 б. 473 б. 677 б.
 1 руб. 1р.25к. 2 р. 3р.50к. 5 р. 7 р.
 НЕОБХОДИМО взять частн. и правительств. учрежд. для моментальн. оставл. любого штемплн. текста изъ научк. буквъ. При каждомъ наборѣ краска и наборный станокъ.
 Каталогъ образц.

Популярно-научная книга,
 доказывающая
СЧАСТЛИВЫЕ №№
ВЫГРЫШ-
 ныхъ бил. 1, 2 и 3 з. Ц. 1 р.
 Съ перес. 1 р. 30 к. СПб., Вознесенскій, 37, кв. 32. Кра-
 сильниковъ.
 1 марта сего года на доказ.
 №№ пало 259 выигрышей на
 сумму 490½ тыс. руб.

РЕКОМЕНДУЕТСЯ КАКЪ ПРЕВОСХОД. СРЕДСТВО
ОТЪ МОЗОЛЕЙ ПЛАСТЫРЬ Л. ЛИНТРОПА.
 Тотчасъ же послѣ прикладыванія на мозоль, начинаетъ размягчатъ ее, ослабляя этимъ боль и черезъ 2-3 дня мозоль легко удаляется вѣсть съ корнемъ. Продается вездѣ.
 Ц. 25 к.



XXXIII г.

№ 12

ПОЛИТИКИ И СОВРЕМЕННОЙ ЖИЗНИ.

XXXIII г.

1902

Выходит еженедельно (52 № в год), с приложением 24-х книг „Сборника“, соерж. соч. Н. С. ЛЬКОВА и В. А. ЖУКОВСКАГО, 12 книг Литературных Приложений, 12 №№ „Парижских модъ“ и 12 листовъ чертежей и выкроекъ.

Выдавъ 23-го марта 1902 г.

Цѣна этого №—15 к., съ перес. 20 к.

ОТКРЫТА ПОДПИСКА НА „НИВУ“ 1902 г.

Безъ доставки въ Петербургъ.	5 р. 50	Безъ дост. въ МОСКВѢ въ конторѣ Н. ПЕЧКОВСКОЙ, Петровскія линіи.	6 р. 25	Безъ доставки въ ОДЕССѢ въ кн. маг. „ОБРАЗОВАНИЕ“, Ришельевская, 12.	6 р. 50	Съ доставкою въ Петербургъ.	6 р. 50	Съ пересылкою во всѣ мѣстности Россіи.	7 р.	За гра- ницу.	10 р.
------------------------------	----------------	------------------------------------------------------------------	----------------	----------------------------------------------------------------------	----------------	-----------------------------	----------------	----------------------------------------	-------------	---------------	--------------

Къ этому № прилагается: Сборникъ „Нивы“ № 6, содержащій „Полное собраніе сочиненій Н. С. Лѣкова“, томъ VI.

Три вѣка назадъ.

Историческая повѣсть

В. М. Михеева.

(Продолженіе.)

Анкудинъ приподнял голову и заговорил тихимъ, но проникновеннымъ голосомъ.

— Царь-государь! Крестьяне православные и земскіе, жители волости и уѣзда, конемъ я крестъ цѣловать на волостномъ и уѣздномъ судѣ честно запись вести, не чаяли никакой обиды родичу твоему, великъ-боярину

Дмитрію Ивановичу! Доброта его гремитъ по землѣ, аки благовѣсть храмовъ Божіихъ, его иждивеніемъ украшенныхъ. Нѣтъ никому обиды отъ боярина, отъ волостелей его. Недаромъ, государь-батюшка, онъ рода твоего царскаго, родичъ тебя, царя-батюшки, для народа твоего сулившаго рубаху снять. И не челобитье судное да раз-



Начали страдать. Акварель Ф. Ф. Бухгольца, авт. «Нивы».

рядное мнѣ довѣрено хрестьянами да людьми земскими— не обойденъ ими великъ-бояринъ. Ибо къ нему посланъ я отъ земской громады, ему челомъ ударить, дабы повелъ онъ меня передъ лицо твое, царь-государь, умолилъ тебя, царь-государь, рѣчь холопа твоего, дьяка Анкудина Оплешеева, послушать. Къ великъ-боярину Дмитрію Ивановичу со всѣмъ этимъ пришелъ я, холопъ твой, да распалился великъ-бояринъ, да и ты, царь-государь, самъ вошелъ въ горницу. И палъ я предъ тобою не съ челобитьемъ, царь-государь, а съ мольбою всего хрестьянства...

— О Юрьевъ днѣ!—вдругъ рѣзко и гнѣвно перебилъ его царь.—Такъ, что ли, земскій дьякъ Анкудинъ?

— Такъ, государь, да и объ одномъ ли Юрьевъ днѣ!—тихо началъ Анкудинъ.

— О Юрьевъ днѣ, говорю тебѣ, дьякъ, о Юрьевъ днѣ!—закричалъ царь.—Такъ тебя выбрали! Выборный дьякъ-цѣловальникъ! Дядю обошли, великъ-боярина обошли! А онъ-то, великъ-то бояринъ, родичъ-то царевъ, онъ-то давно ужъ уши царю-государю, аки іерихонская іисусова труба, протрубилъ: «верни, царь-государь, мужику и боярину Юрьевъ день!» Только постой, дьякъ, онъ—великъ-бояринъ! Тѣ, кому ты крестъ цѣловалъ, земскіе жители—боярину подобочные, али подкабальные, а ты-то, дьякъ?

— Дьякъ, царь-государь, бывший разбойнаго приказа дьякъ, потомъ бояриновъ порядный грамотчикъ-староста, а потомъ ужъ, по крестному цѣлованью уѣзду и волости, излюбленный земскій дьякъ,—тихо отвѣтилъ Оплешеевъ.

— Допрежъ разбойнаго приказа дьякъ?—переспросилъ царь, и ноздри его слегка орлиного носа задрожали, точно вспышкой негодованія.

— Такъ, государь!

— Разбойнаго? Такъ ужъ не отъ разбойниковъ ли ты и челобитчикомъ пришелъ? Не отъ тѣхъ ли, кто вздумали, загадали супротивъ царской воли идти, хозяина-боярина, крадучись, бросить да по украинамъ зорить землю, казаковать?! Знаю васъ, разбойные дьяки! Роетесь въ допросахъ да опросахъ, да и сами разбойствомъ-озорствомъ запахнете?!

Анкудинъ тихо опустилъ голову. Потомъ, не поднимая ее, сказалъ:

— Честно служилъ я, царь-государь, въ приказѣ, окромя мзды, а яую по дѣлу заслужилъ, ни на что не зарился, а что правда, роясь въ опросахъ-допросахъ, много горя, крови земской да крестьянской видѣлъ за тѣ годы-то, когда Юрьеву дню конецъ пришелъ. Да и не только за тѣ годы. За всѣ годы, какъ уговоръ оброчный или кабальный записями да грамотами промежъ малыми людьми и большими пошелъ! И ушелъ я изъ приказа разбойнаго, въ вотчину къ великъ-боярину, чтобы помочь въ записяхъ тѣхъ хрестьянству, и въ излюбленные земскіе дьяки пошелъ: хрестьянству послужить захотѣлося, а ничѣмъ разбойнымъ попрекнуть меня не приходится. А на всемъ воля твоя царская, и я царскаго твоего величества рабъ и холопъ! Суди меня и казни меня! На все твоя царская воля.

И Анкудинъ, продолжая все время стоять на колѣняхъ, упалъ предъ царемъ ницъ головой. Борисъ не то гнѣвнымъ, не то недоумѣвающимъ взглядомъ смотрѣлъ на эту опущенную передъ нимъ, уже по-старчески лысѣющую голову. Наконецъ, онъ сказалъ съ странной усмѣшкой на своихъ гордыхъ темныхъ устахъ:

— Молви-ка мнѣ, дьякъ! Ты не великъ-бояринъ. Ты середній, служилый человекъ. Такъ ли?

— Такъ, государь,—поднялъ голову Оплешеевъ.

— А не середнему ли человеку Юрьевъ день докуча? Не отъ него-ль по Юрьеву дню всѣ холопы къ великъ-боярину идутъ? Не за середняго ли человека тебѣ царю бить челомъ надлежитъ?

— За человека, царь-государь, бью я челомъ,—тихо отвѣтилъ Анкудинъ и снова палъ головой на полъ боярской опочивальни.

— За человека! Всѣ, молъ, люди-человѣки,—задумчиво произнесъ Борисъ Ѳедоровичъ:—а скажи-ка мнѣ, дьякъ Анкудинъ, слышалъ ты про Матюшку Башкина да Ѳедосѣя Косога, что въ обитель за ересь затиснуты были? Еретики-то затиснули, да ересь въ русской землѣ не выкурили. Не загрузилась ли твоя голова отъ нѣкой ереси, въ родѣ какъ Матюшкиной да Ѳедосѣевой?

— Нѣтъ въ душѣ моей ереси, царь-государь, чиста душа моя передъ Господомъ!—тихо отозвался земскій дьякъ.

— Кто можетъ сказать, что чиста его душа передъ Господомъ?—вдругъ, глубоко вздохнувъ, омрачился Борисъ.—Еретикъ тотъ, кто, живя въ земной юдоли, почитаетъ душу свою чистой передъ Господомъ. Слушай, дьякъ. О Юрьевъ днѣ да о записяхъ оброчныхъ и кабальныхъ рѣчь моя будетъ съ великъ-бояриномъ. А съ земскими людьми-жителями о томъ будетъ рѣчь боярволокостелей моихъ. А ты, дьякъ, разбойнаго приказа бывшій дьякъ, еретически душу свою чистою передъ Господомъ считаешь, ты великъ-боярину да царю-государю своему челобитья несешь. Не къ лицу тебѣ, дьяку: вѣдалъ бы ты отписки судныя да допросныя, о правдѣ которыхъ, а не о чемъ иномъ, и крестъ-то православный ты цѣловалъ, не о чемъ иномъ, говорю, не о челобитьяхъ, не о моленияхъ о Юрьевъ днѣ предъ государемъ. Такъ вотъ и повелю я тебя за приставы взять, да съ собой въ Москву повезу. Приглянулся ты мнѣ. А куда тебя, въ застѣнокъ ли для опроса, али, можетъ, въ мой дворцовый приказъ для службы, ради чистой души твоей, пошлю я тебя, посажу, это мы съ тобой, разбойный дьякъ-челобитчикъ, увидимъ. Дядя, Митрій Ивановичъ, скажи взять Анкудина сего за приставы да къ боярину Семену Никитичу, до прѣзда моего на Москву, на строгую беречь послать,—сурово приказалъ царь Борисъ Ѳедоровичъ.

— Достукался, Анкудинъ? за приставы угодилъ?—покачалъ головою бояринъ Годуновъ.

«Вотъ онъ, морской-то царь, вотъ оно море-то ходенемъ заходило... Какъ бы и мнѣ, за приводъ Анкудина къ боярину, въ отвѣтъ не бытъ!» Точно залетѣвшая въ голову Савелья безпокойная черная бабочка, трепетала эта мысль въ головѣ многоумнаго вотчиннаго управителя, въ то время какъ Анкудинъ, не вставая съ колѣнъ, смертельно блѣдный, молча крестился.

— А теперя пойдемъ искать и моего слугу вѣрнаго, Елисѣя стремяннаго. И ему не понасть бы за приставы. Веди меня туда, куда пошелъ Елисѣй!—сурово обратился царь къ сопровождавшему его стремянному.—А за дьяка, дядя, головой мнѣ отвѣчаешь! Приглянулся онъ мнѣ, чистая душа, челобитчикъ!—крикнулъ онъ боярину, выходя изъ опочивальни.

XXVI.

Ходенемъ заходило.

Царевна Ксенія, боярыня Ѳеоктиста Савватѣевна, го-дуновская управительша Матрена Панкратѣевна и нѣскольکو теремныхъ женщинъ появились на балконѣ какъ разъ въ то мгновение, когда Дмитрій, задушный человекъ, говорилъ Лушѣ:

— Молви государынѣ-царевнѣ: «Послушай задушнаго—не спокоешься!»

Ѳеоктиста Савватѣевна вывела царевну на балконъ съ единственной цѣлью уличить Лушу и Елисѣя Лаптева въ тайномъ любовномъ свиданіи и тѣмъ получить, даже въ глазахъ Ксеніи, непререкаемое право остричь косу «кромальницѣ» и удалить ее изъ царскаго терема. И если бы царевна вышла на балконъ и увидѣла Лушу и Елисѣя наединѣ, боярыня, быть-можетъ, несмотря на всю привязанность царевны къ Лушѣ, достигла бы своей цѣли.

Но въ тотъ самый мигъ, когда Ксенія вышла впереди всѣхъ женщинъ на балконъ, она, правда, увидѣла царскаго любимца стремяннаго и свою любимицу вдвоемъ; но кромѣ нихъ же былъ тутъ и «задушный» Дмитрій,

а, главное, этот задушный произнес свой слова, которая царевна и услышала явственно. А едва она их услышала—она, точно не замечая всего остального, устремилась к узенькой лѣсенкѣ, которая вела съ балкончика въ садъ.

Видя стремительность, съ какою царевна ринулась въ садъ, боярыня Пчелина злорадно просіяла. Она рѣшила, что къ этой стремительности побуждает царевну негодование на ея «вольницу» подругу. И она быстро послѣдовала за Ксеніей, чуть не оступаясь въ торпливости на узкихъ крутыхъ ступенькахъ. За нею сошли внизъ, въ садъ, и всѣ женщины, съ Матреной Панкратьевой во главѣ.

Годуновская вотчинная управительница легко и быстро смекнула, въ чемъ дѣло. Очевидно, одну «крамольницу» недлюбившая ее теремная боярыня хотѣла опозорить въ глазахъ другой—царевны. И въ головѣ супруги Савелія Терентьевича сейчасъ же завертѣлась мысль, не воспрепятствовать ли, если можно, желанію боярыни? Во-первыхъ, честь Годуновской вотчины, добрая слава пребыванія царя на «прохладѣ» въ этой вотчинѣ требовала устраненія такого случая, какъ поимка царевниной сѣнной дѣвушки на тайномъ свиданіи. А честь вотчины была честь Дмитрія Ивановича Годунова, честь же его, бережене ея,—долгъ его вотчинныхъ слугъ, и, во главѣ ихъ всѣхъ, Савелія Терентьевича и его жены.

Кромѣ того, помня, что боярыня и царевну Ксенію вчера назвала «крамольницей», нельзя ли, очернивъ боярыню, выдавъ эти ея «непотребныя» рѣчи о дочери царя, нельзя ли выгадать чего-нибудь и себѣ, и мужу, да заискать и у царевны, и у спасенной отъ позора царевниной любимицы? Эта мысль овладѣла Матреной Панкратьевой. И хотя трудно было представить себѣ, какъ всего этого добиться, какъ выгородить Лусу, но у годуновской управительницы все закружилось въ головѣ соблазнительнымъ туманомъ, и она скатилась съ лѣстницы балкона въ садъ, не менѣе быстро и взволнованно, чѣмъ боярыня Теокиста Савватьевна.

Но, очутившись въ саду, обѣ женщины увидѣли нѣчто совершенно неожиданное. Царевна устремилась вовсе не къ уличенной въ позорѣ крамольницѣ, не къ виновнику ея позора, добру-молодцу, а къ лохматому мужичонкѣ, и сейчасъ же воскликнула, очевидно не придавая значенія взволнованнымъ лицамъ Луши и Елисѣя:

— Говори, Божій человекъ, говори скорѣе, что хочешь мнѣ сказать! Я вѣрю: я не покаюсь, коли услышу тебя!

Едва Дмитрій задушный увидѣлъ царевну предъ собою, едва онъ услышалъ эти ея слова, произнесенныя съ чуднымъ пѣвучимъ голосомъ, послѣ всего ею за это время пережитаго, пережитаго, полнымъ какой-то непонятно глубокой трогательности и новой непобѣдимой красоты, Дмитрій палъ ницъ передъ Ксеніей Борисовной и самъ воскликнулъ:

— Ангелъ Божій! Во истину ангелъ Божій! Услышалъ Господь задушнаго! Самъ привелъ къ нему заступу за людей, матушку-царевну! Не надо больше задушному твоего предстательства передъ государынею-царевною, дѣвица-лебедушка! Не надо и твоего передъ царемъ-государемъ, соколь-молодецъ! Сама матушка ясная, государыня-царевна, душу склонила къ мужичонкѣ-задушному, побродягѣ-безкровному...

— Говори же, говори же, Божій человекъ, — точно умоляла царевна Дмитрія, вся подаваясь къ нему и скрепящая на груди своей бѣлые нѣжныя руки.

И онъ вдругъ замеръ неподвижно передъ нею на колѣняхъ, откинувъ нѣсколько назадъ свой сутулый станъ, свою лохматую голову. Такъ онъ и стоялъ все время, пока говорилъ.

— Государыня-царевна! Солнышко наше ясное! Послушай меня, худороднаго. Почитай, пятый годъ родитель твой, государь-батюшка, въ тѣ поры еще великъ-бояринъ, повелѣлъ приказать во холопій приказъ всѣхъ

холопей писать, за боярами, дворянами записывать. А кто за 10 годовъ до той до поры кабалу на себя холопью наложилъ, тому быть вѣки-вѣчныя съ родомъ-племенемъ во холопахъ съ головою, съ душою. А и кто изъ тѣхъ людей да бѣжить, уйдетъ, выдавать того его закабальщику въ службу до конца, до смерти. Придавилъ царь Феодоръ Ивановичъ свѣтъ да великъ его бояринъ, твой родитель свѣтъ, царь-государь теперь, много мужичья ко двору барскому-хозяйскому. А и тяжело быть въ кабалѣ безъ отписки, безъ выхода, на вѣки-вѣчныя, съ родомъ-племенемъ. А и тяжче еще—холопя бѣда. Сомутить, соблазнить холопа хозяинъ-закабальщикъ — ступай, молъ, на всѣ четыре стороны, нечѣмъ мнѣ кормить тебя; поидеть, побѣжить рабъ-мужикъ, а и гдѣ пристроится, приспособится, въ наймиты ли, въ закладники ли за чужой спиной, сейчасъ его хозяинъ къ себѣ требуетъ, а того, кто работишку-кусокъ далъ холопу, — къ пенѣ, да къ пошлнѣ, за уводъ холопа закабальнаго. Отписки-то на волю хозяинъ не даетъ холопу, а холопъ иной радъ и безъ отписки хотъ убѣжать, уйти, а его и гонять вездѣ, молъ, плати за тебя пеню, пошлину; а и самъ хозяинъ гонитъ его, не кормитъ его: ищи, молъ, себѣ хлѣбъ, а я за тебя пеню, пошлину собирать стану. И гонять холопа со двора на дворъ, съ поля на поле — и нѣтъ ему крова тихаго. Бѣжить онъ въ лѣса, въ пуши звѣринья, какъ звѣрь одичалый, напуганный. И нѣтъ же тяжеле той холопей бѣды. Посейчасъ за моей спиной худородною четверо такихъ-то холопей въ лѣсу у твоего дѣдиньки, боярина, спасаются. Государыня-царевна, солнышко ясное, молви царю, твоему свѣтъ родителю, пусть положитъ конецъ той холопей бѣдѣ. Не знаю, не вѣдаю, слышала-ль ты Матвѣевы слова...

Но въ это самое мгновение, когда Дмитрій задушный, совершенно увлекшись мольбою за холопей, воздѣлъ дрожащія руки къ царевнѣ, которая слушала его, вся уйдя въ его рѣчь, блѣдная, трепетная, — въ саду раздался полный гнѣва голосъ:

— Вотъ и до Матвѣевыхъ словъ дошли еретическихъ!

Всѣ вздрогнули. У раствореннаго въ садъ потайнаго хода, выпрямившись во весь ростъ, сверкая очами, стоялъ самъ царь Борисъ Феодоровичъ.

За нимъ видѣлся молодой стремянный, котораго поставилъ за себя у царской опочивальни Елисѣй Лаптевъ. А черезъ мгновение, за молодымъ стремяннымъ, приведшимъ царя въ садъ черезъ тайникъ, показалась и сѣдая борода боярина Дмитрія Ивановича. Съ глубокимъ сокрушеніемъ отдавъ приказъ взять дьяка Анкудина за приставы по повелѣнію царя, заперевъ упорно молчавшаго дьяка въ темный хоромный застѣнокъ, бояринъ поспѣшилъ туда, куда прошелъ царь. Савелій Терентьевичъ указалъ боярину, что царь пошелъ тайникомъ въ садъ.

Самъ вотчинный управитель въ смертельномъ страхѣ отъ всего, что происходило, видѣлся бѣлый, какъ мѣлъ, за фигурою боярина. Всѣ они вышли за царемъ, какъ разъ когда Дмитрій задушный дошелъ до середины своей мольбы царевнѣ. Никого изъ нихъ, ни даже самого царя сразу не замѣтила царевна.

Она слишкомъ отдалась тому, что говорилъ «задушный». Но когда царь гнѣвно крикнулъ свои слова, Ксенія обернулась къ нему. Дмитрій разомъ палъ ницъ и умолкъ, точно у него отъ вида царя перехватило голосъ. Лаптевъ въ сильномъ волненіи отступилъ назадъ, схвативъ за руку и увлекая за собой Лусу. Теокиста же Савватьевна вдругъ рухнула на-земь всѣмъ своимъ тучнымъ тѣломъ и завопила:

— Царь-государь! Не гнѣвись на холопку твою. Не къ мужику-жалобщику вывела я матушку-царевну, а чтобъ показать, какъ ея дѣвка любимая съ твоими, государь, стремянными по садамъ, раннимъ утромъ, шепчутся, милуются! Не хотѣла слушать меня царевна, не повѣрила, что Луска—крамольница!



Двѣ сестры. Картина В. Е. Маковского, грав. Хелмицкий.



Похороны въ Сѣверной Италіи. Картина П. Равенштейна, грав. Брендамуръ.

Очевидно, боярыня слишком потерялась от страха, увидев царя, и слова вырвались у нее невольно. Но еще больше потерялась Матрена Панкратьевна. Она тоже давно пала на колѣни и закричала:

— Ой, не гнѣвись, царь-государь, не гнѣвись, великъ-бояринь! Не съ вѣдома моего или мужнина дѣвка въ саду попалася... Да кто ее знает! Можеть, невзначай на молодца насунулась! А боярыня при мнѣ не только ее, а и царевну крамольницей назвала!

Едва Савелій услышалъ слова своей жены, ему показалось, что у него голова пошла кругомъ. Вотъ оно — все ходенемъ заходило: ровно море у морского царя, какъ во снѣ. Но тутъ же въ его ухахъ раздался сильный голосъ Лаптева. Крѣпко сжимая руку Луши, онъ воскликнулъ:

— Не на подлое свиданье пришелъ я сюда, царь-государь, а хочу я твоей милости просить: отдай ты за меня Лукерью царевнину: по чести, по совѣсти мужемъ ей быть хочу! Заслужилъ я отъ тебя, царь-государь, эту милость!

И онъ привлекъ къ своей груди Лушу, которая вдругъ вся задрожала. Бояринъ Дмитрій Ивановичъ стоялъ, поводя своими очами, въ которыхъ пламя гнѣва смѣнялось добродушнымъ недоумѣниемъ...

Царь же стоялъ неподвижно, съ каменнымъ лицомъ, на которомъ мрачнымъ огнемъ горѣли его большіе глаза. А Ксенія, припадая къ его груди, восклицала, очевидно, думая только о мольбѣ Дмитрія задушнаго:

— Слышалъ, слышалъ, батюшка?!

XXVII.

Царское рѣшенье.

Въ саду царя мертвая тишина, и казалось, что она исходитъ отъ царя, мрачно озираваго всѣхъ. Онъ какъ будто не замѣчалъ даже, что на его грудь припала его любимица-дочь. Но, минуто спустя, онъ не безъ нѣжной суровости отстранилъ слегка отъ себя дочь и повернулся къ дядѣ.

— Ну, великій конюшій бояринъ царя Бориса Феодоровича, слышишь, видишь?!

— Охъ, государь, слышу, вижу, да самъ не вѣдаю: скрозь землю, старому, мнѣ провалиться, али ужъ просить тебя и меня за приставы на опросъ-отвѣтъ взять! Прохладилъ ты у меня въ вотчинѣ. Въ первое-жъ утречко! Не знаю, не вѣдаю, прикажешь ли мнѣ волосы, бороду остричь, да, какъ опальному твоему холопу, затиснуться, уберечься въ вотчинѣ, глазъ къ тебѣ не казать, пока воля твоя будетъ гнѣвъ на милость положить, позволить мнѣ челомъ тебѣ ударить въ Москвѣ бѣлокаменной, вину мою простить молить, — не знаю, не вѣдаю; а я своимъ провиннымъ людишкамъ пощады не дамъ! Митькѣ ли задушному, обезкокованному зореньку мою ясную, да и тебя, царя-государя, Матренѣ ли Савельевой, передъ тобой, не разберешь, навѣтныя али вѣрныя рѣчи на боярыню Феоктисту выкликнувшей, мужу ли ея, Савелью, все, моль, въ порядкѣ въ усадьбѣ-вотчинѣ учинившему, а дьяковъ да побородягъ въ чело-битчики, минуя боярина, допустившему — никому пощады, государь, не дамъ! А что до твоихъ слугъ, боярыни ли Феоктисты, Елисѣйки ли Лаптева, дѣвки ли сѣнной царскаго терема, повели, — и ихъ за приставы возьмемъ, опросъ учинимъ, по заслугамъ наградимъ! Дескать, ужъ больно покой царевъ да царевнинъ лѣтъяли, берегли! Доберъ, доберъ бояринъ Митрій Годуновъ, и ты, государь, многомилостивъ, да мѣра всему есть: съ чести моеи пятна передъ тобой не смою, пока всѣмъ расправы не учиню!

Бояринъ Дмитрій Ивановичъ сказалъ все это, взмахнувъ гнѣвно руками. Отходящивъ былъ бояринъ, но въ этотъ мигъ всѣ почували, что переполнилась мѣра гнѣва его.

И все же не отъ шумной рѣчи боярина замерло сердце у всѣхъ, даже у царевны, а отъ тихихъ глухихъ словъ

царя Бориса Феодоровича, которыя онъ произнесъ, едва смолкъ бояринъ.

— Не дамъ я тебѣ, дядя великъ-бояринъ, царской опалы. Но и перечить не стану. Беря за приставы людей твоихъ по твоему разуму повинныхъ. Опроси, распытай, коли нужду въ томъ видишь, и старосту Савелья, и жену его, бабу, и всѣхъ, кого хочешь, людишекъ твоихъ, и карай или оправь ихъ по твоему суду боярскому, вотчинному; но мужичонка этого, какъ и дьяка твоего Анкудина отдай мнѣ, царю-государю! Приглянулся мнѣ мужичокъ, какъ и дьякъ твой земскій. Оба, вишь, холонны челобитчики. Оба царю о нуждахъ, бѣдахъ холонныхъ доносчики. Возьми этого мужичонку за приставы, а съ нимъ и Елисѣя стремянаго, и дѣвку царевнину сѣнную, да и боярыню теремную, что царевну смотрѣть на поლობниковъ повела да, слышно, еще и крамольницей величала, возьми всѣхъ ихъ за приставы да сбереги мнѣ: въ Москву всѣхъ ихъ повежу, боярину Семену Никитичу на допросъ отдамъ. Бояринъ Семень выбьетъ правду, а изъ такихъ слугъ царевыхъ, какъ всѣ эти людишки, что царя, какъ Елисѣй, покидаютъ, да царевну, какъ Лукерья Томчилина да боярыня Феоктиста, во свою грязь суютъ, да по тайнымъ ходамъ бѣгаютъ — изъ такихъ слугъ всю правду надо выбить! Худы ихъ дѣла, а за худыми дѣлами ищи всегда и хуже дѣлъ; худое за собой худшее тянетъ, какъ песь псицу.

Царь сказалъ все это спокойно, тихо. Но въ его голосѣ, въ его взглядѣ чувствовался сильный гнѣвъ. Всѣ умолкли. Одна царевна вдругъ пала передъ нимъ на колѣни. Скрепявая и ломая руки, она взмолилась передъ отцомъ:

— Батюшка-государь!

Неизвѣстно, хотѣла ли она вступить за Дмитрія задушнаго и за тѣхъ, о комъ онъ молилъ ее, за любимицу ли свою Лушу; едва она вымолвила эти первыя слова мольбы своей, царь, поднявъ ее, сильно обнявъ и прижавъ къ себѣ, заставилъ ее умолкнуть, сверкнувъ очами и проговоривъ:

— Довольно, Аксиныюшка! Не шевели того, что не твоего ума дѣло! Глянь въ очи отцу. Не бери безъ того его душу разбереженную!

И во взглядѣ царя было столько муки, что Ксенія затрепетала, какъ подстрѣленная, и, закрывъ руками глаза, такъ и замерла. Дмитрій задушный, тѣмъ временемъ, лежалъ неподвижно и беззвучно во прахѣ ничкомъ. Лежали ничкомъ передъ царемъ и боярыня Пчелина, и Матрена Панкратьевна, обѣ всхлипывая и задыхаясь. Савелій стоялъ, безответно опустивъ руки.

Елисѣй Лаптевъ стоялъ прямо и смѣло смотрѣлъ въ лицо царя, хотя и былъ нѣсколько блѣденъ. Луша тоже не опускала головы. Казалось, сознание, что въ минуто бѣды руку ея сжимаетъ рука такого человѣка, какъ царскій любимецъ стремянный, сердце котораго, какъ она чувала любящею душою, еще ни передъ кѣмъ и ни передъ тѣмъ не билось трепетомъ постыднаго страха, — это сознание удвоявало силы и безстрашіе и ея скорбной, но не менѣе гордой и твердой души.

Взглядъ царя вдругъ остановился на этой юной, смѣлой, красивой нарѣ. Очи стремянаго не опустились передъ взоромъ царя. Луша только слегка угрюмо потупилась. Борисъ долго смотрѣлъ на нихъ, наконецъ, сказалъ:

— Ну, Елисѣй, либо вина твоя передо мной не велика, либо отъ тебя жди вины пуще всякой иной. Да и зазноба твоя подстать тебѣ! Любили мы васъ съ Аксиныюшкой, да, видно, любовь эту ты прогадалъ!

— Государь, выслушай, все скажу отъ сердца: у насъ съ Лукерьей супротивъ тебя али царевны, ничего окромѣ любви нѣтъ. Вотъ развѣ любовь другъ къ дружкѣ, да ужъ, прости, государь великій: самъ небось, Марью Григорьевну, царицу-матушку, пуще отца родного возлюбилъ.

У Елисѣя, очевидно, послѣ словъ къ нему царя проснулась надежда на его справедливость и милость, и со

свойственной, легко пробуждающейся въ немъ смѣлостью любимца царя у него вырвались слова, какія могъ себѣ позволить только любимецъ Бориса. Царь нахмурился.

— Бояринъ Семень Никитичъ разберетъ, — молвилъ онъ сурово: — а когда я вступилъ въ любовь да совѣтъ съ царицей Марьей Григорьевной, не уклонился я отъ жезла царскаго, спасая сына царскаго отъ смерти неминуемой, самъ себѣ такой ожидая. А ты—до царскаго зова у царскаго порога побыть не могъ, къ дѣвкѣ ушелъ!

Государь!—воскликнулъ, вспыхнувъ, Лаптевъ.

Но Борисъ остановилъ его.

— Не пререкаться съ тобою мнѣ, государю твоему! Бояринъ Семень разберетъ.

Лаптевъ молча вынулъ изъ-за пояса ножъ въ червленомъ футлярѣ и пистолетъ съ насѣчкой серебряной, подалъ это все молодому товарищу, стремянному, который привелъ царя въ садъ. Онъ это сдѣлалъ спокойно, потому, съ поразившей боярина Дмитрія Ивановича дерзостью, обнялъ и долго крѣпко поцѣловалъ въ безмолвные уста Лушу. То былъ первый ихъ поцѣлуй. На глазахъ Луши сверкнули слезы, быть-можетъ, счастья.

— А теперь, царь-государь, — сдѣлавъ это, сказали Лаптевъ совершенно спокойно: — отдавай за приставы. А суженую мою поручаю тебѣ да царевнѣ!

— Видишь, видишь, царь-батюшка! — возопила поднявшая въ это время отъ земли голову боярыня Θεоктиста Савватъевна.

Но царь только грозно глянулъ на нее, и она вновь упала на колѣни. Дмитрій Ивановичъ Годуновъ, въ какой-то безпредѣльной потерянности, замахалъ снова руками.

— Что, дядя,—обратился къ нему царь:—видишь, слышишь?! А знаешь ли ты, что я теперь молвлю тебѣ самому? Собирай снова царскій поѣздъ.

— Чую, царь-государь! Гдѣ тебѣ въ гнѣвѣ твоемъ оставаться у меня въ вотчинѣ! Эхъ, наложи на меня опалу. Не оберегъ я, старый, прохлады-покоя твоего и царевны, ясной моей зореньки.

— Полно, дядя! — остановилъ его Борисъ Θεодоровичъ.—Чѣмъ ты-то повиненъ? Не о прохладѣ слѣдовало мнѣ думать, а допрежъ всякой прохлады Господу Богу помолиться, съ царевной вмѣстѣ, въ тиши обительской. Давнее желаніе твое исполняю. Ко святому угоднику Ипатію поѣдемъ съ тобой да съ царевной! А коли послѣ

молитвы пошлетъ Господь миръ душамъ нашимъ, и сюда, къ тебѣ въ вотчину, до Москвы на прохладу заѣдемъ. Слышишь ли? Твое давнее желанье исполняю. Въ обитель ко святому Ипатію съ царевной да съ тобой ѣду. Туда бы и допрежъ ѣхать!

И, уводя за собой царевну, царь двинулся ко входу въ хоромы черезъ балконъ.

— А сихъ всѣхъ вели за приставы взять да за нами вести. Изъ обители, съ монастырскими стрѣльцами, въ Москву къ боярину Семену пошлемъ... Всѣхъ, кромѣ твоихъ Савелья съ женой. Этихъ опроси, разсуди своимъ судомъ... Нѣтъ на тебя у меня опалы!

Договаривая эти слова, Борисъ Θεодоровичъ тихо всходилъ на ступени лѣстницы, ведшей на балконъ. Медленно поднимались за нимъ молодой стремянный, товарищъ Елисея, и женщины царевнина штата. Бояринъ Дмитрій Ивановичъ какъ будто хотѣлъ сказать что-то царю, но, въ глубокой печали и растерянности, только махнулъ рукою и повернулся къ дворецкому своему.

— За приставы! Всѣхъ, окромя Савелья съ женой. Пусть идутъ въ свою избу, ждутъ моего рѣшенья. А ты вѣдай пока всю вотчину.

Низко поклонившись боярину, дворецкій сильно захлопалъ въ ладоши. Въ распахнувшіяхся воротахъ сада, находившіяся рядомъ съ хоромами, хлынула цѣлая толпа дворовыхъ людей боярина, вооруженныхъ ножами за поясомъ.

— Отведите боярыню Θεоктисту, да Лукерью Томчину царевнину дѣвку, да царскаго стремяннаго Лаптева Елисея, да задушнаго Митрія, всѣхъ подъ запоръ, подъ охрану, въ повалуши для затѣчниковъ. Бабъ посадить особо! Царь-государь и великъ-бояринъ повелѣли!—указывая на всѣхъ этихъ лицъ, невозмутимо сказалъ дворецкій.

Недоумѣвая, тихо окружили вооруженные дворовые тѣхъ, кого имъ указали. Елисей еще разъ обнялъ и поцѣловалъ Лушу. Она послѣ этого молча отошла отъ него. Боярыня Пчелина всхлипывала, вся сотрясаемая тучнымъ тѣломъ. Дмитрій задушный усиленно крестился.

Царь медленно повелъ царевну въ теремъ. Бояринъ, опустивъ голову, шелъ за нимъ, Савелій и жена его поплелись къ себѣ.

(Продолженіе будетъ.)

Осужденный.

Разсказъ К. Ритландъ.

Тяжелый, удушливый воздухъ стоялъ въ залѣ суда, и при мерцающемъ свѣтѣ газа казалось, что комната наполнена туманомъ. Съ утра шелъ проливной дождь; влажны испаренія поднимались отъ мокрыхъ платевъ свидѣтелей и нахлынувшей публики и распространяли вокругъ гнилостный запахъ. Разбиралось громкое дѣло. На узкой скамьѣ, которая видѣла не мало людскаго горя и отчаянія, сидѣли подсудимые: частный повѣренный и нотариусъ Эрихъ Ганстедъ, обвинявшійся въ «подлогѣ официального документа» и его жена, Хима Ганстедъ, обвинявшаяся въ укрывательствѣ.

Мужъ мрачно поглядывалъ на своихъ обвинителей; онъ такъ усталъ отъ долгаго нервнаго напряженія. Девять часовъ — съ вороткимъ перерывомъ—сидитъ онъ въ судѣ и видитъ, какъ все неотразимѣе надвигается темная туча надъ его судьбой. И къ чему такъ долго, такъ невыносимо долго тянется дѣло! Какъ юристъ, онъ видѣлъ немало процессовъ, но не помнить, чтобы когда-нибудь требовалось столько лишнихъ свидѣтельскихъ показаній. Безконечнымъ рядомъ вопросовъ и отвѣтовъ медленно освѣщались интимнѣйшія стороны его жизни, точно холодными, грязными пальцами постепенно раздѣвали до-нага и его, и ее.

Скорѣ бы конецъ!

Для себя онъ не ждалъ снисхожденія, но весь страхъ, вся его надежда сосредоточились на мысли о женѣ.

Вдругъ онъ вздрогнулъ: заговорилъ ея защитникъ. Какъ холодна, какъ вяла его рѣчь!

Огненные слова долженъ онъ былъ бы найти, чтобы доказать и освѣтить ея невинность.

Несчастный обернулся къ женѣ, страстно ища ея взгляда, но она не подняла глазъ. Она сидѣла неподвижно, какъ статуя, смертельно блѣдная, но все же прекрасная въ своей неподвижности. Что происходитъ въ ея душѣ? На вопросы предсѣдателя она отвѣчала односложно; мужъ надѣялся, что она убѣдительно будетъ го-

ворить въ свою пользу, но, всегда молчаливая, она сегодня, казалось, вся застыла въ глубокомъ отчаяніи.

Ему вспомнилось прошлое: на берегу Сѣвернаго моря онъ впервые встрѣтилъ прекрасную, чистую, гордую Химу изъ стараго фризскаго рода, простую и спокойную, какъ ея родина. Полюбивъ ее и съ трудомъ добившись согласія гордыхъ родителей, онъ, счастливый, увезъ молодую жену въ свой маленький саксонскій городокъ. Конечно, рискованно было жениться при скромной практикѣ молодого адвоката. Но любовь подняла въ немъ увѣренность въ свои силы. И когда подползли сѣрыя, мрачныя заботы, онъ измучился въ горячемъ стремленіи скрыть ихъ отъ жены. Она не должна страдать; ея гордый отецъ не будетъ правъ!

Это стремленіе сдѣлалось его маніей и привело его къ тому, что...

Хима жила въ полной беззаботности, какъ будто иначе не могло и быть. Дѣльная, работающая, но не одаренная блестящимъ умомъ, она медленно думала и дѣствовала и многимъ казалась случной своей молчаливостью; другіе же, напротивъ, поддавали подъ обаяніе ея тихой, покойной граціи.

Frisia non cantat (фризы не поютъ),—сказалъ какъ-то про нее его товарищъ, и это выраженіе такъшло къ ея спокойной, сдержанной натурѣ. Горячо ли любила она мужа? Въ ея ласкахъ было что-то холодное, и только иногда, очень рѣдко, неожиданная теплота лилась изъ всего ея существа и освѣщала ее, какъ солнце освѣщаетъ и золотитъ нѣжное поле колосомъ. Когда впервые ей положили на руки ея ребенка, она вся преобразилась духовной красотой. Бѣдный мальчикъ! Черезъ годъ онъ опасно заболѣлъ: въ теченіе мѣсяцевъ жизнь его висѣла на волоскѣ, и эта болѣзнь дала толчокъ уже надвигавшемуся несчастью. Дорогіе доктора, операція, долгое леченіе, новые и новые расходы падали на голову измученнаго отца, и тогда-то случилось то страшное, непостижимое, что теперь ему самому представляется невѣроятнымъ.

Защитник кончил.

Как сквозь сон донеслось до подсудимаго резюме председателя, послѣ чего присяжные поднялись и толпой двинулись изъ залы. Они не возвращались долго, безконечно долго. Отъ волнения у Эриха Ганстеда началась первая дрожь; притупленное сознание вдругъ замѣнилось болѣзненной натянутостью всѣхъ чувствъ, и онъ съ мучительной ясностью слышалъ и видѣлъ все, что происходило въ залѣ. Наконецъ, дверь отворилась и двѣнадцать человѣкъ—судьба—вошли въ комнату.

Старшина прочелъ предложенные вопросы: виновенъ ли подсудимый Эрихъ Ганстедъ и т. д. и на оба вопроса отвѣтъ былъ: «да, виновенъ». Ему предтоила тюрьма, да вѣдь онъ знаетъ это. При третьемъ вопросе: виновна ли жена его, Хима Ганстедъ и т. д., ожиданіе несчастнаго достигло мучительнаго напряженія и отвѣтъ старшины: «нѣтъ, невиновна», вырвалъ глубокий вздохъ облегченія изъ его груди.

Въ публикѣ произошло движеніе, и нѣсколько сочувственныхъ голосовъ крикнули даже: «браво», такъ что председатель долженъ былъ призвать къ порядку.

Видимо, красивая блондура женщина завоевала всеобщую симпатію.

Эрихъ съ мольбой во взглядъ протянулъ женѣ руку; она подала свою, но холодно и строго было выраженіе ея лица. «На что мнѣ свобода съ опороченнымъ именемъ?»—казалось, спрашивали ея глаза. Нѣтъ, Хима не будетъ для мужа кроткой утѣшительницей, и во всемъ ея существѣ ему чудился тихій упрекъ: «за что ты причинилъ мнѣ столько горя?»

Судъ удалился для совѣщанія и скоро вернулся съ приговоромъ: три года исправительной тюрьмы.

Въ тотъ же вечеръ осужденному разрѣшили послѣднее свиданіе съ женой, конечно, въ присутствіи надзирателя, который деликатно отошелъ къ огню, какъ бы всматриваясь въ осеннюю ночь.

Молодая женщина почти не могла говорить, судорога сжимала ей горло, и несчастный мужъ не услышалъ ни одного слова утѣшенія, ласки или ободренія. Спусти нѣсколько часовъ, она уѣхала съ ребенкомъ къ родителямъ.

И вотъ, Эрихъ одинъ; одинъ со своими мыслями, со своимъ горемъ. Всю ночь мысль о самоубійствѣ не покидала его; но со свѣтомъ утра вернулась жажда жизни, надежда на будущее—вопреки судьбѣ.

Жалобу, которую онъ подалъ, оставили безъ послѣдствій, и за нимъ закрылись двери, которая навсегда отбѣдила лишеннаго правъ отъ общества гражданъ.

Онъ—арестантъ!

И началась жизнь, изъ которой съ педантической послѣдовательностью исключали все, что составляетъ ея прелесть.

Сначала Эрихъ сравнительно легко переносилъ свое новое положеніе: ему хотѣлось остаться сильнымъ, способнымъ продолжать жизни. Утромъ, проглотивъ свой отвратительный супъ, онъ принимался за работу плетенія матовъ, изо дня въ день, однообразно, безконечно, какъ новая молчаливая машина среди молчаливыхъ арестантовъ. Вечеромъ онъ бросался на нары въ большой общей камерѣ, среди воровъ и убійцъ, и пытался въ себѣ самомъ находить силу для этой постылой жизни. Но пришло время, когда его нравственныя силы не выдержали, и онъ то впадалъ въ полную апатію, то доходилъ до бѣснаго отчаянія.

Три года исправительной тюрьмы: какъ просто звучать эти слова, но какъ невыносима эта полная отчужденность отъ интеллектуальной жизни, эта медленная, голодная смерть ума.

Ему разрѣшили переписываться съ женой. Она жила съ ребенкомъ у родителей, которые изъ деревни переѣхали въ Бременъ, и первое время Эрихъ ежедневно ждалъ извѣстія, что она подала просьбу о разводѣ; это было ея право, и, конечно, родители сдѣлаютъ все, чтобы повліять на нее въ этомъ смыслѣ; однако страшная вѣсть не приходила. Онъ писалъ ей всѣмъ сердцемъ, а она отвѣчала ничтожными, короткими письмами; казалось, ее обезсильвала мысль, что каждая строчка, каждое слово ея письма будутъ прочитаны «смотрителемъ». Изрѣдка, очень рѣдко проскальзывала между холодными словами тихая, застѣчивая ласка—бальзамъ для мучительной раны несчастнаго, котораго мучила отчаянная тоска по женѣ, по ребенку.

Вѣдь она когда-то любила его; а сынъ, можетъ-быть онъ и теперь улыбнется при видѣ отца: онъ не знаетъ еще, что значитъ страшное слово арестантъ.

Черезъ 10 мѣсяцевъ пришло письмо, которое принесло ему большое облегченіе: онъ какъ-то спрашивалъ Химу объ ея отношеніяхъ къ бременскому обществу и со страхомъ ожидалъ отвѣта.

Она писала: «Общество? Оно для меня не существуетъ, и я не искала его милости. Для меня существуютъ на свѣтѣ только мой ребенокъ и трудъ (а онъ: его она уже не считаетъ?), я хочу имѣть въ рукахъ какое-нибудь ремесло и начала учиться шить у лучшей портнихи Бремена». Письмо было не ласковое, и все же оно оста-

вило въ несчастномъ странное чувство успокоенія. Повидимому, Хима примирилась со своимъ положеніемъ и не хочетъ отказываться отъ его опозореннаго имени. Но неужели у нея не явится желанія повидѣть мужа? Два года онъ горячо ждалъ ея прихода, потомъ отказался отъ этой мысли и сталъ спокоенъ, очень спокоенъ.

Привычка смилчааетъ даже тяжесть тюрьмы, и въ его жизни явились маленькія радости: лучъ солнца, упавшій на него во время работы, кусокъ мяса въ праздники, усиленная работа, приносящая лишній заработокъ—теперь доставляли ему удовольствіе.

Черезъ тридцать мѣсяцевъ ему объявили, что за примѣрное поведение срокъ наказанія сокращенъ и онъ свободенъ.

Свободенъ! Отчего же не бьется его сердце отъ счастья? Отчего, очутившись на улицѣ, чувствуетъ онъ себя неуверенно, какъ больной послѣ тяжелой операциі?

Его потянуло въ родной городъ, гдѣ у него было много друзей. Тамъ ли еще его товарищъ, мировой судья? Да, онъ тамъ, но, встрѣтивъ Эриха на улицѣ, онъ отвернулся отъ него такъ же, какъ жена доктора, прежде лучший другъ Химы.

А городской голова, близкій родственникъ Ганстеда, хотя и принялъ его, но минутъ черезъ десять сказалъ: «мнѣ ужасно жаль, что такъ случилось, но мы ожидаемъ сегодня на вѣскольکو дней гостей изъ имѣнія и ты понимаешь...»

Да, онъ понялъ. Его презираютъ, отталкиваютъ. Какъ могъ онъ такъ безумно надѣяться на прежнія отношенія!

На другой день онъ получилъ отъ родственника письмо съ небольшою суммой денегъ: «если бы ты рѣшился поѣхать за границу...»

А, они готовы даже жертву принести, чтобы избавиться отъ него.

Послѣ короткаго колебанія Ганстедъ собрался и поѣхалъ въ Гамбургъ. Горькія испытанія привели его къ жестокому, почти нечеловѣческому рѣшенію: передъ отъѣздомъ онъ не увидитъ жены и ребенка; онъ не долженъ видѣть ихъ теперь, лишенный всего, отверженный. Одиночество—вотъ его удѣлъ. Изъ Гамбурга онъ написалъ женѣ, что черезъ день на океанскомъ пароходѣ «Атлантисъ» уѣзжаетъ въ Нью-Йоркъ.

Пароходъ долженъ былъ отплыть съ разсвѣтомъ; холодный сѣрый туманъ заволакивалъ берега; такъ грустно было вокругъ, такъ однообразно и безвѣтно, точно все радостное, живое умерло. Около Эриха сидѣли и лежали заспанные, продрогшіе палубные пассажиры, несчастные переселенцы, какъ и онъ, изгнанники судьбы.

Сосѣдъ, грязный старикъ, протянулъ ему бутылку водки; онъ отказался и присѣлъ на свой чемоданъ.

Страхъ передъ будущимъ, холодная апатія передъ трудной житейской борьбой наполнили вдругъ его душу. Къ чему все—для кого? До его плеча тихо дотронулись.

Онъ поднялъ глаза и вскрикнулъ въ испугъ: передъ нимъ стояло виднѣе, въ сѣромъ простомъ плащѣ, съ небольшимъ чемоданчикомъ въ рукахъ. Ласково смотрѣлъ на него спокойный, открытый взоръ, и она сказала просто, какъ будто такъ само собой и разумѣлось:

— Вотъ и я, Эрихъ.

— Ты, Хима, ты?

Онъ еще не рѣшался дотронуться до нея, и она сама, краснѣя, поцѣловала его.

— Какъ хорошо, Хима, что ты пришла проститься со мной.

Она съ улыбкой покачала головой:

— Нѣтъ, Эрихъ, я ѣду вмѣстѣ съ тобой.

— Ты—со мной?

— Конечно, Эрихъ, развѣ могло быть иначе? Развѣ мы не соединены на вѣки? Я выучилась работать и уже скопила немного. Посмотри—она протянула ему небольшой кошелекъ, —этого хватить на первое время. А потомъ мы оба примемся за дѣло и всѣ силы положимъ на то,—она оглянулась и продолжила шопотомъ:—чтобы заплатить твой долгъ, неправда ли?

— О, дорогая, — его голосъ оборвался: — подумала ли ты, что я... что уже никакими жертвами ты не можешь вернуть мнѣ честное имя?

Ея глаза блеснули:

— Нѣтъ, Эрихъ, не имя, но то, что выше, лучше имѣнія людей: уваженіе къ самому себѣ.

— А ребенокъ, Хима? Разсчитала ли ты свои силы? Можешь ли ты перенести разлуку съ нимъ?

Она глубоко вздохнула.

— Ему хорошо у моихъ родителей; я ему не нужна; тебѣ же, Эрихъ, нуженъ близкій, любящій другъ. Тебѣ предстоитъ тяжелое время.

Онъ молча пожалъ ея руку.

Раздался сигналъ къ отплытію, и въ эту же минуту горизонтъ загорѣлся, и изъ моря величественно выплыло солнце, разгоняя сѣрый туманъ.

— О, посмотри, какъ хорошо,—сказала Хима:—мы прямо ѣдемъ къ солнцу.

Неизъяснимое чувство счастья наполнило душу Эриха:

— Да, ты права, прямо къ солнцу.

Геніальныя дѣти.

Очеркъ д-ра О. Литинскаго.

Геніальныхъ дѣтей можно, собственно говоря, раздѣлить на два большихъ разряда. Одни напоминаютъ собой тепличныя растенія: въ теченіе нѣкотораго времени они поражаютъ насъ своимъ быстрымъ

умственнымъ ростомъ, но, достигши извѣстнаго предѣла, останавливаются въ своемъ развитіи, а въ большинствѣ случаевъ даже ту-пѣютъ. Это такъ-называемыя Wunder-Kinder, которыхъ каждый



Хлоя. Картина А. Шрама, грав. Бодь.

читатель видѣлъ, навѣрное, на своемъ вѣку примѣры. Другія выказываютъ, хотя и необыкновенное для ихъ возраста, но совершенно нормальное умственное развитие и исключительныя способности, которыя правильно прогрессируютъ по мѣрѣ того, какъ ребенокъ растеть. Изъ этихъ истинно-гениальныхъ дѣтей вырастаютъ гениальные люди, подобно яркимъ маякамъ освѣщающимъ общій сферическій фонъ обыденнаго существованія человѣчества.

Относительно этихъ дѣтей мы находимъ нѣкоторыя чрезвычайно интересныя данныя въ недавно защищенной въ Парижѣ диссертации д-ра Э. Дюшэ, озаглавленной «La précocité intellectuelle».

Гассанди, 4-хъ лѣтъ отъ роду, читалъ небольшія проповѣди; въ 7 лѣтъ проявлялъ наклонности къ астрономіи и давалъ, между прочимъ, своимъ товарищамъ очень остроумныя объясненія насчетъ движенія луны среди тучъ. 10-ти лѣтъ онъ на латинскомъ языкѣ произнесъ приветственную рѣчь Диньскому епископу; 13-ти лѣтъ писалъ небольшія комедіи. Впоследствии онъ сталъ известнымъ своими научными трудами врачомъ, занимающимъ почетное положеніе въ исторіи медицины.

Несмотря на свою хилость и болѣзненность, Бургава очень быстро преуспѣвалъ въ наукахъ. 12-ти лѣтъ онъ уже изучилъ латинскій и греческій языки. 21-го года онъ въ Лейденѣ защитилъ диссертацию, въ которой доказывалъ правильность ученія Эпикура. 22-хъ лѣтъ онъ сталъ заниматься медициной и сталъ однимъ изъ наиболее знаменитыхъ врачей.

Альбертъ Галлеръ родился въ одной аристократической семьѣ въ Бернѣ. Онъ также былъ слабаго сложения и страдалъ, повидному, английской болѣзью. Четырехъ лѣтъ отъ роду онъ объяснялъ слугамъ святыни и текстъ изъ св. Писанія, а также читалъ имъ благочестивыя проповѣди. Восми лѣтъ онъ, по сочиненіямъ Морери и Бейля, составилъ массу биографій знаменитыхъ людей. Имѣя 9 лѣтъ отъ роду и желая быть переведеннымъ въ высшее учебное заведеніе, онъ долженъ былъ представить сочиненіе на латинскомъ языкѣ. Къ великому изумленію профессоровъ, онъ представилъ требуемое сочиненіе на греческомъ. Десяти лѣтъ онъ составилъ себѣ, для собственныхъ надобностей, греческій и еврейскій словари, а также халдейскую и еврейскую грамматики. 15-ти лѣтъ онъ писалъ комедіи и трагедіи и даже сочинилъ эпическую поэму въ 4.000 стиховъ, въ которой стремился подражать Виргилію. Будучи ученикомъ Бургава, онъ, 19-ти лѣтъ, защитилъ докторскую диссертацию въ Лейденѣ.

Знаменитый естествоиспытатель Линней, обогатившій науку системой органической классификаціи, сохранившей, несмотря на свою вѣковую давность, и по сю пору огромное значеніе, былъ 10-ти лѣтъ отъ роду отправленъ родителями въ сосѣдній маленькій городокъ Вексё для поступленія въ народную школу. Но мальчикъ постоянно пропускалъ уроки, проводя все время въ собираніи растений въ полѣ за городомъ. Тогда отецъ его, рѣшивъ, что изъ сына не будетъ проку, взялъ его изъ школы и отдалъ въ ученье къ сапожнику.

Монжъ самостоятельно изобрѣлъ и сфабриковалъ машину, имѣя 14 лѣтъ отъ роду. Шестнадцати лѣтъ онъ попытается снять планъ своего родного города при помощи геометрическихъ инструментовъ, имъ же самимъ придуманныхъ и устроенныхъ. 22-хъ лѣтъ онъ изобрѣлъ начертательную геометрію и описалъ кривыя линіи поверхностей.

Извѣстный своими трудами и открытіями по электричеству Амперъ, родившійся въ одной небогатой кушеческой семьѣ въ Лионѣ, былъ въ дѣтствѣ настолько слабаго здоровья, что родители рѣшились изъ-за него покинуть городъ и поселиться въ деревнѣ. Умственное развитіе ребенка было поразительное. Не получивъ еще никакого понятія о числахъ и не видя еще изображеній цифръ, онъ производилъ, тѣмъ не менѣе, довольно сложныя вычисленія

при помощи очень небольшого количества камешковъ и горошинъ, которые онъ располагалъ въ строго опредѣленномъ порядкѣ. Такимъ путемъ рѣшалъ онъ задачи, которыя его интересовали. Занятіе это замѣняло ему игры.

Однажды ребенокъ захворалъ, но бросить свою игру все же не захотѣлъ; мать, опасаясь, чтобы умственное напряженіе не отразилось вредно на ходѣ болѣзни, забрала у него его камешки и горошины. Тогда онъ взялъ бисвитъ, лежавшій на столѣ у его изголовья, разломилъ его на нѣсколько кусочковъ и вновь принялся за свое любимое занятіе—рѣшеніе задачъ.

Франклинъ въ своихъ мемуарахъ заявляетъ, что онъ совершенно не помнитъ себя неграмотнымъ. «Должно быть, я научился,—говоритъ онъ:—грамотѣ, будучи еще совсемъ крошкой, и наши семейные друзья мнѣ тогда же предсказывали, что я буду ученымъ». Въ школѣ провелъ онъ не болѣе 2-хъ лѣтъ, такъ какъ отецъ его, будучи очень бѣднымъ, забралъ оттуда сына, чтобы тотъ помогалъ ему въ разрываніи фитилей для салыныхъ свѣчъ. 12-ти лѣтъ онъ сочинилъ балладу подъ названіемъ: «Трагедія Фанала» и «Матросскую пѣсню».

Знаменитый Паскаль, еще будучи маленькимъ ребенкомъ, безпрестанно требовалъ объясненія всевозможныхъ явленій, и его очень нелегко было удовлетворить; съ поразительной ясностью ума отличалъ онъ истинное отъ ложнаго. Онъ, впрочемъ, не ограничивался вопросами и искалъ объясненій самостоятельно. Еще не умѣя читать, онъ уже, тѣмъ не менѣе, безошибочно отмѣчалъ стихотворный ритмъ отъ прозы.

Однажды кто-то въ его присутствіи нечаянно ударилъ ножомъ по фарфоровой тарелкѣ; получился довольно сильный звукъ, который тотчасъ же затихъ, какъ только ударившій приложилъ руку къ тарелкѣ. Ребенка это явленіе сильно заинтересовало; онъ сталъ самостоятельно производить различныя опыты надъ звуками, и скоро написалъ настоящее ученое сочиненіе о звукахъ, вполне разумно составленное. Такимъ образомъ, этотъ 12-ти-лѣтній ребенокъ совершенно правильно примѣнилъ опытный методъ въ наукѣ, такъ какъ обратилъ вниманіе на интересное явленіе, производилъ анализъ сходныхъ фактовъ, дѣлалъ предположенія объ ихъ вѣроятныхъ причинахъ и производилъ соотвѣтствующие опыты.

Ребенокъ очень интересовался математикой и безпрестанно задавалъ отцу вопросы изъ этой области; но отецъ рѣшительно отказался отвѣчать на нихъ, пока онъ не выучится латинскому и греческому; преподавать же ему математику твердо рѣшилъ не раньше, чѣмъ сыну минетъ 15—16 лѣтъ. Но однажды онъ засталъ сына за рѣшеніемъ 32-й теоремы 1-й книги Эвклида. Изъ разспросовъ оказалось, что цѣлымъ рядомъ соотвѣствующихъ рассуужденій и выводовъ онъ совершенно самостоятельно дошелъ до ея рѣшенія!

Какъ-то отецъ сказалъ ему, что геометрія даетъ средство составлять правильныя фигуры и отыскивать между ними соотвѣствующія отношенія. Это очень заинтересовало ребенка, и онъ углемъ принялся выводить различныя фигуры, изо всѣхъ силъ стараясь сдѣлать ихъ возможно правильными. Однажды онъ задалъ отцу геометрическую задачу, которая того поразила. На вопросъ, каковыя образы онъ додумался до этой задачи, онъ, называя линіи палочками и пр., объяснилъ, что сначала онъ нашель, молъ, то-то и то-то, затѣмъ перешель къ тому-то и, такимъ образомъ, дошелъ и до задачи, о которой шла рѣчь. Оказалось, что онъ самостоятельно додумался до нѣкоторыхъ совершенно правильныхъ опредѣленій и аксіомъ, которыя затѣмъ не менѣе правильно и разумно комбинировалъ между собой!..

Всѣ приведенные примѣры лишній разъ указываютъ на то, что родителямъ слѣдуетъ очень внимательно изучать наклонности своихъ дѣтей, чтобы не ошибиться въ ихъ истинномъ призваніи и направить ихъ на вѣрный путь.

Проказа близъ Ташкента.

Во времена ханскаго владычества прокаженные, по мѣстнымъ мусульманскимъ законамъ, изолировались отъ здоровыхъ; имъ отводился участокъ земли, на которомъ они селились. Такой участокъ земли близъ горъ Ташкента былъ отведенъ для больныхъ проказой, приблизительно 60—70 тому назадъ; здѣсь они потужежному отстроились, и много горя, страданія и смертей видали бѣдныя сакли этого отверженнаго Богомъ и людьми кишлага. Въ ханскія времена, да и во время русскаго владычества, прокаженные снискивали себѣ пропитаніе милостыней; недалеко отошло то время, когда на дорогахъ передъ въѣздомъ въ городъ рядами сидѣли обезображенные болѣзью несчастныя прокаженные съ деревянными чашечками и просили подаянья; трудна, безотраднa была ихъ жизнь въ то время; полуголодные, больные, они только молили Небо о смерти, которая, какъ лучший другъ, прекращала ихъ безотрадное существованіе; одежда ихъ представляла изъ себя рубище въ буквальномъ смыслѣ слова, сакли разваливались, а помощи ждать было неоткуда; временами эти несчастныя парніи протестовали и всѣмъ составомъ своимъ являлись къ какому-нибудь богачу-сарту, у котораго на иждивеніи былъ прокаженный же родственникъ и тайно у него жилъ, и требовали какъ бы выкупъ за эту тайную поддержку родственника; здѣсь вопросъ ставился категорически: или дай выкупъ, или отдай родственника въ кишлакъ прокаженныхъ; въ болѣе части случается получался выкупъ. Нерадостно было отцу отдавать родного любимаго сына, заразившагося проказой, въ этотъ кишлакъ на безотраднyю жизнь; болѣло сердце о родномъ

дѣтищѣ, и онъ прикладывалъ всѣ мѣры, чтобы скрыть больного у себя; но прокаженные хорошо вели счетъ своимъ собратьямъ по болѣзни и заставляли въ трудныя минуты выкупаться тѣхъ, у кого на дому въ горѣ дѣ содержались тайно прокаженные.

Такова была ещальная жизнь этихъ парій человечества; здѣсь за 60—70 лѣтъ перемерли десятки, а можетъ-быть сотни, здѣсь витала только смерть, какъ благословенный исходъ изъ этой мрачной жизни. Каторга, и та лучше: есть надежда въ ней на лучшую жизнь, на свободу; у прокаженнаго даже и надежды нѣтъ.

Заразительна ли проказа или нѣтъ? Вопросъ этотъ до сихъ поръ не разрѣшенъ; принято считать эту болѣзнь заразительной, потому что здоровый при видѣ прокаженнаго начинаеть бояться, а разъ человекъ боится болѣзни, то, слѣдовательно, она и заразительна. Врачи по этому вопросу расходятся, во мнѣніяхъ; но такъ или иначе, этотъ гнойный видъ прокаженнаго заставляеть здороваго человека сторониться отъ прокаженныхъ. Я знаю людей, которые никогда не видали прокаженныхъ, но уже чувствуютъ къ нимъ заочный страхъ и ни за что не соглашаются ихъ посмотриеть.

«Вы бы, Семень Петровичъ, съѣздили со мной къ прокаженнымъ, посмотрѣли бы ихъ жить, можетъ-быть, помогли бы»,—говорилъ пріятелию, а Семень Петровичъ съ ужасомъ отвѣчаетъ: «Увольте, батюшка, готъ-въ отдатъ все свое состояніе, но къ прокаженнымъ не пойдутъ; ч уствую, что непременно заражусь; берите отъ меня деньги, но въ руки имъ не давайте, а то черезъ деньги разнесутъ проказу». Вотъ мнѣніе людей мыслительныхъ.



У Страстного монастыря. Ориг. рис. (собств. «Итвы») Э. Соколовского, лит. «Итвы».

Мнѣ приходилось бывать у таджикских прокаженных 2—3 раза въ недѣлю; я разговаривалъ съ ними, но прикасаться къ нимъ я не рисковалъ. Прокаженные занимаются немного земледѣльемъ, сѣютъ хлопковъ, у нихъ есть клеверное поле; но, въ виду того, что лично они, отъ истощенія организма, работать не могутъ, они сдаютъ свою землю въ аренду и получаютъ арендную плату деньгами. Зарабатываютъ они этимъ гроши, но эти гроши служатъ подспорьемъ ихъ маленькому хозяйству.

Такъ влчили свою жалкую жизнь прокаженные близъ горъ Ташкента до 1898 года, когда на нихъ обратила вниманіе мѣстная власть. Въ этомъ году поднялся вопросъ о томъ, какъ бы улучшить ихъ положеніе, не такъ, чтобы изолировать ихъ отъ вышшняго міра. Конечно, вопросъ этотъ разрѣшился въ томъ смыслѣ, что, при имѣніи денежныхъ средствъ, явится возможность обезпечить ихъ безбѣдное существованіе, и, вмѣстѣ съ этимъ, явится и возможность ограничить кругъ ихъ жизни стѣнами кишлака, такъ какъ тогда надобности на сборъ подавній въ кишлака не будетъ. Первымъ пришелъ на помощь въ этомъ благомъ дѣлѣ Красный Крестъ, затѣмъ благотворительное общество города Ташкента, и въ общемъ составила сумма въ 4,000 р. на каждый годъ. Когда средства были найдены, то создалось и попечительство о прокаженныхъ больныхъ горъ Ташкента и ташкентскаго уѣзда; въ составъ этого попечительства вошли какъ русскіе, интересующіеся улучшеніемъ быта прокаженныхъ, такъ и туркмены.

На попечительство возложено было, во-первыхъ, наблюденіе за тѣмъ, чтобы всѣ прокаженные города и уѣзда были зарегистрированы въ особые списки, а во-вторыхъ,—веденіе хозяйства въ кишлакѣ съ проверкой отчетности по денежнымъ отпускамъ. Дѣломъ этимъ заинтересовалась и высшая административная власть въ краѣ. Прежде всего надо было обезпечить прокаженныхъ сноснымъ жилищемъ; старая сали кишлака пришли въ полную ветхость и грозили надѣиємъ. Дано было 2,100 руб. на постройку новаго кишлака; трудно было подыскать за такую сумму подрядчика тѣмъ болѣе, что предполагалось выстроить кишлакъ на 60 человѣкъ и не менѣе 23 комнаты. Долго попечительство искало подрядчика; наконецъ, одинъ сострадательный сартъ взялся постройку по выработанному плану кишлака; работа закончилась, и осенью 1900 года прокаженные перешли въ новое помѣщеніе; кишлакъ представляетъ изъ себя два корпуса зданій съ общою террасою, при кишлакѣ устроена мечеть, общая чайнякъ, куда бы могли собираться прокаженные, каждымъ тремя прокаженными отведена была отдѣльная комната, женатые помѣщаются семьями, устроены навѣсы для скота по русскому типу; при постройкѣ сообразовались со вкусами и удобствами будущихъ жильцовъ. Все мѣсто кишлака обнесено глинянымъ заборомъ вышиной въ 4 аршина и толщиной въ 2 аршина; весной нынѣшняго года посреди кишлака разбитъ небольшой садикъ, гдѣ посажены фруктовые и лиственные деревья; по линіи зданій разбиты цвѣтники; прокаженные цвѣтоводствомъ занялись съ охотой.

Надо замѣтить, что прокаженные крайне интересуются постройкой кишлака, разбивкой сада, цвѣтникомъ; никогда не видѣвшіе ничего, нигуда не допускаемые и жившіе только своей далеко не

радостной жизнью, они оживились, вида и заботу о себѣ, и кругомъ людей, работающихъ для улады ихъ невеселой жизни. Рабочіе, боясь заразы, неохотно шли въ кишлакъ на работу, и бывали дни, когда работа приостанавливалась за отсутствіемъ желающихъ идти работать въ кишлакъ прокаженныхъ. Зато въ дни работъ прокаженные оживлены, они бесѣдуютъ съ рабочими издана, дѣлаютъ свои указанія, по большей части не идущія къ дѣлу, и когда не исполняется ихъ желаніе, то они волнуются, бѣгутъ жаловаться подрядчику или завѣдующему работами. Ранѣе пережитая нужда и горе забыты; теперь они хозяева своего новаго положенія, общающаго имъ въ будущемъ безобидное и сравнительно комфортабельное житье.

Когда постройка зданій кишлака была окончена, прокаженные, въ присутствіи военнаго губернатора и попечительства въ полномъ составѣ, въ первый разъ помолились Богу въ новой мечети, въ первый разъ услышали молитву за Царя и радостно сѣли за обѣдъ, который въ этотъ день отличался обиліемъ фруктовъ и сластей.

Съ этого же дня началась для прокаженныхъ безбѣдная жизнь; каждый прокаженный получаетъ чай съ хлѣбомъ два раза въ день и горячую пищу на обѣдъ; одежда, постельныя принадлежности отпускаются одинъ разъ въ годъ, и по мѣрѣ изнашиванія или ремонтируются, или замѣняются новыми, смотря по роду одежды. Зданіе кишлака, внутренній садикъ и цвѣтники содержатся въ отличномъ порядкѣ; въ виду болѣзненнаго состоянія прокаженныхъ при кишлакѣ содержится фельдшеръ, который имѣетъ въ своемъ распоряженіи небольшую аптеку; время отъ времени кишлакъ посѣщаетъ врачъ; въ послѣднее время приступлено къ лѣченію болѣзни тѣми средствами, которыя въ настоящее время имѣются; и которыя, если и не излѣчиваютъ проказу вовсе, то, тѣмъ не менѣе, поддерживаютъ больного; попечительство, во главѣ съ врачомъ, испросило средства на устройство при кишлакѣ амбулаторнаго пункта и выписку медикаментовъ изъ внутренней Россіи.

Первый годъ содержанія санаторіи обошелся въ 3,556 р. 40 коп., и принято было въ январѣ 1900 года 38 чел. прокаженныхъ, въ теченіе года пришло 10 чел. и убыло за смертностью 7 чел., такъ что къ 1 января 1901 года состояло 41 чел.; смертность наиболѣе развита въ февралѣ и мартѣ мѣсяцахъ, при наступленіи весны, и осенью, въ ноябрѣ мѣсяцѣ. Въ общемъ, прокаженные ведутъ крайне тихій образъ жизни, у нихъ незамѣтно ссоръ или какихъ-либо недоразумѣній; вполнѣ обезпеченные, они рѣдко отпрашиваются въ отпускъ для свиданія съ родными, и можно вполне рассчитывать, что, съ развитіемъ этой благой помощи ихъ бытъ, число прокаженныхъ, живущихъ у родственниковъ въ городѣ и уѣздахъ сурь-дарьинской области, уменьшится, и тѣмъ увеличится общелітн въ кишлакѣ Махау (мѣстное названіе кишлака прокаженныхъ).

Такимъ образомъ, общество Краснаго Креста, того Креста, на которомъ 20 вѣковъ тому назадъ страдалъ Спаситель міра, неоднократно исцѣлявшій прокаженныхъ отъ ихъ страшнаго болѣзни, привнесло пользу хотя бы уже тѣмъ, что улучшило ихъ безотрадную жизнь и убѣдило ихъ, что они все-таки люди, не заброшенные окончательно вслѣдствіе своей болѣзни.

Къ рисункамъ.

Сидятъ бѣдныя дѣвочки за учебными книжками и вздыхаютъ, огорченныя до глубины души. Вотъ уже нѣсколько дней, какъ онѣ начали страдать такимъ образомъ! Нельзя бѣгать, играть и дурачиться каждую минуту, какъ это было прежде! Сидятъ онѣ на одномъ мѣстѣ, словно маленькія стрекоты, приколотыя булавкой натуралиста: кончилось порханье и летанье на свободѣ; приходится служить наукѣ. А наука, точно на зло, такая хитрая, что никакого съ ней сладу нѣтъ.

Много еще предстоитъ обѣимъ бѣдняжкамъ такихъ мученій впереди! Много придется имъ испытать и слезъ, и огорченій отъ отлѣтокъ, отъ безчисленныхъ уроковъ и экзаменовъ. Немало нужно вкусить мукъ отъ труда, прежде чѣмъ трудъ не станетъ для нихъ необходимою, и онѣ не научатся любить его.

Талантливая кисть В. Е. Маковского изображаетъ намъ печальную «страничку жизни»:

Предъ нами двѣ сестры. Обѣ онѣ—дочери одного отца, обѣ выросли въ одной семьѣ, но теперь жизнь у каждой изъ нихъ сложилась по-своему и притомъ слишкомъ неодинаково: старшая сестра осталась на всю жизнь со старикомъ отцомъ—помогать ему и ухаживать за нимъ и отказалась ради него отъ всякаго личнаго счастья. И дочь, и отецъ честно и скромно трудятся и живутъ болѣе, чѣмъ скромно, потому что «отъ трудовъ праведныхъ не наживешь палатъ каменныхъ». Другая дочь—легкомысленная и устлая, заносчивая и холодная—не ужилась съ ними, не захотѣла примириться съ ихъ скромной жизнью и ушла отъ нихъ послѣ частыхъ тяжелыхъ сценъ: упрековъ и издѣвательствъ съ ея стороны и разочарованія и напрасныхъ попытокъ примиренія съ ихъ стороны.

И вдругъ нынче она, разодѣтая, въ модной кофточкѣ и шляпкѣ, со своимъ обычнымъ надменнымъ и вызывающимъ видомъ неожиданно является къ нимъ снова. Ей пришлось худо; нѣтъ денегъ, нѣтъ солиднаго положенія; несмотря на модный туалетъ и на заносчивый видъ, въ ней сквозитъ что-то, напоминающее о приниженности, о неудачахъ. Она пришла просить помощи. Но она не

просить ея: она требуетъ. Она съ перваго же слова осыпаетъ отца и сестру упреками:—Вы меня не считаете, что ли, за родную? Не хотите дѣла имѣть со мной?

Больной, вспыльчивый старикъ еле сдерживается отъ взрыва негодованія и горечи. П это его дочь! Эта нахальная, съ дурнымъ вкусомъ разнаряженная женщина! Какой тонъ, полный презрѣнія, слышенъ въ ея словахъ—презрѣнія къ ихъ труду, къ ихъ скромности! «Она презираетъ мой трудъ, мою жизнь, мои убѣжденія!»—думаетъ онъ.—Но когда ей пришла нужда, она идетъ ко мнѣ, чтобы поживиться отъ этого труда, презираемаго ею. Она пришла къ намъ, зная, что жить ей съ нами нельзя, и, получивъ помощь, опять уйдетъ и будетъ опять смѣяться надъ нами!»

И тщетно успокаиваетъ его старшая дочь: она боится за отца, котораго можетъ окончательно убить это вторженіе родной, но уже давно чужой и враждебной, дочери.

Необычную для насъ, русскихъ, картину погребальной церемоніи изображаетъ картина художника Равенштейна—«Похороны въ верхней Италіи». Старинный, живописный итальянскій городъ утонулъ въ садахъ, и кругомъ него, поднималъ и иззубривая горизонтъ, высятся туманныя вершины горъ. Странныя, узенькія улицы, со стѣнами, оплетенными плющомъ и виноградомъ, прорѣзываютъ его извилистыми коридорами, и по одной изъ такихъ улицъ тянется печальная процессія: католическіе монахи, одѣтые въ «саф-бенито» (одежда кающихся), т. е. въ черные саваны съ наглухо надѣтыми на головы кашпонами, сопровождаютъ гробъ, неся въ рукахъ зажженные свѣчи. Впереди нихъ медленно двигается чернѣйшій крестъ съ распятіемъ, а за крестомъ идетъ священникъ въ полномъ облаченіи. Неторопливо проходятъ по мощной улицѣ это шествіе, вызывая любопытство прохожихъ—и пугливо пятятся и убѣгаютъ къ матерямъ дѣти, ошеломленные страшными фигурами черныхъ монаховъ.

Античное лицо красавицы, изображенной художникомъ Шрамомъ и названной имъ античнымъ именемъ Хлои, заставляетъ



Выставка художественных произведений, старинных миниатюр и табакерок, устроенная в пользу школ женского патриотического общества.
По фот. К. Булла, авг. «Нивы».

нась перенестись мысленно в классическую эпоху древней Греции—в те времена, когда так ценилась и удивительно тонко понималась красота человеческого тела. Не обремененная излишними украшениями, не изуродованная нелюбими костюмами, но лишь чуть-чуть охваченная простотой и легкой одеждой, эта красота свободно сверкала под вечно-голубым небом, среди мраморных колоннад храмов и соперничала живым мрамором своего ослепительного тела с мрамором прекрасных статуй. А в них— в этих статуях, в созданных великих скульпторов и художников древности, блистала та же красота живого человека, но красота, обоготворенная, возведенная в перл создания творческим резцом.

Этот классический, чистой и светлой красотой исполнены истинные черты красавицы - Хлои, образ которой, заимствованный из классической мифологии, так часто трактовался художниками прежних и нынешних времен.

*

Измученной, «коночной» лошади, привыкшей лишь к ударам бича, к тяжелой, непосильной работе и к голодовке, выпала во время стоянки у Страстного монастыря—неожиданная идилическая минутка: маленький мальчуган облокотился на перила тормазной площадки, протянул ручонку и гладит несчастную лошадь и весело болтает с ней. Через несколько минут ласковый маленький пассажир уйдет в вагон, а четвероногий труженик опять с усилием потянет тяжелый вагон от монастыря по московским улицам. Вместе с ним потянет свою лампу и другой труженик,— а именно, кондуктор, который отмечает в своей книжке номера проданных билетов. Опять начнется у него «исполнение служебных обязанностей», не позволяющих ему обыкновенного скромного человеческого счастья—посидеть во время пути, и обрекающих его на продолжительное стояние на ногах в трясащемся вагоне.

Автором этой полной житейской правды жанровой картинки является известный художник-баталист Э. Соколовский, взявший на этот раз темой далеко не батальную, как видят читатели, сценку, и показывающей нам, таким образом, разносторонность своего таланта.

Выставка художественных произведений и миниатюр. (Рис. на стр. 233).

Благотворительная выставка художественных произведений Фаберже, старинных миниатюр и табакерок, устроенная в пользу школы состоящего под Августейшим покровительством Ея Величества Государыни Императрицы Александры Феодоровны Императорского женского патристического общества, представляет огромный интерес своей оригинальностью и богатством своих экспонатов.

Выставка занимает довольно ограниченное пространство, но в ней собрано столько богатств, столько чудных, необычайно художественных вещей, что буквально разбегаются глаза. Самый главный интерес представляют, без сомнения, драгоценные вещи, принадлежащие Государю Императору, Государыням Императрицам и великим князьям и княжнам. Последние комната выставки и часть предпоследней переполнены художественными произведениями, составляющими собственность Императорской фамилии. Трудно представить что-либо более ослепительное и в то же время изящное по отделе.

Большинство выставленных драгоценностей находится в витринах, под стеклом, но некоторые крупные предметы поставлены отдельно, на столах и постаментах. Необычайный интерес возбуждают две витрины с вещами, принадлежащими Их Величествам Государыням Императрицам—Марии Феодоровне и Александры Феодоровне. Большая часть выставленных в них предметов—драгоценные пасхальные яйца, работы ювелира Фаберже: в одном из яиц находится превосходно сделанная из золота цыпля модель гатчинского дворца, величиною не больше вершка. Оригинальный вид имеют также яйца-складки в виде альбомов, с миниатюрными портретами Августейшего семейства и с изображениями патристического и павловского институтов. Интересен золотой миниатюрный поезд сибирской железной дороги—«прямое сибирское сообщение», вынутый также из специального пасхального яйца и поставленный отдельно. Поезд составлен из нескольких, прицепленных один к другому, вагонов, величиною каждый не больше 2/3 вершка, причем последний вагон представляет копию «вагона-перкви», введенного в употребление на сибирской дороге. Тонкость работы этой изящной вещицы такова, что по ней можно составить точное понятие о составе сибирского поезда-экспресса. Даже надписи имеются: «для курящих», «для некурящих»!

В витрине с вещами Е. В. Государыни Императрицы Марии Феодоровны обращает на себя особое внимание серебряная рамка для портретов в виде сердца, унизанная драгоценностями. На плоскости этой рамки, имеющей в высоту не больше 1 1/2 вершка, умещается множество миниатюрных портретов Царской семьи. Каждый такой портретик величиною не больше, чем разрез горошины, а между тем, исполнение настолько художественно и тонко, что не уступит большому, тщательно написанному портрету. Похоже на то, как будто все эти миниатюры рисовал какой-нибудь художник-диллипут.

В той же комнате, где находятся описываемые витрины, выставлены и крупные вещи, принадлежащие Особе царствующей

фамилии: громадный серебряный лебедь и каминные серебряные часы с бриллиантовым цифром наверху и с бриллиантовыми же стрелками. Часы окружены амурами, художественно вылитыми из серебра.

Много выставлено прелестных вещей, принадлежащих великим княгиням: как хороши, например, миниатюрные зверки из самоцветных камней, принадлежащие Е. В. великой княгине Ксении Александровне! Прелестны вверху работы художника Соломки, принадлежащие Е. В. великой княгине Ольге Александровне.

Особый художественный и, вместе с тем, исторический интерес возбуждают старинные табакерки с миниатюрными картинками и отдельные камни-миниатюры (преимущественно портреты исторических лиц). По большей части, все это—экспонаты лишь высшего круга: гг. Юсуповой, гр. Сумароковой-Эльстон, гр. Бенкендорф и пр. Просто, глазам не вверится, что можно изобразить, например, цыбную охотничью спену или сельский праздник с массою действующих лиц на пространстве какого-нибудь квадратного вершка! Да ведь как изобразить! В полном смысле слова, художественно! Опять получается такое впечатлительное, словно эти картины-миниатюры рисовал не человек в обыкновенном смысле, а человек-шпигель, диллипут, глазам которого доступна вся эта непостижимая мелочная тонкость работы!

Число исторических лиц, изображенных на камнях (некоторые из них поражают своими крохотными размерами), очень велико. Обращают на себя внимание портреты русских царей, а также Наполеона I и императрицы Жозефины.

О дивных миниатюрных портретах Особ царствующей фамилии мы уже упоминали. Трудно представить себе что-либо более привлекательное, чем эти крохотные и столь живо нарисованные портретики.

Эта интересная и редкая выставка была, к сожалению, очень недолговременна—и 15-го марта уже закрылась, просуществовав менее двух недель.

Всероссийская кустарно-промышленная выставка.

(Продолжение).

(Рис. на стр. 235, 236 и 237).

Мы не ошиблись, высказав предположение, что кустарная выставка будет иметь успех; она уже вполне определилась в первые дни, когда в город только и толку было, что о кустарной выставке, а в воскресенье наплыв посетителей был настолько громаден, что обширные залы Таврического дворца оказались тесны, чтобы вместить всех желающих осматривать выставку, и пришлось даже прекратить впуск. Интересно, что значительная часть посетителей принадлежит к классу так-называемого простого народа; кавалеры в высоких сапогах и дамы в платочках попадаются сплошными массами на выставку, осматривая ее подробно и интересуясь мелочами. Их завлекает на выставку и невысокая входная плата, и возможность дешево приобрести подходящую для их обихода вещь или бездельную, и невольное у всех горожанских жителей тяготение ко всему деревенскому.

Выставка вообще очень хороша и полна, обнимая все губернии, где распространены кустарный труд, и, таким образом, действительно являясь первой всероссийской кустарной выставкой.

Очень полно представлен отдел министерства земледелия и государственных имуществ и его учреждений, особенно с.-петербургского кустарного музея. Несмотря на ограниченность находящихся в его распоряжении денежных средств, министерство земледелия сделало уже много, чтобы поднять наши кустарные промыслы. Прежде всего, достигнуто существенное улучшение техники производства в некоторых, имеющих наиболее важное экономическое значение, отраслях кустарной промышленности. В особенности это нужно сказать о ткачестве. Путем устройства учебно-ткацкой красильной мастерской для приготовления инструкторов, цыбной системы передвижных учебных мастерских и прядильно-ткацких школ, кустари-ткачи ознакомились с лучшими приемами производства, с употреблением усовершенствованных станков и самопрялок. Существенная помощь оказана министерством кружевному, вышивальному и корзиночному производствам. С целью содействия улучшению техники кустарного производства министерством упрочена деятельность кустарного музея в С.-Петербурге, второй такой же музей открывается в Москве, причем предположено поставить оба эти музея на чисто практические основания. При своем учреждении, с.-петербургский музей предназначен, главным образом, для ознакомления публики с кустарными изделиями, теперь же, основываясь на практике западноевропейских кустарных музеев, ставится новая задача—непосредственной помощи самим кустарям—знакомить их с лучшими образцами и новыми, более совершенными, приемами техники. С этой целью при с.-петербургском и московском музеях устраиваются мастерские с выдающимися художественными и техническими силами для изготовления образцов, моделей, рисунков и чертежей, которые будут разсылаться как кустарям, так и инструкторам.

Самые деятельные сотрудники министерства земледелия—земства, которые являются почти единственными настоящими хранителями кустарных промыслов, участвуют почти все; выдаются своими выставками земства: московское, владимирское, курское, полтавское, с.-петербургское, вятское и пермское. Земства сравнительно недавно выступили с своею помощью кустарям, после того, как

ими были положены двѣ наиболѣе необходимыя для пользы народа задачи: образование и медицина. Но и здѣсь уже видны успѣхи, и также преимущественно по части техники.

Хороши отдѣлы окранны: азіатскій (см. рис. на этой стр.) со своими шелками, коврами, оружіем; очень эффектно экспонаты эмира бухарскаго и финляндскій (см. рис. на стр. 237), весь выдержанный въ строгомъ *nouveau style*, поражающій массой художественныхъ новинокъ, которыя наглядно указываютъ, что творческая жизнь въ этой сѣверной странѣ бьется бодро. Но квинтъ-эссенціей кустарной выставки являются покои Покровительницы выставки, Государыни Императрицы Александры Ѳеодоровны. Покои убраны исключительно кустарнымъ товаромъ, но не обыкновеннымъ рыночнымъ, а созданнымъ по указаніямъ, рисункамъ и образцамъ специалистовъ художественно-кустарнаго дѣла: Д. А. Тимирязева, кустарнаго музея и опытныхъ рисовальщиковъ. Царская комната характерно показываетъ, чѣмъ могутъ быть при надлежащемъ руковод-

ствіи и шитье, сметы, рѣшета, роговыя издѣлія—словомъ, почти весь подборъ кустарныхъ работъ. Еще болѣе пользы даетъ подборъ въ выставкѣ московской губерніи, также представленной на нашемъ рисункѣ (см. стр. 237); она первая отъ главнаго входа и сразу же поражаетъ посѣтителя и обиліемъ, и красотой экспонатовъ, и чрезвычайнымъ ихъ разнообразіемъ; положительно, здѣсь есть все, начиная отъ иконъ и кончая плугами, ванными, эфесами сабель и игрушками.

Такое измѣненіе самаго характера промысловъ объясняется какъ возможностью, благодаря улучшенію средствъ сообщенія, полученія сырыхъ матеріаловъ издалека, такъ и тѣмъ, что въ настоящее время кустарные промыслы рѣдко возникаютъ, такъ сказать, естественнымъ путемъ, какъ это всегда бывало прежде, исходя изъ обилія сырого матеріала изъ мѣстъ и массы свободнаго времени зимой у земледѣльческаго населенія. Теперь обыкновенно кустарные промыслы насаждаются постороннимъ влияніемъ; по-



Всероссійская кустарно-промышленная выставка въ Петербургѣ. Азіатскій отдѣлъ. По фот. К. Булла, авт. «Нивы».

тельствѣ кустарныя издѣлія, какой высокой техники они достигаютъ и до чего оригинально и роскошно исполненіе. Эта комната какъ бы поднимаетъ намъ краешекъ завѣсы, за которой виднѣется будущность кустарныхъ издѣлій,—конечно, желаемая будущность и, надѣмся, вѣроятная...

Мы не станемъ перечислять экспонаты: это было бы утомительно для читателей, да и едва ли возможно. На настоящей выставкѣ характерно выясняется, что теперь болѣе уже нѣтъ прежняго строгого распредѣленія различныхъ отраслей кустарнаго дѣла по губерніямъ, въ зависимости отъ мѣстныхъ условий, преимущественно же отъ нахождения подъ руками сырого матеріала. Нижегородская губернія славилась своимъ металлическими кустарными издѣліями, такъ какъ сырой металлъ легко и удобно получался съ нижегородской армарки, а также подѣлками изъ дерева, вслѣдствіе обилія лѣсовъ въ губерніи; вятская—валенками, орловская—кружевами, черниговская—малороссійскими плахтами и т. д.

Переходя отъ одной витрины къ другой, посѣтитель легко замѣтитъ, что, за немногими типичными исключеніями, въ каждой изъ нихъ сосредоточены почти всѣ отрасли кустарной промышленности. Возьмемъ, напримѣръ, курскій отдѣлъ, столь эффектно устроенный на выставкѣ (см. рис. на стр. 236); здѣсь и сундуки, и дуги, и сапоги, ковры, иконы, гончарныя издѣлія, мебель ивовая и камышевая, шубы, вы-

явится въ уѣздѣ энергичный челоуѣкъ, который обучитъ крестьянъ тому промыслу, который онъ знаетъ или которому симпатизируетъ, выпишетъ имъ сырой матеріалъ и инструменты, и дѣло налаживается; пришлетъ земство въ деревню своего инструктора для организаціи того или иного промысла, который, по его соображеніямъ, наиболѣе удобенъ, или приѣдетъ изъ столицы въ деревню на голодовку дама-благотворительница, и смотришь,—возникаетъ кружевной, неперемѣнно кружевной или ткацкій промыселъ. Такое измѣненіе характера промысловъ, уничтоженіе ихъ специализаціи по мѣстностямъ, конечно, прежде всего указываетъ, что дѣло развитія нашей кустарной промышленности еще находится въ періодѣ дилетантства, что коммерческое начало, неизбежно требующее массоваго производства, которое возможно лишь при прежнемъ сосредоточеніи промысловъ по мѣстностямъ, еще не проникло въ сознаніе руководителей кустарнаго дѣла, а между тѣмъ, конечно, только при коммерческомъ началѣ и возможенъ здоровый ростъ кустарнаго дѣла.

Но это разнообразіе производства указываетъ также и на большую воспріимчивость и способность русскаго кустаря къ ручному труду. Мы привыкли смотрѣть на кустарныя произведенія, какъ на первые робкіе шаги народнаго творчества, какъ на нѣчто наивное и до-нельзя примитивное. Кустарная выставка рѣзко подчеркиваетъ неправильность этого взгляда, составляющаго резуль-

тять и незнакомства съ дѣломъ кустарей, и предубѣждения противъ нихъ. На выставкѣ, на ряду съ очень дѣтскими работами, пѣлая серія такихъ издѣлій, которыя не уступятъ по художественности вкуса, по тщательности работы и отдѣлки лучшимъ заграничнымъ издѣліямъ, покупаемымъ въ наиболѣе фешенебельныхъ магазинахъ столицы и доступнымъ по своей цѣнѣ лишь немногимъ. По сравнению съ ними, наши кустарныя издѣлія баснословно дешевы. Такія удрученныя кустарныя произведенія являются результатомъ внесенія интеллигентными силами въ среду кустарей техническихъ знаний и повышенія ихъ художественнаго вкуса раздачей образцовъ и рисунковъ, разработанныхъ лучшими художественными силами по мотивамъ народного творчества или заимствованныхъ изъ за границы. Само собою поэтому разумѣется, что повышеніе техники кустарныхъ произведеній наиболѣе замѣтно въ тѣхъ отрасляхъ — ткачество, кружевное дѣло, корзиночное, — надъ улучшеніемъ которыхъ наиболѣе работали министерство земледѣлія, земство или частныя лица; техника же многихъ производствъ, напримѣръ, гончарное, рѣзба по дереву и пр. — теперь такъ же груба, какъ и прежде.

До какого мастерства и совершенства доходятъ кустари, можно видѣть по небольшой и столь скромно, въ уголку, размѣстившейся выставкѣ, что очень многіе проходятъ мимо нея. А между тѣмъ, здѣсь сплошь шедевры. Это выставка А. Н. Нарышкиной, изъ ея имѣнія «Быкова гора» тамбовской губерніи. Прежде всего, нужно замѣтить, что въ тамбовской губ., а особенно въ томъ уѣздѣ (шацкомъ), къ которому принадлежитъ имѣніе, кустарныя промыслы совершенно неразвиты. Теперь, посмотрите, сколь великолѣпны кружева, венеціанскаго типа, сколь изящны вышивки и какъ чудно хороши, и по рисунку, и по исполненію, стѣнные ковры; на всѣхъ вещахъ лаконическая надпись: «продано». Крестьянки работаютъ у себя по изабамъ, приходятъ учиться въ усадьбу къ владѣльцѣ имѣнія или къ мастерницѣ; занято около 300 женщинъ и дѣвочекъ, первыя въ зиму зарабатываютъ до 100 р., вторыя — до 50 р. И такой замѣчательный результатъ не исключеніе; обратите вниманіе на плетеную мебель курляндской и московской губерній, на елецкія кружева и на многія другія издѣлія, и вы, навѣрное, залобуетесь совершенствомъ исполненія и удивитесь дешевизнѣ.

Такимъ образомъ, улучшеніе техники — дѣло вполне возможное и уже налаживающееся увѣренно и бодро. А спросъ? Могутъ ли кустарныя издѣлія рассчитывать быть разобранными, безъ чего, конечно, не можетъ быть и успѣха? Этотъ вопросъ разрѣшается вполне той же кустарной выставкой. Наплывъ посѣтителей, которые въ первые же дни раскупили почти все, что было выставлено, кажется, достаточно убѣдительно указываетъ, что въ спросѣ недостатка не будетъ. Такъ въ чемъ же дѣло, почему кустарныя промыслы остаются въ какомъ-то оцпенѣніи, почему кустари прозя-

баютъ и вся ихъ работа, въ громадномъ большинствѣ случаевъ, служить имъ лишь очень небольшимъ подспорьемъ? Мы подошли къ самому капитальному вопросу кустарной промышленности, и постараемся отвѣтить на него въ слѣдующей статьѣ.

Когда мы покидали кустарную выставку, на ней царил неподдѣльное оживленіе. На эстрадѣ танцевали двѣ дѣвушки подъ акомпанементъ плясовой, весело выводимой хоромъ. Тутъ же дожидались своей очереди владимірскіе рожечники, рязанскіе жалейщики, а гуслирѣ устраивалъ свои молодецкія гусли.

Эліась Лёнротъ. (Портр. на стр. 238).

27-го марта т. г. Финляндія празднуетъ столѣтіе со дня рожденія одного изъ величайшихъ своихъ сыновъ — Эліаса Лёнрота, открывшаго финскую народную поэзію и создавшаго финскій литературный языкъ.

Въ настоящее время благодарные финляндцы воздвигаютъ въ Гельсингфорсѣ роскошный памятникъ своему знаменитому соотечественнику.

Э. Лёнротъ, сынъ сельскаго портного, родился 27-го марта 1802 года въ капеллѣ Самматти (юландской губерніи). Отецъ его со своими скудными средствами могъ дать ему лишь самое первоначальное образование. Однако, благодаря матеріальной поддержкѣ одного пастора и одного врача, Лёнроту удалось пройти гимназію и поступить въ 1822 году въ абоскій университетъ. Здѣсь, какъ и раньше, ему пришлось вести суровую борьбу за существованіе. Въ 1827 г. Лёнротъ получилъ степень магистра философіи; съ этого времени онъ посвятилъ себя изученію медицины. Въ 1830 г. онъ сдалъ экзамены на степень кандидата, а черезъ два года на степень лиценціата медицины. Судьба покровительствовала славному сыну народа, или вѣрнѣе, всей финской литературѣ: въ 1832 году онъ получилъ назна-



Всероссійская кустарно-промышленная выставка въ Петербургѣ. Курскій отдѣлъ.
По фот. К. Булла, авт. «Нивы».

ченіе на должность уѣзднаго врача въ г. Калянінъ (въ улеборгской губерніи), т. е. въ мѣстность, гдѣ особенно хорошо сохранился еще въ то время народныя пѣсни, а его профессія заставляла его постоянно жить и вращаться среди народа. Въ началѣ 30-хъ годовъ прошлаго столѣтія финскій литературный языкъ не былъ еще разработанъ, а финская литература состояла почти лишь изъ книгъ религіознаго содержанія. Однако, начало изученію финскаго языка и народной поэзіи положилъ уже во второй половинѣ XVIII столѣтія Г. Портанъ, отецъ финляндской исторіи. Въ немъ, а также во врачѣ З. Топеліусѣ, отцѣ знаменитаго финляндскаго поэта, Лёнротъ имѣлъ предшественниковъ по собранію народной поэзіи, но ему одному удалось сдѣлать эпоху въ исторіи финской литературы и финскаго языка: онъ замѣтилъ связь между отдѣльными эпическими сказаніями и возстановилъ финскій народный эпосъ, названный имъ: «Калевала».

Первое изданіе этого замѣчательнаго произведенія народного творчества вышло уже въ 1835 г., въ 1849 г. появилось второе,

значительно дополненное издание, превосходящее по объему почти вдвое первое. «Калевала» состоит из 50 рунъ (пѣсень); главными героями ея являются три мифическія личности: Вейнемейненъ, «старый, мудрый» пѣвецъ, Ильмариненъ, кузнецъ, и Лемминкайненъ, морской богъ. Этотъ эпосъ переведенъ на многіе европейскіе языки (въ томъ числѣ и на русскій) и выдержалъ нѣсколько изданій на финскомъ языкѣ. «Калевала» является важнѣйшимъ, хотя далеко не единственнымъ, результатомъ многочисленныхъ экскурсій Лёнрота въ финскую и русскую Карелию, не затронутую въ тѣ времена въ тѣ времена культурой. Уже въ 1840 г. онъ выпустилъ сборникъ лирическихъ пѣсней: «Кантелетаръ» и «Поговорки финскаго народа», въ 1844 г. — «Загадки финскаго народа», въ 1866—1890 гг. — «Подробный финскій лексиконъ», въ 1880 г. — «Древнія финскія заклинанія». Съ 1853 г. по 1862 г. Лёнротъ занималъ въ гельсингфорскомъ университетѣ кафедру финской литературы и финскаго языка. Однако, его неутомимая дѣятельность не ограни-

чивается перечисленными трудами: онъ издавалъ нѣкоторое время двѣ народныя газеты, былъ душой основаннаго въ 1831 году «финскаго литературнаго общества», доставившаго средства, между прочимъ, на издание нѣкоторыхъ трудовъ Лёнрота; въ 1869 г.

этотъ энергичный человекъ поступилъ членомъ въ «комитетъ для составленія финскаго молитвенника»; онъ издалъ популярный тѣчебникъ для народа, новый финскій молитвенникъ и другъ.

Смерть Лёнрота, 7-го марта 1884 г., вызвала національную скорбь во всей Финляндіи; его похороны въ родной капеллѣ Самматти, равно какъ и празднованіе его 80-ти-лѣтняго юбилея въ 1882 г. и, наконецъ, предстоящее празднованіе столѣтія со дня его рожденія носили и носятъ національный характеръ, такъ какъ въ нихъ принималъ и принимаетъ участіе *весь* финскій народъ.



Всероссійская кустарно-промышленная выставка въ Петербургѣ. Финляндскій отдѣлъ.
По фот. К. Булла, авт. «Нивы».

Бурскій командиръ Крейтцингеръ. (Портр. на стр. 238).
Жертвою неудачнаго столкновенія горсти буровъ съ британскими



Всероссійская кустарно-промышленная выставка въ Петербургѣ. Отдѣлъ московской губ. По фот. К. Булла, авт. «Нивы».

войсками оказался неустрашимый вождь южно-африканских борцов Крейтцингеръ, попавшій въ руки англичанъ послѣ цѣлаго ряда блестящихъ дѣлъ. По происхожденію, Крейтцингеръ потомокъ голландскихъ фермеровъ, поселившихся въ Капской области. Имя этого бурскаго предводителя сдѣлалось извѣстнымъ англичанамъ, когда съ особенной энергіей вспыхнуло движеніе капскихъ буровъ, поспѣвшихъ на помощь трансваальцамъ и оранжистамъ. Ставъ во главѣ значительнаго отряда, Крейтцингеръ вынудилъ было Китченера двинуть противъ него часть главныхъ силъ англійской арміи, такъ какъ буры серьезно угрожали, ея тылу. Цѣлый рядъ сраженій заставилъ буровъ мелкими отрядами отступить въ разныя стороны. Въ одномъ изъ кровопролитныхъ сраженій въ концѣ прошлаго года тяжело раненный Крейтцингеръ попалъ въ плѣнъ. Жестокая расправа англичанъ, вопреки обычаямъ войны, разстрѣлявшимъ раненнаго Шепера на больничной койкѣ, давала серьезный поводъ опасаться, что англичане примѣнятъ ту же мѣрку британскаго возмездія и къ несчастному Крейтцингеру, но судьба оказалась милостивѣе къ послѣднему.

Казнь Крейтцингера была почему-то отложена Китченеромъ, а дальнѣйшія военныя событія сложились рѣшительно въ пользу Крейтцингера: когда Метуэнъ попалъ въ руки буровъ, англичане думали, что Деларей пожелаетъ обмѣнять плѣннаго лорда на Крейтцингера, и никто противъ этого не сталъ бы возражать. Въ виду, однако, безпримѣрнаго великодушія Деларея, англичане были пристыжены джентльменствомъ буровъ. Теперь, повидимому, Крейтцингеръ спасенъ, такъ какъ казнь его, въ виду общественнаго настроенія въ Англии, стала невозможной.

Вообще, успѣхи Деларея и тщательно скрываемыя Китченеромъ неудачныя столкновенія англійскихъ войскъ съ Ботой въ концѣ февраля и въ началѣ марта заставили англичанъ быть внимательнѣе къ своему неприятелю. По послѣднимъ извѣстіямъ, въ южной Африкѣ повѣяло миролюбіемъ. Англійскій военный министръ Бродрикъ сообщалъ палатѣ общинъ, что члены трансваальскаго правительства Шальцбургеръ, Рейцъ, Лука Мейеръ, Крогъ и Вандервельдъ подъ парламентарскимъ флагомъ прибыли съ экстреннымъ поѣздомъ изъ Миддлбурга въ Преторію; въ каретахъ Китченера прибывшіе отправились въ главную квартиру и, послѣ бесѣды съ главнокомандующимъ, они выѣхали немедленно въ Оранжевую республику—въ Кронштадтъ.

И. М. Балинскій. (Портр. на стр. 239).

11-го марта т. г. нашъ медицинскій міръ понесъ очень большую утрату—скончался знаменитый психіатръ Балинскій, создавшій всю современную постановку психіатрическаго дѣла въ Россіи. Можно прямо сказать, что до Балинскаго дѣло призрѣнія душевно-больныхъ въ Россіи было въ совершенно хаотическомъ состояніи. Балинскій, изучивъ подробно за границей психіатрическія клиники и больницы, въ 1859 г., уже въ качествѣ профессора медико-хирургической академіи по кафедрѣ душевныхъ и нервныхъ болѣзней, составилъ проектъ психіатрической клиники, который легъ въ основу всей реформы дѣла призрѣнія душевно-больныхъ въ Россіи. Онъ устроилъ при самой же академіи клиническое отдѣленіе душевныхъ болѣзней, примѣнивъ при этомъ все, что выработала психіатрія на Западѣ, основалъ затѣмъ психіатрическую клинику, изъ которой со временемъ подъ его руководствомъ, а затѣмъ подъ управленіемъ его извѣстныхъ преемниковъ, профессоровъ Мержеевскаго и Бехтерева, создалась обширная психіатрическая и нервная клиника, представляющая буквально послѣднее слово науки.

По грандіозному проекту И. М. Балинскаго, министерство внутреннихъ дѣлъ начало въ 1869 г. устривать, при дѣятельномъ содѣйствіи И. М., окружныя психіатрическія лѣчебницы въ университетскихъ городахъ. Первая такая образцовая лѣчебница для душевно-больныхъ была выстроена въ Казани, а затѣмъ подъ руководствомъ И. М. народилась цѣлый рядъ земскихъ психіатрическихъ учреждений.

Создавъ лѣчебницы и больницы, И. М. постепенно выработалъ изъ своихъ учениковъ цѣлую школу, изъ среды которыхъ вышли крупные невропатологи и психіатры, стоящіе теперь во главѣ извѣстнѣйшихъ нашихъ учреждений для призрѣнія душевно-больныхъ.

На ряду съ профессурой, И. М. удѣлялъ много времени и силы

практической врачебной дѣятельности. Со всѣхъ концовъ Россіи съѣзжались къ нему нервные и психическіе больные. Рѣдкій врачъ былъ такъ извѣстенъ и популяренъ въ 70—80-хъ годахъ, какъ Балинскій. И обладавъ не только громадными знаніями человѣческой души, но и отзывчивымъ сердцемъ, И. М. весь отдавался помощи страждущимъ, рискуя нерѣдко даже жизнью среди умалишенныхъ въ клиникѣ, къ которымъ онъ всегда входилъ одинъ, безъ охраны, полагаясь лишь на обаяніе своего участливаго обхожденія съ больными. И онъ не ошибался—за почти полвѣка непосредственнаго соприкосновенія И. М. съ умалишенными было всего нѣсколько случаевъ враждебнаго нападенія на него со стороны больныхъ. Онъ умѣлъ успокаивать больного, утишать его смятенную, надорванную душу.

Горячо преданный своему дѣлу, И. М. чутко отзывался на все свѣтлое, доброе въ научной и общественной жизни. При возникновеніи женскихъ врачебныхъ курсовъ, И. М. явился однимъ изъ горячихъ поборниковъ ихъ необходимости, и принялъ на себя чтеніе психіатріи на курсахъ. Въ 1884 г. онъ оставилъ профессуру и занялся почти всецѣло практикой, открывъ собственную психіатрическую лѣчебницу. Во всѣхъ серьезныхъ и спорныхъ вопросахъ психіатріи его приглашали въ качествѣ консультанта и авторитета. Кромѣ того, онъ принималъ дѣятельное участіе въ главномъ медицинскомъ управленіи, былъ совѣщательнымъ членомъ военно-медицинскаго совѣта министерства внутреннихъ дѣлъ, членомъ совѣта управленія учрежденіями великой княгини Елены Павловны, председателемъ почетнаго комитета Елисаветинской клинической больницы для малолѣтнихъ дѣтей, а также участвовалъ въ трудахъ различныхъ медицинскихъ обществъ.

И. М. скончался въ преклонномъ возрастѣ. Онъ былъ однимъ изъ старѣйшихъ студентовъ медико-хирургической академіи—выпуска 1846 года.



Элиасъ Лѣнротъ. По поводу 100-лѣтія со дня рожденія. По фот. авт. «Нивы».

А. П. Діанинъ. (Портр. на стр. 239).

Александръ Павловичъ Діанинъ—одинъ изъ видныхъ нашихъ химиковъ; его научные труды относятся къ области органической химіи. Первую ученую степень А. П. получилъ въ 1877 г. за границей, въ Германіи:—іенскій университетъ присудилъ ему степень доктора философіи за представленное имъ изслѣдованіе: «Объ окисленіи феноловъ». На родинѣ же А. П. получилъ степени магистра и затѣмъ доктора химіи въ 1880 и 1890 гг.; ихъ присудилъ ему харьковскій университетъ.

А. П. окончилъ курсъ въ Императорской медико-хирургической академіи, специально же химію онъ изучалъ подъ руководствомъ Н. Н. Зинина и А. П. Бородина, и съ 1881 г. работаетъ при академіи, вначалѣ въ качествѣ адъюнкта-лаборанта, а съ 1887 г. послѣдовательно: въ качествѣ адъюнкта-профессора, экстраординарнаго и обыкновеннаго профессора по кафедрѣ химіи.

Кромѣ того, А. П. состоитъ съ 1895 года ученымъ секретаремъ конференціи академіи, а съ 1896 г.—совѣщательнымъ членомъ медицинскаго совѣта министерства внутреннихъ дѣлъ; вмѣстѣ съ тѣмъ, А. П. уже въ теченіе 15-ти лѣтъ занимаетъ отвѣтственную должность эксперта по судебной химіи при медицинскомъ департаментѣ министерства внутреннихъ дѣлъ.

А. П. много поработалъ для популяризаціи основныхъ химическихъ свѣдѣній (при Педагогическомъ музеѣ), и эти труды его увѣнчаны французскимъ правительствомъ почетнаго званія «officier d'Académie».

А. П. Діанинъ родился 8-го апрѣля 1851 г.

Н. А. Вельяминовъ.

(Портр. на стр. 239).

14-го марта торжественно чествовалось 25-лѣтіе ученой дѣятельности лейбъ-хирурга Двора Его Величества, Николая Александровича Вельяминова. Хирургическая его дѣятельность началась на полѣ сраженія, четверть вѣка тому назадъ, въ тяжелую годину русско-турецкой войны. Въ качествѣ младшаго врача, онъ былъ командированъ на кавказскій театръ военныхъ дѣйствій, гдѣ работалъ въ полевыхъ лазаретахъ подъ руководствомъ покойнаго хирурга Рейера. Преподавательская дѣятельность Н. А. началась почти тогда же; первой кафедрой, на которой онъ выступилъ, была кафедра хирургической клиники на женскихъ медицинскихъ курсахъ; затѣмъ онъ читалъ въ клиникѣ Рейера лекціи по оперативной хирургіи и, наконецъ, въ 1895 г. назначенъ въ военно-медицинскую



Бурскій генералъ Крейтцингеръ, раненный и взятый въ плѣнъ англичанами. По рис. Ш. авт. «Нивы».

академію профессором академической хирургической клиники; эту кафедру Н. А. занимает и теперь.

На ряду съ профессорской дѣятельностью заслуживаетъ вниманія и его литературно-научная дѣятельность. Двадцатипятилѣтніе научные труды его объемлютъ 83 специальныхъ изслѣдованія. Кроме того, много своихъ оригинальныхъ работъ, рефератовъ и замѣтокъ Н. А. помѣстилъ въ основанномъ имъ (впервые въ Россіи) специальномъ журналѣ по хирургіи—«Хирургическомъ Вѣстникѣ». Журналъ этотъ Н. А. издавалъ и редактировалъ съ 1885 по 1894 г. Затѣмъ онъ сталъ издавать «Русскій хирургическій архивъ»: въ 1895 г. онъ выпустилъ первый томъ, а въ нынѣшнемъ году принялся за продолженіе этого интереснаго изданія. Послѣ выхода въ свѣтъ перваго тома «Хирургическаго архива», Н. А. въ 1896 г. началъ издавать вмѣстѣ съ проф. Н. В. Склифасовскимъ, подъ общей ихъ редакціей, «Лѣтопись русской хирургіи».

Практическая же дѣятельность Н. А., какъ врача-хирурга и врача-администратора, очень извѣстна. Пробывъ два года хирургомъ въ Крестовоздвиженской общинѣ, Н. А. былъ назначенъ въ 1889 г. директоромъ этой общины, а въ 1893 г. занялъ еще болѣе высокій и отвѣтственный постъ—директора Максимилиановской лѣчебницы.

Въ обонхъ этихъ учрежденіяхъ, славящихся своимъ благоустройствомъ и широкой врачебной дѣятельностью, за время управленія ими Н. А. сдѣлано много полезныхъ нововведеній, и въ настоящее время они представляютъ гордость нашей хирургіи. По инициативѣ и стараніямъ Н. А. устроена при Максимилиановской лѣчебницѣ мастерская для калѣкъ, дающая возможность несчастнымъ, обиженнымъ природой или сдѣлавшимся жертвой случая, снискивать себѣ пропитаніе честнымъ трудомъ. Объ этомъ интересномъ приютѣ мы помѣстимъ въ ближайшемъ будущемъ специальную иллюстрированную статью. Ему же принадлежатъ заслуга въ учрежденіи первой въ Россіи приморской санаторіи для больныхъ дѣтей и станціи подачи первой помощи.

Послѣднимъ его обширнымъ и крупнымъ трудомъ было завѣдываніе, въ качествѣ главнаго уполномоченнаго Краснаго Креста, всею медицинскою и продовольственною частью на Дальнемъ Востокѣ.

Н. А. родился въ 1855 г.; среднее образованіе получилъ въ варшавской гимназій, а высшее медицинское—въ московскомъ университетѣ.

Народное волненіе въ Ирландіи. (Рис. на стр. 240).

Каждый разъ, какъ только на-стаютъ для Англіи внѣшнія замѣшательства, ирландцы заявляютъ англичанамъ, что время не примирило обитателей зеленаго острова съ суровымъ режимомъ Великобританіи. За все время войны съ бурами, ирландскіе депутаты не разъ оглашали палату общинъ криками сочувствія по адресу южно-африканскихъ борцовъ за независимость. Въ настоящее время возобновились въ Ирландіи прежніе аграрные безпорядки. По свѣдѣніямъ вліятельныхъ органовъ лондонской печати, положеніе дѣлъ въ западной Ирландіи граничитъ съ анархіей. Соединенная ирландская лига съ каждымъ днемъ усиливаетъ свое вліяніе, тѣмъ болѣе, что правительство не рѣшается прибѣгнуть къ мѣрамъ строгости противъ членовъ лиги. Правда, недавно два члена парламента присуждены были къ тюремному заключенію, но, по странной случайности, виновные оказались не принадлежащими къ лигѣ. Въ то же время такіе агитаторы, какъ Диллонъ, открыто и безнаказанно под-



А. П. Діанинъ. По поводу 25-лѣтія ученой дѣятельности. По фот. авт. «Нивы».

держиваютъ дѣло ирландской лиги. Во многихъ графствахъ лига заняла мѣсто полновластнаго хозяина, облагая фермеровъ определенными поборами, бойкотируя ихъ въ тѣхъ мѣстахъ, гдѣ это представляется выгоднымъ для ирландскаго народа, и совершая надъ ними насилія; распоряженія лиги обнародываются въ газетахъ; противъ бойкотируемыхъ фермеровъ принимаются суровыя мѣры: члены лиги врываются ночью въ дома и уродуютъ домашній скотъ. Такое положеніе остановило всѣ дѣла. Населеніе всецѣло подпало вліянію лиги; подрастающее поколѣніе слѣпо повинуется ей приказаніямъ. Хорошо освѣдомленные лондонскія газеты обращаютъ вниманіе правительства на опасное движеніе въ Ирландіи, отчасти напоминаящее открытое возстаніе противъ британскаго владычества.

Однако, въ общественныхъ кружкахъ держится увѣренность, что правительство едва ли рѣшится принять строгія мѣры противъ ирландцевъ, пока не закончится южно-африканская война.

Ненормальное теченіе дѣлъ въ Ирландіи отмѣчено пока извѣщеніемъ правительства, что предполагавшаяся въ нынѣшнемъ году поѣздка короля Эдуарда VII въ Ирландію—отмѣнена.

Политическое обозрѣніе.

Русско-французская декларация по вопросу Дальняго Востока привела именно къ тому результату, который слѣдовало ожидать отъ международнаго акта первостепенной важности. Повсюду шагъ Россіи и Франціи былъ оцененъ надлежащимъ образомъ: печать отмѣтила декларацию, какъ указаніе на твердо установившуюся политику обѣихъ союзныхъ державъ въ китайскомъ вопросѣ. Еще большее значеніе имѣетъ декларация для самого двойственнаго союза.

По справедливому отзыву *Figaro*, состоялось новое фактическое подтвержденіе франко-русскаго союза, получило новое доказательство все болѣе и болѣе усиливающейся солидарности между обѣими державами.

Подробныя объясненія по затронутому вопросу даны были французскимъ правительствомъ въ сенатѣ при обсужденіи бюджета министерства иностранныхъ дѣлъ. По заявленію г. Делькассэ, принципъ неприкосновенности Китая, выставленный англо-японскимъ соглашеніемъ, лежитъ въ основѣ французской политики; примѣненіе начала «открытыхъ дверей» потребовано министромъ еще въ ноябрѣ 1899 г.; факты свидѣтельствуютъ, что правительство всегда заботилось о французскихъ интересахъ на Дальнемъ Востокѣ; по поводу англо-японскаго соглашенія можно выразить удовольствіе,



Н. А. Вельяминовъ. По поводу 25-лѣтія ученой-врачебной дѣятельности. По фот. авт. «Нивы».

что пали послѣднія преграды, мѣшавшія политикѣ союзовъ; всѣми признано теперь, что вступленіе въ союзы необходимо; общность интересовъ вмѣстѣ съ общностью чувствъ, даетъ самый прочный изъ существующихъ союзовъ». Въ этомъ, по словамъ г. Делькассэ, и кроется сила франко-русскаго союза, жизненность котораго покоится на прочныхъ условіяхъ, о чемъ свидѣтельствовавторой визитъ Россійскаго Императора и засвидѣтельствуетъ предстоящая поѣздка президента Лубэ въ Россію, собираю-

щегося отъ имени Франціи сердечно привѣтствовать ея союзника. Это заявленіе г. Делькассэ покрыто было продолжительными шумными рукоплесканіями. 11-го марта въ парламентъ внесено было предложеніе объ ассигнованіи кредита въ полмилліона франковъ на поѣздку президента республики въ Россію весной нынѣшняго года. При внесеніи этого предложенія г. Делькассэ упомянулъ о письмѣ Государя Императора, приглашающаго г. Лубэ прѣхать и лично убѣдиться въ единодушныхъ чувствахъ русскаго народа къ Франціи, а также въ

возрастающей силѣ франко-русскаго соединенія. Громкими знаками одобренія встрѣчено было заявленіе министра, и требуемый кредитъ принятъ былъ безъ преній большинствомъ 469 голосовъ противъ 32.

Въ финансовыхъ кружкахъ Франціи произвелъ сильное впечатлѣніе именной Высочайшей указъ министру финансовъ отъ 1-го марта о новомъ русскомъ займѣ въ Берлинѣ. Въ возмѣщеніе убытковъ, причиненныхъ китайской смутой, Китай обязался уплатить Россіи 181.959.000 рублей. Для реализаціи этой суммы выпущенъ въ Берлинѣ 4% заемъ. По отзыву газеты *Temps*, операція эта обезпечиваетъ за Россіей второго кліента для ея займовъ, создавая для нихъ второй рынокъ; обстоятельство это устраняетъ трудность мобилизаціи цѣнностей французскаго портфеля; вмѣстѣ съ тѣмъ, получаютъ новые ресурсы для развитія русской промышленности. Нѣкоторыя парижскія газеты напомнили французскимъ финансистамъ сѣтованія, что русскіе фонды пользуются однимъ лишь французскимъ рынкомъ, и признаютъ вполне умѣстнымъ, что крупная операція осуществляется не въ Парижѣ. Мѣра русскаго финансоваго вѣдомства считается заслуженнымъ урокомъ тѣмъ французскимъ финансистамъ, которые поддались вліянію агитаціи бельгійской и нѣкоторой части французскихъ газетъ относительно русскіхъ фондовъ.

Во всякомъ случаѣ, новый заемъ въ Берлинѣ разсѣялъ одно изъ недоразумѣній, пущенныхъ биржевыми спекуляціями. Теперь—можно ожидать—отношенія французской публики къ государственному хозяйству Россіи примутъ болѣе соответствующій характеръ, а отъ этого можетъ лишь выиграть искренность франко-русскаго союза.

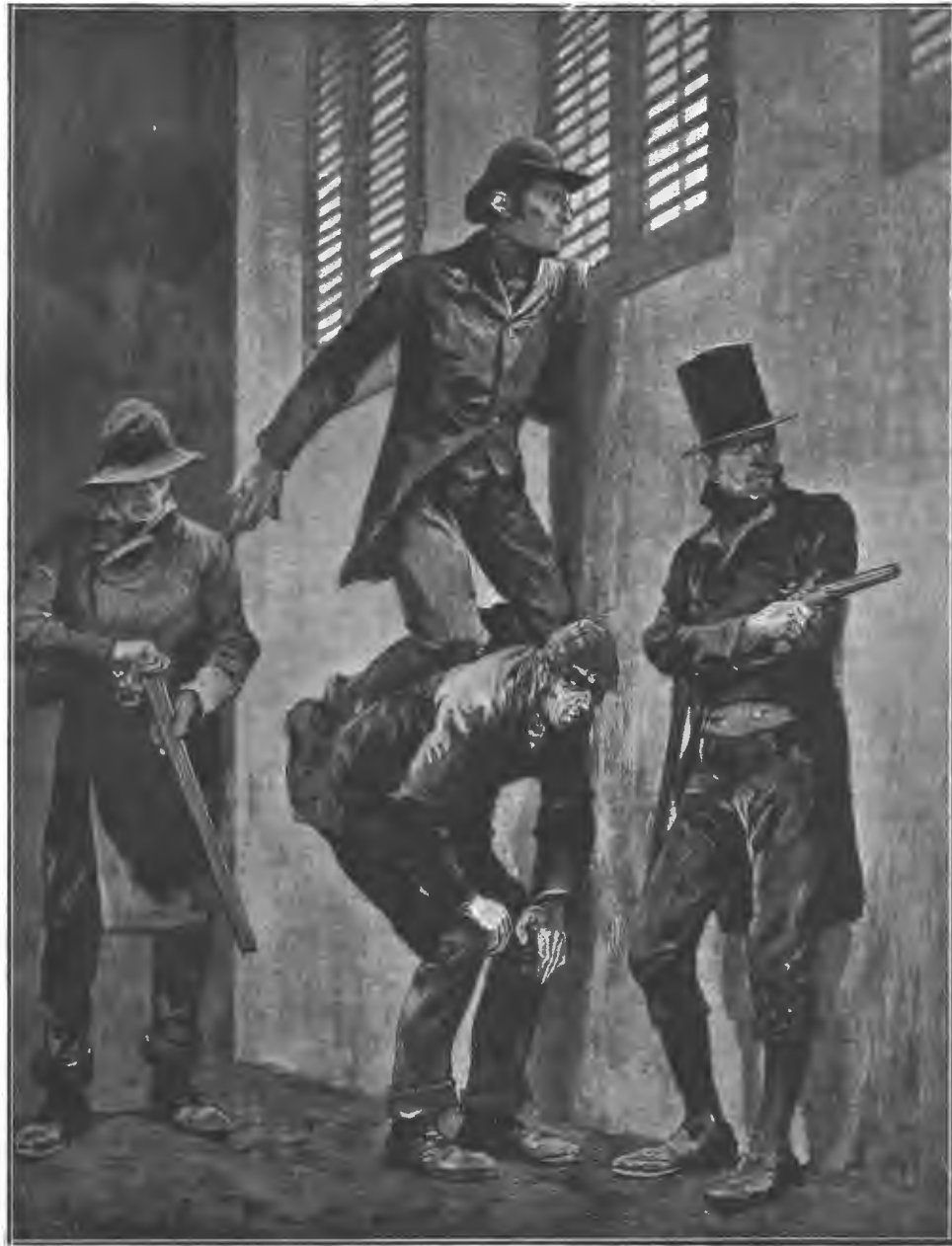

Волненіе въ Ирландіи. Аграрная насилія ирландской лиги надъ фермерами.
По рис. Г. авт. «Нивы».

СМѢСЬ.

Исторія одной дѣтской игрушки. — Въ 1810 году въ Единбургѣ жилъ молодой физикъ Давидъ Брюстеръ. Онъ и его невѣста были люди бѣдные. По вечерамъ онъ часто ее навѣщалъ, и она, бесѣдуя съ нимъ, занималась вышиваніемъ, причеиъ онъ иногда под-

смѣивался надъ безвкусіемъ узоровъ, по которымъ она вышивала. Дѣйствительно, въ тѣ времена негдѣ было достать красивыхъ узоровъ. Брюстеръ, умѣвшій хорошо рисовать, набрасывалъ для своей невѣсты разныя цвѣтные узоры. Но съ теченіемъ времени фантазія его стала изсякать, и, для упрощенія дѣла, онъ напалъ на хорошую идею.

— Я смастерю тебѣ,—сказалъ онъ разъ невѣстѣ,—маленькій приборъ, который въ одно мгновеніе, какъ по волшебству, дастъ тебѣ прекраснѣйшіе узоры, такихъ разныхъ сочетаній формъ и красокъ, какія только можетъ создать неистощимая творческая фантазія. Дай мнѣ только бисеру разной величины и цвѣта, и завтра вечеромъ полу-

чишь этотъ волшебный приборъ. Она тотчасъ же исполнила его желаніе.

На слѣдующій вечеръ онъ съ торжествующимъ видомъ поднесъ ей новый приборъ, похожій на подзорную трубу. Въ картонной трубкѣ, снабженной спереди отверстиемъ для глаза, прилажены были три зеркала, а передъ ними сначала обыкновенное стекло, потомъ матовое, отвинчивающееся; между обоими стеклами была насыпанъ бисеръ. Какъ безпорядочно ни дождисъ послѣдній при встряхиваніи и поворачиваніи прибора, однако каждыиъ разъ, по правиламъ катоптрики и многократнаго отраженія, получались самыя фантастическія фигуры и узоры.

— Что за великолепныя узоры для вышиванія можно составить изъ этихъ фигуръ! — воскликнула невѣста. — Этотъ приборъ изобрѣтатель нѣста гениальныхъ рисовальщиковъ... А какая это занимательная дѣтская игрушка! — продала она. — Какъ же ты назовешь новый приборъ?

— Калейдоскопомъ.

— Ты возьмешь на него патентъ?

— Само собою разумѣется.

— Чего добраго, твое изобрѣтеніе окажется очень доходнымъ.

— Будемъ надѣяться! Тогда мнѣ уже не нужно будетъ ждать обѣщанной профессуры, и мы сейчасъ поженимся.

Такъ оно и случилось. Брюстеръ очень выгодно продалъ свой патентъ. Калейдоскопъ обратилъ на себя всеобщее вниманіе и сталъ одной изъ излюбленныхъ дѣтскихъ игрушекъ.

Издатель А. Ф. Марксъ.

Редакторъ Р. И. Сементковскій.

ЗАЯВЛЕНІЕ.

Во избѣжаніе остановки въ высылкѣ №№ журнала „Нива“, Контора покорнѣйше проситъ гг. подписчиковъ, не внесшихъ полной годовой подписной платы за „Ниву“ 1902 г., озаботиться своевременными взносами подписныхъ денегъ, согласно условіямъ разсрочки. Гг. иногородные подписчики, при высылкѣ денегъ, благоволятъ прилагать печатный адресъ съ бандероли, подъ которою получается ими „Нива“.

Новыя изданія А. Ф. Маркса, въ С.-Петербургѣ, М. Морская, № 22.

Вагнеръ, Н. П. «КАРТИНЫ ЖИВОТНЫХЪ». Съ 300 иллюстраціями художниковъ: Ю. Адама, Л. Бекмана, I. Вольфа, А. Вѣруш-Ковальскаго, Н. Каразина, А. Кившенко, В. Кунерта, Н. Сверчкова, А. Шпехта и Ф. Шпехта. Большая роскошно- иллюстрир. книга въ 4 д. л., около 800 столбцовъ текста съ иллюстраціями. СПб. 1901 г. Цѣна книги въ изящной папкѣ съ акварелью Н. Н. Каразина—5 руб. съ перес. 6 руб.

Луговой, А. «POLICE VERSO» — «ДОБЕЙ ЕГО!» Параллели. — Роскошно- иллюстрированное изданіе, съ 87 рис. А. В. Маковского. Цѣна 3 р., съ перес. 3 р. 50 к., въ перепл. 4 р., съ перес. 4 р. 50 к.

Горбуновъ, И. О. «СОБРАНИЕ СОЧИНЕНІЙ». 2-е изд. подъ редакціею и съ предисловіемъ А. Ф. Кони. Въ двухъ томахъ, съ портретомъ-гелиографіею И. О. Горбунова и одною изъ его мимическихъ сценъ. Изящное изданіе, отпечатанное на хорошей бумагѣ, четкимъ шрифтомъ, въ двухъ томахъ, 1049 стр. in 8°. СПб. 1902 г. Цѣна 4 р., съ перес. 4 р. 50 к.; въ двухъ красивыхъ коленкор. переплетахъ 5 р., съ перес. 5 р. 75 к. Цѣна роскошн. изданія на веленовой бумагѣ—8 р., съ перес. 9 р.; въ переплетахъ—9 р., съ перес. 10 р.

СИСТЕМАТИЧЕСКІЙ УКАЗАТЕЛЬ литературнаго и художественнаго содержанія журнала «НИВА» за XXX лѣтъ (съ 1870—1899 г.). Составилъ А. Д. Тороповъ. Съ иллюстрированными (51 рисуи. и портрет.) историко-описательнымъ очеркомъ И. М. Эйзена. Большой изящно-изданный томъ въ 4 д. л., 480 страницъ. СПб. 1902 г. Цѣна книги, перепетной въ прочную папку,—5 руб., съ перес. 6 руб. 60 коп.

Руководство для самостоятельнаго изученія ВЫЖИГАНІЯ по дереву, кожѣ, древесной папкѣ, простой и слоновой кости, суну и бархату и РУКОВОДСТВО для ТИСНЕНІЯ по кожѣ, съ 22 рисунками. Составила М. Ф. АРТИКОВА. Книжка издана въ 16-ю долю листа, отпечатана на хорошей бумагѣ, четкимъ шрифтомъ, и снабжена 22-мя рисунками. Цѣна 80 к., съ пересылк. 40 к.

EDISON

ВВЕРНЫЕ МОТОРЫ, БАТАРЕИ, ФОНОГРАФЫ И ПРОЕКТОСКОПЫ. Требуѣте бесплатно каталогъ № 9. Гемъ-фонографъ . . . Р. 20. Штандартъ . . . » 40. Хомъ . . . » 60. Съ заводнымъ механизмомъ . . . » 100. Съ электро-двигателемъ лит. М. . . » 120. Концертный фонографъ . . . » 150. Эдисоновскіе вальны «Рекордъ» для фонографа (напѣтые) . . . Р. 1-к. Тоже «Бланкъ» чистые (незапѣтые) . . . —41к. Большіе концертные вальны «Рекордъ» (напѣтые) . . . » 2-к. Тоже «Бланкъ» чистые (незапѣтые) . . . » 1.70к. Проектоскопы, аппараты для разсматриванія самооживляющихся картинъ (новая модель) . Р. 180. Новый Эдисоновскій аппаратъ-Проектоскопъ (кинематографъ), соединенный со Стереоптикономъ . . . Р. 230. Ленты, съ оригинальными снимками, для проектоскоповъ, за каждое 50 футовъ длины по . . . Р. 15. Требуѣте полный каталогъ № 9 въсемъ аппаратамъ. (National Phonograph Co.). Иностранный отдѣлъ (Отдѣленіе для экспорта). Директору С. Е. Stevens, 15, Cedar St. New-York. U. S. A. Адресъ для телеграммъ: «Zymotik, New-York» Кюденсъ: «ABC. Al, Lieber's and Commercial».

Вышли изъ печати и поступили въ продажу новымъ дополненнымъ вторымъ изданіемъ

«ПЬЕСЫ» АНТ. ЧЕХОВА. (VII-й томъ сочиненій)

Новое изданіе 7 го тома дополнено тремя пьесами автора: 1) «Свадьба», 2) «Юбилей», 3) «Три сестры».

Содержаніе: Медвѣдь. Шутка въ одномъ дѣйствіи.—Предложеніе. Шутка въ одномъ дѣйствіи.—Ивановъ. Драма въ четырехъ дѣйствіяхъ.—Лебединая пѣсня. (Налхась). Драматическій этюдъ въ одномъ дѣйствіи.—Трагикъ по неволѣ. Шутка въ одномъ дѣйствіи.—Чайка. Комедія въ четырехъ дѣйствіяхъ.—Дядя Ваня. Сцена изъ деревенской жизни въ четырехъ дѣйствіяхъ.—Свадьба. Сцена въ одномъ дѣйствіи.—Юслей. Шутка въ одномъ дѣйствіи.—Три сестры. Драма въ четырехъ дѣйствіяхъ.—Всѣ эти пьесы безусловно дозволены къ представленію.

Изящно изданная книга, отпечатанная на хорошей бумагѣ, четкимъ шрифтомъ, въ 8-ю д. л. СПб. 1902 г.

Цѣна 1 р. 50 к.; съ пересылкою 1 р. 75 к.; въ красивомъ коленкоровомъ переплетѣ—2 р., съ перес. 2 р. 30 к.

Для лицъ, приобрѣвшихъ «Пьесы» А. Чехова (VII-й томъ) въ первомъ изданіи, дополнительные три пьесы: «Свадьба», «Юбилей», и «Три сестры»,—изданы отдѣльно книжкою (въ форматѣ VII тома соч. Чехова), цѣною съ пересылкою въ 75 к.

Имѣются также въ продажѣ отдѣльныя изданія: 1) «Три сестры», по цѣнѣ съ перес. 60 к. и въ лучшемъ изданіи—75 к. 2) «Дядя Ваня», цѣною съ перес. 50 к.

Сочиненія Ант. Чехова—«РАЗСКАЗЫ», томы I, II, III, IV, V, VI, VIII и IX—имѣются также въ продажѣ по цѣнѣ 1 р. 50 к. за томъ, съ перес. по 1 р. 75 к.; въ переплетѣ по 2 р., съ перес. 2 р. 30 к.

Вышли вторымъ изданіемъ и поступили въ продажу

ИСТОРИЧЕСКІЕ РАЗСКАЗЫ И ПОВѢСТИ

П. Н. ПОЛЕВОГО,

украшенные 24 эстампами на мѣди и множествомъ рисунковъ и виньетокъ художника К. В. Лебедева.

Въ этой книгѣ собраны лучшіе изъ историческихъ разсказовъ и повѣстей П. Н. Полевого, въ которыхъ каждая страница проникнута глубокимъ знаніемъ нашего историческаго прошлаго, яснымъ пониманіемъ характеровъ и типовъ древней Руси и вполне искреннимъ желаніемъ возвысить имена тѣхъ дѣятелей, которые являлись горячими защитниками православія и русской народности.

Рисунки художника К. В. Лебедева, нашего извѣстнаго иллюстратора и страстнаго поклонника русской художественной старины, представляютъ собою 24 эстампа на мѣди и множество мелкихъ, въ высшей степени характерныхъ виньетокъ въ текстѣ, живописующихъ домашній бытъ, нравы, обычаи и семейную жизнь нашихъ предковъ. Всѣ эти эстампы и виньетки воспроизведены съ величайшимъ мастерствомъ.

Роскошно изданная книга, отпечатанная на хорошей бумагѣ, красивымъ шрифтомъ, 472 стр., въ большую 8 д. л. СПб. 1902 г.

Цѣна: 5 руб., съ пересылкой 5 р. 50 к.; въ красивомъ переплетѣ 6 р., съ пересылк. 6 р. 50 к.

Поставщикъ Его Императорскаго Двора Величества С.-ПЕТЕРБУРГЪ, Большая Морская, 9. Иллюстрированный КАТАЛОГЪ Ювелирныхъ, золотыхъ и серебряныхъ издѣлій. Ордена, знаки и жетоны. МОСКВА, Кузнецкій мостъ, 6. К. И. БОКЪ, высылается за восемь семи-коп. марокъ.

Советую приобрести Каждая семья можетъ приятно провести время, устраивая танцевальныя вечера и слушая звучную музыку новосовершенствованнаго органа. Цѣна съ 8-ю котыми кружками только 8 р. 85 к. съ пересылкою. Остальные кружки по 25 к. Высылаетъ во всю Россію по полученіи задатка Романъ Любяткинъ, Варшава, Королевская, 47. 3-1

БЕРЕЗОВЫЙ КРЕМЪ. Приготовленъ въ лабораторіи А. ЭНГЛУНДЪ. ДЛЯ ЛИЦА. Завѣдующіе лабораторіею Докторъ В. К. Панченко и А. К. Энглундъ. Цѣна за флажковую банку 1 руб., съ пересылкою 1 р. 50 к. Продается всадѣ. Для предупрежденія отъ поддѣлокъ проищу обратить вниманіе на подпись: А. Энглундъ, красными чернилами и марку с.-петербургской косметической лабораторіи. Главныя агентства и склады фирмы для Европы: Эмилъ Беръ—Гамбургъ; для Южной и Сѣверной Америки: Л. Мишнеръ—Нью-Йоркъ. Главный складъ для всей Россіи: А. ЭНГЛУНДЪ, С.-Петербургъ, Бассейная, 27.

Крахмальные заводы по ново-реформированной системѣ Уландъ. обеспечиваютъ наибольшій доходъ! Специальное заведеніе для устройства и перестройки крахмальныхъ заводовъ В. Г. Уландъ, Лейпцигъ. Проспекты бесплатно.

Подмышники Канфильдъ. Безъ швовъ. Безъ запаха. Непромокаемы. Превосходное средство предохраненія отъ порчи для каждого платья. Canfield Rubber Co., Hamburg, Grosse Bleichen, 18. Настоящіе только съ нашей маркой «Canfield».

Новость для брейющихся. Первая появившаяся безопасная механическая бритва, высокаго качества, съ которой каждый самъ можетъ безъ всякой опасности и очень легко бриться. Цѣна 1 шт. 3 р., 2 шт. 5 р. 50 к., 3 шт. 8 р. Также биятъ для усомъ высокаго сорта, придающей усамъ необыкновенно красивую форму. Цѣна 1 шт. 90 к. 2 шт. 1 р. 70 к. 3 шт. 2 р. 40 к., за наложен. платежъ присчитывается 10 к. Прилагается наставленіе. Адресъ: Л. Фшнманъ, Варшава, Лешно, 22. 3-1

Фабрика карандашей А. В. ФАБЕРЪ, Штейнъ близъ Нюренберга.

AW FABERN 2 А В ФАБЕРЪ СУЩЕСТВУЕТЪ СЪ 1761г.

Первыя награды и золотыя медали на всѣхъ промышленныхъ выставкахъ; на международной выставкѣ въ Парижѣ 1900 г. «GRAND PRIX». Высшая награда. Ц. № 17141 12-1

НОВОСТИ № 8 ОФИЦЕРСКИЯ ПОРТМОНЭ



из самой лучшей швейной рованной кожи, плоский, удобный для ношения в кармане, с 5-ю отделениями и 3-мя затворами, мужская и дамская. Шт. 1 р. 50 к., т.е. за наст. золотой кож. 2 р.

№ 10. ВСЕМИРНОЕ ПОРТМОНЭ



самой лучшей выделки из одного куска, патентованный замок с особыми отделениями: для звонкой монеты, золота и бумажных денег. Мужская и дамская онойковой кож. шт. 1 р. 50 к., т.е. за наст. золотой кож. 2 р.

дороже. № 20 БУМАЖНИКЪ «ФОРТУНА», состоящий из 5-ти отд. для ассигнаций и документов и 3-х для звонкой монеты и золота. Величина в закрытом виде 3 3/8 x 2 3/8 вер.; мягкий из швейной кож. Шт. 2 р. 50 к. Из настоящей толстой кож. 3 р. 25 к. Серебряная монограмма по 1 р. 50 к. Пересылка от 1-ой до 6-ти штук в Европ. Россію 30 коп., в Азіат. 50 коп. Налож. платеж, съ прибавл. почт. комм. Требования и деньги адресовать: 3. Жук, Варшава, Новоліпки, 30. Ц. № 16931 6-2



Оружейный магазинъ Е. ТОРБЕКЪ,

Москва, Песчаный, противъ Государств. Банка, д. Колодийцева. Уведомляете гг. охотниковъ, что вновь открыта фабрика ружейныхъ гильзъ, достоинства которыхъ гг. охотникамъ известны. Можно получать во всехъ лучшихъ оружейныхъ магазинахъ. Имѣется большой выборъ ружей: Альтендорфъ и Вречъ, Скоттъ и сынъ, Бельмонъ, Лепажъ, Перло и Фрезаръ, Ронже и сынъ, С. Клеманъ. Револьверовъ выстрѣльныхъ: Смитъ и Вессонъ, Мервинъ Гуайберъ, Веблей и сынъ, Динъ, Лепажъ, послѣдняя новость: Маузеръ, Броунингъ, Веллингъ. Полный прейсъ-куррантъ высылается бесплатно. С. № 17011 3-3

Необходимы 3 вещи за 5 р. 50 к.

Послѣ долгихъ усилий мнѣ удалось приобрести часы мужские черные вороненой стали знаменитой фабрики «St. Martin», вѣрность и качество которыхъ поражаетъ своей дотошностью. Цѣна за часы вмѣстѣ съ изящной дубл. цѣпью панциръ работы и съ оригинальн. брелокомъ «настоящій термометръ» всего 5 р. 50 к. Дамскіе, фасонъ «Сердечко» съ шейной дубл. цѣпью на 1 руб. дороже; съ ручательствомъ на 5 лѣтъ выслать и безъ задатка налож. плат. Складъ часовъ Х. Розентейнъ, Варшава, Новоліпки, 23. 2-2

— По 1 р. 50 к. —

два альбома новѣйшихъ лучшихъ танцевъ, по 10 номеровъ въ каждомъ. Русскіе. Собрание легкихъ дѣтскихъ пѣсенокъ для фортепiano. Сборникъ 112 русскихъ народныхъ пѣсенокъ для фортепiano въ 2 руки, съ прибавл. ихъ текстовъ. Издание В. ВЕССЕЛЬ и Ко, С.-Петербургъ, Невскій, 54. Москва, Петровка, 12.

КУМЫСЪ-ЭКСПОРТЪ

Не портится. Высылаются ящиками (60 бут.) 30 р., 1/2 ящ. (30 б.) 16 р., включая доставку большой скор. по ж. дор. (бут. — 1/2 ведра) КУМЫСЪ И ЕГО ПРИГОТОВЛЕНІЕ брошюра издад. 1901 г., цѣна 60 в. Адресъ: Ст. Смышляевка, Сахарской губ. Б. Н. ПОСТНИКОВУ. 4-1

Обученія языкамъ Образцовые САМОУЧИТЕЛИ д-ра Розенталя, съ указ. способ. усвоенія чистаго произношенія, соед. для русскихъ А. Московскій. ФРАНЦУЗСКАГО ЯЗ. Ц. съ перес. 3 р. 80 к. Краткій курсъ съ пер. 1 р. 30 к. НѢМЕЦКАГО ЯЗ. Ц. съ пер. 3 р. 40 к. АНГЛІЙСКАГО ЯЗ. Ц. съ пер. 4 р. 40 к. Образцовая система является подражаніемъ указанному самому природоу методу. Складъ у АНТ. МЕСКОПСКАГО, СПБ., Вознесенскій просп., д. 23, кв. 10. ПОДРОБНАЯ ПРОГРАММА БЕЗПЛАТНО.

Только за 6 руб. 50 коп.

Высылаемъ черные вороненой стали карманные часы, съ заводомъ безъ ключа, Анкерные системы «Роскопфъ» съ фантазіинымъ циферблатомъ. Къ часамъ прилагается бесплатно цѣпочка Американскаго золота съ брелокомъ. Требования исполняются безъ задатка налож. платеж. Адресовать: Товарищество «Двигатель», Варшава, Гранничная, 4. Ручательство за вѣрность хода на 6 лѣтъ.

Примѣчаніе: Великій заказчикъ, выписывающій изъ нашего склада часы, получаетъ бесплатно одно золотое кольцо 66 пробы изящной работы (просимъ при заказѣ прислать мѣрку.)

ДАМАМЪ и БАРЫШНЯМЪ ИЗЯЩНЫЙ ПОДАРОКЪ.

Изъ чистаго серебра 84 пробы обтянутый толстымъ слеземъ золота 66 пр. цѣльные гарнитуры: браслетъ, состоящій изъ толстаго обруча, на которомъ искусственные брилліанты превосходной игры обхватываютъ: дублетъ-рубинъ, сапфиръ, изумрудъ, бирюзу или аметистъ, по выбору заказчика; такая же брошь, пара серегъ и кольцо такого же фасона въ изящномъ футлярѣ только за 6 р. 50 к. Требования исполняются немедленно безъ задатка наложенъ платежомъ.

Адресовать: въ «БАЗАРЪ НОВОСТЕЙ», Варшава, Гранничная, 4. № 17041 2-2

РЕКОМЕНДУЮ ПО ФАБРИЧНЫМЪ ЦѢНАМЪ!

- Туалетное зеркало съ часами в музыкѣ 9 и 10 р.
Такое же зеркало съ часами безъ музыкѣ 7 и 8 р.
Столовые часы съ музыкѣ 6 и 7 р.
Золотые мужскіе часы съ 3-мя крышками по особому заказу. 32 и 35 р.
Такіе же дамскіе 17 и 20 р.
Серебрян. часы крытые, на 15 камн., съ ключевымъ заводомъ. 8 и 10 р.
Такіе же съ заводомъ при головѣ 10 и 12 р.
Черные часы откр. выш. достоинства, мужск. или дамск. 5 и 6 р.
Высылаемъ по получ. задатка съ ручательствомъ въ бл. Романъ Любетини, Варшава, Королевск., № 47. Выписывающіе сразу 2 предмета за перес. не платятъ. Имѣются также часы Мозера, Ложица, Фаверъ Жако и №, и др.

Только за 10 р. 50 к.

съ пересылкой высылаемъ 8 вѣжестдующихъ предметовъ: 1) мужск. часы, чер. вор. стали, заводъ безъ ключа, съ золот. украшеніемъ, 2) къ часамъ панцирной работы американскаго цѣпъ, 3) изящный парижскій брелокъ новаго золота, 4) мужское золотое кольцо 66 пр. съ камнемъ, или обручальн. гладкое, 5) часы дамскіе, чер. вор. стали, съ золот. украшеніемъ, зав. безъ ключа, 6) шейная дамская цѣпочка, дѣльная америк. золота, 7) дамское золотое кольцо 66 пр. съ камнями, или обручальное гладкое, 8) пара серегъ золотыхъ 66 пр., съ камнями, или обручальн. по желанію заказчика.

Все это высылаемъ, въ виду конкуренціи, съ пересылкой вмѣстѣ 20 руб. только за 10 р. 50 к., такіе же часы глухіе со слѣми приложениями 12 р. 50 к. Часы проверены, обтунены и снабжены ручательствомъ за вѣрность ихъ хода на 4 года. Требования исполняются немедленно и безъ задатка налож. платеж. Адресовать: торговой фирмѣ С. Штеренбергъ, Варшава, Кармелитская, № 5. Примѣчаніе: на все вышеназложенное принимаемъ въ расчетъ единичные купоны мѣстныхъ фирмъ и инородныхъ, а также на всѣ часы безъ исключенія, съ преміями и приложениями, объявляемъяя всѣми фирмами, высылаемъ съ пересылкой на 10% дешевле. Просимъ прислать вырѣзку газетъ, объявленій или краткій прейсъ-куррантъ.

Превосходитъ всѣ до сихъ поръ известныя нудры для лица.

ЖИРНАЯ ПУДРА АУРИКА

Главн. складъ СИБ. Техно-Химической Лабораторіи, С.-Петербургъ: Коломенская, 12. Новый коинверально-множительный аппаратъ Экспедитивъ «РНИТОСЪ» для военно-частей, архитекторовъ и инженеровъ. Заполняетъ пробѣлъ между гектографомъ и стенокомъ. Продуктивность его 100-150 копій съ одного оригинала. Подробности у единств. предств. Я. И. Штейнеръ, Москва, Петровка, д. Грачевой, магазинъ МАИЪ. Ц. № 17036 2-2

«БЛИКЕНСДЕРФЕРЪ»

Новѣйшія американскія пишущія машинъ имѣютъ 84 буквы и звуковъ Единственная клавиатурная машинъ съ виднымъ шрифтомъ по такой дешевой цѣнѣ. № 5-100 р., № 7-140 р. Машинъ эти удостоены высшихъ наградъ и золотыхъ медалей въ Чикаго, Мухадъ, Руанѣ и Золингенѣ. 3-3 Каталогъ и образцы шрифтовъ высыл. бесплатно. Торгов. Домъ Э. Кинкманъ и Ко. С.-Петербургъ, Гороховая, 17.

ВОСПОЛЬЗУЙТЕСЬ СЛУЧАЕМЪ

По особенно удешевленной цѣнѣ на короткое время каждому, кто намъ пришлетъ изъ провинціи визитн. или кабинету и 1 р. 50 к. денегъ, будетъ изготовленъ въ 7-ми фотограф. карточку портретъ увеличен. фотограф. Худ. фотогр. Г. Шрейберъ и выслать одновременно съ оригиналомъ почтою за нашъ СПБ., Казанская, 12. съчетъ безъ всякой доплаты по указан. адресу Рос. Имц.

Д-ра Л. Фелана Комнатная гимнастика

необходима для каждого! Цѣна: для дамъ и дѣтей 8 р. 50 к., для мужчинъ 9 р. 50 к., для болѣе сильныхъ 10 р. 50 к., для слабой 12 р. — Универсальный «Комбинатонъ» — одинъ аппаратъ для всей семьи, 12 руб. съ пересылкою во всѣ гор. Россіи. Для азіатск. Россіи прибавляется по 75 коп. Идутъ агенты. Единственный представитель для всей Россіи: Ц. № 17037 3-2 Фирма «ЖАКЪ», Москва, Петровка.



Величайшій въ Россіи и самый дешевый оружейный магазинъ. А. В. ТАРНОПОЛЬСКАГО (Москва, Б. Лубянка, д. Голлицкой) высылаетъ налож. платежомъ превосходнѣйшіе карманные револьверы «Матадоръ» съ свѣтлымъ боемъ, благодаря исключительно выгодному соглашенію съ фабрикой, по цѣнѣ 7 р. 50 к. курковые и 8 р. 50 к. безкурковые. Патроны съ выемъ за 100 штукъ 1 р. 30 к. Подробный прейсъ-куррантъ ружей высылается бесплатно. 3-1

Перуинъ ИДЕТЬ НА ВСТРѢЧУ ЖЕЛАНІЮ ВСѢХЪ ЛЮДЕЙ ИМѢТЬ РОСКОШНЫЕ ВОЛОСЫ И ОСВОБОДИТЕСЬ ОТЪ СТОЛЬ ТЯГОСТАНАГО ВЫПАДЕНІЯ ВОЛОСЪ И КРАЙНЕ НЕПРИЯТНОЙ ПЕРХОТИ. ПРОДАЕТСЯ ПО 1 р. 75 к. ФЛ. БАЗАРЪ МАРОКЪ, С.ПБ. НЕВСКІЙ №20-31

Школа кройки и шитья по французск. методу, разработ. лично А. И. КОЛЬЧЕВСКОЙ

Вмучиваю при школѣ и заочно. Москва, Селезневская ул., соб. д. Программы по требованію. Продается самоучитель кройки и шитья дамск., дѣтск. и верх. вещей Кольчевской. Ц. съ альбомомъ чертежей 2 р. 50 к., съ перес. 3 р. Складъ изданія при школѣ. 2-2

Новості! Комнатн. душъ ПРОДАЕТСЯ въ магаз. Резин. Изд. А. ГОЛЬЦШМІДТЪ Москва, Никольская, д. гр. Шереметева. Прейсъ-Кур. высылаются по требованію.

Мыло КАКТУСЪ И. КУПЧИСКАГО. Паразиты (вши и люди) со всѣми зародышками, гдѣ бы они не появились, осерженно уничтожаются мыломъ Кактусъ. Требуется на кускъ свид. № 2847. Продается вездѣ. Высылаются на маинѣ 4 кус. за 1 р. перес. налож. платаж. Москва, П. Виноградовъ, Рождественка, д. № 2. СПБ., маг. Виноградова Гороховая, 36.

№ 4711 РЕЙНСКАЯ ФІАЛКА ДѢЯТЕЛЬНОЙ СВѢЖІЙ ЗАПАХЪ ФІАЛКИ. НИКАКІЯ ИНЫЯ ФІАЛКОВЫЯ ПРОИЗВЕДЕНІЯ НЕ МОГУТЪ СРАВНЯТЬСЯ СЪ ЭТИМЪ ЗАПАХОМЪ ФЕРД. МЮЛЬГЕНСЪ КЕЛЬМЪ-РИГА РОСТАВЩИКЪ ДВОРА ЕГО ИМПЕРАТОРСКАГО ВЕЛИЧЕСТВА.

ТУАЛЕТНОЕ СРЕДСТВО для ДАМЪ



БЕРЕЗОВЫЙ БАЛЬЗАМЪ Д-РА ЛЕНГИЛЯ ВЪ ВѢНѢ.

Имеется по всѣхъ парфюмерныхъ и аптекарскихъ магазинахъ и аптекахъ Россіи.

употребляется для мытья кожи, лица и рукъ. При приготовленіи этого бальзама главное вниманіе обращено на то, чтобы въ составъ оного вошли исключительно вещества, не оказывающія дурного вліянія на кожу. Цѣна флакону 1 р. 65 к.; къ нему бензовое мыло 35 к. и 50 к. кусокъ. Оно — помада 1 р. Улаковка и пересылка въ Европ. Россіи 70 к., въ Азіатской 1 руб. Главнымъ складомъ для всей Россіи:

СПБ. ТЕХНО-Химическая
Лабораторія, С.-Петербургъ,
Коломенская, 12.

Книгоиздательство В. К. ФУКСА.

Нивез, Прорѣзная ул., № 23. Телефонъ № 1243.

ОТКРЫТА ПОДПИСКА на новыя изданія:

СОБРАНИЕ СОЧИНЕНІЙ

СОБРАНИЕ СОЧИНЕНІЙ

Г. БРАНДЕСА

Э. РЕНАНА

съ портретомъ автора и вступ. статей.

съ портретомъ автора и вступ. статей.

Переводъ съ датскаго подъ редакціей
М. В. ЛУЧИЦКОЙ.

Переводъ съ французск. подъ редакціей
В. Н. МИХАЙЛОВА.

Изданіе выходитъ ЕЖЕМЪСЯЧНО.

Изданіе выходитъ ЕЖЕМЪСЯЧНО.

Цѣна за все изданіе 12 ТОМОВЪ
напечатанныхъ на плотной глазированной
бумагѣ: 1) безъ 5 руб. 2) съ
пересылки и доставки — 6 руб.

Цѣна за все изданіе 12 ТОМОВЪ
напечатанныхъ на плотной глазированной
бумагѣ: 1) безъ 5 руб. 2) съ
пересылки и доставки — 6 руб.

ДОПУСКАЕТСЯ РАЗСРОЧКА ПЛАТЕЖА: при подпискѣ 1 рубль
и затѣмъ ежемѣсячно не менѣе чѣмъ по 50 к. до погашенія слѣдующей суммы.

СОБРАНИЕ СОЧИНЕНІЙ

СОБРАНИЕ СОЧИНЕНІЙ

М. НОРДАУ

Э. ОЖЕШКО

съ портретомъ автора и вступ. статей.

съ портретомъ автора и вступ. статей.

Переводъ съ немецкаго подъ редакціей
В. Н. МИХАЙЛОВА.

Переводъ съ польскаго подъ редакціей
С. С. ЗЕЛИНСКАГО.

Изданіе выходитъ ЕЖЕМЪСЯЧНО.

Изданіе выходитъ ЕЖЕМЪСЯЧНО.

Цѣна за все изданіе 12 ТОМОВЪ
напечатанныхъ на плотной глазированной
бумагѣ: 1) безъ 5 руб. 2) съ
пересылки и доставки — 6 руб.

Цѣна за все изданіе 12 ТОМОВЪ
напечатанныхъ на плотной глазированной
бумагѣ: 1) безъ 4 руб. 2) съ
пересылки и доставки — 5 руб.

ДОПУСКАЕТСЯ РАЗСРОЧКА ПЛАТЕЖА: при подпискѣ 1 рубль
и затѣмъ ежемѣсячно не менѣе чѣмъ по 50 к. до погашенія слѣдующей суммы.

Первые и вторые томы вышли изъ печати.

ОБЩАЯ ПОДПИСКА.

Подписывающіеся на всѣ четыре изданія получаютъ 3 руб. скидки при подпискѣ на изданія съ пересылкой, и 2 руб. при подпискѣ на изданія безъ пересылки. При этомъ допускается ШИРОКАЯ РАЗСРОЧКА: при подпискѣ — 2 руб. и затѣмъ ежемѣсячно по 1 руб. 50 коп.

Вышли ВТОРЫМЪ изданіемъ

Собранія сочиненій

В. Г. БѢЛИНСКАГО

В. Н. МАЙКОВА

(КРИТИКА)

съ портретомъ и письмами автора, статей Г. В. АЛЕКСАНДРОВСКАГО и указателемъ ПЯТИ большихъ томовъ, а также въ каждомъ въ 300—330 стр. убористой печати.

съ портретомъ автора, указателями и вступительной статьей Г. В. АЛЕКСАНДРОВСКАГО въ ДВУХЪ томахъ, отпечатанныхъ на плотной глазированной бумагѣ.

При всей своей дешевизнѣ, изданія эти отличаются сравнительной полнотой, изящною вышностью и оригинальнымъ и удобнымъ расположеніемъ матеріала.

Первые изданія, выходявшія по подпискѣ, БЫСТРО РАЗОШЛИСЬ еще до выхода ихъ изъ печати.

Цѣна за 5 том. 1) на глазированной бумагѣ — 2 р. 2) на плоти. — 2 р. 50 к.; магъ — 2 р. 50 к.; 3) тѣ же изданія въ РОСКОШНЫХЪ переплеткахъ (въ двухъ большихъ кавказахъ) — на 1 р. дороже. Пересылка по почтѣ — 50 к.

Цѣна за 2 тома — 1 р. оба тома РОСКОШНО переплетенные въ одинъ — 1 р. 50 к. Пересылка по почтѣ — 40 к. Г-г. подписчики благоволятъ указывать свои адреса возможно точнѣе.

Гарантия за вѣрность хода на 5 лѣтъ. НАКЛАДНОГО ЗОЛОТА МУЖСКІЕ ЧАСЫ
Иль не имѣй! Только за 7 рублей. Иль не имѣй!

Иллюстр. Прейс-Курanty Безалатно.

Вотъ три крышка покрыты золотомъ отъ 6 р. 50 к. Глазѣ 7 р. 50 к. механ. способ. (не поводки) съ лодомъ выстрѣленнымъ до 8 р. 50 к. Такіе же репрезентуаръ), трудно отличимы отъ настоящихъ золот. часовъ. Такіе же черной ворон. сталь. Остерегайтесь поддѣлокъ ВАРШАВА. Остерегайтесь поддѣлокъ Р. в. Часы Черной воронки. Сталь съ будильничкомъ „Фельсенбургъ“ Патентован. № 17-104 Анкер. Ходъ на камняхъ 11 р. 50 к. Такіе же съ будильн. Улукунъ Хода шарикар. безъ камн. 8 р. 50 к.

НОВЫЯ ТУРБИНЫ В. ЖУКОВСКІЙ
С. ПЕТЕРБУРГЪ, НЕВСКІЙ 97.

КАТАЛОГИ ВЫСЫЛАЮТСЯ

Ц. № 17124 3-1

„ЭЙНЕМЪ“ въ Москвѣ.
Собств. Паров. Фабрика въ Симферополь (въ Крыму.)
ПЮРЕТОМАТЬ. ГЛАЗИРОВАННЫЕ ФРУКТЫ. Компотъ.

Ш. № 16227 26-6

НАКОНЕЦЪ ДОБИЛИСЬ!!

Всему міру хорошо извѣстно, какъ врачи и гигиенисты усердно стараются поскорѣннѣй корсетъ замѣнить другимъ изобрѣтеніемъ, которое бы безъ вреда для здоровья достигало ту же дѣлу по отношенію фигуры, но по сіе время всѣ принятые мѣры оказались бесполезными.

Наконецъ, мы въ состояніи сообщить Вамъ, почт. дамы, что послѣ многолѣтнихъ трудовъ „The English Platinum Anti Corset Comp.“ изобрѣло сей необходимый дамамъ предметъ подъ названіемъ:

АНТИКОРСЕТЪ „ПЛАТИНУМЪ“,

который желаемымъ требованіямъ вполне отвѣчаетъ и бесомыбно удобенъ всѣмъ безъ исключенія дамамъ (какъ наблюдающимъ за модой, такъ и слѣдящимъ за здоровьемъ), ибо:

- 1) снабженъ эластичными и никогда не ломающимися, легкими пластинками, не имѣетъ тѣла, а даетъ при прекрасной фигурѣ полное свободное движеніе, вследствие чего каждая дама можетъ свободно носить сей новозобрѣтенный антикорсетъ весь день безъ малѣйшаго давленія на организмъ.
- 2) въ виду того, что пластинки легко удалить и вставить, корсетъ можетъ быть стираемъ вмѣстѣ съ другимъ бльемъ.
- 3) не имѣя частей, подлежащихъ сложѣ, никогда починки не требуетъ.
- 4) беременныя могутъ оный, въ специально изготовленномъ фасонѣ, по мѣрѣ надобности расширить или ссунуть, корящая же, не растягиваясь, кормить.

Качества эти дозволяютъ намъ рекомендовать сіе изобрѣтеніе со всей совѣстью всѣмъ безъ исключенія дамамъ, даже тѣмъ, которыя до сихъ поръ обязаны были улажаться отъ употребленія корсета; для быстрого же распространенія и общедоступности мы назначили цѣны самымъ умеренными и отпускаемъ изготовленные въ разныхъ цвѣтахъ изъ Дриля 4 р. 85 к., Зефира 5 р. 25 к., Че-су-чи 5 р. 75 к., Батиста 6 р. 50 к., Тюля 7 р. Для беремен. и корящихъ 50 к. дороже.

Торговцамъ скидка.
Детальные заказы исполняемъ аннуратно по почтѣ по наложн. платен. (даже безъ задатка), считая за пересылку 50 коп.

Выписывающіе сразу три и болѣе штукъ за пересылку не платятъ. Вмѣстѣ съ заказомъ нужно сообщить мѣру одной половины своего носимаго корсета, разложивъ на столѣ и измѣривъ въ груди, талии и бедрахъ (въ сантиметрахъ, верхнихъ или тесьмою), или достаточно сообщить только номеръ того же носимаго корсета.

Дамы, корсетовъ не употребляющія, благоволятъ прислать круговой объемъ груди, талии и длину бочка (отъ подмышки до талии), мѣряя на платѣ.

Корсетъ, заказанный заочно, будутъ обмѣнены, если оная не по мѣрѣ. Исключительная продажа на всю Имперію въ складѣ фирмы „Гигіена“, Варшава, Бѣльяская, № 18.

Адресъ для писемъ: „Гигіена“, Варшава, 349. Антикорсетъ патентованъ на 10 лѣтъ за № 1324. 1901 г.





Вильна — „Звѣринецъ“.
 Площадь въ 400.000 кв. саж., нынѣ присоединенная къ г. Вильнѣ (сѣдовѣательно лица всякаго происхожденія и штрвословданія имѣютъ право покупать землю), известна во всемъ С.-З. краѣ подъ названіемъ „Звѣринецъ“. Мѣстность эта, исключительная по красотѣ мѣстоположенія и по санитарнымъ условіямъ, покрита старымъ сосновымъ лѣсомъ и окружена рѣкою Вильей, черезъ которую мостомъ соединяетъ „Звѣринецъ“ съ главной улицей Вильны—Георгиевскимъ просп. Нынѣ открыта продажа участковъ земли, какъ за наличныя, такъ и съ разсрочкой платежа, на срокъ—по желанію покупателя. Первый взносъ 20% со стоимости участка. За разсрочку платится только пять процентовъ годовыхъ. Цѣна за кв. саж. отъ 6 р. въ полевой части и отъ 15 р. въ лѣсной части „Звѣринца“. Брошюра о Вильнѣ и „Звѣринецѣ“ высылается по требованію. Адресъ: Вильна — „Звѣринецъ“ Контора В. В. МАТИНСОНА.

**ТВОЮ И СКОРО
НАФЕ
ДЕЛАНГРЕНЬЕ**
 Mlle et Mme de Lafayette Belangreier
 Самыя пріятныя
 грудныя средства
 Требуемъ настоящ.
 лавино Belangreier
 Paris
 10, rue des Sa-Peres, 22 Парижъ и въ нѣмцѣ.
 Ц. № 17134 4-1

КРАСИВО выучивается всякій заочно (посредствомъ переноски) въ 15 уроковъ у **ПИСАТЬ** профессора каллиграфіи **А. КОССОДО**.
 Методъ промыврантъ на Парижской всемирной выставкѣ 1889 г. и удостоенъ золотой медали. За 4 сѣзидколичныя марки высылаются **ПРОБНОЕ ПИСЬМО** шрифтомъ, подробныя условія и образцы исписанія почерк. заочн. учен. Адресъ: Профессору каллиграфіи Адольфу Коссодо въ Одессѣ, Дерибасовская, д. № 19.

ВОЗЗВАНІЕ.

Въ с. Дерновѣ строится храмъ во имя Святителя и Чудотворца Николая. Денегъ нѣтъ. Откликнитесь. Благодарствуй, на мое всеусерднѣйшее прошеніе, помогите, кто чѣмъ можетъ. Скажи, добрый братъ, свое имя, я буду молиться за тебя. Адресъ: ст. Мялево, Калужской губ., въ село Дерново Священнику Александру Тихомирову.

ГОРОДСКОЕ ИНЖЕНЕРНОЕ УЧИЛИЩЕ 8-3
 въ ЛИМБАХЪ (Саксонія) (Limbach in Sachsen).
 Машиностр., электротехн. и архитектурн. отд.—Программы бесплатно.

ФИСГАРМОНИИ американской фабрики КАРПЕНТЕРЪ
 отличаются прекраснымъ тономъ и солидной конструкціей.
 По фасону рисунка:
 № 4034. Съ 12 регистрами и 98 160 руб.
 голосами.
 № 4037. Съ 12 регистрами и 122 175
 голосами.
 № 4064. Съ 16 регистрами и 196 250
 голосами.
 Имѣются и другіихъ фасонныхъ въ 130, 225 и 300 руб.
 Фисгармоніи другіихъ лучшихъ фабрикъ въ 40, 60, 85, 100, 110, 130, 150, 160, 175, 185, 200, 225, 275, 300, 350, 375 р.
КОНЦЕРТНЫЕ ГАРМОНИУМЫ
 по 450, 550, съ двумя клавиатурами 750, 1000 р., модель В. И. Глазача 2000 р.
 Ноты въ большомъ выборѣ
 Самоучитель Паха въ 2 р.
 Прейсъ-куррантъ бесплатно.
Юлій Генрихъ ЦИММЕРМАНЪ.
 С.-ПЕТЕРБУРГЪ, Б. Морская, № 34. МОСКВА, Кузнецкій мостъ, д. Захарьина.

GERMANDRÉE en POUDRE et FEUILLES
 Secret de Beauté d'un parfum idéal, d'une adhérence absolue, salubre et discrète, donne à la peau **ÉGALITÉ** et **BEAUTÉ**.
 Exposition Universelle 1900 : **MÉDAILLE D'OR**
MIGNOT-BOUCHER, 19, Rue Vivienne, PARIS

ЧТО ВЪ С.-ПЕТЕРБУРГѢ.

На Васильевскомъ островѣ, по 7 линіи, домъ № 12, открыть **ОБШИРНЫЙ** магазинъ и мастерская И. А. ИВАНОВА, гдѣ желающіе могутъ получить за половинную стоимость художественныя и правильныя живописныя иконы и всю церковную утварь.
 По требованію высылаются бесплатныя прейсъ-курранты. Остерегайтесь неправоильной иконной живописи другихъ фирмъ.

РАСКИ
 скоровысыхающія
 масляныя, эмале-
 выя, лаковыя, су-
 хія и проч. для ма-
 лярнаго производ-
 ства.
 Прейсъ-куррантъ съ
 приложеніемъ
 образцовъ высыла-
 ется по требова-
 нію бесплатно.
 Существовать съ
 1856 года.
Н. Ф. КЮНЪ
 СПБ., Казанская
 ул., № 36.
 ТЕЛЕФОНЪ № 236.

Подарки къ праздн.
 Аппараты д. выжиган. по . . 8, 10, 16 р.
 „ д. гелиомигат. по . . 10, 16 р.
 Апп. д. тиснен. по кожѣ, рѣзьбы по дереву
 Наборъ эмалев. красокъ отъ 3 до 15 р.
 „ акварельн. красокъ отъ 1 „ 20 р.
 „ маслян. красокъ отъ 5 „ 25 р.
 „ фарфор. красокъ отъ 10 „ 30 р.
 „ дѣтск. красокъ отъ 15 к. до 2 р.
 Рисунки и всѣ художеств. принадлежн.
 Большой выборъ самовѣящихъ
**Поздравительн. карточекъ и
 Открытыхъ писемъ**
Э. Г. Девлеръ, С.-Петербургъ,
 63, Невск. просп., у Анвчк. моста.

**САМОКРАСЯЩІЯ
 ГРЕБЕНКИ**
 Красить волосы въ лю-
 бой несмываемый цвѣтъ,
 послѣ чего ихъ можно
 гофрировать, завивать и
 пр. Гребень совершенно
 безвреденъ. Перес. на-
 лож. плат. шт. 2 р. 50 к.
 С.-Петербургъ,
БАЗАРЪ МАРОКЪ Невскій, 20—31.

ФОТОГРАФ. АППАРАТЫ
 на 6 пласт., для мгновенныхъ и выдерж. снимковъ
 съ полн. набор. (12 предм.) и наставленіемъ
 на разм. 4 1/2 x 6 сант. 4 р. (съ пересылкой) 5 р.
 6 x 9 „ 6 р. (въ Евр. Россію) 7 р. 50 к.
 Громадн. выборъ новѣйшихъ фотогр.
 аппаратовъ, волшебн. фонарей и пр.
 СМѢТЫ бесплатно.
Бруно Зенгеръ и К. С.-Петербургъ,
 Казанская ул., № 1—25 (уг. Невскаго)

**КРЕМЬ ОТЪ ВЕСНУШЕКЪ
 „МЕТАМОРФОЗА“**
 Т-ва парфюмерной фабрики
А. М. ОСТРОУМОВА въ Москвѣ.
 ПРОВИЗОРА
СПОСОБЪ УПОТРЕБЛЕНІЯ: мѣста, гдѣ находятся веснушки, слѣдуетъ на ночь намазать кремомъ „Метаморфоза“ такъ, чтобы они были хорошо покрыты. На другой день, утромъ, нужно вымыть названныя мѣста водой съ мыломъ. Послѣ нѣсколькихъ дней употребленія „Метаморфоза“ появляется небольшое лущеніе кожи, она становится немного шероховатой, но это проходитъ при дальнѣйшемъ употребленіи крема. Веснушки вначалѣ блѣднѣютъ и потомъ исчезаютъ совсѣтъ, цвѣтъ лица же становится нѣжнѣе и свѣжѣе прежняго. При небольшомъ количествѣ веснушекъ, вполне достаточно одной банки „Метаморфоза“ для ихъ уничтоженія, при большомъ количествѣ слѣдуетъ употребить 2—3 банки.
ПРОДАЕТСЯ ВЕЗДѢ. ОСТЕРЕГАЙТЕСЬ ПОДДѢЛОКЪ.

ПЕЙТЕ ЧАЙ ЦАРСКАЯ РОЗА!
ЦАРСКАЯ РОЗА самый знаменитый китайскій чай „НЕНЧАО“ онъ очень вкусенъ, ароматиченъ какъ цвѣтокъ и экономиченъ, имѣя превосходный колеръ.
ЦАРСКАЯ РОЗА какъ высшій сортъ чая, чистый и вполне созрѣвшій, благотворно дѣйствуетъ на нервы, гочему онъ особенно хорошъ для ежедневнаго употребленія.
ЦАРСКАЯ РОЗА для богатыхъ и бѣдныхъ, потому что по цѣнѣ доступенъ каждому, а по качеству равенъ съ нымъ дорогимъ сортамъ чая.
ЦАРСКАЯ РОЗА для буфетовъ, трактировъ и чайныхъ лавокъ, которые желаютъ торговать отнѣнно хорошимъ чаемъ. Желая, чтобы во всей Россіи употребляли только лучший сортъ чая, мы рѣшили чай „Царская Роза“ сдѣлать доступнымъ каждому какъ по цѣнѣ, такъ и по условіямъ выписки. Чай „Царская Роза“ можно выписывать исключительно изъ складовъ **И. Е. ДУБИНИНА** Москва, Покровка, близъ Земляного вала, д. Тажилова.
УСЛОВІЯ: розничная цѣна чая 2 р. за фун., а оптовая 1 руб. 50 к. за фун. При выпискѣ отъ 3-хъ фун. чай высылается по оптовой цѣнѣ на счетъ покупателя. (Выгоднѣе выписывать 5 фун., такъ какъ пересылка почтой стоитъ 40 коп. какъ за 3 фун. такъ и за 5 фун.) Сомнѣвающимся или желающимъ попробовать этотъ чай, могутъ выписать на пробу 1 фунтъ, пробный фунтъ чай высылается на счетъ магазина за 1 р. 80 к. во всю Европейскую Россію и на Кавказъ. Въ отдаленныя мѣстности чай посылается по 1 р. 80 к. за фун. но съ прибавкой пересыльной почтовой платы по новой тактѣ. Покупателямъ сразу 25 фун. и больше—особыя льготы. Подробный прейсъ-куррантъ чая въ Китайскихъ, Цейлонскихъ и Японскихъ высылается желающимъ бесплатно.

ЖИВНА

№ 13. **ОБЪЯВЛЕНИЯ** для напечатания въ „Нивѣ“ принимаются по слѣдующей цѣнѣ: за строку непарный (въ 1/4 ширины страницы) — 1 р. 50 к. (на первой страницѣ) и 1 р. (на остальныхъ страницахъ). 1902 г.

Содержаніе. Т Е К С Т Ъ: Три вѣка назадъ. Историческая повесть В. М. Михеева. (Продолженіе).— Легенда о подковѣ. Стих. Гете.— Пернатые водолазы. Очеркъ (съ 9 рисунками).— Три алмаза. Очеркъ Е. Адлерсфельдъ.— Черногорскій княжичъ Мирко Петровичъ-Нбогъ и его невѣста Наталиа Константиновичъ.— Къ рисункамъ: „Декамеронъ“.— „Весна въ Крыму“.— „Сорока-бѣлобока“.— „Не выдержалъ“.— „Пушкинскій“ народный домъ въ г. Красноярскъ.— Всероссийская кустарно-промышленная выставка. (Окончаніе).— Сесиль Родсъ.— Женни Гиршъ.— Коломанъ Тисса.— Полковникъ Маршанъ.— Политическое обозрѣніе.— Заявленіе.— Объявленія.

Р И С У Н К И: Декамеронъ. Картина Насиди.— Сорока-бѣлобока. Ориг. рис. Е. М. Бемъ.— Весна въ Крыму. Картина І. Е. Крачковскаго.— „Легенда о подковѣ“. Стихотв. Гете. Картина Плогорста.— Пернатые водолазы: 1) Оляпка подъ водой. 2) Гнѣздо оляпки, скрытое подъ струями водопада. 3) Водяная курочка (лысуха) съ выводкомъ въ поискахъ пищи. 4) Китайскій водяной фазанъ (янава). 5) Ныряль-чома у своего пловучаго гнѣзда. 6) Змѣиная птица, нормящая своего птенца. 7) Исполнинскіе пингвины, охотящіеся за рыбой. 8) Исполнинскіе пингвины въ поискахъ пищи надъ водой и подъ водой. 9) Кайра, несущая своего птенца.— Не выдержалъ. Картина Игнатъева.— Черногорскій княжичъ Мирко и его невѣста Наталиа Константиновичъ.— „Пушкинскій“ народный домъ въ Красноярскъ, открытый 17-го февраля 1902 г.— Всероссийская кустарно-промышленная выставка: 1) Тюремный отдѣлъ. 2) Общство „Московскій муравейникъ“. 3) Ясли. 4) Отдѣлъ с.-петербургскаго столичнаго попечительнаго общества о домахъ трудолюбивъ.— Сесиль Родсъ.— Женни Гиршъ.— Коломанъ Тисса.— Полковникъ Маршанъ.— Мирные уполномоченные буровъ: 1) Рейцъ. 2) Шалькъ-Бургеръ. 3) Лука Мейеръ.— Англо-бурская война. Буры прорываютъ при помощи быковъ колючую изгородь, протянутую англичанами вдоль желѣзнодорожнаго полотна.

ПАМЯТЬ

лицъ каждаго возр. укрѣпляетъ заочно профес. мнемоники членъ Парижской академіи С. Файнштейнъ, Одесса, «Главное бюро укрѣпленія памяти», Дерб. ул., въ пассажѣ, № 28. Условія и брош. въ 32 стр., сод. копія благодарн. уч., а также прогр. курса высыл. за одну 7-ми коп. марку.

По благословенію Святыѣшаго Синода, Императорскому Православному Палестинскому Обществу разрѣшено сборъ на службахъ Верной недѣли для помощи православнымъ въ Іерусалимѣ и въ Святой Землѣ.

Извѣщая о семъ, Совѣтъ Императорскаго Православнаго Палестинскаго Общества покорнѣе проситъ всѣхъ Православныхъ оказать посильную помощь этому дѣлу, такъ какъ Обществу существуетъ исключительно лишь этимъ сборомъ.

Въ г. Вяткѣ издается новый ежемѣс. вѣд. журналъ

„ПЧЕЛОВОДСТВО“

Поѣтъ редакц. губернскаго земскаго пчеловода, органъ практически-полезныхъ свѣдѣній, необходимыхъ помѣщикамъ, духовенству, учителямъ. Въ 1902 г. подписчики получаютъ (безплатно) цѣнное пособие по пч.— въ дѣлѣ начинающихъ (съ рис. и черт.). Въ 1901 г. журналъ выдержалъ два изданія. Цѣна въ годъ съ дост. и перес. ОДИНЪ руб. Подписку адресовать: Вятка, Редакція „Пчеловодство“.

ПОРАЗИТЕЛЬНО ПРАКТИЧНО ДЛЯ ХОЗЯЕКЪ!!

КОНДИТЕРСКАЯ ФАБРИКА **Д. БРАЙНИНА** предостерегаетъ отъ поддѣлокъ и подражаній **ЕЯ ПРЕВОСХОДНЫХЪ ЯГОДНЫХЪ И ФРУКТОВЫХЪ ЭКСТРАКТОВЪ.**

Для быстрого пригот. слад. блюдъ крема, желе, мороженого и борьскаго десерта.

Наши экстракты незаменимы. Также наши, мармеладъ, шоколадъ, пастила и др. ПРОДАЮТСЯ ВЕЗДѢ

Требуйте марку и подписи **Д. БРАЙНИНЪ, МОСКВА.**

№ 708 3724
Д. БРАЙНИНЪ МОСКВА

ЯРОШЕВСКАЯ ЭКИПАЖНАЯ ФАБРИКА

изготовляетъ городскіе, сельскіе и сельско-хозяйственныя экипажи, специальность экипажей на резиновыхъ буферахъ по системѣ А. Н. Энгельгарда. Цѣны самыя умеренныя. Фабрика существуетъ 16 лѣтъ. Ручается за свои издѣлія. Изюстриваніи прессы курать за 2 семикопѣеч. марку.

Адресъ: Станція Хотимскъ, Могилевской губерніи, Ярошевская экипажная фабрика.

НОВЫЕ ЧАСЫ РОКОКО

съ гарантией на 10 лѣтъ. Цѣна 10 руб.

Первая въ мірѣ фабрика часовъ „Георгъ Фаверъ Жако и К°“, удостоенная высшей награды на Парижск. выставкѣ, изготовляла чудные открытыя часы меньше средняго размера и дамскіе. Задняя крышка покрыта самою разнообразн. роскош. эмалью съ золотыми и серебрян. бризгами. Найдящую своею ничѣмъ не отличаются отъ дорогихъ, омадиловъ часовъ. Высылаютъ съ полученіемъ задатка только изъ часоваго заведенія Романа Любеткина, Варшава, 1, Королевская, 47. Для распростр. фирмы въ каждой посылкѣ прилагаются безплатн. премія. Интересные пр.-курранты безплатно.

НАВОЖДЕНІЕ. Ром. изъ современн. Ц. 2 р., съ пер. 2 р. 50 к. Требования адресовать въ конт. изд. А. Ф. Маркса, СПб., Малая Морская, № 22.

ЗАЙКАНИЕ

РУКОВОДСТВО къ самообученію для заискъ 5 рублей.

Рекомендовано Главнымъ управленіемъ Военно-учебныхъ заведеній какъ **ВСЕМА ХОРОШЕЕ** дополненіе къ имѣющимся уже въ кадетскихъ корпусахъ книгамъ по этому вопросу.

Съ 8 мая 1902 г. принадлежащая П. И. Дурлину и дѣйствующая на основаніи утвержденаго устава подъ постояннымъ наблюденіемъ врачей

ПРО ЧТО ШЕБЕТАЛА ЛАСТОЧКА. Соц. Птильшалева. Съ портретомъ и биографіею автора. Ц. 1 р., съ перес. 1 р. 25 к.

УЧИТ. ЛЕЧЕБНОЕ ЗАВЕДЕНІЕ К. Ю. ЗРНСТЪ. (для приходившихъ и пансионеровъ). Москва, Б. Никитская № 11. плата по излеченію

Швейныя машины „ПФАФФА“.

Общепризнанныя великолѣпными, снабженныя новѣйшими усовершенствованіями швейныя машины для потребностей семьи, ремесленныхъ и фабричныхъ производствъ.

Склады въ большей части крупнѣйшихъ городовъ. **Г. М. Пфаффъ**, фабрика швейныхъ машинъ. Кайзерслаутернъ. (Kaiserslautern). Германія. Основано въ 1862 г. 1,000 рабочихъ.

АНДРЕЕВСКАЯ ЛѢТНЯЯ САНАТОРІЯ

въ Белебеевскомъ у., Уфим. губ. для больныхъ, требующихъ быстрого подъема питанія и жизненныхъ силъ, открываетъ третій сезонъ на прежнихъ условіяхъ: врачебная помощь, пан. лансоновъ—100 р. въ мѣс. съ персону, кумысъ—10 к. бут., лѣкарства по своей цѣнѣ. За подробн. обрац. къ директ. санатор. д-ру С. М. Варавка до 20 апрѣля—Кіевъ, Рыльск., 6, а позже—ст. Аксеново, Самаро-Златоустовск. ж. д. 2—2

Новыя изданія редакціи „Самоучитель русск. яз. для русскихъ“.

Составитель С. Г. Ручъ. Адресъ редакціи: С.-Петербургъ, Нам. полкъ, 1-я рота, 1, кв. 30. Редакторъ Д. Н. Сеславинъ.

1) САМОУЧИТЕЛЬ РУССК. ЯЗ. для русскихъ.

Два тома, болѣе 750 стр. бол. форм. Т. I. Этимология. Т. II. Синтаксисъ. Цѣна каждаго тома въ портфель-папкѣ 4 р.; въ роскош. — 4 р. 50 к.; перес. по 50 к. за томъ.

Изданіе наше, являясь первымъ въ Россіи, имѣетъ цѣлью не только научить безошибочно писать и говорить по-русски, но и дать возможность всесторонне изучать, безъ помощи учителя, родной языкъ. Нашъ „Самоучитель“—это необходим. настольн. справочная книга каждаго образован. человѣка; для учителей — полезное пособие; для учениковъ—лучшій репетиторъ. Имѣется много благодарственныхъ писемъ и лестныхъ отзывковъ. Для ознакомленія 1-й вып. 1 тома высылается за 20 к. почт. или сберег. марк.

2) ОРФОГРАФИЧЕСКІЙ СЛОВАРЬ

164 стр. бол. форм., заключаетъ около 40.000 словъ, въ правописаніи которыхъ можетъ встрѣтаться затрудненіе. Единственное изданіе съ показаніемъ корней словъ и удареній. Цѣна 1 р., въ перепл. 1 р. 25 к. и 1 р. 50 к.; перес. 25 к.

3) УЧЕБНИКЪ ЛОГИКИ

Ц. 1 р. 25 к.; въ перепл. 1 р. 50 к.; перес. 25 к.

4) ТЕОРИЯ СЛОВЕСНОСТИ

Ц. 75 к.; въ перепл. 1 р.; перес. 25 к.

5) КАРМАННАЯ ЭНЦИКЛОПЕДИЯ и Словотолкователь.

Цѣна 75 к., въ роскош. перепл. 1 руб., перес. 25 к.

Около 400 стр. удобн. форм. (15×10 сант.). Тщательный подборъ словъ энциклоп. характера, необходимъ въ повседневнои жизни; въ словъ иностр. происхожд. приведены вслуживш. 1ѣ, которыя еще не вошли въ общедруск. яз. Эти качества изданія позволяютъ надѣяться, что наша „Карман. Энцикл.“ отвѣтитъ на всѣ необход. вопросы точно такъ же, какъ и большіе энциклоп. словари. При требован. изд. редак. одновременно всѣхъ пяти издан., перес. безплатно. За налож. плат. прибавка, по почт. тарифу, задатокъ 1 р. почт. или сберег. марк. **ИНОГОРОДНЫЕ** обращаются съ требов. непосредственно въ редакцію: С.-Петербургъ, Нам. полкъ, 1-я рота, 1, кв. 30. Городскіе обрац. въ книжн. магаз. М. В. Попова, Невскій, 66.



Вильна—„Звѣринецъ“.

Площадь въ 400.000 кв. саж., нѣмѣ присоединенная къ г. Вильнѣ (сѣвдо-вательно липа всякаго происхожденія и вбросовѣдливѣ имѣютъ право покупать землю), извѣстна во всемъ С.-З. край подъ названіемъ „Звѣринецъ“. Мѣстность эта, исключительная по красотѣ мѣстополюшенія и по санитарнымъ условіямъ, открыта старымъ сосновымъ лѣсомъ и окружена рѣкою Виліей, черезъ которую мостъ соединяетъ „Звѣринецъ“ съ главной улицей Вильны—Георгиевскимъ проспектомъ. Нѣмѣ открыта продажа участковъ земли, какъ за наличныя, такъ и съ разсрочкой платежа, на срокъ—по желанію покупателя. Первый взносъ 20% со стоимости участка. За разсрочку платится только пять процентовъ годовыхъ. Цѣна за кв. саж. отъ 6 р. въ полевой части и отъ 15 р. въ лѣсной части „Звѣринца“. Брошюра о Вильнѣ и „Звѣринецѣ“ высылается по требованію. Адресъ: Вильна — „Звѣринецъ“ Контора В. В. МАРТИНСОНА.

Поступили въ продажу изданія П. П. Сойкина.

Сочиненія НЕМИРОВИЧА-ДАНЧЕНКО, Вас. Мв.

Иду на васъ! Романъ 272 страницъ. Цѣна 1 руб.

Залетный копчикъ. Романъ. 256 страницъ. Цѣна 1 рубль.

Сластеновскіе милліоны. 4-е изд. Ром. 420 стран. Ц. 1 р. 50 к.

Облетѣвшіе листья. Ром. 456 стран. Цѣна 1 руб. 50 коп.

Рубиновая брошка. 3-е изд. Ром. 276 стран. Ц. 1 руб.

Библиотечка „Ринверс“

Briefmarkenpreisliste
 gratis. 3000J Preise. Viele Gelegenheits-
 angebote. Ankau f. Samml. u. Einzelm.
Philipp Kosack, Berlin C. 2,
 Burgstr. 8, am Kommt. Schlasse



**ОРУЖЕЙНЫЙ
 МАГАЗИН
 И МАСТЕРСКАЯ
 А. ВИТКОВА**
 Москва, Б. Лубянка, д. № 20.
 Единственное для России представительство
 первой классной оружейной фабрики
 „Дюмулен и Ко“. Громадный выбор
 оружия и принадлежностей охоты.
 Цены фактически вв конкуренции.
 Требуется прейс-куранты бесплатно.

КУМЫСЪ.
 Кумысо-лечебное заведение д-ра Постни-
 кова съ 5-го мая открываетъ 45 сезонъ.
 Адресъ для подробныхъ свѣдѣній: Сахара,
 контора Кумысо-лечебнаго зав. Д-ра Постни-
 кова, Кумыс-экспортъ. Не портится. Вы-
 сылаются ящиками (60 бут.) 30 р. 1/2 ящ. (30
 б.) 16 р. включая доставку большой скор. по
 ж. дор. „Кумыс и его приготовление“,
 брош. изд. 1901 г.—60 к. Требование кумыса-
 экспортъ и брошюры обращаться: Смышляева,
 Самарской губ., Б. Н. Постникову.



**ФАБРИКА
 «СКЛАДЪ»
 Бруно Зенгеръ и Ко**
 С.Петербургъ, Невскій Пр. №25 (входъ въ Михайловъ)
**Фотогр. Аппараты
 и Принадл.**
 (Кратк. Прейс-Курантъ Бесплатно)

Случай! ЧИТАЙТЕ Случай!
 Изящные подарки высылаю
 Наложнымъ (по 1 р.) платкомъ.
 Альбомъ 35 живописныхъ видовъ Кавказа
 или Крыма, въ роскоши, оригинальн. пере-
 плетъ съ золот. тиснен. Случайно приобравши
 эти виды и исполнивъ художественно пере-
 плетъ, высылаю альбомъ по получении двухъ
 7 коп. марокъ на пересылку. Альбомовъ
 осталось количество ограниченное. По по-
 лучении 20 к. почт. марками на пересылку,
 высылаю новую книгу «Артистъ» въ 2-хъ ча-
 стяхъ, слѣвки смѣха и юмора, соч. артиста
 Афанасьева. Сборн. пикантныхъ, комико-
 юмористическихъ куплетовъ, пѣсень и дуэ-
 товъ. Въ роскоши, загранич. крокодиловымъ
 пер. съ золот. тиснен. Обращаться: Одесса,
 Художественн. переpleтателъ, Зомскому.



**РОЗОВОЕ
 ХРУСТАЛЬНОЕ МЫЛО**
 №4711
Высокое
 СОДЕРЖАНИЕ ГЛИЦЕРИНА,
 ЭКОНОМИЯ ВЪСЛѢДСТВИЕ ОБИЛИЯ ПЛЫНИ,
 ПЛЪЯНИ ЗАПАХЪ РОЗЫ
 воть качества, отличающаго это мыло
 въ высокой степени
ФЕРД. МЮЛГЕНСЪ
 КОЛОНИАЛЬНАЯ №4711 на Невскомъ

ВЕЛОСИПЕДНЫЙ СЕЗОНЪ 1902 г. Получены новыя модели:
 Кливлендъ—160 р., Кливлендъ-Специаль—200 р., Ремблэръ—135 р.,
 Блокъ—125 р. Единственные представители для Россіи
 Товарищество
 Провле **М. Блок**
 Прейс-куранты по
 требованію бесплатно. Москва.



**ТВСТО И СИРОПЪ
 НАФЕ
 ДЕЛАНГРЕНЬЕ**
 Pâte et Sirop de Café Delangre
 Самия пріятная
 грудная средства
 Требуя. настояц.
 ладно Delangre
 PARIS
 19, rue des Sa-Pères, 23 Парижъ и въ другихъ.
 Ц. № 17134-2

**ПОДПИСКА НА 1902 г.
 ВЪСТНИКЪ
 ТИРАЖЕЙ**
 даетъ ежемѣсячно 2 раза всѣ тира-
 жныя таблицы. На годъ 4 р. съ дост.
 и перес.
 Банкирскій домъ
ГЕНРИХЪ БЛОКЪ
 59, Невскій, СПб.



**Санаторія
 Билца
 Іранга**
 Сочиненіе Билца „Естественный методъ леченія“ продано въ Германіи въ
 количествѣ 1 милліона экземпляровъ. Русское изданіе у Е. Брусь въ Ригѣ.



**„ПОБѢДА“
 И.А.ЛЕВИНСОНЪ
 ОДЕССА-ВЪНА**
 Для ПОДАРОКОВЪ дѣтямъ и взрослымъ выберите
 мой карм. типографъ „Побѣда“
 которымъ всякій самъ безъ помощи типографіи легко
 можетъ составлять и печатать визитки и адресы, карты,
 надписи на своихъ книгахъ, тетрадахъ и проч. и проч.
 Полн.пріобр. съ 92букв. 1 р. 128 букв. 1 р. 50 к. перес. 40 к.
 высылаетъ единств. въ Россіи фабрика передв. буквъ
И. А. ЛЕВИНСОНА ОДЕССА, ВЪНА,
 Канатная 12 " Adlersgasse 12
ДОМАШНЯЯ ТИПОГРАФІЯ для конторъ и канцелярій:
 съ 161 букв., 292 букв., 483 букв., 716 букв., 1006 букв.,
 2 р. 3 р. 50 к. 4 р. 75 к. 6 р. 50 к. 10 р.



**ЗНАМЕНИТЫЕ ВЕЛОСИПЕДЫ
 „ГУМБЕРЪ“**
 новыя модели образца 1902 года, усовершенств. сво-
 бодное колесо, нов. зад. тормазъ.
 Торговый Домъ **Георгій Жемлицка и Ко**
 Москва, Столешниковъ пер., д. № 5.
 Прейс-куранты бесплатно.

Поступило въ продажу новое изданіе **Ф. ПАВЛЕНКОВА:**
ПЛАНЪ ЖИЗНИ.
 Характеръ и поведеніе. В. Лекки. Переводъ съ англійскаго Л. Лакіера. Ц. 1 р. 25 к.
ЛУЧШАЯ СРЕДСТВА ДЛЯ ЗУБОВЪ:
ТИМОЛОВЫЙ Зубной элексиръ. **ТИМОЛОВЫЙ** Зубной порошокъ,
 но только
С.-Петербургской Техно-Химической Лабораторіи.
 С.-Петербургъ, Коломенская, 12.—Продается вездѣ.

Д-ра Бремера всемірно-извѣстная
Лѣчебница для легочныхъ больныхъ
Герберсдорфъ — Силезія
 Главный врачъ тайный совѣтникъ Петра, долгое время бывшій ассистентомъ Бремера.
 Великолѣпный зимній курортъ.
 Объявленія бесплатно высылаются изъ **Управления лѣчебницы.**

МЕССИВЪ ФЕНИЖСЪ
 Усовершенствованный способъ стирки
БЕЗЪ МЫЛА И БЕЗЪ СОДЫ
 Необыкновенная бѣлизна и береженіе бѣлья
 Продается въ аптекарск. и колоніальн. магазинахъ и оптомъ
 у фабриканта **Л. МИНОСЪ** въ **С.-ПЕТЕРБУРГЪ**
 Требуется способъ употребленія

ЭКСТРЕННО
 высылаю необход. всѣмъ аппарат. дома и въ
 дорогѣ „самоваръ-луня“, складной, послѣдн.
 тнхнвч. новост. Ц. съ пересл. лишь 5 р.
 Варшава, Желѣзная ул., 75, Афанасеву.



МАССАЖЪ ЛИЦА
 изобрѣтателя Генриха Симонса
 въ Берлинѣ.
 Посредствомъ специальныхъ аппара-
 товъ уничтожаетъ морщины и преду-
 преждаетъ появленіе таковыхъ.
 Единственные представители для
 всей Россіи
Т-во А. РАЛЛЕ и Ко.
 Москва — Кузнецкій мостъ, Петер-
 бургъ — Невскій, 13, Варшава — Берж-
 боная, 7, Екатеринбургъ — Богоявлен-
 ская ул., Тифлисъ — Головинскій просп.



Золотой крестъ
 56-ой пр. изящной работы.
 Ц. съ пересыл. 1 р. 60 к.
 Два креста 3 р. Высылаю по
 получению задат. 35 к.
 почт. марк. Ост. налож. плат.
 Торговцамъ уступка. При-
 лагаю премію. За 7-ми к.
 марк. высылаю прейс-ку-
 рантъ. Адресъ: Одесса, почт.
 ящ. 416. Гофманъ.

ВЫ ДОЛЖНЫ требовать
 прейс-курантъ
 Парижскихъ резинovýchъ издѣлій отъ
М. Беклеръ, Ревель.



РУЖЬЯ ЦЕНТРАЛЬНОГО БОЯ СОЛИДНОГО
 РАБОТЫ СЪ ГАРАНТІЕЙ отъ 30 р.
РЕВОЛЬВЕРЫ АМЕРИК. СИСТЕМЫ СМИТЪ-
 ВЕССОТЪ, ВСѢХЪ МАКІИЦЪ, отъ 10 р.
ЧУДОПИСТОЛЕТЪ КАРМ. ИЛИ МАВЕРЪЮ-ТЪ
 ЗАРЯД. СЪ ФЕНОМ. БОЕМЪ 42 р.
ДЕПО ОХОТНИЧЬИХЪ ПРИНАДЛЕЖНОСТЕЙ
 ПО ДОСТУПНЫМЪ ЦѢНАМЪ.
ГЛАВНЫЙ складъ ружей фабрики **ДЕЛАЖЪ**
 ТОРГОВЫЙ ДОМЪ
Я. ЗИМИНА ВЪ И КО
 МОСКВА, ТВЕРСКАЯ, БЛИЗЪ ГАЗЕТНАГО ПЕРЕУЛКА.
 ДОМЪ СТРАХОВАГО ОБЩЕСТВА РОССІИ.
 ИЛЮСТРИРОВ. ПРЕЙС-КУРАНТЪ БЕЗПЛАТНО.

Бирштанскія Минеральныя воды
 соляно-кальціевыя и соляно-железистыя, въ
 32-хъ вер. отъ Ковны, на берегу Нѣмана, въ
 живописной и здоровой мѣстности. Воды
 особенно помогаютъ при ревматизмѣ, золо-
 тухѣ, малокровіи, подагрѣ, англійской болѣз-
 ни, жєзєвнхъ болѣзняхъ, катаррахъ желудка
 и кишєкъ, геморрой и вѣжєзєвнхъ болѣзняхъ.
 Сезонъ съ 18 мая до конца августа. Ку-
 мысное заведеніе. Сообщеніе съ Ковной да-
 лѣжаномъ. Подробныя свѣдѣнія: въ монто-
 рѣ водъ—до 15 мая; Почт. ст. Прены, Су-
 валдской губ., а съ 15 мая: Почтово-теле-
 графная ст. Бирштаны.

500 р. УПЛАТИТЬ РЕДАКЦІЯ
ЖУРНАЛА
„ОХОТНИЧІЙ ВЪСТНИКЪ“
 За лучшее сочиненіе объ охотѣ
 для народа.
 Подробная тема и пробный но-
 меръ высылаются бесплатно.
 Продолжается подписка на „Охотн.
 Вѣстн.“ на 1902 г. (11 годъ изданія).
 Подписная цѣна съ пересылкой 2 р.
 20 к. въ годъ за 24 богато иллю-
 стриров. номера. Преміи: для укра-
 шенія охотничьяго кабинета фото-
 типная копія знаменитой картины
 „ДІАНА“ и справочная настольная
 книга „Календаръ охотника и ры-
 болова“. Подписчики пользуются осо-
 быми льготами при покупкѣ въ Ору-
 жейномъ складѣ Товарищества, уч-
 режденнаго по инициативѣ редакціи,
 для снабженія охотниковъ доброка-
 чественнымъ оружіемъ на потре-
 бительскихъ началахъ и могутъ уча-
 ствовать въ прибыляхъ Товарище-
 ства или получать значитель. скидку.
 Адресъ: Москва, Петровскія ворота,
 редакція „Охотничьяго Вѣстника“



XXXIII г.

№ 13

Выходитъ ежедневно (52 № въ годъ), съ приложеніемъ 24-хъ книгъ „Сборника“, содерж. соч. Н. С. Пѣскова и В. А. Жуковскаго, 12 книгъ Литературныхъ Приложеній, 12 №№ „Парижскихъ модъ“ и 12 листовъ чертежей и выкроекъ.

Выданъ 30-го марта 1902 г.

ПОЛИТИКИ И СОВРЕМЕННОЙ ЖИЗНИ.

г. XXXIII

1902

Цѣна этого №—15 к., съ пер. 20 к.

Открыта подписка на „НИВУ“ 1902 г.

Безъ доставки въ Петербургъ . . .	5, 50	Безъ дост. въ МОСКВѢ въ конторѣ Н. ПЕЧКОВСКОЙ, Петровскія линіи.	6, 25	Безъ доставки въ ОДЕССѢ въ кн. маг. „ОБРАЗОВАНИЕ“, Ришельевская, 12.	6, 50	Съ доставкою въ Петербургъ . . .	6, 50	Съ пересылкою во всю мѣстность Россіи . . .	7, 00	За гра-ницу . . .	10 р.
-----------------------------------	--------------	------------------------------------------------------------------	--------------	----------------------------------------------------------------------	--------------	----------------------------------	--------------	---------------------------------------------	--------------	-------------------	--------------

Три вѣка назадъ.

Историческая повѣсть

В. М. Михеева.

(Продолженіе.)

XXVIII.

Ипатьевская обитель.

Основанный въ 1330 году во имя св. Ипатія гангскаго благочестивымъ перекрещенцемъ Захаріей, татаринимъ, носившимъ раньше имя мурзы Чета, Ипатьевскій монастырь давно уже сталъ усыпальницею потомковъ Чета. Между ними за три вѣка особенно разбогатѣлъ и выдвинулся на царской службѣ родъ Годуновыхъ.

По мѣрѣ того, какъ богатѣлъ и высился этотъ родъ, богатѣла и обитель св. Ипатія. Борисъ же Фѣдоровичъ, породнившись съ царскимъ родомъ, ставъ царскимъ шуриномъ, потомъ правителемъ, наконецъ, и владыкой царства, насчитывалъ своихъ доходовъ въ годъ невѣроятную, въ ту пору, цифру чуть не въ сто тысячъ рублей, считая тогдашній рубль равнымъ 25-ти нынѣшнимъ. Правда, онъ былъ не изъ главныхъ жертвователей годуновскаго



Денамеронъ. Картина Касіоли, грав. Кирмзе.

рода; какъ правителю, а вслѣдъ затѣмъ и царю, одному изъ самыхъ щедрыхъ, деньги ему нужны были на другое. Но и онъ, конечно, не забывалъ обители, гдѣ было уже погребено около пятидесяти его предковъ.

Главнымъ благодѣтелемъ обители былъ всегда Дмитрій Ивановичъ Годуновъ. У монастыря въ ту пору уже было около 12,000 душъ крестьянъ. Счастливый тѣмъ, что родъ его сталъ царскимъ родомъ, да и своимъ собственнымъ возвышеніемъ, Дмитрій Ивановичъ Годуновъ сильно украсилъ обитель, не жалѣя на то средствъ: покрылъ крышіи и главы нѣмецкимъ желѣзомъ, обнесъ храмы и кельи оградой въ 243 сажени въ окружности, а главное, увеличилъ на звонницѣ звонъ, устроивъ на ней иноземные часы съ боемъ.

И все это придадо столько красоты обители, особенно же звонъ сдѣлался такъ хорошъ, что душа благочестиваго Дмитрія Ивановича при одномъ воспоминаніи о томъ, что онъ сдѣлалъ, приходила въ умиленіе. Всѣ эти постройки только недавно кончились, и едва они кончились, умиленная душа Дмитрія Ивановича загорѣлась желаніемъ повезти царя Бориса Ѳеодоровича въ обитель и показать, какъ, издивеніемъ новаго на Руси царскаго рода, процвѣла обитель-усыпальница этого рода.

Но повезти царя Бориса въ обитель было нелегко. Въ первые годы своего царствованія, хотя оно и было продолженіемъ его же правленія при царѣ Ѳеодорѣ, новый царь точно хотѣлъ оправдать слова, сказанныя имъ великому земскому собору и патриарху:

— Богъ свидѣтель, что не будетъ въ моемъ царствованіи бѣднаго человѣка!

Чтобы добиться этого, надо было большую часть себя обузу хлопотъ и заботъ обо всемъ царствѣ, о каждомъ его жителѣ. Борисъ Ѳеодоровичъ былъ не изъ тѣхъ людей, что говорятъ слова, а дѣла не дѣлаютъ. Даже откладывая дѣла онъ не любилъ. Да и ему, государю по выбору, а не по наслѣдію, нужно было какъ можно скорѣе оправдать этотъ выборъ. Взойдя на престолъ, онъ впрягся въ работу, точно добрый конь.

Надо было совѣщаться и съ польскимъ посломъ, паномъ Сапѣгою, безъ конца споря и перекоряясь, какъ это всегда было у русскихъ царей съ послами Рѣчи Посполитой, и толковать со шведами Генрихсономъ и Клаусономъ объ Эстоніи, и думнаго дьяка Аванасія Власьева наставлять, какъ ему вести рѣчь съ императоромъ Рудольфомъ, и Микулину отписывать въ Лундъ, учить его обходить умную королеву Елисавету, въ то время злую и разстроенную тѣмъ, что пришлось казнить ея взбунтовавшагося любимца—красавца Эссекса; надо было съ Ганзой договариваться о пошлнѣ, и съ дукомъ тосканскимъ—о томъ, чтобы выслалъ на Русь искусныхъ художниковъ.

И съ крымцемъ Ахметомъ надо было изъ-за донцовъ дѣла уряживать; приходилось царю Борису и за Александромъ кахетинскимъ слѣдить, чтобы не передался совсѣмъ Аббасу персидскому и не выгналъ русскую рать изъ только-что занятаго Дагестана, и съ сибирскимъ Кучумомъ восвать, которому, несмотря на его слѣпоту, все была охота оттянуть назадъ свои земли у русскаго царя; и слѣдить за новыми русскими острогами-городами въ Сибири, чтобы и въ нихъ ввести русскій урядъ и укладъ.

А сколько заботъ было царю внутри русской земли! Надо было заняться устройствомъ патриаршихъ земель и людей и основаніемъ храмовъ и обители въ близкомъ къ старому Хлынову городкѣ Слободскомъ, гдѣ, какъ были челомъ его жители, негдѣ было пона найти, такъ что люди умирали порой безъ покаянія; и бороться съ мѣстничествомъ воеводъ, разбирать Ноготковыхъ съ Романовыми и Спичкиными, и устраивать по-новому рать стрѣльцовъ, и закрѣплять новую на Руси рать иноземцевъ; и принимать ливонцевъ, выгнанныхъ поляками; и чинить распорядокъ торговли, всячески хлопоча. чтобы расширить ее.

А устройство помѣстныхъ холопей, которые съ тѣхъ поръ, какъ у нихъ отняли Юрьевъ день, бѣжали чуть ли еще не хуже отъ своихъ хозяевъ, только ужъ не къ другимъ, а въ разбой, въ лѣса, на рубежъ, откуда ихъ трудно было вернуть къ помѣщику! Приходилось невольню задумываться объ измѣненіи закона о Юрьевѣ днѣ, о томъ, что не сдѣлать ли послабленія холопямъ, не позволить ли переходъ имъ, по крайней мѣрѣ, отъ мелкопомѣстнаго къ мелкопомѣстному, если не къ богатому: судить и рядить поряженныхъ по уговору работниковъ съ ихъ рядчиками, преслѣдовать тѣхъ, что, спасаясь отъ податей, закладывались другимъ хозяевамъ въ захребетники, да въ подсуздники.

Царь Борисъ въ эти первые годы своего царствованія дѣйствительно, всячески облегчалъ бѣдныхъ своихъ подданныхъ: то отмѣнить въ Серпуховѣ и Коломнѣ кружевный и посошный сборъ; то прикажетъ строить тюрьмы на казенныя деньги, а не на сборъ съ каждой сохи; то закрыть у новгородцевъ тягостные для нихъ кабаки; служилымъ людямъ выдать двойное жалованье, вдовамъ и сиротамъ раздать деньги и снѣдь, съ купцовъ сложить лавочные оброки, съ инородцевъ—ясакъ на цѣлый годъ. И о разбойникамъ приходилось подумать. Число ихъ, съ отмѣны Юрьева дня, возрастало, возрастали и извороты ихъ при поимкѣ и допросѣ, и надо было писать новые уставы разбойному приказу.

Словомъ, куда ни оглянись, вездѣ была царю Борису забота и работа. И не до поѣздокъ по обителямъ было ему въ то время—это отлично понималъ Дмитрій Ивановичъ. И монахи Ипатьевской обители, гордившіеся тѣмъ, что потомокъ основателя ихъ монастыря и его покровитель достигъ царскаго вѣнца на Руси, не роптали, что царь медлитъ ихъ посѣтить. Вклады отъ него шли имъ, и они усиленно молились о немъ, и были довольны. Молитвы ихъ явно доходили до Бога, ибо радостное настроеніе чувствовалось въ первые годы царствованія Бориса на Москвѣ.

Всѣ его заботы о царствѣ явно клонились къ добру, и порой все въ возраставшемъ умиленіи царь передъ лицомъ бояръ и духовенства брался своей сильной темной рукой за воротъ рубашки, отороченной жемчужгомъ, и, отстегнувъ одну-другую жемчужину-пуговицу, обнажая свою крѣпкую смуглую шею, говорилъ горячо и твердо:

— Рубашку сниму, если понадобится на нужду русскихъ людей.

И всякій разъ, когда Дмитрій Ивановичъ начиналъ при немъ хвалить новыя главы или новый звонъ Ипатьевской обители, царь Борисъ Ѳеодоровичъ, съ усмѣшкой подъ черными усами, отчего только ярче блестѣли его жемчужно-бѣлые, плотные зубы, говорилъ ему:

— Ладно, ладно, погоди немного! Поѣдемъ въ обитель. Дай только вотъ новый уставъ о судьяхъ-лихоимцахъ обдумать. Хочу пеню въ 500, а то и въ тысячу рублей на судью-лихоимца наложить... А то и вовсе имѣнье въ казну отбирать.

Или царь говорилъ:

— Да погоди же! Послушаемъ твоего звона! Успѣемъ. Дай вотъ съ Джономъ Мерикомъ столковаться, хочу съ нимъ въ Лундъ послать русскихъ ребятъ для науки разнымъ языкамъ и грамотамъ.

И каждый разъ, услышавъ отъ царя такія и подобныя рѣчи, Дмитрій Ивановичъ Годуновъ махалъ рукой. Онъ зналъ, что у его родича, правящаго Русью, всегда найдется, что обдумывать, о чемъ и съ кѣмъ потолковать на пользу царства, чтобы ради этого отложить поѣздку въ обитель, гдѣ главы такъ и сіяли на солнцѣ новымъ блескомъ, а благовѣсть такъ и разливалась по поднебесью. Дмитрій Ивановичъ ужъ совсѣмъ было потерялъ надежду свезти царя полюбоваться на эти главы, послушать этотъ благовѣсть, да вдругъ радостное состояніе души царя стало понемногу омрачаться, и какъ будто только этого и

нужно было, чтобы завѣтное желаніе Дмитрія Ивановича, свезти царя въ обновленную обитель, сбылось.

Началось это съ самой весны въ этомъ году, когда, какъ мы видѣли, пошли обильные непрерывные дожди. По веснѣ на Русь это бывало нерѣдко, и всё думали, что такъ и надо. Но весну смѣнило лѣто, а дожди не переставали. Хлѣбъ, отлично зазеленѣвшій, началъ мокнуть, идти въ стебель, и мало-по-малу становилось ясно, что урожая ждать нечего. А когда къ Успенью вдругъ ударилъ морозъ, такъ что по утрамъ все было покрыто ледяной корой, и зеленый, жидкій, длинный, какъ степная трава, овесъ и еще менѣе вызрѣвшую, вовсе тощую рожь, точно мукой, обсыпало льдистымъ инеемъ — всё такъ и ахнули. Всё зачесали затылки, стали соображать, много-ль въ запасѣ стараго хлѣба; видно, новаго или вовсе не соберешь, или соберешь столько, что не прокормишься имъ и до Крещенья.

И царь Борисъ, поглядывая въ небольшія окна своихъ хоромъ, ужъ давно началъ хмуриться, смотря на дождь, на свинцовыя тучи, на непроходимую грязь улицъ. Сталь онъ еще болѣе хмуриться, когда управители его вотчинъ въ Вязьмѣ, Дорогобужѣ, Вагѣ, Торжкѣ, Твери, Сѣверчинѣ начали ему доносить, что и во всѣхъ этихъ мѣстахъ не утѣхаютъ дожди.

Всѣ родичи Бориса Ѳедоровича хорошо знали его нравъ, благодунный и словоохотный, когда царь былъ всѣмъ доволенъ, но суровый и подозрительно-гнѣвливый, когда ему было что-нибудь не по душѣ; всѣ они опасливо сторонились и говорили съ царемъ съ большою осторожностью, когда его густыя темныя брови начинали хмуриться, а всегда плотно сжатые между черной бородой и усамъ губы подергиваться въ углахъ. Теперь губы царя все чаще дергало, и брови совсѣмъ опускались на его большіе длинные темносѣрые, по-истинѣ орлиные, глаза.

Недаромъ враги его, причесавъ по угламъ, шептали, что у Бориса Ѳедоровича татарскіе глаза. Въ его глазахъ подъ темными бровями, подъ всегда полуопущенными вѣками, обрамленными по-истинѣ бархатными темными рѣсницами, дѣйствительно, было что-то восточное; жесткій и зоркій взглядъ ихъ, порой подернутый какой-то истомой насыщенной алчности, особенно въ минуты гнѣва и недовольства, сверкалъ сталью, въ минуты же скорби и душевнаго гнета подергивался дымкой, точно туманно застывалъ и тупѣлъ. Такой-то, слегка тупой, подернутый дымкой взглядъ останавливалъ теперь царь Борисъ часто на своихъ родичахъ. И вотъ это настроеніе его разразилось бесѣдой съ Дмитріемъ Ивановичемъ въ Успеневъ день въ «хоромахъ на взрубѣ» и поѣздкой на «прохладу» въ вотчину дяди, и обѣщаньемъ поѣхать въ Ипатьевскую обитель. Дмитрій Ивановичъ не ожидалъ, что царь такъ скоро покинетъ его вотчину, такъ скоро исполнить свое обѣщаніе относительно обители. Не ожидалъ онъ, что такъ внезапно, въ такое невеселое время, въ такую осень, по такой дорогѣ поѣдетъ онъ съ царемъ въ дорогую его сердцу обитель. И онъ не удержался, сказалъ, уныло тряхнувъ головой, войдя за царемъ въ теремъ:

— Эхъ, царь-государь, небось и главы-то теперь подъ дождемъ, безъ солнышка, не горять, не блестятъ, да и въ благовѣстѣ того звуку нѣту, что по ясному, по сухому воздуху!

Царь глухо и сурово отвѣтилъ:

— Точно въ обитель ѣздить только главы смотрѣть, да звонъ слушать! Небось, не звона ради прародитель нашъ мурза Четъ возвелъ храмъ угоднику Ипатію... Можетъ, чуютъ: и царь свою думу-скорбь туда понесетъ...

И, не договоривъ этихъ медленно сказанныхъ словъ, Борисъ вдругъ оборвалъ свою рѣчь и рѣзко прибавилъ:

— Готовъ поѣздъ, Митрій! Нынѣ же и выѣду. Чтобъ все было готово!

Дмитрій Ивановичъ изучилъ каждое измѣненіе цар-

скаго голоса. Онъ понялъ по звуку послѣднихъ словъ царя, что надо удалиться и не медлить исполнить царское повелѣніе, чтобы не вызвать снова гнѣва Бориса.

Дмитрій Ивановичъ, низко кланяясь, удалился. Уходя, онъ горестно качалъ головой.

«Эхъ, и предварить настоятеля, пожалуй, не успѣю!» — думалъ онъ. Но все же послать нарочнаго скакать, сломя голову, мѣняя коней, въ Кострому, въ Ипатьеву обитель, съ вѣстью о немедленномъ царскомъ прибытіи.

XXIX.

Старая пѣсня.

Вѣсти о томъ, что и царь, и бояринъ Дмитрій Ивановичъ, прогнѣвавшись на все, что случилось въ это утро, рѣшили покинуть вотчину сегодня же, о томъ, что Савелью и женѣ его приказано сидѣть въ своей избѣ и ждать рѣшенія своей судьбы бояриномъ; о томъ, что взяли за приставы теремную боярыню, сѣнную царевнину дѣвушку и царскаго стремяннаго; о томъ, наконецъ, что дьяка Анкудина и Дмитрія задушнаго везуть въ Москву, къ боярину Семену Никитичу, въ застѣнокъ пытаться. — всѣ эти вѣсти точно вѣтеръ разнесъ въ одно мгновеніе по всей вотчинѣ.

И гулъ пошелъ по всѣмъ дворовымъ избамъ, по всѣмъ станамъ и деревнямъ годуновскихъ крестьянъ, закладниковъ, сябровъ-сосѣдей. Гулъ этотъ переливался всѣми волнами не хорошо проверенныхъ вѣстей. Говорили, что все произошло изъ-за того, что боярыня Пчелина, стремянный Лаптевъ и сѣнная дѣвка хотѣли слазить царевну; говорили, что Ксенію хотѣли испортить отравой; говорили, что, наоборотъ, все произошло изъ-за Анкудина и Дмитрія задушнаго, вздумавшихъ дерзко вступить за холопей и крѣпостныхъ передъ царевной и царемъ, что будто и боярыня, и стремянный, и сѣнная дѣвка, и Савелій, и Матрена помогли дьяку и Дмитрію попасть на глаза царю, и за это всё и попали въ бѣду.

Вскорѣ эта послѣдняя версія слуховъ, вѣроятно, потому, что она была ближе желаніямъ и ожиданіямъ тѣхъ, среди кого эти слухи ходили, одержала верхъ. И отъ этого гулъ по вотчинѣ боярина Дмитрія Ивановича не только не пошелъ громче, а какъ будто стихъ, затаялся. Способствовало этому и появленіе въ вотчинѣ объѣздовъ верховыхъ, вооруженныхъ дворовыхъ, съ пицалами за плечами и съ палицами-дубинами на спицѣ за поясомъ. Объѣзды эти, по приказу новаго вотчиннаго правителя, замѣнившего Савелья, главнаго хороннаго дворецкаго, рассыпались отрядами въ 50, 30 человекъ по всей вотчинѣ, по всѣмъ прилегающимъ къ ней дорогамъ.

Попалъ одинъ такой объѣздъ и къ старому печищу, гдѣ скрывалось четверо бродягъ, безотпускныхъ холопей, которыхъ въ «печищѣ» пріютилъ Дмитрій задушный. Заслышавъ топотъ лошадиныхъ копытъ, эти бѣдняги, полуголодные и застывшіе въ осеннюю ночь въ гнилой избѣ, разбѣжались изъ нея по лѣсу и, только благодаря этому, не попались въ руки объѣзда.

По вотчинѣ пошла вѣсть, что хоронный дворецкій грозился, ежели что еще обезпокоитъ царя, царевну, или великъ-боярыня, всякій, въ этомъ хоть сколько-нибудь виновный, будетъ отосланъ на пытку боярину Семену Годунову, а этотъ бояринъ мало чѣмъ въ застѣночномъ искусствѣ уступалъ покойнику, царскому тестю, Скуратову-Бѣльскому, и слухи объ этомъ уже расходились по всей Руси изъ Москвы бѣлокаменной.

И вся громада вотчинныхъ людей и всѣхъ съ вотчиной связанныхъ земледѣльцевъ, скопившаяся ради царскаго пріѣзда вокругъ усадьбы Дмитрія Ивановича, вдругъ странно-зловѣще стихла. О Дмитріи задушномъ и Анкудинѣ-дьякѣ вздыхали, кое-кто даже всплакнулъ, жалѣли о Савельѣ и Матренѣ Панкратевнѣ, даже о мало извѣстныхъ въ вотчинѣ, попавшихъ въ опалу, боярынѣ, стремянномъ и царевниной сѣнной дѣвушкѣ; но все это затаяли. И тѣмъ тяжеле было общее настроеніе.

Сорока-блбoka



Сорока
блбoka

кашц
варила,
на порогъ
скакала.
гостей
созывала!



Всѣхъ надѣлила, одному

недала!
Зачѣмъ
воды
неносила,
дровъ не
колола,
печь
не топила!



Кому на плшкѣ, кому на ложкѣ,
а кому и все!

Сорока-блбoka. Ориг. рис. Е. М. Бемъ, грав. Ю. Шюблеръ.



Весна въ Крыму. Картина І Е. Крачковскаго, авт. «Плывы».

Съ извѣстіемъ о поведѣніи царя послать въ застѣнокъ дьяка Анкудина и Дмитрія задушнаго. у всѣхъ точно совсѣмъ потухла малѣйшая надежда на перемену крестьянской судьбы. Вся вѣчнина точно незримо отѣлась въ трауръ и прониклась похоронной скорбью. Два-три полудняныхъ голоса поднялись было съ воззваніемъ о томъ, чтобы идти всей громадой бить челомъ царю и боярину объ Анкудинѣ и задушномъ Дмитріи. Но этихъ смѣльчаковъ свои же сельчане схватили, связали и припрятали по дальнимъ повалушамъ и омшанникамъ.

И скоро по деревьямъ, станамъ и дорогамъ видѣлись только сѣднвившія скрытыя фигуры, какъ-то сжавшіяся и безмолвныя, да слышался дробный унылый тонотъ объѣздовъ верховыхъ.

Въ боярскихъ хоромахъ настала также угрюмая тишь. Царевна заперлась въ теремѣ, гдѣ пала передъ иконами и безъ устали молилась. Царь сидѣлъ въ своей опочивальнѣ и диктовалъ бывшему при немъ дьяку-писцу грамоты царицѣ и боярамъ Годуновымъ: Степану и Семену. Бояринъ Дмитрій Ивановичъ и его хоромный дворецкій хлопотали о снаряженіи царскаго поѣзда въ Кострому, къ свитому Ипатію: дорога была не близкая и тяжелая. Всѣ кухари истряпухи несли запасы, и стукъ кухонной утвари замѣнялъ въ хоромахъ, уныло безмолвныхъ, стукъ конскихъ копытъ объѣздовъ въ вотчинѣ.

А въ дальнихъ повалушахъ-застѣнкахъ, подъ строгимъ присмотромъ царскихъ стремянныхъ, сидѣли, плача навзрыдь, боярыня Пчелина, молча и неподвижно Душа, и въ оживленной бесѣдѣ о Матвѣѣ Башкинѣ и Ѳеодосѣ Косомѣ Елисей Лаптевъ, Анкудинъ и Дмитрій задушный... Савелій Терентьевичъ и Матрена Панкратьевна таились, шепчась и вздрагивая, въ своей избѣ. Даже Тимошка-Лотошка, самое шумное въ боярскихъ хоромахъ существо, притаялся, какъ ушибленный ребенокъ.

«Дурень» чувствовалъ бѣду за всѣхъ и, будучи не въ состояніи уяснить себѣ ея сути и смысла, изнемогалъ въ тоскѣ, быть-можетъ, болѣе всѣхъ. Порой, не въ состояніи вынести этой тоски, онъ совался къ хлопотавшему боярину и начиналъ бессмысленно «лотошить»; но случилось нѣчто невѣроятное въ его жизни, — самъ его сверстникъ и пріятель дѣтства, бояринъ «Митрій», оттолкнулъ его отъ себя такъ, что безсильный, хотя и вертлявый, Тимошка упалъ и заннбѣ затылокъ.

Тихо поднялся онъ и уцепился въ свой уголъ, гдѣ скался въ калачикъ и сидѣлъ, туно уставивъ скорбно-испуганные глаза въ стѣну. Онъ самъ не замѣтилъ, что на этихъ глазахъ стояли слезы. И когда окончательно стихъ Тимошка-Лотошка, вся боярская хоромина точно умерла. Только стучали ножи на кухнѣ да слышались сердитые окрики боярина и дворецкаго, собиравшаго царскій поѣздъ въ Кострому.

Наконецъ, къ вечеру, передъ закатомъ солнца, все было готово къ царскому отъѣзду. Колымаги стояли у крылецъ боярскихъ хоромъ. Хорошо накормленные кони, запряженные въ нихъ и подъ сѣдломъ у стремянныхъ царя, бодро переступали съ ноги на ногу и грызли удила. Царевну, тихую и блѣдную, кутали въ теплую одежду ея женщины, подъ надзоромъ старшей изъ нихъ, которой царь поручилъ не спускать ока съ Ксеніи. Самъ царь окончилъ всѣ отнски въ Москву царицѣ и боярамъ — гонцы уже мчали ихъ въ бѣлокаменную.

Солнце начало совсѣмъ закатываться, когда, получивъ благословеніе отъ скромнаго батюшки, который жилъ на ругѣ у Дмитрія Ивановича, царь, царевна и бояринъ сѣли, молча, въ большую передовую колымагу, и поѣздъ въ Кострому тихо двинулся. За колымагами, въ которыхъ ѣхали женщины царевны и дьяки царя—ихъ было при немъ двое—двинулась медленно, съ наглухо закрытыми окнами, колымага, въ которой сидѣли боярыня Пчелина и Душа. Душа была какъ каменная. Боярыня се донимала ругательствами. Душа отмачивалась.

А въ слѣдующемъ открытомъ кузовѣ большой телѣги

на сѣнѣ лежали Анкудинъ, Дмитрій задушный и Елисей Лаптевъ. Эти два послѣдніе экипажа ѣхали, нѣсколько отставъ отъ остального поѣзда, плотной стѣной окруженные конными стремянными. Елисей, со свойственной ему дерзостью, попробовалъ было пошутить съ своими товарищами-стремянными, теперь его стражниками. Но старшій изъ нихъ взмолился къ нему:

— Не вводи ты, Елисей Власевичъ, насъ въ бѣду — помолчи ты, Христа-ради.

Елисей, усмѣхнувшись, смолкъ. Молчали задумчиво и его невольные спутники, дьякъ Оплещеевъ и Дмитрій, задушный человекъ. Поѣздъ тихо двигался. Среди молчаливыхъ дворовыхъ холопей, стоявшихъ рядами, обнаживъ головы, выѣхалъ онъ изъ хоромнаго двора. Минувъ конные объѣзды, слѣдовалъ онъ по усадьбѣ, по вотчинѣ. Темнѣло все болѣе и болѣе.

Царь, царевна и бояринъ сидѣли молча: Ксенія между отцомъ и дядей. Она была все такая же блѣдная и тихая. Царь некоса мрачно поглядывалъ на нее. Бояринъ сидѣлъ молча, перебирая бороду рукою и чуть-чуть, съ глубокимъ состраданіемъ, взглядывая на «ясную зореньку» внучку. Но и ему не говорилось.

По бокамъ поѣзда въ рукахъ всадниковъ запылали зажженные смоляные факелы. И это придавало какъ будто еще болѣе мрачный видъ царскому поѣзду. Тѣни сгустились, стали рѣзче, угловатѣе; выѣхали на самый выѣздъ изъ вотчины. И вдругъ увидѣли, что за околицею выѣзда на землю точно опустилась темная, грозная, туча. Уже когда поѣздъ въѣхалъ на дорогу, врѣзавшись неожиданно въ эту тучу, поняли, что это огромная тихая толпа мужиковъ по обѣ стороны пути. Какъ она почти внезапно стеклась къ дорогѣ, какъ не услѣдили за этимъ конные стражники объѣздовъ, они и сами не понимали, съ ужасомъ скача теперь за царскимъ поѣздомъ. Гнать толпу было уже поздно. Это могло поднять шумъ. Тѣмъ болѣе, что толпа стояла тихо, снявъ шапки.

И поѣздъ двинулся по дорогѣ, точно по расщелинѣ въ этой народной тучѣ, дѣйствительно похожей на павшую на землю грозовую тучу. И точно вспышки молній, освѣщали факелы въ рукахъ скакавшихъ по бокамъ поѣзда всадниковъ — блѣдныя, суровыя, неподвижныя мужицкія лица. Бояринъ не глядѣлъ на нихъ. Но тѣмъ упорнѣе всматривался въ нихъ царь. Царевна вскинула и сейчасъ же опустила глаза. Губы ея сильно дрожали. Поѣздъ уже почти миновалъ толпу. Вдругъ позади царской колымаги изъ этой тучи-толпы раздался одинокій голосъ, внезапно заунывно запѣвший:

Сталъ православный царь грозѣй прежняго,

Онъ за правду, за неправду творить казни лютыя.

Царь Борисъ вздрогнулъ. Пѣсня донеслась до его слуха. Но онъ не подаль и виду. Онъ зналъ эту пѣсню. Ее сложили еще при покойномъ Иванѣ Васильевичѣ Грозномъ, вспоминая судьбу Алексѣя Адашева и его близкихъ. Царевна широко раскрыла глаза. Съ страннымъ любопытствомъ и болѣе прислушивалась она къ все удалявшимся позади поѣзда звукамъ одинокаго голоса. Дмитрій Ивановичъ безпокойно завозился на своемъ мѣстѣ.

Но царь былъ по-прежнему неподвиженъ. Только губы его сжались какъ будто плотнѣе. Царскій поѣздъ все удалялся отъ толпы мужиковъ. Пѣсня терялась въ отдаленіи. Поѣздъ поѣхалъ по совершенно пустынной мѣстности. Во мракѣ все разнообразіе земледѣльческой равнины сливалось въ одну темную, унылую плоскость. Свѣтъ факеловъ былъ слишкомъ коротокъ: онъ не хваталъ далеко справа и слѣва.

Огнища, спаленныя пространства для подѣчнаго хозяйства еще неиспользованныя, заброшенные перелогн, отдыхавшіе, когда-то засѣянные и давшіе хлѣбъ, — все это сливалось въ одну тьму. Обожженная поверхность сравнительно рѣдкихъ огнищъ, косматые запущенные перелогн, которыхъ было всего больше, наконецъ, уныло

мокнуція въ ливняхъ и ознобленныя ранними заморозками смѣны овса, ржи, все это казалось во мракѣ черноты, только разныхъ степеней и оттѣнковъ.

Уныло стучали или хлопали въ лужахъ копыта лошадей и громыхали колеса. Царь пристально всматривался во тьму. Царевна, усталая, изнемогшая, какъ ребенокъ, задремала, уронивъ головку на плечо Дмитрія Ивановича. И старикъ точно утѣшился во всѣхъ постигшихъ его горестяхъ, придерживая бережно эту милую ему голову. На сердцѣ у него стало какъ будто легче. И вдругъ онъ неожиданно для себя подумалъ:

«Эхъ, была не была! Прощу Савелья и Матрену. И опрашивать дворецкому не вѣлю. Дамъ имъ землю: пускаяй живутъ, какъ мои захребетники. Долго служили мнѣ вѣрой и правдой. А пѣвуня того, прѣйду въ вотчину, вѣлю сыскать! Ишь, что про царя заплѣ!»

Вдругъ Дмитрій Ивановичъ вздрогнулъ. Вблизи него самъ царь вполголоса заплѣ, точно баюкая царевну. Но онъ не баюкаетъ. Онъ про себя повторялъ съ непопной печалью въ голосѣ:

Сталъ православный царь грозійи прежняго,
За правду, за неправду творить казни лютыя.

Вдругъ онъ занулся и умолкъ.

XXX.

Благовѣсть.

Послѣ нѣсколькихъ дней тяжелого пути, съ остановками на ночевку въ большихъ селахъ, съ перепряжкой лошадей, для чего подставы были высланы въ первой половинѣ пути заранѣе изъ вотчины боярина Дмитрія Ивановича, а во второй половинѣ изъ Ипатьевского монастыря, царскій поѣздъ достигъ, наконецъ, этой обители.

Раннимъ утромъ высланные впередъ вѣстовые мальшики показали на горизонтѣ, ожесточенно махая шапками-кошаками. На главной звонницѣ обители сейчасъ же грянули въ колокола, и благовѣсть, возвѣщавшій царское прибытіе, полился далеко по окрестности. Изъ главныхъ воротъ, устроенныхъ въ толстой стѣнѣ съ бойницами, показался крестный ходъ съ хоругвями, иконами. Впереди шли настоятель съ крестомъ и отецъ-келарь съ евангеліемъ. За ними, какъ черная широкая рѣка, хлынули изъ-подъ арки воротъ монахи, а за ними—послушники, мальчнки, хоры пѣвчихъ.

Царь, царевна и бояринъ со всѣми лицами, ихъ сопровождавшими, вышли изъ колымагъ; стремянные спѣшились, и навстрѣчу монастырской процессіи, за нѣ-

сколько шаговъ не доходя до обители, двинулось царское шествіе, всѣ съ обнаженными головами. Последними, окруженные стремянными, шли узники: Лаптевъ, Анкудинъ, Дмитрій задушный, боярыня Пчелина, Луша. Они всѣ усиленно крестились. Когда монастырскій хоръ грянулъ навстрѣчу царю, Дмитрій задушный заплѣ высокимъ дрожащимъ голосомъ тотъ же духовный гимнь.

Облобызавъ евангеліе, крестъ, получивъ отъ настоятеля благословеніе, царь и царевна вошли въ обитель, сопровождаемые удвоившимся по размѣру шествіемъ монаховъ и поѣздной царской свиты. Монастырскіе крестьяне, сосѣди, закладники, наймиты толпами стояли по бокамъ царскаго пути. Въ монастырѣ прямо пошли въ главный храмъ, гдѣ и отстояли часы, обѣдню, молебенъ. Бояринъ Дмитрій-Ивановичъ все поглядывалъ, заинтересовало ли Бориса Ѳедоровича новое убранство церкви. Увы, царь, хмурый и мало разговорчивый всю дорогу, стоя въ храмѣ все время на колѣняхъ, смотрѣлъ только на лики иконы, изображавшей Бориса и Глѣба. Казалось, царь, забывъ все земное, чего-то допытывался отъ святыхъ мучениковъ-князей, имя одного изъ которыхъ онъ носилъ.

Утѣшила боярина Дмитрія Ивановича царевна. Во время пути она была тиха и грустна. Разъ попросила она у отца позволить ей повидаться съ Душей. Но царь молча нахмурился на эту просьбу и царевна умолкла. Однако, услышавъ прекрасное пѣніе монастырскаго хора, она вдругъ точно ожила. Когда же вошла съ отцомъ и дядей въ разукрашенный и полнымъ освѣщеніемъ озаренный храмъ, она вся вдругъ просвѣтлѣла.

Душа юной царевны была очень воспримчива ко всему красному. И вотъ, въ этомъ свѣтломъ, чудномъ храмѣ, въ сіяніи безчисленныхъ толстыхъ свѣчей цвѣтного воска, при звукахъ хора, красивыми волнами катившихся подъ сводами храма, при облакоподобныхъ клубахъ кадильнаго ошмама, царевнѣ вдругъ почудилось, что Господь услышитъ ея молитвы и облегчитъ ея горести немедленно.

Сіяніе ея прелестнаго, хотя и похудѣвшаго за послѣднее время лица, полного теперь религіозно-молитвеннаго экстаза, показалось боярину Дмитрію Ивановичу свидѣтельствомъ ея восхищенія отъ убранства храма. Это утѣшило его нѣсколько въ равнодушіи къ этому убранству царя, который все свое вниманіе отдалъ старому темному образу Бориса и Глѣба,—образу, передъ которымъ, во время поѣздки въ Ипатьевскую обитель еще его родителей, Борисъ молился не разъ ребенкомъ.

(Обочавіе будетъ.)

Легенда о подковѣ.

Стихотвореніе Гёте.

Когда Господь нашъ въ мірѣ жилъ
И чужды еще для міра былъ,
Ученики къ Нему являлись,
Его слова постичь старались.
Господь любилъ имъ на пути
Среди природы рѣчь вести:
Вѣдь тамъ, гдѣ свѣтитъ неба взглядъ,
Всегда живѣй слова звучатъ!
Изъ устъ Христовыхъ въ тѣ мгновенья
Лились святая поученья,
И мѣстность каждую во храмъ
Онъ превращалъ ученикамъ.

Спокойнымъ духомъ озарень,
Шелъ съ ними въ нѣкій городъ Онъ.
Вдругъ передъ Нимъ, въ пыли прикрытый,
Блеснулъ подковы край отбитый.
И, обратясь къ Петру, Христосъ
—Возьми подкову! — произнесъ.
Но Петръ въ то время былъ разсѣянъ:
Онъ былъ мечтой въ пути обвѣянъ,
Онъ въ грѣзахъ міромъ управлялъ,

Судьбою царствъ повелѣвалъ
(Его любимыя мечтанья!).
Подумалъ онъ: «Къ чему старанья?
И для чего, замедливъ путь,
Изъ-за подковы спину гнуть?
Вотъ, если-бъ скипетръ тутъ лежалъ,
Тогда-бъ, конечно, я поднялъ!»—
И, уклонясь, идетъ далече,
Какъ бы не слыша Божьей рѣчи...

Тогда, въ своемъ долготерпѣннѣ,
Господь, исполненный смиренья,
Подкову поднимаетъ Самъ.
Вотъ, входятъ въ городъ всѣ. И тамъ
Господь Нашъ въ кузницу идетъ,
За грошъ находку продаетъ.
Потомъ пошелъ съ учениками
По рынку, полному плодами,
И много-ль, мало-ль — не сочтешь—
Онъ вишенья приобрѣлъ на грошъ
И, свой блюдя обычный нравъ,
Ихъ положилъ къ Себѣ въ рукавъ.

* * *

Ряды исчезли улицъ длинныхъ...
 Опять идутъ въ поляхъ пустынныхъ.
 Деревьевъ нѣтъ въ пути кругомъ,
 И солнце жжѣтъ своимъ огнемъ,
 И нѣтъ воды... И путникъ каждый
 Великою терзаемъ жаждой.
 Господь, уйдя впередъ немного,
 Роняетъ вишню на дорогу—
 И Петръ бросается скорѣй:
 Склонился такъ поспѣшно къ ней,
 Какъ будто къ яблочку золотому.

Пообождавъ, къ лицу земному
 Господь шлетъ вишенку опять—
 И снова Петръ сгнѣшитъ поднять...
 И такъ пришлось ему склоняться
 Разъ десять... двадцать, можетъ статья!

* * *

И, свѣтлымъ взоромъ засіявъ,
 Господь промолвилъ, помолчавъ:
 —Когда-бъ внимательнѣй ты былъ,
 Ты легче-бъ вишни получилъ.
 Кто мелочей не уважаетъ,
 Отъ мелочей всегда страдаетъ!

Б. Никонъ.

Пернатые водолазы.

Очеркъ.

(Съ 9 рисунками).

Каждый изъ насъ видѣлъ, какъ ныряютъ водяныя птицы: медленно, плавно плыветъ лебедь или утка по зеркальной глади озера, вдругъ быстрое движеніе, и вся передняя часть птицы исчезаетъ подъ водой. Это движеніе насъ не удивляетъ. Мы знаемъ, что птица нырнула въ воду, чтобы поживиться замѣченной ею добычей, и ждемъ, что черезъ нѣсколько секундъ она снова вынырнетъ. Потребность въ воздухѣ, общая всѣмъ существамъ, дышащимъ легкими, заставляетъ ихъ быстро возвратиться на поверхность, на вольный воздухъ. Наша русская пословица гласитъ: «птица — воздухъ, рыба — вода, а человѣку — вся земля». Но капризы природы неисповѣдимы. Ученые изслѣдователи природы, знаменитые натуралисты рассказываютъ намъ, что очень много птиц не только предпочитаютъ жить подъ водой, но и обладаетъ способностью двигаться въ этой необычной для нихъ стихіи съ легкостью и увѣренностью, свойственными только рыбамъ и другимъ воднымъ обитателямъ.

Само собой разумѣется, и эти изумительные «пернатые водолазы» подчинены законамъ ихъ физической организаціи: они должны черезъ извѣстные небольшіе промежутки времени наполнять свои легкія атмосферическимъ воздухомъ и возвращаются для этого на поверхность воды. Но многіе изъ нихъ такъ любятъ водную стихію, что сокращаютъ эти воздушныя экскурсіи до минимума: на одинъ только мигъ высовываютъ они клювъ изъ воды и, вобравъ въ себя достаточно воздуха, снова скрываются въ кристалльных струяхъ.

Удивительнѣе всего то, что, какъ показываетъ наблюдение, къ этимъ совершенно измѣненнымъ жизненнымъ условиямъ примѣняются не только породы птицъ, снабженныя плавательными перепонками, но и такія, у которыхъ ножныя пальцы такой перепонкой не соединены, и притомъ эти-то птицы — самые искусныя и выносливыя водолазы.

Среди пернатыхъ любителей воды очень интересна, напримеръ, премилая пѣвчая птичка изъ семейства дроздовъ — оляпка. Рисунокъ даетъ очень наглядное представленіе какъ о внѣшности этой красивой и проворной птички, такъ и о способѣ ея быстрого передвиженія подъ водой въ любомъ направленіи. Для этого оляпка пользуется не столько своими очень нѣжными и стройными ножками, сколько крыльями, которыя работаютъ въ водѣ совершенно такъ же, какъ въ воздухѣ, и, повидному, специально предназначены для движенія подъ водой (эта особенность присуща большинству другихъ ныряющихъ птицъ); ширина ея крыльевъ почти равна длинѣ ихъ.

Оляпка, встрѣчающаяся почти во всѣхъ частяхъ свѣта, держится только близъ текущихъ водъ, предпочитая горныя рѣки и ручьи, съ круто-покатымъ русломъ и быстрымъ теченіемъ. Очень своеобразное зрѣлище представляетъ эта граціозная птичка, когда она стремглавъ бросается съ какого-нибудь прибрежнаго камня въ быстрину водопада и исчезаетъ подъ водой съ тѣмъ, чтобы черезъ нѣсколько времени высунуть головку, иногда очень далеко отъ мѣста своего погруженія. Натуралисты видѣли даже совѣтъ маленькхъ птенцовъ оляпки, плохо оперившихся и еще ни разу не вылетавшихъ изъ гнѣзда, которые въ пылу испуга кидались прямо въ рѣку и скрывались отъ врага подъ воду. Водная глубина — лучшее убѣжище для оляпки: она вѣтъ себѣ свое гнѣздо всегда возлѣ рѣки или озера. Рисунокъ 2-й, представляющій намъ гнѣздо оляпки, устроенное въ студеномъ уголкѣ подъ наскладами водопада, — отнюдь не выдуманъ художникомъ, но наблюдался вполне достоверными очевидцами.

Когда зима на сѣверѣ сковываетъ рѣки и ручьи ледянымъ покровомъ, оляпка, наравнѣ съ другими пѣвчими птицами, обыкновенно направляется въ теплыя края; но если, руководствуясь опытомъ, она увѣрена, что найдетъ во льду подходящія отверстія, въ которыхъ можно юркнуть въ поискахъ корма, то она остается зимовать на своемъ насыщенномъ мѣстѣ. Температура воды при этомъ ей, какъ и всякой водяной птицѣ, безразлична: густой пухъ, покрывающій ея тѣло, не пропускаетъ ни капли воды.

Однимъ изъ искуснѣйшихъ пернатыхъ водолазовъ является хо-

рошо извѣстная каждому читателю водяная курочка или лысуха, по своимъ внѣшнимъ признакамъ относящаяся къ бѣгающимъ птицамъ, но по образу жизни — къ плавающимъ. Водяная курочка также вѣтъ себѣ гнѣздо у воды, и нужно удивляться, какъ она инстинктивно принимаетъ при этомъ во вниманіе переменныя теченія, измѣненія уровня, наводненія и т. д. Птенцы ея, которыхъ она оберегаетъ съ большимъ самоотверженіемъ, выказываютъ очень рано, наравнѣ съ потомствомъ оляпки, большую склонность къ отчаянно-смѣлымъ водолазнымъ упражненіямъ. Рисунокъ 3-й живо передаетъ идиллическую сцену подводной жизни цѣлой семьи этихъ милостивыхъ птицъ: водяная курочка «тренируетъ» своихъ птенцовъ для ихъ главнѣйшей будущей жизненной задачи.

Водяная курочка — птица вообще очень мысленная, умѣющая съ неподражаемымъ искусствомъ притаться при малѣйшей опасности — имѣть одну оригинальную особенность. Она проявляетъ склонность къ самоубійству: смертельно раненная какой-нибудь хищной птицей, она ныряетъ на дно рѣки, изъ всѣхъ силъ впирается клювомъ въ какое-нибудь растеніе и остается въ этомъ положеніи, пока не захочется; эта особенность, впрочемъ, какъ и извѣстно каждому охотнику, наблюдается и у дикихъ утокъ.

Несравненно больше хитрости и стремленія къ самосохраненію выказываетъ въ подобныхъ случаяхъ изображенный на рис. 4 китайскій ясана или водяной фазанъ, вполне заслуживающій это имя благодаря своему красиво окрашенному оперенію и великолѣпному хвосту. По внѣшнему виду его никакъ нельзя принять за водяную птицу. А между тѣмъ, заботливая природа дала ему чрезвычайно длинныя и стройныя пальцы именно въ цѣляхъ легкаго и увѣреннаго передвиженія по водѣ на широкихъ тарелкообразныхъ листьяхъ тѣхъ водяныхъ растеній, которыя въ изобиліи водятся въ тропическихъ прудахъ и болотахъ. Вслѣдствіе значительной длины этихъ пальцевъ тяжесть тѣла птицы распределяется на такой большой плоскости, что каждый зыбкій листъ лотоса или водяной лиліи дѣлается для нея вполне надежной опорой въ ея быстромъ бѣгѣ по водѣ, не уступающемъ бѣгу другихъ животныхъ по твердой землѣ. Подъ водой ясана не можетъ пользоваться своими своеобразно устроенными ногами ни для плаванія, ни для ходьбы по дну. Для передвиженія въ водѣ онъ пускаетъ въ ходъ, подобно оляпкѣ, свои крѣпкія широкія крылья. Онъ отлично знаетъ, что на нихъ можно вполне положиться, поэтому при малѣйшей опасности тотчасъ же исчезаетъ подъ водой и, то плавая, то летая, высккиваетъ себѣ подходящее мѣстечко, гдѣ, скрывшись въ тростникѣ или водоросляхъ, спокойно ждетъ минованія опасности; только высунутый изъ воды по самымъ ноздри клювъ его указываетъ, куда укрылся хитрецъ.

Подобнымъ же образомъ, только несравненно искуснѣе, вслѣдствіе болѣе цѣлесообразнаго устройства своего тѣла, поступаетъ нырочко-чомга (рис. 5), птица, украшающая тихіе озерные ландшафты во многихъ мѣстахъ сѣверной Европы. Опереніе ея красиво и оригинально; особенно выдѣляется ея ослѣпительно бѣлая, блестящая, какъ атласъ, грудка и странный хохолокъ на головѣ, черный, какъ смоль, и раздваивающійся на подобіе рожекъ; когда же она вдобавокъ распушитъ черныя и бѣлыя перышки, окружающія ея голову и шею въ видѣ широкаго воротника, она прямо-таки забавна. Нырочко-чомга, подобно водяной курочкѣ отличающейся трогательной любовью къ своему потомству, можетъ, пожалуй, быть названъ самымъ проворнымъ изъ пернатыхъ водолазовъ: въ полминуты онъ свободно пробѣгаетъ подъ водою до 200 футовъ. Порою онъ долго не выходитъ на поверхность, высовывая только, какъ ясана, свой клювъ, чтобы запитаться необходимымъ для дыханія воздухомъ. Интересенъ его способъ стройки гнѣзда изъ мягкихъ илестыхъ водорослей, которая онъ для этой цѣли достаетъ со дна озера и укладываетъ въ неправильную плочувую кучку, иногда совсѣмъ мало напоминающую птичье гнѣздо. Посредствомъ нѣсколькихъ прочныхъ стеблей нырочко-чомга прикрѣпляетъ свой плочувый домъ къ прибрежному древесному стволу или другому какому-нибудь неподвижному предмету, чтобы обезопасить его отъ вѣтра и волнъ; но если выбранное мѣсто почему-либо кажется ему не особенно на-



Литературный альбомъ. „Легенда о подковѣ“. Стихотв. Гёте. Картина Плоггорста, грав. Фальшееръ.



Рис. 1. Оляпка под водой.



Рис. 2. Гнѣздо оляпки, скрытое под струями водопада.

дежнымъ, онъ освобождаетъ свое гнѣздо отъ связывавшихъ его съ берегомъ стеблей, садится на него и переводитъ его на другое мѣсто, дѣйствуя при этомъ своими ногами, какъ веслами. Этотъ остроумный приемъ наблюдался пѣлымъ рядомъ натуралистомъ. Нужно замѣтить, что ноги этой птицы снабжены не плавательными перепонками, но вислящими плавательными лопастями.

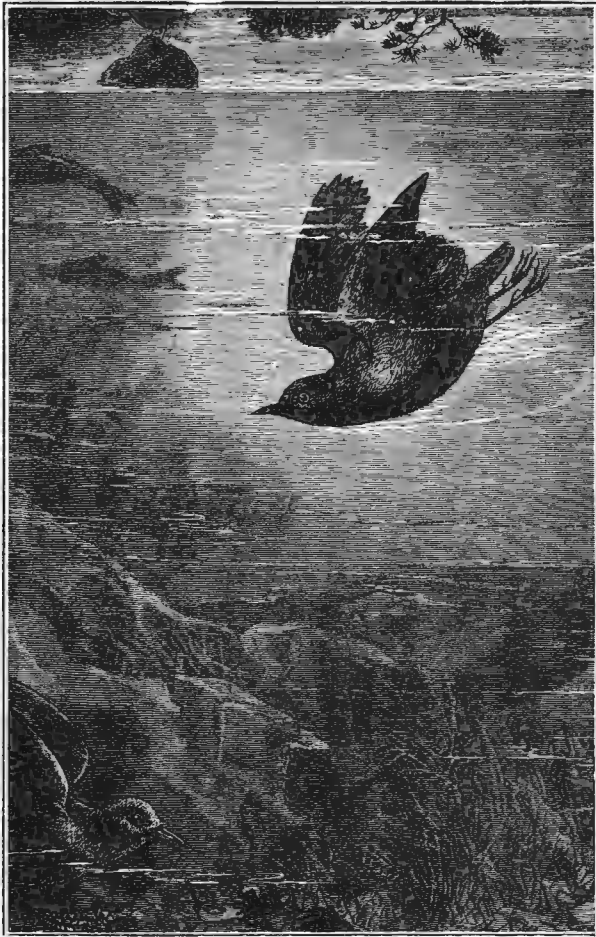
Къ пернатымъ водолазамъ принадлежитъ и африканская змѣиная птица (рис. 6), встрѣчающаяся не только на черномъ материкѣ, но и въ болотахъ Флориды и Луизианы. Этотъ превосходный пловецъ и водолазъ также имѣетъ обыкновеніе въ критическія минуты искать убѣжища подъ водой. Движенія его длинной гибкой шеи при плавании совершенно напоминаютъ граціозно-извилистыя движенія змѣи. Оригинально видѣть, какъ онъ выкармливаетъ своихъ птенцовъ: съ виду кажется, что отецъ собирается проглотить своего злополучнаго потомка живьемъ, съ кожей и перьями. Въ дѣйствительности же юный птенецъ съ наслажденіемъ погружаетъ голову въ клювъ отца, чтобы выбрать изъ его зоба всѣ самые лакомые кусочки рыбы, припасенные для него нѣжнымъ родителемъ. Несомнѣнно, самую рѣзкую противоположность только-что опи-



Рис. 3. Водяная курочка (лысуха) съ выводкомъ въ поискахъ пищи.

санной граціозной и подвижной птицѣ представляетъ по своему внѣшнему виду другой пернатый водолазъ, исполинскій пингвинъ антарктическаго океана (рис. 7). Достигая въ длину около метра, онъ такъ же плохо ходитъ, какъ летаетъ, вслѣдствіе нескладнаго устройства своего тѣла, едва напоминающаго птичье.

«Не то стоячее, не то сидячее положеніе этихъ еще невиданныхъ существъ,—говоритъ Жюль Мишлэ:—давало нашимъ первымъ мореплавателямъ поводъ къ забавнымъ ошибкамъ. Острова, усѣянные безчисленными пингвинами, не разъ пріивѣтствовались ими издали, какъ населенные; они принимали птицъ, съ ихъ черными и бѣлыми перьями, то за толпы дѣтей въ бѣлыхъ передникахъ, то за толпы взрослыхъ въ бѣлыхъ камзолахъ и черныхъ кафтанахъ, любезно вышедшихъ навстрѣчу новоприбывшимъ. Маленькія неповоротливыя руки пингвиновъ,—такъ какъ эти странные органы едва ли можно назвать крыльями,—ихъ беспомощность на сушѣ и крайне неуклюжая походка обрекаютъ ихъ на жизнь по преимуществу морской птицы: океанъ—ихъ природная стихія. Ихъ зимнее мѣсто-пребываніе—мысъ Доброй Надежды. Здѣсь, на полномъ привольѣ, при изобильной пищѣ, они обростаютъ солиднымъ слоемъ жира, который впослѣдствіи приходится имъ очень кстати, когда надо переносить и голодъ, и холодъ. Съ возвращеніемъ весны какой-то тайный голосъ говоритъ имъ, что теплый вѣтеръ уже сдѣлалъ

свое дѣло, что ихъ родина — полярное море — свободна отъ ледяного покрыва и ждетъ ихъ. Нетерпѣливо бросаются они тогда въ море и, быстро гребя, проплываютъ пятьсотъ-шестьсотъ морскихъ миль, позволяя себѣ только изрѣдка отдохнуть на пловучей льдинѣ. На мѣстѣ же все готово для ихъ пріема. Тридцатидневное лѣто проходитъ для нихъ, какъ одинъ мигъ счастья. Но это — суровое счастье. Необходимость высидывать птенцовъ въ тишинѣ и спокойствіи удалаетъ ихъ отъ моря, которое одно только можетъ дать имъ пропитаніе. Время любви и заботы о потомствѣ — для нихъ время голоданія и постоянныхъ тревогъ. Безпощадный врагъ пингвина — песецъ преслѣдуетъ его всюду, куда бы онъ ни укрылся. Но — «въ единеніи сила»: Матери высидываютъ птенцовъ все вмѣстѣ, а кругомъ нихъ легионъ отцовъ всегда насторожѣ, всегда готовы пожертвовать собой, чтобы защитить свое потомство. Какъ только птенецъ вылупится изъ яйца и нѣсколько окрѣпнетъ, родители сомкнутымъ строемъ ведутъ его къ водѣ — онъ бросается въ море и... спасенъ».

Съ такими же превратностями и опасностями при выводкѣ своего потомства долженъ считаться и другой пернатый обитатель полярныхъ странъ — изображенный на рис. 9, — пыхикъ или кайра.



«Пернатые водолазы». Рис. 4. Китайскій водяной фазанъ (якана).

Одинъ натуралистъ даетъ намъ слѣдующую яркую картинку изъ жизни этой птицы:

«Когда кайра на голой вершинѣ высокой скалы выведетъ своего единственнаго птенца, она нѣжно выращиваетъ его, пока онъ не окрѣпнетъ настолько, чтобы получить первый урокъ плаванія. Тогда она, ласково подталкивая его клювомъ, убѣждаетъ малыша взобраться къ ней на спину и съ своей драгоценной ношей добирается вперевалку до края скалы; отсюда она, съ вытянутой шеей и распростертыми крыльями, скользитъ по воздуху, пока не достигнетъ спокойной воды за чертой прибой. Здѣсь она дѣлаетъ остановку, даетъ своему тѣлу энергическій толчокъ и стряхиваетъ малыша въ воду, гдѣ онъ, предоставленный самъ себѣ, начинаетъ подражать матери въ искусствѣ плаванія и нырнанія».

«Этотъ первый вылетъ молодой кайры изъ родного гнѣзда обыкновенно сопряженъ съ большой опасностью, такъ какъ поморники всегда ждутъ этого случая и окружаютъ мѣсто, гдѣ птенецъ впервые пробуетъ свои силы. Но мать знаетъ это. Въ ту минуту, какъ птенецъ скатывается съ ея спины, она складываетъ крылья и съ такой ловкостью падаетъ рядомъ съ нимъ въ воду, что обыкновенно во-время разстраиваетъ все враждебные замыслы хищника».

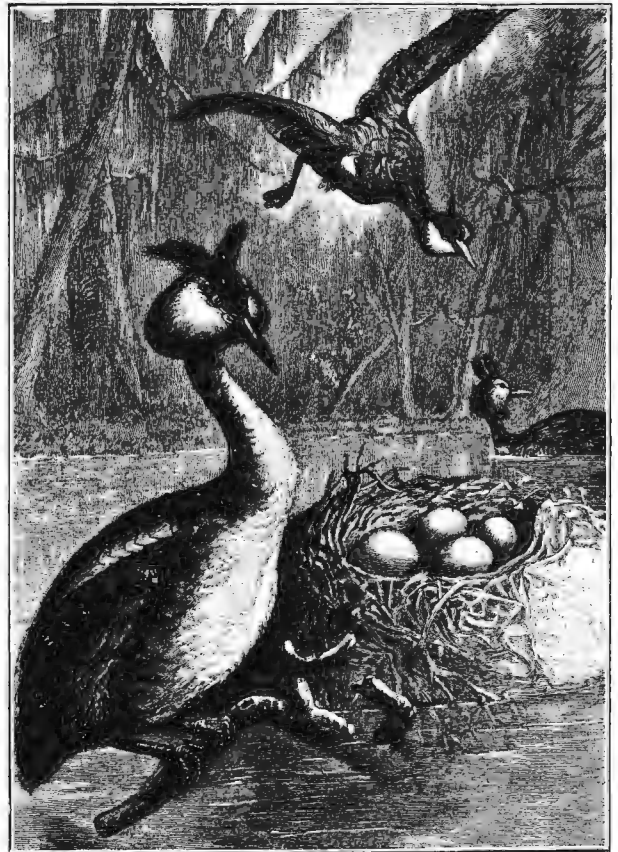

«Пернатые водолазы». Рис. 5. Нырокъ-чомга у своего пловучаго гнѣзда.

Три алмаза.

Очеркъ Е. Адлерсфельдъ.

Дѣло происходило 3-го марта 1476 г. при Грансонѣ у Невшательскаго озера. Кровавое зарево заката охватило полнеба. Солнце съ утра словно купалось въ крови, — и немудрено: земля была напоена кровью бургундцевъ и швейцарцевъ; послѣдніе, въ числѣ двадцати тысячъ противъ пятидесяти, разбились на голову бургундскаго гер-



«Пернатые водолазы». Рис. 6. Змѣиная птица, кормящая своего птенца.

цага Карла Смѣлаго въ первой пѣзъ тѣхъ ужасныхъ битвъ, цѣной которыхъ была куплена независимость швейцарцевъ въ Ваадѣ, древнѣмъ достоинствѣ королевы Берты.

Въ Швейцаріи до сихъ поръ въ ходу поговорка, гласящая, что Карлъ Смѣлый потерялъ: «При Грандсонѣ—добро, при Муртенѣ—топье, при Нанси—кровь...»

Для дѣлежа этого добра—одной изъ богатѣйшихъ добычъ, когда-либо достававшихся въ руки побѣдителей, предводители швейцарцевъ собрались въ большомъ мрачномъ замкѣ съ грозными башнями и укрѣпленіями, существовавшемъ, если вѣрить легендѣ, еще во времена римскаго владычества и возобновленномъ королевой Бертой; съ февраля замокъ этотъ былъ осажденъ войсками Карла Смѣлаго послѣ того, какъ онъ ловкимъ маневромъ выгналъ изъ него бернцевъ. Теперь, въ вечеръ грандсонской битвы, на долю бернцевъ досталась и львиная доля добычи; самоцвѣтные камни, жемчугъ, золотые сосуды, художественно сработанное драгоценное оружіе, одежды, и т. д.

Количество самоцвѣтныхъ камней, которыми владѣлъ и которые возилъ за собою въ походахъ бургундскій герцогъ, можно назвать прямо-таки сказочнымъ: было чѣмъ и украшать себя, и раздавать цѣлыми пригоршнями приближеннымъ; врядъ ли у какой-нибудь государыни найдется теперь столько драгоценностей. Но всего замѣчательнѣе были два алмаза, величиной съ грецкій орѣхъ, которые побѣдители разыграли между собой по жребію. Первый изъ этихъ великолѣпныхъ камней находился между тремя большими рубинами и четырьмя дивными жемчужинами въ подвѣскѣ къ шейной цѣпи герцога. Это украшеніе, вмѣстѣ съ желтой бархатной шапкой-короной Карла Смѣлаго, бернцы продали Якову Фуггеру, богатѣйшему negotiantу того времени, который предложилъ драгоценности Максимилиану I; но «последній рыцарь на тронѣ» приобрѣлъ только знаменитую желтую шапку, алмазъ же остался во владѣніи Фуггеровъ и сдѣлался ихъ семейнымъ достояніемъ,—они не продали его даже султану Сулейману, а позже императору Карлу V, очень желавшимъ его приобрести и вступившимъ въ переговоры съ владѣльцемъ. Зато его наслѣдникъ, Антонъ Фуггеръ, рѣшилъ

соискать побѣдители не подозревали. Безъ сомнѣній, кто-нибудь изъ приближенныхъ герцога хотѣлъ спасти эту драгоценность, но въ дикомъ бѣгствѣ передъ швейцарцами потерялъ ее, потому что, когда въ вечеръ битвы одинъ крестьянинъ изъ Монтаньи проходилъ этими мѣстами, онъ замѣтилъ лежавшій на дорогѣ маленькій металли-



«Пернатые водолазы». Рис. 7. Исполнскіе пингвины, охотящіеся за рыбой.

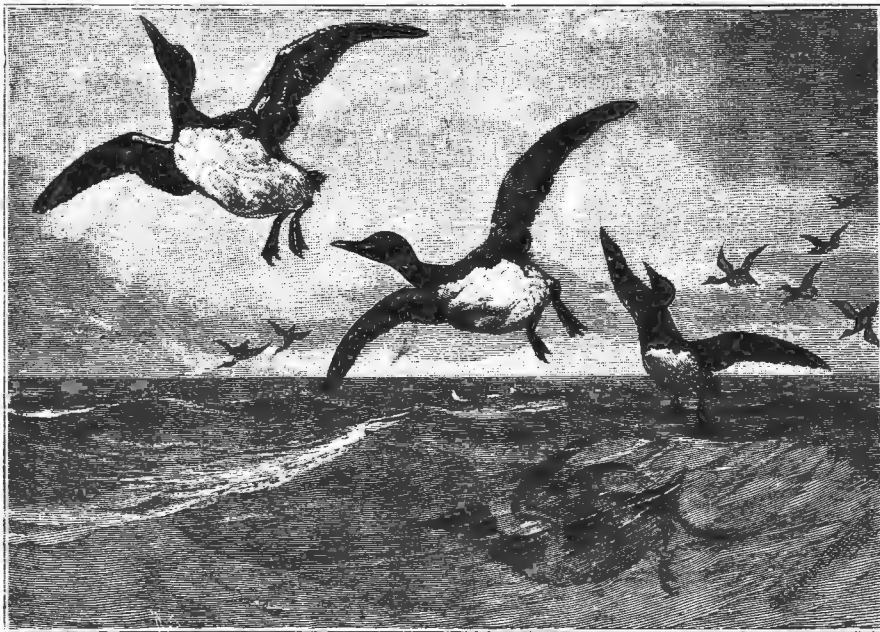

«Пернатые водолазы». Рис. 8. Исполнскіе пингвины въ поискахъ пищи надъ водой и подъ водой.

избавиться отъ этого мертваго капитала и продать алмазъ королю англійскому Генриху VIII. Носилъ ли новый владѣлецъ его самъ, украшалъ ли имъ какою-либо изъ своихъ женъ или всѣхъ по очереди—неизвѣстно. Достоверно то, что онъ завѣщалъ его своей старшей дочери, королевѣ Маріи I, заслужившей въ исторіи прозвище «кровавой». Эта государыня, съ характеромъ мрачнымъ и меланхолическимъ, въ дѣтствѣ избалованная, въ юности подвергавшаяся жестокому обращенію и униженіямъ, вступившая на престолъ чуть не въ старости, подарила его, во время своего краткаго супружескаго счастья, своему мужу, испанскому королю Филиппу II, правнуку Карла Смѣлаго. Первый алмазъ изъ грандсонской добычи окончилъ свое странствованіе.

Второй изъ найденныхъ въ лагерѣ бургундскаго герцога алмазовъ, такой же величины и красоты, какъ первый, достался люцернцамъ, которые поспѣшили обратить его въ деньги, продавъ за 5.000 гульденовъ Дибольду Глазеру въ Люцернѣ, который, въ свою очередь, перепродалъ его португальскому королю. Въ домѣ Браганца онъ оставался до прекращенія старшей линии, послѣ чего былъ приобретенъ французской короной, повидимому, за очень высокую сумму, потому что уже въ первой половинѣ XIX вѣка его цѣнили въ 1.800.000 французскихъ ливровъ.

Но Карлъ Смѣлый владѣлъ еще алмазомъ, не оправленнымъ и самымъ великолѣпнымъ изъ трехъ, о существованіи котораго гранд-

5.000 гульденовъ; за эту сумму онъ и купилъ его у старости, однако не съ тѣмъ, чтобы сохранить у



«Пернатые водолазы». Рис. 9. Кайра, несущая своего птенца.



XXX передвижная выставка. „Не выдержаль“. Картина Игнатьева, по фот. К. Булда, арт. «Пшвы».

себя, а перепродать одному прожжему генуэзскому купцу. Таким образом, алмаз Карла Смѣлаго сдѣлался, наконецъ, собственностью настоящаго знатока и отправился съ нимъ въ Италию, гдѣ былъ проданъ богатому и любившему роскошь миланскому герцогу Людовику за 16.000 гульденовъ. Теперь алмазъ снова былъ тамъ, гдѣ приличествуетъ быть камнямъ его калибра, т. е. въ рукахъ государей, — пока сокровища миланской короны не раздробились и не разошлись по рукамъ послѣ прекращенія династии. Папа Юлій II купилъ алмазъ за 20.000 дукатовъ, и теперь достояніе Карла Смѣлаго красовалось уже въ тиарѣ «намѣстника Христа», пока воинственному папѣ однажды не понадобились деньги. Въ тѣ времена въ Италиі не было дома богаче Медичи во Флоренціи, и во владѣніе ихъ алмазъ вслѣдъ за тѣмъ и перешелъ — уже неизвѣстно, за какую сумму. Несмотря на все свое богатство и славу, могущественный домъ

Медичи также вымеръ, и когда на тосканскій престолъ вступилъ герцогъ Францъ Лотарингскій — въслѣдствіи нѣмецкій императоръ Францъ — онъ позаботился, чтобы его тесть, императоръ Карлъ VI, приобрѣлъ алмазъ Медичи для своей дочери, знаменитой императрицы Маріи Терези. Такъ кончилось странствованіе третьяго и послѣдняго алмаза Карла Смѣлаго: онъ и понинѣ красуется въ императорской частной сокровищницѣ въ Вѣнѣ. Потерянный герцогомъ, брошенный и вновь подобранный крестьяниномъ, алмазъ этотъ, нѣкогда уграшавшій князей изъ рода Сфорца и Медичи и сверкавшій въ папской тиарѣ, въ послѣдній разъ украшалъ несчастную австрийскую императрицу Елисавету, недавно злодѣйски умерщвленную въ Женевѣ.

Такова судьба трехъ алмазовъ герцога Карла Смѣлаго, которыхъ онъ лишился, вмѣстѣ съ остальнымъ «добромъ», при Грандсонѣ.

Черногорскій княжичъ Мирко Петровичъ-Нѣгошъ и его невѣста Наталія Константиновичъ.

(Портр. на этой стр.).

Княжичъ Мирко, сынъ князя Николая Черногорскаго, родился 5-го апрѣля 1879 года. Онъ носитъ титулъ воеводы Зетскаго и Граховскаго и состоитъ капитаномъ русскаго 15-го стрѣлковаго полка, шефомъ котораго состоитъ его отецъ, князь Николай, и капитаномъ сербскаго пѣхотнаго полка имени его отца. Образованіе княжичъ Мирко получилъ, подъ руководствомъ русскаго полковника генеральнаго штаба Соллогуба, въ чисто славянскомъ духѣ; княжичъ хорошо знакомъ съ русскою литературою. Унаслѣдовавъ отъ своего августѣйшаго родителя поэтическое и музыкальное дарованіе, молодой княжичъ съ большою любовью занимается и поэзіей, и музыкой. Имъ написано не мало поэтическихъ и музыкальных произведеній. Въ бытность свою въ Константинополѣ, княжичъ такъ очаровалъ султана Абдула-Гамиду своей игрой, что султанъ подарилъ ему на память драгоцѣнное фортепiano. Князь Николай, очень цѣнящій любовь сына къ поэзіи, посвя-

тилъ ему свою извѣстную трагедію «Князь Арванитъ», представляющую собою апоэозъ братской любви.

Среди балканскихъ славянъ обаятельная личность княжича-поэта пользуется большою популярностью. Вездѣ, гдѣ слышится сербская рѣчь, его считаютъ воплощеніемъ истиннаго славянина въ лучшемъ смыслѣ слова, того, что сами сербы называютъ «юнакомъ».

Обрученіе княжича съ красавицею Наталіею Константиновичъ имѣетъ и политическое значеніе, какъ путь къ сближенію старой черногорской династии Петровичъ-Нѣгошъ съ представительницей послѣднихъ прямыхъ потомковъ основателя династии Обреновичей, сохранившейся теперь только въ женской линіи. Сближеніе

сербскихъ династій и «взаимная любовь между черногорскимъ и сербскимъ царствующими домами должны служить, — какъ сказалъ князь Николай сербскому посланнику Васичу въ первой его аудіенціи — прочнымъ руководствомъ братскихъ отношеній между Сербіей и Черногоріей на пользу и славу всего сербскаго народа».



Черногорскій княжичъ Мирко и его невѣста, Наталія Константиновна. По фот. авт. «Нивы».

Къ рисункамъ.

Кто не знаетъ знаменитаго «Декамерона» Боккачіо, обождаемаго весь міръ, и поражающаго легкостью и изяществомъ языка и богатствомъ и занимательностью содержанія. Въ свое время новеллы Боккачіо производили неслыханное впечатлѣніе на читателей и заучивались наизусть.

Картина Кассіоли, воспроизводимая въ настоящемъ номерѣ «Нивы», живо переноситъ насъ въ ту эпоху. Она изображаетъ чтеніе или, вѣрнѣе, декламацию «Декамерона» въ тѣсномъ семейномъ кружкѣ. Подъ вечеръ, послѣ обѣда собралась у очага дружеская семейная компанія, и веселый монахъ, «душа общества», повѣствуетъ при общемъ смѣхѣ знаменитыя похощенія героевъ Боккачіо.

*

Музей императора Александра III пополняется новымъ цѣннымъ приобретеніемъ — картиною І. Е. Крачковскаго «Весна въ Крыму». Такимъ образомъ, прекрасная картина дѣлается постояннымъ достояніемъ «большой» публики и избѣгаетъ грустной судьбы многихъ превосходныхъ произведеній искусства, погребенныхъ въ частныхъ домахъ.

О картинахъ Крачковскаго намъ приходилось говорить не разъ. Удивительно тонкій и чуткій «поэтъ Крыма и Кавказа», онъ остался вѣренъ себѣ и въ описываемой картинѣ: и въ ней онъ «дышетъ одною жизнью съ природою», и рисуетъ ее чистыми, нѣжными и воздушными тонами, переноситъ насъ въ дивный уголокъ Крыма — въ окрестности Ялты. И предъ нами предстаетъ во всей своей дѣвственной прелести южная весна, одѣтая пышною зеленью и убранныя свѣжими, только-что распустившимися цвѣтами.

*

Воспроизводимый нами рисунокъ г-жи Бемъ «Сорока-бѣлобока» является настоящей поэмой: такъ сумѣла талантливая художница «обрядить» и украсить этотъ пустячокъ и такую милую внѣшность придала ему, нарисовавъ кругомъ «Сороки-бѣлобоки» цѣлый вѣнокъ дѣтскихъ головокъ — то задумчивыхъ, то лукаво поглядывающихъ исподлобья на свою «бѣлобоку хозяйшкѣ», которая всѣмъ каши дала, и только одного обдѣлила — да и то по заслугамъ!

*

Однимъ изъ новыхъ художниковъ недавно открывшейся XXX «пе-

редвижной» выставки является молодой художник Игнатъев. Осенью минувшаго года онъ дебютировалъ еще на ученической «конкурсной» выставкѣ, и читатели «Нивы», навѣрное, помнятъ его прекрасную картину «Роковой выходъ», воспроизведенную въ свое время въ нашемъ журналѣ.

Новая картина его, находящаяся на передвижной выставкѣ, изображаетъ не менѣе трагическую сцену: молодой человекъ «не выдержалъ» той тоски, которая охватила его — отъ неудачи ли, отъ недовольства ли собою — Богъ вѣсть! У молодыхъ, еще не установившихся и не перебродившихъ натуръ чаще, чѣмъ у взрослыхъ людей, случаются такіе кризисы, оканчивающіеся самоубійствомъ.

Неожиданная катастрофа нарушила мирную жизнь меблированныхъ комнатъ. Сбѣжались на выстрѣлъ сосѣди; въ дверь заглядываютъ дворникъ и квартирная хозяйка. Товарищъ-студентъ и молодой врачъ хлопочутъ надъ застрѣлвшимся; на стулѣ блестятъ принесенные врачомъ инструменты, на полу валяются куски ваты, смоченные водой и кровью. А день — хмурый и блѣдный — уже смотреть въ окна, и ночь проходить. Увидитъ ли бѣдняга-самоубійца этотъ день, или ночь такъ и останется для него вѣчной?



«Пушкинскій» народный домъ въ Красноярскѣ, открытый 17-го февраля 1902 г. По фот. авт. «Нивы».

«Пушкинскій» народный домъ въ г. Красноярскѣ.

(Рис. на этой стр.)

За послѣднее время все болѣе и болѣе практикуется специальная мѣра для отвлеченія народа отъ пьянства и, одновременно съ этимъ, для просвѣщенія его: устройство такъ-называемыхъ «народныхъ домовъ». Каждый такой «народный домъ» представляетъ изъ себя обширное помѣщеніе, въ которомъ должны происходить разумныя развлечения, публичные чтенія и научно-воспитательныя бесѣды для простаго народа. Такимъ образомъ, «домъ» соединяетъ въ себѣ, обыкновенно, театр, народную аудиторію и, нерѣдко, библиотеку съ читальней, а также и столовую-чайную.

Петербургская, конечно, знакомо великолѣпное зданіе «Народнаго дома Императора Николая II». Этотъ домъ является идеальнымъ образцомъ для заведеній подобнаго рода. Но и не доходя до этого идеала, скромные «дома», то и дѣло открывающіеся въ провинціи, приносятъ огромную пользу въ дѣлѣ просвѣщенія и нравственнаго оздоровленія народа.

Сибирь, слившаяся, благодаря проведенію великаго желѣзнодорожнаго пути, съ европейской Россіей, начинаетъ жить одною общою духовною жизнью съ ней и рука объ руку съ нею дѣйствовать для просвѣщенія и благосостоянія народа. Въ главномъ городѣ енисейской губерніи — г. Красноярскѣ — 17-го февраля нынѣшняго года открытъ народный домъ-театръ, наименованный «пушкинскимъ».

Обширный губернский городъ, притомъ городъ съ большимъ будущимъ, быстро растущій и развивающійся — Красноярскъ настоятельно нуждается въ подобныхъ заведеніяхъ для народа. «Сѣрыхъ

людей» въ немъ множество. Не говоря уже о желѣзной дорожкѣ, которая привлекаетъ въ городъ массу мелкаго желѣзнодорожнаго люда — рабочихъ, сторожей и пр., въ Красноярскѣ нынче существуетъ болѣе 60 заводовъ разнаго рода, обладающихъ крупнымъ контингентомъ служащихъ-рабочихъ. Общее число населенія г. Красноярска, по подсчету 1900 г., опредѣляется въ 30 слишкомъ тысячъ жителей.

И нужно отдать справедливость красноярцамъ: открытый народный домъ уже не первый шагъ ихъ въ дѣлѣ оказанія воспитательной помощи народу. Еще до «пушкинскаго» дома въ Красноярскѣ уже существовали: музей съ публичной общественной библиотекой, народная библиотека съ читальней братства Пресвятой Богородицы и бесплатная народная читальня при желѣзнодорожныхъ мастерскихъ. Но, конечно, эти народныя заведенія имѣютъ узко-спеціальныя характеры читальни, и вновь открытый народный домъ-театръ является совершенно особымъ, новымъ и грандіознымъ явленіемъ въ жизни Красноярска, давая нѣчто, безусловно новое, его сѣрымъ обитателямъ: вполне доступныя хорошія театральныя зрѣлища и популярную аудиторію.

Всероссійская кустарно-промышленная выставка.

(Окончаніе).

(Рис. на стр. 255 и 257).

Кустарная выставка продолжаетъ привлекать къ себѣ толпы посетителей; на большинствѣ экспонатовъ красуется лаконическая, но красноорѣчивая надпись: «продано», а тамъ, гдѣ идетъ розничная продажа, всегда, всегда, оживленный и бойкій. Покупаютъ не только люди богатые и средняго достатка, но столь рѣдка на нашихъ выставкахъ «сѣрая» публика. Если уже она покупаетъ, то, значитъ, спросъ на кустарныя издѣлія громаденъ, такъ какъ это самый вѣрный и самый солидный, благодаря своей значительности, потребитель. Почему же, при замѣтномъ улучшеніи техники и громадности требованій, кустарные промыслы остаются въ оцѣпенѣніи? На это тоже мы находимъ отвѣтъ на кустарной выставкѣ. Внимательный посетитель, вѣроятно, замѣтилъ, что на ней нѣтъ или почти нѣтъ экспонатовъ, указывающихъ на постановку сбыта кустарныхъ издѣлій. Нѣсколько музеевъ и складовъ, которые ставятъ своей задачей развитіе сбыта, но въ сущности являются лишь наглядными преясъ-курантами, — вотъ все, что даетъ намъ выставка.

Но это не пробѣлъ выставки — у насъ въ дѣйствительности и

нѣтъ правильной организаціи торговли кустарными издѣліями, той, такъ сказать, повозки, которая переноситъ издѣліе изъ рукъ кустаря въ руки потребителя, обезпечивая первому постоянный сбытъ, и предоставляя второму то, что онъ ищетъ. Какъ поставленъ у насъ сбытъ кустарныхъ издѣлій, — извѣстно болѣе или менѣе всѣмъ. Онъ находится въ рукахъ грубыхъ и невѣжественныхъ деревенскихъ кулаковъ, такъ-называемыхъ скупщиковъ, для которыхъ кустарь



Всероссійская кустарно-промышленная выставка. Тюремный отдѣлъ.

По фот. К. Булда, авт. «Нивы».



Всероссійская кустарно-промышленная выставка. Общество «Московскій муравейникъ». По фот. К. Булла, авт. «Нивы».

не болѣе, какъ рабочая сила, какъ средство для жизни. Кустарь весь во власти скупщика; для него онъ и единственный постоянный покупатель его издѣлій, и единственный поставщикъ необходимыхъ для него сырья и инструментовъ, и единственный, наконецъ, источникъ, къ которому въ трудную минуту—а ихъ такъ много въ современной деревнѣ,—онъ можетъ прибѣгнуть за кредитомъ, хотя онъ и дорого потомъ обойдется. Скупщикъ—темная и невѣжественная сила; его приемы выжиманія соковъ изъ производителя-кустаря настолько несимпатичны, что большинство дѣятелей по кустарнымъ вопросамъ видятъ въ немъ врага кустарей и въ программу помощи кустарямъ ставятъ борьбу со скупщиками, ихъ уничтоженіе.

Но это громадная основная ошибка. Если дѣятельность скупщиковъ въ настоящихъ условіяхъ сомнительна, то это еще не значитъ, что ихъ надо уничтожить и вмѣстѣ съ ними единственный торговый элементъ! Не отъ скупщиковъ надо избавиться, а отъ ихъ невѣжества, невысокой нравственности, узкаго кругозора, которые препятствуютъ имъ быть другомъ производителей-кустарей, какимъ обыкновенно является всякій просвѣщенный торговецъ. Когда-то давно, въ XVIII вѣкѣ, послѣдователи ученья физиократовъ считали торговцевъ классомъ бесполезнымъ, но теперь это ученье разсѣялось, какъ дымъ. Мы ясно видимъ на опытѣ, который подтверждается каждый день, что здоровая торговля является такимъ же творческимъ элементомъ, какъ и производство. Они оба равноправные члены одного великаго дѣла, и только при ихъ единеніи и возможно промышленное преуспѣяніе.

Чтобы недалеко ходить за примѣромъ, возьмемъ Германію, быстрый, на нашихъ глазахъ, ростъ промышленнаго и торговаго могущества которой сталъ уже притчей во языцѣхъ. Чему оно обязано, какъ не тому, что на помощь фабрикантамъ пришли одновременно съ одной стороны увлеченные любовью къ родинѣ люди науки и

художественные таланты, давшіе возможность облагородить и технически усовершенствовать производство, а съ другой—спеціально образованный торговецъ, завоевавшій и упрочившій товарамъ германскаго труда міровые рынки сбыта. Онъ дѣятельно изучаетъ направление вкуса потребителей, свои замѣчанія сообщаетъ фабрикантамъ, имъ же доставляетъ наиболѣе удачныя и понравившіяся издѣлія другихъ, конкурирующихъ съ Германіей, странъ. Все это фабрикантъ принимаетъ во вниманіе, и на слѣдующій годъ покупатели видятъ, что только германскій фабрикантъ осуществилъ то, что имъ нужно, о чемъ они мечтали; поэтому германскій товаръ и идетъ нарахватъ. Такъ развивается сбытъ издѣлій Германіи; а тѣ страны, которыя не имѣютъ такой передовой торговой организаціи и работа которыхъ застываетъ десятки лѣтъ на одной шаблонной формѣ,—остаются за флагомъ.

Уничтожая скупщиковъ, у насъ хотятъ торговый сбытъ кустарныхъ издѣлій обосновать въ музеяхъ, складахъ, выставкахъ, публикаціяхъ, кооперативныхъ союзахъ кустарей, которымъ оказанъ широкій правительственный кредитъ. Какъ нужно быть далекимъ отъ жизни, отъ ея условій и требованій, чтобы полагать, что всѣ эти учрежденія могутъ замѣнить полную энергію торговую организацію. Первые ждутъ покупателя, вторая идетъ къ нему; первая говорятъ—берите то, что у насъ есть, — вторая даетъ покупателямъ то, что имъ нужно; первая не знаетъ требованій покупателей, вторая—предупреждаетъ ихъ.

Изъ-за деревьевъ не видно лѣса; такъ изъ-за грубой, несимпатичной фигуры кулака-скупщика мы не хотимъ знать, что и въ нынѣшнихъ безобразныхъ условіяхъ только онъ, одинъ онъ дѣйствительно способствовалъ развитію кустарныхъ промысловъ. Скупщикъ-ходебщикъ познакомилъ потребителей съ кустарными издѣліями, которыя, благодаря ему, распространяются по всей Россіи, проникаютъ и за границу. Скупщикъ—оптовый торговецъ вывелъ кустарныя издѣлія на ярмарки и тѣмъ далъ возможность развивать эти промыслы въ болѣе широкихъ



Всероссійская кустарно-промышленная выставка. Ясли. По фот. К. Булла, авт. «Нивы».

размѣрахъ. Но скупщикъ невѣжественъ, его кругозоръ крайне ограниченъ, онъ не можетъ, постичь, что, если бы онъ не эксплуатировалъ и кустарей, и покупателей, то этимъ самымъ онъ создалъ бы себѣ значительно большій источникъ прибыли, чѣмъ имѣетъ теперь, такъ какъ только правильная торговая организация можетъ увеличить оборотъ. Какъ выводимъ мы теперь кустарей изъ тѣмъ технического невѣжества, такъ нужно для возможности развитія кустарныхъ промысловъ вывести скупщиковъ изъ тѣмъ торгового невѣжества—висеніемъ живой струи образованія гуманитарнаго и специально коммерческаго.

Если когда-нибудь вы будете, читатель, въ Германіи, въ Тюрингіи, не полѣнитесь сдѣлать небольшой крюкъ и захватить въ Зоннебергъ;—это центръ кустарнаго производства игрушекъ. Онъ произведетъ на васъ впечатлѣніе своею чистотою, комфортомъ, тишиною въ рабочее время и оживленнымъ, веселымъ отдыхомъ по вечерамъ. Вамъ покажутъ общественный заводъ для приготовления газа, столь необходимаго при работѣ игрушекъ, общественный ме-

ставителей трудовой помощи: пріюта-яслей въ с. Арбузовомъ-Баринѣ казанской губерніи (см. стр. 256), которыя возникли во время голодовки 1898 года, благодаря которымъ былъ спасенъ отъ смерти не одинъ десятокъ ребятишекъ и которыя сдѣлались учрежденіемъ постояннымъ, и «Московского Муравейника» (см. стр. 256), въ которомъ находятъ работу до 135 бѣдныхъ женщинъ.

Къ числу постороннихъ учреждений нужно причислить и тюремный отдѣлъ. Это единственный уголокъ изъ всей выставки, который выдѣляется, какъ пятно на радужномъ фонѣ. Отдѣлъ красивъ и изященъ, въ немъ, какъ и во всѣхъ остальныхъ, много интересныхъ предметовъ, но достаточно замѣтить камеры одиночнаго заключенія—ихъ дѣлать шесть—которыя предупредительно устроены въ натуральную величину, чтобы за каждымъ столь красивымъ и наряднымъ экспонатомъ увидѣть пару печальныхъ несчастныхъ глазъ арестанта: они заставляютъ поскорѣ покинуть эти прекрасные образцы подневольнаго труда. Тюремный трудъ бесспорно дѣло почтенное и общепольное, но по какому недоразумѣнію онъ на ку-



Всероссійская кустарно-промышленная выставка. Отдѣлъ с.-петербургскаго столичнаго попечительнаго общества о домахъ трудолюбія. По фот. К. Булла, авт. «Навы».

ханическій двигатель, распространяющій силу по мастерскимъ; вамъ расскажутъ, что зоннебергскія игрушки распространены по всему свѣту, и перечислятъ до 20 экспортныхъ конторъ, которыя находятся въ Зоннебергѣ и которыя прежде были скупщиками; вы, можетъ-быть, застанете и выставку всевозможныхъ новостей въ игрушечномъ дѣлѣ—моделей, образцовъ, рисунковъ, собранныхъ во всѣхъ пяти частяхъ свѣта коммивояжерами этихъ фирмъ и представленныхъ ими въ распоряженіе кустарей. Но что васъ больше всего поразитъ, это—полное довольство кустарей. Зоннебергъ работаетъ на миллионы марокъ. Тутъ же вы увидите и тѣхъ волшебниковъ, которые создали столь удивительное, на нашъ взглядъ, благополучіе. Это техническая школа для подготовки кустарей и дополнительные классы въ общеобразовательной школѣ и специальныя торговыя школы—для торговцевъ.

Въ кустарную выставку входитъ также нѣсколько отдѣловъ, заключающихъ въ себѣ экспонаты учреждений, поставившихъ своею задачею развитіе ручнаго труда. Здѣсь прежде всего поражаетъ обиліемъ экспонатовъ и красивую ихъ группировкою интересная выставка попечительствъ о домахъ трудолюбія и рабочихъ домахъ (см. рисун. на этой стр.); затѣмъ, выставки школы Императорскаго технического общества, человѣколюбиваго общества и нѣсколькихъ ремесленныхъ фирмъ. Дома трудолюбія—учрежденіе сравнительно новое, но они успѣли уже принести нѣкоторую пользу. Мы помѣщаемъ также рисунки выставокъ двухъ наиболѣе типичныхъ пред-

старной выставкѣ? Кустарь самъ себѣ хозяинъ, онъ олицетвореніе труда свободнаго.

Сесиль Родсъ. (Портр. на стр. 258).

Въ Южной Африкѣ, подъ грохотъ орудій, среди потоковъ крови, залившей мирныя поля чернаго материка, отошелъ въ вѣчность одинъ изъ главнѣйшихъ виновниковъ страшной кровавой борьбы, именуемой англо-бурской войной. Въ страшныхъ мученіяхъ, отъ глѣзала недуга скончался «южно-африканскій Наполеонъ»—Сесиль Родсъ. Англія и ея многочисленныя выходцы въ Капштадтѣ горько оплакиваютъ кончину Родса, большинство органовъ печати признало, что британская имперія потеряла въ немъ одного изъ пламеннѣйшихъ патриотовъ и выдающихся дѣятелей, потрудившихся для славы и величія государства.

Биографія его, довольно краткая, обнаруживаетъ его предпримчивый духъ и крупный политическій умъ. Онъ былъ сынъ священника, родился въ 1853 году въ Стратфордѣ; въ молодыхъ годахъ онъ отправился въ Капскую колонію, гдѣ скоро сдѣлался директоромъ различныхъ алмазныхъ копей въ Кимберлеѣ. Большія средства, пріобрѣтенныя имъ во время этой дѣятельности, дали ему возможность поселиться въ Европѣ на нѣсколько лѣтъ и посвятить себя изученію политической экономіи въ оксфордскомъ университетѣ.

Вернувшись в Капскую колонию, онъ сталъ принимать дѣятельное участие въ политической жизни страны; былъ выбранъ въ парламентъ колоніи и въ 1890 г. состоялъ первымъ министромъ Капской колоніи. Въ основу своей политики онъ положилъ учрежденіе южно-африканскаго союза такъ-называемыхъ «Соединенныхъ Южно-Африканскихъ Штатовъ». Скоро послѣ этого онъ вступилъ въ управление англійско-южно-африканскимъ обществомъ, извѣстнымъ подъ именемъ «Chartered Company». За это время онъ часто посѣщалъ метрополию, гдѣ, между прочимъ, стоялъ за ирландскій гомруль, почему и приобрѣлъ симпатіи ирландцевъ. Въ 1895 г. онъ былъ членомъ тайнаго совѣта Соединеннаго королевства. Въ концѣ этого же года онъ организовалъ набѣгъ Джемсона, отъ участія въ которомъ потомъ отрекся. Когда же его участие было доказано, онъ въ 1896 г. сложилъ съ себя званіе пераго министра Капской колоніи и члена «Chartered Company», къ которой, впрочемъ, опять примкнулъ въ послѣдствіи. Въ честь его названа Родезіей подчиненная имъ страна матабеле.

Теперь, когда Родсъ сталъ прошлымъ, когда роль его сыграна, можно откровенно сказать, что это была рѣдкая, по силѣ и энергіи, фигура, рѣдкая даже среди закаленныхъ бойцовъ за идею, созданныхъ и создаваемыхъ Великобританіей. Враги Родса, — а ихъ было очень много, — не признавали въ немъ ничего, кромѣ порока, корыстолюбия и эгоизма, но они были неправы. Дѣйствительно вѣрно, что Родсъ былъ главнымъ виновникомъ англо-бурской войны; онъ затѣялъ ее, увѣренный въ томъ, что Англія быстро подчинитъ горсть «мужишковъ-фермеровъ». Но надо стать на точку зрѣнія англичанина-империалиста, беззавѣтно преданнаго мечтѣ о всемирномъ господствѣ своего государства, о томъ, чтобы солнце не заходило въ предѣлахъ его страны, чтобы основать на черномъ материкѣ новую британскую имперію, которая должна протянуться отъ Капштадта до Каира. Это былъ горячій патриотъ, а патриотизмъ вещь обоюдоострая. Принося добро своей странѣ, приходится невольно творить зло иноземцамъ.

Единственно, въ чемъ можно упрекнуть Родса, и что бросаетъ неблагоприятный свѣтъ на его дѣятельность и на его память, это его иезуитскій девизъ: «цѣль оправдываетъ средства»; да и средства были у него почти исключительно денежные. Правильно замѣтила одна англійская газета изъ враждебнаго Родсу лагеря, ска- завъ, что «это былъ человѣкъ удивительной энергіи и рѣшимости, дѣлавшій при помощи денегъ все, что только можно сдѣлать за деньги. Но есть вещи, которыхъ нельзя сдѣлать ни за какія деньги».

Въ послѣднее время Родсъ могъ съ горестью убѣдиться въ этомъ. Жестокій урокъ, сильно поколебавшій его убѣжденія, дали ему тѣ же буры, которыхъ онъ задумалъ подчинить культурной власти «просвѣщенныхъ мореплавателей». Въ этой сильной, энергичной душѣ, всю жизнь поклонявшейся злату и булату, все поупавшей и бравшей этими двумя всесвѣтными орудіями, произошла, несомнѣнно, большая драма незадолго передъ кончиной. Какъ бы чувствуя приближеніе смерти, онъ понялъ всю брѣвность своихъ прежнихъ средствъ и пожелалъ, видимо, очистить свою душу; онъ какъ бы вспомнилъ о другой силѣ, — силѣ интеллектуальной, которой такой избытокъ имѣется въ той же Англіи, изменившей себя за послѣднее время и взявшейся за мечъ, колеблющейся въ ея непривычной рукѣ, — рукѣ законодателя, мыслителя, ученаго, поэта. Все свое колоссальное состояніе въ 150 милліоновъ рублей онъ завѣщалъ на англійскія школы и университеты, или, какъ онъ выразился, на «поднятіе уровня умственнаго развитія британской имперіи». Вотъ съ чѣмъ пожелалъ Родсъ передъ смертью связать свое



Женни Гиршъ († 25-го февраля 1902 г.).
По фот. авт. «Нивы».

имя, и въ свѣтломъ ореолѣ этого неслыханнаго пожертвованія на истинно «добрыя дѣла» должны померкнуть всѣ черныя тѣни его прошлаго.

Смерть Родса подняла духъ буровъ. Теперь вспомнили слова президента Крюгера, сказанныя имъ въ началѣ войны: «Сердце подсказываетъ мнѣ, — замѣтилъ Крюгеръ, — что королева Викторія и Сесиль Родсъ умрутъ раньше меня и что они не доживутъ до присоединенія нашихъ двухъ республикъ къ владѣніямъ британской имперіи». Буры видятъ въ смерти королевы и, въ особенности — Родса, «персть Божій».



Сесиль Родсъ († 15-го марта 1902 г.).
По фот. авт. «Нивы».

она за это время, касалось исключительно лишь женскаго вопроса. Кромѣ того, она самостоятельно издавала съ 1870 по 1881 г. органъ «союза» — газету «Frauenanwalt». Секретаршей Женни Гиршъ была въ «союзѣ» до 1883 г. Въ этомъ году она сложила съ себя всѣ другія обязанности и осталась лишь почетной секретаршей въ комитетѣ школы «Викторія».

Ж. Гиршъ писала чаще всего подъ псевдонимомъ «I. Arnefeldt»; подъ собственнымъ же именемъ она выпустила въ свѣтъ нѣсколько крупныхъ произведеній, какъ-то: «Fürstin Frau Mutter», «Befreit», «Schwere Ketten» и пр. Между прочимъ, она перевела знаменитое сочиненіе Дж. Ст. Милля — «Подчиненіе женщины» («Subjection of Woman»).

И съ этого времени Ж. Гиршъ въ теченіе 17-ти лѣтъ непрерывно была секретаршей названнаго учрежденія. И все, что писала

Съ 1887 по 1892 г. Ж. Гиршъ была соредакторшей газеты «Deutsche Hausfrauen Zeitung». За послѣднее время она стала слѣпить и часто принуждена была диктовать свои произведенія. Умерла она съ перомъ въ рукахъ, оставивъ неоконченный романъ, надъ которымъ работала вплоть до дня своей смерти.

Коломанъ Тисса. (Портр. на этой стр.).



Коломанъ Тисса († 9-го марта 1902 г.).
По фот. авт. «Нивы».

герскаго государственнаго дѣятеля Коломана Тиссы. Тисса родился въ Гестѣ, въ Бигарскомъ комитатѣ, въ 1830 г. По окончаніи юридическаго образованія, Тисса поступилъ въ 1848 г. на государственную службу по министерству народнаго просвѣщенія, но уже въ 1861 г., избранный въ члены парламента, сталъ во главѣ группы парламентакаго лѣваго центра. Въ дальнѣйшей своей политической дѣятельности Тисса внесъ кое-какія измѣненія въ свою программу, благодаря чему признанъ былъ вождемъ либеральной партіи, образовавшейся изъ сліянія лѣваго центра съ партіей Деака, и вскорѣ

получилъ портфель министра внутреннихъ дѣлъ, а затѣмъ сталъ и министромъ-президентомъ Венгрии въ 1875 г. Парламентская борьба заставила Тиссу на нѣкоторое время отказаться отъ высокаго поста, но года черезъ три Тисса снова былъ назначенъ главою венгерскаго кабинета. У власти Тисса оставался до 1890 г. Послѣдніе годы своей жизни Тисса провелъ на покой, вдали отъ всякаго участія въ государственныхъ дѣлахъ.

Въ ряду замѣчательныхъ дѣятелей Венгрии, послѣ Франца Деака и графа Юлія Андраши, Тисса занялъ первое мѣсто. Сплотивъ либеральное большинство въ парламентѣ, Тисса правилъ Венгріей, въ качествѣ министра-президента, болѣе десяти лѣтъ, завоевавъ себѣ имя одного изъ самыхъ выдающихся венгерскихъ патріотовъ, работавшихъ въ теченіе второй половины минушаго столѣтія надъ государственнымъ укрѣпленіемъ Венгрии. Оставаясь приверженцемъ строго-дуалистической системы габсбургской монархіи, Тисса проводилъ, вмѣстѣ съ тѣмъ, въ жизнь крайнія воззрѣнія мадярскихъ патріотовъ, не стѣсняющихся въ выборѣ мѣропріятій, способствующихъ усилению Венгрии. Важнымъ шагомъ въ этомъ направленіи было узаконеніе смѣшанныхъ браковъ, допускаемыхъ между христіанами и нехристіанами венгерскаго королевства. Исходя изъ той же задачи—все обратить къ служенію единой Венгрии, Тисса установилъ прочную политику мадяризаціи всѣхъ иноплеменниковъ, живущихъ на земляхъ венгерской короны св. Стефана. Славянскія народности Венгрии были въ глазахъ Тиссы лишь матеріаломъ, предназначеннымъ судьбою къ укрѣпленію мадярскаго народнаго организма. Въ правленіе Тиссы хорваты, сербы, словаки и русскіе, населяющіе Угорскую Русь, испытали на себѣ всю тяжесть крутыхъ мѣръ венгерскаго правительства. На всемъ протяженіи венгерскаго королевства не уцѣлѣло ни одно славянское географическое названіе; преслѣдованіе славянской рѣчи возведено было въ строгую систему; особенно энергичная мадяризація начата была среди словаковъ и угро-русовъ. Вообще, правленіе Тиссы оставило глубокой слѣдъ въ новѣйшей исторіи Венгрии.

Полковникъ Маршанъ. (Портр. на этой стр.)

16-го марта прибылъ въ Москву полковникъ французской службы Маршанъ, бывшій въ дни китайскихъ смутъ начальникомъ штаба французскихъ войскъ въ Тянь-Цзинѣ.

Французское правительство командировало на Дальній Востокъ полковника Маршана, какъ одного изъ храбрѣйшихъ офицеровъ, прославившагося недавно своей знаменитой экспедиціей въ Суданъ

скаго корпуса генераломъ-отъ-кавалеріи А. А. Бильдерлингомъ чествовалъ французскаго гостя торжественнымъ обѣдомъ. А. А. Бильдерлингъ привѣтствовалъ полковника Маршана. Въ своемъ прочувствованномъ отвѣтѣ послѣдній отдалъ должное русской арміи, ея генеральному штабу и ея простому рядовому борцу—русскому солдату.

21-го марта полковникъ Маршанъ прибылъ въ Петербургъ и былъ привѣтствованъ съ такимъ же радушіемъ въ столицѣ имперіи, какъ ея населеніемъ, такъ и представителями военнаго міра.



Полковникъ Маршанъ.
По фот. авт. «Нивы».

Политическое обозрѣніе.

(Съ 3 портр. и рис. на стр. 259 и 260).

Въ южно-африканской войнѣ произошли значительныя перемѣны. Вслѣдъ за разгромомъ Метуэна, въ Лондонѣ получены были довольно смутныя донесенія о военныхъ дѣйствіяхъ противъ Деларей: можно было догадываться, что британскимъ войскамъ снова не повезло. Кромѣ того, выяснилось къ началу марта, что значительныя операціи британскаго генерала Гамильтона противъ Луи Боты близъ Эмерло потерпѣли неудачу; подробностей однако не обнародовано. Вообще, лордъ Китченеръ за послѣднее время сталъ чрезвычайно осторожнымъ въ подсчетѣ англійскихъ трофеевъ; въ донесеніяхъ главнокомандующаго исчезло также подробное перечисленіе бурскихъ потерь. Въ этой удивительной борьбѣ могущественной Великобританіи съ горстью южно-африканскихъ мужиковъ характерными участниками выступили четвероногія животныя. Послѣ знаменитыхъ англійскихъ муловъ, оказавшихся сторонниками буровъ въ станѣ британскихъ воиновъ, за буровъ вступились и быки, причинившіе немало огорченій англичанамъ. Если вѣрить официальнымъ донесеніямъ съ театра военныхъ дѣйствій, знаменитыя «облавы» на буровъ не удаются исключительно по винѣ быковъ, которыхъ гонимые буры пріучили атаковать англійскія изгороди и разстраивать ряды британскихъ войскъ; въ то же самое время буры, какъ представлено на нашемъ рисункѣ (стр. 260), пользуясь всеобщей суматохой, открываютъ огонь и ускользаютъ отъ преслѣдованій со стороны англичанъ. Продолжительная борьба съ англичанами дала бурямъ много опыта и выработала новые тактическіе приемы. Во многихъ сраженіяхъ, гдѣ англійскія войска, имѣя значительные боевые припасы, могли выпустить десятки тысячъ патроновъ, послѣ двухъ-трехъ залповъ однако прекращали огонь и англичане сдавались бурямъ. Авторитетная лондонская печать оправдываетъ англійскихъ солдатъ тѣмъ, что буры примѣняютъ стрѣльбу съ коней на

на буровъ не удаются исключительно по винѣ быковъ, которыхъ гонимые буры пріучили атаковать англійскія изгороди и разстраивать ряды британскихъ войскъ; въ то же самое время буры, какъ представлено на нашемъ рисункѣ (стр. 260), пользуясь всеобщей суматохой, открываютъ огонь и ускользаютъ отъ преслѣдованій со стороны англичанъ. Продолжительная борьба съ англичанами дала бурямъ много опыта и выработала новые тактическіе приемы. Во многихъ сраженіяхъ, гдѣ англійскія войска, имѣя значительные боевые припасы, могли выпустить десятки тысячъ патроновъ, послѣ двухъ-трехъ залповъ однако прекращали огонь и англичане сдавались бурямъ. Авторитетная лондонская печать оправдываетъ англійскихъ солдатъ тѣмъ, что буры примѣняютъ стрѣльбу съ коней на



Рейтцъ.



Шалькъ-Бургеръ.



Лука Мейеръ.

Мирные уполномоченные буровъ. По грав. III. авт. «Нивы».

и занятіемъ Фашоды. «Герой Фашоды» — таково прозвище Маршана во Франціи.

Полковникъ Маршанъ, на своемъ возвратномъ пути на родину, пожелалъ посѣтить дружественную Россію, и обѣ ея столицы, въ лицѣ главнѣйшихъ представителей военнаго міра, встрѣтили его горячо и радушно. Вмѣстѣ съ полковникомъ Маршаномъ прибыли его адъютантъ, капитанъ генеральнаго штаба Соважъ, и капитанъ 2-го ранга Адлеръ.

Московскій генералитетъ во главѣ съ командиромъ 17-го армей-

скаку—способъ атаки, не принятый въ европейскіхъ арміяхъ, что деморализуетъ-де англичанъ; кромѣ того, буры стремительной атакой врѣзываются въ англійскія войска, прорываютъ ихъ ряды и дѣйствуютъ нерѣдко въ рукопашную. При стойкости буровъ, имъ удаются фронтальныя атаки, отъ которыхъ отказались англійскія войска. Буры послѣ успѣшнаго окончанія дѣла научились преслѣдовать неприятеля, чего они прежде не дѣлали. Генералы буровъ стали распоряжаться военными дѣйствіями съ такимъ знаніемъ, какъ будто изучали тактику въ военныхъ академіяхъ. Помимо неожиданнаго прогресса у

буровъ, сравнительно съ дѣйствіями ихъ въ началѣ войны, военной исторіи начала столѣтія предстоитъ отмѣтить небывалый примѣръ веденія войны исключительно на средства непріятеля, исправно снабжающаго своего противника всѣми необходимыми припасами: почти всѣ буры носятъ теперь англійскій южно-африканскій сѣрый мундиръ «хаки», ѣздятъ на англійскихъ лошадяхъ, стрѣляютъ изъ англійскихъ ружей и питаются англійскимъ провіантомъ. При подобныхъ обстоятельствахъ можетъ скоро оказаться, что англійское военное министерство хлопочетъ болѣе о бурскихъ отрядахъ, чѣмъ о британскихъ войскахъ. Война, пожалуй, затянется на цѣлыя поколѣнія.

По свѣдѣніямъ англійскихъ политическихъ кружковъ, король Эдуардъ VII, огорченный такимъ ходомъ военныхъ дѣйствій, выразилъ твердое намѣреніе кончить эту злополучную войну ко дню предстоящей въ нынѣшнемъ году коронаціи короля. Изъ Лондона выѣхалъ въ Капштадтъ фельдмаршалъ Уольслей, бывший генералиссимусъ, съ специальнымъ порученіемъ короля ознакомиться на мѣстѣ съ южно-африканскимъ вопросомъ. Отъ миссіи британскаго фельдмаршала ожидается въ Лондонѣ наступленіе миролюбивыхъ переговоровъ съ бурскими вождями.

Государственный секретарь Рейтцъ слыветъ образованнѣйшимъ трансваальскимъ юристомъ. Долгое время былъ адвокатомъ въ Лондонѣ, гдѣ приобрѣлъ славу замѣчательнаго оратора. Состоялъ въ Оранжевой республикѣ главнымъ судьей; въ 1889 году былъ избранъ президентомъ республики, въ 1895 году уступилъ этотъ постъ Штейну. Лука Мейеръ, испытанный бурскій вождь, считается въ военномъ дѣлѣ учителемъ выдающагося генерала Луи Боты. Эти бурскіе вожди отправились чрезъ линіи британскихъ войскъ на свиданіе съ Штейномъ и Деветомъ, повидимому, для обсужденія англійскихъ мирныхъ предложеній. По свѣдѣніямъ изъ бурскихъ источниковъ, полученныхъ въ Голландіи, Рейтцъ, въ виду опустошенія республики, плѣненія женщинъ и дѣтей буровъ, — считается болѣе склоннымъ къ миролюбивому соглашенію съ Англійей, тогда какъ президентъ Штейнъ и Деветъ намѣрены «сражаться съ врагомъ родины до послѣдняго человѣка».

Бурскіе кружки въ Гаагѣ того мнѣнія, что, если бы даже у Шалька-Бургера и Рейтца явилось какое-либо колебаніе, свиданіе со Штейномъ уничтожитъ всякое колебаніе и склонность откаться отъ независимости республикъ.



Англо-бурская война. Буры прорываютъ при помощи быковъ колючую изгородь, протянутую англичанами вдоль желѣзнодорожнаго полотна.
По рис. Гг. авт. «Нивы».

Толки о поѣздкѣ лорда Уольслея въ Африку совпали по времени съ прибытіемъ членовъ трансваальскаго правительства подъ парламентерскимъ флагомъ — въ англійскую главную квартиру. Со стороны буровъ переговоры ведутся Шалькомъ-Бургеромъ, Лукой Мейеромъ и Рейтцомъ. Шалькъ-Бургеръ считается однимъ изъ умнѣйшихъ государственныхъ дѣятелей Трансваала. Это — цвѣтущаго возраста бургеръ, состоявшій до войны представителемъ лиденбургскаго округа въ фольксадѣ. На президентскихъ выборахъ въ 1898 г. былъ кандидатомъ съ Крюгеромъ и Жуберомъ и былъ избранъ трансваальскимъ вице-президентомъ. Съ начала военныхъ дѣйствій почти все время находился вмѣстѣ съ генераломъ Луи Ботой. По отбытіи Крюгера въ Европу, президентскія обязанности возложены были временно на Шалька-Бургера.

Ожидаемое свиданіе членовъ правительствъ обѣихъ республикъ производить на проживающихъ въ Европѣ буровъ прекрасное впечатлѣніе. Если вѣрить газетѣ *Figaro*, получившей будто бы достоверныя извѣстія изъ Лондона отъ 14-го марта, благоприятный исходъ мирныхъ переговоровъ весьма вѣроятенъ; британское правительство имѣетъ-де основанія надѣяться на скорое разрѣшеніе южно-африканскаго вопроса. По авторитетнымъ отзывамъ изъ Гааги, буры склонны уступить Англійи золотосносный Рандъ съ Йоганнесбургомъ, въ обмѣнъ на политическую независимость южно-африканскихъ республикъ, при условіяхъ признанія Англійей неприкосновенности правъ сражавшихся африкандероу и уступки бурамъ морскаго порта къ сѣверу отъ Дурбана.

Издатель А. Ф. Марксъ.

Редакторъ Р. И. Сементковскій.

ЗАЯВЛЕНИЕ.

Во избѣжаніе остановки въ высылкѣ №№ журнала „Нива“, Контора покорнѣйше проситъ гг. подписчиковъ, не внесшихъ полной годовой платы за „Ниву“ 1902 г., озаботиться своевременными взносами подписныхъ денегъ, согласно условіямъ разсрочки. Гг. иногородные подписчики, при высылкѣ денегъ, благоволятъ прилагать печатный адресъ съ бандероли, подъ которою получается журналъ, или обозначать на видномъ мѣстѣ № печатнаго адреса.

По требованию высылается почтой.

КРЕМЬ ОТЪ ВЕСНУШЕКЪ

„МЕТАМОРФОЗА“

Т-ва парфюмерной фабрики

А. М. ОСТРОУМОВА

вЪ москвѣ.

ПРОВИЗОРА

СПОСОБЪ УПОТРЕБЛЕНІЯ: мѣста, гдѣ находятся веснушки, слѣдуетъ на ночь намазать кремомъ „Метаморфоза“ такъ, чтобы они были хорошо покрыты. На другой день, утромъ, нужно вымыть названнаго мѣста водой съ мыломъ. Послѣ нѣсколькихъ дней употребленія „Метаморфозы“ появляются небольшое лушеиѣе кожи, она становится немного шероховатой, но это проходитъ при дальнѣйшемъ употребленіи крема. Веснушки вначалѣ блѣднѣютъ и потомъ исчезаютъ совсѣтъ, цвѣтъ лица же становится нѣжнѣе и свѣжѣе прежнего. При небольшомъ количествѣ веснушекъ, впользѣ достаточно одной банки „Метаморфозы“ для ихъ уничтоженія, при большомъ количествѣ слѣдуетъ употребить 2—3 банки.

ПРОДАЕТСЯ ВЕЗДѢ. ❄ ОСТЕРЕГАЙТЕСЯ ПОДЪЛЮКЪ.

Главный складъ въ Москвѣ, Длинный пер., Соб. Домъ.

Электрическ. кармани. фонарь

„ВСЕГДА ГОТОВЪ“



Формы и полевог. дюрнета 23x4 цент безъ проводокъ в хвѣстѣ. жидкост. содержащій сухую баттар.; даетъ, независимо отъ погоды, за нажат. пуговицы замѣчательно яркій бѣлый свѣтъ и потому необходимъ въ критическ. моменты для лицъ, живущихъ особнякомъ въ провинц.; необходимъ въ обществѣ, гдѣ требуется получить быстрое освѣщеніе. Для гг. офицеровъ при чтен. по ночю геогр. картъ, дорожн. столбовъ, писан. докладовъ. На заводахъ, гдѣ обыкновен. пламя грозитъ опасностью отъ огня и взрыва. Электр. силу можетъ каждый легко возобновить прост. замѣн. отслужившейся баттар. на свѣж. Ц. фонаря 7 р. 50 к., ц. свѣж. баттар. 1 р. 50 к. Прелестн. электр. подсвѣчники 15 и 20 р. Весьма изящн. трости съ электр. свѣтъ и изящнѣе цѣны. ручк. 15 р. Электр. зажигател. для напирокъ ц. 8 р. Прекрасн. столов. часы изъ золота. брызны съ электр. свѣтъ ц. 20 р. Автоматическ. будильники, въ моментъ будженія автоматич. зажигаютъ и электр. свѣтъ ц. 18 р. Электр. булаваки для гаснукъ и электр. розы для нощенія въ пеленкѣ—чудесный свѣтвой эффектъ ц. 8 р. Множество прелестн., досель невѣдана. электр. новостей, заказы высылаются почтов. вложж. плат. безъ задатка. Торгов. Домъ Е. Мошюковскій, Варшава, Золотая, 23А, торговцамъ соотвѣтств. скидки.

ДОМАШНЯЯ ТИПОГРАФІЯ

по УДЕШЕВЛЕН. цѣнамъ

Фабрика И. С. ЗИМАНЪ, Бѣлостокъ

291-б. 482-б. 716-б. 1005-б.

3 р. 50 к. 4 р. 75 к. 6 р. 50 к. 10 руб.

Необходимо всемъ частнымъ и правительствен. учрежд. для момент. составл. любого штемпельн. текста изъ каучук. буквъ. При каждомъ наборѣ краска и наборн. станокъ. (1)



ВЕЛОСИПЕДНЫЯ КАМЕРЫ И ПОКРЫШКИ

Дэнлопъ и Континенталь, продаются оптомъ и въ розницу въ складѣ издѣлій Т-ва Росс.-Американ. Резиновой М-ры А. Гольцшмидтъ.

Москва, Никольская, д. гр. Шереметева. Прейсъ-курантъ по требованію.

БЕРЕЗОВАЯ ЭМУЛЬСІЯ

приготовлена въ Лабораторіи А. ЭНГЛУНДЪ.

Средство противъ веснушекъ, желтизны, пятенъ, красноты и проч. При употребленіи березовой эмульсіи, кожа лица дѣлается необыкновенно нѣжной и придаетъ ей ослѣпительную бѣлизну, свѣжесть и нѣжность; она превосходитъ своимъ достоинствомъ всѣ другіе препараты.

Цѣна за флаконъ 1 р. 25 к.; съ перес. 1 р. 75 к.

Завѣдующіе Лабораторію Докторъ В. К. Панченко и А. К. Энглундъ.

Для предупрежденія отъ поддѣлокъ прошу обратить особенное вниманіе на подписи: А. ЭНГЛУНДЪ, красными чернилами, и марку С.-Петербургской Косметической Лабораторіи, которая имѣются на всѣхъ препаратахъ. Получать можно во всѣхъ лучшихъ аптекахъ, аптекарскихъ, косметическихъ и парфюмерныхъ складахъ Россійской Имперіи. Главныя агентства и склады фирмы для Европы: Эмиль Беръ—Гамбургъ; для Южной и Сѣверной Америки: Д. Мишнеръ—Нью-Йоркъ. Главныя склады для всей Россіи: А. ЭНГЛУНДЪ, С.-Петербургъ, Бассейная ул., № 27.

НАСТОЯЩАЯ АУГСБУРГСКАЯ ЭССЕНЦІЯ Д-ра КИЗОВА.

Средство для употребленія при ЖЕЛУДОЧНОМЪ И ПОЧЕЧНОМЪ РАЗСТРОЙСТВѢ.

Поступило въ продажу съ разрѣшенія медицинскаго начальства. Настоящая только съ изобрѣтенной здѣсь охранной маркой. Имѣется въ розничной продажѣ во всѣхъ большихъ аптекахъ, оптомъ въ крупныхъ аптекарскихъ магазинахъ и у представителей: у Русск. 0-ва Торговли Аптекарск. товарами, Штоль и Шмидтъ, Р. Келеръ и К^о, Г. Клозь и К^о. 50—3



LE TREFLE INCARNAT

DE L.T. RIVER

PARFUM A LA MODE

Ц. № 16987 13 — 2

ПОСЛѢДНЯЯ НОВОСТЬ

Черные, вороненой стали, карманные часы съ будильникомъ „ЭНЕРГІЯ“. Часы карманные съ будильникомъ до настоящаго времени не были доступны по своей дорогой цѣнѣ, такъ какъ часы эти продавались не дешевле 25 руб. шт. Нынѣ же, благодаря новымъ усовершенствованіямъ часовой механики „Энергія“, удалось уменьшить значительно стоимость, и вмѣсто 25 руб. стоятъ теперь только 8 р. 50 к.—10 р. Часы эти, обыкновенной величины, кромѣ указыванія времени, могутъ разбудить во всякое желаемое время. Они не только интересны, какъ будильникъ ночью, но и днемъ могутъ напомнить о разныхъ порученіяхъ, какъ служебныхъ, такъ и частныхъ, вслѣдствіе чего они имѣютъ громадную важность какъ для лицъ, служащихъ въ военныхъ и гражданскихъ учрежденіяхъ, такъ и для всякаго частаго человѣка. Цѣна одной шт. 8 р. 50 к. и 10 р. Требования исполняются безъ задатка, вложж. плат. Приглашается ругательство за вѣрность хода на 6 лѣтъ и наставленіе. Адресовать: „Базаръ Новостей“ Варшава, Граничная, 4. Примѣчаніе: Если бы въ продолженіе одного мѣсяца со дня полученія часы „Энергія“ не оказались вѣрными ходомъ, обязываемся ихъ переимѣнить или по желанію деньги возвратитъ.



ПРОФ. ВАГНЕРА ЧИСТЫЯ ПИТАТЕЛЬНЫЯ СОЛИ

необходимы для усиленной культуры въ садоводствѣ, виноградарствѣ, плодоводствѣ и т. п.

Марка А. Г. для всякаго рода садовыхъ культуръ 1 пудъ—6 руб. Марка Р. К. N, для плодовыхъ деревьевъ и кустовъ, декоративныхъ деревьевъ, ягодныхъ кустовъ и т. п. 1 пудъ—6 руб. Марка Ф. К. W, для горшечныхъ растений 1 жестянка—50 коп. 1 пробный ящикъ, содержащій 5 фунт., включая пересылку,—3 руб. Имѣются во всѣхъ лучшихъ аптекарскихъ магазинахъ.

ГЛАВНЫЙ ПРЕДСТАВИТЕЛЬ В. № 17167 4—1

Г. ФРИКЪ

С.-Петербургъ, Адмиралтейскій пр., 10.

Прошу обращать вниманіе на фабричное клеймо и остерегаться поддѣлокъ

Главный складъ для Юга Россіи у А. А. Трапени, Одесса.

Гарантия за вѣрность хода на 5 лѣтъ.

НАКЛАДНАГО ЗОЛОТА МУЖСКІЕ ЧАСЫ

Ходъ на камнѣ! Только за 7 рублей. Ходъ на камнѣ!

Минюстрир. Преисъ Курантъ. Безплатно.

Всѣ три крушка покрыты золотомъ. Откр. 8 р. 50 к. Глухія 7 р. 50 к. механич. способ. (не поводокъ) съ вѣт.-календ. 8 р. Часы сереб. съ золотъ выстрѣченнѣе ло глук. зав. ключъ 84 пр. нас. намоту засодъ безъ ключа (ремонтуаръ), трудноотдѣлчасемъ откр. 8 р. 50 к. Такіе же ре-иелат. 10 р. Висмѣ. часъ безъ задат. нал. плат. Адрес. Складъ отъ настоящихъ золот. часовъ. час. Михаилу Гордону Огородная 3. Такіе же черной ворон. сталь. Остерегайтесь поддѣлокъ! ВАРШАВА. Остерегайтесь поддѣлокъ! Р. в. Часы Черной воронен. Сталь съ будильникомъ „Фельсенбургъ“ Патентован. № 17-104 Анкер. Ходъ на камнѣхъ 11 р. 50 к. Такіе же съ будильн. Упикунъ Хола шланар. безъ замк. 8 р. 50 к.



Д-ра Л. Фелана Комнатная гимнастика

необходима для каждого!

Цѣна: для дамъ и дѣтей 8 р. 50 к., для мужчинъ 9 р. 50 к., для болѣе сильныхъ 10 р. 50 к., для силачей 12 р.,— **Универсальный „Комбинатіонъ“**—однѣ аппаратъ для всей семьи, 12 руб. съ пересылкою во всѣ гор. Евр. Россіи. Для азіатск. Россіи прибавляется по 75 коп. Ипугъ агентво.

Единственный представитель для всей Россіи: Ц. № 17087 3—3

Фирма „ЖАКЪ“

Москва, Петровка.

Рѣдкій Случай!!! Новость!!! ДАРОМЪ!

Счастливое Кольцо!!!

Закажите настоящіе парижскіе эмалиров. часы, конструкціи высшей женевской РЕМОНТУАРЪ; фабрикантъ часовъ удостоенъ награды на Парижской выставкѣ Grand Prix Высшійя НАГРАДА; марка утверждена за № 3676; съ портретомъ на циферблатѣ Государя Императора НИКОЛАЯ II. Часы эти вѣчно не измѣняютъ своего изящнаго вида. Откр. 8 р. 50 к., закр. 10 р., такіе же корпуса другой конструкціи откр. 6 р. 50 к., закр. 8 р.; въ корпусахъ черной вороненой стали откр. 5 р. 50 к., закр. 6 р. 50 к., дамскіе женевскіе конструкціи черные откр. и закр. на 1 р. дороже; высылаются вложж. платежомъ по полученію задатка съ гарантіею на 6 лѣтъ. Адресовать: Складу часовъ Д. Б. ЯКОБСОНА, Варшава.

ДАРОМЪ Приглажаю въ каждомъ часамъ метал. панцири, цѣвъ-брелокъ и золотое кольцо; кольцо это сдѣлано изъ чистаго золота 56 пробы со счастливыми мѣсячными камнями. По народному повѣрью, мѣсячные камни составляють эмблему счастья и предохраняють отъ разныхъ божѣзней; необходимо указать, въ какомъ мѣсяцѣ родились, такъ какъ въ кажды мѣсяцѣ имѣеть свой счастливый камень. По желанію гладко обрубально.



ТВОИМЪ ШОКОЛАДЪ КАКАО



ВЕЗДѢ

ХАРЬКОВЪ



МУЗЫКАЛЬНЫЙ МАГАЗИНЪ
А. Ф. ГЕРГАРДА
 (существуетъ съ 1846 года)
 Московская ул., № 20.
 Рояли, пианино, фисгармони, всевозможные музыкальные инструменты, большой выборъ **НОТЪ, ГРАММОФОНЪ.**
 Гг. иногороднимъ иллюстрированный прейскурантъ высылается бесплатно.

№ 16777 6—6

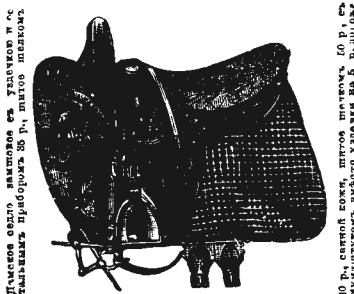

Пересылка по ж. д. 3 р., востокъ за 40 ф. Фабрика М. и И. МАЛИНИНЪХЪ. Саратовъ.

Спасительная новость для курящихъ!

Мундштукъ Аппаратъ

Рекомендуемый врачами.
 Каждый может курить безъ малѣйшаго вреда для здоровья посредствомъ «Мундштукъ-аппарата», абсолютно очищающаго табакъ отъ никотина и всѣхъ вредныхъ частей. Курящій «Мундштукъ-аппаратомъ» получаетъ даже отъ дешеваго табаку самый лучший, приятный и безвредный ароматъ. Цена «Мундштукъ-аппарата» элегантною отделкѣ серебро-платѣ въ взаимномъ футлярѣ съ иллюстрированнымъ способомъ употребленія и съ пересылкой только 1 р. 50 к., 2 шт. 2 р. 75 к., 3 шт. 4 р., такой же изъ чистаго серебра 84 пробы за 2 р., съ обзолоченной монограммой заказчика на 30 к. дороже. За налож. плат. 10 коп.
Л. ФИШМАНЪ, Варшава, Лешно, 22.

НОВОСТЬ
ЦВѢТОЧНЫЙ О-ДЕ-КОЛОНЪ
Цвѣтущій гиацинтъ.
С.-ПЕТЕРБУРГСКОЙ ХИМИЧЕСКОЙ ЛАБОРАТОРИИ.
 Магазины въ С.-Петербургѣ:
 Невскій просп., № 32 и № 66.
 Вознесенскій пр. уг. Казанской, № 24/52.

ПОРОД. СОБАКИ
 прод. С. Бернаръ 1¼ г., громадный 180 р., тоже 1 г., большой 140 р., Бульдогъ 60 и 70 р. и др. Пр.-кур. за 7 коп. марку. Пер. багажъ М. Мюлеръ, СПб., Караванная, 8.
425 р.
 подъ выигр. бѣл., II заемъ до 325 р., подъ III Двор. до 240 р., подъ ост. бум. до 95 руб. изъ 5 до 9% годов. и ¼% ежем. ком. предл. въ суду
Банкирскій домъ ГЕНИХЪ БЛОКЪ
 59, Невскій, СПб.

Крахмало-сахароварные, Паточные и Декстриновые заводы по новѣйшей, испытанной системѣ дешеваго обзаведенія, превосходные фабрикаты
 В. № 16828 устраиваетъ 8—5
 Специальное заведеніе для постройки и перестройки крахмальныхъ заводовъ
В. Г. Уландъ, Лейпцигъ.
 Проспекты бесплатно.

НОВО! ДОСТИГНУТО!
„УСАТИНЪ“
 А. Гебгардта, даетъ всякимъ усамъ удивительно изысканную форму, чистый натуральный видъ, глянецъ и мягкость сохраняется. Даже самые маленькіе усы дѣлаются большими и густыми. «Усатинъ» вещество не клейкое, не жирное.
 Цена за флаконъ 1 р., съ перес. 1 р. 50 к.
 Складъ техно-химическихъ специальностей А. ГЕБГАРДТА. С.-Петербургъ, Цевскій пр., № 88—14 (во дворѣ).

КОТОРЫЙ ЧАСЫ! только за 5 р. 25 к. съ перес. Желающимъ имѣть за небольшія деньги дѣйствительно изящные, прочные и вѣрные часы, я особенно рекомендую ниже обозначенные часы, за которые удалось получить много благодарностей и похвальныхъ отзывовъ. Часы черные, вороненой стали съ золотымъ украшеніемъ, мужскіе, открытые, заводъ безъ ключа, провѣнный механизмъ и звучный ходъ, съ изящной пѣлочкой и брелокомъ, вмѣсто 10 р., всего только 5 р. 25 к., такіе же глухіе 6 р. 25 к., дамскіе на 1 р. дороже. Часы высылаются вывѣренные до января, съ ручательствомъ на 5 лѣтъ, по полученіи заказа вложено платёжомъ и безъ задатка. Адресъ: Ш. Битнеру, Варшава, Твердая, № 40/с, фабрич. складъ женевск. часовъ. Примѣчаніе: всякій заказчикъ, выписывающій изъ моего каталога часы, получаетъ вмѣстѣ съ часами бесплатно одно изящное золотое кольцо 56-й пробы, (при заказѣ пришлито бумажную мѣрку кольца).

СТРАХОВАНІЕ ПРИДАНАГО.

Страховое Общество „Россія“ выплатило застрахованные въ видѣ приданаго для дѣвушекъ капиталы

за время съ 1888 по 1892 г. для	108 дѣвушекъ	226,100 руб.
» » » 1893 » 1895 » »	326 »	710,600 »
» » » 1896 » 1898 » »	822 »	1.694,300 »
» » » 1899 » 1901 » »	1,562 »	3.087,300 »
Къ 1 Января 1902 г. застраховано приданое для	29,742 дѣвушекъ	на 50.311,300 руб.

Страхованія приданаго заключаются Обществомъ на суммы отъ 500 руб. до 200,000 руб.

Заявленія о страхованіи принимаются и всякаго рода свѣдѣнія сообщаются въ Правленіи въ С.-Петербургѣ (Большая Морская, собств. д. № 37) и агентами Общества во всѣхъ городахъ Имперіи.

№ 17172 4—1

ГАРМОНИИ
 извѣстнѣйшей фабрики I. Ф. Кальбе и Вѣнскаго САМАГО ЛУЧШАГО КАЧЕСТВА.
 По полученіи задатка приблизительно 1/3 стоимости высылаю съ наложеннымъ платёжомъ на остальную сумму.
Юлій Генрихъ ЦИММЕРМАНЪ
 С.-Петербургъ, Большая Морская, № 34.
 Москва, Кузнецкій мостъ, домъ Захарьина.

№ 3610.—3 р. 50 к.
 № 3688.—9 руб.
 № 3700.—10 руб.
 Настоящей Вѣнской работы. № 3716 съ 19 клап. 20 руб. № 3745 съ 21 клап. 23 руб.
 Дамскія № 3626.—5 руб. съ трезью 6 руб.
 Дамскія № 3705.—12 руб.
 Настоящей Вѣнской работы. № 3780.—28 руб.



XXXIII г.

№ 14

Выходить еженедельно (52 № в годъ), съ приложениемъ 24-хъ книгъ „Сборника“, содерж. соч. Н. С. ПЬСКОВА и В. А. ЖУКОВСКАГО, 12 книгъ Литературныхъ Приложений, 12 №№ „Парижскихъ модъ“ и 12 листовъ чертежей и выкроекъ.

XXXIII г.

1902

Выданъ 6-го апрѣля 1902 г.

Цѣна этого №—15 к., съ перес. 20 к.

ОТКРЫТА ПОДПИСКА на „НИВУ“ 1902 г.

Безъ доставки въ Петербургъ.	5.50	Безъ дост. въ МОСКВѢ въ конторѣ Н. ПЕЧНОВСКОЙ, Петровскія линіи.	6.25	Безъ доставки въ ОДЕССѢ въ кн. маг. „ОБРАЗОВАНИЕ“, Р. ШИШЕЛЬСКАЯ, 12.	6.50	Съ доставкою въ Петербургъ.	6.50	Съ пересылкою во всѣ мѣстности Россіи.	7.	За гра. ницу.	10р.
------------------------------	-------------	------------------------------------------------------------------	-------------	-----------------------------------------------------------------------	-------------	-----------------------------	-------------	----------------------------------------	-----------	---------------	-------------

Въ этому № прилагаются „ПАРИЖСКІЯ МОДЫ“ за АПРѢЛЬ 1902 г. съ 88 рис. и отдѣльн. листъ съ 26 черт. выкр. въ натур. велнч. и 22 рис. для руководств.

Къ пятидесятилѣтію кончины Жуковскаго.

(† 12-го апрѣля 1852 г.).

...«Какъ не любить горячо этого поэта, котораго каждый изъ насъ съ благодарностью признаетъ своимъ воспитателемъ, развившимъ въ его душѣ всѣ благородныя сѣмена высшей жизни, все святое и завѣтное бытія?»

Такъ опредѣляетъ основное значеніе Жуковскаго самый выдающийся изъ русскихъ критиковъ, Бѣлинскій. Развивая свою мысль, онъ продолжаетъ: «Это непрерывное стремленіе куда-то; это томительное порываніе въ какую-то туманную даль, за которою тускло мерцаетъ заря лучшей жизни; эта вѣчная грусть по какомъ-то недостижимомъ идеалѣ блаженства, тоскливое воспоминаніе о миломъ «прежде», въ которомъ жизнь была такъ прекрасна, такъ полна надеждъ и удовлетворенія; это всегдашнее недовольство настоящимъ, которое богато только утратами и страданіемъ; эта благородная покорность волѣ провидѣнія; эта гордая и твердая вѣра въ вѣчность любви и жизни — непреходящность того, что выражается въ преходящихъ явленіяхъ міра; это грустное наслажденіе роскошью прекрасной природы; это всегдашнее прощаніе съ обаятельными радостями земного и перенесеніе всѣхъ уюваній по ту сторону жизни, туда, гдѣ свершеніе всѣхъ обѣтованій души и мистическихъ предчувствій полного любви и страданій сердца, гдѣ вѣчная весна, неувядающіе цвѣты радости, гдѣ нѣтъ разлуки съ милымъ — что это такое, какъ не первое пробужденіе духа, сознавашаго себя духомъ?.. И въ какихъ дивныхъ образахъ, прозрачно согнанныхъ изъ волнующихся тумановъ, вечерняго сумрака и алой зари, въ какихъ мелодическихъ звукахъ, похожихъ то на звуки золотой арфы,

пробуждаемой дуновеніемъ зефира, то на ропотъ гремучаго ручья, передалъ намъ ихъ нашъ пѣвецъ!..»

Человѣкъ вѣчно чего-то ищетъ. «Но развѣ оно, это таинственное искомое, развѣ оно не въ дѣйствительности, если скрывается внутри ея же явленій?» Бѣлинскій совершенно правъ, говоря, что дѣйствительность не постигается вдругъ и вполнѣ, и человѣкъ

никогда не будетъ человѣкомъ, пока для него дѣйствительность будетъ только дѣйствительность грубая, матерьяльная, практическая, полезная, понятная, какъ дважды два четыре. Человѣческому духу нуженъ и другой элементъ, чтобы человѣкъ былъ человѣкомъ — элементъ фантастическій. Этотъ элементъ нашелъ себѣ блестящее выраженіе въ поэзіи Жуковскаго. Стремленіе ко всему благому, прекрасному, возвышенному, ко всему таинственному, духовному и небесному чудно воплотилось въ стихахъ Жуковскаго. Поэтому Пушкинъ не даромъ называлъ его своимъ учителемъ: «безъ Жуковскаго Пушкинъ былъ бы невозможенъ и не былъ бы понять». Порывъ къ идеалу, который такъ сильно сказанъ въ поэзіи Пушкина, быть-можетъ еще сильнѣе сказывается у Жуковскаго, и Бѣлинскій совершенно правъ, говоря, что для Россіи Жуковскій — то же, что для Германіи Шиллеръ.

Такъ оцѣнилъ Жуковскаго нашъ лучший критикъ. Великій нашъ писатель, Пушкинъ, еще раньше Бѣлинскаго высказался въ томъ же смыслѣ. Обращаясь къ Жуковскому, своему старому товарищу по перу, онъ писалъ:

Блаженъ, кто знаетъ сладострастье
Высокихъ мыслей и стиховъ,
Кто наслажденіе прекраснымъ



Бюстъ Жуковскаго, работы академика Крейтана. По фот. грав. Шюблеръ.

Въ прекрасный получилъ удѣлъ,
И твой восторгъ уразумѣлъ
Восторгомъ пламеннымъ и яснымъ.

Въ другомъ всеѣмъ извѣстномъ стихотвореніи Пушкинъ нарисовалъ слѣдующій образъ Жуковского:

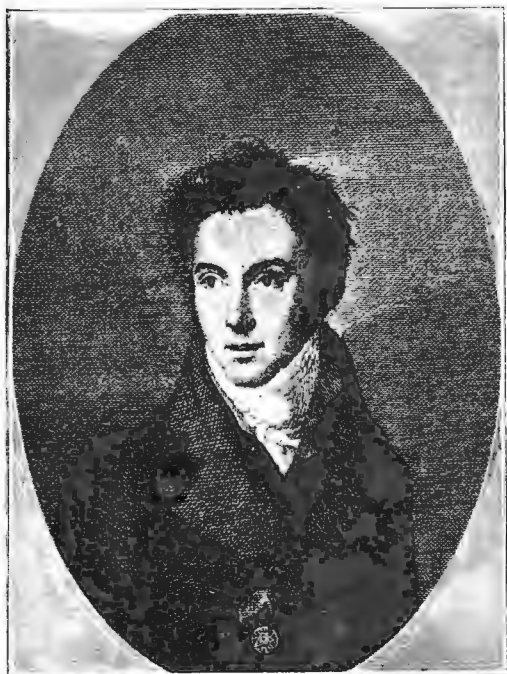

Его стиховъ плѣнительная сладость
Пройдетъ въковъ завистливую даль,
И, внемли имъ, вздохнетъ о славіи старость,
Утѣшится безмолвная печаль,
И рѣзвая задумается младость.

Поэтому неудивительно, что Пушкинъ, «избравъ лиру своимъ удѣломъ» и «съ трепетомъ склонивъ колѣна предъ музами», прежде всего не просилъ «благословенія» Жуковского:



Двѣ музы на пути его сопровождали:
Одна, какъ бы ночнымъ туманомъ повита,
Съ слезою для любви, съ усладой для печали,
Была вѣрна, какъ смерть, прекрасна, какъ мечта.
Другая—свѣтлая,—покровы обличали
Въ ней дѣвы стробный станъ; на мраморѣ чела



Темнѣлъ пахучій лавръ; ея глаза сіяли
Земнымъ безсмертіемъ—она съ Олимпа шла.

Такъ отзывался о Жуковскомъ одинъ изъ выдающихся учениковъ Пушкина—Полонскій. Другой современный поэтъ, П. И. Вейнбергъ, посвятилъ Жуковскому слѣдующія прекрасныя строки:

Мы съ глубокою отрадой



Жуковскій въ разные годы его жизни.

Падо ли послѣ этихъ двухъ авторитетныхъ свидѣтельствъ о значеніи Жуковского приводить еще другія? Большинство нашихъ поэтовъ и критиковъ отблагодарило знаменитаго нашего писателя вдохновенными строками за великое мастерство его стиха, за благородство чувствъ и помысловъ.

Память чувствуемъ того,
Кто всегда стоялъ на стражѣ
Благороднаго всего,
Кто душою чистъ и кротокъ,
Полный свѣжихъ, теплыхъ силъ,



Родина Жуковского. Сельцо Мишенское, бѣлевскаго уѣзда, тульской губ.

И другихъ любить, и вѣрить,
И надѣяться учить;

Кто изъ низменнаго міра
Заблужденія и грѣха
Уносилъ въ иное царство
Силою чуднаго стиха,—

Царство мысли просвѣтленной,
Царство любящей души,
Созидающей благое
Въ поэтической тиши;

Кто кидалъ въ родную землю
Съ вдохновеннаго пера
Сѣмена высокой правды,
Примиренія и добра...

Мы могли бы продолжить эти выписки безъ конца, даже если бы оста-

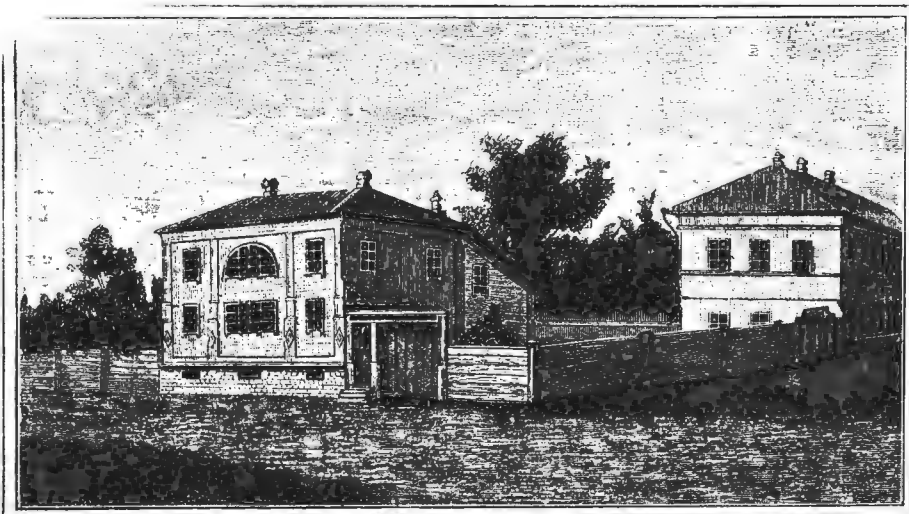

Домъ Жуковского въ Бѣлевѣ.



Домъ, въ которомъ жилъ и скончался Жуковскій въ Баденъ-Баденъ.

новились только на томъ, что посвящено Жуковскому наиболѣе характернаго,—такъ значительно его вліяніе на русскую литературу. Гдѣ же однако источникъ этого вліянія? Конечно, Жуковскій былъ богатъ одаренъ природою. Сила его таланта стоитъ прѣвыше всякихъ сомнѣній. Но, кромѣ того, его муза проникнута однимъ чувствомъ, которое ни у кого изъ нашихъ поэтовъ того времени не сказалось въ такой полнотѣ и поэтому необыкновенно сильно ударило по лучшимъ струнамъ человѣческаго сердца. Это чувство была необычайная гуманность, проникающая всякое его слово, всякій его помысль, всякое его дѣйствіе. Это чувство гуманности, столь сильно и непоколебимо заложенное въ его душу, доставило ему громадное вліяніе не только на литературу, не только на воспитаніе русскаго юношества, но и на все те-

ченіе нашей государственной жизни. На Жуковскомъ воспиталось большинство русскихъ писателей. Онъ былъ, есть и будетъ воспитателемъ всѣхъ смѣнившихся послѣ него поколѣній русской учащейся молодежи. Его вліянію мы въ значительной степени обязаны нарожденіемъ такого монарха, какимъ былъ незабвенный Царь-Освободитель... Вотъ почему вся образованная Россія такъ чутко прислушивается къ голосу Жуковского, такъ высоко его чтить.

Жуковскій родился почти 120 лѣтъ тому назадъ (29-го января 1783 г.) въ семьѣ богатаго помѣщика Аванасья Ивановича Бунина. Онъ, какъ извѣстно, незаконнорожденный сынъ этого помѣщика и плѣнной турчанки Сальхи. Обстоятельства его рожденія не могли не оказать вліянія на его настроеніе. Правда, благодаря высокимъ душевнымъ качествамъ жены Бунина, онъ получилъ тщательное воспитаніе, но все же тогдашніе помѣщичьи нравы были очень дикі и жестоки. Кажется, барская среда, въ которой росъ будущій

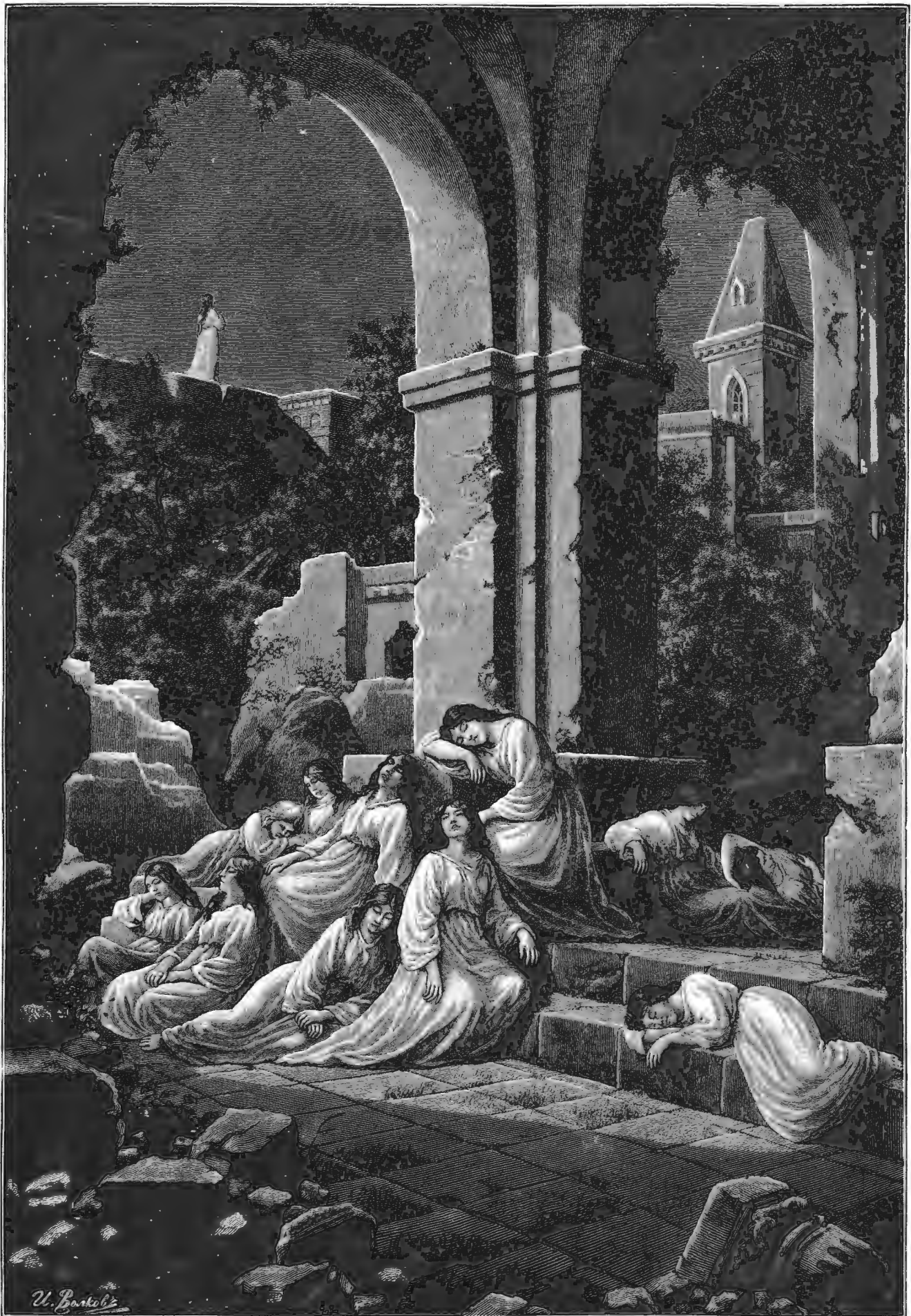

„Двѣнадцать спящихъ дѣвъ“, баллада Жуковского. Ориг. рис. (собств. «Шивы») И. Волкова, грав. Флюгель.



„Судъ Божій надъ епископомъ“ (изъ Саути), баллада Жуковского.
Ориг. рис. (собств. „Нивы“) Н. Н. Наразина, грав. Рашевскій.

поэтъ, не могла развитъ въ немъ чувства дружесобія и благоволенія къ людямъ. Но случилось наоборотъ. Семья Бунныхъ относилась къ нему очень хорошо. Доброта всѣхъ членовъ семьи шла себѣ отвѣтъ въ душѣ Жуковского. Онъ особенно цѣнилъ эту доброту, потому что чувствовалъ себя гостемъ въ семьѣ (мать его не смѣла даже сѣсть въ присутствіи господъ: она была не болѣе, какъ прислуга въ домѣ). Деревенское уединеніе, красивые виды природы, общество его сверстниковъ, внуковъ Бунныхъ, относившихся къ нему, какъ къ брату, все это наполнило его душу тѣмъ чувствами, которыя такъ ярко сказались въ его творчествѣ. Воспитывался онъ въ московскомъ благородномъ университетскомъ пансіонѣ, гдѣ воспитанники, подъ влияніемъ своихъ преподавателей, усердно занимались литературой. Затѣмъ, когда онъ окончилъ курсъ и занялся образованіемъ своихъ племянницъ въ деревнѣ, онъ полюбилъ одну изъ нихъ, но бракъ не могъ состояться. Отсюда — глубокая душевная скорбь и та меланхолическая, которою такъ часто проникнуты произведенія Жуковского. Вліяніе романтической поэзіи, получившее преобладаніе въ началѣ прошлаго вѣка, окончательно опредѣлило поэтическій обликъ творца «Свѣтланы».

Онъ былъ еще совсѣмъ молодымъ человѣкомъ, когда на Россію постепенно надвигалась гроза нашествія Наполеона. Бурное и воинственное это было время. Хотя Жуковский зачислился въ московское ополченіе, хотя онъ написалъ своего «Пѣвца во станѣ русскихъ воиновъ», но тѣмъ не менѣе воинственное настроеніе было такъ чуждо его природѣ, что онъ къ воинственнымъ мотивамъ никогда уже болѣе не возвращался. Это знаменитое стихотвореніе Жуковского имѣло совершенно другое послѣдствіе: оно обратило вниманіе двора на молодого поэта. «Посланіе императору Александру I, епископу народовъ» довершило дѣло, и недалеко было уже тотъ день, когда Жуковский вошелъ въ царскую семью, какъ свой человѣкъ.

Есть натуры избранныя, которыя при всѣхъ обстоятельствахъ жизни остаются себѣ вѣрными. Такою натурою былъ, несомнѣнно, Жуковский. Помѣщикья среда, дикіе нравы нашихъ предковъ, барское міросозерцаніе, все это не оставило слѣда въ душѣ Жуковского. Онъ разстался съ деревней, находившейся всецѣло подъ властью крѣпостного права, несколько не подчинившись тѣловному ея вліянію. Душа его осталась чистою и незлобивою. Недаромъ всѣ, знавшіе Жуковского, говорили, что у него душа хрустальной чистоты.

Понавъ въ Петербургъ къ двору, онъ не превратился въ царедворца; напротивъ, и тутъ онъ остался собою. Не среда дѣйствовала на него; онъ самъ подчинялъ ее своему вліянію. Великая княгиня Александра Теодоровна, будущая императрица, обучалась у него русскому языку, и когда родился у нея сынъ-первенецъ, Жуковский привѣтствовалъ его знаменитыми стихами:

Жить для вѣковъ въ величій народномъ,
Для блага всѣхъ свое позабывать,
Лишь въ голосѣ отечества свободномъ
Съ смиреніемъ дѣла свои читать.

Императоръ Николай Павловичъ поручилъ образованіе наследника престола автору этихъ строкъ.

Вотъ что писалъ по этому поводу Жуковский: «Я всею поглощенъ одною мыслью; она всюду слѣдуетъ за мною... Все мое дѣнь ей посвященъ... Я почти никого не вижу и не желаю видѣть... И какая цѣль въ концѣ пройденнаго пути! Да, у меня не осталось уже ничего личнаго. Всякая добрая мысль при своемъ зарожденіи уже имѣетъ свой особый интересъ. Слава, долгъ, религія, любовь къ отечеству, словомъ все, что присуще духовной природѣ человѣка, уже не останавливается на себѣ моего вниманія исключительно ради меня самого, но столько же ради того, въ душѣ котораго эти высокія мысли должны принести благодѣтельные плоды для человечества».

И дѣйствительно, Жуковский весь посвящаетъ себя разработкѣ «плана ученія» своего царственнаго воспитанника. Онъ не знаетъ отдыха, пока не выработалъ до мельчайшихъ подробностей этотъ планъ, который служить свѣдѣтельствомъ глубины взглядовъ и высоты мыслей Жуковского. Главною наукою Жуковский призналъ исторію. Какія же правила для дѣятельности царской слѣдуетъ



Л. Чиркина. 1902.

... Ужъ вечеръ... облаковъ померкнули края;
Послѣдній лучъ зари на башняхъ умираетъ,
Послѣдняя въ рѣкѣ блестящая струя
Съ потухшимъ небомъ угасаетъ.
Все тихо; рощи спать; въ окрестности покой;
Простершись на травѣ подъ ивой наклоненной,
Внимаю, какъ журчитъ, сливаясь съ рѣкой,
Потокъ, кустами осѣненный...
Сяду, задумавшись; въ душѣ моей мечты;
Къ протекающимъ временамъ лечу воспоминаньемъ...
О, дней моихъ весна, какъ быстро скрылась ты,
Съ твоимъ блаженствомъ и страданьемъ!..

„Ечеръ“. Элегія Жуковского.

Ориг. рис. (собств. «Нивы») Л. Чиркиной, авт. «Нивы».

извлечь изъ уроковъ исторіи? «Вѣрь, что власть царя происходитъ отъ Бога, но вѣрь ему, какъ вѣрили Маркъ-Аврелій и Генрихъ Великій; сію вѣру имѣлъ и Іоаннъ Грозный, но въ душѣ его она была губительною насмѣшкой надъ божествомъ и человечествомъ. Уважай законъ и науки уважай его своимъ примѣромъ; законъ, пренебрегасмый царемъ, не будетъ хранимъ и народомъ. Люби и распространяй просвѣщеніе; оно — сильнѣйшая подпора благонамѣренной власти; народъ безъ просвѣщенія есть народъ безъ достоинства, имъ кажется легко управлять только тому, кто хочетъ властвовать для одной власти. Но изъ слѣпыхъ рабовъ легче сдѣлать свирѣпыхъ мятежниковъ, нежели изъ подданныхъ просвѣщенныхъ, умѣющихъ цѣнить благо



„Золова арфа“, баллада В. А. Жуковского.

Ориг. рис. (собств. «Нивы») И. Волкова, по грав. Ангерера авт. «Нивы».

порядка и закона. Уважай общее мнѣніе—оно часто бываетъ просвѣтителемъ Монарха; оно—вѣрнѣйшій помощникъ его, ибо—стражайшій и безпристрастнѣйшій исполнитель его воли. Мысли могутъ быть мятежны, когда правительство притѣнительно или безпечно; общее мнѣніе всегда на сторонѣ правосуднаго государя. Люби свободу, т. е. правосудіе, ибо въ чемъ и милосердіе царей, и свобода народовъ: свобода и порядокъ—одно и то же; любовь царя къ свободѣ утверждаетъ любовь къ повиновенію въ подданныхъ. Владычествуй не силою, а порядкомъ; истинное могущество государя не въ числѣ его воиновъ, а въ благоденствіи народа. Будь вѣренъ слову: безъ довѣренности нѣтъ уваженія, неуважаемый безсиленъ. Окружай себя достойными тебя помощниками: стѣнное самолюбіе царя, отдаляющее отъ него людей превосходныхъ, предастъ его на жертву корыстолюбивымъ рабамъ, губителямъ его чести и народнаго блага. Уважай народъ свой: тогда онъ сдѣлается достойнымъ уваженія. Люби народъ свой: безъ любви царя къ народу нѣтъ любви народа къ царю. Не обманывайся насчетъ людей и всего земнаго, но имѣй въ душѣ идеалъ всего прекраснаго—вѣрь добродѣтели. Сія вѣра есть вѣра въ Бога».

Такіе уроки извлекалъ Жуковскій изъ исторіи для своего царственнаго воспитанника, и, дѣйствительно, все воспитаніе и образованіе послѣдняго велось именно въ этомъ духѣ,—въ духѣ великаго значенія для Россіи царской власти, глубокой преданности ея долгу, уваженія и любви къ русскому народу. Надо ли напоминать отдѣльные эпизоды того воспитательнаго воздѣйствія, которое оказывалъ Жуковскій на будущаго Царя-Освободителя? Восьмилѣтній наслѣдникъ появляется верхомъ на военныхъ торжествахъ въ Москвѣ во время коронаціи. По этому поводу Жуковскій пишетъ государынѣ: «Эпизодъ этотъ совершенно излишній въ прекрасной поэмѣ, надъ которой мы трудимся. Ради Бога, чтобы въ будущемъ не было подобныхъ сценъ. Конечно, зрители должны были восхититься появленіемъ прелестнаго младенца; но какое же впечатлѣніе

произвело подобное ощущеніе на его разумъ?.. Эти воинственныя игрушки не испортятъ ли въ немъ того, что должно быть первымъ его назначеніемъ? Долженъ ли онъ быть только воинномъ, дѣйствовать единственно только въ сжатомъ горизонтѣ генерала? Когда же будутъ у насъ законодатели? Когда будутъ смотрѣть съ уваженіемъ на истинныя нужды народа, на законы, просвѣщеніе, нравственность? Государыня, простите мои восклицанія, по страсти къ военному ремеслу стѣснить его душу; онъ привыкнетъ видѣть въ народѣ только полкъ, въ отечествѣ—казарму...» Еще раньше Жуковскій писалъ: «Великому князю должно быть не простымъ солдатомъ, а мужемъ, достойнымъ престола Россіи. И здѣсь цѣлью не одно знаніе фрунта, механически приобретаемое, но и дѣйтельное пробужденіе высокихъ человѣческихъ качествъ—смѣлости, терпѣнія, расторопности, присутствія духа, осторожности, рѣшительности, хладнокровія, словомъ всего, что составляетъ война въ истинномъ прекрасномъ знаменованіи сего слова». Надо ли напоминать, какъ Жуковскій, путешествуя съ своимъ царственнымъ воспитанникомъ, вездѣ обращалъ его вниманіе на нужды народа, на жалкое положеніе, въ которомъ онъ находится, какъ онъ, понавѣ вмѣстѣ съ наслѣдникомъ престола въ Сибирь, скорбѣлъ вмѣстѣ съ нимъ надъ участіемъ многочисленныхъ ссыльныхъ, и какъ, когда на возвратномъ пути оттуда около Симбирска получено было письмо отъ государя о смягченіи участи ссыльныхъ поселенцевъ и въ томъ числѣ нѣкоторыхъ декабристовъ, Жуковскій и его царственный воспитанникъ тутъ же среди дороги, подъ открытымъ небомъ, обнялись, въ душѣ благодаря Монарха, возвѣстившаго имъ милость къ несчастнымъ, какъ Жуковскій называлъ этотъ день «однимъ изъ счастливейшихъ въ своей жизни»...

Но къ чему напоминать объ этихъ вѣсѣхъ извѣстныхъ фактахъ? Они и такъ глубоко запечатлѣны въ нашей памяти и въ нашемъ благодарномъ сердцѣ. Великое послѣдствіе воспитательнаго воздѣйствія поэта-наставника выразилось въ такихъ законодательныхъ актахъ, какъ освобожденіе крѣпостныхъ, дарованіе новаго суда, земскихъ учрежденій, словомъ всего, что



„Улинь и его дочь“, баллада Жуковского (изъ Саути). Ориг. рис. (собств. «Нивы») Н. Н. Каразина, по грав. Ратевскаго авт. «Нивы».



„Ценисъ и Гальціона“, стих. Жуковскаго.
Ориг. рис. (собств. «Нивы») И. Волкова, по грав. Ангерера авт. «Нивы».



„Шильонскій узникъ“, баллада В. А. Жуковскаго.
Ориг. рис. (собств. «Нивы») Л. Чиркиной, авт. «Нивы».



„Сказка с царь Берендеѣ и Кощеѣ Безсмертнѣмъ“. Ориг. рис. (собств. «Нивы») Г. Г. Шмидта, по грав. Шлипера авт. «Нивы».



„Ундина“, повесть Жуковскаго. (Изъ Лямоть-Фуке). Ориг. рис. (собств. «Нивы») И. Волнова, грав. Шлиперъ.



„Громобой“, баллада Жуковского. Ориг. рис. (собств. «Нивы») Р. Штейна, по грав. Ольшевскаго авт. «Нивы».

мы объединяем под общим, дорогим всякому русскому сердцу, названием: незабвенных реформ Царя-Освободителя.

Вот какие плоды дало чувство гуманности, наполнявшее душу автора «Светланы». Это чувство заставляло его постоянно забывать о себе и думать только о других. Не Жуковский ли «благословил» Пушкина на писательский подвиг и предоставил ему охотно пальму первенства; не он ли покровительствовал всем начинающим писателям и заботился о них с чисто-отеческою любовью; не он ли всегда и во всем стремился к одному, — к душевной красоте, и поддерживал ее всюду, где только с нею ни встречался; не он ли постоянно призывал милость к надшим; не он ли открыл нам сокровища западной литературы, переложив их на русский язык так, что его переводы никем еще не превзойдены?

Но не будем распространяться о заслугах Жуковского перед литературою, обществом и государством. И те, которые мы вкратце здесь отметили, в достаточной степени устанавливают право Жуковского на вечную славу и на глубокую благодарность всей России. Цель этих немногих наших строк — напомнить об этих заслугах в день, когда вся Россия торжественно будет справлять поминки по своему поэту и пастырю одного из величайших своих царей.

Памяти Жуковского.

(Къ рисункамъ.)

На поминках Жуковского лучше всего помянуть знаменитого поэта его же собственными произведениями, воспитывавшими наше художественное чувство, наше сознание, наше сердце своей трогательной задушевностью и поэтической фантазией. Перечитывая стихотворения Жуковского, приходится испытывать такое ощущение, словно вы сидите где-нибудь в пустынном старом парке, в ночной час, когда «восходят туманы, и светить, как в дыме,

луна без лучей», а рядом с вами сидит ваш любимый учитель-друг, задумчивый и кроткий поэт, и, глядя вместе с вами на знакомую вам, но странно-причудливо изменившуюся при свете месяца картину окружающей природы, тихо беседует с вами. Он беседует о быстролетном счастье, о «кроткой посланнице небес—надежде», о высоком, прекрасном, о чудесном, фантастическом, тайном—обо всем том, о чем так легко думается и говорится в ночной час, под открытым небом. Беседуя, он рассказывает вам старинные истории и фантастические сказки, он указывает на тени ночи, на пнистый ручей, сверкающий лунным блеском, на неясны очертания растений, и заставляет вас видеть в них образы тех старинных героев и тех фантастических чудовищ, привидений и призраков, о которых ведет свой рассказ. И образы его фантазий и его поэтических воспоминаний проходят одни за другими, оживая перед вашим взором. А страны и местности, в которых живут герои сказок и старых бывальщин, меняют свой вид, то превращаясь в индийской тропической лес, то в жгучую аравийскую пустыню, то в широкую водную равнину, окружающую темную и страшную башню шильонскаго узника.

Грозовые тучи ползут надъ Днѣпромъ. Молнія вспыхиваетъ надъ прибрежнымъ лѣсомъ, одѣтымъ въ ночную тьму, и освѣщаетъ мрачную фигуру одинокаго старика. Это — **Громобой**. Къ нему является бѣсъ:

... «съ першавой бородой,
Съ блестящими глазами,
Въ дугу согнутый надъ клюкой...»

и заключаетъ съ Громобоемъ страшный договоръ. Громобой съ этой поры живетъ въ славіи и богатствѣ. Но приходитъ «часъ расплаты» съ бѣсомъ, надо идти въ адъ, и, чтобы отсрочить бѣду, Громобой отдаетъ дьяволу души своихъ двѣнадцати дочерей. Но вышній судъ не допускаетъ этого—и дѣвы, зачарованныя тайнымъ приказаніемъ, спятъ въ пустынномъ мѣстѣ: онѣ спятъ и томятся этимъ непрерывнымъ сномъ, за грѣхъ своего отца, до той поры, пока «въ ихъ забвенную обитель» не придетъ нѣкто, чистый душой, и не полюбитъ одну изъ нихъ. И каждую ночью одна изъ двѣнадцати спящихъ дѣвъ встаетъ и ходитъ по стѣнѣ—

«И смотритъ вдаль и ждетъ съ тоской:
Приди, приди, спаситель!»

Это волшебное видѣніе, вызванное фантазіей поэта, исчезаетъ, и на смѣну ему возникаютъ другія видѣнія, другія картины: **Царь**



„Гаральдъ“, баллада Жуковского. Ориг. рис. (собств. «Нивы») И. Волкова, по грав. Ольшевскаго авт. «Нивы».

Берендей — «до колѣнъ борода» — наклонился въ жаркій день къ колодцу испить воды и попался въ плѣнъ къ подводной краскѣ:

«Напившись вдоволь, поднять онъ голову хочеть. Анъ нѣтъ,
Погоди! Не пускають! И кто-то

Царскую бороду держить...»

Выпугался Берендей изъ плѣна, но, вотъ, бѣда грозитъ его сыну — Ивану-царевичу: ѣдетъ Иванъ-царевичъ по темному лѣсу, и вдругъ что-то зашумѣло въ дулѣ, и выѣзжаетъ оттуда

«Чудный какой-то старикъ, съ бороною зеленою, съ глазами
Тоже зелеными...»

Затѣмъ исчезаютъ и Иванъ-царевичъ, и сѣрыя уточки, и иные образы русской народной сказки, и, вотъ, предъ нами уже другія картины и другія страны.

*

Знойный полдень. Тропическій лѣсъ, опутанный лианами, заросшій гигантскими папоротниками, видитъ предъ собою чудныя дѣла; на землю сходятъ съ небесъ индійскіе боги. вступають въ сношенія съ людьми, вселяются въ нихъ. Люди мѣняють свой видъ, превращаются въ животныхъ; измѣняются сердцемъ, духомъ. Одно остается неизмѣннымъ и прочнымъ — любовь: та любовь, что соединяетъ людей супружескими узами, — любовь жены къ мужу, любовь **Дамаянти** къ **Налю**. Тысячи препятствій преодолѣла Дамаянти, тысячи мученій. «Но дикому лѣсу, полному злыхъ людей и чудовищъ», почти безъ одежды шла она, покинутая мужемъ, но все-таки сохранила къ нему вѣрность и опять нашла его, и снова началась ихъ счастливая супружеская жизнь.

*

Неизмѣнная во всѣ вѣка, понятная и близкая человечеству всѣхъ странъ и временъ, супружеская любовь трогаетъ насъ и въ другой исторіи, рассказанной нашимъ задумчивымъ поэтомъ: предъ нами бушуетъ море. Оно потопило отважнаго **Цейкса**. И, не желая остаться жить послѣ него на свѣтѣ, его вѣрная жена, **Гальціона**, кидается въ море — и боги обращаютъ ее и **Цейкса** въ блуждающихъ морскихъ птицъ.

*

Море бушуетъ еще сильнѣй... Грохочетъ громъ, сверкають молніи. Родная дочь бѣжитъ со своимъ возлюбленнымъ отъ грознаго отца. Они кидаются въ челнокъ... Но не сдѣловало бы этого дѣлать! Какъ ни грозенъ старый **Уллинъ**, но любовь къ дочери осталась неизмѣнной въ его разгнѣванномъ сердцѣ и превозмогла все. Онъ видитъ, какъ его дочь тонетъ въ жалкомъ челнокѣ, онъ кричитъ ей:

«Мое дитя!.. Назадъ! назадъ!
Прощенье!.. Возвратись Мальвина!..»



„Странствующій жидъ“, Жуковского. Ориг. рис. (собств. «Нивы») Р. Штейна, по грав. Рашевскаго авт. «Нивы».



„Налъ и Дамаянти“, перев. Жуковского. Дамаянти въ лѣсу. Ориг. рис. (собств. «Нивы») Н. Н. Каразина, по грав. Ольшевскаго авт. «Нивы».

Но волны лишь въ отвѣтъ шумить
На зовъ отчаянный Уллина!»

*

Ненависть — чувство, которое особенно возмущаетъ нашего поэта. Въ фантастическомъ освѣщеніи легенды предъ нами возникаютъ ея палачи и жертвы. Епископъ **Гаттонъ** сжегъ бѣдняковъ, заманивъ ихъ въ старый сарай, и теперь плыветъ по разливу **Рейна** къ своей рейнской башнѣ: онъ спасается отъ голодныхъ мышей. Но мыши плывутъ за нимъ въ башню:

«Вдругъ ворвались неизбежныя звѣри:

Сыплются градомъ сквозь окна, сквозь двери!»

и **Судъ Божій** свершается надъ епископомъ **Гаттономъ**: голодные мыши загрызають его.

*

И снова передъ нами разстилается водная равнина. На ея поверхности чернѣетъ мрачный замокъ, а внутри его сидитъ на цѣпи влѣбѣ съ двумя своими братьями несчастный **шильонскій узникъ** — **Бониваръ**. Жертва людской ненависти, онъ переживаетъ всѣхъ братьевъ, и, когда его выпускають на волю, онъ съ тоскою вспоминаетъ о тюрьмѣ, въ которой похоронилъ все, что было для него дорогаго и близкаго на свѣтѣ.

*

Другая жертва ненависти — **Агасеерь**. Но онъ — жертва ненависти стихійной, безсознательной: ненависти, которая проявилась въ немъ самомъ и его самого сдѣлала своимъ палачомъ. Онъ оттолкнулъ уставшаго Христа — и теперь обреченъ жить до Его втораго пришествія. Одинокій, безпріютный, онъ тщетно зоветъ къ себѣ смерть.

«Кидался въ бездну и съ стремнины горной,
На дѣя, о камни сокрушенный,
Я оживать, по долгой мукѣ. Море въ лоно
Свое меня не принимало. Пламень
Меня пронзалъ мучительно насквозь,
Но не сжигалъ моей проклятой жизни.»

Слушая его рассказъ, мы ясно видимъ эти страшныя картины. Мы видимъ, какъ гибнетъ вокругъ **Агасеера** **Геркуланумъ**, какъ задыхаются въ аравійской пустынѣ въ песчаномъ вихрѣ его спутники, какъ корчатся кругомъ него зачумленные. Но муки **Агасеера** не вѣчны: надъ нимъ уже опять сіяетъ неизмѣнная въ мірѣ любовь и — въ лицѣ **Іоанна Богослова**, котораго встрѣтилъ въ своей жизни **Агасеерь** — общается ему прощенье.

*

Луна ярко сіяетъ на небѣ. Темно и жутко въ пустынномъ лѣсу. Шумитъ разбушевавшийся лѣсной потокъ, и новыя поэтическія видѣнія мелькають передъ нами — то граціозныя и свѣтлыя, то мрачныя. Сдой **Гаральдъ** влѣзаетъ съ дружиной въ очарованный лѣсъ.



„Сказка о царѣ Берендеѣ и Коцеѣ Безсмертномъ“, Жуковскаго.
Ориг. рис. (собств. «Нивы») Р. Штейна, грав. Флюгель.



„Льсной царь“, баллада Гёте, перев. Жуковскаго. Ориг. рис. (собств. «Нивы») Р. Штейна, грав. Дзедзиць.
Библиотека "Руниверс"

Фей кружатся около него, маняты и влекутъ въ лѣсную мглу. И гибнетъ въ ихъ сѣтяхъ дружина Гаральда, и самъ онъ, очарованный, уснуть мертвымъ сномъ въ лѣсу... Сквозь буреломъ и цѣпкія вѣтки деревьевъ мчится на конѣ запоздалый путникъ съ маленькимъ сыномъ, а Лѣсной царь плететъ за нимъ въ погоню своихъ дочерей... Рыцарь Гудбрандъ ѣдетъ съ Бергальдой близъ моста по Черной долинь и встрѣчаютъ повозку съ бѣлыми высокими погонщикомъ и съ бѣлыми лошадьми. Гудбрандъ и Бергальда садятся, оставивъ своего собственного коня, въ нее, но вдругъ повозка исчезаетъ, а «Самъ погонщикъ поднялся страшной волной на дыбы».

И въ это мгновеніе Гудбрандъ узнаетъ въ немъ своего врага — Струя. Струй готовъ обрушиться на него волною, но вдаль показывается свѣтлымъ призракомъ племянница Струя, Ундина, грозить дядѣ пальцемъ — и Струй покорно разсыпается по землѣ, обдавъ Гудбранда пѣной и брызгами.

Эти милые, съ дѣтства знакомые образы «Старинной повѣсти» исчезаютъ въ лѣсной мглѣ. Темно, тихо. И лишь откуда-то несутся

жалобные звуки. Это пость Эолова арфа. Пѣвецъ вложилъ въ ея струны свою душу и умеръ. Его уже нѣтъ на землѣ, но его арфа звучитъ, и пѣсня его раздается на землѣ и будетъ всегда раздаваться и вызывать въ ночную тихую пору прежнія видѣнія и образы, пѣкогда жившіе на землѣ и ушедшіе изъ міра.

Такою Эоловой арфой звучитъ, вызывая таинственные образы и воспоминанія, вся поэзія нашего незабвеннаго поэта-наставника.

Въ настоящемъ № «Нивы» читатели найдутъ кромѣ всѣхъ этихъ иллюстрацій къ произведеніямъ поэта нѣсколько портретовъ В. А. Жуковского, относящихся къ различнымъ эпохамъ его жизни, а также изображенія мѣстъ, гдѣ жилъ поэтъ.

Въ Бѣлевѣ ему пришлось особенно часто бывать въ 1805—1808 годахъ, когда онъ давалъ тамъ уроки своимъ племянницамъ, дочерямъ Е. А. Протасовой. Въ селѣ Мишенскомъ (въ тульской губерніи близъ г. Бѣлева) поэтъ родился, а въ Бадень-Бадень скончался 12-го апрѣля 1852 года.

Три вѣка назадъ.

Историческая повѣсть

В. М. Михеева.

(Окончаніе.)

Когда долгая монастырская служба подошла къ концу и самъ настоятель прочиталъ послѣднюю молитву своимъ старческимъ голосомъ, царь вдругъ сразу всталъ съ колѣнъ и повернулся къ дочери. И, видя умиленно просвѣтленное лицо Ксеніи, точно для самого себя неожиданно молвилъ дрогнувшимъ голосомъ:

— Аксиньюшка! Тяжко все время было у меня на душѣ. Точно туча облегла ее. Но облегчили мою душу угодники святые, святой Инатій, святой Глѣбъ, святой Борисъ, угодникъ мой, и жаль мнѣ стало, что суровъ я былъ съ тобою, всю дорогу суровъ, и далъ я обѣтъ князю Борису-великомученику все исполнить, что ты въ сію минуту попросишь у меня. И молилъ я, коли сдержу сей обѣтъ свой, да заступится онъ, святой великомученикъ, за Русь передъ лицомъ Божиимъ, да минуется горькая тощета и разбойная гибель царство мое! Молви же, Аксиньюшка, сдержу обѣтъ. Чую: иначе не облегчится душа моя. И ты-то — ишь какая свѣтлая стала — ровно и ты чуешь.

— Батюшка! — перебила отца царевна. — И вправду почувало сердце мое. Отлегло отъ души гнѣвъ твой тяжкій. И сама не вѣдала, что я почувала, да радостно стало мнѣ.

— Молви, проси — сдержу обѣтъ! — точно торопился сдѣлать это царь, весь волнуясь и даже какъ будто содрогаясь отъ того, что подступало къ его груди.

Странно было видѣть такое волненіе въ спокойномъ всегда и сурово-сдержанномъ Борисѣ. Царевна опустилась на колѣни передъ отцомъ и прошептала:

— Прости всѣхъ!

Царь какъ будто дрогнулъ.

— Всѣхъ? — вымолвилъ онъ нерѣшительно.

— Всѣхъ, на кого палъ гнѣвъ, томившій твою душу эти дни! — прошептала Ксенія.

Царь закрылъ глаза, точно отъ слишкомъ рѣзкаго свѣта. Въ душѣ его какъ будто произошла мгновенная острая борьба. Потомъ онъ вдругъ широко раскрылъ очи и повернулся къ боярину Дмитрію Ивановичу.

— Скажи, чтобы всѣхъ... тѣхъ отпустили на волю! Снять съ нихъ дозоръ приставовъ... Елисей съ Лукерей обвиняемъ и отошлемъ въ станичники. Не хочу болѣе никакихъ допросовъ ему, а пусть подалѣ отъ меня... съ женой живетъ на Украйнѣ: отъ крымцевъ, коли нужда будетъ, отбивается... Боярину Пчелину на Москву сейчасъ же отпустить. Пусть ѣдетъ къ царницѣ, передъ ней оправится; только отпишу Марьѣ Григорьевнѣ, чтобы не быть боярнѣ въ царскомъ теремѣ на глазахъ моихъ. Пусть, что хочеть, дѣлаетъ съ ней царица... А тѣхъ двухъ — замедлил свою взволнованную рѣчь царь: — дьяка и того другого привести, мало время спустя, ко мнѣ въ покой.

— Митрія и Анкудина? — задрожалъ голосъ боярина неожиданной для него самой радостью.

— Тѣхъ двухъ... мужицкихъ челобитчиковъ! — задрожалъ какъ будто и голосъ царя.

Ксенія схватила руку отца и начала ее крѣпко цѣловать.

XXXI.

За стѣны обители!

Поздно вечеромъ, послѣ всенощной, Борисъ Федоровичъ, занятый весь день обходомъ и осмотромъ обители, а вечеромъ церковными службами, наконецъ, вошелъ, въ сопровожденіи игумена, казначея, ключаря и келаря обительскихъ, въ покой, приготовленный для него. Вошелъ съ нимъ и бояринъ Дмитрій Ивановичъ.

Отгнѣвъ молитву за царя на сонѣ грядущій, монахи удалились. Бояринъ Годуновъ сообщилъ ему, что царевна въ ея свѣтлицѣ надъ царскимъ покоемъ, сейчасъ послѣ всенощной, уснула.

— Томчилина при ней? — спросилъ царь.

— При ней, государь! — отвѣтилъ, вздохнувъ, бояринъ.

Царь молчалъ. Мрачная дума снова залегла въ его чертахъ.

— Государь, молви мнѣ... — робко началъ бояринъ.

— О чемъ, молъ, задумался, загуманился? — спросилъ съ горечью Борисъ. — А вотъ о чемъ, великъ-бояринъ: какія отписки отъ царицы Марьи получу, да отъ Семена Никитича, боярина?

— Охъ, растревожатъ опять твою душу, царь-государь, — поникъ сѣдой головой бояринъ Дмитрій Ивановичъ.

— Можетъ, такъ и надо, дядя! Царствомъ-то управляешь ли одною-то мирною душой? Можетъ, тревога-то гнѣвная царю всего нужнѣе? Вонъ мы съ тобою, по царевнину слову, простили этихъ мужицкихъ челобитчиковъ, а можетъ... Да что же? Забылъ ты, бояринъ? Сказалъ я тебѣ: чтобы этихъ челобитчиковъ къ лицу моему привели. Гдѣ-жъ они? Можетъ, ужъ ушли изъ обители на волю вольную, мужичье смутьянить?!

— Цѣльный день, царь-государь, у крыльца твоего люди тѣ ожидаютъ, не пивши, не ѣвши. И по-сейчасъ стоятъ. Повели лишь имъ явиться! — молвилъ Дмитрій Ивановичъ.

— Впусти ихъ! Да оставь меня съ ними одного, — сказалъ Борисъ, хмурясь и опуская голову.

Дмитрій Ивановичъ пристально посмотрѣлъ на него, потомъ молча вышелъ, тихо покачивая головой. Немного прошло времени послѣ его ухода, какъ въ горницу вступили Анкудинъ Оплешеевъ и Дмитрій задушный. Они оба пали ницъ передъ царемъ и лежали нѣкоторое время такъ, неподвижно, безмолвно.

— Поднимите головы-то! — отрывисто сказалъ Борисъ.

И Анкудинъ, и Дмитрій задушный подняли головы.

— Что-жъ ничего не молвите царю вашему? — усмѣхнулся царь горестной улыбкой.

— Царь-батюшка! — отвѣтили Дмитрій задушный. — Великъ гнѣвъ твой, царь-государь. Но велика и милость. Помиловаль холопа твоего. А хоть бы и не помиловаль. Хоть бы и въ застѣнокъ послалъ меня стараго. Хоть бы и муку велѣлъ принять. Да хоть бы и смерть. На все твоя воля царская. А и не боюсь я ни муки, ни смерти. Вели меня снова за приставы взять, да къ боярину Семену лютому на пытку-казнь идти, да только выслушай меня, нишаго...

— Слышаль я,—грозно перебилъ царь:—все, что ты царевичъ, дочери моей, пѣлъ, слышаль я! Все знаю. И слова Матвѣя Башкина вѣдаю! Что ты скажешь, дякъ?—вдругъ рѣзко обратился царь къ Анкудину Оплешееву, отворачиваясь, какъ будто пренебрежительно, отъ Дмитрія задушнаго.

Анкудинъ, стоявшій на колѣняхъ все съ тѣмъ же безропотнымъ спокойствіемъ, которое овладѣло имъ съ того самаго момента, какъ царь разгнѣвался на него въ хоромахъ боярина Дмитрія Ивановича, тихо произнесъ:

— Что мнѣ осмѣлился сказать тебѣ, великій государь? Гнѣвомъ встрѣтилъ ты то, что думалъ я изречь тебѣ. Еретикомъ меня именоваль. Полагаешь ты, великій государь, что, коли за холопа, за кабальнаго, за оброчнаго челома бить къ тебѣ пошелъ, то ужъ я Матвѣя Башкина единомышленникъ? И я, какъ и ты, великій государь, вѣдаю, чему училъ Матвѣй. Но и безъ Матвѣя вѣдаю, какъ худо холопу да оброчному теперь на землѣ. Дивился ты, что я, середній челомакъ, дякъ, за мужика земледѣла всталъ. Не за его я всталъ, а, можетъ, за всю Русь православную. Непосильныя тяготы несетъ народъ, закрѣпленный за боярами, за дворянами, за хозяевами всяческими. Изъ силъ бьется, выбивается. И за землей-то ужъ нѣтъ у него былой заботы. И мать сыра земля тощаетъ. А Господь Богъ еще руку свою наложилъ, ливни, заморозки наслалъ. Не полегчаетъ хрестьянскому народу,—быть голоду великому, разбою великому на землѣ!

Анкудинъ, начавшій говорить спокойно, тихо и медленно, вдругъ точно загорѣлся неожиданнымъ внутреннимъ пламенемъ. Царь рѣзко всталъ съ кресла.

— Знаю и эту пѣсню!—крикнулъ онъ.—Зналъ и, что ты ее затянешь! Ну, слушай же, дякъ-челобитчикъ! Слушай слово мое и ступай, разноси по землѣ: верну я имъ Юрьевъ день! Дамъ имъ снова отъ налога и продажъ выходы! Но только пусть они выходятъ къ выборнымъ дворянамъ, жильцамъ, дѣтямъ боярскимъ, городовымъ приказчикамъ, иноземнымъ людямъ, стремяннымъ, стряпчимъ и такой поверстки всякимъ людямъ, да не къ великъ-боярамъ, не къ большимъ волостелямъ. Пусть идутъ къ среднему челомаку. Дамъ имъ выходы въ тотъ же Юрьевъ день, дамъ отъ сего года указомъ моимъ царскимъ. Да и отпущать по волѣ холопей безъ отпущной записи запретъ дамъ: дескать, съ согласу хозяина пущенъ на волю, и нельзя его снова къ хозяину вертати! И это повелю! Слышишь ты, челобитчикъ царевниинъ!—вдругъ крикнулъ царь Дмитрію задушному.

Дмитрій какъ будто не вѣрилъ ушамъ своимъ. Онъ долго потерянно смотрѣлъ на царя; потомъ осѣнился большимъ крестнымъ знаменіемъ.

— Да самъ-то ты что-ль холопъ безотпущной?—вдругъ спросилъ государь.—Что ты такъ слову моему обрadowался?

— Царь-батюшка! Не холопъ я, а вольный.—отвѣчалъ Дмитрій.—Близко былъ я къ холопьюему положенію, да слобонилъ меня великъ-бояринъ, Дмитрій свѣтъ Ивановичъ, за душу отрока убіеннаго.

— Убіеннаго? Отрока?—точно получивъ ударъ въ грудь, пошатнулся и опустился въ кресло царь.—Соименникъ ты, что-ль, ему?—прохрипѣлъ онъ и впился глазами въ Дмитрія задушнаго.

— Соименникъ, царь-государь! — прошепталъ богомолецъ-бродяга.

— Великъ-бояринъ Дмитрій Ивановичъ самъ слобо-

нилъ тебя за душу, за душу этого отрока?! — глухо спрашивалъ царь, блѣднѣя и даже какъ будто вздрагивая.

Онъ не замѣчалъ, что глаза Анкудина Оплешеева начали страшно внимательно смотрѣть на него, едва рѣчь пошла объ углицкомъ царевичѣ. И вдругъ глаза его встрѣтились съ этими внимательными и пронзительными глазами колѣнопреклоненнаго дяка. И точно нужно было только узнать царю, что Дмитрій получилъ отъ боярина волю «за душу» покойнаго царевича, точно нужно было ему только поймать внимательный взглядъ глазъ Оплешеева, чтобы все его кроткое спокойствіе, навѣянное сегодняшнимъ днемъ въ святой обители, вдругъ исчезло.

Царь снова напряженно поднялся съ кресла и, покаявая рукою на выходную дверь, сказалъ угрожающимъ голосомъ:

— Ступайте! Ступайте! Съ глазъ монахи! И изъ обители! Сейчасъ же. Завтра передумаю. Завтра прикажу опять взять, схватить! Ступайте сейчасъ же, сейчасъ же!.. Чтобъ не слыхаль, не видаль я васъ... челобитчики!..

Губы царя гнѣвно подергивались, ноздри круинаго, красиваго носа трепетали. Анкудинъ и Дмитрій задушный встали съ колѣнъ и, охваченные невольной робостью, попятнулись къ двери. Когда они вышли на крыльцо царскаго покоя, въ темноту вечера, они сами не понимали, что съ ними дѣлается. Быстро удалились они изъ обители, не пытаясь увидѣться ни съ кѣмъ,—ни съ бояриномъ, ни съ Елисеємъ Лаптевымъ. Только подойдя къ монастырскимъ воротамъ и замѣтивъ, что ворота заперты и у нихъ стоятъ затворившіе ихъ на ночь иноки, Анкудинъ и Дмитрій задушный увидѣли, что за ними бѣжалъ въ темнотѣ какой-то челомакъ. Когда онъ приблизился, они поняли, что это царскій стремянный. Имъ сейчасъ же пришло въ голову, что царь измѣнилъ свою волю и приказалъ схватить ихъ вновь за приставы. Но стремянный крикнулъ монахамъ:

— Отцы, царь-государь повелѣлъ сихъ людей изъ обители на волю пустить! Чтобы не было ихъ духу болѣе въ обители!

Молча, съ пугливымъ любопытствомъ, поглядѣли иноки на Анкудина и Дмитрія задушнаго. Ни у того, ни у другого не было ни посоховъ, ни котомокъ. Монастырскія ворота отворились передъ ними и открыли тѣму далекаго пути—безъ цѣли, безъ пристанища, въ суровомъ сумракѣ темной ночи.

И бывшій земскій дякъ, и «задушная душа» покорно скрылись въ этой тѣмѣ, побрели въ ту темную Русь, куда уже шло столько бездомныхъ скитальцевъ, съ мрачной душою, потрясенною земною неправдой.

XXXIV.

Послѣ отписокъ боярина Семена.

Когда Анкудинъ и Дмитрій задушный вышли изъ царскаго покоя, царь Борисъ Федоровичъ подошелъ къ небольшому окну, съ глубокой амбразурой въ темной стѣнѣ зданія. Ночь была безпросвѣтно темная. Монастырскія стѣны, видныя въ окно царскаго покоя, какъ будто еще болѣе сгущали темноту вокругъ обители. За эти стѣны, подумалось Борису, ушли теперь челобитчики—дякъ и задушная душа! И сколько такихъ челобитчиковъ таится теперь по всей Руси, только нѣтъ имъ случая и возможности предстать передъ ясныя царскія очи!

Мрачная дума обо всѣхъ этихъ невѣдомыхъ, темныхъ, въ безвѣстности гибнущихъ челобитчикахъ народа православнаго опустилась смутнымъ облакомъ на душу царя. И только-что онъ началъ погружаться мыслью во всю безотрадность этой думы, онъ услышалъ, что за его спиной въ горницѣ раздались быстрые шаги. Онъ обернулся. Передъ нимъ снова стоялъ бояринъ Дмитрій Ивановичъ.

— Отписки отъ боярина Семена Никитича изъ Москвы. Сейчасъ гонецъ прискакалъ: Я уже было спать пошелъ,

какъ ко мнѣ ввели гонца.—сказалъ бояринъ, который держалъ въ рукахъ большую кожаную суму.

— Отъ Семена! Читай, дядя! — промолвилъ царь Борисъ.

Дмитрій Ивановичъ опустился на кресло передъ столомъ, покрытымъ шелковою скатертью, и, придвинувъ толстую свѣчу изъ зеленого воска, началъ вынимать изъ сумы свертки, обвязанные ремнями, съ прибитенной къ нимъ восковой печатью. Ловко сдергивая печать съ ремней, бояринъ, надѣвъ большіе очки въ тяжелой серебряной оправѣ, читалъ свертки донесенія боярина Семена Никитича Годунова. Очевидно, царская отписка къ нему изъ усадьбы Дмитрія Ивановича давно дошла, и бояринъ Семенъ сбишилъ отвѣтомъ.

— «А и спрашиваешь ты, государь, — читалъ, зашпаясь, медленно, великій конюшій бояринъ: — все ли на Москвѣ миръ, да покой? А на Москвѣ все мирно да съ виду, а какъ быть покою въ этомъ великомъ мѣстѣ, гдѣ роду нашему годуновскому враговъ не оберешься! Но у тебя, царь-государь, есть слуги вѣрные, недреманно око держать надъ твоими врагами, слышать все ихъ рѣчи потайныя. А и допрежь всего, изъ всѣхъ этихъ враговъ потайныхъ отпущу тебѣ о своейкомъ королевичѣ, Густава-то Эрковичѣ. Паноюется онъ зло землею виннымъ и въ унитіи говорить супротивъ тебя рѣчи дерзкія, сушится какою-то охранною грамотою въ стыдъ тебя, царя-государя, привесть, и все ко мнѣ о выѣздѣ въ чужія земли пристасть, да коритъ: насильничаетъ-де надъ нимъ. А отпустить ты его не приказывалъ, а по-моему, ушли ты его въ далекий городъ, откуда никакии его рѣчи не слышать будутъ... Пусть онъ казнится, коли царя-государя въ обиду ввелъ».

Прочитавъ это, Дмитрій Ивановичъ остановился, потомъ нерѣшительно сказалъ:

— Отпусти ты его, куда ему охота, въ ихнія земли — право, отпусти, царь-государь!

— Читай дальше, Митрій Ивановичъ, — сурово перебилъ царь.

— «А и еще и отпущу тебѣ, государь, про Романовыхъ: нашли мы у Александра въ казніи отравный корень на тебя, царь-государь, да на царницу-матушку, да на дѣтей твоихъ. А вѣмецъ-лѣкарь говоритъ, что нѣтъ того корня опаснѣе. А ради сего, повели-ка мнѣ всю семейку покойнаго царя Федора Ивановича, да и съ Федоромъ Никитичемъ, больнакомъ ихъ, въ опростъ взять да покарать, да въ раззоръ разорить, а и имѣнье ихъ тебѣ же, да твоимъ же слугамъ пригодится. А и нѣтъ у рода твоего враговъ хуже, чѣмъ этотъ родъ Захарыныхъ-Юрьевыхъ. А и нѣтъ у тебя врага больше, какъ Федоръ Никитичъ. Повѣрь мнѣ. Прикажи, повели свести всю семейку въ застѣнокъ, а на имѣнье ихъ запретъ наложить, а тамъ можно будетъ и совсѣмъ съ Романовыми покончить, поверишь!»

Прочитавъ это, Дмитрій Ивановичъ опять остановился.

— Не вѣрю я Семену, царь-государь, — сказалъ онъ взволнованно. — Знаю я Романовыхъ. И Федора Никитича знаю... Неужто зорить кій родъ братьевъ твоихъ цѣлованныхъ?

— Еще есть что въ отпискахъ?— угрюмо спросилъ царь, точно не слыша замѣчанія дяди.

— Есть еще, да что-то больно...—нехотя, пристально всматриваясь сквозь очки въ грамоту боярина Семена Никитича, медленно началъ Дмитрій Ивановичъ.

— Читай, дядя! Что такое? — спросилъ царь, поворачиваясь блѣднымъ лицомъ къ боярину.

— Да вѣдь пустое, поди! — глухо сказалъ Дмитрій Ивановичъ.

— Дай мнѣ!—вдругъ взялъ повелительнымъ жестомъ грамоту изъ рукъ дяди Борисъ.

Онъ опустилъ свои угрюмые глаза на тѣ строки, на

которыхъ зашпуюлся бояринъ Дмитрій Ивановичъ. Лицо его смертельно поблѣднѣло.

— Вотъ что! — хрипомъ вырвалось изъ его высоко поднявшейся груди.—Будто тогъ, что у Сапѣга жить въ посольскомъ дворѣ, что въ монастырѣ таился, будто... спасся... на меня идти собирается...

Борисъ не договорилъ. Грамота двоюроднаго брата упала изъ рукъ царя на столъ. Дмитрій Ивановичъ сидѣлъ, опустивъ голову.

— Пустое все!—повторилъ онъ какъ-то безнадежно и безсильно.

— Пустое, дядя, — спросилъ его царь: — а коли не пустое? Коли ты мало задушныхъ-то имени царевича на волю за душу де убитнаго младенца отпустилъ?

Дмитрій Ивановичъ поднялъ голову. Онъ молча смотрѣлъ на царя. Царь также долго молча смотрѣлъ на дядю. Казалось, ни у того, ни у другого не шло съ устъ то, что они хотѣли бы сказать другъ другу. Вдругъ бояринъ грузно поднялся съ кресла. Стулѣй и блѣдный, онъ двинулся къ двери.

— Сиди, царь-государь!—сказалъ онъ глухо, и, уже почти у самой двери, остановился, помолчалъ и прибавилъ:—Густава-то отпустишь во-своица?..

Царь смотрѣлъ на него взоромъ загадочно-шутливымъ.

— Что же ты, дядя, еще не спросишь, не прибавишь еще: А Романовыхъ-то не изгубишь?

Дядя-бояринъ вдругъ на эти слова повернулся всѣмъ тѣломъ къ царю-племяннику и медленно глухо сказалъ:

— Да неужели же по Семенову навѣту?

Но Борисъ самъ шагнулъ къ дядѣ и сказалъ въ упоръ ему глухимъ, совсѣмъ сдавленнымъ понотомъ:

— Бояринъ, коли и ты задушныхъ Митріевъ на волю выпускаешь, чего мнѣ ждать отъ иныхъ! Страховъ—единое спасеніе, когда такая шаткость на царство находится. Видить Господь, не оступилъ мое сердце, жива въ немъ жалость къ людямъ, самъ Господь нынѣ видѣлъ: но, видно, и Ему та жалость негодна! Страхомъ, карою править буду! Спасибо, даровалъ Онъ мнѣ брата Семена да жену Марью!.. Всякаго возьмутъ злобою...

Дмитрій Ивановичъ, пошатываясь, точно весь вдругъ ослабѣвъ, вышелъ молча изъ покоя царя.

Когда Борисъ остался одинъ, онъ стоялъ, скрестивъ руки, передъ окномъ. Тѣмъ ночи была еще непроницаемѣе. Улыло стучали монастырскіе сторожа въ мѣдныя доски бѣлами. Царь уронилъ на грудь свою темную бороду. Тяжкое, смутное предчувствіе охватило его душу, предчувствіе горя, злобы, голода всей земли, крови по всей землѣ... крови боярской, крови мужицкой...

А въ это время царевна Ксенія, ничего не предчувствуя, спала, какъ чистая голубка, въ отведенномъ ей покоѣ. Въ ея изголовь сидѣла Душа Томчилина, цѣлую безсонную ночь погруженная въ думы о своей будущей судьбѣ—судьбѣ жены станичника, волна-обергателя границы русской земли.

Уже въ значительномъ отдаленіи отъ обителя въ ночномъ безлюдьѣ и тишинѣ, во мракѣ и осеннемъ холодѣ, сами еще не зная куда, въ надеждѣ на добрыхъ людей, идельсь Анкудинъ и Дмитрій задушный.

Бояринъ же Дмитрій Ивановичъ, Годуновъ сидѣлъ на своей постели, весь опустившись, точно сразу сильно постарѣвъ и приблизившись къ могилѣ.

А надъ всѣми возвышались купола храма св. Платія. Въ тишинѣ и мракѣ ночи вдругъ раздались торжественныя аккорды, съ красивыми переходами, повторившимися двѣнадцать разъ: то были полночь нѣмецкіе часы, устроенныя бояриномъ Годуновымъ на звонницѣ обители. Эти стройные звуки, несмотря на всюду царившій загадочный мракъ, полный скорби и угрозы, какъ бы сулили въ отдаленномъ будущемъ что-то величаво согласное.

К О Н Е Ц Ъ.



Жуковский

В. А. Жуковский. Портрет работы Гильдебранта. По фот. Н. Ольшанского, авт. «Нивы».

Сезонъ мечтателей.

Обыкновенно принято считать мечтателями, людьми не отъ міра сего, поэтовъ и художниковъ, потому что и у тѣхъ, и у другихъ, по наблюдению и замѣчанію еще Жанъ-Жака Руссо, пальто имѣютъ всегдашнюю наклонность оставаться безъ цѣлаго ряда пуговицъ. Первые давно уже обратили вниманіе на эту, обличившую ихъ идеологию, несправность своего костюма, прониклись житейскимъ благоразуміемъ, набрались похвального усердія и трудолюбиво и успѣшно высккиваютъ теперь для себя теплыя мѣстечки даже на службѣ по акцизу, по контролю или по торговой агентурѣ для распространения по свѣту какихъ-нибудь новѣйшихъ непромокаемыхъ тканей и негоряемыхъ шкаповъ. Среди поэтовъ теперь уже мало мечтателей.

Но художники, — и художники вообще, и наши въ особенности, — вынуждены неизмѣнно оставаться крайними мечтателями; они должны жить въ мечтахъ и существовать мечтами. Въ нашемъ быту у нихъ нѣтъ подъ ногами никакой, мало-мальски твердой, почвы; все тутъ, вокругъ нихъ, для нихъ случайно, неустойчиво, призрачно. Птицы поютъ и художники пишутъ. Никому не приходится въ голову спрашивать себя — отчего птицы поютъ и гдѣ, когда, чѣмъ онѣ кормятся. Никто никогда не задается и вопросомъ: на кого, для кого русскіе художники пишутъ, и какъ, чѣмъ они и ихъ семьи питаются?

Между тѣмъ, это вопросъ и самъ по себѣ довольно любопытный, и притомъ еще вполне современный — въ сезонъ, принадлежацій, по петербургскому общественному календарю, почти исключительно артистамъ и художникамъ, когда передъ нами, къ услугамъ нашимъ, четыре художественныя выставки, экспонирующія свыше 1.000 картинъ болѣе чѣмъ 150 художниковъ.

Зная, чѣмъ питаются слонъ, кашалотъ, райская птичка, пчела напримѣръ, нужно же знать, — чѣмъ, да какъ питается и тотъ двуногий муравей, котораго зовутъ «русскимъ художникомъ».

Рѣдкій нашъ художникъ, — человѣкъ, какъ извѣстный типъ, довольно безпечный, съ лѣнцою и отяжкою, — создаетъ за годъ, отъ выставки до выставки, болѣе двухъ-трехъ значительныхъ, законченныхъ полотентъ. Изъ приблизительныхъ статистическихъ подсчетовъ извѣстно, что на нашемъ художественномъ рынкѣ средняя цѣна хорошей картины, принадлежащей популярной авторской фирмѣ, не превышаетъ 900 рублей. Стало быть, при успѣшномъ и своевременномъ сбытѣ всего своего годового производства, нашъ художникъ имѣлъ бы, за исключеніемъ по крайней мѣрѣ 30% на всѣ расходы производства, въ году двѣ тысячи рублей отъ своей работы. Эта сумма, очень бѣдно вознаграждая большое количество труда, едва-едва обеспечивала бы художнику, особенно если онъ человѣкъ семейный, лишь совершенно мизерное, требующее суроваго дѣнія надъ каждымъ расходнымъ рублемъ, существованіе. Она давала бы возможность только съ усиленіемъ и напряженіемъ сводить концы съ концами.

Но въ дѣйствительности матеріальныя дѣла нашихъ художниковъ значительно хуже. Они тревожны и печальны. Они постоянно держатъ огромное большинство художниковъ въ глубокомъ и тяжеломъ уныніи. Они очень дурны позади и не имѣютъ никакихъ шансовъ быть лучшими впереди. Тѣ же статистическія справки свидѣтельствуютъ, что спросъ въ нашемъ искусствѣ далеко не соответствуетъ предложенію, что картины сбываются очень туго и часто по очень низкимъ, иногда прямо трагическимъ, цѣнамъ, что наши художники имѣютъ возможность продать въ году, по среднему расчету, не болѣе 40% своего производства. А позади этой цифры уже стоятъ крутая нужда, долги, беспомощность и почти безвыходность.

Дѣло въ томъ, что спросъ на искусство шатокъ и слабъ. Онъ ниже общаго уровня нашей культурности. У насъ, въ обществѣ, даже и люди со средствами, имѣющие возможность вводить въ свой бюджетъ нѣкоторыя излишества, никогда не покупаютъ двухъ вещей: книгъ и картинъ. Подъ книгою у насъ, въ повседневномъ обиходѣ, подразумѣвается календарь, учебникъ и, уже какъ нѣко-

торая библиофильская затѣя, «Фрумъ — расписаніе движенія поѣздовъ по російскимъ желѣзнымъ дорогамъ», а стѣны увѣшаны расхожими олеографиями въ дешевыхъ багетныхъ рамкахъ.

Подумайте и вспомните, — многие ли изъ вашихъ знакомыхъ трагитъ, — систематично, по своей смѣтѣ, — что-либо на покупку книгъ, какъ текущихъ новинокъ отечественной и переводной литературы, и на пріобрѣтеніе, хотя бы и черезъ очень большіе промежутки времени, на выставкѣ пейзажа, жанра или мертвой природы? Затѣмъ, наши крупныя капиталы, сосредоточенныя въ торговыхъ и промышленныхъ рукахъ, за очень и очень немногими, почти всѣмъ наперечетъ извѣстными, исключениями, также совершенно равнодушны къ искусству. Они почти не заглядываютъ на художественный рынокъ. Русскіе милліоны скаредны и бесплодны. Они запираются подъ ключи, не оправдывая, не возмѣщая и не осмысливая своего бытія и присутствія. У нихъ, къ сожалѣнію, нѣтъ ни увлеченія, ни честолюбія, ни отзывчивости. Сплошь и рядомъ огромный дѣла, но, по всей справедливости сказать бы можно, «ничего не стоющія» деньжища.

Страшно трудно жить нашему художнику, и на выставкахъ, позади каждой картины, незримо видѣется безпокойное, взволнованное, блѣдное, сгорающее нетерпѣніемъ и надеждою лицо ея автора. Наши художественныя выставки, это — публичное испытаніе удивительно закаленныхъ людей, которые, существуя рѣшительно неизвѣстно чѣмъ и какъ, испытывая на своей судбѣ всѣ обиды и невзгоды, всѣ толчки и щелчки нашего общественного экономического неодомаганія и захуданія, закладывая въ ломбардъ одну картину, чтобы добыть средства для исполненія другой, тѣмъ не менѣе не падаютъ духомъ, не устаютъ, не разочаровываются, не бѣгутъ отъ замысла, труда, вдохновенія, какъ отъ своихъ злѣйшихъ враговъ и предателей, а работаютъ — и работаютъ дружно, стойко, съ огнемъ и увлеченіемъ, съ вѣрою, любовью и проникновеніемъ. Ихъ можно было бы назвать маниаками, профессиональными психопатами, если бы наплась такая совѣсть, которую не возмутило бы такое отношеніе къ этимъ безкорыстнѣйшимъ служителямъ идеи и призванія. Право, «за человѣка страшно», когда подумаешь, сколько тутъ, въ эти безчисленныя рамы, вложено творчества, труда, таланта, знаній, техники, времени, житейской выносливости, и сообразишь, что вѣдь, по обычаю, изъ каждыхъ ста картинъ восемьдесятъ вернутся на руки художниковъ, застрянутъ надолго, на очень долго, на мансардныхъ мольбертахъ и будутъ служить для своихъ творцовъ молчаливымъ укоромъ, повседневымъ упрекомъ и ненужнымъ, бесплоднымъ урокомъ.

Вотъ, господа, гдѣ самый драматическій, самый щемящій въ нашемъ искусствѣ жанръ жанровъ: въ ужасномъ, безпросвѣтномъ и безвыходномъ положеніи русскихъ художниковъ. Имъ просто вѣтъ нечего. Они огрызаются отъ всевозможныхъ лишений, какъ раненый и обезсиленный звѣрь отъ стан осатанѣвшихъ псовъ. У нихъ, сплошь и рядомъ, каждый пережитый мѣсяцъ — мужественнѣйшій подвигъ передъ искусствомъ, передъ семейно, передъ обществомъ.

Не дай Богъ никому быть современнымъ русскимъ художникомъ! Психологъ, который забрался бы въ его замученную, изжитую и разбитую душу, не скоро и не легко изложилъ бы намъ свои наблюдения и впечатлѣнія.

E pur si muove! А это злополучное, обиденное, никому не нужное, нигдѣ искренно, любовно и серьезно не поддерживаемое русское искусство, все же движется и движется, растетъ, крѣпнеть, цвѣтетъ, торжествуетъ. Оно молодо, свѣжо и прекрасно, оно плѣняетъ ваши глаза, даетъ крылья вашей фантазіи, влечетъ къ себѣ мысль, поднимаетъ и волнуется, трогаетъ или веселитъ чувство. Оно хранитъ въ себѣ свой огонь, свою красоту и свою мощь...

Можно, господа, не интересоваться вопросомъ, отчего и для чего поютъ птицы, но нужно, — и какъ можно чаще, не только въ продолженіе «сезона мечтателей», — думать надъ вопросомъ: на кого же и для кого работаютъ наши художники?

Буква.

Къ рисункамъ.

Г. И. Успенскій (Портр. и рис. на стр. 280).

24-го марта на 62-мъ году жизни скончался въ Стрѣльнѣ, а 27-го похороненъ на петербургскомъ Волковомъ кладбищѣ одинъ изъ видныхъ русскихъ писателей, Глѣбъ Ивановичъ Успенскій.

Съ именемъ Успенскаго связано представленіе о чрезвычайно симпатичномъ человѣкѣ и о писателѣ, который съ небывалою правдивостью раскрылъ намъ бытъ и живую душу нашего крестьянства. Нельзя лучше почтить память Глѣба Ивановича, чѣмъ указавъ на то, что ни одинъ человѣкъ, желающій изучить русскій народъ, не можетъ обойтись безъ его произведеній. Предшественники его по изученію нашего крестьянства сумѣли возбудить къ нему любовь всякаго образованнаго человѣка. Но достигали они этого путемъ идеализаціи народа, прославленія его качествъ и умолчанія объ его непривлекательныхъ сторонахъ. Успенскій же сказалъ намъ всю правду о русскомъ крестьянствѣ, и если онъ этимъ нанесъ ударъ нашей, такъ сказать, теоретической любви къ крестьянину, то въ то же время онъ поставилъ весь жгучій вопросъ объ отношеніи интелли-

генціи къ народу на единственно достойную почву жизненной правды. Болѣе всякаго другого бытописателя нашего крестьянства онъ содѣйствовалъ установленію трезваго взгляда на него, а вмѣстѣ съ тѣмъ положилъ краеугольный камень будущему зданію нормальныхъ отношеній между интеллигенціею и народомъ. Заслуга эта такъ велика, что къ Успенскому вполне примѣнимы слова Гейне: «Если назовутъ лучшія имена родины, то не забудутъ о моемъ».

Произведенія покойнаго писателя выяснили намъ въ поражающихъ иногда своею мѣткостью образахъ, какъ фальшива точка зрѣнія, въ силу которой интеллигенція совѣтуютъ почерпать свои идеалы у народа. Съ другой стороны, они въ столь же мѣткихъ образахъ выясняютъ намъ, какъ наивно думать, что мы своими заимствованными у Запада теоріями можемъ исцѣлить недуги крестьянской жизни. И надъ этими двумя уроками, данными Глѣбомъ Ивановичемъ нашей интеллигенціи, возмущается третій, именно, тотъ, кто, въ сущности, нашъ крестьянинъ совершенно такой же человѣкъ, какъ мы сами, съ тѣми же крупными недостатками и достоинствами, и что громадное большинство крестьянъ составляютъ про-

дуктъ условий, въ которыхъ они живутъ. Никто такъ ясно, какъ Успенскій, не указалъ намъ на «власть земли», какъ на тотъ факторъ, которымъ главнымъ образомъ опредѣляется жизнь крестьянина. Онъ собирался указать намъ еще и на другой могущественный факторъ, дѣйствующій съ каждымъ годомъ все сильнѣе,—на «власть денегъ». Но тяжкая болѣзнь обезсилила его руку, и эта часть его задачи осталась неоконченною, хотя никто болѣе Успенскаго не былъ призванъ ее осуществить.

Этимъ однако не исчерпывается ни писательскій обликъ, ни заслуга Глѣба Ивановича передъ роднымъ словомъ. Онъ былъ сынъ мелкаго тульского чиновника, получилъ образованіе въ гимназій, затѣмъ въ двухъ университетахъ,—петербургскомъ и московскомъ, не окончивъ, впрочемъ, курса по независѣвшимъ отъ него обстоятельствамъ. Мелкій городской людъ былъ ему съ дѣтства хорошо знакомъ. Въ университетѣ онъ пріобщился къ жизни нашей учащейся молодежи въ самый разгаръ движенія 60-хъ годовъ. Первое его произведеніе, появившееся въ «Современникѣ» 1866 г.: «Нравы Растеряевой улицы», представляетъ собою картину жизни мелкаго городского люда, прямо захватывающую читателя своею жизнен-

но и неподобные его образы, мѣткіе и правдивые, какъ наиболѣе типичныя проявленія самой жизни.

Мы затрудняемся сказать, кто обязанъ большою благодарностью покойному писателю, — тѣ ли, кто въ художественныхъ произведеніяхъ болѣе всего цѣнятъ жизненную правду, русская ли интеллигенція, съ тревогою задумывающаяся о судьбѣ нашего народа, или, наконецъ, самъ народъ, имѣвшій въ Глѣбѣ Ивановичѣ столь умѣлаго и любящаго бытописателя. Пока только ищущіе жизненной правды и задумывающіеся надъ вопросомъ о нормальныхъ отношеніяхъ между интеллигенціею и народомъ воздаютъ должное покойному писателю. Но настанетъ день, когда народъ нашъ выйдетъ изъ окутывающаго его мрака невѣжества. Тогда и онъ вспомнитъ добрымъ словомъ того, кто такъ глубоко его понялъ, такъ мѣтко изобразилъ его въ своихъ произведеніяхъ и тѣмъ такъ много содѣйствовалъ улучшенію его участи.

Московскій Художественный театръ.

(Рис. на стр. 281).

По примѣру прошлаго года, и въ нынѣшнемъ году во время ве-



Надгробный памятникъ В. А. Жуковскому на кладбищѣ Александровской лавры. По фот. К. Булга, авт. «Нивы».

ною правдою, глубокою наблюдательностью и реальнымъ юморомъ. О значеніи вопроса, затронутаго Успенскимъ въ этомъ первомъ его произведеніи, свидѣлствуютъ, между прочимъ, успѣхъ его послѣдователя, г. Горькаго, продолжившаго въ этомъ направленіи дѣятельность Глѣба Ивановича. Самъ будучи сыномъ этой среды и пріобщившись къ жизни учащейся молодежи, онъ задался вопросомъ,—какова роль интеллигенціи по отношенію къ провинціальному люду, а затѣмъ и крестьянству. Отвлеченная теорія не могла его удовлетворить. Его душа,—и любящая, и правдивая, искала разрѣшенія мучительной загадки въ самой жизни. Если бы произведенія Глѣба Ивановича читались бы нашею интеллигенціею такъ, какъ этого требовалъ покойный Елисѣевъ, если бы они читались не бѣгло, а вдумчиво, съ тою серьезностью и самостоятельностью мысли, съ какими написаны, то давнымъ давно роль русской интеллигенціи въ народной жизни установилась бы на нормальныхъ основаніяхъ, и прекратилось бы шатаніе нашей общественной мысли въ этомъ отношеніи.

О литературномъ дарованіи покойнаго писателя мы тутъ говорить не станемъ,—оно обще-признано, и даже когда онъ, какъ это часто съ нимъ бывало, уклонялся отъ беллетристики и пускался въ длинныя публицистическія экскурсіи, его пламенная любовь къ народу придавала его разсужденіямъ такой внутренней огонь, что они читались почти съ тѣмъ же захватывающимъ интересомъ, какъ

ликаго поста желаннымъ гостемъ Петербурга былъ Московскій Художественный театръ. И на этотъ разъ онъ вполне оправдалъ свое названіе, доставляя многочисленнымъ своимъ посѣтителямъ истинно-художественныя наслажденія. Поэтому неудивительно, что онъ всегда былъ переполненъ, и что оваціямъ въ честь его дѣятелей не было конца. Тутъ можно было убѣдиться, какъ несправедливы нареканія на нашу публику, что она не умѣетъ надлежащимъ образомъ цѣнить драматическое искусство. Увлеченіе Художественнымъ театромъ не вызывалось ни дешевыми эффектами, ни сомнительными по своему достоинству пьесами, ни какими-нибудь модными теченіями, ни вздутою славою тѣхъ или другихъ исполнителей. Все это тутъ не играло никакой роли. Сильное впечатлѣніе достигалось серьезными пьесами выдающихся драматурговъ или писателей и, по большей части, образцовымъ исполненіемъ.

Обыкновенно указываютъ на замѣчательный организаторскій талантъ руководителей труппы, какъ на основную причину ея успѣха. Какъ на вторую причину этого успѣха, указываютъ еще на умѣнье этихъ руководителей, а вмѣстѣ съ тѣмъ и всѣхъ исполнителей, осуществлять намѣренія автора, подчиняться этимъ намѣреніямъ, стремиться, какъ это дѣлали майнингенцы, къ осуществленію ихъ замысла, ихъ идей и забывать для нихъ всѣ личныя цѣли. Дарованіями исполнителей Художественный театръ пользуется только для достиженія основной цѣли всякаго театральнаго представленія,



Г. И. Успенский († 24-го марта 1902 г.). По фот. авт. «Нивы».

т.-е. для художественного осуществления намерений автора. Конечно, всё эти указания совершенно верны. Но есть и еще одна причина, быть-может, более существенная и могущественная, объясняющая успех Московского Художественного театра. На нее меньше указывают, а она, между тем, заслуживает самого серьезного внимания. Вдохновляющею и всеполюбяющею силою является тут любовь, — любовь к сценическому искусству в высшем его значении, и если любовь вообще может быть признана движущею силою во всяком человеческом деле, крупном и мелком, если ею объясняются все достигаемые человеком успехи, если ею обуславливаются и выдержка в труде, и даже самый талант, то она проявляется, и как основной фактор, в деятельности Московского Художественного театра. Только любовь к делу может заставить и руководителей, и исполнителей нести охотно тот громадный труд, который требуется для того, чтобы достигнуть почти образцового исполнения пьес репертуара, чтобы заставить сливаться всех исполнителей в одну дружную семью, чтобы побуждать их играть в соотный раз пьесу так, как исполняется она в первое представление, когда нервы сильно напряжены и происходит большое напряжение сил и дарований. Только горячая любовь к делу может вызвать в театре ту атмосферу, когда зрители и исполнители сливаются в одном чувстве, когда даже та или другая погрешность в исполнении не замечается, потому что и на сцене, и в зрительной зале господствует одно чувство, вызываемое близостью к жизненной правде, общей работою над выяснением себя и другим того, что в пьесе есть красивого, правдивого, нас радующего или печальщаго. И смех получается тогда искренний, облагораживающий, и слеза наворачивается тогда не вследствие разстроенного воображения или развинченных нервов, а вследствие совпадения наших чувств с жизненною правдою. Глубокая любовь руководителей и исполнителей Московского Художественного театра к своему делу вызывает любовь зрителей к самим этим руководителям и исполнителям: тут есть совпадение основного чувства, которое усиливает впечатлительное превосходное исполнение и скрашивает все, что даже в самом лучшем исполнении остается невыясненным, недосказанным, недоданным.

Репертуар Художественного театра пополнился для петербургских зрителей несколькими новыми пьесами, отличающимися большими достоинствами. Между прочим, заслуженным успехом пользовалась драма г. Влад. Немировича-Данченко: «В мечтах». Читатели познакомятся с нею в ближайших книжках наших «Ежемесячных Литературных Приложений». В этом номере «Нивы» мы даем рисунок, изображающий одну из наиболее эффектных сцен третьего действия. Это — та сцена, где ученый и поэт Костромской (г. Станиславский)

заявляет любимой женщине, княгини Старочеркасовой (г-жа Андреевой), о своем твердом намерении уехать в провинцию и разстаться с нею. Во главе другой группы, занимающей правый план сцены, стоит г-жа Широкова (роль которой превосходно исполняет г-жа Книппер). Это — воплощенная светская проза в отличие от тех бесплодных идеальных стремлений, которыми воодушевлены Костромской и ки. Старочеркасова. Действие происходит в одном из лучших ресторанов, где назначен юбилейный обед. Эта трагичная обстановка, хотя и роскошная, как бы оттеняет бесплодность мечтаний главных героев пьесы, озаглавленной «В мечтах» и каждым своим словом свидетельствующей о разладе, существующем в нашем обществе между идеалами и истинными запросами жизни. Но мы здесь не будем касаться содержания пьесы. Читатели сами в скором времени познакомятся с прекрасною драмою г. Немировича-Данченко.

В заключение мы не можем не выразить от нашего имени и от имени всех наших читателей, присутствовавших на представлениях Московского Художественного театра, чувства глубокой признательности за те часы истинно-художественного наслаждения, которое доставили зрителям образцовая постановка, превосходное исполнение и горячая любовь к делу руководителей и исполнителей этого театра.

События на Дальнем Востоке.

(С 2 портр. и рисунком на стр. 282).

Недавно заключенный англо-японский союз и последовавший за тем ответ со стороны России и Франции сосредоточили внимание европейской печати на вопросах Дальнего Востока: двойственные союзы — европейский и азиатский — высказались за поддержание «самостоятельности Китая и Кореи, которые должны быть открыты для торговли и промышленности всех наций». Китай успел за последние годы порядочно таки набить оскомину всей Европе, поэтому политические кружки проявили особенный интерес к Кореи. Япония издавна привыкла считать корейский полуостров самою подходящею страню для японских переселенцев. Отделенная от Японии узким проливом, Корея, представляющая территорию в 219 тысяч квадратных километров с населением в 5 1/2 миллионов, всегда была предметом пламенных стремлений Японии, поползновения которой значительно усилились в последнее десятилетие. При этих обстоятельствах международные конфликты в Кореи стали, повидимому, лишь вопросом времени. Сами корейцы как будто свиклись с возможностью любого переворота в стране: многовековая история их представляет ряд перемен, приучивших население ко всякого рода случайностям. За все время своего исторического существования Корея находилась под властью Китая или Японии, с небольшими промежутками самостоятельной государственной жизни. В одиннадцатом веке Корея становится независимым государством, но в четырнадцатом веке снова платит дань Китаю. Китайско-японская война, закончившаяся торжеством Японии, возникла из-за Кореи; по симонескому договору 1894 года, Корея приобрела независимость, и, четыре года спустя, корейский король провозгласил себя императором.

Население Кореи отличается прекрасным характером: это — мягкий, трезвый работник, довольствующийся самым скромным пропитанием. Отличительная черта корейцев — уважение к чужеземцам. Иностранцев в Кореи насчитывалось в 1900 году около 22 1/2 тысяч, из них — японцев около 16 тысяч, китайцев 5 тысяч, остальные — европейцы и американцы. Европейская цивилизация не встретила отпора в Кореи, где в массу населения, исповедующего учение Будды и Конфуция, проникла и христиан-



Г. И. Успенский в гробу. По фот. авт. «Нивы».



Московский Художественный театр. „Въ мечтахъ“, драма Вл. И. Немировича-Данченко. Дѣйствіе III.

Ориг. рис. (собств. «Нивы») в. А. Табурина, авт. «Нивы».

ская религія: католиковъ насчитывается около 43 тысячъ, протестантовъ—10 тысячъ.

Самъ король подалъ примѣръ сочувствія европейскимъ порядкамъ. Королю Корей 50 лѣтъ, онъ тридцатый представитель царствующей династіи. Будучи реформаторомъ своей страны, король остается пока вѣрнымъ народному костюму—длинному шелковому халату и чепчику; зато 28-лѣтній наслѣдникъ престола вполне освоился съ нѣмецкой каской, украшенной фамильнымъ гербомъ династіи—цвѣткомъ персика.

Король преобразовалъ Корею, приблизивъ ее къ обычаямъ Европы, но безъ парламентскаго строя. Въ Корей организовано высшее учреждение на подобіе государственнаго совѣта; всѣ дѣла государственныя распределены между десятью министерствами.

Преобразованная корейская армія состоитъ изъ двадцати тысячъ добровольцевъ, получающихъ хорошее жалованье.

Армія одѣта по-европейски; первыми инструкторами ее были русскіе офицеры. Корейскіе офицеры получаютъ образование въ школахъ, гдѣ военная наука преподаются окончившими курсы въ японскихъ школахъ; въ военной корейской школѣ обучаются теперь пятьсотъ будущихъ офицеровъ. Корейцы вообще имѣютъ склонность къ военнымъ занятіямъ: въ Сеулѣ на развалинахъ древняго дворца часто можно видѣть упражняющихся въ стрѣльбѣ изъ лука. Выдающееся значеніе въ странѣ имѣютъ миссіонерскія школы, въ которыхъ преподаются европейскія науки и иностранные языки.

Несмотря на изрѣзанность обширной береговой линіи и на обиліе удобныхъ портовъ, морскія силы Корей—въ зачаточномъ состояніи.

Внѣшняя торговля быстро развивается: въ 1900 году цѣнность привоза товаровъ изъ Японіи въ страну достигла 8¼ миллионъ іенъ; второе мѣсто въ торговлѣ съ Кореей занимаетъ Китай, третье мѣсто принадлежитъ Россіи; вывозитъ Корея товаровъ на 7 миллионъ іенъ слишкомъ; въ 8-ми открытыхъ для свободной торговли портахъ побывало въ 1900 году 4.400 иностранныхъ судовъ, изъ нихъ около трехъ тысячъ японскихъ.

Въ 1899 году закончена постройкой желѣзная дорога между столицей Сеуломъ и портомъ Чемульпо; проектированы новыя линіи изъ столицы къ Фузану и на сѣверъ для соединенія съ великимъ сибирскимъ путемъ.

Не успѣвъ, послѣ войны съ Китаемъ, утвердиться на азиатскомъ континентѣ, японцы стали стремиться къ своей завѣтной цѣли окольными путями, добываясь мирнаго завоеванія Корей. Вторженіе, однако, въ область русскаго вліянія не могло быть терпимо, и между Россіей и Японіей установлена была точка зрѣнія на корейскій вопросъ—не вмѣ-

шиваться во внутреннія дѣла Корей. Съ другой стороны, попытки Японіи перебраться съ острова Формозы на противоположный азиатскій берегъ встрѣтили отпоръ со стороны европейскихъ державъ, особенно—Франціи, которая не могла мириться съ соедѣствомъ столь настоячивыхъ японцевъ, предполагавшихъ расположиться недалеко отъ области французскаго вліянія въ южномъ Китаѣ. Въ то же время на побережьи средняго Китая, какъ оказалось, распространили свои интересы Англія и Германія. Такимъ образомъ, взоры японцевъ снова обратились къ ближайшей Корей.

Что касается Россіи, то она, въ виду этого неустойчиваго положенія дѣлъ, представила новое доказательство своего миролюбія и безкорыстія. Въ только что опубликованномъ правительственнымъ сообщеніи сказано, что русское правительство, «строго придерживаясь неоднократно сдѣланныхъ заявленій, приступаетъ къ постепенной (въ теченіе полтора лѣтъ) эвакуаціи Манчуріи,

если тому не воспрепятствуютъ какія-либо неожиданныя дѣйствія другихъ державъ или самого Китая; что передача гражданскаго управленія въ Нючжуанѣ въ руки китайской администраціи состоится, согласно переданному правительствомъ Богдыхана письменному заявленію, лишь когда изъ названнаго порта удалены будутъ иностранные отряды и десанты и если къ тому же времени окончательно рѣшенъ будетъ вопросъ о возвращеніи китайцамъ Тянь-Цзиня.» Правительственное сообщеніе заканчивается слѣдующими словами: «Послѣ поучительныхъ событій минувшихъ двухъ лѣтъ, представляется возможнымъ надѣяться на полное умиротвореніе Дальняго Востока и дальнѣйшее развитіе дружественныхъ сосѣдскихъ отношеній съ Китаемъ въ интересахъ обихъ Имперій. Но нѣтъ сомнѣнія, что если бы китайское правительство, вопреки даннымъ имъ положительнымъ завѣреніямъ, по той или другой причинѣ нарушило какое-либо изъ вышеупомянутыхъ условій,—то Императорское Правительство не считало бы себя болѣе связаннымъ ни постановленіями манчжурскаго соглашенія, ни предшествующими по сему предмету заявленіями, и вынуждено было бы сложить съ себя отвѣтственность за всѣ могущія возникнуть послѣдствія».

Фармацевтическая школа при первой женской аптекѣ въ Петербургѣ.

(Рис. на стр. 283).

Читатели наши уже знаютъ объ учрежденіи въ Петербургѣ А. Б. Лесневской первой женской аптеки, въ которой работаютъ исключительно женщины, и при ней школы для подготовки аптекарскихъ помощницъ. Въ школу съ двухлѣтнимъ курсомъ поступили 24 ученицы, окончившія полный курсъ гимназіи и получившія четырехклассное свидѣтельство по латинскому языку. Учеб-



Король Корей И-Хѣнгъ.



Наслѣдный принцъ И-Чонъ (въ военной формѣ).



Корейскіе стрѣлки изъ лука на развалинахъ древняго дворца въ Сеулѣ.

ный год начинается 15-го января. 10-го января открывается прием новых учениц в школу. Кроме школьных экзаменов, будет устроен пробный экзамен в военно-медицинской академии, и в феврале 1904 г. получать дипломы на степень аптекарских помощниц первая слушательница курсов. Так как женщины-фармацевты охотно принимают в провинциальные частные и земские аптеки и так как помощницы провизора имеют право управлять и владеть сельскими аптеками, очень важно, чтобы на это новое еще для женщин поприще пошли вполне интеллигентные и хорошо подготовленные фармацевты.

Программа в школе довольно обширная: анатомия и физиология человека, гигиена, подача первой помощи до прибытия врача, химия общая и фармацевтическая с практическими работами, ботаника с микроскопическими работами, фармакогнозия, физика и рецептура. Кроме того, ведутся практические занятия по приготовлению лекарств и дежурства в аптеке и лабораториях.

Льготой предполагаются ботанические экскурсии. Г-жа Лесневская предполагает со временем учредить высшие курсы для подготовки на степень провизора.

Кроме этой школы, два раза в год г-жа Лесневская устраивает временные подготовительные шестинедельные курсы для подготовки аптекарских учеников и учениц, прибывающих из провинции для подготовки к экзамену в военно-медицинскую академию.

В постоянной двухлѣтней школе А. Б. Лесневской преподавателями являются, кроме г-жи Лесневской, читающей фармакогнозию, и провизора Зинаиды Ивановны Акеръ, управляющей ее аптекой, — ассистенты профессоров и приват-доценты академии и женского медицинского института: П. Л. Мальчевский, В. М. Архивский, Н. В. Орловъ и доктор С. В. Гольдбергъ.

Рисунок наш представляет учениц школы перед лекцией за практическими занятиями приготовления лекарств; все одеты в белые передники, которые носят и служавшие в аптеке г-жи Лесневской. Это придает очень чистый вид, вполне гармонирующий с окружающей обстановкой аптеки, блистающей своей бѣлизною.

Школа устроена на собственные средства г-жи Лесневской и будет поддерживаться доходами с женской аптеки.

Это новое дѣло, так широко задуманное и энергично осуществленное г-жей Лесневской, безусловно заслуживает внимания и поддержки общества, открывая женщинам новое поприще труда, вполне подходящее для ее способностей, присущей ей тщательности и аккуратности. Нужно думать, что почин г-жи Лесневской найдет себѣ подражателей и в других городах России.

Къ землетрясенію въ Шемахѣ.

(Рис. на стр. 284).

Землетрясеніе въ Шемахѣ, унесшее такую массу людей, превратившее въ развалины цѣлый городъ, отразилось, какъ извѣстно, на громадномъ пространствѣ кругомъ. Характернымъ отголоскомъ землетрясенія въ Шемахѣ явилось изверженіе вулкана, открывшагося вблизи с. Моразы, въ разстояніи около 30 верстъ (по прямому направленію) къ юго-востоку отъ Шемахи. Огненный столбъ этого вулкана въ первые три дня былъ ясно виденъ ночью изъ Шемахи. вмѣстѣ съ огнемъ онъ извергаетъ пары и грязь, которая, на подобіе лавы, стекаетъ съ горы внизъ и заливаєтъ окрестности. По словамъ очевидца, мѣстнаго фотографа, прибывшаго изъ Шемахи и снявшаго этотъ вулканъ, — онъ продолжалъ дѣйствовать въ теченіе всего февраля, и вся почва кругомъ него была такъ раскалена, что фотографъ не могъ подойти ближе, чѣмъ на восемь шаговъ: подошвы сапогъ прогорали отъ жара почвы. По разсказамъ мѣстныхъ жителей, въ нѣкоторыхъ мѣстахъ рушились цѣлыя горныя

скалы, а р. Геокчайка, вслѣдствіе обрушившихся горныхъ массъ, перемѣнила русло. На Пирсагатѣ, противъ Экихана-Галыбъ, образовалась на склонахъ горы трещина, длиною около версты, шириной около сажени, глубиною сажени на двѣ. Это, въ сущности, оползень, происшедшій отъ землетрясенія.

Все эти страшныя пертурбаціи земной коры навели суевѣрный ужасъ на жителей, не только лишившихся своего настоящаго благосостоянія, но и боящихся смотрѣть въ будущее, обещающее имъ снова уничтожить до основанія все, что они возведутъ съ такимъ трудомъ и усиліями. Въ такія минуты только и спасаетъ смиренныя души глубокая, искренняя вѣра, — вѣра въ благодать Провидѣнія.

Во время раскопокъ, длившихся нѣсколько дней и открывшихъ массу труповъ, погребенныхъ подъ развалинами, на 9-й день послѣ землетрясенія, въ одной изъ нишъ была отрыта дѣвочка-татарка Уми-Мюслимъ-Кизы. Несмотря на свое девятидневное пребываніе подъ развалинами, она оказалась живой и теперь совершенно здорова. Какъ было сообщено въ телеграммѣ, она тотчасъ же, какъ ее отрыли, кинулась бѣжать. Мы помѣщаемъ здѣсь ея портретъ.

Много свѣта пролило въ отчаявшіяся души шемахинцевъ Высочайшія милости въ видѣ денежной помощи (въ размѣрѣ 100.000 рублей), пожертвованной Государемъ Императоромъ, и въ фактѣ послыки въ Шемаху по Высочайшему повелѣнію флигель-адъютанта князя Оболенскаго для непосредственнаго ознакомленія съ раз-



Фармацевтическая школа при первой женской аптеке въ Петербургѣ.

По фот. К. Булла, авт. «Нивы».

мѣрами постигшаго бѣдствія и немедленныхъ распоряженій по оказанію имъ матеріальной помощи. Согласно опубликованному краткому отчету князя Оболенскаго, помощь жителямъ оказана очень широкая — и деньгами, и хлѣбомъ, и строительнымъ матеріаломъ, организованы спеціальныя комитеты, основаны врачебно-санитарныя пункты и амбулаторіи. Здѣсь, какъ и всюду, гдѣ только свирѣпствуетъ болѣзнь и страданія, развѣвается благотворное знамя «Краснаго Креста», здѣсь оказываютъ чудеса любви и милосердія скромныя сестры-крестовницы. И эти чудеса милосердія

совершали тоже чудеса въ душахъ сумрачныхъ, недовѣрчивыхъ мусульманъ, особенно мусульманокъ. Самоотверженна дѣятельность сестеръ милосердія Краснаго Креста Хлусовой, Зангиной, Бѣгичевой, Мясниковой, Шабановой, работающихъ дни и ночи не покладая рукъ, снискала имъ всеобщую, подчасъ трогательную по проявленіямъ, любовь и признательность населенія — явленіе рѣдкое среди мусульманъ по отношенію врачей.

Мусульманки, даже изъ далекихъ лагерей, приносятъ на «перевязочные пункты» своихъ малютокъ съ серьезными пораненіями, и такихъ не мало. Сколько любви, знанія, опытности и трогательнаго вниманія вкладываютъ эти русскія женщины въ святое дѣло помощи страждущимъ! Зато и мусульманки — матери крошечныхъ пациентокъ — не остаются у нихъ въ долгу въ дѣлѣ проявленія своей признательности. Одинъ изъ очевидцевъ, г. Шамшевъ, разсказываетъ одну изъ такихъ трогательныхъ сценъ: «Трудная перевязка закончена. 5-лѣтняя крошка Фатма, горько плакавшая до этого, улыбается, смотритъ на ласкающую ее сестру Хлусову. И вдругъ мать, эта дикарка, фанатичка-мусульманка, схватила руку сестры и покрыла ее горячими поцѣлуями... Случайно голова ее коснулась изображенія Краснаго Креста...» Святой крестъ, этотъ символъ любви и страданія «за други своя», поборолъ своей благодатью закоснѣвшую душу, пробудилъ въ ней святаго чувства любви.

С М Ъ С Ъ.

Акушерки на Мадагаскарѣ. Несмотря на то, что акушерство находится на Мадагаскарѣ въ большомъ почетѣ, мы сильно сомнѣваемся, чтобы многія изъ европейскихъ акушеровъ пожелаали переселиться въ эту африканскую страну, въ которой занятіе этой профессіей обставлено нѣкоторыми довольно оригинальными условіями.

Начнемъ съ того, что акушерка тамъ не вправѣ отказывать въ своихъ услугахъ. Далѣе, съ того момента, какъ она вступила въ домъ роженицы, она не можетъ его оставить до тѣхъ поръ, пока все не будетъ приведено къ вождедѣльному концу, причеъ все это время она вправѣ только освѣжаться напитками, но должна совершенно воздерживаться отъ пищи.

Если роды прошли благополучно, то акушерка имѣетъ право на минимальное вознагражденіе, выражающееся въ корзинкѣ риса, хлѣбѣ и дышленкѣ. За отсутствіемъ дышленка, уплачиваютъ одинъ франкъ. Такова минимальная плата; многіе же платятъ гораздо больше: 10—50 франковъ, даже одного или нѣсколькихъ быковъ.

По окончаніи родовъ, акушерку съ триумфомъ провожаютъ домой, гдѣ родственницы родильницы заблаговременно готовятъ ей ванну и обѣдъ.

Со всѣмъ этимъ еще, пожалуй, можно было бы мириться, но горе въ томъ, что у каждой медали имѣется и оборотная сторона. Въ акушерской профессіи на Мадагаскарѣ она выражается въ томъ, что, если роженица во время родовъ умерла, то и акушерка должна послѣдовать за своей пациенткой въ лучшій міръ. Въ прежнія времена это устраивалось очень просто, такъ какъ акушерку немедленно убивали тутъ же, у изголовья покойницы. Теперь, — въ виду строгаго надзора властей, — тотъ же результатъ достигается болѣе утонченными, хотя и не менѣе вѣрными путями: несчастную акушерку медленнно отравляютъ.



Землетрясеніе въ Шемахѣ. Двѣнадцатилѣтняя татарка Уми-Мюслимъ-Кизы, извлеченная живою изъ-подъ развалинъ на 9-ый день. По фот. Д. Ростомяна, авт. «Нивы».

Спасенный дезертиръ. — Въ Крымскую кампанію (1853—1856) дезертировали сообща три французскихъ солдата. Они были пойманы и приговорены военнымъ судомъ къ разстрѣлянію.

Они уже стояли съ завязанными глазами на мѣстѣ казни, когда имъ было объявлено, что двухъ изъ нихъ рѣшено помиловать. Все еще съ завязанными глазами, они должны были бросить жребій на барабанѣ. Выстрѣлы грянули, и всѣ трое упали на землю, хотя выстрѣлы были сдѣланы только по одному.

Подвергнутому казни осмотрѣли и насамъ, что всего одна пуля легко контузила его въ ногу. Осмотрѣли и двухъ другихъ; но они оказались мертвыми — отъ одного страха. Такъ спасся лишь тотъ, который долженъ былъ подвергнуться казни.

Стекланный госпиталь. — Филадельфійскій муниципалитетъ ассигновалъ полмилліона долларовъ на постройку спеціального госпиталя для чахоточныхъ, рассчитаннаго на 500 кроватей. Госпиталь будетъ состоять изъ 8 павильоновъ, въ которыхъ только пролеты будутъ стальные; стѣны же и потолки будутъ изъ стекла. Каждый больной будетъ совершенно изолированъ. Въ госпиталѣ будетъ примѣнена новая система провѣтриванія при помощи электричества. Кроме того, будутъ устроены приспособленія для постояннаго добыванія озона (сгущеннаго кислорода), которому придается большое значеніе въ дѣлѣ правильнаго лѣченія чахоточныхъ.



Землетрясеніе въ Шемахѣ. Кратеръ вулкана близъ Шемахи, извергавшаго пламя, паръ и грязь. По фот. Д. Ростомяна, авт. «Нивы».

Прод. у всех книгопр. новое издание Г. Н. НАРАНТА под ред. К. Л. ОЛЕНИНА

РУССКІЕ ПИСАТЕЛИ

730 портретовъ въ текстѣ
180 отдѣлн. портретовъ съ авторг.
165 биографій и характеристикъ
387 закончен. образцовъ литературы
10 отрывковъ изъ произвед. литер.

ВЪ ПОРТРЕТАХЪ, БИОГРАФІЯХЪ И ОБРАЗАХЪ
Изъ отзывовъ печати: „Кромѣ корифеевъ, портреты конхъ помѣшены на особыхъ листахъ, читатели найдутъ... портреты и „меньшихъ боговъ“, которыми однако интересуется вся Русь... Портретная галерея отличается достаточной полнотой... Книга представляетъ значительный интересъ и благодаря своей изящной внѣшности можетъ служить украшеніемъ любой библиотеки.“ (О Нов.)
Биографическія данныя составлены толково; образцы выбраны удачно... (Ю. Об.)
... Книга составляетъ прекрасно составленную и сравнительно полную исторію русской литературы, начиная отъ кн. Кантемира и кончая Т. Л. Шепкиной-Куперникъ. Главное вниманіе обращено на биографіи... въ которыхъ ярко и умѣло очерчены соответствующія эпохи и направленія въ литературѣ и охарактеризованы личности писателей. — Образцы же служатъ краснорѣчивымъ доказательствомъ сказаннаго въ биографіяхъ... Что касается изданія, то какъ съ внутренней, такъ и съ внѣшней стороны оно не оставляетъ желать ничего лучшаго... Съ особеннымъ удовольствіемъ приветствуемъ его... (Од. Листокъ).

ЦѢНА въ обложкѣ 5 р., въ роскошн. перепл. 6 р. Выписывающіе изъ „КНИЖНАГО МАГАЗИНА ДЛЯ ИНОГОРОДНИХЪ“, С.-Петербургъ, Казанск. 14, или изъ книж. маг. „ОБРАЗОВАНИЕ“, Одесса, Ришельев. 12, за пересылку **не платятъ.**



R. № 16105 12-7



Разр. С.П.Б. Стол. Врач. Управл. на общихъ основ. торговли, какъ не содержащее въ составѣ своемъ вредныхъ здоровью веществъ. **Испытанное средство для роженія и укрѣпленія волосъ** „ВОЛОСИНЪ“, уничтожаетъ перхоть, придаетъ волосамъ натуральный цвѣтъ и блескъ. Сост. Амплиемъ Мих. Михайловымъ. Флаконъ слабже „способомъ употребленія Волосина“. Цѣна 2 р. 50 к. Выписывающіе отъ А. М. Михайлова: С.П.Б., В. О., Малый пр., 24, кв. 19, за перес. не платятъ.
Продается въ лучшихъ магазинахъ и аптекахъ.

ТУАЛЕТНОЕ СРЕДСТВО ДЛЯ ДАМЪ



БЕРЕЗОВЫЙ БАЛЗАМЪ
Д-РА ЛЕНГИЛЯ ВЪ ВЪВЪ.

Употребляется для мытья кожи, лица и рукъ. При приготовленіи этого балзама главное вниманіе обращено на то, чтобы въ составъ оного вошли исключительно вещества, не оказывающія дурногo вліянія на кожу. Цѣна флакону 1 р. 65 к., въ нему беззольное мыло 35 к. и 50 к. кусокъ. Оно — помада 1 р. Упаковка и пересылка въ Европ. Россіи 70 к., въ Азиатской 1 руб. Главн. складъ для всей Россіи:

СПБ. ТЕХНО-Химическая Лабораторія, С.-Петербургъ, Коломенская, 12.

Имеется во всѣхъ парфюмерныхъ и аптекарскихъ магазинахъ и аптекахъ Россіи.

Южно-Русское Книгоиздательство Ф. А. Югансонъ.

Кіевъ. С.-Петербургъ. Харьковъ. Невскій, 68.

ОТКРЫТА ПОДПИСКА на недавно изданную по польскому языку и впервые появляющуюся въ русскомъ переводѣ новую книгу

ГЕНРИХЪ СЕНКЕВИЧЪ

„Юношескія произведенія“
въ 1 большомъ томѣ съ портретомъ автора.
„Юношескія произведенія“ Г. Сенкевича, составляющія на польскомъ языкѣ 4 тома цѣна 6 руб., включены нами въ одну большую изящно изданную книгу, которая составитъ 8-й томъ изданнаго нами полнаго собранія сочиненій Г. Сенкевича, а также поступитъ въ отдѣльную продажу. Цѣна по подпискѣ 1 руб. съ пересылкой. Подписка принимается до 15 апрѣля. По выходѣ книги изъ печати цѣна будетъ повышена. Полное собраніе сочиненій Г. Сенкевича, 7 томовъ, цѣна съ пересылкой 7 руб. Приобрѣтающіе полное собраніе сочиненій Г. Сенкевича до 15 апрѣля томъ 8-9-й получаютъ **бесплатно.**

D-r Schindler-Barnay's „MARIENBADER REDUCTIONSPILEN“

Д-ра Шиндлеръ-Барнай „Маріенбадскія Редукціонныя Пилули“

Противъ ожирѣнія
введены съ разрѣшенія Медицинскаго Департамента и во всей Россіи и
поступили въ продажу къ: „Штоль и Шмидтъ“, „Русское О-во Торговли Аптекарскими Товарами“ и апт. „Фридендеръ“ уг. Казан. и Горох.

Перуин
ИДЕТЬ НА ВСТРѢЧУ ЖЕЛАНІЮ ВСѢХЪ ЛЮДЕЙ ИМѢТЬ РОСКОШНЫЕ ВОЛОСЫ И ОСВОБОЖДАЕТЪ ЛЮДЕЙ ОТЪ СТОЛЬ ТЯГОСТАГО ВЫПАДЕНІЯ ВОЛОСЪ И КРАИНЕ НЕПРІЯТНОЙ ПЕРХОТИ.
ПРОДАЕТСЯ ПО 1 Р. 75 К. ФЛ. БАЗАРЪ МАРКЪ, С.П.Б., НЕВСКІЙ №20-314

Циммермана лѣчебное заведеніе въ Хемницѣ.
Лѣчебно-гигиеническій и ортопедическій институтъ. Лѣтнее и зимнее лѣченіе отъ 5 до 12 1/2 марокъ въ день. На всемъ готовомъ вплоть до 1 консультации и полдня. Главн. врачъ д-ръ Дискѣ, авторъ сочин. „Естеств. лѣченіе болѣзней“, 6 изд., въ перепл. 3 марки, и „Диетическая кухня“, 3 изд., въ перепл. 1,80 мар., изд. О. Шнамера въ Лейпцигѣ. II. Врачъ д-ръ Бурггартъ. Блестящіе результаты лѣченія отъ первыхъ страданій (гиповоз., гидротерапія, электричество, воздушная, солнечная, электрическая и углекислыя ванны), болѣзни синяго мозга, болѣзней почекъ, мочевого пузыря, ломоты, ревматизма (весочная ванна, ванно), сахарной болѣзни, болѣзней желудка и кишечъ (установленіе діеты послѣ изслѣдованія содержимаго желудка), тучности (электрострельной ванны), болѣзней легкихъ, сердца и женскихъ (Thure-Brandt), искривленія позвоночника и проч. 4 врача, 1 ортопедистка. Обязанія выполняются бесплатно изъ инспекціи.
Управленіе.

ЛУЧШЕЕ ДЛЯ КУРАЩИХЪ ГИЛЬЗЫ „ГАВАННА“
выработаны безъ прозрачныхъ испареній и уворовъ;
ГАРАНТИРУЕМЪ отъ вреднаго вліянія на вкусъ и ароматъ табакъ.
Н-ки ВИНТОРСОНЪ СТАРШАГО,
МОСКВА. 2-1

ПЕРВЫЙ РУССКІЙ „КАРМАННЫЙ СЧЕТЧИКЪ“
съ „календаремъ-пальцемъ“ (вѣчный). Въ козевкорв. перепл., приноврл. для бумажника или кармана. 3-е изданіе. Похвальные отзывы. Ц. 1 р., съ перес. 1 р. 15 к.; штакъ плат. 1 р. 25 к. Москва, Храмъ Спасителя, Книгоиздательство В. П. Быкова.

Крахмальные заводы
по **ново-реформированной системѣ Уландъ**
обеспечиваютъ наибольшій доходъ! Специальное заведеніе для устройства и перестройки крахмальныхъ заводовъ **В. Г. Уландъ, Лейпцигъ.** Проспекты бесплатно.

Новості! КОМНАТН. ДУШЪ
ПРОДАЕТСЯ въ магаз. Резин. Изд. **А. ГОЛЬЦШМИДТЪ** Москва, Никольская, д. гр. Шереметева. Прѣящ-мур. высылаются по требованію.

Разрѣш. Кіев. Учебн. окр. курсы
БУХГАЛТЕРІИ
скоро и основательно выуч. всякаго посред. переплски, вплоть заштѣ. устнаго препода. Услов. выс. безпл. А. П. БОБЫРЬ. Кіевъ.
Briefmarkenpreisliste
gratis, 30000 Preise. Viele Gelegenheitsangebote. Ankauf v. Samml. u. Einzelst. **Philipp Kosack, Berlin C. 2, Burgstr. 8, am Konigl. Schloss.**

Совѣту пріобрѣсти!

Каждая семья можетъ приятно провести время, устраивая танцевальныя вечера и слушая звучную музыку новосовершенствованнаго органа. Цѣна съ 8-ю нотными кружками только 8 р. 85 к. съ пересылкой. Остальные кружки по 25 к. Высылаютъ во всю Россію по почтучій задатокъ **Романъ Любяткинъ,** Варшава, Королевская, 47. 3-2

ПРОД. КУРЫ ЛАНГЖАНЪ и яйца для вывода цыплятъ. С.П.Б., Малодаревскій пр., д № 4. Фомины. За выставк. птицеводства въ С.П.Б. и Москвѣ имѣю золотыя медали.

ПОДВИЖНЫЯ КРЕСЛА ДЛЯ БОЛЬНЫХЪ
Кресла-самокаты для больныхъ. Мебель для больныхъ всякаго рода **Рихардъ Мауне,** Дрезденъ — лѣбтау. Каталоги бесплатно.

КУПАНЬЕ НАУГЕЙМЪ
Пансионатъ Викторія. Parkstr., 34. 10-1
I-классное заведеніе. Подъемная машина. Живущіе въ пансионатѣ могутъ получать столъ. Владѣльцы: Г-жи Е. и Т. Шнейдеръ.

ТРЕБУЮТСЯ АГЕНТЫ
на весьма выгодн. условіяхъ. Богато иллюстрирован. каталогъ до 100 стр. съ пр. кур. и условія высылаются ТОЛЬКО ЗА ТРИ 7 К. МАРКИ, которыя при заказахъ засчитываются. Адресоват.: въ жовтору фабр. каучуковъ и металлическихъ штемпеленъ **М. М. КУПЕРШТОХЪ,** Варшава, Палеваки № 17а. 3-1

ПРИНИМАЮ веденіе суд. и бракоразв. дѣлъ во всѣхъ судахъ, учредж. и конвест., собираю справки и юрид. доказ. здѣсь и въ провинціи. По жел. могу для личн. перес. и усл. ъхать въ пров. Адр.: С.П.Б., Графскій пер., д. № 5, Мих. Мих. Арцыбашевъ. 3-1

Новое изданіе **Ф. ПАВЛЕНКОВА:**
ЛЪСА И КЛИМАТЬ.
(Разборъ легенды о вредномъ вліяніи лѣсо-распространенія) **М. А. Энгельгардта.** Ц. 40 к.
ПРО ЧТО ЩЕБЕТАЛА ЛАСТОЧКА. Соч. **И.И.Ильгагена.** Съ портретомъ и биографіею автора. Ц. 1 р., съ перес. 1 р. 25 к.

КЪ ДОБРЫМЪ ЛЮДЯМЪ.

На Волгѣ, въ дер. Новомъ-Усадѣ, Василь-сурскаго у., въ центрѣ Поморскаго раскола, съ благосл. Св. Синода, строится правосл. мис-сионерскій храмъ Оселью 1901 г. сложены фундаменты, но для продолженія постройки у мѣстныхъ единоверцевъ вѣтъ средствъ. Помогите, люди добрые, святому дѣлу. На всѣхъ помин. имена сообщ. и пожертвования присыл.: Н.-Новгородъ. Строит. храма Се-кретарю Консисторіи Мих. Ив. Макаревскому.

ПОСЛѢДНЯЯ НОВОСТЬ!!!

лучшія заграничныя

„ДЖЕРСИ“

замѣняющія самый нарядный корсажъ, чер-ные и цвѣтныя, 3 р. 50 к., 5 р. и 8 р. вы-сылаютъ по почтѣ съ наклад. платеж.; при заказѣ просятъ прил. мѣрку объема кор-пуса, пощ. мышкина и на пересылку за 3 фута.

С.-Петербургъ, Гост. дѣ., № 21. Магази-нъ бѣлья Н. И. Струлева. Полн. власт. прейс-курантъ высыл. бесплатно.



РУЧКИ СЪ ЧЕРНИЛАМИ

Фабрика „КАУ“ въ Нью Йоркѣ (Caw Pen & Ink Co., New-York).

Самой усовершенствованной системы. Необходимы для всѣхъ лицъ, испытыва-ющихъ надобность писать въ дома.

Цѣны безъ пера отъ 1 руб. 25 коп. до 6 руб. 50 коп., съ золотымъ перомъ отъ 2 руб. 75 коп. до 11 руб. за штуку.

Подробные иллюстрац. прейс-куранты высылаются по требованію бесплатно.

Т-во Т. И. ГАГЕНЪ въ Москвѣ.

КАРАМЕЛЬ

въ ГРУДНЫХЪ ТРАВЪ

отъ НАШЛЯ и отдѣленія МОКРОТЪ

„КЕТТИ БОССЪ“

В. Семадени, въ Кіевѣ.

Главный складъ у АЛЕКСАНДРА ВЕН-ЦЕЛЯ. С.-Петербургъ, Гороховая, 33.

Цѣна металла. кор. 25 к. Мал. кор. 25 к.

ПРОДАЕТСЯ ВЪСДѢ. 9-9

Прекрасныя вещи за ЗАМѢНА СЕРЕБРА!



Для распростра-ненія въ Россіи на-шего издѣлія, мы продаемъ всякому безъ пользы, только въ видѣ рекламы, роскошныя столовыя приборы изъ новаго патент. ме-талла «Фениксъ» (Phoenix Silver), состо-ящей изъ нижеслѣдующихъ 50 предметовъ, за не-обыкновенно ио-дешевую цѣну 12 руб. франко и безплатно.

6 штукъ сереб. Фениксъ столовыхъ ножей.
6 „ „ Фениксъ столовыхъ вилокъ.
6 „ „ Фениксъ столовыхъ ложекъ.
12 „ „ Фениксъ чайныхъ ложекъ.
6 „ „ Фениксъ подставокъ для ножей.
1 „ „ Фениксъ больш. разл. ложка.
1 „ „ Фениксъ мал. разл. ложка.
6 „ десертныхъ ножей «Vieux Saxe» съ наст. бровоз. клинками.
6 „ десертныхъ вилокъ «Vieux Saxe».

50 штукъ всего за 12 рублей. Серебро «Фениксъ» представляетъ собою чрезвычайно бѣлый металлъ, который по виду и качеству нисколько не уступаетъ настоящему серебру и сохраняетъ цвѣтъ серебра въ теченіе 25 лѣтъ; послѣднее гарантируется. Кому хотъ сколько-нибудь нужно, пошлите заказамъ на роскошныя приборы, особенно подходящіе для свадебныхъ подарковъ, гостиницъ, рестора-новъ и, вообще, для всякаго домашнего хо-зяйства. Въ цѣну 12 руб. за всѣ 50 предметовъ включена уже стоимость пошляныя, упаковки и пересылки, такъ что заказчикъ, при полу-ченіи товара, никакихъ расходовъ, ни затруд-неній больше не имѣетъ. Выписываніе сразу два прибора платитъ лишь 2-хъ руб. (можно и русскими почтов. марками), а на остальную сумму дѣлается надлежащій пла-тежъ, взимаемый съ получателя на мѣстѣ. Съ требованіями можно обращаться на рус-скомъ языкѣ. Адресъ: Л. ЗИЛЬБЕРБЕРГЪ, Пратерстрассе, № 26/2, Вѣна (Астрія). L. SILBERBERG, Praterstrasse, № 26, 2. Wien.

ВЕЛИКОРУССКІЯ НАРОДНЫЯ ПѢСНИ

Изданы профессоромъ А. И. Соболевскимъ.

Томъ VII и послѣдній (пѣсни юмористическія, сатири-ческія, часть игровыхъ, смѣсь).
Цѣна ТРИ рубля.

Складъ изданія въ придворной Е. И. В. Великаго Князя Георгія Михайловича Котлорѣ (СПБ., Офисерская, 35).

Тамъ же: т. I. (извѣстныя эпические пѣсни), т. II и III (дирические семейныя), т. IV и V (любовныя), т. VI (рекрутскія, солдатскія, казацкія, полонячьи, разбойничьи, темничныя и др.) по ТРИ рубля за томъ.

СПБ. НЕВСКИЙ ПР. 10

ФАБРИКА

Бриллиантовыхъ золотыхъ и серебряныхъ издѣлій.

А также ХУДОЖЕСТВЕННЫЯ МАСТЕРСКІЯ для всевозможныхъ бриллиантовыхъ и ювелирныхъ работъ и се-ребряныхъ вещей.

Принимаются заказы на ХУДОЖЕСТВЕННУЮ КОМПОНОВКУ различныхъ ювелирныхъ подношений и праздничныхъ подарковъ. Большой вы-боръ пасхальныхъ яицъ.

Всѣ требованія исполняются немедленно съ надлежащимъ платежомъ.

Магазинъ и торговый конторамъ ФАБРИЧНАЯ СКИЛКА. „ДУА РДЪ“ НЕВСКІЙ ПР., № 10. СПБ.

ТОЛЬКО ЗА 5 Р. 25 К. СЪ ПЕРЕСЫЛКОЙ.

Желающимъ имѣть за небольшія деньги дѣйствительно изящные, прочныя и вѣрные часы мы особенно рекомендуемъ нижеозначенныя часы, за которые удостоились получить много благодарностей и похвальныхъ отзывовъ.

Часы черныя вороненой стали съ золотымъ украшеніемъ, муж-скіе, открытые, заводъ безъ ключа, прочный механизмъ и звучный ходъ, съ извѣстной точкой и брелокомъ, вѣсто 10 р. всего только за 5 р. 25 к., такіе же глухіе 6 р. 25 к., такіе же высшего сорта анкерные всемірно извѣстной фабрики „Таванъ-Вачъ“, открытые 7 р., глухіе 8 р., дамскіе на 1 руб. дороже.

Часы высылаются выбранные до минуты, съ ручательствомъ на 5 лѣтъ, по полученіи заказа, наложен. платежъ, безъ задатка. Адресъ: Въ главный складъ часовъ Товарищества „ТАВАНЪ“, Варшава, центральная почта, 483.

Для распространения фирмы всякій заказчикъ, выписывающій часы, получаетъ вмѣстѣ съ часами бесплатно одно изящное золотое кольцо 36-ой пробы (при заказѣ пришлите бумажную мѣрку кольца) и, кромѣ того, еще 1 бесплатную премію. 3-1



тысячи благодарственныхъ отзы-вовъ отъ самыхъ интелли-гентныхъ потребителей на-шего изобрѣтенія позволяютъ намъ рекомендовать всѣмъ да-мамъ ПАТЕНТОВАННЫЙ ШИНД-ЛЕРА БЮСТАЛТЕРЪ (Анги-корсетъ). Изобрѣтеніе это, замѣ-няющее корсетъ и признано во всѣхъ государствахъ, даетъ полное свободное движеніе, вслѣдствіе чего его могутъ но-сить въ теченіе цѣлаго дня и безъ утомленія себя ВСѢ безъ исключенія дамы и даже стра-дающія, беременныя, кормящія грудью, хозяйки въ домашнемъ быту, трудящіяся въ разныхъ бюро, училищахъ, торговляхъ, путешествующія, управляющія всякаго рода спортъ и т. д., въ чемъ свидѣтельствуютъ отзывы докторовъ, прилагающіеся въ каж-дому экземпляру. Бюстальтеръ, патентованный въ 13-ти государствахъ, изготовляется изъ лучшихъ и моднѣйшихъ корсетныхъ матеріаловъ со шегольскою отдѣлкою.

ЦѢНА А. А. 3, 50 А. 4, 50 В. 5, 75 С. 6, 75 D. 9, 50

Детальные заказы высылаются почтою повсемѣстно на-ложеннымъ платежомъ (даже безъ задатка) съ причисленіемъ за пересылку 50 коп. При заказѣ слѣдуетъ прислать мѣрку въ сантиметрахъ, верхнихъ, доймахъ или тесьмой по рисунку.

1) Полную округлость груди (со свиномъ), мѣряя на платьѣ подъ мышкою кругомъ отъ А. до В.

2) Полную округлость талии кругомъ отъ С. до D.

3) Высоту бока отъ А. до С.

Выписывающіе три и болѣе экземпляра за пересылку НЕ платятъ. Адресъ для заказовъ: Варшава, „Шиндлера Бюстальтеръ“ Холодная, 18. Розничная мѣстная продажа по ул. Бѣльнской, № 18, 1-й этажъ.

По 40 коп.

легкія фантазіи для фортеп. въ 2 руки и по 60 коп. въ 4 руки на лучшіе мотивы новѣйшихъ русскихъ оперъ: Демонъ, Опричникъ, Сабурочка, Кордѣла, Боро-славъ Годуновъ, Кавказскій Пльвинникъ, Сказка о царѣ Салтанѣ, Песковитанка, Алжедо, Хованщина и др.

ИЗДАНИЕ В. БЕССЕЛЬ и К^о, С.-Петербургъ, Невскій, 54. Москва, Петровка, 12.

Органическія желѣзо-марганцевыя альбу-мины Гертеля

ГЕМАТОГЕНЪ ГЕРТЕЛЯ.

Богатый желѣзомъ препаратъ крови, содер-жащій желѣзо въ органическомъ соединеніи, представляется укрѣпляющимъ средствомъ для дѣтей и взрослыхъ, быстро возбуждаетъ аппетитъ и способствуетъ питанію. Гемато-генъ Гертеля продается въ аптекахъ въ жид-комъ и въ сухомъ видѣ, предпочтительнѣе, однако, слѣдуетъ дать жидкому, какъ легче перевариваемому организму, а сухія употре-блять только въ тѣхъ случаяхъ, если жид-кій почему-либо покажется неудобнымъ. Предостерегаются отъ поддѣлокъ.

САМОКРАСЯЩІЯ ГРЕБЕНКИ

красятъ волосы въ лю-бой несмываемый цвѣтъ, послѣ чего ихъ можно гофрировать, завивать и пр. Гребень совершенно безвреденъ. Пересл. на-лож. плат. шт. 2 р. 50 к.

С.-Петербургъ, Невскій, 20-31.

БАЗАРЪ МАРОКЪ

КУМЫСЪ-ЭКСПОРТЪ

Не портится. Высылаются ящиками (60 бут.) 30 р., 1/2 ящ. (30 б.) 16 р., включая доставку большой скор. по ж. дор. (бут. — 1/2 ведра)

„КУМЫСЪ И ЕГО ПРИГОТОВЛЕНІЕ“ брошюра издан. 1901 г., цѣна 60 к. Адресъ: Ст. Смышляевка, Самарской губ. Б. Н. ПОСТНИКОВУ. 4-2

КРАСИВО ПИСАТЬ

выучиваетъ всякій заочно (посредствомъ переписки) въ 15 уроковъ у профессора каллиграфіи А. КОССОДО.

Методъ преподаванія на Парижской всемірной выставкѣ 1889 г. и удостоенъ золотой медали. За 4 семикопеечныя марки высылаются ПРОБНОЕ ПИСЬМО прифронтъ, подробныя условія и образцы испираніи почерк. заочн. учен. Адресъ: Профессору каллиграфіи Адольфу Кос-содо въ Одессѣ, Дерибасовская, д. № 19.

ДЛЯ ВОЛОСЬ

НОВОСТИ! КРАСКА КУПЧИНСКАГО. Волосы сдѣлаю получаются желаемъ цвѣтъ если лично, безъ сторонней помощи, протереть щеточкой жидкостью изъ флакон. № 1, 2 и 3-го; послѣ чего становится мягкими и не пахаютъ бѣлья. Окраши-вать разъ въ мѣсяцъ. Въ требованіи указывать цвѣтъ волосъ: черныя, шатенъ или блондинъ. Цѣна 2 руб., перес. нал. платежъ. С. П. Виноградовъ, Москва, Рождественка, д. № 2. Продается всѣхъ. СПБ., маг. Виноградова, Гороховая, 36.

новость для бреющихся.

Первая появившаяся безопасная механиче-ская бритва, высокаго качества, съ которой каждый самъ можетъ безъ всякой опасности и очень легко бриться. Цѣна 1 шт. 3 р., 2 шт. 5 р. 50 к., 3 шт. 8 р. Также бинтъ для усовъ высшаго сорта, придающій усамъ необычно-высокую красную форму. Цѣна 1 шт. 90 к. 2 шт. 1 р. 70 к. 3 шт. 2 р. 40 к., за наложен. платежъ причисляется 10 к. Преправляется наставленіе. Адресъ: Л. Фишманъ, Вар-шава, Лешно, 22.

ПОХВАЛЬНЫЯ ОТЗЫВЫ НА ВСЕРОС. ВYST. 1896 г.

МЫЛО ДИСПОЗЕ П. В. ВИНОГРАДОВА

ВЪ ТЕПЛОМЪ ВОДѢ БЕЗЪ ЛАРКИ

ДЛЯ СТИРКИ БѢЛЫЯ

Бѣлье получается замѣчат. бѣлымъ и чистымъ. Пятна уничтожаются. Эконом. въ топливѣ. Мыла Диспозе идетъ въ три раза меньше простого. Совершенно безвред. для тканей бѣлья. Удостоверъ. № 3780. Опт. и П. Виноградова, Москва, Рож-дественка, домъ № 2.

ТРЕБОВАТЬ СЪ ОТЛИЧІЕМЪ ПРАВИТЕЛЯ

СПБ., маг. Виноградова, Гороховая, 36.

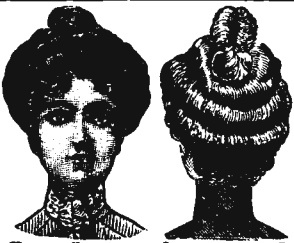

Долой горячіе щипцы!
 лишающие волосы натуральной красоты, мягкости и жизненной силы.
 Готфридовский прибор для модной ВОЛНИСТОЙ ПРИЧЕСКИ холод. способом, без востор. помощи. Приборъ въ 4 маш. съ 20 изображ. причес. для круп. волнъ 1 р. и 1 р. 30 к., товн. 1 р. 30 к. Ондулеръ для разбросанно-волнист. прически и распуш. волосъ 1 р. 20 к. Папильотки для завив. корот. волосъ групп. законами 4 шт. 1 р., мелк. 6 шт. 60 к. Нессеръ для ходод. завив. и готфриров. всѣхъ причес. со мног. изображ. 5 р. Перес. заказ. до 5 р. за 50 к., въ Аа. Рос. 1 р. Главн. склады: „Базаръ пользы и забавы“. Г. Гегбардтъ, Симеоновская, 5, С.-Петерб.

Разрѣшено СПБ. Столичнымъ Врачебнымъ Управлениемъ на общихъ основаніяхъ о торговлѣ, какъ не содержащее въ составѣ своемъ вредныхъ здоровью веществъ.

ЭЛЕОПАТЪ ШВЕДСКІЙ БАЛЬЗАМЪ

Пров. КИНУНЕНА.

Усиленное употребленіе этого средства останавливаетъ самое сильное выпаденіе волосъ и уничтожаетъ головную перхоть. Непрерывно громадный спросъ ЭЛЕОПАТА въ теченіе почти 25 лѣтъ (съ 1877 г.) убѣждаетъ относиться съ довѣріемъ къ этому средству. Продажа вездѣ. № 1718? 8-1
 Адресъ для писемъ: С.-Петербургъ, Разъѣзжая, 13, — въ главный складъ Элеопата провизора Кинунена.

ПРОДОЛЖАЕТСЯ ПОДПИСКА НА I, II, III и IV (КУРСЫ) ГОДА ИЗДАНІЯ

СЕМЕЙНЫЙ УНИВЕРСИТЕТЪ

Вышелъ 2-й вып. 4-го года изданія. **Ф. С. КОМАРСКАГО.** 2-й вып. 4-го года изданія.
Собраніе популярныхъ лекцій для самообразованія:
 по историко-филолог., общ.-юрид., физико-мат., биолог. и медиц. наукамъ.

Всѣ лекціи составлены извѣстными профессорами и специалистами. Цѣна за каждый годъ (1 годъ изд. — 4 вып., а остальные г. г. по 5 выпуск.) 1,600 руб. стран. съ хромолит. и рис. 10 р., а съ дост. и перес. во всѣ города и за границу — 12 р. Допускается рас-срочка черезъ издателя: при подлинскѣ — 4 р., при полуц. 1 и 2 вып. по 3 р., а при полуц. 5-го — 2 р. **Учащимъ и учащимся льгота.** Подписываться можно во всѣхъ извѣстныхъ книжныхъ магазинахъ и у издателя Ф. С. Комарскаго, СПб. Пушкинская, 10. (1). Подробныя условія подписки съ отзывами печати и образцами лекцій высылаются издателемъ бесплатно.

ВСѢ ДАМЫ ПУДРУ Т-ва ГИГИЕНА.

лучшаго общества употребляютъ для лица химически чистую гигиеническую
 Совершенно безвредна, прекрасно и незаметно пристаётъ, придаетъ кожѣ приятную мягкость и бѣлизну. Продажа при складахъ
 С.-Петербургской **ТЕХНО-Химической Лабораторіи.**
 С.-Петербургъ, Коломенская, 12. — Продается вездѣ.



Карманные часы

высшаго качества, извѣстной фабрики

А. Ланге и Сыновья

— Глазгютте — Саксонія. —

Представитель для С.-Петербурга:

Торговый Домъ ФРИДРИХЪ ВИНТЕРЪ

— Невскій пр., № 78. —

Здѣсь же большой выборъ всякаго рода часовъ.

ПРОФ. ВАГНЕРА ЧИСТЫЯ ПИТАТЕЛЬНЫЯ СОЛИ

необходимы для усиленной культуры въ садоводствѣ, виноградарствѣ, плододовствѣ и т. п.

Марка А. С. для всякаго рода садовыхъ культуръ 1 пудъ — 6 руб.
 Марка Р. К. N, для плодовыхъ деревьевъ и кустовъ, декоративныхъ деревьевъ, ягодныхъ кустовъ и т. п. 1 пудъ — 6 руб.
 Марка F. K. W, для горшечныхъ растений 1 жестянка — 50 коп.
 1 пробный ящикъ, содержащій 5 фунт., включая пересылку, — 8 руб.
 Имѣются во всѣхъ лучшихъ аптекарскихъ магазинахъ.

ГЛАВНЫЙ ПРЕДСТАВИТЕЛЬ В. № 17167 4-2

Г. ФРИКЪ

С.-Петербургъ, Адмиралтейскій пр., 10.
 Прошу обращать вниманіе на фабричное клеймо и остерегаться поддѣлокъ
 Главный складъ для Юга Россіи у А. А. Трапани, Одесса.



ИЗЯЧНО, ПРАКТИЧНО И ПОЛЕЗНО!

Сбытъ 1500 шт. въ мѣсяцъ.

Благодаря все усиливающимся требованіямъ и полному усовершенствованію рекомендуемыхъ мною часовъ, я въ состояніи продавать, вмѣсто 10 р. 50 к. за 8 р. 50 к., элегантные, изящные и прочные часы въ деревянномъ футлярѣ съ бронзовымъ украшеніемъ, играющіе самымъ лучшимъ восточнымъ песемъ. Такіе же въ металлическомъ футлярѣ 6 р. 50 к.. Всѣ выпускаемые изъ моего склада часы тщательно проверены и снабжены ручательствомъ. Также имѣются на складѣ всевозможные карманные часы. Часы высылаются по полученію полностью въ стоимости или же 2 руб. задатка (возмож. почт. марками). Адресъ: Центральн. складъ часовъ

Х. А. ЛАММЕ. Одесса, Почтовая, № 29.

Только за 10 р. 50 к.

съ пересылкой высылаемъ 8 нижеслѣдующихъ предметовъ:
 1) мужск. часы, чер. вор. стали, заводъ безъ ключа, съ золот. украшеніемъ, 2) къ часамъ павильной работы американская пѣнь, 3) изящный парижскій брегловъ новаго золота, 4) мужское золотое кольцо 56 пр. съ камнемъ, или обручальн. гладкое, 5) часы дамскіе, чер. вор. стали, съ золот. украшеніемъ, зав. безъ ключа, 6) швейная дамская цѣпочка, длинная америк. золота, 7) лансетъ и золотое кольцо 56 пр. съ камнями, или обручальное гладкое, 8) пара серегъ золотыхъ 56 пр., съ камушками по желанію завязочки.

Все это высылаемъ, въ виду конкуренціи, съ пересылкой вмѣсто 20 руб. только за 10 р. 50 к., такіе же часы глухіе со всѣми принадлежностями 12 р. 50 к. Часы проверены, обтуплены и снабжены ручательствомъ за вѣрность ихъ хода на 4 года. Требованія исполняются немедленно и безъ задатка налож. платеж. Адресовать: торгов. фирмѣ С. Штеренбергъ, Варшава, Кармелитская, № 5.

ДОМАШНЯЯ ТИПОГРАФІЯ

по УДЕШЕВЛЕН. цѣнамъ
Фабрика И. С. ЗИМАНЪ, Бѣлостокъ
 291-б. 482-б. 716-б. 1005-б.
 3 р. 50 к. 4 р. 75 к. 6 р. 50 к. 10 руб.

Необходимо всѣмъ частнымъ и правительствен. учрежд. для момент. составл. любого штемпельн. текста изъ каучук. буквъ. При каждомъ наборѣ краска и наборн. станокъ. (2)



ПРЕВОСХОДНОЕ МЫЛО ВЕРА-ВИОЛЕТТА

НО ТОЛЬКО
 С.-Петербургской **ТЕХНО-Химической лабораторіи.**
 С.-Петербургъ, Коломенская, 12. — Продается вездѣ.

ИЗВѢСТНЫЯ ДРУСКЕНИКСКІЯ МИНЕРАЛЬНЫЯ ВОДЫ.

(РУССКІЙ КРЕЙЦЕНАХЪ). — Гродненской губ. и уѣзда.
 Сезонъ съ 10 мая по 10 сентября — За справками просить обращаться:
 Письменн. — Друскеники, Правленіе водъ. Личн. — въ Варшавѣ, доктору І. Марквичу, члѣду Св. Креста № 17 и въ Вильнѣ, члену Правленія В. А. Лелленскому, Леопольдскій просп., д. Земельнаго Банка.



Вильна — „Звѣринецъ“.
 Площадь въ 400.000 кв. саж., нынѣ присоединенная къ г. Вильнѣ (сѣдовѣательно лица всякаго происхожденія и вѣроисповѣданія имѣютъ право покупать землю), известна во всемъ С.-З. краѣ подъ названіемъ „Звѣринецъ“. Мѣстность эта, исключительная по красотѣ мѣстоположенія и по санитарнымъ условіямъ, покрыта старымъ сосновымъ лѣсомъ и окружена рѣкою Вильей, черезъ которую мостъ соединяетъ „Звѣринецъ“ съ главной улицей Вильны—Георгиевскимъ просѣкомъ. Нынѣ открыта продажа участковъ земли, какъ за наличныя, такъ и съ разсрочкой платежа на срокъ—по желанію покупателя. Первый выносъ 20% со стоимости участка. За разсрочку платится только пять процентовъ годовыхъ. Цѣна за кв. саж. отъ 6 р. въ полевой части и отъ 15 р. въ лѣсной части „Звѣринца“. Брошюра о Вильнѣ и „Звѣриницѣ“ высылается по требованію. Адресъ: Вильна — „Звѣринецъ“ Контора В. В. МАРТИНСОНА.

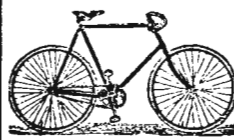

ЗНАМЕНИТЫЕ ВЕЛОСИПЕДЫ „ГУМБЕРЪ“
 новыя модели образца 1902 года, усовершенств. свободное колесо, нов. зад. тормозъ.
 Торговый Домъ **Георгій Землячка и К^о**
 Москва, Столешниковъ пер., д. № 5.
 Прейсъ-курранты бесплатно.

„ТЕРРО - МИННО“

ГИЛЬЗОВО - МУНДШТУЧНАЯ - МАШИНА.

120 ГИЛЬЗЪ СЪ МУНДШТУКАМИ ВЪ МИНУТУ.

ЭКОНОМІЯ БУМАГИ. МИНИМ. БРАКА.

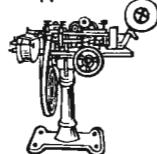

КЛЕЕВОЙ АППАРАТЪ. ВАТНЫЙ АППАРАТЪ. ПРОСТОТА КОНСТРУКЦИИ. ДЛИННЫЕ МУНДШТУКИ.

МОСКВА, **Воссидло №** ЕКАТЕРИНОСЛАВЪ, Мясницкая, д. Сытова. С. ПЕТЕРБУРГЪ, Б. ИТАЛЬ. 31. ЖЕЛЕЗНАЯ, 2.

РОЗОВОЕ ХРУСТАЛЬНОЕ МЫЛО №4711
ВЫСОКОЕ
 СОДЕРЖАНІЕ ГЛИЦЕРИНА,
 ЭКОНОМІЯ ВЪ СЛѢДСТВІЕ ОБИЛІЯ ПѢНЫ,
 ПЬЯНИЙ ЗАПАХЪ РОЗЫ
 ВОТЪ КАЧЕСТВА, ОТЛИЧАЮЩІЯ ЭТО МЫЛО
 ВЪ ВЫСОКОЙ СТЕПЕНИ
ФЕРД. МЮЛЬГЕНСЪ
 КОЛОКОЛЬНАЯ №4711 ВЪ НЕЛЬМЪ-ВЪИТЪ

СТРАХОВАНІЕ ПРИДАНАГО.

Страховое Общество „Россія“ выплатило застрахованные въ видѣ приданаго для дѣвушекъ капиталы

за время съ 1888 по 1892 г. для	108 дѣвушекъ	226,100 руб.
» » » 1893 » 1895 » »	326 »	710,600 »
» » » 1896 » 1898 » »	822 »	1.694,300 »
» » » 1899 » 1901 » »	1,562 »	3.087,300 »

Къ 1 Января 1902 г. застрах. приданое для **29,742** дѣвушекъ на **50.811,800** руб

Страхованія приданаго заключаются Обществомъ на суммы отъ 500 руб. до 200,000 руб.

Заявленія о страхованіи принимаются и всякаго рода свѣдѣнія сообщаются въ Правленіи въ С.-Петербургѣ (Большая Морская, собств. д. № 37) и агентами Общества во всѣхъ городахъ Имперіи.

№ 17172 4-2

СТЕНО-ГРАФІЯ
 Полный курсъ, въ 10 лекціяхъ, высылаемыхъ мною ежедневно по одной лекціи, стоитъ съ пересылкою три рубля. (Успѣхъ тотъ же, что у Животовскаго и др., получающихъ по 30 или 50 р. за полный заоч. курсъ). Гарантирую 40 словъ курсъ 3 р. съ въ минуту. Приемъ учениковъ на курсъ дв. мт. бухгалтерія продолженъ до 1-го (Прилагается мая (см. „Ниву“ №№ 1 и 5), бесплатно. Адресовать: г. Полтава, бухгалтерія бухгалтерскіе курсы, С. Вольченку).

ВНИМАТЕЛЬНО ПОДЪЯВЛЯТЬСЯ
ПРОВИЗОРЪ Г. Ф. ЮРГЕНСЪ
БОРНО-ТИМОЛОВОЕ МЫЛО
 ПРОТИВЪ ИЗЛИШНЕЙ ПОТЛИВОСТИ И ДЕЗОДОРИРУЮЩЕЕ
БЛАГОУГОЛЬНОЕ ТУАЛЕТНОЕ МЫЛО
 ВЫСШАГО ДОСТОИНСТВА
 Продается вездѣ
 50 к. 1/2 кв. 30 к.

ТВЕТО И СИРОЛЬ НАФЕ ДЕЛАНГРЕНЬЕ
 Pâte et Sirop de Café Delangrenier
 Самые пріятныя грудныя средства
 Требуемъ настоящ. аптека Delangrenier
 Paris
 19, rue des Saix-Pères, въ Парижѣ и въ Питерѣ.
 Ц. № 17184 4-3

ГРАММОФОНЫ

по 15, 30, 40, 50, 65, 80 и 100 рублей.
 Каучуковыя звуковыя пластинки по 1 р. 50 к. и 2 р. 50 к. Новый большой Граммофонъ „Монархъ“ 125 р., большія пластинки „Гигантъ“ по 3 и 5 р.



Исполненіе:
 Собинова, Шалапина, Фигнера, Давыдова, Морского, Лабинскаго, Серебрякова, Тартакова, Шаронова, Бухтоярова, Сѣверскаго, Вальцевой, Цабеля (Арфа), Вольф-Израэль (Скрипка), Морозова (Виолончель), Гоппъ (Корнетъ), многихъ другихъ артистовъ, духовныхъ хоровъ и оркестровъ.

Юлій Генрихъ ЦИММЕРМАНЪ.

С.-Петербургъ, Б. Морская, 34 — Москва, Кузнецкій мостъ, д. Захарыина.



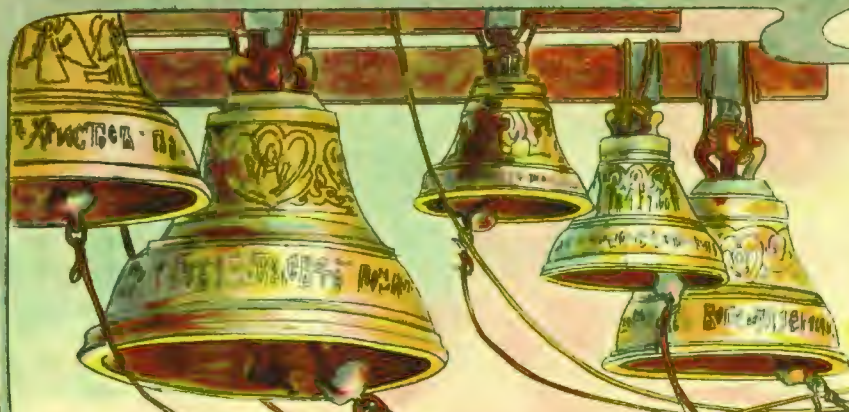

п а с х а л ъ н ы й б а б ѳ в с т ѳ

№15.



1902

ЖИВА

Дешевая покупка.

Пасхальный очеркъ И. Н. Потапенко.

Въ банкѣ шла жаркая предпраздничная работа. Въ то время, какъ въ другихъ отдѣленіяхъ служащіе съ меланхолическимъ спокойствіемъ удовлетворяли требованія обычной банковской публики, изо дня въ день занимающейся деньгами, по праздникамъ, какъ и по буднямъ,— въ отдѣлѣ переводовъ и залоговъ служащіе сбивались съ ногъ. Къ праздникамъ всеѣмъ нужны деньги, и отовсюду сыпались переводы, главнымъ образомъ на небольшія суммы. А еще больше добывались деньги посредствомъ залоговъ. Всякія акціи и облигаціи, выигранные билеты,—особенно эти виновники никогда несбывающихся надеждъ— сотнями поступали въ этотъ день въ кассу банка. Ихъ приносили вдовы, получившія это добро въ наследство отъ своихъ мужей, но являлись съ ними и солидные мужчины.

Агафоновъ, производившій эти операціи и завѣдывавшій отдѣломъ, то и дѣло подписывалъ квитанціи, а также красныя и синія бумажки, на которыхъ большими буквами было напечатано: «въ кассу», а кассиры едва успѣвали платить.

Въ высшей степени озабоченный видъ былъ у помощника Агафопова— Вѣдерникова, на обязанности котораго лежало писать квитанціи. Онъ боялся, какъ бы при спѣшной работѣ не наврѣть въ цифрахъ, что съ нимъ случалось часто. И въ это-то самое время, когда у него отъ гучи спѣшныхъ дѣлъ, какъ онъ говорилъ, «глаза вытѣзали на лобъ», къ деревяной рѣшеткѣ, за которой онъ сидѣлъ, легонько раздвигая пубliku, протискалась стройная молодая дѣвушка въ черномъ платьѣ и черной шляпкѣ. Лицо ея было закрыто вуалью, не мѣшавшей, впрочемъ, чертамъ этого лица ясно обозначаться. Вѣдерниковъ увидѣлъ ее, и какая-то досадила тѣнь пробѣжала у него по лицу. Онъ на секунду отодвинулъ отъ себя бумаги и приблизилъ голову къ рѣшеткѣ.

— Мое почтеніе, Вѣра Николаевна! Вы ко мнѣ? — сказалъ онъ крайне сдержаннымъ голосомъ, съ очевиднымъ расчетомъ, чтобы никто ихъ разговора не слышалъ.

— Да... Простите, пожалуйста, Михаилъ Ивановичъ. Меня мама послала узнать насчетъ... Вы, вѣроятно, знаете... Она вамъ говорила...

И дѣвушка вдругъ страшно сконфузилась, и лицо ея подъ вуалью сильно покраснѣло.

— Да, да... Насчетъ квартирной платы... Я знаю... Я общалъ... Скажите Дарѣ Осиповнѣ, что это будетъ... Сейчас не могу,—видите, по горло... А послѣ службѣ намъ выдадутъ награды.

— Благодарю васъ... Мама только это мнѣ и поручила. А то она беспокоилась. Знаете, праздники вѣдь, такъ много покупокъ...

— Пусть Дарья Осиповна не беспокоится. Я сказала, такъ непремѣнно сдѣлаю.

— Извините, пожалуйста... До свиданья...

И Вѣра Николаевна конфузливо поклонилась и ушла. Вѣдерниковъ опять съ усиленнымъ вниманіемъ погружился въ писаніе квитанцій, а пубliка, которая ждала очереди, недружелюбно проводила молодую дѣвушку, оторвавшую его отъ дѣла.

Вѣдерниковъ былъ опытный банковскій служащій, но ему не везло. Имѣя отъ роду лѣтъ подлѣ пятьдесятъ и на половину сдѣвную бороду, онъ служилъ по банкамъ уже лѣтъ двадцать, и все никакъ не могъ добиться настоящаго положенія. Онъ былъ разсѣянъ и часто путалъ, и уже разъ навсегда составилось мнѣніе, что ему нельзя поручить никакого отвѣтственнаго дѣла. И онъ сидѣлъ въ помощника, тогда какъ, напримѣръ, Агафоновъ, который поступилъ въ банкъ всего года четыре назадъ и которому отъ роду было не больше двадцати восьми лѣтъ, уже завѣдывалъ отдѣломъ и былъ его начальникомъ. Но Агафоновъ, по крайней мѣрѣ, былъ хорошей человѣкъ и не только не задиралъ носа, а даже обращался съ нимъ по-пріятельски. А съ годъ тому назадъ они выпили брудершафтъ и были на «ты».

И, погрузившись въ квитанціи, Вѣдерниковъ не обращалъ вниманія на то, какимъ пристальнымъ взглядомъ смотрѣлъ его начальникъ на Вѣру Николаевну. А если бы онъ имѣлъ возможность наблюдать, то замѣтилъ бы, что въ то время, когда Вѣра Николаевна съ нимъ разговаривала, у Агафопова было такое лицо, какъ будто онъ сдѣлалъ какое-то величайшее открытіе. А когда онъ, написавъ нѣсколько квитанцій, понесъ ихъ для проверки и подписи Агафонову, тотъ, взявъ перо и расчеркивая на томъ мѣстѣ, гдѣ полагалось, спросилъ его въ-подголоса:

— Вѣдь эту даму зовутъ Вѣрой Николаевной?

— Да, Вѣрой Николаевной, только это не дама, а барышня,—отвѣтилъ Вѣдерниковъ.

— А фамилія ея Ряжкова?

— Ряжкова,—подтвердилъ Вѣдерниковъ,—а ты ее развѣ знаешь?

— Я-то? Нѣтъ, не знаю... А ты-то откуда ее знаешь?

— Я у нихъ, то-есть у ея матери, на квартирѣ живу.

— Вотъ что!.. Гм... Не зналъ, право, не зналъ... Готово!—прибавилъ онъ, подписавъ всѣ квитанціи и требованія въ кассу.

Вѣдерниковъ пошелъ на мѣсто и опять принялся писать квитанціи. Когда онъ вторично принесъ ихъ для подписи Агафонову, тотъ, по прежнему подписывая на нихъ свою фамилію, сказалъ:

— Значитъ, онѣ живутъ бѣдно, когда отдадутъ комнаты жильцамъ?.. Я говорю про Ряжковыхъ...

— Очень бѣдно. Страсть какъ бѣдно! У нихъ ничего нѣтъ... Вѣдь онѣ были богаты и разорились... Ряжковъ былъ бумажный фабрикантъ, но его фабрику продали съ молотка.

— Съ молотка, это вѣрно... А все же, я не думалъ... Гм... Ну, вотъ, готово!..

И опять Вѣдерниковъ принялся за свое дѣло. Уже близко было къ кону; служащіе поглядывали на часы, висѣвшіе на стѣнкѣ,— было безъ десяти пять, и пубliка порѣдѣла. Наконецъ, пробило пять, и на-

чалось то пріятное движеніе, когда бумаги укладываютъ въ портфели и конторки, кассиры подсчитываютъ деньги и всѣ собираются домой. А въ этотъ день, послѣдній рабочій день передъ Пасхой, пять часовъ было особенно пріятнымъ моментомъ, потому что служащіе получали въ кассѣ награды. То же сдѣлали Агафоновъ и Вѣдерниковъ.

— Выйдемъ вмѣстѣ, — сказали Агафоновъ Вѣдерникову, и они, надѣвъ пальто, вышли вмѣстѣ на улицу.

— Такъ ты, значитъ, квартируешь у нихъ? — сказалъ Агафоновъ, очевидно, продолжая свои мысли.— Слѣдовательно, ты можешь и меня познакомить?

— Да отчего же? Съ удовольствіемъ! А зачѣмъ тебѣ?

— Зачѣмъ? А разговляться хочу у нихъ... Вотъ зачѣмъ...

— Ну, Семей Петровичъ, какое у нихъ розговѣнье? Имъ иной разъ обѣдать нечѣмъ...

— Такъ скудно, значитъ?

— Страсть какъ скудно!

— Ну, ничего... А все-таки я у нихъ разговляться хочу...

— Да ты ихъ знаешь, что ли?

— Знаю-то, знаю... Только онѣ меня не знаютъ... Ну, тебѣ налѣво, а мнѣ направо. Прощай!—прибавилъ Агафоновъ, и они разстались.

Агафоновъ жилъ въ меблированной комнатѣ и, такъ какъ онъ былъ побогаче, а многие даже думали, что у него было нѣсколько тысячъ сбереженій, то онъ занималъ приличную комнату на Конюшенной, поближе къ Невскому, а Вѣдерниковъ жилъ гдѣ-то на Вознесенскомъ. Но Агафоновъ пошелъ не домой, а прямо, въ томъ направленіи, какъ оставилъ его Вѣдерниковъ. Онъ замечтался.

«Экій случай! Надо же было этой старой банковской крысѣ поселиться у Ряжковыхъ, и надо было, чтобы Вѣра Николаевна сегодня пришла къ нему, — пришла и взбудоражила... Я думалъ, что это было неглубокое юношеское увлеченіе, а оказывается — вотъ увидѣлъ и все готовъ забыть, все бросить и идти за ней... Странное чувство къ существу, которое тебя не знаетъ, которое было тогда такъ высоко, что его взглядъ даже по ошибкѣ не могъ упасть на тебя, маленькаго человѣчка. Была большая фабрика и былъ большой фабрикантъ, настоящій тузъ, Николай Николаевичъ Ряжковъ. Кто не зналъ Ряжкова? кто не уважалъ его? кто изъ людей, прикосновенныхъ къ дѣлу, не кланялся ему, завидѣвъ его высокую плечистую фигуру за сто шаговъ? И какъ гордо всѣ они держались тогда, — и самъ Ряжковъ, и жена его, и дочка-красавица! Она въ особенности. Бывало, ѣдетъ въ своемъ шикарномъ экипажѣ, и ни на кого не смотритъ. никого не видитъ.»

Агафоновъ тогда служилъ на фабрикѣ маленькимъ приказчикомъ ему было всего двадцать два года; но душой онъ былъ совсѣмъ младенецъ. И съ перваго же раза, какъ увидѣлъ Вѣру Николаевну Ряжкову, такъ и влюбился. И любилъ онъ ее два года, видѣлъ постоянно во снѣ, каждый день бѣгаль къ дорогѣ, по которой она должна была проѣхать въ экипажѣ; она казалась ему солнцемъ, которое гордо плыветъ по небу и одинаково освѣщаетъ всѣхъ: и добрыхъ, и злыхъ, и правыхъ, и виноватыхъ. Ему только хотѣлось, чтобы она хоть разъ взглянула на него, о большемъ онъ не смѣлъ мечтать. Гдѣ ужъ? Онъ — маленькій приказчикъ, а она — хозяйская дочь, да еще какого хозяина: Николая Николаевича Ряжкова! Но она ни разу не взглянула на него.

И вдругъ нежданно-негаданно, какъ ураганъ, налетѣлъ промышленный кризисъ и крахъ, да какой крахъ! какого никто и не заподнить. Все разомъ рухнуло. Свалилась машина и раздавила собой сотни тысячъ маленькихъ червяковъ, копошившихся около нея. Но вмѣстѣ съ червяками раздавила она и гиганта. Ряжковъ не выдержалъ и померъ отъ удара. Самъ Агафоновъ растерялся, но скоро оправился. Смѣшленный, толковый, дѣловитый, съ большой выдержкой, умѣющей неуклонно идти и добиваться намѣченной цѣли, онъ скоро нашелъ себѣ мѣсто въ банкѣ, и всего уже успѣлъ выдвинуться. Да, они правы, — онъ бережливъ, и за четыре года службы успѣлъ уже скопить тысячу двѣ денегъ. Небольшія деньги, а все же онѣ даютъ право чувствовать себя свободнымъ.

И теперь онъ думалъ о предстоящемъ знакомствѣ съ Ряжковыми. Солнце-то... Солнце!.. Оно померкло... Нѣтъ, должно-быть, не померкло. коли въ немъ зажгло оно такой пламень, какого и тогда, въ пору зеленой юности, онъ не испыталъ. Какъ же ему быть? Вѣдерниковъ говоритъ, что очень у нихъ скудно... Приди къ нимъ въ качествѣ бывшаго маленькаго приказчика и напомнить о томъ времени, когда они были на самой верхней ступенькѣ лѣстницы счастья? Такъ вѣдь это значить заставить ихъ почувствовать, въ какую пропасть низвернулись онѣ съ той верхней ступеньки. А это даромъ не пройдетъ. Агафоновъ хорошо зналъ человѣческую душу. Живые памятники прежняго величія въ то время, когда мы уже пали, для насъ ненавистны. И онъ рискуетъ въ первую же минуту возбудить къ себѣ вражду. Не сказать о прошломъ, скрыть тогдашняго маленькаго приказчика? Мать можетъ вспомнить. Она могла мелькомъ видѣть его, слышала фамилію... Хуже будетъ.

И вдругъ его осянула мысль. Вѣдь для чего-нибудь да идетъ же онъ туда. Не для того же, чтобы пріятно провести время, или, какъ онъ сказалъ Вѣдерникову, чтобы разговѣться... Не такое у него чувство... Нѣтъ, ужъ коли начинать, такъ надо идти до конца и побѣдить красавицу Вѣру Николаевну и взять ее живьемъ...

Да, это будетъ мѣсть, сладостная мѣсть за то, что прежде онъ свое молодое чувство растрачивалъ даромъ... Какая тогда у него была свѣжая душа!.. Теперь ужъ не то, теперь совсѣмъ не то. Четыре года въ столицѣ умудрили его, и много силъ онъ растратилъ и разбросалъ зря

И онъ рѣшилъ такъ же быстро и безповоротно, какъ рѣшалъ все. У него было убѣжденіе: самое правильное мнѣніе, это— то, которое приходитъ первымъ. Его только надо очистить отъ разныхъ примѣсей и уяснить, а ужъ правда непременно въ немъ.

Теперь онъ обдумывать подробности. У него капитала двѣ тысячи. Онъ человекъ осторожный и потому держитъ его въ государственномъ банкѣ, а тамъ завтра еще работаютъ, и, значить, можно получить. Пятьсотъ рублей — большія деньги, когда онѣ сбережены трудомъ и лишеніемъ. Но это ничего. Надо взять именно пятьсотъ рублей. Являться съ какой-нибудь сотней — дурной видъ и дурное начало для большого дѣла. Деньги, конечно, не самое главное въ жизни, это такъ. Но въ томъ-то и дѣло, что самое-то это главное безъ денегъ какъ-то не случается, или очень рѣдко случается... Вотъ и разговѣются. Отличное будетъ разговѣніе. Не правда ли? Начать знакомство съ проявленія невротичной, небывалой честности, чего же лучше? Пятьсотъ рублей—большія деньги, но надо рисковать. Кто не рискуетъ, тотъ никогда не выиграетъ.

Такъ рѣшилъ Агафоновъ, и уже все то, что онъ дѣлалъ дальше, было простымъ исполненіемъ этого рѣшенія. Такъ всегда поступалъ Агафоновъ: онъ никогда не рѣшалъ два раза, и такая въ этомъ человекѣ сидѣла вѣра въ свои силы, что задуманное онъ считалъ почти уже достигнутымъ.

На другой день онъ утромъ отправился въ государственный банкъ и вынулъ тамъ изъ своихъ кровныхъ сбереженій пятьсотъ рублей. И когда онъ приталъ деньги въ бумажникъ, онъ такимъ внушающимъ взглядомъ смотрѣлъ на нихъ, какъ будто говорилъ: глядите же, вы— потъ мой и кровь моя, вы—настоящія трудовыя денежки, я васъ добывалъ терпѣніемъ и трудомъ; такъ и вы добудте мнѣ счастье!

Отсюда онъ зашелъ домой, надѣлъ черный сюртукъ, причесалъ волосы, разгладилъ даже свою веселую русую бороду и отправился къ Ведерникову. Онъ никогда не былъ у своего пріятеля и подчиненнаго, и не зналъ, что онъ такъ плохо живетъ. Скверная лѣстница и пятый этажъ... Домъ, странно населенный, номеръ квартиры перевалилъ за двѣ сотни. Дребезжащій звонокъ, грязная кухарка съ разбойничьимъ лицомъ, и—въ то время, какъ до Пасхи оставалось всего два дня, въ квартирѣ ни малѣйшаго запаха жареннаго.

А у самого Ведерникова маленькая комнатка въ одно окно куда-то въ узкій, темный и глубокой, какъ колодець, третій дворъ. Но ему это было теперь все равно.

— Что? Дома они?—Прямо спросилъ Агафоновъ.

— Надо полагать, дома. Гдѣ же имъ быть? Эхъ, Семень Петровичъ, если бы ты зналъ... Десять рублей сегодня впередъ имъ отдать за квартиру, такъ какая радость была! Десять рублей...

«Десять рублей».—мысленно повторилъ Агафоновъ. — Десять рублей! И это Ряжкова, Николая Николаевича, семья, самого Ряжкова».

— Ну такъ вотъ что. — сказалъ онъ вслухъ,—ты сходи къ нимъ и скажи—что у меня, Семени Петровича Агафопова, дѣло до нихъ есть, важное дѣло.

— А развѣ есть дѣло?—недовѣрчиво спросилъ Ведерниковъ.

— Ну, конечно, есть, коли я говорю. Важное дѣло!

— Пойду.—И Ведерниковъ пошелъ къ своимъ хозяйкамъ. Черезъ двѣ минуты онъ вернулся. Агафоновъ уже снялъ пальто, и теперь Ведерниковъ увидѣлъ, какъ онъ торжественно одѣтъ, точно какому-нибудь начальству представлялся.

— Онѣ рады, пойдемъ, Семень Петровичъ!—и Ведерниковъ повелъ своего начальника къ хозяйкамъ.

Двѣ такія же маленькія комнатки, какъ и у Ведерникова. Старая потертая мебель и бѣдно-бѣдно, такъ что Агафонову даже больно было смотрѣть. Встрѣтила его старуха: когда-то была пышная такая, съ богатымъ бѣлымъ тѣломъ, а теперь съжилась, сторбилась, постарѣла. Просить садиться и говорить, что ей очень пріятно, что она Ведерникова очень уважаетъ, и потому готова уважать и его друзей. Ведерниковъ сидитъ тутъ же, но Вѣры Николаевны нѣтъ. Она въ другой комнатѣ, ея не видно, но Агафоновъ чувствуетъ, что она тамъ, потому чувствуетъ, что сердце его такъ и рвется туда...

— Это пріятно слышать,—говоритъ Агафоновъ,—а только и помню этого у меня къ вамъ, Дарья Осиповна, есть дѣло.

— У васъ ю мнѣ?—съ удивленіемъ спрашиваетъ Дарья Осиповна.— А Ведерниковъ поглядываетъ на Агафопова, — дескать, не надо ли ему уйти? не мѣшаетъ ли онъ?

— Нѣтъ, ты намъ не помѣшаешь, Михайлъ Ивановичъ. А вы меня совсѣмъ не помните, Дарья Осиповна? Совсѣмъ, совсѣмъ?

— Нѣтъ, не помню,—нѣтъ, не имѣю удовольствія.

— Да гдѣ же помнить? Насъ были тысячи. А вы съ Николаемъ Николаевичемъ покойнымъ, да съ Вѣрой Николаевной одни. Это было во время оно.

— Во время оно!—тихо повторила старуха, и глаза ея наполнились слезами.

— Да-съ, во время оно служилъ я на фабрикѣ Николая Николаевича маленькимъ приказникомъ. Я тогда былъ еще очень молодымъ человекомъ, я и теперь не старый еще, но тогда былъ совсѣмъ юношей. И я васъ видывалъ часто, и вотъ Вѣру Николаевну тоже часто видывалъ, но вы меня не видѣли и Вѣра Николаевна тоже не видѣла меня.

Онъ вдругъ прервалъ свою рѣчь и поднялся: на порогѣ появилась Вѣра Николаевна, остановилась тамъ и съ глубокимъ любопытствомъ смотрѣла на него. Ведерниковъ тоже поднялся и представилъ ей Агафопова. Семень Петровичъ смотрѣлъ на нее, и не столько на ея лицо, сколько на ея скромное и далеко не свѣжее платье. Но стройность ея была прежняя, а лицо ея казалось ему еще обаятельнѣе,—въ этомъ лицѣ прибавилось что-то новое, какая-то осмысленность. «Жизнь прибавила», подумалъ онъ.

— Да,—сказалъ Агафоновъ, обращаясь къ ней.— Вотъ вы меня не знаете, а я васъ знаю.

— Нѣтъ... Я никогда не видала васъ,—сказала Вѣра Николаевна и осталась стоять въ дверяхъ.

— Такъ вотъ-съ, у меня къ вамъ собственно дѣло. — промолвилъ Агафоновъ, опять обращаясь къ Дарьѣ Осиповнѣ. — Видите ли, когда я служилъ на фабрикѣ приказникомъ, то однажды у меня случилось такое обстоятельство... Ну, это васъ не касается, какое... Словомъ, такое обстоятельство, что мнѣ до-зарѣзу понадобились деньги... Пятьсотъ рублей... Ну-съ, и вотъ я взялъ да и попросилъ ихъ у Николая Николаевича. Какъ я на это рѣшился, даже и объяснить нельзя. Вѣдь покойный Николай Николаевичъ былъ человекъ важный и недоступный. Да, а все-таки мнѣ онъ далъ...

— Далъ, говорите?—съ любопытствомъ спросила Дарья Осиповна.

— Далъ-съ, и я взялъ, и это меня выручило... Да-съ; такъ взять-то я взялъ, а отдать не отдалъ... Не успѣлъ. И признаюсь, это меня безпокоило. А вотъ вчера я узналъ отъ Ведерникова, что онъ у васъ живетъ, и меня такъ и ударило въ голову. Пойду-ка я къ нимъ и отдамъ имъ мой старый долгъ; вотъ и пришелъ. Такъ позвольте же васъ просить принять отъ меня эти пятьсотъ рублей, которые я долженъ вашему покойному мужу. Вотъ она-съ.

Онъ досталъ изъ кармана бумажникъ и самымъ спокойнымъ образомъ отсчиталъ пять сторублевыхъ бумажекъ. Казалось, онъ не видѣлъ того впечатлѣнія, какое произвели его слова. Но въ действительности онъ отлично видѣлъ, что всѣ были ошеломлены. Дарья Осиповна онѣмѣла. Хотѣла ли она что-то возразить, или поблагодарить, нельзя было понять,—слова у нея не выходили. Ведерниковъ былъ олицетвореніемъ изумления, а Вѣра Николаевна стояла попрежнему въ дверяхъ и устремила на Агафопова пристальный, недоумѣвающий, ничего не понимающій взглядъ. Ведерниковъ не выдержалъ, бросился къ Агафонову и съ горячностью сталъ пожимать его руки.

— Ты... Ты благороднѣйшій. Ты возвышеннѣйшій человекъ, Семень Петровичъ! Тебѣ нѣтъ словъ, нѣтъ названія...

А Дарья Осиповна лепетала что-то несурзное, непонятное и плакала. Агафоновъ поднялся и началъ прощаться. Онъ пожалъ руку Дарьѣ Осиповнѣ. Потомъ подошелъ къ Вѣрѣ Николаевнѣ.

— Да, Вѣра Николаевна, — сказалъ онъ: — вы меня не видали, а я видывалъ васъ, можетъ, тысячу разъ...

Она протянула ему руку молча, продолжая смотрѣть на него пристальнымъ взглядомъ. Черезъ нѣсколько минутъ Агафоновъ спускался по лѣстницѣ, и глаза его улыбались, какъ у человека, довольнаго предпринятымъ дѣломъ и увѣреннаго въ счастливомъ исходѣ.

— Мама, — сказала Вѣра Николаевна послѣ его ухода: — мы еще такихъ людей не встрѣчали...

— И не встрѣтимъ, родная моя, и не встрѣтимъ! Это только одинъ такой и есть на свѣтѣ!—отвѣтила Дарья Осиповна, поемному приходя къ себѣ.—Вспомни, вспомни, что мы видѣли отъ людей за эти четыре года... Камни, которые бросали въ насъ, презрѣніе, которымъ каждый спѣшилъ наказатъ насъ за прежнюю гордость... а это, это... Самъ вспоминалъ, самъ пришелъ, самъ вернулъ... Да, видно, много надо страдаться, чтобы встрѣтить на свѣтѣ честнаго человека.

Ужъ это было дѣломъ Ведерникова, что Агафоновъ былъ приглашенъ къ Ряжковымъ разговѣяться. Все обновилось въ квартирѣ Ряжковыхъ. Появились свѣженькія занавѣски и скатерти, лежавшія долгое время въ закладѣ. Вѣра Николаевна явилась въ новой кофточкѣ. вмѣстѣ они ходили въ переконѣ, къ заутренѣ, и потомъ разговѣялись у Ряжковыхъ. И стоить было достаточно обилень и вусеней. По словамъ Дарьи Осиповны, «какъ у всѣхъ православныхъ христіанъ».

И знакомство Агафопова съ Ряжковыми съ перваго же дня превратилось въ тѣсную дружбу. Онъ часто бывалъ у нихъ, вмѣшивался во всѣ ихъ дѣла и, какъ человекъ толковый и дѣловитый, не разъ выручалъ ихъ изъ запутаннаго положенія. Онѣ, действительно, были безпокойны. Дарья Осиповна никогда не занималась дѣлами мужа, и жизнь пролетала мимо нея, какъ-то не зацѣпляя ее. А Вѣру они слѣпкомъ обожали и баловали, чтобы у нихъ было время подумать объ ея ученіи. Кой-чему она подучилась дома, но образование ея далеко не пошло. Тогда думали: къ чему ей? Она и такъ будетъ счастлива... И Агафонову не трудно было занять въ ихъ сердцахъ мѣсто добраго гениа. А Вѣра, действительно, за четыре года жизни послѣ краха видѣвшая отъ людей только грубость и пренебреженіе, смотрѣла на него, какъ на высшее существо. Поэтому, когда, мѣсяца черезъ три послѣ знакомства, Агафоновъ сдѣлалъ ей предложеніе, то она съ восторгомъ протянула ему обѣ руки и пошла за нимъ.

И вотъ она—гордое существо, когда-то не удостоивавшее его взглядомъ,—его жена, счастливая тѣмъ, что она жена его. И онъ, держа ее въ своихъ объятіяхъ, смотритъ въ ея дивные глаза и говоритъ:

— Знаешь ли ты, мое сокровище, что уже съ того часа, когда я въ первый разъ пришелъ въ вашъ домъ, я считалъ тебя моею?... Чувствовала ли ты, что въ ту пасхальную ночь, когда мы, стоя рядомъ у заутрени, вмѣстѣ молились,—самъ Богъ благословлялъ насъ на брачную жизнь и невидимые ангелы пѣли намъ свадебные гимны? Знаешь ли ты, безомощное, слабое существо, что такое сильный человекъ, для котораго открытъ весь міръ, и нѣтъ на свѣтѣ такой вещи, которой онъ пожелалъ бы и не достигъ?...

Но никогда не открылъ Вѣрѣ онъ всю правду, никогда не признался въ томъ, что не бралъ у ея отца денегъ и что пятьсотъ рублей, это—была ставка, чтобы выиграть ея сердце. Зачѣмъ? Вѣдь то было добро...

И въ душѣ своей Агафоновъ справлялъ годовщину своего счастья не въ день вѣнчанья, а въ пасхальную ночь, когда они впервые стояли рядомъ у заутрени, когда ему чудилось, что самъ Богъ благословляетъ ихъ брачную жизнь и невидимые ангелы поютъ свадебные гимны...





Дозволено цензурою. СПб., 21 марта 1902 г.

Е. Самокишъ и Ко. —

Печ. въ Арт. зав. А. Ф. Маркса. СПб.

Библиотека "Руниверс"

ЖИЗНЬ

№ 15. **ОБЪЯВЛЕНИЯ** для напечатания въ „Нивѣ“ принимаются по слѣдующей цѣнѣ: за строку нонпарейль (въ 1/4 ширины страницы) — 1 р. 50 к. (на первой страницѣ) и 1 р. (на остальныхъ страницахъ). 1902 г.

Содержаніе. ТЕНСТЪ: Дешевая покупка. Пасхальный очеркъ И. Н. Поталенко. (На обложкѣ). — Манчурь. Повѣсть В. А. Тихонова. — Вѣчный Римъ. Стих. Льва Жданова. — Пасхальное письмо къ другу. Рассказъ М. Шаде. — Къ рисункамъ: Базарная площадь въ Новомосковскѣ. — у причастія. — Къ пасхальной заутренѣ. — Весна. — „Однодумъ“. — Свѣтлое Воскресеніе и надежда. — В. А. Жуковский въ Дертѣ. — Е. А. Жуковская. — Къ 25-лѣтію русско-турецкой войны 1877—78 гг. — Новый морской музей въ Петербургѣ. — Министръ внутреннихъ дѣлъ Д. С. Силыгинъ. — В. К. фонъ-Плеве, назначенный министромъ внутреннихъ дѣлъ — В. П. Острогорскій. — Проектъ памятника первопечатнику Ивану Федорову. — Катастрофа въ Глазго. — Смѣсь. — Объявленія.

Р И С У Н К И: Соборная площадь въ Новомосковскѣ. Ориг. рис. С. Васильковскаго. — у причастія. Ориг. рис. И. И. Ижаневича. — Къ пасхальной заутренѣ. Ориг. рис. И. И. Ижаневича. — Весна. Картина Р. Мадрато. — „Однодумъ“, рассказъ Н. С. Лѣскова. Ориг. рис. Н. Ткаченко. — Свѣтлое Воскресеніе и надежда. Ориг. рис. В. А. Табурина. — Къ 25-лѣтію русско-турецкой войны 1877—1878 г.: 1) Е. И. В. Великій Князь Николай Николаевичъ. 2) Е. И. В. Великій Князь Михаилъ Николаевичъ. 3) Переправа у Сисова, въ ночь съ 14 на 15 іюня 1877 г. 4) Переправа русскихъ войскъ черезъ Дунай у Браилова, 10-го іюня 1877 г. — Е. А. Жуковская, супруга поэта. — Домъ, въ которомъ жилъ В. А. Жуковский во время своего пребыванія въ Дертѣ, у проф. Мойера, въ 1815—1816 гг. — Новый морской музей въ Петербургѣ. Эпоха Петра Великаго. — Министръ внутреннихъ дѣлъ Д. С. Силыгинъ. — В. К. фонъ-Плеве, назначенный министромъ внутреннихъ дѣлъ. — В. П. Острогорскій. — Удостоенный 1-ой преміи проектъ памятника первопечатнику Ивану Федорову, сооружаемаго въ Москвѣ. — Катастрофа въ Глазго. Обрушившійся амфитеатръ съ публикой во время состязанія англичанъ съ шотландцами въ играхъ въ футболъ (Football).

Къ этому № прилагается: „Полное собраніе сочиненій В. А. Жуковскаго“, томъ I.

ЗАМѢНА ДРОЖЖЕЙ!!
Порошокъ для печенія
Энгеля самый лучший!

Достаточно 1 пачки порошка по 5 коп. на 1 фун. муки.
 : 1 : : : 10 : : 2 : :
 : 1 : : : 25 : : 10 : :
 Продается въ аптекарскихъ магазинахъ, аптекахъ и проч.
 Гдѣ не вынется, высылаютъ франко 3 пачки по 25 коп. при получении 1 руб. переводомъ или почтовыми марками
 фабриканты **Энгель и Ко., Рига.**



Богатѣйшее въ мірѣ
общество страхованія жизни

ЭКВИТЕБЛЬ

С.-Петербургъ, Невскій, 21.
 Главноуполномоченный П. И. Поповъ.

ТАГАПРОГЪ
САНАТОРІЯ и ВОДОЛЕЧЕБНИЦА
 № 17246 Врачей Диварисъ и Гордонъ 2-1
 Мягк. климат. Леч. бол. нервн., пищева., мочепол., ревмат., малокров., ожир., заст. сифил. и пр. Подл. пансіонъ вмѣстѣ съ леч. отъ 100 руб. въ мѣс. Открыта кругъ годъ. Проще безпл.

ВЫ ДОЛЖНЫ требовать
 прейсъ-курангъ
 Парижскихъ резиновыхъ издѣлій отъ
 М. Беклеръ, Ревель.

Briefmarkenpreisliste
 gratis, 30000 Preise. Viele Gelegenheitsangebote. Ankauf v. Samml. u. Einzelm.
Philipp Kosack, Berlin C. 2, Burgstr. 8, am Konigl. Schloss



Складъ велосипедовъ, моторовъ и принадлежностей
А. М. ФОКИНЪ
 С.-Петербургъ, Садовая, 9.
 Получены модели 1902 г.
 Масса новостей и усовершенствованій.
 Велосипеды «Гумберъ» (Humber).
 «Eclere» (Perry) отъ 154 р.
 «Lux» 88 р.
 Прочность, легкость хода и красота.
 Небывалая цѣна за первоклассный товаръ.
 За прочность и исправность велосипедовъ полная гарантія на 2 года и всѣ неисправности чинятся за счетъ магазина бесплатно.
 Вышеозначенной гарантіею всѣ наши покупатели совершенно освобождены отъ траты денегъ на починку велосипедовъ въ продолженіе 2 лѣтъ.
 Громадный выборъ принадлежностей. Приемъ велосипедовъ въ починку всѣхъ системъ
ЦѢНЫ ВЪ КОНКУРЕНЦІИ.
 Требуется каталогъ. 2-2

ЛУЧШЕЕ КОСМЕТИЧЕСКОЕ СРЕДСТВО,
 за которое лица чистымъ и свѣжимъ, кремъ „Казими Метаморфоза“ противъ прыщей.

TRADE MARK № 4683
ИСТОЧНИКЪ КРАСОТЫ
SOURCE DE BEAUTE **КРЕМЪ КАЗИМИ**
METAMORPHOSA **ПРОТИВЪ ВЕСНУШЕКЪ**
 inventeur **Cazimi**



ПРОТИВЪ ВЕСНУШЕКЪ

Иллюстраціи рисунку «Источникъ красоты», зарегистрированнаго департаментомъ торговли и мануфактуръ за № 4683, вмѣстѣ цѣною оградить кремъ „Казими Метаморфоза“ отъ появляющихся на рынкѣ поддѣлокъ и подражаній. Продается во всѣхъ аптекахъ и аптекарскихъ и парфюмерныхъ магазинахъ и лавкахъ обществъ потребителей. Главный складъ въ торговомъ домѣ И. Б. СЕГАЛЬ въ Вильнѣ и Одессѣ. Для Франціи и ея колоній главный складъ въ Парижѣ у фирмы Schretter et Co.

ПОРАЗИТЕЛЬНО ПРАКТИЧНО
для ХОЗЯЕКЪ!!
 КОНДИТЕРСКАЯ ФАБРИКА
Д. БРАЙНИНА
 предостерегаетъ отъ поддѣлокъ и подражаній
ЕЯ ПРЕВОСХОДНЫХЪ ягодныхъ и фруктовыхъ ЭКСТРАКТОВЪ.
 Для быстрого приготова. слад. блюдъ крема, желе, мороженого и бжарскаго десерта.
 Наши экстракты незамѣнимы. Также наши, мармеладъ, шоколадъ, пастила и др. ПРОДАЮТСЯ ВЕЗДѢ
 Требуется марку и подпись **Д. БРАЙНИНЪ, МОСКВА.**



ВѢЧНАЯ КРЫША.

Лучшее оцинкованное (гальванизированное) кровельное желѣзо (гладкое и волнистое) продаетъ (съ гарантіею на **25 лѣтъ**)
 дешевле всѣхъ заводовъ

ТОВАРИЩЕСТВО
МОСКОВСКАГО ЦИНКОВАЛЬНАГО ЗАВОДА
 (бывш. Н. Телѣгинъ).
 Москва, Дѣвкинъ пер., свой домъ.
 Ш. № 17216 Телефонъ № 2295. 2-1

СЛУЧАЙ! ЧИТАЙТЕ СЛУЧАЙ! Наложным (по 1 р.) платежом въ роскошных переплетахъ, высылаю Альбомъ 35 видовъ Кавказа или Крыма по получении 2-хъ 7 к. марокъ на пересылку. По получении 20 к. марками на пересылку высылаю книгу «Аргастъ» — сборникъ нивантскихъ куплетовъ. Обращаться: Одесса, Художеств. переулоч. Замскому. Подробности см. въ № 3 и № 13 журнала «Нива». 2—2

НОВЫЯ МОДЕЛИ:
Кливлендъ—Рэмблеръ—Блокъ. отъ 125 р. до 200 р.
Единственные представители для Россіи
Отдѣл.: С.-Петербургъ, Киевъ, Одесса, Ташкентъ, Екатеринбургъ, Варшава, Ростовъ в/Д.
Товарищество Провленіе: Москва. Прейс-курранты по требованію бесплатно.

СПЕЦИАЛЬНАЯ ФАБРИКА ПИАНИНО
ОФФЕНБАХЕРЪ и К^о.
С.-Петербургъ,
Глиняная улица, с. д., № 7.
Д Е П О: Невскій просп., № 66.
Піанино Оффенбахеръ и К^о признаны авторитетами Русскаго Музыкальнаго міра выдающимися (см. отзывы ихъ въ № 2 «Нивы» 1902 г.). Благодаря сильной металлической рамы, двойной репетиціи, весьма приятному тумб (spielart), пѣвучему большому тону, піанино фабрики Оффенбахеръ и К^о **ВПОЛНѢ ЗАМѢНЯЮТЪ РОЛЯ.**
Артист. руков. извѣст. пианистка Ядвига Зальская.
Цѣны отъ 400 руб.
ДОПУСКАЕТСЯ РАЗРОЧКА.
Прейс-курранты высылаются бесплатно. Описание фабрики см. № 49 «Нивы» 1901 г. стр. 744а

ПРЕМІЯ
Кто выпишетъ изъ нашего склада фонографъ стоимостью въ 20 р., получитъ бесплатно 12 валиковъ, прекрасно передающихъ музыку, рассказы и пѣніе извѣстныхъ артистовъ. Рекомендуемый нами фонографъ, несмотря на его необыкновенно дешевую цѣну, передаетъ звуки такъ же хорошо, какъ самый дорогой Эдисона. По получении вадатка 5 руб., высылаютъ съ наложен. платеж. Торговый Домъ С. Чертовъ, Ростовъ н/Д. 3—3



Вильна — „Звѣринецъ“.
Площадь въ 400.000 кв. саж., нынѣ присоединенная къ г. Вильнѣ (стѣдовательно лица всякаго происхожденія и вѣроисповѣданія имѣютъ право покупать землю), известна во всемъ С.-З. краѣ подъ названіемъ „Звѣринецъ“. Мѣстность эта, исключительная по красотѣ мѣстоположенія и по санитарнымъ условіямъ, открыта старыми сосновымъ лѣсомъ и окружена рѣкою Вильей, черезъ которую можно соединять „Звѣринецъ“ съ главной улицей Вильны — Георгиевскимъ просп. Нынѣ открыта продажа участковъ земли, какъ за наличныя, такъ и съ разсрочкой платежа, на срокъ — по желанію покупателя. Первый взносъ 20%, со стоимости участка. За разсрочку платится только пять процентовъ годовыхъ. Цѣна за кв. саж. отъ 6 р. въ полевой части и отъ 15 р. въ лѣсной части „Звѣринецъ“. Брошюра о Вильнѣ и „Звѣринецѣ“ высылаются по требованію. Адресъ: Вильна — „Звѣринецъ“ Контора В. В. МАРТИНСОНА.

НА ГИТАРѢ
даю заочные уроки. Полный курсъ, 100 уроковъ (5-е изданіе), съ разсроч. 10 р. Успѣхъ гарантирую. Усл. бесплатно. Проб. лекц. 35 к. марк. Г. Тюмень, Тоб. г., А. М. Афромуеву.
ЗА 45 р. ВЕЛОСИПЕДЪ
выс. налож. плат., прочный, легкій на ходу, веземативъ, жел. подр. — на отв. марку, на 1 годъ починка бесплатно. Москва, Таганка, В. Вакзалный п., д. Каннигина, № 1.

Д-ра Бремера всемірно-извѣстная Лѣчебница для легочныхъ больныхъ Герберсдорфъ — Силезія
Главный врачъ тайный совѣтникъ Петра, долгое время бывший ассистентомъ Бремера. Великолѣпный зимній курортъ.
Объявленія бесплатно высылаются изъ **Управленія лѣчебницы.**

САМОКРАСЯЩІЯ ГРЕБЕНКИ
красятъ волосы въ любой несмываемый цвѣтъ, послѣ чего ихъ можно гофрировать, завивать и пр. Гребень совершенно безвреденъ. Перес. налож. плат. шт. 2 р. 50 к. С.-Петербургъ, Невскій, 20—31.
БАЗАРЪ МАРОКЪ

НОВО! ДОСТИГНУТО!
„УСАТИНЪ“
А. Гебгардта, даетъ всякимъ усамъ удивительно изрядную форму, чистый натуральный видъ, глянецъ и мягкость сохраняются. Даже самые маленькіе усы дѣлаются большими и густыми. „Усатинъ“ вещество не клейкое, не жирное. Цѣна за флажокъ 1 р., съ перес. 1 р. 50 к. Складъ техно-химическихъ специальностей А. ГЕБГАРДТА. С.-Петербургъ, Певскій пр., № 88—14 (во дворѣ).

ИЗЪГНАЮЩЪ.
Истор. романъ Вс. С. Соловьева, изъ врем. царств. Императора Николая I. Въ 2-хъ ч. Ц. 3 р., съ перес. 3 р. 50 к., въ коленкор. переплетѣ 3 р. 75 к., съ перес. 4 р. 25 к. Требованія адресовать въ конт. изд. А. Ф. Маркса, СПб., Малая Морская, № 22.
КЪ ЭКЗАМЕНАМЪ рекомендуется 4-е изд. левѣй мнемониста В. МАКЪЕВА:

Вышелъ 2-й выпускъ четвертаго года (курса) изданія.
СЕМЕЙНЫЙ Ф. С. КОМАРСКАГО. УНИВЕРСИТЕТЪ
СПБ., Пушкинская, 10.
Собраніе популярныхъ лекцій для самообразования. Продолжается подписка на I, II, III и IV года (курсы) изданія. Учащимъ и учащимся особая льгота. Подробныя условія подписки съ отзывами печати и образцами лекцій высылаются издателемъ бесплатно. Подробности см. № 14 «Нивы» 1902 г.

„УКРѢПЛЕНІЕ ПАМЯТИ“.
Полнѣйшее руководство къ САМОСТОЯТЕЛЬНОМУ усовершенствованію памяти и устраненію расъеянности. Цѣна съ практич. упражненіями ПЯТЬ руб. Программа лекцій и отзывы о нихъ высылаются БЕЗПЛАТНО. Обращ. въ автору: ПЕТЕРБУРГЪ, Васильев. Остр., 10 линия, д. № 15, учителю В. МАКЪЕВУ.

ДОМАШНЯЯ ТИПОГРАФІЯ
по УДЕШЕВЛЕН. цѣнамъ
фабрика И. С. ЗИМАНЪ, Бѣлостокъ
291-б. 482-б. 716-б. 1005-б.
3 р. 50 к. 4 р. 75 к. 6 р. 50 к. 10 руб.
Необходимо всѣмъ частнымъ и правительствен. учрежд. для момент. составл. любого штемпельн. текста изъ каучук. буквъ. При каждомъ наборѣ краска и наборн. станокъ. (3)

ИЗВѢСТНЫЯ ДРУСКЕНИКСКІЯ МИНЕРАЛЬНЫЯ ВОДЫ.
(РУССКІЙ КРЕЙЦЕНАХЪ). — Гродненской губ. и уезда. Сезонъ съ 10 мая по 10 сентября — За справками просить обращаться: Пискомъ — Друскеники, Правленіе водъ. Лично — въ Варшавѣ, доктору I. Марквичу, улица Св. Креста № 17 и въ Вильнѣ, члену Правленія В. А. Годлевскому, Георгиевскій просп., д. Земельнаго Банка.

ВСЕГДА ЗАКОНЧЕНЫ, НО НИКОГДА НЕ ОКОНЧЕНЫ!!!
ВОТЪ ДЕВИЗЪ
АМЕРИКАНСКИХЪ СОСТАВНЫХЪ ШКАФОВЪ-БИБЛИОТЕКЪ
Требуйте каталоги, содержащіе описание
БЮРО ДЭРБИ, РЕГИСТРАТОРЪ ИМПЕРІАЛЬ.
Единственные представит. товарищество
М. Блокъ
Правленіе: МОСКВА. Отдѣленія: С.-Петербургъ, Киевъ, Одесса, Варшава, Екатеринбургъ, Ташкентъ, Ростовъ-на-Дону.

ЗНАМЕНИТЫЕ ВЕЛОСИПЕДЫ „ГУМБЕРЪ“
новыя модели образца 1902 года, усовершенств. свободное колесо, нов. зад. тормазъ.
Торговый Домъ **Георгій Земличка и К^о**
Москва, Столешниковъ пер., д. № 5.
Прейс-курранты бесплатно.

10 р. III-й (Дворянскій) I-й взносъ въ тиражъ выигрышей 1 мая с. г. съ уплат. част. продаетъ контора
А. Кропотовой.
СПБ., Невскій просп., № 97. Отдѣленіе Ростовъ-на-Дону, Б. Садовая ул., № 71.

Санаторія Вильна Гранга
Санаторія Вильна въ Дрезденѣ, 3 врача. Проспекты высылаются бесплатно. Успѣшные результаты лѣченія.
Сочиненіе Вильна „Естественный методъ лѣченія“ продано въ Германіи въ количествѣ 1 милліона экземпляровъ. Русское изданіе у Е. Брууса въ Ригѣ.

Спасительная новость для курильщиковъ!
Мундштукъ Аппаратъ
Рекомендуемый врачами.
Каждый можетъ курить безъ малѣйшаго вреда для здоровья посредствомъ „Мундштукъ-аппарата“, абсолютно очищающаго табакъ отъ никотина и всѣхъ вредныхъ частей. Курильщій „Мундштукъ-аппаратомъ“ получаетъ даже отъ дешеваго табаку самый лучший, приятный и безвредный ароматъ. Цѣна „Мундштукъ-аппарата“ элегантною стѣлки серебро-плато въ нашомъ футлярѣ съ иллюстрированнымъ способомъ употребленія и съ пересылкой только 1 р. 50 к., 2 шт. 2 р. 75 к., 3 шт. 4 р., такой же изъ чистаго серебра 84 пробы за 2 р., съ обложечной монограммой заказчика на 30 к. дороже. За налож. плат. 10 коп.
Л. ФИШМАНЪ, Варшава, Ленно, 22.

ЛАНОЛИНЪ Провосходно для сохраненія нѣжной кожи.
Туалетный кремъ ЛАНОЛИНЪ
изъ ланолина **Либрейха,**
изготовленъ у **Г. А. БРИГЕРЪ,** Рига.
Цѣна: въ жестяк. по 10 и 15 к. и въ оловян. труб. 25 к. настоящее только съ изображ. здесь фабрич. клеймомъ.



XXXIII г.

№ 15

Выходит еженедельно (52 № в год), с приложением 24-х книг „Сборника“, содеря. соч. Н. С. Лёскова и В. А. Жуковского, 12 книг Литературных Приложений, 12 №№ „Парижских мод“ и 12 листов чертежей и выкроек.

г. XXXIII

1902

Выданъ 13-го апрѣля 1902 г.

Цѣна этого №—15 к., съ пер. 20 к.

ОТКРЫТА ПОДПИСКА на „НИВУ“ 1902 г.

Безъ доставки въ Петербургъ.	5, 50 р.	Безъ дост. въ Москвѣ въ конторѣ Н. Печниковой, Н. Петровскія линіи.	6, 25 р.	Безъ доставки въ Одессѣ въ кн. маг. „ОБРАЗОВАНИЕ“, Ришельевская, 12.	6, 50 р.	Съ доставкою въ Петербургъ.	6, 50 р.	Съ пересылкою во всѣ мѣстности Россіи.	7, 00 р.	За границу.	10 р.
------------------------------	----------	---------------------------------------------------------------------	----------	----------------------------------------------------------------------	----------	-----------------------------	----------	----------------------------------------	----------	-------------	-------

Къ этому № прилагается: „Полное собраніе сочиненій В. А. Жуковского“, томъ I.

Канчуръ.

Повѣсть В. А. Тихонова.

I.

Лидія Константиновна Рудянская принимает по средамъ.

Въ этотъ день лакей Антонъ уже съ двухъ часовъ во фракѣ, а горничная Мама надѣваетъ свой самый хорошенькій чепецъ и кокетливый передникъ.

Комнаты слегка ароматизируютъ какимъ-то тонкимъ благовономъ; изъ передней убираютъ лишнія пальто и шубы.

Въ этотъ день Николай Степановичъ, мужъ Лидіи Константиновны, раньше возвращается со службы. Онъ любитъ свою «среду» и старается не манкировать ею.



Соборная площадь въ Новомосковскѣ. Ориг. рис. С. Васильковского, авт. «Нивы».

Обыкновенно около четырех часов раздается первый нерѣшительный звонокъ. Это Тая Слезкина, дальняя родственница Николая Степановича, бѣдная дѣвушка, давно уже перевалившая за тридцать. Она не пропускает ни одной среды и является всегда въ своемъ лучшемъ платьѣ. Она проходитъ въ будуаръ къ Лидіи Константиновнѣ, почтительно цѣлуетъ ее въ щеку и помогаетъ ей оканчивать туалетъ.

Лидія Константиновна очень еще сохранилась, и трудно повѣрить, что у нея такія взрослые дѣти.

Немного спустя, прѣзжаетъ Никъ, старшій сынъ Рудянскихъ, красивый гвардейскій офицеръ, живущій на отдѣльной квартирѣ. Онъ тоже проходитъ къ матери въ будуаръ, цѣлуетъ ей руку и закуриваетъ папиросу. Только одному Нику и позволено курить въ этой комнатѣ, и то потому, что онъ курить очень хороша и легкія папиросы. А то самъ даже Николай Степановичъ, направляясь сюда, долженъ оставлять свою сигару въ кабинетѣ.

Ровно въ четыре Лидія Константиновна готова и переходитъ въ смежную съ будуаромъ гостиную. За ней слѣдуютъ Никъ и Таничка Слезкина. Никъ рассказываетъ матери городскія и полковыя новости; Таничка молча улыбается.

Но вотъ опять звонокъ. Это уже чужіе. Прѣзжаютъ молодые люди; всѣ они очень корректны и хорошо одѣты. Прѣзжаютъ нарядныя дамы и входятъ въ гостиную, не снимая шляпъ и перчатокъ. Лакей Антонъ вкатываетъ изящный чайный столикъ на колесахъ. Столикъ въ нѣсколько ярусовъ со множествомъ полочекъ. Лидія Константиновна любитъ сама разливать чай. Гости берутъ чашки, и завязывается свѣтскій разговоръ. Говорить о политикѣ:

— Бѣдныя буры!.. Но сколько въ нихъ мужества.. Ахъ, этотъ Чемберленъ!..

О литературѣ:

— Нѣтъ, серьезно. Вы прочтите Максима Горькаго...

— Боже мой, но его нельзя читать безъ перчатокъ!

— Quelle idée! Ну, читайте въ перчаткахъ.

О театрѣ:

— Но, вѣдь, это скучно, этотъ Станиславскій! Вѣчно этотъ Бьенсонъ, Ибсенъ и «Дикая утка».

— Но зато какая срепетовка!

— Нѣтъ, я просто люблю нашу Савину.

О Михайловскомъ театрѣ говорятъ по-французски. Никъ сообщаетъ новости о циркѣ. Но больше всего отводится мѣста оперѣ. Въ этомъ вопросѣ всѣ лучше осведомлены.

Среди разговора входитъ молодая дѣвушка. Она стройна и хороша собой. Это Елена Николаевна, «Нелли», старшая дочь Рудянскихъ. Молодые люди вскакиваютъ, дамы запросто цѣлуютъ Нелли. Перездоровавшись, Нелли старается сѣсть такъ, чтобы загородиться кѣмъ-нибудь отъ людей. Обыкновенно она садится сзади Танечки Слезкиной и вдумчивыми глазами смотритъ на гостей.

Къ этому времени прѣзжаетъ со службы и Николай Степановичъ. Переодевшись вицмундиръ на болѣе удобное платье, онъ выходитъ къ гостямъ. Его добродушное выбритое лицо привѣтливо улыбается. У дамъ онъ цѣлуетъ кончики пальцевъ, мужчинамъ протягиваетъ обѣ руки. Затѣмъ, садится въ кругу гостей и беретъ свою чашку чаю. Онъ съ удовольствіемъ смотритъ на это изящное и веселое общество. Но чаще всего останавливаетъ свой взглядъ на милой головкѣ дочери.

Бодрой и быстрой походкой врывается въ комнату юный студентъ. Мундиръ на немъ съ иголки и удивительно хорошо сидитъ. Это Анатолий, второй сынъ Рудянскихъ. Отъ него вѣетъ свѣжестью и морозцемъ. Ловко и легко здоровается онъ со всѣми гостями, цѣлуетъ руку матери и даетъ *shak-hands* отцу.

— Ты отъ бабушки? — тихо спрашиваетъ его Николай Степановичъ.

— Да, — громко отвѣчаетъ Анатолий. — Grande mère чувствуетъ себя великолѣпно, и очень можетъ быть, что прѣдетъ къ обѣду. — Съ послѣдними словами онъ уже обращается къ матери.

— А гдѣ же Сергѣй Юрьевичъ? — какъ-то вскользь спрашиваетъ Лидія Константиновна.

— Онъ прошелъ къ Петѣ, — отвѣчаетъ Таничка Слезкина.

— Я здѣсь, — откликается въ дверяхъ молодой человекъ съ кудреватой бородкой.

На немъ черный сюртукъ, хорошо сшитый, наглухо застегнутый. Не совсемъ увѣренной походкой приближается онъ къ Лидіи Константиновнѣ и почтительно цѣлуетъ ей руку. Та слегка прикасается губами къ его склонившейся головѣ.

Николай Степановичъ беретъ его руку въ обѣ свои и пригибаетъ его къ себѣ.

— Ну, какъ дѣла? — почему-то на ухо спрашиваетъ онъ его.

— Merci, ничего, — улыбаясь, отвѣчаетъ молодой человекъ и затѣмъ здоровается съ знакомыми гостями. Незнакомымъ Лидія Константиновна представляетъ его:

— М-г Столбухинъ, Сергѣй Юрьевичъ, будущій ученый.

Молодой человекъ слегка конфузится и направляется къ Еленѣ Николаевнѣ.

Та просиявшими глазами смотритъ на него и дружески жметъ ему руку.

А гости все мѣняются. Одни прѣзжаютъ, другіе уѣзжаютъ. Появляются уже люди зрѣлаго возраста и даже старички. При входѣ каждаго новаго лица Николай Степановичъ встаетъ съ мѣста. Особенно почтенныхъ онъ провожаетъ до передней, а возвратившись въ гостиную, мягко потираетъ себѣ руки и, словно глядя всѣхъ добрыми глазами, думаетъ:

«Вотъ моя среда. Какъ хорошо!»

Когда глаза его останавливаются на Столбухинѣ, они дѣлаются еще добрѣе, еще ласковѣе.

«А давно ли я, — мысленно продолжаетъ онъ: — былъ вотъ такимъ же безвѣстнымъ юношей. И даже въ худшемъ положеніи, потому что этотъ носить все-таки старую дворянскую фамилію, а я былъ сыномъ простого, мелкаго чиновника. Но люди мною не побрезговали, и я сталъ человѣкомъ. А, главное, поддержалъ меня покойный Константинъ Алексѣевичъ».

Покойный Константинъ Алексѣевичъ былъ отцомъ Лидіи Константиновны и важнымъ сановникомъ, съ либеральными взглядами. Онъ не погнушался родствомъ съ молодымъ чиновникомъ Рудянскимъ, несмотря на горячіе протесты всей семьи, и выдалъ за него свою дочь, Лидочку, безумно влюбившуюся въ красиваго въ то время, хотя и очень скромнаго Николая Степановича, и, благодаря своему влиянію и связямъ, помогъ зятю сдѣлать карьеру. Благодарная память къ благодѣтелю-тестю не угасимо живетъ въ сердцѣ Николая Степановича, и онъ теперь, глядя на молодого Столбухина, чувствуетъ себя почему-то обязаннымъ помочь и ему.

«Да, да! Онъ кое-что уже замѣтилъ. Между Нелли и Сергѣемъ Юрьевичемъ несомнѣнно существуетъ какое-то сердечное влеченіе, и это уже не первый день и даже не первый годъ. Еще когда тотъ посѣщалъ ихъ домъ студентомъ, въ качествѣ релетигора сначала кончавшаго курсъ гимназіи Анатоли, а потомъ подростка Пети, Нелли всегда какъ-то особенно охотно бесѣдовала со Столбухинымъ. Что-жъ, противиться не буду! Не буду!» — рѣшается Николай Степановичъ и украдкой бросаетъ взглядъ на дочь и молодого магистранта, о чемъ-то горячо разговаривавшихъ у окна, возлѣ клѣтки стараго, вѣчно спящаго попугая.

II.

Къ шести часамъ изъ гостей остаются только наиболѣе интимные, т. е. такіе, которымъ Лидія Константиновна шеннула:

— Оставайтесь обѣдать.

Дамы сняли шляпы и перчатки. Простыхъ визитеровъ больше уже не будетъ, и когда раздался звонокъ въ передней, всѣ поняли, что это пріѣхала бабушка. Лидія Константиновна встала съ мѣста и сама пошла навстрѣчу къ своей матери.

Маленькая, сѣдая старушка, съ большими, но совершенно потухшими глазами, Елена Ипполитовна Раздольская, урожденная княжна Дюртюлей и вдова когда-то очень вліятельнаго сановника, держала себя въ домѣ зятя, человѣка хотя и чиновнаго, но, какъ ни какъ, все-таки рагвену, нѣсколько надменно и брезгливо. Любила она здѣсь только двухъ внуковъ: офицера Нику и студента Анатоля, хотя на послѣдняго все-таки сердилась, зачѣмъ онъ студентъ, а не правовѣдъ, по крайней мѣрѣ. Къ дочери она относилась покровительственно; къ Николаю Степановичу почти небрежно, въ «серьезъ» его не принимая. И когда тотъ, склоняя передъ ней свою лысѣющую голову, цѣловалъ ей руку, она только дѣлала видъ, что хочетъ поцѣловать его въ маковку, а на самомъ дѣлѣ просто кивала ему своей кружевной наколкой. У Рудянскихъ она бывала рѣдко, всегда заранѣе объявляя о днѣ и часѣ своего пріѣзда, чтобы не встрѣтить у нихъ кого-нибудь изъ такихъ, которыхъ бы она встрѣчать не желала.

И на этотъ разъ Рудянскіе, зная, что бабушка пріѣдетъ къ обѣду, оставили у себя только, что называется, избранныхъ.

Прослѣдовавъ въ гостиную и осмотрѣвъ общество, старуха усѣлась въ кресло и подозвала къ себѣ одного почтеннаго старца, бывшаго когда-то подчиненнымъ ея мужа. Старецъ почтительно подсѣлъ на табуреткѣ, возлѣ кресла Елены Ипполитовны, и заговорилъ съ ней о чемъ-то вполголоса.

Молодежь какъ-то неволью отстранилась отъ ихъ угла и сбилась въ другомъ концѣ гостиной.

Но вотъ объявили, что кушанье подано. Въ большой столовой столъ блеститъ бѣлоснѣжной скатертью и переливается огоньками хрустала. Бабушку усаживаютъ на одномъ концѣ, рядомъ съ Лидіей Константиновной. Николай Степановичъ садится на другомъ. Къ нему стягивается молодежь. Изъ внутреннихъ комнатъ выходятъ два мальчика въ лицейскихъ курткахъ. Одинъ изъ нихъ— Петья или Пята, какъ его зовутъ въ семьѣ. Это младшій сынъ Рудянскихъ. Другой— Бобикъ Раздольскій, троюродный братъ Питья.

Начало обѣда идетъ въ чинномъ молчаніи. Бабушка не любитъ громкихъ разговоровъ. Первымъ эту тишину срываетъ обыкновенно студентъ Анатолий, сообщая какую-нибудь сенсационную новость.

На этотъ разъ онъ говоритъ о предстоящемъ любительскомъ спектаклѣ въ домѣ князей Листопадъ-Древлянскихъ. Ставить «Гамлета». Онъ, Анатолий, будетъ играть Лаэрта. Глаза его разгораются, и чувствуется, что онъ будетъ хорошій Лаэртъ.

— Слаба у насъ только Офелія,—говоритъ онъ:—совсѣмъ не подходитъ къ этой роли. Отчего бы тебѣ, Нелли, не сыграть Офелію?—обращается онъ къ сестрѣ.— У тебя всѣ данныя. Ты и поешь хорошо.

Елена Николаевна сконфуженно улыбается, затѣмъ сейчасъ же дѣлается серьезной и говоритъ!

— Я не люблю театра.

Анатолий передергиваетъ плечами.

— Это болѣе, чѣмъ странно, — ворчитъ онъ вполголоса:—не любить театра. Вѣдь это не какая-нибудь кукольная комедія или пошлый фарсъ. Это «Гамлетъ».

И затѣмъ, сейчасъ же воодушевившись, продолжаетъ:

— А какой у насъ будетъ чудный Полоній! Восторгъ! Домашній докторъ Древлянскихъ, знаете этотъ, Александръ Федоровичъ Заузе.

— А кто же играетъ самого Гамлета?—спрашиваетъ кто-то.

Анатолий дѣлаетъ удивленные глаза.

— Развѣ онъ не сказалъ?

— Гамлета играетъ самъ князь Борисъ! И какъ играетъ! У него огромный талантъ. А какой голосъ! Какая пластика! Изъ него выйдетъ великолѣпный актеръ.

— Какъ, выйдетъ актеръ?—удивляется одна изъ дамъ.

— Ну, да! Актеръ! Потому что князь намѣренъ серьезно посвятить себя этому дѣлу и поступить на настоящую сцену.

— Что ты сказалъ?—переспрашиваетъ бабушка.

— Я говорю, *grande mère*, что князь Борисъ Древлянскій хочетъ сдѣлаться актеромъ.

— Князь Борисъ актеромъ?—повторяетъ бабушка и сердито смотритъ на студента.—Не говори глупостей.

— Это не глупос...

— Не говори глупостей!—сердится уже старуха и брезгливо пожевываетъ губами.

Анатолий вспыхиваетъ и замолкаетъ.

— А я третьяго дня былъ въ театрѣ «Русскій Буффъ»,—сообщаетъ офицеръ Никъ.—Они ужасно смѣшно играютъ.

— Да, говорятъ,—отзывается кто-то изъ дамъ.

— Только досадно,—продолжаетъ офицеръ:—что у нихъ заболѣлъ главный ихъ комикъ Тулубевъ, и его отправляютъ на югъ.

— Я слышалъ, что на его мѣсто выписанъ кто-то другой?—вставляетъ какой-то корректный молодой человѣкъ.

— Да, да! Мнѣ говорили!—подхватываетъ офицеръ.— Изъ Москвы или изъ Казани, не помню ужъ теперь... Какой-то извѣстный провинціальный... Говорятъ, необычайно смѣшонъ... И фамилію называли... тоже забылъ... дурацкая какая-то фамилія!

Сидящій напротивъ Ника Сергѣй Юрьевичъ вздрагиваетъ и низко опускаетъ голову надъ тарелкой.

— Ну, что это вы все про театръ, какъ будто нѣтъ другихъ темъ,—сердится бабушка.

И въ столовой опять все напряженно стихаетъ.

Послѣ обѣда пожилые мужчины пошли курить въ кабинетъ Николая Степановича; молодежь—въ комнату Анатоля.

— А я знаю фамилію этого комика, про котораго вы говорили!—обратился къ офицеру корректный молодой человѣкъ.—Его фамилія Канчуръ. Я видѣлъ его прошлымъ лѣтомъ въ Москвѣ, въ саду «Абракадабра». Онъ удивительно смѣшонъ, гораздо смѣшнѣе здѣшняго Тулубева. Такіе фортели, такія штучки выкидываетъ! Вы знаете, въ «Дамѣ отъ Максима» онъ просыпается подъ диваномъ, и у него тазъ на головѣ... обыкновенный умывальный тазъ... И онъ съ этимъ тазомъ...

— Охота вамъ говорить про эти гадости!—вмѣшался Анатолий.— Ну, развѣ это театръ? Развѣ это актеры? Это просто пошлый балаганъ, въ которомъ кривляются жалкіе гаеры. Я принимаю серьезную комедію, трагедію, но это...

— Почему такая нетерпимость?—остановилъ его братъ Никъ.—И между артистами театра «Буффъ» есть люди несомнѣнно талантливые.

— Талантливые?—загорячился студентъ.— Вылѣзть изъ-подъ дивана съ тазомъ на головѣ это талантъ? Да это гадкое фиглярство и не больше.

Столбухинъ нервно загасилъ свою папиросу и вышелъ изъ комнаты Анатоля.

— Вы чѣмъ-то разстроены?—спросила его въ гостиной Нелли.

Онъ грустно посмотрѣлъ на нее и сказалъ:

— Да, разстроены.

— Что съ вами? Развѣ вы не можете мнѣ сказать?—настаивала дѣвушка, а глаза ея смотрѣли на него ласково и досказывали недосказанную мысль.

Въ гостиной уже никого нѣтъ. Бабушку проводили, а оставшіяся двѣ-три интимныхъ госты прошли въ будуаръ Лидіи Константиновны.



У причастія. Ориг. рис. (собств. «Нивы») И. И. Ижакевича, авт. «Нивы».



Къ пасхальной заутренѣ. Ориг. рис. (собств. «Нивы») и. и. Имакевича, авт. «Нивы».

Столбухинъ взялъ руку Елены, поднесъ ее къ своимъ губамъ, но не поцѣловалъ.

— Вы любите меня?—чуть слышно спросилъ онъ.

Нелли, молча, опустила голову.

— И ни въ какомъ случаѣ не откажетесь отъ меня?

Глаза ея испуганно вскинулись на него.

— О какомъ случаѣ вы говорите?

Онъ грустно молчалъ.

— Я могу просить вашей руки?—послѣ тяжелой паузы проговорилъ онъ.

— Да, вы это знаете давно. Но... о какомъ случаѣ вы сейчасъ сказали?

— Я дворянинъ. Я ничѣмъ никому не обязанъ, — быстро прошепталъ онъ.

— Ахъ, мнѣ это все равно!—остановила его Нелли.— Я знаю васъ и...

Она не договорила, а только положила и другую свою руку къ нему на руку.

Онъ тихо, почти благоговѣнно, поцѣловалъ ея руки, потомъ провелъ пальцами по своимъ волосамъ и сказалъ:

— Завтра.

— Пала одинъ въ кабинетѣ, — шепнула Елена, какъ бы спрашивая этимъ: отчего не сегодня и что томить его?

— Итъ, завтра, — повторилъ онъ и, поцѣловавъ еще разъ руки любимой дѣвушки, ушелъ, ни съ кѣмъ не простившись.

III.

«Гаеръ... Шуть... Фигляръ... Тазъ на головѣ...» — мелькало въ мысляхъ Столбухина, когда онъ возвращался пѣшкомъ отъ Рудяшскихъ.

Онъ шелъ по Литейному проспекту, задумчиво глядя себѣ подъ ноги и ничего не замѣчая вокругъ, не чувствуя, какъ мелкій порхающій снѣгъ набивался ему за баранковый воротникъ пальто и какъ толкали его прохожіе, не замѣчая выразительныхъ взглядовъ встрѣчавшихся женщинъ. Онъ шелъ и думалъ:

«Неужели это можетъ стать пренятствіемъ? За Нелли онъ спокоенъ. Она не такова. Но бабушка, мать, отецъ и даже братья? Даже этотъ офицеръ Никъ, который не знаетъ лучшаго развлечения, какъ циркъ и театръ «Буффъ». За что? За что это? И, наконецъ, при чемъ они тутъ?»

И опять вспоминаются ему презрительныя клички: «гаеръ», «шуть», «фигляръ».

Кто-то его толкнулъ въ плечо.

— Осторожнѣй! Надо смотрѣть, куда идете!—раздался надъ нимъ голосъ.

Столбухинъ взглянулъ. Высокій, плотный господинъ, шедшій подъ руку съ дамой, смѣрилъ его строгимъ взглядомъ.

— Довезти прикажете? — крикнулъ ему стоявшій у нанеси извозчикъ.

Столбухинъ отстегнулъ полость и сѣлъ въ сани.

— На Колокольную, — приказалъ онъ.

И опять назойливо ползли въ голову тѣ же мысли.

«Нелли... онъ не можетъ жить безъ нея... Рѣшится ли она однако перенести полное отчужденіе отъ всей семьи?.. Но, наконецъ, это же вздоръ, предразсудки... а съ предразсудками надо бороться... Да, бороться... Но это гораздо легче сказать, чѣмъ сдѣлать».

Конка зазвонила у него надъ самымъ ухомъ. Это они переѣзжали Бассейную.

«Бороться... Но онъ чувствуетъ, что и въ немъ самомъ сидитъ этотъ предразсудокъ, такъ что приходится уже не бороться, а только прощать... И даже не прощать, а терпѣть и примиряться... Канчуръ — дурацкая фамилія, — думаетъ онъ дальше.— Милый Канчуръ... Чей онъ теперь? Кто живетъ въ немъ, въ ихъ родовомъ гнѣздѣ?»

И ему вспоминается дѣтство, покойница мать, вѣчно больная и тихая женщина. Она только и отдыхала ду-

шой и тѣломъ, когда они приѣзжали въ Канчуръ. Тамъ она и умерла, тамъ и погребена, на томъ самомъ кладбищѣ, куда онъ съ Васей, мельниковымъ сыномъ, любилъ ѣздить и гдѣ собиралъ какіе-то маленькіе, голубые цвѣточки... Эти цвѣты любила его мать и своими худыми, длинными пальцами плела ему изъ нихъ маленькіе вѣночки... А теперь Канчуръ — фигляръ, гаеръ, шуть...

— Да развѣ онъ не могъ найти себѣ какого-нибудь другого дѣла?—съ укоризной и почти вслухъ воскликнулъ Столбухинъ и осмотрѣлся.

Потокъ яркаго свѣта облилъ его: Невскій проспектъ, — оживленный, вѣчно двигающійся, живущій какой-то удвоенной жизнью Невскій проспектъ.

— Шуть... гаеръ... — повторилъ Сергѣй Юрьевичъ, глядя на эту широкую, свѣтлую улицу.

На Колокольной онъ остановилъ извозчика у высокаго, пятиэтажнаго дома. Расплатившись, онъ вошелъ во дворъ и, миновавъ его, сталъ подниматься по лѣстницѣ къ себѣ въ квартиру.

Къ себѣ, въ квартиру! Давно ли «своя квартира» была для него предметомъ недостижимыхъ мечтаній? Но онъ работалъ и беретъ каждую копейку. И вотъ, у него своя квартира.

Онъ остановился передъ дверью, на которой была прибитая мѣдная дощечка съ надписью: «С. Ю. Столбухинъ», и позвонилъ.

Пожилая опрятная женщина отворила ему дверь и сняла пальто. Сергѣй Юрьевичъ прошелъ къ себѣ въ кабинетъ, небольшой, скромный, но, благодаря обилію книгъ на полкахъ, уютный и даже солидный кабинетъ.

— Ну, что, Афанасьевна, приготовили?

— Все готово, батюшка, пожалуйста посмотрѣть!—отвѣтила опрятная женщина.

— Хорошо, потомъ посмотрю. А вы мнѣ дайте-ка чаю да можете ложиться спать.

Афанасьевна вышла.

Перебѣнивъ сюртукъ на домашнюю куртку, Столбухинъ взялъ со стола свѣчу и пошелъ въ смежную гостиную, совѣмъ уже маленькую, но еще болѣе уютную комнатку. За гостиной маленькая столовая; а вотъ и четвертая комната, самая большая и самая завѣтная. Въ эту квартиру Столбухинъ думалъ ввести свою молодую жену, а въ этой комнатѣ—устроить ея гнѣздышко. Нелли знала уже все объ этой квартирѣ. Столбухинъ рассказывалъ ей, когда онъ ее нанималъ, чертилъ ей расположеніе комнатъ, вмѣстѣ съ ней обсуждалъ, какими обоями оклеивать ихъ, какою мебелью обставить. Свою комнату она просила не обставлять ничѣмъ. Это все сдѣлаетъ папá. Она была въ восторгѣ, что они будутъ жить всего въ четырехъ комнатахъ. Это такъ уютно! Кабинетъ мужа, гостиная, столовая и ея комната, а въ ней все: и будуаръ, и спальня, и уборная. Чего же еще больше! Она знала, что мама будетъ протестовать противъ такой нищенской квартиры, что бабушка никогда не посвятитъ ихъ — помилуйте, входъ со двора и пятый этажъ!—но въ этомъ вопросѣ она рѣшила поставить на своемъ. И папá будетъ ея союзникомъ. О, она знала своего отца и его безвѣстное прошлое.

«Сколько мечтаній, сколько надеждъ! И неужели они разобьются прахомъ? И изъ-за чего?» — думалъ Сергѣй Юрьевичъ, осматривая эту большую, почти пустую комнату.

Вся мебель ея теперь состояла только изъ желѣзной кровати съ новымъ, сегодня лишь купленнымъ, матрацомъ, ломбернаго стола, трехъ вѣнскихъ стульевъ и небольшого умывальника.

Осмотрѣвъ комнату, онъ вернулся къ себѣ въ кабинетъ. Тамъ Афанасьевна стлала ему постель на широкой оттоманкѣ.

— Чай вамъ въ столовую или сюда подать? — спросила она.

— Нѣтъ, сюда, Афанасьевна, я заниматься буду.

Афанасьевна вышла.

Сергій Юрьевич присѣлъ къ столу и, вынувъ изъ него распечатанный уже конвертъ, сталъ перечитывать заключающееся въ немъ письмо.

Афанасьевна, тихо ступая мягкими башмаками, внесла чайный сервизъ и, поставивъ его на низенькій столкѣкъ возлѣ оттоманки, пожелала барину спокойной ночи и вышла изъ кабинета.

— Разбудите завтра въ семь часовъ, — крикнулъ ей вслѣдъ Сергій Юрьевичъ.

— Слушаю-съ! — донесся отвѣтъ изъ коридора, и въ квартирѣ все стихло.

«Дорогой сынъ Сережа! — въ третій разъ уже перечитывалъ Столбухинъ лежавшее передъ нимъ письмо. — Итакъ, волею судьбы намъ предстоитъ близкое и на этотъ разъ продолжительное свиданіе. Я «кончилъ» съ вашимъ петербургскимъ «Буффомъ» и послѣзавтра выѣзжаю къ вамъ, въ вашу хладную Пальмиру. Ты писалъ, что могу остановиться у тебя. Стало быть, у тебя и остановлюсь. То-то побесѣдуемъ и потолкуемъ, дружище! Въ Питерѣ я не былъ лѣтъ двадцать пять, и, признаться сказать, меня тянетъ туда. Интересно побывать и въ Милютиныхъ лавкахъ, и у Бореля (живъ ли онъ?), да мало ли гдѣ? Однимъ словомъ, примемъ мы съ тобой по пятнадцати капель внутрь! А пока — до свиданья. О выѣздѣ телеграфирую. Отецъ твой, Егоръ Столбухинъ».

А рядомъ съ письмомъ лежала телеграмма:

«Выѣзжаю почтовымъ. Встрѣть, если можешь. Канчуръ».

«Примемъ по пятнадцати капель внутрь, — повторилъ Сергій Юрьевичъ. — На жаргонѣ отца это значитъ — выпьемъ или, вѣрнѣе, — напьемся. Въ Петербургѣ его интересуютъ Милютинны лавки и Борель, кажется, не существующій уже больше пятнадцати лѣтъ... Канчуръ»...

Столбухинъ вздохнулъ, потеръ лобъ ладонью, отодвинулъ письмо и телеграмму, а вмѣсто нихъ положилъ передъ собой какую-то рукопись и принялся за работу.

«Какъ это нехорошо! Какъ это гадко! Я не только не радуюсь, но мнѣ какъ будто даже неприятно предстоящее свиданіе съ отцомъ. А вѣдь онъ любитъ меня, и я люблю его, и не видались уже мы болѣе четырехъ лѣтъ! Какъ это гадко!» — укорялъ онъ себя, а глаза его въ это время совсѣмъ машинально бѣгали по рукописи.

IV.

Надъ Петербургомъ висѣла дымка ранняго морознаго утра, когда Столбухинъ подъѣхалъ къ Николаевскому вокзалу. На платформѣ, къ которой прибываютъ поѣзда, было мало народу. Столбухинъ взглянулъ на часы: оставалось всего семь минутъ до прихода почтоваго. Но и эти семь минутъ потянулись для него невыразимо вяло и скучно. Онъ ходилъ взадъ и впередъ по платформѣ и мысленно представлялъ себѣ, какъ подойдетъ поѣздъ, какъ выйдетъ изъ вагона отецъ, какъ они поцѣлуются, а потомъ заговорятъ. О чемъ? Не здѣсь же вѣдь, не на вокзалѣ объявить онъ ему о своей женитбѣ. Женитбѣ... да, можетъ-быть, женитбѣ-то и не будетъ совсѣмъ. Можетъ-быть, ему откажутъ...

Сердце у Столбухина мучительно ныло, и откуда-то издали, въ тонъ ему, такъ же мучительно занялъ свистокъ паровоза.

Люди, бывшіе на платформѣ, оживились и почти всѣ

обернули головы туда, откуда долженъ быть появиться паровозъ.

И онъ появился. Большой, черный, медленно ползъ онъ по рельсамъ и потомъ, громыхая и иinia, прокатился мимо Столбухина, таща за собою рядъ длинныхъ, скучныхъ вагоновъ. Въ одномъ изъ оконъ ихъ мелькнула какая-то знакомая физиономія. Столбухинъ пошелъ вдогонку за этимъ вагономъ. Поѣздъ остановился.

Широкое, помятое, но весело улыбающееся лицо смотрѣло изъ окна перваго класса. Столбухинъ узналъ отца и закивалъ ему головой. А тотъ въ отвѣтъ пальцами одной руки забарабанилъ ему по стеклу, а другой рукой дѣлалъ какіе-то знаки. Носильщики бросились по вагонамъ, и почти сейчасъ же отецъ повернулъ къ окну свою широкую спину.

Столбухинъ остался на платформѣ и ждалъ. Пассажиры выходили одинъ за другимъ, за ними выбирались носильщики съ ручнымъ багажомъ.

Но вотъ показался и отецъ.

— Здравствуй, Сережа! — громкимъ и нѣсколько хриповатымъ голосомъ крикнулъ онъ еще съ площадки вагона.

Затѣмъ, ловко и легко сошелъ, почти прыгнувъ на перронъ и, разведя руками, въ одной изъ которыхъ была кожаная картонка съ шляпой, обнявъ сына и нѣсколько разъ сочно поцѣловалъ его прямо въ губы.

— Здравствуй, мой мальчикъ! Здравствуй, дружище! — приговаривалъ онъ при этомъ. — Спасибо, что встрѣтилъ!

И вдругъ, круто повернувшись, крикнулъ:

— До свиданья, голубчикъ, Александръ Ивановичъ!

До свиданья, родной! Непремѣнно буду у васъ, завтра же!

И такъ же сочно расцѣловался съ пріѣхавшимъ вмѣстѣ съ нимъ какимъ-то господиномъ.

— А гдѣ же Федоръ Степановичъ? — спросилъ онъ, не выпуская его руки.

— Да ужъ онъ вышелъ, кажется!

— Досадно! Сына-то я и не успѣлъ съ нимъ познать. Вотъ, вотъ мой сынъ!

И онъ, схвативъ Столбухина за локоть, подтолкнулъ его къ Александру Ивановичу.

— Очень приятно, — пробурчалъ тотъ.

— Къ намъ милости просимъ! — суетился и нервничалъ почему-то отецъ.

— Очень приятно! — повторилъ Александръ Ивановичъ и, пожавъ Столбухину руку, пошелъ по платформѣ, сопровождаемый своимъ носильщикомъ.

— Этотъ Александръ Ивановичъ, голубчикъ мой, большая шишка! Онъ, видишь ли, дружище, директоръ ново-строящагося желѣзо-прокатнаго завода... акціонерное общество... громадное предпріятіе... Александръ Ивановичъ миліонами ворочаетъ, т. е. будетъ ворочать, — то-ропливо сообщалъ отецъ Столбухину.

А тотъ смотрѣлъ на него и думалъ:

«Зачѣмъ онъ мнѣ говоритъ все это?» и перебилъ его:

— У тебя, вѣроятно, помимо ручного, есть еще и другой багажъ?

— Да, да, — заторопился старикъ. — Кофрѣ и чемоданъ.

И, повернувшись къ бывшему возлѣ нихъ носильщику, сказалъ:

— Надо багажъ получить.

— Позвольте квитанцію.

(Продолженіе будетъ).

Вѣчный Римъ.

(Изъ пѣсень объ Италіи).

Я видѣлъ Римъ. Сбылись мои мечты,
Великій Римъ! Давно мнѣ снился ты,
Твоихъ полей взволнованный просторъ,
Ряды холмовъ, кудрявыхъ ближнихъ горъ
И кряжъ вершинъ, синѣющихъ вдали,
Гдѣ Аппенины въ небѣ затегли.
И жадно я, какъ бѣдный пилигримъ,
Душой рвался въ сѣдой, могучій Римъ.

Вотъ онъ лежитъ раскинутъ предо мной.
Катится Тибръ свинцовою волной;
И, надъ Петромъ склоняясь, Ватиканъ
Его хранить, какъ грозный великанъ!..

Въ обломкахъ форумъ древній... Но они
Еще прекрасны, какъ въ былые дни,
Когда предъ Римомъ трепеталъ весь міръ.

Поетъ хвалу монаховъ темный клиръ
Подъ Пантеона сводами Тому,
Кого велѣли увести въ тюрьму,
Кого Пилатъ позорилъ, бичевалъ,
Рабомъ строптивымъ называть,
Чей прахъ хотѣлъ развѣять средь полей...

Отъ Рима пытку принялъ Галилей...
Здѣсь у Джордано Бруно много лѣтъ
Въ темницѣ отнять воздухъ былъ и свѣтъ...
Я заглянулъ въ подземную тюрьму.
Ни лучъ, ни звукъ сюда, въ нѣмую тьму,
Не проникаютъ вѣчно. И тѣсна,
Какъ склепъ могильный, келья, и полна
Подземныхъ гадовъ, черныхъ пауковъ...

Семь долгихъ лѣтъ подъ тяжестью оковъ
Страдая здѣсь, боецъ не уступилъ...
Свободу мысли жизнью искупилъ!
Его сожгли!..

Но пронеслися года,—
Потомкамъ стыдно стало, какъ всегда...
Изъ бронзы ликъ его на площади
Стоить—глядить... Гляди, боецъ, гляди:
И впереди темнѣетъ длинный рядъ,
Они на крестъ взойдутъ, они сгорятъ,
Чтобъ послѣ стать на площади, въ цвѣтахъ*),
Съ улыбкой горькой на устахъ!..

Прощай, мой Римъ, гдѣ отъ небесъ ключи
Въ рукахъ держали часто палачи!..

Левъ Ждановъ.

Пасхальное письмо къ другу.

Рассказъ М. Шаде.

... 7-го апрѣля 1901 г.

Дорогой Петръ!

Звонять колокола—пасхальнымъ, «краснымъ» звономъ. А я пишу тебѣ. Я хотѣла бы удержать ихъ, эти глубокие чистые звуки, прикрѣпить ихъ къ бумагѣ, чтобы они полились тебѣ въ уши, когда ты вскрыешь письмо. А, можетъ-быть, ты и тогда не услышалъ бы ихъ, потому что не хочешь слышать? Но я, я слышу. Пасхальное настроеніе... Ты улыбаешься. Ты пожимаешь плечами съ состраданіемъ къ несправимой мечтательницѣ, фантазеркѣ. Ну, хорошо, я была ею; теперь же, теперь я пробудилась къ дѣйствительности. Благодаря чему?—спросишь ты. Благодаря чуду. Да, я вѣрю въ чудеса. Говорю это тебѣ смѣло,—тебѣ, холодному насмѣшнику, не признающему никакихъ традицій, вѣрящему только въ то, что самъ видѣлъ. Теперь ты смѣешься громко—я слышу твой смѣхъ. Но онъ меня больше не смущаетъ, ничуть. Я даже не краснѣю, какъ раньше, когда ты подтрунивалъ надъ моими «выспренними идеями», желая сдѣлать меня послѣдовательницей твоихъ безцѣльныхъ теорій, болѣзненная блѣдность которыхъ особенно ясна мнѣ теперь, когда я увидѣла свѣтъ. Да, я видѣла чудо. Не моей разгоряченной фантазіей, какъ ты думаешь, но обоими моими сѣрыми глазами, которые ты всегда находилъ такими красивыми. Я оцѣнила ихъ лишь теперь, когда они мнѣ сослужили такую службу. А кто видѣлъ чудо, тотъ передъ нимъ благоговѣетъ. Откуда только у меня смѣлость говорить тебѣ то, на что раньше я никогда бы не рѣшилась? Пасхальное настроеніе... Ты всего этого не понимаешь, но я тебѣ объясню,—именно теперь, когда колокола аккомпанируютъ моимъ словамъ. Это какъ разъ подходящая минута.

Дѣло было два дня тому назадъ.

Я иду гулять. Слоняюсь по улицамъ, захожу въ скверы, безстрастно, безцѣльно. Обѣ мои руки въ карманахъ пальто. Людей я и вижу, и не вижу. До слуха моего доносится глухой грохотъ трамваевъ и экипажей, но я не различаю опредѣленныхъ звуковъ. И тебѣ знакомы подобные моменты, когда у человѣка глаза какъ бы обращены внутрь себя. Эти моменты безцѣнны для насъ, художниковъ. Вижу и опять не вижу солнце, маленькое, жалкое солнце, которое изъ всѣхъ силъ старается прорвать тучи, подобно чело-вѣку, силѣющему проникнуть мыслью сквозь безжалостно охватывающія его со всѣхъ сторонъ сѣрыя будни. На деревьяхъ и кустахъ еще не замѣтно жизни, но въ глубинѣ вѣтвей и сучьевъ уже идетъ тихая незримая работа оживанія.

Я думаю о своемъ искусствѣ и думаю о тебѣ. Ты часто бранилъ меня, увѣряя, что съ моимъ дарованіемъ я могу дать гораздо больше того, что до сихъ поръ дала. Мои картины ты находишь недостаточно реалистическими. Вы, новаторы, понимаете только грубыя, чувственные проявленія жизни, которыя я ненавижу; тогда вы довольны. Эти сюжеты не для меня. При каждой попыткѣ изобразить что-нибудь въ этомъ родѣ, кисть отказывается служить мнѣ. Это происходитъ совсѣмъ не отъ излишней щепетильности, которой я, какъ тебѣ хорошо извѣстно, не страдаю. Я также новаторъ, но по-своему: я все должна облечь въ символическій покровъ. Надъ моей работой должна лежать завѣса фантази. Если я порву завѣсу, если убью фантазію, я перестану быть сама собой. Меня это страшитъ. Я уже не разъ стояла передъ этой альтернативой. Я боролась сама съ собой, дрожала. И я все же этого не сдѣлала. Я осталась вѣрна себѣ. Я всегда боюсь, чтобы такое насильственное посягательство на мою природу не парализовало моего творчества и не разрушило дарованія. А ты, напротивъ того, думаешь, что лишь путемъ этого переворота я достигну великаго. Ты обѣщала мнѣ богатство, славу. Къ тому и другому, говоришь ты, я до сихъ поръ слишкомъ мало стремилась. Богатство? Но ты знаешь, что я думаю о мертвомъ Маммонѣ. Слава? — Что мнѣ въ томъ, если нѣсколько человѣкъ больше или меньше будутъ знать мое имя? Мнѣ думается, что лучше всего сознаніе, что человѣкъ честно трудился, насколько могъ и умѣлъ, потому что это его

долгъ. Ты проповѣдуешь: черпай изъ дѣйствительности! Пни жизнь! И я искала дѣйствительности, жизни—но въ фантази.

Но вотъ чей-то голосъ, утомленный, болзливый. Ницца?

Я поднимаю глаза. Передо мной женщина. Ея убогая одежда говоритъ о бѣдности, блѣдное искаженное лицо—о болѣзни, молящія глаза—о нуждѣ и горѣ.

Я роюсь въ своемъ кошелькѣ.

Ты знаешь, я недолго роюсь въ немъ, когда ко мнѣ вызываетъ нужда. Я даю охотно. Я иногда даю, быть-можетъ, больше, чѣмъ могу. Но я врагъ современной благотворительности и ненавижу базары, на которыхъ люди хотятъ быть добрыми, а вмѣсто этого эгоистичны. Они думаютъ только о себѣ, о своемъ нарядѣ и удовольствіи, когда готовятъ кѣ такому празднеству, — потому что вѣдь это празднество, когда богатые просятъ милостыню для бѣдныхъ. А на празднествѣ такъ приятно играть роль безкорыстной жертвы своей сострадательности, когда, въ сущности, дѣло только въ собственной жаднѣ удовольствій и поклоненія. Послѣ празднества начинается высчитываніе завязанныхъ знакомствъ въ высшемъ кругу, выгодныхъ связей, побѣдъ... Все это высчитывается несравненно усерднѣе, чѣмъ монеты, которыя собраны для голодныхъ. — А благотворительныя общества... Подписные листы, которые безъ церемоній рассылаются по домамъ, и отъ которыхъ просто нѣтъ отбоя,—краснорѣчивыя воззванія, на которыя откликаются лишь потому, что въ заголовкѣ списка жертвователей красуется имя начальника по службѣ, либо потому, что къ этому якобы обязываетъ общественное положеніе. Даютъ деньги, не зная, кому и на что, даютъ неохотно. Нѣтъ даже того удовольствія, что знаешь, чьи слезы ими осушены. Я также даю. Но даю изъ рукъ въ руки, съ сердечнымъ взглядомъ. Мои пальцы касаются пальцевъ просящаго. Я говорю съ нимъ. Онъ чувствуетъ, что я интересуюсь его горемъ, и то, что для него дѣлаю, дѣлаю охотно. А благодаря этому легче принимать, отграднѣе давать. Это и есть настоящая помощь, когда имущій радостно дѣлится съ неимущимъ. Все другое -- неестественная, «притяннутая за волосы» филантропія, въ сущности основанная на эгоистическомъ расчетѣ. Этими я не удовлетворяюсь. Я хочу большого, настоящаго состраданія человѣка къ человѣку. И когда мы въ послѣдній день паддемъ ницъ передъ престоломъ Всемогущаго—не знаю, раздѣляешь ли ты мои призыванія на небо! — тогда Всемогущій не спроситъ: сколько ты давалъ? но: какъ ты давалъ?

Итакъ, я дала.

Женщина смотритъ на меня.

Быть-можетъ, она не ожидала такого большого подарка. Быть-можетъ, она чувствуетъ тепло, съ какою онъ сдѣланъ.

Я также смотрю на нее.

Блѣдное, измученное лицо искажается. Женщина готова заплакать, но я не вижу слезъ.

«Барышня», почти шепчетъ она и боязливо осматривается, видимо опасаясь полицейскаго, этого врага нищихъ. Голодныхъ преслѣдуютъ, наказываютъ. А пороги часто охраняются закономъ. — Барышня, дорогая, выслушайте меня! Я не имѣю обыкновенія при-ставать на улицу къ господамъ... Но сегодня... Нужда слишкомъ велика... Я должна была... Сегодня страстная пятница... Невозможно найти работы. Я не могу вернуться съ пустыми руками къ моей старой больной матери.

Ея мать?..

Я съ удвоеннымъ интересомъ смотрю на бѣдное созданіе, которое буквально корчится передо мной отъ внутренней муки.

Неужто у этой женщины, которую я сочла почти за старуху, есть еще мать! Но я забываю, что горе скоро серебрить волосы и преждевременно бороздить морщинами лицо.

*) Памятникъ Джордано Бруно поставленъ на piazza Campo di Fiori.



Весна. Картина Р. Мадрацо, грав. Брендамуръ.

— У васъ большая мать?

Я невольно также понижаю голосъ почти до шопота, такъ какъ участіе громко не выражаютъ.

— Мать моя больше чѣмъ больна. Она слѣпа, почти глуха, въ парализч... Десять лѣтъ она уже не встаетъ съ постели.

Несчастная не могла удержаться и зарыдала.

Я ясно вижу каждую морщину на ея лбу, усталое выраженіе полупотухшихъ глазъ, блѣдныя черты лица...

Мимо проходятъ люди, веселые, нарядные; они болтаютъ и смѣются. Ни одинъ не остановится, даже не замедлитъ своихъ разбѣренныхъ праздныхъ шаговъ. Болтовня все такъ же весела и смѣхъ все такъ же громокъ, словно на свѣтъ нѣтъ ни горя, ни нужды.

Если поразмыслить надъ этой безсердечностью, можно потерять вѣру въ людей.

Я низко наклоняюсь къ несчастной.

— Я пока ничего больше не могу для васъ сдѣлать. Но я къ вамъ приду.

Женщина смотритъ на меня—неувѣренно, бояливо.

Этотъ взглядъ я понимаю.

— Я не членъ благотворительнаго общества,—говорю я.—Я приду къ вамъ не какъ слѣдователь и судья, а просто, какъ человекъ.

Она облегченно переводитъ духъ. Очевидно, у нея уже есть кое-какой опытъ въ этомъ направленіи.

Тихо и заинаясь, блѣдая женщина называетъ улицу предмѣстья, номеръ дома, гдѣ она живетъ.

Потомъ она цѣлуетъ рукавъ моего пальто и уходитъ. Я смотрю ей вслѣдъ.

Солнце заливаешь улицы. Яркія шляпки разряженныхъ дамъ такъ и цестряютъ. Весенній воздухъ чистъ и прозраченъ.

Сквозь этотъ блескъ робко прокрадывается темная фигура.

Она исчезаетъ, какъ тѣнь, поглощенная свѣтомъ.

Я также ухожу.

Зачѣмъ я сказала женщинѣ: «я къ вамъ приду»?

Въ концѣ-концовъ я не лучше тѣхъ дамъ-патронессъ, на которыхъ только-что жаловалась! Я хочу быть доброй, но, вмѣсто этого, только эгоистична... Меня вѣдъ заинтересовала эта жалкая обстановка, какъ мотивъ для картины.

На другой день я взяла тетрадь эскизовъ и отправилась.

Улица предмѣстья, въ которой живетъ вчерашняя женщина, узка и мрачна. Солнце, видимо, рѣдко сюда заглядываетъ. Тяжелый, затхлый воздухъ. Высокіе дома съ рядами маленькихъ оконъ и грязными входными дверями. Передъ дверями блѣдныя золотушныя дѣти.

Съ трудомъ отыскиваю я номеръ дома. Я отворяю засаленную дверь. Меня охватываетъ удушливый, спертый воздухъ. Дѣлаю надъ собою усиліе, чтобы идти дальше, и храбро иду.

Поднимаюсь по лѣстницѣ.

Каждая ступенька скрипитъ и стонетъ подъ моими ногами, каждая—по-своему. И всѣ эти звуки кажутся лишь вариациями *одной* мелодіи.—Нужда! Нужда!—слышится мнѣ въ стонѣ ступенекъ.

Лѣстница невѣроятно истоптана, страшно высока. Потолокъ въ верхнемъ этажѣ такъ низокъ, что я ударяюсь въ него шляпой. Я могу пробраться на самый верхъ, только согнувшись.

Изъ дверей, мимо которыхъ я прохожу по коридору, несутся разнообразныя звуки: плачь грудного младенца, бранчивый голосъ женщины, пьяное проклятіе мужчины.

Наконецъ, я у цѣли. Въ полутьмѣ не нахожу колокольчика, сколько ни шарю около двери.

Стучу.

Дверь отворяется. Кѣмъ — не вижу, потому что помѣщеніе, въ которое я вхожу, темно, какъ могила.

Женскій голосъ приветствуетъ меня. Я знаю этотъ слабый, утомленный голосъ; сегодня онъ звучитъ нѣсколько оживленнѣе вчерашняго.

Теперь я могу уже различить очертанія женской фигуры. Она идетъ передо мной, я слѣдую за нею.

Мы входимъ въ кухню.

Представъ себѣ низенькое узкое помѣщеніе. Стѣны, потолокъ закопчены дымомъ. На первомъ планѣ непривѣтливый очагъ безъ огня. На плитѣ пара горшковъ: глазурь на нихъ потрескалась, края отбиты.

Больше ничего покуда не могу различить. Я должна сперва вызвать къ освѣщенію. Въ единственное окошечко спудно льется свѣтъ съ мрачнаго двора-колодца. Воздухъ такъ тяжелъ и пропитанъ кухонными испареніями, что я сначала едва могу дышать.

Но мало-по-малу я привыкаю.

Тамъ, у стѣны, деревянная, источенная червями, кровать. Пестрые ситцевыя, но не грязныя, наволочки; одѣяло, снятое изъ лоскутковъ. Въ постели—человѣкъ.

Я подхожу ближе.

Это женщина, старушка. Лицо исхудалое, землистаго цвѣта. Жидкіе, но тщательно расчесанные сѣдые волосы прикрыты бѣлымъ чепцомъ. Костлявыя руки, на которыхъ кожа собрана въ глубокія морщины, скрещены на груди.

Дочь подошла къ кровати. Она низко наклоняется надъ больной. — Матушка!—говоритъ она очень громко. И въ ея утомленномъ голосѣ слышится усиліе; ей трудно говорить такъ громко.—Матушка, эта дама здѣсь. Ты вѣдъ знаешь...

Старушка поворачиваетъ голову въ сторону, гдѣ я стою. Я вижу пару глазъ...

Дорогой Петръ! Я не могу описать этихъ глазъ, ихъ цвѣта, блеска. Необычайное, неземное сіяніе исходило отъ нихъ—цѣлый, если такъ

можно выразиться, потокъ доброты. Лицо, которое меня съ перваго взгляда почти испугало, кажется мнѣ теперь прекраснымъ.

Я подхожу вплотную къ постели.

Костлявыя руки ощупью ищутъ моей руки. Лишь при этомъ движеніи я вспоминаю, что глаза, которые совершенно меня ослѣдили, ничего не видятъ.

Я срываю съ правой руки перчатку, бросаю ее далеко отъ себя, чувствуя, что было бы кощунствомъ дотронуться до этой руки обычнымъ рукопожатіемъ.

Я схватываю дрожащія пальцы, которые ко мнѣ тянутся, глажу ихъ.

Ты знаешь, Петръ: обыкновенно я не подбираю словъ и не затрудняюсь въ оборотахъ рѣчи. Но въ эту минуту я не могла составить ни одной фразы. Языкъ мой былъ словно парализованъ, губы не открывались; только пальцы говорили.

Прошло порядочно времени, прежде чѣмъ я опять сдѣлалась сама собою.

Низко наклонюсь къ уху больной, по примѣру ея дочери, и говорю:

— Я слышала, что вы несчастны...

— Несчастна?—Старушка улыбается. Какъ трогательна улыбка человека, о которомъ знаешь, что онъ такой жалкій!—Теперь я счастлива... Вы такъ добры...

Пальцы ея дрожать въ моихъ. У меня какъ-то странно на душѣ. Я стою, какъ передъ загадкой.

Въ то время я еще не знала, что стою передъ чудомъ.

Это существо было неизмѣримо выше меня. Я уже это чувствовала, хотя еще неясно.

Чѣмъ я могла съ ней подѣлиться, что предложить ей?

Снова пауза.

Потомъ мой неувѣренный голосъ:

— Я пришла помочь вамъ... Мнѣ бы хотѣлось доставить вамъ удовольствіе, большое удовольствіе... Но, я не знаю...

Руки старушки уже не выпускаютъ моихъ. Или, можетъ-быть, это мои пальцы такъ крѣпко охватываютъ ея руки?

Дивные глаза сіяютъ.

Опять эта улыбка...

— Вы хотите мнѣ помочь? Но у меня все есть. Что мнѣ нужно? Мои дни, а можетъ-быть и часы, сочтены. Вы озарили конецъ моей жизни. Не знаю, какъ благодарить васъ за это. Вы такъ добры... Вы такъ прекрасны. Я не могу этого видѣть, но я это чувствую. Дочь все мнѣ рассказала. Мы цѣлый день о васъ говорили.

Дочь ея приноситъ мнѣ стулъ и тщательно рассталаетъ на прованскомъ соломенномъ сидѣньѣ передникъ, чтобы я не испортила моего «наряднаго платья».

Мое нарядное платье! Я охотно сорвала бы его съ себя. Кто я такая, чтобы кутаться въ шелкъ, когда эти люди мерзнутъ и бѣдствуютъ? Чѣмъ я заслужила свое положеніе? Развѣ я лучше ихъ? Я робко сажусь на стулъ.

Въ мягкія, роскошныя кресла я сажусь небрежно. Но на этотъ жесткій стулъ я опустилась съ незнакомой мнѣ до той поры скромностью.

А потомъ мы начали разговаривать.

Петръ! Я не могу повторить тебѣ, что мы говорили, что я услышала изъ устъ этой старушки. Если бы я это сдѣлала, ты, навѣрное улыбулся бы, а этой улыбкѣ я никогда не могла бы простить тебѣ. Она разлучила бы насъ на всю жизнь. Я не могу, не хочу доверить мертвой бумагѣ эту чудную исповѣдь. Сказанныя слова дѣйствуютъ иначе, чѣмъ написанныя. Я перескажу ихъ тебѣ когда-нибудь послѣ, при свиданіи. Тогда ты не улыбуешься,—навѣрное, нѣтъ. Быть-можетъ, даже слеза навернется на глазахъ, которые всегда только сторожатъ, какъ бы разсѣчь стальнымъ критикѣ поступки и чувства. И если ты не постыдишься этой слезы, ты будешь мнѣ другомъ и останешься имъ навсегда.

Теперь я только эскизно, въ общихъ чертахъ, набросаю тебѣ, въ чемъ дѣло.

Эта старушка, истинная, безвѣстная, мученица. Никто не силеетъ ей вышка за перенесенныя муки. О ней даже не говорятъ. А между тѣмъ она страдаетъ, быть-можетъ, больше, чѣмъ страдали многие другіе. Величайшіе мученики—тѣ, о которыхъ міръ ничего не знаетъ.

Рано потеряла она мужа. Упорно боролась она съ жизнью, чтобы поставить на ноги своихъ шестерыхъ дѣтей. Каждый изъ нихъ, по достиженіи того возраста, когда онъ могъ уже быть поддержкой матери, умираетъ. Всѣ пять умерли отъ одной и той же безпощадной болѣзни пролетаріевъ. Пять разъ несчастная мать должна была вымалывать у города беззлательный гробъ, пять разъ спрашивать даровую землю на кладбищѣ. Это единственное подаяніе, которое она когда-либо получала,—она говорила это съ гордостью. Одна только дочь осталась у нея, слабое, жалкое созданіе. Теперь обѣ женщины продолжаютъ бороться уже безъ надежды на просвѣтъ въ ихъ жизни. Эта борьба унесла послѣднія силы матери; утомительное вышиванье и слезы лишили ее зрѣнія, а сырыя квартиры парализовали члены. Съ тѣхъ поръ, какъ она прикована къ постели, дочь одна зарабатываетъ пропитаніе для двоихъ—конечно, самую малость: много не заработаешь при такихъ ничтожныхъ силахъ. Въ послѣднее время негдѣ достать работы... Дошло до того, что она обратилась ко мнѣ на улицѣ... Какъ тяжело ей было рѣшиться на этотъ шагъ!

Уже десять лѣтъ живутъ обѣ женщины въ этой жалкой кухнѣ, занимая ея у семейства, помѣщающагося въ сосѣдней комнатѣ.



Литературный альбомъ. „Однотумъ“, разсказъ Н. С. Лѣскова. Ориг. рис (собств. «Нивы») Н. Ткаченко, авт. «Нивы».

Хозяйка сохранили за собой право пользования кухней, и бѣдныя женщины должны цѣлый день переносить присутствіе грубыхъ людей. Изъ намековъ рассказчицы я поняла, что хозяйка—пьяница, а ея старшая дочь ведетъ легкомысленную жизнь. Старушка день и ночь дышетъ кухоннымъ чадомъ. Дочь спать въ томъ чуланчикѣ у входа, который прозвель на меня впечатлѣніе могилы. Тамъ она устроила себѣ постель на старомъ платномъ шкалу и забирается туда при помощи лѣстницы. Лѣстницу втаскиваетъ къ себѣ наверхъ, такъ какъ боится грубого сосѣда, который часто возвращается домой поздно ночью мертвецки пьяный и долженъ проходить мимо постелей женщинъ, чтобы попасть къ себѣ въ комнату.

Это—жизнь!.. Это—дѣйствительность!..

Но старушка рассказывала все это совершенно спокойно, въ голосѣ ея не слышалось даже тѣни жалобы или горечи. Изрѣдка, при описаніи перенесенныхъ бѣдствій, у дочери вырывалось жесткое слово. Тогда мать останавливала ее движеніемъ руки. «Оставь дитя, оставь!»—говорила она съ своей кроткой улыбкой. — Совсѣмъ не такъ ужъ худо. Мы, люди, часто видимъ все иначе, чѣмъ оно на самомъ дѣлѣ. Можетъ-быть, это какъ разъ было намъ въ пользу—Божье благословеніе. Мы не знаемъ, но Онъ знаетъ, Онъ...» При этомъ ея костлявые пальцы ощупью несли Распятія, которое висѣло на стѣнѣ надъ самой кроватью, такъ низко, чтобы она могла его достать.

Петръ, эта женщина вѣрится!..

Вся ея жизнь—непрерывная цѣпь горя, нужды, болѣзней, обманутыхъ надеждъ, и, тѣмъ не менѣе, она вѣрится!..

Когда наше желаніе не тотчасъ исполняется, мы сердимся, теряемъ надежду. Мы сомнѣваемся. Эта женщина никогда не сомнѣвалась. Въ отвѣтъ на каждую ея молитву новый ударъ. А она вновь молится такъ же пламенно, съ той же вѣрой.

Горькая доля не затемила ея ума, не лишила ее способности чувствовать прекрасное, которое она любитъ. Она сказала мнѣ:

— Завтра Пасха. Это чудный праздникъ—праздникъ воскресенія. Все кругомъ такъ молодо, такъ ново. Я на все это такъ любила смотрѣть, и много разъ въ моей жизни смотрѣла и радовалась. Завтра буду жить воспоминаніемъ. Все, чѣмъ я наслаждалась, пройдетъ передо мной, какъ живое. И я опять буду наслаждаться. А пасхальные колокола... Лучше всего въ этомъ праздникѣ все же колокола. Я ихъ услышу, когда дочь очень высоко положитъ мнѣ подушки... Мои любимцы-колокола меня не забудутъ.

Опять эта улыбка!..

Мы, новое поколѣніе, не умѣемъ уже такъ вѣрится. Мы хотимъ видѣть. Нашими притупленными чувствами мы хотимъ ощущать. Эта слабая женщина, которая не можетъ видѣть, вѣрится просто, по-дѣтски. Она вѣрится сердцемъ. Она вѣрится душой.

Я встаю.

Какъ богатая, пришла я сюда, чтобы одарить нищую; но чувствую, что ухожу нищей, которую одарила богатая.

И все же я должна ей что-нибудь дать. Все мое существо требуетъ этого. Но что? Вѣдь я такъ бѣдна. Денегъ? Никогда не осмѣлилась бы я сунуть монету въ эту почтенную руку.

Петръ! Помнишь послѣдній вечеръ, когда мы съ тобой гуляли? На слѣдующее утро я должна была ухачь. Ты купилъ мнѣ боа. Оно было сѣрое. Ты самъ надѣлъ его мнѣ на шею со словами: «носи его на память обо мнѣ». Я это дѣлала, до сихъ поръ. Каждый день я обвивала имъ шею съ мыслью о тебѣ. Я берегла его, какъ любимую вещь.

Это боа я теперь надѣла на плечи старушки.

Собственно, это была глупость предложить такому существу модное украшеніе тшеславной свѣтской дѣвушки. Но я это сдѣлала. Я во что бы то ни стало хотѣла дать ей что-нибудь, что мнѣ дорого, съ чѣмъ я неохотно рассталась. Я хотѣла принести ей жертву.

И она меня поняла. Ея взглядъ сказалъ мнѣ это.

Эта слѣпая, положительно, хорошо видитъ. Глубочайшіе тайники сердца ей открыты.

Она хотѣла поцѣловать мнѣ руку. Но я воспротивилась этому и сама поцѣловала костлявые пальцы, морщинистый лобъ.

Черезъ кухню шла разряженная въ пухъ и прахъ дѣвушка съ нарумяненными щеками. Она смѣрнула меня дерзкимъ взглядомъ и медленно скрылась въ дверяхъ въ сосѣдную комнату. Вѣроятно, старшая дочь хозяйки.

Я пошла домой.

Дочь старушки проводила меня до лѣстницы. Прощаясь, я оставила въ ея рукѣ мой кошелекъ: звонъ монетъ былъ для меня невыносимъ. Потомъ я сбѣжала съ лѣстницы.

Петръ! Какая ночь послѣдовала за этимъ днемъ!

Никогда въ жизни я не пережила такой ночи. Я не смыкала глазъ и думала, думала... Лишь къ утру я забылась легкимъ сномъ.

Во снѣ я видѣла старушку. Она неслась къ небу. Длинное бѣлое одѣяніе покрывало ея члены. На головѣ у нея была лучезарная діадема. На небѣ облака. Лиловые тона, переходящіе въ прозрачно-бѣлые.

Еще никогда я не видѣла такого перехода красокъ изъ темныхъ въ свѣтлыя. Петръ, если бы мы могли писать такія облака!.. Мы были бы бессмертны.

Внезапно небо раскрылось. Оттуда протянулась рука. Старушка плавно понеслась по направленію къ ругѣ.

Я проснулась.

Я одѣлась скорѣе обыкновеннаго.

Нечего и говорить тебѣ, куда я потомъ пошла.

Свѣтлое Воскресеніе! Колокольный звонъ!..

Мнѣ казалось, что каждый шагъ приближаетъ меня къ этому звуку.

Улица, дома, люди: все совершенно другое. Какъ это сказала старушка?.. «Все такъ молодо, такъ ново..» Да, да,—все молодо и ново. А я сама? Я чувствую себя также молодой и обновленной.

Вотъ и улица предмѣстья, гдѣ живетъ моя старушка. Она совсѣмъ не такъ мрачна. Широій снопъ солнечнаго свѣта лежитъ на мостовой.

Направляюсь къ дому.

На улицѣ играютъ дѣти.

Она уже не имѣютъ такого жалкаго вида, какъ вчера. Я надѣлю ихъ мелочью. Они возятся, толкаются, прыгаютъ, падаютъ. Я смѣюсь.

Въ окнахъ показываются головы взрослыхъ. Всѣ они смотрятъ на меня привѣтливо. Мужчины снимаютъ картузы.

Я у дѣли. Поднимаюсь въ четвертый этажъ. Да это совсѣмъ не такъ высоко. Въ одну минуту я наверху.

Дверь только притворена. Я тихонько вхожу въ кухню.

Тамъ все по-другому. У плиты хлопочетъ незнакомая женщина. Она привѣтствуетъ меня съ противною любезностью.

За маленькимъ столикомъ у окна сидитъ, совсѣмъ съежившись и уйдя въ себя, дочь старушки. Я не могу видѣть ея лица. Она спрятала его въ передникъ.

А сама старушка?

Дѣлаю шагъ два къ постели и останавливаюсь. Ужасъ овладѣваетъ мною.

Незнакомая женщина прокралась за мной неслышно, какъ кошка. Съ своей отвратительной любезностью она начинаетъ.

— Это случилось совсѣмъ неожиданно. Никто изъ насъ ничего не подозрѣвалъ. Ночь прошла спокойно, а къ утру началось. Потому... Который же это былъ часъ? Да, какъ только въ церкви зазвонили въ колокола, ея не стало.

Она дѣловито снимаетъ платокъ, прикрывающій голову старушки.

Я вижу милое, милое лицо. Я падаю на колѣни передъ кроватью. Я плачу.

Петръ, до этого часа я не знала, что значить плакать. Я уже стояла около умершихъ. Мои слезы текли. Но эти слезы—совсѣмъ другое. Я чувствовала и скорбь, и неописанную радость. То были одновременно и горе разлуки, и дивное умиротвореніе.

Наконецъ, я поднимаю глаза.

Дверь въ сосѣдную комнату полуотворена: съ подюжины лицъ съ любопытствомъ глазѣтъ на меня оттуда,—одно непригляднѣе другого.

Дочь старушки все еще сидитъ, съежившись, у окна. Но теперь ея лицо открыто. Оно выражаетъ безконечную скорбь и въ то же время дивно спокойно.

Мы смотримъ другъ на друга.

— Она умерла,—говорятъ дрожація губы.

— Какъ она умерла?—спрашиваю я.

Лицо дочери проясняется, какъ при отрадномъ воспоминаніи.

— Совсѣмъ тихо. Безъ страданій и въ полной памяти. Она говорила. Последнее ея слово относилось къ вамъ. Она послала вамъ привѣтъ... благословеніе.

Петръ! Надо мной почилъ благословеніе умершей. Нѣтъ! Живой. Тотъ, кого слышали, кому повиновались колокола, тотъ живъ. А колокола ей повиновались. Что она говорила наканунѣ смерти?—«Колокола меня не забудутъ».

Какъ я добралась до дому.—до сихъ поръ не знаю.

Какъ разъ въ то время, когда я повертывала за уголъ, со мной поровнялась пестро разодѣтая дѣвушка съ накрашенными щеками,—старшая дочь сосѣдей-хозяевъ. На шеѣ у нея было сѣрое боа. Съ перваго взгляда я узнала мою бывшую собственность, которую она, вѣроятно въ суматохѣ, украла у умирающей.

Это боа я возложила на добродѣтеля. Теперь оно украшаетъ порокъ.

Такова жизнь! Такова дѣйствительность!

Весь свой бѣльевой шкапъ я перерыла, не найдя ничего достаточно хорошаго для дорогой умершей. А, между тѣмъ, я не бѣдна. Все, что только нужно для похоронъ, дамъ я ей—я одна. Это моя гордость. Гордость, смѣшанная съ эгоизмомъ и любовью. Я думаю, на этотъ разъ любовь превышаетъ эгоизмъ.

Тетради эскизовъ я даже не открывала. Она до сихъ поръ въ карманѣ моего пальто съ того дня, какъ я впервые собиралась въ предмѣстье. Зато большой холстъ уже приоткрытъ. Я буду писать картину. Большую картину на тему: вѣра. Она мнѣ удалась, я это чувствую. Удастся потому, что я вложу въ нее все, чѣмъ теперь обладаю: все пламя бѣры.

Петръ, не отвѣчай на это письмо! Я все равно даже не распечатаю твоего отвѣта. При моей работѣ я хочу быть чистой въ помыслахъ и чувствахъ. Ничто не должно становиться между мной и созданіемъ моей кисти. Мастерскую я обращаю въ храмъ. Туда не будетъ доступа любопытнымъ. Одну лишь дочь дивной старушки я впускаю туда. Она будетъ при мнѣ, какъ моя подруга, совѣтница. Я все буду обсуждать съ нею. Знаю, она ничего не понимаетъ въ искусствѣ. И все же, она дастъ мнѣ больше, чѣмъ могъ бы дать какой-нибудь профессоръ живописи.

Прощай, Петръ! Ты теперь долго меня не увидишь. Я не приѣду, пока не выполню свою миссію. А тогда къ тебѣ приѣдетъ уже твой возрожденный другъ Лиза.



Свѣтлое Воскресеніе у кадетъ. Ориг. рис. В. А. Табурина, авт. «Нивы».

Къ рисункамъ.

Наступаетъ свѣтлый праздникъ. Базарная площадь въ Ново-московскѣ полнымъ-полна праздничнымъ народомъ. Послѣ великаго поста настало время для скоромной ѣды, и на базаръ навезено великое множество всякой снѣди. Солнце, котораго всегда такъ много на картинахъ г. Васильковского, заливасть своимъ весеннимъ свѣтомъ эту площадь съ ея кипучею жизнью.

Рисунки П. П. Пжакевича всегда полны интереса и жизненности. На этотъ разъ предъ нами «пасхальные сюжеты» — изъ крестьянскаго быта.

На Страстной недѣлѣ обѣдня совершается особенно торжественно. Всюду въ церкви сияютъ намащенные головы и яркіе платочки. Матери приводятъ дѣтей къ причастію. Какое славное, немножко удивленное и наивное личико у ребенка, котораго священникъ готовится причастить! А его сестра, исполняющая обязанности мамы и принесшая его сюда — на амвонъ, къ сияющему ризой батюшкѣ, заботливо смотритъ на своего маленькаго братишку.

Тяжела предпраздничная страда для городскихъ и деревенскихъ

рыхъ «нѣсть граду стоянія». — «Неужто — думалъ я (говорить авторъ), — ни въ чьей русской душѣ не видать ничего, кромѣ дряни? Неужто все доброе и хорошее, что когда-либо замѣтили художественный глазъ другихъ писателей, — одна выдумка и вздоръ? Мнѣ это было и ужасно, и несносно, и пошелъ я искать праведныхъ.»

Изъ числа этихъ найденныхъ авторомъ праведныхъ — и даже не то, что праведныхъ, а просто, по словамъ собесѣдниковъ автора — «такъ, кое-какихъ хорошихъ людей», особенное вниманіе читателя привлекаетъ оригинальная личность «Однодума» — солигаличскаго квартальнаго, Александра Аванасьевича Рыжова. «Начитавшись» съ молодыхъ лѣтъ Библии, Рыжовъ всю свою жизнь велъ по-праведному. Поступивъ на полицейскую службу, онъ всёмъ на диво обошелся безъ взяточничества и ухитрился прожить на гроши. Особенно интересенъ въ разсказѣ заключительный эпизодъ, въ которомъ «Однодумъ» проявилъ въ полномъ блескѣ всю свою библейскую прямолинейность, учинивъ необычайную «дерзость» самому губернатору. Губернаторъ (историческое лицо, С. С. Ланской), прѣхавъ въ Солигаличъ, вошелъ въ храмъ «надменно»: «не положилъ на себя креста и никому не поклонился». Это возму-



Его Императорское Высочество Великій Князь Николай Николаевичъ, главнокомандующій русскіхъ войскъ на европейскомъ театрѣ военныхъ дѣйствій.



Его Императорское Высочество Великій Князь Михаилъ Николаевичъ, главнокомандующій русскіхъ войскъ на азиатскомъ театрѣ военныхъ дѣйствій.

Къ двадцатипятилѣтію русско-турецкой войны 1877—1878 года. По грав. Шапона авт. «Нивы».

хозяйекъ! Нужно прибрать, вычистить и украсить весь домъ, нужно настрипать всякой ѣды — и официальной, т.-е. такой, которую понесутъ свѣтить въ церковь, и неофициальной — т.-е. всякой иной, и, наконецъ, надо позаботиться о всѣхъ и за всѣхъ.

Но, наконецъ, черновая работа уже кончена, «тѣлесная» пища изготовлена и убрана — и теперь пришло время подумать о пищѣ духовной: надо собираться къ пасхальной заутренѣ. Нарядная хохлашка-мамаша завязываетъ узелъ съ куличомъ и пасхой, а ея ребята возятся съ фонаремъ, безъ котораго въ ночную непроглядную тьму и не выберешься къ церкви. Мальчуганъ съ напряженнымъ выраженіемъ держитъ въ рукахъ этотъ огромный для него фонарь, а дѣвочка — сестра зажигаетъ въ немъ свѣчку. Оба они уже готовы и одѣты потеплѣе — и только за матерью дѣло.

Наступающая обыкновенно къ Пасхѣ весна, — эта молодость природы, — сама напрашивается на сравненіе съ молодостью человѣка. Сравненіе это старое, какъ міръ, такъ хорошо, что лучшаго не придумаешь. Блескъ весенняго солнца вѣдь такъ похожъ на блескъ яркихъ, чистыхъ юныхъ глазъ, свѣжая поросль луговъ — на пушокъ лица, распутившіяся розы — на румянецъ щекъ. А неустановившаяся весенняя погода, съ ея капризными переѣвами отъ ненастья къ вѣдру, — развѣ она не характеризуетъ собою молодость, голую причуду быстро смѣняющагося настроенія и короткихъ, освѣжающихъ бурь? Въ то же время весна — праздникъ природы, а молодость — свѣтлый, никогда болѣе не повторяющійся «праздникъ жизни». Поэтому недаромъ веснѣ придаютъ и образъ молодой дѣвушки, красавицы — иногда игривой, иногда задумчивой, какъ на картинѣ Мадрадо.

Въ своихъ очеркахъ, озаглавленныхъ общимъ названіемъ «Праведники», П. С. Лѣсковъ задается цѣлью найти хоть нѣсколькихъ «праведныхъ» въ русской землѣ: тѣхъ «праведныхъ», безъ кото-

тило Рыжова, исполнявшаго въ то время должность городничаго и встрѣтившаго губернатора. «Благочестивый духъ его всколебался», и онъ «вдругъ неожиданно схватилъ губернатора за руку и громко произнесъ:

— Рабъ Божій Сергій! Входи въ храмъ Господень не надменно, а смиренно, представляя себя самымъ большимъ грѣшникомъ — вотъ какъ!

Съ этимъ онъ положилъ губернатору руку на спину и, степенно нагнувъ его въ полный поклонъ, снова отпустилъ и сталъ на вытяжку».

Этотъ эпизодъ прошелъ для Рыжова не только вполне благополучно, но и стяжалъ ему уваженіе самого Ланского, дознавшагося потомъ изъ личной бесѣды съ «Однодумомъ» о свойствахъ этого праведника.

Рисунокъ г. Ткаченко изображаетъ намъ именно этотъ самый эпизодъ — моментъ преклоненія губернатора подъ рукою солигаличскаго квартальнаго, не стерпѣвшаго «надменности» въ храмъ Божіемъ.

Многимъ, навѣрное, покажется близкой и знакомой сцена, изображенная на рисункѣ художника В. А. Табурина: въ кадетскомъ корпусѣ только-что отошла пасхальная служба. Кадеты собрались въ столовой разгавиваться, и старикъ генералъ — директоръ корпуса обходитъ своихъ питомцевъ и христосуется съ ними. Дежурный барабанщикъ готовится пробить сигналъ къ началу розговѣнья; столы покрыты незатѣливой пасхальной ѣдой, и мальчуганы, залѣзая на скамейки, чтобы директору не пришлось наклоняться, христосуются съ ними, ждутъ не дождутся начала торжества, которое особенно хорошо уже тѣмъ, что происходитъ въ неурочный часъ, въ особой обстановкѣ и при особомъ праздничномъ, свѣтломъ настроеніи.

Первая любовь В. А. Жуковскаго окончилась для него печально.

Онъ полюбилъ Марию Андреевну Протасову—свою племянницу—и пользовался взаимностью. Но, несмотря на это, несмотря на то, что и со стороны первыи не встрѣчалось препятствій къ браку (митрополитъ Филаретъ разрѣшалъ его), бракъ не состоялся вслѣдствіе несогласія матери Маріи Андреевны — Е. А. Протасовой. Марія Андреевна вышла замужъ за профессора дерптскаго университета Мойера.

В. А. Жуковский перенесъ это горе, и не только не отшатнулся отъ новой родни, но его постоянно влекло въ Дерптъ, тѣмъ болѣе, что и вторая его племянница, сестра Маріи Андреевны А. А. Протасова, вышла замужъ также за дерптскаго профессора Воейкова. Жуковский временами наѣзжалъ туда изъ Петербурга въ 1815 — 1816 гг. и жилъ въ Дерптѣ по цѣлымъ мѣсяцамъ. Въ домѣ Мойера, изображенномъ на нашемъ рисункѣ въ настоящемъ № «Нивы», произошло и послѣднее прощаніе Жуковскаго съ Маріей Андреевной. За десять дней до ея кончины онъ уѣхалъ въ Петербургъ и разлуку съ нею описываетъ (въ одномъ изъ своихъ писемъ) такъ: «Я проводилъ Машу до ея горницы. Они (т.-е. М. Ап. и ея мужъ) взяли съ меня слово разбудить ихъ въ минуту отъѣзда... Черезъ полчаса

все готово къ отъѣзду. Встаю, подхожу къ ея лѣстницѣ, думаю—идти ли? Хотѣлъ даже не идти, но пошелъ. Она спала, но мой приходъ ее разбудилъ... Мы простились. Она просила, чтобы я ее перекрестилъ, и спрятала лицо въ подушку. — и это было послѣднее на этомъ свѣтѣ!»

Спустя много много лѣтъ, Жуковский полюбилъ во второй разъ. Это было въ 1840 году. Поэту было уже 58 лѣтъ; онъ окончилъ свой великій трудъ воспитанія наследника-цесаревича Александра Николаевича и уѣхалъ въ Германию. Проѣздомъ изъ Дармштадта въ Дюссельдорфъ онъ остановился у своего стараго пріятеля, нѣмецкаго художника Рейтерна, и сдѣлалъ предложеніе его 18-лѣтней красавицы-дочери Елизаветѣ Алексеевнѣ. Несмотря на разницу лѣтъ, предложеніе было принято, и В. А. Жуковский на склоубѣ

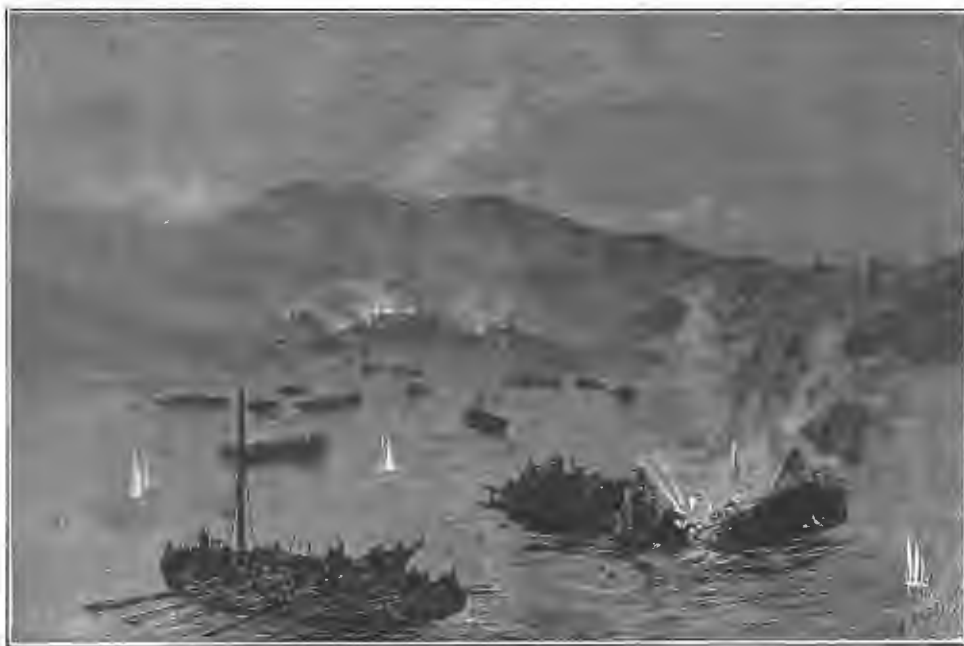

Къ 25-лѣтію русско-турецкой войны 1877 года. Переправа у Систова, въ ночь съ 14-го на 15-е іюня 1877 г. Ориг. рис. Н. Каразина, по грав. Вейермана, авт. «Нивы».

лѣтъ сталъ счастливымъ семьяниномъ. Брачная жизнь нашего поэта продолжалась цѣлыхъ двѣнадцать лѣтъ. Въ теченіе этого времени онъ не разъ стремился повидать Россію, но обстоятельства такъ сложились, что этого нельзя было сдѣлать, и Жуковский такъ и скончался за границей, въ Баденъ-Баденѣ, будучи 70 лѣтъ отъ роду и оставивъ по себѣ вдовою еще

лѣтъ сталъ счастливымъ семьяниномъ.

Брачная жизнь нашего поэта продолжалась цѣлыхъ двѣнадцать лѣтъ. Въ теченіе этого времени онъ не разъ стремился повидать Россію, но обстоятельства такъ сложились, что этого нельзя было сдѣлать, и Жуковский такъ и скончался за границей, въ Баденъ-Баденѣ, будучи 70 лѣтъ отъ роду и оставивъ по себѣ вдовою еще

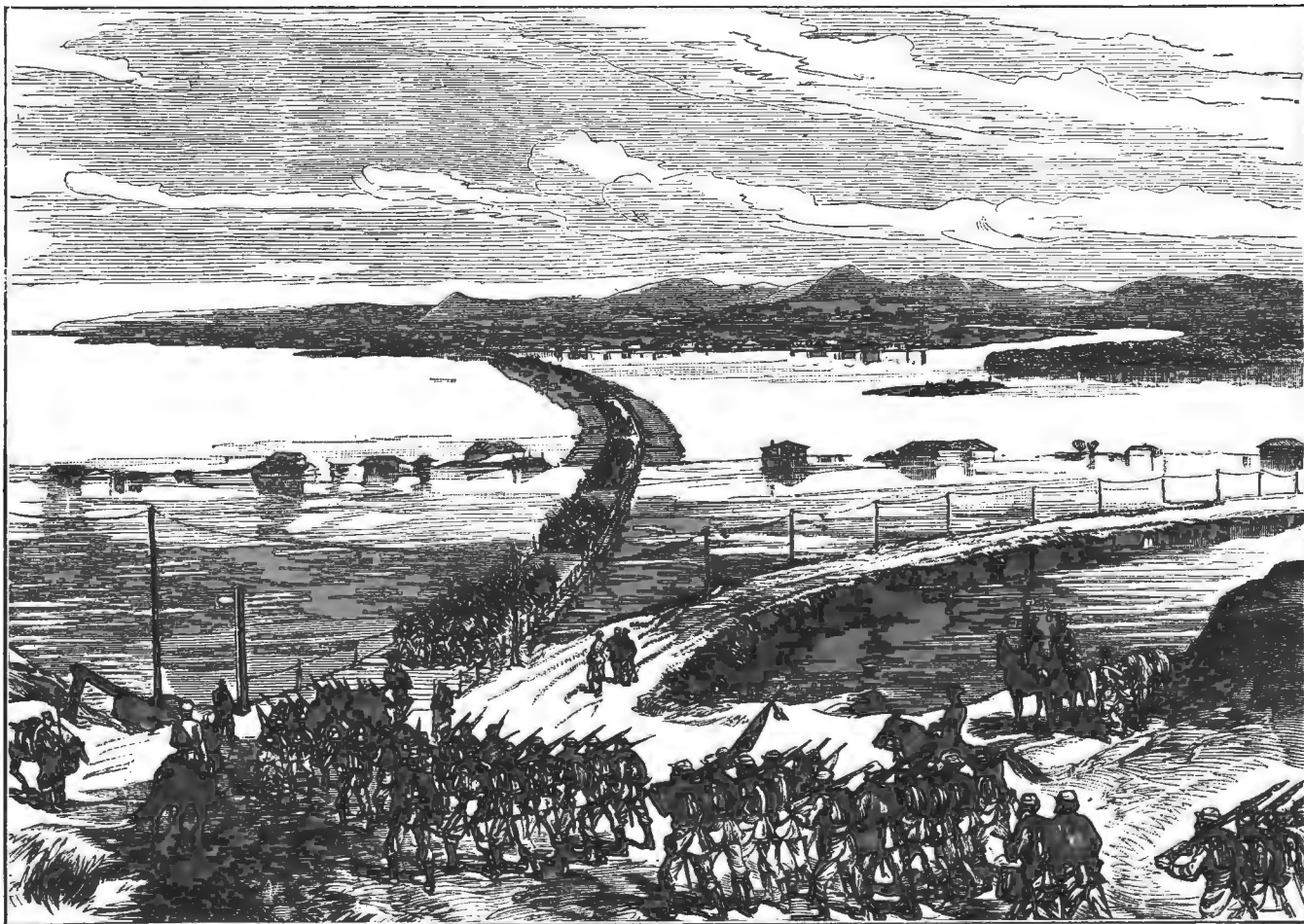

Къ 25-лѣтію русско-турецкой войны 1877 года. Переправа русскихъ войскъ черезъ Дунай, у Браилова, 10-го іюня 1877 г. Рис. Попова, по грав. Діамантовскаго, авт. «Нивы».

сравнительно молодую Е. А. Жуковскую, портретъ которой мы помѣщаемъ въ настоящемъ номерѣ «Нивы».

Къ 25-лѣтію русско-турецкой войны 1877—78 гг.

(Съ 2 портретами и 2 рисунками на стр. 298 и 299.)

Страстная пятница нынѣшняго года является знаменательнымъ, по воспоминаніямъ, днемъ въ русской исторіи. Именно, 12-го апрѣля 1877 года, т. е. 25 лѣтъ тому назадъ, въ Кишиневѣ прозвучало державное слово въ Бозѣ почившаго Царя-Освободителя, призвавшее къ оружію наши войска и двинувшее ихъ въ предѣлы Турціи для освобожденія родственныхъ намъ по крови и вѣрѣ балканскихъ народовъ отъ невыносимаго турецкаго ига.

Вѣрный основной задачѣ своей жизни, всецѣло посвященной благу родины и горячо любимаго имъ народа, Императоръ Александръ II, освободившій стомилліонный русскій народъ отъ крѣпостной зависимости, не могъ, конечно, равнодушно взирать на страданія единоверныхъ намъ балканскихъ славянъ, угнетенныхъ турками. Изъ манифеста, который мы цѣликомъ приводимъ ниже, нельзя было не убѣдиться, что глубокое миролюбіе государя, которому всегда были дороги «кровь и достояніе» его подданныхъ, было исчерпано до конца. Только горячее участіе его къ судьбамъ истязаемаго христіанскаго населенія турецкой имперіи заставило его обратиться къ силѣ оружія и обнажить мечъ. Поэтому, всякій безпристрастный историкъ того сравнительно недавняго времени не можетъ, конечно, иначе смотрѣть на этотъ рѣшительный въ политическую жизнь Россіи шагъ, какъ на чуждый всего того, чѣмъ обыкновенно обуславливается война. Въ этой идейной, освободительной войнѣ не было мѣста ни шовинизму, ни честолюбію, ни меркантильнымъ интересамъ, ни завоевательнымъ цѣлямъ. Русскій народъ, въ лицѣ своего «христіанскаго воинства», какъ убѣжденный крестоносецъ XIX вѣка, шелъ освобождать отъ тяжкаго ига своихъ меньшихъ братьевъ. Вотъ, почему манифестъ 12-го апрѣля, проникнутый высокими гуманными чувствами, глубокимъ христіанскимъ миролюбіемъ и покорностью историческимъ судьбамъ, былъ встрѣченъ такъ восторженно всѣмъ русскимъ обществомъ, давно уже жаждавшимъ протянуть братскую руку помощи униженнымъ и оскорбленнымъ турецкимъ славянамъ.

Вотъ этотъ знаменательный манифестъ во всей его простотѣ и сжатости, полный достоинства и убѣжденія въ правотѣ вызываемаго имъ подвига.

«Всѣмъ Нашимъ любезнымъ вѣрноподаннымъ извѣстно то живое участіе, которое Мы всегда принимали въ судьбахъ угнетеннаго христіанскаго населенія Турціи. Желаніе улучшить и обезпечить положеніе его раздѣлялъ съ Нами и весь русскій народъ; нынѣ выражающей готовность свою на новыя жертвы для облегченія участи христіанъ Балканскаго полуострова.

«Кровь и достояніе нашихъ вѣрноподанныхъ были всегда намъ дороги; все царствованіе Наше свидѣтельствуеетъ о постоянной заботливости Нашей сохранять благословіе мира. Эта заботливость оставалась Намъ присуща въ виду печальныхъ событій, совершавшихся въ Герцеговинѣ, Босніи и Болгаріи. Мы первоначально поставили Себѣ цѣлью достигнуть улучшеній въ положеніи восточныхъ христіанъ путемъ мирныхъ переговоровъ и соглашеній съ союзными дружественными Намъ великими европейскими державами. Мы не переставали стремиться, въ продолженіе двухъ лѣтъ, къ тому, чтобы склонить Порту къ преобразованіямъ, которыя могли бы оградить христіанъ Босніи, Герцеговины и Болгаріи отъ произвола мѣстныхъ властей. Совершеніе этихъ преобразованій всецѣло вытекало изъ прежнихъ обязательствъ, торжественно принятыхъ Портою предъ лицомъ всей Европы. Усилія Наши, поддержанныя совокупными дипломатическими настояніями другихъ правительствъ,



Е. А. Жуковская, супруга поэта. Портретъ работы Зонтагъ, авт. «Нивы».

не привели, однако, къ желаемой цѣли. Порта осталась непреклонною въ своемъ рѣшительномъ отказѣ отъ всякаго дѣйствительнаго обезпеченія безопасности своихъ христіанскихъ подданныхъ, и отвергла постановленія Константинопольской конференціи. Желая испытать, для убѣжденія Порты, всѣ возможные способы соглашенія, Мы предложили другимъ кабинетамъ составить особый протоколъ, со внесеніемъ въ оный самыхъ существенныхъ постановленій Константинопольской конференціи, и пригласить турецкое правительство присоединиться къ этому международному акту, выражающему крайній предѣлъ нашихъ миролюбивыхъ настояній. Но ожиданія Наши не оправдались: Порта не вняла единодушному желанію христіанской Европы и не присоединилась къ изложеннымъ въ протоколѣ заключеніямъ.

«Исчерпавъ до конца миролюбіе Наше, Мы вынуждены высокомернымъ упорствомъ Порты приступить къ дѣйствіямъ болѣе рѣшительнымъ. Того требуютъ и чувство справедливости, и чувство Собственнаго Нашего достоинства. Турція отказомъ своимъ поставляетъ насъ въ необходимость обратиться къ силѣ оружія. Глубоко проникнутые убѣжденіемъ въ правотѣ Нашего дѣла, Мы, въ смиренномъ упованіи на помощь и милосердіе Всевышняго, объявляемъ всѣмъ нашимъ вѣрноподаннымъ, что наступило время, предусмотрѣнное въ тѣхъ словахъ нашихъ, на которыя единодушно отозвалась вся Россія. Мы выразили намѣреніе дѣйствовать самостоятельно, когда Мы сочтемъ это нужнымъ и честь Россіи того потребуетъ. Нынѣ, призывая благословіе Божіе на доблестныя войска Наши, Мы повелѣли имъ вступить въ предѣлы Турціи.

«Данъ въ Кишиневѣ, апрѣля 12 дня, лѣта отъ Рождества Христова въ тысяча восемьсотъ семьдесятъ седьмое, Царствованія же Нашего въ двадцать третьѣ».

Вслѣдъ за объявленіемъ манифеста, наши войска дѣйствующей арміи, подъ предводительствомъ главнокомандующаго, великаго князя Николая Николаевича Старшаго, начали движеніе и перешли границу Турціи.

Въ Бозѣ почившій великій князь былъ назначенъ на этотъ высокій и отвѣтственный постъ еще 1-го ноября 1876 г., когда изъ нашихъ войскъ трехъ южныхъ военныхъ округовъ—киевского, одесскаго и харьковскаго было образовано 6 армейскихъ корпусовъ, которые первоначально и составили нашу дѣйствующую армію,

приведенную на военное положеніе. Великій князь уѣхалъ изъ Петербурга къ войскамъ своей арміи 19-го ноября 1876 г. Проводы были искренно задушевные и торжественны, и главнокомандующій увезъ съ собою не только благословіе русскаго народа, но и его твердую вѣру въ успѣхъ святаго дѣла. Эта вѣра, какъ извѣстно, оправдалась самымъ блистательнымъ образомъ.

Войска выступили въ походъ, напутствуемые трогательными словами въ Бозѣ почившаго Государя. По окончаніи смотря 8-го корпуса, онъ сказалъ имъ: «Мнѣ жаль было пускать васъ въ дѣло, и потому я медлил, доколѣ было возможно; мнѣ жаль было проливать вашу дорогую для меня кровь; но разъ, что честь Россіи затронута,—я убѣжденъ, мы все до послѣдняго человека сумѣемъ постоять за нее. Съ Богомъ! Желаю вамъ полнаго успѣха».

Только 10-го іюня 1887 г. совершились переправы русскихъ войскъ черезъ Дунай у Браилова и въ ночь съ 14-го на 15-е іюня— у Систова, ознаменовавшіяся рядомъ блестящихъ подвиговъ и обнаружившія беззапятную храбрость русскаго воина, который шелъ въ бой съ твердой вѣрой въ правоту своего христіанскаго дѣла и съ молитвою на устахъ. Въ памятномъ еще всѣмъ приказѣ ген. Драгомирова, объявленномъ по 14-ой дивизіи, передъ переправой ея черезъ Дунай, было сказано: «При вечерней и утренней молитвѣ, посылъ «Отче нашъ», пѣть: «Господи силь съ нами буди, много бо, развѣ Тебѣ, Помощника въ скорбѣхъ не имамы».

Такъ какъ войну намъ приходилось вести одновременно на обѣихъ

наших границах—европейской и азиатской, то была своевременно мобилизована и кавказская армия, вверенная его императорскому высочеству, великому князю Михаилу Николаевичу, бывшему в то время наместником кавказским. Его высочество, — нынѣ благополучно здравствующій генералъ-фельдмаршалъ и фельдцейхмейстеръ,—былъ назначенъ главнокомандующимъ этой арміи, которая 12-го апрѣля, вслѣдъ за объявленіемъ манифеста, начала наступательное движеніе и перешла границу подъ начальствомъ покойнаго ген.-адъют. Лорисъ-Меликова; въ первый же день наши отряды имѣли стычки съ неприятелемъ.

Наша восточная война за освобожденіе христіанъ ждетъ еще своего талантливаго и обстоятельнаго историка. Блестящія подвиги войскъ, геройство русскаго солдата, его сказочная безавѣтная храбрость, удивительнымъ образомъ уживающаяся съ искреннимъ и убѣжденнымъ миролюбіемъ и христіанскимъ смиреніемъ—все это чрезвычайно интересный матеріалъ для обширнаго изслѣдованія психологіи русскаго народа.

Читатели найдутъ на этихъ страницахъ портреты двухъ главныхъ руководителей этой Освободительной войны и два рисунка перехода русскихъ войскъ черезъ Дунай.

Новый морской музей въ Петербургѣ.

(Рис. на этой стр.)

3-го апрѣля въ Адмиралтействѣ состоялось, въ присутствіи управляющаго морскимъ министерствомъ и высшихъ представителей нашего флота, торжественное открытіе вновь переустроеннаго морского музея.

Въ музей собрана масса очень интересныхъ предметов. Особенное вниманіе обращаетъ на себя одна изъ комнатъ, въ которой собраны всѣ предметы, касающіеся царствованія Петра I и исторіи возникновенія русскаго флота.

На первый разъ мы даемъ въ настоящемъ номерѣ изображеніе лишь одного уголка музея. На немъ представлены предметы, относящіеся къ эпохѣ Петра Великаго: собственноручной работы Императора модель корабля, 120-пушечный корабль (модель), подаренный Петру, въ бытность его въ Англіи, английскимъ королемъ Вильгельмомъ и носовое украшеніе съ корабля «Петръ Великій», случайно уцѣлѣвшее отъ разрушительной власти времени. Мы вернемся еще къ музею и помѣстимъ еще нѣсколько снимковъ съ наиболее интересныхъ предметовъ.

Министръ внутреннихъ дѣлъ Д. С. Сипягинъ.

(Портр. на стр. 302.)

2-го апрѣля, около 1 часу дня, при входѣ министра внутреннихъ дѣлъ въ помѣщеніе комитета министровъ, въ Маріинскомъ дворцѣ, пріѣхавшій за нѣсколько минутъ до этого въ каретѣ и ожидавшій министра въ швейцарской, неизвѣстный человѣкъ въ военной офицерской формѣ, подавалъ запечатанный конвертъ, произвелъ въ министра четыре выстрѣла, причемъ двумя пулями тяжело ранилъ егермейстера Сипягина. Раненому, по перенесеніи его въ Максимілиановскую лѣчебницу, была немедленно подана медицинская помощь докторами Вельминовымъ и Трояновымъ, но, несмотря на это, егермейстеръ Сипягинъ черезъ часъ скончался.

Слѣдствіе производится, и установлено, что задержанный пре-

ступникъ, не будучи военнымъ, надѣлъ адъютантскую форму для облегченія себѣ доступа къ министру.

Безвременно скончавшійся отъ ранъ, нанесенныхъ убійцею, министръ внутреннихъ дѣлъ, шефъ жандармовъ, егермейстеръ Высочайшаго Двора Дмитрій Сергѣевичъ Сипягинъ, два съ небольшимъ года стоявшій во главѣ самаго обширнаго и многообразнаго изъ нашихъ вѣдомствъ, родился въ 1853 г. Получивъ блестящую домашнюю подготовку и окончивъ курсъ въ Императорскомъ с.-петербургскомъ университетѣ, на юридическомъ факультетѣ, въ 1876 году Д. С. причисленъ былъ къ министерству внутреннихъ дѣлъ.

Съ 1878 года Д. С., по избранію дворянства волоколамскаго уѣзда, прослужилъ нѣсколько трехлѣтій уѣзднымъ предводителемъ дворянства, а также былъ избранъ почетнымъ мировымъ судьей и предсѣдателемъ мирового сѣзда. Въ концѣ 1882 года, по всеподданнѣйшему докладу министра юстиціи, Д. С. былъ назначенъ, по Высочайшему повелѣнію, на 1883 годъ, временнымъ членомъ въ особое присутствіе правительствующаго сената для сужденія дѣлъ о государственныхъ преступленіяхъ.

Пожалованный въ 1885 г. въ званіе камергера Высочайшаго Двора, Д. С. на слѣдующій годъ, 6 марта, на-

значенъ былъ харьковскимъ вице-губернаторомъ. Въ 1888 г. Д. С. былъ назначенъ исправляющимъ должность курляндскаго губернатора, 1-го января 1890 г.—курляндскимъ губернаторомъ, а 20-го декабря 1893 г.—московскимъ губернаторомъ. Въ 1893 году Д. С. Всемилюстивѣйше повелѣно быть товарищемъ министра государственныхъ имуществъ, а 1-го января 1894 года—товарищемъ министра внутреннихъ дѣлъ. Въ томъ же году, 6-го декабря, Д. С. Всемилюстивѣйше пожалованъ въ егермейстеры Двора Его Императорскаго Величества съ оставленіемъ въ занимаемой должности, а въ слѣдующемъ году ему Высочайше повелѣно быть главноуправляющимъ канцелярію Его Величества по принятію прошеній, на Высочайшее имя приносимыхъ.

Высочайшимъ повелѣніемъ 13-го апрѣля 1897 года Д. С. былъ назначенъ членомъ особаго совѣщанія, подъ предсѣдательствомъ статсъ-секретаря Дурново, для всесторонняго выясненія современныхъ нуждъ дворянскаго сословія.

31-го декабря 1898 года, по всеподданнѣйшему докладу предсѣдателя государственнаго совѣта, Государь Императоръ Высочайше соизволилъ на приглашеніе покойнаго въ заведеніи департаментовъ Государственнаго Совѣта, съ правомъ голоса, при разсмотрѣніи выработаннаго особымъ совѣщаніемъ по дѣламъ дворянскаго сословія для разработкы вопросовъ, относящихся до усовершенствованія дворянскихъ учреждений и обезпеченія преимуществъ дворянскаго сословія въ области государственной службѣ.

Именнымъ Высочайшимъ указомъ, даннымъ 20-го октября 1899 года, Д. С. Всемилюстивѣйше повелѣно быть управляющимъ министерствомъ внутреннихъ дѣлъ, а 26-го февраля 1900 года, министромъ внутреннихъ дѣлъ. Въ 1901 году, за освобожденіемъ принца Александра Петровича Ольденбургскаго, согласно ходатайству его высочества, отъ обязанностей предсѣдателя Высочайше учрежденной особой комиссіи о мѣрахъ предупрежденія и



Домъ, въ которомъ жилъ В. А. Жуковскій во время своего пребыванія въ Дерптѣ, у профессора Мойера, въ 1815—1816 гг. По фот. Р. Захкера, авт. «Нивы».



Новый морской музей въ Петербургѣ, открытый 3-го апрѣля т. г. Эпоха Петра Великаго. По фот. В. Полонскаго, авт. «Нивы».

борьбы съ чумною заразою, Его Величеству Государю Императору благоугодно было Всемилостивѣйше повелѣть быть председателемъ этой комисіи министру внутреннихъ дѣлъ.

Министръ внутреннихъ дѣлъ В. К. фонъ-Плеве.

(Портр. на этой стр.)

Именнымъ Высочайшимъ указомъ, даннымъ 4-го апрѣля т. г., стать-секретарю, государственному секретарю, министру стать-секретарю великаго княжества финляндскаго, сенатору дѣйствительному тайному совѣтнику В. К. фонъ-Плеве Всемилостивѣйше повелѣно быть министромъ внутреннихъ дѣлъ.

Вячеславъ Константиновичъ фонъ-Плеве родился въ 1846 году. Окончивъ курсъ въ московскомъ университетѣ со степенью кандидата правъ, поступилъ на службу 16-го августа 1867 г. кандидатомъ на судебныя должности при прокурорѣ московскаго окружнаго суда и въ продолженіе 14 лѣтъ служилъ по министерству юстиціи, послѣдовательно занимая, начиная съ 1868 г., должности товарища прокурора во владимирскомъ, а затѣмъ тульскомъ окружныхъ судахъ, прокурора въ Вологдѣ, товарища прокурора варшавской судебной палаты и, наконецъ, прокурора с.-петербургской судебной палаты. По этой должности В. К. долженъ былъ лично докладывать въ Бозѣ почившему императору Александру II о ходѣ слѣдственнаго производства по дѣлу о государственныхъ преступленіяхъ, главнымъ образомъ о взрывѣ въ Зимнемъ дворцѣ. Въ 1881 г. В. К. назначенъ былъ директоромъ департамента государственной полиціи и членомъ состоявшей подъ предѣлательствомъ стать-секретаря Каханова комисіи по составленію положенія о государственной охранѣ. Въ 1884 г. В. К. назначенъ былъ сенаторомъ и товарищемъ министра внутреннихъ дѣлъ. На этомъ посту В. К. оставался до 1-го января 1894 г., когда послѣдовало его назначеніе государственнымъ секретаремъ и главноуправляющимъ кодификаціонною частью при государственномъ совѣтѣ. Съ 1900 года до нынѣшняго своего назначенія состоялъ министромъ стать-секретаремъ великаго княжества финляндскаго.

В. К. принималъ крупное участіе въ важнѣйшихъ мѣропріятіяхъ министерства внутреннихъ дѣлъ: предѣлательствовалъ въ комисіяхъ по поводу паденія цѣны на сельско-хозяйственныя произведенія въ Россіи; по пересмотру дѣйствующихъ постановленій устава о фабричной и заводской промышленности; по составленію положенія объ управленіи степныхъ областей; по рассмотренію вопросовъ объ иностранцахъ и колонистахъ, проживающихъ въ Россіи; по принятію и оставленію иностранцами русскаго подданства; по преобразованію земскихъ повинностей и дворянскихъ учреждений въ прибалтійскомъ краѣ; о мѣрахъ къ предупрежденію отчужденія крестьянскихъ земель; по пересмотру положенія о волостныхъ судахъ; по составленію проекта правилъ о производствѣ дѣлъ у земскихъ начальниковъ; по пересмотру городского и земскаго положеній; по пересмотру устава о народномъ продовольствіи и мн. др. Участвовалъ также въ трудахъ комиссій: для составленія правилъ меліоративнаго кредита; для обсужденія вопроса о мѣрахъ къ поддержанію дворянскаго землевладенія; въ совѣщаніи по пересмотру существующихъ постановленій объ еврейхъ, и др. Когда въ 1892 г. былъ образованъ, подъ предѣлательствомъ Наслѣдника Цесаревича, нынѣ благополучно царствующаго Государя Императора, особый комитетъ для помощи населенію, пострадавшему отъ неурожая, В. К. былъ назначенъ членомъ-дѣлопроизводителемъ этого комитета.

В. П. Острогорскій. (Портр. на стр. 303).

31-го марта т. г. скончался въ Валдаѣ, среди заботъ объ учрежденіи тамъ народной школы, одинъ изъ популярнѣйшихъ русскихъ педагоговъ, Викторъ Петровичъ Острогорскій.

Когда мы вспоминаемъ личность и духовный обликъ покойнаго

В. П., намъ трудно разграничить въ немъ любовь къ литературѣ и любовь къ живому дѣлу воспитанія подрастающаго поколѣнія. Кончивъ университетскій курсъ въ самый разгаръ 60-хъ годовъ (въ 1862 г.), онъ всецѣло посвятилъ себя дѣлу воспитанія и образованія нашей молодежи. Но уже студентомъ мы его застаемъ за организаціею васьиль-островскаго бесплатнаго училища. Организовавъ, вмѣстѣ съ Кавелинымъ, Страннолюбскимъ и другими дѣлателями по народному образованію, эту школу, онъ съ тѣхъ поръ до послѣднихъ дней своей жизни съ истиннымъ душевнымъ посвященіемъ посвящалъ себя педагогическому дѣлу, въ качествѣ преподавателя, лектора, основателя и сотрудника разныхъ образовательныхъ учреждений, организатора обществъ вспоможенія нуждающимся ученикамъ и ученицамъ при учебныхъ заведеніяхъ и т. д. Такимъ образомъ, покойный воспитатель цѣлыя поколѣнія образованныхъ русскихъ людей и подготовилъ множество учителей и учительницъ, дѣйствующихъ во всѣхъ концахъ нашего обширнаго отечества. Его восторженная любовь къ дѣлу просвѣщенія невольно передавалась его ученикамъ и ученицамъ, а тѣ, въ свою очередь, сами, вступивъ на педагогическое поприще, продолжали и продолжаютъ его плодотворное дѣло. Всюду, гдѣ онъ преподавалъ, въ Ларинской гимназій, въ Коломенской женской гимназій, на женскихъ педагогическихъ или на драматическихъ курсахъ, онъ одинаково умѣлъ возбуждать любовь къ педагогикѣ и, вмѣстѣ съ тѣмъ, къ русской литературѣ, потому что онъ въ послѣдней видѣлъ вѣрную союзницу и помощницу педагогикѣ, потому что онъ въ его умѣ и сердцѣ сливались.

Самъ обладая литературнымъ дарованіемъ, онъ въ минуты отдыха отъ педагогической дѣятельности, посвящалъ себя творчеству или, вообще, литературной дѣятельности. Извѣстны его драматическія произведенія, въ родѣ «Мгла», «Лялочка», «Первый шагъ». Цѣнятся и его рассказы, историческіе или изъ народнаго быта. Но особенно охотно онъ писалъ критическіе этюды или педагогическія статьи, посвященные преимущественно русской литературѣ и служащіе яркимъ доказательствомъ его любви къ произведеніямъ роднаго слова и его представителямъ. Когда въ обществѣ заходила рѣчь о чувствованіи того или другого писателя, В. П. всегда горячо относился къ дѣлу и выступалъ однимъ изъ инициаторовъ и участникомъ такого литературнаго праздника, а въ послѣдніе десять лѣтъ жизни онъ даже сталъ во главѣ журнала («Миръ Божій»), цѣль котораго заключалась въ томъ, чтобы содѣйствовать распространенію любви къ литературѣ и доставить читателямъ возможность дополнить свое образованіе.

Покойный В. П. былъ цѣльной натурой. Что онъ полюбилъ въ молодости, тому онъ остался вѣренъ до гробовой доски, а такъ какъ онъ полюбилъ то, что дѣйствительно достойно любви, такъ какъ онъ полюбилъ просвѣщеніе и литературу тою искренною любовью, которая идетъ отъ сердца и сердцу говоритъ, то его воодушевленное слово и его кипучая дѣятельность не могли не дать благотворныхъ результатовъ. Въ противоположность многимъ русскимъ дѣлателямъ, онъ отличался большимъ постоянствомъ въ своихъ симпатіяхъ и стремленіяхъ. Быть - можетъ, тутъ сыграла нѣкоторую роль и шведская кровь, которая текла въ его жилахъ. Но, какъ бы то ни было, это постоянство, направленное къ возвышенной цѣли, наложило неизгладимую печать на духовный его обликъ, и, вспоминая покойнаго В. П., его заслуги предъ русскимъ просвѣщеніемъ, его горячее и убѣжденное слово въ честь русской литературы, мы не можемъ не пожелать, чтобы такихъ дѣлателей у насъ было побольше. Въ литературѣ онъ умѣлъ цѣнить то, что въ ней было истинно-прекраснаго, а въ дѣлѣ воспитанія и образованія подрастающихъ поколѣній онъ никогда не забывалъ о сердечности, гуманности, синхронности, доброжелательствѣ, — словомъ, о тѣхъ качествахъ, о которыхъ другіе педагоги у насъ такъ часто забываютъ. И потому не только дѣятельность его была плодотворна,



Министръ внутреннихъ дѣлъ Д. С. Сипягинъ

(† 2-го апрѣля 1902 г.)

По фот. Левицкаго, авт. «Нивы».



Министръ внутреннихъ дѣлъ В. К. фонъ-Плеве.

По фот. С. Шапиро, авт. «Нивы».

В. П. Острогорскій. (Портр. на стр. 303).

но и память о нем, как о человеке, сохранилась наилучшая в сердцах всех, кто его знал.

Проект памятника первопечатнику Ивану Федорову.

(Рис. на этой стр.).

В Москвѣ рѣшено поставить памятникъ русскому первопечатнику Ивану Федорову, выпустившему первую печатную книгу московскаго государства. Памятникъ будетъ воздвигнутъ на бульварѣ, у каменной стѣны, противъ Рождественки, у Проломныхъ воротъ. На составленіе проекта памятника былъ объявленъ конкурсъ, и при московскомъ археологическомъ обществѣ образована была коммиссія по присужденію премій за проекты. Въ коммиссію эту вошли: председательница Императорскаго археологическаго общества графъ П. С. Уварова, проф. скульптуры М. А. Чижовъ, проф. живописи В. М. Васнецовъ, проф. архитектуры К. М. Быковскій, академикъ скульптуры С. В. Соловьевъ, товарищъ председателя Историческаго музея проф. И. Е. Забѣляинъ, проф. А. П. Кирпичниковъ, проф. В. О. Ключевскій и московскій городской голова кн. В. М. Голицынъ.

Всего было доставлено на выставку 28 проектовъ; по условіямъ же конкурса полагалось три преміи. 25-го марта состоялось засѣданіе коммиссіи, подъ председательствомъ графа П. С. Уваровой, и изъ всѣхъ проектовъ признанъ былъ лучшимъ проектъ подъ девизомъ «Шлессъ».

По вскрытіи конверта съ девизомъ, оказалось, что авторъ проекта—преподаватель училища живописи, ваянія и зодчества художникъ С. М. Волнухинъ, которому и присуждена первая премія, въ 5.000 руб. Кромѣ фигуры, на проектъ художникъ представилъ еще вариантъ, изображенный у насъ на рисункѣ слѣва. Проектъ премированъ именно съ условіемъ сдѣлать фигуру варианта въ натуральную величину. По условіямъ конкурса, фигура будетъ отлита изъ бронзы и высота ея будетъ—4 аршина. Фигура, вытѣленная г. Волнухинымъ и одобренная коммиссіей, представляетъ первопечатника стоящимъ около типографскаго станка съ наборною доскою и внимательно разсматривающимъ только что сдѣланный оттискъ. Вторая премія, въ 500 руб., присуждена за проектъ, выставленный подъ девизомъ «Ярославль»; на этомъ проектѣ Иванъ Федоровъ изображенъ также разсматривающимъ оттискъ, но уже сидя. Проектъ оказался также работы С. М. Волнухина. Третья премія, въ 300 руб., присуждена художнику Андрееву и преподавателю Строгановскаго училища архитектору Желтовскому. Первopечатникъ изображенъ здѣсь стоящимъ съ книгою въ рукахъ.

Неблагоприятныя условія мѣстности и ограниченность ассигнованной на памятникъ суммы—около 80.000 руб.—сильно затруднили художниковъ при изготовленіи проектовъ. Кромѣ того, большимъ затрудненіемъ было то, что не сохранилось никакихъ изображеній Ивана Федорова. Это своего рода иронія судьбы. Облицъ человека, который прославился тѣмъ, что первый въ Россіи поработалъ для увѣковѣченія мысли, образованія, знаній путемъ тисненія, печати,—совершенно неизвѣстенъ намъ, его образъ исчезъ безслѣдно. Памятникъ Ивану Федорову будетъ, такимъ образомъ, однимъ изъ очень интересныхъ:—это будетъ памятникъ не извѣстному лицу, а великимъ дѣламъ его; это будетъ истинное увѣковѣченіе заслугъ. Жаль только, что художественное воплощеніе этой идеи въ памятникъ не вышло удачно.

Катастрофа въ Глазго. (Рис. на стр. 304).

Въ концѣ марта въ Глазго, въ Шотландіи, происходила торжественныя состязанія



В. П. Острогорскій († 31-го марта 1902 г.).
По фот. Д. Здобнова, авт. «Нивы».

англичанъ съ шотландцами въ игрѣ «football». Въ послѣдній день состязаній, когда долженъ былъ окончательно рѣшиться вопросъ о побѣдѣ двухъ состязавшихся партій, въ мѣстахъ для зрителей произошла ужасная катастрофа, стоившая жизни и здоровья очень многимъ лицамъ.

Стрять англичанъ къ спорту и къ спортивнымъ турнирамъ хорошо извѣстна. Въ данномъ же случаѣ дѣло шло о первенствѣ двухъ націй, и поэтому вполне понятно, что состязанія привлекли къ себѣ чрезвычайное количество зрителей (отъ 70 до 80 тысячъ!) На мѣстѣ состязанія (въ паркѣ Иброкъсъ близъ Глазго) были устроены громадныя трибуны. Онѣ поднимались амфитеатромъ и оцѣпляли обширную арену въ формѣ продолговатаго четырехъугольника съ закругленными концами. Послѣдніе (верхніе) ряды скреплялись, поддерживаемые лѣсами изъ желѣза и дерева, возвышались надъ землею на 10 метровъ.

Публика вызывала въ этотъ день необычайное оживленіе и страстность. Уже въ началѣ игры толпа зрителей сломала барьеры и высыпала на арену съ изъявленіями пылкихъ чувствъ по адресу состязавшихся. Пришлось приостановить матчъ, чтобы удалить черезчуръ нервничавшихъ зрителей на свои мѣста. По этому случаю произошла даже настоящая битва между изгоняемыми и тою частью публики, которая занимала привилегированныя мѣста и была недовольна поведеніемъ демонстрантовъ: съ обѣихъ сторонъ полетѣли, въ качествѣ бомбъ, апельсины, палки и иные летательные снаряды. Этотъ маленкій эпизодъ очень живо характеризуетъ публику «Соединеннаго государства», которая въ пылу спортивнаго азарта готова на какія угодно неистовства и на полное забвеніе приличій.

Но это была только присказка! Нервничанье толпы не утихло нисколько, хотя распри и была вскорѣ погашена. Въ одинъ изъ послѣдующихъ эпизодовъ игры произошло опять бурное движеніе впередъ со стороны зрителей, и часть скамеекъ въ самой высокой части трибунъ—на одномъ изъ закругленныхъ концовъ амфитеатра—вдругъ обрушилась на протяженіи 20—25 метровъ. Зрители, занимавшіе эти злополучныя скамейки, низверглись вмѣстѣ съ обломками внутрь лѣсовъ и образовали тамъ какую-то ужасную кашу окровавленныхъ тѣлъ, досокъ и щепокъ. Произошла страшная паника кругомъ зияющей дыры, въ глубинѣ которой бились среди убитыхъ раненые.

Но амфитеатръ былъ такъ обширенъ, толпа зрителей такъ велика и такъ наэлектризована зрѣлищемъ состязанія, что большинство даже не замѣтило катастрофы, тѣмъ болѣе, что крики «ура» и аплодисменты совершенно заглушали вопли жертвъ. Даже когда по аренѣ понесли убитыхъ, и тогда зрители воображали, что дѣло идетъ объ отдѣльныхъ несчастныхъ случайностяхъ, а не о цѣлой крупнои катастрофѣ.

Игра не была прекращена. Она остановилась всего на какое-нибудь мгновеніе. Лица, засѣдавшіе въ «официальной трибунѣ» (власти, почетные посѣтители и пр.) были освѣдомлены о бѣдствіи, но рѣшили, что состязаніе прекращать не стоить: публика, которую лишили бы возможности доглядѣть до конца интересную партію, начала бы бунтовать!

Поэтому городской голова Глазго, во избѣжаніе крупныхъ неприятностей, далъ приказаніе продолжать игру, и состязавшіеся спортсмены снова устремились подбрасывать своими ногами мячъ.



Удостоенный 1-ой преміи проектъ памятника первопечатнику Ивану Федорову, сооружаемаго въ Москвѣ.
Проектъ работы С. М. Волнухина. По фот. авт. «Нивы».

Между тѣмъ, занялись извлеченіемъ груды тѣлъ, нагроможденныхъ другъ на друга между обломками лѣсовъ. Подача пологихъ была организована довольно быстро, хотя и сопровождалась чрезвычайными затрудненіями. Изъ обломковъ устроили импровизиро-

ванные носилки, и пострадавшіе были перенесены въ свои жилища и въ госпитали. Обрушилось болѣе 200 человѣкъ. Убитыхъ, по послѣднимъ свѣдѣніямъ, насчитываютъ 22, а тяжело раненыхъ, большинство которыхъ также обречено на смерть, — 37.

СМѢСЬ.

Величайшее подземное озеро въ мірѣ открыто однимъ изъ самыхъ выдающихся изслѣдователей пещеръ, французомъ Мартель, который назвалъ его Мирамарь. Оно находится въ Драконовой пещерѣ въ 12 километрахъ отъ Манаоты, на островѣ Маіорка (Баlearскіе о-ва). Пещера извѣстна уже давно, но до Мартеля была обследована только на 800 метровъ въ длину, тогда какъ Мартель прослѣдилъ и изучилъ ее продолженіе до 2 километровъ въ длину. Она не что иное, какъ морской гротъ; черезъ нее не протекаетъ ни одна подземная рѣка, и вода ея озеро происходитъ отчасти изъ бьющихся въ камнѣ источниковъ, отчасти же отъ просочившейся морской воды.

Озеро Мирамарь имѣетъ въ длину 177 и въ ширину 30—40 метровъ, въ глубину 4—9 метровъ. Химическій анализъ обнаружилъ, что вода его содержитъ одну часть морской воды на три части прѣсной, чего нельзя сказать объ остальныхъ водныхъ скопленіяхъ пещеры, показывающихъ тѣмъ большее содержаніе соли, чѣмъ они ближе къ входу въ пещеру. Въ прошломъ году Мартель снова посѣтилъ гротъ и при свѣтѣ магнія сфотографировалъ нѣкоторыя изъ самыхъ красивыхъ его мѣстъ. Снимки эти, часть которыхъ помѣщена въ парижскомъ «Космосѣ», позволяютъ заключить о неслыханномъ великолѣпнѣй природнаго убранства пещеры. Потолокъ одной изъ подземныхъ залъ опирается на множество сталактитовыхъ колоннъ, которыя напоминаютъ стройныя наалмы съ постепенно расширяющимися кверху, подъ конецъ раскидистыми, кронами, какъ бы поддерживающими своды пещеры. Большую достопримѣчательность представляетъ, далѣе, «озеро радостей», вода котораго почти совсѣмъ прѣсна. Въ него вдается скала, имѣющая форму рѣзко очерченнаго креста, а стѣны вокругъ покрыты безчисленнымъ множествомъ блестящихъ кристаллическихъ игла, отражающихся при яркомъ освѣщеніи въ неподвижной поверхности воды. Но самая большая приманка грота — безъ сомнѣнія, озеро Мирамарь со своими колоннами, обелисками, блестящими бѣлыми островками и сверканіемъ миллиардовъ кристалловъ, которые словно окутываютъ его сказочнымъ покрываломъ. Понятно, почему Мартель, въ восхищеніи отъ этихъ чудесъ природы, думаетъ о дворцахъ «Тысячи и одной ночи», и ему приходитъ въ голову, не здѣсь ли именно, — въ этой или подобной этой пещерѣ — почерпали свое вдохновеніе мавританскіе архитектора для Альгамбры и тому подобныхъ дивно прекрасныхъ зданій, украшавшихъ города старой Испаніи.

Сосновые иглы въ качествѣ писчихъ перьевъ. — Каждый, кто внимательно разсматривалъ сосновую иглу, безъ сомнѣнія, замѣтилъ, что она состоитъ изъ двухъ частей, соединенныхъ между собою въ мѣстѣ прикрѣпленія. Обѣ иглы совершенно одинаковой длины, и концы ихъ встрѣчаются. Если у концовъ перевязать иглы ниточкой, получатся отличное писчее перо. Въ качествѣ вставки можно воспользоваться первою попавшеюся вѣточкой, продлавъ въ ней отверстіе и вставивъ въ это послѣднее иглу такимъ образомъ, чтобы концы ея выдавались приблизительно на одинъ сантиметръ. Утолщеніе въ стержнѣ иглы не позволитъ своеобраз-

ному перу во время писанія проскользнуть глубже въ импровизированную вставку. Погрузивъ обращенную въ перо сосновую иглу въ чернила, нужно минутку подержать ее тамъ. Тѣмъ временемъ, по маленькой трубочкѣ, образовавшейся между обоими концами пера, чернила поднимаются вверхъ и пристають къ нему въ достаточномъ количествѣ, чтобы дать написать строкъ двадцать, прежде чѣмъ снова понадобится набрать чернилъ. Перо изъ сосновой иглы имѣетъ даже нѣкоторыя преимущества передъ произведеніями нашей промышленности. Помимо своей простоты и дешевизны, оно имѣетъ очень тонкіе концы, а что еще важнѣе, не портится отъ соприкосновенія съ кислородомъ воздуха, т.-е. не подвержено дѣйствию ржавчины.

Французское остроуміе. Мартенвиль во время революціи былъ привлеченъ къ страшному трибуналу «Комитета общественной безопасности» по обвиненію въ приверженности монархическому режиму. Фуке-Тэнвилль, печальной извѣстности прокуроръ, вызвалъ его: «Демартенвиль!» — «Прошу извиненія, — отозвался подсудимый: — всего только Мартенвиль. Я здѣсь для того, чтобы быть *укороченнымъ*, а не *удлинненнымъ*». Эта острогата спасла его отъ гильотины, потому что президентъ, подозрительный къ соревнованію въ остроуміи, отвѣтилъ: «Alors, qu'on l'élargisse!» (Такъ пусть его освободятъ; буквально — *расширятъ*). — Находчивый отвѣтъ вывелъ Ламартина изъ затруднительнаго положенія. Дѣло было въ 1848 г. Женщины-революционерки, такъ-называемыя «*véniennes*», послали въ городскую ратушу депутацию поздравить Ламартина, и одна изъ депутатовъ обратилась къ поэту со слѣдующими словами: «Гражданинъ, мы пришли къ тебѣ въ числѣ пятидесяти передать поздравленіе отъ всѣхъ нашихъ сестеръ, и каждой изъ насъ вмѣнено



Катастрофа въ Глазго. Обрушившійся амфитеатръ съ публикой во время состязанія англичанъ съ шотландцами въ игрѣ въ футболъ (football).

По рис. III. авт. «Нивы».

въ пріятную обязанность обнять и расцѣловать тебя». Между тѣмъ, делегатки не были ни молоды, ни хороши собой, и перспектива съ ними цѣловаться отнюдь не могла быть пріятной. Ламартина выручило его остроуміе. «Гражданки, — сказалъ онъ: — благодарю васъ за выраженные вами добрыя чувства. Но позвольте вамъ сказать, что женщины вашего закала, такія доблестныя дочери своей родины и такіе искусные политики, перестаютъ быть женщинами и по всей справедливости могутъ считаться мужчинами. Мужчины же не *цѣлуются*, но *жмутъ другъ другу руки*». Дамы были восхищены этимъ комплиментомъ и отказались отъ поцѣлуевъ. — Большимъ остроуміемъ и находчивостью отличался Дюма-отецъ. Однажды онъ былъ на представленіи пьесы Александра Сумэ и увидѣлъ въ публикѣ одного господина, сладко уснушаго въ своемъ креслѣ. «Взгляни-ка туда, Сумэ, — сказалъ онъ поэту: — вотъ каково дѣйствіе твоихъ произведеній». Въ слѣдующій вечеръ давалась пьеса Дюма. Оба пріятеля опять были въ театрѣ. Вдругъ Сумэ положилъ руку на плечо Дюма и сказалъ, указывая на господина, уснушаго въ одномъ изъ первыхъ рядовъ: «Видишь, и твои пьесы усыпляютъ людей». — «Ахъ, тотъ? — протанулъ Дюма: — Успокойся, милый мой, — это вчерашній господинъ, который еще не проснулся».



Свежесть, белизна лица, сглаживание морщин и предупреждение появления таковых без употребления косметиков достигаются в настоящее время массажем лица посредством особых аппаратов по предварительному снятию кожи специальной паровой ванною. Изобретатель Генрих Симонс в Берлине. Единственные представители для всей России

Т-во А. РАЛЛЕ и К^о

КРАСКИ

для масляной и акварельной живописи, ящики для красок, мольберты, висти, похотно, бумагу и всё принадлежности для рисования и живописи
Предлагает по очень дешевым ценам магазины

И. ДАЦИАРО

МОСКВА,
12, Кузнецкий Мост, 12

Прейс-курранты высылаются бесплатно.

Фирма существует с 1840 г.

Годовой сбыт до 30 миллион р.



Основной капитал 10.000,000 р.

Запасный 1.500,000 р.

Торгово-Промышленное Товарищество

**преемник АЛЕКСЪЯ ГУБКИНА
А. КУЗНЕЦОВЪ и К^о,**

крупнейшая в России оптовая торговля чаемъ.

Собственные постоянные закупочные конторы в Китаѣ и на островѣ Цейлонѣ. В Китаѣ собственная фабрика кирпичного и плиточного чая.

Развѣшенный чай фирмы, по общему признанию, лучший на русскомъ рынкѣ;
ежегодно расходится до 15 миллионѣвъ фунтовъ;

имѣется в розничной продажѣ у всѣхъ лучшихъ колониальныхъ торговцевъ.
ПРАВЛЕНИЕ ВЪ МОСКВѢ, Красная площадь, Средне-Торговые ряды,
Оптовые склады во всѣхъ крупнейшихъ городахъ Имперіи.
КОНТОРА И СКЛАДЪ ВЪ С.-ПЕТЕРБУРГѢ,
Невскій проспектъ, д. № 117.

Телефонъ № 3029.

Съ текущаго года на этикеткахъ, во избѣжаніе поддѣлокъ, помѣщается новый торговый знакъ фирмы:
„ДВА ЯКОРЯ“.

Разрѣшено С.И.Е. Столичнымъ Врачебнымъ Управленіемъ на общихъ основаніяхъ торговли, какъ не содержащее въ составѣ своемъ вредныхъ здоровью веществъ.



ИСПЫТАННОЕ СРЕДСТВО для роженія и укрѣпленія волосъ
„ВОЛОСИНЪ“

уничтожаетъ перхоть, придаетъ волосамъ натуральный цвѣтъ и блескъ.

Составлено Амплиемъ Михайловичемъ Михайловымъ.
Флаконъ снабженъ способомъ употребленія Волосина.

Цѣна 2 руб. 50 коп.

Выпущенное отъ А. М. Михайлова: С.П., В. О., Малый пр., 24, кв. 19, за пересылку не платитъ. Продается в лучшихъ магазинахъ и аптекахъ.

ЦЕЗАРЬ и МИНКА,



питомникъ и торговля породистыми собаками в Цана (Zahna), Пруссія. Поставщикъ Высочайшихъ Дворовъ: Россійскаго, Германскаго, Турецкаго и многихъ Королевскихъ и Княжескихъ Дворовъ и т. д., награжденъ многими золотыми и серебряными медалями отъ разн. Правительствъ и Обществъ.

Рекомендуетъ:

ПОРОДИСТЫХЪ СОБАКЪ для прогулокъ, охотничьи и дамскія отъ самыхъ крупныхъ ульясскихъ догговъ и горскихъ собакъ до самыхъ малыхъ салонныхъ собачекъ.

Большой влострированный прейс-куррантъ высылаются бесплатно.

Большая постоянная собственная выставка собакъ на желѣзно-дорожн. станціи в Цана.
№ Ц. 17220 3-1

Томъ I вышелъ. Продолжается подписка на соч. д-ра Ф. Вильцъ.

ЕСТЕСТВЕННЫЕ

МЕТОДЫ ЛЕЧЕНІЯ

3 р.
до 1 Юли.

3 тома до 3000 стр. 750 рис. и хромол.

По выходѣ 2-го тома цѣна будетъ увеличена на 1 р. Лечение всѣхъ болѣзней. Полный переводъ съ 100 ѣмед. изд. д-ра Б. Шехтера. Цѣна по подпискѣ до 1-го Юли 3 р. Съ пересылкой 4 р. Разсрочка: при подпискѣ 3 р. и влож. плат. на 2й томъ 1 р. 20 к. На велевой бум. 6 р. Безденежныя требованія не исполняются. Тома выйдутъ: I—2-го Юли и III—2-го окт. Переплетъ одинъ на 3 т. 1 р. и для велевой. 2 р. 25 к. Требованія адресовать: кв. маг. Н. Аскарханова, Петербургъ, Троицкая ул., 6.

Рѣдкій Случай!!! Новость!!! ДАРОМЪ!
Счастливое Нольцо!!!



Закажите настоящее парижское эмалиров. часы, конструкціи высшей женской РЕМОНТАРЬ; фабрикантъ часовъ удостоенъ награды на Парижской выставкѣ Grand Prix ВЫСШАЯ НАГРАДА; марка утверждена за № 3676; съ портретомъ на циферблатѣ Государя Императора НИКОЛАЯ II. Часы эти вѣчно не измѣняютъ своего изящнаго вида. Откр. 8 р. 50 к., закр. 10 р., также же корпуса другой конструкціи откр. 6 р. 50 к., закр. 8 р.; въ корпусахъ черной вороненой стали откр. 5 р. 50 к., закр. 6 р. 50 к., дамскіе женской конструкціи черные откр. и закр. на 1 р. дороже; высылаются влож. платежомъ по полученіи задатка съ гарантіею на 6 лѣтъ. Адресовать: Складу часовъ Д. Б. ЯКОБСОНА, Варшава.

ДАРОМЪ Предлагаю въ каждый часамъ метал. напидри. цѣпь-брелокъ и золотое кольцо; кольцо это сдѣлано изъ чистаго золота 56 пробы со счастливыми мѣсячными камнями. По народному повѣрью, мѣсячные камни составляютъ элементъ счастья и предохраняютъ отъ разныхъ болѣзней; необходимо указать, въ какомъ мѣсяцѣ родился, такъ какъ каждый мѣсяцъ имѣетъ свой счастливый камень. По желанію гладкое обручальное.

A. WEBER & Co
Telegramm-Adresse: Weber Hoflieferant
Gartenbau Wiesbaden 5



Picea pungens glauca argentea.
СЕРЕБРИСТАЯ ПИХТА.

Удостоена награды на всѣхъ выставкахъ. Великолѣпная, яркая, серебристо-голубоватая окраска.—Совершенно не боится зимней стужи даже въ самыхъ холодныхъ мѣстахъ Россіи.

1901. Большая золотая государственная медаль. Почетная награда Его Величества Императора Германскаго.
ХВОЙНЫЯ РАСТЕНІЯ, РОЗЫ, ДЕКОРАТИВНЫЯ ДЕРЕВА и т. д. по подробнымъ прейс-куррантамъ.

Корреспонденція на ѣмдекомъ, французскомъ, англійскомъ и итальянскомъ языкахъ.

SILBER-BLAUTANNE

♦ НАСТОЯЩАЯ АУТСБУРГСКАЯ ЭССЕНЦІЯ Д-ра КИЗОВА. ♦



Средство для употребленія при **ЖЕЛУДОЧНОМЪ и ПОЧЕЧНОМЪ РАЗСТРОЙСТВѢ.**

Поступило въ продажу съ разрѣшеніемъ медицинскаго начальства. Настоящая только съ изображенною здѣсь охранною маркой. Имѣется в розничной продажѣ во всѣхъ большихъ аптекахъ, оптомъ въ крупныхъ аптекарскихъ магазинахъ и у представителей: у Русск. О-ва Торговли Аптекарс. товарами, Штоль и Шмидтъ, Р. Келеръ и К^о, Г. Клозь и К^о. 50—4

Поступили въ продажу **новыя** изданія П. П. Сойкина подъ общими заглавіями

„НАРОДНЫЙ УНИВЕРСИТЕТЪ“
подъ редакціею **В. В. Битнера.**

Доисторическій человѣкъ, 168 стр., съ 80 рис., 6 картинами и 2 хромолитогр. табл. Въ 2-хъ част. Цѣна 1 руб.
Миръ въ капль воды, съ 43 рисунками. Цѣна 50 коп.
Мозгъ, какъ органъ мышленія, 64 стр., съ 18 рис., 4 табл. и 2 хромолит. Цѣна 50 к.
Невидимые враги и друзья, съ 45 рис. и табл. Цѣна 50 к.
Происхожденіе и значеніе денегъ, 88 стр., съ 32 рисунж., одною картою и двумя табл. монетъ. Цѣна 50 коп.
Происхожденіе органическаго міра, 64 стр., съ 34 рис., 5 табл. и карт. Цѣна 50 к.
Чудеса элентричества, 132 стр. съ 136 рис. и чертеж., 26 портр. и картинною Ц. 1 р.
Прогулки по небу, 76 стр., съ 3 рис., картою луны и одною хромолитогр. Цѣна 50 к.
Отъ полюса до экватора, 148 стр., съ 122 рис. и 3 карт. Цѣна 1 р.
Въ Новомъ Свѣтъ—прежде и теперь, 80 стр., съ 42 рис. и 5 карт. Цѣна 50 к.
Страна чудесъ Новаго Свѣта, 56 стр., съ 25 рис. и 2 карт. Цѣна 50 коп.
Съ требованіями обращаться въ Книжн. Магаз. П. Сойкина, С.П., Невскій, № 96.

Отъ ред.-издательницы дѣтскаго ежемѣсячника „Мирокъ“.

1 р.

Подъ руково. и при близ. сотруднич. моего мужа, С. Ө. Шаропова, я приступила къ изд. маленькаго журнала для дѣтей отъ 7 до 10 лѣтъ, надѣясь придать ему нѣск. новыхъ характеръ. Въ этомъ возрастѣ на первомъ чтеніи и устныхъ бесѣдахъ незримо закладъ въ души дѣтяти фундам. всего будущаго міровоззрѣнія. Ребен. долж. поспѣван. и въ до-ступн. ему формѣ узнавать, кто онъ, что его окружаетъ, что ему любить, во что вѣрить, къ чему стремиться? Въ школу онъ долж. вступить уже обвѣяна русск. народн. и историч. воздухомъ, уже вооружен. духо-вною, мален. гражданскою, добр. Русскимъ, поддѣтки, но крѣпко любящ. Бога, свою Родину, все человѣч., чуткимъ къ Истинѣ, Добру и Красотѣ. Въ этомъ направл. и будетъ подбир. весь матеріалъ для журн., являющ. каждое его слово.

Въ видахъ общедоступн. я назначила изд. надовѣщѣнную цѣну, всего одинъ рубль въ годъ за 12 ежемѣс. иллюстр. книжечъ съ прилож. отъ врем. до врем. «Листка для матерей», а если позв. средства, то и небол. премій, съ дост. и перес.

СОДЕРЖАНІЕ вышедш. 3-хъ первыхъ книжечъ:

Январь: О томъ, какъ маленькіе большіе научили. *Еписк. Антонія (Уфимскаго)* (съ рис. худ. М. Волкова). Русскимъ дѣтямъ. Стих. *Н. М. Соколова*. Родина. *Н. П. Аскакова*. Дядька. Стих. *А. П. Мещерякова*. Наши прогулки съ Колей. I. У памяти. Минина и Пожарскаго (съ фотошп.). *Сергій Шаропова*. Катиню горе (съ рис. худ. В. М. Васнецова). З. Ш. Февраль: Бабушкинъ подарокъ. Стих. *Н. Б. Хвостова* (съ рис. худ. А. Печаво). Наши прогулки съ Колей. II. О Пушкинѣ и Гоголѣ. *Сергій Шаропова* (съ портр. Пушк. и Гог.). Видомъ памяти. Пушкинъ въ Москвѣ и фотопл. статуэтки «Пушкинъ» худ. *Калганова*. Невиданный сдѣлъ I—III (сказка-поэма). *Илья Мельниковъ* (съ рис. худ. А. Печаво). Мята и Жучка, разск. *Н. Мердера*. Мартъ: Звѣзды (стих.). *Д. Варшавина*. Наши прогулки съ Колей. III. «Югатыри» Васнецова (съ фотопл. и портр. В. М. Васнецова) *Сергій Шаропова*. Невиданный сдѣлъ IV—VII. *Илья Мельниковъ* (съ рис. худ. А. Печаво). Антоній Карамъ (изъ кн. «Молод. знам. людей») *Ев. А. Миллера*. Переводъ С. Ш. (съ рис. худ. *Эм. Байяна*).

Приложение: «ЛИСТОКЪ ДЛЯ МАТЕРЕЙ» № 1. Содержаніе: Для начала. *Зинаида Шаропова*. Задачи русск. дѣтск. журнала. *Г. К.* Что читать дѣтямъ? *Рим.*

Подписка на 1902 годъ продолжается. За 12 кн. со всеми прилож. въ годъ съ дост. и перес. ОДИНЪ рубль. Можно марками, но только 4-хъ или 2-хъ копѣечными. Подписка прина: въ СПб., у гг. А. П. Дубровина. Измайль. полк., 5 рота, д. 5—6; въ книжн. магаз. 1 р. 10 к. Инюгородн. адресъ, исключи-тельно въ Контору ред. «МИРОКЪ», у Старога Пимена, д. Викторсона, въ Москвѣ. Ред.-издательница Зинаида ШАРАПОВА.

«Гуниади Яносъ» представляетъ собою продуктъ природы, СЛАБИТЕЛЬНО: ДѢЙСТВИЕ котораго извѣстно.

Для норм. приема достаточно 1/2 обьемы стакана.

Владѣлецъ: **АНДРЕАСЪ САКСЛЕНЕРЪ** въ Будапештѣ.

ПРОДАЕТСЯ у ВСѢХЪ ДРОГИСТОВЪ и АПТЕКАРЕЙ.

Ц. № 16377 **ПРОСЯТЪ ТРЕБОВАТЬ** 10—3

ГОРЬКУЮ ВОДУ САКСЛЕНЕРА.

Фалька

„ARHANIZON“

единственное практическое средство для вывода питанъ изъ всѣхъ матерій. Дѣйствуетъ быстро и безболно, не требуетъ никакаго труда. Испытано военнымъ министерствомъ Вюртенбергскаго королевства и рекомендовано войскамъ для чистки формы. Получить можно во всѣхъ аптекарскихъ и парфюмерныхъ магазинахъ и въ аптекахъ. ХИМИЧЕСКАЯ ФАБРИКА.

Aug Falk, Wien, IV/1

Подѣлка пресѣдается закономъ.

ДАРОМЪ или НѢТЪ?

КОМУ КАКЪ УГОДНО!

для РЕКЛАМЫ на КОРОТКОЕ ВРЕМЯ.

1) За небывало дешевую цѣну! Пршлите намъ бѣловую фотографическую карточку, 3 рубля и укажите, гдѣ прочитали наше объявленіе, мы Вамъ исполнимъ въ 15 дней дѣйствительно настоящій большой фото-карандашный портретъ «Броширъ», близкій къ натуральной величинѣ, почти вдвое болѣе противъ рекламируемыхъ «Не даромъ», съ превосходной художественной отдѣлкой чернымъ итальянскимъ карандашомъ, въ широкой изящной рамѣ въ узорахъ чернаго багета, и вышлемъ Вамъ таковой вмѣстѣ съ оригиналомъ въ ящикѣ почтою посылкой за нашъ счетъ, безъ всякаго дополнительнаго приплатъ, по указанному Вами адресу во всѣ мѣста Европейской Россіи. Въ Азиатскую Россію—3 р. 50 к., въ Восточную Сибирь—5 руб.

2) Абсолютно даромъ! Рекомендуемъ Вамъ Вашихъ знакомыхъ и, какъ только мы получимъ по Вашей рекомендаціи семь заказовъ на наши прекрасные большие фото-карандашные портреты «Броширъ», восьмой экземпляръ, какъ премию, исполнимъ для Васъ безплатно. Подробные иллюстрированные прейсъ-курранты и объявленія для рекомендаціи высылаемъ безплатно.

Художественная мастерская АЛЕКСАНДРЪ.

С.-Петербургъ, Галазанская уллица, № 9.

Превосходить все до сихъ поръ извѣстныя пудры для лица.

ФАБРИКА и СКЛАДъ

Бруно Зенгеръ и Ко

С.Петербургъ, Невскій П. № 25 (бывш. Кавказскій)

Фотогр. Аппараты и Принадл.

(Кратк. Прейсъ-Куррантъ безплатно)

ЖИРНАЯ ПУДРА АУРИКА

для БЛИЗКИХЪ ЛИЦЪ

НЕЗАМѢТНА НА КОЖѢ

Главн. складъ СПб. Техно-Химической Лабораторіи, С.-Петербургъ, Коломенская, 12.

КУМЫСЪ.

Кумыс-лѣчебное заведеніе д-ра Постникова съ 5-го мая открываетъ 45 сезонъ. Адресъ для подробныхъ свѣдѣній: Самара, контора Кумыс-лѣчебнаго зав. д-ра Постникова, Кумыс-экспортъ. Не портится. Высылается ящиками (60 бут.) 30 р. 1/2 ящ. (3) 6.) 16 р. включая доставку *большой скор.* по ж. дор. «Кумысъ и его приготовленіе», (греш. изд. 1901 г.—60 к. Требованіе кумыса-экспортъ и брошюры обращаться: Смышляевка, Самарской губ., Б. Н. Постникову.

Чистое лицо

получается скоро послѣ употребленія новаго средства «БРЕДО» отъ ПРЫЩЕЙ и УГРЕЙ.

Банка 1 р. 50 к. перес. налож. плат.

Н. Окшевскій, С.-Петербургъ, Караванная, № 5, кв. 8.

КОВРИКИ

пробковые для холодныхъ половъ, вапняныхъ, дѣтскихъ, спаленъ и пр.; вапняны, теплы, гигиеничны. Рекомендуются докторами. Цѣна съ упаковкою 2 и 3 р., смотря по величинѣ. Отправка наложекъ. Платежомъ. Заводъ Н. Шмеллинга, поставщика Высочайшаго Двора, въ СПб., Полустрова, соб. домъ.

НЕСГОРАЕМЫЕ ШКАФЫ

В. МЕЛЛЕРЪ

ВЪ МОСКВѢ

РОЖДЕСТВЕНКА Д. ДЖАМГАРОВЫХЪ.

Иллюстрированный прейсъ-куррантъ высылается по требованію.

КРАСИВО ПИСАТЬ

выучиваетъ великй заочно (посредствомъ переписки) въ 15 уроковъ у проф. эссора каллиграфіи А. КОСТОДО.

Методъ премиярочна на Парижской всемірной выставкѣ 1889 г. и удостоенъ золотой медали. За 4 семиконечныя маркіи высылается ПРИБОРОМЪ ПИСЬМО шрифтовъ, подробнаго условія и образцы испрѣвленія почерк. заочн. учен. Адресъ: Профессору каллиграфіи Эдольфу Носсоло въ Одессѣ, Дерибасовская, д. № 19.

ХВОЙНАЯ ЭССЕНЦІЯ

С.-Петербургской

ТЕХНО-Химической Лабораторіи.

ЗДОРОВОЕ

комнатное дезинфекціонное средство, распространяетъ пріятный балванисческій запахъ хвойнаго лѣса.

◆ Продается вездѣ. ◆

С.-Петербургъ, Коломенская, 12.

СЕРЕБРО БУМАГА ЗОЛОТО

ЗАРЯ

Ново практично кошелекъ „Заря“

сдѣланъ изъ 3 отдѣловъ. кошелечка соединя. въ одною соедин. изъ: серебра, бумага, золото, не позвол. ошиб. при выдѣлѣ и получкѣ денегъ. «Заря» очень удобнѣт., сдѣланъ изъ лучшей телячьей кожи и кажд. отд. откр. отдѣльно: шт. 2 р. 85 к. Базаръ Марокъ. СПб., Невскій № 20—31.

Магаливъ переведенъ

ВЪ СЕСИЛЬ

Лѣсной ул., Перфильевъ д. № 3. пер.

Велосипедъ или золотые часы или Граммофонъ съ песнями или Пишущую машину или Американскій столикъ или Швеиную машину и др. вещи по соглашенію на особо льготныхъ условіяхъ за 3 рубля.

Условія высыл. даромъ.

ТОЛЬКО ЗА 5 Р. 25 К. СЪ ПЕРЕСЫЛКОЙ.

Дѣлающимъ имѣть за небольшой деньги дѣйствительно изящные, прочные и вѣрные часы мы особенно рекомендуемъ нижеобозначенныя часы, за которые удостоились получить много благодарностей и похвальныхъ отзывовъ.

Часы черные воронешной стали съ золотымъ украшеніемъ, мужскіе, открытые, заводъ безъ ключа, прочный механизмъ и звуочный ходъ, съ изящной дѣлочкой и брелокомъ, имѣсто 10 р. всего только за 5 р. 25 к., такіе же дамы 6 р. 25 к., такіе же вышшаго сорта ажурные пестрой извѣстной фабрики «Таванъ-Вачь», открытые 7 р., дамы 8 р., дамы 1 руб. дороже.

Часы выислаются выфренные до минуты, съ ручательствомъ на 5 лѣтъ, по полученіи заказа, наложекъ. платежъ, безъ задатка. Адресъ: Въ главный складъ часовъ Товарищества «ТАВАНЪ», Варшава, центральная почта, 483.

Для распространенія фирмы всякій заказчикъ, выисывающій часы, получаетъ вмѣстѣ съ часами безплатно одно изящное золотое кольцо 56-ой пробы (при заказѣ прикладъ бумажную ящрку кольца) и, кромѣ того, еще 1 безплатную премию. 2—2

ЛЕССИВЪ ФЕНИКСЪ

Усовершенствованный способъ стирки

БЕЗЪ МЫЛА и БЕЗЪ СОДЫ

Необыкновенная бѣлизна и сбереженіе бѣлья.

Продается въ аптекарск. и колоніальн. магазинахъ и оптомъ у фабриканта Л. МИНЛОСЪ въ С.-ПЕТЕРБУРГѢ

== Требуется способъ употребленія == 26—8

КОСМЕТИЧЕСКІЕ СПЕРМАЦЕТОВЫЕ ЛИЧНЫЕ УТИРАЛЬНИКИ

приготовлены въ Лабораторіи А. ЭНГЛУНДЪ.

При употребленіи спермацетовыхъ утиральниковъ, кожа лица дѣлается чистою, вѣжною и пріятно обоняетъ. Удобное средство въ дорогѣ, гдѣ лицо особенно подвержено вліянію солнца, пыли и итра.

Особенную важность имѣютъ они для гг. артистовъ и для лицъ, употребляющихъ гримировку, бѣлала, румяна и проч.

Цѣна 60 коп. за пачку, съ пересылкою не менѣе 2-хъ пачекъ 2 руб.

Завѣдующіе Лабораторіею Докторъ В. К. ПАНЧЕНКО и А. К. ЭНГЛУНДЪ.

Для предупрежденія поддѣлокъ, прошу обратитъ особенное вниманіе на подписи: А. ЭНГЛУНДЪ красными чернилами и марку С.-Петербургской Косметической Лабораторіи, который имѣются на всѣхъ препаратахъ. Получить можно во всѣхъ лучшихъ аптекахъ, аптекарскихъ, косметическихъ и парфюмерныхъ складахъ Россійской Имперіи. Главныя агенства и склады фирмы для Европы: Эмиль Беръ Гамбургъ, для Южной и Сѣверной Америки: Л. Мишнеръ—Нью-Йоркъ. Главныя склады для всей Россіи: А. ЭНГЛУНДЪ, С.-Петербургъ, Бассейная уллица, № 27.

ВСЕ

для любительских работ (руковод. для выпилки, токарн. раб., выжиг. по дереву; матер. инструменты, аппараты, станки и пр.) лучшего качества высылают иллюстр. каталог за 20 коп. (почт. марк.).
 Mey & Widmayer. München. 7.



ВМЕСТО 100 Р. ТОЛЬКО 10 Р.!

Амер. часы Ремонт. Gold-plated 15 камней Анкеръ бесспорно стоятъ выше всѣхъ другихъ часовъ. Математ. вѣрный ходъ, тшатъ отъѣака. Изящно гравир. 3 крышки, никогда не измѣняющ. цвѣта поволочены еще толстымъ слоемъ 18 карат. золота. Часы эти не уступаютъ настоящимъ золотымъ. Цена (съ ручательств. на 5 лѣтъ) 10 руб. Дамскія 9 руб. Серебр. 84 пр. анкерн. крытые муж. и дамск. 10 р. Женевск. 8 кар. золота часы муж. анкерн. (знамен. жен. фабр. Vigiliant) только 15 руб. Цѣпочки 3 р. Въ цѣны включены уже уплаченные мною пошлнна и пересылочные расходы. Заказы исполн. наложеннымъ платежемъ. Адресъ: М. РУНДБАКИНЪ, Berggasse 3, Вѣна (Австрія). M. Rundbakin, WIEN, Berggasse 3. Прейс-курантъ высыл. безплатно.

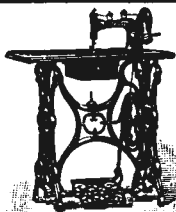

Швейныя машины „ПФАФФА“.

Общепризнанныя великодушными, снабженныя новѣйшими усовершенствованіями швейныя машины для потребностей семьи, ремесленныхъ и фабричныхъ производствъ. Склады въ большей части крупнѣйшихъ городовъ. **Г. М. Пфаффъ**, фабрика швейныхъ машинъ. Кайзерслаутернъ. (Kaiserslautern). Германия. Основано въ 1862 г. 1,000 рабочихъ.



Ц. № 17070 13-2

5000

квадр. сажень участокъ земли на лучшемъ мѣстѣ Каменъ воостровскаго просп. по 85 рублей за сажень. Обращаться писемно по Б. Московскоя, д. № 9, кв. № 22. А. Кузь.



Ц. № 17131 4-4

Перуин

ИДЕТЬ НА ВСТРѢЧУ ЖЕЛАНІЮ ВСѢХЪ ЛЮДЕЙ ИМѢТЬ РОСКОШНЫЕ ВОЛОСЫ И ОСВОБОЖДАЕТЪ ЛЮДЕЙ ОТЪ СТОЛЬ ТЯГОСТАГО ВЫПАДЕНІЯ ВОЛОСЪ И КРАЙНЕ НЕПРІЯТНОЙ ПЕРХОТИ.

Продается по 1р.75к. фл. **БАЗАРЪ МАРКЪ, С.ПБ.** НЕВСКІЙ №20-31

ПОЛЬЗУЙТЕСЬ РѢДКИМЪ СЛУЧАЕМЪ!!!

Вѣдѣствіе большого накопленія брильянтовъ (прошу не смѣшивать съ алмазами) и продаю только за 12 р. массивное изящное золотое 56 пр. дамское или мужское кольцо съ настоящимъ брильянтомъ чистойшей воды. Пара серезежь съ настоящими брильянтами изъ золотой оправѣ, новѣйшаго фасона, съ патентованными замочками только 26 рублей. Три брильянтова грудныя запонки съ патент. замочками въ золотой оправѣ 26 рублей. Брильянтова булавка для галстука въ золотой оправѣ 16 рублей. Золотой браслетъ съ настоящимъ брильянтомъ и двумя др. драгоценн. камнями 32 руб. Всѣ предметы высылаются въ соответственныхъ имъ футлярахъ. Мѣры для колець и браслетовъ можно обознач. бумаж. ленточкой. Въ цѣны включены уже уплаченныя мною пошлнна и пересылочные расходы. Заказы исполняются по полученію задатка въ 2 руб., которые могутъ быть присланы и русскими почтой. марками, на оставшую сумму дѣлается наложен. платежъ. Съ требованіями можно обращаться на русскомъ языкѣ. Адресъ: Л. ЗИЛБЕРБЕРГЪ, Вѣна (Австрія). L. SILBERBERG, Praterstrasse 26, Wien

ЛУЧШІЙ ЦВѢТОЧНЫЙ О-ДЕ-КОЛОНЪ

4711

РЕЙНСКІЕ БУКЕТЫ

ПРЕВОСХОДНЫЕ ПРОДОЛЖИТЕЛЬНЫЕ И ДЕШЕВЫЕ ДУХИ ДЛЯ ПЛАТКОВЪ ВСРѢХЪ ЦВѢТОЧНЫХЪ И МОДНЫХЪ ЗАПАХОВЪ

Ц. № 15835 10-10

СТРАХОВАНІЕ ПРИДАНАГО.

Страховое Общество „Россия“ выплатило застрахованные въ видѣ приданаго для дѣвушекъ капиталы

за время съ 1888 по 1892 г. для	108 дѣвушекъ	226,100 руб.
» » » 1893 » 1895 » »	326 »	710,600 »
» » » 1896 » 1898 » »	822 »	1.694,300 »
» » » 1899 » 1901 » »	1,562 »	3.087,300 »
Къ 1 Январ. 1902 г. застрах. приданое для	29,742 дѣвушекъ на	50.811,300 руб.

Страхованія приданаго заключаются Обществомъ на суммы отъ 500 руб. до 200,000 руб.

Заявленія о страхованіи принимаются п всякаго рода свѣдѣнія сообщаются въ Правленіи въ С.-Петербургѣ (Большая Морская, собств. д. № 37) и агентами Общества во всѣхъ городахъ Имперіи.

№ 17172 4-3

ГАРМОНИИ

извѣстнѣйшей фабрики I. Ф. Кальбе и Вѣнскія САМАГО ЛУЧШАГО КАЧЕСТВА.

По полученію задатка приблизительно 1/3 стоимости высылаю съ наложеннымъ платежомъ на остальную сумму.

Юлій Генрихъ ЦИММЕРМАНЪ

С.-Петербургъ, Большая Морская, № 34.
 Москва, Кузнецкій мостъ, домъ Захарына.

Настоящія Вѣнскія. № 3716 съ 19 клави. 20 руб.
 № 3745 съ 21 клави. 23 руб.

Настоящія Вѣнскія. № 3700.—10 руб.

Дамскія № 3626.—5 руб. съ тремя 6 руб.

Двухрядныя дамскія № 3705.—12 руб.

При этомъ № прилагается для гг. иногородныхъ подписчиковъ, за исключеніемъ московскихъ, объявленіе о Перуинѣ „Базара Марокъ“ въ С.ПБ.



ЖИВНА

№ 16. **ОБЪЯВЛЕНИЯ** для напечатания въ „Нивъ“ принимаются по слѣдующей цѣнѣ: за строку нонпарейль (въ 1/4 ширины страницы) — 1 р. 50 к. (на первой страницѣ) и 1 р. (на остальныхъ страницахъ). 1902 г.

Содержаніе. ТЕКСТЪ: Канчуръ. Повѣсть В. А. Тихонова. (Продолженіе).—Мститель. Стихотвореніе К. Фофанова.—Отъ Москвы до „Шошонэ“. дни.—Гармоника.—Н. К. Шильдеръ.—Морской музей въ Петербургѣ.—Трудъ калѣкъ.—Открытие новаго финскаго театра въ Гельсингфорсѣ.—Переправа воинскаго поѣзда черезъ Байкальское озеро.—Политическое обозрѣніе.—Заявленіе.—Объявленіе.
Р И С У Н К И: Крестьянка (тульской губ.).—Передъ экзаменами. Картина Л. О. Пастернака.—Весенній день. Картина А. Артигъ.—Гармоника. Картина Г. Наульбаха.—Григорій Каннъ и его проводникъ-индѣецъ „Летучій Орелъ“.—Входъ въ золотой рудникъ „Московскихъ горъ“ въ Айдаго.—Московский университетъ въ Айдаго.—Видъ на городъ Москву.—Лавное ущелье „Синихъ озеръ“ на Змѣиной рѣкѣ.—Вѣчная радуга водопадовъ Шошонэ.—„Орлиный рифъ“ на Змѣиной рѣкѣ, у водопадовъ „Шошонэ“.—Общій видъ водопадовъ Шошонэ на Змѣиной рѣкѣ.—Н. К. Шильдеръ.—Морской музей въ Петербургѣ: 1) Модель 120-пушечнаго корабля, подареннаго Петру I, въ бытность его въ Англии, английскимъ королемъ Вильгельмомъ въ 1697 г. 2) Штандартъ Петра I, статуя императора, кресло, на которомъ онъ засѣдалъ въ адмиралтействъ-коллегіи. 3) Кресло императора Петра I (собственноручной работы императора), его штандартъ, модели кораблей, подаренныхъ иностранными государями Петру I, портреты его сподвижниковъ. 4) Залъ парусныхъ судовъ.—Трудъ калѣкъ: 1) Изготовленіе бандажей. 2) Слесарное мастерство. 3) Кузнечное мастерство.—Новое зданіе финскаго театра въ Гельсингфорсѣ, торжественно открытое 20-го марта т. г.—Переправа воинскаго поѣзда чрезъ озеро Байкаль отъ ст. Баранчукъ до ст. Мысовой сибирской жел. дор. Въѣздъ поѣзда на паромъ-ледоколъ.

Къ этому № прилагается выпускъ „Ежемесячныхъ литературныхъ приложений“ за апрѣль 1902 г.

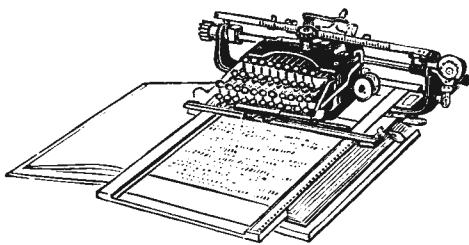

„ЭЛЛИОТЪ и ХАТЧЪ“
замѣчательнѣйшая пишущая машина.
Пишетъ въ контор. и др. книгахъ, также на вѣсткахъ бумаги, плавахъ и проч. Даетъ до 20 копій одновременно. Каталогъ бесплатно. Единственное представительство на Россію:
„Американскія пишущія машины Эллиотъ и Хатчъ“:
С.-Петербургъ, Невскій просп., 63.

ЗАМѢНА ДРОЖЖЕЙ!!
Порошокъ для печенія
Энгеля самый лучшій!

Достаточно 1 пачки порошка по 5 коп. на 1 фун. муки.
: 1 : : 10 : : 2 :
: 1 : : 25 : : 10 :

Продается въ аптекарскихъ магазинахъ, аптекахъ и проч. Гдѣ не имѣется, высылаютъ франко 3 пачки по 25 коп. при получении 1 руб. переводомъ или почтовыми марками фабриканты **Энгель и Ко, Рига.**

ТАГАНРОГЪ
САНАТОРІЯ и ВОДОЛЕЧЕБНИЦА
№ 17246 Врачей Диварисъ и Гордонъ 2—2
Мягк. климат. Леч. бол. нерви., пищевар., мочепол., ревмат., малокров., ожир., заст. сифил. и пр. Полн. пансіонъ вмѣстѣ съ леч. отъ 100 руб. въ мѣс. Открыта кругъ годъ. Просп. безпл.

ПОЛНОЕ СОБРАНІЕ СОЧИНЕНІЙ
К. Ѡ. Головина (К. Орловскаго)
12 т. Ц. 10 р. Подписка принимается съ разсрочкой въ уплатѣ у издателя (СПБ., Сергіевская, 34) и во всѣхъ большихъ кн. магазинахъ. Вышли 1 и 2 т.
Содержаніе: I. Медовый мѣсяцъ (романъ);—Живая загадка (повѣсть). II. Двѣ статуи (романъ);—Пощеница (романъ);—Искушеніе (романъ). III. Въѣзды.—1, 2 и 3 части (романъ). IV. Въѣзды.—4 и 5 части (романъ);—Въ свѣтлый праздникъ (романъ). V. На всахъ (романъ);—Валовень счастья (повѣсть). VI. Блудный братъ (романъ). VII. Дядюшка Михаилъ Петровичъ (романъ). VIII. Ты (романъ);—Чья вина (повѣсть);—Сильный человѣкъ (повѣсть). IX и X. Молодежь (романъ). XI. Театральный пѣвцовъ (повѣсть);—Андрей Мологовъ (романъ). XII. Погромъ (романъ);—Второе поколѣніе (повѣсть). № 17247 2—1

ЗАЙКАНИЕ УСТРАН. ЛЕЧЕБНОЕ ЗАВЕДЕНІЕ К. Ю. ЭРНСТЪ.
(для приходящихъ и пансіонеромъ).
Москва, Б. Никитская № 11.
плата по излеченіи
РУКОВОДСТВО къ самообученію для зайки 5 рублей.
Рекомендовано Главнымъ управленіемъ Военно-учебныхъ заведеній, какъ **ВЕСЬМА ХОРОШЕЕ** дополненіе къ имѣющимся уже въ кадетскихъ корпусахъ книгамъ по этому вопросу.

ЗАЙКАНИЕ лѣчится въ лѣчебномъ учрежденіи И. И. Гимиллера. Москва, Новая Басманная, д. Ланіна. **Плата по излеченіи.** Условия высылаются бесплатно.

Управляющимъ
домомъ или кассиромъ, съ долгомъ, желаетъ быть прослужившій долгое время, при такихъ же должностяхъ въ военномъ вѣдомствѣ. Письменно: Фонтанка, домъ № 133, кв. 68.

ВОЛИЦІЙНЪ лѣчить варужныя, внутреннія бол. и ракъ электротер. СПБ., Стрѣмянная, 1—6, кв. 16. Отъ 2—4 и отъ 6—7 1/2 ч. в.

Разрѣшено СПБ. Столичнымъ Врачебнымъ Управленіемъ на общихъ основаніяхъ о торговлѣ, какъ не содержащее въ составѣ своемъ вредныхъ здоровью веществъ.

ЭЛЕОПАТЪ ШВЕДСКІЙ БАЛЬЗАМЪ
Пров. КИНУНЕНА.

Усиленное употребленіе этого средства останавливаетъ самое сильное выпаденіе волосъ и уничтожаетъ головную перхоть. Непрерывно громадный спросъ ЭЛЕОПАТА въ теченіе почти 25 лѣтъ (съ 1877 г.) убѣждаетъ относиться съ довѣріемъ къ этому средству. Продажа всездѣ. № 17187 8—3
Адресъ для писемъ: С.-Петербургъ, Разъѣзжая, 13, въ главный складъ Элеопата провизора Кинунена.

СЕКРЕТНЫЯ ЧЕРНИЛА, для корресподеваній, записокъ и т. п. Написаннаго абсолютно не видно; при нагреваніи не выступаетъ наружу;—вѣкто изъ постороннихъ прочесть не можетъ. Ц. 1 р. Высыл. по почтѣ Хим. Лаб. „Прогрессъ“, Варшава, —Долгая, 32.

ГРАММОФОНЫ
по 15, 30, 40, 50, 65, 80 и 100 рублей.
Каучуковыя звуковыя пластинки по 1 р. 50 к. и 2 р. 50 к. **Новый большой Граммфонъ „Монархъ“ 125 р.**, большія пластинки „Гигантъ“ по 3 и 5 р.

Исполненіе:
Собинова,
Шалапнина,
Фигнера,
Давыдова,
Морского,
Лабинскаго,
Серебрякова,
Тартакова,
Шаронова,
Бухтоярова,
Сѣверскаго,
Вяльцевой,
Цапель (Арфа),
Вольфъ-Израэль (Скрипка),
Морозова (Виолончель),
Гонь (Корнетъ),
многихъ другихъ артистовъ, духовныхъ хоромъ и оркестровъ.

ПАМЯТЬ
лицу каж. возр. укрѣпляетъ заочно профес. мнемоникъ членъ Парижской академіи С. Файнштейнъ, Одесса, «Главное бюро укрѣпленія памяти», Дорб. ул., въ пассажѣ, № 23. Условия и брош. въ 32 стр., сод. копій благодаря. уч., а также прогр. курса высыл. за одну 7-ми коп. марку.

Чистое лицо
получается скоро послѣ употребленія новаго средства „КРЕДО“ отъ прыщей и угрей.
Банка 1 р. 50 к. перес. налож. плат.
Н. Окшевскій, С.-Петербургъ, Караванная, № 5, кв. 8.

За 1 руб. 60 коп.
полное собраніе вальсовъ ШОПЕНА, самое вѣрное изданіе, подъ редакціей К. Минузи (въ вѣздномъ переп. 2 р. 25 к.).
Полное собраніе НОКТОРНОВЪ, ц. 2 р., въ вѣздномъ переп. ц. 3 р. 25 к.
ИЗДАНІЕ В. ВЕССЕЛЪ и Ко,
С.-Петербургъ, Невскій 54.
Москва, Петровка, 12.

Юлій Генрихъ ЦИММЕРМАНЪ.
С.-Петербургъ, Б. Морская, 34.—Москва, Кузнецкій мостъ, д. Захарьина.
Библиотека „Универс“

Н.В.ЧЕРЕПОВЪ.

ВЪЗДУШНАЯ КРЫША

изъ оцинкованнаго сплавленнаго съ чистымъ цинкомъ НИКОГДА НЕРЖАВЮЩАГО ЖЕЛЪЗА

25 ЛѢТЪ ГАРАНТІЯ

Иллюстрированы прѣкурранты и образцы высылаются безплатно.

ЗАВОДЪ въ МОСКВѢ. ЗА ТУСРСК. ЗАСТ. ПЕТЕРЬ. Ш. СОВ. ДОМЪ.

БЕРЕГИТЕСЯ

1) ФАЛЬСИФИКАЦІИ СВИНЦОМЪ.
2) ПАРОЦЕНІЯ ЦИНКА ЭЛЕКТРИЧЕСКИМЪ ТОКОМЪ

ЛИСТЫ ИМѢЮТЪ МАТОВЫЙ ВЪДЪ

НО СПЛАВА ТАМЪ НѢТЬ.



ЛѢПНЫЯ УКРАШЕНІЯ

Для потолковъ и стѣнъ изъ бумаги; розеты, углы, карнизы, багеты, тѣнъ британка и т. п. Удобно для провинціи, вполнѣ замѣняютъ гипсовые издѣлія, но гораздо дешевле и легче; а также удобны и для перевозки.

Производство издѣлій изъ бумаги

А. Г. Ильина

С.-Петербургъ, Ивановская, 15, кв. 23.

Прейсъ-курранты безплатно.

Перуин

идетъ на встрѣчу желанію ВСѢХЪ ЛЮДЕЙ ИМѢТЬ РОСКОШНЫЕ ВОЛОСЫ и освобождаетъ людей отъ столь тягостнаго выпаденія волосъ и крайне несприятной перхоти.

ПРОДАЕТСЯ по 1 р. 75 к. ФЛ. БАЗАРЪ МАРСКЪ, СЛ. НЕВСКІЙ №20-34



Вышла въ свѣтъ новая книга

АЛЕКСАНДРА НОВИКОВА:

«Записки о сельской школѣ». СПб. 1902 г. ц. 1 р. Складъ изданія въ книжномъ складѣ М. М. Стасюлевича, СПб., Вас. остр., 5 линия, 23. Тутъ продается книга того же автора «Записки земскаго начальника», ц. 1 руб. 50 коп.

КЛЕЙМЕННЫЕ ПРАВИТЕЛЬСТВОМЪ

всемирно - образцовые **ВЪ СЫ**

ФЕРЪЗНКСЪ

превосходятъ всѣ существующіе вѣсы

точностью,
прочностью,
чувствительностью,
практичностью.

← Каталоги безплатно. →

Единственные представители Товарищество

М. Блок

ПРАВЛЕНІЕ: МОСКВА. Отдѣленія: С.-Петербургъ, Кіевъ, Одесса, Ташкентъ, Екатеринбургъ, Варшава, Ростовъ на Д.

НОВЫЯ МОДЕЛИ:

Кливлендъ-Рэмблеръ-Блокъ, отъ 125 р. до 200 р.

Единственные представители для Россіи

Товарищество Правленіе: МОСКВА.

Прейсъ-курранты по требованію безплатно.

Отдѣл.: С.-Петербургъ, Кіевъ, Одесса, Ташкентъ, Екатеринбургъ, Варшава, Ростовъ на Д.

М. Блок



Московское Товарищество Резиновой Мануфактуры

РЕЗИНОВЫЯ ШИНЫ

ПРОСИТЬ ОБРАЩАТЬ ВНИМАНИЕ НА КРАСНЫЯ КЛЕЙМА НА ПОДШВАХЪ

ТЕХНИЧЕСКІЕ ПРЕДМЕТЫ:

ДЛЯ ФАБРИКЪ, ЗАВОДОВЪ, ПАРХОДСТВЪ, ЖЕЛ. ДОР., ПОЖАРН. ОБОЗОВЪ, КАЗЕННЫХЪ ВИННЫХЪ СКЛ. и ПР.

БРЕЗЕНТЫ, ЭКИПАЖНЫЯ И ВЕЛОСИПЕДНЫЯ ШИНЫ.

ПРОРЕЗИНЕННАЯ МАТЕРІЯ для НАКИДОКЪ и ПЛАЩЕЙ

КОНТОРА и СКЛАДЪ: МОСКВА, ВЕРХН. ТОРГОВ. РЯДЫ УГ. НИКОЛЬСКОЙ и КРАСНОЙ ПЛОЩАДИ.

ГЛАВ. ДѢЛОВОГО



Т-во АНТОНЪ ЭРЛАНГЕРЪ и К^о.

МОСКВА, Красныя ворота, свой домъ.

Отдѣленія:

Саратовъ, Самара, Харьковъ, Кіевъ, Одесса, Екатеринбургъ, Ростовъ на Дону, Екатеринославъ, Томскъ, Курскъ, Ташкентъ.		сущ. съ 1860 г.	Вальцовки, Жернова, Обойки, Нукольницы, Локомобили, Молотилки, Керос. двигатели, Шелковая сита, Турбины, Ремины разные.
----------------------------------------------------------------------------------------------------------------------------------------------------	-------------------------------------------------------------------------------------	-----------------	----------------------------------------------------------------------------------------------------------------------------------------------------

Полное устройство паровыхъ и водяныхъ мельницъ.

БЕРЕЗОВЫЙ КРЕМЪ.

Приготовленъ въ лабораторіи А. ЭНГЛУНДЪ.

Средство противъ веснушекъ, желтизны, пятенъ, красноты и проч.

Цѣна за фаянсовую банку 1 руб., съ перес. 1 р. 50 к.

Завѣдующіе Лабораторіею Докторъ В. К. Панченко и А. К. Энглундъ.

Для предупрежденія поддѣлокъ прошу обратитъ особенное вниманіе на подлинъ А. ЭНГЛУНДЪ красными чернилами и марку С.-Петербургской Косметической Лабораторіи, которая выгнута на всѣхъ препаратахъ. Получать можно во всѣхъ лучшихъ аптекахъ, аптекарскихъ, косметическихъ и парфюмерныхъ складахъ Россійской Имперіи. Главныя агентства и склады фирмы для Европы: Эмиль Беръ, Гамбургъ; для Южной и Сѣверной Америки: Л. Мишнеръ, Нью-Йоркъ. Главныя склады для всей Россіи А. ЭНГЛУНДЪ. С.-Петербургъ, Бассейная ул., № 27.

С. М. ЭЛІАШЕВЪ, Москва, Софійка, ЛУБАНСКІЙ ПАССАЖЪ № 60-61.

*** ЦѢНЫ ВСѢ ДОСТУПНЫ ***

Иллюстр. прейсъ-куррантъ высыл. по требов. величайшій выборъ: КРОВАТЕЙ съ изящной живописью, англійскихъ золоченыхъ, никелированныхъ и обыкновенныхъ. МАТРАЦОВЪ пружинныхъ, проволочныхъ, волосныхъ и друг.; КРЕСЕЛЪ для больныхъ. ВАННЪ, ДУШЪ и ШКАФОВЪ купальныхъ, УМЫВАЛЬНИКОВЪ мраморныхъ и металлическихъ. ДѢТСКИХЪ КОЛЯСОКЪ и ВЕЛОСИПЕДОВЪ. ЛЕДНИКОВЪ комнатн. и друг. хозяйствен. вещей. Единственный фабричный складъ издѣлій Варшавск. фабр. Бр. Фрункинскихъ.

№ 1 6754 12-4

СПЕЦІАЛЬНАЯ ФАБРИКА ПИАНОНО

ОФФЕНБАХЕРЪ и К^о.

С.-Петербургъ, Глиняная улица, с. д., № 7. ДЕ ПО: Невскій просп., № 68.

Піанно Оффенбахеръ и К^о признаны авторитетами Русскаго Музыкальнаго міра выдающимися (см. отзывы ихъ въ № 2 «Нивы» 1902 г.).

Благодаря сплошной металлической рамѣ, двойной репетиціи, весьма приятному тумѣ (trielart), пѣвучему большому тону, піанно фабрики Оффенбахеръ и К^о **ВПОЛНѢ ЗАМѢНЯЮТЪ РОЯЛЬ.**

Артист. рук. извѣст. піанистка Ядвига Зальская.

ЦѢНЫ ОТЪ 400 РУБ.

ДОПУСКАЕТСЯ РАЗСРОЧКА. Прейсъ-курранты высылаются безплатно. Описание фабрики см. № 49 «Нивы» 1901 г. стр. 744а.



ДОБРЫЕ ЛЮДИ!

Во имя Божіе и на молитвенную память о себѣ и близкихъ Вашихъ помогите слѣдующему дѣлу нашему — построенію новаго храма Господня во славу Рождества Пр. Владыччи. Адресъ: г. Лихая, Калужск. губ., с. Жермино. Предсѣдатель пруходск. попечительства, Священнику Александру Смирнову. Всякое дальнѣе дорого намъ!

ВЫИГРЫШ-

НЫЕ 1, 2 и 3 займы продаетъ

Банкирскій домъ **ГЕНРИХЪ БЛОКЪ** 59, Невскій, СПб.

ЭКСТРЕННО ДЕШЕВО РАСПРОДАЮ

разные товары съ электричествомъ, какъ-то: трости, нарман. фонари свѣчи и пр. Фотографы отъ 5 руб., вальки по 30 коп. Граммофоны, футляры, масса новѣйшихъ пресъ по 80 коп., Пишущія машины по 85 руб. и др. предм. СПб., Лѣсной, Перфальевъ пер., д. 3, кв. 4.

новость для брѣющихихся.

Первая появившаяся безопасная механическая бритва, высокаго качества, съ которой каждый самъ можетъ безъ всякой опасности и очень легко бриться. Цѣна 1 шт. 3 р., 2 шт. 5 р. 50 к., 3 шт. 8 р. Также биты для усовъ высшаго сорта, придающія усамъ необыкновенно красивую форму. Цѣна 1 шт. 90 к., 2 шт. 1 р. 70 к., 3 шт. 2 р. 40 к., за наложку. платежъ присчитывается 10 к. Прилагается наставленіе. Адресъ: Л. Фришманъ, Варшава, Даминго 22.





XXXIII г.

№ 16

Выходитъ ежедневно (52 № въ годъ), съ приложеніемъ 24-хъ книгъ „Сборника“, содерж. соч. Н. С. ЛѢСКОВА и В. А. ЖУКОВСКАГО, 12 книгъ Литературныхъ Приложеній, 12 №№ „Парижскихъ модъ“ и 12 листовъ чертежей и выкроекъ.

Выданъ 20-го апрѣля 1902 г.

ПОЛИТИКИ И СОВРЕМЕННОЙ ЖИЗНИ.

XXXIII г.

1902

Цена этого №—15 к., съ перес. 20 к.

ОТКРЫТА ПОДПИСКА на „НИВУ“ 1902 г.

Безъ доставки въ Петербургъ. **5.50** Безъ дост. въ МОСКВѢ въ конторѣ Н. ПЕЧКОВСКОЙ, Петровскія линіи. **6.25** Безъ доставки въ ОДЕССѢ въ кн. маг. „ОБРАЗОВАНИЕ“, Ришельевская, 12. **6.50** Съ доставкою въ Петербургъ. **6.50** Съ пересылкою во все мѣсто к. ности Россіи. **7** За гра- ницу. **10р.**
 На 1/4 года съ дост. въ СПБ. 1 р. 75 к., съ перес. иногор. 1 р. 75 к.; на 1/2 года съ дост. въ СПБ. 3 р. 50 к., съ перес. иногор. 3 р. 50 к.

Къ этому № прилагается выпускъ «Ежемѣсич. литерат. приложеній» за апрѣль 1902 г.

Канчурь.

Повѣсть

В. А. Тихонова.

(Продолженіе.)

Всѣ трое двинулись къ мѣсту выдачи багажа.

«Какой онъ нервный... возбужденный», думалъ Столбухинъ, глядя на тучную, хотя и приземистую фигуру отца, юрко вертѣвшуюся среди толпы прѣхавшихъ пассажировъ.

— Ну, что, какъ у васъ тутъ въ Петербургѣ?—спрашивалъ отецъ и тутъ же сейчасъ кричалъ носильщику:—Черный! Черный чеходанъ, понимаешь, черный! А кофрѣ—сѣрый!.. Говорятъ, сборы въ театрѣ «Буффъ» упали? Ну, да мы поднимемъ, небось! Поднимемъ!.. Это кто съ тобой сейчасъ раскланялся?—сыналъ онъ, какъ изъ мѣшка горохомъ.

Наконецъ, багажъ былъ полученъ, нанято два извозчика — на одного изъ нихъ водруженъ кофрѣ съ чеходаномъ, а на другого сѣли отецъ съ сыномъ.

— Давно не видалъ я Петербурга! Чортъ знаетъ, какъ-то все не приходилось!—тараторилъ старый актеръ, осматриваясь направо и налево.—Наша, братъ, актерская столица Москва-матушка! Къ ней у насъ ближе сердце лежитъ!.. А было время, и въ Петербургѣ былъ не чужимъ человѣкомъ... Но всего больше радъ я, милый мой, что съ тобой поживу!

И отецъ крѣпко пожималъ сыну руку.



Крестьянка (тульской губ.). Картина А. Аленсѣва, авт. «Нивы».

Столбухинъ внимательно всматривался въ его лицо: широкое, измятое, съ толстымъ носомъ и очень подвижными губами, оно было крайне некрасиво, но что-то милое, почти дорогое было въ этомъ лицѣ для сына. Особенно любилъ онъ веселые и добрые глаза его.

— А ты постарѣлъ!—сказалъ онъ вдругъ, глядя на отца.

Тотъ весело разсмѣялся.

— Да, время, братъ, не красить человѣка, а мнѣ вѣдь ужъ шестой десятокъ на исходѣ,—отозвался старикъ и въ свою очередь пристально посмотрѣлъ на сына.—А ты, Сережа, того... тоже возмужалъ и страшно похорошѣлъ! Къ тебѣ эта бородка идетъ! Но какъ ты похожъ на мать! Какъ ты похожъ на мать!—громко и съ какимъ-то, какъ показалось Столбухину, не совсѣмъ искреннимъ нафосомъ воскликнулъ старикъ.

И они оба замолчали.

— А у тебя премилая квартирка!—черезъ нѣсколько минутъ ораторствовалъ уже старикъ Столбухинъ, осматривая квартиру сына.—А это для меня комната? Славная комната. Только почему она совершенно безъ мебели?

Сергѣй Юрьевичъ замялся.

— Еще не успѣлъ,—уклончиво отвѣтилъ онъ.

Ему не хотѣлось сейчасъ же заводить разговоръ о невѣстѣ.

— Ну, и отлично! Ну, и отлично! Все въ свое время образуется. Вѣдь мнѣ немного и нужно: есть кровать да столъ—и ладно! Я человѣкъ походный! Бивуачный человѣкъ! Недаромъ когда-то въ военной службѣ служилъ!.. А самъ ты гдѣ спишь? Въ кабинетѣ? Великолѣбно! А какъ твою прислугу зовутъ? Афанасьева? Такъ и будемъ звать!.. Ну, такъ вотъ что, голубушка Афанасьева! Вотъ тебѣ ключи отъ сундука, достань ты изъ него весь мой гардеробчикъ да развѣсь его. Понимаешь, чтобъ онъ отвисѣлся... Ну, а теперь и перекусить можно.

Въ столовой стояли уже на столѣ самоваръ, хлѣбъ, масло и сливки. Старикъ осмотрѣлъ все это бѣглыми взглядомъ и съ легкимъ недоумѣніемъ приподнял брови къверху.

— Нѣтъ, вотъ что, Сереженька,—заговорилъ онъ, беря сына за руку:—ты, вѣроятно, помнишь вѣдь, что я до чаю не большой охотникъ, а кофе я въ Любани пилъ. Ты, братъ, дай мнѣ закусить чего-нибудь поосновательнѣе, да водочки! Главное, голубчикъ, водочки!

Столбухинъ сконфузился и сталъ извиняться передъ отцомъ, что онъ не предусмотрѣлъ этого.

— Ну, полно! Что за вздоръ!—оставилъ его тотъ.

И, обратившись къ вошедшей въ столовую Афанасьевнѣ, ласково заговорилъ съ ней:

— Вотъ что, Афанасьева, милый человѣкъ! Что бы такое наскоро могла ты приготовить намъ пожевать? Что у васъ въ домѣ есть?

— Биштексъ можно съ... можно яичницу,—отвѣтила та.

— Ну, и чудесно! Биштексъ такъ биштексъ! Только не пережарь, родная! Я съ кровцою люблю. Да хрѣнку натри, настругай его... Живымъ маверомъ, матушка!

Афанасьева вышла.

— А я пока тѣмъ случаемъ воспользуюсь, умоюсь!—тараторилъ старикъ, отправляясь въ другую комнату.—А ты, Сережа, не стѣсняйся, пей чай-то, если не пилъ еще.

Сергѣй Юрьевичъ остался въ столовой и налилъ себѣ стаканъ чаю. Онъ чувствовалъ себя смущеннымъ. Въ его обычную, тихую, разбренную жизнь ворвалась какая-то новая, необычная струя. Онъ чувствовалъ, что со-всѣмъ отвыкъ отъ отца, и, громъ того, ему было какъ-то совѣстно передъ нимъ. Совѣстно, что онъ не позаботился поуютнѣе приготовить для него комнату, омеблировать ее, и вотъ теперь старикъ долженъ ютиться въ своихъ четырехъ пустыхъ стѣнахъ; не распорядился приготовить для него завтракъ. И вдругъ, спохватившись, что въ домѣ нѣтъ ни водки, ни вина, ни пива,—быстро всталъ и вошелъ въ комнату къ отцу. Тотъ въ это время,

кряхтя, полоскался возлѣ умывальника, немилосердно брызгая во всѣ стороны.

— Ахъ, какая прелесть эта невская вода! Мяконькая! И мыло какъ хорошо въ ней мылится!—бурчалъ онъ.— Вѣдь это невская вода, Сережа?

— Невская,—отвѣтилъ тотъ и сейчасъ же спросилъ:—А ты что пьешь?

— Только не воду, милый мой, только не воду! Водой я умываюсь...

— Нѣтъ, я хотѣлъ тебя спросить, какое ты вино пьешь? Вино или пиво?

— Все равно, голубчикъ! Все, кромѣ воды, керосину и скипидару. Однимъ словомъ, что есть подъ рукой, то и давай.

— Да у меня ничего нѣтъ,—сконфуженно улыбаясь, отвѣтилъ Сергѣй Юрьевичъ.

— Ну, тогда пошли купить пивца. Пиво, вѣдь, у васъ здѣсь въ Петербургѣ хорошеет. Да кстати вели прихватить и селедку къ водочкѣ... Да! Лучку скажи, чтобъ Афанасьева накрошила, лучку побольше!

И молодой Столбухинъ пошелъ въ кухню, чтобы сдѣлать соответствующее распоряженіе Афанасевнѣ.

— Чудеснѣйшая селедка!—восхищался старикъ, наливая себѣ вторую рюмку водки.—А ты-то что же не выпьешь?—обратился онъ къ сыну, видя, что рюмка Сергѣя Юрьевича осталась нетронутой.—Не пьешь, развѣ?

— Не то что не пью... т.-е. вообще, я пью мало... да къ тому же рано еще!—заминаясь, отвѣтилъ тотъ.

Отецъ весело расхохотался.

— Помнишь анекдотъ? «Нѣтъ ужъ извините! Во-первыхъ, я совсѣмъ не пью; во-вторыхъ, еще слишкомъ рано, а въ третьихъ—я уже достаточно вышелъ!»

И старикъ лихо хлопнулъ и вторую рюмку.

Затѣмъ онъ принялся за биштексъ. Онъ рѣзалъ большіе куски, проворно отправляя ихъ къ себѣ въ ротъ и жадно пережевывая крѣпкими, еще сохранившимися зубами. Выпивъ рюмки четыре водки, онъ принялся за пиво. И все, что онъ ѣлъ и пилъ, все онъ похваливалъ и, видимо, былъ вполне всѣмъ доволенъ.

— Ну, ты теперь что будешь дѣлать?—спросилъ онъ сына, отирая жирныя, лоснящіяся губы.

— Право, не знаю,—какъ-то нерѣшительно началъ Сергѣй Юрьевичъ.

— Да ты, голубчикъ, не стѣсняйся! Если тебѣ куда-нибудь нужно идти,—иди! Я и самъ сейчасъ отправлюсь въ театръ на репетицію. Да, вообще, разъ навсегда: не будемъ стѣснять другъ друга. Кстати: гдѣ ты сегодня обѣдаешь?

— Какъ всегда, дома.

— А не махнемъ ли куда-нибудь въ трактирчикъ или по-вашему, по-здѣшнему—въ ресторанъ? Кстати, я сегодня не занятъ; стало-быть, и пятнадцать капель принять можно.

— Пожалуй... какъ хочешь...—замаялся сынъ.

— Нѣтъ, это ты какъ хочешь! Я вѣдь тебѣ сказалъ: первое условіе—не стѣснять другъ друга.

— Да нѣтъ, я что же... я съ удовольствіемъ.

— Ну, а когда такъ, такъ условимся, гдѣ сойтись.

И они рѣшили сойтись къ пяти часамъ дома, а отсюда уже отправиться въ ресторанъ.

— За обѣдомъ-то и побесѣдуемъ, потолкуемъ!—твердилъ старикъ уже въ передней, облакаясь въ свою большую, но какого-то сомнительнаго мѣха шубу.—Какъ у васъ тутъ извозчики-то, по таксъ?—съ лѣстницы спросилъ онъ сына.

— Да какъ тебѣ сказать? Такса-то есть, да только...—началь-было Сергѣй Юрьевичъ.

— Ну, ладно, ладно!—крикнулъ ему отецъ и, не дослушавъ, проворно побѣжалъ внизъ.

«Какой онъ живой и жизнерадостный!—думалъ Сергѣй Юрьевичъ, возвращаясь къ себѣ въ кабинетъ.—А вѣдь ему почти шестьдесятъ... А мнѣ, вотъ, двадцать семь, а я

утомлюсь, даже только глядя на него. Откуда въ немъ эта живучесть такая? Въдь не легка доля актера, а онъ на-вонь какой! бодрый... И видно, что не укатали его еще крутыя горки... Однако, что же я буду дѣлать? Работать какъ-то не хочется... день все равно весь разбитъ...—Онъ мысленно чуть не сказалъ «испорченъ», но остановился. — Пойти къ Рудянскимъ?.. И рассказать Еленѣ все?.. Боже мой, какъ это глупо, что я раньше скрывалъ отъ нея... Ну, зачѣмъ мнѣ нужно было говорить, что отецъ мой бѣдный, почти разорившійся помѣщикъ, живущій гдѣ-то у себя въ захолустномъ имѣньицѣ? Отчего мнѣ прямо было не сказать, что отецъ мой извѣстный провинціальныи комикъ Канчуръ. Тотъ самый Канчуръ, фамилія котораго, прочтенная даже только на афишѣ, вызываетъ уже веселую улыбку! Тотъ самый Канчуръ, котораго саратовскіе кушцы купали въ шампанскомъ; тотъ Канчуръ, долги котораго въ концѣ каждаго сезона покрываются подпиской среди почитателей его таланта. Извѣстный Канчуръ, котораго, однако, онъ, сынъ его, никогда не видѣлъ на сценѣ... Да, въ самомъ дѣлѣ! Какъ это случилось, что онъ никогда не видѣлъ игры своего отца? Пока жива была мать, отецъ еще не поступалъ на сцену, а жилъ дѣйствительно помѣщикомъ, правда мелкопомѣстнымъ, въ —ской губерніи. Со смертью матери все какъ-то сразу обрушилось. Его отдали въ гимназическій пансіонъ, а отецъ, слышавшій когда-то талантливый любитель, поступилъ на сцену, но въ другомъ, отдаленномъ отъ К. городѣ, взявъ себѣ въ псевдонимъ названіе ихъ разореннаго и уже проданнаго имѣнія... Затѣмъ, Сергѣй кончилъ курсъ и поступилъ въ петербургскій университетъ. Отецъ помогалъ ему сначала кое-какими крохами, но вскорѣ и сынъ сталъ зарабатывать самъ настолько, что могъ обойтись и безъ отцовской помощи. Они нѣсколько разъ съѣзжались для свиданія въ Москвѣ, но это всегда случилось или постомъ, или лѣтомъ, когда Канчуръ не игралъ. А вотъ теперь онъ здѣсь, и, можетъ-быть, ему придется увидѣть отца на сценѣ въ шутовскомъ парикѣ. Почему же «въ шутовскомъ»?—раздраженно повторилъ Сергѣй Юрьевичъ.

И онъ, чтобы разогнать непріятныя мысли, взялся за лежавшую передъ нимъ на столѣ еще неразвернутую газету. Быстро и разсѣянно пробѣгалъ онъ глазами отдѣлы за отдѣломъ. И вдругъ какое-то знакомое слово приковало его вниманіе. Подъ рубрикой «Театръ и музыка» была помѣщена коротенькая замѣтка: «Завтра, въ пятницу, въ театрѣ «Русскій Буффъ» впервые выступаетъ въ фарсѣ «Дама отъ Максима», въ роли Петипонъ, извѣстный провинціальныи комикъ Канчуръ, приглашенный антрепренеромъ театра на мѣсто заболѣвшаго любимца петербургской публики Тулубьева. Г. Канчуръ давно стяжалъ ужъ себѣ громкую извѣстность въ провинціи и въ Москвѣ, какъ необычайно веселый и даже талантливый актеръ».

— И даже талантливый! Какое оскорбительное «даже»!—проговорилъ про себя Сергѣй Юрьевичъ, бросая газету.

«А въ слѣдующую среду у Рудянскихъ, если только бабушка не явится къ обѣду, будутъ рассказывать, какъ Канчуръ вылезалъ изъ-подъ дивана съ тазомъ на головѣ... И Нелли будетъ слушать это и знать, что этотъ Канчуръ—ея будущій второй отецъ... А Анатолий обзоветъ этого отца газеромъ, шутомъ, фиглярюмъ... А онъ самъ будетъ молчать, краснѣть и стыдиться! Фу! Какъ это гадко!»

И Сергѣй Юрьевичъ порывисто всталъ изъ-за стола и сталъ ходить взадъ и впередъ по комнатѣ.

— Нѣтъ! — рѣшительно заговорилъ онъ самъ съ собой. — Не стану я ни молчать, ни краснѣть, ни стыдиться и громко заявлю: «Да! Это мой отецъ, но онъ честный человѣкъ! Да! Честный человѣкъ! И этого довольно! Честный человѣкъ! Вотъ и все!.. Вотъ и все!..

И онъ снова опустился на кресло передъ письменнымъ

столомъ и еще нѣсколько разъ повторилъ: «честный человѣкъ», но съ каждымъ разомъ какъ-то все менѣе и менѣе увѣренно. И вовсе не потому, что онъ сомнѣвался въ честности своего отца, но потому, что ему стало казаться, что одной честности еще мало для того, чтобы стать вторымъ отцомъ Еленѣ.

«Ну, да будетъ, что будетъ!»—вздыхнулъ онъ и насильно принудилъ себя заняться своей обычной работой.

V.

Около пяти часовъ вернулся домой Канчуръ. Еще въ передней, не снимая шубы, онъ крикнулъ сыну:

— Ну, что, Сережа? Готовъ ты? Идемъ обѣдать?

Сергѣй Юрьевичъ сложилъ свою работу и всталъ.

— Да, пожалуй, идемъ. Я проголодался,—отвѣтилъ онъ.

— И я тоже! Ренетиція затянулась долго! Потомъ товарищи звали меня, да я сказалъ, что обѣдаю съ сыномъ. Ну, и аппетита не хотѣлъ портить, — говорилъ старикъ, входя въ кабинетъ.—Трупочка-то у насъ, кажется, неважная! Хорошенькихъ мордочекъ, впрочемъ, много... Ну, трехъ-четырехъ старыхъ пріятелей встрѣтилъ... Завтра еще одна ренетиція, а вечеромъ — пожалуйте къ отвѣту! Ну, да я, братъ, не боюсь! Я этого Петипону такъ отхватываю, что ни Тулубьеву, ни Поляковскому и во снѣ не снилось. Говорятъ, завтра полный сборъ будетъ. Сегодня уже во всѣхъ газетахъ есть о моемъ дебютѣ... въ «Ежедневникѣ» такъ даже обстоятельная статья... Это ужъ нашъ антрепренеръ постарался! Завтра, вѣроятно, интервьюеры пріѣдутъ, — тараторилъ Канчуръ, и вдругъ, словно спохватившись, сказалъ:— однако, братъ, соловья баснями не кормятъ! Ыдемъ-ка обѣдать!

— Ну, куда-жъ ты меня повезешь? — спрашивалъ отецъ сына, когда они уже вышли на улицу и усаживались на извозчика.

— Да, право, не знаю! Я, признаться сказать, по этой части не знатокъ и очень рѣдко бываю въ ресторанахъ,—отвѣтилъ тотъ.

— Экій, братецъ мой, какой ты... того... — не договорилъ и расхохотался старикъ. — Ну, а я такъ ужъ навель справочки. Борель-то, оказывается, тютю! Но есть и другія хорошія мѣста.

И онъ, застегнувъ полость, увѣреннымъ голосомъ приказалъ извозчику везти въ одинъ изъ первоклассныхъ французскихъ ресторановъ, при этомъ точно опредѣляя улицу и даже самое мѣсто.

— А я, братъ, сегодня у антрепренера авансикъ порядочный перехватилъ, такъ что могу угостить тебя на славу... А измѣнился, измѣнился, все-таки, вашъ Петербургъ! И, право, не къ лучшему! Кислѣе онъ какъ-то сталъ. Розмаху въ немъ прежняго не осталось! А весело прежде здѣсь жилось!

— Да, но посмотри, сколько выросло новыхъ зданій,—вступился-было сынъ.

— Да что мнѣ зданія! Въ Москвѣ зданій новыхъ выросло еще больше. Людей прежнихъ нѣтъ! А зданія—пустыя. Не со зданіями жить, а съ добрымъ человѣкомъ!

— Ну, что-жъ, развѣ въ Москвѣ лучше?

— Въ Москвѣ? — переспросилъ старикъ и, подумавъ немного, продолжалъ:—по трактирной части въ Москвѣ хорошо. Ну, а насчетъ человѣчества, — жохъ народъ! Волчья порода сильно тамъ пошла. Прежде въ Москвѣ волковъ тоже немало было, но они, по крайней мѣрѣ, такъ въ волчьей шкурѣ и ходили... Ну, а теперь! Шуба-то на нихъ овечья, да душа-то все та же, волчья! Опаснѣе это... Вотъ, въ провинціи еще хорошие люди попадаются, да и то рѣдко, на манеръ зубровъ.

И старикъ, задумавшись, помолчалъ немного.

— Хорошенькихъ, вотъ, у васъ тутъ, дѣйствительно, на улицахъ встрѣчается много. Гораздо больше, чѣмъ въ Москвѣ и даже, пожалуй, больше, чѣмъ въ Одессѣ,—началъ онъ опять, вглядываясь въ шедшихъ по тротуару Невскаго проспекта женщинъ. — Понимаешь, типикъ



Перед экзаменами. Картина Л. О. Пастернака, грав. Гедань.



Весенній день. Картина А. Артигъ, грав. Ш. Гоудъ.

очень приятный, изящный такой, да нѣжненькій. Въ Одессѣ красавицы встрѣчаются, а здѣсь больше «милочки», а «милочки» моему сердцу куда симпатичнѣе... Да! старый человѣкъ, а «милочекъ» люблю!—проговорилъ онъ и весело размѣялся.

Извозчикъ въ это время уже подѣхалъ къ крыльцу ресторана.

— Ва! Узнаю знакомыя мѣста! — весело ворковалъ Канчуръ, проходя по общей залѣ и оглядывая пустые еще столики. — Какъ двадцать пять лѣтъ тому назадъ было, такъ почти и теперь все осталось безъ измѣненія. Консерватизмъ въ данномъ случаѣ вещь хорошая! Ну, Хаби-Булла! Какъ живешь-можешь? — обратился онъ къ старому лакею-татарину.

Тотъ вѣжливо улыбнулся и отвѣтилъ:

— Нисява себѣ, живемъ понемножку!

— А давно ты здѣсь въ ресторанѣ служишь?

— Давна,—подкладывая карточку, отвѣчалъ татаринъ.

— А какъ давно?

— Да двадцать восьмой годъ ужъ.

— О!? Да ты еще изъ моихъ временъ! Федоръ Алексѣевича Ермолинскаго помнишь?

— Какъ не помнить! Хорошо помнимъ! Скончались ужъ они. Поди, лѣтъ пятнадцать, какъ скончались!

— Ну, а князя Чигиринцева?

— Да они и до сихъ поръ еще бывають.

— Да не можетъ быть?

— Право, бывають. Рѣдко только, а заходятъ еще.

— Старый, поди?

— Совсѣмъ ужъ!—и татаринъ только рукой махнулъ.

— Ну, а Столбухина помнишь?—и въ голосѣ Канчура дрогнула какая-то неувѣренная нотка.

— Это Леонидъ Павловича, что ли? — переспросилъ татаринъ.

— Нѣтъ, не Леонидъ Павловича, а Егоръ Никитича. Егорушку Столбухина? Или еще его звали Жоржъ Столбикъ?

Татаринъ подумалъ немного и отвѣчалъ:

— Нѣтъ, извините, такого не помнимъ. Леонидъ Павловичъ Столбухинъ — биржевый маклеръ, тотъ, дѣйствительно, часто къ намъ завтракать прѣзжаетъ; а другихъ не знаемъ!

— Н-да! давно это было! Гдѣ всѣхъ упомнишь!—вздыхнулъ Канчуръ и сталъ разсматривать карточку, осѣдлавъ предварительно свой толстый носъ золотымъ пенснѣ.

— Обѣдъ, кажется, ничего себѣ... Посмотри, Сережа!

И онъ передвинулъ карточку сыну.

— Я, вѣдь, въ этомъ дѣлѣ ничего не понимаю,—улыбаясь, сознался тотъ, не взглянувъ даже на французское меню.

— А салатъ какой? — обратился опять Канчуръ къ лакею.

— Эскароль очень хорошъ теперь.

— Такъ!.. Гмъ!..

И онъ снова принялся перечитывать карточку.

— Tourbeau... Sel de mouton... Fond d'artichocs... Perdreaux...—бормоталъ онъ.—Ну, что-жъ, давай намъ два обѣда. Ну, а на закуску что?

— Устрицъ не прикажете ли подать? Устрицы очень хороши...—предлагалъ татаринъ.

— Чудесное дѣло! Давно я не ѣлъ устрицъ! А къ устрицамъ—элю! Только горькаго, смотри!

— На глубокую или на мелкую-съ?

— Ты, Сережа, какъ больше любишь устрицы? На глубокую или на мелкую?

— Право, все равно. Я ихъ никакъ не люблю! — нехотя отозвался тотъ.

Канчуръ даже поморщился.

— Ну, такъ валяй на глубокую, — приказалъ онъ лакею и сталъ опять осматривать стѣны пустого еще, по случаю ранняго часа, ресторана.

— Да! Да! давно это было!—со вздохомъ проговорилъ

онъ. — Весело жилось! А теперь вотъ, на старости лѣтъ, другихъ веселить приходится. Что-жъ, пословица говорить: «Кто людей веселить, за того Богъ стоитъ!» Правда, что-ль, Сережа? А?

И, выждавъ утвердительный кивокъ со стороны сына, онъ продолжалъ.

— Я всегда себя этимъ утѣшаю. Жизнь дается одинъ разъ и проходитъ быстро. И чѣмъ въ ней больше радости и веселья, тѣмъ меньше грѣха. Веселье и радость, Сережа, не грѣхъ. Въ весельѣ-то другой разъ самая чистая молитва звучитъ, и не то что молитва, не то что просьба, а восхваленіе Творца, понимаешь, благодарность Ему за дарованную жизнь. Веселье человѣкъ, радуется, ну, и, стало-быть, не ропщетъ, а ропотъ—большой грѣхъ! Большой грѣхъ, Сережа, ропотъ. И не думаю я, чтобъ мрачныя лица были угодно Богу. Такъ-то, милый мой! Будемъ же жить и веселиться!

«Я ему сегодня же скажу о своей женитьбѣ», почему-то рѣшилъ Сергѣй Юрьевичъ, глядя на отца просвѣтленными глазами.

Но вотъ подали устрицы. И старый актеръ какъ-то ужъ особенно нѣжно посмотрѣлъ на нихъ, присюсюкивая и причмокивая своими влажными губами. И это плотоядное выраженіе опять покорило молодого человѣка.

Но, покончивъ съ устрицами и заливъ ихъ цѣлой бутылкой элю, Канчуръ сдѣлался успокойнѣе: онъ ѣлъ супъ и шилъ мадеру, смакуя ее съ видомъ знатока, но безъ особой жадности, такъ непріятно коробившей сына. Послѣ рыбы, онъ опять разговорился.

— Вотъ, Сережа, жизнь моя полна превратностей! Чего только я не видѣлъ въ ней, а вѣдь не ропщу, другъ мой. Никогда не ропщу. Разъ только возрогталъ — это, когда твоя мать умерла. Тогда, дѣйствительно, упрекнулъ судьбу: за что, дескать? Она такая тихая, кроткая, и вдругъ умерла. А потомъ примирился и жить началъ, знаешь, что называется, не мудрствуя лукаво: день да ночь—и сутки прочь. Наша актерская жизнь очень къ такой философіи располагаетъ. Задумываться некогда. Живешь чужими мыслями, говоришь чужія слова! Вотъ только постомъ иногда, когда говѣю, думаю тогда, т.-е. не столько думаю, сколько вспоминаю, въ прошлое заглядываю. Въ будущее — нѣтъ! Зачѣмъ? Будущее я отлично знаю. Новаго вѣдь ничего не будетъ, даже ролей новыхъ не будетъ. Только заглавія новыя у пьесъ, да новыя фамиліи дѣйствующихъ лицъ, а роли—все тѣ же. Ну, а потомъ, извѣстно: болѣзнь и смерть. И дай Богъ только, чтобы болѣзнь не мучительная. Этого боюсь. Откровенно тебѣ говорю—боюсь! И ты знаешь, я почти никогда не хвораю. Секретъ такой у меня есть. Начнетъ что-нибудь у меня разбалываться понемножку, печень, что ли, положимъ, отъ выпивки, я сейчасъ вдвое пить начну, втрое—и проходитъ! Понимаешь, по мелочамъ боюсь хворать-то. И всегда такъ разсуждаю: началось если что-нибудь, такъ ужъ жаръ сразу, а по пустякамъ человѣка не изводи! Смерти я, Сережа, не боюсь. Смерть—отдыхъ. А я порядкомъ-таки усталъ! Вотъ болѣзнь! Это—дѣло другого рода...

— А я жениться хочу,—не глядя на отца и почти неожиданно для самого себя, проговорилъ Сергѣй.

Отецъ его въ это время несъ на вилкѣ кусокъ баранины въ ротъ, да такъ и остановился съ приподнятой рукой.

— Жениться? — переспросилъ онъ. — Что-жъ, доброе дѣло! Ты уже въ такомъ возрастѣ, когда можно жениться. И положене твое тебѣ это позволяетъ. Это намъ, артистамъ, жениться не слѣдуетъ, т.-е. не слѣдовало бы. А вѣдь, посмотри-ка, рѣдкій артистъ не женатъ. Хочется почему-то въ нашей бездомной бродячей жизни свой семейный очажокъ завести, такъ, понимаешь, этакій переносный очажокъ, чтобы весь онъ въ чемоданѣ помѣщался. И заводимъ, всѣ заводимъ! И таскаемъ его изъ Курска въ Харьковъ, изъ Харькова въ Кишиневъ. Я, впрочемъ, нѣтъ! Я понимаю, что это иллюзія. А другіе, бездомники,

танутся... Впрочемъ, виновать! Такъ ты женишься хочешь? Ну, что же, и невеста есть?

— Есть уже,—какъ-то неохотно отвѣтилъ сынъ.

— А кто такая?

Сергѣй Юрьевичъ замаялся. Ему почему-то ужасно не захотѣлось теперь говорить о Нелли. Здѣсь, въ ресторанѣ, за бутылкой вина, съ человѣкомъ, у котораго начали какъ-то маслиться глаза отъ неумѣреннаго прикладыванія къ стакану, хотя человѣкъ этотъ и былъ его отецъ.

— Она прекрасная дѣвушка!—вотъ все, что онъ могъ отвѣтить на вопросъ его.

И когда тотъ спросилъ: «когда же свадьба?», онъ почти сумрачно отвѣтилъ:—Не знаю,—и самъ себѣ налилъ стаканъ краснаго вина.

— Погоди!—остановилъ его отецъ.—Лучше выпьемъ шампанскаго. Выпьемъ за здоровье... Ты какой марки придержишься? Все равно? Ну, такъ дай ты намъ—обратился онъ къ лакею-татарину:—бутылку Редереръ-Ан... Или ты, можетъ-быть, посуше любишь?—спросилъ онъ опять сына.

И когда тотъ отрицательно замоталъ головой, онъ опять повторилъ:

— Такъ, бутылку Редереръ-Ан... Желтую карточку!

— Что-жъ, Сережа, женись,—заговорилъ онъ опять, поворачиваясь всѣмъ своимъ тучнымъ корпусомъ къ сыну.—Я вполнѣ благословляю тебя. Увѣренъ также, что дурного выбсра не сдѣлаешь. Ты—человѣкъ серьезный, основательный. Еще и въ дѣтствѣ былъ такимъ. Не то, что твой отецъ. Такимъ людямъ, какъ ты—надо жениться. Женись, голубчикъ мой! Я очень радъ! Ну, а теперь выпьемъ за здоровье твоей нареченной,—проговорилъ онъ, поднимая стопку искрящагося шампанскаго.—Дай Богъ и ей всего лучшаго и заранѣе уже ее люблю, какъ мою родную дочь. Какъ ее звать-то?

— Елена... Елена Николаевна...

— Вотъ видишь! И имя-то какое красивое! А фамилія какъ?

— Рудянская, — почему-то съ трудомъ выговорилъ Сергѣй.

— Она дворянка?

— Да, дворянка.

— А впрочемъ, это я такъ спросилъ. Ты знаешь, вѣдь никакихъ сословныхъ предразсудковъ я не придерживаюсь. Мнѣ совершенно все равно: дворянка ли, мѣщанка ли, швейка, что ли, тамъ какая-нибудь... была бы человѣкъ душевный.

— Нѣтъ, она очень хорошей семьи,—вдругъ съ жаромъ заговорилъ Сергѣй.

Выпитое вино съ непривычки сразу бросилось ему въ голову.

— Она очень хорошей семьи. Отецъ ея видный человѣкъ, занимаетъ большой постъ и женатъ онъ на дочери знаменитаго въ свое время Раздольскаго; т.-е. мать Елены урожденная Раздольская, а бабушка ея урожденная княжна Дюртелей... Тамбовскихъ Дюртюлеевъ,—самъ не зная почему, очень подробно объяснилъ онъ.

А отецъ его только слушалъ, кивалъ головой и все повторялъ:

— Что-жъ, давай Богъ! Давай Богъ!

И при этомъ подливалъ сыну въ стаканъ вино.

— Ты знаешь,—продолжалъ тотъ:—отецъ ея на великолѣпной дорогѣ; онъ еще не старъ, и если состоится назначеніе Н. Н. на постъ министра, онъ можетъ легко попасть къ нему въ товарищи. Состояніе у нихъ, положимъ, небольшое, но мнѣ не нужно состоянія, хотя и будутъ предлагать всякое приданое. Ну, можетъ-быть, возьму, можетъ-быть нѣтъ,—это все равно!

— А они знаютъ, что твой отецъ актеръ?—вдругъ перебилъ его Канчуръ.

— Конечно, знаютъ!—сорвалось у Сергѣя съ языка, и онъ сейчасъ же раскаялся и даже рассердился на себя за эту ложь.

А старый актеръ какъ-то облегченно вздохнулъ и повторилъ свое:

— Ну, что же, давай Богъ! Давай Богъ!

(Продолженіе будетъ.)

Мститель.

Эдемскія кущи дышали прохладой,
И ночь надъ Ефратомъ плыла;
Печальной луною, какъ тихой лампадой,
Сіяла душистая мгла.

На камнѣ остывшемъ въ раздумьѣ глубокомъ
Угрюмый сидѣлъ Сатана,
Сидѣлъ и слѣдилъ испытующимъ окомъ,
Какъ шумно катилась волна,

Какъ въ темныхъ вершинахъ листва трепетала
И вѣтеръ испуганно вылъ...
Какъ облако, тонко дымясь, налетало
На искры вечернихъ свѣтилъ.

И демонъ взывалъ къ налетающей бурѣ,
Но буря была далека;
Прозрачныя тучи скользили въ лазури,
Смушенно катилась рѣка.

И тамъ, на востокѣ, у райскаго входа,
Какъ два огненосныхъ меча,
Какъ двѣ золотыя звѣзды съ небосвода,
Сверкали два грозныхъ луча...

Злой духъ, торжествуя побѣду надъ міромъ,
Какъ прежде, былъ грустенъ и золъ.
Онъ жертвою не былъ и не былъ кумпромъ,—
И проклялъ онъ свой произволь.

Хула замирала въ устахъ воспаленныхъ,
Чуть билось о скалы крыло.
Онъ зналъ, что за краемъ лѣсовъ отдаленныхъ
Заря восходила свѣтло.

Онъ слышалъ, какъ пѣли безгрѣшные лики
Безсмертному Богу хвалу...
И видѣлъ отъ яснаго взора Владыки
Бѣгущую къ Тартару мглу!

К. Фофановъ.

Отъ Москвы до „Шошонэ“.

Путевые очерки по Америкѣ Григорія де-Каннэ.
(Съ 8 рисунками).

I.

Въ маѣ мѣсяцѣ 1896 года, по странному стеченію обстоятельствъ, я очутился въ Москвѣ. Несмотря на то, что я пробылъ тамъ цѣлую недѣлю, какъ разъ во время коронаціонныхъ празднествъ, но къ крайнему своему сожалѣнію, ни одной изъ процессій священнаго коронованія, ни пышныхъ празднествъ, на которыя стеклись миллионы ликующихъ сердецъ со всѣхъ концовъ необъятной Руси,—я не видѣлъ. Дѣло въ томъ, что, будучи въ Москвѣ, я въ то же время находился отъ нея на разстояніи тринадцати тысячъ верстъ: я былъ въ городѣ *Москет*, штата *Айдахо* (*Idaho*) Сѣверной Америки.

Подобно тому, какъ наша первопрестольная столица считается

вторымъ городомъ имперіи, точно такъ же американская Москва считается вторымъ городомъ, по числу жителей, въ штатѣ Айдаго, однимъ изъ младшихъ и наименѣе населенныхъ штатовъ Сѣверной Америки (на сѣверо-западѣ). Разница лишь въ томъ, что въ русской Москвѣ народонаселеніе доходитъ до милліона, а въ американской Москвѣ жителей насчитываютъ тысячу пять-шесть!

Эта послѣдняя, хотя и занимаетъ второстепенное мѣсто по числу жителей, зато считается разсадникомъ науки въ штатѣ и занимаетъ главное мѣсто въ дѣлѣ умственнаго образованія: въ ней находится правительственный университетъ (*State University of Idaho*).

Я сильно былъ заинтересованъ вопросомъ, откуда произошло названіе города (за исключеніемъ климата, рѣшительно ничего сход-

наго или похорого не имѣющего съ матушкой-Москвой) и вотъ, что я узналъ отъ одного старожла, служившаго въ шестидесятыхъ годахъ развѣдчикомъ у агентовъ Hudson Bay Fur Company.

Дѣтъ сорокъ тому назадъ, когда эту мѣстность только изрѣдка посѣщали лишь охотники-развѣдчики, недалеко отъ нынѣшняго города, жилъ одинъ русскій охотникъ, находившійся въ весьма дружескихъ отношеніяхъ съ туземцами-индѣйцами, у которыхъ онъ пользовался великимъ почетомъ и довѣріемъ. Никто ничего не зналъ о его происхожденіи, исключая того, что онъ прибылъ изъ «Русской Америки», подъ именемъ которой была известна нынѣшняя Аляска, бывшая тогда русской территоріей. Его звали Петръ Семь (Peter Sem) *).

Что еще болѣе располагало индѣйцевъ къ этому русскому отшельнику это — его родственныя узы съ индѣйскимъ племенемъ: онъ былъ женатъ на индианкѣ племени «Nex-Pes». (Были женщины впервые появились въ этой мѣстности въ концѣ семидесятыхъ годовъ.)

Петръ Семь состоялъ въ родѣ комиссіонера-посредника между индѣйцами и агентами мѣховыхъ торговцевъ, имѣя постоянно на рукахъ огромное количество пушистыхъ мѣховъ. Въ одну суровую зиму метель загнала къ нему трехъ канадскихъ французовъ, которые принуждены были искать убѣжища отъ снѣжныхъ заносовъ и ужасныхъ морозовъ. Петръ Семь съ чисто русско-индѣйской гостеприимностью предложилъ имъ раздѣлить съ нимъ свой столъ и кровль. Въ виду же малыхъ размѣровъ своего «вигвама» (wigwam), т.-е. шатра, Семь предложилъ французамъ для ночлега свою кладовую, которая въ то же время служила ему и складомъ мѣховъ. Кладовая была построена въ формѣ громаднаго деревяннаго ящика на высокихъ бревнахъ, въ предохраненіе отъ голодныхъ волковъ и другихъ хищныхъ звѣрей **). Три недѣли французы пользовались гостеприимствомъ Сема. Громадное количество богатыхъ мѣховъ возбудило злую зависть французовъ, и за широкое гостеприимство Петра Сема, канадцы задумали отплатить ему черной неблагодарностью. Въ одну темную ночь, пользуясь отсутствіемъ Сема, французы увезли все мѣха, а самую кладовую и «вигвама» Петра подожгли. Но недалеко ушли французы: поднялся страшный бурянь, французы сбившись съ пути, а двѣ недѣли спустя индѣйцы нанесли имъ замороженные труны недалеко отъ украденныхъ мѣховъ. Петръ Семь, лишившійся всего своего недвижимаго имущества, остался цѣль и невредимъ.

Въ память этого событія и гибели французовъ, которые, подобно своимъ соотечественникамъ, наследили свою могилу на родинѣ Сема, въблизи Москвы, послѣ ея пожара въ 1812 году, и здѣсь нашли свою гибель.—Семъ назвалъ эту мѣстность Москвой. Такъ это названіе за ней и осталось.

Профессоръ Ф. А. Гонтлей (F. A. Huntley), который считается большимъ знатокомъ сѣверо-западныхъ штатовъ Америки, и которому я разсказалъ вышеизложенное, призналъ эту исторію возможной и въ высшей степени правдоподобной, такъ какъ слышалъ о существованіи въ той мѣстности русскаго охотника—Петра Сема, но за достовѣрность этого речуться не могъ.

II.

Въ числѣ природныхъ достопримѣчательностей штата Айдаго, первое мѣсто, несомнѣнно, занимаетъ величайшій въ мірѣ, гораздо болѣе Ниагарскаго, водопадъ «Шошонъ» (Shoshone). Этотъ водопадъ находится въ сорока верстахъ на югъ отъ станціи того же имени, на линіи «Union Pacific Railway», одной изъ богатѣйшихъ желѣзныхъ дорогъ въ Америкѣ.

Станція и мѣстечко «Шошонъ» находятся на разстояніи 700 верстъ отъ Москвы, 1.650 верстъ отъ Санъ-Франциско и 4.500 верстъ отъ Нью-Йорка.

Видъ маленькаго городка «Шошонъ» не производитъ особенно пріятнаго впечатлѣнія на новопробывшаго путешественника. Отъ мѣстечка до водопадовъ—около 38 верстъ проселочной дорогой, по дикой, оустѣлой и покрытой сплошь шалфейнымъ хворостомъ мѣстности. Въ мѣстечкѣ мнѣ предложили довольно удобную «богги» (американскія дрожки), но я, предпочитая всегда въ подобныхъ случаяхъ отправиться верхомъ, потребовалъ пару верховыхъ лошадей: одну для себя, а другую для своего испытаннаго и вѣрнаго «чичероне»—индѣйца Петра, по прозванію «Летучій Орелъ», («Flying Eagle»), въ теченіе долгихъ мѣсяцевъ служившаго мнѣ вѣрнымъ другомъ-спутникомъ по дикимъ пустынямъ, высокимъ горамъ и двѣтвеннымъ лѣсамъ Америки.

Намъ сказали, что въ три съ половиною часа мы прибудемъ къ мѣсту нашего назначенія, но по прошествіи означеннаго времени еще не было и признаковъ водопада. Та же голая пустыня, тотъ же шалфейный хворостъ окружали насъ со всѣхъ сторонъ, а далеко-далеко на югъ видѣлись пушистыя очертанія горнаго хребта. Только на протяженіи послѣднихъ двухъ-трехъ верстъ, тутъ и тамъ, начали попадаться холмы изъ лавы, и, поверотивъ кругомъ одного подобнаго холмика, мы очутились въ «натуральныхъ воротахъ» изъ лавы же: внизу-ягъ, на разстояніи ста пятидесяти саженъ, извинаясь «Змѣиная рѣка», и мы впервые услышали музыку водопадовъ.

Форманія лавы въ Айдаго составляетъ одну изъ замѣчательнѣйшихъ характеристикъ этого штата и весьма интересна съ геологической точки зрѣнія. Начиная съ восточной границы штата,

пласты лавы простираются по направленію къ юго-западу на протяженіи шестисотъ верстъ въ длину, ста пятидесяти верстъ въ ширину и до ста пятидесяти саженъ въ глубину!

Въ далеко-отдаленныя времена эта масса была огненно-расплавленной рѣкой, и, вѣроятно, многіе годы прошли, пока эта огненная масса охладѣла до настоящаго своего вида. А во время потога огненной рѣки, или, быть-можетъ, гораздо позже, во время ея охлаждения, настоящая рѣка выработывала себѣ русло и прокладывала дорогу между охлаждающимися массами лавы.

«Змѣиная рѣка» (Snake River), берущая свое начало въ Скалистыхъ горахъ (Rocky Mountains), течетъ сначала на юго-западъ, продолжая свое теченіе на западъ, прорѣзывая поза лавы почти въ центрѣ штата, считая съ востока на западъ, въ шестидесяти верстахъ на сѣверѣ отъ его южной границы, наконецъ, сдѣлавъ поворотъ на сѣверъ, она, многочисленными изгибами и изгибами, съ постоянно возрастающей силой, впадаетъ въ Колумбію, образуя, такимъ образомъ, одну изъ важнѣйшихъ водныхъ артерій Сѣверо-Американскихъ Соединенныхъ штатовъ.

По крутому спуску мы достигли береговъ «Змѣиной рѣки», гдѣ, на разстояніи ста саженей отъ водопада, находится паромъ. Рѣка въ этой мѣстности болѣе 200 футовъ глубины, изумрудно-зеленаго цвѣта. Паромъ приводится въ движеніе посредствомъ двухъ кабелей: одного подводнаго и другого—предохранительнаго—сверху. Перебѣхалъ на другой берегъ, и былъ весьма пріятно изумленъ, очутившись у входа въ маленькій, чистенькій «hotel».

Надо отдать справедливость предприимчивому индианцу—его «отель», несмотря на крошечный размѣръ, оказался весьма уютнымъ, а «cuisine» не оставяла желать лучшаго. Этотъ «отель» выстроенъ такъ, что, стоя у дверей или выглядывая изъ оконъ, вы любуетесь на водопадъ.

Водопады «Шошонъ» отличаются рѣшительно отъ всѣхъ водопадовъ Стараго или Новаго свѣта. Этотъ отпечатокъ глухого, уединеннаго величія производитъ на васъ неизгладимое впечатлѣніе. Всѣ остальные подобныя достопримѣчательности природы находятся въблизи цивилизаціи, чуть ли не въ тѣни городовъ. Нашествіе людей отнимаетъ много прелесть у природы, но водопады «Шошонъ» остались такими же, какими были въ тѣ времена, когда «Змѣиная рѣка» впервые пробиралась между высокими стѣнами этого ущелья. Глубина пропасти, образуемой высокими стѣнами (берегами) лавы, достигла 1.200 футовъ, и она тянется на протяженіи тридцати верстъ! Нигдѣ на земномъ шарѣ вы не увидите ничего подобнаго; нигдѣ такая чудная картина не окружена такой грубой рамой.

Въ различныхъ мѣстахъ рѣки поднимаются изъ-подъ воды зубчатые скалистые рифы, довольно крупныя величины, раздѣляя, такимъ образомъ, теченіе на четыре части, которыя, соединившись, падаютъ внизъ съ двѣнадцати-саженной высоты, образуя нѣсколько водопадовъ, изъ которыхъ самый большій и красивый, имѣющій 125 футовъ въ ширину, называется «Невѣстныя вуаль» («Bridal Veil»); водопадъ такъ и кажется сотканнымъ изъ кружевъ водныхъ брызгъ и солнечныхъ лучей. Выше этого водопада, у праваго берега рѣки, видна длинная, широкая, пыльная лента, известная подъ названіемъ «Невѣстныя плѣйфъ» (Bridal Trail). Хотя другія русла уступаютъ въ красотѣ «Невѣстину плѣйфу», но зато превосходятъ его силой, дикостью и быстротой потоковъ. На вершинѣ одного изъ упомянутыхъ высокихъ рифовъ, известнаго подъ названіемъ «Орлиное скалы», орлиное семейство свило себѣ, на самомъ краю пучины и въблизи громовыхъ отголосковъ водопадовъ,—недоступное жилище, въ которомъ, въ теченіе долгихъ, быть-можетъ, многихъ столѣтій, воспитывало своихъ дѣтенышей. Ужъ по-дикино, что царь птицъ—символь свободы и полнѣйшей неустранимости.

Но главный водопадъ (Great Shoshone Falls) — великолѣпнѣйшее водное чудо, находится въ нѣсколькихъ шагахъ ниже. Совершивъ свой двѣнадцати-саженный прыжокъ, вихрящаяся стремнина всѣхъ четырехъ водопадовъ, подгоняемая бѣшенымъ напоромъ волны, быстро подкатываются на протяженіи еще нѣсколькихъ шаговъ, а затѣмъ, сразу, надувшись широкою могучею грудью, во всю ширину рѣки, достигающей здѣсь 950 футовъ, соединенными силами и съ бѣшенымъ ревомъ, дѣлаютъ свой гигантскій, чудовищный тридцати-саженный отвѣсный прыжокъ въ кипящую бездну!.. *).

По для того, чтобы узрѣть всю неописуемую прелесть и почувствовать всю силу этого чудеснѣйшаго зрѣлища, надо спуститься по крутымъ берегамъ ущелья какъ можно поближе къ водопаду.

Тутъ только, стоя лицомъ къ лицу съ этимъ неизмѣримымъ, вѣчно неутомляющимъ, грохочущимъ царемъ пустыни, вы, какъ никогда и нигдѣ, сознаете все свое ничтожество, всю свою безпомощность!

Здѣсь вы видите болѣе, чѣмъ плѣну. Здѣсь вода раздробляется на мельчайшія волнообразныя брызги, бѣлые и прекраснѣе всѣхъ чудесныхъ жемчужовъ Востока, а съ глубины пучины поднимается вѣчный паръ, точно водяное кадило — богамъ воды. А солнце, во время длинныхъ ясныхъ дней, озаряетъ своими божественными лучами эту чудную картину—вѣчной радуги.

Укрѣпивъ на противоположныхъ берегахъ концы своей разноцвѣтной дуги, радуга, подобно вѣнцу надъ гробницей, растянулась

* «Sem» на индѣйскомъ нарѣчій значить «медвѣдь».

** Подобныя кладовыя и теперь, на Аляскѣ, строятъ золотопромышленники, остающимися тамъ зимовать.



Гармоника. Картина Г. Каульбаха, грав. Фальшееръ.

надъ кипящей бездною. Изъ глубины-жъ бушующихъ водъ поднимается вѣчный ревъ, на подобіе разсвирѣпѣвшаго океана, разбивающаго свои яростныя волны о скалистые берега. Когда я стоялъ здѣсь и съ благоговѣйнымъ чувствомъ впивался въ это восхитительно-страшное зрѣлище, мнѣ невольно припомнились знаменитыя стихи Державина—«Водопадъ»:

«Алмазна сыплется гора
Съ высотъ четырема скалами;
Жемчугу бездна и сребра
Кипитъ внизу, бьетъ вверхъ бутрами;

Съдая пѣна по брегамъ
Лежитъ клубами въ дебряхъ темныхъ;
Стукъ слышенъ млатовъ по вѣтрамъ,
Визгъ пилъ и стонъ мѣховъ подземныхъ:
О, водопадъ, въ твоемъ жерлаѣ
Все утопаетъ въ безднѣ, въ мглѣ!»

Глядя на это чудное зрѣлище, не трудно себѣ вообразить, что далеко, въ незапамятномъ прошломъ, ангелъ любви оплакивалъ передъ Всемогущимъ тѣхъ смертныхъ, которымъ судьбой



Д-ръ Григорій де-Каннэ и его проводникъ-индѣецъ „Летучій Орелъ“.

того, что безпредѣльный голосъ Великаго Духа оглушалъ ихъ слухъ, а Его величественная слава остылила ихъ глаза, такъ и въ будущія времена блѣднолицыя, стоя на угрюмыхъ берегахъ «Змѣиной рѣки», будутъ съ содроганіемъ наблюдать эту божественную картину, чувствуя сильное побужденіе снять свои сандалии, подъ всепреодоляющимъ впечатлѣніемъ, что мѣсто, на которомъ они стоятъ, — свято!

Я прибылъ сюда съ намѣреніемъ возвратиться въ тотъ же день обратно, но, увидѣвъ водопадъ, я не могъ оторваться отъ его чудснаго вида, и, вопреки своимъ намѣреніямъ, остался еще на два дня. «Шошонэ» приковывасть васъ своей величественностью, своей неизмѣримой красотой, своей таинственно-чудовищной силой. Ничто въ свѣтѣ не производитъ на васъ такого удручающаго, страхъ наводящаго и въ то же время — столь радостнаго, глубокаго, душу успокаивающаго чувства. Внезапное появленіе, среди мертвой пустыни, этого сверхъестественнаго, грандіознаго зрѣлища производитъ на васъ ошеломляющее впечатлѣніе. Правда, не такъ массивна кажется на первый взглядъ эта картина, какъ Ниагара, но зато въ ней болѣе свѣта, болѣе отблывковъ, болѣе преле-



Входъ въ золотой рудникъ «Московскихъ горъ» въ Айдаго (Сѣв.-Амер. Соед. Шт.). По фот. Г. А. де-Каннэ авт. «Нивы».



Московскій университетъ въ Айдаго (Сѣв.-Амер. Соед. Шт.). По фот. Г. А. де-Каннэ авт. «Нивы».

назначено было провести свое земное существованіе въ мѣстности столь дикой и ужасной, мѣстности—безъ всякаго признака милости и величія Господня. Всемогущій, будучи тронутъ слезами ангела любви, десницей Своей направилъ теченіе водъ по еще кипящимъ холмамъ лавы и сотворилъ картину, которая должна была послужить, сначала краснокожимъ, а затѣмъ и блѣднолицымъ, знакомъ силы, всемогущества и недоступнаго великолѣпія Иеговы. II, подобно краснокожимъ, которые въ теченіе столѣтій, наблюдая это зрѣлище, не понимали ничего промѣ-



Видъ на городъ Москву съ университета въ Айдаго (Сѣв.-Амер. Соед. Шт.). По фот. Г. А. де-Каннэ авт. «Нивы».

сти, точно рука болѣе божественно-искусная и съ болѣе нѣжностью мѣшала и наладывала на нее свои краски. Закатъ солнца на «Шошонэ» вѣчно останется въ моей памяти.

Съ наступленіемъ сумерекъ въ небесахъ началось грандіозное зрѣлище свѣтовыхъ эффектовъ. Сіяющія, фіолетовыя и малиновыя небесныя полосы смѣшивались съ нѣжными цвѣтами розы, пурпура и золота. Огненный солнечный шаръ въ продолженіе нѣсколькихъ минутъ висѣлъ надъ водопадомъ, наполняя величественныя стѣны ущелья пылающими красками и освѣщая водопа-

ды чудеснейшим блеском, точно сотни электрических рефлекторов направлены на них свои разноцветные стекла. Внизу-же неутомимая, бушующая «Змбиная рѣка» продолжала уносить в своем течении истерзанные, пѣнвящиеся струи воды, отражая в своих танцующих башенках блкой пѣны — солнечные лучи тысячами разноцветных огней! А круглый огненный шар, приговоряясь къ апофеозу небеснаго фейерверка, все ниже и ниже опускался за западными утесами ущелья. Еще несколько секунд... краски сгустились, приняли янтарно-сѣрый цвѣтъ, и... мнрады ярко-блестящих звѣзд на темно-синем фонѣ мерцали въ небесной выси...

Въ ночной же тиши эта мѣстность кажется одержимой дѣхами. Вы слышите: то шумъ, напоминающій мѣрную маршировку пѣлаго войска; то грохот пушечныхъ выстрѣлов; то звукъ удаляющегося поѣзда... То вамъ кажется, что вы слышите два могучихъ подземныхъ голоса, двѣ невидимыя грозныя силы стараются побороть другъ друга, то моментально все стихаетъ, и слышите опять свистъ и грохотъ падающихъ водъ съ тысячами вариаций на эту монотонную тему. И много-много разъ, въ течение ночи, мнѣ казалось, что слышу повтореніе этой страшной симфоніи и загробные, душу раздражающіе, звуки невидимыхъ дѣховъ.

«Змбиная рѣка» — единственная въ мѣрѣ рѣка, имѣющая, на протяженіи какихъ-нибудь шести-восьми верстъ, около дюжины громаднхъ водопадовъ. Вверхъ по рѣкѣ, на разстояніи четырехъ съ половиною верстъ отъ главнаго водопада, находятся такъ-называемыя «водопады-близнецы» («Twin-Falls»). Здѣсь, на днѣ ущелья, быстро несущаяся «Змбиная рѣка», окруженная по берегамъ высокими, суровыми стѣнами лавы, дѣлится посредни въ выступающимъ рифами на два потока, которые, бокъ-о-бокъ, съ грохотомъ падаютъ съ двадцатипяти-саженной высоты въ кипящую таннственную бездну.

Тѣ же чувства непонятнаго страха и благоговѣнія, то же сознание вашего ничтожества овладѣваютъ вами и тутъ, какъ и у главнаго водопада «Шошонэ».

На второй день, еще подъ свѣжимъ впечатлѣніемъ величія и сверхъестественной силы «Шошонэ», и отправился къ «Синимъ озерамъ» («Blue lakes»).

находящимся въ шести верстахъ отъ водопадовъ «Шошонэ», на правомъ берегу «Змбиной рѣки». «Синія озера», равно какъ и десятины нѣтъ-то земли, составляютъ собственность мистера Перрина (J. V. Perrine) изъ Шошонэ. Благодаря стараніямъ мистера Перрина эта мѣстность превратилась въ настоящій оазисъ. Онъ населилъ озера пятнистой форелью и другими рыбами; развелъ

нѣсколько тысячъ фруктовыхъ деревьевъ: персиковыхъ, яблонныхъ и другихъ мелкихъ фруктовъ и массу виноградниковъ. Съ помощью орошенія мистеръ Перринъ превратилъ эту дикую, лавную пустыню въ плодovitѣйшія фруктовыя и овощныя рощи. Въ доброкачественности его фруктовъ я успѣлъ убѣдиться лично, когда, послѣ двухчасовой прогулки по синимъ зеркальнымъ водамъ озера, я съ

величайшимъ аппетитомъ отвѣдалъ чудныхъ персиковъ и сочныхъ дынь. «Синія озера» находится на нѣсколько сотъ футовъ ниже уровня «Змбиной рѣки» и окружены амфитеатромъ высокихъ стѣнъ изъ лавы. Питаются эти озера подземными ручьями, находящимися подъ пластами лавы. Эти же ручьи и служатъ мистеру Перрину для орошенія его фермы.

На третій день мы отправились въ обратный путь. Бросивъ прощальный взоръ на чудное зрѣлище «Шошонэ», я не безъ сожалѣнія сѣлъ на лошадь. Черезъ нѣсколько минутъ паромъ доставилъ насъ на праный берегъ «Змбиной рѣки». Въ послѣдній разъ я обернулся, чтобы еще разъ взглянуть на освѣщенныя солнцемъ высокія стѣны ущелья, на зеленые воды быстро стремящейся рѣки, и еще разъ прислушаться къ дико-волшебнымъ звукамъ падающихъ пучинъ. Десятокъ шаговъ впередъ черезъ острую тѣснину, и все исчезло, какъ во снѣ... Нѣтъ стремини, нѣтъ зеленыхъ водъ, нѣтъ нѣжно освѣщаемаго ущелья, нѣтъ сіянія падающаго великолѣпія... Голая, опаленная, молчаливая, безжизненная пустыня съ длинмъ шалфейнымъ хворостомъ разстилается на десятки верстъ кругомъ... Точно какая-то зловѣщая сила создала здѣсь царство печали и отчаянія...



Лавное ущелье «Синихъ озеръ» на Змбиной рѣкѣ (Сѣв.-Амер. Соед. Шт.).
По фот. Г. А. де-Канно авт. «Нивы».

ления воды быстро стремящейся рѣки, и еще разъ прислушаться къ дико-волшебнымъ звукамъ падающихъ пучинъ. Десятокъ шаговъ впередъ черезъ острую тѣснину, и все исчезло, какъ во снѣ... Нѣтъ стремини, нѣтъ зеленыхъ водъ, нѣтъ нѣжно освѣщаемаго ущелья, нѣтъ сіянія падающаго великолѣпія... Голая, опаленная, молчаливая, безжизненная пустыня съ длинмъ шалфейнымъ хворостомъ разстилается на десятки верстъ кругомъ... Точно какая-то зловѣщая сила создала здѣсь царство печали и отчаянія...



Вѣчная радуга водопадовъ Шошонэ (Сѣв.-Америк. Соед. Шт.).
По фот. Г. А. де-Канно авт. «Нивы».

Къ рисункамъ.

Картина художника А. Алексѣева «Крестьянка (тульская губ.)» изображаетъ настолько типичное и притомъ пріятное лицо русской крестьянки, что невольно любуешься имъ. Такіе типы поддерживаютъ честь нашей славянской расы, но, къ сожалѣнію, встрѣчаются въ жизни не такъ-то часто, и художники поступаютъ весьма умно, увѣковѣчивая ихъ своею кистью. Картина г. Алексѣева имѣетъ, сверхъ того, и специально этнографическій интересъ, представляя жителю определенной мѣстности (тульская губ.) съ си

характернымъ — очень изящнымъ костюмомъ, усвоеннымъ, кажется, въ одной только этой мѣстности и похожимъ скорѣе на костюмъ малороссійскій, чѣмъ на великороссійскій женскія одѣянія.

Кому не приходилось переживать горячку и нервную напряженность экзаменаціонной страды? Благодаря неумѣнно регулярно

работать и нежеланию равномерно распределить занятия в течение года, работа сначала идет вяло, тихо, а под конец, когда остается уже мало времени до критического срока—начинается отчаянное метание и напряженная деятельность. Этот недостаток свойственен у нас не только учащейся молодежи, но и почтенным деятелям на том или ином житейском поприще.

Прелестная, по жизненной правде, картина Л. О. Пастернака изображает четверых подневольных, затворников, которые теперь, предъ экзаменами, отреклись от всех земных благ и удовольствий и с жаром изучают науку. Будущие медики одолеваять самый страшный для студентов медицинского факультета предмет—анатомию. Один из «коллегов» с необычайным усердием (даже скинув куртку) читает по книжке то, что полагается изучить, а другой, уподобившись Гамлету, задумчиво держит в руке череп какого-то «бедного Юрика» и просительно смотреть на него, отыскивая понадобившуюся ему кость. Третий мысленно повторяет только-что прочитанное, а четвертый тоже, некоторым образом, задал себе гамлетовский вопрос: «Провалюсь или не провалюсь?» Но усердие должно обязательно быть

вознаграждено по заслугам—и наука, для которой так старается юноша, навѣрное подарит каждому изъ нихъ сладкой улыбкой в видѣ профессорской пиятерки.

Молодая, невысокая травка: сквозная зелень деревьевъ, еще не вполне распустившихся, блые цвѣты яблони, неугомонное щебетаніе птицъ—и надъ всемъ этимъ яркіе солнечные лучи: вотъ они, первые весенніе дни! Съ дѣвственною, чистою прелестью этихъ первыхъ дней весны не сравнится вся роскошь послѣдующихъ знойныхъ дней, все великолѣпнѣе лѣта.

Молоденькая дѣвушка, на картинѣ художника Артина, гармонируетъ своимъ бллымъ нарядомъ съ блоснѣжнымъ цвѣтомъ яблони и заставляетъ насъ подумать, что вѣдь и она теперь переживаетъ тоже свои первые весенніе дни, полные мечтательной задумчивости и грѣзо будущему, которое представляется ей въ самыхъ розовыхъ краскахъ.



«Орлиный рифъ» на Змѣиной рѣкѣ, у водопадовъ Шошонэ. По фот. Г. А. де-Канна авт. «Нивы».

Визгливая, надѣдливая гармоника, которую мы презрительно низводимъ въ разрядъ «орудій пытки», является источникомъ высшихъ эстетическихъ наслаждений для троихъ ребятишекъ, изобра-



Общій видъ водопадовъ Шошонэ на Змѣиной рѣкѣ (Сѣв.-Ам. Соед. Шт.). По фот. Г. А. де-Канна авт. «Нивы».

женных на картинѣ художника Каульбаха. Эти—болѣе, чѣмъ несовершеннѣйшіе меломаны утащили въ отсутствіе папани его гармонику и наслаждаются нескладными звуками, словно сладкой небесной музыкой. Старшая дѣвочка-музыкантша совершенно поглощена дѣломъ; она пытается уловить знакомый мотивъ, и ей кажется, что у нея, въ самомъ дѣлѣ, что-то выходитъ. Одинъ изъ мальчиковъ—тогь, который побольше—мечтательно внимаєтъ звукамъ, и на его рожицѣ написано такое упоеніе, какого, пожалуй, не встрѣтишь у взрослыхъ меломановъ. Младшій мальчуганъ, наоборотъ, интересуєтся болѣе практическимъ вопросомъ: откуда берется звукъ? Ему кажется, что въ гармоникѣ кто-то сидитъ—какое-то живое существо, и когда его стискиваютъ, то оно пищитъ отъ боли. Это существо должно походить на кошку, потому что голось у него такой же, какъ у кота-Васьки. И мальчуганъ старательно заглядываетъ въ гармонику. Но какъ бы то ни было, гармоника—штука занятная...

Одинъ Каульбахъ умѣетъ придавать дѣтскимъ лицамъ такую выразительность. Всякая его картина въ этомъ отношеніи образцова.

Н. К. Шильдеръ. (Портр. на этой стр.)

6-го апрѣля неожиданно для всѣхъ, знавшихъ его, скончался Николай Карловичъ Шильдеръ. Онъ умеръ послѣ непродолжительной болѣзни, занимая постъ директора Императорской публичной Библиотеки. До того Н. К. въ теченіе 13 лѣтъ состоялъ начальникомъ Николаевского инженернаго училища и академіи. Еще раньше, въ теченіе семи лѣтъ, онъ былъ директоромъ Николаевского сиротскаго института въ Гатчинѣ и тамошней женской гимназіи. Служобную же свою дѣятельность онъ началъ на военномъ поприщѣ, состоя 19 лѣтъ адъютантомъ при севастопольскомъ и плевенскомъ герояхъ гр. Тотлебенѣ. Добавимъ еще, что онъ, въ качествѣ отличнаго боевого офицера, въ кампанію 1877—78 гг. заслужилъ золотое оружіе и многіе ордена. По своей специальности онъ былъ военнымъ инженеромъ и дослужился до генералъ-лейтенанта. Но, уже занимая постъ начальника Николаевской академіи, онъ началъ посвящать себя исторической наукѣ, которой онъ, впрочемъ, и раньше не былъ чуждъ, составивъ прекрасную біографію своего начальника, гр. Тотлебена, и написавъ немало статей по военной исторіи. Съ 1886 г. его извѣстность, какъ историка, быстро возрастаетъ. Его труды, посвященные царствованію Александра I и Павла I, всѣми признаются лучшими изслѣдованіями этихъ двухъ царствованій. Смерть застаєтъ его за составленіемъ исторіи царствованія Николая I. Собранные имъ матеріалы имѣютъ громадное историческое значеніе; объ его же добросовѣстности и горячей любви къ дѣлу свидѣтельствомъ можетъ служить тотъ фактъ, что, когда значительная часть этого послѣдняго труда была уже написана, и въ рукахъ его оказались новыя, неизвѣстныя ему еще данныя, онъ рѣшилъ переработать всю уже приготовленную для печати часть своего труда.



Н. К. Шильдеръ († 6-го апрѣля 1902 г.). По фот. К. Булла. авт. «Нивы».

Но все это еще не вполне раскрываетъ намъ духовный обликъ покойнаго Н. К. Состоялъ ли онъ на службѣ у графа Тотлебена, былъ ли начальникомъ разныхъ учебныхъ заведеній, трудился ли въ тиши кабинета надъ историческими изслѣдованіями, мы вездѣ встрѣчаемся съ общими чертами его дѣятельности на этихъ различныхъ поприщахъ. Гуманность, просвѣщенность взгляда, необычайная добросовѣстность, честное, рыцарское отношеніе къ людямъ, крайнее доброжелательство къ нимъ,—вотъ что поражаєтъ всякаго, встрѣчавшагося на своемъ жизненномъ пути съ покойнымъ историкомъ. И все это сливалось въ одномъ высшемъ качествѣ, которое можно назвать общимъ именемъ благородства души. Это качество, столь рѣдкое въ наше время, одухотворяло и его дѣятельность, и его отношеніе къ людямъ, гдѣ бы онъ ни трудился и съ кѣмъ бы его ни сводила судьба. Всѣ его бывшіе воспитанники или подчиненные невольно проникались къ нему уваженіемъ и любовью; его душевное благородство устранило всякую мысль о какихъ-либо личныхъ соображеніяхъ съ его стороны. Для него всѣ были равны, и сознательная несправедливость противорѣчила, такъ сказать, физически его натурѣ. То же качество окружаетъ какимъ-то особеннымъ обаяніемъ его историческіе труды. Будучи сыномъ одного изъ славныхъ нашихъ боевыхъ генераловъ, дѣятельность котораго ознаменовалась военными подвигами при штурмѣ Варшавы и осадѣ

Силистріи и ученикомъ котораго былъ знаменитый Тотлебенъ, покойный Н. К. жилъ историческими воспоминаніями о славномъ нашемъ прошломъ. Это прошлое онъ любилъ всеми силами своей души и старался возродить его для современниковъ и потомства въ яркой картинѣ, которой были чужды лицепріятныя вѣянія данной минуты. Широко былъ его взглядъ на исторію. Чувство ненависти, злорады, инстинктивнаго осужденія, желанія выдвинуть свою личность, какъ историка,—все это ступеивалось передъ однимъ возвышеннымъ порывомъ: раскрыть истину, высвѣтить крупныя факторы историческаго движенія, а стремленіе къ исти-

нѣ вѣдь и составляетъ одно изъ возвышеннѣйшихъ проявленій душевнаго благородства.

Покойный Николай Карловичъ не имѣлъ враговъ: его доброжелательство къ людямъ встрѣчало и съ ихъ стороны доброжелательство. Всѣ отдавали ему должное, какъ педагогу, начальнику, исторіку. Всѣ признавали въ немъ выдающаго дѣятеля и человѣка рѣдкихъ душевныхъ качествъ. Вездѣ онъ былъ желаннымъ гостемъ, товарищемъ по работѣ, сотрудникомъ. Мягкость его въ обращеніи была изумительная, готовность придти на помощь, чѣмъ только можно, побуждала сердца. Утрата его, во многихъ отношеніяхъ невознаградимая, въ виду неоконченныхъ имъ капитальныхъ работъ, вызовъ всюду некренное чувство скорби. Мы лично хранимъ въ немъ сотрудника, украсившаго столбцы нашего журнала великодушнымъ очеркомъ, посвященнымъ царствованіямъ императоровъ Александра I и Николая I подъ общимъ заглавіемъ: «Пятьдесятъ лѣтъ русской исторіи» («XIX-й вѣкъ»).

Какъ разбогатѣлъ Сесиль Родсъ.

Въ 1870 году Сесиль Родсъ пріѣхалъ въ Сидней и тотчасъ же началъ прискипать себѣ занятіе; но онъ ничего не зналъ, не имѣлъ даже рекомендательныхъ писемъ, и потому работы для него не находилось. Съ самаго начала онъ мѣтилъ высоко; но, по мѣрѣ того, какъ время проходило, а его деньги все болѣе и болѣе таяли, уменьшались и его требованія. Въ концѣ-концовъ, онъ готовъ былъ взяться за что угодно, лишь бы заработать на хлѣбъ да на поделегъ; но рѣшительно ничего для него не предвидѣлось. Когда изсякалъ послѣдній деньги, онъ очутился безъ пристанища; весь день и слѣдующую за нимъ ночь онъ безцѣльно бродилъ по улицамъ,

ломавъ себѣ голову надъ тѣмъ, что бы ему предпринять. На разсвѣтѣ онъ случайно забрелъ въ находившуюся за городомъ гавань и увидѣлъ на берегу полусоннаго рыбака, удившаго рыбу. Тѣмъ не менѣе, рыбакъ замѣтилъ проходившаго мимо молодого человѣка и окликнулъ его:

— Эй, паренекъ, поуди за меня: можетъ-быть, ты принесешь мнѣ счастье. Больно не везетъ.

— Идетъ. А что я за это получу?

— Акулу, если поймается.

— Ладно! Мнѣ кажется, я съѣмъ ее со всѣми потрохами.

— Вот, садись. А теперь я отойду в сторону, чтобы не испортить тебе лова, — ведь я знаю по опыту... Ого! Смотри: — клюнула!.. Я так сразу и подумал! Только тебя завидеть, как уже знаешь, что идет счастливицк. Ну, вот наша добыча — она уже на берегу!

То была огромная акула — футов девятнадцати в длину, как сразу определил опытным глазом рыбак, распарывая животному брюхо.

— Все, что найдешь, твое, молодой человек; иногда в брюхе у этой рыбы попадаются вещи, которыми не слѣдует пренебрегать. А я, тѣм временемъ, пойду достать изъ корзины новую приманку и потомъ попробую, не посчастливится ли теперь и мнѣ.

Когда рыбакъ вернулся, молодой незнакомецъ уже вымыл руки и собрался назадъ, вь городъ.

— Что, ты уже уходишь?

— Да. Прощайте!

— А какъ быть съ акулой?

— Да на что она мнѣ?

— Какъ, на что! Хорошо гусь! Развѣ ты не знаешь, что правительство выдастъ тебѣ за нес 80 шиллинговъ награды — звонкой монетой. Что ты на это скажешь?

— Пусть ихъ тебѣ выдадутъ.

— А я могу оставить ихъ себѣ?

— Конечно.

— Ты мнѣ нравишься. Да, птицу не всегда узнаешь по перьямъ. Платье у тебя на видъ очень изношено, а все же ты, должно быть, богатъ?

— Совершенно вѣрно: я богатъ.

Въ половинѣ десятаго богатѣйшій маклеръ по шерстянымъ операциямъ въ Сидней сидѣлъ у себя въ жилой комнатѣ, просматривая послѣ сытнаго завтрака утреннюю газету. Но вотъ слуга просунулъ вь дверь голову.

— Пришелъ какой-то оборванецъ, сударь, и спрашиваетъ васъ.

— Что тебѣ вздумалось беспокоить меня такими пустяками? Прогони его.

— Я пробовалъ, да онъ не уходитъ.

— Ну, если онъ такъ настойчиво не уходитъ, то позови его сюда. Оборванецъ вошелъ.

— Скажите-ка, любезный, — сказалъ онъ: — что вамъ, собственно, отъ меня нужно? Только поскорѣе, безъ лишнихъ словъ; мнѣ некогда.

— Я хочу у васъ просить ссуду вь 100.000 фунтовъ.

— Что?! — У него даже духъ захватило. — Да кто вы такой?

— Вы меня не знаете.

— А ваше имя?

— Сесиль Родсъ.

— Первый разъ слышу. Однако, скажите мнѣ, хотя бы ради курьеза, какъ вамъ пришло вь голову обратиться ко мнѣ съ такимъ страннымъ требованіемъ?

— Я имѣю намѣреніе черезъ два мѣсяца удвоить эту сумму вь свою и вашу пользу.

— Вь самомъ дѣлѣ? Очень интересно... и я желалъ бы... Впрочемъ, садитесь и поговоримъ. Знаете, это интересно... не вашъ планъ, но вы сами. Вь васъ что-то есть. Такъ, если я васъ хорошо понялъ, вы имѣете желаніе...

— Я сказалъ — намѣреніе.

— Да, конечно; но подождите — я сперва немного похожу по комнатѣ: вы меня поразили неожиданностью, тогда какъ сами, повидимому, ничуть не взволнованы. Постараюсь успокоиться... Ну, вотъ: теперь меня ничто не лишитъ хладнокровія. Выкладывайте ваши намѣренія.

— Я хочу купить весь сборъ шерсти этого года съ двухмѣсячнымъ срокомъ поставки.

— Какъ, весь сборъ?

— Да, всю шерсть.

— Вздоръ! Знаете ли, что это будетъ стоить?

— Два съ половиной милліона фунтовъ стерлинговъ, быть-можетъ нѣсколько больше.

— Вы хорошо осведомлены. А знаете ли, какъ велика сумма залага за два мѣсяца?

— Какъ разъ 100.000 ф. стерлинговъ, которые я хочу у васъ занять.

— Совершенно вѣрно. По чести, я хотѣлъ бы, чтобы вы имѣли эти деньги, хотя бы для удовлетворенія моего любопытства. Что бы вы съ ними предпріяли?

— Я съ ними вь два мѣсяца заработаю 200.000 фунтовъ.

— То-есть, вамъ хочется заработать, но...

— Я заработаю непременно.

— Вы говорите съ поразительною увѣренностью. Я слышалъ, что это признакъ свѣтлаго ума. Право же, я начинаю даже вѣрить, что вы имѣли вь виду разумную цѣль, когда пришли сюда, вь незнакомый домъ, съ дерзкимъ планомъ закупить для спекуляціи шерсть со всей колоніи. Высказывайтесь же до конца: вы меня не пугаете, я теперь готовъ ко всему. Почему вы хотите купить столько шерсти и почему вы считаете возможнымъ заработать на этомъ такую большую сумму?

— Я не считаю, я знаю, что это будетъ такъ.

— Откуда же у васъ эта увѣренность?

— Франція объявила Германіи войну, и цѣна на шерсть вь Лондонѣ поднялась уже на четырнадцать процентовъ и еще поднимется.

— Вь самомъ дѣлѣ, вы такъ думаете? Тогда вы очень ошибаетесь. Вы рассчитывали, что ваше извѣстіе поразитъ меня, какъ громомъ? Осѣнча, мой милый. Вотъ, прочтите-ка утреннюю газету. Она доставлена сюда вчера вь 11 часовъ вечера самымъ быстрымъ судномъ нашего флота, которое оставило Лондонъ пятьдесятъ дней тому назадъ и привезло самоновѣйшія извѣстія. На политическомъ горизонтѣ нигдѣ ни облачка, а что до шерсти, то она самый вялый товаръ на англійскомъ рынкѣ. Ну, что вы противъ этого возражаете? Почему вы продолжаете сидѣть съ такимъ олимпийскимъ спокойствіемъ, когда...

— Потому что я имѣю позднѣйшія извѣстія.

— Позднѣйшія извѣстія? Быть не можетъ! Наши, самая свѣжія, получены изъ Лондона вь пятьдесятъ дней...

— Моей новости всего десять дней.

— Это положительно неправдоподобно. Откуда же вы ее взяли?

— Изъ брѣха акулы.

— Послушайте, я предлагаю вамъ прекратить эти разговоры! Или я долженъ позвать полицію? Вы бредите, вы, вѣрно, убѣжали изъ какого-нибудь дома умалишенныхъ...

— Сядьте и будьте разсудительны. Къ чему же волноваться? Подождите сначала доказательствъ моего заявленія, прежде чѣмъ объявлять меня сумасшедшимъ.

— О, тысячу разъ прошу извиненія; конечно, ничего нѣтъ необыкновеннаго вь томъ, что люди пользуются акулами для пересылки биржевыхъ извѣстій!.. Гмъ, гмъ, что вы тамъ пишете?

— Я сейчасъ кончу; всего пару строкъ. Это мое показаніе объ акулѣ и еще нѣсколько другихъ подробностей. Прошу васъ подписаться подъ этимъ.

— Но дайте мнѣ опомниться... Вы утверждаете — нѣтъ, право, это интересно! Такъ знайте же: если вы представите мнѣ доказательство, вы получите деньги — пожалуй, даже двойную сумму, а заработокъ пополамъ. Гдѣ же послѣдній номеръ «Times»? Покажите мнѣ его!

— Вотъ, взгляните сюда: эти пуговицы и дневникъ принадлежали человѣку, котораго проглотила акула. Вѣроятно, несчастье произошло на Темзѣ, потому что послѣдняя замѣтка помѣчена Лондономъ и отъ того же числа, какъ номеръ «Times»; вотъ что вь ней значится: «Война объявлена. Я сегодня же ѣду вь Германію, чтобы положить мою жизнь на алтарь отечества». Это значитъ — добрый патриотъ собрался на войну, но уѣхалъ недалеко: прежде чѣмъ кончился день, его проглотила акула.

— Жаль такого человѣка. Но мы пожалѣемъ несчастнаго вь другой разъ: теперь у насъ съ вами завелись общія и крайне важныя дѣла. Я подъ рукой все подготовлю и стану закупать шерсть. Это нѣсколько оживитъ нашихъ пріунывшихъ торговцевъ, — конечно, только мимоходомъ, ибо нѣтъ ничего прочнаго на свѣтѣ. Когда настанетъ срокъ доставки товара, они узнаютъ, вь чемъ дѣло, и будутъ себя чувствовать, словно пораженные молніей. Но тогда уже дѣло будетъ непоправимо, и мы можемъ вдоволь съ ними горевать о случившемся. Пойдемте же теперь къ моему портному. Позвольте еще разъ спросить вале ими?

— Сесиль Родсъ.

— Постараюсь его запомнить. Но, если вамъ суждено жить долго, вы ужь позаботитесь о томъ, чтобы оно стало извѣстнымъ всему міру. Есть три рода людей: обыкновенные, необыкновенные и сумасшедшіе. Я полагаю, что не ошибусь, причисливъ васъ къ необыкновеннымъ.

Спекуляція блестяще удалась и доставила молодому Родсу первый, легко имъ пріобрѣтенный, капиталъ.

Морской музей вь Петербургѣ.

(Съ 4 рис. на стр. 319, 320 и 321.)

Изъ богатѣйшаго собранія предметовъ по истории нашего флота, сосредоточенныхъ отнынѣ вь одномъ мѣстѣ — морскомъ музеѣ, мы воспроизводимъ вь настоящемъ номерѣ еще нѣсколько наиболее характерныхъ и дорогихъ русскому сердцу. Особенно цѣнно и дорого все, что касается самого создателя нашего флота и всей нашей новой исторической жизни — Петра Великаго.

Мы видимъ здѣсь (рис. на стр. 320) штандартъ Петра I (подъ стекломъ), статую императора, кресло, на которомъ онъ засѣдалъ вь адмиралтействъ-коллегіи. Штандартъ этотъ вь 1716 г. поднятъ былъ на кораблѣ «Ингерманландъ», когда Пётръ I принялъ па-

чалство надъ четырьмя союзными флотами: русскимъ, англійскимъ, голландскимъ и датскимъ.

На другомъ снимкѣ мы видимъ изъ той же великой Петровской эпохи нѣсколько предметовъ, принадлежавшихъ лично императору: его собственноручной работы кресло, штандартъ, и затѣмъ модели кораблей, подаренныхъ иностранными государями Петру I. Одна изъ такихъ моделей, которую воспроизводимъ на отдѣльномъ снимкѣ (стр. 319), особенно интересна: это — модель 120-ти-пушечнаго корабля, подареннаго Петру I, вь бытность его вь Англии, королемъ англійскимъ Вильгельмомъ вь 1697 г.

Очень интересны собраные вь музеѣ предметы и слѣдующихъ эпохъ и царствованій. Такъ, обращаютъ на себя вниманіе витрина съ различными серебряными картинами, пожалованными импера-

трицей Екатерины Великой черноморскому флоту, и принадлежащая Государю Императору модели судовъ, входившихъ въ составъ эскадры, съ которой, въ бытность Наслѣдникомъ Цесаревичемъ, Его Величество плавалъ во время своего путешествія на Дальній Востокъ.

Въ музеѣ, между прочимъ, находятся: даръ Государя Императора — вещи съ корабля «Св. Евстафія», затонувшаго во время чешменскаго боя и поднятаго послѣ 136-ти-лѣтняго пребыванія въ водѣ; флаги, поднесенные французами вице-адмиралу Авелану, во время посѣщенія имъ береговъ Франціи во главѣ русской эскадры; картины Айвазовскаго, Боголюбова, Бегрова съ изображеніемъ морскихъ видовъ и эпизодовъ изъ минувшихъ морскихъ боевъ и сраженій; модели: 20-ти-пушечнаго брига «Меркурій», пароходо-фрегата «Владиміръ», катера, въ которомъ Екатерина Великая перѣѣзжала р. Волховъ, во время своего путешествія по Россіи, и ея кресло; вещи императоровъ Павла I и Александра I.

Грандіозную, совершенно необычную картину представляетъ залъ съ парусными судами (рис. на стр. 321). Тутъ мы видимъ наивныхъ, но дорогихъ своими историческими воспоминаніями, прародителей нашихъ современныхъ броненосцевъ, и среди нихъ чужеземцевъ, — напримеръ, шведскій корабль «Ретвизанъ», взятый въ плѣнъ русскимъ кораблемъ «Венусъ». Эти лѣса мачтъ, усяянныхъ снастями, какъ гигантской паутиной, занимающіе почти всю залу, грозно спорятъ со сиромо лѣбящимися по стѣнамъ, у боковъ, моделями паровыхъ судовъ, уничтожившихъ ихъ мощь и отодвинувшихъ ихъ въ область преданій. Здѣсь, въ музеѣ, мы видимъ наглядно всѣ фазисы этой борьбы, постепенную побѣду техники паровыхъ двигателей, грандіозное развитіе артиллерійскаго дѣла. Въ специальномъ артиллерійскомъ отдѣлѣ, среди массы исторически-цѣнныхъ, весьма причудливаго вида, орудій — заслуживаютъ интереса, особенно теперь, — китайскія орудія, добытыя командой нашего крейсера «Свѣтлана» со дна рѣки Шейхо въ 1860 г.

Изъ этого перечня лишь наиболѣе интересныхъ предметовъ, собранныхъ въ музеѣ, можно уяснить себѣ его значеніе. Отнынѣ онъ будетъ, несомнѣнно, одной изъ достопримѣчательностей нашей столицы, не только интересной, но и заключающей въ себѣ много поучительнаго.

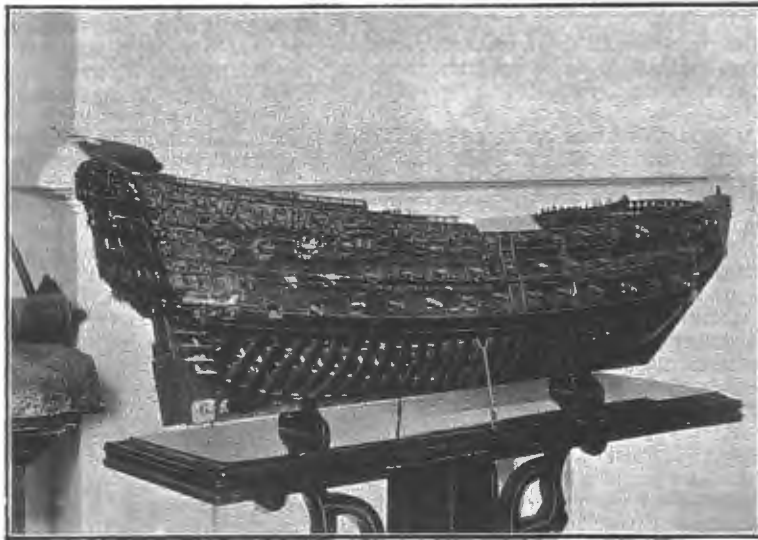

Морской музей въ Петерб., рѣг. Модель 120-пушечнаго корабля, подареннаго Петру I, въ бытность его въ Англии, англійскимъ королемъ Вильгельмомъ въ 1697 г. По фот. В. Полонскаго, авт. «Нивы».

Трудъ калѣкъ. (Съ 3 рис. на стр. 322).

Трудно представить себѣ болѣе безпомощное и жалкое существо, чѣмъ изувѣченный человѣкъ, несчастный калѣка, лишенный членовъ, неповерканный страшной болѣзью или катастрофой. Вотъ, напримеръ, молодой парень — здоровый, сильный, смысленный. На бѣду, онъ попалъ подъ повѣздъ, и ему отрѣзало обѣ ноги почти до туловища. Куда и на что теперь пригоденъ этотъ жалкій остатокъ человѣка, оставшіяся жить на свѣтѣ? Вотъ большой, пораженный параличомъ руль и ногъ. Единственный органъ, которымъ онъ можетъ дѣйствовать — это зубы. Куда онъ пригоденъ и куда ему дѣваться?

Отвѣтъ на это въ прежнее время могъ быть только одинъ: всѣ эти калѣки негодны ни къ какому труду и обречены или на нищенство, или же, въ лучшемъ случаѣ, на содержаніе въ пріютахъ и богадѣльняхъ. Но ни то, ни другое положеніе вещей не мирится съ нравственными запросами современнаго общества и съ желаніями самихъ калѣкъ. Большинство калѣкъ, особенно — молодыхъ, крайне тяготеетъ вынужденнымъ тунеядствомъ: они желали бы работать и быть хоть чѣмъ-нибудь полезными. Это ихъ горячее стремленіе.

Итакъ, было бы всего лучше оказывать помощь для нихъ не деньгами, не безвозмезднымъ содержаніемъ на всемъ готовомъ, но *трудомъ*. Принципъ трудовой помощи — послѣднее слово благотворительности. Трудъ укрѣпляетъ, поучаетъ и развиваетъ человѣка. Бездѣлье развращаетъ его, низводитъ на степень животнаго.

Но возможно ли оказывать трудовую помощь калѣкамъ, которые къ труду неспособны? Можно ли поставить дѣло благотворительности по отношенію къ нимъ такъ, чтобы они работали и были полезными труженниками, не только обезпечивающими себя, но и приносящими послѣднюю помощь другимъ? Оказывается, что, при соблюденіи извѣстныхъ условий, трудъ увѣчныхъ вполнѣ возможенъ. Требуется лишь, чтобы была создана специальная обстановка, чтобы калѣкамъ во всякое время была обезпечена медицинская помощь, и тогда абсолютно неспособные къ труду жалкія существа становятся до извѣстной степени трудоспособными. Удалите ихъ изъ этой обстановки — они опять будутъ безпомощными; верните ихъ

туда снова — и они вновь будутъ трудиться вполнѣ производительно. А многие изъ нихъ, послѣ нѣсколькихъ лѣтъ пребыванія въ такой благоприятной для нихъ средѣ, становятся совершенно трудоспособными и уже могутъ работать при какихъ угодно условіяхъ.

Что могутъ вырабатывать и производить люди, лишенные необходимыхъ органовъ? Оказывается, что они могутъ производить весьма многое: они могутъ дѣлать сложнѣйшія и изычнѣйшія вещи, работая на механическихъ станкахъ, куя желѣзо, занимаясь тканьемъ, столярнымъ дѣломъ, шитьемъ и пр. Мало того: они могутъ съ теченіемъ времени улучшать, благодаря работѣ, свое физическое состояніе, и *собственными силами увеличивать свою трудоспособность*. Наконецъ, они имѣютъ возможность помогать другимъ — такимъ же обездоленнымъ калѣкамъ.

Что же это за обстановка, которая позволяетъ калѣкамъ творить такіа чудеса?

Эти чудеса происходятъ въ одномъ очень интересномъ благотворительномъ учрежденіи, существующемъ уже около четырехъ лѣтъ въ Петербургѣ. Мы говоримъ о «мастерской для обученія калѣкъ ремесламъ при ортопедическомъ отдѣленіи Максимилиановской лѣчебницы, состоящей въ вѣдомствѣ російскаго общества Краснаго Креста». Въ этой мастерской впервые въ Россіи примененъ къ дѣлу принципъ оказанія калѣкамъ трудовой помощи.

Она возникла по идеѣ директора Максимилиановской лѣчебницы, проф. Н. А. Вельяминова при ревнивомъ содѣйствіи женщины — врача П. И. Чарномской, которая въ настоящее время непрерывно трудится для калѣкъ, хозяйничая въ мастерской.

Идея такой мастерской взята у Даніи и принадлежитъ датскому пастору — филантропу, Гансу Кнудсену, который основалъ въ 1872 г. въ Копенгагенѣ ортопедическую поликлинику, а рядомъ съ ней профессиональную школу для калѣкъ и увѣчныхъ. Кнудсену впервые пришло въ голову устроить для калѣкъ не просто пріютъ съ обученіемъ ремесламъ, но соединить такой пріютъ съ ортопедической лѣчебницей, въ которой калѣки во всякое время находили бы помощь и поддержку. Помощь лѣчебницы была безусловно необходима для успѣшной рабочей дѣятельности калѣкъ, ибо обуславливала самую ихъ работоспособность: необходимые калѣкамъ бандажи, корсеты, искусственные конечности надо было подвергать постоянному врачебному контролю и часто замѣнять новыми. И только при такихъ условіяхъ прирѣваемые калѣки оказывались способными къ работѣ.

Подобное же учрежденіе возникло и у насъ: мастерская при Максимилиановской лѣчебницѣ стоитъ именно въ такой же связи съ лѣчебницей, какъ и заведеніе Кнудсена.

Нужно сказать, что въ Максимилиановской лѣчебницѣ существовало еще до учрежденія описываемой мастерской — специальное ортопедическое отдѣленіе съ амбулаторнымъ пріемомъ. Его существованіе, именно, и наводило на мысль устроить рабочей пріютъ для калѣкъ. Дѣло происходило такъ:

На пріемъ въ лѣчебницу являлись самые безпомощные калѣки. Оказывать имъ ортопедическую помощь было очень затруднительно, такъ какъ лѣчебница сама изготовляла механо-ортопедическіе аппараты не могла, а направлять бѣдныхъ, почти нищихъ, калѣкъ въ коммерческія бандажные заведенія было, конечно, несподручно: не могли же бѣдняки платить въ этихъ заведеніяхъ крупныя деньги за бандажи, искусственные руки и пр. Вотъ тогда-то г-жа Чарномская завела свое собственное маленькое бандажное производство. Чисто домашнимъ способомъ она стала изготовлять простѣйшіе, незатѣливые приборы для бѣдныхъ увѣчныхъ. Увѣчные эти, являвшіеся въ лѣчебницу, внушали глубокое сожалѣніе своимъ положеніемъ: имъ совершенно некуда было дѣваться — они нищенствовали.

Эти два обстоятельства: необходимость изготовленія ортопедическихъ приборовъ собственнымъ, хозяйственнымъ способомъ, и несчастное положеніе нищихъ-калѣкъ и навели д-ра Вельяминова на мысль — пристроить калѣкъ тутъ же, при лѣчебницѣ, и посмотреть, нельзя ли приспособить ихъ къ какому-нибудь полезному для ортопедіи дѣлу? Познакомившись въ Даніи съ учрежденіемъ г. Кнудсена, проф. Вельяминовъ рѣшилъ учредить подобное же заведеніе, и въ 1897 г. была открыта на средства лѣчебницы мастерская для шести увѣчныхъ молодыхъ людей. Сначала они были приходскими, но это оказалось въ высшей степени неудобно: калѣки на



Морской музей въ Петербургѣ. Штандартъ Петра I (подъ стекломъ), статуя Императора, кресло, на которомъ онъ заставлялъ въ Адмиралтействъ-коллегіи.
По фот. В. Полонскаго, авт. «Нивы».

костыляхъ, еле-еле бредя, должны были добираться до мастерской изъ самыхъ, иной разъ, отдаленныхъ частей города. Пришлось устроить для нихъ интернатъ—тутъ же при лѣчебницѣ, въ одномъ зданіи съ нею. Такимъ образомъ возникло и стало мало-по-малу налаживаться доброе дѣло, еще неслышанное до той поры въ Россіи.

Въ мастерской первое время изготовляли упрощенныя ортопедическія приспособленія, и специально-ортопедическаго ремесла, въ его настоящемъ видѣ, еще не существовало. Но въ 1900 г. были приобретены токарно-слесарные станки для обработки металла, была устроена кузнечная, приглашены для руководства мастера-специалисты отъ известной бандажной фирмы Квель, — и въ мастерской возникло настоящее, вполне оборудованное ортопедическое производство съ его подраздѣленіемъ на производства: столярное, слесарное, ткацкое, кузнечное, бандажное и сапожное (для приготовления ортопедическихъ инструментовъ и аппаратовъ требуется соединеніе всѣхъ этихъ ремеселъ: искусственныя конечности, напримѣръ, состоятъ изъ дерева, металла, кожи и пр.). Наконецъ, былъ поставленъ электромоторъ для приведенія въ движеніе станковъ болѣе энергической силой, чѣмъ сила самихъ рабочихъ, — и въ настоящее время мастерская, въ лицѣ своихъ обездоленныхъ судьбою рабочихъ-калькъ, выдѣлываетъ такія прекрасныя вещи, что ихъ невозможно отличить отъ заграничныхъ.

Ортопедическое ремесло въ высшей степени важно и для лѣчебницы, пріютившей въ своихъ стѣнахъ мастерскую, и для самихъ калькъ-рабочихъ: лѣчебница нуждается въ аппаратахъ,—мастерская ей эти аппараты поставляетъ. Рабочіе же, чрезвычайно интересующіеся этимъ дѣломъ, какъ болѣе всего близкимъ ихъ сердцу, учатся сами себѣ изготовлять нужные аппараты. Такъ, напримѣръ, одинъ изъ рабочихъ—мальчикъ съ туберкулезнымъ пораженіемъ организма—сдѣлалъ самъ себѣ уже второй ортопедическій корсетъ. Задуманная мечта другого увѣчнаго рабочаго—«сдѣлать себѣ искусственную ногу», и несомнѣнно, что онъ ее, рано или поздно, сдѣлаетъ. Такимъ-то образомъ и получается то, странное не первый взглядъ положеніе, высказанное нами выше, что рабочіе-кальки, пріютившіеся въ трудовомъ заведеніи, не только работаютъ съ пользой для другихъ, но и сами собственными силами увеличиваютъ свою трудоспособность.

Какия же, именно, работы беретъ на себя мастерская?

Она изготовляетъ всевозможныя ортопедическія приспособленія: корсеты, бандажы, принадлежности для гимнастики, искусственныя руки и ноги и пр. Въ 1901 г. было сдѣлано на сумму болѣе 800 р. искусственныхъ конечностей для «комиссіи по снабженію увѣчныхъ воиновъ искусственными руками и ногами». Резиновыя руки (вмѣсто изготовлявшихся прежде деревянныхъ) очень понравились нашимъ солдатамъ, вернувшимся изъ Китая. Въ самомъ дѣлѣ, онѣ очень изящны—упругія, легкія и мягкія, съ металлическими пружинами, такъ что пальцы свободно сгибаются въ суставахъ.

Мастерская изготовляетъ, между прочимъ, особыя кровати (системы Фелькса) для прекращенія роста горбовъ у дѣтей, пораженныхъ туберкулезомъ. Кроватки эти (американскаго происхожденія) прежде были совершенно недоступны для большой публики, вслѣдствіе своей дороговизны и сложности устройства. А теперь описываемая мастерская, руками калькъ, прекрасно дѣлаетъ ихъ за довольно умѣренную цѣну.

За прошлый годъ мастерская выручила отъ продажи своихъ издѣлій 5.000 р. Расходъ, къ сожалѣнію, былъ все-таки болѣе и достигъ 7.000 р. Доходъ шелъ на обученіе, на матеріалъ и на плату мастерамъ-учителямъ, двое изъ которыхъ получаютъ по 75 р. въ мѣсяцъ и 10% съ выручки. Мастерская, такимъ образомъ, сама себя окупать не можетъ. Ей помогаютъ лѣчебница и основанное 25-го октября 1901 г. «общество вспомошествованія калькамъ, обучающимся ремесламъ и мастерству въ г. С.-Петербургѣ». Учредителями этого общества, въ числѣ 33 человекъ, являются Ея И. В. Елѣнія Максимиліановна, принцесса Ольденбургская, Е. С. Озерова, проф. Н. А. Вельяминъ и И. П. Чарномская. Несмотря на то, что общество возникло еще очень недавно, оно уже насчитываетъ 150 членовъ.

Общество должно, по своему положенію, содержать интернатъ для учениковъ, обучающихся въ мастерской при Максимиліановской лѣчебницѣ. Ученики мастерской имѣютъ преимущественное право быть въ немъ интернатами.

Не всѣ—далеко не всѣ!—кончающіе курсъ въ мастерскихъ могутъ потомъ существовать совершенно безъ всякой поддержки «на сторонѣ» и состояться въ вольной работѣ со здоровыми и нормальными рабочими. Но въдъ описываемая нами мастерская есть не просто учебное заведеніе, но заведеніе прежде всего благотворительное. Она не задается цѣлью создать изъ калькъ вполне нормальныхъ и работоспособныхъ людей. Она желаетъ прежде всего давать сильную работу увѣчнымъ, предварительно улучшивъ ихъ трудоспособность, и тѣмъ спасти ихъ отъ тягостной и унижительной нищеты и житія Христовымъ именемъ.

Но, при всемъ томъ, большинство работающихъ увѣчныхъ не только производятъ впечатлѣніе вполне нормальныхъ рабочихъ, но и работаютъ отлично: съ большимъ мастерствомъ, съ знаніемъ дѣла, въ высшей степени продуктивно. Они—не только призрѣваемые: они работники на пользу общую! Они—необходимые и важныя дѣятели въ своей сферѣ. И съ какою любовью относятся они къ дѣлу и какъ энергично работаютъ! Безногий юноша, Александръ Грязновъ, превосходно занимается кожанно-ортопедическимъ дѣломъ. Онъ ѣздитъ въ особомъ креслѣ, но пріучается также стоять на коротенькихъ колодыахъ. Современемъ ему дадутъ колодки по-



Морской музей въ Петербургѣ. Кресло Императора Петра I (собственно-ручная работы Императора), его штандартъ, модели кораблей, подаренныхъ иностранными государями Петру I. Портреты его слодвижнинозъ.
По фот. В. Полонскаго, авт. «Нивы».



Морской музей въ Петербургѣ. Заль парусныхъ судовъ.
По фот. В. Позолскаго, авт «Нивы».

длиннѣе, и въ концѣ-концовъ онъ совсѣмъ «встанетъ на ноги» — хотя бы и на искусственный. Мальчикъ Якуниппъ — съ ампутированной кистью правой руки и поврежденной лѣвой рукой, отлично дѣйствуетъ тяжелымъ молотомъ, привязавъ его рукоятку къ остатку правой руки.

Въ высшей степени отраднo видѣть этихъ увѣчныхъ молодыхъ людей, пристроенныхъ къ дѣлу, избавленныхъ отъ нищенства и, быть-можетъ, отъ гибели.

Открытие новаго финскаго театра въ Гельсингфорсѣ. (Рис. на стр. 323).

27-го марта, въ 100-ю годовщину со дня рожденія знаменитаго собирателя финской народной поэзіи Э. Лёнрота, состоялось въ Гельсингфорсѣ торжественное открытие новаго финскаго театра на Железнодорожной площади. Этотъ роскошный театръ, стоившій до 1½ миллионa марокъ и вмѣщающій въ себя до 1.000 зрителей, вполне удовлетворяетъ всѣмъ современнымъ требованиямъ, предъявляемымъ къ лучшимъ европейскимъ театрамъ, и является национальнымъ зданіемъ въ буквальномъ смыслѣ слова, такъ какъ упомянутая внушительная сумма слaгается изъ казенной субсидіи въ 500.000 марокъ, двухъ займовъ изъ финляндской казны въ 580.000 марокъ, капитала акціонеровъ и пожертвованій всего въ 260.000 марокъ и, наконецъ, субсидіи города Гельсингфорса въ 100.000 марокъ. 27-е марта т. г. навсегда останется памятнымъ днемъ въ исторіи финскаго драматическаго искусства и всей финской культуры.

За всѣ тридцать лѣтъ своего существованія финскій театръ по-



Трудъ калѣкъ. Изготовленіе бандажей.
По фот. К. Булла, авт. «Нивы».

мѣщался въ довольно жалкомъ деревянномъ зданіи, отнюдь не соответствовавшемъ высокому назначенію театра и сильно уступавшемъ шведскому театру. Между тѣмъ, общественное и культурное движеніе, достигшее еще въ началѣ 60-хъ годовъ грандіозныхъ размѣровъ и завоевавшее вскорѣ сочувствіе широкихъ слоевъ населенія Финляндіи, такъ-называемое «финноманское» движеніе, не могло не отразиться благотворнымъ образомъ на развитіи, между прочимъ, финской изящной литературы и, въ частности, драматической поэзіи.

Если оригинальный репертуаръ финскаго театра въ настоящее время и не отличается еще особеннымъ разнообразіемъ, то, во всякомъ случаѣ, онъ уже значительно превосходитъ оригинальный репертуаръ финляндскаго шведскаго театра, т.-е. драматическую литературу финляндскихъ писателей, писавшихъ на шведскомъ языкѣ. Цѣлый рядъ финскихъ писателей уже приобрѣлъ себѣ справедливую извѣстность въ Финляндіи именно въ качествѣ драматурговъ. Изъ умершихъ писателей слѣдуетъ назвать А. Киви, талантливаго сына народа, выпустившаго еще въ 1864 году замѣчательную пятиактную драму изъ народной жизни: «Портные изъ Нумми», и написавшаго еще нѣсколько пьесъ, въ томъ числѣ «Леа» съ библейскимъ сюжетомъ, и писательницу Минну Кантъ, подарившую отечественной литературѣ

цѣлый рядъ превосходныхъ драмъ.

Сюжеты для многихъ новѣйшихъ пьесъ заимствованы изъ финской народной поэзіи («Калевалы») и финской исторіи. Для при- мѣра назовемъ лишь послѣднюю пьесу К. Лейно: «Якко Илька и



Трудъ калѣкъ. Слесарное мастерство. По фот. К. Булла, авт. «Нивы».



Трудъ калѣкъ. Кузнечное мастерство. По фот. К. Булла, авт. «Нивы».

Классъ Флеммингъ», которая давалась съ огромнымъ успѣхомъ во многихъ большихъ городахъ Финляндіи. Эта грандіозная пьеса, требующъ для своего исполненія два вечера, переноситъ зрителей въ бурные годы конца XVI столѣтія, — въ періодъ крестьянской войны, такъ-называемой «Дубинной войны».

За тридцатилѣтнее существованіе гельсингфорскій финскій театр успѣлъ образовать прекрасную труппу. Ограниченный размѣръ нашей замѣтки не позволяетъ намъ остановиться на болѣе или менѣе обстоятельной характеристикѣ выдающихся артистовъ. Упомянемъ лишь Иду Альбергъ, успѣвшую завоевать себѣ почетную извѣстность даже далеко за предѣлами своей родины.

Важное культурное и просвѣтительное значеніе финскаго театра давно уже требовало приобритенія для него новаго зданія. Теперь это осуществилось, и открытіе новаго финскаго театра имѣло очень торжественный характеръ.

Переправа воинскаго поѣзда по Байкальскому озеру. (Рис. на стр. 324).

Въ виду официально объявленнаго рѣшенія Россіи вызвать окончательно свои войска, временно занявшія Манчжурію во время мятежа, поднятаго китайской партіей «Большого Кулака», — восточно-китайской и сибирской желѣзнымъ дорогамъ предстоитъ снова большая работа: перевезти наши войска назадъ въ Россію.

Какъ извѣстно, великій сибирскій путь не непрерывенъ. Значительный перерывъ пути представляетъ Байкальское озеро, черезъ которое придуманъ очень характерный способъ переправы на особомъ громадномъ паромѣ.

Паровая желѣзнодорожная переправа черезъ Байкаль устроена по примѣру способовъ, существующихъ въ Сѣверо-Американскихъ Штатахъ для передачи желѣзнодорожныхъ поѣздовъ черезъ водные бассейны.

Для надобностей переправы сооруженъ на заводѣ Армстронга, въ Англіи, паромъ-ледоколъ «Байкаль», который по частямъ, въ разобранномъ видѣ, доставленъ былъ въ с. Лиственничное, гдѣ на берегу Байкала онъ вновь собирался.

Ледоколъ построенъ изъ сименсъ-мартеновской стали, особенно

прочной конструкціи. При своей огромной длинѣ въ 290 футъ и ширинѣ въ 57 футъ, онъ развиваетъ очень значительную скорость — 20½ версты въ часъ. Водонизмѣненіе его съ полнымъ грузомъ — 4.200 тоннъ. На ледоколѣ поставлено 3 машины тройного расширения съ общою силою въ 3.750 индикаторныхъ силъ. Паромъ-ледоколъ нѣсколько напоминаетъ собою знаменитое полярное судно Нансена «Фрамъ», отличающійся носовою и кормовою частями, расчитанными на ломку льда при движеніи какъ переднимъ, такъ и заднимъ ходами. Ледокольная сила «Байкала» огромна. Онъ можетъ ломать ледъ до 4 футъ толщины. На паромъ-ледоколѣ можно размѣстить въ главной палубѣ, на трехъ рельсовыхъ путяхъ вдоль оси судна, 25 товарныхъ груженыхъ вагоновъ, въ каютахъ же на верхней палубѣ устроены помѣщенія для 150 пассажировъ всѣхъ 3 классовъ; для пассажировъ 1 класса имѣется еще особый салонъ. Въ помощь «Байкалу», по своей величинѣ второму въ мірѣ ледоколу — имѣется, собранный также въ с. Лиственничномъ, еще одинъ пароходъ-ледоколъ — «Ангара». Этотъ пароходъ меньше «Байкала».

Въ настоящее время байкальская желѣзнодорожная переправа имѣетъ въ своемъ вѣдѣніи, кромѣ ледоколовъ «Байкала» и «Ангара», докесный пароходъ «Лейтенантъ Малыгинъ», пароходъ «Стрѣлка», 5 баржъ, изъ которыхъ одна большого типа съ подъемною силою до 50.000 пудовъ и 4 меньшихъ, съ подъемною силою до 8.000 пудъ каждая.

Эксплуатація судами переправы находится въ вѣдѣніи управленія забайкальской жел. дороги.

Плаваніе ледокола «Байкала» началось 16-го января 1900 г., и провозоспособности переправы выяснилась вполне во время движенія мобилизованнаго состава войскъ и грузовъ въ 1901 г.

Переѣздъ черезъ Байкаль между пристанями Баранчугъ и Мысовою (64 версты) продолжается не болѣе 3½ часовъ. На нашемъ рисункѣ изображенъ моментъ въѣзда воинскаго поѣзда съ золотна сибирской дороги на ледоколъ-паромъ. Громадный пароходъ-паромъ уже дымитъ всѣми своими четырьмя трубами, готовясь къ отплытію по «Святому

мору», какъ называютъ мѣстные жители озеро Байкаль, — это громаднѣйшее прѣсноводное озеро Стараго Свѣта, площадью въ 30.000 квадрат. версты.

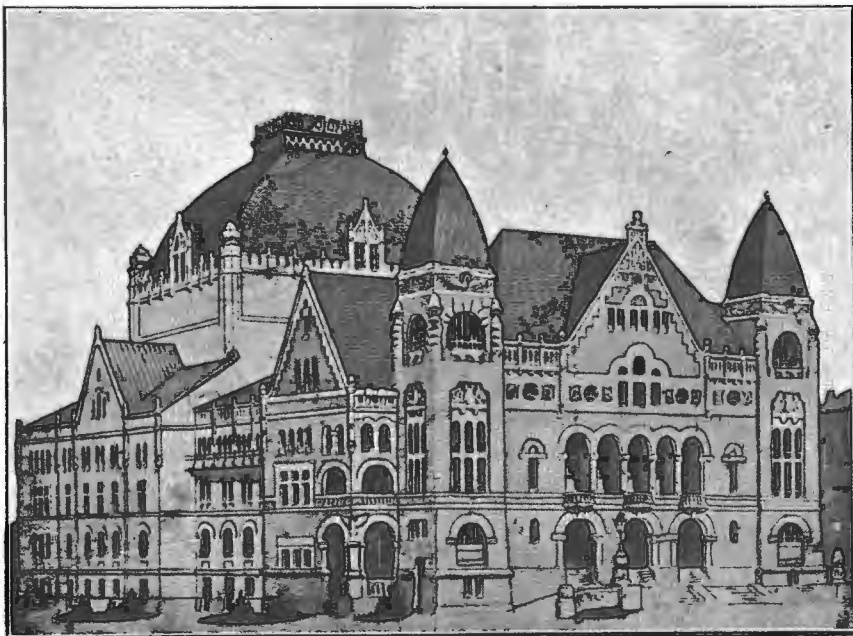

Новое зданіе финскаго театра въ Гельсингфорсѣ, торжественно открытое 20-го марта т. г. По фот. авт. «Нивы».

Политическое обозрѣніе.

Со дня полученія извѣстія, что члены правительства обѣихъ бурскихъ республикъ прослѣдовали подъ парламентарскимъ флагомъ въ англійскую главную квартиру, повѣяло какъ будто миромъ, вызвавшимъ въ Лондонѣ самыя радужныя ожиданія. Не желая отставать въ великодушіи отъ буровъ, британскій военный судъ надъ Крейтцингеромъ вынесъ оправдательный приговоръ, о чемъ лордъ Китченеръ успѣшилъ донести телеграммой военному министру. Англійское общественное мнѣніе осталось очень довольнымъ исходомъ этого военнаго процесса. Все вниманіе англичанъ поглощено было затѣмъ мирными переговорами, о которыхъ стали доходить до печати самыя скудныя свѣдѣнія. Несомнѣннымъ оказалось лишь то обстоятельство, что Шалькъ-Бургеръ долженъ былъ выѣхать на югъ, чтобы возобновить сношенія съ президентомъ Штейномъ и генераломъ Девотомъ. Далѣе, бурскіе вожди получили разрѣшеніе отъ Китченера устроить съѣздъ бурскихъ генераловъ для обсужденія мирныхъ предложеній Китченера. Ожидавшееся быстрое теченіе переговоровъ почему-то затормозилось. Оптимистическое настроеніе правительственной партіи возросло. Въ Лондонѣ ожидали, что бурсы согласятся принять предложенныя британскимъ правительствомъ условія мира. Континентальная европейская печать обратила вниманіе на неожиданное возвращеніе короля Эдуарда VII съ принятиемъ морской прогулки, на его продолжительныя совѣщанія съ министромъ Чемберленомъ. Въ палатѣ общинъ Вальфуръ заявилъ 1-го (14) апрѣля, что отвѣтъ на полученное отъ Китченера посланіе бурскихъ вождей уже отправленъ и что правительство ждетъ дальнѣйшихъ сообщеній.

На запросы въ палатѣ общинъ Вальфуръ заявилъ 3-го (16) апрѣля, что относительно мирныхъ переговоровъ сообщеній быть не мо-

жетъ, такъ какъ переговоры находятся въ такомъ періодѣ, когда разъясненія неумѣстны.

Извѣстія съ южно-африканскаго театра военныхъ дѣйствій претерпѣваютъ строжайшую цензуру. Тѣмъ не менѣе, бурскіе делегаты въ Европѣ получаютъ своевременно свѣдѣнія о ходѣ дѣла и все время, по отзыву европейской печати, находятся въ курьезъ военныхъ событій, относительно которыхъ лордъ Китченеръ шлетъ въ Лондонъ отрывочныя вѣсти. Вопреки ожиданіямъ англичанъ, вообразившимъ, что бурскіе вожди отказались уже отъ прежнихъ условій, на которыхъ считалось возможнымъ возобновленіе мира въ южной Африкѣ, — бурскіе кружки въ Европѣ продолжаютъ скептически относиться къ вопросу объ окончаніи войны.

Лондонское общество настолько увлеклось пріятнымъ ожиданіемъ мира, что повѣрило слухамъ, будто лордомъ Китченеромъ получено окончательное согласіе бурскихъ полководцевъ подчиниться требованіямъ Англій. Въ устраненіе заблужденій англійскаго общества въ этомъ вопросѣ, британское правительство опубликовало въ печати, что скорого заключенія мира пока не приходится ожидать. Затѣмъ возобновившіеся слухи о мирѣ заставили правительство сообщить, что дѣло находится еще все въ томъ же неопредѣленномъ положеніи и сводится къ слѣдующему: бурскіе вожди совѣщались въ Клерксдорпѣ, потомъ прибыли въ Преторію и попросили у лорда Китченера нѣкоторыхъ политическихъ свѣдѣній; предложеній бурсы не дѣлали и, вообще, къ переговорамъ о мирѣ еще не приступали.

Во время преній въ англійской палатѣ общинъ по поводу государственной смѣты, канцлеръ казначейства Гиксъ-Вичъ сообщилъ

парламенту нѣкоторыя разъясненія: хотя и есть надежда на миръ, слѣдуетъ-де быть готовымъ ко всякой случайности; необходимо предвидѣть чрезвычайные расходы, прибѣгнуть къ специальнымъ источникамъ — заключенію займа въ тридцать милліоновъ фунтовъ стерлинговъ; въ смѣтѣ предусмотрѣно прекращеніе погашенія государственныхъ долговъ, увеличивается подоходный налогъ, вводится пошлина на привозный зерновой хлѣбъ, выпускаются на извѣстную сумму облигаціи казначейства; всѣ эти мѣропріятія имѣютъ цѣлю покрыть въ текущемъ году дефицитъ въ 45½ милліоновъ фунтовъ стерлинговъ.

Либеральная оппозиція и ирландцы энергично оспаривали пошлину на зерновой хлѣбъ, но, послѣ продолжительныхъ преній, предложеніе правительства принято большинствомъ 234 голосовъ противъ 135. Такой результатъ голосованія получился благодаря объясненіямъ правительства, выразившаго надежду, что переговоры съ бурями приведутъ къ желанному миру. Наконецъ, въ англійской палатѣ общинъ сдѣлано заявленіе правительства, что лордъ Китч-

ер выступившій изъ Преторіи британскія войска двинулись противъ бурскаго отряда, дѣйствующаго подъ начальствомъ Бейерса; предпринятое англичанами обходное движеніе закончено было успѣшно 26-го марта, и англійскіе стрѣлки подъ командою полковника Муррея атаковали ключъ бурской позиціи по дорогѣ въ Молинсбургъ; въ теченіе нѣсколькихъ часовъ буры отважно защищались; два англійскихъ офицера, въ томъ числѣ и полковникъ, ранены вмѣстѣ съ нѣсколькими рядовыми, одинъ офицеръ убитъ; бой продолжался въ слѣдующіе дни, но лордъ Китчернеръ упоминалъ въ своемъ донесеніи лишь о потеряхъ буровъ и выразилъ надежду на дальнѣйшую храбрость британскихъ войскъ. Въ то же самое время лорду Китчернеру пришлось довести о пораженіи англичанъ при Бульфонтейнѣ, гдѣ развѣдочный отрядъ подвергся нападенію со стороны буровъ и потерялъ убитыми и ранеными около двадцати человекъ, а также—многихъ плѣнныхъ; спасшіяся части вернулись въ Бульфонтейнъ.

Въ западномъ Трансваалѣ буры напали на войска Гамильтона и



Переправа воинскаго поѣзда чрезъ озеро Байкаль, отъ ст. Баранчукъ до ст. Мысовой сибирской жел. дор. Въѣздъ поѣзда на паромъ-ледоколъ. По рис. Ш. авт. «Нивы».

неръ имѣлъ съ бурскими делегатами два совѣщанія, отклонилъ перемиріе по военнымъ соображеніямъ, согласившись, однако, дать возможность представителямъ разныхъ бурскихъ отрядовъ союбда обсудить положеніе; съ этою цѣлю бурскіе вожди выѣхали 5-го апрѣля вечеромъ изъ Преторіи.

Во все время переговоровъ, по донесеніямъ Китчернера, буры не прекращали военныхъ дѣйствій, какъ бы желая доказать англичанамъ, что не придаютъ особеннаго значенія совѣщаніямъ о мирѣ, тѣмъ болѣе, что Китчернеръ не согласился на перемиріе.

причинили ему нѣкоторый уронъ: по англійскимъ свѣдѣніямъ, убиты офицеръ и пять рядовыхъ, ранено около 60 человекъ.

Всѣ ожиданія мира пока не оправдались, и безконечная война идетъ своимъ роковымъ путемъ. Въ лондонскихъ общественныхъ кружкахъ все-таки продолжаютъ придерживаться увѣренности, что буры подчинятся и ищутъ лишь для этого приличной формы; въ то же самое время всѣ извѣстія изъ бурскихъ источниковъ сводятся къ тому, что переговоры между лордомъ Китчернеромъ и бурскими вождями окончательно прерваны.

Издатель А. Ф. Марксъ.

Редакторъ Р. И. Сементковскій.

ЗАЯВЛЕНИЕ.

Во избѣжаніе остановки въ высылкѣ №№ журнала „Нива“, Контора покорнѣйше проситъ гг. подписчиковъ, не внесшихъ полной годовой платы за „Ниву“ 1902 г., озаботиться своевременными взносами подписныхъ денегъ, согласно условіямъ разсрочки. Гг. иногородные подписчики, при высылкѣ денегъ, благоволятъ прилагать печатный адресъ съ бандероли, подъ которою получается журналъ, или обозначать на видномъ мѣстѣ № печатнаго адреса.

Т-ва „ГИГИЕНА“
РАСТИТЕЛЬНЫЙ
ФИАЛКОВЫЙ ЭКСТРАКТЪ
 Extrait Végétal
ПРОТИВЪ ПЕРХОТИ
 и для УКРѢПЛЕНІЯ ВОЛОСЪ
 ПРОДАЖА ПРИ СЛАДАХЪ
 С.-Петербургской ТЕХНО-Химической
 Лабораторіи.
 С.-Петербургъ, Коломенская, № 12.
 Продается вездѣ.

ЗА 15 Р. ВЕЛОСИПЕДЪ
 выс. налож. платеж., прочный, легкій на ходу,
 пневматикъ, Гумбертъ и Дуксъ по 65 р.; нуж-
 ны агенты, подр. на отв. марку. Москва,
 Таганка, В. Вокзальный и., д. Кавыгина № 1.

ТРЕБУЮТСЯ АГЕНТЫ



на весьма выгодн. условіяхъ. Бо-
 гато иллюстрирован. каталогъ до
 100 стр. съ пр.-кур. и условія вы-
 сьмаются ТОЛЬКО ЗА ТРИ 7 К.
МАРКИ, которыя при заказѣхъ
 засчитываются. Адресовать: въ
 контору фабр. каучуковъ и метал-
 лическихъ штемелей
М. М. КУПЕРШТОХЪ,
 Варшава, Налевиц, № 17а. 3-2

Action-Gesellschaft für Anilin-Fabrikation, Photographische Abtheilung,
 Berlin, S. O. 36.



Полезно для каждаго **фотографа!**

НЕЙТРАЛЬНАЯ
ВИРАЖЪ-ФИКСАЖНАЯ СОЛЬ
СЪ ЗОЛОТОМЪ.

Жестянка въ 200 гр. даетъ при растворѣ 1 литръ готовой виражъ-
 фиксажной ванны. цѣна 1 рубль; можно получать во всѣхъ лучшихъ
 фотогр. магазинахъ.

Долго сохраняется. — Весьма удобна для работы. — Весьма сильна и по-
 тому обходится дешево. — Красивые тоны. — Чистый золотой тонъ. —
 Нѣтъ двойныхъ тоновъ.

Обращать вниманіе на красн. этикетъ и на фабр. марку на крышкѣ
 фабр. упаковки.

Предлагается наставленіе на русскомъ языкѣ.

ПРИЗНАННЫЯ ВСѢМЪ СВѢТОМЪ

Д-ра Шиндлеръ-Барнай „Маріенбадскія Редукціонныя Пилюли“

Противъ ожирѣнія

введены съ разрѣшенія Медицинскаго Департамента и во всей Россіи и

можно получать въ слѣдующихъ аптекарскихъ магазинахъ: въ СПБ. у „ШТОЛЬ и ШМИДТЪ“, „РУССКОЕ О-во ТОР-
 ГОВЛИ АПТЕКАРСКИМИ ТОВАРАМИ“, „ФРИДЛЕНДЕРЪ“ уг. Казан. и Горох.; въ МОСКВѢ у „К. И. ФЕРРЕЙНЪ“,
 „МОСКОВСК. АКЦ. О-во К. ЭРДМАНСЪ и К°“, „О. ГЕТЛИНГЪ“, Петровка.

Уменьшенный снимокъ, сдѣланный



Складной камерой Герца-Аншютца.

Герца-Аншютца-
Складная камера

прекрасная ручная камера для всѣхъ цѣлей фотографированія, моментальныхъ
 снимковъ до 1/1000 секунды, портретовъ, ландшафтовъ, группъ, архитектуръ и пр.
 Двойной анастигматъ Герца, лучший универсальный объективъ. Фото-стерео-бинокли
 Герца, комбинація бинокля со стереоскопической камерой. Каталоги высылаются
 бесплатно. Получать можно:

Харьковъ: А. Вернеръ. Екатеринославъ: В. О. Гусевъ. Киевъ: І. Покорный. Лодзь:
 А. Иншель. Москва: О. Юхимъ и К°, О. Кантъ, К. І. Фреландтъ, І. Покорный.
 Одесса: І. Покорный. С.-Петербургъ: О. Юхимъ и К°. Варшава: П. Лебедчинскій,
 Г. Элленбаудъ, Кюле, Минше и Тюркъ или у

Optische Anstalt C. P. Goerz, Berlin-Friedenau, 52.

London: 4/5 Holborn Circus. Paris: 22 rue de l'Entrepôt. New-York: 52 East Union Square.

6 коней даютъ
Чернила
Этэфенса
 19 высшій награды.
Альфредъ Блумъ и К°.
 С.-Петербургъ, Благовѣщенская, 2.
 Москва, Щегляный провѣздъ, д. Коломенцева.
 Образцы бесплатно.



ФОТОГРАФ. АППАРАТЫ

на 6 пласт., для мгновенныхъ и выдерж. снимковъ
 съ полн. набор. (12 предм.) и наставленіемъ
 на раам. 4 1/2 x 6 сант. 4 р. (съ пересылкой) 5 р.
 6 x 9 " 6 р. (въ Евр. Россію) 7 р. 50 к.
 Громадн. выборъ новѣйшихъ фотогр.
 аппаратовъ, волшебн. фонарей и пр.
 Смѣты бесплатно.

Бруно Зенгеръ и К°. С.-Петербургъ,
 Казанская ул., № 1—25 (уг. Невскаго).

САМОКРАСЯЩІЯ
ГРЕБЕНКИ
 красятъ волосы въ лю-
 бой несмываемый цвѣтъ,
 послѣ чего ихъ можно
 гофрировать, завивать и
 пр. Гребень совершенно
 безвреденъ. Перес. на-
 лож. плат. шт. 2 р. 50 к.
 С.-Петербургъ,
 Невскій, 20—31.
БАЗАРЪ МАРКЪ

ОПТИКУМЪ.

Это—мал. чудесн. аппаратъ, сов. плоскій,
 раскл. для ношенія въ жилетѣ, кармаѣ, пре-
 вентх. все до сихъ поръ подобн. (до вѣск.
 оптик. можно видѣть на огромн. (до вѣск.
 веретъ) разстояніи; и даже сам. мелкіе предм.
 различ. съ удив. четкостью и ясностью. Оп-
 тик. необх. для офицер., туристовъ, охотн.,
 альпинц. и для кажд. путника. Цѣна опт.: 1 шт.
 2 р., 3 шт. 5 р., 6 шт. 9 р., 12 шт. 16 руб.
 Въ цѣну влюч. перес. и пошл. Аппаратъ
 выс. только по высылкѣ денегъ (можно почт.
 марк.). Съ требованіями можно обращаться
 на русскомъ языкѣ. Адресъ: Л. ЗИЛБЕР-
 БЕРГЪ, Вѣна—Астрія Л. SILBERBERG,
 Praterstrasse 26. Wien.

АКЦИОНЕРНОЕ ОБЩЕСТВО
Вл. ГОСТЫНСКІЙ и К°
 С.-Петербургъ, Невскій, 42, противъ Го-
 стиннаго Двора, предлагаетъ въ бога-
 томъ выборѣ:
 кровати, матра-
 цы, умывальни-
 ки, дѣтскія
 коляски, крес-
 ла для боль-
 ныхъ, печи,
 ледники, ван-
 ны, души. Цѣны вѣв конкуренци.



ДОМАШНЯЯ ТИПОГРАФІЯ

по **УДЕШЕВЛЕН. цѣнамъ**
фабрика И. С. ЗИМАНЪ, Бѣлостокъ
 291-б. 482-б. 716-б. 1005-б.
 3 р. 50 к. 4 р. 75 к. 6 р. 50 к. 10 руб.

Необходимо всемъ частнымъ и правительствен.
 учредд. для момент. составл. любого штемпельн.
 текста изъ каучук. буквъ. При каждомъ наборѣ
 краска и наборн. станокъ. (4)

ТЕРМИТЪ

ДЛЯ СТАЛЕ-И ЧУГУНО-ЛИТЕЙН., СУДО-И МАШИНОСТРОИТ. ЗАВОД. И ПРОЧ.



ДЛЯ ЖЕЛЕЗНЫХЪ ДОРОГЪ, ТРАМВАЕВЪ, ПОДРЯДЧИКОВЪ, И ПРОЧ.

ДЛЯ СВАРКИ РЕЛЬСОВЪ И ТРУБЪ, ИСПРАВЛЕНИЯ ПОЛОМАНН. ИЛИ НЕУДАВШ. СТАВКОВЪ И ПРОЧ. ВЕЗДЕ НЕМЕДЛЕННО ПРИМѢНЯЕТСЯ.

МОСКВА, **Воссидлои Ке** ЕКАТЕРИНОСЛАВЪ: ЖЕЛЕЗНАЯ, 2.
Мясницкая, д. сытова С. ПЕТЕРБУРГЪ, Б. ИТАЛЬ. 31

Новыя изданія А. Ф. Маркса, въ С.-Петербургѣ:

Только-что вышелъ изъ печати и поступилъ въ продажу **новый ДЕСЯТЫЙ томъ**

Сочиненій Ант. ЧЕХОВА
ОСТРОВЪ САХАЛИНЪ.

(ИЗЪ ПУТЕВЫХЪ ЗАПИСОКЪ).

Цѣна тома (410 стр. in 8°): 1 р. 50 к., съ пересылкою 1 р. 75 к.; въ переплетѣ 2 р., съ пересылкою 2 р. 30 к.

Имѣются также въ продажѣ соч. Ант. Чехова, томы I, II, III, IV, V, VI, VIII и IX „РАЗСКАЗЫ“ и томъ VII „ПЬЕСЫ“. Цѣна каждого тома 1 р. 50 к., съ перес. по 1 р. 75 к.; въ красив. коленкор. перепл. по 2 р., съ перес. по 2 р. 30 к. Вышли также отдѣльнымъ изданіемъ, по цѣнѣ съ пересылкою: 1) „Три сестры“—60 к.; лучш. изд. 75 к. 2) „Дядя Ваня“—50 к. 3) Три пьесы: „Свадьба“, „Юбилей“ и „Три сестры“—75 к.

Поставщикъ Двора

С.-ПЕТЕРБУРГЪ, Большая Морская, 9.

Его Императорскаго Величества

МОСКВА, Кузнецкій мостъ, 6.

Иллюстрированный **КАТАЛОГЪ К. И. БОКЪ**, высылается за восемь семи-коп. марокъ.

Ювелирная, золотая и серебряная издѣлія. Ордена, знаки и жетоны.

Новое ОБЩЕДОСТУПНОЕ изданіе:
„POLICE VERSO“—„ДОБЕЙ ЕГО!“

параллели А. ЛУГОВОГО.

„Police verso“ принадлежитъ къ числу извѣстнѣйшихъ произведеній нашего выдающагося современнаго беллетриста и прославило имя автора и за границей. Это—художественныя параллели, четыре яркія картины, рисующія психологію толпы, ея кровожадность и жестокость по отношенію къ слабому, униженному и оскорбленному.

Изящно изданная книга въ небольшую 8 д. л., СПб. 1902 г.
Цѣна 60 к., съ пересылкой 75 к.

Имѣется также роскош. изданіе этого соч., иллюстрир. 87 рис. А. В. Маковского, цѣною 3 р., съ пер. 3 р. 50 к.; въ роск. перепл. 4 р., съ перес. 4 р. 50 к.

Купанье въ **Съверномъ морѣ**

ЦОППОТЪ

Нѣмецкая Ривьера.

Подробныя объявленія высылаются бесплатно.

Вышло изъ печати и поступило въ продажу **НОВОЕ ИЗДАНІЕ:**
АЛЬБОМЪ МОНОГРАММЪ

для мѣтки бѣлья, гравированія, рѣзбы, штампованія, выпиливанія, отливки, чеканки и проч.

Составилъ **А. Литке.**

Предлагаемый альбомъ состоитъ изъ 42 большихъ таблицъ, заключающихъ въ себѣ 900 изящныхъ монограммъ изъ буквъ русскаго алфавита, нѣскольکو коронъ и 27 полныхъ именъ для мѣтки бѣлья, гравированія, рѣзбы, штампованія, выпиливанія, отливки, чеканки и проч.

Въ эту богатую коллекцію оригинально и красиво составленныхъ монограммъ, отличающихся большимъ разнообразіемъ какъ въ стилу, такъ и по величинѣ, вошли все сочетанія по два, изъ каждой буквы со всеми остальными, такъ что для любого инициала изъ двухъ буквъ можно найти въ альбомѣ соответствующую монограмму.

Альбомъ заключенъ въ изящную литографированную папку, превосходно исполненъ и изящно отпечатанъ. Цѣна 2 р. 50 к., съ пересылкой 3 руб.

Съ требованіями обращаться въ контору изданій **А. Ф. МАРКСА, С.-Петербургъ, М. Морская, № 22.** Изданія эти имѣются также въ продажѣ въ книжн. маг. «Образованіе» въ Одессѣ (Ришельевская, № 12), въ конторѣ Н. Н. Печниковой въ Москвѣ (Петровскія линии) и во всѣхъ большихъ книжн. маг.

МОЗОЛИНЪ
РЕЙНГЕРЦА

УНИЧТОЖАЕТЪ **МОЗОЛИ СЪ КОРНЕМЪ**

Продается вездѣ. Цѣна 35 коп.

ЭНЕРГИЧНЫХЪ

агентовъ приглашаютъ, для распространенія легко продаваемаго, необходимаго каждому торговцу предмета. Предл.: Москва, Маросейка, конт. объявл. Л. Шабертъ. Г.-у А. А.

НОВѢЙШІЯ ТУРБИНЫ В. ЖУКОВСКІЙ

С. ПЕТЕРБУРГЪ, НЕВСКІЙ 97.



КАТАЛОГИ ВЫСЫЛАЮТСЯ

ВЪ ДОЛЖНУЮ требовать прейсъ-куррантъ Парижскихъ резиновыхъ издѣлій отъ **М. Беклеръ, Ревель.**

ГОРОДСКОЕ ИНЖЕНЕРНОЕ УЧИЛИЩЕ 8-4 въ **ЛИМБАХЪ** (Саксонія) (Limbach in Sachsen).
Машиностр., электротехн. и архитектури. отд.—Программы бесплатно.

ГЕОЛИНЪ

Нѣчто Новое! Чиститъ и реверсируетъ для чистоты металлы

ДЛЯ ЧИСТКИ МЕТАЛЛОВЪ

ТОРГОВЫЙ ДОМЪ **ПЕКЪ и ПРЕЙСФРЕЙНДЪ.**

С.-Петербургъ, Мал. Морская, 13—8, телеф. 653.

Громадный выборъ всевозможныхъ орудій и инструментовъ по уходу за садомъ и огородомъ.

Требуйте новые иллюстрированные каталоги.

Продается **200 десятинъ земли** отъ Москвы 50 вер. по Павелецкой ж. д., отъ станціи Барыбино 4 версты, земля, плоднота подъ льсомъ, дуб., берез. и осинов. Узнать на станціи Барыбино въ лавкѣ Чулкова.

Популярно-научная книга. Доказывающая **СЧАСТЛИВЫЕ №№ ВЫИГРЫШ-**

ныхъ бил. съ указаніемъ билетовъ безусловно несчастныхъ, т. е. на которые никогда и ни въ какомъ случаѣ выиграть невозможно, 1, 2 и 3 з. Цѣна 1 р. Съ перес. 1 р. 30 к. (можно почт. марками). СПб., Вознесенскій, 37, кв. 32. Красильниковъ.

1 марта сего года на доказ. №№ пало 259 выигрешей на сумму 490 1/2 тыс. руб.

ИЗВѢСТНЫЯ ДРУСКЕНИКСКІЯ МИНЕРАЛЬНЫЯ ВОДЫ.

(РУССКІЙ БРЕЙЦЕНАХЪ).—Гродненской губ. и уезда.

Сезонъ съ 10 мая по 10 сентября—За справками просить обращаться: Письменн. — Друскеники, Правленіе водъ. Лѣтис.—въ Варшавѣ, доктору І. Маркевичу. Улица Св. Креста № 17 и въ Іильнѣ, члену Правленія В. А. Голдлевскому, Георгіенскій просп., д. Земельнаго Банка.

3 КОПѢЙКИ

не жалѣйте на открытое письмо и потребуйте бесплатно иллюстр. прейсъ-куррантъ патентованныхъ ручныхъ прачешныхъ машинокъ отъ 25 р.—225 р. Сувильныхъ машинокъ по 75 р. и 110 р. за штуку. Карговы для бѣлья по 25 р. и 60 р. Выжималка по 12 и 14 р.

ДЛЯ ЗЕМЛЕДѢЛЬЦЕВЪ

Самосбрасыватели для просѣивъ жатвенныхъ машинокъ по 60 р.

Механической заводъ П. И. Зифельдта, № 17278 въ Одессѣ. 3-1

ИЗЯЩНО, ПРАКТИЧНО И ПОЛЕЗНО!

Сбытъ 1500 шт. въ мѣсяцъ.

Благодаря все усиливающимся требованіямъ и полному совершенствованію рекомендуемыхъ мною часовъ, я въ состояніи продавать, вѣсего 10 р. 50 к. за 8 р. 50 к., элегантные, изящные и прочные часы въ деревянномъ футлярѣ съ бронзовымъ украшеніемъ, вращающіе самыя лучшія восточныя писси. Такие же въ металлическомъ футлярѣ 6 р. 50 к. Все выпускаемое изъ моего склада часмъ тщательно протвѣрено и снабжено ручательствомъ. Также имѣются на складѣ всевозможные карманные часы. Часы высылаются по полученіи полностью хлѣбъ стоимости или же 2 руб. задатка (можно почт. марками). Адресъ: Центральный складъ часовъ

Х. А. ЛАММЕ. Одесса, Почтовая, № 29.



Электрическія новости!!!



1) Портъ-сигаръ съ электрическимъ карманнымъ фонаремъ 5 р. 2) электрическій подсвѣчникъ 9 р. 3) электрическая булавка для галстуковъ 5 р. Все предметы весьма изящны и прочной отдѣлки, снабжены сухой батареею и всегда готовы къ употребленію. При нажатіи кнопки испускаютъ весьма яркій, прекрасный электрическій свѣтъ. Деньги и требованія адресовать: Торговому Дому „Бенкаль и Ко“. Варшава, Лешно, 51.

EDISON

ВБЕРНЫЕ МОТОРЫ, БАТАРЕИ, ФОНОГРАФЫ И ПРОЕКТОСКОПЫ. Требуется бесплатно каталог № 9.

Гемь-фонограф . . . Р. 20
Штадарт . . . 40
Хомь . . . 60

Съ заводнымъ механизмомъ . . . 100

Съ электро-двигателемъ лт. М. . . 120

Концертный фонографъ Эдисоновскіе вальсы «Рекордъ» для фонографа (напѣты) . . . Р. 1—к.

Тоже «Бланкъ» чистые (незапѣты) . . . 40 к.

Больше концертныхъ вальсовъ «Рекордъ» (напѣты) . . . 2—к.

Тоже «Бланкъ» чистые (незапѣты) . . . 170 к.

Проектоскопы, аппараты для разсматриванія самоизявляющихся картинъ (новая модель) . . . Р. 180

Новый Эдисоновскій аппаратъ-Проектоскопъ (мнематографъ), соединенный со Стереопиктономъ . . . Р. 230

Ленты, съ оригинальными снимками, для проектоскоповъ, за каждые 50 футовъ длины по . . . Р. 15

Требуется полный каталогъ № 9 всѣмъ аппаратамъ, (National Phonograph Co.). Иностраннй отдѣлъ (Отдѣленіе для экспорта). Директору С. Е. Stevens, 15, Cedar St. New-York, U. S. A. Адресъ для телеграммъ: «Zymotik, New-York» Кодексъ: «A. B. C. A. L. Lieber's and Commercial».

Фабрика карандашей А. В. ФАБЕРЪ, Штейнъ близъ Нюрнберга.



Первыя награды и золотыя медали на всѣхъ промышленныхъ выставкахъ; на международной выставкѣ въ Парижѣ 1900 г. „GRAND PRIX“.

→ Высшая награда. ←

Ц. № 17141 12—2

ПРОФ. ВАГНЕРА ЧИСТЫЯ ПИТАТЕЛЬНЫЯ СОЛИ

необходимы для усиленной культуры въ садоводствѣ, виноградарствѣ, плодовоствѣ и т. п.

Марка А. G. для всякаго рода садовыхъ культуръ 1 пудъ—6 руб.

Марка Р. K. N. для плодовыхъ деревьевъ и кустовъ, декоративныхъ деревьевъ, лиственныхъ кустовъ и т. п. 1 пудъ—6 руб.

Марка F. K. W. для горшечныхъ растений 1 жестянка—50 коп.

1 пробный ящикъ, содержащій 5 фунт., включая пересылку,—8 руб.

Имѣются во всѣхъ лучшихъ аптекарскихъ магазинахъ.

ГЛАВНЫЙ ПРЕДСТАВИТЕЛЬ В. № 17167 4—3

Г. ФРИКЪ

С.-Петербургъ, Адмиралтейскій пр., 10.

Прошу обращать вниманіе на фабричное клеймо и остерегаться поддѣлокъ Главнаго склада для Юга Россіи у А. А. Трапани, Одесса.

БУХГАЛТЕРІЯ
БОЛ. ЗОЛ. МЕДАЛЬ
С.Я. ЛИЗЕНТАЛЬ
МОСКВА,
СВЯЩЕВЪ БРАЖ. 27

ТРЕБУЕТСЯ
БУХГАЛТЕРЪ
ПОСЛАВЕНСКОМУ
ПРЕДПРИЯТИЮ
ПО ИМУЩЕСТВУ
ВЪ МОСКВѢ

КУПАНЬЕ НАУГЕЙМЪ
Пансионатъ Викторія.
Parkstr., 34. 10—2

1-классное заведеніе. Подъемная машина. Живущіе въ пансионатѣ могутъ получать столъ. Владѣльцы: Г-жи Е. и Т. Шнейдеръ.

Крахмало-сахароварные, Паточные и декстриновые заводы по новѣйшей, испытанной системѣ

Дешевое обозаведеніе, превосходные фабрикаты

В. № 16323 устраиваетъ 8—6

Спеціалное заведеніе для постройки и перестройки крахмальныхъ заводовъ

В. Г. Уландъ, Лейпцигъ.
Проспекты бесплатно.

ЛУЧШЕЕ ДЛЯ КУРИЩИХЪ ГИЛЬЗЫ „ГАВАННА“

выработаны безъ прозрачныхъ напесей и узоровъ;
ГАРАНТИРУЕМЪ отъ вреднаго вліянія на вкусъ и ароматъ табаку.

Н-ни ВИКТОРСОНЪ СТАРШАГО,
МОСКВА. 2—2

ТУАЛЕТНОЕ СРЕДСТВО для ДАМЪ

Употребляется для мытья кожи, лица и рукъ. При приготовленіи этого бальзама главное вниманіе обращено на то, чтобы въ составъ оного вошли исключительно вещества, не оказывающія дурнаго вліянія на кожу. Цѣна флакону 1 р. 65 к.; въ нему бензоевое мыло 35 к. и 50 к. кусокъ. Опо—помада 1 р. Упаковка и пересылка въ Европ. Россіи 70 к., въ Азіатской 1 руб. Главнйй складъ для всей Россіи:

СПБ. ТЕХНО-Химическая Лабораторія, С.-Петербургъ, Коломенская, 12.

Имѣются во всѣхъ парфюмерныхъ и аптекарскихъ магазинахъ и аптекахъ Россіи.



БЕРЕЗОВЫЙ БАЛЬЗАМЪ Д-РА ЛЕНГИЛЯ ВЪ ВѢНѢ.

Briefmarkenpreisliste
gratis, 30000 Preise. Viele Gelegenheitsangebote. Ankaut v. Samml. u. Einzelm.
Philipp Kosack, Berlin C. 2, Burgstr. 8.

НЕСГОРАЕМЫЕ ШКАФЫ В. МЕЛДЕРЪ
ВЪ МОСКВѢ

РОЖДЕСТВЕНКА Д. ДИАНТАРОВЫХЪ.
Иллюстрированный прейсъ-куртъ высылается по требованію.

НОВОСТЫ № 8 ОФИЦЕРСКІЯ ПОРТМОНЭ
изъ самой лучшей шегрени рованію кожи, плоскія, удобныя для всѣхъ и каждаго нести въ кармавъ, съ 5-ю отдѣленіями и 3-мъ затворами, мужскія и дамскія. Шт. 1 р. 50 к., тѣ же изъ наст. тюленевой кожи 2 р.

№ 10. ВСЕМІРНЫЯ ПОРТМОНЭ самой лучшей видѣлки изъ одного куска, патентованный замокъ съ особыми отдѣленіями: для звонкой монеты, золота и бумажныхъ денегъ. Мужскія и дамскія опойковой кожи шт. 1 р. 50 к., тѣ же изъ наст. тюленевой кожи 2 р. Со штемпелъ. 35 к.

дороже. № 20 БУМАЖНЫЯ „ФОРТУНА“, состоящій изъ 5-ти отд. для ассигнацій и документовъ и 3-хъ для звонкой монеты и золота. Величина въ закрытомъ видѣ 3 3/4 x 2 1/2 вер.; мягкій наъ шегрени. Шт. 2 р. 50 к. Изъ наст. тюленевой кожи 3 р. 25 к. Серебряныя монограммы по 1 р. 50 к. Пересылка отъ 1-ой до 6-ти штукъ въ Европ. Россію 30 коп., въ Азіат. 50 коп. Наложен. платежъ съ прибал. почт. вомъ. Требуванія и деньги адресовать: З. Жуму, Варшава, Новолитовскіи 30. П. № 16901 6—3

„ЭЙНЕМЪ“ ВЪ МОСКВѢ.
СОБСТВ. ЦАРОВ. ФАБРИКА ВЪ СИМФЕРОПОЛѢ (ВЪ КРЫМУ.)

ПЮРЕТОМАТЬ.
ГЛАЗИРОВАННЫЯ ФРУКТЫ

Компотъ.

Ш. № 16727 26 7

УДОСТОВЕНЪ ВЫСШЕЙ НАГРАДЫ „GRAND PRIX“ НА ВСЕМІРНОЙ ВЫСТАВКѢ ВЪ ПАРИЖѢ АМЕРИКАНСКІИ ПАТЕНТЪ ШТОПАЛЬНЫЙ АППАРАТЪ № 4708.

Реком. О-вомъ домашнихнхъ хозяекъ.

Посредствомъ аппарата съ охотой и любовью даже ребенокъ выполнитъ весьма быстро и очень красиво всѣ встрѣчающіяся въ домашнемъ обиходѣ штопальныя работы, какъ: починку чулокъ, скатертей, бѣлья, платковъ и т. п., мало или весьма поврежденныхъ. Аппаратъ безусловно соединяетъ въ себѣ: сохраненіе зрѣнія, громадную экономию времени, прочность, изящество и полнѣйшую равномерность работы. Работа составляетъ пріятное развлеченіе и даетъ вѣрный заработокъ. Высылаю и налож. платежъ. Цѣна съ иллюстрар. руководствомъ и перес. только 3 р. 35 к. Подробное описаніе съ образцомъ пробной работы высылаю за двѣ 7-ми к. марки. Представитель В. П. Фернеботъ, Варшава, П. Купеческал, 14.

КРАСКА для ВОЛОСЪ В. ГЕНА въ ВѢНѢ изъ грецкихъ орѣховъ.

Безвредное и вѣрное средство для быстраго окрашиванія волосъ и бороды терпѣливы, русскі, темны и свѣтло-важтановый цвѣтъ.

Цѣна за флаконъ 3 руб. съ пересылкою.

Главный складъ для Россіи: СПБ. Техно-Химическая Лабораторія, С.-Петербургъ, Коломенская, 12.



НОВОСТЬ МАГИЧЕСКОЕ ОГНИВО!

ЗАМѢНЯЕТЪ СПИЧКИ И КАРМАННЫЯ ФОНАРЬ.

Изящно! Притично! Безопасно! Дешово! Служить карманной спичечницей, давал яркій свѣтъ. Сдѣлано изъ чистаго никеля. Только 1 1/4 вер. выш., удобно для кармана.

Огниво съ 1000 зарядами 1 р. 65 к. Запасъ съ 2000 зарядами 1 р. 75 к. Перес. налож. плат. С.-Петербургъ.

ВАЗАРЪ МАРКЪ, Невскій, № 20—31.



Прекрасныя вещи за ЗАМѢНА СЕРЕБРА!

Для распространенія въ Россіи нашего издѣлія, мы продаемъ всюкому безъ пользы, только въ видѣ рекламы, роскошный столовый приборъ изъ новаго патент. металла «Фениксъ» (Phoenix Silver), состоящій изъ изящнѣйшихъ 50 предметовъ, за небольшую и дешовую цѣну 12 руб. Фрако и безплатно.



6 штукъ сереб. Фениксъ столовыхъ ножей.
6 „ „ Фениксъ столовыхъ вилочекъ.
6 „ „ Фениксъ столовыхъ ложекъ.
12 „ „ Фениксъ чайныхъ ложекъ.
6 „ „ Фениксъ подставокъ для ножей.
1 „ „ Фениксъ больш. разд. ложка.
1 „ „ Фениксъ мал. разд. ложка.
6 „ десертныхъ ножей «Vieux Saxe» съ наст. бронзов. клинками.
6 „ десертныхъ вилочекъ «Vieux Saxe».

50 штукъ всего за 12 рублей. Серебро «Фениксъ» представляетъ собою чрезвычайно бѣлый металл, который по виду и качеству нисколько не уступаетъ настоящему серебру и сохраняетъ цвѣтъ серебра въ течение 25 лѣтъ; послѣднее гарантируется. Кому хоть сколько-нибудь нужно, поспѣшите заказомъ на роскошный приборъ, особенно подходящій для свадебныхъ подарковъ, гостиницъ, ресторановъ и, вообще, для всякаго домашнего хозяйства. Въ цѣну 12 руб. за всѣ 50 предметовъ включена уже и стоимость пошлныя, упаковки и пересылки, такъ что заказчикъ, при полученіи товара, никакихъ расходовъ, ни затрудненій больше не имѣетъ. Высылающіе сразу два прибора платятъ лишь 23 рубля. Заказы исполняются по прсылкѣ 2-хъ руб. (можно и русскими почтов. марками), а на остальную сумму дается иложенный платежъ, взимаемый съ получателя на мѣстѣ. Съ требованіями можно обращаться на русскоязыкъ языкъ. Адресъ: Л. ЗИЛБЕРБЕРГЪ, Пратерстрассе, № 26/2, Вѣна (Австрія), L. SILBERBERG, Praterstrasse, № 26/2. Wien.



Вильна — „Звѣринецъ“.
 Площадь въ 400.000 кв. саж., нынѣ присоединенная къ г. Вильнѣ (стѣдовательно лица всякаго происхожденія и вѣроисповѣданія имѣютъ право покупать землю), известна во всемъ С.-З. краѣ подъ названіемъ „Звѣринецъ“. Мѣстность эта, исключительная по красотѣ мѣстоположенія и по санитарнымъ условіямъ, покрыта старымъ сосновымъ лѣсомъ и окружена рѣкою Виліей, черезъ которую мостъ соединяетъ „Звѣринецъ“ съ главной улицей Вильны — Георгиевскимъ просп. Нынѣ открыта продажа участковъ земли, какъ за наличныя, такъ и съ разсрочкой платежа, на срокъ — по желанію покупателя. Первый взносъ 20% со стоимости участка. За разсрочку платится только пять процентовъ годовыхъ. Цѣна за кв. саж. отъ 6 р. въ полевой части и отъ 15 р. въ лѣсной части „Звѣринца“. Брошюра о Вильнѣ и „Звѣринецѣ“ высылается по требованію. Адресъ: Вильна — „Звѣринецъ“ Контора В. В. МАРТИНСОНА.

Вышелъ 2-й выпускъ четвертаго года (курса) изданія.

СЕМЕЙНЫЙ Ф. С. КОМАРСКОГО. УНИВЕРСИТЕТЪ
 СПБ., Пушкинская, 10.

Собраніе популярныхъ лекцій для самообразованія. Продолжается подписка на I, II, III и IV года (курсы) изданія. Учащимъ и учащимся особая льгота. Подробныя условія подписки съ отзывами печати и образцами лекцій высылаются издателемъ бесплатно. Подробности см. № 14 «Нивы» 1902 г.



ЗНАМЕНИТЫЕ ВЕЛОСИПЕДЫ „ГУМБЕРЪ“
 новыя модели образца 1902 года, усовершенств. свободное колесо, нов. зад. тормазъ.
 Торговый Домъ **Георгій Жемлицкинъ и К^о**
 Москва, Столешниковъ пер., д. № 5.
 Прейсъ-курранты бесплатно.

Получены „ГРАММОФОНЫ“



Старыя пьесы принимаются въ обмѣнъ на новыя штуки за штуку, считая каждую старую пьесу въ 50 коп.

Требуйте подробные каталоги!

С.-Петербургъ, Невскій, 6, № 17279 2-1

ОПТИКЪ И МЕХАНИКЪ А. БУРХАРДЪ.

Покорнѣйше прошу не смѣшивать моего Торговаго Дома съ другими фирмами, торгующими граммофонами, такъ какъ я съ ними ничего общаго не имѣю.

Съ почтеніемъ **А. БУРХАРДЪ.**

СТРАХОВАНІЕ ПРИДАНАГО.

Страховое Общество „Россія“ выплатило застрахованные въ видѣ приданаго для дѣвушекъ капиталы

за время съ 1888 по 1892 г. для	108 дѣвушекъ	226,100 руб.
» » » 1893 » 1895 » »	326 »	710,600 »
» » » 1896 » 1898 » »	822 »	1.694,300 »
» » » 1899 » 1901 » »	1,562 »	3.087,300 »
Къ 1 Января 1902 г. застрах. приданое для	29,742 дѣвушекъ на	50.311,300 руб.

Страхованія приданаго заключаются Обществомъ на суммы отъ 500 руб. до 200,000 руб.

Заявленія о страхованіи принимаются и всякаго рода свѣдѣнія сообщаются въ Правленіи въ С.-Петербургѣ (Большая Морская, собств. д. № 37) и агентами Общества во всѣхъ городахъ Имперіи.

№ 17172 4-4



В. № 17195 6-3

Фалька

„ARHANIZON“

единственное практическое средство для выводу питанъ изъ всѣхъ матерій. Дѣйствуетъ быстро и безвредно, не требуетъ никакого труда. Испытано военными инженерами Вюртембергскаго королевства и рекомендовано войскамъ для чистки формъ. Получить можно во всѣхъ аптекарскихъ и парфюмерныхъ магазинахъ и въ аптекахъ.

ХИМИЧЕСКАЯ ФАБРИКА.

Aug Falk, Wien, IV/1
 Поддѣлка преслѣдуется закономъ.

ПОДПИСКА НА 1902 г.

ВЪСТНИКЪ

ТИРАЖЕЙ

даетъ ежемѣсячно 2 раза всѣ тиражныя таблицы. На годъ 4 р. съ дост. и перес.

Банкирскій домъ **ГЕНРИХЪ БЛОКЪ**
 59, Невскій, СПБ.

КУМЫСЬ-ЭКСПОРТЪ

Не портится. Высылаются ящиками (60 бут.) 30 р., 1/2 ящ. (30 б.) 16 р., включая доставку большой скор. по ж. дор. (бут. = 1/2 ведра) „КУМЫСЬ И ЕГО ПРИГОТОВЛЕНІЕ“ брошюра издав. 1901 г., цѣна 60 к. Адресъ: Ст. Смышляевка, Самарской губ. **Б. Н. ПОСТНИКОВЪ.** 4-3



УРБАНА
КРАСКА для Волосъ
БЕЗЪ ЛЯПИСА Продается въездѣ
 СКЛАДЪ С. П. БУРГЪ, КОНОШЕННАЯ № 1
 ц. 2 р. 50 к. съ перес.

Поступило въ продажу новое изданіе **Ф. ПАВЛЕНКОВА: НОВЫЕ ПАРАДОКСЫ М. НОРДАУ.**
 О браѣ. Политическая ложь. Экономическая ложь и проч. Конечная гармонія. Переводъ съ нѣмецкаго **Э. Ф. Зауэра.** Цѣна 75 коп.

КУРОРТЪ ГАНГЭ
 (въ Финляндіи).

Старшій врачъ докторъ медицины В. Колланъ изъ г. Гельсингфорса. Сезонъ съ 27 Мая по 17 Августа. Прекрасн. климатъ, песчан. и каменист. почва, хвойн. лѣсъ и прелестн. виды на открыт. море. Къ услуг. публ. лаунъ-теннисъ, лодки, парус. шлюпки, верхов. лошади и пр. Прекрасн. сообщ. съ СПБ., Гельсингфорсомъ и Стокгольмомъ. **Морскія купанья и водолѣчебница:** ванны — крейцнахск. соли, наугеймск. углекисл., грязевыя, паров., скандинав. и пр. Усовершенств. система душей (Шарко), шведск. врач. гимнастика и массажи подъ наблюд. врача. Естеств. минер. воды всѣхъ видовъ. Столъ въ кургаузѣ около 40 р. въ мѣс. со варсел., помѣщен. въ соседн. дачахъ отъ 25 р. въ мѣс. за комнату — въ городѣ значит. дешевле. За подробными свѣдѣніями обращаться: Финляндія, Гангэ, дирекція водолѣчебницъ. Ц. № 17272 9-1



Величайшій въ Россіи и самый дешевый оружейный магазинъ.

А. В. ТАРНОПОЛЬСКАГО

(Москва, Б. Лубянка, д. Голицыной) высылаетъ налож. платежей превосходнѣйшіе карманные револьверы «Матадоръ» съ сильнѣйшимъ боемъ, благодаря исключительно выгодному соглашенію съ фабрикой, по цѣнѣ 7 р. 50 к. курковые и 8 р. 50 к. безкурковые. Патроны въ наизъ 100 штукъ 1 р. 30 к. Подробный прейсъ-куррантъ ружей высылается бесплатно. 3-2

Библиотека "Руниверс"



ЖИВНА

№ 17. **ОБЪЯВЛЕНИЯ** для напечатания въ „Нивѣ“ принимаются по слѣдующей цѣнѣ: за строку непарелль (въ $\frac{1}{4}$ ширины страницы) — 1 р. 50 к. (на первой страницѣ) и 1 р. (на остальныхъ страницахъ). 1902 г.

Содержаніе. ТЕКСТЪ: Канчуръ. Повесть В. А. Тихонова. (Продолженіе).—На Новомъ Аеонѣ. Изъ путевыхъ замѣтокъ по Кавказу. С. Васюнова. (Съ 4 рис.).—Изъ рисункамъ.—Зависть.—Соборваніе.—Бетховень.—М. А. Мойеръ, рожденная Протасова.—Г. Э. Зенгеръ—В. И. Коковцовъ.—Городъ Коростень.—Ассуанская плотина и островъ Филз.—Политическое обозрѣніе.—Смѣсь.—Рубусъ на премію.—Заявленіе.—Объявленіе.
РИСУНКИ: Зависть. Картина Ф. Мооди.—„Соборваніе“. Картина Н. Богданова-Бѣльскаго.—Бетховень. (Sonata quasi una fantasia). Картина Э. Опплера.—Новый Аеонъ: 1) Видъ собора и монастыря съ горы. 2) Общій видъ съ моря. 3) Видъ храма въ Пицундѣ. 4) Водопадъ на рѣкѣ Псырствъ.—Великій герцогъ баденскій Фридрихъ.—Управляющій министерствомъ народнаго просвѣщенія Г. Э. Зенгеръ.—Государственный секретарь В. И. Коковцовъ.—Г. Коростень. Жельзнодорожный мостъ на природный устояхъ (скалахъ). По поводу предстоящаго открытія киево-ковельской жел. дор.—Ассуанская плотина и островъ Филз: 1) Планъ (первоначальный и современный) плотины на р. Нилѣ близъ Ассуана. 2) Первый водопадъ на р. Нилѣ. 3) Видъ острова Филз, съ храмомъ Озириса. 4) Общій видъ работъ по устройству плотины.—М. А. Мойеръ, рожденная Протасова.—Избирательная агитація въ Парижѣ. Уличныя серенады въ честь предлагаемаго кандидата.—Фельдфебель Алексѣй Страховъ, кавалеръ всѣхъ четырехъ степеней отличія Военнаго Ордена.
Къ этому № прилагается: „Полное собраніе сочиненій В. А. Жукowskaго“, томъ II.

ЛУЧШЕЕ КОСМЕТИЧЕСКОЕ СРЕДСТВО,
дѣлающее лицо чистымъ и свѣжимъ, кремъ „Назими Метаморфоза“ противъ анжуру.

TRADE MARK № 4683

ИСТОЧНИКЪ КРАСОТЫ

SOURCE DE BEAUTE METAMORPHOSA КРЕМЪ КАЗИМИ ПРОТИВЪ ВЕСНУШЕКЪ

inventeur Gazimi

LES TACHES DE ROUSSEUR

ПРОТИВЪ ВЕСНУШЕКЪ

Настоящій рисунокъ «Источникъ красоты», изображающій заморозившій этикетъ, недавно утвержденный департаментомъ торговли и мануфактуръ за № 4683, имѣетъ цѣлю оградить кремъ „Назими Метаморфоза“ отъ появившихся на рынокъ поддѣлокъ и подражаній. Продается во всѣхъ аптекахъ и аптекарскихъ и парфюмерныхъ магазинахъ и лавкахъ обществу потребителей. Главный складъ въ торговомъ домѣ И. Б. СЕГАЛЬ въ Вильнѣ и Одессѣ. Для Франціи и ея колоній главный складъ въ Парижѣ у фирмы Schretter et Co.

Порошокъ для печенія Ангеля!

Удобнѣе дрожжей, потому что тѣсто не должно всходить, **выгоднѣе дрожжей**, потому что съ меньшимъ количествомъ масла и яицъ получаютъ лучшее печеніе. Имѣется въ пачкахъ по 5, 10 и 25 коп.

въ Аптекахъ, Аптекарскихъ и колоніальныхъ магазинахъ.

Ангель и Ко., Рига.

ПОЛНОЕ СОБРАНІЕ СОЧИНЕНІЙ
К. Ѡ. Головина (К. Орловскаго)
12 т. Ц. 10 р. Подписка принимается съ разсрочкой въ уплатѣ у издателя (СПБ., Сергѣевская, 34) и во всѣхъ большихъ кни. магазинахъ. Вышли 1 и 2 т.

Швейныя машины „ПФАФФА“.

Общепризнанныя великолѣпными, снабженныя новѣйшими усовершенствованіями швейныя машины для потребностей семьи, ремесленныхъ и фабричныхъ производствъ.

Склады въ большей части крупнѣйшихъ городовъ.
Г. М. Пфаффъ, фабрика швейныхъ машинъ. Кайзерслаутернъ. (Kaiserslautern). Германия.
Основано въ 1862 г. 1,000 рабочихъ.

ЯЗЫКИ.

Новый оригинальный методъ легкаго, быстро и основательнаго изученія **ИНОСТРАННЫХЪ ЯЗЫКОВЪ** преподаетъ **ЗАОЧНО** профессоръ мнемоники, членъ Парижской академіи С. ФАЙНШТЕЙНЪ, Одесса. 15-тилтн. успѣшн. практика. Условія высш. за одну 7-коп. мар. «первое отдѣленіе ЗАОЧНАГО ПРЕПОДАВАНІЯ ИНОСТРАННЫХЪ ЯЗЫКОВЪ».
Уг. Пушкинск. и Баг. ул., д. № 23, профессора мнемоники С. Файнштейна, въ № 17115 ОДЕССЬ. 3-3

Управляющимъ

домомъ или кассиромъ, съ залогомъ, желаетъ быть прослужившій долгое время, при такихъ же должностяхъ въ военномъ вѣдомствѣ. Письменно: Фонтанка, домъ № 133, кв. 68.

ПОДВИЖНЫЯ КРЕСЛА ДЛЯ БОЛЬНЫХЪ

Кресла-самокаты для больныхъ.
Мебель для больныхъ всякаго рода

Рихардъ Мауне.
Дрезденъ — лѣбтау.
Каталоги бесплатно.

Ново! практично!
кошелекъ „Заря“

тутъ 3 отдѣлы. кошелекъ соединяетъ въ одномъ и надписи: «серебро, бумага, золото», не позволю оплб. при выдѣлѣ и полукѣ денегъ. «Заря» очень вѣстат., сдѣланъ изъ лучшей телячьей кожи и кажд. отд. откр. отдѣльно; шт. 2 р. 85 к.
Базаръ Марокъ, СПБ., Невскій № 20—31.

„НА КУМЫСЪ У КИРГИЗОВЪ“ ПРО ЧТО ЩЕБЕТАЛА ЛАСТОЧКА. Соч. Штильманна. Съ портретомъ и биографіею автора. Ц. 1 р., съ перес. 1 р. 25 к. Требуванія адресовать въ конг. изд. А. Ф. Маркса, СПБ., Малая Морская, № 22.

Вышелъ 2-й выпускъ четвертаго года (курса) изданія.
СЕМЕЙНЫЙ Ф. С. КОМАРСКАГО. УНИВЕРСИТЕТЪ
СПБ., Пушкинская, 10.
Собраніе популярныхъ лекцій для самообразованія. Продолжается подписка на I, II, III и IV года (курсы) изданія. Учащимъ и учащимся особая льгота. Подробныя условія подписки съ отзывами печати и образцами лекцій высылаются издателемъ бесплатно. Подробности см. № 14 «Нивы» 1902 г.

ПРИЗНАННЫЯ ВСѢМЪ СВѢТОМЪ.

Д-ра Шиндлеръ-Барнай „Маріенбадскія Редукціонныя Пилули“

Противъ ожирѣнія

введены съ разрѣшенія Медицинскаго Департамента и во всей Россіи и

можно получать въ слѣдующихъ аптекарскихъ магазинахъ: въ СПБ. у „ШТОЛЬ и ШМИДТЪ“, „РУССКОЕ 0-во ТОРГОВЛИ АПТЕКАРСКИМИ ТОВАРАМИ“, „ФРИДЛЕНДЕРЪ“ уг. Казан. и Горох., „ЦЕНТРАЛЬНОЕ АПТЕКАРСК. ДЕПО“, Невскій, 27; „АНИЧКОВСКАЯ АПТЕКА“, Невскій, 66; „КЕЛЕРЪ и Ко“, Невскій, 21; въ МОСКВѢ у „К. И. ФЕРРЕЙНЪ“, „МОСКОВСК. АКЦ. 0-во К. ЭРМАНСЪ и Ко“, „О. ГЕТЛИНГЪ“, Петровка.

Библиотека "Руниверс"



ТОВАРИЩЕСТВО СПБ. МЕХАНИЧЕСКАГО ПРОИЗВОДСТВА ОБУВИ. НАШИ НАСТОЯЩИЕ, ВО ВСЕЙ РОССИИ ИЗВѢСТНЫЕ СКОРОХОДЫ и САНДАЛИИ

ПРОДАЮТСЯ ИСКЛЮЧИТЕЛЬНО У НИЖЕСЛѢДУЮЩИХЪ ТОРГОВЦЕВЪ:

Абанансы, Г. Н. Мухинъ.
Або, Г. Е. Гренландъ.
" И. Стенманъ.
" К. Ахонисъ.
Аннерманъ, Д. Лившицъ.
Анмолинскъ, А. М. Накитипъ.
" И. С. Силинъ.
Анша, ст. Забайк. обл., В. В. Мальковъ.
Алатырь, К. Н. Поповъ и Ко.
Александрия, З. М. Граповскій.
" И. А. Тешлицкій.
Александровскій заводъ, Александровское Общ. Потр.
Александровскъ, Бр. Л. М. и П. Певзнеръ.
" С. Я. Гордонъ.
Александрополь, С. Н. Шамцевъ съ С-ми.
" Г. Т. Чолохянцъ съ С-ми
Алупка, В. Пташниковъ.
" Сали Ибраимовъ.
Аренсбургъ, Р. Вилденбергъ.
Армавиръ, Ф. Т. Марфевъ.
Архангельскъ, А. А. Бывковъ.
" Бр. Кривоноговъ.
" С. М. Павловъ.
Астрахань, Бр. Гантшеръ.
" В. Н. Постникова.
" И. Г. Степановъ Старшій.
" И. Г. Фабрикантовъ.
Асхабадъ, магазинъ "Арабатъ".
" Экономия. Общ. Офицеровъ.
" Д. М. Теръ-Оганесовъ.
Ахалыкъ, А. С. Зедгендзе.
Ачинскъ, Е. П. Штановъ.
Бану, Г. Мирзеховъ.
" Х. А. Сааковъ.
" М. Мирзакеянъ и Г. Сергѣевъ.
" Бр. Мельниковъ и Н. Агамовъ.
" Г. А. Едигаровъ и И. Арустововъ.
" К. А. Карапетянцъ.
" М. Н. Хачанянцъ.
" Е. Григорянцъ и А. Аветисовъ.
" Х. Огановъ и К. Бурджаловъ.
Баланово, Е. С. Ермилинъ.
" В. Д. Полжарговъ.
Балашовъ, Бр. Поповъ.
Баргузинъ, И. Д. Фризеръ.
" М. И. Райхбаумъ.
Барнаулъ, Г. Е. Морозовъ.
" И. Ф. Смирновъ.
" Н. Д. Суховъ.
Батумъ, Г. Понадопуло.
" Г. Огородниковъ.
" И. Логинопуло.
Бахмутъ, Торг. Домъ, "Н-ки А. Я. Абрамовича".
" Бр. М. и Г. Абрамовичъ.
" Л. С. Абрамовъ.
Бендеры, Бр. Бурда.
Бердичевъ, Торг. Домъ, "А. Кацъ и С-ья".
Бердянскъ, Р. М. Хайкина.
" М. И. Вабджанъ.
Бериславъ, И. Гончаровъ.
Берское (село Томск. губ.), Ф. Д. Маштаковъ.
" Г. Д. Маштаковъ.
Бійскъ, А. П. Фирсовъ.
" И. Д. Рождественскій.
" М. С. Сычевъ.
" А. И. Хаканъ.
Благовоиенскіи, И. Я. Чуринъ и Ко.
" Ф. Г. Пѣшехоновъ.
" Т. Д. "А. И. Шамарина С-ья".
" В. Пташниковъ.
" Т. Д. "Кузнецъ и Альберсъ".
" Т. Д. "Ушаковъ и Ко".
" А. А. Вергазовъ.
Богословскій заводъ, А. Е. Шадрина.
" Н. И. Мухоминъ.
" Богословское Сельское Общ.
Бодайбо (ст. Якутск. обл.), Н. М. Скратневъ.
Большой Томскъ, Н. Г. Блохъ.
" Г. Х. Рязиканъ.
Борисоглѣбскъ, Н. М. Петровъ.

Борисоглѣбскъ, В. А. Черношапченевъ.
Боровичи, Н. Е. Шиховъ.
Брянскъ, Акц. Общ. Мальцевск. завод.
" К. Т. Бриллиантовъ.
" М. Г. Добычинъ.
Бузулукъ, вдова Г. М. Киселева съ С-ми.
" Бр. Матвѣевъ.
Бухара, Славянской магазинъ И. Галайма.
Бьернеборгъ, Яковъ Раадъ.
Бѣжецкъ, С. С. Вобуновъ.
" П. Ф. Рудаковъ.
" Сергѣевъ Насл.
" С. Смирновъ съ С-ми.
Бѣлая Церковь, С. В. Черниковскій.
Бѣлгородъ, М. Е. Спиридоновъ.
" А. М. Фроловъ.
Бѣлорѣцкій заводъ (Уфимск. губ.) Общество потребителей на Бѣлорѣцкихъ заводахъ.
" М. А. Неудачинъ.
" С. А. Судимовъ и Смыъ.
Бѣлоостокъ, О. Ш. Клецкій.
Валъ, М. Кронбергъ.
" Р. Курницъ.
Варшава, Х. Луръе и Ш. Гурьянъ. (Римарская, 12).
Везенбергъ, Л. Пейзеръ.
Венденъ, Г. Озидинъ.
" Л. Гейрихсенъ.
Верхнеудинскъ, Т-во А. Ф. Второвъ съ С-ми.
" И. М. Райхбаумъ.
Верхнеуральскъ, Адм. Товарищ. "Бр. Овсянниковъ и А. Ганшинъ съ С-ми".
Верхняя Салда (Пермск. губ.), Верхне-Салдинское Общество Потребителей.
Верхотурье, Н. И. Мухоминъ.
" Н. В. Данинъ.
" А. В. Лапинъ.
Вильманстрандъ, П. И. Лааманенъ.
Вильна, Х. С. Динцевъ.
" Л. М. Залкиндъ.
" И. Залкиндъ и А. Рессеръ.
Виндава, Н. Готлибъ.
Витебскъ, С. Рабиновичъ.
" Г. В. Витенбергъ.
" В. З. Столовъ.
Владивостокъ, В. Пташниковъ.
" Т. Д. "Грушко и Чернега".
" Т. Д. "Рейтманъ и Ауригаммеръ".
" П. М. Поломаревъ.
" А. Я. Гоговецъ.
" В. О. Жариковъ.
" И. И. Чуринъ и Ко.
" Т. Д. "Кузнецъ и Альберсъ".
" Т. Д. "Н. Шимаревъ и Ко".
" К. А. Школьниковъ.
" Тун-ли
" И-тай.
" Сок-хо-шинъ.
Владимиръ, Е. С. Зипадова С-ья.
" Братья Н. и В. Богдасароны.
" А. Симоновъ и Д. Обуховъ.
" Д. А. Накитипъ.
" И. Г. Кузнецовъ.
" Ф. Солдатовъ.
" М. Е. Шопіева.
Владимиръ, Н. А. Парковъ.
Вологда, Ф. И. Коровинъ.
Волчанскъ, И. Е. Спиридоновъ.
Вольмаръ, Георгъ Гешель.
Вольскъ, Е. С. Ермилинъ.
" М. Сергѣевъ и П. Суридовъ.
Воронежъ, Бр. Поповъ.
" В. С. Федоровъ.
Выборгъ, Д. М. Завьяловъ.
" И. Ф. Сапожниковъ.
Вытегра, Бр. Леймановъ.
Вышний-Волочекъ, Н. Евсѣевъ и А. Латышевъ.
" Бр. Анкишииъ.
Вѣрный, А. И. Деревъ.
Вязники, А. Ф. Богатовъ.
Вязьма, Бр. Зайцевъ.

Вятка, И. В. Поскребишевъ.
Гальштатъ, Г. В. Яницъ.
Гамля-Карлебу, Э. Вильманъ.
Ганге, А. Ратиканевъ.
Гельсингфорсъ, Э. Ленбекъ.
" М. Яндроосъ.
" Эмма Хеленіусъ.
Геническъ, Ш. Ароновичъ.
Гольдингенъ, Р. Гердбергъ.
Гомель, К. А. Митлякъ.
" А. Я. Лекаховичъ.
Гродно, С. И. Шантыръ.
Грозный, В. Н. Чернявскій.
" А. А. Николаевъ.
Гунтербургъ, А. Ф. Гольдъ.
Даго-Нертель, А. Вунперфельдтъ.
" В. Спиритъ.
" Н. Мале.
Двинскъ, Б. Л. Бринкеръ.
" Марковичъ и Мюнцъ.
Дербентъ, Х. С. Исагулянцъ.
Дубовна (Посадъ), К. Х. Граубергеръ.
Еваторія, А. Муслимовъ.
" И. Бозаджиевъ.
Ейскъ, А. И. Карлашевъ.
Екатеринбургъ, Торговый домъ "Леопольдъ Нейшеллеръ".
" Н. И. Заматинъ.
" Т-во "Бр. И. и В. Макаровъ".
" И. С. Юргинъ.
Екатеринодаръ, Г. Сахавъ.
" М. Э. Поповъ.
" Е. С. Михалевъ.
" И. В. Котларовъ.
Екатеринославъ, В. Г. Замоуевъ.
" М. Г. Замоуевъ.
" И. К. Стрѣляный.
" С. Р. Моклякъ.
" В. О. Гусевъ.
" О-во потр. Служ. Екатеринбургск. ж. д.
" О-во потр. при заводѣ Южно-Русск. Зав. Брянскаго О-ва.
Елецъ, И. К. Числовъ.
Елисаветградъ, Ш. Меерсонъ.
" Х. Олинская.
" М. Миценмакеръ.
Елисаветполь, Сеидъ-Багиръ Сендовъ.
Желѣзноводскъ, Н-ки С. В. Зипадова.
Житомиръ, А. А. Зикатовъ.
Замостье, Г. Г. Гольдштейнъ.
Златоустъ, Д. Ф. Шавадинъ.
" М. В. Шинкинъ.
" А. А. Клоосъ.
Зѣтингорскъ, Ш. В. Воробьевскій.
" Н. Н. Макаровъ.
Золотоноша, Р. И. Вержбицкій.
Зырянскій рудникъ, Н. Ф. Табаковъ.
На Зѣт (Восточн. Сибирь), И. Я. Чуринъ и Ко.
Иваново-Вознесенскъ, М. И. Хотунцевъ и Л. А. Бурляинъ.
" А. В. Щуровъ.
Измаилъ, Д. Лебидинскій.
Ирбитъ, Т. Д. "В. И. Андреева и Ко".
" Я. Ф. Казанцевъ.
Иркутскъ, Т. Д. "Леопольдъ Нейшеллеръ".
" Т-во "А. Ф. Второвъ съ С-ми".
" Е. И. Заматинъ.
" Ф. Г. Пѣшехоновъ.
" Р. С. Кальшеръ.
" М. М. Пукасовъ.
" Ф. И. Лаптевъ.
" А. К. Папфиловъ.
Ишимъ, Т-во "Перминовъ и Родіоновъ".
" П. Ф. Желтшевъ.
Ижевскъ, А. Вилкель.
Кадіевка, О-во потр. Алмази. и Каменн. о-ва.
Казань, М. В. Катковъ.
Кайдалово (ст. Забайк. обл.), А. Г. Навтавичъ.
Калачъ и/Д., С. Кравченко и С-тъ.
Калуга, И. Г. Кушнинковъ.
" М. И. Кушнинковъ.
" Г. Ф. Софроновъ съ С-мъ.

Намонецъ-Подольскъ, З. Гитлеръ.
Наменская станица, И. Н. Лобановъ.
Намышловъ, И. Г. Бойцовъ.
" Е. Г. Бойцовъ.
Нанскъ, И. Г. Гадаловъ.
" Т. Д. "К. М. Ченилевъ и С-ья".
Наргополь, Насл. Е. Г. Сѣркова.
Нарсъ, К. М. Оганянцъ.
Насли, А. Ф. Фигуринъ.
Нашинъ, И. И. Полоневъ.
" Е. А. Дорогутина съ С-ми.
Нерчь, И. Аверкиевъ.
" Д. Дячманъ.
" Х. Михайловъ.
" Л. Качурузовъ.
Низель, Кизеловское О-во потребителей.
Кинешма, М. П. Новикова.
Кисловскъ, Н-ки С. В. Зипадова.
Кишиневъ, М. Зельманъ.
" К. Яковенко.
" Г. Молдавскій.
" Л. Молдавскій.
Кіевъ, П. А. Гомоляко.
" Насл. А. И. Шабардинъ.
" В. Дьяконовъ и П. Григорьевъ.
" В. С. Сысоевъ.
" Р. В. Клейбергъ.
" М. В. Табаскій.
Козловъ, А. Поляскаго С-ья.
" В. Ф. Вѣдуосовъ.
Конотопъ, В. И. Айбиндеръ.
Константиновна, Я. Г. Феттеръ.
Константиноградъ, М. Л. Фридманъ.
" Т-во Г. Печерскій и М. Боярскій.
" Г. И. Фридландъ.
Коротоякъ, Т. Д. "Ф. П. Петровъ съ С-ми".
" И. В. Андреевъ.
Кострома, Ф. Ф. Настухова.
Котласъ, Т. Д. "В. Павлушкы и Ко".
Кохма, Общ. потр. при фабр. Исакинскихъ.
Красноярскъ, Е. М. Гадалова.
" Г. М. Головановъ.
" И. Г. Гадаловъ.
" П. М. Дегтаревъ.
" Ф. Ф. Разореновъ.
" Т. Д. "Т. Савельева С-ья".
" А. А. Смирновъ.
Кременчугъ, Ч. В. Зенгинъ.
Кривой Рогъ, Р. Калларинъ.
Кронштадтъ, Я. К. Марковъ.
Кудебани, Общ. потр. при Кудебанск. Горн. Заводѣ.
" Н. М. Жебелевъ.
Купянкъ, Г. М. Кошачко.
" И. Т. Кравченко.
Курганъ, Т. Д. "Бр. Бакиновъ".
" Е. Л. Кропаннъ.
" Г. А. Мосевъ.
" И. И. Хлызовъ.
Курскъ, П. И. Яковсонъ.
" Общ. потр. Служ. на Б. В. ж. д.
" И. В. Пузуновъ.
Куртамышъ, Г. Я. Пѣтуховъ.
" П. К. Третьяковъ.
" Г. Д. Утробинъ".
Кустанай, Г. Д. Утробинъ.
Кусъ-Александровскій зав., Кусъ-Александровское О-во потр.
Кутаискъ, Г. О. Кежуларія.
" П. В. Габуния.
" Н. С. Барбадзе.
" Д. М. Вахтадзе.
" Г. А. Дархвалдзе.
Кушва, А. А. Богатирева.
" Н. Д. Никитинъ.
Кыштымъ, Н-ки П. Ф. Фигуринъ.
" Кыштымское общ. потреб.
Лакта, И. Г. Пильманъ.
Либавъ, Ф. Бланкенбургъ.
" Г. Готшлякъ и Смыъ.
" К. Ф. Штраусъ.
Лисинъ, К. М. Дотаевъ.
(Продолженіе на слѣдующ. стр.)



XXXIII г.

№ 17

Выходитъ ежедневно (52 № в годъ), съ приложениемъ 24-хъ книгъ „Сборника“, содерж. соч. Н. С. ПЬОНОВА и В. А. ЖУКОВСКАГО, 12 книгъ Литературныхъ Приложений, 12 №№ „Парижскихъ модъ“ и 12 листовъ чертежей и выкроекъ.

г. XXXIII

1902

Выданъ 27-го апрѣля 1902 г.

Цена этого №—15 к., съ пер. 20 к.

ОТКРЫТА ПОДПИСКА на „НИВУ“ 1902 г.

Безъ доставки въ Петербургъ.	5, 50	Безъ дост. въ МОСКВѢ въ конторѣ Н. ПЕЧКОВСКОЙ, Н. Петровскія линіи.	6, 25	Безъ доставки въ ОДЕССѢ въ кн. маг. „ОБРАЗОВАНИЕ“, Ришельевская, 12.	6, 50	Съ доставкою въ Петербургъ.	6, 50	Съ пересылкою во всю мѣстность Россіи.	7	За гра. ницу.	10 р.
------------------------------	-------	---------------------------------------------------------------------	-------	----------------------------------------------------------------------	-------	-----------------------------	-------	----------------------------------------	---	---------------	-------

Къ этому № прилагается: „Полное собраніе сочиненій В. А. Жуковскаго“, томъ II.

Канчуръ.

Повѣсть В. А. Тихонова.

(Продолженіе.)

VI.

Отъ вышитаго вина и отъ непривычной атмосферы ресторана у Сергѣя Юрьевича кружилась голова. Странное настроеніе овладѣло имъ: онъ чего-то хотѣлъ, но чего именно, не могъ самъ себѣ отдать отчета. Онъ понималъ, что ѣхать сейчасъ въ такомъ видѣ къ Рудянскимъ — невозможно. Невозможно ѣхать и домой, потому что дома будетъ ему невыносимо скучно. И даже не скучно, а тяжело, ну, просто — невыносимо. И когда отецъ сказалъ ему:

«Ну, голубчикъ, я поѣду къ намъ, въ театръ. Хочешь со мной?» — онъ почти съ радостью согласился.

Въ театрѣ отецъ не позволилъ ему брать платнаго мѣста, а провелъ его прямо въ режиссерскую, познакомилъ его съ антрепренеромъ, еще съ кѣмъ-то, называя его при этомъ «мой сынъ, Сергѣй» и видимо гордясь имъ.

Антрепренеръ сейчасъ же выдалъ ему контрамарку въ одномъ изъ первыхъ рядовъ, и молодой Столбухинъ, путаясь въ лабиринтѣ незнакомыхъ ему кулисъ, пошелъ въ зрительную залу.

По стѣнамъ коридоровъ висѣли афиши на завтрашній день, и на всѣхъ было крупнымъ шрифтомъ напечатано: «Канчуръ, Канчуръ, Канчуръ». Такое знакомое, такое милое слово! Но теперь «Канчуръ» уже не старая ихъ родовая усадѣбка на берегу быстрой рѣчки Дробенки, а Канчуръ — его отецъ, котораго за кулисами всѣ называли: «Егоръ Никитичъ», а вотъ его, сына Егора Никитича, до сихъ поръ всѣ звали Сергѣемъ Юрьевичемъ, и никто не зналъ, что онъ тоже Канчуръ. А про отца почти никто не знаетъ, что онъ Столбухинъ. Какъ это все странно!



Зависть. Картина Ф. Модя, грав. Фальшееръ.

Кругомъ него тихо гудѣла, разсаживаясь по кресламъ, вострая публика партера. И оркестръ въ это время игралъ что-то. Пахло крѣпкими духами и какой-то неоприятной пылью. Голова Сергѣя слегка кружилась.

Поднялся занавѣсъ. Выходили на сцену актеры, актрисы, что-то говорили, дѣловались, а публика смѣялась и иногда срывались аплодисменты.

«А вѣдь я пьянъ!— вдругъ поймалъ себя Сергѣй.— Т.-е., не то что пьянъ, а такъ какъ-то мнѣ хорошо—не хорошо, а дремотно... Теперь бы отлично уснуть... Только не у себя дома, въ постели, а вотъ именно здѣсь, подъ этотъ шумъ и смѣхъ... въ этой странной, необычной атмосферѣ».

Ему вспомнилась Елена, но гдѣ-то тамъ, далеко, въ сумракѣ серьезной комнаты, а сама какая-то свѣтлая и чистая. Вспомнилась и исчезла. Запахъ крѣпкихъ духовъ его сосѣдки слѣва раздражалъ его обоняніе. Онъ сталъ всматриваться въ нее. Это была еще молодая женщина, красивая какой-то чувственной красотой. Жаднымъ взглядомъ смотрѣла она на сцену, приоткрывъ слегка ротъ, концы котораго то и дѣло подергивались улыбкой. Столбухинъ взглянулъ на ея прическу, и вся эта женщина вдругъ стала ему противна: плоско приплюснутые къ темени волосы ея далеко выставлялись впередъ, образуя надъ бѣлымъ, низенькимъ лбомъ какой-то пухлый и неуклюжий козырекъ.

«Зачѣмъ такъ искажать природу» — подумалъ Столбухинъ и всѣмъ своимъ корпусомъ подался вправо, почти навалившись на сосѣда, какого-то плотного офицера.

Какъ прошелъ первый актъ и въ чемъ онъ заключался, Столбухинъ такъ и не замѣтилъ. И только когда подъ громъ аплодисментовъ опустился занавѣсъ, онъ понялъ, что первое дѣйствіе кончилось. Толпа поднялась и зашевелилась. И онъ пошелъ куда-то вмѣстѣ съ ней. Вотъ передъ нимъ открылась широкая лѣстница, и онъ пошелъ по этой лѣстницѣ, видя людей кругомъ себя, но почти не различая ихъ лицъ. Только запахъ духовъ преслѣдовалъ его, рѣзкій, неприятный запахъ.

— Сережа!— окрикнулъ его чей-то голосъ.

Столбухинъ оглядѣлся и увидѣлъ, что онъ стоитъ среди буфета, а въ двухъ шагахъ отъ него, за столикомъ, сидитъ его отецъ, въ компаніи какихъ-то двухъ неизвѣстныхъ мужчинъ. Столбухинъ подошелъ къ нимъ.

— Ну, что, какъ понравилось?— спросилъ старикъ и сейчасъ же, не дождавшись отвѣта, представилъ его своимъ знакомымъ.— Мой сынъ.

«Зачѣмъ онъ меня все представляетъ?» — мелькнуло въ головѣ у Сергѣя, но онъ взялъ предложенный ему стулъ и сѣлъ возлѣ столика.

— Хочешь пива?— спросилъ отецъ, подвигая къ нему стаканъ.

— Да, хочу!— рѣшительно отвѣтилъ онъ и подумалъ: «Пиво освѣжитъ меня».

Сдѣлавъ два-три глотка, онъ понялъ, что ему давно уже хотѣлось пить, и онъ съ удовольствіемъ глоталъ холодное, свѣтлое пиво.

Онъ вѣдь у меня ученый!— говорилъ, между прочимъ, про него отецъ.— Въ профессора мѣтитъ.

— Не мѣчу, а буду профессоромъ,— съ какой-то не свойственной ему самоувѣренностью поправилъ отца Сергѣй.

Его видимо раздражали эти два собутыльника отца, поглядывавшіе на него, какъ ему казалось, не то покровительственно, не то снисходительно.

Изъ разговоровъ выяснилось, что эти господа --- оба рецензенты изъ такъ-называемой «мелкой прессы», той прессы, которую молодой Столбухинъ не то чтобы презиралъ, а такъ какъ-то просто не замѣчалъ. И его раздражало, что отецъ его относится къ нимъ съ какимъ-то почти подобострастіемъ.

— Такъ что же, господа, ужинаемъ сегодня вмѣстѣ?— спрашивалъ толстый Канчуръ то того, то другого изъ нихъ.

Но оба рѣшительно отказывались. Одному надо было ѣхать куда-то еще на вечеръ, а другой сегодня дежурнымъ въ редакціи.

— Ну, тогда завтра, послѣ дебюта, ужъ непременно!

— Завтра— другое дѣло!— снисходительно согласились рецензенты и, попрощавшись, отошли отъ столика.

— Ну, вѣститъ мнѣ завтрашній дебютъ въ копейку!— слегка почесывая затылокъ и глядя имъ влѣдъ, прошепталъ Канчуръ.

— И охота тебѣ, отецъ!— съ брезгливой гримасой проговорилъ Сергѣй.

— Нельзя, милый мой! Дѣло наше такое!— вздохнулъ старикъ.

Продребезжалъ звонокъ.

Пиво какъ будто дѣйствительно немного освѣжило Столбухина, и второй актъ онъ просмотрѣлъ уже болѣе сознательно, хотя сознание это привело его къ заключенію, что на сценѣ играютъ какую-то совершенно бессмысленную белиберду. Но публика смѣялась еще больше и еще дружнее аплодировала.

Послѣ третьяго акта въ коридорѣ его поймалъ отецъ.

— Хочешь послѣ спектакля ѣхать ужинать?— спросилъ онъ.

— Хорошо,— словно на все махнувъ рукой, согласился Сергѣй и сейчасъ же подумалъ про отца: «Но какой онъ неутомимый! Вѣдь сегодня только пріѣхалъ. Должно-быть, усталъ съ дороги, а цѣлый день на ногахъ и готовъ пить».

Послѣ спектакля, они попали въ излюбленный артистами, художниками и журналистами ресторанъ. Столбухинъ очутился въ компаніи нѣсколькихъ артистовъ, артистокъ, какихъ-то лицъ изъ публики и какого-то рецензента, державшаго себя со всею этой компаніею очень на дружеской ногѣ, со многими бывшаго даже «на ты», но видимо всѣхъ тяготившаго. Однако центромъ этого кружка, центромъ и амфитріономъ — былъ комикъ Канчуръ.

Сергѣй все время молчалъ. Онъ совѣмъ не понималъ, о чемъ они говорятъ, и при всемъ желаніи не могъ бы вмѣшаться въ ихъ бесѣду. Они говорили не о театрѣ, не объ артистахъ, не о пьесахъ, а о сборахъ, о лѣтнихъ поѣздкахъ, о какихъ-то скандалахъ. Онъ понималъ, что вотъ этотъ актеръ, съ лысьющей головой, на кого-то очень сердится, на какого-то отсутствующаго человѣка, сдѣлавшаго ему большую пакость, которую лысьющій актеръ никогда ему не проститъ, а, въ свою очередь, намѣренъ сдѣлать тоже пакость ему. Онъ понималъ, что вотъ эта бронетка кому-то странно завидуетъ и кого-то за это презираетъ. Онъ понималъ, что этотъ худой рецензентикъ немилосердно хвастается своимъ вліяніемъ гдѣ-то и преуморительно топорщится и шижится, желая внушить всѣмъ вѣру въ свое значеніе. И, кажется, не безъ успѣха. Онъ понималъ, что отецъ его старается быть со всѣми ласковымъ и любезнымъ, но чего-то какъ будто побаивается и тоже какъ будто слегка грѣшитъ противъ истины. Онъ понималъ, что вотъ этотъ замуколенный блондинъ охотно ѣсть и пить, чувствуя, что сегодня ему не придется платить за себя и что онъ съѣстъ и выпьетъ гораздо больше, чѣмъ ему хочется. Но Сергѣй никакъ не могъ проникнуться ихъ интересами и найти хотя бы одно слово, которое бы онъ могъ вставить въ ихъ общую, горячую бесѣду. У него начала разбалываться голова, и онъ жалѣлъ уже, что пріѣхалъ сюда. Ему хотѣлось домой. Но ѣхать одному, безъ отца, было неловко, а старикъ все болѣе и болѣе втягивался въ общую бесѣду и какъ-то уравнивался со всѣми окружающими его. И молодой Столбухинъ молчалъ, лѣнливо понималъ холодное пиво и мрачно курилъ напросу за напросомъ. Онъ почти радовался тому, что всѣ его забыли и ни для кого онъ не интересенъ.

И когда прожорливый блондинъ, вѣроятно изъ про-

стой вѣжливости, обращался къ нему съ какимъ-нибудь вопросомъ, онъ отвѣчалъ ему невпопадъ.

— А я тебѣ говорю, что ты свинья! — поразилъ его слухъ громовый голосъ лысѣющаго актера.

Столбухинъ вздрогнулъ и подумалъ: «Ну, вотъ и скандалъ!».

Но скандала никакого не было, потому что пыжашійся рецензентъ, къ которому слова эти были обращены, отвѣтилъ самымъ спокойнымъ образомъ:

— И вовсе не свинья, а ты такъ вотъ идіотъ, если не можешь понять, что въ данномъ случаѣ я дѣйствовать прямо-таки въ твою пользу.

— Хороша польза! — не унимался актеръ. — Нѣтъ, такъ, братъ, не товарищи поступаютъ, а только свиньи!

— И что у васъ за манера, Кудрявцевъ, постоянно ругаться? — остановила его милостивая блондинка, жена молодого комика труппы «Русскій Буффъ».

— Это его такъ съ дѣтства приучили! — не безъ лукавства замѣтилъ ей мужъ.

И инцидентъ этимъ былъ исчерпанъ.

Столбухинъ посмотрѣлъ на отца. Тотъ, какъ ни въ чемъ не бывало, продолжалъ говорить съ какимъ-то солиднымъ господиномъ изъ постоянныхъ посѣтителей ихъ театра, даже, кажется, и не замѣтивъ происшедшей перебранки.

«Ну, нравы!» — горько улыбнулся про себя Сергѣй и, не удержавшись, покачалъ даже головой...

Былъ уже четвертый часъ утра, когда отецъ и сынъ вернулись къ себѣ на квартиру. Старикъ сладко дремалъ и, едва прикоснулся къ своей постели, какъ уже захрипѣлъ могучимъ храпомъ сытаго человѣка.

У Сергѣя болѣла голова, стучало въ вискахъ и судорожно стискивались зубы.

«Какой безпорядочный, какой неоприятный день!» — думалъ онъ, ворочаясь въ кабинетъ на своей оттоманкѣ.

VII.

На утро онъ всталъ съ тяжелой головой и сердце у него ныло какъ-то болѣзненно. Онъ посмотрѣлъ на часы: четверть двѣнадцатаго. Какъ онъ долго проспалъ!

Старика уже не было дома: онъ уѣхалъ на репетицію.

Сергѣй Юрьевичъ задумчиво ходилъ изъ комнаты въ комнату. Въ столовой, на неубранномъ столѣ, стояла сковородка со слѣдами яичницы и бутылка съ водкой.

— Афанасьева! Отчего это вы не прибрали? — крикнулъ онъ въ кухню, брезгливо отворачиваясь отъ стола.

— Сейчасъ приберу-съ. Папаша-то вѣдь только-что уѣхали, — отозвалась кухарка.

Слово «папаша» почему-то неприятно прозвучало въ его ухахъ.

«Ну, что же я сегодня буду дѣлать? Надо идти къ Рудинскимъ».

Но онъ чувствовалъ, что онъ не можетъ этого сдѣлать, пока все не выяснится. «Да что же именно выяснится-то?» — задавалъ онъ себѣ вопросъ. Что именно мѣшаетъ ему? И сънь понялъ, что это сегодняшній дебютъ отца.

Онъ долженъ быть сегодня на этомъ дебютѣ, и ужъ потомъ только можно рѣшить все остальное. А до дебюта еще цѣлый длинный день! Какъ убить его? Прежде онъ никогда не «убивалъ» своихъ дней, и дни его проходили въ трудѣ и занятіяхъ. Даже самый отдыхъ былъ у него какой-то осмысленный, размѣренный. А теперь вотъ надо убивать день.

— Дома будете кушать? — спросила Афанасьева, входя въ кабинетъ.

— Нѣтъ, — рѣшительно отвѣтилъ онъ, и весь его день вдругъ какъ-то сразу опредѣлился.

Да, онъ весь его проведетъ внѣ дома. Онъ поѣдетъ на Васильевскій островъ, къ Томилову, съ которымъ у него была совместная работа. У него же и пообедастъ, а потомъ отъ него — въ театръ. Только надо поскорѣе, поскорѣе! — заторопился онъ.

И, наскоро допивъ стаканъ чаю, онъ пошелъ въ переднюю, гдѣ Афанасьева уже ждала его, держа пальто въ рукахъ.

И вдругъ звякнулъ колокольчикъ. Афанасьева, перекинувъ черезъ руку пальто, отворила дверь. На порогѣ стоялъ посыльный.

— Это что такое? — спросилъ Сергѣй Юрьевичъ.

— Письмо г. Столбухину, — отвѣтилъ посыльный, подавая конвертъ.

Письмо было изъ театра, отъ отца, и сопровождало билетъ третьяго ряда кресель на сегодняшній спектакль.

«Дорогой Сережа! На всякій случай посылаю тебѣ билетъ. Если сегодня до спектакля не увидимся, то ты во время перваго же антракта непременно найди ко мнѣ за кулисы въ уборную. До свиданья. К.»

— Хорошо! — сказалъ Столбухинъ посыльному и надѣлъ пальто.

Томилова онъ засталъ дома, и тотъ ему очень обрадовался, а когда узналъ, что Столбухинъ будетъ у него обѣдать, то обрадовался еще болѣе и побѣжалъ даже сообщить объ этомъ своей молодой женѣ. Томиловъ былъ товарищъ и однолѣтокъ Столбухина, и у нихъ была общая работа.

Перекинувшись двумя-тремя словами, они сейчасъ же и принялись за нее. Работа увлекла ихъ, и они не замѣтили, какъ пробѣло шесть часовъ, и жена Томилова объявила имъ, что пора и обѣдать.

Послѣ обѣда они снова принялись за работу, но Столбухинъ былъ какъ-то разсѣянъ и то и дѣло посматривалъ на часы.

— Ты, кажется, торопишься куда-то? — спросилъ Томиловъ.

— Да, — отвѣтилъ Столбухинъ: — въ театръ.

— Въ театръ? Въ какой театръ? — удивился Томиловъ.

— Въ «Русскій Буффъ».

— Часъ отъ часу не легче! Чего ты тамъ не видалъ?!

— Тамъ сегодня... дебютъ... я долженъ быть, — заманиваясь, говорилъ Столбухинъ.

— Тамъ сегодня «Дама отъ Максима» и дебютъ новаго комика какого-то... — заговорила вошедшая въ кабинетъ жена Томилова.

— Канчуря, — подсказалъ Столбухинъ.

— Господи, Боже мой! И ты ѣдешь смотрѣть «Даму отъ Максима»? — разсмѣялся Томиловъ.

— Этотъ Канчуръ — мой отецъ, — тихо, но спокойно проговорилъ Столбухинъ.

— Отецъ? — словно эхо, отозвался Томиловъ.

И они всѣ трое какъ-то неловко замолчали.

«Вотъ и у Рудинскихъ такъ же удивятся», — мелькнуло въ головѣ у Столбухина.

— Ахъ, твой отецъ! Такъ это очень интересно! — вдругъ, какъ-то нес естественно оживляясь, началъ Томиловъ. — Маня, — обратился онъ къ женѣ: — а не поѣхать ли и намъ? А? Какъ ты думаешь?

— Нѣтъ, я васъ прошу, не ѣздите! Не надо! Мнѣ бы не хотѣлось этого, — поднимаясь съ мѣста, сказалъ Столбухинъ и снова посмотрѣлъ на часы.

Было уже безъ двадцати восемь.

— А я поѣду. Мнѣ пора.

Томиловы не настаивали и не удерживали его больше.

«Да развѣ, въ самомъ дѣлѣ, есть что-нибудь позорное во всемъ этомъ? — думалъ, ѣдучи на извозчикѣ, Столбухинъ, и вспоминая смущеніе мужа и жены Томиловыхъ. — Театръ... актеръ... Ну, такъ что-жъ? Все это признано и даже уважается обществомъ. Но зачѣмъ тазъ на головѣ? — и онъ вспомнилъ разговоръ молодого человѣка у Рудинскихъ о томъ, какъ Канчуръ вытѣзаетъ изъ-подъ дивана съ тазомъ на головѣ. — Стало-быть, если бы не было этого таза, все было бы ладно?.. Ахъ, да нѣтъ! Тутъ не тазъ, тутъ все... вообще... И это не предразсудки... Чиновникъ можетъ быть почтеннѣйшимъ и уважаемымъ человѣкомъ, но чиновникъ-взяточникъ — это уже



XXX передвижная выставка. „Соборованіе“. Картина Н. Богданова-Бѣльскаго, авт. «Нивы».



Бетховень. (Sonata quasi una fantasia). Картина Р. Омлера, грав. Шюблер.

позорь... Коммерсантъ нерѣдко является истиннымъ гражданиномъ, но коммерсантъ-надувало—это позорь... Стыдно быть сыномъ чиновника-взяточника и нечестнаго купца; стыдно даже быть сыномъ литератора, если этотъ литераторъ принадлежитъ къ категоріи такихъ... вотъ въ родѣ того, что съ ними вчера ужиналъ... Но что же нечестнаго въ дѣятельности отца? На его совѣсти, вѣроятно, и пятна нѣтъ... Онъ—безупречный труженикъ, ему нечего скрывать, нечего стыдиться. Вотъ только этотъ таз! Ахъ, да не онъ же виноватъ въ этомъ! Это само общество требуетъ грубаго, животнаго смѣха... Мало ли что оно требуетъ? Оно, вонъ, требуетъ, чтобъ женщины выходили на сцену полуобнаженными—и онъ выходитъ... А каково увидеть на сценѣ свою мать или даже сестру полуобнаженную и безъ стыда выставяющую свою наготу... Ну, а наши балы! Эти откровенныя дамскія декольти!.. Чѣмъ лучше?»

И онъ вспомнилъ свою невесту, свою чистую, ясную Пелли. О, какъ она строга ко всему этому! Какъ дѣвственно скромна! Она останется всегда такой!

И онъ думалъ о своей невестѣ, и ему казалось, что всѣ люди должны быть именно такими и кто не такой, тотъ ужъ пороченъ... Мать свою вспомнилъ, сохранившую до самой смерти какую-то особую чистоту своей голубиной души... А самъ онъ, вотъ, не такой!.. Онъ пороченъ... т.-е. былъ пороченъ, пока не любилъ... Но теперь! Теперь, рядомъ съ Пелли, онъ...

Извозчикъ остановился у подъѣзда театра. Раздѣвшись въ вестибюль, Сергій Юрьевичъ пошелъ прямо въ партеръ, къ своему мѣсту. Ему не хотѣлось толкаться среди публики, да и спектакль долженъ былъ скоро начаться. Оркестръ уже игралъ какой-то маршъ.

— Здравствуйте,—скрикнулъ чей-то голосъ возлѣ него.

Столбухинъ обернулся. Маленькій, гладенькій человѣчекъ съ холодными и наглými глазами протягивалъ ему руку.

«Кто это?»—старался вспомнить Столбухинъ.

И только, когда человѣчекъ заговорилъ съ нимъ что-то объ отцѣ, онъ вспомнилъ, что это былъ именно тотъ самый рецензентъ, съ которымъ онъ ужиналъ вчера.

«Да, вотъ быть его сыномъ—это уже дѣйствительно стыдно»,—подумалъ Столбухинъ и прошелъ къ себѣ на мѣсто.

Въ первомъ ряду, прислонившись къ барберу, стоялъ статный и красивый офицеръ.

— Сергій Юрьевичъ! И вы здѣсь?—съ улыбкой удивленія крикнулъ онъ Столбухину.

Это былъ Никъ Рудяскій. Столбухинъ вспыхнулъ.

— Да, вотъ... пришелъ... надо...—замаялся онъ и, усѣвшись, развернулъ афишу.

— Говорятъ, этотъ Канчуръ презабавный!—не унимался офицеръ, перегибаясь къ нему черезъ незанятое еще кресло второго ряда.

У Столбухина стучало въ вискахъ, и онъ хотѣлъ ужъ было прекратить этотъ разговоръ, сказавши, что Канчуръ его отецъ, но въ это время какая-то дама заняла раздѣлявшее ихъ кресло.

Оркестръ умолкъ и за занавѣсью послышался какой-то сигнальный стукъ.

«Сейчасъ начнется, и мой отецъ... съ тазомъ на головѣ...»—свердила неотвязная мысль мозгъ Столбухина.

Но прошла минута, а занавѣсъ все не поднимался.

«Я, кажется, встану и уйду!»—волновался Сергій Юрьевичъ.

Но вотъ на сценѣ новый стукъ, и занавѣсъ медленно поползъ вверхъ.

Да, да! Его отецъ лежалъ подъ диваномъ, въ смѣшномъ парикѣ, съ утрированно-размазеваннымъ лицомъ, обтрепанный, испачканный—но таза не было!

Столбухинъ глубоко вздохнулъ.

Съ первыхъ же словъ Канчуръ публика стала смѣяться, и смѣхъ этотъ все росъ и росъ. Срывались даже аплодисменты. И все больше сжималось сердце Сергія Юрье-

вича. Ему было обидно, до слезъ обидно, что публика смѣется надъ его отцомъ. Именно надъ его отцомъ, а не надъ ролью, потому что въ сущности роли никакой и не было. И не остроумныя слова вызывали взрывы этого хохота, а какая-нибудь смѣшная гримаса, въ которую такъ ловко складывалъ свое лицо его отецъ, какой-нибудь неестественный, но курьезный жестъ, какой-нибудь пѣтушиный звукъ въ голосѣ.

Столбухинъ не понималъ ничего, что дѣлалось на сценѣ. Онъ видѣлъ только отца, газетчищающаго и паясничашащаго передъ публикой. И ему было больно, и ему было жутко.

Но вотъ, невыносимо медленно тянувшійся актъ кончился, занавѣсъ опустился при громѣ рукоплесканій. Столбухинъ всталъ и сталъ протискиваться между аплодировавшей публикой къ выходу.

— Онъ замѣчательно смѣшонъ!—говорилъ чей-то голосъ слѣва.—Вы знаете, онъ смѣшнѣе даже Тулубева!

— Да! Но Тулубевъ былъ серьезнѣе!—возражалъ другой голосъ.

— Да на кой чортъ серьезность въ Буффѣ?

— Т.-е., я хочу сказать, что комизмъ былъ у Тулубева гораздо тоньше.

— Э, батенька! По барину—говядина!

— А по говядинѣ и вилка!

И оба говорившихъ весело расхохотались.

Они шли сзади Столбухина, и ему хотѣлось обернуться и посмотреть: кто они, но онъ почему-то не рѣшился.

— Ахъ, какой онъ уморительный!

— Неужели это у него настоящій носъ? Совѣмъ картофелина!—хихикали шедшія впереди Столбухина какія-то двѣ молодыя дѣвушки.

— А вотъ, посмотрите, что онъ заставитъ забыть Тулубева!—настаивалъ кто-то справа.

Столбухинъ вспомнилъ, что ему нужно зайти къ отцу за кулисы, и онъ пошелъ, какъ называется, скрѣпя сердце.

— Вы къ папашѣ?—окрикнулъ его какой-то бритый человѣкъ у входа на сцену.—Такъ пойдемте, я васъ провожу!

И онъ повелъ его по лабиринту кулисъ и коридоровъ.

Въ уборной у Канчуръ было уже нѣсколько человѣкъ. Всѣ они громко говорили, поздравляли дебютанта, закуривали папирсы и пили стоявшее тутъ же вино.

— Мой сынъ!—отрекомендовалъ Канчуръ вошедшаго Сергія.—Ну, что, голубчикъ! Какое дебютникъ?—обратился онъ къ нему, дружески пожимая его локоть.

— А мнѣ говорили, что ты... съ тазомъ на головѣ...—не зная, что сказать, проговорилъ Сергій Юрьевичъ.

— Съ какимъ тазомъ? Что за вздоръ?—удивился-было Канчуръ, потомъ вдругъ, словно вспомнивъ, сказалъ.—Такъ это не я! Это Фортункинъ съ тазомъ Петипона играетъ. А я, милая душа, къ такимъ фортелямъ не прибѣгаю! У меня, слава Богу, и своего комизма довольно!

И онъ опять заговорилъ съ присутствующими. Въ словахъ его звучала какая-то неприятная хвастливость. Вчерашней робости и слѣда ужъ не было. Онъ говорилъ, что Петипонъ—это еще что! А вотъ, когда они его въ «Мемблированныхъ комнатахъ Королева» увидятъ! Вотъ, тогда и поймутъ, какая разница между нимъ и Тулубевымъ.

— Понимаете! Половины пьесы отъ хохоту не услышите!—хвастался онъ и прихлебывалъ изъ стакана вино.

Сергійу стало неприятно, и онъ незамѣтно вышелъ изъ уборной.

Въ коридорѣ, у самыхъ ея дверей, стояли какихъ-то два молодыхъ актера.

— Нѣтъ, куда ему до Тулубева!—говорилъ одинъ изъ нихъ.—Тотъ настоящій, серьезный комикъ, а этотъ просто—шутъ!

Последнее слово, какъ ножомъ, рѣзнуло по сердцу Столбухина, и онъ быстро пошелъ изъ-за кулисъ.

Антрактъ ужъ окончился. Сейчасъ должно было начаться второе дѣйствіе. Столбухинъ подошелъ-было уже

къ дверямъ партера, но вдругъ круто повернулся и направился въ вестибюль. Онъ больше не могъ оставаться въ театрѣ.

«Просто шутъ... просто шутъ...» — твердилъ онъ, ѣдучи домой, и передъ его глазами все время мелькало искаженное въ какую-то смѣшную гримасу лицо отца, а въ ушахъ раздавались пѣтушья выкрики его голоса.

Дома его ждало письмо отъ Елены.

«Что вы насъ забыли? — писала она. — Вы не были только два дня, а мнѣ кажется, что это уже цѣлая вѣчность!..»

— Да, это цѣлая вѣчность! — повторилъ про себя Столбухинъ.

«Не забудьте, что завтра у насъ маленькій семейный праздникъ, — читалъ онъ дальше. — Рожденіе Питы. Приходите обѣдать. Но приходите, если можно, пораньше, хоть съ самаго утра. Елена».

— «Что день грядущій мнѣ готовить?» — тихо запѣлъ Столбухинъ, глядя на это письмо.

Онъ рано легъ спать, но долго не могъ уснуть.

— «Канчурь!..» — шептала онъ, и въ голову лѣзли воспоминанія о миломъ «Канчурѣ», на берегу быстрой рѣчки Дробенки. Образъ матери вставалъ передъ нимъ, ясный и нѣжный. А рядомъ съ матерью онъ видѣлъ свою Елену. Какъ бы полюбили, какъ бы поняли другъ друга эти женщины!

И сейчасъ же эта картина заслонялась шумно-смѣющейся зрительной залой, а на сценѣ метался и вертѣлся его отецъ, искажая свое лицо шутовской гримасой и издавая какіе-то неестественные, пѣтушья крики.

Онъ боялся, что вотъ-вотъ продребезжитъ звонокъ и вернется самъ герой сегодняшняго вечера. Онъ рѣшилъ притвориться спящимъ. Но онъ дѣйствительно уснулъ раньше, чѣмъ вернулся отецъ.

Старика привезъ кто-то изъ его товарищей уже на разсвѣтѣ и совсѣмъ почти пьянькаго.

VIII.

Когда лакей Антонъ отворилъ Столбухину дверь, и тотъ вошелъ въ переднюю, Сергѣю Юрьевичу показалось, что онъ давно-давно уже здѣсь не былъ. Давно уже онъ не вдыхалъ этотъ знакомый, ароматизированный воздухъ квартиры Рудинскихъ, давно не видалъ этого медвѣдя съ подносомъ въ рукахъ, стоявшаго въ углу прихожей, и головы лося, на рога котораго вѣшали шапки. Ему казалось, что онъ былъ гдѣ-то въ другомъ мѣрѣ, среди иныхъ людей, и что вмѣстѣ съ нимъ, атмосфера этого другого міра ворвется сюда, въ тихія, теплыя комнаты, гдѣ живетъ Елена.

Два дня, которые онъ здѣсь не былъ, казались ему бесконечно длинными.

— Всѣ дома? — спросилъ онъ Антона.

— Никакъ нѣтъ-съ! Генераль еще не пріѣзжали со службы. А генеральша — въ гостиной-съ.

Столбухинъ пошелъ туда. Никогда еще такъ робко и нерѣшительно не входилъ онъ въ уютный салонъ Лидіи Константиновны.

— Bonjour! — встрѣтила его хозяйка и протянула руку.

Столбухинъ, цѣлуя эту руку, пробормоталъ какія-то поздравленія и опустился на стоявшій по близости стулъ. И только послѣ этого замѣтилъ, что Лидія Константиновна не одна. Возлѣ нея сидѣлъ старичокъ Хоботовъ, бывший подчиненный ея отца.

Столбухинъ быстро опять поднялся со стула и поздоровался съ этимъ частымъ гостемъ семьи Рудинскихъ и уже не садился больше.

— Пита въ своей комнатѣ? — спросилъ онъ Лидію Константиновну.

— Да, да! У него тамъ гости, — отвѣтила, улыбаясь, та и добавила: — пройдите къ нему. Онъ будетъ очень радъ.

Столбухинъ вышелъ изъ гостиной и облегченно вздохнулъ.

Но едва онъ успѣлъ, миновавъ столовую, свернуть въ

коридоръ, какъ встрѣтился съ Еленой. Она быстро шла къ нему навстрѣчу, вытянувъ впередъ обѣ руки.

— Цѣлую вѣчность! Цѣлую вѣчность вы не были! — говорила она, радостно глядя ему въ глаза.

— Да, да, цѣлая вѣчность! — подтвердилъ Столбухинъ, цѣлуя поочередно то ту, то другую руку своей невѣсты. — А, между тѣмъ, всего два дня!

— Эти два дня показались мнѣ бесконечно длинными! — говорила Елена.

— И вамъ?

— Да, и мнѣ. А развѣ и вамъ тоже?

— О, мнѣ особенно! Но у меня на это есть причина.

— Какая причина?

— Я былъ далеко. Я былъ... въ иномъ мѣрѣ, — уже шептала Столбухинъ.

— Далеко? Въ иномъ мѣрѣ? Гдѣ? — тоже переходя въ шопотъ, спросила Елена. — Впрочемъ, что же мы стоимъ здѣсь? Пойдемте въ голубенькую, или... Вы куда идете, къ Питѣ?

— Да, надо поздравить.

— Ну, хорошо! Идите, поздравляйте и приходите скорѣй въ голубенькую и расскажите мнѣ все, все! Слышите, скорѣе!

И она, кивнувъ ему головой, вошла въ столовую, а онъ, какъ-то сконфуженно улыбаясь, пошелъ въ комнату Питы.

Тамъ было нѣсколько мальчиковъ, одноклассниковъ Питы по привилегированному учебному заведенію, въ которомъ онъ учился. Пита радостно бросился навстрѣчу Столбухину и, на поздравленіе учителя, крѣпко поцѣловалъ его и сейчасъ же сталъ показывать подарки, полученные имъ сегодня.

— Пита, прости! Я совсѣмъ забылъ... т.-е. упустилъ изъ вида... Но считай подарокъ за мной! — сконфузился Сергѣй Юрьевичъ.

— Ну, вотъ! Я не для того! У меня много! — въ свою очередь сконфузился и мальчикъ.

И оба они опять поцѣловались.

Пробывъ минуты три съ мальчуганами, Столбухинъ пошелъ въ «голубенькую», гдѣ ждала его Елена.

Голубая гостиная, или просто «голубенькая», была небольшая комнатка, уютно заставленная мягкой мебелью, съ голубыми стѣнами, почти сплошь увѣшанными разными миниатюрами, медальонами и фотографіями. Въ этой гостиной Елена принимала своихъ друзей. Это была ея крошечный салончикъ, и Столбухинъ любилъ эту комнатку, чистую, нѣжную, носившую на себѣ отпечатокъ своей чистой и нѣжной хозяйки. Здѣсь, въ этой «голубенькой», онъ въ первый разъ сказалъ Еленѣ, что любить ее и въ первый же разъ услышалъ ея:

— Люблю.

Елена встрѣтила его, стоя у самыхъ дверей.

— Ну! Рассказывайте скорѣй про тотъ невѣдомый, далекий мѣръ, гдѣ вы успѣли побывать за эти два дня, — проговорила она, опускаясь на маленькую оттоманку и указывая Столбухину на рядомъ стоявшій пуфъ.

Тотъ сѣлъ и опустил голову.

Лицо Елены приняло встревоженное выраженіе.

— Съ вами что-то случилось? — прошептала она.

— Нѣтъ... ничего... т.-е. ничего особеннаго, — замаясь, проговорилъ Столбухинъ и вздохнулъ.

— Боже мой! Да не мучьте же! — разслышалъ онъ шопотъ Елены.

— Ко мнѣ пріѣхалъ отецъ...

— Пріѣхалъ отецъ? Ну, и?..

— Ну, и... ничего больше.

— Господи, Боже! — воскликнула Елена. — Пріѣхалъ отецъ, ну, и что же? Вѣдь, это же радость! Чего же вы вздыхаете! Отчего у васъ такой видъ? Ахъ, Сергѣй Юрьевичъ! Да говорите же! Говорите же! Нельзя же такъ!

И Елена топнула даже ножкой.

— Погодите... сейчасъ!.. — заговорилъ Столбухинъ,

поднимая голову. — Я вамъ говорилъ, что мой отецъ дворянинъ и помѣщикъ —ской губерніи... П... это правда... т.-е. это была правда... т.-е. онъ былъ помѣщикъ... Но... наше имѣніе давно продано, — вскорѣ послѣ смерти матери — мы совершенно разорились, ну, и мой отецъ, чтобы жить чѣмъ-нибудь... поступилъ... т.-е. сдѣлался... однимъ словомъ, онъ теперь — актеръ.

— Вашъ отецъ поступилъ на сцену? — переспросила Елена: — т.-е. вотъ теперь поступилъ на сцену? — повторила она, видя, что Столбухинъ молчитъ.

— О, нѣтъ! Онъ уже давно актеромъ... Почти пятнадцать лѣтъ, — сказалъ Столбухинъ и опять опустил голову.

— Боже мой! Отчего же вы мнѣ не говорили этого раньше? Развѣ это не все равно? Кто бы ни былъ вашъ отецъ, онъ *вашъ* отецъ! И развѣ я васъ полюбила за вашего отца, а не за васъ самихъ? — говорила Елена слегка дрожащимъ голосомъ.

Но слово «полюбила» она произнесла твердо и увѣренно. И Столбухинъ вздрогнулъ при этомъ словѣ.

— Ахъ, Елена!.. Елена Николаевна! Это ничего, что мой отецъ актеръ! — началъ Сергій Юрьевичъ. — Я бы никогда не сталъ скрывать этого, если бы не... Но мой отецъ — Канчуръ!

— Что такое «Канчуръ?» — переспросила Елена, глядя на Столбухина широко раскрытыми глазами. — «Канчуръ», — повторила она. Потомъ, какъ бы припоминая что-то, добавила. — Какое это знакомое слово!

— Канчуръ — это названіе нашего бывшего имѣнія. Я, можетъ-быть, вамъ, разсказывая о моемъ прошломъ, когда-нибудь называлъ его. Оно уже давно продано, и мой отецъ, постуная на сцену, взялъ его... т.-е. это названіе... какъ свой псевдонимъ... Однимъ словомъ, онъ играетъ на сценѣ подъ фамиліей «Канчуръ».

— Я все-таки не понимаю васъ! Ну, что тутъ такого и чѣмъ тутъ огорчаться?

— Нѣтъ, погодите, постоитъ! — остановилъ ее Столбухинъ.

Конечно, актеръ — это ничего! Были великіе актеры! Кинъ, Тальма...

— Англійскій актеръ Ирвингъ получилъ званіе лорда! — вставила Елена.

— Ну, да, да! — перебилъ ее Столбухинъ. — Но мой отецъ... не то... понимаете, онъ... буффъ... фарсѣръ... онъ играетъ самыя смѣшныя роли...

— Ахъ, Боже мой! — всплеснула руками Елена. — Надо же кому-нибудь играть и смѣшныя роли!

— Опять не то! — почти стоналъ Столбухинъ. — Это не то, что смѣшныя... это... пошлыя... глупыя...

— Такъ развѣ-жъ это неприлично? Мало ли въ жизни пошлыхъ и глупыхъ людей, которые приняты вездѣ. А вѣдь онъ только ихъ играетъ.

— Елена! Вы никогда не бывали въ такихъ театрахъ! Вы не можете судить объ этомъ. Это не то, что неприлично, это хуже! Это — жалко! Это — обидно за чловѣка; это — обидно и за публику, которая смотритъ на это, и за актеровъ, которые унижаются до уровня подобной публики.

— Мой братъ, Николай, — я знаю это, — почти всегда посѣщаетъ такіе театры, — какъ бы про себя проговорила Елена.

— Да, и онъ былъ на дебютѣ моего отца, — подтвердилъ Столбухинъ.

И они оба замолчали.

Но вашъ отецъ хорошій чловѣкъ? — послѣ паузы, тихо и нерѣшительно спросила Елена.

— О, да! Хорошій, — такъ же тихо отвѣтилъ Сергій Юрьевичъ.

— И честный?

— Безусловно честный. И даже добрый, любящій и... умный. Но...

— Больше ничего не надо! — остановила его Елена и поднялась съ мѣста. — Идите къ отцу и просите моей руки. Я люблю васъ.

Изъ глазъ Столбухина брызнули слезы. Онъ схватилъ ея руку и прижалъ къ своимъ губамъ.

— Но, постоитъ! Понимаете ли вы, что эта жизнь налагаетъ свою печать! — говорилъ онъ, глядя ей въ глаза. — Наконецъ, общество... вся ваша родня... Понимаете ли вы...

— Ничего не надо! Я все поняла. Идите къ отцу — онъ сейчасъ пріѣхалъ — идите и тоже скажите ему все, все! Онъ также пойметъ васъ. Да, онъ пойметъ! Больше ничего не надо! Онъ пойметъ!.. А остальные... намъ все равно!

И она вдругъ взяла обѣими руками голову подымавшагося съ пуфа Столбухина и поцѣловала его прямо въ лобъ и заглазья, прошептавъ:

— Идите! — повернулась къ нему спиной.

(Продолженіе будетъ.)

На Новомъ Аѳонѣ.

Изъ путевыхъ замѣтокъ по Кавказу.

С. Васюкова.

(Съ 4 рисунками.)

— Не были на Новомъ Аѳонѣ? Напрасно!.. Стоить, стоить посмотреть!..

— А, собираетесь на Новый Аѳонъ? Поѣжайте, очень, очень интересно!..

Подобные совѣты вы непременно услышите, если проживаете лѣто гдѣ-нибудь на восточномъ побережьи Чернаго моря. О Новомъ Аѳонѣ говорятъ, имъ интересуются, и туда ѣздить и туристы, и богомольцы... Собрался и мы изъ Геленджика.

Пароходъ «Цесаревна» былъ «биткомъ набитъ» богомольцами, ѣдущими на Новый Аѳонъ. Сѣрый людъ расположился на передней палубѣ, на нарахъ, среди всякой клади и багажа. Туристы и культурныя богомольцы занимали каюты II и I класса и кормовую просторную палубу. Море было тихое, погода прекрасная. Пароходъ шелъ около берега моря, отличающагося своими живописными видами. Горы то подступаютъ къ самому берегу отвѣсными скалами, то отходятъ дальше, образуя прелестныя котловины, среди которыхъ бѣлѣютъ жилища, поселки. Послѣдніе, впрочемъ, рѣдки, и въ общемъ берегъ, несмотря на свою красоту и богатую растительность — пустынный и незаселенный. Положимъ, Туапсе, Сочи теперь состоятъ въ званіи модныхъ курортовъ и застроены дачами богатыхъ людей, но долго ли продлится эта мода, и не является ли она случайностью, временнымъ капризомъ, — это покажетъ будущее. Туапсе и Сочи небольшіе, уютные уголки на громадномъ побережьи отъ Новороссійска до Батума.

Да, когда-то, въ давнія времена, всѣ эти мѣста были людны, и пѣвущія генуэзскія и венеціанскія колонны придавали живой и разнообразный видъ морскому побережью.

Давно это было, но теперь тихо и пустынно по морскимъ бере-

гамъ. Чловѣка нѣтъ, и никто не тревожитъ лѣсного звѣря и хищника, которыхъ много въ дремучихъ, нетронутыхъ лѣсахъ Кавказа. Медвѣди, кабаны, лисы, барсуки, козы, множество зайцевъ, дикихъ коней, также волки и шакалы — всѣ наслаждаются относительнонымъ покоемъ, ибо и охотниковъ въ этомъ краю немного. Выше и ближе къ снѣговому хребту живутъ туры (каменные бараны) и горные олени. Лѣса, трудно проходимые, густые, даютъ полную возможность скрываться и размножаться звѣрю. Дубъ, груши, яблоки, дикіе персики и орѣхи, также и кизиль — составляютъ прекрасный и вкусный кормъ для лѣсныхъ обитателей.

— О, Господи!.. Сколько этого звѣря въ горахъ Кавказа! — разсказывалъ мнѣ начальникъ таможенного поста, которому приходилось подолгу жить на берегу моря близъ лѣса. — Повѣрите ли, когда бывало наступитъ ночь, то просто бѣда, да и жутко, по правдѣ сказать! Такой поднимется вой въ лѣсу и около дома, что сонъ долго нейдетъ на умъ. Все прислушиваешься и невольно поглядываешь на ружье, револьверъ. Особенно назойливы шакалы, эти небольшіе и жадные хищники. Они пробираются всюду, до того звонки и осторожны. Если на ночь забудете запереть дверь, то войдутъ въ комнату и стащатъ все съѣстное. Проснувшись какъ-то подъ утро, я мгновенно увидѣлъ въ отворенную дверь мелькнувшаго шакала. — такъ онъ быстро убѣжалъ при моемъ пробужденіи. Очень нахальные, трусливые звѣри; чловѣка, конечно, боятся!..

— А медвѣди? — спросилъ я.

— Здѣшніе медвѣди не опасны: на чловѣка не нападаютъ!.. Порода медвѣдей значительно меньше ростомъ, нежели въ Россіи, черныхъ не бываетъ... У нашихъ медвѣдей шерсть или рыжеватая



Новый Афонъ. Видъ собора и монастыря съ горы. По фотогр. грав. Раглевскій.

бураго цвѣта или серебристая... Послѣдній сортъ медвѣдей очень красивъ. Кавказскій медвѣдь—добродушный звѣрь, корму онъ находитъ вдоволь, тишина, никто его не тревожитъ, звѣрей они не боятся, скорѣй они его опасаются...

Я вспомнилъ этотъ разговоръ, когда пароходъ шель мимо береговъ, мимо разнообразныхъ, причудливыхъ горныхъ вершинъ. Особенно хороши и оригинальны горы при закатѣ солнца. Цвѣта мѣняются удивительно!.. Розоватыя, фиолетовыя краски смѣняются другъ друга. Контуръ горъ вырисовываются яснѣе, опредѣленнѣе; ущелья темнѣютъ, а вершины долго прощаются съ солнцемъ и посылаютъ ему свой привѣтъ—еще и тогда, когда море погрузилось въ сѣрый полумракъ.

Наступила ночь. Стихало на пароходѣ: кто спалъ, а кто приготавливался ко сну. Бодрствовали матросы, капитанъ, да туристы и нервныя дамы на опрятной палубѣ I класса. Ночью проплыли Сочи, Адлеръ...

Звѣздная ночь была молчалива. Къ утру поднялся довольно свѣжій вѣтеръ, но пароходъ не качало; вѣтеръ несся съ горъ, которыя съ разсвѣтомъ медленно выступали своими еще темными силуэтами.

Свѣтлѣло море и небо. Вотъ ударилъ по вершинамъ багровый лучъ солнца, зарумянились горы; зелень въ долинахъ была однако еще темна и сумрачна. Но пять, десять минутъ—мѣняется картина: рѣзче краски, перестали играть лучи, и ровно и ярко заблестѣло, показавшееся изъ-за горъ солнце.

Свѣжее роскошное утро.

Богомольцы почти всѣ проснулись и хлопотали,—кто о чаѣ, а кто спѣшилъ умыться. Всѣ ждали скорого прибытія на Афонъ.

— Въ четыре часа сказали! — говорила пожилая крестьянка и спросила меня, который часъ.

— Пятый,—отвѣчалъ я:—ровно половина!

— Въ семь будемъ,—вмѣшался въ разговоръ мрачный мужчина, въ довольно поношенномъ пальто.

— Какой губернии?—спросилъ я крестьянку.

— Воронежскіе, родимый,—отвѣчала она грустнымъ голосомъ.— Худо у насъ, охъ, худо... земля нонѣ не родила, батюшка, жаромъ хлѣбъ спалило!.. Видно, Бога прогнѣвили!..

— Въ первый разъ на Афонѣ?

— Въ первой, родимый, въ первой!.. Сподобилъ Господь!.. До моря-то плѣше шли, а тутъ, нахоси, въ какой посудинѣ повезли!..

— Не боязно плыть?

— И, что ты, родимый, по такому-то дѣлу, да боязно!..

Разговоры шли главнымъ образомъ объ Афонѣ: какъ тамъ устроиться, какой тамъ распорядокъ, какіе монахи. Бывалые рассказывали, новички слушали съ жаднымъ вниманіемъ.

— Когда придемъ на Афонъ? — спросилъ я матроса.

— Въ десятомъ часу,—отвѣчалъ онъ.

— А говорили, въ четыре, въ семь... и не поймешь ничего! — сказала съ неудовольствіемъ молодая, болѣзненная вида, женщина своей подружкѣ, болѣе пожилой!.. Спѣшили съ чаемъ напрасно!.. Успѣли бы!

Солнце поднималось выше и выше, и утренній вѣтеръ стихалъ—все предвѣщало жаркій день.

Теперь мы шли около косы, которая далеко впереди острымъ концомъ входила въ море. Горы отступили отъ берега и тѣснились въ живописномъ безпорядкѣ, смѣняя зеленыя вершины голыми, за которыми кованымъ серебромъ блестя снѣговыя вершины; одна изъ нихъ, остроконечная, возвышалась надъ другими, меньшими.

— Смотрите, Казбекъ!..—проговорилъ кто-то.

— Какой Казбекъ!.. Что вы?.. Казбекъ отсюда не виденъ!..

Прошли Гагры, Пицунду, вдали показывался Афонъ.

Народъ на пароходѣ заволновался, всѣхъ охватило нетерпѣніе, каждый хотѣлъ видѣть скорѣй мѣсто и цѣль своего путешествія. Нѣкоторые смотрѣли въ бинокль, кто несъ наверхъ вещи, кто старался занять мѣсто ближе къ трапу.

Было жарко. Солнце освѣщало яркими лучами блестящее море, зеленъ горы и цѣструю картину на пароходѣ. Чувствовался знойный югъ.

Ближе, ближе, и вотъ, наконецъ... Надъ небольшой бухтой заблѣли и засверкали на солнцѣ монастырскія постройки, надъ которыми возвышался вновь построенный соборъ св. Пантелеймона, слѣва Иверская гора, вся въ темной зелени лавровъ, со старинными крѣпостными башнями и едва замѣтной на вершинѣ иверской часовней. Справа, вся въ зелени, тянулась низина, загибая къ югу и оканчиваясь мысомъ, на которомъ въ туманной синевѣ виднѣлся сухумскій маякъ. Съ сѣверо-востока Афонъ полукругомъ охватывали горы, защищая отъ холода и вѣтровъ.

Замѣчательно живописная картина!.. И торжественно, и поэтично!.. Стали на якорь.

Къ пароходу подошли баркасы, на одномъ изъ которыхъ стоялъ монахъ-агентъ по перевозкѣ и сношеніямъ съ пароходнымъ обществомъ. Народу было такъ много, что четыре большихъ лодки въ пять минутъ были заняты: сидѣли, стояли плечо о плечо пассажиры. Впрочемъ, до берега было недалеко. На небольшой пристани, куда подплывали лодки, дождался старый, сѣдой, но еще бодрый монахъ, о. Исихій, главный гостинникъ, на обязанности котораго было распредѣлять прибывшихъ по помѣщеніямъ и слѣдить за ихъ продовольствіемъ и, вообще, порядкомъ.

Гос.иница близко отъ пристани, тутъ же на самомъ берегу моря. Это каменное двухэтажное зданіе со многими пристройками, съ

балконами и внутреннимъ дворомъ, откуда ходъ въ помѣщенія. Насъ привели во второй этажъ, гдѣ по длинному и чистому коридору расположены комнаты подъ номерами.

Я долженъ прибавить, что прибывшую публику распредѣляютъ на культурную и некультурную. Упомянутыя выше комнаты отводятся для первой части богомольцевъ, а для второй помѣщеніе общее,—раздѣльное, конечно, для женщинъ и мужчинъ. Также и столъ. Но буду рассказывать по порядку.

Комната, которую отвели для насъ двоихъ, была довольно большая, длинная, но не узкая, хотя съ однимъ окномъ, выходящимъ на море. Желѣзныя кровати, чистое постельное бѣлье, опрятность—все производило хорошее впечатлѣніе, прибавьте еще открытый видъ на море. Помѣщеніе и продовольствіе даровое отъ монастыря, и таковыми можно пользоваться три-четыре дня, а въобщемъ недѣлю, о чемъ въ коридорѣ для свѣдѣнія вывѣшено объявленіе. Порядокъ дня такой: служба (заутреня) начинается на Афонѣ въ два часа утра, потомъ обѣдня, ранняя и поздняя, и, наконецъ, вечерня.

Мы провели на Афонѣ три дня.

Въ семь часовъ утра, въ большой общей столовой предлагается чай, который служитель-монахъ приноситъ на подносѣ стаканами въ неограниченномъ количествѣ. Бѣлаго хлѣба сколько угодно. Въ 11 часовъ—обѣдь, который въ теченіе трехъ дней состоялъ изъ двухъ блюдъ: постнаго борща и жареной рыбы (судака) съ картофелемъ. Затѣмъ, въ 3 часа опять чай и въ 7 часовъ вечера ужинъ, совершенно такой же, какъ и обѣдь. Прибавлю, что къ обѣду и ужину подается въ достаточномъ количествѣ, въ большихъ графинахъ, красное вино, но весьма плохого качества, притомъ сильно вижущее.

Ничего съѣстного купить въ монастырѣ нельзя, и потому довольствоваться приходится только предлагаемымъ.

Но, принимая во вниманіе количество богомольцевъ, претендовать на лучшую пищу едва ли можно. Напрасно только монастырь не торгуетъ иными продуктами, ибо молиться прѣзжаютъ больные, нуждающіеся въ легкой пищѣ, напр. въ молоко, яйцахъ и проч.

Торговли въ монастырѣ процвѣтаетъ исключительно вещами церковными. Продаются кресты, образа, книги, конверты, бумага съ изображеніями и видами Нового Афона,—однимъ словомъ, предметы, покупаемые на память.

Всѣхъ монаховъ считается до 700 человекъ, которые, впрочемъ, не всѣ живутъ одновременно въ монастырѣ. Земли, принадлежащей монастырю, до 6.000, а то и болѣе, десятинъ,—точной цифры я не узналъ.

Отъ гостиницы, поднявшись немного въ гору, расположился старый монастырь съ церковью Покрова Богородицы. Монастырь этотъ окружаетъ превосходный фруктовый садъ съ прекрасными породами грушъ, яблокъ, персиковыхъ деревьевъ, вишневъ ягодъ и проч. Тутъ же растутъ на открытомъ воздухѣ величавыя, роскошныя пальмы.

Помѣщенія школы, аптеки и больницы находятся здѣсь же. Относительно болѣзней я долженъ указать на сильно распространенныя лихорадки (малярія), этотъ бичъ восточнаго побережья. Когда я проходилъ мимо больницы, то много больныхъ гуляли около зданія и сидѣли въ тѣни деревьевъ. Это были все желтые, изможденные, истощенные лихорадкой люди. Старые, и среднихъ лѣтъ, и совсѣмъ молодые на мои вопросы отвѣчали: «лихорадка!»

Прѣсной воды въ монастырскомъ владѣніи много. Рѣка Псыреть выходитъ изъ горнаго ущелья и течетъ съ сѣвера на югъ. При выходѣ ея изъ тѣснины, устроена между горами плотина, почему образовалось озеро, окруженное стѣнами горъ. Около озера—двухэтажная мельница, далѣе жилища рабочихъ, скотный дворъ, еще далѣе и выше—виноградники и дорога на Иверскую гору (150 сажень). Интересно посммотрѣть на башни этой горы, которыхъ три,—это развалины крѣпости Аспаръ, построенной еще римлянами въ III вѣкѣ по Р. Х.

Кромѣ этихъ башенъ, близъ водопада, красиваго и грандіознаго, падающаго изъ озера, находится древняя, реставрированная, церковь апостола Симона Кананита.

Около церкви цвѣтники, хата сторожа, огородъ. Очень уютное и красивое мѣстечко! Послѣ водопада вода по каналамъ расходится въ разныя мѣста, для очистки нечистотъ нижняго монастыря, для орошенія огородовъ, питомниковъ, садовъ, на прачечную и на кирпичный заводъ.

Другими стоками изъ озера вода образуетъ цѣлую сеть прудовъ, дно которыхъ устроено терасой, такъ что вода изъ одного пруда стекаетъ въ другой и, наконецъ, въ море. Въ прудахъ въ изобиліи живетъ рыба, среди которой водится и кефаль.

Прежде это мѣсто представляло довольно большое болото.

Однимъ словомъ, хозяйственность и культура составляютъ несомнѣнную принадлежность монастыря.

Набережная, въ виду морского прибора, каменная, на цементѣ; черезъ нее проложены рельсы желѣзно-конной дороги, которая идетъ вокругъ монастыря, захватывая всѣ хозяйственныя сооруженія: склады, мельницу, лѣсопильню, каменоломню и кирпичный заводъ. При мельницѣ находится водокачка, поднимающая воду въ нагорный монастырь.

Верхній монастырь состоитъ изъ трехэтажнаго четырехугольнаго съ тремя церквями, большимъ соборомъ и колокольней внутри. Постройка солидная, богатая, но ordinaria и не гармонирующая съ окружающей грандіозной и пышной природой. Въ основу постройки не легла художественная идея и нѣтъ творческаго



Новый Аонъ. Общій видъ съ моря. По фотогр. грав. Шлиперъ.

замысла: прочно, удобно, и только! Правда, съ моря очень красивъ соборъ на горѣ, но, когда вы находитесь около него, впечатлѣніе исчезаетъ.

Въ первомъ этажѣ зданія, окружающаго соборъ, расположены всѣ подвалы для жизненныхъ припасовъ; во второмъ и третьемъ—цѣлыя монаховы, очень удобныя и просторныя, разделяющіяся между собою свѣтлыми длинными коридорами. На западномъ фасадѣ огромная, въ два свѣта, трапезная съ кухней и краснымъ отдѣленіемъ. Приемная, квартира настоятеля, — въ третьемъ этажѣ.

Недалеко отъ главнаго монастыря, вправо, расположены всевозможныя мастерскія: кузнечная, столярная, слесарная, малярная.

Читатель видитъ изъ моего обзора, что хозяйственное устройство Новаго Аѳона организовано прочно, несмотря на сравнительно короткое время, а именно съ 1877 года, когда построена обитель.

Но что поражаетъ въ Аѳонѣ и заставляетъ насъ, жителей Россіи, приходиться въ восторгъ и удивленіе, такъ это культура плодовыхъ и садовыхъ деревьевъ. Чего, чего только нѣтъ въ садахъ монастыря, какихъ породъ не растутъ и не культивируется!

— У насъ все тропическая и японская флора произрастаетъ, — говорилъ главный садовникъ, отецъ Тиверій: — чайное дерево только не растетъ, потому что нѣтъ песчаной почвы.

Дѣйствительно, когда войдешь въ ботаническій садъ, то не знаешь, на что смотрѣть, передъ какимъ деревомъ остановиться. Все рѣдкіе, далекихъ странъ виды: и финиковыя и другія пальмы, и бананы, кактусы, тутовья, пробковые деревья, хинное, винныя ягоды и рѣдкая порода нхты, такъ-называемая кавказская, которой на всемъ побережьи насчитываютъ 3—4 дерева, съ почти полуаршинными мягкими иглами.

Необыкновенная красота этого сада дополняется цвѣтущими деревьями: магноліи, цѣлыя аллеи бѣлыхъ олеандровъ и вьющихся розъ пересѣкаютъ верхнюю часть сада.

Среди цвѣтовъ висятъ роскошныя экземпляры апельсиновъ, лимоновъ и гранатъ.

Надъ всей этой изумительной и невиданной роскошью—темно-голубое небо, яркое, жгучее солнце, зеленныя горы, а внизу море, море далекое, вѣчно живое, могучее море.

— Какъ хорошо у васъ, отецъ Тиверій, такой красоты я не ожидалъ встрѣтить!..

— Да, у насъ прекрасно, — отвѣчалъ монахъ и задумался. — А знаете, порой бываетъ скучно и томить сердце. Почему? По русской зимѣ скучаемъ, по бѣлому снѣгу... Вѣдь у насъ вѣчная зелень и цвѣты. Падаютъ листья только у нѣкоторыхъ деревьевъ, а ларь и другія—вѣчно зеленныя, и горы зеленныя.

Мы шли аллеей прекрасныхъ, высокихъ и стройныхъ кипарисовъ.

— Сколько лѣтъ этимъ деревьямъ?—спросилъ я.

— А какъ вы думаете?—переспросилъ монахъ.

— Лѣтъ тридцать, ну, двадцать лѣтъ.

— Семь лѣтъ!.. Каково произрастаніе!..

Отецъ Тиверій посмотрѣлъ на меня, я остановился, глядя на могучіе стволы кипариса, на его силу и высоту.

— Неужели только семь?—проговорилъ я въ дѣйствительномъ изумленіи.

— Да, у насъ на Аѳонѣ естественная теплица, сила такая въ ростѣ, что и мы дивимся!..

Монахъ повелъ насъ дальше, въ лимонныя рощи. Деревья шли ровными уступами вверхъ, къ горамъ; они были почти всѣ покрыты плодами; нѣкоторыя изъ вѣтвей поддерживались подпорками, — такъ много висѣло лимоновъ и такъ крупны, велики были еще незрѣлые экземпляры.

— Сборъ лимоновъ и апельсиновъ происходитъ въ декабрѣ, когда они созрѣваютъ. Въ 1900 г. было собрано 64.000 штукъ, — рассказывалъ садовникъ, показывая намъ прямо удивительные по величинѣ лимоны.

Въ верхней части роши росли мандарины. Это мелкія, низкорослыя деревья, но плодовые чрезвычайно.

— Какое однако у васъ богатство! Вѣдь вы можете развести пропасть лимоновъ!..

— Сколько угодно!—отвѣчалъ отецъ Тиверій.—И земля, и климатъ для нихъ подходящіе. А теперь я васъ попрошу къ себѣ, выпить стаканъ чаю... Немного высоко, зато изъ моей хаты какой видъ!..

Мы стали подниматься.

Дѣйствительно, оригинальное жилище!

Высоко на скалѣ, среди ползучей зелени, среди деревьевъ, растущихъ по камнямъ, словно прилѣпленный, виситъ на воздухѣ небольшой домикъ монаха. «Ласточкино гнѣздо»—самое подходящее для такой постройки названіе. Двѣ небольшія комнаты—вотъ и все помѣщеніе воздушной квартиры на утесѣ. Около домика большой натуральный по височей скалѣ балконъ, откуда такой великолепный видъ, что не хочется уйти, разстаться съ далекой перспективой моря, развертывающейся картиной нижнихъ построекъ монастыря, сада, лимонныхъ и масляничныхъ рощъ и этого зеленого ковра широкой дали къ самому Сухуму.

Отецъ Тиверій любилъ свое дѣло. Живой, энергичный, онъ зналъ каждое дерево, ходилъ за нимъ, воспитывалъ и жилъ среди своихъ цвѣтущихъ питомцевъ. Наблюденія, опытъ были огромные, года шли, и русскій человекъ своимъ чуткимъ умомъ позналъ характеръ и особенности разнообразной флоры знойнаго юга.

Однако скучаетъ о снѣгѣ Россіи, скучаетъ о далекой сѣверной деревнѣ, гдѣ помнитъ себя еще босоногимъ мальцомъ, помнитъ широкія ели, плакучія березы и цѣпкій можжевельникъ, которыхъ здѣсь—увы!—нѣтъ!..

Грустныя деревья сѣвера милѣе зеленого лавра и постоянно цвѣтущихъ розъ.



На Новомъ Аѳонѣ. Видъ храма въ Пицундѣ. По фот. авт. «Нивы».



На Новомъ Аѳонѣ. Водопадъ на рѣкѣ Псырсть. По фот. авт. «Нивы».

Къ рисункамъ.

Забавная картинка Ф. Мооди изображаетъ драматическое «столкновеніе изъ-за добычи». Лохматая, длинноухая собака-крысоловка, охотясь за крысой, прозвѣла моментъ—и крыса досталась кошке. Автору картины удалось схватить замѣчательно вѣрно выраженіе зависти у крысоловки и у ея пріятеля—фоксъ-терьера. Не удалось обоимъ псамъ выказать свою охотничью прыть. Кошка — существо низшее и презрѣнное — перебила добычу у гордыхъ охотников! Перебила— да и еще не уходитъ во-свои, а сидитъ тутъ, ероша шерсть, и словно поддразниваетъ ихъ: — «что, взяли?» Несомнѣнно, что дѣло кончится со стороны собакъ взрывомъ крупнаго негодованія. Черезъ минуту поднимется неистовое тѣвканье, а кошка въ одинъ прыжокъ исчезнетъ «за кулисами»,—гдѣ-нибудь на верху сѣнника, куда входъ бѣднымъ псамъ затрудняется, ибо они лазить по стѣнамъ еще не научились.

У г. Богданова-Бѣльскаго свой излюбленный мѣръ, — мѣръ крестьянства — художникъ съ особенною любовью изображаетъ его горе и радости. Посѣтители «передвижныхъ» выставокъ коротко знакомятъ съ талантливыми картинами г. Богданова-Бѣльскаго и не разъ имѣли случай придти къ тому убѣжденію, что въ его жанрахъ изъ крестьянскаго быта глубина и серьезность содержания всегда соединяются съ тонкимъ изяществомъ рисунка.

Новая его картина представляетъ важное и трогательное событіе въ крестьянской семьѣ—**соборованіе** тяжело-больного молодого хозяина этой семьи. Въ просторной избѣ собрались родственники и знакомые его. Священникъ съ дьячкомъ читаетъ надъ нимъ молитвы, и у всѣхъ присутствующихъ, стоящихъ кругомъ съ зажженными свѣчами, грустно-торжественное, молитвенное настроеніе. Съ новой надеждой глядятъ измученный больной на священника и, быть-можетъ, думаетъ, что не все еще потеряно, что чудодѣйственная и великая сила молитвы и помазанія исцѣлитъ отъ тяжкаго недуга.

Въ жизни Бетховена остается еще много неизвѣстнаго, невыясненнаго, дающаго поводъ къ разнымъ легендамъ. Кругъ его друзей и знакомыхъ болѣе или менѣе извѣстенъ, но, несомнѣнно, у великаго композитора существовали и такіе знакомства и отношенія, о которыхъ свѣдѣнія почерпываются пока мѣстъ изъ далеко еще не проверенныхъ источниковъ.

Не вполне выяснено, по какому поводу была написана Бетховеномъ его соната «Quasi una fantasia» (op. 27, № 2), почему-то получившая въ публикѣ названіе «Mondscheinsonate».

Есть указаніе, которое трудно проверитъ, будто бы Бетховенъ, въ бытность свою въ Вѣнѣ (еще молодымъ человѣкомъ), часто навѣщала бѣдную женщину и играла у ней на рояли—для ея развлечения. Онъ бывалъ у ней по вечерамъ: въ окна струился лунный свѣтъ, а въ душѣ композитора рождались фантастическіе, печальные образы, и такимъ образомъ—создалась знаменитая соната «Quasi una fantasia».

Но есть иное объясненіе для настроенія этой сонаты. Бетховенъ уже началъ глухнуть; глухота для него — художника звукъ—являлась страшнымъ несчастьемъ и томилъ его отчаяніемъ и скорбью. «Что изъ этого будетъ — писалъ онъ своему другу Вегелеру: — знаетъ одно небо! Я хочу, если это возможно, противостоятъ судьбѣ, хотя знаю, что въ нѣкоторыя минуты буду несчастнѣйшимъ существомъ. Смирненіе—какой жалкій исходъ! Но это единственное, что мнѣ остается!»

Въ этихъ искреннихъ признаніяхъ и слышится отвѣтъ на настроеніе «Mondschein-сонаты». Вся смиренная печаль великаго композитора звучитъ въ протяжномъ пѣніи 1-й части сонаты, а въ послѣдней частіи уже слышенъ страстный ропотъ той силы, которая дастъ ему возможность «противостоятъ судьбѣ».

Читателямъ нашимъ хорошо извѣстно, что В. А. Жуковский потерпѣлъ въ своей жизни тяжелую и сердечную драму. Знаменитый поэтъ, когда ему было 22 года отъ роду (т. е. въ 1805 году),

началъ педагогическія занятія со своими племянницами — Маріей и Александрой Андреевными Протасовыми. Старшей изъ нихъ, Маріи, было тогда всего 12 лѣтъ, но она, тѣмъ не менѣе, затронула сердце своего преподавателя — и съ этого времени начался печальный, омрачившій свѣтлую жизнь поэта, романъ его. Браку его съ Маріей Андреевной

впослѣдствіи воспріятыствовала мать Маріи Андреевны, Екатерина Аванасьевна Протасова. В. А. Жуковский принялъ отказъ и не сталъ бороться съ ея волей. Онъ сумѣлъ подавить въ себѣ непріязненные чувства и къ дерптскому профессору Мойеру, который посватался за его возлюбленную и получилъ ея руку. И послѣ свадьбы «Маша» съ Мойеромъ поэтъ остался въ дружественныхъ отношеніяхъ съ нею и горько скорбѣлъ, когда она въ непродолжительное время скончалась въ Дерптѣ.

Портретъ Маріи Андреевны Мойеръ, рожденной Протасовой, красовавшійся на московской выставкѣ, устроенной по поводу 50-лѣтія смерти Жуковскаго и Гоголя, читатели найдутъ въ настоящемъ номерѣ *Нивы* (стр. 341).

Г. Э. Зенгеръ. (Портр. на этой стр.)

Назначенный Высочайшимъ приказомъ 12-го апрѣля т. г. управляющимъ министерствомъ народнаго просвѣщенія дѣйствительный статскій совѣтникъ Григорій Эдуардовичъ Зенгеръ родился 13-го марта 1853 года и первоначально учился въ Пажескомъ Его Величества корпусѣ, но, выйдя изъ него, подготовился дома къ университету и, выдержавъ экзаменъ на аттестатъ зрѣлости въ Ригѣ, поступилъ на историко-филологическій факультетъ петербургскаго университета.

По окончаніи курса со званіемъ кандидата, Г. Э. былъ командированъ университетомъ за границу для подготовленія къ профессорскому званію по кафедрѣ римской словесности. Въ Берлинѣ Г. Э. слушалъ профессоровъ Э. Курциуса, Гюбнера, Дройзена и др. Въ 1877 году Г. Э. былъ избранъ экстраординарнымъ профессоромъ нѣжинскаго историко-филологическаго института по кафедрѣ всеобщей исторіи. Въ 1885 году онъ занялъ кафедру всеобщей исторіи въ варшавскомъ университетѣ въ качествѣ исполняющаго должность доцента. Кромѣ того, Г. Э. читалъ студентамъ-филологамъ и юристамъ римскую исторію. Въ 1886 году Г. Э. защитилъ въ университетѣ св. Владиміра диссертацию «Критическій комментарий къ нѣкоторымъ спорнымъ текстамъ Горация» и былъ назначенъ экстраординарнымъ профессоромъ варшавскаго университета. Въ 1894 году Г. Э. Зенгеръ удостоился рѣдкой для ученаго чести — присужденія ему московскимъ университетомъ степени доктора римской словесности безъ представленія диссертации. Съ 1897 по 1899 гг. Г. Э. былъ ректоромъ варшавскаго университета, а затѣмъ, въ теченіе двухъ лѣтъ, управлялъ варшавскимъ учебнымъ округомъ. 17-го ноября истекшаго года Г. Э. Зенгеръ былъ призванъ П. С. Ванновскимъ на постъ товарища министра народнаго просвѣщенія.

Г. Э. Зенгеръ извѣстенъ въ учебномъ мѣрѣ, какъ выдающийся знатокъ классическаго міра, переведшій нѣкоторые произведенія нашихъ русскихъ и иностранныхъ поэтовъ—Пушкина, Лермонтова, Майкова, Байрона, Шиллера, Гюго—на латинскій языкъ.

Какъ профессоръ, Г. Э. Зенгеръ пользовался большою популярностью. Обладая рѣдкимъ талантомъ лектора, онъ привлекалъ къ себѣ множество слушателей; много публички стекалось также на его публичные лекціи. Принимая на себя обязанности ректора университета, Г. Э. Зенгеръ высказалъ передъ совѣтомъ свои административные взгляды въ слѣдующихъ словахъ: «Я употреблю все усилія, чтобы тщательнымъ соблюденіемъ закона, горячей преданностью интересамъ дорогаго намъ университета и полнымъ безпристрастіемъ заслужить себѣ довѣріе совѣта». Отказавшись въ 1899 г. отъ ректорства, онъ продолжалъ читать лекціи въ варшавскомъ университетѣ. Покойный министръ народнаго просвѣщенія Н. П. Боголѣбовъ вызвалъ его въ 1900 г. въ Петербургъ для участія въ коммисіи по преобразованію средней школы. Въ этой коммисіи Г. Э. Зенгеръ принялъ живѣйшее участіе, предсѣдательствовалъ



Великій герцогъ баденскій Фридрихъ. По поводу пятидесятилѣтія царствованія.
По фот. авт. «Нивы»



Управляющій министерствомъ народнаго просвѣщенія Г. Э. Зенгеръ.
По фот. Мечковскаго въ Варшавѣ авт. «Нивы».

стративные взгляды въ слѣдующихъ словахъ: «Я употреблю все усилія, чтобы тщательнымъ соблюденіемъ закона, горячей преданностью интересамъ дорогаго намъ университета и полнымъ безпристрастіемъ заслужить себѣ довѣріе совѣта». Отказавшись въ 1899 г. отъ ректорства, онъ продолжалъ читать лекціи въ варшавскомъ университетѣ. Покойный министръ народнаго просвѣщенія Н. П. Боголѣбовъ вызвалъ его въ 1900 г. въ Петербургъ для участія въ коммисіи по преобразованію средней школы. Въ этой коммисіи Г. Э. Зенгеръ принялъ живѣйшее участіе, предсѣдательствовалъ

въ нѣсколькихъ подкомиссiяхъ и лично разработать нѣкоторые проекты.

По закрытiи первой комиссiи Н. П. Богольцова о средней школѣ, Г. Э. вернулся въ Варшаву, назначенный уже на постъ попечителя варшавскаго учебнаго округа. Въ преобразовательныхъ работахъ по насажденiю новой средней школы, предпринятыхъ П. С. Ванновскимъ, Г. Э. Зенгеръ не принималъ участiя и, состоя однимъ изъ товарищей министра, занимался дѣлами высшихъ учебныхъ заведенiй.

В. Н. Коковцовъ.

(Портр. на этой стран.).

Постъ государственнаго секретаря, освободившiйся въ виду назначенiя В. К. фонъ-Плеве министромъ внутреннихъ дѣлъ, замѣщенъ, въ силу Высочайшаго указа отъ 14-го апрѣля т. г., товарищемъ министра финансовъ, сенаторомъ т. с. Владимiромъ Николаевичемъ Коковцовымъ. В. Н. близко знакомъ съ дѣятельностью государственнаго совѣта и государственной канцелярiи, руководить которой ему Высочайше поручено. Въ 1890 г. онъ былъ назначенъ помощникомъ статсъ-секретаря государственнаго совѣта и предсѣдателемъ хозяйственнаго комитета при государственной канцелярiи; въ 1891 г. — статсъ-секретаремъ департамента государственной экономiи, а въ 1895—1896 гг. состоялъ товарищемъ государственнаго секретаря. Въ теченiе шести лѣтъ своей разнообразной службы въ государственной канцелярiи В. Н. являлся составителемъ многихъ докладовъ по дѣламъ первостепенной государственной важности и руководителемъ подготовительныхъ работъ по вопросамъ финансовымъ, торговымъ и промышленнымъ.

В. Н. Коковцовъ принадлежитъ къ старинному дворянскому роду. Его дѣды были ярославскимъ совѣстнымъ судьей. По окончанiи курса въ Императорскомъ Александровскомъ лицей, В. Н. Коковцовъ поступилъ на службу въ 1873 г. въ министерство юстицiи, гдѣ началъ съ должности помощника столоначальника, и завершилъ свою службу Оемидѣ въ должности помощника начальника главнаго тюремнаго управленiя. За время его служенiя по тюремному вѣдомству замѣтно улучшилось санитарное состоянiе нашихъ тюремъ, построена краткосрочная тюрьма въ С.-Петербургѣ и тюремное дѣло въ Россiи реформировалось постепенно, сообразно съ научными и гуманными требованiями. При его ближайшемъ сотрудничествѣ и отчасти руководествѣ составлено новое изданiе «Уставовъ о ссыльныхъ и содержащихся подъ стражею».

1-го марта 1896 г. В. Н. Коковцову Всемилостивѣйше повелѣно было быть товарищемъ министра финансовъ. Являясь въ теченiе болѣе 6 лѣтъ ближайшимъ сотрудникомъ министра финансовъ статсъ-секретаря С. Ю. Витте, В. Н. Коковцовъ принималъ живѣйшее участiе во многихъ крупныхъ реформахъ, послѣдовавшихъ въ этомъ вѣдомствѣ. Такъ, подѣ предсѣдательствомъ В. Н. работали комиссiя и совѣщанiе, подготовившiя ближайшимъ образомъ учрежденiе новаго отдѣла по дѣламъ торговаго мореплаванiя; онъ предсѣдательствовалъ въ совѣщанiяхъ по пересмотру табачнаго устава, въ совѣщанiяхъ пивоваренныхъ (въ прошломъ мѣсяцѣ) и винокуренныхъ заводчиковъ и мн. др. Въ началѣ нынѣшняго года В. Н. Коковцовъ былъ назначенъ предсѣдателемъ комиссiи по изслѣдованiю причинъ упадка центра, затѣмъ членомъ Высочайше учрежденнаго, подѣ предсѣдательствомъ статсъ-секретаря С. Ю. Витте, совѣщанiя о мѣрахъ къ поддержанiю сельскаго хозяйства. Назначенный въ началѣ этого года временно исполняющимъ обязанности начальника главнаго управленiя неопладныхъ сборовъ и казенной продажи питей, В. Н. Коковцовъ имѣлъ случай проявить свои административныя способности.

Городъ Коростень. (Рис. на этой стр.).

(По поводу предстоящаго открытiя кiево-ковельской жел. дороги). Въ скоромъ времени откроется движенiе по всему участку выстроенной газною новой кiево-ковельской линiи, длиною въ

422 версты. Пока же по этой линiи съ 1-го января открыто движенiе рабочихъ и административныхъ поѣздовъ для мѣстнаго сообщенiя между пунктами: Ковель-Миневичи, Олевскъ-Сарыль и отъ Кiева до Малина и до Искорости. Представители г. Житомира хлопочуть о соединенiи города ширококолейной линiей, длиною въ 122 версты, тоже съ Искоростью. Названная линiя, кромѣ торговаго и стратегическаго значенiя, проходя по колыбели земли русской, вообще, и буквально черезъ «купель св. Ольги» — имѣетъ громадный историческiй интересъ. Такъ, узловая ст. «Искорость» построена близъ мѣстечка того же названiя, именованнаго въ древности Коростелемъ, бывшимъ столичнымъ городомъ древлянскаго удѣльнаго княжества. О времени основанiя Коростеля исторiя, по обыкновенiю, скромно умалчиваетъ. Нѣкоторые историки, впрочемъ, предполагаютъ, что эта столица древлян существовала еще задолго до основанiя русскаго государства, такъ какъ уже въ 883 году, когда о ней впервые упоминается, Коростель называется *городомъ*, — сильно укрѣпленнымъ и обширнымъ, имѣвшимъ стѣны длиною до 10 верстъ въ окружности! Вѣроятно, задолго до призванiя первыхъ русскихъ князей, южно-славянское племя древлянъ выбрало это мѣсто для столицы, какъ укрѣпленное самою природою. Кромѣ княжескаго замка, въ древнемъ Коростелѣ были еще три оборонительныя башни или терема: — высокая, средней и низкой. Всѣ эти терема были устроены на неприступныхъ гранитныхъ скалахъ береговъ р. Ужа. Низкiй теремъ, теперь называемый *Городищемъ*, находился на лѣвомъ берегу р. Ужа и имѣлъ съ двухъ сторонъ неприступные каменные берега, а съ остальныхъ двухъ — окруженъ былъ валомъ съ уступами, сдѣланными изъ земли, глины, щебня, извести и песку.



Государственный секретарь В. Н. Коковцовъ.
По фот. Мрозовской авт. «Нивы».

Высокой и средней терема, отстоявшiе одинъ отъ другого слишкомъ на двѣ версты, — находились на правомъ берегу р. Ужа, обнесенные съ двухъ сторонъ земляными окопами, а съ другихъ двухъ — защищены были тоже высокими гранитными скалами. И эту-то твердыню св. Ольга взяла, какъ известно, съ помощью воробьевъ! Въ 883 г. второй князь русскiй, Олегъ, взявъ приступомъ Коростель, присоединилъ къ кiевскому княжеству и заставилъ платить дань по черной кунцѣ съ жилья. Когда князь Игорь, въ 955 г., пришелъ къ древлянамъ за данью, они звѣрски убили его: привязали его къ двумъ пригнутымъ другъ къ другу деревьямъ и затѣмъ отпустили ихъ, давъ имъ выпрямиться... Деревья съ силой выпрямились, и тѣло князя разорвалось пополамъ.

Княгиня Ольга жестоко отомстила коростельцамъ за смерть своего мужа. Она осадила Коростель и взяла съ нихъ дань — по три голубя и по три воробья съ каждаго дома. Привязавъ тридцать съ сѣрой и трупомъ подѣ крылья каждой птицы, воины Ольги подожили тридцати, и пустили птицъ домой, въ свои гнѣзда, въ Коростель, по голубятнямъ и подѣ соломённымъ застрѣхи...

Сонная древлянская столица запылала вдругъ со всѣхъ концовъ сразу, и не было ни одного двора, гдѣ бы не горѣло. Тушить было невозможно и некому, потому что всѣ избы горѣли, а жители въ ужасѣ бѣжали вонъ изъ горящаго города. Воины Ольгиной дружины ловили и били ихъ, а старѣйшину Ольга взяла себѣ или частью отдала въ рабы дружинѣ, наложивъ на древлянъ тяжкую дань. Вотъ что рассказываетъ исторiя. И действительно, въ 6-ти верстахъ отъ Искорости, есть курганъ, называемый *могилой Игоря*. Этотъ курганъ прежде имѣлъ 5 сажень вышины, а у подошвы въ диаметръ до 20 сажень. Теперь же онъ нѣсколько ниже вслѣдствiе произведенныхъ въ немъ многочисленныхъ раскопокъ. Вѣрно, этотъ могильный памятникъ былъ насыпанъ лѣтомъ, потому что въ его землѣ встрѣчаются сухiе листья и засохшие пѣвты, *хорошо сохранившiеся* до сихъ поръ. Въ 1847 г. курганъ этотъ членами кiевской археологической комиссiи былъ разрытъ, и въ немъ найдены остатки костей медвѣдя и серны, жертвы языческимъ богамъ, а также нѣсколько стальныхъ и мѣдныхъ наконечниковъ стрѣлъ, изъѣденныхъ ржавчиною, но костей Игоря не нашли. Вѣрнѣе всего, что Ольга

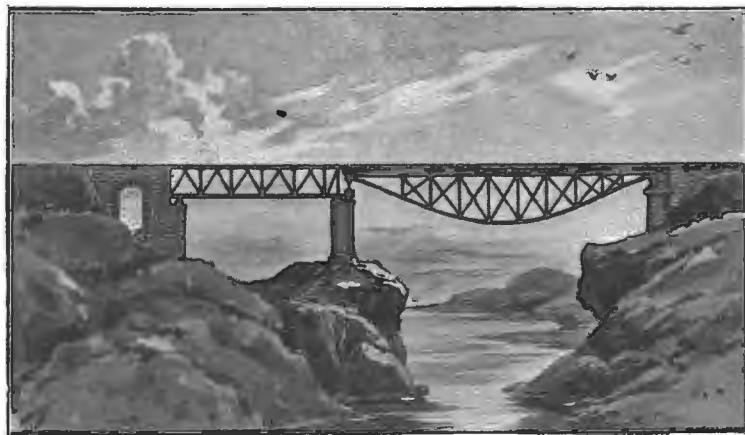

Г. Коростень. Жельзнодорожный мостъ на природныхъ устояхъ (скалахъ).
По поводу предстоящаго открытiя кiево-ковельской жел. дор.
По рис. Д. Кайсарова авт. «Нивы».

дiаметръ до 20 сажень. Теперь же онъ нѣсколько ниже вслѣдствiе произведенныхъ въ немъ многочисленныхъ раскопокъ. Вѣрно, этотъ могильный памятникъ былъ насыпанъ лѣтомъ, потому что въ его землѣ встрѣчаются сухiе листья и засохшие пѣвты, *хорошо сохранившiеся* до сихъ поръ. Въ 1847 г. курганъ этотъ членами кiевской археологической комиссiи былъ разрытъ, и въ немъ найдены остатки костей медвѣдя и серны, жертвы языческимъ богамъ, а также нѣсколько стальныхъ и мѣдныхъ наконечниковъ стрѣлъ, изъѣденныхъ ржавчиною, но костей Игоря не нашли. Вѣрнѣе всего, что Ольга

увезла тѣло мужа изъ неприятельской земли въ Кіевъ. При разрытіи кургана былъ срубленъ и многовѣковой дубъ, одинъ изъ бывшихъ свидѣтелей смерти Игоря...

Затѣмъ курганъ этотъ не разъ былъ разрываемъ кладонискателями.

Татъ, въ 1763 году помѣщица *Дубравская* нашла въ западной части кургана вызолоченный рыпарскій шлемъ и нѣсколько кусковъ заржавленнаго желѣза.

Искорость окружена со всѣхъ сторонъ и другими многочисленными курганами, подъ которыми, навѣрное, покоятся жертвы мести Ольги за смерть Игоря. Завоевавъ древлянскую землю, Ольга посѣтила центръ тогдашняго христіанскаго міра—Царьградъ—и въ 957 году приняла тамъ свѣтъ христіанскаго ученія—православную вѣру и наречена была во св. крещеніи Еленою. Вернувшись въ Коростень, валы котораго видны и понинѣ, она на пепелищѣ его построила себѣ высокій теремъ и жила въ немъ отшельницей, спасаясь въ молитвахъ и трудѣ. Неподдалеку отъ берега Ольга-Елена соорудила небольшую деревянную церковь во имя св. Елены. Это былъ **первый** православный храмъ въ древлянскій землѣ, построенный еще задолго до общаго крещенія Руси въ Кіевѣ. Мѣстное преданіе утверждаетъ, что внизу, подъ обрывомъ и крутизною почти неприступныхъ скалъ, Ольга-Елена выбрала себѣ мѣсто для купанья и часто купалась среди каменнаго ложа рѣки, какъ въ купели, подъ струями чисто хрустальной воды. Эту купель или «ванну св. Ольги» будто бы устроила она сама, но вѣрнѣе, что вода, падавшая съ высоты обрыва, выбила это удобное для купанья обширное углубленіе въ каменномъ руслѣ р. Ужь.

Съ лежащаго выше по теченію большаго камня вода прямо льется, какъ изъ огромнаго душа, на купающагося въ этой ваннѣ. При долгомъ купаньи въ ней тѣло купающагося покрывается красными пузырьками, что, по мнѣнію докторовъ, особенно полезно. Вода тутъ цѣлебная, желѣзистая, излѣчивающая ревматизмы, малокровіе и т. под. Лѣтомъ и теперь прѣзжаютъ сюда многие купаться и для поправленія здоровья, а впоследствии докторъ предполагаетъ устроить здѣсь настоящій курортъ. Церкви, сооруженной княгиней, давно уже нѣтъ, а мѣсто, гдѣ она стояла, зовется народомъ «Свѣтъя», а мѣсто, гдѣ купалась Ольга—«Ольгини бани».

Тутъ мѣстность чрезвычайно живописна. Рѣчка Ужь, пробиралась едва замѣтнымъ теченіемъ выше Коростени по болотамъ и лѣсамъ, — тутъ вдругъ натывается на гряду утесовъ, бурлитъ, хлопочетъ и съ шумомъ устремляется между ними. Она пробилась себѣ путь между крѣпкихъ скалъ и увлекла за собою цѣлую гряду камней, разбросавъ ихъ по руслу. Среди этой стремнины возвышаются съ ложа рѣки два полузаливные водою камня мѣстной гранитной породы красиваго розоваго цвѣта. Въ теченіе тысячулѣтій вода промыла въ нихъ по одному глубокому и узкому отверстию овальной формы. Въ нихъ взрослый человѣкъ можетъ погрузиться только на половину или по поясъ, а быстрая струя воды, перебивающаяся съ камня на камень, обдаётъ купающагося всего сверху... Нѣсколько ниже этихъ «Ольгинихъ бань» береговые скалы р. Ужа разступаются немного и становятся отвѣсными и мрачными. Тутъ-то, по проекту молодого инженера-строителя П. К. Кудреватова, положенъ прямо на каменные скалы желѣзный мостъ въ 32½ саж. длины, высотой до 11 саж. надъ уровнемъ рѣки (рис. на стр. 338). Прежде же мостъ предполагалось устроить обыкновеннымъ способомъ,—съ боковыми насыпями надъ сваями и за 6 верстъ далѣе.

Новый мостъ, по системѣ г. Кудреватова, сократилъ длину линіи на 6 верстъ, и стоимость постройки дороги и моста уменьшилъ почти на 100.000 руб. О прочности же устоевъ моста, поставленныхъ нами рисункомъ на природныя скалы, какъ видно изъ помѣщеннаго нами рисунка, и говорить нечего: они неизбежны!

Ниже желѣзнодорожнаго моста теченіе рѣки переходитъ незамѣтно опять въ плавное и тихое, глубина ея дѣлается очень зна-

чительную, а поверхность воды, защищенная высокими береговыми скалами отъ вліянія вѣтра, никогда не рибится даже малѣйшею рябью и представляется изъ себя какъ бы чудное зеркало, вѣдланное въ темную рамку гранита. Тутъ же, на правомъ берегу рѣки, видна естественная терраса съ навѣсомъ, образовавшаяся на отвѣсной стѣнѣ утеса, а на верху, подъ утесомъ, три каменныхъ креста очень древней формы.

Мѣстные крестьяне, спускаясь на эту террасу, снимаютъ шапки и пабожно осѣняютъ себя крестнымъ знаменіемъ. *Свѣтъя*—это то мѣсто, на которомъ за 1.000 лѣтъ до насъ находилась въ языческой Древлянскій землѣ первая православная церковь. Когда и какъ исчезла эта церковь, или кѣмъ была она разрушена — неизвѣстно. Вѣрнѣе всего, ее уничтожили язычники-древляне — послѣ смерти Ольги, освободившись отъ ея владычества, тѣмъ болѣе, что Святославъ остался тоже язычникомъ. Шалкая народная фантазія такъ описываетъ разрушеніе этого перваго храма язычниками. Когда св. Ольга построила себѣ церковь на краю отвѣснаго утеса, то многіе язычники, проникнувшись свѣтомъ истинной Христовой вѣры, покинули своихъ древнихъ языческихъ боговъ, и начали поклоняться Богу своей княгини. Языческие боги, изъ опасенія лишиться впоследствии рѣшени положитъ конецъ дальнѣйшему распространенію христіанства, и съ этой цѣлью вознамѣрились уничтожить самое сѣмя, изъ котораго оно такъ быстро развивалось, т. е. Ольгину церковь. Исполненіе этого злого умысла богами было возложено на Чернобога. Онъ, блуждая по противоположному берегу рѣки противъ церкви, пылалъ яростью и гнѣвомъ, слыша звуки долетавшихъ до него молитвъ, видя освѣщенный изнутри храмъ... Однажды, не вытерпѣвъ, онъ оторвалъ отъ сосѣдней скалы огромный кусокъ и бросилъ его черезъ рѣку мощною рукою въ церковь, думая разрушить ее однимъ ударомъ. Но Богъ не допустилъ этого, и глыба, не долетѣвъ до церкви, немного ниже ея подножія ударилась въ береговую утесъ, глубоко врылась въ него и образовала какъ

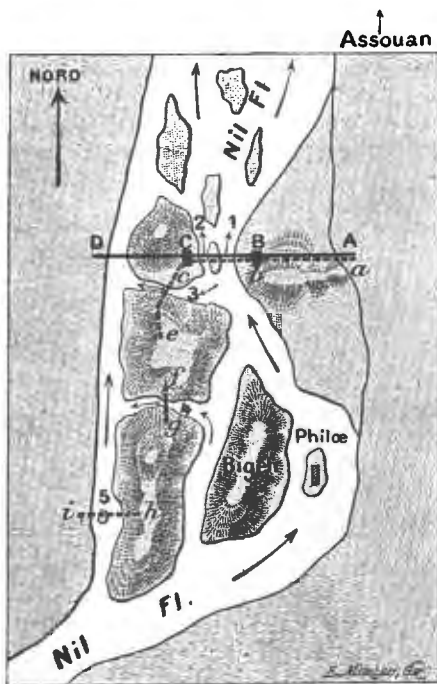

«Ассуанская плотина и островъ Филе». Планъ (первоначальный и современный) плотины на р. Нилѣ близъ Ассуана.

будто крышу надъ выступомъ террасы... Поразительная игра природы до сихъ поръ изумляетъ зрителя, недоумѣвающаго передъ силой удара, вдвинушаго кусокъ скалы въ скалу, и видающаго мѣсто на другомъ берегу, откуда эта скала была какъ бы дѣйствительно искусственно оторвана нечеловѣческой силой!.. Эта неудача не охладилась мести языческихъ боговъ, и они, соединившись, задумали общими силами выполнить задуманное разрушеніе церкви.

Перунъ — богъ грома, Волосъ — богъ скота, Стрибогъ — богъ вѣтровъ, Чернобогъ и всѣ подвѣдомственные имъ боги и духи напригли всѣ свои силы къ исполненію намѣченной задачи. Съ громомъ и молніей, бурей и дождемъ, обрушились они сразу на маленькую церковь, одиноко стоявшую на краю утеса, дружнымъ страшнымъ ударомъ поколебали ее до основанія и низвергли съ высоты скалы въ глубину рѣчной пучины. Въ этомъ мѣстѣ, дѣйствительно, рѣка, какъ говорится, «не имѣетъ дна», — а изъ-подъ воды, съ таинственной черной глубины, особенно въ полночной тишинѣ, путнику будто бы видятся огоньки и слышатся протяжные звуки благовѣста подводныхъ колоколовъ и стройнаго молебнаго пѣнія, то умолкающаго, то звучащаго сильнее и сильнѣе, близко, близко къ поверхности воды...

Въ 1587 году Сигизмундъ III далъ бывшему Коростеню названіе мѣстечка Искорости, магдебургское право вольности и торговли и велѣлъ возобновить укрѣпленія древлянскій столицы. Эти укрѣпленія не разъ спасали жителей отъ татарскихъ ордъ, но въ 1649 г., во время войнъ Богдана Хмельницкаго, загоновъ Гараська напалъ на Искорость, истребилъ его жителей и разрушилъ укрѣпленія, и теперь находящіеся въ развалинахъ. Въ 1761 г. монахи-кармелиты продали Искорость, завѣщанную имъ однимъ изъ послѣднихъ владѣльцевъ, магнатомъ Мержевицкимъ.—Ходкевичу, заселившему ее крестьянами въ доплатеніе къ жившимъ въ ней мѣщанамъ. Отъ Ходкевича въ 1775 г. Искорость перешла къ дворянину Полянскому, а въ 1780 г. отъ



«Ассуанская плотина и островъ Филе». Первый водопадъ на р. Нилѣ. По фот. Беато авт. «Нивы».

древлянскій столицы. Эти укрѣпленія не разъ спасали жителей отъ татарскихъ ордъ, но въ 1649 г., во время войнъ Богдана Хмельницкаго, загоновъ Гараська напалъ на Искорость, истребилъ его жителей и разрушилъ укрѣпленія, и теперь находящіеся въ развалинахъ. Въ 1761 г. монахи-кармелиты продали Искорость, завѣщанную имъ однимъ изъ послѣднихъ владѣльцевъ, магнатомъ Мержевицкимъ.—Ходкевичу, заселившему ее крестьянами въ доплатеніе къ жившимъ въ ней мѣщанамъ. Отъ Ходкевича въ 1775 г. Искорость перешла къ дворянину Полянскому, а въ 1780 г. отъ

него она попала во владѣніе къ генераль-лейтенанту польскихъ войскъ Любовицкому. Онъ скупилъ у сосѣдей всѣ лѣса и земли, входившіе въ составъ древлянской столицы Коростена, и устроилъ тутъ прекрасное имѣніе съ усадьбой и роскошнымъ садомъ. Въ 1807 г., послѣ смерти Любовицкаго, Искорость перешла къ нынѣшнимъ его наследникамъ-владѣльцамъ.

Теперь Искорость — бѣдное маленькое мѣстечко, населенное евреями и крестьянами-пахарями. Въ мѣстечкѣ этомъ одна приходская церковь во имя Покрова Пресвятыя Богородицы, построенная въ 1854 году на средства помѣщика. Она тоже деревянная, какъ и стоявшая до нея почти тутъ же — за 1.000 лѣтъ, крестообразной формы, однокупольная, крыта жестию, окрашенная зеленой краской, на каменномъ фундаментѣ, но очень холодна. При ней скромная колокольня, тоже крытая жестию. «Утварью и ризницею церковь посредственная, — говоритъ описывающій церковные приходы волынской губ. Н. И. Теодоровъ (1888 г.): — а богослужебными книгами скудна». Въ мѣстечкѣ есть почтовая станція и волостное правленіе... Когда сюда поваѣхали строители-инженеры, то жители страшно подняли цѣну, и нельзя было нанять чистую избу и за 15 р. въ мѣсяцъ. Цѣны на съестные припасы чуть ли не удесятились, но желѣзнодорожники приняли свои мѣры и общими усилиями довели цѣны до надлежащаго уровня.

Мягкій и теплый климатъ, масса растительности и благоустроенный курортъ, вѣроятно, въ недалекомъ будущемъ привлекутъ сюда массу туристов. Искорости поэтому предстоитъ блестящее будущее, особенно когда выстроится еще путь и на Житомиръ. Теперь же при станціи выстроены и строятся основное депо на десятокъ паровозовъ, зданіе продовольственнаго пункта на 1.000 человекъ солдатъ, со всѣми постройками, т. е. кухнями, столовыми и красивымъ домомъ для коменданта. Большинство зданій и жилыхъ домовъ можно строить безъ глубокихъ фундаментовъ, прямо на скалахъ или голыхъ гранитныхъ глыбахъ. Въ мѣ-

стечкѣ многіе дома обывателей такъ и стоятъ прямо на камняхъ, совсѣмъ безъ фундаментовъ.

Ассуанская плотина и островъ Филэ.

(Съ 4 рис. на стр. 339 и 340.)

Въ настоящее время въ Египтѣ возводится колоссальное гидротехническое сооруженіе — ассуанская плотина-бассейнъ на Нилѣ. Ея назначеніе — измѣнить всю систему орошенія Египта, поддерживая въ теченіе всего года огромный запасъ воды въ верховьяхъ знаменитой рѣки.

Съ незапамятныхъ временъ и донныи періодическіе ежегодные разливы-наводненія Нила служили единственнымъ способомъ орошенія страны. Да и не только орошенія: Нилъ, въ буквальномъ смыслѣ слова, является поилцемъ и кормильцемъ, и устроителемъ Египта; мало того, что онъ орошаетъ почву, онъ и приноситъ ее самъ съ собой, и застилаетъ весь Египетъ свѣжимъ тучнымъ иломъ послѣ каждаго разлива.

Нилъ въ изобиліи несетъ его изъ южныхъ странъ, гдѣ иль гымывается изъ горъ періодическими лѣтними дождями. Эти дожди, идущіе въ южной Эѳіопіи безъ перерыва все лѣто, и служатъ причиной нильскихъ наводненій. Дожди

начинаются съ апрѣля, а къ концу іюня уже поднимается вода въ Нилѣ. Въ августѣ наводненіе достигаетъ своего зенита, а затѣмъ наступаетъ періодъ упадка воды, и съ ноября по июнь Нилъ медлеть.

Тропическое солнце быстро поглощаетъ изобильную влагу наводненій и снова сушитъ почву. И слабые разливы Нила всегда влекли за собою голодъ и бѣдствіе. Поэтому вполне понятно, что въ древнія времена «отецъ страны» — Яро (старинное названіе рѣки) — благоговѣнно почитался всею страной, и существовали особые государственные чиновники, обязанные слѣдить за уровнемъ рѣки и оповѣщать жителей. И когда Нилъ начиналъ подниматься, то по Египту шло всеобщее праздничное ликование, и уже никакихъ дру-



«Ассуанская плотина и островъ Филэ». Видъ острова Филэ съ храмомъ Озириса. По фот. Беато авт. «Нивы».



«Ассуанская плотина и островъ Филэ». Общій видъ работъ по устройству плотины. По фот. Беато авт. «Нивы».

тихъ и разговоръ не было, какъ только о «всесвятѣйшемъ отцѣ», о «благословенномъ кормильцѣ страны»—Яро.

За послѣднее время (въ царствованіе египетскаго хедива Мегемета-Али) французскимъ инженерамъ—Линану де-Бельфону и Мужелю-Бей пришла идея измѣнить «систему» орошенія Египта, т. е. урегулировать водное богатство наводненій и устроить такъ, чтобы Египетъ, вмѣсто ежегоднаго наводненія, получилъ правильную постоянную ирригацію. При ежегодныхъ естественныхъ наводненіяхъ получается только одна жатва въ теченіе года, а при системѣ постоянной ирригаціи можно имѣть двѣ и даже три жатвы. Но для такого благополучія оказалось необходимымъ имѣть запасъ воды въ 6 миллиардовъ кубическихъ метровъ. Французы-инженеры начали осуществленіе своей идеи постройкой плотины въ вильской дельтѣ. А затѣмъ это дѣло перешло въ руки англійской частной компаніи, и теперь ею возводится колоссальная плотина близъ Асуана, о которой мы и поведемъ рѣчь.

Первоначальный проектъ Асуанской плотины принадлежитъ, однако, также французу—М. Гропрт— главному инспектору путей сообщенія, но строится она по планамъ англичанина—М. Уилкокса. Плотина пересѣкаетъ первый водопадъ Нила, въ 7 километрахъ выше Асуана (старинной египетской крѣпости), и представляетъ изъ себя колоссальный мостъ длиною въ 2 километра и вышиною въ 21½ метръ. Она должна доставить Египту одну шестую часть всего предполагаемаго запаса воды, т. е. 1 миллиардъ куб. метровъ.

Воздвигаемая нынѣ асуанская плотина была первоначально (въ 1894 г.) проектирована иначе. На прилагаемомъ планѣ обозначено пунктиромъ *a, b, c, e, f, g, h, i*, ея предполагавшееся направленіе: она должна была состоять изъ нѣсколькихъ отдѣльныхъ запрудъ. Но этотъ первоначальный проектъ былъ жестоко раскритикованъ, и плотину рѣшили вести по прямой линіи и сплошную, а не изъ кусочковъ. Бурная стремнина, нѣсколько неправильно именуемая «водопадомъ», не смогла помѣшать работѣ, и гигантская плотина смѣло воздвигается поперекъ нея.

Въ плотинѣ продѣлано 180 отверстій, расположенныхъ въ 4 этажа, и посредствомъ этихъ клапановъ Нилъ будетъ постоянно регулироваться въ своемъ уровнѣ. Часть воды будетъ свободно протекать черезъ нихъ, а нѣкоторый излишекъ задержится выше плотины и образуетъ цѣлое озеро—тотъ именно бассейнъ, въ которомъ будетъ содержаться упомянутый миллиардъ кубическихъ футовъ воды, нужный для измѣненія «системы орошенія».

Вся плотина дѣлается изъ прочнаго сіантскаго гранита—изъ того самаго красноватаго «сіанита», который употреблялся древними египтянами для постройки сфинксовъ, обелисковъ и пирамидъ. Этотъ матеріалъ находится въ изобиліи кругомъ. У египтянъ, именно въ этомъ мѣстѣ, у Асуана («Сіана») и находились гранитныя ломки. Основаніе плотины равняется 30 метрамъ, и она, повидимому, окажется способной противостоять колоссальному напору воды. Впослѣдствіи будетъ устроена еще одна подобная же плотина—въ 500 километрахъ ниже по теченію (ассуанская).

Стоимость работъ (къ слову сказать, не представившихъ какихъ-либо особыхъ техническихъ трудностей) была исчислена въ 50 милліоновъ франковъ. Но на самомъ дѣлѣ она возвысится вдвое. Барышъ, который получить на этомъ предпріятіи англійская строительная компанія, опредѣляютъ въ 25 милліоновъ франковъ.

Такимъ расходамъ противопоставляютъ колоссальные доходы, которые будто бы будутъ получаться отъ орошаемыхъ по новой системѣ египетскихъ земель. Насколько справедливы эти оптимистическія предположенія, покажетъ будущее. Лѣтомъ текущаго года асуанская плотина уже будетъ готова.

Ее считаютъ теперь однимъ изъ чудесъ свѣта по колоссальности. Однако находящіеся тутъ же, по сосѣдству, строительные памятники Египта совершенно затмеваютъ собою славу описываемой пирамиды. Сосѣдство съ ними ей крайне невыгодно! Въ самомъ дѣлѣ, приведемъ нѣкоторыя цифровыя сравненія.

Общій кубическій объемъ плотины равняется 465 тысячамъ куб. метровъ. А между тѣмъ, одна изъ пирамидъ Гизеа заключаетъ въ себѣ 2.700.000 куб. метр. и имѣетъ въ вышину 137 метровъ, и если рядомъ съ ней нагромождать камни разобранной плотины, то получится крошечная пирамида, вышиною всего въ 22 метра. Даже самая маленькая изъ трехъ «охранительницъ пустыни»—пирамида Менкара—кажущаяся ничтожной рядомъ съ двумя своими се-

страдами,—и та насчитываетъ 62 метра вышины, при 108 метрахъ основанія, и изъ нея одной можно надѣлать нѣсколько плотинъ для Нила. Въ Египтѣ, близъ пирамидъ, слѣдуетъ обращаться осторожно съ эпитетомъ «колоссальный»!

И въ денежномъ отношеніи старинные памятники затмеваютъ асуанскую плотину! Пирамида-могила царя Хуфу (Хеопса) обоилась своему государю на 600 милліоновъ франковъ дороже той суммы, которую египетское правительство должно уплатить торговому дому «John Aird and Co» за сооруженіе плотины.

Постройка описываемаго нами произведенія англійскихъ инженеровъ влечетъ за собою одно очень неприятое послѣдствіе, бывшее предметомъ горячихъ обсужденій въ свое время.

Когда плотина задержитъ вильскую воду, то сосѣднія земли будутъ затоплены. Образуются обширное озеро, и въ его волнахъ исчезнетъ островъ Филэ—знаменитый островъ Филэ со своими храмами, колоннадами и портиками—святилище древняго Египта!

Въ древнее время онъ назывался не «Филэ», а «Пилакъ» («Филэ» окрестили его завоеватели Египта, греки). И здѣсь, на островѣ Пилакъ, по преданію, былъ погребенъ самъ великій Озирисъ, основатель Египта.



Къ 50-лѣтію кончины В. А. Жуковскаго. М. А. Мойеръ, рожденная Протасова. По совр. портрету авт. «Нивы».

Это крохотный островокъ, длиною въ 1.152 фута и шириною 408 фут. Онъ имѣетъ видъ какъ бы продолговатой бары, служащей основаніемъ для храмовъ Озириса и Пизиды. Отъ обоихъ храмовъ донынѣ уцѣлѣли портики, ворота, колоннады и пр. Уцѣлѣли и превосходные старинные барельефы на стѣнахъ.

Замѣчательнъ способъ, которымъ берега острова обезпечены отъ обваловъ и размыванья земли: они облицованы каменными стѣнами, поднимающимися не выше поверхности острова. Стѣны эти образуютъ какъ бы своды, обращенные вогнутою стороною къ водѣ, а выпуклою внутрь острова. И, несмотря на тысячекратный напоръ воды, онѣ прекрасно предохраняютъ островъ отъ разрушенія.

Но когда волны будутъ ежегодно въ теченіе нѣсколькихъ мѣсяцевъ покрывать его сплошь (будетъ цѣлый метръ водяного пространства надъ самой высокой частью строеній острова!), тогда можетъ случиться крупная порча и даже гибель этой драгоценной археологической «игрушки» современнаго Египта...

И поэтому вопросъ о потопленіи острова Филэ сильно волновалъ строителей плотины. Англійскіе инженеры даже предлагали героическую мѣру—перенести всѣ зданія острова на сосѣдній, болѣе возвышенный, островъ Бигехъ. Но ихъ проектъ не заслужилъ осу-

ществленія. И до сихъ поръ, въ сущности, еще не придумано спасенія для несчастнаго древняго Пилака. Правда, ассигнованы крупныя суммы на укрѣпленіе его чудесныхъ памятниковъ, и французскій инженеръ-геологъ д-ръ Балль занялъ теперь возвышеніемъ ихъ поколей, но онъ возвышаетъ ихъ всего на 1 метръ «надъ самымъ высокимъ разливомъ Нила въ древности». А между тѣмъ, въ настоящее время, послѣ устройства плотины, Нилъ будетъ здѣсь подниматься на 8 метровъ выше самаго высокаго разлива древности. И острову Филэ, стало-быть, все-таки суждено погружаться на 6 мѣсяцевъ въ воду.

Знающіе люди увѣряютъ, что столь продолжительное купанье непременно повлечетъ паденіе портика Нептандебо и западной колоннады, но что зато, по всей вѣроятности, уцѣлѣетъ храмъ Пизиды, кіоскъ Траяна и восточная колоннада. Утѣшеніе для археологовъ плохое!

И только въ теченіе лѣта храмы острова будутъ появляться изъ воды, и, такимъ образомъ, туристы, пріѣзжающіе въ Египетъ зимою, отнынѣ не будутъ уже видѣть чудеснаго маленькаго островка, который прежде привлекалъ къ себѣ зрителей со всего міра!

Такова оборотная сторона гигантскаго гидротехническаго предпріятія, цѣль котораго, во всякомъ случаѣ, поражаетъ своей грандіозностью. Вѣдь нужно вспомнить, что такое Нилъ и какова его длина?

Нилъ вдвое длиннѣ Дуная и въ пять разъ—Рейна и составляетъ 1/7 всего земного обхвата. Если мы поѣдемъ изъ Лиссабона черезъ Бордо, Страсбургъ, Карлсруэ, Дрезденъ, Познань, Гродно, Смоленскъ и Москву въ Нижній и затѣмъ въ Казань и Екатеринбургъ, то мы свершимъ путь, почти равный длинѣ Нила, но и то еще не вполнѣ равный! Вотъ каковъ этотъ древній Яро—кормилецъ Египта! Регулировать его разливы—предпріятіе, дѣйствительно, выдающееся...

Фельдфебель Алексѣй Страховъ.

(Портр. на стр. 343.)

Разразившаяся въ 1900—1901 годахъ китайская неурядица всего тяжелѣе отозвалась на насъ, русскихъ, въ томъ смыслѣ, что Россіи пришлось вынести на своихъ плечахъ первый напоръ китайскихъ полчищъ. И мы можемъ безъ ложнаго «краснаго» патріотизма сказать, что въ средѣ русской арміи за это время открылось много истинныхъ, замѣчательныхъ героевъ, которые, до поры, до времени, никому неизвѣстны, скромно скрывались въ общей массѣ русскаго воинства. Знаменитые суворовскіе «чудо-богатыри», съ ихъ почти сверхъестественными подвигами, — не вымираютъ на святой Руси.

Въ настоящее время въ Петербургѣ находится одинъ изъ такихъ богатырей—фельдфебель 16-го восточно-сибирскаго полка Алексѣй Страховъ, зачисленный теперь уже въ запасъ. Еще очень молодой человекъ (срокъ службы его считается съ 1896 г.), А. Страховъ на г р а ж д е н ь всѣми четырьмя степенями знака отличія военнаго ордена, — и всѣ эти награды (именныя) получены имъ за его дѣйствительно исключительные подвиги во время военныхъ дѣйствій въ Китаѣ.

17-го іюля 1900 г., при взятіи крѣпости Хунчунь, Страховъ находился въ составѣ охотничьей команды, и когда, во время боя, начальникъ команды былъ раненъ, онъ вынесъ его изъ боя на своихъ плечахъ. Этотъ подвигъ доставилъ храброму фельдфебелю четвертую степень знака военнаго ордена. Слѣдующія степени были послѣдовательно получены имъ за другіе, еще болѣе вы-

дающіеся подвиги, въ которыхъ высказалось удивительное хладнокровіе, храбрость и находчивость Страхова. Тагъ, 27-го сентября того же года Страховъ производилъ молодецкую развідку вмѣстѣ съ конными охотниками. На слѣдующій годъ — 31-го марта, онъ со своею командой разбиваетъ шайку хунхузовъ въ 60 человекъ, причѣмъ вся-то «команда» Страхова заключалась только въ тронхъ охотникахъ! Нашего героя несколько не смутило то обстоятельство, что на него и на каждаго изъ его соратниковъ приходилась дѣлая толпа враговъ, и мы можемъ только подивиться этой чисто-суворовской неустрашимости, позволяющей сражаться при такомъ полномъ несоотвѣтствіи въ количественныхъ силахъ воюющихъ сторонъ!

Еще удивительнѣе послѣдній подвигъ Страхова, доставившій ему высшую степень ордена св. Георгія. Это было 2-го апрѣля того же года. Страховъ находился въ авангардѣ полковника Столицы. Сотникъ Демченко, начальствовавшій охотничьей командой въ 58 человекъ, былъ придавленъ убитою под нимъ лошадыю и выбылъ изъ строя. И вотъ тогда-то Страховъ превращается изъ подчиненнаго въ начальника, принимаетъ команду надъ охотниками и задерживаетъ съ ними натискъ громадной шайки хунхузовъ въ 400 человекъ до прибытія полковника Столицы.

Фельдфебель Страховъ— уроженецъ Сибири. Его родина— маринскій уѣздъ томской губерніи. Какъ и всѣ солдаты-сибиряки, онъ превосходный стрѣлокъ и энергическій, выносливый и интеллигентный человекъ.

Съ такими воинами, Россіи нечего бояться разныхъ «осложненій», даже болѣе грозныхъ, чѣмъ минувшая китайская война.



Избирательная агитация въ Парижѣ. Уличная серенада въ честь предлагаемаго кандидата.

Рис. Ж. Редона, авт. «Нивы».

Политическое обозрѣніе.

(Съ 2 рис. на стр. 337 и 342).

Германія праздновала 11-го апрѣля рѣдкій юбилей—пятидесятилѣтіе правленія великаго герцога баденскаго Фридриха. (портр. на стр. 337). Относился съ особымъ вниманіемъ ко всему, что связано съ великой эпохой германскаго національнаго торжества, нѣмцы и на этотъ разъ придали юбилею великаго герцога баденскаго характеръ общенароднаго праздника: во всей Германіи чествовали уважаемаго и любимаго нѣмецкаго государя, какъ вѣрнаго сотрудника императора Вильгельма I въ славномъ дѣлѣ возстановленія германской имперіи.

Великому герцогу теперь 76 лѣтъ отъ роду. Въ 1856 г. онъ вступилъ въ бракъ съ единственною дочерью императора Вильгельма I— принцессой Луизой прусской. Отъ этого брака родился наслѣдникъ великій герцогъ Фридрихъ — командиръ восьмого германскаго армейскаго корпуса, проживающій постоянно въ Кобленцѣ, и дочь, принцесса Викторія, состоящая въ супружествѣ съ наслѣдникомъ шведскаго престола. Въ теченіе полувѣковаго правленія великій герцогъ посвящалъ свои силы политическому, экономическому и культурному развитію Бадена. Маститому юбиляру, всегда отличавшемуся либеральными и гуманными воззрѣніями, страна обязана процвѣтаніемъ наукъ и искусствъ, пользующихся высокимъ покровительствомъ великаго герцога.

Къ празднованію юбилей въ Карлсруэ прибылъ императоръ Вильгельмъ II. На парадномъ банкетѣ великій герцогъ провозгласилъ тостъ за императора Вильгельма, пожелавъ ему долгого и счастливаго царствованія на благо имперіи и арміи, принадлежать къ которой великій герцогъ считаетъ за честь для себя. Императоръ

отвѣчалъ благодарностью великому герцогу, выставляя его похвальнымъ образомъ для младшаго поколѣнія, представителемъ котораго считаетъ себя императоръ; особенно признателенъ императоръ за отзывъ великаго герцога относительно основныхъ принциповъ, съ которыми императоръ старается сообразовать свое правленіе. Императоръ сказалъ, что исполненъ твердой рѣшимости всѣми силами достойно нести тяжелое наслѣдство, доставшееся послѣ безвременнаго скончавшагося доблестнаго отца, по путямъ, указаннымъ дѣдомъ; особенно заботясь объ арміи, императоръ выразилъ надежду, что въ состояніи будетъ сохранить ее въ томъ видѣ, въ какомъ она передана дѣдомъ, какъ орудіе для сохраненія міра, а во время войны — для достиженія побѣды; только при такихъ примѣрахъ, какъ великій герцогъ, работа въ намѣченномъ направленіи будетъ несравненною школою народнаго воспитанія; въ высокомъ авторитетѣ великаго герцога императоръ почерпаетъ мужество къ дальнѣйшимъ стремленіямъ. Въ заключеніе своей рѣчи императоръ Вильгельмъ провозгласилъ «hoch» въ честь юбиляра, на котораго «призвалъ благословеніе Божіе во имя нашего нѣмца».

Франція поглощена всецѣло парламентскими выборами. Избирательная кампанія тянулась нѣсколько недѣль. Изъ Парижа въ разные концы страны направились кандидаты, старавшіеся привлечь на свою сторону возможно большее число избирателей. Многие члены нынѣшняго кабинета Вальдека-Руссо посѣдили въ свои прежніе округа, отстаивая свою кандидатуру противъ соперниковъ. Само собою понятно, никто изъ кандидатовъ въ члены парламента

не скупился, по обыкновению, на щедрый обещания избирателям, которым повсюду судить всевозможные блага из парламентского рога избобили. Нынешняя избирательная борьба отличалась необыкновенным оживлением рекламы. Не довольствуясь восхвалениями кандидатов путем газетных статей и широковыщательных речей в общественных собраниях, сторонники претендентов на депутатское кресло в парламенте распивали по улицам импровизированные хвалебные куплеты на общезвестные мотивы (рис. на стр. 342). Къ 14-му апрѣля приговорительный избирательный периодъ былъ законченъ въ Парижѣ и въ провинціяхъ довольно благополучно, если не считать нѣсколькихъ дракъ въ различныхъ избирательныхъ собранияхъ. Въ день выборовъ избирательное движеніе не вызвало никакихъ инцидентовъ. Хотя въ предмѣстьяхъ Парижа и въ нѣкоторыхъ департаментахъ приняты были мѣры къ сохраненію порядка, нигдѣ однако не потребовалось внимательство полиціи. Къ 6 часамъ вечера 14-го апрѣля повсюду закончены были избирательные списки. Въ Парижѣ одержала верхъ партія націоналистовъ, въ провинціи большинство оказалось на сторонѣ министерскихъ кандидатовъ. По официальному подсчету голосовъ, изъ общаго числа внесенныхъ въ списки 11.215.757 гражданъ участвовали въ выборахъ 8.863.727 избирателей; 5.198.193 избиратели подали свои

голоса за министерскихъ республиканцевъ, 3.352.895 за оппозиционныхъ кандидатовъ и триста тысячъ слишкомъ голосовъ раздѣлились между разными фракціями. Выборы дали слѣдующій результатъ: окончательно избрано 412 депутатовъ, изъ нихъ 246 принадлежатъ къ сторонникамъ министерства; оппозиція получила 166 представителей; въ 175 округахъ предстоитъ перебаллотировка, отъ которой кабинетъ Вальдема-Руссо ждетъ по меньшей мѣрѣ еще 125 голосовъ; такимъ образомъ, предварительный подсчетъ народныхъ представителей обещаетъ нынѣшнему министерству большинство въ палатѣ депутатовъ не менѣе, чѣмъ въ палатѣ пэровъ. Изъ министровъ только Мильерану предстоитъ перебаллотировка, всѣ же прочіе члены кабинета избраны вновь, причѣмъ министръ иностранныхъ дѣлъ, г. Делькассѣ, получилъ въ Аржесѣ громадное большинство голосовъ. Выборы доказали, что на селеніе Франціи стоитъ за политику министерства. Печать единодушно отмѣтила отрадный фактъ, что выборы прошли въ полномъ порядкѣ. Республиканская Франція, повидимому, оцѣнила выгоды спокойной государственной жизни для плодотворной дѣятельности и не выражаетъ желанія, вопреки щедрымъ обещаніямъ оппозиціи, передать государственную власть въ новыя руки. Вслѣдъ за выяснившимся результатомъ парламентскихъ выборовъ, вся Франція снова можетъ вернуться къ ожиданіямъ знаменательнаго путешествія президента республики въ Россію. Выдающіеся органы парижской печати сообщаютъ изъ достоверныхъ источниковъ, что г. Лубѣ выѣдетъ изъ Парижа въ Брестъ 2-го мая. На другой день состоится въ Брестѣ въ честь президента республики парадный банкетъ, на который приглашены гражданскія, военныя власти и 296 мэровъ. Послѣ банкета французская эскадра отойдетъ въ Россію. Свиту президента республики составляютъ генералъ Дюбуа, полковникъ Сильвестръ, два подполковника, секретарь по гражданскимъ дѣламъ и частный секретарь г. Луба. Съ министромъ иностранныхъ дѣлъ, г. Делькассѣ, придутъ начальникъ его канцелярїи и секретарь; министра будетъ сопровождать также секретарь французскаго посольства въ С.-Петербургѣ, состоявшій при покойномъ президентѣ Форѣ, во время его прїѣзда, и при Государѣ Императорѣ, во время пребыванія Царственной Четы во Франціи. Такимъ образомъ, съ открытіемъ навигаціи нынѣшняго года кронштадтскій рейдъ снова будетъ встрѣчать дорогихъ гостей, какъ вѣстниковъ прочности дружественныхъ узъ, связующихъ Францію и Россію въ единое мощное цѣлое для блага всеобщаго мира.

СМѢСЬ.

Какимъ образомъ на сценѣ представляютъ конныя ристалища.—Большую сенсацию въ лондонскомъ театральномъ мїрѣ производитъ постановка на сценѣ Друриэнскаго театра драмы «Бень-Гуръ», передѣланной изъ романа того же наименованія генерала Лью Уоллеса. Главный эпизодъ книги и пьесы — большое состязаніе колесницъ, воспроизводится на сценѣ съ поразительнымъ реализмомъ; въ немъ театръ преподноситъ лондонцамъ настоящее чудо сценической техники. Въ состязаніи участвуютъ четыре лица. Шестнадцать живыхъ лошадей, по четыре въ каждой колесницѣ, съ четырьмя живыми возницами, будутъ, на видъ, нестись по сценѣ съ бѣ-

шеной, головокружительной быстротой; въ дѣйствительности ни тѣ, ни другіе не движутся съ жѣста. Мало того, — сценическая иллюзія доведена до того, что, подобно настоящимъ ристалищамъ, то одна, то другая колесница опережаетъ остальные, пока, наконецъ, Бень-Гуръ, постепенно обогнавъ Мессалу, не сбиваетъ съ его колесницы колесо выступомъ своей оси. Эта сцена — самый совершенный оптический обманъ, когда-либо воспроизводившій на театральныхъ подмосткахъ движеніе и дѣйствіе многихъ живыхъ существъ, которыя на самомъ дѣлѣ находятся за кулисами. Иллюзія достигается нѣсколькими, независимыми одна отъ другой, добавочными сценами и напомнимъ панораму приспособленіемъ «черныхъ платковъ», движущихся въ направленіи, противоположномъ колесницамъ. Изобрѣтатель этой иллюзіи — Клодъ Л. Хагенъ. Такъ какъ при движеніи машинъ развивается рабочая сила въ восемьдесятъ пять тоннъ, то сцену пришлось укрѣпить шестнадцатью большими стальными подпорками. Въ корпусѣ каждой колесницы находится электрической моторъ, приводящій рабочую силу въ движение ея колеса. Ось колесницы Мессалы снабжена крѣпкой пружиной и замкомъ, работающимъ приблизительно по принципу ружейнаго спуска. При сѣвленіи колесницъ, дергаютъ за шнуръ, который освобождаетъ замокъ и заставляетъ отскочить колесо. Каждая лошадь имѣетъ свою особую вращающуюся платформу.

Эти шестнадцать платформъ сработаны по принципу блоковыхъ жалюзи. Когда галопирующая лошадь ставитъ копыта въ желобки платформы, они ускользаютъ изъ-подъ ея ногъ; поэтому лошадь не подвигается впередъ. Иллюзія, что она нестется вдаль, достигается скользящимъ заднимъ планомъ, который движется со скоростью 1.200 футовъ въ минуту. Песокъ взлетаетъ изъ-подъ колесъ колесницъ слѣдующимъ образомъ: у подножія каждого колеса въ сценѣ продѣлано отверстіе, на одномъ концѣ котораго укрѣпленъ въ наклонномъ положеніи стальной четырехугольникъ, ведущій къ узкой щели. Передъ началомъ бѣговъ въ отверстіе насыпаютъ пыля. Потомъ быстро вращающіяся колеса гоняютъ ее вверхъ по наклонной плоскости черезъ щель. Чѣмъ скорѣе вертятся колеса, тѣмъ выше взлетаетъ пыль. Изобрѣтатель лично руководитъ всей этой сложной сценой и стоитъ за кулисами, имѣя подъ рукой электрическую клавиатуру. Отсюда онъ даетъ машинистамъ сигналы и командуетъ, точно капитанъ парохода съ своего мостика: «Мессала, полнымъ ходомъ впередъ; Бень-Гуръ, надавай!»

Распознаваніе мнимой смерти, несмотря на узаконенные медицинскія признаки ея, все еще представляетъ большія затрудненія; поэтому свойственный всѣмъ и каждому страхъ быть заживо погребеннымъ будетъ имѣть основаніе до тѣхъ поръ, пока, въ числѣ многихъ уже существующихъ и то и дѣло вновь предлагаемыхъ способовъ распознаванія, не окажется хотя одного, скорого и вполнѣ безошибочнаго. Все возможное было рекомендовано противъ мнимой смерти, на послѣдокъ и рентеновскіе лучи — дѣйствительно цѣнное средство распознаванія. Однако, на дѣлѣ примѣненіе ихъ крайне затрудняется доставкой на мѣсто сложнаго аппарата и сопряженными съ этимъ значительными издержками. Теперь, наконецъ, открытъ способъ, отвѣчающій, повидимому, всѣмъ требованіямъ и потому награжденный парижской академіей наукъ особой премією. Изобрѣтатель его — д-ръ Икаръ изъ Марсели; ему пришла удачная мысль воспользоваться извѣстнымъ красящимъ веществомъ *флуоресциномъ* и примѣнить его сообразно съ слѣдующимъ научно обоснованнымъ принципомъ: никакое вещество не можетъ быть воспринято и распространено тканями тѣла, если кровообращеніе не будетъ въ дѣятельности. Разъ соответствующее вещество, впрыснутое подъ кожу, распространяется по тѣлу, кровообращеніе еще, несомнѣнно, существуетъ. Положимъ, вещество привито къ ногѣ и, спустя нѣкоторое время, обнаружено въ тканяхъ руки: оно могло быть перенесено туда только движеніемъ крови по сосудамъ; если же кровообращеніе еще существуетъ, то въ организмѣ жизнь не угасла. Растворъ флуоресцина, которымъ пользуется д-ръ Икаръ, обладаетъ очень сильной способностью окрашивания: одинъ граммъ его можетъ окрасить 45.000 литровъ воды; при этомъ онъ ничуть не ядовитъ. Если частицу этого раствора ввести подъ кожу живого человѣка, то уже черезъ двѣ минуты кожа, а въ особенности слезистая оболочка, обнаруживаютъ сильное окрашеніе, и человѣкъ имѣетъ видъ больного острой желтухой. Ткани глаза получаютъ ярко-зеленую окраску, зрачокъ исчезаетъ, и на его мѣстѣ словно вставленъ великолѣпный изумрудъ. Слезы, слюна и моча также окрашены въ зеленый цвѣтъ, и даже капли крови въ стаканѣ воды даетъ свѣтлую кровянисто-зеленую окраску. Часъ или два спустя всѣ эти явленія исчезаютъ, такъ какъ въ этотъ промежутокъ времени флуоресцинъ успѣлъ уже выдѣлиться черезъ почки.



Фельдфебель Алексѣй Страховъ, кавалеръ всѣхъ четырехъ степеней знака отличія военнаго ордена. По фот. К. Булла, авт. «Нивы».

Ребусъ на преміи.

Предлагается изъ числа изображенныхъ на данныхъ четырехъ рисункахъ предметовъ назвать двадцать пять, **ВИДИМЫХЪ ПОЛНОСТЬЮ**; буквы, входящія въ составъ названій этихъ предметовъ, числомъ 135, разставить на мѣстахъ чисель отрѣзковъ, окаймляющихъ рисунки, при условіи, что одна и та же буква обозначена на нихъ одинаковымъ числомъ. Заполненные буквами 15 отрѣзковъ должны быть поставлены вертикально и подобраны въ такомъ порядкѣ, чтобы можно было прочесть шутягу изъ одного русскаго поэта.

Къ конкурсу на преміи будутъ приняты только полныя рѣшенія ребуса.

За вѣрное рѣшеніе этого ребуса назначается 70 премій (на сумму 231 р. 95 коп.), состоящихъ изъ слѣдующихъ изданій А. Ф. Маркса: 1 экз. «Исторія русской словесности» П. Полевого въ 3 томахъ (иногор. под-

Я. П. Полонскаго (иногор. подп.), 6 экз. «Писемъ Н. В. Гоголя» въ 4 томахъ (4 экз. иногород. и 2 экз. город. подп.), 1 экз. «Полн. собр. стихотв. А. А. Фета (иногор. подп.), 3 экз. «Картины изъ жизни животныхъ» — очерковъ и разсказ. проф. Н. П. Вагнера съ 300 рис. (2 экз. иногор. и 1 экз. город. подп.), 1 экз. «Финансово-статистическ. атласа Россіи» П. А. Антропова (иногор. подп.), 2 экз. «Домъ и хозяйство» Маріи Ределинъ въ 2-хъ томахъ (1 экз. иногор. и 1 экз. город. подп.), 2 экз. «Основы сравнительной анатоміи позвоночныхъ животныхъ» б. проф. К. Э. Линдемана (1 экз. иногор. и 1 экз. город. подп.), 2 экз. «Police verger» (Добей его!). Параллели А. Лугового. Съ 87 рис. А. В. Маковского (1 экз. иногор. и 1 экз. город. подп.), 1 экз. «Инстинкты и нравы насекомыхъ» Фабра (иногор. подп.), 2 экз. «Непокупное», повѣсть П. Н. Полевого съ 55 рис. Е. Н. Самокишъ-Судковской (1 экз. иногор. и 1 экз. город. подп.), 2 экз. «Отрокъ-мученикъ» повѣсти В. М. Михеева съ 30 рис. М. В. Нестерова, В. П. Сурикова и Е. М. Бемъ (1 экз. иногор. и 1 экз. город. подп.), 3 экз. «Учебнаго географическаго атласа» проф. Э. Ю. Петри (2 экз. иногор. и 1 экз. город. подп.), 2 экз. «Всеобщаго географ. и статистич. карманнаго атласа» проф. А. Гиммана и А. Ф. Маркса (1 экз. иногор. и 1 экз. город. подп.), 2 экз. «Основы общей зоологіи»

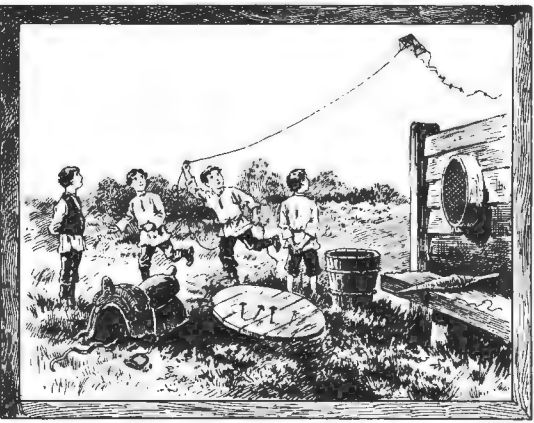
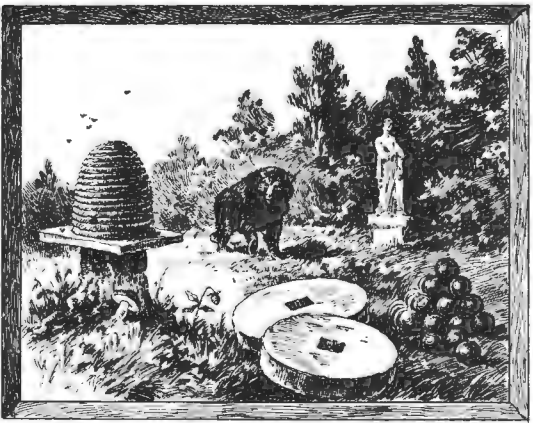
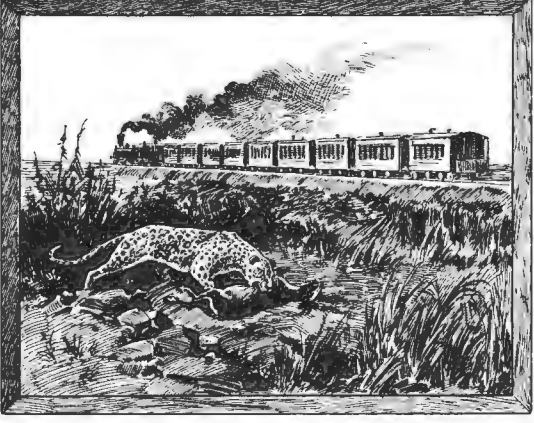
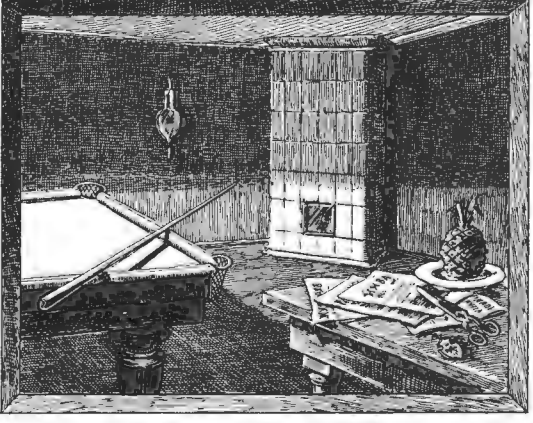
27 12 29 27 12 24 26 10 22										30 1 24 7 17 23 14 15 10										11 26 11 24 22 3 23 24 19																																																																																																			
																				<table border="1" style="width: 100%; border-collapse: collapse;"> <tr><td>11</td><td>17</td><td>25</td><td>15</td><td>11</td><td>29</td><td>26</td><td>22</td><td>13</td></tr> <tr><td>8</td><td></td><td></td><td></td><td></td><td></td><td></td><td></td><td></td></tr> <tr><td>28</td><td></td><td></td><td></td><td></td><td></td><td></td><td></td><td></td></tr> <tr><td>10</td><td></td><td></td><td></td><td></td><td></td><td></td><td></td><td></td></tr> <tr><td>24</td><td></td><td></td><td></td><td></td><td></td><td></td><td></td><td></td></tr> <tr><td>2</td><td></td><td></td><td></td><td></td><td></td><td></td><td></td><td></td></tr> <tr><td>21</td><td></td><td></td><td></td><td></td><td></td><td></td><td></td><td></td></tr> <tr><td>24</td><td></td><td></td><td></td><td></td><td></td><td></td><td></td><td></td></tr> <tr><td>10</td><td></td><td></td><td></td><td></td><td></td><td></td><td></td><td></td></tr> </table>										11	17	25	15	11	29	26	22	13	8									28									10									24									2									21									24									10																	
																														11	17	25	15	11	29	26	22	13																																																																																	
																														8																																																																																									
																														28																																																																																									
																														10																																																																																									
																														24																																																																																									
2																																																																																																																							
21																																																																																																																							
24																																																																																																																							
10																																																																																																																							
16 6 2 22 1 29 11 1 12										2 3 4 11 16 17 4 7 1										5 19 2 2 10 14 29 3 29																																																																																																			
																				<table border="1" style="width: 100%; border-collapse: collapse;"> <tr><td>14</td><td>3</td><td>1</td><td>3</td><td>30</td><td>29</td><td>11</td><td>7</td><td>11</td></tr> <tr><td>2</td><td></td><td></td><td></td><td></td><td></td><td></td><td></td><td></td></tr> <tr><td>16</td><td></td><td></td><td></td><td></td><td></td><td></td><td></td><td></td></tr> <tr><td>18</td><td></td><td></td><td></td><td></td><td></td><td></td><td></td><td></td></tr> <tr><td>5</td><td></td><td></td><td></td><td></td><td></td><td></td><td></td><td></td></tr> <tr><td>12</td><td></td><td></td><td></td><td></td><td></td><td></td><td></td><td></td></tr> <tr><td>12</td><td></td><td></td><td></td><td></td><td></td><td></td><td></td><td></td></tr> <tr><td>11</td><td></td><td></td><td></td><td></td><td></td><td></td><td></td><td></td></tr> <tr><td>10</td><td></td><td></td><td></td><td></td><td></td><td></td><td></td><td></td></tr> <tr><td>3</td><td></td><td></td><td></td><td></td><td></td><td></td><td></td><td></td></tr> </table>										14	3	1	3	30	29	11	7	11	2									16									18									5									12									12									11									10									3								
																														14	3	1	3	30	29	11	7	11																																																																																	
																														2																																																																																									
																														16																																																																																									
																														18																																																																																									
																														5																																																																																									
12																																																																																																																							
12																																																																																																																							
11																																																																																																																							
10																																																																																																																							
3																																																																																																																							
7 2 10 26 7 2 30 10 5										14 11 10 8 3 24 1 25 20										12 10 7 30 4 1 10 19 10																																																																																																			

писч.), 1 экз. «Полн. собр. соч. И. Н. Потапенко» въ 12 томахъ (городск. подп.), 20 экз. «Полн. собр. соч. Н. В. Гоголя» (юбилейное 17-е изд. въ 1 томѣ—8 экз. город. и 12 экз. иногор. подп.), 2 экз. «Альбома украинской старины» съ акварелями С. И. Васильковскаго и рис. Н. С. Самокиша (1 экз.—иногор. и 1 экз. городск. подп.), 2 экз. «Сочин. К. Н. Случевского» въ 6 томахъ (1 экз.—иногор. и 1 экз. город. подп.), 3 экз. «Собр. романовъ, повѣстей и разсказовъ П. Д. Боборыкина» въ 12 томахъ (2 экз.—иногор. и 1 экз. город. подп.), 5 экз. «Фауста» Гёте въ 2-хъ част., перев. А. Фета. (Общедост. изд. безъ рисунк.—3 экз. город. и 2 экз. иногород. подп.), 2 экз. «По сѣверо-западу Россіи» К. Н. Случевского (1 экз. город. и 1 экз. иногор. подп.), 1 экз. «Полн. собр. стихотв.

К. Э. Линдемана (1 экз. иногор. и 1 экз. город. подп.), 4 экз. «Германъ и Дорогея» поэмы Гете. Перев. А. Фета (2 экз. иногор. и 2 экз. город. подп.)

Всѣ полученныя до 27 іюня 1902 года вѣрныя рѣшенія ребуса будутъ пронумерованы по порядку ихъ поступления (городскіе отдѣльно отъ иногородныхъ), и затѣмъ, по жребію, будутъ распределены между ними преміи. Рѣшеніе ребуса, фамилія и адреса лицъ, на рѣшенія которыхъ пали преміи (съ обозначеніемъ названій премій), будутъ напечатаны въ № 27 *Нивы* с. г.

Издатель А. Ф. Марксъ.

Редакторъ Р. И. Сементковскій.

ЗАЯВЛЕНІЕ.

Во избѣжаніе остановки въ высылкѣ №№ журнала „Нива“ съ 1-го мая, Контора покорнѣйше проситъ гг. подписчиковъ, внесшихъ не болѣе 3 руб.,—озаботиться немедленно присылкою слѣдующаго взноса въ счетъ подписной платы за „Ниву“ 1902 г. Гг. иногородные подписчики, при высылкѣ денегъ, благоволятъ прилагать печатный адресъ съ бандероли, подъ которою получается журналъ, или обозначать на видномъ мѣстѣ № печатнаго адреса.



НЕ ПОКУПАЙТЕ ДЕШЕВЫХ ВЕЛОСИПЕДОВ

так как это плохая экономия, в которой рано или поздно Вам придется раскатыться. Действительно, хорошая машина всегда будет дороже плохой, но неоспоримо целесообразнее затратить сразу более крупную сумму на приобретение действительно прочного и правильно построенного английского велосипеда, какими зарекомендовали себя



и быть зато уверенным, что не придется постоянно тратить на всевозможный ремонт, и кроме того рисковать своей жизнью, которая вероятно каждому дороже нескольких десятков рублей.

Подробное описание вышеупомянутых велосипедов можно получить бесплатно в правлении акц. общ. «Энфильд», Рождественка, 9, и в отделениях: Б. Якиманка, 74 и СПб., Б. Морская, 30, а также у всех местных представителей общества.

МАССАЖЪ ЛИЦА

изобретателя Генриха Симона в Берлине.

Посредством специальных аппаратов уничтожает морщины и предупреждает появление таковых.

Единственные представители для всей России

Т-во А. РАЛЛЕ и К^о

Москва — Кузнецкий мостъ, Петербург — Невский, 18, Варшава — Вержбовая, 7, Екатеринбург — Богоявленская ул., Тифлиси — Головинский просп.

ДОБРЫЕ ЛЮДИ!

Во имя Божие и на молитвенную память о себѣ и ближнихъ Вашихъ помогите святому дѣлу нашему — построению новаго храма Господня во славу Рождества Пр. Владыччи. Адресъ: г. Лихвинъ, Калужск. губ., с. Жеремино, Председателю приходск. попечительства, Священнику Александру Смирнову. Всякое дальне дорожно!

ФАБРИКА ИСКУССТВЪ

Бруно Зенгеръ и К^о

С.Петербург, Невский Пр. №25 (старый Коллежск.)

Фотогр. Аппараты и Принадл.

(Кратк. Прейс-Курантъ безплатно)

КРАТКАЯ СТАТИСТИКА НАСТОЯЩЕЙ

РЕМИНГТОНЪ

1874—годъ появления ПЕРВОЙ машины.
1902—годъ появления ПОСЛѢДНЕЙ, самой усовершенствованной модели № 7 и № 8, съ табуреторомъ.
6.000.000—руб. основной капиталъ завода.
800.000—шт. превзыслъ обѣи сбытъ.
6.000—шт. въ употребленія въ правительственныхъ учрежденіяхъ Россіи.
1.800—машинъ въ учрежденіяхъ одного С.-Петербурга.
1900—«Grand Prix» на Парижск. всем. вист.
1901—Новая модель для письма на русск. и иностран. языкахъ, безъ перемѣны машинъ или шрифтовъ.

♦ ОСТЕРЕГАЙТЕСЬ ПОДЪЛОЖКЪ. ♦
Прейс-куранты безплатно.

Единственные представители товарищество

М. Блок

ПРАВЛЕНИЕ — МОСКВА. Отдѣленія: С.-Петербургъ, Кіевъ, Одесса, Ташкентъ, Екатеринбургъ, Варшава, Ростовъ на-Д.

НОВЫЯ МОДЕЛИ:

Кливлендъ—Рэмблеръ—Блокъ. отъ 125 р. до 200 р.

Единственные представители для Россіи



Товарищество Правленіе: Москва.

М. Блок

Отдѣл.: С.-Петербургъ, Кіевъ, Одесса, Ташкентъ, Екатеринбургъ, Варшава, Ростовъ на-Д.

Прейс-куранты по требованію безплатно.

ВЪ ЗИМНЕМЪ ШОКОЛАДЪ КАКАО

ВЕЗДЬ

ЕССЕНТУКСКІЯ ЛЕПЕШКИ,

принятая послѣ пиши отъ 1 до 3 штукъ, уничтожаютъ жажду и кислую отрыжку, чувство полноты и ваютъ подъ ложечкой. Весьма удобны въ дорогѣ. Не уступаютъ лепешкамъ Виши. Продаются во всѣхъ аптекахъ и аптекарскихъ магазинахъ.

Главный складъ для всей Россіи въ торгов. домѣ В. Липицкія и И. Поляка.

Конторы: Москва, Фурманнй пер., д. Поляка, и въ Ессентукахъ.

КУПАНЬЕ ЭЛЬСТЕРЪ

Королевство Саксонія.

Железнодорожная станція, почта, телеграфъ и телефонъ. Лѣтнимъ сезонъ: съ 1 Мая по 30 Сентября.

Щелочно-соляные желѣзисто-кислые источники, 1 сбромнатріевый (глауберова соль) источникъ; превосходныя желѣзо-содержащія грязевыя и углекислыя желѣзистыя ванны, полное техническое приспособленіе для водолѣченія; ирландско-римскія и русскія бани; свѣтолѣченіе.

Краснѣйшее мѣстоположеніе, окруженное густозаросшими горами. Гребной спортъ, площадки для катанья на велосипедѣ и для игры въ лаунъ-теннисъ.

Прекрасныя квартиры въ большомъ выборѣ на разныхъ цѣнахъ въ отеляхъ и въ частныхъ квартирахъ.

К. № 17313 3—1

Подробности можно получить въ Правленіи общины.

НАСТОЯЩАЯ АУГСБУРГСКАЯ ЭССЕНЦІЯ Д-РА КИЗОВА.

Средство для употребленія при ЖЕЛУДОЧНОМЪ и ПОЧЕЧНОМЪ РАЗСТРОЙСТВѢ.

Поступило въ продажу съ разрѣшенія медицинскаго начальства. Настоящая только съ изображенной здѣсь охранной маркой. Имѣется въ розничной продажѣ во всѣхъ большихъ аптекахъ, оптомъ въ крупныхъ аптекарскихъ магазинахъ и у представителей: у Русск. О-ва Торговли Аптекарск. товарами, Шголь и Шмидтъ, Р. Бѣльеръ и К^о, Г. Глосъ и К^о. 50—5

ВЪСЫ ВОССИДЛО и К^о

С. ПЕТЕРБУРГЪ, б. ИТАЛ. 31.

МОСКВА, МЯСНИЦКАЯ, д. СЫТОВА.

ЕКАТЕРИНОСЛАВЪ, ЖЕЛЕЗНАЯ, 2.

УСАТИНЪ

А. Гебгардта, даетъ всякимъ усамъ удивительно изящную форму, чистый натуральный видъ, глянцевъ и мягкость сохраняется. Даже самые маленькіе усы дѣлаются большими и густыми. «Усатинъ» вещество не клейкое, не жирное.

Цѣна за флаконъ 1 р., съ перес. 1 р. 50 д.

Складъ технико-химическихъ специальностей А. ГЕБГАРДА. С.-Петербургъ, Невскій пр., № 88—14 (во дворѣ).

ПРЕДОСТЕРЕЖЕНІЕ

Не сравнивайте д-ра Коха и всѣхъ поддѣльныхъ аппаратовъ съ настоящимъ

РЕКОМЕНДУЕТСЯ ВРАЧАМИ МУНДШТУКЪ-АППАРАТЪ

ПАТЕНТЪ З. №16688

для ПАПИРОСЪ И СИГАРЪ

Лишь патентъ з. № 16688 аппаратъ абсолютно очищаетъ табакъ отъ никотина и отъ всѣхъ вредныхъ веществъ. Цѣны съ дересылкой: элегантной отдѣлки новаго серебра 1 р. 50 к., чистаго серебра 84 пробъ 2 р., съ обязательной монограммой заказчика на 30 к. дороже. За кажомъ платитъ 10 к. Къ каждому аппарату прилаг. изящный металлическій футляръ и руководство. Джемъ Диксонъ и К^о, Варшава, Королевская, 49.

Briefmarkenpreisliste

gratis. 30000 Preise. Viele Gelegenheitsangebote. Ankaut v. Samml. u. Einzeln.

Philipp Kosack, Berlin C. 2, Burgstr. 8.

Чистое лицо

получается скоро послѣ употребленія новаго средства «КРЕДО» отъ ПРЯЩЕЙ и УГРЕЙ.

Банка 1 р. 50 к. перес. кажомъ плат.

Н. Омшевскій, С.-Петербургъ, Караванная, № 5, кв. 8.

ВЫИГРЫШ-

НУЕ 1, 2 и 3 займы продаетъ

Банкирскій домъ

ГЕНРИХЪ БЛОКЪ

59, Невскій, СПб.

КУМЫСЪ.

Кумысо-лѣчебное заведеніе д-ра Постникова съ 5-го мая открываетъ 45 сезонъ. Адресъ для подробныхъ свѣдѣній: Самара, контора Кумысо-лѣчебнаго зав. Д-ра Постникова. Кумысъ-экспортъ. Не портится. Высылается ящиками (60 бут.) 30 р. 1/2 ящ. (30 б.) 16 р., включая доставку большой скор. по ж. дор. «Кумысъ и его приготовленіе», брош. изд. 1901 г. — 60 к. Требованіе кумыса-экспортъ и брошюры обращаться: Смышляева, Самарской губ., Б. Н. Постникову.

ЗАЧѢМЪ ѢЗДИТЬ

за границу видѣть достопримѣчательности, тратить большія деньги, когда за ничтожную сумму можно приобрести отличнѣйшія стереоскопы и 24 стереоскопическихъ достопримѣчательныхъ видовъ странъ свѣта. Цѣна 3 руб. съ пересылкой, по полученіи задатка одного рубля. Торгов. домъ С. Чертовъ, въ Ростовѣ и/Дону.

ОПТИКУМЪ.

Это—мал. чудесн. аппаратъ, сов. плоскій, разст. для ношенія въ жилетѣ, карманѣ, превосход. все до сихъ поръ подобн. Посред. оптик. можно видѣть на огромн. (до тыс. верстъ) расстояніи; и даже сам. малѣе предм. различ. съ удив. четкостью и ясностью. Оптик. необх. для офицер., туристовъ, охотн., лѣснич. и для кажд. путника. Цѣна опти.: 1 шт. 2 р., 3 шт. 5 р., 6 шт. 9 р., 12 шт. 16 руб. Въ цѣну влючи. перес. и пошл. Аппаратъ выс. только по выслаемъ денегъ (можно почт. марк.). Съ требованіями можно обращаться на русскомъ языкѣ. Адресъ: Л. ЗИЛЬБЕРБЕРГЪ, Вѣна (Австрія) L. SILBERBERG, Praterstrasse 26, Wien.

ПОДПИСКА НА 1902 г. ВѢСТНИКЪ ТИРАЖЕЙ

дастъ ежемѣсячно 2 раза всѣ тиражныя таблицы. На годъ 4 р. съ дост. и перес.

Банкирскій домъ

ГЕНРИХЪ БЛОКЪ

59, Невскій, СПб.

МЮРЪ и МЕРЛИЗЪ.

МОСКВА, Кузнецкій мостъ, д. кн. Гагарина.

СКЛАДЪ УСОВЕРШЕНСТВОВАННЫХЪ

ГРАММОФОНОВЪ.

Лучше прочнѣйшіе аппараты съ сильными и ясными звукомъ.

ЦѢНЫ ДЕШЕВЫЯ.

Новості! Граммофонъ „МОНАРХЪ“.

Пластинки безшумныя: Шаляпина, Собникова, Фигнерова, Вальцовой и мн. друг.

ВОЛШОЙ ВЫБОРЪ МУЗЫКАЛЬНЫХЪ ИНСТРУМЕНТОВЪ.

Списокъ пѣсь граммофоновъ высылается безплатно. 2—1

ИСТИНА,
а не реклама: самая дорогая и лучшая в мире
ШВЕЙНЫЕ МАШИНЫ с качающ. кругом и центр. челноками суть фабрики „Пфаффа“.
Обращаться в главный склад машин
И. Я. СОКОЛОВЪРОВА
Нижн. Новг., Б. Покровка, д. № 23-й.
Здѣсь же всемирно извѣстныя
ВЯЗАЛЬНЫЯ МАШИНЫ.

Перуин
ИДЕТЬ НА ВСТРѢЧУ ЖЕЛАНИЮ ВСѢХЪ ЛЮДЕЙ ИМѢЮТЪ РОСКОШНЫЯ ВОЛОСЫ и освобождаютъ людей отъ столь тягостнаго выпаденія волосъ и крайне неприятнаго перхоти.
Продается по 1 р. 75 к. фл.
БАЗАРЪ МАРОКЪ, С. ПЕТЕРБУРГЪ, НЕВСКІЙ № 20-31

БЕЗОПАСНОСТЬ
У кого неуверенная рука, кто ѣдетъ въ вагонъ или на морѣ, можетъ смѣло, безъ всякой опасности и очень легко пользоваться бритвой „РОЗА“.
Цѣна съ пересылкой только 2 р., налогъ, платежъ 10 к. дорожн. С. Чертовъ, Ростовъ и Д.

Популярно-научная книга, доказывающая
СЧАСТЛИВЫЯ ЛЮДИ
ВЫИГРЫШ-
ныхъ бил. съ указаніемъ билетовъ безусловно несчастныхъ, т. е. на которые никогда и ни въ какомъ случаѣ выиграть невозможно, 1, 2 и 3 з. Цѣна 1 р. Съ перес. 1 р. 30 к. (можно почт. марками). С. ПЕТЕРБУРГЪ, Вознесенскій, 37, кв. 32. Красильниковъ.
1 марта сего года на доназ. №№ пало 259 выигрышей на сумму 490½ тыс. руб.

МЫЛО БЪЛАЯ СИРЕНЬ
МЫЛО ВІОЛА ВІОЛЕТТА
МЫЛО РОЗА РОЗНТА
№ 4711
МЫЛО ОРНІОІОНА
МЫЛО „LA BARONNESSE“
МЫЛО „VALLEY OF THE VALLEY“
ПРОБЕРИТЕ БЛАГОДАРИ СВОЕМУ ВЫДАЮЩЕМУСЯ КАЧЕСТВУ и ЧУДОМУ ЗАВАНУ БОЛЬШУЮ ПОПУЛЯРНУЮ СРЕДИ ЛЮБЯЩИХЪ.

РУКОВОДСТВО къ разведенію швейныхъ машинъ, составленное по новѣйшимъ научнымъ и практическимъ даннымъ Г. Ределингъ. Съ 25-ю рисунками.
Цѣна 50 коп. съ пересылк. 60 коп. Требования адресовать въ контору изданій А. Ф. Маркса, С. ПЕТЕРБУРГЪ, М. Морская, 22.

FLUIDE LATIF JONES.
Флюидъ Этивъ Джонсъ смѣгчаетъ кожу, придаетъ ей красоту и вѣжливость, уничтожаетъ прыщи, морщины и благотворно дѣйствуетъ при всякомъ раздраженіи кожи.
Экстракты, Туалетныя воды, Мыло и пр. и пр. Дѣпо въ С.-Петербургѣ: В. Бульваръ, и въ лучшихъ парфюмерныхъ и аптекарскихъ магазинахъ. 6-1

3 КОПѢЙКИ
не жалѣйте на открытое письмо и потребуйте бесплатно иллюстр. прейсъ-куррантъ патентованныхъ ручныхъ прачечныхъ машинъ отъ 25 р.—225 р. Сушильныхъ машинъ по 75 р. и 110 р. за штуку. Катковъ для бѣлья по 25 р. и 60 р. Выжимающ. по 12 и 14 р.
ДЛЯ ЗЕМЛЕДѢЛЬЦЕВЪ
Самосбрасыватели для простыхъ жатвенныхъ машинъ по 60 р.
Механическій заводъ П. И. Зифельдта, № 17278 въ Одессѣ. 3-2

Крахмальные заводы
по ново-реформированной системѣ Уландъ
обеспечиваютъ наибольшій доходъ! Специальное заведеніе для устройства и перестройки крахмальныхъ заводовъ
В. Г. Уландъ, Лейпцигъ.
Проекты бесплатно.

Новая мельница для сельскаго хозяйства „**ФЕРМЕРЪ**“
Большая производительность; легкой ходъ мягкій размоль № 17296 2-1
Т-ВО АНТОНЪ ЭРЛАНГЕРЪ И К^О.
Москва, Красн. ворота, соб. домъ.

ЛУЧШАЯ СРЕДСТВА ДЛЯ ЗУБОВЪ:
ТИМОЛОВЫЙ Зубной элексирь. **ТИМОЛОВЫЙ** Зубной порошокъ, **НО ТОЛЬКО** С.-Петербургской **ТЕХНО-ХИМИЧЕСКОЙ** Лабораторіи.
С.-Петербургъ, Колоненская, 12.—Продается вездѣ.

ТОЛЬКО 4 Р. 90 к.; 2 за 9 р. 55 к.; 3 за 13 р. 90 к.
ПРЕЛЕСТНОЕ ЗОЛОТОЕ КОЛЬЦО 56-й ПРОБЫ съ искусств. ПРЕВОСХОДНЫМЪ БРИЛЛАНТОМЪ
БЕЗЪ ФОЛГИ ИЛИ ПОДКЛАДКИ, такъ что трудно отличить отъ настоящаго брилліанта. № 17306 15-1
Перес. налогъ. **БАЗАРЪ МАРОКЪ** С.-Петербургъ, Невскій, № 20-31.

ЛЕССИВЪ ФЕНИКСЪ
Усовершенствованный способъ стирки
БЕЗЪ МЫЛА И БЕЗЪ СОДЫ
Необыкновенная бѣлизна и сбереженіе бѣлья.
Продается въ аптекарск. и колоніальн. магазинахъ и оптомъ у фабриканта **Л. МИНЛОСЪ** въ С.-ПЕТЕРБУРГѢ
Требовать способъ употребленія 26-9

АКЦИОНЕРНОЕ ОБЩЕСТВО
Вл. ГОСТЫНСКІЙ и К^О
С.-Петербургъ, Невскій, 42, противъ Гостянаго Двора, предлагаетъ въ богатомъ выборѣ:
КРОВАТИ, МАТРАЦЫ, УМЫВАЛЬНИКИ, ДѢТСКІЯ КОЛЯСКИ, КРЕСЛА для больныхъ, ПЕЧИ, ЛЕДНИКИ, ВАННЫ, ДУШИ. ЦѢНЫ ВНЕ КОНКУРЕНЦІИ.

Новости КОМНАТН. ДУШЪ
ПРОДАЕТСЯ въ магаз. Резин. Изд. **А. ГОЛЬЦШМИДТЪ**
Москва, Никольская, д. гр. Шереметева.
Прейсъ-Кур. высылаютъ по требованію.

425 р.
подъ выигр. бил., II заемъ до 325 р., подл III Двор. до 240 р., подл ост. бум. до 95 руб. изъ 5 до 9% годов., и 1/2% ежем. ком. предл. въ суду
Банкирскій домъ **ГЕНРИХЪ БЛОКЪ**
59, Невскій, С. ПЕТ.

РИЖЬЯ ЦЕНТРАЛЬНАГО БОЯ СОЛДНОНО РАБОТЫ СЪ ГАРАНТІЕЙ отъ 30 р.
РЕВОЛЬВЕРЫ АМЕРИК. СИСТЕМЫ СМИТЪ-ВЕССОНЪ ВЕСЬМА ЛЬВЦА отъ 10 р.
ЧУАПОСТОЛЕТЪ КАРАВИНЪ МАВЗЕРЪЮ-ТЪ ВАРДЪ СЪ ФЕНОМ. БОЕМЪ 42 р.
ДЕПО ОХОТНИЧЬИХЪ ПРИНАЛЕЖНОСТЕЙ ПО ДОСТУПНЫМЪ ЦѢНАМЪ.
ГЛАВНЫЙ Складъ РИЖЕЯ ФАБРИКИ ЛЕПАЖЪ.
ТОРГОВЫЙ ДОМЪ **Я. ЗИМИНА** ВД и КО
МОСКВА, ТВЕРСКАЯ, БИВАВЪ ГАЗЕТНАГО ПЕРЕЛКА, ДОМЪ СТРАХОВАГО ОБЩЕСТВА РОССІИ. ИЛЛЮСТРИРОВ. ПРЕЙСЪ-КУРАНТЪ БЕЗПЛАТНО.

САМОКРАСЯЩІЯ ГРЕБЕНКИ
красятъ волосы въ любой несмываемый цвѣтъ, послѣ чего ихъ можно гофрировать, завивать и пр. Гребень совершенно безвреденъ. Перес. налогъ. плат. шт. 2 р. 50 к.
С.-Петербургъ, Невскій, 20-31.
БАЗАРЪ МАРОКЪ

Cosmopolitan Correspondence Club.
(An International Organization)
Wants members everywhere.
For further information address
The Secretary of the "C. C. C."
Millbank, Marston, W. G. A.

PÂTE DENTIFRICE GLYCÉRINE
Зубная Паста — Прелесть Зубовъ
GELLÉ FRÈRES
6, Avenue de l'Opéra PARIS

Школа кройки и шитья
по французск. методѣ, разработ. лично **А. И. КОЛЬЧЕВСКОЙ**
Выучиваю при школѣ и заочно.
Москва, Селезневская ул., соб. д. Программы по требованію. Продается **самоучитель** кройки и шитья дамск., дѣтск. и верхн. вещей Кольчевской. Ц. съ альбомомъ чертежей 2 р. 50 к., съ перес. 3 р. Складъ изданій при школѣ. 2-1

ПОХВАЛЬНЫИ ОЦѢВЪ на всеросс. выст. 1896 г.
МЫЛО ДИСПОЗЕ П. И. ВІНОГРАДОВА
въ ТЕПЛОМЪ ВОДѢ БЕЗЪ ПАРКИ
БѢЛЫЯ
Бѣлье получается замѣчат. бѣлымъ и чистымъ. Пятна уничтожаются. Эконом. въ топливѣ. Мыла Диспозе идутъ въ три раза менѣе простого. Совершен. безвред. для тканей бѣлья. Удостовер. № 3780. Опт. и П. Виноградова, Москва, Рождественка, домъ № 2.
ТРЕБУЕТ. СЪ ЭТИКЕТЪ УТВЕР. ПРАВИТЕЛЯ
С. ПЕТ., маг. Виноградова, Гороховая, 36.

НОВОСТЬ МАГИЧЕСКОЕ ОГНИВО!
ЗАМѢНЯЕТЪ СПИЧКИ И КАРМАННЫЙ ФОНАРЬ.
Изящно! Практично! Безопасно! Дешево!
Служить карманной свѣчицей, давая яркій свѣтъ. Сдѣлано изъ никеля, Только 1/4 вер. выш., удобно для кармана.
Огниво съ 1000 зарядами 1 р. 65 к.
Запасъ съ 2000 зарядовъ 1 р. 75 к.
Перес. налогъ. плат. С.-Петербургъ.
БАЗАРЪ МАРОКЪ, Невскій, № 20-31.

Долой горячіе щипцы!
Лижущаго волосъ натуральной красотой, мягкости и жизненной силы.
Гофрировальный приборъ для модной **ВОЛНИСТОЙ ПРІЧЕСКИ** холода. способомъ, безъ постор. помощи. Приборъ въ 4 маш. съ 20 изображ. причес., для круп. волнъ 1 р. и 1 р. 30 к., тонк. 1 р. 30 к. Ондулеръ для разбросанно-волнист. прически и распущ. волосъ 1 р. 20 к. Папильотки для завив. корот. волосъ групп. локонами 4 шт. 1 р., мехл. 6 шт. 60 к. Несессеръ для холода. завив. и гофриров. всѣхъ причес. со мног. изображ. 5 р. Перес. заказ. до 5 р. за 50 к., въ Ас. Рос. 1 р. Главн. складъ: „Базаръ польза и забава“ Г. Гебгардтъ, Селезневская, 5, С.-Петербургъ.



Вильна — „Звѣринецъ“.
 Площадь въ 400.000 кв. саж., нынѣ
 принадлежавшая къ г. Вильнѣ (сѣдѣ-
 вательно лица всякаго происхожде-
 нія и вѣроисповѣданія имѣютъ право
 покупать землю), известна во всемъ
 С.-З. край подъ названіемъ „Звѣ-
 ринецъ“. Мѣстность эта, исключи-
 тельная по красотѣ мѣстоположенія
 и по санитарнымъ условіямъ, по-
 крыта старымъ сосновымъ лѣсомъ и
 окружена рѣкою Вилией, черезъ ко-
 торую жость соединяетъ „Звѣринецъ“
 съ главной улицей Вильны — Георгиев-
 скимъ просп. Нынѣ открыта про-
 дажа участковъ земли, какъ за налич-
 ныя, такъ и съ разсрочкой платежа, на
 срокъ — по желанію покупателя. Пер-
 вый взносъ 20% со стоимости уча-
 стка. За разсрочку платится только
 пять процентовъ годовыхъ. Цѣна
 за кв. саж. отъ 6 р. въ полевой части
 и отъ 15 р. въ лѣсной части „Звѣ-
 ринецъ“. Брошюра о Вильнѣ и „Звѣ-
 ринецѣ“ высылается по требованію.
 Адресъ: Вильна — „Звѣринецъ“
 Бангора В. В. МАРТИНСОНА.

БАЛЬЗАМЪ ЭЙКАЛИПТИ ДЛЯ ВОЛОСЬ
 приготовленъ въ Лабораторіи А. ЭНГЛУНДЪ.

Для рошенія волосъ. Уничтожаетъ перхоть и пріятно освѣжаетъ головную кожу.
 Цѣна за флаконъ 1 р. 50 к., съ перес. 2 руб.
 Завѣдующіе Лабораторіею докторъ В. К. Панченко и А. К. Энглундъ.

Для предупрежденія поддѣлокъ прошу обратить особенное вниманіе на подпись
 А. Энглундъ красными чернилами и марку С.-Петербургской Косметической Лабо-
 раторіи, которая имѣются на всѣхъ препаратахъ. Получать можно во всѣхъ луч-
 шихъ аптекахъ, аптекарскихъ, косметическихъ и парфюмерныхъ складахъ Россій-
 ской Имперіи. Главныя агентства и склады фирмы для Европы: Эмиль Беръ, Гамбургъ;
 для Южной и Сѣверной Америки: Л. Мишнеръ, Нью-Йоркъ. Главный складъ для
 всей Россіи А. ЭНГЛУНДЪ, С.-Петербургъ, Бассейная улица, № 27.

В. ЖУКОВСКІЙ С ПЕТЕРБУРГЪ
 НЕВСКІЙ № 97

РАБОТАЮЩІЕ
 СЫРОМЪ
НЕФТЬЮ ДВИГАТЕЛИ
 ИЛИ КЕРОСИНОМЪ

ДѢЙСТВУЮТЪ НАДЕЖНО.
БЕЗЪ КАПРИЗОВЪ

КАПЛАТЪ БЕЗПЛАТНО

Ц. № 17292 2-1

LE TRÈFLE INCARNAT
 DE L. T. RIVER
 PARFUM A LA MODE

Ц. № 16987 13-3

Санаторія Вильна I ранга

Санаторія Вильна въ Дрезденѣ, 3 врача. Проспекты высылаются бесплатно. Успѣшные результаты леченія.
 Сочиненіе Вильна „Естественный методъ леченія“ продано въ Германіи въ количествѣ 1 милліона экземпляровъ. Русское изданіе у Е. Брууса въ Ригѣ.

ЗНАМЕНИТЫЕ БЕЛОСИДЕДЫ „ГУМБЕРСЬ“

новыя модели образца 1902 года, усовершенств. свободное колесо, нов. зад. тормазъ.
 Торговый Домъ **Георгій Жемлицка и К°**
 Москва, Столешниковъ пер., д. № 5.
 Прейсъ-курранты бесплатно.

Кремъ „ОРИПАШЪ“
 ОТЪ ВЕСНУШЕКЪ И ЗАГАРА

превосходитъ всѣ известныя до сихъ поръ средства. 4-2
ЦѢНА 1 рубль.
 Можно получать во всѣхъ аптекахъ и аптекарскихъ магазинахъ.
 Въ С.-Петербургѣ главный складъ: Николаевская 52, аптекарскій магазинъ.

Разрѣшено С.П.Б. Столичнымъ Врачебнымъ Управленіемъ на общихъ основаніяхъ о торговлѣ, какъ не содержащее въ составѣ своемъ вредныхъ здоровью веществъ.

ЭЛЕОПАТЪ ШВЕДСКІЙ БАЛЬЗАМЪ
 Пров. КИНУНЕНА.

Усиленное употребленіе этого средства останавливаетъ самое сильное выпаденіе волосъ и уничтожаетъ головную перхоть. Непрерывно громадный спросъ ЭЛЕОПАТА въ теченіе почти 25 лѣтъ (съ 1877 г.) убѣждаетъ относиться съ довѣріемъ къ этому средству. Продажа всездѣ. № 17187 8-4
 Адресъ для писемъ: С.-Петербургъ, Разъѣзжая, 13, — въ главный складъ Элеопата провизора Кинунена.

Получены „ГРАММОФОНЫ“

Громадный выборъ новѣйшихъ пластинокъ.



новой конструкціи съ заводомъ на нѣсколь-
 ко пьесъ.
Цѣна—140 руб.
**„Концертъ-ру-
 поры“ моего
 изобрѣтенія**
 поразительно улуч-
 шаютъ
**каждый „Граммфонъ“,
 примѣнимы къ любому
 аппарату.**

Для гарантіи Гг. покупателей отъ поддѣлокъ снабжены моею охранительной маркой.

Старыя пьесы принимаются въ обмѣнъ на новыя штуки за штуку, считая каждую старую пьесу въ 50 коп.

Требуйте подробные каталоги!

С.-Петербургъ, Невскій, 6, № 17279 2-2

ОПТИКЪ И МЕХАНИКЪ А. БУРХАРДЪ.

Покорнѣйше прошу не смѣшивать моего Торговаго Дома съ дру-
 гими фирмами, торгующими граммофонами, такъ какъ я съ ними
 ничего общаго не имѣю.

Съ почитеніемъ А. БУРХАРДЪ.

СПЕЦІАЛЬНОСТЬ ФАБРИКИ
ВАГНЕРЪ и К° (бывш. Э. МАЛЕРЪ и К°)
 Москва, Петровка, 6
 дѣйствительно **НЕСГОРАЕМЫЕ**
 денежные **ШКАФЫ**

Огнестойкость доказана въ 3-хъ публичныхъ испытаніяхъ и многихъ пожарныхъ случаяхъ. Ш. № 16975 3-2

КУРОРТЪ ГАНГЭ
 (въ Финляндіи).

Старшій врачъ докторъ медицины В. Коллазъ изъ г. Гельсингфорса. Сезонъ съ 27 Мая по 17 Августа. Прекрасн. климатъ, песчан. и каменист. почва, хвойн. лѣсъ и прелестн. виды на открыт. море. Къ услуг. публ. лауль-тенисъ, лодки, парус. яхты, верхов. лошади и пр. Прекрасн. сообщ. съ С.П.Б., Гельсингфорсомъ и Стокгольмомъ. Морскія купанья и водолѣчбница: ванны—крейдачск. соли, наугеймск. углекисл., грязевыя, паров., скиндари. и пр. Усовершенств. система душей (Шарко), шведск. врач. гимнастика и массажъ подъ наблюд. врача. Естеств. минер. воды всѣхъ видовъ. Столъ въ кургаузѣ около 40 р. въ мѣс. со варсом., помѣщен. въ сосѣдн. дачахъ отъ 25 р. въ мѣс. за комнату—въ городѣ значит. дешевле. За подробными свѣдѣніями обращаться: Финляндія, Гангэ, дирекція водолѣчбницы. Ц. № 17272 9-2

Превосходитъ всѣ до сихъ поръ известныя пудры для лица.

ЖИРНАЯ ПУДРА АУРИХА

ДЛЯ БѢЛЫХЪ ЛИЦЪ
 НЕЗАМѢТНА НА КОЖѢ

Главн. складъ С.П.Б. Техно-Химической Лабораторіи, С.-Петербургъ: Коломенская, 12.

ДОМАШНЯЯ ТИПОГРАФІЯ
 по УДЕШЕВЛЕН. цѣнамъ

Фабрика **И. С. ЗИМАНЪ**, Бѣлоостокъ
 291-6. 482-6. 716-6. 1005-6.
 3 р. 50 к. 4 р. 75 к. 6 р. 50 к. 10 руб.

Необходимо въсѣмъ частнымъ и правительствен. учрежд. для момент. составл. любого штемпельн. текста изъ каучук. буквъ. При каждомъ наборѣ краска и наборн. станокъ. (5)

ЖИВЪ

№ 18. **ОБЪЯВЛЕНИЯ** для напечатанія въ „Живѣ“ принимаются по слѣдующей цѣнѣ: за строку непарейль (въ 1/4 ширины страницы) — 1 р. 50 к. (на первой страницѣ) и 1 р. (на остальныхъ страницахъ). 1902 г.

Содержаніе. Т Е К С Т Ъ: Канчуръ. Повѣсть В. А. Тихонова. (Продолженіе).—Рѣдкая находка. (Новооткрытый мамонтъ). Очеркъ Е. Лядова.—Стихотвореніе. Мих. Гербановскаго.—Къ рисункамъ: Подсѣжники.—„Дѣдушка, спаси!“—Курдь.—Первый поцѣлуй.—Шлиссельбургская крепость.—Къ прибытію президента французской республики Э. Лубэ въ Петербургъ.—Фрэнсисъ Бреть-Гартъ.—Преосвященный Іоаннъ, епископъ пермскій и соликамскій.—Протоіерей Н. Н. Наумовъ.—А. А. Рициони.—Политическое обозрѣніе.—Объявленія.

Р И С У Н К И: Подсѣжники. Картина О. Пильца.—Дѣдушка, спаси! Картина П. Венига.—Курдь. Картина Т. Айдуевича.—Поцѣлуй. Картина П. А. Свѣдомскаго.—Шлиссельбургъ. Картина О. А. Гофмана.—Эмиль Лубэ, президентъ французской республики.—Французскій министръ иностранныхъ дѣлъ Делькассе.—Французскій военный министръ Андрэ.—Французскій морской министръ Ланессанъ.—Начальникъ эскадры, сопровождающей президента французской республики Лубэ, вице-адмиралъ Рустанъ.—Начальникъ гражданской канцеляріи президента французской республики Камбарье.—Церемоніймейстеръ президента французской республики Молларъ.—Начальникъ возной канцеляріи президента французской республики бригадный генералъ Дюбуа.—Залъ совѣта министровъ въ Елисейскомъ дворцѣ.—Залъ Мурата въ Елисейскомъ дворцѣ.—Частный кабинетъ президента французской республики.—Елисейскій дворецъ. Общий видъ парка.—Рабочій кабинетъ президента французской республики.—Пріемный салонъ въ Елисейскомъ дворцѣ.—Бальная зала Елисейскаго дворца, превращенная въ столовую.—Кабинетъ начальника гражданской канцеляріи президента французской республики Камбарье.—Мать президента Лубэ.—Фрэнсисъ Бреть-Гартъ.—Преосвященный Іоаннъ епископъ пермскій.—Протоіерей Н. Н. Наумовъ.—А. А. Рициони.

Къ этому № прилагаются: „Парижскія моды“ за май 1902 г. съ 33 рис. и 1 отдѣл. листь съ 32 чертеж. выкр. въ натур. велич. и 9 рис. для выжиганія.

Leichner's Fettwunder

ЖИРНАЯ ПУДРА ЛЕЙХНЕРА. Цѣна: коробка 1 рубль.

Пудра для дня и вечера, незаметная на кожѣ. Косметическое средство для улучшения красоты кожи. Театральная гримировка. Жирныя румяна и бѣлала. Карандаши для бровей.

Имѣются во всѣхъ косметическихъ и аптекарскихъ магазинахъ Россіи.

Л. ЛЕЙХНЕРЪ въ Берлинѣ, поставщикъ бельгійскихъ императорскихъ театровъ.

Главный складъ для всей Россіи: СИБ. ТЕХНО-Химичес. Лабораторія, С.-Петербургъ, Коломенская, 12.

КОНТРЕКСЕВИЛЬ-ПАВИЛЬОНЪ

ЕСТЕСТВЕННАЯ МИНЕРАЛЬНАЯ ВОДА.

Мочегонная, слабительная, содѣйствующая перевариванію, лучшая столовая вода при мочевоомъ пескѣ, подагрѣ и ревматизмѣ.

Открыты съ 20 мая по 20 сентября. Водолечение. Ванны. Души. Массажъ. Заведеніе I-го разряда.

Домъ собранія. Театръ. Большой парк. Гимнастика и пр.

Порошокъ для печенія Энгеля!

Удобнѣ дрожжей, потому что тѣсто не должно всходить, выгнѣнѣ дрожжей, потому что съ меньшимъ количествомъ масла и яицъ получаемъ лучшее печеніе.

Имѣется въ пачкахъ по 5, 10 и 25 коп.

въ Аптекахъ, Аптекарскихъ и колоніальныхъ магазинахъ.

Энгель и Ко., Рига.

ПОЛНОЕ СОБРАНИЕ СОЧИНЕНІЙ

К. Ѡ. Головина (К. Орловскаго)

12 т. Ц. 10 р. Подписка принимается съ разсрочкой въ уплатѣ у издателя (СПБ., Сергійевская, 34) и во всѣхъ большихъ кн. магазинахъ. Вышли 1 и 2 т.

Содержаніе: I. Медовый мѣсяцъ (романъ);—Живая загадка (повѣсть). II. Двѣ статуи (разсказъ);—Попечина (разсказъ);—Искушеніе (романъ). III. Выѣ колѣн.—1, 2 и 3 части (романъ). IV. Выѣ колѣн.—4 и 5 части (романъ);—Въ свѣтлый праздникъ (разсказъ). V. На вѣсѣхъ (романъ);—Валовель счастья (повѣсть). VI. Блудный братъ (романъ). VII. Дядюшка Михаилъ Петровичъ (романъ). VIII. Ты (разсказъ);—Чья вилла (повѣсть);—Сильный человѣкъ (повѣсть). IX и X. Молодежь (романъ). XI. Театральный лютъкъ (повѣсть);—Андрей Мологивъ (романъ). XII. Погромъ (романъ);—Второе поколѣніе (повѣсть).

№ 17247 2—2

ПРИНИМАЮ ХЛОПОТЫ

по отысканію правъ на дворянство, почетн. гражданство и вообще по приводеію въ порядокъ семейныхъ прахъ состояній. С.-ПЕТЕРБУРГЪ, Пантелеймоновск. д. 15, кв. 4.

Зенонъ Зеноновичъ ЛОЗИНСКІЙ.

СЕКРЕТНЫЯ ЧЕРНИЛА, для корреспонденціи, записокъ и т. п. Написаннаго абсолютно не видно; при нагрѣваніи не выступаетъ наружу;—никогъ изъ постороннихъ прочитати не можетъ. Ц. 1 р. Высыл. по почтѣ Хим. Лаб. „Прогрессъ“, Варшава.—Долгая, 32.

ТОВАРИЩЕСТВО ЧАЙНОЙ ТОРГОВЛИ

В. В. ВЫСОЦКІЙ и К^о въ МОСКВѢ

Поставщики Двора Его Величества Шаха Персидскаго.

ОСНОВНОЙ КАПИТАЛЬ 6.000.000 р.

ГОДОВОЙ ОБОРОТЪ ОКОЛО 20.000.000 руб.

Благодаря высокому качеству нашихъ чаевъ, особенно выдающихся сильнымъ ароматомъ, нѣжнымъ вкусомъ и крѣпкимъ настоемъ, наша фирма заняла одно изъ первыхъ мѣстъ въ Европѣ по количеству продаваемого нами чая. Въ развѣскахъ нашихъ, находящихся въ Москвѣ и Одессѣ въ собственныхъ помѣщеніяхъ, занимается свыше 1500 чело-вѣкъ. Чай нашей фирмы имѣются во всѣхъ лучшихъ магазинахъ Россійской Имперіи.

При покупкѣ нашихъ чаевъ просимъ Гг. покупателей обращать вниманіе на точность нашей торговой марки—**корабль**, утвержденной правительствомъ и требовать чай **Высоцкаго съ кораблемъ**. Правленіе Товарищества В. Высоцкаго и К^о находится въ Москвѣ.

ОТДѢЛЕНІЯ: въ ОДЕССѢ, ВАРШАВѢ, РОСТОВѢ НД., ЕКАТЕРИНБУРГѢ, ХАРЬКОВѢ, ТИФЛИСѢ, РИГѢ, ВІЛЬНѢ и СКИФЕРОПОЛѢ.

Адресъ Товарищества въ Москвѣ и отдѣленіяхъ: Товарищество чайной торговли В. Высоцкаго и К^о.

Ф. САНЪ-ГАЛЛА. ДАЧНЫЯ

УДОБНЫЯ КВАРТИРЫ на ПЕТРОВСКОМЪ островѣ.

Важно для Слабопамятныхъ!!!

Курсъ мнемоникъ, или искусство укрѣпленія памяти, рекомендуетъ лицамъ всякаго возраста, желающимъ укрѣпить и пріобрѣсти твердую память. Цѣна курса 3 руб. Продается у автора П. Колявъ, Варшава, Зельная, 23—7. № 17332 3—1

Briefmarkenpreisliste

gratis. 30000 Preise. Viele Gelegenheitsangebote. Ankauf v. Samml. u. Einzelml.

Philipp Kosack, Berlin C. 2, Burgstr. 8, am Konigl. Schloss.

УРБАНА

КРАСКА для ВОЛОСЪ БЕЗЪ ЛЯПИСА Продается въездѣ

СКЛАДЪ С. П. БУРГЪ. КОНИЮШЕННАЯ № 1. Ц. 2 р. 50 к. съ ПЕРЕС.

АКЦИОНЕРНОЕ ОБЩЕСТВО

Вл. ГОСТЫНСКІЙ и К^о

С.-Петербургъ, Невскій, 42, противъ Гостилага Двора, предлагаетъ въ богатомъ выборѣ: кровати, матрацы, умывальники, дѣтскія коляски, кресла для больныхъ, печи, ледники, ванны, души. Цѣны внѣ конкуренціи.

Разрѣшено С.П. Столичнымъ Врачебнымъ Управленіемъ на общихъ основаніяхъ о торговлѣ, какъ не содержащее въ составѣ своемъ вредныхъ здоровью веществъ.

КРЕМЪ АМИКОСЪ (CRÈME AMYKOS)

ГИГИЕНИЧЕСКОЕ СРЕДСТВО для КОЖИ ЛИЦА

употребляется съ успѣхомъ при всѣхъ легкихъ болѣзняхъ кожи лица, какъ-то: при лишаяхъ, веснушкахъ, прыщахъ и проч. Въ особенности рекомендуется Гг. артистамъ и артистамъ послѣ снятія гримма, какъ средство, уничтожающее жиръ и прочія послѣдствія гримировки. Цѣна банки 1 руб. 25 коп., 2 банки высылаются за 3 руб. прямо отъ изобрѣтателей: Торговой домъ „Парфюм. Лабораторія І. ГОЛДЕНБЕРГЪ“ С.-Петербургъ, Разъѣзжая ул., № 13.

Библиотека Гуніверс



ЕДИНСТВЕННОЕ

приятное на вкус слабительное—это горькая вода источника

„ФРАНЦЪ-ЮСИФЪ“

ГЕОЛИНЪ
Ничто Новое!
Ничто Хорошее!
Ничто Революционное!
Ничто Хозяйственное!
ДЛЯ ЧИСТКИ МЕТАЛЛОВ
ПРЕДСТАВЛЯЮЩИЕ: С. ПЕТЕРБУРГ, ВАРШАВА, РОСТОВ

ВАНКОВАЯ БУХГАЛТЕРИЯ.
Руков. къ изуч. веденія счетов. по двойной бухгалтер. и операций банковъ краткосрочн. кредита. К. И. Видемана. СПб. 1901 г. Цѣна 3 р. 25 к. Книжный складъ М. Стасюлевича, СПб., Вас. Остр., 5 линия, 23.

Чистое лицо
получается скоро
послѣ употребленія
новаго средства
„КРЕДО“
отъ **ПРЫЩЕЙ**
и **УГРЕЙ.**
Банка 1 р. 50 к.
перес. налог. плат. Н. Окшевскій,
С.-Петербургъ, Караванная, № 5, кв. 8.

КУПАНЬЕ НАУГЕЙМЪ
Пансионатъ Викторія.
Parkstr., 34. 10—3
I-классное заведеніе. Подъемная машина.
Живущіе въ пансионатѣ могутъ получать
столь. Владѣльцы: Г-жи Е. и Т. Шнейдеръ.

БУХГАЛТЕРИЯ
БОЛ. ЗОЛ. МЕДАЛЬ
С.Я. ЛИЛЕНТАЛЬ
МОСКВА,
СВЯТЫЙ ВРАЖ. 27.

ДРЕВНІЯ МОНЕТЫ РОССИИ!
покупаю. Плату до 3000 р. за монету. Каталогъ рѣдкихъ монетъ за 42 коп. (марк.).
г. Ровно, Волин. губ. Пузызматву ТИПЕ.

КЛЕЙМЕННЫЕ ПРАВИТЕЛЬСТВОМЪ
всемірно - образцовые **ВЪ СЫ**

ФЕРЪЗНКСЪ

превосходить всѣ существующіе вѣсы
точностью,
прочностью,
чувствительностью,
практичностью.

← Каталоги бесплатно. →
Единственные представители
Товарищество
М. Блок
ПРАВЛЕНІЕ: МОСКВА. Отдѣленія: С.-Петербургъ, Киевъ, Одесса, Ташкентъ, Екатеринбургъ, Варшава, Ростовъ на Д.

НОВЫЯ МОДЕЛИ:
Кливлендъ—Рэмблеръ—Блокъ. отъ 125 р. до 200 р.
Единственные представители для Россіи
М. Блок
Товарищество Правленіе: Москва. Пройскъ—гуманты по требованію бесплатно.
Отдѣл.: С.-Петербургъ, Киевъ, Одесса, Ташкентъ, Екатеринбургъ, Варшава, Ростовъ на Д.



Вильна — „Звѣринецъ“.
Площадь въ 400.000 кв. саж., имѣя присоединенная къ г. Вильнѣ (сѣдовательно) льда всякаго происхожденія и вѣроисповѣданія имѣютъ право покупать землю, известна во всемъ С.-З. край подъ названіемъ „Звѣринецъ“. Мѣстность эта, исключительная по красотѣ мѣстоположенія и по санитарнымъ условіямъ, открыта старымъ сосновымъ лѣсомъ и окружена рѣкою Виліей, черезъ которую мостъ соединяетъ „Звѣринецъ“ съ главной улицей Вильны—Георіевскимъ просп. Нынѣ открыта продажа участковъ земли, какъ за наличныя, такъ и съ разсрочкой платежа, на срокъ—по желанію покупателя. Первый взносъ 20% со стоимости участка. За разсрочку платится только пять процентовъ годовыхъ. Цѣна за кв. саж. отъ 6 р. въ полевой части и отъ 15 р. въ лѣсной части „Звѣринецъ“. Брошюра о Вильнѣ и „Звѣринецѣ“ высылается по требованію. Адресъ: Вильна — „Звѣринецъ“ Контора В. В. МАРТИНСОНА.

ХИННОЕ МЫЛО
(содержитъ Chininum hydrochloricum 1%)
приготовлено Лабораторіей А. ЭНГЛУНДЪ.
Совершенно уничтожаетъ головную перхоть и прекращаетъ выпаденіе волосъ.
Цѣна за кусокъ 40 коп., съ перес. 2 куска 1 руб. 10 коп.
Завѣдующіе Лабораторіей Докторъ В. К. Панченко и А. К. Энглундъ. Для предупрежденія поддѣлокъ прошу обратитъ особое вниманіе на подлинныя А. ЭНГЛУНДЪ красными чернилами и марку С.-Петербургской Косметической Лабораторіи, который вмѣстѣ во всѣхъ лучшихъ аптекахъ, аптекарскихъ, косметическихъ и парфюмерныхъ складахъ Россійской Имперіи. Главныя агентства и склады фирмы для Европы: Эмиль Берь, Гамбургъ; для Южной и Сѣверной Америки: Л. Мишнеръ, Нью-Йоркъ. Главный складъ для всей Россіи: А. ЭНГЛУНДЪ, С.-Петербургъ, Бассейная улица, № 27.

ОРУЖЕЙНЫЙ МАГАЗИНЪ „ДІАНА“
ТОРГОВАГО ДОМА
Ж. Феттеръ и Е. Тухкель.
Москва, Театральнй провъздъ, домъ Блохиной.
Поставщики Императорскаго Общества правил. охоты и его Новгородско-Тверскаго отдѣла. Единственные представители для всей Россіи оружейныхъ заводовъ И. П. Зауера и сына въ Зюль, Г. Пипера въ Льежъ, Акціонернаго Общества Маузера въ Оберндорфъ, національной фабрики военнаго оружія въ Герсталь-Льежъ.
Иллюстрированный прейс-курантъ по первому требованію высылается бесплатно.

КАВКАЗСКІЯ МИНЕРАЛЬНЫЯ ВОДЫ.
Единственныя въ Европѣ по разнообразію высоко-цѣлебныхъ источниковъ. Пятигорскъ (сѣрный), Ессентуки (щелочныя), Желъзноводскъ (жѣлзистыя), Кисловодскъ (углекислыя) какъ для употребленія внутрь, такъ и для ваннъ. Гидропатическія заведенія и лѣченіе грязевыми ваннами, кумысомъ, кефиромъ, массажемъ, углекислымъ газомъ Нарзана. Свѣтолѣчебный кабинетъ, механо-терапия по Цандеру со всеми аппаратами, лѣченіе по методу доктора Френкеля. Горныя климатическія станціи въ Кисловодскѣ и Желъзноводскѣ. Число ваннъ въ Пятигорскѣ, Кисловодскѣ и Ессентукахъ къ сезону значительно увеличено. Успѣшно лѣчатся: ревматизмъ, сифилисъ и его послѣдствія, заболѣванія нервной системы; болѣзнь печени, почекъ, мочевого пузыря, желудка и кишекъ, ожирѣніе и малокровіе, сахарное мочеизнуреніе, женскія болѣзни и друг. Казенная консультація врачей; вольнопрактикующихъ болѣе 200. Развѣты новыя марки. На всѣхъ группахъ построены обширныя галлерей и театры. Опера, оперетта, драма, комедія. Антрепренеры: Форкати, Брагитъ и Шульцъ. Организованы подвижныя дѣтскія игры. Пять симфоническихъ оркестровъ. Для пріѣзжихъ квартирные вконтри. Въ 1901 году пріѣзжа на группы было—35 277 человекъ. Продано 5.000.000 бутылокъ воды. Сезонъ въ Пятигорскѣ съ 1-го мая по 15-е сентября; въ Ессентукахъ съ 15-го мая по 1-е сентября, Кисловодскѣ съ 1-го юня по 1-е октября, въ Желъзноводскѣ съ 20-го мая по 1-е сентября. Иллюстрированный путеводитель съ планами высылается наложеннымъ платежомъ по требованію изъ канцеляріи Директора водъ (г. Пятигорскъ) и продается въ крупныхъ книжныхъ магазинахъ. Безплатное лѣченіе малосостоятельнымъ больнымъ предоставляется только въ началѣ и концѣ сезона. Директоръ водъ В. В. Хвоцнскій. Ц. № 17327 Б—1

ДОМАШНЯЯ ТИПОГРАФІЯ
по УДЕШЕВЛЕН. цѣнамъ
Фабрика **И. С. ЗИМАНЪ**, Бѣлостокъ
291-б. 482-б. 716-б. 1005-б.
Зр. 50 к. 4р. 75 к. 6р. 50 к. 10 руб.
Необходимо всѣмъ частнымъ и правительственнымъ учрежд. для момент. составл. любого штемпельн. текста изъ каучук. буквъ. При каждомъ наборѣ краска и наборн. станокъ. (6)

Перуин
ИДЕТЬ НА ВСТРѢЧУ ЖЕЛАНІЮ ВСѢХЪ ЛЮДЕЙ ИМѢТЬ **РОСКОШНЫЯ ВОЛОСЫ** И ОСВОБОЖДАЕТЪ ЛЮДЕЙ ОТЪ СТОЛЬ ТЯГОСТАГО ВЫПАДЕНІЯ ВОЛОСЪ И КРАИНЕ НЕПРІЯТНОЙ ПЕРХОТИ.
ПРОДАЕТСЯ ПО 1р.75к. ФЛ. **БАЗАРЪ МАРКЪ С.ПБ.** НЕВСКІЙ №20-314

ПОЛЬЗУЙТЕСЬ РѢДИМЪ СЛУЧАЕМЪ!! Влѣдствіе большого накопленія брилліантовъ (прошу по смиривать съ алмазами) я продаю только за 12 р. массивное изощреное золотое 56 пр. димское или мужское кольцо съ настоящимъ брилліантомъ чистѣйшей воды. Пара серезекъ съ настоящими брилліантами въ золотой оправѣ, новѣйшаго фасона, съ патентованными замочками только **26** рублей. Три брилліантова грудная запонки съ патент. замочками въ золотой оправѣ **26** рублей. Брилліантова булавка для галстука въ золотой оправѣ **16** рублей. Золотой браслетъ съ настоящимъ брилліантомъ и двумя др. драгоцѣн. камнями **32** руб. Всѣ предметы высылаются въ соответственныхъ ямъ футлярахъ. Мѣрки для колецъ и браслетовъ можно обознач. бумаж. ленточкой. Въ цѣны включены уже уплаченныя мною пошлина и пересыльные расходы. Заказы исполняются по полученіи задатка въ 2 руб., которые могутъ быть присланы и русскими почтов. марками, на остальную сумму дѣлается вложекъ. платежъ. Съ требованіемъ можно обращаться на русскомъ языкѣ. Адресъ: Л. ЗИЛЬБЕР-БЕРГЪ, Вѣна (Аустрія). L. SILBERBERG, Praterstrasse 26, Wien.

МОЗОЛИНЪ
ТРЕЙНГЕРЦА
УНИЧТОЖАЕТЪ **МОЗОЛИ СЪ КОРНЕМЪ**
Продается вездѣ. Цѣна 35 коп.

ВСЕ
для любительскихъ работъ (руковод. для вышиван., токарн. раб., выжиг. по дереву; материалы, машины, аппараты, станья и пр.). Лучшаго качества высылаются иллюстр. каталоги за 20 коп. (почт. марк.).
Meiy & Widmayer. München. 7.

FLUIDE L'ATIF JONES.
Флюидъ Этивъ Джонсъ смываетъ кожу, придаетъ ей красоту и вѣжность, уничтожаетъ прыщи, морщины и благоприятно дѣйствуетъ при всякомъ раздраженіи кожи.
Экстракты, Туалетныя воды, Мыло и пр. и пр. Дено въ С.-Петербургѣ: В. Бюлеръ, и въ лучшихъ парфюмерныхъ и аптекарскихъ магазинахъ. 6 2

МЫЛО БѢЛАЯ СІРЕНЬ
МЫЛО ВІОЛА ВІОЛЕТТА
МЫЛО РОЗА РОЗИТА
№4711
МЫЛО ОРВІОЛА
МЫЛО „LA BARONESSE“
МЫЛО „Lily of the valley“
ПРІОБРѢДИ БЛАГОДАРЯ СВОЕМУ ВЫДАЮЩЕМУСЯ КАЧЕСТВУ И ЧУДОМНО ЗАЛАЗУ БОЛЬШУЮ ПОПУЛЯРНІСТЬ СРЕДИ ПУБЛИКИ.



XXXIII г.

№ 18

Выходит еженедельно (52 № в годъ), съ приложениемъ 24-хъ книгъ „Сборника“, содерж. соч. Н. С. Пѣскова и В. А. Жуковскаго, 12 книгъ Литературныхъ Приложений, 12 №№ „Парижскихъ модъ“ и 12 листовъ чертежей и выкроекъ.

XXXIII г.

1902

Выданъ 4-го мая 1902 г.

Цѣна этого №—15 к., съ перес. 20 к.

Открыта подписка на „НИВУ“ 1902 г.

Безъ доставки въ Петербургъ.	5 р. 50	Безъ дост. въ Москвѣ въ конторѣ Н. Печковской, Петровскія линіи.	6 р. 25	Безъ доставки въ Одессѣ въ кн. маг. „ОБРАЗОВАНИЕ“, Ришельевская, 12.	6 р. 50	Съ доставкою въ Петербургъ.	6 р. 50	Съ пересылкою во все мѣсто к. ности Россіи.	7 р.	За границу.	10 р.
------------------------------	----------------	------------------------------------------------------------------	----------------	----------------------------------------------------------------------	----------------	-----------------------------	----------------	---------------------------------------------	-------------	-------------	--------------

На 1/4 года съ дост. въ СПБ. 1 р. 75 к., съ перес. иногор. 1 р. 75 к.; на 1/2 года съ дост. въ СПБ. 3 р. 50 к., съ перес. иногор. 3 р. 50 к.

Бъ этому № прилагаются „ПАРИЖСКІЯ МОДЫ“ за МАЙ 1902 г. съ 33 рис. и отдѣльн. листъ съ 32 черт. выер. въ натур. велич. и 9 рис. для вышиванія.



Подсѣжничъ. Картина О. Пильца, грав. Фальшееръ.

Канчуръ.

Повѣсть

В. А. Тихонова.

(Продолженіе.)

IX.

Выйдя изъ «голубенькой», Сергій Юрьевичъ вынулъ носовой платокъ, вытеръ имъ мокрые отъ слезъ глаза, откинулъ назадъ сбившіеся на лобъ волосы, постоялъ немного, потомъ глубоко вздохнулъ и рѣшительнымъ шагомъ направился въ кабинетъ къ Николаю Степановичу.

При первомъ же взглядѣ на доброе и мягкое лицо Рудянского, Сергій Юрьевичъ почувствовалъ, что здѣсь ему будетъ легко.

— Здравствуйте! Здравствуйте! — заговорилъ Николай Степановичъ, протягивая по обыкновенію обѣ руки и забирая въ нихъ руку Столбухина. — Благодарю васъ! Благодарю васъ! — продолжалъ онъ на поздравленія Сергія Юрьевича и сейчасъ же добавилъ свое неизмѣнное: — Ну, какъ дѣла?

— Да, я къ вамъ по дѣлу, Николай Степановичъ! — растерянно улыбаясь, выговорилъ Столбухинъ.

— И отлично, и отлично! Садитесь, закуривайте папиросу и говорите, въ чемъ дѣло.

Столбухинъ сѣлъ и, чтобы оттянуть начало, дѣйствительно закурилъ папиросу, и, слегка откашливаясь, какъ-то неуверенно сказалъ:

— Я пришелъ просить руки вашей дочери.

И замеръ.

И, кажется, все замерло въ этой комнатѣ. Только бѣлые, полные пальцы Николая Степановича какъ-то нервно пошевеливались.

— Да... — наконецъ тихо произнесъ Рудяскій. — Да! — повторилъ онъ. — Просить руки дочери... Что же! Это меня не врасплохъ... т. е. я къ этому... я ждалъ этого... Лѣля васъ любитъ?

— Да, — чуть слышно выговорилъ Столбухинъ.

— И вы ее любите... Такъ что же?

И вдругъ Столбухинъ замѣтилъ, что глаза Николая Степановича какъ будто манятъ его къ себѣ. Онъ приподнялся съ мѣста. Приподнялся и Николай Степановичъ. И потомъ, на плечи Столбухина легли двѣ руки, доброе, мягкое лицо съ влажными отъ слезъ глазами приблизилось къ его лицу.

— Богъ васъ благослови! Я... согласенъ! — прошепталъ Рудяскій, крѣпко и нѣсколько разъ поцѣловавъ Столбухина, какъ бы прося этими поцѣлуями беречь и любить его Лѣлю.

Оба всплакнули. И когда, наконецъ, они опять опустились на свои мѣста, у cadaго въ рукахъ былъ носовой платокъ, и они, не конфузясь другъ друга, вытирали ими себѣ слезы.

— Милый мой! — первымъ заговорилъ Николай Степановичъ: — я — согласенъ. Лѣля тоже любитъ васъ. Но это еще не все. Вамъ еще предстоитъ много испытаній. Вамъ еще предстоитъ пройти Сциллу и Харибду семейныхъ отношеній. Но я буду вашимъ вѣрнымъ помощникомъ. Когда-то и мнѣ пришлось пройти всѣ эти препятствія, и также помогать мнѣ мой будущій тестъ. Вамъ уже, конечно, будетъ легче. Во-первыхъ, и времена ужъ не тѣ, а во-вторыхъ — вы дворянинъ, хорошей фамиліи... А вѣдь я былъ сыномъ мелкаго почтамтскаго чиновника, и мой старикъ-отецъ не смѣлъ переступить дальне порога, дальше швейцарской дома Раздольскихъ. И все-таки, все было сломлено! Вамъ, конечно, будетъ легче.

— Не говорите, Николай Степановичъ, — перебилъ его Столбухинъ. — У меня тоже есть одно большое... т. е. значительное препятствіе... Мой отецъ — актеръ.

Выговоривъ это, Столбухинъ почувствовалъ, что у него слегка закружилась голова и зашумѣло въ ушахъ.

«Надо все сразу, рѣшительно и откровенно», — подумалъ онъ.

— Актеръ? А я этого и не зналъ, — разслышалъ онъ слова Рудянскаго.

— Да, актеръ! — уже тверже заговорилъ Столбухинъ. — Актеръ — это, конечно, ничего. Были великіе актеры: Кинъ, Тальма... А, вонъ, англійскій трагикъ Ирвингъ за свой талантъ возведенъ въ достоинство... т. е. нѣтъ... въ это... въ званіе... однимъ словомъ, сдѣланъ лордомъ... видите! Но мой актеръ... т. е. мой отецъ — не то! Онъ играетъ въ фарсахъ, въ опереткѣ... Однимъ словомъ, есть писатели и есть — писаки... знаете, такіе вотъ... въ мелкой прессѣ... въ уличныхъ листовкахъ... Они тоже считаютъ себя писателями, но на самомъ дѣлѣ они...

— Позвольте! — остановилъ его Николай Степановичъ. — Нѣкоторые изъ крупныхъ нашихъ писателей начинали съ уличныхъ листовокъ.

— Опять не то! — перебилъ его Столбухинъ. — Тѣ начинали по необходимости и сейчасъ же уходили оттуда, какъ только представилась возможность... А вѣдь другіе не могутъ уйти... некуда идти... незачѣмъ уйти... Они получаютъ такъ же много; у нихъ большая популярность среди «своей» публики, своя извѣстность, своя слава. И они счастливы въ своемъ болотѣ и сидятъ въ немъ по уши. Такъ и актеры. И большіе актеры начинали, можетъ-быть, Богъ знаетъ гдѣ и Богъ знаетъ какъ; но они выбивались и уходили... А есть такіе, которымъ незачѣмъ уходить. Они не годятся ни на какомъ другомъ мѣстѣ. Понимаете, ни на какомъ другомъ мѣстѣ... Ужъ не понимаю, талантъ, что ли, ихъ такой, или свойство души, но тамъ они первые, а въ другомъ мѣстѣ они даже не послѣдніе. Они — ничто... Вотъ и отецъ мой... Онъ — Канчуръ. Т. е. его фамилія — Канчуръ... и даже не фамилія, а псевдонимъ... Канчуръ — это названіе нашего бывшаго имѣнія. Ну, вотъ онъ и взялъ... говоритъ: «на память»... Но это все равно... Но онъ играетъ только въ опереткахъ... и, знаете, въ этихъ еще... въ фарсахъ... Но въ самыхъ скверныхъ фарсахъ... знаете, тамъ «Дама отъ Максима», «Комнаты Королѣва» и Богъ знаетъ еще что... Я не знаю... Я никогда не ходилъ въ эти театры... Видѣлъ разъ только... дебютъ отца... и еще разъ... наканунѣ дебюта... Я ничего не понималъ... Это что-то ужасное! Глупое-глупое! И ничего, что глупое, но — пошлое! Тамъ ходятъ съ тазами на головахъ...

— Съ тазами? — переспросилъ внимательно слушавшій Николай Степановичъ.

— Да, да, съ тазами! Т. е. не всѣ... Мой отецъ... безъ тазовъ... а тамъ другой какой-то... я не помню... тотъ съ тазами... Тамъ бьютъ другъ друга по животу... кричатъ какъ-то по-куриному, дѣлаютъ гримасы... вотъ и вся игра... И мой отецъ — тамъ... И онъ — первый! Ему платятъ хорошее жалованье... дорожатъ имъ... а онъ... по-куриному и... по животу!.. Это особый мѣръ!..

— Мнѣ кажется, вы сгущаете краски, — сказалъ Николай Степановичъ, и подумалъ: — «Онъ стыдится своего отца, какъ когда-то и я своего отца стыдился, стыдился его маленькаго, подчиненнаго положенія, его занюшеннаго вицмундирчика, его пришибленнаго вида. Но я — любилъ своего отца. А этоть?»

— Ну, а какъ человѣкъ — вашъ отецъ? — круто задалъ онъ вопросъ Столбухину.

— О, человѣкъ онъ прекрасный! Чудный человѣкъ! — горячо началъ Сергій Юрьевичъ и вдругъ оскѣся. — Т. е. видите ли... конечно, эта жизнь не прошла и для него даромъ... понимаете, атмосфера... — уже менѣе рѣшительно продолжалъ онъ. — Онъ старикъ, т. е. почти старикъ, а легкомысленъ, какъ юноша. Его интересы

служены до послѣдней крайности. Ну, конечно, и образъ жизни...

— Онъ пѣть? — словно про себя спросилъ Николай Степановичъ.

— Пѣть ли онъ? — повторилъ вопросъ Сергій Юрьевичъ и вдругъ почувствовалъ какую-то обиду: «Что это за допросъ? Слово прислугу нанимаютъ и спрашиваютъ: хорошаго ли поведенія?»

— Не знаю! Вѣроятно, пѣть... Но это меня не касается. Я не судья своему отцу! — уже нѣсколько небрежнымъ тономъ закончилъ Сергій Юрьевичъ, забывъ, что онъ самъ-то именно и началъ этотъ допросъ.

А Николай Степановичъ думалъ:

«А мой отецъ пилъ горькую... безпросвѣтно пилъ... И это-то и было главнымъ препятствіемъ, почему нельзя было его ввести въ семью тестя».

— Мнѣ бы хотѣлось познакомиться съ вашимъ отцомъ! — проговорилъ онъ послѣ значительной паузы.

— Что-жь! Съ удовольствіемъ. Когда угодно! — встретился Сергій Юрьевичъ.

— Завтра воскресенье. Я не на службѣ. Могу заѣхать къ вамъ... или... можетъ быть, вашъ батюшка не откажетъ заглянуть ко мнѣ?

— Это все равно. Какъ вамъ угодно.

— Такъ вотъ и отлично. Попросите его... такъ, между тремя и четырьмя заѣхать ко мнѣ...

Николай Степановичъ особенно подчеркивалъ слова: «ко мнѣ» и ни разу не сказалъ: «къ намъ», т. е. въ семью, а именно «ко мнѣ», т. е. къ нему, въ кабинетъ. И Сергій Юрьевичъ понялъ это и... не возмущился.

«Что-жь, это естественно, — думалъ онъ. — Пусть познакомятся.»

— А вы никому еще не говорили, что вашъ отецъ — актеръ? — спросилъ Николай Степановичъ.

— Никому, т. е. Еленѣ Николаевнѣ, конечно, скажешь, — поправился Столбухинъ.

— Ну, и отлично, — облегченно вздохнулъ Николай Степановичъ и, поднявшись съ мѣста, подошелъ къ Сергію Юрьевичу и, положивъ ему руку на плечо, тихо сказалъ: — Ну, а сами вы не унывайте! Мы все ваше дѣло обдѣлаемъ. Любила бы васъ только Лѣля, да вы бы ее любили. Это — главное! А васъ, вѣдь, мы хорошо знаемъ и сумѣли давно оцѣнить.

Сергій Юрьевичъ сидѣлъ, опустя голову. Ему было и грустно, и досадно.

«Что, въ самомъ дѣлѣ, такое? Къ чему все эти разговоры? Вѣдь не каторжникъ же мой отецъ! И все это я самъ... все это я самъ!» — упрекалъ онъ себя.

Изъ столовой доносился звукъ посуды. Это накрывали на столъ. Николай Степановичъ мягко ходилъ назадъ и впередъ по кабинету. Сергій Юрьевичъ вертѣлъ въ пальцахъ давно погасшую папиросу.

Наконецъ, онъ всталъ и, на правахъ почти своего человека въ домѣ, вышелъ изъ кабинета, прошелъ столовую и заглянулъ въ «голубенькую».

Елена тамъ сидѣла одна. Онъ едва разглядѣлъ ее при слабомъ свѣтѣ голубого фонарика.

— Ну, что? — тихо и не пошевелившись съ мѣста, спросила она.

— Они завтра познакомятся, — такъ же тихо отвѣтилъ Сергій Юрьевичъ и сѣлъ рядомъ съ Еленой.

— Папа согласенъ?

— Да-а... кажется... т. е. онъ сказалъ...

Елена протянула къ нему руку.

Онъ припалъ къ этой рукѣ губами и опять слезы брызнули изъ его глазъ.

«Какъ у меня разстроены нервы», — думалъ онъ, чувствуя, что нѣжная и ласковая рука любимой дѣвушки гладитъ его по волосамъ...

Обѣдъ прошелъ благополучно. Никто не говорилъ ни

о театрѣ, ни о Канчурѣ. Офицеръ Никъ отсутствовалъ, а его-то больше всѣхъ и боялся Столбухинъ:

«Заговорить о вчерашнемъ дебютѣ, сорвется у кого-нибудь неосторожное слово, ну, и... кто знаетъ, что могло бы произойти?»

Почти сейчасъ же послѣ обѣда Столбухинъ сталъ прощаться.

— Итакъ, завтра отъ трехъ до четырехъ? — шопотомъ напомнилъ ему Николай Степановичъ.

Столбухинъ только кивнулъ головой.

Елена значительно пожала ему руку и долгимъ, ласковымъ взглядомъ посмотрѣла ему въ глаза.

Отъ Рудянскихъ Сергій Юрьевичъ поѣхалъ прямо въ театръ Буффъ. Спектакль еще не начинался, но Канчуръ былъ уже тамъ. Сергій Юрьевичъ прошелъ прямо къ нему въ уборную.

Старикъ одинъ сидѣлъ въ своей камеркѣ и гримировался. Передъ нимъ стоялъ сифонъ сельтерской воды и недонитый стаканъ черного кофе.

— А! Сережа! — крикнулъ онъ навстрѣчу сыну. — Гдѣ пропадаешь? А я, братъ...

— Я къ тебѣ, отецъ, на минуту, — перебивая отца, заговорилъ Сергій Юрьевичъ. — На одну минуту, по дѣлу.

— Да ты хоть присядь, по крайней мѣрѣ, — весело глядя сыну въ глаза, сказалъ Канчуръ.

Продолжая мять свою шапку, Столбухинъ опустился на стулъ.

— Видишь ли, — началъ онъ: — тебѣ завтра необходимо... т. е. я просилъ бы тебя, если ты можешь только... завтра, въ три часа заѣхать... къ Рудянскимъ... т. е. понимаешь, къ отцу моей невѣсты. Онъ хочетъ съ тобой познакомиться и проситъ тебя заѣхать и переговорить съ нимъ. Въ три часа. Понимаешь? Такъ, отъ трехъ до четырехъ... Пожалуйста. Вѣдь ты можешь?

— Конечно, могу. Могу, и заѣду, — продолжая гримироваться, отвѣтилъ отецъ. — И заѣду, — повторилъ онъ и, какъ-то странно вытянувъ губы, сталъ обводить ихъ коричневой краской.

А Столбухинъ, вынувъ изъ записной книжки листокъ бумаги, написалъ адресъ Рудянскихъ и, передавая его отцу, прибавилъ:

— Такъ, отъ трехъ до четырехъ. И запросто... не во фракѣ... а такъ, просто въ сюртукѣ.

Канчуръ посмотрѣлъ на него искоса и какъ-то лукаво подмигнулъ.

— Ну, этому-то ты меня, миленькій, не учи! Я и самъ знаю: гдѣ и какъ нужно быть одѣтымъ.

И словно для того, чтобы переменить разговоръ, спросилъ:

— Будешь смотрѣть спектакль?

— Нѣтъ, нѣтъ! — заторопился Столбухинъ. — Мнѣ некогда. Надо по дѣлу, на Васильевскій островъ.

И протянулъ отцу руку.

Столбухинъ изъ театра поѣхалъ къ Томиловымъ и провелъ у нихъ цѣлый вечеръ. Тѣ пробовали-было заговорить у дебютѣ его отца, но вида, что Сергію Юрьевичу это почему-то неприятно, не заводили болѣе уже разговора о театрѣ.

Х.

На другой день къ подъезду дома, гдѣ жили Рудянскіе, подъѣхали извозчичьи сани. Изъ нихъ вылѣзъ Канчуръ и, сказавъ извозчику: «Подожди!» — вошелъ въ швейцарскую.

— Гдѣ квартира господина Рудянского? — спросилъ онъ швейцара, снимая шубу.

— А вотъ здѣсь, прямо, направо пожалуйста! — указалъ тотъ на большую дверь и самъ подалъ звонокъ.

Канчуръ вынулъ изъ бумажника заранѣе приготовленную визитную карточку, слегка уже пожелтѣвшую отъ времени (на карточкѣ, подъ маленькой дворянской коронкой, значилось: «Георгій Никитичъ Столбухинъ») и, передавъ ее отворившему дверь лакею, сказалъ:

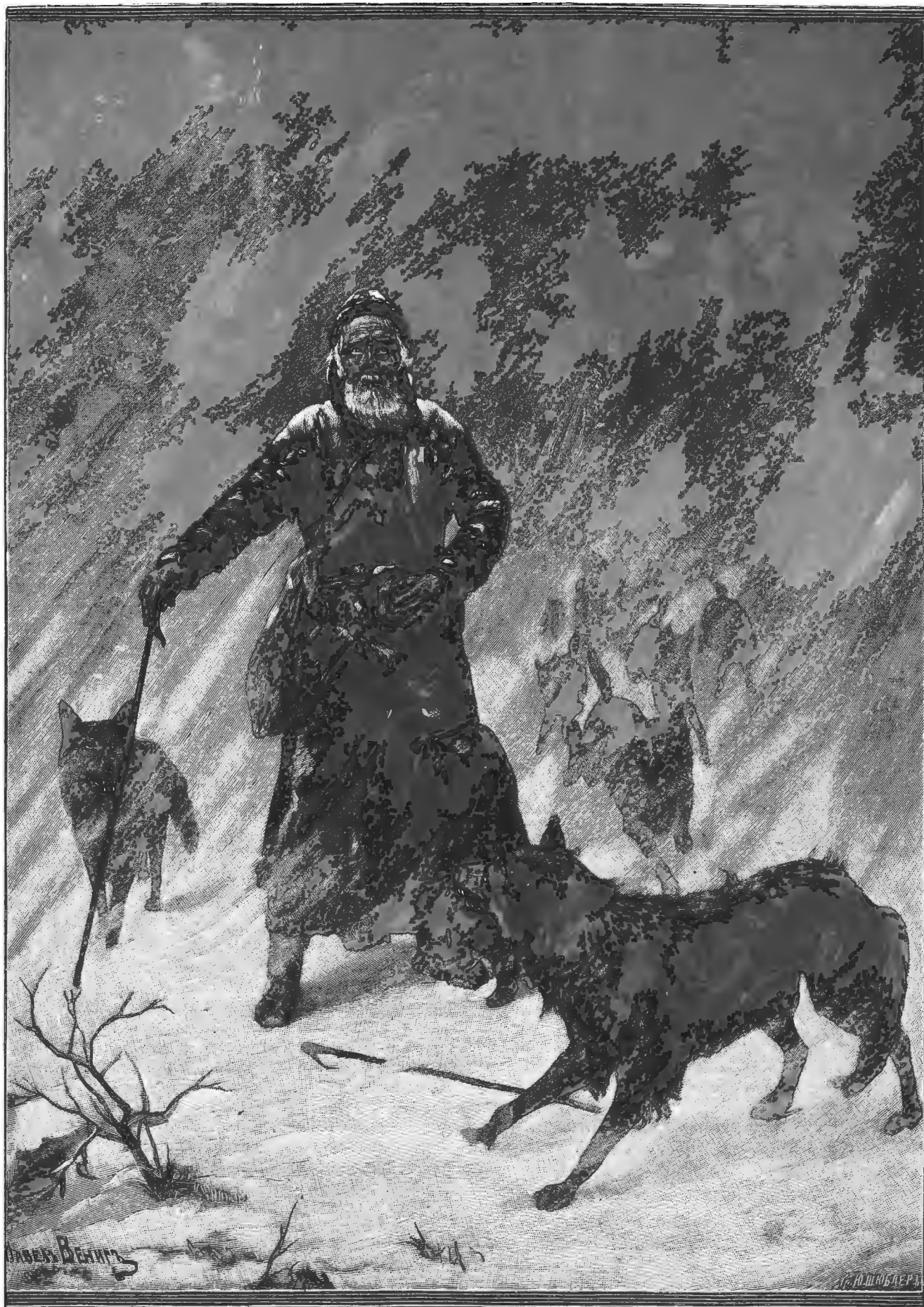

Х выставка общества с.-петербургскихъ художниковъ. „Дѣдушка, спаси!“ Картина П. Венига, грав. Шюблеръ.



Курдъ. Картина Т. Айдукевича, автотипія Ангерера и Гешли.

— Доложи.

Лакей, взявъ карточку, исчез куда-то и, сейчас же вернувшись, распахнул передь Канчуромъ дверь въ кабинетъ Рудянскаго, почтительно прибавивъ:

— Пожалуйте-съ.

Канчуръ, важно откинувъ голову назадъ, спокойными и увѣренными шагами вошелъ въ кабинетъ Николая Степановича.

А Николай Степановичъ шелъ самъ къ нему навстрѣчу.

— Очень, очень, очень радъ познакомиться съ вами, — проговорилъ онъ, протягивая впередъ обѣ руки и въ то же время быстро, но внимательно разсматривая стараго актера.

Канчуръ былъ одѣтъ въ отлично сшитый рединготъ, темно-сѣрыя брюки, и въ темно-сѣрый же галстукъ его была заколата булавка съ большой сѣрой жемчужиной.

«О! Да онъ элегантенъ!» — мелькнуло въ головѣ Николая Степановича, и ему вспомнился сейчасъ же его маленькій, невзрачный отецъ, въ до-нельзя изношенномъ вицмундирчикѣ, въ обшарканныхъ брючкахъ и рыжихъ стоптанныхъ сапогахъ.

А Канчуръ, между тѣмъ, не торопясь снялъ перчатку съ правой руки и, бросивъ ее въ свою бобровую шанку, крѣпко отвѣтилъ на рукопожатіе Николая Степановича.

— Я тоже очень радъ познакомиться съ вами, — хрипловатымъ баскомъ заговорилъ онъ. — И когда мой мальчикъ... мой сынъ, Сергій, передалъ мнѣ ваше приглашеніе, я сейчасъ же пріѣхалъ, чтобы поблагодарить васъ за вашу любезность.

А Николай Степановичъ, между тѣмъ, хлопоталъ, усаживая гостя въ кресло, подвигая къ нему коробку съ папиросами и щипль съ сигарами, и при этомъ весело улыбался и потиралъ свои бѣлыя, мягкія руки.

— Да, да! Юрій... Юрій... — началъ-было онъ и замялся.

— Георгій Никитичъ, — поправилъ его Канчуръ.

— Георгій? — удивился Николай Степановичъ. — А вашъ сынъ «Юрьевичъ?»

— Это ужъ такое имя, ваше превосходительство! — улыбаясь, отвѣтилъ Канчуръ, причемя слова: «ваше превосходительство», онъ проговорилъ съ отгѣнкомъ легкой фамильярности. — Георгій, Юрій, Егоръ даже — это все одно и то же — пояснилъ онъ.

— Ну, да, конечно, конечно! — почему-то обрадовался Николай Степановичъ.

— Гдѣ я — Столбухинъ, тамъ я Георгій Никитичъ; гдѣ я актеръ Канчуръ — тамъ я Егоръ, — развивалъ гость.

А хозяинъ смотрѣлъ на него и думалъ:

«Вотъ какъ держать себя актеры!»

Онъ никогда еще не былъ знакомъ ни съ однимъ дѣятелемъ сцены и представлялъ ихъ себѣ совсѣмъ иными. Впрочемъ, въ домѣ одного министра онъ два раза встрѣчалъ знаменитаго Горбунова, но Горбуновъ былъ что-то совсѣмъ особенное, ходилъ, кажется, всегда во фракъ, разсказывалъ и изображалъ генерала. И, будучи не на сценѣ, все-таки какъ будто былъ на сценѣ. А вотъ такъ, сидѣть съ актеромъ запросто, ему никогда не доводилось.

Лакей Антонъ внесъ два стакана чаю, и Канчуръ спокойно взялъ свой стаканъ, спокойно поставилъ его передъ собой, плеснулъ въ него немного рому и началъ размѣшивать сахаръ ложечкой, какъ бы говоря всякимъ движеніемъ своимъ: «Ну, вотъ, я передъ тобой, весь, каковъ есть! Смотри, наблюдай и рѣшай: можно ли выдать твою дочь за моего сына».

А Николай Степановичъ конфузился. И ему казалось, что лучше бы было, если бъ онъ самъ поѣхалъ къ жениху своей дочери и тамъ уже, у него, познакомился бы съ его отцомъ, а не вызывалъ бы его къ себѣ, словно на смотрины.

— Вы уже, конечно, знаете, Георгій Никитичъ, что вашъ сынъ сдѣлалъ предложеніе моей дочери, — слегка заминаясь, заговорилъ онъ.

Канчуръ только утвердительно кивнулъ головой.

— Сергій Юрьевича, т. е. Сергій Георгіевича... мы давно знаемъ, — продолжалъ онъ, почему-то поправившись на словѣ «Юрьевичъ»: — давно знаемъ, привыкли уважать и даже полюбили его. Моя дочь дала ему свое согласіе, я, конечно — тоже, такъ что дѣло теперь только...

Николай Степановичъ замялся.

— Вѣроятно, за согласіемъ вашей супруги? — подсказалъ Канчуръ.

— Да, да, да! И не столько за ней, сколько тамъ разные бабушки, тетушки... Ну, вы понимаете!

— Однимъ словомъ... гниекей.

— Почему «гниекей?» — удивился Николай Степановичъ.

— То-есть, я хотѣлъ сказать, женская половина семейства.

— Ахъ, да! Женская половина! Ну, да, именно женская половина семейства! — весело размѣялся Рудянский. — Но мы уладимъ. Мы и это уладимъ. Только видите ли... — И Николай Степановичъ нѣсколько склонился къ Канчурѣ и продолжалъ пониженнымъ уже голосомъ. — Онѣ у меня немножко того... т. е. понимаете... чопорны немножко... То-есть, не столько жена, сколько тамъ разные бабушки, тетушки... Понимаете?

— Понимаю, Николай Степановичъ, — съ достоинствомъ началъ Канчуръ. — Тѣмъ болѣе понимаю, что и самъ выросъ въ семьѣ чопорной. И мои тетушки и бабушки безмѣрно гордились древностью рода Столбухиныхъ, и чистотой нашей дворянской крови, и тому подобными вещами. И когда мнѣ пришлось жениться... а женился я на дочери простого штабъ-лѣкаря, женился по любви, конечно, — немало пришлось мнѣ насладиться со стороны тетушекъ и бабушекъ разныхъ «оховъ», да «аховъ». «Да что ты дѣлаешь? Да забываешь, кто ты! Вѣдь ты Столбухинъ! Вѣдь въ нашемъ роду два князя есть!» Да-съ, два князя! И даже какой-то одинъ киргизъ-кайсацкій божокъ насчитывался!.. А жена моя была просто — Синицына. И Столбухинъ женился на Синицыной. И не было чище, прекраснѣй души во всемъ старомъ роду нашемъ, какъ душа моей покойной жены, этой поистинѣ святой женщины.

Изъ груди стараго актера вырвался тихій, подавленный вздохъ. Помолчавъ немного, онъ продолжалъ:

— А потомъ, этотъ тихій ангелъ отлетѣлъ отъ насъ, и все пошло прахомъ... Старый дворянинъ Столбухинъ превратился въ балаганнаго фигляра Канчура. Хорошо, что тетушки и бабушки не дожили до этого, а то бы не перенесли онѣ такого позора!.. Но — что дѣлать? Надо было жить, надо было воспитывать сына! И я предпочелъ сдѣлаться фигляромъ, полагая, что это все-таки гораздо лучше, чѣмъ зарабатывать хлѣбъ свой... ну, нечистой игрой въ карты, что ли, этимъ послѣднимъ источникомъ многихъ разорившихся недорослей... Выросъ сынъ и полюбилъ хорошую дѣвушку. И я, отецъ его, пропну у васъ руки вашей дочери для сына дочери штабъ-лѣкаря Синицына, чудной и святой женщины — и безпутнаго дворянина Георгія Столбухина! Позвольте, Николай Степановичъ! — остановилъ онъ рукой подымающимся-было съ мѣста Рудянскаго. — Я понимаю, можетъ-быть, гораздо больше, чѣмъ вы это думаете. Вы сами сказали, что ваши тетушки и бабушки народъ чопорный. Можетъ-быть, и кузены, и кузины тоже не лишены предрасудковъ. Не будемъ ихъ передѣлывать. Оставимъ ихъ таковыми, какіе они есть. Возможно вѣдь и то, что это самое лучшее, что въ нихъ имѣется. И я отлично понимаю, что для нихъ мое ремесло можетъ представляться чѣмъ-то позорнымъ, какъ, несомнѣнно, оно представлялось бы и для моихъ тетушекъ и бабушекъ, будь онѣ живы. Не нами это началось — увы! — не нами это и кончится. Что они!.. Мой сынъ — и тотъ стыдится за меня. И это я видѣлъ и понималъ! И на него не сержусь! Не сержусь потому, что понималъ. А понять — простить! Понялъ я, что мой пріѣздъ въ Пе-

тербургъ можетъ разстроить счастье моего сына, и принять уже свои мѣры... Нѣтъ, актеръ Канчуръ не помѣшаетъ дворянину Столбухину. У одного—своя дорога, у другого — своя! Важно только, чтобъ ваша дочь любила моего сына, а мой сынъ любилъ бы вашу дочь. А я имъ поперекъ дороги не стану. Какъ отецъ, я благословлю ихъ и...

Дальше онъ договорить не могъ: слезы брызнули у него изъ глазъ. Вынувъ носовой платокъ, онъ закрылъ имъ себѣ лицо.

Канчуръ плакалъ искренно. Онъ самъ себя растрогалъ своимъ монологомъ. А когда онъ отеръ глаза и отнял отъ лица платокъ, передъ нимъ стояла стройная, молодая дѣвушка. Канчуръ растерянно посмотрѣлъ на нее и, не торопясь, поднялся съ мѣста.

— Моя дочь!—сказалъ Николай Степановичъ.

Елена вошла въ кабинетъ еще при началѣ разговора, но ни отецъ, ни Канчуръ не видѣли ее. Сначала она хотѣла-было вернуться, но, прикованная словами стараго актера, такъ и замерла между двухъ портьеръ.

— Зачѣмъ вы плачете?—тихо заговорила она.—Я сейчасъ васъ узнала. Я много слышала сейчасъ... Я люблю вашего сына... Онъ мой женихъ. И я еще, кромѣ того, заставлю его гордиться вами... У васъ такое... дорогое... дорогое сердце! А бабушки и тетушки пускай сами, какъ хотятъ. Я васъ люблю... а папа васъ понимаетъ... Папа все понимаетъ. Онъ такой же... какъ и вы... добрый и хороший. Вотъ и все!..

И Елена, повернувшись, быстро-быстро ушла изъ кабинета. А старикъ молча и какъ-то растерянно глядѣлъ другъ другу въ глаза.

— Она лучше, лучше насъ рѣшила!—проговорилъ Николай Степановичъ, и вдругъ крѣпко и порывисто обнявъ стараго актера.

XI.

Невообразимый переполохъ начался въ домѣ Рудянскихъ, а также и у бабушки Раздольской, и среди другихъ ихъ родственниковъ, когда стало извѣстно, что Елена выходитъ замужъ за сына актера театра «Русскій Буффъ», Канчура. Лидія Константиновна слегла въ постель отъ невыносимыхъ мигреней. Офицеръ Никъ сталъ вдругъ холоденъ съ сестрой; студентъ Анатолий нервничалъ и словно потерялъ подъ собой почву. И изъ дома бабушки шли неутѣшительныя вѣсти: у старухи отнялись ноги, и она повторяла все одно и то же:

— Этого еще не доставало! Дочь мою выдали замужъ за какого-то разночинца, а теперь и внучку выдаютъ уже Богъ знаетъ за кого!

Таня Слезкина летала отъ тетушки къ тетущкѣ, отъ кухни къ кузинѣ, и всѣ онѣ, въ родѣ гоголевскихъ дамъ, повторяли: «орѣръ! орѣры!» только съ болѣе чистымъ произношеніемъ...

Невообразимый переполохъ начался и въ театрѣ «Русскій Буффъ», когда комикъ Канчуръ объявилъ антрепренеру, что онъ нарушаетъ контрактъ и, представляя слѣдующую съ него неустойку, возвращается къ прежнему мѣсту своего служенія. И антрепренеръ, и актеры были въ отчаяніи. Съ прїѣздомъ Канчура сборы начали-было

поправляться, и самъ онъ сталъ, видимо, сильно нравиться публикѣ.

И между этими двумя переполохами стояли: «непреклонный» въ своемъ рѣшеніи Николай Степановичъ, Канчуръ, растерявшійся Сергій Юрьевичъ и загадочно при-молкнувшая Елена.

— Папа, —сказала, наконецъ, она дни черезъ три послѣ посѣщенія ихъ дома отцомъ Столбухина.—Этотъ вопросъ надо рѣшить быстро и безповоротно.

— Да, дитя мое! Я такъ же думаю,—отвѣтилъ Николай Степановичъ, ласковыми глазами глядя на дочь.

— Да, дитя мое! — повторилъ онъ еще разъ, а самъ думалъ: «Но какъ рѣшить? Чтò нужно сдѣлать?» И онъ старался вспомнить, какъ когда-то совершенно такой же вопросъ рѣшилъ покойный Константинъ Алексѣевичъ Раздольскій. У того все это выходило просто и ясно. Онъ сказалъ: «такъ будетъ!» И такъ было. Теща, Елена Ипполитовна, тогда тоже слегла въ постель и по цѣлымъ днямъ плакала. Въ домѣ князей Дюртюлей шло оханье и аханье; Лидочка металась, потерявъ голову,—страдала за мать и въ то же время умоляла отца устроить ей счастье. И тотъ сказалъ: «такъ будетъ!» И—было... Да, но Константина Алексѣевича не только всѣ уважали, но и боялись и безпрекословно слушались. А его?.. Его—любятъ и... не слушаются,—сознался онъ самому себѣ.

И онъ опять поднялъ глаза на дочь.

Она стояла возлѣ него, увѣренная, рѣшительная.

«Въ ней есть что-то дѣдовское»,—подумалъ Николай Степановичъ и погладилъ тонкую и красивую руку Елены.

— Папа, поѣдемъ къ нимъ!—сказала она.

— Къ нимъ? Куда, къ нимъ?

— На квартиру Сергѣя Юрьевича. И тамъ, вчетверомъ, обсудимъ все.

— Но, Леля, ловко ли это будетъ? — нерѣшительно спросилъ отецъ.

— Ловко, папа,—какъ-то горько улыбнувшись, отвѣтила дочь.

— А что скажетъ мать?

Елена вздохнула.

— А что сказалъ бы ты, папа, если бы моя мать, когда она была твоей невѣстой, подъ давленіемъ «тетущекъ и бабушекъ»... помнишь, ты мнѣ рассказывалъ...

— Хорошо, хорошо, дитя мое, — остановилъ ее Николай Степановичъ и, поднявшись съ мѣста, выпрямился во весь ростъ, невольно подражая манерѣ своего покойнаго тестя, добавилъ:—да, мы поѣдемъ. Иди, одѣвайся!

Елена поцѣловала руку отца и вышла изъ кабинета.

«Да, мы поѣдемъ!»—повторялъ Николай Степановичъ, шагая взадъ и впередъ по комнатѣ. Тѣнь Константина Алексѣевича Раздольскаго какъ-бы стояла передъ нимъ и подбодряла его, и онъ, продолжая невольно подражать манерамъ своего покойнаго тестя, такъ же быстро и энергично вынулъ сигару изъ ящика, сердито откусилъ ея острый кончикъ и сердито закурилъ ее.

«Все-таки, надо сказать матери»,—мелькнуло у него въ головѣ.

И онъ энергичными шагами вышелъ изъ кабинета и совсѣмъ не своей походкой направился въ будуаръ Лидіи Константиновны.

(Окончаніе будетъ.)

Рѣдкая находка.

(Новооткрытый мамонтъ.)

Очеркъ Е. Лядова.

I.

Наша академія наукъ обогатилась національнымъ сокровищемъ весьма высокой цѣнности. На нее теперь весь заграничный ученый міръ смотритъ не безъ тайной зависти. Мы говоримъ о мамонтѣ, который привезенъ на дняхъ О. Ф. Герцемъ, старшимъ зоологомъ зоологическаго музея нашей академіи. Это находка перво-степенной важности. Передъ нами хорошо сохранившійся трупъ живого свидѣтеля ледниковаго періода, отъ котораго мы отдѣлены многими тысячелѣтіями. При видѣ этого чудовища насъ поражаетъ свѣжесть мякнхъ частей. Какъ будто природа нарочно сохранила

ихъ, въ качествѣ натурального памятника той сѣдой старины, до которой не достигають и наши преданія. Если бы этотъ мамонтъ жилъ и умѣлъ говорить, то онъ рассказалъ бы намъ очень много интереснаго, разрѣшилъ бы тѣ загадки прошлаго, надъ раскрытіемъ которыхъ человѣческій геній такъ долго трудится безъ особеннаго успѣха. Но мамонтъ застылъ въ своемъ нѣмомъ безмолвіи.

Безмолвіе его, однако, нисколько не смущаетъ ученыхъ. Вѣковой опытъ научалъ ихъ понимать и безмолвную природу. И нѣтъ сомнѣнія, что мамонтъ въ самомъ недалекомъ будущемъ раскроетъ передъ нами много тайнъ своего времени.

Цель настоящего очерка—дать читателю понятие о том, какое положение занимали мамонты в истории развития животного царства, какия свѣдѣнія накопились у насъ понынѣ объ этихъ ископаемыхъ и, наконецъ, какое значеніе можетъ имѣть новооткрытый экземпляръ для разныхъ отраслей науки.

II.

Человѣчскій духъ томится ограниченной предѣльностью существованія тѣла. Человѣкъ не можетъ постоянно жить однимъ настоящимъ. Его мысль постоянно то рвется далеко впередъ, то возвращается далеко назадъ. Безграничное стремленіе впередъ и назадъ служитъ наиболее яркимъ проявленіемъ вѣчности нашей души. Узнавая то, что было и давно прошло, и предугадывая то, что будетъ впереди, мы этимъ самымъ какъ бы удлинняемъ существованіе нашего духа по ту и другую сторону существованія нашего тѣла. Это свойство духа проявляя человѣкъ еще на первыхъ ступеняхъ своего культурнаго развитія.

Человѣкъ увѣличалъ собою мірозданіе. Онъ явился на свѣтъ, когда все было уже для него готово. И какъ бы сразу онъ очутился въ круговоротѣ явленій, истинный смыслъ которыхъ былъ ему недоступенъ. Передъ нимъ то и дѣло вставали вопросы, ждавшие разрѣшенія. И онъ рѣшалъ ихъ. Не будемъ вдаваться въ разсмотрѣніе того, какъ первобытный человѣкъ рѣшалъ частные вопросы, а ограничимся общей характеристикой его міросозерцанія. Онъ полагалъ, что міръ подвергается періодическому разрушенію и обновленію, и что съ этимъ связана судьба человѣческаго рода. Сначала онъ предполагалъ, что въ основѣ всѣхъ этихъ измѣненій лежить произволь. случайность. но мало-по-малу съвозъ его мысль стала пробираться идея закономерности постепеннаго развитія.

Аристотель первый поднялъ вопросъ объ ископаемыхъ окаменѣлостяхъ. И, несмотря на то, что онъ, вообще говоря, обнаруживалъ глубокое пониманіе нѣкоторыхъ геологическихъ явленій, тѣмъ не менѣе подлинный характеръ окаменѣлостей остался для него темнымъ, неразгаданнымъ. Онъ называетъ ихъ «игрою природы», «первыми попытками творенія».

Идеи Аристотеля играли въ античномъ мірѣ господствующую роль. Эта роль продолжалась и въ средніе вѣка, которые, какъ извѣстно, не поощряли научныхъ изысканій.

Только во второй половинѣ XVII вѣка начинаютъ появляться трезвые, научно обоснованные взгляды на происхожденіе ископаемыхъ. Этимъ мы обязаны гениальному математику и философу Лейбницу. Затѣмъ послѣдовалъ длинный рядъ геологическихъ изысканій, нашедшихъ себѣ прекрасное выраженіе въ трудахъ Гюка, Барнета, Уистона, Вудварда, Валлиснера, Бюффона, Палласа и Соссюра, Вернера, Гюттона, Гумбольдта и др.

Совокупнымъ усиліемъ названныхъ авторовъ мы обязаны созданіемъ вѣрныхъ воззрѣній на строеніе нашей планеты и на происхожденіе заключенныхъ въ ней животныхъ остатковъ. Но относительно мамонта господствовали въ то время одни суевѣрія.

Кости и коренные зубы мамонта были извѣстны въ средніе вѣка очень хорошо. Но происхожденіе ихъ не нашло себѣ вѣрной опѣнки. Въ нихъ усматривали остатки вымершихъ великановъ или святыхъ. Въ Валенсіи, напримѣръ, коренной зубъ мамонта почтали какъ часть мощей св. Христофора. Еще въ 1789 году каноники св. Винченца носили бедренную кость мамонта во время религиозныхъ процессій. Кость эта выдавалась ими за остатокъ руки названнаго святого.

Скоро, однако, всѣмъ этимъ предрасудкамъ насталъ конецъ. Въ 1799 году тунгусы открыли въ вѣчно-мерзлой почвѣ Сибири, близъ устья р. Лены, цѣльный трупъ мамонта. вымытый весенними водами и превосходно сохранившійся съ мясомъ, кожей и шерстью. Извѣстіе объ этой палеонтологической находкѣ дошло до нашей академіи наукъ, и въ 1806 году была снаряжена экспедиція съ Адамсомъ во главѣ. Последнему удалось собрать неполный скелетъ животнаго. Связки, соединившія кости скелета, оказались отчасти уцѣлѣвшими. Найдены также остатки внутренностей, глазъ, небольшой кусокъ кожи и до 30 фунтовъ волосъ. Все остальное уничтожили волки, медвѣди и собаки.

Этотъ, болѣе или менѣе цѣльный, скелетъ мамонта разсѣялъ всѣ предрасудки и далъ къ тому же возможность опредѣлить положеніе этого ископаемаго въ системѣ животнаго царства. Единственнымъ современнымъ представителемъ отряда, къ которому онъ принадлежитъ, является слонъ, и поэтому мамонтъ получилъ зоологическое названіе «первороднаго слона».

Спрашивается: въ какой періодъ существованія земли жилъ «первородный слонъ»?

Наука не опредѣлила еще, да и врядъ ли когда-нибудь опредѣлитъ, какъ долго существуетъ наша земля въ видѣ обособленнаго, самодовлѣющаго тѣла. Врядъ ли, однако, будемъ далеки отъ истины, если скажемъ, что исторія нашей планеты обнимаетъ періодъ времени во много миллиардовъ лѣтъ.

Исторія земли начертана въ самой землѣ. Каждый періодъ оставляетъ на поверхности земли пластъ, въ которомъ похоронены остатки минераловъ данной эпохи, равно какъ остатки растительныхъ и животныхъ организмовъ. Исторія тянется безъ скачковъ, безъ рѣзкихъ переходовъ, постепенно созидая все новыя и новыя формы. Но умъ человѣчскій любитъ все расчленять, систематизировать. Эта особенность человѣческаго ума оправдала себя и въ отношеніи исторіи земли. Геологія раздѣлила исторію земли на 4 періода, или, иначе говоря, на 4 группы формалій.

Первая группа—самая древняя. Мощностъ ея отложений превы-

шаетъ 30.000 метровъ. Слѣды органической жизни открываются только въ верхнихъ слояхъ соответственнаго пласта. Тутъ находятъ отпечатки водорослей, криноиды и др.

Вторая группа—имѣетъ мощностъ отложений въ 15.000 метровъ. Въ эту эпоху появились на землѣ болѣе сложныя растенія (папоротники, гигантскіе папоротники, сигиллярии, лендодендроны) и животныя (морскія лиліи, морскія звѣзды, ежи, руконоги и головоногія, а также др.).

Третья группа—съ мощностю отложений въ 1.000 метровъ, отличается по характеру своей растительности преобладаніемъ хвойныхъ и пагодныхъ надъ другими видами. Что касается животныхъ, то наиболее характерными для данной эпохи служатъ пресмыкающіяся. Позднѣе появляются послѣдовательно рыбы, птицы и низшія млекопитающія.

Ни въ одной изъ названныхъ группъ формалій не находятъ ни малѣйшаго намека на существованіе мамонтовъ. Ихъ тогда еще не было. Впервые они встрѣчаются въ четвертой группѣ.

Мамонты, такимъ образомъ, появились сравнительно поздно на землѣ, но все-таки раньше, чѣмъ человѣкъ.

Начавъ свое историческое существованіе сравнительно поздно, позже пресмыкающихся, рыбъ, птицъ и т. п., мамонты сравнительно рано и сошли съ исторической арены. Позвоительно думать, что они вымерли 10—20 тысячъ лѣтъ тому назадъ. Столько же приблизительно лѣтъ пролежалъ въ землѣ и новооткрытый мамонтъ.

Кости и зубы мамонтовъ не составляютъ рѣдкости. Районы ихъ распространенія имѣетъ довольно широкія границы. Они найдены въ ледниковыхъ образованіяхъ почти всей Европы, за исключеніемъ южной Италіи, Испаніи, Скандинавіи и Финляндіи. Извѣстная разновидность мамонта населяла въ ледниковую эпоху почти всю Сѣверную Америку. Но классической страной по обилію находженію и прекрасному сохраненію остатковъ мамонтовъ считается Сибирь и, особенно, Ново-Сибирскіе острова. Въ Сибири мамонты бивни составляютъ важный предметъ отпускной торговли, находя себѣ широкій кругъ примѣненія къ очень многимъ производствомъ и, особенно, токарнымъ. Въ токарныхъ издѣліяхъ они замѣняютъ слоновую кость. За послѣднія 200 лѣтъ вывезено изъ Сибири около полумилліона парныхъ бивней. За промежутокъ времени отъ 1887 года до 1893 года на ярмаркѣ въ Якутскѣ продавалось ежегодно около 1.500 пудовъ бивней на сумму въ 40.000 руб.

Обиліе бивней заставляло думать, что гдѣ-нибудь существуютъ остатки и тѣхъ мамонтовъ, которымъ эти бивни принадлежали. Мы сказали, что за послѣднія 200 лѣтъ вывезено изъ Сибири около полумилліона паръ бивней. Значитъ, въ Сибири похоронено, по крайней мѣрѣ, около полумилліона мамонтовъ. Неужели ни одинъ изъ нихъ не попалъ въ такія благоприятныя условія, что могъ сохраниться въ болѣе или менѣе цѣльномъ состояніи донынѣ? Этотъ вопросъ волновалъ умы ученыхъ въ теченіе цѣлаго столѣтія. Привезенный въ 1806 году экспедиціей Адамса скелетъ мамонта поддерживалъ въ ученыхъ увѣренность, что когда-нибудь и гдѣ-нибудь трупъ мамонта будетъ найденъ. Болѣе всѣхъ интересовался даннымъ вопросомъ наша академія. И не удивительно. Помимо всего прочаго, въ представителяхъ нашей академіи говорило чувство вполне благоразумнаго національнаго честолюбія. Было бы очень досадно, если бы предполагавшееся существующимъ палеонтологическое сокровище досталось иностранцамъ. Къ счастью, это не случилось. Сокровище дано намъ. Произошло это при слѣдующихъ обстоятельствахъ.

Лѣтомъ 1900 года ламуты охотились близъ берега Березовки, праваго притока рѣки Колыма, въ 300 верстахъ отъ Средне-Колымска, на разстояніи 3.000 верствъ отъ Якутска. Одинъ изъ охотниковъ обратилъ вниманіе на клыкъ, торчавшій изъ земли. Но самъ онъ боялся его трогать. На слѣдующій день онъ явился въ сопровожденіи товарищей, и всѣ сообща выломали клыкъ изъ черепа. Клыкъ былъ проданъ казаку Явловскому, который передалъ его помощнику колымскаго исправника Горну. Последній заинтересовался находкой и отправился съмотрѣть, не осталось ли на мѣстѣ еще чего-нибудь. Къ великой своей радости, Горнь замѣтилъ, что въ землѣ хранится цѣльный трупъ мамонта. Тотчасъ онъ далъ объ этомъ знать якутскому губернатору Скрипичу, а тотъ не замедливъ сообщить въ академію наукъ. Послѣдно была снаряжена экспедиція, которая отправилась на мѣсто находки съ О. Ѳ. Герцемъ во главѣ. Въ помощь Герцу былъ данъ старшій препараторъ Пфиземейеръ. Изъ Петербурга экспедиція отправилась 8-го мая 1901 года и только 9-го сентября прибыла на мѣсто назначенія. Были наняты мѣстные рабочіе, и безъ промедленія приступлено къ работѣ. Мамонтъ оказался лежащимъ подъ мерзлой землей на глубинѣ 8 метровъ. Этотъ толстый слой мерзлой земли, кстаи сказать, аллювиальной (наносной), не могъ быть иначе удаленъ, какъ путемъ оттаиванія льда. Для этой цѣли разводили громадныя костры. Блага дрова оказались налицо. 15-го ноября мамонтъ былъ выдѣленъ окончательно. Его нагрузили на 22 нарты и стали перевозить частью на оленяхъ, а частью на собакахъ и лошадяхъ. 17-го февраля текущаго года онъ былъ, наконецъ, привезенъ въ Петербургъ.

13-го марта зоологическій музей нашей академіи наукъ былъ очастливленъ посѣщеніемъ Ихъ Императорскихъ Величествъ Государя Императора и Государыни Императрицы Александры Ѳеодоровны и Ихъ Императорскихъ Высочествъ великихъ князей: Сергія Александровича съ августѣйшей супругой, великою княгиней Елисаветою Ѳеодоровною, и Константиномъ Константиновичемъ.



X выставка общества с.-петербургскихъ художниковъ. Поцълуй.
Картина П. А. Свѣдомскаго, авт. «Нивы».

Ихъ Императорскія Величества и Высочества изволили осматривать части мамонта, причемъ объясненія давалъ старшій зоологъ О. Ѳ. Герцъ, выкопавшій и привезшій мамонта.

III.

Все великое значеніе найденнаго мамонта обрисуеться, конечно, передъ нами въ полномъ объемѣ лишь тогда, когда будутъ закончены предпринятые изслѣдованія, и результаты изслѣдованій будутъ опубликованы. Но многое выяснилось уже и теперь, а многое можно предугадать. Слѣдовательно, для предварительной оцѣнки матеріала достаточно.

Ископаемые остатки вымершихъ животныхъ исчерпывались до сихъ поръ твердыми и плотными частями организма, какъ-то: костями, известковыми панцирями, раковинами, хитиновыми образованиями. Сохраняются эти образования только формально, но не по существу. И вотъ почему: кость, напримѣръ, составлена изъ тѣснаго сочетанія минеральныхъ, главнымъ образомъ известковыхъ, солей съ органическими веществами. Органическія вещества разлагаются микробами и перестаютъ существовать, какъ таловыя, а минеральный остовъ остается. Назанныя образования сохраняются, слѣдовательно, лишь постольку, поскольку они составлены изъ нерастворимыхъ солей и роговой субстанціи, тоже не поддающейся разложенію микробами. Мягкія части тѣла, какъ напримѣръ, кровь, мясо, мозгъ и др., состоятъ почти исключительно изъ органическихъ веществъ и поэтому приходятъ очень скоро въ полное разрушеніе. Въ виду этого никто и не чалъ увидѣть когда-нибудь мягкія части тѣхъ животныхъ, которые уже много тысячъ лѣтъ тому назадъ кончили свое существованіе. И если еще можно было предположить, что гдѣ-нибудь въ землѣ сохранились остатки мягкихъ частей какаго-нибудь допотопнаго животного, то ужъ, во всякомъ случаѣ, трудно было ожидать, что эти мягкія части сохранятся въ своей первоначальной свѣжести. Оказывается, что на свѣтъ все возможно. Въ найденномъ мамонтѣ заключено 30 пудовъ мяса, поражающаго своимъ свѣжымъ видомъ. Просто не вѣрится глазамъ, что въ видите передъ собою мясо, въ которомъ послѣднія испарянія потухла 10—20 тысячъ лѣтъ тому назадъ. Впечатленіе такое, будто передъ вами туша только-что убитаго животного. Поразительное впечатленіе производитъ также языкъ мамонта: какъ будто бы онъ только-что былъ отрубленъ. При видѣ мозга мамонта, у зрителя невольно является мысль: думать ли этотъ мозгъ, по во всякомъ случаѣ, онъ не думалъ, что черезъ много тысячелѣтій судьба занесетъ его въ Петербургъ, гдѣ при видѣ его будетъ трепетать въ иномъ восторгѣ живая мысль, уносясь далеко во тьму вѣковъ давно прошедшихъ. Когда окидываете взглядомъ всего мамонта, вѣсь невольно охватываетъ какое-то чувство благоговѣнія передъ величіемъ и красотой природы, сохранившей для насъ при помощи холоднаго безразстнаго льда свѣжесть допотопнаго трупа. Этимъ трупомъ природа говоритъ намъ о своихъ дѣляняхъ въ ту пору, когда на землѣ еще не существовало человѣка. Когда вы узнаете, что сердце мамонта не сохранилось, то въ вашей душѣ невольно поднимается волна сожалѣнія. Физиологъ Локкъ изобрѣлъ недавно особую жидкость, которая оживляетъ сердце, вырванное у мѣртваго животного. Удастся оживить сердце, пролежавшее долгое время на льду. И кто знаетъ, быть-можетъ, если бы сердце мамонта сохранилось, то физиологи оживили бы его чудодѣйственной Локковской жидкостью. Передъ вами трепетно забилось бы сердце послѣ многихъ тысячъ лѣтъ покоя! Совершилось бы, быть-можетъ, небывалое чудо. Это не порывъ празднои фантазіи, а плодъ вѣры въ могущество всепобѣждающей науки.

Знаменитый анатомъ Кювье щеголялъ тѣмъ, что по одной, выкопанной изъ земли, кости восстанавливалъ картину цѣлаго животного, которому данная кость принадлежала. Восстановленіе цѣлаго по части выходило всегда у Кювье весьма остроумно; но всегда ли такъ вѣрно, какъ остроумно — это вопросъ. При видѣ новооткрытаго мамонта вопросъ этотъ встаетъ передъ вами съ особенной силой. Палеонтологія, т. е. наука объ ископаемыхъ, пользуется, — ибо вынуждена пользоваться, — въ широкихъ предѣлахъ аналогіею. Скелетъ мамонта, найденный въ 1806 г. и хранящійся нынѣ въ зоологическомъ музеѣ нашей академіи наукъ, въ значительной своей части является продуктомъ именно аналогіи. Найденныя тогда части мамонта оказались похожими на соответственныя части скелета слона. Этимъ сходствомъ сохранившихся частей зоологи и воспользовались для искусственнаго воспроизведенія недостававшихъ частей. Но вотъ открывается новый мамонтъ, наглядно показывающій, какъ справедливо французы говорятъ, что «comparaison n'est pas raison», т. е., что сравненіе не есть уравненіе. Возьмемъ для примѣра хвостъ мамонта. У прежняго скелета хвостъ воспроизведенъ искусственно. Онъ сдѣланъ длиннымъ и тонкимъ, какъ у слона, у котораго хвостъ содержитъ 32 позвонка. У новаго мамонта хвостъ оказался въ полной сохранности. Оказывается, что искусственно воспроизведенный хвостъ не соответствуетъ дѣйствительности. Въ дѣйствительности онъ короче, содержитъ меньшее число позвонковъ и толще.

Сходное замѣчаніе можно сдѣлать относительно клыковъ. У стараго мамонта клыки вставлены такъ, какъ указывала аналогія со слономъ. Они у него обращены, какъ у слона, впередъ. Оказывается, что аналогія дала невѣрное заключеніе. Клыки у мамонта смотрѣли вбокъ. Сравненіе, слѣдовательно, не есть уравненіе.

Кожа новаго мамонта сохранилась, можно сказать, цѣлкомъ. Не

хватаетъ маленькаго участка на спинѣ. Толщина кожи достигаетъ 33 миллиметровъ. Она сплошь покрыта сбившейся на подобіе войлока, шерстью буро-желтаго цвѣта. Шерсть довольно длинная, такъ что, напримѣръ, на хвостѣ отдѣльные волосы достигаютъ $\frac{1}{2}$ метра. У слона кожа почти голая; въ общемъ можно сказать, что у слона приходится одинъ волосъ на 16 квадратныхъ сантиметровъ. Такимъ образомъ, установлена новая отличительная черта между мамонтомъ и современнымъ его сородичемъ — слономъ.

Есть между ними еще различіе: у мамонта на ногѣ пять пальцевъ, а у слона три.

Размѣры новаго мамонта оказались довольно внушительными. Чтобы дать приблизительное представленіе объ этихъ размѣрахъ, достаточно сказать, что одна подошва ноги имѣетъ въ діаметрѣ около 40 сантиметровъ.

Такимъ образомъ, новый мамонтъ внесъ уже много существенныхъ поправокъ въ наше представленіе объ этомъ интересномъ допотопномъ животномъ. Рисунки, иллюстрировавшіе устройство его скелета, отнынѣ теряютъ значеніе достоверности и являются анахронизмомъ. Однимъ словомъ, анатомія мамонта вышла изъ области догадокъ и вступила на путь непосредственныхъ наблюденій.

Сказаннымъ далеко, однако, не исчерпывается все значеніе новаго мамонта для палеонтологіи.

Только теперь нашель себѣ окончательное рѣшеніе стародавній вопросъ о томъ, въ какомъ поясѣ земной поверхности жили мамонты. Существовали на этотъ счетъ два мнѣнія. Одни говорили, что мамонты жили въ холодныхъ сѣверныхъ странахъ. Другіе оспаривали этотъ взглядъ и утверждали, что мамонты жили въ тепломъ климатѣ, но занесены на сѣверъ водными теченіями.

Для ясности изложенія сдѣлаемъ маленькое отступленіе. Тотъ періодъ исторіи землі, который предшествовалъ переживаемому ею нынѣ періоду, извѣстенъ подъ названіемъ ледниковаго. Ледниковымъ онъ называется потому, что на землѣ стояла тогда гораздо болѣе низкая температура, чѣмъ теперь. Большія пространства землі были окованы толстымъ слоемъ нетаявшаго льда. Почему это такъ было, наука въ точности не выяснила еще. Существовать на этотъ счетъ одинъ лишь догадки, изъ которыхъ наиболѣе правдоподобной представляется та, которая была на-дняхъ высказана Павломъ и Фрицомъ Сарасинами. Основательное изученіе явленій, обусловленныхъ изверженіемъ Крапатао въ 1883 году, привело названныхъ ученыхъ къ слѣдующей гипотезѣ. Въ концѣ пліоценаго періода земля окуталась густымъ туманомъ пыли, явившейся продуктомъ вулканическихъ изверженій. Этотъ туманъ поглощалъ всю солнечную теплоту, которая поэтому не достигала землі. Послѣдняя оледѣла. Насталъ ледниковый періодъ.

Переходъ ледниковаго періода въ періодъ современный ознаменовался образованіемъ большихъ водныхъ теченій: пыль осѣла на землю, солнечная теплота получила доступъ къ землѣ, и ледъ сталъ таять. Этимъ-то теченіемъ нѣкоторые ученые и приписывали перенесеніе мамонтовыхъ труповъ изъ теплыхъ странъ въ холодныя. Новый мамонтъ окончательно разрушаетъ эту гипотезу. И вотъ почему. Во-первыхъ, у него найдено въ желудкѣ нѣсколько пудовъ растительной пищи. Уже одного взгляда на послѣднее достаточно было для того, чтобы сказать, что она мѣстнаго происхожденія. Ботаническое изслѣдованіе найденныхъ въ кишкѣ растений еще производится. Но уже простымъ взглядомъ О. Ѳ. Герцъ могъ различить тѣ виды «*Astragalus*» и «*Sagex*», которые водятся на мѣстѣ находки. Въ тѣхъ мѣстностяхъ эти виды растений не водятся. Ясно, что мамонтъ жилъ тамъ, гдѣ былъ найденъ. Въ пользу этого вывода говорить еще то обстоятельство, что вся кожа мамонта оказалась покрытой длинной шерстью съ подшерсткомъ. Это свойственно однимъ лишь животнымъ сѣверныхъ странъ.

Вопросъ о мѣстѣ жительства мамонта рѣшенъ, такимъ образомъ, окончательно, безповоротно. Онъ составляетъ предметъ нашего до- историческаго естественнаго богатства.

Все сказанное составляетъ, однако, только цвѣточки. Ягоды еще впереди. Наша академія обладаетъ весьма крупными научными силами, и нѣтъ сомнѣнія, что матеріалъ, даваемый новымъ мамонтомъ, будетъ изученъ во всѣхъ подробностяхъ и освѣщенъ со всевозможныхъ точекъ зрѣнія.

Въ наиболѣе выгодномъ положеніи окажутся по всѣмъ вѣроятіямъ, тѣ изслѣдователи, которые будутъ изучать остатки пищи, найденныя у мамонта. Дѣло въ томъ, что пища эта сплошь растительная. Мамонтъ питался исключительно травой. Растительные остатки сохраняются лучше животныхъ остатковъ. Пояснимъ, почему. Какъ растения, такъ и животныя построены изъ склеенныхъ другъ съ другомъ комочковъ живого вещества. Каждый комочекъ живого вещества содержитъ во внутренней своей части особое ядро и поэтому называется «клеткой». Однимъ словомъ, всѣ растенія и всѣ животныя состоятъ изъ «клетокъ» и соединяющаго ихъ въ цѣльный организмъ межклеточнаго вещества. Въ этомъ близкое сходство между растеніемъ и животнымъ. Но есть между ними рѣзкая разница въ самомъ составѣ клетокъ. Растительныя клетки заключены въ оболочки, содержащія клетчатку, трудно поддающуюся разложенію. Вотъ почему растительные остатки, найденные у мамонта, сохранились еще лучше, чѣмъ самъ мамонтъ, и изслѣдованіе ихъ обѣщаетъ пролить очень много свѣта на разные вопросы, невольно навертывающіеся при видѣ растений допотопныхъ временъ. Выясненіе всѣхъ относившихся сюда вопросовъ особенно интересно для насъ русскихъ, такъ какъ дѣло идетъ о флорѣ самага отдаленнаго прошлаго нашей страны.



Весенняя выставка въ Академіи Художествъ. Шлиссельбургъ. Картина О. А. Гофмана, авт. «Пивы».

Сравнительно-анатомическія изысканія тоже дадут, надо думать, интересные результаты. Дѣло въ томъ, что, при всемъ своемъ сходствѣ со слономъ, мамонтъ представляеть, какъ мы видѣли, и нѣкоторыя черты отличія отъ него. И вотъ, хочется знать, чѣмъ вызваны эти отличія: борьбой за существованіе, необходимостью приспособляться къ условіямъ среды или чѣмъ-нибудь другимъ. Желательно также знать, какаѧ нить родства соединяетъ нашего современнаго слона съ допотопнымъ мамонтомъ; было бы интересно выяснитъ причину, повлекшую за собою вымирание мамонтовъ. Все это, конечно, вопросы частные; но на основаніи частныхъ положеній вѣдь воздвигаются общіе принципы жизненныхъ явленій.

Исслѣдованіе мускуловъ, крови, желудка, шерсти тоже дадутъ, безспорно, цѣнные во всемъ отношеніяхъ результаты. Микроскопъ покажетъ тончайшее строеніе живыхъ существъ допотопнаго времени.

Немало интересно позволительно ждать и отъ химическаго анализа мягкихъ частей. Въ составъ органовъ и тканей организма входятъ слѣдующія вещества: бѣлки, жиры, углеводы, соли и вода. Химія изучила всѣ эти вещества съ удивительной тщательностью

и аккуратностью. Установлено, что не всѣ названныя составныя части живаго организма равноцѣнны. Жизнь есть проявленіе особаго превращенія, претерпѣваемыхъ бѣлками. Бѣлки — носители жизни. Всѣ остальные вещества — жиры, углеводы, соли, вода — играютъ въ организмѣ подчиненную роль. Они служатъ тѣмъ мертвымъ матеріаломъ, которыми, такъ сказать, питаются бѣлки. Это можно пояснить слѣдующимъ сравненіемъ. Лампа состоитъ изъ резервуара, фитиля, цилиндра и горючаго масла. Главное — это горючее масло. Оно даетъ свѣтъ, теплоту и вызываетъ сложныя химическія реакціи въ окружающій атмосферѣ. Роль горючаго масла въ организмѣ исполняютъ бѣлки. И какъ горючія масла бываютъ разныя, такъ и бѣлки бываютъ разныя. Оттого-то и жизни бываютъ разныя. Въ допотопныя времена жизнь была другая, чѣмъ теперь. И вотъ, интересно знать, каковы были тогда носители этой жизни, т. е. бѣлки.

Однимъ словомъ, изслѣдованія разныхъ частей новооткрытаго мамонта обещаютъ влить много свѣта въ непроглядную тьму отдаленнѣйшаго прошлаго.

* * *

Я на скалѣ стою. Весенній вѣтеръ дышетъ
Землистой сыростью распаханныхъ полей
И, нѣжа теплотой, онъ ласково колышетъ
Трепещущую пряхъ откинутыхъ волосъ.

Гляжу на ширь полей влюбленными глазами:
Какъ хороши весной безбрежные луга,
Съ деревней посреди, съ прозрачными дымками —
Какъ сердцу эта тишь святая дорога!

Недавняя теплынь молочно-бѣлымъ цвѣтомъ
Волшебнo облекла деревья и кусты,
Какъ будто облака, пронизанныя свѣтомъ,
Упали на поля съ лазурной высоты.

И зелень такъ свѣжа, такъ нѣжно-изумрудна,
Что — мнится — не трава, а шелковый коверъ
По волѣ Божества покрывъ собою чудно
Бѣгущій вдали, глаза ласкающий просторъ.

По небу облака пугливой вереницей
Разсѣянно скользятъ, сливаясь вдали,
И мысль моя летитъ за ними вольной птицей
Къ счастливымъ небесамъ отъ радостной земли.

Въ душѣ растетъ восторгъ, какъ будто предо мною
Вотъ-вотъ въ завѣтный рай откроетъ кто-то дверь,
А я — я не могу еще рѣшиться душою,
Гдѣ лучше — въ небесахъ или на землѣ теперь?

Мих. Гербановскій.

Къ рисункамъ.

Только-что сошелъ свѣтъ съ обнаженной земли, какъ уже поднялся изъ нея вмѣстѣ съ первыми зелеными усиками новой травы и **подсвѣжникъ**. Это первые стежки тѣхъ узоровъ, которые весна вышиваетъ на темной канвѣ луговъ и полей, готова яркій коверъ, чтобы устлать имъ землю къ великому весеннему празднику природы.

Эти скромные первые цвѣтки особенно милы и дороги дѣтямъ. Взрослые люди равнодушнѣе относятся къ природѣ, но дѣтскій глазъ любитъ подмѣчать всѣ ея новинки, ждетъ ихъ съ нетерпѣніемъ и радуется, открывая тѣ первыя явленія, которыя знаменуютъ приходъ долгожданной, милой весны.

Слѣпой старикъ — нищій со своимъ поводыремъ — мальчикомъ шли изъ деревни въ деревню по глухому лѣсу и заблудились во время вьюги. Настала ночь! Что можетъ быть ужаснѣе ночной вьюги въ глухомъ мѣстѣ? Какъ жалокъ и безпомощенъ человекъ въ этомъ вихрѣ смерти, леденящей своими дикими порывами все живущее! И бредутъ несчастные путники, — старый и малый, — по сугробамъ, терзаемые ледяными уколами снѣга.

Но есть нѣчто еще болѣе ужасное, чѣмъ ночная вьюга въ глухомъ мѣстѣ. Изъ лѣсной чащи къ заблудившимся путникамъ сбѣгаютъ голодные волки. Слово привидѣнія, смутно чернѣя въ снѣжной мглѣ, они летятъ все ближе и ближе, все яснѣе обозначаются ихъ фигуры. Во тьмѣ сверкаютъ ихъ глаза, шелкаютъ ихъ зубы. И въ ужасѣ жмется мальчикъ къ беззащитному, слѣпому старику: **«Дѣдушка, спаси!»**

Ужаснѣе всего то, что картина П. Венига, изображающая эту трагическую сцену, не плодъ воображенія, а самая страшная дѣйствительность въ нашихъ сѣверныхъ краяхъ.

Наши читатели, навѣрное, помнятъ помѣщенную въ одномъ изъ предыдущихъ №№ «Нивы» эффектную картину Фр. Рубо «Разграбленіе армянской деревни курдами». Одинъ изъ этихъ горныхъ разбойниковъ Малой Азии теперь является предъ нами въ своемъ полномъ блескѣ на картинѣ худ. Айдукевича — «Курдъ». Высокій, статный, возсѣдающій съ величавой осанкой на ворономъ конѣ, онъ скорѣе производитъ впечатлѣніе владѣтельнаго князя, чѣмъ простого жителя горъ. Вся его фигура носитъ яркое выраженіе силы — той силы, которая и ужасаетъ и очаровываетъ въ человѣкѣ, и увлекаетъ его на злодѣянія, и создаетъ ему независимость и гордое сознаніе свободы.

Эта романтическая фигура въ живописномъ костюмѣ удивительно подходит къ романтической обстановкѣ окрестнаго пейзажа. Кругомъ высятся дикія горы. Слово развалины старыхъ замковъ, очерчиваются въ небѣ ихъ фантастическія вершины — и вся эта картинная природа кажется нашему сѣверному глазу какою-то живою оперной декорацией, а мѣстные жители въ своихъ яркихъ

костюмахъ, со своими пылкими страстями и рѣзкими поступками, представляются намъ дѣйствующими лицами какой-нибудь романтической оперы.

Вѣчно-старая и вѣчно-новая исторія! Сколько разъ ни являлась въ мѣръ весна, она постоянно приносила съ собою любовь и жизнь. Измѣнялись нравы, обычаи, языки людей, — но жизнь и любовь вѣчно оставались неизмѣнными и наполняли собою весь мѣръ отъ самаго его сотворенія.

И та сцена, которую мы видимъ на чудесной картинѣ г. Свѣдомскаго (X выставка петербургскаго общества художниковъ), была такъ же близка древнимъ римлянамъ, какъ близка она нынче и намъ. Пришла весна, одѣла горы и долины Кампаніи свѣжею зеленью, принесла на землю тепло солнца и благоуханіе цвѣтовъ — и въ зелени травы, межъ стройныхъ кипарисовъ, молодая парочка обмѣнивается своимъ **первымъ поцѣлуемъ**, предъ мраморной статуей богини-покровительницы любви и жизни.

Нашъ однообразный и монотонный сѣверный пейзажъ имѣетъ свою прелесть, свой особый колоритъ. Таковы наши луга, поля, наши сѣверные лѣса, теряющіеся за синей дымкой дали и, главнымъ образомъ, рѣки и озера.

Картина О. Гофмана, находившаяся на «весенней» выставкѣ въ академіи художествъ, изображая **«Шлиссельбургскую крѣпость»**, даетъ образчикъ такого сѣвернаго воднаго пейзажа. Предъ зрителемъ разстилается безконечная ширь Ладожскаго озера у истоковъ Невы, и на свѣтломъ фонѣ воднаго простора рѣзко выделяются контуры темныхъ, массивныхъ крѣпостныхъ зданій.

Шлиссельбургская крѣпость имѣетъ длинную исторію. Еще за нѣсколько столѣтій до Петра Великаго здѣсь была основана новгородцами крѣпость «Орѣшекъ». Позднѣе «Орѣшекъ» попалъ въ руки шведовъ и былъ названъ ими «Нотебургъ». Петръ Великій, пробиваясь къ Балтійскому морю, рѣшилъ овладѣть этою крѣпостью и въ концѣ сентября 1702 года явился вмѣстѣ съ Шереметевымъ къ истокамъ Невы — подъ стѣны Нотебурга. Осада длилась не особенно долго — и 11-го октября, послѣ удornaго штурма и, послѣ обильныхъ потерь, русское войско заняло крѣпость. «Крѣпость была орѣхъ, но мы его разрызли» — шутили по этому поводу Петръ.

Онъ переименовалъ Нотебургъ въ «Шлиссельбургъ» — въ знакъ того, что взятіемъ этой крѣпости отворялись ворота въ неприятельскую землю — и приказалъ для этой же цѣли укрѣпить на западной башнѣ поднесенный ему комендантомъ крѣпости ключъ.

Съ Шлиссельбургской крѣпостью, между прочимъ, связана и печальная легенда о царевичѣ Іоаннѣ Антоновичѣ, которую такъ талантливо воспользовался Данилевскій для своего романа «Мирочевичъ».

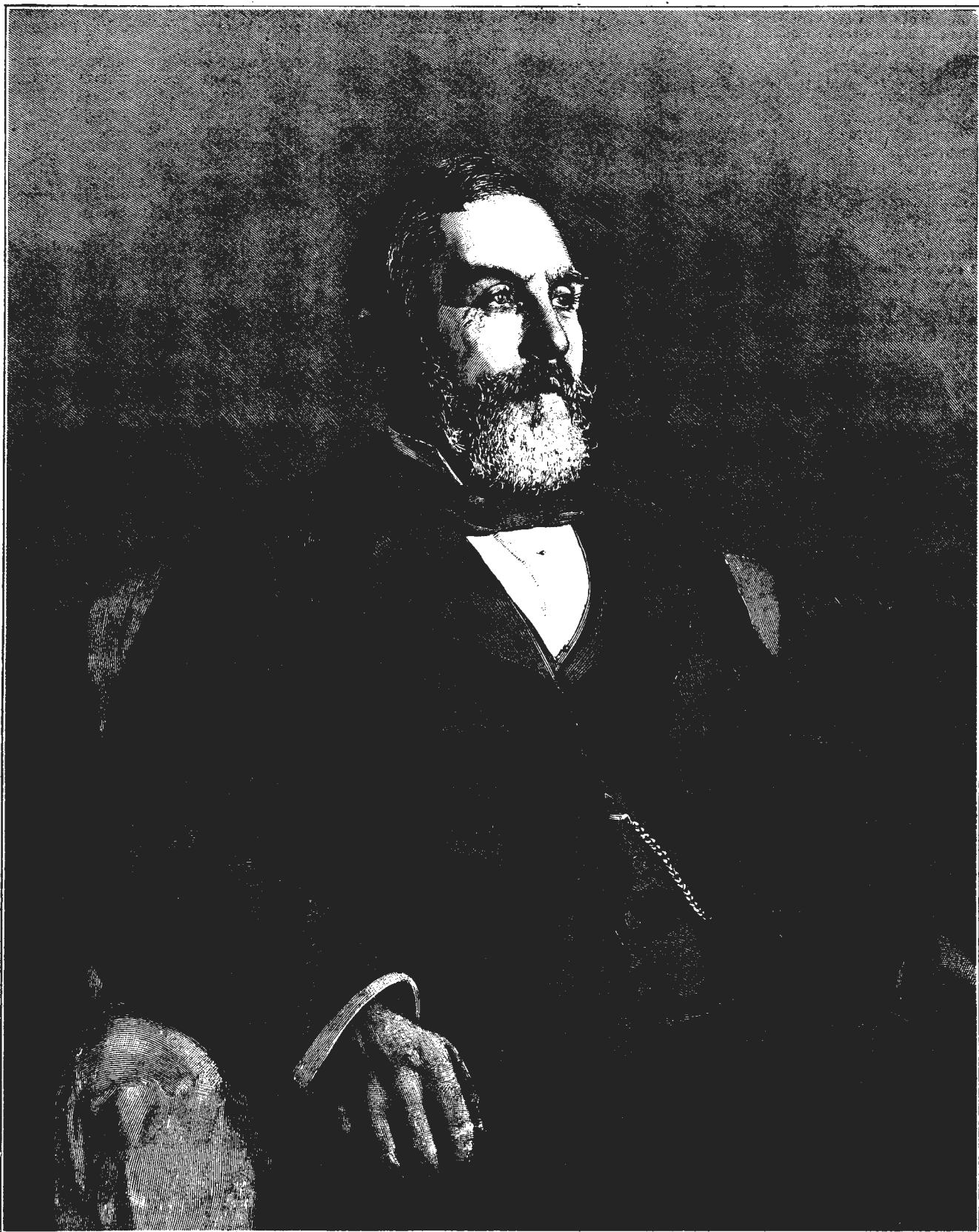

Эмиль Лубэ, президентъ французской республики. По поводу прибытія въ Петербургъ.
По грав. Тиріа авт. «Нивы».

Къ прибытію президента французской республики Э. Лубэ въ Петербургъ. (Съ 9 портр. и 8 рис.).

Скоро вся Россія радостными кликами будетъ приветствовать гостя Царя—президента французской республики. Еще разъ весь свѣтъ будетъ свидѣтелемъ проявленій неизмѣнной дружбы двухъ великихъ союзныхъ націй, Франціи и Россіи. Еще разъ вооруженная Европа должна будетъ укрѣпить въ себѣ убѣжденіе, что, благодаря этому союзу, ей долго-долго не придется обнажать меча...

Эмиль Лубэ, президентъ французской республики, — искренний и преданный работникъ въ пользу союза Франціи съ Россіей, — родился 31-го декабря 1838 года. Ему теперь, стало-быть, отъ роду 63 года. Счастье всегда сопутствовало ему на жизненномъ пути: его начинанія и предпріятія ему всегда удавались. Правда, съ самаго же начала своей дѣятельности онъ обнаружилъ недюжинныя способности, глубокую любознательность, сильную волю и энергію; только его личные качества и заслуги дали ему возможность добиться самаго почетнаго положенія во Франціи. Ему, однако, не приходилось падать подъ



Французскій министр иностранных дѣлъ Делькассе. По фот. грав. Шюблеръ.

бременемъ одолеваяющихъ препятствій, — и въ этомъ отношеніи онъ вполне является бланкомъ счастья. Онъ постепенно проходитъ всѣ ступени общественныхъ должностей.

По окончаніи своего юридическаго образованія въ Парижѣ (гдѣ, какъ студентъ, онъ жилъ на шестомъ этажѣ), онъ становится адвокатомъ въ небольшомъ уѣздномъ городѣ Монтеллимарѣ; въ 1870 г. жители этого города избираютъ

дѣло, когда за-
вѣтъ его лица;
вся его наруж-
ность дышитъ
здоровьемъ и бо-
дростью.

Ровно въ полдень подають завтракъ, на которомъ присутствуютъ не только члены семьи г-на Лубэ, но довольно часто тѣ или другія официальныя лица или друзья президента. — Когда г. Лубэ завтракаетъ только въ семейномъ кругу, онъ довольствуется простыми немногочисленными блюдами; иначе, однако, обстоитъ дѣло, когда за-



Французскій военный министр Андрэ. По фот. авт. «Нивы».

его въ члены городской думы. Скоро монтеллимарцы назначаютъ его своимъ головой, мэромъ. Съ 1876 г. по 1885 г. онъ состоитъ уже депутатомъ въ парламентѣ. Отнынѣ его карьера быстрыми шагами двигается впередъ. Онъ становится сенаторомъ въ 1881 г. Два года спустя ему поручаютъ портфель министра публичныхъ работъ. Въ 1892 г. мы встрѣчаемъ его уже предсѣдателемъ совѣта министровъ, министромъ внутреннихъ дѣлъ. Въ 1896 г. его избираютъ въ президенты сената, и 18-го февраля 1899 г. національное собраніе въ Версалѣ провозглашаетъ его президентомъ французской республики громаднымъ большинствомъ голосовъ.

Очутившись хозяиномъ Елисейскаго дворца (рис. 4), который, какъ извѣстно, является въ Парижѣ жилищемъ президента республики, — Эмиль Лубэ нисколько не измѣнилъ своихъ привычекъ скромной трудолюбивой жизни. Уже съ восьми часовъ утра онъ находится въ своемъ рабочемъ кабинетѣ (рис. 5), просторной, очень свѣтлой комнатѣ, одна изъ стѣнъ которой покрыта чудной работы «гобеленами» (Gobelins), передъ которыми на цоколѣ помѣщенъ мраморный бюстъ республики. Письменный столъ президента — изъ краснаго дерева съ мѣдными украшениями. Какъ на этомъ столѣ, такъ и на



Начальникъ эскадры, сопровождающей президента французской республики Лубэ, вице-адмиралъ Рустанъ. По фот. авт. «Нивы».

другихъ, имѣющихся въ кабинетѣ, столахъ, столикахъ, этажеркахъ — цѣлыми грудями помѣщены бумаги, «дѣла» (досье), книги. Прочитавъ полученные письма и газеты, г. Лубэ въ 8½ часовъ утра отправляется на прогулку. Его обыкновенно сопровождаетъ «начальникъ гражданской канцеляріи президента», г. Камбарье (Cambarieu) (портр. на стр. 359). Довольно часто, однако, президентъ отправляется на прогулку въ обществѣ «начальника военной канцеляріи президента», генерала Дюбуа (портр. на стр. 359). Президентъ совершаетъ свою прогулку пѣшкомъ, и его часто можно встрѣтить утромъ на большихъ бульварахъ или на Елисейскихъ поляхъ. Въ десять часовъ онъ возвращается во дворецъ. Два раза въ недѣлю онъ отъ десяти часовъ до полудня предсѣдательствуетъ на совѣтѣ министровъ (рис. 1), въ другіе же дни онъ посвящаетъ это время аудіенціямъ. Принимаетъ обыкновенно г. Лубэ своихъ посѣтителей въ «салонѣ нижняго этажа» (рис. 6). Крайне любезный, благосклонный и радушный, онъ очаровываетъ всякаго, кто только имѣетъ къ нему дѣло. Онъ всегда находится въ хорошемъ расположеніи духа. Говоритъ онъ медленно, мягкимъ голосомъ; его бѣлая борода довольно коротко подстрижена и отгнѣнъ розовый



Французскій морской министр Ланессанъ. По фот. авт. «Нивы».

втракъ официальный. — Послѣ десерта подають въ одномъ изъ сосѣднихъ салоновъ кофе, — президентъ республики закуриваетъ трубку или сигару и дружески бесѣдуетъ то съ тѣмъ, то съ другимъ изъ своихъ гостей. Черезъ часъ, однако, послѣ завтрака онъ уже опять находится въ своемъ рабочемъ кабинетѣ, гдѣ онъ занимается текущими государственными дѣлами. Послѣ этихъ занятій онъ совершаетъ вторично прогулку, — на этотъ разъ уже въ экипажѣ. Если погода позволяетъ, онъ выѣзжаетъ въ открытомъ фазонѣ, причемъ онъ самъ правитъ лошадыми. По возвращеніи въ Елисейскій дворецъ, онъ два раза въ недѣлю принимаетъ отъ 5 до 7 часовъ сенаторовъ, депутатовъ и, вообще, политическихъ дѣятелей страны; въ другіе же дни онъ посвящаетъ это время государственнымъ актамъ и документамъ, требующимъ его подписи. Слѣдуетъ замѣтить, что г. Лубэ поставилъ себѣ разъ навсегда правиломъ внимательно просматривать каждую бумагу, подъ которой онъ подписывается. А одинъ Господь, вѣдь, знаетъ, сколько ему приходится подписать бумагъ! Если у г. Лубэ остается еще свободное время до обѣда, онъ пользуется имъ для ознакомленія съ интересующими его статьями въ послѣднихъ книгахъ журналовъ. Послѣ обѣда г. Лубэ и его гости собираются въ любимомъ

салонъ президента (рис. 3). Въ этомъ салонѣ находятся знаменитые «гобелены» (Gobelins), изображающіе Марію-Антуанету съ ея дѣтьми; «гобелены» эти воспроизведены по известной картинѣ г-жи Виже-Лебрэнъ. Въ десять часовъ вечера президентъ обыкновенно уходитъ спать.

Конечно, этотъ спокойный методичный образъ жизни президента республики нарушается время отъ времени. Не говоря уже о томъ, что г. Лубэ иногда присутствует на театральныя представленія, не говоря уже о двухъ блестящихъ балахъ и «garden-party», которые ежегодно даются президентомъ республики, — салоны Елисейскаго дворца нѣсколько разъ въ годъ открываются для торжественныхъ приемовъ. Приему обыкновенно предшествуетъ официальный обѣдъ, для котораго съ большой роскошью и большимъ вкусомъ сервируютъ столъ въ «залъ павлина» (рис. 7), — столъ, за который могутъ сѣсть триста человекъ. — Какъ блюда, такъ и вина на официальныхъ обѣдахъ отличаются особенной изысканностью. — Когда президентъ республики принимаетъ у себя иностраннаго монарха, послѣ обѣда въ Елисейскомъ дворцѣ дается концертъ или театральное представленіе съ балетомъ. — Приемъ и обѣдъ происходятъ подъ тщательнымъ руководствомъ «шефа протокола» (церемоніймейстера), г-на Моллара *).

Три лѣтъ нѣтъ мѣсяца г. Лубэ обыкновенно проводитъ въ старинномъ королевскомъ дворцѣ въ Рамбуїе (Rambouillet). И тамъ продолжая заниматься государственными дѣлами, г. Лубэ, тѣмъ не менѣе, имѣетъ въ своемъ распоряженіи куда больше свободного времени, которое онъ и посвящаетъ своимъ любимымъ развлечениямъ: чтенію, прогулкамъ и охотѣ — г. Лубэ страстный охотникъ. Онъ превосходный стрѣлокъ, несмотря на то, что онъ — лѣвшій. Президентъ республики часто приглашаетъ высокопоставленныхъ лицъ на ружейную охоту въ Рамбуїе, которая славится своимъ обиліемъ дичи: въ день обыкновенно подстрѣливаютъ отъ трехъ до четырехсотъ штукъ дичи! На охотѣ, предложенной президентомъ французской республики 11-го ноября 1900 г. нашимъ великимъ княземъ и нѣкоторымъ другимъ высокопоставленнымъ особамъ — были убиты: 420 фазановъ, 270 кроликовъ, 4 козули и 27 зайцевъ.

Мы познакомили читателей съ образомъ жизни г-на Лубэ, президента французской республики. Постараемся теперь познакомить также читателей, — въ очень сжатомъ изложеніи, — съ президентомъ французской республики, какъ первымъ должностнымъ лицомъ Франціи. Материаломъ для этого намъ главнымъ образомъ будетъ служить французскій органическій законъ 25-го февраля 1875 г.

На первый взглядъ можетъ показаться, что президентъ французской республики не можетъ проводить самостоятельный политическій образъ дѣйствія, такъ какъ онъ, какъ это кажется, является только исполнителемъ воли преобладающей во Франціи въ данную минуту политической партіи. Конечно, за покойнымъ Феликсомъ Форомъ и за благополучно здравствующимъ

Эмилемъ Лубэ, какъ работниками въ пользу союза Франціи съ Россіей, — стоялъ и стоитъ, можно сказать, весь французскій народъ, вся Франція, всѣ политическія партіи ея; въ данномъ случаѣ, стало-быть, Феликсъ Форъ и Эмилъ Лубэ явились прежде всего исполнителями воли всей французской націи. Но, — дѣйствительно

ли совершенно связана съ преобладаніемъ въ законодательной власти той или другой политической партіи дѣятельность президента французской республики, — особенно по вопросамъ внѣшней политики, дѣйствительно ли его личныя идеи, его личная инициатива не могутъ играть серьезной роли въ политической жизни французскаго народа, — вопросъ очень интересный, который мы и постараемся выяснитъ на основаніи правъ и прерогативъ, предоставленныхъ закономъ президенту французской республики.

Президентъ республики является единственнымъ представителемъ Франціи въ ея сношеніяхъ съ иностранными государствами.

Только президенту республики законъ предоставляетъ право вести переговоры о заключеніи договоровъ между Франціей и иностранными государствами и утверждать эти договоры. Слѣдуетъ, однако, замѣнить, что относительно утвержденія договоровъ его свобода въ нѣкоторыхъ случаяхъ ограничена условіемъ предварительнаго принятія договора законодательнымъ собраніемъ. Согласіе послѣдняго требуется закономъ и обязательно для президента республики только, когда рѣчь идетъ объ известной категоріи договоровъ, а именно такихъ договоровъ, которые, какъ выражается законъ, «влекутъ за собою финансовыя расходы со стороны государства»: это значить, что договоры, которые той или другой своей статьей обязываютъ Францію сдѣлать известный расходъ и кото-

рые, поэтому, не могутъ быть приведены въ исполненіе безъ соотвѣствующаго кредита во французскомъ бюджетѣ, — должны быть приняты законодательнымъ собраніемъ, прежде чѣмъ президентъ республики утвердитъ ихъ. Изъ сказаннаго вытекаетъ, что президенту республики предоставлено крайне значительное право совершенно самостоятельно заключить союзный договоръ съ ино-

странной державой, и этотъ договоръ юридически обязателенъ для Франціи: по закону, такой договоръ не нуждается въ предварительномъ принятіи его законодательнымъ собраніемъ. Президентъ республики, если онъ это находятъ необходимымъ въ интересахъ страны, имѣетъ даже право хранить въ тайнѣ заключенные имъ лично договоры. Въ силу этого положенія, французскому законодательному собранію до сихъ поръ еще не былъ сообщенъ текстъ договора о франко-русскомъ союзѣ.

«Президентъ республики располагаетъ военной силой». Изъ этой статьи закона слѣдуетъ, что президентъ республики можетъ, если онъ этого пожелаетъ, лично стать въ главѣ главнаго командующаго во

главѣ всѣхъ французскихъ войскъ. Необходимо однако замѣнить, что при правильномъ ходѣ вещей — трудно предположить, чтобы президентъ захотѣлъ возложить на себя эту задачу. Какъ бы то ни было, г. Лубэ широко пользуется правомъ созывать высшій военный совѣтъ, (conseil supérieur de la guerre) и председа-



Начальникъ гражданской канцеляріи президента французской республики Камбарье.

По фот. авт. «Нивы».



Церемоніймейстеръ президента французской республики Молларъ.

По фот. авт. «Нивы».



Начальникъ военной канцеляріи президента французской республики бригадный генералъ Дюбуа.

По фот. авт. «Нивы».

* Г-нъ Камбарье, генералъ Дюбуа и г-нъ Молларъ будутъ сопровождать президента въ его поѣздкѣ въ Россію.



Рис. 1. Заль совѣта министровъ въ Елисейскомъ дворцѣ. По фот. авт. «Нивы».



Рис. 4. Елисейскій дворцъ. Общій видъ съ парка. По фот. авт. «Нивы».



Рис. 6. Приемный салонъ въ Елисейскомъ дворцѣ. По фот. авт. «Нивы».



Рис. 2. Заль Мюрата въ Елисейскомъ дворцѣ. По фот. авт. «Нивы».



Рис. 5. Рабочій кабинетъ президента французской республики въ Елисейскомъ дворцѣ. По фот. авт. «Нивы».



Рис. 7. Большая зала Елисейскаго дворца, превращенная въ столовую. По фот. авт. «Нивы».



Рис. 3. Частный кабинетъ президента французской республики. По фот. авт. «Нивы».



Рис. 8. Кабинетъ начальника гражданской канцелярии президента французской республики Камбарье. По фот. авт. «Нивы».

тельствует на немъ всякій разъ, когда онъ находитъ это полезнымъ.

Президенту республики принадлежит еще право помилованія осужденныхъ; ему предоставлено значительное право распускать палату депутатовъ. (Эта важная прерогатива даетъ президенту республики очень сильное оружіе для борьбы съ большинствомъ депутатовъ въ случаѣ, если бы это большинство пожелало навязать ему министерство и, слѣдовательно, политику, которой онъ не хочетъ признать). Президентъ республики можетъ внести въ парламентъ желательные ему законопроекты и требовать ихъ обсужденія. Такимъ образомъ, мы видимъ, что законъ предоставляетъ ему права и прерогативы монархической власти. Какъ выразился одинъ извѣстный политическій дѣятель на засѣданіи національнаго собранія 21-го іюня 1875 г., — «на основаніи закона 25-го февраля, президентъ республики не подлежитъ ответственности, какъ король; онъ, какъ король, имѣетъ право распустить палату; ему, какъ королю, предоставлено право помилованія; ему принадлежитъ инициатива законовъ; онъ располагаетъ военной силой; онъ можетъ лично стать во главѣ войскъ». Дѣло въ томъ, что французскій законодатель при созданіи органическаго закона, на которомъ зиждется современная французская республика, заимствовала рядъ положеній, которыми отличается монархическая власть. Вотъ почему современная французская республика, въ сущности, является замаскированной монархіей. Герцогъ де-Броль въ своей книгѣ «Vues sur le gouvernement de la France» очень мѣтко охарактеризовалъ власть представителя французской республики: «Президентъ республики — это глава-король, за исключеніемъ названія и продолжительности власти». («Le Président de la République—c'est un chef-roi, sauf le nom et la durée»).

Нынѣшній президентъ республики, Эмиль Лубэ, не оставляетъ безъ практическаго примѣненія ни одного изъ данныхъ ему закономъ правъ и прерогативъ. Онъ принимаетъ активное участіе въ дѣлахъ правительства. Неутомимый работникъ, онъ высоко держитъ знамя президентской власти. Партийные интересы ему совершенно чужды, и вся его дѣятельность доказала уже, что онъ гордо служитъ только тому, что составляетъ постоянную силу страны, что не преходитъ, что не погибаетъ, что поистинѣ составляетъ внутреннее и внѣшнее величіе Франціи.

Фрэнсисъ Бреть-Гартъ. (Портр. на этой стр.)

24-го апрѣля скончался знаменитый американскій писатель-беллетристъ, Фрэнсисъ Бреть-Гартъ, имя котораго чрезвычайно популярно и у насъ въ Россіи. Бреть-Гартъ принадлежитъ къ числу тѣхъ рѣдкихъ художниковъ слова, на произведенія которыхъ воспитывается молодежь, сохраняющая потомъ на всю жизнь свѣтлыя воспоминанія объ увлекавшемъ ее любимомъ авторѣ. Это—истинный классикъ, не только по воспитательному значенію своихъ сочиненій, основную идею которыхъ всегда составляютъ идеалы добра, красоты и любви къ ближнему, но и по благородству стили и по оригинальности и крайней самобытности своей манеры письма. Бреть-Гартъ имѣетъ свою особенную физиономию въ литературѣ всего міра и стоитъ совершенно особнякомъ отъ безчисленнаго количества подражательныхъ талантовъ обихъ полушарій. О большинствѣ его произведеній трудно говорить безъ нѣкотораго сердечнаго волненія—такъ проникнуты они истинной, свѣтлой поэзіей, и такъ много въ нихъ искренней любви къ людямъ. При всемъ томъ Бреть-Гартъ обладаетъ чрезвычайно яркимъ юморомъ. Его юморъ благороденъ и высокъ: онъ никогда не сбивается на пустое балагурство и шаржъ, но всегда стоитъ на высотѣ истинной художественности. Въ авторѣ сразу виденъ благородный, искренній и умный рассказчикъ, который добродушно подсмѣивается надъ слабостями своихъ героев и умѣетъ облачать свои шутки въ поэтическую, изящную и красивую форму. Въ то же время его юморъ не перестаетъ быть юморомъ по существу, т. е. въ немъ слышится, кромѣ смѣха, проникновенное отношеніе къ тому явленію, которое вызываетъ смѣхъ.

Жизнь Бреть-Гарта полна чисто-американскихъ «перебѣнъ судьбы» и даетъ нѣкоторыя объясненія, почему онъ избиралъ сюже-

тами своихъ произведеній тотъ или другой бытъ, тѣ или другія явленія.

Онъ родился въ 1836 году въ Альбани, въ штатѣ Нью-Йоркъ. Въ 1854 г., т. е. почти 18 лѣтъ отъ роду, онъ отправился въ Калифорнію, гдѣ былъ землемѣромъ на золотыхъ приискахъ, затѣмъ школьнымъ учителемъ и, наконецъ, наборщикомъ. Свою литературную дѣятельность Бреть-Гартъ началъ со стиховъ и, въ сущности, остался поэтомъ на всю жизнь, хотя потомъ и перешелъ на прозу. Стихами онъ составилъ себѣ имя и впоследствии сталъ редактировать газету «The Californian».



Мать президента Лубэ у себя дома, въ Монтелимарѣ. По фот. авт. «Нивы».

Въ 1864 г. онъ поступилъ на службу при монетномъ дворѣ въ С.-Франциско, а въ 1868 году основалъ собственный ежемѣсячный журналъ: «The Overland Monthly», въ которомъ впервые увидѣли свѣтъ прозаическіе рассказы Бреть-Гарта. Съ этого времени и началась его дѣятельность, какъ писателя-прозаика. Во внѣшней жизни его произошла въ 1878 году новая перемена: Бреть-Гартъ покинулъ Америку и переселился въ Шотландію, принявъ на себя должность сѣверо-американскаго консула въ Глазго.

Калифорнійская жизнь наложила яркій отпечатокъ на литературную дѣятельность Бреть-Гарта. Большинство его рассказовъ, новеллъ и повѣстей—и, именно, лучше изъ нихъ—изображаютъ такъ хорошо знакомую ему жизнь калифорнійскихъ золотоискателей и колонистовъ. Бреть-Гартъ съ неподражаемой художественной правдивостью изображаетъ бытъ этихъ современныхъ «аргонавтовъ» въ цѣломъ рядѣ своихъ произведеній. Онъ вводитъ читателя въ крайне оригинальное общество разныхъ выбитыхъ изъ колѣнъ людей, разныхъ «босяковъ», шулеровъ, профессиональныхъ воровъ и бѣглыхъ каторжниковъ, изгнанныхъ изъ гражданскаго міра и создающихъ свою собственную гражданственность среди величавой и дикой природы калифорнійскихъ горъ и долинъ.

Превосходными, яркими и сжатými чертами изображаетъ Бреть-Гартъ и эту природу, и характеры героевъ, и настроенія ихъ. А своей жизнерадостностью, своимъ юморомъ и любовнымъ отношеніемъ къ людямъ онъ примиряетъ читателя съ дикостью и грубостью изображаемой среды. Подобно тому, какъ его герои-золотоискатели находятъ въ глубинахъ калифорнійской почвы искры и крупинки золота, такъ и Бреть-Гартъ умѣетъ находить въ своихъ грубыхъ калифорнійскихъ герояхъ яркія и цѣнные искры человеческого чувства и чистой любви. Самыми блестящими рассказами въ этомъ родѣ можно считать серію новеллъ подъ общимъ заглавіемъ: «Сказанія объ аргонавтахъ» — и между ними рассказы: «Счастье Крикливаго поселка», «Изгнанники Покеръ-Флѣта» и «О томъ, какъ Санта-Клаусъ приходилъ на Симпсонову отмель».

Прекрасно изображенъ Бреть-Гартъ — также въ небольшихъ рассказахъ—и бытъ испанскихъ поселенцевъ въ Мексикѣ. Здѣсь онъ является наименьшимъ знатокомъ изображаемой имъ среды. Крупный произведеніи его—какъ, напримѣръ, романы: «Крестовый походъ на «Эксцельсиоръ», «Кресси», «Габриэль Коной» и пр.—нѣсколько слабеетъ, и значеніе Бреть-Гарта все же лежитъ, главнымъ образомъ, въ его неподражаемыхъ новеллахъ изъ калифорнійскаго быта, въ которыхъ онъ такъ неподражаемо сочеталъ чисто-внѣшнюю интересность сюжета съ общечеловѣческими, вѣчно прекрасными идеалами любви и правды.

Въ лицѣ Бреть-Гарта умеръ рѣдкій по богатству таланта писатель. Уже одно то обстоятельство, что его произведенія нравятся читателямъ рѣшительно всѣхъ возрастовъ, указываетъ на разносторонность и разнообразіе его таланта. И, несомнѣнно, весь читающій міръ Америки и Европы помянетъ грустью и сожалѣніемъ любимаго писателя, нынѣ уже «погрузившагося въ непроглядный потокъ, вѣчно стремящійся въ невѣдомый океанъ».

Этими словами, которыми мы заканчиваемъ нашъ очеркъ, заканчивается одинъ изъ лучшихъ рассказовъ Бреть-Гарта — «Счастье Крикливаго поселка».

Преосвященный Іоаннъ, епископъ пермскій и соликамскій. (Портр. на стр. 363).

Въ преемники скончавшемуся 30-го марта т. г. преосвященному Петру на епископскую кафедру пермскую и соликамскую назна-



Фрэнсисъ Бреть-Гартъ († 24-го апрѣля 1902 г.). По фот. авт. «Нивы».

чень преосвященный Иоаннъ, епископъ чебоксарскій, второй викарій казанской епархіи.

Архипастыръ родился въ петербургской губерніи въ семьѣ бѣднаго ремесленника Алексѣева. Отличаясь съ ранняго дѣтства религіозностью, юноша Алексѣевъ въ 1877 г. поступилъ въ петербургскую духовную семинарію. Окончивъ блестяще въ ней курсъ, онъ поступилъ въ 1883 г. въ петербургскую духовную академію. Еще будучи на академической скамьѣ, въ 1885 году, онъ былъ постриженъ въ монашество и рукоположенъ въ санъ іеромонаха.

По окончаніи академическаго курса со степенью кандидата богословія, молодой іеромонахъ о. Иоаннъ назначенъ былъ въ 1887 году смотрителемъ ардонскаго духовнаго училища. Работать на поприщѣ духовно-нравственнаго воспитанія о. Иоанну пришлось среди народа, почти совсѣмъ несвѣдущаго въ христіанствѣ, а утвердившагося на началахъ магометанства; однако, дѣятельность его здѣсь не осталась безрезультатной. «Обитатели крутыхъ обрывовъ и скалъ Кавказа, пылкіе, какъ шумные быстротечные потоки горныхъ тѣснинъ, довѣрчиво откликнулись на призывъ учиться духовной христіанской истинѣ; и вотъ, теперь у нихъ есть многочисленныя школы, и является сознаніе, что христіанство есть истина, которая дастъ имъ силу жить новою жизнью на началахъ мира и любви». Такъ охарактеризовать самъ преосвященный эту свою пастырскую дѣятельность.

Въ 1892 г. іеромонахъ Иоаннъ возведенъ былъ въ санъ архимандрита, а въ 1895 году назначенъ ректоромъ александровской миссіонерской семинаріи владикавказской епархіи. Выдающіяся заслуги архимандрита Иоанна обратили на себя вниманіе Святейшаго Синода, по докладу котораго онъ 1-го марта 1899 года былъ назначенъ епископомъ чебоксарскимъ, вторымъ викаріемъ казанской епархіи, и 25-го марта того же года въ казанскомъ Благовѣщенскомъ кафедральномъ соборѣ торжественно былъ хиротонисованъ въ санъ епископа. Дѣятельность преосвященнаго Иоанна, какъ помощника по управленію обширной казанской епархіей архіепископа Арсенія, обратила на себя вновь вниманіе Святейшаго Синода, и преосвященный Иоаннъ удостоился особаго отличія: несмотря на свои сравнительно молодые годы — сорокъ лѣтъ, всего послѣ трехлѣтняго пребыванія викаріемъ, онъ назначенъ нынѣ на самостоятельную пермскую епископскую кафедру.

Протоіерей Н. Н. Наумовъ.

(Портр. на этой стр.).

21-го апрѣля т. г. праздновалось пятидесятилѣтіе священнослуженія настоятеля собора св. Троицы, протоіерей о. Н. Н. Наумовъ.

Протоіерей Н. Н. Наумовъ совершаетъ пастырское служеніе при соборѣ св. Троицы съ 1873 года. Раньше о. Николай Наумовъ былъ священникомъ дворцовой церкви въ Царскомъ Селѣ, а затѣмъ состоялъ духовникомъ великаго князя Михаила Николаевича на Кавказѣ.

21-го апрѣля, послѣ божественной литургіи, о. протоіереемъ-юбиларомъ въ сослуженіи многочисленнаго духовенства было отслужено благодарственное молебствіе.

Затѣмъ почитатели пастыря перешли въ квартиру о. Н. Н. Наумова, гдѣ приносили ему поздравленія. Среди присутствующихъ на юбилей были: командующій армейскимъ корпусомъ ген.-лейт. Евреиновъ, офицеры л.-гв. Измайловскаго полка и 2-й артиллерійской бригады, друзья, родные и именитые прихожане.

Маститому юбиляру былъ поднесенъ привѣтственный адресъ, а также цѣнный подарокъ.

Прот. Н. Наумовъ извѣстенъ, какъ выдающійся дѣятель общества вспомошествованія бѣднымъ прихода.

А. А. Риццони. (Портр. на стр. 364).

16-го апрѣля въ Римѣ, — этомъ центрѣ мірового искусства, — скончался одинъ изъ извѣстныхъ нашихъ художниковъ, прошедшій значительную часть жизни въ «вѣчномъ городѣ», Александръ Антоновичъ Риццони.

А. А. Риццони скончался 65 лѣтъ отъ роду, но еще былъ свѣжъ и бодръ, много работалъ, и его творческій умъ былъ полонъ новыхъ

плановъ и замысловъ. Жившій удивленно въ Римѣ, онъ въ послѣднее время намѣревался вернуться къ роднымъ въ Петербургъ и поселиться здѣсь, но судьба этого не допустила, и жизнь его окончилась тамъ, гдѣ и прошла.

А. А. Риццони родился въ Римѣ 23-го января 1836 года; въ петербургской академіи художествъ онъ былъ ученикомъ проф. Виллевалде. Получивъ всѣ установленныя медали, онъ въ 1862 г. былъ отправленъ пансіонеромъ за границу (за картину «Аукціонъ въ лифляндской корчмѣ»). Онъ объѣхалъ Бельгію, Францію, Испанію и затѣмъ поселился въ Римѣ, гдѣ и оставался до конца жизни однимъ изъ немногихъ русскихъ художниковъ, не измѣнившихъ этому городу для Париза или Мюнхена.

Въ 1868 году А. А. получилъ званіе профессора за картины, бывшія на выставкѣ того же года. На нашихъ выставкахъ А. А. рѣдко принималъ участіе, особенно въ послѣдніе годы; картины его прямо уходили къ заказчикамъ, преимущественно въ галереи: К. Т. Солдатенкова, П. М. Третьякова, М. П. Боткина и др. Наиболее характерными произведеніями А. А. слѣдуетъ считать сцены изъ еврейскаго быта, изъ жизни римскаго простонародья, прелатовъ, и различные миниатюрные портреты. Онъ славился, главнымъ образомъ, тонкостью своей кисти и рисунка, и въ этомъ отношеніи его сравнивали съ Мейсонье.

Риццони былъ крупный художникъ, до мозаженія любившій искусство и постоянно искавшій новыхъ путей. Символомъ всей его жизни были слова Леонардо да-Винчи: «проходить совершенство смертною, но не искусствомъ». Но кромѣ того, это была выдающаяся личность, и какъ человѣкъ. Ограничивая свои личныя потребности до мнимума, онъ былъ чрезвычайно щедръ и великодушень къ бѣднымъ, которымъ никогда не отказывалъ въ помощи. Въ послѣдніе годы жизни онъ имѣлъ порядочныя средства, но всегда смотрѣлъ на себя, только какъ на временнаго собственника ихъ. Относительно взглядовъ его на деньги можетъ дать понятіе слѣдующій фактъ изъ послѣднихъ лѣтъ его жизни. Когда музей Александра III купилъ у него нѣсколько картинъ, онъ отказался взять за нихъ деньги — болѣе 7 тысячъ рублей, — сосчитавъ, что такую именно сумму получили нѣкогда отъ академіи за время своего пансіонерства, и предложилъ передать ее для послышки новыхъ пансіонеромъ. Въ бесѣдахъ съ друзьями онъ добавлялъ, что не хотѣлъ никому и ничѣмъ быть обязаннымъ въ своей жизни и въ своемъ искусствѣ. «Только крайняя нужда и молодость заставили меня воспользоваться казенными деньгами въ былое время, — говорилъ онъ. — И безъ музея я вернулъ бы эти деньги академіи».

Политическое обозрѣніе.

Сѣверо-Американскіе Соединенные Штаты въ своей внѣшней политикой до недавняго времени придерживались правила: «Америка для американцевъ». Эта основа американской внѣшней государственной жизни, извѣстная подъ именемъ «доктрины Монро», выражена была впервые 2-го декабря 1823 года въ посланіи пятаго президента Штатовъ Джемса Монро къ конгрессу. Въ этомъ посланіи объявлялось европейскимъ государствамъ, изъ дружбы къ нимъ, что всякая попытка Европы къ вмѣшательству въ дѣла великой заатлантической республики будетъ признана угрожающей спокойствію и безопасности Штатовъ, которые никогда не вмѣшались и объщались впредь не вмѣшиваться въ дѣла Европы. Таковы были отношенія Штатовъ къ внѣшней политикѣ европейскихъ державъ до недавней войны съ Испаніей. Но, разгромивъ это когда-то могущественное европейское государство и захвативъ Филиппинскіе острова, Соединенные Штаты неожиданно для самой Европы стали перво-

классной державой на Тихомъ океанѣ. При новомъ положеніи дѣлъ американцы намѣтили себѣ иную политическую программу.

По заявленію американскаго министра финансовъ, сдѣланному на банкетѣ 2-го апрѣля въ Питсбургѣ, Соединенные Штаты должны теперь слѣдить за тѣмъ, что происходитъ не только въ Америкѣ, но и на Тихомъ океанѣ, на азиатскомъ его побережьѣ, а равно — за всѣми островами на этомъ протяженіи отъ



Преосвященный Иоаннъ, епископъ пермскій.
По фот. Здобнова авт. «Нивы».



Протоіерей Н. Н. Наумовъ. По поводу 50-лѣтія
пастырскаго служенія.
По фот. Здобнова авт. «Нивы».

американских берегов; Гавайи, Филиппины и проектируемый междокеанский канал служат точками опоры американского господства на Тихом океане; для упрочения этого господства Штатам необходимо создать величайший в мире торговый флот. Таким образом, оставляя в стороне доктрину Монро, американские патриоты стремятся в сферу мировой политики, предельно притязая на весь Тихий океан, где скрещиваются интересы великих европейских держав.

Насколько у американцев слово не расходится с делом — показали события: американский миллионер Морган образовал американо-английский пароходный синдикат, скупивший важнейшие английские пароходные линии. Английские торговые и промышленные фирмы сразу ощутили ущерб, наносимый Англии американской комбинацией, грозившей убитой самостоятельностью английского пассажирского и торгового флота: ведь почти весь торговый атлантический флот переходит в руки американцев; главнейшие английские пароходные линии, с переходом их в синдикат, подчинены будут американской администрации и американским законам. Импералистская английская печать разразилась неудержимым негодованием против британского правительства, которое и не подозревало осуществления такого колоссального предприятия американцев. Началась сильная агитация с целью заставить правительство помешать американцам завладеть трансатлантическим судоходством, так как приобретение американцами пароходных компаний слишком опасно: отнимает у англичан все выгоды перевозки и распоряжения пароходством в военное время, и вообще американский пароходный синдикат затрогивает жизненные вопросы мировой торговли. Тревожное настроение англичан перенесено было в парламент, где 2-го апреля обсуждался вопрос о продаже английских пароходных линий американцам. По заявлению правительства, в этом деле невозможно было вмешательство государства. В парламент выдающиеся ораторы указали на серьезность положения: завладеть пароходными линиями, американцы постараются — наводнить своими дешевыми товарами английский рынок и убитую английскую промышленность.

К довершению тревожного настроения в торговом и промышленном мире Англии, подтвердились слухи, что Морган успел захватить пароходство и в Тихом океане: большая компания «White Star» куплена Морганом за девятьсот миллионов рублей; 25 величайших почтовых пароходов, с об-

щью вместимостью в 196 тысяч тонн, включены в американский синдикат; через три года все купленные суда будут ходить под американским флагом; суда должны быть приписаны к американским портам, весь экипаж судов должен состоять исключительно из американских подданных. В руках американцев будут главные линии между Америкой и Англией и побочные — к Австралии, Новой Зеландии, Китаю и Японии. Морганом приобретены: английская линия «Leyland» за 16 миллионов р. и линия «Dominion» за 12 миллионов.

Нмцы, как люди очень предусмотрительные, примкнули к американскому синдикату, включили в него германские линии «Hamburg—America» и «Norddeutscher Lloyd» на извѣстных условиях, гарантирующих германские интересы. Германские океанские компании присоединились к синдикату по договору на 20 лет; через 10 лет стороны могут потребовать пересмотра договора или заявить о своем выходе из синдиката; суда синдиката могут заходить в германские порты только с разрешения германских компаний; германские компании расширяют свои сообщения с Англией до условленных предельных; стороны обязуются не скучать акцией компаний, участвующих в синдикате; общие вопросы разрешаются особым комитетом, состоящим из двух представителей англо-американского синдиката и двух — немецких компаний; комитет не имеет исполнительной власти и устанавливает лишь полюбовное соглашение, споры и разногласия сторон разрешаются третейским судом.

Образовавшийся из английских, американских и германских линий синдикат будет располагать 300 судами, с общим водоизмещением в 840 тысяч тонн. Законченная операция Моргана вызвала в Соединенных Штатах необыкновенный энтузиазм; весь потребный капитал уже собран по подписке. Американская комбинация заставила англичан подумать об организации отпора Моргану, которому приписывают намерение приобрести также главнейшие английские железнодорожные линии. Влияние американского синдиката уже дает себя знать. Ливерпуль не включен в линию синдиката; англичане ожидают падения всего морского судостроения в этом порту.

Колоссальные капиталы Соединенных Штатов, поразительная энергия янки затмили гигантское предприятие — завоевание важнейших мировых рынков. Есть над чем призадуматься и не одним только англичанам.



А. А. Рицони. († 16-го апреля 1902 г.).
По фот. авт. «Нивы».

Смѣсь.

Письмо Режань.—В парижских газетах помещено следующее симпатичное письмо знаменитой Режань — отвѣтъ на вопрос, что побудило артистку пригласить на пятидесятое представление «La Passerelle» такое множество бѣдных работниц, швей, модисток и т. д.

«Почему я это сдѣлала? О, причина очень проста! Прелестная роль Жакелины (въ «La Passerelle») напомнила мнѣ о томъ, что и нѣкогда искала счастья въ «многочисленныхъ женскихъ-карьеряхъ», которыя двадцать лѣтъ тому назадъ были еще больше стѣснены, чѣмъ теперь, и мнѣ захотѣлось дать немного радости и бодрости въ мѣсяцъ милосердія Жакелинамъ, которыя завтра оглашаютъ залъ «Водевилъ» своимъ свѣжимъ молодымъ смѣхомъ... Я воскресила въ своемъ воображеніи дни собственной юности съ ихъ тысячами грустныхъ воспоминаній и почувствовала себя сестрой этихъ Жакелинъ. Уже одиннадцатилѣтней дѣвочкой я, по возвращеніи изъ школы домой, разрисовывала вѣра — о, да! вѣра по 2 фр. 25 сантим. за дюжину: я должна была помогать своей рано овдовѣвшей матери. О, эта позолоченная бѣдность! Не рѣшаясь сами ходить на фабрику за работой, — объ этомъ нечего было и думать, если мы не хотѣли поссориться съ своими богатыми родственниками, которые, впрочемъ, не давали намъ ни сантимовъ, — мы предпочитали терять на каждой дюжинѣ вѣровъ по 25 сантимовъ на посылнаго. По крайней мѣрѣ, никто не зналъ о нашемъ заработкѣ, и мы могли показываться нашей привратницѣ въ «блестящихъ туалетахъ». Какъ все это было горько! По счастью — мнѣ тогда было двѣнадцать лѣтъ — мы получили наследство... ахъ, совсемъ-совсемъ миниатюрное! — и моя мать могла осуществить свою мечту и сдѣлать изъ меня учительницу. Пятнадцати лѣтъ я уже была помощницей учительницы въ пансіонѣ, въ которомъ сама воспитывалась, и зарабатываю въ мѣсяцъ 40 франковъ, съ горячимъ завтракомъ на придачу! Но—увы!—я должна сознаться, что у меня къ этому дѣлу не оказалось ни малѣйшихъ способностей. Тогда мама, которую моя бездарность очень огорчала, рѣшилась помѣстить меня

въ консерваторію... Тамъ, благодаря любезности моего учителя Ренье, я получила двухъ ученицъ изъ высшаго круга и могла прирабатывать немного денегъ, будучи одновременно и ученицей, и учительницей. А въ какомъ волненіи я была въ тотъ достопамятный день, когда Ренье, не прерывая, далъ мнѣ сыграть цѣлую сцену, и передъ всѣмъ классомъ, вмѣстѣ съ моими двумя знатными ученицами, сказалъ: «Сойди сюда, малютка: ты будешь со временемъ великой артисткой!» Сойти съ эстрады — легко было ему сказать! Волненіе отняло у меня ноги. Если бы оно, по крайней мѣрѣ, отняло башмаки! Дѣло въ томъ, что при словахъ «великая артистка» мнѣ показалось, что глаза всего міра обращены на меня, и я съ ужасомъ подумала о моемъ слишкомъ короткомъ платьѣ и жалкихъ башмакахъ. Вотъ почему въ первомъ актѣ «La Passerelle», выходя на сцену въ моемъ короткомъ клѣтчатомъ платьѣ и съ консерваторской наградой въ рукахъ, я думаю о маленькой рисовальщицѣ вѣровъ, о скромной учительницѣ, о всѣхъ безвѣстныхъ Жакелинахъ, которыя, какъ нѣкогда я, безоротно, изо дня въ день, идуя своимъ скорбнымъ путемъ, но зато крѣпко держатъ въ рукѣ мѣшочекъ съ розовыми надеждами. О, славная французская дѣвушка! Какія сокровища мужества, характера и нѣжности таятся въ сердцѣхъ женщинъ Франціи, и какая радость для меня, какая истинная радость преподнести хоть нѣкоторымъ изъ нихъ, среди ихъ тяжелого существованія, немного той небесной манны, которую во Франціи зовутъ «солнечнымъ веселіемъ».

Находчивый китаецъ. — Английский матросъ долго смотрѣлъ, какъ китаецъ возился на кладбищѣ возлѣ одной могилы, приводя ее въ порядокъ, и, наконецъ, поставилъ на нее чашку съ рисомъ. «Когда же, по вашему мнѣнію, — саркастически спросилъ матросъ: — вашъ другъ придетъ съѣсть это хушанье?» Но сынъ неба не смутился и сейчасъ же отвѣтилъ: «Въ то самое время, какъ вашъ другъ встанетъ и понохаетъ цвѣты, которые вы посадили на его могилѣ».



ОТЪ МОЗОЛЕЙ РЕКОМЕНДУЕТСЯ КАКЪ ПРЕВОСХОД. СРЕДСТВО ПЛАСТЫРЬ Л. ЛИНТРОПА.
 Тотчасъ же послѣ прикладыванія на мозоль, начинается размягчатъ ее, ослабляя этимъ боль и черезъ 2-3 дня мозоль легко удаляется вмѣстѣ съ кожей. Продается всѣздѣ.
 ц. 25 к.

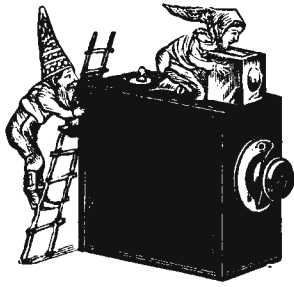

ФОТОГРАФ. АППАРАТЫ

на 6 пласт., для мгновенныхъ и выдерж. снимковъ съ полн. набор. (12 предм.) и наставленіемъ на разм. 4 1/2 x 6 сант. 4 р. (съ пересылкой) 5 р. 6 x 9 6 р. (съ Евр. Россію) 7 р. 50 к. Громадн. выборъ новѣйшихъ фотогр. аппаратовъ, волшебн. фонарей и пр. Слѣты безплатно.

Бруно Зенгеръ и К. С.-Петербургъ, Казанская ул., № 1—25 (уг. Невскаго).

ПРЕВОСХОДНОЕ МЫЛО ВЕРА-ВЮЛЕТТА
 ТО ТОЛЬКО С.-Петербургской ТЕХНО-Химической лабораторіи.
 С.-Петербургъ, Коломенская, 12. — Продается всѣздѣ.

"ЭЙНЕМЪ" въ МОСКВѢ.
 Собств. Царев. фабрика въ Симферополь (въ Крымѣ).
ПЮРЕТОМАТЬ.
ГЛАЗИРОВАННЫЕ ФРУКТЫ
КОМПОТЬ.

Ш. № 10797 28 8

НАКОНЕЦЪ ДОБИЛИСЬ!!

Всему міру хорошо извѣстно, какъ врачи и гигиенисты усердно стараются посредствомъ корсетъ замѣнять другія изобрѣтенія, которое бы безъ вреда для здоровья достигало ту же цѣль по отношенію фигуры, но по сіе время всѣ принятыя мѣры оказались бесполезными.

Наконецъ, мы въ состояніи сообщить Вамъ, почт. дамы, что послѣ многолѣтнихъ трудовъ "The English Platinum Anti Corset Comp." изобрѣло сей необходимый дамамъ предметъ подъ названіемъ:

АНТИКОРСЕТЪ "ПЛАТИНУМЪ",

который желаемымъ требованіемъ вполнѣ отвѣчаетъ и безсомнѣнно угодитъ всѣмъ безъ исключенія дамамъ (какъ наблюдающимъ за модой, такъ и сдѣланнымъ за здоровьемъ), ибо:

- 1) снабженъ эластическими и никогда не ломающимися, легкими пластинками, но имѣетъ тѣла, а даетъ при прекрасной фигурѣ полное свободное движеніе, вслѣдствіе чего каждая дама можетъ свободно носить сей новозобрѣтенный антикорсетъ весь день безъ малѣйшаго давленія на организмъ.
- 2) въ виду того, что пластинки легко удалить и вставить, корсетъ можетъ быть стираемъ вмѣстѣ съ другими бѣльемъ.
- 3) не имѣя частей, подлежащихъ сломкѣ, никогда починки не требуетъ.
- 4) беременныя могутъ оны, въ специально изготовленномъ фасонѣ, по мѣрѣ надобности расширить или сужить, кормящія же, не растягиваясь, кормить.



Качества эти позволяютъ намъ рекомендовать сіе изобрѣтеніе со всей совѣстью всѣмъ безъ исключенія дамамъ, даже тѣмъ, которыя до сихъ поръ обязаны были удалиться отъ употребленія корсета; для быстрого же распространенія и общей доступности мы назначили цѣны самыя умеренныя и отпускаемъ изготовленные въ разныхъ цѣтахъ изъ Дриля 4 р. 85 к., Зефира 5 р. 25 к., Чо-су-чи 5 р. 75 к., Батиста 6 р. 50 к., Тюля 7 р. Для беремен. и кормящихъ 50 к. дорожж.

Торговцамъ скидка.

Детальные заказы исполняемъ аккуратно по почтѣ по наложн. платеж. (даже безъ задатка), считая за пересылку 50 коп.

Выписывающіе сразу три и болѣе штукъ за пересылку не платятъ. Вмѣстѣ съ заказомъ нужно сообщить мѣрку одной половины своего носимаго корсета, разложивъ на столѣ и вѣривъ въ груди, талии и бедрахъ (въ сантиметрахъ, вершкахъ или тельмо), или достаточно сообщить только номеръ того же носимаго корсета. Дамы, корсетовъ не употребляющія, благоволятъ прислать круговой объемъ груди, талии и длину бочка (отъ подмышки до талии), мѣрку на платье.

Корсеты, заказанные заочно, будутъ обмѣнены, если оманутся не по мѣркѣ. Исключительная продажа на всю Имперію въ складѣ фармы «Гигіена», Варшава, Бѣльская, № 18.

Адресъ для писемъ: «Гигіена», Варшава, 349. Антикорсетъ патентованъ на 10 лѣтъ за № 1324. 1901 г.

ВЕНТЕРСКІЕ ЖЕРНОВА
 для ветряныхъ мельницъ; размоль мягкой, бѣлой, прохладной; пригодны для сырого зерна.
Т-во АНТОНЪ ЭРЛАНГЕРЪ и К^о,
 въ Москвѣ, у Красныхъ воротъ. 2-1

Воспользуйтесь случаемъ: для рекламы, по особенно дешевой цѣнѣ на короткое время каждому, кто намъ пришлетъ изъ провинціи визитку или кабинету. фотограф. картинку и 1 р. 50 к. денегъ, будетъ изготовленъ въ 7-ми дневный срокъ большой бюстовой портретъ, увеличен. фотограф. худож. отдѣлан., и высланъ одновременно съ оригиналомъ почтою за нашъ счетъ безъ всякой доплаты по указан. адресу Рос. Имп. Худ. Фотогр. Г Шрейберъ, Спб., Казанская, 12.

ПРИНИМАЮ веденіе суд. и бракоразв. дѣлъ во всѣхъ суд. учрежд. и констат., собираю справки и юрид. доказ. здѣсь и въ провинціи. По жел. могу для личн. перег. и усл. ѣхать въ пров. Адресъ: Спб., Графскій пер., д. № 5, Мих. Мих. Арцыбашевъ. 3-2

КУМЫСЪ-ЭКСПОРТЪ
 Не портится. Высылается ящиками (60 бут.) 30 р., 1/2 ящ. (30 б.) 16 р., включая доставку *большой скор.* по ж. дор. (бут. = 1/2 ведра) «КУМЫСЪ И ЕГО ПРИГОТОВЛЕНІЕ» брошюра издан. 1901 г., цѣна 60 к. Адресъ: Ст. Смышляевка, Самарской губ. Б. Н. ПОСТНИКОВУ. 4-4

ВЕЛОСИДЕДЫ ЭКСПРЕССЪ
БАНЦГАФЪ и К^о Москва, Петр. лин.

СЕНСАЦИОННАЯ НОВОСТЬ!

Самый малѣйшій револьверъ въ мірѣ, какъ брелокъ. Цѣна съ патронами и съ пересылкой 2 р. 75 к., при высылкѣ денегъ впередъ 2 р. 50 к. Варшава. **М. ХУДАЛЬБЪ** Лешно, № 70.

САМОКРАСЯЩІЯ ГРЕБЕНКИ
 красятъ волосы въ любой несмываемый цвѣтъ, послѣ чего ихъ можно гофрировать, завивать и пр. Гребень совершенно безвреденъ. Перес. налож. плат. шт. 2 р. 50 к. С.-Петербургъ, Невскій, 20-31.

БАЗАРЪ МАРКЪ

ЯЗЫКИ: ФРАНЦУЗСКІЙ, НѢМЕЦКІЙ, АНГЛІЙСКІЙ, РУССКІЙ, ЛАТИНСКІЙ, ГРЕЧЕСКІЙ—
 можетъ изучитъ КАЖДЫЙ САМОСТОЯТЕЛЬНО (у себя дома) по новой методѣ, доступной для всякаго возраста. Въ основѣ методы—мнемоника, значительно облегчающая заучиваніе словъ и выраженій. По окончаніи курса—АТТЕСТАТЪ. Программа курса высылается за 7-коп. марку. Мног. благодарностей и похвал. отзывомъ.
 Адресъ: ПЕТЕРБУРГЪ, Вас. Остр., 10 линія, д. 15, учителю В. МАКЪБЕРУ.

ЗНАМЕНИТЫЕ ВЕЛОСИДЕДЫ "ГУМБЕРЪ"
 новыя модели образца 1902 года, усовершенств. свободное колесо, нов. зад. тормазъ.
 Торговый Домъ **Георгій Жемлицка и К^о** Москва, Столешниковъ пер., д. № 5. Пріеиз-куранты безплатно.

ТОЛЬКО ЗА 25 К. съ перес.
 Желающимъ имѣть за небольшія деньги дѣйствительно изящныя, прочныя и вѣрные часы и особенно рекомендуемъ нижеобозначенныя часы, за которые удостоился получить много благодарностей и похвальныхъ отзывовъ. Часы черныя вороненой стали съ золотымъ украшеніемъ, мужские, открытые, заводъ безъ ключа, прочный механизмъ и звучный ходъ, съ изящной дѣлочною и брелокомъ, вмѣсто 10 р. всего только 5 р. 25 к.; такіе же, глухіе 6 р. 25 к., дамскіе на 1 руб. дорожж; то же высшаго сорта Анкерные открытые 7 р., глухіе 8 р., Часы высыпаются выѣбранные до минуты, съ ручательствомъ на 5 лѣтъ, по полученіи заказа наложен. платеж. и безъ задатка. Адресъ: Ш. ВИТКЕРУ, Варшава, Театральн. № 10, фабрич. складъ швейцарскихъ часовъ. Приѣзжаніе: всякій заказчикъ, выписывающій изъ моего склада часы, получаетъ вмѣстѣ съ часами безплатно одно изящное золотое кольцо 56-ой пробы (при заказѣ пришлите бумажную мѣрку кольца), выписывающ. 2 шт. получать безплатно мундштукъ-аппаратъ изъщ. отдѣлки, стоющ. 1 р. 50 к.

Schlesischer Obersalzbrunnen
Oberbrunnen
ПЕРВОКЛАССНЫЙ АЛКАЛИЧЕСКИЙ
 источникъ съ **УЩЕХОМЪ** примѣняющій съ 1601 г.
 Анализъ и подробности объ источникѣ высылаетъ безплатно.
 Исктора отправки Княжескихъ Минеральныхъ Водъ въ **ОБЕРЗАЛЬБРУННЪ**.
ФУРБАХЪ и СТРИБОЛЬ, ЗАЛДЫБРУННЪ СЛАДЪ во всѣхъ аптекахъ и аптекарскихъ магазинахъ. (Силезія).

ТУАЛЕТНОЕ СРЕДСТВО для ДАМЪ
 употребляется для мытья кожи лица и рукъ. При приготовленіи этого бальзама главное вниманіе обращено на то, чтобы въ составъ оного вошли исключительно вещества, не оказывающія дурног. вліянія на кожу. Цѣна флакону 1 р. 65 к.; въ полу бензоевое мыло 35 к. и 50 к. кусокъ. Опо-помѣда 1 р. Упаковка и пересылка въ Европ. Россію 70 к., въ Азіатской 1 руб. Главнй складъ для всей Россіи:
 Спб. ТЕХНО-Химическая Лабораторія, С.-Петербургъ, Коломенская, 12.
 Имѣется во всѣхъ парфюмерныхъ и аптекарскихъ магазинахъ и аптекахъ Россіи.

БЕРЕЗОВЫЙ БАЛЗАМЪ
Д-РА ЛЕНГИЛЯ ВЪ ВѢНѢ.

ВАЖНО ДЛЯ ПРОВИНЦИИ!
МЮРЪ и МЕРИЛИЗЪ.
 МОСКВА, Кузнецкий мостъ, д. вв. Гагарина.



Г. № 17319 2-1

ЕДИНСТВЕННАЯ ПРОДАЖА
 усовершенствованных для само-
 обучения

ПРОГРЕССЪ-СКРИПОКЪ,
 на которыхъ каждый въ нѣсколько
 дней научается играть безъ учителя.
 Цѣны съ полными самоучителями: 5,
 6, 8, 10, 15, 20 и 25 р. Смычки: 50 к.,
 1 р., 1 р. 50 к., 2 р. и 3 р. Альбомы
 пьесъ—75 к. и 1 р.

ГРАММОФОНЫ
 и музыкальные инструменты.
ЦѢНЫ ДЕШЕВЫЯ.



ВЪ МѢСТО 100 Р. ТОЛЬКО 10 Р.!

Амер. часы Ремонт. Gold-plated
 15 камней Анкеръ безусловно
 стоятъ выше всѣхъ другихъ
 часовъ. Математ. вѣрный
 ходъ, тишатъ отъ шума. Изящно
 гравир. 3 крышки, никогда не
 нажимающъ цѣвта позолочены
 еще толстымъ слоемъ 18 карат. золота. Часы
 эти не уступаютъ настоящимъ золотымъ.
 Цѣна (съ ручательствомъ на 5 лѣтъ) 10 руб.
 Дамскія 9 руб. Серебр. 84 пр. авиери. крытые
 муж. и дамск. 10 р. Женевск. 8 кар. золота
 часы муж. анкеръ. (знамен. жен. фабр. Vigi-
 lant) только 15 руб.! Цѣпочки 3 р. Вѣ-
 дѣны включены уже уплаченные мною по-
 дѣнна и пересылочные расходы. Заказы
 исполн. надлежащимъ платежомъ. Адресъ:
 М. РУНДБАКИНЪ, Berggasse 3, Вѣна (Австрія).
 М. Rundbakin, WIEN, Berggasse 3.
 Прейс-курантъ высыл. бесплатно.

Въ Книжный магазинъ
О. Н. ПОПОВОЙ,
 СПБ., Невскій, 54,

Поступило на складъ четвертое изд.
 „Записки врача“. В. Вересаева, о чьей
 магазинъ уведомляетъ книгопродавцевъ
 и публукъ съ просьбой заблаговременно
 присылать заказы.
 Тамъ же имѣется въ продажѣ новая
 книга Артура Шнитцлера „Часы жи-
 зни“. Четыре одноактныхъ пьесы, пер. съ
 нѣм. Цѣна 1 р.
 Книжный магазинъ О. Н. Поповой
 исполняетъ заказы иногородныхъ по
 всѣмъ книгамъ, имѣющимся въ про-
 дажѣ, составляетъ каталоги для библиотекъ
 народныхъ и общественныхъ. Каталогъ
 изданій бесплатно.



НОВОСТЬ
МАГИЧЕСКОЕ
ОГНИВО!

ЗАМѢНЯЕТЪ СЛИЧ-
 НИ И НАРМАННЫЙ
 ФОНАРЬ.
 Изящно! Практично!
 Безопасно! Дешево!
 Служитъ карманной
 свѣчечницей, давая
 яркій свѣтъ. Сдѣлано изъ никеля.
 Только 1/4 вер. выш., удобно для кармана.
 Огниво съ 1000 зарядами 1 р. 65 к.
 Запасъ съ 2000 зарядовъ—1 р. 75 к.
 Перес. налож. плат. С.-Петербургъ.

БАЗАРЪ МАРОКЪ, Невскій, № 20—31.

ВЫ ДОЛЖНЫ требовать
 Парижскихъ резинковыхъ издѣлій отъ
 М. Беклеръ, Ревель.

ТРЕБУЮТСЯ АГЕНТЫ

на весьма выгодн. условіяхъ. Бо-
 гато иллюстрирован. каталогъ до
 100 стр. съ пр. кур. и условия вы-
 сылаются ТОЛЬКО ЗА ТРИ 7 К.
 МАРКИ, которыя при заказѣ
 засчитываются. Адресовать: въ
 контору фабр. каучуковъ и метал-
 лическихъ штемпелей
М. М. КУПЕРШТОХЪ,
 Варшава, Налевки, № 17а. 3-3



ТОЛЬКО 4 Р. 90 к.; 2 за 9 р. 55 к.;
3 за 13 р. 90 к.
 ПРЕЛЕСТНОЕ ЗОЛОТОЕ КОЛЬЦО 56-й ПРОБЫ
 съ искусств. ПРЕВОСХОДНЫМЪ БРИЛЛАНТОМЪ

БЕЗЪ ФОЛГИ ИЛИ ПОДКЛАДКИ, такъ что
 трудно отличить отъ настоящаго бриллианта. № 17306 15-2
 Перес. налож. плат. С.-Петербургъ, Невскій, № 20—31.

Энфильдъ.
Энфильдъ.
Энфильдъ.

ЛУЧШЕ АНГЛІЙСКІЕ
ВЕЛОСИПЕДЫ.

Всевозможныя принадлежности лучшихъ фаб-
 рикъ. Самые усовершенствованные 2-х, 3-х
 и 4-х колесн. моторы, гимнастич. аппараты
 «Сандау».
 Иллюстрир. преис-куранты бесплатно. Акп.
 общ. Энфильдъ, Москва; СІВ. 2-1

Школа кройки и шитья
 по французск. методу, разработ. лично
А. И. КОЛЬЧЕВСКОЙ
 Выучиваю при школѣ и заочно.

Москва, Селезевская ул., соб. д. Програм-
 мы по требованію. Продаются **само-**
учитель кройки и шитья дамск., дѣтск.
 и верхъ вещей Кольчевской. Ц. съ альбо-
 момъ чертежей 2 р. 50 к., съ перес. 3 р.
 Складъ изданій при школѣ. 2-2

НЕОБХОДИМО КАЖДОМУ,

желающему приобрести доброкачественные и
 усовершенствованные велосипеды или швей-
 цовую машину, выписать каталогъ прямо изъ
 Америки отъ самой большой фирмы, про-
 дающей велосипеды отъ 25 до 36 руб., а
 швейц. машины, ручныя отъ 13 до 16 руб.,
 ножныя отъ 25 до 33 руб.
 International Supply Company 711—712 76
 Fifth Av., Chicago U. S. A. 2-1

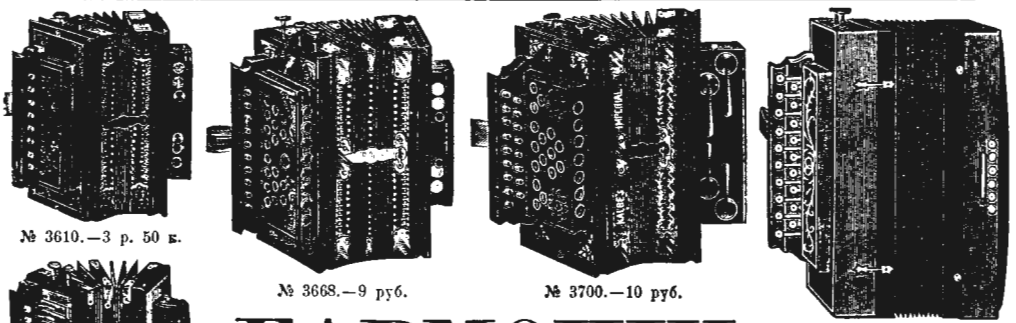

№ 3610.—3 р. 50 к. № 3668.—9 руб. № 3700.—10 руб.

ГАРМОНИИ

извѣстнѣйшей фабрики I. Ф. Кальбе и
 настоящія Вѣнскія
САМОГО ЛУЧШАГО КАЧЕСТВА.

По полученіи задатка приблизительно 1/3 стоимости высы-
 лаю съ надлежащимъ платежомъ на остальную сумму.

Юлій Генрихъ
ЦИММЕРМАНЪ

С.-Петербургъ, Большая Морская, № 34.
 Москва, Кузнецкій мостъ, домъ Захарьина.

Настоящія Вѣнскія.
 № 3716 съ 19 клави. 20 руб.
 № 3745 съ 21 клави. 23 руб.

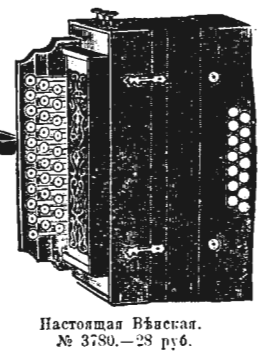

Настоящая Вѣнская.
 № 3730.—28 руб.



САНАТОГЕНЪ

Поразительные успѣхи
 получены отъ

САНАТОГЕНА

при малокровіи, нервности и желу-
 дочно-кишечныхъ разстройствѣхъ.

Масса аттестаций гг. профессоровъ и врачей.
 Имѣется въ аптекахъ и аптекарскихъ магазинахъ.
 Литературу о санатогенѣ высылаютъ
К. Креслингъ, С.-Петербургъ, Б. Конюшенная, 29.



ЖИЗНЬ

№ 19. **ОБЪЯВЛЕНИЯ** для напечатанія въ „Нивѣ“ принимаются по слѣдующей цѣнѣ: за строку **нонпарейль** (въ $\frac{1}{4}$ ширины страницы) — 1 р. 50 к. (на первой страницѣ) и 1 р. (на остальныхъ страницахъ). 1902 г.

Содержаніе. Т Е К С Т Ъ: Канчуръ. Повѣсть В. А. Тихонова. (Окончаніе). — Дѣды Йоо смотреть... Рассказъ Ив. Вазова. — Къ рисункамъ: За работой. — лики въ Россію. — Испанскій король Альфонсъ XIII. — Принцъ Георгъ прусскій. — Катастрофа на островѣ Мартиникѣ. — С. М. Лукьяновъ. — Крушеніе аэростата „Рах“ въ Парижѣ. — Нсавае де-Монтеланъ. — Тиражъ выигрышей Гос. Дв. Зем. Банка. **Объявленія.**
Р И С У Н К И: „За работой“. Картина Я. П. Турлыгина. — Орда наступаетъ. Картина И. А. Дженѣва. — Веселая компанія. Картина С. Патэна. — Молитва св. Екатерины“. Картина Н. Александрова. — „Передъ экзаменомъ“. Ориг. рис. И. И. Ижаневича. — Французскія суда, прибывшія въ Россію съ президентомъ французскаго республиблики Лубэ. 1) Миноносецъ „Ятаганъ“. 2) Броненосный крейсеръ „Монкальмъ“, на которомъ прибылъ въ Россію президентъ французскаго республиблики Лубэ. 3) Минный крейсеръ „Нассини“. 4) Миноносецъ „Фононо“. — Альфонсъ XIII, король испанскій. — Принцъ Георгъ прусскій. — Карта Антильскихъ острововъ. — Карта острова Мартиники. 1) Одна изъ улицъ г. Сень-Пьера. 2) Общій видъ гавани Сень-Пьера. 3) Ботаническій садъ въ Сень-Пьерѣ. 4) Жительница острова Мартиники. 5) Нагорный кварталъ Сень-Пьера. 6) Общій видъ г. Форть де-Франса. — С. М. Лукьяновъ, Высочайше назначенный товарищемъ министра народнаго просвѣщенія. — Шаръ „Рах“ съ аэронавтомъ О. Северо, потерпѣвшій крушеніе надъ Парижемъ 29-го апрѣля 1902 г. — Аэронавтъ Огюсть Северо, потерпѣвшій въ Парижѣ крушеніе вмѣстѣ со своимъ шаромъ „Рах“. — Нсавае де-Монтеланъ.

Къ этому № прилагается: „Полное собраніе сочиненій В. А. Жуковскаго“, томъ III.

Юлій Генрихъ ЦИММЕРМАНЪ.

С.-Петербургъ, Большая Морская, № 34.

Москва, Кузнецкій мостъ, домъ Захарына.

ГИТАРЫ



дешевые сорта въ 3 и 5 руб.; съ механизмомъ для струвъ въ 6, 7, 10, 15, 20 руб.; съ особенно хорош. тономъ въ 25, 30, 40, 50, 75, 100 и 125 р.

МАНДОЛИНЫ



итальянской работы съ очень хорошимъ тономъ въ 22, 30, 50, 75, 100, 125 руб.; болѣе дешевые сорта немецкой работы въ 5, 8, 15 руб., итальянской — въ 12 и 15 руб.

БАЛАЛАЙКИ



въ 2, 3, 4, 6, 8, 12, 15, 20, 25, 30, 35, 60 руб., для совмѣстной игры въ 6, 9, 10, 15, 25 руб. и дороже.

ДОМРЫ въ 10, 15, 20, 30, 40 руб.

ЦИТРЫ

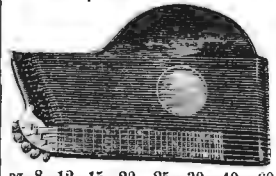

въ 8, 12, 15, 20, 25, 30, 40, 60, 80, 100, 125, 150 руб.

НАРОДНЫЯ ЦИТРЫ, на которыхъ каждый можетъ легко играть — въ 4, 6, 7 $\frac{1}{2}$, 8, 10, 25, 35 руб.

ПОЛНОЕ СОБРАНИЕ СОЧИНЕНІЙ

К. Ѡ. Головина (К. Орловскаго)

12 т. Ц. 10 р. Подписка принимается съ разсрочкой въ уплатѣ у издателя (СПБ., Сергѣевская, 34) и во всѣхъ большихъ кни. магазинахъ. Вышли 1 и 2 т.

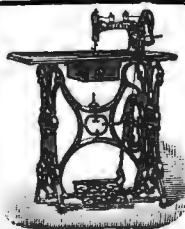

Швейныя машины „ФАФА“.

Общепризнанныя великобѣдными, снабженныя новѣйшими усовершенствованіями швейныя машины для потребностей семьи, ремесленныхъ и фабричныхъ производствъ.

Склады въ большей части крупнѣйшихъ городовъ. **Г. М. Фафъ**, фабрика швейныхъ машинъ. Кайзерслаутернъ. (Kaiser-slautern). Германія. Основано въ 1862 г. 1,000 рабочихъ.

Вышелъ 3-й выпускъ четвертаго года (курса) изданія.

СЕМЕЙНЫЙ Ф. С. КОМАРСКАГО. УНИВЕРСИТЕТЪ

СПБ., Пушкинская, 10. Собраніе популярныхъ лекцій для самообразованія. Продолжается подписка на I, II, III и IV года (курсы) изданія. Учащимъ и учащимся особая льгота. Подробныя условія подписки съ отзывами печати и образцами лекцій высылаются издателемъ безплатно. Подробности см. № 14 „Нивы“ 1902 г.

ВЪЧНАЯ КРЫША.

Лучшее оцинкованное (гальванизированное) кровельное желѣзо (гладкое и волнистое) продается (съ гарантіей на 25 лѣтъ) дешевле всѣхъ заводовъ

ТОВАРИЩЕСТВО МОСКОВСКАГО ЦИНКОВАЛЬНАГО ЗАВОДА

(бывш. Н. Телъгинъ).

Москва, Дѣвкинъ пер., свой домъ.

III. № 17216

Телефонъ № 2295.

2-2

ВЕЛОСИПЕДЫ ЭКСПРЕССЪ

БАНЦГАФЪ и К^о Москва, Петр. лин.

УСПѢХИ

астрономіи въ XIX столѣтіи. Общедоступныя очерки К. Покровскаго. 274 стр., 94 рис. Цѣна 1 р. 20 к. Изданіе журнала „Образованіе“, СПБ., Моховая, 33.



Въ аптекахъ и аптекарскихъ магазинахъ

Опытный бухгалтеръ, съ отличными холостой, ищетъ мѣста. Адресъ: Биржи, Кожевнической губ., для И. М.

Briefmarkenpreisliste

gratis, 30000 Preise, Viele Gelegenheitsangebote. Ankauf v. Samml. u. Einzell. **Phillip Kosack, Berlin C. 2, Burgstr. 8, am Kongl. Schloss.**

Важно для Слабопамятныхъ!!!

Курсъ мнемоники, для искусство укрѣпленія памяти, рекомендуется людямъ всякаго возраста, желающимъ укрѣпить и приобрести твердую память. Цѣна курса 3 руб. Продается у автора П. Колянь, Варшава, Зелаяя, 23-7. № 17332 3-1

Утверж. Мед. Деп. лѣчебныя кабинеты отъ

ЗАЙКАНІЯ

по усоверш. методу А. К. Рейхе. С.-Петербургъ, Больш. Итальянская, д. № 15. кв. 32. ПЛАТА ПО ИЗЛѢЧЕНІИ. Условія выс. безплатно. Перегов. ежедн. отъ 11 $\frac{1}{2}$ до 2 и 4 $\frac{1}{2}$ до 6 ч., кр. праздн.

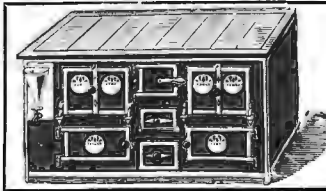

50% экономіи въ топливѣ. Усовершенствованныя переносныя **кухонныя плиты (очаги). ВАГНЕРЪ и К^о.** бывшій Э. МАЛЕРЪ и К^о. Петровка, № 5, въ Москвѣ.

ЗАЙКАНІЕ

дѣлается въ лѣчебномъ учрежденіи И. И. Гимиллера. Москва, Новая Басманная, д. Ланина. **Плата по излѣченіи.** Условія высылаются безплатно.

Богатѣйшее въ мірѣ общество страхованія жизни

ЭКВИТЕБЛЬ

С.-Петербургъ, Невскій, 21. Главноуполномоченный П. И. Поповъ.

ЗАЙКАНІЕ

УСТРАН. ЛЕЧЕБНОЕ ЗАВЕДЕНІЕ К. Ю. ЗРНСТЪ. (для приходящихъ и пансионеровъ). Москва, Б. Никитская № 11. Плата по излѣченіи **РУКОВОДСТВО** къ самообученію для зайкъ 5 рублей. Рекомендовано Главнымъ управленіемъ Военно-учебныхъ заведеній, какъ **ВСЕГДА ХОРОШЕЕ** дополненіе къ нѣмъющимся уже въ **библиотекѣ книжки** и **спросъ**

СПЕЦИАЛЬНАЯ ФАБРИКА ПИАНИНО

ОФФЕНБАХЕРЪ и К^о.
С.-Петербургъ,
Глиняная улица, с. д., № 7.
Д Е П О: Невскій просп., № 66.
Пянино Оффенбахеръ и К^о признаны авторитетами Русскаго Музыкальнаго мира выдающимися (см. отзывы ихъ въ № 2 «Нивы» 1902 г.).
Благодаря сплошной металлической рамы, двойной ренетиции, весьма приятному туше (spielart), пѣвучему большому тону, пианино фабрики Оффенбахеръ и К^о **Вполнѣ замѣняютъ рояль.**
Артист. руков. извѣст. пианистка Ядвига Зальская.
Цѣны отъ 400 руб.

ДОПУСКАЕТСЯ РАЗСРОЧКА.
Прейс-курранты высылаются бесплатно.
Описаніе фабрики см. № 49 «Нивы» 1901 г. стр. 744а.

ХВОЙНАЯ ЭССЕНЦІЯ

С.-Петербургской
**ТЕХНО-Химической
Лабораторіи.**
ЗДОРОВОЕ
комнатное дезинфекціонное средство, распространяетъ приятный бальзамическій запахъ хвойнаго дѣса.
◆ Продается всездъ. ◆
С.-Петербургъ, Коломенская, 12.

3 КОПѢЙКИ

не жайте на открытое письмо и потребуйте бесплатно иллюстр. прейс-куррантъ патентованныхъ ручныхъ прачешныхъ машинъ отъ 25 р.—225 р. Сушильныхъ машинъ по 75 р. и 110 р. за штуку. Катковъ для бѣлья по 25 р. и 60 р. Выжималка по 12 и 14 р.
ДЛЯ ЗЕМЛЕДѢЛЬЦЕВЪ
Самосбрасыватели для простыхъ жатвенныхъ машинъ по 60 р.
Механическій заводъ П. И. Зифельдта, въ Одессѣ.
С.-Петербургъ: складъ В. А. Березовскаго, Голокольная ул., собств. д. № 14.

ВРЕДЪ И ПОЛЬЗА ВИНА

Новая книга д-ра М. Смолаха, ц. 60 коп. съ пересылк., СПб., Садовая, 66 и въ извѣстныхъ книжн. магаз. 2—1

ОПТИКУМЪ

мал. чудесн. аппаратъ, сов. плавскій д. пощеніи въ живлет. кармайт, превосх. все до сихъ бывшее. Посред. оптик. можно видѣть огр. (до вѣск. верствъ) растеніе, и даже сам. мелкіе предм. разлнч. съ удив. четкостью и ясностью. Опт. необх. для офид., туристовъ, охотн., лѣсннч. и для кажд. путника. Цѣна: 1 ш. 2 р., 3 ш. 5 р., 6 ш. 9 р. Въ цѣну влюч. перес. и пошт. Аппаратъ выст. только по высылкѣ денегъ (можно пошт. марк.). Съ требов. можно обрат. на русск. языкѣ. Адресъ: Л. ЗИЛЬБЕРБЕРГЪ, Вѣна (Австр.). L. SILBERBERG, II. Praterstr. 26, Wien.

ОБШИРНѢЙШІЙ ВЪ РОССІИ

СЕЛАДЪ ШВЕЙНЫХЪ И ВЯЗАЛЬНЫХЪ МАШИНЪ
Единственное дело американскихъ новыхъ «ВИЛЛЕРЪ и ВИЛСОНЪ» и «НЬЮ-ГОМЪ» и швейцарскихъ «ЭКСПЕЦІОРИЪ»
Товарищество

М. Блок

ПРАВЛЕНІЕ: МОСКВА, Отдѣленія: С.-Петербургъ, Кіевъ, Одесса, Екатеринбургъ, Ташкентъ, Варшава, Ростовъ на/Д. Представители почти во всѣхъ городахъ Имперіи; гдѣ таковыхъ нѣтъ, просятъ обращаться въ Правленіе.

НОВЫЯ МОДЕЛИ:

Кливлендъ—Рэмблеръ—Блокъ. отъ 125 р. до 200 р.
Единственные представители для Россіи
М. Блок
Товарищество Правленіе: Москва. Прейс-курранты по требованію бесплатно.



Рекомендуется врачами при обычномъ запорѣ, плохомъ пищевареніи, мигрени, головокруженіи, геморроѣ, болячкахъ печени и запорахъ въ беремености и при кормленіи грудью, и т. д.
Доза: отъ 1 до 2 пилюль въ день.
Находятся во всѣхъ главныхъ аптекахъ.
Требовать названіе:
Cascarine Leprince,
отпечатанное на каждой пилюль.
Cascarine Leprince, 62, Rue de la Tour,
Ц. № 17370 Парижъ. 52—1

БЕРЕЗОВАЯ ЭМУЛЬСІЯ

приготовлена въ Лабораторіи А. ЭНГЛУНДЪ.
Средство противъ вѣснушекъ, желтизны, патенъ, красноты и проч.
При употребленіи березовой эмульсіи, кожа лица дѣлается необыкновенно нѣжной и придаетъ ей ослѣпительную бѣлизну, свѣжесть и нѣжность; она превосходитъ своимъ достоинствомъ всѣ другіе препараты.
Цѣна за флаконъ 1 р. 25 к.; съ перес. 1 р. 75 к.
Завѣдующіе Лабораторіею Докторъ В. К. Панченко и А. К. Энглундъ.
Для предупрежденія поддѣлокъ прому обратитъ особенное вниманіе на подписи: А. ЭНГЛУНДЪ, красными чернилами, и марку С.-Петербургской Косметической Лабораторіи, которая имѣются на всѣхъ препаратахъ. Получать можно во всѣхъ лучшихъ аптекахъ, аптекарскихъ, косметическихъ и парфюмерныхъ складахъ Россійской Имперіи. Главныя агентства и склады фирмы для Европы: Эмиль Беръ—Гамбургъ; для Южной и Сѣверной Америки: Л. Мишиеръ—Нью-Йоркъ. Главныя склады для всей Россіи: А. ЭНГЛУНДЪ, С.-Петербургъ, Бассейная ул., № 27.

Т-во АНТОНЪ ЭРЛАНГЕРЪ и К^о.

МОСКВА, Красныя ворота, свой домъ.
Отдѣленія:
Саратовъ, Самара, Харьковъ, Кіевъ, Одесса, Екатеринбургъ, Ростовъ на Дону, Екатеринославъ, Томскъ, Курскъ, Ташкентъ.
Валячовки, Жернова, Обойки, Кувальницы, Локомотивы, Молотилки, Керос. двигатели, Шелковыя сита, Турбины, Ремни разныя.
1860 г.

КАВКАЗСКІЯ МИНЕРАЛЬНЫЯ ВОДЫ.

Единственныя въ Европѣ по разнообразію высокоцѣлебныхъ источниковъ. Пятигорскъ (сѣрные), Ессентуки (щелочныя), Желзноводскъ (жельзистыя), Кисловодскъ (углекислыя) какъ для употребленія внутри, такъ и для ваннъ. Гидротерапевтскія заведенія и здѣніе грязевымъ ваннамъ, кумысомъ, нефритомъ, массажемъ, углекислымъ газомъ Нарзана. Свѣтлѣчебный кабинетъ, механо-терапия по Панцеру со всѣми аппаратами, здѣніе по методу доктора Френкеля. Горныя климатическія станціи въ Кисловодскѣ и Желзноводскѣ. Часто ваннъ въ Пятигорскѣ, Кисловодскѣ и Ессентукахъ къ сезону значительно увеличено. Успѣшно излѣчиваются: ревматизмъ, сифилисъ и его послѣдствія, заболѣванія нервной системы; болячки печени, почечк., мочеполовыхъ путей, желудка и кишекъ, ожирѣніе и малокровіе, сахарное жеченуленіе, женскія болячки и друг. Казенная консультація врачей; вольнопрактикующихъ болѣе 200. Разбитыя новыя парки. На всѣхъ группахъ построены обширныя галлереи и театры. Опера, оперетта, драма, комедія. Антрепренеры: Форкати, Брагнъ и Шульцъ. Организованы подвижныя дѣтскія игры. Пять симфоническихъ оркестровъ. Для пріѣзжающихъ, спеціально на время пріисканія квартиръ, имѣются казенные номера и спарочныя квартирные конторы. Въ 1901 году пріѣхало на группы быль—35.277 человекъ. Продано 5.000.000 бутылокъ воды. Сезонъ въ Пятигорскѣ съ 1-го мая по 15-е сентября; въ Ессентукахъ съ 15-го мая по 1-е сентября, Кисловодскѣ съ 1-го юня по 1-е октября, въ Желзноводскѣ съ 20-го мая по 1-е сентября. Иллюстрированный путеводитель съ планами высылается наложеннымъ платежомъ по требованію изъ канцеларіи Директора водъ (г. Пятигорскъ) и продается въ крупныхъ казенныхъ магазинахъ. Безплатное лѣченіе малосостоятельнымъ больнымъ предоставляется только въ началѣ и концѣ сезона. Директоръ водъ В. В. Хвощинскій. Ц. № 17327 5—2

Санаторія Бильба Иранга
Сочиненіе Бильба «Естественный методъ лѣченія» продано въ Германіи въ количествѣ 1 милліона экземпляровъ. Русское изданіе у Е. Брюисъ въ Ригѣ.

◆ НАСТОЯЩАЯ АУТСБУРГСКАЯ ЭССЕНЦІЯ Д-ра КИЗОВА. ◆

Средство для употребленія при **ЖЕЛУДОЧНОМЪ И ПОЧЕЧНОМЪ РАЗСТРОЙСТВѢ.**
Поступило въ продажу съ разрѣшенія медицинскаго начальства. Настоящая только съ изображеніемъ здѣсь охранный маркой. Имѣются въ розничной продажѣ во всѣхъ большихъ аптекахъ, ономъ въ крупныхъ аптекарскихъ магазинахъ и у представителей: у Русск. О-на Торговли Аптекарск. товарами, Штоль и Шмидтъ, Р. Келеръ и К^о, Г. Клоосъ и К^о. 50—5
Ges. dep. Schutzmarke

СТЕНОГРАФІЯ

на курсахъ І. Животовскаго въ Одессѣ съ 1893 г. преподается и заочно. Вся теорія усваивается въ 1—1½ мѣс., а послѣ 2 мѣс. практикѣ окончившіе превосходно стенографируютъ на любомъ яз. Преподобляются профессионалы. Учащимся льготы. Проспекты и программы высылаются бесплатно. Обращаться въ Дирекцію Курсовъ Стенографіи І. Животовскаго въ Одессѣ, Софійская ул.

Чистое лицо
получается скоро послѣ употребленія новаго средства «КРЕДО» отъ **ПРЫЩЕЙ и УГРЕЙ.**
Банка 1 р. 50 к. перес. налож. плат. И. Окшевскій, С.-Петербургъ, Караванная, № 5, кв. 8.

Наданія П. П. Сойкина. Спб. Невск., 96.

Сельско-хозяйственная библиотека:

Земляная теплица и ея использование. П. Штейнберга. Изд. 2-е, доп. и испр., 140 страницъ, съ 32 рис. Ц. 1 руб.
Сушеніе фруктовъ на солидѣ и приготовленіе изюма. В. Крыштофовича. 80 страницъ, съ 33 рис. Ц. 50 коп.
Птицеводство. Практическое руков. для сельск. хоз. И. Абовина. 224 стр., съ 110 рис. Ц. 1 р. 50 к.
Молочное хозяйство. Практич. руков. Проф. Куршера, свыше 700 стр., съ 162 рис. Цѣна 3 р.
Организация хозяйства. Пособіе для устройствъ русскихъ имѣній. Состав. В. Гомилевскій. 344 страницъ. Цѣна 1 р. 50 к.
Какъ удобрить садъ и огородъ. Состав. на основаніи долготѣлной практик. П. П. Штейнберга. Ц. 50 коп.
Уставъ сельскаго хозяйства и положеніе о наймѣ на сельскія работы. Состав. Н. Растверга. 202 страницъ. Ц. 75 коп., съ перес. 1 р.
Искусственное рыбоводство и его устройство. Хромолит. плана и подробнаго устройства рыбоводнаго завода. Состав. В. Гомилевскій. Цѣна 1 руб.
Хромофотографиров. проекты, исполненные въ нѣсколько красокъ, съ описаніемъ: 1) Заводъ сухой перегонки дерева, Ю. К.-ва. Ц. 1 р. 2) Дешевый соломенный улей «Русскій», В. Малковича. Ц. 1 р. 3) Печельманка и печь-каминъ, инж. П. Степанова. Ц. 1 р. 4) Амбаръ съ молотильнымъ сараемъ и зерносушилкою, арх. В. Харламова. Ц. 1 р. 5) Больница, деревянная на каменномъ фундаментѣ, на 10 кроватей въ 2 палаты, его же. Ц. 1 р. 6) Дѣв. кузница: а) деревянная, съ жилищемъ для кузнеца, б) каменная, съ слесарною и кладовою на чердакѣ, его же. Ц. 1 р. 7) Односемейный домъ со службами, его же. Ц. 1 р. 8) Оранжерея съ всомогательными постройками и жилищемъ для садовника и рабочнаго, его же. Ц. 1 р. 9) Два птичника, его же. Ц. 1 р. 10) Кирпичное производство, гражд. инж. С. Зарина. Ц. 50 коп. 11) Ледникъ съ омшанникомъ, архит. В. Харламова. Ц. 50 коп. 12) Молочная съ сыроварней и маслодѣльной, его же. Ц. 50 коп. Деревянный ледникъ, агроп.-техн. В. Л. Максимова. Ц. 50 коп. Голландская желобчатая черепица, его же. Ц. 50 коп.

Выссылающая наданія П. П. Сойкина изъ его книжнаго магазина (СПб., Невскій, 96, уг. Надежд.), на сумму не менѣе одного рубля, за перес. не платятъ, кромѣ тѣхъ нѣт., за которыя перес. показана особо.

Фабрика и складъ Бруно Зенгеръ и К^о

С.-Петербургъ Невскій Пр. № 25 (бывш. Кавказскій)
Фотогр. Аппараты и Принадл.
(Кратк. Прейс-Куррантъ бесплатно.)

НОЖНИЦЫ СЪ ЗУБЦАМИ,
прорѣзывающія съ немовѣрн. легкостью сам. толст. матеріалы. Портняжныя для сукна, холста, джута, байки, бѣлья, льна и т. п. шт. 11 р., 12 р., 50 к. и 15 р. Технические для кожъ, шкуръ, абаеста, канатовъ, реваши, набивки, картона и т. д. шт. 4 р. 50 к. и 7 руб.
Тор. Домъ Павелъ Молденбергъ, Варшава, Жабья, № 3.



XXXIII г.

№ 19

Выданъ 11-го мая 1902 г.

ПОЛИТИКИ И СОВРЕМЕННОЙ ЖИЗНИ.

Выходить еженедѣльно (52 № въ годъ), съ приложеніемъ 24-хъ книгъ „Сборника“, содерж. соч. Н. С. ЛѢСНОВА и В. А. ЖУКОВСКАГО, 12 книгъ Литературныхъ Приложаній, 12 №№ „Парижскихъ модъ“ и 12 листовъ чертежей и выкроекъ.

г. XXXIII

1902

Цѣна этого №—15 к., съ пер. 20 к.

ОТКРЫТА ПОДПИСКА на „НИВУ“ 1902 г.

Къ этому № прилагается: „Полное собраніе сочиненій В. А. Жуковскаго“, томъ III.

Канчурь.

Повѣсть В. А. Тихонова.

(Окончаніе.)

Лидія Константиновна лежала на кушеткѣ съ повязанной головой, едва освѣщенная слабо мерцавшимъ фонарикомъ.

— Я пришелъ сказать, — началъ было Николай Степановичъ.

Но Лидія Константиновна сейчасъ же его перебила:

Во-первыхъ, не такъ громко. — тихо, но строго заговорила она:— а во-вторыхъ, бросьте вашу сигару! Вы видите, что у меня и безъ того болитъ голова.

Когда Лидія Константиновна почему-нибудь сердилась на мужа, она всегда ему говорила «вы».

— Хорошо-съ, сигару я брошу, — нѣсколько уже смутившись, сказалъ Николай Степановичъ и сталъ отыскивать мѣсто, куда бы бросить сигару.

— Отнесите ее въ другую комнату, — разслышать онъ голосъ жены.

Николай Степановичъ повернулся и вышелъ въ сосѣднюю гостиную, и тамъ сердито и энергично бросилъ сигару въ каминъ.

Но общій тонъ былъ уже испорченъ, и въ будуаръ жены онъ вернулся менѣе увѣренной походкой.

— Если вы намѣрены говорить объ этой... объ этомъ... ну, однимъ словомъ, вы понимаете о чемъ, — встрѣтила его Лидія Константиновна:— то я прошу васъ этого не дѣлать.

— Почему же?— растерялся-было Николай Степановичъ.

— А потому, что я все равно слушать не стану.

— Почему не станете слушать? Развѣ это не самый важный вопросъ въ нашей жизни въ данный моментъ?— настаивать онъ.



„За работой“. Картина Я. П. Турлыгина, грав. Ю. Шюблеръ.

— Тутъ нѣтъ никакого вопроса. Идите къ себѣ и оставьте меня въ покоѣ. У меня невыносимо болитъ голова.

Николай Степановичъ молча стоялъ среди будуара.

— Вы такъ относитесь къ судьбѣ вашей дочери? — съ укоризной, наконецъ, выговорилъ онъ.

— Это не я. это вы такъ относитесь къ судьбѣ нашей дочери,—подчеркивая слово «такъ», проговорила Лидія Константиновна.

Николай Степановичъ почувствовалъ, что онъ начнетъ раздражаться, что ему хочется заговорить сильно, рѣзко и даже дерзко. Но видъ жены съ повязанной головой — что, конечно, свидѣтельствовало о сильнѣйшей мигрени — останавливалъ его, и онъ, сдерживая себя всѣми силами, сказалъ только:

— Эхъ, Лидія Константиновна! Какая, однако, у васъ короткая память! А забыли вы, что мы оба переживали съ вами двадцать семь лѣтъ тому назадъ? Забыли вы...

— Довольно! Довольно! — замахала на него руками Лидія Константиновна. — Уйдите, пожалуйста! Ничего я этого и слышать не хочу! Уйдите же, прошу васъ!

Николай Степановичъ покачалъ головой, потомъ пожалъ плечами и вышелъ изъ будуара жены.

Въ кабинетѣ его ждала Елена. Она была совсѣмъ одѣта, въ шубкѣ и въ мѣховой шапочкѣ. Вопросительнымъ взглядомъ встрѣтила она отца и, видя, что онъ ничего не отвѣчаетъ, сама сказала:

— Ыдемъ же, папа.

Николай Степановичъ, все еще молча, прошелся раза два по кабинету, потомъ, остановившись передъ дочерью, тихо спросилъ:

— Да ѣхать ли?

— Папа! — укоризненно прошептала Елена и почти умоляющимъ взоромъ взглянула на отца.

— Ну, да, конечно, ѣхать, ѣхать! — сконфузился Николай Степановичъ и быстрыми шагами пошелъ за дочерью въ переднюю.

Тамъ Антонъ, съ шубой въ рукахъ, ждалъ его. Николай Степановичъ надѣлъ шубу, шапку, калоши и вышелъ въ швейцарскую. Швейцара не было.

— Онъ за каретой побѣжалъ-съ! — объяснилъ высокочившій вслѣдъ за ними Антонъ.

И почти сейчасъ же вернулся швейцаръ и объявилъ:

— Готово-съ!

Николай Степановичъ и Елена сѣли въ извозчицью карету.

— Куда прикажете? — спросилъ швейцаръ, держась за ручку дверцы.

— На Колокольную, — рѣшительно сказала Елена.

Карета тронулась.

— Папа, вѣдь ты былъ у него? Знаешь адресъ? — спросила дочь.

— Да, да! Это что-то въ родѣ... не то пятый... не то седьмой номеръ... Да я узнаю домъ, — недовольнымъ голосомъ, себѣ подъ носъ пробурчалъ Николай Степановичъ.

А самъ въ это время думалъ:

«И вовсе не такъ! Во все не такъ это нужно было дѣлать! Константинъ Алексѣевичъ совсѣмъ не такъ поступалъ. Никогда онъ ко мнѣ съ Лидочкой не прѣзжалъ и ничего подобнаго не дѣлалъ. Онъ просто сказалъ: «такъ будетъ!» И — было!»

Но онъ — Николай Степановичъ — уже нѣсколько разъ говорилъ: «такъ будетъ», и все-таки изъ этого ничего не выходило.

«Ахъ, какъ все это глупо! — сердился онъ самъ на себя. — Ну, съ какой стати, напримѣръ, мы ѣдемъ? Когда просто нужно было бы сидѣть дома и устраивать свадьбу.»

И вдругъ счастливая мысль мелькнула у него въ головѣ:

«А что, если мы ихъ не застанемъ дома? Какъ бы это хорошо было! Тогда мы вернемся назадъ и...» И дальше Николай Степановичъ опять ничего уже не могъ выдумать.

Елена молча сидѣла въ своемъ углу и думала также лихорадочно и несвязно. Ей тоже приходило въ голову, что они могутъ не застать Столбухиныхъ дома, но она боялась этого. Она чувствовала въ себѣ присутствіе какой-то рѣшимости и приподнятой энергіи и боялась, какъ бы не ослабло это чувство. Въ отцѣ она видѣла теперь мало поддержки; только въ сочувствіи его не сомнѣвалась она. Стало-быть, все нужно дѣлать ей самой.

«Если мама будетъ противиться, мнѣ довольно и благословенія отца, — сердито повторяла она про себя. — А до тѣхъ, до другихъ, — какое мнѣ дѣло! Пусть говорятъ, что имъ угодно, судятъ и пересуживаютъ, какъ имъ вздумается. Ихъ мѣръ — не мой мѣръ и не мѣръ моего будущаго мужа, какъ никогда онъ не былъ мѣромъ моего отца, вѣчнаго труженика, неутомимаго работника!»

И ей вспоминались безконечные разговоры съ ея женихомъ, мечты о трудовой, разумной жизни, служеніи наукѣ.

— Всю жизнь учиться будемъ мы съ вами, — говорилъ онъ ей.

И какъ весело, отрадно звучали въ ушахъ ея эти слова.

«Да, онъ именно такой, — думала она, вспоминая жениха, — такой же неопытный въ обыденной жизни и такой же чистый труженикъ. А я должна помогать ему, идти съ нимъ рука объ руку, и такъ или иначе, но служить тому же божеству, которому и онъ служить. А мнѣ прочтуть въ женихъ какихъ-то свѣтскихъ манекеновъ, журфиксныхъ маріонетокъ, бальныхъ шаркуновъ.»

— Нѣтъ, это герои не моего романа, — прошептала она и вдругъ весело размѣялась.

— Ты чему это? — спросилъ Николай Степановичъ.

— А такъ, папа! Вспомнила, какъ Андрушевичъ дѣлалъ мнѣ предложеніе.

— Ахъ, этотъ! — кивнулъ головой Николай Степановичъ и тоже улыбнулся.

— А какъ бы была рада бабушка, если бъ я сдѣлала такую партію!

— Еще бы! — подхватилъ отецъ. — Онъ сынъ Нины Борисовны, урожденной Листопадъ-Древлянской.

— И у него сорокъ тысячъ годового дохода! — смѣялась Елена.

— Зато въ двадцать шесть лѣтъ плѣши во всю голову!

— Это бы еще ничего, но какъ онъ глупъ! Если бы ты зналъ, папа, какъ онъ глупъ!

— А развѣ онъ глупъ?

— Безмѣрно! Анатолю его иначе не называютъ, какъ «удушливый дуракъ».

— Да, выгодные женихи почти всѣ такіе, — вздохнулъ Николай Степановичъ.

— Я выйду, папа, за невыгоднаго! — прошептала Елена и протянула отцу руку.

И тотъ крѣпко пожалъ ее.

Карета вдругъ остановилась. Николай Степановичъ опустилъ окно и высунулъ голову.

— Колокольная? — спросилъ онъ. — Да? Такъ сейчасъ, погоди! Вотъ, кажется, этотъ домъ! — переговаривался Николай Степановичъ съ кучеромъ.

— Двадцать седьмой номеръ, папа! — подсказала Елена, вспомнивъ вдругъ адресъ Столбухина, которому она нѣсколько разъ уже писала на эту квартиру письма.

— Ну, да, конечно, двадцать седьмой! И я говорю, двадцать седьмой, а вовсе не седьмой и не пятый!

И карета подѣхала къ воротамъ большого, пятиэтажнаго дома.

XII.

Въ кабинетѣ Сергѣя Юрьевича, на широкой оттоманкѣ, сидѣлъ старикъ Канчуръ. Одѣтъ онъ былъ по домашнему, т. е. въ какой-то сѣренькой тулупкѣ и въ туфляхъ. Видимо, онъ сегодня никуда не собирался выходить. Да и некуда было: въ спектакль онъ не былъ занятъ и былъ очень доволенъ этимъ въ виду того, что первые дни пребыванія въ Петербургѣ порядкомъ-таки порастрадали его.

А самъ Сергій Юрьевичъ ходилъ взадъ и впередъ по своему кабинету, нервно попыхивая папирсой.

Они только-что пообѣдали. Чашка недонитаго кофе стояла передъ Канчуромъ на маленькомъ столикѣ. Разговоръ, который они начали еще въ столовой, продолжался теперь и въ кабинетѣ.

— Полно, Сережа, полно, мой милый мальчикъ! Все, что ты говоришь, все это, конечно, очень благородно,—говорилъ Канчуръ:—но я поступлю именно такъ, какъ я обязанъ поступить. Да и тебѣ рекомендую послѣдовать моему совѣту.

— То-есть?—переспросилъ, приостанавливаясь, сынъ.

— То-есть поѣхать сейчасъ же къ своей невѣстѣ и объявить тамъ, что никакого Канчура не существуетъ, а если онъ и существуетъ, то гдѣ-то тамъ... «за горами, за долами», а отецъ твой, дворянинъ Георгій Никитичъ Столбухинъ, живетъ въ провинціи, на свадьбу пріѣхать не можетъ... ну, и все такое...

— Но, постой, отецъ! Это нисколько не мѣняетъ дѣла, и ты напрасно хочешь принести жертву, т. е. нарушить контрактъ.

— Какая жертва!—махнулъ рукой Канчуръ.

— А во-вторыхъ,—не слушая его, продолжалъ сынъ:—вѣдь, все равно, уже теперь всѣмъ извѣстно, что ты здѣсь и кто ты.

По губамъ старика мелькнула горькая усмѣшка.

— Уѣду—позабудутъ! Постараются забыть... Сдѣлаютъ видъ, что позабыли,—сказалъ онъ.

— Но, позволь!—опять перебилъ Сергій Юрьевичъ.—Наконецъ, я самъ не могу примириться съ такой нетерпимостью. Что это за чопорность! Что это за чванство! Сынъ актера! Ну, да! Сынъ актера! Что жъ изъ этого? Вонъ Ирвинга лордомъ сдѣлали...

— А Зонненталя въ рыцари произвели,—подсказалъ старикъ и продолжалъ:—и все-таки, это нисколько не мѣняетъ дѣла. Да для тебя что важно? Твоя невѣста—выше этихъ предрассудковъ?

— Конечно, выше!

— Ну, и баста! А чтобы не огорчать ее размолвкой съ родными, я съ удовольствіемъ скроюсь съ вашего петербургскаго горизонта, и будутъ овцы цѣлы, да и волки сыты. Вся ошибка, мой другъ, состоитъ только въ одномъ: именно въ томъ, что сначала ты утаилъ, а потомъ открылъ. А нужно было или не утаивать сначала, или уже не открывать потомъ. Если бъ ты мнѣ прямо и откровенно написалъ, я бы и контрактъ не заключалъ съ Петербургомъ, а игралъ бы себѣ въ нашей благословенной провинціи.

— Нѣтъ, это все-таки не рѣшеніе вопроса,—настаивалъ Сергій Юрьевичъ и, нервно покусывая мундштукъ папирсы, ходилъ взадъ и впередъ по комнатѣ.

Въ передней продребезжалъ звонокъ.

Сергій Юрьевичъ вышелъ изъ кабинета и самъ отворилъ входную дверь. На порогѣ передъ нимъ стоялъ Николай Степановичъ, а рядомъ съ нимъ виднѣлась стройная, высокая фигура Елены.

Столбухинъ сначала растерялся, потомъ обрадовался, потомъ опять растерялся. Растерянными глазами смотрѣлъ на него и Николай Степановичъ.

— Вы дома?—смущенно спросилъ онъ.

— Дома, дома!—загоройлся Столбухинъ, не зная, что дѣлать и какъ принять гостей.

— Въ такомъ случаѣ, впустите же насъ!—раздался слегка насмѣшливый голосъ Елены.—А вашъ отецъ?—сейчасъ же спросила она, какъ только вошла въ переднюю.

— И отецъ дома. Онъ сегодня не играетъ.

— Ну, вотъ и хорошо!—облегченно вздохнула молодая дѣвушка и стала разстегивать свою шубку.

Афанасьевна, пріѣжавшая изъ кухни на звонокъ, помогала ей.

— Афанасьевна! Пожалуйста, въ гостиной лампы за-

жгите, да самоваръ, самоваръ поскорѣй!—суетился Столбухинъ.

Когда гости и хозяинъ вошли въ освѣщенную уже гостиную, они какъ-то невольно переглянулись и всѣ вдругъ почувствовали себя неловко. Столбухинъ смотрѣлъ на нихъ, какъ бы спрашивая: «что скажете?» Николай Степановичъ взглядомъ спрашивалъ дочь: «зачѣмъ, собственно, мы сюда пріѣхали?» Смущалась и Елена, почувствовавъ, что она не знаетъ, съ чего начать, о чемъ заговорить.

— Садитесь, пожалуйста, садитесь!—засуетился опять Столбухинъ, передвигая стулья и кресла.—Вотъ сюда!.. Или нѣтъ, сюда лучше!.. Впрочемъ, все равно... А сейчасъ и чай... а сейчасъ и чай...

И опять всѣ замолчали, не зная, что сказать, съ чего начать разговоръ.

— А у васъ здѣсь очень мило,—произнесъ, наконецъ, Николай Степановичъ, окидывая взглядомъ маленькую гостиную.

— Уютно,—пояснила Елена.

— Да, такъ себѣ, ничего!.. Все это на-скоро!—бормоталъ Столбухинъ.

Но вотъ раздались быстрые шаги въ столовой, дверь оттуда отворилась, и вошелъ Канчуръ. Онъ уже успѣлъ переодѣться и смотрѣлъ на всѣхъ какъ-то особенно бодро и пріятливо.

И всѣ облегченно вздохнули.

Онъ поцѣловалъ ручку Еленѣ и крѣпко пожалъ руку Николая Степановича.

— Какъ я радъ, что сегодня не занятъ,—заговорилъ онъ.—Иначе мнѣ, можетъ-быть, не пришлось бы больше повидаться съ вами. Завтра мой послѣдній спектакль въ Петербургѣ, а послѣзавтра я уже уѣзжаю.

Говоря это, онъ взглядывалъ на Николая Степановича, но обращался, главнымъ образомъ, къ Еленѣ.

— Зачѣмъ вы уѣзжаете?—совсѣмъ просто и даже спокойно спросила она.

— Зачѣмъ я уѣзжаю?—съ улыбкой началъ-было Канчуръ, но губы его вдругъ нервно задрожали.—Я уѣзжаю, потому что не всѣ люди такъ просто и ясно смотрятъ на жизнь, какъ вы, милое дитя,—договорилъ онъ уже съ легкой вибраціей въ голосѣ.

— Это не причина,—сказала Елена.—То-есть, не уважительная причина.

— О, нѣтъ! Очень уважительная! Страшно уважительная!—громко заговорилъ Канчуръ.—Въ жизни у меня нѣтъ никого, кромѣ сына, и я въ страшномъ долгу передъ нимъ. Во-первыхъ, я промоталъ его состояніе... Погоди, Сережа, не перебивай!..—остановилъ онъ запротестовавшаго-было Сергѣя Юрьевича.—Во-вторыхъ, я слишкомъ мало вниманія и заботы удѣлялъ ему за всю жизнь. Онъ жилъ, росъ, воспитывался какъ-то самъ собой и, еще не кончивъ гимназіи, не требовалъ отъ меня уже ни копейки, зарабатывая свои гроши—уроками, и на эти гроши образовывая себя... А я—безпутная богема,—шатаюсь изъ города въ городъ, проживая изодня-въ-день заработанное мною, мало думалъ о сынѣ. Правда, я гордился имъ и часто, бражничая въ кругу молодежи, не безъ удовольствія говорилъ: «И мой сынъ, господа, тоже студентъ! Носитель великихъ идей, будущая надежда отечества!..» Однимъ словомъ, все то, что говорится въ этихъ случаяхъ... Конечно, я любилъ его... да и сейчасъ люблю, сильно и нѣжно...—голосъ актера опять дрогнулъ:—но любовью не самоотверженной, даже не дѣятельной, какъ любить другіе отцы своихъ дѣтей. Часто я скучалъ о немъ и желалъ его видѣть и чѣмъ дальше, тѣмъ больше... И вотъ, наконецъ, счастливая звѣзда моя привела меня сюда, въ Петербургъ, гдѣ живетъ мой сынъ. Боже мой, какъ я радовался, когда подѣзжалъ къ «хладнымъ невскимъ берегамъ!» «Сейчасъ я увижу моего мальчика!—твердилъ я:—буду видѣть его каждый день, долго-долго... цѣлые мѣсяцы... можетъ-



Весенняя выставка в Императорской Академіи Художествъ. Орда наступаетъ. Картина И. А. Дженъева, авг. «Нивы».

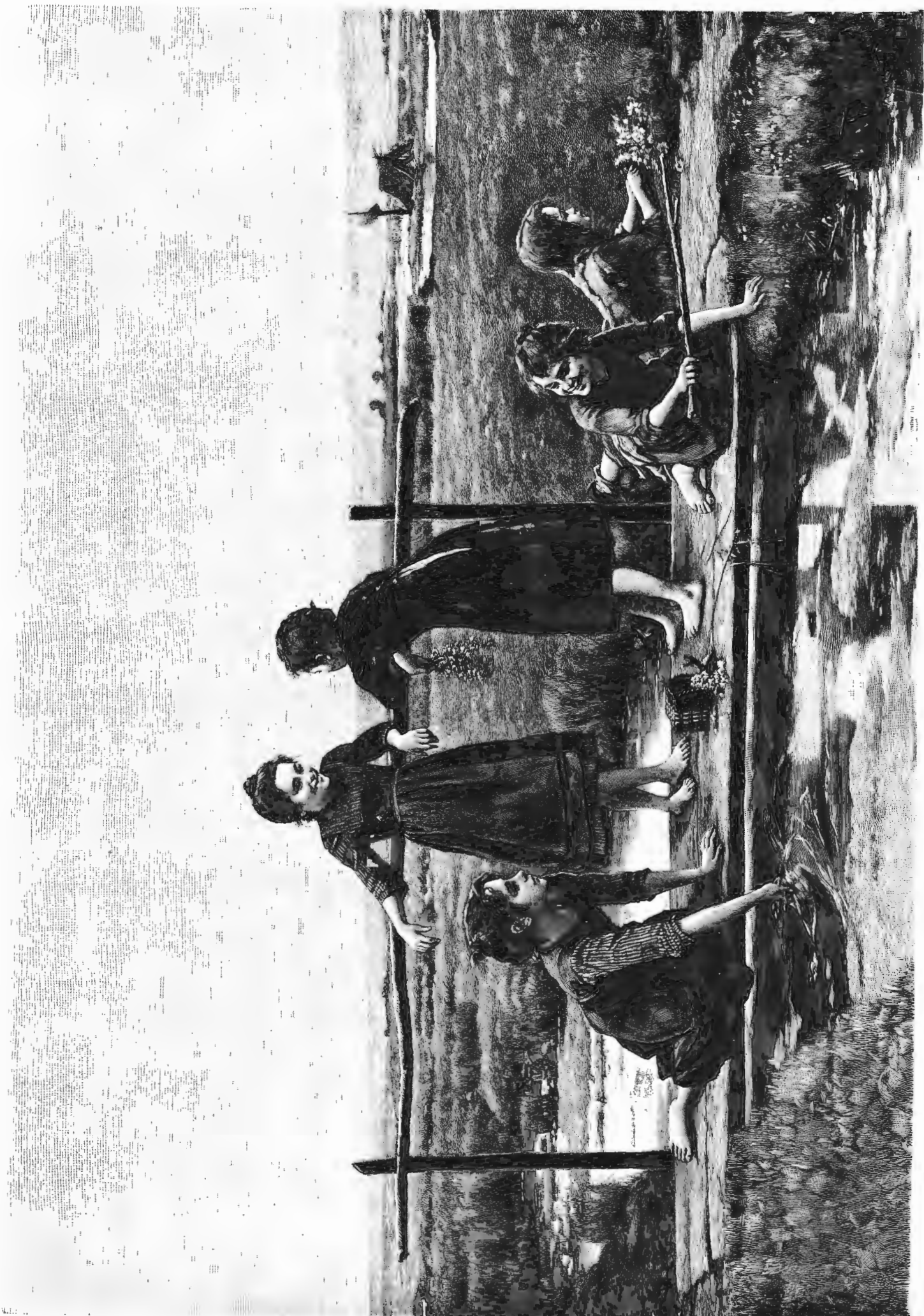

Веселая компания. Картина с. Патэна, грав. Ш. Бодь.

быть, цѣлый годъ...» — А въ нашей актерской жизни годъ — это «дистанція огромнаго размѣра». И что же? Стоило мнѣ только появиться, какъ я уже принесъ огорченіе, несчастье даже единственному любимому мною существу...

— Чѣмъ? — какъ-то нетерпѣливо и даже рѣзко перебила Елена.

— Какъ, чѣмъ? — удивился Канчуръ. — Вы сами отлично знаете — чѣмъ.

— Нѣтъ, не знаю, — настаивала она.

— Какъ не знаете?

— Да, не знаю. Развѣ Сергѣй Юрьевичъ не обрадовался вамъ? Развѣ онъ такъ же, какъ и вы, не хотѣлъ васъ видѣть?

Канчуръ задумался и потомъ, разведя руками, произнесъ:

— Теперь я вамъ скажу, что не знаю. Конечно, обрадовался... вѣроятно, хотѣлъ видѣть, но... я съ первыхъ же шаговъ сталъ между нимъ и вами.

— Нисколько! Мое расположеніе къ Сергѣю Юрьевичу осталось совершенно такимъ, какъ и было до вашего пріѣзда.

— Въ такомъ случаѣ, я сталъ между вами и вашими родственниками.

— И это невѣрно. Между мною и моими родственниками сталъ предразсудокъ и только ясныѣ показались мнѣ, какъ я должна поступать въ жизни и какъ я буду всегда поступать.

— А какъ? — тихо спросилъ Канчуръ.

Елена покачала плечами и совсѣмъ спокойно отвѣтила:

— И обойду предразсудокъ. Обойду потому, что сломить его я не въ силахъ. Моя мать, въ свое время, тоже обошла предразсудокъ, и если она забыла объ этомъ, то это очень печально. Но я уже надѣюсь не забывать никогда. А порукой и поддержкой мнѣ въ этомъ будетъ мой отецъ, — заключила Елена и ласковыми, добрыми глазами посмотрѣла на Николая Степановича.

А тотъ, глядя на нее, думалъ:

«Вся въ дѣда! Вся въ дѣда! И даже манера говорить у нея та же.»

И когда Елена спросила его:

— Не правда ли, нашъ?

Онъ только крѣпко пожалъ ей руку.

Канчуръ стоялъ среди комнаты не то обрадованный, не то смущенный ея словами. Потомъ, вдругъ повернувшись къ сыну, онъ взялъ его за плечо и громко, внушительно сказалъ ему:

— Послушай, Сергѣй! Тебѣ Богъ посылаетъ чудную подругу жизни. Смотри! Цѣни это! Эхъ, если бъ была жива твоя мать! Какъ бы она поняла, какъ бы полюбила эту прекрасную дѣвушку!

Онъ отвернулся, потомъ быстрыми шагами вышелъ изъ гостиной въ столовую.

Сергѣй Юрьевичъ подошелъ къ Еленѣ, почтительно взялъ ея руку и почти благоговѣнно поцѣловалъ ее.

— Самоваръ поданъ, — доложила Афанасьева.

Елена встала первая и пошла въ столовую. За нею, какъ-то слегка сгорбившись, последовалъ и Николай Степановичъ.

XIII.

Канчуръ былъ уже въ столовой. Онъ, весело улыбаясь, хозяйничалъ, т. е. заваривалъ чай, накладывалъ сахару въ чашки.

Когда всѣ разсѣлись вокругъ чайнаго стола, старый актеръ заговорилъ первымъ:

— Я сегодня не спалъ всю ночь. Всю ночь думалъ: «почему это моя профессія считается многими еще позорной?» Впрочемъ, по правдѣ сказать, эта мысль и раньше заползала мнѣ въ голову. Но я всегда утѣшалъ себя: «Эхъ, дескать, что тамъ рассуждать! Кто людей веселитъ — за того и Богъ стоитъ!» Но нынче ночью мнѣ

вспомнился одинъ случай изъ моей прошлой жизни. Это еще было задолго до поступления на сцену и даже еще до моей женитьбы. Въ кругу веселой молодежи я частенько посѣщалъ одинъ циркъ. Въ циркѣ этомъ былъ клоунъ, забавный, преуморительный и очень въ то время популярный. Фигурировалъ онъ на аренѣ подъ англійской фамиліей, но на самомъ дѣлѣ былъ чистокровный русакъ, представьте себѣ, даже дворянинъ и даже — юнкеръ одного изъ кавалерійскихъ училищъ. Страсть къ цирку довела его до того, что онъ совсѣмъ пересталъ заниматься и изъ училища его исключили. Тогда онъ поступилъ на бѣдникомъ въ циркъ, но, проработавъ тамъ года полтора или два, сломалъ себѣ ногу. Дѣваться ужъ было некуда, да и къ цирку онъ пристрастился такъ, что уйти уже не могъ, и вотъ сдѣлался онъ клоуномъ. И на этомъ поприщѣ проявилъ, можно сказать, удивительныя способности. Имя его стало извѣстнымъ не только въ Россіи, гдѣ онъ большею частью подвизался, но и за границей, куда тоже иногда заглядывалъ. Ахъ, какъ онъ смѣшонъ былъ! Представить себѣ не можете, какъ смѣшонъ!

Канчуръ, въ это время, налилъ всѣмъ уже чай, взялъ свой стаканъ и, сильно сдобривъ его ромомъ, продолжалъ:

— Ну, вотъ-съ; посѣщая этотъ циркъ, познакомился я, конечно, и съ знаменитымъ клоуномъ. А тотъ оказался, ко всему прочему, еще и чудеснѣйшимъ человѣкомъ. Сдружились мы съ нимъ. Да, вѣдь, какъ сдружились-то! Дня врозь провести не могли! На брудершafftъ выпили... Однимъ словомъ, Касторъ и Полуксъ!.. Но кончился сезонъ, циркъ снялся съ своего мѣста и перекочевалъ куда-то далеко. Мы, разставаясь, конечно, обѣщались писать другъ другу, но... я писать, вообще, лѣнливъ, а онъ былъ даже и малограмотенъ. Все, чему научился въ кадетскомъ корпусѣ и въ первый годъ юнкерскаго училища, — въ циркѣ основательно перезабылъ. Такъ переписка наша послѣ двухъ-трехъ писемъ и расклеилась. Прошло нѣсколько лѣтъ. Я женился и жилъ съ женой въ нашемъ родномъ губернскомъ городѣ, вращаясь, что называется, въ самыхъ сливкахъ избраннаго общества. Жилъ я не то, что широко, но открыто, т. е. устраивалъ у себя обѣды, даже балы задавалъ. И вотъ, однажды, пріѣзжаетъ къ намъ циркъ, а съ циркомъ этимъ и мой пріятель-клоунъ. И сразу же въ городѣ о немъ заговорили. Всѣ заговорили, но я одинъ почему-то молчалъ. Только разъ, послѣ одного большого обѣда, — провожали мы кого-то въ Петербургъ и давали отъѣзжавшему обѣдъ по подпискѣ — мы цѣлой компаніей махнули въ циркъ. За обѣдомъ выпито было сильно, и я былъ въ настроеніи самомъ жизнерадостномъ. А въ циркѣ громовый смѣхъ стоитъ — это знаменитый клоунъ, мой пріятель, отличается. Ну, въ антрактѣ, конечно, всѣ въ конюшню повалили, и очутился я въ объятіяхъ моего сердечнаго друга. Сейчасъ же, конечно, бутылка шампанскаго; спросы да разпросы: кто какъ живетъ. Онъ — все по-старому, а я — ну, тутъ я такъ расхвастался, что хоть святыхъ вонъ выноси. Привралъ даже, что въ губернскіе предводители мѣчу. «Да вотъ, — говорю, — приходи только ко мнѣ! Самъ увидишь! Да чтобъ не откладывать въ долгій ящикъ, приходи, говорю, завтра! Кстати, говорю, завтра у меня и званый обѣдъ!» — А я, дѣйствительно, на прощальномъ-то обѣдѣ всѣхъ къ себѣ на другой день пригласилъ. Весело мы тогда жили!.. «Приходи, говорю, я тебя со всѣми друзьями-пріятелями перезнакомлю». И слово съ него крѣпкое взялъ, что придетъ непременно. «А теперь, говорю, мнѣ домой къ женѣ пора!»

Канчуръ допилъ свой стаканъ и налилъ себѣ новый.

— На утро, проснавшись, — продолжалъ онъ: — я объ этомъ приглашеніи и забылъ совсѣмъ. Стали къ обѣду гости собираться, все тузы мѣстные, съ женами, съ дочерями... но всѣ — запросто, т. е. понимаете, не во фракахъ. И вдругъ, одинъ фракъ! Хорошій фракъ, заграничный, но во фракѣ этомъ — клоунъ! Понимаете, среди

столбовыхъ-то дворянъ. Тутъ я все вспомнилъ и... о, позоръ, о, стыдъ!.. перекоффузился. Но — дѣлая *bonne mine au mauvais jeu*, я съ нимъ облобызаяся и сталъ его представлять не какъ знаменитаго клоуна Гиксъ-Бича, а какъ дворянина Александра Ивановича Бѣлопольцева. Но изъ публики многіе его узнали. Да и самъ онъ, видимо, не считалъ нужнымъ скрывать своей профессіи, и произонсло, нѣкоторымъ образомъ, смятеніе. Нѣкоторыя дамы руки ему не протянули, да и не только дамы, но и изъ мужчинъ нашлось не мало такихъ же. А маменьки, такъ тѣ всѣ поголовно дочекъ отъ него своими кринолинами загораживали. И пошелъ я тутъ лгать! Всѣмъ и каждому на уши нашептываю невѣсть какія исторіи про него: и что дядюшки его по матери — всѣ князья; и что въ циркъ его привела несчастная любовь къ одной артисткѣ; и что у него даже дуэль съ какимъ-то графомъ была; и что скоро онъ долженъ наследство получить — наследство, конечно, громадное — и тогда вернется онъ въ свои тамбовскія имѣнія... ну, и т. д., и т. д. Но толку отъ этого вышло мало. Нашлись скептики. Стали лично у него объ этомъ разспрашивать, а онъ, злодѣй, словно нарочно всю правду-матку такъ и рѣжетъ: «Сынъ, говоритъ, я бѣднаго чиновника и только потому, что отецъ Владимира получилъ, и въ корпусъ-то принять былъ. Въ корпусѣ, говоритъ, лѣтяйничаль, а изъ училища исключенъ за неспособность. Ни за мной, ни передо мной, говоритъ, ничего нѣтъ, и идти мнѣ, кромѣ цирка, некуда». Однимъ словомъ, — скандалъ! А злодѣй ко мнѣ все на «ты» обращается и все нашу дружбу подчеркиваетъ. Но вижу я, все-таки, что понялъ онъ свое недовгое положеніе, понялъ и глубоко оскорбленъ этимъ. Блѣдный такой сидитъ и то-и-дѣло нервно вздрагиваетъ. А на меня не столь злые, сколь укоризненные взгляды бросаетъ... И не знаю, чѣмъ бы это кончилось, если бы не мой добрый ангелъ, не чудная, кроткая покойница-жена. Чуткое сердце ея все сразу разгадало и такъ просто, такъ ласково пригрѣла она бѣднаго клоуна, такъ мило протянула ему послѣ обѣда руку, что не только самъ Гиксъ-Бичъ, но и многіе изъ гостей, чтó попорядочнѣе, облегченно вздохнули. А не будь ея, пришлось бы бѣдному Бѣлопольцеву униженнымъ, оскорбленнымъ и чуть не оплеваннымъ изъ нашего общества уйти... Да-съ, вотъ какая со мной исторія была! — послѣ небольшой паузы вздохнулъ Канчуръ. — И потомъ, нѣсколько разъ она со мной повторилась. Только въ роль клоуна-то я самъ попадалъ, — конечно, не въ такихъ острыхъ размѣрахъ, а неприятности испытывать приходилось: встрѣтитъ меня какой-нибудь старый пріятель, затанцить къ себѣ, со всей родней перезнакомить, какъ Столбухина, а потомъ вдругъ Канчуръ выплыветъ. Ну, и перемѣна фронта. У меня даже два рода визитныхъ карточекъ было: на однихъ подъ дворянской короной Георгіемъ Никитичемъ Столбухинымъ я значился; а на другихъ — просто: Егоръ Никитичъ Канчуръ, артистъ. Послѣднюю, съ коронкой-то, я вамъ, Николай Степановичъ, предъявилъ. Послѣднюю, говорю потому, что больше такихъ уже заказывать не буду. Довольно! Канчуръ я, Канчуромъ и умру! Нечего мнѣ моего званія стыдиться. Ничего въ немъ позорнаго нѣтъ и стыднаго нѣтъ ничего!

— Конечно! Конечно! — горячо подхватила Елена.

— И я такъ думаю, — согласился съ ней и Николай Степановичъ.

А Канчуръ сидѣлъ задумавшись и какъ-то горько улыбался. Потомъ вдругъ, стукнувъ ложечкой по стакану, заговорилъ опять громко и какъ-то настойчиво:

— Нѣтъ, господа! Не правда! Не такъ вы думаете! Да не только вы, а вотъ и сынъ мой единородный, Сергѣй Юрьевичъ Столбухинъ, не такъ думаетъ. Да чтó сынъ! Я и самъ не такъ думаю! Между мной и клоуномъ Гиксъ-Бичемъ, въ сущности, вѣдь, невелика разница! Онъ съ арены говоритъ пошлости своего собственнаго сочиненія; а я со сцены — пошлости сочиненія другихъ.

И такъ же мы оба кривляемся, и такія же мы гримасы корчимъ. А вѣдь случись мнѣ попасть опять въ прежнее дворянское положеніе и явись ко мнѣ опять этотъ Гиксъ-Бичъ, не поручусь я, что опять съ нимъ той же штуки не продаю. Такъ какъ же мнѣ другихъ за это упрекать? Вонъ Сережа сознавался, что больше всего его мучило... т. е., что больше всего боялся онъ, что я въ «Дамъ отъ Максима» съ тазомъ на головѣ появлюсь. «Тазъ-то, говоритъ, этотъ его, какъ коммари, давить». А отчего — тазъ? При чемъ тутъ тазъ? Можно же въ «Донъ-Кихотѣ» съ тазомъ на головѣ выйти! А въ «Дамъ отъ Максима» — нельзя. Отчего? Ну-ка, рѣши, Сергѣй!

Сергѣй Юрьевичъ, все время молчавшій, вдругъ поднялъ голову и твердо сказалъ:

— Да оттого, я думаю, что въ «Дамъ отъ Максима» совсѣмъ выходить нельзя.

— Нельзя, говоришь? — переспросилъ Канчуръ.

— То-есть не слѣдуетъ, — поправился Сергѣй Юрьевичъ: — какъ не слѣдуетъ производить и воспроизводить ничего пошлаго, банальнаго, развратнаго. Нигдѣ! Ни въ чемъ! Ни въ литературѣ, ни въ живописи, ни въ искусствѣ! И насколько мы чтимъ и уважаемъ жрецовъ истиннаго искусства, настолько же... настолько же... — замылся Сергѣй Юрьевичъ.

— Ну, ну, договаривай! — подсказывалъ ему Канчуръ. — Ну! Настолько же презираемъ, стыдимся ремесленниковъ безнравственныхъ развлеченій! Такъ, что ли?

— Не только безнравственныхъ, но и безмысленныхъ! — уже про себя пробурчалъ сынъ.

— Да ты отвѣтъ на вопросъ: презираемъ? стыдимся? такъ, что ли? — настаивалъ отецъ.

Сергѣй Юрьевичъ ничего не отвѣтилъ, а только низко опустилъ голову.

Наступила тяжелая минута молчанія.

Елена чувствовала, что она вся дрожитъ; Николай Степановичъ нервно потиралъ себѣ подъ столомъ колѣни.

Вдругъ Канчуръ поднялся съ мѣста, подошелъ къ сыну и, поднявъ его голову, крѣпко-крѣпко поцѣловалъ его въ губы.

— Ты правъ, Сережа! Ты правъ, мой мальчикъ! Да, это такъ! — тихимъ голосомъ, заговорилъ онъ, — Да, это такъ! И такъ это должно быть, а иначе — весь міръ погибнетъ! Если пошлость не будетъ презрѣнной, она овладѣетъ всѣмъ свѣтомъ, и свѣту будетъ конецъ, потому что не будетъ уже тогда мѣста свѣтлому духу. А апостолъ Павелъ сказалъ: «Не угашайте духа!» А я вотъ... А я... — продолжалъ онъ, опускаясь на свое мѣсто: — всю жизнь угашалъ духъ! И сталъ слугой пошлости, жрецомъ безмыслія!

— Нѣтъ! Нѣтъ! Вы не угасили его въ себѣ! — дрожащимъ голосомъ, но горячо заговорила Елена. — Нѣтъ! Святой огонь ярко горитъ въ вашемъ сердцѣ! Кто можетъ такъ разсуждать, какъ вы...

Канчуръ нѣжными глазами посмотрѣлъ на нее и покачалъ головой.

— Нѣтъ, дитя мое! Не горитъ! А только тлѣетъ. И не раздуть уже больше огня въ старой гнилушкѣ. Когда я поступалъ на сцену, мнѣ казалось, что я люблю «святое искусство». И я искренно вѣрилъ въ это. Увы, я любилъ только самого себя! И театральная жизнь мнѣ припала какъ нельзя болѣе по сердцу, потому что это, въ сущности, не жизнь, а безпечальное житіе. Простите мнѣ вульгарное выраженіе: я былъ сытъ, пьянъ и носъ въ табакѣ! Когда мнѣ говорили о серьезной комедіи, о драмѣ, я... махалъ рукой. «А! Ну, васъ! Стану я утруждать свою особу изученіемъ шекспировскихъ страстей или гоголевскихъ типовъ, когда я и безъ всякаго изученія, играя Петипоновъ да Турбилюновъ, такъ же буду и сытъ, и пьянъ, и мнѣ будутъ давать такія же деньги, т. е. средства для безначальнаго житія». Кто хочетъ служить искусству, тотъ долженъ возлюбить его больше

самого себя и всего себя принести ему въ жертву. А я... да что обо мнѣ говорить!

И вотъ тебѣ, гаэръ, награда
За жизнь... *шутковскую* твою!—

закончилъ онъ, стукая себя кулакомъ по лбу.

XIV.

— Ну! Однако, довольно объ этомъ! Тема исчерпана, — заговорилъ опять Канчуръ послѣ небольшой паузы. — Я знаю, господа, у всѣхъ, у васъ вертится одна и та же добрая мысль въ головѣ: «что бы такое для него сдѣлать? Чѣмъ бы помочь ему?» Ни сдѣлать для меня ничего, ни помочь мнѣ ничѣмъ—нельзя. Моя пѣсня сѣбѣ. Перейдемте лучше къ дѣлу. Я хотѣлъ ѣхать послѣзавтра, но... вотъ сейчасъ, сегодня вечеромъ, перерѣшилъ этотъ вопросъ и завтра же уѣзжаю. Не могу и больше играть въ Петербургѣ! Не могу и не стану! Выйду и въ Петипонѣ, а мнѣ будетъ казаться, что ваши глаза за мной изъ партера слѣдятъ! Какой ужъ тутъ Петипонъ вытанцуетея!.. Объ одномъ только васъ прошу, не уговаривайте и не отговаривайте меня. Мой отъѣздъ, конечно, значительно облегчитъ вамъ свадьбу, а я ничего такъ не желаю, какъ счастья вамъ. Счастья! Отъ всего сердца благословляю васъ, мои дорогія дѣти. А васъ, Николай Степановичъ, прошу быть отцомъ и моего сына.

— Мнѣ кажется,—началь-было Николай Степановичъ...

— Нѣтъ, нѣтъ, не надо,—остановилъ его Канчуръ.— Я знаю, что вы хотите сказать. Но не все же мнѣ играть пошлыхъ дураковъ, да идіотовъ, позвольте хоть разъ сыграть роль «благороднаго отца». И если не на сценѣ, то хоть въ жизни... Еще одна просьба: не провожайте меня! И ты, Сережа, не провожай! Не надо! Меня проводятъ такіе же шуты и гаэры, какъ я! Изъ серьезныхъ людей я никого не желаю видѣть, а то, чего добраго — въ послѣднюю минуту растрогаюсь и... не уйду! Вотъ и все!.. Да! Вотъ еще что, впрочемъ! Вотъ вамъ еще завѣтъ... стараго филгяра: не смѣшайтесь вы никогда съ той толпой, съ той низкой толпой, которой служимъ мы, Канчуры, да Фортункины, рыцари мѣднаго таза, но огнюдь не Донъ-Кихоты, а скорѣе Санчо-Пансы. Не завидуйте веселью этой толпы: это не веселье, а бредъ одурѣлыхъ въ житейской пошлости головъ. Въ жизни не мало и безъ этого радостей! И такихъ свѣтлыхъ, и такихъ чистыхъ, но доступныхъ только тѣмъ, кто не отравилъ себя ядомъ кабацкихъ и балаганныхъ развлеченій. Ну, а теперь прощайте! Я поѣду въ театръ, чтобъ покончить мое дѣло. Съ вами больше уже не увижусь, а если и увижусь, то навѣрное не скоро! Не судите меня строго... Не поминайте лихомъ... Прощайте! Съ тобой еще, Сережа, мы увидимся; а съ вами, Елена Николаевна... вамъ я... я васъ... я...

Онъ не могъ договорить. Елена, уже давно вставшая со своего стула, бросилась къ нему на шею и прижала свою головку къ его груди. Канчуръ цѣловалъ ея волосы, и крупныя слезы капали у него изъ глазъ.

Горячо обнялся съ нимъ и Николай Степановичъ, но никто ничего не говорилъ, никто ничего говорить не могъ. Только, уже совѣмъ на прощанье, Елена прошептала:

— Благословите насъ!

И Канчуръ принесъ изъ своей комнаты небольшой образокъ Казанской Божіей Матери, который всегда и вездѣ возилъ съ собой, и серьезно, почти строго благословилъ сначала сына, а потомъ Елену. А вручая ей образъ, онъ тихо сказалъ:

— Эта икона лежала на груди покойной матери вашего жениха. И она изъ-за гроба, вмѣстѣ со мной, благословляетъ васъ.

Елена наклонилась и поцѣловала благословившую ея руку...

Черезъ часъ Канчуръ уже сидѣлъ въ ресторанѣ въ компаніи какихъ-то театральныхъ друзей. Онъ былъ нервно оживленъ, старался шутить и острить безъ умолку.

Но шутки его были горьки, а остроты—злы. И онъ пилъ, пилъ много.

Пьянымъ привезли его домой. Но на утро онъ проснулся рано, уложилъ чемоданы и зашелъ къ сыну въ кабинетъ простигся.

— Прощай, Сергѣй! Будь здоровъ, мой мальчикъ!— говорилъ онъ, цѣлуя и крестя Сергѣя Юрьевича.— За тебя я теперь спокоенъ. Ты на хорошей дорогѣ. И по-другу жизни выбралъ чудную. Береги ее! Такой кладъ въ жизни дается только одинъ разъ. Береги ее, Сережа!

Сергѣй Юрьевичъ молчалъ, но все тѣло его содрогалось отъ рыданій.

Часа за два до отхода почтового поѣзда, пріѣхалъ Канчуръ на Николаевскій вокзалъ. Но тамъ ужъ его дождались. Среди провожатыхъ было нѣсколько артистовъ театра «Русскій Буффъ». Немного попозже подѣхалъ и самъ антрепренеръ.

Сдвинувъ нѣсколько столовъ, вся эта компанія шумно завтракала. Пробки то-и-дѣло хлопали, пѣнилось вино, звенѣла посуда. Канчура всѣ упрекали за то, что онъ «подложилъ такую свинью» всей труппѣ, но при этомъ горячо цѣловали и желали всего лучшаго. А тотъ, еще не успѣвшій хорошенько проспать со вчерашняго, быстро хмелѣлъ и поглядывалъ на всѣхъ съ какой-то блаженной улыбкой.

Но вотъ прозвонилъ звонокъ, и вся эта шумливая толпа, центромъ которой былъ Канчуръ, двинулась на перронъ, къ вагону перваго класса. Антрепренеръ, тоже сильно подгулявшій, шелъ рядомъ съ Канчуромъ и все твердилъ:

— Подвель ты меня, Егорка! Понимаешь, свинья ты такая, подвель!

— А я развѣ тебѣ неустойку не выплачу?—заплетающимся языкомъ бормоталъ Канчуръ.

— Да что мнѣ твоя неустойка? Что мнѣ твой вексель? Хочешь, я его сейчасъ разорву!

И антрепренеръ дѣлалъ видъ, что онъ достаетъ бумажникъ изъ кармана, но рука его при этомъ предусмотрительно скользила мимо.

— Нѣтъ, не разорвешь! Потому что я тебѣ по векселю честно отслужу лѣтомъ въ Астрахани!.. — говорилъ Канчуръ.

— А что мнѣ твоя Астрахань? Ты мнѣ здѣсь нуженъ. Понимаешь, здѣсь!.. А не въ Астрахани!.. Ну, хочешь, я тебѣ еще половинку прибавлю? — соблазнялъ антрепренеръ.

— Отстань!.. Не останусь!..—отмахивался Канчуръ.

Прозвонилъ второй звонокъ. Канчуръ взобрался на площадку вагона.

— Нѣтъ, ты мнѣ скажи, Егорка, что причина... что главная причина, что ты уѣзжаешь?.. Скажи!.. Ну, пожалуйста, скажи!..—не унимался антрепренеръ.

Канчуръ вдругъ какъ-то загадочно улыбнулся, подмигнулъ глазомъ и, поднявъ кверху палецъ, проговорилъ:

— «Элеонора на острову» или «Борьба великодушій».

Третій звонокъ. Свистокъ. Поѣздъ тронулся.

Канчуръ, покачиваясь, добрался до своего кресла, опустился въ него и вздохнулъ, но блаженная улыбка долго-долго еще не сходила съ его широкаго лица.

Свадьба Сергѣя Юрьевича Столбухина и Елены Николаевны Рудянской состоялась весной, на Красную Горку. Всѣ родственники: и Раздольскіе, и Дюртюлеи — конечно, примирились съ свершившимся фактомъ. Но нельзя отрицать и того, что исчезновеніе съ петербургскаго горизонта актера Канчура не мало способствовало умиротворенію страстей.

Послѣ вѣнца молодые уѣхали за границу и вернулись только осенью. Поселились они, какъ и хотѣли, въ той самой квартирѣ, на Колокольной, которую еще до свадьбы отдѣлалъ Сергѣй Юрьевичъ.



X выставка петербургскаго Общества художниковъ. „Молитва св. Екатерины“.
Картина Н. Александрова (исключ. право воспроизведенія принадлеж. «Нивѣ»), по фотогр. К. Булла, авт. «Нивы».

Съ водвореніемъ молодой хозяйки, квартира эта приняла какой-то особенно милый и уютный видъ.

Особенно хороша комнатка Елены Николаевны. Она оклеена голубыми обоями и вся обстановка «голубенькой», ея дѣвичьяго будуара, перенесена сюда. Стѣны, такъ же, какъ и въ той, сплошь завѣшаны миниатюрами, медальонами и фотографіями; на письменномъ столѣ Елены Николаевны стоитъ изящный тройной складень, а въ немъ три карточки: отца, матери и стараго актера, съ добродушной улыбкой глядящаго куда-то вдаль и словно подмигивающаго лѣвымъ глазомъ.

Портретъ мужа стоитъ въ отдельной рамкѣ. А за драпировкой, надъ кроватью, покрытой гипюровой накладки, виситъ икона Казанской Божьей Матери.

Николай Степановичъ часто посѣщаетъ эту квартиру

Дѣдъ Йоцо смотритъ...

Рассказъ Ив. Вазова.

Когда мы вспоминаемъ о нашихъ отцахъ, дѣдахъ, родныхъ, которые переселились на тотъ свѣтъ раньше, чѣмъ передъ ихъ глазами заблестѣли чудные лучи свободы, намъ часто приходится на умъ, какъ бы они удивились, какъ бы обрадовались, если бы, какими-нибудь чудомъ, они пробудились отъ своего вѣчнаго сна, вышли на бѣлый свѣтъ и поглядѣли бы вокругъ себя: какъ бы они были поражены всею тѣмъ, неизданнымъ, невѣроятнымъ, что бы они увидѣли!

Но они не воскреснутъ, несчастныя родныя души, и не поражаются чудесамъ свободы, на которыя мы теперь, уже по привычкѣ, глядимъ равнодушно, и которые имъ даже не снились въ самыхъ дивныхъ сновидѣніяхъ...

Нѣтъ, они не воскреснутъ. Никто еще не воскресалъ!

Быль, однако, одинъ человѣкъ, который умеръ наканунѣ освободительной войны и который—не воскресъ, но испыталъ то, что испыталъ бы воскресшій...

Это былъ восьмидесяти-четырехлѣтній старикъ, дѣдъ Йоцо.

Онъ жилъ въ одномъ захолустьномъ селеніи, ютившемся на высокомъ крутомъ склонѣ Старой - Планины, надъ Искорскимъ ущельемъ.

Этотъ дѣдъ Йоцо, простой, но разумный старикъ, испыталъ тяжелую жизнь раба со всею ея бедствиями, ужасами и безнадежностью, имѣлъ несчастье, на шестьдесятъ четвертомъ году своей жизни, внезапно ослѣпнуть въ родномъ своемъ гнѣздѣ, какъ разъ въ началѣ русско-турецкой войны.

Онъ остался живъ, но для жизни, для свѣта онъ умеръ: въ глубинѣ его сердца сохранилось, однако, страстное, неудержимое желаніе увидѣть свободную Болгарію!

Въ душѣ его жили только образы изъ мрачнаго прошлаго. Въ его старческой памяти толпились смутный рой воспоминаній изъ рабской жизни, воспоминаній тяжелыхъ, ужасныхъ. Въ мысляхъ своихъ онъ видѣлъ ясно только то, что онъ видѣлъ когда-то своими глазами: въ головѣ его мелькали красныя фесы, чалмы, вьнуты, свирѣлые турки со свирѣпыми лицами—долгая ночь рабства безъ проблеска радости и надежды: такъ онъ родился и умеръ, не увидѣвъ разсвѣта.

Война началась и кончилась, почти не отразившись на недоступныхъ утесамъ Искорскаго ущелья.

Болгарія стала свободной.

И дѣдъ Йоцо сталъ свободнымъ—такъ ему сказали.

Но онъ былъ слѣпъ, свободы онъ не видѣлъ, да и не чувствовалъ ея осязательно ни въ чемъ.

Свобода для него выражалась въ словахъ:

«Нѣтъ уже турокъ!»

И онъ чувствовалъ, что ихъ уже нѣтъ.

Но въ своихъ простыхъ односельчаныхъ, въ ихъ разговорахъ, въ ихъ мысляхъ, въ заботахъ о каждодневной жизни, онъ не замѣчалъ ничего особенно новаго. Все тѣ же люди, съ тѣми же страстями и бѣдностью, какъ и прежде. Онъ слышалъ тотъ же самый крикъ и шумъ въ кабацѣ, тѣ же сельскіе раздоры, ту же борьбу съ нуждой и природой въ этой затерянной, безплодной, удаленной отъ свѣта окраинѣ.

«Гдѣ же свобода?»—спрашивалъ онъ себя съ удивленіемъ, сидя подъ тѣнью вѣтвистыхъ буковъ съ безжизненнымъ взглядомъ, мечтательно впившимся въ пространство.

Будь онъ зрячий, полетѣлъ бы, подобно орлу, посмотреть, что дѣлается въ новомъ болгарскомъ мірѣ.

«Эхъ, какъ разъ теперь мнѣ нужны были бы глаза!»—горько подумать онъ.

Посмотрѣть на свободную Болгарію—это была его неотступная мысль. Эта мысль заслоняла все другое: къ шуму оружающей жизни онъ былъ равнодушенъ, безучастенъ—все въ ней было такъ мелко, незначительно, ничтожно и обыкновенно! Онъ боялся, чтобы не умереть раньше, чѣмъ онъ пойметъ, что такое собственно пред-

и подолгу засиживается у своихъ дѣтей. Они коротаютъ вечера за самоваромъ и нерѣдко вспоминаютъ стараго актера, слова котораго еще какъ будто звучатъ въ этой столовой.

Завѣзжаетъ сюда иногда и Лидія Константиновна. Изъ братьевъ чаще другихъ навѣдывается студентъ Анатолий. Бабушка Раздольская не была ни разу, да, вѣроятно, и ни разу не будетъ: ну, гдѣ ей тащиться въ квартиру, помѣщающуюся въ нятомъ этажѣ, да еще входить со двора!..

Канцуръ все попрежнему продолжаетъ съ большимъ усѣхомъ подвизаться въ провинціи. Молодые Столбухины проектируютъ предстоящимъ лѣтомъ покататься по Волгѣ и погостить въ томъ городѣ, гдѣ будетъ играть ихъ второй отецъ.

Дѣдъ Йоцо смотритъ...

Рассказъ Ив. Вазова.

ставляетъ собою свобода, или чтобы не потерять отъ старости ума, не понявъ этой чудесной вещи...

Однажды, въ пятомъ году послѣ освобожденія, по селу разнесся слухъ, что скоро сюда долженъ пріѣхать, по какимъ-то неяснымъ вѣдѣніямъ судьбы, околийскій начальникъ.

Село разводилось отъ этой вѣсти.

И у бѣднаго дѣда Йоцо разыгралось сердце.

Односельчане сказали ему, что начальникъ представляетъ собою нячто въ родѣ каймакама, въ родѣ пашы.

— Но болгарскій паша?—съ волненіемъ спрашивалъ дѣдъ Йоцо.

— Болгарскій, а то какой же?—отвѣчали ему.

— Нашъ собственный? Болгаринъ?—опять спрашивалъ онъ въ изумленіи.

— Что-жъ, турокъ, что ли, онъ по-твоему долженъ быть?—сострадательно отвѣчали ему односельчане, давно видѣвшіе и начальниковъ, и высшихъ чиновниковъ въ ближайшемъ городѣ Вратисѣ—въ Софій нигдему изъ нихъ еще не приходилось бывать.

Но дѣдъ Йоцо этимъ отвѣтомъ не удовлетворялся. Онъ разспрашивалъ, какъ одѣтъ начальникъ, какъ онъ держится, носитъ ли саблю.

Ему объяснили.

— Такъ и саблю носить?

И онъ вздыхаетъ отъ радости.

«Увидимъ его, когда онъ пріѣдетъ»,—проносилось въ его старой, трясущейся головѣ.

Пріѣхалъ начальникъ и остановился у Денко.

Денкова хага—единственная сравнительно приличная въ селѣ—въ два этажа, вымазанная землей, съ окнами, въ одномъ изъ которыхъ были вставлены даже стекла, съ узкими дѣстничками снаружи, была назначена селомъ для помѣщенія высокаго гостя.

Отправляется дѣдъ Йоцо къ Денко, стучитъ костью своимъ о плетеную воротню и кричитъ:

— Денко, тутъ ли гости?

Денко видитъ его и насупливается.

— Тутъ онъ, дѣдъ Йоцо. По какому дѣлу ты идешь? Начальникъ усталъ, оставь его теперь.

— Ну-ка, скажи ему, чтобы онъ вышелъ ко мнѣ на часокъ.

— Ахъ, какой ты упрямый! Для кого и для чего тебѣ нуженъ начальникъ?—спросилъ хозяйнѣ.

— А такъ, ни для кого, для меня... Скажи ему: «дѣдъ Йоцо, слѣпой, хочеть тебя видѣть!»

— Хочешь его видѣть?—спросилъ Денко и горько усмѣхнулся, сказавъ про себя: какъ же, увидишь ты его!

Но старикъ настаивалъ. Онъ уже постукивалъ своимъ костью по ступенькамъ дѣстницы. Старая его голова тряслась.

Хозяйнѣ пошелъ къ начальнику и сообщилъ ему, что одинъ впащій въ дѣтство старикъ, слѣпой, спрашиваетъ его.

— По какому дѣлу?—вопрошаетъ начальникъ.

— Пришелъ посмотреть на тебя.

— Посмотришь на меня? Да вѣдь ты сказалъ, что онъ слѣпой?

— Слѣпой вотъ уже пять-шесть лѣтъ.

— Былъ зажиточный и толковый человѣкъ,—прибавилъ Денко.—

Но—Господня на то воля—ослѣпъ, кто его знаетъ, отчего... Теперь смотритъ, да не видитъ... Что и говорить, мертвый человѣкъ... И зачѣмъ его не прибереть Господь? Хорошо еще, что у него осталось добро—хозяйство, живность, такъ сынъ его и сноха смотрятъ за нимъ, и хорошо смотрятъ за нимъ, бѣднягой...

— Любопытно,—сказалъ начальникъ.—Пусть войдетъ! Нѣтъ, постой, я самъ къ нему выйду!

И онъ вышелъ на крыльцо.

Дѣдъ Йоцо по стукѣ сапогъ догадался, что это—онъ, болгарскій паша, и снялъ шапку.

Чинovníкъ увидѣлъ передъ собой блѣднородаго старца, но еще по виду здороваго, съ крупнымъ, почернѣвшимъ, грубымъ лицомъ,



„Передъ экзаменомъ“. Ориг. рис. (собств. «Нивы») И. И. Ижакевича, авт. «Нивы».

в оборванной поддевке и в турецких шароварах, вшишу перевязанной бечевой. Он стоял смиренно, съ наклоненной блкой головой.

— Чего тебѣ, дѣдушка?—привѣтливо спросилъ начальникъ.

Старикъ поднялъ голову, обернулъ къ нему свои безжизненные, неподвижные глаза. Только мускулы его кружнаго лица нервно задрожали.

— Ты ли, сынокъ, будешь ваше благородіе?

— Да, я, дѣдушка.

— Паша ли?

— Онъ самый,—сказалъ, усмѣхаясь, начальникъ.

Дѣду Ионо подошелъ къ нему, перемѣстивъ свою шапку подъ лѣвую мышку, взять его за руку, пощупать суконный рукавъ мундира, прикоснувшись къ мѣднымъ пуговицамъ и эсельбантамъ, дотронулся до его серебряныхъ эполетъ—потомъ поднялся и поцѣловалъ ихъ.

— Господи, увидѣли!—проговорилъ старецъ, перекрестился и отеръ рукавомъ слезы, выступившия на его мертвыхъ глазахъ.

Потомъ низко поклонился и сказалъ:

— Ну, сынокъ, прости, что утрудилъ тебя.

И, постукивая костылемъ, съ непокрытой головой, ушелъ.

Для дѣда Иона опять наступили однообразные дни, опять настала глубокой мракъ слѣпоты, въ которомъ блестяло, какъ яркая звезда въ темную ночь, только одно видѣніе—болгарскій начальникъ-паша! Старикъ казалось, что онъ въ первый разъ за послѣдніи пять лѣтъ видѣлъ на одно мгновеніе и вполнѣ теперь увѣрился, что турокъ уже больше нѣтъ, и что настала свобода.

Кромѣ этого случая, все другое было то же, что и прежде: онъ встрѣчался въ кабакахъ съ тѣми же самыми односельчанами и слушалъ все тѣ же споры и раздоры. Жизнь вокругъ продолжала шумѣть попрежнему вмѣстѣ со своими неволями, трудомъ и мелкой борьбой, но онъ самъ не принималъ въ нихъ никакого участія. Одна только радость у него и осталась и ублажала его темную жизнь: это—сознаніе, что Болгарія свободна. И, прилепившись иногда къ мѣстнымъ раздорамъ, онъ удивлялся, какъ это люди отравляютъ себя жизни, вмѣсто того, чтобы веселиться и радоваться тому, что существуетъ свобода. А кромѣ того, вѣдь они видятъ,—должны же они быть счастливы!

«Выходить, будто они—слѣпые, а я—зрячій»,—думалъ онъ про себя. И онъ сидѣлъ подъ буквыми деревьями, прислушивался, какъ внизу шумитъ Искоръ, воображая себя, будто онъ путешествуетъ гдѣ-то далеко далеко, и видитъ что-то знаменательное—и радовался. Время такъ и проходило.

Однажды дѣду Иону опять было взволнованъ новымъ событіемъ. Возвратился домой одинъ солдатъ-кавалеристъ—единственный солдатъ изъ села.

— Какъ же онъ вернулся? Въ солдатской одеждѣ?—съ волненіемъ спрашивалъ дѣду Иону.

— Въ солдатской,—отвѣчаютъ ему.

— И съ атаганомъ?

— Да еще съ какимъ длиннымъ; вотъ послушаешь, какъ онъ будетъ звенѣть имъ, дѣду Иону!

Старикъ посиѣдѣлъ къ сыну дѣда Колю.

— Эй, ты, молодецъ, гдѣ ты?

— Чего тебѣ, Иону?—спрашиваетъ старикъ Колю.

— Гдѣ у васъ янычаръ? Посмотришь бы его!

Коля позвалъ сына, чтобы показать его дѣду Иону, и самолично усмѣхается. Солдатъ входитъ.

Старикъ догадывается, что это—онъ, по саблѣ, застучавшей по каменному полу. Старикъ кинулся къ нему навстрѣчу и началъ жать твердую руку, весело протянутую ему солдатомъ. Потому онъ ощущалъ толстую шинель, пуговицы, фуражку, взялъ въ руки саблю и—поцѣловалъ ее. И все смотрѣлъ на солдата своимъ безжизненнымъ взглядомъ.

— Такъ у насъ теперь есть свое, болгарское, войско?—спрашивалъ онъ, дрожа отъ счастья.

— Да, есть, дѣду Иону: и войско, и капитаны, и князь нашъ,—гордо отвѣтилъ молодой воинъ.

— А не прійдетъ ли онъ когда-нибудь сюда?

— Кто? Князь-то?—и солдатъ и дѣду Коля посмѣиваются надъ наивностью дѣда Иона.

А дѣду Иону цѣлый часъ спрашивать про болгарскій дворецъ въ Софіи, про болгарскія пушки, про болгарское военное ученіе, словомъ, про все... И когда онъ слушалъ разсказъ солдата о всѣхъ этихъ чудесахъ, ему казалось, что въ глубинѣ его души появился какой-то таинственный, яркій, подобный солнечному, свѣтъ, и онъ опять видитъ зеленыя горы съ голыми скалами, усманными орлами, и весь блый Божій свѣтъ, такъ чудно прекрасный.

— Эхъ, вотъ когда мнѣ нужны бы были глаза,—съ сердцемъ проговорилъ старикъ.

Долгое время дѣду Иону жилось этими новыми впечатлѣніями. Въ глухомъ селѣ уже не появлялся болѣе ни одинъ человѣкъ изъ новой Болгаріи, который бы влилъ новую струю благодатнаго волненія въ его душу.

И дѣду Иону жилось да поживалъ себя въ полномъ невѣдѣніи о томъ, что дѣлается на свѣтѣ.

Онъ владалъ мало-по-малу въ безучастную апатію ко всему окружающему. Цѣлыми часами и днями онъ проставалъ подлѣ тѣни буквыхъ деревьевъ, устремивъ свой безжизненный взглядъ въ пространство и вслушиваясь въ глухой шумъ Искора.

Казалось, что врядъ ли случится какое-нибудь новое событіе, которое расшевелило бы его постепенно и тихо умирившую душу.

Однако подобное событіе случилось.

Однажды разнесся слухъ, что черезъ Искорское ущелье скоро проведутъ желѣзную дорогу, и что инженеры начали тамъ мѣрять. Этотъ слухъ дошелъ и до ушей дѣда Иона и пробудилъ его душу отъ летаргическаго сна. Въ его памяти пробудилось одно, давно уже забытое, воспоминаніе: въ молодыхъ годахъ онъ слышалъ разсказъ одного богача изъ Вратны, какъ турецкіе паша и французскіе инженеры судили-рядили и, наконецъ, порѣшили, что нѣтъ никакой возможности провести черезъ это ущелье желѣзную дорогу, что на это надо потратить милліоны и милліоны—и все безъ толку...

— Какъ? Болгарская желѣзная дорога?

Онъ не хотѣлъ вѣрить. Желѣзная дорога? И по этому ущелью, по этимъ крутизнамъ, гдѣ коню и даже козѣ не за что зацѣпиться?

— Большая держава за это дѣло не взялась, такъ неужто мы?

Но слухъ держался упорно и продолжаетъ тревожить воображеніе слѣпого старика, давая пищу его уму.

Въ одинъ прекрасный день ему сообщили, что постройка желѣзной дороги по ущелью уже началась. Крестьяне изъ его села начинали въ работнику и спускались внизъ къ Искору.

Удивился старикъ.

— Видно, нашлись инженеры поученіе—свѣтъ-то великій... Инженеры-то французы ли не опять?

Ему сказали, что не французы, а болгары.

Ошеломленъ былъ старикъ.

— Какъ? Неужели наши? Болгарскіе инженеры? И проводятъ дорогу тамъ, гдѣ паша и ученые французы рѣшили, что нельзя! Неужели же у насъ есть такіе ученые люди, у насъ?.. А милліоны-то, тысячи милліоновъ, о какихъ говорилъ чорбаджія Мано?..

— И милліоны у насъ теперь есть... У кого есть борода, у того должна быть и грѣбешка!..

Душа дѣда Иона была переполнена отъ восхищенія. И войско, и паша, и князь, и ученые, и милліоны, и всякія чудеса!

Теперь Болгарія представлялась ему чѣмъ-то великимъ, могущественнымъ, необъятнымъ. Его убогій умъ былъ не въ состояніи охватить всего этого величія.

Съ той поры его любимымъ времяпровожденіемъ было стоять на скалѣ, находившейся въ пятидесяти шагахъ отъ его хатки и навѣшей надъ глубокимъ Искорскимъ ущельемъ.

Съ утра до вечера онъ стоялъ на этой скалѣ и слушалъ взрывы, крики, удары лопатъ о землю, скрипъ колесъ,—словомъ, весь тотъ шумъ и гулъ, которыми сопровождалась эта гигантская и лихорадочная работа.

Желѣзная дорога была готова и начала работать. Съ трепетомъ услышать дѣду Иону первые свистки паровоза и гулъ колесъ по рельсамъ.

Свистѣла и гудѣла «болгарская желѣзная дорога».

Онъ какъ бы ожилъ, возродился.

Аккуратно выходилъ онъ на скалу, всякій разъ, когда приближалось время поѣзда, чтобы послушать его гулъ и свисты.

Въ его мысляхъ желѣзная дорога была связана съ понятіемъ о свободной Болгаріи. Своимъ гуломъ и трескомъ она говорила ему о новомъ времени.

Пассажиры, высиживавшіе въ окна вагоновъ, чтобы любоваться живописными извилинами пролома, съ удивленіемъ замѣчали человѣка, стоявшаго на противоположной скалѣ и махавшаго имъ шапкой. Это былъ дѣду Иону, привѣтствовавшій такимъ образомъ новую Болгарію.

Односельчане посмѣивались надъ нимъ, видя его всякій день на скалѣ, и въ шутку говорили:

— Дѣду Иону смотреть!..

Этотъ усерднѣйшій для жизни и свѣта человѣкъ воскресалъ только при приближеніи поѣзда и радовался ему, какъ дитя: только въ поѣздѣ и олицетворялась для него свободная Болгарія. Но такъ какъ въ теченіе своей жизни онъ ни разу не видѣлъ желѣзной дороги, то воображеніе рисовало ему ее въ видѣ чудовищаго крылататаго змѣя, испускающаго изъ рта пламень, свистящаго, ревущаго и мчащагося съ невообразимой быстротой, разглашая могущество и славу свободной Болгаріи.

Слѣпота, подобно бронѣ, защищала его отъ тѣхъ разочарованій, которыя испытываемъ мы, зрячіе...

Счастливыи слѣпой!

Часто какой-нибудь новый кондукторъ, съ удивленіемъ замѣчалъ, что въ одинъ и тотъ же часъ на скалѣ стоитъ старикъ и машетъ шапкой летящему поѣзду, спрашиваетъ у крестьянъ, сидящихъ въ третій классъ на ближайшей станціи:

— Что это за человѣкъ машетъ тамъ шапкой со скалы? Сумасшедшій, что ли?

— Да нѣтъ же,—обыкновенно отвѣчали ему крестьяне:—это—дѣду Иону смотреть!..

Однажды вечеромъ дѣду Иону не вернулся домой. На утро его сынъ пошелъ отыскивать его на скалѣ, предполагая, что онъ, можетъ быть, упалъ въ пропасть.

Но онъ нашелъ его на верху скалы: дѣду Иону умеръ съ шапкой въ рукахъ, пославъ послѣдній привѣтъ свободной Болгаріи...

Къ рисункамъ.

Солнце посылаетъ на освобожденную отъ снѣга землю щедрые дары свѣта и тепла. Лучи его будятъ зародыши травъ и злаковъ, и зовутъ къ жизни все живое. И начинается теперь работа земледѣльцевъ: надо приготовить землю для ярового посѣва—надо пахать, боронить и, наконецъ, сѣять. Черныя между луговъ, перелѣсковъ и рѣкъ, тянутся на необозримыя пространства по земледѣльской Руси вспаханныя поля—и по нимъ, то здѣсь, то тамъ, двигаются фигуры крестьянъ съ лошадьми.

Вышелъ на работу и сельскій батюшка въ подрясникѣ. Разбиваетъ онъ твердые комья земли. Еще солнце не высоко, и свѣжо въ воздухѣ, но стало ему жарко за работой, и вытираетъ онъ съ лица обильный потъ. И ему въ потѣ лица приходится зарабатывать хлѣбъ свой. Хорошая работа—въ добрый часъ!

«Орда наступаетъ!» Съ востока по полямъ и равнинамъ тянутся обозы и полчища татарвы. Горятъ, зажженные ими деревни. Страшное, неотвратимое нашествіе надвигается на Русь!

Все заволновалось въ высококомъ и укрѣпленномъ боярскомъ теремѣ. Старикъ - бояринъ со своимъ молодымъ сыномъ и ратными людьми вышелъ къ стѣнѣ и смотритъ, что творится вдали—тамъ, гдѣ тучи съ перемежающимся дождемъ проносятся



Минный крейсеръ „Кассини“.



Броненосный крейсеръ „Монкальмъ“, на которомъ прибылъ въ Россію президентъ французской республики Лубэ.

надъ широкими полями? Въ страхѣ смотреть туда и выбѣжавшія изъ терема женщины. Что-то будетъ? Помогутъ ли ратныя силы, и крѣпкіе доспѣхи, и мощный частоколъ?..

Какое раздолье теперь, въ ясные дни, для деревенской дѣтвора! Безконечные луга, кое-гдѣ перерѣзанные канавами и покрытые еще невысокой травой, манятъ къ себѣ легкомысленную молодежь побѣгать и повозиться на свѣжемъ воздухѣ. И послѣ злыяго сидѣнья въ четырехъ стѣнахъ все это особенно привлекательно.

На прелестной картинѣ французскаго художника Паттена мы видимъ группу крестьянскихъ дѣвочекъ, собравшуюся на мостикѣ. Эта «веселая компанія» находится въ томъ настроеніи, когда всѣ средства кажутся хороши, лишь бы посмѣяться и подурачиться. Въ подобномъ настроеніи какъ-то особенно хочется озорничать—и поэтому двѣ подружки на мостикѣ усердно, озорства ради, брызгаются водой. Какъ имъ хорошо и весело!

Св. Екатерина приняла мученическій вѣнецъ въ г. Александріи въ царствованіе Августа. Она смѣло убѣждала самого Цезаря принять христіанскую вѣру и поразила его своимъ умомъ, ученостью и красотой. Но ярый противникъ «противогосударственной религіи», Октавіанъ-Августъ все-таки не удержался отъ преслѣдованія, въ



Миноносець „Ягаганъ“.



Миноносець „Фоконно“.

Французскія суда, прибывшія въ Россію съ президентомъ французской республики Лубэ. По фот. авт. «Нивы».

лицъ св. Екатерины, ненавистнаго ему христіанскаго ученія и предалъ ее на мученія и казнь. Святую мученицу сначала колесовали, но орудія пытки чудеснымъ образомъ сокрушились, и св. Екатерина осталась невредимою. Тогда ей усѣкли голову мечомъ.

Картина Н. Александрова, находившаяся на X-й выставкѣ с.-петербургскаго общества художниковъ, изображаетъ моментъ предсмертной молитвы св. Екатерины. Когда палачъ готовился отрубить ей голову, то попросилъ ее помолиться, чтобы Богъ позволилъ ее казнить. Видя предшествовавшую неудачу пытки, онъ, вѣроятно, думалъ, что и казнь будетъ такъ же неудачна, и боялся самъ пострадать за неумѣлое выполнение своихъ обязанностей.

Прекрасно написаны художникомъ и вдохновенное лицо мученицы, и римскій палачъ, не вѣдающій, что творитъ, и невольно сожалѣющій о своей жертвѣ.

Съ нынѣшняго года переходные экзамены въ гимназіяхъ отходятъ въ область преданій. Какое многозначительное событіе для учащагося міра! Какую тяготу прежде несли ребята въ весеннее время—въ лучшіе дни своей жизни! Недаромъ сложился терминъ: «febris examinalis». Это была, поистинѣ, лихорадка, настоящая болѣзнь, съ повышеніемъ пульса, съ потерей сна и аппетита и съ помраченіемъ разума.

Вотъ, одинъ такой бѣдный больной изображенъ на рисункѣ худ. Ижакевича: «Передъ экзаменомъ». Онъ сидитъ, скорчившись надъ книгою, въ раскрытомъ окнѣ. Предъ нимъ, забываясь къ нему въ окно, протянулась зеленая вѣтка. Птицы возятся гдѣ-то наверху и чирикаютъ на всѣ лады:

«И въ сі-бемоль, и въ ге и въ ut

Шѣвуньи-пташечки поютъ...»

Веселое майское солнце горитъ и на небѣ, и на землѣ, обдавая своимъ свѣтомъ все окружающее. Но ко всей этой прелести бѣдный больной слѣпъ и глухъ, и все вниманіе его занято одною лишь учебной книжкой. Впрочемъ, все это отходить въ вѣчность, и слава Богу. Трудиться долженъ всякій человѣкъ, — и старъ, и младъ, но трудъ бываетъ различный: одинъ укрѣпляетъ умъ и тѣло человѣка, другой его расслабляетъ. Приготовленіе къ экзаменамъ принадлежитъ, несомнѣнно, у насъ къ труду второй категоріи...

Пріѣздъ президента французской республики въ Россію.

(Съ 4 рис. на стр. 377).

Путешествіе президента французской республики г. Лубэ въ Россію является такимъ знаменательнымъ фактомъ, съ международной точки зрѣнія, что весьма понятною становится торжественная обстановка этого важнаго событія: вновь напоминаетъ всему міру о непоколебимости франко-русскаго союза, сплачивающаго Россію и Францію въ одно несокрушимое политическое цѣлое. Для путешествія президента г. Лубэ снаряжена была особая эскадра изъ шести военныхъ судовъ. Со дня сформирования, этотъ отрядъ французскаго флота получилъ во Франціи наименованіе «русскаго». Заранѣе на всѣхъ этихъ судахъ машины подверглись подробному испытанію; за нѣсколько дней началась «генеральная чистка», чтобы эскадра пріобрѣла прекрасный видъ. Броненосный крейсеръ «Montcalm», которому выпала честь везти президента республики, заблаговременно совершилъ переправу изъ Тулона въ Брестъ, въ арсеналъ котораго сданъ былъ опытнымъ инженеромъ и искуснымъ декораторомъ, чтобы получить надлежащій видъ, соответствующій достоинству и комфорту главы государства и президентской свиты. Крейсеръ «Montcalm» имѣетъ въ длину 138 метровъ и въ ширину 19, съ форштевенемъ изъ литой стали и съ двойнымъ кузовомъ; судно обшито броней, толщиною въ 15-ть сантиметровъ, и имѣетъ биндированную палубу. Вооруженіе состоитъ изъ 30-ти пушекъ и двухъ подводныхъ торпедометательныхъ машинъ; на крейсерѣ 4 топки съ 4 цистернами для керосина; каюты устроены для контръ-адмирала, капитана, 30 офицеровъ и 578 человѣкъ экипажа. Судно это—послѣдній и лучшій образецъ французскаго кораблестроенія. На судахъ эскадры освѣщеніе электрическое съ аллегорическими рисунками: четыре ряда многоцвѣтныхъ лампочекъ будутъ опоясывать всѣ суда, связанныя между собою роскошными электрическими гирляндами. Аппартаменты президента республики на «Montcalm'ѣ» состоятъ изъ трехъ роскошно и артистически убранныхъ салоновъ: одинъ назначенъ для



Альфонсъ XIII, король испанскій. По поводу совершеннолѣтія его величества, исполнившагося 4-го мая 1902 г. По фот. авт. «Нивы».

г. Лубэ, другой служить пріемной, третій салонъ—дипломатическій; спальная, столовая, рабочій кабинетъ, бібліотека и туалетный кабинетъ довершаютъ распредѣленіе каютъ. Вся обстановка для этихъ апартаментовъ взята изъ военного порта и изъ Елисейскаго дворца. Сообразуясь со вкусомъ Государыни Императрицы, художественная рука сдѣлала на «Montcalm'ѣ» изящный подборъ соответствующихъ растений и цвѣтовъ. Вся эскадра въ честь Россіи расцвѣчивается флагами; желтый императорскій штандартъ съ чернымъ двухглавымъ орломъ взовется на мачтѣ съ появленіемъ Государя Императора на французскомъ суднѣ. На «Montcalm'ѣ» имѣется оркестръ изъ сорока человѣкъ, набранныхъ изъ лучшихъ музыкантскихъ хоровъ флотскихъ экипажей Бреста,—особенностью, которой не было на эскадрѣ, сопровождавшей Ф. Фора въ Россію. На путешествіе президента г. Лубэ палата депутатовъ ассигновала отъ пятисотъ до шестисотъ тысячъ франковъ.

Личный составъ эскадры слѣдующій: командуетъ эскадрой вице-адмиралъ Рустанъ; штабъ его состоитъ изъ 1 капитана 1-го ранга г. Жермина, трехъ адъютантовъ, одного корабельнаго инженера и двухъ мичмановъ; на крейсерѣ «Montcalm»: командиръ капитанъ 1-го ранга г. Боннифа, 14 офицеровъ, 70 мѣтровъ и 569 матросовъ; на крейсерѣ «Guichen»: командиръ капитанъ 1-го ранга г. Бемъ, 13 офицеровъ, 60 мѣтровъ и 607 матросовъ; на контръ-миноносцѣ «Cassini»: командиръ капитанъ 2-го ранга г. Гоше, 7 офицеровъ, 20 мѣтровъ и 143 матроса; на каждомъ изъ трехъ миносцевъ: командиръ въ чинѣ лейтенанта, 4 офицера, 10 мѣтровъ и 60 матросовъ.

Послѣ усиленныхъ приготовленій въ теченіе нѣсколькихъ недѣль, наконецъ, въ Брестъ пріѣхалъ мэръ съ подробными инструкціями. Онъ въ прокламаціи пригласилъ населеніе устроить торжественную встрѣчу главы государства, указывая на то, что г. Лубэ является впервые въ Нормандію, избравъ Брестъ начальнымъ пунктомъ путешествія въ дружественную и союзную Россію; увѣренный, что всѣ жители съ энтузіазмомъ откликнутся на это радостное событіе, мэръ предложилъ гражданамъ расцвѣтить городъ флагами и зажечь иллюминацію.

Тѣмъ временемъ на крейсерахъ «Montcalm» и «Guichen» доканчивались послѣднія приспособленія, а 26-го апрѣля вице-адмиралъ Рустанъ произвелъ общій осмотръ судовъ; черезъ три дня прибылъ въ Брестъ эскадронъ егерскаго полка для эскортированія президента; изъ 296 мѣровъ департамента Финистеръ 160 мѣровъ прислали заявленіе о своемъ участіи въ банкетѣ въ честь президента республики; два русскіхъ офицера, командированныхъ на французскія суда для проводки ихъ по финскому заливу, прибыли въ Брестъ и, по распоряженію г. Рустана, одинъ изъ нихъ назначенъ былъ на «Montcalm», другой—на «Guichen». Президентъ республики г. Лубэ, сопровождаемый г. Делькассэ, генераломъ Дюбуа и другими членами свиты, выѣхалъ изъ Парижа 30-го апрѣля въ 9^{1/2} часовъ вечера. На вокзалѣ Санъ-Лазаръ собрались всѣ министры, генералы, высокопоставленные гражданскіе чины и большая толпа народа; всѣ провожали президента пожеланіями «добраго пути» при громкихъ кликахъ: «да здравствуетъ Россія! да здравствуетъ Франція!» Въ 9 часовъ утра 1-го мая президентъ прибылъ въ Брестъ, украшенный арками съ пріѣзженными надписями, флагами французскими и русскими. Торжественный банкетъ съ 1.500 участвовавшими прошелъ весьма оживленно. Мэръ провозгласилъ тостъ за благополучное путешествіе президента республики. Г. Лубэ въ отвѣтной рѣчи благодарилъ за встрѣчу и напутствіе, указавъ на заслуги г. Вальдека-Руссо, на его трехлѣтнее успѣшное служеніе странѣ съ рѣдкимъ безкорыстіемъ и мужествомъ, снискавшими министру-президенту всеобщее уваженіе; отозвался съ похвалою о г. Делькассэ за его четырехлѣтнее руководительство иностранной политикой съ авторитетомъ, возраставшимъ во Франціи и за ея предѣлами; наконецъ, г. Лубэ выразилъ увѣренность въ республиканскихъ чувствахъ населенія; при продолжительныхъ рукоплесканіяхъ г. Лубэ заявилъ, что въ настоящее время борьба миновала, наступили дни успокоенія. Призывая всѣхъ къ согласію, г. Лубэ въ заключеніе сказалъ, при новомъ взрывѣ рукоплесканій, что съ восторгомъ посвятитъ себя возстановленію нравственнаго единства страны. Толпа народа въ нѣсколько десятковъ тысячъ человѣкъ провожала президента до крейсера «Montcalm», на которомъ г. Лубэ отбылъ въ Россію, при громкихъ кликахъ въ честь президента республики, Россіи и Франціи.

Парижская печать посвятила событию прочувствованный статью. По отзыву газеты *Journal*, предстоящая президенту великая задача начинается при особо благоприятных обстоятельствах: повсюду желают ее осуществления; франко-русский союз не иметъ де нужды снова доказывать свою столь возвышенную цель поддержки всеобщаго мира.

«Correspondance Diplomatique» съ своей стороны говоритъ, что, вмѣстѣ со всей націей желаетъ президенту республики успешнаго исполненія важной задачи; поѣздка г. Лубэ въ Россію знаменуетъ-де «новую страницу въ эволюціи франко-русскаго союза, основателемъ котораго былъ великій Императоръ-Миротворецъ Александръ III; священная традиція этого союза продолжается Императоромъ Николаемъ II».

Съ такими же чувствами глубокаго сознанія важности приѣзда г. Лубэ относится къ событію вся Россія, радостно приветствующая главу дружественной и союзной Франціи.

Испанскій король Альфонсъ XIII.

(Портр. на стр. 378).

4-го мая исполнилось королю испанскому Альфонсу XIII—16 лѣтъ, и по испанскимъ законамъ съ этого дня онъ вступаетъ, какъ совершеннолѣтній, въ управление государствомъ, которое до сихъ поръ въ теченіе 16 лѣтъ находилось въ рукахъ регентши—его матери, королевы Маріи-Христіны.

Юный король, какъ известно, родился полгода спустя послѣ кончины своего отца, короля Альфонса XII, умершаго 13-го ноября 1885 г. Въ первый же день рожденія Альфонсъ былъ объявленъ королемъ Испаніи, а управление государствомъ перешло къ его царственной матери, съ большимъ самоотверженіемъ отнесшейся къ своей отвѣтственной задачѣ: держать бразды правленія среди смуты и броженія въ странѣ и въ то же время воспитывать будущаго правителя. Хилый, больной организмъ юнаго короля былъ предметомъ неустанныхъ заботъ регентши-матери, сумѣвшей сдѣлать изъ своего сына здороваго, крѣпкаго юношу, получившаго

соответствующее образованіе и въ известной степени уже подготовленнаго къ своей высокой, отвѣтственной миссіи. Вѣчныя неурядицы въ странѣ, борьба партій, колеблющихся даже самый престолъ, вѣчнымъ претендентомъ на который выступаетъ принцъ донъ-Карлосъ, несчастная война съ Америкой—все это создавало и до сихъ поръ создаетъ массу затрудненій правительству, и нужно было со стороны королевы-регентши много самообладанія и любви къ своему народу и его юному королю, чтобы сохранить, по мѣрѣ возможности, мирное теченіе государственныхъ дѣлъ. Королевскій вѣнецъ, который отнынѣ украситъ голову Альфонса XIII,—очень тяжелъ, и нужно пожелать юному вѣнценосцу много силъ и мужества, для продолженія отвѣтственной миссіи его почившаго родителя и его царственной матери.

Принцъ Георгъ прусскій. (Портр. на этой стр.).

19-го апрѣля скончался въ Берлинѣ, на 77-мъ году жизни, принцъ Георгъ прусскій, старѣйшій членъ царствующаго гогенцоллернскаго дома. Принцъ Георгъ приходился троюроднымъ дядей императору Вильгельму II: прадѣдъ императора, король Вильгельмъ III, и дѣдъ принца Георга— принцъ Людвигъ прусскій были братья и были женаты на двухъ сестрахъ, принцессахъ мекленбургъ-стрелицкихъ Луизѣ и Фридерикѣ.



Принцъ Георгъ прусскій († 19-го апрѣля 1902 г.). По фот. авт. «Нивы».

Все дѣтство и почти вся юность принца Георга и его брата, принца Александра, протекали на Рейнѣ. Склонный къ мирнымъ занятіямъ литературой и искусствомъ, принцъ Георгъ очень мало интересовался военнымъ дѣломъ и, лишь по традиціи гогенцоллернскаго дома, долженъ былъ вступить въ военную службу: въ 1836 г. онъ былъ назначенъ офицеромъ, а въ 1866 г. онъ закончилъ свою военную карьеру въ чинѣ генерал-отъ-кавалеріи.

Постоянной резиденціей принца Георга былъ Берлинъ, гдѣ у него съ братомъ былъ дворецъ на Вильгельмштрассе, близъ самаго Тиргартена. Тамъ, въ тѣни деревьевъ вѣковаго парка, въ этомъ простомъ съ виду дворцѣ хранились большія сокровища искусства.

Искусству, въ особенности драмѣ, принцъ Георгъ былъ преданъ всею душою. Онъ самъ написалъ цѣлый рядъ пьесъ, подъ псевдонимомъ Г. Конрада, и многія изъ его пьесъ были поставлены на придворной сценѣ въ Шверинѣ, а также и въ Дрезденѣ. Успѣхъ пьесъ, въ известной мѣрѣ, долженъ быть оцененъ, понятно, къ высокопоставленному положенію автора. Первые пьесы принца были поставлены въ Берлинѣ на сценѣ Национальнаго театра въ первые годы его существованія, и этотъ театръ во многомъ обязанъ своимъ процвѣтаніемъ средствамъ принца Георга.

Принцъ Георгъ былъ вообще большимъ меценатомъ и оказывалъ всегда поддержку разнымъ предпріятіямъ, имѣвшимъ въ виду развитіе литературы и искусства, а также и отдѣльнымъ талантамъ. Но во всѣхъ этихъ случаяхъ онъ скрывалъ свое имя. Благодаря

этому строгому соблюденію инкогнито какъ въ добрыхъ дѣлахъ, такъ и въ литературной дѣятельности, съ принцемъ происходили забавные *qui pro quo*. Такъ, на примѣръ, на представленіи одной изъ своихъ пьесъ въ берлинскомъ Национальномъ театрѣ принцъ, не желая обращать на себя вниманіе публики, скромно взялъ себѣ билетъ на купонъ въ ложѣ; рядомъ съ нимъ въ той же ложѣ, оказался, сядѣвъ известный драматургъ Гукковъ, авторъ «Урліа Акосты». Гукковъ, не знавшій принца въ лицо и не подозрѣвавшій, что «Г.



Карта Антильскихъ острововъ.

Конрадъ» — псевдонимъ принца, разговорился со своимъ сосѣдомъ по поводу пьесы и высказалъ, что она ему не нравится. Принцъ преспокойно выслушивалъ его критическіе отзывы и во многомъ соглашался съ нимъ, но, когда Гукковъ началъ уже чересчуръ рѣзко отзываться о пьесѣ, принцъ Георгъ не выдержалъ и вѣжливо замѣтилъ Гуккову:



Карта острова Мартиники.

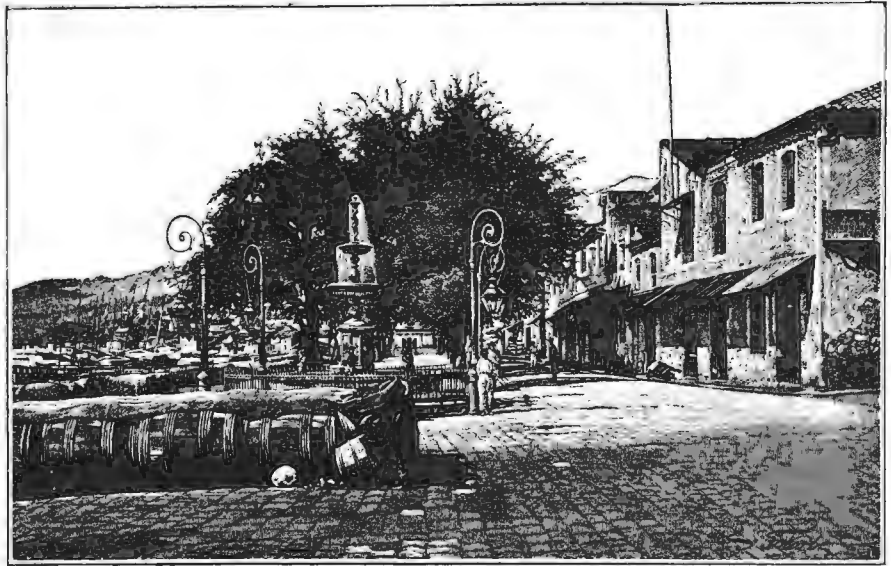

Остров Мартиники. Одна из улиц г. Сень-Пьера. По рис. Е. Талорба, авт. «Нивы».

— Я съ большимъ интересомъ выслушалъ ваше мнѣніе о моей пьесѣ, но, простите, я все-таки не могу согласиться, чтобы она была ужъ такъ плоха.

И принцъ заявилъ, что онъ—авторъ пьесы.



Остров Мартиники. Общій видъ гавани Сень-Пьера. По фот. авт. «Нивы».

— Простите меня за мою рѣзкость, но я, право, не хотѣлъ сказать что-либо обидное. Это ваша первая пьеса?

— Нѣтъ, я уже поставилъ двѣ пьесы подъ этимъ же псевдонимомъ.

— Такъ это вашъ псевдонимъ? Съ кѣмъ же я имѣю честь бесѣдовать?

— Я—принцъ Георгъ прусскій.

Вослѣдствіи популярности принца Георга настолько разрослась, что не было буквально ни одного берлинца, который не зналъ бы принца Георга, запросто, какъ прочіе смертные, прогуливавшася по улицамъ Берлина, въ своемъ генеральскомъ пальто, безъ адъютанта. Онъ любилъ останавливаться у оконъ книжныхъ, картинныхъ и антикварныхъ магазиновъ и часто заходилъ туда, чтобы купить приглянувшуюся ему картину, гравюру или книгу. Только эти предметы его и интересовали. Отъ политики и военного дѣла онъ былъ всегда далекъ и лишь въ торжественныхъ случаяхъ выступалъ въ своей официальной роли—шефа уланскаго фонъ-Шмидта полка и 4 гвардейскаго полка ландвера.

Катастрофа на островѣ Мартиникѣ.

(Съ 2 картинъ и 6 рис. на стр. 379, 380 и 381).

26-го апрѣля, въ Парижѣ, въ морскомъ министерствѣ была получена ужасная и загадочная телеграмма отъ командира крейсера «Suchet», находившагося въ Фортъ-де-Франсъ—на островѣ Мартиникѣ. Телеграмма содержала слѣдующія строки:

«Я возвратился изъ Сень-Пьера. Городъ совершенно разрушенъ огненной массой около 8 часовъ утра. Полагаю, что все населеніе погибло. Нѣсколько оставшихся въ живыхъ—чело-

вѣкъ тридцать—уведены мною. Всѣ стоявшія на рейдѣ суда погибли отъ пожара. Изверженіе вулкана продолжается».

Въ этихъ немногихъ словахъ, сразу облетѣвшихъ весь міръ, сохранилась вѣсть объ ужасной, безпримѣрной стихійной катастрофѣ, постигшей цвѣтущую французскую колонію на одномъ изъ самыхъ богатыхъ Антильскихъ острововъ. Первое время даже не вѣрилось, чтобы цѣлый громадный городъ, насчитывавшій болѣе 40 тысячъ жителей, исчезъ съ лица земли.—Неужели это можетъ быть? Неужели повторилась исторія о Содомѣ и Гоморрѣ? Правда ли это?

Такие вопросы невольно приходили въ голову. Но думалось также и то, что многіе жители Сень-Пьера, навѣрное, успѣли заблаговременно принять мѣры предосторожности и бѣжать съ мѣста катастрофы.

Но, увы! Никакихъ мѣръ предосторожности принято не было! Бѣжали и спаслись лишь столь немногіе, что о нихъ даже и говорить не приходится—и все остальное населеніе богатаго торговаго города—европейцы и туземцы-негры—погибло! И эту массовую, мгновенную гибель почти 40.000 человекъ сопровождали такіа чудовищныя въ своей грандіозной стихійной мощности явленія, что недостаетъ на человеческомъ языкѣ подходящихъ словъ для описанія ихъ.

Вулканъ «Пелэ» («Лысый»), который возвышается въ сѣверо-западной части острова Мартиники—такъ разъ надъ Сень-Пьеромъ, и который уже цѣлыхъ 50 лѣтъ не подавалъ никакихъ признаковъ вулканической жизни, вдругъ проснулся. Произошло ужасное извер-



Остров Мартиники. Ботаническій садъ въ Сень-Пьерѣ. По рис. Т. Тейлора, авт. «Нивы».

женіе, и несчастный городъ былъ мгновенно осыпанъ пылающимъ пепломъ, распаленными камнями и залитъ лавой. И все живое въ немъ, а также еще въ трехъ окрестныхъ селеніяхъ, было словно слезнуто съ лица земли колоссальной волною неслышаннаго бѣдствія.

Мартиника (первоначально «Матинина» или «Медіана») принадлежитъ къ группѣ Малыхъ Антильскихъ острововъ и считается однимъ изъ трехъ самыхъ крупныхъ острововъ этой группы. Они очень гористы, море у нихъ чрезвычайно глубоко, и есть основаніе предполагать, что въ доисторическую эпоху не было дѣленія Америки на южную и сѣверную, но что она составляла одинъ колоссальный материкъ. И звеномъ, соединявшимъ нынѣшніе раздѣленные материка, являлась высокая горная цѣпь — отроги Андювъ. Эта цѣпь когда-то погрузилась въ море, и отъ нея остались лишь вершины, возвышавшіяся въ видѣ островковъ надъ Мексиканскимъ заливомъ и Караибскимъ моремъ. Это и есть Антильскіе острова. Всѣ они состоятъ, главнымъ образомъ, изъ порфира, лавы и прочихъ продуктовъ бывшихъ когда-то тамъ изверженій. И, какъ всегда это бываетъ въ мѣстахъ прежнихъ вулканическихъ процессовъ, почва здѣсь самая благоприятная для растительности, и весь островъ Мартиника, за исключеніемъ лысой верхушки своего высокаго (1.350 метровъ) вулкана, утопалъ въ роскошныхъ садахъ.

Первоначальное населеніе Мартиники составляли карайбы. Въ 1665 г. д'Эснамбюкъ овладѣлъ островомъ отъ имени Франціи. Карайбы были въ огромномъ большинствѣ истреблены, а ихъ мѣсто заняли негры, явившіеся сюда въ качествѣ рабочихъ.

Столицею острова считается донинѣ Фортъ-де-Франсъ, расположенный на разстояніи десяти миль отъ С.-Пьера. Но этотъ послѣдній городъ — нынѣ столь печально покончившій свое существованіе — превосходилъ Фортъ-де-Франсъ и торговлей, и богатствомъ, и количествомъ населенія *). Основанный д'Эснамбюкомъ на берегу бухты, открывающейся на западъ, С.-Пьеръ справедливо считался однимъ изъ самыхъ прелестныхъ городовъ міра.

Его бѣлые, изящные дома, великолѣпныя общественныя зданія эффектно рисовались въ красивыхъ и живописныхъ группахъ на фонѣ зеленыхъ лѣсовъ, окружавшихъ городъ сверху. С.-Пьеръ лежалъ на высокомъ плато, склонявшемся къ морю, а за нимъ возвышались лѣсистыя горы. Расположенъ онъ былъ амфитеатромъ вокругъ бухты. Улицы, не очень широкія, отличались чистотою, такъ какъ по нимъ въ особыхъ канальцахъ текла постоянно свѣжая и чистая горная вода, уносившая съ собою весь городской соръ. По

Какъ произошла эта катастрофа?

Уцѣлѣвшіе свидѣтели ея, спасенные командиры «Сюшэ», не находятъ словъ для ея описанія. Это было что-то невѣроятное! По рассказамъ другихъ — весьма немногихъ спасенныхъ лицъ, можно составить лишь слабое и, конечно, далеко не полное представленіе объ этихъ ужасахъ, разразившихся на Мартиникѣ.

Командиръ «Сюшэ», явившійся со своимъ крейсеромъ изъ Фортъ-де-Франса къ мѣсту катастрофы, увидѣлъ, по его словамъ, «дымъ изъ вулкана, а затѣмъ огнен-



Жительница острова Мартиники.
По фот. авт. «Нивы».



Островъ Мартиника. Нагорный кварталъ Сень-Пьера.
По рис. съ натуры Э. Берара, авт. «Нивы».

отзывамъ всѣхъ путешественниковъ, Сень-Пьеръ навсегда запечатлѣвался въ памяти у тѣхъ, кто въ немъ хоть разъ побывалъ; «Чудная страна милыхъ людей» — говоритъ, напримѣръ, о Мартиникѣ Lascadio Neagr. «Я не встрѣчалъ ни одного чловека, который, побывавъ тамъ, не имѣлъ бы страстнаго желанія снова вернуться туда», — добавляетъ въ свою очередь Dutertre въ своей «Histoire générale des îles St. Christoph etc.».

По плотности населенія Мартиника считалась одною изъ самыхъ населенныхъ земель въ мірѣ.

Этотъ островъ пережилъ за 3 вѣка 19 землетрясеній и нѣсколько жестокихъ циклоновъ. Однимъ изъ нихъ въ 1780 г. былъ разрушенъ почти весь Фортъ-де-Франсъ и стерты съ карты Мартиники 40 селеній. Но всѣ эти ужасы ничто въ сравненіи съ разразившеюся теперь надъ С.-Пьеромъ стихійною бѣдою.

*) Промышленность въ С.-Пьерѣ была, преимущественно, земледѣльческая. Воздѣлывалась въ большомъ количествѣ сахарный тростникъ, посѣвы котораго занимали почти $\frac{1}{2}$ всего острова. Предметами вывозной торговли служили сахаръ, ромъ и ликеры, а цѣнность торговыхъ оборотовъ равнялась 43 милліонамъ франковъ.

ный воронкообразный тифонъ. Въ одинъ моментъ весь городъ былъ въ пламени. За огнемъ послѣдовалъ градъ скалистыхъ обломковъ, продолжавшійся съ четверть часа».

По описаніямъ другихъ лицъ, картина представляется еще болѣе того ужасной.

Слѣдуетъ замѣтить, что грозной катастрофѣ предшествовали нѣкоторыя предвѣстительныя явленія, и она, въ сущности, не была такою внезапной, какъ это полагаютъ сначала: вулканъ «Шелэ» началъ дѣйствовать еще 20-го апрѣля. Онъ сталъ выбрасывать пепелъ, дымъ и снопы огня. Цѣлую недѣлю передъ катастрофой чувствовались подземные толчки, и были слышны подземные раскаты и гулъ. Въ воздухѣ чувствовалось сильнѣйшее электрическое напря-

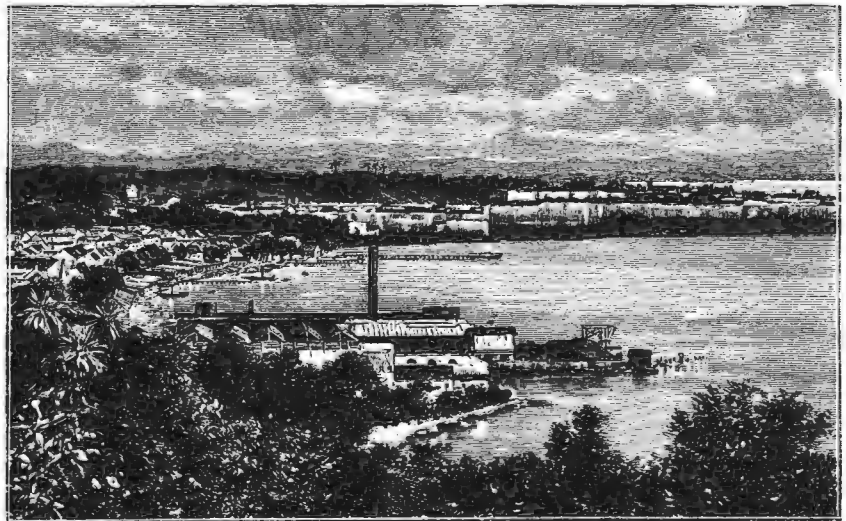

Островъ Мартиника. Общій видъ г. Фортъ-де-Франса. По грав. съ фот. авт. «Нивы».

женіе. Но жители С.-Пьера отнеслись къ этимъ признакамъ безъ должной внимательности, и никто не думалъ, что городу грозитъ какая-либо существенная опасность. Двѣ фабрики, находившіяся за городской чертою, близъ вулкана, ни на минуту не прекращали своихъ работъ и были все время въ полномъ ходу. И вотъ, онѣ-то и сдѣлались первыми жертвами страшнаго бѣдствія.

Въ среду 24-го апрѣля, подь вечеръ, внезапно появилась у основанія вулкана близъ фабрикъ глубокая расщелина, и изъ нея излился чудовищный потокъ кипящей лавы. Этотъ потокъ такъ скоро устремился на фабричныя зданія, что нечего было и думать ихъ обитателямъ о спасеніи.

Кипящая огненная жидкость наполнила нижніе этажи, затѣмъ стала вздыматься все выше и выше, окружила и покрыла всѣ зданія и погубила внутри ихъ болѣе 120 человекъ, умершихъ въ самыхъ невообразимыхъ мученіяхъ—и между ними сына владѣльца одной изъ фабрикъ, г-на Герена. Лава текла по руслу высохшаго воднаго потока, широко разлившись и сжигая въ своемъ быстромъ стремленіи растительность, факторіи и амбары со складами.

Но самый городъ былъ еще покуда пощаженъ; лава, минуя городъ, потекла въ море; она со страшнымъ шипѣніемъ и свистомъ смѣшалась съ его волнами, и кругомъ поднялись тучи пара. Море, подь напоромъ потока лавы, отступило назадъ и затѣмъ бурно устремилось обратно на городъ. Напуганные жители въ ночной темнотѣ, освѣщаемой лишь вспышками вулкана, такъ какъ всѣ электрическіе фонари въ городѣ погасли, побѣжали изъ города въ горы, а также на суда, стоявшія на рейдѣ. Такихъ судовъ было тамъ около двадцати. 35 человекъ женщинъ и дѣтей уѣхали ночью въ портъ Кастри, на сосѣдній островъ Санта-Лючія, на лодкахъ, и прибыли туда лишь къ 7 ч. утра, но, несмотря на начавшуюся панику, въ городѣ все-таки осталось на ночь болѣе 30 тысячъ жителей, не тронувшихся съ мѣста.

И вотъ, утромъ—въ 7 час. 50 м.—свершилась катастрофа, погубившая всѣхъ сеньерцевъ!

Изъ кратера «Пелэ» вдругъ вылетѣла такая густая масса дыма, пепла и золы, что, несмотря на утро, наступила полная темнота. Чудовищное пламя вспыхнуло во мракѣ; раздался оглушительный, ни съ чѣмъ несравнимый взрывъ, и поднявшійся изъ кратера вулкана огненный тифонъ мгновенно осыпалъ несчастный городъ тучами пылающаго пепла, градомъ раскаленныхъ до степени плавленія каменныхъ массъ и обломками скалъ. Все огромное пространство города и всѣ его окрестности вдоль по цвѣтущему побережью сразу запылали, словно колоссальная печь. Всѣ стоявшія на рейдѣ суда, на которыхъ пріютились бѣжавшіе ночью горожане, загорѣлись и частью сгорѣли, частью были перебиты каменнымъ градомъ. Успѣли заблаговременно выбраться изъ этого ада лишь тѣ тридцать человекъ, которые пробрались по грудамъ задыхавшихся въ пеплѣ людей къ берегу, сѣли въ лодку и были спасены крейсеромъ «Suchet». Но и то, большинство изъ нихъ получили тяжкіе и смертельные ожоги, и двое умерли уже во время перенесенія ихъ въ госпиталь въ Фортъ-де-Франсъ.

Одинъ изъ немногихъ очевидцевъ катастрофы, капитанъ маленькаго парохода, своевременно ушедшаго изъ бухты С.-Пьера, рассказываетъ слѣдующее:

«Въ четвергъ, въ 8 час. утра, воздухъ потрясъ ужасный ударъ. Высокій вулканъ внезапно какъ бы разсѣлся на части, и въ это мгновеніе начался огненный дождь—и весь С.-Пьеръ сразу оказался въ огнѣ. Пылающій пепелъ, словно ливень, падалъ на стоявшія въ бухтѣ суда и зажигалъ ихъ; поминутно раздавался ужасный грохотъ, смѣшивавшійся съ раскатами грома». Море словно кипѣло, и въ немъ возникали стремительныя теченія, заставившія капитана избѣгнуть курсъ и удалиться въ открытое море. На пароходную палубу падали куски раскаленной лавы и пепелъ, и было такое впечатлѣніе, «словно пришелъ конецъ свѣта».

Когда пароходъ удалился на значительное разстояніе въ море, то Мартиника представляла изъ себя облако чернаго дыма, изъ котораго по временамъ вылетали снопы пламени.

Катастрофа разразилась такъ стремительно, что тѣ суда, которыя въ моментъ изверженія стояли на самомъ рейдѣ, спаслись безусловно не могли. Успѣлъ выбраться съ рейда одинъ лишь англійскій пароходъ «Roddam», но и то въ ужасномъ видѣ: онъ пришелъ (послѣ полудня въ день катастрофы) въ портъ Кастри изъ С.-Пьера въ видѣ какаго-то сѣраго, покрытаго пепломъ, призрака; снасти, паруса, навѣсы—болтались, словно полусожженные лохмотья. Въ пеплѣ, покрывавшемъ палубу шестидюймовымъ слоемъ, лежали какіе-то безформенные, обгорѣвшіе предметы: это были трупы матросовъ. «Roddam» привезъ съ собою 12 мертвецовъ изъ своей команды и пришелъ безъ якоря и цѣпи.

По словамъ его командира, съ нимъ случилось слѣдующее: «Roddam» только-что пришелъ, перенеся сильную бурю, въ С.-Пьеръ и

сталъ на рейдѣ. Погода была превосходная, было около 8 час. утра. Вдругъ на городъ и на рейдъ налетѣла съ невообразимой быстротой огромная черная туча, вся испещренная огненными точками и языками. Весь городъ сразу запылавъ. На палубу «Roddam» сталъ падать огненный дождь, и многіе изъ его экипажа сейчасъ же упали мертвыми, получивъ смертельныя ожоги. Съ невѣроятными усилиями были сейчасъ же обрублены канаты, обрвана якорная цѣпь, и «Roddam» успѣлъ уйти въ море. Но огненный дождь преслѣдовалъ его и тамъ—на разстояніи 6 миль. Капитанъ, не растерявшійся въ такомъ аду и лично управлявшій рулемъ, получилъ тяжкіе ожоги.

Другой пароходъ «Тек», даже находясь на очень большомъ разстояніи отъ злополучныхъ береговъ Мартиники, былъ весь покрытъ слоемъ горячаго пепла.

Въ настоящее время С.-Пьеръ представляетъ изъ себя груду ужасныхъ развалинъ, которыя все еще продолжаютъ горѣть. Его улицы усыяны трупами, почти совершенно обожженными. Трупы лежатъ грудками, причемъ большинство изъ нихъ обращены лицомъ къ землѣ, словно люди въ свой смертный часъ искали у нея защиты отъ наполнявшаго воздухъ душливаго пепла и огненнаго дождя.

На томъ мѣстѣ, гдѣ былъ каедральный соборъ, нашли около 3.000 обуглившихся труповъ; нѣкоторые изъ нихъ сохраняли позы молящихся. Можно предположить, судя по нѣкоторымъ даннымъ,

что погибшіе горожане С.-Пьера, прежде чѣмъ сгорѣть, были мгновенно задушены ядовитыми газами, наполнившими воздухъ.

Во множествѣ находятъ трупы и части труповъ и въ окрестностяхъ С.-Пьера, въ селеніяхъ Carbet, Prêcheur, Grande-Rivière и пр. Изъ боязни эпидеміи, могущей вспыхнуть отъ разложенія такой массы мертвыхъ тѣлъ, считаютъ необходимымъ предавать ихъ массовому окончательному сожженію, и теперь этимъ дѣломъ отчасти уже заняты солдаты и жандармы, сжигающіе на открытыхъ мѣстахъ находимые ими части тѣлъ погибшихъ мартиниканцевъ.

Городъ долго былъ окутанъ густымъ туманомъ и дымомъ. Горизонтъ застланъ облаками вулканической пыли, и вулканическая дѣятельность все еще продолжается, такъ что судьба Мартиники, повидимому, еще не рѣшена окончательно, и могутъ произойти новыя грандіозныя явленія.

Въ городѣ уцѣлѣли подвалы мартиниканскаго банка, и находившіяся въ нихъ цѣнные бумаги, въ суммѣ 2-хъ милліоновъ франковъ,—ко всеобщему удивленію, оказались сохранившимися и нынѣ перевезены въ Фортъ-де-Франсъ. Страшная стихійная сила, разрушившая 40.000 человѣческихъ жизней, словно почувствовала уваженіе къ той, другой страшной силѣ, которую представляютъ

въ мірѣ деньги, и оставила ихъ нетронутыми!

Морской берегъ у С.-Пьера и самое море на разстояніи цѣлой мили—покрыты обломками судовъ. Долгое время послѣ катастрофы самый воздухъ кругомъ былъ такъ раскаленъ, что обжигалъ лицо, и невозможно было высадиться на берегъ С.-Пьера. Въ воздухѣ все время происходили какія-то странныя пертурбаціи, и горячія теченія его иногда смѣнялись холодными.

Бѣглецы съ острова Мартиники, которыхъ прибываетъ все болѣе и болѣе, и которые стремятся теперь то на другіе острова, то обратно во Францію, рассказываютъ, что на Мартиникѣ открылись новыя кратеры въ самыхъ разнообразныхъ направленіяхъ. Рѣки вышли изъ береговъ, и обширныя пространства въ сѣверной части острова скрыты теперь подь водою. Командиръ знаменитаго отнынѣ крейсера «Suchet» изслѣдовалъ сѣверные склоны Мартиники и нашелъ тамъ огромныя вновь образовавшіяся трещины, новыя ущелья и долины. Вообще, поверхность острова совершенно измѣнилась.

Фортъ-де-Франсъ перенесъ лишь каменный градъ, но другія селенія Мартиники пострадали не менѣе С.-Пьера, будучи сожжены огненнымъ дождемъ и залиты лавой. Тамъ, гдѣ прежде простирались цвѣтущія плантаціи сахарнаго тростника, кофейныхъ и какао-выхъ насажденій,—теперь полная пустыня.

Одновременно съ изверженіемъ Пелэ и гибелью С.-Пьера произошло изверженіе вулкана Soufrière на другомъ антильскомъ островѣ,—св. Викентія, принадлежащемъ Англии. Корреспондентъ «агентства Лаффанъ», проѣзжая на англійскомъ военномъ кораблѣ «Wear», наблюдалъ грандіозныя картины этого изверженія, сопровождавшагося, между прочимъ, ужасными электрическими разрядами. Молніи слѣдовали одна за другою почти черезъ секунду, и одною изъ нихъ было убито сразу 60 человекъ. Въ общемъ, на о. св. Викентія насчитывается около 1.500 погибшихъ, причемъ около 1.000 труповъ уже похоронено, а въ г. Джорджтаунъ доставлено 160 тяжело раненыхъ; туда же явилось и множество бѣглецовъ, едва не погибшихъ во время долгаго пути отъ жажды, такъ какъ иссякли всѣ водные источники.

Такова колоссальная катастрофа на Антильскихъ островахъ, унесшая въ могилу столько человѣческихъ жизней! Всего печаль-



С. М. Лукьяновъ, Высочайше назначенный товарищемъ министра народнаго просвѣщенія. По фот. авт. «Нивы».

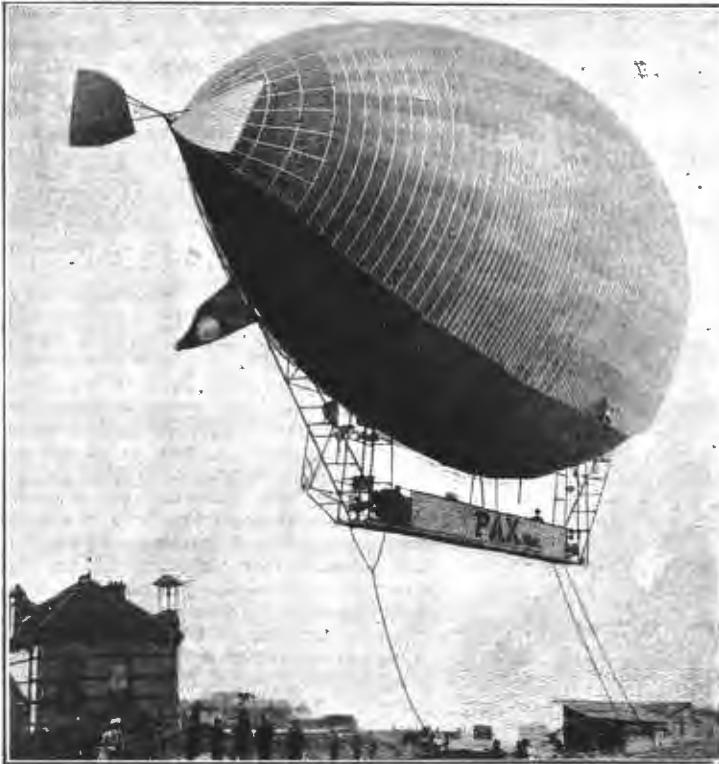

Шарь «Рах» съ аэронавтомъ О. Северо, потерпѣвшій крушеніе надъ Парижемъ 29-го апрѣля 1902 г. По фот. авт. «Нивы».

нѣе она, конечно, отозвалась на Франціи, и поэтому президентъ французской республики немедленно получилъ изъясненія сочувствія и соблазнующія телеграммы отъ всѣхъ государей и, разумѣется, отъ нашего Государя Императора. Немедленно началась также и благотворительная дѣятельность, направленная къ поддержанію спасшихся мартиниканцевъ, лишившихся всего имущества. Французское правительство уполномочило министра финансовъ обратиться на помощь Мартиникѣ всѣ свободные кредиты. Сенатъ Съверо-Американскихъ Соединенныхъ Штатовъ принялъ 27-го апрѣля законопроектъ, уполномочивающій президента Рузвельта употребить 100.000 долларовъ въ пользу пострадавшихъ на Антильскихъ островахъ. Кроме того, американскій морской министръ послалъ на помощь туда крейсеръ «Cincinnati». Затѣмъ, разумѣется, открылись сборы пожертвованій.

Трудно описать то тягостное настроеніе, въ которомъ находятся теперь тѣ французы, которые имѣли на Мартиникѣ родственниковъ. Среди общаго числа жителей Сенъ-Пьера, собственно французовъ насчитывалось далеко не малое количество, хотя преобладающій элементъ и составляло цвѣтное населеніе. Въ Парижѣ, въ министерствахъ морскомъ и колоній, все время стоитъ толпа: ждуть извѣстій, надѣются, что близкія и родныя лица остались послѣ катастрофы живы. Но надежды такъ мало! Такъ призрачны всѣ мечты о полученіи благоприятныхъ свѣдѣній! Сколько въ этой толпѣ отцовъ, матерей, невѣстъ, потерявшихъ теперь все, что было для нихъ дорогого на свѣтѣ!

Вулканъ Пелэ до этого времени не считался даже вулканомъ у жителей С.-Пьера. Уже цѣлая 50 лѣтъ, послѣ изверженія въ 1851 г., онъ молчалъ, не курилъ на подобіе Везувія и Этны, не выбрасывалъ огненныхъ столбовъ и былъ причисленъ къ «мертвымъ» вулканамъ. И это неожиданное пробужденіе его указываетъ, какъ рискованно бываетъ хоронить и считать «недѣйствительными» эти временно притихшія чудовища. Везувій до 79 г. по Р. Хр. тоже не считался вулканомъ, и въ его кратерѣ благополучно спасался извѣстный Спартакъ. Не было даже и преданій объ его изверженіяхъ! И вдругъ, въ 79 году онъ произвелъ ужасное изверженіе и уничтожилъ Помпею, Стабію и Геркуланумъ. Вулканъ Тамборо на островѣ Сумбава мирно покоился до 1815 года, и тоже внезапно обнаружилъ и доказалъ, что онъ живъ и способенъ производить ужасныя разрушенія. Такъ же проснулся «мертвый» вулканъ Чеборую и т. д. И профессоръ геологіи въ Прагѣ д-ръ Густавъ Лаубе весьма основательно доказываетъ, что взрывы подобныхъ временно мертвыхъ вулкановъ всегда бываютъ особенно ужасны. Плотная закупорка окаменѣвшихъ на его поверхности (въ верху его жерла) вулканическихъ массъ заставляетъ особенно нагнетаться и напрягаться газы внутри жерла. И когда препятствіе будетъ ими побѣждено, когда закупорка отъ напряженія страшно-сдавленныхъ паровъ и газовъ вылетитъ, то взрывъ бываетъ несравненно болѣе жестокой, чѣмъ у такихъ вулкановъ, которые до этого времени «жили», «дышали» и «курили», и у которыхъ такимъ образомъ предохранительный клапанъ былъ открытъ.

Катастрофа, уничтожившая С.-Пьеръ, имѣетъ много общихъ чертъ съ знаменитымъ «послѣднимъ днемъ Помпей»: такъ же были врас-

плохъ застигнуты жители города, такъ же задыхались они въ пеплѣ, и такъ же излился на нихъ огненный дождь и потокъ лавы. Но въ Геркуланумѣ и Помпѣи погибло всего 500—600 человекъ, тогда какъ въ С.-Пьерѣ число жертвъ доходитъ до 40.000. По количеству пострадавшихъ описываемая катастрофа до сего времени не имѣетъ себѣ подобныхъ въ исторіи. Уже на что было жестоко бѣдствіе, разразившееся отъ изверженія вулкана Кракотоа въ 1883 году, когда внезапно поднявшаяся морская волна слизнула 20.000 человѣческихъ жизней, но и оно блѣднѣетъ предъ изверженіемъ «Льсой Горы».

С. М. Лукьяновъ. (Портр. на стр. 382).

По Высочайшему повелѣнію назначенъ товарищемъ министра народнаго просвѣщенія директоръ Императорскаго института экспериментальной медицины, Сергій Михайловичъ Лукьяновъ.

С. М. окончилъ курсъ въ гимназій съ золотой медалью въ 1874 г. Въ этомъ же году поступилъ въ Императорскую медико-хирургическую (нынѣ военно-медицинскую) академію, въ которой окончилъ курсъ въ 1879 г. съ отличіемъ (cum eximia laude) и съ награжденіемъ преміей Иванова. Будучи оставленъ при академіи на 3 года для подготовки къ профессорскому званію, С. М. работалъ все это время въ клиникѣ проф. С. П. Боткина. Въ 1883 г. защитилъ докторскую диссертацию и отправился за-границу. Тамъ онъ работалъ подъ руководствомъ лучшихъ профессоровъ того времени: Гольца, Гоппе-Зейлера, К. Людвигъ, Вейгерта, Гауля и Флюгге. Вернувшись въ 1885 г. въ С.-Петербургъ, С. М. сталъ читать лекціи по общей патологіи при военно-медицинской академіи на правахъ приватъ-доцента, а въ слѣдующемъ году занялъ профессорскую кафедру по тому же предмету въ Императорскомъ варшавскомъ университетѣ. Въ 1894 г. С. М. назначенъ былъ директоромъ Императорскаго института экспериментальной медицины и завѣдывающимъ отдѣломъ общей патологіи этого единственнаго въ мірѣ учрежденія.

С. М. Лукьяновъ считается первокласснымъ русскимъ ученымъ. Среди 50 научныхъ трудовъ его находится много такихъ, которые могутъ быть названы классическими. Сюда относятся: «Основанія общей патологіи кѣтки», «Основанія общей патологіи кровообращенія», «Основанія общей патологіи пищеваренія», «Пять вступительныхъ лекцій», «Рѣчи и очерки» и др. Въ продолженіе нѣсколькихъ лѣтъ С. М. состоялъ редакторомъ «Трудовъ русскаго медицинскаго общества при Императорскомъ варшавскомъ университетѣ» и «Варшавскихъ университетскихъ извѣстій». Кроме того, подъ его редакціей вышло 3 выпуска «Архива лабораторіи общей патологіи при Императорскомъ варшавскомъ университетѣ». Этотъ журналъ наполнялся исключительно статьями самого С. М. и его сотрудниковъ.

Извѣстность С. М. простирается далеко за предѣлы нашего отечества. Многие изъ его ученыхъ сочиненій переведены на иностранные языки и всегда встречались заграничной печатью въ высшей степени сочувственно.

Въ 1900 г. С. М. принималъ весьма дѣятельное участіе въ Высочайше учрежденной комиссіи по преобразованію средней общеобразовательной школы.

Крушеніе аэростата „Рах“ въ Парижѣ.

(Рис. и портр. на этой стр.)

Длинный списокъ мучениковъ во имя науки пополнился новыми жертвами, погибшими при катастрофѣ, которая неожиданно разразилась въ Парижѣ, или, вѣрнѣе, надъ Парижемъ, утромъ 29-го апрѣля. Огромный воздушный шаръ, носившій названіе «Рах» и принадлежавшій изобрѣтателю - аэронавту Огюсту Северо, потерпѣлъ страшное крушеніе.

Это былъ первый свободный полетъ его; «Рах» былъ готовъ уже за нѣсколько дней передъ тѣмъ, но г. Северо выжидалъ болѣе благоприятной погоды. Дождавшись свѣтлаго и тихаго момента въ роковое утро 29-го числа, онъ вмѣстѣ со своимъ механикомъ, Жоржемъ Саше, поднялся изъ парка Вожираръ на глазахъ у громадной толпы, собравшейся, несмотря на ранній часъ, поглядѣть на смѣльную эволюцію воздухоплавателей. Аэростатъ при своемъ полетѣ отклонился отъ предполагаемаго направленія, и поле-



Аэронавтъ Огюстъ Северо, потерпѣвшій въ Парижѣ крушеніе вмѣстѣ со своимъ шаромъ «Рах». По фот. авт. «Нивы».

тѣлъ къ вокзалу Монпарнасъ. Когда онъ находился надъ Avenue du Maine, вдругъ показалось яркое пламя въ лодкѣ, гдѣ сидѣли аэронавты, и надъ шаромъ—вверху. Раздался оглушительный ударъ взрыва, и аэростатъ, весь охваченный огнемъ, стремительно упалъ внизъ. Оба аэронавта разбились при паденіи ужаснѣйшимъ образомъ, и, конечно, смерть ихъ была моментальная. Сила удара ихъ тѣло о землю была такъ велика, что у Саше, который упалъ плашмя, разбито неузнаваемымъ образомъ все лицо, а у г. Северо, упавшаго на ноги, вытѣзли вонъ колѣнные кости и лопнулъ животъ. Кромѣ того, Саше наполовину сгорѣлъ!

Въ лицѣ г. Северо погибъ выдающійся дѣятель не только на поприщѣ научно-практической аэронавтики, но и въ области журналистики и общественной дѣятельности. Бразиліанецъ родомъ, Северо занималъ у себя на родинѣ крупное положеніе, какъ публицистъ и какъ членъ парламента. Между прочимъ, именно по его инициативѣ бразильскій парламентъ присудилъ Сантосъ-Дюмону премию въ 130.000 франковъ. Северо въ своихъ журнальныхъ статьяхъ дѣятельно пропагандировалъ идею всеобщаго мира. Занявшись аэронавтикой, онъ и своему аэростату далъ названіе «Миръ» («Рах»).

Аэростатъ г. Северо, построенный въ заведеніи Лашамбръ, въ Вожирарѣ, представлялъ изъ себя эллипсоидальный баллонъ, вмѣстимостью около 2.000 кубическихъ метровъ, длиною 30 метровъ и 12 метровъ въ діаметрѣ. Двигательные винты—одинъ спереди, другой сзади—помѣщались на самой оси шара: такое расположеніе винтовъ должно было, по мнѣнію Северо, непосредственно противодѣйствовать силѣ сопротивленія воздуха ихъ поступательною силою. Кромѣ этихъ винтовъ, имѣлся еще третій винтъ—такъ-называемый «уравнительный» — и помѣщался онъ позади ладья. Направленіе регулировалось двумя рулями, имѣвшими также форму винтовъ и вращавшихся въ барабанахъ. Какъ видно было изъ начавшагося опыта, дѣйствовали они неважно.

Ладья прикрѣплялась къ штору арматурой изъ бамбука. Двигательную силу доставляли два мотора Бюше, обладавшие въ общей суммѣ 40 силами.

И вся эта сложная и продуманная работа сдѣлалась жертвой несчастнаго случая! Отчего произошелъ взрывъ? По всей вѣроятности, отъ керосиновыхъ двигателей: близкое сосѣдство водорода, наполнявшаго шаръ, съ этими источниками двигательной силы и послужило, какъ предполагаютъ, причиной гибели гг. Северо и Саше. Оба аэронавта еще молодые люди — особенно, г. Саше. Да и Северо было всего 38 лѣтъ отъ роду. Къ довершенію несчастія, онъ оставилъ по себѣ жену и семерыхъ дѣтей; Саше, къ счастью, холостъ.

Вотъ какихъ страшныхъ человѣческихъ жертвъ требуетъ геній науки! И прежде не разъ случались подобныя «драмы въ воздухѣ», память о нихъ жива въ исторіи человѣчества; но, тѣмъ не менѣе, до сихъ поръ выскрываются смѣльчаки, которые не смущаются рискованностью своихъ подвиговъ и не покидаютъ мысли завоевать воздухъ въ такой же степени, въ какой уже завосна вода. Надо надѣяться, что всѣ эти жертвы не пропадутъ даромъ, и что, наконецъ, раскроется завѣтная тайна воздухоплаванія!

Ксавье де-Монтенпэнъ. (Портр. на этой стр.)

30-го апрѣля въ Пасси скончался 78 лѣтъ отъ роду графъ Ксавье де-Монтенпэнъ. Въ лицѣ Монтенпэна Франція подарила міру своеобразнаго писателя, который вмѣстѣ съ Дюма-отцомъ, Габрио и Понсонъ-дю-Террайлемъ положили начало новому роду изящной литературы — «роману-фельетону», «сенсационному роману», или, какъ иногда выражаются, «бульварному роману». Эта плеяда талантливыхъ и остроумныхъ романистовъ печатала свои произведенія въ фельетонахъ парижскихъ газетъ — частями, и публики, увлеченная занимательностью этихъ фельетоновъ, нарасхватъ раскупала ихъ и зачитывалась ими. Романы эти были исполнены всевозможныхъ фантастическихъ приключеній, забавныхъ или ужасныхъ qui pro quo и блистали фантазіей, допускавшей самыя неожиданныя и запутанныя положенія. Читатель, пораженный неожиданностями сюжета и занимательностью интриги, проглатывалъ романъ и погружался въ ту ужасную или пикантно-обольстительную бездну, которую раскрывалъ предъ нимъ авторъ.

Ксавье де-Монтенпэнъ, будучи основателемъ «романа-фельетона», является и послѣднимъ (послѣ Деннери) могиканомъ въ этой литературной области. Родившись еще въ 1823 году, онъ написалъ за свою долгую жизнь болѣе ста романовъ, не считая журнальныхъ статей и нѣкоторыхъ драматическихъ произведеній. Его романы переведены, буквально, на всѣ европейскіе языки, и имя Монтенпэна извѣстно всему свѣту.

До своего блестящаго литературнаго положенія Монтенпэнъ дошелъ цѣною упорныхъ трудовъ и многихъ неудачъ. Выдвинувъ его въ свѣтъ и доставилъ ему извѣстность романъ «Les chevaliers du Lansquenet», помѣщенный въ «Фигаро». До этого времени Монтенпэнъ участвовалъ въ мелкой газеткѣ и претерпѣвалъ укоризны отъ своей титулованной родни за то, что занимается пустяками. Его дядя, маркизъ де-Монтенпэнъ, лишилъ его за это даже наслѣдства. Но Ксавье де-Монтенпэнъ отъ этого въ уныніе не впалъ и самъ оставилъ наслѣдство — и литературное, и денежное.



Ксавье де-Монтенпэнъ († 30-го апрѣля 1902 г.). По фот. авт. «Нивы».

Издатель А. Ф. Марксъ.

Редакторъ Р. И. Сементковскій.

50% закладн. съ выигр. листы Гос. Дв. Зем. Банка 1889 г.

25 тиражъ 1-го мая 1902 г.

ТИРАЖЪ ВЫГРЫШЕЙ ВЪ ГОСУДАРСТВЕННОМЪ БАНКѢ.

№ сер.	№ лист.	Сумма.	№ сер.	№ лист.	Сумма.	№ сер.	№ лист.	Сумма.	№ сер.	№ лист.	Сумма.	№ сер.	№ лист.	Сумма.	№ сер.	№ лист.	Сумма.	№ сер.	№ лист.	Сумма.									
18	32	500	1662	24	500	3268	49	500	4900	37	500	6625	45	5000	8174	36	500	9519	35	500	11151	30	500	13150	44	500	14358	37	500
43	50	500	1710	31	500	3269	45	500	4950	32	500	6645	8	500	8209	43	500	9544	14	500	11270	16	8000	13274	2	500	14392	42	500
57	9	500	1951	26	1000	3281	7	500	4933	18	500	6716	19	500	8269	25	1000	9629	19	500	11308	46	500	13286	22	500	14401	35	500
155	38	1000	1860	2	500	3318	47	500	4990	28	500	6721	31	500	8275	45	500	9648	24	500	11334	13	500	13301	6	500	14408	14	500
193	21	500	1874	16	500	3326	36	500	5018	36	500	6777	10	500	8307	44	500	9662	23	500	11359	36	500	13303	23	500	14411	14	1000
460	36	500	1883	19	500	3332	34	500	5230	6	500	6862	1	500	8351	37	500	9670	25	500	11495	2	500	13342	45	500	14564	37	5000
598	11	500	1954	7	500	3371	45	500	5247	48	1000	7087	4	1000	8456	33	500	9787	33	500	11537	37	500	13372	36	500	14574	3	1000
629	28	500	1981	23	500	3535	26	500	5331	13	500	7137	48	500	8480	36	500	9807	28	500	11663	6	5000	13485	35	500	14602	3	1000
656	1	500	1995	25	500	3707	22	500	5334	17	5000	7826	38	500	8668	49	5000	9811	17	500	11675	20	500	13489	17	500	14661	31	500
713	4	500	2087	2	1000	3732	40	500	5373	21	500	7264	3	500	8681	1	500	9842	34	500	11719	49	40000	13492	44	500	14745	20	500
813	7	500	2234	24	500	3786	31	500	5470	29	500	7293	23	500	8768	41	500	9850	45	500	11761	1	500	13493	21	500	14800	40	500
880	31	1000	2238	17	500	3788	38	500	5539	5	500	7340	33	500	8825	1	500	9900	12	500	11776	20	500	13522	29	500	14851	1	500
909	1	500	2263	17	500	3915	24	500	5556	9	500	7354	20	500	8853	4	500	9909	19	500	11817	49	500	13524	32	500	14969	39	500
976	41	500	2273	3	500	3946	33	500	5592	8	500	7430	33	500	8861	16	500	10064	46	8000	11885	3	500	13536	7	500	15146	24	500
1011	46	500	2275	19	500	4107	15	500	5694	33	500	7622	42	500	8992	26	500	10095	42	500	12004	12	500	13627	10	500	15166	49	500
1024	8	500	2276	33	500	4145	16	500	5732	41	5000	7689	25	500	9118	29	500	10150	4	500	12145	33	500	13646	21	5000	15167	47	500
1034	42	1000	2289	12	75000	4177	2	500	5794	13	500	7724	7	10000	9139	47	500	10360	36	500	12209	49	500	13657	29	1000	15173	18	500
1157	4	500	2301	26	500	4251	43	500	5842	49	500	7792	47	500	9149	24	500	10366	42	500	12262	8	500	13666	24	500	15242	3	500
1208	16	500	2426	39	500	4421	33	500	5856	7	500	7853	28	8000	9190	31	500	10384	24	500	12406	41	500	13682	5	500	15242	24	500
1245	12	1000	2475	29	1000	4422	39	1000	5871	13	500	7870	20	500	9240	15	500	10462	11	500	12423	23	500	13715	24	500	15366	28	500
1351	46	500	2477	10	500	4467	32	500	5892	32	500	7925	14	500	9244	43	500	10467	10	500	12456	18	500	13753	14	1000	15404	11	500
1448	1	500	2494	32	500	4529	20	500	5916	17	500	7949	49	500	9267	32	500	10523	12	1000	12483	2	500	13754	36	500	15568	27	10000
1461	30	500	2562	35	500	4532	14	500	6000	11	500	7952	35	500	9299	37	500	10569	43	500	12536	44	500	13774	19	500	15566	10	500
1526	42	500	2730	24	500	4549	15	500	6028	50	500	8024	44	500	9342	5	8000	10679	44	25000	12550	26	500	13885	27	500	15751	6	500
1544	35	500	2813	32	500	4546	2	500	6030	3	500	8073	17	500	9356	8	500	10708	39	500	12667	22	1000	13921	47	500	15757	35	500
1567	18	200000	2874	33	500	4666	37	500	6092	5	500	8083	50	500	9364	23	500	10840	42	500	12713	23	500	13999	21	500	15830	23	5000
1570	38	500	2892	39	500	4752	18	500	6122	32	500	8103	32	500	9395	14	500	10964	39	500	12747	6	500	14026	5	500	15859	1	10000
1605	4	1000	2965	26	500	4805	46	500	6181	36	500	8129	23	500	9423	39	500	11067	32	500	12856	15	500	14109	50	500	15906	34	500
1609	41	500	3088	10	500	4816	36	1000	6229	1	500	8161	31	500	9484	27	500	11070	41	500	12999	15	500	14183	7	500	15912	6	500
1655	28	8000	3120	43	500	4867	47	500	6249	35	500	8164	6	500	9503	35	500	11134	31	500	13035	5	500	14230	39	500	15965	20	500

№№ серій, вышедшихъ въ тиражъ погашенія: 70, 123, 129, 283, 284, 302, 326, 479, 545, 547, 691, 884, 1034, 1109, 1494, 1555, 1659, 1719, 1753, 2029, 2062, 2206, 2223, 2252, 2352, 2364, 2517, 2524, 2654, 2712, 2787, 2792, 2893, 2926, 2932, 3030, 3079, 3124, 3146, 3150, 3230, 3246, 3356, 3485, 3834, 4294, 4335, 4342, 4395, 4451, 4793, 5087, 5179, 5348, 5384, 5488, 5623, 5916, 5921, 6080, 6289, 6376, 6426, 6555, 6627, 6726, 6761, 7025, 7076, 7268, 7107, 7123, 7147, 7153, 7218, 7376, 7560, 7667, 7856, 7903, 7948, 7955, 8166, 8189, 8240, 8290, 8363, 8524, 8740, 8764, 8765, 9145, 9304, 9325, 9365, 9490, 9526, 9561, 9579, 9668, 9987, 10158, 10471, 10851, 11082, 11157, 11198, 11379, 11658, 11831, 12083, 12223, 12322, 12413, 12587, 12609, 12622, 12671, 12816, 13108, 13115, 13468, 13642, 13717, 13773, 13788, 13840, 13868, 13934, 13946, 14014, 14120, 14185, 14226, 14331, 14345, 14392, 14394, 14413, 14467, 14510, 14922, 15020, 15244, 15440, 15538.

Всего 146 серій, составляющихъ 7300 листовъ, на суммѣ 985.500 рублей.



Герца „Триедеръ-бинокли“

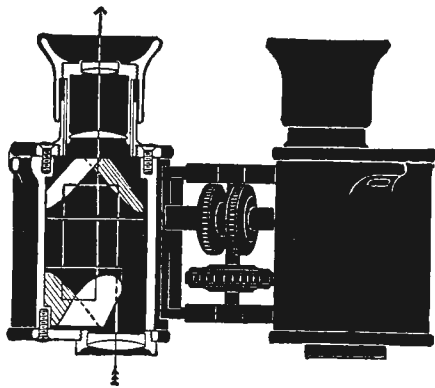

и монокли, призматическія зрительныя трубы наивысшаго качества, своего рода чудо оптики, съ небывало огромнымъ полемъ зрѣнія, съ исключительною ясностью и отчетливостью изображенія. Увеличенія въ 3, 6, 9 и 12 разъ—въ зависимости отъ назначенія:—для театра, охоты, скачекъ, путешествій по сушѣ и по морю. Подробное описаніе высылается бесплатно. — Цѣна въ Россіи отъ 63 до 100 рублей, монокли 25 до 40 рублей.

Приобрѣсти можно въ каждомъ крупномъ оптическомъ магазинѣ здѣсь и за границей или прямо съ фабрики.

Optische Anstalt

C. P. Goerz, Berlin-Friedenau, 52.

С.-Петербургъ: Карлъ Шпанъ, преемн. В. Брауна, Малая Конюшенная, № 10.

London: 4/5 Holborn Circus. Paris: 22 rue de l'Entrepôt. New-York: 52 East Union Square. Склады въ Россіи: Харьковъ: А. Н. Эдельбергъ. Кіевъ: Н. Фальбергъ, К. Септеръ и К^о. Казань: Ад. Герингслаке. Лодзь: Станиславъ Левинскій. Москва: Ф. Швабе, Карлъ Борхартъ. Одесса: Л. Левенталь. С.-Петербургъ: Жанъ Урлаубъ, Эд. Бурхардтъ, Н. Е. Милькъ, О. Рихтеръ. Рига: И. Рахбергъ. Тифлисъ: Г. Горнагъ. Варшава: Берендъ и Шлевинскій, Г. Герлахъ.

Энфильдъ.
Энфильдъ.
Энфильдъ.

ЛУЧШІЕ АНГЛІЙСКІЕ ВЕЛОСИПЕДЫ.

Всевозможныя принадлежности лучшихъ фабрик. Самые усовершенствованныя 2-х, 3-х и 4-х колесн. моторы, гимнастич. аппараты «Сандау».

Иллюстрир. преис-куранты бесплатно. Акц. общ. Энфильд, Москва; СПб. 2-2

МОЗОЛИНЬ РЕЙНГЕРЦА
УНИЧОЖАЕТЪ
МОЗОЛИ СЪ КОРНЕМЪ
Продается вездѣ. Цѣна 35 коп.

РУКОВОДСТВО
къ разведенію шампиньоновъ, составленное по новейшимъ научнымъ и практическимъ даннымъ Г. Ределинъ. Съ 25-ю рисунками. Цѣна 50 коп., съ пересылк. 60 коп. Требования адресовать въ контору изданій А. Ф. Маркса, СПб., М. Морская, 22.

Новость!
КОМНАТН. ДУШЪ
ПРОДАЕТСЯ
въ магаз. Резин. Изд. **А. ГОЛЬЦШМИДТЪ**
Москва, Никольская, д. гр. Шереметева.
Прейс-Кур. высылаются по требованію.

САМОКРАСЯЩІЯ ГРЕБЕНКИ
красятъ волосы въ любой несмываемый цвѣтъ, послѣ чего вѣхъ можно гофрировать, завивать и пр. Гребень совершенно безвреден. Перес. н.лож. ват. шт. 2 р. 50 к. С.-Петербургъ, Невскій, 20—31.

БАЗАРЪ МАРОКЪ

ИСКУССТВО БРИТЬ САМОГО СЕБЯ.

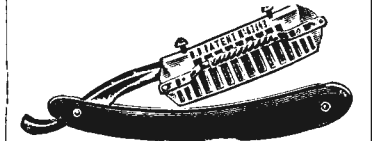

Патентъ 63343.
У кого неуверенная рука, кто ѣдетъ въ вагонѣ или на морѣ, можетъ смѣло безъ всякой опасности и очень легко пользоваться высококачественной механической бритвой «Безопасность», снабженной штепелемъ «1. Французъ». Цѣна съ пересылкой только 3 р. Брить для усовъ высшаго сорта, дающій необыкновенно красивую форму, цѣна 1 р.; вложен. платеж. 10 к. дорожж. 1. Французъ, Варшава, 1. Королевская, 49.

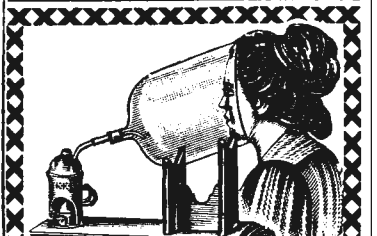

Свѣжесть, блѣзная кожа, сглаживаніе морщинъ и предупрежденіе появленія татовыхъ безъ употребленія косметиковъ достигаются въ настоящее время массажемъ лица посредствомъ особыхъ аппаратовъ по предварительномъ смазненіи кожи специальною паровою ванною. Изобрѣтатель Генрихъ Симонъ въ Берлинѣ. Единственные представители для всей Россіи

T-во А. РАЛЛЕ и К^о.

Вышла изъ печати:
КАЗЕННАЯ ПРОДАЖА ПИТЕЙ,
по изданію 1901 года.

Съ приложеніемъ правилъ о высказаніяхъ за акцизные нарушенія, о русскомъ копилѣ, объ изюмномъ винѣ, винокуренія, пивоваренія, лавовыхъ и укусныхъ заводовъ и другихъ техническихъ производствахъ, Устава Помещичества о народной трезвости и АЛФАВИТНАГО УКАЗАТЕЛЯ.
Цѣна изданія 1 р., съ пересылкой 1 р. 20 к.
Складъ изданія
у В. АЛЬШВАНГЪ и А. ГЕРЛАХЪ,
Москва, Пегливая, № 4. 2-1

ДОБРЫЕ ЛЮДИ!

Во имя Божіе и на молитвенную память о себѣ и близкихъ Вашихъ помогите святому дѣлу нашему—построенію новаго храма Господня во славу Рождества Пр. Владычии. Адресъ: г. Лихвинъ, Калужск. губ., с. Жеремино, Предсѣдатель приходск. попечительства, Священнику Александру Смирнову. Всякое дальне дорогое намъ.

Органическій желѣзо-марганцевый альбуминатъ Гертеля
ГЕМАТОГЕНЪ ГЕРТЕЛЯ.
Богатый желѣзомъ препаратъ крови, содержащій желѣзо въ органическомъ соединеніи, представляется укрѣпляющимъ средствомъ для дѣтей и взрослыхъ, быстро возбуждаетъ аппетитъ и способствуетъ питанію. Гематогенъ Гертеля продается въ аптекахъ въ жидкомъ и въ сухомъ видѣ; предпочтеніе, однако, слѣдуетъ дать жидкому, какъ легче перевариваемому организму, а сухой употребляютъ только въ тѣхъ случаяхъ, если жидкій почему-либо покажется неудобнымъ. Предостерегаются отъ поддѣлокъ.

КУРОРТЪ БУДАКИ

близъ Аккермана, доступный для средняго класса. Теплыя равнины и грязевыя ванны, лиманное и морское купанье, лѣчебный виноградъ. Цѣны умеренныя. Открытіе сезона 25 мая. Брошюра высылается бесплатно. За всѣми справками обращаться: Аккерманъ д-ру Б. С. Нерцу. 3-3

Акционерное общество
Вл. ГОСТЬИНСКІЙ и К^о
С.-Петербургъ, Невскій, 42, противъ Гостинова Двора, предлагаетъ въ богатомъ выборѣ:
КРОВАТИ, МАТРАЦЫ, УМЫВАЛЬНИКИ, ДѢТСКІЯ КОЛЯСКИ, КРЕСЛА для больныхъ, печи, ледники, ванны, души. ЦѣНЫ ВНЕ КОНКУРЕНЦІИ.



Въ высшей степени важное укрѣпляющее средство, особенно для нервныхъ особъ!

• САНАТОГЕНЪ •

испытанъ врачевными авторитетами и признанъ блестяще дѣйствующимъ при слабонервности, разстройствѣхъ питанія у дѣтей, малокровіи.

Кромѣ того въ періодѣ выздоровленія и въ качествѣ укрѣпляющей пищи для — кормящихъ грудью женщинъ. —

Имѣется въ аптекахъ и аптекарскихъ магазинахъ.

Литературу о санатогенѣ высылаетъ

К. Креслингъ, С.-Петербургъ,

Б. Конюшенная 29.

МИОРЬ и МЕРИЛИЗЪ.

МОСКВА, Кузнецкий мостъ, д. кв. Гагарина.

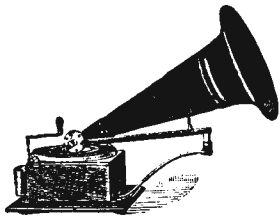

СКЛАДЪ УСОВЕРШЕНСТВОВАННЫХЪ ГРАММОФОНОВЪ.

Лучше прочтѣннѣ аппараты съ сильными и ясными звукомъ.

ЦѢНЫ ДЕШЕВЫЯ.

Новость: Граммофонъ

„МОНАРХЪ“.

Пластинки безумныя: Шалапина, Собянова, Фигурова, Вальцовой и мн. друг.

БОЛЬШОЙ ВЫБОРЪ

Музыкальныхъ инструментовъ.

Списокъ пьесъ граммофоновъ высылается бесплатно. 2-2

АРЕНСБУРГЪ.

Лиф. губ. на островѣ Эзелѣ.

ГРЯЗЕ-ЛЕЧЕБНИЦА РОМАСААРЪ.

Д-ра мед. и Акушера В. Мержеоскаго (бывш. Ассистентъ Проф. А. Я. Красовскаго). Съ 15 мая по 15 авг. Зотуха. Ревматизмъ. Застарѣлыя женскія болѣзани (везелокач.). Параличъ ногъ (м. мѣлзтъ). Артритъ. Катаръ тол. кишекъ, горла, носоглотки. Геморрой. Невралгїя и мигрень, независ. отъ бол. гол. мозга. Малокровїе. Нейрастенїя. Экзема. Пострѣль. Теплая морск. ванна 30 коп.

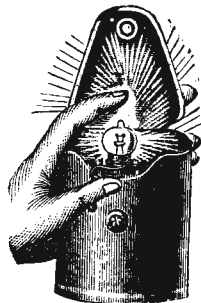

НОВОСТИ!

Электрическій карманный фонарь съ сухой батареей, въ элегантномъ футлярѣ. Всегда готовъ къ употребленію.

Цѣна 1 шт. 2 р. 80 к. съ пересылкой
» 2 » 5 р. — »

Требованїя и деньги адресовать:
М. Швальбе, Варшава, Лешно, 70.

№ 4711

РЕЙНСКАЯ ФІАЛКА

ДѢЙСТВУЮЩИЙ СВѢЖІЙ ЗАПАХЪ ФІАЛКИ. НИКАКІЯ ДРУГІЯ ФІАЛКОВЫЯ ПРОИЗВЕДЕНІЯ НЕ МОГУТЪ СРАВНЯТЬСЯ СЪ ЭТИМЪ ЗАПАХОМЪ

ФЕРД. МЮЛЬГЕНСЪ
КЕЛЬМЪ-РИГА
ПОСТАВЩИКЪ ДВОРА
ЕГО ИМПЕРАТОРСКАГО ВЕЛИЧЕСТВА.

Разрѣшено С.П.Б. Столичнымъ Врачебнымъ Управленїемъ на общихъ основанїяхъ о торговлѣ, какъ не содержащее въ составѣ своемъ вредныхъ здоровью веществъ.

КРЕМЪ АМИКОСЪ (CRÈME AMUKOS)
ГИГИЕНИЧЕСКОЕ СРЕДСТВО ДЛЯ КОЖИ ЛИЦА

употребляется съ успѣхомъ при всѣхъ легкихъ болѣзняхъ кожи лица, какъ-то: при лишаяхъ, веснушкахъ, прыщахъ и проч. Въ особенности рекомендуется Гг. артистамъ и артистамъ послѣ снятія гримма, какъ средство, уничтожающее жиръ и прочія послѣдствїя гриммировки. Цѣна банки 1 руб. 25 коп., 2 банки высылаются за 3 руб. прямо отъ изобрѣтателей: Торговый домъ „Парфюм. Лабораторїя Г. ГОЛЛЕНДЕРЪ“: С.-Петербургъ, Развѣзжалъ ул., № 18.

НОВЫЯ ТУРБИНЫ В. ЖУКОВСКІЙ
С. ПЕТЕРБУРГЪ, НЕВСКІЙ 97.

КАТАЛОГИ ВЫСЫЛАЮТСЯ

DOLLEUS-MIEG & C^{ie} SOCIÉTÉ ANONYME
БУМАГА ШЕЛКЪ И ЛЕНЪ
ДЛЯ ВЫШИВАНІЯ И ВЯЗАНІЯ
D.M.C.
ЧТВЕРЖЕННАЯ ФАБРИЧНАЯ МАРКА
СПЕЦИАЛЬНОСТЬ ПРОЧНЫЕ ЦВѢТА
МАТЕРІАЛЪ № ДОБРОТЫ
ДЛЯ ДАМСКИХЪ РЪКОДЕЛІЙ
ПРОДАЕТСЯ ВО ВСѢХЪ ХОРОШИХЪ МАГАЗИНАХЪ
MULHOUSE-BELFORT-PARIS

№ 16105 12-8

ТВОИМЪ ШОКОЛАДЪ КАКАО

ВЕЗДЪ

Только за 5 р. съ пересылкой Желаннѣмъ изгнѣ за небольшой дощкѣ дѣйствительно изящныя, прочныя и вѣрные часы, мы особенно рекомендуемъ ниже обозначенныя часы, за которые удовольствїе получить много благодарностей и похвальныхъ отзывомъ. Часы черныя вороненной стали съ золотымъ украшенїемъ, мужскїе или дамскїе, открытыя, заводъ безъ ключа, прочныя механизмы и звуучный ходъ, съ вѣздной цѣпочкой и брелокомъ, вмѣсто 10 руб. только 5 руб.; такіе же, всѣмірно извѣстной фабрики „Таванъ Ватчъ“ 6 руб., глухіе 7 руб. Часы высылаются пробѣренныя, съ ручательствомъ на 6 лѣтъ, наложеннымъ платежомъ, безъ задатка. Къ каждому часамъ прилагается одно золотое 56 про. кольцо бесплатно; просимъ прислать мѣрку. Адресовать: Товариществу „ДВИГАТЕЛЬ“, Варшава, Граничная, 4.

ОРУЖЕЙНЫЙ МАГАЗИНЪ „ДІАНА“
ТОРГОВАГО ДОМА
Ж. Феттеръ и Е. Тухель.
Москва, Театральная пробѣздъ, домъ Блужной.

Поставщики Императорскаго Общества правн. охоты и его Новогородско-Тверскаго отдѣла. Единственныя представители для всей Россїи оружейныхъ заводовъ И. П. Зацара и сына въ Зулѣ, Г. Пипера въ Лейбъ, Акціонернаго Общества Маузера въ Оберндорфѣ, національной фабрики военнаго оружія въ Герсталь-Лейбъ.

Иллюстрированный прейсъ-курантъ по первому требованію высылается бесплатно.

Русскій дѣтскій міръ
Н. А. Леонасьева.
Альбомъ 60 легкихъ пьесъ для фортеп. въ 2 руки въ шести тетр., цѣна по 75 коп. (1-3) и по 1 руб. (4-6).
ИЗДАНИЕ В. БЕССЕЛЬ и Ко,
С.-Петербургъ, Невскій, 54.
Москва, Петровка, 12.

Кремъ „ОРИПАШЪ“
ОТЪ ВЕСНУШЕКЪ И ЗАГАРА
превосходитъ всѣ извѣстныя до сихъ поръ средства. 4-3
ЦѢНА 1 рубль.
Можно получать во всѣхъ аптекахъ и аптекарскихъ магазинахъ.
Въ С.-Петербургѣ главный складъ: Николаевская 52, аптекарскій магазинъ.

КУМЫСЪ.
Кумысо-лѣчебное заведенїе д-ра Постникова съ 5-го мая открываетъ 45 сезонъ. Адресъ для подробныхъ свѣдѣній: Самара, контора Кумысо-лѣчебнаго зав. Д-ра Постникова. Кумыс-экспортъ. Не портится. Высылается ящиками (60 бут.) 30 р. 1/2 лш. (3) б.) 16 р., включая доставку большой скор. по ж. дор. „Кумысъ и его приготовленїе“, брош. изд. 1901 г. — 60 к. Требованїя кумыс-экспортъ и брошюры обращати: Смышляевка, Самарской губ., Б. Н. Постникову.

Перуин
ИДЕТЬ НА ВСТРѢЧУ НЕЖЕЛАННО ВСѢХЪ ЛЮДЕЙ ИМѢТЬ РОСКОШНЫЕ ВОЛОСЫ И ОСВОБОЖДАЕТЪ ЛЮДЕЙ ОТЪ СТОЛЬ ТЯГОСТАГО ВЫПАДЕНІЯ ВОЛОСЪ И КРАИНЕ НЕПРИЯТНОЙ ПЕРХОТИ.
ПРОДАЕТСЯ ПО 1 р. 75 к. ФЛ. БАЗАРЪ МАРКЪ, С.П.Б. НЕВСКІЙ № 20-81

ПРЕДОСТЕРЕЖЕНІЕ
Не сравнивайте д-ра Коха и всѣхъ поддѣльныхъ аппаратовъ съ настоящимъ

РЕКОМЕНДУЕТСЯ ВРАЧАМИ
Мундштукъ-Аппаратъ
ПАТЕНТЪ № 16688
ДЛЯ ПАПИРОСЪ И СИГАРЪ

Лишь патентъ № 16688 аппаратъ абсолютнo очищаетъ табакъ отъ никотина и отъ всѣхъ вредныхъ веществъ. Цѣны съ пересылкой: элгантной отдѣлки новаго серебра 1 р. 50 к., чистаго серебра 84 пробы 2 р., съ обозначенной монограммой заказчика на 30 к. дороже. За налож. платежъ 10 к. Къ каждому аппарату прилаг. назанный металлическій футляръ и руководство. Джозъ Джисюръ и Ко, Варшава, Королевская, 49.

КРАСКА ДЛЯ ВОЛОСЪ „ПРИМА-ИНДІАНЪ“

С.-Петербургской ТЕХНО-ХИМИЧЕСКОЙ ЛАБОРАТОРИИ

быстро, прочно и натурально окрашиваетъ волосы въ черной, темнорусый и русый цвѣтъ.

ГЛАВНЫЙ СКЛАДЪ:
С.-Петербургъ, Коломенская, д. № 12.
Продается вездѣ.

FLUIDE LACTIF JONES.

Флюидъ Этивъ Джонсъ смываетъ кожу, придаетъ ей красоту и бѣлизну, увлажняетъ прыщи, морщины и благотворно дѣйствуетъ при всякомъ раздраженіи кожи.

Экстракты, Туалетныя воды, Мыло и пр. в пр. Делю въ С.-Петербургѣ: В. Биолеръ, и въ лучшихъ парфюмерныхъ и аптекарскихъ магазинахъ. 6-3

Крахмало-сахароварные, Паточные и декстриновые

заводы по новѣйшей, испытанной системѣ

дешевое обзаведеніе, превосходные фабрикаты

К. № 16923 устраиваютъ 8-7

Спеціально заведеніе для постройки и перестройки крахмальныхъ заводовъ

В. Г. Уландъ, Лейпцигъ.

Проспекты бесплатно.



Требуются повсемѣстно дѣятельные агенты для распространенія художественныхъ металлическихъ литыхъ и гравированныхъ, каучуковыхъ и штампованныхъ, печатей и домашнихъ типографій, наклеивныхъ этикетъ, цифръ и марокъ изъ кадиса, ТИПОГРАФИЧЕСКИХЪ РАБОТЪ и друг. Разясненіе и краткіе прейсъ-курранты высылаются за двѣ семикопѣеч. марки КОШТОРА ФАБРИКЪ ЭД. ЭД. НОВИЦКАГО, С.-Петербургъ, Гороховая, 36, а подробные ИЛЛЮСТРИРОВАННЫЕ каталоги съ условіями для агентовъ за 1 руб. который при заказахъ засчитывается; пересылка каталоговъ за 2 фуд. При постороннихъ занятіяхъ можно зарабатывать 50 и болѣе рубл. въ мѣсяцъ.

ПАРОВАЯ КРАСИЛКА ХИМИЧЕСКАЯ ЧИСТКА А. ДАНЦИГЕРЪ.

ЧИСТКА ЗАНАВѢСЕЙ, ПОРТЬЕРЪ, КОВРОВЪ.

МАГАЗИНЫ:

- 1) Малая Конюшенная, 16.
- 2) Литейный пр., 23.
- 3) Гороховая, 24.
- 4) Пет. Стор. Большой пр., 56.
- 5) Дровяная ул., 8.—

фабрика и адресъ для иногороднихъ заказовъ.

РѢДКІЙ СЛУЧАЙ.

Только за 5 руб. съ перес.

желающимъ имѣть за небольшія деньги дѣйствительно прочныя изящныя и вѣрные часы, открыт. элегантно вызолоченные, заводъ безъ ключа, прочный механизмъ и звучный ходъ, вмѣсто 10 руб. только за 5 руб.; глухія 8 руб. Къ часамъ прилагается цѣпочка съ брелкомъ. Часы высылаются вывѣренныя до минуты съ ручательствомъ на 5 лѣтъ, по полученіи заказа влож. плат. и безъ задатка. Адресовать: Товариществу ШАРЛЬ, Центральная почта, № 324, Варшава. Такіе же вызолоченные, а настоящ. никелевые съ портретомъ Государя, золотой наклад. тоже 5 руб. Имѣются призон. серебр. часы въ 9, 10, 12 руб.

Примѣчаніе: всякій заказчикъ, выписывающій часы, получаетъ вмѣстѣ съ часами бесплатно одно изящное золотое кольцо 56-й пробы. Просить бумажную мѣрку.

ПРИВИЛЕГІЯ ЗАЯВЛЕНА
№ 10018.



Необходимо каждому приобрести

у самого изобрѣтателя послѣднюю ново-изобрѣтенную прочную керосино-газовую кухню мѣдную безъ фитиля „ЭКОНОМІА“ съ плитою „Удобство“. Горитъ сухимъ газомъ, скоро варитъ, не издаетъ ни запаха, ни копоти и употребляется въ часъ на 1/2 коп. керосина, а также можно регулировать вѣнчѣе по мѣрѣ надобности. Высылаю наклад. платежъ. Цѣна со всеми прибор. и пересыл. 1 шт. 3 р. 10 к., 2 шт. только 5 р. 60 к.; съ двумя резервуарами, на которой можно одновременно варить двѣ посуды, — 1 шт. 5 р. 25 к.; въ отдален. мѣст. прибавл. часть въсвонныхъ. I. Французъ, Варшава, Королевская, № 49. 2-1

А. БОЛЬТЪ и К^о.

МОСКВА,
Ильинка, уг. Ипатьевск. пер.
Никольская, противъ Черкаскаго переулка.

Непромокаемая одежда:

ПАЛЬТО,
МАКФАРЛАНЫ,
ШИНЕЛИ,
НАКИДКИ

III. № 17356
3-1

мужскіе и дамскіе

изъ лучшихъ шелковыхъ и шерстяныхъ матерій, рисунковъ сезона 1902 г.

Прейсъ-куррантъ съ образцами матерій высылаются бесплатно.

Бумажное бѣлье Мей и Эдликъ.

„ПОБѢДА“
И. А. ЛЕВИНСОНЪ
ОДЕССА-ВЕНА

Для ПОДАРОКОВЪ дѣтямъ и взрослымъ выбирайте мой карм. типографъ „Побѣда“ которымъ всякій самъ безъ помощи типографіи легко можетъ составлять и печатать визиты, и адресы, карты, надписи на своихъ книгахъ, тетраджахъ и проч. и проч. Полн. приб. съ 92 букв. 1 р., 128 букв. 1 р. 50 к. перес. 40 к. высылаютъ единств. въ Россіи фабрика передв. буквъ И. А. ЛЕВИНСОНА ОДЕССА, ВЪ ВЕНА, Канатная 12 и Adlergasse 12 ДОМАШНЯЯ ТИПОГРАФІЯ для которъ въ каталогѣ съ 161 букв., 292 букв., 483 букв., 716 букв., 1006 букв. 2 р. 3 р. 50 к. 4 р. 75 к. 6 р. 50 к. 10 р.

ЗНАМЕНИТЫЕ ВЕЛОСИПЕДЫ „ГУМБЕРЪ“

новыя модели образца 1902 года, усовершенств. свободное колесо, нов. зад. тормазъ.

Торговый Домъ **Георгій Жемличка и К^о**
Москва, Столешниковъ пер., д. № 5.
Прейсъ-курранты бесплатно.

Вмѣсто 22 руб. только за 10 руб. 85 коп.

!!! КОНКУРЕНЦІЯ !!!

Варшавскихъ фирмъ заставляеть меня предложить почтеннѣйшей публикѣ пользоваться случаемъ приобрести для себя необходимо 12 нижеслѣдующихъ предметовъ: мужскіе или дамскіе черныя часы вѣнчѣе фабрики Сантозъ, къ часамъ цѣль панцирной работы Американская, брелокъ декудентской работы, 2 ложки столовыя изъ настоящаго Альпана, 2 вилки столовыя изъ настоящаго Альпана, 3 ложечки чайныхъ Альпана, золотое кольцо мужское или дамское съ парижск. брилліантомъ, 1 пара серегъ золотыхъ съ парижскимъ брилліантомъ. Все это, т. е. всѣ эти 12 вышеназванныхъ предметовъ стоимостью 22 рубля высылаютъ только за 10 руб. 85 коп. съ пересылкой по полученіи 2-хъ руб. задатка (можно марками) съ гарантіею на 4 года; адресовать Торгов. фирмѣ Д. Б. Якобсонъ, Варшава.

ПРИМѢЧАНІЕ: На все вышеназванное для распространенія фирмы принимаемъ въ расчетъ единичные купоны мѣстныхъ фирмъ и иногородныхъ, а также на всѣ часы безъ исключенія съ преміями и приложеніями, объявляемыми всѣми фирмами, высылаемъ съ пересылкой на 10 проц. дешевле. Просимъ прилагать вырѣзку газетныхъ объявленій и кратк. прейсъ-куррантовъ. № 17373 2-1

ДОМАШНЯЯ ТИПОГРАФІЯ по УДЕШЕВЛЕН. цѣнамъ

Фабрика И. С. ЗИМАНЪ, Бѣлостокъ
291-б. 482-б. 716-б. 1005-б.

3 р. 50 к. 4 р. 75 к. 6 р. 50 к. 10 руб.

Необходимо всѣмъ частнымъ и правительствен. учрежд. для момент. составл. любого штемплень. текста изъ каучук. буквъ. При каждомъ наборѣ краска и наборн. станокъ. (7)

Только за 10 руб.

высылаю 10 нижеслѣдующихъ предметовъ: 1) мужскіе часы чер. вор. стали, заводъ безъ ключа, съ золотымъ украшеніемъ, 2) къ часамъ, панцирной работы американская цѣль, 3) изящный парижскій медальонъ новаго золота, 4) мужское золотое кольцо 56 пр. 5) пара запонокъ для манжетъ настоящаго дубля, парижской работы, и 3 грудныхъ такого же дубля, 6) бумажку для галстука, 7) часы дамскіе чер. вор. стали, зав. безъ ключа, 8) шейная дамская цѣпочка, 9) дамское золотое кольцо 56 пр. 10) пара серегъ золотыхъ 56 пр., съ каушукками по желанію заказчика. Все это высылаю только за 10 руб., такіе же часы глухія со всѣми приложеніями 12 р. Часы проверены, обтуплены и снабжены ручательствомъ за вѣрность изъ хода на 4 года. Требования исполню немедленно по полученіи задатка 2 руб. (можно марками), остальные наклад. платежомъ. Адресовать: фабричному складу часовъ С. ФЕНИГШТЕЙНЪ, Варшава, Граничная, 10.

Примѣчаніе: На все вышеназванное принимаю въ расчетъ единичные купоны мѣстныхъ фирмъ и иногородныхъ, а также всѣ часы безъ исключенія съ преміями и приложеніями, объявляемыми всѣми фирмами, высылаю на 10% дешевле. Прому прислать вырѣзку газетныхъ объявленій и краткій прейсъ-куррантъ. № 17361 2-1

Патент. въ АНГЛІИ.

Кремъ КАЗИМИ Метаморфоза

ПРОТИВЪ
ВЕСНУШЕКЪ

Единств. доказательство подлинности — подпись: *Calzimi*

Безъ этой подписи — ПОДДЕЛКА.

Продается во всѣхъ аптекахъ, аптеч. и парфюм. магазинахъ. Главн. склады въ Торгов. Домѣ

И. В. СЕГАЛЬ
въ Вильнѣ и Одессѣ.

НОВОСТЬ МАГИЧЕСКОЕ ОГНИВО!

ЗАМѢНЯЕТЪ СПИЧКИ И КАРМАННЫЙ ФОНАРЬ.

Изящно! Практично! Безопасно! Дешево! Служитъ жареной спичечницей, давая яркій свѣтъ. Сдѣлано изъ цѣльн. вилки. Только 1/4 вер. выш., удобно для кармана.

Огниво съ 1000 зарядами 1 р. 65 к.
Запасъ съ 2000 зарядовъ 1 р. 75 к.

Перес. наклад. плат. С.-Петербургъ,
БАЗАРЪ МАРКЪ, Невскій, № 20-31.

Моментальная
**КРАСКА
NIGRITINE**

Черн. Каштаневый Темнорусый
GELLE FRÈRES
6, Avenue de l'Opéra, 6
PARIS

НЕОБХОДИМО КАЖДОМУ,

желающему приобрести добротные и усовершенствованные велосипеды или швейную машину, выписать таковыя прямо изъ Америки отъ самой большой фирмы, продающей велосипеды отъ 25 до 36 руб., а швейныя машины, ручныя отъ 13 до 16 руб., пожныя отъ 25 до 38 руб.

International Supply Company 711-712 56
Fifth Av., Chicago U. S. A. 2-2

Фалька „ARHANIZON“

единственное практическое средство для выводу пятенъ изъ всѣхъ матерій. Дѣйствуетъ быстро и безслѣдно, не требуетъ никакого труда. Испытано военнымъ министерствомъ Виртембергскаго королевства и рекомендовано войскамъ для чистки формы. Получить можно во всѣхъ аптекарскихъ и парфюмерныхъ магазинахъ и въ аптекахъ.

ХИМИЧЕСКАЯ ФАБРИКА
Aug Falk, Wien, IV/1
Подѣлка пресѣдуется закономъ.

ИЗЯЩНО, ПРАКТИЧНО И ПОЛЕЗНО!

Сбыть 1500 шт. въ мѣсяцъ.

Благодаря все усиливающимся требованиямъ в полному усовершенствованію рекомендуемыхъ мною часовъ, я въ состояніи продавать, вмѣстѣ 10 р. 50 к. за 8 р. 50 к., асаганые, изящные и прочные часы въ деревянномъ футлярѣ съ бронзовымъ украшеніемъ, играющіе самыя лучшія восточныя пьесы. Такіе же въ металлическомъ футлярѣ 6 р. 50 к.. Въ выпускаемые изъ моего склада часы тщательно проверены и снабжены ручательствомъ. Также имѣются на складѣ всевозможные карманные часы. Часы высылаются по полученію полностью въхъ стоимостіи или же 2 руб. задатка (можно почт. марками). Адресъ: Центральный складъ часовъ

Х. А. ЛАММЕ. Одесса, Почтовая, № 29.



Ц. № 17070 13-3

НОВО! ДОСТИГНУТО!



„УСАТИНЪ“

А. Гебгардта, даетъ великимъ усамъ удивительно изящную форму, чистый натуральный видъ, глянцевъ и мягкость сохраняется. Даже самыя маленькіе усы дѣлаются большими и густыми. „Усатинъ“ вещество не клейкое, не жирное.

Цѣна за флажокъ 1 р., съ перес. 1 р. 50 к. Складъ техно-химическихъ специальностей А. ГЕБГАРДТА. С.-Петербургъ, Лесвскій пр., № 88-14 (во дворѣ).

ЦЕЗАРЬ и МИНКА,



питомникъ и торговля породистыми собаками въ Цана (Zabna), Пруссія. Поставили Высочайшихъ Дворовъ: Россійскаго, Германскаго, Турецкаго и многихъ Королевскихъ и Княжескихъ Дворовъ и т. д., награждены многими золотыми и серебряными медалями отъ разн. Правительствъ и Обществъ.

Рекомендуетъ:

ПОРОДИСТЫХЪ СОБАКЪ ВСѢХЪ ВИДОВЪ

(сторожевыя, для прогулокъ, охотничьи и дамскія) отъ самыхъ крупныхъ ульскихъ договъ и горскихъ собакъ до самыхъ малыхъ салонныхъ собачекъ.

Большой иллюстрированный прейсъ-курантъ высылается безплатно.

Большая постоянная собственная выставка собакъ на желѣзно-дорожн. станціи въ Цана. № Ц. 17220 3-2

НОВОИЗОБРЕТЕННАЯ МАШИНКА „ГАФТОГРАФЪ“, ПАТЕНТ. ЗА № 1412, ДЛЯ АРТИСТИЧЕСКАГО ВЫШИВАНІЯ.

СЮРПРИЗЪ для ДАМЪ

XX вѣкъ, столь богатый изобретеніями, принесъ и дамамъ новинку „Гафтографъ“, съ которымъ каждая можетъ, безъ предварительной подготовки, прекрасно вышивать на мебели, коврахъ, занавѣсахъ, скатертяхъ, подушкахъ и проч. Работа пріятная, не напрягающая зрѣнія и не утомляющая организмъ. Съ помощью „Гафтографа“ можно вышивать въ 1 часъ больше, чѣмъ рукой въ цѣлый день. И часть больше, чѣмъ почти въ домѣ, гдѣ бы его не употребляли. Онъ составляетъ пріятное времяпрепровожденіе, а для нуждающихся върныи заработокъ. „Гафтографъ“ признанъ сдѣлать переводъ въ женскомъ ручномъ трудѣ. Цѣна съ пересылкой 4 р. 85 к. Съ наложен. платеж. на 10 коп. дороже. Иллюстрированное руководство прилагается безплатно. № 17338 2-1

І. ФРАНЦУЗЪ, Варшава, Королевская, 49.

Превосходить все до сихъ поръ извѣстныя пудры для лица.



Главн. складъ СИБ. Техно-Химической Лабораторіи, С.-Петербургъ, Коломенская, 12.



НУЖНЫ СОЛИДНЫЕ АГЕНТЫ.

Для однор. занятія по 5 предм., а именно: 1) печати. прозвезд. Типо-Лит. (имѣется роскошн. каталогъ, съ образ. работъ). 2) Механич.-граверн. издѣлія. 3) Каучуковыя передвижи. буквы. 4) Кожан. издѣлія собств. прозв. и 5) новѣйш. рисунки штемп. съ интересными загранич. новост. Каталогъ посыл. по требов. безплатно. Паровая Типо-литографія и фабрика штемпелей И. С. ЗИМАНЪ, Бѣлостокъ.

АКЦИОНЕРНОЕ ОБЩЕСТВО „С.-ПЕТЕРБУРГСКАЯ ХИМИЧЕСКАЯ ЛАБОРАТОРІЯ“

(основана 1860 года) Измайловскій пр., № 27.

Золотая медаль Парижъ 1900 г.

О-де-колонъ двойной, О-де-колонъ тройной, О-де-колонъ № 4 (Экстрактъ),

качествомъ нисколько не уступающій иностранному производству.

== ВЪ ПРОДАЖЪ ВЕЗДЪ. ==



Общество «С.-ПЕТЕРБУРГСКАЯ ХИМИЧЕСКАЯ ЛАБОРАТОРІЯ», въ виду практикуемыхъ, для введенія публики въ заблужденіе, различныхъ поддѣльваний подъ названіе Общества, проситъ обращать особое вниманіе на его фирму, помещаемую на этикеткахъ, заключающуюся только въ трехъ словахъ:

„С.-ПЕТЕРБУРГСКАЯ ХИМИЧЕСКАЯ ЛАБОРАТОРІЯ“

ВСѢ ДАМЫ ПУДРУ Т-ва ГИГИЕНА. Совершенно безвредна, прекрасно и незаметно пристааетъ, придаетъ комъ пріятную нѣжность и бѣлизну. Продажа при складахъ С.-Петербургской ТЕХНО-Химической Лабораторіи. С.-Петербургъ, Коломенская, 12. — Продается вездѣ.

ТОЛЬКО 4 Р. 90 к.; 2 за 9 р. 55 к.; 3 за 13 р. 90 к. ПРЕЛЕСТНОЕ ЗОЛОТОЕ КОЛЬЦО 56-й ПРОБЫ съ искусств. ПРЕВОСХОДНЫМЪ БРИЛЛАНТОМЪ БЕЗЪ ФОЛГИ ИЛИ ПОДКЛАДКИ, такъ что отличить отъ настоящаго брилліанта. № 17306 15-3 Перес. влож. БАЗАРЪ МАРОКЪ С.-Петербургъ, платожомъ. Невскій, № 20-31.

ПЕРВЫЯ ГРЯЗЕВЫЯ КУПАЛЬНИ ВЪ СВѢТѢ ФРАНЦЕНСАДЪ обладаетъ сильнѣйшими желѣзными источниками, чистыми щелочными водами, содержащими глауберову соль и окиси литія. На ряду съ всемірно-извѣстными минеральными грязевыми купальнями имѣются желѣзистыя ванны съ богатѣйшимъ содержаніемъ углекислоты, ванны изъ минеральной воды, шипучими углекислыми ваннами и цѣлительными при болѣзняхъ сердца стальными ваннами. Сезонъ съ 1-го мая по 30-е сентября. В. № 17206 Проспекты высылаются безплатно. № 2-2 Подробнѣи свѣдѣнія даетъ управляющее курортомъ бургомистерство.

ЗАВЕДЕНІЕ ТЕПЛЫХЪ ВОДЪ ВИШИ VICHNY ВИШИ СОБСТВЕННОСТЬ ФРАНЦУЗСКАГО ПРАВИТЕЛЬСТВА СЕЗОНЪ ВАННЪ Въ заведеніе Виши, лучшимъ по устройству въ Европѣ, имѣются ванны „души для леченія болѣзней желудка, печени, мочевого пузыря, песокъ въ мочѣ, мочекаменурія, подагры и пр. Ежедневно съ 15-го мая по 30-е сентября: театр и концерты въ Казино. — Музыка въ паркъ. — Кабинеты для чтенія. — Гостиная для дамъ. — Салоны для игръ, бесѣдъ и биліарды. Всѣ желѣзныя дороги соединены съ Виши. Франція, департаментъ Allier.

НЕОБЫКНОВЕННАЯ ДЕШЕВИЗНА. ТОЛЬКО 8 РУБ. Усовершенствованная Тремоло-Цитра-Гармонія «Перата» съ 3-мя регистрами, въ томъ числѣ и тремолоцистрарегистеръ. Благодаря такому устройству «Перата» совершенно замѣняетъ итальянскіе органы. Образецъ утверждёнъ Германскимъ Правительствомъ. Исключительное право производства. Голосоведеніе легкое съ помощью цитра-аппарата или безъ него. Регистры не портятся въ теченіе годовъ. Перата отличается двухорной гармоничной музыкой, не утомляетъ руку, привлекаетъ всеобщее вниманіе. Двойные мѣха въ металлической обдѣлкѣ растянны и прочны. Клавіатура въ 10 клавишей, 40 обширныхъ голосовъ и 2 контрбаса. Никелированная клавиатура, обшивка и др. части, вмѣстѣ съ прочими достоинствами созданъ шедевр. Кто желаетъ имѣть ту же гармонію съ колоссальными вѣчно новыми мѣхами (см. рис.), доплачиваетъ всего лишь 50 коп.; за гармоничный аккомпанементъ колокольчиковъ доплачиваетъ 20 коп. 3, 4, 5 и 6 хоровые, 2 и 3 рядные художественные инструменты по необычайно дешевой цѣнѣ. Въ виду того, что вложенный платежъ въ Россіи не допускается, стоимость заказа высылается впередъ, по желанію почтовыми марками. За пересылку проситъ прилагать 70 коп. 8. Heinr. Suhr, Neuenrade (Германія). Фабрика музыкальныхъ инструментовъ.



ЖИВНА

№ 20. **ОБЪЯВЛЕНИЯ** для напечатанія въ „Живнѣ“ принимаются по слѣдующей цѣнѣ: за строку непарейль (въ 1/4 ширины страницы) — 1 р. 50 к. (на первой страницѣ) и 1 р. (на остальныхъ страницѣхъ). 1902 г.

Содержаніе. Т Е К С Т Ъ: Сила слабого. Романъ И. Н. Потанино.—Французская скульптура. Огюсть Родэнъ. Очеркъ.—Голосъ сердца. Стих. Б. Никонова.—Къ рисункамъ: Феда.—Друзья.—Дуэтъ.—Прѣбываніе президента французской республики въ Россіи.—Объявленія.
 Р И С У Н К И: Феда. Картина А. Кабанеля.—Друзья. Картина К. Саксена.—Дуэтъ. Картина К. Саксена.—Огюсть Родэнъ.—Человѣкъ бронзового вѣка. Похищеніе. Мысль. Скульптуры О. Родэна.—Прѣбываніе президента французской республики Лубэ въ Россіи: 1) Прибытіе Его Императорскаго Величества Государя Императора и президента французской республики Лубэ въ Петергофъ, на военную пристань. 2) Его Императорское Величество Государь Императоръ и президентъ Лубэ, прибывъ на Петергофскую военную пристань, изволятъ обходить фронтъ почетнаго караула. 3) Суда французской эскадры у Николаевского моста. 4) Отбытіе Его Императорскаго Величества Государя Императора и президента Лубэ съ Петергофской военной пристани на Петергофскій вокзалъ для слѣдованія въ Царское Село. 5) Большой Царско-сельскій дворецъ, въ которомъ были отведены покои для президента Лубэ. 6) Вестиболь. 7) Приемная 8) Кабинетъ. 9) Бѣлая столовая. 10) Спальня президента Лубэ въ Царскосельскомъ дворцѣ. 11) Триумфальная арка въ Красномъ Селѣ, воздвигнутая на пути президента къ Военному полю. 12) Высочайшій объѣздъ войскъ Ихъ Императорскими Величествами Государемъ Императоромъ и Государынями Императрицами Маріей Ѳеодоровной и Александрой Ѳеодоровной и Ея Императорскимъ Высочествомъ Великой Княгиней Елисаветой Ѳеодоровной съ президентомъ Эмилемъ Лубэ. 13) Государыни Императрицы съ президентомъ изволятъ подниматься на Царскій валикъ. 14) Ихъ Императорскія Величества Государь Императоръ и Государыни Императрицы съ президентомъ Лубэ въ время церемониальнаго марша. 15) Группа французскихъ офицеровъ, наблюдающихъ за смотромъ. 16) Французскія матросы въ Петербургѣ, у Народнаго дома Императора Николая II. 17) Триумфальная арка, воздвигнутая въ честь президента у варшавскаго вокзала. 18) Отбытіе президента изъ Петропавловскаго собора. 19) Президентъ Лубэ въ Александровскомъ саду. 20) Занладна амбулаторнаго павильона въ убійницъ французскаго благотворительнаго общества, на Васильевскомъ Острову. 21) Невскій проспектъ въ день посѣщенія столицы президентомъ Лубэ. 22) Статуя „Мира“, воздвигнутая въ началѣ Михайловской улицы, у Невского проспекта. 23) Зданіе городской думы, декорированное въ честь пріѣзда президента Лубэ. 24) Блюдо отъ обывателей Царскаго Села, поднесенное президенту Лубэ. 25) Ларецъ отъ петербургскаго дворянства, поднесенный президенту Лубэ. 26) Серебряные ковши въ древне-русскомъ стилѣ, подарокъ президенту Лубэ отъ Кабинета Его Величества. 27) Бюваръ съ адресомъ, поднесенный президенту Лубэ отъ петербургскаго земства. 28) Бюваръ съ адресомъ отъ московскаго дворянства, поднесенный президенту Лубэ. 29) Самоваръ въ древне-русскомъ стилѣ, подарокъ президенту Лубэ отъ Кабинета Его Величества. 30) Блюдо отъ города Москвы, поднесенное президенту Лубэ. 31) Братина съ приборомъ, поднесенная министру крейсера „Кассини“. 32) Ларецъ, подарокъ президенту Лубэ отъ Кабинета Его Величества. 33) Ихъ Императорскія Величества и Ихъ Императорскія Высочества съ президентомъ Лубэ на императорской яхтѣ „Александрия“ передъ отбытіемъ президента.
 Къ этому № прилагается выпускъ „Ежемѣсячныхъ литературныхъ приложений“ за май 1902 г.



ЕДИНСТВЕННОЕ
 пріятное на вкусъ слабительное—это
 горькая вода источника
„ФРАНЦЪ-ІОСИФЪ“

БУХГАТЕРІЯ
 БОЛ. ВОЛ. МЕДАЛЬ
 С. Я. ЛИЛЕНТАЛЬ
 МОСКВА,
 СИВЦЕВЪ ВЪРХЪ, 27

ВЫ ДОЛЖНЫ требовать
 пренесъ-курантъ
 Парижскихъ резиновыхъ издѣлій отъ
 М. Беклеръ, Ревель.

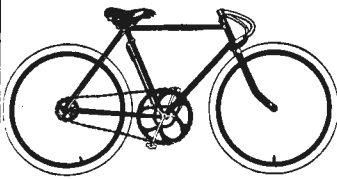

Складъ велосипедовъ, моторовъ и принадлежностей

А. М. ФОКИНЪ

С.-Петербургъ, Садовая, 9.
 Велосипеды «Гумберъ» «Eclere» «Luxe».
 Цѣны отъ 88 руб.
 Масса новостей и усовершенствованій.
 Переменная передача, свободное колесо.
НЕБЫВАЛАЯ 2-хъ-лѣтняя
 полная гарантія за прочность и исправность велосипедовъ.

Громадный выборъ принадлежностей.
 Приемъ въ починку велосипедовъ всѣхъ системъ.

Цѣны внѣ конкуренціи.
 Имѣются также случайные подержанные велосипеды съ гарантіей.

Требуйте каталоги

**Поставщикъ
 Двора
 С.-ПЕТЕРБУРГЪ,
 Большая Морская, 9.**

**Его Императорскаго
 Величества
 МОСКВА,
 Кузнецкій мостъ, 6.**

Иллюстрированный **КАТАЛОГЪ** К. И. БОКЪ, высылается за восемь семи-коп. марокъ.
Ювелирныя, золотыя и серебряныя издѣлія.
 Ордена, знаки и жетоны.



ХУДОЖЕСТВЕННЫЯ

**ОТКРЫТЫЯ ПИСЬМА
 КРАСНАГО КРЕСТА
 продаются ВЕЗДѢ.**

Складъ изданій: въ Спб. ПОПЕЧИТ. КОМИТЕТЪ О СЕСТРАХЪ
 КРАСНАГО КРЕСТА, Пески, Старорусская ул., 3.

Имѣются каталоги.



СЕКРЕТНЫЯ ЧЕРНИЛА, для корреспондентовъ, записокъ и т. п. Написаннаго абсолютно не видно; при нагреваніи не выступаетъ наружу;—никто изъ постороннихъ прочесть не можетъ. Ц. 1 р. Высыл. по почтѣ Хим. Лаб. „Прогрессъ“, Варшава.—Долга, 32.

**ВЕЛОСИПЕДЫ
 ЭКСПРЕССЪ
 БАНЦГАФЪ и К^о** Москва,
 Петр. лин.

ГРАММОФОНЫ

по 15, 30, 40, 50, 65, 80 и 100 рублей.
 Каучуковыя звуковыя пластинки по
 1 р. 50 к. и 2 р. 50 к. Новый
 большой Граммофонъ „Мо-
 нархъ“ 125 р., большія
 пластинки «Гигантъ»
 по 3 и 5 р.



Исполненіе:
 Собинова,
 Шаляпина,
 Фигнера,
 Давыдова,
 Морского,
 Лабинскаго,
 Серебрякова,
 Гартакова,
 Шаронова,
 Бухтоярова,
 Сьверскаго,

Вальцевой,
 Цабеля (Арфа),
 Вольфъ-Израэль (Скрипка),
 Морозова (Виолончель),
 Гоппъ (Корнетъ),
 многихъ другихъ артистовъ, ду-
 ховныхъ хоровъ и оркестровъ.

Юлій Генрихъ ЦИММЕРМАНЪ.

С.-Петербургъ, Б. Морская, 34.—Москва, Кузнецкій мостъ, д. Захарына.



Важно для Слабопамятныхъ!!!
 Курсъ мнемоникъ, или искусство укрѣпленія памяти, рекомендуется лицамъ всякаго возраста, желающимъ укрѣпить и пріобрѣсти твердую память. Цѣна курса 3 руб. Продаеца у автора П. Коляна, Варшава, Зельная, 23—7. № 17332 3—2

**ГОРОДСКОЕ ИНЖЕНЕРНОЕ
 УЧИЛИЩЕ** 3—5
 въ ЛИМБАХЪ (Саксонія)
 (Limbach in Sachsen).
 Машиностр., электротехн. и архитектурн. отд.—Программы безплатно.

Поправка! Въ публикаціяхъ „Друскеникскія минеральныя воды“ выразилъ неточность. Слѣдуетъ читать: сезонъ про- **ШЕРВАГО** Сен-должається до **ТАБРА.**

ВРЕДЪ и ПОЛЬЗА ВИНА
 Новая книга д-ра М. Смолича, д. 60 коп. съ пересылк., СПб., Садовая, 66 и въ известн. книжн. мага. 2—2

ЖЕРНОВА I. ТРАППА



ВЫГОДНѢЙШІЕ мукомольные камни для водяныхъ паровыхъ и вѣтряныхъ мельницъ. ПРЕВОСХОДНО размалывають рожь и т. п. зерно. Поднимають до-ходность мельницъ.

Новая патентованная
Мельницы
съ нижнимъ на шарѣхъ бѣгуномъ, работаютъ ЛЕГКО и безъ шума.

В. Жуковскій

Въ С.-Петербургѣ, Невскій 97.
Каталоги бесплатно.



Требуются повсемѣстно дѣятельные агенты для распространения художественныхъ металлическихъ литыхъ и гравированныхъ, каучуковыхъ и резиновыхъ, печатей и домашнихъ типографій, наклеекъ бижутеріи, картонныхъ наклеекъ, типографскихъ РАБОТЪ и друг. Разясненіе и краткіе прейсъ-курранты высылаютъ за двѣ семикопѣеч. марки КОНТОРА ФАБРИКЪ ЭД. ЭД. НОВИЦКАГО, С.-Петербургъ, Гороховая, 36, а подробные ИЛЛЮСТРИРОВАННЫЕ каталоги съ условіями для агентовъ за 1 руб. который при заказахъ засчитывается; пересылка каталоговъ за 2 фuz. При постороннихъ занятіяхъ можно зарабатывать 30 и болѣе руб. въ мѣсяцъ.

АКЦИОНЕРНОЕ ОБЩЕСТВО
Вл. ГОСТИНСКІЙ и К^о
С.-Петербургъ, Невскій, 42, противъ Гостиного Двора, предлагаетъ въ богатомъ выборѣ:
кровати, матрацы, умягчители, детские коляски, кресла для больныхъ, печи, лежанки, ванны, души. Цѣны внѣ конкуренціи.



БЕЗОПАСНОСТЬ
У кого невѣрная рука, кто ѣдетъ въ вагонѣ или на морѣ, можетъ смѣло, безъ всякой опасности и очень легко пользоваться бритвой **„РОЗА“**.
Цѣна съ пересылкой только 2 р., налог. платежъ 10 к. дорожн. С. Чертовъ, Ростовъ и Д.

КЛЕЙМЕННЫЕ ПРАВИТЕЛЬСТВОМЪ
всемірно - образцовые **ВЪ СЫ**
ФЕРЪБЭНКЪ



превосходятъ всѣ существующіе вѣсы
точностью,
прочностью,
чувствительностью,
практичностью.

Каталоги бесплатно.
Единственные представители
Товарищество
М. Блок

ПРАВЛЕНІЕ: МОСКВА. Отдѣленія: С.-Петербургъ, Кіевъ, Одесса, Ташкентъ, Екатеринбургъ, Варшава, Ростовъ на Д.

НОВЫЯ МОДЕЛИ:

Кливлендъ—Рэмблеръ—Блокъ. отъ 125 р. до 200 р.
Единственные представители для Россіи



Товарищество Правленіе: Москва. Прейсъ-курранты по требованію бесплатно.

Отдѣл.: С.-Петербургъ, Кіевъ, Одесса, Ташкентъ, Екатеринбургъ, Варшава, Ростовъ и Д.

Рекомендуется врачами при обычномъ запорѣ, плохомъ пищевареніи, мигрени, головокруженіи, геморроѣ, болячкахъ печени и запорахъ въ беремености и при кормленіи грудью, и т. д.

Доза: отъ 1 до 2 пилюль въ день.
Находится во всѣхъ главныхъ аптекахъ.
Требовать названіе:
Cascarine Leprince,
отпечатанное на каждой пилюль.
Cascarine Leprince, 62, Rue de la Tour,
Ц. № 17370 Парижъ. 52-2



КУПАНЬЕ ЭЛЬСТЕРЪ

Королевство Саксонія.
Железнодорожная станція, почта, телеграфъ и телефонъ. Лѣтній сезонъ: съ 1 Мая по 30 Сентября.

Щелочно-соляные желѣзисто-кислые источники, 1 сѣрнатриевый (глауберова соль) источникъ, превосходныя желѣзо-содержащія грязевыя и углекислыя желѣзистыя ванны, полное техническое приспособленіе для водолѣченія; ирландско-римскія и русскія бани; свѣтолѣченіе.

Красивѣйшее мѣстоположеніе, окруженное густозарослыми горами. Гребной спортъ, площадки для катанья на вѣселяхъ и для игры въ хаузъ-теннисъ.
Прекрасныя квартиры въ большомъ выборѣ на разныхъ цѣнахъ въ отеляхъ и въ частныхъ квартирахъ. Н. № 17313 3-2
Подробности можно получить въ Правленіи общины.

Купанье въ
Съверномъ
морѣ
ЦОППОТЪ
Нѣмецкая Ривьера.
Подробныя объявленія высылаются бесплатно.

КАВКАЗСКІЯ МИНЕРАЛЬНЫЯ ВОДЫ.

Единственныя въ Европѣ по разнообразію высокоцѣлебныхъ источниковъ. Пятигорскъ (сѣрный), Ессентуки (щелочныя), Желѣзноводскъ (желѣзистыя), Кисловодскъ (углекислыя) какъ для употребленія внутрь, такъ и для ваннъ. Гидротерапевскія заведенія и лѣченіе грязевыми ваннами, кумысомъ, кефиромъ, массажемъ, углекислымъ газомъ Нарзана. Свѣтолѣчебный кабинетъ, механо-терапия по Цандлеру со всѣми аппаратами, лѣченіе по методу доктора Френкеля. Горныя климатическія станціи въ Кисловодскѣ и Желѣзноводскѣ. Число ваннъ въ Пятигорскѣ, Кисловодскѣ и Ессентукахъ къ сезону значительно увеличено. Успѣшно излѣчиваются: ревматизмъ, сифилисъ и его послѣдствія, заболѣванія нервной системы; болѣзни печени, почекъ, мочеполювыхъ путей, желудка и кишечка, ожирѣніе и малокровіе, сахарное мочеизнуреніе, женскія болѣзни и друг. Казенная консультація врачей; вольнопрактикующихъ болѣе 200. Разбиты новыя парки. На всѣхъ группахъ построены обширныя галлерей и театры. Опера, оперетта, драма, комедія. Антрепренеры: Форкати, Брагинъ и Шульцъ. Организованы подвижныя дѣтскія игры. Пять симфоническихъ оркестровъ. Для привѣжающихъ, специально на время присланы квартиры, имѣются казенныя номера и спрочные квартирные конторы. Въ 1901 году пріѣздовъ на группы было—35.277 человекъ. Продано 5.000.000 бутылокъ воды. Сезонъ въ Пятигорскѣ съ 1-го мая по 15-е сентября; въ Ессентукахъ съ 15-го мая по 1-е сентября, Кисловодскѣ съ 1-го іюня по 1-е октября; въ Желѣзноводскѣ съ 20-го мая по 1-е сентября. Иллюстрированный путеводитель съ планами высылается наложеннымъ платежомъ по требованію изъ канцеляріи Директора водъ (г. Пятигорскъ) и продается въ крупныхъ книжныхъ магазинахъ. Безплатное лѣченіе малосостоятельнымъ больнымъ предоставляется только въ началѣ и концѣ сезона. Директоръ водъ В. В. Хованскій. Ц. № 17327 5-3

Новая мельница для сельскаго хозяйства **„ФЕРМЕРЪ“**
Большая производительность; легкій ходъ
мягкій размолъ № 17296 2-2

Т-ВО АНТОНЪ ЭРЛАНГЕРЪ И К^о.
Москва, Красн. ворота, соб. домъ.



ТУА ЛЕТНОЕ СРЕДСТВО для ДАМЪ



Употребляется для мытья кожи, лица и рукъ. При приготовленіи этого бальзама главное вниманіе обращено на то, чтобы въ составъ оного вошли исключительно вещества, не оказывающія дурного вліянія на кожу. Цѣна флакону 1 р. 65 к.; въ нему бензойное мыло 35 к. и 50 к. кусокъ. Оло-помѣда 1 р. Указовка и пересылка въ Европ. Россіи 70 к., въ Азіатской 1 руб. Главныя складъ для всей Россіи:
ЛПБ. ТЕХНО-Химическая
Лабораторія, С.-Петербургъ.
Коломенская, 12.

БЕРЕЗОВЫЙ БАЛЬЗАМЪ
Д-РА ЛЕНГИЛЯ ВЪ ВѢНѢ.

Имѣется во всѣхъ парфюмерныхъ и аптекарскихъ магазинахъ и аптекахъ Россіи.

С. М. ЭЛІАШЕВЪ, Москва, Софійка, ЛУБАНСКІЙ ПАССАЖЪ № 60-61.

* Цѣны всѣ доступныя *



ИЛЛЮСТР. ПРЕЙСЪ-КУРАНТЪ ВЫСЛА. ПО ТРЕБОВ. ВЕЛИЧАЙШІЙ ВЫБОРЪ: КРОВАТЕЙ съ изящной живописью, англійскихъ волоочныхъ, никелированныхъ и обыкновенныхъ, МАТРАЦОВЪ пружинныхъ, проволоочныхъ, волосныхъ и друг.; КРЕСЕЛЪ для больныхъ, ВАННЪ, ДУШЪ и ШКАФОВЪ купальныхъ, УМЫВАЛЬНИКОВЪ мраморныхъ и металлич. Дѣтскихъ КОЛЯСОКЪ и ВЕЛОСИПЕДОВЪ, ЛЕЖАКОВЪ комнат. и друг. хозяйствен. вещей. Единственныя фабричныя складъ издѣлія Варшавск. фабр. Бр. Фрумкинскихъ.

НОВОСТЬ МАГИЧЕСКОЕ ОГНИВО!

ЗАМѢНЯЕТЪ СПИЧКИ И КАРМАННЫЙ ФОНАРЬ.
Изящно! Практично! Безопасно! Дешево! Служить карманной спичечницей, давала яркій свѣтъ. Сдѣлано изъ никеля, Только 1/4 вер. выш., удобно для кармана.
Огниво съ 1000 зарядами 1 р. 65 к.
Запасъ съ 2000 зарядовъ 1 р. 75 к.
Перес. налог. плат. С.-Петербургъ,
БАЗАРЪ МАРКЪ, Невскій, № 20-31.



„МОЗОЛИНЬ“ РЕЙНГЕРЦА

УНИЧТОЖАЕТЪ
МОЗОЛИ СЪ КОРНЕМЪ
Продается вездѣ. Цѣна 35 коп.

!!Вниманію Гг. Фотографовъ!!

Въ виду появившихся въ теченіе послѣд. 2-хъ лѣтъ черезъ нѣкотор. лицъ предложеній отъ имени моей фирмы въ городъ Европ. Россіи, Кавказа и Сибири фотограф. фондовъ и аксессуаровъ считая долгомъ предупредить Гг. фотографовъ, что а именно и никому не давалъ никакихъ порученій и комиссій на пріемъ заказовъ. При этомъ считая долгомъ присовокупить, что всѣ мои фонды снабжаю клеймомъ моей фирмы; „Специальность фотографическихъ фондовъ и аксессуаровъ“ художника-декоратора Александра Ивановича Зубова, СПб., Лѣсной, Мурицкій пр., № 49.
Для личнаго же знакомства съ Гг. фотографами, я въ іюль сего года предприняю поѣздку по городамъ Волжскаго бассейна.
Съ совершен. почтеніемъ
А. И. Зубовъ.

Адресъ для телеграммъ: Петербургъ, Лѣсной Зубовъ.

Н.В. ЧЕРЕПОВЪ.

25 ЛѢТЪ ГАРАНТІЯ

**ВЪДУМАЯ
КРЫША**
изъ
ОЦИНКОВАННАГО
СПЛАВЛЕННАГО
НИКОГДА
НЕ РИЖАВЮЩАГО
ЖЕЛЪЗА

Иллюстрирован. пр. куррантъ и образцы высылаются бесплатно

ЗАВОДЪ ВЪ МОСКВѢ.
ЗА ТУРСК. ЗАСТ. ПЕТЕРЪ Ш. СОБ. ДОМЪ.

БЕРЕГИТЕСЬ

1) ФАЛЬСИФИКАЦІИ СВИНЦОМЪ.
2) НАРОЩЕНІЯ ЦИНКА ЭЛЕКТРИЧЕСКИМЪ ТОКОМЪ
ЛІСТЫ ИМѢЮТЪ ПЛАТОВЫЙ ВИДЪ
НО СПЛАВА ТАМЪ НѢТЬ.





XXXIII г.

№ 20

ПОЛИТИКИ И СОВРЕМЕННОЙ ЖИЗНИ.

XXXIII г.

1902

Выходит еженедельно (52 № в год), с приложением 24-х книг „Сборника“, соерж. соч. Н. С. ЛЪСКОВА и В. А. ЖУКОВСКАГО, 12 книг Литературных Приложений, 12 №№ „Парижских мод“ и 12 листовъ чертежей и выкроекъ.

Выданъ 18-го мая 1902 г.

Цѣна этого №—15 к., съ перес. 20 к.

ОТКРЫТА ПОДПИСКА НА „НИВУ“ 1902 г.

Безъ доставки въ Петербургъ.	5 р. 50	Безъ дост. въ МОСКВѢ въ конторѣ Н. ПЕЧКОВСКОЙ, Петровскія линіи.	6 р. 25	Безъ доставки въ ОДЕССѢ въ кн. маг. «ОБРАЗОВАНИЕ», Ришельевская, 12.	6 р. 50	Съ доставкою въ Петербургъ.	6 р. 50	Съ пересылкою во всю мѣстности Россіи.	7 р.	За границу.	10 р.
------------------------------	----------------	------------------------------------------------------------------	----------------	----------------------------------------------------------------------	----------------	-----------------------------	----------------	----------------------------------------	-------------	-------------	--------------

Къ этому № прилагается выпускъ «Ежемесячн. литерат. приложений» за май 1902 г.

Сила слабаго.

Романъ

И. Н. Потапенко.

I.

Трехъэтажный корпусъ старой Андрусовской фабрики, точно подслѣповатыми глазами, уныло смотрѣлъ своими сильно закопченными, запыленными маленькими окнами

на ближній сосновый лѣсъ, на поселокъ, расположившійся отступя отъ фабрики на полверсты, и на всю пустынную, холмистую мѣстность, отдѣлявшую его отъ губернскаго города, лежавшаго верстахъ въ тридцати.



Федра. Картина А. Кабанеля, авт. «Нивы».

«Ситцевая губернія» была довольно густо усеяна фабриками, но этот уголок почему-то мало привлекал предпринимателей, и Андрусовская фабрика до послѣдняго времени стояла здѣсь одиноко, не особенно жирно питая заработной платой окрестных жителей. Только въ послѣдніе годы верстахъ въ шести отсюда, по пути къ губернскому городу, выросла огромная фабрика иностранной компаніи, но за холмами и лѣсами ея отсюда не было видно.

Нижній этажъ Андрусовской фабрики точно вросъ въ землю. Чтобы попасть въ машинное отдѣленіе, снабжавшее двигательной силой всю фабрику, надо было по нѣсколькимъ деревяннымъ ступенькамъ спуститься внизъ. Тамъ, подъ землей, машина гудѣла, а густой черный дымъ отъ нея подымался по кирпичной, совершенно почернѣвшей отъ копоти, трубѣ къверху и, вылетая изъ узкаго отверстія, все обволакивалъ черной сажой.

И если въ этотъ подземный этажъ спускался человекъ опытный, ухо котораго привыкло различать тонкіе отбѣнки машиннаго гула и грохота, то ему въ этомъ непрерывномъ гудѣніи слышалось какъ бы какое-то старческое дребезжаніе и побряхтываніе, и онъ тотчасъ же понималъ, что машина такъ же стара, какъ и сама фабрика, какъ и черная труба, какъ и порядки на фабрикѣ Андрусовыхъ.

Садъ, примыкавшій къ фабричному двору и тянувшійся десятишь на пять въ ширину и длину, тоже былъ старый, но ему это не только не вредило, а, напротивъ, красило его. Свѣжая зелень недавно распустившихся гигантскихъ деревьевъ, росшихъ на свободѣ, потому что за ними мало было ухода, густая высокая трава, переплетавшаяся съ кустарниками, множество птицъ, десятки лѣтъ уже владѣвшихъ здѣсь своими гнѣздами, и узенькая извилистая рѣчонка, дававшая, однако, довольно воды, чтобы питать и фабрику, и садъ, и поселокъ,— все это вмѣстѣ своимъ веселымъ жизнерадостнымъ видомъ представляло полную противоположность угрюмому фабричному двору, гдѣ все было ветхо, мрачно, черно и уныло.

Надъ рѣчкой на высокому холмѣ возвышалась странная постройка — длинный четырехугольный навильонъ, издали казавшійся стекляннымъ отъ множества оконъ, вставленныхъ въ его дощатыя стѣны. Середина плоской крыши тоже была стеклянная, какъ бываетъ въ мастерскихъ у фотографовъ. Огня изнутри были завѣшены гардинами изъ грубаго сѣраго холста, и не было видно, что тамъ дѣлается. Во всякомъ случаѣ, было ясно, что это не жилое зданіе, хотя на немъ и было двѣ трубы.

Сюда смутно доносился гулъ съ фабрики, а чтобы не слышать его, навильонъ отвернулся къ фабричному двору спиной, т. е. глухой стѣной, въ которой не было ни одного окна. Дверь же съ крыльцомъ выходила къ рѣкѣ, и отъ нея шла узкая тропинка къ самому берегу.

Вокругъ странной постройки шелестѣли своими зелеными листьями старыя липы, заглушавшія своимъ непрерывнымъ шопотомъ гулъ фабрики, а по ту сторону рѣчки раскинулся лѣсъ, отъ котораго сюда доносился свѣжій запахъ ароматной смолы.

И казалось, что эта стеклянная постройка не имѣла ничего общаго съ двухэтажнымъ жилымъ домомъ, примыкавшимъ къ фабричному двору. Отъ него сюда даже не веда тропинка, а надо было пробираться по травѣ и между кустарниковъ.

А отъ жилого дома вѣяло такой же старостью, какъ и отъ фабричнаго корпуса. Весь онъ былъ облѣпленъ маленькими окнами со множествомъ небольшихъ, кое-гдѣ позеленѣвшихъ стеколъ; со всѣхъ четырехъ сторонъ внизу изъ него вырастали террасы съ навѣсами, а во второмъ этажѣ балконъ. Въ немъ не было и слѣда какой бы то ни было архитектуры — такъ, ящикъ со многими отдѣленіями для жилья.

Широкій фабричный дворъ былъ плохо вымощенъ дикаремъ; на каждомъ шагу попадались ямы, въ которыхъ

по мѣсяцу застанвалась дождевая вода. Во всѣхъ углахъ двора и посрединѣ его торчали огромные дощатыя ящики; цѣлыя пространства были засыпаны перегорѣвшими остатками каменнаго угля, черная пыль отъ нихъ разносилась повсюду; и люди, и лошади, и все, что попадалось въ этомъ дворѣ, было отъ него черно.

Въ извѣстные часы дня дворъ оживлялся толпой рабочихъ — мужчинъ и женщинъ, съ шумомъ и гвалтомъ высыпавшихъ разомъ изъ нѣсколькихъ темныхъ дыръ, которыя представляли собой ходы въ фабричное зданіе.

Это были рабочіе, выпущенные на два часа для обѣда. Они стремительно бѣжали къ воротамъ, толкая другъ друга, торопясь къ своимъ домамъ, чтобы успѣть пообѣдать и отдохнуть.

Но у самыхъ воротъ ихъ стремительность охлаждалась двумя стражниками, которые, пропуская ихъ парно, привычнымъ окомъ осматривали каждого, а иногда и ощупывали, не несетъ ли кто подъ полой штуку миткаля или ситца. Толпа эта почти вся сплошь была одѣта въ рубища и походила на сборище нищихъ.

Въ этотъ день въ жилому домѣ съ утра было замѣтно волненіе. Какъ всегда, рано проснулся глава дома и хозяинъ фабрики Никита Авдѣичъ Андрусовъ. Но на этотъ разъ, противъ обыкновенія, поднялись рано и «бабы».

Этимъ именемъ Никита Авдѣичъ называлъ жену свою, Марью Васильевну, и сестру Матрену. Обыкновенно онъ вставалъ часамъ къ восьми, потому что раньше имъ нечего было дѣлать. Нынче же онъ разбудилъ ихъ въ шесть часовъ.

— Для нынѣшняго дня можно бы и раньше продрать глаза,— сказалъ онъ имъ своимъ обычнымъ тономъ внушения и выговора:—Вѣдь ничего еще не готово...

И «бабы», прибавивъ къ обычной покорности главѣ еще собственное рвеніе, тотчасъ поднялись и начали «готовиться».

И когда, послѣ этого, Никита Авдѣичъ началъ обходить домъ, дворъ, садъ и самую фабрику, то дѣлалъ это съ другимъ лицомъ, съ другой походкой и съ другими мыслями, чѣмъ каждый день.

Каждый день онъ дѣлалъ это по тридцатилѣтней привычкѣ и объяснялъ эту привычку тѣмъ соображеніемъ, что «во всемъ хозяйскій глазъ нуженъ», и что «людишкамъ ежели дать волю, то они съ тебя послѣднюю рубашку снимутъ». Это было его глубокое убѣжденіе, на которомъ была основана вся его жизнь и все его отношеніе къ дѣлу и къ людямъ.

Нынче же онъ мотивировалъ это иначе: «изъ чужихъ краевъ пріѣдетъ, съ другими, значитъ, порядками... какъ-то ему наши покажутся! Надо бы, чтобъ хоть видимость добropорядочная была».

Но дѣло въ томъ, что этой-то видимости и не оказывалось налицо. Все было залущено, полуразрушено, закопчено, запылено. И, конечно, все это Никита Авдѣичъ видѣлъ и прежде каждый день, но въ теченіе многихъ лѣтъ глаза его привыкли ко всему этому незамѣтно и постепенно. Онъ и самъ старился вмѣстѣ съ фабрикой. Его беспорядочная борода, волосатая, косматая, съ переплетающимися ключьями наполовину уже сѣдыхъ волосъ, была такъ же залущена, какъ и садъ. Его сѣрые, небольшого калибра глаза смотрѣли изъ-подъ сѣдыхъ нависшихъ бровей такъ же недовѣрчиво, угрюмо и нелюдно, какъ закопчѣлыя окна фабричнаго корпуса.

Сегодня онъ безъ всякихъ внѣшнихъ указаній вдругъ какъ-то постигъ, до чего все его добро постарѣло и залущено, и его не покидала тревожная мысль: «какъ-то все это ему покажется!»

И въ то время, какъ «бабы» руководили уборкой трехъ комнатъ, составлявшихъ крайній уголокъ дома и совершенно отдѣленныхъ отъ другихъ комнатъ, а также заботились о томъ, чтобы завтракъ и обѣдъ въ этотъ день отличались отъ обычныхъ ежедневныхъ,—Никита Авдѣичъ, совершая осмотръ своихъ владѣній, нѣтъ-нѣтъ, да и подойдетъ къ тому мѣсту въ саду ли, въ домѣ ли, на фа-

брикъ ли, откуда видна широкая дорога, которая вела изъ губернскаго города, и, приставивъ ладонь къ переносью, взглянуть вдаль, не видно ли знакомаго рыдвана.

Въ общей вознѣ не принималъ участія только небольшая флигелекъ, помѣщавшійся отдѣльно, въ саду. Здѣсь ставни были еще затворены, и внутри, очевидно, спали. Никита Авдѣичъ раза два подходилъ-было къ крылечку, доходилъ даже до двери, какъ бы намѣреваясь постучаться, чтобы разбудить спящихъ, но махалъ рукой и уходилъ, видимо рѣшивъ, что, все равно, изъ этого ничего не выйдетъ.

Столь торопливыя приготовления происходили оттого, что извѣстіе о готовившемся событіи было получено только вчера позднимъ вечеромъ. Ближайшая телеграфная станція отстояла отъ фабрики верстахъ въ семи, въ большомъ торговомъ селѣ Мымры, и телеграмма сюда пришла еще утромъ, но телеграфные чиновники не торопились и прислали ее на фабрику только къ вечеру. Никита Авдѣичъ тотчасъ же послалъ въ городъ лошадей съ рыдваномъ, а приготовленія пришлось отложить на утро.

Волновались не только въ домѣ, но и на фабрикѣ. Извѣстіе распространилось съ чрезвычайной быстротой.

Главный приказчикъ Паклинъ, правая рука Никиты Авдѣича, воровавшій всѣми фабричными дѣлами, присутствовалъ при распечатаніи вчерашней телеграммы и онъ сообщалъ на фабрикѣ всякому, кто только попадался ему подъ руку:

— Нынче хозяйскій сынъ изъ заграничнаго ученія прїѣдетъ... много будетъ перемѣнъ... Все по-новому поставитъ... всю фабрику вверхъ дномъ перевернетъ... Да и дай ты, Господи, пора ужъ, пора!..—прибавлялъ онъ, когда передъ нимъ было болѣе или менѣе довѣренное лицо.

Это было личное мнѣніе Паклина, но оно основывалось на глубокомъ, уже давно имъ усвоенномъ убѣжденіи, что всякій мало-мальски свѣжій человѣкъ, разъ прикоснувшись къ фабрикѣ, не можетъ поступить съ нею иначе, какъ только перевернуть ее вверхъ дномъ.

Но толки о возможныхъ перемѣнахъ на фабрикѣ съ прїѣздомъ изъ-за границы молодого Андрусова замолкали, когда гдѣ-нибудь вдали не то что появлялся Никита Авдѣичъ, а даже чувствовалось, что онъ можетъ появиться. Въ особенности самъ Паклинъ дѣлался тогда сосредоточеннымъ, погружаясь въ какое-нибудь занятіе, и старался казаться далекимъ отъ всякихъ подозрѣній. Никита Авдѣичъ былъ человѣкъ рѣшительный, а иногда въ своей рѣшительности даже страшный. И Паклинъ, пользовавшійся большимъ довѣріемъ хозяина, въ то же время боялся его, какъ огня.

Даже странно было видѣть, какъ этотъ высокій, плечистый дѣтина, съ брызжущими здоровьемъ румяными щеками, съ огромными кулачищами, весь пропитанный силой, которая выглядывала изъ каждаго мускула, каждой жилки на его широкомъ красномъ лицѣ, обладатель громаго голоса, которымъ онъ обыкновенно властно потрясалъ фабричныя своды, человѣкъ, котораго боялись не только рабочіе, но и старшіе фабричныя чины, какъ конторщики, колористы, машинисты и т. п., потому что онъ не останавливался передъ средствами доказывать свою правоту и свободно пускалъ въ ходъ кулаки,—какъ онъ дрожалъ, смирялся и превращался въ ягненка передъ холоднымъ пронизывающимъ взглядомъ Никиты Авдѣича.

Самъ Никита Авдѣичъ былъ тоже крупнаго сложенія, но въ немъ была замѣтна уже какая-то рыхлость, что-то старческое, близкое къ дряхлости. Паклинъ могъ бы его однимъ движеніемъ руки устранить съ своей дороги, но не только не устранялъ, а охотно подставлялъ шею, когда Никита Авдѣичъ, выйдя изъ себя, замахивался на него палкой.

И случалось, что палка эта свободно гуляла по широкой спинѣ Паклина, и даже доходило до того, что Никитѣ Авдѣичу приходилось пріобрѣтать новую палку.

Правда, была разница въ годахъ: Паклину было всего сорокъ семь лѣтъ, а Никитѣ Авдѣичу перевалило уже за шестьдесятъ. А Паклинъ держался мнѣнія, что старшимъ надобно оказывать почтеніе и покорность.

Часовъ въ девять утра, въ то время какъ грузная фигура Никиты Авдѣича двигалась по саду, залитому яркими лучами солнца самой ранней весны, въ отдѣльномъ флигелькѣ изнутри растворились ставни, а къ заднему крыльцу флигелька подходила стройная, высокая женщина, съ головой, повязанной чернымъ платочкомъ, неся въ рукахъ подносъ съ кофейной посудой, сливками и хлѣбомъ.

Она шла отъ большого дома и не видѣла Никиты Авдѣича. Когда же, случайно поднявъ глаза, увидѣла его на разстояніи десяти шаговъ отъ себя, то сдѣлала такое движеніе, точно собиралась шарахнуться въ сторону. Но затѣмъ, опустивъ глаза, продолжала свой путь.

— А что, у васъ только теперь встають, Авдотья? — спросилъ ее Никита Авдѣичъ.

Молодая женщина опять остановилась и мягкимъ, исполненнымъ какой-то безконечной робости, голосомъ отвѣтила:

— Только сейчасъ, Никита Авдѣичъ...

— Что же такъ?

— Чуть что не всю ночь на охотѣ были...

— А... Вотъ что! Такъ пусть встаетъ. Нынче брата ждемъ изъ-за границы... Съ часу на часъ долженъ прїѣхать... Вчера извѣстіе пришло... Такъ пусть ужъ соизволить поторопиться...

— Хорошо-съ, я имъ скажу, Никита Авдѣичъ... — отвѣтила молодая женщина и, минуя его, пошла дальше, и слышно было, какъ посуда на подносѣ дрожала и издавала тревожные звуки.

Посмотрѣвъ ей вслѣдъ, Никита Авдѣичъ подумалъ: «Видишь, какъ боится меня... точно я звѣрь какой...»

Въ домѣ между тѣмъ чистка приходила къ концу. Шестъ бабъ подъ надзоромъ Марѣи Васильевны и Матрены Авдѣевны начисто отдѣлали три комнаты, въ которыхъ много лѣтъ никто не жилъ, и теперь это помѣщеніе пріобрѣло жилой и уютный видъ.

— Ужъ не знаю,—говорила Марѣя Васильевна:—угодимъ ли... Онъ теперь, можетъ, къ роскоши привыченъ, а у насъ тутъ все простое...

— Ему-то что, ему угодимъ, а вотъ ей-то, ей!..—отвѣчала Матрена и при словѣ *ей* многозначительно щурила свои, и безъ того небольшіе и порядочно заплавленные жромъ, глаза.

— Ну, я такъ полагаю, что лишь бы ему угодить, а ей... это ужъ пушай кто другой угождаетъ, а не я... и для этого стара.

— Да вѣдь она, Марѣя Васильевна, ученая...

— Ну, а вотъ я такъ даже нисколько неучена, такъ что жъ я съ этимъ подѣлаю? Не ложиться же мнѣ жилой въ гробъ оттого, что неученая я!.. Ученая или неученая, а все же она ему жена, а, значить, онъ ей глава... Такъ я полагаю!..

Въ этихъ разговорахъ слышалась странная нотка. Какъ только рѣчь заходила о *ней*, т. е. о женѣ Алексѣя, которая должна была прїѣхать вмѣстѣ съ нимъ, тотчасъ у обѣихъ почтенныхъ дамъ въ глазахъ появлялся какой-то недружелюбный огонекъ.

Это было странно: онѣ никогда не видали своей новой родственницы, Алексѣй не привозилъ ее сюда. Знали только, что два года тому назадъ, послѣ окончанія технологическаго института и передъ поѣздкой за границу, онъ женился въ Питерѣ и вмѣстѣ съ женой поѣхалъ за границу. Съ тѣхъ поръ въ своихъ письмахъ, которыя довольно часто получалъ отъ него Никита Авдѣичъ, Алексѣй никогда уже не писалъ только о себѣ самомъ, а всегда говорилъ «мы»: «мы съ Дашей рѣшили», «наше мнѣніе такое», «мы начали работу», «мы уѣзжаемъ», «мы прїѣдемъ».

Не знали дамы, какова она изъ себя, хороша ли,



Х выставка общества петербургскихъ художниковъ. Друзья.
Картина К. Саксена (исключ. право воспроизвед. принадл. «Нивъ»), по фот. К. Булла авт. «Нивы».



Х выставка общества петербургскихъ художниковъ. Дуэтъ.
Картина К. Саксена (исключ. право воспроизвед. принадл. «Нивѣ»), по фот. К. Булла авт. «Нивы».

дурна, молода ли, стара, но не сомнѣвались, что она ученая, а Матрена Авдѣевна даже точно опредѣляла, что она «скурсистка».

— А нашъ Илья и въ усть себѣ не дуется,—замѣтила Матрена Авдѣевна, взглянувъ черезъ растворенное окно въ садъ, въ ту сторону, гдѣ помѣщался отдѣльный флигелекъ.

— Что же ему беспокоиться, — возразила Марѳа Васильевна.—Онъ у насъ самъ по себѣ!..

— Да, ужъ это дѣйствительно—самъ по себѣ. Дуняша рассказывала, что вчера-съ весь день и всю ночь бродилъ по лѣсу съ ружьемъ. И сказать бы—охотникъ былъ, стрѣлялъ бы... а то такъ только, воронъ считаетъ... Ходить по лѣсу, да насвистываетъ, да все на деревья смотритъ.

— Ему это нужно... Для художества!..

— Э! и изъ художества его никакого толку не видно. То все статуи дѣлалъ, весь садъ статуями заставилъ, то на фортепьянахъ все стучалъ, а теперь красками мажетъ... Прямо-таки, безъ всякаго толку человекъ... Я думаю, съ Алексѣемъ-то ему и встрѣтиться будетъ неловко...

— Чего такого неловко?—спросила Марѳа Васильевна, питавшая слабость къ своему старшему сыну.

— Да вотъ оттого и неловко, что толку изъ него никакого не вышло. Глядите, Марѳа Васильевна, вотъ и онъ самъ идетъ сюда... Хмурый какой... Должно-быть, не выспался...

Въ самомъ дѣлѣ, по садовой дорогѣ къ дому развальной походкой подходилъ Илья—крупный молодой человекъ съ чертами лица, напоминавшими очень Никиту Авдѣича. Только глаза у него были другіе — большіе и ясные глаза. Русая борода красиво окаймляла его здоровое, приятное лицо. Во всей его фигурѣ, во взглядѣ, въ походкѣ было что-то своеобразное.

Онъ поднялся по деревянной лѣстницѣ и пришелъ въ столовую, рассчитывая здѣсь найти готовый завтракъ, но, къ его неприятному удивленію, на столѣ не оказалось даже посуды. Завтракали Андрусовы обыкновенно часовъ въ десять утра.

— А, поднялся-таки, — замѣтила ему Матрена, укоризненно качая головой: — Вотъ ночная птица: ночью бродить, а днемъ спать.

— А что же завтракъ? Мнѣ страшно ѣсть хочется, — довольно угрюмо откликнулся на это Илья.

— Завтракъ нынче попозже... Развѣ не слышалъ, что къ полудню Алексѣй пріѣдетъ?..

— А что-жъ, развѣ поэтому случаю назначенъ постъ?

— А ты бы объ этомъ поговорилъ съ Никитой Авдѣичемъ... Его приказаніе... «Коли, говорить, къ полудню пріѣдетъ, такъ, стало-быть, всѣ вмѣстѣ тогда и за столъ сядемъ»...

Илья пожалъ плечами, но говорить съ Никитой Авдѣичемъ не пошелъ. Онъ вышелъ изъ дома и направился къ постройкѣ съ стеклянной галлереей. Тамъ онъ проводилъ цѣлые дни, тамъ была его святая святыхъ, туда остальные члены семьи заглядывали только въ случаяхъ крайней надобности.

А Никита Авдѣичъ ходилъ по саду, стуча о землю своей увѣсистой палкой. Всѣ, кто встрѣчался съ нимъ въ это утро, замѣтили въ немъ что-то необычное. Такимъ онъ бывалъ на послѣдней недѣлѣ великаго поста, когда говѣлъ.

Сосредоточенный, замкнуто-торжественный, важный, онъ ступалъ не спѣшно, какъ человекъ, погруженный въ свои мысли. Было замѣчено, что въ это утро онъ не придирался къ служащимъ, никого не бранилъ и никому не давалъ подзатыльниковъ.

Не до того ему было. Предстоящій пріѣздъ сына всколыхнулъ въ душѣ его давно лѣгкія надежды.

Расхаживая по саду твердыми шагами, дѣловито опустивъ голову, Никита Авдѣичъ иногда доходитъ до са-

мага дома, входилъ въ сѣнцы въ нижнемъ этажѣ со стороны сада и, подойдя къ двери, которая вела въ жилыя комнаты этого этажа, съ минуту прислушивался, а убѣдившись, что за дверью все спокойно, удалялся.

Разъ онъ встрѣтился здѣсь съ Матреной Авдѣевой и, когда та подошла къ двери и нажала ручку ея, онъ сказалъ ей предостерегающимъ шопотомъ:

— Ты потише, Матрена!.. Не разбуди мамашеньку!.. Чай, сладко спать теперъ?..

— А, извѣстно, спать... какъ малое дитя!—тоже шопотомъ отвѣтила ему Матрена.

— Такъ и пушай себѣ спать... Будить не надо...

И лицо его, обыкновенно холодное и суровое, прояснилось, и въ глазахъ засвѣтилось выраженіе нѣжности.

Тутъ, въ нижнемъ этажѣ, доживала свой вѣкъ старая-престарая мать Никиты Авдѣича и Матрены. Старуха теперь ужъ рѣдко появлялась на свѣтъ Божій и мало входила въ сношенія съ людьми. Въ тихіе, солнечные дни весны, а больше въ лѣтніе вечера выводили ее въ садъ, сажали въ кресло, и она любила дремать на свѣжемъ воздухѣ.

Матрена Авдѣевна жила съ нею въ нижнемъ этажѣ и нянчилась со старухой, какъ съ малымъ ребенкомъ, а для Никиты Авдѣича старая мать была предметомъ величайшей нѣжности.

Наконецъ, Никита Авдѣичъ, подойдя къ изгороди сада, увидѣлъ вдали—старинной формы, большой, неуклюжий, полукрытый рыдванъ, запряженный тройкой, и узналъ его. Тогда онъ быстро пошелъ къ дому и, взволнованный, крайне оживленный, объявилъ «бабамъ», что Алексѣй ѣдетъ.

— Пошли кого-нибудь въ мастерскую къ Ильѣ. Пусть-ка онъ, ради пріѣзда братняго, выползетъ изъ своей берлоги, — приказалъ онъ Марѳѣ Васильевнѣ.

И все въ домѣ наступило, все превратилось въ ожиданіе. Минуть черезъ десять на фабричномъ дворѣ заторохтѣлъ рыдванъ, пронесся конскій топотъ, и къ дому подкатили пріѣзжіе. Марѳа Васильевна, Матрена Авдѣевна и самъ Никита Авдѣичъ были уже на крыльцѣ. А въ саду, перепрыгивая черезъ кусты, торопливо шель изъ мастерской Илья.

Рабочіе на фабрикѣ бросили свои станки и машины, и множество головъ выглядывало изъ всѣхъ оконъ. А старшій приказчикъ Паклинъ, задыхаясь, бѣжалъ черезъ дворъ, чтобы въ первыя же минуты засвидѣтельствовать почтеніе пріѣзжимъ, въ которыхъ онъ уже чувствовалъ своихъ будущиxъ повелителей.

II.

Встрѣча родственниковъ была самая сердечная.

Алексѣй по очереди поступалъ въ объятія каждаго изъ родственниковъ, причемъ какъ-то само собою, безъ всякой заботы съ чьей бы то ни было стороны, была соблюдена семейная «табеля о рангахъ»: сперва онъ поцѣловался съ Никитой Авдѣичемъ, потомъ перешелъ къ Марѳѣ Васильевнѣ, затѣмъ очутился въ широкихъ объятіяхъ Матрены Авдѣевны и, наконецъ, расцѣловался съ Ильей. Паклинъ же остановился на нѣкоторомъ почтительномъ разстояніи и только все кланялся. Алексѣй въ первое время даже не узналъ его.

— Ну, вотъ, слава Богу, и дождались, таи дождались,—говорилъ въ это время Никита Авдѣичъ, и обыкновенно суровый голосъ его сильно дрожалъ, и въ немъ появилась необычная для него мягкая нота.

Пока длилась эта сцена, Дарья Николаевна, жена Алексѣя, стояла около рыдвана и, видимо, нигѣмъ непринимая въ расчетъ, смотрѣла на всю эту родственную группу какимъ-то смѣлымъ и пытливымъ взглядомъ, точно изучая ихъ.

Средняго роста, стройная, смуглолицая, съ красной головой, богатой пепельными вьющимися волосами, прикрытыми незатѣйливой шляпкой изъ коричневой соломы, она была бы привлекательна, если бы не этотъ, вѣчно

пзучающій и точно старающійся проникнуть въ душу; нѣсколько холодный взглядъ красивыхъ темныхъ глазъ.

Черты лица ея были крупныя и въ то же время строгія. Въ тонкихъ губахъ, въ нарочито очерченномъ подбородкѣ, въ густыхъ, необыкновенно ровныхъ темныхъ бровяхъ, свѣтились энергія и какая-то скрытая сила.

Она стояла неподвижно, спокойно, ни мало не смущаясь, и какъ бы ждала, когда это кончится. Наконецъ, Алексѣй оглянулся на нее и сказалъ:

— А вотъ и жена моя, Дарья Николаевна... Даша... Меня любите, такъ ужъ любите и ее...

— Что-жь... и будемъ любить, коли породнились,— отвѣтилъ Никита Авдѣичъ, но въ голосѣ его для Дарьи Николаевны не нашлось тѣхъ сердечныхъ нотокъ, какія нашлись для сына.

Онъ, видимо, не зналъ, какую форму привѣтствія пустить въ ходъ, и нѣсколько секундъ колебался. Дарья Николаевна облегчила его, она пошла ему навстрѣчу, протянула руку и поцѣловалась съ нимъ, а потомъ ужъ это само-собою сдѣлалось и по отношенію къ Марѣ Васильевнѣ и Матренѣ Авдѣевнѣ. Ильѣ она только показала руку.

Никто изъ Андрусовыхъ не могъ сказать, что въ наружности Дарьи Николаевны или въ обращеніи ея при первой встрѣчѣ было что-нибудь отталкивающее. Напротивъ, и лицо у нея было пріятное, и при встрѣчѣ она сдѣлала все такъ, какъ надо, и тѣмъ не менѣе, все какъ одинъ, точно по уговору, почувствовали къ ней какую-то чуждость.

Можетъ-быть, виной этому было ея необыкновенное спокойствіе, холодность, увѣренный взглядъ и такой видъ, точно она пріѣхала не въ семью мужа, гдѣ еще признаютъ ее или нѣтъ — неизвѣстно, а къ себѣ домой.

— Ну, какъ доѣхали? — спрашивали пріѣзжихъ родственники.—Спокойно ли, прямо ли изъ-за границы или въ Питеръ заѣзжали?

— Три дня провели въ Петербургѣ,— отвѣтилъ Алексѣй.

— Что жъ, я думаю, прямо за столъ... въ дорогѣ, чай, проголодались? — сказала Марѣ Васильевна, у которой все было готово къ завтраку.

Какъ только ей сообщили, что «ѣдутъ», она тотчасъ же велѣла нести кушанье, и на столѣ уже что-то дымилось.

— Нѣтъ, прежде позвольте намъ почиститься и переодѣться... — отвѣтила на это Дарья Николаевна, и, хотя это было вполне резонно, а все-таки Марѣ Васильевнѣ было обидно, что кушанья, на приготовленіе которыхъ она приложила столько заботы, остынутъ.

— А ну!.. почиститься, такъ и почиститесь!.. желудки могутъ и обжидать...— замѣтилъ Никита Авдѣичъ, въ душѣ раздѣлявшій чувства Марѣ Васильевны.

И пріѣзжихъ повели въ отведенныя для нихъ комнаты. Тотчасъ же явилась порядочно затрепанная баба, по имени Лизавета, и предложила свои услуги по части чистки одежды. Въ то же время двое рабочихъ, явившіеся съ фабрики, притащили навѣрхъ огромный сундукъ и небольшой чемоданъ и поставили ихъ тутъ же, въ комнатахъ пріѣзжихъ.

Супруги разошлись по комнатамъ и начали приводить себя въ порядокъ, причемъ Дарья Николаевна пользовалась дѣятельными услугами Лизаветы.

Когда оба были готовы, они встрѣтились въ средней комнатѣ, окна которой выходили въ садъ. Дарья Николаевна была въ свѣтлой шелковой кофточкѣ, съ наскоро взбитой кверху прической, съ свѣжимъ лицомъ, безъ малѣйшихъ признаковъ усталости. Алексѣй, напротивъ, былъ утомленъ дорогой, и это было видно и по его лицу, и по вялому тону, которымъ онъ отвѣчалъ ей.

— Насъ отлично устроили, Алексѣй... Посмотри, въ какую зеленую гущину выходятъ окна, — сказала Дарья Николаевна, растворивъ окно и заглядывая въ садъ.— Тебѣ очень рады твои родные. Ты доволенъ встрѣчей съ родными?

— Не совѣмъ, — довольно хмуро отвѣтилъ Алексѣй Никитичъ.—Мнѣ не нравится эта сдержанность, съ которой они отнеслись къ тебѣ...

— О, какъ же иначе? Я для нихъ новость. Впрочемъ, они меня никогда не полюбятъ...

— Почему ты такъ думаешь?

— Не думаю, а чувствую... Дамы еще можетъ-быть... Дамы у тебя слабенькія... Но твой отецъ... О! Онъ, должно-быть, страшная твердыня... Еще уважать меня—я, можетъ быть, его заставлю, но любить—никогда...

— А развѣ тебѣ это пужно?..

— Это ничему не помѣшало бы... Но можно обойтись и безъ этого.

— Какъ ты нашла брата Илью?—спрашивалъ Алексѣй.

— Онъ смогъ сфинксомъ.

— А здѣсь на него смотреть, какъ на неудачника, и махнули рукой. Но у него богатая натура.

— Посмотримъ! А гдѣ же твоя бабушка, о которой ты мнѣ говорилъ? Представительница добраго стараго времени...

— Добраго?—съ проницательской усмѣшкой переспросилъ Алексѣй.—Ну, нѣтъ; я этого не говорилъ... Она, должно-быть, уже не появляется на воздухѣ. Вѣдь ей восемьдесятъ лѣтъ съ чѣмъ-то. Старые, полустлѣвшіе предметы боятся воздуха. Онъ ускоряетъ процессъ разрушенія...

— Въ такомъ случаѣ, это невѣроятное сооруженіе, — замѣтила Дарья Николаевна, указывая глазами на виднѣвшуюся изъ окна фабричную постройку:—не сегодня такъ завтра должно пасть во прахъ.

— Ты сказала невѣроятное?

— Ну, неправдоподобное, несовременное... Ты видѣлъ, какихъ фабрикъ настроили нѣмцы и французы даже здѣсь, въ этихъ краяхъ... Такъ развѣ можно держаться съ такой рухляды?

— А вотъ мы повернемъ дѣло по-своему... — сказалъ Алексѣй, нѣсколько оживляясь.

— Это значить—не оставить камня на камнѣ...

— Ну, не такъ ужъ радикально, Даша...

Дарья Николаевна точно не слышала его возраженія. Она подошла къ окну и стала пристально вглядываться въ фабричное зданіе.

— Я вотъ смотрю на эти стѣны,—заговорила она:—и мнѣ почему-то представляется, что внутри они пусты — тамъ все превратилось въ прахъ... Нѣтъ, смотри, смотри, что за рабочіе... — прибавила она, высунувшись въ окно въ тотъ моментъ, когда изъ фабричнаго зданія вышли человѣкъ семь рабочихъ и начали возиться надъ какимъ-то огромнымъ ящикомъ.—Какіе оборванцы, точь-въ-точь нищіе, которыхъ мы видѣли по пути около монастыря...

— Такіе же, какъ и сама фабрика, — замѣтилъ Алексѣй.—Было бы дико, если бы изъ этого покосившагося зданія вышли прилично одѣтые люди...

— Однако пойдемъ къ нимъ!.. Мы заставляемъ слыхомъ долго ждать себя...

И они отправились на главную половину дома, оставивъ свои сундуки подъ присмотромъ Лизаветы.

Здѣсь ихъ ждали. У Марѣ Васильевны на плечахъ была свѣтлая шаль съ крупными фантастическими разводами, а на головѣ наколка. Матрена Авдѣевна нарядилась въ необыкновенно нестрое платье и, въ качествѣ дѣвницы, оставила свои волосы безъ прикрытія.

Обѣ дамы возились у стола, стараясь, чтобы все было какъ можно наряднѣе. Илья стоялъ у окна, смотрѣлъ въ садъ, и Богъ знаетъ, о чемъ онъ думалъ.

А Никита Авдѣичъ съ сдержаннымъ волненіемъ ходилъ по всѣмъ комнатамъ съ такимъ видомъ, словно готовился къ чему-то рѣшительному.

Какъ только появились пріѣзжіе, все усѣлись за столъ. Никита Авдѣичъ занялъ предсѣдательское мѣсто, а Марѣ Васильевна сѣла съ противоположнаго края. Алексѣй

былъ посаженъ по правую руку отца, Дарья Николаевна рядомъ съ нимъ, а Илья и Матрена противъ нихъ.

— Ну, вотъ, слава Богу, и прѣехали, — заговорилъ первый Никита Авдѣичъ. — Долго ѣхали, а все же таки прѣехали въ родной домъ...

— Да, ужъ долго, дѣйствительно долго, — замѣтила со вздохомъ Марѳа Васильевна.

— Всего только восемь дней, мамаша, если считать остановку въ Петербургѣ, — сказалъ Алексѣй.

— А я такъ считаю, что ты къ намъ больше уже двухъ лѣтъ ѣхалъ. Шутка ли, больше двухъ лѣтъ не показывалъ себя.

— Ну, это ты вздоръ говоришь, Марѳа, — внушительно замѣтилъ ей Никита Авдѣичъ. — Алексѣй ѣздилъ за дѣломъ. Нельзя же ему было за три тысячи верстъ прѣѣзжать для того только, чтобы ты могла погладить его по головкѣ. Довольно съ тебя было одного молодца... Вотъ, Илья всегда при тебѣ...

— Да я не жалуясь... я такъ, — смиренно отвѣтила Марѳа Васильевна, а Илья, о которомъ шла рѣчь, не откликнулся вовсе, а только съ иронической усмѣшкой взглянулъ на отца.

— Никакъ нельзя было, мамаша, прерывать занятія... Хотѣлось поскорѣй кончить, да ужъ совсѣмъ и сюда, — сказалъ Алексѣй, видимо желая смягчить подавленное состояніе матери. — А работы было столько, что ее надо дѣлать три-четыре года, и я, только благодаря моему желѣзному здоровью, успѣлъ за два...

— Много работы, говоришь? — съ выраженіемъ любознательности спросилъ Никита Авдѣичъ.

— О, — отвѣтила ему на это Дарья Николаевна: — мы не знали никакихъ праздниковъ...

— А развѣ и вы съ нимъ работали? — спросила Матрена Авдѣевна и сейчасъ же потушилась, потому что встрѣтила суровый, неодобрительный взглядъ Никиты Авдѣича.

— Я, конечно, на фабрику не работала, — отвѣтила Дарья Николаевна: — но Алексѣй такъ подробно объяснялъ мнѣ каждую мелочь, что я, право, могла бы теперь управлять фабрикой...

— Вотъ какъ, — замѣтилъ Никита Авдѣичъ.

— Да, Даша въ совершенствѣ изучила наше дѣло, — сказалъ Алексѣй: — дома я ей излагалъ все, а раза два въ мѣсяцъ я приводилъ ее на фабрику и все показывалъ на дѣлѣ. Даша теперь настоящій технологъ... она умѣетъ краски составлять не хуже любого колориста, а ужъ рисунки какіе дѣлаетъ — такихъ здѣсь и не видали...

— Вотъ какъ, вотъ какъ, — говорилъ Никита Авдѣичъ и съ какимъ-то недружелюбнымъ любопытствомъ поглядывалъ на Дарью Николаевну. — А какъ это ты тамъ работала? Неужто по-настоящему-таки работала?

— А какъ же, папаша? Разумѣется, по-настоящему. Я прѣехалъ въ Мюльгаузенъ инженеромъ, а меня тамъ никто не захотѣлъ признавать имъ. Коли вы, говорятъ, инженеръ, такъ вамъ и учиться нечего... А если учиться, такъ съ самаго начала. Ну, и пришлось поступить на фабрику простымъ рабочимъ.

— Простымъ рабочимъ?! — въ одинъ голосъ съ величайшимъ удивленіемъ воскликнули Никита Авдѣичъ, Марѳа Васильевна и Матрена, а Илья только вскинулъ на брата удивленные глаза.

— Да, простымъ рабочимъ, да еще плохимъ, который не умѣлъ, какъ слѣдуетъ, къ станку подступиться, и съ плохой платой — по двѣ марки въ день, а работы навалили столько, что не зналъ, какъ и справиться... Да матеріалу пропасть напортиль, а за это вычитали съ меня. Вышло такъ, что въ первый мѣсяцъ мнѣ пришлось по-

лучить всего пятнадцать марокъ... Но ужъ я работалъ, какъ волъ... и мѣсяца черезъ четыре былъ уже на хорошемъ счету, а къ концу года получалъ уже шесть и даже семь марокъ въ день. Послѣ этого я сталъ повышаться и прошель всѣ должности, какія только есть на фабрику. Но, ужъ разумѣется, платы не получалъ!.. Ну, а ты, Илья, какъ поживаешь?.. — вдругъ неожиданно спросилъ Алексѣй.

Илья съ недоумѣніемъ посмотрѣлъ на него.

— Я-то? — промолвилъ онъ. — Да какъ придется... Я вѣдь никогда не задавался никакими планами... Какъ живетъ, такъ и живу...

— Значитъ, вы и не живете, — замѣтила Дарья Николаевна.

— А что же я дѣлаю? — съ усмѣшкой спросилъ Илья.

— Такъ, проводите время... прозябаете... — просто, какъ свое убѣжденіе, сказала Дарья Николаевна.

— Почему такъ? — вскинувъ на нее свои большіе глаза, спросилъ Илья.

— Да вѣдь человѣкъ тѣмъ и отличается отъ животнаго, что живетъ по своему плану. Животное выполняетъ то, что въ него вложено природой, а человѣкъ старается стать выше природы и ставитъ себѣ свои задачи...

— Не знаю... можетъ-быть, вы и правы... Въ такомъ случаѣ, я принужденъ остаться на ступени животнаго, — отвѣтилъ Илья съ своей неизмѣнной иронической усмѣшкой.

Тутъ Марѳа Васильевна вздумала вступить за Илью.

— Что-жъ ты такъ, Илья, говоришь о себѣ? У тебя есть свое занятіе...

— Гм!.. И даже не одно, — сквозь зубы замѣтилъ Никита Авдѣичъ.

— Разумѣется, Илья наклепалъ на себя, — сказалъ Алексѣй. — У него большія способности въ искусствѣ... только онъ не даетъ себѣ труда сосредоточиться... Я помню твои скульптурныя работы — онѣ мнѣ очень нравились...

— Я скульптурой больше не занимаюсь, — сказалъ Илья.

— Ну, да, ты вѣдь колебался тогда между нею и музыкой... Ты, значитъ, предпочелъ музыку?..

— Нѣтъ, я работаю красками... Впрочемъ, все равно — это не важно и не интересно...

Произошло молчаніе, во время котораго страдалъ больше всѣхъ Никита Авдѣичъ. Ему было неприятно, что при новой родственницѣ его старшій сынъ выясняется съ такой дурной стороны, и что она должна составить о немъ самое невыгодное мнѣніе.

И вмѣсто того, чтобы перенести недовольство на Илью, онъ перенесъ его на Дарью Николаевну.

Обѣдъ, между тѣмъ, подходилъ къ концу. Алексѣй, видя, что его разспросы неприятны Ильѣ, перемѣнилъ разговоръ.

— А что же я бабушки не вижу? — спросилъ онъ. — Надѣюсь, она здорова.

— Ну, какое ея здоровье? — отвѣтила Марѳа Васильевна. — Она у насъ нынче, какъ малое дитя...

— А вотъ мы сойдемъ въ садъ, тамъ будемъ чай пить, и мамашенька къ намъ выйдетъ... ты ее и увидишь. Распорядись-ка, Марѳа, чай сдѣлать въ саду, — сказалъ Никита Авдѣичъ, и такъ какъ сладкое было уже съѣдено, то онъ поднялся, а за нимъ уже и другіе.

Дарья Николаевна подошла къ нему, потомъ къ Марѣѣ Васильевнѣ и пожала имъ руки. Скоро внизу, неподалеку отъ дома, подъ тѣнью старой вѣтвистой липы, только-что начавшей развертывать свои молодые листья, накрыли столъ и зашипѣлъ самоваръ.

(Продолженіе будетъ.)

Французская скульптура.

Огюсть Родэнъ.

Очеркъ. (Съ 4 рис. на стр. 393, 394 и 395).

«Франція — говоритъ Фулье въ своей «Психологii французскаго народа», — сумѣла лучше, чѣмъ какой-либо другой народъ, достичь великой поэзи въ мраморѣ.»

Ни одинъ другой народъ не поставилъ скульптурное искусство такъ высоко, какъ французы. Франція является прямою продолжателницею пластическаго художества древнихъ грековъ и такою же поклонницею вѣчной красоты и, въ особенности, красоты человѣческаго тѣла. Красота формы — первое требованiе, предъявляемое къ скульптору-французу.

Чувство благородной гармонiи линiй лежитъ въ самомъ духѣ французскаго народа. Въ ранней исторической эпохи творческой гениi страны особенно благоволилъ къ архитектурѣ. Сравнительно небольшая страна, Франція, обладаетъ большимъ количествомъ готическихъ кафедральныхъ соборовъ, оставшихся отъ далекаго прошлаго. Эти старинные храмы — величественны и возвышенны «каменные мысли», стремящiяся въ небо, къ Божеству, и застывшiя подъ рукою художника-архитектора, который обратилъ ихъ въ стройныя зданiя, поражающiя ясною гармонiей и блгг, строгою симметрией и спокойной соразмѣренностью частей. И, словно различныя вариации главной «каменной мысли», въ каждомъ такомъ храмѣ являются многочисленные и въ высшей степени разнообразныя скульптурныя украшения и фигуры. Въ нихъ и получила свое начало французская скульптура, и, такимъ образомъ, архитектура послужила ей какъ бы матерью.

Французскiе скульпторы уже тогда постоянно стремились къ точному воспроизведенiю природы, и по своей правдивости и реализму французское скульптурное искусство еще въ среднiе вѣка

стояло много выше, чѣмъ искусство соседнихъ странъ. Этотъ скромный реализмъ достигъ пышнаго расцвѣта въ XIII-мъ столѣтiи въ надгробныхъ памятникахъ. Главными мотивами ихъ являлись голынопреклопенныя статуи, плачущiе монахи и различныя, повсерженыи смертью, распростертыя фигуры — то наги, то въ одеждѣ. Въ подобныхъ памятникахъ постоянно нуждались домашнiи капеллы владѣтельныхъ особъ и упомянутые храмы. Поэтому близость такой капеллы или кафедральнаго собора была мѣстомъ, гдѣ появлялись и работали талантливые скульпторы.

Въ XV—XVI вѣкахъ скульптура Францiи получила новую жизнь и новый великолѣпный полетъ. Благодаря войнамъ съ Италiей, Францiя познала и омила съ итальянскимъ искусствомъ эпохи Возрожденiя. Красота новыхъ формъ поразила французовъ, и они подпали подъ влияние ренессанса. Въмѣсто готическихъ храмовъ теперь по всей странѣ возникаютъ пышные дворцы, жизнерадостный стиль которыхъ говоритъ о счастьи и о наслажденiи жизнью. Такою же становится и скульптура, все еще связанная съ архитектурою.

Однако, Францiя не подчинилась слѣпо итальянскому «Возрожденiю», но создала свой особый стиль, которому итальянской ренессансъ послужилъ лишь основанiемъ. Она придала итальянской полнотѣ жизни и неисчерпаемому богатству фантази и некоторые свои элементы, а именно: особое изящество, и гармонiю формъ и, главнымъ образомъ, — мысль и одухотворенность. Въ особенности это замѣтно на многочисленныхъ статуяхъ и барельефахъ, которые дѣлались тогда для украшения дворцовъ и общественныхъ зданiй. Въ нихъ есть нечто специфически-французское, какая-то особая элегантность:



Огюсть Родэнъ въ своей мастерской. По фот. авт. «Пшвы».



Человекъ бронзового вѣка.
Скульптура О. Родэна.

высоко стоящее портретное искусство. Портретные статуи знаменитыхъ героев и дѣятелей того времени хотя и облечены въ римскія тоги и имѣютъ вычурныя, напыщенныя позы, но ихъ лица удивительно правдивы и вѣрны дѣйствительности. Художники-скульпторы старались придать лицамъ изображаемыхъ героев и великихъ людей ихъ духовное могущество и успѣли въ этомъ. И такимъ образомъ, несмотря на всю противостественность господствовавшего стиля рококо, французская скульптура не удалилась отъ точнаго наблюденія природы. А врожденная художественность, логичность и чувство симметрии и творческой мѣры дало ей возможность снова вернуться къ правдивой простотѣ и искренности, когда прошелъ напыщенный и уродливый вѣкъ Людовика XIV и регентства.

Но, предварительно, французскому искусству пришлось пережить періодъ застоя.

Это случилось въ эпоху, которая сама по себѣ ужь никакъ не можетъ считаться эпохой застоя, — во время французской революціи. Политическія бурныя событія отбѣсили тогда художественную жизнь на задній планъ. Искусство переживало періодъ затихшья и, въ лучшемъ случаѣ — смутнаго броженія новыхъ идеаловъ. Не находя ничего иного, оно сдѣлало тогда заемъ изъ той области, къ которой въ ту пору постоянно обращались и политическіе ораторы для своихъ метафоръ и иныхъ цвѣтовъ краснорѣчія: изъ области классическаго міра! Въ бурную эпоху революціи искусство создало себѣ стѣснительныя, совсѣмъ ему несвойственныя, псевдо-классическія рамки. Трудно представить себѣ что-либо болѣе печальное, холодное и совершенно несвойственное духу французскаго народа, чѣмъ мертвыя «классическія» статуи начала XIX столѣтія.

Но реакція не заставила себя особенно долго ждать, и послѣ французской революціи — политической, — вспыхнула французская революція художественная и, въ частности, скульптурная. Французскій духъ вырвался изъ несвойственныхъ ему оковъ и силой добылъ себѣ весь и значеніе.

Однимъ изъ скульпторовъ-революціонеровъ является извѣстный, донинѣ здравствующій, Огюсть Родэнъ.

человѣческія тѣла въ нихъ стройнѣе, формы головъ длиннѣе, черты лицъ наивны и полны мысли.

Вотъ эта «мысль», т. е. одухотвореніе художественныхъ изображеній внутренней жизнью, и составляетъ вмѣстѣ съ любовью къ красотѣ вѣснаданную отличительную черту французскаго искусства. Само по себѣ, французское искусство есть искусство въ высшей степени культурное. Упорная и проникновенная выучка, сознательность и тщательная обработка творческихъ идей дѣлаютъ его, именно, «искусствомъ», такъ же развѣвающимъ отъ наивнаго и бессознательнаго (хотя бы и гениальнаго) воспроизведенія природы, какъ разнится необдѣланный алмазъ отъ ограненнаго брилліанта.

Но отъ искусства легко перейти къ искусственности. И французскіе художники, дѣйствительно, впади въ искусственность, т. е. въ неестественность, создавъ, въ эпоху Людовика XIV, напыщенный, вычурный стиль «рококо».

Но и здѣсь ихъ выручило постоянное, вошедшее въ плоть и кровь французскаго искусства, изученіе природы, а также и

коллективная выставка произведеній котораго состоялась недавно въ Парижѣ.

Родэнъ изображаетъ въ своихъ произведеніяхъ людей въ ихъ внутреннемъ возбужденіи, которое выражается въ нервной игрѣ мускуловъ и сухожилій и въ чрезвычайной выразительности физиономій. Словно пожараемый постояннымъ огнемъ творчества, Родэнъ донинѣ лихорадочно творитъ, часто бросаая неоконченными свои произведенія, чтобы дать выраженіе новымъ, бурно нахлынувшимъ на него, идеямъ. Но даже и зачатки его созданий говорятъ о даровитости автора.

Родэнъ родился въ Парижѣ въ 1840 г. Ученикъ знаменитаго скульптора Бари, онъ приобрѣлъ себѣ извѣстность статуей «Номинъ au nez cassé», поразившей тогдашній художественный міръ своею технической виртуозностью и яркимъ реализмомъ. Въ 1877 году появилось другое, еще болѣе замѣчательное произведеніе Родэна: «L'âge d'airain» — «человекъ бронзового вѣка». Эта статуя изображаетъ великолѣпнаго, полнаго силъ юношу первобытнаго времени. Какъ бы пробудясь отъ долгаго сна, онъ кладетъ себѣ руку на голову и начинаетъ прислушиваться къ своему высшему призванію, какъ человека.

Въ лицѣ этого юноши Родэнъ представилъ намъ какъ бы символъ всего доисторическаго человѣчества въ ту эпоху его существованія, когда животныя начала уже стали мало по малу озаряться свѣтомъ сознанія и проблесками высшихъ идей. Это уже не «каменный вѣкъ», не эпоха полной дикости и животнаго ослѣпленія, но вѣкъ «бронзовый», когда юное человѣчество, сохраняя еще первобытную крѣпость мускуловъ и мощностъ физической организаціи, начинаетъ уже готовиться къ нѣкоторой культурности и прислушивается впервые къ смутнымъ призывамъ своего духа. Эта статуя нынѣ украшаетъ собою Тюльерійскій садъ.

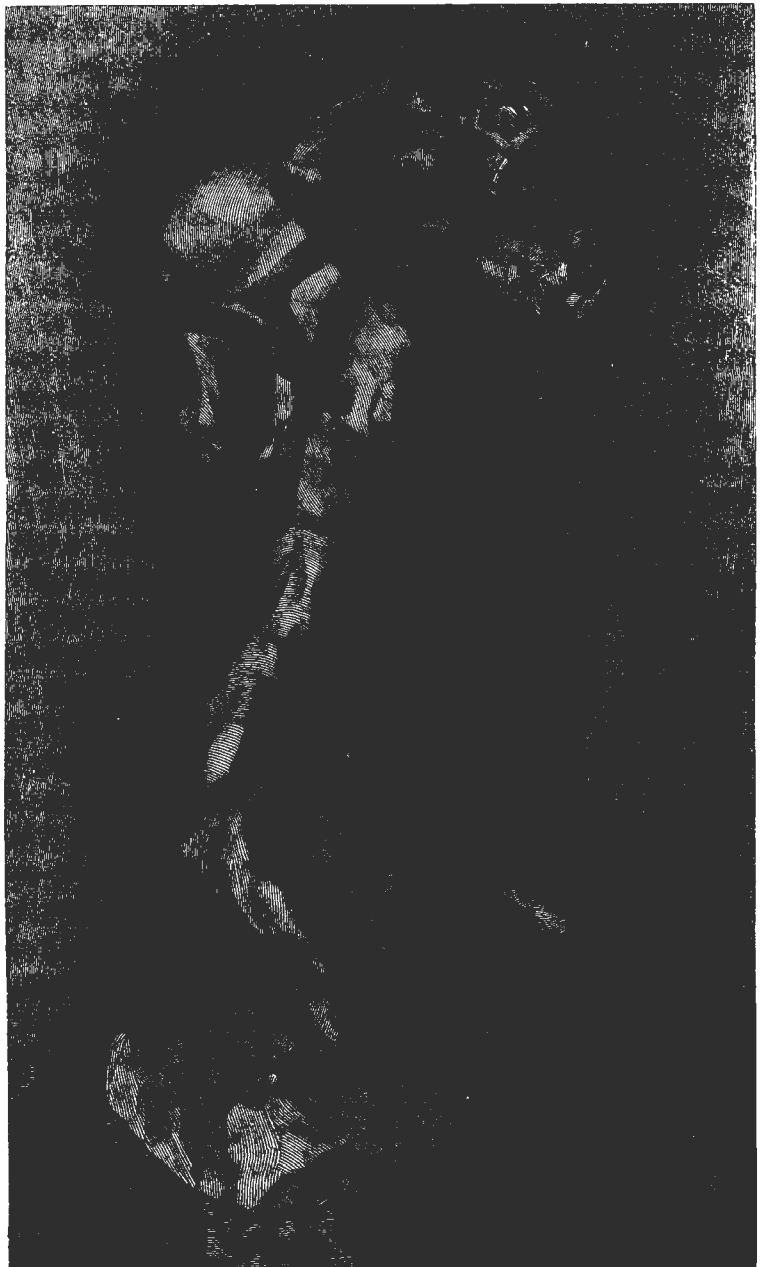

Похищеніе. Скульптура О. Родэна.



Мысль. Скульптура О. Родна.

Редьде за этими двумя произведениями, доставившими своему автору громкую известность, Родэн продолжает и продолжает донынь создавать все новые и новые произведения. Свободный от школьных традиций, он подчиняется лишь своему темпераменту и непосредственно наблюдать природу, стараясь поймать и пластически изобразить ее безумно смелыми движениями и выныкивая необузданной страсти. Изображаемая им страсть нередко бывает перекалена и подхлестнута. Но и в этих его созданиях мы находим иногда идейную правду. Мы видим в них страдающее, безумствующее человечество, которое дико и с горечью борется со своими стихийными первобытными страстями, но все-таки подчиняется им. Фантазия художника здесь болезненно напряжена, формы угловаты и даже дико. Такова, например, группа «Похищение» (см. стр. 394).

Но зато как часто Родэн является в своих творениях чистым, глубоким лирическим поэтом! Какая строгая серьезность, какая высокая «поза» ума сквозит в его «Мысли» («La pensée» — стр. 395)! Какое это превосходное поэтическое одиотворение человеческой мысли, ушедшей вглубь, в самое себя, и подернувшейся как бы легким флером отвлеченности! В этой вещи, как и в некоторых других произведениях Родэна, наблюдается намеренная незаконченность. Родэн любит иногда нарочно не доводить некоторые подробности до конца и оставлять на фигурах не снятым последний пласт мрамора, окутывающий статуи, словно магическое покрывало. И зритель невольно чувствует предельную таинственность, предельно чего-то недосказанного, неясного, что наполняет воображение видениями и образами и заставляет работать фантазию.

Как и все вообще французские скульпторы, Родэн часто занимается разрешением «проблемы движения». Изображая людей

на ходу, в борьбе, в бурных порывах, он дает новые, смелые мотивы движений. Следует затем упомянуть об его портретном искусстве: в своих портретных бюстах (например, бюсты Пюи-де-Шаваина и Далу) Родэн выказал особую способность подчеркивать душевные свойства изображаемых им лиц — их духовную индивидуальность.

В числе колоссальных, импонирующих величиною, скульптур Родэна выдаются памятники В. Гюго и Бальзаку.

В. Гюго удался Родэну. Но, к сожалению, этого нельзя сказать относительно Бальзака, колоссальная статуя которого, по преимуществу, занимает место среди декадентских произведений Родэна: хотя по поводу нее было много споров, и много говорилось и за, и против, но, в конце концов, нельзя не сознаться, что, желая придать статуе Бальзака особый символический смысл, Родэн, что называется, пересодил в изображении самой физиономии знаменитого писателя. Он переизменил ту крайнюю грань, до которой еще можно утрировать и усилять черты лица. Его Бальзаку, долженствующий изобразить на своем лице все то могучее презрение к жизненной пошлости, которым дышит великое произведение Бальзака — «Человеческая комедия», вышел по-просту уродливым. Статуя Бальзака изображена у нас на стр. 393 за Родэном.

Но «красному яблочку червоточника не укорь», — говорит еловница. Не ошибаясь, не впадая в крайности, нельзя ни существовать, ни творить. Да и в сущности, такой даровитый скульптор, как Родэн, рьятельно не нуждается в оправданиях. Его колоссальная творческая сила, его значение в истории скульптуры, жизненность многих его произведений и, наконец, донынь чисто-юношеская свежесть творческих порывов достаточно доказывают это.

Голосъ сердца.

1.

Когда порой перель душевнымъ взоромъ
Проходитьъ тѣни промелькнувшихъ дней,
Кто царствуетъ надъ нихъ туманнымъ хоромъ?
Чей образъ въ нихъ и чинѣ, и яснѣй?
То—образъ твой! И при сияньи грезы
Ты въ обликѣ знакомомъ и родномъ
Въ моей душѣ зовешь и будишь грезы
О дняхъ былыхъ, о счастьи быломъ.

2.

Ты—счастья лучъ въ дни юности далекой,
Подруга дѣтскихъ, юношескихъ дѣтъ;
Отрадныхъ чувствъ въ тебѣ родникъ глубокий,
Далекихъ дней воскреснувшей привѣтъ...
Что въ жизни было радостнѣй, милѣе —
Все связано невидимымъ звономъ
Съ улыбкою пль ласкою твоею,
Съ надеждою во образѣ твоёмъ!

3.

Не вижу я, о, другъ мой, и не знаю,
Блеститъ ты красою или нѣтъ,
Но знаю я, что правды дивный свѣтъ,
Гармоніей великой проникая
Все существо твое, тебѣ даритъ всегда
Значительность и красоту такую,
Что нѣбный міръ, мгнѣ кажется, пройду я,
Но не найду подобной никогда...

4.

Минувшихъ дѣтъ исчезла череда...
Смѣнились дни, но ты не измѣнилась:
Въ тебѣ черты былыя сохранились,
И входилъ ты въ грядущіе года
И доброю, и искренной, и ясной...
На скромный трудъ ты не жалѣешь силъ,
И я тебя люблю безумно, страстно,
Какъ никогда юннѣ не любить!

Б. Николь.

Къ рисункамъ.

Классическій образ **Федры**—несчастной жены афинскаго царя Тезея—интересовалъ собою многихъ писателей, изъ которыхъ наиболее известны Эврипидъ, Сенека и Расинъ.

Характеръ Федры — олицетвореніе преступной любви, страдающей помимо своей неудовлетворенности, главнымъ образомъ отъ сознания своей преступности. Федра влюбляется въ своего пасынка Ипполита—сына супруга Федры Тезея, отъ перваго брака Тезея (съ Антипой). Эта любовь, уже сама по себѣ преступная, еще осложняется для Федры тѣмъ обстоятельствомъ, что Ипполитъ—врагъ ея и ея дѣтей.

Федра — преступная женщина, мучающаяся душою: въ этомъ коренится весь трагизмъ ея положенія. Она питаетъ ужасъ къ любви, къ той грозной и неуемимой богинѣ Венерѣ, отъ которой гибнетъ столько людей. Ужасно для нея и то, что она принуждена постоянно утаивать въ себѣ свою скорбь, такъ какъ ей тяжело не только близкимъ людямъ, но и самой себѣ сознаться въ своей преступной страсти. Федра терзается дни и ночи, прежде чѣмъ, наконецъ, не признается своей кормилицѣ. Она хвораетъ тяжелой, непонятной для окружающихъ, болѣзью: ея глаза впади, ея щеки ввалились; она чуть бродитъ, едва живеть.

Къ мученіямъ Федры присоединяется ревность, и Федра собирается покончить съ собою самоубійствомъ, особенно, когда ей въ концѣ трагедіи докладываютъ объ ужасной смерти Ипполита.

На картинѣ художника Кабанеля мы видимъ несчастную супругу Тезея въ обществѣ своей кормилицы и рабыни. Федра мучается своею страшною сердечной болѣзью. Она лежитъ, сорвавъ съ себя одежду. Все тяжело ей, все давитъ ее — и ожерелье, и головной уборъ, и наряды. Ея лицо мрачно. Глаза смотрятъ въ одну точку, и ясно видно, что она поглощена все одною и тою же неотступной мыслью. Кормилица и рабыня горюютъ вмѣстѣ съ ней—своею

госпожей—еще не зная, можетъ-быть, истинной причины ея страданій. Все это изображено художникомъ прекрасно.

Дѣти чрезвычайно любятъ животныхъ. Они умѣютъ жить съ ними душа въ душу, входятъ во все ихъ интересы и чувствуютъ себя съ ними вполне равноправными существами. Двѣ милыя картины художника Саксена, украсившія X выставку петербургскаго общества художниковъ и составляющія прелестный pendant другъ къ другу, изображаютъ двѣ сцены изъ дѣтской жизни, и обѣ сцены эти представляютъ одного и того же мальчугана въ его сношеніяхъ съ двумя разными животными.

Съ однимъ изъ нихъ—съ попкой—онъ обходится немножко презрительно и насмѣшливо и любить поддразнивать его, такъ какъ попка — птица вѣзломощная и вздорная и, ругая другихъ «дураками» — самъ не что иное, какъ дуракъ. И мальчикъ поддразниваетъ его, разыгрывая съ нимъ забавный дуэтъ, и забавляется, глядя на взерошенную птицу, которая сердито едущая неприятные для нея звуки скрипки и свирѣли при этомъ бранится: наполовину по-человѣчески, наполовину по-птичьи.

Совсѣмъ другое дѣло—солидный и умный песъ Полканъ. Къ нему нашъ мальчуганъ не питаетъ уже ни тѣни насмѣшливой презрительности, но, наоборотъ, только уваженіе и любовь. И песъ платитъ маленькому человѣку такую же любовью — и оба они такіе друзья, что водой не разольши! Полканъ охотно позволяетъ продѣлывать надъ собой и неприятные фокусы. Поэтому такой пріятный туалетъ, какой производитъ надъ нимъ его пріятель, онъ не только охотно переноситъ, но даже любитъ. Забавно видѣть на прелестной картинѣ Саксена и благодушно-наивную морду собаки, раскишей отъ благополучія и преданности, и веселенькую, славную рожицу ребенка, старательно моющего своему любимому другу уши.

Препываніе президента французской республики въ Россіи.

Величественное зрѣлище представляли утромъ, 7-го мая, въ день прибытія президента французской республики, взморье, Морской каналъ и кронштадтскіе рейды. Цѣлый сплошной пловучій городокъ растянулся на протяженіи двадцати пяти верстъ. Палубы судовъ, отправившихся навстрѣчу французской эскадрѣ, были переполнены публикой. Всѣ пароходы и парусныя суда были изящно разукрашены французскими и русскими флагами, гирляндами зелени, цвѣтами, драпировками.

Кронштадтъ и его рейды имѣли праздничный видъ. На Маломъ рейдѣ, въ направленіи отъ Морского канала къ Кронштадту, стали на якоряхъ: Императорскія яхты «Штандартъ» и «Полярная Звѣзда» и крейсеръ «Свѣтлана», возлѣ котораго, съ лѣвой стороны, часомъ позже стали: французскій минный крейсеръ «Кассини» и лѣвѣ его, ближе къ Кронштадту—миноносцы: «Ятаганъ» и «Фоконно», а

Въ исходѣ десятаго часа Императорская яхта «Александрія», уже стоявшая на якорѣ, подняла на фокъ-мачтѣ французскій флагъ. На гротъ-мачтѣ взвился Императорскій штандартъ, а на бизань-мачтѣ—русскій морской флагъ. Когда въ десять часовъ утра крейсеръ «Монкальма» показался въ виду Малаго рейда, начался салютъ сперва съ «Монкальма», а затѣмъ съ Императорской яхты и съ крейсера. Вслѣдъ затѣмъ показались клубы бѣлаго дыма на фор-тахъ. Крейсеръ президента, выйдя изъ-за Котлина, началъ приближаться къ назначенному мѣсту стоянки. Крики «Vive la France!» и «Vive Loubet!» понеслись съ другой стороны, со стѣнъ Кронштадта. Въ разныхъ мѣстахъ музыка играла «Марсельезу». Когда «Монкальма» всталъ на мѣсто и бросилъ якорь, отъ борта Императорской яхты «Александрія» отвалилъ катеръ Его Величества, на носовой части котораго былъ поднятъ флагъ Августѣйшаго



Прибытіе Его Императорскаго Величества Государя Императора и президента французской республики Лубэ въ Петергофъ, на военную пристань. По фот. К. Булла авт. «Нивы».

противъ нихъ, ближе къ стѣнкѣ Кронштадта, сталъ позже «Монкальма», на которомъ прибылъ президентъ французской республики. Пройдя Кроншлотъ, въ двѣ линіи тянулись русскія военныя суда.

Въ 9 часовъ 25 мин. прибыли по соединительной вѣтви балтійской желѣзной дороги въ Петергофъ и прослѣдовали на военную пристань Государь Императоръ и Государь Наслѣдникъ и Великій Князь Михаилъ Александровичъ. Его Величество былъ въ формѣ гвардейскаго экипажа и въ лентѣ «Почетнаго Легіона». Поздоровавшись съ Августѣйшимъ генераль-адмираломъ, съ великими князьями и особами, собравшимися для сопровожденія Государя Императора на кронштадтскій рейдъ, Его Величество и Государь Наслѣдникъ прошли на ожидающую у пристани, подъ парами, Императорскую яхту «Александрія», надъ которою взвился брѣйдъ-вымпель Государя Императора. Когда Государь Императоръ сошелъ на «Александрію», Императорская яхта вышла изъ Корша петергофской военной гавани и пошла на кронштадтскій рейдъ. Вдали изъ-за батареи № 3 показался дымокъ, а затѣмъ началъ обрисовываться остовъ крейсера «Монкальма»; за нимъ шелъ минный крейсеръ «Кассини». На «Монкальмѣ» развѣвался флагъ президента французской республики, а на фокъ-мачтѣ—русскій военный морской флагъ. Вдали показался крейсеръ «Гишанъ», а по сторонамъ его, то выступая впередъ, то нѣсколько отставая, шли французскіе миноносцы «Фоконно» и «Ятаганъ».

генераль-адмирала. Президентъ Лубэ сошелъ съ мостика къ трапу для встрѣчи Августѣйшаго генераль-адмирала. Встрѣча президента съ Его Императорскимъ Высочествомъ была самая сердечная. Когда французскій президентъ, Августѣйшій генераль-адмиралъ, французскій министръ иностранныхъ дѣлъ Делькассе, французскій посоль, генераль-адъютантъ баронъ Фредерикъ II заняли мѣста на Императорскомъ катерѣ, съ «Монкальма» послышались звуки русскаго гимна и раздались клики: «Vive la Russie!», слившіеся съ тысячеустымъ кликомъ: «Vive la France!». Президентъ Лубэ, снявъ шляпу, поклонами отвѣчалъ на восторженныя привѣтствія.

Въ это время мимо «Монкальма», отдавая честь Государю Императору, прошелъ въ направленіи къ Морскому каналу и въ Петербургъ минный крейсеръ «Кассини» и весельный Императорскій катеръ подъ флагомъ президента французской республики, который, обогнувъ яхту «Александрія», подошелъ къ ея правому борту. Люди на Императорскихъ яхтахъ и военныхъ судахъ стали во фронтъ. Президентъ Лубэ поднялся по трапу на Императорскую яхту «Александрія». Высокаго гостя встрѣтилъ Государь Императоръ. Президентъ былъ глубоко тронутъ всей встрѣчей и видимо взволнованъ. Это было въ 11 часъ 20 мин. На гротъ-мачтѣ Императорской яхты «Александрія» рядомъ поднялись штандартъ Государя Императора и флагъ президента французской республики. Вновь загрохотали орудія. По взаимномъ представленіи свитѣ, президентъ Лубэ занялъ мѣсто возлѣ Его Величества Государя Импе-

ратора. Императорская яхта «Александрія» снялась съ якоря и направилась вдоль линии пароходовъ, причемъ на восторженныя привѣтствія публики президентъ отвѣчалъ поклонами, а Государь Императоръ отдавалъ честь. Сопровождаемая флотиліею судовъ, напутствуемая лучшими пожеланіями, Императорская яхта «Александрія» направилась къ Петергофу.

Съ петергофской военной пристани заблестали огоньки, и орудія начали салютъ. Къ этому времени на пристани собрались великіе князья, свита Государя Императора и великихъ князей, члены французскаго посольства. На пристани былъ выставленъ почетный караулъ отъ гвардейскаго экипажа. Когда Императорская яхта «Александрія» подошла къ пристани (рис. на стр. 397), музыка заиграла встрѣчу. Знамя склонилось, салютуютъ. Послѣ обмѣна привѣтствій съ великими князьями, президентъ съ Государемъ Императоромъ обходили фронтъ почетнаго караула, причемъ музыка играла «Марсельезу» (рис. на этой стр.). Почетный караулъ

молодежи прошелъ мимо президента церемоніальнымъ маршемъ. Государь Императоръ съ президентомъ сѣли въ коляску и отбыли на петергофскій вокзалъ для слѣдованія въ Царское Село (рис. на стр. 399).

Населеніе Петергофа восторженно привѣтствовало французскихъ гостей на всемъ пути ихъ слѣдованія.

Во время переезда въ Царское Село, въ Императорскомъ поѣздѣ былъ поданъ завтракъ. По прибытіи въ Царское Село къ Императорскому красиво украшенному навильону, французскій президентъ былъ встрѣченъ комендантомъ города, начальникомъ дворцоваго управленія, а также депутаціею отъ Царскаго Села въ составѣ бургомистра и представителей резиденціи Ихъ Величествъ, которая имѣла честь поднести высокому гостю хлѣбъ-соль на роскошномъ серебряномъ блю-

дѣ (рис. на стр. 404б). Около дебаркадера президента ожидалъ Императорскій экипажъ, въ которомъ заняли мѣста Государь Императоръ и г. Лубэ, причемъ президентъ сѣлъ съ правой отъ Его



Его Императорское Величество Государь Императоръ и президентъ Лубэ, прибывъ на Петергофскую военную пристань, изволятъ обходить фронтъ почетнаго караула.
По фот. К. Булла авт. «Нивы».



Суда французской эскадры у Николаевскаго моста. По фот. К. Булла авт. «Нивы».

Величества стороны. Экипаж, сопровождаемый почетным эскортом от Собственного Его Величества конвоя, отбыл к царскому Большому дворцу.

Городъ былъ красиво расцвѣченъ флагами, матеріями и разноцвѣтными лампіонами. На пути во дворецъ население Царскаго Села горячо привѣтствовало Государя Императора и президента. Проводивъ президента въ приготовленное для него помѣщеніе, Его Величество отбылъ въ Александровскій дворецъ. Послѣ отъѣзда Государя Императора изъ Большаго царскосельскаго дворца, президентъ со всею свитою проѣхалъ въ Александровскій дворецъ, гдѣ имѣютъ пребываніе Государь Императоръ и Государыня Императрица Александра Ѳеодоровна. Послѣ взаимныхъ привѣтствій президентъ представилъ Ея Величеству лицъ своей свиты. Затѣмъ высочайшій гость, въ сопровожденіи свиты, прослѣдовалъ по желѣзной дорогѣ въ Гатчину, резиденцію Императрицы Маріи Ѳеодоровны. Послѣ посѣщенія Государыни Императрицы, президентъ отбылъ въ Царское Село.



Отбытіе Его Императорскаго Величества Государя Императора и президента Лубэ съ Петергофской военной пристани на Петергофскій вокзалъ для слѣдованія въ Царское Село. По фот. К. Булла авт. «Нивы».

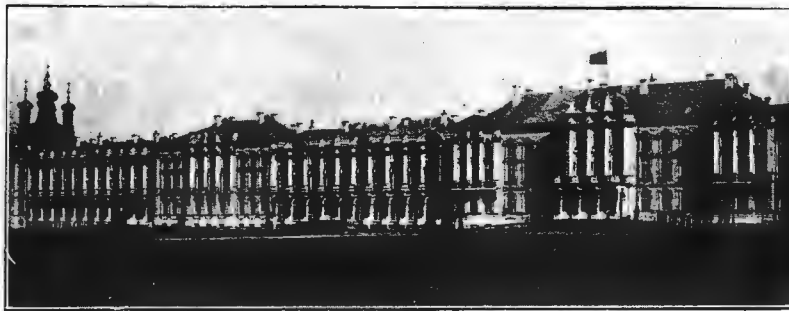

Большой царскосельскій дворецъ, въ которомъ были отведены покои для президента Лубэ.

Въ 7½ час. вечера, въ роскошномъ парадномъ столовомъ залѣ Большаго царскосельскаго дворца состоялся парадный обѣдъ въ честь президента французской республики. Высочайшій выходъ къ столу послѣдовалъ въ 7½ часовъ. Государь Императоръ былъ въ деиѣ ордена Почетнаго Легиона, президентъ имѣлъ на себѣ деиѣ ордена св. Андрея Первозваннаго. Государыни Императрицы были въ роскошныхъ бѣлыхъ атласныхъ платьяхъ, причемъ платье Государыни Императрицы Маріи Ѳеодоровны было расшито золотомъ, а платье Государыни Императрицы Александры Ѳеодоровны — серебромъ. Во время обѣда Его Величество Государь Императоръ изволилъ провозгласить слѣдующій тостъ: «En Vous souhaitant de tout coeur la bienvenue, Monsieur le Président, j'aime à espérer, que Votre séjour parmi Nous Vous offrira les meilleurs témoignages des sentiments, qui unissent la France et la Russie. Puissiez Vous en garder un souvenir semblable à celui que Nous conservons à jamais, l'Impératrice et Moi, de quelques jours, si agreable-



Вестибюль.



Пріемная.



Кабинетъ.



Бѣлая столовая.

Покои президента французской республики въ Большомъ царскосельскомъ дворцѣ. По фот. К. Булла авт. «Нивы».



Спальня президента Лубэ въ царскосельскомъ дворцѣ.

ment passés en France l'année dernière. Je lève Mon verre en Votre honneur, Monsieur le Président, à la grandeur et à la prospérité du beau pays ami et allié».

Президентъ французской республики отвѣтилъ слѣдующимъ тостомъ:

«Sire! En répondant à Votre invitation, il m'a été particulièrement agréable de Vous porter les vœux de la France, qui nourrit toujours pour Votre Majesté les sentiments, dont Vous avez pu naguère recueillir l'expression.

«Quelques heures m'ont suffi pour constater à mon tour, combien le cœur de la Russie bat à l'unisson du cœur de mon pays. La France sera aussi heureuse de cette parfaite harmonie, que touchée du souvenir, que Votre Majesté et Sa Majesté l'Impératrice veulent bien me dire qu'Elles lui ont gardé.

«Très reconnaissant de l'accueil, que je reçois, je lève mon verre en l'honneur Votre Majesté, de Sa Majesté l'Impératrice, de Sa Majesté l'Impératrice Marie, de toute la Famille Impériale, et je bois à la prospérité et à la grandeur de la Russie, amie sincère et fidèle alliée de la France».

Послѣ обѣда Ихъ Величества обходили своихъ гостей. Въ 10 ч. 5 мин. экстренный поѣздъ съ приглашенными отошелъ изъ Царскаго Села въ Петербургъ.

8-го мая, въ 11 час. утра, состоялся въ Красномъ Селѣ, въ присутствіи президента французской республики, Высочайшій Государя Императора смотръ войскамъ, находящимся въ красносельскомъ лагерѣ и прибывшимъ туда изъ Петербурга, Петергофа, Царскаго Села, Гатчины и Усть-Ижоры.

Еще совершенно пустынное недѣлю тому назадъ, Красное Село въ теченіе послѣднихъ дней сразу наполнилось прибывшими туда войсками и приняло праздничный видъ. Вдоль пути слѣдованія Высочайшихъ Особъ, отъ станицы желѣзной дороги черезъ Красное Село, стояли высокія мачты, украшенныя арматурами, живыми цвѣтами и большими и малыми флагами. Были воздвигнуты двѣ триумфальныя арки: одна у самаго вокзала, а другая близъ моста черезъ оврагъ въ Крас-

номъ Селѣ; около послѣдней были выстроены шпалерами дружинники красносельской вольной пожарной команды со своимъ оркестромъ музыки. Погода, бывшая съ утра слегка пасмурной, быстро разгулялась, и ко времени начала смотра ярко блистало солнце. Былъ чудный весенній день.

Всѣми войсками командовалъ Его Императорское Высочество генераль инспекторъ кавалеріи великій князь Николай Николаевичъ.

Ровно въ одиннадцать часовъ Его Императорское Величество изволилъ сѣсть на коня, а въ открытомъ фэтонѣ, запряженномъ четверкою бѣлыхъ лошадей «à la Daumont», изволилъ занять мѣста: Ея Величество Государыня Императрица Марія Теодоровна съ Ея Императорскимъ Высочествомъ Великой Княгиней Елизаветой Теодоровной и Ея Величество Государыня Императрица Александра Теодоровна съ президентомъ французской республики. Лѣвѣ Царскаго валика были устроены трибуны, украшенныя цвѣтными матеріями, а также русскими и французскими флагами. Здѣсь находилась многочисленная публика. Чудное зрѣлище представляло въ эту минуту Военное поле: тысячи войскъ замерли въ ожиданіи прибытія Державнаго Вождя Россіи и Его Гостя—главы союзнаго и дружественнаго государства.

Начался обѣздъ. Государь Императоръ, принявъ рапортъ великаго князя Николая Николаевича, прослѣдовалъ къ войскамъ ря-



Триумфальная арка въ Красномъ Селѣ, воздвигнутая на пути президента къ Военному полю.



Высочайшій обѣздъ войскъ Ихъ Императорскими Величествами Государемъ Императоромъ и Государынями Императрицами Маріей Теодоровной и Александрой Теодоровной и Ея Императорскимъ Высочествомъ Великой Княгиней Елизаветой Теодоровной съ президентомъ Эмилемъ Лубэ.

По фот. К. Булла авт. «Нивы».

домъ съ экипажемъ Ихъ Императорскихъ Величествъ Государынь Императрицъ и президента французской республики. Сзади слѣдовала блестящая свита.

Раздались звуки встрѣчи; при приближеніи Его Величества штабандарты и знамена склонялись; Государь Императоръ здоровался съ каждой частью отдѣльно и затѣмъ, послѣ радостнаго «Здравія желаемъ, Ваше Императорское Величество», раздавались звуки французскаго національнаго гимна, которые сливались въ могучій аккордъ съ громкимъ «ура». Высо-

чайший объездъ продолжался около часа, и послѣ него Ихъ Величества и президентъ подъѣхали къ Царскому валнику. Государыни Императрицы и президентъ поднялись въ шатеръ на Царскомъ валникѣ и оттуда смотрѣли на парадъ вмѣстѣ съ прочими Высочайшими Особами; здѣсь же, на валникѣ, находились французскій министръ иностранныхъ дѣлъ г. Делькассэ, французскій адмиралъ Рустанъ и лица гражданской свиты президента. Государь Императоръ и з во л и л ъ остаться верховъ впереди валника, окруженный великими князьями и свитой.

Начался церемониальный маршъ. Всѣ части удостоились Высочайшей благодарности своего Державнаго Вождя. По окончаніи церемониальнаго марша, вся кавалерія быстро выстроилась въ одну линію, и по командѣ Августѣй-

шаго генераль-инспектора кавалеріи вся масса конницы, въ составѣ 50 эскадроновъ и сотенъ, почеслась полевымъ галономъ къ Царскому валнику. Дрогнуло Военное поле, взвилось облако пыли

отъ копытъ тысячи коней. Какъ грозный ураганъ, неслась конница; казалось, ничто не въ состояніи ее остановить, но громкая команда Августѣйшаго генераль-инспектора, и все остановилось въ нѣсколькихъ десяткахъ шаговъ отъ Царскаго валника. Государь Императоръ еще разъ благодарилъ кавалерію.

Вслѣдъ за этимъ Его Величество изволилъ сойти съ коня. Къ Царскому валнику подали экипажи, и Ихъ Императорскія Величества, президентъ французской республики, великіе князья и лица свиты прослѣдовали въ экипажахъ, при громкихъ кликахъ «ура» публики,



Государыни Императрицы съ президентомъ изволятъ подниматься на Царскій валникъ.
По фот. К. Булла авт. «Нивы».



Ихъ Императорскія Величества Государь Императоръ и Государыни Императрицы съ президентомъ Лубэ во время церемониальнаго марша.
По фот. К. Булла авт. «Нивы».

предшествующие взводом Собственного Его Величества конвоя, въ Красное Село.

Въ часть дня состоялся завтракъ въ Царской столовой палаткѣ, роскошно внутри и извнѣ убранный живыми цвѣтами.

Во время завтрака Его Величество Государь Императоръ провозгласилъ слѣдующій тостъ:

«Monsieur le Président. Mes troupes, dont Vous venez de voir le défilé, sont heureuses d'avoir pu rendre les honneurs au Chef hautement estimé de l'Etat ami et allié. Les vives sympathies, qui animent l'armée russe à l'égard de la belle armée française, Vous sont connues. Elles constituent une réelle fraternité d'armes, que nous pouvons constater avec d'autant plus de satisfaction, que cette force imposante n'est point destinée à appuyer des visées agressives, mais bien au contraire à affermir le maintien de la paix générale et à sauvegarder le respect des principes élevés, qui assurent le bien être et favorisent le progrès des nations.

«Je lève Mon verre à la prospérité et à la gloire de la brave armée française».

Едва смолкли слова Государя Императора, какъ звуки «Марсельезы» огласили столовую палату. Послѣ этого президентъ отвѣтилъ слѣдующимъ тостомъ:

«Sire, je remercie Votre Majesté de m'avoir procuré le très-vif plaisir d'admirer ces belles troupes, dont la fière contenance, la démarche martiale, les mouvements précis attestent que l'armée russe, par d'incessants progrès, soutient vaillamment sa haute renommée.

«De même que des sympathies communes et des intérêts supérieurs ont uni les deux peuples, de même la noble fraternité des armes et une estime réciproque lient étroitement les deux armées. Cette force imposante n'est une menace pour personne. Mais il est permis à la Russie et à la France d'y voir, en même temps qu'une garantie pour l'exercice de leurs droits un abri sous lequel elles peuvent, en toute tranquillité, poursuivre le labeur fécond, qui, les rendant plus prospères, augmentera leur puissance et leur légitime influence.

«Au nom de l'armée française, qui n'a pas oubliée l'honneur, que lui a fait Votre Majesté en assistant à ses manoeuvres, je bois à la prospérité et à la gloire de la brave armée russe».

Слова президента французской республики были покрыты звуками русского гимна.

По окончании завтрака Государь Императоръ и Государыни Императрицы удостоили некоторыхъ изъ присутствовавшихъ разговоромъ, а затѣмъ Ихъ Величества и президентъ отбыли въ экипажѣ.



Группа французскихъ офицеровъ, наблюдающихъ за смотромъ. По фот. К. Булла авт. «Нивы».



Французскіе матросы въ Петербургѣ у Народнаго дома Императора Николая II. По фот. К. Булла авт. «Нивы».

жахъ на красносельскій вокзалъ для слѣдованія въ Царское Село, гдѣ въ 8 часовъ вечера состоялся фамильный обѣдъ въ Александровскомъ дворцѣ.

Спутники президента—французскіе офицеры во главѣ съ вице-адмираломъ Рустаномъ были въ этотъ день чествуемы петербургскимъ городскимъ управленіемъ, въ залахъ городской думы, куда они были приглашены на раутъ еще наканунѣ, въ день прибытія эскадры, въ водахъ Кронштадта. лично городскимъ головою и гласными думы.

Матросы же эскадры были особо чествуемы городомъ въ Народномъ домѣ Императора Николая II, гдѣ была дана опера «Жизнь за Царя», а затѣмъ въ большомъ залѣ сервированъ былъ обѣдъ. Несмѣтная толпа народа, стоявшая уже съ часа дня у Народнаго дома, горячо привѣтствовала французскихъ моряковъ.

9-го мая, въ день прибытія президента французской республики Эмиля Лубэ въ столицу, на всѣхъ улицахъ замѣчались рѣдкое оживленіе. Столица приняла необычайно праздничный видъ. Особенное вниманіе было обращено на украшеніе варшавскаго вокзала, куда прибылъ президентъ изъ Царскаго Села, и на весь путь, по которому онъ слѣдовалъ по городу. По ту сторону моста отъ варшавскаго вокзала городомъ сооружена была чрезвычайно красивая арка въ русскомъ стилѣ (рис. на этой стр.). Верхъ ея покрытъ художественною рѣзьбою. По ерединой лицевой стороны помѣщено большое художественное панно, съ изображеніемъ подношенія хлѣбасоли въ древней Руси. Надъ нимъ отъ него помѣщено другое, меньшее, панно, изображающее соборъ Парижской Богоматери, а направо — такое же панно съ изображеніемъ церкви Василия Блаженнаго. Подъ главнымъ панно укрѣплены гербы Парижа и С.-Петербургa, а на основахъ арки, среди национальных флаговъ, изображены инициалы французской республики. Весь фасадъ перевитъ гирляндами зелени. На другой сторонѣ арки размѣщены на особыхъ щитахъ: наверху — инициалы Государя Императора, по бокамъ — инициалы Эмиля Лубэ, а на основахъ — инициалы французской республики. Верхъ арки убранъ многочисленными флагами, а лицевой ея фасадъ, кромѣ того, государственными орденами. Чрезвычайно эффектную картину представляла набережная Невы отъ Николаевского моста до французскаго посольства. Невскій проспектъ, съ его разукрашенными зданіями, поперечными гирляндами флаговъ и высившимися мачтами съ раз-

вѣвающимися хоругвями, представлялъ дивную по красотѣ картину (рис. на стр. 404a).

Праздничную картину убранства зданій столицы дополняла тысячная толпа народа, покрывавшая сплошными шпалерами панели улицъ въ мѣстахъ слѣдованія президента.

На Невскомъ проспектѣ, 9-го мая, уже съ утра царило оживленіе, а къ двумъ часамъ дня панели его, особенно

вблизи зданія городской думы, Большой Морской, Михайловской и Екатерининской улицъ, а также Литейнаго проспекта, были сплошь покрыты народомъ. Единодушные, полные восторга, клики «ура» и «Vive la France» сопровождали Эмиля Лубэ во время движенія его экипажа по улицамъ столицы. У многихъ въ рукахъ несли французскіе флаги съ портретомъ президента: такими же флагами были украшены многие собственные экипажи, пролетки извозчиковъ и ихъ лошади. С.-Петербургское городское общественное управленіе, принявшее столь дѣ-

тельное участіе во встрѣчѣ столичнымъ населеніемъ президента французской республики и сопровождавшихъ его лицъ, постановило, въ честь посѣщенія Эмиля Лубэ столицы, переименовать Гагаринскую набережную, на которой находится французское посольство, во «Французскую».

Прибывъ утромъ 9-го мая, президентъ Лубэ прослѣдовалъ среди восторженныхъ овацій населенія Петербурга въ усыпальницу русскаго Императорскаго дома — Петропавловскій соборъ. Экипажи свиты президента двигались среди плотныхъ стѣнъ стоявшаго на тротуарахъ населенія, восторженно привѣтствовавшего дорогихъ гостей. Президентъ прошелъ въ соборъ, гдѣ поклонился праху Императора Александра III и возложилъ на гробницу Царя-Миротворца мечъ съ рукояткой изъ слоновьей кости съ золотомъ и художественно исполненной поверхью его золотой вѣтвью. На вѣтви сдѣлана латинская надпись: «Foederis inemor», а на мечѣ: «A L'Empereur Alexandre III Emile Loubet Président de la République Française. Mai 1902». Осмотрѣвъ нѣкоторыя гробницы и достопримѣтельности, президентъ отбылъ изъ собора.

Въ исходѣ 10-го часа президентъ, въ сопровожденіи французской и русской свиты, посѣтилъ домикъ Петра Великаго на Петербургской сторонѣ и осмотрѣлъ собственноручныя работы Петра Великаго, его вещи и скромную обстановку, среди которой жилъ великій



Триумфальная арка, воздвигнутая въ честь президента у варшавскаго вокзала. По фот. Полонскаго авт. «Нивы».



Отбытіе президента изъ Петропавловскаго собора. По фот. К. Булла авт. «Нивы».

тѣмъ нѣкоторыя гробницы и достопримѣтельности, президентъ отбылъ изъ собора.

Царь. Обойдя весь домикъ, президентъ отбылъ, около десяти часовъ утра, по Александровскому парку, мимо зданія Народнаго дома Императора Николая II на Васильевскій островъ во французское благотворительное общество. Президентъ осматривалъ тамъ богадельню и затѣмъ прошель въ красиво убранный садъ, въ которомъ имѣла состояться закладка амбулаторнаго павильона имени президента Эмиля Лубэ. Здѣсь, въ присутствіи президента, митрополитомъ всѣхъ католическихъ церквей Клопотовскимъ, въ сослуженіи патера Лагранжа, было совершено богослужение и затѣмъ—закладка. Первый закладной камень положили президентъ, второй — французскій министръ иностранныхъ дѣлъ г. Делькассэ. Въ началѣ двѣнадцатаго часа, въ сопровожденіи свиты и представителей благотворительнаго общества, президентъ, при звукахъ «Марсельезы» и восторженныхъ кликахъ, отбылъ изъ французскаго благотворительнаго общества. При слѣдованіи на Дворцовую набережную, населеніе столицы повсюду проявляло восторгъ, и привѣтствія не смолкали. Высокій гость отбылъ въ отель французскаго посольства, гдѣ состоялась завтракъ, который далъ высокий гость русскимъ министрамъ, высшимъ придворнымъ чинамъ и др. лицамъ. Въ этотъ же день с.-петербургскимъ городскимъ головою были доставлены въ отель посольства дары города, въ видѣ серебряной утвари въ древне-русскомъ стилѣ, французскому министру иностранныхъ дѣлъ, лицамъ свиты президента, вице-адмиралу Рустану, каютъ-компаніямъ французскихъ судовъ, ихъ коман-

дирамъ и офицерамъ. Многие изъ подарковъ покрыты эмалью и филигранною работою (рис. на стр. 404б и 404в).

Въ три часа пополудни президентъ и его свита посѣтили Александро-Невскую лавру. Встрѣча высокаго гостя отличалась торжественностью. Въ Троицкомъ соборѣ лавры, на амвонѣ, находился высокопреосвященный Антоній, митрополитъ с.-петербургскій и ладожскій, въ голубой святительской мантии и бѣломъ клобуцѣ, украшенномъ бриллантовымъ крестомъ. Въ рукахъ владыки былъ золотой посохъ. Съ лѣвой стороны высокопреосвященнаго находился товарищъ оберъ-прокурора святѣйшаго синода сенаторъ Саблеръ, а позади занимали мѣста три викарія с.-петербургской епархіи. Отъ амвона къ главному входу въ соборъ стояли архимандриты, іеромонахи и иное духовенство. За духовенствомъ стояли воспитанники семинаріи, духовнаго училища и воспитанницы Исидоровскаго женскаго епархіальнаго училища. Отъ Духовской церкви вплоть до собора путь слѣдованія былъ покрытъ краснымъ сукномъ. Президентъ прибылъ въ сопровожденіи русской и французской свиты. На паперти высокой гость былъ встрѣченъ наместникомъ лавры и старѣйшими представителями лаврской братіи и, въ предшествіи ихъ, вошелъ въ соборъ. Высокопреосвященный митрополитъ Антоній привѣтствовалъ президента слѣдующими словами: «Обитель святаго благовѣрнаго князя Александра Невскаго радостно привѣтствуетъ васъ, г. президентъ, доблестнаго главу великаго и славнаго въ исторіи народа французскаго, дружественнаго



Президентъ Лубэ въ Александро-Невской лаврѣ. По фот. К. Булла авт. «Нивы».



Закладна амбулаторнаго павильона въ убжищѣ французскаго благотворительнаго общества на Васильевскомъ острову, въ присутствіи президента Лубэ. По фот. К. Булла авт. «Нивы».

великому народу русскому. Покровитель сей обители, св. великий князь, нѣсколько столѣтій тому назадъ неустанно трудился для мирнаго развитія дорогого нашего отечества, ограждая его отъ натиска вражескихъ силъ съ востока и запада, и за славные свои патріотическіе подвиги здѣсь получилъ отъ благодарнаго потомства именованіе Невскаго. И нынѣ, здѣсь же, на берегахъ Невы рѣчки, куда обращено теперь вниманіе всего міра, Русскій Царь православный и глава государства французскаго подають другъ другу руки во имя дружбы, для огражденія мирнаго развитія и процвѣтанія народовъ русскаго и французскаго. Радостно бьются сердца всѣхъ русскихъ, встрѣчаю-



Невскій проспектъ въ день посѣщенія столицы президентомъ Лубэ.
По фот. К. Булда авт. «Нивы».

щихъ на родной своей землѣ высокогo гостя, друга миролюбиваго Царя своего, мы же сугубо радуемся, встрѣчая васъ въ стѣнахъ нашей обители, и призываемъ Божіе благословеніе на васъ, благословеніе мира, и радости святой на васъ и весь славный народъ французскій. Буде же благословенно отъ Господа ваше къ намъ пришествіе». Товарищъ оберъ-прокурора святѣйшаго синода перевелъ президенту привѣтствіе высокопреосвященнаго на французскій языкъ, послѣ чего владыка, въ сопровожденіи президента и министра г. Делькасса и другихъ лицъ святи, прошелъ къ солеѣ. Разоблачившись, митрополитъ Антоній подвелъ президента къ святой ракѣ, гдѣ покоятся



Статуя «Мира», воздвигнутая въ началѣ Михайловской улицы, у Невскаго проспекта. По фот. Глыбовскаго авт. «Нивы».



Здание городской думы, декорированное в честь приезда президента Луба.

благовѣрнаго великаго князя Александра Невскаго. Поклонившись святынь, французскіе гости осматривали Свято-Троицкій соборъ, а затѣмъ, въ предшествіи лаврской братіи, архимандритовъ и викаріевъ с.-петербургской епархіи, высокопреосвященный Антоній, президентъ и вся свита президента прошли изъ собора по устланному краснымъ сукномъ пути въ митрополичьи покои. Какъ только митрополитъ и президентъ приблизились къ митрополичьимъ покоямъ, пѣвчіе лавры встрѣтили высокаго гостя многолѣтнемъ. Пройдя въ пріемный залъ митрополита, а затѣмъ въ гости-



Блюдо отъ обывателей Царскаго Села, поднесенное президенту Луба. (Работа Овчинникова).

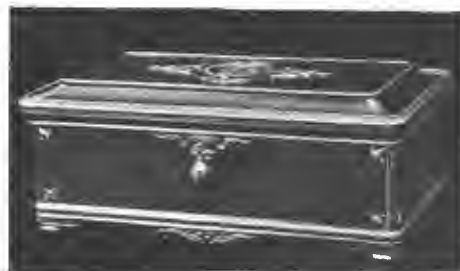

Ларець отъ петербургскаго дворянства, поднесенный президенту Луба. (Работа Фаберже).

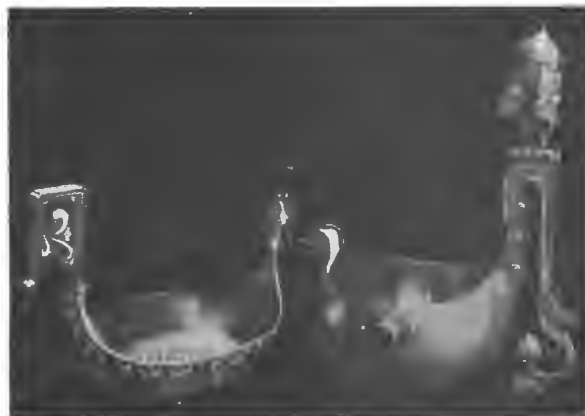

Подарки отъ Его Величества Государя Императора. Серебряные ковши. (Работа Фаберже).

ню, президентъ бесѣдовалъ съ высокопреосвященнымъ Антоніемъ. Въ 3 ч. 45 м. французскіе гости отбыли изъ Александро-Невской лавры.



Бюваръ съ адресомъ, поднесенный президенту Луба отъ петербургскаго земства. (Работа Фаберже).



Бюварь съ адресомъ отъ московскаго дворянства, поднесенный президенту Лубэ. (Работа Овчинникова).

Затѣмъ президентъ, въ сопровожденіи почетнаго эскорта, дѣлалъ визиты Ихъ Императорскимъ Высочествамъ великимъ князьямъ, чужестраннымъ посламъ великихъ державъ и посѣтилъ Исаакіев-



Одинъ изъ подарковъ Его Величества Государя Императора для президента Лубэ. Серебряный самоваръ. (Работа Фаберже).



Блюдо отъ города Москвы, поднесенное президенту Лубэ. (Работы Овчинникова).

скій кафедральный соборъ, восторженно повсюду привѣтствуемый населеніемъ. Въ четыре часа 45 мин. президентъ, въ сопровожденіи свиты, прибылъ въ Зимній Дворецъ, гдѣ осматривалъ его досто-



Братиза съ приборомъ, поднесенная минному крейсеру «Кассини». (Работа Овчинникова).

примѣчательности, и въ Гербовомъ залѣ принималъ привѣтствія и подношенія депутацій. Принявъ всѣ депутаціи и поблагодаривъ каждую въ отдѣльности, президентъ отбылъ изъ Петербурга въ Царское Село.

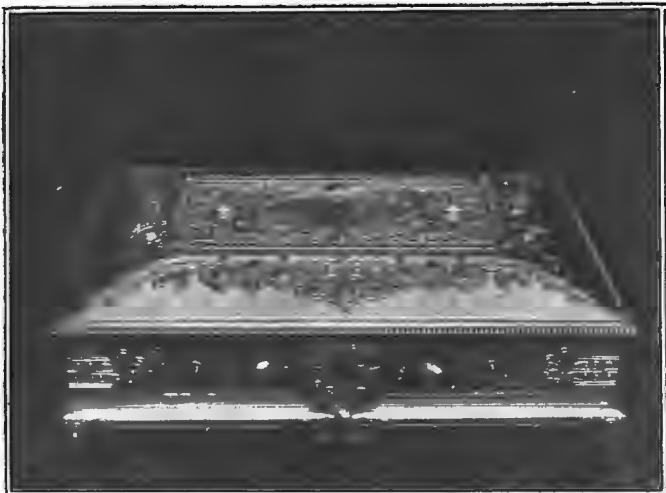

Ларець—изъ подарковъ Его Величества Государя Императора. (Работа Фаберже).

Въ 9 часовъ вечера въ Царскомъ Селѣ, въ китайскомъ театрѣ, состоялся парадный спектакль.

10-го мая утромъ Государь Наслѣдникъ прибылъ въ Большой царскосельскій дворецъ и вмѣстѣ съ президентомъ отбылъ въ Александровскій дворецъ, откуда Ихъ Величества, французскій президентъ, Государь Наслѣдникъ и Ихъ Императорскія Высочества великія княгини изволили съ Императорскимъ поѣздомъ по соединительной вѣтви балтійской желѣзной дороги отбыть въ Петергофъ. Въ 11 час. 50 мин. Ихъ Императорскія Величества и президентъ прибыли на военную пристань въ экипажахъ при восторженныхъ кликахъ «ура» и звукахъ «Марсельезы». Когда Ихъ Величества вошли на «Александрію», яхта пошла въ направленіи кронштадтскаго рейда. Кинувъ якорь, «Александрія» стала недалеко отъ броненоснаго крейсера «Монкальмъ». Наружный видъ послѣдняго значительно измѣнился, благодаря грандіозному шатру-палаткѣ, которая была устроена на

la marine russe ne laissent passer aucune occasion de se manifester; c'était avant-hier dans les mers de l'Extrême Orient, c'était hier dans la Méditerranée. Et partout leur accord est comme le témoignage de l'union de leurs pays.

«J'emporterai de mon séjour dans cet Empire hospitalier un chaud et impérissable souvenir.

«Et la France, qui a appris avec joie l'accueil fait à son représentant, restera attachée à l'alliance dont la Russie apprécie, comme elle, l'action bienfaisante.

«Je bois aux succès et à la gloire de la vaillante marine russe».

Затѣмъ Государь Императоръ провозгласилъ тостъ въ слѣдующихъ словахъ:

Il Nous est infiniment agréable, à l'Impératrice et à Moi, de Nous retrouver au milieu de braves marins français et c'est avec un plaisir tout particulier, que Nous Nous sentons en France à bord



Ихъ Императорскія Величества и Ихъ Императорскія Высочества съ президентомъ Лубэ на Императорской яхтѣ «Александрія» передъ отбытіемъ президента. По фот. К. Булла авт. «Нивы».

верхней его палубѣ. Это было цѣлое импровизированное зданіе. Президентъ, поблагодаривъ Ихъ Величества за сердечный приемъ и прошившись, въ сопровожденіи своей свиты сошелъ съ трапа въ паровой катеръ и флагъ перенесли на послѣдній. Катеръ быстро направился къ «Монкальму». Вскорѣ затѣмъ Ихъ Величества и Ихъ Высочества изволили отбыть на паровомъ катерѣ къ крейсеру «Монкальму». Августѣйшихъ Гостей встрѣтили президентъ и вице-адмиралъ Рустанъ. Звуки русскаго національнаго гимна огласили рейдъ. Государь Императоръ, здороваясь, обошелъ почетный караулъ. Ихъ Величества и Ихъ Императорскія Высочества вошли въ роскошную гостиную навиллона-шатра, убраннаго съ роскошью и изяществомъ, присущимъ французамъ. Съ кормовой стороны слѣва тянулась, во всю длину рубки-шатра, роскошная столовая. Бокъ-обокъ съ нею заняли мѣста Царскіе покои: Царскій салонъ, будуаръ, а за нимъ Царскій салонъ-кабинетъ. Возлѣ Царскаго салонъ-кабинета, на правой сторонѣ шатра, устроенъ былъ дипломатическій салонъ. За нимъ, по той же сторонѣ и параллельно столовой, устроены еще два салона.

Во время завтрака французскій президентъ провозгласилъ слѣдующій тостъ:

«Sire! En venant à bord du «Montcalm» avec Sa Majesté l'Impératrice, Vous avez fait à la marine française un honneur, qu'elle ressentira profondément.

«Les sentiments de nos marins pour leurs braves camarades de

de ce beau bâtiment. Nous vous remercions cordialement de votre visite, Monsieur le Président, et vous prions de transmettre nos messages les plus sympathiques, ainsi que Nos meilleurs souhaits, à la France—amie, fidèle et invariable alliée de la Russie.

«Je lève Mon verre à la prospérité de la glorieuse marine française».

По окончаніи завтрака въ салонахъ было подано кофе.

Его Величеству угодно было пожаловать французскому флоту роскошный подарокъ въ видѣ художественно исполненной массивной серебряной кораблеобразной вазы, усыпанной драгоцѣнными сибирскими камнями. Высочайшій даръ былъ принятъ съ восторгомъ и будетъ храниться въ Брестѣ.

Ихъ Величества обходили и смотрѣли «Монкальмъ», причемъ изволили посѣтить приемный покой крейсера. Затѣмъ Ихъ Величества и Ихъ Императорскія Высочества отбыли въ сопровожденіи французскаго президента на Императорскую яхту «Александрія». Звуки гимна и громъ салюта огласили рейдъ. Около этого времени на «Александрію» были доставлены съ «Монкальма» три изящныя корзины рѣдкихъ цвѣтовъ и между ними особенно замѣчательныя орхидеи. Но вотъ французскій президентъ простился съ Ихъ Величествами и Ихъ Императорскими Высочествами. Прощаніе Ихъ Величествъ съ президентомъ отличалось сердечностью. Французскій президентъ отбылъ съ «Александріи», и вскорѣ французская эскадра при грохотѣ орудій ушла въ море.

Т-ва „ГИГИЕНА“
РАСТИТЕЛЬНЫЙ
ФИАЛКОВЫЙ ЭКСТРАКТЪ
 Extrait Végétal
ПРОТИВЪ ПЕРХОТИ
 и для УКРѢПЛЕНІЯ ВОЛОСЪ
 ПРОДАЖА ПРИ СКЛАДАХЪ
 С.-Петербургской Т Е Х Н О - Химической
 Лабораторіи.
 С.-Петербургъ, Коломенская, № 12.
 Продается вездѣ.

ПОДВИЖНЫЯ КРЕСЛА ДЛЯ БОЛЬНЫХЪ
 Кресла - самокаты
 для больныхъ.
 Мебель для больныхъ
 всякаго рода
 Рихардъ Мауне,
 Дрезденъ — Лёбтау.
 Каталоги бесплатно.



ФОТОГРАФ. АППАРАТЫ
 на 6 пласт., для мгновенныхъ и выдерж. снимковъ
 съ полн. набор. (12 предм.) и настан. наемъ
 на разм. 4 1/2 x 6 сант. 4 р. (съ пересылкой) 5 р.
 6 x 9 " 6 р. (въ Евр. Россію) 7 р. 50 к.
 Громадн. выборъ новѣйшихъ фотогр.
 аппаратовъ, волшебн. фонарей и пр.
 Сметы бесплатно.
 Бруно Зенгеръ и К. С.-Петербургъ,
 Казанская ул., № 1—25 (уг. Невскаго).



ВЕДЧАЙШІЙ ВЪ РОССІИ И САМЫЙ ДЕШЕВЫЙ ОРУЖЕЙНЫЙ МАГАЗИНЪ.
А. В. ТАРНОПОЛЬСКАГО
 (Москва, Б. Лубянка, д. Голицыной)
 высылаетъ налож. платежомъ превосходнѣйшіе карманные револьверы «Магадоръ» съ сильнѣйшимъ боемъ, благодаря исключительно выгодному соглашенію съ фабрикой, по цѣнѣ 7 р. 50 к. курковые и 8 р. 50 к. безкурковые. Патроны къ нимъ за 100 штукъ 1 р. 30 к. Подробный прейсъ-курантъ ружей высылается бесплатно. 3—3



ПРОДАЖА
КИТАЙСКОЙ ЧЕ-СУ-ЧИ
ФАНЗЫ, ШАРФЫ, ПЛАТКИ
 товаръ свѣжій, послѣдняго весенняго полученія и своихъ фабрикъ изъ Китая. Цѣны фабричныя. Китайской фирмы
ТА-ШЕН-ЮЙ.
 Москва, Покровка, д. Емельянова.

КУПАНЬЕ НАУГЕЙМЪ
 Пансіонатъ Викторія.
 Parkstr., 34. 10—4
 I-классное заведеніе. Подъемная машина. Живущіе въ пансіонатѣ могутъ получать столъ. Владѣльцы: Г-жи Е. и Т. Шнейдеръ.

НОВОСТЫ!
ДЛЯ БЛИЗНЫ
ЛИЦА
 ПРОДАЖА ВЪ СЫНКОВОЙ
 ОТЪ ЗАГАРА МЫЛО ЖЕРМЕНЪ.
 Имѣющимъ веснушки, угри и вообще не чистое и блѣлое лицо събѣдуетъ, освѣживши лицо чистой водой, умываться этимъ мыломъ утромъ и вечеромъ. Цѣна на ск. П. Виноградовъ, Москва, Рождественка, д. № 2, не менѣе 1/2 дюж. 1 р. 50 к., перес. нал. плат. Требуется на късь свѣд. 3131. С.П.Б. маг. Виноградова, Гороховая, 36.

„ЭЙНЕМЪ“ ВЪ МОСКВѢ
 СОБСТВ. ЦАРОВ. ФАБРИКА ВЪ СИМФЕРОПОЛѢ (ВЪ КРЫМУ.)
ПЮРЕ ТОМАТЪ.
ГЛАЗИРОВАННЫЕ ФРУКТЫ
Компотъ.



НОВОСТЫ!
КОМНАТН. ДУШЪ
 ПРОДАЕТСЯ
 въ магаз. Резин. Изд.
А. ГОЛЬЦШМІДТЪ
 Москва, Никольская,
 д. гр. Шереметева.
 Прейсъ-кур. высылаются по требованію.



!!!ДОЛОЙ ПОДТЯЖКИ И ПУГОВИЦЫ!!!
 Носить здоровый, эластично-пружинистый бюродержатель удобно для всѣхъ и всякаго. Здоровое и легкое держаніе, свободное дыханіе; вѣтъ давленія, ни ногу. Штука 70 к., съ пер. 1 р., 3 шт. съ пер. 2 р. 50 к.; 6 шт. съ пер. 4 р. 50 к. Наложен. платеж. на 10 к. болѣе. Требуется адресовать: **Э. ЖУКУ**, Варшава, Новолипки, 30.

ПОЛЬЗУЙТЕСЬ РѢДИМЪ СЛУЧАЕМЪ!!!
 Въ видѣе большого напленія брильянтовъ (прошу не смѣшивать съ алмазами) я продаю только за 12 р. массивное нашконое золотое 56 пр. дамское или мужское кольцо съ настоящими брильянтами чистѣйшей воды. Пара сережекъ съ настоящими брильянтами въ золотой оправѣ, новѣйшаго фасона, съ надетованными замочками только 26 рублей. Три брильянтовыя грудныя заколки съ надет. замочками въ золотой оправѣ 26 рублей. Брильянтовая булавка или галстука въ золотой оправѣ 16 рублей. Золотой браслетъ съ настоящими брильянтами и двумя др. драгоцен. камнями 32 руб. Всѣ предметы высылаются въ соответственныхъ имъ футлярахъ. Мѣрки для колецъ и браслетовъ можно обознач. бумаж. ленточкой. Въ цѣны включены уже уплаченные мною пошлины и пересылочные расходы. Заказы исполняются по полученію задатка въ 2 руб., которые могутъ быть присланы в русскими почтов. марками, на остальную сумму дѣлается налож. платеж. Съ требованіями можно обращаться на руссомъ языкѣ. Адресъ: Л. ЗИЛБЕРБЕРГЪ, Вѣна (Австрія), L. SILBERBERG, Praterstrasse 26, Wien.

ЛЕССИВЪ ФЕНИКСЪ
 Усовершенствованный способъ стирки
БЕЗЪ МЫЛА И БЕЗЪ СОДЫ
 Необыкновенная бѣлизна и сбереженіе бѣлья.
 Продается въ аптекарск. и колоніальн. магазинахъ и оптомъ у фабриканта Л. МИНЛОСЪ въ С.-ПЕТЕРБУРГѢ
 == Требуется способъ употребленія == 26—10

РЕКОМЕНДУЕМЪ
 ГИГИЕНИЧЕСКУЮ РИСОВУЮ
Королевскую пудру
 La Reine des Poudres
 бѣлая, розовая и рашель.
С.-Петербургская Химическая Лабораторія.
 Золотая медаль Парижъ 1900.
 Малая коробка 30 коп., большая 50 коп.
 —————
 Получить можно вездѣ.



Вышелъ 3-й выпускъ четвертаго года (курса) изданія.
СЕМЕЙНЫЙ
Ф. С. КОМАРСКАГО. УНИВЕРСИТЕТЪ
 С.П.Б., Пушкинская, 10.
 Собраніе популярныхъ лекцій для самообразования. Продолжается подписка на I, II, III и IV года (курсы) изданія. Учащимъ и учащимся особая льгота. Подробныя условія подписки съ отзывами печати и образцами лекцій высылаются издателемъ бесплатно. Подробности см. № 14 «Нивы» 1902 г.

Schlesischer Obersalzbrunnen
Oberbrunnen
 ПЕРВОКЛАССНЫЙ АЛКАЛИЧЕСКИЙ источникъ въ СѢВЪ-УСПЪХЪ ПРИКЛАННЫЙ съ 1601 г.
 Анализъ и подробности объ источникѣ высылаются бесплатно
 Контора отправки Книжескихъ Минеральныхъ Водъ въ ОБЕРЗАЛЬЦБРУННЪ.
ЗАЛЬЦБРУННЪ СЛАДЪ во всѣхъ аптекахъ **ФУРБАХЪ** и **СТРИВОЛЬ**, (Силезія). † и аптекарскихъ магазинахъ.



Библиотека "Руниверс"

БАЛЬЗАМЪ ЭЙКАЛИПТИ ДЛЯ ВОЛОСЪ
 приготовленъ въ Лабораторіи А. ЭНГЛУНДЪ.
 Для рошенія волосъ. Уничтожаетъ перхоть и пріятно освѣжаетъ головную кожу.
 Цѣна за флаконъ 1 р. 50 к., съ перес. 2 руб.
 Завѣдующіе Лабораторією докторъ В. И. Панченко и А. К. Энглундъ.
 Для предупрежденія поддѣлокъ прошу обратитъ особенное вниманіе на подпись А. Энглундъ красными чернилами и марку С.-Петербургской Косметической Лабораторіи, которыя имѣются на всѣхъ препаратахъ. Получать можно во всѣхъ лучшихъ аптекахъ, аптекарскихъ, косметическихъ и парфюмерныхъ складахъ Россійской Имперіи. Главныя агентства и склады фирмъ для Европы: Эмиль Беръ, Гамбургъ; для Южной и Сѣверной Америки: Л. Мишнеръ, Нью-Йоркъ. Главныя склады для всей Россіи А. ЭНГЛУНДЪ, С.-Петербургъ, Бассейная улица, № 27.

Библиотека "Руниверс"

ЖИВА

№ 21. **ОБЪЯВЛЕНИЯ** для напечатанія въ „Живѣ“ принимаются по слѣдующей цѣнѣ: за строку непарейль (въ 1/4 ширины страницы) — 1 р. 50 к. (на первой страницѣ) и 1 р. (на остальныхъ страницахъ). 1902 г.

Содержаніе. ТЕКСТЪ: Сила слабого. Ромашъ И. Н. Потапенко. (Продолженіе).—На Новую Землю. Очеркъ полярнаго путешествія А. А. Борисова.—На Новую Землю. Очеркъ полярнаго путешествія А. А. Борисова.—Встрѣча новаго года и новаго столѣтія на Новой Землѣ.—Группа самоубійцъ Новой Земли.—Карта Новой Земли. Маршрутъ экспедиціи А. А. Борисова.—Самоубійца Максимъ Пырева, 85 лѣтъ, праотецъ новоземельскій.—Самоубійца Константинъ Вылка.—Самоубійца Кузьма Ледковъ.—Самоубійца Михайло Вылка.—Самоубійца Сила.—Героинахъ Дороевъ, священникъ Новой Земли, въ домъ художника А. А. Борисова.—Ледникъ Витте. Ориг. рис. А. А. Борисова.—Его высочество принцъ Альбертъ Саксенъ-Альтенбургскій.—Мечъ, возложенный президентомъ Лубэ на гробницу Императора Александра III.—Депутация отъ союза кавалеровъ ордена Почетнаго Легиона и военной медали, имѣвшая честь поднести 8-го мая Его Императорскому Величеству Государю Императору почетную шпагу.—Первый главный попечитель Человѣколюбиваго Общества кн. А. Н. Голицынъ.—Нынешній главный попечитель, преосвященный Антоній, митрополитъ с.-петербургскій.—Помощникъ главнаго попечителя сенаторъ статсъ-секретарь А. Н. Марковичъ.—Генераль-отъ-инфантерій И. М. Геденовъ, бывший 10 лѣтъ помощникомъ главнаго попечителя и членъ совѣта.—С. А. Рачинскій.—Начальникъ главнаго управления по дѣламъ печати, сенаторъ Н. А. Звѣрвѣ.—Директоръ Императорской публичной библиотеки, членъ государственнаго совѣта Д. Ф. Кобко.—А. Н. Пыпинъ.—Совѣщаніе жевневской международной конференціи 1864 года, по поводу учрежденія „Общества Краснаго Креста“.

къ этому № прилагается „Полнаго собранія сочиненій Н. С. Лѣскова“ томъ VII.

Поступило въ продажу во всѣхъ книжн. магазинахъ

Изданіе А. Ф. МАРКСА въ С.-Петербургѣ:

ПОЛНОЕ СОБРАНІЕ СОЧИНЕНІЙ

ШЕКСПИРА

въ переводѣ и объясненіи **А. Л. Соколовскаго.**

Въ восьми большихъ томахъ in 8° (3.688 стр.).

Съ обширною вступительною статью: „Шекспиръ и его значеніе въ литературѣ“, биографич. очеркомъ, обстоятельными историко-критическими этюдами къ каждому произведенію и многочисленными (3.097) объяснительными примѣчаніями.

Переводъ А. Л. Соколовскаго встрѣченъ очень сочувственно критикою, а Императорскою Академіею Наукъ удостоенъ, въ концѣ минувшаго года, **ПОЛНОЮ ПУШКИНСКОЮ ПРЕМІЕЮ.** Приводимъ краткія выдержки изъ напечатанной въ отчетѣ Академіи Наукъ рецензіи профессора Н. И. Стороженко: „Стихотворный переводъ полнаго собранія драматическихъ произведеній Шекспира, сдѣланный г. Соколовскимъ, въ высшей степени отрадное явленіе... Ни у кого изъ русскихъ переводчиковъ мы не встрѣтимъ такого добросовѣстнаго отношенія къ тексту Шекспира. Г. Соколовскій долго работалъ надъ нимъ, сжился душой съ своимъ любимымъ поэтомъ, пользуется всѣми извѣстными изданіями его произведеній... Восхитительнаго страстнаго любовью къ Шекспиру, переволчанія, повидимому, не чувствовалъ утомленія; послѣдній томъ переведенъ у него такъ же тщательно, какъ и первый...“

Цѣна полнаго собранія сочиненій Шекспира, въ 8 большихъ, компактно напечатанныхъ томахъ, 10 руб., съ перес. 11 руб.; также продаются отдѣльные томы по 1 руб. 25 коп., съ перес. 1 руб. 50 коп.

Съ требованіями обращаться въ контору изданій А. Ф. Маркса, С.-Петербургъ, Малая Морская, № 22.—Изданія эти имѣются въ продажѣ въ конторѣ Н. Н. Печовской въ Москвѣ, въ книжн. магазинѣ „Образованіе“ въ Одессѣ и во всѣхъ большихъ книжныхъ магазинахъ.

КОНТРЕКСЕВИЛЬ - ПАВИЛЬОНЪ

ЕСТЕСТВЕННАЯ МИНЕРАЛЬНАЯ ВОДА.

Мочегонная, слабительная, содѣйствующая перевариванію, лучшая столовая вода при мочевоизв. пескѣ, подагрѣ и ревматизмѣ.

Открытъ съ 20 мая по 20 сентября. Воодѣженіе. Ванны. Души. Массажъ. Завѣденіе I-го разряда.

Домъ собранія. Театръ. Вольшій паркъ. Гимнастика и пр.

ОПТИКУМЪ

мал. чудес. аппаратъ, сов. плоскій д. ношенія въ жилети. кармакъ, превосх. все до сихъ бывшее. Посред. оптик. можно видѣть огр. (до 1/8 в. верстъ) разстояніе, и даже сам. мелкіе предм. разн. съ удив. четкостью и ясностью. Опт. необх. для офид., туристовъ, охотн., лѣснич. и для кажд. путника. Цѣна: 1 ш. 2 р., 3 ш. 5 р., 6 ш. 9 р. Въ цѣну влюч. перес. и пошт. Аппаратъ выс. только по высказ. денегъ (можно почт. марк.). Съ требов. можно обрат. на русск. языкъ. Адресъ: Л. ЗИЛЬБЕРБЕРГЪ, Вѣна (Австр.).

L. SILBERBERG, II. Praterstr. 26, Wien.



Генераль-маіоръ С. И. Филоновъ.

АКЦИОНЕРНОЕ ОБЩЕСТВО

Вл. ГОСТИНСКИЙ и К^о

С.-Петербургъ, Невскій, 42, противъ Гостинаго Двора, предлагаетъ въ богатомъ выборѣ:

Кровати, матрацы, умывальники, дѣтскія коляски, кресла для больныхъ, печи, ледники, ванны, души. Цѣны внѣ конкуренціи.



Генераль-маіоръ Степанъ Ивановичъ Филоновъ, 29-го марта 1901 г., находясь временно въ Варшавѣ, выхаживалъ на день по дѣланъ въ Брестъ-Литовскъ, а 30-го марта жена его получила отъ него письмо, гдѣ, прочитавъ съ нею, овъ говорилъ, что умираетъ. С. И. Филоновъ съ тѣхъ поръ ништо не видѣлъ, овъ пропалъ безъ вѣсти; всѣ поиски остались безъ результата; его до сихъ поръ не нашли.

БЕРЕЗОВЫЙ КРЕМЪ.

Приготовленъ въ лабораторіи А. ЭНГЛУНДЪ.

Средство противъ веснушекъ, желтизны, пятень, красноты и проч.

Цѣна за фаянсовую банку 1 руб., съ перес. 1 р. 50 к.

Завѣдующіе Лабораторіею Докторъ В. К. Панченко и А. К. Энглундъ.

Для предупрежденія подблѣвъ прошу обратитъ особенное вниманіе на подпись А. ЭНГЛУНДЪ красными чернилами и марку С.-Петербургской Косметической Лабораторіи, которая имѣются на всѣхъ препаратахъ. Получать можно во всѣхъ лучшихъ аптекахъ, аптекарскихъ, косметическихъ и парфюмерныхъ складахъ Россійской Имперіи. Главныя агентства вь склады фирмы для Европы: Эмиль Беръ, Гамбургъ; для Южной и Сѣверной Америки: Л. Мишнеръ, Нью-Йоркъ. Главныи складъ для всей Россіи А. ЭНГЛУНДЪ. С.-Петербургъ, Бассейная ул., № 27.

ВЕТОСИПЕДЫ въ большомъ выборѣ предлагаютъ **ГАЛЬ И К^о**. С.-Петербургъ, Марсово поле, 7.

Каталоги бесплатно! 3-1



— Другъ дѣтей —

Собраніе первоначальныхъ фортеп. пѣсень въ 3 и 4 руки въ прогрессивномъ порядкѣ. Составлено К. Логинемъ.

Въ 3-хъ тетрад. по 1 р. 50 к. каждая.

ИЗДАНІЕ **В. БЕССЕЛЬ И К^о**, С.-Петербургъ, Невскій, 54. Москва, Петровка, 12.

ЕССЕНТУКСКІЯ ЛЕПЕШКИ.

принятая послѣ пищи отъ 1 до 3 штукъ, уничтожаютъ изжогу и кислоту отрыжку, чувство полноты и вадутъ подѣйствіе желудка. Весьма удобны въ дорогѣ. Не уступаютъ лепешкамъ Виши. Продаются во всѣхъ аптекахъ и аптекарскихъ магазинахъ.

Главный складъ для всей Россіи въ торгов. домѣ В. Лапчикъ и П. Полакъ.

Конторы: Москва, Фурмановъ пер., д. Полакъ, и въ Ессентукахъ.



МАССАЖЪ ЛИЦА

изобрѣтателя Генриха Симонса въ Берлинѣ.

Посредствомъ специальныхъ аппаратовъ уничтожаетъ морщины и предупреждаетъ появленіе таковыхъ. Единственные представители для всей Россіи

Т-во А. РАЛЛЕ И К^о

Москва — Кузнецкій мостъ, Петербургъ—Невскій, 18, Варшава—Верховская ул., Екатеринбургъ—Боголюбская ул., Тифлисъ—Головинскій просп.



Перуин

идетъ на встрѣчу желанію всѣхъ людей имѣть роскошныя волосы и освобождаетъ людей отъ столь тягостнаго выпаденія волосъ и крайне неприятой перхоти.

Продается по 1 р. 75 к. фла. **БАЗАРЪ МАРКЪ С. П. Б.** НЕВСКІЙ №20-31



ПРИЗНАННЫЯ ВСѢМЪ СВѢТОМЪ.

Д-ра Шиндлеръ-Барнай „Маріенбадскія Редукціонныя Пилюли“

Противъ ожирѣнія

введены съ разрѣшенія Медицинскаго Департамента и во всей Россіи и

можно получать въ слѣдующихъ аптекарскихъ магазинахъ: въ СПБ. у „ШТОЛЬ и ШМИДТЪ“, „РУССКОЕ О-во ТОРГОВЛИ АПТЕКАРСКИМИ ТОВАРАМИ“, „ФРИДЛЕНДЕРЪ“ уг. Казан. и Горох., „ЦЕНТРАЛЬНОЕ АПТЕКАРСК. ДЕПО“, Невскій, 27; „АНИЧКОВСКАЯ АПТЕКА“, Невскій, 66; „КЕЛЕРЪ и К^о“, Невскій, 21; въ МОСКВѢ у „К. И. ФЕРРЕЙНЪ“, „МОСКОВСК. АКЦ. О-во К. ЭРМАНСЪ и К^о“, „О. ГЕТЛИНГЪ“, Петровка.

Библиотека "Руниверс"

Н.В.ЧЕРЕПОВЪ.

ВЪЗДУШНАЯ КРЫША
ИЗЪ ОЦИНКОВАННАГО СПЛАВЛЕННАГО СЪ ЧИСТЫМЪ ЦИНКОМЪ НИКОГДА НЕРЖАВЮЩАГО ЖЕЛЪЗА

25 ЛѢТЪ ГАРАНТІЯ

Иллюстриров. пр. кураторы и образцы высылаются бесплатно

ЗАВОДЪ въ МОСКВѢ. ЗА ТВЕРСК. ЗАСТ. ПЕТЕРБ. Ш. СОВ. ДОМЪ.

БЕРЕГИТЕСЯ

1) ФАЛЬСИФИКАЦІИ СВИНЦОМЪ.
2) ПАРОВЕНІЯ ЦИНКА ЭЛЕКТРИЧЕСКИМЪ ТОКОМЪ
ЛІСТЫ ИМѢЮТЪ ЯВНЫЙ ВИДЪ
НО СПЛАВА ТАМЪ НѢТЬ.



СЕЛЬСКОХОЗЯЙСТВЕННОЕ
Коммиссіонное и Посредническое Бюро
Барона Льва фонъ-Эльсентъ.
Разрѣшенное Правительствомъ
и обезпеченное залогомъ.
С.-Петербургъ, Больш. Коношенина, д. 10.

ФАБРИКА «СКЛАДЪ»
Бруно Зенгеръ & Ко
С.Петербургъ, Невскій Пр. №25 (сторона Кавказск.)
Фотогр. Аппараты и Принадл.
(Кратк. Прейс-Курантъ Бесплатно)

ИСКУССТВО БРИТЬ САМОГО СЕБЯ.



Патентъ 63343.
У кого неуверенная рука, кто ѣдетъ въ вагонѣ или на морѣ, можетъ смѣло безъ всякой опасности и очень легко пользоваться высококачественной механической бритвой «Безопасность», снабженной штепелемъ «1. Французъ». Цѣна съ пересылкой только 3 р. Бритва для усовъ высшаго сорта, дающій необыкновенно красивую форму, цѣна 1 р.; валожер. платжез. 10 к. дороже.
1. Французъ, Варшава, 1. Королевская, 49.

ОБШИРНѢЙШІЙ ВЪ РОССІИ
складъ ШВЕЙНЫХЪ И ВЯЗАЛЬНЫХЪ МАШИНЪ.
Единственное депо американо-американскихъ новыхъ «ВИЛЛЕРЪ и ВИЛЬСОНЪ» и «НЬЮ-ГОМЪ» и швейцарскихъ «ЭКЦЕЛЬСІОРЪ».

Товарищество
М. Блокъ

ПРАВЛЕНІЕ: МОСКВА, Отдѣленія: С.-Петербургъ, Кіевъ, Одесса, Екатеринбургъ, Ташкентъ, Варшава, Ростовъ на/Д. Представители почти во всѣхъ городахъ Имперіи; гдѣ таковыхъ нѣтъ, просятъ обращаться въ Правленіе.

НОВЫЯ МОДЕЛИ:
Кливлендъ—Рэмблеръ—Блокъ, отъ 125 р. до 200 р.
Единственные представители для Россіи

Товарищество Правленіе: Москва. Прейс-курванты по требованію бесплатно.

Отдѣл.: С.-Петербургъ, Кіевъ, Одесса, Ташкентъ, Екатеринбургъ, Варшава, Ростовъ на/Д.

М. Блокъ

НАСТОЯЩАЯ АУГСБУРГСКАЯ ЭССЕНЦІЯ Д-ра НИЗОВА.

Средство для употребленія при **ЖЕЛУДОЧНОМЪ И ПОЧЕЧНОМЪ РАЗСТРОЙСТВѢ.**

Поступило въ продажу съ разрѣшенія медицинскаго начальства. Настоящая только съ изобразенной здѣсь охранной маркой. Имѣется въ розничной продажѣ во всѣхъ большихъ аптекахъ, отомъ въ крупныхъ аптекарскихъ магазинахъ и у представителей: у Русск. О-ва Торговли Аптекарск. товарами, Штоль и Шмидтъ, Р. Келеръ и К^о, Г. Клозь и К^о. 50—6

ies. der. Schutzmarke

А. БОЛЬТЪ и К^о.
МОСКВА,
Ильинка, уг. Ипатьевск. пер.
Никольская, противъ Черкаскаго переулка.

Непромокаемая одежда:
ПАЛЬТО,
МАКФАРЛАНЫ,
ШИНЕЛИ,
НАКИДКИ

III. № 17356 3—2

мужскіе и дамскіе
изъ лучшихъ шелковыхъ и шерстяныхъ матерій, рисунковъ сезона 1902 г.
Прейс-курванты съ образцами матерій высылаются бесплатно.
Бумажное бѣлье Мей и Эдлехъ.



ТВОИМЪ ШОКОЛАДЪ КАКАО

ВЪЗДѢ



КАВКАЗСКІЯ МИНЕРАЛЬНЫЯ ВОДЫ.

Единственные въ Европѣ по разнообразію высокоцѣлебныхъ источниковъ. Патигорскъ (сѣрная), Ессентуки (щелочная), Желъзноводскъ (железистая), Кисловодскъ (углекислая) какъ для употребленія внутрь, такъ и для ваннъ. Гидропатическія заведенія и лѣчебныя грязевыя ванны, кумысы, кефиромъ, массажемъ, углекислымъ газомъ Нарзана. Светлолѣбный кабинетъ, механо-терапия по Цандеру со всѣми аппаратами, лѣчение по методу доктора Френкеля. Горныя климатическія станціи въ Кисловодскѣ и Желъзноводскѣ. Число ваннъ въ Патигорскѣ, Кисловодскѣ и Ессентукахъ въ сезонъ значительно увеличено. Успѣшно излѣчиваются: ревматизмъ, сифилисъ и его послѣдствія, заболѣванія нервной системы; болѣзнь печени, почекъ, мочеполювыхъ путей, желудка и кишечъ, ожирѣніе и малокровіе, сахарное мочеизнуреніе, женскія болѣзни и друг. Казенная консулгация врачей; военнопрактикующихъ болѣе 200. Разбиты новые парки. На всѣхъ группахъ построены обширныя галлерей и театры. Опера, оперетта, драма, комедія. Антрепренеры: Форкати, Брагнъ и Шульцъ. Организованы подвижныя дѣтскія игры. Пять симфоническихъ оркестровъ. Для привѣжающихъ, специально на время прискакія кварталъ, имѣются казенныя номера и сплавочныя квартирныя конторы. Въ 1901 году пріѣздовъ на группы былъ—35.277 человекъ. Продано 5.000.000 бутылокъ воды. Сезонъ въ Патигорскѣ съ 1-го мая по 15-е сентября; въ Ессентукахъ съ 15-го мая по 1-е сентября, Кисловодскѣ съ 1-го іюня по 1-е октября, въ Желъзноводскѣ съ 20-го мая по 1-е сентября. Иллюстрированный путеводитель съ планами высылаются наложеннымъ платежомъ по требованію изъ канцеларіи Директора водъ (г. Патигорскъ) и продается въ крупныхъ книжныхъ магазинахъ. Бесплатное лѣчение малосостоятельнымъ больнымъ предоставляется только въ началѣ и концѣ сезона. Директоръ водъ В. В. Хвошинскій. Ц. № 17327 6—4

МОЗОЛИНЪ РЕЙНГЕРЦА
УНИЧТОЖАЕТЪ
МОЗОЛИ СЪ КОРНЕМЪ
Продается вездѣ. Цѣна 35 коп.

FLUIDE LATIF JONES.
Флюидъ Этивъ Джонсъ смѣгчаетъ кожу, придаетъ ей красоту и нѣжность, уничтожаетъ прыщи, морщины и благотворно дѣйствуетъ при всякомъ раздраженіи кожи.
Экстрактъ, Туалетныя воды, Мыло и пр. и пр. Делю въ С.-Петербургѣ: В. Бюлеръ, и въ лучшихъ парфюмерныхъ и аптекарскихъ магазинахъ. 6—5

ПРОДАЖА КИТАЙСКОЙ ЧЕ-СУ-ЧИ
ФАНЗЫ, ШАРФЫ, ПЛАТКИ
товаръ свѣжій, послѣдняго весенняго полученія и своихъ фабрикъ изъ Китая. Цѣны фабричныя. Китайской фирмъ **ТА-ШЕН-ЮЙ.**
Москва, Покровка, д. Емельянова.

ФРУКТОВЫЕ ДИЧКИ
пиквированные первого сорта предлагаетъ на октябрь 1902 г. и весну 1903 г. спеціальнымъ расадникъ В. А. Иссарскаго. Прейс-курванты высылаются по первому требованію; средніе образцы, въ Аугустѣ, за стоимость пересылки. Адресъ: Нижегородская губ. Ст. Крутецъ, с. Озерки, Иссарскому.

ЕДИНСТВЕННОЕ
пріятное на вкусъ слабительное—это
горькая вода источника
„ФРАНЦЪ-ІОСИФЪ“.

НОВОСТЬ МАГИЧЕСКОЕ ОГНИВО!
ЗМѢНЯЕТЪ СПИЧКИ И КАРМАННЫЙ ФОНАРЬ.
Изячно! Практично! Безопасно! Дешево! Служитъ карманной свѣчицей, давая ярній свѣтъ. Сдѣлано изъ никеля и никелина. Только 1/4 пер. выш., удобно для кармана.
Огниво съ 1000 зарядами 1 р. 65 к.
Залась съ 2000 зарядовъ 1 р. 75 к.
Перес. налож. плат. С.-Петербургъ,
БАЗАРЪ МАРКЪ, Невскій, № 20—31.





КРАСИВО ПИСАТЬ
вмучивается вслѣдъ заочной (посредствомъ переписки) въ 15 уроковъ у профессора каллиграфіи **А. КОССОДО.**
Методъ преподаванія на Парижской всемирной выставкѣ 1889 г. и удостоенъ золотой медали. За 4 семиклассныя марки высылаются **ПРОБНОЕ ПИСЬМО** шрифтовъ, подробныя условія и образцы испраженія почерка заочн. учен. Адресъ: Профессору каллиграфіи Адольфу Коссодо въ Одессѣ, Дерибасовская, д. № 19.

ВЕЛОСИПЕДЫ ЭКСПРЕССЪ
БАНЦГАФЪ и К^о Москва, Петр. лин.

КУРСЪ ЧИСТОПИСАНІЯ
въ 6-ти тетрадяхъ по 5 в., сост. В. ФИГУРОВЪ. Одобр. Учен. Ком. Мин. Нар. Просв. для употреб. въ учебн. завед. (Жур. М. Н. П. 1901 г. № 4). Складъ изд. Севастополь въ мага. Д. О. Харченко. Высылаютъ бандеролью 6 тетр. за 40 к. марками, 100 тетр. 4 р., 1000—37 р. 50 к. безъ пересылки. Тамъ же открытыя письма выводитъ Крыма: 10 ш. 40 к. Сотня—3 р.

РОЗОВОЕ КРИСТАЛЬНОЕ МЫЛО
№ 4711
ВЫСОКОЕ
СОДЕРЖАНИЕ ГЛИЦЕРИНА,
ЭКОНОМІЯ ВЪСЛѢДСТВІЕ ОБИЛІЯ МЫЛА
КЪЗЫННЫЙ ЗАПАХЪ РОЗЫ
вотъ качества, отличающія это мыло
ВЪ ВЫСОКОЙ СТЕПЕНИ
ФЕРД. МЮЛЛЕРЪ
МОЛОДШОЛНА № 4711 въ КЕЛЬНѢ-РИНТЪ



Ц. № 17336 4—3



XXXIII г.

№ 21

Выходитъ еженедѣльно (52 № въ годъ), съ приложеніемъ 24-хъ книгъ „Сборника“, содерж. соч. Н. С. ЛѢКОВА и В. А. ЖУКОВСКАГО, 12 книгъ Литературныхъ Приложаній, 12 №№ „Парижскихъ модъ“ и 12 листовъ чертежей и выкроекъ.

Выданъ 25-го мая 1902 г.

ПОЛИТИКИ И СОВРЕМЕННОЙ ЖИЗНИ.

г. XXXIII

1902

Цена этого №—15 к., съ пер. 20 к.

ОТКРЫТА ПОДПИСКА на „НИВУ“ 1902 г.

Безъ доставки въ Петербургъ.

5 р. 50

Безъ дост. въ МОСКВѢ въ конторѣ Н. ПЕЧКОВСКОЙ, Петровскія линіи.

6 р. 25

Безъ доставки въ ОДЕССѢ въ кн. маг. «ОБРАЗОВАНИЕ», Ришельевская, 12.

6 р. 50

Съ доставкою въ Петербургъ.

6 р. 50

Съ пересылкою во всю мѣстность Россіи.

7 р. 10

Къ этому № прилагается „Полнаго собранія сочиненій Н. С. ЛѢКОВА“ томъ VII.

Сила слабаго.

Романъ

И. Н. Потапенко.

(Продолженіе.)

Когда всѣ перешли въ садъ и разлѣстились на стульяхъ вокругъ стола, около крыльца нижняго этажа произошло движеніе. Изъ дома вышла и начала медленно двигаться по направленію къ чайному столу оригинальная группа.

Матрена Авдѣевна вела подь руку высокую, но сильно согбенную лѣтами старуху, съ длиннымъ, морщинистымъ лицомъ, въ широкомъ капотѣ, въ причудливомъ чепцѣ на головѣ, а позади ихъ Лизавета катила на колесахъ широкое развалистое кресло съ высокой спинкой.



Весенняя выставка въ Академіи Художествъ. Ибисы. Картина В. А. Катарбинскаго, по фот. К. Булла, авт. «Нивы».

Тотчас Никита Авдѣичъ поднялся и быстрыми шагами пошелъ имъ навстрѣчу, взявъ старуху подъ руку съ другой стороны, и все это шествіе приближалось къ липовому дереву.

— А-а, ну вотъ, ну, вотъ!..—говорилъ Никита Авдѣичъ нарочито тоненькимъ голоскомъ, съ дѣтскимъ выраженіемъ и умышленно сюсюкая по-дѣтски.—Значить, мамасенька выпалась, вотъ и хорошо, вотъ и превосходно... Выпалась, а теперь покусаетъ... цайку попеть... рисо-вой каски... котлетки куриной... а? На свѣжемъ воздухѣ. А у насъ гости... Алексѣй прѣхалъ... Алексѣй, мамашенька...

— Какой еще такой Алексѣй?.. Что за Алексѣй завелся? — дряблымъ, но довольно густымъ, въ первую минуту даже казавшимся мужскимъ, голосомъ отвѣтила старуха.

— Какъ, какой Алексѣй? Мой сынъ, вашъ внукъ, мамашенька... Вашъ внукъ родной, — объяснилъ Никита Авдѣичъ, въ то время, когда Лизавета уже подкатила кресло къ самой лицѣ и старуху усадили въ него.

— Не знаю, нѣтъ, не помню...—скрипѣла старуха.

— Но какъ же не помните, мамашенька? Алексѣй, сынъ, который въ учении былъ, который учевъ...

— Грѣхъ одинъ въ томъ учении, одинъ только грѣхъ...—откликнулась на это старуха, а Никита Авдѣичъ, взглянувъ на Алексѣя, съ сожалѣніемъ покачалъ головой: Вотъ, молъ, какая она нынче стала.

Алексѣй между тѣмъ всталъ и подошелъ къ старухѣ:

— Здравствуйте, бабушка. Неужто не узнаете меня?

Старуха съ трудомъ, въ нѣсколько пріемовъ, какъ подымають тугой курокъ на ружьѣ, подняла свою голову и взглянула на него. Какая-то неясная мысль, какое-то смутное воспоминаніе промелькнуло въ ея тусклыхъ, туманныхъ глазкахъ, и что-то похожее на улыбку зашевелилось на ея старческихъ, плотно сомкнутыхъ губахъ.

— А, знаю, знаю...—промолвила она и заволновалась, задвигалась, затряслась и замахала руками. Алексѣю показалось, что она хотѣла привѣтствовать его по-родственному, и онъ наклонилъ и подставилъ ей голову. Старуха поцѣловала его въ волосы.

— А это, вотъ, жена Алексѣя. Жену Алексѣй привезъ себѣ, мамашенька, — сказалъ Никита Авдѣичъ, указывая на Дарью Николаевну.

— Жена... Богъ сопряже... человекъ не различаетъ...—проговорила старуха, а Дарья Николаевна даже не пыталась представить себя ей поближе. Да, кажется, никто этого отъ нея и не требовалъ.

Послѣ этого представленія занялись чаемъ. Всѣ усѣлись на прежнія мѣста, только Матрена Авдѣевна предалась исполненію своихъ обязанностей около старухи.

День былъ чудный. На чистомъ небѣ ярко свѣтило весеннее солнце, но въ лучахъ его было еще мало тепла. Въ воздухѣ пахло свѣжестью, которая усиливалась еще разсѣянной по всему саду молодой зеленой деревьевъ и выползшей изъ-подъ земли травой.

Съ фабрики, которая вся была закрыта домомъ, доносились неопредѣленный гулъ, свидѣтельствовавшій о совершавшейся тутъ вблизи плодотворной человѣческой работѣ.

Дарья Николаевна сидѣла молча, не принимая участія въ этихъ отрывочныхъ, родственныхъ разговорахъ. Послѣ городской жизни, среди непрестанной дѣятельности, въ которую были погружены всѣ окружавшіе ее люди—и мужъ, и всѣ заграничные знакомые его, — дѣятельности, которая неволью втягивала въ себя и ее, эта мирная, тягучая жизнь давала ей ощущеніе отдыха.

Она вдыхала всей грудью свѣжій воздухъ, и какъ-то ни о чемъ не хотѣлось ей думать. Та трудная задача, ради которой она прѣехала сюда съ мужемъ, временно отдалась отъ нея, и ей хотѣлось думать, что это еще далеко-далеко.

Алексѣй разспрашивалъ родныхъ о разныхъ людяхъ,

которыхъ зналъ здѣсь раньше, и они давали ему отвѣты. Тотъ умеръ, тотъ живъ, тотъ переѣхалъ въ Москву на житье. А больше всего было отвѣтовъ печальнаго свойства, и Никита Авдѣичъ проносилъ ихъ какимъ-то тягучимъ, траурнымъ голосомъ.

Оказывалось, что многіе изъ фабрикантовъ губерніи, изъ прежнихъ, изъ коренныхъ, разорились и прикончили свои дѣла.

— Трудно, Алексѣй, трудно нашему брату тягаться съ этими многомилліонными компаниями. Чего настроили, чай самъ видѣлъ по дорогѣ... Не фабрики, а дворцы, цѣлые города... Какіе порядки завели! Плату рабочую чуть что не удвоили... Народъ избаловали въ конецъ, сладу съ нимъ нѣтъ... Охъ, трудно, трудно!..

Но, среди этихъ разговоровъ, все же они никакъ не могли добраться до настоящаго пункта, и чувствовалось, что безъ этого никакъ не обойтись.

За чайнымъ столомъ сидѣли уже больше часа. Старуха, которую звали Варварой Ивановной, покунала свою кашу и начала дремать.

Никита Авдѣичъ поднялся и осторожно подошелъ къ ней.

— Ну, что? покусали и опять спатки захотѣли?..—нѣжно, какъ бы боясь внезапно всполошить ее, сказалъ онъ ей.—Ну, и поѣжайте себѣ въ свою комнатку... Тамъ и соснете...

И вмѣстѣ съ Матреной и Лизаветой, онъ повезъ старуху въ креслѣ къ крыльцу, и тамъ въ домѣ водворили ее въ постель.

Оттуда Никита Авдѣичъ явился съ видомъ какой-то рѣшимости. Онъ присѣлъ къ столу, придвинулся въ ту сторону, гдѣ сидѣлъ Алексѣй, и сказалъ:

— Ну, Алексѣй, значить отдохнешь, пообсмотришься, а тамъ и за дѣло...

— Что-жъ, папаша, для того и прѣхалъ, чтобы взяться за дѣло...—отвѣтилъ Алексѣй.

— Да, ужъ старъ я сталъ, Алексѣй... силы-то есть, на это не жалуясь... Да только изъ времени вышель...

— Какъ это, папаша, изъ времени?—спросилъ Алексѣй.

— А такъ, именно: изъ времени вышель. Время, значить, пошло куда-то въ сторону, а я тутъ, стало-быть, на мѣстѣ остался...

— Время *впередъ* пошло, — вставила Дарья Николаевна, и ея слова заставили Никиту Авдѣича вздрогнуть. Онъ поднялъ голову и долгимъ взглядомъ посмотрѣлъ на невѣстку.

— Можетъ, и впередъ... Все одно! Не прослѣдилъ я его... Куда оно пошло!..—сухо промолвилъ онъ и опять обратился къ Алексѣю.

— Да, говорю, изъ времени вышель. Много нынѣшняго въ толкъ не возму... Не подхожу, стало-быть. Истрепалась старая метла—новую надо бы, вотъ что... Ну, а ужъ чего новѣе — ты прямо изъ заграничной фабрики прибылъ... Такъ вотъ, я и говорю: осмотришь, да и принимайся за дѣло. Такъ, что ли?

И онъ смотрѣлъ на сына, ожидая отъ него, конечно, прямого, утвердительнаго отвѣта. И его неприятно смущало уже то, что Алексѣй отвѣтилъ не сію минуту, а сперва подумалъ. Уже это ничтожное разстояніе въ три секунды между его вопросомъ и отвѣтомъ Алексѣя дало ему почувствовать, что дѣло тутъ не совѣмъ просто.

— Конечно, папаша, я затѣмъ и учился, затѣмъ и прѣхалъ, чтобы взять дѣла, — отвѣтилъ Алексѣй: — но зрѣ этого сдѣлать нельзя.

— Какъ же это зря? Для чего же зря? — спросилъ Никита Авдѣичъ, и густыя брови его сдвинулись и, казалось, стали еще гуще.

— А вотъ я сейчасъ объясню вамъ, — сказалъ Алексѣй. — Фабрика очень стара. Я зналъ ее когда-то, но тогда я еще мало понималъ, и многое должно было ускользнуть отъ моего наблюденія, а теперь я сталъ опытенъ... Порядки на ней, я думаю, тоже не далеко ушли отъ прежнихъ... А когда хочешь сдѣлать дѣло

какъ слѣдуетъ, папаша, такъ надо братья за него обѣими руками, и притомъ за самое главное мѣсто...

— Такъ и берись, и берись!.. Я про что же и говорю!—воскликнулъ Никита Авдѣичъ.

— И я про то же, папаша... Только вотъ что: прежде чѣмъ взяться за дѣло, мы должны основательно разслѣдовать и изучить его...

— Изучить?—какъ бы съ недоувѣріемъ спросилъ Никита Авдѣичъ.

— Изучить, папаша, чтобъ знать, съ какой стороны и на какихъ условіяхъ къ нему можно приступить.

— Ты что же, со мной условіе заключать будешь? Контрактъ, стало-быть?—съ кривой усмѣшкой спросилъ Никита Авдѣичъ.

— Нѣтъ, зачѣмъ, папаша? Между нами какое же можетъ быть условіе... Мы свои; а только, изучивши дѣло, мы вамъ открыто скажемъ, какіе у него недочеты, что нужно сдѣлать для того, чтобы оно могло стать прочно. Ну, и надо же, чтобы вы согласились съ нами. А если будетъ разногласіе, такъ тогда и дѣла дѣлать нельзя...

— Такъ... Ну, что-жъ, пожалуй, это ты дѣльно говоришь... Что-жъ, значить, чтобъ основательность была... Такъ... Ну, изучай, изучай! Обслѣдуй!.. Пройдись по фабрикѣ, тебѣ все открыто...

— На это, папаша, вы, все-таки, дайте намъ время...

— Да неужто ты цѣлый годъ изучать будешь?

— Нѣтъ, не годъ, а недѣля-другая потребуется... Мы съ Дашей много думали объ этомъ и основательно обсудили это, и пришли къ заключенію, что взяться за дѣло, не разглядѣвши его хорошенько, было бы недобросовѣстно съ нашей стороны.

— Такъ, такъ...—угрюмо глядя въ землю, заговорилъ Никита Авдѣичъ, и на всемъ его лицѣ легла видимая тѣнь неудовольствія.—Стало-быть, вы и фабрику будете обслѣдовать вмѣстѣ, вдвоемъ, значить?

— Да, отчасти вмѣстѣ...

— Оно такъ...—продолжалъ тѣмъ же угрюмымъ голосомъ Никита Авдѣичъ.—Мужъ и жена—едино тѣло и единъ духъ... конечно... по-христіански, стало-быть... А только мы къ такимъ порядкамъ не привычны... У насъ мужъ дѣлаетъ дѣло, а жена въ это дѣло носа не суетъ... Ну, да что-жъ, привыкнемъ... что-жъ...

И Алексѣй, и Дарья Николаевна явственно чувствовали, что этотъ тонъ какъ бы уступчивости и согласія съ его стороны только лицемѣріе. Не даромъ же глаза его точно сдѣлались ледяными.

Алексѣй сказалъ:

— Да, мы такъ всегда и во всемъ, папаша...

Никита Авдѣичъ помолчалъ, побарабанилъ пальцами по столу, потомъ обратился къ Ильѣ.

— Вотъ, Илья, не женился ты, теперь пеняй на себя...

— Что-жъ мнѣ пенять, папаша?—не совѣмъ даже понявъ его подходъ, спросилъ Илья.

— Да вотъ, Алексѣй все вдвоемъ съ женой обсуждаетъ, а тебѣ одному приходится...

— Да мнѣ и обсуждать-то нечего,—отозвался Илья.

— Вотъ это правда. Эхъ, въ томъ-то и бѣда моя, что нечего... Эхъ-хе-хе! Ну, что-жъ, обсудите, обслѣдуйте... а я подожду... А ты что тутъ вертишься, Семень Назарычъ?—вдругъ громко и сердито сказалъ онъ, повернувшись лицомъ къ большой аллеѣ, гдѣ какъ-то странно переминался Паклинъ.

Старшій приказчикъ уже давно прогуливался здѣсь между деревьевъ, очевидно уловляя слухомъ слова, которыя до него долетали изъ разговора Никиты Авдѣича съ пріѣзжими.

Теперь, убѣдившись, что разговоръ конченъ, онъ двинулся по направленію къ воротамъ во дворѣ, дѣлая видъ, что идетъ по своему дѣлу. Онъ остановился.

— Да тутъ дѣльце было къ садовнику... Такъ, пустяковина...

— То-то, пустяковина... Небось, подслушивалъ.. Охъ, охочь ты соваться не въ свое дѣло, Семень Назарычъ... Ну, ступай дальше, своей дорогой!—очень сердито закончилъ Никита Авдѣичъ.

Паклинъ не возражалъ и скрылся, а Дарья Николаевна долгимъ, изумленнымъ взглядомъ посмотрѣла сперва на Никиту Авдѣича, а потомъ на остальныхъ.

У Марѳы Васильевны былъ смущенный видъ, а Матрена Авдѣевна казалась совѣмъ подавленной и сидѣла съ опущенной головой.

Но никто не подалъ своего голоса по поводу того, что хозяинъ обращался съ своимъ старшимъ приказчикомъ, который ворочалъ всѣми дѣлами на фабрикѣ, какъ съ мальчишкой.

Только Илья съ слегка протестующимъ видомъ поднялся и вдругъ, ни съ кѣмъ не простившись, пошелъ въ глубь сада и скрылся за деревьями.

Никита Авдѣичъ тоже поднялся и сталъ нетерпѣливо ходить около стола, затѣмъ взялъ свой картузь, который лежалъ на стулѣ, и сказалъ:

— Пойти, что ли, на фабрику... Сегодня еще не былъ тамъ... А ты, Алексѣй, отвелъ бы жену въ домъ, да далъ бы ей отдохнуть съ дороги...

И, сказавъ это, онъ ушелъ на фабрику. Дамы сидѣли нѣкоторое время въ молчаніи.

— И то, пойти бы вамъ, да соснуть хорошенько,—прибавила, наконецъ, съ своей стороны Марѳа Васильевна.

— Нѣтъ, я не люблю спать днемъ,—сказала Дарья Николаевна:—мы лучше по саду пройдемся... Тутъ, я думаю, много красивыхъ уголковъ...

— Запущенъ онъ очень... Никому до него дѣла нѣтъ,—сказала Марѳа Васильевна:—а въ прежнія времена, оно точно—былъ красивъ...

— Тѣмъ лучше, если запущенъ... Я не люблю подстриженныхъ да прилизанныхъ парковъ. Пойдемъ, Алексѣй.

— Пожалуй...—откликнулся Алексѣй:—только мы съ тобой заблудимся тутъ... Я ужъ забылъ всѣ ходы и повороты...

— А я вамъ покажу, коли не помѣшаю...—нерѣшительно предложила Матрена Авдѣевна.

— Что вы, напротивъ, будетъ очень приятно. Кстати и познакомимся...—отвѣтила Дарья Николаевна.

Они всѣ трое встали и пошли въ садъ, а Марѳа Васильевна осталась съ самоваромъ и посудой. Тяжелое чувство было у нея на душѣ, и не знала она, чью взять сторону. Съ одной стороны, какъ будто не по-сыновнему разговаривалъ Алексѣй съ отцомъ: ставилъ какія-то условія, не сразу соглашался съ нимъ, да и не соглашался-таки. Съ другой—не хорошо говорилъ и Никита Авдѣичъ: какъ-то все криво усмѣхался и обидно глядѣлъ.

Но всего хуже было то, что видимо не понравилась Никитѣ Авдѣичу Алексѣева жена. И зачѣмъ, зачѣмъ это она вмѣшивается въ мужнины дѣла? Вѣдь Никита Авдѣичъ ужъ если кого не влюбить, такъ конечно—никогда примиренія не будетъ. Очень ужъ онъ твердый человекъ, Никита Авдѣичъ.

Эхъ, какъ это не хорошо начинается! Ждали, ждали сына и вотъ: первый день, и уже нелады. Что хорошаго! Нѣтъ, лучше бы Алексѣю было не жениться...

III.

Отношенія между членами семейства Андрусовыхъ съ пріѣздомъ Алексѣя установились странныя. Это были точно какія-то временныя отношенія. Какъ будто люди ждали, чѣмъ все это кончится, и рѣшили тогда только опредѣлить, какъ надо относиться другъ къ другу.

Самъ Никита Авдѣичъ говорилъ мало, уединялся, видимо избѣгалъ случая, когда могъ выйти настоящій разговоръ съ сыномъ.

Онъ какъ будто и не покинулъ своихъ обычныхъ занятій, посѣщалъ фабрику, какъ хозяинъ, старался вести себя такъ, точно никакихъ перемѣнъ не произошло: вмѣ-



На Волгѣ. Картина Е. Волкова, авт. «Нивы».



Морянь-скиталець. Картина Г. Генриха, грав. Герингс.

шивался во всё дѣла, придирался, распекалъ. хотя дѣлать это сдержанно, заставляя себя быть умѣреннымъ.

Но какъ-то такъ всегда выходило. что, когда Алексѣй съ Дашей или одинъ былъ въ верхнемъ этажѣ, Никита Авдѣичъ бывалъ въ нижнемъ, когда же Алексѣй спускался внизъ, Никита Авдѣичъ по другому ходу подымался наверхъ.

Дамы все присматривались къ новой родственницѣ и, хотя еще оставались сдержанны и холодноваты, но все же видимо смягчились.

Какъ ни строги были онѣ къ ней, а все же ничего онѣ не могли найти въ ней враждебнаго. Родственной нѣжности Дарья Николаевна къ нимъ не проявляла, но она обращалась съ ними такъ просто и открыто, обо всемъ говорила ясно, не допуская никакихъ намековъ и умолчаній, что это даже плѣнило дамъ, привыкшихъ къ тайнамъ и домашнимъ интригамъ.

— Въ ней никакой злобности нѣту,—говорила Марья Васильевна Матренѣ:—конечно, голову держать она высоко. Но это понятно, потому образованности въ ней, дѣйствительно, много; а чтобы злобность была, этого нѣту.

Что касается Матрены Авдѣевны, такъ она въ глубинѣ души даже питала уже слабость къ новой родственницѣ. Въ ней прельщало ее то, чего у нея самой не было: смѣлость.

Какъ она просто и прямо высказываетъ всѣмъ, и даже Никитѣ Авдѣичу, свои мысли, тогда какъ она, Матрена Авдѣевна, несмотря на свой солидный возрастъ, боялась Никиты Авдѣича и дрожала передъ нимъ, какъ дѣвчонка.

Но самое тѣсное знакомство упріѣзжихъ образовалось съ Семеномъ Назарычемъ Паклинымъ. Никита Авдѣичъ возлюбилъ на него обязанность показывать Алексѣю фабрику и все, къ ней принадлежащее.

И ужъ тутъ Паклинъ давалъ полную волю своей словоохотливости и своему самобытному юмору. Прежде всего онъ откровенно объяснилъ, что боится Никиты Авдѣича, какъ огня.

— Да чего же вамъ бояться?—спрашивала его Дарья Николаевна.—Вѣдь вы дѣло свое дѣлаете исправно...

— Э, тутъ дѣло не въ исправности, а, какъ бы сказать, въ хозяйской власти. Притомъ у Никиты Авдѣича это ужъ въ привычку вошло и, ежели онъ, примѣрно, долгое время не ругается, такъ отъ этого даже страданіе испытываетъ. Случалось, что Никита Авдѣичъ цѣлую недѣлю на меня не прикрикнетъ, ну, какъ бы сказать, позабудетъ, либо что отвлечетъ и помѣшаетъ... И хотя бы все было у меня въ исправности и кричать, стало-быть, нечего, но вдругъ, это, онъ вспомнитъ, что всю недѣлю не кричалъ: «А, говоритъ, ты думалъ, что ежели я молчу, такъ ужъ значитъ ты ангелъ...» и пойдетъ, и пойдетъ... Да это что: крикъ—дѣло наживное. Кричить человѣкъ, значить,—голосу у него много. А то иной разъ и съ какой исторіи бывають... Э, да это что!—продолжалъ Паклинъ, разохотившись на разговоръ.—Я вамъ такъ скажу: что ежели человѣкъ дерется, такъ это даже хорошо. Разгорячится, и, кажется, конца этому не будетъ, а побьетъ кого-нибудь, глядишь—и пылъ прошелъ... да... а то у насъ бываетъ хуже...

— Неужто хуже...

— А то какъ же. Никита Авдѣичъ такой человѣкъ, что ежели какъ слѣдуетъ изъ границы своей выйдетъ, такъ ужъ ничего не видитъ и не понимаетъ. Удержливый онъ очень, долго можетъ крѣпиться, и только въ глазахъ у него эти огни загораются. А ежели не выдержать, да изъ себя выйдетъ,—такъ ему все нипочемъ. Вотъ въ прошломъ году была тутъ у насъ исторія съ помощникомъ колориста. Былъ онъ изъ чеховъ... и такой раздражительный, нетерпящій... Ничего, бывало, не стерпитъ. Никита Авдѣичъ привыкъ, чтобы при немъ молчали. Известно, какъ хозяинъ... А онъ на его слово своихъ десять. Ну, и одинъ разъ вышелъ такой случай: Никита

Авдѣичъ что-то недоволенъ имъ остался. Призвалъ его и отчитываетъ. Тотъ слушаетъ, молчитъ. А Никита Авдѣичъ все больше да больше; ну, и слова уже у него пошли такіа, которыя при женскомъ полѣ даже повторить нельзя. Тутъ чехъ на него глазами какъ зиркнетъ и говоритъ: вы, говоритъ, какъ господинъ хозяинъ, можете изъяснять свое неудовольствіе приличными словами, а я, говоритъ, какъ служащій, обязанъ васъ выслушать. А что касается до ругательныхъ словъ, такъ этого, говоритъ, мое человеческое достоинство позволить не можетъ... Какъ, говоритъ, Никита Авдѣичъ, не можетъ? Какое, говоритъ, такое достоинство? Молчать передо мной, вотъ, говоритъ, твое достоинство. А тотъ со своей стороны: молчать, говоритъ, можете вы, ежели вамъ угодно, а я, говоритъ, молчать не обязанъ, а долженъ свою личную честь защищать. Тутъ Никита Авдѣичъ ужъ окончательно вскипѣлъ, и такое съ нимъ вышло, что мы даже испугались. Побегровѣлъ весь, глаза кровью налились, а самъ дрожить... Да какъ кинется на него, на чеха-то, и глядимъ, а въ рукахъ у него ножъ, и не замѣтили, какъ онъ его со стола схватилъ... И я вамъ скажу, что этимъ ножомъ онъ ему прямо бы горло перерѣзалъ, ежели бы мы—насъ тутъ было трое—не оттащили его. Вотъ какой онъ. Потомъ благодарилъ... И даже молебствіе благодарственное служилъ, стало-быть за избавленіе... Само собою, не чеха, а свое собственное... потому, ежели бъ не оттащили его—плохо бы пришлось Никитѣ Авдѣичу...

Эта характеристика какъ нельзя больше подтверждала личное впечатлѣніе Дарьи Николаевны. Дѣйствительно. ей съ первой же встрѣчи казалось, что въ глазахъ Никиты Авдѣича есть тотъ особый отгѣнокъ, какой бываетъ въ глазахъ людей, способныхъ, послѣ насильственной сдержанности, неожиданно для самихъ себя перешагнуть границы разумности.

Не щадили Паклинъ и фабрики, на которой служилъ уже больше двадцати пяти лѣтъ. Сюда онъ поступилъ почти мальчишкой и довольно долгое время былъ на побѣгушкахъ. Собственно работникомъ по технической части онъ никогда не былъ. Онъ состоялъ при конторѣ. Грамотный, хотя не очень, онъ скоро нашелъ себѣ тутъ дѣло. А обнаружившаяся природная смѣтливость доставила ему отвѣтственные порученія по части сношеній съ заказчиками, когда они или ихъ агенты пріѣзжали на фабрику. Его полномочія расширились съ каждымъ годомъ, и, наконецъ, онъ сдѣлался правой рукой Никиты Авдѣича, а по должности старшимъ приказчикомъ.

И когда онъ водилъ ихъ по фабрику, съ какой-то безпощадностью раскрывая ей раны передъ ними, съ каждымъ новымъ шагомъ все больше и больше вырисовывалась картина разрушенія. Паклину случалось по дѣламъ быть на сосѣдней «компанейской» фабрику, и потому онъ не только понималъ негодность андрусовскихъ приспособленій, но и отлично зналъ, о чемъ надо позаботиться. Вотъ «отбѣльня», въ которой миткаль не выщипается, а почему-то получаетъ грязный, желтоватый отгѣнокъ. Вотъ «запарка»,—въ ней миткаль развѣшенъ, точно выстиранное бабами бѣлье на заборѣ. А на компанейской фабрику видѣлъ онъ «ходовую запарку»—въ ней товаръ движется, какъ машинный ремень, точно живой ходитъ, дѣло дѣлается быстро и чисто. Да и все тамъ, точно живое, а здѣсь—словно загнило, залеснѣвѣло, омертвѣло. Многого, что во всемъ мірѣ считалось необходимой принадлежностью фабрики, здѣсь совсѣмъ не было. Пріѣзжіе становились втупикъ, не понимая, какъ безъ самыхъ необходимыхъ машинъ здѣсь получали все-таки ситецъ,—плохой, но все же его признавали ситцемъ, принимали на рынокъ, платили за него деньги.

— Если-бъ фабрику въ такомъ видѣ предложили нѣмцу или англичанину,—говорилъ Алексѣй:—и заставили бы его работать на ней, онъ счелъ бы это за личное оскорбленіе...

Но Алексѣй былъ совершенно огорошенъ, когда ока-

залось, что на фабрикѣ совсѣмъ нѣтъ «палилки»,—этого необходимаго устройства, безъ котораго, по его мнѣнію, нельзя отпечатать ни одного аршина ситцу.

— Но какъ же вы работаете? Вѣдь безъ этого нельзя работать!—воскликнулъ онъ.

— Хе-хе! Оно кому нельзя,—а намъ можно. Намъ приказываютъ: работай безъ палилки, мы и работаемъ. Ну, товаръ, извѣстно, шероховатый выходитъ и попадаетъ въ низшій сортъ, а Никита Авдѣичъ сердится... И отъ этой самой причины, я вамъ скажу, Алексѣй Никитичъ, что браку у насъ бываетъ—такъ это прямо стыдно сказать!.. То-есть нѣтъ такого заказа, чтобы съ насъ изъ-за этого самаго браку скидки не требовали... И всякій разъ Никита Авдѣичъ въ такое раздраженіе входитъ, что даже болѣютъ... Ну, а потомъ все по-старому остается...

Такъ изучали фабрику Алексѣй и Дарья Николаевна съ недѣлю и все больше и больше приходили къ заключенію, что она для работы не годится. Конкурировать на рынкѣ съ современными фабриками она не могла. Объ этомъ даже нечего было и думать. Но даже и низшіе сорта она могла производить только съ грѣхомъ пополамъ.

Но это было еще не самое худшее. Наибольше безотрадныя впечатлѣнія получили прїѣзжіе, когда начали присматриваться къ рабочимъ. Вся фабрика была полна оборванцевъ съ какими-то испитыми лицами, съ подозрительными взглядами. Работали они нехотя, изъ-подъ палки, а чаще всего изъ-подъ Паклинскаго кулака; да и работа ихъ была грубая, неумѣлая: то и дѣло они портили матеріалъ, который, не дойдя до сортировочной, уже поступалъ въ бракъ.

Большую частью это были народъ отпѣтый, — лѣтяти, пьяницы, уличенные въ воровствѣ и выгнанные съ другихъ фабрикъ. Никита Авдѣичъ платилъ рабочимъ гроши, тогда какъ тутъ же рядомъ, на компанейской фабрикѣ мало-мальски хорошаго рабочаго старались удерживать приличной платой. Фабрика ничего не дѣлала для рабочихъ. Толпа оборванцевъ была предоставлена самой себѣ. Она ничѣмъ не была связана съ фабрикой. Жалкой поденной платы рабочему едва хватало на плохой кормъ, и потому онъ легко мѣнялъ эту работу на всякую другую, покидалъ фабрику безъ сожалѣнія.

И по мѣрѣ того, какъ Алексѣй проникалъ въ глубину порядковъ на отцовской фабрикѣ, имъ овладѣвало все болѣе и болѣе мрачное настроеніе. Бдучи сюда, онъ зналъ, что дѣло запущено, но не представлялъ себѣ ничего подобнаго. Вѣдь тутъ начинать надо чуть не съ полного разрушенія и сдѣлать все заново...

И онъ приходилъ съ фабрики разстроенный и говорилъ Дашѣ о томъ, что у нихъ съ отцомъ ничего не выйдетъ и что не лучше ли заранѣе подумать о благородномъ отступленіи.

— Да вѣдь отступленіе никогда не бываетъ благородно, мой другъ,—возражала на это Дарья Николаевна.—Притомъ, чтобы начинать съ отступленія, не стоило работать пять лѣтъ въ институтѣ и два года за границей...

— Ты не знаешь отца, ты не знаешь этой породы людей, которые срослись со старымъ и на все новое смотрятъ, какъ на личнаго врага...

Но Дарья Николаевна не раздѣляла его страховъ. Въ то время, какъ онъ приводилъ въ порядокъ свѣдѣнія, добытыя при изученіи фабрики, вычислялъ предстоящіе расходы, намѣчалъ смѣты, желая явиться передъ отцомъ во всеоружіи,—она старалась разгадать загадку, которая съ перваго же дня прїѣзда ея на фабрику, заинтересовала ее. Этой загадкой былъ Илья.

Въ первые дни ей все не удавалось завязать съ нимъ сношенія. За общимъ чаемъ, за завтракомъ, обѣдомъ Илья почти всегда молчалъ. Къ тому же онъ часто отсутствовалъ, — или гулялъ съ ружьемъ гдѣ-нибудь въ лѣсу, или просто не являлся и требовалъ себѣ обѣдъ во флигель.

Если же ей приходилось встрѣтиться съ нимъ въ саду, онъ очень вѣжливо кланялся ей, спрашивалъ о здоровьѣ, о томъ, не скучно ли ей и что подѣлываетъ Алексѣй, но дѣлалъ это на ходу, только слегка замедливъ шаги, съ явнымъ намѣреніемъ не останавливаться и идти дальше.

Черезъ недѣлю послѣ ея прїѣзда случилось Дарья Николаевнѣ быть одной въ саду, неподалеку отъ маленькаго флигеля. Ей понравилась тутъ узенькая аллея, по краямъ обросшая густымъ шиповникомъ.

И только-что она хотѣла войти въ аллею, какъ оттуда, точно испуганная птица, выпорхнула стройная молодая женщина съ явнымъ намѣреніемъ быстро проплыгнуть мимо нея, но ея платье зацѣпилось за колючіе шипы кустарника.

Молодая женщина нагнулась, чтобы отцѣпить платье, но это ей не удавалось. Дарья Николаевна поспѣшила ей на помощь и выручила ее.

— Благодарствуйте... извините...—нѣжнымъ мягкимъ и глубоко смущеннымъ голосомъ проговорила молодая женщина и почему-то зардѣлась.

— Вы здѣсь живете?—спросила Дарья Николаевна.

Ей казалось страннымъ, что въ продолженіе цѣлой недѣли она ни разу не встрѣтила здѣсь этой женщины и ни отъ кого не слышала даже намека о ея существованіи.

— Да-съ... я здѣсь... во флигелькѣ...

— Тамъ, гдѣ Илья Никитичъ?..

— Да-съ... Въ этомъ самомъ...—сказала молодая женщина. Голосъ ея прервался, и яркій румянецъ залилъ ея щеки.

— Куда же вы спѣшите?

— У меня дѣло есть... извините...

— Но вѣдь вы гуляли.

— Да-съ... я прогуливалась... извините, я пойду...

— Ну, погодите же... давайте, погуляемъ вмѣстѣ...

Молодая женщина замылась, потомъ, какъ бы не смѣя отказать, промолвила:

— Если вамъ угодно... пойдемте.

(Продолженіе будетъ.)

На Новую Землю.

Очеркъ полярнаго путешествія А. А. Борисова.

(Съ 13 рис. и портретами.)

Крайній сѣверъ, съ его мрачной, но мощной и таинственной природой, съ его вѣчными льдами и почти безмѣнной ночью, всегда привлекалъ меня къ себѣ. Сѣверянинъ по душѣ и по рожденію, я всю жизнь съ ранней юности только и мечталъ о томъ, чтобы отправиться туда, вверхъ, за предѣлы архангельской губерніи.

Родился я въ 1866 году въ деревнѣ Глубокой Ручей вологодской губерніи, сольвычегодскаго уѣзда, на берегу Сѣверной Двины. Дѣтство провелъ среди крестьянской обстановки, но душа моя была далеко не покойна. Мысли неслись куда-то далеко-далеко, въ невѣдомыя страны на сѣверъ; я думалъ: «вотъ гдѣ просторъ и раздолье, вотъ гдѣ можно пожить!» Грамотѣ началъ я учиться по псалтирю у крестьянина-сосѣда, такъ какъ школъ въ то время у насъ не было, да и грамотныхъ людей вообще было очень мало.

Лѣтъ десяти я былъ страшно боленъ, на выздоровленіе не было никакой надежды, и мои родители дали обѣщаніе, если я поправлюсь, послать меня въ Соловецкій монастырь работать безплатно на цѣлый годъ. Я выздоровѣлъ и 15-ти лѣтъ былъ отправленъ въ Соловки. Тамъ меня опредѣлили на рыболовную тону. Это занятіе мнѣ было какъ нельзя болѣе по душѣ, и я съ величайшимъ удовольствіемъ, не замѣчая, какъ быстро летѣли дни, скитался по неизвѣданнымъ лѣснымъ озерамъ, ставилъ сѣти и ловилъ рыбу, или еще съ большимъ рвеніемъ пускался въ море, въ лабиринтъ соловецкихъ острововъ, и подолгу развѣзжалъ тамъ, слушающій плѣніе лѣтнихъ пернатыхъ гостей. Въ юной моей головѣ ронялись тысячи прекрасныхъ картинъ, дивныхъ мечтаній.

Черезъ годъ я вернулся домой, но душа моя еще больше куда-то неудержимо рвалась. Не интересовали меня игры и развлечения моихъ юныхъ сверстниковъ. Они, бывало, идутъ по праздникамъ въ

свободное время на гулянья, в хоромы, а я запраю ручей, дѣлаю прудъ, ставлю туда только-что сдѣланную модель лѣсопильнаго завода, видѣннаго мною въ Соловкахъ, и пускаю воду. Вода вертитъ водяныя колеса, и весь заводъ приходитъ въ движеніе. Отъ восторга прыгаю по зеленой травѣ — вотъ мое развлеченіе! Я и раньше очень любилъ машины (мельницы, пароходы), а теперь, послѣ Соловокъ, еще больше. Сижу, бывало, стругаю что-нибудь, заду-маюсь и забуду свои крестьянскія работы. Придетъ отецъ, все переломаетъ, чтобы положить этому конецъ. Я долго-долго плачу, соберу остатки своихъ построекъ и снова, тайкомъ отъ отца, гдѣ-нибудь въ пустой избѣ начинаю мастерить свою затѣю. Картинъ и рисунковъ я не видалъ никакихъ, кромѣ иконъ. Случилось, приѣхали живописцы расписывать краснорбовскую церковь. Я пошелъ къ обѣднѣ и впервые увидѣлъ картину масляными красками, написанную на стѣнѣ. Это меня страшно поразило; въ особенности меня удивило то, что на плоскости можно добиться такого рельефа. Досталъ я себѣ книжку: «Родное слово» и со всею страстью юнаго сердца сталъ рисовать. Рисовалъ по ночамъ при дымной лампѣ, такъ какъ днемъ надо было работать, помогать отцу. Да и ночью работать рѣдко позволяли: попусту — молъ жгу керосинъ да и спать не даю.

Долго боролся я съ неотступной мыслью оставить родительскій домъ. Наконецъ, 18-ти лѣтъ снова рѣшилъ попасть въ Соловки, чтобы тамъ поступить въ иконописную или механическую мастерскую. Иного выхода не было, такъ какъ для всякаго другого ученія нужны были деньги. Съ этой цѣлью я досталъ себѣ тихонько отъ отца годовую паспортъ, благодаря тому, что старшиной служилъ мой дядя, и уговорилъ мать весной пойти въ Соловки на недѣлку — поклониться святынѣ. Мать, не подозревая того, что у меня есть годовая паспортъ, согласилась на мои просьбы. Когда же мы попали въ Соловки, я сказалъ ей, что назадъ я съ ней не пойду, что у меня есть уже и паспортъ. Она сначала этому сопротивлялась, но за меня вступился строитель Савватіевскаго скита о. Ионаанъ (нынѣ архимандритъ Ионаанъ, настоятель Печенгскаго монастыря) и убѣдилъ мать не противиться моему сильному стремленію. Сталъ я опять рыбакомъ въ Савватіевской пустынѣ, а потомъ былъ взятъ въ иконописную мастерскую, гдѣ и работалъ дни и ночи.

Въ 1885 году Соловецкій монастырь посетилъ Е. И. В. Великій Князь Владиміръ Александровичъ и обратилъ вниманіе на мои шестимѣсячные успѣхи. Въ 1886 году приѣзжалъ въ Соловки генералъ А. А. Боголюбовъ, который и вывезъ меня впоследствии въ Петербургъ. Въ Петербургѣ я сначала поступилъ въ рисовальную школу Императорскаго общества поощренія художествъ, а затѣмъ вольнослушающимъ въ академію художествъ. Въ 1895 г. я сдалъ экзаменъ по научнымъ предметамъ и поступилъ въ число дѣйствительныхъ учениковъ академіи художествъ.

Сначала я былъ ученикомъ П. И. Шинкина, а затѣмъ, когда тотъ оставилъ академію, я перешелъ къ А. И. Кундзи.

Въ 1896 году я сдѣлалъ второе путешествіе по Мурману и впервые попалъ на Новую Землю. Сильное впечатлѣніе произвела на меня Новая Земля: — ея мрачныя горы и вѣчные странники Ледовитаго океана — полярныя льды. Во время этого путешествія я написалъ серію этюдовъ, обратившихъ на себя вниманіе. Этюды эти

все были приобретены покойнымъ Павломъ Михайловичемъ Третьяковымъ для его московской галлерей. Этотъ огромный успѣхъ для меня, какъ ученика академіи, придавъ мнѣ энергію, и я еще ревностнѣе принялся за изученіе сѣверной природы. Въ 1897 г. я окончилъ академію художествъ и предпринялъ цѣлый рядъ полярныхъ путешествій съ художественными цѣлями.

Въ началѣ 1896 г. я отправился на Печору, въ Большеземельскую тундру и на островъ Вайгачъ, гдѣ и прожилъ часть зимы, весну и лѣто. Здѣсь я написалъ много этюдовъ и собралъ коллекцію самоѣдскихъ идоловъ для этнографическаго отдѣла музея Императора Александра III. Осенью этого же года я вернулся въ Архангельскъ и приступилъ къ постройкѣ небольшого паруснаго судна. На этой яхтѣ, названной мною «Мечтой» (рис. на этой стр.), я и рѣшилъ совершить путешествіе къ берегамъ Новой Земли.

Въ 1899 г. я отправился на «Мечтѣ» на Новую Землю. Перевезъ туда тѣмъ же лѣтомъ лѣсъ для постройки дома, написалъ много этюдовъ съ Маточкина Шаромъ, бывалъ и въ Карскомъ морѣ. Къ зимѣ я снова вернулся въ Архангельскъ и оттуда отправился въ Петербургъ.

Вотъ все тѣ предварительныя мои путешествія и работы, какія я сдѣлалъ передъ своей экспедиціей на Новую Землю. Это была необходимая школа и для ознакомленія съ малоизвѣданной полярною мѣстностью и тренированія къ неизбежнымъ лишениямъ предстоящей экспедиціи, являвшейся поистинѣ мечтой моей жизни.

Въ экспедицію поѣхали со мною зоологъ харьковскаго университета Т. Е. Тимофеевъ, химикъ, окончившій курсъ петербургскаго университета, А. М. Филипповъ и рабочіе — печники, плотники и др. Кромѣ моего судна «Мечта», мною зафрахтовано было еще парусное судно для перевозки дровъ, каменнаго угля и сѣна для коровъ.

Главная цѣль моей экспедиціи была художественная: я задался мыслью во время путешествія написать какъ можно больше этюдовъ, эскизовъ и рисунковъ и затѣмъ, вернувшись въ Петербургъ, написать по этимъ матеріаламъ цѣлую серію картинъ и выставить ихъ въ столицахъ и потомъ по всей Россіи, чтобы познакомить общество съ этими далекими окраинами нашего сѣвера, — дать истинную картину того таинственнаго міра, куда не ступала еще

нога художника. Были у моей экспедиціи еще двѣ цѣли: чисто практическая и научная; мнѣ хотѣлось узнать, въ какомъ количествѣ водится на Новой Землѣ промысловый звѣрь — медвѣди, тюлени, песцы, олени, моржи, киты, а также и рыба, и нельзя ли эксплоатировать эти сокровища на вывозъ; вмѣстѣ съ тѣмъ, я хотѣлъ послужить и наукѣ: сдѣлать описаніе необслѣдованныхъ береговъ Новой Земли и собрать коллекціи по мѣстной фаунѣ и флорѣ.

Прибывъ на Новую Землю, мы первымъ дѣломъ приступили къ постройкѣ своего дома: только обезпечивъ себѣ зимовку, можно двигаться на дальній сѣверъ. Въ концѣ августа нашъ домъ былъ готовъ, и мы, оставивъ въ немъ одного человѣка для метеорологическихъ наблюденій на особо приспособленной у дома станціи (рис. на стр. 413), — ввосемьмеромъ (я, зоологъ, самоѣдъ и команда) отправились на «Мечтѣ» проливомъ Маточинимъ Шаромъ въ Карское море съ тѣмъ, чтобы при выходѣ изъ пролива



А. А. Борисовъ. По фот. авт. «Нивы».



Яхта А. А. Борисова «Мечта», затертая льдами въ Маточкиномъ Шарѣ. Ориг. рис. А. А. Борисова, авт. «Нивы».



Общий вид дома и метеорологической станции экспедиции на берегу Маточкина Шара на Новой Земле. По фот. авт. «Нивы».

сдвигать далее к северу, насколько будет возможно, и вместе с тем, чтобы устроить склады продовольствия для предстоящей санной экспедиции в следующем, 1901, году.

Маточкин Шарь на этот раз был сильно загроможден льдами, и сто верст расстояния еле удалось осилить в две недели. Когда мы попали в Тюленью губу, нас постиг страшный шторм. «Мечта» выдержала его блистательно. После шторма наступила тихая погода, и ветер едва-едва надувал паруса яхты. Мы двинулись к Карскому морю и здесь впервые встретились с одним из местных обитателей. Следя за удалявшимся берегом, я заметил на нем вдали что-то белое. Я подумал, что это ханничка (белая сова). Я взял бинокль и после долгого разглядывания скорее чутьем, чем глазами, я убедился в своей ошибке. Это был белый медведь. «Ошкуй!» — крикнул я своим, указывая на дальний берег. Все переносились, не долго думая, спустили шлюпку. Съез на шестьеро — я с зоологом, самоход и три матроса. Быстро двинулись к берегу. Мы старались пересечь медведю путь. Медведь же преспокойно шел вдоль берега вверх над обрывом, время от времени останавливался, подымал морду вверх и медленно поворачивал ее по сторонам, обнюхивая воздух. Скоро мы скрылись от него за одним мыском, причалили и выскочили на берег. Взяв по ружью, мы с самоходом побегали по разлогу ручья, наперерез медведю. Засели и ждем его. Но прошло несколько минут, медведя нет. Лежать жутко. Потихоньку, высматривая, подымаемся на бугорок, и видим, что хитрое животное, повидному почувшавшее нас, кинулось в воду и в лапав спасается от нас. Мы моментально кинулись к берегу, сели в шлюпку и пустились преследовать его. Медведь был такой искусный пловец, что мы едва его нагоняли, несмотря на то, что у нас на веслах сидело четверо дюжих гребцов. Когда мы уже были очень близко от него, он стал вдруг нырять и оставался подолгу под водой. Подойдя к нему совсем близко, мы сдвинули два выстрела, и медведь стал неистово кувыркаться в воде, ожесточенно ударяя по воде лапами; но это была уже агония; голова его беспомощно сваливалась ниже уровня воды. Еще два выстрела, и животное вытнулось. Зная хитрость и проворство медведя, мы не рѣшались



Группа самоходов Новой Земли. По фот. авт. «Нивы».

подойти к нему, так как одного удара его сильной лапы было достаточно, чтобы разнести нашу утлую шлюпку вдребезги, а между тем мясо его было нам необходимо для кормежки собак. Осторожно подойдя на расстояние 2 — 3 сажень, я кинул гарпун и сейчас же отпрянул прочь. На борту гарпуна медведь и окочался. Мы прибуksировали его к борту «Мечты» и при помощи тали подняли на палубу.

Эта жертва сѣвера была первым знаменем наших тяжелых испытаний. Толстый лед обступил нашу «Мечту» и не пускал ее в свое неизданное царство. Хотя все паруса были подняты и ветер дул довольно сильный, «Мечта» не двигалась с мѣста. Приходилось искать себе путь в новом тонком льду и прорубать его топорами, пѣшнями и ломом: так еле-еле добрались мы до залива Чекина. Температура воздуха упала до -70° Ц., в воде было почти -2° , да и время года было уже позднее — половина сентября; мы и рѣшили все припасы, предназначавшиеся для складов, выгрузить в одном мѣсте, именно здесь, у залива Чекина, а нам с «Мечтой» двинуться на зимовку обратно в Тюленью губу. На обратном пути полярные льды прижали нас к берегу. Все смерзлось, засыпано снѣгом, поднялась страшная метель с жестоким ветром. Зима, видимо, уже настала. Льды пришли в движение, и мы поистинѣ с бою брали каждый свой шаг. Льды точно таранами били наше судно, все в каяют летело с своего мѣста. За судно и не боялся: оно было построено очень крепко и оббито желѣзом.

Съ страшным трудом, но все же мы приближались к Маточкину Шару. Оставалось каких-нибудь верст шесть, как вдруг мы замѣтили, что совершенно обфивший нас сплошной лед медленно, но непреклонно увлекает нас к югу, все дальше и дальше от желанного берега. Миѣ, побывавшему в полярных



Встрѣча новаго года и новаго столѣтія на Новой Земле. По фот. авт. «Нивы».

льдах, да и другим бывалым моим спутникам стало ясно, что добраться на «Мечте» до Маточкина Шара нам немудрено. Приходилось зимовать, но «Мечта», как ни была грѣшка, все же не была приспособлена для зимовки. Помѣщение на ней довольно тѣсное, палуба тонка и неминуемо начнет промерзать, появится сырость, а за нею и обычный бич сѣвера — цынга, вѣрная союзница смерти в этом краю. Да и помимо того, если бы мы все и выжили и вернулись впоследствии домой, вся наша жизнь здесь, среди лишений, была бы безцѣльна: мы ничего не добыли бы, так как были слишком далеко от Новой Земли, и, следовательно, вся экспедиция, стоившая столько сил, забот и материальных средств, свелась бы ни к чему.

Разсудив все это сразу, — не мѣшая, хотя и скрѣпя сердце, мы бросили 27-го сентября нашу «Мечту» и, взяв шлюпки, двинулись по льду пѣшком к берегу. Запасы, одежды, наиболее цѣнные для нас вещи — коллекции и этюды, — мы погрузили на две шлюпки и на тузик (небольшая шлюпка).

Вначалѣ путь был сносен. Пробивая баграми новый лед между огромными торосами и образовывая таким образом узкій канал, мы тащили шлюпки и пробирались по льду сами. Но вскоре лед дѣлался все толще, да и идти все становилось труднее: льдины нагромождены были в беспорядкѣ друг на друга, то и дѣло мы проваливались в снѣг выше колѣна. Снѣг этот, пропитанный соленой водой и представлявший отвратительную жидкую массу в родѣ клейстера, прилипал к шлюпкам и задерживал их движение. Течением же нас все относило дальше от берега и к югу. Переночевав на плывучем льду, мы убѣдились к утру, что со шлюпками мы не пробьемся к берегу и в мѣсяц, и потому, побросав их вмѣстѣ с массой вещей, даже таких цѣнных, как фотографическій аппарат, запасная одежда, часть сухарей, несколько ружей, на-

латку и проч., мы взяли съ собою лишь самое необходимое и маленькій тузикъ, на случай если придется переправляться через трещины между льдинами. Соорудили изъ лыжъ сани, наложили туда часть сухарей, мащины (самоѣдскія шубы въ видѣ рубахи съ длинными рукавами) и еще кое-какія вещи; мы съ Тимофеевымъ запряглись въ нихъ, матросы потащили тузикъ, нагруженный самыми дорогими для насъ вещами, а самоѣд Устинъ повезъ на собакахъ два ящика консервовъ и половину убитаго медвѣдя для корма собакамъ.

Мы не шли, а скользили. Ледъ былъ очень гладкій, но страшно тонкій. Попробуешь ударить палкой.—онъ ломается. Назадъ отступать тоже нельзя, поневолю приходилось идти впередъ. Но что это было за движеніе впередъ! Вотъ, чувствуешь какъ-то инстинктивно,—ледъ сейчасъ подъ тобой подломится, моментально падаешь на него враспяжку, чтобы расширить площадь опоры, и, какъ чурбанъ, откатываешься отъ этого опаснаго мѣста въ сторону.

Прошли мы такъ нѣсколько часовъ, вдругъ слышимъ, сзади съ самоѣдомъ случилось несчастье. Онъ попалъ въ такіе льды, которые быстро стали ломаться, и образовались широкія щели; собаки стали тонуть и давиться въ упряжкѣ. Онъ обрѣзать ихъ построжили, и несчастныя лайки разбѣглись по льдамъ. Всѣ наши припасы — консервы погибли. Одно спасеніе — поскорѣе добраться до берега, до жилья какого-нибудь самоѣда. Предъ нами виднѣется мысль: только-что появляется у насъ мысль попать на него, какъ теченіемъ относитъ насъ далеко отъ него въ сторону... Вотъ предъ нами высятся ледяная гора. Хорошо бы попать на нее, а отсюда пербраться на тузикъ къ берегу. Но сейчасъ же въ мозгу создается простой расчетъ: тузикъ можетъ поднять только трехъ человекъ; значитъ, чтобы пербраться на ледяную гору и съ нея дальше, нужно сдѣлать нѣсколько туровъ, а пока мы все отплываемъ отъ горы... И, дѣйствительно, мы проплываемъ, проплываемъ въ какихъ-нибудь пятидесяти саженьяхъ... Мы видимъ ея зеленоватый цвѣтъ, ея причудливые карнизы... Вотъ, кажется, рукой подать, и мы спасены... Но нѣтъ, насъ уноситъ отъ нея въ безконечную ширь разбитыхъ пловучихъ льдовъ. Въ отчаяніи, изнеможенные, падаемъ мы на снѣгъ... Но уныніемъ горю не поможешь. Снова приободряемся и движемся впередъ. Пербираясь съ одной льдины на другую, мы попадаемъ въ область льдовъ, быстро несущихся къ сѣверу. Предъ нами открывается страшная картина стихійной силы. Цѣлое море льда, поднимаясь

водѣ теченія, плыветъ и сокрушаетъ на своемъ пути всѣ преграды. У припаевъ возлѣ берега творится нѣчто невообразимое: огромныя льдины въ нѣсколько десятковъ тысячъ тоннъ вертятся, прыгаютъ, съ грохотомъ, точно со стономъ, вздымаются вверхъ, опять низвергаются внизъ и исчезаютъ тамъ въ мелкихъ осколкахъ разбитаго льда.

Нечеловѣчскія усилія нужны для того, чтобы пербраться черезъ эту ледяную заставу. Къ счастью, край припая не совершенно ровный, — на немъ есть мысы, заливы и т. п., и подъ прикрытіемъ мыса можно еще перебираться дальше. Одинъ изъ нашихъ матросовъ, особенный смѣльчакъ, прыгаетъ на такой гигантскій ледяной валъ, закрѣпляетъ конецъ веревки за какой-то выступъ; канатъ натягивается, и изъ-подъ шлюпки моментально выскакиваютъ тѣ льды, на которыхъ она сидѣла. Шлюпка становится на мелкій битый ледъ въ глубинѣ залива; мы быстро пересаживаемъ, перекидываемъ вещи и, наконецъ, втаскиваемъ ихъ.

Но это все еще не неподвижный ледъ. То и дѣло образуются трещины, и на каждомъ шагу намъ грозитъ сложная переправа черезъ нихъ.

Пройдя сажень двѣсти, мы попали въ область льда, страшно заваленнаго снѣгомъ. Идти по этому льду еще труднѣе. Идешь по пушистой поверхности и вдругъ проваливаешься. Снѣгъ начинаетъ влипать. Надо торопиться подхватывать другъ друга.

Совершенно измокшие, мы рѣшили хоть немного отдохнуть. Сдѣлали себѣ убогую защиту отъ вѣтра, положивъ тузикъ на бокъ дномъ на вѣтеръ, и головами воткнулись въ него. Легли враспяжку прямо на морскій снѣгъ. Такъ мы отдыхали часа четыре. Я проснулся первымъ и вижу: все кругомъ тихо, метель прекратилась.

Говорю своимъ, что надо идти, не то насъ, чего добраго, оторветъ и понесетъ дальше въ море.

Сдѣлали два перехода сажень въ 200, и вдругъ предъ нами рѣка, — широкая, какъ Нева. И черезъ эту рѣку нужно переправляться на нашей скорлупѣ-тузикѣ. Три матроса отправились на немъ первые на ту сторону; выкинули тамъ вещи. Одинъ изъ нихъ вернулся обратно. Сѣли мы съ Тимофеевымъ. Пока же разстояніе между той льдиной, на которой находились, и той, на которую мы переправляемся, все увеличивается и быстро увеличивается. Когда мы съ Тимофеевымъ переѣхали на ту сторону и отправили шлюпку за оставшимися, то ихъ уже такъ далеко унесло, что между ледяными торосами ихъ и не видно было.

Какъ только шлюпка отошла, мы начали перетаскивать наши вещи съ края льдины подалеже къ серединѣ. Вдругъ накатилась сильнѣйшая зыбь, и та ледяная гора, на которую мы надѣлись, какъ на каменную, думая на ней основаться на нѣкоторое время, пришла въ движеніе и начала разваливаться на мельчайшіе куски. Это была, какъ потомъ мы убѣдились, не глетчерная льдина, а просто-напросто колоссальный торосъ, образовавшійся изъ новаго льда въ 1½ дюйма толщиной.

Положеніе отчаянное. Мы видимъ, какъ почва разверзается и исчезаетъ подъ нашими ногами. Цѣпляемся за большіе куски льда, взбираемся наверхъ, ложимся, чтобы увеличить площадь опоры, но зыбь все больше разрываетъ ледъ кругомъ, трещины растутъ и ширятся. Перепрыгнуть черезъ нихъ — нечего и думать, а вещи, выгруженные въ разныхъ мѣстахъ, пока погибаютъ; вотъ уже и мащины — единственную нашу защиту отъ мороза и непогоды — и спальный мѣшокъ унесло отъ насъ, и намъ, уже полуживымъ и промокшимъ до послѣдней нитки, грозитъ закончить въ первую же ночь.

Мы кричимъ изо всей силы туда въ пространство: «скорѣй прѣзжайте, все погибло!» Ни слова въ отвѣтъ. Ну, — думаемъ, — конечно, они утонули. Стоить троемъ съѣсть на нашъ тузикъ, и уже бортъ только на дюймъ надъ водой, а когда четверо садутъ, то еще того меньше.

Все кругомъ мертво. Мы ждали четыре часа. Вдругъ мы слышимъ голосъ. Когда наши подплыли, мы имъ только крикнули: «возьмите лишь ружье и патроны». Каждый моментъ промедленія, каждая лишняя тяжесть могла стоить жизни намъ всѣмъ. Они такъ и не успѣли взять ничего больше.

Оказалось, что они были на волосохъ отъ смерти. Ихъ отнесло теченіемъ страшно далеко, и они не могли слышать нашего голоса, а затѣмъ шлюпка дала вдругъ течь. Къ счастью, одинъ изъ матросовъ догадался заткнуть отверстие ногой, обутой въ шимы (мягкая обувь на крайнемъ сѣверѣ). Только успѣли подплыть къ льдинѣ, — какъ шлюпка уже была полна водой! Матросъ ловко выскочилъ на льдину и подхватилъ шлюпку; всѣ остальные его спутники сейчасъ же тоже выскочили. Вытащили шлюпку на ледъ; вылили воду и законопативъ дыру носкомъ, опять пускаются въ плаваніе въ нашу сторону. Такъ они бились четыре часа. Когда мы, тотчасъ по ихъ прибытіи, вытащили шлюпку на ледъ, и прямо-таки въ ужасъ пришли: все дно ея было пробито. Оказалось, что, когда мы вчера тащили ее по новому льду, острая льдинка пробилъ ей все дно, и она раньше не тепла потому лишь, что законопатилась мокрымъ снѣгомъ. Во время нашего четырехчасоваго отдыха въ прошлую ночь снѣгъ этотъ замерзъ, и такимъ образомъ получились своего рода заклепки, спасшія насъ отъ гибели. Видно, одна изъ этихъ заклепокъ во время переѣзда по водѣ оттаяла и выскочила.

Поблагодаривъ Бога за чудесное спасеніе, мы рѣшили передохнуть. Идти дальше безъ шлюпки нельзя было; нужно ее зачистить, а матеріаловъ никакихъ. Но голь на выдумки хитра. Какъ я часто потомъ, въ дальнѣйшемъ путешествіи, вспоминалъ это изреченіе народной мудрости. Отрубили мы отъ веселъ небольшіе кусочки, раскололи ихъ на дощечки и набили ихъ на отверстія, предварительно подложивъ подъ дощечки мягкіе обрѣзки отъ подола мащины.

Но какъ тутъ думать объ отдыхѣ, когда у насъ нѣтъ чѣмъ укрыться даже. нѣтъ палатки, скоро будетъ нечего и ѣсть? Да и нельзя мѣшкать:—теченіемъ насъ все относитъ дальше отъ берега. Пока



Карта Новой Земли. Маршрутъ экспедиціи А. А. Борисова.

еще есть остатки сил, нужно попытаться счастья. И вот я рѣшился на крайнюю мѣру: предложил бросить жребій. Трое из насъ могли бы съ помощью починенной шлюпки кое-какъ добраться до берега, — нужно было сдѣлать еще одинъ переходъ. Если же двинутся все, то придется высаживаться по очереди со льдины на льдину, возвращаться шлюпкѣ нѣсколько разъ, да еще каждый разъ дѣлать все большіе переходы, такъ какъ льдины расплываются, и разстоянія между каждой переправой все увеличиваются. И какія-нибудь версты десять возрастутъ до пятидесяти.

Среди насъ было трое женатыхъ: самоѣдъ Устинъ, матросы Акуловъ и Поповъ. Я имъ и говорю:

— Отправляетесь прямо на шлюпкѣ втроемъ. Вы попадете на берегъ. Тамъ уже Устинъ васъ прокормитъ. Разведете костеръ изъ пловучаго дѣса, обсушитесь, убоете оленя, устроите себѣ палатку, отдохнете; затѣмъ пойдете дальше, придете въ нашъ домъ. Тамъ вы можете провести не только годъ, а даже два: тамъ всего вдоволь. Лѣтомъ придетъ пароходъ и заберетъ васъ съ собой. Приѣдете домой и повѣдаете о нашей участи.

Трофимъ Акуловъ заплакалъ и говоритъ:

— Нѣтъ, мы не поѣдемъ. Ты только подумай:—вѣдь если мы вернемся живыми, а васъ не будетъ, да вѣдь мы всю жизнь мучиться будемъ. Какал ужъ это будетъ жизнь!

— Если такъ. — будемъ помирать вмѣстѣ! — отвѣтилъ я съ гордостью за своихъ молодцовъ-спутниковъ; мнѣ было приятно сознавать, что живъ еще среди нашихъ поморовъ мощный духъ, что въ груди ихъ еще живетъ искра отваги и энергии. Нужно только умѣть и желать раздуть эту искру, и она снова запылаетъ могучимъ огнемъ и снова осветитъ тѣ области, гдѣ нѣкогда славно подвизались славные потомки благородныхъ новгородцевъ, и снова наши сѣверныя моря станутъ нашими морями...

Наша крѣпкая семья, сплоченная одинаковой для всѣхъ насъ перспективой близкой гибели, рѣшила бороться и идти впередъ до изнеможения, въ надеждѣ хоть кому-нибудь изъ насъ да добраться до берега. Помимо нравственныхъ мукъ, мы страшно страдали отъ жажды. Какъ безумные, набрасывались мы на снѣгъ, жевали его, глотали; но проходило нѣсколько минутъ, и жажда еще больше усиливалась. Полжизни готовы были отдать за ковшъ воды. Матросы разгребали снѣгъ и жадно напивались на небольшія лужицы воды подъ нимъ, но они не замѣчали, что она соленая, и что отъ нея еще больше пить захочется.

По счастью, завидѣли мы тюленя. Убили его и, какъ хищные звѣри, накинудись на его кровь. Она великолѣпно утолила намъ жажду и, кромѣ того, возстановила силы. Разрѣзали тюленя на куски, стали ѣсть его мясо, глотать ворвань. Все ѣли да похваливали.

Благодаря тюленю, у насъ явилась возможность согрѣвать немного воду. Мы наръзали мелко, какъ спички, дерево, сдѣлали изъ консервной жестянки нѣчто въ родѣ подноса; затѣмъ обмазали палочки ворванью и подожгли; время отъ времени лишь подбавляли жиру и устроили себѣ такимъ образомъ великолѣпный очагъ. Дерево перегорало, оставались уголья, но они безъ конца тѣкли, лишь бы подбавляли жиру. Кусочки дерева служатъ какъ бы фитилемъ, а ворвань — топливомъ. Мы берегли каждую щепочку, бумажку, тряпочку—все это было для насъ неоцѣненный матеріалъ,—въ нихъ теплилась искра нашей жизни. Мы вѣдь были въ полной неизвѣстности, сколько еще будемъ носиться по океану на блуждающихъ льдахъ.

Такимъ путемъ мы нагрѣвали себѣ воду градусовъ до 35. и каждому приходилось по полчаши. Эта, на обычный вкусъ отвратительная, подогрѣтая соленоватая вода казалась намъ лучшимъ питьемъ и прекрасно утолила жажду.

Такъ мы носились по волѣ вѣтра и теченія до 3-го октября, когда вдругъ замѣтили, что на видимой нашему глазу ледяной поверхности образуются своего рода складки. Мы сообразили, что,

значитъ, ледъ встрѣтилъ гдѣ-то какую-то преграду. Утромъ и спрашиваю самоѣда Устина.

— Видать берегъ? Далеко еще?

— Видать, да далеко. Только я чую дымъ чумовой (чумъ — самоѣдская юрта) да собаки лаютъ.

Но лаю собакъ нельзя придавать значеніе. Вѣдь это могли лаять наши же тридцать собакъ, которыхъ разнесло на льдинахъ по морю. Какъ они отчаянно выли. Этотъ раздражающій душу жалобный вой издыхавшихъ отъ голода собакъ цѣлые дни стоялъ у насъ въ ушахъ...

Матросы засмѣялись даже надъ самоѣдомъ—до того это казалось невѣроятнымъ. Устинъ сконфузился.

— Ну,—говорю я своимъ:—надо вставать, согрѣть воды и идти впередъ.

У насъ еще было немного сухарей; правда, они размокли, но мы преаппетитно съѣли ихъ по ложкѣ — нужно было думать о будущемъ. Тюленьяго же мяса и ворвани было вдоволь.

На насъ все было мокро. Одежда изнасилась; малины повытанулись—пришлось ихъ обрѣзать. Въ рукавахъ шерсть выгѣла.

Все приходило къ концу. Наша жизнь тоже.

Напились чаю: собственно чаю у насъ уже не было, а мы такъ называли смѣсь какао съ тепловатой водой. Ну, илго идти, а какъ идти, когда еле ноги переставляешь? Сидишь, уткнувшись въ снѣгъ, и не хочешь ни говорить, ни смотрѣть другъ на друга. Да и о чемъ говорить? Все уже переговорено. У всѣхъ только одна мысль о смерти. Засыная вечеромъ, не надѣешься еще разъ увидѣть разсвѣтъ... И боишься взглянуть другому въ лицо, чтобы не прочесть на немъ той же мысли, чтобы не увидѣть этой страшной душевной борьбы. И такъ медленно, цѣлой вѣчностью тянутся минуты безмолвія, нарушаемаго лишь трескомъ льдовъ.

Меня это чувство угнетало больше всѣхъ. Я вѣдь главный виновникъ. Я привелъ ихъ сюда. И это сознание страшной ответственности за семь человеческихъ жизней не отымало у меня надежды до послѣдней минуты.

Я вышелъ изъ-за шлюпки на льдину и вижу: вдали темнѣется какое-то конусообразное пятно; надъ нимъ мерещатся шесты. Къ сѣверу вижу еще такое же пятно, только поменьше. Наконецъ, выглядываясь, замѣчаю еще двѣ какія-то точки, которые плаваютъ между этими пятнами. Что это? Птицы? Зачѣмъ же имъ такъ странно летать? Нацрѣгаю всю свою зоркость, буквально весь ухожу въ глаза. Стало яснѣть, и теперь я прямо увѣренъ, что это чумъ, люди!

Трофимъ Акуловъ смотритъ въ бинокль и ничего не видитъ. Меня это начинать даже злитъ. Я хочу собрать у всѣхъ послѣднія силы, вызвать послѣднюю вспышку энергии, чтобы пробиться чрезъ эти безконечные льды.

Я велю стрѣлять. Раздается выстрѣлъ. Мы слышимъ вскорѣ затѣмъ отвѣтный выстрѣлъ. Значитъ, я не ошибся. Они видятъ насъ.

Съ громкимъ крикомъ «ура», точно на неприятельскую позицію, ринулись мы впередъ по льду и снѣжнымъ сугробамъ. Силы пришли сами собою. Это сила агоніи. Теперь намъ ничего не страшно. Мы мохнемъ, не разбирая, лѣземъ въ воду, карабкаемся дальше, впередъ—туда, къ спасительной цѣли, гдѣ сможемъ и обогрѣться, и обсушиться.

Вдругъ видимъ: — самоѣды отдѣлились, двинулись впередъ, въ нашу сторону. Это они поѣхали на саняхъ. Несомнѣнно, это самоѣды. Насъ пронесло мимо. Самоѣды поѣхали на траверзъ, прямо на насъ. Вотъ они уже настолько приблизились, что можно переликататься: понятно, приходилось кричать, что было мочи.

Насъ унесло уже больше, чѣмъ на 200 версты, къ югу; но было вовсе не такъ далеко отъ берега, какъ думали.

Но вотъ мы ясно разбираемъ, какъ самоѣды кричатъ:

— Есть ли у васъ лодка?

Мы отвѣчаемъ:

— Очень маленькая.

— Тогда мы поѣдемъ за лодкой,—раздается съ ихъ стороны.



Самоѣдъ Максимъ Пыерка, 85 лѣтъ, праотець новоземельскій.
Ориг. рис. А. А. Борисова, авт. «Нивы».

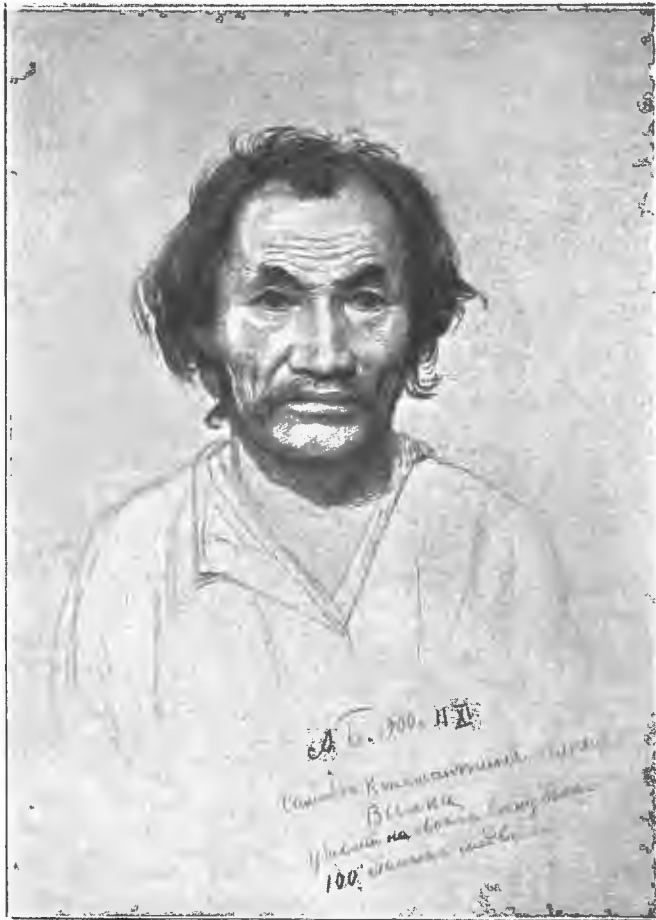

Самоедъ Константинъ Вылка.



Самоедъ Кузьма Ледковъ.



Самоедъ Михайло Вылка.



Самоедъ Сила.

„На Новую Землю“. Ориг. рис. А. А. Борисова. авт. «Нивы»

Двое из наших поѣхали къ намъ. Но палъ сильный туманъ и засталъ все кругомъ. Снова настали тяжелыя минуты. Такъ близко спасеніе отъ неминуемой гибели, и вдругъ такое несчастье. Неужели опять насъ оторветъ и понесетъ прочь. Столько дней борьбы за жизнь — и смерть тогда, когда жизнь уже улыбается впереди!..

Самоѣды ѣздили около часа, но это показалось намъ вѣчностью. Они привезли дѣйствительно шлюпку. Прошло еще нѣсколько времени — мы даже не могли опредѣлить, сколько, — и вотъ кудлатыя головы самоѣдовъ мало-помалу стали вырисовываться въ туманѣ. Прошло еще 3—4 минуты, и я узналъ этихъ самоѣдовъ. Какая прихотливая игра судьбы! Это были мои старые знакомые; еще въ 1896 г. жилъ я съ ними въ Маточкиномъ Шарѣ.

Мы раздѣлились по шлюпкамъ и двинулись прямо однимъ разомъ. Скоро мы перешли уже въ такой ледъ, который лишь чуть-чуть двигался. Здѣсь присоединились къ намъ еще два самоѣда, которые стали помогать намъ тащить шлюпки. Еще переходъ, и насъ ждали уже сани съ собаками. Мы сложили на нихъ наши жалкіе пожитки, а сами пошли пѣшкомъ.

Наконецъ, мы вступили на землю. Да, это камни, мы понираемъ ихъ ногами, мы смѣло можемъ идти впередъ. Побросавъ все съ саней, мы усѣлись на нихъ сами, и собаки помчали насъ въ чумъ.

Никогда въ жизни мнѣ не приходилось да и врядъ ли придется испытать еще разъ такое состояніе духа, какое было у меня, да и у всѣхъ насъ, въ эти первыя минуты. Хотѣлось прыгать, плясать, бѣжать безъ конца, безъ пѣли. Мы съ Тимофеевымъ взяли винтовку и пошли по берегу къ сѣверу. Все время брели глубокимъ снѣгомъ. Зачѣмъ? Куда? Мы сами не знали, но оставаться на одномъ мѣстѣ мы не могли. Наткнулись на какой-то крестъ. Богъ вѣсть, кто нашелъ подь нимъ себѣ упокоеніе!

Только послѣ того, какъ мы сдѣлали версть десять въ оба конца, мы вернулись обратно въ чумъ, напѣлись, поѣли мяса и заснули.

Какое счастье было сознать на другое утро, когда мы проснулись, — что мы не на пловучемъ льду, а на берегу. Всю ночь вѣтеръ дулъ съ берега, и лѣды далеко отнесло въ море. Если бы мы не попали въ эту ночь на берегъ, мы погибли бы несомнѣнно.

Но судьба, разъ улыбнувшись намъ, не удовольствовалась этимъ благопріятнымъ теченіемъ обстоятельствъ. Оказалось, что судно наше прибило теченіемъ сюда же. Несомнѣнно, что тутъ существуютъ постоянныя теченія съ сѣвера на югъ.

Самоѣды выѣхали вчера на «Мечту», подтянули ее ближе къ берегу, а мы сегодня отравились на нее: сняли съ

судна такелажъ, взяли провизію, шкуры и т. д.; однимъ словомъ, забрали все, что можно и нужно было намъ. Самую же яхту пришлось обречь на погибель, такъ какъ отстояться зиму здѣсь она врядъ ли могла. Мы рѣшили, если она выстоитъ, на слѣдующій годъ взять ее.

Мы прожили у самоѣдовъ около двухъ недѣль. Гостепрѣимство ихъ недаромъ стало легендарнымъ. Они угощали насъ на славу, надѣлили одеждой, обувью.

Намъ предстояло оттуда

трудный, дальній путь: до нашего дома въ Поморской губѣ около 400 верствъ.

Мы двинулись въ путь пѣшкомъ. Тяжело идти въ этихъ мѣстахъ: день короткій, ночь долгая, безпроблѣтная. Для меня, какъ художника, на каждомъ шагу возставали картины одна интереснѣе другой. Масса свѣтовыхъ эффектовъ, изумительные переливы тоновъ и красокъ въ рѣкѣ Бѣлужей. Но писать нельзя было: у меня не было ни красокъ, ни холстовъ; — все пришлось побросать во время нашихъ блужданій по льду. Да и надо было спѣшить въ нашъ домъ, пока еще не застигли бушующіе здѣсь зимніе снѣжныя ураганы.

Недѣлю шли мы до становища Малия Кармакулы. Тамъ встрѣтили мы очень радушный пріемъ въ домѣ мѣстнаго батюшки о. Дороева и фельдшера Виноградова.

Отецъ Дороевъ живетъ въ Малияхъ Кармакулахъ уже года три, исполняетъ среди христіанъ-самоѣдовъ разныя требы и между прочимъ, несмотря на свой монашескій санъ, совершаетъ вѣнчанія. Простой, добрый старецъ пользуется громаднымъ уваженіемъ у своей паствы. Закінутый за тысячу верствъ отъ всего культурнаго, живого, онъ свято исполняетъ свой высокій долгъ, внося свѣтъ Христовъ въ темныя души мѣстныхъ и окружныхъ жителей.

Когда мы направлялись къ Маточкину Шару, настала оттепель. Подулъ западный вѣтеръ, и повалилъ не то дождь, не то сырой снѣгъ. Все у насъ и на насъ размочило. Потомъ наступилъ вдругъ сильный морозъ и належалъ разъ въ Грибовой губѣ. Тутъ, по счастью, нашелся развалившійся домъ какихъ-то промышленниковъ, и одинъ изъ самоѣдовъ, Ома Вылка, соорудилъ изъ него небольшую избушку. Правда, она была вся въ дыркахъ, но все же давала хоть какую-либо защиту отъ мороза.

Набрали мы плавника, затопили очажокъ, отогрѣлись и повеселѣли. Улеглись спать. Ночью не обошлось безъ трагическихъ сценъ съ нашими матросами. Перспектива всего 20 остающихся до дома верствъ, несмотря на усталость и лишенія, настраивала насъ на смѣливый ладъ. Одинъ матросъ, измученный, какъ сѣлъ на снѣгъ отдохнуть, такъ и примерзъ. Не будучи въ силахъ встать, онъ кричитъ другому: «помоги встать!» — Но тотъ самъ въ такомъ же безпомощномъ положеніи. Малица примерзла. Третій матросъ оказался посмысленнѣе. Онъ, чуя такую оказію, влѣзъ въ малицу обратно — съ подола ногами, и такимъ образомъ вылезъ ему изъ нея назадъ было нетрудно. Онъ помогъ товарищамъ выкарабкаться и



Иеромонахъ Дороевъ, священникъ Новой Земли, въ домѣ художника А. А. Борисова. По фот. авт. «Нивы».



Ледникъ Витте. Ориг. рис. А. А. Борисова, авт. «Нивы».

положеніи. Малица примерзла. Третій матросъ оказался посмысленнѣе. Онъ, чуя такую оказію, влѣзъ въ малицу обратно — съ подола ногами, и такимъ образомъ вылезъ ему изъ нея назадъ было нетрудно. Онъ помогъ товарищамъ выкарабкаться и

встать. Сами закоченѣвшіе, кое-какъ размяли мы замерзшую одежду и двинулись въ путь. Цѣль была уже близка и влекла къ себѣ, заставляя забывать все кругомъ: и стужу, и голодь, и жажду.

Наконецъ, 31-го октября мы попали въ нашъ домъ. Онъ показался намъ раемъ. Принялись приводить все въ порядокъ; работа загнипла у всѣхъ, и мы совершенно не замѣтили, какъ пролетѣла зима. Притомъ мы совершенно не испытывали того гнетущаго впечатлѣнія, которое испытывали другіе путешественники отъ долгой полярной ночи. Съ радостнымъ, теплымъ чувствомъ вспоминаю я до сихъ поръ, какъ мы провели эту зиму: у насъ не было ни цыганъ, ни какихъ другихъ болѣзней. Хотя у насъ и былъ большой запасъ консервовъ, но намъ мало приходилось ихъ ѣсть: подъ руками у насъ была прекрасная живая пшца — въ окрестностяхъ паслось множество оленей, которыми мы и питались все время.

Въ теченіе зимы я писалъ пастелью и дѣлалъ рисунки углемъ на бумагѣ. 11-го апрѣля мы съ зоологомъ Тимофеевымъ и съ двумя самофдами отправились на Карскую сторону. Одинъ изъ самофдовъ скоро сбѣжалъ отъ насъ, боясь, видимо, чтобы не повторилась осенняя исторія съ нами. Мы взяли съ собой собаку, но онѣ везли на саняхъ лишь наше имущество, сами же мы шли пѣшкомъ. Часто приходилось еще подсоблять собакамъ. Снѣгъ былъ очень крѣпкій и гладкій: мы шли, какъ по паркету.

Отправляясь на Карскую сторону, я далъ инструкціи матросу Федору Еремину, Акулову и Попову съ командой (всѣ трое ходили капитанами на поморскихъ судахъ) идти сначала въ Кармакулы, а оттуда дальше пробраться къ нашему судну, снарядить его и ожидать на немъ открытія навигаціи. Если въ Карскомъ морѣ не будетъ скопления льда, то—идти Карскимъ моремъ отъ рѣки Савиной къ Маточкину Шару; если же будетъ ледъ, то отдаться на волю течения и плыть къ Карскимъ воротамъ и въ Ледовитый океанъ, откуда уже по западной сторонѣ Новой Земли идти на суднѣ въ Маточкинъ Шаръ. Но они дошли лишь до Кармакулъ и дальше не пошли къ судну, вѣроятно испугавшись опасностей пути.

Оказалось, что судно наше зимой оторвало отъ берега, и двѣ недѣли оно носилось по морю; потомъ его опять прибило къ берегу, но уже верстъ на двадцать южнѣе. Самофды рассказывали, что въ маѣ 1901 г. было такое время, когда отъ судна до открытой воды была всего какал-нибудь сажень; его можно было отлично взять.

Когда мы были на берегу Карскаго моря, дулъ все время (3½ мѣсяца) сѣверо-западный вѣтеръ, и съ конца апрѣля въ Карскомъ морѣ не было льда. Напротивъ того, все западное море, т. е. Ледовитый океанъ, было сплошь загромождено льдомъ все лѣто, такъ что ледоколъ «Ермакъ» смогъ дойти только до полуострова Адмиралтейства. На западной сторонѣ Новой Земли идетъ голфштремъ, который отодвигаетъ льды къ сѣверу, на восточной же сторонѣ (въ Карскомъ морѣ) теченіе—полярное, несущее постоянно множество льдовъ къ югу.

Т. Е. Тимофеевъ дѣлалъ тамъ съемки и собиралъ коллекціи, а я писалъ этюды. Работать было очень трудно: приходилось обрѣзывать кисти, дѣлать щетину короткой, растирать краски почти немислимо. Вѣдь тутъ на жестокомъ холоду приходится художнику совсѣмъ иначе работать: стужа превращаетъ краски въ густое тѣсто, котораго кисть не беретъ и которое не размазывается по полотну. Со мной бывали случаи во время моихъ «полярныхъ» работъ, что даже скипидаръ, единственное средство, которое могло бы сдѣлать краски жидкими, не помогало, потому что сама начинала кристаллизоваться на этомъ адскомъ холоду. У меня есть этюды, которые я писалъ на морозѣ въ 23° Р. 3—4 этюда при 30° Р. При этомъ кисть приходилось держать въ кулакѣ, прикрывтомъ рукавомъ малицы, и изо всѣхъ силъ прижимать ее къ полотну, наносил на него краски. Кисть трещитъ, ломается, коченѣющія руки отказываются служить. Но рисунки, весь охваченный одной жаждой занести на полотно эти причудливыя, мрачныя, полныя своеобразной красоты картины нашего крайняго сѣвера.

Въ Медвѣжьемъ заливѣ, куда мы направились затѣмъ, стало теплѣе. Но вотъ мы добрались до самаго сѣвернаго конца Медвѣжьаго залива, и предъ нами предсталъ величественный ледникъ, названный нами именемъ С. Ю. Витте, въ признательность за материальную поддержку, которая была оказана моею экспедиціи.

Этотъ грандіозный ледникъ дѣйствуетъ своими громадами подавляющимъ образомъ. Чувствуешь себя какимъ-то жалкимъ и ничтожнымъ. Но стоитъ взглянуть солнцу,—рѣдкому, правда, гостю въ этомъ пустынномъ краю,—и мрачная картина ледника мгновенно мѣняется. Эти исполинскія глыбы-льды переливаются всѣми цвѣтами радуги, кажутся фантастическимъ дворцомъ сѣвернаго царства. Долгіе часы просиживалъ я здѣсь, любуясь ледникомъ и зарисовывая его. (Рис. на стр. 417).

Здѣсь я рѣшился поработать побольше. Припая стали выламывать, и мы двинулись обратно. Попавъ въ заливъ Чекина, мы отправились вглубь. Настали опять тяжелые дни, всаческія лишения. Далекі они были отъ пережитыхъ нами на пловучихъ льдахъ, но все же натерпѣлись вдосталь; приходилось питаться тюленийой. Когда Т. Е. Тимофеевъ съ самофдомъ уѣхалъ отъ меня, у меня не было буквально никакой пищи, а до склада было верстъ двадцать. Снѣгъ пропитался на льду водой, и ѣхать было очень трудно. Голодь не тетка. Я сталъ собирать обгрызанные собаками тюленья плавники (жасты), чтобы на всякій случай хоть ими питаться. Мы уже раньше ѣли ихъ—отрѣжемъ, бросимъ въ огонь и затѣмъ грыземъ это жаркое. Теперь же предстояло ѣсть и огрызки собакъ. Къ счастью, это не пришлось сдѣлать. Самофду посчастливилось убить гуся.

Это было прямо неожиданнымъ лакомствомъ послѣ тюленьихъ плавниковъ, да еще изъ собачьихъ зубовъ.

Мы затѣмъ встрѣчали не мало гусей—полярныхъ лѣтнихъ гостей. Они водятся по берегамъ озеръ и лишь въ рѣдкихъ случаяхъ на берегахъ рѣки и моря. Особенно они интересны, когда линяютъ. Тогда можно ихъ избивать палками пѣльыя сотни. Потеряетъ гусь нѣсколько маховыхъ перьевъ и уже не можетъ летать. Онъ можетъ только бѣгать, и бѣжитъ очень быстро. Но кромѣ быстрыхъ ногъ, линяющій гусь прибѣгаетъ для защиты отъ нападенія врага къ инстинктивной хитрости: обычный гусиный шумъ и гомонъ, стоящій надъ озерами, когда гуси могутъ летать,—вдругъ стихаетъ въ періодъ линянія. Ни одинъ гусь не подаетъ голоса; все точно вымерло кругомъ. Стоитъ кому-либо подойти къ озеру, какъ всѣ гуси бросаются въ разныя стороны.

Какъ-то разъ я съ самофдомъ подѣхалъ къ одному большому озеру. По срединѣ его еще не стаялъ зимній ледъ, несмотря на то, что это былъ уже конецъ іюня. Только у береговъ была открытая вода,—такъ-называемые «забереги». Часть линяющихъ гусей, слышавъ насъ, бросилась къ озеру, переплыла воду и выбѣжала на ледъ. Но за ними кинулась собака. Укрыться гусямъ негдѣ было; тогда они прибѣгли къ хитрости: птицы начали все больше и больше прихрамывать, беспомощно вытягивать крыло, затѣмъ, протащившись еще немного, попадали на ледъ и даже отогнули шею назадъ. Ну, околѣли да и только. Собака дѣйствительно поддается на обманъ. Предполагая, что гусь мертвъ, она не трогаетъ его, бѣжитъ къ другому, лежащему поодаль, но какъ только она отбѣжитъ на достаточное разстояніе, «мертвый» гусь, что есть духу, бѣжитъ и кидается въ воду.

Какъ мы ни бились, собаки не могли поймать ни одного гуся. Сначала мы побавались ступать на ледъ, но затѣмъ рѣшились и бросились сами ловить хитрецовъ. Самофдъ замѣчательно уловчался ихъ ловить. Схватитъ, тряхнетъ гуся, и онъ готовъ. Эти гуси прямо-таки спасли насъ отъ голодной смерти.

Въ концѣ іюня, сдѣлавъ массу этюдовъ и собравъ научныя коллекціи, мы направились къ Маточкину Шару:—въ Тюленьей Губѣ насъ ждала шлюпка. По берегу было идти немислимо, такъ какъ весь онъ былъ усаженъ громадными камнями, по которымъ собакамъ было очень трудно перебираться. Но камни были еще съ полгоря. Насъ ждало худшее:—намъ пересѣкали путь рѣчки, и очень значительныя. Мы пускались на хитрость, удалялись вглубь, въ горы, но все же не могли найти удобнаго мѣста для переправы. Но вотъ мы набрали на одно мѣсто рѣчки, гдѣ былъ завалъ снѣга и образовались такимъ образомъ отвѣсныя стѣнки. Мы воткнули колышки и, натянувъ на нихъ веревки, сдѣлали нѣчто въ родѣ воздушной желѣзной дороги. По этимъ рельсамъ-веревкамъ мы переправили на саняхъ все наше имущество, а затѣмъ перебрались и сами.

Прошла часть пути, и опять наткнулись на рѣчку. Природа и тутъ пришла намъ на помощь. Я замѣтилъ въ рѣкѣ вдали островокъ, и на немъ камни величиной съ голову. Вотъ я и рѣшился воспользоваться ими для цѣлаго инженернаго сооруженія. Добравшись кое-какъ до островка, черезъ первый, болѣе мелкій, рукавъ рѣчки, мы начали заваливать камнями второй, болѣе глубокой, рукавъ. Больше четырехъ часовъ таскали мы камни и, наконецъ, отвели воду въ первый рукавъ и перебрались.

Попадались рѣчки и дальше, но уже меньшія, и мы переходили ихъ безъ труда. Зато появилась другая напасть — вѣтеръ. Пока онъ дуетъ съ моря, еще не бѣда, но какъ онъ переменится, да потянетъ съ горы, — просто съ ногъ валить. Новая Земля въ данномъ случаѣ служитъ какъ бы гигантской плотной, преграждающей свободный путь вѣтру, движущемуся на широкомъ просторѣ Ледовитаго океана съ запада на востокъ и въ Карскомъ морѣ съ востока на западъ. Вѣтеръ идетъ на свободѣ широкой струей въ нѣсколько сотъ верстъ и вдругъ встрѣчается на своемъ пути преградой — хребетъ Новой Земли. Онъ съ неистовою силой стремится пробиться сквозь ея мрачную, обледенѣвшую твердь, проскочить чрезъ долины, разлоги рѣкъ, пропасти и овраги, а также и поверхъ горъ. Вотъ въ этихъ-то тѣсныхъ проходахъ онъ и приобретаетъ немомѣрную силу напора и сокрушаетъ все на своемъ пути.

Наконецъ, добрались мы до Тюленьей губы. Здѣсь мы наловили массу «гольца», рыбы, напоминающей семгу. Голецъ водится тамъ въ страшномъ изобиліи, и ловля его можетъ представить очень крупный и выгодный промыселъ, не только мѣстный, но и для вывоза въ среднюю полосу Россіи. До чего много тамъ этой рыбы, могутъ служить указаніемъ факты, которые мнѣ передавали самофды. Кипятишь воду для чая, а пока ловишь, и бывало, что вылавливалъ до 70 рыбинъ, всѣмъ каждая въ 10—20 фунтовъ. Ловить самофды гольца по-просту: на удочку, причѣмъ приманкой служатъ оленья сало или ворванъ.

Изъ Тюленьей губы мы пошли на шлюпкѣ Маточкинымъ Шаромъ къ нашему дому, и тутъ налетѣлъ на насъ такой ураганъ, что много сломно мачту и выбросило насъ на берегъ, на острые камни. Сильный прибой волнъ каждую минуту грозилъ разбить нашу шлюпку въ щепы, но безъ шлюпки бѣда: не попасть намъ никакъ на южный берегъ, гдѣ нашъ домъ.

Добрались мы кое-какъ до другого берега, въ заливъ Тарасова, оставались тамъ три дня, прошли до половины залива:—тамъ былъ кругомъ ледъ. Вся западная часть моря представляла гигантскій ледникъ. Рѣшили вытащить на берегъ шлюпку и идти пѣшкомъ. Собаки у насъ разбрелись, и мы тащили на себѣ этюды и коллек-

пий, рѣшивъ погибнуть вмѣстѣ съ ними, но не бросать это главное наше сокровище, едва не стоившее жизни.

Вѣтеръ очень затруднялъ намъ путь, но въ насъ была бодрость сознанія близости конца путешествія, и мы шли неуклонно впередъ. Добрались до устья рѣки Чиракиной; отъ нея оставалось до дому версты двадцать. И тутъ, когда утомленіе начинало уже свинцомъ наливать намъ ноги, счастье снова улыбнулось намъ. Мы увидѣли, что изъ песка торчитъ что-то. Приблизился, и вижу, что это дно занесенной пескомъ лодки. Видно, ее вѣтромъ выбросило на песокъ, а затѣмъ занесло. Одной доски не доставало въ днѣ. Эта бѣда была поправима. Мы вытащили изъ саней гвозди, вытесали изъ плавника доску и приколотили, положивъ между досками еще куски малицы, чтобы дно не очень текло.

Текла лодка страшно, но все же кое-какъ переплыли мы въ ней устье рѣки; съѣли полусушьемъ послѣдняго гуся и усталымъ шагомъ двинулись къ дому—онъ былъ уже въ виду. Мы шли къ нему, какъ автоматы, ничего не сознавая, кромѣ того, что вотъ мы должны, во что бы то ни стало, дойти до того, чернѣющаго уже, домика.

Но вотъ мы у порога нашего дома. Мы спасены, мы счастливы. Все, что выстрадано и переиспытано, не пропало напрасно. Мы похитили тайну Новой Земли, открыли пульсъ ея жизни, воспроизвели ея таинственныя красоты, оторвали этотъ пустынный міръ льдовъ отъ области неизвѣданнаго, и это сладостное сознаніе сто-

рипей вознаградило насъ за все, что было вынесено. за всѣ тѣ долгіе дни, когда уже не было никакой надежды вырваться изъ ледяныхъ оковъ.

Кругомъ насъ, все западное море было завалено льдомъ, но онъ уже былъ намъ не страшенъ. Мы могли ждать лучшихъ дней сколько угодно; дровъ было много, керосину пять бочекъ, съѣстныхъ припасовъ тоже. Можно было смѣло зимовать и приняться за приведеніе въ порядокъ добытаго.

Прошло нѣсколько дней. Вдругъ одинъ изъ самоѣдовъ говоритъ мнѣ:

— Пароходъ пришелъ!

— Какой пароходъ? Откуда ему придти? Изъ-подъ льда, что ли? Пока мы спорили, прибѣгаетъ матросъ и, радостно указывая вдалѣ рукой, кричитъ:

— Вонъ пароходъ!

Выбѣгаемъ:—дѣйствительно пароходъ. Оказывается, что во время сильнаго напора льда онъ стоялъ въ Грибовой губѣ. Это былъ «Пахтусовъ»,—пароходъ гидрографической экспедиціи Сѣвернаго Ледовитаго океана, начальникомъ которой былъ А. И. Вильницкій; командиромъ парохода былъ А. П. Варнекъ.

А. И. Вильницкій любезно предложилъ намъ довести насъ до Соловокъ, и въ концѣ августа мы съѣли на «Пахтусова», добрались до Соловокъ, а оттуда на монастырскомъ пароходѣ прибыли 5-го сентября въ Архангельскъ.

Къ рисункамъ.

На пышномъ ложѣ среди цвѣтовъ и зелени полулежитъ молодая, знатная египтянка. Ея рабыня — жительница «жаркой страны Куши», поетъ, сидя у ногъ своей госпожи, странную и заунывную пѣсню подъ аккомпанементъ изогнутой, словно эоипскій лукъ, арфы. Ибисы — священные египетскія птицы, посвященные самой Изидѣ, летаютъ вокругъ молодой египтянки, касаются ея тѣла своими тонкими клювами и нѣжными, словно отороченными бархатомъ, крыльями, или задумчиво слушаютъ музыку, неподвижно стоя на полу и сложивъ крылья. Красивый головной уборъ ихъ госпожи, а также ея поза и задумчивый загадочный взглядъ ея придаютъ ей сходство съ загадочнымъ сфинксомъ, изображеніями и статуями котораго полны окрестныя храмы и дворцы.

Какой мирный, полный поэзіи уголокъ красивой и величественной жизни, такъ далеко ушедшей отъ насъ въ глубину вѣковъ!

Эта изящная картина г. Катарбинскаго нѣсколько отличается отъ его остальныхъ мрачныхъ, исполненныхъ тайнаго ужаса картинъ, въ родѣ, напримѣръ, «Пощаду Медузы», «Могила самоубійцы» и пр. Она полна идиллически-яснаго настроенія и блещетъ яркой красочностью и колоритностью. Но въ ней есть нѣчто общее всѣмъ его картинамъ: это, именно, лицо молодой египтянки — задумчивое, полное загадочнаго глубокаго мистицизма лицо, такъ часто встрѣчающееся на картинахъ г. Катарбинскаго.

Волга въ своемъ огромномъ протяженіи «по лицу земли родной» дѣлится на три плеса: отъ Твери до Рыбинска, отъ Рыбинска до Нижняго-Новгорода и затѣмъ до Астрахани. Это дѣленіе, имѣющее значеніе для судоходства, находить себѣ оправданіе и въ самой природѣ рѣки, такъ какъ каждый изъ этихъ плесовъ или участковъ Волги имѣетъ свои характерныя особенности. Отъ Твери до Рыбинска Волга имѣетъ захолустный видъ: это маленькая и узкая рѣка съ невысокими, лишенными льдовъ берегами и съ очень слабымъ судовымъ населеніемъ. Второй плесъ—до Нижняго отъ Рыбинска, тянущійся на 460 верстъ, представляетъ собою, по мнѣнію большинства, самый красивый участокъ нашей великой рѣки; онъ изобилуетъ красивыми мѣстами, чрезвычайно населенъ, и берега не имѣютъ характера однообразной и суровой величавости, которая характеризуетъ Волгу нижняго плеса, гдѣ встаютъ цѣпи Жигулей съ ихъ лѣсами и Столбичей съ ихъ мѣловыми дикими и голыми краями.

Второй плесъ, въ самомъ дѣлѣ, очень привлекателенъ. Волга здѣсь не широка, берега невысокіе, но зато покрыты лиственными лѣсами, и рѣка имѣетъ какой-то милый, уютный и домашній видъ. По берегамъ чрезвычайно много барскихъ дачъ, усадебъ и помѣстій, красивые, словно игрушечные, домики которыхъ попадаются на каждомъ шагу. Здѣсь много старинныхъ монастырей съ оригинальными, ласкающими глаза своей своеобразной архитектурой церквями и колокольнями: ихъ главы ярко выдѣляются на фонѣ львовъ, словно бѣлыя, остроконечныя и конусообразныя мономаховы шапки. Въ

этомъ же участкѣ Волги находятся и красивѣйшіе старинные русскіе города: Ярославль, Кострома, Кинешма, и чрезвычайно живописныя, раскинувшіяся среди горныхъ овраговъ и львовъ, селенія-пристанн, въ родѣ, напримѣръ, «заштатнаго города Плѣса», окрестности котораго изображаетъ картина художника Волкова: «на Волгѣ». Сколько, въ самомъ дѣлѣ, воздуха, простора и ласкающей взоръ свѣжей зелени здѣсь, на Волгѣ, на широкой дорогѣ, связывающей отдаленнѣйшіе концы Россіи.



Его высочество принцъ Альбертъ Саксенъ-Альтенбургскій († 9-го мая 1902 г.).

По фот. Пазетти авт. «Нивы».

Когда поднимается буря и горизонтъ закрываютъ тучи, сливающимся съ сѣдыми гребнями волнъ, суевѣрные рыбаки испуганно поглядываютъ—не покажется ли тамъ, въ морской дали, страшный корабль «Моряка-скитальца».

«Морякъ-скиталець» — мрачная морская легенда, имѣющая сходство съ легендой объ Агасверѣ и о «дикомъ охотникѣ въ Гарцѣ». Нѣкій голландскій капитанъ, Ванъ-Стратенъ, былъ отъявленнымъ безбожникомъ и нагло презиралъ и предавалъ осмѣянію христіанскую вѣру. Въ возмездіе за это онъ былъ приговоренъ Высшимъ Судомъ къ вѣчному скитанію по морю на своемъ кораблѣ. И съ тѣхъ поръ, не имѣя покоя въ гробу, онъ бесконечно считается по морямъ, неся съ собою бурю и гибель встрѣчнымъ судамъ. Окрестности мыса Доброй Надежды особенно часто посѣщаются имъ. Встрѣтиться съ привидѣніемъ-кораблемъ—страшное предзнаменованіе, и моряки, увидѣвъ это привидѣніе, созданное изъ бѣлой пѣны волнъ, черныхъ обрывковъ тучъ и стремящейся въ бурномъ полетѣ ночной тьмы, считаютъ себя погибшими.

Такую встрѣчу изображаетъ фантастическая картина г. Гендриха: корабль страшнаго «Моряка-скитальца» несетя на пассажировъ разбитаго корабля, спасающихся въ шлюпкѣ среди волнъ бушующаго моря. Скелетъ на корабельномъ носу замахивается на нихъ своею косою; а наверху, на палубѣ корабля, виднѣтся фигура самого «голландца»—Ванъ-Стратена, привязаннаго къ мачтѣ и осужденнаго вѣчно летать по морямъ въ такомъ позорномъ для морина видѣ.

Сюжетомъ этой легенды, между прочимъ, воспользовались—Брауфогель, написавшій цѣлый романъ на эту тему, и Вагнеръ, въ числѣ произведеній котораго видное мѣсто занимаетъ опера «Морякъ-скиталець».

Его высочество принцъ Альбертъ Саксенъ-Альтенбургскій. (Портр. на этой стр.)

9-го мая въ имѣніи Серанъ въ Мекленбургѣ скончался его высочество принцъ Альбертъ Саксенъ-Альтенбургскій.

Принцъ Альбертъ родился въ 1843 г. въ Мюнхенѣ и въ 1865 г. былъ опредѣленъ на службу въ л.-гв. конный полкъ поручикомъ. Еще до поступленія на русскую военную службу принцъ находился при прусской и австрійской арміяхъ во время кампаніи 1864 г.; съ началомъ же франко-прусской войны 1870 г. онъ

сражался въ рядахъ германской арміи и за храбрость и мужество, оказанныя имъ во время военныхъ дѣйствій, награжденъ орденомъ св. Георгія 4-й ст. Въ 1873 г., уже въ чинѣ полковника, онъ былъ назначенъ командиромъ 16-го драгунскаго нижегородскаго его величества короля Виртембергскаго полка, черезъ два года командующимъ л.-гв. гродненскимъ гусарскимъ полкомъ, а въ 1876 г. флигель-адъютантомъ къ Его Императорскому Величеству.

Командуя л.-гв. гродненскимъ гусарскимъ полкомъ до 1881 года, принцъ Альбертъ принималъ участіе въ войнѣ 1877—1878 гг. въ Европейской Турціи и за военные отличія награжденъ золотымъ оружіемъ съ надписью «за храбрость», орденомъ св. Владимира 3-й ст. съ мечами и чиномъ генералъ-маіора съ назначеніемъ въ свиту Его Величества.

Съ 1883 до 1885 гг. принцъ Альбертъ командовалъ 3-й бригадой 2-й гвардейской кавалерійской дивизіи.

Затѣмъ принцъ Альбертъ находился на германской военной службѣ, гдѣ достигъ чина генерала-отъ-кавалеріи.

Овдовѣвъ послѣ перваго брака съ принцессой Маріей прусской, принцъ Альбертъ вступилъ въ 1891 г. во второй бракъ съ принцессой Еленой Георгіевной Мекленбургъ-Стрелицкой.

Послѣднее время принцъ жилъ въ Петербургѣ и недавно лишь уѣхалъ за границу, гдѣ и скончался, еще будучи бодрымъ и полнымъ силъ, отъ воспаления легкиихъ.

Депутация отъ французскихъ ветерановъ, поднесшая Государю Императору почетную шпагу.

(Съ портр. и рис. на этой стр.).

Въ торжественные дни чествованія у насъ президента французской республики Лубэ состоялось одно знаменательное торжество, ярко выразившее весь тотъ энтузіазмъ, которымъ полна Франція къ союзной Россіи, все то благоговѣніе, которымъ преисполнена французская армія къ Государю Императору.

8-го мая, въ Царскомъ Селѣ, въ Александровскомъ дворцѣ, Его Величеству Государю Императору имѣла честь представляться

прибывшая изъ Франціи депутация отъ союза кавалеровъ военной медали, во главѣ съ г. Робинэ де-Клери. Депутация поднесла Государю Императору почетную шпагу въ память пребыванія Ихъ Величествъ во Франціи, альбомъ съ подписями лицъ, принявшихъ участіе въ этомъ подношеніи, и художественно исполненный акварелью адресъ. Послѣ прочтенія адреса Его Величество Государь Императоръ соизволилъ сказать:

«Съ удовольствіемъ принимаю привѣтствіе отъ кавалеровъ ордена Почетнаго Легиона и военной медали. Оно существенно способствуетъ укрѣпленію Моихъ чувствъ къ французской арміи, которую Я знаю и люблю.

«Передайте вашимъ товарищамъ во Франціи чувства Моей симпатіи къ нимъ и благодарности».

Вослѣдъ словамъ Государя Императора г. Матье, президентъ ассоціаціи кавалеровъ военной медали, сказали:

«Государь! Великая честь, оказанная Вашимъ Величествомъ пріемомъ нашей делегации, наполняетъ ее радостью и счастьемъ, превыше всякаго описанія.

«Я лично глубоко счастливъ принести къ стопамъ Вашего Величества, Императора Всероссийскаго, выраженія глубочайшихъ по-

читительнѣйшихъ чувствъ благодарности и удивленія отъ имени 50.000 человекъ французской арміи, украшенныхъ военною медалью.

«Многіе изъ нихъ, несмотря на горячее желаніе быть въ составѣ делегации, должны были отказаться отъ этого вслѣдствіе старости, ранъ или немощи. Значительная часть изъ нихъ участвовала въ Крымской кампаніи, въ которой опробовала всю храбрость русской арміи подъ стѣнами Севастополя, въ тѣ дни, когда въ нашихъ двухъ лагеряхъ солдаты предчувствовали тотъ союзъ, который намъ такъ дорогъ теперь; мы являемся ихъ выразителями и отъ имени ихъ нашей скромной делегации выпала на долю несобыкновенная честь поднести Вашему Императорскому Величеству почетную шпагу, являющуюся въ ихъ мысляхъ символомъ глубокаго благоговѣнія къ славному Государю, Императору мира, и увѣренности въ славномъ мирѣ и будущности обѣихъ великихъ націй.

«Эта шпага вручается въ доблестныя руки; мы увѣрены въ томъ, что она будетъ положена на всемірные вѣсы только во имя мира, на защиту правъ или для торжества правды. Молю Бога, да благословитъ Онъ Васъ, Императоръ Всероссийскій, и всю Императорскую Семью; да благословитъ Онъ также обѣ храбрыя арміи и оба народа, русскій и французскій; да благословитъ Онъ и все то, что будетъ способствовать ихъ счастью и взаимному благоденствію; однимъ словомъ, да благословитъ Господь и да исполнитъ всѣ пожеланія Вашего Величества, Императора Николая II, Самодержца Всероссийскаго».

Столѣтіе Императорскаго человѣколюбиваго общества. (Съ 4 портр. на стр. 421).

16-го мая торжественно отпраздновано въ Высочайшемъ присутствіи Государя Императора 100-лѣтіе существованія Императорскаго человѣколюбиваго общества, учрежденнаго императоромъ Александромъ I для «облегченія судьбы несчастныхъ ласковымъ обращеніемъ, спасительными совѣтами, словомъ, всѣми нравственными и физическими способами». Первоначально и вплоть до 1804 г. оно называлось «благодѣтельнымъ обществомъ», и за сто лѣтъ своего

существованія оно своей широкой дѣятельностью вполне оправдало это названіе. Начавъ свою дѣятельность въ Петербургѣ, общество постепенно расширяло сѣть своихъ добрыхъ дѣлъ, и учрежденія его имѣются теперь почти во всѣхъ главнѣйшихъ городахъ Россіи.

Въ вѣковой формуляръ общества занесено нѣсколько яркихъ, краснорѣчивыхъ цифръ: 5.405.093 человекъ воспользовались благотвореніями общества, израсходовавшаго на это 60.000.000 рублей. Поступило же въ него свыше 67 милліоновъ рублей. На эти суммы въ обѣихъ столицахъ и 30 другихъ мѣстностяхъ имперіи организовано 225 учрежденій (65 учебно-воспитательныхъ, 62 богадѣльныхъ, 36 домовъ бесплатныхъ и дешевыхъ квартиръ и ночлежныхъ пріютовъ, 8 народныхъ столовыхъ, 5 швейныхъ мастерскихъ, 29 комитетовъ, общество и другія учрежденія, доставляющихъ временную помощь бѣднымъ, безъ различія пола, возраста и вѣроисповѣданія, деньгами, платьемъ, обувью и топливомъ, и 20 медицинскихъ комитетовъ). Въ настоящее время во всѣхъ этихъ учрежденіяхъ получаютъ помощь около 200.000 человекъ; благотворительный расходъ на нихъ достигаетъ 1½ милліоновъ рублей.

Эти милліоны облагодѣтельствованныхъ людей и дали обществу



Мечъ, возложенный президентомъ Лубэ на гробницу Императора Александра III, работы Фализа, изъ золота, стали и слоновой кости, съ надписью „Foederis memora“ (Помню о союзѣ).



Депутация отъ союза кавалеровъ ордена Почетнаго Легиона и военной медали, имѣвшая честь поднести 8-го мая Его Императорскому Величеству Государю Императору почетную шпагу. По фот. Д. Здобнова авт. «Нивы».

право на высокую честь, которой оно удостоилось в видѣ слѣдующихъ словъ Высочайшаго рескрипта, даннаго обществу: «Въ настоящій знаменательный день, посвященный воспоминанію столѣтія учрежденія общества, Мы съ чувствомъ сердечнаго удовольствія останавливаемъ вниманіе Наше на его многополезной дѣятельности и питаемъ увѣренность, что и впредь многочисленныя дѣятеля общества останутся вѣрными своему высокому призванію, въ соответствии Нашимъ постояннымъ заботамъ о распространеніи отечественной благотворительности».

Первымъ главнымъ попечителемъ общества состоялъ князь А. Н. Голицынъ. Нынѣ главнымъ его попечителемъ состоитъ преосвященный Антоній, митрополитъ с.-петербургскій и ладожскій, Высочайше пожалованный ко дню юбилея общества рескриптомъ и орденомъ св. Александра Невскаго. Нынѣшній помощникъ главнаго попечителя сенаторъ А. Н. Марковичъ Всемилоостивѣйше награжденъ «въ возданіе долготѣней, отлично ревностной службы и въ изъявленіе Монаршаго признательнаго вниманія къ отменно полезнымъ заслугамъ, оказаннымъ Императорскому человѣколюбивому обществу» — званіемъ статсъ-секретаря, и бывший помощникъ главнаго попечителя, нынѣ членъ совѣта общества, генераль-отъ-инфантеріи И. М. Геденовъ удостоенъ милостиваго рескрипта, которымъ за оказанныя имъ обществу заслуги въ выраженіе особаго благоволенія и 67-лѣтней государственной дѣятельности Высочайше пожалованъ орденомъ Андрея Первозваннаго.

С. А. Рачинскій.

(Портр. на стр. 422).

2-го мая т. г. скончался въ селѣ Татевѣ (смоленской губерніи) одинъ изъ видныхъ нашихъ дѣятелей по народному образованію, Сергій Александровичъ Рачинскій.

Начавъ блестящимъ образомъ свою дѣятельность въ качествѣ ученаго естествоиспытателя и талантливаго профессора московскаго университета, онъ по прошествіи десяти лѣтъ бросаетъ и ученую дѣятельность, и кафедру, чтобы всецѣло заняться святымъ дѣломъ народнаго учительства въ глухой провинціи. Если онъ измѣнилъ наукѣ, то дѣлу народнаго образованія онъ остался вѣренъ въ теченіе 35 лѣтъ по день смерти, и заслуги его въ этой области никогда не будутъ забыты. Онъ самъ училъ крестьянскихъ дѣтей, под-



Первый главный попечитель человѣколюбиваго общества кн. А. Н. Голицынъ.
По соврем. портр. авт. «Нивы».



Нынѣшній главный попечитель, преосвященный Антоній, митрополитъ с.-петербургскій.
По фот. А. Пазетти авт. «Нивы».

готовилъ цѣлыя поколѣнія искренно любящихъ свое дѣло народныхъ учителей, содѣйствовалъ рядомъ литературно-педагогическихъ работъ выясненію истинныхъ задачъ нашей народной школы. Словомъ, покойный С. А. явилъ достойный подражанія примѣръ дѣятеля, который, отрекаясь отъ всякихъ личныхъ цѣлей, отъ почестей и славы, отдалъ себя и свою душу русскому народу, служенію ему въ той области, которая, быть-можетъ, болѣе всякой другой достойна вниманія и труда людей, преданныхъ родинѣ.

Въ отличіе отъ дру-

говѣтчикъ Николай Андреевичъ Звѣревъ.

Новый начальникъ главнаго управленія по дѣламъ печати пользуется широкою извѣстностью. Родившись въ 1850 г., Н. А. въ теченіе 21 года читалъ въ московскомъ университетѣ лекціи исторіи философіи права и энциклопедіи права. Его студенческая работа о политикѣ Аристотеля обратила на себя вниманіе профессоровъ. Его магистерская диссертация «Основныя начала классификаціи государствъ въ связи съ общимъ ученіемъ о классификаціи» упрочила его репутацію, какъ выдающагося ученаго юриста.

гихъ педагоговъ, покойный С. А. дорожилъ не столько теоретическими началами, сколько практикою. Онъ не дѣлалъ людей, желающихъ посвятить себя дѣлу народнаго образованія, на званыхъ и незваныхъ. Онъ очень хорошо зналъ, что Россія не настолько богата народными учителями, чтобы дѣлать между ними строгій выборъ, и въ то же время онъ чувствовалъ, что народное образованіе — дѣло столь великое, что надо привлечь къ нему всякаго, кто только готовъ служить ему вѣрою и правдою. Въ то время, какъ многие наши педагоги, руководствуясь теоретическими или политическими взглядами, склонны устранять дѣятелей, быть-можетъ наиболѣе призванныхъ служить дѣлу народнаго образованія, С. А. далекъ былъ отъ подобнаго подбора народныхъ учителей, и такъ какъ онъ былъ твердо убѣжденъ, что народное образованіе можетъ у насъ дѣлать быстрые успѣхи только въ томъ случаѣ, если оно будетъ имѣть характеръ національный, въ лучшемъ значеніи этого слова, то для него совмѣстныя успѣхи народа и церкви въ дѣлѣ просвѣщенія нашего крестьянства представлялись цѣлью, къ которой надо стремиться всѣми силами души. Такимъ образомъ любовь къ народному образованію, преданность этому святому дѣлу и уваженіе къ историческимъ основамъ жизни русскаго народа соединились въ немъ въ высокой степени. Это соединеніе и придавало всей его дѣятельности отличительный характеръ.

Мы еще долго будемъ разбираться въ богатомъ наслѣдіи, оставленномъ покойнымъ С. А., и спорить о лучшей организаціи народнаго образованія. Тѣмъ временемъ его воспитанники, въ которыхъ онъ сумѣлъ вдохнуть горячую любовь къ дѣлу, уже учатъ въ многочисленныхъ русскихъ селахъ и деревняхъ крестьянскихъ ребятшекъ. Учителя изъ крестьянъ и скромные сельскіе пастыри, находившіеся подъ обаяніемъ покойнаго педагога, объединили свои усилія для совмѣстной дѣятельности на пользу образованія нашего народа, для успешной борьбы съ основнымъ недугомъ нашей деревни, — невежествомъ. Вѣчная память человѣку, который въ столь важной области народной жизни умѣлъ превратить благія пожеланія въ живое дѣло.

Н. А. Звѣревъ.

(Портр. на стр. 423).

9-го мая именнымъ Высочайшимъ указомъ начальникомъ главнаго управленія по дѣламъ печати назначенъ сенаторъ тайный



Помощникъ главнаго попечителя сенаторъ статсъ-секретарь А. Н. Марковичъ.
По фот. Лоренса авт. «Нивы».



Генераль-отъ-инфантеріи И. М. Геденовъ, бывший 10 лѣтъ помощникомъ главнаго попечителя и членъ совѣта.
По фот. Л. Левицкаго авт. «Нивы».

Его лекції усердно посѣщались студентами, среди которыхъ Н. А. пользовался большою популярностью. Съ 1898 г. Н. А. вступаетъ на путь административной дѣятельности, сперва въ качествѣ ректора московскаго университета, а затѣмъ въ качествѣ товарища министра народнаго просвѣщенія. Тутъ онъ былъ дѣятельнымъ сотрудникомъ покойнаго Боголѣпова, и многія существенныя реформы въ школьномъ дѣлѣ обязаны ему своимъ осуществленіемъ. Общій духъ этихъ реформъ заключается въ сближеніи школы съ жизнью. Послѣ смерти Боголѣпова Н. А. былъ назначенъ сенаторомъ, и уже въ этомъ высокомъ званіи назначается публ. на трудный и отвѣтственный постъ начальника главнаго управленія по дѣламъ печати. Независимо отъ чисто ученыхъ своихъ трудовъ, Н. А. принималъ довольно живое участіе въ журналистикѣ. Ему принадлежатъ цѣлый рядъ не только философскихъ и юридическихъ, но и критическихъ статей, между прочимъ статья о художественномъ значеніи произведеній гр. Л. Н. Толстого и о значеніи послѣднихъ романовъ Достоевскаго.

Въ отличіе отъ прежнихъ начальниковъ управленія по дѣламъ печати, Н. А. является ученымъ юристомъ, всю свою жизнь трудившимся надъ разработкою вопросовъ права. Кроме того, онъ, въ отличіе отъ другихъ начальниковъ этого управленія, занимаетъ этотъ постъ уже послѣ того, какъ занималъ должность и имѣлъ званіе, по большей части увѣнчивающія административную карьеру другихъ дѣятелей. Это служить съ одной стороны свидѣтельствомъ того важнаго значенія, которое въ настоящее время отводится дѣятельности начальника главнаго управленія по дѣламъ печати, а съ другой—ручательствомъ, что постъ этотъ доверенъ надежному и знающему администратору. По существу своему, дѣятельность начальника главнаго управленія по дѣламъ печати требуетъ широкой государственной подготовки. Тутъ одного знанія административныхъ приемовъ и традицій еще мало. Защита государственныхъ интересовъ въ области проявленія той могучей общественной силы, которую мы называемъ печатью и которая можетъ быть силою столь же плодотворною, какъ и вредоносною, требуетъ широты государственнаго взгляда, вдумчиваго и трезваго ума, умѣнія отличать существенное отъ несущественнаго, духа отъ буквы. Только при такихъ условіяхъ живое дѣло управленія дѣлами печати можетъ избѣжать опасности превратиться въ мертвящую регламентацію. Любовь же къ литературѣ,—общественной силѣ, которой Россія столь многимъ обязана,—окончательно устраняетъ эту опасность.

Во всѣхъ этихъ отношеніяхъ Н. А. вполне удовлетворяетъ условіямъ плодотворной дѣятельности начальника главнаго управленія по дѣламъ печати, и поэтому его назначеніе не можетъ не встрѣтить живого сочувствія.

Д. О. Кобко. (Портр. на стр. 423).

Назначенный Высочайшимъ указомъ на должность директора Императорской публичной библиотеки, членъ государственнаго совѣта Дмитрій Оомичъ Кобко пользуется въ ученѣмъ мѣрѣ почтеннымъ именемъ. Во вниманіе къ его научнымъ трудамъ академія наукъ избрала Д. О. своимъ членомъ-корреспондентомъ. Главный его ученый трудъ—большая монографія, вышедшая въ 1881 г. и выдержавшая уже три изданія, подъ заглавіемъ «Цесаревичъ Павелъ Петровичъ». Въ этомъ своемъ трудѣ стоявшемъ Д. О. многолѣтнихъ изысканій и изученія съ такими почти никому неизвѣстными матеріалами, какъ донесенія французскихъ дипломатическихъ агентовъ,—ему удалось освѣтить личность цесаревича Павла Петровича съ совершенно иной стороны, измѣнившей въ значительной мѣрѣ приписываемыя ему несимпатичныя черты характера. Сочиненіе это было увѣнчано уваровской преміей. Изъ цѣлага ряда менѣе крупныхъ изслѣдованій Д. О., напечатанныхъ въ «Журналѣ Министерства Народнаго Просвѣщенія», «Русскомъ Архивѣ», «Запискахъ Императорскаго русскаго Археологическаго Общества» и «Историческомъ Вѣстникѣ», слѣдуетъ указать на слѣдующія: «Гр. П. А. Шуваловъ», «Изъ исторіи французской колоніи въ Россіи», «Переписка д'Аламбера съ Екатериной II», «Три неизданныхъ письма Вольтера» съ примѣчаніями.

Посвятивъ много времени и труда (первая работа Д. О. появилась въ «Библиографическихъ Запискахъ» въ 1858 г.) литературѣ и наукѣ, Д. О. привылъ любить книгу и сталъ страстнымъ ея коллекционеромъ. Его библиотечка считается одной изъ богатѣйшихъ въ Россіи, и по своимъ библиографическимъ рѣдкостямъ превосходитъ въ извѣстныхъ областяхъ даже Императорскую публичную и московскую румянцевскую.

Въ семидесятыхъ и восьмидесятыхъ годахъ Д. О. отдавалъ много силъ и труда писательскому дѣлу, принималъ дѣятельное участіе

въ литературномъ фондѣ, въ качествѣ казначея, секретаря и члена комитета.

Д. О. родился въ 1837 г. Окончивъ курсъ въ Императорскомъ Александровскомъ лицей, онъ вступилъ въ службу 4-го іюня 1856 г. въ общую канцелярію министерства финансовъ. Въ 1860 году Д. О. былъ уже назначенъ ученымъ секретаремъ ученаго комитета министерства; въ 1865 г.—управляющимъ канцеляріею и постояннымъ членомъ Высочайше учрежденной комиссіи для пересмотра системы податей и сборовъ. Затѣмъ Д. О. выдѣлился своими административными способностями и рѣдкою разностороннею умомъ. Въ 1875 году онъ былъ членомъ комитета музея прикладныхъ знаний и комитета о тюремномъ преобразованіи; въ 1879 году Д. О. былъ назначенъ членомъ совѣта министра податей и председателемъ комиссіи для пересмотра системы податей и сборовъ.

Въ 1887 г. Д. О. занялъ постъ директора департамента окладныхъ сборовъ; въ 1892 г.—назначенъ директоромъ общей канцеляріи и затѣмъ вновь членомъ совѣта министра финансовъ; въ 1893 году—членомъ комиссіи по пересмотру устава о народномъ продовольствіи; въ 1896 г.—предсѣдателемъ всероссійско-торгово-промышленнаго съезда въ Нижнемъ-Новгородѣ; въ 1897 г.—членомъ

Высочайше учрежденной комиссіи о мѣрахъ къ поощренію русскаго торговаго мореходства и судостроенія. Съ 1891 г. Д. О. состоитъ почетнымъ членомъ уральскаго общества любителей естествознанія, «во вниманіе къ научнымъ трудамъ по изученію центральной Азіи».

А. Н. Пыпинъ.

(Портр. на стр. 423).

Въ маѣ исполнилось 50-лѣтіе учено-литературной дѣятельности академика Александра Николаевича Пыпина.

А. Н. было на что оглянуться въ этотъ знаменательный для него день, а русское общество, столь глубоко преданное своей литературѣ, могло отъ всей души поблагодарить почтеннаго юбиляра за ту выдающуюся и громадную помощь, которую онъ ему оказалъ въ дѣлѣ уясненія себѣ значенія родного слова.

А. Н. очень недолго былъ профессоромъ— всего какой-нибудь годъ, но онъ тотчасъ же избралъ себѣ другую, несравненно болѣе многочисленную аудиторію, и съ тѣхъ поръ, въ теченіе слишкомъ 40 лѣтъ, не пропустилъ ни одной лекціи, поражаая своихъ слушателей, т. е. читателей, обширностью научныхъ изслѣдованій, добросовѣстностью въ трудѣ и талантливостью. Говоря иначе, А. Н. замѣнилъ профессорскую дѣятельность—дѣятельностью журнальною. Почти каждый мѣсяцъ онъ дарилъ читающую публику тѣмъ или другимъ цѣннымъ изслѣдованіемъ. 50 лѣтъ тому назадъ онъ, будучи еще студентомъ, напечаталъ свой первый трудъ, именно Словарь къ новгородской лѣтописи. Пять лѣтъ спустя, появляется его магистерская диссертация, посвященная исторіи русской повѣсти, въ которой онъ не только изслѣдовалъ всѣ старинныя русскія повѣсти, но и открылъ между ними новыя, оставшіяся до того неизвѣстными, въ родѣ повѣсти о Горѣ-Злосчастьѣ. Покинувъ въ 1861 г., вслѣдствіе студенческихъ волненій, университетъ, онъ съ тѣхъ поръ сперва въ «Современникѣ», а затѣмъ въ «Вѣстникѣ Европы» всецѣло посвящаетъ себя учено-литературной дѣятельности, и отъ изученія древней нашей письменности обращается къ изученію новой русской литературы. Такимъ образомъ создаются такіе капитальные труды, какъ: «Общественное движеніе въ Россіи при Александрѣ I», «Характеристики литературныхъ мнѣній отъ 20-хъ до 50-хъ годовъ», «Біографія Вѣлинскаго», «Исторія русской этнографіи», «Исторія русской литературы» и много другихъ изслѣдованій, хотя и менѣе обширныхъ, но не менѣе цѣнныхъ. Труды эти уже въ началѣ 70-хъ годовъ были признаны настолько значительными, что А. Н. былъ избранъ академикомъ по каверѣ русской исторіи. Вслѣдствіе противоидѣствія тогдашняго министра народнаго просвѣщенія, гр. Д. А. Толстого, это избраніе не было утверждено, и только въ 1897 г. академія наукъ вторично избрала А. Н. своимъ сочленомъ. Но какъ академія наукъ, такъ и весь русскій ученый мѣръ давно уже признали А. Н. выдающимся знаткомъ русской литературы, ученымъ, поражающимъ не только своею обширною эрудиціею, но и своимъ глубокимъ взглядомъ на русскую литературу и ея задачи, а вмѣстѣ съ тѣмъ и однимъ изъ самыхъ выдающихся представителей русской науки. Заслуги его передъ наукою и обществомъ настолько значительны, что оно безъ всякаго различія направленія можетъ отъ души пожелать А. Н. еще долгихъ лѣтъ плодотворной дѣятельности и выразить ему искреннюю и глубокую признательность за многочисленныя его работы, которыми онъ воздвигъ себѣ поистинѣ прекрасный и вполне устойчивый памятникъ.



С. А. Рачинскій († 2-го мая 1902 г.). По рис. Н. П. Богданова-Вѣльскаго авт. «Нивы».

Другимъ цѣннымъ изслѣдованіемъ. 50 лѣтъ тому назадъ онъ, будучи еще студентомъ, напечаталъ свой первый трудъ, именно Словарь къ новгородской лѣтописи. Пять лѣтъ спустя, появляется его магистерская диссертация, посвященная исторіи русской повѣсти, въ которой онъ не только изслѣдовалъ всѣ старинныя русскія повѣсти, но и открылъ между ними новыя, оставшіяся до того неизвѣстными, въ родѣ повѣсти о Горѣ-Злосчастьѣ. Покинувъ въ 1861 г., вслѣдствіе студенческихъ волненій, университетъ, онъ съ тѣхъ поръ сперва въ «Современникѣ», а затѣмъ въ «Вѣстникѣ Европы» всецѣло посвящаетъ себя учено-литературной дѣятельности, и отъ изученія древней нашей письменности обращается къ изученію новой русской литературы. Такимъ образомъ создаются такіе капитальные труды, какъ: «Общественное движеніе въ Россіи при Александрѣ I», «Характеристики литературныхъ мнѣній отъ 20-хъ до 50-хъ годовъ», «Біографія Вѣлинскаго», «Исторія русской этнографіи», «Исторія русской литературы» и много другихъ изслѣдованій, хотя и менѣе обширныхъ, но не менѣе цѣнныхъ. Труды эти уже въ началѣ 70-хъ годовъ были признаны настолько значительными, что А. Н. былъ избранъ академикомъ по каверѣ русской исторіи. Вслѣдствіе противоидѣствія тогдашняго министра народнаго просвѣщенія, гр. Д. А. Толстого, это избраніе не было утверждено, и только въ 1897 г. академія наукъ вторично избрала А. Н. своимъ сочленомъ. Но какъ академія наукъ, такъ и весь русскій ученый мѣръ давно уже признали А. Н. выдающимся знаткомъ русской литературы, ученымъ, поражающимъ не только своею обширною эрудиціею, но и своимъ глубокимъ взглядомъ на русскую литературу и ея задачи, а вмѣстѣ съ тѣмъ и однимъ изъ самыхъ выдающихся представителей русской науки. Заслуги его передъ наукою и обществомъ настолько значительны, что оно безъ всякаго различія направленія можетъ отъ души пожелать А. Н. еще долгихъ лѣтъ плодотворной дѣятельности и выразить ему искреннюю и глубокую признательность за многочисленныя его работы, которыми онъ воздвигъ себѣ поистинѣ прекрасный и вполне устойчивый памятникъ.

VII международная конференция общества Красного Креста. (Рис. на стр. 424).

16-го мая т. г. в залах Дворянского собрания, в присутствии Августейшей Покровительницы общества Красного Креста Государыни Императрицы Марии Феодоровны и Государя Наследника и великого князя Михаила Александровича, торжественно открылась VII международная конференция общества Красного Креста.

Конференция была открыта речью члена государственного совета генерал-адъютанта О. Б. Рихтера. Затѣмъ произнесъ блестящую рѣчь на французскомъ языкѣ министр юстиціи Н. В. Муравьевъ. Въ заключеніе генерал-адъютантъ О. Б. Рихтеръ обратился къ собранію со слѣдующими словами:

«Милостивыя государыни и милостивые государи! Непрестанно заботясь о судьбѣ раненыхъ, покинутыхъ на поляхъ битвъ, Ея Величество Государыня Императрица Марія Феодоровна обратила свое вниманіе на одну изъ важнѣйшихъ и труднѣйшихъ, скажу я, задачъ Краснаго Креста, выполняемыхъ имъ въ военное время, а именно: на розыскъ раненыхъ, подачу имъ первой помощи и доставленіе ихъ на перевязочные пункты... Ея Величество изволила пожертвовать сто тысячъ рублей, имѣющихъ составить неприкосновенный фондъ, проценты съ котораго будутъ обращены въ премію за лучшій проектъ, разрѣшающій наиболее успѣшно задачу спасанія во всякую погоду, какъ днемъ, такъ и ночью, раненыхъ на поляхъ битвъ, подачей имъ первой помощи и улучшенія способовъ современной эвакуаціи наибольшаго числа раненыхъ съ наименьшими для нихъ страданіями. Этотъ вопросъ будетъ предложенъ вниманію конференціи. Обсужденіе его въ вашемъ просвѣщенномъ собраніи скорѣе всего можетъ привести къ практическимъ результатамъ. Я твердо увѣренъ, что великодушная мысль Государыни Императрицы найдетъ сочувственный откликъ въ сердцахъ всѣхъ, кто посвятилъ себя великому и святому дѣлу Краснаго Креста».

По окончаніи рѣчи генерал-адъютанта Рихтера, во время небольшого перерыва, Ея Величеству имѣли счастье представляться нѣсколько дамъ, дѣятельницъ общества Краснаго Креста. Затѣмъ Государыня Императрица вернулась въ Царскую ложу, и прусскій представитель генерал-врачъ Ширинингъ сказалъ блестящую рѣчь на нѣмецкомъ языкѣ, послѣ которой прочитана телеграмма Ея Императорскаго Высочества принцессы Евгении Максимилиановны Ольденбургской и объявлены результаты выборовъ, произведенныхъ делегатами до открытія конференціи.

С.-Петербургъ, видѣвшій въ своихъ стѣнахъ не одну международную конференцію по разнообразнымъ вопросамъ человѣческаго мышленія, впервые привѣтствуетъ съѣхавшихся изъ всѣхъ цивилизованныхъ странъ дѣятелей Краснаго Креста — этого лучшаго памятника гуманитарныхъ идей XIX вѣка.

Война, сопровождающаяся массой человѣческихъ жертвъ и полная страданій не только физическихъ, но и нравственныхъ, далеко не всѣмъ признается пережиткомъ времени варварства, обломкомъ тѣхъ временъ, когда право опредѣлялось остріемъ шпаги, а облеченный въ желѣзо кулакъ являлся лучшимъ законодателемъ. Многие — увы, очень многие — и по сейчасъ вполне искренно соглашаются съ Лейбницемъ, «что вѣчный миръ возможенъ только на

кладбищѣ», и считаютъ войну явленіемъ неизбежнымъ и даже высоко нравственнымъ и поэтому дѣлаютъ все для большаго ея развитія и, улучшая орудія, увеличиваютъ ея жертвы. Но, съ другой стороны, не мало уже и гуманныхъ людей — и ряды ихъ все густѣютъ, — которые смотрятъ на войну, какъ на явленіе противное природѣ человѣка, которое исчезнетъ съ развитіемъ культуры и съ которыми пора бы и теперь цивилизованнымъ націямъ покончить навсегда. Если проповѣдь этихъ утопистовъ и не имѣла еще желанныхъ результатовъ — войны и понинѣе не прекращаются, то все-таки она не осталась бесплодной. Она выдвинула на первый планъ ужасы войны и заставила принять мѣры къ возможному ихъ уменьшенію. Такъ возникли законы войны, внесли гуманитарную струю въ произволъ и насилие, сопровождающее военное время; такъ образовалось и общество Краснаго Креста.

Оно осуществилось благодаря энергіи и высокому духу милосердія одного лица — швейцарца Генри Дюнонъ. Замѣчательно, что другой великій гуманитарный актъ XIX в. — отмена торговаго невольничества — состоялся также по почину одного лица, г-жи Бичеръ-Стоу, своимъ романомъ «Хижина дяди Тома» взволновавшей весь цивилизованный міръ. Свою проповѣдь Дюнонъ началъ также книгой: «Un souvenir de Solferino». Уже въ прежнія войны стремленіе помочь раненымъ и заботѣвшимся, которые обыкновенно, какъ обуза дѣйствовавшей арміи, бросались на поляхъ битвъ на произволъ судьбы и въ большия случаи погибали въ страшныхъ мученіяхъ, привлекало на войну милосердныхъ людей съ единственною цѣлью помочь этимъ несчастнымъ. Въ крымскую кампанію и въ русскомъ лагерѣ и въ войскахъ союзниковъ работало нѣсколько женщинъ изъ общества, съ рѣдкимъ мужествомъ выполняя свое святое дѣло. Подъ впечатлѣніемъ дѣятельности этихъ дамъ Генри Дю-



Начальникъ главнаго управленія по дѣламъ печати, сенаторъ Н. А. Звѣревъ.
По фот. Р. Бродовскаго, авт. «Нивы».

нонъ, когда возгорѣлась война между Италіей, Франціей и Австріей, отправился въ воюющую армію и съ нѣсколькими лицами, сочувствующими его идеямъ, организовалъ помощь раненымъ и больнымъ. Но что могла сдѣлать ничтожная горсточка людей въ сравненіи съ громадною бѣдствіемъ!

Битва при Сольферино, когда на пространствѣ нѣсколькихъ верстъ въ теченіе 15 часовъ сражалось 300.000 человѣкъ, изъ которыхъ вышло изъ строя 40 тысячъ, была полна ужасовъ. Дюнонъ въ своей книжкѣ передалъ лишь небольшую ихъ часть, на-

рисовать лишь блѣдную картину дѣйствительности, но и то, что онъ разсказалъ, произвело потрясающее впечатлѣніе. Не ограничиваясь этимъ, Дюнонъ лично объѣхалъ всѣхъ выдающихся государственныхъ людей Европы, убѣждая ихъ способствовать осуществленію завѣтной его мечты — организаціи международной частной помощи жертвамъ войны. И его труды увѣнчались успѣхомъ. Въ октябрѣ 1863 г. въ Женевѣ состоялась международная конференція, на которую собрались представители 17 государствъ, для пред-



А. Н. Пылинъ. По поводу 50-ти-лѣтія литературной дѣятельности.
По фот. Д. Эдобнова авт. «Нивы».



Директоръ Императорской публичной бібліотеки, членъ государственнаго совета Д. О. Кобеко.
По фот. авт. «Нивы».

варительнаго обсужденія поднятаго Дюнономъ вопроса, а 22-го августа 1864 г. тѣ же представители подписали знаменитый актъ, извѣстный въ исторіи подъ именемъ «женевской конвенціи». На стр. 424 мы даемъ копию съ картины, изображающей моментъ подписанія этого акта. Дюнонъ увидѣлъ свои мечты осуществившимися!

Въ силу женевской конвенціи, больные и раненые войны, къ какой бы національности они не принадлежали, пользуются покрови-

тельством и помощью Красного Креста. Все, что принадлежит обществу и носить его отличительный знак — равноконечный красный крест на белом поле — пользуется полной неприкосновенностью со стороны воюющих сторон. Госпиталь, над которым развѣвается флагъ съ краснымъ крестомъ, докторъ, сестры милосердія, санитары, носящіе повязку съ этимъ знакомъ, могутъ совершенно спокойно продолжать свое дѣло, даже послѣ занятія территоріи непріятелемъ.

Послѣ 1864 г. почти всѣ государства примкнули къ женеvской конвенціи и организовали у себя общества Краснаго Креста (а въ странахъ мусульманскихъ — Краснаго полумѣсяца). Въ Россіи общество Краснаго Креста открыло свои дѣйствія въ маѣ 1867 г., благодаря глубокому сочувствію къ его цѣлямъ императрицы Ма-

Общество Краснаго Креста—учрежденіе международное, и поэтому всѣ его отдѣлы, находящіеся въ разныхъ странахъ, собираются время отъ времени на конференціи для совмѣстнаго обсуждения вопросовъ, связанныхъ съ дѣятельностью обществъ. На открывшейся VII, с.-петербургской, конференціи главнѣйшими предметами являются: правила дѣятельности обществъ Краснаго Креста при военныхъ дѣйствіяхъ на морѣ (женевская конвенція касалась только войны на сушѣ; Красный Крестъ на морѣ—результатъ мирной конференціи въ Гаагѣ) и условія дѣятельности обществъ Краснаго Креста въ мирное время при общественныхъ бѣдствіяхъ (неурожай, пожары, землетрясенія и пр.); эту послѣднюю дѣятельность особенно энергично приводитъ русскій Красный Крестъ.

Заключимъ настоящій очеркъ сообщеніемъ, что Дюнонь еще живъ

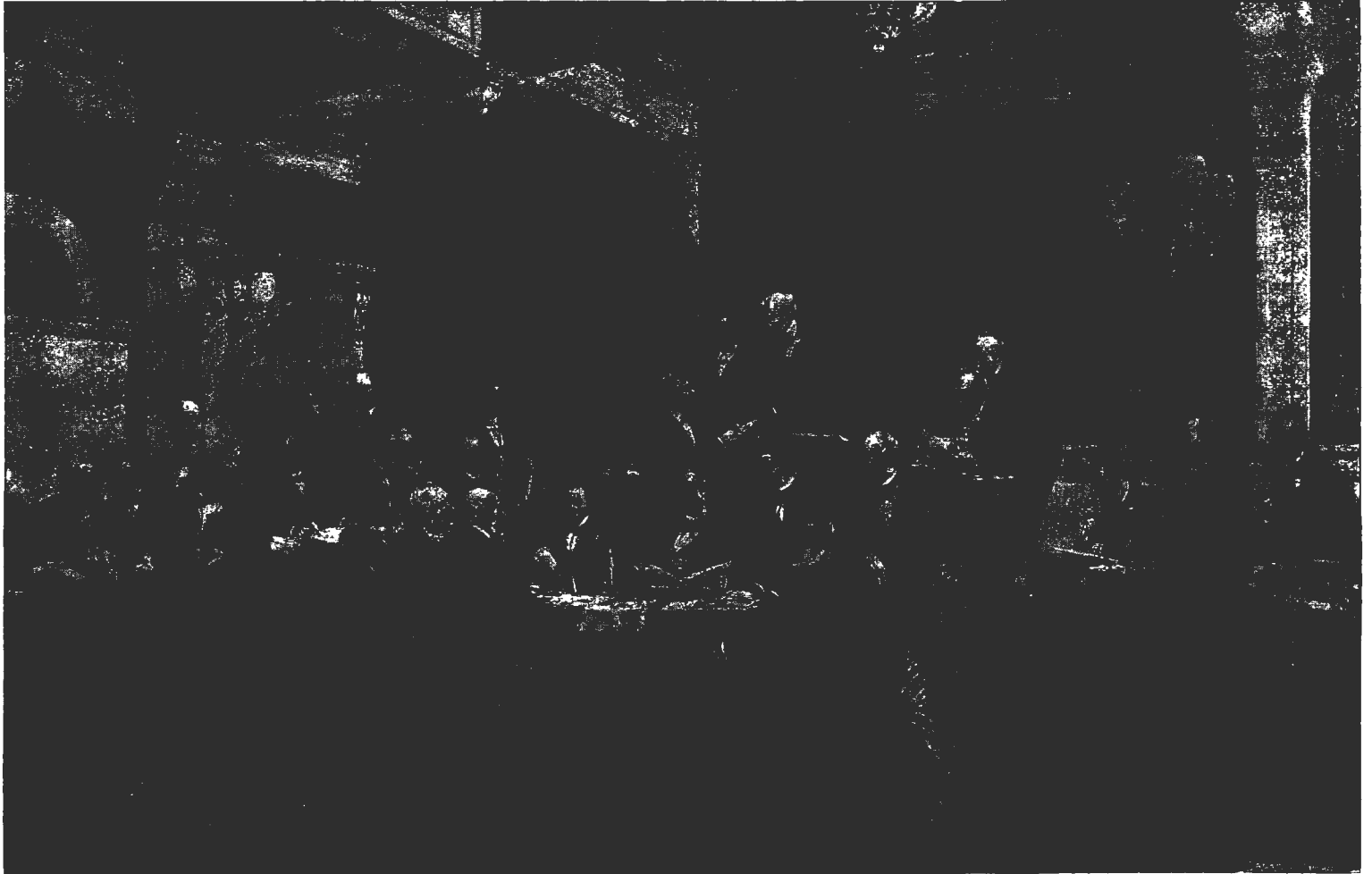

Совѣщаніе женеvской международной конференціи 1864 года, по поводу учрежденія «Общества Краснаго Креста». Картина Дюмареска.

ріи Александровны, взявшей общество подъ Августѣйшее свое покровительство.

и въ глубокой старости, окруженный уваженіемъ современниковъ, проживаетъ въ маленькомъ мѣстечкѣ въ Швейцаріи близъ Женеvы.

СМѢСЬ.

Измумительное мужество.—Графъ Мирабо разсказываетъ слѣдующій случай изъ жизни своего дѣда, полковника одного изъ пѣхотныхъ полковъ при Людовикѣ XIV: «На одномъ парадѣ, гдѣ мой дѣдъ командовалъ полкомъ, онъ замѣтилъ капрала, державшаго ружье крайне неовко, и уже готовился сдѣлать ему выговоръ, когда майоръ шеннулъ ему, чтобы онъ не обращалъ вниманія на этотъ промахъ по причинамъ, которыя будутъ ему объяснены. Послѣ парада майоръ разсказалъ дѣду, что во время квартированія полка въ Саарлунъ этотъ капралъ увидѣлъ однажды на улицѣ двухъ своихъ товарищей, дравшихся съ обнаженными саблями. Между тѣмъ, согласно королевскому указу, солдатамъ было строго воспрещено обнажать сабли на улицѣ, подъ страхомъ потери большого пальца лѣвой руки и обоихъ ушей. Капралъ бросился разнимать ихъ. Въ этотъ моментъ на мѣстѣ драки появился караулъ; завидѣвъ его издали, оба виновные скрылись. Капралъ спокойно остался на мѣстѣ. въ полномъ сознаніи своей правоты, не помышляя о томъ, что самъ невольнo оказался нарушителемъ королевскаго указа. Онъ былъ арестованъ и, несмотря на свои протесты, отвезенъ на гауптвахту. Передъ собравшимся военнымъ судомъ капралъ изложилъ, какъ было дѣло; но судъ потребовалъ назвать виновныхъ. Капралъ отказался назвать ихъ даже тогда, когда ему пригрозили исполненіемъ приговора на немъ самомъ. Храбрый солдатъ возра-

зилъ: «Хотя я знаю обоихъ, но ни за что ихъ не назову; кто изъ васъ выдастъ бы своего товарища! Если мнѣ суждено понести незааслуженное наказаніе, то я прошу лишь милости исполнить его собственной рукой». Великодушный солдатъ—къ стыду своихъ судей—былъ, дѣйствительно, осужденъ, но просьба его уважена. Пожомъ отрубилъ онъ себѣ уши и бросилъ ихъ къ ногамъ судей, затѣмъ попросилъ топоръ у палача, положилъ лѣвую руку на колоду и отрубилъ себѣ большой палецъ.—Вотъ каковъ былъ капралъ, державшій ружье не такъ, какъ слѣдовало!»

Вымирающій бизонъ.—По порученію сената Сѣверо-Американскихъ Соединенныхъ Штатовъ, тамошній министръ земледѣлія издалъ докладъ о вымираніи американскаго бизона. Отъ миллионовъ буйволовъ, населявшихъ нѣкогда равнины Запада, остались лишь немногіе экземпляры. Изъ буйволовыхъ стадъ въ дикомъ состояніи осталось въ общемъ только два. Въ прирученномъ и полудикомъ состояніи — кромѣ маленькихъ стадъ въ зоологическихъ садахъ и во владѣніи нѣкоторыхъ частныхъ лицъ — существуютъ еще три довольно значительныхъ стада. Министръ земледѣлія предлагаетъ правительству скупить возможно большее число кровныхъ животныхъ: только этой мѣрой можно еще отерочить на болѣе или менѣе продолжительное время полное исчезновеніе вида.

Comopolitan Correspondence Club.
 (An International Organization)
 Wants members everywhere.
 For further information address
 The Secretary of the "C. C. C."
 Milwaukee, Wisconsin, U. S. A.

АНГЛИЙСКІЕ ВЕЛОСИПЕДЫ
Энфильды
 МОСКВА, РОМАНОВСКИЯ А. С.

Вышла из печати:
КАЗЕННАЯ ПРОДАЖА ПИТЕЙ,
 по изданію 1901 года.
 Съ прибавленіемъ правилъ о высканіяхъ за акцизные нарушенія, о русскихъ коньякъ, объ изюмномъ винѣ, винокуреніи, пивовареніи, лаковыхъ и укусныхъ заводахъ и другихъ техническихъ производствахъ, Устава Попечительства о народной трезвости и АЛФАВИТНАГО УКАЗАТЕЛЯ.
 Цѣна издаванія 1 р., съ пересылкой 1 р. 20 к.
 Складъ изданія
 у **В. АЛЬШВАНГЪ и А. ГЕРЛАХЪ,**
 Москва, Неглинная, № 4. 2-2

Чистое лицо получается скоро послѣ употребленія новаго средства **„КРЕДО“** отъ **ПРЫЩЕЙ и УГРЕЙ.**
 Банка 1 р. 50 к. перес. нолож. плат. Н. Окшевскій, С.-Петербургъ, Караванная, № 5, кв. 8.

Иллюстраціонное Б. Н. ФУНСА.
 Киевъ, Прорѣзная, № 23.
 Поступили въ продажу:
ЭЛИЗА ОЖЕШКО
I. НАДЪ НЪМАНОМЪ.
 Романъ. Съ портр. автора и вступительнымъ очеркомъ. 711 страницъ. Ц. за 2 т. — 1 р. 20 к., съ пер. 1 р. 40 к.
II. МЕИРЪ ЭЗОФОВИЧЪ.
 Романъ изъ жизни евреевъ. 450 стр. Ц. за 2 т. — 1 р., съ пер. 1 р. 20 к.
МАКСЪ НОРДАУ
I. ПАРАДОКСЫ. 217 страницъ. Цѣна 75 к., съ перес. 85 коп.
II. ВЫРОЖДЕНІЕ. Первый полный русский переводъ. 550 стр. Цѣна за 3 тома — 1 р. 50 к., съ перес. 1 р. 80 к.
III. МЫЛЬНЫЕ ПУЗЫРИ.
 Рассказы. 60 страницъ. Цѣна 30 коп., съ перес. 40 коп.
ГЕОРГЪ БРАНДЕСЪ
I. СКАНДИНАВСКАЯ ЛИТЕРАТУРА. Ибсенъ, Бьернсонъ, Стриндбергъ, Якобсенъ, Андерсенъ, Софья Ковалевская и др. Съ портр. автора и вступит. очеркомъ. 510 страницъ. Цѣна за 2 т. — 1 р. 50 к., съ пер. 1 р. 70 к.
II. ГЛАВНЫЯ ТЕЧЕНІЯ ВЪ ЛИТЕРАТУРѢ XIX ВѢКА.
 Критика умственнаго движенія Европы въ литературѣ ея главныхъ народовъ. 650 страницъ. Цѣна за 3 тома — 2 р., съ пересылкой 2 р. 30 к.
ЭРНЕСТЪ РЕНАНЪ
I. БУДУЩЕЕ НАУКИ. Съ портретомъ автора и вступ. очеркомъ. 360 стр. Ц. за 2 т. — 1 р. 50 к., съ пер. 1 р. 70 к.
II. КРИТИЧЕСКІЕ И ЭТИЧЕСКІЕ ОЧЕРКИ. 220 страницъ. Цѣна — 1 р., съ пересылкой. 1 р. 10 к.
 Нолож. плат. высыл. по требованію.

КЪ ЭКЗАМЕНАМЪ рекомендуется 4-е изд. лекцій В. МАКЪБЕВА:
„УКРѢПЛЕНІЕ ПАМЯТИ.“
 Подлѣйшее руководство къ САМОСТОЯТЕЛЬНОМУ усовершенствованію памяти и устраненію разбѣяности. Цѣна съ практич. упраж. ПЯТЬ руб. Брошюра: «УКРѢПЛЕНІЕ ПАМЯТИ, КАКЪ ОСНОВА УМСТВЕННАГО РАЗВИТІЯ» съ практич. программой лекцій высыл. за 7-коп. марку. Адресъ: ПЕТЕРБУРГЪ, Вас. Остр., 10 линия, 15, учителю В. МАКЪБЕВУ.

ПРИВѢТЪ ФРАНЦІИ.
 Какъ велика радость въ сердцахъ русскаго народа, когда онъ встрѣчаетъ у себя Президента Французской Республики Эмиля Лубэ и его свиту! Каждый стремится хоть въ одинъ мигъ увидѣть дорогихъ гостей, но не все счастливы, не все могутъ присутствовать при встрѣчѣ и чествованіи Друзей Россіи, да и счастливы, видѣвшіе эту встрѣчу, желали бы оставить у себя какую-либо память тѣхъ счастливыхъ минутъ. Задаваясь этой мыслью, мы нашли удобнымъ и полезнымъ издать:
Альбомъ снимковъ встрѣчи и чествованія Президента Французской Республики Эмиля Лубэ и его свиты въ 1902 году, съ подробнымъ описаніемъ всего чествованія дорогихъ гостей во время ихъ пребыванія въ Россіи. Снимки будутъ особо приготовлены художникомъ-фотографомъ и воспроизведены въ краскахъ послѣднимъ современнымъ способомъ. Альбомъ выйдетъ разбѣромъ въ 8x6 вершковъ до 50 снимковъ на бристольской бумагѣ.
 По поднескѣ цѣна Альбома въ изящной и прочной обложкѣ съ пересылкой 3 руб., въ роскошномъ тисненномъ золотомъ и краскамъ переплетѣ (шагреневомъ) 4 руб. Подписка принимается въ конторѣ редакціи журнала «Новый Вѣкъ», СПБ., Екатерининскій кан., д. № 97.
 Иногородные же подписчики благоволятъ высылать деньги на имя Е. В. Будковского, СПБ., Екатерининскій кан., д. № 97.
 По выходѣ Альбома въ свѣтъ цѣна будетъ значительно повышена.

Кремь „ОРИПАШЪ“
 ОТЪ ВЕСНУШЕКЪ и ЗАГАРА
 превосходить все известныя до сихъ поръ средства. 4-4
Цѣна 1 рубль.
 Можно получать во всѣхъ аптекахъ и аптекарскихъ магазинахъ.
 Въ С.-Петербургѣ главный складъ: Николаевская 53, аптекарскій магазинъ.

БЕЗЪИМАННАЯ ПЕРЕСЫЛКА **ПЕРЕСЫЛКА ПЛАТОНОВЪ**

ТОЛЬКО **4 р. 90 к.**
 2 за 9 р. 55 к.
 3 за 13 р. 90 к.

Прелестн. золот. кольцо 56 пр. съ искусств. превосходн. брилліант.
БЕЗЪ ФОЛТЫ ИЛИ ПОДКЛАДКИ
 ТАКЪ ЧТО ТРУДНО УЗНАТЬ ОТЪ КОЛЬЦА СЪ НАСТ. БРИЛЛІАНТ.
БАЗАРЪ МАРКЪ
 С.-ПЕТЕРБУРГЪ **НЕСКОЛЬКО РАЗЪ**

Разрѣшено СПБ. Столичнымъ Врачебнымъ Управленіемъ на общихъ основаніяхъ о торговлѣ, какъ не содержащее въ составѣ своемъ вредныхъ здоровью веществъ.
КРЕМЪ АМИКОСЪ (CRÈME AMYKOS)
 ГИГИЕНИЧЕСКОЕ СРЕДСТВО ДЛЯ КОЖИ ЛИЦА
 употребляется съ успѣхомъ при всѣхъ легкихъ болѣзняхъ кожи лица, какъ-то: при лишаяхъ, веснушкахъ, прыщахъ и проч. Въ особенности рекомендуется Гг. артистамъ и артистамъ послѣ снятія гримма, какъ средство, уничтожающее жиръ и прочія послѣдствія гриммировки. Цѣна банки 1 руб. 25 коп., 2 банки высылаются за 3 руб. прямо отъ изобрѣтателей: Торговый домъ „Парфюм. Лабораторія Г. ГОЛЛЕНДЕРЪ“: С.-Петербургъ, Разъѣзжая ул., № 18.

Фабрика карандашей А. В. ФАБЕРЪ, Штейнъ близъ Нюрнберга.

A.W. FABER № 2
A.W. FABER № 2
A.W. FABER № 2
A.W. FABER № 2

А. В. ФАБЕРЪ
 СУЩЕСТВУЕТЪ СЪ 1761 г.

Первыя награды и золотыя медали на всѣхъ промышленныхъ выставкахъ; на международной выставкѣ въ Парижѣ 1900 г. „GRAND PRIX“.
 —————
 * Высшая награда. *
 Ц. № 17141 12-3

Поразительные успѣхи
 получены отъ
САНАТОГЕНА
 при малокровіи, нервности и желудочно-кишечныхъ разстройствахъ.
 Масса аттестацій гг. профессоровъ и врачей.
 Имѣется въ аптекахъ и аптекарскихъ магазинахъ.
 Литературу о санатогенѣ высылаетъ
К. Креслингъ, С.-Петербургъ, Б. Конюшенная, 29.

САНАТОГЕНЪ

НОВОСТИ № 8



ОФИЦЕРСКИЯ ПОРТМОНЭ изъ самой лучшей швейцарской овальной кожи, плоская, удобная для всѣхъ и каждаго нести въ карманѣ, съ 6-ю отдѣленіями и 3-мъ заперомъ, мужскія и дамскія. Шт. 1 р. 50 к., тѣ же изъ наст. тюленевой кожи 2 р.

№ 10. ВСЕМИРНОЕ ПОРТМОНЭ самой лучшей выдѣлки изъ одного куска, патентованный замокъ съ особыми отдѣленіями: для звонкой монеты, золота и бумажныхъ денегъ. Мужскія и дамскія опойковой кожи шт. 1 р. 50 к., тѣ же изъ наст. тюленевой кожи 2 р. Со штепел. 35 к.

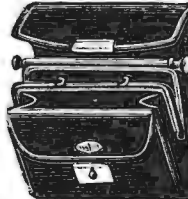

дороже. № 20 БУМАЖНИЙ "ФОРТУНА", состоящій изъ 6-ти отд. для ассигнацій и документовъ и 3-хъ для звонкой монеты и золота. Величина въ закрытомъ видѣ 3 3/4 x 2 1/2 вер.; магикъ изъ швейцар. кожи. Шт. 2 р. 50 к. Изъ наст. тюленевой кожи шт. 3 р. 25 к. Серебряныя монограммы по 1 р. 50 к. Пересылка отъ 1-ой до 6-ти штукъ въ Европ. Россію 30 коп., въ Азіат. 50 коп. Налож. платежъ съ прибавл. почт. комм. Требования и деньги адресовать: З. Жуку, Варшава, Новоліпки, 30. Ц. № 16901 6-4



Только за 5 р. съ пересылкой. Желающимъ имѣть за небольшія деньги дѣйствительно изящныя, прочныя и вѣрные часы, мы особенно рекомендуемъ ниже обозначенныя часы, за которые удостоились получить много благодарностей и похвальныхъ отзывовъ. Часы черныя вороненой стали съ золотымъ украшеніемъ, мужскіе или дамскіе, открытыя, заводъ безъ ключа, прочный механизмъ и звуучный ходъ, съ изящной цѣпочкой и брелокомъ, вѣсто 10 руб., только 5 руб.; такіе же, глухіе 6 руб.; такіе же, всемірно извѣстной фабрики "Таванъ Ватчъ" 6 руб., глухіе 7 руб. Часы выставляются пробныя, съ ручательствомъ на 6 лѣтъ, наложеннымъ платежомъ, безъ задатка. Къ каждому часамъ прилагается одно золотое 56 пробы кольцо бесплатно; просимъ прислать мѣрку. Адресовать: Товариществу "ДВИГАТЕЛЬ", Варшава, Граничная, 4.



ТОЛЬКО ЗА 5 Р. 25 К. съ перес. Желающимъ имѣть за небольшія деньги дѣйствительно изящныя, прочныя и вѣрные часы, мы особенно рекомендуемъ ниже обозначенныя часы, за которые удостоились получить много благодарностей и похвальныхъ отзывовъ. Часы черныя вороненой стали съ золотымъ украшеніемъ, мужскіе, открытыя, заводъ безъ ключа, прочный механизмъ и звуучный ходъ, съ изящной цѣпочкой и брелокомъ, вѣсто 10 р. всего только 5 р. 25 к.; такіе же, глухіе 6 р. 25 к., дамскіе на 1 руб. дороже; то же высшаго сорта Анкерныя открытыя 7 р., глухіе 8 р. Часы выставляются вывѣренные до минуты, съ ручательствомъ на 5 лѣтъ, по полученіи заказа наложен. платежъ и безъ задатка. Адресъ: Ш. ВИТКЕРЪ, Варшава, Твердая, № 10, фабрич. складъ женскихъ часоѣвъ. Примѣчаніе: всякій заказчикъ, выписывающій изъ моего склада часы, получаетъ вмѣстѣ съ часами бесплатно одно изящное золотое кольцо 56-ой пробы (при заказѣ пришлите бумажную мѣрку кольца).

Крахмальные заводы по ново-реформированной системѣ Уланда обеспечиваютъ наибольшій доходъ! Специальное заведеніе для устройства и перестройки крахмальныхъ заводовъ В. Г. Уландъ, Лейпцигъ. Проспекты бесплатно.

Санаторія Вильпа Франга Санаторія Вильпа въ Дрезденѣ, 3 врача. Исполняется бесплатно. Успѣшные результаты леченія. Сочиненіе Вильпа "Естественный методъ леченія" продано въ Германіи въ количествѣ 1 милліона экземпляровъ. Русское изданіе у Е. Брунсъ въ Рвгѣ.

ВЕЛОСИПЕДНЫЯ КАМЕРЫ И ПОКРЫШКИ Данлопъ и Континенталь продаются оптомъ и въ розницу въ складѣ издѣлій Т-ва Росс.-Американ. Резиновой М-ры А. Гольцшмидтъ. Москва, Никольская, д. гр. Шереметева. Прейсъ-курантъ по требованію.

Только за 10 руб. Выслаю 10 нижеслѣдующихъ предметовъ: 1) мужскіе часы чер. вор. стали, заводъ безъ ключа, съ золотымъ украшеніемъ, 2) въ часамъ, панирной работы американская цѣпь, 3) изданный парижскій медальонъ новаго золота, 4) мужское золотое кольцо 56 пр. 5) пара запонокъ для манжетъ настоящаго дубле, парижской работы, и 3 грудныхъ такого же дубле, 6) бумажку для галстука, 7) часы дамскіе чер. вор. стали, зав. безъ ключа, 8) шейная дамская цѣпочка, 9) дамское золотое кольцо 56 пр. 10) пара серегъ золотыхъ 56 пр., съ камушками по желанію заказчика. Все это выставляю только за 10 руб., такіе же часы глухіе со всѣми приложеніями 12 р. Часы пробныя, обтунены и снабжены ручательствомъ за вѣрность ихъ хода на 4 года. Требования исполню немедленно по полученіи задатка 2 руб. (можно марками), остальные налож. платежомъ. Адресовать: фабричному складу часоѣвъ С. ФЕНИГШТЕЙНЪ, Варшава, Граничная, 10. Примѣчаніе: На все вышеозначенное принимаю въ расчетъ единичные купоны вѣстныхъ фирмъ и иногородныхъ, а также всѣ часы безъ исключенія съ преміями и приложеніями, объявленными всѣми фирмами, выслать на 10% дешевле. Пропшу прислать вырѣзку газетныхъ объявленій и краткій прейсъ-курантъ. № 17361 2-2

Ново! практично! кошелекъ "Заря" тутъ 3 отдѣля. кошелека соедин. въ одномъ и надписи: "серебро, бумага, золото", не позвол. ошиб. при выдѣчѣ и получить денегъ. "Заря" очень выдѣтъ, сдѣлана изъ лучшей тюленевой кожи и кажда. отд. откр. отдѣльно; шт. 2 р. 85 к. Базаръ Марокъ, СПб., Невскій № 20-31.

НОВО! ДОСТИГНУТО! "УСАТИНЪ" А. Гебгардта, даетъ всѣмъ усы удивительно изящную форму, чистый натуральный видъ, глянцевъ и мягкость сохраняется. Даже самыя маленькіе усы дѣлаются большими и густыми. "Усагинъ" вещество не клейкое, не жирное. Цѣна за флаконъ 1 р., съ перес. 1 р. 50 к. Складъ техно-химическихъ специальностей А. ГЕБГАРДА. С.-Петербургъ, Невскій пр., № 88-14 (во дворѣ).

МЫЛО КАКТУСЪ И. КИПЧИСКОГО. Паразиты (вши и людей) со всѣми зародышами, гдѣ бы они не появились, совершенно уничтожаются мыломъ Кактусъ. Требуется на кускъ свид. № 2847. Продается вездѣ. Высылается не менѣе 4 кус. за 1 р. перес. налож. платежъ. Москва. П. Виноградовъ, Рождественка, д. № 2. СПб., маг. Виноградова Гороховая, 36.

Вѣчно сохраняетъ стоимость. Союзъ швейцарскихъ часовыхъ привлекенія покупателей произвести чрезвычайную продажу во всей Европѣ специальныхъ золотыхъ часоѣвъ 56 пробы чистаго золота, безукоризненнаго австрийскаго антимагнетическаго механизма съ безусловно вѣрнымъ ходомъ на драгоц. камняхъ. Эти часы составляютъ цѣнную находку для каждаго тѣмъ болѣе, что специально для Россіи назначена цѣна ниже стоимости производства, а именно: мужскіе часы съ двумя массивными крышками чистаго золота 56 пробы 34 руб.; дамскіе часы съ двумя золот. крышками 56 пробы 22 руб. Въ всѣхъ дѣлахъ большого накопленія наличнаго запаса брильянтовъ (прошу не смѣшивать съ алмазами) и продаю только за 14 р. массивное изящное золотое 56 пр. дамское или мужское кольцо съ настоящимъ брильянтомъ чистѣйшей воды. Пара сережекъ съ настоящими брильянтами въ золотой оправѣ, новѣйшаго фасона, съ патентованными замочками только 26 руб. Три брильятовыхъ грудныхъ запонокъ съ патент. замочками въ золотой оправѣ 26 руб. Брильятовая бумажка для галстука въ золотой оправѣ 16 руб. Въ цѣны включены уже уплаченные мною пошлины и переселочные расходы. Заказы исполняются по полученіи задатка не менѣе 3 руб., на остальную сумму дѣлается налож. платежъ. Съ требованіями можно обращаться на русское языкъ. Адресъ: Л. ЗИЛБЕРБЕРГЪ, Вѣна (Австрія), L. SILBERBERG, II, Praterstrasse 26, Wien. Превосходить всѣ до сихъ поръ извѣстныя пудры для лица.

60 ЛѢТЪ УСПѢХА ВНЕ КОНКУРСА. Членъ Жюри на Всемирной Выставкѣ въ Парижѣ 1900 г. **ALCOOL DE MENTHE DE RICQLES** (Настоящій Мятный Алкоголь) Противъ НЕВАРЕНІЯ и ВОЛЕЙ въ ЖЕЛУДКѢ, НЕРВНОЙ и ГОЛОВНОЙ ВОЛИ. Нѣсколько капель въ стаканъ сахарной воды составляютъ чрезвычайно вкусный и гигиенический напитокъ, сразу утоляющій жажду. Превосходить также для зубоѣвъ, рта и наружнаго употребленія. Требуется подписка **RICQLES**.

ЖИРНАЯ ПУДРА ДУРИХА Главн. складъ СПб. Техно-Химической Лабораторіи, С.-Петербургъ: Коломенская, 12.

ТАШИНЪ ЗАВОДЪ, Нижегородской губ., Ардатовскаго уѣзда, въ 48 верст. отъ ст. Лукояновъ Московско-Казанской жел. дор. Древесноугольный литейный чугуны высокаго качества, желѣзо сортовое, крупное и мелкое чугунное литье, механическія издѣлія и строительныя работы ПО УДѢШЕВЛЕННЫМЪ ЦѢНАМЪ (памятники, лѣстницы, ограды, рѣшетки, насосы, паровыя машины и всевозможныя станки), ремонты. Адресъ для писемъ: Ташинъ заводъ, Нижегородской губ. Конторѣ завода. Для телеграммъ: Ташинъ заводъ, конторѣ.

И. И. ЧИЖОВА, С.-Петербургъ, Литейный пр., № 51, по требованію выслается бесплатно. Имѣющіе пр.-кур. на 1900-1 г. требуютъ къ нему добавленіе, есть много новыхъ моделей ружей. 4-1

Требуются повсемѣстно дѣятельные агенты для распространенія художественныхъ металлическихъ литейныхъ и граверн. издѣлій, научн. журналовъ Штемпелей, печатей и домашнихъ типографій, наклеивныхъ буквъ, плѣкъ и картонокъ выдѣлокъ, ТИПОГРАФСКИХЪ РАБОТЪ и друг. Разясненіе и краткіе прейсъ-куранты выслается за дѣл. семикопѣеч. марки КОТОРА ФАБРИКЪ Эд. Эд. НОВИЦКАГО, С.-Петербургъ, Горьковая, 36, а подробное ИЛЛЮСТРИРОВАННОЕ каталога съ условіями для агентоѣвъ за 1 руб. котор. при заказахъ засылается; пересылка каталогоѣвъ за 2 фѣа. При постороннихъ занятіяхъ можно зарабатывать 50 и болѣе рубл. въ мѣсяцъ.

САМОКРАСЯЩІЯ ГРЕБЕНКИ красятъ волосы въ любой несмываемый цвѣтъ, послѣ чего ихъ можно гофрировать, заплетать и пр. Гребенъ совершенно безвреденъ. Перес. налож. плат. шт. 2 р. 50 к. С.-Петербургъ, Невскій, 20-31.

ШЛИФОВАЛЬНЫЯ КРУГИ: 1) Фильбульте 1 футъ свѣтл. руб. 3.20, темныхъ руб. 1.92. 2) Марборундовые и элктрич. замѣняющіе наждакъ (твердость алмаза), по спеціальн. пр.-курар. 3) ЧЕРЕНКИ и РУКОЯТКИ изъ крѣпко пресов. бум., не лопаютъ, моголей не дѣл., для напильниковъ, пилуговъ, заточковъ. Сотня: руб. 7.50, 8.50, 12.- и 18.-. Тор. Домъ Павелъ Волленбергъ, Варшава, Жабья, 3.

ШОРНО-СЪДЕЛЬНАЯ ФАБРИКА П. Т. ВОЛКОВА, въ Москвѣ. Газетный пер. д. Фальцъ-Фейнъ. Основаніе фирмы съ 1825 г. въ г. Рвгѣ. Прейсъ-курантъ по требованію.

РЕКОМЕНДУЕТСЯ ВРАЧАМИ МУНДШТУКЪ-АППАРАТЪ ПАТЕНТЪ З. № 16688 для ПАПИРОСЪ и СИГАРЪ. Лишь патентъ з. № 16688 аппаратъ абсолютн. отчищаетъ табакъ отъ никотина и отъ всѣхъ вредныхъ веществъ. Цѣны съ пересылкой: элегантной отдѣлки новаго серебра 1 р. 50 к., чистаго серебра 84 пробы 2 р., съ обложочной монограммой заказчика на 30 к. дороже. За налож. платежъ 10 к. къ каждому аппарату прилаг. изящный металлическій футляръ и руководств. Джозъ Дисморъ и К., Варшава, Королевская, 49.

ЗАВЕДЕНИЕ ТЕПЛЫХ ВОДЪ

ВИШИ VICHY ВИШИ

СОБСТВЕННОСТЬ ФРАНЦУЗСКАГО ПРАВИТЕЛЬСТВА

СЕЗОНЪ ВАННЪ

Въ заведение Виши, лучшее по устройству въ Европѣ, нѣются ванны и души для леченія болѣзней желудка, печени, мочевого пузыря, песока въ мочѣ, мочекаменуріи, подагры и пр.

Ежедневно съ 15-го мая по 30-е сентября: театр и концерты въ Казино. — Музыка въ паркѣ. — Кабинеты для чтения. — Гостиная для дамъ. — Саоны для игръ, бѣсѣдъ и биллярдъ.

Всѣ желѣзныя дороги соединены съ Виши. Франція, департаментъ Allier.

Вмѣсто 22 руб. только за 10 руб. 85 коп.

!!! КОНКУРЕНЦІЯ !!!



Парижскихъ фирмъ заставляетъ меня предложить почтеннѣйшей публикѣ пользоваться слѣдующими предметами: мужские или дамскіе черныя часы вѣстной фабрики Сантозъ, въ часахъ двѣ панцирной работы Американская, бреглокъ декадентской работы, 2 ложки столовыя изъ настоящаго Альпана, 2 вилки столовыя изъ настоящаго Альпана, 3 ложки чайныя Альпана, золотое кольцо мужское или дамское съ парижск. брилліантомъ, 1 пара серегъ золотыхъ съ парижскимъ брилліантомъ. Все это, т. е. всѣ эти 12 вышеперечисленныхъ предметовъ стоимостью 22 рубля высылаемъ только за 10 руб. 85 коп. съ пересылкой по получению 2-хъ руб. задатка (можно почтов. марками) съ гарантіею на 4 года; адресовать Торговой фирмѣ Д. Б. Якобсонъ, Варшава.

ПРИМѢЧАНІЕ: На все вышеизложенное для распространенія фирмы принимаемъ въ расчетъ единичные купоны мѣстныхъ фирмъ и виноградныхъ, а также на всѣ часы безъ исключенія съ преміями и приложеніями, объявляемыми всѣми фирмами, высылаемъ съ пересылкой на 10 проц. дешевле. Просимъ прилагать вырѣзку газетныхъ объявленій и кратк. грейсъ-курантовъ. № 17373 2-2

АКЦИОНЕРНОЕ ОБЩЕСТВО

С.-ПЕТЕРБУРГСКАЯ ХИМИЧЕСКАЯ ЛАБОРАТОРІЯ

Измайловскій просп., д. № 27.

ЗОЛОТЫЯ МЕДАЛИ

Парижъ 1900. Нижній Новгородъ 1896.



ДУХИ САМЫЕ МОДНЫЕ

Violette d'Antibes,

La reine des violettes.

Приятный и долгосохраняющийся запахъ.

Магазины въ С.-Петербургѣ: Невскій просп., № 32 и № 66. Вознесенскій пр., уг. Казанск., № 24-52. 2-2

НОВАЯ ЗАМѢЧАТЕЛЬНО-УСОВЕРШЕНСТВОВААННАЯ

МЕТОДА

ИЗДАНИЕ ПАРОВОЙ ТИПО-ЛИТОГРАФІИ

Я. Н. Подземскаго

въ Смоленскѣ.

ПОЛЬЗУЙТЕСЬ РѢДКИМЪ СЛУЧАЕМЪ

ВЪ 20 ДНЕЙ ИСПРАВИТЬ САМЫЙ ДУРНОЙ ПОЧЕРКЪ ВЪ БЛЕЯЩЕ-КРАСИВЫЙ ВСЕГО ЗА 1 руб. 30 коп. съ пересылкою.

Самоучитель состоитъ изъ слѣдующихъ 4-хъ отдѣловъ:

- 1-й отдѣлъ: а) полное подробное руководство къ правильному писанью прямолинейныхъ, круглыхъ и полукруглыхъ буквъ съ литографіи, примѣрами въ текствѣ и пробными прописками; б) два изданія выполненныхъ рисунка правильнаго держанія пера и расположенія пальцевъ; в) двадцать механическихъ элементарныхъ прописей, изданно исполненныхъ голубою краскою для обведенія чернилами и усовершенств. тверд. руки.
- 2-й отдѣлъ: а) руководство къ изученію заглавныхъ буквъ по явлю замѣч. упрощенной методѣ; б) элементы заглавной азбуки; в) полныя двѣ азбуки — заглавная и строчная; г) двѣнадцать практическихъ прописей крупныхъ и мелкихъ каллиграфическихъ шрифтовъ, исполненныхъ голубою краскою.
- 3-й отдѣлъ: а) полный курсъ извѣстной скорописи съ двадцатью механическими прописками, исполненными голубою краскою.
- и 4-й отдѣлъ: Французскія и вѣмецкія четыре азбуки съ изысканными росчерками. Рондо, готическій шрифтъ и разныя извѣстныя шрифты для заголовка и фактуры.

Объявленіе это не голословное, а подтверждается отзывами должностныхъ и частныхъ лицъ, часть которыхъ напечатана здѣсь.

Вышло изъ печати руководство къ обученію писанью шрифтами рондо, курсивъ, готикъ и печатанію цифръ, изданно исполненныхъ литографіей способомъ на 40 стран., отпечатано голубою краскою для обведенія чернилами и усовершенствованія твердости руки, составленное преподавателемъ Тульскаго техническаго ж.-д. училища В. Комаровымъ, изданіе Я. Н. Подземскаго въ Смоленскѣ, цѣна 50 к. съ пересылкою.

При одновременной выпискѣ самоучителя каллиграфіи и скорописи каллиграфъ С. Волченка и руководства В. Комарова — 1 р. 60 к. съ пересылкою за оба изданія.

БЛАГОДАРСТВЕННЫЯ ПИСЬМА.

1-е) Ваши рукописи къ обученію писарскихъ учениковъ вполнѣ отвѣчаютъ цѣли, какъ я убѣдился въ минувшемъ году, и писарскіе ученики удостоились лучшихъ оцѣнокъ на экзаменѣ. Желательно, чтобы и настоящій годъ принесъ не худшіе успѣхи, прошу Васъ не откажитесь выслать рукописей на три руб. — По полученіи, деньги будутъ высланы. — Высылайте по адресу: г. Свендьяны. Дѣлопроизводителю Свендьянскаго Войскаго Начальника Колоколову. Остаюсь съ почтеніемъ Штабсъ-Капитанъ Колоколовъ.

2-е) Изъ настоящаго письма Вы видите, какихъ результатовъ достигъ я, выписавъ Вашъ самоучитель. За это приношу Вамъ мою искреннюю благодарность. При всемъ томъ я всѣмъ своимъ знакомымъ рекомендую Вашъ способъ, и Вы навѣрно уже получили требованія на него еще въ Октябрѣ изъ м. Посада отъ Альгина, Соколова и Капотонова. Желая теперь преподать своему помощнику по канцеляріи Вашъ способъ, покорнѣе прошу Васъ: не найдете ли возможнымъ выслать мнѣ по повѣренному цѣна въ два экземпляра самоучителя. Съ совершеннымъ почтеніемъ Николай Петровъ.

3-е) Блестящіе результаты упражненій по Вашей методѣ ставятъ меня въ обязанность выразить Вамъ мою искреннюю признательность и сердечную благодарность и, вмѣстѣ съ сими, просить выслать для моихъ знакомыхъ еще два экземпляра самоучителя каллиграфіи и скорописи съ наложеннымъ платежомъ. А. Смирновъ, С.-Петербургъ.

4-е) Приношу Вамъ искреннюю благодарность за исправленіе моего почерка. Я надеюсь, что изобрѣтенный Вами методъ по каллиграфіи, сверхъ естества правильный, съ которымъ нельзя сравнить другіе, по которому я и усовершенствовался писать каллиграфически съ почтеніемъ Ис. Сем. Зубаревъ, г. Бѣгородъ.

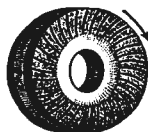

ВЕНГЕРСКІЕ ЖЕРНОВА

для вѣтряныхъ мельницъ; размоль мягкій, бѣлый, прохладный, пригоденъ для сырого зерна.

Т-во АНТОНЪ ЭРЛАНГЕРЪ и К^о,
въ Москвѣ, у Красныхъ воротъ.

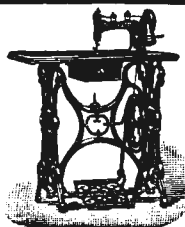

Швейныя машины „ПФАФФА“.

Общепризнанныя великолѣпными, снабженныя новѣйшими усовершенствованіями швейныя машины для потребностей семьи, ремесленныхъ и фабричныхъ производствъ.

Склады въ большей части крупнѣйшихъ городовъ. **Г. М. Пфаффъ**, фабрика швейныхъ машинъ. Кайзерслаутернъ. (Kaiserslautern). Германия. Основано въ 1862 г. 1,000 рабочихъ.

Настоящее средство разрѣшено къ торговлѣ Варшавскою Врачебной Управой на общихъ основаніяхъ торговли.

Я Анна Чиллягъ

выросла свои необычайно длинныя (въ 185 сантиметровъ длину) волосы, напоминающіе волосы Лорелей, — благодаря 14-мѣсячному употребленію особой мною самою изобрѣтенной помады. Помада эта признана хорошимъ средствомъ противъ выпаденія волосъ, въ то же время содѣйствующая ихъ роженію и укрѣпленію ихъ корней; у мужчинъ получается, благодаря этой помадѣ, сильный здоровый ростъ бороды, а также (даже послѣ краткаго ея употребленія) натуральный блескъ волосъ на головѣ и бородѣ; вмѣстѣ съ тѣмъ помада предохраняетъ волосы отъ преждевременной сѣдинны даже въ старомъ возрастѣ.

Цѣна банки

3, 5 и 8 рублей.

При полученіи причитающейся суммы высылаются почтой ежедневно во всѣ страны свѣта прямо съ фабрики, куда и должны быть направлены всѣ заказы.

ANNA CSILLAG,
Wien I,
Seilergasse, 5.



Г-жа Анна Чиллягъ!

Прошу Васъ о любезной присылкѣ наложеннымъ платежомъ одной банки Вашей великолѣпной помады для роженія волосъ.

Съ глубокимъ уваженіемъ
Эмилія Радунская, камерерфрау Вѣ Свѣтлости принцессы Гогенлоу,
Château de Roucy.

Г-жа Анна Чиллягъ!

По порученію ея сятельства графини Сегени-Марихъ (супруги австрійскаго посла въ Берлинѣ) покорнѣе прошу прислать мнѣ банку Вашей прекрасной помады для роженія волосъ. Прошу вмѣстѣ съ тѣмъ принять выраженіе моей глубокой благодарности. Графиня изволила высказать, что въ высшей степени довольна результатами дѣйствія Вашей помады.

Съ совершеннымъ почтеніемъ
Фрида Гизе, камерерфрау ея сятельства.

Г-жа Анна Чиллягъ!

Прошу Васъ прислать четыре банки Вашей великолѣпной помады. Императорское и королевское австро-венгерское консульство, Рига.

Г-жа Анна Чиллягъ!

Прошу Васъ выслать мнѣ еще двѣ банки Вашей хорошей помады. Съ почтеніемъ
Жена Генеральнаго консула Гутманъ, Дрезденъ, Бергардштрассе, 1.

Милостивая Государыня!

Будьте любезны выслать мнѣ наложеннымъ платежомъ одну банку Вашей замѣчательной помады для роженія волосъ.

№ 17397 24-1 Гвидо графъ Штарембергъ, Kürösd.

Золотая медаль 1901.

ПЕРВОКЛАС. ФОТОГРАФИЧЕСКІЕ ОБЪЕКТИВЫ

Почет. дипломъ 1900.

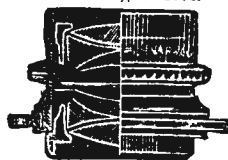

ТВО „ФОСЪ“

Варшава, Бельведерская, 3.
Первая въ Россіи фабрика оптич. инструментовъ

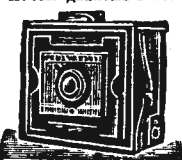

ПЛАНИСТИГМАТЫ „ФОСЪ“
АПЛАНАТЫ „ФОСЪ“

9x12	13x18	13x24	9x18
45 р.	58 р. 50	81 р.	—
100	130	—	160 р.
19	24	36	—

Складные Аппараты „Фосъ“ съ Планистигматами „Фосъ“ въ кожаномъ чехлѣ.

Въ специальныхъ оправкахъ на затворахъ и въ кодакахъ ПЛАНИСТИГМАТЫ „ФОСЪ“
Лучшіе отъемы. — Во всѣхъ складахъ фотографическихъ принадлежностей и на фабрикѣ. Новый иллюстр. подроб. прейсъ-курантъ бесплатно по получ. двухъ 7 к. марокъ.

ЛУЧШИЯ СРЕДСТВА ДЛЯ ЗУБОВЪ:
ТИМОЛОВЫЙ Зубной эликсиръ. **ТИМОЛОВЫЙ** Зубной порошокъ.
НО ТОЛЬКО С.-Петербургской **ТЕХНО-Химической Лабораторіи.**
С.-Петербургъ, Коломенская, 12.—Продается всездѣ.

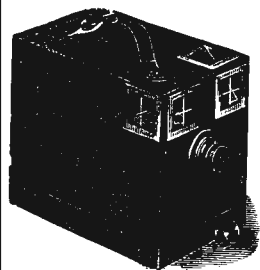

ФОТОГРАФИРОВАТЬ НЕ ШТУКА, а доставляетъ много удовольствія новозобрѣтеннымъ, патентованнымъ аппаратомъ „Шампионъ“. Аппаратомъ „Шампионъ“ можно фотографировать безъ всякой предварительной подготовки, что особенно важно для начинающихъ любителей. Аппаратъ „Шампионъ“ превосходить всѣ находящіеся въ торговлѣ дешевые аппараты, ибо даетъ чистые и рѣзкіе снимки. Аппаратъ „Шампионъ“ имѣетъ весьма несложную, но безукоризненную механику. Весь изъ металла! Элегантно обтянутъ искусств. кожей! Прелестный никельный (патентованный) объективъ! для мгновенныхъ (въ ходу) и съ выдержкой снимковъ. Необходимо старымъ и молодымъ, особенно велосипедистамъ, путешественникамъ, учащимся молодежи на дачахъ или во время канікулярныхъ прогулокъ, т. е. этимъ аппаратомъ можно снимать виды, фигуры, группы, портреты друзей и проч. Расчитывая на большой сбытъ, мы назначили на эти превосходные аппараты необычайно дешевую цѣну, а именно: на 6 пласт. съ полнымъ наборомъ всѣхъ принадлежностей на разм. 6x9 сантим. всего 6 р., на разм. 9x12 сантим. всего 8 р. вмѣстѣ съ упаковкой и пересылкой. Наложенъ платежъ 30 к. дороже. Къ каждому экземпляру прилагается бесплатно руководство по фотографіи и пробный снимокъ, накл. на картонѣ. Адресъ: Госарищество „Ренессансъ“, Варшава, Примѣчаніе: Аппараты „Шампионъ“ не слѣдуетъ сравнивать съ объявленными друг. фирм. дешевыми аппаратами, такъ какъ и у насъ имѣются аппараты отъ 1 руб. штука.

ВЪСЫ
БУФФАЛО

ВОССИДЛО и К^о
С. ПЕТЕРБУРГЪ, Б. ИТАЛ. 31.
МОСКВА, МЯСНИЦКАЯ, Д. СЫТОВА.
ЕКАТЕРИНОСЛАВЪ, ЖЕЛЕЗНАЯ, 2.

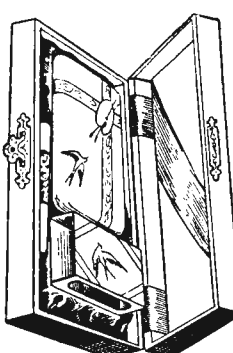

ВНИМАНІЮ КУРЯЩИХЪ!

Рекомендуемъ модный, прочный и изящный курительный приборъ, состоящій 1) изъ портсигара оксидированной бронзы, новѣйшаго фасона, вполнѣ замѣняющаго дорогой серебряный, 2) такой же спичечницы и 3) янтарнаго мундштука съ серебряной оправой 84 пробы; съ пересылкой въ изящномъ футлярѣ высылаемъ над. плат. за 3 р. 75 к. безъ задатка.

Варшава, Даниловичовская ул., № 8Н, кв. 1.
С. ОРЛЯНСКІЙ и К^о.

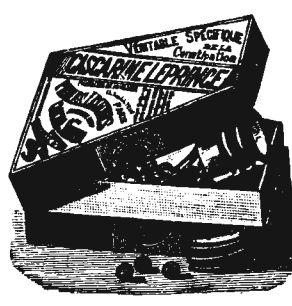

Рекомендуется врачами при обычномъ запорѣ, плохомъ пищевареніи, мигрени, головокруженіи, геморроѣ, болязняхъ печени и запорахъ въ беремености и при кормленіи грудью, и т. д.

Доза: отъ 1 до 2 пилюль въ день.
Находится во всѣхъ главныхъ аптекахъ.
Требовать названіе:
CASCARINE LEPRINCE,
отпечатанное на каждой пилюль.
Cascarine Leprince, 62, Rue de la Tour,
П. № 17370 Парижъ. 52-3

НОВОИЗОБРѢТЕННАЯ МАШИНКА „ГАФТОГРАФЪ“, ПАТЕНТ. ЗА № 1412, ДЛЯ АРТИСТИЧЕСКАГО ВЫШИВАНІЯ.

СЮРПРИЗЪ
ДЛЯ ДАМЪ

XX вѣкъ, столь богатый изобрѣтеніями, принесъ и дамамъ новинку „Гафтографъ“, съ которымъ каждая можетъ, безъ предварительной подготовки, прекрасно вышивать на мебели, коврахъ, занавѣсахъ, скатертяхъ, подушкахъ и проч. Работа приятная, не напрягающая зрѣнія и не утомляющая организмъ. Съ помощью „Гафтографа“ можно вышивать въ 1 часъ больше, чѣмъ рукою въ цѣлый день.

„Гафтографъ“ за границей такъ распространился, что почти нѣтъ дома, гдѣ бы его не употребляли. Онъ составляетъ пріятное времяпрепровожденіе, а для нуждающихся вѣрный заработокъ. „Гафтографъ“ призванъ сдѣлать переводы въ женскомъ ручномъ трудѣ. Цѣна съ пересылкой 4 р. 85 к. Съ наложен. платеж. на 10 коп. дороже. Иллюстрированное руководство прилагается бесплатно. № 17338 2-2

І. ФРАНЦУЗЪ, Варшава, Королевская, 49.

PÂTE DENTIFRICE GLYCÉRINE
Зубная Паста — Прелесть Зубовъ
GELLÉ FRÈRES
6, Avenue de l'Opéra
PARIS

МИНЕРАЛЬНАЯ ВОДА
СТАВРОПОЛЬСКОГО РАЙОНА
ОСОБЕННО РЕКОМЕНДУЕТСЯ
КАСПРОВАННЫМЪ
ПОЛОСТРОВО
ПРИ МАЛОКРОВІИ
ИСТОЩЕНІИ, НЕВРАСТЕНІИ
ЗЛОТУХѢ, РАХИТѢ, ДИФТЕРІИ,
ЦЫНГѢ И Т. П.
Высвѣдѣніе С. П. № 17366 8-2
Ц. № 17366 8-2

Въ аптекахъ и аптекарскихъ магазинахъ

В. ЖУКОВСКІЙ
въ С. ПЕТЕРБУРГѢ
НЕВСКІЙ ПР. 97.

ЛОКОМОБИЛИ
ПАРОВАЯ МАШИНЫ
КОТЛЫ
КАТАЛОГИ БЕЗПЛАТНО

Поставщикъ Двора Его Императорскаго Величества.

Юлій Генрихъ ЦИММЕРМАНЪ.
С.-Петербургъ, Б. Морская, 34.—Москва, Кузнецкій мостъ, д. Захарына.

ГРАММОФОНЫ

по 15, 30, 40, 50, 65, 80 и 100 рублей.
Каучуковые звуковыя пластинки по 1 р. 50 к. и 2 р. 50 к. **Новый большой Граммофонъ „Монархъ“ 125 р., большія пластинки „Гигантъ“ по 3 и 5 р.**

Исполненіе:
Собінова,
Шалипина,
Фигнера,
Давыдова,
Морского,
Лабинскаго,
Серебрякова,
Тартакова,
Шаронова,
Бухтоярова,
Съверскаго,
Вяльцевой,
Цабея (Арфа),
Вольф-Нераэль (Скрипка),
Морозова (Виолончель),
Гошь (Корнетъ),
многихъ другихъ артистовъ, духовныхъ хоровъ и оркестровъ.

Каталоги бесплатно.

ЖИВНА

№ 22. **ОБЪЯВЛЕНИЯ** для напечатания в „Живнѣ“ принимаются по следующей цѣнѣ: за строку непарейль (въ 1/4 ширины страницы) — 1 р. 50 к. (на первой страницѣ) и 1 р. (на остальныхъ страницахъ). 1902 г.

Содержаніе. ТЕКСТЪ: Сила слабого. Романъ И. Н. Потепенко. (Продолженіе).—Отъ Царьграда къ Персидскому заливу. (Багдадская желѣзная дорога). Очеркъ.—Къ рисункамъ: Диковина.—Бѣлая ночь.—За кулисами.—Хорошая статья.—Торжественное празднованіе столѣтія Императорскаго человеколюбиваго общества.—Группа делегатовъ международной конференціи Краснаго Креста.—Вальдекъ-Руссо.—Миръ въ Трансвааль.—Катастрофа на Антилльскихъ островахъ.—Первая всероссійская выставка предметовъ спорта.—Итальянскій разбойникъ Джузеппе Мусолино.—Смѣсь.—Къ ребусу на премию.—Объявленія.

Р И С У Н К И: Диковина. Рис. Г. Кноблоха.—Бѣлая ночь. Картина К. А. Стабровскаго.—За кулисами. Картина Е. Н. Клокачовой.—Карта багдадской желѣзной дороги.—Хорошая статья. Картина Тесье.—Адана, на р. Сейгунѣ, торговый центръ на пути между Сиріей и Малой Азіей.—Миссисъ на рѣкѣ Джикантъ около Аданы.—Биреджикъ, на лѣвомъ берегу Евфрата, узловой пунктъ для каравановъ, идущихъ изъ Нижней Месопотамии и южнаго Курдистана въ Сирію.—Мостъ черезъ рѣку Тигръ у Моссула, главнаго склада арабскаго кофе.—Мечеть въ Урфѣ.—Діарбекиръ — центръ азиатскихъ владѣній Турціи.—Кербела, въ 80 верстахъ отъ Багдада.—Багдадъ. Общій видъ.—Багдадъ со стороны р. Тигра.—Басра — крупный приморскій и торговый городъ Малой Азіи.—Кузгитъ у Персидскаго залива.—Нефтяные источники у Кернука.—Рѣка Шат-эль-Арабъ у Басры.—Домъ шейха кузйтскаго.—Къ столѣтію Императорскаго человеколюбиваго общества: 1) Воспитанники и воспитанницы учебныхъ заведеній и призрѣваемые въ различныхъ учрежденіяхъ Общества передъ Народнымъ домомъ Императора Николая II.—Группа лицъ, состоящихъ въ вѣдомствѣ Общества и участвовавшихъ въ торжественномъ обѣдѣ 17-го мая 1902 г.—Группа участниковъ международной конференціи общества Краснаго Креста.—Вальдекъ-Руссо, французскій министръ-президентъ, вышедшій въ отставку.—Совѣщаніе буровъ о мирѣ.—Катастрофа на Антилльскихъ островахъ. Лысая гора (Пелѣ), изверженіе которой разрушило Сень-Пьеръ.—Кратеръ Сѣрной горы на о. св. Викентія.—Группа туристовъ на вершинѣ Лысой горы (Пелѣ), за нѣсколько дней до ея разрушительнаго изверженія.—Домъ, въ которомъ родилась французская императрица Жозефина на о. Мартиникъ.—Первая всероссійская выставка предметовъ спорта: 1) Выходная арна. 2) Отдѣлъ воздухоплавательнаго парка. 3) Отдѣлъ голубиного спорта. Станція военно-почтовыхъ голубей.—Судъ надъ итальянскимъ разбойникомъ Мусолино.

Къ этому № прилагаются: „Парижскія моды“ за іюнь 1902 г. съ 27 рис. и отдѣльн. листъ съ 30 чертеж. выкр. въ натур. велич. и 18 рис. для выплыванія.

ХРОМАТИЧЕСКАЯ КОНЦЕРТИНА

(АНГЛІЙСКАЯ).

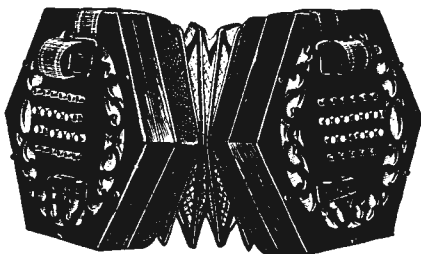

Голосовой инструментъ съ объемомъ тономъ отъ 3 1/2 до 4-хъ октавъ хроматической гаммы. При сжиманіи и растягиваніи мѣха, голоса издаютъ одинаковые звуки. Расположеніе клавишей способствуетъ легкому изученію: ноты, пишущіяся на лѣвыхъ, размѣщены на лѣвой, между лямками — на правой сторонѣ. Всяма пріятный инструментъ для одиночной и совмѣстной игры, для обученія же пѣвию вполне замѣняетъ скрипку, безъ тѣхъ трудностей, съ которыми сопряжено изученіе игры на послѣдней.

Хроматическія концертинны выются въ 24, 30, 40, 55, 70, 100, 125, 140, 160, 200, 225, 250 рублей.

Школа-самоучитель 2 руб. Большой выборъ нотъ.

Юлій Генрихъ ЦИММЕРМАНЪ.

С.-ПЕТЕРБУРГЪ, Б. Морская, № 34. МОСКВА, Кузнецкій мостъ, д. Захарыина.

ЗАЙКАНИЕ

лѣчится въ лѣчебномъ учрежденіи И. И. Гимиллера. Москва, Новая Басманная, д. Ланна. **Плата по излѣченію.** Условія высылаются бесплатно.

ТОВАРИЩЕСТВО ЧАЙНОЙ ТОРГОВЛИ

В. В. ВЫСОЦКІЙ и К^о въ МОСКВѢ

Поставщики Двора Его Величества Шаха Персидскаго. **ОСНОВНОЙ КАПИТАЛЬ 6.000.000 р.**

ГОДОВОЙ ОБОРОТЪ ОКОЛО 20.000.000 руб.

Благодаря высокому качеству нашихъ чаевъ, особенно выдающихся сильнымъ ароматомъ, нѣжнымъ вкусомъ и крѣпкимъ настоемъ, наша фирма заняла одно изъ первыхъ мѣстъ въ Европѣ по количеству продаваемого нами чая. Въ развѣскахъ нашихъ, находящихся въ Москвѣ и Одессѣ въ собственныхъ помѣщеніяхъ, занимается свыше 1500 человекъ. Чай нашей фирмы имѣются во всѣхъ лучшихъ магазинахъ Россійской Имперіи.

При покупкѣ нашихъ чаевъ просимъ гг. покупателей обращать вниманіе на точность нашей торговой марки — корабль, утвержденной правительствомъ и требовать чай **Высоцкаго съ кораблемъ.** Правленіе Товарищества В. Высоцкій и К^о находится въ Москвѣ.

ОТДѢЛЕНІЯ: въ ОДЕССѢ, ВАРШАВѢ, РОСТОВѢ Н. Д., ЕКАТЕРИНБУРГѢ, ХАРЬКОВѢ, ТИФЛИСѢ, РИГѢ, ВІЛЬНѢ и СМЪРОПОЛѢ.

Адресъ Товарищества въ Москвѣ и отдѣленія: Товарищество чайной торговли В. Высоцкій и К^о.



КОНТРЕКСЕВИЛЬ - ПАВИЛЬОНЪ

ЕСТЕСТВЕННАЯ МИНЕРАЛЬНАЯ ВОДА.

Мочегонная, слабительная, содѣйствующая перевариванію, лучшая столовая вода при мочевоомъ нескѣ, подагрѣ и ревматизмѣ. Открытъ съ 20 мая по 20 сентября. Водоизвѣщеніе. Ванны. Душа. Массажъ. Заведеніе I-го разряда.

Домъ собранія. Театръ. Большой паркъ. Гимнастика и пр.

ЗАЙКАНИЕ

УСТРАН. ЛЕЧЕБНОЕ ЗАВЕДЕНІЕ К. Ю. ЭРНСТЪ. (для приходящихъ и пансионеровъ). Москва, Б. Никитская № 11. Плата по излѣченію. **РУКОВОДСТВО изъ самообученію для зайкъ 5 рублей.** Рекомендовано Главнымъ управленіемъ Военно-учебныхъ заведеній какъ **ВЕСЬМА ХОРОШЕЕ** дополненіе къ имѣющимся уже въ кадетскихъ корпусахъ книгамъ по этому вопросу.

ЛѢЧЕБНИЦА д-ра медицины НЕТКАЧЕВА

(Москва, Страстной бульв., домъ Горчакова). **для страдающ. ЗАЙКАНИЕМЪ** и др. болѣзнями рѣчи. При лѣчебницѣ есть ПАНСИОНЪ. Принимаются также болѣзные афазіи, писичъ спазмозъ, хореей, тикозъ и др. неврозами двигательн. системы. № 17443 2-1

FLUIDE IATIF JONES.

Флюидъ Этивъ Джонсъ смягчаетъ кожу, придаетъ ей красоту и бѣжность, уничтожаетъ прыщи, морщины и благотворно дѣйствуетъ при всѣхъ раздраженіяхъ кожи. Экстракты, Туалетная вода, Мыло и пр. и пр. Дѣло въ С.-Петербургѣ: В. Бюлеръ, и въ лучшихъ парфюмерныхъ и аптекарскихъ магазинахъ. 6-6

Новая книга — Н. ДИ-СЕНЬИ. — Новая книга. Курсъ прямолинейной **ТРИГОНОМЕТРИИ** составленъ по программамъ и требованіямъ **КОНКУРСНЫХЪ ЭКЗАМЕНОВЪ** для поступленія въ высшіе техникумы. Институ. П. 1 р. 25 к. — Выпис. отъ автора (СНВ., Новопетергофскій, 17) за пересылку не платятъ.

Наилучшій подарокъ для самого себя. Цѣна: 1 шт. 2 р., 2 шт. 3 р. 75 к.

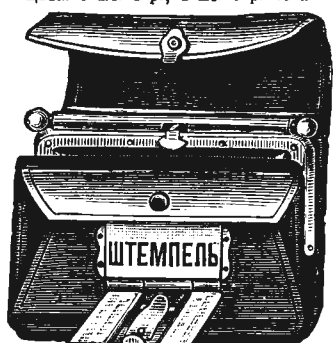

ПОРТМОНЭ СО ШТЕМПЕЛЕМЪ изъ вытученной черной оловки заграничной выдѣлки, съ матовымъ лоскомъ, съ 5 отдѣленіями, 1 внутреннимъ закрываемымъ для звонкой монеты и однимъ особо закрытымъ для золота. Корпусъ изъ одного куска съ механич. затворомъ, содержащимъ каучуковый штемпель съ подушкой для краски. Въ штемпелѣ можно помѣстить имя, отчество, фамилію и званіе, по желанію и корону. Наружная велич. 2 1/4 x 1 3/4 в. Также дамскія изличныя, разбѣромъ 1 3/4 x 1 1/2 верш. по тѣмъ же цѣнамъ. Тѣ же изъ настоящей тюленовой, мягкой шагренированной кожи, штука на 50 к. дороже. № 13859 (23) Цѣны съ пересылкою въ Европейскую Россію, въ Азіатскую же — съ прибавленіемъ части вѣсовымъ. Съ наложеннымъ платежомъ на 10 к. болѣе. Также безъ штемпелей, штука на 35 к. дешевле.

Въ контору фабрики **АМЕРИК. КАУЧУКОВО-ВЫХЪ ШТЕМПЕЛЕЙ** М. ФИШМАЦЪ, Варшава, Бѣльская, 25.

Простота сдѣлать на на-столицѣ изъ латуны.

Чистое лицо получается скоро послѣ употребленія новаго средства **„КРЕДО“** отъ **ПРЫЩЕЙ и УГРЕЙ.** Банка 1 р. 50 к.; перес. н.лож. плат. Н. Окшевскій, С.-Петербургъ, Караванная, № 5, кв. 8.

КОРОБОЧНАЯ ФАЛЬЦЕВАЯ БУМАГА для транспортировки стекла 100 аршинъ за руб. 5.75 **ПАВЕЛЬ ВОЛЛЕНБЕРГЪ.** Торг. Домъ, сущ. отъ 1831 г., Варшава, ул. Жабья, № 3.

ВЕЛОСИПЕДЫ въ большомъ выборѣ предлагаютъ **ГАЛЬ и К^о.** С.-Петербургъ, Марсово поле, 7. каталоги бесплатно! 3-2

Перуин ИДЕТЬ НА ВСТРѢЧУ ЖЕЛАНІЮ ВИДѢТЬ ЛЮДЕЙ ИМѢТЬ **РОСКОШНЫЕ ВОЛОСЫ** и ОСВОБОДИТЬ ЛЮДЕЙ ОТЪ СТОЛЬ ТЯГОСТАГО ВЫПАДЕНІЯ ВОЛОСЪ и КРАЙНЕ НЕПРІЯТНОЙ ПЕРХОТИ. ПРОДАЕТСЯ по 1 р. 75 к. фл. **БАЗАРЪ МАРКЪ С. Б.** НЕВСКІЙ № 20-31





П. № 17336 4-4

ЕДИНСТВЕННОЕ

приятное на вкус слабительное—это горькая вода источника

„ФРАНЦЪ-ЮСИФЪ“

КУМЫСЪ-ЭКСПОРТЪ.

Не портится, высылается ящиками (60 бут.—30 р., 1/2 ящ.—16 р., включая доставку большой скоростью по жел. дор.).
Требования: Смышляевка, Самарской губ., Б. И. Постнякову. Ш. № 17434 12-1



Единственный в Россіи самоучитель **ЦЫГАНСКАГО ЯЗЫКА.**
Цѣна 75 к., съ перес. налож. платежомъ 1 р. П. Паткановъ. Пятигорскъ, Терск. Уездъ, Верхній Бутычскій, Парсукага тѣ. д. кн. Гурья, кв. 2.

ABRICOTINE

ПРЕВОСХОДНЫЙ ЛИКЕРЪ

Требовать подписи: П. Гарнье.

ENGHIEEN-LES-BAINS (Франція)

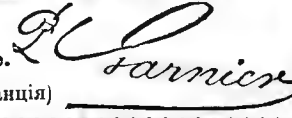

ABRICOTINE

Огнестойкость доказана въ 3-хъ публичныхъ испытаніяхъ и многихъ пожарныхъ случаяхъ.



НЕСТОРАЕМЫЕ ШКАФЫ
ВАГНЕРЪ и К^о въ Москвѣ

бывшій Э. МАЛЕРЪ и К^о.

Петровка, д. Михалкова.

При громадномъ пожарѣ въ Москвѣ гостиницы „Метрополь“, шкафъ нашей фабрики блестяще оправдалъ свое назначеніе.—Шкафъ, стоявшій въ 5-мъ этажѣ, находился въ безпрерывномъ огнѣ, пока выгорѣли всѣ пять этажей. По вскрытіи всѣ документы, книги и проч. оказались уцѣлѣвшими. Ш. № 16791 3-2

← ПРЕЙСЪ-КУРАНТЫ ПО ВОСТРЕБОВАНИЮ. →

Фабричный складъ въ С.-Петербурѣ: Чернышовъ пер., № 20, у В. Г. Войнова.



СТЕНОГРАФІЯ

на курсахъ І. Животовскаго въ Одессѣ съ 1898 г. преподается заочно. Всѣ теоріи усваиваются въ 1-1 1/2 мѣс., а поспѣ 2 мѣс. практикѣ окончившіе превосходно стенографируютъ на любомъ яз. Приготавливаются профессорами. Учащимся льготы. Проспекты и программы высылаются бесплатно. Обращаться къ Дирекціи Курсовъ Стенографіи І. Животовскаго въ Одессѣ, М.—Фонтанъ, дача Н. Баблакава.



ОПТИКУМЪ мал. чудесн. аппаратъ, сов. плоскій д. ношенія въ жилетн. кармазѣ, превосход. все до сихъ. По сред. оптик. можно видѣть огр. (до 1 вѣск. верствъ) разстояніе, и даже сам. мелкіе предм. различ. съ удив. четкостью и ясностью. Опт. необх. для офис., туристовъ, военн., лѣснич. и для кажд. путника. Цѣна: 1 ш. 2 р., 3 ш. 5 р., 6 ш. 9 р. Въ цѣну влюч. перен. и пошл. Аппаратъ вмс. только по высл. денегъ (можно почт. марк.). Съ требов. можно обрац. на русск. языкѣ. Адресъ: Л. ЗИЛЬБЕРБЕРГЪ, Вѣна (Аустр.). L. SILBERBERG, II. Praterstr. 26, Wien.

Разрѣшено С.П.Б. Столичнымъ Врачебнымъ Управленіемъ на общихъ основаніяхъ о торговлѣ, какъ не содержащее въ составѣ своемъ вредныхъ здоровью веществъ.

Мыло ГОЛЛЕНДЕРЪ **ВАЗЕЛИНОВОЕ ТУАЛЕТНОЕ**
ЛУЧШЕЕ ДЛЯ ЛИЦА. Кусокъ 30 коп.

Желающимъ получить настоящее вазелиновое мыло необходимо спрашивать только мыло Голлендеръ вазелиновое туалетное. Продажа во всѣхъ городахъ Имперіи—въ аптекарскихъ магазинахъ и аптекахъ.
Торговый домъ „Парфюмерная Лабораторія І. ГОЛЛЕНДЕРЪ“: С.-Петербурѣ, Развѣзжая ул., № 8. 8-1

Уменьшенный снимокъ, сдѣланный



Складной камерой Герца-Аншютца.

Герца-Аншютца-Складная камера

прекрасная ручная камера для всѣхъ цѣлей фотографированія, моментальныхъ снимковъ до 1/1000 секунды, портретовъ, ландшафтовъ, группъ, архитектуръ и пр. Двойной анастигматъ Герца, лучший универсальный объективъ. Фото-стерео-бинокли Герца, комбинація бинокля со стереоскопической камерой. Каталоги высылаются бесплатно. Получать можно:

Харьковъ: А. Вернеръ. Екатеринбургъ: В. О. Гусевъ. Кіевъ: І. Покорный. Лодзь: А. Пиппель. Москва: О. Юхимъ и К^о, О. Кантъ, К. І. Фреландтъ, І. Покорный. Одесса: І. Покорный. С.-Петербурѣ: О. Юхимъ и К^о. Варшава: П. Лебедницкій, Г. Элленбандъ, Кюле, Микше и Тюркъ или у

Optische Anstalt **C. P. Goerz**, Berlin-Friedenau, 52.

London: 4/5 Holborn Circus. Paris: 22 rue de l'Entrepôt. New-York: 52 East Union Square.

Средство для укрѣпленія нервовъ и возстановленія силъ у взрослыхъ и дѣтей

САНАТОГЕНЪ.

Блестящіе отзывы врачебныхъ авторитетовъ. — Имѣется въ аптекахъ и аптекарскихъ магазинахъ.—Брошюры по требованію высылаютъ безплатно К. Креслингъ, С.-Петербурѣ.

«Санатогенъ является питательнымъ препаратомъ для дѣтей», пишетъ д-ръ мед. фонъ-Мацнеръ въ Биркенфельдѣ.

«Санатогенъ долженъ находиться въ каждомъ дѣтскомъ пріютѣ», пишетъ д-ръ мед. Эйхель (Skole въ Галиціи).

«Я примѣнялъ санатогенъ съ замѣчательно благоприятнымъ результатомъ. Больные буквально расцвѣтали», пишетъ д-ръ мед. Штейнеръ въ Кремсѣ на Д.



До лѣченія санатогеномъ.



Послѣ 4-хъ недѣльного лѣченія санатогеномъ.

П. № 17446 2-1



XXXIII г.

№ 22

ПОЛИТИКИ И СОВРЕМЕННОЙ ЖИЗНИ.

XXXIII г.

1902

Выходит еженедельно (52 № в годъ), съ приложениемъ 24-хъ книгъ „Сборника“, содерж. соч. Н. С. ЛЪСКОВА и В. А. ЖУКОВСКАГО, 12 книгъ Литературныхъ Приложений, 12 №№ „Парижскихъ модъ“ и 12 листовъ чертежей и выкроекъ.

Выданъ 1-го июня 1902 г.

Цена этого № 15 к., съ перес. 20 к.

ОТКРЫТА ПОДПИСКА на „НИВУ“ 1902 г.

Безъ доставки въ Петербургъ.	5 р. 50 к.	Безъ дост. въ МОСКВЪ въ конторѣ Н. ПЕЧКОВСКОЙ, Петровскія линіи.	6 р. 25 к.	Безъ доставки въ ОДЕССУ въ кн. маг. „ОБРАЗОВАНИЕ“, Ришельевская, 12.	6 р. 50 к.	Съ доставкою въ Петербургъ.	6 р. 50 к.	Съ пересылкою во всю мѣст.-ности Россіи.	7 р. 10 к.	За гра-ницу.
------------------------------	-------------------	------------------------------------------------------------------	-------------------	----------------------------------------------------------------------	-------------------	-----------------------------	-------------------	------------------------------------------	-------------------	--------------

Къ этому № прилагаются „ПАРИЖСКІЯ МОДЫ“ за ІЮНЬ 1902 г. съ 27 рис. и отдѣльн. листъ съ 30 черт. выкр. въ натур. велич. и 18 рис. для вышиванія.



Диковина. Рис. Г. Кноблоха, грав. Хейеръ.

Сила слабого.

Романъ

И. Н. Потапенко.

(Продолженіе.)

Дарья Николаевна и Дуня пошли рядомъ узенькой аллеей, гдѣ едва-едва могли рядомъ идти два человѣка.

— Вотъ странно: я живу уже здѣсь недѣлю, и мы ни разу не встрѣтили другъ друга...—замѣтила Дарья Николаевна.

— Да, я изъ флигеля почти не выхожу... — отвѣтила Дуня.

— Отчего же вы такъ прячетесь?..

— Такъ ужъ... мое такое положеніе...

— Какое же положеніе?

Молодая женщина взглянула на Дарью Николаевну и вдругъ поняла свою ошибку. Она была увѣрена, что прїѣзжей родственницѣ рассказали уже все, а вопросъ Дарьи Николаевны показалъ ей, что она ничего не знаетъ.

Но отступленіе было уже невозможно.

— Ахъ, такъ вы не знаете?—промолвила она тихимъ голосомъ, опустивъ глаза.

— Я не знаю, но... но я догадываюсь...

— Это и не трудно догадаться...

— А вы давно здѣсь? — спросила Дарья Николаевна, желая переимѣнить направленіе разговора, такъ какъ молодая женщина казалась ей очень смущенной.

— Я здѣсь почти и выросла... Меня взяли сюда, когда мнѣ было одиннадцать лѣтъ... Я тогда лишилась матери и сиротой сдѣлалась,—такъ меня здѣсь прїютили. Тутъ я и выросла,—объяснила молодая женщина.

— А теперь вамъ сколько же лѣтъ?

— Мнѣ теперь двадцать четыре года.

— Я старше васъ... Мнѣ уже двадцать шесть.

— Неужели? А этого нельзя подумать...

— Нѣтъ, можно. Я совсѣмъ не моложава, — сказала Дарья Николаевна: — я это знаю. А скажите, въ этомъ флигелѣ вы... давно живете?

— Ужъ пятый годъ...—отвѣтила молодая женщина, и вернувшееся смущеніе опять заставило ее опустить глаза.

— И больше никто тамъ не живетъ?

— Больше никого... кромѣ Ильи Никитича...

— А какъ же васъ зовутъ?

— Меня... Авдотъей.

— А по батюшкѣ?

— Меня просто Дуней зовутъ, но можно и Авдотъей Григорьевной, если хотите.

— Ну, вотъ видите, мы и познакомились. А меня зовутъ Дарьей Николаевной. Вотъ скажите мнѣ,—ошибаюсь я или нѣтъ: мнѣ кажется, что Илья Никитичъ хорошій человѣкъ, я даже въ этомъ не сомнѣваюсь; но онъ не особенно добрый, правда?

Авдотья Григорьевна съ удивленіемъ посмотрѣла на нее.

— Это вы угадали... доброты въ немъ мало... Онъ хорошій, меня не обижаетъ, только ужъ очень онъ закрывается...

— Какъ закрывается?

— Такъ,—въ себѣ... Никогда не узнаешь, что онъ думаетъ...

— А о васъ заботится?

— Что-жъ обо мнѣ заботиться? У меня, слава Богу, все есть: и я сыта, и дѣтки сыты...

— У васъ есть дѣти?—спросила Дарья Николаевна.

— А вы не знали?—опять тономъ глубочайшаго смущенія отвѣтила Авдотья Григорьевна.

— Какъ видите, я ничего не знала... Даже Алексѣй не сказалъ мнѣ этого. Впрочемъ, можетъ-быть, и онъ не знаетъ. Вѣдь объ этомъ никто не говоритъ, точно дѣтей можно держать въ тайнѣ...

— Да, у меня двое дѣтокъ... маленькіе еще со-

всѣмъ. Старшему два года, а младшему даже и восьми мѣсяцевъ еще нѣту... Ужъ извините, Дарья Николаевна... мнѣ надо идти... Въ это время Илья Никитичъ приходитъ изъ мастерской своей и холодный морсъ пьетъ...

— Ну, погодите; неужто онъ разсердится, если морсъ на пять минутъ опоздаетъ?

— Не разсердится, а такъ—промолчитъ и уйдетъ... Это даже еще хуже... Нѣтъ, я пойду... Ужъ какъ-нибудь въ другой разъ.

— Поговоримъ?

— Да-съ... если вамъ будетъ угодно.

— Ну, идите себѣ съ Богомъ... А я къ вамъ когда-нибудь приду. Вашихъ дѣтокъ посмотрѣть... Можно?

— Пожалуйте...—сказала Авдотья Григорьевна и быстро пошла по направленію къ флигельку.

Дарья Николаевна долго смотрѣла ей вслѣдъ и думала о томъ неожиданномъ открытіи, какое она сдѣлала. Вотъ какіе здѣсь нравы, и вотъ какія подробности изъ жизни Ильи Никитича она узнала!

И она старалась опредѣлить типъ, къ какому принадлежалъ Илья Никитичъ. Онъ очень красивъ и потому избалованъ женщинами... невысокаго сорта, конечно. Когда онъ былъ въ Москвѣ и нѣкоторое время учился въ школѣ рисованія, а потомъ въ музыкальной школѣ (это она знала отъ Алексѣя), должно-быть, онъ имѣлъ успѣхъ у московскихъ дамъ. Онъ—человѣкъ способный: рисуетъ, лѣпнитъ, музыкантъ... Это внушило ему высокое мнѣніе о себѣ.

Это милое созданіе—Дуню—онъ взялъ только потому, что это не представляло никакихъ неудобствъ. Она очень хорошенькая, своеобразная, симпатичная.

Но въ общемъ онъ относится равнодушно и къ ней, и къ двумъ малюткамъ, о которыхъ съ такой нѣжностью говоритъ Дуня. Если бы она вмѣстѣ съ ними однажды исчезла, онъ, пожалуй, и не замѣтилъ бы этого. Такъ рисовала она его себѣ на основаніи своихъ отрывочныхъ свѣдѣній о немъ; и, несмотря на это, ее все тянуло узнать на самомъ дѣлѣ, что это за человѣкъ. Во всякомъ случаѣ, онъ не можетъ оказаться зауряднымъ. Живя много лѣтъ среди родныхъ, встрѣчаясь съ ними каждый день, онъ сумѣлъ отгородить себя отъ ихъ вліянія и создать себѣ свою особую жизнь. Уже въ этомъ одномъ оказалась какая-то сила.

IV.

Было превосходное утро. Пили чай въ саду. За столомъ сидѣли однѣ только дамы.

Никита Авдѣичъ съ ранняго утра былъ на фабрикѣ и еще не показывался.

Дамы сидѣли надъ чайными чашками и вели унылый разговоръ о томъ, что вотъ, молъ, съ прїѣздомъ Алексѣя съ женой все точно заохлоло. Въ домѣ во всемъ угрюмость, а Никита Авдѣичъ, и безъ того всегда давившій всѣхъ и все своей особой, сталъ еще тяжелѣе.

Въ такіе дни бываютъ рады всякому гостю, потому что съ его прїѣздомъ въ домѣ какъ бы отворяется окно, и въ него врывается свѣжій наружный воздухъ.

И когда на фабричномъ дворѣ загудѣлъ экипажъ, а черезъ нѣсколько минутъ у чайнаго стола появилась высокая женщина съ недлинной, но широкой окладистой русой бородой, въ фуражкѣ съ прямымъ козырькомъ, въ высокихъ сапогахъ, въ толстомъ пиджакѣ изъ прочнаго русскаго сукна,—дамы оживились. Матрена Авдѣевна рванулась—было къ дому, чтобы переодѣться, но было поздно, и она осталась въ канотѣ. Это былъ Тюрянь, Иванъ Захарычъ, товарищъ дѣтства Алексѣя. Отецъ его, тоже фабрикантъ, былъ друженъ съ Никитой Авдѣичемъ.

Разумѣется, это была дружба конкурентовъ, но все же они ѣдили другъ къ другу въ гости, хотя фабрики ихъ раздѣляли пространство въ сотню верстъ.

Отецъ Ивана Захарыча умеръ года три назадъ, оставивъ ему фабрику, съ которой этотъ не зналъ, что дѣлать. Образованія ему не дали никакого; его научили только считать доходы, а фабрика, такого же стараго покроя, какъ и Андрусовская, отказывалась давать ихъ.

Иванъ Тюринъ прослышалъ, что товарищъ дѣтства его, Алексѣй Андрусовъ, вернулся изъ-за границы, и его точно что-то толкнуло оставить свою, и безъ того безпомощную, фабрику, и примчаться сюда.

«Онъ образованъ, носится съ новыми порядками, у него со старикомъ ничего не выйдетъ»,—думалось ему.

Гостя усадили за столъ и предложили ему чаю.

— Стало-быть, Алексѣя Никитича повидать можно будетъ?—просилъ Тюринъ.—Мы съ нимъ сто лѣтъ не видались.

— Алексѣй дѣлами занимается... изучаетъ. Вотъ ужъ третью недѣлю все изучаетъ... — съ какой-то жалостной ироніей сообщила ему Марѳа Васильевна.

— Что-жь, это хорошо, что изучаетъ, — замѣтилъ гость.—Вотъ, значить, фабрику въ руки возьметъ, и она у васъ пойдетъ по-настоящему. Хорошо, когда самъ хозяинъ въ дѣлахъ толкъ понимаетъ.

Стоило только Тюрину затронуть этотъ жгучій вопросъ, какъ сейчасъ же души у Марѳы Васильевны и у Матрены Авдѣевны раскрылись, и въ какія-нибудь десять минутъ гость узналъ все положеніе дѣлъ. Было сообщено ему, что Алексѣй пріѣхалъ не одинъ, а съ женой, что жена у него ученая, «скурсистка», характерная, держитъ его «на короткихъ вожжахъ» и во всѣ дѣла носъ суетъ. И Богъ знаетъ, какихъ тайнъ еще дамы не поразказали бы пріѣзжему, если бы не появился Илья. Онъ неожиданно вынырнулъ изъ-за деревьевъ, въ высокихъ охотничьихъ сапогахъ, съ ружьемъ и сумкой черезъ плечо. Лицо у него было утомленное, сапоги измазаны грязью, волосы мокрыми прядями свѣшивались на лобъ изъ-подъ шляпы.

Марѳа Васильевна взглянула на него и сейчасъ же поняла, что онъ не изъ дому.

— Ну, ужъ вижу, всю ночь бродилъ и самъ на голоднаго волка похожъ,—сказала она ему.—Садись да подкрѣпайся...

— Съ полуночи бродилъ... славная была ночь,—молвилъ Илья, снимая съ плечъ ружье и сумку и прилаживая ихъ къ дереву.

— А что же, гостя не узналъ, что ли? — спросила Марѳа Васильевна, указывая на Тюрина.

Тюринъ поднялся:

— Илья Никитичъ! Вотъ кого радъ видѣть, — сказалъ онъ.

— А, Тюринъ! — воскликнулъ Илья, протягивая ему руку.—Какими судьбами? Все по дѣламъ, по дѣламъ? Дѣлецъ попрержнему?

Они оба сѣли за столъ, и Илья принялся съ звѣрскимъ аппетитомъ уплетать все, что нашлось съѣстного.

— Что-жь, много убилъ, Илья, на охотѣ-то?—насмѣшливо спросила Матрена, все время сидѣвшая молча.—Что-то не видать твоей дичи...

Въ терасѣ, съ которой былъ главный входъ въ верхній этажъ дома, показались Алексѣй и Дарья Николаевна. У нихъ шелъ горячій споръ о чемъ-то, но словъ никто изъ сидѣвшихъ за чайнымъ столомъ разобрать не могъ.

— Вотъ наша парочка,—сказала Марѳа Васильевна.—Идутъ и спорятъ... Она всегда споритъ съ нимъ.

Тюринъ, между тѣмъ, поднялся и готовился къ встрѣчѣ съ Алексѣемъ.

— Пожалуй, нынче онъ меня и не признаетъ... Вѣдь лѣтъ пять не видались,—замѣтилъ онъ.

Алексѣй и Дарья Николаевна подошли къ столу. Тюринъ сдѣлалъ шагъ къ нимъ и промолвилъ:

— Алексѣю Никитичу...

Алексѣй взглянулся въ него.

— Батюшки! Тюринъ!—радостно воскликнулъ онъ.—Иванъ Захарычъ! Очень, очень радъ тебѣ!.. Не сразу даже узналъ тебя... Здравствуй, здравствуй, — говорилъ онъ, цѣлуясь съ пріятелемъ.—Откуда, почему, зачѣмъ?

— Да единственно повидать тебя пріѣхалъ... Прослышалъ, что ты изъ Европы прибылъ, ну, такъ вотъ... — отвѣтилъ Тюринъ, видимо чрезвычайно довольный тѣмъ, что Алексѣй призналъ его и сразу заговорилъ по-пріятельски.

— Радъ, право радъ,—говорилъ Алексѣй.—А вотъ и моя жена... Даша, это Тюринъ, товарищъ дѣтства, владѣлецъ фабрики... Помнишь, я говорилъ тебѣ о немъ?

— А, да... Алеша мнѣ говорилъ про васъ...

— Да неужто вспоминалъ? А я, признаться, сомнѣвался... Не зналъ даже, можно ли *ты* говорить по-старинному...

— О, да, да, вспоминалъ,—говорила Дарья Николаевна, когда они всѣ усѣлись за столъ и она поздоровалась съ Ильей:—да еще гдѣ вспоминалъ! Въ Мюльгаузенѣ... Помнишь, Алеша, когда ты работалъ на фабрикѣ Гартлингера... Ты пришелъ какъ-то домой въ восторженномъ настроеніи и говорилъ: вотъ вѣдь Тюринъ,—сидитъ тамъ, какъ грибокъ; поживи да поработай онъ здѣсь года три, первый бы фабрикантъ былъ...

— Эхъ, да, правда! Досидѣлся я тутъ до тридцати лѣтъ и вотъ фабрику получили, а двинуть ее съ мѣста не могу... Видитъ око, да зубъ нейметъ...

Во время этого разговора Марѳа Васильевна незамѣтно оставила чайный столъ: она почувствовала себя лишней и ушла въ домъ.

— Такъ ты, стало-быть, у нѣмцевъ учился?—разспрашивалъ между тѣмъ Тюринъ.

Алексѣй рассказалъ ему о томъ, какъ и гдѣ онъ учился. Тюринъ внимательно слушалъ, а Илья вдругъ поднялся и направился къ своему ружью и сумкѣ. Дарья Николаевна, которая сидѣла около самовара, довольно далеко отъ разговаривавшихъ, какъ бы вскользь замѣтила въ его сторону.

— Илья Никитичъ вѣренъ себѣ: чуть о дѣлѣ разговоръ, онъ встаетъ и уходитъ... Не любитъ дѣлъ Илья Никитичъ...

Илья оглянулся на нее и окатилъ ее холоднымъ и въ то же время насмѣшливымъ взглядомъ.

— Не то, чтобы не любилъ, а просто не понимаю... Да и вникать охоты не имѣю...—отвѣтилъ онъ ей сквозь зубы.

Дарья Николаевна усмѣхнулась.

— Мы, значить, стоимъ выше дѣла и презираемъ его... хотя отъ него и кормимся...

Илья весь вспыхнулъ и передернулъ плечами. Глаза его заискрились.

— Такъ отъ него, а не отъ васъ... Стало-быть...

— Стало-быть, это не ваше дѣло...—съ прежней усмѣлкой, нисколько не возвысивъ голоса, докончила за него Дарья Николаевна, и прибавила:—кто не умѣетъ быть правымъ, тому остается быть дерзкимъ...

— Нѣтъ, что-жь... это такъ пришлось... Извините,—промолвилъ Илья и сдѣлалъ движеніе, чтобы уйти.

— Илья Никитичъ, погодите минутку,—кликнула его Дарья Николаевна.

Тотъ остановился.

— Зачѣмъ это вамъ?

— Когда вы придете къ себѣ, вамъ станетъ стыдно... Илья пожалъ плечами, быстро отошелъ и направился къ своему флигелю.

Алексѣй не слышалъ ихъ разговора, но замѣтилъ, что между ними произошло что-то необычное, и спокойно взглянулъ на Дарью Николаевну.

— Онъ, кажется, сказалъ тебѣ дерзость?

— О, нѣтъ, пустое... Скорѣе я ему... сказала не-пріятность...



БЪЛЫЯ НОЧИ. Картина К. А. Сторовского, авт. - Пиниз.

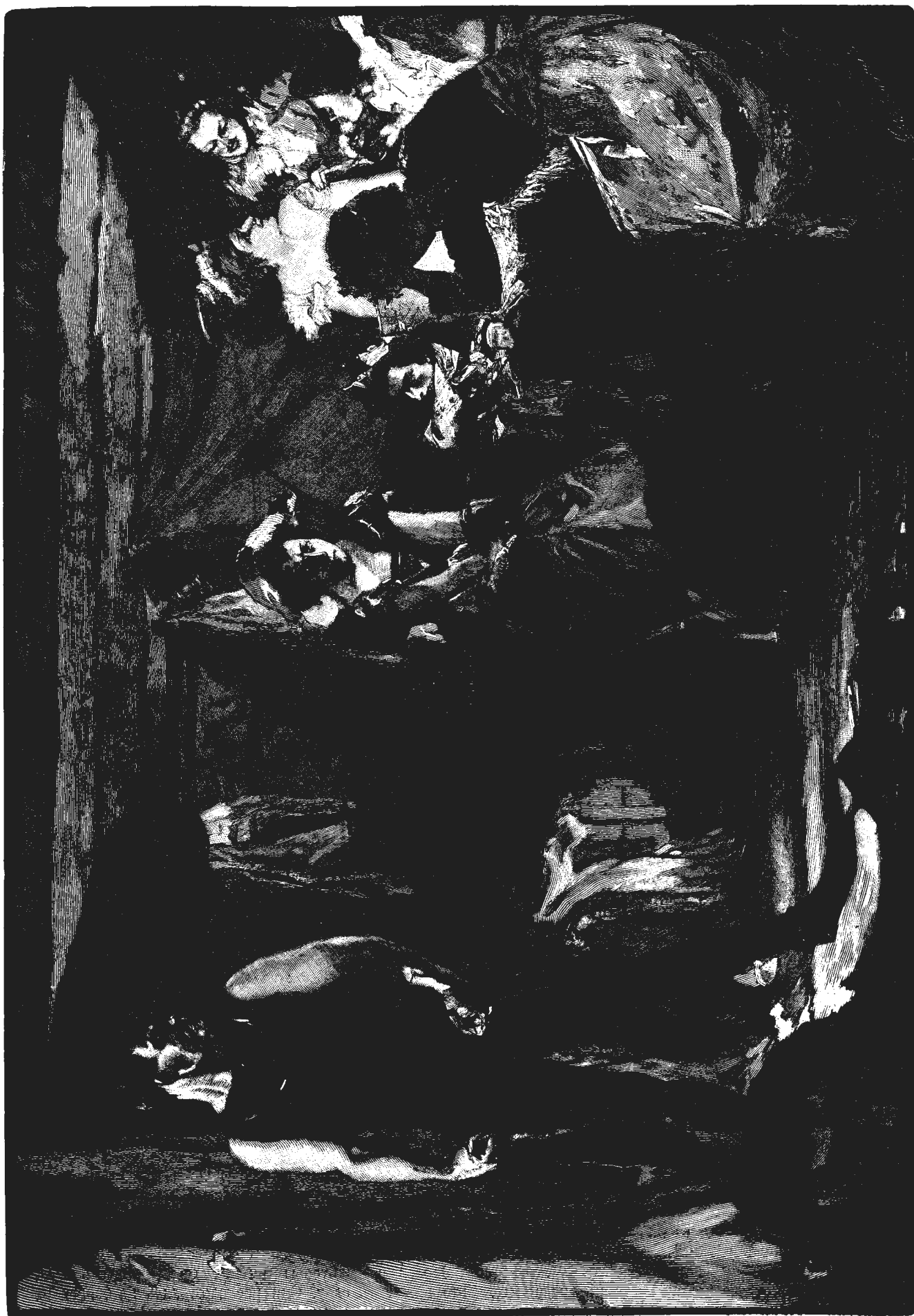

За нулисами. Картина Е. Н. Клоачевой, грав. Мульгановский.

Алексѣй посмотрѣлъ на нее недоувѣрчиво и покачалъ головой. Ему уже давно казалось, что Илья не особенно дружелюбно относится къ его женѣ, и это ему не нравилось.

Теперь, когда они остались втроемъ, Тюринъ придвинулся поближе къ Алексѣю и заговорилъ какъ-то свободно, размашисто и смѣло.

— А я къ тебѣ, Алексѣй Никитичъ, не безъ умысла прѣхалъ...

— Вотъ какъ! Надѣюсь, умыселъ добрый?..

— А такой умыселъ,—объяснилъ Тюринъ, оглянувшись на домъ и убѣдившись, что никто изъ оконъ не выглядываетъ:—такой умыселъ, чтобъ тебя, значить, ко мнѣ на фабрику увезти... Привезти тебя туда и сказать: требуй, что хочешь, все исполню, только орудуй, двигай дѣло...

— Вишь ты! Это заманчиво,—отозвался Алексѣй.

Дарья Николаевна осталась на своемъ мѣстѣ около самовара, но это не мѣшало ей внимательно вслушиваться въ ихъ разговоръ.

— Я такъ полагаю,—говорилъ Тюринъ:—что на отповеской фабрикѣ тебѣ нечего дѣлать. Никита Авдѣичъ тебя съ новыми порядками на версту къ фабрикѣ не подпуститъ, а на старое, какъ я понимаю дѣло, ты самъ не пойдешь.

— Все это мы еще увидимъ,—какъ-то неуувѣренно возразилъ Алексѣй:—сперва надо попробовать.

— Э, да и пробовать нечего,—махнувъ рукой, заявилъ Тюринъ. — Это я по своему покойному родителю знаю. Они, эти старые люди, одного закала, какъ говорится, однимъ миромъ мазаны... Старые люди на старыхъ порядкахъ капиталы нажили, такъ ужъ они и держатся ихъ, старыхъ-то порядковъ... Приросли они къ нимъ, не сдвинешь ихъ съ мѣста. Эхъ, я бы вотъ и желалъ, да не умѣю. Какъ говорится: рада бы душа въ рай, да грѣхи не пускаютъ... Покойный родитель мой въ ученый мнѣ отказалъ... И вотъ какъ рвался я, на тебя указывалъ, а онъ:—это, говоритъ, ни къ чему... одинъ вредъ, говоритъ, отъ этого ученья... Э, да что! Одно слово—я такъ ставлю дѣло: сладись съ отцомъ—его счастье. А ежели съ Никитой Авдѣичемъ не сговоришься, — ко мнѣ прѣзжай и ужъ у меня будешь полный хозяинъ, а я твой покорный слуга. Идетъ, что ли?

— Заманчиво, заманчиво,—уклончиво отвѣтилъ Алексѣй.

V.

Тюринъ остался погостить у Андрусовыхъ. Въ прежнее время это водилось въ ихъ семействахъ. При жизни Захара Ивановича, Андрусовы и Тюрины часто ѣздили другъ къ другу въ гости, и случалось, что оставались гостить подолгу, въ особенности дѣти.

Правда, въ первую минуту, когда Никита Авдѣичъ увидѣлъ Тюрина, онъ покосился на него и нахмурилъ брови. На каждаго фабриканта онъ теперь смотрѣлъ, какъ на конкурента. И это чувство, въ виду многихъ неудачъ, обострилось у него въ послѣднее время.

Но когда Тюринъ рассказалъ ему о томъ, какъ онъ самъ мается съ фабрикой, и какъ пошатнулись его дѣла, онъ сразу примирился съ нимъ.

Но все-таки въ этотъ день Никита Авдѣичъ былъ какъ-то особенно мрачно настроенъ. Утромъ Семень Назаричъ доложилъ ему:

— Фирсова видѣли, Никита Авдѣичъ, прѣхалъ на компанейскую фабрику...

— Гм!.. На компанейскую...—проворчалъ Никита Авдѣичъ...—Ну, что-жъ, и пуцай его...

— Можетъ, и къ намъ заѣдетъ...—несмѣло предположилъ Паклинъ.

— Заѣдетъ, такъ гостемъ будетъ... Что-жъ, мы рады...

Такъ говорилъ Никита Авдѣичъ, а въ душѣ у него росли мрачныя сомнѣнія. Дѣло въ томъ, что онъ давно уже безпокоился по поводу одного заказа для большой московской фирмы. Заказъ былъ выполненъ и сданъ. Но

въ послѣднее время такъ много было неудачъ, что онъ и за этотъ заказъ боялся. Да, если говорить правду, онъ и самъ не считалъ заказъ выполненнымъ какъ слѣдуетъ. Были-таки кое-какіе пробѣлы. Но въѣдъ это его хозяйскому глазу было видно, а тамъ, можетъ, и не покажется...

И въ эти послѣдніе дни волненіе его усилилось. Наступалъ срокъ, когда изъ Москвы должны были увѣдомить, въ случаѣ какого-нибудь спора. Если къ этому сроку увѣдомленія не будетъ, значить, все хорошо, и тогда ужъ фирма спорить не имѣетъ права. Вотъ Никита Авдѣичъ и ждалъ, чтобъ поскорѣе прошли эти дни.

И вдругъ—извѣстіе о томъ, что видѣли Фирсова: это агентъ московской фирмы. Онъ, конечно, могъ прѣхать и по другому дѣлу, но можетъ статься, и по этому.

И хотя Никита Авдѣичъ и уважалъ этого почтеннаго человѣка, ѣздившаго по дѣламъ фирмы уже лѣтъ тридцать, и въ другое время былъ бы радъ его прѣзду, но именно теперь онъ больше всего желалъ, чтобы Фирсовъ прѣхалъ мимо.

И вотъ, часовъ около двухъ дня, къ фабричнымъ воротамъ подкатила новенькая пролетка, очевидно, съ компанейской фабрики («у нихъ все тамъ новенькое... Не обносились еще»), и въ фабричномъ дворѣ появился Фирсовъ, человѣкъ небольшого роста, съ рѣденькой сѣдой бородкой и необыкновенно постнымъ выраженіемъ лица.

Никита Авдѣичъ увидѣлъ его изъ окна, выбѣжалъ на дворъ и привѣтствовалъ его, какъ самаго желаннаго гостя.

— Вотъ кто пожаловалъ! Дорогой гость! Милости просимъ! Давненько не бывали у насъ, Прохоръ Ивановичъ. Пожалуйте, пожалуйте въ домъ...

И онъ потащилъ его въ домъ, усадилъ на почетномъ мѣстѣ и началъ спрашивать о московскихъ дѣлахъ. Фирсовъ подробно рассказывалъ ему о томъ, что дѣлается въ Москвѣ. Никита Авдѣичъ слушалъ какъ будто и внимательно, но вся душа его была поглощена ожиданіемъ другого разговора... «Съ чѣмъ-то ты прѣхалъ, старая магазинная крыса?» мысленно спрашивалъ онъ и, какъ только стало это приличнымъ, онъ перебилъ гостя:

— А вамъ, Прохоръ Ивановичъ, небось, со мной поговорить надобно. А?—промолвилъ Никита Авдѣичъ и при этомъ пристально посмотрѣлъ ему въ глаза.

Но у Фирсова были безстрастные глаза, какъ и слѣдовало для человѣка, ведущаго чужія и притомъ... отвѣтственные дѣла, да еще съ такими прирожденными дипломатами, какъ русскіе промышленники и купцы.

— Да что-жъ... Пустяки тамъ... ну, а все, извѣстно, поговорить надо...

— Ну, такъ пожалуйста, значить, въ контору,—пригласилъ Никита Авдѣичъ:—тамъ и поговоримъ. Тамъ, знаете, какъ-то охотливѣе о дѣлахъ говорится... А ты, Марѳа,—обратился онъ къ женѣ:—намъ хорошую закусточку изготовь. Прохоръ Ивановичъ гость рѣдкостный...

— Нѣтъ, Никита Авдѣичъ, не могу, тороплюсь... Очень вамъ благодаренъ, но тороплюсь...—возразилъ Фирсовъ.

«Гм!.. — подумалъ Никита Авдѣичъ:—отъ закуски отказывается... это—не просто...»

И затѣмъ, сдѣлавъ совершенно беззаботное лицо, прибавилъ:

— Э, ладно... Это мы еще увидимъ, отпустить ли васъ... Тамъ видно будетъ. Ну, пойдемте въ контору, Прохоръ Ивановичъ.

И они пошли внизъ черезъ дворъ въ фабричное зданіе, гдѣ помѣщалась контора.

Молодые Андрусовы вмѣстѣ съ Тюринымъ были въ это время въ саду. Они расположились на берегу рѣчки, на сухомъ и мягкомъ пескѣ. Алексѣй съ увлеченіемъ рассказывалъ Тюрину о времени, проведенномъ за границей, о своихъ работахъ и своихъ теперешнихъ планахъ.

Вдругъ изъ глубины сада, съ той стороны, гдѣ стоялъ домъ, послышались торопливые шаги. Кто-то видимо бѣжалъ, минуя дорогу и сокращая такимъ образомъ разстояніе, перепрыгивая черезъ кусты, цѣпляясь за нихъ и падая. Затѣмъ послышался отдаленный возгласъ:

— Алеша-а!.. Илья-а!.. гдѣ вы?..

— Здѣ-эсь!.. откликнулся Алексѣй. — Это голосъ тетюшки Матрены, — пояснилъ онъ. — Зачѣмъ бы это?

Минуты черезъ двѣ Матрена отыскала ихъ. Она была страшно взволнована. Лицо ея было красно, волосы и одежда растрепаны.

— Что тамъ случилось, тетюшка? — спросилъ Алексѣй.

— Охъ, знаете... ужъ именно случилось... — съ трудомъ переводя духъ, объяснила Матрена Авдѣвна. — Въ конторѣ у насъ тамъ прямо свѣтопреставленіе...

— Да что вы? — воскликнулъ Алексѣй и поднялся. То же сдѣлали Тюринъ и Дарья Николаевна.

— Да вы поглядите; я вамъ говорю: прямо адъ... Тамъ агентъ московскій, Фирсовъ, пріѣхалъ... Товаромъ ему что-то не потрафилъ: товаръ, значитъ, худой доставили, такъ скидку требуетъ, и скидка-то ужъ очень большая... Никита Авдѣвичъ разсвирѣпѣлъ и изъ себя вышелъ... На Паклина напалъ, — ей-ей, чуть не убилъ Паклина... Чего, моль, смотрѣлъ? Паклинъ на мастеровыхъ, а мастеровые на рабочихъ... И такой гвалтъ стоитъ, словно человѣка убили...

— Гм!.. — ядовито замѣтилъ Тюринъ. — Стало-быть, виноватаго ищутъ... такъ...

— Да ужъ идите туда... Можетъ, смягчите его... А то Никита Авдѣвичъ во гнѣвѣ яростенъ... Я просто отъ страха убѣжала...

— Чего же вамъ страшно? — спросила Дарья Николаевна.

— Да какъ же не страшно?... Вѣдь онъ никого не щадить... Кто подъ руку попадетъ, того и скомкаетъ... Всякаго скомкаетъ...

— Вы думаете?

Матрена взглянула на нее со всею пронизательностью, какая только нашлась у нея, и покачала головой. Она подумала: «ну, тебя, пожалуй, и не скомкаетъ... Ты не дашься...»

Всѣ быстро направились къ дому. Во дворѣ происходило движеніе, и оттуда доносились громкіе голоса, надъ которыми властвовалъ голосъ Никиты Авдѣича.

Никита Авдѣичъ двигался впереди, какъ бы предводительствуя шествіемъ. Лицо у него было хмурое, брови сдвинуты, а на глазахъ видна была какая-то суровая сдержанность. Было ясно, что тотъ сравнительно спокойный тонъ, какимъ онъ разговаривалъ съ Прохоромъ Ивановичемъ, шедшимъ нѣсколько позади его, слишкомъ дорого ему стоилъ.

На довольно приличномъ разстояніи отъ него, почти тѣло снявъ шапку и такимъ образомъ обнаживъ свою лысую голову, съ видомъ безконечно виноватаго человѣка, шелъ Паклинъ. Рядомъ съ нимъ двигался высокій худощавый субъектъ съ чахоточнымъ видомъ. Это былъ колористъ Тулуповъ. Очевидно, и онъ былъ виноватъ, потому что въ глазахъ его было написано ожиданіе справедливой казни. Шествіе дополнялось нѣсколькими приказчиками и конторщиками, которые шли въ хвостѣ.

— Прохоръ Ивановичъ, — дрожащимъ голосомъ говорилъ Никита Авдѣичъ: — я къ вамъ съ своимъ товаромъ не навязывался. Сами изволите знать, что фирма Андрусовыхъ не вчера родилась... Не говорю: можетъ-быть, гдѣ и нашелся изъянъ, безъ этого ни въ какомъ дѣлѣ не обходится... Скидка — что-жъ, скидка дѣло законное; можно и скидку сдѣлать. А только до того еще не дошло, чтобы намъ четверть цѣны съ товара скидывать. Шутка ли, — съ двадцати тысячъ кусковъ! Нѣтъ, Прохоръ Ивановичъ, это еще подождать надо...

— Такъ позвольте-съ, Никита Авдѣичъ, — примиритель-

нымъ и какъ бы извиняющимъ голосомъ отвѣчалъ Фирсовъ. — Позвольте вамъ доложить: не мы товаръ потребляемъ, а публика-съ... Должны же мы принимать въ расчетъ...

— Публика знаетъ фирму Андрусовыхъ, — нетерпѣливо и тяжеловѣсно перебилъ его Никита Авдѣичъ.

— Оно такъ-съ — попрежнему мягко и кротко отвѣтилъ Фирсовъ: — да только публика нынче не та... публика товаръ понимать стала. Нынче фирмой ее не возьмешь, нынче она вникаетъ, качество требуетъ...

— Я къ вамъ не навязывался, — все болѣе и болѣе наступательнымъ тономъ возражалъ Никита Авдѣичъ: — Сами по своей волѣ заказъ дѣлали.

— Зачѣмъ же навязываться, Никита Авдѣичъ? Мы васъ больше тридцати лѣтъ знаемъ...

— А коли знаете, умѣйте и обращеніе понимать...

— Мы понимаемъ-съ, какъ же нѣтъ! Мы съ уваженіемъ... Притомъ я не отъ себя: я отъ хозяина, отъ Семена Петровича Васюткина, посланъ; какое мнѣ приказаніе сдѣлано, то я и исполнилъ...

— Стало-быть, съ Семеномъ Петровичемъ я и разговаривать буду. Самъ въ Москву поѣду и съ нимъ повидаюсь.

— Это какъ вамъ будетъ угодно. А только и Семень Петровичъ вамъ то же скажутъ. Ежели товаръ не паленъ и на всемъ товарѣ щелчокъ на щелчокъ лежитъ, такъ какой же тутъ, извините, можетъ быть разговоръ!

— А такой разговоръ, что я весь товаръ обратно возьму, — сказала Никита Авдѣичъ, и въ его голосѣ уже слышалось рычаніе, хотя еще сдерживаемое. — Вотъ какой мой разговоръ будетъ! А затѣмъ намъ съ вами больше и разговаривать нечего. Такъ Семену Петровичу и скажите...

Фирсовъ съ видомъ глубокаго сожалѣнія развелъ руками:

— Стало-быть, честь имѣю кланяться, Никита Авдѣичъ. А ежели что надумаете, я тутъ по близости, на компанейской фабрикѣ до завтрашняго утра буду. Прошу прощенія...

Онъ вѣжливо, сохраняя формальную почтительность, поклонился, повернулся и пошелъ черезъ дворъ къ своей пролеткѣ, которая уже была готова. Вся группа оставалась въ глубокомъ и многозначительномъ молчаніи, какъ бы выжидая, пока этотъ посторонній элементъ совсѣмъ удалится изъ предѣловъ Андрусовской фабрики. И вотъ Фирсовъ, никѣмъ не провожаемый, сѣлъ въ пролетку. Пролетка выкатила изъ двора и помчалась по широкой дорогѣ, которая вела къ компанейской фабрикѣ.

Тогда Никита Авдѣичъ разстегнулъ пиджакъ, какъ бы желая облегчить себѣ дыханіе, весь выпрямился и гнѣвнымъ взглядомъ окинулъ всѣхъ присутствующихъ, оставивъ этотъ взглядъ на Паклинѣ.

— Ты слышалъ? — грозно спросилъ онъ.

Паклинъ съ совершенно подавленнымъ и виновнымъ видомъ развелъ руками, и вмѣсто обычнаго, ему свойственнаго, громового голоса, изъ его гортани вышелъ почти дѣтскій надтреснутый альтъ.

— Слышалъ-съ, Никита Авдѣичъ...

— Что-жъ я теперь съ тобой долженъ сдѣлать? Скажи ты мнѣ, посоветуй, — какъ я съ тобой обязанъ поступить? — все ближе и ближе подходя къ нему, вопрошалъ Никита Авдѣичъ.

Паклинъ, съ своей стороны, слегка отступая, и глаза его смотрѣли не въ лицо Никиты Авдѣича, а на палку, которую онъ держалъ въ правой рукѣ.

— Да ужъ, Никита Авдѣичъ, какъ вамъ будетъ угодно...

— Молчи! — крикнулъ на него хозяинъ. — Я тебѣ доверялъ, я тебя за правую руку свою считалъ, я на тебя полагаюсь... а ты что сдѣлалъ?.. Ты мнѣ рабочихъ выпустилъ, ты отъ нихъ труху за товаръ принимаешь... ты меня до такого позора довелъ, что съ меня двадцать пять процентовъ скидки на весь товаръ требуютъ... Что я съ тобой долженъ теперь сдѣлать?..

(Продолженіе будетъ.)

Отъ Дарьграда къ Персидскому заливу.

Багдадская желѣзная дорога.

Очеркъ съ 14 рисунками и картою.

Малая Азія въ древнія времена была своего рода мостомъ, перекинутымъ Создателемъ между Европой и Азіей, между Чернымъ и Средиземнымъ морями и Персидскимъ заливомъ. Тутъ жили и дѣйствовали многіе историческіе народы: лидійцы, фригійцы, греки, римляне, византійцы, сельджуки, турки воздвигли тамъ безчисленные памятники, въ видѣ городовъ, дворцовъ, крѣпостей, военныхъ дорогъ, мостовъ, акведуковъ, саркофаговъ и скульптурныхъ изображеній, высѣченныхъ на скалахъ. Часть этихъ памятниковъ исчезла, часть въ развалинахъ, наводинающихъ Западу о томъ свѣтѣ—науки

и искусства, такъ близко обступившихъ поדותно дороги, что можно достать на нихъ плоды руками.—среди хребтовъ горъ, зносившихся своими вершинами въ синее небо, мимо мрачныхъ пропастей и по краямъ обрывовъ, усыянныхъ мирными стадами, вдоль сѣроватыхъ болотъ и сожженныхъ солнцемъ степей, съ остановками въ городахъ, дѣлящихся зеленѣющимъ поясомъ своихъ садовъ по утесамъ,—полю таюй своеобразной красоты, поражающей такими противоположностями мѣняющагося ландшафта, что должно привлечь и туристовъ, такъ пристрастившихся къ надобъ-

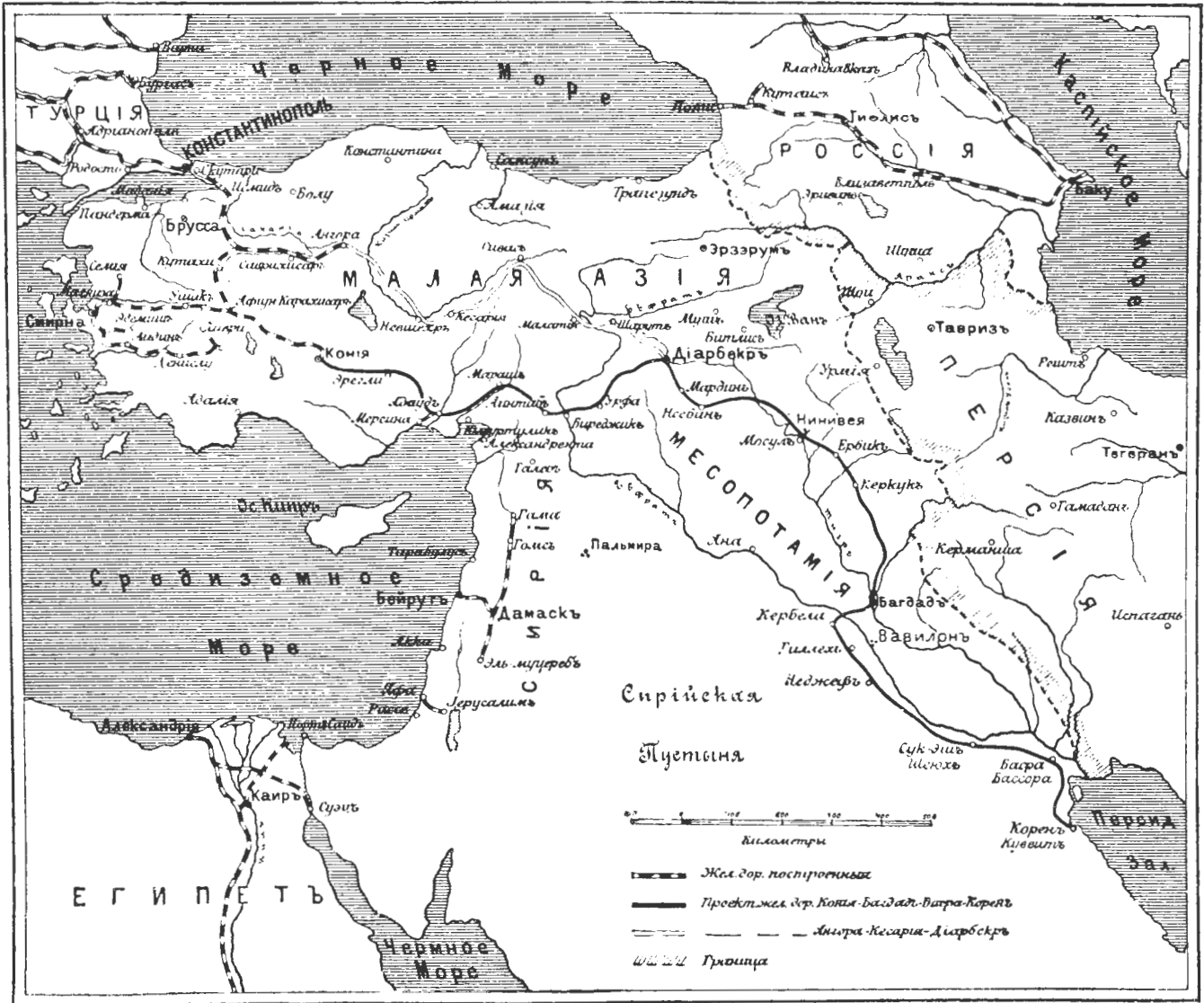

Карта багдадской желѣзной дороги.

и искусства,—который столько вѣковъ струился къ нему съ востока. Теперь Западъ, какъ бы въ отплату за это, проведъ по этому мосту народовъ—свой путь въ сердце Азіи, стало рельсъ вторгнѣйся въ самую его глубь.

Отъ «матери народовъ» (Mater Europaea) — какъ называютъ восточные поэты Константинополь, вмѣщающій въ себя дѣйствительно всѣ народности міра, — вплоть до Багдада, этого города блаженства («Dar as-Salam») и далѣе до Куейта на берегу Персидскаго залива, на протяженіи болѣе 2 тысячъ километровъ, ляжетъ въ скоромъ времени прямой, непрерывный рельсовый путь.

Часть его уже готова. Отъ Константинополя до Коніи уже съ 1896 г. находится въ движеніи желѣзнодорожные поѣзда. Болѣе тысячъ километровъ пути, которые приходилось ранѣе проходить караванамъ почти въ мѣсяцъ, «чугунный конь» пробѣгаетъ теперь въ два дня. Помимо громаднаго значенія дороги для мѣстнаго турецкаго населенія, каждый культурный европеецъ, въ особенности же историкъ, археологъ, этнологъ, естественнспытатель, сельскій хозяинъ, — встрѣтитъ въ эти два дня путешествія по анатолийской желѣзной дорогѣ (Chemins de fer ottoman d'Anatolie) массу цѣннаго и интереснаго. Это путешествіе вдоль зеленѣющихъ, плодородныхъ береговъ рѣки въ долинахъ, подъ шестью отягченныхъ плодами вѣтвей оливоу, фиговыхъ деревьевъ, смоковницъ, черешенъ, орѣшниковъ,

иными уже красотамъ Европы,—Ривьерѣ, Тиролю и т. д. Тамъ непочатый край оригинальныхъ впечатлѣній, своеобразныхъ картинъ природы, таищихся отъ солнца и взглядовъ культурныхъ изслѣдователей.

Честъ и заслуга проведенія этого культурнаго пути въ сердце Азіи принадлежитъ нѣмцамъ. Нѣмецкіе инженеры провели въ пять лѣтъ (съ 1891 по 1896 г.) анатолийскую желѣзную дорогу, и они же принялись теперь за постройку продолженія ея до Персидскаго залива. Продолженіе анатолийской дороги носитъ названіе багдадской.

Разрѣшеніе на ея постройку послѣдовало лишь недавно. Весорѣ послѣ празднованія Байрама султанъ Абдуль-Гамидъ подписалъ приказъ, въ силу котораго группа финансистовъ, подъ главенствомъ «Deutsche Bank», владеющая и анатолийской дорогой, приобрѣла право провести желѣзную дорогу чрезъ Конію вплоть до Багдада и Басры, на протяженіи болѣе 2.500 километровъ (считая и отдѣльными боковыми вѣтвями); конечный пунктъ дороги точно не определенъ.

Условія постройки дороги очень выгодны для турецкаго правительства: оно платитъ на капиталъ въ 500 миллионъ марокъ, который желѣзнодорожная компанія ассигнуетъ на постройку всей сѣти, — ежегодно 12.000 франковъ за каждый построенный и экс-



Хорошая статья. Картина Тесье, грав. Бодь.



Адана, на р. Сейгунь, торговый центр на пути между Сиріей и Малой Азіей.

платируемый для движенья километръ дороги, причеъ уплата эта будетъ производиться въ теченіе 99 лѣтъ — срока концессіи дороги. Вся сумма выручки, которая будетъ превышать 10.000 франковъ, полученныхъ съ каждаго километра дороги, дѣлится на двѣ части: 60 проц. въ пользу правительства и 40 проц. въ пользу компаніи. Вся желѣзнодорожная сѣть должна быть построена въ 8 лѣтъ. Путь будетъ въ одну колею, причеъ въ случаѣ нужды средняя скорость движенья должна быть доведена до 75 килом. въ часъ. Ежедневно будетъ пускаться одинъ товарно-пассажирскій поѣздъ; кромѣ того, если окажется нужнымъ, должны быть въ движеньи и прямые безпересадочные поѣзда съ первымъ и вторымъ классомъ между станціями



Миссисъ на рѣкѣ Джинанъ около Аданы.

теченіе 99 лѣтъ она не должна платить пошлины за уголь, потребляемый дорогой, и въ теченіе всего времени постройки дорога освобождается отъ пошлины за строительные материалы и подвижной составъ.

На всѣ эти требованія компаніи уже выражено въ ирадѣ согласіе, но окончательное право на постройку дороги будетъ дано лишь фирманомъ султаномъ.

Турецкое правительство жаеетъ осуществленія проекта багдадской дороги. Уже съ 1872 г. Блистательная Порта сознавала необходимость сооруженія желѣзныхъ дорогъ въ Европейской и Азіатской Турціи для подъема благосостоянія этого края, богато надѣленнаго природой, но страшно запущеннаго. Однако, Блистательная Порта уже съ давнихъ поръ страдаетъ, какъ извѣстно, истощеніемъ денежныхъ средствъ, и добрыя ея намѣренія оказывались долгое время платоническими. Но вотъ явился нѣмецкій инженеръ В. Прессель и составилъ грандіозный проектъ сооруженія цѣлой сѣти желѣзныхъ дорогъ въ Малой Азіи.



Биреджикъ, на лѣвомъ берегу Евфрата, узловой пунктъ для каравановъ, идущихъ изъ Нижней Месопотаміи и южнаго Курдистана въ Сирію.

Гайдаръ-Паша и Персидскимъ заливомъ со скоростью 40 километровъ въ часъ.

Для сквознаго движенья еженедѣльно будетъ отправляться прямой поѣздъ-экспрессъ между станціями Гайдаръ-Паша и Алеппо, причеъ два раза въ мѣсяцъ онъ будетъ доходить и вплоть до Персидскаго залива. Средняя скорость его хода должна быть вначалѣ не менѣе 45 килом. въ часъ, а затѣмъ будетъ доведена до 60. При устройствѣ желѣзнодорожнаго полотна должно быть принято во вниманіе, что со временемъ будетъ проведена и вторая колея рельсоваго пути.



Мостъ черезъ рѣку Тигръ у Моссула, главнаго склада аравійскаго кофе.

Одной изъ этихъ линій и явилась анатолійская желѣзная дорога, за которой теперь послѣдуетъ колоссальная по своимъ размѣрамъ багдадская желѣзная дорога, если только найдутся солидные финансисты, которые поручатся въ томъ, что Порта исполнитъ свои денежные обязательства по отношенію къ желѣзнодорожной компаніи. Несомнѣнно, что эти дороги совершенно преобразятъ всю Азіатскую Турцію: вызовутъ въ ней процвѣтаніе торговли и промышленности.

Характерно при этомъ то, что желѣзнодорожная линія ничуть не создастъ собою новаго пути, а пройдетъ когда-то шли караваны изъ Азіи въ Европу. Какъ извѣстно, еще въ древности всѣ торговые пути изъ Европы въ Индію и на крайній востокъ Азіи шли черезъ Месопотамію. Въ греко-римскія времена портомъ у Персидскаго залива были Харакъ-Спазину, во времена халифовъ — Оболла и Сирафъ. Арабскіе географы Понъ-Хурдабахъ и Идризи



Мечеть въ Урфа.

дали полный маршрут пути судовъ изъ Оболы въ Индію и оттуда далѣе въ Китай. Съ упадкомъ арабскаго владычества этотъ путь былъ заброшенъ. Начали прокладывать новые пути. Долгое время шелъ путь черезъ Персію, но особенно подлюбили путь черезъ Красное море въ Суэцъ, оттуда въ Египетъ и черезъ Александрію къ Средиземному морю. Съ открытіемъ морскаго пути мимо мыса Доброй Надежды, забыли и этотъ излюбленный путь ради новаго, громаднаго обходнаго вокругъ Африки пути, пока, наконецъ, благодаря проведенію Суэцкаго канала путь въ Азію вернулся къ Красному морю; послѣ постройки же новой желѣзной дороги Персидскій заливъ снова вступилъ въ свои права.

Спрашивается, что повезетъ новая дорога, что за продукты будетъ доставлять она въ Европу? Несомнѣнно, что главнымъ образомъ земледѣльческіе продукты, плоды этой благословенной почвы, растущіе въ такомъ изобиліи, что мѣстное населеніе не въ состояніи потребить и малой



Діарбекиръ—центр азіатскихъ владѣній Турціи; расположенъ на базальтовой скалѣ, надъ р. Тигромъ, берущимъ здѣсь свое начало.

всѣ мѣры въ тому, чтобы пріучить населеніе къ новому пути сообщенія. При этомъ они постарались такъ оставить путешествіе, чтобы оно не нарушало мѣстныхъ обычаевъ, чтобы не заставляло мусульманъ рѣзко чувствовать новшество гяуровъ.

Такъ, расписаніе поѣздовъ составлено согласно мусульманскому счету времени: предполагается, что закатъ солнца происходитъ всегда въ 12 часовъ ночи, и отъ этого момента начинается счисленіе времени дважды двѣнадцать часовъ. Какъ извѣстно, по солнцу опредѣляетъ житель Востока всю свою жизнь, время молитвы, ѣды. Для европейцевъ однако этотъ счетъ времени создаетъ путаницу: такъ какъ время заката солнца постоянно, изо дня въ день, измѣняется, —измѣняется и счетъ времени, такъ что европейцу приходится каждый вечеръ переставлять стрѣлки своихъ часовъ.

Не менѣе благоразумно поступило желѣзнодорожное общество, принявъ во вниманіе при постройкѣ станцій и вагоновъ строгое раздѣленіе мужчинъ отъ женъ

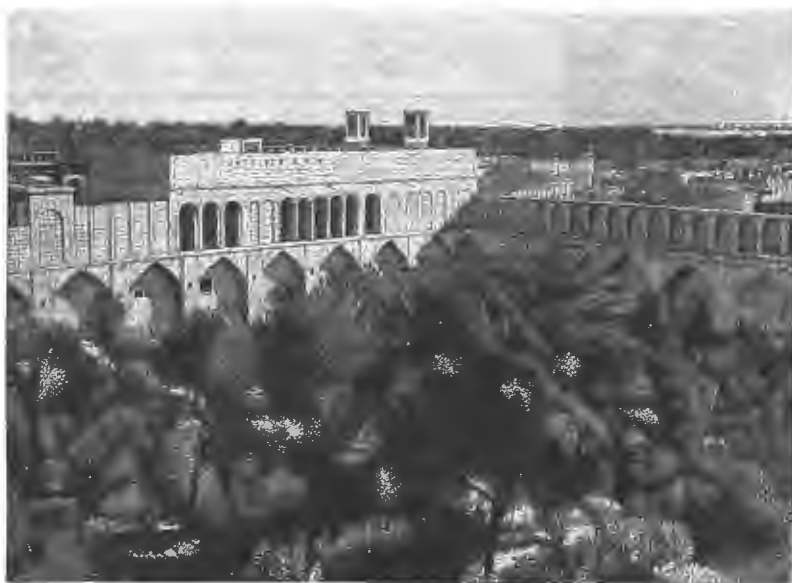

Кербела, въ 80 верстахъ отъ Багдада,—мѣсто нахождения гробницы Гуссейна, привлекающей паломниковъ-шиитовъ.

ихъ доли. Главный изъ этихъ предметовъ вывоза: финики. Нельзя даже себѣ представить, какую огромную массу этихъ питательныхъ плодовъ высылаютъ къ намъ Азія. Изъ Басры, тавани Багдада, центрального пункта торговли финиками, вывозится за одинъ годъ болѣе, чѣмъ на 10 милліоновъ рублей, финиковъ.

Кромѣ финиковъ, вывозится шерсть, рисъ, ячмень, лошади—тоже милліоновъ на шесть въ годъ. И вся эта масса продуктовъ на англійскихъ пароходахъ направляется въ Бомбей, тамъ нагружается на суда австрійскаго Ллойда и отправляется въ Триестъ, или же прямо перевозится въ Англию, откуда уже расходится по всему свѣту. На это требуется около двухъ мѣсяцевъ. Съ сооруженіемъ же багдадской желѣзной дороги, изъ Басры въ Константинополь время перевозки сократится, по крайней мѣрѣ, недѣли на двѣ.

Но кромѣ товарнаго, несомнѣнно сильно будетъ и пассажирское движеніе. Какъ ни консервативно мѣстное населеніе, но оно постепенно убѣдится въ преимуществахъ желѣзнодорожнаго сообщенія передъ путешествіемъ на мулъ или лошади. Строители желѣзной дороги приняли



Багдадъ. Общій видъ.



Багдадъ со стороны р. Тигра.



Басра—крупный приморский и торговый город Малой Азии, на правом берегу Шат-эль-Араба, мѣстѣ соединенія Тигра съ Евфратомъ.

шинь. Всюду на Востоку: на конкахъ, на пароходахъ отведены для женщинъ особыя помѣщенія. Точно такъ же поступила и желѣзнодорожная компанія, соорудившая анатолійскую желѣзную дорогу и проектирующая соорудить багдадскую. Во всѣхъ вагонахъ мужскія отдѣленія отгорожены вѣднотную отъ женскихъ, на вокзалахъ станцій также устроены «гаремлики»—особыя женскія помѣщенія. На маленькихъ станціяхъ, гдѣ это сдѣлать было немислимо, просто на-просто отдѣлили рѣшеткой помѣщеніе для женщинъ.

Особаго богатства устройства вокзаловъ на желѣзной дороге не требуется. Наши обычные «буфеты» тамъ почти не нужны; только европейцы и будутъ ими пользоваться.



Нефтяные источники у Керкука въ вилаетѣ Моссуль, въ 210 верстахъ отъ Багдада.

Турокъ же удивительно скромнень и ограниченъ въ своихъ потребностяхъ во время путешествія. Коврикъ и мѣшокъ со съѣстными припасами: рисомъ, ячменемъ и сухарями— вотъ все, что онъ беретъ съ собой въ путь. Онъ не любитъ большихъ приготовлений и не любитъ загадывать о будущемъ: спокойно, невозмутимо пускается онъ въ неизвѣстность. Какой-нибудь другъ, знакомый или даже чужой предложить ему въ концѣ пути кровъ и пищу, — Аллахъ

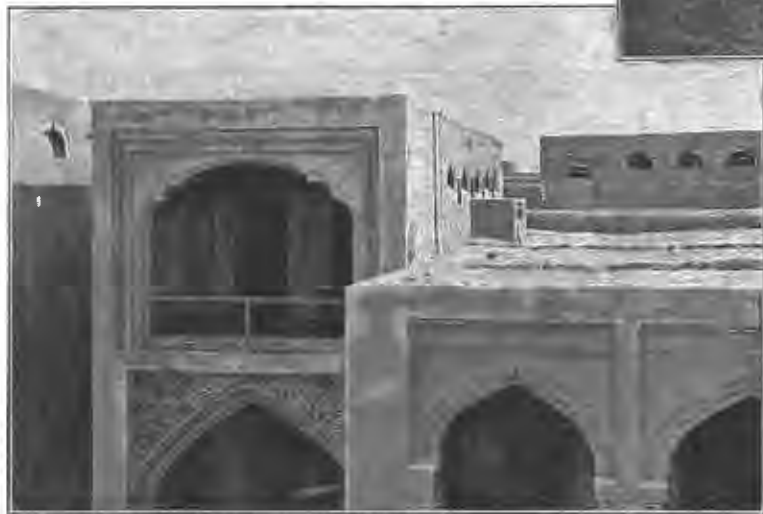

Домъ шейха куэйтскаго.

вознаградить его за это. Такъ думаетъ каждый мусульманинъ, потому онъ такъ спокойно пускается въ путь, даже въ далекой. «Не долгая жизнь, а долгое путешествіе дѣлаетъ человека мудрымъ»,—говоритъ восточная пословица. Новый желѣзнодорожный путь черезъ всю Малую Азію, отъ Царь-града до Персидскаго залива—будетъ путь краткій, но и онъ умудритъ каждого, кто его совершитъ.

Къ рисункамъ.

Только-что выдупившіеся изъ яйца цыплята и майскій жукъ послужили художнику сюжетомъ для очень милой картинки. Все еще на свѣтѣ удивляетъ птенчиковъ. Вторгшіеся въ ихъ среду жукъ поглощаетъ ихъ вниманіе. Что это за диковина? Откуда взялось это невѣдомое существо? Куда оно направляется? Каковы его намѣренія, и какъ съ нимъ быть? Птичій ареопагъ не знаетъ, на что рѣшиться, и пока только недоумѣваетъ: хочется клонуть, но и боязно.

Настушила ночь, но мрака нѣтъ. Заря съ зарею сходится, и блѣдный свѣтъ, разлитый по небу, отражается въ



Куэйтъ у Персидскаго залива.

озерѣ. Какъ поэтичны эти бѣлыя ночи, какъ онѣ располагаютъ къ тихой задумчивости, и какъ мѣтко художникъ избралъ для оживленія своего ландшафта фигуру дѣвушки-подростка, сидящей подъ деревомъ и мечтающей въ полусвѣтѣ. Призрачны, невинны, блѣдны и смутны эти мечты,



Рѣка Шат-эль-Арабъ у Басры.

какъ смутны очертанія всей природы, и въ то же время въ нихъ, какъ и въ природѣ, столько неопредѣленныхъ чувствъ и какъ бы застывшей мысли.

Но вотъ жизнь вступила въ свои права и предъ нами сцена, происходящая за кулисами балагана. Между отцомъ и матерью происходитъ размолвка. Отецъ-акробатъ не щадитъ своего сына, заставляя его въ младенческомъ возрастѣ зарабатывать хлѣбъ головоломными гимнастическими упражненіями. Мать безсильна. Она знаетъ, что безъ хлѣба не обойдешься, что нужда заставляетъ не щадить даже нѣжнаго возраста сына. Но предъ каждымъ его выходомъ сердце ея дрожитъ за него, и только угрозы мускулистаго отца заставляютъ ее мириться съ своею участью. Какъ грозенъ и грубъ отецъ, какое отчальнѣе выражаетъ лицо матери! Шутъ участливо присутствуетъ при этой семейной сценѣ; испанка не обращаетъ на нее вниманія, — слишкомъ она ко всему этому привыкла, а въ сторонкѣ влюбленная парочка балаганныхъ артистовъ,



Къ столѣтію Императорскаго челоѵколюбиваго общества. Воспитанники и воспитанницы учебныхъ заведеній и прирѣваемые въ различныхъ учрежденіяхъ общества передъ Народнымъ домомъ Императора Николая II, въ которомъ была данъ торжественный спектакль.
По фот. К. Булга авт. «Нивы».

как ни в чемъ не бывало, занимается флиртомъ. Въ картинѣ г-жи Клокачевой несомнѣнно много драматизма.

Только-что получена газета, и только что прочитана передовая статья. Вотъ такъ надо писать, вотъ это дѣйствительно хорошая статья! Какъ мѣтко осмѣявъ противника, какъ сильна аргументація автора! Этотъ старикъ-читатель любитъ заниматься политикою. Она доставляетъ ему великое наслажденіе въ жизни. Онъ всею душою участвуетъ въ газетной полемикѣ, и когда публицисту его партіи удается сразить противника, — для него наступаетъ истинный праздникъ.

Торжественное празднованіе столѣтія Императорскаго человеколюбиваго общества.

(Рис. на стр. 437 и 438).

17-го мая, по случаю исполнявшагося столѣтія Императорскаго человеколюбиваго общества, въ зданіи совѣта общества въ присутствіи Ихъ Императорскихъ Величествъ Государя Императора и

раторское Высочество великій князь Михаилъ Николаевичъ, сопровождаемые членами совѣта, изволили отбыть.

Столѣтній юбилей общества былъ торжественно отпразднованъ и въ различныхъ его учрежденіяхъ. 17-го мая совершены были торжественныя молебствія въ помѣщеніи состоящаго подъ Августѣйшимъ покровительствомъ Государыни Императрицы Александры Ѳеодоровны попечительства для сбора пожертвованій на воспитаніе и устройство бѣдныхъ дѣтей въ мастерство, въ домѣ призрѣнія малолѣтнихъ бѣдныхъ, профессиональной школѣ имени Ея Императорскаго Высочества великой княжны Татіаны Николаевны и въ мастерской дамскихъ нарядовъ. Для воспитанниковъ учебныхъ заведеній и призрѣваемыхъ въ многочисленныхъ благотворительныхъ учрежденіяхъ общества было устроено празднество въ Народномъ домѣ Императора Николая II. Послѣ дневного спектакля всѣ собравшіеся на торжество были сняты группой въ саду при Народномъ домѣ (рис. на стр. 437).

Вечеромъ того же дня въ ресторанѣ Контанъ состоялся обѣдъ, въ которомъ приняло участіе до ста лицъ, состоящихъ въ вѣдомствѣ Императорскаго человеколюбиваго общества (рис. на этой стр.).



Къ столѣтію Императорскаго человеколюбиваго общества. Группа лицъ, состоящихъ въ вѣдомствѣ общества и участвовавшихъ въ торжественномъ обѣдѣ 17-го мая 1902 г. По фот. К. Булла авт. «Нивы».

Государыни Императрицы Маріи Ѳеодоровны и Его Императорскаго Высочества великаго князя Михаила Николаевича, состоялось торжественное молебствіе, а затѣмъ актъ.

Главный попечитель Императорскаго человеколюбиваго общества, высокопреосвященнѣйшій Антоній, митрополитъ с.-петербургскій и ладожскій, сказалъ краткое, глубоко прочувствованное слово. Затѣмъ высокопреосвященнѣйшій, въ сослуженіи духовенства, совершилъ благодарственное молебствіе, по окончаніи котораго Ихъ Величества заняли приготовленныя мѣста, и торжественный актъ начался чтеніемъ Высочайшей грамоты, дарованной Императорскому человеколюбивому обществу въ день столѣтія, 16-го мая 1902 г. Потомъ были прочитаны постановленія совѣта повергнуть къ стопамъ Его Величества выраженіе вѣроподобническихъ чувствъ и готовность впредь продолжать труды свои. Послѣ чего, помощникъ главнаго попечителя сенаторъ статсъ-секретарь д. т. с. А. Н. Марковичъ прочелъ краткій историческій очеркъ Императорскаго человеколюбиваго общества за 100 лѣтъ. Ихъ Величества соизволили принять при этомъ какъ краткій историческій очеркъ Императорскаго человеколюбиваго общества въ роскошныхъ переплетахъ, такъ юбилейные знаки Императорскаго человеколюбиваго общества, которые были поднесены въ изящныхъ футлярахъ темно-синяго бархата. По окончаніи чтенія историческаго очерка, Ихъ Величества изволили бесѣдовать съ главнымъ попечителемъ высокопреосвященнѣйшимъ Антоніемъ, митрополитомъ с.-петербургскимъ и ладожскимъ, удостоивъ милостивыхъ словъ помощника главнаго попечителя сенатора статсъ-секретаря д. т. с. Марковича и маститаго члена совѣта общества генераль-отъ-инфантеріи Н. М. Геденова, послѣ чего Ихъ Императорскія Величества и Его Импе-

Группа делегатовъ международной конференціи Краснаго Креста. (Рис. на стр. 439).

Главное управленіе російскаго общества Краснаго Креста чествовало 17-го мая въ залахъ Таврическаго дворца параднымъ обѣдомъ своихъ почетныхъ гостей—делегатовъ международной конференціи Краснаго Креста.

Громадный колонный залъ, въ которомъ были сервированы столы на 250 кувертовъ, былъ декорированъ тропическими растениями и живыми цвѣтами.

Въ числѣ гостей находились представители дипломатическаго корпуса, члены конференціи in cogro, председатель комитета министровъ статсъ-секретарь И. Н. Дурново, министры: юстиціи статсъ-секретарь Н. В. Муравьевъ, земледѣлія и государственныхъ имуществъ А. С. Ермоловъ, государственный секретарь В. Н. Копковъ, с.-петербургскій предводитель дворянства А. Д. Зиновьевъ, с.-петербургскій градоначальникъ генераль-лейтенантъ Клейгельсъ, члены главнаго управленія общества Краснаго Креста и мн. др. Почетными хозяевами обѣда были: супруга генераль-адъютанта Рихтера и графиня Сольская; распорядителемъ—камергеръ Высочайшаго Двора С. В. Александровскій.

Президентъ конференціи генераль-адъютантъ О. Б. Рихтеръ открылъ рядъ тостовъ, поднявъ первый бокалъ за Государя Императора и Государыню Императрицу. Восторженное «ура!» и звуки народнаго гимна были отвѣтомъ на этотъ тостъ. Представитель Франціи, профессоръ Рено, провозгласилъ тостъ за Августѣйшую покровительницу російскаго общества Краснаго Креста, Государыню Императрицу Марію Ѳеодоровну. Представитель Германіи

фонь-Кнезебекъ поднялъ бокалъ за Государя, Государынь и главъ тѣхъ странъ, представители которыхъ прибыли на конференцію. Представитель Австріи фонь-Клепшъ-Роденъ провозгласилъ тостъ за председателя конференціи генераль-адъютанта Рихтера.

Генераль-адъютантъ Рихтеръ предложилъ поднять бокалы за здоровье дамъ, почтившихъ обѣдъ своимъ присутствіемъ. Въ глубоко прочувствованной рѣчи, сказанной имъ по этому случаю, генераль-адъютантъ Рихтеръ напомнилъ, что главнѣйшую силу общества Краснаго Креста составляетъ дамскій элементъ, что, благодаря имъ, ихъ неутомимости, ихъ дѣятельности, общество никогда не испытывало нужды въ матеріальныхъ средствахъ, и всѣ ея учрежденія имѣютъ возможность правильно функционировать не только при обычныхъ, но и чрезвычайныхъ обстоятельствахъ. Мѣстные комитеты и общества, раскинутые по всей Имперіи отъ западной границы до Тихаго океана, управляются по преимуществу женщинами. Благодаря ихъ соединеннымъ силамъ, главное управление имѣетъ возможность во всякое время располагать хорошо подготовленнымъ интеллигентнымъ персоналомъ. Нельзя обойти молчаніемъ подвижничество тѣхъ женщинъ, которыя пренебрегаютъ опасностями и лишениями бивуачной жизни во время походовъ въ неприятельской странѣ или при народныхъ бѣдствіяхъ и

стерству громадное большинство сторонниковъ въ новой палатѣ депутатовъ, возобновились ходившіе ранѣе толки, что глава нынѣшняго французскаго кабинета г. Вальдекъ-Руссо намѣревается выйти въ отставку. Упорно распространяясь въ началѣ мая, сенсационные слухи подтвердились, наконецъ, влиятельными органами печати, помѣстившими рядъ офиціозныхъ замѣтокъ. Нынѣ уже не подлежитъ сомнѣнію, что г. Вальдекъ-Руссо дѣйствительно отказывается отъ власти по соображеніямъ политическаго и личнаго свойства.

Пьеръ-Мари Вальдекъ-Руссо, сынъ бывшаго депутата отъ Нижней Лауры, игравшаго выдающуюся роль въ учредительномъ собраніи 1848—1849 гг., родился въ 1846 г. въ Нантѣ. Подобно своему отцу, нынѣшній глава французскаго министерства получилъ юридическое образованіе и былъ адвокатомъ въ Реннѣ. Въ 1881 г. г. Вальдекъ-Руссо избранъ былъ въ члены палаты депутатовъ и вошелъ въ составъ группы республиканскаго союза. Въ палатѣ депутатовъ обратилъ на себя вниманіе предложеніемъ о преобразованіи судебной магистратуры, выступивъ энергичнымъ противникомъ несмѣняемости судей. Вскорѣ получилъ портфель министра иностранныхъ дѣлъ въ кабинетѣ Гамбетты; министерскій портфель достался Вальдеку-Руссо и въ кабинетѣ Жюля Ферри. Затѣмъ г. Вальдекъ-Руссо возвратился



Группа участницъ международной конференціи общества Краснаго Креста, присутствовавшихъ на парадномъ обѣдѣ въ Таврическомъ дворцѣ 17-го мая 1902 г. По фот. К. Булла авт. «Нивы».

эпидеміяхъ. Заканчивая тостъ, генераль-адъютантъ Рихтеръ поднялъ бокалъ за здоровье женщинъ всѣхъ странъ и всѣхъ классовъ, подъ эгидою Краснаго Креста развивающихъ столь удивительную дѣятельность, которую можно резюмировать однимъ словомъ—«долгъ».

Адмиралъ Казнаковъ поднялъ бокалъ за здоровье делегатовъ VII конференціи. Профессоръ Мартенсъ, провозглашая тостъ за процвѣтаніе Краснаго Креста, обратился къ присутствующимъ съ рѣчью. Профессоръ постарался отвѣтить на вопросъ, будетъ ли продолжительно существованіе Краснаго Креста. Въ положительномъ разрѣшеніи вопроса убѣждаетъ блестящее прошлое Краснаго Креста, дѣятельность котораго, въ теченіе 40 лѣтъ, распространилась на всѣ части свѣта, не только въ Европѣ, но также въ Японіи. Гарантією вѣчности Краснаго Креста является тотъ фактъ, что эта дѣятельность есть потребность челоѣческой души. Въ Красномъ Крестѣ мы находимъ осуществленіе той идеи, которая возноситъ насъ къ небу и въ которой мы должны видѣть то, что видѣлъ Константинъ во время сраженія—«Симъ побѣдиши». «Мы должны побѣдить и побѣдимъ; наша работа священна, челоѣчна, будущее ей принадлежитъ».

Отъ лица присутствующихъ г. Адоръ выразилъ благодарность профессору Мартенсу. Ораторъ увѣренъ въ прочности дѣятельности Краснаго Креста и съ особой признательностью отсвѣчалъ о дѣятельности русскаго Краснаго Креста, который можетъ служить примѣромъ для другихъ обществъ.

Вальдекъ-Руссо. (Портр. на стр. 440).

Какъ только закончились парламентскіе выборы, давшіе мини-

къ адвокатской дѣятельности и, являясь талантливымъ защитникомъ въ выдающихся процессахъ, занялъ видное мѣсто среди парижскихъ адвокатовъ. Въ 1889 г. напечаталъ свои «Discours politiques». Въ 1894 г. избранъ былъ въ сенатъ. Послѣ отреченія Казимира Перье отъ президентскаго поста въ январѣ 1895 г., на предварительныхъ выборахъ президента республики г. Вальдекъ-Руссо получилъ 184 голоса, которые затѣмъ уступлены имъ Феликсу Форю. Ставъ во главѣ министерства 22-го іюня 1899 г., г. Вальдекъ-Руссо охарактеризовалъ программу кабинета въ своей рѣчи, произнесенной въ палатѣ депутатовъ: палата, выразивши рѣшеніе поддерживать только то правительство, которое намѣрено защищать республиканскія установленія и ограждать общественный порядокъ, ясно опредѣлила предстоящіи задачи новаго кабинета; республика вскорѣ вернется къ дѣлу экономическаго и социальнаго прогресса, а потому «кабинетъ будетъ считать свой долгъ выполненнымъ, если снова откроетъ путь для политики соединенія всѣхъ республиканцевъ и отстраненія всего того, что ихъ разъединяетъ». Эта программа исполнена, и цѣль, поставленная себѣ г. Вальдекомъ-Руссо, достигнута: порядокъ водворенъ, республика упрочена, почва для объединенія всѣхъ республиканцевъ расчищена. Что касается мотивовъ личнаго свойства, заставляющихъ г. Вальдека-Руссо отказаться отъ власти, то отставка ему необходима для поправленія здоровья, въ значительной степени пошатнушагося за три года столь сложной работы по управленію страной.

Обсуждая предстоящую отставку г. Вальдека-Руссо, парижская печать отмѣчаетъ небывалый примѣръ ухода кабинета до созыва палаты депутатовъ и заявляетъ, что новой палатѣ депутатовъ не-

мыслимо будет вступить въ различные пренія по поводу политики удалившагося кабинета. Съ удаленіемъ отъ власти, г. Вальдекъ-Руссо заставитъ даже своихъ непримиримыхъ враговъ признать его выдающіяся заслуги передъ французской республикой, обаяние которой постепенно возрастало въ теченіе послѣднихъ трехъ лѣтъ.

Окончаніе англо-бурской войны.

(Рис. на этой стр.).

Геройская борьба горсти буровъ противъ могущественной Англій, повидимому, окончена. Мало народовъ съ тѣхъ поръ, какъ міръ существуетъ, защищали съ такимъ самоотверженіемъ и блескомъ свою свободу. Но... Давидъ побѣжденъ, Галиаѳъ торжествуетъ. Мирные переговоры открыты были Шалькъ-Бургеромъ. Еще 29-го марта члены правительствъ бурскихъ республикъ заявили англичанамъ, что объ республики согласны покончить дѣло миромъ при тѣхъ уступкахъ, какія сдѣланы были бурами до войны. На это Китченеръ отвѣтилъ, что крайняя уступка Англій—это условія, предложенныя въ свое время англійскимъ правительствомъ въ Мидльбургѣ. Буры предъявили тогда просьбу, чтобы правительствамъ республикъ дана была возможность войти въ переговоры съ бурскими представителями въ Европѣ. Послѣ того, какъ эта просьба буровъ была отклонена Англійей, бурскіе вожди заявили, что, прежде чѣмъ вести переговоры объ отказѣ отъ независимости, они должны испросить отъ бургеровъ новыя полномочія, и просили Китченера о приостановкѣ военныхъ дѣйствій. Отклонивъ заявленіе о перемиріи, Китченеръ далъ вождямъ буровъ обещаніе не препятствовать собраніямъ буровъ для обсужденія вопроса о мирѣ.

Бурскіе вожди разбѣхались въ разныхъ стороны, чтобы устроить совѣщанія во всѣхъ отрядахъ. Вдали отъ населенныхъ мѣстъ, на поляхъ битвъ буры организовали свои совѣщанія по своимъ обычаямъ. Послѣ обсужденія предложенныхъ вопросовъ, буры избрали своихъ депутатовъ, которые съѣхались въ мѣстечко Верейнигингъ, гдѣ, въ пятницу 20-го апрѣля, открыта была бурская конференція съ спеціальною цѣлью выработать окончательный отвѣтъ буровъ на требованія Англій.

На конференцію прибыли вожди буровъ и депутаты дѣйствующихъ отрядовъ.

Томительное ожиданіе англичанъ исхода бурскихъ совѣщаній закончилось по полученіи въ Лондонѣ телеграммы Китченера отъ

18-го мая, что соглашеніе между англійскимъ главнокомандующимъ и бурами въ 10¹/₂ часовъ вечера обѣими сторонами подписано. Вѣсть эта вызвала въ населенія величайшій восторгъ. Улицы переполнились ликующей толпой народа; въ переквахъ раздался колокольный звонъ; повсюду наступилъ всеобщій восторгъ; лордъ-мэръ съ балкона приветствовалъ народъ патристическою рѣчью. Король обратился къ народу съ посланіемъ, оповѣщая своихъ подданныхъ, что «съ чувствомъ безконечнаго удовольствія получилъ желанное извѣстіе о прекращеніи военныхъ дѣйствій въ южной Африкѣ, питая увѣренность, что за миромъ послѣдуетъ возстановленіе благосостоянія въ новыхъ владѣніяхъ, и что наступить серьезная совместная работа всѣхъ подданныхъ короля въ южной Африкѣ, въ интересахъ общаго отечества».

Палата общинъ, въ засѣданіи 20-го мая, встрѣтила членовъ правительства и особенно Чемберлена громкимъ одобреніемъ.

Бальфуръ прочелъ соглашеніе о капитуляціи бурскихъ войскъ, одобренное англійскимъ правительствомъ. Палата откликнулась продолжительными рукоплесканіями. Соглашеніе подписано отъ имени англійскаго правительства Китченеромъ и Мильнеромъ; отъ имени оранжеваго правительства — Штейномъ, Деветомъ, Оливье и Герцогомъ; отъ имени трансваальскаго правительства — Шалькъ-Бургеромъ, Рейтпомъ, Луи Ботою и Делареємъ.

Англо-бурское соглашеніе, въ главныхъ чертахъ, сводится къ слѣдующему: находящіеся въ полѣ буры немедленно слагаютъ оружіе, выдаютъ орудія, ручное оружіе и военную амуницію, отказываются отъ дальнѣйшаго сопротивленія власти короля Эдуарда VII, котораго признаютъ своимъ законнымъ государемъ; всѣ бургеры, находящіеся въ полѣ внѣ границъ колоній — Трансваля и Оранжевой, и всѣ военноплѣнные, находящіеся внѣ Африки, будутъ возвращены на родину, какъ только признаютъ себя британскими подданными, по мѣрѣ заготовленія и обезпеченія перевозочныхъ средствъ и припасовъ; возвращающіеся бургеры не будутъ лишены ни личной свободы, ни имущества; за дѣйствія, связанныя съ войной, за исключеніемъ нѣкоторыхъ проступковъ, противныхъ обычаямъ войны, буры не будутъ привлечены ни къ гражданской, ни къ уголовной ответственности; проступки противъ обычаевъ войны подлежатъ разсмотрѣнію военнаго суда по прекращеніи непріятельскихъ дѣйствій; въ общественныхъ школахъ и судебныхъ учрежденіяхъ голландскій языкъ пользуется одинаковымъ правомъ наравнѣ съ ан-



Вальдекъ-Руссо, французскій министр-президентъ, вышедшій въ отставку.

По фот. авт. «Нивы».



Совѣщаніе буровъ о мирѣ. Рис. Шельдона, авт. «Нивы».

лійскимъ; буры, нуждающіеся въ оружіи для охраны, долучать на это надлежащее разрѣшеніе; военное управленіе возможно скорѣе будетъ замѣнено гражданскимъ; какъ только позволятъ обстоятельства, будутъ введены представительныя учрежденія, которыя поведутъ къ самоуправленію буровъ, причемъ вопросъ о предоставленіи туземцамъ избирательнаго права будетъ рѣшенъ только послѣ введенія самоуправленія; военныхъ расходовъ буры платить не будутъ; для оказанія бурамъ помощи при ихъ возвращеніи въ родныя мѣста, въ каждомъ округѣ будетъ организована особая коммиссія изъ обывателей подъ председательствомъ чиновника; коммиссія эта будетъ доставлять пищу, кровь, сѣмена для посѣва и тому подобныя предметы, необходимые и нуждающимся и для возобновленія ихъ нормальныхъ занятій; англійское правительство предоставитъ въ распоряженіе коммиссіи три милліона фунтовъ стерлинговъ и беретъ на себя оплату всѣхъ расходовъ и квитанцій южно-африканскихъ республикъ, выдавшихъ эти документы взаменъ цѣнностей, позайствованныхъ у частныхъ лицъ на военные надобности; англійское правительство общается бурамъ выдачу авансовъ на два года въ видѣ 3%-ныхъ займовъ на потребности, входящія въ задачу указанной коммиссіи.

Въ заключеніе этого сообщенія, Бальфуръ заявилъ палатѣ, что существуютъ важные пункты, которые не вошли въ документы при подписаніи соглашенія; бурскимъ делегатамъ вмѣстѣ съ врученіемъ копии соглашенія передано также заявленіе, что капские и натальскіе повстанцы должны быть судимы по законамъ ихъ колоній, причемъ смертная казнь исключается, но виновные будутъ лишены избирательнаго права.

Парламентская оппозиція выразила поздравленіе королю и странѣ по поводу соглашенія съ бурами. Толпа на улицахъ устроила сердечную овацію Бальфуру и Чемберлену.

Со всѣхъ концовъ міра король получалъ поздравительныя телеграммы. Во всей странѣ радостное настроеніе возрастаетъ. Въ день полученія извѣстія о прекращеніи войны много фабрикъ и школъ закрыто было по случаю національной радости. По улицамъ Лондона устроились торжественныя шествія; многіе судьи при исправительныхъ учрежденіяхъ въ нѣсколькихъ городахъ освободили приведенныхъ въ этотъ день арестантовъ. Повсюду началось ликование: насталъ конецъ войны, которая, по предварительнымъ официальнымъ исчисленіямъ, обошлась Великобританіи съ октября 1899 года до 31 марта 1902 года въ пять милліардовъ шестьсотъ двадцать тысячъ франковъ. Газета *Standard* назвала буровъ храбрѣйшими изъ всѣхъ противниковъ, съ какими британской арміи приходилось имѣть дѣло.



Катастрофа на Антильскихъ островахъ. Лысая гора (Пелэ), изверженіе которой разрушило Сень-Пьеръ. По рис. Гг. авт. «Нивы».

По отзыву *Times'a*, англичане теперь могутъ приступить съ новой силой къ исполненію империалистской задачи и съ большей надеждой, чѣмъ въ началѣ войны, навязанной храбрыми противниками, въ которыхъ газета привѣтствуетъ согражданъ британской имперіи.

Катастрофа на Антильскихъ островахъ.

(Рис. на стр. 441 и 442).

Съ острова Мартиники все еще доносятся потрясающія душу вѣсти. «Лысая гора» наводитъ паническій страхъ на уцѣлѣвшихъ обитателей злополучнаго острова: продолжаются колебанія земли и раздаются непрерывный грохотъ разсвѣвшихъ стихій; лава течетъ широкими потоками, обращая окружающую мѣстность въ пустыню. Отъ красивыхъ зданій, въ числѣ которыхъ славился историческій домъ жены Наполеона I — Жозефины Богарне, остались однѣ только развалины. Деревья къ югу отъ С.-Пьера истреблены. «Лысая гора» все еще дѣйствуетъ, заставляя опасаться новыхъ несчастій. Море усыяно обломками судовъ, стросній, деревьевъ и человеческими трупами, надъ которыми рѣютъ чайки; возлѣ труповъ дерутся акулы; воздухъ пропитанъ удушливымъ запахомъ горѣлаго мяса. Повсюду кучи дымящагося пепла и вулканическихъ камней; развалины загромождены трупами, обращенными лицомъ къ землѣ; вѣковые деревья, скорчившись отъ огня, лежатъ съ вывороченными корнями. Изъ-подъ обломковъ разносится по воздуху ужасное зловоніе. Вулканическій потокъ сопровождался, повидимому, удушливымъ газомъ: у всѣхъ труповъ рты зажаты руками. Санитары вытаскиваютъ трупы и скигаютъ ихъ.

Изъ всего населенія С.-Пьера спаслись весьма немногіе, успѣвшіе покинуть городъ до начала катастрофы. Въ день, оказавшійся послѣднимъ для города С.-Пьера, долженъ былъ состояться грандіозный праздникъ всего населенія, по случаю открытія статуи Шельхера, ратовавшаго за отмену рабства на Антильскихъ островахъ.

На островѣ св. Викентія землетрясеніе продолжается. До 19-го апрѣля никто не рѣшался подойти ближе 12 километровъ къ новому вулкану. Прежнее озеро, повидимому, ис-



кратеръ Сѣрной горы на о. св. Викентія, разрушившій своимъ изверженіемъ сѣверную часть острова. По рис. Гг. авт. «Нивы».

цезло. Изъ многочисленныхъ трещинъ, образовавшихся въ землѣ, идетъ облака дыма; 29-го апрѣля весь островъ окутанъ былъ тучей удушливаго дыма; въ полдень на всемъ островѣ былъ мракъ и раздавались подземные удары; пепельный дождь шелъ до слѣдующаго утра; англійское судно, прибывшее къ острову, не могло пристать и спаслось отъ пепельнаго дождя бѣгствомъ въ Санта-Лючію. На протяженіи 24 километровъ мѣстность покрыта 18-дюймовымъ

слоем вулканического пепла: посёвы и прочая растительность уничтожены. Особенно пострадала сѣверо-восточная часть острова. Шесть потоков лавы изъ кратера Суффрьера («Сѣрная гора») сожгли селенія Валибу и Ричмондъ; глубокой оврагъ въ 100 футовъ



Группа туристов, мирно стоящая на вершинѣ Лысой горы (Пелэ), за нѣсколько дней до ея разрушительнаго изверженія. По фот. Гр. авт. «Нивы».

засыпалъ пепломъ; до двухъ тысячъ жителей убито раскаленнымъ пескомъ или молніей. Городъ Джорджтаунъ, находящійся въ 15 километрахъ отъ вулкана, сильно пострадалъ; очень многія зданія разрушены.

Все вулканическое кольцо, въ цѣнь котораго входятъ Антильскіе острова, заволновалось: въ Никарагуа, вблизи озера Манатгы, началъ усиленно дѣйствовать вулканъ Момотомбо, производя опустошенія; то же наблюдается во многихъ мѣстностяхъ Америки; единственный сѣверо-американскій вулканъ Юна возобновилъ изверженія. Вся эта вулканическая дѣятельность вселила повсюду весьма понятный страхъ.

Со всѣхъ концовъ міра притекаетъ матеріальная помощь населенію. Французскому министру колоній предоставлено право воспользоваться кредитами въ размѣрѣ, какой окажется необходимымъ для облегченія участи пострадавшихъ на островѣ Мартиникѣ. Подписка французской печати превысила полмилліона франковъ. Конгрессъ Соединенныхъ Штатовъ Сѣверной Америки, по предложенію президента Рузвельта, вотировалъ полмилліона долларовъ; крейсера запасаются весьма необходимымъ для бѣдствующаго населенія и отправляются къ мѣсту катастрофы. Государь Императоръ пожертвовалъ въ пользу пострадавшихъ на Мартиникѣ двѣсти пятьдесятъ тысячъ франковъ.

Несмотря на нѣкоторые тревожные признаки, жизнь населенія около «Лысой Горы» до ужасной катастрофы 25-го апрѣля протекала обычнымъ мирнымъ путемъ; экскурсіи къ самой горѣ, гдѣ таилась гибель тысячъ людей, не прекращались. По письмамъ, дошедшимъ въ Европу послѣ стихійнаго бѣдствія, 20-го апрѣля вулканъ сталъ дымиться сильнѣе обыкновеннаго и пугать ближайшее населеніе; при страшныхъ взрывахъ гора выбрасывала большое количество пепла, посыпавшагося на островъ; въ теченіе двухъ мѣсяцевъ не было дождей, вслѣдствіе чего наступила ужасная засуха; въ воздухѣ сталъ чувствоваться сѣрный запахъ, усилившій страхъ среди населенія. Одно изъ писемъ сообщаетъ, что гимнастическія общества собираются 21-го апрѣля совершить экскурсію въ Прешеръ, гдѣ падаетъ обильно вулканической пепель, что представляетъ «очень красивое зрѣлище»; отъ мелкаго пепла утромъ 20-го апрѣля побѣжали крыши и двory всего города Фортъ-де-Франса.

Въ С.-Пьерѣ погибъ находившійся въ плѣну дагомейскій король Беганзинъ, сосланный французскимъ правительствомъ въ 1894 г., послѣ разгрома Дагомеи экспедиціей подъ начальствомъ полковника Доддса.

Опасность на Мартиникѣ еще не миновала. Населеніе близъ развалинъ С.-Пьера встревожено новыми взрывами вулкана. Утромъ 7-го мая городъ Фортъ-де-Франсъ осыпанъ былъ дождемъ каменной и жгучаго пепла.

По словамъ корреспондентовъ паника не поддается описанію:

войска, полиція и все населеніе обезумѣвъ отъ ужаса, выбѣжали на улицы, съ плачемъ падали на колѣни, молились; изъ огненныхъ облаковъ падали на городъ дождемъ раскаленные камни около 20 минутъ; часть города очутилась подъ водою, населеніе бѣжало на ближайшіе холмы. Близъ С.-Пьера констатировано, что телеграфный кабель лежитъ теперь на глубинѣ 1200 метровъ противъ прежнихъ 300 метровъ, т. е. морское дно опустилось на 900 метровъ.

По дальнѣйшимъ извѣстіямъ изъ Фортъ-де-Франса, вечеромъ, 27-го мая н. с., было новое изверженіе; въ теченіе часа пламя било въ высоту до 150 метровъ; дознано, что кратеръ вулкана имѣетъ въ поперечникѣ до 300 метровъ. Сильные взрывы, частыя молніи заставляютъ населеніе быть въ постоянной опасности. Жители Фортъ-де-Франса покидаютъ городъ, считая его обреченнымъ на гибель подобно С.-Пьеру.

Первая всероссійская выставка предметовъ спорта.

(Рис. на 442 и 443 стр.)

Усиленнѣ бились сердца спортсменовъ, предвкушая то удовольствіе, которое обѣщала доставить имъ открывшаяся наконецъ, 14-го мая первая выставка спорта. «Дождались-таки! — съ нескрываемымъ восторгомъ привѣтствовали ея открытіе нѣкоторые особенно ярые спортсмены. — Наступилъ и на нашей улицѣ праздникъ; а то вѣдь, судите сами, Россійскій спортъ до того развился, что чуть ли не затмилъ спортъ другихъ государствъ, а между тѣмъ никому еще и въ голову не приходило собрать воедино



Домъ, въ которомъ родилась французская императрица Жозефина, на о. Мартиникѣ. По фот. авт. «Нивы».

означенное множество любопытныхъ атрибутовъ, употребляющихся въ Россіи въ крайне разнообразныхъ областяхъ отечественнаго спортивнаго искусства, съ цѣлью дать возможность лицамъ, интересующимся послѣднимъ, одновременнымъ осмотромъ убѣдиться въ томъ громадномъ прогрессѣ, который достигнуть нами въ различныхъ отрасляхъ спорта...



Первая всероссійская выставка предметовъ спорта. Входная арка.

По фот. Полонскаго авт. «Нивы».

Послѣднія слова, касающіяся собственно основнаго вопроса, какою задачею устройства такого рода выставки, мы почти дословно выписываемъ изъ приведеннаго въ ея каталогѣ на стр. 2-й «Положенія о первой всероссійской выставкѣ предметовъ спорта». И вотъ, наконецъ, открылась эта такъ много обѣщавшая выставка.

Для начала вышло недурно. Довольно нарядная, даже и въ своей простотѣ, входная арка (см. рис. на этой стр.), хотя правда, можно было бы и... да, впрочемъ, это — не важно. Важнѣе то, что скрывается за нею въ глубинѣ обширнаго манежнаго помѣщенія. Какъ разъ противъ входа встрѣчаетъ васъ витрина съ велосипедами, этимъ главнымъ у насъ орудіемъ спорта. Направо — витрина съ велосипедами, налѣво — витрина съ велосипедами. Далѣе во всѣ четыре стороны — ви-

тринны съ велосипедами. Разъ, двѣ, три, четыре, пять, шесть — да всѣхъ, пожалуй, и не перечесть. Много, однако; неужели и въ самомъ дѣлѣ въ послѣднее время такъ неимоверно расплодился этотъ велосипедный спортъ, въ особенности, если принять еще во ви-

маніе, что почти на каждой улицѣ Петербурга вы безъ труда и безплатно налюбуетесь такими же выставками велосипедовъ.

— Быть-можетъ, мы съ вами слишкомъ ужъ поверхностно осматриваемъ собранную здѣсь коллекцію велосипедовъ, — замѣтилъ бывшій съ нами пріятель, человекъ до нѣкоторой степени причастный къ спорту.— По всей вѣроятности, тутъ имѣются, между прочими, и какіе-либо новые велосипеды. — Запаслись каталогомъ и снова начали пересматривать всю эту живописно разставленную массу бицикловъ и моторовъ, но, увы, кромѣ обыкновенныхъ велосипедовъ, бензинового мотора, приспособляемаго къ любому велосипеду, да трехъ-четырехъ автомобилей съ бензиновыми топками, ничего болѣе интереснаго изъ всей этой серіи принадлежностей самокатнаго спорта мы не увидѣли.

— Взгляните-ка сюда! — воскликнулъ вдругъ нашъ спутникъ, страстный, должно-быть, любитель спорта во всѣхъ его видахъ. — Да мы, никакъ, попали на птичью выставку (рис. на этой стр.)»

Дѣйствительно, послѣ велосипедовъ, предъ нами предстали клѣтки и клѣтки безъ конца, въ которыхъ вазсажены были попарно голуби, притомъ почти исключительно лишь разнородные турмана. Пріятель тотчасъ же узналъ этихъ старыхъ знакомцевъ. — А знаете, я вѣдь не ошибся, — пояснилъ онъ. — Всѣ эти голуби, фамилии ихъ экспонентовъ и даже самыя-то клѣтки совершенно тѣ же, что мнѣ

не разъ уже приходилось видѣть на нашихъ обычныхъ выставкахъ птицъ. — «Позвольте, — перебили мы тутъ своего собесѣдника. — Что же изъ этого: здѣсь, очевидно, представленъ голубиный спортъ; да вотъ вамъ, наконецъ, и клѣтка съ военно-почтовыми голубями; а насколько намъ извѣстно, почтовые голуби мало чѣмъ разнятся отъ обыкновенныхъ». — Да, но, во всякомъ случаѣ, почтовые голуби — не турмана, — какъ будто слегка даже обидѣлся нашъ собесѣдникъ. — А это что еще! — прервалъ самъ себя нашъ собесѣдникъ. — Вы ничего не замѣчаете особеннаго въ этихъ бумажныхъ большихъ шарахъ, должественствующихъ,

говидному, изображать нашъ отечественный воздухоплавательный спортъ (рис. на этой стр.)» — «А что такое?!» — спросили мы, подходя въ это время къ подвѣшеннымъ къ потолку двумъ изрядныхъ размѣровъ аэростатамъ. — Да, вѣдь, они подвѣшены вверхъ ногами! — Мы, дѣйствительно, замѣтили, что шары имѣютъ форму какъ будто бы груши, обращенной конусомъ вверхъ; но недоумѣніе наше скоро раз-

яснилось. Оказалось просто, что шары наполнены не водородомъ, а простымъ атмосфернымъ воздухомъ, благодаря чему они и приняли столь неестественную форму, ибо только легкій водородъ, стремясь всегда вверхъ, обладаетъ способностью придавать верхней оболочкѣ шара характерно выраженную нѣсколько овальную форму. Взглянули мы, между прочимъ, также и на распростертыхъ подъ самымъ потолкомъ

двухъ-трехъ змѣевъ, употребляемыхъ для метеорологическихъ цѣлей. Тутъ уже и намъ, профанамъ, показалось, что одинъ змѣй - diamond Поттера, да еще небольшая моделька видозмѣненнаго змѣя-Eddy — наврядъ ли представляютъ полную картину всего того, чего удалось намъ добиться въ этой отрасли воздухоплавательнаго искусства. А гдѣ же болѣе современные видозмѣненія змѣя Hargrav'a и того же Eddy и Diamond'a, рекомендованныя Men'somъ, Rotchomъ, Marvin'омъ и другъ? Почему же на выставкѣ ни къ змѣямъ, ни къ шарамъ-зондамъ не подвѣшены даже метеорологическіе инструменты, чтобы показать, по

крайней мѣрѣ, гдѣ именно и какъ они тамъ размѣщаются. Наконецъ, послѣднюю, четвертую главную, часть выставки составляетъ охотничій спортъ. Кромѣ небольшой коллекции ружей, ножей, охотничьихъ костюмовъ, основнымъ фономъ картины названнаго спорта служатъ все тѣ же чучела разныхъ звѣрей и птицъ, которые зачастую появлялись почти на всѣхъ нашихъ выставкахъ послѣдняго времени. Что остается еще прибавить къ этому? Развѣ упомянуть вотъ о биллиардѣ съ пирамидкой шаровъ, но даже безъ кѣвъ, да о пяти-шести витринахъ съ перчатками, уральскими камнями, раковинками, пряниками, калужскимъ тѣстомъ и т. п. лакомствами. Что же касается до остальнаго спорта, то парадная лодочекъ едва ли составляетъ гребной, а одинъ образцовый денникъ, да нѣсколько сулоковъ, американокъ и т. п. бѣговыхъ экипажей — лошадиный спортъ. Скаковой же, рыболовный, лыжный, атлетическій, да мало еще тамъ какіе другіе роды спортивныхъ, даже и вообще не имѣютъ

на выставкѣ экспонатовъ.

Впрочемъ, удивляться тутъ не чему. Не даромъ у насъ, въ Россіи, сложилась поговорка: «первый блинъ комомъ». Во всякомъ дѣлѣ начало трудно. Слѣдующія выставки, вѣроятно, будутъ удачнѣе.

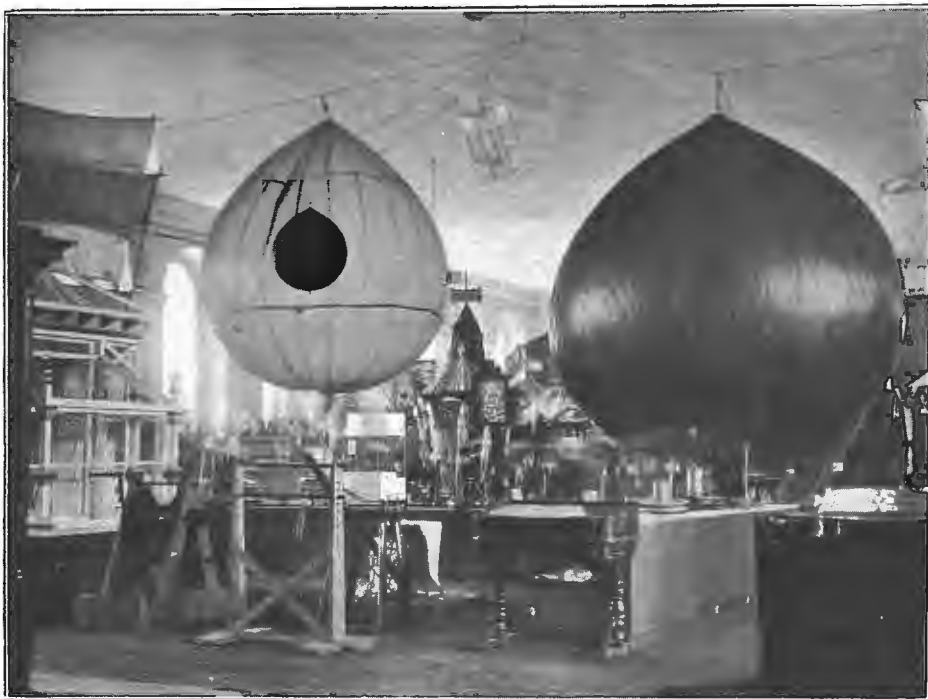

Первая всероссійская выставка предметовъ спорта. Отдѣлъ воздухоплавательнаго парка. По фот. Полонскаго авт. «Нивы».



Первая всероссійская выставка предметовъ спорта. Отдѣлъ голубинаго спорта. Военно-почтовые голуби. По фот. Полонскаго авт. «Нивы».

Итальянский разбойник Джузеппе Мусолино.

(Рис. на этой стр.)

В г. Луккѣ состоялся судъ надъ известнымъ итальянскимъ разбойникомъ, Джузеппе Мусолино, пойманнымъ еще 3-го октября прошлаго года на улицахъ города Урбино. Какъ самъ Мусолино, такъ и та обстановка, въ которой производится судъ, представляютъ немало интереснаго.

Мусолино еще очень молодъ — ему всего 26 лѣтъ, но тѣмъ не менее онъ можетъ сказать о себѣ съ полнымъ правомъ: «Немного прожито, но много пережито». На его совѣсти лежатъ 14 убійствъ; онъ уже былъ пойманъ и приговоренъ къ тюремному заключенію, но два года тому назадъ бѣжалъ изъ тюрьмы.

Онъ былъ осужденъ тогда за убійство и, бѣжавши, поплелся убитъ судьей, прокурора и 15 свидѣтелей, которые показывали не въ его пользу.

Находясь въ бѣгахъ, Мусолино въ теченіе многихъ мѣсяцевъ держалъ въ страхѣ громадную часть Калабріи. Туда постоянно посылались войска, чтобы его изловить, и самое мѣсто, гдѣ онъ скрывался, было со всѣхъ сторонъ оцѣплено. Но окрестные крестьяне, а главнымъ образомъ, крестьянки питали къ Мусолино нѣжныя чувства, и ему удавалось при ихъ помощи прекрасно из-

бѣгать разставленныхъ для него ловушекъ. Рассказываютъ, что Мусолино однажды переодѣлся священникомъ, встрѣтился гдѣ-то на пути съ отрядомъ войскъ, имѣвшимъ цѣлью его поймать, объяснилъ, что ѣдетъ къ епископу и, преспокойно побесѣдовавъ съ солдатами и офицерами, исполнилъ даже какія-то порученія для гг. офицеровъ.

Мусолино былъ пойманъ въ г. Урбино: его узнали тамъ карабинеры по его калабрійскому произношенію и схватили его. Онъ пытался бѣжать, но карабинеры храбро погнались за нимъ и послѣ отчаяннаго сопротивленія арестовали-таки этого отчаяннаго разбойника-Донъ-Жуана. Во время суда, а равно и до суда были приняты по отношенію къ Мусолино спеціальныя мѣры предосторожности: такъ, напримѣръ, въ судебное засѣданіе его вели по улицѣ г. Лукки въ цѣпяхъ.

Въ залѣ засѣданія Мусолино и его сообщники были помѣщены въ особую кѣтку, такъ что обстановка суда получила въ высшей степени своеобразный и даже странный видъ.

Въ честь Мусолино сложено много пѣсень, а прокуроръ суда въ Луккѣ получилъ много хвалебныхъ посланій по поводу подсудимаго. Эта оригинальная «криминальная» литература свидѣтельствуе о томъ уваженіи, которое питаетъ известная часть итальянскаго населенія къ разбойникамъ. Какъ еще невѣжественна прекрасная Италия!

СМѢСЬ.

Находка иконъ въ старомъ дубѣ. — 1-го января этого года буря сломала величайшій дубъ Баварскаго лѣса, знамени-



Судъ надъ итальянскимъ разбойникомъ Мусолино, державшимъ въ страхѣ всю Калабрію. По рис. Гг. авт. «Нивы».

тый Ивановъ дубъ близъ Фалькенфельса. При распиливаніи исполинскаго ствола, обхватомъ почти въ 10 метровъ (около 5 сажень), найдены на глубинѣ 1,05 м. (1½ аршинъ) отъ коры, двѣ написанныя на жести и покрытыя желѣзными рѣшетками иконы, величиной въ 40×60 сантиметровъ. Въ истлѣвшей древесинѣ иконы были расположены въ 1,20 м. (1½ аршинахъ) одна отъ другой, въ направленіи съ запада на востокъ, откуда слѣдуетъ, что уже въ то время, какъ иконы были прилажены къ дереву, оно должно было имѣть почти 4 метра (около 2 саж.) въ обхватѣ. Насколько можно судить, хотя бы приблизительно, о возрастѣ дуба по замѣтнымъ еще въ нѣкоторыхъ его частяхъ годовымъ слоямъ

древесины, въ то время исполниту древеснаго царства было уже свыше 300 лѣтъ. Наростему надъ иконами древесному — свыше метра (22 вершка) толщины — слою вѣроятно также не менѣе 300 лѣтъ. По всей вѣроятности, иконы были прилажены къ дубу въ началѣ 16 вѣка какимъ-нибудь набожнымъ католикомъ и были предметомъ поклоненія для всей округи. Когда эта мѣстность въ 30-лѣтнюю войну подверглась опустошенію, или—быть-можетъ—когда протестантизмъ отторгнулъ отъ лона католической церкви ея жителей, иконы перестали привлекать къ себѣ почитателей. Судя по техникѣ письма иконъ, — изъ которыхъ одна, — находящаяся на восточной сторонѣ дерева, представляетъ двѣ чело-вѣческія фигуры на фонѣ лѣса, а другая, — на западной сторонѣ, почти совсѣмъ стертая, — онѣ написаны въ XVI столѣтіи; какъ разъ въ началѣ этого столѣтія были сдѣланы первыя попытки живописи на листовомъ желѣзѣ. Еще одна, нѣсколько меньшая, писанная на деревѣ, икона, изображающая вѣроятно Альбаттинскую Мадонну, была найдена до паденія дерева въ хорошо замѣтной впадинѣ коры, длиною почти въ чело-вѣческую руку. Въ одномъ углу этой иконы, также защищенной желѣзной рѣшеткой, можно разобрать дату—1807 или 1827 годъ. Единственныя въ своемъ родѣ находки были предоставлены собственникомъ дерева—землевладѣльцемъ Фукусъ въ Фалькенфельсѣ—для помѣщенія въ государственный музей.

Ежегодное производство книгъ въ Западной Европѣ. — По даннымъ англійскаго библиографа Р. Смита, больше всего ежегодно печатается книгъ въ Германіи: 23.908 всякаго рода изданій. За Германіей слѣдуютъ: Франція съ 13.268 кн., Италия—9.667, Великобританія—7.249, Соединенные Штаты—5.315, Голландія—2.863 и Бельгія—2.272 книгами. Смитъ раздѣлялъ все количество появляющихся ежегодно книгъ на двѣнадцать разрядовъ и нашелъ, что пер-

вое мѣсто среди этихъ 12 разрядовъ должно быть отведено школьнымъ учебникамъ и изданіямъ классиковъ.

На второмъ мѣстѣ стоятъ романы, повѣсти и рассказы—7.948 изданій. Не менѣе, какъ въ семи изъ этихъ двѣнадцати рубрикъ, наибольшее количество издаваемыхъ ежегодно книгъ приходится на долю Германіи. Рубрики эти слѣдующія: «Учебники и классики» (5.442 кн.), «Искусства и науки» (2.948), «Беллетристика и популярно-философскіе этюды» (2.453), «Юриспруденція» (2.145), «Богословіе» (2.091), «Медицина» (1.533) и «Путешествія» (1.139). Англія занимаетъ первое мѣсто только въ рубрикѣ «Романы» (2.428), Италиі принадлежитъ первое мѣсто въ отдѣлѣ политической экономіи (2.998 сочиненій), Франціи — въ рубрикѣ исторіи (1.164) и поэзи и драмы (778 сочин.). Наибольшее количество

изданій, касающихся спорта, причитается поровну (по 57 изданій) на долю той же Франціи и Соединенныхъ Штатовъ.

Къ ребусу на преміи.

Въ виду затрудненій, встрѣченныхъ читателями при рѣшеніи помѣщеннаго въ № 17 «Нивы» ребуса на преміи, редакция признала возможнымъ нѣсколько облегчить предложенную задачу, а именно—дать отрѣзки съ числами, окаймляющіе картинку ребуса, въ подобраемомъ видѣ:

13	1	12	30	14	5	11	16	3	10	22	11	12	14	5
22	7	15	1	11	10	26	6	10	24	10	3	10	3	19
26	4	8	24	10	30	11	2	11	21	26	3	7	1	2
23	17	3	7	8	2	24	22	12	2	24	12	30	3	2
11	16	2	17	3	7	22	1	12	24	12	2	4	30	10
15	11	18	23	24	26	3	29	5	10	27	12	1	29	14
25	4	9	14	1	10	23	11	18	28	29	24	10	11	29
17	3	7	15	25	2	24	1	16	8	12	15	19	7	3
11	2	2	10	20	7	19	12	2	12	27	25	10	11	29

Кромѣ того, срокъ доставки рѣшеній ребуса продленъ до 1-го августа т. г., и рѣшеніе будетъ помѣщено въ № 32 «Нивы».



Н.В.ЧЕРЕПОВЪ.

ВЪДУЧАЯ КРЫША
изъ **ОЦИНКОВАННАГО СЛАВЛЕННАГО**
съ **ЧИСТЫМЪ ЦИНКОМЪ**
НИКОГДА
нержавяющаго **ЖЕЛЪЗА**

25 ЛѢТЪ ГАРАНТІЯ

Иллюстрированы пр. кураторы и образцы высылаются бесплатно

ЗАВОДЪ ВЪ МОСКВѢ.
ЗА ТВЕРСК. ЗАСТ. ПЕТЕРБ. Ш. СОВ. ДОМЪ.

БЕРЕГИТЕСЬ

1) ФАЛЬСИФИКАЦІИ СВИНЦОМЪ.
2) НАРОЩЕНІЯ ЦИНКА ЭЛЕКТРИЧЕСКИМЪ ТОКОМЪ
ЛІСТЫ ИМѢЮТЪ МАТОВЫЙ ВИДЪ
НО СПЛАВА ТАМЪ НѢТЬ.



РѢДКІЙ СЛУЧАЙ.

Только за 5 руб. съ перес.



желающимъ имѣть за небольшой деньги дѣйствительно прочныя изящныя и вѣрные часы, открыт. элегантно вызолоченныя, заводъ безъ ключа, прочный механизмъ и звуочный ходъ, вмѣсто 10 руб. только за 5 руб.; глухія 8 руб. Къ часамъ прилагается цѣпочка съ брелокомъ. Часы высылаются вывѣренныя до минуты съ ручательствомъ на 5 лѣтъ, по полученіи заказа налож. плат. и безъ задатка. Адресовать: Товариществу ШАРЛЬ, Центральная почта, № 324, Варшава. Табѣ же не золоченныя, а настоящ. никелевыя съ портретомъ Государя, золотой наклад., тоже 5 руб. Имѣются прізов. сереб. часы въ 9, 10, 12 руб.

Примѣчаніе: всѣмъ заказчикамъ, выписывающимъ часы, получаетъ вмѣстѣ съ часами бесплатно одно изящное золотое кольцо 56-й пробы. Просить бумажную мѣрку.

МИНЕРАЛЬНАЯ ВОДА
СЛАВЯНСКАЯ РАЙОНЪ

Особенно рекомендуется

ПОЛУОСТРОВО

ПРИ МАЛОКРОВІИ
ИСТОЩЕНІИ, НЕВРАСТЕНІИ
ЗОЛОТУХѢ, РАХИТѢ, ХЛОРОЗѢ,
ЦЕНГЪ И Т. П.

Всѣмъ желающимъ СЛАВ. НЕВСК. Ш. ТЕЛЕФОНЪ 1082.

№ 17366 9-3

Въ аптекахъ и аптекарскихъ магазинахъ

выучивается всѣмъ заочно

КРАСИВО (посредствомъ переписки) въ 15 уроковъ у профессора каллиграфіи **А. КОССОДО.**

Методъ преподаванія на Парижской всемирной выставкѣ 1889 г. и удостоенъ золотой медали. За 4 семилетнюю марку высылаются **ПРОБНОЕ ПИСЬМО** шрифтовъ, подробныя условія и образцы испращенія почерк. заочн. учен. Адресъ: Профессору каллиграфіи Адольфу Коссодо въ Одессѣ, Дерibasовская, д. № 19.

Остерегаться поддѣлокъ.

Г.Ф.ЮРГЕНСЪ
БОРНО-ТИМОВОЕ МЫЛО

ПРОТИВЪ ИЗЛИШНЕЙ ПОТЛИВОСТИ И ДЕЗОРИРУЮЩЕЕ

БЛАГОВОННОЕ ТУАЛЕТНОЕ МЫЛО
ВЫСШАГО ДОСТОИНСТВА

Продается вездѣ

Кв. 50. 1/2 кв. 30.

КАВКАЗСКІЯ МИНЕРАЛЬНЫЯ ВОДЫ.

Единственныя въ Европѣ по разнообразію высокоцѣлебныхъ источниковъ. Пятигорскъ (сѣрный), Ессентуки (щелочныя), Желѣзноводскъ (железистыя), Кисловодскъ (углекислыя) какъ для употребленія внутрь, такъ и для ваннъ. Гидротатическія заведенія и лѣченіе грязевыми ваннами, кумысомъ, кефиромъ, массажемъ, углекислымъ газомъ Нарзана. Свѣтлоцѣлебныя кабинеты, механо-терапия по Цандеру со всѣми аппаратами, лѣченіе по методу доктора Френкеля. Горныя климатическія стціи въ Кисловодскѣ и Желѣзноводскѣ. Число ваннъ въ Пятигорскѣ, Кисловодскѣ и Ессентукахъ въ сезонъ значительно увеличено. Успѣшно лѣчатся: ревматизмъ, сифилисъ и его послѣдствія, заболѣванія нервной системы; болѣзни печени, почекъ, мочеполовыхъ путей, желудка и кишечк., ожирѣніе и малокровіе, сахарное мочеизнуреніе, женскія болѣзни и друг. Казенная консултатія врачей; волнопротравляющихъ болѣе 200. Разбиты новыя парки. На всѣхъ группахъ построены обширныя галлерей и театры. Опера, оперетта, драма, комедія. Антрепренеры: Форкати, Брагинъ и Шульцъ. Организованы подвижныя дѣтскія яри. Пять симфоническихъ оркестровъ. Для прѣзжающихъ, специально на время прѣсканія квартиръ, имѣются казенныя номера и сирочныя квартирныя конторы. Въ 1901 году прѣѣзъ на группы былъ—35.277 человекъ. Продано 5.000.000 бутылокъ воды. Сезонъ въ Пятигорскѣ съ 1-го мая по 15-е сентября; въ Ессентукахъ съ 15-го мая по 1-е сентября, Кисловодскѣ съ 1-го июня по 1-е октября, въ Желѣзноводскѣ съ 20-го мая по 1-е сентября. Иллюстрированный путеводитель съ планами высылается наложнымъ платежомъ по требованію изъ канцеляріи Директора водъ (г. Пятигорскъ) и продается въ крупныхъ книжныхъ магазинахъ. Бесплатное лѣченіе малосостоятельныхъ болѣзнымъ предоставляется только въ началѣ и концѣ сезона. Директоръ водъ В. В. Хлощинскій. № 17327 5-5

Рекомендуется врачами при обычномъ запорѣ, плохомъ пищевареніи, мигрени, головокруженіи, геморроѣ, болѣзняхъ печени и запорахъ въ беременнности и при кормленіи грудью, и т. д.

Доза: отъ 1 до 2 пилюль въ день.

Находится во всѣхъ главныхъ аптекахъ.

Требовать названіе:

CASCARINE LEPRINCE,
отпечатанное на каждой пилюль.

Cascarine Leprince, 62, Rue de la Tour,
Ц. № 17370 Парижъ. 52-4



ВЪ ЧНО

настоящее серебро 84 пр. высылаемъ вмѣсто 20 р. за 10 р. 75 к. Часы серебряныя мужскія манушней отдѣлки подъ назван. «Хронометръ» съ 3-мя крѣпкими серебрян. 84 пр. крышками, звучнымъ анкернымъ ходомъ, на 15 камняхъ (желѣзныя полу-чуть часы крѣпко вызолоченныя черезъ огонь дощачиваютъ только 1 р. 50 к.). Дамскія серебрян. съ 3-мя крышками часы, вызолочен. черезъ огонь, только за 10 р. 25 к.; для распространенія нашихъ вѣрныхъ часовъ прилагаемъ къ каждымъ часамъ даромъ премію: серебрян. 84 пр. цѣпь панцирной работы, или золотое изящное кольцо 56 пр., а при выпискѣ 4 шт. часовъ добавляемъ еще часы черн. вор. стали лучш. конструкціи. Печатное ручательство на 5 лѣтъ за прочность и вѣрность механизма. Требованіе и деньги адресовать: складу «Дешевый Базаръ», Варшава, Огородная, № 3. PS. Выгодную агентуру высылаемъ даромъ.

МИНДАЛЬНОЕ МЫЛЬНОЕ ТѢСТО
приготовлено въ Лабораторіи А. ЭНГЛУНДЪ.

Миндальное мыльное тѣсто на березовомъ сокѣ, котораго обильная, осыжающая и пріятная пѣна, впитываясь въ кожу, придаетъ ей нѣжность и мягкость, употребляется, какъ мыло. Цѣна за кусокъ 35 к., съ пересылкой 6-ти кусковъ 2 р. 50 к.

Завѣдующіе Лабораторію Докторъ В. К. Панченко и А. К. Энглундъ.

Для предупрежденія поддѣлокъ прошу обратить особенное вниманіе на подпись А. Энглундъ красными чернилами и марку С.-Петербургской Носметической Лабораторіи, которая имѣются на всѣхъ препаратахъ. Получать можно во всѣхъ лучшихъ аптекахъ, аптекарскихъ, косметическихъ и парфюмерныхъ складахъ Россійской Имперіи. Главныя агентства и склады фирмы для Европы: Эмилъ Беръ, Гамбургъ; для Южной и Сѣверной Америки: Л. Миншеръ, Нью-Йоркъ. Главныя склады для всей Россіи А. ЭНГЛУНДЪ, С.-Петербургъ, Бассейная улица № 27.

ПОЧТИ ДАРОМЪ.

для рекламы по особенно удешевленной цѣнѣ только до 1 июля 1902 года **каждому, кто намъ пришлетъ изъ провинціи** визитную или кабинетную **ДВА** рубля денегъ и сіе объявленіе, будетъ фотографическую карточку, **ДВА** изготовленъ въ латуннодѣльный сребъ большой бюстовый портретъ «Экспрессъ», близкій къ натуральной величинѣ, увеличенный при помощи Свѣтописи, художественно отдѣланный, и высылаю одновременно съ оригиналомъ почтою за нашъ счетъ безъ всякой доплаты, по указанному адресу во всѣ города Россіиск. **АТЕЛЬЕ** изящной **СВѢТОПИСИ** Имперіи.

С.-Петербургъ, Невскій пр., д. 61. Ко выманію Гг. заказчиковъ нашей свѣтописи, относительно техническаго исполненія портретовъ, конкурентовъ нѣтъ.

● **Воспользуйтесь случаемъ** ● послѣ 1 июля 1902 года цѣны будутъ повышены. Съ наложнымъ платежомъ не высылаются.

Гарантія за вѣрность хода на 5 лѣтъ.

накладного золота мужскія часы, ходъ на камняхъ, только за 7 руб.

Всѣ три крышки покрыты золот. механис. способ. (не позолоч.) съ ходомъ, вывѣреннымъ до минуты, заводъ безъ ключа (ремонтуръ), трудно отличимые отъ настоящихъ золот. часовъ; таѣ же черной ворон. стали, откр. 6 р. 50 к. Глухія 7 р. 50 к., съ вѣт. календар. 8 р. Часы сереб. глух., зав. ключ., 84 пр. мас. корп. 8 р. 50 к., таѣ же ремонт. 10 р. Высыл. час. безъ задат. нах. плат. Адресъ: складъ час. Михаилу Гордону, Варшава, Огородная, 3.

ДАРОМЪ получаетъ всѣмъ, выписывающимъ одни часы изъ моего склада, золотое 56 пр. кольцо (фасонъ маркизъ). Выписывающіе 2 шт. часовъ получаютъ на выборъ одинъ изъ нижеслѣдующихъ предметовъ: изящный шагреновый кошелекъ съ 3-мя отдѣленіями для денегъ, мундштукъ-аппаратъ, массивную серебряную 84 пр. цѣпь, панцирной работы, или же шикарный плкшовый альбомъ для фотографическихъ карточекъ.

40% Экономія 40%



3-мя отдѣленіями для денегъ, мундштукъ-аппаратъ, массивную серебряную 84 пр. цѣпь, панцирной работы, или же шикарный плкшовый альбомъ для фотографическихъ карточекъ. № 17447 3-1

КРАСОТА И МОЛОДОСТЬ

скрывается, когда прическа не красавя или волоса отъ горяч. щипцовъ, получаютъ безжизн. видъ, сѣкутся и пропадаютъ.

Долой горячіе щипцы!

Приборъ для красив. мод. волнистой прически холод. способ. безъ труда сохран. цѣвѣтъ, гладь и мягкость волосъ. Приборъ въ 4 маш. для круп. волвъ 1 р. и 1 р. 30 к., для тонк. 1 р. 30 к. съ 20 изображ. мод. причесовъ.

Ондулеръ для разбросанно-волнист. прически и для распуц. волосъ 1 р. 20 к.

Приборъ для обиль. кудрявой завивки длинныхъ волосъ 1 р.

Папильотки для завивки корот. волосъ круп. долонами 4 шт. 1 р., меак. 6 шт. 60 к.

Носессеръ для всѣхъ волнист. и кудряв. причесокъ и завивки холод. способ. 5 р.

За пересылку заказовъ до 5 р. въ Европ. Рос. 50 к., въ Азіат. Рос. 1 р.

Главн. склады: «Базаръ польза и забава» Г. Гебгардтъ, Симеоновская, 5, С.-Петербургъ.

НОВОСТЬ МАГИЧЕСКОЕ ОГНИВО!

ЗАМѢНЯЕТЪ СПИЧКИ И КАРМАННЫЙ ФОНАРЬ.

Изящно! Практично! Безопасно! Дешево! Служитъ карманной спичечницею, давая яркій свѣтъ. Сдѣлано изъо изъ иньели, только 1/4 вер. выш., удобно для кармана.

Огниво съ 1000 зарядовъ 1 р. 65 к.
Зарядъ съ 2000 зарядовъ 1 р. 75 к.

Перес. пакж. плат. С.-Петербургъ, **БАЗАРЪ МАРКЪ**, Невскій, № 20-31.



Иллюстрированный прейсъ-курантъ Оружейнаго магазина

И. И. ЧИЖОВА,
С.-Петербургъ, Литейный пр., № 51,
по требованію высылаются бесплатно. Имѣющіе пр.-кур. на 1900-1 г. гг. требуютъ къ нему добавленіе, есть много новыхъ моделей ружей. 4-2



ВЫ ДОЛЖНЫ требовать прейсъ-курантъ Парижскихъ резиновыхъ издѣлій отъ **М. Беклеръ, Ревель.**

САМОКРАСЯЩЕ ГРЕБНИ.

Красятъ волосы въ любой цвѣтъ, совершенно безвредны; шт. 2 р. 50 к.; пересылка налож. платежомъ. Москва, Цвѣтной бульваръ, д. Салтыкова, № 16. Парфюмерный магазинъ А. Мальжъ.



РУЖЬЯ ЦЕНТРАЛЬНАГО БОЯ СОЛДНОМ РАБОТЫ СЪ ГАРАНТІЕЙ отъ 30 р.

РЕВОЛВЕРЫ АМЕРИКСИСТЕМЫ СМИТЪ-ВЕССОНЪ ВЕСЬМА ИЗЯЦН. отъ 10 р.

ЧУДОПЛОТНОСТЪ КАРАБИНЪ МАЙСЕРЪ 10-ти ЗАРЯД. СЪ ФОНОВОМЪ 42 р.

ДЕПО ОХОТНИЧЬИХЪ ПРИНАДЛЕЖНОСТЕЙ ПО ДОСТУПНЫМЪ ЦѢНАМЪ.

ГЛАВНЫЙ складъ ружей фабрики **ЛЕПАЖЪ** ТОРГОВЫЙ ДОМЪ **Я. ЗИМИНА** ВД и КО **МОСКВА**, ТВЕРСКАЯ, БЛИЗЪ ГАЗЕТНАГО ПЕРЕУЛКА, ДОМЪ СТРАХОВАГО ОБЩЕСТВА РОССІИ, ИЛЛЮСТРИРОВ. ПРЕЙСЪ-КУРАНТЪ БЕЗПЛАТНО.



Ш. № 18727 28 9

"ЭЙНЕМЪ" въ МОСКВѢ.
 Собств. Паров. Фабрика въ Симферополѣ (въ Крыму.)
ПЮРЕТОМАТЬ.
 ГЛАЗИРОВАННЫЕ ФРУКТЫ **КОМПОТЬ.**



ЛЕССИВЪ ФЕНИКСЪ
 Усовершенствованный способ стирки
БЕЗЪ МЫЛА И БЕЗЪ СОДЫ
 Необыкновенная бѣлизна и береженіе бѣлья.
 Продается въ аптекарск. и колоніалы. магазинахъ и оптомъ
 у фабриканта Л. МИНЛОСЪ въ С.-ПЕТЕРБУРГѢ.
 Требуется способъ употребленія 26-11

ФОТОГРАФ. АППАРАТЫ
 на 6 пласт., для мгновенныхъ и выдерж. снимковъ
 съ полн. набор. (12 предм.) и вставленіемъ
 на разм. 4 1/2 x 6 сант. 4 р. (съ пересылкой) 5 р.
 6 x 9 " 6 р. (въ Евр. Россію) 7 р. 50 к.
 Громадн. выборъ новѣйшихъ фотогр.
 аппаратовъ, волшебн. фонарей и пр.
 Сметы бесплатно.
 Бруно Зенгеръ и Н. С.-Петербургъ,
 Казанская ул., № 1—25 (уг. Невскаго).



ЗДОРОВЬЕ ЕСТЬ БОГАТСТВО!
 Главнсе Агентство Д-ра Ламанна для всей Россіи
 послѣ прекращенія дѣла въ С.-Петербургѣ съ 1-го сего мѣс. передано:
Г-ну Руд. В. Зейберлихъ, въ Ригѣ,
 гдѣ и имѣются въ продажѣ всѣ препараты питательныхъ солей и всѣ сочиненія Д-ра
 Мед. Ламанна.
ТРЕБУЙТЕ
 бесплатную высылку Брошюры Д-ра Мед. Ламанна:
"О значеніи питательныхъ солей"

ОТЪ МОЗОЛЕЙ РЕКОМЕНДУЕТСЯ КАКЪ ПРЕВОСХОД. СРЕДСТВО
ПЛАСТЫРЬ Л. ЛИНТРОПА.
 Тотчасъ же послѣ прикладыванія на мозоль, начинается
 размягчатъ ее, ослабляя этимъ боль и черезъ 2-3 дня
 мозоль легко удаляется вмѣстѣ съ кор- цемъ. Продается всездѣ. Ц. 25 к.

Состоящіе въ вѣдѣніи Министерства Финансовъ
ЖЕНСКІЕ КОММЕРЧЕСКІЕ КУРСЫ,
 учрежденные П. О. Ивашиной
 въ С.-Петербургѣ въ 1891 г.,
 объявляютъ, что приемъ слушательницъ въ предстоящемъ 1902—1903 учебномъ году
 производится на прежнихъ основаніяхъ. Имѣющія аттестаты объ окончаніи средняго
 учебнаго заведенія принимаются безъ экзамена. Правила и программы высылаются
 бесплатно. Личный приемъ во вторникъ и пятникъ отъ 1—4 ч. (Гороховая, 34).
 Председатель Педагогическаго Совѣта А. Страннолюбскій.

ВѢЧНАЯ СТОИМОСТЬ.
 Золотое кольцо, массивное 56 пр. мужское или дамское, съ настоящимъ
 парижскимъ бриллиантомъ **"ВИКТОРИЯ"**, ничѣмъ не отличается отъ
 дорогихъ бриллиантовъ, стоющихъ 100 р. Цѣна съ пересылкой только
 5 р. 50 к.; 2 шт. 10 р. 50 к. Высылаемъ влож. платежомъ Торговая фирма
 Гольдвассера, Варшава, Долгая, 47. Громадное количество благо-
 дарственныхъ писемъ и отзывовъ отъ самой вѣдливѣйшей публики.

Необходимо каждому приобрести
 у самого изобрѣтателя послѣднюю ново-изобрѣтенную
 прочную керосинно-газовую кухню мѣдную безъ
 фитиля "Экономія" съ плитою "Удобство". Горитъ
 сухимъ газомъ, скоро варитъ, не издаетъ ни запаха,
 ни копоти и употребляетъ въ часъ на 1/2 коп.
 керосина, а также можно регулировать казѣние по
 мѣрѣ надобности. Высылаю влож. платежъ. Цѣна со
 всѣмъ прибор. и пересыл. 1 шт. 3 р. 10 к., 2 шт.
 только 5 р. 60 к.; съ двумя резервуарами, на ко-
 торой можно одновременно варить двѣ посуды, —
 1 шт. 5 р. 25 к.; въ отдален. мѣст. прибавл. часть
 всѣхъ вещей. I. Французъ, Варшава, Королев-
 ская, № 17375 2-2



При этомъ № прилагается для гг. многогородныхъ подписчиковъ въ trattaхъ 3—22 и 25 объявленіе "Базара марокъ", съ СЛБ. и для остальныхъ (кроме московскихъ) объявленіе Н. Окшевскаго въ СЛБ.

60 ЛѢТЪ УСПѢХА
ВНѢ КОНКУРСА.
 Членъ Юрип на Всемирной Вы-
 ставкѣ въ Парижѣ 1900 г.
ALCOOL DE MENTHE DE
RICQLÈS
 (Настоящій Мятный Алкоголь)
 Противъ НЕВАРЕНІЯ и ВОЛЕЙ
 въ ЖЕЛУДКѢ,
 НЕРВНОЙ и ГОЛОВНОЙ БОЛИ.
 Нѣсколько капель въ стаканъ
 сахарной воды составляютъ чрез-
 вычайно вкусный и гигиени-
 ческій напитокъ, сразу уто-
 ляющій жажду.
 Превосходенъ также для зубовъ,
 рта и наружнаго употребленія.
 Требуется подпись **RICQLÈS.**

ВНИМАНІЮ!
ГРАФОЛОГИЧЕСКОЕ БЮРО.
 Краткое изслѣдованіе почерка — 2 рубля.
 Подробныя свѣдѣнія — 3 рубля.
 Paris, boite № 258.
PAUSTINE. 2-1

АНГЛІЙСКІЕ ВЕЛОСИПЕДЫ
Энфильдъ.
 МОСКВА, РОЖДЕСТВЕНКА, 9.

ПОХВАЛЬНЫЙ СТОЛЪ
 НА ВСЕРОСС. ВЫСТ. 1896 Г.
МЫЛО ДИСПОЗЕ П.В.ВИНОГРАДОВА
 въ ТЕПЛОЕ ВЪДЪ
ВОДѢ БЕЗЪ ПАРИКЪ
БѢЛЫЯ
 БѢЛЫЕ получаютъ замѣчат. обильнѣ и чистѣмъ.
 Пятна уничтожаются. Эконом. въ топливѣ. Мыла
 Диспозе идетъ въ три раза меньше простого.
 Совершенно безвред. для тканей бѣлья. Удостовер.
 № 3780. Опт. у П. Виноградова, Москва, Рож-
 дественка, домъ № 2.
ТРЕБУЮТЪ СЪ ЭТИКЕТ. ЧТВЕР. ПРАВИТЕЛЯ
 СЛБ., маг. Виноградова, Гороховая, 36.

Т-во „КИНГОВЕДЪ“. СЛБ., 80, Екатерининск. кан., 80. Поступили въ продажу:
"ОБЩІЙ ТАМОЖЕННЫЙ ТАРИФЪ"
 по Европ. и Азиатск. торговлѣ. Дополн. по 21-е феврал. 1902 г. Ц. 2 р. 50 к., перес. 50 к.
"СБОРНИКЪ ПО ТАМОЖЕННОМУ ДѢЛУ ЗА 1901 г."
 Указатель предметный и Алфавитъ—35 печ. листовъ. Ц. 3 руб., перес. 50 к.
"Разсчетныя таблицы таможен. пошлинъ",
 согласно тарифнымъ ставкамъ «Общ. Тамож. Тарифа». Цѣна 2 р. перес. 25 к.
"Новый таможен. уставъ". Разд. III. Ц. 1 руб., перес. 25 коп.
"Инструкция тамож. учрежденіямъ 1901 г." Ц. 50 к., перес. 25 к.

Воспользуйтесь! Невыбавый случай!
 Только до 1-го июля сего года.
 Не для конкуренціи, а для ознакомленія публики съ нашими действительно
 прекрасными работами.
 Пришлите намъ какую Вамъ угодно фотографическую карточку и 3 р. 25 к., и мы
 Вамъ изготовимъ въ 15 дней настоящій большой портретъ „Фото-бромъиръ“ съ
 превосходной художественной отдѣлкой чернымъ итальянскимъ карандашомъ,
 въ изящномъ паспарту и въ широкой, черной, узорчатой, багетной рамѣ,
 размеромъ 9 1/2 x 11 1/2 верш. и вышлемъ Вамъ таковой почтой, цѣнной посылкой,
 въ деревянномъ ящикѣ за нашъ счетъ, безъ всякой дополнительной приплаты,
 т. е. безъ наложеннаго платежа во всѣ мѣста Европейской Россіи. Въ Азиатскую
 Россію 3 р. 75 к. Въ Восточную Сибирь 5 р. 25 к.
 Премія при семи заказахъ, хотя бы и въ разное время, только до 1-го июля
 1902 года восьмой экземпляръ исполняемъ абсолютно даромъ.
Новая большая художественная мастерская
"Александръ"
 С.-Петербургъ, Казанская улица, № 9. Иллюстри-
 рованные преисъ-курanty
 высылаемъ
 бесплатно..

ТУАЛЕТНОЕ СРЕДСТВО для ДАМЪ
БЕРЕЗОВЫЙ БАЛЬЗАМЪ
Д-РА ЛЕНИЛЯ ВЪ ВѢНѢ.
 Употребляется для мытья лица,
 лица и рукъ. При приготовленіи
 этого бальзама главное вниманіе
 обращено на то, чтобы въ составъ
 оного вошли исключительно ве-
 щества, не оказывающія дурно-
 го вліянія на кожу. Цѣна фла-
 кову 1 р. 65 к.; къ нему безвоз-
 мезно мыло 35 к. въ 50 к. кусочъ.
 Оно—помада 1 р. Ушакова и пе-
 ресылка въ Европ. Россію 70 к.,
 въ Азиатской 1 руб. Главншія
 склады для всей Россіи:
 СЛБ. ТЕХНО-Химическая
 Лабораторія, С.-Петербургъ,
 Коломенская, 12.



Имѣются во всѣхъ парфюмерныхъ и аптекарскихъ магазинахъ и аптекахъ Россіи.

ТРЕБУЮТСЯ
 повсемѣстно дѣятельные агенты.
 Иллюстр. каталоги съ пр.-кур-
 высыл. за 21 коп. почт. марк., ко-
 торые при перв. заказъ засчитыв.
 Тиллогр.-Фабр. штем. I. Д. Левин-
 сона, Варшава, Сенаторская, 20.

ПРИНИМУЮ
 веденіе суд. и бракоразв. дѣлъ во всѣхъ
 суд. учрежд. и консист., собираю справку
 и юрид. доказ. здѣсь и въ провинціи. По
 жел. могу для личн. переез. и уст. ѣхать въ
 пров. Адр.: СЛБ., Графскій пер., д. № 5,
 Мих. Мих. Арцыбашевъ. 3-3

САМОКРАСЯЩІЯ
ГРЕБЕНКИ
 красятъ волосы въ лю-
 бой несмываемый цвѣтъ,
 послѣ чего ихъ можно
 гофрировать, замирать и
 пр. Гребень совершенно
 безвреденъ. Перес. на-
 лож. плат. шт. 2 р. 50 к.
 С.-Петербургъ,
БАЗАРЪ МАРОКЪ Невскій, 20—31.



РУКОВОДСТВО
 къ разведенію шампильоновъ,
 составленное по новѣйшимъ научнымъ и
 практическимъ даннымъ Г. Ределинъ.
 Съ 25-ю рисунками.
 Цѣна 50 коп., съ пересылк. 60 коп.
 Требования адресовать въ контору изданія
 А. Ф. Маркса, СЛБ., М. Морская, 22.

Поставщикъ Императрицы
 двора Ея Велич- Маріи
 ства Государыни Теодоровны

Рыболовныя принадлежности
 известной англійской фабрики Алькоксъ и Ко
 (S. Alcock & Co in Redditch) получены въ
 большомъ выборѣ въ магазинахъ



С. И. ДОЙНИКОВА,
 С.-Петербургъ.
 1-й магазинъ: Невскій пр., Малютинъ рядъ,
 домъ Левяковой, 27—18.
 2-й магазинъ: Гостиный дворъ, 73, про-
 тивъ Пажекскаго корпуса.
 Иллюстрированный преисъ-курanty
 рыболовныхъ принадлежностей высылаются за двѣ
 2-хъ коп. почт. маркя.

БЕЗОПАСНАЯ ПЕРЕСЫЛКА

ТОЛЬКО 4 р. 90 к.
2 за 9 р. 55 к.
3 за 13 р. 90 к.

Прелестн. золот. кольцо 56 пр. сь искусств. превосходи. бриллиант БЕЗЪ ФОЛГН или ПОДКЛАДКИ ТАКЪ ЧТО ТРУДНО УЗНАТЬ ОТЪ КОЛЬЦА СЪ НАСТ. БРИЛЛАНТ.

БАЗАРЪ МАРОКЪ

СЛЕДЕРБУРГЪ НЕВСКИИ 20-31

СЕЛЪСКОХОЗЯЙСТВЕННОЕ
Коммиссионное и Посредническое Бюро
Барона Льва фонъ-Эльсентъ.
Разрѣшенное Правительствомъ и обеспеченное залогомъ.
С.-Петербургъ, Больш. Конюшенная, д. 10.



ВАННЫ отъ 4 руб.; ванны съ печкою отъ 35 руб. до самыхъ роскошныхъ. Прейс-куррантъ безплатно.
Фабр. БЕКЛЕРЪ, Ревель.

МИНЕРАЛЬНАЯ ВОДА
СЛАВЯНСКАЯ
ОСОБЕННО РЕКОМЕНДУЕТСЯ

ПОЛУСТРОВО

ИСТОЧНИКИ: МЕРМЕРИНЪ, ЗОЛОТЫЙ РАЙТЪ, ХЛОДОВЫЙ ЦЫГЪ И Т. П.

Въ аптекахъ и аптекарскихъ магазинахъ

КУПАНЬЕ НАУГЕЙМЪ
Пансионатъ Викторія.
Parkstr., 34. 10-5
I-классное заведеніе. Подъемная машина. Живущіе въ пансионатѣ могутъ получать столъ. Владѣльцы: Г-жи Е. и Т. Шнейдеръ.

Моментальная
КРАСКА
NIGRITINE
Черн. Каптаневый Темнорусый
GELLÉ FRÈRES
6, Avenue de l'Orègre, 6
PARIS

Чистое лицо
получается скоро послѣ употребленія новаго средства «КРЕДО» отъ **ПРЫЩЕЙ и УГРЕЙ.**

Банка 1 р. 50 к.; перес. налож. плат. Н. Окшевскій, С.-Петербургъ, Караванная, № 5, к. 8.

ГЕОЛИНЪ

Изъчудительное средство для очищенія лица

ДЛЯ ЧИСТКИ МЕТАЛЛОВЪ

AZUREA
Le parfum du jour
L.T. PIVET - PARIS



А. БОЛЬТЪ и К^о.
МОСКВА,
Ильинка, уг. Ипатьевск. пер.
Никольский, противъ Черкаскаго переулка.

Непромокаемая одежда:
ПАЛЬТО,
МАКФАРЛАНЫ,
ШИНЕЛИ,
НАКИДКИ

III. № 17356
3-3

мужскіе и дамскіе
изъ лучшихъ шелковыхъ и шерстяныхъ матерій, рисунковъ сезона 1902 г.
Прейс-куррантъ съ образцами матерій высылаются безплатно.
Бумажное бѣлье Мей и Эдлехъ.



Ц. № 17070 13-4

ЯЗЫКИ.

Изученіе иностранныхъ языковъ въ высшей степени облегчается путемъ Пельманскаго ученія о памяти. Изученіе словъ—обычно самый скучный трудъ—достигается легко, совершенно шутя. Бѣглая рѣчь безъ великихъ грамматическихъ правилъ. Избавленіе отъ забывчивости и укрѣпленіе естественной памяти. Вотъ каково мнѣніе почти объ этомъ: «Tagesanzeiger für Stadt und Kanton Zürich»: «... Послѣ долготѣхъ нервныхъ страданій я при своихъ занятіяхъ языками пришелъ къ прискорбному убѣжденію, что память все болѣе отказывается какъ воспринимать, такъ и воссоздавать понятія. Послѣ же краткаго ознакомленія съ Пельманскаго ученіемъ о памяти, я приобрѣлъ способность не только быстро заучивать слова, но и крѣпко сохранять ихъ въ памяти, а также и грамматическія правила, которыя я до того тщетно старался постигнуть, давались мнѣ какъ бы шутя». Königberger-Haltungssche Zeitung: «... Съ изумительнымъ умѣньемъ и толковостью распределяетъ и систематизируетъ Пельманъ свое ученіе о памяти; оно пригодно ко всѣмъ наукамъ, особенно же къ быстрому изученію языковъ». Die Jugend: «... Въ особенности при изученіи иностранныхъ языковъ Пельманское ученіе о памяти можетъ сослужить большую службу... Norddeutsche Allgemeine Zeitung: «... Пельманъ доказалъ, что всѣ способы, которыми пользовались и пользуются до сихъ поръ при заучиваніи, совершенно неправильны и представляютъ преимущественно лишь одну напрасную муку». Great Thoughts, Лондонъ. «Ученіе это прямо-таки необходимо для экзаменующихся и изучающихъ иностранные языки... La Tribuna, Римъ: «... Ученіе, кромѣ того, изобладаетъ необыкновенно практичными и полезными совѣтами при изученіи иностранныхъ языковъ... Проспектъ съ многочисленными удостовѣреніями и отзывами высылаетъ L. Pöhlmann, Mozartstr. 9, München, R. 25.

50% экономіи въ топливѣ.
Усовершенствованныя переносныя
КУХОННЫЯ ПЛИТЫ (очаги).
ВАГНЕРЪ и К^о.
бывшій Э. МАЛЕРЪ и К^о.
Петровка, № 5, въ Москвѣ.

Золотая медаль 1901. ПЕРВОКЛАС. ФОТОГРАФИЧЕСКІЕ ОБЪЕКТИВЫ Почет. дипломъ 1901.
рекомендуютъ

ТВО „ФОСЪ“
Варшава, Бельведерская, 3.
Первая въ Россіи фабрика оптическ. инструментовъ

ПЛАНИСТИГМАТЫ „ФОСЪ“
9x12 13x18 18x24 9x18
45 р. 58 р. 50 81 р. —
100 — 130 — — 160 р. —
19 — 24 — — 36 — —

АПЛАНАТЫ „ФОСЪ“
Складные Аппараты „Фосъ“ съ Планистигматами „Фосъ“ въ кожаномъ чехлѣ.

Въ специальныхъ оправкахъ на затворахъ и въ кодакахъ **ПЛАНИСТИГМАТЫ „ФОСЪ“**
Лучшіе отзывы. — Во всѣхъ складахъ фотографическихъ принадлежностей и на фабрикѣ. Новый ялястр. подроб. прейс-куррантъ безплатно по получ. двухъ 7 к. марокъ.

Рекомендуется врачами при обычномъ запорѣ, плохомъ пищевареніи, мигрени, головокруженіи, геморроѣ, болѣзняхъ печени и запорахъ въ беременності и при кормленіи грудью, и т. д.
Доза: отъ 1 до 2 пилюль въ день.
Находятся во всѣхъ главныхъ аптекахъ.
Требовать названіе:
CASCARINE LEPRINCE,
отпечатанное на каждой пилюль.
Cascarine Leprince, 62, Rue de la Tour,
Ц. № 17370 Парижъ. 52-5

ПИЛЮЛИ ПИНКЪ.

Пилюли Пинкъ представляютъ средство, обновляющее кровь и укрѣпляющее нервы.

Продаются пилюли Пинкъ во всѣхъ аптекахъ.

Дело въ С.-Петербургѣ: Штоль и Шмигаль, Малая Морская, № 11; Русское общество торговли аптекарскими товарами, Казанская ул., № 12.

Цѣна 1 р. 50 к. коробка.

ВЫИГРЫШ-
НЫЕ 1, 2 и 3 займы продаетъ, условия высладеетъ безплатно
Банкирскій домъ
ГЕНРИХЪ БЛОКЪ
59, Невскій, С.ПБ.

Новости!
КОМНАТН. ДУШЪ
ПРОДАЕТСЯ
въ магаз. Резина. Изд.
А. ГОЛЬЦШМИДТЪ
Москва, Никольская,
д. гр. Шереметева.
Прейс-Кур. высылаются по требованію.

ПОСТУПИЛА ВЪ ПРОДАЖУ:
СПРАВОЧНАЯ КНИГА
для продавцовъ казенныхъ винныхъ лавочъ,
закрывающая въ себѣ: сборникъ правительственныхъ распоряженій, касающихся продавцовъ, а также практическіе совѣты по завѣдыванію казенными винными лавками и по учету въ ихъ торговлѣ, съ приложеніемъ: таблицъ стоимости казеннаго вина и посуды, а также памятной книжки для записи распоряженій мѣстнаго акцизнаго надзора.

Цѣна книги 60 коп. съ пересылкою. При выпискѣ отъ издателя пяти экз. — шестой высылается безплатно.

Требованія просить адресовать: г. Енатеринославъ, Базарная ул., д. № 8, Гаврилу Андреевичу ФОМИНУ.

ЖЕРНОВА
I. ТРАППА

ВЫГОДНѢЙШІЕ мукомольныя камни для водяныхъ паровыхъ и вѣтряныхъ мельницъ. ПРЕВОСХОДНО размалываютъ рожь и т. п. зерно. Поднимають доходность мельницъ.

Новыя патентованныя
Мельницы
съ нижнимъ на шарѣхъ бѣгуномъ, работаютъ ЛЕГКО и безъ шума.

В. Жуковскій
Бъ С.-Петербургѣ, Невскій 97.
Каталоги безплатно.



XXXIII г.

№ 23

Выходитъ ежедневно (52 № въ годъ), съ приложеніемъ 24-хъ книгъ „Сборника“, содерж. соч. Н. С. ПЬСКОВА и В. А. ЖУКОВСКАГО, 12 книгъ Литературныхъ Приложеній, 12 №№ „Парижскихъ модъ“ и 12 листовъ чертежей и выкроекъ.

г. XXXIII

1902

Выданъ 8-го іюня 1902 г.

Цена этого №—15 к., съ пер. 20 к.

ОТКРЫТА ПОДПИСКА на „НИВУ“ 1902 г.

Безъ доставки въ Петербургъ.	5.50	Безъ дост. въ МОСКВѢ въ конторѣ Н. ПЕЧКОВОЙ, Петровскія линіи.	6.25	Безъ доставки въ ОДЕССѢ въ кн. маг. „ОБРАЗОВАНИЕ“, Ришельевская, 12.	6.50	Съ доставкою въ Петербургъ.	6.50	Съ пересылкою во всѣ мѣстности Россіи.	7.	За гра- ницу.	10р.
------------------------------	------	----------------------------------------------------------------	------	----------------------------------------------------------------------	------	-----------------------------	------	----------------------------------------	----	---------------	------

Къ этому № прилагается: „Полнаго собранія сочиненій В. А. Жуковскаго“ томъ IV.

Сила слабаго.

Романъ

И. Н. Потапенко.

(Продолженіе.)

Никита Авдѣичъ остановился, и Паклинь больше не продолжалъ своего попятнаго шествія. Его природный голосъ къ нему еще не вернулся, онъ попрежнему говорилъ дѣтскимъ голоскомъ, но все же по глазамъ его было видно, что онъ какъ бы начинаетъ слегка осмѣливаться.

— Когда-жъ народъ испортился, Никита Авдѣичъ, — промолвилъ Паклинь. Которые были хорошіе мастера, разбѣжались, а у насъ, прямо сказать, одна шваль осталась. Въ другихъ мѣстахъ, говорятъ, порядки лучше.

Мы, говорятъ, лучше дадимъ жилы изъ себя работой вымотать, а только чтобъ нашихъ правѣвъ тоже не забывали... И опять же, — все больше и больше осмѣливаясь, говорилъ Паклинь: — и опять же машина: ей тоже, какъ бы сказать, предѣлъ положенъ. Не можетъ она изъ своей силы выйти. Тужится, тужится, да и забастуетъ...

— А, машина! — совершенно по-волчьи оскаливъ зубы, промолвилъ Никита Авдѣичъ. — Стало-быть, машина виновата?.. Нѣтъ, не машина тутъ, а мошенникъ ты и плутъ...



Ночлежный домъ. Рис. В. Позднѣва, авт. «Нивы».

Выпороть бы васъ всѣхъ—и приказчиковъ, и рабочихъ, и тебя—такъ и машина бы у васъ стала шелковая. Сговорились меня опозорить и въ гробъ свести... Молчи! — вдругъ прикрикнулъ Никита Авдѣичъ, замѣтивъ на лицѣ Паклина намѣреніе возражать. — Вонъ пошелъ съ глазъ моихъ! Подъ руку мнѣ не попадайся!

Если бы Никита Авдѣичъ могъ въ эту минуту наблюдать, онъ увидѣлъ бы страшную перемѣну на лицѣ своего старшаго приказчика. Все лицо Паклина передернулось, разомъ исчезло съ него выраженіе испуга и покорности, и въ голосѣ зазвучала новая нота—горечи и обиды.

— Извольте-съ, Никита Авдѣичъ, извольте-съ... Ежели вы такъ за мою вѣрную службу... извольте-съ...

Но Никита Авдѣичъ уже на него не обращалъ вниманія. Онъ перевелъ свой гнѣвный взглядъ на высокаго, сухощаваго человѣка съ чахоточнымъ видомъ, который терпѣливо ждалъ своей очереди.

— Ну, Тулуповъ... О твоей милости не знаю даже, что и сказать... Тоже вѣдь—колористомъ называется...

Тулуповъ, прежде чѣмъ заговорить, какъ-то странно вскинулъ глазами и передернулъ плечами.

— Да вѣдь это, Никита Авдѣичъ,—промолвилъ онъ:—одно названіе! А ежели по совѣсти, такъ какой же я колористъ? Красоваръ, извѣстно, изъ рабочихъ вышелъ-съ. Съ меня и спрашивать грѣхъ...

— Вотъ какъ! А жалованье получать тебѣ не грѣхъ?

— Жалованье?.. Хе!.. Это по семидесяти пяти рублей въ мѣсяць?.. Такъ развѣ настоящій колористъ на такую цѣну пойдетъ?.. Настоящимъ колористамъ тысячи платятъ, такъ съ нихъ и спрашиваютъ... А мы, извѣстно, изъ простыхъ. Мы краски на полѣнѣ разводимъ, а кистю пальцемъ на языкѣ пробуемъ...

— Ну, такъ и не буду спрашивать... Вонъ... всѣ вонъ сію минуточку—уже совершенно разсвирѣпѣвъ, нелѣпо кричалъ Никита Авдѣичъ. — Всѣхъ перетасую; да еще къ суду притащу: за мошенничество, за грабежъ, за разбой...

Ослѣпленный собственнымъ гнѣвомъ, Никита Авдѣичъ не видѣлъ ничего вокругъ себя, не замѣчалъ, что уже собралась вся его семья, что здѣсь же былъ конкурентъ, а слѣдовательно тайный врагъ,—Тюринъ, и стали сходиться рабочіе, которые были посмѣлье,—и тѣмъ болѣе онъ былъ пораженъ, когда передъ нимъ точно изъ-подъ земли выросъ Алексѣй. Никита Авдѣичъ возвелъ на него глаза, оборвалъ свои угрозы и смотрѣлъ на него вопросительно, съ ожиданіемъ чего-то важнаго.

— Напрасно вы разстраиваетесь, папаша, — съ виду чрезвычайно спокойнымъ голосомъ промолвилъ Алексѣй. — Паклинъ здѣсь ни при чемъ и Тулуповъ тоже. Они ни въ чемъ не виноваты...

— Ни при чемъ? — съ большимъ усиліемъ подавивъ раздраженіе, спросилъ Никита Авдѣичъ. — Это что-жъ, по-заграничному такъ выходитъ, или какъ?

— Нѣтъ, вы сперва успокойтесь, папаша, тогда и станемъ говорить о дѣлѣ... Да и не лучше ли намъ для этого перейти въ домъ?

Никита Авдѣичъ усмѣхнулся.

— Чего же мнѣ беспокоиться? Я спокоенъ. Нѣтъ, ужъ коли началъ здѣсь, такъ тутъ и досказывай. Умныя рѣчи вездѣ пріятно слушать...

Алексѣй очень явственно слышалъ, какъ въ его голосѣ дрожала тщательно скрываема злоба, и понималъ, что не добьется отъ него подходящаго настроенія. И такъ какъ молчать уже не было никакой возможности, то онъ рѣшился продолжать.

— Да, папаша, я говорю, что Паклинъ здѣсь ни при чемъ,—продолжалъ Алексѣй.—Онъ честный малый, смысленный и отличный работникъ... Онъ самый полезный человѣкъ на фабрикѣ...

— Покорнѣйше васъ благодарю, Алексѣй Никитичъ! — промолвилъ изъ своего далека Паклинъ, уже порядочно отодвинувшійся отъ Никиты Авдѣича, и низко поклонился.

— И Тулуповъ на своемъ мѣстѣ былъ бы полезенъ,—говорилъ Алексѣй:—а главное, что они говорятъ совершенную правду. Я двѣ недѣли изучалъ положеніе дѣлъ на фабрикѣ и пришелъ къ заключенію, что фабрика, въ своемъ настоящемъ видѣ и при своихъ порядкахъ, неизбежно должна годъ отъ году падать, чтобы въ концѣ концовъ рухнуть непоправимо.

— Охъ, Господи, страсти какія!—вдругъ неудержимо вырвалось у Матрены Авдѣевны.

Никита Авдѣичъ посмотрѣлъ на нее строго.

— Матрена, не взвизгивай такъ. Слушай, коли любопытно, умныя рѣчи, да молчи. Такъ рухнуть должна, говоришь?—съ безконечнымъ сарказмомъ обратился онъ опять къ Алексѣю. — Отъ какого же это виду и отъ какихъ порядковъ?

— Объ этомъ долго говорить надо, папаша. Притомъ же, я не совсѣмъ еще готовъ... Но все равно, я выскажу вамъ самое главное: машины на фабрикѣ старыя и въ такомъ состояніи, что не могутъ выдѣлывать тотъ товаръ, какой требуется на теперешнемъ рынкѣ. Многого недостаетъ. Вотъ хотя бы этотъ случай: двадцать тысячъ кусковъ ситца всѣ дали щелчокъ. Замѣтите, папаша, всѣ. Значить, это не случайность. Да и объяснить легко: у васъ на фабрикѣ палилки нѣтъ. Ваша запарка нигуда не годится; такихъ вы не встрѣтите ни на одной современной фабрикѣ. Одно нѣтъ, другое плохо работаетъ. Фабрику надо перестроить. Иныя машины надо приспособить, другія совсѣмъ выбросить и замѣнить ихъ новыми, третью и вовсе отсутствуютъ—ихъ надо приобрести. Я сдѣлалъ приблизительный подсчетъ. Чтобъ фабрика стояла на высотѣ современныхъ требованій, надобно затратить около двухсотъ пятидесяти тысячъ.

— Двѣсти пятьдесятъ тысячъ! Это очень даже просто! — ядовито качая головой, замѣтилъ Никита Авдѣичъ.

Алексѣй какъ бы пропустилъ мимо себя это замѣчаніе и продолжалъ:

— Это одна сторона дѣла, папаша, теперь другая: машины, конечно, важны, безъ нихъ нельзя работать; но, кромѣ машинъ, въ дѣлѣ еще есть работникъ.

— Само собой... — сквозь зубы промолвилъ Никита Авдѣичъ: — какъ не быть ему?.. Есть — мошенникъ и пьяница...

— Да вѣдь въ чемъ дѣло, папаша? — говорилъ Алексѣй, повидимому, не обращая вниманія на его тонъ. — Человѣкъ только тогда хорошо работаетъ, когда въ работѣ онъ находитъ или удовольствіе, или пользу. Когда же онъ работаетъ изъ-за одной только нужды, хорошей работы отъ него нельзя и требовать. У васъ рабочіе идутъ на фабрику изъ крайней нужды, плата — нищенская, удобствъ — никакихъ; поэтому порядочный рабочій убѣгаетъ отъ васъ туда, гдѣ ему лучше; у васъ же остаются такіе, которыхъ нигдѣ не берутъ. Рабочаго надо привлечь къ фабрикѣ выгодой и удержать удобствами. Рабочая плата должна быть повышена по всѣмъ отдѣламъ, какъ сдѣлано это на другихъ фабрикахъ. При фабрикѣ надо построить спальни для рабочихъ, столовую, гдѣ они за недорогую плату будутъ имѣть свою артельную кухню, небольшую больницу и все то, что необходимо для сноснаго существованія всякому человѣку, и что уже есть на другихъ благоустроенныхъ фабрикахъ.

— А на это отвалить еще двѣсти тысячъ? — насмѣшливо спросилъ Никита Авдѣичъ.

— Нѣтъ, гораздо меньше. Но все равно, сколько бы ни пришлось истратить, я только при этихъ условіяхъ возьмусь за управленіе фабрикой. Братъ же за нее въ такомъ видѣ, какъ она есть, я считаю дѣломъ бесполезнымъ и недобросовѣстнымъ, и не возьмусь.

— Такъ! — зловѣщимъ, хотя и сильно сдержаннымъ голосомъ, протянулъ Никита Авдѣичъ. — Вотъ, значить, ты и договорился до настоящаго пункта. Выходитъ такъ: либо триста тысячъ, либо мое почтеніе. Выходитъ, что, при твоей учености, ты меньше, какъ на триста тысячъ,

неспособенъ. Такъ, такъ. А позволъ-ка спросить тебя: ты эти триста тысячъ наживалъ, или кто другой?

Этотъ вопросъ не былъ предусмотрѣнъ Алексѣемъ и на минуту какъ бы смутилъ его. Онъ запнулся и обдумывалъ, что бы отвѣтить отцу. Произошла пауза, которая при общемъ напряженномъ вниманіи всѣмъ показалась очень длинной.

Дарья Николаевна, стоявшая рядомъ съ Тюринымъ и Ильей, слегка выдвинулась впередъ и промолвила, обращаясь къ Никитѣ Авдѣичу, голосомъ не громкимъ, но удивительно твердымъ:

— Онъ не наживалъ ихъ, конечно, но вѣдь онъ и проживать ихъ не собирается...

Ея сдержанный голосъ странно прозвучалъ среди глубокаго молчанія, и всѣ обратили на нее тревожные взоры.

Никита Авдѣичъ посмотрѣлъ на нее исподлобья, и нехорошій блескъ сверкнулъ въ его глазахъ.

— Я это съ сыномъ разговариваю, а не съ кѣмъ другимъ, — сквозь зубы проговорилъ онъ, отвѣдя отъ нея взоръ и глядя какъ бы въ пространство.

— Я прошу васъ замѣтить, папаша, — сказалъ, несколько не повышая голоса, Алексѣй: — Даша все равно, что я. У насъ съ нею общія дѣла и одинаковыя мысли...

— А коли мысли у васъ одинаковыя, такъ, стало-быть, я могу ихъ и отъ тебя послушать, ты ихъ и сказывай! — съ тѣмъ же холоднымъ блескомъ въ глазахъ промолвилъ Никита Авдѣичъ.

— Никита Авдѣичъ во что бы то ни стало хочетъ обидѣть меня, — сказала Дарья Николаевна, ни къ кому не обращаясь: — а вѣдь только правду сказала.

— Обижать мнѣ васъ не къ чему, а не привыкъ я, чтобы бабы вмѣшивались въ мужскія дѣла, — все еще сдерживая себя, замѣтилъ Никита Авдѣичъ. — Его это дѣло и мое и, стало-быть, между нами разговоръ. А вы знайте свое бабье дѣло, коли оно у васъ есть.

Тутъ Дарья Николаевна нѣсколько рѣшительнѣе выступила впередъ, и на лицѣ ея было уже замѣтно волненіе. Она сильно кусала свои губы, очевидно стараясь сдерживать въ себѣ какой-то порывъ.

— Бабье дѣло—одно, Никита Авдѣичъ, — какъ-то внушительно глядя на него въ упоръ, сказала она: — а дѣло женщины, которая любитъ своего мужа—другое. У насъ съ вашимъ сыномъ—одна жизнь, одна душа, одиѣ мысли и одни дѣла... Спросите вашего сына, и онъ подтвердитъ это...

— Смѣлая какая! — тихонько, обращаясь къ Тюрину, произнесла Матрена.

— Все это такъ, папаша, — очень твердо заявилъ Алексѣй.

— Ну, а коли такъ, — злобѣщимъ, тяжеловѣснымъ голосомъ отвѣтилъ ему на это Никита Авдѣичъ: — такъ, стало-быть, я уже обязанъ не одного, а двухъ слушать... Выходить, что отпустилъ я въ ученіе за границу одного глупаго сына, а получилъ обратно двухъ умныхъ. Это прямая выгода. Только мнѣ это дѣло не подходитъ, и я, хоть и старъ, а все же, пока живъ, поведу дѣло по-своему, по своей, значить, собственной волѣ. Не нужно мнѣ никакихъ помощниковъ, да совѣтчиковъ. Больше тридцати лѣтъ обходился безъ нихъ и еще обойдусь. Ну, нечего сказать, благословилъ Господь сыновьями, — прибавилъ Никита Авдѣичъ, бросивъ саркастическій взглядъ въ ту сторону, гдѣ стоялъ Илья: — одинъ блаженный вышелъ, отъ дѣла носъ воротить, художествами занимается; а другой за границей обучился, какъ отца разорить по-вѣрѣнью, да еще не одинъ, а вдвоемъ... Не надо мнѣ, не надо! И безъ чужого ума самъ справлюсь. А съ вами, пріатели мои, — прибавилъ онъ, обратившись ко всѣмъ служащимъ и окативъ ихъ гнѣвнымъ взглядомъ: — съ вами у меня будетъ особый разговоръ. Ступайте! Чего развѣсили уши? Или тоже у молодого хозяина заграничнаго ума набраться хотите? Итъ, Алексѣй Никитичъ,

разорять меня ты еще подождешь! Руки еще до этого не доросли, — вотъ что! Ступайте вонъ отсюда! — прикрикнулъ онъ на служащихъ, и всѣ они, подъ предводительствомъ Паклина и Тулупова, гурьбой ушли на дворъ и оттуда на фабрику.

Никита Авдѣичъ не прибавилъ больше ни слова. Грузно опираясь на свою палку, онъ ушелъ въ домъ.

VI.

Послѣ случившагося такъ внезапно и при такой исключительной обстановкѣ объясненія Никиты Авдѣича съ молодыми Андрусовыми, на фабрикѣ и въ домѣ произошло точно общее окаменѣніе. Всѣ молчали, какъ будто вдругъ позабыли слова, или боялись произносить ихъ вслухъ.

Самъ Никита Авдѣичъ засѣлъ въ своей отдѣльной комнатѣ и нигде не выходилъ. Онъ не являлся ни къ чаю, ни къ завтраку, ни къ обѣду. Все это приносили ему туда. Официально было объявлено, что онъ нездоровъ. Такъ по крайней мѣрѣ всѣмъ заявляла Марѳа Васильевна, единственный человекъ, имѣвшій доступъ къ нему; но всѣ знали, что никакого нездоровья нѣтъ, а есть только злоба противъ всѣхъ.

И въ домѣ всѣ ходили на цыпочкахъ. Матрена Авдѣевна даже боялась въ садъ выйти, чтобы не встрѣтиться съ опальными родственниками. Увидитъ Никита Авдѣичъ, страхъ какъ обидится.

На фабрикѣ тоже было тихо. Паклинъ, несмотря на то, что, казалось, долженъ былъ бы привыкнуть къ свирѣпымъ и несправедливымъ выходкамъ со стороны Никиты Авдѣича, на этотъ разъ оскорбился и затаялъ обиду. Поговаривали даже тихонько, что онъ собирается уходить.

Алексѣй и Дарья Николаевна старались какъ можно меньше времени проводить въ своихъ комнатахъ. Большую часть дня они просиживали въ саду, гдѣ-нибудь въ дальнемъ уголкѣ его, на берегу рѣчки. Къ нимъ присоединялся Тюринъ, который, сильно заинтересовавшись ходомъ «андрусовскихъ событій», остался погостить. Его помѣстили въ небольшой пристройкѣ, прилегавшей къ фабричному зданію и служившей для пріѣзжихъ.

Тюринъ отлично понималъ, что его шансы укрѣпились, и терпѣливо ждалъ, въ полной увѣренности, что уѣдетъ отсюда не одинъ.

Такъ жили въ главномъ андрусовскомъ домѣ. Но это настроеніе нисколько не отражалось на образѣ жизни въ маленькомъ флигелѣ. Тамъ все оставалось попрежнему.

Илья цѣлые дни или шатался по окрестностямъ, или сидѣлъ въ своей мастерской. А Дуня возилась съ своими маленькими дѣтьми, и не было ей никакого дѣла до того, что творится въ главномъ домѣ.

Какъ-то разъ Дарья Николаевна вспомнила о своемъ намѣреніи посѣтить ее и посмотрѣть ея дѣтей. Она позвала съ собой Алексѣя, но тотъ отказался.

— Итъ, я не пойду... Илья терпѣть не можетъ, когда суются въ его жизнь.

— Ну, такъ я одна пойду...

И она, дѣйствительно, навѣстила Авдотью Григорьевну. Молодая женщина не ожидала этого визита и растерялась.

— Илья Никитичъ въ мастерской... Я вамъ сейчасъ его покличу, — торопливо заговорила она.

— Итъ, пожалуйста, оставьте вашего Илью Никитича въ покоѣ, — сказала Дарья Николаевна. — Я вовсе не къ нему пришла, а къ вамъ.

— Ахъ, зачѣмъ же вамъ было беспокоиться?... Мнѣ такъ совѣстно, право...

И она, въ самомъ дѣлѣ, покраснѣла до ушей. Но простой тонъ, какимъ говорила съ ней Дарья Николаевна, скоро успокоилъ ее, и она начала вести себя, какъ настоящая владѣлица маленькаго замка. Она показала Дарьѣ Николаевнѣ всѣ комнаты. Ихъ было не много.

Илья занималъ двѣ большихъ комнаты, выходившихъ



Березы у берега моря. Картина И. М. Проскурнина, грав. Рашевский.

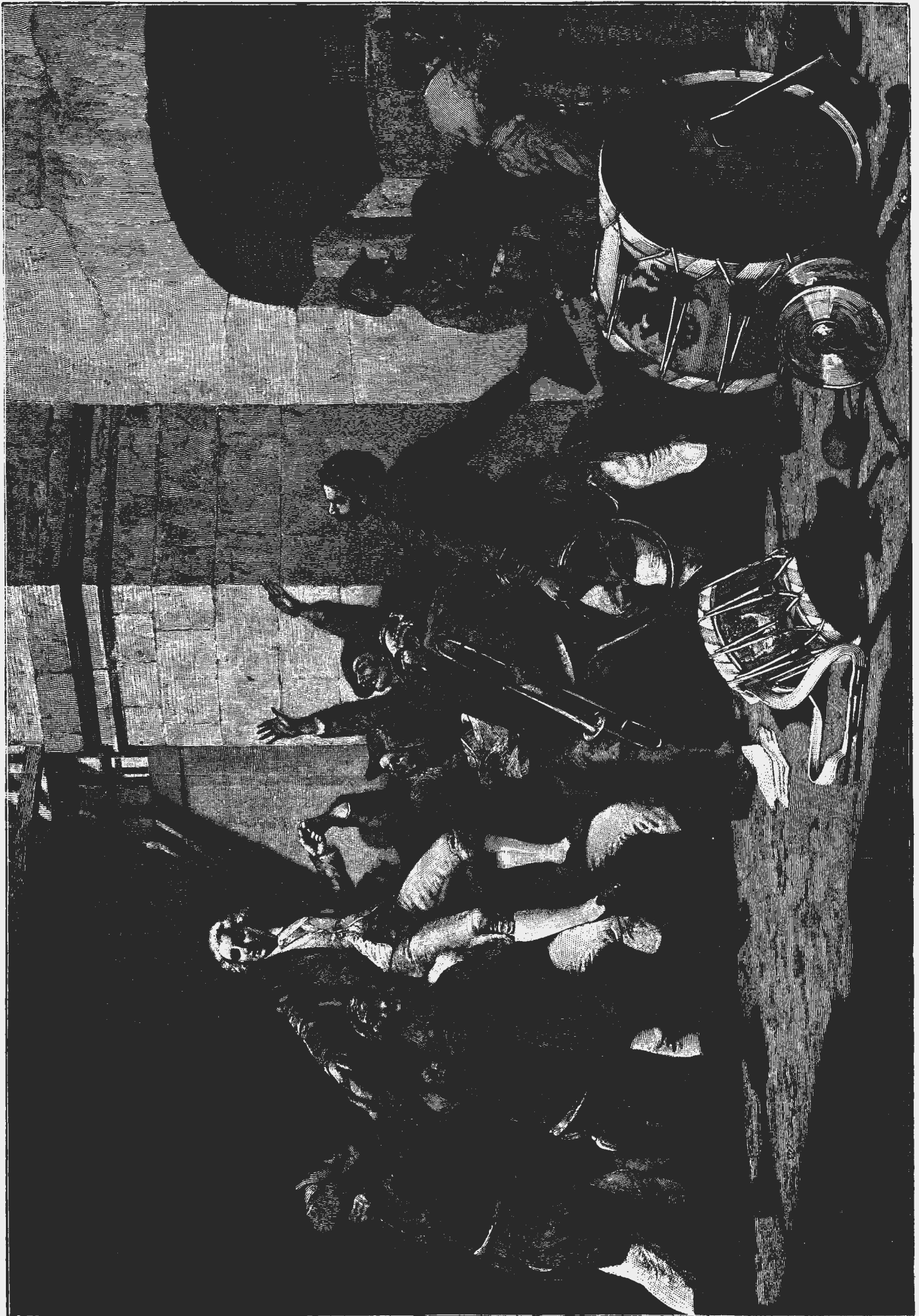

Освобождение Чимарозы изъ темницы. Картина С. Танкреди, грав. В. Арштейн.

окнами въ широкую аллею, а Дуня съ дѣтьми помѣщалась въ двухъ маленькихъ, къ которымъ примыкала миниатюрная кухня. Въ этой кухнѣ она готовила обѣды для себя и для своихъ дѣтей. Комнаты Ильи были обставлены просто,—въ нихъ не было ничего лишняго. Въ одной стояла кровать. На стѣнѣ былъ коверъ, маленький коврикъ внизу для ногъ и нѣсколько стульевъ. Другая должна была служить кабинетомъ. Здѣсь былъ простенькій письменный столъ, высокая конторка, обтянутый кожей диванъ. Во всемъ былъ удивительный порядокъ: видна была заботливая рука Авдотьи Григорьевны.

Зато двѣ маленькія комнатки самой Авдотьи Григорьевны были заставлены массой принадлежностей домашнего хозяйства. Тутъ была и ея кровать, и дѣтскія кровати, и швейная машина, на которой она работала, собственно-ручно обшивая своихъ дѣтей и ремонтируя бѣлье Ильи Никитича. Тутъ же видѣлись и игрушки. Въ углу помѣщались образа, а передъ ними горѣла лампадка.

Съ безконечной нѣжностью Дуня показала Дарьѣ Николаевнѣ своихъ дѣтей, и видно было, что она гордилась ими... Дѣти были здоровыя и содержались очень чисто.

— И скажите, Авдотья Григорьевна, вы вотъ такъ всегда одна? У васъ нѣтъ никакого общества? — спрашивала Дарья Николаевна.

— Никакого, Дарья Николаевна. Какое же у меня можетъ быть общество?.. Съ Марѳой Васильевной и Матреной Авдѣевной я даже разговаривать не смѣю... Прежде, когда я еще въ томъ домѣ жила, онѣ со мной обращались хорошо. Даже Никита Авдѣичъ, на что ужъ строгій, а и тотъ со мной, бывало, разговаривалъ... Ну, а какъ это случилось... такъ они на меня и глядѣтъ перестали. Ежели иной разъ встрѣтятся гдѣ-нибудь въ саду, такъ даже въ сторону отворачиваются, будто и не видятъ... Конечно, имъ не нравится... Да и правда, что-жъ тутъ хорошаго?..

— И вы всегда одна?

— Всегда... Какъ же иначе?.. Съ кѣмъ же мнѣ быть?

— И не скучаете?

— Какъ не скучаю?.. Извѣстно, скучаю. Я даже съ людьми разговаривать разучилась... Илья Никитичъ со мной разговариваетъ мало: извѣстно, о чемъ же ему со мной разговаривать?..

— Ну, такъ я буду часто приходить къ вамъ, Авдотья Григорьевна, — можно?

— Покорно васъ благодарю... только зачѣмъ же вамъ себя такъ беспокоить?.. Я къ этому не привычна и даже вотъ не умѣю принять, какъ слѣдуетъ.

Въ то время, какъ они разговаривали, со стороны балкона стукнула дверь.

— Это Илья Никитичъ пришелъ, — сказала Дуня, и въ глазахъ ея неясно выразилось что-то похожее на страхъ.

«Да неужто она его боится?» — подумала Дарья Николаевна.

Дуня начала торопливо готовить стаканъ, налила въ него какой-то красноватой жидкости, которую она называла морсомъ, и понесла въ комнату Ильи. Дарья Николаевна ясно слышала, какъ Илья спросилъ ее:

— У тебя кто-то есть?

— Да-съ, Илья Никитичъ, у меня Дарья Николаевна, — нерѣшительно отвѣтила Дуня...

— Дарья Николаевна? — не то съ досадой, не то съ изумленіемъ спросилъ Илья и, не прибавивъ ни слова, началъ шагать по комнатѣ.

Дуня вернулась и сказала тихонько:

— Я объяснила ему, что вы здѣсь...

И по глазамъ ея было видно, что она смущена и не знаетъ, какъ съ этимъ быть.

Но не прошло и минуты, какъ дверь изъ сѣней отворилась, и на порогъ появился самъ Илья.

— Это цѣлое событіе, когда кто-нибудь оттуда — въ нашемъ флигелѣ... — промолвилъ онъ, здороваясь съ нею,

и нерѣшительно прибавилъ: — можетъ-быть, вы и меня рѣшитесь посѣтить, Дарья Николаевна?

Это приглашеніе было для Дарьи Николаевны неожиданностью. Въ прежнемъ его поведеніи она не находила никакихъ основаній думать, что онъ захочетъ видѣть ее своей гостей.

— Конечно, да, — сразу переходя въ шуточный тонъ, отвѣтила Дарья Николаевна. — Впрочемъ, я уже была у васъ...

— Были?

— Да.. Я осмѣлилась переступить священный порогъ вашей... берлоги.

Илья вынужденно улыбнулся.

— Да, это въ родѣ берлоги... Такъ пожалуйста...

Во время этого разговора Дуня стояла и съ нѣкоторымъ удивленіемъ смотрѣла на Илью, котораго она никогда еще не видала такимъ. Онъ велъ себя передъ Дарьей Николаевной, точно виноватый мальчишка.

Онъ пропустилъ ее въ маленькія сѣни, пошелъ за нею, и они оба вошли въ ту комнату, которая походила на рабочій кабинетъ, а Дуня осталась у себя.

— Какъ у васъ все хорошо приспособлено для умственныхъ занятій! — съ тонкой иронической усмѣшкой сказала Дарья Николаевна, оглядывая письменный столъ и конторку.

— Ну, этимъ приспособленіемъ я меньше всего пользуюсь, — отвѣтилъ Илья.

— А чѣмъ же вы занимаетесь, Илья Никитичъ?

— Да все пустяками...

— И можно будетъ какъ-нибудь взглянуть на эти пустяки?

— Да вѣдь они не могутъ доставить вамъ удовольствія...

— Ну, это будетъ видно потомъ, а пока... я просто любопытна... Впрочемъ, я не навязываюсь... Ну, расскажите же мнѣ что-нибудь... Я здѣсь всѣхъ уже болѣе или менѣе раскусила, а вотъ вы для меня сфинксъ... Ну, говорите же, я приготовилась слушать, — промолвила Дарья Николаевна, поудобнѣе усаживаясь на кожаномъ диванѣ.

— Да скажу-то я немного... Я вообще не краснорѣчивъ... У меня какъ-то словъ мало... — съ смущеніемъ говорилъ Илья. — Да, прежде всего вотъ что: мы всѣ безобразно ведемъ себя относительно васъ. Но, по крайней мѣрѣ, знайте, что я стыжусь тѣхъ словъ, которыя сказалъ вамъ мой отецъ.. Я, конечно, въ дѣла не вмѣшиваюсь... Но вѣдь это ужъ не дѣло... и — извините меня, пожалуйста, — я таки не понимаю, что за охота вамъ вмѣшиваться во все это... Неужели васъ это интересуетъ?

— А какъ вы полагаете, Илья Никитичъ? Вы думаете, что я это дѣлаю изъ каприза, отъ скуки, отъ нечего дѣлать?

— Я такъ не думаю... Я только не понимаю. Что вамъ въ этой фабрикѣ? Ну, Алексѣй, тотъ — специалистъ, онъ къ этому готовился, его я понимаю, а вы... вы такъ вступаете во всѣ эти дѣла, какъ будто вы тоже готовили себя къ нимъ...

— Если говорить правду, Илья Никитичъ, мнѣ хотѣлось бы, чтобы вы меня немного понимали и знали — сказала Дарья Николаевна, вдругъ перемѣнивъ шуточный тонъ на серьезный. — Но если вы будете обходить меня за три версты, какъ дѣлали это до сихъ поръ, то никогда не узнаете...

— Въ этомъ виноваты вы сами. Вы какимъ-то не серьезнымъ языкомъ говорите со мной и всегда смотрите на меня иронически...

— Хорошо, теперь я буду говорить съ вами самымъ серьезнымъ языкомъ и смотрѣть на васъ почтительно...

— Ахъ, нѣтъ, пожалуйста, нѣтъ... Я не хочу, чтобы вы мѣнялись...

— Хорошо, я не буду мѣняться! Видите, какая я сто-

ворчивая... А какія у васъ славныя дѣтки... Вотъ у меня нѣтъ дѣтей, и я завидую Авдотѣ Григорьевнѣ.

Странная переѣвна произошла въ лицѣ Ильи послѣ этихъ словъ. Точно на него упала какая-то густая тѣнь,— оно потемнѣло и сдѣлалось хмурымъ. Онъ отвернулся и съ минуту молча глядѣлъ въ окно и затѣмъ произнесъ, словно не слышалъ ея замѣчанія:

— А что, отецъ еще не вышелъ изъ своей засады?

— Нѣтъ еще...—отвѣтила Дарья Николаевна.

И опять Илья видимо искалъ какого-нибудь вопроса, чтобы заполнить неловкую паузу.

— Ну, а Алексѣй еще не спасовать?..

Дарья Николаевна взглянула на него и поймала на его губахъ тонкую усмѣшку.

— А вы, кажется, къ Алексѣю относитесь проницательно?—замѣтила она и покачала головой.

— О, что вы, Дарья Николаевна! Я Алексѣя очень люблю... Я только удивляюсь тому, что онъ, который всегда былъ мягокъ, какъ воскъ,—отецъ могъ лѣзнуть изъ него все, что ему угодно,—вдругъ сдѣлался такимъ твердымъ... У него и голосъ переѣнился... Право, подумаешь, что у него сильный характеръ; а характера у него нѣтъ...

— Вы хорошо знаете своего брата,—замѣтила Дарья Николаевна. — У него, дѣйствительно, слабый характеръ.

— Да, но зато у васъ, кажется, желѣзный...

— Я—женщина, Илья Никитичъ, а это всѣмъ давно извѣстно, что женщина — существо слабое... Ну, вотъ что,—вдругъ прибавила она, поднявшись съ дивана и явно уклоняясь отъ затронутой имъ темы: —или вы поведете меня въ свое святилище — мастерскую, или до свиданія!

Это былъ до такой степени неожиданный переходъ, что Илья въ первую минуту растерялся и почти машинально переспросилъ:

— Въ мастерскую?

— Ну, да, кажется, такъ называется это таинственное зданіе со стеклянной галлереей...

— Я никому туда входа не воспрещаю... Но здѣсь ужъ такъ принято, что когда кто-нибудь входитъ туда, то на лицѣ его выражается презрѣніе. Мнѣ это не доставляетъ удовольствія, и потому я никого не зову. А васъ... право же, мнѣ будетъ очень пріятно видѣть васъ тамъ и узнать ваше мнѣніе о тѣхъ пустякахъ, которыми я занимаюсь...

— Такъ, значитъ, идемъ? Сейчасъ?

— Да хотя бы и сейчасъ.

Дарья Николаевна быстро поднялась съ дивана и пошла къ Дунѣ.

— До свиданья, Авдотья Григорьевна,—сказала она.— Такъ я буду ходить къ вамъ въ гости.

— Пожалуйста, Дарья Николаевна,—съ поклономъ отвѣтила ей Дуня. — Я всегда сижу дома и ужъ какъ вамъ буду рада и благодарна, — такъ даже и сказать не могу.

Мастерская Ильи представляла собой образецъ художественнаго безпорядка. Здѣсь было двѣ комнаты: передняя — очень маленькая, въ ней стояло пианино, и это заставляло думать, что музыка была отодвинута на второй планъ. Другая комната была очень большая. Когда они вошли, въ освѣщеніи ея преобладалъ густой сѣрый тонъ отъ парусиновыхъ занавѣсокъ, висѣвшихъ во всю длину стѣны. Илья тотчасъ же раздвинулъ занавѣску, и комната наполнилась яркимъ свѣтомъ. Солнечные лучи забѣгали по гипсамъ, статуэткамъ и группамъ, по холстамъ въ рамахъ и безъ рамъ, повѣшеннымъ на стѣнѣ, по потнымъ тетрадамъ, разбросаннымъ во всѣхъ углахъ. Очевидно, три искусства совмѣщались тутъ самымъ причудливымъ образомъ.

— Скажите, пожалуйста, — спросила Дарья Николаевна: — какое изъ трехъ искусствъ было вашей первой любовью?

— Это была скульптура, потому музыка, а затѣмъ ужъ краски.

— Ну, значитъ, въ такомъ порядкѣ и будемъ смотрѣть... Музыку я вамъ прощаю... Я ее люблю, но ровно ничего не понимаю въ ней... Да и у васъ она, кажется, на плохомъ счету.

— Пожалуй, что на послѣднемъ. Она у меня для отдыха...

— А вотъ по части скульптуры я кое-что видѣла... Вы не думайте, что мы съ Алексѣемъ такъ ужъ специализировались на ситцевомъ производствѣ. Мы два раза ѣздили въ Италію, а во Флоренціи любовались, чуть что не изучали знаменитую трибуну. А теперь, передъ возвращеніемъ, заѣзжали въ Парижъ, познакомились съ Луврскимъ музеемъ и шпіялись по салонамъ...

Говоря это, она переходила отъ одного скульптурнаго произведенія къ другому, иногда останавливалась, присматривалась. Потомъ перешла къ картинамъ и осматривала ихъ молча.

— А это что? — спросила она, указывая на приставленный къ стѣнѣ холстъ, обращенный къ стѣнѣ лицевой стороной.—Что-нибудь новенькое?..

— Да, это на-дняхъ только начато... Это рано показывать...—отвѣтилъ Илья, и щеки его слегка зарумянились.

— Тайна?

— Тайна и... въ особенности отъ васъ... Мнѣ пришла въ голову одна идея... и если-бъ вы согласились чуточку посидѣть какъ-нибудь... мнѣ бы только набросать легкій этюдъ...

— Позировать для тайны... Это интригуешь. Что-жъ, я согласна. Только съ условіемъ, что тайна потомъ откроется.

— Да, если что-нибудь выйдетъ.

— Нѣтъ, во всякомъ случаѣ.

— Хорошо, пусть будетъ по-вашему. Такъ вотъ—хорошо бы завтра утромъ.

— Завтра утромъ—согласна.

Такимъ образомъ состоялось сближеніе Дарьи Николаевны съ Ильей. Онъ началъ выясняться въ ея глазахъ.

Все время, что онъ говорилъ съ нею, онъ смущался, краснѣлъ, запинаясь. Какая-то робость передъ нею сквозила во всѣхъ его дѣйствіяхъ и словахъ.

Но она чувствовала, что это робость не слабаго человѣка. Это былъ сильный человѣкъ, увѣренность котораго въ себѣ встрѣтила онаснаго судью. Пренебреженіе, съ которымъ родные относились къ его работѣ, нисколько не трогало его. Это было пренебреженіе невѣжества, которое можно было презирать. Въ ней же онъ подозрѣвалъ, если не знатока, то во всякомъ случаѣ—чуткаго судью. Тутъ была робость огромнаго самолюбія, которое боялось быть уязвленнымъ.

Все это понимала Дарья Николаевна и въ дальнѣйшихъ своихъ сношеніяхъ съ Ильей принимала это въ расчетъ и старалась быть осторожной.

На другой день утромъ она явилась въ мастерскую и посидѣла часа два. Илья набросалъ только ея лицо, и вышло схоже. Дальнѣйшіе сеансы не могли состояться, такъ какъ произошли обстоятельства, завладѣвшія общимъ вниманіемъ, въ которыхъ Дарья Николаевнѣ пришлось сыграть важную роль.

Дарья Николаевна родилась и выросла въ семьѣ несчастной. Отецъ ея, человѣкъ выдающихся способностей, былъ профессоромъ. Его лекціи посѣщались не однимъ только курсомъ, а всѣмъ юридическимъ факультетомъ.

Страстно увлекающійся, глубокой знатокъ своего предмета, этотъ человѣкъ слишкомъ отдавался наукѣ, и у него не оставалось времени на то, чтобы заботиться о домашнемъ своемъ очагѣ.

Между тѣмъ, еще будучи студентомъ, онъ имѣлъ неосторожность увлечься очень скромной дѣвушкой, съ самымъ скуднымъ образованіемъ. Въ своемъ увлеченіи онъ былъ искрененъ, какъ во всемъ другомъ: случайно онъ переступилъ границу и, желая оставаться честнымъ, обвѣнчался.

А потомъ изъ скромной дѣвушки выросла красивая львица, собиравшая вокругъ себя цѣлый сонмъ поклонниковъ. У нея развились дорогіе вкусы, требовавшіе для своего удовлетворенія большихъ средствъ.

Такимъ образомъ была вспахана почва для непрерывныхъ домашнихъ неурядицъ и дризгъ, сдѣлавшихъ его жизнь адомъ. Поневоля отдавая много силъ на улаженіе домашнихъ недоразумѣній, — двѣ дочери его подрастали, — онъ ясно видѣлъ, что ученія его занятія уже не стоятъ на прежней высотѣ, что онъ годъ къ году отстаетъ, и что аудитория его пустѣетъ.

Передъ нимъ стояла перспектива попасть въ ряды профессоровъ, преподающихъ свой предметъ по старымъ, развѣ навсегда составленнымъ, тетрадкамъ, и эта перспектива ужаснула его. Не видя возможности честнаго выхода изъ такого положенія, онъ предпочелъ уйти совсѣмъ со сцены жизни.

Ей было тогда пятнадцать лѣтъ. Оставалось два года до окончанія гимназіи.

Для матери это было страшнымъ ударомъ, но она перенесла его съ такимъ мужествомъ, какого никто отъ нея не ожидалъ. Мужъ не оставилъ ей ничего, онъ не выслужилъ даже пенсіи. Многочисленные поклонники вдругъ всѣ куда-то исчезли, точно растаяли. Пришлось работать. Она занялась шитьемъ, устроила меблированные комнаты и кое-какъ поддерживала себя и двухъ дочерей.

Кончивъ гимназію, Дарья Николаевна года три давала уроки и все колебалась, не зная, въ какую сторону направить свои силы. Въ душѣ она чувствовала какой-то неясный призывъ къ дѣятельности, но, сколько ни присматривалась, нигдѣ не видѣла арены, которая манила бы ее къ себѣ. Высшіе курсы, на которые она, наконецъ, поступила, далеко не были вѣнцомъ ея желаній. Она остановилась на нихъ потому, что таково было общее движеніе. Она училась усердно, читала и принимала дѣятельное участіе въ товарищеской жизни. И все это наполняя ея время, но не увлекло ее. Это была не жизнь, а только подготовка къ ней. А въ то же время понемногу и незамѣтно у нея вырабатывалось своеобразное міросозерцаніе, и когда она случайно встрѣтилась съ Алексѣемъ Андрусовымъ, — ей тогда было двадцать три года, а онъ былъ на послѣднемъ курсѣ технологическаго института, — она знала, чего надо искать и требовать отъ жизни.

Да, многіе удивлялись ея выбору. Въ товарищескомъ кругу она считалась сильнымъ человѣкомъ. Всѣ видѣли, какъ храбро она боролась съ нуждой, но никто не видѣлъ ее подавленной, никто не слышалъ отъ нея нытья, всегда глаза ея смотрѣли твердо и прямо впередъ, и въ нихъ отражалась ясная душа.

Такою же она была въ жаркихъ товарищескихъ спорахъ: спокойная, убѣжденная и настойчивая.

И вотъ эта женщина остановила свое вниманіе на человѣкѣ слабомъ, безличномъ.

Слабый и нерѣшительный, онъ легко подчинялся всякому влиянію: сегодня его можно было видѣть членомъ кружка, занимавшагося разрѣшеніемъ «мировыхъ вопросовъ», а завтра въ веселой компаніи, проводящей время въ кутежахъ.

И всѣ были искренно удивлены, когда между Дарьей Николаевной и Алексѣемъ Андрусовымъ произошло сближеніе, которое пошло такъ быстро, что, послѣ трехъ мѣсяцевъ знакомства, они уже были женаты. Безъ всякихъ колебаній было рѣшено, что ею руководилъ простой ма-

териальный расчетъ: «Надо было давать уроки и нуждаться, а Андрусовъ — будущій фабрикантъ»...

Въ ней разочаровались, отъ нея отшатнулись. Но она не успѣла даже замѣтить этого. Алексѣй Андрусовъ сдалъ послѣдніе экзамены и сейчасъ же побѣхалъ съ женой за границу.

А когда, черезъ два года, они вернулись и нѣсколько дней провели среди прежнихъ знакомыхъ, — всѣ были поражены переменой, случившейся съ Алексѣемъ Андрусовымъ: теперь онъ казался человѣкомъ убѣжденнымъ, съ большими знаніями по своей специальности, съ ясно намѣченной цѣлью. И всѣ признали въ этомъ работу Дарьи Николаевны.

VII.

Никита Авдѣичъ, наконецъ, вышелъ изъ своего заточенія. Онъ появился на фабрику и обошелъ ее молча, никому не сдѣлавъ ни одного замѣчанія. Послѣ этого всѣ стали еще угрюмѣе. Молчаливые обходы и въ прежнее время случались, и они всегда вели за собой жестокую расправу.

Въ особенности былъ задѣтъ Паклинь. Когда Никита Авдѣичъ вошелъ въ то отдѣленіе, гдѣ находился въ то время Семенъ Назарычъ, старшій приказчикъ повернулся къ нему, почтительно выпрямился и съ должнымъ почтеніемъ, очевидно поборовъ въ себѣ чувство обиды, привѣтствовалъ его:

— Мое нижайшее. Никита Авдѣичъ. Добраго вамъ здоровья.

И Никита Авдѣичъ не только ни однимъ словомъ не откликнулся на это, а даже не взглянулъ на него, какъ будто и не слышалъ.

Между тѣмъ, Паклину, чтобы рѣшиться на это привѣтствіе, надо было пережить сложную душевную борьбу. Онъ былъ обиженъ, — это такъ. И ходившіе на фабрику вполголоса разговоры о томъ, что онъ хочетъ разсчитаться и искать службы въ другомъ мѣстѣ, имѣли нѣкоторое основаніе. Онъ, дѣйствительно, подумывалъ объ этомъ.

Но, по мѣрѣ того, какъ приближалось время, когда, по всѣмъ соображеніямъ, долженъ былъ выйти изъ своего добровольнаго заточенія Никита Авдѣичъ, рѣшеніе это въ немъ слабѣло.

«Эхъ, — говорилъ онъ самъ себѣ: — точно въ первый разъ терплю обиду... случалось еще и не такія терпѣть... А мѣсто, развѣ потеряешь, ужъ не вернешь... Другое мѣсто! Гм!.. Гдѣ эти такія другія мѣста? Эти мѣста всегда наспижены, всякій за нихъ держится... Да и гдѣ это меня возьмутъ на такую должность?... Такъ развѣ, на побѣгунки куда-нибудь примутъ... Положимъ, — прибавлялъ онъ себѣ, но эта мысль подкрадывалась къ нему осторожно, на цыпочкахъ: — положимъ, Паклинь и безъ мѣста не пропадетъ. У Паклиня, ежели хорошенько пошарить, кой-какое добро сыщется... Не даромъ же онъ послѣднія двѣнадцать лѣтъ всѣмъ распорядился на фабрику... Но только это — еще рановато... Съ такимъ добромъ далеко не уйдешь...»

Словомъ, Паклинь рѣшилъ уступить. Выйдетъ Никита Авдѣичъ, Паклинь ему почтительно пожелаетъ добраго здоровья, хозяинъ смягчится и не вспомнитъ о случившемся, и все пойдетъ по-старому.

Такъ онъ и сдѣлалъ. Но когда Никита Авдѣичъ на его привѣтствіе не откликнулся и даже сдѣлалъ видъ, что его не замѣчаетъ, у Паклиня въ душѣ вспыхнула старая обида, и онъ почувствовалъ себя такъ, какъ будто разбредили рану, которая начала уже заживать.

«Нѣтъ, — сказалъ онъ себѣ тогда: — придется постоять за себя... И ужъ что будетъ, то будетъ...»

И онъ далъ себѣ клятву — непременно въ этотъ же день объясниться съ Никитой Авдѣичемъ.

(Продолженіе будетъ.)



Въ сладкой истомѣ. Картина н. Гради, грав. Бодъ.

Городъ Дальній.

Очеркъ В. И. Орлова.
(Съ 5 рис.)

Среди грозного шума недавней китайской войны, на дальнем востоке в квантунской области незамѣтно выросъ новый русский городъ, которому предстоитъ сыграть свою роль въ мирномъ сближеніи европейцевъ съ народами чуждой намъ культуры.

Въ оповѣщеніи русского правительства другимъ державамъ въ 1899 году за новымъ городомъ было признано значеніе важнаго пункта для свободныхъ торговыхъ сношеній между всеми государствами: «Въ бухтѣ Викторія-Бей строится новый городъ, въ которомъ флаги всего міра встрѣтятъ самое широкое гостеприимство». Положеніе города на далекій окраинѣ дало ему и самое имя: «Дальній».

Мѣсто для постройки города избрано недалеко отъ Талиенвана, на другой (юго-западной) сторонѣ бухты, въ 10 верстахъ по прямому направлению — водой, и около 30 верстъ окружнымъ путемъ — по желѣзной дорогѣ. Повидимому, отчегобы невозпользоваться для намѣченной цѣли городами Портъ-Артуромъ и Талиенваномъ, и къ чему строить городъ на совершенно новомъ мѣстѣ? На Портъ-Артуръ имѣетъ свою задачу: это военный оплотъ нашъ на дальнемъ востоке и мѣсто стоянки военного флота; подъ его охраной Дальній можетъ строиться безъ всякихъ укрѣпленій, какъ мирный коммерческій портъ, открывающій свободный проходъ судамъ всѣхъ націй (porto-franco). Талиенванъ — жалкая китайская деревушка, лишенная даже сносной питьевой воды, съ желѣзною пристанью, построенной для китайцевъ еще французами. Этой пристанью общество восточно-китайской желѣзной дороги воспользовалось для выгрузки подвижного состава новой линіи. Но мелководье гавани, открытой южнымъ вѣтрамъ, и скалистое дно не позволяли морскимъ судамъ подходить къ берегу, и выгрузка по неволѣ производилась на баржахъ.

Между тѣмъ на новомъ мѣстѣ, при самомъ низкомъ отливѣ, глубина бухты достигаетъ 23 фута (а колебанія прилива и отлива — 16 футовъ). Бухта широкая и удобная, аварии невозможны благодаря защищенности отъ океанскихъ волнъ; мѣстное же, бухтовое, волненіе устранено молами (см. рис. 1). Кроме того, имѣется наружный рейдъ, — удобство, котораго нѣтъ и въ Портъ-Артурѣ *).

* Во время бури морскимъ судамъ приходится бѣжать изъ Портъ-Артура въ море, изъ опасенія быть выкинутыми на берегъ и разбитыми о скалы, какъ это случилось съ итаійскимъ крейсеромъ во время сильнаго шторма 1893 года, на глазахъ у всѣхъ.

Въ настоящее время подъ постройку города куплено земли у мѣстныхъ жителей около 75 кв. верстъ; намѣчено еще около 25 кв. верстъ — всего около 100 кв. верстъ: подъ эту площадь отшло до 14 китайскихъ деревень. Мѣсто приобретено у китайцевъ за высокую цѣну: за каждую десятину земли, которая прежде цѣнилась въ 130 рублей, обществомъ восточно-китайской дороги уплачено жителямъ по 300 рублей! Теперь уже заключено съ отдельными владѣльцами около 13.000 контрактовъ, утвержденныхъ особымъ Высочайшимъ повелѣніемъ по истеченіи мѣсячнаго срока претензій. Такимъ образомъ, прочность владѣнія этимъ мѣстомъ обеспечена навсегда, и эта земля, какъ частная собственность общества восточно-китайской желѣзной дороги, не можетъ вызвать никакихъ притязаній, какия бы политическія осложненія не наступили. Прежние собственники являются теперь лишь арендаторами съ платою 5% съ суммы, полученной ими при продажѣ. Впрочемъ, пока разбирается частнымъ жителямъ поселиться временно на городской землѣ, но подъ условіемъ очистить мѣсто по первому требованію.

По расположенію своему, городъ естественно раздѣляется на три части: административную, европейскую и китайскую. Выдѣленіе туземцевъ въ особый кварталъ, какъ и въ другихъ городахъ Востока, совершенно понятно, такъ какъ при полномъ пренебреженіи китайцевъ элементарными требованіями гигиены, грязь и специфическая вонь не даютъ ужиться съ ними европейцамъ.

Въ административной части города (рис. 2) уже готово болѣе 200 каменныхъ домовъ *) въ 2 и 3 этажа для помѣщенія служащихъ въ обществѣ восточно-китайской дороги. Стиль этихъ зданій англо-саксонскій, что придаетъ Дальнему видъ американскаго городка; впрочемъ, теперь начинаютъ появляться постройки и русскаго типа. Религиознымъ потребностямъ пока удовлетворяетъ лишь церковь-школа (рис. 3), вмѣщающая около 300 молящихся; но уже выработанъ проектъ городского собора на 1.500 человекъ въ чисто-русскомъ стилѣ.

Въ прошломъ году населенія въ городѣ было около 40.000 человекъ съ итаійскимъ крейсеромъ во время сильнаго шторма 1893 года, на глазахъ у всѣхъ.

*) Всего до 12.000 кв. саженъ подъ жилищными постройками.



Городъ Дальній. Рис. 1. Общій видъ порта. По фот. авт. «Нивы».

вѣкъ: изъ нихъ около 2.000 человекъ русскихъ рабочихъ и около 1.000 солдатъ, остальные — китайцы. Кроме того, въ японской колоніи около 400 человекъ, да корейцевъ около 300.

Наши рабочіе явились сюда налегкѣ, оставивъ женъ и дѣтей на родинѣ; но теперь обжились и начинаютъ понемногу выписывать въ Дальній свои семьи. Правленіе дороги относится къ этому весьма сочувственно, даетъ на путевые расходы средства, на условіяхъ мелкой расплаты, съ вѣрнымъ расчетомъ закрѣпить за собою хорошія рабочія руки. Наши мужички занимаютъ цѣлую слободку, названную Олонецкою, по мѣсту происхожденія большинства слобожанъ.

Рабочіе-туземцы были поселены сперва въ палаткахъ, но скоро стали переходить въ сырцовыя мазанки, устроенныя на пробу однимъ изъ подрядчиковъ-китайцевъ.

Городъ обильно снабженъ прекрасной водою, благодаря своему положенію недалеко (8 вер.) отъ рѣки Меланхе. Лѣтомъ эта рѣка представляетъ собою бурный потокъ, питаемый дождями; въ зимнее время потокъ мелеетъ и превращается въ рядъ водоемовъ. Вся рѣка проходитъ подъ землею — «подшурнымъ слоемъ», но притокъ воды значительный. Крупная галька (песокъ), сквозъ которую струится вода, служитъ ей прекраснымъ естественнымъ фильтромъ. Для добыванія воды устроены въ руслѣ запасные колодцы изъ неплотного кирпича, откуда она насыщается по трубамъ въ башню городского водопровода: рассчитано, что этой воды будетъ достаточно для полученія до 300.000 ведеръ въ сутки, считая круглый годъ. Можно увеличить добычу до 1½ миллионъ ведеръ въ сутки, но для этого нужно устроить каменную плотину, чтобы не допускать весеннихъ водъ до моря, а собирать ихъ въ большіе резервуары. Обиліе воды дало возможность устроить въ городскихъ домахъ ванны и прочія «удобства».

Городъ освѣщенъ электричествомъ, для чего сооружена центральная станція, вырабатывающая энергію свѣтовую и силовую для города и порта; при помощи электрическихъ моторовъ приводятся въ движеніе станки заводовъ и водокачка городского водопровода.

Для нуждъ населенія выстроена прекрасная городская больница (см. рис. 4), уже привлекая вниманіе иностранцевъ: она состоитъ изъ 5 павильоновъ по разнымъ болѣзнямъ, всего на 100 кроватей; кроме того, рядъ служебныхъ зданій — аптека, лабораторія, амбулаторія и ледодѣлательная машина. Лучшее всего устроенъ хирургическій павильонъ, который позволяетъ широко пользоваться всѣми хи-

рургическими методами лѣченія, благодаря имѣющимся всевозможнымъ приспособленіямъ, выработаннымъ современною наукою. При всемъ томъ, обстановка барака внѣ больничныхъ палатъ заставляетъ забывать, что вы въ больницѣ, и скорѣе переносить васъ въ веселую и уютную квартиру. Къ обѣду и ужину больные — русскіе и китайцы — собираются вмѣстѣ въ столовую, что облегчаетъ задачу пища, приучаетъ больныхъ къ порядку, и въ то же время предохраняетъ палаты отъ загрязненія, неизбежнаго при бѣдѣ около постели. Китайцы очень быстро осваиваются съ европейской обстановкой и съ перваго же раза охотно ѣдятъ за столомъ, употребляютъ ложку, вилку и ножикъ, которыхъ не существуетъ въ ихъ обиходѣ.

Эта больница — маленький культурный центръ, откуда свѣтъ доброты и дружбы къ намъ будетъ тихо, но неутомимо разноситься среди простого китайскаго люда.

Всѣ городскія учрежденія (освѣщеніе, водопроводъ, больницы и только-что заложенный трамвай) воздвигаются на счетъ общества восточно-китайской жел. дороги и эксплуатируются имъ, пока городъ не будетъ въ состояніи выкупить ихъ сразу, уплачивая всей суммой произведенныхъ расходовъ.

Въ настоящее время во главѣ г. Дальняго стоитъ главный инженеръ по постройкѣ порта и города В. В. Сахаровъ, извѣстный уже своими работами по устройству владивостокскаго порта и открытіемъ богатыхъ залежей угля на о. Сахалинѣ. Пока г. Дальній входитъ въ составъ квантунской области, но въ скоромъ времени составитъ особое градоначаль-

ство (въ родѣ одесскаго или керченскаго), съ подчиненіемъ начальнику квантунской области. Тогда городъ будетъ управляться советомъ изъ 6-ти членовъ (не менѣе 3-хъ должны быть русскіе подданные, остальные могутъ быть и иностранцы) подъ предсѣдательствомъ градоначальника *).

Для охраны общественного порядка въ Дальнемъ есть уже свой штатъ полиціи, но власть полицеймейстера болѣе широкая, чѣмъ въ другихъ городахъ: онъ является въ то же время предсѣдателемъ китайскаго народнаго суда. Конечно, кроме того, въ городѣ есть и мировой судья, а также 2—3 раза въ годъ пріѣзжаетъ на сессію окружный судъ изъ Портъ-Артура.

Жизнь въ Дальнемъ уже теперь недорогая: всѣ заграничныя мануфактурныя товары дешевы, благодаря porto-franco; цѣны на съѣстные припасы невысоки, во всякомъ случаѣ ниже петербургскихъ. Торговля (магазины, ремесленные заведенія, а также кон-

*) Продажа земли съ аукциона начнется въ этомъ году; покупать могутъ свободно всѣ желающіе, безъ различія національности или подданства.



Городъ Дальній. Рис. 2. Административная часть города. Тиммовская улица. По фот. авт. «Нивы».



Городъ Дальній. Общій видъ города. По фот. авт. «Нивы».

торы) находится главным образом в руках японцев; из европейских магазинов лучшие—Кондакова, Кунст и Альберст. По восточному обычаю, все товары выносятся из лавок, и торговля производится тут же на улицах, перед квартирой продавца. Здесь каждое утро в пестрой толпе снуют в своих русских платках и наши бабы: они уже освоились и бойко торгуются с продавцами.

Понемногу складывается и общественная жизнь. Прежде всего явился клуб служащих дороги, с читальней, на которую в одном прошлом году истрачено было до 1½ тысяч рублей. В виду смешанного состава членов этого общественного собрания, высшие служащие дороги образовали отдельное общество под названием «яхт-клуба», с высоким членским взносом. По восточному обычаю, ежедневно в 12 часов вся мужская интеллигенция собирается в клуб закусить и обменяться новостями.

Теперь основывается и общество потребителей, пай которого разошлись главным образом среди рабочих.

Благодаря инициативе одного инженера путей сообщения, г. Т., в Дальнем организованы воскресные школы, которые и действовали с успехом уже две зимы; кроме того, устраивались постоянные чтения с волшебным фонарем и кинематографом.

Дети служащих пока посещают небольшую школу с церковью, но теперь же решено, в виду огромного количества служащих в городе и на линии железной дороги*), приступить к постройке мужской и женской гимназий, кроме того—2-х городских училищ и 2-х школ для китайцев.

В зале при собрании служащих зимою давались любительские спектакли, но зал мог вместить не более 100 человек. Теперь строится местным купцом Тифунтаем большой постоянный китайский театр, по русскому проекту, с обязательством предоставлять его в пользование и русским. Другим купцом устроена временная китайский театр, человек на 400, действующий с большим успехом: весьма известна страсть китайцев к представлениям. Интересно, что, кроме своих старых пьес, китайцы ставят и новые, отзываясь на злобу дня; богатый материал дала им постройка железной дороги, изображенная в сценах, полных наблюдательности и живого юмора.

Вообще, отношения между русскими и туземцами отличаются полным добродушием с обеих сторон. На каждом шагу можно встретить детей—русских, китайских и японских—мирно играющих вместе. Отношение взрослых китайцев к нашим детям прямо-таки трогательно. Когда в прошлом году русское население Дальнего переживало тревожное время, опасаясь поголовной резни, на крыльце одного дома хозяева застали своего китайца-нянюку в горьких слезах. На вопрос, о чем он плачет, китайец ответил: «сегодня ночью перерезают вас всех!» Его пробовали успокоить, но он прибавил: «мне жалко не вас, а ваших маленьких детей».

Влияние русских на туземцев сказывается иногда даже в нивных мелочах: самая большая мечта китайца—приобрести русские сапоги и форму фуражку станционного сторожа. Китайцы перенимают у нас и некоторые удобства обстановки; так, все перешло уже к русским печам, сознавая их преимущество перед «канами»—лежанками; многие вставляют в свои окна кусочки стекла взамен промасленной бумаги.

Западная печать внимательно отмечает все, что касается г. Даль-

*) Всего около 20.000 человек, считая всю линию восточно-китайской железной дороги.

него, наша же пока проявляет мало интереса. Даже русский орган на дальнем востоке: «Новый Край», издающийся в Порт-Артуре и инспирируемый военным ведомством, не сообщает почти сведений о росте нового города. Причиной тому является конкуренция между этими двумя городами; Порт-Артур, где уже сложилась гражданская жизнь, рассчитывал и на роль коммерческого порта, но должен был уступить Дальнему.

Китайские газеты, понимая, что коммерческая деятельность Дальнего будет роковой для них, относятся к городу крайне враждебно. В самом деле, Дальний является опасным конкурентом портам северного и среднего Китая вообще, и Нику в частности. В силу своих естественных и материальных условий, Дальний будет служить безопасным от грабежа и огня складочным местом и распределительным пунктом для северного Китая, включительно с Манчжурией и Мошолой, и таким образом в значительной степени примет на себя ту роль, какая принадлежит теперь Нику.

Къ рисункамъ.

Многие ли из нас бывали в ночлежном доме и познакомились с его жизнью? А между тем, и она представляет не мало интересного. Взгляните на картину художника Позднѣва. Кто этот старик, очевидно интеллигентный человек, читающий какую-то бумагу ночлежнику? Это — такъ-называемый староста, т. е. постоянный обитатель ночлежного дома, наблюдающий за порядком между ночлежниками, дающий им нередко добрые или полезные советы, читающий им письма с родины, когда они неграмотны. Многим обязаны ночлежники такому старосте: не одного из них он спасает от гибели или порочной жизни, словом не одно доброе дело он делает, хотя его деятельность, повидимому, такая скромная. В данном случае староста читает рабочему с поврежденной рукой письмо с родины; дальше сидит в шведской куртке с трубкою в зубах какой-то слесарь или железнодорожный служащий, оставшийся без места и задумавшийся над своею горькою участью. Его утешает только-что вылезший из-под нарч ночлежник. Вдали ночлежник молится, а другие, переночевав и помолвившись, отправляются с мешками и инструментами на работу. Полна жизни эта картина, и она подтверждает, какое благотворное учреждение эти ночлежные дома и сколько пользы можно принести и в таком скромном учреждении.

Конечно, нашей северной природе далеко до южной, но и она имеет свои красоты, которые мы, к сожаленью, мало ценим. Покойный Проскурнин принадлежал к числу тех художников, которые умели не только сами открывать эти красоты, но в своих картинах уясняют их другим. Сколько поэзии в его березках у берега моря! Это, в полном смысле слова, северный ландшафт. Вдали море слегка волнуется, и по нему медленно движутся суда. На заднем фоне дѣлался роща берез, живописно сгруппированных, а на переднем— отчетливо виднѣется каждая березка в отдельности, и или невольно залюбуешься— так они красивы, так они

намъ родственны. Талант покойного художника напоминает северную природу, которую он так любил, тем, что оба они еще недостаточно оценены.

Знаменитый композитор позапрошлого века Чимароза теперь больше или меньше забыт, хотя некоторые его оперы, особенно «Тайный брак», никогда не утратят своего значения, как прототипы ряда опер, которые блещут богатством мелодии и юмором. В свое время Чимароза был одним из самых



Городъ Дальній. Рис. 3. Церковь-школа. По фот. авт. «Нивы».



Городъ Дальній. Рис. 4. Больница. По фот. авт. «Нивы».



Прибытіе его королевскаго высочества князя Фердинанда болгарскаго изъ Петергофа на Императорскую пристань въ Петербургъ.
По фот. К. Булла авт. «Нивы».



Посѣщеніе его королевскимъ высочествомъ княземъ Фердинандомъ болгарскимъ Александро-Невской лавры. По фот. К. Булла авт. «Нивы».
Библиотека "Руниверс"

которых выступает икона Спасителя. Возложив венок, князь Фердинандъ сказалъ: «Стоя передъ гробницей Царя-Освободителя, я, князь болгарскій, въ присутствіи всѣхъ находящихся здѣсь министровъ, какъ представителей болгарскаго правительства, въ присутствіи председателя народнаго собранія, какъ представителя болгарскаго народа, въ присутствіи офицеровъ, какъ представителей арміи и флота, чрезвычайно радъ отмѣтить, что всѣ мы здѣсь собрались, руководимые чувствомъ вѣчной и неизгладимой благодарности, которую питаемъ Болгарія къ великой Россіи и ея Императору за дарованіе намъ свободы, и я молю, чтобы это чувство росло, крѣпло и процвѣтало на вѣчныя времена въ грядущихъ поколѣніяхъ нашихъ». Затѣмъ, послѣ преклоненія колѣна, высокій гость и всѣ присутствовавшіе благоговѣнно приложились къ иконѣ на гробницѣ Царя-Освободителя. Затѣмъ, второй громадный венокъ изъ живыхъ розъ, пальмъ и лавровъ, возложили на гробницу въ Бозѣ почивающаго Государя представители комитета. Кромѣ того, болгарскій князь возложилъ вѣнки на гробницы Императора Александра III и Наслѣдника Цесаревича Георгія Александровича. Осмотрѣвъ другія гробницы и подойдя подъ благословеніе настоятеля собора протоіерея Дернова, высокій гость отбылъ изъ Петропавловскаго собора при восторженныхъ привѣтствіяхъ народа. Затѣмъ болгарскій князь сдѣлалъ визиты Высочайшимъ особамъ и посламъ великихъ державъ, послѣ чего прослѣдовалъ, при восторженныхъ привѣтствіяхъ населенія столицы, въ Александро-Невскую лавру, гдѣ посѣтилъ высокопреосвященнаго Антонія, митрополита с.-петербургскаго и ладожскаго, въ его покояхъ. Здѣсь князь болгарскій слушалъ пѣніе митрополитскихъ пѣвчихъ, бесѣдовалъ съ владыкою митрополитомъ и принялъ отъ него благословеніе иконою св. благовѣрнаго князя Александра Невскаго. Изъ митрополитскихъ покоевъ высокій гость, въ сопровожденіи намѣстника лавры и свиты, прослѣдовалъ пѣшкомъ въ Троицкій соборъ, гдѣ поклонился мощамъ св. благовѣрнаго князя Александра Невскаго. Затѣмъ князь отбылъ изъ лавры въ болгарское дипломатическое агентство, гдѣ состоялся парадный завтракъ. Въ шестомъ часу пополудни князь отбылъ съ Императорскимъ поѣздомъ въ Петергофъ.

Въ 7 час. 30 м. веч., въ Петровскомъ залѣ Большаго петергофскаго дворца состоялся обѣдъ, во время котораго Государь Императоръ произнесъ слѣдующую здравицу:

«Посѣщеніе вашего королевскаго высочества во главѣ членовъ комитета по сооруженію памятника Императору Александру II особенно радуетъ, какъ свидѣтельство благодарной памяти болгарскаго народа о незабвенномъ Дѣдѣ Моемъ, призвавшемъ къ самостоятельной жизни юное славянское княжество.

«Пью за здоровье князя Фердинанда болгарскаго, княжича Бориса, Моего возлюбленнаго крестника, и за процвѣтаніе дорогой Моему сердцу и сердцу всякаго русскаго Болгаринъ».



Серебряный футляръ, въ который вложенъ адресъ Государю Императору отъ болгарскаго комитета „Царь-Освободитель Александръ II“. По фот. авт. «Нивы».

Едва смолкли слова Государя Императора, какъ раздался звукъ національнаго болгарскаго гимна.

На здравицу Его Величества князь Фердинандъ болгарскій отвѣтилъ слѣдующими словами:

«Ваше Императорское Величество!»

«Высоко цѣня благоволеніе Вашего Императорскаго Величества ко мнѣ и къ народу болгарскому, отъ всего сердца благодарю за теплый приемъ, оказанный намъ великой братской Россіей. Ваше Императорское Величество, связь, соединяющая народъ болгарскій съ русскимъ, нерушима, ибо связь эта кровная, святая; она неразрывно и навѣки соединяетъ Болгарію съ ея великой освободительницей. Народъ болгарскій всегда вѣрилъ въ Россію и нынѣ убѣжденъ, что оны и впредь найдутъ въ своемъ мирномъ развитіи защиту и покровительство подъ мощнымъ крыломъ русскаго орла. Преисполненный этихъ чувствъ, я поднимаю бокалъ и пью за здравіе и долголетіе Вашего Императорскаго Величества, Ихъ Императорскихъ Величествъ Государыни Императрицы Александры Теодоровны и Государыни Императрицы Маріи Теодоровны и Царствующаго Дома, а равно и за величіе и преуспѣяніе великаго братскаго народа русскаго».

По окончаніи этихъ словъ оркестръ исполнилъ русскій гимнъ.

Послѣ обѣда Ихъ Величества и ихъ высочества прошли изъ Петровскаго зала во внутренніе покои дворца, а затѣмъ вышли въ Бѣлый залъ, гдѣ находился болгарскій князь, министры и свита болгарскіе, а также присутствовавшія на обѣдѣ особы и лица.

Болгарскій князь Фердинандъ обратился къ Государю Императору со слѣдующею рѣчью:

«Ваше Императорское Величество!»

«Страданія единовѣрнаго и единоплеменнаго народа болгарскаго, какъ божественная искра, воспламенили любвеобильное сердце Царя-Освободителя и Его народа. На вершинахъ Балканъ разыгралась безпримѣрная по своему безкорыстію и истинно христіанскому воодушевленію русская народная освободительная война. Ставъ во главѣ побѣдоносныхъ полководцевъ, Незабвенный Вѣнценосный Вождь призвалъ къ самостоятельной жизни болгарскій народъ. Дабы увѣковѣчить это великое событіе, народъ болгарскій воздвигаетъ въ столицѣ воскресшей Болгаріи памятникъ Царю-Освободителю. И нынѣ, поднося въ уменьшенномъ видѣ памятникъ этотъ, выражаю Вашему Императорскому Величеству, покровителю народа болгарскаго, неизгладимая чувства вѣчной его благодарности и признательности за великодушно дарованную ему свободу».

Послѣ болгарскаго князя обратился къ Его Величеству председатель болгарскаго народнаго собранія Драганъ Цанковъ со слѣдующею рѣчью:

«Ваше Императорское Величество, Царь милостивый, Покровитель Болгаринъ. Считаю себя счастливымъ, что я уполномоченъ народными представителями пере-

дать лично Вашему Императорскому Величеству желание болгарского народа, выраженное решением народного собрания в заседании 20-го мая сего года. Это желание позволяю себя передать Вашему Императорскому Величеству на болгарском языке.

«Народные представители востужены от чувствата на вѣчна признательность и благодарность, които болгарския народ питае къмъ Руссия. Благоговѣно поздравляватъ Негово Императорско Величество Русския Царь и болгарския Покровитель и Го молятъ наипокорно, да благоволи, да почете съ Высочайшето Си присутствие откриването на памятника въздигнать въ София столицата на болгарската Държава отъ вѣчно-признательния болгарски народъ на Царя-Освободителя Александръ II Славяна Дѣдо на Ваше Императорско Величество».

Послѣ Драгана Цанкова, председатель комитета «Царь-Освободитель» прочелъ адресъ (см. стр. 458).

Адресъ подписанъ державнымъ покровителемъ и почетнымъ председателемъ княземъ Фердинандомъ болгарскимъ, председателемъ

геройски павшимъ въ Болгаріи въ освободительную войну 1877—1878 гг.». Изъ всѣхъ памятниковъ художникъ выбралъ самый простой—большой желѣзный крестъ, забитый на самой высокой скалѣ Балкана, на вершинѣ св. Николая при Шипкѣ. На послѣднемъ листѣ альбома изображена аллегорическая картина. Ангелъ со шлемомъ старо-русскихъ богатырей вонзаетъ крестъ въ полумѣсяцъ. Внизу—женщина и ребенокъ, сидящіе около распростертаго на землѣ отпа, раненаго или убитаго, съ восхищеніемъ смотрятъ на ангела. Вдали, на фонѣ, слѣва видѣется объятое пламенемъ поселение, а справа—тѣни убѣгающихъ турокъ. Картины эти принадлежатъ кисти талантливаго болгарскаго художника И. Мерквичи.

Радужный приемъ, оказанный болгарскому князю въ лѣтней резиденціи Государя Императора и въ С.-Петербургѣ, составляетъ одну изъ страницъ юбилейныхъ празднествъ въ воспоминаніе того великаго подвига, которымъ Россія двадцать пять лѣтъ тому назадъ положила начало государственному быту славянъ, населяющихъ территорию нынѣшняго болгарскаго княжества и Восточной Румелии.



Одна изъ страницъ альбома, поднесеннаго Его Величеству Государю Императору болгарской депутаціей, съ изображеніемъ памятниковъ русскимъ воинамъ, павшимъ подѣ Плевной, и извѣстныхъ подѣ названіемъ „Скобелевскихъ“. По фот. авт. «Нивы».

и членами комитета и украшенъ художественной виньеткой въ болгарскомъ стилѣ.

Адресъ написанъ на пергаментѣ, который вложенъ въ круглый колоннообразный кованный серебряный футляръ, сдѣланный мѣстными мастерами и украшенный орнаментомъ въ болгарскомъ стилѣ (стр. 459).

Ихъ Величества и Ихъ Императорскія Высочества изволили разсматривать модель воздвигаемаго памятника, а также и поднесенный Государю Императору альбомъ, состоящій изъ 74-хъ картинъ, изображающихъ всѣ сохранившіеся въ Болгаріи памятники русскимъ, погибшимъ въ освободительную войну 1877—78 гг. Картины сдѣланы мѣстными художниками, которые объѣхали всю Болгарію и срисовали всѣ надгробные памятники—ихъ болѣе 300—съ натуры. Черелетъ альбома сдѣланъ изъ кованнаго серебра въ болгарскомъ стилѣ русскимъ скульпторомъ Борисомъ Шатцемъ, и по внѣшней формѣ напоминаетъ старинное евангеліе. На верхней крышкѣ альбома выбита надпись: «Комитетъ Царя-Освободителя Александра II», а на крышкѣ: «Памятники русскимъ воинамъ, павшимъ въ Болгаріи въ войну 1877—78 гг.». На первой страницѣ альбома, украшенной виньетками въ старо-болгарскомъ стилѣ, находится изображеніе св. Георгія-Побѣдоносца со слѣдующею надписью: «Его Императорскому Величеству Николаю II—Комитетъ «Царь-Освободитель Александръ II» София 1877—1902.

На второмъ листѣ изображено, какъ болгары—мужчины, женщины и дѣти—украшаютъ вѣнками «памятники русскимъ воинамъ,

Столица могущественной Россіи искренно привѣтствовала гостей—избранныхъ представителей единовѣрнаго и единоплеменнаго намъ болгарскаго народа, которому Россія плетъ свой братскій привѣтъ по случаю наступающихъ юбилейныхъ торжествъ освобожденія болгаръ отъ турецкаго ига.

Президентъ Эмиль Лубэ въ Копенгагенѣ.

(Рис. на стр. 461).

На пути изъ Кронштадта во Францію президентъ французской республики г. Лубэ сдѣлалъ визитъ датскому королю. При грохотѣ орудій и звукахъ марсельезы 12-го мая, въ 11 часовъ утра, миноносный крейсеръ «Cassini» съ президентомъ вошелъ въ Копенгагенскій портъ. Король, сопровождаемый принцами, вышелъ навстрѣчу и на палубѣ сердечно привѣтствовалъ своего высокаго гостя. По прибытіи на берегъ, король и президентъ прошли по фронту почетнаго караула отъ гвардейскаго полка и отправились въ королевскій дворецъ при несмолкавшихъ кликахъ привѣтствія со стороны многочисленной толпы.

Во дворцѣ въ честь г. Лубэ данъ былъ парадный завтракъ, во время котораго король, обратившись къ президенту республики, произнесъ привѣтственный тостъ, выражая «безпрѣдѣльную радость, что президентъ почтилъ короля и его страну своимъ добрымъ и любезнымъ посѣщеніемъ»; вмѣстѣ съ тѣмъ, король высказалъ сожалѣніе

о кратковременности этого визита и пил за здоровье президента и «за благоденствие его прекрасного отечества», первым и достойнейшим представителем которого во всем является г. Лубэ. Тостъ короля покрытъ былъ звуками марсельезы. Отвѣчая на слова короля, г. Лубэ сказалъ, что, на обратномъ пути изъ дружественной страны, «ничто не могло быть пріятнѣе президенту, какъ возможность привѣтствовать досточтимого государя того народа, къ которому Франція чувствуетъ уваженіе и симпатію». Президентъ «искренно благодарилъ за оказанный ему пріемъ и поднялъ бокалъ въ честь короля, за всю королевскую семью и за благоденствие храбраго датскаго народа». Послѣ словъ г. Лубэ раздались звуки датскаго гимна. Вслѣдъ за завтракомъ король и президентъ совершили прогулку по городу и къ 3½ часамъ дня прибыли въ портъ, гдѣ были уже въ сборѣ королевскіе принцы и высшіе сановники Даніи. Пройдя съ королемъ по фронту почетнаго караула, г. Лубэ, попрощавшись со свитой короля, при восторженныхъ кликахъ толпы народа, побѣхалъ съ королемъ и принцами на паровомъ катерѣ къ миноносному крейсеру «Cassini», на палубѣ котораго пре-

г. Леонъ Буржуа родился въ Парижѣ, 21-го мая 1851 г., образование получилъ въ Ecole de droit и съ дипломомъ доктора началъ свою служебную карьеру въ 1877 г., занявъ должность главнаго секретаря въ управленіи департамента Марны. Свое восхожденіе къ высшимъ ступенямъ г. Буржуа совершилъ скоро, такъ какъ, обладая недюжинными способностями, онъ всегда зналъ, къ чему стремиться. Вскорѣ онъ былъ назначенъ помощникомъ префекта департамента Реймса, къ концу же пятилѣтней службы перешелъ въ префектуру Тарна; затѣмъ, нѣкоторое время состоялъ главнымъ секретаремъ департамента Сены; въ 1885 г. перешелъ въ префектуру Верхней Гаронны, затѣмъ занялъ мѣсто директора общинныхъ и департаментскихъ дѣлъ въ министерствѣ внутреннихъ дѣлъ. Во время отставки президента республики Гриви въ 1887 г. г. Леонъ Буржуа былъ префектомъ полиціи. Въ этой должности закончилась административная карьера г. Буржуа, служившая ему подготовительнымъ поприщемъ для политической дѣятельности, въ которой г. Буржуа отличался большою предусмотрительностью, разсчитывая каждый свой шагъ. Въ 1888 г. свободное мѣсто депутата отъ

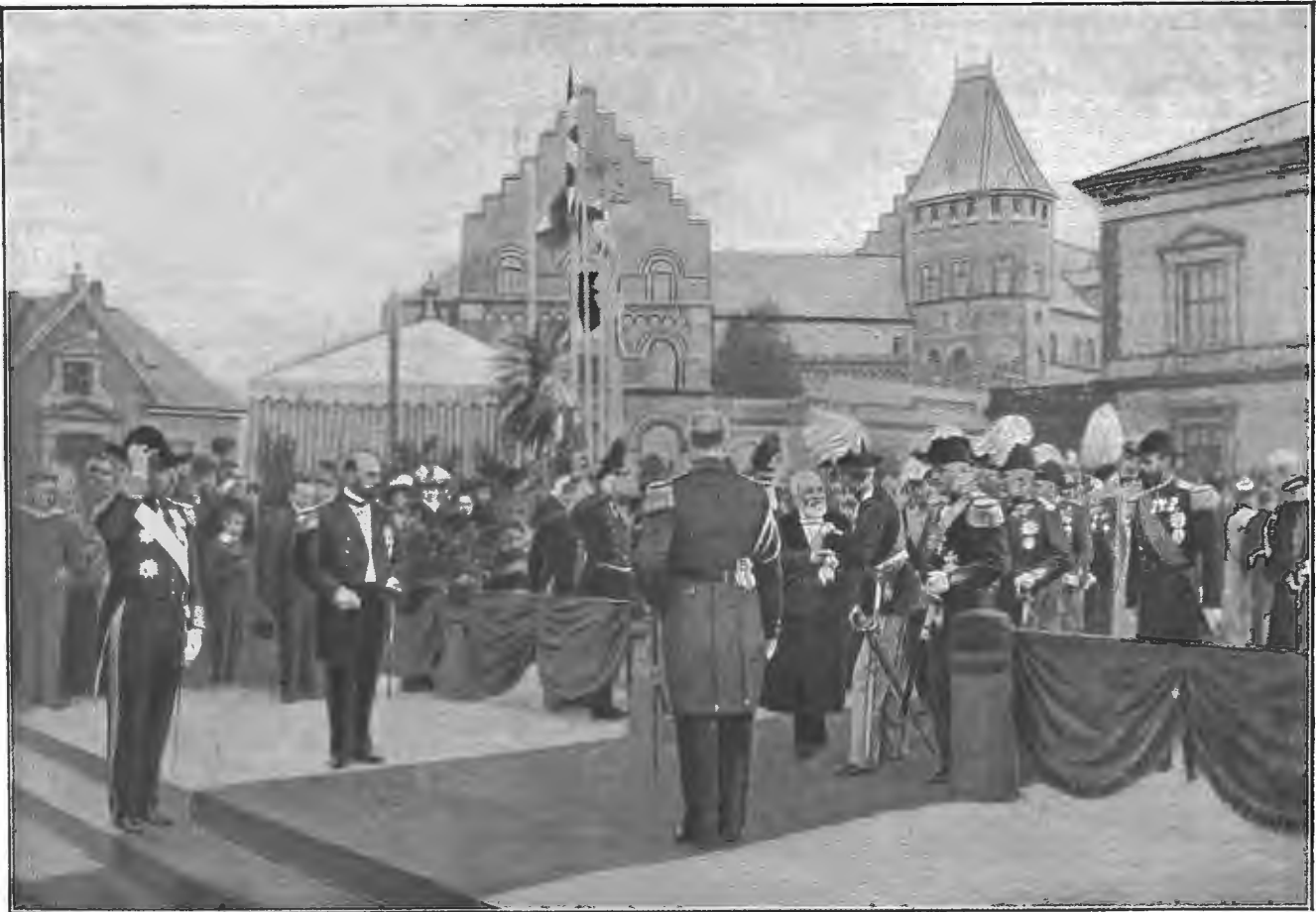

Отъѣздъ президента французской республики Лубэ изъ Копенгагена. Президентъ прощается съ королемъ Христіаномъ IX.
По рис. III. авт. «Нивы».

зидентъ республики распрощался съ королемъ весьма сердечно. Въ пятомъ часу дня миноносный крейсеръ съ президентомъ ушелъ въ море при салютахъ съ береговыхъ фортовъ и военныхъ судовъ Даніи.

Несмотря на непродолжительность пребыванія президента французской республики въ Даніи, встрѣча его съ датскимъ королемъ отличалась особенной сердечностью, тѣмъ болѣе, какъ замѣтилъ президентъ французской республики, что визитъ этотъ явился какъ бы звеномъ въ прочной цѣпи, связующей два великихъ народа—французскій и русскій. Событіе это обратило на себя особенное вниманіе со стороны политическихъ сферъ, такъ какъ въ столицѣ Даніи г. Лубэ явился первымъ изъ всѣхъ верховныхъ представителей Франціи.

Леонъ Буржуа. (Портр. на стр. 462).

Новая французская палата депутатовъ въ первомъ своемъ засѣданіи, 19-го мая, подъ предсѣдательствомъ старѣйшаго депутата, приступила въ два часа къ выбору президента палаты. Послѣ совершенно спокойной подачи голосовъ, объявленъ былъ результатъ голосованія, встрѣченный бурными рукоплесканіями парламентской лѣвой: избраннымъ оказался г. Буржуа большинствомъ 303 голосовъ противъ 267, поданныхъ за г. Дешанеля.

Появленіе г. Леона Буржуа въ президентскомъ креслѣ палаты произвело выдающееся впечатлѣніе, хотя это избраніе не могло быть неожиданнымъ событіемъ: изъ современныхъ дѣятелей Франціи г. Леонъ Буржуа наиболее подготовленъ къ высшей политической дѣятельности, а потому и появленіе его въ первыхъ рядахъ государственныхъ дѣятелей Франціи—вполнѣ естественно.

департамента Марны застало г. Буржуа готовымъ вступить въ избирательную борьбу съ генераломъ Буланже, послѣ которой г. Буржуа попадаетъ въ палату, и съ тѣхъ поръ избиратели г. Буржуа остаются вѣрными своему депутату, исправно посылая его каждый разъ въ палату.

Занявъ депутатское мѣсто, г. Буржуа быстро ориентируется въ палатѣ и, успѣшно направляясь по пути къ министерскому портфелю, скоро получилъ мѣсто помощника государственнаго секретаря въ министерствѣ внутреннихъ дѣлъ. Послѣ этого шага г. Буржуа попадаетъ въ группу дѣятелей, изъ числа которыхъ выбираются министры. Идя въ первыхъ рядахъ этой парламентской группы, г. Буржуа два раза получаетъ портфель министра внутреннихъ дѣлъ и народнаго просвѣщенія, разъ — министра юстиціи и разъ — иностранныхъ дѣлъ. Въ 1895 г. г. Буржуа былъ министромъ-президентомъ, а въ 1899 г. представителемъ Франціи на Гаагской мирной конференціи.

Блестящее прохожденіе парламентской карьеры подготовило г. Буржуа къ нынѣшнему выдающемуся посту, который г. Буржуа занимаетъ, пользуясь неоспоримымъ авторитетомъ, опытностью въ дѣлѣ и совершеннымъ знаніемъ политическихъ теченій. Подобно своему предшественнику, г. Дешанелю, г. Буржуа располагаетъ къ себѣ своихъ со товарищей общительностью, обнаруживая при этомъ высшее пониманіе дѣла, философски образованный умъ, литературный и художественный вкусъ. Исполненіе своихъ новыхъ обязанностей г. Буржуа началъ краснорѣчивымъ вступленіемъ, произведшимъ должное впечатлѣніе

на всѣхъ членовъ палаты. Занявъ мѣсто президента, г. Буржуа произнесъ рѣчь, въ которой благодарилъ палату за избраніе, подчеркнул событіе первостепенной важности — побѣдку президента республики въ С.-Петербургѣ, выразилъ сочувствіе жертвамъ катастрофы на островѣ Мартиникѣ. По прочтеніи сочувственныхъ адресовъ, полученныхъ отъ иностранныхъ парламентаровъ, г. Буржуа предложилъ немедленно закрыть засѣданіе палаты въ знакъ «глубокой горести» по случаю мартиникскаго печальнаго событія, что и было принято палатой. Коснувшись побѣдки президента республики, г. Буржуа сказалъ: «Мы исполнены національной гордости при воспомнаніи о приѣмѣ, оказанномъ представителю Франціи Ихъ Величествами; яркія свидѣтельства симпатіи великаго, дружественнаго и союзнаго народа сдѣлали еще болѣе тѣсными узы, связывающія обѣ страны, и придали новую силу высшей идеѣ права, прогресса и гуманности, символомъ которой является передъ міромъ этотъ союзъ». Палата депутатовъ откликнулась на эти слова своего президента единодушными продолжительными знаками одобренія.

Бенжамень Констанъ.

(Портр. на этой стр.)

Въ Парижѣ скончался недавно одинъ изъ крупнѣйшихъ современныхъ французскихъ художниковъ, Бенжамень Констанъ; имя его извѣстно далеко за предѣлами Франціи, и произведенія его занимаютъ почетное мѣсто въ картинныхъ галлерейхъ разныхъ странъ.

Б. Констанъ родился въ Парижѣ въ 1845 г. Работая въ классахъ училища изящныхъ искусствъ, онъ избралъ въ свои руководители знаменитаго художника Кабанеля. По окончаніи занятій въ училищѣ, Констанъ отправился въ 1872 г. въ Марокко. Побѣдка эта развила въ немъ вкусъ и любовь къ красотамъ Востока и дала ему въ этомъ отношеніи огромный, разнообразный матеріалъ; изъ-подъ его кисти начали появляться одно за другимъ великолѣпныя полотна. Вскорѣ имя Б. Констана заняло одно изъ первыхъ мѣстъ въ каталогахъ выставокъ.

Съ тѣхъ поръ сюжеты для своихъ произведеній Констанъ обыкновенно бралъ изъ восточнаго быта. Пестрота и яркость восточной обстановки, оригинальность и рѣзкая очерченность типовъ, своеобразная прелесть природы Востока—все это нашло въ Констанѣ блестящаго истолкователя и изобразителя. Кромѣ того, онъ владѣлъ въ совершенствѣ техникой.

Въ 1878 г. за «Вѣздъ Магомета II въ Константинополь 29-го мая 1453 г.», выставленный въ парижскомъ Салонѣ, Констанъ былъ удостоенъ медали. Изъ полотенъ Констана наиболее извѣстны: «Марокканскіе плѣнники», «Женщины гарема», «Праздничный вечеръ въ Марокко», «Фаворитка эмира», «Послѣдніе бунтовщики», «Шерифы», «Юдиѣ», «Похороны въ Марокко» и др. Кромѣ того, покойный занимался писаніемъ большихъ декоративныхъ панно и портретною живописью.

Изъ такихъ большихъ картинъ особенно славятся его плафонъ для «Пріемной залы» въ парижской городской думѣ: «Парижъ, связующій міръ», двѣ аллегорическія картины: «Изящныя искусства» и «Науки», плафонъ въ зрительномъ залѣ новой «Комической Оперы» въ Парижѣ и картина «Вѣздъ папы Урбана II» для Капитолія въ Тулузѣ.

Портреты работы Констана славились на весь міръ и цѣнились буквально на вѣсь золота. Его знаменитые портреты Эммануила Араго, его тестя, королевы Викторіи, принцессы Уэльской (нынѣшней королевы англійской), папы Льва XIII, Сень-Санса, герцога Омальскаго, лорда Дюфферина, г-жи фонъ-Дервизъ, лорда Савяля и извѣстнаго журналиста Блювица (послѣдніе два портрета находятся въ «Салонѣ» нынѣшняго года)—сами по себѣ составили бы европейское имя художнику.

Для насъ, русскихъ, Констанъ близокъ еще тѣмъ, что всегда относился съ большимъ сочувствіемъ къ русскимъ художникамъ, интересовался ихъ работами и оказывалъ имъ самый радушный, сердечный приѣмъ въ своей мастерской. Нѣкоторые изъ русскихъ художниковъ были его учениками.

Открытие памятника Францу Листу въ Веймарѣ.

(Рис. на стр. 463.)

Резиденція саксенъ-веймарскаго великаго герцогства — городъ Веймаръ украсился нынче (18-го мая) памятникомъ въ честь своего знаменитаго обывателя, великаго композитора Франца Листа,

жившаго здѣсь многіе годы. Уже со временъ Гете Веймаръ пользуется міровою извѣстностью, какъ центръ нѣмецкаго искусства. Листъ, проведя здѣсь почти всю свою жизнь, создавъ здѣсь свою собственную школу и новое направленіе въ фортепианной и симфонической музыкѣ, поддержалъ и навсегда упрочилъ эту извѣстность и славу Веймара.

Начавъ свою художественную дѣятельность въ Веймарѣ въ качествѣ преподавателя музыки и капельмейстера мѣстнаго придворнаго театра, Листъ долгіе годы былъ здѣсь настоящимъ царемъ музыки. Но и позднѣе, когда онъ оставилъ театръ, онъ продолжалъ жить въ Веймарѣ въ средѣ любящихъ и понимающихъ его чудный талантъ веймарцевъ, во главѣ которыхъ стояли самъ герцогъ веймарскій Карль-Александръ и герцогиня, великая княгиня Марія Павловна, по инициативѣ которой Листъ, собственно, и былъ нѣкогда приглашенъ на службу въ веймарскій театръ.

Листъ умеръ сравнительно еще недавно, и большинство его личныхъ учениковъ и поклонниковъ еще живы и прекрасно помнятъ великаго композитора. И поэтому открытіе памятника Листу, совершившееся въ присутствіи этихъ многочисленныхъ пережившихъ своего учителя учениковъ, носило особенно задушевный и трогательный характеръ: чувствовалась живая связь между чувствуемымъ великимъ художникомъ и его чувствателями. Листа еще не успѣли позабыть, какъ человека; и въ мраморныхъ чертахъ памятника предъ собравшимися друзьями и учениками выступалъ живой образъ того, кто нѣкогда жилъ среди нихъ, кого они видѣли и слышали, съ кѣмъ бесѣдовали.

Идея веймарскаго памятника возникла у почитателей Листа сравнительно не очень давно: подписка на этотъ памятникъ была открыта 22-го октября 1894 года; кромѣ

того, устраивались многочисленные концерты для пополненія фонда—и уже въ 1899 году былъ объявленъ художественный конкурсъ на модели памятника. Первую премию получилъ скульпторъ Ганъ, исозданіе памятника было поручено ему.

Листъ представленъ на памятникѣ въ простомъ, полномъ мягкой задумчивости, видѣ. Въ одномъ изъ своихъ писемъ къ княгинѣ Витгенштейнъ Листъ говоритъ, что у него «мягкая и мечтательная натура»: таковымъ его и изобразилъ скульпторъ. Лѣвой рукою Листъ держитъ нотную тетрадь. Другая рука свободно и спокойно опущена вдоль туловища, но въ ней чувствуется содроганіе творческой жизни. Еще минута—и эта рука нервно забѣгаетъ по клавишамъ, извлекала чудесные, чарующіе весь міръ звуки.

Для памятника выбрано прелестное мѣсто въ герцогскомъ паркѣ, близъ того дома, гдѣ жилъ Листъ. Густыя и высокія деревья обняють статую и служатъ для ея блага мрамора прекраснымъ, ярко-зеленымъ фономъ.

Торжество открытія началось въ 11 часовъ утра. Въ паркѣ, полный нарядной толпы, прибылъ великій герцогъ вмѣстѣ съ герцогиней Менленбургской и принцессой фонъ-Рейссъ. Мѣстный оперный хоръ пропѣлъ кантату Листа на извѣстныхъ предсмертныхъ словахъ Гете: «Licht, mehr Licht!» Затѣмъ композиторъ Ганъ фонъ-Вронзартъ произнесъ обстоятельную рѣчь, посвященную творчеству и жизни Листа. Наконецъ, раздался веймарскій гимнъ, и по повелѣнію герцога упало полотно, окутывавшее памятникъ.

Присутствующіе возложили на памятникъ вѣнки, покрывшіе своею яркою зеленью весь свѣтло-сѣрый гранитный пьедесталъ статуи. Тутъ были вѣнки отъ стараго сослуживца Листа—композитора Лассена, отъ великаго герцога, отъ герцогини и отъ безчисленнаго множества учениковъ и почитателей Листа. Въ числѣ присутствовавшихъ были Сень-Сансъ, графъ Геза-Зичи, сынъ Р. Вагнера—Зигфридъ Вагнеръ и проф. гейдельбергскаго университета, Тодэ, женатый на внучкѣ Листа.

Погода стояла дивная, солнечная, придавшая особый блескъ этому торжеству, этому свѣтлому празднику въ честь одного изъ наиболѣе гениальныхъ людей минувшаго девятнадцатаго вѣка.

Катастрофа на Антильскихъ островахъ.

(Рис. на стр. 463.)

Съ каждымъ днемъ все болѣе и болѣе выясняется картина грандіознаго стихійнаго бѣдствія, постигшаго острова Мартинику и Св. Викентія. Теперь мы можемъ довольно ясно представить себѣ, по рассказамъ и письмамъ очевидцевъ, то невѣроятно-грозное зрѣ-



Леонъ Буржуа, новый президентъ французской палаты депутатовъ. По фот. авт. «Нивы».



Бенжамень Констанъ († 18-го мая 1902 г.). По фот. авт. «Нивы».

лице, которое многими свидетелями его было искренно сочтено за святопреставление.

Особенно жуткое впечатлѣніе производятъ теперь тѣ письма съ Мартиники, которыя пережили своихъ авторовъ. По этимъ письмамъ мы можемъ составить себѣ ясное представление о предварительныхъ тревогахъ и страданіяхъ жителей Сень-Шьера и о тѣхъ зловѣщихъ феноменахъ, которые стали проявлять пробуждавшійся Пелэ.

Недавно опубликовано одно изъ подобныхъ «писемъ мертвеца» — письмо молодой дѣвушки, полученное ея родственникомъ — д-ромъ Пишевенномъ, въ Парижѣ. Страшно читать слѣдующія пророческія слова бѣдной дѣвушки, погибшей въ ужасный день 25-го апрѣля: «Если насъ ожидаетъ смерть, то мы отправимся на тотъ свѣтъ большою компаніей! Отъ чего мы погибнемъ: отъ огня или отъ удущья? Кланяйся Роберту, скажи ему, что мы еще на этомъ свѣтѣ, хотя это, можетъ-быть, уже не будетъ правдой, когда ты получишь мое письмо».

Во всѣхъ подобныхъ посмертныхъ письмахъ и въ разсказахъ очевидцевъ, оставшихся въ живыхъ, ясно рисуется картина общаго настроенія въ С.-Шьерѣ до катастрофы: всѣ жители взволнованы, всѣ находятся въ состояніи страшнаго томленія и тоски. Катастрофа на Антильскихъ островахъ не была неожиданной. Ее ждали, ее ясно предчувствовали; люди метались въ тоскѣ, пытались бѣжать изъ С.-Шьера. Но почему же изъ этого города не ушли всѣ жители, разъ катастрофа была столь очевидной? Кажется, такъ просто было — собраться и выѣхать изъ этого страшнаго мѣста, подальше отъ этой ужасной горы, грохочущей, ревушей и извергающей пламя!

Оказывается, что это вовсе не было такъ просто. Во-первыхъ, всегда бываетъ трудно покидать насиженные мѣста и привычный трудъ, а, во-вторыхъ, съ жителями С.-Шьера сыграла скверную шутку специальная коммиссія, собранная губернаторомъ Мартиники для выясненія зловѣщихъ феноменовъ Лысой горы.

Коммиссія съ изумительнымъ самоубіиствомъ заявила, что никакой

опасности не предвидится, что «всѣ происходившіе до настоящаго времени феномены не представляютъ ничего ненормальнаго» и что, вообще, бояться нечего, такъ какъ «кратеры вулкана широко раскрыты, а потому выходъ паровъ и грязи долженъ продолжаться попрежнему, не вызывая землетрясеній и безъ выбрасыванія камней». Коммиссія нашла также, что «относительное расположеніе кратеровъ и долинъ, выходящихъ къ морю, позволяетъ утверждать, что безопасность Сень-Шьера остается полной».

Все это было, словно опредѣленіе судебной палаты, расписано по пунктамъ, отпечатано въ видѣ большихъ плакатовъ и расклеено на улицахъ «для успокоенія населенія»... И какъ разъ на другой день, 25-го апрѣля, взрывъ Пелэ уничтожилъ и всѣ эти успокоительные плакаты, и все населеніе, и весь городъ! Не помогли ни «широко открытые кратеры», ни «относительное расположеніе долинъ», ни прочіе «благоприятные признаки»!..

Нельзя обвинять науку по поводу этого обстоятельства: наука, добросовѣстно изучая тотъ матеріалъ, который даетъ ей природа, еще не можетъ вполне знать природу во всѣхъ ея тайнахъ. Но нельзя не обвинить этой удивительной «коммиссіи», которая съ какою-то непонятной самоувѣренностью сочла свои научныя знанія непогрѣшимо-вѣрными и не поостереглась при такомъ опасномъ положеніи города дать слишкомъ рискованный совѣтъ его обитателямъ оставаться на своихъ мѣстахъ!

Разсказы и письма очевидцевъ самой катастрофы рисуютъ ее въ болѣе или менѣе одинаковомъ видѣ, отчасти уже знакомомъ нашимъ читателямъ. Теперь можно уже утвердительно сказать, что она произошла такъ именно, какъ ее описывали первыя извѣстія.

Жуткую картину рисуетъ намъ въ своихъ запискахъ мѣстный фотографъ въ С.-Шьерѣ Теодоръ Селестень, отъ С.-Шьера.

«25-го, 8 ч. утра... Вдругъ видъ горы мѣняется: кажется, будто



Памятникъ Листу въ Веймарѣ, открытый 18-го мая т. г.
По фот. авт. «Нивы».



Общій видъ разрушенія г. Сень-Шьера съ моря. По рис. съ натуры авт. «Нивы».

вся она пришла в движение. Повсюду дымъ. Огромныя молніи. Бѣжимъ къ морю. Оборачиваюсь и вижу ужасную картину: горы не существуютъ; предъ нами стѣна дыма, освѣщенная зловѣщимъ огнемъ. Стѣна эта надвигается на насъ съ невѣроятной быстротою. Она достигаетъ неба и покрываетъ его огненнымъ сводомъ. Но вдругъ что-то новое: страшный ураганъ подулъ съ юга. Деревья преклонились до самой земли. Огненная стѣна остановилась въ 300 метрахъ отъ насъ. Мы спасены».

Этотъ вихрь, который заставилъ огненный циклонъ отклониться въ противоположную сторону, описывается и въ другихъ разсказахъ о катастрофѣ и произошелъ, по мнѣнію одного изъ очевидцевъ, оттого, что, послѣ вылета страшныхъ массъ изъ жерла вулкана, подъ вулканомъ образовалась пустота; окружающій воздухъ бурно устремился по направлению къ вулкану, наполнивъ эту пустоту и погнавъ предъ собою огненный дождь изверженія. Вѣроятно, по этой же причинѣ стекла домовъ въ г. Джорджтаунъ (на о-въ св. Викентія) оказались разбитыми не со стороны вулкана Суфріеръ, но съ противоположной стороны.

Весьма характерно сравниваютъ разрушительную работу Лысой горы съ «дѣйствіемъ громадной пушки, направленной на С.-Пьеръ и выбрасывавшей съ невѣроятной быстротою воспламеняющія вещества». Отъ дьявольской канонады этой пушки, — дѣйствовавшей помимо огня еще и вихремъ ядовитыхъ газовъ — мгновенно умерло все население С.-Пьера. Какое другое артиллерійское орудіе сравнится съ этой «пушкой»?

По мнѣнію американскаго ученаго проф. Говей, ядовитый вихрь газа состоялъ, главнымъ образомъ, изъ сѣрнистаго водорода, который долженъ былъ къ тому же неминуемо загорѣться въ той массѣ огненнаго матеріала, которая вылетѣла изъ вулкана. Поэтому свидѣтелямъ катастрофы и казалось, что «горитъ самъ воздухъ». Дѣйствительно, горѣлъ воздухъ, состоявшій изъ смѣси взрывчатыхъ газовъ. Оттого и городъ сразу очутился весь въ огнѣ. Подобнаго явленія, по мнѣнію профессора, еще не бывало ни при одномъ изъ вулканическихъ изверженій: природа сказала новое слово въ описываемомъ стихійномъ бѣдствіи.

6-го мая произошло второе ужасное изверженіе Пелэ, которое прикончило несчастный С.-Пьеръ. Во время этого второго изверженія были повалены всѣ стѣны, уцѣлѣвшія послѣ 25-го апрѣля. Большія базальтовыя башни собора обращены въ песокъ. Опять пронесся съ величайшей скоростью ураганъ пылающихъ газовъ. Изъ склоновъ Пелэ до сихъ поръ поднимаются облака желтаго дыма. Изверженія продолжаются и понынѣ, и поднятъ вопросъ о перенесеніи г. Сентъ-Пьера (какъ административнаго пункта, который все же еще юридически существуетъ) въ другую мѣстность острова. Но припоминаютъ зловѣщее предсказаніе Гумбольдта о томъ, что Антильскіе острова рано или поздно погибнуть отъ вулканическихъ неурядицъ — и самый вопросъ о дальнѣйшемъ существованіи не только С.-Пьера, но и Форъ-де-Франса и всей Мартиники становится сомнительнымъ.

Неописуемую картину представляютъ раскопки труповъ въ С.-Пьерѣ и его окрестностяхъ. Вотъ, напримѣръ, группа изъ пяти лицъ, повидимому бѣдовавшая на улицѣ и неожиданно захваченная катастрофой. Далѣе въ одномъ изъ домовъ какой-то человѣкъ сидитъ у письменнаго стола. Подлѣ него молодая женщина, вѣроятно его дочь, а предъ нею на колыняхъ молодой человѣкъ. Что тутъ произошло? Что говорить намъ эта нѣмая сцена? Смерть мгновенно сфотографировала ее, и невыразимо страшно видѣть эту мертвую фотографію живого, невѣстнаго для насъ, событія.

Большихъ хлопотъ стоить уборка и сожженіе труповъ. На нихъ появились, къ довершенію бѣды, мухи, переносящія своими укусами трудный ядъ на живыхъ людей. Трупы сожгаются слѣдующимъ образомъ: солдаты и рабочіе надвѣваютъ на ротъ платокъ, пропитанный карболовою кислотой. Они кладутъ на трупы щепки и дощечки, обливаютъ керосиномъ и жгутъ. Простое погребеніе, т. е. закапываніе въ землю, оказывается недѣйствительнымъ: теперь идутъ страшные ливни на о-въ св. Викентія и Мартиникъ; почва размывается, и зарытые трупы снова появляются наружу.

Но эти ливни производятъ и благотворное дѣйствіе: они смыываютъ пепель и пыль, и вызываютъ къ жизни растительность на обонхъ пострадавшихъ островахъ.

Въ числѣ жертвъ, погибшихъ во время изверженія Пелэ въ

С.-Пьерѣ, нашелъ свою гибель извѣстный художникъ, Павелъ Мервартъ, нашъ соотечественникъ. Мервартъ родился въ Россіи, въ Украинѣ, въ селѣ Марьяновкѣ. Художественное образованіе онъ получилъ, впрочемъ, во Франціи и за послѣднее время даже поступилъ тамъ на службу въ качествѣ «художника министерства колоній». Это званіе и погубило Мерварта, такъ какъ онъ былъ командированъ именно на Мартинику. Онъ, впрочемъ, не боялся, какъ другіе с.-пьерцы, грядущаго изверженія, но, напротивъ, очень желалъ, чтобы произошелъ «какой-нибудь фейерверкъ», и радовался, что его увидитъ. Желаніе его исполнилось!

Какія произойдутъ послѣдствія отъ колоссальной пертурбаціи на Антильскихъ островахъ и не отзовется ли эта пертурбація какими-либо явленіями въ другихъ странахъ? На этотъ вопросъ пытается отвѣтить англійскій ученый Норманъ Локіеръ и предсказываетъ въ частности для Англій слѣдующее: въ Англій будутъ отнынѣ наблюдаться, благодаря присутствію въ воздухѣ вулканической пыли, красные закаты, а пламя газовыхъ рожковъ будетъ окрашено въ зеленоватый цвѣтъ. Будетъ очень дождливое лѣто, такъ какъ вулканическая пыль способствуетъ образованію дождевыхъ капель. А пыль эта попадетъ въ Англій при посредствѣ воздушныхъ теченій.

Лондонская газета «Standard» занялась подсчетомъ убытковъ отъ катастрофы и опредѣляетъ ихъ въ 40 милліоновъ долларовъ. Изъ нихъ 18 милліоновъ приходится на потерю недвижимости, 15 — на движимость, а 7 милліоновъ на орудія, товары, машины и пр. Имущество сентъ-пьерцевъ было застраховано въ общей сложности въ полмилліона, а жизнь въ 5 милліоновъ. Послѣдняя цифра — въ сравненіи съ цифрой страховки имущества — довольно краснорѣчива, но возможно, что она — результатъ простой случайности.

Произведя такіе убытки, антильская катастрофа является въ то же время, какъ это ни курьезно, средствомъ прибыли и жизни для многихъ лицъ. Мы не говоримъ о преступной наживѣ грабителей, обворовывавшихъ с.-пьерскихъ мертвецовъ. Существуетъ другой способъ утилизаціи катастрофы, вполне легальный: первые пароходы изъ С.-Пьера пришли въ американскія гавани, будучи сплошь покрыты пепломъ. Находчивые матросы разсыпали этотъ пепель въ пузрыжки и стали продавать его желающимъ по 50 центовъ (1 р.) за пузрычекъ. И нашлась масса желающихъ приобрести этотъ «настоящій вулканическій пепель»! Было продано нѣсколько десятковъ тысячъ такихъ пузрычковъ. Пузрычками съ пепломъ стали даже барышничать, перепродавая ихъ, и набрали цѣну до 2 рублей. Въ Нью-Йоркѣ теперь больш

шой спросъ на «подлинную лаву съ Мартиники» и на «настоящіе вулканическіе камни съ горы Пелэ»; американскія миссъ дѣлаютъ себѣ изъ нихъ брошки, брелоки, серьги и пр. Однимъ словомъ, создалась особая мода, вызвавшая эту оригинальную промышленность. По совѣсти говоря, хвалить эту моду не за что: это все равно, что собирать въ пузрыжки «подлинныя слезы человечества» и продавать ихъ желающимъ, какъ забавныя и любопытныя штучки...

Надгробный памятникъ Ю. О. Грюнбергу.

(Рис. на этой стр.).

28-го мая т. г. на Волковомъ лютеранскомъ кладбищѣ состоялось освященіе надгробнаго памятника нашему дорогому товарищу Юлію Осиповичу Грюнбергу. На панихидѣ, совершенной на могилѣ священникомъ Исаакіевскаго собора, о. Павломъ, при пѣніи соборныхъ пѣвчихъ, присутствовали, независимо отъ состава редакціи и конторы «Нивы», много литераторовъ, художниковъ и лицъ, знавшихъ покойнаго за четверть вѣка его неутомимой дѣятельности на пользу нашего журнала.

Памятникъ задуманъ комитетомъ по составленію и изданію сборника «Васильки», посвященнаго памяти Ю. О. Грюнберга, сооруженъ на средства, вырученныя отъ продажи этого сборника, и исполненъ скульпторомъ И. Я. Гиннбургомъ.

По совершеніи панихиды, Н. Н. Каразинъ, одинъ изъ старѣйшихъ сотрудниковъ «Нивы», произнесъ прочувствованное слово, въ которомъ охарактеризовалъ покойнаго Ю. О. Грюнберга, какъ человѣка, обладавшаго добротою, честностью и отзывчивостью къ ближнимъ. Вообще, все торжество освященія было проникнуто тѣмъ теплымъ чувствомъ и той задушевностью, какія при жизни вызывалъ покойный во всѣхъ лицахъ, его знавшихъ.



Надгробный памятникъ Ю. О. Грюнбергу на Волковомъ лютеранскомъ кладбищѣ, освященный 28-го мая 1902 г. По фот. К. Булла авт. «Нивы».

Нату- ральныи мине- ральныи воды. **VICHY** Источники, принадлеж. французск. правитель- ству.

VICHY CÉLESTINS Бользни почек, моче- ваго пузыря Желудокъ.

VICHY GRANDE GRILLE Бользни пече- ни и желчнаго пузыря.

VICHY HOPITAL Бользни моче- варительныхъ органовъ же- лудка кишккъ.

Остерегаться подделокъ и точно обозначать источники.

Гарантия за вѣрность хода на 5 лѣтъ.

накладного золота мужские часы, ходъ на камняхъ, только за 7 руб.



Всѣ три крышки покрыты золот. механ. способ. (не позолоч.) съ ходомъ, вывѣреннымъ до минуты, заводъ безъ ключа (ремонтуръ), трудно отделяемые отъ настоящихъ золот. часовъ; такіе же черной ворон. стали, отвѣр. 6 р. 50 к. Глухие 7 р. 50 к., съ вѣч. календар. 8 р. Часы сереб. глух., зав. ключ., 84 пр. мас. корп. 8 р. 50 к., такіе же ремонт. 10 р. Высшіе час. безъ затат. нал. плат. Адресъ: складъ час. Михаилу Гордону, Варшава, Огородная, 3.

ДАРОМЪ получаетъ всякій, выписывающій одни часы изъ моего склада, золотое 56 пр. кольцо (фасовъ маркизъ). Выпи- сывающіе 2 шт. часовъ получаютъ на выборъ одинъ изъ ниже- слѣдующихъ предметовъ: изящный шагреновый кошелекъ съ для денегъ, мундштукъ-аппаратъ, массивную серебряную 84 пр. цѣпь, папирной работы, или же шикарный плюшевый альбомъ для фотографиче- скихъ карточекъ. № 17447 3—2

Вѣчно сохраняетъ стоимость. Союзъ швейцарскихъ часовыхъ фабрикъ уполномочилъ меня для привлеченія покупателей произвести чрезвычайную продажу во всей Европѣ специаль- ныхъ золотыхъ часовъ 56 пробы чистаго золота, безкоррозивнаго алмазного анти- магнетическаго механизма съ безусловно вѣрнымъ ходомъ на драгоц. камняхъ. Эти часы составляютъ цѣнную находку для каждого тѣмъ бо- лѣе, что специально для Россіи назначена цѣна ниже стоимости производства, а именно: мужские часы съ двумя массивными крышками чистаго золота 56 пробы 34 руб.; дамские часы съ двумя золот. крышками 56 пробы 22 руб. Въслѣдствіе большого накопленія алмазного запаса брилльянтовъ (прошу не смѣшивать съ алмазами) я продаю только за 14 р. массивное изнач- ное золотое 56 пр. дамское или мужское кольцо съ настоящимъ брилльянтомъ чистѣйшей воды. Пара сережекъ съ настоящими брилльянтами въ золотой оправѣ, новѣйшаго фасона, съ патентованными замочками только 26 руб. Три брилльянтныя грудныя запонки съ патент. замочками въ золотой оправѣ 26 руб. Брилльянтовая булавка для галстука въ золотой оправѣ 16 руб. Въ цѣны включены уже уплаченные мною пошлины и пересылочные расходы. Заказы исполняются по полученіи задатка не менѣе 3 руб., на остальную сумму дѣлается наложен. платежъ. Съ требованіями можно обращаться на русскомъ языкѣ. Адресъ: Л. ЗИЛБЕРБЕРГЪ, Вѣна (Австрія), L. SILBERBERG, II, Praterstrasse 26, Wien.

34 р. 2 крыш. Анкерный механизмъ 1-го сорта. Ручат. 3 года. Математич. вѣрный ходъ. Франко и безпошлинно.

ТВОИЗИНЕМЪ ШОКОЛАДЪ КАКАО



Вездѣ

ВСЕМИРНО ИЗВѢСТНЫЙ КУРОРТЪ МАРИЕНБАДЪ

БОГЕМИЯ. Число жителей 22 000 человекъ.

Маріенбадское общество импера- торскихъ вѣдъ рекомендуетъ для отдыха и удовольствія въ Европѣ истинными глауберовой соли, крѣп- чайшистыми желѣзистыми воды.

Цѣна въ фляжѣ 1 р. 25 к.; съ перес. 1 р. 75 к.

Пріятный и долгосохраняющійся запахъ. Въ продажѣ у извѣстныхъ торговцевъ парфюмер- ными товарами и въ аптекарскихъ магазинахъ

„УСАТИНЪ“

А. Гебгардта, даетъ всякимъ усамъ удивительно изящную форму, чистый натуральный вѣдь, глянецъ и мягкость сохранились. Даже самые маленькие усы дѣлаются большими и густыми. «Усатинъ» вещество не клейкое, не жирное. Цѣна за фляжѣ 1 р., съ перес. 1 р. 50 к. Складъ техно-химическихъ специальностей А. ГЕБГАРДТА. С.-Петербургъ, Невскій пр., № 88—14 (по дворѣ).

Только за 5 р. съ пересылкой. Желающіе имѣть за небольшой деньги дѣйствительно изящные, прочные и вѣрные часы, мы осо- бенно рекомендуемъ ниже обозначенные часы, за которые удо- вольствие получить много благодарностей и дохвалныхъ отзывовъ. Часы черные вороненой стали съ золотымъ украшеніемъ, мужские или дамскіе, открытые, заводъ безъ ключа, прочный механизмъ и звуочный ходъ, съ изыщной цѣпочкой и брелокомъ, вмѣсто 10 руб., только 5 руб.; такіе же, глухие 6 руб.; такіе же, всемірно извѣстной фабрики „Таванъ Ватчъ“ 6 руб., глухие 7 руб. Часы выставляются пробѣнными, съ ручательствомъ на 6 лѣтъ, наложеннымъ платежомъ, безъ задатка. Къ каждому часамъ прилагается одно золотое 56 пр. кольцо безплатно; просимъ прислать мѣрку. Адресовать: Тovar- риществу „ДВИГАТЕЛЬ“, Варшава, Граничная, 4.

БЕЗОПАСНОСТЬ

У кого неувѣренная рука, кто вѣдетъ въ вагонъ или на морѣ, можетъ смѣло, безъ всякой опасности и очень легко пользоваться бритвой „РОЗА“.

Цѣна съ пересылкой только 2 р., налож. платежъ 10 к. дороже. С. Чертовъ, Ростовъ и Д.

ВНИМАНІЮ! ГРАФОЛОГИЧЕСКОЕ БЮРО.

Краткое наслѣдованіе почерка — 2 рубля. Подробныя свѣдѣнія — 3 рубля. Paris, boite № 258. PAUSTINE. 2—2

акционерное общество **Вл. ГОСТЫНСКІЙ и №**

С.-Петербургъ, Невскій, 42, противъ Го- стиннаго Двора, предлагаетъ въ бога- тому выборѣ: кровати, матра- цы, умываль- ники, дѣтскія коляски, крес- ла для боль- ныхъ, печи, ледники, ван- ны, души. Цѣны вѣдь КОНКУРЕНЦІИ.

„МОЗОЛИНЪ“ РЕЙНГЕРЦА

УНИЧТОЖАЕТЪ МОЗОЛИ СЪ КОРНЕМЪ

Продается вездѣ. Цѣна 85 коп.

КУМЫСЪ-ЭКСПОРТЪ.

Не портится, высылается ящиками (60 бут.— 30 р., 1/2 ящ.—16 р., включая доставку боль- шой скоростью по жел. дор.). Требования: Смышляевка, Самарской губ., Б. Н. Постякову. Ш. № 17434 12—2

АКЦИОНЕРНОЕ ОБЩЕСТВО **С.-ПЕТЕРБУРГСКАЯ ХИМИЧЕСКАЯ ЛАБОРАТОРІЯ**

Измайловскій пр., № 27. ЗОЛОТЫЯ МЕДАЛИ Парижъ 1900. Нижн. Новг. 1896.

Extrait d'odeurs „Trefle“ „БУКЕТЪ СЧАСТЬЯ“ фляк. 65 коп.

Пріятный и долгосохраняющійся запахъ. Въ продажѣ у извѣстныхъ торговцевъ парфюмер- ными товарами и въ аптекарскихъ магазинахъ

ПОДПИСКА НА 1902 г. ВѢСТНИКЪ **ТИРАЖЕЙ**

даетъ ежемѣсячно 2 раза всѣ тираж- ныя таблицы. На годъ 4 р. съ дост. и перес.

Банкирский домъ **ГЕНРИХЪ БЛОКЪ** 59, Невскій, СПБ.

Перуин

ИДЕТЬ НА ВСТРѢЧУ ЖЕЛАННО- ВСѢХЪ ЛЮДЕЙ ИМѢТЬ РОСКОШНЫЕ ВОЛОСЫ и освобождаетъ людей отъ столь тягостнаго выпаденія волосъ и крайне неприятой перхоти.

ПРОДАЕТСЯ по 1р.75к. фл. БАЗАРЪ МАРОКЪ, СЛБ. НЕВСКІЙ №20-31

БЕРЕЗОВАЯ ЭМУЛЬСИЯ

приготовлена въ Лабораторіи А. ЭНГЛУНДЪ.

Средство противъ веснушекъ, желтизны, пятенъ, красноты и проч. При употребленіи березовой эмульсии, кожа лица дѣлается необыкновенно бѣжной и придаетъ ей ослѣпительную бѣлизну, свѣжесть и изысканность; она превосходитъ своимъ достоинствомъ всѣ другіе препараты.

Цѣна за фляжѣ 1 р. 25 к.; съ перес. 1 р. 75 к.

Завѣдующіе Лабораторіею Докторъ В. К. Панченко и А. И. Энглундъ.

Для предупрежденія поддѣлокъ просимъ обратить особенное вниманіе на подписи: А. ЭНГЛУНДЪ, красивыми чернилами, и марку С.-Петербургской Косметической Лабораторіи, которая вѣблется на всѣхъ препаратахъ. Получать можно во всѣхъ лучшихъ аптекахъ, аптекарскихъ, косметическихъ и парфюмерныхъ складахъ Россійской Имперіи. Главныя агентства и склады фармъ для Европы: Эмиль Беръ—Гамбургъ; для Южной и Сѣверной Америки: Л. Мишнеръ—Нью-Йоркъ. Главныя склады для всей Россіи: А. ЭНГЛУНДЪ, С.-Петербургъ, Бассейная ул., № 27.

Иллюстрированный прейсъ-курантъ Оружейнаго магазина **И. И. ЧИЖОВА,**

С.-Петербургъ, Литейный пр., № 51, по требованію высылается безплатно. Изъюмие пр.-кур. на 1900—1 г. тре- буйте къ нему добавленіе, есть много новыхъ моделей ружей. 4—3

ПОВДВИЖНЫЯ КРЕСЛА ДЛЯ БОЛЬНЫХЪ

Кресла -самокатны для больныхъ. Модель для больныхъ всякаго рода **Рихардъ Мауне,** Дрезденъ — Лѣбгау. Каталогъ безплатно.

Крахмало-сахароварные, Паточные и декстриновые

заводы по новейшей, испытанной системѣ

дешевое обзаведение,
превосходные фабrikаты

В. № 16823 устранивает 8-8
Специальное заведение для постройки и перестройки крахмальных заводов
В. Г. Уландъ, Лейпцигъ.
Проекты бесплатно.



Фалька

„ARHANIZON“

единственное практическое средство для вывода пятен изъ всехъ матерій. Дѣйствуетъ быстро и безвредно, не требуетъ никакого труда. Испытано военными министерствомъ Вюртембергскаго королевства и рекомендовано войскамъ для чистки формы. Получить можно во всехъ аптекарскихъ и парфюмерныхъ магазинахъ и въ аптекахъ.
ХИМИЧЕСКАЯ ФАБРИКА.
Aug Falk, Wien, IV/1
Подѣлка преслѣдуется закономъ.

ПОРУЧЕНИЯ

для покупки и продажи % бумагъ на биржѣ исполняетъ
Банкирскій домъ
ГЕНРИХЪ БЛОКЪ
59, Невскій, СПБ.

ЧТО ТАКОЕ „АНТИПОТЪ“?

Благодѣтельное средство противъ потѣния ногъ.
Даетъ невсичислмыя услуги лицамъ, у которыхъ ноги потѣютъ. Предписывается многими врачами. Много благодарностей. Коробка хватаетъ на все лѣто! Способъ употребленія и свидѣтельства врачей прилагаются. Цѣна вѣдѣтъ съ пересылкой во все мѣста Росс. Имп. 40 коп. (можно прислать марками).
Продажа: М. Швальбе, Варшава, Лешно, № 70.

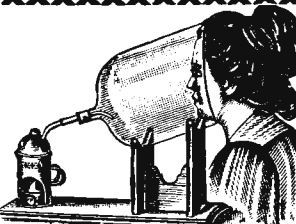

Свѣжесть, бѣлизна лица, глаживаніе морщинъ и предупрежденіе появленія таковыхъ безъ употребленія косметиковъ достигаются въ настоящее время массажемъ лица по предварительному снятію кожи специальнымъ паровою ванною. Изобрѣтатель Генрихъ Симонъ въ Берлинѣ. Единственные представители для всей Россіи

Т-во А. РАЛЛЕ и К^о.

Разрѣшено С.П. Столичнымъ Врачебнымъ Управленіемъ на общихъ основаніяхъ о торговлѣ, какъ не содержащее въ составѣ своемъ вредныхъ здоровью веществъ.

Мыло ГОЛЛЕНДЕРЪ

ВАЗЕЛИНОВОЕ ТУАЛЕТНОЕ
ЛУЧШЕЕ ДЛЯ ЛИЦА. Кусокъ 30 коп.

Желающимъ получить настоящее вазелиновое мыло необходимо спрашивать только мыло Голлендеръ вазелиновое туалетное. Промага во всехъ городахъ Имперіи—въ аптекарскихъ магазинахъ и аптекахъ.
Торговый домъ „Парфюмерная Лабораторія И. ГОЛЛЕНДЕРЪ“: С.Петербургъ, Разъѣжная ул., № 3. 8-2

Мал. Земля. и Гос. Имущ.

Углекислый источникъ въ **НАРЗАНЪ** Превосходный столовый напитокъ, освеж. и укрѣпляющій. Приносить дѣйствительную пользу при переутомленіи, упадкѣ питанія, хроническихъ катархахъ и т. п. Получать можно вездѣ.

Представители управленія кавказскихъ минеральныхъ водъ по продажѣ Нарзана:

а) для Москвы, Крыма и Ю. Россіи—П. И. АВЦЫНЪ и В. А. ТОРЛЕЦКІЙ; гл. Контора въ Ростовѣ на Дону, Б. Садовая, 154. б) для Петербурга, Тверск., Новгородск., Псковск., Эстл., Лапл., Курл. губ. и для Финляндіи—Т. Д. Бр. Лейзеровичъ; гл. Контора въ Пятигорскѣ. в) для Привислянскихъ губ., Туркест., Бухары, Еласавет., Эрив., Ставроп., Тифлисск., Кузасск. губ., Карсской и Кубанск. обл.—Бр. І. и И. Лидскіе; гл. Контора во Владикавказѣ. г) для Вилен., Витеб., Волын., Гродн., Ковен., Калуж., Курск., Мянск., Могил., Подольск., Смолен., Тульск. и Чернигов. губ.—М. М. Ройхель; гл. Контора въ Пятигорскѣ. д) для Поволжскихъ губ. отъ Астрахани до Ярославля включ. и для губ. Воронеж., Оренбург., Вятской, Тамбов., Орлов., Рязанск., Пензенск., Владим. и Пермской—А. И. Евангулова; гл. Контора въ Кисловодскѣ. е) для Бакин. губ. и Дагестан. обл.—С. П. Едигаровъ; гл. Конт. въ Баку.
Остерегаться подѣлокъ!
Вызываются предприниматели для постройки на выгодныхъ мѣстахъ въ парнахъ большихъ гостинницъ.
Ц. № 17477 7-1

Органическій желѣзо-марганцевый альбуминатъ Гертеля
ГЕМАТОГЕНЪ ГЕРТЕЛЯ.

Богатый желѣзомъ препаратъ крови, содержащій желѣзо въ органическомъ соединеніи, представляется укрѣпляющимъ средствомъ для дѣтей и взрослыхъ, быстро возбуждаетъ аппетитъ и способствуетъ питанію. Гематогенъ Гертеля продается въ аптекахъ въ жидкомъ и въ сухомъ видѣ; предпочтене, однако, сдѣдуетъ дать жидкому, какъ легче перевариваемому организмомъ, а сухой употребить только въ тѣхъ случаяхъ, если жидкій почему-либо покажется неудобнымъ.
Предостерегаться отъ подѣлокъ.

АНГЛИЙСКІЕ ВЕЛОСИПЕДЫ
Энфильдъ.
МОСКВА, РОЖДЕСТВЕНКА, 9.

ТРЕБУЮТСЯ
повсемѣстно дѣятельные агенты. Иллюстр. каталоги съ пр. - кур. высыл. за 21 коп. почт. марк., которые при перв. заказъ засчитыв. Типогр.-Фабр. штем. І. Д. Левинсона, Варшава, Сенаторская, 30.

МЕТОДА ПѢНІЯ МАРКЕЗИ.
Дѣлѣ полныя школы пѣнія (3 р. и 6 р.) и всѣ упражненія и вокализы, въ дешевыхъ изданіяхъ, продаются у
В. БЕССЕЛЬ и К^о С.Петербургъ, Невскій, 54.
Москва, Петровка, 12.

НОВОСТЫ!
КРАСКА КУПЧИНСКАГО.
Волосы сѣдые получаютъ желаем. цвѣтъ если лично, безъ сторонней помощи, протереть щеточкой жидкостью изъ флакон. № 1, 2 и 3-го; послѣ чего становятся мягкими и не пахаютъ бѣля. Окрашивать разъ въ мѣсяцъ. Въ требованіи указывать цвѣтъ волосъ: черныя, шатенъ или блондинъ. Цѣна 2 руб., перес. нал. платеж. Ск. П. Виноградова, Москва, Рождественка, д. № 2. Продается вездѣ.
СПБ., маг. Виноградова, Гороховая, 36.

ФАБРИКА
и СКЛАДЪ
Бруно Зенгеръ и К^о
С.Петербургъ, Невскій Пр. №25 (сторона К.Самойлова)
Фотогр. Аппараты
и Принадл.
(Кратк. Прейсъ-Курантъ Бесплатно)

Только 9 р. 50 к.

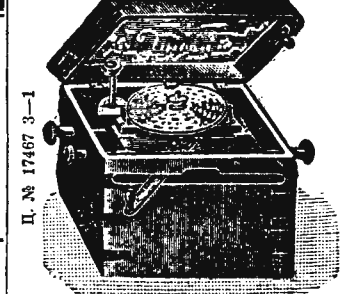

Вы доставите много удовольствія себѣ, семейству и гостямъ, если купите заводной самонастраивающій музыкальный ящикъ «Silvanig» съ регуляторомъ для скорой и медленной игры (Hono!), со звучнымъ, приятнымъ тономъ, прочной конструкціи и изящной отдѣлкѣ; къ нему бесплатно 8 нотъ. Отдѣльныя ноты по 25 коп. Лучшей конструкціи 13 руб. Высылаю по полученіи 2-хъ руб. задатка.
Р. ЛЮБЕТКИНЪ, Варшава, Королевск., 47.

Соматоза

ВОЗБУЖДАЕТЪ
въ высшей степени
АППЕТИТЪ

Рекомендуется врачами какъ превосходное укрѣпляющее средство.

затѣмъ въ органическомъ соединеніи съ желѣзомъ (2%)

подъ названіемъ

ЖЕЛѢЗИСТАЯ СОМАТОЗА

ПРИ БЛѢДНОЙ НЕМОЧИ.
ПРОДАЕТСЯ ВЪ АПТЕКАХЪ И АПТЕКАРСКИХЪ МАГАЗИНАХЪ.
НАСТОЯЩАЯ ТОЛЬКО ВЪ ОРГИНАЛЬНОЙ УПАКОВКѢ.

◆ НАСТОЯЩАЯ АУГСБУРГСКАЯ ЭССЕНЦІЯ Д-ра КИЗОВА. ◆



Средство для употребленія при **ЖЕЛУДОЧНОМЪ И ПОЧЕЧНОМЪ РАЗСТРОЙСТВѢ.**

Поступило въ продажу съ разрѣшенія медицинскаго начальства. Настоящая только съ изображенной здѣсь охранной маркой. Имѣется въ розничной продажѣ во всехъ большихъ аптекахъ, оптомъ въ крупныхъ аптекарскихъ магазинахъ и у представителей: у Русск. О-ва Торговли Аптекарск. товарами, Штоль и Швидтъ, Р. Келеръ и К^о, Г. Клозь и К^о. 50-7



ДОМАШНЯЯ КАУЧУК. ТИПОГРАФІИ
ФАБРИКИ І. ШАНСОНЪ и Ф. ЖАНЕ, МОСКВА,
Столешниковъ пер., д. № 8, к. Фирма существ. съ 1867 г.
90 буквъ 125 б. 147 б. 259 б. 473 б.
1 руб. 1р.25к. 1р.75к. 3 р. 4р.50к.
677 бук. 732 б. 936 б. 1150 б. 1350 б.
6 р. 6р.50к. 8 р. 10 р. 12 р.

НЕОБХОДИМО вѣзмъ для легк. и момент. составл. люб. штемпл. текста изъ кауч. букв. НАША ФАБРИКА ИЗГОТОВЛЯЕТЪ: всѣ существующ. ручн. и механич. ШТЕМПЕЛЯ, ПЕЧАТИ, ЭМОНТЪ ПОЧИНКА. ЗАМѢНА РЕЗИНОВ. НАДПИСЕЙ по удешевл. цѣнамъ

AVRICOTINE

ПРЕВОСХОДНЫЙ ЛИКЕРЪ
Требовать подписи: **П. Гарнье.**
ENGHEN-LES-BAINS (Франція)

С. М. ЭЛИАШЕВЪ, Москва,
Софійка, ЛУБЯНСКІЙ
ПАССАЖЪ
№ 60-61.



*** ЦѢНЫ ВСѢ ДОСТУПНЫ ***

ИЛЛЮСТР. ПРЕЙСЪ-КІРАНТЪ ВЫСЛ. ПО ТРЕБОВ.
ВЕЛИЧАЙШІЙ ВЫБОРЪ:
КРОВАТЕЙ съ изящной живописью, английскихъ
золоченыхъ, никелированныхъ и обоянныхъ.
МАТРАЦОВЪ пружинныхъ, проволочныхъ,
волосныхъ и друг.; КРЕСЕЛЪ для больныхъ.
ВАННЪ, ДУШЪ и ШКАФОВЪ купальныхъ.
УМЫВАЛЬНИКОВЪ мраморныхъ и металлич.
ДѢТСКИХЪ КОЛЯСОКЪ и ВЕЛОСИПЕДОВЪ.
ЛЕДНИКОВЪ комнат. и друг. хозяйствен. вещей.
ЕДИНСТВЕННЫЙ фабрич. складъ надѣля
Варшавск. фабр. Бр. Фрумкиныхъ.

Фотографическіе склады
ИОСИФА ПОКОРНАГО

Москва, Одесса, Киевъ, Ростовъ н/Д.,
Петровка, б. Еврейская, с. д. Крещатикъ, 43. Б. Садовая.

Только-что вышедшій каталогъ
высылается желающимъ
по первому тре-
бованію без-
платно. П. № 17487 2-1



**МАЛОКРОВІЕ
ЛѢЧИТСЯ
ПИЛЮЛЯМИ
ПИНКЪ.**



Продаются пилюли Пинкъ во всѣхъ
аптекахъ.
Депо въ С.-Петербурѣ: Русское обще-
ство торговли аптекарскими товарами,
Казанская ул., № 12; Штоль и Шмидтъ,
Малая Морская, № 11.
Цѣна 1 р. 50 к. коробка.

Настоящее средство разрѣшено
къ торговлѣ Варшавскою Врачеб-
ной Управой на общихъ основа-
нияхъ торговли.

**Я
Анна
Чиллягъ**



выросла свои необычайно длин-
ные (въ 185 сантиметровъ дли-
ною) волосы, напоминающие во-
лосы Лорелей,—благодаря 14-мѣ-
сячному употребленію особой мною
самою изобрѣтенной помады. По-
мада эта признана хорошимъ
средствомъ противъ выпаденія во-
лосъ, въ то же время содѣйстви-
вающимъ ихъ рощенію и укрѣпленію
ихъ корней; у мужчины получается,
благодаря этой помадѣ, сильный
здоровый ростъ бороды, а также
(даже послѣ краткаго ея употребле-
нія) натуральный блескъ волосъ
на головѣ и бородѣ; вмѣстѣ съ
тѣмъ помада предохраняетъ волосъ
отъ преждевременной сѣдинъ
даже въ старомъ возрастѣ.

Цѣна банки
3, 5 и 8 рублей.

При полученіи причитающейся
суммы высылается почтой еже-
дневно во всѣ страны свѣта пря-
мо съ фабрики, куда и должны
быть направляемы всѣ заказы.

ANNA CSILLAG,
Wien I,
Seilergasse, 5.

Г-жа Анна Чиллягъ!
Прошу Васъ о любезной присылкѣ наложеннымъ платежомъ
одной банки Вашей великолѣпной помады для рощенія волосъ.
Съ глубокимъ уваженіемъ
Эмилія Радунская, камерфрау Ея Свѣтлости принцессы Гогенлоэ,
Château de Roncy.

Г-жа Анна Чиллягъ!
По порученію ея сятельства графини **Сегени-Марихъ**
(супруги австрійскаго посла въ Берлинѣ) покорнѣйше про-
шу прислать мнѣ банку Вашей прекрасной помады для рощенія
волосъ. Прошу вмѣстѣ съ тѣмъ принять выраженіе моей глубокой
благодарности. Графиня изволила высказать, что въ высшей степени
довольна результатами дѣйствія Вашей помады.
Съ совершеннымъ почтеніемъ
Фрида Гизе, камерфрау ея сятельства.

Г-жа Анна Чиллягъ!
Прошу Васъ прислать четыре банки Вашей великолѣпной помады.
**Императорское и королевское австро-венгерское консуль-
ство, Рига.**

Г-жа Анна Чиллягъ!
Прошу Васъ выслать мнѣ еще двѣ банки Вашей хорошей помады.
Съ почтеніемъ
**Жена Генеральнаго консула Гутманъ, Дрезденъ, Бернгард-
штрассе, 1.**

Милостивая Государыня!
Будьте любезны выслать мнѣ наложеннымъ платежомъ одну
банку Вашей замѣчательной помады для рощенія волосъ.
№ 17397 24-2 **Гвидо графъ Штарембергъ, Kürösd.**

НОВОСТЬ **ГРИПЪ**
ПОЛУЧИЛИ. **ТРЕБУЮТЪ**
КЛЕЙКУ АНГЛИЙСКІЮ БУМАГУ
ОТЪ МУХЪ
THE „GRIP“
ОСТЕРЕГАТЬСЯ ПОДЪЛКЪ
ОБРАЩАТЬ ВНИМАНІЕ
НА НАСТАВЛЯЮЩІЙ
ПРЕДСТ. **С. МАМЛЕКЪ** ВАРШАВА ЗОЛОТАЯ 36

Разрѣш. Киев. Учебн. окр. курсы
БУХГАЛТЕРІИ
скоро и основательно влуч. всякаго посред.
переноски, пландъ захвн. устное препода.
Услов. выс. безпл. А. П. **БОБЫРЪ**. Киевъ.

ОПТИЧЕСКАЯ НОВОСТЬ!
СТЕРЕОГРАФЪ.
ПЛАСТИЧЕСКАЯ ФОТОГРАФІЯ.
Чудная панорама замѣчател. видовъ. Аппа-
ратъ съ 50 картин. 1 р. 30 к., 100 кар-
тин. 2 р. 30 к. Пересылка 40 к., въ
Азіат. Росс. 80 к.
„Вазаръ польза и забава“
Г. Гебгардтъ, Симеоновская б., С.-Петербур.

ВЪ ЧНО

настоящее серебро 84 пр. выслаемъ вмѣсто 20 р. за
10 р. 75 к. Часы серебряные мужские наилучшей од-
ѣлки, подъ назван. «Хронометръ», съ 3-мя крѣпкими серебрян. 84 пр.
крышками, звучнымъ анкернымъ ходомъ, на 15 камняхъ (желающіе полу-
чить часы крѣпко вызолоченные черезъ огонь доплачиваютъ только
1 р. 50 к.). Дамскіе серебрян. съ 3-мя крышками часы, вызолочен. черезъ
огонь, только за 10 р. 25 к.; для распространенія нашихъ вѣрныхъ часо-
въ прилагаемъ къ каждымъ часамъ даромъ премію: серебрян. 84 пр.
цѣпь панцирной работы, или золотое изящное кольцо 56 пр., а при вы-
ступкѣ 4 шт. часовъ добавляемъ еще часы черн. вор. стали дучш. кон-
струкціи. Печатное ручательство на 5 лѣтъ за прочность и вѣрность
механизма. Требованіе и деньги адресовать: складу „Дешевый Базаръ“,
Варшава, Огородная, № 3. PS. Выгодную агентуру выслаемъ даромъ.

Мин. Земл. и Гос. Имущ.

Углекислый источникъ въ **НАРЗАНЪ** Превосходный столовый нап-
Кисловодскѣ на Кавказѣ **НАРЗАНЪ** токъ, освѣж. и укрѣпляющій.
Приноситъ дѣйствительную пользу при переутомленіи, упадкѣ питанія, хрони-
ческихъ катаррахъ и т. п. Получать можно вездѣ.
Представители управленія кавказскихъ минеральныхъ водъ по продажѣ
Нарзана:
а) для Москвы, Крыма и Ю. Россіи—П. И. АВДЫНЪ и В. А. ТОРЛЕЦКІЙ; гл.
Контора въ Ростовѣ на Дону, Б. Садовая, 154. б) для Петербурга, Тверск., Нов-
городск., Псковск., Эстл., Лифл., Курл. губ. и для Финляндіи—Г. Д. Бр. Лейзе-
ровичъ; гл. Контора въ Пятигорскѣ. в) для Правислнскихъ губ., Туркест., Бухары,
Еласавети., Эрив., Ставроп., Тифляск., Кутаиск. губ., Карской и Кубанск. обл.—
Бр. К. и И. Лидскіе; гл. Контора во Владикавказѣ. г) для Вилен., Витеб., Волын.,
Гродн., Ковен., Калуж., Курск., Минск., Могил., Подольск., Смолен., Тульск. и
Чернигов. губ.—М. М. Ройхель; гл. Контора въ Пятигорскѣ. д) для Поволжскихъ губ.
отъ Астрахани до Ярославля влчюч. и для губ. Воронеж., Оренбург., Ватской,
Тамбов., Орлов., Рязанск., Пензенск., Владим. и Пермской—А. И. Евангулова;
гл. Контора въ Кисловодскѣ. е) для Бакан. губ. и Дагестан. обл.—С. П. Едигаровъ;
гл. Контора въ Баку.
Остерегайтесь подѣлокъ!
Вызываются предприниматели для постройки на выгодныхъ мѣстахъ въ паркахъ
большіхъ гостиницъ. П. № 17477 7-2

ТРЕБУЮТСЯ
повсемѣстно дѣятельные агенты.
Иллюстр. каталогъ съ пр. - кур.
высыл. за 21 коп. почт. марк., ко-
торые при перв. заказ. засчитыв.
Типогр.-Фабр. штем. І. Д. Левин-
сона, Варшава, Сенаторская, 30.

КУМЫСЪ-ЭКСПОРТЪ.

Не портится, высылается лянками (60 бут.—
30 р., 1/2 яд.—16 р., включая доставку больш.
шой скоростью по жел. дор.).
Требованія: Смышляевка, Самарской губ.,
Б. Н. Постякову. Ш. № 17434 12-3

НОВОСТИ!

ДЛЯ БЛІЗНЫ
ЛИЦА

СВѢТЛОВА ПРОДАЖА ВЕЗДѢ

отъ загара мыло **ЖЕРМЕНЪ**.
Имѣющимъ веснушки, угри и вообще не чистое
и блѣое лицо сдѣдуетъ, освѣживши лицо чистой
водой, умываться этимъ мыломъ утромъ и вече-
ромъ. Цѣна на ск. П. Виноградовъ, Москва, Ролъ-
дственна. д. № 2, не мене 1/2 дюж. 1 р. 50 к.,
перес. нал. плат. Требовать на курскъ свид. 3131.
СНБ. маг. Виноградова, Гороховая, 36.

АКЦИОНЕРНОЕ ОБЩЕСТВО
Вл. ГОСТЫНСКІЙ и К°
С.-Петербургъ, Невскій, 42, противъ Го-
стянаго Двора, предлагаетъ въ бога-
тѣхъ выборѣхъ:
КРОВАТИ, МАТРА-
ЦЫ, УМЫВАЛЬ-
НИКИ, ДѢТСКІЯ
КОЛЯСКИ, КРЕ-
СЛА для боль-
ныхъ, ПЕЧИ,
ЛЕДНИКИ, ВАН-
НЫ, ДУШИ. ЦѢНЫ ВНЕ КОНКУРЕНЦІИ.





XXXIII г.

№ 24

Выходить еженедельно (52 № в годъ), съ приложеніемъ 24-хъ книгъ „Сборника“, содерж. соч. Н. С. ЛЬСКОВА и В. А. ЖУКОВСКАГО, 12 книгъ Литературныхъ Приложеній, 12 №№ „Парижскихъ модъ“ и 12 листовъ чертежей и выкроекъ.

г. XXXIII

1902

Выдавъ 15-го юня 1902 г.

Цѣна этого №—15 к., съ перес. 20 к.

ОТКРЫТА ПОДПИСКА на „НИВУ“ 1902 г.

Безъ доставки въ Петербургъ.	5.50	Безъ дост. въ МОСКВѢ въ конторѣ Н. ПЕЧНОВСКОЙ, Петровскія линіи.	6.25	Безъ доставки въ ОДЕССѢ въ кн. маг. «ОБРАЗОВАНИЕ», Ришельевская, 12.	6.50	Съ доставкою въ Петербургъ.	6.50	Съ пересылкою во всѣ мѣстности Россіи.	7.	За границу.	10 р.
------------------------------	------	------------------------------------------------------------------	------	----------------------------------------------------------------------	------	-----------------------------	------	----------------------------------------	----	-------------	-------

Къ этому № прилагается выпускъ «Ежемесячн. литерат. приложеній» за юнь 1902 г.

Сила слабаго.

Романъ

И. Н. Потепенко.

(Продолженіе.)

Молодые Андрусовы еще не знали о томъ, что Никита Авдѣичъ появился на фабрику. Послѣ обычной утренней прогулки въ саду, они, вмѣстѣ съ Тюринымъ и Ильей, шли по направленію къ дому, такъ какъ уже наступилъ

часъ завтрака. Они уже дошли до того мѣста, откуда была видна фабрика, дворъ и ворота, которыя вели въ садъ. Отсюда можно было видѣть и слышать все, что дѣлалось тамъ.



Передъ грозой. Картина И. М. Проскурнина, грав. Шлиперъ.

И они видѣли, какъ Никита Авдѣичъ вышелъ изъ фабричнаго зданія и твердыми, какими-то угрюмыми, шагами направился къ воротамъ.

Но едва онъ вышелъ изъ воротъ и очутился на полянѣ передъ садомъ, какъ изъ фабрики выскочилъ Паклинъ и нагналъ его. Поровнявшись съ Никитой Авдѣичемъ, Паклинъ остановился и снялъ шапку.

— Дозвольте вамъ объяснить, Никита Авдѣичъ...— началъ Паклинъ какимъ-то трепетнымъ голосомъ, и видно было, что онъ испытывалъ необыкновенное волненіе.

Никита Авдѣичъ остановился, выдвинулъ нѣсколько впередъ руку, въ которой держалъ палку, и, вонзивъ въ него свой пристальный взглядъ, грубо и презрительно перебилъ его:

— Што?

— Дозвольте объяснить, Никита Авдѣичъ, что, какъ я, значить, желать всей душой служить, какъ бы сказать, на пользу... и со всѣмъ моимъ рвеніемъ...

— Рвеніемъ!...—саркастически передразнилъ его Никита Авдѣичъ.

Паклинъ продолжалъ:

— И какъ, стало-быть, моя служба вамъ не угодна... такъ ужъ будьте столь добры... пожалуйста мнѣ расчесть...

— Что-о?—вдругъ громовымъ голосомъ крикнулъ на него Никита Авдѣичъ.

А Паклинъ, который, видимо, рѣшился на все, торжественно высказался:

— Такъ оно и есть, Никита Авдѣичъ... И ужъ это мое, какъ бы сказать, окончательное рѣшеніе...

— А мнѣ наплевать на твое рѣшеніе,—отвѣтилъ на это хозяинъ:—слыхалъ ты это? Прогнать я тебя—дѣйствительно, прогнать, а рѣшеніевъ твоихъ никакихъ знать не хочу.

А Паклинъ не унимался.

— Теперича ужъ прогнать меня, Никита Авдѣичъ, невозможно... потому какъ я самъ для себя расчета попросилъ. Это ежели человѣкъ цѣпляется и, какъ бы сказать, себя навязываетъ,—видимо ожесточаясь, говорилъ Паклинъ:—тогда точно, прогнать его можно... а который человѣкъ расчета самъ просить, что-жъ того прогонять?... Того прогонять не приходится.

Все это было очень смѣло со стороны Паклина, но Никита Авдѣичъ вынесъ это безъ замѣтнаго раздраженія, отвѣчая ему только презрительнымъ взглядомъ.

Но смѣлость старшаго приказчика, казалось, не имѣла границъ. Какъ-то все болѣе и болѣе ожесточаясь, онъ заговорилъ такія слова, которыхъ рѣшительно не могло вынести ухо Никиты Авдѣича. Онъ объяснялъ:

— Потому, хотя я и небольшой человѣкъ, а, примѣрно, все же не собака... А ежели постоянно на тебя съ палкой, и даже при людяхъ, такъ это уже выходитъ невтерпѣжъ и, какъ бы сказать,—нынче и правовъ такъ нѣту...

Отъ этого напоминанія о правахъ Никиту Авдѣича вдругъ точно всего передернуло.

— Ахъ, правовъ? Такъ ты мнѣ права указывать будешь? Такъ, стало-быть, я мало тебѣ еще показалъ, какія такія твои есть права... Такъ вотъ же...

И тутъ произошла безобразная сцена. Никита Авдѣичъ замахнулся палкой; но такъ какъ Паклинъ своевременно отскочилъ, то палка ударила по землѣ. Обозленный этой неудачей, Никита Авдѣичъ замахнулся вторично. Конецъ палки попалъ по плечу Паклина, тотъ пустился бѣжать, Никита Авдѣичъ за нимъ вдогонку.

Матрена Авдѣевна выскочила на террасу и всплеснула руками:—Господи, что это дѣется!

Въ окна фабрики выглядывали рабочіе и смотрѣли на эту сцену.

Молодые Андрусовы послѣшили сюда. Алексѣй пересѣкъ дорогу отцу.

— Папаша! Остановитесь же...

Но Никита Авдѣичъ ничего не видѣлъ и не слышалъ.

И вдругъ онъ почувствовалъ, что кто-то схватилъ его за рукавъ. Онъ мгновенно остановился и обернулся. Передъ нимъ стояла Дарья Николаевна.

— Никита Авдѣичъ, полноте... вѣдь вы унижаете себя этимъ...—промолвила она мягко и тихо, такъ что могъ слышать только онъ, и посмотрѣла на него съ глубокимъ укоромъ и съ сожалѣніемъ.

Никита Авдѣичъ окатилъ ее взглядомъ, исполненнымъ глубочайшей ненависти, и Дарья Николаевна уже въ ту минуту смутно почувствовала, что эта ненависть какакто стихійная, противъ которой борьба бесполезна.

— Что-съ?—какимъ-то глухимъ, ледянымъ голосомъ промолвилъ Никита Авдѣичъ.—Вы меня не касайтесь... Вы проходите мимо... Коли я въ своемъ дѣлѣ распоряжаюсь, такъ никто не вмѣшивайся... Не доводите меня...

И при этомъ рука его, державшая палку, конвульсивно вздрагивала. У Дарьи Николаевны щеки поблѣднѣли, на губахъ задрожала чуть замѣтная злая усмѣшка.

— Что-жъ... Вы, можетъ-быть, и меня бить собираетесь, Никита Авдѣичъ?—негромкимъ, но значительнымъ, вызывающимъ голосомъ произнесла она.

— Бить васъ я, извините, намѣренія не имѣлъ... А только я отъ глубины души моей говорю... вотъ передъ сыновьями моими говорю и передъ постороннимъ человѣкомъ: не становитесь вы мнѣ поперекъ дороги... Христомъ Богомъ прошу васъ, не становитесь. Вы меня не знаете, какой я есть дикій человѣкъ,—такъ для моей и для вашей пользы говорю это...

— Что-же это? Это, значить, вражда, Никита Авдѣичъ? Непримируемая?—попрежнему сдерживая кипѣвшее въ ней волненіе, промолвила Дарья Николаевна, и голосъ ея прерывался и дрожалъ.

— До глубины моей души!—какимъ-то хриплымъ голосомъ отвѣтилъ Никита Авдѣичъ и повторилъ, выразительно ударяя себя кулакомъ въ грудь:—до глубины моей души,—и сдѣлалъ движеніе, чтобы уйти.

Но въ эту минуту Алексѣй, который во время этой сцены весь дрожалъ отъ волненія и до боли кусалъ себѣ губы, чтобы сдерживать себя, подошелъ къ нему.

— Погодите, папаша...—какимъ-то шатающимся, растеряннымъ голосомъ проговорилъ онъ.—Надо ужъ договориться до конца... Если Даша уйдетъ съ вашей дороги, такъ и мнѣ придется уйти... Этого ли вы хотите, папаша?

Никита Авдѣичъ посмотрѣлъ на него сверху внизъ, какъ смотреть на маленькихъ дѣтей, и покачалъ головой:

— А тебѣ, вишь, надо знать, чего я хочу? Нѣтъ, ужъ теперь поздно спрашивать про мое хогѣніе. Дуракъ я былъ, когда согласился высокое образованіе тебѣ дать. Снялъ я себѣ голову, такъ ужъ нечего теперь по волосамъ плакать... Коли у тебя своя дорога, такъ ступай по ней... Умѣлъ я жить безъ тебя, такъ ужъ помереть безъ тебя и подавно сумѣю... Вотъ тебѣ и весь мой сказъ.

Затѣмъ онъ окатилъ сына надменнымъ презрительнымъ взглядомъ и тяжелой поступью двинулся въ садъ.

VIII.

Тюринъ торжествовалъ: его предсказанія сбылись. Но торжество свое онъ скрывалъ даже отъ Алексѣя и Дарьи Николаевны. Напротивъ, онъ дѣлалъ видъ, что андрусовскія событія его огорчаютъ. У этого человѣка, не получившаго почти никакого образованія, проведеннаго всю жизнь въ предѣлахъ фабрики своего отца, вѣдывшаго развѣ только въ губернской городъ да въ Нижній на ярмарку и раза три въ годъ въ Москву, чтобы тамъ по-настоящему кутнуть,—было врожденное психологическое чутье. И это чутье подсказывало ему, что, сколько бы ни рвался въ нему Алексѣй, дѣло его не выгоритъ до тѣхъ поръ, пока на его сторону не перейдетъ Дарья Николаевна.

«Будетъ у меня технологъ, когда того захочетъ жена его»,—сказалъ онъ себѣ и терпѣливо ждалъ.

Ждалъ онъ молча, какъ посторонній зритель, не по-

рица и не поощряя. Чувствовалъ онъ, что тутъ происходитъ единоборство между двумя силачами, а всѣ остальные—только такъ себѣ, для обстановки.

«Э, — думалъ онъ: — эта барынька — тотъ же Никита Авдѣичъ въ юбкѣ. Только у нея это выложено образованіемъ. Никита Авдѣичъ, конечно, свои обороты по-медвѣжьки дѣлаетъ: чуть затронули его нравъ, онъ сейчасъ своей лапой направо и налево, и вкривъ и вкось, и вдоль и поперекъ, а она—нѣжными пальчиками будто и гладитъ, а сама силищей своей по кусочкамъ отъ живого человѣка отламываетъ...»

И именно теперь, когда его шансы сдѣлались огромными, онъ вдругъ рѣшилъ, что наступило время ему обратиться. «Ужъ теперь мнѣ нечего тутъ отъ себя прибавлять... Теперь ужъ имъ другого ходу нѣту, какъ ѣхать на фабрику къ Тюрину...»

И въ тотъ же день, когда произошла знаменитая «встрѣча» Дарьи Николаевны съ Никитой Авдѣичемъ, передъ вечеромъ, Тюринъ вдругъ объявилъ, что ему пора ѣхать.

Алексѣй этого не понималъ.

— Какъ? Ты уѣжаешь теперь, именно теперь?

— Засидѣлся я очень, Алексѣй Никитичъ... Тоже вѣдь свои дѣла имѣю... А только помни, другъ: какъ только рѣшите ко мнѣ ѣхать,—а все ужъ къ тому идетъ,—такъ сейчасъ телеграмму; одно только слово: ѣдемъ, молъ... И въ тотъ же моментъ я на станцію тройку вышлю, а въ домѣ вамъ прямо царскія палаты приготовлю... А дальше, какъ сказалъ: ты полный хозяинъ, а я рабъ.

Прощаясь съ Дарьей Николаевной, онъ тоже прибавилъ:

— Такъ, въ случаѣ чего, я ожидаюсь...

Никита Авдѣичъ, къ которому онъ отправился засвидѣтельствовать свое почтеніе, простился съ нимъ сухо. Можетъ-быть, онъ, какъ опытный человѣкъ, чувствовалъ, что Тюринъ тутъ не даромъ торчить.

И Тюринъ уѣхалъ.

Прошло уже нѣсколько дней со времени полного разрыва съ Никитой Авдѣичемъ, а Алексѣй никакого рѣшенія не принималъ. Дарья Николаевна не могла дольше выносить этой неопредѣленности и первая заговорила.

— Слушай, Алексѣй,—однажды сказала она ему.—Надо разсѣять туманъ. Мы съ тобой не привыкли жить въ туманѣ. Нѣсколько дней тому назадъ все было ясно, а теперь...

— Мое положеніе ужасно... Я никогда не думалъ, что дѣло можетъ дойти до этого...

— Да вѣдь и я этого не думала, ты очень хорошо это знаешь...

— Что-жъ, значитъ, теперь всѣ планы, всѣ мечты приходится зачеркнуть.

— Почему же зачеркнуть, Алексѣй?

— Но какъ же иначе: мы ѣхали сюда именно за тѣмъ, чтобы всѣ свои званія, всѣ духовныя силы приложить къ фабрикѣ, обновить этотъ живой, но захирѣвшій организмъ... Вѣдь такъ же, Даша...

— Такъ и не такъ, Алексѣй... Если ты полагаешь всю цѣль своей жизни ограничить вотъ этими нѣсколькими десятинами земли... если ты думаешь, что твои знанія и духовныя силы могутъ развернуться только вотъ въ этомъ закоптѣломъ зданіи и больше нигдѣ, то ты поступаешь такъ, какъ если бы какая-нибудь высоко и быстро летающая птица сама себѣ выпципала перья изъ крыльевъ, чтобы разъ навсегда разучиться летать...

— Я это знаю, Даша... Но, согласись, что это была ближайшая наша цѣль.

— Ну, да, потому что нельзя же висѣть въ воздухѣ, да и странно было бы искать другого дѣла, когда у тебя есть свое; вѣдь это такъ естественно... Но когда это свое дѣло обставлено такими условиями, которыхъ нельзя принять... ты развѣ этого не думаешь?

— Къ сожалѣнію, да...—глухимъ голосомъ отвѣтилъ Алексѣй и какъ-то неуверенно посмотрѣлъ на нее.

— Нѣтъ, ты этого не думаешь, Алексѣй...—промолвила

Дарья Николаевна: — ты думаешь, что все еще можно примирить и исправить. Ну, да, ты думаешь такъ потому, что это—твое желаніе. Ты готовъ идти на уступки, лишь бы достигнуть мира... Но, Алексѣй, по-моему, ты даже твоему отцу окажешь плохую услугу, если уступишь ему, потому что этимъ ты введешь его въ заблужденіе, поддержишь въ немъ надежду, которую оправдать не сможешь; а главное, вмѣсто того, чтобы дать ему дѣйствительно полезный урокъ,—ты заставишь его думать, что нѣтъ предѣловъ его произволу...

— Ты права, Даша... ты во всемъ права...—съ выраженіемъ мучительной боли проговорилъ Алексѣй.—Но ты забываешь только одно, что онъ будетъ имѣть право обвинять меня въ неблагодарности.

— Право?.. Ахъ, Алексѣй; ты точно не понимаешь, что такіе характеры, какъ твой отецъ, разъ навсегда взяли себѣ всѣ права, и, все равно, дашь ли ты ему это право, или не дашь, онъ будетъ обвинять тебя, въ чемъ ему вздумается... А знаешь ли ты, въ чемъ онъ будетъ обвинять тебя, если ты возьмешь дѣло на его условіяхъ и станешь работать и производить такой вотъ точно товаръ, изъ-за котораго онъ разошелся съ этой московской фирмой? Онъ тогда будетъ имѣть право сказать, что всѣ ваши науки никуда не годятся, что съ наукой такъ же плохо, какъ и безъ науки, и тогда... тогда онъ будетъ, дѣйствительно, правъ...

Борьба, которая происходила въ дунѣ Алексѣя, была ему не по силамъ. Тамъ теперь работали какія-то незримыя кровныя связи, которыя изъ всѣхъ силъ старались цѣпко держать его въ своихъ тискахъ... Вѣдь ихъ придется разрубить... вѣдь будетъ страшно больно...

А Дарья Николаевна уже поднялась съ своего мѣста и подошла къ нему, и положила свою руку ему на плечо.

— Вотъ что, Алексѣй: я вижу, что ты страдаешь... Такъ выслушай же, какъ только можешь спокойно, то, что я тебѣ скажу: если кровныя узы у тебя такъ могучи, что ты не можешь разорвать ихъ, то и не пробуй... Не надо насилія... Я этого не хочу... Но для меня ясно одно: между мной и твоимъ отцомъ возникла вражда; значитъ, мнѣ жить тутъ нельзя.

— Я это понимаю, Даша...—промолвилъ Алексѣй.

— Такъ вотъ, значитъ, я уйду, а ты оставайся...

Онъ съ ужасомъ посмотрѣлъ на нее.

— Ты уйдешь? И ты говоришь это серьезно? И тебѣ не больно даже произносить эти слова?

— Больно, Алексѣй, очень больно... Но я не предлагаю тебѣ разрыва; я не говорю: я или онъ. Я останусь твоей женой, твоимъ другомъ,—наша духовная связь не порвется... Я вѣдь знаю, что ты попробуешь, побьешься и, убѣдившись на дѣлѣ, что я была права, придешь ко мнѣ; но придешь уже посрамленный... Это только будетъ болѣе длинный путь, вотъ и все. Пойми же, что иначе нельзя: ты не можешь уйти, я не могу остаться.

—О, Даша... Это что-то невозможное... невѣроятное...

Алексѣй схватилъ ея руки и крѣпко сжалъ ихъ въ своихъ рукахъ.

— Не знаю, Даша,—голосомъ, исполненнымъ безконечной, почти ребяческой преданности, воскликнулъ онъ:—не знаю, правъ ты или нѣтъ... но знаю только одно: что ты—моя воля, моя сила, и безъ тебя я — ничто. И что все, все будетъ такъ, какъ ты хочешь... Значитъ, ѣдемъ къ Тюрину...

— Во всякомъ случаѣ, недалеко отсюда... Вѣдь намъ надо зорко слѣдить за тѣмъ, что будетъ дѣлаться здѣсь. Тутъ все идетъ къ краху... Да, и вотъ этого-то благодѣтельнаго краха мы и подождемъ... Тогда, Алексѣй, ужъ навѣрно насъ призовутъ...

Какъ слабый ребенокъ, нашедшій защиту у взрослого человѣка, когда ему грозила опасность, Алексѣй чувствовалъ себя около нея умиротвореннымъ и, молча, съ благодарностью цѣловалъ ея руки и не видѣлъ, съ какимъ



Напитуляція города Гранады. Боабдиль передаєть ключи города Фердинанду и Изабеллѣ.
Картина Ф. Прадильи.



Ночь на берегу Перекопского перешейка. Ориг. рис. (собств. «Нивы») Э. Магдесіана, авт. «Нивы».

холоднымъ блескомъ смотрѣли на него ея умные и прищуренные глаза...

IX.

Хотя молодые Андрусовы еще никому не сообщали о своемъ рѣшеніи, тѣмъ не менѣе, на другой день на фабрикѣ уже смутно поговаривали объ этомъ. Дошло это и до Марѣи Васильевны, но она просто закрыла уши и отказалась слушать и, конечно, не взяла на себя страшнаго риска передать такую новость Никитѣ Авдѣичу. А больше онъ ни съ кѣмъ не разговаривалъ.

Такимъ образомъ, въ то время, какъ уже всѣ знали о готовившемся событіи, Никита Авдѣичъ ничего не подозрѣвалъ. Узнала объ этомъ, разумѣется, и Матрена Авдѣевна и, такъ какъ ей не съ кѣмъ было подѣлиться, а была къ тому неукротимая охота, то она вспомнила о томъ, что нѣсколько недѣль тому назадъ, еще до прїѣзда Алексѣя, Илья сильно уговаривалъ ее придти въ мастерскую и посидѣть часа два для этюда. Хотя это не особенно одобрилось со стороны «главнаго дома», она все же рѣшилась, именно изъ желанія хотѣть Илью огорчить небывалымъ сообщеніемъ.

Илья принялъ ее нѣсколько сумрачно. Онъ всю ночь не спалъ, у него была бессонница. Пробовалъ онъ съ ружьемъ ходить по лѣсу, но это не помогло. Онъ явился домой съ восходомъ солнца, и теперь у него болѣла голова.

Но онъ не хотѣлъ обижать тетку; при томъ же она такъ рѣдко заходила въ мастерскую, — а онъ, дѣйствительно, давно хотѣлъ запечатлѣть на полотнѣ характерное лицо Матрены Авдѣевны.

И вотъ Матрена Авдѣевна усѣлась, и у нея хватило терпѣнія просидѣть цѣлый часъ, ни однимъ словомъ не обмолвившись о событіи. Это былъ тонкій расчетъ, чтобы Илья не подумалъ, будто она пришла не за дѣломъ, а только посплетничать.

Ей было очень трудно сидѣть, не двигаясь. Илья видѣлъ, какъ она мучается, и наконецъ ему стало жаль ее.

— Ну, тетушка, отдохните минуту, — сказалъ онъ ей и оставилъ работу.

Матрена Авдѣевна встала, потянулась, размяла кости и заглянула на свое изображеніе.

— Похоже. Ахъ, какъ похоже! — съ истиннымъ изумленіемъ промолвила она. — Просто даже удивительно. А толстомордая же я какая, не приведи Богъ! — прибавила она и съ глубокимъ сокрушеніемъ покачала головой. — Слышишь, Илья, а нельзя, чтобы эту самую толстомордость сгладить, скрасить? Чтобы поделикатише вышло...

— Нѣтъ, нельзя, тетушка. Къ вашему сожалѣнію, художникъ долженъ писать такъ, какъ есть, такъ, какъ онъ видитъ...

— Ну, вотъ, долженъ. Кто же его заставляетъ?

— Чувство правды! — молвилъ ей Илья съ усмѣшкой, какъ говорятъ съ дѣтьми. — Все равно, какъ слова: если вы соврете, вамъ неловко дѣлается. Такъ и здѣсь. Если художникъ умышленно солжетъ красками, ему стыдно. Ну, присядьте еще на полчаса, а намѣчу вашу кофточку...

— Посидѣть-то можно, — сказала Матрена Авдѣевна и нашла, что ужъ наступилъ моментъ, когда она можетъ облегчить душу, и, перебивъ сама себя, промолвила:

— А новость-то нашу слышалъ, Илья?

— Развѣ есть новость?

— Не слышалъ? Наши-то, заграничные, переѣзжаютъ...

Илья не сразу понялъ, кого тетушка разумѣетъ подъ заграничными.

— Какъ переѣзжаютъ?

— А такъ вотъ: переѣзжаютъ, да и только. Послѣ той исторіи, когда Никита ей этакъ-то высказалъ, что, значить, уходите съ дороги, не попадайтесь... Ну, понятно, она обидѣлась...

У Илья вдругъ вся кровь ударила въ голову. Извѣстіе казалось ему невѣроятнымъ.

— Что вы говорите, тетушка? Куда они уѣзжаютъ? За чѣмъ? Съ какой стати? — съ величайшимъ волненіемъ

спрашивалъ онъ, а Матрена смотрѣла на него и не понимала, что тутъ собственно такъ сильно задѣваетъ его.

— Да ты чего взбѣленился такъ? Я думала, что тебѣ все равно. Вѣдь ты съ нею не ладишь. Сама видѣла, какъ огрызался...

Илья спохватился и сдѣлалъ усиліе, чтобы успокоиться.

— Ну, да, въ сущности, мнѣ, разумѣется, до этого нѣтъ никакого дѣла... Ну... посидите ровнѣй... не двигайтесь! — прибавилъ онъ, съ твердымъ намѣреніемъ продолжать набросокъ.

Но работа уже у него не спорилась. Ему хотѣлось знать подробности.

— Куда же они? — спрашивалъ онъ.

— Этого доподлинно не знаю. Сказываютъ, будто къ Тюрину... Тюринъ-то не даромъ тутъ вертѣлся... Говорятъ, будто онъ Алексѣю большое жалованье даетъ.

— Вотъ какъ! И скоро?

— Надо полагать, засиживаться не будутъ... И то сказать, житейскій ей теперь здѣсь не важное...

— Ну, вотъ и отлично. Чѣмъ скорѣе, тѣмъ лучше, — какъ-то непроизвольно вырвалось у Илья. — А впрочемъ, — прибавилъ онъ, замѣтивъ, съ какимъ недоумѣніемъ смотреть на него Матрена: — я вздоръ говорю. Мнѣ все равно.

— Только Никита еще не знаетъ... — продолжала Матрена Авдѣевна. — А какъ узнаетъ, такъ ужъ тогда, что будетъ, даже и подумать страшно... Да, вотъ оно, Илья, къ чему ученье-то приводитъ... Подумай, родной сынъ и прямо въ сердце, можно сказать, отцу ударъ наносить... Вотъ и Паклинъ тоже, сказываютъ, уходитъ хочеть... Только ужъ тутъ я прямо скажу: Семень Назарычъ въ своемъ правѣ... Ужъ такого вѣрнаго слуги Никита въ цѣломъ свѣтѣ не сыщеть... А какъ онъ его обидѣлъ!.. Такъ это, дѣйствительно, хотѣть кого взорветъ... Да ты что же это дѣлаешь? Ты совѣмъ даже и не рисуешь, и руки опустилъ... Да неужто это тебя такъ разстроило?..

Замѣчаніе Матрены Авдѣевны точно отъ сна разбудило Илью. Онъ спохватился и быстро заводилъ карандашомъ по бумагѣ. Въ это время по ту сторону раствореннаго окна зашелесть вѣтви, какъ будто кто-нибудь раздвинулъ ихъ, и въ окнѣ показалась голова Дарьи Николаевны. Матрена Авдѣевна всполошилась и вскочила съ мѣста.

— Къ вамъ можно? — спросила Дарья Николаевна.

— Ахъ, нѣтъ, ужъ нѣтъ... При Дарьѣ Николаевнѣ я рисоваться не стану... — буквально завопила Матрена Авдѣевна.

— Что это съ вами, Матрена? — воскликнула Дарья Николаевна.

— Нѣтъ, ужъ нѣтъ... — твердила Матрена Авдѣевна: — мнѣ при васъ стыдно... и спрячь, Илья; пожалуйста, не показывай... я пойду ужъ...

И она, дѣйствительно, схватила свой платокъ, накинула его на плечи и стремительно выбѣжала изъ комнаты. Дарья Николаевна раздвинула вѣтви и больше выставилась въ окнѣ.

— Ваша тетушка на рѣдкость сохранившееся дитя природы! — говорила она, смѣясь.

— Мы здѣсь всѣ сохранились на рѣдкость, Дарья Николаевна! — сказалъ Илья и при этомъ смотрѣлъ угрюмо, и не на нее, а куда-то въ сторону.

— Вы сегодня такъ настроены, что ужъ не знаю, входитъ ли къ намъ... Пожалуй, загрызете меня...

— Кажется, я еще никого не укусила... Войдите лучше въ мастерскую...

— Хорошо, войду... — и она исчезла изъ окна, а черезъ нѣсколько секундъ была уже въ мастерской. — Вы сказали: войдите въ мастерскую. А мастерской-то у васъ и нѣтъ.

— А что же это по вашему?

— Любительская. Характернѣйшая любительская изъ всѣхъ, какія только есть на свѣтѣ... Вы — присяжный любитель, Илья Никитичъ. Вы и музыку любите, и изъ глины лѣпить любите, и красками писать любите, и рыбку

половить, и поохотиться... Словомъ, вы любите все пріятное и за это называете себя художникомъ... Вы не обидѣлись?

— Не обидѣлся я, а досадно мнѣ, затѣмъ вы говорите то, что я знаю. Я вовсе не художникъ, а такъ просто—чепуха какая-то...

— Неправда, вы сами этому не повѣрите... Вы не чепуха, а талантъ... Въ каждой вашей работѣ есть что-нибудь интересное и живое... Но во всемъ какая-то недочувствительность, недодѣлка... Ну, вотъ картина: лѣсъ; отъ нея вѣетъ свѣжестью... Но это дерево передъ тѣмъ кажется стебелькомъ ландыша, а озеро точно тарелка супа... Вотъ этотъ гипсъ: поза превосходная, но голова Давида, а тѣло Голиафа. И главное, — что вы довольны, васъ это не возмущаетъ. И это самое ужасное.

— Почему же вы знаете, что это меня не возмущаетъ?—съ волненіемъ спросилъ Илья.

— Да потому, что вы все это терпите. Если бы васъ это возмущало, вы разбили бы эти статуи, стали бы лѣпить новыя; вы сто разъ разбили бы ихъ и сто разъ принимались бы лѣпить ихъ сначала... А вамъ это все равно: вышло, не вышло, пусть себѣ... Ахъ, я знаю, какъ все это было. Вы почувствовали влеченіе къ скульптурѣ и стали ей учиться. Вамъ она далась легко; но какъ только васъ засадили за анатомію, вамъ стало скучно, и вы ушли. Васъ потянуло къ музыкѣ. Вы поступили въ школу и быстро пошли впередъ; но какъ только васъ засадили за этюды, вамъ стало скучно, и вы ушли. Васъ потянуло къ живописи. Вотъ оно настоящее призваніе! Краски вамъ послушны, небо и воздухъ даютъ вамъ шутя... но нужно научиться перспективѣ, рисунку; словомъ, нужно поработать,—и вамъ стало скучно, и вы ушли... Вѣдь такъ это было?

— Совершенно такъ, совершенно такъ.

— И отъ всего, гдѣ надо работать, вамъ скучно, и вы уходите... Побродить по лѣсу, половить рыбку, помазать кистью, слѣпить фигурку... сыграть легкую пьеску... словомъ, отъ пріятнаго къ пріятному, а отъ него къ еще болѣе пріятному. Это называется художественная натура, это — поэзія. Ну, а Матрена Авдѣевна любитъ покушать варенья: сперва вишневаго — пріятно, потомъ малиноваго—еще пріятнѣе, затѣмъ черносмородиннаго—это ужъ блаженство... Такъ это тоже поэзія?

Илья слушалъ ея рѣчи и смотрѣлъ на нее, не спуская съ нея глазъ. Казалось, ея слова чаровали его, несмотря на то, что въ нихъ было такъ много непріятнаго для него. Она остановилась. Онъ поднялся съ мѣста и прошелся нѣсколько разъ по комнатѣ, затѣмъ сталъ передъ окномъ и, почти отвернувшись отъ нея, сказалъ:

— Позвольте мнѣ, Дарья Николаевна, задать вамъ одинъ вопросъ.

— Пожалуйста...

— Но только такъ, чтобы вы отвѣтили мнѣ прямо и просто.

— Приложу всѣ старанія...

— Вотъ видите ли, — заговорилъ Илья, попрежнему не глядя на нее прямо.—Я человекъ такого склада, какой вамъ очень не нравится... Вы со дня вашего пріѣзда только и дѣлаете, что всячески бракуете меня... Капля за каплей, шагъ за шагомъ... и ужъ теперь, сегодня, я забравованъ весь отъ ногъ до головы... Чѣмъ же я долженъ объяснить, что вы, несмотря на всю мою негодность, дарите мнѣ такъ много вниманія и при всякомъ случаѣ занимаетесь моею особой?

— А!—воскликнула Дарья Николаевна:—Это ужъ совсѣмъ новая тема. Вы хотите заткнуть мнѣ ротъ... Такъ я могу оставить вану особу въ покоѣ...

— Я совсѣмъ этого не хочу. А то, о чемъ я спрашиваю, для меня важно.

— Это очень просто: я не могу видѣть, когда даромъ пропадаетъ какая-нибудь сила. Всякая сила должна быть примѣнена къ жизни. Это мое убѣжденіе. А вамъ Богъ далъ талантъ и, кажется, не маленькій... И я вижу,

что онъ пропадаетъ... Вотъ и все... Кажется, отвѣтъ ясный?..

— Да, ясный и для меня слишкомъ лестный... Но есть еще одинъ вопросъ, только на него ужъ надо попросить особаго разрѣшенія отъ васъ... Даете?

— Должно-быть, не слѣдуетъ давать, разъ вы окружаете его такими оговорками... Но извольте...

— Скажите мнѣ, дѣйствительно ли вы любите моего брата?

Дарья Николаевна какъ-то вся вдругъ выпрямилась и рѣзкимъ крутымъ движеніемъ повернула къ нему лицо.

— И что-жъ, между этими двумя вопросами есть какая-нибудь связь?—спросила она, и лицо ея вдругъ сдѣлалось серьезнымъ и холоднымъ.

— Это для васъ должно быть все равно, — отвѣтилъ Илья.—Вы только отвѣтите прямо.

— Это сдѣлать очень легко. Я, дѣйствительно, люблю вашего брата, моего мужа...—И затѣмъ она вдругъ поднялась.—Но послѣ этого вопроса,—прибавила она:—я уйду.

И въ самомъ дѣлѣ она твердыми шагами направилась къ двери.

— Почему же?—поспѣшно остановилъ ее Илья.

— А вотъ, когда я уйду, вы подумаете, разсудите и сами отвѣтите на это...

— Дарья Николаевна, не уходите... Ну, можетъ-быть, я виноватъ... Не долженъ быть... Я беру все назадъ и больше не буду... Но не уходите... Погодите одну минуту. Я уже это задумалъ,—такъ скажу... Я давно это задумалъ... И вотъ, сегодня, всю ночь не спалъ... Эти мысли отняли у меня сонъ... Не лишайте же меня возможности сказать, потому что, если оно затанцуетъ, такъ ужъ никогда не выскажется и всю жизнь будетъ камнемъ давить...

Дарья Николаевна остановилась и посмотрѣла на него долгимъ пытливымъ взглядомъ. Его голосъ не походилъ на тотъ, какимъ онъ говорилъ съ нею двѣ минуты назадъ. Во всей его фигурѣ, въ лицѣ, было что-то новое. И смутная отдаленная догадка мелькнула у нея въ головѣ, но она тотчасъ же отогнала ее, какъ невѣроятную.

— Говорите! — сказала она и сдѣлала нѣсколько шаговъ обратно, въ глубь комнаты.

— Ну, вотъ спасибо... Такъ вотъ же, — торопливо заговорилъ Илья:—можете думать обо мнѣ, что вамъ угодно, но я говорю прямо: вы сказали неправду. Вы не любите Алексѣя. Вы не можете любить его...

Дарья Николаевна глазами и жестомъ выразила изумленіе, но Илья не далъ ей возразить и съ прежней торопливостью продолжалъ:

— Да, вы не можете любить его, и я сейчасъ скажу, почему... Вы сильная. Вы дѣльная личность, стойкая и властная... А онъ... Онъ слабъ, онъ колеблется отъ малѣйшаго дуновения... Какимъ былъ всегда, такимъ и остался... У него нѣтъ ничего своего, у него все ваше... Вы водите его на помочахъ и вы можете только смотрѣть на него свысока... И я отлично видѣлъ, что вы смотрите на него сверху внизъ... А любить свысока—нельзя... Любить—значитъ, преклониться, почувствовать себя рабомъ, ослѣпнуть и пасть во-прахъ... Вотъ я преклонился передъ вами... Ну, да, вы дѣлаете видъ, что удивлены; но это—неправда... И я вамъ скажу, что это случилось съ первой встрѣчи, съ перваго взгляда, а вы вашими умными глазами смотрите въ душу человека и видите ее насквозь...

— Вамъ пора остановиться, Илья Никитичъ! — мягко и успокоительно промолвила Дарья Николаевна, разслышавшая въ послѣднихъ его словахъ опасное волненіе.—Право, дальше и говорить-то не къ чему, потому что дальше вѣдь—ясно...

— Вамъ ясно?—воскликнулъ Илья и даже нѣсколько отступилъ отъ нея.

— Ну, да... Ну, вотъ это... что вы всѣ принимаете за любовь... Ахъ, какіе все это пустяки, Илья Никитичъ!

— Пустяки... пустяки... — растерянно пробормоталъ Илья:—все пустяки, что чувствуемъ не мы, а другіе...

— Нѣтъ, просто пустяки, Илья Никитичъ,—все болѣе и болѣе мягкимъ и успокаивающимъ голосомъ говорила Дарья Николаевна. — Не любовь это, а знаете что? Длинное слово: не-вра-сте-нія... Ну, да, да,—настоячиво прибавила она, предупреждая его возраженіе.—Конечно, это неврастенія... Влюбиться въ жену брата, о, сколько тутъ матеріала для забористаго романа изъ тѣхъ, что читаешь, и отъ ужаса глаза на лобъ лѣзутъ... Раздирающія сцены, яды, выстрѣлы, самоистязаніе, всенародное покаяніе... и страсти, страсти столько, что хватило бы на тысячи влюбленныхъ паръ... Но какъ это все нездорово, Илья Никитичъ! Вы, должно-быть, прочитали много старыхъ романовъ, потому что это вѣдь оттуда: «Преклониться, стать рабомъ, ослѣпить и пасть во прахъ»... А по-моему, ослѣпить—это большое несчастье, стать рабомъ, это—униженіе, а пасть во-прахъ, это—просто ничего не значащая чепуха...

— Но любить-то, любить-то я имѣю право! Этого мнѣ никто запретить не можетъ...—глухимъ голосомъ, съ сверкающими глазами, воскликнулъ Илья.

Дарья Николаевна чуть слышно засмѣялась:

— Любить!.. Да, если бы это была въ самомъ дѣлѣ любовь... Ахъ, нѣтъ—вздоръ... Любите себя на здоровье! Право, это такое невинное занятіе... Только не слѣбните и не падайте во-прахъ. И не стройте своей жизни на болѣзненно-романтическихъ выдумкахъ, въ родѣ той, что вотъ такой-то человѣкъ простъ и слабъ, а я, моль, сильный и талантъ, такъ значить его жена должна любить не его, а меня... Э, мой другъ, Илья Никитичъ, это васъ, должно-быть, сбили съ толку московскія барыни... Простите, что я этого касаюсь... Но онѣ не любили васъ, а только измѣняли своимъ мужьямъ... Это далеко не одно и то же. Хотите, я вамъ скажу, что связываетъ меня съ вашимъ братомъ...

Илья быстро повернулъ къ ней лицо.

— Я умоляю васъ объ этомъ... Тогда, по крайней мѣрѣ, разсѣется этотъ туманъ, въ которомъ я брожу съ вашего пріѣзда.

Дарья Николаевна тихо прошла по комнатѣ, потомъ остановилась передъ нимъ и сказала:

— Я, Илья Никитичъ, существо обиженное. У меня есть тщеславіе что-нибудь сдѣлать въ жизни, оставить послѣ себя какой-нибудь добрый слѣдъ, прожить не напрасно... Есть и характеръ, вы сами это засвидѣтельствовали, а сдѣлать, я сама по себѣ, ничего не могу. Родилась я женщиной, ужъ это первое несчастье, и притомъ непоправимое. Ну, и къ тому же—никакихъ даровъ отъ природы не получила. У васъ вонъ полдюжины талантовъ, у Алексѣя практическія знанія, да еще, если не въ настоящемъ, такъ въ будущемъ, своя фабрика. У меня талантовъ никакихъ, а знанія... да, правда, ихъ я могла бы приобрести, отчасти и приобрѣла, но все равно, примѣнить нельзя, никто фабрики мнѣ, женщинѣ, не доверитъ. Намъ, женщинамъ, даютъ теперь учиться, позволяютъ даже получать высшее образованіе; но въ жизни во всемъ отводятъ вторыя и третьи роли. Не знаю, можетъ-быть это такъ и слѣдуетъ, можетъ быть это справедливо... Но все равно... Если мы хотимъ чѣмъ-нибудь проявить себя, чего-нибудь достигнуть, мы должны стоять за чужой спиной, за спиной мужчины... Если бы мы даже совершили что-нибудь великое, перевернули міръ, спасли человечество, все равно мужчина великодушно сниметъ съ насъ бремя геройства и перевернетъ его на свои плечи... Я встрѣтилась съ Алексѣемъ въ Петербургѣ и я сейчасъ же увидѣла, какой это слабый человекъ. Онъ колебался, шатался, увлекался то тѣмъ, то другимъ, и все съ одинаковымъ жаромъ, или лучше—съ одинаковой халатностью. И тутъ во мнѣ заговорила сильная женщина; ваша правда, во мнѣ есть эта сила... Я полюбила его слабость, потому что черезъ нее я могла проявить себя. И, что-жъ, вы хорошо его знаете,

вы не можете сказать, что я ошиблась въ расчетѣ. Алексѣй теперь не тотъ. О, онъ давно уже не тотъ. Я указала ему на цѣль: отцовская фабрика. Я чуть не насильно потащила его за границу, а тамъ слѣдила за каждой его минутой, чтобъ она не пропала даромъ... И уже я спросилась съ нимъ и съ его дѣломъ на всю жизнь... Вы видите, что романтизмъ игралъ здѣсь далеко не первую роль.

— Такъ это же не любовь, не любовь... Во всемъ этомъ нѣтъ тѣни любви!—воскликнулъ Илья, и въ его голосѣ слышалась радость. — Ахъ, если-бъ вы знали, какое это важное открытіе!..

— Вы преувеличиваете...

— Это ужъ мое дѣло... — съ горящими глазами говорилъ Илья. — Но только знаете ли, какой выводъ сдѣлалъ я изъ всего того, что слышалъ отъ васъ?.. Что вы Алексѣя... презираете...

Лицо Дарьи Николаевны сдѣлалось сумрачнымъ и холоднымъ. Она поднялась и строго посмотрѣла на него.

— Этотъ выводъ—злоупотребленіе моей довѣрчивостью и... хорошей урокъ мнѣ... Я очень рада, что уѣзжаю отсюда.

— Ахъ, да... Но неужели же это правда, Дарья Николаевна?

— А развѣ можно поступить иначе?

— Да... можетъ-быть, и нельзя...—раздумчиво промолвилъ Илья:—но это ничего не значить... Все-таки, все-таки... мой выводъ вѣренъ, и я... я не буду терять надежды...

— Слушайте, Илья Никитичъ,—сказала Дарья Николаевна спокойнымъ, сосредоточеннымъ, убѣдительнымъ голосомъ:— Вы меня не такъ поняли: я не за себя только, а и за женщину вообще...

— За женщину?—спросилъ Илья, видимо не понявъ этого перехода.

— Да, за женщину. И, я на минуту допускаю, что ваша надежда не совсемъ фантастична,—неужели же вы думаете, что я способна была бы выгнѣснить существо, невиннѣйшее и которое къ тому же въ миллионъ разъ слабѣе меня...

— О, Боже мой!—воскликнулъ Илья, схватившись за голову.— Но вѣдь это же совсемъ не то...

— Да, для васъ... Вашъ избалованный вкусъ требуетъ, чтобъ у васъ было и не то, и то, а для нея это все... Она вамъ всю себя отдала, и, когда вы брали ее, вы не говорили ей, что она для васъ не то... Ну, мы съ вами зашли слишкомъ далеко, я коснулась вашего большого мѣста... Простите! намъ пора разойтись.

— Пойдите,—остановилъ онъ ее, видя, что она повернулась къ двери съ очевиднымъ намѣреніемъ уйти:—значитъ, мы расстаемся даже не друзьями?..

— Это будетъ зависѣть отъ васъ...

Въ саду близъ мастерской раздалась торопливые шаги. Кто-то вошелъ въ сѣни. Илья пошелъ туда и на порогѣ встрѣтился съ Паклинымъ, у котораго было очень взволнованное лицо.

— Что тамъ?—спросилъ онъ.

— Тутъ у васъ нѣту Алексѣя Никитича?

— Его нѣтъ. Зачѣмъ онъ вамъ?

— Э, да ужъ не знаю... Я и самъ который уже день на фабрику не хожу... А только сейчасъ прибѣгли и позвали... Въ «отбѣльнѣ», значить, машина стала... Ну, то-есть, стоить и никакихъ... Ходятъ вокругъ нея и машинистъ, и колористъ, и мастера—и ничего не могутъ сдѣлать... Надо такъ полагать, что это она отъ собственной своей старости... Можетъ, Алексѣй Никитичъ самъ и придумаютъ, чтобы полѣчить ее... Теперь туда скажетъ Никита Авдѣичъ пошелъ, такъ ужъ я заднимъ ходомъ отсюда да къ Алексѣю Никитичу...

— Пойдемте, Семенъ Назарычъ, я помогу вамъ найти его,—сказала Дарья Николаевна, видимо хватаясь за этотъ поводъ, чтобъ разстаться съ Ильей, и сейчасъ же вышла изъ мастерской, а Паклинъ поспѣшилъ послѣдовать за ней.

(Продолженіе будетъ.)



Минутка роздыха. Картина Любишона, грав. Бодъ.

Вулканы и землетрясенія.

Очеркъ М. I. Лисовскаго.

Ужасныя бѣдствія, разразившіяся 30 января надъ г. Шемахой, гдѣ, вслѣдствіе землетрясенія, погибло подъ развалинами зданій около 2.000 человекъ, и въ особенности надъ островомъ Мартиникою, гдѣ 24 апрѣля обширный городъ Сентъ-Пьеръ, съ 40.000 жителей, вдругъ исчезъ съ лица земли подъ массаи вулканическихъ изверженій, невольно привлекаютъ на себя вниманіе всего человѣчества. Со всѣхъ концовъ міра слышатся голоса съ выраженіемъ сожалѣнія и скорби по поводу горестныхъ событій, не имѣющихъ себѣ равныхъ въ современной исторіи человѣческихъ бѣдствій. Умъ человѣческій невольно цѣпенѣтъ при мысли о его полномъ бесиліи и ничтожествѣ предъ стихійными жестокостями природы.

Бѣдствіе на о-вѣ Мартиникѣ напоминаетъ собою трагическую участь древнихъ городовъ Геркуланума и Помпеи, точно такъ же, какъ и Сентъ-Пьеръ, погребенныхъ подъ огненными изверженіями Везувія въ 79-мъ году по Р. X. Но тамъ погибло всего 500—800 челов.; число же жертвъ злополучнаго г. Сентъ-Пьера превышаетъ эту цифру людей въ нѣсколько десятковъ разъ. Какія, вѣроятно, ужасныя, потрясающія драмы происходили въ стѣнахъ этого несчастнаго города, когда на него лилось грозное море пламени, сыпался дождь раскаленнаго пепла, обрушивался градъ раскаленныхъ камней, сгустились волны удушливой пыли, когда обугливались человѣческія тѣла, раздавливались черепа, трещали и ломались кости, когда толпы охваченныхъ ужасомъ людей метались, какъ безумные, бѣжали и падали въ кучи нагроможденныхъ тѣлъ на этомъ огромномъ кладбищѣ заживо изжаренныхъ и раздавленныхъ людей.

Такого рода катастрофы тѣмъ болѣе ужасны, что происходятъ совершенно неожиданно, внезапно, и самые цвѣтущіе города и села въ теченіе нѣсколькихъ секундъ превращаются въ груды развалинъ. Предвидѣть такія катастрофы заранее нельзя. Лѣтописи землетрясеній избилуютъ безчисленнымъ множествомъ подобныхъ потрясающихъ бѣдствій. Знаменитое землетрясеніе въ г. Лиссабонѣ произошло 1 ноября 1755 г., въ день праздника всѣхъ святыхъ. Яркое солнце, лазурное небо, отсутствіе вѣтра—все предвѣщало тихій и радостный день. Населеніе, въ праздничныхъ нарядахъ и счастливымъ настроеніи духа, выходило изъ храмовъ, по окончаніи торжественныхъ богослуженій, какъ вдругъ раздались грозные подземные удары, и почти весь городъ, въ нѣсколько минутъ, превратился въ труду обломковъ, подъ которыми погибло около 60 тысячъ человекъ. Огромная толпа людей погибла на городской набережной. Въ то время, когда жители, охваченные паническимъ ужасомъ, бросились искать спасенія на этой набережной, она вдругъ провалилась на глубину около 100 саж., и всѣ скопившіеся тамъ люди въ одно мгновеніе сдѣлались добычею морскихъ волнъ. Во время землетрясенія слышался подземный грохотъ и раздавались удары, подобные пушечнымъ выстрѣламъ. Землетрясеніе было такъ сильно, что колебало почти всю Европу, а по другую сторону моря, близъ г. Марокко, одно селеніе съ 10.000 жителей провалилось въ бездну и исчезло.

Въ 1785 г. въ Калабріи было разрушено землетрясеніемъ нѣсколько городовъ и деревень. Земля разверзлась, образовалось въ почвѣ огромное множество трещинъ, расходившихся то въ видѣ концентрическихъ круговъ, то въ видѣ радіусональныхъ проваловъ. Эти провалы достигали мѣстами 3-хъ миль длины, 150 фут. ширины и 200 фут. глубины. Нѣкоторые изъ нихъ остались зияющими, какъ зловѣщія отверстія чудовищной пасти, а другіе быстро закрылись, поглотивъ въ своихъ жерлахъ множество зданій, людей и животныхъ. На мѣстности, вмѣсто цвѣтущихъ селеній, образовалось около 50 озеръ жидкой грязи.

Въ 1720 и 1730 гг. въ Китаѣ, во время землетрясеній, обрушившимися зданіями въ Пекинѣ было задавлено около 170.000 человекъ. Въ январѣ 1555 г. въ Китаѣ же, въ провинціи Шанъ-зи, погибло отъ землетрясенія 830.000 человекъ. Въ 1797 г. Анды были поражены еще болѣе ужасными землетрясеніями. То же повторилось тамъ и въ 1867 г.

Въ 1815 г. на одномъ изъ острововъ Зондскаго архипелага, близъ о-ва Явы, произошло замѣчательное въ исторіи вулканическихъ явленій изверженіе вулкана Тамборо. Изверженіе продолжалось 5 сутокъ. Вулканъ съ укасающей силою выбрасывалъ исполнскій фонтанъ лавы, которая, низвергаясь на сосѣдніе склоны, съ бѣшенымъ шумомъ разливалась громадными огненными потоками и быстро поглощала все встрѣчавшееся ей на пути. Великолѣпные сосѣдніе города, цвѣтущія деревни, съ богатымъ населеніемъ и чудною растительностью, плодороднѣйшія поля и нивы, роскошные сады, служившие какъ бы олицетвореніемъ земного рая, все это въ нѣсколько часовъ было залито лавою, завалено горами раскаленнаго пепла и превращено въ мертвую пустыню. Отъ подымавшагося тогда же жесточайшаго урагана и свирѣпствовавшей грозы вздымались громадные морскія волны, которыя залили сплошь сосѣдніе острова и потопили сотни кораблей. Во время этой катастрофы погибло 44.000 челов.

Въ августѣ 1883 г. произошло еще болѣе грозное изверженіе лавы изъ вулкана на одномъ изъ острововъ того же Зондскаго архипелага, Кракатау. Это явленіе, по словамъ проф. Н. В. Мушкетова, представляло собою выдающееся событіе въ исторіи нашей

планеты. Земная кора на многихъ обширныхъ пространствахъ обоихъ полушарій обнаружила въ это время зловѣщую подвижность; она колебалась, гнулась, ломалась и трещала по многимъ направленіямъ. Поверхности многихъ мѣстностей рѣзко измѣнили свои очертанія, а изъ образовавшихся трещинъ и жерлъ вулкана выливалась такая масса расплавленныхъ веществъ и выбрасывалось такое количество минеральныхъ тѣлъ, что подавляло всякое воображеніе. Извергаемая на высоту до 30 верстъ огненная масса, падая, распространялась на такую широту, что устранившимся наблюдателямъ казалось, будто образуется огромный огненный океанъ и наступаетъ несомнѣнная кончина міра. Взрывы, которыми сопровождалось изверженіе, можно было уподобить залпамъ изъ нѣсколькихъ сотъ орудій, и они слышались за нѣсколько тысячъ верстъ, на о-вѣ Цейлонѣ, въ Индіи, южномъ Китаѣ и даже южной Австраліи. Раскаты грома и непрерывныя молніи еще болѣе усиливали ужасное зрѣлище адской картины. Сѣверная часть острова Кракатау провалилась и исчезла въ морѣ на глубинѣ болѣе 100 саж. Общее число погибшихъ жертвъ доходило до 70.000 человекъ.

Изверженіе этого вулкана послужило причиною образованія огромной морской волны, которая наводнила берега близъ-лежащихъ острововъ Явы и Суматры и залила ихъ на большое разстояніе, уничтоживъ на своемъ пути нѣсколько городовъ и деревень со всѣми ихъ жителями. Эта громадная волна распространилась отъ Зондскаго архипелага во всѣ стороны и достигла отдаленнѣйшихъ мѣстъ земного шара, гдѣ и обнаружила несправильнымъ колебаніемъ уровня морей. Дѣйствіемъ того же изверженія образовалась колоссальная атмосферная волна, которая обошла около четырехъ разъ весь земной шаръ, что было отмѣчено показаніями самоишущихъ барометровъ на многихъ обсерваторіяхъ Европы и Америки. Массы выброшеннаго вулканомъ пепла, широко разстилаясь въ воздухѣ, совершенно преградили путь солнечнымъ лучамъ, и обширная мѣстность погрузилась въ совершенный мракъ, продолжавшійся нѣсколько сутокъ. Легковѣсныя частицы пепла, разнесенныя вѣтрами во всѣ концы земного шара, держались въ воздухѣ нѣсколько недѣль, окрашивая самыми причудливыми огненными красками огромныя пространства неба. Такія массы легковѣсныхъ частицъ высоко носились нѣкоторое время и надъ нашимъ материкомъ, и, вѣроятно, многимъ изъ наблюдателей памятно удивительно чудное свѣщеніе неба, бывшее въ концѣ августа и началѣ сентября 1883 года надъ нашимъ горизонтомъ, особенно поражавшее своимъ яркимъ блескомъ предъ закатомъ солнца.

Нѣкоторыя мѣстности подвержены землетрясеніямъ почти непрерывно. На островѣ Гавай въ теченіе марта 1868 г. было болѣе 2.000 случаевъ землетрясеній. Въ Греціи, въ провинціи Фокиахъ, землетрясеніе продолжалось, съ небольшими промежутками покоя, въ теченіе трехъ лѣтъ (1870—1873). Въ первые три дня подземные удары происходили здѣсь почти чрезъ каждыя три секунды, такъ что въ продолженіе 72 часовъ было насчитано около 86.000 ударовъ. Въ Санъ-Сальвадорѣ въ теченіе 10 дней (1879 г.) произошло болѣе 600 ударовъ. На островѣ св. Омы (1868) въ продолженіе 10 часовъ произошло 289 ударовъ. Въ 1868 г. землетрясеніе въ Новой Зеландіи продолжалось 5 недѣль, причемъ въ нѣкоторые дни насчитывалось до 1.000 ударовъ.

Подъ вліяніемъ такихъ чрезвычайныхъ стихійныхъ явленій, невольно рождается вопросъ: не можетъ ли повториться нѣчто подобное описаннымъ катастрофамъ и съ нами, и вообще какъ велика случайность вулканическихъ явленій и дѣйствій на территоріи нашего государства?

Для того, чтобы отвѣтить на этотъ вопросъ, необходимо обратиться къ разсмотрѣнію причинъ, вслѣдствіе которыхъ происходятъ на земномъ шарѣ подобныя катастрофы, а затѣмъ обсудить, на основаніи имѣющихся статистическихъ данныхъ, насколько вѣроятны и въ какой именно степени сильны у насъ дѣйствія сейсмическихъ явленій.

Наблюденія убѣждаютъ, что причина этого рода явленій есть, повидимому, результатъ постепеннаго преобразования вещества нашей планеты. Нѣкогда земной шаръ имѣлъ видъ расплавленной огненной массы. Подъ вліяніемъ лучеиспусканія теплоты въ міровое пространство, эта масса, въ теченіе безчисленнаго множества тысячелѣтій, охлаждалась, и на ней образовывалась твердая оболочка, кора, которая постепенно утолщалась. Съ теченіемъ времени, эта оболочка окрѣпла. Внутреннее же ядро осталось въ огненномъ видѣ. Но подъ вліяніемъ громаднаго давленія (до 30 мил. атмосферъ), несмотря на весьма высокую температуру, оно уплотнилось и отвердѣло до такой степени, что стало, вѣроятно, гораздо крѣпче стали. Промежуточная же среда между ядромъ и корой, такъ-называемая *магма*, подверженная менѣе сильному давленію и притомъ пропитанная парами и газами, приняла видъ полутвердой огненной массы, сохраняющей такое состояніе только до тѣхъ поръ, пока не будетъ нарушено равновѣсіе вышняго давленія. При малѣйшемъ же его ослабленіи, она быстро превращается въ расплавленное состояніе. Способность расплавленныхъ массъ принимать, при сильномъ вышнемъ давленіи, твердый видъ и переходить, при ослабленіи давленія, въ расплавленное состояніе подтверждается многими физическими опытами.

Толщину отвердѣвшей коры, сравнительно съ діаметромъ внутренняго расплавленнаго ядра, геологи признаютъ крайне незначительную. Эта твердая оболочка, вслѣдствіе непрерывнаго охлаждения, постепенно уменьшается въ своемъ объемѣ, и, такимъ образомъ, происходитъ стягиваніе частицъ земной коры, перемѣщеніе нѣкоторыхъ частей коры, образованіе складокъ, сдвиговъ, морщинъ и трещинъ. Сдвиги частей земной коры достигаютъ иногда громадныхъ размѣровъ и, распространяясь преимущественно вдоль трещинъ, представляютъ собою области наибольшаго нарушенія равновѣсія, производимаго измѣненіемъ давленія коры на промежуточную магму. Подъ вліяніемъ этого измѣненія, а также вслѣдствіе стремленія подземныхъ газовъ и паровъ вырваться наружу, магма принимаетъ расплавленный видъ и устремляется по направлению линіи наименьшаго сопротивленія, т. е. по трещинамъ, и, такимъ образомъ, происходитъ вулканическое изверженіе. Это теоретическое сужденіе геологовъ вполне подтверждается географическимъ размѣщеніемъ вулкановъ по земной поверхности. Дѣйствительно, всѣ вулканы расположены на земномъ шарѣ по большимъ трещинамъ сдвиговъ и преимущественно по направлению наиболѣе значительныхъ изломовъ у окраинъ горныхъ гряжей.

Накопленіе въ нѣдрахъ земли паровъ и газовъ, у очаговъ вулканическихъ изверженій, находится въ прямой зависимости отъ содѣйствія обширныхъ водныхъ бассейновъ. Морская вода, просачиваясь сквозь трещины въ подземныя бездны и подвергаясь дѣйствію сильнѣйшаго подземнаго жара, превращается въ громадную массу паровъ, прорывающую, вмѣстѣ съ огненною магмою, нашу земную оболочку и, такимъ образомъ, значительно усиливаетъ вулканическое дѣйствіе магмы. Напротивъ того, прекращеніе доступа воды въ нѣдра земли влечетъ за собою угасаніе вулкановъ. Дѣйствительно, одинъ взглядъ на географическую карту ясно удостовѣряетъ существованіе прямой связи разрушительной дѣятельности вулкановъ съ содѣйствіемъ морей и океановъ. Почти всѣ дѣйствующие вулканы находятся у береговъ обширныхъ водныхъ пространствъ. Въ центральныхъ же частяхъ материковъ рѣшительно нѣтъ нигдѣ постоянно дѣйствующихъ вулкановъ. Потухшіе вулканы въ періодъ ихъ огненной дѣятельности когда-то также находились у береговъ обширныхъ водныхъ бассейновъ и, повидимому, потухли именно вслѣдствіе постепеннаго отодвиганія отъ нихъ морей.

Землетрясенія часто находятся въ непосредственной связи съ вулканическими изверженіями; но еще чаще они происходятъ и самостоятельно, совершенно независимо отъ вулканическихъ дѣйствій. Всякое нарушеніе въ положеніи и давленіи магмы на внутреннюю расплавленную массу вызываетъ проявленіе землетрясеній и лишь иногда влечетъ за собою явленіе вулканическихъ изверженій. Сильныя землетрясенія принадлежатъ къ числу наиболѣе разрушительныхъ явленій природы. Въ этомъ отношеніи они далеко превышаютъ даже дѣятельность вулкановъ, такъ какъ послѣдніе обыкновенно ограничиваютъ свое огненное дѣйствіе лишь одною незначительною площадью на земной поверхности, землетрясенія же часто распространяютъ свою разрушительную силу на громадныя области и пространства.

Твердая оболочка нашей планеты хотя и окрѣпла, но весьма неравномерно. Болѣе слабыя части ея, подъ вліяніемъ давленія подземныхъ паровъ и напора подземныхъ массъ, потрескаются, гнутся, трескаются, ломаются, приподнимаются выше своего нормальнаго уровня или опускаются и проваливаются. Въ нѣкоторыхъ мѣстностяхъ части земной коры повышаются или понижаются очень медленно, иногда же подвергаются быстрымъ, неправильнымъ, конвульсивнымъ вздрагиваніямъ, до такой степени сильнымъ, что почти на цѣломъ земномъ полушаріи чувствуется отраженіе происшедшихъ колебаній. Наблюденія показали, что число землетрясеній громадно, что они происходятъ почти непрерывно и что нашу земную оболочку можно до нѣкоторой степени уподобить волнамъ колеблющагося моря, которое и понинѣ не можетъ успокоиться. Вообще сейсмическая статистика всего земнаго шара насчитываетъ десятки тысячъ случаевъ землетрясеній и многіе миллионы погибшихъ при этомъ людей.

Обратимся къ разсмотрѣнію вопроса о томъ, какъ велика опасность землетрясеній для территоріи нашего государства.

Области російской имперіи, къ счастью, не подвержены столь жестокому сейсмическому опустошенію, какъ города и страны, о которыхъ упомянуто выше. Но, тѣмъ не менѣе, весьма чувствительныя колебанія земли, усиляція съ собою многочисленныя жертвы, въ особенности въ среднеазиатскихъ владѣніяхъ и на Кавказѣ, происходятъ довольно часто. Первое свѣдѣніе о землетрясеніи помѣчено въ русскихъ лѣтописяхъ 1107 годомъ; затѣмъ записаны колебанія почвы, бывшія въ 1170, 1196 и особенно въ 1230 г., когда жестокіе удары потрясли всю русскую землю.

Землетрясенія въ Европейской Россіи можно раздѣлить по тремъ ея полосамъ—сѣверной, средней и южной. Въ сѣверной полосѣ очень сильныхъ землетрясеній, повидимому, не было; но все же довольно чувствительныя колебанія почвы замѣчались и здѣсь, въ особенности въ Финляндіи. Въ 1751 г. въ Финляндіи, въ теченіе одного мѣсяца, было 8 случаевъ землетрясеній, причѣмъ звенѣла на столахъ посуда, качались висѣвшія лампы, а дома и въ особенности печныя трубы замѣтно колебались. Въ 1758 и 1771 гг. въ

гор. Кола и Кемі, арханг. губ., чувствовались глухіе подземные удары и раздавался грохотъ какъ бы отъ быстрой ѣзды телѣгъ по каменной мостовой. Колебанія почвы были здѣсь до такой степени чувствительны, что стѣны домовъ трещали и черепица падала съ крышъ.

Въ Петербургѣ были легкія сотрясенія земли въ 1802 и 1804 гг.; затѣмъ, въ послѣдующіе годы было еще нѣсколько слабыхъ колебаній почвы, замѣченныхъ только на чувствительныхъ сейсмографахъ Пулковской обсерваторіи. Въ 1828 г. въ удѣльномъ нѣмнѣи шенкурскаго уѣзда, арханг. губ., въ теченіе 15 минутъ раздалось три подземныхъ удара, сопровождавшихся подземнымъ гуломъ и грохотомъ, а въ соборной церкви упало съ паникадилъ нѣсколько лампадъ.

Въ февралѣ 1855 года землетрясеніе чувствовалось въ г. Фридрихсгамѣ, въ Финляндіи, и было настолько сильно, что посуда, хранившаяся въ шкапахъ, и предметы, висѣвшіе на стѣнахъ, пришли въ движеніе. Въ 1875 г. въ г. Твери, при морозѣ 33°, раздался сильный подземный ударъ. Въ 1881 г. въ г. Нарвѣ и Иванъ-городѣ чувствовались колебанія почвы, съ подземнымъ шумомъ, со стѣнъ падала штукатурка и разбилось много стеколъ. Въ 1882 г. въ Финляндіи было нѣсколько случаевъ колебанія земли, изъ которыхъ наиболѣе сильное (23-го іюня) распространилось по всей сѣверной части Финляндіи и Норвегіи на площади въ 250.000 квадрат. верстъ. Наконецъ, въ текущемъ году, 29-го марта, въ окрестностяхъ г. Улеборга и Торнео чувствовались колебанія почвы, настолько сильныя, что мебель въ комнатахъ задвигалась, лампы у потолковъ раскачались, стекла задребезжали, въ нѣкоторыхъ домахъ разтворились двери, маятники стѣнныхъ часовъ остановились, обвалилась штукатурка, и люди съ минуты на минуту ожидали, что обрушится потолокъ. Особенно замѣтно отразился ударъ на одной изъ колоколенъ, гдѣ колокола сильно раскачались и зазвонили. Также въ тотъ же день чувствовались подземные удары въ повѣнецкомъ уѣздѣ, олонекской губ.

Въ средней полосѣ Европейской Россіи болѣе значительными были слѣдующіе случаи землетрясеній. Въ 1230 г. въ г. Владимірѣ, въ церкви, во время литургіи, отъ сотрясенія земли поколебались стѣны, паникадила и иконы. Въ томъ же году, въ Кіевѣ, на Печерскѣ, развалилась каменная церковь; въ г. Переяславѣ церковь распалась на двѣ части, а крыша ея провалилась; люди въ ужасѣ вообразили, что наступила кончина міра, рыдали, прощались другъ съ другомъ и ожидали смерти. Въ 1596 г. въ Нижнемъ-Новгородѣ отъ внезапнаго землетрясенія рухнулъ монастырь, а находившаяся вблизи города на р. Окѣ слобода въ 150 дворовъ провалилась сквозь землю. Особенно сильныя землетрясенія разразились въ 1802 и 1838 гг.; они распространились отъ Константинополя, гдѣ обрушилось много зданій и погибло много людей, по всей южной и средней полосѣ Россіи и явно ощущались также и въ Петербургѣ. Въ это же время въ Москвѣ обрушилось нѣсколько домовъ; также дрожали и падали дома въ курской, полтавской, харьковской, кіевской, орловской, тульской и нѣкоторыхъ друг. губерніяхъ.

Въ 1828 г. въ Кіевѣ, на Печерскѣ, отъ землетрясенія колебалась во многихъ домахъ двери и мебель; посуда опрокидывалась; особенно сильно было замѣтно качаніе лампадъ. Въ 1839 г. въ полтавской губ. отъ бывшаго землетрясенія дрожали дома; люстры колыхались подобно маятникамъ; мебель падала; стѣны и потолокъ трещали. Въ томъ же году крестьяне с. Федоровки, саратовской губ., разбуженные внезапнымъ подземнымъ трескомъ, выбѣжали на улицу и съ ужасомъ увидѣли, что все село, прижавшее къ сосѣдней горѣ, было отъ нея отторгнуто и двинулось къ Волгѣ. Смятеніе жителей достигло высшей степени, когда вся движущаяся масса стала колебаться, въ однихъ мѣстахъ приподнимая зданія, въ другихъ опускаая ихъ. Многіе дома рухнули.

Въ декабрѣ 1885 г. въ г. Чембарѣ, пензенской губ., раздался рѣзкій подземный ударъ, подобный взрыву. Сперва предполагали, что взорвался войсковой пороховой погребокъ; но затѣмъ послѣдовалъ новый, болѣе сильный, ударъ, и чувствовалось сильное колебаніе почвы. Крыша одного дома и нѣсколько печныхъ трубъ обрушились. На озерѣ ледъ былъ взломанъ, и льдины взгромоздились одна на другую.

Въ южной полосѣ Россіи, а въ особенности на Кавказѣ, въ средне-азиатскихъ владѣніяхъ и Сибири землетрясенія были очень часты и очень сильны. Начиная съ прошлаго столѣтія, наиболѣе опустошительныя землетрясенія произошли въ 1802, 1827, 1837, 1870, 1880 и проч. гг. въ южныхъ губерніяхъ и на Кавказѣ. Въ Кишиневѣ, Одессѣ, Бендерахъ, Тифлисѣ, Шемахѣ и друг. мѣстностяхъ колебанія зданій можно было ясно видѣть на-глазъ. Деревья наклонялись то въ одну, то въ другую сторону такъ низко, что вѣтви ихъ касались земли. Во многихъ домахъ образовались трещины и провалы; высокія трубы, башни, колокольни и нѣкоторые дома обрушились. Гулъ и грохотъ отъ разваливавшихся зданій и падавшихъ массъ смѣшивались съ криками людей и ревомъ животныхъ. Многіе жители, охваченные ужасомъ, бѣжали въ лѣса и поля.

На Таманскомъ полуостровѣ, близъ Таганрога, было нѣсколько случаевъ подземныхъ взрывовъ. Въ 1814 г. произошло изверженіе пепла, лавы и грязи, а затѣмъ взвился громадный огненный столбъ, занявшій пространство шириною почти въ 1 версту. Въ землѣ

образовались глубокіе провалы, поглотившіе людей, скотъ и жилища. Подобное явленіе повторилось тамъ же въ 1817 г. Въ 1840 году на Кавказѣ, въ нахичеванскомъ уездѣ, изъ мрачнаго ущелья близъ горы Арарата вылетали столбы паровъ и дыма, имѣвшіе огненный оттѣнокъ. Воздухъ былъ пропитанъ удушливыми сѣрнистыми газами. Вместе съ непрерывнымъ подземнымъ грохотомъ раздавались удары, подобные пушечнымъ выстрѣламъ, а изъ расщелины выбрасывались въ воздухъ, подобно бомбамъ, камни, изъ которыхъ иные были ужасающей величины (одинъ камень былъ вѣсомъ около 1.200 пудовъ). Изверженіе длилось не болѣе 1 часа. Когда пары разсѣялись, отъ близлежащаго селенія Аргури съ 2.000 жителей не осталось и слѣда. Долина Арарата опять стала столь же пустынною, какъ и въ то время, когда, по библейскому сказанію, потопъ истребилъ на ней все живое.

Въ 1862 и 1871 гг. произошло сильное землетрясеніе въ иркутской губ. и забайкальской области. Въ каменныхъ стѣнахъ, печахъ и трубахъ образовались трещины; лампы, картины сильно качались; посуда была выброшена изъ шкаповъ. Ледъ на Байкальскомъ озерѣ былъ взломанъ, и многія глыбы выброшены на берегъ. Несчастій съ людьми не произошло.

Землетрясенія на Кавказѣ, въ средне-азиатскихъ владѣніяхъ и Сибири происходятъ столь часто, что даже изъ одного только простаго перечня ихъ могъ бы составиться большой печатный томъ. Въ ряду сильнѣйшихъ землетрясеній, поражающихъ г. Шемаху во второй половинѣ прошлаго столѣтія, слѣдуетъ отмѣтить землетрясеніе 1872 г., которое было настолько продолжительно и сильно, что почти совершенно разрушило весь городъ и нѣскольکو окрестныхъ селеній; развалинами было задавлено 118 и ранено 44 человѣка. Тридцатитысячное населеніе осталось совершенно безъ крова. Тогда же предполагалось переселить жителей г. Шемахи въ другую мѣстность; но, къ сожалѣнію, этого сдѣлано не было, и послѣднее землетрясеніе текущаго года поглотило города здобольше число жертвъ.

Особенно страшными и опустошительными землетрясеніями ознаменовались 1867, 1880 и 1883 гг., когда земная поверхность колебалась и трескалась на обоихъ полушаріяхъ по всѣмъ направлениямъ. Во время описаннаго выше изверженія вулкана на о-вѣ Кракатау (1883), землетрясенія проявились съ жестокою силою въ Ташкентѣ, Самаркандѣ, Вѣрномъ, Кульджѣ, Шемахѣ, Баку, Омѣ и распространились почти по всей Сибири до Амура. Въ 1886 г. произошло знаменитое землетрясеніе въ Ташкентѣ, едва не обратившее цвѣтущій многолюдный городъ въ груду развалинъ. Въ военной церкви, лишь только священникъ провозгла-

силъ слова: «съ миромъ изыдемъ», какъ вдругъ поколебалась земля, закачались стѣны, висѣвшая надъ царскими вратами большая икона «Тайная вечеря» съ грохотомъ сорвалась и упала, въ стѣнахъ образовались большія трещины, съ карнизовъ посыпались груды камней. Люди въ ужасѣ бросились бѣжать изъ церкви, давя другъ друга. Раздался второй ударъ, настолько сильный, что въ городѣ всѣ зданія покачнулись, и почва стала колыхаться, какъ лодка на волнахъ.

Въ 1887 году сильное землетрясеніе поразило г. Вѣрный и его окрестности. Почти всѣ каменные зданія, числомъ 2.792, были разрушены. Погибло подъ развалинами 320 человѣкъ, болѣею частью дѣти; ранено и убито 125 человѣкъ. Убытки населенія простирались до 2 милліоновъ рублей. Въ томъ же году были опустошительными землетрясенія въ Семирѣченской области, Ташкентѣ, Карсѣ, Шемахѣ, Батумѣ, Пешпекѣ и Ардаганѣ, гдѣ рухнувшими зданіями раздавлено много людей и скота. Также довольно чувствительными землетрясенія были въ 1894 году въ Бессарабіи, Крыму, херсонской губ. и восточной Сибири. Въ декабрь 1899 года было значительное землетрясеніе въ Тифлисѣ и особенно въ г. Ахалкалаки. О силѣ ударовъ въ Тифлисѣ можно судить по тому, что съ колокольни церкви св. Ипполита упалъ огромный чугунный крестъ и разбился вдребезги. Колокола закачались и стали звонить. Въ Ахалкалаки многіе дома обрушились, и подъ развалинами погибло около 400 человѣкъ.

Такимъ образомъ, сильнѣйшимъ землетрясеніемъ, гибельнымъ для людей и имущества, подвержены лишь небольшіе районы на Кавказѣ и въ средне-азиатскихъ владѣніяхъ. На всемъ же остальномъ пространствѣ Европейской и Азиатской Россіи не случались и, вѣроятно, не будутъ случаться сильнѣйшія, разрушительныя и гибельныя для людей землетрясенія. На дальнемъ

Востокѣ сильныя потрясенія случаются только въ Камчаткѣ, странѣ, богатой дѣйствующими вулканами, но весьма слабо населенной. По статистическимъ даннымъ проф. И. В. Мушкетова и А. Орлова, случаются землетрясенія въ среднемъ числомъ ежегодно: на Кавказѣ въ продолженіе 6,4 дней, въ восточной Сибири и средне-азиатскихъ владѣніяхъ—2,9 дней, въ южныхъ и среднихъ губерніяхъ Европ. Россіи—1,38 дня и въ сѣверныхъ губ.—0,18 дня. Наибольше рѣдки землетрясенія на сѣверѣ Россіи, въ Финляндіи, остзейскихъ губерніяхъ и Приуральскомъ краѣ, гдѣ на 100 лѣтъ приходится всего 18 случаевъ землетрясеній и притомъ для населенія совершенно не опасныхъ.



Шаровидная молнія. Появленіе огненного шара въ комнатѣ.



Шаровидная молнія. Путь, описанный огненнымъ шаромъ.

Къ рисункамъ.

Какой мрачный, зловѣщій колоритъ въ прекрасной картинѣ П. М. Проскурнина: «Предъ грозю!» Надвигается громадная туча, на черномъ фонѣ которой, словно растерзанныя лохмотья, виднѣются отдѣльные грозовыя облака. Между ними, гдѣ-то внутри тучи, то и дѣло вспыхиваетъ отблескъ молній. Скоро онѣ выбуьются наружу и будутъ падать на землю своими яркими жестокими стрѣлами. Но теперь тихо, мрачно, темно. Яркимъ блѣлымъ пятномъ выдѣляется мельница. Начинается слабый вѣтерокъ. Онъ покрываетъ маговой зыбью прудъ предъ хатою. Но такъ и ждешь, что вѣтерокъ этотъ превратится въ ураганъ. Зачастая молнія, загрохочутъ оглушительные удары и раскаты грома, разверзнутся хляби небесныя, и все сольется въ одинъ страшный хаосъ, въ которомъ ничего нельзя будетъ слышать, разобрать...

Мавританское королевство Гранада во времена владычества арабовъ на Пиринейскомъ полуостровѣ славилось своею красотою, богатствомъ и промышленностью. Мавры называли ее «частицей неба, упавшей на землю».

Въ XV вѣкѣ стала крѣпнуть Испанія—сосѣдка мавровъ на Пиринейскомъ полуостровѣ—и вступила съ ними въ борьбу.

Война между Гранадой и Испаніей началась въ 1482 г. и тянулась цѣлыхъ десять лѣтъ. Для усиленія денежныхъ средствъ государства королева Изабелла даже заложила всѣ свои драгоценности.

Благодаря испанскому полководцу Гонзалво Кордуанскому, выказавшему въ этой войнѣ, кромѣ военнаго таланта, и крупныя дипломатическія способности, Фердинанду удалось наконецъ побѣдить мавровъ. Война окончилась взятіемъ въ 1492 году послѣдняго мавританскаго оплота — Гранады. Гранада, осажденная испанскими полчищами, держалась цѣлыхъ два года. Она, быть-можетъ, продержалась бы и еще дольше, но Гонзалво своими искусными переговорами склонилъ послѣдняго вѣстителя Гранады — Боабдила—къ сдачѣ. Боабдиль, несмотря на сопротивление своихъ собственныхъ подданныхъ, рѣшился на капитуляцію Гранады, и съ этого момента кончилось навсегда владычество мавровъ въ Испаніи. Самъ Боабдиль былъ изгнанъ, а Гранада подверглась такому основательному разоренію и грабежу, что превратилась въ настоящую пустыню.

Съ талантливыми «морскими» рисунками художника Э. Магдесіана наши читатели хорошо знакомы. Г. Магдесіанъ любитъ море во всѣхъ его видахъ—то бурное, то нѣжно ласкающееся въ часы тишины и спокойствія. Такою тишиною и тайнымъ очарованіемъ лунной ночи исполненъ его новый рисунокъ: «Ночь на берегу Переконскаго перешейка». Какая тишь, какой просторъ и безмолвіе царятъ здѣсь на пустынномъ песчаномъ прибрежьи! Лишь верблюды тихо жусть траву, да волны чуть шелестятъ, иди



Его Величество король Великобританіи и Ирландіи, императоръ Индіи Эдуардъ VII.
По фот. авт. «Нивы».



Ея Величество королева Великобританіи и Ирландіи, императрица Индіи Александра.
По фот. авт. «Нивы».

вмѣстѣ съ луннымъ свѣтомъ изъ безграничной дали. А луна встаетъ все выше и выше надъ серебрянымъ покровомъ моря и вскорѣ заальетъ яркимъ свѣтомъ всю эту пустынную, мирную и сонную окрестность.

*

Охъ, устала! Пора и отдохнуть. Трава, недавно еще мелкая и низенькая, поднялась теперь такъ высоко, что даже переросла юную путешественницу, покрывъ ее съ головою, словно зеленымъ шатромъ, въ то время, какъ она позволила себѣ минутку роздыха и усѣлась на землю среди цвѣтовъ, стеблей травы и жужжащихъ мухъ и козявокъ. Въ самомъ дѣлѣ, никакъ нельзя не отдохнуть: ноги у маленькаго человѣка еще слабыя, а тутъ къ тому же приходится цѣлый день бѣгать на свѣжемъ воздухѣ, который и утомляетъ, и опьяняетъ. Изящная картина художника Любришона представляетъ намъ славное дѣтское личико, окруженное красивымъ фономъ лѣсной зелени.

*

Шарообразная молнія представляетъ собою крайне любопытное явленіе, донныѣ еще не вполнѣ изслѣдованное. Оно наблюдается очень рѣдко.

Объ одномъ изъ такихъ рѣдкихъ явленій, наблюдавшемся недавно близъ Ниццы, повѣствуетъ вынче французскій ученый М. Отто.

Явленіе это произошло на глазахъ у его отца — инженера, и его трехъ друзей. Онъ строилъ желѣзную дорогу, соединяющую Грассъ съ Ниццею, и въ описываемое время находился въ мѣстечкѣ Горжъ-дю-Лу близъ Ниццы, гдѣ проходитъ между горами колоссальный желѣзнодорожный виадукъ. Сидѣлъ онъ со своими друзьями за завтракомъ въ комнатѣ отеля. Окна были открыты. Началась гроза, и уже упало нѣсколько крупныхъ капель дождя. Вдругъ поднялся вихрь, и вмѣстѣ съ порывомъ шивала въ отворенное окно влетѣлъ огненный шаръ, имѣвшій, какъ показалось г. Отто, около 20 сантиметровъ въ диаметрѣ. Слово мый пузырь, онъ тихо поплылъ, балансируя, по комнатѣ и сдѣлалъ по ней кругъ, не коснувшись ни одного предмета. Затѣмъ онъ попалъ въ струю сквозняка, и прежде чѣмъ остолбенѣвшіе зрители догадались рѣзаться изъ комнаты или сообразить, по крайней мѣрѣ, что это такое, огненный шаръ вылетѣлъ въ окно обратно наружу. Этотъ таинственный визитъ продолжался 10 секундъ.

Г. Отто и его друзья кинулись къ окну и увидѣли, что шаръ, увлекаемый вѣтромъ, летитъ по направленію къ виадуку. Въ одну минуту шаръ пролетѣлъ разстояніе между зданіемъ отеля и скалами Горжъ-дю-Лу и ударился о выступъ скалы. И какъ разъ въ это мгновеніе тамъ произошелъ ужасный взрывъ, сопровождавшійся сильными раскатами грома. Огненный метеоръ разорвался, словно граната, начиненная мелинитомъ. Затѣмъ все смолкло, и таинственнаго шара какъ не бывало!

Г. Отто и его товарищамъ оставалось послѣ этого лишь поблагодарить судьбу, во-первыхъ, за то,

что она доставила им случай увидеть это редкое электрическое явление, а, во-вторых, и за то, что огненный шар лишь пришел и ушел, а не произвел своего ужасного взрыва в самой комнате; тогда от нея и бывших в них людей уцелело бы весьма мало.

Коронация английского короля Эдуарда VII.

(Рис. на этой стр. 477 и 478).

Англия готовится с небывалою торжественностью отпраздновать коронацию своего государя, которая должна затмить все подобные торжества грандиозною пышностью и сказочною роскошью. По выработанной программе, коронационные празднества будут продолжаться 13 дней—с 11-го по 22-е июня. Первый день назначен для прибытия в Лондон представителей иностранных государей; послѣ обѣда в Букингамском дворцѣ состоится приемъ прибывших свитѣ. На второй день король и королева принимаютъ специальныхъ посланниковъ и делегаций, затѣмъ назначенъ парадный обѣдъ в Букингамском дворцѣ. На третій день—приемъ министровъ-президентовъ британскихъ колоній, посланниковъ и делегаций; всѣмъ принцамъ и посланникамъ—обѣдъ у принца Уэльскаго в С.-Джемском дворцѣ. 13-го июня—церемонія коронации; в 10½ часовъ утра—шествіе короля Эдуарда VII изъ Букингамскаго дворца; семейный обѣдъ во дворцѣ. 14-го июня в 10½ часовъ утра—шествіе короля, сопровождаемаго блестящимъ кортежемъ, изъ Букингамскаго дворца по главнымъ улицамъ Лондона; завтракъ у короля и королевы во дворцѣ; вечеромъ король и королева присутствуютъ на приемѣ у министра иностранныхъ дѣлъ маркиза Ландсдоуна. 15-го июня—морской смотръ на Спитхедскомъ рейдѣ, гдѣ военныя суда построены в восемь рядовъ, имѣющихъ до пяти километровъ в длину; английскихъ военныхъ судовъ назначено 122, иностранныхъ 16 и до 200 пароходовъ; король и королева проведутъ ночь на своей яхтѣ; знатные гости послѣ смотра возвращаются в Лондонъ. 16-го июня—обѣдъ иностраннымъ принцамъ отъ пословъ и посланниковъ государствъ. 17-го июня—возвращеніе короля и королевы в Лондонъ и присутствіе ихъ на парадномъ спектаклѣ в оперѣ. 18-го июня в 4½ часа пополудни—гарденъ-парті в Виндзорскомъ замкѣ. На десятый день празднествъ назначенъ отъѣздъ иностранныхъ принцевъ и посланниковъ; король и королева присутствуютъ на обѣдѣ в отелѣ маркиза Лондондерри. 20-го июня король и королева присутствуютъ на богослуженіи в соборѣ св. Павла, затѣмъ завтракаютъ в лондонскомъ Сити—в Гильхолѣ. 21-го июня—в присутствіи короля и королевы—приемъ индійскихъ принцевъ в министерствѣ для Индіи. Наконецъ, 22-го июня—король Эдуардъ VII предлагаетъ обѣдъ обѣдному городу Лондона.

Самой отраднѣею стороной в этихъ торжествахъ является полное успокоеніе англичанъ отъ всѣхъ тревогъ, испытанныхъ в теченіе двухъ лѣтъ и восьми мѣсяцевъ изъ-за событий в Южной Африкѣ. Буры поразили англичанъ своею лояльностью: бурскіе вожди, какъ только былъ подписанъ миръ, разѣзжались по округамъ и лично совершали церемонію сдачи оружія. До 6-го июня положили оружіе болѣе 18.000 буровъ. На привѣтствіе лондонскаго лорда-мэра и корпораций Сити, поднесшихъ королю поздравительные адреса, король Эдуардъ VII отвѣтилъ искреннею благодарностью Всемогущему за окончаніе борьбы, потребовавшей много тяжелыхъ жертвъ, но зато усилившей имперію; вмѣстѣ съ тѣмъ король выразилъ надежду, что бывшіе доблестные противники сдѣлаются честными друзьями, что в Южной Африкѣ настанетъ эра мира и благополучія.

Его величество король саксонскій Альбертъ.

(Портр. на стр. 479).

6-го июня тихо скончался на 75-мъ году жизни король саксонскій Альбертъ. Король Альбертъ родился в столицѣ Саксоніи—Дрезденѣ 11-го апрѣля 1828 г. и воспитывался сначала подъ руководствомъ извѣстнаго саксонскаго ученаго (историка) Фридриха фонъ-Лангена, а затѣмъ в боннскомъ университетѣ; но уже съ юношескихъ лѣтъ онъ обнаруживалъ особенную склонность къ воен-

ному дѣлу, в которомъ ему суждено было впоследствии стяжать лавры.

Въ 1866 году, во время австро-прусской войны, принцъ Альбертъ былъ назначенъ главнокомандующимъ всей саксонской арміей. Когда возгорѣлась франко-прусская война, принцъ Альбертъ принялъ, во главѣ 12-го сѣверо-германскаго корпуса, дѣятельное участіе в сраженіи при Гравелоттѣ—Сенъ-Прива и в значительной мѣрѣ способствовалъ побѣдѣ. Когда затѣмъ французская рейнская армія была заперта в Мецѣ, и было рѣшено двинуться германскимъ войскамъ къ Парижу, принцу Альберту поручено было взять на себя командованіе четвертой или маасской арміей, которая, двинувшись впередъ къ Шалону, соединилась съ третьей арміей, состоявшей подъ командованіемъ наслѣднаго принца прусскаго, и 18-го августа при Бомонѣ разбила на голову армію маршала Макъ-Магона и два дня спустя принимала, в качествѣ праваго крыла, главное участіе в Седанской битвѣ, окончательно рѣшившей, какъ извѣстно, исходъ войны.

Послѣ заключенія мира съ Франціей, принцъ Альбертъ, какъ одинъ изъ главныхъ героевъ войны, былъ удостоенъ германскимъ императоромъ званія генералъ-фельдмаршала; такого же выдающагося отличія удостоился онъ и отъ покойнаго Императора Александра II, пожаловавшаго ему фельдмаршальскій жезлъ. Кроме того, король Альбертъ состоялъ шефомъ 4-го пѣхотнаго Копорскаго полка.

17-го октября 1873 года, по кончинѣ отца, онъ вступилъ на престолъ. За время почти тридцатилѣтняго управленія короля Альберта, страна сдѣлала значительные успѣхи, и Саксонія считается нынѣ однимъ изъ наиболее богатыхъ и просвѣщенныхъ государствъ, входящихъ в составъ германской имперіи.

Помолвка Ея Императорскаго Высочества великой княжны Елены Владиміровны и ея королевскаго высочества королевича Николая греческаго.

(Портр. на стр. 480).

Съ соизволенія Государя Императора и съ согласія Августѣйшихъ родителей, Ея Императорское Высочество великая княжна Елена Владиміровна помолвлена съ его королевскимъ высочествомъ королевичемъ Николаемъ греческимъ.

Ея Императорское Высочество великая княжна Елена Владиміровна—единственная дочь Ихъ Императорскихъ Высочествъ великаго князя Владиміра Александровича и великой княгини Маріи Павловны. Высоконареченная невеста родилась в Царскомъ Селѣ 17-го января 1882 г.

Высоконареченный женихъ королевичъ Николай греческій родился в Афинахъ 9-го января 1872 г. Королевичъ Николай командуетъ 1-мъ греческимъ артиллерійскимъ полкомъ и состоитъ въ то же время на русской службѣ—въ 1-мъ Невскомъ пѣхотномъ полку.

Греческій королевскій домъ съ давнихъ поръ связанъ тѣсными родственными узами съ нашимъ Императорскимъ домомъ. Какъ извѣстно, самъ король Георгъ—родной дядя Его Величества Государя Императора. Ея Величество королева греческая Ольга Константиновна, дочь великаго князя Константина Николаевича, приходится двоюродной теткой Государю Императору. Августѣйшія дочери ихъ величествъ—королева Александра Георгиевна (скончавшаяся в 1891 г.) была замужемъ за Его Императорскимъ Высочествомъ великимъ княземъ Павломъ Александровичемъ, королева Марія Георгиевна состоитъ в супружествѣ съ Его Императорскимъ Высочествомъ великимъ княземъ Георгіемъ Михайловичемъ.

Помолвка Ея Императорскаго Высочества великой княжны Елены Владиміровны съ королевичемъ Николаемъ греческимъ является новымъ звеномъ родственныхъ узъ между нашими царствующимъ домомъ и греческимъ, и въ лицѣ ихъ—между Россіей и Греціей.

День в Гаграхъ. (Съ 4 рис. на стр. 481).

Судьба занесла меня раннею весною на кавказское побережье Чернаго моря, в мѣстечко Адлеръ, близъ котораго у меня нарождается маленькое земельное хозяйство. В одно изъ воскре-



Изъ альбома, изданнаго къ торжеству коронованія англійскаго короля Эдуарда VII. Принесеніе королемъ присяги.

По рис. С. Бегга авт. «Нивы».

сеней, имѣя лишь одинъ день въ моемъ распоряженіи. Я собрался посѣтить Гагры, отстоящіе отъ Адлера всего въ 32 верстахъ. Я не пожалѣлъ ни затраченного времени, ни денегъ, употребленныхъ на эту побѣдку, такъ какъ тѣ нѣсколько часовъ, которые я провелъ въ этомъ столь прославленномъ въ послѣднее время мѣстѣ, вполне освѣтили мое представленіе объ этой будущей первой въ Россіи климатической станціи, вынесенное до того лишь изъ газетныхъ и другихъ краткихъ описаній.

Нанявъ рессорную линейку тройкой за 8 руб. въ Гагры и обратно, я со своимъ спутникомъ выѣхалъ изъ Адлера въ половинѣ 8-го утра. Не буду описывать, какъ мы на паромѣ и потомъ фелюгѣ (лодка турецкой постройки) перебирались черезъ разбившуюся на нѣсколько протоковъ быструю и многоводную горную рѣку Мзымту, на берегу которой у впаденія ея въ море находится Адлеръ; какъ линейка наша стороною переправилась почти вилавъ; какъ затѣмъ мы благополучно продолжали путь по черноморскому шоссе среди лѣсныхъ участковъ, замѣтно тронутыхъ культурою, мимо деревень русскихъ переселенцевъ, красиво расположившихся по склонамъ холмовъ и горъ, мимо живописныхъ развалинъ, обвитыхъ вѣчно зеленымъ плющомъ, давшихъ пріютъ въ своихъ стѣнахъ ильмамъ деревьевъ и т. д. Не буду говорить даже о нашемъ восторгѣ при проѣздѣ то дикимъ, нетронутымъ, дѣвственнымъ лѣсомъ, то черезъ сплошной коверъ дикихъ фиалокъ, красивыхъ цикламеновъ и гигантскихъ анемоновъ и о томъ впечатлѣніи, которое производили на насъ, съверьянъ, открывавшіеся попеременно то чудные виды на спокойное голубое море, разстилавшееся у нашихъ ногъ, когда дорога вилась по уступамъ крутыхъ горъ, вплотную подступавшихъ къ морю, то, при проѣздѣ долиной, — на цѣль снѣговыхъ горъ величественнаго кавказскаго хребта, открывавшагося здѣсь и тамъ и ярко блистающаго на фонѣ голубого неба. Описание этихъ картинъ завлекло бы меня слишкомъ далеко. Скажу только, что мы и не замѣтили, какъ пролетѣли 3¼ часа быстрой ѣзды, и какъ мы очутились подъ самыми Гаграми. Вся дорога представляла сплошной огромный интересъ. Но особенно хороши послѣднія 10—12 верстъ, когда шоссе прорѣзываетъ себѣ путь въ кручѣ надъ обрывами упирающихся въ самое море и покрытыхъ лѣсомъ и красивыми южными соснами горъ. Эта часть нашего пути напомнила мнѣ и лучшія мѣста южнаго берега Крыма, и знаменитую Achenstrasse на озерѣ 4-хъ Кантоновъ въ Швейцаріи, и другія живописнѣйшія горныя дороги Европы.

Но вотъ мы и у Гагры!

Уже издали завидѣли мы низменную площадку у самаго моря, покрытую рощей пирамидальныхъ тополей; большой довольно продолжительный спускъ, и мы у моста черезъ быструю рѣчку, съ шумомъ вырывающуюся изъ горнаго ущелья. Это — естественная граница Гагринскаго поселка. Мы шагомъ вѣхали въ него и... сразу окунулись съ головою въ водоворотъ этого крошечнаго уголка необытной Россіи, какъ будто затерявагося и до самаго послѣдняго времени забытаго на ея крайнемъ югѣ. День былъ, какъ сказано, воскресный, и на «улицахъ» поселка стояли толпы разношерстаго народа: рабочиыхъ, свободныхъ по случаю праздника, и любопытныхъ, понаѣхавшихъ изъ окрестныхъ селеній. Вся эта толпа въ пестрыхъ костюмахъ и разнообразныхъ мѣстныхъ нарядахъ частью сидѣла, частью стояла живописными группами и съ любопытствомъ разсматривала вѣзжавшихъ. Имѣя знакомаго въ числѣ врачей, вытребованныхъ въ Гагры, мы назвали его имя, и намъ указали, куда направиться. Мимо почтово-телеграфной станціи, пріютившейся въ крошечномъ деревянномъ домикѣ недалеко отъ моря, мы повернули вправо и остановились въ 2-хъ шагахъ отъ какой-то большой круглой палатки и у воротъ старинной заброшенной крѣпости, нынѣшняго центра дѣятельности всего этого оживленнаго и страннаго, съ перваго взгляда, муравейника.

Не буду говорить о томъ гостепримствѣ, которое насъ ожидало; какъ, лишь только мы вышли изъ экипажа, къ намъ подошли разные лица, и однимъ изъ первыхъ отрекомендовался почтенный «комендантъ», г. Петерсенъ, весельчакъ и любитель всей колоніи; какъ насъ повели въ одну изъ келій (болѣе подходящаго названія этой кѣлѣшкѣ въ толстенныхъ каменныхъ стѣнахъ, съ однимъ маленькимъ окошкомъ, ютившей въ себѣ трехъ лицъ морской промѣрной партіи, я подыскать не берусь), гдѣ мы почилились съ дороги и были немедленно приглашены къ столу; какъ насъ презнали со всей колоніей, состоявшей изъ представителей 10—15 различныхъ специальностей, и какъ быстро освоились въ обществѣ, среди котораго мы очутились, и наормили прекраснымъ

завтракомъ. Не буду касаться и цѣли устройства всей станціи, и способа достиженія въ будущемъ этой цѣли. Объ этомъ писалось уже, и достаточно подробно. Я перейду прямо къ тому, что мы увидѣли. А увидѣли мы вотъ что. Тотчасъ за мостомъ, черезъ который мы переѣхали при вѣздѣ, стоятъ три большія новыя зданія: одно направо у самой дороги, два другихъ лѣвѣе. Тутъ же слѣва землянки и кое-какъ сколоченныя хижины, въ которыхъ жили мастеровые въ первое время по пріѣздѣ. Теперь они занимаютъ прекрасный вновь отстроенный баракъ на 250 человекъ. Это зданіе всѣхъ лѣвѣе. Внутри ни перегородокъ, ни потолковъ нѣтъ. Только кругомъ идутъ «хоры», на которыхъ тоже стоятъ кровати, какъ и внизу. Кровати — желѣзныя съ растянутой на массивной рамѣ металлической сѣткой, на которую положенъ тонкій тюфячокъ. Гигиеничность прежде всего! Въ серединѣ барака — большой общій очагъ, надъ которымъ широкая вытяжная труба, служащая въ то же время лучшимъ вентиляторомъ помѣщенія, въ которомъ скучено такое большое число людей. Баракъ этотъ одноэтажный и имѣетъ кругомъ крытую наружную галлерею. Другой домъ — двухэтажный, разбитъ на комнаты и небольшія отдѣльныя помѣщенія. Это — канцелярія и новыя «квартиры» чиновъ администраціи поселка. И здѣсь снаружи кругомъ дома — крытая галлерея. Нужно ли говорить, что всѣ помѣщенія имѣютъ выходъ на эти галлереи? Третій домъ справа — самый большой. Переднимъ фасадомъ онъ обращенъ на море, заднимъ — выходитъ на шоссе. Это — лавка и столовая для рабочиыхъ. Сколько свѣта, сколько простора и воздуха въ этомъ домѣ!

Роскоши никакой; все просто, но чисто, практично и гигиенично. Кухня устроена по послѣднимъ правиламъ кулинарнаго искусства, несложнаго (такъ какъ это для простаго народа), но приспособленнаго для питанія большого числа потребителей сразу. Такое устройство мнѣ приходилось видѣть лишь въ лучшихъ и въ самое послѣднее время выстроенныхъ казармахъ и госпиталяхъ. Мужчины и молодыя женщины, чисто и даже кокетливо одѣтыя, прислуживаютъ въ этой столовой и безшумно и проворно разносятъ кушанья по многочисленнымъ столамъ. День былъ масляничный, пекли блины и, признаюсь, меня очень подмывало потребовать себѣ порцію...

Всѣ эти дома — постройки новѣйшей, по особенной, принятой здѣсь, системѣ. А именно: строятся остова дома изъ деревянныхъ столбовъ, стропиль и балокъ на бетонныхъ столбахъ вмѣсто фундамента, крыша кроется смоленымъ толемъ, а стѣны... да ихъ почти что нѣтъ! На стогабы набиваются изнутри и снаружи большіе листы картона, набиваются гвоздями часто, а на стыки накладывается еще полоска картона. Все это потомъ закрашивается ослѣпительной бѣлизны известкой. Между обоими слоями картона, внутренняго и наружнаго, — воздухъ, вотъ вамъ и стѣны! Совсѣмъ картонные дома! Но вы не забудьте, что это въ широтахъ южной Франціи, что здѣсь зимой термометръ рѣдко спускается до 0° и что мѣсяца три въ году температура держится въ предѣлахъ отъ 5°—15° тепла, а во все остальное время года здѣсь господствуютъ жары, умѣряемые только присутствіемъ моря. Совсѣмъ такую систему постройки домовъ, но въ миниатюрѣ, я видѣлъ въ Японіи. Только тамъ не картона, а еще проще — бумага...

Но пойдѣте далѣе. Горы въ Гаграхъ спускаются круто, уступомъ и площадкомъ на нихъ почти нѣтъ, а надо строить большіе дома. Вотъ, напримѣръ, строится дворецъ для Ея Высочества принцессы Ольденбургской, а немного далѣе — будущая огромная гостиница на сотни номеровъ. Каждый, говорятъ, будетъ имѣть свою ванну, будетъ выходить на галлерею со стороны моря и будетъ снабженъ всѣми удобствами хорошаго климатической станціи. Для постройки этихъ домовъ-гигантовъ приходится вырѣзать гору и подпирать фундаментъ высокими каменными стѣнами. Эта работа уже начата и быстро подвигается впередъ. И эти дома будутъ обшиты картономъ, будутъ прохладны и гигиеничны до послѣдней степеней.

Внизу, вдоль всей береговой площадки, лежатъ рельсы, скрывающіяся въ ближайшемъ ущельѣ, изъ котораго течетъ рѣка. Тамъ, въ нѣкоторомъ разстояніи, помѣщаются мастерскія, отсюда доставляется камень для построекъ, отсюда же ведетъ водопроводъ чистой ключевой воды, которая, выходя изъ земли, прямо въ него и поступаетъ, не успѣвая загрязниться никакими органическими элементами. А вотъ невзрачный сарайчикъ, паскоро сколоченный! Не смѣйтесь! Это источникъ свѣта! Отсюда по проволокамъ расходятся по всему поселку электрическая энергія, освѣщающая яркимъ свѣтомъ какъ «улицы», такъ и всѣ жилия помѣщенія.



Его величество король саксонскій Альбертъ († 6-го июня 1902 г.).
По фот. авт. «Нивы».

Но временно центр всего поселка — внутри толстых стѣн старинной крѣпости, когда-то, въ первой половинѣ прошлаго столѣтія, построенной русскими для обороны отъ нападений непокоренныхъ еще шаекъ черкесовъ, абхазцевъ и другихъ племенъ, населявшихъ побережье и ближайшія къ морю ущелья. Стѣна эта была когда-то окружена рвомъ, засыпаннымъ теперь землею. Мнѣ говорили, что его приказано возстановить. Стѣна сложена изъ дикаго камня, имѣетъ характерныя амбразуры для пушекъ и узкія бойницы. По угламъ приморской стороны крѣпости—большія круглыя башни. Въ одной изъ нихъ, упирающейся въ самое море, устроено помѣщеніе для принцессы Евгениі Максимиліановны Ольденбургской. Входъ въ помѣщеніе Ея Высочества скрывается въ зелени ползучихъ растений, зеленыхъ всю зиму. Тутъ же у входа въ крѣпость, но снаружи ея,—круглая большая палатка, при входѣ въ которую виситъ дощечка съ лаконическою надписью: «свита Ея Высочества». Всѣ каменные зданія внутри крѣпости использованы для всевозможныхъ цѣлей; покрывъ ихъ крышами, построивъ деревянныя перегородки, отдѣлили одни помѣщенія для жилья, другія для кухонь, третьи для прислуги, четвертыя для

порядкѣ разбросали причудливой формы и всевозможныхъ размѣровъ камни, красиво покрытые природою мохомъ, а вокругъ садика насадили горныя ели, кусты вѣчно-зеленыхъ породъ и камелій, полныхъ распустившихся цвѣтовъ... Поистинѣ чудеса! И я не удивлюсь, если въ скоромъ времени для обозначенія крупной работы, произведенной въ очень короткій срокъ, будутъ говорить, что это сдѣлано не «по-американски», а «по-гагрински».

Открытие памятника Альфонсу Додэ въ Парижѣ.

(Рис. на стр. 482).

На одной изъ лужаекъ Елисейскихъ полей въ Парижѣ, близъ avenue Gabriel, въ настоящее время бѣлѣтся невысокій прелестный мраморный памятникъ-статуя. Подходя къ нему ближе, мы узнаемъ въ статуѣ характерныя черты прекраснаго романиста-поэта, долгіе годы свѣтившаго міру своимъ неподражаемымъ талантомъ, своею сердечной теплотою, своею яркой, полной солнечнаго свѣта и блеска фантазіей и живымъ, несравненнымъ юморомъ.



Высококараченный женихъ, его королевское высочество королевичъ Николай греческій.

По фот. Городецкаго въ Царскомъ Селѣ авт. «Нивы».



Высококараченная невѣста, Ея Императорское Высочество великая княжна Елена Владиміровна.

По фот. Городецкаго въ Царскомъ Селѣ авт. «Нивы».

складовъ матеріала и провизіи и т. д. Видѣли мы еще небольшія деревянныя временныя постройки, навѣсы, подъ которыми стояли лошади и штукъ пять автомобилей большихъ и малыхъ; многое видѣли мы въ этомъ крошечномъ, кипучемъ живнѣ, предпріимчивостью и несомнѣнными талантами поселкѣ. Всего не перечесть. Но, прежде чѣмъ закончить изложеніе моихъ впечатлѣній, я не могу не упомянутьъ объ одной постройкѣ, сооруженіе которой изумило меня и способно изумить всякаго. Въ среду предмасляничной недѣли, — такъ рассказывали мнѣ на мѣстѣ, — получено было извѣстіе, что въ ближайшее воскресенье вечеромъ придутъ въ Гагры высокопоставленныя особы. Тотчасъ возникъ вопросъ: гдѣ же ихъ помѣстить? Свободнаго помѣщенія нѣтъ. «Давайте строить!» Архитекторы, строители, инженеры — на-лицо. Матеріалъ кой-какой есть; чего нѣтъ, выпишемъ. На мѣстѣ, выбранномъ подъ новый домъ, внутри крѣпости на самомъ берегу моря застучали топоры, нагнали рабочихъ всевозможныхъ специальностей, пошли земляныя работы по расчисткѣ площадки, по устройству фундамента и проч. и проч., и.... въ концѣ-концовъ въ воскресенье масляной недѣли, т. е. въ концѣ 4-го дня, былъ готовъ домъ, дачной постройки, въ четыре комнаты, съ крытой галлерей, дивнымъ видомъ на широкій просторъ моря, съ ванной и водопроводомъ и электрическимъ освѣщеніемъ, домъ, который чистотою работы, изяществомъ и простотою отдѣлки и красивымъ внѣшнимъ видомъ могъ бы сдѣлать честь любому модному дачному мѣсту въ окрестностяхъ Петербурга! Не забыто было устройство и садика подлѣ дома. Богъ знаетъ, откуда явился свѣжій зеленый газонъ, извилистыя дорожки; тутъ и тамъ въ художественномъ без-

Предъ нами красивая, обнѣнная густою шапкою волосъ, голова Альфонса Додэ, знаменитаго автора «Джека», «Маленькаго чело-вѣка», «Набаба», «Фромона и Рисслера» и многихъ другихъ превосходныхъ романовъ, сказокъ, новеллъ, стихотвореній. Предъ нами создатель безподобной тарасконской эпопеи, сумѣвшій въ лицѣ одного Тартарена охарактеризовать всю южную Францію.

Высѣченный изъ мрамора, Додэ сидитъ на невысокой скалѣ въ простой позѣ, прикрывъ себѣ колѣни пледомъ. Онъ задумчиво смотритъ вдаль, и на его лицѣ, исполненномъ тонкой благородной красоты, мы подмѣчаемъ черты скорби и страданія. Таковымъ представилъ его скульпторъ Ренэ де-Сент-Марсо, авторъ описываемаго памятника.

Этотъ памятникъ воздвигнуть по подпискѣ, начавшейся вскорѣ послѣ смерти Альфонса Додэ, и 18-го мая т. г. состоялось его торжественное открытіе. На празднествѣ присутствовали президентъ французской республики Лубэ, министры и многочисленныя представители литературнаго и артистическаго міра. Военный оркестръ исполнилъ нѣкоторые нумера изъ «Арлезианки» — сюиты Ж. Бизэ, написанной специально для драмы А. Додэ того же заглавія. Кроме того, была, конечно, исполнена «для приданія празднеству національнаго характера» и «Марсельеза». Но главный интересъ представили рѣчи, очень содержательныя и остроумныя, придавшія торжеству открытія и помимо «Марсельезы» специальный французскій характеръ изящества, поэтичности и внѣшняго блеска. Ораторами явились: Анри Аваръ — главный инспекторъ изящныхъ искусствъ, Поль Экюдье — президентъ муниципальнаго совѣта, Сельвъ — префектъ сенскаго департамента, романистъ Гюисмансъ и Абель Эрманъ — президентъ

общества литераторов и председатель комитета по сооружению памятника Додэ.

Речь г. Эрмана—этого, такъ сказать, главного хозяина и распорядителя торжества—содержитъ въ себѣ чрезвычайно мѣткія и яркія опредѣленія и характеристики, относящіяся какъ къ памятнику, такъ и къ самому Додэ.



Гагры. Рис. 1. Дача внутри крѣпости въ тополевой рошѣ, построенная въ 4 дня.

«Вотъ, онъ, именно такой, — говорилъ ораторъ, указывая на памятникъ:—какимъ мы его всегда видѣли: привѣтливый, простой, равный со всѣми, съ первымъ посѣтителемъ, съ первымъ встрѣчнымъ. Какъ хорошо мы сдѣлали, что поставили его изображеніе такъ близко къ землѣ: если сторожа не будутъ слишкомъ строго охранять газонъ, то «маленькіе человѣки» («Les petits choses»), играющіе здѣсь на лужайкѣ, могутъ подходить къ нему и, даже не вставая на цыпочки, читать по складамъ дорогое имя нашего поэта, которое потомъ они уже никогда не забудутъ!»



Гагры. Рис. 3. Будущая огромная гостиница для пансіонеровъ новой климатической станицы.

«Онъ является предъ нами сейчасъ—въ этой статуѣ—съ молодымъ, съ юнымъ лицомъ, котораго мы, младшіе его современники, уже не видали. Но скульпторъ не могъ изобразить вѣчно юношески-свѣжаго писателя—въ старческомъ видѣ. Въ то же время онъ не могъ представить Додэ безъ грусти, безъ страданія, и поэтому онъ придалъ юношескому лицу Додэ тѣ черты грусти и скорби,

которыя такъ знакомы намъ, свидѣтелямъ послѣднихъ лѣтъ жизни нашего великаго романиста».

Послѣ рѣчей наступилъ чередъ декламированія поэтическихъ произведеній: г. Поль Муэ прочиталъ на провансальскомъ нарѣчій оду Фредерика Мистрала (извѣстнаго провансальскаго поэта и друга А. Додэ), а г-жа Лара продекламировала стихи Люсьена Пата.



Гагры. Рис. 2. Угловая башня старинной крѣпости и часть тополевой роши.

Празднество открытія, несмотря на присутствіе официальныхъ лицъ, имѣло скорѣе интимный, чѣмъ официальный характеръ. Такимъ празднествомъ, конечно, и слѣдовало почтить Додэ, столь чуждаго всякой чопорности и натянутости, и столь простаго и «душешнаго» человѣка и писателя.

Нѣсколько испортила праздникъ сумрачная погода. Не было солнца, которое такъ любилъ и такъ любовно воспѣвалъ въ своихъ картинахъ Прованса южанинъ-провансалецъ Додэ. Не было солнца, создавашаго въ сотрудничествѣ съ Додэ великолѣпную, всю сплошь



Гагры. Рис. 4. Въѣздъ съ сѣвера.

залитую блескомъ и огнемъ южнаго солнечнаго дня, фигуру Тартарена.

Открытие въ Петербургѣ курсовъ пчеловодства.
(Рис. на стр. 482).

Среди живописной природы, въ одной изъ самыхъ оживленныхъ

дачных мѣстностей нашей «Русской Финляндіи»*), на Удѣльной, вблизи превосходнаго, полного поэзіи и природной прелести, сосноваго удѣленскаго парка, уютно расположилась въ большомъ фруктово-мъ саду, на берегу тѣнистаго, заглохшаго пруда, образованная учебная пасѣка Русскаго общества пчеловодства, при которой открыты съ недавнихъ поръ обширный музей и курсы пчеловодства, садоводства и огородничества. Открытіе курсовъ состоялось 19-го мая въ присутствіи г. министра земледѣлія и государственныхъ имуществъ А. С. Ермолова, директора департамента земледѣлія С. Н. Ленина, начальника отдѣленія министерства А. Р. Ферхмина, проф. С. П. Глазенапа, председателя общества пчеловодства Н. Я. Шихманова и многихъ другихъ лицъ. На молебствіи и первой лекціи по пчеловодству, прочитанной на открытомъ воздухѣ, такъ какъ благодаря хорошей погодѣ публики собралось такое множество, что аудиторіи пасѣки и музея не могли бы вмѣстить всѣхъ желающихъ, въ первыхъ рядахъ находились министр и др. почетные гости, а далѣе въ живописныхъ группахъ размѣстились слушатели и слушательницы, среди которыхъ громадное большинство составляли слушательницы высшихъ женскихъ сельско-хозяйственныхъ курсовъ, впервые начинающихъ слушать лекціи по пчеловодству. Центръ этихъ курсовъ въ Петербургѣ—Ботаническій садъ, гдѣ курсистки слушаютъ лекціи по садоводству и огородничеству; въ Солянномъ Городкѣ онѣ изучаютъ теорію молочнаго хозяйства, а на пасѣкѣ на ст. Удѣльной — пчеловодство (практическое пчеловодство—Л. М. Редько, естественная исторія пчелы — В. О. Пикель).

Послѣ осмотра пасѣки, гдѣ особое вниманіе обращено было г. министромъ земледѣлія на вновь устроенный, по мысли Н. Я. Шихманова, стеклянный показательный улей, публика перешла къ осмо-

*) Въ отличіе отъ «Чухонской Финляндіи», подъ названіемъ которой извѣстны въ публикѣ мѣстности за Бѣлоостровомъ и Сестрорѣцкомъ: Райвола, Теріоки, Новая Кирка и проч. до Выборга.

тру помѣщенія для живущихъ на пасѣкѣ учениковъ, зимняго помѣщенія для пчелъ, ульевъ, огородовъ и посѣва медоносныхъ растений. Особенный интересъ среди нахлынувшей публики возбудилъ недавно устроенный на пасѣкѣ музей. Г. министръ, въ сопровожде-



Памятникъ Альфонсу Додэ, открытый 18-го мая т. г. въ Елисейскихъ поляхъ въ Парижѣ. По фот. Ш. авт. «Нивы».

ніи массы слушателей, бывшихъ на первой лекціи, и членовъ совѣта общества, подробно осматривалъ и обширныя коллекціи по пчеловодству, хранящіяся въ двухъ большихъ комнатахъ, скромно скрывающихся въ зелени, въ глубинѣ сада, въ одной изъ незатѣйливыхъ деревянныхъ построекъ на пасѣкѣ, при чемъ объясненія давалъ молодой и энергичный устроитель музея, нынѣ главный хранитель его и членъ совѣта общества В. О. Пикель, поднесшій министру описаніе музея и нѣсколько фотографій съ его коллекцій. На пасѣкѣ г. министру была преподнесена рамка съ свѣжимъ сотовымъ медомъ собственной пасѣки. Музей пчеловодства — этой видной отрасли русскаго сельскаго хозяйства—еще новинка и до сихъ поръ почти совсѣмъ неизвѣстенъ петербургской публикѣ; словно скрываясь отъ праздныхъ взоровъ, онъ расположенъ въ самой глубинѣ фруктоваго сада, на Костромскомъ просп. ст. Удѣльной, гдѣ помѣщается пасѣка. Въ саду летаютъ и жужжатъ тысячи пчелъ, собирающихъ съ цвѣтовъ обильную дань, и среди хорошо расчищенныхъ дорожекъ блѣбютъ обмазанные въ предупреденіе поврежденія насѣкомыми стволы фруктовыхъ деревьевъ, среди которыхъ въ живописномъ беспорядкѣ разбросаны улья разныхъ системъ, начиная отъ первобытной колоды и кончая усовершенствованнымъ рамочнымъ улемъ новѣйшей конструкціи. Въ музеѣ находится богатый отдѣлъ коллекцій по пчеловодству, полезный и интеле-

ресный какъ для каждого простолюдина, такъ и для образованнаго человѣка, дающій полную картину развитія пчеловодства въ Россіи. При посѣщеніи музея наше особое вниманіе было обращено на коллекціи построекъ пчелъ, замѣчательно тонкой работы, модели ульевъ, хранящіяся въ стеклянныхъ шкапахъ пчеловодныя принадлежности, продукты пчеловодства, образцы воска и меда,



Открытие въ Петербургѣ курсовъ пчеловодства. Вступительная лекція по пчеловодству, на пасѣкѣ (на ст. Удѣльной, финл. ж. д.) въ присутствіи министра земледѣлія и государственныхъ имуществъ А. С. Ермолова. По фот. Фелькнера авт. «Нивы».

подбллокъ его, коллекціи сѣмянъ медоносныхъ растений, полный костюмъ пчеловода (на манекенѣ) и пр. Здѣсь же находятся приборы для изслѣдованія меда и воска, виды различныхъ пасѣкъ, микроскопическіе препараты работы г. Шикеля, фотографіи съ пасѣкъ Кавказа, совершенно оригинально устроенныхъ (соломенные ульи рядами лежатъ на землѣ), чучела враговъ пчелы, а также масса таблицъ со статистическими свѣдѣніями о развитіи дѣла въ Россіи, о вывозѣ и привозѣ меда и воска, таблицъ, посвященныхъ естественной исторіи пчелы (Г. А. Кожевникова, Э. С. Мочалкина и С. Красноперова), чертежей и пр. Большой интересъ представляетъ рѣдкій экземпляръ скелета мыши, случайно попавшей въ улей съ медомъ и обглоданной пчелами (наколотъ на пробку), а также восковые модели, изображающія анатомическое строеніе пчелы (работы г. Дейроли въ Парижѣ) и постепенное развитіе ея, при чемъ каждая баночка соответствуетъ одному дню развитія, а разные экземпляры въ каждой отдѣльной изъ баночекъ соответствуютъ разнымъ часамъ дня. Покидая «уголокъ пчеловодства», посетитель сохраняетъ въ памяти весьма подробно и обстоятельное представленіе объ образѣ жизни пчелы и о той видной пользѣ, которую приноситъ въ жизни людей эта неутомимая труженица—другъ человечества.

Н. К.

Новый французскій министр-президентъ сенаторъ Комбъ.

(Рис. на этой стр.)

Важнѣйшею политическою новостью во Франціи является перемѣна министерства. Какъ только отставка кабинета г. Вальдека-Руссо была принята президентомъ республики, начались обычные переговоры съ выдающимися членами парламента. Послѣ отказа Буржуа и Бриссона отъ порученія образовать новый кабинетъ, г. Лубэ обратился къ сенатору Комбю. Наконецъ, министерство было образовано 24-го мая въ слѣдующемъ составѣ:

Комбъ—министръ-президентъ, министръ внутреннихъ дѣлъ и исповѣданій, Делькасс—иностранныхъ дѣлъ, Андрэ—военный, Рувье—финансовъ, Марюэжюль—морской, Валлэ—юстиціи, Шомье—народнаго просвѣщенія, Пельтанъ—общественныхъ работъ, Думергъ—колоній, Трульо—торговли, Мужо—земледѣлія. Глава новаго французскаго кабинета Комбъ считается въ сенатѣ вождемъ лѣвой демократической фракціи, въ программу которой входятъ коренныя преобразованія страны, и былъ председателемъ сенатской комиссіи, разсматривавшей законопроектъ объ ассоціаціяхъ; при выработкѣ этого законопроекта сотрудничали также и другіе дѣятели, вошедшіе теперь въ составъ министерства. На своихъ прежнихъ мѣстахъ остались министры—иностранныхъ дѣлъ и военный.

Жюстенъ-Луи-Эмиль Комбъ родился въ 1835 г. въ Роккурбѣ, въ департаментѣ Тарнъ, воспитывался въ семинаріи главнаго города Тарна—въ Альби, затѣмъ получилъ степень доктора медицины и доктора философіи; былъ профессоромъ въ городѣ Нимѣ. Кромѣ философіи, Комбъ занимается еще исторіей и извѣстенъ, какъ выдающійся историческій писатель, выпустившій въ свѣтъ сочиненіе подъ заглавіемъ: «Психологія св. Фомы Аквинскаго». По этому предмету Комбъ помѣстилъ цѣлый рядъ статей въ «Revue contemporaine». По своимъ политическимъ убѣжденіямъ Комбъ всегда принадлежалъ къ республиканцамъ-прогрессистамъ, былъ президентомъ генеральнаго совѣта въ департаментѣ Верхней Шаранты и мэромъ города Понса, лежащаго на притоцѣ Шаранты; въ этомъ же департаментѣ былъ избранъ впервые въ 1885 г. представителемъ въ сенатъ. Въ 1893 и 1894 гг. состоялъ вице-президентомъ сената, а въ 1895 и 1896 гг. занималъ постъ министра народнаго просвѣщенія и изящныхъ искусствъ—въ кабинетѣ Леона Буржуа.

Въ засѣданіи палаты 28-го мая министр-президентъ Комбъ прочелъ декларацію новаго кабинета. Удовольствуясь, что всеобщая подача голосовъ одобрила дѣйствія прежняго правительства, декларация приглашала большинство, явившееся результатомъ выборовъ къ единенію и къ выполненію необходимыхъ странъ реформъ. Министерство заявило о своей рѣшимости вести энергичную борьбу съ тѣми, которые пытались бы напасть на республиканскую форму правленія и отклонить армию отъ ея долга; министерство сумѣетъ-де удержать армию отъ политики; въ то же самое время оно не по-

терпитъ, чтобы часть духовенства пыталась отождествить церковь съ духовными конгрегаціями; министерство будетъ охранять примѣненіе законовъ страны, защищая ихъ всеми средствами. Будутъ предложены проекты законовъ о народномъ образованіи въ отнѣну закона Фаллу, благопріятствующаго конгрегаціямъ, и законопроектъ о введеніи двухлѣтней воинской повинности. Затѣмъ правительство обѣщаетъ заняться разрѣшеніемъ многихъ финансовыхъ и экономическихъ вопросовъ—реформой налоговъ и пріобрѣтеніемъ въ казну нѣкоторыхъ желѣзныхъ дорогъ. Относительно внѣшней политики министерство заявляетъ, что никогда не будетъ терять изъ вида высшихъ и постоянныхъ интересовъ страны, попрежнему держась союза, благотворное дѣйствіе котораго Франція и Россія одинаково цѣнятъ и въ которомъ весь міръ усматриваетъ существенную гарантію и равновѣсіе; заботой министерства будетъ также охрана благополучно развившихся или вновь устанавливающихся дружественныхъ отношеній, облегчаемыхъ общностью происхожденія и сосѣдствомъ; уважая чужія права, министерство приложитъ усилія къ поддержанію въ неприкосновенности нравственнаго и матеріальнаго наслѣдія Франціи. Декларация министерства встрѣчена продолжительными рукоплесканіями палаты.

Въ слѣдующемъ засѣданіи палаты предьявленъ былъ рядъ запросовъ объ общей политикѣ новаго кабинета. Отвѣчая на эти запросы, министр-президентъ Комбъ приглашалъ палату продолжать политику Вальдека-Руссо; правительство желаетъ-де охранять армию отъ всякихъ интригъ; доказательствомъ твердаго намѣренія правительства служить то обстоятельство, что портфель военнаго министерства оставленъ въ рукахъ Андрэ; армія, по словамъ министра-президента залогъ союза, которому Франція желаетъ остаться вѣрною.

Заявленіе правительства вызвало со стороны парламентарской лѣвой живѣйшіе знаки одобренія. Наконецъ, пренія о программѣ министерства были исчерпаны, и палата приняла 30-го мая формулу перехода къ очереднымъ дѣламъ, предложенную соединенными группами лѣвой. За формулу высказались 309 голосовъ, противъ—117; воздержались отъ голосованія 149 депутатовъ, въ томъ числѣ почти всѣ умѣренные республиканцы и всѣ социаллисты. Выразивъ правительству довѣріе, палата высказала убѣжденіе, что кабинетъ политики, придастъ народному образованію свѣтскій характеръ, сумѣетъ преобразовать налоги и сохранить социальную солидарность.

Такимъ образомъ, кабинетъ сенатора Комба заручился довѣріемъ палаты и приступаетъ къ осуществленію обширной своей программы.

А. Л. Эберманъ.

(Портр. на этой стр.)

21-го мая въ Царскомъ Селѣ скончался одинъ изъ старѣйшихъ нашихъ врачей, докторъ медицины Александръ Леонтьевичъ Эберманъ. А. Л. родился въ 1830 г. и званіе врача получилъ въ 1854 г. Избравъ своею спеціальностью хирургию, А. Л. извѣстенъ былъ своими искусными операціями по камнедробленію и камнеизвлеченію. Въ этой области онъ считался самымъ авторитетомъ, и къ нему со всей Россіи стекались больные, нуждавшіеся въ этой операціи?

За почти полвѣка своей дѣятельности на врачебномъ поприщѣ, А. Л. извѣстенъ былъ не только среди больныхъ, но и среди врачей, какъ человекъ, принимавшій близко къ сердцу нужды своихъ товарищей и стремившійся объединить ихъ подъ общимъ знаменемъ любви къ наукѣ и къ человѣку и постоянно призывавшій врачей работать сообща, дружно. А. Л. во многомъ обязанъ своимъ учрежденіемъ с.-петербургско-московское врачебное общество (впоследствии общество русскихъ врачей въ память Н. И. Пирогова); онъ былъ дѣятельнымъ членомъ-учредителемъ русскаго хирургическаго общества Н. И. Пирогова и врачебнаго общества взаимной помощи.

Дѣятельность А. Л. была тѣсно связана съ дѣятельностью Пирогова, ученикомъ котораго А. Л. былъ и вмѣстѣ съ которымъ онъ работалъ въ севастопольскую кампанію. Въ своемъ стремленіи объединить дѣятельность врачей и поднять ихъ авторитетъ, А. Л. выработалъ проектъ учрежденія въ Россіи особаго министерства



Сенаторъ Комбъ, новый французскій министр-президентъ. По грав. Ш. авт. «Нивы».



А. Л. Эберманъ († 21-го мая 1902 г.). По фот. авт. «Нивы».

народнаго здравія, которое вѣдало бы врачебное дѣло въ Россіи и которому подчинены были весь наличный составъ врачей. Доклады по этому вопросу А. Л. читалъ на международныхъ сѣздахъ врачей въ Россіи и за границей.

Въ частной жизни А. Л. пользовался совершенно исключительно любовью своихъ со товарищей, цѣнившихъ его труды и заботы на ихъ пользу. Онъ съ готовностью дѣлился съ ними своими знаніями и многолѣтнимъ опытомъ. Во всѣхъ товарищескихъ собраніяхъ врачей, на всѣхъ торжествахъ А. Л. оживлялъ ихъ своимъ живымъ, бодрымъ словомъ, читалъ стихи собственнаго сочиненія, говорилъ спичи и тосты, однимъ словомъ былъ всегда душою всѣхъ собраній.

Придворная кухня турецкаго султана.

(Рис. на этой стр.).

Рисунокъ художника Френзени, воспроизводимый въ настоящемъ

№ *Нивы*, изображаетъ любопытную и малоизвѣстную картинку придворной турецкой жизни.

Всѣ кушанья, которыя предназначаются къ султанскому столу, немедленно по изготовленіи представляются поварами въ особую камеру чиновникамъ для пробы.

Послѣ такого изслѣдованія кушанья, признанныя благополучными, запечатываются особыми печатями и «бандеролями», и въ подобномъ запечатанномъ и обандероленномъ видѣ доставляются уже прямо къ столу султану.

Курьезную картину представляетъ торжественное перенесеніе какого-нибудь ростбифа или пулярдки по амфиладѣ дворцовыхъ комнатъ! Впереди шествуетъ съ блюдомъ главный поварь-французъ—«шефъ» султанской кухни. За нимъ идутъ страшные воины съ смертоносными саблями—и вся эта компанія направляется сначала въ «комиссію», гдѣ накладываются печати, а затѣмъ уже въ столовую.

СМѢСЬ.

О неизданномъ еще обширномъ произведеніи Жуковскаго. — Къ № 23-му *Нивы* приложенъ четвертый томъ сочиненій Жуковскаго. Въ этомъ томѣ оконченъ первый отдѣлъ (мелкихъ стихотвореній, преимущественно лирическихъ) и началъ второй отдѣлъ, содержащій обширныя произведенія поэта, по большей части образцовыя переводы классическихъ произведеній всемірной литературы. Жуковский былъ не только выдающимся поэтомъ, но и гениальнымъ переводчикомъ. Его переводы до сихъ поръ никѣмъ еще не превзойдены: они читаются такъ, какъ будто самъ авторъ даннаго произведенія написалъ его не на чуждомъ намъ, а на русскомъ языкѣ. И такъ какъ Жуковский въ своемъ выборѣ останавливался на лучшихъ произведеніяхъ европейской литературы, то онъ обогатилъ родное слово произведеніями, не только доставляющими читателю возвышеннѣйшее наслажденіе, но и необходимыми всякому образованному человѣку. Такова, напримеръ,—помѣщенная въ 4-мъ томѣ его сочиненій «Орлеанская дѣва» Шиллера.

Кромѣ того, въ этомъ же томѣ помѣщено обширное оригинальное произведеніе Жуковскаго, до сихъ поръ еще *нигде не напечатанное*. Мы говоримъ о комической оперѣ или, вѣрнѣе, драматической сказкѣ «*Богатырь Алеша-Поповичъ*». Редактору нашего полнаго собранія сочиненій Жуковскаго, проф. А. С. Архангельскому, посчастливилось разыскать это произведеніе среди рукописей поэта, хранящихся въ Публичной библиотекѣ. Написано оно столь неразборчиво, что до сихъ поръ никому не удалось возстановить точный его текстъ, и потому оно оставалось ненапечатаннымъ. Профессоръ Архангельскій послѣ неимовернаго труда возстановилъ безспорный текстъ этого произведенія, а вмѣстѣ съ тѣмъ впервые сдѣлалъ его достояніемъ читающей публики.

Инфлуэнца въ англійскомъ парламентѣ. — Нѣкоторое время тому назадъ инфлуэнца, какъ извѣстно, очень сильно сви-

рѣствовала въ Лондонѣ. Захворали многіе члены парламента и правительства. Такъ, одно время семь министровъ были лишены возможности исполнять свои обязанности, будучи прикованы къ постели болѣзью. Тогда ирландскій депутатъ Диллонъ потребовалъ серьезной дезинфекціи палаты общинъ. Изъ политическихъ ли (Диллонъ, какъ извѣстно, принадлежалъ къ оппозиціи) или изъ какихъ-либо иныхъ соображеній требованіе это было отклонено правительствомъ. Тогда сочувствовавшіе предложенію члены парламента рѣшили лично на себя принять и расходы и труды по дезинфекціи. Запасшись въ изобиліи обеззараживающими растворами и пульверизаторами, они обратились въ дезинфекторовъ и съ усердіемъ начали опрыскивать различныя помѣщенія парламента, въ которомъ еще нѣсколько дней спустя чувствовалась довольно рѣзкій запахъ различныхъ дезинфицирующихъ средствъ, особенно карболки.

Сонная болѣзнь. Страшная и таинственная болѣзнь, которая наблюдалась уже нѣсколько разъ, свирѣпствуетъ въ настоящее время въ Верхнемъ Конго. Болѣзнь выражается въ томъ, что заразившееся ею лицо (по всѣмъ признакамъ, болѣзнь — заразнаго свойства) начинаетъ испытывать непреодолимую склонность ко сну. Наклонность эта усиливается съ каждымъ днемъ и роковымъ образомъ ведетъ больного къ смерти. Въ настоящее время захвачена область Ки-Мвенца. Что увеличиваетъ ужасъ, внушаемый этой болѣзью туземцамъ, такъ это то, что противъ нея не найдено пока нѣтъ никакого средства и что опустошенія, производимыя ею, ужасны. Такъ, въ Киламбо она въ нѣсколько мѣсяцевъ похитила 47 жертвъ, съ особенной свирѣпостью обрушиваясь на дѣтей. Въ одной красивой и очень населенной деревнѣ она оставила въ живыхъ только десять мужчинъ, шесть женщинъ и одну маленькую дѣвочку.



Придворная кухня турецкаго султана. По рис. Френзени авт. «Нивы».

ЗАЯВЛЕНІЕ.

Во избѣжаніе остановки въ высылкѣ журнала „Нива“ съ 1-го іюля (съ № 27-го), гг. подписчики, внесшіе менѣе 5 руб., благоволятъ озаботиться немедленно присылкою слѣдующаго взноса въ счетъ подписной платы за „Ниву“ 1902 г. Гг. иногородные подписчики, при высылкѣ денегъ, прилагаютъ печатный адресъ съ бандероли, или обозначаютъ на видномъ мѣстѣ № печатнаго адреса.

ВЪЧНАЯ СТОИМОСТЬ.

Золотое кольцо, массивное 56 пр. мужское или дамское, съ настоящимъ парижскимъ бриллиантомъ „ВИКТОРИЯ“, ничѣмъ не отличается отъ дорогихъ бриллиантовъ, стоящихъ 100 р. Цѣна съ пересылкою только 5 р. 50 к.; 2 шт. 10 р. 50 к. Высылаютъ налож. платежомъ Торговая фирма Гольдвассера, Варшава, Долгая, 47. Громадное количество благодарственныхъ писемъ и отзывовъ отъ самой интеллигентной публики.

ABRICOTINE

ПРЕВОСХОДНЫЙ ЛИКЕРЪ

Требовать подпись П. Гарнье.

ENGHIEN-LES-BAINS (Франція)



АБРИКОТИНЪ

Schlesischer Obersalzbrunnen



ПЕРВОКЛАССНЫЙ АЛКАЛИЧЕСКИЙ
источникъ съ успѣхомъ признанный съ 1601 г.
Анализъ и подробности объ источникѣ высылаютъ бесплатно
Контр-отправки Княжескихъ Минеральныхъ Водъ въ ОБЕРЗАЛЬЦБРУННЪ.
Зальцбруннъ Складъ во всѣхъ аптекахъ
ФУРБАХЪ и СТРИВОЛЬ, (Силезія). ↑ и аптекарскихъ магазинахъ.

ЛАНОЛИНЪ Превосходно для сохраненія ѣзной кожи.

Туалетный кремь ЛАНОЛИНЪ

изъ ланолина Либрейха,

изготовленъ у Г. А. БРИГЕРЪ, Рига.

Цѣна: въ жестя. по 10 и 15 к. и въ оловя. труб. 25 к.
настоящее только съ изобраз. здѣсь фабрич. клеймомъ.



DOLLFUS-MIEG & C^o. SOCIETE ANONYME

БУМАГА
ШЕЛКЪ И ЛЕНЪ
ДЛЯ ВЫШИВАНІЯ И ВЯЗАНІЯ

D.M.C.

СВѣдѣнная фабричная марка

СПЕЦІАЛЬНОСТЬ ПРОЧНЫЕ ЦВѢТА
МАТЕРІАЛЪ И ДОБРОТЫ
ДЛЯ ДАМСКИХЪ РУКОДѢЛЪ
ПРОДАЕТСЯ ВО ВСѢХЪ
ХОРОШИХЪ МАГАЗИНАХЪ

MULHOUSE - BELFORT - PARIS

№ 14101 12-1

ЛЕССИВЪ ФЕНИКСЪ

Усовершенствованный способъ стирки
БЕЗЪ МЫЛА И БЕЗЪ СОДЫ

Необыкновенная бѣлизна и сбереженіе бѣлья.

Продается въ аптекарск. и колоніальн. магазинахъ и оптомъ у фабриканта Л. МИНЛОСЪ въ С.-ПЕТЕРБУРГЪ.

Требовать способъ употребленія 26-12

„ЭЙНЕМЪ“ въ ЛЮБЕКѢ.

Собств. Царов. фабрика въ Симферополѣ (въ Крыму)

ПЮРЕТОМАТЬ.

ГЛАЗИРОВАВШЕ ФРУКТЫ

Компотъ.

Ш. № 16727 26-10

60 ЛѢТЬ УСПѢХА ВНѢ КОНКУРСА.

Членъ Жюри на Всемирной Выставкѣ въ Парижѣ 1900 г.
ALCOOL DE MENTHE DE RICQLÈS
(Настоящій Мятный Алкоголь)
Противъ НЕВАРЕНІЯ и ВОЛЕЙ въ ЖЕЛУДКѢ, НЕРВНОЙ и ГОЛОВНОЙ ВОЛИ. Нѣсколько капель въ стаканъ сахарной воды составляютъ чрезвычайно вкусный и гигиеническій напитокъ, сразу утоляющій жажду. Превосходенъ также для зубовъ, рта и наружнаго употребленія. Требовать подпись **RICQLÈS.**

БЕЗПЛАТНАЯ ПЕРЕСЫЛКА

ТОЛЬКО 4 р. 90 к.
2 за 9 р. 55 к.
3 за 13 р. 90 к.

Прелестн. золот. кольцо 56 пр. съ искусств. превосходн. бриллиант. БЕЗЪ ФОЛЬГИ ИЛИ ПОДКЛАДКИ ТАКЪ ЧТО ТРУДНО УЗНАТЬ ОТЪ КОЛЬЦА СЪ НАСТ. БРИЛЛИАНТ.

БАЗАРЪ МАРОКЪ

С.-ПЕТЕРБУРГЪ НЕВСКИЙ 20-31

КРАСИВО ПИСАТЬ выучивается всякій заочно (посредствомъ переписки) въ 15 уроковъ у профессора каллиграфіи А. КОССОДО.

Методъ премирно извѣстенъ на Парижской всемирной выставкѣ 1889 г. и удостоенъ золотой медали. За 4 семиклассныя марки высылаются ПРИБОРОМЪ ПИСЬМО шрифтовъ, подробныя условія и образцы выполненія почерк. заочн. учен. Адресъ: Профессору каллиграфіи Адольфу Коссодо въ Одессѣ, Дерибасовская, д. № 19.

Иллюстрированный прейсъ-курантъ Оружейнаго магазина

И. И. ЧИЖОВА,
С.-Петербургъ, Литейный пр., № 51, по требованію высылаются бесплатно. Извѣстіе пр.-кур. на 1900—1 г. требуетъ къ нему добавленіе, есть много новыхъ моделей ружей. 4-1



Усовершенствованіе на 1902 г.

Требуйте кухню, керосино-газовую, снабженную клеимомъ: „Иванъ Луба“; кухня мѣдная, большихъ размѣровъ, съ двумя кофоромами, горитъ безъ фитиля саленымъ газовымъ пламенемъ, безъ запаха и копоти, сжигаетъ керосинъ на копейку въ часъ; двѣ штуки вполнѣ замѣняютъ настоящую плиту. Цѣна съ пересылкою: одна шт. 2 р., высыл. нал. платеж. безъ задат. Варшава, Иванъ Луба, Ул. Лешно, № 63.

по 7 руб.
страхуетъ отъ тир. Іюля 1902 (я герб. 10 к.) за билетъ, или
по 3 р. 60 к.
съ обмѣномъ тираж. I займа на нетираж. III заемъ.
Банкирскій домъ
ГЕЧРИХЪ БЛОКЪ
59, Невскій, С.ПБ.

Усовершенствованный

БАГАМАНИКИ

Д. АЛЕКСАНДРОВА

ДЕПО: НЕВСКІЙ ПР. 54

ОТДѢЛЕНІЕ: ЛИТЕЙНЫЙ 51

С.-ПЕТЕРБУРГЪ

ГОРОДСКОЕ ИНЖЕНЕРНОЕ УЧИЛИЩЕ 8-6
въ ЛИМБАХЪ (Саксонія) (Limbach in Sachsen).
Машиностр., электротехн. и архитектурн. отд. — Программы бесплатно.

Кремь „ОРИПАШЪ“
ОТЪ ВЕСНУШЕКЪ И ЗАГАРА
превосходить всѣ известныя до сихъ поръ средства. 4-1
ЦѢНА 1 рубль.
Можно получать во всѣхъ аптекахъ и аптекарскихъ магазинахъ.
Въ С.-Петербургѣ главный складъ: Николаевская 52, аптекарскій магазинъ.

Станція для естественнаго лѣченія Улига близъ Циттау (Саксонія)

OUVIN

красивѣйшій курортъ въ Саксоніи. Лучшій пунктъ горнаго романтическаго пейзажа. Безконечная масса красотъ природы, великолѣпная горная растительность, восхитительные ландшафты, высочія, шумящіяся по красотѣ водопады, мѣста (800 метр.), приспособленныя для естественнаго лѣченія, заботливѣйшій уходъ, прекраснѣйшее дѣйствіе — все это лучшее результаты, чѣмъ на минеральныхъ водахъ и лѣтнихъ курортахъ. Плата отъ 4 1/2 марокъ въ день съ человека. Подробн. иллюстр. объявленія высыл. бесплатно. 4-1

В. ЖУКОВСКІИ
С.-ПЕТЕРБУРГЪ, НЕВСКІЙ № 97.

ЛѢСОПИЛЬНЫЯ РАМЫ
БОЛЬШОЙ ПРОИЗВОДИТЕЛЬНОСТИ

СТАНКИ ЦИРКУЛЯРНЫЕ
СТРОГАТЕЛЬНЫЯ
ДЛЯ ДРЕВЕСНОЙ ШЕРСТИ
И Т. Д.

КАТАЛОГЪ БЕЗПЛАТНО.

Имѣете ли Вы КОДАКЪ

Если нѣтъ — почему? УПРОЩЕННАЯ ФОТОГРАФІЯ

Акціонерная Компанія КОДАКЪ 2-1

С.-Петербургъ, Б. Конюшенная, 1. Москва, Петровка, д. Михайловыхъ.

Волицій лѣчить наружныя, внутреннія бол. и раки электротер. СПб., Стремяная, 1-6, кв. 16. Отъ 2-4 и отъ 6-7½ ч. в.

Популярно-научная книга, доказывающая **СЧАСТЛИВЫЕ №№ ВЫИГРЫШ-**

ныхъ бил. 1, 2 и 3 з. съ указаніемъ билетовъ, безусловно не-счастливыхъ, т. е. на которые никогда и ни въ какомъ случаѣ выиграть невозможно. Цѣна 1 р., съ перес. 1 р. 30 к. (можно почт. марками). СПб., Вознесенскій, 37, кв. 32. Красильниковъ.

1 мая сего года на доказ. №№ пало 248 выигрышей на сумму 556½ тыс. руб.

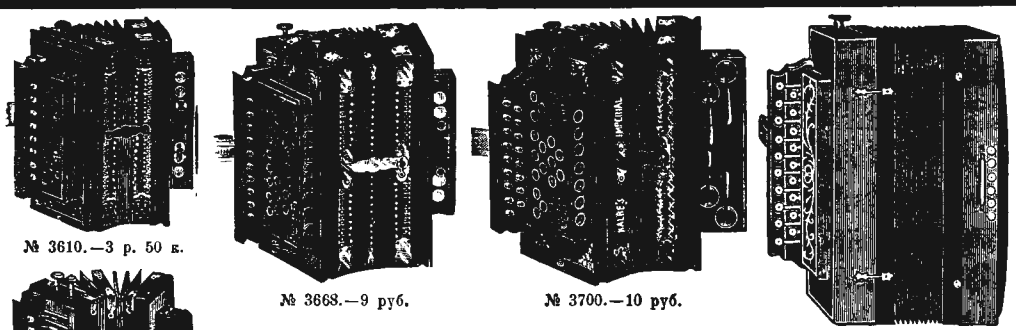

ГАРМОНИИ

извѣстнѣйшей фабрики **И. Ф. Кальбе и Вѣнскія** самаго лучшаго качества.

По полученіи задатка приблизительно 1/3 стоимости высылаю съ наложеннымъ платежомъ на остальную сумму.

Юлій Генрихъ ЦИММЕРМАНЪ

С.-Петербургъ, Большая Морская, № 34. Москва, Кузнецкій мостъ, домъ Захарьина.

Настоящія Вѣнскія. № 3716 съ 19 клап. 20 руб. № 3745 съ 21 клап. 23 руб.

Дамскія № 3626.—5 руб. съ трелью 6 руб.

Дамская № 3705.—12 руб.

Настоящая Вѣнская. № 3750.—23 руб.

Разрѣшено СПб. Столичнымъ Врачебнымъ Управленіемъ на общихъ основаніяхъ о торговлѣ, какъ не содержащее въ составѣ своемъ вредныхъ здоровью веществъ.

Мыло ГОЛЛЕНДЕРЪ **ВАЗЕЛИНОВОЕ ТУАЛЕТНОЕ** ЛУЧШЕЕ ДЛЯ ЛИЦА. Кусокъ 30 коп.

Желающимъ получить настоящее вазелиновое мыло необходимо спрашивать только мыло Голлендеръ вазелиновое туалетное. Продажа во всѣхъ городахъ Имперіи—въ аптекарскихъ магазинахъ и аптекахъ. Торговый домъ „Парфюмерная Лабораторія **И. ГОЛЛЕНДЕРЪ**“: С.-Петербургъ, Развѣзская ул., № 8. 8-3

ФОТОГРАФ. АППАРАТЫ

на 6 пласт., для мгновенныхъ и выдерж. снимковъ съ полн. набор. (12 предм.) и наставленіемъ на разм. 4½×6 сант. 4 р. (съ пересылкой) 5 р. 6×9 » 6 р. (въ Евр. Россію) 7 р. 50 к.

Громадн. выборъ новѣйшихъ фотогр. аппаратовъ, волшебн. фонарей и пр. Слѣты бесплатно.

Бруно Зенгеръ и К°. С.-Петербургъ, Казанская ул., № 1—25 (уг. Невскаго).

САМОКРАСЯЩІЯ ГРЕБЕНКИ

БРАСЯТЪ ВОЛОСА въ любой несмываемый цвѣтъ, послѣ чего ихъ можно гофрировать, завивать и прочее.

ГРЕБЕНЬ СОВЕРШЕННО БЕЗВРЕДЕНЪ. Перес. нлож. плат. штука 2 р. 50 к., 2 шт. за 4 р. 75 к. № 17499 2-1

БАЗАРЪ МАРОКЪ С.-Петербургъ, Невскій пр., 20—31.

АКЦИОНЕРНОЕ ОБЩЕСТВО „С.-ПЕТЕРБУРГСКАЯ ХИМИЧЕСКАЯ ЛАБОРАТОРІЯ“ (основана 1860 года) *Намайловскій пр., № 27.*

Золотая медаль Парижъ 1900 г.

О-де-колонъ двойной, О-де-колонъ тройной, О-де-колонъ № 4 (Экстрактъ), качествомъ нисколько не уступающій иностранному производству. **== ВЪ ПРОДАЖЪ ВЕЗДЪ. ==**

Общество «С.-ПЕТЕРБУРГСКАЯ ХИМИЧЕСКАЯ ЛАБОРАТОРІЯ», въ виду практикуемыхъ, для введенія публики въ заблужденіе, различныхъ поддѣльваний подъ названіе Общества, проситъ обращать особое вниманіе на его фирму, помѣщаемую на этикеткахъ, заключающуюся то цѣло въ трехъ словахъ: „С.-ПЕТЕРБУРГСКАЯ ХИМИЧЕСКАЯ ЛАБОРАТОРІЯ“

!!!ДОЛОЙ ПОДТЯЖКИ и ПУГОВИЦЫ!!!

Носить здоровый, эластично-пружинистый бровкодержатель удобно для всѣхъ и каждому. Здоровое и легкое держаніе, свободное дыханіе; нѣтъ давленія, на поту. Штука 70 к., съ пер. 1 р., 3 шт. съ пер. 2 р. 50 к.; 6 шт. съ пер. 4 р. 50 к. Наложен. платежъ на 10 к. болѣе. Требования адресовать: **З. ЖУКУ,** Варшава, Новоліпни, 30.

ЗОЛОТАЯ МЕДАЛЬ на Всемирной Выставкѣ въ Парижѣ 1900 г.

В. № 17492 10—1

ПАВЕЛЪ БУРЕ

поставщикъ Двора Его Величества. С.-Петербургъ, Невскій пр., д. № 23. Москва, по Б. Дубинкѣ, № 8, противъ Кузнецкаго моста.

БОЛЬШОЙ ВЫБОРЪ ЧАСОВЪ собственной фабрики съ полнымъ ручательствомъ за прочность механизма и вѣрность хода. Новый иллюстрир. прейсъ-курантъ высылаю по требован. бесплатно

ГАРАНТІЯ ЗА ВѢРНОСТЬ ХОДА НА 5 ЛѢТЪ НАКЛАДНОГО ЗОЛОТА МУЖСКІЕ ЧАСЫ, ХОДЪ НА КАМНЯХЪ, ТОЛЬКО ЗА 7 Р.

Всѣ три крышки покрыты золот. механ. способ. (не позодот). съ ходомъ, вывѣреннымъ до минуты, заводъ безъ ключа (ремонтуръ), трудно отличаемъ отъ настоящихъ золот. часовъ; таке же черной ворон. стали, открыт. 6 р. 50 к. Глухіе 7 р. 60 к., съ вѣчнымъ календаремъ 8 р. Часы серебрян. глух., зав. ключ., 84 пр. мас. морп. 8 р. 50 к. Такіе же ремонтуръ 10 р. Высыл. час. безъ задат. нал. плат. Адресъ: Складъ час. **МИХАИЛУ ГОРДОНУ,** Варшава, Огородная, 3.—**ДАРОМЪ** получаетъ всѣхъ, выписывающій одинъ часъ изъ моего склада, на выборъ одинъ изъ нижеслѣдующихъ предметовъ: золотое 56 пр. кольцо (фасонъ маркизъ), изящный шариковый коммексъ съ 3-ми отдѣленіями для денегъ, мундштукъ-аппаратъ, массивную серебряную 84 пр. цѣпь панцирной работы, шикарный плюшевый альбомъ для фотографическихъ карточекъ, ½ доз. чайныхъ ложекъ накладного серебра, подставка для металла или же изящные щипцы для сахара. Выписывающіе 2 шт. часовъ получаютъ 2 изъ вышеперечисленныхъ предмета, 3-е часовъ—3 предмета и т. д.

ЗАВЕДЕНІЕ ТЕПЛЫХЪ ВОДЪ

ВИШИ VICHY ВИШИ

СОБСТВЕННОСТЬ ФРАНЦУЗСКАГО ПРАВИТЕЛЬСТВА

СЕЗОНЪ ВАННЪ

Въ заведеніе Виши, лучшее по устройству въ Европѣ, имѣются ванны „душа для лѣченія болѣзней желудка, печени, мочевого пузыря, несовѣтъ въ ночь, мочеизнуренія, подагры и пр.“

Ежедневно съ 15-го мая по 30-е сентября: театр и концерты въ Казино. — Музыка въ паркъ. — Кабинеты для чтенія. — Гостиная для дамъ. — Саоны для игръ, бѣсѣдъ и блядарины.

Всѣ желѣзныя дороги соединены съ Виши. Франція, департаментъ Allier.

ЖИЗНЬ

№ 25. **ОБЪЯВЛЕНИЯ** для напечатанія въ „Жизнь“ принимаются по слѣдующей цѣнѣ: за строку непарейль (въ 1/4 ширины страницы) — 1 р. 50 к. (на первой страницѣ) и 1 р. (на остальныхъ страницахъ). 1902 г.

Содержаніе. ТЕКСТЪ: Сила слабого. Романъ И. Н. Потапенко. (Продолженіе). — Изъ „Лѣсенъ о сѣверномъ лѣсѣ“. Стих. Аполлона Коринфскаго. — Какъ плаваютъ животныя. Очеркъ. — Республика уличныхъ дѣтей. Очеркъ. — Въ рисункахъ: Возвращеніе съ ночного лова. — Ливень. — Выставка картинъ Урала и его ископаемыхъ богатствъ. — Политическое обозрѣніе. — Заявленіе. — Объявленія.

РИСУНКИ: Возвращеніе съ ночного лова. Картина Л. Ф. Лагоріо. — Ливень. Картина А. Шварца. — Молитва передъ сраженіемъ. Картина К. Рохлинга. — По ягоды. Картина Маріи Вуншъ. — Водяная крыса, плывущая спокойно. — Плывущій заяцъ. — Плывущій кенгуру. — Водяная крыса, плывущая въ минуту опасности. — Плывущій ежъ. — Плывущая бѣлка. — Плывущій индійскій слонъ съ ношей и вожатымъ. — Плывущій левъ. — Его величество король саксонскій Георгъ, вошедшій на престолъ 6-го іюня 1902 г. — Тунисскій бей Сиди-Али. — Новый тунисскій бей Сиди-Мохамедъ. — М. Н. Загоскинъ. — Могила М. Н. Загоскина на кладбищѣ Новодѣвичьяго монастыря въ Москвѣ. — Истребленіе турецкой эскадры адмирала Османа-паша, при городѣ Синоль, эскадрой черноморскаго флота, подъ командою начальника 5-й флотской дивизіи, вице-адмирала Нахимова, 18-го ноября 1853 года. — Адмиралъ Павелъ Степановичъ Нахимовъ. По поводу 100-лѣтія со дня рожденія. — Адмиралъ П. С. Нахимовъ (въ своей квартирѣ въ Севастополѣ) въ гробу, покрытый прострѣленнымъ ядрами флагомъ съ корабля „Императрица Марія“, на которомъ покойный адмиралъ имѣлъ свой флагъ въ сраженіи при Синолѣ. — Генералъ-лейтенантъ Кноррингъ, командиръ лейбъ-гвардіи подольскаго кирасирскаго полка (1817—1831 г.). — Генералъ-майоръ Я. Б. Прежнецовъ, нынѣшній командиръ лейбъ-гвардіи кирасирскаго Его Величества полка. — Гранитный слой съ гнѣздами аметиста въ трещинахъ. — Геологическій разрѣзъ. Добыча аметистовъ. Каменный ровъ. — Гора Ирмель

къ этому № прилагается „Полнаго собранія сочиненій Н. С. Лѣскова“ томъ VIII.

ПРОДАЮТСЯ

для постройки дачъ участки земли не менѣе 1/4 десят. по Варш. ж. д. 1 1/2 ч. ѣзды изъ СПб-га, у самой Карташевской платформы. Поѣзда останавливаются у платформы круглый годъ. Мѣстность сухая, съ лѣсомъ и рѣчкой. Справиться у сторожа платформы. 2-1

Школа кройки **М-мъ ОШИНЪ** и шитья. Удостоенная дипломомъ загранич. Академіи кройки и шитья. Москва, Покровка, Больш. Казенный пер., д. Вахквичя, предлагаетъ многолюднымъ свои лекціи **ЗАОЧНОЙ** кройки и шитья, вполне замѣняющія устное преподаваніе. Многія, окончившія у меня заочные курсы, открыли уже собственныя мастерскія и школы кройки. Плата лекцій съ принадлежностями и пересылкой отъ 6 руб. 50 коп. Требуется условіе.

ЗАЙКАНИЕ

лѣчится въ лѣчебномъ учрежденіи И. И. Гимилера. Москва, Новая Басманная, д. Ланина. **Плата по излеченіи.** Условія высылаются бесплатно.

ЗАЙКАНИЕ

УСТРАН. ЛЕЧЕБНОЕ ЗАВЕДЕНІЕ К. Ю. ЭРНСТЪ. (для приходящихъ въ пансіонерствѣ). Москва, Б. Никитская № 11. **плата по излеченіи**

РУКОВОДСТВО къ самообученію для заика 5 рублей. Рекомендовано Главнымъ управленіемъ Военно-учебныхъ заведеній, какъ **ВЕСЬМА ХОРОШЕЕ** дополненіе къ имѣющимся уже въ кадетскихъ корпусахъ книгамъ по этому вопросу.

ВОЗЗВАНІЕ.

Въ с. Дерновѣ строится храмъ во имя Святителя и Чудотворца Николая. Довѣжъ вѣтъ. Откликнитесь, Благодѣтели, на мое всеусерднѣйшее прошеніе, помогите, кто чѣмъ можетъ. Счажи, добрый братъ, свое имя, я буду молиться за тебя. Адресъ: ст. Мятлево, Калужской губ., въ село Дерново, Священнику Александру Тихомирову.

ВѢРНЫЙ СПОСОБЪ скорого и полнаго излеченія **ГЕМОРРОЯ** высылаютъ за 40 к. марками Д-ръ **ЛЕЙНЕНБЕРГЪ**, Одесса, Почтов. 6.



Складъ велосипедовъ, моторовъ и принадлежностей

А. М. ФОКИНЪ

С.-Петербургъ, Садовая, 9.

Велосипеды „Гумберъ“ „Еселегъ“ „Лихъ“.

Цѣны отъ 88 руб.

Масса новостей и усовершенствованій. Поремѣнная передача, свободное колесо.

НЕБЫВАЛАЯ 2-хъ-лѣтняя полная гарантія за прочность и исправность велосипедовъ.

Громадный выборъ принадлежностей. Приемъ въ починку велосипедовъ всѣхъ системъ.

ЦѢНЫ ВНѢ КОНКУРЕНЦІИ. Имѣются также случайные подержанные велосипеды съ гарантіей.

Требуется каталогъ.

Разрѣшено СПб. Столичнымъ Врачебнымъ Управленіемъ на общихъ основаніяхъ о торговлѣ, какъ не содержащее въ составѣ своемъ вредныхъ здоровью веществъ.

Мыло ГОЛЛЕНДЕРЪ **ВАЗЕЛИНОВОЕ ТУАЛЕТНОЕ** **ЛУЧШЕЕ ДЛЯ ЛИЦА.** Кусокъ 30 коп.

Желающимъ получить настоящее вазелиновое мыло необходимо спрашивать только мыло Голлендеръ вазелиновое туалетное. Продажа во всѣхъ городахъ Имперіи — въ аптекарскихъ магазинахъ и аптекахъ. Торговый домъ „Парфюмерная Лабораторія Г. ГОЛЛЕНДЕРЪ“: С.-Петербургъ, Разъѣзжая ул., № 3. 8—

Поставщикъ Двора  Его Величества.

Юлій Генрихъ ЦИММЕРМАНЪ.

С.-Петербургъ, Б. Морская, 34. — Москва, Кузнецкій мостъ, д. Захарьина.

ГРАММОФОНЫ

по 15, 30, 40, 50, 65, 80 и 100 рублей.

Каучуковыя звуковыя пластинки по 1 р. 50 к. и 2 р. 50 к. Новый большой Граммофонъ „Монархъ“ 125 р., большія пластинки „Гигантъ“ по 3 и 5 р.



Исполненіе: Собинова, Шаляпина, Фигнера, Давыдова, Морского, Лабинскаго, Серебрякова, Тартакова, Шаронова, Бухтоярова, Сѣверскаго, Вальцевова, Цабела (Арфа), Вольфъ-Израэль (Скрипка), Морозова (Виолончель), Гоппъ (Корнетъ), многихъ другихъ артистовъ, дуговыхъ хоромъ и оркестровъ.

ПРИЗНАННЫЯ ВСѢМЪ СВѢТОМЪ.

Д-ра Шиндлеръ-Барнай „**Маріенбадскія Редукціонныя Пилюли**“

ПРОТИВЪ ОЖИРѢНІЯ

зведены съ разрѣшенія Медицинскаго Департамента и во всей Россіи. Способъ употребленія на русск., франц. и нѣмец. яз.

№ 17522 26-1 **МОЖНО ПОЛУЧАТЬ ВО ВСѢХЪ ЛУЧШИХЪ АПТЕКАХЪ И АПТЕКАРСКИХЪ МАГАЗИНАХЪ.** Библиотека „Руниверс“

Герца „Триедеръ-бинокли“

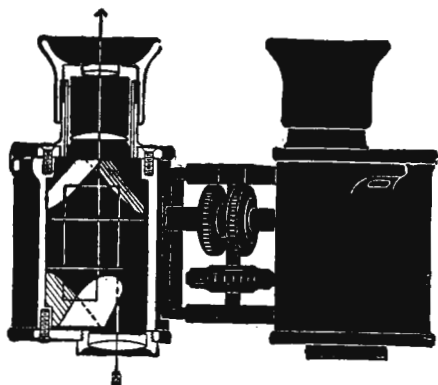

и монокли, призматическія зрительныя трубы наивысшаго качества, своего рода чудо оптики, съ небывало огромнымъ полемъ зрѣнія, съ исключительною ясностью и отчетливостью изображенія. Увеличенія въ 3, 6, 9 и 12 разъ—въ зависимости отъ назначенія:—для театра, охоты, скачекъ, путешествій по сушѣ и по морю. Подробное описаніе высылается бесплатно. — Цѣна въ Россіи отъ 63 до 100 рублей, монокли 25 до 40 рублей.

Приобрести можно въ каждомъ крупномъ оптическомъ магазинѣ здѣсь и за границей или прямо съ фабрики.

Optische Anstalt

C. P. Goerz, Berlin-Friedenau, 52.

С.-Петербургъ: Карлъ Шпанъ, преемн. В. Брауна, Малая Конюшенная, № 10.
 London: 4/5 Holborn Circus. Paris: 22 rue de l'Entrepot. New-York: 52 East Union Square. Склады въ Россіи: Харьковъ: А. Н. Эдельбергъ. Кіевъ: Н. Фальбергъ, К. Септеръ и К°. Казань: Ад. Герянгслаке. Лодзь: Станиславъ Левинскій. Москва: Ф. Швабе, Карлъ Борхартъ. Одесса: Л. Левенталь. С.-Петербургъ: Жанъ Урлаубъ, Эд. Бурхардтъ, И. Е. Милькъ, О. Рахтеръ. Рига: И. Рамбергъ. Тифлисъ: Г. Горнянгъ. Варшава: Берендтъ и Плевинскій, Г. Герлахъ.

ВЕЛОСИПЕДЫ
 въ большомъ выборѣ
 предлагаютъ
ГАЛЬ и К°.
 С.-Петербургъ, Мар-
 сово поле, 7.
 Каталоги бесплатно! 3-2

Metropolitan Correspondence Club.
(An International Organization)
 Wants members everywhere.
 For further information address
 The Secretary of the "C. C. C."
 Milwaukee, Wisconsin, U. S. A.

**ФАБРИКА
 "СКЛАДЪ"**
Бруно Зенгеръ и К°
 С.Петербургъ, Невскій Пр. №25 (противъ Коллежск.)
**Фотогр. Аппараты
 и Принадл.**
 (Кратк. Прейс-Курантъ безплатно)

**СПЕЦИАЛЬНАЯ ФАБРИКА
 ПИАНО
 ОФФЕНБАХЕРЪ и К°.**
 С.-Петербургъ,
 Глинная улица, с. д., № 7.
 ДЕПО: Невскій просп., № 86.
 ПIANO Оффенбахеръ и К° при-
 званы авторите-
 тамъ Русскаго
 Музыкальнаго
 міра выдавши-
 мися (см. отзывы
 ихъ въ № 2 «И-
 вы» 1902 г.).
 Благодаря
 сплошной метал-
 лической рамѣ,
 двойной репетиціи,
 весьма пріятному
 тунѣ (sriektart), пѣвучему большому то-
 ну, пиано фабрика Оффенбахеръ и К°
ВПОЛНЪ ЗАМѢНЯЮТЪ РОЯЛЬ.
 Архит. руков. извѣст. пианистка Ядвига
 Зальская.
Цѣны отъ 400 руб.
 ДОПУСКАЕТСЯ РАЗСРОЧКА.
 Прейс-курранты высылаются безплатно.
 Описание фабрики см. № 49 «Ивы»
 1901 г. стр. 744а.

КУПАНЬЕ НАУГЕЙМЪ
 Пансіонатъ Викторія.
 Parkstr., 34. 10-6
 I-классное заведеніе. Подъемная машина.
 Живущіе въ пансіоната могутъ получать
 столъ. Владѣльцы: Г-жи Е. и Т. Шнейдеръ.

**ТРЕБУЮТЪ
 НОВЫЙ
 прейс-курантъ**
 фотографич. принадлежностей
П. УСТРИЦЕВЪ и К°,
 Москва, Старо-Гаветный пер.

Фабрика карандашей А. В. ФАБЕРЪ, Штейнъ близъ Нюрнберга.

А. В. ФАБЕРЪ
 СУЩЕСТВУЕТЪ СЪ 1761г.

Первыя награды и золотыя медали на всѣхъ промышленныхъ выстав-
 кахъ; на международной выставкѣ въ Парижѣ 1900 г. „GRAND PRIX“.
 Высшая награда. Ц. № 17141 12-4



Въ высшей степени важное укрѣпляющее
 средство, особенно для нервныхъ особъ!

• САНАТОГЕНЪ •

испытанъ врачевными авторитетами и
 признанъ блестяще дѣйствующимъ при
 слабонервности, разстройствахъ
 питанія у дѣтей, малокровіи.

Кромѣ того въ періодѣ выздоровленія
 и въ качествѣ укрѣпляющей пищи для
 — кормящихъ грудью женщинъ. —

Имѣется въ аптекахъ и
 аптекарскихъ магазинахъ.

Литературу о санатогенѣ высылаетъ
К. Креслингъ, С.-Петербургъ,
 Б. Конюшенная 29.

БРОШЮРУ:
 „КАКЪ Я ИЗЛѢЧИЛСЯ ОТЪ 10-ТИ-
 ЛѢТНЕЙ ГОЛОВНОЙ ПЕРХОТИ“ —
 высылаю за три семи коп. почто-
 выхъ марки съ пересылкой.
 Складъ у автора: гор. Москва, Новая
 Басманная ул., д. князей Куракиныхъ,
 № 6-й, кв. № 11-й. В. Д. Оводенко.

Н. В. ЧЕРЕПОВЪ.

**ВЪ ПУЧНАЯ
 КРЫША**
 ИЗЪ
 ОЦИНКОВАННАГО
 СПЛАВЛЕННАГО
 СЪ ЧИСТЫМЪ ЦИНКОМЪ
 НИКОГДА
 НЕ РЖАВѢЮЩАГО
ЖЕЛѢЗА

25 ЛѢТЪ ГАРАНТІЯ

Иллюстраціи въ каталогѣ и
 образцы высылаются безплатно

ЗАВОДЪ ВЪ МОСКВѢ.
 ЗА ТВЕРСК. ЗАСТ. ПЕТЕРЬ. Ш. СОВ. ДАМЪ.

БЕРЕГИТЕСЬ

1) ФАЛЬСИФИКАЦІИ СВѢТЛОМЪ.
 2) ИЗОБЩЕНІЯ ЦИКА ЭЛЕКТРИЧЕСКИМЪ ТОВАРОМЪ
 ЛИСТЫ ИМѢЮТЪ ПЛАТОВЫЙ ВИДЪ

НО СПЛАВА ТАМЪ НѢТЬ



XXXIII г.

г. XXXIII

№ 25

Выходитъ ежедневно (52 № въ годъ), съ приложеніемъ 24-хъ книгъ „Сборника“, содерж. соч. Н. С. ЛЬСКОВА и В. А. ЖУКОВСКАГО, 12 книгъ Литературныхъ Приложеній, 12 №№ „Парижскихъ модъ“ и 12 листовъ чертежей и выкроекъ.

1902

Выданъ 22-го іюня 1902 г.

Цена этого №—15 к., съ пер. 20 к.

ОТКРЫТА ПОДПИСКА НА „НИВУ“ 1902 г.

Безъ доставки въ Петербургъ.	5 р. 50 н.	Безъ доставки въ МОСКВѢ въ конторѣ Н. ПЕЧКОВСКОЙ, Петровскія линіи.	6 р. 25 н.	Безъ доставки въ ОДЕССѢ въ кн. маг. ОБРАЗОВАНІЕ, Ришельевскія, 12.	6 р. 50 н.	Съ доставкою въ Петербургъ.	6 р. 50 н.	Съ пересылкою во всѣ мѣстности Россіи.	7 р.	За границу.	10 р.
------------------------------	-------------------	---------------------------------------------------------------------	-------------------	--------------------------------------------------------------------	-------------------	-----------------------------	-------------------	----------------------------------------	-------------	-------------	--------------

Къ этому № предлагается „Полнаго собранія сочиненій Н. С. Лѣскова“ томъ VIII.

Сила слабаго.

Романъ
И. Н. Поталенко.

(Продолженіе.)

Х.

Илья, какъ только остался одинъ и затворилъ дверь за ушедшими Паклинымъ и Дарьей Николаевной, вдругъ бѣшено зашагалъ по комнатѣ. Волновала его не обида или досада за свою неудачу. Нѣтъ, онъ видѣлъ здѣсь передъ собой силу, съ которой ему приходилось мѣряться, и имъ овладѣвало бѣшенство при мысли, что эта сила оказывается непреоборимой. Какъ только пріѣхалъ его братъ съ женой, онъ сейчасъ же понялъ ихъ отношенія: она—господинъ, а онъ—рабъ. Вся его серьезность, дѣловитость, убѣжденность и твердость,—все это принадлежало ей. Илья всегда пренебрежительно относился къ брату. Бездарный, ограниченный и безвольный, онъ еще въ дѣтствѣ, когда они вмѣстѣ учились, внушалъ ему въ инныя минуты почти презрѣніе. И вотъ у него такая жена, онъ близокъ съ женщиной, которая однимъ взглядомъ можетъ покорить и не такихъ слабахъ, какъ онъ.

Если-бъ Илья могъ спокойно прослѣдить за своимъ чувствомъ, то, можетъ-быть, увидѣлъ бы, что оно и зародилось-то на этой



Х выставка с.-петербургскаго общества художниковъ. Возвращеніе съ ночного лова. Картина Л. Ф. Лагоріо, авт. «Нивы».

почвѣ. «Почему ему, а не мнѣ? Я сильнѣе его, я—талантъ, я—характеръ»...

Но, до сегодняшняго объясненія, онъ еще недоумѣвалъ. Это: «почему» для него, дѣйствительно, было еще вопросомъ. Теперь же этого вопроса нѣтъ. «Я полюбила его слабость»... Такъ вотъ, значить, почему! Но вѣдь это же неправда. Сильный можетъ пользоваться слабостью, но любить ее не можетъ. Значить, она его не любитъ. А если такъ, то и для него, для Ильи, путь къ ея сердцу открытъ.

И онъ бѣшено бѣгалъ по комнатѣ, давалъ себѣ клятвы добиться этой женщины во что бы то ни стало. Пусть она тысячу разъ права, пусть это нездоровье, неврастѣнія,—все равно, онъ будетъ добиваться и добьется... Что нужно сдѣлать для этого? О, онъ знаетъ, онъ узналъ это сейчасъ, вотъ въ то время, когда она такъ мило издѣвалась надъ его талантами и работой. Надо отнять у нея право издѣваться. Страхнуть съ себя эту безобидную лѣнь, нажать всѣ пружины, пустить въ ходъ весь свой характеръ, всѣ свои способности и добиться чего-нибудь замѣтнаго, значительнаго: однимъ словомъ—показать себя во всю ширь могучей натуры, которую онъ въ себѣ чувствовалъ.

И ему казалось теперь, что это легко; онъ прислушивался къ бѣшенію своего сердца и точно осязалъ какія-то обновленныя силы, которыя просыпались въ немъ. А въ головѣ его уже рисовались причудливые планы поѣздки въ Москву и адской работы, не покладая рукъ, въ продолженіе мѣсяцевъ, лѣтъ, пусть даже десятковъ лѣтъ, цѣлой вѣчности... «Работать, работать до тѣхъ поръ, пока не исчерпаются всѣ силы... И пусть я окажусь ничтожествомъ или создамъ что-нибудь значительное»...

Уже вечерѣло, когда онъ подошелъ къ окну. И вотъ ему показалось, что за окномъ промелькнула какая-то фигура. Онъ подошелъ ближе и раздвинулъ гардины. Тамъ стояла Дуняша съ какимъ-то беспокойнымъ выраженіемъ въ лицѣ.

— Это ты, Дуняша?—спросилъ онъ, пріотворивъ окно.

— Я, Илья Никитичъ... — несмѣло отвѣтила Дуняша.

— Ты ко мнѣ?

— Да-съ. Илья Никитичъ... Сейчасъ во флигель заходили Никита Авдѣичъ... спрашивали, можно ли видѣть васъ... А я даже не знала, что сказать... Сказала, что вы тутъ... такъ, хотѣла предупредить.

— Зачѣмъ я ему?

— Что-то говорить съ вами желаютъ...

— Говорить?.. Ну, такъ что-жъ, пусть говорятъ, коли хочеть... Подойди сюда, Дуня...

Дуняша приблизилась къ окну и съ величайшимъ изумленіемъ, почти со страхомъ посмотрѣла на него, когда онъ вдругъ взялъ обѣ ея руки. Съ какой-то безконечной жалостью онъ посмотрѣлъ ей въ глаза и сказалъ:

— Скучно тебѣ жить, Дуня...

— О, что вы, Илья Никитичъ!.. Какъ можно?..—возразила Дуняша.

— Плохо тебѣ живется, Дуняша...

— Илья Никитичъ...—дрожащимъ голосомъ тихо произнесла Дуняша.

Илья взглянулъ на нее: по ея щекамъ текли слезы.

И онъ вдругъ, самъ не вѣдая почему, съ какой-то братской нѣжностью привлекъ ее къ себѣ и погладилъ рукой ея волосы; а она прижалась къ нему и, потрясенная этимъ неожиданнымъ счастьемъ, вся вздрагивала и рыдала... Вдругъ съ другой стороны сада слышались медленные, но чрезвычайно твердые шаги.

— Вотъ это, должно-быть, Никита Авдѣичъ идутъ! — промолвила Дуняша.

Илья, точно опомнившись отъ этой, для него самого непонятной, нѣжности, тихонько отстранилъ ее.

— Иди себѣ съ Богомъ, Дуняша... Иди, иди, — говорилъ онъ ей, дружески кивая головой и улыбаясь.

А у Дуняши мокрое отъ слезъ лицо все сіяло, словно на немъ взошло солнце. Радостная, улыбающаяся, какъ ребенокъ, она быстро пошла въ сторону и скоро скры-

лась въ кустахъ. Илья притворилъ окно, задернулъ гардину и, повернувшись къ двери, ждалъ отца. И въ самомъ дѣлѣ, скоро въ сѣняхъ послышались шаги, и въ мастерскую вошелъ Никита Авдѣичъ.

— Не помѣшалъ тебѣ? — сумрачнымъ голосомъ спросилъ онъ, будучи еще за порогомъ.

— Нѣтъ, папаша, нисколько, — отвѣтилъ Илья, оставаясь на прежнемъ мѣстѣ у окна.

Никита Авдѣичъ дошелъ до кресла, нетерпѣливо сѣлъ, потомъ молча оглядѣлъ всю мастерскую, и взглядъ его остановился на ружьѣ, которое стояло неподалеку отъ него, приткнутое къ какой-то скульптурной группѣ.

— На охотѣ былъ?.. — спросилъ онъ, какъ-то недружелюбно покосившись на ружье.

— Да, ночью ходилъ...—отвѣтилъ Илья: — ни разу и не выстрѣлилъ...

— Значить, заряженное. Не люблю я этого. Не ровень часть, знаешь...

— Ну, пустое... Оно себѣ стоитъ и никому не мѣшаетъ...

Никита Авдѣичъ отвелъ глаза отъ ружья и перенесъ ихъ на Илью. Но не сразу заговорилъ онъ, а выждалъ, какъ бы собираясь съ мыслями.

— А я къ тебѣ, Илья, по дѣлу пришелъ...

Илья разсмѣялся.

— Ну, это, папаша, вы, должно-быть, по ошибкѣ... Не туда попали. Какое же ко мнѣ можетъ быть дѣло?

Никита Авдѣичъ съ глубокой укоризной покачалъ головой.

— Вотъ то-то и оно... Должно-быть, великіе грѣхи я совершилъ, что Господь такъ наказалъ меня дѣтьми... Прямо несчастный я человекъ, да и только.

— Чѣмъ же вы несчастны, папаша?—спросилъ Илья.

— Что? Ты еще спрашиваешь... чѣмъ? Да вотъ хотя бы тѣмъ, что ты, старшій сынъ, замѣсто того, чтобы отцовскіе труды раздѣлить да дѣло взять въ свои руки, вонъ какими пустяками занимаешься...

И онъ опять отвелъ взглядомъ всю комнату.

— Да вѣдь это съ вашего позволенія, папаша,—отвѣтилъ Илья.

— Съ позволенія!.. Да какъ же тутъ было не позволить, коли человекъ съ самыхъ малыхъ лѣтъ отъ дѣла носъ воротитъ? Не насильничать же было. Не звѣрь же я своему дитяти. И притомъ на второго сына надѣялся. Дѣловой! По своей части! Произошелъ! — саркастически отрѣзывалъ каждое слово Никита Авдѣичъ.—Какъ Бога, ждалъ его, чтобы въ руки дѣло передать ему, а онъ — слыхалъ, небось, какія онъ рѣчи повелъ: все старое, говоритъ, сломать, да на триста тысячъ новаго построить; а рабочимъ, говоритъ, плату прибавить, да больницу, да квартиру имъ,—а иначе, говоритъ, несогласенъ. Онъ мнѣ свои условія ставитъ! Контрактъ! Ха! Да это что! Съ сыномъ я сговорился бы. Характеръ у него ломкій, съ малыхъ лѣтъ былъ нетвердъ. А онъ мнѣ врага съ собой привезъ, эту жену свою, эту язву. Это она ему шепчетъ. По ея это наущенію онъ такъ высоко голову задраетъ. Ненавижу я ее.

— Папаша,—остановилъ его Илья: — вы увлекаетесь, вы преувеличиваете. Дарья Николаевна этого не заслужила...

— Ненавижу!—глубокимъ голосомъ повторилъ Никита Авдѣичъ и тихонько ударилъ себя кулакомъ въ грудь.— Вотъ, когда даже думаю о ней, такъ все внутри меня дрожитъ.

И, какъ бы слишкомъ много израсходовавъ силъ на эту ненависть, онъ вдругъ замолчалъ и довольно долго сидѣлъ неподвижно. Потомъ онъ, нѣсколько успокоившись, опять заговорилъ:

— Илья, послушай ты меня, брось ты эту свою мазню, возьми за умъ, вникни въ дѣла; я тебя всему обучу. Трудно мнѣ самому. И характеръ сталъ у меня раздражительный, и—что главное—чувствую я, что не понять мнѣ чего-то, не тѣ времена, не тѣ порядки. Тутъ молодого нужно, да только безъ форсу этого заграничнаго. Илья, снизойди ты къ моей старости и возьми за умъ.

Илья пожалъ плечами, потомъ раза два прошелся по комнатѣ на небольшомъ пространствѣ около того мѣста, гдѣ стоялъ прежде, и остановился.

— Эхъ, папаша,—наконецъ откликнулся онъ: — мнѣ странно даже слушать. Вѣдь это все равно, что рыбѣ сказать: летай по воздуху. Возьмись за умъ! Да коли у меня такого ума, какой вамъ надо, вовсе нѣтъ. И сколько бы я ни брался за умъ, все не то будетъ, все вкривъ и вкось пойдетъ у меня. И что же вы хотите, чтобы я фабрику разорилъ и васъ всѣхъ по міру пустилъ? Нѣтъ, ужъ оставьте вы меня при моемъ дѣлѣ. Я вотъ еще, можетъ-быть, въ Москву поѣду...

— Что? въ Москву? это зачѣмъ же?

— Учиться буду своему искусству.

— Учиться? Мало ты учился! А какой толкъ? Да и на какія средства? Блажить... Отецъ утопаетъ, а ты ему даже соломинки бросить не хочешь...—говорилъ Никита Авдѣичъ, замѣтно раздражаясь.—Вмѣсто того, чтобы помочь отцу, въ Москву глупостямъ учиться да проживаться ѣдешь. Не дамъ денегъ, и рубля не дамъ! вотъ-те и весь мой сказъ!—рѣшительно закончилъ Никита Авдѣичъ и даже началъ дѣлать усилія, чтобы подняться съ кресла.

— Не беспокойтесь, папаша,—просто, безъ малѣйшаго раздраженія сказалъ Илья.—Не дадите средствъ, работать буду; что-нибудь заработаю. По полтиннику картинки буду продавать, а съ голоду не помру. Вы вольны дать или не дать, это ваше право.

Никита Авдѣичъ махнулъ на него рукой и опять опустился въ кресло.

— Эхъ, да Богъ съ тобой! Ужъ правда, нашелъ съ кѣмъ о дѣлѣ говорить. Блаженный былъ. блаженнымъ и останешься: Уѣзжай, куда хочешь!

Онъ замолкъ, и оба они довольно долго молчали, испытывая тяжелое чувство. Въ снѣгахъ кто-то завозился, отыскивая ручку двери, наконецъ нашелъ ее, и дверь растворилась.

— А-а! — сквозь зубы протянулъ Никита Авдѣичъ, увидя вошедшаго Алексѣя. — Вотъ и дѣловой пришелъ! Можетъ, старику уступку сдѣлать? Что-жъ, я и поторгаться не прочь... Поторгуемся...

Алексѣй рѣшился на это объясненіе, какъ на нѣчто неизбѣжное. Надо же было соблюсти хоть внѣшнее приличіе и сказать отцу о своемъ рѣшеніи. Онъ зналъ, что это будетъ одинъ изъ самыхъ непріятныхъ разговоровъ, зналъ, что отецъ встрѣтитъ его по-волчьи, и ко всему этому приготовился.

— Мнѣ надо кой-что сказать вамъ, папаша!—промовилъ Алексѣй, дѣлая видъ, что не слышитъ его замѣчаній.

— Ага, все-таки... — откликнулся Никита Авдѣичъ и посмотрѣлъ на Илью такимъ взглядомъ, какъ будто считалъ его союзникомъ.

Но Илья, какъ только вошелъ братъ, сейчасъ же взялъ шляпу и направился къ порогу.

— Ужъ я вамъ мѣшать не стану,—мимоходомъ сказалъ онъ, обращаясь къ Алексѣю и къ отцу.

— Нѣтъ, что-жъ, Илья, ты оставайся... дѣло общее...—попробовалъ остановить его Никита Авдѣичъ. Но Илья, приблизительно знавшій направленіе предстоящаго разговора, счелъ за лучшее уйти.

— Да, право... вѣдь я тутъ ни при чемъ! — заявилъ онъ и вышелъ.

Никита Авдѣичъ посмотрѣлъ ему вслѣдъ, опять безнадежно махнулъ рукой и обратился къ Алексѣю.

— Ну, сказывай, что хотѣлъ. Готовъ послушать.

И все еще въ голосѣ его слышалась иронія, но не искренняя, а какая-то вымученная. Точно онъ хотѣлъ ею прикрыть свое настоящее душевное состояніе.

— Сказывай, коли что есть...

Алексѣй, хотя и приготовился къ разговору съ отцомъ, но никакъ не могъ отдѣлаться отъ волненія. Онъ зналъ, что сообщеніе, которое онъ готовилъ для отца, не шутливое, и предвидѣлъ, какую бурю оно должно вызвать.

И, чтобы поскорѣе отдѣлаться отъ этого тягостнаго положенія, онъ приступилъ къ дѣлу прямо.

— Дѣло вотъ въ чемъ, папаша,—сказалъ онъ.—Учился я, какъ вы знаете, ради вашей фабрики, ее имѣлъ въ виду и о ней всегда думалъ, и ѣхалъ сюда съ мыслями о ней. Хотѣлось приложить къ ней свои знанія, и мечталъ я поднять ее высоко...

— Такъ, такъ...—пробурчалъ себѣ подъ носъ Никита Авдѣичъ, все еще сохраняя на губахъ ироническую складку.

— Но къ несчастью,—продолжалъ Алексѣй: — вышло такъ, что планы мои для васъ не годятся; мы разошлись въ самомъ главномъ. Что же мнѣ остается дѣлать? Не могу же я сидѣть, сложа руки... Ну, вотъ я и рѣшилъ взять предложеніе, которое мнѣ сдѣлали...

Никита Авдѣичъ, слушавшій все это довольно спокойно, какъ вступленіе, послѣ котораго ожидалъ какого-то «дѣла», при послѣднихъ словахъ быстро поднялъ голову.

— Предложеніе? Это что же за предложеніе такое?

— Да... мнѣ сдѣлали предложеніе,—дрогнувшимъ голосомъ промовилъ Алексѣй: — условія для меня подходящія... На мои руки сдають фабрику... Я буду въ ней полный хозяинъ...

— Гм!.. — произнесъ Никита Авдѣичъ, и его всего какъ-то начало раскачивать. — Гдѣ же это такое, коли не секретъ?..

— Нѣтъ. Какой же тутъ секретъ? Это у Тюрина...

— Га! у Тюрина! Ты, стало-быть, къ Тюрину идешь? Конкурента поднять изъ грязи хочешь, чтобы отца родного задавить! Ахъ, ты, Господи, силы небесныя!—воскликнулъ Никита Авдѣичъ, крестясь и суетливо осматриваясь, какъ бы отыскивая свидѣтелей тому страшному дѣлу, какое передъ нимъ совершается. — Да вправду ли я наяву это слышу? Не во снѣ ли? Да откуда же это такіе фасоны пошли, чтобы свое, наслѣдственное, кровное ногами топтать, а вѣкового соперника изъ грязи вытаскивать?.. Нѣтъ, не отъ тебя это идетъ, не изъ твоей собственной головы... Никто себѣ не врагъ... А это отъ того человѣка идетъ, которому наше добро не свое, не кровное... Эй, Алексѣй, подумалъ ли ты? Погоди, остановись. Еще передумай. Что-то тутъ не ладно. Не по-Божескому и не по-человѣческому...

— Нельзя мнѣ передумать, папаша,—возразилъ Алексѣй, чувствуя, что сила сопротивленія въ немъ слабѣетъ, и голосъ его подался. — Вы сами закрыли мнѣ всякій выходъ, и я съ болью долженъ былъ побѣждать... Я слово далъ Тюрину...

— Эхъ, слово!.. — съ безконечно горькимъ укоромъ, качая головой, сказалъ Никита Авдѣичъ:—Слово далъ!.. Честность, значить, не позволяетъ... Да слово такое далъ нельзя. Слово такое не годится... Ты далъ слово убить отца, — такъ развѣ обязанъ выполнить его? Нѣтъ, Алексѣй, слушай. Посмотри ты на меня. Я человѣкъ по нынѣшнимъ временамъ темный, я не просвѣщенъ. Дикости во мнѣ много. Но, однако жъ, для васъ, для дѣтей, я былъ отцомъ какъ слѣдуетъ... Вотъ я просвѣтилъ васъ до того, что вы даже умнѣй отца стали... А теперь я устарѣлъ и самъ съ дѣломъ справиться не могу... Вотъ сейчасъ отбѣльня стала... Мастера, какъ дураки, вокругъ нея ходятъ... А самъ я вотъ плакалъ надъ нею, а ничего подѣлать не могъ... Но иначе же, я всю жизнь для васъ старался, не для кого другого. Такъ такого отца поддерживать не грѣхъ, Алексѣй,—молвилъ Никита Авдѣичъ, и въ голосѣ его звучало какое-то глубокое внутреннее волненіе. — Вѣдь сынъ же ты мнѣ, родной ты мнѣ, и дѣло мое тебѣ не чужое... Умру, твое будетъ... Подожди немного... Не долго мнѣ осталось. При мнѣ живи ты по-моему, а послѣ меня будетъ твоя полная воля. Ну, я самодуръ, я дикій человѣкъ, а ты умомъ просвѣщенъ,—такъ тебѣ и уступить легче. Сердца-то, сердца поищи въ себѣ. Чѣмъ-то оно тамъ замуравлено... Откопай, откопай его...

Терзанія Алексѣя начались уже съ той минуты, когда отецъ бросилъ свой напускной сарказмъ и заговорилъ просто, какъ глубоко обиженный человѣкъ и отецъ, а



Ливень. Картина А. Шварца, грав. Бонгъ.



Молитва передъ сраженіемъ (Князь Леопольдъ Ангальтъ-Дессаускій подъ Кессельдорфомъ).
Картина Н. Рѳхлинга, грав. Геданъ.

последнія его слова всколыхнули въ груди Алексѣя какія-то старыя забытыя чувства.

— Ахъ,— съ мукой вырвалось у него:— терзаете вы меня... И жалъ мнѣ васъ, и... и не знаю... не знаю, какъ мнѣ быть...

У Никиты Авдѣича вдругъ просвѣтлѣло въ глазахъ. Еще не получивъ отъ сына никакого обѣщанія, онъ почувствовалъ уже свою побѣду. Передъ нимъ стоялъ Алексѣй, тотъ прежній Алексѣй, котораго ему всегда было такъ легко покорять себѣ. Вотъ онъ еще какъ будто и колеблется, но ужъ чего стоятъ эти колебанія! Теперь дунуть на него, и онъ повалится.

— Ага, ага... Ну, вотъ, слышу теперь настоящаго сына... Жалко, говоришь?.. А коли жалко, значить и пожалѣй... смири себя, поступишь... Утѣши отца, утѣши...

— Да вѣдь бесполезно это; ничего у насъ хорошаго не выйдетъ... — говорил Алексѣй, какъ бы стараясь вновь найти потерянную точку опоры и въ то же время видя, что подъ нимъ все больше и больше исчезаетъ почва... И въ то же время у него было такое ощущение, точно Никита Авдѣичъ гнался за нимъ, все ближе и ближе,—вотъ, вотъ наступитъ.

— Выйдетъ, выйдетъ... Зачѣмъ не выйти? Захотѣть надо, такъ и выйдетъ. Ты ко мнѣ приглядишься, я къ тебѣ, вотъ оно и выйдетъ... Ну, что же, раздумалъ, что ли, уѣзжать-то? Надо сказать слово и твердо, чтобы я зналъ и чтобы, значить, безъ отгѣны...

— Ахъ, папаша!.. Если-бъ вы знали, въ какое отчаянное положеніе вы меня ставите...

Въ эту минуту Никита Авдѣичъ уже не сомнѣвался, что уговорилъ Алексѣя. Суровый и мрачный еще четверть часа тому назадъ, когда онъ считалъ младшаго сына для себя потеряннымъ, онъ теперь въ душѣ ликовалъ. Тутъ главное было не столько то, что онъ вотъ сейчасъ покорилъ его — это можетъ и измѣниться, — сколько то, что онъ нашелъ въ немъ прежняго Алексѣя, отыскалъ старую, заросшую-было, тропинку къ его сердцу. При помощи этого оружія можно будетъ бороться съ ненавистнымъ ему врагомъ, имя котораго онъ не хотѣлъ даже произносить въ мысляхъ. И онъ уже хотѣлъ подняться, подойти къ Алексѣю, положить ему руку на плечо, можетъ-быть обнять его отечески... Но вдругъ невольно повернулъ лицо къ двери и насторожился... Какая-то глубокая тѣнь легла на всемъ его лицѣ; онъ весь обратился въ напряженное вниманіе.

Дверь отворилась, и вошла Дарья Николаевна. Она, очевидно, не знала, что здѣсь нѣтъ Ильи, а на мѣсто его—Никита Авдѣичъ и Алексѣй. Мужъ пошелъ сюда, не предупредивъ ее, и она, сблвавъ нѣсколько шаговъ, тотчасъ же попятилась обратно къ двери.

— Я вамъ помѣшала?.. Извините! — произнесла она совершенно просто и готова была сейчасъ уйти.

Но Алексѣй двинулся къ ней: она-то въ эту минуту была ему нужнѣе всего. За нее онъ ухватился, какъ за вѣрную опору.

— Нѣтъ, Даша, ты... ты кстати... Не уходи, Даша... Тутъ рѣшается вопросъ...

— Рѣшается?—и Дарья Николаевна посмотрѣла на него тѣмъ долгимъ пристальнымъ взглядомъ, который одинъ способенъ былъ вернуть ему всю прежнюю твердость.

А у Никиты Авдѣича въ глазахъ уже забѣгали зловѣщія огоньки. Лицо его передергивалось, ноздри раздувались, губы вздрагивали. Но онъ настолько еще владелъ собой, что могъ выпускать свои слова сквозь зубы; только ужъ недавняя мягкость совершенно исчезла, а въ глухихъ и скрипящихъ звукахъ его голоса слышался сильно растревоженный звѣрь.

— Гм!.. На помощь пришли!.. Извѣстно, слабому младенцу поддержка надобна... Вишь, заколебался онъ, отца родного пожалѣть посмѣлъ... Въ-время, въ-время... Ну, что-жъ, Алексѣй, небось уже раздумалъ?..

Теперь Дарья Николаевна поняла все, что здѣсь произошло. Проявилась обычная душевная слабость ея му-

жа, и вотъ онъ уже былъ близокъ къ тому, чтобы погубить все дѣло. Нѣтъ, она не уйдетъ.

И въ самомъ дѣлѣ, Алексѣй вдругъ почувствовалъ, что къ нему вернулась вся прежняя убѣжденность, и ему теперь даже казалось непонятнымъ, какъ онъ могъ поддаться на доводы отца. И онъ отвѣтилъ Никитѣ Авдѣичу твердымъ голосомъ, въ которомъ старикъ тотчасъ же разслышалъ чужую твердость, совсѣмъ несвойственную слабой душѣ его сына.

— Нѣтъ, папаша, нѣтъ, это невозможно... Это ни къ чему не приведетъ... Я не могу у васъ остаться... Не могу.

Никита Авдѣичъ поблѣднѣлъ, голова его затряслась, а въ глазахъ, испещренныхъ красными жилками, загорѣлись злобные огни. Опираясь обѣими руками на перила кресла, онъ какъ бы силился приподняться, и точно не могъ. Весь корпусъ его наклонился впередъ, а голова покачивалась изъ стороны въ сторону, какъ у разсерженной змѣи. Да и усмѣшка у него была змѣиная, и голось, выходявшій изъ глубины его груди, сопровождался какимъ-то злобнымъ шипѣніемъ.

— Да!.. такъ вотъ оно гдѣ замуравлено, сердце-то, сердце!.. Одного взгляда довольно, чтобы каменнымъ тебя сдѣлать, и даже безо всякихъ словъ... Вишь, искусница какая!.. Да что же это? — говорилъ онъ, все больше и больше разгораясь, а лицо его становилось при этомъ все блѣднѣе:—врагъ мой, лютый врагъ владѣетъ моимъ сыномъ!.. Пришла въ мой домъ, всосалась въ мою семью, чтобы разорить, погубить, въ гробъ вогнать... змѣя, змѣя...

— Папаша, придите въ себя... Ради Бога, успокойтесь... — восклицалъ Алексѣй, метаясь, не зная, что дѣлать. Онъ какъ-то смутно предчувствовалъ, что сейчасъ должно случиться что-то неизбежное, неотвратимое. Въ головѣ его мелькнули рассказы Паклина о безумныхъ выходкахъ отца, когда онъ переставалъ помнить себя и не могъ уже отвѣчать за свои поступки.

— Не могу... не могу я!..—отвѣтилъ на его увѣщанія Никита Авдѣичъ какимъ-то стонущимъ, истерическимъ голосомъ.—Я просилъ... Я Христомъ Богомъ молилъ не становиться поперекъ моей дороги... А она пришла послѣднее отнять у меня... О-о! не будетъ же этого... не будетъ, не будетъ... Не жить намъ обомъ на этомъ свѣтѣ!..

Онъ вдругъ вскочилъ съ мѣста и заметался: его обезумѣвшіе глаза перескакивали съ предмета на предметъ, какъ бы что-то разыскивая. Еще одно мгновеніе, и онъ схватилъ ружье, стоявшее около скульптурной группы, и дрожащими, почти прыгающими руками старался направить его въ ту сторону, гдѣ стояла Дарья Николаевна.

Алексѣй однимъ прыжкомъ подлетѣлъ къ нему и схватилъ его за руки. Но въ это время раздался выстрѣлъ и вслѣдъ за нимъ тихій, слабый крикъ Дарьи Николаевны.

Все это совершилось въ одно мгновеніе. Было въ этомъ что-то дикое, невѣроятное, нелѣпое, чего и предотвратить не было возможности. Алексѣй бросился къ Дашѣ. Она стояла блѣдная, придерживая своей правой рукой лѣвую и слегка качаясь. Глаза ея были широко раскрыты и съ глубокимъ недоумѣніемъ смотрѣли на все происходящее. Алексѣй поддержалъ ее и усадилъ на стулъ. Потомъ онъ машинально подбѣжалъ къ графину, принесъ ей стаканъ воды, говорилъ ей какія-то слова, о чемъ-то спрашивалъ, а объ отцѣ забылъ, точно его здѣсь и не существовало.

Около мастерской послышался топотъ человѣческихъ ногъ, скоро перенесшійся въ сѣни, и въ комнату разомъ ввалились Паклинъ, Тулуповъ, Матрена, Илья и нѣсколько рабочихъ.

— Матушки мои! Что же это?..—всплескивая руками, восклицала Матрена Авдѣевна, съ безконечнымъ испугомъ глядя на все происшедшее.

— На выстрѣлъ было похоже!—сказалъ Паклинъ, въ первую минуту не разобравшій, въ чемъ дѣло.

Илья подбѣжалъ къ Дашѣ и заглянулъ ей въ лицо.

— Дарья Николаевна, вы... вы ранены?

Дарья Николаевна черезъ силу улыбнулась. Она еще

не знала, что тамъ такое случилось съ ея рукой, но боль, которая въ первую минуту была незначительна, теперь чувствовалась и какъ-то стремительно усиливалась.

— Пустяки... увѣрю васъ... — слабымъ утомленнымъ голосомъ проговорила она среди установившейся вдругъ глубокой тишины. — Это вы, Илья Никитичъ, виноваты... Держите въ домѣ заряженное ружье... Никита Авдѣичъ хотѣлъ разрядить... а оно... оно выстрѣлило...

Никита Авдѣичъ во все продолженіе этой сцены стоялъ неподвижно съ ружьемъ въ рукахъ, точно окаменѣлъ. Онъ весь насторожился, когда заговорила Дарья Николаевна. При послѣднихъ же словахъ ея вдругъ ружье вывалилось изъ его рукъ и съ грохотомъ упало на полъ; онъ стремительно ринулся къ ней и грузно упалъ передъ ней на колѣни.

— Голубушка... родная... — разбитымъ, старческимъ, жалкимъ голосомъ промолвилъ онъ: — грѣхъ-то какой!.. Господи!..

И, схвативъ ея руки, прижалъ къ своимъ горячимъ дрожащимъ губамъ. Но Дарья Николаевна смутно слышала эти слова. У нея вдругъ потемнѣло въ глазахъ, все закружилось и куда-то исчезло. Она потеряла сознание.

Прибѣжалъ изъ фабрики фельдшеръ и началъ возиться съ перевязкой. Народъ разошелся съ глубоко-тягостнымъ впечатлѣніемъ отъ всего случившагося. Всѣ молчали. Но далеко не всѣ вѣрили въ желаніе Никиты Авдѣича разрядить ружье. Кто лучше зналъ его нравъ, тотъ молча покачивалъ головой.

А самого Никиту Авдѣича, подавленнаго, разбитаго, обезсиленнаго, еле передвигавшаго ноги, увели домой. Въ своей комнатѣ онъ сѣлъ въ кресло, положилъ руки на столъ, а голову — на руки и задумался, и въ продолженіе многихъ часовъ никто не смѣлъ тревожить его и никто не зналъ — «какое теперь будетъ его рѣшеніе».

XI.

Дарья Николаевна упала въ обморокъ отъ страшнаго нервнаго напряженія. Предварительный осмотръ раны сдѣлалъ фабричный фельдшеръ. Онъ находилъ, что нѣтъ ничего опаснаго, но настоятельно потребовалъ, чтобы сейчасъ послали за докторомъ. На рукѣ оказалась рана, нанесенная дробинами. Но, по его мнѣнію, ни одна изъ нихъ не дошла до кости, всѣ засѣли въ мускулахъ.

Доставили носилки, чтобы перенести ее въ домъ; но Дарья Николаевна запротестовала. Она встала и объявила, что можетъ отлично идти. Но, сдѣлавъ нѣсколько шаговъ, она почувствовала сильную слабость.

— Пожалуй, не дойду, — сказала она, и какъ разъ въ этотъ моментъ увидѣла стоявшую въ сѣняхъ Дуняшу, которая смотрѣла на нее глубоко-скорбными глазами. Она боялась войти въ комнату и ждала въ сѣняхъ.

— Милая Авдотья Григорьевна, — ласково промолвила Дарья Николаевна: — мнѣ въ домъ идти слишкомъ далеко... возьмите меня къ себѣ.

— Да, да, это самое лучшее, — подхватилъ Илья: — Дуняша, поведемъ къ намъ Дарью Николаевну...

Тогда Дуня осмѣлилась, вошла въ комнату и, осторожно поддерживая Дарью Николаевну, увела ее.

— У насъ вамъ будетъ покойнѣе... Тамъ шумъ, тамъ фабрика гудитъ... — говорила она, помогая Дарьѣ Николаевнѣ переступить черезъ порогъ. — У насъ вамъ хорошо будетъ.

Алексѣй не протестовалъ. Въ самомъ дѣлѣ, если Дашѣ суждено нѣкоторое время пролежать въ постели, то это лучше всего сдѣлать вдали отъ фабрики съ ея непрестаннымъ гуломъ.

И они всѣ четверо, сопровождаемые фельдшеромъ, вышли изъ мастерской и двинулись по направленію къ флигелю. Когда они прошли подороги, Дуняша обратилась къ Ильѣ.

— Смѣните меня, Илья Никитичъ, я побѣгу впередъ, постель приготовлю...

— Въ вашей рабочей комнатѣ, Илья Никитичъ... —

съ усиленіемъ улыбнувшись, сказала Дарья Николаевна. — Тамъ такой чудный диванъ есть...

— Вотъ и отлично. На диванѣ, Дуняша... Помягче постели...

— Ужъ будьте покойны... — отвѣтила Дуняша и, передавъ ему Дарью Николаевну, побѣжала во флигель...

Когда они пришли, въ рабочей комнатѣ Ильи, на диванѣ, уже была приготовлена мягкая постель. Дарья Николаевна прилегла на нее, не раздѣваясь. Только руку пришлось вынуть изъ рукава.

Фельдшеръ отправился въ свою аптечку за какими-то возбуждающими каплями. Дуня возилась въ кухнѣ съ приготовленіемъ холоднаго напитка, такъ какъ у Дарьи Николаевны была жажда.

— Ну, добрый хозяинъ, сходите-ка въ домъ и узнайте, какъ здоровье Никиты Авдѣича! — сказала Дарья Николаевна, обращаясь къ Ильѣ.

— Почему вы сомнѣваетесь въ его здоровьѣ? — спросилъ Илья. — Я думаю, онъ здоровъ.

И въ его тонѣ слышалась досада и даже какое-то недружелюбіе по отношенію къ отцу. Онъ тоже принадлежалъ къ тѣмъ, которые сомнѣвались въ правдивости разсказанной Дашей исторіи съ ружьемъ.

— Онъ потрясенъ... Вѣдь онъ старикъ, онъ слабѣ насъ съ вами... Сходите, сходите и узнайте...

Илья, видѣвшій въ этомъ порученіи скорѣе желаніе ея остаться вдвоемъ съ Алексѣемъ, повиновался неохотно, но все-таки отправился въ домъ.

— Сядь сюда ближе, Алексѣй, — сказала Дарья Николаевна, указавъ мѣсто у своихъ ногъ, на диванѣ.

Алексѣй подошелъ къ ней, взявъ ея руку и поцѣловалъ, потомъ сѣлъ около нея.

— Боже мой, какъ все это ужасно!.. — произнесъ онъ и закрылъ лицо руками. — Вѣдь могло быть еще хуже...

— Это моя неосторожность, Алексѣй. Вѣдь я могла отскочить, спрятаться въ сѣни, куда-нибудь... Но я не допускала... Я все-таки думала, что это только угрозы... Я никакъ, никакъ не ждала этого... Ахъ, да вѣдь и онъ не ожидалъ этого отъ себя...

— Ужасно, ужасно... — повторялъ Алексѣй: — въ моемъ домѣ, въ моей семьѣ, — и кто же пострадалъ? Ты, постоянно думавшая о нихъ, заставившая и меня работать для нихъ же, для нашей фабрики... Нѣтъ, нѣтъ, это что-то нечѣлое... Съ этимъ нельзя примириться...

— Лучше будемъ думать, Алексѣй, что этого не было... Знаешь, въ самомъ дѣлѣ, давай добросовѣстно повѣримъ въ мое объясненіе. Вѣдь ты же понимаешь, что это нужно!

— О, ты думаешь, кто-нибудь этому вѣритъ? Никто, кромѣ развѣ наивной Марены да Дуняши...

— Ну, это все равно... Какъ бы они ни думали, все же никто не посмѣетъ этого высказать вслухъ... Это слыхкомъ страшно... Ну, а ты, Алексѣй, таки уступилъ... Это еще страшнѣе!..

— Уступилъ — нѣтъ... Но я могъ стремглавъ вылетѣть изъ мастерской и мчаться безъ оглядки... такое было состояніе... Если-бъ ты знала, что я пережилъ!.. Нѣтъ, ты не можешь понять, что иногда переживаютъ такіе люди, какъ я... Да, — прибавилъ онъ: — надо Тюрина извѣститъ телеграммой о томъ, что нашъ прїездъ замедлится...

— По непредвидѣннымъ обстоятельствамъ! — съ усмѣшкой замѣтила Дарья Николаевна и вдругъ закрыла глаза и на минуту забылась.

— Тебѣ нельзя такъ много разговаривать, — сказалъ Алексѣй. — Тебѣ это вредно.

— Ахъ, да... Ты въ телеграммѣ Тюрину прибавь, чтобъ онъ и вообще не торопился съ приготовленіями... — сказала Дарья Николаевна.

— Почему?

— Такъ... мало ли что можетъ случиться!..

— Неужели ты такъ плохо чувствуешь себя? — съ тревогой спросилъ Алексѣй.

— О, нѣтъ, совсѣмъ хорошо. Я увѣрена, что докторъ

найдетъ какіе-нибудь пустяки. Нѣтъ, а такъ... Неужели ты думаешь, Алексѣй, что такое потрясеніе, какое испыталъ твой отецъ, можетъ пройти безслѣдно?..

Алексѣю помѣшалъ отвѣтить Дуняша, которая принесла шитье.

— Ты поди, Алексѣй, узнай, не пріѣхалъ ли докторъ!— сказала ему Дарья Николаевна, нарочно желавшая устать его, чтобы побесѣдовать съ Дуняшей. Алексѣй, кажется, понялъ это и безъ всякихъ возраженій ушелъ.

— Сядьте поближе ко мнѣ, Дуняша, и расскажите мнѣ что-нибудь.

Дуня взяла стулъ и, поставивъ его близко къ изголовью, присѣла.

— Вы испугались?—спросила ее Дарья Николаевна.

— Не приведи Богъ, какъ испугалась... — отвѣтила Дуняша. — Стою это я въ снѣгахъ и не смѣю войти... Господи, думаю, можетъ, Дарью Николаевну убили!.. Стою, а ноги такъ и подкашиваются. А тутъ еще Семень Назарычъ зачѣмъ-то вышелъ да и бормочетъ себѣ подъ носъ: «да, говорить, это онѣ по своей добротѣ такъ изъясняютъ, а только мы знаемъ, какія такія нечаянности бывають у Никиты Авдѣича...» А я его спрашиваю: «неужели, говорю, нарочно?» А онѣ мнѣ въ отвѣтъ: «всякое, говорить, бываетъ...» Ужъ тутъ я просто не знала, куда и дѣваться... Неужто это правда, Дарья Николаевна?

— Это неправда, Дуняша; это совсѣмъ, совсѣмъ неправда...—очень твердо отвѣтила Дарья Николаевна.

— Ну, какъ же можно, чтобы была правда? Я такъ и сказала ему: нѣтъ, этого быть не можетъ.

— Да, и всѣмъ такъ говорите, Дуняша, потому что такъ было, какъ я вамъ сказала... А я рада, Дуняша, что я у васъ въ гостяхъ... Мнѣ здѣсь спокойно...

— А ужъ какъ я рада, даже и сказать не умѣю... Охъ, Дарья Николаевна, я-таки передъ вами капельку виновата...

— Вы передо мной? Что вы, Дуняша?.. Да вы и не умѣете быть виноватой! Гдѣ вамъ...

— Капельку, чуточку, Дарья Николаевна... И теперь я вамъ признаюсь. Только не сердитесь на меня за мою глупость... Вижу это я, что Илья Никитичъ сталъ такой-то сумрачный, какимъ еще никогда не бывалъ. Все въ лѣсъ уходитъ, а со мной такъ даже вовсе не разговариваетъ. Спрошу что, такъ не отвѣтъ даетъ, а прямо топоромъ рубить... И какъ вы тогда у него въ мастерской-то побывали, я и подумала: «вотъ онѣ, барыни-то; мало ей одного своего мужа, еще и другого человѣка смущаетъ...»

— Ай-ай-ай, Дуняша! — шутливо упрекнула ее Дарья Николаевна и покачала головой.

— Ахъ, только не сердитесь, Дарья Николаевна. А только сегодня уже такое произошло, что даже просто и не знаю, какъ и рассказать... Словъ такихъ нѣтъ...

— Хорошее?—на секунду пріоткрывъ вѣки, спросила Дарья Николаевна.

— Ужъ такое хорошее, что даже страшно дѣлается... Послѣ того, какъ вы ушли отъ него изъ мастерской, сегодня-то, я пришла туда, чтобы насчетъ Никиты Авдѣича оповѣстить, что они желаютъ разговаривать... И вдругъ это Илья Никитичъ отворилъ окно,—а я около мастерской дожидалась,—подозвалъ меня и ужъ такъ сердечно приласкалъ, такъ сердечно... Господи... я даже не выдержала и прямо разревѣлась...

Дарья Николаевна съ усиліемъ приподняла голову.

— Да неужто это было, Дуняша?

— Было, Дарья Николаевна. Только я прямо такъ и сказала себѣ, что за это я должна васъ благодарить... Это вы ему такое слово сказали... Вы разворовали ему сердце... А я-то, Богъ знаетъ, чтѣ думала...

Въ комнатѣ Дуняши заплакалъ ребенокъ; она схватилась и побѣжала туда. А Дарья Николаевна незамѣтно уснула. Когда пришли сперва Алексѣй, потомъ Илья, а затѣмъ прибѣжали и фельдшеръ, она не открыла глазъ. Фельдшеръ посоветовалъ дать ей поспать.

(Продолженіе будетъ).

Изъ „Лѣсенъ о сѣверномъ лѣсѣ“.

I.

Смолкають шумы
Дневной тревоги;
Со мной въ дорогѣ—
Былыя думы:
Не отставая,
Бѣгутъ бокъ-о-бокъ;
Ихъ лететь робокъ—
Какъ молвь лѣсная...

Нашъ путь затерянъ
Въ дали далёкой,
Мой одинокій
Духъ суевѣренъ;

Но сердцемъ внемлю
Я тайнамъ вѣчнымъ—
Снамъ безконечнымъ,
Объявшимъ землю.

А тайнъ такъ много,
И всѣ такъ властны,
И всѣ—безстрастны,
Какъ голосъ Бога...

Внимайте, думы
Ихъ откровеню!
Подъ тихой снѣью
Смолкають шумы...

II.

Вдыхая вѣянье свободы,
Наединѣ съ собой—въ лѣсу
На древній жертвенникъ природы
Я пѣсни новыя несу.

Внимая этимъ соснамъ старымъ
Подъ кровомъ дальней высоты,

Я отдаюсь незримымъ чарамъ
Неизъяснимой красоты;

Я—весь восторгъ, я весь—моленье...
Ужъ не проснулся ли во мнѣ
Мой пращуръ-жрецъ, богамъ служенье
Свершавшій здѣсь по старинѣ?..

Да, самъ я—жрецъ, отъ шумной битвы
Ушедшій въ этотъ тихій храмъ,
Гдѣ въ каждомъ шорохѣ—молитвы,
Гдѣ самый воздухъ—оніміамъ...

III.

Чей-то голосъ призывный мнѣ слышится,
Что-то манитъ всё дальше—туда,
Гдѣ навѣсь темнокудрый колышется...
Мнѣ легко, мнѣ привольно такъ дышется,
Какъ нигдѣ, какъ ни съ кѣмъ никогда...

Вотъ онѣ—чарами сновъ весь окованный,
Вотъ онѣ—вѣщій лѣсной уголокъ,
Тайной думой вѣковъ заколдованный...
Я стою, я смотрю—очарованный;

Ни тоски на душѣ, ни тревогъ...
Вонъ—подъ кручей, за сѣтью зеленою
Голубѣть воды полоса:

Плещеть рѣчка волною студёною,
Тихимъ шелестомъ травъ упоённою;
Всѣ слышнѣй, всё звончѣй голоса...

Не призывъ ли русалочій слышится?—
Всѣ зовутъ, всё манятъ, всё туда,
Гдѣ лознякъ надъ водою колышется...
Не пойду: здѣсь отградно такъ дышется—

Какъ нигдѣ, какъ ни съ кѣмъ никогда!..

Аполлонъ Коринфскій.



По ягоды. Картина Мариі Вуншъ, грав. Фальшееръ.

Какъ плаваютъ животныя.

Очеркъ. (Съ 8 рис.)

Говорятъ, что изъ вѣхъ млекопитающихъ одинъ только человекъ по природѣ не умѣетъ плавать и, внезапно попавъ въ воду, долженъ потонуть; но этотъ взглядъ неправиленъ: были примѣры, что люди, не умѣвшіе плавать, въ минуту смертельной опасности держались на поверхности воды, пока не подоспѣвала помощь, и наоборотъ, есть млекопитающія, которыя совсѣмъ не умѣютъ плавать; изъ нихъ извѣстны верблюды, обезьяны, жираффы и ламы. Верблюды плаваютъ не иначе, какъ съ посторонней помощью, а обезьяны могутъ переплывать лишь небольшія рѣчки; жираффы и ламы не могутъ продержаться на водѣ даже и короткое время.

Человекъ въ приемахъ плаванія подражаетъ лягушкѣ: взмахивая руками, поджимая и выпрямляя ноги, онъ, такимъ образомъ, держится на поверхности воды и движется впередъ.

При такомъ способѣ плаванія человекъ не легко достигнуть совершенства, въ виду строенія его скелета.

Животное поступаетъ иначе: плавая, оно движется въ водѣ

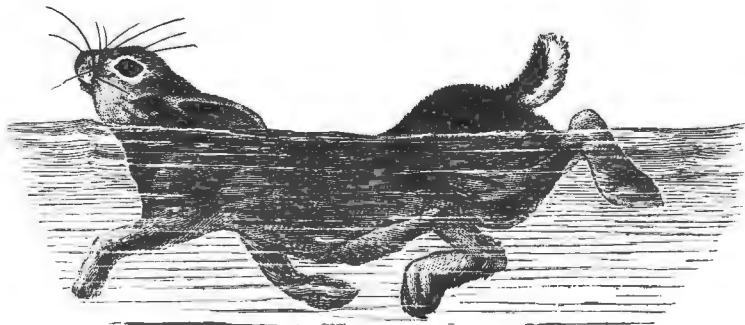

Плывущій заяцъ.

такъ же, какъ и на землѣ, только нѣсколько усиливая эти движенія; потому животныя лучше плаваютъ и дольше держатся на водѣ, чѣмъ человекъ въ столь неестественномъ для него положеніи.

Даже тѣ народы, которые въ теченіе столѣтій и тысячелѣтій снискиваютъ себѣ пропитаніе умѣніемъ плавать—мы имѣемъ въ виду островитянъ южныхъ морей, лучшихъ пловцовъ въ мірѣ, занимающихся ловлей жемчуга и губокъ,—не передаютъ этого искусства своимъ потомкамъ: дѣти ихъ такъ же, какъ и они, должны учиться плавать. У животныихъ, за исключеніемъ верблюда, обезьяны, жираффа и ламы, мы наблюдаемъ совершенно иное: они, недолго думая, пускаются влпавъ и легко переплываютъ большія водныя пространства, встрѣчающіяся имъ на пути.

Изъ млекопитающихъ лучшіе пловцы тюлени (Phocidae); съ перваго дня своего рожденія они плаваютъ, какъ взрослые: дѣтеныши тюленей, не старше двухъ-трехъ дней отъ рожденія, смѣло плывутъ за своею матерью по самому быстрому теченію и чувствуютъ себя несравненно привольнѣе, чѣмъ на землѣ. Морской левъ (*Otaria Ursina*) и большой сѣрый тюлень (*Halichoerus Gryphus*), считающійся лучшимъ пловцомъ изъ млекопитающихъ, въ первый недѣли жизни чувствуютъ себя совершенно безпомощными въ водѣ, и если дѣтеныша въ такомъ возрастѣ кинуть въ воду, то онъ идетъ ко дну; поэтому самка, забирается на время кормле-

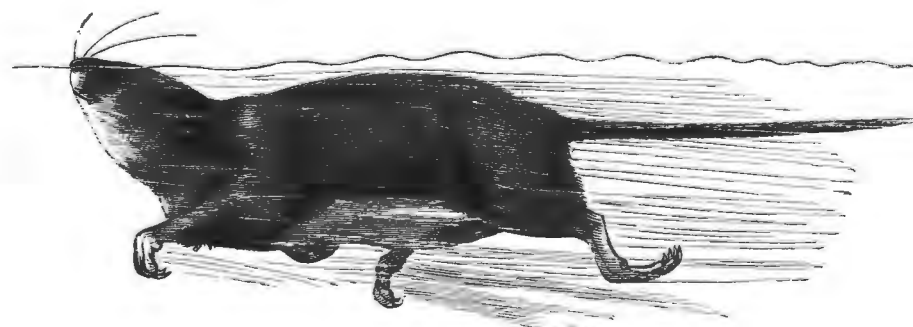

Водяная крыса, плывущая въ минуту опасности.

нія на высокія скалы, какъ можно дальше отъ моря, и лишь постепенно приучаетъ дѣтеныша къ водѣ.

В. Д. Эллиотъ, извѣстный тюлений охотникъ, замѣтилъ, что юный

тюлень, рожденный въ іюлѣ, не влѣзаетъ въ воду ранѣе середины августа, при чемъ онъ чувствуетъ себя крайне неловко и устааетъ очень скоро.

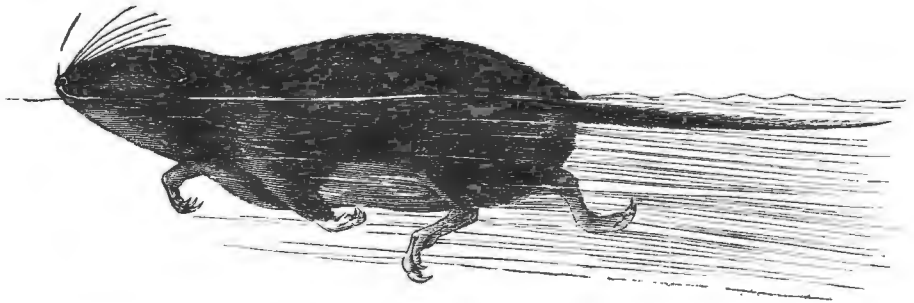

Водяная крыса, плывущая спокойно

Тюлени плаваютъ, какъ рыбы: держась совсѣмъ подъ водою, они извиваются вѣмъ тѣломъ. При плаваніи подъ водою лапы ихъ служатъ имъ только рулемъ, а не для движенія впередъ; когда они держатся на поверхности, тюлени перебираютъ лапами.

До чего быстро плаваютъ тюлени, доказываетъ слѣдующій фактъ: одинъ англійскій натуралистъ, находясь на Гебридскихъ островахъ, замѣтилъ въ подзорную трубу трехъ тюленей, плывшихъ къ мѣсту своей зимовки. Расстояніе было приблизительно 3.600 метровъ. Тюлени проплыли это пространство въ шесть минутъ и во все время пути три раза высовывали головы изъ воды, чтобы подышать воздухомъ. Они плыли, слѣдовательно, подъ водою съ быстротою 20 километровъ въ часъ и при томъ противъ теченія, такъ какъ наступило уже время прилива.

Самые быстрые и самые неутомимые пловцы изъ млекопитающихъ—дельфины, слѣдующіе въ теченіе продолжительнаго времени, играя и рѣзвясь, за океанскими пароходами, дѣлающими въ часъ отъ 35—40 километ. Мало чѣмъ уступаютъ дельфинамъ въ умѣніи плавать рѣчные выдры и морскіе бобры; послѣдніе становятся съ каждымъ годомъ все рѣже, такъ какъ ловцы ихъ на Аляскѣ, гдѣ они почти исключительно водятся, хищнически уничтожаютъ этихъ животныихъ.

Теперь считается большою удачею для ловца, если онъ въ теченіе всего времени лова добудетъ трехъ морскихъ бобровъ. Такъ, недавно одинъ крупный торговецъ мѣхами въ Трондгеймѣ (въ Норвегіи) продалъ одинъ мѣхъ морскихъ бобровъ за три тысячи рублей.

Изъ млекопитающихъ, обитающихъ преимущественно на сушѣ, лучший пловецъ—бѣлый медвѣдь: этотъ громадный хищникъ проводитъ полжизни въ водѣ и проплываетъ громадныя пространства. При этомъ надо имѣть въ виду, что ему приходится плыть въ ледяной водѣ, а холодъ, какъ извѣстно, не способствуетъ плаванію.

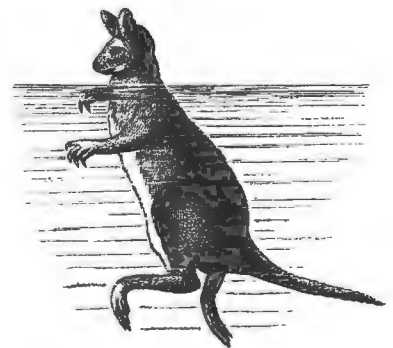

Плывущій кенгуру.

Одинъ крестьянинъ на островѣ Исландіи, домъ котораго стоялъ почти на самомъ берегу, услышалъ однажды ночью передъ домомъ необыкновенный шумъ: онъ выглянулъ въ окно на освѣщенную луною площадку и увидѣлъ тамъ громаднаго бѣлаго медвѣдя, который вылезъ прямо изъ моря и обезумѣлъ. Расстояніе отъ берега до ближайшихъ льдовъ было, по крайней мѣрѣ, 100 километровъ, такъ что животное не могло нигдѣ на пути найти мѣста для отдыха.

Бѣлые медвѣжата чувствуютъ себя вначалѣ совершенно безпомощными въ водѣ, но скоро научаются плавать. Когда приходится переплывать большія пространства, медвѣжата отдыхаютъ отъ времени до времени на спинѣ своей матери.

Интересно наблюдать, какъ бѣлые медвѣди охотятся за тюленями. Вотъ какъ одинъ изъ полярныхъ охотниковъ описываетъ подобную охоту: «въ одно изъ моихъ путешествій на Шпицбергенъ, пошелъ я

поохотиться на тюленей: залегь я на песчаную отмель и подстерегаю их; вдруг вижу в подозрную трубу километрахъ в

ются; какъ курьезъ, упомянемъ, что, по народному повѣрью, бѣлки переплываютъ рѣку на обрубѣ дерева, при чемъ хвостъ имъ замѣняетъ парусъ. Одинъ натуралистъ наблюдалъ, какъ бѣлка переплыла рѣчку саженой восемь шириною. Его это очень заинтересовало, и онъ продѣлалъ слѣдующій опытъ: въ одну изъ прогулокъ по озеру онъ, взявъ съ собою бѣлку, бросилъ ее по срединѣ озера въ воду. Бѣлка, погрузившись въ воду, съ необычайной легкостью вынырнула и бросилась вплавъ съ такою быстротою, что ученому еле удалось ее поймать. Во время плаванья голова бѣлки была на поверхности, а спина и пушистый хвостъ были погружены въ воду.

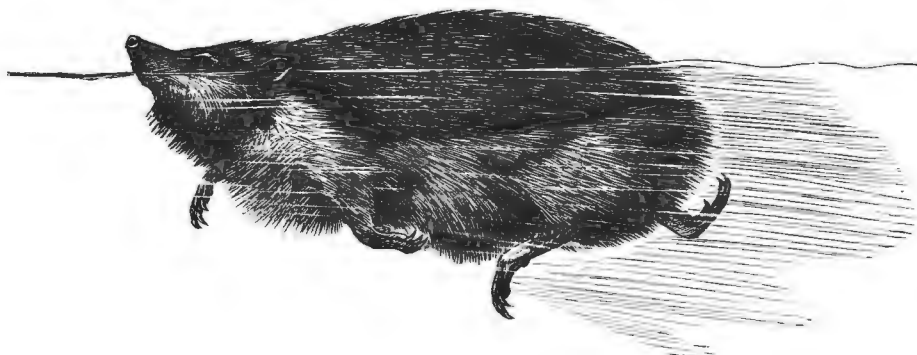

Плывущій ежъ.

двухъ отъ меня бѣлаго медвѣдя, который, такъ же какъ и я, лежалъ на другой отмели, подстерегая тюленей. Не прошло и пяти минутъ, какъ шагахъ въ двухстахъ отъ меня показались два тюленя; медвѣдь замѣтилъ ихъ и мгновенно скользнулъ въ воду. Онъ плыль, а голова его и часть спины высывались изъ воды; когда же онъ приблизился настолько, что тюлени были отъ него лишь въ четырехстахъ шагахъ, спина медвѣдя исчезла, и на поверхности воды была лишь верхняя часть его головы. Чѣмъ ближе онъ подплывалъ, тѣмъ менѣе было его видно; скоро стала виднѣться изъ воды только одна черная точка; это былъ, видно, его носъ; даже въ подозрную трубу я не могъ разобрать это точно. Затѣмъ, когда медвѣдь уже отдѣляло отъ тюленей саженой сорокъ, исчезла и эта точка: медвѣдь нырнулъ и быстро появился передъ однимъ изъ лежавшихъ на берегу тюленей; не успѣлъ несчастный тюлень скрыться отъ медвѣдя въ воду — онъ однимъ ударомъ уложилъ ластоногаго бѣднягу на мѣстѣ.»

Всѣ млекопитающія, проводящія большую часть жизни въ водѣ, могутъ плавать въ какомъ угодно положеніи: то значительно высунувшись изъ воды, то совершенно покрытыя ею; между тѣмъ какъ

Заяцъ, наоборотъ, плавая, съ трудомъ держитъ голову надъ водою. Онъ считается самымъ плохимъ пловцомъ изъ грызуновъ — это признано почти всеми натуралистами.

Всѣ жвачныя, за исключеніемъ верблюда, прекрасные пловцы и смѣло идутъ въ воду.

Лоси — полуводяныя животныя; они плаваютъ совершенно свободно; при этомъ они держатъ надъ водою всю шею и значительную часть спины. Видъ ихъ въ водѣ, во время плаванія, очень внушительнъ. Сѣверные

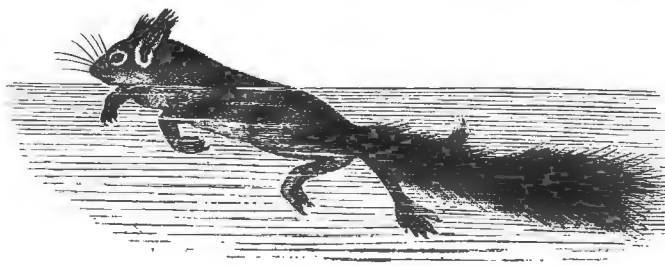

Плывущая бѣлка.

олени тоже хорошіе пловцы, но они держатъ на поверхности воды только голову.

Канадскій олень-вапити — изумительный пловецъ: его часто показываютъ въ циркахъ. Нѣсколько лѣтъ тому назадъ въ одномъ американскомъ циркѣ показывали двухъ оленей-вапити, прыгнувшихъ съ высоты 40 футъ въ громадный бассейнъ съ водой и проплывавшихъ его нѣсколько разъ.

Серны и козули, хотя и умѣютъ плавать, но движутся въ водѣ очень медленно и настолько скоро устаютъ, что любал охотничья собака, послѣ нѣкотораго преслѣдованія, можетъ легко взять серну въ водѣ.

Всякому извѣстно, какіе изумительные пловцы носороги и бегемоты. Менѣе извѣстно, что слоны ничуть не уступаютъ имъ въ умѣньи и плавать, и нырять. Въ Индіи цѣлыми мѣсяцами подъ рядъ совершаютъ переправы черезъ рѣки съ одного берега на другой и переносятъ на себѣ тяжести. Обыкновенно, часовъ по шестнадцати сидятъ они безъ перерыва въ водѣ и не плаваютъ лишь тогда, когда съ нихъ снимаютъ грузы; умныя животныя отдыхаютъ, покорно ожидая новой нагрузки. Слонъ держитъ при плаваніи голову въ водѣ до самой линіи глазъ, выдвигая впередъ хоботъ надъ поверхностью воды.

Нечего говорить, что лошади тоже прекрасно плаваютъ; въ этомъ могъ убедиться каждый, видѣвшій рѣчную переправу кавалеріи. Но есть породы лошадей, которыя боятся воды, и ихъ никакими силами не втащить въ воду.

Свиньи — и дикія, и домашнія — большіе мастера плавать, и на многихъ изъ острововъ въ южныхъ моряхъ водятся потомство свиней,

сбѣжавшихъ съ судовъ и приплывшихъ со значительнаго разстоянія къ берегу.



Плывущій индійскій слонъ съ ношей и вожакомъ.

животныя, случайно попавшія въ воду, эту способностью не обладаютъ. Тотъ, кому приходится охотиться въ лодкѣ за оленями, буйволами или кабанями, знаетъ, что въ минуту опасности животныя эти, нища спасенія въ бѣгствѣ, гинутся куда угодно, только не въ воду, между тѣмъ какъ всѣ водяныя птицы и тѣ млекопитающія, которыя обыкновенно живутъ въ водѣ, непремѣнно бросаются спасаться отъ чело- вѣка въ воду.

Лучшій пловецъ изъ грызуновъ, какъ извѣстно, б о б е р тъ. Точно такіе же прекрасные пловцы крысы и мыши; тѣ изъ нихъ, которыя живутъ у воды, привыкли къ ней не хуже, чѣмъ ихъ родичи — водяныя крысы. Относительно бѣлокъ мнѣнія раздѣля-

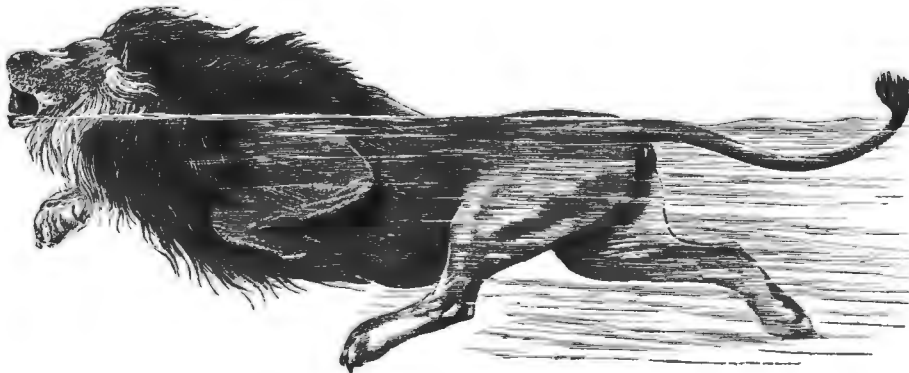

Плывущій левъ.

Зато многія животныя, какъ, напримѣръ, летучая мышь, прямо-таки по природѣ своей не приспособлены къ плаванію. Къ такимъ животнымъ причисляютъ и ежа. Но несправедливо. Рисунокъ нашъ, изображающій плавающего ежа, представляетъ снимокъ съ натуры. Это отрицаніе плавательныхъ способностей у ежа объясняется тѣмъ, что ежъ, какъ животное ночное, днемъ появляется очень рѣдко, и потому мало кто его видѣлъ плавающимъ. Онъ даже лю-

битъ «принимать ванны», ради избавленія отъ поѣдающихъ его на-сѣкомыхъ. Не будучи въ силахъ добыть ихъ лапой, ежъ просто-на-просто топчетъ ихъ; но наѣкомыя тоже вступаютъ въ борьбу и, чувствуя прикосновеніе воды, подымаются по ежу выше, на ту его часть, которая высовывается изъ воды. Тогда ежъ рѣшается на отчаянное средство: онъ ныряетъ и такимъ образомъ избавляется отъ своихъ враговъ.

Республика уличныхъ дѣтей.

Очеркъ.

Постоянное возрастаніе въ большихъ городахъ числа несовершеннолѣтнихъ преступниковъ, выходящихъ изъ среды безпріютныхъ дѣтей, составляетъ одно изъ самыхъ прискорбныхъ социальныхъ явленій нашего времени. Несчастныя дѣти, выросшія въ отчаянныхъ физическихъ и нравственныхъ условіяхъ, не знавшія семьи и родительской ласки, дѣлаются преступниками съ первыхъ же шаговъ. Въ послѣднее время сознали это страшное зло и пришли къ заключенію, что обязанность государства и общества не ждать, пока несовершеннолѣтній станетъ преступникомъ, будетъ уличенъ, привлеченъ къ суду и запертъ въ исправительное заведеніе или даже въ тюрьму (если онъ старше 14 лѣтъ), но своевременно удалить его изъ нагубной среды и помѣстить въ воспитательныя заведенія, т. е. предупредить нравственное паденіе чело-вѣка и спасти для государства гражданина. Всѣ эти благія мысли, съ горячностью проповѣдуемая у насъ, въ Европѣ,— въ Америкѣ уже осуществлены филантропомъ Уильямомъ Джорджемъ въ скромныхъ размѣрахъ собственными силами и при томъ крайне оригинально—совсѣмъ по-американски. Въ своемъ родномъ городѣ Френилѣ, на сѣверѣ штата Нью-Йоркъ, онъ основалъ на собственные средства и на добровольныя пожертвованія воспитательное заведеніе, администрація котораго установлена на началахъ чисто республиканской равноправности, и потому основатель вполне справедливо назвалъ свое заведеніе «Республикой уличныхъ дѣтей».

Мистеръ Джорджъ, нью-йоркскій купецъ, еще въ юношескіе годы сталъ интересоваться участію безпріютныхъ уличныхъ дѣтей, которыми, послѣ Лондона, болѣе всего изобилуетъ Нью-Йоркъ. Желаніе облегчить ихъ участь, вытащить ихъ изъ болота, въ которомъ они погрязли не по своей винѣ, становилось въ немъ все болѣе и болѣе настоятельнымъ. Въ 1890 году онъ въ первый разъ принялъ на свою ферму на лѣтнее время значительное число такихъ дѣтей, въ надеждѣ перевоспитать ихъ. Но ожиданія его не оправдались: юные нищѣ, бродяги и воры не поддавались никакой дисциплинѣ, и цѣлый день творились безчинства, происходили ссоры и драки.

Никакія наказанія не помогали; по обычному правилу воспитательныхъ школъ, Уильямъ Джорджъ заставлялъ мальчиковъ работать за свое содержаніе, но мальчики или противились этимъ работамъ или же спасались отъ нихъ бѣгствомъ. Наконецъ, въ 1894 г. ему пришла въ голову мысль непосредственно изъ самой недисциплинированной толпы дѣтей избрать нѣчто въ родѣ судилища, которое бы опредѣляло наказанія за проступки. Съ тѣхъ поръ эти наказанія, переставъ быть тѣлесными, состоятъ въ лишеніи свободы и принудительной работѣ безъ вознагражденія, при чемъ наказывать поручено самимъ дѣтямъ. Это нововведеніе оказалось настолько удачнымъ, что Джорджъ зимою 1895 г. принялъ еще болѣе смѣлое рѣшеніе, а именно: поручилъ питомцамъ своего заведенія не только надзоръ за соблюденіемъ законовъ и постановленій, но и самое составленіе правилъ. Такъ возникла, по образцу управленія Соединенныхъ Штатовъ, «Республика уличныхъ дѣтей», первымъ президентомъ которой былъ самъ основатель; но уже въ 1897 г. онъ уступилъ свой постъ одному питомцу заведенія по выбору воспитанниковъ.

Такимъ образомъ, «Республика уличныхъ дѣтей» достигла полнаго самоуправленія. Эти погибшія дѣти, въ большинствѣ мальчишки, всѣ считаются съ 12-лѣтняго возраста «гражданами» республики. Каждый желающій занять въ ней какую-нибудь должность долженъ не только пройти школу, но и подвергнуться особому испытанію. Школа, посѣщеніе которой обязательно (процѣкъ уроковъ влечетъ за собою денежную пеню или же арестъ

съ принудительной работой), даетъ питомцу то же образованіе, какое даютъ всѣ американскія народныя школы. Затѣмъ, имѣются мастерскія, въ которыхъ юные «граждане» готовятъ дѣльными мастерами въ столяры, слесаря, плотники, сапожники и т. д. Три деревенныхъ дома, въ которыхъ они живутъ, равно какъ школу и тюрьму, они выстроили сами. На фермѣ они занимаются садоводствомъ, земледѣліемъ и съ недавняго времени скотоводствомъ. Каждый гражданинъ, т. е. каждый обитатель заведенія старше 12-лѣтняго возраста, самостоятеленъ и правоспособенъ—имѣетъ право избирать и быть избраннымъ; за свой трудъ онъ получаетъ плату и, съ своей стороны, платитъ за все, что получаетъ. Всѣ должности замѣщаются закрытой баллотировкой. «Республика уличныхъ дѣтей» имѣетъ даже свою монету, чеканенную изъ олова. Уборка постелей, чистка платья и обуви, стирка, стирка, шитье—производятся «гражданами» подъ наблюдениемъ взрослыхъ; о питомцахъ, моложе 12-ти лѣтъ, не пользующихся еще никакими гражданскими правами, заботятся старшія «гражданки».

Существуетъ особая гостиница, въ которой всѣ граждане, не имѣющіе собственного пристанища, могутъ имѣть за незначительную плату отдѣльную комнату или только койку для снѣнья и пищу. Самый дешевый ночлегъ предоставляется въ общихъ спальняхъ помѣщенійхъ. Въ общей столовой можно получить обѣдъ за 10—20 центовъ. По достиженіи молодыми гражданами республики 21 года, когда они вполне приучены къ порядку, самостоятельности и честному труду, ихъ выпускаютъ изъ заведенія.

Успѣхи новой школы, по увѣренію Джорджа, такъ велики, что изъ 60-ти до сихъ поръ выпущенныхъ питомцевъ молодой республики лишь двое погибли, т. е. опять стали преступниками. Джорджъ, кромѣ того, увѣряетъ, что даже самыя упрямыя дѣти и, повидному, неисправимые негодяи, встрѣчавшіе отчаяннымъ сопротивленіемъ увѣщанія и наказанія, исходившія отъ учителей и воспитателей, почти безпрекословно подчиняются приговорамъ, исходящимъ отъ ихъ сверстниковъ. Подобно тому, какъ браконьеръ, назначенный лѣсничимъ, дѣлается самымъ ревностнымъ охранителемъ дичи, такъ и въ «Республикѣ уличныхъ дѣтей» бродяга, возведенный въ должностъ чиновника, тотчасъ обнаруживаетъ всѣ признаки ревностнаго служаки. Примѣромъ этого можетъ служить первый полицейскій изъ мальчиковъ, Баніо, который слышетъ лучшимъ надзирателемъ за малолѣтними преступниками и отлично умѣетъ приохотить ихъ къ труду. Онъ былъ бродягой и карманнымъ воромъ, когда его схватили на улицахъ Нью-Йорка и помѣстили въ воспитательное заведеніе Джорджа, гдѣ онъ скоро преобразился въ строгого блюстителя законности и порядка. Система, которой тамъ придерживаются, рассчитана именно на то, чтобы пробудить въ юномъ отщепенцѣ общества самоуваженіе, вмѣстѣ съ которымъ приходитъ чувство отвѣтственности и стремленіе добиться уваженія и признанія со стороны другихъ. Роль побудительной и исправительной силы выпадаетъ на долю не страха, но чувства собственного достоинства. Несомнѣнно, что этотъ методъ, въ сравненіи съ существующими до сихъ поръ въ исправительныхъ домахъ, является уже очень значительнымъ шагомъ впередъ, хотя было бы преждевременнымъ считать эту систему единственно вѣрною, и рискованно безъ дальнѣйшихъ опытовъ распространять ее на другія, раньше основанныя, заведенія. Тѣмъ не менѣе, нужно признать высокую заслугу Джорджа передъ чело-вѣчествомъ въ томъ, что этотъ мягкосердечный чело-вѣкъ своею «Республикой уличныхъ дѣтей» указалъ на новый путь принудительно-исправительнаго перевоспитанія несовершеннолѣтнихъ.

Къ рисункамъ.

Превосходный пейзажъ, г. Лагорио, такъ охотно изображающій картины моря и виды южной природы, въ своей картинѣ «Возвращеніе съ ночного лова», находившейся на X выставкѣ «Петербургскаго общества художниковъ», даетъ кромѣ прекраснаго крымскаго пейзажа еще и интересную чисто-жанровую сценку. Рыбачья лодка возвращается съ моря къ берегу и съ большимъ трудомъ пробивается чрезъ черту бѣшенаго прибрежнаго прибоя. Какъ трудно, въ самомъ дѣлѣ, вывести утлое суденышко черезъ высокіе, бурно налетающіе гребни горъ! Какіе пируеты описываетъ оно, «то взлетая, то ныряя», прежде чѣмъ съ берега кинуть веревку и соединенными усиліями притянуть лодку къ песчаному ровному прибрежью. Понятно, что подобное зрѣлище всегда привлекаетъ не мало любопытныхъ. *

Совершенно неожиданно начался жестокой лѣтній ливень!

Впрочемъ, можно было бы его предусмотрѣть, такъ какъ ливень хлынулъ не съ безоблачнаго неба. Предварительно набѣжали тучи, и предупредительно гремѣлъ громъ. Но влюбленные молодые люди въ своей прогулкѣ были черезчуръ внимательны другъ къ другу и слишкомъ невнимательны къ окружающему. И вотъ, въ наказаніе за неосмотрительность, на нихъ хлынулъ такой водопадъ, что бѣдняжкамъ пришлось мгновенно обратиться въ бѣгство. Но куда бѣжать и гдѣ найти защиту? Единственный спасательный «пунктъ»—дерево, а единственная защита—зонтикъ, который къ тому же приходится дѣлать пополамъ. Но нельзя сказать, чтобы «спасающіеся» чувствовали себя худо: повидному, они даже находятъ наверху блаженства. Ливень для нихъ—законная причина быть поближе другъ къ другу, и они, тѣсно прижавшись подъ общимъ зонтикомъ, навѣрное думаютъ: «пусть дождь промочитъ насъ до костей—все же намъ хорошо».

Наступила зловѣщая тишина предъ грозю: войска, выстроившись въ боевую позицію, тихо стоятъ безконечными шеренгами среди бѣгущейся снѣжной равнины. Старый, покрытый шрамами и морщинами полководецъ выѣзжаетъ впередъ и, поднявъ къверху свой мечъ, громко молится о ниспосланиі его воинству побѣды.

Старый полководецъ, изображенный художникомъ Рохлингомъ на картинѣ: «Молитва передъ сраженіемъ» — известное историческое лицо — князь Леопольдъ Ангальтъ-Дессаускій — прусскій генераль-фельдмаршалъ, жившій въ эпоху 1676—1747 годовъ. Художникъ представилъ его въ моментъ торжественной молитвы предъ началомъ известнаго сраженія при Кессельдорфѣ, въ которомъ князь Леопольдъ явился главнымъ героемъ и вершителемъ дѣла.

Владѣтельный князь Леопольдъ Дессаускій — въ высшей степени популярная личность въ нѣмецкой исторіи. Это настоящій національный герой, имѣющій нѣкоторое сходство, по своему героическому значенію въ исторіи народа, съ нашимъ Суворовымъ. Воинъ по призванію, онъ всю свою долгую жизнь провелъ на полѣ брани, принявъ участіе въ 22 сраженіяхъ и 27 осадахъ. Творя чудеса храбрости, онъ умѣлъ и другихъ вдохновлять на это, и армія подъ его предводительствомъ являлась почти непобѣдимой. Обширный природный умъ и огромная опытность давали князю Леопольду возможность постоянно поддерживать свою славу выдающагося стратега, а откровенный и прямой характеръ создалъ ему чрезвычайную популярность въ арміи и въ народѣ.

Зато, благодаря своему примодушію и подчасъ грубоватой откровенности, князь Леопольдъ при дворахъ королей часто впадалъ въ немилость. Однако, именно эту сторону своего характера онъ чрезвычайно понравился нашему Петру Великому, которому князь Леопольдъ, — еще молодой человекъ въ ту пору, — былъ представленъ во время пребыванія Петра въ Берлинѣ.

Принявъ при Фридрихѣ II начальство надъ прусскою арміею, Леопольдъ Дессаускій превосходно высколялъ ее, внѣдривъ въ нее духъ желѣзной дисциплины и въ результатъ одержалъ рядъ крупнѣйшихъ побѣдъ, блистательно завершившихъ его военную карьеру.

Борясь съ соединенной австро-саксонской арміею, Леопольдъ нанесъ ей рѣшительное пораженіе въ вышеупомянутомъ сраженіи при Кессельдорфѣ (деревня въ 8 км. отъ Дрездена) 15-го декабря 1745 года, послѣдствіемъ чего была, спустя два дня, капитуляція Дрездена и полное торжество Пруссіи.

Сраженіемъ при Кессельдорфѣ закончилась героическая военная дѣятельность Леопольда Дессаускаго. По окончаніи этой войны онъ всецѣло занялся благоустройствомъ своего княжества и остатокъ своей жизни посвятилъ исключительно мирной дѣятельности, направленной ко благу своихъ подданныхъ.

Не успѣло знойное лѣто развернуться во всей своей красотѣ и пышности, какъ уже начали краснѣть, то здѣсь, то тамъ, среди лѣсной травы и мха первыя лѣтнія ягоды — душистая, блестящая, словно покрытая смолистымъ лакомъ, земляника. Какое наслажде-

ніе для дѣтей искать въ травѣ и срывать полныя, пухлыя ягоды! Маленькая дѣвочка, на прелестной картинѣ г-жи Вуншъ: «По ягоды», со своимъ горшечкомъ, сама очень похожа на красную маленькую ягоду, затерявшуюся въ лѣсной чащѣ.

Его величество король саксонскій Георгъ.

(Портр. на этой стр.)

Вступившій на престолъ послѣ скончавшагося бездѣтнаго своего брата короля Альберта, король Георгъ родился въ Пильницѣ 27-го іюля 1832 г. Подобно своему почившему августѣйшему брату, король Георгъ известенъ, какъ искусный полководецъ, принимавшій участіе въ нѣскомъ рядѣ войнъ. За боевыя заслуги король былъ возведенъ въ генераль-фельдмаршалы и состоитъ генераль-инспекторомъ германской арміи.

Его величество, кавалеръ ордена св. Андрея Первозваннаго, присутствовалъ, въ качествѣ представителя саксонскаго короля, на торжествахъ Священнаго Коронованія Ихъ Величествъ въ 1896 г.

Король Георгъ состоялъ въ супружествѣ съ инфантой португальской Маріей-Анной, скончавшейся въ 1884 г. Король имѣетъ трехъ сыновей и двухъ дочерей. Старшій сынъ — наследникъ престола, принцъ Фридрихъ родился 12-го мая 1865 г. и состоитъ въ супружествѣ съ принцессой австрійской Луизой-Антуанетой.

М. Н. Загоскинъ.

(Съ портр. и рис. на стр. 498 и 499).

23-го іюня нынѣшняго года исполнится пятьдесятъ лѣтъ со дня смерти известнаго писателя-романиста и драматурга — Михаила Николаевича Загоскина.

М. Н. Загоскинъ родился 14-го іюля 1789 г. въ пензенской губерніи, въ селѣ Рамзай, принадлежавшемъ его отцу, старинному русскому дворянину. Литературныя способности проявились у будущаго романиста очень рано: еще въ дѣтскомъ возрастѣ онъ написалъ повѣсть: «Пустынникъ» и драму въ стихахъ: «Леонъ и Зыдея». Эта драма была, повидимому, совсѣмъ еще «зеленымъ» произведеніемъ, но «Пустынникъ» удивилъ родителей и старшихъ лицъ своею складностью и нѣкоторою зрѣлостью мыслей, повидимому несвойственныхъ одиннадцатилѣтнему мальчику, какимъ въ то время былъ М. Н. Загоскинъ.

Съ 14 лѣтъ онъ отправляется въ Петербургъ «на службу» и, дѣйствительно, поступаетъ въ канцелярію государственнаго казначея. Когда наступилъ 1812 г., молодой Загоскинъ записался офицеромъ въ петербургское ополченіе, въ корпусъ гр. Витгенштейна и участвовалъ на театрѣ военныхъ дѣйствій. Онъ даже былъ раненъ въ ногу въ сраженіи подъ Полоцкомъ.

Послѣ войны онъ прожил нѣкоторое время у себя на родинѣ, а затѣмъ снова появился въ столицѣ, и съ этого времени сталъ все болѣе и болѣе заниматься литературой. Въ это время Загоскину болѣе нравился сценическій родъ

литературы. Еще въ деревнѣ онъ написалъ комедію: «Проказникъ», и въ Петербургѣ ему захотѣлось узнать компетентный отзывъ о ней тогдашняго известнаго комическаго писателя, кн. Шаховскаго, отъ вліянія котораго зависѣло также и самое принятіе пьесъ въ императорскіе театры. Пьеса Загоскина понравилась Шаховскому; онъ пригласилъ молодого автора къ себѣ и свелъ съ нимъ прочное



Его величество король саксонскій Георгъ, вошедшій на престолъ 6-го іюня 1902 г.



Тунисскій бей Сиди-Али, скончавшійся 29-го мая 1902 г. По грав. Тирія авт. «Нивы».



Новый тунисскій бей Сиди-Мохамедъ. По грав. Тирія авт. «Нивы».

знакомство. Слѣдующее произведение Загоскина: «Комедія противъ комедіи» имѣло успѣхъ, и это обстоятельство положило начало литературной извѣстности Загоскина.

Но до настоящей славы было еще далеко, и не комедія создала Загоскину крупное имя и видное мѣсто въ исторіи русской литературы. Хотя волею судьбы и благодаря своему первоначальному тяготѣнію къ сценическому писательству, онъ и пристроился на всю жизнь къ театру, и даже былъ впоследствии директоромъ императорскихъ московскихъ театровъ и продолжалъ писать комедіи, но все онъ теперь забытъ: истинное значеніе Загоскина сказалось въ историческомъ романѣ.

Онъ самъ сознается, что ему «надоѣло таскать кандалы условныхъ противостественныхъ законовъ, которые носятъ сочинитель, пишущій комедію». Романъ сталъ казаться ему «открытымъ полемъ, гдѣ могло бы свободно разгуляться воображеніе писателя». И вотъ, Загоскинъ принимается читать и изучать историческіе документы, останавливается на эпохѣ междоусобія и такъ погружается въ нее, что забываетъ о дѣйствительности. Обычная его разсыянность усиливается до такой степени, что почтенный писатель и чиновникъ, имѣвшій громадный кругъ знакомыхъ, не узнаетъ ихъ при встрѣчѣ и подаетъ своимъ начальникамъ вмѣсто служебныхъ рапортовъ разныя несоответственные бумаги, въ родѣ, на примѣръ, счета отъ портного.

Результатомъ такого самоуглубленія и упорнаго изученія эпохи явился крупный романъ: «Юрій Милославскій или русскіе въ 1612 году» — первый русскій историческій романъ!

Несмотря на нѣкоторые заимствованія (въ формѣ и приемахъ повѣствованія) у Вальтера-Скотта, этотъ романъ является, дѣйствительно, вполне русскимъ, національнымъ историческимъ романомъ. Въ немъ впервые предъ русскими читателями встаютъ вѣрно нарисованные, мѣтко схваченные и вѣрные эпохѣ нравы, обычаи, языкъ и костюмы дѣйствующихъ лицъ и правдиво очерченные историческіе характеры. Герои романа вставлены въ раму интриги весьма искусно и освѣщены светомъ исторіи прекрасно и вѣрно. Дѣйствіе течетъ просто и незапутанно, и на каждомъ шагѣ чувствуется русскій умъ съ его неподдѣльной веселостью, русскій духъ и складъ рѣчи.

Успѣхъ, который встрѣтилъ появленіе «Юрія» въ печати (въ 1829 г.) былъ просто невѣроятный. «Юрія» читали всюду, весь грамотный русскій народъ упивался имъ. Къ автору, жившему тогда уже въ Москвѣ, стали ѣздить на поклонъ отовсюду — и знакомые, и незнакомые. Извѣстнѣйшіе наши писатели — Жуковскій, Гнѣдичъ, Дмитріевъ, Крыловъ и, наконецъ, самъ Пушкинъ — отзывались о романѣ Загоскина съ восторгомъ. Жуковскій признавался даже, что не спалъ всю ночь, читая «Юрія». О необычайной популярности этого романа можетъ свидѣтельствовать уже то обстоятельство, что по всей Россіи стали расходиться тысячи табакерокъ и набивныхъ платковъ съ изображеніями сценъ изъ «Юрія Милославскаго». А лубочныя картины на этотъ сюжетъ расходятся среди крестьянъ еще и понынѣ.

Въ сравнительно короткое время «Юрій» выдержалъ болѣе 8 изданій и былъ переведенъ на французскій, нѣмецкій, итальянскій, голландскій и англійскій языки.

Вслѣдъ за «Юріемъ Милославскимъ» Загоскинъ задумалъ написать такой же большой историческій романъ изъ богатой событіями эпохи 1812 года. Но то, что позднѣе блистательно удалось гр. Л. Н. Толстому, освѣтившему этотъ замѣчательный періодъ русской исторіи съ удивительной ясностью, правдивостью и полнотою, то пришлось не по силамъ Загоскину. Его романъ, озаглавленный: «Рославлевъ, или русскіе въ 1812 году», не имѣлъ уже успѣха или, вѣрнѣе говоря, имѣлъ неожиданно — малый успѣхъ. Еще до возникновенія «Рославлева» Жуковскій предупреждалъ Загоскина о томъ, что трудно описывать эпоху слишкомъ близко, въ событіяхъ которой еще трудно разобраться. «Мы слишкомъ знакомы съ дѣйствующими лицами 1812-го года, — писалъ ему Жуковскій: — существованіе загородить отъ насъ вымыселъ.» И хотя, по выходѣ

«Рославлева» въ свѣтъ, Жуковскій высказалъ автору много лестныхъ словъ, но предсказаніе его въ сущности сбылось, и «Рославлевъ» не оправдалъ надеждъ, возлагавшихся на него авторомъ и публикой. Но какъ бы то ни было, за Загоскинымъ остается слава перваго почина въ русской исторической беллетристикѣ.

Затѣмъ увидѣли свѣтъ и слѣдующія крупныя произведенія Загоскина, дѣйствіе которыхъ, обыкновенно, проводится авторомъ въ исторической обстановкѣ: «Аскольдова могила» — повѣсть изъ временъ Владиміра I-го была передѣлана авторомъ въ оперное либретто, Верстовскій написалъ музыку, и, такимъ образомъ, содалась въ высшей степени популярная опера, не сходящая и нынче со многими провинціальныхъ сценъ. Затѣмъ появилась: большой романъ «Кузьма Петровичъ Мирошевъ — русская въ время Екатерины II-ой», романъ: «Брынскій дѣсъ» и нѣсколько комедій, мелкихъ статей, повѣстей. Всего Загоскинымъ было написано и издано 29 томовъ романовъ, повѣстей и рассказовъ, 17 комедій и 1 водевилъ.

Послѣднія 30 лѣтъ своей жизни Загоскинъ провелъ въ Москвѣ и былъ въ ней очень популяренъ. Его тамъ знали рѣшительно все, а въ обществѣ чрезвычайно цѣнили его, какъ милого, прекраснаго человѣка, въ высшей степени добраго, искренняго и общительнаго.

Скончался онъ послѣ долгой мучительной болѣзни 23-го іюня 1852 года.

Талантъ Загоскина — вполне самобытный, оригинальный и исключительно русскій талантъ. Самъ онъ, вообще, былъ убѣжденнымъ и послѣдовательнымъ націоналистомъ и всюду старательно проводилъ русское направленіе, возставая противъ подражанія иностранцамъ. Драматичность, теплота и, въ особенности, простодушная веселость составляють отличительныя черты его дарованія. Характеръ его таланта вполне совпадаетъ съ его личнымъ характеромъ: М. Н. Загоскинъ отличался удивительной ясностью духа, незлобностью и добродушіемъ. Даже въ тяжкіе часы своей предсмертной болѣзни онъ ухитрился смѣшнить окружающихъ забавными замѣчаніями.

П. С. Нахимовъ.

(Рис. на стр. 499, 500 и 501).

Сто лѣтъ тому назадъ родился одинъ изъ самыхъ выдающихся русскихъ адмираловъ, герой приснопамятной севастопольской эпопеи. Когда она достигла крайняго своего напряженія, вся Россія трепетно прислушивалась къ тѣмъ отголоскамъ, которые доносились изъ далекаго осажденнаго врагами Севастополя. Все печальнѣе и печальнѣе приходило оттуда вѣсти: защитники Севастополя — лучшіе, заложенные сыны арміи и отечества, энергическіе и талантливыя дѣятели — гибли одинъ за другимъ на бастионахъ; погибъ Истоминъ, шальное ядро смертельно ранило Корнилова. Наконецъ, 28-го іюня 1855 г. на Малаховомъ курганѣ получилъ смертельную рану Павелъ Степановичъ Нахимовъ.

Трудно найти человѣка, который, подобно ему, такъ легко, скромно и незамѣтно несъ бы свою славу и имѣлъ бы такой невинственный и «обыкновенный» видъ: въ ряду историческихъ личностей и знаменитыхъ бойцовъ за родину навсегда останется памятною оригинальная фигура Нахимова, немножко согнутая, съ фуражкой на затылкѣ, и при томъ нѣрѣдко въ затрапенномъ сюртукѣ и безъ малѣйшаго признака такъ-называемой «воинской молодцеватости» и щеголеватости. Великая душа и истинный героизмъ уживались въ очень скромной оболочкѣ. И такимъ онъ являлся вездѣ — и въ мирномъ обществѣ своихъ сослуживцевъ, и на палубѣ «Императрицы Маріи» во время Синопской битвы, и на севастопольскихъ бастионахъ.

Сынъ небогатаго смоленскаго помѣщика, П. С. Нахимовъ родился 23-го іюня въ 1803 г. и получилъ образованіе въ морскомъ корпусѣ, при чемъ 15-ти лѣтъ отъ роду уже былъ произведенъ въ мичманы.

Въ 1822 г. Нахимовъ, будучи мичманомъ, отправился въ кругосвѣтное плаваніе на фрегатѣ «Крейсеръ» подъ командой знаменитаго М. П. Лазарева. Плаваніе тянулось почти три года, и за это время молодой мичманъ успѣлъ получить чинъ лейтенанта. Въ 1827 г. ему пришлось участвовать въ знаменитомъ Наваринскомъ



М. Н. Загоскинъ. По поводу 50-лѣтія со дня кончины. По совр. портрету авт. «Нивы».

сражении. Лейтенант Нахимов находился тогда на корабле «Азовъ», въ эскадрѣ контръ-адмирала гр. Гейдена, которая была послана въ виду осложнившихся событий въ Турціи въ Средиземное море и соединилась съ англо-французскимъ флотомъ у Наварина. Въ происшедшемъ грандіозномъ сраженіи Нахимовъ вмѣстѣ со своими товарищами, будущими севастопольскими героями—Корниловымъ и Истоминымъ, попалъ на «Азовъ» въ самое пекло битвы и выказалъ замѣчательную храбрость и спокойную находчивость, за что и былъ награжденъ потомъ орденомъ св. Георгія 4-ой степени и получилъ чинъ капитанъ-лейтенанта. Спустя два года онъ принялъ въ командованіе отнятый у турокъ корабль «Наваринъ», и въ 1831 году крейсерствовалъ у береговъ Курляндіи, состоя въ балтійскомъ флотѣ.

Служба Нахимова въ сѣверныхъ водахъ продолжалась до 1834 г. Съ этого же времени арена его дѣятельности переносится на Черное море, и здѣсь начался расцвѣтъ его героической дѣятельности и славы.

Удивительно усердный къ службѣ, честный и безкорыстный товарищъ и начальникъ, онъ былъ всеобщимъ любимцемъ; но настоящую славу и громкую всеобщую извѣстность Нахимовъ получилъ лишь послѣ знаменитаго Синопскаго сраженія.

Въ 1853 г., когда началась война между Россіей и Турціей, Нахимовъ получилъ начальство надъ эскадрой, назначенной крейсерствовать у береговъ сѣверной Анатоліи. 18-го ноября, соединившись съ эскадрой контръ-адмирала Новосильскаго, Нахимовъ атаковалъ турецкую эскадру у береговъ Синопа и, не взирая на сильное сопротивленіе турокъ и на страшный огонь береговыхъ батарей, совершенно разгромилъ ее. Непріятельскія суда, разбитыя и зажженные, были выброшены вѣтромъ на берегъ и взрывались одно за другимъ. Но и русскимъ пришлось не легко: флагманскій корабль «Императрица Марія», на которомъ находился Нахимовъ, потерпѣлъ при этомъ сра-

женіи такіа поврежденія (до 60 пробоинъ), что адмиралъ послѣ битвы принужденъ былъ перейти на другое судно («Великій князь Константинъ») и вести «Марію» на буксирѣ. Къ этой блестящей побѣдѣ самъ Нахимовъ отнесся болѣе, чѣмъ скромно:

— Турокъ разбили! Эка важность!—замѣтилъ онъ.—Вотъ если бы англичанъ-съ или французовъ-съ, такъ еще можно-съ! А то что? Турки-съ!

При осадѣ Севастополя, когда моряки покинули свои потопленные суда и вступили въ составъ пѣхотныхъ командъ, Нахимовъ сталъ помощникомъ начальника севастопольскаго гарнизона. Каждый день, съ утра и до ночи, онъ безстрашно ходилъ по батареямъ и ободрялъ всѣхъ своимъ спокойствіемъ и мужествомъ. Онъ отличался удивительнымъ душевнымъ равновѣсіемъ и хладнокровіемъ и былъ спокойно увѣренъ, что «мы все здѣсь умремъ-съ», что «мы все отдадимъ неприятели одни наши трупы-съ и развалины-съ! Намъ отсюда уходить нельзя-съ!» Эта увѣренность въ смерти (Нахимовъ даже могилу себѣ назначилъ заблаговременно) вселяла въ него полнѣйшее презрѣніе къ опасности. Онъ такъ неосторожно разлѣзалъ по бастіонамъ, что въ него, въ концѣ концовъ, стали стрѣлять по прицѣлу, а онъ только приговаривалъ, что «на все воли Божія; и ежели Ему угодно будетъ, то все можетъ случиться, что бы вы тутъ ни дѣлали, за что бы ни прятались».

28-го іюня Нахимовъ отправился, по обыкновенію, для осмотра укрѣпленій. Когда онъ добрался до Малахова кургана, то тамъ на башнѣ уже служили вечерню. Нахимовъ перекрестился и пошелъ къ банкету—посмотрѣть на неприятели. Начальникъ мѣстнаго укрѣпленія (Кернъ) догналъ адмирала, отрапортовалъ, что все въ исправности и предложилъ зайти къ вечернѣ; но Нахимовъ, не слушая его, все шелъ впередъ, торопясь поглядѣть на новыя укрѣпленія осаждающихъ. Онъ взомель на банкетъ, взялъ зрительную трубку и сталъ



Могила М. Н. Загоскина на кладбищѣ Новодѣвичьяго монастыря въ Москвѣ. По фот. авт. «Нивы».



Истребленіе турецкой эскадры адмирала Османа-пашы, при городѣ Синопѣ, эскадрой черноморскаго флота, подъ командою начальника 5-й флотской дивизіи, вице-адмирала Нахимова, 18-го ноября 1853 года.

смотреть прямо через брустверъ, высунувшись поверхъ укрѣпленія почти по поясъ.

Ему предлагали смотреть въ нарочно для того сдѣланную амбразуру, подъ прикрытіемъ, упрасивали побережь себя; но онъ не слушалъ. А пули, между тѣмъ, сразу такъ и засвистѣли кругомъ него.

— Однако, они сегодня довольно мѣтко стрѣляютъ, — проговорилъ Нахимовъ, и едва произнесъ эти слова, какъ упалъ, пораженный пулей въ лѣвый високъ, упалъ безъ стона, безъ крика.

Однако, онъ былъ еще живъ. Онъ жилъ еще два дня, хотя почти все время былъ въ безсознательномъ состояніи. Лишь по временамъ, подъ вліяніемъ холодныхъ обливаній головы, онъ нѣсколько приходилъ въ себя и однажды даже поднялся и немножко посидѣлъ въ постели. Почти все время онъ судорожно хватался рукою за рану, и когда врачъ не позволялъ ему этого, Нахимовъ чуть слышно проговорилъ:

— Эхъ, Боже мой, что за вздоръ!

Рана у него была сквозная и шла отъ лѣваго бугра лобной кости повыше глазного края къ лѣвому уху, длиною въ шесть, шириною въ два пальца. Изъ раны было удалено оперативнымъ путемъ 18 осколковъ разбитой кости. При такой ранѣ жить было уже нельзя, и больной, переживъ свои именины (29-го іюня), на слѣдующій день скончался. Онъ умеръ 30-го числа въ 11 часовъ утра, повидимому безъ страданій. Смерть его была такъ же спокойна, какъ спокоенъ и ровенъ былъ его характеръ.

Гробъ съ тѣломъ Нахимова до выноса въ склепъ еще строившагося тогда храма св. Владиміра, стоялъ въ домѣ покойнаго адмирала, во второй комнатѣ. Въ головахъ, надъ гробомъ, стояли два скрещенныхъ флага, а тѣло было прикрыто третьимъ — прострѣленнымъ и изорваннымъ флагомъ, тѣмъ самымъ, который развѣвался на «Императрицѣ Маріи» въ день Синопской битвы. Священникъ въ полномъ облаченіи читалъ Евангеліе, и по загорѣлымъ щекамъ солдатъ, стоявшихъ тутъ же на часахъ, текли горькія слезы.

Во время похоронъ Нахимова осаждающіе, изъ уваженія къ личности русскаго героя, прекратили пальбу, — и во все время, вплоть до того момента, когда гробъ былъ опущенъ въ склепъ рядомъ съ гробницами Лазарева, Корнилова и Истомина, съ неприятельскихъ батарей не раздалось ни одного выстрѣла.

Такимъ обаяніемъ былъ окруженъ этотъ скромный и незамѣтный по внѣшности севастопольскій герой, которому судьба не дала увидѣть паденія Севастополя, и слава котораго, засіявъ еще тогда — при его жизни — сіяетъ все ярче и ярче теперь, на страницахъ русской исторіи, на ряду съ великими нашими историческими именами.

200-лѣтіе кирасирскаго Его Величества полка.

(Съ 2 портр. на стр. 502).

21-го іюня старѣйшій изъ всей нашей гвардейской кавалеріи — лейбъ-гвардіи кирасирскій Его Величества полкъ празднуетъ 200-лѣтіе своего существованія.

Сформированъ былъ полкъ въ началѣ XVIII вѣка подъ наименованіемъ драгунскаго полка князя Никиты Мещерскаго; затѣмъ онъ получилъ имя драгунскаго фузилернаго

князя Григорія Волконскаго полка, а съ 1708 года — ярославскаго драгунскаго. Кирасирскимъ полкомъ онъ названъ былъ впервые при императрицѣ Аннѣ Іоанновнѣ по проекту графа Миниха. 21-го іюня 1733 г. онъ изъ ярославскаго драгунскаго былъ переименованъ въ Бевернскій кирасирскій, въ честь перваго своего шефа, принца Антона-Ульриха Брауншвейгъ-Люксембургскаго. 4-го декабря 1742 г. шефомъ полка назначенъ былъ малолѣтній наслѣдникъ, великій князь Петръ Федоровичъ. По воцареніи въ 1761 г., императоръ Петръ III повелѣлъ своему полку именоваться лейбъ-кирасирскимъ Его Величества полкомъ. Новаго августѣйшаго шефа полкъ получилъ лишь по кончинѣ императора Петра III, въ лицѣ наслѣдника цесаревича Павла Петровича. Съ 17-го ноября 1796 года, со дня вступленія на престолъ императора Павла I, и понынѣ полкъ осчастливленъ имѣть постоянно шефомъ Державнаго Вождя русской арміи, Государя Императора.

Лейбъ-гвардіи кирасирскій полкъ не только одинъ изъ старѣйшихъ нашихъ гвардейскихъ полковъ, но и одинъ изъ славнѣйшихъ, увѣнчавшихъ себя рядомъ боевыхъ подвиговъ. Подъ своимъ прежнимъ именемъ полкъ принималъ участіе во всѣхъ походахъ Петра Великаго. И со временъ Императора - Преобразователя, ставшихъ по-

вой эрой нашей государственной жизни, вплоть до восточной войны не было ни одной кампаніи, въ которой не принимали бы участія и не отличились кирасиры Его Величества.

Цѣлый рядъ исключительныхъ отличій краснорѣчиво говоритъ о боевыхъ заслугахъ кирасиръ. Въ 1764 году полкъ получилъ серебряныя литарвы. «За отличіе при пораженіи и изгнаніи неприятеля изъ предѣловъ Россіи въ 1812 г.» — полкъ получилъ георгіевскій штандартъ. «За отличные подвиги, оказанные въ достопамятную войну, благополучно оконченную въ 1814 г.» — полку были пожалованы серебряныя георгіевскія трубы.

Въ 1831 г., по повелѣнію императора Николая I, л.-гв. кирасирскій Его Величества полкъ слился съ л.-гв. подольскимъ кирасирскимъ полкомъ. Въсѣтъ съ тѣмъ, л.-гв. кирасирскій Его Величества полкъ получилъ права старой гвардіи. Л.-гв. подольскій кирасирскій полкъ получилъ на свое сформированіе въ 1817 г. по одному



Адмиралъ Павелъ Степановичъ Нахимовъ. По поводу 100-лѣтія со дня рожденія.

эскадрону отъ полковъ: кавалергардскаго, л.-гв. коннаго, л.-гв. кирасирскаго Его Величества и лейбъ-кирасирскаго Ея Величества. Сливался съ л.-гв. кирасирскимъ Его Величества полкомъ, подольскій полкъ этимъ закрѣпилъ родственную связь между полками (составляющими нынѣ 1-ю гвардейскую кавалерійскую дивизию), боевое участіе съ которыми на поляхъ сраженій онъ принималъ со дня ихъ сформирования.

Съ этого момента—со слиянія съ подольскимъ кирасирскимъ полкомъ—и началась и непрерывно продолжается та жизнь полка, которую онъ прожилъ послѣднія 70 лѣтъ вплоть до сегодняшняго дня,—дня своего славнаго юбилея. Къ этому торжеству, являющемуся праздникомъ всей нашей гвардіи, мы помѣщаемъ въ этомъ номерѣ портреты двухъ командировъ полка: генераль-лейтенанта Кнорринга, бывшаго съ 1817 по 1831 г. командиромъ подольскаго

гв. полка изъ насъ знаютъ объ Уралѣ только то, что онъ—въ качествѣ горнаго хребта—отдѣляетъ Европу отъ Азии и служить какъ бы чертою, за которою начинаются сибирскія земли. Къ этимъ географическимъ свѣдѣніямъ присоединяется обыкновенно еще смутное представленіе, что тамъ—подъ этою цѣпью горъ, лежатъ въ землѣ, зарытые самою природою, богатые клады: россыпи золота и цвѣтныхъ камней.

Но многіе ли изъ насъ уяснили себѣ, что Ураль, помимо своихъ неопредѣлимыхъ земныхъ сокровищъ, представляетъ восхитительный уголокъ земли въ чисто-художественномъ смыслѣ? Извѣстно ли большинству изъ насъ, что тамъ—среди высокихъ горъ, среди величавыхъ лѣсовъ и рѣкъ—раскинулись въ живописномъ привольѣ богатые поселки, что тамъ живетъ энергическій и развитой народъ? Знаемъ ли мы, наконецъ, что Ураль—это истинная Калифорнія для



Адмиралъ П. С. Нахимовъ (въ своей квартирѣ въ Севастополѣ) въ гробу, покрытый прострѣленнымъ ядрами флагомъ съ корабля «Императрица Марія», на которомъ покойный адмиралъ имѣлъ свой флагъ въ сраженіи при Синопѣ.

кирасирскаго полка, и генераль-маіора Я. Б. Преженцова, нынѣшняго командира кирасирскаго Его Величества полка.

Ко дню своего юбилея кирасиры Его Величества рѣшили составить исторію полка и съ Высочайшаго разрѣшенія собираютъ свои регалии для храненія въ полковой церкви. Къ числу регалий полка принадлежатъ принятые имъ нынѣ изъ артиллерійскаго историческаго музея 22 штандарта и изъ Павловской Маріинской церкви—5 штандартовъ. Такимъ образомъ, въ полковой церкви нынѣ хранятся, съ имѣющимися уже прежде штандартами-регаліями, 32 штандарта—свидѣтели безупречной прошлой боевой жизни полка, вѣрнаго слуги Русскихъ Царей и своихъ Державныхъ Шефовъ и защитника своей родины.

Выставка картинъ Урала и его ископаемыхъ богатствъ. (Рис. на стр. 503 и 504).

Нигдѣ въ мірѣ не развито такъ слабо отечествовѣдѣніе, какъ у насъ, въ Россіи. Мы нерѣдко можемъ съ мельчайшими подробностями описать Ниццу или Біаррицъ, упомянуть о каждомъ холмѣ, чуть ли не о каждомъ камнѣ въ Тироли, но не можемъ, въ то же время, ясно представить себѣ, гдѣ находится Кама, по какимъ губерніямъ протекаетъ Донъ или Днѣпръ, и смѣшиваемъ Казань съ Рязанью.

А, между тѣмъ, сколько красотъ и богатствъ въ нашей великой, обильной и прекрасной странѣ! Возьмемъ, на примѣръ, Ураль. Мно-

всякихъ предприимчивыхъ и дѣятельныхъ людей, силы и энергія которыхъ могутъ тамъ найти для себя превосходное примѣненіе, и что эта Калифорнія находится не гдѣ-нибудь за тридевять земель, а у насъ подъ бокомъ—почти въ сердцѣ Россіи?

Но и тѣмъ, кто все это знаетъ, не мѣшаетъ побывать на прекрасной и въ высшей степени интересной выставкѣ картинъ Урала и его ископаемыхъ богатствъ, устроенной художникомъ А. К. Денисовымъ-Уральскимъ и находящейся въ настоящее время въ Петербургѣ. Ихъ, такъ сказать, теоретическія знанія найдутъ себѣ здѣсь наглядное подтвержденіе.

Г. Денисовъ является истиннымъ пѣвцомъ Урала. «Родившись на Уралѣ,—говоритъ онъ:—я провелъ всю почти мою жизнь среди родныхъ горъ и убѣдился, насколько по настоящее время мало изслѣдованъ, изученъ богатый Ураль»... Горячо любя свою родину, художникъ пожелалъ ознакомить всю Россію съ этой богатѣйшей русской сокровищницей—и, буквально, всю жизнь свою и всю энергію вложилъ въ задуманное имъ предпріятіе. Результатомъ такой энергіи явилось множество превосходныхъ картинъ-пейзажей, чрезвычайно подробно и ясно изображающихъ природу Урала,—и огромная минералогическая коллекція, въ которой собраны и наглядно представлены всѣ подземныя сокровища воспѣваемой г. Денисовымъ страны. Эти сокровища не приобретены имъ изъ постороннихъ рукъ, но собственноручно взяты отъ самой матери-земли. Г. Денисовъ въ теченіе 8 лѣтъ лично производилъ изысканія, копался въ землѣ и вырывалъ, въ качествѣ простаго горнаго рабо-

чаго, всё тѣ богатѣйшіе клады, которые теперь красуются на его выставкѣ.

Его выставка—передвижная. Впервые она появилась (въ 1900 г.) въ г. Екатеринбургѣ—на родинѣ художника, затѣмъ въ г. Пермь, и, наконецъ, послѣдовательно проидеть по всѣмъ главнымъ городамъ Россіи. Въ Петербургѣ художникъ рассчитываетъ остаться до октября нынѣшняго года, чтобы дать возможность посѣтить его выставку и тѣмъ лицамъ, которыя разъѣхались нынче изъ Петербурга на канікулярное время.

Выставка г. Денисова распадается съ внѣшней стороны на два отдѣла: чисто-художественный, т. е. картины,—и специально-минералогическій, т. е. систематизированную коллекцію рудъ и минераловъ, занимающую множество витринъ въ тѣхъ же залахъ, гдѣ размѣщены и картины. Несмотря на внѣшнее различіе между этими двумя отдѣлами выставки, они имѣютъ между собою тѣсную связь, и вся выставка удивляетъ своей стройностью, единствомъ и полнотою своихъ частей, взаимно поясняющихъ одна другую. То, что мы видимъ на картинѣ въ общемъ или схематическомъ видѣ, является предъ нами въ коллекціи въ детальномъ видѣ и, такъ сказать, въ натурѣ.

Обратимся сначала къ картинамъ.

Въ нихъ предъ нами выступаютъ—одна другой краше и живописнѣе—различныя мѣстности сѣвернаго, средняго и южнаго Урала—этого огромнаго горнаго хребта, столь поэтично названнаго первыми русскими изслѣдователями Приуралья «земнымъ поясомъ». Тонкій, вдумчивый художникъ, г. Денисовъ умѣлъ открыть и подмѣтить всё красоты своего роднаго края, и его пейзажи дышатъ истинною жизнью природы, живутъ на полотнѣ всѣми ея свѣжими красками, всѣмъ ея свѣтомъ и воздухомъ. Это не мертвыя фотографическія воспроизведенія разныхъ чуждыхъ нашему русскому сердцу «Уголковъ Венеціи», «Улицъ въ Сорренто», «Острововъ Капри» и т. п., которыми обыкновенно пестрятъ наши весеннія выставки. Здѣсь встаетъ предъ нами въ своемъ прелестномъ нарядѣ нашъ родной, но забытый и незнаемый нами край, и любовно смотрятъ на насъ его изумрудные лѣса, причудливые изломы его горъ и свѣтлые разливы его рѣкъ и озеръ, и зовутъ они насъ къ себѣ, въ невѣдомое для насъ приволье, въ величавый, еще неизвѣданный нами просторъ. Въ картинахъ г. Денисова чувствуется яркая, проникновенная любовь къ природѣ и умѣнье найти жизнь и услышать ея бѣненіе въ самыхъ тихихъ и глухихъ тайникахъ природы. Для него «поистинѣ

«И сердце каменное горъ
Съ любовью въ темныхъ нѣдрахъ бьется».

Словно поэтъ, онъ воспѣваетъ на своихъ картинахъ родной свой Уралъ, и словно проводникъ, онъ ведетъ насъ отъ одного величественнаго зрѣлища природы къ другому. Одну изъ такихъ грандіозныхъ картинъ мы воспроизводимъ здѣсь. Предъ нами гора Премель—величайшая вершина южнаго Урала, священное мѣсто для мѣстныхъ башкиръ, которые не позволяютъ себѣ на вершинѣ Премели никакихъ безчинствъ, никакого вольнаго слова. То здѣсь, то тамъ предъ нами бѣбѣютъ въ синеватой дымкѣ воздуха огромные, разбросанные въ хаотическомъ беспорядкѣ «камни», исчерченные безчисленными морщинами, словно лицо земли навсегда искажено здѣсь тяжелой болью отъ тревожившихъ ее внутреннихъ геологическихъ переворотовъ.

Кромѣ пейзажей, г. Денисовъ выставилъ нѣсколько картинъ, изображающихъ типы и жизнь мѣстной страны. Чрезвычайный интересъ затѣмъ представляютъ тѣ картины въ которыхъ г. Денисовъ показываетъ намъ обстановку выработки самоцвѣтныхъ камней и геологическіе разрывы почвы, наглядно представляющіе прохожденіе подъ землею драгоцѣнныхъ «жилъ».

На одной изъ подобныхъ картинъ («Геологическій разрывъ»—«Добыча аметистовъ») мы видимъ часть выработанной жилы, представляющей какъ бы узелъ, шириною до 2½ аршинъ. Ниже виднѣтся самая жила, еще не подвергшаяся выработкѣ. Почва кругомъ состоитъ изъ гранита, крѣпкую массу котораго при выработкѣ разрушаютъ динамитными взрывами. Картина представляетъ моментъ производства подобнаго взрыва: рабочий спустился въ бадью внизъ—на самое дно выработки—глубиною въ 18 сажень, и тамъ, скорчившись, онъ зажигаетъ фитиль у

динамитнаго патрона. Странно и жутко мигаетъ въ темнотѣ огонекъ фитиля, и рабочий торопится поскорѣ подняться въ своей бадьѣ обратно наверхъ, чтобы не попасться подъ ударъ взрыва.

Минералогическая коллекція, представляющая, какъ сказано, особый отдѣлъ выставки, заключаетъ въ себѣ чрезвычайно интересные подробности, большинство которыхъ имѣютъ тѣсную связь съ картинами художественнаго отдѣла.

Куски почвы, минераловъ и самоцвѣтныхъ камней—то обдѣланныхъ и отшлифованныхъ, то взятыхъ изъ земли въ своемъ первобытномъ видѣ, носятъ на себѣ ясные слѣды своей любовитной «каменной» жизни—слѣды могучихъ геологическихъ движеній и переворотовъ. Художникъ обнажаетъ предъ нами тайны земныхъ нѣдръ своего роднаго Урала, и мы присутствуемъ какъ бы на «исповѣди земли», слушая въ передачѣ художника рассказъ о жизненныхъ тайнахъ могучаго земнаго организма.

Вотъ предъ нами, напримѣръ, кристаллы: одни изъ нихъ растутъ правильными слоями и образуютъ какъ бы благоустроенное общество; другіе, наоборотъ, пошли вкривь и вкосъ, громоздятся другъ на другѣ неправильными рядами, словно у нихъ, въ силу какихъ-то невѣдомыхъ причинъ, произошло волненіе, и общество разрушается какою-то бѣшеной внутренней борьбой.

Вотъ, другіе кристаллы, которые—во время подобнаго же внутренняго переворота, подверглись страшному давленію: оно согнуло ихъ, придавъ имъ странную, повидимому невозможную для хрупкаго кристалла, форму. Въ другомъ случаѣ мы видимъ, какъ въ треснувшій кусокъ яшмы влилась посторонняя минеральная масса, расплзлась по трещинамъ и застыла, испещривъ прекрасный камень оригинальнымъ узоромъ.

Чрезвычайный интересъ представляютъ два искусственно воспроизведенные г. Денисовымъ геологическіе разрывы (въ натурѣ) аметистовой жилы, вставленные въ оригинальную березовую рамку. Рамка эта (ея верхняя часть) изображаетъ собою то укрѣпленіе («крѣпь»), которое устраивается горными рабочими во время работъ, чтобы подпирать почву внутри выработки. Самые «разрывы», имѣющіе видъ рельефныхъ почвенныхъ картинъ, открываютъ предъ нами прохожденіе подъ землею тѣхъ трещинъ, или «жилъ», въ которыхъ залегаютъ аметисты.

Мы видимъ на одной изъ этихъ рельефныхъ картинъ громадное «гнѣздо» аметистовъ: чрезъ всю картину въ массѣ гнейса (гранитъ) проходитъ трещина. Къ этой трещинѣ почти подъ прямымъ угломъ подходитъ крупный «желвакъ» дымчататаго кварца, и въ немъ сидитъ, въ 3-хъ сажняхъ подъ поверхностью земли, прикрытый вязкою желтою глиной нѣжно-лиловый кристаллическій камень. Это и есть аметистъ. Такіе желваки, имѣющіе форму чечевицы съ хвостомъ, идутъ къ трещинѣ параллельными рядами, начиная сверху. Аметисты на другой подобной рельефной картинѣ разрыва сидятъ, помимо желваковъ, прямо въ трещинѣ между глыбами гранита. Изъ этой трещины ихъ можно вынимать прямо руками, такъ какъ они не связаны съ остальной почвой, т. е. съ основною гранитною массой. Нигдѣ, помимо трещинъ, эти камни не попадаютъ, и для ихъ образованія, повидимому, нужна непременно пустота въ гранитѣ. Въ этихъ пустотахъ-трещинахъ и сидятъ, словно заточенные въ тюрьму узники,—драгоцѣнные камни.

И художникъ, пріотгравъ завѣсу съ подземныхъ тайнъ, показываетъ намъ тѣ таинственныя мѣста, въ которыхъ, словно цыпленокъ въ яйцѣ, сидятъ будущія серьги, брошки, кольца и діадемы, такъ смущающіе своею прелестью грѣшныхъ людей...

Въ витринахъ выставки собраны безочисленные минералы, перечислять которые было бы трудно и скучно, но видѣть которые—большое удовольствіе. Здѣсь находятся рѣдкостные корунды, кораллы, алмазы, рубины, сапфиры, изумруды, прелестные камни орлецъ, яшма, дымчатый горный хрусталь и пр.

Глаза разбѣгаются при видѣ пестрыхъ, чрезвычайно красивыхъ минеральныхъ образований, конгломератовъ, причудливыхъ сочетаній разныхъ камней и рудъ и пр. и пр.

Выставка г. Денисова, несомнѣнно, имѣетъ большое значеніе, снабжая насъ свѣдѣніями о богатомъ и оригинальномъ краѣ нашего государства и возбуждая въ насъ желаніе познать свою родину.



Генераль-лейтенантъ Кноррингъ, командиръ лейбъ-гвардіи подольскаго кирасирскаго полка (1817—1831 г.). По поводу 200-лѣтія лейбъ-гвардіи кирасирскаго Его Величества полка. Съ соврем. портр. авт. «Нивы».



Генераль-майоръ Я. Б. Преженцовъ, нынѣшній командиръ лейбъ-гвардіи кирасирскаго Его Величества полка. По поводу 200-лѣтія полка. По фот. К. Булла авт. «Нивы».

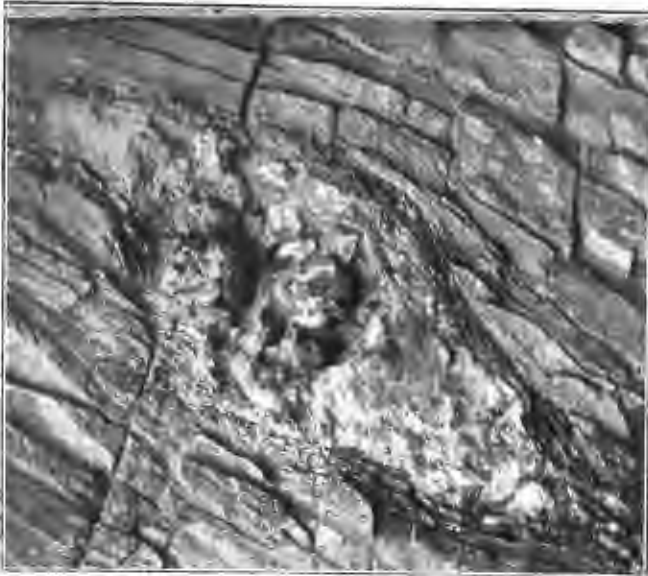

Гранитный слой съ гнѣздами аметистовъ въ трещинахъ.

Но главное ся значеніе въ томъ, что она является первой попыткой помочь этому краю, а именно—привлечь къ нему вниманіе энергичныхъ предпринимателей, могущихъ использовать со знаніемъ дѣла колоссальныя богатства Урала, частью нетронутыя, частью переходящія нынче въ руки иностранцевъ, которые гораздо болѣе, чѣмъ мы, интересуется Ураломъ. Въ настоящее время богатства Урала разрабатываются все еще примитивнымъ путемъ — мѣстными крестьянами. Обработкой камней, главнымъ образомъ, занимаются тоже крестьяне-кустари. Кустари же не въ состояніи надлежащимъ образомъ ни сбыть свои продукты, ни привлечь вниманія публики къ своему труду. И въ публикѣ поэтому болѣе распространены заграничныя крашеные камни, продаваемые подъ видомъ уральскихъ самоцвѣтовъ, чѣмъ настоящіе уральскіе самоцвѣты. Старанія г. Денисова и клонятся къ тому, чтобы поднять экономическую дѣятельность Урала, освѣтивъ его со всѣхъ сторонъ предъ глазами русскаго общества.

Б. Никоновъ.

Политическое обозрѣніе.

(Съ 2 портр. на стр. 497).

Господь испытываетъ Англію. Только что смолкли въ ней ужасы трехлѣтней войны, только что стихли въ ней ликованія и радостныя возгласы по поводу заключенія почетнаго мира съ бурами,—стихли для того, чтобы съ еще болѣе бурнымъ восторгомъ излиться по всей Великобританіи и всѣмъ ея владѣніямъ по поводу предстоящихъ блестящихъ коронаціонныхъ торжествъ, — какъ вдругъ разнеслась, долго скрывавшаяся и постепенно подготовлявшаяся вѣсть о тяжелой болѣзни (перетифлитъ—воспаленія слѣпой кишки) короля Эдуарда. Телеграфъ принесъ печальную вѣсть о томъ, что королю сдѣлана операція, и что, въ виду опаснаго состоянія его здоровья, коронація отложена на неопредѣленное время. Это потрясающее извѣстіе глубоко опечалило весь міръ. Нашъ дипломатическій органъ

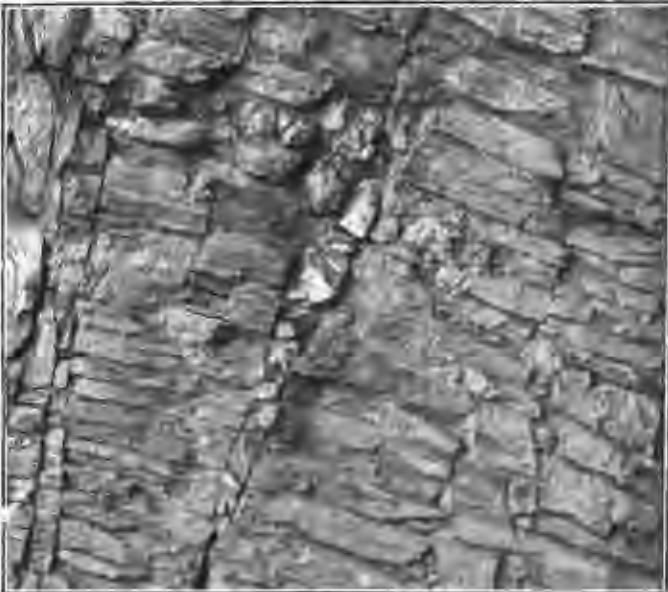

Гранитный слой съ гнѣздами аметистовъ въ трещинахъ.

Journal de St. Pétersbourg говоритъ слѣдующее объ этомъ событіи: «Телеграммы изъ Лондона сообщаютъ о печали и уныніи въ этой столицѣ, равно какъ, вѣроятно, и во всемъ соединенномъ королевствѣ, охватившихъ населеніе, вслѣдствіе прискорбнаго и неожиданнаго извѣстія о болѣзни его величества короля Эдуарда, перенесшаго тяжелую операцію наканунѣ коронаціонныхъ торжествъ. Маркизь Салисбери въ палатѣ лордовъ, а Бальфуръ — въ палатѣ



Геологическій разрѣзъ. Добыча аметистовъ. Каменный ровъ. Картина А. К. Денисова-Уральскаго. По фот. К. Булга авт. «Нивы».

общинъ явились выразителями всеобщаго сожалѣнія, вызваннаго этимъ событіемъ, заставившимъ отложить какъ церемонію коронаванія, такъ и всѣ грандіозныя торжества по этому поводу. Большая часть иностранныхъ августѣйшихъ особъ, представителей иностранныхъ державъ и правительствъ собрались уже въ обширномъ городѣ на берегахъ Темзы, куда также съѣхались делегаты главнѣйшихъ англійскихъ колоній. Все населеніе Лондона съ лихорадоч-

ным нетерпѣніемъ ожидало предстоящихъ торжествъ; сотня тысячъ прїѣзжихъ вѣрнопопанныхъ короля великобританскаго желали присоединиться къ всеобщему энтузіазму и выраженіямъ вѣрности и преданности англійскимъ государямъ. Отсюда становятся понятными чувства печали и скорби, неожиданно смѣнявшія чувство радости населенія британской имперіи. Не только во всемъ соединенномъ королевствѣ, но и повсюду внѣ его высказываются искреннія, горячія пожеланія скорѣйшаго выздоровленія его величеству королю Эдуарду».

Мы можемъ только присоединиться къ этимъ прочувствованнымъ словамъ нашего дипломатическаго органа.

Въ Тунисѣ произошла смѣна верховнаго правителя — умеръ бей Али-паша. Покойный бей занялъ тунисскій престолъ въ 1882 г. и, признавъ съ мусульманскимъ фатализмомъ совершившееся событіе — французскій протекторатъ, не питалъ никакихъ замысловъ о независимости своей страны. Множество французскихъ резидентовъ, смѣнявшихъ другъ друга въ Тунисѣ, въ теченіе 20 лѣтъ встрѣчали со стороны Али-паши полное содѣйствіе къ упорядоченію дѣлъ въ странѣ. Милліонъ подданныхъ, для которыхъ бей являлся духовнымъ главою, видѣли постепенное упроченіе въ странѣ французской администраціи безъ всякаго стѣсненія обычасвъ ислама; Али-паша

ступный для всѣхъ, бей пользовался среди арабовъ наивысшимъ почетомъ, благодаря-безупречной жизни и познаніямъ, при толкованіи правилъ Мохамеда. Дворецъ бея былъ мѣстомъ благотворительности для многихъ сотенъ арабовъ, прибывавшихъ въ столицу бея. Али-пашъ бею устроены самыя пышныя похороны, какія не были устроены никому изъ предшественниковъ бея. Тѣло перенесено было изъ дворца, согласно обычаю, въ священный дворецъ Кассаръ-Сайдъ. По пути слѣдованія кортежа выстроилась шпалерами, съ наклоненными знаменами, гвардія бея и французскіи войска.

Блестящій кортежъ зуавовъ, африканскихъ стрѣлковъ и тунисскихъ кавалеристовъ представлялъ живописное смѣшеніе восточныхъ костюмовъ, формъ офицеровъ и высшихъ чиновниковъ. Многочисленная толпа оглашала мѣстность возгласами: «нѣтъ Бога, кромѣ Бога, Мохамедъ пророкъ Его!» — и выкликала все время имя своего владыки «Сиди-Али-бей».

Новый бей Мохамедъ наканунѣ похоронъ своего отца переѣхалъ изъ своей резиденціи въ старый дворецъ въ Барбо для провозглашенія своего восшествія на престолъ — передъ цѣлымъ дворомъ. Затѣмъ въ зеркальной залѣ дворца совершена была церемонія инвеституры въ присутствіи властей французскихъ и тунисскихъ



Гора Ирмель. Картина А. К. Денисова-Уральскаго. По фот. К. Булла авт. «Нивы».

бей всегда убѣждалъ своихъ подданныхъ подчиниться французскимъ мѣропріятіямъ, охранявшимъ собственность населенія и его мѣстные обычаи. Помимо этого нравственнаго воздѣйствія, дѣлу порядка въ Тунисѣ служила и военная сила Франціи. Тунисцы убѣдились, что республика могла держать въ ихъ странѣ армейскій корпусъ, но удовольствовалась одной дивизіей, а потомъ — лишь бригадой, охраняющей внутренній порядокъ и имѣющей задачей мѣшать видамъ Англии на Бизерту и мечтамъ Италии въ сосѣднемъ Триполи. Обычное въ мусульманскихъ странахъ взиманіе налоговъ и военная служба ложилась на населеніе тяжелымъ бременемъ; теперь же тунисцы платятъ налоговъ гораздо меньше, чѣмъ до протектората; тунисскіе стрѣлки и кавалеристы-спаги преобразованы въ настоящихъ солдатъ, щегольски одѣтыхъ и получающихъ хорошее жалованье. Всѣми реформами въ странѣ любовался восьмидесятилѣтній Али-паша на склонѣ своихъ дней, счастливый своимъ высокимъ авторитетомъ судьи въ дѣлахъ гражданскихъ и уголовныхъ. Правосудіе отправлялось беємъ въ патриархальной формѣ во дворцѣ, гдѣ Али-паша являлся истиннымъ отцомъ своихъ подданныхъ. До-

представителей державъ. Величественно выпрямившись, бей выслушалъ стоя слова инвеституры, произнесенныя генераль-резидентомъ Пишономъ: во имя Франціи, съ чувствомъ соболѣзнованія по случаю смерти бея-отца, инвеститура торжественно дана новому бею съ пожеланіями, чтобы правленіе его было не менѣе миролюбиво и счастливо, чѣмъ правленіе покойнаго бея, чтобы новый бей, подобно отцу, посвятилъ свои силы трудамъ справедливости, цивилизаціи и прогресса. Официальная телеграмма президента французской республики санкционировала первый день новаго правленія въ Тунисѣ.

Бею Мохамеду-пашѣ 50 лѣтъ; онъ неоднократно бывалъ во Франціи, привыкъ къ ея цивилизаціи и владѣлъ французскимъ языкомъ такъ же, какъ и своимъ роднымъ. Нѣтъ сомнѣнія, что Франція въ дѣлѣ протектората найдетъ въ беѣ продолжателя честныхъ отношеній его отца. Религіозная власть бея въ будущемъ должна расти среди мусульманъ къ югу отъ Средиземнаго моря и въ Триполи — подъ эгидой французскаго вліянія. Вотъ почему Франція рассчитываетъ на новаго бея, какъ на важнаго пособника въ дѣлѣ цивилизаціи сѣверной Африки.

ЗАЯВЛЕНІЕ.

Во избѣжаніе остановки въ высылкѣ журнала „Нива“ съ 1-го іюля (съ № 27-го), гг. подписчики, внесшіе менѣе 5 руб., благоволятъ озаботиться немедленною присылкою слѣдующаго взноса въ счетъ подписной платы за „Ниву“ 1902 года. Гг. иногородные подписчики, при высылкѣ денегъ, прилагаютъ печатный адресъ съ бандероли, или обозначаютъ на видномъ мѣстѣ № печатнаго адреса.

Издатель А. Ф. Марксъ.

Редакторъ Р. И. Сементковскій.

Отсутствие АППЕТИТА ИЗЪЯЧИВАЕТ уже малыми дозами

СОМАТОЗА

Соматоза представляет из себя превосходное укрѣпляющее средство, совершенно безвредное, применяющееся при ОБЩЕЙ СЛАБОСТИ ДѢТЕЙ, ЖЕНЩИНЪ и ПАЦИЕНТОВЪ.

Дешевое удовольствіе

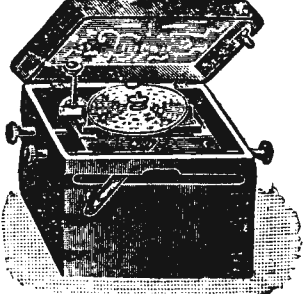

можно имѣть, купивъ превосходный самограющій музыкальный ящикъ "Сильванигра" съ подкладными металлическ. нотами. Звучный, пріятный тонъ! Регуляторъ для скорой и медленной игры (Ново!). Ц. вмѣстѣ съ упаковкой и перес. по почтѣ во всѣ мѣста Евр. Россіи всего 9 р. 50 к., лучшаго сорта, годичіеся для танцевъ 13 р. Въ Вост. Сибирь 1 р. 50 к. Больше. Бесплатно прилагаются. 8 нотъ. Добавочныя же по 25 к. шт. Деньги и требованія адрес.: М. Швальбе, Варшава, Лешно, № 70.

PÂTE DENTIFRICE
GLYCÉRINE
Зубная Паста — Прелесть Зубовъ
GELLÉ FRÈRES
6, Avenue de l'Opéra
PARIS

МОЗОЛИНЪ
ФРЕЙНГЕРЦА
УНИЧОЖАЕТЪ
МОЗОЛИ СЪ КОРНЕМЪ
Продается вездѣ. Цѣна 35 коп.

Изд. Художественныхъ Произведеній Р. Жениертъ, Фобуръ, С. Маргъ, № 89. Каталогъ 40 к. почт. марками.

Патент. въ АНГЛІИ.
МЕТАМОРФОСЪ
LONDRES MOSCOW
METAMORPHOSIS

Кремъ КАЗИМИ
Метаморфоза
ПРОТИВЪ
ВЕСНУШЕКЪ
Единств. доказа- тельство подлин- ности — подпись: **Сазими**
Безъ этой подписи — поддѣлка.
Продается во всѣхъ аптекахъ, аптеч. и парфюм. магазинахъ.
Главн. склады въ Торгов. Домѣ
И. В. СЕГАЛЬ
въ Вильнѣ и Одессѣ.

Изданія А. Ф. МАРКСА, СПБ., М. Морская, 22.

ПОЛНОЕ СОБРАНИЕ СОЧИНЕНІЙ ШЕКСПИРА

въ переводѣ и объясненіи А. Л. Соколовскаго. Въ восьми большихъ томахъ in 8° (8.688 стр.).

Съ обширную вступительную статью: "Шекспиръ и его значеніе въ литературѣ", биогр. очеркомъ, обстоятельными историко-критическими этюдами къ каждому произведенію и многочисленными (3.097) объяснительными примѣчаніями. Переводъ А. Л. Соколовскаго встрѣченъ очень сочувственно критикою, а Императорскою Академіею Наукъ удостоенъ, въ концѣ минушаго года, ПОЛНОЮ ПУШКИНСКОЙ ПРЕМІИ.

Содержаніе: Т. I. Вступительная статья: Шекспиръ и его значеніе въ литературѣ. — Трагедіи: Отелло. Король Лиръ. Макбетъ. — Т. II. Трагедіи: Гамлетъ. Ромео и Джульетта. Тимонъ Авинскій. — Т. III. Драмы: Венеціанскій купецъ. Мѣра за мѣру. Цимбелинъ. Зимняя сказка. Периль. — Т. IV. Трагедіи изъ древняго міра: Коріолянъ. Юлій Цезарь. Антоній и Клеопатра. Троилъ и Крессидъ. — Т. V. Драматическія хроники: Король Іоаннъ. Король Ричардъ второй. Король Генрихъ четвертый (части 1-ая и 2-ая). Король Генрихъ пятый. — Т. VI. Драматическія хроники: Король Генрихъ шестой (части 1-я, 2-я и 3-я). Король Ричардъ третій. Король Генрихъ восьмой. — Т. VII. Комедіи: Сонъ въ лѣтнюю ночь. Виндзорскія проказницы. Укрощеніе своенравной. Много шума изъ пустяковъ. Дѣвнадцатая ночь. Два Веронца. — Т. VIII. Комедіи: Буря. Какъ Вамъ угодно. Конецъ вѣнчаетъ дѣло. Потерянные труды любви. Комедія ошибокъ. — Трагедія: Титъ Андроникъ.

Цѣна полнаго собранія сочиненій Шекспира, въ 8 большихъ, компактно напечатанныхъ томахъ, 10 руб., съ перес. 11 руб.; въ 4-хъ перепл. 12 руб., съ перес. 13 руб.; также продаются отдѣльные томы (только безъ переплетовъ) по 1 руб. 25 коп., съ перес. 1 руб. 50 коп.

ПОВАРЕННАЯ КНИГА.

Руководство для приготовленія простыхъ, тонкихъ и вегетеріанскихъ обѣдовъ. Съ 66 рисунками.

Составила Ю. А. ЮГАНСОНЪ.

Книга Ю. А. Югансонъ представляетъ собою результаты ея 35-лѣтней дѣятельности въ поваренномъ искусствѣ и по хозяйству и даетъ разнообразнѣйшіе и превосходнѣйшіе, усовершенствованные за многие годы, рецепты для приготовленія кушаній, какъ скромныхъ и простыхъ, такъ и вегетеріанскихъ, при чемъ авторъ стремился придать кушаньямъ, кромѣ наилучшаго вкуса, удобоваримость и питательность. На ряду съ огромнымъ количествомъ рецептовъ для кухни, около 1900, въ книгѣ имѣется масса разнообразныхъ хозяйственныхъ свѣдѣній, а также обстоятельныхъ указаній относительно заготовки плодовъ и овощей, приготовленія вареній, наливокъ и др. наливныхъ, изготвленія печеній, конфетъ и т. д.

Изящная, объемистая книга, 946 стр., въ 8-ю д. л., съ 66 превосходными рисунками. Цѣна 4 р., съ перес. 4 р. 50 к.; въ переплетѣ 4 р. 50 к., съ перес. 5 р.

ТЕЖОРОЙ
Новѣйш. учен. и сего- рое дѣйств. лѣкар- ств. и діетой. — вы- сыл. за 28 к. (марк.) Адресъ: Киевъ, Д-ру Гурину.

ДВУХТАКТНЫЕ НЕФТЯНЫЕ ДВИГАТЕЛИ „АВАНСЪ“
Самый малый расходъ нефти, легкій вѣсъ, отсутствіе клапановъ, простота устройства, гарантія, дешевое другихъ нефтяныхъ дви- Ц. № 17533 гателей. 6—1
Представитель Л. И. РАГОЗИНЪ.
Москва, Мясницкая, д. Ермаковъхъ.

Настоящее чистое деревянное масло высока- го качества. При восков. и свѣч. торговлѣ

А. И. ЯКОВЛЕВОЙ.
Москва, Мал. Сухаревская пл., д. Бекен- дорфа, прот. Бассейной.

БЕЗМАТНАЯ ПЕРЕСЪИЧКА
ПЕРСІЙСКОЕ ПЛАТЕНІЕ
ТОЛЬКО 4 р. 90 к.
2 за 9 р. 55 к.
3 за 13 р. 90 к.
Прелесть, золот. кольцо 56 пр. съ искусств. превосходн. брилліант. БЕЗЪ ФОЛГИ ИЛИ ПОДКЛАДКИ ТАКЪ ЧТО ТРУДНО УЗНАТЬ ОТЪ КОЛЬЦА СЪ НАСТ. БРИЛЛАНТ.
БАЗАРЪ МАРКЪ
СПЕЦИАЛЬН. НЕВСКІЙ 20-31

ДЛЯ ОTCОВЪ И МАТЕРЕЙ.
Естествен. обученіе грамотѣ дѣтей отъ 2-хъ лѣтъ. Ц. 30 коп. марк. Адресъ: г. Симферополь, Майору Н. Таціевскому.

МЫЛО КАКТУСЪ И. КИПЧИСКАГО.
Паразиты (вѣш и людей) со всѣми зародышами, гдѣ бы они не появились, совершенно уничтожаются съ мыломъ Кактусъ. Требуется на кускѣ свид. № 2847. Продается вездѣ. Высылается не меньше 4 кус. за 1 р. перес. наложн. платеж. Москва, П. Виноградовъ, Рождественка, д. № 2. СПБ., маг. Виноградова Гороховая, 36.

ПОТОЛКИ
и стѣны украшайте легкими лѣпными изъ дѣль-маше розетками, углами, карнизами и пр. (практич. и дешево), преисъ-кур. съ 250 иллюстраціями лѣпн. работъ высыл. за 30 к. марк. Петербургъ, фабрика: В. Итальянская, 15. Складъ: Невскій, Пассаажъ, маг. 56 Т-во Ковалевскій.

Крахмальные заводы
по ново-реформированной системѣ Уланда
обеспечиваютъ наибольшій доходъ! Специальное заведеніе для устройства и перестройки крахмальныхъ заводовъ **В. Г. Уланда, Лейпцигъ.** Проспекты бесплатно.

КУПАНЬЕ ЭЛЬСТЕРЪ
Королевство Саксонія.
Железнодорожная станція, почта, телеграфъ и телефонъ. Лѣчебный сезонъ: съ 1 Мая по 30 Сентября.
Щелочно-соляные желѣзисто-кислые источники, 1 сѣрноматрѣевый (глауберова соль) источникъ, превосходная желѣзо-содержащая грязевыя и углекислосодержащая ванны, полное техническое приспособленіе для водолѣченія; ирландско-римскія и русскія бани; свѣтолѣченіе.
Краснѣйшее мѣстоположеніе, окруженное густозаросшими горами. Гребной спортъ, площадки для катанья на велосипедѣ и для игры въ лаунъ-теннисъ.
Прекрасныя квартиры въ большомъ выборѣ на разныхъ цѣнахъ въ отеляхъ и въ частныхъ квартирахъ. К. № 17313 3—3
Подробности можно получить въ Правленіи общины.

НОВО! ДОСТИГНУТО!
„УСАТИНЪ“
А. Гебгардта, даетъ всякимъ усамъ удивительно изящную форму, чистый натуральный видъ, гладкость и мягкость сохраняется. Даже самые маленькіе усы дѣлаются большими и густыми. „Усатинъ“ вещество не клейкое, не жаркое.
Цѣна за флажонъ 1 р., съ перес. 1 р. 50 к.
Складъ техно-химическій спеціальностей А. ГЕБГАРДТА. С.-Петербургъ, Невскій пр., № 88—14 (во дворѣ).

ГОЛОСА,
въ частіи и чертежи для америк. фисгарм. и ручн. гарм. Преисъ-кур. безпл. Харьковъ, Бѣлгородская ул., 15. Пашенко.

425 р.
подъ выигр. бнд., II заемъ до 825 р., подъ III Двор. до 240 р., подъ ост. бун. до 95 руб. изъ 6 до 9% годов., и 1/2% ежем. ком. предл. въ суду
Банкирскій домъ
ГЕНРИХЪ БЛОКЪ
59, Невскій, СПБ.

РУССКІЙ АЛЬБОМЪ
семь новѣйшихъ сочиненій для фортепiano въ 2 руки: Арцыбушева, Кюи, Лядова, Глазунова, Рижскаго-Корсакова и Соколова, ц. 2 р.
Изданіе **В. ВЕСЕЛЬ и К^о**, С.-Петербургъ, Невскій, 54. Москва, Петровка, 12.

БЕФИРЪ Новая книга проф. В. Подвысоцкаго. (Бродило въ лѣчебный напитокъ изъ коровьяго молока). Исторія, приготовленіе составъ, налитка; морфологія бродило и его заболѣванія, физиологическое и терапевт. значеніе напитка. Изданіе 5-ое, переработанное и дополненное съ рисунками. Цѣна 60 коп., съ перес. 75 коп. Продается во всѣхъ книжныхъ магазинахъ. Складъ изданій у Ив. Ив. Самоненко въ Киевѣ, Крещатикъ, № 39, кв. 5.

КРАСИВО выучивается вслѣдъ заочно въ 15 уроковъ у профессора каллиграфіи **А. КОССОДО.**
Методъ премиярованъ на Парижской всемірной выставкѣ 1889 г. и удостоенъ золотой медали. За 4 семейно-еconomy марки высылается **ПРОБНОЕ ПИСЬМО** прифрото, подробныя условія и образцы исправленія почерк. заочн. учен. Адресъ: Профессору каллиграфіи Адольфу Коссодо въ Одессѣ, Дерибасовская, д. № 19.

ВЕЛОСИПЕДНЫЯ КАМЕРЫ И ПОКРЫШКИ
Дэнлопъ и Континенталь продаются оптомъ и въ розницу въ складѣ издѣлій Т-ва Росс.-Американ. Резиновой М-ры **А. Гольцшмидтъ.** Москва, Никольская, д. гр. Шереметева. Преисъ-курантъ по требованію.

НОВОСТЬ
ЦВѢТОЧНЫЙ О-ДЕ-КОЛОНЪ
Цвѣтущій гіацинтъ.
С.-ПЕТЕРБУРГСКОЙ ХИМИЧЕСКОЙ ЛАБОРАТОРІИ.
Магазины въ С.-Петербургѣ: Невскій просп., № 32 и № 66. Вознесенскій пр. уг. Казанской, № 24/52.

Только 9 р. 50 к.

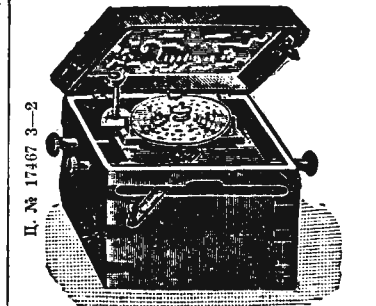

Въ доставитъ много удовольствія себѣ, семейству и гостямъ, если купитъ заводной самограющій музыкальный ящикъ „Silvanigra“ съ регуляторомъ для скорой и медленной игры (Ново!), со звучнымъ, пріятнымъ тономъ, прочной конструкціей и изящной отдѣлкѣ; къ нему бесплатно 8 нотъ. Отдѣльныя ноты по 25 коп. Лучшей конструкціи 13 руб. Высылаю по полученіи 2-хъ руб. задатка.
Р. ЛЮБЕТИНЪ, Варшава, Королевск., 47.

МАССАЖЪ ЛИЦА
изобретателя Генриха Симонса
въ Берлинѣ.

Посредствомъ специальныхъ аппаратовъ уничтожаются морщины и предупреждается появленіе таковыхъ.

Единственные представители для всей Россіи

Т-во А. РАЛЛЕ и К^о.
Москва — Кузнецкій мостъ, Петербургъ — Невскій, 18, Варшава — Вержболов, 7, Екатеринбургъ — Богоявленская ул., Тифлисъ — Головинскій просп.

ЦЕЗАРЬ и МИНКА,
питомникъ и торговля породистыми собаками въ Цана (Zahna), Пруссія.

Поставщикъ Высочайшихъ Дворовъ: Россійскаго, Германскаго, Турецкаго и многихъ Королевскихъ и Княжескихъ Дворовъ и т. д., награждаетъ многими золотыми и серебряными медалями отъ разн. Правительствъ и Обществъ.

Рекомендуетъ:
ПОРОДИСТЫХЪ СОБАКЪ ВСѢХЪ ВИДОВЪ (сторожевыя, для прогулокъ, охотничья и дамскія) отъ самыхъ крупныхъ ульскихъ договъ и горскихъ собакъ до самыхъ малыхъ салонныхъ собачекъ.

Большой иллюстрированный прейсъ-курантъ высылается бесплатно.

Большая постоянная собственная выставка собакъ на желѣзно-дорожн. станціи въ Цана.
№ Ц. 17220 3—3

КУМЫСЪ-ЭКСПОРТЪ.
Не портится, высылается ящиками (60 бут. — 30 р., 1/2 ящ. — 16 р., включая доставку большой скоростью по жел. дор.).
Требования: Смышляевка, Самарской губ., Б. Н. Постникову. Ш. № 17434 12—4

ЖЕРНОВА I. ТРАППА



ВЫГОДНѢЙШІЕ мукомольные камни для водяныхъ паровыхъ и вѣтряныхъ мельницъ. ПРЕВОСХОДНО размалываютъ рожь и т. п. зерно. Поднимаютъ доходность мельницъ.

Новыя патентованныя
Мельницы
съ нижнимъ на шарахъ бѣгуномъ, работаютъ ЛЕГКО и безъ шума.

В. Жуковскій
Бъ С.-Петербургѣ, Невскій 97.
Каталоги бесплатно.

НОВОСТЫ № 8 ОФИЦЕРСКІЯ ПОРТМОНЭ
изъ самой лучшей шагрени ровнакой кожи, плоскія, удобныя для всѣхъ и всегдаго нести въ карманѣ, съ 5-ю отдѣленіями и 3-ми затворами, мужскія и дамскія. Шт. 1 р. 50 к., тѣ же изъ наст. тюленевой кожи 2 р.

№ 10. ВСЕМИРНОЕ ПОРТМОНЭ самой лучшей выдѣлки изъ одного куска, патентованный замокъ съ особыми отдѣленіями: для звонкой монеты, золота и бумажныхъ денегъ. Мужскія и дамскія оловяковой кожи шт. 1 р. 50 к., тѣ же изъ настоящей тюленев. кожи 2 р. Со штемпел. 35 к.

дорож. № 20 БУМАЖНИКЪ "ФОРТУНА", состоящій изъ 5-ти отд. для ассигнацій и документовъ и 3-хъ для звонкой монеты и золота. Величина въ закрытомъ видѣ 3 3/8 x 2 1/2 вер.; магній изъ шагрени. Кожи. шт. 2 р. 50 к. Изъ настоящей тюленевой кожи 3 р. 25 к. Серебряныя монограммы по 1 р. 50 к. Пересылка отъ 1-ой до 6-ти штукъ въ Европ. Россію 30 коп., въ Азіат. 60 коп. Наложн. платежъ съ пріема. почт. комм. Требования и деньги адресовать: З. Жуну, Варшава, Новалипки, 30. Ц. № 16901 6—8

ЕССЕНТУКСКІЯ ЛЕПЕШКИ,
принятая послѣ пиши отъ 1 до 3 штукъ, уничтожаютъ изжогу и кислоту отрыжку, чувство полноты и вздутія подъ ложечкой. Весьма удобны въ дорогѣ. Не уступаютъ лепешкамъ Виши. Продаются во всѣхъ аптекахъ и аптекарскихъ магазинахъ.

Главный складъ для всей Россіи въ торгов. домѣ В. Липицкія и П. Полакъ.
Конторы: Москва, Фурманнй пер., д. Полакъ, и въ Ессентукахъ.

ЖЕНСКАЯ ПРОФЕССИОНАЛЬНАЯ ШКОЛА
съ научными классами и правильно организованными мастерскими Е. К. Семперовичъ, Пет. ст., Больш. пр., д. 7 (близъ Тучкова моста). Специально изучается кройка и шитье платьевъ и бѣлья, двѣтодіе, модное дѣло, шьетки и др. изящныя рукод., а также и науки съ новыми язык. (франц. и нѣмец.). Въ школу принимаются учащицы какъ приходщицы, такъ и живущія.

САМОКРАСЯЩІЯ ГРЕБЕНКИ
КРАСЯТЪ ВОЛОСА въ любой несмываемый цвѣтъ, послѣ чего ихъ можно гофрировать, завивать и прочее.

ГРЕБЕНЬ СОВЕРШЕННО БЕЗВРЕДЕНЪ.
Перес. налож. плат. штука 2 р. 50 к., 2 шт. за 4 р. 75 к.

БАЗАРЪ МАРОКЪ С.-Петербургъ, Невскій пр., 20—31.

Д. А. Александровъ,
Невскій пр., № 57, отдѣленіе: Литейный пр. № 51, въ С.-Петербургѣ.

ИТАРЪ ЛУЧШАГО КАЧЕСТВА
отъ самыхъ дешевыхъ до самыхъ дорогихъ. Лучшія итальянскія струны. Цѣны безъ выкупа.

САМОУЧИТЕЛЬ ДЛЯ ИТАРА
Адресъ 1 р. 50 к.

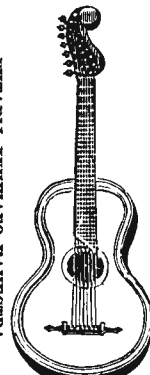

Въ № 13 Биржевыхъ Вѣдомостей II изд. 14 Января 1902 г. напечатано:

- Дешевыя изданія по ремесламъ
- Технолога П. А. Федорова.
- Переплетчикъ-любитель. Съ 35 рис. 30 к.
 - Рѣзчикъ-любитель. Съ 44 рис. 30 к.
 - Столяръ-любитель. Съ 45 рис. 30 к.
 - Простая мебель. Съ 74 рис. 30 к.
 - Толяръ-любитель. Съ 40 рис. 30 к.
 - Слесарь-любитель. Съ 53 рис. 30 к.
 - Веревочное производство. Съ 35 рис. 30 к.
 - Корзинное производство и изготовленіе плетеной мебели. Съ 37 рис. 30 к.
 - Обойщикъ-любитель. Съ 35 рис. 30 к.
 - Маляръ-любитель. 30 к.

ИЗДАНІЕ
А. Ф. СУХОВОЙ,
СПБ., 1902 г.

Десять брошюръ технолога г. Федорова представляютъ дѣльныя и понятныя изложенія руководствъ по указаннымъ ремесламъ. Во всѣхъ видна серьезная осѣдлѣнность автора. Повниманію текста много способствують многочисленныя рисунки и чертежи, показывающіе читателю-ученику весь последовательный ходъ работы по известному ремеслу, инструменты, необходимыя для нея, способъ обращенія съ ними и т. д. Что въ книжкахъ произвоятъ особенно приятно впечатлѣніе, помимо рѣдкой ясности изложенія, дѣлающей книжки доступными даже для совершеннаго простака,—это отсутствіе всякаго многословія и туманности, разъясненія того, что не требуетъ никакихъ разъясненій,—въ какую ошибку, однако, впадаетъ огромное число самоучителей, разсчитанныхъ на полную обездоступность. Всѣ вышеложенные книги высылаютъ налож. платежъ. Книжк. складъ А. Ф. Суховой, СПБ., Фонарный, 7. При высылкѣ книги на два рубля пересылка бесплатно.

Инигиоиздательство Б. Н. ФУНСА.
Кіевъ. Прорѣзанъ, № 23.

Продолжается подписка на:
Собраніе сочиненій
Э. ОЖЕШКО
съ порт. автора и вступ. статьѣй.
Переводъ съ польск. подъ редакц. С. С. ЗЕЛИНСКАГО.
Цѣна за все изданіе, 12 томовъ, напечатан. на плотн. глазированныхъ бумагахъ, съ перес.—5 р.

Собраніе сочиненій
М. НОРДАУ
съ порт. автора и вступ. статьѣй.
Переводъ съ нѣмецкаго подъ ред. В. Н. МИХАЙЛОВА.
Цѣна за все изданіе, 12 томовъ, напечатан. на плотн. глазированныхъ бумагахъ, съ перес.—6 р.

Собраніе сочиненій
Г. БРАНДЕСА
съ порт. автора и вступ. статьѣй.
Переводъ съ датск. подъ редакц. М. В. ЛУЧИЦКОЙ.
Цѣна за все изданіе, 12 томовъ, напечатан. на плотн. глазированныхъ бумагахъ, съ перес. 6 р.

Собраніе сочиненій
Э. РЕНАНА
съ порт. автора и вступ. статьѣй.
Переводъ съ франц. подъ редакц. В. Н. МИХАЙЛОВА.
Цѣна за все изданіе, 12 томовъ, напечатан. на плотн. глазированныхъ бумагахъ, съ перес.—6 р.

Всѣ изданія выходятъ ЕЖЕМѢСЯЧНО съ января 1902 г.

При подпискѣ на ОДНО изъ указанныхъ изданій допускается расщрчка: при подпискѣ не менѣе рубля и затѣмъ ежемѣсячно по 50 к. до погашенія слѣдующей суммы.

ОБЩАЯ ПОДПИСКА. При подпискѣ на всѣ 4 изданія цѣна за всѣ 48 т. лишь 20 р.; при этомъ широкая расщрчка: при подпискѣ 2 р. и затѣмъ ежемѣсячно по 1 р. 50 к.

◆ **НАСТОЯЩАЯ АУТСЪЮРТСКАЯ ЖИЗНЕННАЯ ЭССЕНЦІЯ** ◆
Д-ра НИЗОВА.
Средство для употребленія при **ЖЕЛУДОЧНОМЪ и ПОЧЕЧНОМЪ РАЗСТРОЙСТВѢ.**
Поступило въ продажу съ разрѣшенія медицинскаго начальства. Настоящая только съ изображеніемъ здѣсь охранной маркой. Имѣется въ рѣзничной продажѣ во всѣхъ большихъ аптекахъ, отомъ въ крупныхъ аптекарскихъ магазинахъ и у представителей: у Русск. О-ва Торговли Аптекарск. товарами, Штоль и Швидтъ, Р. Калеръ и К^о, Г. Глюсъ и К^о. 50—7



НЕ ДАРОМЪ,
а для рекламы по особенно удешевленной цѣнѣ только до 1 июля 1902 года **каждому, кто намъ пришлетъ изъ провинціи визитную или кабинетную ДВА** рубля денегъ и сіе объявленіе, будетъ фотографическую картинку, **Экспрессъ**, изготовленъ въ пятнадцатидневный срокъ большой бюстовый портретъ "Свѣтописъ", близкій въ натуральн. величинѣ, увеличенный при помощи Свѣтописъ, художественно отдѣланный, и высланъ одновременно съ оригиналомъ почтой за нашъ счетъ безъ всякаго дополн. по указанному адресу во всѣ города Россійск. Имперіи.

АТЕЛЬЕ ИЗЯЩНОЙ СВѢТОПИСИ
С.-Петербургъ, Невскій пр., д. 61. Ко вниманію Гг. заказчиковъ нашей свѣтописи, особенно тщательно исполненія портретовъ, конкурентовъ нѣтъ.

● **Воспользуйтесь случаемъ!** ● послѣ 1 июля 1902 года цѣны будутъ повышены. Съ наложнымъ платежомъ не высылаются.

LE TREFLE INCARNAT
DE L.T. RIVER
PARFUM A LA MODE



Только за 5 р. съ пересылкой. Желающимъ имѣть за небольшие деньги дѣйствительно изящныя, прочныя и вѣрные часы, мы особенно рекомендуемъ ниже обозначенныя часы, за которые удостоились получить много благодарностей и похвальныхъ отзывовъ. Часы черныя порозенной стали съ золотымъ украшеніемъ, мужскіе или дамскіе, открытые, заводъ безъ ключа, прочный механизмъ и звучный ходъ, съ изящной цѣпочкой и брелкомъ, вмѣсто 10 руб., только 5 руб.; такіе же, глухіе 6 руб.; такіе же, всѣмърно известной фабрики "Таванъ Батчъ" 6 руб., глухіе 7 руб. Часы высылаются повѣренные, съ ручательствомъ на 6 лѣтъ, наложнымъ платежомъ, безъ задатка. Къ каждому часамъ прилагается одно золотое 56 пр. кольцо бесплатно; просимъ прислать мѣрку. Адресовать: Товариществу "ДВИГАТЕЛЬ", Варшава, Граничная, 4.



МУЗЫКАЛЬНО-ДРАМАТИЧЕСКИЕ КУРСЫ РАПГОФЪ.

Утвержденные Министерством Внутр. Дѣл. Основанные въ 1882 году.

С.-Петербургъ, Малая Морская, № 7.

ФОРТЕПИАНО:
 Г-нъ Е. П. Рапгофъ.
 • А. И. Полотянка.
 • П. П. Фоссъ.
 • П. И. Юргенсъ.
 • А. А. Вивклеръ.
 • А. Г. Гинкель.
 • А. Н. Масофдовъ.
 • А. Д. Медемъ.
 • И. С. Эйсбергъ.
 Г-жа В. В. Ярушъ.
 • Е. А. Горячева.
 • Е. Ф. Блюмъ.
 • О. Я. Туркина.
 • Е. Г. Герунгъ.
 • Е. А. Башкова.
 • С. Г. Моллеръ.
 • О. А. Рылина
Методика фортеп. игры:
 Г-нъ Е. П. Рапгофъ.
ПѢНИЕ:
 Г-жа О. Н. Нардуччи-Хомутова.

• Д. Н. Мирская.
 Г-нъ Р. Ф. Нувель-Норди.
 • А. В. Карелли.

ОКРИПНА:
 Г-нъ С. П. Коргуевъ.
 • М. А. Вольфъ-Израэль.

ВИОЛОНЧЕЛЬ:
 Г-нъ А. И. Судовскій.

ФЛЕЙТА:
 Г-нъ А. Н. Семеновъ.

Опециальная теорія:
 Г-нъ Е. П. Степановъ.
 • М. К. Липольдъ

Обязательн. классъ фортепиано:
 Г-нъ фонъ-Мосинъ.
 • М. К. Липольдъ.

Musique d'ensemble:
 Г-нъ Е. П. Рапгофъ.
 • К. К. фонъ-Бахъ.

Хоровой классъ для взрослыхъ:
 Г-нъ К. К. фонъ-Бахъ.
 Теорія и сольфеджіо:
 Г-нъ К. К. фонъ-Бахъ.
 • К. П. Степановъ.

Исторія музыки и Эстетика:
 Г-нъ А. П. Копляевъ.

Итальянскій языкъ:
 Г-жа Лаваньо-Кампелло.

ДРАМАТИЧЕСКОЕ ИОНУСТВО:
 Артистъ Имп. театровъ.
 Г-нъ А. И. Долгиковъ.

ИСТОРИЯ ТЕАТРА:
 Г-нъ В. В. Варнекъ.

Гримъ и рисованіе:
 Г-нъ А. К. Воскресенскій.

Мимика, пластика и танцы:
 Г-нъ П. К. Карсавинъ.

Пріемъ съ 20-го августа: въ будни отъ 12—2 ч. дня и отъ 4—6 ч. веч., по праздничнымъ и воскреснымъ днямъ отъ 12—2 ч. дня. Молебны 1-го сентября въ 1 ч. дня, начало занятій, 2-го сентября. Подроб. прогн. высылаются и выдаются бесплатно. Письмен. заявлен. о поступленіи просить адресовать на имя Директора «Курсовъ» **ЕВГ. ПАВЛ. РАПГОФЪ.**

Натуральная минеральная вода. Источники, принадлежащ. французск. правительству.

VICHY

Остерегаться поддѣлокъ и точно обозначать источники.

VICHY CELESTINS

VICHY GRANDE GRILLE

VICHY HOPITAL

Болѣзни почекъ, мочевого пузыря Желудочкъ.
 Болѣзни печени и желчнаго пузыря.
 Болѣзни пищева- рительныхъ органовъ желудка кишечкъ.

Ц. № 17389 15-3

Адлеръ, Велосипедныя фабрики, прежде Генрихъ Клейеръ, Франкфуртъ на М.

Поставщица императорскихъ, королевскихъ и общественныхъ учреждений. Многократно премированные „высшими“ наградами на выставкахъ въ Германіи и за границей.

СПЕЦИАЛЬНОСТИ: Каталоги высылаются по желанію.

АВТОМОБИЛИ, ВЕЛОСИПЕДЫ, ПИЩУЩІЯ МАШИНЫ.

ИЩУТЬ АГЕНТОВЪ.



БЕРЕЗОВЫЙ КРЕМЪ.

Приготовленъ въ лабораторіи А. ЭНГЛУНДЪ.

Средство противъ веснушекъ, желтизны, пятенъ, красноты и проч.

Цѣна за фаянсовую банку 1 руб., съ перес. 1 р. 50 к.

Завѣдующіе Лабораторіею Докторъ В. К. Панченко и А. К. Энглундъ.

Для предупрежденія поддѣлокъ прошу обратить особенное вниманіе на подписи: А. ЭНГЛУНДЪ, красными чернилами, и марку С.-Петербургской Косметической Лабораторіи, которая имѣются на всѣхъ препаратахъ. Получать можно во всѣхъ лучшихъ аптекахъ, аптекарскихъ, косметическихъ и парфюмерныхъ складахъ Россійской Имперіи. Главныя агентства и склады фирмы для Европы: Эмиль Беръ, Гамбургъ; для Южной и Сѣверной Америки: Л. Мишнеръ, Нью-Йоркъ. Главныя склады для всей Россіи А. ЭНГЛУНДЪ. С.-Петербургъ, Бассейная ул., № 27.

Розничная продажа: «Центральный Парфюмерный и Аптекарскій магазинъ», Симеоновская, уголъ Моховой ул., д. № 4—47.

Золотая медаль 1901. ПЕРВОКЛАС. ФОТОГРАФИЧЕСКІЕ ОБЪЕКТИВЫ рекомендуютъ. Почет. дипломъ 1900.

ТВО „ФОСЪ“

Варшава, Бельведерская, 3. Первая въ Россіи фабрика оптич. инстументовъ.

ПЛАННИСТИГМАТЫ „ФОСЪ“	9x12	13x18	18x24	9x18
АПЛАНАТЫ „ФОСЪ“	45 р.	58 р. 50	81 р.	—
	100 .	180 .	—	160 р.
	19 .	24 .	36 .	—

Складные Аппараты „Фосъ“ съ Планнстигматами „Фосъ“ въ кожаномъ чехлѣ.

Въ специальныхъ оправкахъ на затворѣхъ и въ кодакахъ **ПЛАННИСТИГМАТЫ „ФОСЪ“**

Лучше отамны. — Во всѣхъ складахъ фотографическихъ принадлежностей и на фабрикахъ. Новый иллюстр. подроб. прейсъ-куррантъ бесплатно по получ. двухъ 7 к. марокъ.

ФОТОГРАФИРОВАТЬ НЕ ШТУКА,

а доставляетъ много удовольствія новозобрѣтеннымъ патентованнымъ аппаратомъ „Шампльонъ“. Аппаратомъ „Шампльонъ“ можетъ каждый фотографировать безъ всякой предварительной подготовки, что особенно важно для начинающихъ любителей. Аппаратъ „Шампльонъ“ превосходитъ всѣ находящіеся въ торговлѣ дешевые аппараты, ибо даетъ чистые и рѣзкіе снимки. Аппаратъ „Шампльонъ“ имѣетъ весьма несложную, но безупречную механику. Весь изъ металла! Элегантно обтунить искусство. кожей! Прелестныя никельныя (патентованныя) объективы! для мгновенныхъ (въ ходу) и съ выдержкой снимковъ. Необходимы старымъ и молодымъ, особенно велосипедистамъ, путешественникамъ, учащейся молодежи на дачахъ или во время канікульныхъ прогулокъ, т. е. этимъ аппаратомъ можно снимать виды, фигуры, группы, портреты друзей и проч.

Расплативъ на большой сѣмьѣ, мы назначили на эти превосходные аппараты небывало дешевую цѣну, а именно: на 6 пласт. съ полнымъ наборомъ всѣхъ принадлежностей на разм. 6x9 сантим. всего 6 р., на разм. 9x12 сантим. всего 8 р. вмѣстѣ съ упаковкой и пересылкой. Къ каждому экземпляру прилагаются бесплатно руководство по фотографіи и пробныя снимки, накл. на мардонъ. Деньги и требованія адресовать: Товарищество „Ренессансъ“ Варшава. Примѣчаніе: Аппараты „Шампльонъ“ не слѣдуетъ сравнивать съ объявленными друг. фирм. дешевыми аппаратами, такъ какъ и у насъ Ц. № 17502 имѣются аппараты отъ 1 руб. штука.

Фотографическіе склады

ЮСИФЪ ПОКОРНАГО

Москва, Одесса, Киевъ, Ростовъ н/Д., Петровка, 5. Еврейская, с. д. Крещатикъ, 43. Б. Садовая.

Только-что вышедшій каталогъ высылается желающимъ по первому требованію бесплатно. Ц. № 17487 2-2

ВЪ СЫ БУФФАЛО

СЪ КАЗЕННЫМЪ КЛЕЙМОМЪ.

Воскляло и К°

СПЕТЕРБУРГЪ, — МОСКВА, — ЕКАТЕРИНОСЛАВЪ,

Троицкая, 20. Мясницкая, д. Сытова. Проспектъ, 20.

ВСЕМИРНО ИЗВѢСТНЫЙ КУРОРТЪ МАРИЕНБАДЪ

БОГЕМИЯ.

Число жителей въ 22 000 чел. въ 1898 г.

Маріенбадъ — это курортъ, который въ теченіи 150 лѣтъ пользуется всеобщимъ признаніемъ. Онъ расположенъ въ долинѣ, окруженной горами, и имѣетъ прекрасную панораму. Въ Маріенбадѣ есть все, что необходимо для отдыха: парки, театры, рестораны, магазины, баня, конскія ванны, бани, электрическія ванны, минеральные источники, горячіе ванны, солончакъ, прѣсная вода, электрическія ванны, бани, конскія ванны, бани, электрическія ванны, минеральные источники, горячіе ванны, солончакъ, прѣсная вода.

ИМѢЮТЪ СЕБЯ: ВѢЩАТЬ. Прощаніе и пожеланія. Пріемъ въ 12 часовъ. Пріемъ въ 12 часовъ. Пріемъ въ 12 часовъ.

ИМѢЮТЪ СЕБЯ: ВѢЩАТЬ. Прощаніе и пожеланія. Пріемъ въ 12 часовъ. Пріемъ въ 12 часовъ. Пріемъ въ 12 часовъ.

ТУА ЛЕТНОЕ СРЕДСТВО для ДАМЪ

Употребляется для мытья кожи, лица и рукъ. При приготовленіи этого бальзама главное вниманіе обращено на то, чтобы въ составъ онаго вошли исключительно вещества, не оказывающія дурногъ вліянія на кожу. Цѣна флакону 1 р. 65 к.; къ нему бензойное мыло 35 к. и 50 к. кусокъ. Опо- помада 1 р. Упакровка и пересылка въ Европ. Россіи 70 к., въ Азіатской 1 руб. Главныя склады для всей Россіи:

СПБ. ТЕХНО-Химическая Лабораторія, С.-Петербургъ, Коломенская, 12.

Имѣются во всѣхъ парфюмерныхъ и аптекарскихъ магазинахъ и аптекахъ Россіи.

ОУВІН

Станція для естественнаго лѣченія Ульга близъ Циттау (Саксонія)

красивѣйшій курортъ въ Саксоніи. Лучшій пунктъ горнаго романтическаго пейзажа. Безконечная масса красотъ природы, величественная горная растительность, восхитительныя ландшафты, высочія, изумительныя по красотѣ виды, мѣста (800 метр.), приспособленныя для естественнаго лѣченія, заблывшійся угодъ, прекраснѣе дѣйствіе — все это лучше результаты, чѣмъ на минеральныхъ водахъ и лѣтнихъ курортахъ. Плата отъ 4 1/2 марокъ въ день съ человѣка. Подробн. иллюстр. объявленія высыла. бесплатно. 4-2

ЖИВДА

№ 26. **ОБЪЯВЛЕНИЯ** для напечатания въ „Нивѣ“ принимаются по слѣдующей цѣнѣ: за строку непарейль (въ 1/4 ширины страницы) — 1 р. 50 к. (на первой страницѣ) и 1 р. (на остальныхъ страницахъ). 1902 г.

Содержаніе. ТЕКСТЪ: Сила слабого. Романъ И. Н. Потапенко. (Продолженіе).—Когда отецъ возвратился домой. Разсказъ Ф. Сигурда.—Первая левыя.—Вила.—Кондоръ.—Его величество король итальянскій Викторъ-Эммануилъ III.—200-лѣтіе лейбъ-гвардіи кирасирскаго Его Величества полка.—Фридрихъ Фребель.—Музей войны и мира въ Люцернѣ.—Въѣздъ въ Тырново и Зевинскій бой.—Пожары въ Казани.—Катастрофа на варшавской желѣзной дорогѣ.—Заявленіе.—Объявленія. РИСУНКИ: „Сорочинская ярмарка“. Рис. С. Васильевскаго.—„Господа Головлевы“ М. Е. Салтыкова (Щедрина). Ориг. рис. В. А. Табурина.—„Вила“. Картина Г. Вастага.—Кондоръ на Андахъ. Рис. Г. Е. Лоджа.—Канадскій каюкъ.—Wherry—типъ судна, принятый для дачнаго кочева.—Водяные дачники на сушѣ.—Дачный лагерь въ лѣсу.—Его Величество король итальянскій Викторъ-Эммануилъ III.—200-лѣтіе лейбъ-гвардіи кирасирскаго Его Величества полка: 1) Прощаніе со старыми штандартомъ. 2) Формы обмундирования полка за истекшія 200 лѣтъ.—Музей войны и мира въ Люцернѣ, открытый 25-го мая т. г.—Къ 25-лѣтію русско-турецкой войны: 1) Зевинскій бой 13-го іюня 1877 г. 2) Въѣздъ великаго князя главнокомандующаго въ г. Тырново 30-го іюня 1877 г.—Пожары въ Казани 8-го и 9-го іюня т. г.: 1) Кварталь, прилегающей къ Мочальной площади. 2) Погорѣльцы на берегу озера Кабанъ (въ Плетеняхъ). 3) Большой Мѣщанскій переулокъ въ Плетеняхъ. 4) Видъ съ луговъ на сгорѣвшую мѣстность (въ Плетеняхъ). На первомъ планѣ—выселеніе погорѣльцы.—Катастрофа на варшавской желѣзной дорогѣ, около ст. Преображенской, 16-го іюня т. г.

ПРИНИМАЮ ХЛОПОТЫ
по отысканію правъ на дворянство, почетнаго гражданства и вообще по приведенію въ порядокъ семейныхъ правъ состоянія. **О. ПЕТЕРБУРГЪ**, Пантелеймоновскій, д. 15, кв. 4.
Зенонъ Зеноновичъ ЛОЗИНСКІЙ
ПРО ЧТО ЩЕБЕЛАЛА ЛЯСТОЧКА. Соч. Штатлатена. Съ портретомъ и біографіею автора. Ц. 1 р., съ перес. 1 р. 25 к.



4 руб. съ пересылкой.
ПРАКТИЧНАЯ, ЭЛЕГАНТНАЯ, ПРОЧНАЯ.
ЭЛЕКТРИЧЕСКАЯ ЛАМПОЧКА
зажигается при нажимѣ кнопки
3 1/2 вольты, для ок. 5000 освѣщеній.
Запасная батарея (цѣна 1 рубль) легко замигается каждамы въ нѣсколько секундъ. Высылается по полученіи денегъ.
Много благодарностей.
ТОВАРИЩЕСТВО: „**РЕНЕССАНСЪ**“ **ВАРШАВА.**

ПРОДАЮТСЯ
для постройки дачъ участки земли не менѣе 1/4 десяти. по Варш. ж. д. 1 1/2 ч. ѣзды изъ СПб-га, у самой Карташевской платформы. Поѣзда останавливаются у платформы круглый годъ. Мѣстность сухая, съ лѣсомъ и рѣчкой. Справиться у сторожа платформы. 2-2

ОБЩІЯ ОСНОВЫ ЭНТОМОЛОГІИ.
Съ 1080 фигурами на 323 рисункахъ.
Н. Э. Линдемана,
бывшаго профессора Петровской Академіи.
Это популярно написанное руководство предназначается какъ для сельско-хозяйственныхъ учебныхъ заведеній, такъ и для общей школы средней и высшей. Въ вообще любители и собиратели насекомыхъ найдутъ въ книгѣ Линдемана превосходное пособие по ознакомленію и изученію обширнаго царства насекомыхъ, поражающаго крайніми разнообразіемъ формъ, своимъ назначеніемъ въ природѣ и играющаго, наконецъ, важную роль въ сельскомъ хозяйствѣ. Книга читается легко, а обиліе великолѣпныхъ рисунковъ способствуетъ пониманію и усвоенію содержанія.
Объемистая, очень изящно изданная книга в 8°, 628 стр. Цѣна: 4 руб., съ перес. 4 р. 50 к.; въ папкѣ 4 р. 25 к., съ перес. 4 р. 75 к.

УЧЕБНЫЙ ГЕОГРАФИЧЕСКІЙ АТЛАСЪ,
составленный профессоромъ **Э. Ю. ПЕТРИ** и состоящій изъ 48 главныхъ картъ, 137 дополнительныхъ картъ и чертеней на 47 таблицкахъ. Новое 8-е исправленное и дополненное изданіе.
Несмотря на огромный успѣхъ, которымъ пользуется атласъ Э. Ю. Петри, въ какихъ-нибудь два года разошедшійся въ двухъ изданіяхъ, одобренный и рекомендованный разными вѣдомствами, удостоенный многими лестными отзывами и награды и введенный въ большей части учебныхъ заведеній,—мы въ настоящемъ, третьемъ по числу, изданіи, принявъ во вниманіе мнѣнія, высказанныя Ученымъ Комитетомъ М. Н. П. и многими компетентными лицами, сдѣлали цѣлый рядъ значительныхъ измѣненій и улучшеній. При составленіи атласа имѣлись въ виду полнота и разносторонность содержанія на ряду съ ясностью и краткостью карты и сколь возможно лучшее освѣщеніе наиболее выдающихся для описываемыхъ мѣстностей особенностей.
Атласъ одобренъ для гимназій, реальныхъ училищъ и учительскихъ институтовъ и семинарій; для приобрѣтенія въ библиотеки второклассн. и учительск. церковно-приходск. школъ; рекомендованъ для средн. учебн. заведеній Вѣд. учрежд. Императрицы Маріи и для кадетск. корпусовъ.
Цѣна 2 р., съ перес. 2 р. 50 к.; въ папкѣ 2 р. 35 к., съ перес. 2 р. 90 к.; въ коленкор. перепл. 2 р. 60 к., съ перес. 3 р. 20 к.

Разрѣш. Киев. Учебн. окр. курсъ
БУХГАЛТЕРІИ
скоро и основательно выуч. всякаго посред. переплещи, вполнѣ замиг. устное препода. Услов. выс. безпл. **А. П. БОБЫРЪ. Киевъ.**

Наилучшимъ подаркомъ для самого себя
Цѣна: 1 шт. 2 р., 2 шт. 3 р. 75 к.

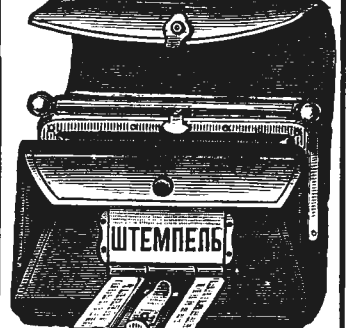

ПОРТМОНЭ СО ШТЕМПЕЛЕМЪ
изъ наилучшей черной опойки заграничной выдѣлки, съ матовымъ лоскомъ, съ 5 отдѣленіями, 1 внутреннимъ закрытымъ для звонкой монеты и однимъ особо закрытымъ для золота. Корпусъ изъ одного куска съ механич. затворомъ, содержащимъ каучуковый штемпель съ подушкой для краски.
Въ штемпелѣ можно помѣщать имя, отчество, фамилію и знаменіе, по желанію в коронку. Наружная выдѣл. 2 1/4 x 1 3/4 в. Также дамскія издѣлія, разнѣромъ 1 3/4 x 1 1/2 верш. по тѣмъ же цѣнамъ.
Тѣ же изъ настоящей тюленевой, мягкой шагренованной кожи, штука на 50 к. дороже. № 13859 (24)
Цѣны съ пересылкою въ Европейскую Россію, въ Азіатскую же—съ прибавленіемъ части въсопыхъ. Съ наложеннымъ платежомъ на 10 к. болѣе. Также безъ штемпеля, штука на 35 к. дешевле.
Въ контору фабрики **АМЕРИК. КАУЧУКОВЫХЪ ШТЕМПЕЛЕЙ** **М. ФИНИАНЪ**, Варшава, Бѣльскій, 25.

Съ требованіями просить обращаться въ контору изданій **А. Ф. МАРКСА**, СПб., М. Морская, 22.

Эд. Эд. НОВИЦКІЙ
Контора и Фабрика: Гороховая, 36 С.-ПЕТЕРБУРГЪ.

Литты дверныя рельефныя надписи для присутств. мѣстъ односторонн. отъ 1 р., трехсторонн. отъ 3 р. Тоже, дверныя доски отъ 30 к. Тоже, для дачи и ковчегъ отъ 4 р., отъ 10 до 15 отъ 50 к. Тоже, для народа, шпальт. отъ 8 руб. Тоже, для папачекъ отъ 1 р. 75 к. Тоже, съ казеннымъ укладъ отъ 5 р. Бронзовыя позвѣны, литыя фирм. досочки для машиностроит. заводовъ отъ 50 р. за 100 шт., дѣлкомъ отъ 30 р. Литыя ММ. кварталы, и проч. отъ 15 руб. за 100 шт. Высты Государей, русскихъ гбителей и литераторовъ по согласію. Барельефы Пушкина, Крылова, Сенкевича, Миндеевича, ядр, по бр. Распятія марты отъ 4 р. 50 к. болѣе, отъ 120 р. Юбилейныя кресты отъ 5 р.

Отанова по осезовозимы. МОДЕЛИ.

Новое усовершенство. констр. нумераторъ въ 4, 5 и 6 колѣсахъ съ 5 перемѣнами, стальными колесами отъ 25 р. Медальончикъ съ слезками отъ 7 р. 50 к. Самограсская машина съ штемпелемъ отъ 3 р. 50 к. Золотыя часы отъ 3 р. 50 к. Узарные пресса отъ 3 р. Прусыны изъ литой стали для кавчекъ въ желѣз. металлъ за комплектъ мѣдь отъ 1 р. 20 к. Лѣвантъ отъ 8 р., отъ 10 до 15 отъ 4 р. Медальоны, бусы и цѣфы для лѣтнихъ лѣздель отъ 15 р. за 100 шт. Усовершенствованныя шарманныя типографіи „ЮНИОНЪ“ 1 р. 25 к. 2 р. Настольныя типографіи отъ 10 до 15 р.

Металлы, автомат. сберег. касны для опусканія 20 к. монеты въ 7 р. пересылка за 7 р. Оригинальн. фигур. художественныя печати бронзовыя эмальированныя въ цѣлѣхъ отъ 3 р. Постановка эмальированныхъ машинъ. Складъ оригинальностей для гравировки мастеровъ.

Краткіе прѣдсѣдательныя высказываются за 7 мѣс. ларину.

Требуются повсемѣстно солидные и дѣятельные агенты.

ПРОШУ СЫЛАТЬСЯ НА НАСТОЯЩЕЕ ИЗДАНІЕ

ПРИЗНАННЫЯ ВОСЪМЪ СВѢТОМЪ.
Д-ра Шиндлеръ-Барнай „Маріенбадскія Редукціонныя Пилули“
введены съ разрѣшенія Медіцинскаго Департамента и во всей Россіи.
ПРОТИВЪ ОЖИРѢНІЯ
Способъ употребленія на русск., франц. и нѣмец. яз.
№ 17523 26-2
МОЖНО ПОЛУЧАТЬ ВО ВСѢХЪ ЛУЧШИХЪ АПТЕКАХЪ И АПТЕКАРСКИХЪ МАГАЗИНАХЪ.
Библиотека "Руниверс"

Средство для укрѣпленія нервовъ и возстановленія силъ у взрослыхъ и дѣтей

САНАТОГЕНЪ.

Блестящіе отзывы врачей авторитетовъ. — Имѣется въ аптекахъ и аптекарскихъ магазинахъ. — Брошюры по требованію высылаютъ бесплатно К. Креслингъ, С.-Петербургъ.

«Санатогенъ является питательнымъ препаратомъ для дѣтей», пишетъ д-ръ мед. фонъ-Мацнеръ въ Биркенфельдѣ.

«Санатогенъ долженъ находиться въ каждомъ дѣтскомъ пріютѣ», пишетъ д-ръ мед. Эйхель (Skole въ Галиціи).

«Я примѣнялъ санатогенъ съ замѣчательно благоприятнымъ результатомъ. Больные буквально расцвѣтали», пишетъ д-ръ мед. Штейнеръ въ Кремсѣ на Д.



До лѣченія санатогеномъ.



Послѣ 4-хъ недѣльных лѣченія санатогеномъ.

Ц. № 17446 2-2

МОЗОЛИНЪ
ФРЕЙНГЕРЦА
ИНИЧТОЖАЕТЪ
МОЗОЛИ СЪ КОРНЕМЪ
Продается всѣмъ. Цѣна 85 коп.

Изд. Художественныхъ Произведеній Р. Женнертъ, Фобургъ, С. Мартэнъ, № 89. Каталогъ 40 к. почт. марками.

ПИСАТЬ выучивается всякій заочно (посредствомъ переписки) въ 15 уроковъ у профессора каллиграфіи А. КОССОДО.

Методъ премиярованъ на Парижской всемирной выставкѣ 1889 г. и удостоенъ золотой медали. За 4 семиполученныя марки высылаются ПРИБОЕ ПИСЬМО шрифтовъ, подробныя условія и образцы исправленія почерк. заочн. учен. Адресъ: Профессору каллиграфіи Адольфу Коссодо въ Одессѣ, Дерибасовская, д. № 19.

Случай ЧИТАЙТЕ. Случай! КРЫМЪ или КАВКАЗЪ?

Наложнымъ (по 1 р.) платежомъ. Альбомъ 35 видовъ Кавказа или Крыма, въ роскоши. оригинальн. переплетѣ съ золот. тиснен. Высылаю альбомъ по полученію двухъ 7 коп. марокъ на пересылку. Обращаться: Одесса, Художеств. перепл., Земскому.

МЮРЪ и МЕРИЛИЗЪ
Москва, Кузнецкій мостъ, д. кв. Гагарина.

Дѣйствительно **ЛУЧШІЯ ВЪ МІРѢ** Вѣнскія **ГАРМОНИ ЛАДА.**

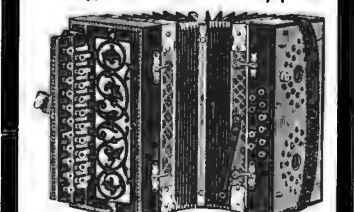

Съ свѣтлымъ и пѣвнымъ тономъ, изящной и прочной работы, съ полутонами и миморными басами, голоса на отдѣльныхъ планкахъ, углы мѣховъ металлическія

ДВУХЪРЯДНЫЯ:
21 клав. 8 басовъ 15 р., лучш. кач. 17 р. 10 " 19 " съ 12 бас. 21 " Со стальн. голос. и мѣдн. планками: съ 8 басами 22 р., съ 10 бас. 24 р., съ 12 бас. 26 р.

ТРЕХЪРЯДНЫЯ:
31 клав., 12 басовъ 27 р.; 33 клав. 18 басовъ 45 р. со стальными голосами и мѣдн. планк. 3-2
Продажа **ИСКЛЮЧИТЕЛЬНО** у насъ. Складъ настоящихъ граммофоновъ и музыкальныхъ инструментовъ. **ЦѢНЫ ДЕШЕВЫЯ.**

Поставщикъ Его Императорскаго Двора Величества
С.-ПЕТЕРБУРГЪ, Большая Морская, 9. МОСКВА, Кузнецкій мостъ, 6.
Иллюстрированный **К. И. БОКЪ**, высылается за восемь КATALOGЪ семи-коп. марокъ.
Ювелирные, золотыя и серебряныя издѣлія. Ордена, знами и жетоны.

СЕРЕБРО
БУМАГА
ЗОЛОТО
ЗАРА

Новое практично! кошелекъ „Заря“ состоитъ изъ 3 отдѣловъ: кошелекъ соедин. въ одномъ и надписи: «серебро, бумага, золото», не позвол. ошиб. при выдачѣ и получкѣ денегъ. «Заря» очень выстѣит., сдѣланъ изъ лучшей телячьей кожи и кажд. отд. откр. отдѣльно; шт. 2 р. 85 к. Базаръ Марокъ, СПб., Невскій № 20—31.

РАС продажа охотнич. ружей въ Туль, у Торг. Дома Бр. Ефимовы. Ружья извѣстн. тульск. мастера А. Т. Г. съ выдающ. боемъ и роскошн. отдѣлк.: шомпольныя въ 15, 17, 20 и 25 р. Центральн. въ 40 р. Подкл. зам. орѣх. ложка. Тоже худож. работы въ 75 и 85 р. Перес. за счетъ покупателя.

УР. СТЕНОГРАФІИ. Заочно, въ 1 нед. даю скор. 60 словъ въ мин. СПб., Пет. ч. Покровск. ул., 8, Линдбахъ.

ПОДВИЖНЫЯ КРЕСЛА ДЛЯ БОЛЬНЫХЪ
Кресла - самокаты для больныхъ. Мебель для больныхъ всякаго рода
Рихардъ Мауне, Дрезденъ — лѣбгау. Каталоги бесплатно.

ОТЪ МОЗОЛЕЙ РЕКОМЕНДУЕТСЯ КАКЪ ПРЕВОСХОД. СРЕДСТВО **ПЛАСТЫРЬ Л. ЛИНТРОПА.** Тотчасъ же послѣ прикладыванія на мозоль, начинаетъ размягчатъ ее, ослабляя этимъ боль и черезъ 2-3 дня мозоль легко удалится вмѣстѣ съ корнемъ. Продается вездѣ. **Ц. 25 к.**

Политехнический институтъ Фридрихъ въ Гессенѣ близъ Франкфурта и М.
Программы высылаются бесплатно. Специальный испытательный комисаръ.
І. Академія Машиностроенія, электротехніи, инженернаго и строительнаго искусства. 6 академическ. курсовъ.
ІІ. Политехникумъ Средняя специальная школа для машинныхъ и электро-техниковъ. 4 курса.

ABRICOTINE ПРЕВОСХОДНЫЙ ЛИКЕРЪ
Требовать подписи: П. Гарнье.
ENGHIEN-LES-BAINS (Франція)

Чистое лицо получается скоро послѣ употребленія новаго средства „КРЕДО“ отъ **ПРЫЩЕЙ** и **УГРЕЙ.**
Банка 1 р. 50 к.; перес. нлож. плат. Н. Окшевскій, С.-Петербургъ, Караванная, № 5, кв. 8.

ПОТОЛКИ и стѣны украшайте легкими глянцами изъ папье-маше розетками, углами, карнизными и пр. (практич. и дешево), протѣсь-куръ съ 250 иллюстраціями глян. работъ высыл. за 30 к. марк. Петербургъ, фабрика: В. Итальянская, 15. Складъ: Невскій, Пассаажъ, маг. № 56 Т-во Ковалевскій.

ВЕЛОСИПЕДЫ въ большомъ выборѣ предлагаютъ **ГАЛЬ и К°.** С.-Петербургъ, Марсово поле, 7. Каталоги бесплатно! 3-3

КУМЫСЪ-ЭКСПОРТЪ. Не портятся, высылаются ящиками (60 бут.—30 р., 1/2 ящ.—16 р., включая доставку большой скоростью по жел. дор.). Требования: Смышляева, Самарской губ., Б. Н. Постникову. Ш. № 17434 12—5

НОВОСТЬ ГРИПЪ
ПОЛУЧИТЬ ПОСРЕДСТВОМЪ
ТРЕБУЙТЕ КЛЕЙКУ АНГЛИЙСКУЮ БУМАГУ **ОТЪ МУХЪ**
THE „GRIP“
ОСТЕРЕГАЙТЕСЯ ПОДѢЛКИ! ОБОИТЕСЬ ВНИМАТЕЛЬНО НА ИСТОЯЩИЙ ЦВѢТЪ
Продаетъ **МАМЛЕКЪ** ВАРШАВА ЗОЛОТАЯ 36

ДА РОМЪ высылаемъ весьма выгодную агентуру. Адресъ: Варшава, Центральная почта, ящ. № 247.

НОВОСТЬ МАГИЧЕСКОЕ ОГНИВО!
ЗАМѢНЯЕТЪ СПИЧКИ И КАРМАННЫЙ ФОНАРЬ.
Изящно! Практично! Безопасно! Дешево! Служитъ карманной спичечницей, давая яркій свѣтъ. Сдѣлано изъ цѣльно изъ никеля. Только 1/4 вер. выш., удобно для кармана. Огниво съ 1000 зарядами 1 р. 65 к. Запасъ съ 2000 зарядовъ 1 р. 75 к. Перес. нлож. плат. С.-Петербургъ, **БАЗАРЪ МАРОКЪ**, Невскій, № 20—31.



XXXIII г.

№ 26

ПОЛИТИКИ И СОВРЕМЕННОЙ ЖИЗНИ.

г. XXXIII

1902

Выходит еженедельно (52 № в год), с приложением 24-х книг „Сборника“, содрж. соч. Н. С. ЛЬСКОВА и В. А. ЖУКОВСКАГО, 12 книг Литературных Приложений, 12 №№ „Парижских модъ“ и 12 листовъ чертежей и выкроекъ.

Выданъ 29-го Юня 1902 г.

Цена этого №—15 к., съ перес. 20 к.

ОТКРЫТА ПОДПИСКА на „НИВУ“ 1902 г.

Безъ доставки въ Петербургъ.

5.50 р.

Безъ дост. въ МОСКВУ въ конторѣ Н. ПЕЧКОВСКОЙ, Н. Петровскія линіи.

6.25 р.

Безъ доставки въ ОДЕССУ въ кн. маг. „ОБРАЗОВАНИЕ“, Ришельевская, 12.

6.50 р.

Безъ доставки въ ПЕТЕРБУРГЪ.

6.50 р.

Безъ пересылки во всѣ мѣстности Россіи.

7 р.

За гра- ницу 10 р.

Сила слабаго.

Романъ

И. Н. Потапенко.

(Продолженіе.)

Никита Авдѣичъ часа два сидѣлъ неподвижно въ своей комнатѣ за столомъ, положивъ на него голову. Марѣ Васильевнѣ даже показалось, что онъ плакалъ; она слышала всхлипыванья. Она подходила къ двери, прислушивалась, но войти къ нему не рѣшилась.

Но вотъ скрипнула дверь, и Никита Авдѣичъ вышелъ изъ своего заточенія.

— Можетъ, пообѣдалъ бы, Никита? — несмѣло предложила она, но онъ прошелъ мимо, даже не взглянувъ на нее.

«Куда это онъ?» — спросила себя Марѣ Васильевна и слѣдила за нимъ глазами. А онъ вышелъ на лѣстницу

и спустился внизъ. Потомъ повернулъ направо и прошелъ въ жиле нижняго этажа.

«Къ мамашенькѣ пошелъ... стало-быть, душу облегчить...» — подумала Марѣ Васильевна.

Когда Никита Авдѣичъ вошелъ въ квартиру Варвары Ивановны, тамъ была Матрена Авдѣевна. Онъ посмотрѣлъ на нее исподлобья и даже ни слова не сказалъ, а только мотнулъ головой въ сторону двери, и Матрена поняла, что ей надо выйти вонъ, и вышла. Она, разумѣется, не далеко ушла. Не могла же она отказать себѣ въ удовольствіи постоять около двери и послушать.

Нижняя квартира состояла изъ двухъ комнатъ. Въ пер-



„Сорочинская ярмарка“. Рис. С. Васильковскаго, авт. «Шивы».

вой были все мягкія кресла и диваны, а въ слѣдующей — широкая пуховая кровать, въ которой большую часть времени утопало хрупкое старое тѣло Варвары Ивановны, а въ углу — угольничекъ съ множествомъ игонокъ и съ вѣчно теплившейся передъ ними лампадой. Здѣсь пахло деревяннымъ масломъ и еще чѣмъ-то густымъ, наркотическимъ и тяжелымъ, свидѣтельствовавшимъ о томъ, что сюда рѣдко проникаетъ свѣжій воздухъ.

Варвара Ивановна сидѣла на кровати, придерживаясь одной рукой за деревянную рѣзную спинку. Лицо у нея было встревоженное, голова покачивалась. Очевидно, Матрена уже рассказала ей о случившемся.

Никита Авдѣичъ присѣлъ около нея на кровати близко и приложилъ голову къ ея плечу.

— Охъ, мамашенька... мамашенька... тяжело у меня тутъ... тяжело! — онъ показалъ на свою грудь.

— Молись, Никита... — пробормотала старуха: — молитва облегчаетъ...

— Грѣхъ у меня тутъ, мамашенька... лютой грѣхъ!..

— Молись Богу... молись Богу! — повторяла старуха, въ то время, какъ онъ обливалъ слезами ея плечо.

Но Никита Авдѣичъ не пошелъ къ угольнику, не упалъ на колѣни передъ образами съ теплившеюся передъ ними лампадой, а все продолжалъ сидѣть. У него было такое чувство, точно душа его — смрадная яма и съ такой душой нельзя предстать передъ Богомъ. Не смѣлъ онъ обратиться къ Богу.

Отъ мамашеньки своей онъ не ожидалъ никакого утѣшенія. Онъ зналъ, что старуха уже теперь мало пойметъ изъ того, что онъ могъ бы рассказать ей, потому и не рассказывалъ. Онъ зналъ, что если и пойметъ, то единственный совѣтъ, какой она можетъ дать ему, это — молитва, которая облегчаетъ душу.

И все же онъ пришелъ къ ней, пришелъ потому, что ему нужна была живая человѣческая душа, чтобы перенести въ нее хотя капельку изъ своей тятоты. Такой души около него не было. Жена его, Марѳа Васильевна, давно уже потеряла способность въ его присутствіи понимать что-нибудь и рассуждать. Она умѣла только бояться его, ждать приказаній и съ собачьей вѣрностью смотрѣть ему въ глаза. Матрена — глуховата, сыновья — къ нимъ теперь обратиться ему стыдно... И онъ пошелъ къ мамашенькѣ, какъ къ единственному приближенному. Она не пойметъ и проститъ; а если пойметъ, тоже проститъ — и оно какъ будто станетъ легче.

Но нѣтъ, не стало легче Никитѣ Авдѣичу. И вышелъ онъ отъ нея съ такой же сумрачной душой, съ какой вошелъ къ ней. А выйдя, направился въ глубину сада, въ самую чащу, гдѣ никто-никто не могъ бы отыскать его.

Между тѣмъ, прѣхалъ докторъ. Въ большомъ торговомъ селѣ Мызры ихъ было нѣсколько, но всѣ были заняты, и ни одинъ не могъ поѣхать. Тогда пришлось обратиться къ компанейской фабрикѣ. Туда поскакалъ самъ Илья и былъ совершенно пораженъ, когда оказалось, что тамъ уже знаютъ про несчастье, случившееся на андрусовской фабрикѣ.

Богъ знаетъ, какъ распространяются эти вѣсти и кто ихъ переноситъ. Со времени выстрѣла прошло всего какихъ-нибудь часа четыре, а въ шести верстахъ уже рассказывали подробности. И, какъ водится, все было преувеличено. Рану объявили тяжелой. Говорили даже о неизбѣжной и близкой смерти жены молодого Андрусова.

Но, что всего хуже, рассказывали о ссорѣ ея со старикомъ, о бѣшеной сценѣ, результатомъ которой и былъ выстрѣлъ. Илья приплоско опровергалъ все это, и для него это было тѣмъ труднѣе, что въ глубинѣ души онъ не переставалъ подозревать, что все это такъ и было. Однако, онъ употребилъ всѣ усилія, чтобы изобразить дѣло въ видѣ нечаяннаго несчастнаго случая.

Докторъ тотчасъ же согласился поѣхать, а фабричное начальство охотно отпустило его. Вообще Илья встрѣтилъ здѣсь самый ласковый приемъ.

Доктора, прѣхавшаго съ Ильей, во дворѣ встрѣтили Алексѣй, и оба повели его во флигель. Докторъ былъ молодой, недавно только прибывшій изъ Москвы и потому къ своему дѣлу еще горячій. Лѣчилъ онъ, по обязанности фабричнаго врача, всѣ болѣзні, но увлекался хирургіей. У него была необыкновенно здоровая и радостная наружность. Онъ такъ весело говорилъ о томъ, что совершенно необходимо вынуть изъ руки дробинки, иначе можетъ сдѣлаться гангрена, и это слово «гангрена» онъ произносилъ какъ-то особенно красиво и звучно.

Еще было свѣтло, когда онъ принялся за свою работу. Косые лучи передвечерняго солнца освѣщали рабочій кабинетъ Ильи. Докторъ привезъ съ собою инструменты и при помощи фельдшера и Дуняши, которая прислуживала, съ большой ловкостью продѣлалъ операцію.

Дарья Николаевна кривилась, но ни разу не вскрикнула, хотя было нестерпимо больно. Только когда три дробинки были благополучно вынуты, она, съ смертельно блѣднымъ лицомъ, повалилась на подушку.

— Это ничего, — успокоилъ докторъ. — Это упадокъ нервной дѣятельности послѣ сильнаго напряженія.

Онъ самъ сдѣлалъ перевязку и, объявивъ, что раны заживутъ мѣсяца въ два, далъ подробныя указанія фельдшеру и уѣхалъ. Илья съ Алексѣемъ отправились провожать его до воротъ. Дарья Николаевна тѣмъ временемъ уснула, и при ней осталась одна Дуняша.

Она сидѣла тихо, неподвижно, боясь малѣйшимъ скрипомъ стула нарушить ея сонъ, и издали смотрѣла въ окно. И вотъ она замѣтила около окна человѣческую фигуру, но сразу не могла разобрать, кто это. Фигура приблизилась и поманила ее рукой. Дуняша взглянула, и сердце у нея замерло.

— «Неужто?.. Господи!..» — прошептала она и, поднявшись со стула, на цыпочкахъ быстро вышла изъ комнаты.

На крыльцѣ стоялъ Никита Авдѣичъ. Дуняша чуть не вскрикнула, увидѣвъ его вблизи. Онъ такъ страшно измѣнился: въ эти нѣсколько часовъ онъ словно прожилъ десятокъ лѣтъ. Спина его сгорбилась, голова поникла, щеки какъ-то осунулись; ей даже показалось, что волосы его стали бѣлѣе прежняго.

— Это докторъ былъ? — тихо, почти шопотомъ, спросилъ ее Никита Авдѣичъ.

— Докторъ, Никита Авдѣичъ... съ компанейской фабрики...

— Что же сказалъ онъ?

— Ничего, говорить, благополучно...

— Что же... рѣзалъ, небось?.. — спросилъ Никита Авдѣичъ и глядѣлъ въ это время исподлобья не на нее, а въ сторону.

— Рѣзать не рѣзалъ, а вынималъ. стало-быть... дробинки...

Никита Авдѣичъ вздрогнулъ и на минуту закрылъ глаза. Потомъ отвернулся и перекрестился.

— А какъ она? — спросилъ онъ, опять повернувшись къ Дуняшѣ.

— Спать... Обезсилѣла, такъ теперь уснула... Можетъ, взойдете, Никита Авдѣичъ? — осмѣлилась предложить Дуняша.

— Нѣтъ... Зачѣмъ беспокоить?.. А только ты, Авдотья, вотъ что: ежели худо, напрямѣрь... такъ прибѣги въ домъ... извѣсти. И прямо мнѣ... слышь... и сама... Чтобы не другой кто... Слышишь? Исполни.

— Все исполню, Никита Авдѣичъ, какъ приказали...

— Ну, и ей... Дарья Николаевна, скажи, — прибавилъ Никита Авдѣичъ, и голосъ его сдѣлался глубокимъ: — Скажи, что убиваюсь я... мѣста не нахожу... Слышала?

И такой жалкій былъ у него видъ, столько муки было въ его глазахъ и въ голосѣ, что Дуняша забыла свой страхъ передъ нимъ; ей захотѣлось сказать ему что-нибудь теплое, успокоительное.

— Вы напрасно себя такъ истязаете, Никита Авдѣичъ... Дарья Николаевна совсѣмъ даже на васъ зла не питаютъ..

— Не питаешь, говоришь?.. А ты... ты разве что слышала?

— Слышала, Никита Авдѣичъ. Сама мнѣ говорила... «Мнѣ, говоритъ, жаль, что Никита Авдѣичъ въ такое потрясеніе пришелъ, потому никто въ нечаянности не виноватъ, и со всякимъ это можетъ случиться...»

— Дуняша... а Дуняша!..—послышался изъ комнаты слабый голосъ Дарьи Николаевны, которая проснулась. Дуня заметалась.

— Иди, иди, Авдотья... Скорѣй бѣги... и мое помни...— послалъ ее Никита Авдѣичъ и даже легонько обѣими руками оттолкнувъ ее къ двери, какъ бы этимъ желая ускорить ея возвращеніе, а самъ сейчасъ же отошелъ отъ крыльца и пошелъ по дорогѣ.

Дуняша вошла въ комнату. Дарья Николаевна попросила пить. Теперь, послѣ операціи, она страдала отъ боли. Но Дуняша однимъ своимъ присутствіемъ облегчала ее.

— Дуняша, у васъ странное лицо! — сказала Дарья Николаевна, взглянувъ на нее.—Что-то случилось, а вы не умѣете скрыть...

— Вотъ выпейте-ка сперва,—сказала Дуняша, подавъ ей питье.—А случилось такъ...

— Ну, говорите...

— Сейчасъ здѣсь Никита Авдѣичъ былъ...

— Да?

— Самъ пришелъ. Къ окну подошелъ и поманить меня. Я вышла, и онъ все о здоровьи вашемъ спрашивалъ. И еще мнѣ такую честь сдѣлалъ,—почти юмористически продолжала Дуняша:—что ежели, говоритъ, случится что, такъ прибѣги ко мнѣ, извѣсти, только сама, говоритъ, ты, а не кто другой... И вамъ велѣлъ передать: «скажи, говоритъ, что убиваюсь и даже мѣста себѣ не нахожу...» И правда, переѣхался онъ такъ, что даже страшно смотрѣть... Ужъ я утѣшала его. Говорю: Дарья Николаевна зла не питаетъ. Никто, молъ, въ нечаянности не виноватъ... Даже жалостно смотрѣть на него.

Дарья Николаевна задумалась и послѣ долгаго молчанія сказала:

— Да, Дуняша, нѣтъ болѣе жалкаго зрѣлища, какъ сильный человѣкъ въ ту минуту, когда онъ покорился какой-нибудь слабости...

Дуняша не поняла и не откликнулась.

А на фабрикѣ въ этотъ день дѣла шли плохо. Уже остановка машины въ отбѣльнѣхъ подѣйствовала на всѣхъ удручающимъ образомъ. Потому этотъ несчастный случай окончательно отбилъ у всѣхъ охоту работать. Да и порядка не было: некому было смотрѣть за нимъ. Рабочіе все были такой народъ, что иначе не умѣли работать, какъ изъ-подъ палки.

Обыкновенно Семенъ Назарычъ только и дѣлалъ, что кричалъ на нихъ, приправляя свою рѣчь сильными словами. А теперь вотъ уже нѣсколько дней его никто на фабрикѣ не видѣлъ. Сидѣлъ онъ въ своей квартирѣ и чего-то выжидалъ.

Правда, грозный обходъ фабрики, который совершалъ нѣсколько разъ на день самъ Никита Авдѣичъ, значительно подтягивалъ рабочихъ. Къ нему всѣ питали паническій страхъ. Но нынче и Никита Авдѣичъ не показывался.

И на фабрикѣ царило уныніе. Она все еще гудѣла, и черный густой дымъ исправно вылеталъ изъ ея высокой закопченной трубы; но это только по многолѣтней привычкѣ, а дѣла настоящаго въ ней не было. Можетъ-быть. Никита Авдѣичъ, прохаживаясь въ саду, въ уединенной аллеѣ, думалъ обо всемъ этомъ, а можетъ-быть и совсѣмъ о другомъ. Но когда солнце уже вотъ-вотъ готово было закатиться за лѣсъ, онъ подошелъ къ дому, поднялся во второй этажъ, прошелъ въ свою комнату и оттуда кликнулъ Марюу Васильевну. Та мгновенно прибѣжала, инстинктивно почуявъ какой-то поворотъ къ лучшему.

— Вели позвать ко мнѣ Паклина! — сказала ей Ни-

кита Авдѣичъ, и въ его лицѣ и въ голосѣ она замѣтила какъ бы нѣкоторое просвѣтлѣніе.

Да и самое упоминаніе имени Паклина, который всѣ эти дни былъ въ такой страшной опалѣ, обѣщало что-то доброе. Она сейчасъ же послала за Семеномъ Назарычемъ.

И Семенъ Назарычъ, несмотря на то, что у него уже было рѣшено окончательно отказаться отъ службы на фабрикѣ, и онъ такимъ образомъ могъ уже считать себя свободнымъ отъ подчиненія грозному хозяину, услышавъ, что его кличетъ Никита Авдѣичъ, вдругъ почувствовалъ покорность и безпрекословно сталъ одѣваться, а черезъ три минуты былъ уже наверху.

Онъ вошелъ въ комнату Никиты Авдѣича и остановился на порогѣ, а Никита Авдѣичъ сидѣлъ въ креслѣ.

— Мое почтеніе, Никита Авдѣичъ! — вполнѣ почтительно сказалъ Семенъ Назарычъ и поклонился ему.

Но, взглянувъ хорошенько въ хозяина, онъ чуть было не попятился отъ изумленія. Господи, какъ переѣхался человѣкъ!

— Здравствуй, Паклинъ...—отвѣтилъ на его привѣтствіе Никита Авдѣичъ, и голоса его тоже не узналъ Семенъ Назарычъ. Не слышалось въ немъ, какъ прежде, властной и твердой хозяйской воли; было въ немъ что-то придавленное и смиренное.

— Что же это ты... дорогу, что ли, на фабрику позабылъ?.. — спросилъ Никита Авдѣичъ; но ни угрозы, ни строгаго внушенія не было слышно въ его вопросѣ. Слышалась въ немъ горечь обиженного человѣка.

— Нѣтъ, не то, чтобы позабылъ... А, какъ бы сказать, Никита Авдѣичъ... ежели моя вѣрная служба...— какъ-то нараспѣвъ, не вполнѣ увѣренно и потому не совсѣмъ внятно заговорилъ Паклинъ.

— Ну, оставь, оставь, пожалуйста...—остановилъ его Никита Авдѣичъ. — Знаю, знаю... и про твою вѣрную службу знаю... Только ты это оставь... Иди на фабрику и устрой тамъ порядокъ... А то вѣдь они тамъ всѣ станки переломаютъ...

Паклинъ не понялъ еще его настроенія и хотѣлъ настаивать на своемъ и опять заговорилъ прежнимъ тономъ:

— Такъ позвольте же вамъ изъяснить, Никита Авдѣичъ, по-простецки и, какъ бы сказать, безъ сердцовъ...

— Семенъ, — перебилъ его Никита Авдѣичъ, и въ этомъ возгласѣ ужъ даже грубое ухо Семена Назарыча разслышало глубокое страданіе.—Вѣдь я тебя прошу... Пойми... прошу! Ну, снизойди... и больше ничего... Прошу вѣдь, и только...

Такого тона и такихъ словъ изъ устъ хозяина не могло вынести упорство Семена Назарыча, и онъ сразу, безъ дальнѣйшихъ разговоровъ, сдался.

«Ужъ коли Никита Авдѣичъ просить сталъ, такъ это выходитъ дѣло совсѣмъ особенное... и тутъ что-то кроется...»—подумалъ Паклинъ и сказалъ вполнѣ кроткимъ и покорнымъ голосомъ:

— Извольте-съ, Никита Авдѣичъ... Я пойду!—и, низко поклонившись хозяину, повернулся и направился къ двери.

— Погоди. Вотъ что...—прибавилъ Никита Авдѣичъ:—коли не трудно, зайди во флигель и попроси ко мнѣ Алексѣя.

— Слушаю-съ, Никита Авдѣичъ,—отвѣтилъ Паклинъ и вышелъ.

Онъ быстро направился къ лѣстницѣ, но, такъ какъ на дорогѣ его встрѣтили Марѣя Васильевна и Матрена, то онъ успѣлъ имъ шепнуть: «Алексѣя Никитича кличутъ»... и это сообщеніе въ головахъ обѣихъ дамъ произвело огромную сенсацію.

А Паклинъ, сойдя въ садъ, бѣгомъ пустился къ флигелю и вошелъ въ него съ задней стороны и, встрѣтивъ тамъ Дуняшу, попросилъ ее позвать Алексѣя Никитича.

— Да скажи, что дѣло первой важности!—прибавилъ онъ. Разумѣется, Алексѣй сію же минуту вышелъ къ нему и узналъ отъ него о приглашеніи Никиты Авдѣича.



Литературный альбомъ. „Господа Головлевы“ М. Е. Салтыкова (Щедрина).
Ориг. рис. (собств. «Нивы») В. А. Табурина, авт. «Нивы».



„Вила“. Картина Г. Вастага, грав. Кирмзе.

— Ужъ истинно, чудо какое-то! — разсуждалъ при этомъ Паклинъ. — Первое то, что меня попросилъ на фабрику пойти для порядка... Попросилъ, Алексѣй Никитичъ... и безо всякой грозности... Ну, а потомъ васъ велѣлъ покликать...

— Ну, такъ вы идите на фабрику, Семень Назарычъ, а я сейчасъ пойду къ нему, — сказалъ Алексѣй и вернулся во флигель, чтобы сообщить объ этомъ Дарьѣ Николаевнѣ и Ильѣ.

Когда Алексѣй разсказалъ Дарьѣ Николаевнѣ все, что сообщилъ ему Паклинъ, она спросила:

— Ты послалъ телеграмму Тюрину? — спросила она.

— Нѣтъ еще, — отвѣтилъ Алексѣй. — Я совершенно позабылъ о немъ...

— Ну, это и лучше... Я думаю, что въ ней придется прибавить еще кой-что важное...

— Я ничего не рѣшаюсь предвидѣть... — замѣтилъ Алексѣй.

— Подойди ко мнѣ, Алексѣй...

Онъ приблизился. Она взяла его руку и долгимъ взглядомъ посмотрѣла ему въ глаза.

— Только будь твердъ... — сказала она ему тихо: — не погуби своего дѣла...

XII.

Въ домѣ и на фабрикѣ произошло какое-то оживленіе, точно изъ комнаты, гдѣ засѣдалъ Никита Авдѣичъ, повѣяло свѣжимъ вѣтеркомъ. Паклинъ явился на фабрику властнымъ и строгимъ распорядителемъ.

— Вишь, что надѣлали! — зычнымъ голосомъ кричалъ онъ, ужасаясь тѣмъ безпорядками, которые произошли безъ него, даже несмотря на строгіе обходы Никиты Авдѣича. — Вотъ ужъ вполне никуда негодный народъ... точно слѣпая лошадь: опусти вожжи, такъ она безпремѣнно въ яму завезетъ.

Уже солнце зашло, и на фабрикѣ скоро должны были прекратиться работы. Но, все равно, присутствіе настоящаго дѣловитаго начальника почувствовалось, и все пришло въ движеніе.

Разумѣется, стало извѣстно и то, что хозяинъ призывалъ къ себѣ сына Алексѣя. Послѣ того объясненія, которое произошло между ними на глазахъ у всѣхъ, послѣ той многодневной вражды, которую нельзя было скрыть отъ любопытныхъ, такой поворотъ, да еще исходившій отъ самого Никиты Авдѣича, обѣщала многое и важное.

Что касается дамъ, то онѣ, а особенно Матрена Авдѣевна, прямо рѣшили, что теперь дѣло повернется къ миру, и такъ сильна была эта увѣренность, что Марѳа Васильевна пустилась прямо-таки въ рискованное предпріятіе.

— Ты, можетъ, пошла бы во флигель, да навѣстила бы Дарью Николаевну, — предложила она Матренѣ. — А то неловко это, словно бы она намъ чужая... И отъ меня скажи: пришла бы сама, да при Никитѣ Авдѣичѣ надо быть... потому какъ онъ въ расстройствѣ, такъ мало ли что...

И Матрена Авдѣевна согласилась съ ней и пошла во флигель. По дорогѣ она встрѣтилась съ Алексѣемъ, который шелъ къ отцу.

— Можно-ль, что ли, Дарью Николаевну повидать? — спросила она.

— Давно было можно, тетушка, — не особенно дружелюбно отвѣтилъ Алексѣй, котораго порядочно-таки раздражало столь нелѣпое отношеніе матери и тетки къ его женѣ.

Уже спустились сумерки, когда Алексѣй приблизился къ дому. Въ фабричныхъ окнахъ виденъ былъ свѣтъ. Тамъ кончали работу, и скоро долженъ былъ прекратиться дребезжащій гулъ плохихъ распатанныхъ машинъ. Проходя мимо воротъ, Алексѣй увидѣлъ Паклина, только что вышедшаго изъ фабрики. Онъ точно подстерегалъ его и тотчасъ подбѣжалъ къ воротамъ.

— Дай вамъ, Господи, удачи, Алексѣй Никитичъ! —

промолвилъ Паклинъ тихимъ сдержаннымъ голосомъ. — А ужъ съелъ что, такъ я вашъ вѣрный слуга...

— Спасибо, Семень Назарычъ... Только ужъ я теперь мало вѣрю въ удачу...

— А я такъ даже увѣренъ, Алексѣй Никитичъ... Ужъ никто такъ, какъ я, не знаетъ лица Никиты Авдѣича... А нынче у него такое лицо, какого еще никогда не бывало... Такъ желаю вамъ удачи, Алексѣй Никитичъ... — повторилъ Паклинъ и, оглядываясь, вернулся въ фабричное зданіе.

На лѣстницѣ Алексѣя встрѣтила Марѳа Васильевна и тоже заговорила шопотомъ:

— Богъ помошь тебѣ, Алексѣй... Благослови тебя Богъ... Можетъ, Господу угодно, чтобы кончились наши мученія... Можетъ, Онъ и бѣду эту самую намъ въ знаменіе послать...

И она крестила Алексѣя, боязливо поглядывая на дверь комнаты. Всѣ ждали разряженія тяжелой атмосферы, нависшей надъ домомъ Андрусовыхъ, и всѣ теперь желали новаго, даже Марѳа Васильевна, которая этого новаго совѣтъ не понимала.

Не легко жилось Марѳѣ Васильевнѣ подъ понечительнымъ игомъ Никиты Авдѣича, но она свыклась и, какъ хорошо обученный волъ, тинула свою ношу. Но эти нѣсколько недѣль послѣ пріѣзда «заграничныхъ» измучили ее. Они оказались ей не по силамъ. Всѣ неурядицы, происходившія оттого, что отецъ съ сыномъ не могли сговориться, прежде всего и ближе всего отражались на ней и отражались самымъ страннымъ образомъ. Никита Авдѣичъ не билъ ее, даже не кричалъ, а доѣдалъ ее своимъ презрительнымъ молчаніемъ. Онъ переставалъ замѣчать ее, какъ будто она была ему не жена и не мать его дѣтей. Но въ то же время молчаливо, безъ всякихъ словъ, требовалъ, чтобы она была тутъ, близко, всегда готовая принять его волю. И хотя Марѳа Васильевна безпрекословно признавала его власть надъ нею, надъ дѣтьми, надъ фабрикой, со всѣмъ ея населеніемъ, и никогда во всю жизнь не высказывалась вслухъ противъ этой власти, но все же въ глубинѣ души ея складывались странныя для этой покорной души слова: «Эхъ, ужъ что бы тамъ ни было, какія бы перемѣны ни случились, а только бы далъ Богъ смирить его, только бы кончилось его царствіе».

Алексѣй поднялся наверхъ и прошелъ въ комнату Никиты Авдѣича. Тешерь Никита Авдѣичъ не сидѣлъ въ креслѣ, какъ тогда, когда принималъ Паклина. Онъ съ тревожнымъ волненіемъ мелкими шажками ходилъ по комнатѣ и, когда Алексѣй вошелъ, вдругъ остановился.

— А... Алексѣй... Здравствуй, Алексѣй! — скороговоркой промолвилъ онъ, и Алексѣй, дѣйствительно, не узналъ его голоса. Да и весь его видъ поразилъ его: точно изъ этого большого тѣла, невѣдомо куда, ушла вся сила, заставлявшая трепетать передъ нимъ всякаго, кто отъ него зависѣлъ.

— Садись вотъ... Потолкуемъ... Вотъ тутъ ты, а тутъ я...

Онъ указалъ Алексѣю на стулъ около стола и самъ сѣлъ на такой же.

— Меня позвали къ вамъ, папаша... — промолвилъ Алексѣй, стараясь отдѣлаться отъ жуткаго чувства, охватившаго его, точно на глазахъ у него произошло какое-то страшное разрушеніе.

— Да, да, я звалъ тебя... Черезъ Паклина. Да. А что, какъ жена? Лучше ей? А?

— Ей недурно, папаша... Докторъ сказалъ, что нѣтъ ничего опаснаго, если будетъ беречься... Заживетъ...

— Заживетъ?... Вотъ какіе случаи бываютъ, Алексѣй...

Онъ замолкъ, опустилъ голову и точно погрузился въ какую-то внутреннюю тягостную работу. Алексѣй не прерывалъ этого молчанія. Затѣмъ Никита Авдѣичъ очнулся и тряхнулъ головой.

— Да, такъ вотъ... стало-быть, я тебя позвалъ... Ну, значить, и поговоримъ... да.

Эти отрывочные фразы, это постоянное прибавление «да», — были чѣм-то новымъ въ его рѣчи. Рѣчь его всегда была плавная, увѣренная, сильная, какъ его воля. Все это смущало Алексѣя и, хотя онъ на этотъ разъ уже не боялся за свою твердость, но все же чувствовалъ себя подавленнымъ. Неприятно ему было видѣть своего отца такимъ.

— Слушай, Алексѣй... Ты видѣлъ... Ты самъ видѣлъ, что произошло... Выходитъ, что негодящій я человекъ... Коли до такого могло дойти... такъ, стало-быть, негодящій...

Тутъ онъ занулся, закрылъ глаза и сильно прищурилъ ихъ, какъ бы съ усилениемъ отдавая отъ себя какую-то мысль. Потомъ послышался его сдавленный вздохъ. Видно, и теперь еще, когда онъ мысленно все рѣшилъ, гдѣ-то въ глубинѣ его сердца все-таки происходила еще борьба.

— Да, такъ вотъ я и говорю: не гожусь я... Такъ, стало-быть, будетъ по-вашему... Ну, то-есть все, все по-вашему... Берите все, владейте все, дѣлайте, какъ себѣ хотите... Я больше не хозяинъ... Я только такъ дожидать буду... Меня вы не прогоните... Ну, такъ вотъ...

И, сказавъ это, онъ вдругъ откинулся на спинку стула, закинулъ назадъ голову и тяжело замолкъ. Видъ у него былъ жалкій, подавленный, осиротѣлый, точно онъ вынулъ изъ сундуковъ все добро свое, отдалъ его сыну и самъ остался нищимъ. Алексѣй смотрѣлъ на него съ глубокой жалостью, хорошо понимая, чего ему это стѣнть.

— Папаша, — мягкимъ, чуть-чуть дрожащимъ голосомъ промовилъ онъ: — я понимаю ваше состояніе... Но это надо дѣлать спокойно, съ убѣжденіемъ... Чтобы потомъ не было сожалѣній...

Никита Авдѣичъ поднялъ голову, выпрямился и открылъ глаза.

— Нѣтъ, нѣтъ, сожалѣній не будетъ... Я обдумалъ, я все вполне обдумалъ... И вотъ что, Алексѣй: чтобы не было сомнѣній, завтра въ Мымры поѣдемъ... Тамъ нотариусъ есть, и мы у нотариуса условіе подпишемъ. Все по твоимъ смѣтамъ. Сколько по смѣтамъ выходитъ, столько и даю... Ломайте, стройте, все по-вашему... Вамъ жить, а мнѣ помирать... Сколько времени нужно — бери, на все условіе будетъ... Понимаешь, Алексѣй, чтобы я даже не могъ, не смѣлъ... понимаешь?

— Но зачѣмъ же, папаша, тутъ условіе?.. Мы люди свои...

— Нѣтъ, нѣтъ, нѣтъ... Я обдумалъ... На все условіе. Пойми ты, Алексѣй, я самъ себя остерегаюсь... Человекъ, который могъ на чужую жизнь... Ахъ, — да ты знаешь... Нѣтъ, нѣтъ, такой человекъ самъ на себя не долженъ надѣяться. Поѣдемъ завтра... Да, да. Ты согласишься, потому что это мнѣ облегченіе будетъ. Согласенъ?

— Если васъ это облегчитъ, папаша, — тогда конечно...

— Ну, вотъ, вотъ... Ты завтра вставай рано, мы и поѣдемъ... На все, на все будетъ условіе... Чтобы ни ты меня, ни я тебя упрекнуть не могъ... Смѣты твои готовы?

— Да, они готовы, папаша... Ихъ надо только провѣрить. Для этого довольно пяти часовъ...

— Ну, такъ провѣрь... Поди сейчасъ, повѣрай...

— Я ночь просижу надъ ними...

— И ночь просиди... Это стѣнть... Вотъ и иди, и работай. Ужъ потрудись, чтобы скорѣе... Успокойся желаю...

— Я такъ и сдѣлаю, папаша... буду всю ночь работать. Не буду спать...

— Ну, да... А я, думаешь, буду спать?.. Ужъ потому, потомъ выспимся. Ужъ хорошо выспимся... Такъ съ Богомъ...

Онъ поднялся, очевидно давая понять, что разговоръ конченъ. Алексѣй простился и ушелъ. Онъ спустился въ садъ и быстро, какъ только могъ, пошелъ во флигель. На пути ему пересѣкла дорогу какая-то солидныхъ размѣровъ тѣнь. Во мракѣ онъ не сразу узналъ ее, но скоро выяснилось, что это былъ Семень Назарычъ.

— Это вы, Паклинъ? — спросилъ Алексѣй.

— Это я, Алексѣй Никитичъ... поджидалъ васъ. Что-жъ, поговорили?

— Я вамъ все расскажу, только попозже, а сейчасъ я тороплюсь. Семень Назарычъ...

— Хотъ одно слово, Алексѣй Никитичъ... очень ужъ невтерпѣжъ.

— Ну, пойдете со мной во флигель. Тамъ все узнаете! — говорилъ Алексѣй на ходу, а Паклинъ бѣжалъ рядомъ съ нимъ.

— Неловко мнѣ... И Дарья Николаевнѣ безпокойство.

— Нѣтъ, ничего. Дѣло всѣхъ касается.

— Касается?.. Значитъ, хорошо?

— Какъ будто и хорошо, да... Такъ хорошо, Семень Назарычъ, что даже и не вѣрится...

— Нѣтъ, вѣрьте. Ужъ это такая линия. Коли говорить хорошо, такъ и будетъ хорошо.

Они подошли къ флигелю. Паклинъ здѣсь немного помялся, но любопытство взяло верхъ, и онъ вошелъ вмѣстѣ съ Алексѣемъ.

— Семену Назарычу можно войти? — спросилъ Алексѣй, вступая на порогъ комнаты.

— О, конечно. Семень Назарычъ желанный гость! — отвѣтила Дарья Николаевна. — Ну, съ чѣмъ пришелъ, Алексѣй?

— Пришелъ съ такими чудесами, что даже и вѣрить имъ страшно... — съ волненіемъ отвѣтилъ Алексѣй. — На все согласенъ и... такъ какъ онъ боится самого себя, то завтра же поѣдемъ въ Мымры къ нотариусу заключать условіе.

— Что ты? — воскликнулъ Илья. — Неужто такой переворотъ?

— Я сперва возражалъ противъ условія, но онъ настаивалъ, — продолжалъ Алексѣй.

— Ты напрасно возражалъ, Алексѣй... Онъ не даромъ боится себя. И тутъ безъ условія нельзя было бы спокойно день работать.

— Вотъ это истинно такъ, — съ горячимъ убѣжденіемъ воскликнулъ Паклинъ: — я даже такъ скажу, что, сжали безъ условія, такъ и не беритесь. Проидетъ мѣсяць-другой, — оправится нашъ Никита Авдѣичъ, придетъ въ себя и опять все по-своему повернетъ... А ежели съ условіемъ, — будетъ онъ кряхтѣть, да ничего не подѣлаешь... Потому условіе, значитъ — крѣпко. Эхъ, Дарья Николаевна, — продолжалъ Паклинъ, все больше и больше впадая въ восторгъ. — Вотъ ужъ, можно сказать, что вы прямо вашей кровью купили согласіе Никиты Авдѣича. А ужъ кто истинно радъ, такъ это Семень Назаровъ Паклинъ. Повѣрите ли, я уже лѣтъ десять хожу по нашей фабрикѣ и всякій часъ думаю: «а и рухнетъ же она когда-нибудь. Или всѣ машины вдругъ стоворятся и скажутъ: стопъ! Больше не можемъ! Силъ нашихъ нѣту! Служили мы вѣрой и правдой, сколь могли, — пора намъ и отдышку дать...» Эхъ, и заработаемъ же по-новому!..

Паклинъ рѣшительно ликовалъ. Не говоря уже о томъ, что фабричное дѣло было для него воздухомъ, которымъ онъ дышалъ съ малолѣтства, — онъ чувствовалъ, что и его собственное положеніе, такъ-было пошатнувшееся, теперь укрѣпится. Съ молодыми хозяевами у него завязались самыя лучшія отношенія: Паклинъ имъ былъ по душѣ, да и они ему нравились.

— Ну, я пойду работать, — сказалъ Алексѣй. — Ужъ дѣйствительно придется всю ночь не спать.

— А я заверну на фабрику да распушу свою босую команду, — заявилъ Паклинъ.

— Только не болтайте. Семень Назарычъ... Завтра, когда будетъ подписанъ контрактъ, можете трубить на весь міръ; а пока — помолчите... — напутствовала Паклина Дарья Николаевна.

— Ахъ, что это вы? Какъ можно! Я прямо, можно сказать, могла.

Алексѣй съ Паклинымъ вышли. Паклинь пошелъ на фабрику отнукать рабочихъ, а Алексѣй поднялся къ себѣ и заскъ за цифры.

Всю ночь пронлетъ просидѣлъ онъ надъ своими смѣтами, не замѣчая, какъ идетъ время. Иногда въ его голову вдругъ нежданно врывались мысли о событіяхъ послѣднихъ дней, онъ откладывалъ работу и на минуту задумывался.

Когда отецъ возвратился домой...

Рассказъ Ф. Сигурда.

Съ ранней весны совершенно не выпадало дождей. Хлѣба на поляхъ были тонкіе и сухіе, точно зубья гребенки, но гораздо рѣже ихъ: картофель пожелтѣлъ, не успѣвъ расцвѣсть, скотину перѣдо находили на пастбищахъ полумертвой отъ жажды у высохшихъ источниковъ. Между жажущей землей и милосердными небесами точно простиралась раскаянная мѣдная стѣна; ручей, на которомъ стояла мельница, высохъ; большое раскошееся мельничное колесо развалилось; вода въ озерахъ покинула берега и удалась на глубину, словно ница тамъ убожища отъ налягшаго солнца; дѣти умирали отъ кроваваго поноса, а поля дымились, точно на нихъ происходили битвы. Да они и были, на самомъ дѣлѣ, полемъ битвы, гдѣ надежды крестьянина рушились безвозвратно, а его достатку наносились смертельные удары.

Это бѣдствіе менѣе сильно коснулось Калле, котораго прозвали «Калле въ лѣсу». Его дряхлая, маленькая избенка находилась въ глубинѣ сосноваго лѣса; ее окружали двѣ-три крошечныхъ полосы чистѣйшаго песку, которыя даже и въ хорошіе годы никомъ образомъ нельзя было бы убѣдить дать хотя бы самую небольшую жатву. Въ тѣ годы, когда все лѣто шли дожди, съ нихъ можно было самое большое собрать полторы четверти «смѣшаннаго хлѣба», состоявшаго, главнымъ образомъ, изъ овса и самаго незначительнаго количества ржи, которая росла на очень рѣдкомъ разстояніи; ей стебельки были толщиною въ шутку, а колосья величиною въ муху; эта рожь, казалось, сама дивилась своему собственному существованію. Итакъ, при хорошемъ урожаѣ онъ получалъ полторы четверти овса, а въ этомъ году ничего; отъ этой разницы не могли протереть съ голоду такіе выносливые люди, какими были Калле и его жена Ева.

Хуже всего для него было полнѣйшее отсутствіе заработка на родинѣ. Калле обыкновенно ходилъ въ деревню молотить къ крестьянамъ, но теперь у нихъ нечего было молотить. Онъ былъ большимъ мастакомъ крѣпить строенія соломой, теперь же самому приходилось принасить для хлѣва. Онъ былъ искуснымъ каменщикомъ, но кому теперь позволяли средства строиться или возводить каменные ограды.

Гдѣ-то далеко на сѣверѣ, гораздо сѣвернѣе Стокгольма, строили желѣзную дорогу; лейтенантъ на мызѣ сказалъ, что такого хорошаго каменщика, какимъ былъ Калле, тамъ возьмутъ съ удовольствіемъ. Лейтенантъ это зналъ навѣрно, такъ какъ онъ собирался самъ туда, получивъ мѣсто начальника небольшой партіи рабочихъ.

Зачѣмъ на сцену является лучший пиджакъ, отецъ одѣваетъ его, а мать *) ищетъ въ лампѣ нѣсколько капель ворвани, чтобы смазать его сапоги. Такъ непривычно и тяжело разлучаться; Калле и Ева жили въ продолженіе пятнадцати лѣтъ вмѣстѣ; у нихъ было четыре мальчика и двѣ дѣвочки. Они никогда не разлучались другъ съ другомъ болѣе, чѣмъ на недѣлю, что случалось, когда Калле получалъ работу гдѣ-нибудь подале. Теперь же онъ уѣзжал на цѣлый годъ! Но Калле будетъ посылать деньги домой, такъ что Евѣ и дѣтямъ не придется голодать; слѣдовательно, все будетъ хорошо.

При прощаніи не произносится ни одного ласковаго слова, не проливается ни одной слезинки, не замѣчается дрожанія голоса. Но Калле пристально смотрѣлъ на свою жену, которая стояла и разсматривала его пиджакъ. Этого онъ не дѣлалъ въ теченіе, по крайней мѣрѣ, пяти лѣтъ.

— Бѣдняжка, ты состарилась и похудѣла отъ ребятъ и отъ всей тяжелой работы,—сказать онъ.

Замѣчаніе не было чересчуръ уже вѣжливымъ или вѣжливымъ по формѣ, но загорѣлое лицо Евы просіяло, такъ какъ она прекрасно поняла, что Калле хотѣлось сказать что-нибудь очень ласковое.

— Да благословить тебя Господь, Калле! Смотри, ѣшь тамъ вдоволь, не голодай. Ышь добыта свиного сала. И, ради Христа, остерегайся воды, динамита и всего опаснаго тамъ, на желѣзной дорогѣ, чтобы не погубить себя!

Калле воткнулъ ножъ въ послѣдній кусокъ картофеля, помѣшалъ задумчиво разсолъ и сказалъ, что онъ уже «поберется».

Зачѣмъ онъ ушелъ далеко-далеко зарабатывать хлѣбъ для своихъ, онъ ушелъ безъ всякой ласки, безъ объятій. Быть-можетъ, нѣсколько сильнѣе билось сердце въ загорѣлой, изнуренной груди жены; быть-можетъ, также нѣсколько теплѣе обыкновеннаго билось сердце подъ жилетомъ Калле, но все же это не могло заста-

«А что, какъ отецъ вдругъ до утра передумаешь?» — съ тревогой спрашивалъ онъ себя.

Но, дорожка каждой минутой, онъ отгонялъ отъ себя эти мысли и торопливо опять принимался за работу.

Когда стало свѣтать, онъ покончилъ со смѣтами и тутъ же, не вставая изъ-за стола, занялся составленіемъ проекта контракта. Онъ хотѣлъ предусмотрѣть все, чтобы ни изъ-за чего не было остановки.

(Продолженіе будетъ).

вить растаять ледяную кору, которою тяжелая работа, страданіи и нужда сковали чувства этихъ дѣтей бѣдности. Плакали только двое самыхъ младшихъ — Андерсъ и Лина. Мать же стояла на крыльцѣ и, заслонивъ худую, жилистою рукою отъ солнца свои сухіе глаза, долго-предолго глядѣла востѣ за отцомъ; а, возвратившись въ избу, она швырнула его деревянныя сапоги далеко подъ кровль.

— Они вѣдь не скоро понадобятся.

Тутъ дверь отворилась, и отецъ снова показалея на порогѣ.

— У тебя, Ева, вѣдь не было больше трехъ селедокъ?

— Н-нѣтъ.

— Такъ зачѣмъ же ты положила мнѣ въ узелокъ двѣ? Вотъ, возьми одну назадъ. Прощай же!

— Оставь ее—на дорогѣ тебѣ пригодится!

— Нѣтъ, ребята ее съѣдятъ. Прощай, Ева!

И онъ, сгорбившись, неохотно снова отправился медленными, тяжелыми шагами, отправился далеко, трудиться и работать до боли во всѣхъ членахъ, чтобы дома, въ его низкой избѣ, подъ потолкомъ на жерди появился хлѣбъ *).

Черезъ мѣсяць отецъ началъ посылать деньги домой.

Онъ посылать немного, но почти все, что только зарабатывать. И отъ него начали приходиться письма, которыя старшая дочка, ходившая въ народную школу, читала и перечитывала, пока всѣ не знали ихъ наизусть. Это были короткія, безграмотныя, плохо написанныя письма, смутно напоминавшія то непродолжительное время, когда онъ былъ женихомъ, а Ева служила въ сосѣдней волости,—письма, постоянно начинавшіяся со словъ: «дорогой другъ!»; въ нихъ говорилось, что отецъ пока здоровъ, и что онъ желаетъ, чтобы эти строки застали ихъ также здоровыми; что начальство добро, кушанье дорожное, а ночевать приходится въ лѣсу, такъ какъ тамъ на большомъ разстояніи нѣтъ домовъ.

Ева странно экономничала и отъ времени до времени откладывала по двѣнадцать шиллинговъ, безъ которыхъ кое-какъ можно было обойтись. При всякой возможности получить какой-нибудь маленький заработокъ она не зѣвала, и подъ конецъ ей удалось соткать сукна на новое платье дѣтямъ и Калле. Самой же ей ничего не нужно было.

Но вотъ почему-то въ теченіе очень продолжительнаго періода времени не было никакихъ писемъ. Ева ходила узнавать къ протесту каждую недѣлю, потому она ходила на станцію, но все напрасно. Проходить мѣсяць, проходить два, проходить три, а отъ отца нѣтъ никакой вѣсти.

Она со свойственнымъ простонародно спокойнымъ, терпѣливымъ упованіемъ на Бога ждала безъ особеннаго волненія, уменьшила порцію картофеля на каждого, разрѣзала селедку на шесть кусковъ, вмѣсто четырехъ, возложивъ свои надежды на завтрашній день и на своего Калле.

Завтрашній день наступилъ, и Калле возвратился домой. Однажды вечеромъ, когда дѣло уже близилось къ вечеру, онъ сидѣлъ на лавкѣ подъ окномъ; въ комнатѣ было довольно темно, когда Ева вернулась изъ лѣса, куда она ходила за прутьями для метелокъ; ребята сдирали съ прутьевъ кору, а за метелки они въ селѣ получали горсточку мучины.

Онъ сидѣлъ на скамейкѣ въ сумеркахъ и не подиался при ея приходѣ.

— Здравствуй, Ева!

— О, Господи, это ты, Калле!—воскликнула Ева.

Она сунула прутья за печь и поглядѣла, нѣтъ ли въ золѣ огня. И теперь не было никакихъ ласкъ, ни объятій; но ея глаза сияли, и она задвигалась быстрѣе обыкновеннаго. Калле сидѣлъ неподвижно и былъ необыкновенно блѣденъ. Онъ, бѣдняга, очень усталъ, должно-быть, съ дороги. До нихъ станціи у желѣзнодорожныхъ рабочихъ былъ бесплатный билетъ, но оттуда вѣдь больше трехъ милъ ходьбы.

Она обо всемъ его разспрашивала, а онъ отвѣчать, по своему обыкновенію, коротко, спокойно, разсудительно. Они говорили о ребятахъ, говорили о томъ, какъ имъ жилось безъ него, говорили о шлангѣ въ лѣсу Норланда, о томъ, что Ларсу нужно будетъ до зны «приготовиться къ конфирманціи», и что потолочъ въ ихъ избѣ началъ протекать.

Зачѣмъ пришли домой ребята и при видѣ отца они вскрикивали отъ радости. Уже было поздно, когда мать подала кашу на столѣ.

*) Шведскіе, какъ и финскіе, крестьяне обыкновенно зовутъ сволкъ жель «матерью» (морг), а послѣднія зовутъ сволкъ мужей «отцомъ» (far).

*) Въ Швеціи и Финляндіи крестьяне вѣшаютъ круглыя рѣзаныя лещины съ отверстіемъ посредию на шести вѣдъ потолкомъ, гдѣ онъ виситъ мѣсяцами.



Кондоръ на Андахъ. Рис. Г. Е. Лоджа, грав. Шюблеръ.

Отец же все продолжал неподвижно и молча сидеть на скамейке и был страшно блѣденъ.

— Не хочешь ли ты теперь поѣсть, Калле?

Но онъ, казалось, не слышалъ ея словъ; онъ вытеръ себѣ лобъ рукавомъ пиджака и тяжело вздохнулъ. Онъ, блѣднѣя, по всей вѣроятности, *очень* усталъ!

Мать оставила его, взяла ведро и пошла къ ключу за свѣжей водой. Весенний вечеръ былъ свѣтлымъ и теплымъ. Такъ легко и такъ хорошо было у нея на душѣ. Калле теперь снова дома, окончился тяжелый годъ; теперь они опять вмѣстѣ будутъ жить, работать и трудиться; въ этомъ году снова будетъ урожай, и въ Смоландѣ достаточно будетъ хлѣба, поэтому не придется никому, у кого есть жена и дѣти, далеко уходить зарабатывать себѣ кусокъ хлѣба.

Она наполнила ведро, медленно отпила нѣсколько большихъ глотковъ и пошла домой. Какими быстрыми были ея шаги и какими легкимъ казалось ведро! Такой веселой она не была съ того каинуа Иванова дня, когда Калле и она подъ руку вдвоемъ возвра-

щались вечеромъ домой съ танцевъ и проходили по благоухающимъ лугамъ и слегка шумѣвшему лѣсу...

— Теперь, Калле, ступай ѣсть кашу, иначе она остынетъ!

Онъ не трогался съ мѣста.

— Принести чашку къ тебѣ на скамейку?

Тутъ Калле внезапно поднялся, но при первомъ шагѣ онъ какъ-то странно съежился, а при второмъ раздался такой звукъ, точно кто-нибудь ударилъ палкой о полъ, и онъ подошелъ къ столу, хромал и стуча, а на его блѣдномъ лбу выступили большія, крупныя капли пота...

Дѣти въ ужасѣ стояли съ разинутыми ртами. Ева сильно вздрогнула и крѣпко ухватилась рукой за край кровати.

— Милосердый Создатель, что съ твоей ногой, Калле?

Калле опустился на стулъ, своимъ мозолистымъ кулакомъ закрылъ глаза и сказалъ:

— Нога, Ева, да она... она... лежитъ въ мусорной кучѣ у железной дороги въ Норландѣ. Ее оторвало динамитомъ...

Первая мученица.

Древне-египетская сказка.

Изъ А. Ашкерца.

Дрова ужъ готовы; надъ ними
Къ столбу прислонилась она...
Несчастная дѣвушка! Скоро
Ты въ прахъ превратиться должна!

Веревками скручены члены,
Покрововъ своихъ лишены...
Ты кажешься дивной богиней,
Не дочерью Нильской страны!

Волнуются кудри по вѣтру,
И молча глядитъ она внизъ:
На площадь, гдѣ казнь совершится,
Сбирается цѣлый Мемфисъ.

Въ безвѣстную даль она смотритъ...
Но чѣмъ же зажженъ ея взоръ?
Надеждой на жизнь послѣ смерти?
Сознаньемъ, что казнь—не позоръ?

Но вотъ и жрецы показались,
У каждаго факелъ горитъ:
То—Аписа слуги святые;
И главный изъ нихъ говоритъ:

«Не знаемъ мы, кто она родомъ,
Откуда въ нашъ край забрела;
Отца или матери имя
Назвать она намъ не могла.

«Росла ли въ стѣнахъ Вавилона,
Цвѣла ли въ одной изъ долинъ
Священнаго Ганга, пришла ли
Изъ мудрыхъ великихъ Аеинъ—

«Не знаемъ... Съ тѣхъ поръ, какъ
судили И дымомъ ликъ дѣвы обвить,
Премудрымъ велѣнемъ своимъ
Огонь ея члены ласкаетъ,
Намъ жить Озирисъ и Изиды,
Она же съ улыбкой глядитъ.

Съ тѣхъ поръ, какъ мы Аписа чтимъ,
Что кроется въ этой улыбкѣ?
«Подобной не знали мы дѣвы,
Чѣмъ мысли ея заняты?
И страшенъ намъ смыслъ ея словъ:
Надеждой на жизнь послѣ смерти?
Насмѣшка надъ старымъ порядкомъ,
Сознаньемъ своей правоты?

Надъ вѣрою въ нашихъ боговъ!..
Свѣти же ты, яркое пламя,
«Объ этихъ превратныхъ идеяхъ
На сфинксы, на рядъ пирамидъ,
Нигдѣ не гласятъ письма!
Разсѣй пелену предразсудковъ,
На нашихъ папирусахъ древнихъ
Которою мѣръ нашъ обвить!

Найти не могла ихъ она!..
О, свѣтъ!..—Воцарилось молчанье,
«Напрасно ее мы бичами
Сталъ пепломъ остывшій костеръ...
Старались принудить молчать...
Гдѣ дѣва отважная? Гдѣ ты,
Она продолжала надъ Ниломъ
Безсмертія чающий взоръ?..
Повсюду народы смущать.

«На руки и ноги надѣли
Встааетъ предъ очами жрецовъ?
Ей цѣпи желѣзныя мы
Она это, чудная дѣва,
И бросили гнѣть ея тѣло
Не страшно ей пламя костровъ!

На прѣлой соломѣ тюрьмы...
«О, кто же ты, фениксъ чудесный,
«Но ночью отверзались ворота,
Волшебница, кто ты, открой?»
Раскрылся тяжелый засовъ...
И дѣва насмѣшливо молвить,
И вышла на свѣтъ она снова,
Съ подъятою гордо главой:

«Я смерть въ этотъ мигъ побѣдила
И встала окрѣпшей въ борьбѣ!
«Жестоко разгнѣваны боги,
Любовь—мое скромное имя:
Намъ жертвой смягчить ихъ пора...
Весь мѣръ покорю я себѣ!»
Сожжемте ее, египтяне!
Она заслужила костра!

Дачные кочевники.

Очеркъ.

Условія современной культурной жизни заставляютъ людей жить вдали отъ природы и даже не замѣчать ея въ каменныхъ темницахъ городовъ и среди разныхъ городскихъ занятій и профессій. Мы страшно далеко ушли отъ той простой жизни, которую вели въ поляхъ и лѣсахъ наши предки-номады. Но мы не забыли этой жизни: каждой весной намъ становится тѣсно и душно въ стѣнахъ нашихъ городскихъ квартиръ, мы начинаемъ задыхаться въ нашихъ европейскихъ костюмахъ и испытываемъ тоску по зеленой травѣ, по лѣсу, по деревнѣ. Намъ хочется сбросить цивилизованные костюмы и, нарядившись въ простыя рубахи, заниматься на лонѣ природы самыми простыми дѣлами: рубкой дровъ, тасканьемъ воды, огородничествомъ и пр.

Въ насъ словно сохраняется какой-то пережитокъ отъ стародавнихъ временъ. Въ силу этого же пережитка (или, какъ говорятъ, «атавизма»), мы, кромѣ того, любимъ вообще мѣнять мѣста жительства. Современные люди и въ этомъ уподобляются своимъ предкамъ, которые кочевали съ мѣста на мѣсто, подобно нынѣшнимъ цыганамъ. Когда наступаетъ весна, когда мы начинаемъ жить и чувствовать энергичнѣе, — это цыганство съ особой силой

пробуждается въ насъ. И мы стремимся переменить мѣсто: или путешествовать, или жить гдѣ-нибудь на дачѣ.

Конечно, кромѣ этого незримаго атавизма, насъ влечетъ къ дачной жизни ясное и вполне зримое пониманіе тѣхъ удовольствій и той пользы, которую она оказываетъ для здоровья. Но какъ бы то ни было, дачная жизнь съ каждымъ годомъ развивается все болѣе и болѣе, въ прямой пропорціональности съ развитіемъ городской жизни, съ ростомъ и культивированіемъ городской цивилизации. И, повидимому, чѣмъ далѣе эта послѣдняя уходитъ отъ природы, тѣмъ большее стремленіе къ природѣ испытываютъ жители городовъ.

У состоятельныхъ классовъ дачная жизнь выражается, обыкновенно, лишь въ переменѣ мѣста и въ подчиненіи въ извѣстныхъ курортахъ особому врачебному режиму. Но средній классъ болѣе приближается къ жизни предковъ и къ первобытной простотѣ, такъ какъ большинство нашихъ дачниковъ средней руки на лѣто нанимаютъ простыя деревенскія избы и порядочно «спрашиваютъ» и въ костюмахъ, и въ образѣ жизни.

Но всего «проще» въ этомъ случаѣ поступаютъ американцы. Ихъ дачная жизнь носитъ такія оригинальныя черты, такъ само-

бытна и въ то же время такъ хороша и интересна, что весьма полезно познакомиться съ нею и попытаться подражать имъ!

Въ странѣ, гдѣ всяческая культура свила себѣ особенно прочное гнѣздо, и гдѣ, въ то же время, остается еще великое множество дѣвственныхъ лѣсовъ и нетронутыхъ никакою культурою пространствъ, — въ этой странѣ дачная жизнь ближе всего подходитъ къ первобытной жизни «подъ сѣнью струй». Американцы въ большинствѣ случаевъ совершенно превращаются на лѣто въ «предковъ»: они живутъ вполне среди природы — въ шалашахъ, въ палаткахъ или въ какихъ-нибудь пещерахъ, или же, подобно пынѣшнимъ цыганамъ, ѣздятъ въ повозочкѣ съ мѣста на мѣсто, цѣлымъ семействомъ, и останавливаются лагеремъ тамъ, гдѣ имъ понравится.

Цѣлыя семьи, съ маленькими дѣтьми, со всякимъ скарбомъ, ежегодно уходятъ изъ высокоцивилизованныхъ городовъ въ дикія страны и горные хребты и ведутъ такой образъ жизни, который, навѣрно, показался бы нашимъ дачникамъ (а въ особенности, дачникамъ) крайне «рискованнымъ». Вѣдь мы, даже въ самомъ «худшемъ» случаѣ, живемъ все-таки въ деревнѣ, въ избѣ; а тамъ живутъ даже не въ деревнѣ, даже не въ избѣ, а въ глухомъ лѣсу, въ шалашѣ!..

Но американцы смотрятъ на это очень просто. Почему не пожить въ лѣсу и въ шалашѣ? Въ началѣ весны отецъ семейства съ мужской половиной семьи ѣдетъ «искать дачу». У насъ въ этомъ случаѣ обыкновенно направляются за поисками къ жилымъ помѣщеніямъ; американцы же, наоборотъ, стараются уйти отъ жилыхъ помѣщений подальше. Они ищутъ мѣстечко для будущаго дачнаго лагеря гдѣ-нибудь въ глухомъ закоулкѣ лѣса, среди горъ, подалше отъ большихъ дорогъ. Обязательно требуется близость озера, водопада или иной воды. Обращается также большое вниманіе на красоту окрестнаго пейзажа!

Но зато не обращается никакого вниманія на то, далеко ли лежитъ отыскиваемое мѣсто отъ городского мѣстожителства семьи: въ двухъ, трехъ или пяти дняхъ желѣзнодорожной ѣзды — это не существенно; были бы только деньги на проѣздъ. И вотъ, когда такое мѣсто найдено, начинается переселеніе всей семьи. Съ собою забираютъ лишь только самое необходимое: лишь то, что можно достать только въ городѣ: консервы, лѣкарства, сахаръ, чай, вино, а также бѣлье, одежду и кое-какіе предметы домашняго обихода.

Сначала ѣдутъ по желѣзной дорогѣ, а затѣмъ нанимаютъ до своего «лагеря» крестьянскихъ лошадей. На конечной желѣзнодорожной станціи будущіе дачники предварительно покупаютъ разную кухонную утварь, которую было бы неудобно тащить съ собою изъ города: въ мѣстной лавочкѣ приобретаютъ котлы, горшки, сковороды, бочки и корыта, желѣзную печь и бумажные фонари — все это, по возможности, самого грубаго и плохого качества, чтобы не жалъ было потомъ бросить эту утварь на мѣстѣ.

На дачѣ семья находитъ уже заблаговременно разбитую палатку или сооруженный шалашъ. Это цыганское жильѣ стоитъ на сухомъ, возвышенномъ мѣстѣ, и, кромѣ того, земля кругомъ покрыта непромокаемою матеріей. Для хозяйки дома, въ сторонкѣ, устраиваютъ изъ камней очагъ и, въ видѣ особой любезности, возводятъ надъ нимъ изъ вѣтокъ и листьевъ прикрытіе, чтобы мать семейства, во время изготовления пищи, не страдала отъ дождя или солнца.

Столы и скамьи изготовляются тутъ же на мѣстѣ, самымъ упрощеннымъ способомъ. Для храненія провизіи сколачиваютъ ящики. Для сна служатъ сѣно или (что уже верхъ роскоши) гуттаперчевые надувные матрасы, служащіе въ «опорожненномъ» видѣ вмѣсто пледовъ и покрывалъ.

Свѣжіе припасы (хлѣбъ, масло, молоко) поставляютъ крестьяне. Дачники благодарно поселяются, хотя и въ уединенныхъ мѣстахъ, но все же не очень далеко отъ какой-либо деревеньки. А если имъ придетъ охота повидать культурныхъ людей, почитать журналы, посоветоваться съ врачомъ, то все это легко сдѣлать, добравшись на крестьянской телѣгѣ или на парѣ собственныхъ ногъ до желѣзнодорожной станціи.

Какъ быстро и какъ легко проходитъ здѣсь жизнь среди здоровыхъ работъ, среди охоты, купанья и путешествій на свѣжемъ,

очаровательномъ воздухѣ! Какъ укрѣпляются здѣсь дѣти! Какія великолѣпныя игры они устраиваютъ себѣ въ величавомъ и пустынномъ лѣсу! Эта лагерная жизнь развиваетъ въ нихъ, равно какъ и во взрослыхъ, самостоятельность, находчивость, смѣлость и ловкость вмѣстѣ съ колоссальнымъ запасомъ здоровья и физическихъ силъ. А постоянное тѣсное общеніе съ природою открываетъ имъ такіе тайники ея, которые оставались бы для нихъ совершенно чужды при иной жизни.

Никакая другая дачная обстановка не позволяетъ людямъ жить такъ близко съ природою, такъ отдаваться всецѣло ея нѣжной и бодрящей ласкѣ. И все страхи предъ дикимъ мѣстомъ исчезаютъ для того, кто хотя бы одинъ разъ пожилъ такою цыганскою жизнью.

Но настоящіе цыгане никогда не живутъ на одномъ и томъ же мѣстѣ: они путешествуютъ. Кочевье придаетъ особую прелесть и дачной жизни, и поэтому многія американскія семьи устраиваютъ себѣ передвижныя дачи и становятся самыми настоящими цыганами. Онѣ вполне освобождаются отъ прикрѣпленія къ одному какому-либо мѣсту и все лѣто живутъ, такъ сказать, въ пути.

Такіе дачные кочевники заказываютъ особую фуру на четырехъ колесахъ, очень похожую на тѣ передвижныя балаганы, въ которыхъ ѣздятъ ярмарочные торговцы. Внутри фуры имѣется кухня и помѣщеніе для сна. Кромѣ того, кочевники возятъ съ собою палатку и, по прибытіи на какое-нибудь особенно очаровательное мѣсто, располагаются на немъ временнымъ лагеремъ. Подобный способъ путешествія, въ самомъ дѣлѣ, имѣетъ много несравненныхъ удобствъ: путники не связаны обязательнымъ направлениемъ и обязательными пунктами остановокъ, какъ при ѣздѣ по желѣзной дорогѣ или на пароходѣ. Они — сами себѣ хозяева, ѣдутъ, куда хотятъ, останавливаются, гдѣ хотятъ.

Wherry—типъ судна, принятый для дачнаго кочевья.

влияются, гдѣ хотятъ.

Кромѣ сухопутныхъ дачныхъ кочевниковъ, въ Америкѣ существуютъ еще и водяные дачные кочевники. Почему, въ самомъ дѣлѣ, не жить дачною жизнью на водѣ, гдѣ столько своеобразныхъ, особыхъ прелестей? Нескончаемый шумъ волнъ, такъ похожій на какой-то тайный поэтический языкъ, вѣчно твердящій тихія сказки и саги; живописные берега, свѣжій, мягкій рѣчной воздухъ, свѣтлая, вѣчно живая и постоянно измѣняющая свой цвѣтъ и видъ водная поверхность — все это представляетъ собою такъ много привлекательнаго, что американскіе дачники-цыгане часто избираютъ для своего лѣтняго пребыванія водныя пространства рѣкъ, рѣчекъ и озеръ.

Справедливость требуетъ, впрочемъ, сказать, что пальма первенства въ этомъ отношеніи принадлежитъ Англіи. Водяные дачники впервые появились именно тамъ, и американцы лишь взяли съ нихъ примѣръ и, такъ сказать, исправили и дополнили ихъ способы дачнаго передвиженія по водѣ.

Англичане утилизировали для водяного жилья обыкновенный паромъ. На него ставили каюты, покрывали палубу тентомъ и устраивали въ такой «домашней лодкѣ» совершенно по-домашнему. Но «домашняя лодка» сама собою двигаться не могла, будучи лишена парусовъ и имѣя слишкомъ большую громоздкость для дѣйствія веселъ. Для передвиженія пользовались услугами буксирныхъ пароходовъ.

Американцы, которымъ идея такой лодки очень понравилась, желали придать ей самостоятельность. За образецъ было принято судно, часто встрѣчающееся въ Норфолькѣ, такъ-называемая «норфольская Wherry», которая по своей конструкціи очень походитъ на нашу волжскую асланку: это — очень стройная и высокая деревянная барка, размерами 15—20 сажень, снабженная одною мачтой съ огромнымъ парусомъ. Довольно обширная палуба даетъ возможность устроить цѣлую обитель изъ каютъ.

Американская дачная семья живетъ, какъ въ своемъ городскомъ домѣ, окруживъ себя всевозможными удоб-

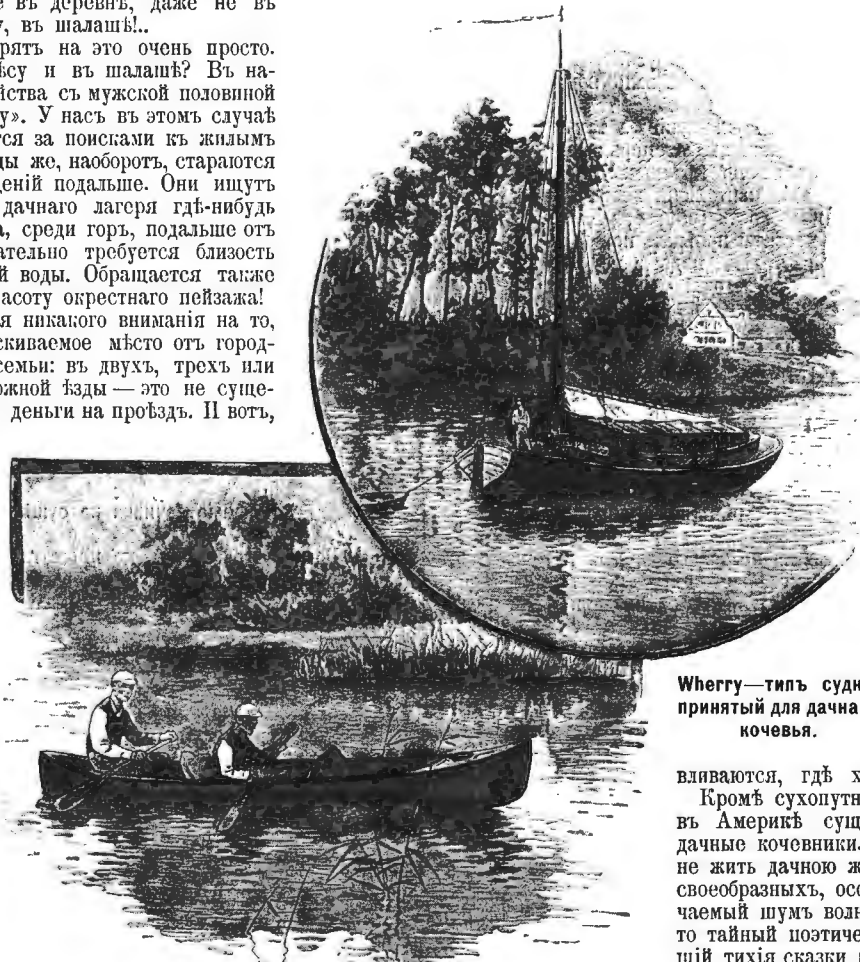

Канадскій каюкъ.

ствами, и въ то же время ни на шагъ не удаляется отъ самаго тѣснаго единенія съ природою. Предпримчивыя семьи совершаютъ въ своемъ плавающемъ домѣ даже цѣлыя путешествія и основательно знакомятся съ родною страной. Цѣлое лѣто проходитъ въ непрерывной смѣнѣ впечатлѣній, въ изученіи самымъ нагляднѣйшимъ способомъ отечественной географіи и въ гигиенической, чрезвычайно здоровой жизни подъ жаркимъ солнцемъ, въ свѣтѣ, въ воздухѣ, въ просторѣ воды, неба и зеленыхъ прибрежныхъ долинъ и лѣсовъ.

Для одиночныхъ туристовъ-дачниковъ незамѣнимымъ по легкости и компактности суденышкомъ является «канадскій каюкъ» («Сапое») — изобрѣтеніе индѣйцевъ Сѣверной Америки. Истинные цыгане по своей природѣ, канадскіе индѣйцы испоконъ вѣку дѣлали изъ березовой коры, лыка и гибкихъ корней узенькія и легкія лодочки «на одну персону», нѣчто въ родѣ нашихъ душегубокъ. Стоя на колышкахъ въ такой скорлупѣ, гребя лопатообразнымъ весломъ, индѣецъ не боялся ѣздить въ своемъ каюкѣ по бурнымъ стремнинамъ дикихъ мѣстныхъ рѣкъ.

Такия душегубки очень прилипли по вкусу цивилизованнымъ туристамъ. Нѣкто Макъ-Грегоръ усовершенствовалъ канадскій каюкъ, снабдилъ его парусомъ, покрывкой для груза и легкимъ тентомъ и назвалъ новоизобрѣтенный типъ «Робъ-рой-каюкъ».

И на подобныхъ «Робъ-рояхъ» американскіе (а также и европейскіе) туристы-дачники совершаютъ теперь очень основательныя путешествія. Въ каюкѣ можно везти съ собою легкую палатку и кое-какія житейскія необходимыя мелочи. А въ случаѣ надобности (напримѣръ, въ верховьяхъ рѣкъ, гдѣ трудно мѣстами проѣхать по водѣ), каюкъ можно легко перевезти на телегѣ, и даже перетаскать на своихъ плечахъ. Такъ онъ легокъ!

Ничто не мѣшаетъ подобнымъ одиночнымъ «Робъ-роямъ» соединяться въ цѣлую эскадру и плавать дружеской компаніей. И американская молодежь часто практикуетъ на дѣлѣ подобный способъ совместныхъ экскурсій. Даже молодые люди нерѣдко организуютъ свое брачное путешествіе въ каюкахъ, плывя парочкою куда-нибудь «отъ сихъ поръ и до сихъ поръ».

Наша родина по обилію нетронутыхъ культурою пустынныхъ и дикихъ мѣстъ, — порою необычайно красивыхъ и богатыхъ, — по обилію лѣсовъ, рѣкъ и озеръ близко подходитъ къ Америкѣ. И невольно является вопросъ, почему у насъ такъ слабо развиты не только дачныя путешествія, но и путешествія вообще, — для ознакомленія съ родною страной? А вѣдь у насъ и желѣзнодорожный тарифъ очень дешевъ, и куль-

Мы слишкомъ мало знаемъ свою страну и оставляемъ въ пренебреженіи такія мѣста, какъ Уралъ, такія рѣки, какъ Кама,



Водяные дачники на сушѣ

Вятка, Волга. Почему бы не прожить хоть одинъ мѣсяцъ лѣтомъ цыганскою жизнью среди величавыхъ красотъ этихъ мѣстъ? Почему бы не поѣздить по нашимъ рѣкамъ не на пароходѣ, который быстро пролетаетъ мимо истинно прекрасныхъ мѣстъ, полныхъ свѣжести и раздолья, и останавливается лишь въ пыльныхъ городахъ, — а на специально нанятой и оборудованной «косной» лодкѣ, на «дошаникѣ» или на упомянутой асланкѣ, нанять которую стоитъ дешево? Почему бы не поѣхать цыганствовать въ Крымъ и на Кавказъ — да не въ отели и курорты, а прямо на травку? Нѣкоторыя практическія неудобства сгладились бы при путешествіи цѣлымъ обществомъ и съ избыткомъ вознаградились бы тѣми радостями и наслажденіями, которыя природа даетъ человѣку при тѣсномъ общеніи съ нею.

Нѣкоторые единичные примѣры подобныхъ путешествій, впрочемъ, бывали и у насъ, въ Россіи. Извѣстный археологъ А. А. Спицынъ нѣсколько лѣтъ тому назадъ проѣхалъ



Дачный лагерь въ лѣсу.

турныя, утонченныя жизненныя потребности гораздо менѣ сложны, чѣмъ у американцевъ!

путь, впрочемъ, бывали и у насъ, въ Россіи. Извѣстный археологъ А. А. Спицынъ нѣсколько лѣтъ тому назадъ проѣхалъ

вдвоем со своим товарищем на лодкѣ по всей р. Вяткѣ, отъ г. Слободскаго до пристани «Сокотки» на Камѣ, отправившись на раскопки «Чортова Городища» въ г. Елабугѣ. По его словамъ, онъ былъ въ восторгѣ отъ этой поѣздки.

Компанія студентовъ - естественниковъ казанскаго университета вмѣстѣ съ однимъ изъ своихъ профессоровъ наняла (также нѣсколько лѣтъ тому назадъ) большой «дощаникъ» и отправилась «съ научной цѣлью» внизъ по Волгѣ веселымъ товарищескимъ кружкомъ. Вообще, за послѣднее время, къ счастью, все болѣе и болѣе распространяются образовательныя поѣздки учащейся молодежи. Но обыкновенно молодежь ѣздитъ самостоятельно и при условіяхъ обычной желѣзнодорожной или паровой ѣзды, т. е. сравнительно въ нѣкоторомъ отдаленіи отъ природы. Гораздо желательнѣе развить у нея вкусъ къ такимъ поѣзкамъ, о которыхъ мы ведемъ рѣчь, т. е. къ лѣтнему дачному кочевью семейнымъ или тѣснымъ товарищескимъ, и при томъ непременно самостоятельнымъ, кружкомъ.

Трудно перечислить и изобразить всѣ тѣ наслажденія, которыя испытываются при такомъ вольномъ и простомъ передвиженіи «по лицу земли родной!» Нужно быть участникомъ хотя одной такой экскурсіи, чтобы



Его величество король итальянскій Викторъ-Эммануиль III. По поводу пріѣзда въ Петербургъ. По фот. авт. «Нивы».

вполнѣ оцѣнить всю ея поэзію и оригинальную прелесть.

Къ рисункамъ.

Рисунокъ художника С. Васильковскаго: «Сорочинская ярмарка», носящій одинаковое названіе съ бессмертнымъ произведеніемъ Гоголя, даетъ намъ чисто-жанровую картинку изъ малороссійской жизни: «Шумъ, брань, мычанье, бляенье, ревъ — все сливается въ одинъ нестройный говоръ. Волю, мѣшки, сѣно, цыгане, горшки, бабы, пряники, шапки, — все ярко, пестро, нестройно мечется кучами и свуется передъ глазами». Таково общее изображеніе ярмарки, сдѣланное Гоголемъ, а картина г. Васильковскаго прекрасно иллюстрируетъ это мѣсто бессмертнаго произведенія нашего писателя.

*

Страшную картину житейской пошлости, пустоты, злобы и притворства нарисовалъ Салтыковъ въ своемъ знаменитомъ романѣ: «Господа Головлевы». Предъ читателемъ проходитъ исторія дворянской помѣщичьей семьи, выросшей среди условій крѣпостного беззавѣя и мало-по-малу разлагающейся благодаря полному отсутствію любви и нравственной связи между ея членами. Какіе уродливые, хотя и глубоко правдивые типы нарисованы въ этомъ



200-лѣтіе лейбъ-гвардіи кирасирскаго Его Величества полка. Прощаніе со старымъ штандартомъ. По фот. К. Булда авт. «Нивы».

романъ нашимъ сатирикомъ! Грозная и безсердечная мамаша-помщица Арина Петровна, пошлый и пустой мужъ ея, Владимиръ Михайловичъ Головлевъ и, наконецъ, знаменитый «Иудушка-кровопивушка» — Порфирій Владиміровичъ, одинъ изъ трехъ сыновей Арины Петровны, главный герой семейной хроники Головлевыхъ.

Рисунокъ г. Табурина, помѣщенный въ настоящемъ № «Нивы», иллюстрируетъ слѣдующій эпизодъ романа:

Арина Петровна Головлева по смерти мужа раздѣлила свое имѣніе и капиталы между своими сыновьями. Старшій «постылый» сынъ, неудачникъ — «Степка-балбесъ», которому изъ милости тоже былъ матерью «выкинутъ кусокъ», спился и умеръ. Умираетъ (тоже спившись) и второй сынъ — Павелъ Владиміровичъ, владѣлецъ того имѣнія и дома, въ которомъ теперь живетъ уже въ качествѣ приживалки Арина Петровна. И вотъ, третій братъ, Иудушка, Порфирій Головлевъ, прослышавъ, что Павелъ при смерти, является къ нему съ тѣмъ, чтобы какъ-нибудь присвоить оставшаеся имъ имущество и не допустить до наслѣдства сиротокъ-племянницъ.

И у постели умирающаго происходитъ позорная сцена: Иудушка подъ маской благожелательства старается вести «съ братцемъ» сладкія рѣчи и о «душѣ», и... о «капиталѣ». Капиталъ, наслѣдство, имѣніе — не сходятъ у него съ языка, на ряду съ самыми божественными и высокими словесами. Павелъ всей душой ненавидитъ Иудушку, понимаетъ, что тотъ пришелъ, словно воронъ, терзать

Кондоры любятъ жить на высотахъ и встрѣчаются, обыкновенно, не ниже 3—5 метровъ надъ уровнемъ моря. Они забираются во время полета въ высочайшіе слои атмосферы и плавно кружатъ надъ землею на высотѣ 20 и болѣе тысячъ футовъ.

Кондоры живутъ обществомъ; они встрѣчаются, обыкновенно, цѣлыми стаями, штукъ въ 40—50. Если кто-нибудь изъ нихъ отыщетъ лакомый кусокъ, то къ нему быстро собирается остальная стая. Такимъ лакомымъ кускомъ для нихъ служить чаще всего падаль. Но кондоры не прочь поохотиться и за живьемъ: они кидаются, напримѣръ, на телятъ, преслѣдуютъ ихъ, рвутъ у нихъ мясо и добиваются того, что несчастныя животныя падаютъ отъ истощенія.

Людей они боятся очень мало. Когда охотники потрошатъ дичь, то вокругъ нихъ собираются кондоры и съ интересомъ наблюдаютъ за потрошеніемъ. А затѣмъ, по удаленіи людей, жадныя птицы моментально являются на ихъ мѣсто и пожираютъ брошенныя на землю внутренности дичи. Кондоры наносятъ сильный вредъ стадамъ мѣстныхъ жителей. И туземцы (индѣйцы южной Америки) ненавидятъ этихъ сильныхъ и жестокихъ птицъ и всячески стараются проявить эту ненависть на дѣлѣ. Они ловятъ кондоровъ разными хитрыми способами и замучиваютъ ихъ. Существуетъ, между прочимъ, особый способъ ловли кондоровъ, посредствомъ отравленной одурманивающимъ снадобьемъ приманки. Кондоры объѣдаются отравы, пьянѣютъ, и ихъ можно тогда забирать просто



200-лѣтіе лейбъ-гвардіи кирасирскаго Его Величества полка. Формы обмундированія полка за истекшія 200 лѣтъ.
По фот. К. Булла авт. «Нивы».

его, и что желаетъ паче всего его смерти. И, задыхаясь отъ кашля и злости, онъ гонитъ Иудушку прочь:

— Уйди... ты!

— Ну, какъ я уйду?—возражаетъ Иудушка.— Вотъ, тебѣ испить захочется—я водички подамъ; вонъ, лампадка не въ исправности—я лампадочку поправлю, маслица деревяненькаго подолью...

Но, несмотря на всѣ эти сладкія рѣчи, Павелъ Головлевъ остался твердъ въ своей ненависти и съ послѣднимъ подъемомъ силъ изгналъ «брата» изъ комнаты, пустивъ ему вслѣдъ такой пронзительный крикъ: «кровопивецъ!»—что Иудушку «словно обожгло».

Таковъ эпизодъ, изображенный на нашемъ рисункѣ, иллюстрирующемъ это капитальное произведеніе М. Е. Салтыкова.

У западныхъ славянъ наши русалки носятъ названіе: «Вилы» или «Виллисы». Это граціозное существо, впрочемъ, нѣсколько отличается отъ нашихъ обитательницъ рѣкъ и озеръ въ томъ смыслѣ, что менѣе ихъ привязано къ водѣ. Въ то время, какъ русалки предпочтительно плещутся въ водѣ и заманиваютъ своихъ жертвъ въ глубину рѣки, чешскія вилы обыкновенно блуждаютъ въ поздній часъ въ темнотѣ лѣса—по сушѣ, и, перекликаясь съ лѣшими и ночными птицами, увлекаютъ за собою неосторожныхъ путниковъ въ непроходимыя дебри.

Народная фантазія создала эти красивыя и граціозныя бѣлыя видѣнія изъ ночного тумана и лѣсной темноты. И художникъ Вагстагъ въ своей картинѣ выразительно и ярко воспроизвелъ фантастическій образъ вилы среди дикой и поэтической обстановки глухого лѣса.

Въ Южной Америкѣ, въ Андахъ, часто встрѣчается среди горныхъ высотъ громадная хищная птица кондоръ. Покрытый, словно черной мантией, темнымъ опереніемъ, кондоръ имѣетъ ярко-бѣлый воротникъ и ярко-красныя кожныя складки у шеи. Глаза у него также красныя, карминнаго оттѣнка. Клювъ, какъ и у всѣхъ хищниковъ, мощный, изогнутый, удобный для разрыванія мяса.

руками. И индѣйцы, изловивъ ихъ, забавляются надъ ними самымъ жестокимъ образомъ.

Эффектная картина художника Лоджъ представляетъ одного изъ этихъ горныхъ пернатыхъ хищниковъ, сидящаго въ полномъ одиночествѣ, гдѣ-то на высочайшей точкѣ скалы. Слово демонъ въ своей черной мантии, сложивъ огромныя крылья, возвышается онъ «надъ цѣлымъ міромъ», побѣдоносно оглядывая неизмѣримыя пространства.

Его величество король итальянскій Викторъ-Эммануиль III. (Портр. на стр. 517).

Въ Россіи ожидается новый державный гость — итальянскій король Викторъ-Эммануиль III, близкій русской душѣ по своей связи съ роднымъ намъ черногорскимъ княжескимъ домомъ, давшимъ Италиі королеву въ лицѣ дочери князя Николая, Елены Николаевны. Его величество прибудетъ въ Петергофъ, по телеграфнымъ мѣвѣстіямъ, 30-го іюня.

Король Викторъ-Эммануиль III родился 30-го октября 1869 года. Съ юныхъ лѣтъ король былъ приученъ къ самому суровому режиму своимъ воспитателемъ генераломъ Озіо, человѣкомъ крайне требовательнымъ. Его величество получилъ прекрасное военное образованіе и очень любимъ въ военномъ мірѣ. Онъ отличается прямою характеристикой и доступностью. Во дни священнаго коронаванія Ихъ Императорскихъ Величествъ, въ 1896 г., король, въ качествѣ наслѣднаго принца, былъ въ Москвѣ. Въ супружествѣ съ черногорскою княжною Еленой Николаевною король Викторъ-Эммануиль состоитъ съ 12-го октября 1896 г.

200-лѣтіе лейбъ-гвардіи кирасирскаго Его Величества полка. (Рис. на стр. 517 и 518).

Празднованіе двухсотлѣтняго юбилея лейбъ-гвардіи кирасирскаго Его Величества полка началось 18-го іюня. На этотъ юбилей полка

сѣхались со всѣхъ концовъ Россіи бывшіе его командиры и офицеры.

18-го іюня въ Царскомъ Селѣ, мѣстѣ своего расположенія, полкъ въ пѣшемъ строю безъ ружей опоясалъ церковную ограду полковой церкви съ внутренней стороны, ставъ фронтомъ къ церкви. Къ 2-мъ часамъ дня собрались офицеры съ командиромъ полка, генералъ-майоромъ Пржеденцовымъ, во главѣ, и полкъ былъ введенъ въ церковь; полковымъ духовенствомъ совершена панихида по почившимъ царственнымъ шефамъ, командирамъ и всѣмъ служившимъ въ полку, на брани за Царя и отечество живогъ своей положившимъ.

На другой день отслужена была панихида въ Петропавловскомъ соборѣ, мѣстѣ упокоенія въ Бозѣ почившихъ основателя, императоровъ и коронованныхъ шефовъ полка.

20-го іюня состоялась въ Бѣломъ залѣ петергофскаго дворца, въ Высочайшемъ Государя Императора присутствіи, прибивка новаго штандарта полка, жалужаго по случаю его юбилея.

Историю двухвѣковой боевой жизни полка иллюстрируютъ наши рисунки, помѣщенные въ этомъ номерѣ. На одномъ мы видимъ трогательное прощаніе всего полка со старымъ штандартомъ, столько лѣтъ развѣвавшимся на поляхъ битвъ передъ полкомъ; на другомъ рисункѣ — исторію полка въ его формахъ, постепенно мѣнявшихся за два вѣка его существованія.

Мы видимъ тутъ всю родословную полка, освѣщенную «зарей славныхъ дѣлъ Петра»: драгунскихъ фузилеровъ полковъ кн. Н. Ѡ. Мещерскаго и Г. Н. Волконскаго и ярославскихъ драгунъ временъ Петра I, основателя драгунскихъ полковъ, новгородскихъ драгунъ царствования Екатерины I, и первыхъ кирасировъ временъ Анны Іоанновны, носившихъ имена принца бевернскаго, брауншвейгскаго, герцога голштейн-готторнскаго, великихъ князей Петра Теодоровича, Павла Петровича, и, наконецъ, лейбъ-гвардіи кирасиръ Его Величества, приобщенныхъ по правамъ и преимуществамъ къ старой гвардіи. Подъ всѣми этими разными формами и боевыми мундирами, какъ за сукномъ драгуна-фузилера, такъ и за кирасой лейбъ-гвардейца, билось то же смѣлое, отважное сердце русскаго воина, напоминавшее своими боевыми подвигами знаменитое изреченіе императрицы Екатерины II: «оружіе російское тамъ только славы себѣ не приобрѣтеть, гдѣ руки своей не подымлетъ». Рука кирасиръ подъ сѣнью только-что смѣненнаго ихъ штандарта неутомимо отстаивала родную мощь во всѣхъ походахъ Петра и послѣдующихъ императоровъ, видѣвшихъ и широко награждавшихъ его воинскіе подвиги въ Пруссіи, Турціи, Польшѣ, Финляндіи, его доблесть въ Отечественную войну подъ Витебскомъ, Смоленскомъ, Бородинымъ, Тарутинымъ, Малымъ Ярославцемъ и Вязмою. Въ дальнѣйшихъ событіяхъ военной исторіи — подъ Кульмомъ, на лейпцигскихъ поляхъ, при Феръ-Шампенуазѣ и въ Парижѣ, — всездѣ бывшіе ярославскіе драгуны, а теперь кирасиры Его Величества, стояли грудью за русскую честь и славу. Много другихъ славныхъ страницъ можно найти и въ позднѣйшей лѣтописи этого полка.

Фридрихъ Фребель. (Портр. на этой стр.).

8-го іюня т. г. исполнилось пятьдесятъ лѣтъ со дня кончины одного изъ крупнѣйшихъ въ мѣрѣ педагоговъ, отца современной дошкольной педагогики, Фридриха Фребеля. За истекшіе полвѣка имя Фребеля увѣковѣчено: его идея о насажденіи «дѣтскихъ садовъ», которую онъ въ основѣ заимствовалъ у Платона, перваго высказав-

шаго мысль о дѣтскихъ садахъ, — привилась и распространилась по всему міру; широко разрослась она и у насъ, въ Россіи, гдѣ дѣтскіе сады существуютъ съ 1873 г.

Ревностный ученикъ и горячій послѣдователь Песталоцци, много работавшій подъ его руководствомъ, Фребель основалъ въ 1817 г. въ Грисгеймѣ свое первое воспитательное учрежденіе. Съ тѣхъ поръ онъ тридцать пять лѣтъ неутомимо работалъ на педагогическомъ поприщѣ, послѣднія пятнадцать лѣтъ посвятивъ исключительно дошкольному воспитанію дѣтей. Съ этой цѣлью онъ и основалъ въ 1839 г. въ Бланкенбургѣ (въ Тюрингіи) свой первый дѣтскій садъ. Этимъ онъ осуществилъ мысль, которую онъ дѣлалъ чуть ли не четверть вѣка, съ 1805 г., когда онъ, еще 23-лѣтнимъ юношей, былъ учителемъ во Франкфуртѣ на Майнѣ. Уже въ то время онъ заботился больше всего о томъ, чтобы развить въ дѣтяхъ наблюдательность и самостоятельность; такъ, уроки географіи состояли у него не въ сидѣннѣ въ классѣ и безмысленномъ заучиваннн географическихъ названій, а въ прогулкахъ и даже маленькихъ путешествіяхъ, послѣ которыхъ онъ требовалъ отъ учениковъ, чтобы они рисовали контуры мѣстностей, посѣщенныхъ ими.

Ведя всегда руку объ руку образованіе съ воспитаніемъ, Фребель старался заинтересовать дѣтей изготовленіемъ различныхъ вещечекъ изъ бумаги и разной работой въ саду и огородѣ. Для дѣтскихъ упражненій и игръ Фребель выбиралъ и указывалъ самые общедоступные предметы: песокъ, глину, воду, камешки, кубики изъ дерева.

Фребель очень дорожилъ пребываніемъ дѣтей внѣ классныхъ стѣнъ, и потому онъ придумалъ особія игры на вольномъ воздухѣ, ввелъ игру въ мячъ, шары и т. д., училъ ихъ уходу за растениями въ саду и огородѣ, научалъ ихъ дѣлать постройки по особымъ образцамъ, которые онъ заказывалъ въ Бланкенбургѣ.

Въ 1843 г. Фребель издалъ во всеобщее свѣдѣніе отчетъ о своихъ дѣтскихъ садахъ. Въ немъ собраны всѣ основныя идеи дошкольнаго воспитанія, которыя остались неизмѣнными до сихъ поръ. Цѣль дѣтскихъ садовъ Фребеля: укрѣпить формирующійся организмъ дѣтей, упражнять ихъ органы чувствъ и доставлять матеріалъ ихъ пробуждающемуся сознанію. Введеніемъ въ свою систему преподаванія соответственныхъ упражненій и развлеченій, Фребель старался облегчить ребенку эту трудную задачу, помочь ему быстрее и легче ориентироваться среди окружающихъ его предметовъ и явленій. При такомъ рациональномъ внимательнѣмъ

въ формирующееся мировоззрѣніе ребенка, воспитателю удастся направить въ хорошую сторону разнообразныя его задатки и незаметно развить его наблюдательность и подражательность, столь свойственную дѣтямъ, путемъ занятій и развлеченій, соответствующихъ возрасту.

Большая идея Фребеля нашла себѣ послѣдователей во всей Европѣ и не только не умерла съ его смертью, но разрасталась все шире. Нѣтъ буквально страны, гдѣ не было бы

дѣтскихъ садовъ, руководимыхъ специальными «дѣтскими садовницами». Организацией кадра этихъ интеллигентныхъ воспитательницъ заняты были Фребель всю свою жизнь, и только подъ конецъ ея удалось ему въ 1850 году основать въ герцогствѣ сенсея-мейнингенскомъ въ Маріенталѣ, гдѣ онъ и скончался, специальную семинарію дѣтскихъ садовницъ. У насъ, въ Россіи, есть также специалистки этого дѣла, такъ-называемыя фребелички.

Свои педагогическія идеи онъ высказалъ въ цѣломъ рядѣ сочи-



Фридрихъ Фребель. По поводу 50-лѣтія со дня кончины. По совр. портрету авт. «Нивы».



Музей войны и мира въ Люцернѣ, открытый 25-го мая т. г. По фот. авт. «Нивы».

нений, среди которых особенно известен один из последних его трудов: «Дайте нам жить для наших детей!»

Музей войны и мира в Люцерне. (Рис. на стр. 519).

Автор известного сочинения: «Будущая война в техническом, экономическом и политическом отношении», появившегося в 1898 году, И. С. Блюх с давних лет посвятил себя человечколюбивому служению делу мира. В шести больших томах, изданных на русском, польском, немецком и французском языках, И. С. Блюх собрал все аргументы, высказанные против войны, и в графических таблицах изобразил грандиозные размеры жертв, приносимых народами на дело истребления людей.

Издание обошлось в 150 тысяч рублей; в этой энциклопедии войны автор дал картину военной техники, тактики, исчислил, во что обошлись войны человечеству и какими пагубными последствиями грозит будущая война не только победенным, но и победителям. В числе первых проповедников мира Блюх вступил в сношения с лигой мира и, располагая крупными материальными средствами, не щадил усилий для уяснения культурным народам всех ужасов, которых следует ожидать от современной и будущей войны.

Россия вступила за своих младших сестер — Сербию, Болгарию и Черногорию, угнетаемых Турцией, и начала знаменитую Освободительную войну 1877—78 годов. Много воды утекло с той поры, но многочисленные эпизоды и картины этой войны еще не забылись и не забудутся: невероятными трудами и героическими подвигами русских воинов запечатлена вся хроника Освободительной войны, и глубокою бороздою врезалась она в память народа.

В настоящем № *Нивы* читатели найдут две картины А. Д. Кившенко и Н. Д. Дмитриева-Оренбургского, иллюстрирующие два важных эпизода из самого начала войны. Одно из изображенных здесь событий имело место на азиатском театре войны, другое на европейском.

На азиатском театре военных действий оперировал эриванский отряд генерала Тергукасова. Для отвлечения внимания турок от этого отряда двинулась в начале июня из-под Карса колонна генерала Геймана и 13-го числа атаковала турецкие позиции у деревни Зевинь, на высотах правого берега реки Зевинь-чай. Разыгрался памятный Зевинский бой, тяжело доставшийся нашим войскам и причинивший нам крупную потерю.



К 25-летию русско-турецкой войны. Зевинский бой 13-го июня 1877 г. С картины А. Д. Кившенко, авт. «Нивы».

Во время парижской выставки 1900 года Блюх задумал устроить особый военный павильон, который должен был служить иллюстрацией к книге: «Будущая война». Некоторые затруднения формального свойства помешали этому делу, но Блюх, оставаясь верным своей идее, задумал осуществить свою мысль в Швейцарии, где нашлись сторонники идеи Блюха среди офицеров и военных врачей. Организовано было общество на акциях, и задумано было устройство «Международного музея войны и мира».

Смерть помешала Блюху увидеть это дело осуществленным; завершение его Блюх завещал своей вдове, сыну и друзьям — офицерам швейцарского главного штаба. Открытие музея в Люцерне состоялось 25-го мая. На торжество открытия приглашены были в Люцерне сторонники идеи мира, ученые, дипломаты и военные деятели. Церемонию открытия музея совершил известный французский филантроп Фредерик Пасси. Музей состоит из нескольких отделений, в которых собрано оружие всех родов — холодное, метательные машины, пушки, митральезы, ружья всех образцов, рельефные планы важнейших сражений, образцы полевых фортификационных укреплений и крепостей, графическое изображение вреда современного оружия; на десяти картинах, диаграмах и в кинематографическом представлении важнейших сражений последних войн. Вообще, в музее сосредоточено все, что только может содействовать укреплению в людях идеи мира путем тщательного ознакомления с ужасами войны.

Въезд в Тырново и Зевинский бой.

(К 25-летию русско-турецкой войны).

(Рис. на стр. 520 и 521).

Двадцать пять лет успело уже пройти с того времени, как

Турецкая позиция представляла собою природную крепость, расположенную на нескольких холмах, и при том прекрасно укрепленную. Холмы, занятые турецкими батареями, были обвиты лентами траншей, взбираться к которым было крайне трудно: между холмами находились глубокие пропасти, так что штурмующим приходилось, заняв одну вершину, лезть в пропасть, брать оттуда вторую вершину и потом опять опускаться в еще более того глубокий провал, над которым возвышалась еще более того грозная неприступная твердыня.

Бой начался в 12 ч. дня и тянулся до 9 ч. вечера, продолжаясь после заката солнца при лунном свете. Наши войска пошли на штурм сразу 3-ми колоннами, после предварительного бомбардирования турецких позиций.

Баснословное зрелище, по словам очевидцев, представлял этот штурм: солдаты (грузинский и тифлисский полки) лезли вверх на страшную крутизну, подпираясь штыками и имея при том тяжелые ранцы на спинах. (Приказ снять ранцы не был передан по назначению). Страшный огонь турок заставлял всю вершину штурмуемого холма облаками дыма. Наши солдаты шли целью, медленным, но верным шагом, и целые взводы их ложились под убийственной пальбой турок. После невероятных усилий, после истинно-героического самопожертвования и стойкости русского солдата, неприятель был к ночи выбит из позиций, но занятые нами высоты все же пришлось оставить: у нас уже не было ни патронов, ни снарядов, мы потеряли более 800 человек, а к туркам явились многочисленные свежие подкрепления.

Но, как бы то ни было, цель Зевинского боя была все-таки достигнута: внимание турецкого главнокомандующего, Мухтара-паши,



Къ 25-лѣтію русско-турецкой войны. Въѣздъ великаго князя главнокомандующаго въ г. Тырново
30-го іюня 1877 г. Съ картины Н. Д. Дмитріева-Оренбургскаго, авт. «Нивы».

было отвлечено от ген. Тергукасова, и последний получил возможность действовать более активно, освободившись от тягостного положения среди надвигавшихся — было на него несметных вражеских полчищ.

Почти в это же самое время на другом театре войны, в дунайской армии, происходили гораздо более отрадные события. Русские войска перешли Дунай и победоносно пошли по Болгарии, выбивая турок из болгарских городов и селений. 25-го июня ген.

Везде видны были арки с надписью: «Добро пожаловать». Всюду падалась болгарская молодежь с цветами и фруктами в руках.

Великий князь прибыл около полудня. У входа в город его встретило тырновское духовенство в полном облачении, с хоругвями и пением гимнов на древне-славянском языке. При оглушительных приветственных криках народа Августейший главнокомандующий направился в церковь, где прослушал молебень, а затем проехал по городу. Молодые женщины и девушки



Пожары в Казани 8-го и 9-го июня т. г. Квартал, прилегающий к Мочальной площади. По фот. Н. Нестерова авт. «Нивы».

Гурко с полурезкадром гвардейских драгун, донскими казаками и конною батареею взяли, после недолгого сопротивления, Тырново — древнюю столицу Болгарии, и русское войско вступило в ее стены при искреннем восторге тырновского населения. А через пять дней, т. е. 30-го июня, имел место торжественный въезд в Тырново главнокомандующего дунайской армией, великого князя Николая Николаевича.

Еще до въезда великого князя и во все время перехода русских войск от Систова до Тырнова, болгары всюду устраивали русским торжественные встречи. Форсированный маршрут превратился для наших воинов в триумфальное шествие. Во всех де-

бросали цветы, подносили ему фрукты и пели гимны. Народ теснился кругом, и всеми способами выказывал свою радость, свой восторг пред братьями-освободителями.

Картины А. Д. Кившенко и Н. Д. Дмитриева-Оренбургского преимущественно передают сцену Зевинского боя и сцену этого торжественного въезда и представляют чрезвычайный интерес своею правдой, правдивостью и точным изображением всей обстановки этих обоих исторических событий.

Пожары в городе Казани. (Рис. на стр. 522 и 523).

8-го и 9-го июня большой университетский город Казань пред-



Пожары в Казани 8-го и 9-го июня т. г. Погорельцы на берегу озера Кабань (въ Плетеняхъ). По фот. Н. Нестерова авт. «Нивы».

ревеньках и селах народ выходил к ним навстречу, предлагал хлеб-соль, звонил в колокола и устраивал триумфальные арки, проходя под которыми наши солдатики по собственной инициативе, не дождавсь приказаний начальства, снимали шапки и приводили этим болгар в неописуемый восторг и радость.

Встреча великого князя в самом Тырнове была поразительна: узенькия, извилисты улицы этого города были сплошь увешаны флагами, коврами и цветными материями и битком набиты живописною, радостно-настроеною толпою, солдатами, лошадьми, фургонами.

ставлял из себя картину ужасного пожара. Почти двое суток город стоял в дыму и пламени, словно в день осады его Иоанном Грозным. Казань выгорела так, как еще ни разу не выгорала: даже в 1898 г., когда сгорело более 200 домов, пожар был менее ужасен. Нынче погибла почти вся татарская часть этого русско-татарского города; огонь уничтожил более 300 домов, охватив колоссальную площадь в 4 квадр. версты. Тысячи жителей остались без крова и без имущества.

Казань погорела, так сказать, в два приема: первый пожар —

8-го июня, уничтожил огромный районъ въ 12 кварталовъ, въ такъ-называемой Забулочной части города; а второй катастрофа разразилась, уже на другой день, въ «Плетеняхъ», т. е. въ совершенно иной части. И этотъ второй пожаръ, по своимъ результатамъ, былъ горше перваго.

Въ дни, предшествовавшіе катастрофѣ, въ Казани стояла тропическая жара, доходившая до 25° въ тѣни: деревянные строения обреченныхъ на гибель улицъ накалялись на солнцѣ и представляли собою превосходный горючій матеріалъ. А въ день пожара начался

на улицахъ была разобрана для ремонта мостовая, и груды камня мѣшали проѣзду. Перебираться черезъ Булакъ было крайне трудно, потому что городъ до сихъ поръ не понастроилъ достаточнаго количества мостовъ черезъ эту грязную канаву. Вozы съ имуществомъ и толпы погорѣльцевъ мѣшали пожарнымъ пробраться къ мѣсту пожара; погорѣльцы, въ свою очередь, не могли пробраться со своимъ скарбомъ въ безопасное мѣсто.

Къ 8 часамъ вечера горѣло 12 кварталовъ. Ночью пожаръ стихъ, но это была только еще присказка. Не успѣли казанцы опамято-



Пожары въ Казани 8-го и 9-го июня т. г. Большой Мѣщанскій переулочъ (въ Плетеняхъ). По фот. Н. Нестерова авт. «Нивы».

сильный вихрь. И стоило загорѣться одному дому, какъ тотчасъ же стало твориться что-то невѣроятное.

8-го июня, въ 2 часа дня, вспыхнулъ небольшой домъ какого-то татарина за Булакомъ (узенькая рѣчка-канавка посреди города) въ Тихвинской улицѣ. Благодаря чрезвычайной скученности построекъ, Богъ вѣсть, въ силу какихъ льготъ допустимой для Казани, огонь легко побѣжалъ съ крыши на крышу. Вихрь вскорѣ подхватилъ пламя, и къ ужасу жителей вспыхнулъ новый пожаръ въ совершенно противоположной сторонѣ. Къ 4-мъ часамъ пополудни пылала уже цѣлая квадратная верста улицъ!

Началась ужасная паника. Обыватели вытаскивали имущество на улицу, но тамъ, среди горѣвшихъ со всѣхъ сторонъ домовъ, оно тоже загоралось, и его приходилось бросать и скорѣе убираться самимъ изъ черты огня. На Тихвинской улицѣ сгорѣла въ это время женщина-татарка, къ счастью, единственная человѣческая жертва казанскаго бѣдствія. Бушевавшее пламя, между тѣмъ, окружило церковь св. Варлаамія, и въ это время въ толпу народа, собравшагося

отъ перваго пожара, какъ возникъ второй — еще болѣе ужасный.

На другой день (9-го июня), почти въ то же время, что и наканунѣ, поднялся столбъ дыма надъ Плетенями—обширнымъ городскимъ райономъ, примыкающимъ къ озеру Кабану.

Ураганъ, свирѣпствовавшій сутки тому назадъ, теперь еще болѣе того усилился и сталъ разметывать огонь изъ одной стороны въ другую. Загорѣлось на Малой Мѣщанской улицѣ. Оттуда огонь пошелъ къ площади 4-хъ Евангелистовъ. Затѣмъ вихрь измѣнилъ направление и погналъ пламя къ Ново-Татарской слободѣ за городомъ. Когда выгорѣли городскія зданія въ этомъ мѣстѣ, и огонь дошелъ до поля, то загорѣлся навозъ въ полѣ. Вслѣдъ затѣмъ вѣтеръ подулъ опять въ другую сторону, и сталъ уничтожать другія улицы. Загоралось, какъ и наканунѣ, сразу въ нѣсколькихъ мѣстахъ. Но теперь площадь пожара была больше, вихрь сильнѣе, и зрѣлище бѣдствія было гораздо ужаснѣе, а результаты его гораздо печальнѣе.



Пожары въ Казани 8-го и 9-го июня т. г. Видъ съ луговъ на сгорѣвшую мѣстность (въ Плетеняхъ). На первомъ планѣ—выселившіеся погорѣльцы. По фот. Н. Нестерова авт. «Нивы».

вкругомъ церкви, вѣхалъ верхомъ на лошади монахъ, архимандритъ Андрей, настоятель Спасскаго монастыря (въ мѣрѣ кл. Ухтомскій) и со слезами сталъ умолять публику спасти церковное имущество. На его призывъ отозвалось много народа, и все, что находилось въ церкви, было вынесено и снесено въ надежное мѣсто. Самая церковь уцѣлѣла, но настолько попорчена огнемъ, что нуждается теперь въ капитальномъ ремонтѣ.

Сильно затрудняло борьбу съ огнемъ неблагоустройство города:

Отъ пыли, поднятой ураганомъ, и отъ дыма надъ городомъ висѣла такая тьма, что въ срединѣ дня было темно, словно въ сумерки. Крики и стоны людей, скрипъ возовъ, трескъ пламени—все это сливалось въ какую-то дикую какофонію. Можно было ясно представить, что на Казань напали полчища враговъ, что опять пришли времена Пугачевщины! Такое ужасное настроеніе, такая паника и полная потеря душевнаго равновѣсія царилъ въ толпѣ.

Пожарные—и люди, и лошади—измученные предыдущимъ пожа-

ромъ, теперь совсѣмъ выбились изъ силъ. Четверо пожарныхъ, буйвально свалились съ ногъ отъ полного изнеможенія. Пожарныхъ лошади замѣнялись первыми попавшимися ломовыми; вмѣсто пожарныхъ служителей въ ихъ каскахъ, скакали кое-гдѣ простые татары въ своихъ войлочныхъ шапкахъ. Борьба съ огнемъ сдѣлалась всенародной, но бороться съ огнемъ было, въ сущности, невозможно.

Этотъ второй пожаръ уничтожилъ болѣе 200 домовъ. Выгорѣли улицы: Екатерининская, Захарьевская, обѣ Мѣщанскія и пр. Сгорѣли огромные товарные склады на Мочальной площади, принадлежавшіе татарскимъ богатымъ купцамъ; сгорѣла мечеть и татарская учительская школа.

Въ настоящее время погорѣвшая часть города представляетъ въ высшей степени печальное зрѣлище: вмѣсто улицъ теперь раскинулись цѣлыя площади, заваленныя мусоромъ, искривленными желѣзными листами съ крышъ, грудями угля и пепла. То здѣсь, то тамъ стоятъ обгорѣлые столбы и обожженные печки. Заполченные брандмауэры одиноко высятся надъ ними. Обгорѣвшіе, словно обнаженные, каменные дома съ зияющими отверстиями оконъ мрачно стоятъ среди развалинъ. А отъ огромнаго количества деревянныхъ хибарокъ не осталось совсѣмъ никакого слѣда: огонь слизнулъ ихъ безъ остатка.

Но еще болѣе печальную картину представляютъ погорѣльцы.

Уже въ день перваго пожара много бѣдниковъ, потерявшихъ пристанище, расположились лагеремъ прямо въ полѣ, въ концѣ Ямскихъ улицъ. Тамъ они теперь днюютъ и ночуютъ — на открытомъ воздухѣ, подъ солнцемъ и дождемъ — среди кучъ навоза, составляющихъ, къ слову сказать, особую достопримѣчательность Казани.

Жертвы второго пожара расположились такимъ же, приводящимъ въ содроганіе, лагеремъ на берегу озера Кабана. Совершенно необычное зрѣлище представляетъ этотъ лагерь: прямо на землѣ

валяются сундуки, корзины, всевозможная рухлядь — и тутъ среди нихъ сидятъ подъ зонтиками прямо на землѣ старые и малые, мужчины и женщины — преимущественно татары.

Убѣжденные фаталисты (какъ вообще всѣ магометане) — татары скоро покорились судьбѣ и какъ-то сразу подчинились необходимости сидѣть на сыромъ берегу озера и не имѣть угла. «Кышметъ! (Судьба!) — говорятъ они: — ничего не подѣлаешь!» И это магическое слово такъ успокаиваетъ бѣдниковъ, что они очень скоро находятъ утраченное душевное равновѣсіе.

Въ Казани въ настоящее время уже открыты сборы пожертвованій въ пользу погорѣльцевъ и спѣшно изыскиваются средства пристроить бездомныхъ, лагерныхъ поселенцевъ. Но пока что, нужда уже даетъ себя знать имъ, нужда самая ужасная.

Отчего погорѣла Казань? Какъ это бываетъ всегда въ подобныхъ случаяхъ, подозреваютъ поджоги (съ цѣлью получения страховой преміи). Но вѣрнѣе всего слѣдуетъ заподозрить обычную неосторожность съ огнемъ. Гораздо любопытнѣе и загадочнѣе другой вопросъ: «отчего Казань допустила у себя такое пожарище?»

По отзывамъ свидѣтелей, казанскія противопожарныя средства оказались въ болѣе, чѣмъ неблестящемъ состояніи. Затѣмъ, приходится изумиться и той скученности деревянныхъ домовъ, кото-

рая допущена въ Казани; вотъ эти обстоятельства, главнымъ образомъ, и послужили ближайшими причинами казанской катастрофы. Что же касается страшнаго урагана и двадцатипятиградусной жары, то на эти причины сваливать вину, конечно, не приходится!

Катастрофа на варшавской желѣзной дорогѣ.

(Рис. на этой стр.).

16-го іюня, въ 4 часа дня, по линіи петербургско-варшавской желѣзной дороги, на 106 верстѣ, около ст. Преображенской, потерпѣлъ крушеніе пассажирскій поѣздъ, въ составѣ двухъ паровозовъ, товарнаго и 9 классныхъ вагоновъ.

Первый паровозъ легъ на бокъ, загромождая оба пути, второй — также упалъ. Семь вагоновъ сошли съ рельсъ, тележки нѣкоторыхъ изъ нихъ разрушены, но кузова остались цѣлы. Путь оказался поврежденнымъ на 60 сажень.

Крушеніе не обошлось безъ человѣческихъ жертвъ. Убиты: поѣздной кочегаръ Павелъ Лаевскій и пассажиръ А. А. Данненбергъ, бухгалтеръ стекляннаго завода русско-бельгійскаго общества. Тяжело раненъ крестьянинъ Иванъ Ефимовъ, легко ранены: студентъ института инженеровъ путей сообщенія А. И. Вернеръ и дочь полковника В. М. Мамчицъ.

По словамъ одного изъ очевидцевъ катастрофы, крушеніе могло повлечь гибель гораздо большаго числа жертвъ, если бы оно произошло на насыпи, а не въ выемкѣ, въ бока которой первый паровозъ и уперся, сойдя съ рельсъ. Пассажиры узнали о катастрофѣ по сильному толчку, сбросившему многихъ съ мѣстъ, и страшному треску. Поднялся переполохъ, всѣ кинулись къ дверямъ, но въ большинствѣ вагоновъ выходовъ не оказалось; черезъ двери могли выйти лишь пассажиры заднихъ вагоновъ, остальные же выбрались черезъ окна. Отъ силы удара вагоновъ другъ о



Катастрофа на варшавской желѣзной дорогѣ, около ст. Преображенской, 16-го іюня т. г.

По фот. К. И. Зандорфа авт. «Нивы».

друга поломались площадки, и всѣ, бывшіе на нихъ въ моментъ катастрофы, сильно пострадали. Первымъ замѣтили трупъ кочегара Павла Лаевскаго, сброшеннаго на полотно; у несчастнаго была раздроблена грудь и голова. Затѣмъ, слѣдуя по направленію раздававшихся стонотъ, увидѣли болтающіяся между колесъ чьи-то ноги. Это защемило сплюснутыми вагонами стоявшаго на площадкѣ крестьянина Ефимова. Другой, г. Данненбергъ, какъ стоялъ на площадкѣ вагона, такъ и остался: его почти сплющило. Но какъ трупъ Данненберга, такъ и раненаго Ефимова удалось извлечь не скоро. Вспомогательный поѣздъ съ медицинскимъ персоналомъ и рабочими явился черезъ полчаса, и освободить несчастныхъ изъ-подъ обломковъ вагоновъ стоило большого труда. Только послѣ трехчасовыхъ усилій удалось высвободить Ефимова. Туловище его было скоро освобождено, такъ какъ вскрыли стѣнку и крышу вагона, но съ ногами его пришлось долго повозиться: были пущены въ ходъ и зубила, и разные другіе инструменты. Всѣ кости на ногахъ оказались у него раздробленными. И, несмотря на это, онъ былъ въ полномъ сознаніи, но вскорѣ скончался.

Причины катастрофы еще не выяснены, и разслѣдованіемъ этого вопроса специально заняты: какъ судебныя власти, такъ и спеціалисты-инженеры, командированные министерствомъ путей сообщенія.

ЗАЯВЛЕНІЕ.

Во избѣжаніе остановки въ высылкѣ журнала „Нива“ съ 1-го іюля (съ № 27-го), гг. подписчики, внесшіе менѣе 5 руб., благоволятъ озаботиться немедленною присылкою слѣдующаго взноса въ счетъ подписной платы за „Ниву“ 1902 года. Гг. иногородные подписчики, при высылкѣ денегъ, прилагаютъ печатный адресъ съ бандероли, или обозначаютъ на видномъ мѣстѣ № печатнаго адреса.

Печатать А. Ф. Марксъ.

Редакторъ Р. И. Сементковскій.

ХРОМАТИЧЕСКАЯ КОНЦЕРТИНА

(АНГЛИЙСКАЯ).

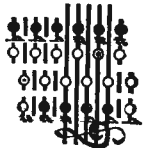
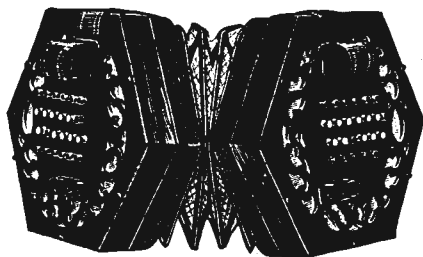

Голосовой инструментъ съ объемомъ тоновъ отъ 3 1/2 до 4-хъ октавъ хроматической гаммы. При сжиманіи и растаиваніи мѣха, голоса издають одинаковые звуки. Расположеніе клавишей способствуетъ легкому изученію: ноты, пишущіеся на лѣвыхъ, размѣщены на лѣвой, между ляннми—на правой сторонѣ. Весьма пріятный инструментъ для одиночной и совмѣстной игры, для обученія же пѣнію вполне замѣняетъ скрипку, безъ тѣхъ трудностей, съ которыми сопряжено изученіе игры на послѣдней.

Хроматическія концертныя имѣются въ 24, 30, 40, 55, 70, 100, 125, 140, 160, 200, 225, 250 рублей.

Школа-самоучитель 2 руб.

Большой выборъ нотъ.

Юлій Генрихъ ЦИММЕРМАНЪ.

С.-ПЕТЕРБУРГЪ, В. Морская, № 34. МОСКВА, Кузнецкій мостъ, д. Захарьина.

БЕРЕЗОВЫЙ КРЕМЪ

Приготовленъ въ лабораторіи А. ЭНГЛУНДЪ.

Средство противъ веснушекъ, желтизны, пятенъ, красноты и проч.

Цѣна за фаянсовую банку 1 руб., съ перес. 1 р. 50 к.

Завѣдующіе Лабораторіею Докторъ В. К. Панченко и А. К. Энглундъ.

Для предупрежденія поддѣлокъ прошу обратитъ особенное вниманіе на подписи: А. ЭНГЛУНДЪ, красными чернилами, и марку С.-Петербургской Косметической Лабораторіи, которая имѣется на всѣхъ препаратахъ. Получать можно во всѣхъ лучшихъ аптекахъ, аптекарскихъ, косметическихъ и парфюмерныхъ складахъ Россійской Имперіи. Главныя агентства и склады фирмы для Европы: Эмиль Беръ, Гамбургъ; для Южной и Сѣверной Америки: Л. Мишнеръ, Нью-Йоркъ. Главныя склады для всей Россіи А. ЭНГЛУНДЪ. С.-Петербургъ, Бассейная ул., № 27.

ФОТОГРАФ. АППАРАТЫ

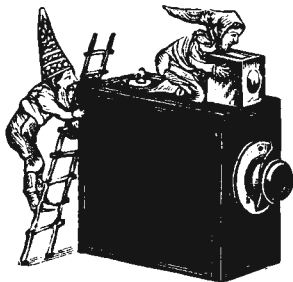

на 6 пласт., для мгновенныхъ и выдерж. снимковъ съ поля. набор. (12 предм.) и наставленіемъ на разм. 4 1/2 x 6 сант. 4 р. (съ пересылкой) 5 р. 6 x 9 . 6 р. (въ Евр. Россію) 7 р. 50 к.

Громадн. выборъ новѣйшихъ фотогр. аппаратовъ, волшебн. фонарей и пр. Слѣгга бесплатно.

Бруно Зенгеръ и К°. С.-Петербургъ,

Казанская ул., № 1—25 (уг. Невскаго).

III. № 16727 26—11

ЭЙНЕМЪ въ **МОСКВѢ**.

Собств. Паров. Фабрика въ **СИМФЕРОПОЛѢ** (въ КРЫМУ.)

ПЮРЕТОМАТЬ.

ГЛАЗИРОВАННЫЕ ФРУКТЫ **Компотъ.**

„АЛЬФА“

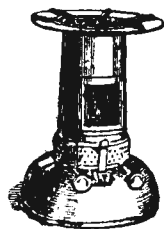

Современ. идеаль газо-керосинов. аппарата, служить кухней и печью, горитъ абсолютно безъ копоти и запаха. Громадная экономя, всего 1 коп. въ часъ расходъ керосина. Кипятитъ въ 5 минутъ. Средней величины комната отапливается въ 7 минутъ. Въ 3 недѣли продано въ Петербургъ 2563 штуки. Цѣна 6 руб.; пересылка за 7 фунт., задатокъ 3 руб. АКЦИОН. ОБ-ВО К. К. «АЛЬФА», Стокгольмъ (Швеція). Контора гл. предст.: СПБ., Лиговская, 101. Оптовый складъ общества: СПБ., Лиговская, 115. Розн. магаз. общества: СПБ., Пассаажъ, Невскій, 48. Деньги и письма просить адресовать: Главная контора А. О. К. К. «АЛЬФА», СПБ., Лиговская, 101.

Ручательство на 5 лѣтъ.

Привилегія заявлена за № 12556.

Настоящее средство раздѣлено къ торговлѣ Варшавской Врачебной Управой на общахъ основаніяхъ торговли.

Я Анна Чиллягъ

выростила свои необычайно длинныя (въ 185 сантиметровъ длиною) волосы, напоминающіе волосы Лорелей, — благодаря 14-лѣтнему употребленію особой мною самою изобрѣтенной помады. Помада эта признана хорошимъ средствомъ противъ выпаденія волосъ, въ то же время содѣйствующимъ ихъ роженію и укрѣпленію ихъ корней; у мужчинъ получается, благодаря этой помадѣ, сильный здоровый ростъ бороды, а также (даже послѣ краткаго ея употребленія) натуральныя блестящія волосы на головѣ и бородѣ; вмѣстѣ съ тѣмъ помада предохраняетъ волосы отъ преждевременной сѣдинѣ даже въ старомъ возрастѣ.

Цѣна банки

3, 5 и 8 рублей.

При полученіи причитающейся суммы высылается почтой ежедневно во всѣ страны свѣта при-мо съ фабрики, куда и должны быть направляемы всѣ заказы.

ANNA CSILLAG,
Wien I,
Seilergasse, 5.



Г-жа Анна Чиллягъ!

Прошу Васъ о любезной присылкѣ наложеннымъ платежомъ одной банки Вашей великолѣпной помады для роженія волосъ.

Съ глубокимъ уваженіемъ
Эмилія Радунская, камерфрау Ея Свѣтлости принцессы Гогенлоэ,
Château de Roncy.

Г-жа Анна Чиллягъ!

По порученію ея сѣятельства графини Сегени-Марихъ (супруги австрійскаго посла въ Берлинѣ) покорнѣйше прошу прислать мнѣ банку Вашей прекрасной помады для роженія волосъ. Прошу вмѣстѣ съ тѣмъ принять выраженіе моей глубокой благодарности. Графиня изволила высказать, что въ высшей степени довольна результатами дѣйствія Вашей помады.

Съ совершеннымъ почтеніемъ
Фрида Гизе, камерфрау ея сѣятельства.

Г-жа Анна Чиллягъ!

Прошу Васъ прислать четыре банки Вашей великолѣпной помады. Императорское и королевское австро-венгерское консульство, Рига.

Г-жа Анна Чиллягъ!

Прошу Васъ выслать мнѣ еще двѣ банки Вашей хорошей помады. Съ почтеніемъ
Жена Генеральнаго консула Гутманъ, Дрезденъ, Бернгардштрассе, 1.

Милостивая Государыня!

Будьте любезны выслать мнѣ наложеннымъ платежомъ одну банку Вашей замѣчательной помады для роженія волосъ.

№ 17397 24—3

Гвидо графъ Штарембергъ, Kürösd.

ЗАВЕДЕНІЕ ТЕПЛЫХЪ ВОДЪ

ВИШИ **VICHY** ВИШИ

СОБСТВЕННОСТЬ ФРАНЦУЗСКАГО ПРАВИТЕЛЬСТВА

СЕЗОНЪ ВАННЪ

Въ заведеніе Виши, лучшемъ по устройству въ Европѣ, имѣются ванны души для леченія болѣзней желудка, печени, мочевого пузыря, почекъ въ мѣчъ, мочекаменной, подагры и пр. Ежедневно съ 15-го мая по 30-е сентября: театр и концерты въ Казино. — Музыка въ паркъ. — Кабинеты для чтенія. — Гостиная для дамъ. — Салоны для игръ, бесѣды и биллярдъ. Всѣ желанныя дорожки соединены съ Виши. Франція, департаментъ Allier.

Ц. № 17397 4—4

