

# НИВА

ИЛЛЮСТРИРОВАННЫЙ

ЖУРНАЛЪ ЛИТЕРАТУРЫ

И СОВРЕМЕННОЙ ЖИЗНИ



СПЕ ТЕРБУ Р ГЪ

1898

Годъ 29-й.

ИЗДАВАЕМЫЙ

А.Ф. МАРКСОМЪ

Малая Морская, № 22.







## Содержаніе:

ТЕКСТЪ. Красавицъ. Повѣсть В. М. Михеева. (Продолженіе).—Носилъщикъ. Разсказъ Макса Града.—Всероссійская конская выставка, какъ итогъ отечественнаго коневодства. Очеркъ В. А. Фрей.—Памяти Н. Н. Миклухи-Маклая. По поводу 10-лѣтія со дня его смерти.—Стихотвореніе Зои Бухаровой.—Къ рисункамъ: Послѣ жаркаго дня.—На развѣдкахъ.—Заботы рыбака.—„Слухъ“.—Добрый совѣтъ.—Похороны ребенка.—Осада города Сантъ-Яго-де-Куба.—Е. М. Теокистовъ.—Подлитическое обозрѣніе.—Заявленіе.—Объявленіе.

РИСУНКИ. Послѣ жаркаго дня. Картина И. И. Шишкина.—На развѣдкахъ. Ориг. рисунокъ И. И. Ижакевича.—Похороны ребенка. Картина Лунджи Ноно.—Заботы рыбака. Ориг. рисунокъ Б. Томашевича.—Пять чувствъ. „Слухъ“. Картина Ю. Адама.—Добрый совѣтъ. Картина Б. Шверта.—Могила Н. Н. Миклухи-Маклая изъ Волновомъ кладбищѣ.—Осада города Сантъ-Яго-де-Куба. Рис. 1. Бомбардированіе города американскимъ флотомъ. Рис. 2. Десантъ американскихъ войскъ у Сіенфуэгоса. Рис. 3. Нагрузка орудіи въ Темпѣ.—Е. М. Теокистовъ.

При этомъ № прилагаются: 1) Сборникъ „Нивы“ за июль, содержащій въ себѣ Сочиненія И. С. Тургенева, т. VII; 2) „Парижскія Моды“ за июль съ 25 рис. и отдѣльнымъ листъ съ 27 чертежами выкроекъ въ натур. величину и 50 рис. рукодѣльныхъ работъ.

Издатель А. Ф. Марксъ.

Редакторъ Р. И. Сементкоаски.

Излишекъ имущества надъ обязательствами—Руб. 97.859.759

### ВЕЛИЧАЙШЕЕ, БОГАТѢЙШЕЕ И САМОЕ ПРОЧНОЕ ВЪ МІРѢ.

Неисполненіе обязательствъ невозможно: суммы, съ избыткомъ обезпечивающія ихъ, передаются Русскому Правительству.

Общество страхования ЖИЗНИ Соединенныхъ Штатовъ „ЭКВИТЕБЪЛЪ“,  
С.-Петербургъ, Невскій пр., 21. Главноуполномоченный П. И. Поповъ.

Ц. № 11883 6—1



## ГИТАРЫ

Народныя въ 3 руб. и 5 руб.  
Для любителей въ 6, 10, 15 и 20 руб.  
Для артистовъ въ 25, 30, 40, 50, 75, 100 и 125 руб.

### БАЛАЛАЙКИ

Для одиночной игры въ 3 1/2, 4, 8 и 10 руб.  
Для срнестровой игры въ 6, 9, 10, 15 и 25 руб.

### МАНДОЛИНЫ

въ 8, 15, 22, 30, 50, 75, 100 и 125 руб.

### ЦИТРЫ

въ 8, 10, 12, 15, 20, 25, 30, 40, 60, 80, 100, 125 и 150 руб.

Всѣ другіе музыкальные инструменты по умѣреннымъ цѣнамъ. Прейсъ-куррантъ бесплатно.

## Юлій Генрихъ ЦИММЕРМАНЪ.

ГЛАВНОЕ ДЕЛО И ФАБРИКА МУЗЫКАЛЬНЫХЪ ИНСТРУМЕНТОВЪ.  
Складъ и изданіе нотъ.

С.-Петербургъ, Б. Морская, № 34. Москва, Кузнецкій м., д. Захарыина.

## ПЕЧЕНІЕ

# ГЕРКУЛЕСЬ

ИЗЪ АМЕРИКАНСКОЙ  
ОВСЯНОЙ КРУПЫ  
ПРОДАЕТСЯ ВЪСѢДЪ.

## С. СІУИКО

## ЗАИКАНИЕ

(2)

выдѣлываетъ лечебное заведеніе Н. Ю. ЭРНСТЪ, Москва, Б. Никитская, № 11, кн. 6.

ПЛАТА ПО ИЗЛѢЧЕНІИ.  
Руководство къ самообученію 3 р.

Большое дело часовъ  
Невскій пр. № 32.



## Б. АЛЬТШВАГЕРЪ

ДОМЪ  
КАТОЛИЧЕСКАЯ ЦЕРКВИ  
ПРОТИВЪ ДУМЫ  
С. ПЕТЕРБУРГЪ

Прейсъ-Кур. Высыл. безпл.

ВЫСОЧАЙШЕ УТВЕРЖДЕНАГО ТОВАРИЩЕСТВА

# КОНЬЯКЪ ШУСТОВА

1896 БОЛЬШАЯ НАГРАДА ГОДА

(НА ВСЕРОССИЙСКОЙ ВЫСТАВКѢ ЗОЛОТАЯ МЕДАЛЬ)

СЪ СЫНОВЬМИ

## ОЦИНКОВАННОЕ НИКОГДА НЕ РЖАВѢЮЩЕЕ ГАЛЬВАНИЗИРОВАННОЕ ЖЕЛѢЗО ДЛЯ КРЫШЪ

НЕ ТРЕБУЕТЪ НИКОГДА ОКРАСКИ.

Заводъ Н. В. ЧЕРЕПОВА.  
въ Москвѣ, Тверск. заст., Петерб., сл., с. д. (11)

Прейсъ-курранты бесплатно.  
Руководство въ пероржале-ніи на ДЕСЯТКИ лѣтъ.

## ЖЕМЧУГЪ

хорошій ровный  
ВЪ НИТКАХЪ И ВЪ ВЕЩАХЪ  
ПОКУПАЕТЪ 20—19  
ПРИДВОРНЫЙ ЮВЕЛИРЪ  
К. ФАБЕРЖЕ.

Москва, Кузнецкій мостъ, № 4.



## НОВОСТЬ!!!

Путешествіе корманисъ металлическихъ часовъ, за годъ безъ ключа, пастоящие никельные, тѣмъ только провѣрившіе, на крышкѣ помещенъ художественно исполненный портретъ Государя Императора Николая II, къ нимъ цѣпочка новаго золота и парижскій компасъ.

### за все только 5 руб.

Прилагается печатное руководство на 4 года. Вышуполннчые часы высылаются немедленно и безъ задатка наложеннымъ платежомъ.

Требованія прошу адресовать въ городъ Пармаву, къ купцу І. Бузееву, Грибная ул., № 6.

Прейсъ-куррантъ высылается бесплатно.

## ВЫИГРЫШ-

НЫЕ 1, 2 и 3 вѣдмъ продаетъ  
БАНКИРСКІЙ ДОМЪ  
ГЕНРИХЪ БЛОКЪ,  
59, Пискаревъ, С. П. В. 12 11

ВОЛИЦКІЙ лѣтитъ наружнія, внутреннія болѣзани электротер. Невскій, 53, кв. 7. Отъ 2—4 по въ 6—7 1/2 ч. в. № 1124 4—3

ГЛАВНОЕ ДЕЛО ЧАСОВЪ  
Г. ВАЛЬТЕРЪ (28)  
Спеціалістъ хронометровъ, СПбургъ, Невскій пр. № 52 проф. Имп. Публ. Библиотекы. Подробный каталогъ, прейсъ-куррантъ по востреб. бесплатно. Пересылка на счетъ магн. ампла. Руководство на 2 года.

Розничная продажа по фабричнымъ цѣнамъ.

# Велосипеды „Науманъ“ пользуются всемірною извѣстностью

ПРЕДСТАВИТЕЛИ ВО ВСѢХЪ БОЛЬШИХЪ ГОРОДАХЪ,  
**ЗЕЙДЕЛЬ и НАУМАНЪ, ДРЕЗДЕНЪ.**

## СПЕЦІАЛЬНОЕ ЗАВЕДЕНІЕ

для устройства и перестройки  
КРАХМАЛЬНЫХЪ ЗАВОДОВЪ

В. Г. Уландъ, Лейпцигъ.  
W. H. Uhland, Leipzig.

Прейсъ-кур. высылается бесплатно.

К. № 11181 12... 10



# НОВЫЕ БИНОКЛИ ТАКЪ НАЗЫВАЕМЫЕ TRIEDER-BINOCLE

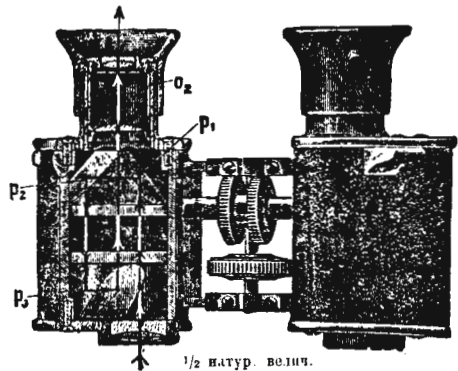

1/2 натур. велич.

„Бинокли-Триедеръ“ значительно превосходятъ всё до сихъ поръ употребляемые бинокли (театральные, полевые и пр.), увеличивая, при одинаковомъ съ ними полѣ зрѣнія, въ 8—10 разъ сильнѣе, а при одинаковомъ увеличеніи захватывая въ 8—10 разъ болѣе обширное поле зрѣнія. Въ принципѣ „Бинокль-Триедеръ“ представляетъ собою кеплеровскую трубу, съ тѣмъ лишь, что картина въ немъ воспроизводится посредствомъ системы призмъ. „Бинокль-Триедеръ“ незаменимъ въ театрѣ и въ дорогѣ, а также для военныхъ, моряковъ, охотниковъ, на скачкахъ и на гонкахъ. На каждомъ биноклѣ имѣется наша фирма. Получать по фабричнымъ цѣнамъ можно, кромѣ нашего оптического заведенія, во всѣхъ лучшихъ оптическихъ магазинахъ или же, гдѣ таковыхъ нѣтъ, черезъ г. Карла Шпанъ въ С.-Петербургѣ, Дворцовая площадь, 12.

Цѣна для Россіи включительно съ пошлиной и пересылкой: увелич. въ 3 раза—63 р.; въ 6 разъ—75 р.; въ 9 разъ—88 р.; въ 12 разъ—100 р. Подробныя описанія устройства и прейсъ-курантъ высылаются бесплатно.

№ 10748 16 -10



**Оптическое заведеніе**  
New-York, 52, East Union Square.  
London, Ross, 111, New Bond Street.

## C. P. GOERZ

Berlin-Friedenau.  
Rhein-Strasse, 45—46.  
Paris, 22 Rue de l'Entrepôt.



МЕЛЬНИЧНО-СТРОИТЕЛЬНАЯ КОНТОРА



**J. Даверіо**  
Мясницкая, д. Давыдовой, бывш. Спирidonовой. **МОСКВА.**  
СПЕЦИАЛЬНЫЕ ВАЛЬЦОВЫЕ СТАНКИ:  
ДЛЯ КРЕСТЬЯНСКАГО ПОМОЛА. **„НОВОСТЬ“**  
ЗАМѢНЯЮЩИЕ ЖЕРНОВА. 6-4

Телерг.: Москва, Даверіо.

**PRECIOSA VIOLETTE**  
ПРЕЛЕСТНЫЕ НЪЖНЫЕ ДУХИ, ДОЛГО СОХРАНЯЮЩИЕ СВОЙ ЗАПАХЪ.  
Эссенція высшаго качества. Мыло. Туалетная вода самаго тонкаго запаха. Распительный экстрактъ для ухода за волосами. Рисовая пудра незальтная и неослазлая.



**ED. PINAUD**  
PARIS



**ПАВЕЛЬ БУРЕ** В. № 10820  
25 14  
поставщикъ Двора Его Величества. С.-Петербургъ, Невскій пр. д. № 23.  
Москва, по В. Лубянкѣ, № 8, противъ Куванскаго моста.  
♦ БОЛЬШОЙ ВЫБОРЪ ЧАСОВЪ собственной фабрики ♦  
съ подлиннымъ ручательствомъ за прочность, механизма и вѣрности хода.  
Новыя иллюстрир. прейсъ-курантъ высыл. по требован. бесплатно.



Благодаря большому быту и новому усовершенствованному способу изготовления часовъ, я имѣю возможность продавать съ 1-го марта с. г. самые элегантные и прочные мужскіе часы американскаго золота, трудно отличаемые даже специалистами отъ настоящихъ, дорого стоящихъ золотыхъ, открытые, анверт, механизмъ самой лучшей конструкции, съ вѣчнымъ календаремъ, автоматически показывающимъ дни, числа, недѣли, мѣсяцы и фазы луны, съ прекрасною цѣпочкою, тоже американскаго золота, съ термометромъ и брелокомъ „Вѣра, Надежда и Любовь“ и, по желанію заказчика, съ его монограммой, вѣсто 18 и 20 руб.

только за 10 и 12 руб.

по желанію съ панцирной цѣпочк. амер. золота.  
Такие же серебряные 84 пробы на 3 руб. дороже.  
Въ Америкѣ часы эти давно уже вытѣснили настоящіе золотые, а въ послѣднее время и у насъ входятъ во всеобщее употребленіе. Письменное ручательство на 6 лѣтъ. Высылаю бинокль вѣтренные часы по полученіи 2-хъ рублей задатка, остальное же наложеннымъ платежомъ. Адресъ:

### Л. РЫСЕЛЬСЪ.

Складъ часовъ въ Варшавѣ, Теплая, № 8.

№ 4711. Кто любитъ запахъ настоящей фиалки, тотъ пусть требуетъ ЭССЕНЦИИ „РЕЙНСКАЯ ФИАЛКА“ (Violette du Rhin.)  
№ 4711. Чистый запахъ Фиалки, крѣпкій, даже въ теченіе нѣсколькихъ недѣлей не выдыхающийся.

№ 4711. Вся одинаковаго качества.

№ 4711. No. 4711 du rhin.  
№ 4711 Sachets violette du rhin.

Продается въ парфюмеръ во всѣхъ выхъ аптекарскихъ магазинахъ

**БЕЗВРЕДНАЯ УРБАНА**  
ВОЛОСЪ ДЛЯ БОРОДАЙ  
БЕЗЪ ЛЯПИСА



ВНОВЬ КОСРЪБИТЕЛЬНО БЕ-ВРЕДНОЕ СРЕДСТВО ДЛЯ БЫСТРАГО ОКРАШЕНІЯ СВѣДЫХЪ ВОЛОСЪ И БОРОДАЙ ВЪ ЧЕРНЫИ, РУСЫИ, ТЕМНЫИ И СВѢТЛО-КАШТАНОВЫИ ЦВѢТА ЦѢНЪ ЗА 1 ФЛАКОНЪ 2 Р. СЪ ПЕРЕС 2 Р. 50 К  
ПРОДАЕТСЯ ВЪ АПТЕКЪ И КОСМЕТИЧ. МАГАЗИНЪ ГЛАВ. НЫИ СКОЛАДЪ: С ПЕТЕРБУРГЪ, АПТЕКАРСК. МАГАЗИНЪ А. Урбанъ. С. ПБ. Гол. ш. Кокош., № 1.

**СПИСОКЪ НОТЪ**  
изданныхъ въ теченіе 1897 года  
**П. ЮРГЕНСОНОМЪ**  
высылается бесплатно.  
**ПОЛНЫЙ КАТАЛОГЪ** изданий Юргенсона съ дополненіемъ 1890—1896 г.  
высылается бесплатно.  
Адресъ: МОСКВА—ЮРГЕНСОНУ.





ИЛЛЮСТРИРОВАННЫЙ  
ЖУРНАЛЪ  
ЛИТЕРАТУРЫ

XXIX г.

№ 27

ПОЛИТИКИ И СОВРЕМЕННОЙ ЖИЗНИ.

Выходить еженедельно 52 № в годъ, съ приложеніемъ 12-ти ежемѣ. книгъ „Сборника“, содерж. соч. И. С. ТУРГЕНЕВА, 12 книгъ литературныхъ приложеній, 12 №№ „Парижскихъ модъ“ и 12 листовъ чертежей и выкроекъ.

г. XXIX

1898

Выданъ 4 іюли 1898 г.

Цена этого № 20 к., съ пор. 25 к.

Продолжается подписка на „Ниву“ 1898 г.

При семъ прилагаются: 1) Сборникъ «Нивы» за ІЮЛЬ, содержащій въ себѣ СОЧИНЕНІЯ И. С. ТУРГЕНЕВА, т. VII; 2) «ПАРИЖСКІЯ МОДЫ» ЗА ІЮЛЬ 1898 г. съ 25 рис. и отдѣл. листъ съ 27 чертеж. выкр. въ натур. велич. и 50 рис. рукодѣльныхъ работъ.



Послѣ жаркаго дня. Съ карт. И. И. Шишкина по фот. П. Чоглокова автотипія „Нивы“.

## Красавица.

Повѣсть

В. М. Михеева.

(Продолженіе.)

IV.

Когда Саша и Кондратій подошли къ дачѣ, всё уже сидѣли за обѣденнымъ столомъ, на зеленой лужайкѣ, въ тѣни, падавшей отъ избы, которая и изображала дачу.

— Ну, вотъ видите, я вамъ говорила, что они сейчасъ же подойдутъ,—сказала Марья Степановна, мать Саши, своимъ спокойнымъ, слегка слабымъ и болѣзненнымъ, но всегда полнымъ достоинства, голосомъ. — Садитесь, дѣти! Ничего, потѣсимся. Малый! Отнеси барышникъ саквояжъ въ комнаты. Саша, отдай ему и шляпку, и накидку. Коня, ты, вѣроятно, встрѣтилъ ее на полдорогѣ?

— Да, даже ближе сюда! и... но, впрочемъ, остальное—молчаніе!—съ истинно гамлетовскимъ трагизмомъ отвѣтилъ Кондратій, бросая на траву шляпу и хлыстъ и передавая воспитаннику Марьи Степановны саквояжъ сестры.

Саша сняла быстрымъ движеніемъ свои поношенные накидку и шляпу, и также отдала ихъ малому, который, забравъ все это, исчезъ въ избѣ. Саша подошла къ матери и поцѣловала ее въ щеку. Марья Степановна пристально посмотрѣла свѣтлыми, глубоко впалыми глазами на дочь и слегка поласкала красивой, поблеклой рукой руку Саши. Постромова и Якововъ встали изъ-



за стола и раскланялись. Климентій протянул руку сестрѣ, не вставая.

Когда всё снова съѣли вокруг простого деревяннаго стола, вынесеннаго на лужайку и покрытаго грубоватой, но очень чистой скатертью, Якобовъ заговорилъ первый. По своему обыкновенію, одѣтый съ иголочки, причёсанный и подстриженный по послѣдней модѣ, онъ этимъ выдѣлялся между Климентіемъ, въ его холстинковой блузѣ, и Постромовымъ, на которомъ синій костюмъ сидѣлъ прекрасно, но былъ далеко не первой свѣжести.

— Дорогая Александра Климентьевна, — протянулъ слащаво Якобовъ, самоувѣренно прищуривая глаза на блѣломъ и замѣчательно двѣтущемъ лицѣ: — вы все трудитесь. Возмутительно! Когда нашъ братъ, мужчина, шалопайничаетъ — вы, представительница лучшихъ сторонъ прекраснаго пола...

Но Саша перебила его. Мрачная и угрюмая, не поднимая глазъ отъ тарелки, которую тщательно вытирала салфеткой, она сказала:

— Не всё мужчины шалопайничаютъ, Гурий Ильичъ.

— Понятно, понятно! — подхватилъ Якобовъ. — Климентій Климентьевичъ, напримѣръ, поражаетъ меня своимъ адскимъ трудолюбіемъ. Я полагаю, онъ хоть на дачѣ-то отдыхаетъ. А онъ цѣлый день за своими препаратами.

— Ну, ужъ и цѣлый день! — смутившись, пробормоталъ Климентій и какъ-то наивно всыхнуль пѣжкою краской.

Остриженный подъ гребенку, худощавый, съ плохо растущими усами и бородой, напоминающими свѣтлый пухъ, Климентій мягкимъ ртомъ и маленькими руками напоминалъ ребенка. Сходству этому не вредили даже очки, сквозь которые его прелестные голубые глаза, — совсѣмъ глаза его матери, — свѣтились ровнымъ, ласкающимъ блескомъ, дѣлая почти красивымъ его неправильное лицо.

— Конечно, цѣлый день! Это просто возмутительно! Ни минуты отдохнуть не хочетъ! — впрочемъ, безъ всякаго возмущенія въ голосѣ, сказала Марья Степановна и, обернувшись, увидѣла, что малый, съ трагической серьезностью, неся дрожащими ручонками миску, спустился съ крыльца. — Батюшки! Малый! Ты уронишь! Кондратій, возьми у него!

Кондратій вскочилъ со стула и принялъ у мальчика миску съ горячимъ супомъ.

— Малый! Зачѣмъ не Михеевна подала, зачѣмъ ты? — все тѣмъ же спокойнымъ тономъ, съ тѣмъ же достоинствомъ обратилась хозяйка къ своему воспитанику.

Малый стоялъ передъ пей также невозмутимо и спокойно и также съ подобіемъ своеобразнаго достоинства отвѣтилъ:

— Михеевнѣ совсѣмъ не поспѣтъ. Она старушка. Кто же миску принесетъ, когда вы всё тутъ сидите!

— Ты правъ, мой мальчикъ, — одобрила Марья Степановна. — Но тебѣ бы слѣдовало позвать Коню, что ли. Ты могъ уронить миску. Она тяжелая.

— Если и се понесешь, значить, знаешь, что не уронию. Долженъ же и я что-нибудь работать, — спокойно отвѣтилъ малый.

— Ну, тебя не переспоришь. Садись! — слегка махнула рукой Марья Степановна.

Малый сѣлъ рядомъ съ ней на табуретку и, перекрестившись медленно, истово, по-крестьянски, углубился въ тарелку съ супомъ, которую уже поставила передъ нимъ Саша. Она разливала, по обыкновенію, горячее. Малый подносилъ ложку ко рту и проглатывалъ жгучую жидкость съ той же методичностью и спокойствіемъ, съ которою говорилъ. На его кругломъ и неподвижномъ лицѣ, обрамленномъ русой скобкой волосъ, также по-крестьянски, не шевелилась ни жилка. И ни капли супа не упало съ его ложки на его чистенькую, розовую ситцевую рубашку.

— Марья Степановна! Вотъ малый изумляетъ меня въ его возрастѣ выдержкой и благородіемъ! — сказалъ Якобовъ. — Впрочемъ, не удивительно, когда ребенка воспитываютъ двѣ такихъ женщины, какъ вы и Александра Климентьевна.

— Я его несколько не воспитываю, — мрачно перебила Саша: — учить его Кондратій.

— Знаю и изумляюсь тому, какъ веселонравіе и артистическая безпорядочность моего друга не растопитъ льда сдержанности и благородія въ маломъ! — пожалъ плечами Якобовъ.

— О, я въ роли педагога — сама строгость! Правда, малый? — весело крикнулъ Кондратій.

— Кондратій Климентьевичъ очень строгъ, только они не умѣютъ объяснять. Климентій Климентьевичъ гораздо лучше ихъ объясняютъ! — поднялъ отъ тарелки свою серьезную рожицу малый.

— Получили, великій артистъ? — засмѣялся Якобовъ.

— А, чортъ! Я самъ перезабылъ всю эту грамматику и ариметику послѣ гимназій. Я удивляюсь, какъ Климентій все это еще помнитъ! — воскликнулъ Кондратій.

— Тутъ вовсе не память играетъ роль, — слабымъ, но удивительно мягкимъ голосомъ отозвался его старшій братъ. — Еслибъ разсчитывать только на память, то, вѣроятно, и я многое бы не вспомнилъ. Просто я достаточно развилъ свое соображеніе, чтобы, безъ особыхъ затрудненій, оперировать съ первоначальными понятіями этимологій, синтаксиса и ариметики.

— Еще бы ты-то! — сказала Марья Степановна, почти съ обожаніемъ взглянувъ на своего старшаго сына. — Правду малый говоритъ, ты удивительно объясняешь.

— Самому ясно все, толково и объясняю! — какъ-будто сконфузившись, сказалъ Климентій. — Да и Сеия очень понятливъ.

— Ахъ, нѣтъ, не говори ты этого, — съ явнымъ огорченіемъ на лицѣ перебила его мать: — по крайней мѣрѣ, не всегда. Вчера онъ меня просто возмутилъ. Шли мы по аллеѣ съ нимъ, гуляли. Вдругъ нищій. Старикъ, хромой. У меня съ собой не было денегъ. Малый, у тебя нѣтъ копеечки? — спрашиваю, зная, что онъ безпреступно таскаетъ съ собой мой старшій кошелекъ, который я ему отдала, и бережетъ тамъ мелочь, которую я даю ему иногда на приники. Теперь ужъ я этого не дѣлаю. Вижу, никакихъ онъ приниковъ не покупаетъ, а просто деньги копить, а я вовсе не желаю воспитывать въ немъ скопидома. Ну, вотъ я и спрашиваю: есть у тебя деньги? — Нѣтъ, говоритъ. — Ну, прошли мимо нищаго; жалъ старика, да дѣлать нечего.

Гдѣ же у тебя кошелекъ и деньги? — спрашиваю, когда мы отошли уже порядочно. — Простите, говоритъ, Марья Степановна, я вамъ солгалъ: они у меня въ карманѣ. — Зачѣмъ же ты солгалъ? — возмутились я. — Вы бы отдали деньги нищему. — Да, но я бы тебѣ дома ихъ вернула. Притомъ, если бы даже и не вернула, развѣ тебѣ не жалъ хромого старичка? На что тебѣ деньги? Ты самъ часто говоришь: съ тѣхъ поръ, какъ я тебя приютила, — ты одѣтъ, обутъ, сытъ и пить?

— Виновать, какъ вы изволили выразиться? — осторожно перебилъ разговоръ Марья Степановна Якобовъ.

— Сытъ и пить! — повторила она. — Это онъ самъ такъ выражается — дескать накормленъ и напоенъ. Приниковъ покупать ты не хочешь — на что тебѣ деньги? — продолжала она свой разговоръ. — А старичокъ, можетъ-быть, съ голоду умираетъ. Это я ему-то говорю. Онъ молчитъ. — Что же ты молчишь? — настаиваю я. Наконецъ онъ изволилъ разрѣшиться такимъ отвѣтомъ: — Онъ старшій. Онъ скоро умретъ. А мнѣ еще сколько жить! А я вотъ какимъ маленькимъ таскался по Москвѣ съ дѣдушкой-нищимъ, пока вы не отняли меня у него. Онъ вѣдь мнѣ и не дѣдушка былъ. А отдала ему меня тетка. Ходи, говоритъ, проси милостыню съ нимъ. Я вѣдь въ самомъ дѣлѣ съ голоду умираю. Я вѣдь это

знаю. Ну, а накоплю денегъ, никогда не буду умирать съ голоду. — Какъ вамъ нравится такое благоразуміе? И никакъ вѣдь не могла втолковать ему, что это эгоизмъ, сухость сердца. Молчить, и только! Хороша понятливость! Мало того. Ну, говорю, хорошо. Ты находишь, что ты умно поступаешь. Значить, я, когда взяла тебя на воспитаніе, заявивъ объ этомъ полиціи, глупо сдѣлала? Потому что я также не богата. Дѣти мои трудятся въ потѣ лица, чтобъ поддержать мать, а я еще тебя, паршивца, беру... Глупо и это сдѣлала? Отвѣти! Онъ и стѣбнулъ. Вообразите что! — Вамъ бы не надо было брать меня. А если, говорить, вамъ деньги надо— я весь кошелекъ вамъ отдамъ и наймусь куда хотите, буду работать для васъ— а тому нищему ни гроша не дамъ! — А? Какъ вамъ кажется — понялъ онъ меня? Хороша понятливость!? — наконецъ дѣйствительно нѣсколько взволновалась Марья Степановна, кончая свой рассказъ.

Малый продолжалъ ѣсть сунъ, точно рѣчь шла не о немъ. Ни черточки не дрогнуло въ его лицѣ.

— Дѣйствительно, паршивецъ! Такой сухарь микроскопическій! — возмутился Коцратій.

— Да, да, молодой человѣкъ съ... съ предусмотрительностью и соображеніемъ! — усмѣхнулся Якобовъ.

— Господа, господа! Не трогайте Сепю, — неожиданно вступился Климентій, и пѣжный румянецъ подернулъ его некрасивыя щеки. — Я совершенно понимаю его логику. Вѣдь изъ насъ всѣхъ, здѣсь сидящихъ, если я не ошибаюсь, никто не испыталъ настоящаго голода и нужды. А онъ испыталъ... Ну, вотъ и первая посылка силлогизма въ дѣтской послѣдовательной душѣ.

— Это дѣтская-то душа послѣдовательна? — съ любезной улыбкой вмѣшался Якобовъ.

— Да, дѣтская душа почти всегда послѣдовательна. Дѣтскій умъ — узокъ, для взрослыхъ иногда неразуменъ, но всегда самъ въ себѣ послѣдователенъ. Замѣтьте это, Гурій Пальчикъ, — мягко отвѣтилъ Климентій и хотѣлъ продолжать.

Но въ это время Саша, принимаясь раздавать макароны, которыя подала Михеевна, старуха-кухарка, вдругъ сказала:

— Нѣтъ, мнѣ интересно... какъ обо всемъ объ этомъ думаетъ специалистъ по человѣческой психологіи? Данила Евстафьевичъ, вы — драматургъ, — обратилась она къ Постромову совершенно неожиданно: — какъ вы?

Постромовъ до сихъ поръ, какъ и Саша, молчалъ. Впрочемъ, онъ часто былъ молчаливъ, и это никого не удивляло. На слова Саши онъ поднялъ свою подавленно-опущенную надъ тарелкой голову и рѣзкимъ движеніемъ, обычнымъ у него, откинулъ назадъ густую гриву длинныхъ волосъ рыжеватаго оттѣнка, съ сильной просѣдью. Его поношенное, темное лицо, съ крупными, красивыми чертами, было землисто-блѣдно, какъ это бывало у него всегда послѣ кутежа. Между темныхъ, густыхъ бровей виднѣлось красное, треугольное пятно — признакъ у него подавляемаго волненія. Глаза небольшие, темно-серые, какъ всегда усталотусклые, но полные какой-то суровой пронизательности, совсѣмъ ушли въ брови и въ набухшіе мѣшки подъ ними. Безпорядочная, короткая, крупно-курчавая борода обрамляла заекшіяся, рѣзко-очерченныя губы. Во всемъ его лицѣ было что-то и сильное, и вмѣстѣ съ тѣмъ скорбное. Саша сейчасъ же потушила глаза, едва онъ поднялъ голову.

— Мое мнѣніе? — съ странной усмѣшкой, не то презрительной, не то горькой, сказалъ Постромовъ. — Семень по-своему правъ. А всякій, кто по-своему правъ — правъ!

— Да кто же бываетъ по-чужому правъ? — не безъ лживости вымолвилъ, повернувшись къ нему, Якобовъ.

— Кто? — вызывающе сказалъ Постромовъ. — Да почти всѣ. За весьма малыми исключеніями. Да первый ты,

журналистъ-доцентъ! Въ каждой твоей статьешкѣ — ты по-чужому правъ! Своей правды у тебя ни въ одной строкѣ!

— Однако, однако, во-первыхъ, здѣсь рѣчь идетъ не обо мнѣ, во-вторыхъ, голословное обвиненіе — не обвиненіе.

— Да и притомъ, господа, о присутствующихъ не говорятъ, особенно за столомъ, — мягко, слегка качая головой, вмѣшалась Марья Степановна.

— Виновать, — буркнулъ Постромовъ, пачиная неистово грызть бороду: — вѣдь вонъ о Семенѣ же здѣсь говорили, будто его нѣтъ, — подергивая губами, не то извинялся, не то упрекалъ онъ.

— Малый еще мальчуганъ. Ему полезно слышать все, что говорятъ о немъ любящіе его старшіе; а за-трагиванье личностей... я не признаю этого. И если вамъ, господа, пришла охота посчитаться — обѣдъ копчился. Простите, дорогіе гости, мы живемъ нѣсколько по-спартански... Я уйду отдохнуть. Пойдемъ, малый... Почитай мнѣ сегодняшнія газеты. — И старушка, высоко поднявъ свою сѣдую голову, встала изъ-за стола. А вы, молодежь, погрызитесь, погрызитесь! Это тоже иногда полезно... между друзьями. Только не при мнѣ. Не люблю... Уйду! Вамъ сейчасъ Михеевна подастъ чай... Грызните себя!

И она пошла въ избу, слегка качая головой, когда всѣ, одинъ за другимъ, благодаря за обѣдъ, цѣловали ея поблекшую, мягкую руку. Малаго она поцѣловала прямо въ губы, когда онъ сказалъ ей:

— Спасибо за хлѣбъ за соль.

— Дѣти не должны цѣловать руки. Это приучаетъ ихъ къ подхалимству... Это надо... очень... очень сознательно дѣлать, — сказала она Якобову, видя, что онъ обратилъ вниманіе на нее и на малаго.

И она медленной походкой болѣзненной женщины взошла на крыльцо и скрылась въ избѣ. Малый слѣдовалъ за ней.

## V.

— Такъ я въ своихъ газетныхъ статьяхъ бываю правъ только по-чужому, Данила Евстафьевичъ? Докажи. Это интересно. Александра Климентьевна! Вы мнѣ позволите закурить? — закончилъ этимъ вѣжливѣмъ обращеніемъ къ Саши Якобовъ свой нѣсколько про-ническій вызовъ пріятелю.

Видно было, что обвиненіе Постромова не столько задѣвало его, сколько забавляло. На утвердительный кивокъ Саши онъ наклонилъ изящно свою тщательно расчесанную голову, вынулъ портсигаръ и, закуривъ папиросу, самодовольно положилъ ногу на ногу. Всѣ приготовились слушать, какъ они, по выраженію Марьи Степановны, „погрызутся“.

— Скажи мнѣ, пожалуйста! На прошлой недѣлѣ ты помѣстилъ въ „Исткахъ“ краснорѣчивѣйшее письмо по поводу пытавшагося отравиться отъ нужды студента? — началъ Постромовъ.

— Помѣстилъ, — не безъ гордости сказалъ Якобовъ. — И наша редакция, благодаря моему письму, собрала уже въ пользу этого юноши 143 р. 30 к. Въ одну недѣлю!

— Прекрасно! — встряхнулъ своей полусѣдой гривой Постромовъ. — Ты, конечно, не будешь отрицать и того, что не разъ мнѣ, да и другимъ высказывалъ, что всякій, кто изъ-за чего бы то ни было покушается на самоубійство, не стоить, какъ дрябля, не приспособленна къ жизни (твое любимое выраженіе) натура, ни малѣйшей жалости и поддержки.

— Да, я держусь этого мнѣнія! — слегка жмурясь, протянулъ Якобовъ.

— Держись! — вдругъ вскопчилъ Постромовъ на ноги, загремѣвъ торжествующимъ голосомъ: — нечего дальше и разговаривать! Значить, нисколько тебя заста-





На развѣдкахъ. Ориг. рис. (собств. „Нивы“) и. И. Ижакевича, авторъ пьесы „Плывы“.

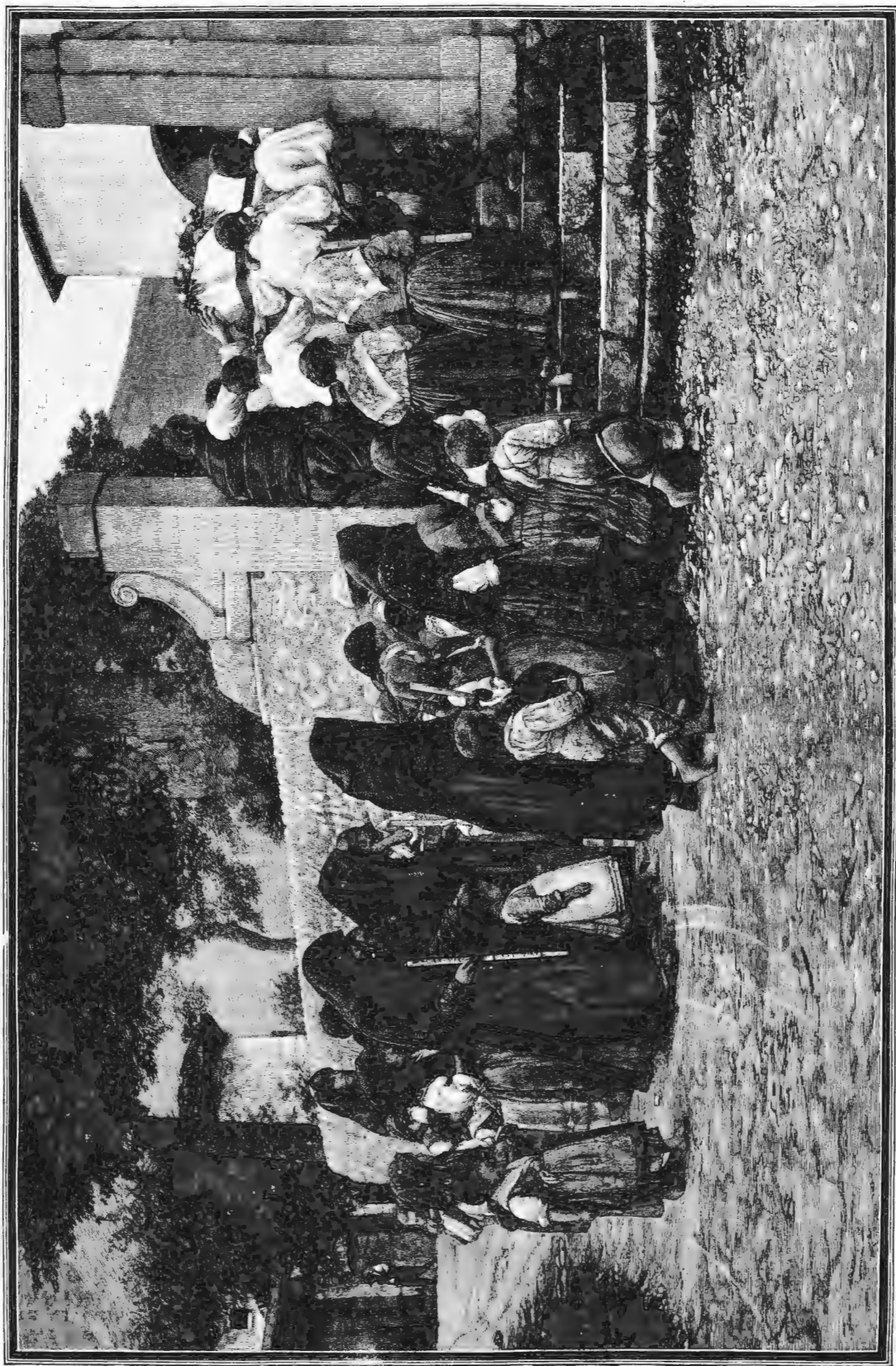

**Итальянская художественная выставка в С.-Петербурге. „Похороны ребенка“.**  
Съ карт. Луджи Ноно по фотогр. Бр. Карбини грав. Шюблеръ.



вило написать чужое... чужая—да что церемониться!— чужая выгода! Выгода издателя, ибо такія выходки увеличивают популярность и газеты, и ся великодушнаго сотрудника. И ты въ письмѣ правъ, конечно, правъ, и спасибо тебѣ за него... но ты правъ по-чужому! Пбо не только теоретически, по твоей этой подлой теоріи о неприспособленности всякихъ несчастливцевъ, по по твоей натурѣ не можешь ты пожалѣть ни одного не только самоубійцу, но и убитаго на войнѣ за правое дѣло... Вѣдь въ тѣхъ 140 рублѣхъ копейки нѣтъ твоей! Сознайся! а? — гремѣлъ Постромовъ.

Саша сидѣла блѣдная и сосредоточенная. Какъ разъ въ это время Михеевна подала на подносѣ чай въ стаканахъ. Якобовъ спокойно взялъ свой стаканъ, размѣшалъ медленно сахаръ ложечкой, кипулъ докуренную паниросу подъ столъ и заговорилъ медленно и ясно, съ пріемомъ молодого доцента, уже привыкшаго къ кафедрѣ и всегда готоваго покетничать этимъ.

— Надѣюсь, господа, вы позволите мнѣ занять ваше вниманіе моею неинтересной защитой противъ столь остроумнаго, хотя, нельзя не сознаться, нѣсколько неуѣреннаго нападенія нашего общаго друга... вы позволите занять васъ этой защитой продолжительнѣе, чѣмъ это... слѣдовало бы. Но пунктъ, съ котораго низвергся на меня нашъ... нашъ неистовый Орландъ, слишкомъ капиталенъ. Фактическое опроверженіе могу только представить одно: первые 10 рублѣй въ тѣхъ 143 рублѣхъ 30 копейкахъ— мои. (Это была маленькая ложка: эти 10 рублѣй были присланы въ редакцію неизвѣстнымъ; но Якобовъ тутъ же рѣшилъ, что онъ завтра же внесетъ тоже отъ имени неизвѣстнаго 10 рублѣй, такъ что никакой лжи не будетъ.) Ну-съ, теперь второй пунктъ обвиненія. Да, я твердо держусь теоріи о необходимости отказывать въ поддержкѣ всѣмъ, явно неприспособленнымъ къ жизни. Нянчайтесь вы со всѣми неудачниками, и вы выродите ваше общество въ концѣ концовъ въ богадѣльню. Я уже не разъ доказывалъ вамъ это мнѣніе. Это простая логика. Но я этого ни разу не доказывалъ въ печати. Наоборотъ, своимъ письмомъ о студентѣ я показалъ какъ бы противное. Объясню и это. Да, это выгодно для популярности газеты. Почему мнѣ и не способствовать этому? Газета въ моихъ рукахъ орудіе пропаганды. Вы можете мнѣ сказать: „Вотъ хорошее орудіе въ вашихъ рукахъ, а вы не только не пропагандируете въ немъ свои мнѣнія, но распространяете фактически противоположное имъ“. Да, это такъ. Но чего я хочу? Силы. Имѣю ли я среди публики эту силу въ достаточной степени? нѣтъ! — пока еще нѣтъ! Я всего третій годъ работаю въ газетѣ. Но ко мнѣ уже прислушиваются. Надо этимъ пользоваться. Пугать публику мнѣ еще не время. А такими мнѣніями, о какомъ идетъ рѣчь, вѣдь не только сбродную и полосатую публику газеты, но и часть, мои высокоразвитые, хотя не всегда послѣдовательные друзья, я, очевидно, пугаю... Будетъ время, я заберу публику въ руки, тогда, даже пугая ее мнѣніями, я тѣмъ самымъ заставляю ее идти за собой. Это психологія: пугни человекъ, пока ты недостаточно силенъ, тебя осмѣютъ, отъ тебя отвернутся; пугни, когда силенъ.—за тобой пойдутъ! Тогда мы будемъ все говорить, какъ это дѣлаетъ, напримѣръ, графъ Толстой теперь, когда, благодаря успѣху своей беллетристики, онъ забралъ въ руки читателей и для своихъ теоретическихъ „ошарашиваній“... Удастся мнѣ достаточный авторитетъ пріобрѣсти въ публицистикѣ, тогда мы такъ повернемъ фронтъ, что—что всѣ ахнутъ, а за нами пойдутъ. Пока же... пока потѣшимъ ихъ сентиментальностями. Это въ единичныхъ случаяхъ не вредно... вѣдь на сентиментальности, en masse, читатели не пойдутъ: сами за карманъ крѣпко держатся. Это одно-съ. А затѣмъ. Я могу проповѣдывать, что чумныхъ больныхъ для локалізаціи эпидеміи слѣдуетъ

моментадно убивать и сжигать, дабы спасти тысячи, но, увидавъ чумнаго, все же побѣгу къ доктору: нельзя ли, молю, батюшка, спасти бѣднягу... И это... это произойдетъ ни отъ чего иного... какъ отъ недостатка той свирѣности, въ которой меня обвиняетъ Данила Евстафьевичъ! Отсюда и мое письмо, и мои 10 рублѣй, едва я узналъ, что бѣдняга стрѣлялся съ голоду!— заключилъ даже съ волненіемъ въ голосъ Якобовъ, чувствуя, что закончилъ мастерски.

Онъ залпомъ допилъ свой чай, всталъ, поправилъ волосы и въ красивой позѣ устремилъ глаза въ небо...

— Молодчина! Опъ правъ! совершенный Конрадъ Валленродъ!— провозгласилъ торжественно Кондратій.— Но какъ онъ, бестія, говоритъ. И дикція откуда берется! Хоть па сцену! Гурій, я бы на твоёмъ мѣстѣ бросилъ всю эту твою газетчину и доцентчину—махнулъ бы въ адвокатуру. И такую ты, братецъ, бы силу забралъ. Какъ Плевако! Вонъ, говорятъ, ему по завѣщанію какіе капиталы оставляютъ въ распоряженіе!

Кондратій отъ восторга заходилъ даже взадъ и впередъ. Климентій, полужакрывъ глаза, молчалъ. Саша упорно смотрѣла на Постромова, у котораго все лицо дергалось... Онъ сидѣлъ, совѣмъ нагнувшись надъ столомъ. Поздри его крупнаго поса раздувались, трехугольное пятно на морщинистомъ лбу краснѣло все болѣе. Вдругъ онъ ударилъ кулакомъ по столу и крикнулъ:

— Все вранье!

Саша даже вздрогнула, а Климентій испуганно открылъ глаза. Кондратій занялъ выжидательную позу. „Вотъ теперь-то начнется настоящая потѣха!“ соображалъ онъ.

— Однако, аргументъ! — небрежно пожалъ плечами Якобовъ.

Онъ незаметно слѣдилъ за впечатлѣніемъ, какое произвелъ на Сашу, и былъ не совѣмъ доволенъ. Онъ начиналъ даже сердиться. „Охъ, не подготовлены наши барышни“, думалъ онъ, „не мечите бисера...“

— Не аргументировать я хочу,—вдругъ, вскакивая, завопилъ Постромовъ:—а, а...

— Побить, кажется, меня! — вызывающе, блѣдный отъ раздраженія, усмѣхнулся Гурій.

— Съ большимъ бы наслажденіемъ сдѣлалъ это, но ограничусь только тѣмъ, что пойду подышать, послѣ всей твоей аргументаціи, свѣжимъ воздухомъ!

И драматургъ, неожиданно для всѣхъ, быстро пошелъ къ сосновой лѣсу, синѣвшему близко отъ дачи темной массой. Саша тоже встала.

— Вы... также чувствуете необходимость подышать свѣжимъ воздухомъ? — скривилъ губы Якобовъ, пристально смотря на нее.

— Нѣтъ, мнѣ надо поговорить съ Данилой Евстафьевичемъ,—сказала она и быстро пошла за Постромовымъ.

— Климентій Климентьевичъ, вы не позволите побесѣдовать съ вами теперь о Ру?—желая показать, что все происшедшее его нисколько не смутило, обратился спокойно къ Климентію Якобовъ.

— Пожалуйста, пожалуйста! — радостно замгаль Климентій, точно выходя изъ смущенія и затрудненія.

А Кондратій засвисталъ и пошелъ спать. Несмотря на молодость, онъ любилъ вздремнуть послѣ обѣда.

## VI.

Постромовъ шелъ очень быстро, опустивъ голову и не замѣчая, что Саша идетъ за нимъ. Когда онъ дошелъ до сосновой роши и углубился въ нее, Саша была еще саженьхъ въ десяти, такъ что едва Данила Евстафьевичъ вступилъ въ рошу, она его потеряла изъ виду: его темную сутулую фигуру закрыли густыя молодая сосны, тинувшіяся по опушкѣ въ нѣсколько рядовъ; далѣе, въ глубинѣ роши пачинался пастоящій сосновый лѣсъ, старый, высокій, заглошій.

Саша прибавила шагу. Ее вдруг испугала мысль, что Постромов может ускользнуть от нея в лѣсной чащѣ. И она сама удивилась, какъ опасеніе этого сжало ея сердце непонятной болью. Впрочемъ, она испытывала это уже не въ первый разъ.

Года полтора она знакома съ Постромовымъ. Познакомилъ ихъ Кондратій на томъ ученическомъ спектаклѣ, на который Якобовъ, явившись по порученію издателя „Листковъ“ посмотрѣть и „пробрать“ театральную школу, затаячилъ и Постромова.

Кондратій досталъ матери и сестрѣ коптрамарки на этотъ спектакль. Эту первую встрѣчу съ Постромовымъ Саша никогда не забудетъ, хотя впечатлѣніе этой встрѣчи осталось въ ея памяти очень смутное. Она только и помнитъ: темный сводчатый коридоръ, огонь газового рожка и въ этомъ яркомъ огнѣ пыльные полусѣдые волосы и горячіе въ крупныхъ складкахъ морщинистыхъ вѣкъ глаза. Самъ Кондратій былъ въ восторгѣ отъ своего знакомства съ фелетонистомъ и драматургомъ, и, еще болѣе восхищенный несомнѣннымъ изумленіемъ, съ какимъ любовались его сестрою оба эти *hommes des lettres*, какъ онъ ихъ съ тѣхъ поръ называлъ, тутъ же всѣхъ перезнакомилъ. И въ буфетъ никто не пошелъ. Всѣ двинулись въ зрительную залу.

Кондратій усадилъ *hommes des lettres* на пустыя мѣста по бокамъ сестры. И всѣ, не двигаясь, просидѣли на этихъ мѣстахъ цѣлый спектакль. Якобовъ развернулъ весь блескъ своего остроумія, Кондратій не безъ успѣха старался его перещеголять, Марья Степановна пріятно-снисходительно улыбалась, а Постромовъ и Саша молча поглядывали другъ на друга, точно боялись другъ друга.

Якобовъ черезъ три дня явился съ визитомъ, въ новомъ смокингѣ, свѣжій, раздушенный, при чемъ папиралъ на то, что визитъ сдѣлалъ собственно Кондратію, съ которымъ въ эти три дня успѣлъ уже выпить брудершафтъ. Кондратій былъ отъ него въ восторгѣ. Постромовъ не показывался. Но Саша не могла забыть его глазъ.

И вотъ однажды, поздно вечеромъ, въ ихъ квартиру ввалились Постромовъ, Кондратій и Якобовъ. Гурій Ильичъ былъ, по обыкновенію, свѣжъ и сдержанно веселъ, но отъ Кондратія и Постромова пахло виномъ, и они излишне жестикулировали. И едва Постромовъ увидѣлъ Сашу, онъ схватилъ ея руку, сжалъ крѣпко и, не выпуская, воскликнулъ:

— Красавица моя! Простите, что являюсь къ вамъ поздно и... не въ своемъ видѣ... не очень, но все же. По ей-Богу... для храбрости... Трезвый не рѣшался.

— Чего же вы боялись?—спросила Саша въ сильномъ смущеніи.

Это были первыя слова ея, обращенныя къ Постромову.

— Красоты вашей боялся, ослѣпительности! Простите, что такъ прямо говорю. Мнѣ вѣдь можно... Я не искатель, не ухаживатель. И женатъ!—отвѣтилъ Постромовъ.

Она смутилась еще болѣе. Она впервые услышала, что онъ женатъ. И тутъ Постромовъ, когда всѣ усѣлись вокругъ чайнаго стола, обнаружилъ невѣроятную разговорчивость. Онъ уже въ это посѣщеніе бранилъ откровенно Якобова, называлъ Кондратія театральнымъ микробомъ, рѣзко смѣялся надъ артистами, театральными порядками, надъ своимъ братомъ-драматургомъ, съ злымъ комизмомъ и горькой ироніей разсказывалъ о постановкѣ своихъ пьесъ. Это былъ какой-то потокъ рѣчей, выходокъ, насмѣшекъ, смѣлыхъ мыслей и яркихъ образовъ и характеристикъ. Остряки и балагуры, Якобовъ и Кондратій, совсѣмъ ушли на задній планъ: Якобовъ сдержанно-недовольный, а Кондратій въ полномъ восторгѣ отъ Постромова.

И тогда же, на внезапно вырвавшейся у Саши вопросъ: „а гдѣ же ваша супруга?“—Данила Евстафьевичъ, нахмурился, сказалъ:

— Не троньте мою бѣдную жену. Сидитъ она у меня въ деревнѣ, которая дважды заложена, и штопасть чулки нашему отпрыску да дыры въ нашемъ хозяйствѣ и бюджетѣ.

И больше, ни въ одно изъ слѣдующихъ посѣщеній, онъ не заикался о женѣ. Заходить же къ Егоровымъ сталъ часто. На попытки Марьи Степановны навести рѣчь на его жену, ребенка, на его „хуторъ“, онъ всегда почти рѣзко говорилъ:

— Эхъ, оставимте эту матерію.

Вскорѣ и онъ, и Якобовъ сдѣлались домашними людьми у Егоровыхъ. Иногда Постромовъ пропалъ на мѣсяць, даже болѣе; изрѣдка уѣзжалъ недѣли на двѣ на хуторъ къ женѣ, но снова появлялся. Онъ былъ у нихъ, какъ дома, и безъ всякаго смущенія то молчалъ часами, то „пизвергалъ громы“ по выраженію Кондратія, очень любившаго хохотать надъ этими громами. Марья Степановнѣ и Климентію онъ полюбился, почему—ни тотъ, ни другая, вообще молчаливые, не объясняли.

А Саша... Сашѣ порой казалось, что она его ненавидитъ, ненавидитъ съ того самаго поздняго вечера, когда онъ объявилъ, что боится ея „красоты, ослѣпительности“.

На ея вопросъ: пишеть ли онъ что-нибудь?—онъ всегда отвѣчалъ:

— Ахъ, оставьте вы меня въ покоѣ съ этой грамматической литературой!—какъ онъ всегда называлъ писанье пьесъ для сцены.

— Онъ набирается впечатлѣній, онъ ихъ перевариваетъ!—осторожно проицировалъ Якобовъ.

— Представь, дитя мое,—однажды обрѣзалъ его на этихъ словахъ Постромовъ:—теби ужъ я, кажется, достаточно набрался, а вотъ никакъ не переварю!

— Желудокъ плохъ!—отыгрывался Якобовъ.

И „однокашники“ по университету,—котораго Постромовъ, впрочемъ, не кончилъ, начинали „считаться“. И во время этихъ „счетовъ“ Саша вся уходила, незамѣтно для самой себя, въ то, что говорилъ Постромовъ, въ то, какъ онъ смотрѣлъ, „кидая глазами молніи“, по выраженію Кондратія, въ то, какъ онъ вскидывалъ своей „гривой“; и она почти не слушала изящно-ядовитыхъ репликъ Якобова.

Но до того, что было сегодня, никогда еще не доходило. Никогда Постромовъ не выражался такъ рѣзко о своемъ товарищѣ; никогда его глаза не горѣли такъ мрачно и гнѣвно; никогда и Якобовъ не прибѣгалъ къ такой длинной и изысканно обстоятельной защитѣ самого себя и своихъ поступковъ. И когда, послѣ этой „обстоятельной“ защиты, Постромовъ вскочилъ, крикнулъ свое: „все вранье“, потомъ ноѣжалъ въ лѣсъ, чтобы „подышать свѣжимъ воздухомъ“, Сашу точно что-то неволью поднято и повлекло вслѣдъ за нимъ.

Ей вдругъ мучительно захотѣлось кинуть ему всѣ, всѣ вопросы, которые не разъ въ присутствіи его дрожали на ея губахъ: вопросы объ его отношеніяхъ къ семьѣ, женѣ, сыну, къ его работѣ, къ цѣли его жизни, вопросы объ его всегда искреннемъ, но рѣдко вполне мотивированномъ „бранномъ“ (каламбуръ Кондратія) настроеніи. Ей вдругъ захотѣлось наединѣ, глазъ-на-глазъ, крикнуть ему такъ же рѣзко, какъ онъ кричалъ Якобову „вранье“, слова:

— Гдѣ же ваша-то правда, вы, такъ смѣло уличающій всѣхъ въ томъ, что они правы „по-чужому“?!

И кромѣ того, что-то еще потянуло ее теперь за Постромовымъ, что она сама не понимала, но что-то жестокое по отношенію къ ней, невинное ей... Ей почему-то вспомнилось сватанье Ротикова, ея полусогласіе на бракъ съ докторомъ. И, торопясь теперь за



Постромовымъ къ опушкѣ сосновой рощи, гдѣ онъ скрылся, съ быстротой молніи припоминая все свое знакомство съ нимъ, она вдругъ пробормотала на ходу:

— Ну, разумеется, въ такихъ вещахъ, когда говорить ни да, ни нѣтъ—подразумѣвается всегда: да. Потому что подло водить за носъ человѣка. Нѣтъ, такъ и нѣтъ. Ну, а если да, можно немножко и потомить. Это позволительно... Да и почему же не „да“, не рѣшительное „да“? Препятствій не имѣется, какъ пишутъ въ правленіи въ отвѣтъ на запросы и просьбы.

Это „препятствій не имѣется“ Саша тысячу разъ заносила утомившейся до околѣнія рукой въ книги и бумаги. Теперь ей казалось, что она особенно возненавидѣла эту казенно-банальную фразу... И она съ ненавистью повторяла, сиѣша по неровной кочковатой почвѣ:

— Да! Препятствій не имѣется! Препятствій не имѣется!

Казалось, на мгновение она даже забыла, что догоняетъ Постромова. Ее точно удивила густая тѣнь и сырая прохлада, которая охватили ее, когда она вступила въ рощу. Она пугливо оглянулась. Постромова не было видно. Она на мгновение остановилась, запылавшись. Что-то слегка стѣснило ея грудь.

Да, ей нуженъ отдыхъ, отпускъ... Это вѣчно торчанье передъ конторкою въ правленіи изведетъ ее окончательно. И отпускъ ей охотно, конечно, дадутъ! Но какими противными, масляными глазами будетъ глядѣть на нее, подписывая бумагу объ ея отпускѣ, директоръ, этотъ сѣдой старикъ, съ отвисшей нижней губой, всегда такъ молодежало одѣтый... Изъ-за этого одного она не стала бы просить отпуска. Кромѣ того, значить, ея работу на 28 дней взвалить на другую... А другимъ развѣ сладко?... Онѣ даже отпуска не добьются... потому что... потому что онѣ „возовые уроды“, какъ окрестилъ ихъ Кондратій, зайдя однажды за сестрой въ правленіе и презрительно оглянувъ женскій его штатъ. Да, она вотъ не уродъ и... не нужно ей отпуска, не нужно этихъ масляныхъ глазъ директора, не нужно взваливать новаго труда на товарокъ, не нужно... да и ничего не нужно. Просто, оставить службу и выйти за доктора... Вѣдь „препятствій не имѣется, препятствій не имѣется!“

И Саша снова мрачно озиралась въ темной рощѣ, почти не понимая, зачѣмъ она тутъ, и повторила машинально эти слова, ненавистныя, противныя.

Что это? Блико-блико изъ глубины рощи раздались пѣніе. Глубокій, надтреснутый, но красивый и задушевный голосъ, низкій баритонъ, запѣлъ: „Не одна во полѣ дороженька“.

Неужели это запѣлъ Постромовъ? Она никогда не слыхала ни отъ него, ни отъ брата о томъ, что онъ поетъ. Она замерла. Голосъ пропѣлъ всю пѣсню. Онъ

пѣлъ дрожа, слегка сиѣло, — „качаясь и смазывая“, какъ выразился бы Кондратій, то и дѣло „стрѣлявшій“, по выраженію Якобова, „спеціальными терминами“ съ тѣхъ поръ, какъ обучался въ театральной школѣ. Но этотъ голосъ половъ былъ такой искренности, въ его дрожи чувствовалась такая глубокая задушевная боль, что Саша точно окаменѣла на мѣстѣ. Она въ невольномъ движеніи подняла руки, положила ладони на голову и такъ и застыла, уходя всей душой въ это пѣніе.

И когда Постромовъ кончилъ пѣть и все стихло, Саша почувствовала, что среди рощи стоитъ не она, а другая. Этой другой пѣть никакого дѣла до того, что въ бумагахъ правленія часто попадаютъ ненавистныя слова: „препятствій не имѣется“, что этихъ препятствій, дѣйствительно, не имѣется къ браку дочери покойнаго губернскаго секретаря Егорова съ коллежскимъ ассессоромъ Ротиковымъ; этой другой пѣть никакого дѣла до того, что у драматурга Постромова, гдѣ-то на хуторѣ, изнемогаетъ въ борьбѣ съ нуждой жена, что этотъ бездѣльникъ не хочетъ высказать „своей“ правды; этой другой ни до чего пѣть дѣла, кромѣ чудной тѣнистой рощи, въ которой сладостно-горько пахнетъ землей, мохомъ, грибами, кромѣ этой только что стихшей пѣсни, этого „качающагося“ голоса...

Саша вдругъ уронила руки вдоль тѣла, высоко подняла голову, точно желая выдвинуть впередъ грудь и поздри и какъ можно сильнѣе вдохнуть смолистый запахъ сосенъ, сладкую и немного сухую прохладу июльскаго вечера... Но она почувствовала, что дыханія у нея не хватаетъ, что отъ непонятной слабости на ея почти никогда не плачущіе глаза (чѣмъ она не мало гордилась, когда была помоложе) выступаютъ непрошенные слезы.

„Надо уйти, уйти домой“, — какъ-то мелькомъ подумала она, и вмѣсто того, неожиданно для себя, крикнула звенящимъ, также „качающимся“ голосомъ:

— Ау!

Точно звонъ струны, зануль и стихъ этотъ воскликъ въ пѣмой полутемной рощѣ, — точно звукъ струны, послѣ того какъ она оборвалась и ключья ея глухо гудятъ, — откликнулось въ рощѣ эхо... И тотчасъ же, между двумя соснами, изъ хвойной заросли выглянуло блѣдное лицо Постромова. Глаза его горѣли. Волосы были взбиты горой надъ морщинистымъ лбомъ. Что-то страдальчески-дикое было въ его чертахъ.

— Александра Климентьевна, вы слышали мое пѣніе? — испуганно воскликнулъ онъ.

— Да! — сказала Саша тихо, но внятно и сдѣлала шагъ къ нему.

(Продолженіе будетъ.)

## Носильщикъ.

Разсказъ Макса Града.

На блѣлой, ярко озаренной полною луною стѣнѣ, вырисовывается гигантская тѣнь высокаго, широкоплечаго мужчины, во всѣхъ мелочахъ передавая его движенія. Вотъ онъ, словно играючи, только что подоброевъ послѣдній тяжелый кулъ въ почти уже нагруженный до верха вагонъ.

— А тысячу вамъ чертей въ придачу! — слышится его ворчаніе. Несмотря на стужу, во всему лицу его, мѣдно-краснаго цвѣта, такъ и струятся крупныя капли пота, а все его громадная фигура словно окутана облакомъ испареній.

Широко размахивая руками, онъ подошелъ къ какому-то сундуку, вынулъ изъ глубины его свою теплую зимнюю куртку, отеръ цвѣтнымъ носовымъ платкомъ разгоряченное лицо и, засунувъ руки въ карманы брюкъ, повсвистывая пошелъ къ выходу — къ воротамъ товарпріемнаго двора. Онъ прошелъ сперва по довольно оживленному кварталу, потомъ свернулъ въ нѣсколько болѣе тихую боковую улицу и вдругъ, какъ-то страшно поведя плечами, попрямеему не вынимая рукъ изъ кармановъ, всею своею могучею фигурою быстро проскользнулъ въ полуотворенную дверь одного изъ трактирниковъ.

На одномъ концѣ первой комнаты контѣла старая кероси-

новая лампа, а на другомъ, у входа на чистую половину, мерцалъ газовый рожокъ.

Большая комната была очень жарко натоплена, и cadaго вновь входившаго въ нее обдавало струей тяжелаго, душнаго воздуха. Двое извозчиковъ, да за отдѣльнымъ столомъ какой-то очень прилично одѣтый человекъ, съ видимымъ наслажденіемъ улетавшій какое-то мясное блюдо, — вотъ и все, кто былъ въ трактирѣ въ данную минуту.

— Добро пожаловать! — привѣтствовала вшедшаго трактирша прислуга.

— Богъ вамъ въ помощь! Лева, кружку! Да заодно ужъ подай вечницы, да къ ней укусу и масла.

— Сію минуту!

Стулъ и столъ такъ и затрещали подъ тяжестью туловища и локтей гнганта.

За сосѣднимъ столомъ въ это время чокались.

— Сейчасъ начнется, — замѣтилъ одинъ изъ чокавшихся.

— А, нѣтъ! — возразилъ другой. — Теперь ужъ не то, что прежде было. Теперь, — Лева говоритъ, — его всегда на четвертой кружкѣ разбираетъ.

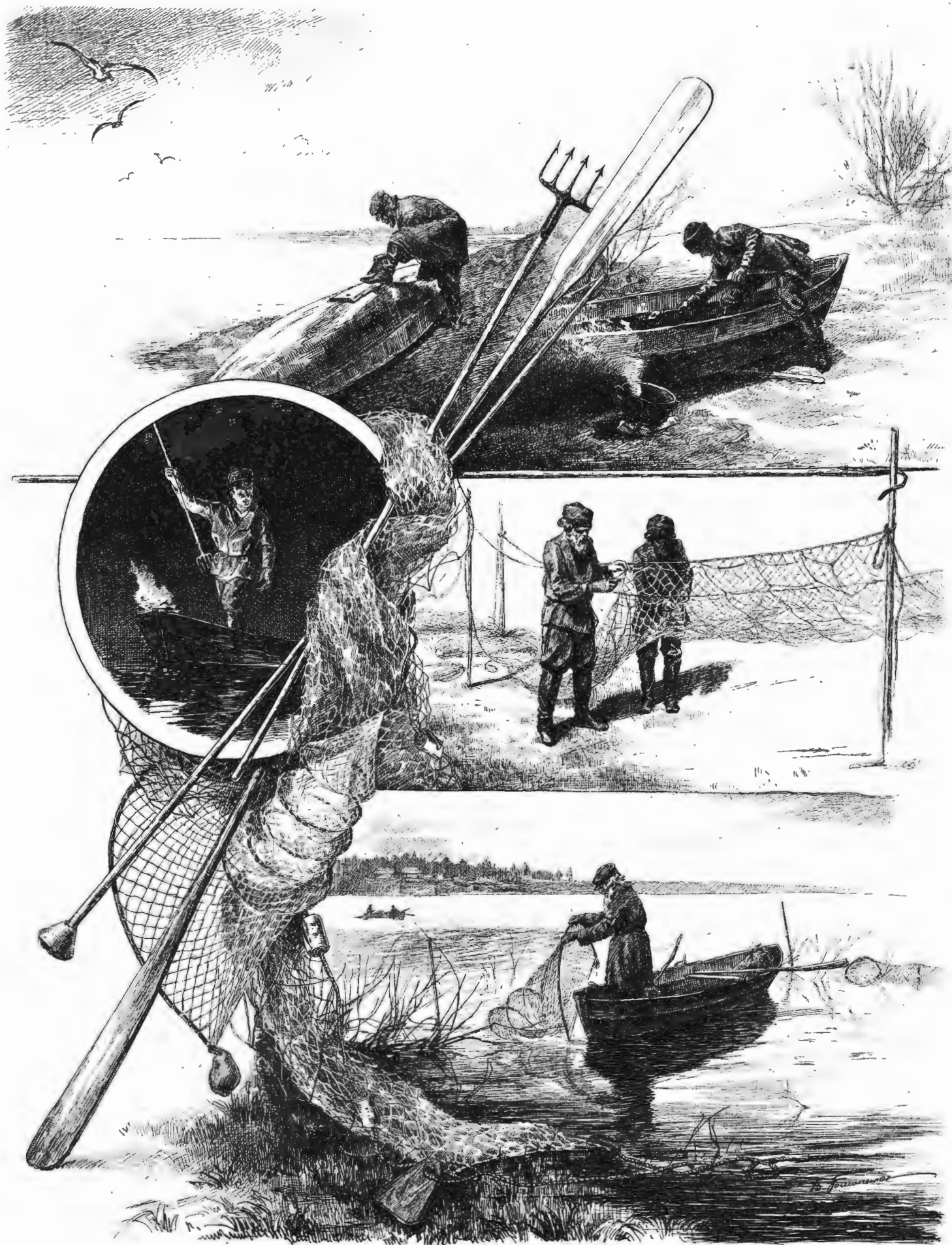

**Заботы рыбака.** Ориг. рис. (собств. „Нивы“) Б. Томашевича, автотипія Ангерера и Гёшл.



Неприветливый взгляд великана, брошенный вдруг на них из-под густых бровей, заставил соседей боязливо примокнуть. Сам же он, спокойно, не говоря ни слова, выпил в несколько глотков свое пиво.

— Лена! еще кружку!

— Пожалуйста-сь.

Медленно, как бы соображая что-то, начал посылщик разбивать на кусочки ветчину, полил ее пивом, поглотил большую дозу уксуса, прибавил немного масла и, в совершенстве, одобрил все это немощным количеством перца и соли. Отъевшись хлеба, лежавшего на столе, отрезав от большой краюхи, разделил ее на мелкие куски и аппетитно принялся уничтожать свой шикарный ужин, с довольным видом наслаждающегося гастронома.

Вытерев наконец губы, он схватился за кружку, наклонил ее несколько набок и с удивлением посмотрел на ее содержимое.

— Лена!

— Что прикажете?

— Что, уж мнѣ не доливать скоро будутъ?

Сильный стук, раздавшийся в это время с небольшого двора трактира, не далъ Ленѣ отвѣтить. На несколько минутъ в жаркой комнатѣ наступила полная тишина. За соседнимъ столомъ сидѣлъ теперь только ужь одинъ изъ извозчиковъ, да недавно пришедшій каменщикъ. Оба разговаривали вполголоса, время отъ времени оживляя свою рѣчь какимъ-нибудь острымъ или крѣпкимъ выраженьемъ. Дымили они, какъ парходный трубы, и фидкій дымъ плохого табаку струился надъ ними до такой степени, что блестящія олеографіи на стѣнѣ какъ будто затонули въ кисейномъ покрываломъ.

— Лена, еще кружку!

Лена беретъ пустую кружку, по пути приостанавливается на несколько мгновений около каменщика, какъ будто специально затѣмъ, чтобы дать ему обнять ее за талию, а затѣмъ, зайдя за прилавокъ, отмѣчаетъ мѣломъ на черной доскѣ третью черточку, прежде чѣмъ подать гостю наполненную кружку. Каменщикъ вдругъ приходитъ въ голову пустить шутку по адресу одинокаго пивовѣйца, на которую тотъ сейчасъ же отвѣчаетъ, если и не совсемъ прилично, то во всякомъ случаѣ мѣтко. И, пославъ такой отвѣтъ, все время до того угрюмый посылщикъ начинаетъ весело хохотать. Сосѣди зовутъ его перейти къ его столу.

— Слышь, садись сюда!

— Что-жъ! это можно.

На суровомъ до этого лицѣ посылщика замѣтно теперь выраженіе юмора и веселости. Остроты да шутки такъ и смѣняются одна другою. Разговоръ становится все оживленнѣе и оживленнѣе, физиономіи собеседниковъ краснѣютъ все болѣе и болѣе. Лена совершенно незамѣтно снова наполнила имъ обомъ кружки, они хорошо глотнули изъ нихъ, и бесѣда перешла на политику. Увѣсистый, нервный кулакъ посылщика начинаетъ все сильнѣе и сильнѣе стучать по столу, такъ что кружки и стаканы пускаются въ плясъ; полудремлющій извозчикъ каждый разъ при этомъ испуганно встряхивается и, окидывая все вокругъ полусоннымъ взглядомъ, совершенно машинально прикладывается къ кружкѣ.

— Чортъ бы ихъ побралъ, всѣхъ этихъ турокъ! Взять бы ихъ всѣхъ сразу, да всѣхъ и переколотить!

Глаза гиганта начинаютъ загораться недобримъ огонькомъ, голосъ становится все громче и грознѣе, а въ самой рѣчи слышится баснословная изобрѣтательность по части всякихъ крѣпкихъ выраженьевъ.

Наконецъ, вдругъ наступаетъ глубокая тишина. Каменщикъ, чувствуя свою несостоятельность передъ краснорѣчивѣмъ посылщика, уже дошелъ до состоянія полного пѣмого согласія со всѣмъ, что бы тотъ ему ни сказалъ. Раза два уже голова его угрожала окончательно склониться на грудь.

Вдругъ тихо-тихо, почти съ печалью въ голосѣ, посылщикъ подымаетъ Лену. Оказывается, что на черной доскѣ за нимъ отмѣчено пять черточекъ мѣломъ.

Снова струится изъ кружки желтовато-бѣлая лѣна, и пристальнымъ взглядомъ уставился на нее богатырь-посылщикъ. Но выраженіе лица его теперь совершенно переизмѣнилось: углы рта совсемъ опустились внизъ, а лобъ весь испещренъ глубокими морщинами. И все-то онъ покачиваетъ головою.

— Не такъ бы слѣдовало быть, — уныло говоритъ онъ: — я это всегда говорилъ... Вѣдь какъ подумаешь только... вѣдь братъ мой родной...

— Ну, теперь началось, — ворчитъ Лена, прополаскивая за печкой кружки.

— Въ такіе молодые годы—и умереть! А кто виноватъ? Я не виноватъ... и онъ не виноватъ... и никто не виноватъ... Просто вагономъ его задавило... прямо по всей груди проѣхало... А насторъ-то какую проповѣдь сказавъ!.. „Угасъ,— говоритъ,— человекъ во цветѣхъ лѣтъ“...

Всклипывая, онъ несколько разъ подымаетъ эту фразу—единственную, уцѣлѣвшую въ его памяти за долгія двѣнадцать лѣтъ.

— Господи! — шепчетъ недавно наступившая на мѣсто ку-

харка, помогающая теперь Ленѣ полоскать посуду: — другого такого плаку и не сыщешь.

— Ну, еще бы! Съ нимъ это всегда такъ: какъ выпьетъ пятую кружку, такъ и прошибетъ слеза. Прежде, бывало, это у него только послѣ седьмой кружки начиналось, а теперь послѣ пятой. И пойдетъ плакаться о братѣ своемъ, который двѣнадцать лѣтъ тому назадъ померъ. А въ первое время онъ и не вспоминалъ о немъ. И никакъ ты его слезъ теперь не остановишь. Вотъ жена его, та умѣетъ скоро прекращать его плачъ.

А посылщикъ, плача и причитая, все продолжаетъ вспоминать безвременно отошедшаго въ вѣчность брата. Вся могучая фигура его моментально вздрагиваетъ отъ рыданій, и ему удается только отрывочными словами передавать слушателю тотъ пафосъ, съ которымъ насторъ пронесилъ надгробную проповѣдь:

— „Угасъ... у... у... угасъ... чело... человекъ... во цветѣхъ... во цветѣхъ... лѣтъ“...

Каменщикъ, наконецъ, пожимаетъ въ недоумѣніи плечами, снимаетъ съ гвоздя свою шапку и направляется къ выходу. Въ дверяхъ онъ сталкивается съ какою-то женщиною, держащею за руку маленькую дѣвочку.

— Ты постой немножко здѣсь!—говоритъ женщина дѣвочкѣ. Удивленнымъ, широко открытыми глазами смотритъ ребенокъ на окружающую его непривычную обстановку. Плотнo придвинувъ ножонки одну къ другой, сложивъ на животѣ ручонки, дѣвочка терпѣливо остается дожидаться у двери. Заплатанное, но чисто выстиранное платьице ея почти все прикрито толстымъ шерстянымъ платкомъ, слухившимся теперь съ головы; гладко причесанные бѣлокурые волосы обхвачены круглой голубой гребенкой.

А блѣдная, худощавая женщина—мать ея—безшумно направляется къ безутѣнно плачущему и льющему мужу. Во всѣхъ движеніяхъ ея сказывается тупое безразличіе ко всему; голосъ ея звучитъ утомленно.

— Пойдемъ домой!—рѣшительно говоритъ она мужу.

— А... нѣтъ... нѣтъ... нечего... Угасъ... угасъ... во цветѣхъ...

Онъ пристально взглядываетъ на нее и вдругъ починаетъ ревѣть съ удвоенною силою. Безучастное выраженіе лица жены принимаетъ теперь какой-то суровый, безнадежный характеръ. Она видитъ, какъ обѣ служанки съ упрекомъ и съ недоумѣніемъ взглядываютъ то на нее, то на стоящую у двери дѣвочку.

— Пришлось взять ее съ собой, — оправдывается она, не извѣстно къ кому обращаясь.—Одну ее оставить нельзя, а сосѣди сегодня дома нѣтъ.

А пьяный мужъ, не переставая плакаться, тянется къ кружкѣ, но она уже пуста. Жена быстро встаетъ и подходитъ къ дѣвочкѣ, которая все время, молча, не спускаетъ глазъ съ отца.

— У тебя съ собой деньги... знаешь... тѣ, что тебѣ тетя дала на черный день?

Появившійся невного, дѣвочка все-таки послушно вынимаетъ изъ кармана требуемое, передаетъ матери и затѣмъ зоркимъ взглядомъ слѣдитъ за тѣмъ, куда пойдетъ ея бережно сохранявшаяся сокровище. Ротикъ ея починаетъ складываться такъ, какъ будто она вотъ-вотъ сейчасъ заплачетъ. Мать, между тѣмъ, стоя около мужа, протягиваетъ на рукѣ мелкія монеты.

— Лена,—приказываетъ она, наконецъ:—дайте еще кружку.

Лена съ полнѣйшимъ равнодушіемъ исполняетъ требуемое, а новая служанка, еще не привыкшая къ такимъ сценамъ, съ ужасомъ глядитъ на жену посылщика.

— Господи, Боже мой! Да онъ ужъ и такъ по горло полонъ.

Жена пожимаетъ плечами:

— Ну, не дай я ему еще эту кружку выпить, такъ мы до утра брата его не похоронимъ. Всю ночь отъ него покоя не будетъ.

Она пододвигаетъ мужу полную кружку, на которую тотъ быстро набрасывается, и рассчитывается съ Леной, а та, получивъ должное, стираетъ съ доски всѣ мѣловые черточки.

Утоливъ жажду, гигантъ пьетъ теперь не торопясь, медленнымъ глотками, а жена терпѣливо ждетъ его, глядя несредь собой какимъ-то туннымъ взоромъ.

Дѣвочка, уставъ стоять, склонилась на скамью около двери.

Плачь и стоны посылщика, наконецъ, совсемъ умолкли. Шатаясь, встаетъ онъ со стула и, съ трудомъ держась на ногахъ, добирается до выходной двери.

Схвативъ за руку дочь, блѣдная женщина быстро обгоняетъ мужа и идетъ впередъ, врсмя отъ времени останавливаясь, чтобы посмотреть, слѣдуетъ ли онъ за ними. А гигантъ такъ и мотаетъ изъ стороны въ сторону; то онъ ударится объ стѣну дома, то вотъ-вотъ сейчасъ того же полетѣтъ съ тротуара на мостовую; мало-по-малу, однако, шаги его становятся тверже, утѣреннѣе. Густой, душливый туманъ заволакиваетъ улицы, и тускло мерцаютъ уличные фонари, которые, въ глазахъ нѣлаго, отплываваютъ какую-то дикую вакханалію. Плотнѣе закутывается жена голову и грудь шерстянымъ платкомъ, и изподъ него слышится ея тяжелый, печальный вздохъ.

Вотъ она останавливается, наконецъ, передъ однимъ изъ домовъ и въ ожиданіи поглядываетъ назадъ. Затѣмъ, поискавъ ключъ, отпираетъ калитку.

— Мама,—шепчет на лѣтвицѣ дѣвочка:— вѣдь тетя дала мнѣ деньги на черный день.

Мать вѣжно гладитъ рукою по мокрому отъ слезъ, застуженному холодомъ личику дѣвочки, которое едва можетъ раз-смотреть въ темнотѣ.

— Полно, полно, милая. Боженька потомъ принесетъ тебѣ на черный день.

Ребенокъ, повидимому, успокаивается и поднимается съ матерью наверхъ, въ ихъ крохотную конурку подъ самой крышей.

Мать зажигаетъ огарокъ свѣчи и, оставивъ его въ комнатѣ, снова спускается внизъ, отпираетъ калитку и помогаетъ своему гиганту-мужу взобраться по лѣтвицѣ.

А наверху дѣвочка, полусонная отъ усталости, уже раздѣ-лась. Мать приходитъ и укладываетъ ее совсѣмъ въ постель.

— Мама,—шепчетъ дѣвочка:—Боженька, значитъ, навѣрное принесетъ на черный день? И ужъ много принесетъ? Тогда и нана будетъ дома оставаться и никогда не будетъ такимъ, какъ сегодня?

## Всероссійская конская выставка, какъ итогъ отечественнаго коневодства.

Очеркъ В. А. Фрей.

Какое громадное значеніе имѣетъ для Россіи рациональное устройство конскаго хозяйства, можно видѣть уже изъ того, что отечество наше—единственная въ Европѣ монархія, гдѣ подъ однимъ скипетромъ сплочены въ мощное цѣлое: искони осѣдлый землевладѣлецъ, мирно воздѣлывающій свою пашню, безпокойный кочевникъ, непрестанно шныряющій съ одного мѣста на другое, житель привольныхъ степей и, наконецъ, воинственный горецъ, предоставляющій охрану своихъ пенатъ неприступнымъ скаламъ. Все эти разнородные элементы обитателей Россіи одинаково пужаются въ лошади, при чемъ каждый изъ нихъ заботится еще и о томъ, чтобы при-воровить своего коня къ мѣстнымъ условіямъ прирожденнаго жилья и характернымъ особенностямъ того или другого образа жизни. Однако, на ряду съ насупною, такъ сказать, потребностью человека въ лошади, отвѣчающей тѣмъ или другимъ полезнымъ экономическимъ цѣлямъ, народился еще „конскій спортъ“, задавшійся цѣлью улучшить рысь и красоту лошади. Съ развитіемъ послѣдняго, вопросъ объ усиленіи контингента наиболее быстроходныхъ лошадей вступилъ уже въ совершенно новую фазу и завершился вскорѣ постепеннымъ открытіемъ цѣлаго ряда специальныхъ заводовъ, почти исключительно завязавшихся улучшеніемъ рысистыхъ породъ путемъ смѣшенія паличныхъ экземпляровъ таковыхъ съ повыми про-изводителями, какъ иностранными, такъ и отечественными, обратившими на себя болѣе или менѣе значительное общественное вниманіе въ какомъ-либо изъ родовъ спорта. Увлеченіе спор-томъ привнесло извѣстную долю пользы и хозяйственнымъ отраслямъ нашего коневодства.

Съ легкой руки сначала небольшого числа богатыхъ спортсме-новъ, попытки искусственнаго улучшенія конскихъ породъ мало-по-малу стали прививаться также и въ простыхъ рабочихъ хозяйствахъ. Вскорѣ уже, благодаря замѣчательнымъ успѣхамъ своимъ, эти не смѣли вначалѣ пробы до того участились, что уже въ царствованіе Екатерины II само правительство сочло необходимымъ оказать этому дѣлу широ-кое покровительство, путемъ учрежденія специального вѣдо-мства, а слѣдовательно и наиболее цѣлесообразнаго за-нимъ надзора. Плоды такой рациональной мѣры превзошли самыя смѣлыя ожиданія, такъ какъ Россія быстрыми шагами пошла впередъ, все болѣе и болѣе увеличивая свое конское богатство и улучшая попутно также и его внутреннія качества. Въ настоящее время отечество наше насчитываетъ у себя уже болѣе 25,000,000 головъ этихъ благороднѣйшихъ изъ живот-ныхъ, и въ этомъ отношеніи безусловно занимаетъ первое мѣсто среди прочихъ государствъ всего міра.

Въ настоящее время, такимъ образомъ, назрѣла необходимость подвести наконецъ итоги нашему частному коневодству и кон-нозаводству, и, если окажется нужнымъ, поощрить тѣмъ или другимъ способомъ наиболее выдающіеся результаты этого рода отечественной промышленности къ дальнѣйшимъ успѣ-хамъ. Мысль эта, вѣроятно, и руководила Августѣйшимъ главно-управляющимъ нашего государственнаго коннозаводства, когда онъ еще задумывалъ планъ осуществившейся въ прошломъ мѣ-сяцѣ грандіознѣйшей изъ нашихъ конскихъ выставокъ. Тор-жественно открытая въ Высочайшемъ присутствіи 17-го мая, выставка эта продолжалась девять дней и возбудила глубокой интересъ среди профессиональных спортсменовъ и любите-лей конскаго спорта. Чтобы составить себѣ приблизительное понятіе о внушительныхъ размѣрахъ послѣдней выставки, до-вольно будетъ сказать, что громадное помѣщеніе Михайлов-скаго манежа въ С.-Петербургѣ было раздѣлено на 348 деп-тиковъ (особое помѣщеніе для лошади около квадратной сажени въ объемѣ); однако и этого количества денниковъ оказа-лось недостаточнымъ для помѣщенія всехъ экспонатовъ вы-ставки. Цѣлый отдѣлъ изъ 57 лошадей, приведенныхъ изъ Финляндіи, пришлось разместить на прилегающемъ къ манежу плацу въ особомъ павильонѣ. Впрочемъ, и этимъ еще не огра-ничилось общее число экспонированныхъ на выставкѣ лоша-дей. Остатокъ ихъ, въ 30 слишкомъ головъ, поставленъ былъ въ соседствіи съ манежемъ конюшни Уральской казачьей сотни. Такимъ образомъ на выставкѣ было собрано 435 лошадей, по которымъ особо назначенной экспертной комиссіи и надлежало выслѣнить современное состояніе конскаго дѣла въ Россіи. На-сколько вообще удалось это, скажемъ нѣсколько ниже, ранѣе же необходимо будетъ хотя вкратцѣ ознакомиться съ общей кар-тиной конской отрасли нашей отечественной промышленности.

Выше уже мы упомянули, что родина наша насчитываетъ болѣе 25,000,000 лошадей. Для лучшаго уясненія этой цифры, нужно добавить, что слишкомъ 21,000,000 головъ изъ нихъ при-ходится лишь на одну Европейскую Россію (не считая даже Финляндіи и Кавказа); при чемъ главную массу конскаго бо-гатства Европейской Россіи составляютъ лошади, употребляе-мая для сельско-хозяйственныхъ работъ, перевозки тяжестей и т. п. утилизаціонныхъ цѣлей.

Начало этому конскому богатству положено было еще въ очень давнія времена и образовалось изъ мѣстныхъ породъ, попадавшихъ къ намъ изъ Азіи и переродившихся вносѣд-ствіи подъ вліяніемъ климатическихъ и иныхъ условій. Такъ какъ условія эти были для нихъ неблагоприятны, то естественно лошади поэтому мало-по-малу мельчали и вырождались. Тѣмъ не менѣе въ мѣстностяхъ, гдѣ только существовали конскіе заводы, производителями которыхъ не возбранялось пользо-ваться окрестнымъ жителемъ, не замедлилъ вскорѣ же обна-ружиться благоприятные результаты такого полезнаго сосѣд-ства; мѣстныя лошади, совсѣмъ было уже утратившія свой первоначальный типъ, стали замѣтно улучшаться и сдѣлались въ свою очередь родоначальниками особыхъ породъ, стяжав-шихъ себѣ современемъ даже извѣстность. Такъ, напри-мѣръ, появились въ Архангельской губерціи „мезенская порода“, въ Вятской губерціи типъ извѣстныхъ „вятковъ“, въ Пермской— „обвинокъ“ (отъ р. Обви), въ Казанской— „казанокъ“ и на-конецъ въ Воронежской и Тамбовской губерціяхъ—знаменитая, созданная еще Петромъ Великимъ, порода „битюговъ“, получив-шихъ свое названіе отъ р. Битюга, одного изъ притоковъ р. Во-ронезжа. Нѣкоторыя изъ перечисленныхъ породъ насчитываютъ около 200-хъ лѣтъ жизни; такъ напри-мѣръ начало мезенской породы было положено еще въ 1711 году, благодаря сосла-ному въ г. Пинегу князю Василію Голицыну, который пере-велъ туда же изъ-подъ Москвы свой копейскій заводъ „Ме-зенки“ (отъ р. Мезень) и пронесли именно отъ смѣшенія производителей этого завода съ мѣстными породами, давшими этотъ особый типъ улучшенныхъ рабочихъ лошадей крѣпкаго сложенія, при рѣзвомъ бѣгѣ, но вѣтливости своей много напо-минавшихъ извѣстныхъ „шведокъ“. Вносѣдствіи порода эта была еще болѣе улучшена работами императрицы Екате-рины II, пославшей въ Архангельскую губерцію нѣсколько датскихъ жеребцовъ. Далѣе къ поддержанію породистости на-званныхъ лошадей никакихъ мѣръ болѣе уже не предприни-малось, почему нынѣ „мезенки“ уже значительно выродились. Та же почти участь постигла и знаменитыхъ еще недавно „битюговъ“, благодаря замѣтному уменьшенію мѣстныхъ пре-красныхъ луговъ, потребовавшихся быстро возраставшему на-селенію, а равно и благодаря закрытію конскихъ заводовъ боль-шинствомъ помѣщиковъ. Хотя государственное коннозаводство, въ видахъ поддержанія этой слабой породы, и открыло въ 1883-мъ году при своемъ Хрѣновскомъ заводѣ особое „битюгское отдѣленіе“, но тѣмъ не менѣе въ настоящее время чистопо-роднаго былого битюга уже рѣдко гдѣ встрѣтишь.

Даже Финляндія, несмотря на малопригодность своей страны для коневодства по климатическимъ и почвеннымъ усло-віямъ, сумѣла выработать своихъ особыхъ, хотя правда и мел-кихъ, но вполнѣ прекрасныхъ лошадокъ, общезвѣстныхъ подъ именемъ „шведокъ“ или „финокъ“. Сосѣди ихъ, лифляндцы, уже издавна извѣстны образованіемъ типа „эстонскаго кле-пера“, болѣе рослые экземпляры котораго носятъ названіе „донпель-келепера“, а мелкіе извѣстны подъ именемъ „остзейскихъ пони“. Въ ближайшихъ къ той же губерціи районахъ не менѣе извѣ-стны, подъ именемъ „жмудской породы“, особый типъ лоша-дей, весьма полезныхъ въ сельско-хозяйственному быту. Прежде довольно распространенная, нынѣ порода эта сохранилась только въ южныхъ уѣздахъ Ковенской губерціи. Образцовыми экземплярами кавалерійской лошади, равною съ которой ни одна изъ европейскихъ армій не можетъ, пожалуй, даже и похвастать, служатъ прекрасный типъ „донскихъ казачьихъ“ лошадей, хорошо знакомыхъ всѣмъ еще по славнымъ подвигамъ нашего удалого казачества. Богатѣйшіе, привольные до-нские луга выработали этотъ историческій типъ сильныхъ, бы-стрыхъ, неутомимыхъ на бѣгу, замѣчательно выносливыхъ и терпѣливыхъ въ работѣ лошадей, еще и нынѣшнѣ пользующихся заслуженною извѣстностью не только у себя на родинѣ, но даже и за границей. Правда, настоящихъ типичныхъ до-нскихъ лошадей теперь встрѣчается уже мало: ихъ замѣнила



Пять чувствъ. „Слухъ“. Съ карт. Ю. Адама грав. Брендамуръ.





**Добрый советъ.** Съ картины Б. Шверта грав. Геданъ.

такъ-называемая „улучшенная донская порода“, по даже и въ представителяхъ послѣднихъ легко еще можно замѣтить характерныя особенности былого донского типа. Наши полудикіе кочевники восточной заволжской окраины, башкиры и киргизы дали намъ еще типъ „степного аргамака“, вполнѣ прировненнаго къ суровымъ условіямъ ихъ кочевой жизни въ открытой степи. Съ своей чисто верблюжьей шеей и горбатой мордой, сухой, костистый, длинный, на высокихъ мускулистыхъ ногахъ, аргамакъ отличается колоссальной шириной своей груди, вмѣщающей въ себѣ легкія, которые незнакомы ни съ одышкой, ни съ утомленіемъ. Кого же дѣйствительно можно назвать легендарнымъ конемъ, такъ это именно „карабаха“, разводимаго въ долинахъ Кавказскихъ горъ. Чуть замѣтная тропинка, вьющаяся по краю пропасти, бурная стремнина или широкая, бездонная, скалистая расщелина, все это для карабаха ни почемъ, лишь бы сумѣлъ только удержаться на немъ всадникъ. Вскорѣ послѣ окончательнаго присоединенія къ Россіи Карабахскаго ханства особенно прославились превосходные табуны этого типа лошадей, принадлежавшіе дочери послѣдняго владѣтеля Карабаха — Мехти-Кулихана, по мужу Удмѣевой. Кабардинскіе уздени и князья, страстные коневоды, приобрѣтали производителей изъ Турціи и другихъ странъ Востока, а также и чистокровныхъ арабскихъ лошадей, путемъ скрещиванія съ мѣстной горскою лошадыю, положили начало пользующейся заслуженною извѣстностью особой кабардинской породѣ лошадей. Нельзя обойти молчаніемъ также и калмыцкаго коневодства, центромъ котораго является обширная, такъ-называемая „Калмыцкая степь“ юго-западной половины Астраханской губерніи. Послѣднее время калмыцкія лошади получили хорошии сбытъ на мѣстѣ же своей родины, куда все чаще и чаще стали наѣзжать барышники и даже ремонтеры. Тѣмъ не менѣе калмыки въ своемъ конскомъ богатствѣ далеко уступаютъ своимъ сосѣдямъ киргизамъ, занимающимъ сѣверо-восточную половину той же губерніи. Исключительныя почвенныя и климатическія условія этого района не позволяютъ обитателямъ степей заняться ничѣмъ другимъ, какъ только скотоводствомъ, въ которомъ лошади играютъ главную роль, такъ какъ, помимо своего прямого назначенія, конское мясо служитъ излюбленною пищею, изъ молока готовится кумысъ, кожи идутъ на уваръ и сѣдла и т. д. Прежде чѣмъ говорить о коневодствѣ Азиатской Россіи, необходимо упомянуть также и о башкирскихъ лошадяхъ, разводимыхъ въ сѣверо-восточныхъ губерніяхъ Европейской Россіи. Лошади эти, благодаря болѣе осѣдлому образу жизни своихъ владѣльцевъ, давно уже утратили своеобразный характеръ полудикаго коня и скорѣе пригодны для упряжной, нежели для верховой ѣзды.

Кромѣ распространенной по всей средней Азіи киргизской породы, въ Туркестанѣ существуютъ славившіяся еще въ глубокой древности подъ именемъ „паронскихъ“, а нынѣ называемыя подъ общимъ названіемъ „туркменскихъ“, болѣе чистокровныхъ и выдающихся представителей которыхъ въ послѣдствіи стали называть „аргамаками“. Замѣчательно, между прочимъ, крайне ласковое и гуманное обращеніе со своими лошадьми туркменъ, которые берегутъ жеребятъ насколько не меньше, чѣмъ своихъ дѣтей. По среднему теченію р. Сыръ-Дарья и близъ городовъ Ура-тубе и Джизака разводятся порода „карабашевъ“, а въ Алтайскихъ горахъ и Заравшанской долины — родственныя имъ „найманскія“ лошади. Въ Сибири лошади разводятся только въ южной ея части и, благодаря крайне разнообразнымъ мѣстнымъ почвеннымъ и климатическимъ условіямъ, зачастую представляютъ рѣзкія отклоненія отъ общаго присущаго имъ киргизскаго типа.

Что касается лошадей высшихъ заводскихъ типовъ, то необходимо будетъ сказать, что первоначально этого рода лошадь цѣлилась почти исключительно, какъ сила военная, а потому попавшіеся въ Россію лучшіе экземпляры такихъ лошадей принадлежали лично князьямъ, которые почти одни лишь и заботились объ удовлетвореніи въ этомъ отношеніи скорѣе своихъ собственныхъ нуждъ, а отнюдь не общегосударственныхъ. Такъ, при царѣ Михаилѣ Ѳеодоровичѣ въ Россіи начали возникать первыя коннозаводскія учрежденія, слышныя у современниковъ подъ именемъ „государевыхъ конюшенъ“: „кобыльничихъ“ (для плодовыхъ кобылъ), „аргамачскихъ“ и „больничихъ“ (для жеребцовъ). Со временъ Петра Великаго, любившаго частенько дарить своихъ приближенныхъ „государевымъ заводами“, получаетъ уже болѣе широкое развитіе и частное коннозаводство, такъ что къ концу прошлаго столѣтія почти каждый богатый помѣщикъ считалъ для себя обязательнымъ имѣть собственный конскій заводъ. Въ это именно время (1774—1778 г.) и положено было начало быстро приобретающему себѣ всемирную извѣстность „орловскому рысаку“, вначалѣ воплощавшему въ себѣ только три крови лучшихъ тогдашнихъ породъ лошадей: арабской, англійской и датской, въ послѣдствіи же (съ 1784 г.) еще болѣе усугубившему свою знаменитую породность, благодаря смѣшенію съ лошадьми персидской и голландской крови. Въ 1815 году современникъ графа Орлова, графъ Растищевъ, путемъ удачнаго смѣшенія арабскихъ, персидскихъ, турецкихъ и англійскихъ лошадей получилъ еще особую верховую породу, названную по имени владѣльца „растопчинскою“. Съ 1845 года оба эти заводы были приобрѣтены пра-

вительствомъ, въ силу чего и образовалась пользующаяся уже въ наши дни полною заслуженною извѣстностью „орлого-растопчинская порода“, которую болѣе всего культивируетъ Дубровскій заводъ, принадлежащій Августѣйшему главноуправляющему государственнаго коннозаводства. Насколько хороша орлого-растопчинская лошадь, можно судить уже потому, что экспонировавшійся на всемирной колумбовой выставкѣ 1893 г. въ Чикаго экземпляръ таковой не только удостоенъ былъ первой награды, но и признанъ былъ „лошадью, не имѣющей себѣ равныхъ на помпугутой выставкѣ“. Вообще частное коннозаводство въ Россіи за послѣднее время получило особенно значительное развитіе, и пылѣ въ Россіи можно смѣло насчитать около 2,000 отдѣльныхъ конскихъ заводовъ. Къ сожалѣнію, нельзя только сказать, чтобы въ нашемъ отечественномъ коневодствѣ съ такимъ же завиднымъ рвеніемъ преслѣдовались и чисто утилитарныя цѣли, для полученія болѣе образцоваго типа рабочихъ породъ лошадей, такъ какъ до сихъ поръ еще не выиспано окончательно, какія собственно изъ иностранныхъ лошадей наиболѣе пригодны будутъ выступить въ Россіи въ роли производителей для созданія лучшаго типа въ сельско-хозяйственной отрасли нашего коневодства. Въ общемъ однако наше государственное коннозаводство всѣмъ зависящимъ отъ него мѣрами идетъ навстрѣчу къ наиболѣе доставленію нашему отечеству славы не только первой въ количественномъ отношеніи своихъ лошадей монархіи, но также и одинаково первой, по превосходнѣйшимъ внутреннимъ качествамъ главныхъ представителей своего конскаго богатства. Еще въ началѣ мая сего года для поднятія русскаго чистокровнаго производства наше государственное коннозаводство не остановилось передъ солидной затратой 200,000 руб., чтобы приобрѣсти изъ Англій затмившаго тамъ всѣхъ своихъ соперниковъ своимъ замѣчательными скаковыми способностями жеребца подъ именемъ „Galtee More“. Замѣчательная лошадь эта уже доставлена изъ Англій въ государственныя Яновскій заводъ.

Возвращаясь къ вопросу о конечныхъ выводахъ современнаго состоянія нашего коневодства, какіе только можно было получить по тѣмъ или другимъ экземплярамъ различныхъ его отраслей, экспонировавшихся на всероссійской конской выставкѣ въ С.-Петербургѣ, къ сожалѣнію, нужно констатировать, что о нѣкоторыхъ специальныхъ отдѣлахъ поневолѣ приходится совершенно умолчать, благодаря крайней скудости числа представленныхъ на выставкѣ экземпляровъ этихъ отдѣловъ. Довольно сказать, что изъ общаго числа 435 лошадей, находившихся на выставкѣ, чисто-рабочаго типа (если не считать 57 лошадей Финляндіи) экспонировалось всего 22 головы, изъ которыхъ чисто-русскихъ („битюгской породы“) было всего три лошади тамбовскихъ крестьянъ Зиброва и Пинкова; всѣ же остальные принадлежали къ породамъ першеронской, арденской и липкольнширской. Хотя лошади упомянутыхъ простыхъ мужиковъ дѣйствительно оказались очень недурными, за что и награждены серебряными медалями и преміями, но очевидно, что по тремъ этимъ лошадямъ нельзя составить себѣ даже и приблизительнаго понятія объ общемъ состояніи конской рабочей силы у мелкихъ сельскихъ хозяевъ. Что касается Финляндіи, то даже и по 57 выставленнымъ ею лошадямъ, каждая изъ которыхъ, впрочемъ, принадлежала особому владѣльцу, пожалуй, и не спеціалисту легко было убѣдиться, что финляндцы, повидному, удачно разрѣшили вопросъ о созданіи наиболѣе полезнаго типа рабочихъ лошадей, такъ какъ всѣ, почти безъ исключенія, экспонаты ихъ оказались превосходными для тяжелыхъ работъ, а нѣкоторые изъ нихъ даже и для городской ѣзды.

Слабо былъ представленъ на выставкѣ также и отдѣлъ скаковыхъ лошадей. Лучшіе представители нашего скакового спорта почему-то вовсе не желали принять въ выставкѣ участія. Единственно на чемъ можно было остановиться, такъ это на лошадяхъ Л. И. Петрикевича, а именно на жеребцѣ „Лордѣ Тритонѣ“, который, какъ ходили слухи, вслѣдствіе палива (своеобразная болѣзнь ногъ лошади) былъ забракованъ, а потому и остался безъ награды; затѣмъ на его сестрѣ „Лакмѣ“, много обещающей въ будущемъ; кобылѣ „Власть тьмы“ А. А. Стаховича, получившей малую серебряную медаль, да на выдохомъ изъ Франціи жеребцѣ гр. І. А. Потопкаго „Кяди“, тутъ же на выставкѣ приобрѣтенномъ государственнымъ коннозаводствомъ за 5,000 рублей.

Отдѣлъ рысистыхъ лошадей, состоявшій изъ 89-ти представителей, оказался самымъ богатымъ и самымъ выдающимся. Прекрасные экземпляры дали государственные заводы; чудесная воронья пѣтерга Е. И. В. великаго князя Дмитрія Константиновича, получившаго за эту группу большую золотую медаль; лошадь Д. С. Полякова, удостоенная большой и малой серебряной медалями и денежной преміи, жеребецъ „Звукъ“ А. А. Стаховича (большая серебряная медаль и денежная премія) и славная пѣтерга лошадей Г. Г. Елизьева (большая золотая медаль). Но на чемъ дѣйствительно останавливался взоръ любителя прежняго чисто русскаго типа лошади, такъ это именно на красавцѣ-жеребцѣ „Потѣшномъ“ В. Е. Давыдова, награжденномъ большою серебряною медалью. Въ отдѣлѣ верховыхъ и ремонтныхъ лошадей сведено было по сираведливости все то, что на-

шлое лучшего на заводах как частных, так и казенных. Представители государственных конских заводов, конечно, занимали первое место. Не менее прекрасны были также и кровные арабы кн. Б. А. Куракина, П. П. фонъ-Дервиза, князя Р. В. Сангушко и англо-арабы графа А. А. Поттоцкого и в особенности графа Г. Р. Браунцаго. Изъ отдѣльных экземпляровъ едва ли не лучшимъ изъ всѣхъ слѣдуетъ считать жеребца „Надира“ князя Б. А. Куракина, награжденнаго золотой медалью, съ 400 руб. премии. Вотъ

все, что дала выдающагося первая всероссійская конская выставка. Этимъ объясняется и сравнительно небольшое количество наградъ, присужденныхъ экспертной комиссией. Такъ, большими золотыми медалями, которыя выдавались исключительно за цѣлыя группы лошадей, награждены были только трое экспонентовъ, малыхъ золотыхъ было выдано всего 11; большихъ серебряныхъ—51; малыхъ серебряныхъ—55 и бронзовыхъ—60; кромѣ того, экспоненты были награждены также и денежными преміями всего на сумму 16,600 руб.

## Памяти Н. Н. Миклухи-Маклая.

По поводу 10-лѣтія со дня его смерти.

(Рис. на стр. 536.)

Въ настоящемъ году, 2 апрѣля, исполнилось десять лѣтъ со дня смерти извѣстнаго русскаго путешественника-ислѣдователя Н. Н. Миклухи-Маклая. День этотъ прошелъ не отмѣченнымъ какъ въ печати, такъ и въ специальныхъ научныхъ обществахъ, и лишь „Русское антропологическое общество“ при Императорскомъ с.-петербургскомъ университетѣ 5-го мая торжественно чествовало память покойнаго.

Цѣлый рядъ докладовъ (д-ра Д. П. Никольскаго, кн. Н. В. Вяземскаго, д-ра И. В. Малиревскаго и проф. географіи и антропологіи Э. Ю. Петри), посвященныхъ памяти Н. Н. Миклухи-Маклая, широко, всесторонне охарактеризовали его дѣятельность, и какъ замѣчательно гуманнаго человѣка, и какъ неутомимаго, энергичнаго путешественника и ученаго изслѣдователя.

Николай Николаевичъ Миклухо-Маклай, малороссъ по происхожденію, родился 5-го іюля 1847 г., воспитывался во 2-й петербургской гимназій, по окончаніи курса которой поступилъ въ с.-петербургскій университетъ, гдѣ пробылъ, впрочемъ, не долго. Затѣмъ онъ отправился за границу и слушалъ лекціи въ университетахъ: гейдельбергскомъ, лейпцигскомъ и іенскомъ. Н. Н. первоначально изучалъ науки юридическія, но впоследствии всецѣло посвятилъ себя естественнымъ наукамъ и медицинѣ, затѣмъ изучалъ сравнительную анатомію и антропологію, что характеризуетъ широкую натуру Маклая, чуждую какой-либо узкой специализаціи.

Съ 1866 года Миклухо-Маклай началъ свои путешествія, первое время преимущественно подъ руководствомъ извѣстнаго западно-европейскаго натуралиста, проф. Геккеля; онъ посетилъ о. Мадейру, Канарскіе острова, Марокко, побережье Чернаго моря и Малую Азію. По возвращеніи въ Европу, Н. Н. продолжалъ научныя занятія въ Парижѣ и Лондонѣ. Въ началѣ 1870 года онъ прѣхалъ въ Петербургъ, а осенью того же года отправился въ Новую Гвинію на ухажившемъ въ кругосвѣтное плаваніе русскомъ корветѣ „Витязь“.

Много труда, невзгодъ и лишений пришлось вынести отважному путешественнику послѣ того, какъ онъ высадился, въ половинѣ сентября 1871 года, на негостепримный гвинейскій берегъ (впоследствии названный берегомъ Маклая).

Для постройки своей незатѣливой хижины путешественникъ избралъ мысокъ, довольно отдаленный отъ соседнихъ папуасскихъ деревень, гдѣ и устроился съ нѣсколькими сопровождавшими его людьми. Помощи ждать было не откуда, приходилось рассчитывать исключительно на свои силы. Особенно трудно было первое время, благодаря враждебнымъ отношеніямъ со стороны туземныхъ дикарей. Но вскорѣ сердечностью и гуманностью Миклухо-Маклая сумѣлъ заслужить расположеніе, любовь и довѣріе дикарей, доходившее до того, что они не только совершенно подчинились его авторитету, но и оплакивали его отлѣздъ съ ихъ острова.

Всего въ путешествіяхъ Миклухо-Маклай провѣлъ около 11 лѣтъ съ перерывами, при чемъ ему довелось посетить: четыре раза Новую Гвинію, а также сѣверо-восточную Австралію, острова Меланезіи и Микронезіи, полуостровъ Малаку и Филиппинскіе острова. Путешествія свои Маклай предпринималъ съ цѣлью изученія быта и нравовъ папуасовъ и австралійскихъ дикарей, а также флоры и фауны странъ, и шѣлъ до него еще не посѣщенныхъ.

Широкая, научная подготовка, мужество и спокойствіе характера, энергія и быстрая воспримчивость дѣлали Миклухо-Маклая человѣкомъ обаятельнымъ, какъ для дикарей, такъ и для крупнѣйшихъ ученыхъ, которые искренно имъ увлекались, какъ, напримѣръ, проф. Геккель, Генденуверъ.

Его многочисленныя работы и изслѣдованія разсѣяны по различнымъ англійскимъ, нѣмецкимъ и др. европейскимъ журналамъ, а также напечатаны и въ извѣстіяхъ Императорскаго русскаго географическаго общества.

Научныя заслуги Н. Н. Миклухи-Маклая по своей выдающейся цѣнности отвели ему почетное мѣсто въ ряду лучшихъ и наиболѣе талантливыхъ путешественниковъ-ислѣдователей.

Н. Н. Миклухо-Маклай не былъ человѣкомъ удачи, судьба никогда не благоприятствовала ему; къ тому же его постоянная болѣзненность и болѣзненный разброшенность являлись серьезными преградами въ жизни путешественника, но желѣзная воля и энергія, талантливость, смѣлый, оригинальный умъ

и широкая научная подготовка заставляли признавать его научный авторитетъ.

Имя Н. Н. Миклухи-Маклая, какъ путешественника-этнолога, останется незабвеннымъ для науки, такъ какъ ему первому удалось изучить простѣйшую жизнь дикаря въ первобытнѣйшій періодъ его существованія. Миклухо-Маклай детально изучилъ типъ австралійца, благодаря многочисленнымъ антропометрическимъ измѣреніямъ. Кромѣ того, онъ далъ характеристику типа папуасовъ, ихъ образа жизни и вѣрованій въ эпоху, когда они едва знакомились съ употребленіемъ огня; изучилъ негритосовъ (на островѣ Дювонѣ) и племя Орауи-Сакаи, стоящее въ антропологическомъ ряду еще ниже папуасовъ. Масса бытовыхъ чертъ, подмѣченныхъ наблюдательнымъ путешественникомъ, является незамѣнимымъ матеріаломъ для будущаго этнографическаго изслѣдованія о папуасахъ и негритосахъ.

Далѣе Маклаемъ сдѣланъ цѣлый рядъ географическихъ наблюденій, особенно цѣнныхъ благодаря обширности района его путешествій. Имъ же произведены различныя зоологическія и ботаническія изслѣдованія австралійской флоры и фауны.

Такъ, въ области зоологіи имъ открыта, на одномъ изъ острововъ, кенгуру (*Dendrologus ursinus*), лазающая по деревьямъ и пріобрѣтшая вслѣдствіе этого когти, но утратившая силу хвоста; имъ же детально изученъ мозгъ сумчатыхъ.

Въ Сидней основана Маклаемъ биологическая станція и австралійская биологическая ассоціація, съ цѣлью естественно-научной разработки вопросовъ, особенно по изученію мѣстной флоры и фауны.

Обширѣйшія, весьма замѣчательныя коллекціи, вывезенныя Маклаемъ изъ путешествій, хранящіяся въ музеяхъ Императорской Академіи Наукъ, куда были переданы изъ Географическаго общества, — до сихъ поръ, къ сожалѣнію, еще не изучены.

Таковы въ общихъ чертахъ научныя работы и изслѣдованія Маклая, разсѣяанныя, повторяемъ, по различнымъ европейскимъ научнымъ журналамъ.

Императору Александру III благоудно было принять на свой личный счетъ изданіе трудовъ Н. Н. Миклухи-Маклая. Но прошло десять лѣтъ, и до сихъ поръ никакихъ изслѣдованій и изданій не появилось, — грустный фактъ этотъ былъ констатированъ проф. Э. Ю. Петри.

Повидимому, судьба, не благопріятствовавшая Маклаю при жизни, остается не благосклонной къ нему и послѣ смерти. Въ послѣднемъ довелось мнѣ лично убѣдиться еще и изъ слѣдующаго, хотя и незначительнаго самаго по себѣ, но знаменательнаго по отношенію къ Маклаю, факта.

На засѣданіи русскаго антропологическаго общества, чествовавшемъ десятилѣтіе со дня смерти Н. Н. Миклухи-Маклая, много говорилось о малой извѣстности и популярности могилы знаменитаго русскаго путешественника.

На слѣдующій день послѣ этого засѣданія мнѣ довелось посетить могилу и сфотографировать ее (снимокъ помѣщенъ въ настоящемъ номерѣ).

Отправляясь фотографировать могилу Миклухи-Маклая, я зналъ лишь, что она находится на Волковомъ кладбищѣ. За болѣе подробными справками обратился я въ кладбищенскую контору, гдѣ мнѣ отвѣтили, что могилы Н. Н. Миклухи-Маклая на этомъ кладбищѣ не находится, и что похороненъ онъ, по всей вѣроятности, на кладбищахъ Ново-дѣвичьяго Воскресенскаго монастыря, или Александровско-Невской Лавры.

Не удовлетвовавшись этимъ отвѣтомъ, я приступилъ къ самостоятельнымъ поискамъ исчезнувшей изъ конторскихъ кладбищенскихъ книгъ могилы знаменитаго путешественника. Поиски мои увѣнчались успѣхомъ. Послѣ долгихъ разспросовъ кладбищенскихъ сторожей и по указаніямъ одного изъ нихъ, удалось мнѣ отыскать и сфотографировать могилу Миклухи-Маклая.

Могилка знаменитаго путешественника находится на Волковомъ кладбищѣ, близъ большой кладбищенской церкви (съ правой стороны ея), на мосткахъ, называемыхъ Мухомскими. Черная мраморная плита на мраморномъ же коричневомъ постаментѣ обнесена большой желѣзной (съ крышей) оградой на высокомъ каменномъ фундаментѣ.

На плитѣ награвировано:

„Николай Николаевичъ Миклухо-Маклай родился 5-го іюля



1847 г., скончался 2-го апрѣля 1888 года. Затѣмъ ниже приведены по-англійски 2 евангельскихъ текста:

„Well done, good and faithful servant, thou hast been, faithful over a few things...“

... Enter thou into the joy thy Lord“ \*).

„Come unto Me all ye that labour and are heavy laden, and I will give you rest“ \*\*).

N. B. D. C. S. U.

Вѣнокъ на могилѣ цвѣтъ, и ничто вообще не напоминаетъ о заслугахъ и общественной дѣятельности покойнаго; къ тому же и надпись на плитѣ остается для проходящихъ совершенно незамѣтной, благодаря своей тусклости и густотѣ желѣзной рѣшетки.

На вышеупомянутомъ засѣданіи русскаго антропологическаго общества при Императорскомъ С.-Петербургскомъ университетѣ постановлено было возложить на могилу Н. Н. Миклухи-Маклая отъ имени общества вѣнокъ, что, несомнѣнно, украситъ скромный видъ могилы и сдѣлаетъ ее болѣе замѣтной.

Въ заключеніе намъ остается присоединиться къ пожеланіямъ, выраженнымъ русскимъ антропологическимъ обществомъ, чтобы обширныя и весьма цѣнныя въ научномъ отношеніи коллекціи покойнаго путешественника были возможно скорѣе научены, а многочисленныя изслѣдованія его собраны и изда ны.

П. К.

\* \* \*

Садъ призадумался, внемля  
Шопоту старыхъ ракигъ...  
Мѣсяцъ на спящую землю  
Съ нѣжною лаской глядитъ...  
Звѣздъ вдохновенныя очи  
Блещутъ въ прозрачной дали...  
Въ чуткомъ безмолвіи ночи  
Звонко поютъ соловьи...  
Сладкой истомой объятый  
Дремлетъ серебряный прудъ...  
Вздохи цвѣтовъ ароматы  
Къ ясному небу несутъ...

Тамъ, гдѣ по темной аллеѣ  
Носится блѣдный туманъ—  
Будто бы кружатся феи  
Чудныхъ, заоблачныхъ странъ...  
Будто бы слышится эхо—  
Въ шопотѣ робкомъ листовъ—  
Ихъ шаловливаго смѣха,  
Ихъ торопливыхъ шаговъ.  
Будто бы—ночью весенней—  
Мѣсяцъ на землю принесъ  
Миръ лучезарныхъ видѣній,  
Миръ фантастическихъ грезъ!..  
Зоя Бухарова.

## Къ рисункамъ.

Тихо все. Часъ ночи недалекъ.  
Подымался и улегся снова  
На закатѣ легкой вѣтерокъ.  
Говоръ смолькъ...

Послѣ жаркаго дня все живое щипетъ отдыха; даже природа точно устала, и высокія деревья не шелухнутся, отражаясь въ зеркальной поверхности пруда. Покойный И. И. Шинкипъ, съ обычнымъ талантомъ неподражаемаго пейзажиста, далъ намъ картину лѣтняго вечера съ его нѣжными оттѣнками умирающаго дня,—борьба свѣта и тѣней.

\*

Нашъ даровитый сотрудникъ, художникъ Ижакевичъ, любитъ сюжеты изъ быта старой Украйны и нынѣшней Малороссіи, и всѣ его произведенія почти всегда запечатлѣны какъ любовью къ изображаемымъ предметамъ, такъ и знаніемъ соответствующей эпохи, знакомствомъ съ природой и нравами, очевидно, родственнаго ему края. Вы легко убѣдитесь въ этомъ, взглянувъ на его казаковъ, плывущихъ въ лодкѣ куда-то вдаль по рѣкѣ на развѣдкіи. Золотой мѣсяцъ, пробивающійся сквозь туманъ и облака, отбрасываетъ сіянье на рѣчныя волны. Казаки ушли въ зрѣніе и зорко глядятъ впередъ опытнымъ взоромъ; третій, съ ружьемъ за плечами, равнодушно гребетъ, но слухъ его работаетъ вдвое, и при малѣйшей опасности онъ постойтъ и за себя, и за товарищей.

Не шелестятъ уснувшіе камыши, и только плескъ воды отъ ударовъ вѣселъ еле слышно нарушаетъ торжественную тишину теплой ночи.

\*

Съ наступленіемъ весны и лѣта для каждого рыбака на-

чинается горячая пора заботъ. Что же приходится ему дѣлать? Прежде всего, разумѣется, надо осмотрѣть и починить лодку, затѣмъ засмолить дно, поправить сѣти, словомъ, привести въ порядокъ всю амуницію рыбакова, и тогда уже выступить, помолясь Богу, на промыселъ.

А промыселъ этотъ сложенъ, несмотря на видимую его простоту. Но и поэзіи въ немъ много. Проводи лучшіе весенніе и лѣтніе дни на ловѣ природы, рыбакъ волеяневолей живетъ съ ней одною жизнью. Вспомнимъ „Рыбную ловлю“ Майкова:

Да, просвѣтленъ тобой, дыша,  
какъ часть природы,  
Исполнюсь мощью я и счастьемъ  
той свободы,  
Въ которой праотецъ народовъ,  
дни кая  
Къ серебристой старости, былъ  
веселъ, какъ дитя.

\*

Мы уже дали въ одномъ изъ предыдущихъ номеровъ „Нивы“ картину извѣстнаго художника Ю. Адама „Зрѣніе“ изъ серіи: „Пять чувствъ“. Вторая картина даровитаго живописца изображаетъ слухъ. Кошка услышала знакомый звукъ осторожно, еле слышно, скреблась крыса. Но и крыса, въ свою очередь, слышитъ какіе-то зловѣщіе звуки. Обѣ стороны притаились и выжидаютъ, что будетъ. Пока все неподвижно, но стѣбитъ только кому-нибудь пошевеливаться, и начнется бѣшеная погоня. Моментъ выжиданія, когда и кошка, и крыса превратились въ слухъ, схваченъ художникомъ очень живописно.

\*

Никогда не слѣдуетъ пренебрегать добрымъ советомъ опытнаго человѣка. Живовал картина художника Шиверта иллюстрируетъ эту старую истину. Бравый воинъ—знатокъ по части вина, даетъ хорошій советъ молодой недурненькой дѣвушкѣ, должно быть, дочери содержателя погреба. Поцюхавъ, какъ полагаются истинному цѣнителю вина, отнявъ глотокъ и поцюкавъ языкомъ, наконецъ, посмотрѣвъ прозрачную влагу на свѣтъ, военный человѣкъ остался

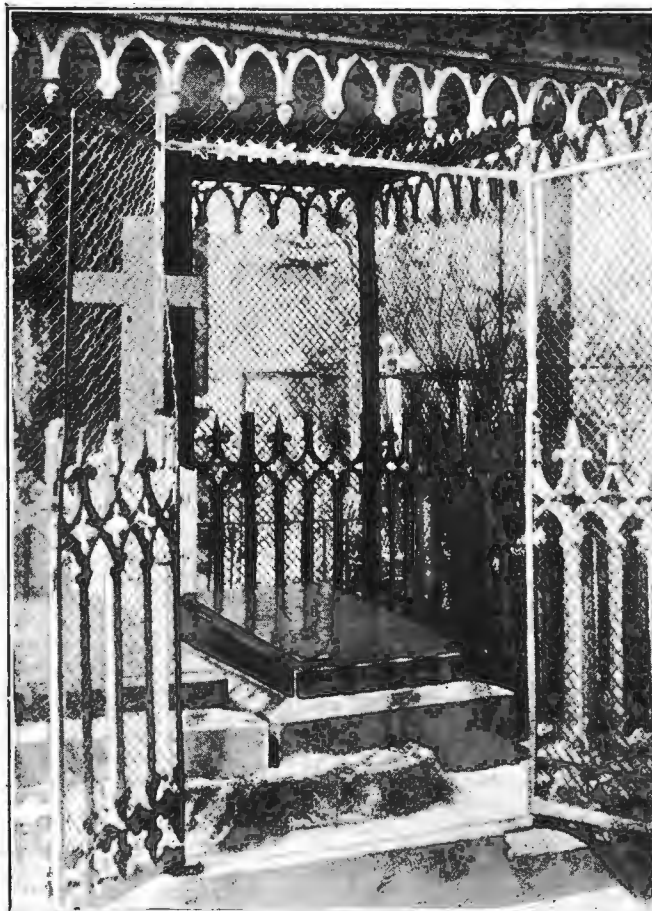

Могилы Н. Н. Миклухи-Маклая на Волновомъ кладбищѣ.  
По фот. П. Кузнецова автогипія „Нивы“.

\*) „Добрѣ, раба благій и вѣрный: о малѣ былъ еси вѣренъ, надъ многими ти поставлю: види въ радость Господа Твоего“. (Еванг. отъ Мате., гл. XXV).  
\*\*) „Придите ко Мнѣ вси труждающіеся и обремененніи, и Азъ упокою вы“. (Еванг. отъ Мате., гл. XI).

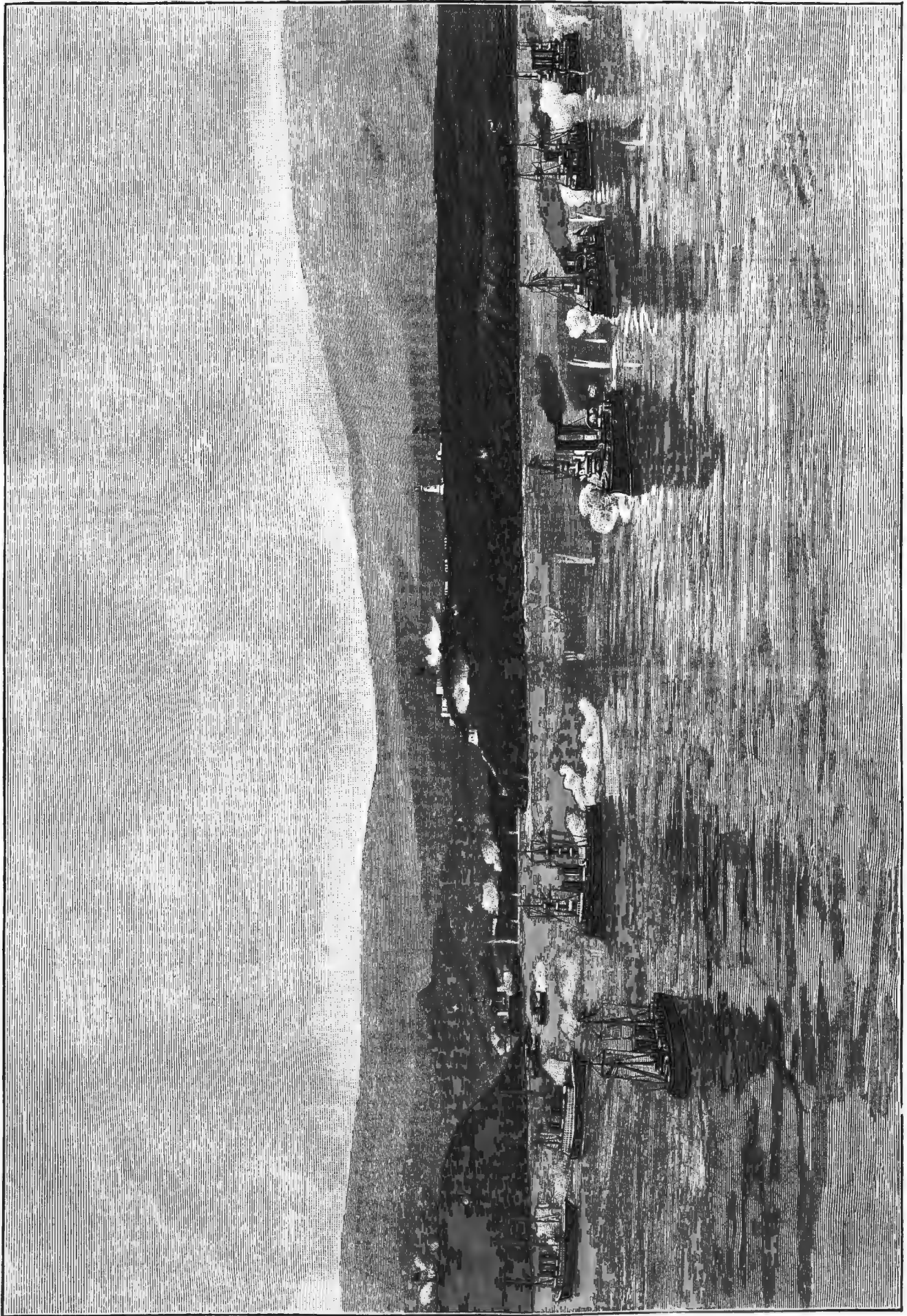

**Осада г. Сантъ-Яго. Бомбардированіе города американскимъ флотомъ.**  
Съ рис. Каула грав. Ю. Шюблеръ.

доволен и, прислонившись къ бочкѣ, сталъ развѣивать передъ молоденькой хозяйкой всю свою теорію. Прибаутки и искренній тошъ рассказчика развеселили дѣвушку; по ея взгляду, однако, не трудно угадать, что самъ знатокъ вина ей болѣе нравится, чѣмъ его совѣты, въ которыхъ она, какъ дочь содержателя погреба, пожалуй, и не нуждается.

\*

Не правда ли, сколько трагическаго драматизма въ картинѣ Лунджи Нано, красовавшейся на недавней итальянской выставкѣ въ Петербургѣ и изображающей съ такою удивительною простотою грустный моментъ похоронъ ребенка?

Звонъ несется погребаль-  
ный;  
Слышно пѣнье хоровое...

Всѣ приуныли; женщины  
въ черныхъ платкахъ, съ  
опущенными головами, въ

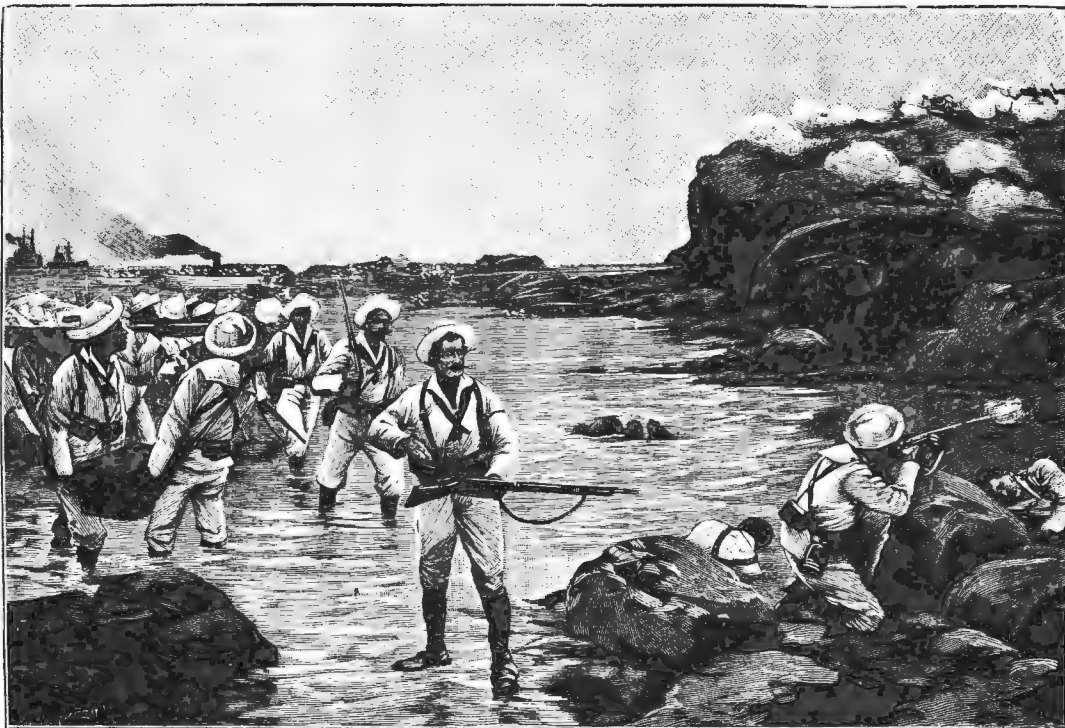

Осада г. Сантъ-Яго. Десантъ американскихъ войскъ у Сіенфуэгоса.  
Съ рис. Ш. Z. грав. Шляйеръ.

рукахъ держать зажженные свѣчи; мальчики и дѣвочки сохраняютъ сосредоточенное выраженіе лицъ, какъ бы старался понять таинственное значеніе смерти. Кто побольше, несетъ гробъ, украшенный гирляндой свѣжихъ цвѣтовъ. Пригорюнившійся отецъ старается имъ помочь и заботливо направляетъ торжественное шествіе... А чудная южная природа ликуетъ, равнодушная къ горестямъ человѣка. Горячее солнце и синее прозрачное небо настойчиво напоминаютъ о жизни, гоня прочь тревожныя мысли о неизбежномъ концѣ. Невольно вспомниваются прекрасныя стихи Фета:

Весенній блескъ, весенній шумъ,  
Моливы стройной звуки,—  
Все тихимъ вѣяло крыломъ  
Надъ грустію разлуки.  
За гроуомъ шла патаяся мать,—  
Надгробное рыданье!..  
Но мнѣ казалось, что легко  
И самое страданье.

### Осада города Сантъ-Яго-де-Нуба.

(Съ 3-мя рис. на стр. 537 и 538.)

Война между испанцами и американцами всгушила наконецъ въ рѣшительный фазисъ. Одна изъ лучшихъ испанскихъ эскадръ, — эскадра адмирала Сервера, сильно преиствовавшая американцамъ наводнить своими войсками о. Кубу, уничтожена, самъ адмиралъ попалъ въ плѣнь, а вмѣстѣ съ нимъ и весь экипажъ, за исключеніемъ нѣсколькихъ сотъ челонѣкъ, убитыхъ во время сраженія. Теперь американцы могутъ безпрепятственно дѣлать десанты на Кубѣ, и исходъ войны не подлежитъ сомнѣнію: испанцы вскорѣ вынуждены будутъ просить о мирѣ.

Катастрофа, постигшая одну изъ лучшихъ эскадръ Испаніи, чрезвычайно поучительна съ точки зрѣнія того неустройства, которое царствуетъ въ самой Испаніи и ея колоніяхъ. Островъ Куба давно находится на военномъ положеніи. Испаніи то и

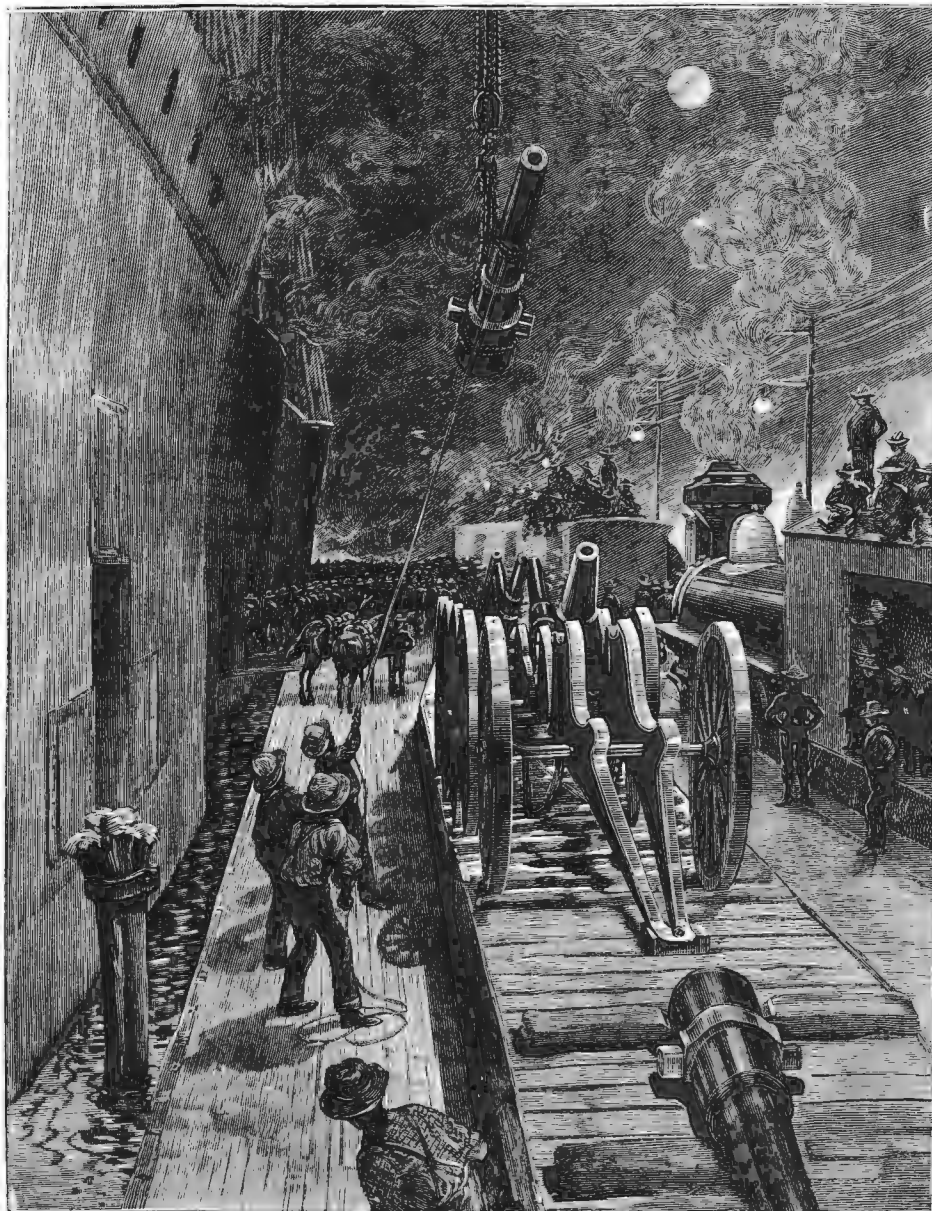

Осада г. Сантъ-Яго. Нагрузка орудій въ Тампѣ. Съ рис. Ш. грав. И. Хелмицкій.



дѣло приходилось вести вооруженную борьбу съ мѣстнымъ населеніемъ, не желавшимъ примириться съ испанскимъ владычествомъ. Казалось бы, что при такихъ условіяхъ военная организація на о. Кубѣ должна была бы достигнуть значительной степени совершенства. Но весь міръ удивлялся, что Испанія, располагая сравнительно огромною арміею и сильнымъ флотомъ, не можетъ справиться съ плохо вооруженными и немногочисленными инсургентами. Теперь, когда вспыхнула война съ Америкою и когда начались военные дѣйствія на о. Кубѣ, а вмѣстѣ съ тѣмъ общее вниманіе сосредоточивается на этомъ злополучномъ островѣ, становится совершенно очевиднымъ, почему испанцы терпѣли постоянныя неудачи въ борьбѣ съ инсургентами. Порядки, господствующіе на островѣ, ниже всякой критики. Нельзя откаать испанской арміи въ выносливости и храбрости, но военная и гражданская администрація ничего не дѣлаетъ, чтобы воспользоваться благодарнымъ матеріаломъ, находящимся въ ея рукахъ. Достаточно, напримеръ, сказать, что столица Кубы, Гаванна, лишена теперь, когда ей угрожаетъ осада со стороны американцевъ, всякихъ съѣстныхъ припасовъ: населеніе питается исключительно кониною и мясомъ муловъ. Надолго ли однако хватитъ муловъ и лошадей? Вѣдь они тоже необходимы для успѣшныхъ военныхъ дѣйствій! Въ Сантъ-Яго, уже осажденномъ американцами, также чувствуется сильный недостатокъ въ съѣстныхъ припасахъ и водѣ. Испанскіе солдаты, несмотря на всю ихъ храбрость, то и дѣло дезертируютъ въ американскій лагерь, при чемъ оказывается, что они до такой степени истощены отъ жажды и голода, что набрасываются на пищу, какъ звѣри, и умираютъ отъ несваренія желудка.

Гибель эскадры адмирала Сервера раскрыла слѣдующіе поразительные факты. Хотя паденіе на бывшую столицу о. Кубы, Сантъ-Яго, давно уже ожидалось, но форты оказались очень плохо вооруженными. Достаточно взглянуть на нашъ рисунокъ, изображающій городъ и его форты, чтобы убѣдиться, что сама природа сдѣлала изъ Сантъ-Яго надежную крѣпость: возвышенные берега съ естественными бухтами какъ бы предназначены для возведенія на нихъ надежныхъ крѣпостей. Но много ли сдѣлали испанцы, чтобы воспользоваться этими благоприятными естественными условіями? Орудій въ фортахъ оказалось такъ мало, что коменданту крѣпости пришлось позаниматься ими у адмирала Сервера. Такимъ образомъ для вооруженія крѣпости пришлось разоружить суда и воспользоваться значительною частью ихъ экипажа. Послѣ этого нечего удивляться, что эскадра адмирала Сервера оказалась въ безвыходномъ положеніи, и что самъ адмиралъ то и дѣло осведомлялся у испанскаго правительства, какъ ему быть, что ему дѣлать? Но и само испанское правительство очевидно не знало, что предпринять: отдавались противорѣчивыя приказанія, завершившіяся предложеніемъ бѣжать. Дѣйствительно, въ виду превосходства американской эскадры, прекрасно вооруженной, адмиралу Серверу съ его разоруженными судами ничего не оставалось, какъ бѣжать. Вѣроятно, онъ самъ сознавалъ, что это бѣгство въ сущности ни къ чему не приведетъ, и что его эскадра погибнетъ. Но лучше было пасть съ честью. Произошло не морское сраженіе, а простая стрѣльба въ цѣль. Испанцы не могли отвѣчать на выстрѣлы американцевъ и гибли сотнями, не причинивъ никакого ущерба неприятелю, и наконецъ сами приложили руку къ уничтоженію своего флота, чтобы онъ не сдѣлался добычею врага.

Мы видимъ, слѣдовательно, каковы испанскіе порядки. Совершенно другую картину представляетъ Америка. Въ сущности американцы гораздо меньше подготовлены къ войнѣ, чѣмъ испанцы. Регулярной арміи у нихъ почти совсѣмъ нѣтъ, и вообще они за послѣднія 35 лѣтъ совершенно отвыкли даже отъ мысли о войнѣ. Но у нихъ въ распоряженіи сила, одинаково пригодная какъ въ мирное, такъ и въ военное время: у нихъ есть избытокъ личной инициативы, умѣнье найтись при всякихъ

обстоятельствахъ, неистощимый запасъ энергіи, выдержка, способность организоваться для достиженія общихъ цѣлей, — словомъ, все то, что даетъ человѣку свободная и осмысленная дѣятельность въ связи съ образованіемъ. Испанцы въ громадномъ большинствѣ еще безграмотны; американцы почти поголовно грамотны. Испанцы отстали отъ другихъ народовъ почти во всемъ; американцы превзошли ихъ во многомъ. Что могутъ испанцы противопоставить всѣмъ этимъ преимуществамъ американцевъ? Одну лишь безавѣтную храбрость. Но, какъ показали сраженія подъ Сантъ-Яго, и американцы далеко не трусы: въ открытой мѣстности, подъ убійственнымъ огнемъ съ испанскихъ фортовъ, они мужественно шли впередъ почти на вѣрную смерть, погибая сотнями. Очевидно, они также воодушевлены чувствомъ патриотизма и умѣютъ принести себя въ жертву отечеству. Такимъ образомъ и въ этомъ отношеніи американцы не уступаютъ испанцамъ, а во всѣхъ другихъ преимуществахъ на ихъ сторонѣ. Если испанцы не могли подавить въ теченіе долгихъ лѣтъ возстанія жителей о. Кубы, плохо организованныхъ и вооруженныхъ, то справятся ли они теперь съ превосходными силами американцевъ? Правда, Испанія ставитъ теперь все на карту, прибѣгаетъ ко всѣмъ своимъ ресурсамъ, но вѣдь еще до войны съ Соединенными Штатами она наводнила Кубу своими войсками, и все-таки оказалась безсильною, а теперь передъ нею врагъ съ неистощимымъ запасомъ людей, денегъ, энергіи и предпримчивости.

Кромѣ изображенія города Сантъ-Яго съ его фортами, читатели найдутъ въ настоящемъ номерѣ *Нивы* еще два рисунка, прекрасно иллюстрирующіе американскія приготовленія къ войнѣ и духъ, царствующій въ ихъ арміи. Одинъ изъ этихъ рисунковъ изображаетъ нагрузку орудій на суда. Суда-великаны, превосходно вооруженныя, создаются американцами съ лихорадочною поспѣшностью, съ энергіею, свойственною этому народу. Съ другой стороны, стоить только взглянуть на другой рисунокъ, изображающій высадку американскихъ войскъ у Сентфюзоса, чтобы убѣдиться, что американскіе военачальники не безъ основанія твердо разсчитываютъ на своихъ солдатъ: вчерашніе мирные граждане имѣютъ такой молодцоватый видъ, такую военную

выправку, лица ихъ дышатъ такой энергіею и сознательнымъ отношеніемъ къ своему долгу, что съ подобными солдатами можно смѣло ринуться въ бой и съ болѣе опаснымъ врагомъ, чѣмъ испанцы.

### Е. М. Теокистовъ. (Портр. на этой стр.)

16-го іюня т. г. скончался на 70-мъ году жизни извѣстный публицистъ, историкъ и администраторъ т. с. Евгений Михайловичъ Теокистовъ. На этихъ разнообразныхъ поприщахъ онъ оставилъ послѣ себя прочную память, какъ человѣкъ даровитый, обладавшій большою эрудиціею и очень энергичный.

Окончивъ курсъ въ московскомъ университетѣ по историко-филологическому факультету, онъ тотчасъ же поступилъ на государственную службу въ провинціи. Вскорѣ онъ однако переехалъ въ Москву, гдѣ продолжалъ административную свою дѣятельность, но въ то же время занялся преподаваніемъ истории въ одномъ изъ тамошнихъ учебныхъ заведеній, гдѣ оставилъ между своими воспитанниками наизуточную память, и началъ принимать усердное участіе въ журналистикѣ.

Знаменательная эпоха подготовительныхъ работъ къ великимъ реформамъ царствованія Александра II не могла не отразиться на Е. М., какъ человѣкъ, смолоту сильно интересовавшемся общественными вопросами. Мы и видимъ, что онъ именно въ 50-е годы и въ началѣ 60-хъ принимаетъ самое живое участіе въ такъ-называемой боевой журналистикѣ, сотрудничая преимущественно въ *Русскомъ Вѣстникѣ*, *Моск. Вѣдомостяхъ* и раздѣляя взгляды, которыхъ придерживался въ то время кружокъ московскихъ публицистовъ, сгруппировавшихся около этихъ изданій. Покойный Е. М. является однимъ изъ самыхъ вѣрныхъ сторонниковъ этого кружка; онъ



Е. М. Теокистовъ († 16-го іюня 1898 г.).  
Съ фотогр. Левицкаго автотипія „Нивы“.

не измѣнилъ его идеямъ до конца своихъ дней, даже послѣ того, какъ главные представители кружка, Леонтьевъ и Каковъ, отошли въ лучшій мѣръ, и вмѣстѣ съ ними пережилъ, а можетъ быть и выстрадалъ тѣ перемѣны, которыя пронзили въ нихъ воззрѣнiя. Какъ бы то ни было, въ первое десятилетiе своей журнальной дѣятельности покойный Е. М. принималъ самое горячее участiе въ журналистикѣ, работалъ не только въ *Русск. Вѣстн.* и *Моск. Вѣдом.*, но кромѣ того въ *Отеч. Записк.*, *Голосѣ*, *Русской Речи*, которую онъ одно время редактировалъ, и въ другихъ изданiяхъ. Онъ очевидно чувствовалъ сильную потребность влиять на общество въ духѣ выработанныхъ имъ воззрѣнiй.

Въ 1863 г. Е. М. переселяется изъ Москвы въ Петербургъ и занимаетъ здѣсь мѣсто чиновника особыхъ порученiй при министрѣ народнаго просвѣщенiя. Такимъ образомъ онъ продолжаетъ свою административную карьеру, но вмѣстѣ съ тѣмъ начинаетъ принимать участiе и въ законодательной дѣятельности, состоя членомъ комиссiй, въ которыхъ разрабатывались тѣ и другiе законодательные вопросы, преимущественно по народному образованiю, а затѣмъ по изданiю закона о печати. Переселенiе Е. М. изъ Москвы въ Петербургъ болѣе или менѣе совпало и съ нѣкоторою перемѣною въ его литературныхъ работахъ. Онъ постепенно выступаетъ все рѣже публицистомъ и посвящаетъ себя преимущественно историческимъ изслѣдованiямъ. Его труды въ этомъ направленiи оказываются наиболѣе значительными. Ни одинъ изслѣдователь русскаго общественнаго движенiя начала этого вѣка не можетъ до сихъ поръ обойтись безъ такихъ капитальныхъ работъ, какъ этюдъ покойнаго Е. М. о Иосифѣ Деместрѣ и его книга о Магницкомъ. Оба эти изслѣдованiя несомнѣнно составляютъ цѣнные вклады въ русскую науку и въ исторiю нашего общественнаго самосознанiя. Но эти труды не ограничиваются историческiмъ изслѣдованiемъ Е. М. Кромѣ того, ему принадлежатъ два историческiхъ труда, представляющие несомнѣнный достоянство, именно: „Исторiя Венгрии“ и „Борьба Греции за независимость“. Такимъ образомъ дѣятельность Е. М. на поприщѣ разработки историческiхъ вопросовъ несомнѣнно должна быть признана очень замѣтною.

Съ начала 70-хъ годовъ Е. М. принимается на себя сложныя обязанности редактора *Журнала Министерства Народнаго Просвѣщенiя*, и подъ его редакторствомъ журналъ этотъ дѣ-

лаетъ замѣтные успѣхи въ смыслѣ солидности своего содержанiя и отвѣтственности къ наиболѣе важнымъ педагогическимъ и научнымъ вопросамъ. Двѣнадцатилѣтняя дѣятельность по редактированiю и улучшенiю официальнаго органа министерства народнаго просвѣщенiя составляетъ одну изъ немаловажныхъ заслугъ покойнаго Е. М. передъ отечественною педагогикою и наукою.

Обязанности редактора упомянутаго журнала Е. М. протѣялъ въ 1883 г. на столь же отвѣтственныя въ административномъ отношенiи обязанности начальника главнаго управленiя по дѣламъ печати. Тутъ покойному нашему публицисту и историку предстояла очень трудная и тяжелая задача. Удерживать свободу мысли и слова въ предѣлахъ, не противорѣчащихъ государственнымъ интересамъ—задача вообще очень нелегкая, требующая сосредоточеннаго вниманiя, близкаго знакомства съ теченiями общественной мысли и большого такта. Задача эта, однако, до нѣкоторой степени упрощается, когда она выпадаетъ на долю лица, не участвовавшаго или не участвующаго непосредственно въ борьбѣ разныхъ литературныхъ направленiй. Для такого лица все дѣло сводится къ умѣлой и внимательной защитѣ безопасности и пользы государства. Собственные литературные взгляды и вкусы не играютъ въ этомъ случаѣ никакой роли. Иное дѣло, если задача эта выпадаетъ на долю литератора. Ему приходится не только умѣло защищать интересы государства, но и сдерживать постоянно собственные литературныя воззрѣнiя и вкусы, т. е. его задача въ значительной степени усложняется, и если ему удается отречься отъ субъективныхъ своихъ взглядовъ и имѣть въ виду исключительно то, что требуется безопасностью и пользою государства, то заслуга его можетъ быть признана двойною: онъ сдерживаетъ побѣду не только надъ антигосударственными стремленiями, но и надъ самимъ собою.

Постъ начальника главнаго управленiя по дѣламъ печати Е. М. занималъ 13 лѣтъ. Въ 1896 г. онъ былъ назначенъ сенаторомъ. Здоровье его уже сильно пострадало раньше отъ непрерывной дѣятельности, усидчивыхъ работъ и тревоженiй, сопряженныхъ съ отвѣтственными его обязанностями. Прошло съ небольшимъ два года послѣ назначенiя его сенаторомъ, и 16-го iюня онъ скончался въ Царскомъ Селѣ отъ болѣзни, которая давно подтачивала его силы.

## Политическое обозрѣнiе.

Испанскiя извѣстiя о ходѣ военныхъ дѣйствiй появлялись до сихъ поръ въ такой редакцiи, что можно было считать положенiе наступающаго непрiятеля довольно критическимъ. Такъ, высадившiйся у Сантъ-Яго американскiй отрядъ началъ, будто бы, наступленiе довольно неудачно. Въ то же время пушенъ былъ слухъ, что испанскiя береговыя батареи причинили американской эскадрѣ значительный ущербъ. Подобныя благоприятныя версии усугубляли надежды испанцевъ на успѣхъ, тѣмъ болѣе, что резервная эскадра Камары была уже на пути къ театру военныхъ дѣйствiй. Въ Портъ-Сантъ, однако, египетское правительство, соблюдая нейтралитетъ, запретило поставку угля эскадрѣ Камары и распорядилось, согласно международнымъ постановленiямъ, отпустить эскадрѣ лишь такой запасъ угля, какой необходимъ судамъ, чтобы они могли дойти до ближайшаго испанскаго порта.

Тѣмъ временемъ однако высадка американцевъ на Кубѣ—въ 17 миляхъ къ востоку отъ Сантъ-Яго—шла своимъ чередомъ: флотъ началъ обстрѣливать береговые пункты съ обѣихъ сторонъ Сантъ-Яго; авангардъ изъ трехъ тысячъ человекъ выступилъ, санерный отрядъ занялся земляными работами; вытѣсненная изъ сильно защищенныхъ окоповъ испанскiя войска очутились между артиллерiей эскадры Сэмсона и ружейнымъ огнемъ истребителей, занявшихъ мѣстность, господствующую надъ испанскою позицiей. Командующiй американскими войсками генералъ Шафтеръ избралъ ближайшей задачей—расположиться на удобной грунтовой дорогѣ съ хорошей водой. Въ ужасной тропической зной войска двинулись по направлению къ Сантъ-Яго; по сообщенiю европейскихъ корреспондентовъ, американцы устали всѣ дороги солдатскими мундирами, чтобы не пзурять себя лишней ношей. Въ Вашингтонѣ 19-го iюня опубликована была слѣдующая официальная телеграмма генерала Шафтера: осада Сантъ-Яго началась утромъ съ моря и суши; по всей линiи ожесточенный бой. На слѣдующiй день получено было официальное донесенiе, что серьезное сраженiе длилось съ 8 часовъ утра до заката солнца, что вытѣсненiя укрѣпленiя Сантъ-Яго—въ рукахъ американцевъ, что войска окончили до прибытiя значительныхъ подкрѣпленiй и что испанцы отступили въ городъ. 20-го iюня, послѣ уюрнаго

боя, американцы „совершенно обложили городъ съ сѣвера и востока“; 21-го числа сраженiе возобновилось; угрожая бомбардировкой, генералъ Шафтеръ потребовалъ немедленной сдачи города. Въ виду, однако, значительной убиты въ рядахъ войскъ, генералъ Шафтеръ, признавъ штурмъ города съ различными силами невозможнымъ, далъ войскамъ отдыхъ до прибытiя подкрѣпленiй. По дальнѣйшимъ свѣдѣнiямъ, послѣ отказа испанцевъ сдать городъ, американцы „совершенно окружили его“. На помощь осажденнымъ подошелъ отрядъ изъ Гаваины; ожидается новое ожесточенное столкновенiе. По донесенiямъ генерала Бланко изъ Гаваины въ Мадридъ, въ сраженiяхъ надъ Сантъ-Яго больше половины испанскiхъ силъ вышло изъ строя. По американскимъ источникамъ, потери генерала Шафтера достигли до 1,700 человекъ, изъ числа которыхъ пало въ бою и умерло отъ ранъ около 150 человекъ; особенно велики потери офицерами. Въ сраженiи участвовало 12,000 человекъ; войска бодро шли въ бой по совершенно открытому полю подъ сильнымъ непрiятельскимъ огнемъ. Наконецъ, 21-го iюня (3-го iюля) въ Вашингтонѣ была обнародована слѣдующая официальная телеграмма адмирала Сэмсона: „Флотъ подъ моимъ командованiемъ приноситъ народу въ даръ, по случаю національнаго праздника независимости—4-го iюля,—цѣлое уничтоженiе эскадры Сервера, изъ которой не спаслось ни одно судно“. Пытались бѣжать въ 9 часовъ 30 минутъ утра и въ 2 часа пополудни, испанскiя суда въ различныхъ разстоянiяхъ отъ Сантъ-Яго были посажены на мель, разбиты, подожжены и взорваны; потери американцевъ: „одинъ убитый и двое раненыхъ“; потери испанцевъ убитыми и утонувшими доходить „до нѣсколькихъ сотъ“; вмѣстѣ „съ адмираломъ Сервера взято въ плѣнъ до 1,300 человекъ“.

Въ Мадридѣ признанiе правительствомъ факта уничтоженiя эскадры Сервера вызвало странное разочарованiе; приняты мѣры предосторожности на случай безпорядковъ. По слухамъ, адмиралу Камара приказано двинуться въ обратный путь, такъ какъ эскадра можетъ понадобится самой метрополiи. Въ свѣтѣ министровъ рѣшено тѣмъ не менѣе продолжать войну до послѣдней крайности.

## ЗАЯВЛЕНIЕ.

Во избѣжанiе остановки въ высылкѣ №№ „Нивы“, Контора покорнѣйше проситъ гг. подписчиковъ, не внесшихъ полной годовой подписной платы за „Ниву“ 1898 г., озаботиться своевременными срочными взносами слѣдующихъ съ нихъ денегъ. Гг. иногородные подписчики, при высылкѣ денегъ, благоволятъ прилагать печатный адресъ съ бандероли, подъ которую получается ими „Нива“.

### КАЗИМИРЪ ОССОВСКИЙ,

инженеръ.

Контора для исходатайствования привилегій  
ВЪ БЕРЛИНѢ. (Berlin, W. 9 Potsdamerstr., 3.)



**ДЕШЕВО, ИЗЯЩНО!!!**

Очки и пенсы со стеклами изъ новаго состава „Kemingtonglas“ съ эксцентрической шлифовкой поверхности (à laze) совершенно „закупаютъ горный хрусталь“. При заказахъ указать возрастъ. Цѣна въ оправѣ изъ массивнаго накладнаго золота, никогда не чернѣющаго, съ пересылкой 3 р. 50 к. Заказы исполняются немедленно. Адресовать: Оптическое заведеніе З. ВАРШАВСКАГО, Граничная, № 14, въ Варшавѣ. 6—2

### КУРГАУЗЪ НАССАУ (Ланъ) БЛИЗЪ ЭМСА.

Водолѣчное заведеніе. Массажъ. Электрическое лѣчение.

Завѣдывающій врачъ Д-ръ Э. Пёнегенъ, ассистентъ д-ръ Ф.-Экль.



### EAU DENTIFRICE BALSAMIQUE DE LOUZE

БАЛЗАМИЧЕСКАЯ ВОДА ДЛЯ ЗУБОВЪ ЛОЗЕ.

Средство для полосканія рта, уничтожаетъ запахъ во рту. № 5121 (116)

Во избѣжаніе часто встрѣчаемыхъ въ продажѣ поддѣлокъ, требовать на этикетѣ полную фирму:

### ГУСТАВЪ ЛОЗЕ

46, Егерштрассе, Берлинъ, придворн. парфюмеръ.  
Возможно получить во всѣхъ парфюмерныхъ магазинахъ и у всѣхъ дрогистовъ Россіи.

**ПИСАТЬ** не только красиво, но и скоро выучивая въ 6 уроковъ законно. Методъ удостоенъ золотой медали и благодарности короля Эллиновъ. За двѣ 7 коп. марки высылаю условия и пробное письмо. Одесса. Соборная площадь, д. Шапудовой, кн. 40. Нр. кал. Э. Ковндаристъ.

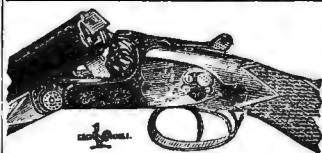

Выслать прейсъ-курантъ на 1898 г. спеціального оружейнаго магазина **И. И. ЧИЖОВА**, С.-Петербургъ, 51, Литвиный проспектъ, 51. По требованію высылается бесплатно.

**PASTILLES VICHY-ÉTAT**  
aux Sels Naturels extraits des Eaux  
Vendues en boîtes métalliques scellées.

**COMPRIMÉS VICHY-ÉTAT**  
aux Sels Naturels extraits des Eaux  
pour fabriquer  
l'EAU ALCALINE GAZEUSE

Ц. № 10942 26—11

## ПРЕДОСТЕРЕЖЕНІЕ.

# CRÈME VÉNUS,

Въ послѣднее время появилась поддѣлка извѣстнаго нашего

разрѣшеннаго СПБ. Столичнымъ Врачебнымъ Управленіемъ за № 2960.

При покупкѣ настоящаго крема въ плоскихъ банкахъ просимъ обязательно требовать на банкахъ подпись С. Ф. Поповой и К<sup>о</sup>, какъ главныхъ представителей для всей Россіи, и

### № 2960.

Ц. № 11250 4—4

Главный складъ въ Москвѣ: магазинъ С. Ф. Поповой и К<sup>о</sup>, Петровка, прот. Кредитн. Общ. Представитель въ С.-Петербургѣ: І. И. Погосскій, Вас. Остр. 4 лин., № 39.

**ФАБРИКА И СКЛАДЪ**  
**Бруно Зенгеръ & К<sup>о</sup>**  
С.Петербургъ, Невскій Пр. № 25 (бывш. Казинтъ)  
**Фотогр. Аппараты и Принадл.**  
(Кратк. Прейсъ-Курантъ № 11237 0—3)

**ДЛЯ КРАСОТЫ ЛИЦА**

**POUDRE ORIGINALE „EUGÉNIE“**, настоящая рисовая пудра „Берта Ристъ“, блѣд., роз. и Рашель (для бровнотокъ); она крѣпко держится на кожѣ, и глазу совершенно незаметна, а также придаетъ кожѣ замѣтельную мягкость, нѣжность и эластичность. Ц. 1 р. 20 к. и 1 р. 50 к.

**ROUGE „EUGÉNIE“** въ индкомъ видѣ, придающій щекамъ и устамъ нѣжность и естественный розовый цвѣтъ, который не боится ни дневнаго, ни электрическаго освѣщенія. Ц. 1 р. 30 к.

**„PASTA EUGÉNIE“**, личная помада для смягченія кожи лица, въ скоромъ времени уничтожаетъ загаръ, веснушки, красныя пятна, встрѣчающіяся на лицѣ. Ц. 1 р. 60 к.

Эти средства можно получить во всѣхъ индоевропейскихъ магазинахъ, а въ случаѣ отказа пошлу обращаться въ Москву, И. Басманная, № 13. **ЛАБОРАТОРИИ БЕРТА РИСТЪ.** Москва.



ТОРГОВЫЙ ДОМЪ

## С. и М. ЗИЛЬБЕРГЕРЪ.

ОДЕССА.

Усиленное требованіе ЧАСОВЪ американскаго золота вынудило насъ войти въ непосредственныя сношенія съ общезвѣстной американской фабрикой, зарекомендовавшей себя изяществомъ, прочностью и вѣрностью хода часовъ, и тѣмъ дало намъ возможность продавать часы эти, вполнѣ замѣняющіе и трудно отличимые отъ настоящихъ золотыхъ часовъ, **ВМѢСТО 20 руб.**

только за 12 руб. съ цѣпочкой и брелокомъ въ изящномъ футлярѣ.

**ДАМСКІЕ ЧАСЫ ТАКІЕ ЖЕ, ВЪ ЭТУ ЖЕ ЦѢНУ.**

Каждые отпускаемые изъ нашего склада часы снабжены нашей пломбой, утвержденной правительствомъ, и выдаемъ письменное ручательство въ вѣрности и правильности хода. Болѣе 50-ти лѣтъ. судъ нашей фирмы вполнѣ гарантируетъ, что гг. покупатели могутъ смѣло отнестись къ фирмѣ съ полн. довѣріемъ.

Высылка ЧАСОВЪ производится наложеннымъ платежомъ по полученіи задатка въ суммѣ 1 руб. Иллюстрированное прейсъ-курантъ въ 68 страницъ высылается по требованію **БЕЗПЛАТНО**: Адресъ для писемъ и телеграммъ: Торговый домъ С. М. Зильбергеръ. Одесса.

## ДАРОМЪ

## РАЗДАЮТСЯ ПОРТРЕТЫ

Писанные Карандашомъ-Верескледомъ

Чтобы распространить въ Россіи свои прелестные портреты, писанные Карандашомъ-Верескледомъ, **АРТИСТИЧЕСКОЕ ОБЩЕСТВО ПОРТРЕТОВЪ** въ Парижѣ **СОВЕРШЕННО БЕСПЛАТНО** напишетъ всякому читателю или подписчику нашей газеты портретъ Карандашомъ-Верескледомъ большой цѣнности. Для того это объявленіе должно быть отряжено и прислано вмѣстѣ съ Вашою фотографіею, по которой Вашъ портретъ долженъ быть написанъ, въ опредѣленный 23-дневный срокъ, считая съ настоящаго числа журнала, и если лицо предложитъ свою готовность рекомендовать наше Общество между своими родственниками и знакомыми. Просимъ писать четко Вашу фамилію и адресъ на спинкѣ фотографіи и прислать ее черезъ почту подъ слѣдующими адресомъ: **Мон ТАНКЮРЕЙ, Directeur de la SOCIÉTÉ ARTISTIQUE DE PORTRAITS, 9, rue de St-Petersbourg, Paris (France)** — Парижъ (Франція). — Ваша фотографія будетъ Вамъ возвращена безъ поврежденія вмѣстѣ съ большимъ портретомъ, какъ только послѣдній будетъ готовъ.





ТОВАРИЩЕСТВО

**БРОКАРЪ и К°.**

РЕКОМЕНДУЕМЪ

для лѣтнаго сезона средство для смягченія кожи рукъ и лица

**ГЛИЦЕРИНОВЫЯ СЛИВКИ.**

№ 11224 3-3

### ЧЕРНИЛА ЛЕОНГАРДИ.

Специальность: Первоклассныя по отзывамъ государственн. учреждений Желѣзисто-орѣшковыя чернила



Получайте только съ соей предохранительной маркой.



**Наилучшія:** для книгъ, актовъ, документовъ и письменностей всякаго рода.

**Копировальныя чернила.**

Чернила для письма и копирования. **ЧЕРНИЛА ДЛЯ КНИГЪ.**

„Атраль“ (жидкая китайская тушь). Несмывающаяся тушь для бѣлыя. Жидкій клей и гумми.

Краски и подушки для штемпелей.

„НАРИНЪ“ краска для клейменія мяса, б-звредна, скоро высыхаетъ, не расплывается отъ воды.

Автографич. и гектографич. чернила.

Гектографич. листы и масса. Химич. фабрики чернилъ, основ. въ 1826 г.

**Авг. ЛЕОНГАРДИ**  
въ Дрезденѣ.

Изобрѣтатели и единств. фабриканты всемірно-извѣстныхъ 12-4 **Алицариновыхъ чернилъ** для письма и копирования, легко стегавшихъ и являющъ прочныя желѣзисто-орѣшковыя чернила 1-го класса. Во избежаніе поддѣлокъ проситъ обращать вниманіе на вывалъ въ Россіи этикетъ и фабрич. предохранит. марку.

## КАКАО ВАШЪ-ГОУТЕНЪ.

КАКАО

*Ванъ-Гоутена*

представляетъ собою пріятный, здоровый и недорогой напитокъ.

Разлюбить его невозможно.

Какао Ванъ-Гоутена—напитокъ, въ одно и то же время и очень легкій, и питательный, благодаря счастливому содержанію въ немъ какъ бѣлковыхъ, такъ и жировыхъ веществъ. Вообще это очень крѣпкій шоколадъ, приготовляемый самымъ безупречнымъ способомъ.



Наши „САНДАЛИИ“ нашли большой спросъ среди с.-петербургскихъ и московскихъ дамъ, въ видѣ домашней обуви; онѣ даютъ доступъ воздуху, весьма красивы и легки, не скрываютъ изящнаго чулка. Кроме этого, въ нашихъ сандалияхъ каждая нога кажется значительно менѣе, чѣмъ она есть въ дѣйствительности.

Товарищество С.-Петербургскаго Механическаго Производства Обуви.



### ЖЕНЕВСКІЙ ФАБРИЧНЫЙ СКЛАДЪ ЧАСОВЪ ОДЕССКОЕ ОТДѢЛЕНІЕ

Коблевскія ул., д. № 38, кв. № 11.

Усиленное требованіе часовъ американскаго золота вынудило насъ войти въ непосредственный сношеніи съ общезвѣстной американской фабрикой, зарекомендовавшей себя извѣстностью, прочностью и вѣрностью хода часовъ, и тѣмъ дало намъ возможность продавать часы эти, являющіе замѣчательные и трудно отличимые отъ настоящихъ золотыхъ часовъ, въ цѣнѣ 20 рублей

**только за 11 рублей**

съ цѣлочкой и брезокомъ и по желанію заказчиковъ съ его монограммой на верхней крышкѣ часовъ.

**ДАМСКІЕ ЧАСЫ ТАКІЕ ЖЕ на 1 руб. ДОРОЖЕ.**

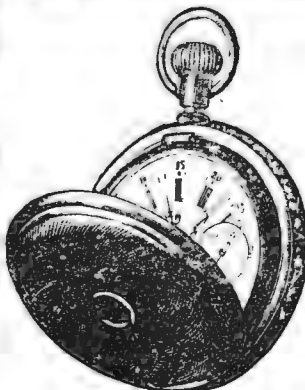

Каждое отпускаемое изъ нашего склада часъ снабженъ нашей изомбой, утвержденной правительствомъ, и выдается письменное ручательство въ вѣрности и правильности хода на 6 лѣтъ. Долголѣтнее существованіе нашей фирмы являющій гарантіею, что гг. заказчики могутъ смѣло отнестись къ фирмѣ съ полнымъ довѣріемъ. Высылка часовъ производится наложеннымъ платежомъ по полученіи задатка одного рубля. Выписывающіе изъ Женевскаго фабричнаго склада часовъ въ Одессѣ за пересылку не платятъ.

**А Д Р Е С С Ъ:**

ОДЕССКОЕ ОТДѢЛЕНІЕ ЖЕНЕВСКАГО ФАБРИЧНАГО СКЛАДА ЧАСОВЪ  
гор. Одесса, Коблевская улица, д. № 38. Почтамтъ, ящ. № 765.



Благодаря большому сбыту и новому усовершенствованному способу изготовления часовъ моего производства, я имѣю возможность продавать съ 1 января сего года самые элегантныя и прочныя **МУЖСКІЕ ЧАСЫ** американскаго золота, трудно отличающіе, даже специалистами, отъ настоящихъ, дорого стоящихъ золотыхъ, —крытые анкеръ, механизмъ самой лучшей конструкціи (удост. серебр. медалью на Женевской выставкѣ въ 1896 г.), съ прекрасною цѣлочкой, тоже американскаго золота, съ брезокомъ; но жаланію заказчика, съ его монограммой на верхней крышкѣ, высто 18 и 20 руб.

**только за 10 и 12 рублей.**

Въ Америкѣ часы эти давно уже вытѣснили настоящие золотыя, а въ послѣднее время и у насъ входятъ во всеобщее употребленіе.

Такие же дамскіе дороже на 1 р.

Письменно ручательство на 6 лѣтъ.

Высылаю являющій вытѣсненіе часы, по полученіи задатка 2 руб., остальные же наложеннымъ платежомъ. Выписывающіе за пересылку не платятъ.

**Адресъ: Ю. ГУБЕРЪ**

Одесса, Почтовая, № 21, Складъ женевскихъ Ч. № 11296 часовъ. 4-4

Безплатно получите каждый выписывающій болѣе 2 штукъ настоящихъ ладарамъ мундштукъ для папиросъ или сигаръ.



## Содержаніе:

ТЕКСТЪ. Красавица. Новѣсть В. М. Михеева. (Продолженіе).—Чертова насыль. Изъ воспоминаній инженера.—Старый капитанъ. Эскизъ Макса Града.—Ферганская область. Мечеть и мавла. Очеркъ Б. Л. Тагбева.—Къ рисункамъ Три заговорщика.—„Ахъ, какъ много ягодъ!“—Неожиданная встрѣча.—Испанка.—Странствующие музыканты.—Скромный свидетель.—Раздача княземъ Черногорскимъ своимъ войскамъ русскихъ ружей.—Паденіе г. Сантъ-Яго.—Веніаминъ Вотье.—Новый французскій министръ-президентъ.—Гибель трансатлантическаго парохода „Бургонъ“.—Политическое обозрѣніе.—Смѣсь.—Заявленіе.—Объявленія.

РИСУНКИ. Три заговорщика. Картина Г. Зюса.—Ахъ, какъ много ягодъ! Ориг. рисунокъ И. И. Ижаевича.—Неожиданная встрѣча. Рисунокъ Шпехта.—Испанка. Картина Ф. Мазриера.—Странствующие музыканты. Картина Э. Циммермана.—Скромный свидетель. Картина Ярослава Вѣшина.—Ферганская область: Рис. 1. Мулла-Ишанъ, главный священнослужитель мечети и учитель медресе въ Маргеланѣ. Рис. 2. Мечеть въ Маргеланѣ.—Раздача княземъ Черногорскимъ своимъ войскамъ русскихъ ружей.—Адмиралъ Сампсонъ.—Генералъ Шафтеръ.—Адмиралъ Сервера.—Веніаминъ Вотье.—Новый французскій министръ-президентъ Анри Бриссонъ.—Французскій трансатлантическій пароходъ „Бургонъ“.

Издатель А. Ф. Марксъ.

Редакторъ Р. И. Сементковскій.

1 внутренней 5% съ выигр. заемъ Гос. Банка 1864 г.

67 тиражъ 1-го іюля 1898 г.

## ТИРАЖЪ ПОГАШЕНІЯ билетовъ 1-го внутренняго 5% съ выигрышами займа 1864 г.

### НУМЕРА СЕРІЙ:

каждая изъ нижеслѣдующихъ серій заключаетъ въ себѣ 50 билетовъ, съ № 1 по № 50-й включительно.

153	1144	2713	3226	4020	5090	6054	7529	8464	9850	10983	12094	13239	14328	15165	15913	17425	18498	19532
155	1171	2770	3524	4109	5113	6080	7644	8712	9875	10984	12201	13255	14351	15177	15997	17491	18594	19584
258	1183	2779	3528	4235	5369	6371	7739	8747	10055	11047	12425	13333	14387	15181	16004	17548	18675	19674
493	1192	2792	3680	4263	5580	6445	7838	8963	10058	11459	12533	13490	14412	15321	16104	17612	18718	19696
587	1227	2801	3698	4348	5613	6450	7850	8973	10069	11504	12699	13564	14518	15361	16150	17643	18856	19800
609	1243	2860	3740	4453	5629	6469	7874	9204	10125	11651	12868	13676	14638	15441	16190	17848	18929	19876
690	1524	2863	3764	4454	5689	6474	7962	9249	10167	11655	12948	13758	14802	15489	16349	17970	18963	19884
792	1594	2963	3801	4537	5746	6566	7963	9033	10446	11656	13037	13819	14841	15528	16786	18020	19076	19938
854	1707	2972	3818	4561	5803	6653	8117	9726	10463	11713	13083	13862	14954	15539	16797	18041	19158	
1088	1855	3053	3839	4807	5818	6942	8156	9781	10754	11861	13108	13852	14956	15625	16955	18167	19202	
1091	1986	3076	3849	4925	5944	6992	8373	9798	10807	11982	13196	14104	14977	15716	17123	18304	19290	
1142	2615	3176	4005	5014	6048	7359	8380	9799	10866	12044	13220	14137	15056	15879	17242	18324	19463	

Всего 224 серій, составляющія 11,200 билетовъ, на сумму 1.456,000 рублей.



**СКРИПКИ**  
для учениковъ въ 6, 8, 10, 12, 15 и 20 р.  
для артистовъ въ 25, 30, 40, 50, 60, 75, 100 и до 1,000 р.  
народныя скрипки въ 2 и 4 р.

**СМЫЧКИ**  
для учениковъ 1, 1½ и 2 р.  
для артистовъ въ 3, 5, 10, 15, 20, 30 и 50 р.; народныя въ 50 к.

Съѣзжая струны и другія принадлежности.  
Школа Баганца въ 1 р., 2½ и 3 руб.

**Юлій Генрихъ ЦИММЕРМАНЪ.**  
Главное депо и фабрика  
МУЗЫКАЛЬНЫХЪ ИНСТРУМЕНТОВЪ.  
Петербургъ, Б. Морская, № 34 и 40.  
Москва, Кузнецкій мостъ, д. Захарьяна.

## ЗАЙКАНИЕ

Вѣщается въ лѣчебномъ учрежденіи  
И. И. Гимиллера. Москва, Новая  
Басманная, д. Ланина. **ПЛАТА ПО ИЗДѢЧЕНІИ.**  
Условія высылаются бесплатно.

**КАЗИМИРЪ ОССОВСКІЙ,**  
инженеръ.  
Контора для исходатайствованія привилегій  
въ БЕРЛИНѢ (Berlin, W. 9, Potsdamerstr. 3.)

**НОВОСТЬ** Ручная швейная машинка,  
шьетъ въ двѣ нитки, необходима для каждой семьи, цѣна пять руб.  
съ пересылкой. Адресовать въ Казань въ  
мастерскую И. С. Комарова.

## БЛАГОДАРНОСТЬ

профессору мнемоники С. ФАЙНШТЕЙНУ въ Одессѣ.

Простота, легкость, занимательность — вотъ основы преподаванія г. Файнштейна. Вся система построена на ассоціаціяхъ. Въ законы тождества и смежности внесено много видовъ, на которыхъ и построены всѣ связи представленій и понятій нашихъ. Будучи знакомъ съ русскими психологами и съ переводомъ Вана, я не нахожу лучшей разработки вопроса объ ассоціаціяхъ, какъ это сделано г. Файнштейномъ и применено имъ къ изученію. Училищемъ и семью, кому дорога память, мнемоникой Файнштейна слѣдуетъ заняться. Лично я глубоко благодаренъ профессору за тотъ простой ларчикъ, который онъ открылъ предо мною, и за ту его аккуратность и величайшую добросовѣстность, съ которой онъ велъ со мною по почтѣ дѣло обученія за 2—3 тысячи верстъ. Спасибо, спасибо!

Священникъ Василій Андреевичъ Поповъ.  
С. Успенское (Перскаго губ.). № 11346



**PRECIOSA VIOLETTE**

ПРЕЛЕСТНЫЕ НЪЖНЫЕ ДУХИ, ДОЛГО СОХРАНЯЮЩЕ СВОЙ ЗАПАХЪ.  
Эссенція высшего качества. Мыло. Туалетная вода самого тонкаго запаха. Растительный экстрактъ для ухода за волосами. Рисовая пудра незалитная и неослабляя.

**ED. PINAUD**  
PARIS

Вышелъ **ПЯТЫЙ** выпускъ  
**„АЛЬБОМА XXV-лѣтія ТОВАРИЩ. ПЕРЕДВИЖНЫХЪ ХУДОЖЕСТВЕННЫХЪ ВЫСТАВОКЪ“.**

Изданіе худож. автотипіи К. А. ФИШЕРЪ, Москва.  
Последній VI выпускъ выйдетъ въ началѣ октября с. г.  
**ПОДПИСКА ПРОДОЛЖАЕТСЯ.**

Цѣна за все изданіе, 6 вып., содержитъ 270 разныхъ лучшихъ сюжетовъ, выбранныхъ за 25 л. (1872—1897 гг.) выстав., съ краткимъ очеркомъ движ. выставокъ, общимъ оглавл. и планкой для вмѣщенія всей коллекціи, безъ пересылокъ 12 р., съ пересылкой 15 руб. можно съ наложн. платеж. (съ прибавл. почтов. комиссіи).

**ПО ВЫХОДѢ VI ВЫП. ЦѢНА ВОЗВЫСИТСЯ.**  
Складъ изданія при худож. фототипіи Н. А. Фишеръ, Москва, Кузнецкій м., № 11.  
Тутъ же можно получать „Альбомъ выставокъ въ память В. Г. Бѣлинскаго“ (121 фото-тип. съ портр. критика, его друзей, современн. и рукописей). 2-ое изданіе.  
**Цѣна 1 руб. 75 коп., съ перес. 2 руб.**

**МИРРОЛЬ** **ОПТОВЫЙ СКЛАДЪ**  
Порошокъ уничтожающій запахъ отъ пота.  
ПУШКИНСКАЯ АПТЕКА  
СПЕТЕРБУРГЪ  
Пров. А. Гаккеля  
Имеется въ продажѣ парфюмер. магазинъ

Д. № 11236 8-7

**ИНТЕЛЛИГЕНТНАЯ ДѢВУШКА**  
ищетъ какихъ-либо занятій по письменной части, вести книги, быть чителъ или компаніонкой. Согласно и въ отъѣздъ. Адресовать письменно: Стан. Удѣльная, Финл. жел. дор. Выборгское шоссе, д. № 48, кв. № 2, В. 3.

## ПАМЯТЬ

Лишь кажд. возр. укрѣпляетъ лично и зночно (въ 10 урокъ.) профес. мнемоніи, членъ парижск. академ. С. Файнштейнъ, Одесса, уг. Пушкин. и Ваа ул., собствен. домъ, № 28. Условія преподаванія и 2 брош. въ 64 стр. (содерж. отзывы (0 системъ) оффиц. и вѣдуч. компет. лицъ) высл. за одну 7-ми коп. марку. № телефона въ городѣ 193, № телеф. на собствен. дачѣ 933. Адр. для телегр.: Одесса, профессору мнемоніи Файнштейну.  
№ 11345 10—1

**30-й пѣх. Полтавскій полкъ**  
прислѣдъ лишь, служившихъ когда-либо въ ономъ, сообщивъ свои адреса не позже 1-го августа по поводу предстоящаго празднованія 20 сего августа столѣтняго юбилея полка. Квартира полка г. Праснышъ, Плоцкой губерніи.

**А. ГЕНКЕ и К<sup>о</sup>.**  
**СЛУЧАЙНЫЯ ВЕЩИ.**  
Москва, пассажъ Соколовникова, входъ съ Неглиннаго.

## ВСЕ:

разн. МЕБЕЛЬ, бронза, картины, піаніно, зеркала, жакоби и проч. и проч. вещи.  
**ПОЛНЫЯ ОБСТАНОВКИ.**

**ВЫШЕЛЪ И РАЗСЫЛАЕТСЯ ПОДПИСЧИНАМЪ ПЕРВЫЙ ВЫПУСКЪ ЕДИНСТВЕННОГО ПЕРВАГО РУССКАГО ИЗДАНИЯ ПО РАЗНООБРАЗИЮ ГРУППЪ СОБРАННЫХЪ ТРАВЪ ПОДЪ НАЗВАНІЕМЪ:**

**ИЛЛЮСТРИРОВАННАЯ КЛАССИФИКАЦІЯ ГЛАВНѢЙШИХЪ СОРТОВЪ ЛУГОВЫХЪ ТРАВЪ.**

По своей наглядности, простотѣ и краткости изложенія, живости рисунковъ, при первомъ взглядѣ на которые каждому лицу, не посвященному въ систематику растений, доступно узнать въ натурѣ ту или другую траву, одобрено Военно-Ученымъ Комитетомъ и допущено Ученымъ Комитетомъ Минист. Землед. для средн. учебн. заведеній.

Составилъ штабсъ-ротмистръ Главнаго интендантскаго управления **А. Ю. ЛАНШАРЕВЪ.**

6 выпуск., въ 18 рис. каждый, въ 9—13 красокъ; всего 108 рис. травъ: злаки, бобовыя, пряныя, сорныя, кислыя, вредныя и ядовитыя, съ описаніемъ каждой травы въ отдѣльности, при предварительной общей классификаціи чаще всего встречающихся травъ на русскихъ лугахъ.

Печат. въ Экспедиціи Заготовъ Государств. бумагъ, съ разрѣш. Главнаго Интенданта и санкціи Военнаго Совѣта.

Трудъ этотъ имѣлъ привѣненіе и одобреніе въ артилеріи и кавалеріи по распоряженію Ихъ Импер. Высоч. Генералъ-Фельдцейхмейстера и Генералъ-Инспектора Кавалеріи; въ агроном. и земледѣльч. отнош.—Министра Земледѣлія; во всѣхъ военно-учебн. завед.—Главн. Начальн. оныхъ; въ кавалер. запаса и ремонт. депо — Инспектора такovýchъ и во всѣхъ интендантскихъ урвалахъ и учрежден.—Главнаго Интенданта.

♦ ЦѢНА, благодаря тому, что авторъ взялъ на себя неосред. издательство, весьма ограничена—**24 РУБ. ЗА ВСѢ ШЕСТЬ ВЫПУСКОВЪ.** (Пересылка по разстоянію).

Допуск. разсрочка: 1-ый вып. высыл. по полуц. 10 р., 2-ой и 3-й вып. по 5 р., 4-ый 4 р. Последніе два вып. безплатно. Второй и последующіе выпуски высылаются черезъ каждые два мѣсяца. № 11337 **ОТДЕЛЬНЫМЪ ВЫПУСКАМЪ НЕ ПРОДАЕТСЯ.** 26—1

Панка 1 руб. 50 коп. особо. Деньги адресовать: на имя инженера-технолога **АЛЕКСѢЯ ГУСТАВОВИЧА ФОНЪ-БРЕМЗЕНА**, С.-Петербургъ, Фонтанка, 150.

**К. ШЛИКЕЙЗЕНЪ** Берлинъ, S. O. Фабрика машинъ для кирпичнаго, торфянаго, гончарнаго и известковаго производствъ

РЕКОМЕНДУЕТЪ НОВОСТИ

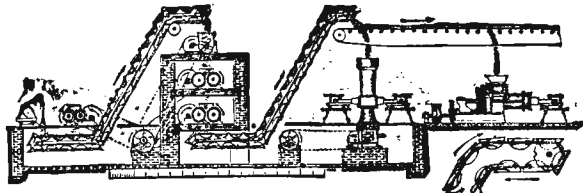

патентованныя во всѣхъ промышленныхъ странахъ.

Подъемныя цѣпи для глины, торфа, песку, различныхъ рудъ, угля, извести, зерна и проч., удобныя для большихъ, непрерывныхъ работъ, имѣющія спокойный ходъ и не требующія большой затраты рабочей силы.

Предохранительныя ременные шкивы (патент. во всѣхъ главнѣйш. промышленныхъ государствахъ). Шкивы эти сохраняютъ машины, передавая двигательную силу лишь на ту, на которую его, смотря по надобности, поставить.

Крошъ того имѣются: машины для изготовленія кровельныхъ черепицъ всякаго рода, глиняныхъ трубъ разныхъ сортовъ; бетонныхъ издѣлій, брикетовъ, цѣстныхъ кирпичей, плитъ для половъ, глиняныхъ и цементныхъ, ручныя машины для кирпичей. R. № 10518 12--10

Далѣе имѣются давящія и формовочныя машины для печныхъ фабрикъ, для химической промышленности, литейныхъ, красочныхъ, клеевыхъ и выделочныхъ заводовъ, для техническихъ учебныхъ заведеній, испытательныхъ станцій и т. п.

**Золотая государственная медаль** за Берлинскую промышл. выставку 1896 года.

**НАТУРАЛЬНАЯ МИНЕРАЛЬНАЯ СЛАБИТЕЛЬНАЯ**  
горькая вода источника **ФРАНЦЪ-ЮСИФЪ.**



Прод. во всѣхъ аптекахъ и аптекарскихъ магазинахъ въ Россіи. Дирекція источника **ГОРЬКОЙ ВОДЫ: ФРАНЦЪ-ЮСИФЪ**, въ Будапештѣ.



**НОВОСТЬ!!!**

Прелестные карманные металлическіе часы, заводъ безъ ключа, настоящіе швейцарскіе, тщательно провѣренные, на крышкѣ помѣщенъ художественно исполненный портретъ Государя Императора Николая II, къ нимъ цѣпочка новаго золота и парижскій компасъ.

**за все только 5 руб.**

Прилагается печатное ручательство на 4 года. Вышеупомянутые часы высылаются немедленно и безъ задатка наложеннымъ платежомъ.

Требованія прошу адресовать въ городъ Варшаву, къ цу 1. Вузееру, Грѣбная ул., № 6.

Прейсъ-куррантъ высылается безплатно.

**ЧЕРНИЛА ЛЕОНГАРДИ.**

**Спец. копиров. чернила.**

Темно-фіолет. копир. чернила, легко стекаютъ. По истеченіи мѣсяцевъ и даже годовъ даютъ хорошія отчетливыя копіи.

Черныя двойныя копир. чернила, стекаютъ черными. Отъ 2 до 4 копій.

Копир. чернила „Non plus ultra“ для корреспонденціи съ дальн. странами. Отъ 4 до 6 копій.

Чернила для книгъ и для копирования.

Алицириновыя чернила для письма и копирования. № 11222 12—5

Антрац. чернила для письма и копирования.

Черныя желѣзисто-орѣшковые чернила.

Черный чернильный порошокъ (атролитъ). Химич. фабрики чернилъ, основ. въ 1826 г.

**Авг. ЛЕОНГАРДИ**  
въ ДРЕЗДЕНЬ.

Изобрѣтателя и единственн. фабриканта всемірно-извѣстныхъ

Алицириновыхъ чернилъ для письма и копирования,

легко стекающихъ и вполнѣ прочныхъ желѣзисто-орѣшковыхъ чернилъ 1-го класса. Во избѣжаніе поддѣлокъ просить обращать вниманіе на являющ. въ Россіи этикетъ и фабричн. предохранит. марку.



Неподдѣльно только съ сей предохранительной маркой.



ДЛЯ УХОДА ЗА КОЖЕЙ

**EAU DE LYS DE LOHSE**

Бѣлая и розовая вода для бѣлокурокъ, желтая вода для брюнетокъ. Фланонъ 1 р. 75 н., большой 3 р. 50 н.

**МЫЛО ЛОЗЕ „LILIENMILCH“**

**ГУСТАВЪ ЛОЗЕ**

Придворный парфюмеръ, 46, Егерштрассе, Берлинъ.

Можно получить во всѣхъ парфюмерныхъ магазинахъ и у всѣхъ дрогистовъ Россіи. № 512 (118)

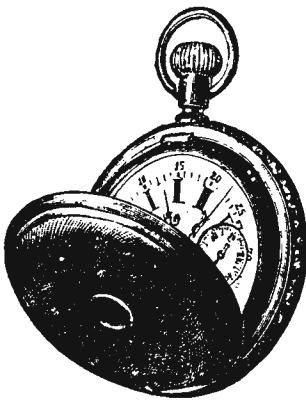

**ЖЕНЕВСКІЙ ФАБРИЧНЫЙ СКЛАДЪ ЧАСОВЪ**  
**ОДЕССКОЕ ОТДѢЛЕНІЕ**

Коблевская ул., д. № 38, кв. № 11.

Усиленное требованіе часовъ американскаго золота вынудило насъ войти въ непосредственныя сношенія съ общеизвѣстной американской фабрикой, зарекомендовавшей себя изысканствомъ, прочностью и вѣрностью хода часовъ, и тѣмъ дало намъ возможность продавать часмъ эти, вполнѣ замѣняющіе и трудно отличимые отъ настоящихъ золотыхъ часовъ, вмѣсто 20 рублей

**только за 11 рублей**

съ цѣпочкой и брелокомъ и по желанію заказчиковъ съ его монограммой на верхней крышкѣ часовъ.

**ДАМСКІЕ ЧАСЫ ТАКІЕ ЖЕ на 1 руб. ДРОЖЕ.**

Каждые отпускаемые изъ нашего склада часы снабжены нашей пломбой, утвержденной правительствомъ, и выдается письменное ручательство въ вѣрности и правильности хода на 6 лѣтъ. Долговѣтное существованіе нашей фирмы вполнѣ гарантируетъ, что гг. заказчики могутъ съюбо отнестись къ фирмѣ съ полными довѣріемъ. Высылка часовъ производится наложеннымъ платежомъ по полученіи задатка одного рубля. Выисывающіе изъ Женевскаго фабричнаго склада часовъ въ Одессѣ за пересылку не платятъ. Ц. № 11322 4—3

**А Д Р Е С Ъ:**

**ОДЕССКОЕ ОТДѢЛЕНІЕ ЖЕНЕВСКАГО ФАБРИЧНАГО СКЛАДА ЧАСОВЪ**  
гор. Одесса, Коблевская улица, д. № 38. Почтамтъ, лш. № 765.

Горькая вода САКСЛЕНЕРА  
ИСТОЧНИКА „ГУНИАДИ-ЯНОСЬ“

„Гуниади Яносъ“ представляетъ собою продуктъ природы.

СЛАБИТЕЛЬНОЕ ДѢЙСТВІЕ котораго извѣстно.

Для норм. приѣма достаточно 1 1/2 обмык. стакана.

Просимъ обращать вниманіе на нашу предохранител. марку портрета, которая неизмѣнно находится на этикетѣ каждой бутылки настоящей нашей воды.

Владѣлецъ: **АНДРЕАСЪ САКСЛЕНЕРЪ** въ Будапештѣ.  
**ПРОДАЕТСЯ у ВСѢХЪ ДРОГИСТОВЪ и АПТЕКАРЕЙ.**  
№ 10415 **ПРОСИТЬ ТРЕБОВАТЬ** 12-12

**ГОРЬКУЮ ВОДУ САКСЛЕНЕРА.**





ИЛлюстрированный  
ЖУРНАЛЪ  
ЛИТЕРАТУРЫ

XXIX г.

ПОЛИТИКИ И СОВРЕМЕННОЙ ЖИЗНИ.

г. XXIX

№ 28

Выходитъ еженедѣльно (52 № въ годъ), съ приложеніемъ 12-ти еженѣ: книга „Сборника“, содерж. соч. И. С. ТУРГЕНЕВА, 12 книгъ литературныхъ приложеній, 12 №№ „Парижскихъ модъ“ и 12 листовъ чертежей и выкроекъ.

1898

Выданъ 11 іюли 1898 г.

Цѣна этого № 15 к., съ пер. 20 к.

**ПРОДОЛЖАЕТСЯ ПОДПИСКА на „НИВУ“ 1898 г.**

Безъ доставки въ Петербургъ. 5 р. 50 к. Безъ доставки въ Москвѣ чр. контору Н. Н. Печниковой, Петровскія торговыя линіи. 6 р. 25 к. Съ доставкою въ Петербургъ. 6 р. 50 к. Съ пересылкою въ Москву и др. города Россіи. 7 р. За границу. 10 р.



Три заговорщика. Съ карт. Г. Зюса грав. Бонгъ.

Красавица.

Повѣсть

В. М. Михеева.

(Продолженіе.)

VII.

— Если-бъ я зналъ, что вы...—началъ въ сильномъ смущеніи Постромовъ и загнулся.

— Вы не стали бы пѣть?—досказала за него Саша.

— Конечно,— нахмурился онъ... — Но вы... шли за мной?

— Да!

— Вѣроятно, бранить?

— Да.

— За грубость по отношенію къ Гурію?

— Нѣтъ.

— Знаю. Кондратій проболтался.

— Да.

— Ну, что-жъ, браните. Я буду слушать!

Эти слова перекрещивались между ними отрывисто и рѣзко. Оба не смотрѣли другъ на друга. И только при послѣдней фразѣ Постромовъ, точно обезсилѣвъ, опустился и сѣлъ на старый пень. Саша стояла, прислонившись къ соснѣ и закинувъ руки назадъ. Она молчала, блѣдная, точно сразу похудѣвшая въ лицѣ. Грудь ея высоко поднималась.

— Ну, что же, суди меня, судья неправедный,— произнесъ, вспоминая слова странницы изъ пьесы Островскаго, Постромовъ. Губы его кривились; одну щеку подергивало, глаза были опущены.

— Нѣтъ, Данила Евстафьевичъ,—вдругъ необыкновенно мягко заговорила Саша, сама удивляясь этой мягкости и какой-то, несвойственной ей, музыкальной нѣжности голоса.—Нѣтъ, неправедно судить я не буду. За вами много видимыхъ... недостатковъ,— она нѣсколько замаялась передъ этимъ словомъ,—но неправедно я судить не буду. Можеть-быть, вы, по-своему, правы. Но объясните же мнѣ... эту вашу, если не правду, то хоть правоту...

Она дивилась пробудившейся въ ея душѣ,—обыкновенно „неумолимой“, какъ она сама говорила про себя,—жаждѣ во что бы то ни стало щадить этого человѣка.

Она смотрѣла на его склоненную полусѣдую голову, и ей чудилось, что не въ ушахъ ея, а гдѣ-то въ глубинѣ души звенить: „не одна-то во полѣ дороженька“. Онъ вдругъ поднялъ голову.

— Вы хотите узнать мою правду или, по крайпей мѣрѣ, правоту?—сказалъ онъ глухо и также неожиданно мягко, взглянувъ прямо въ ея глаза.

И вдругъ ей показалось, что въ этихъ глазахъ заблестѣла влага слезъ. Но она не вѣрила этому. Онъ же снова потупилъ глаза, опустилъ голову и, глубоко вздохнувъ, сказалъ:

— Эхъ, сударыня-барыня, Александра свѣтъ Климентьевна, нѣтъ у меня ни правды никакой, ни даже правоты... грѣшенъ, тяжело грѣшенъ, но только... ни во лжи, ни въ лицемеріи, ни въ самообманѣ,—а въ остальномъ, пожалуй, во всемъ!—И опъ безнадежно махнулъ рукой.

— Хотите, я угощу васъ своей автобіографіей?—неожиданно спросилъ онъ и нахмурился.

— Говорите, — чуть слышно слетѣло съ губъ Саши.

— Спасибо, что готовы выслушать... Не ради исповѣди... я вѣдь грѣшникъ нераскаянный! Что, молю, было, то было и быть иного не могло. Якобовъ, по-ученому, называетъ это детерминизмомъ, у турокъ это слыветъ предопредѣленіемъ, а по-моему просто натура, нутро поганое, которое по-своему не вывернешь, какъ перчатку... Ну-съ, такъ повѣствую вамъ я, сударыня моя, не ради исповѣди, а ради... ради. Опъ вдругъ умолкъ.

— Ради чего?—попрежнему тихо спросила Саша.

— Ну, хоть ради того, что, авось, почувствуете!—скривилъ онъ губы, и правая его щека опять конвульсивно дернулась. — Но терпѣть не могу предисловія. Якобовская манера. Онъ клопа не задавить безъ краснорѣчиваго предисловія. За грубость сей выходки простите. Да и за многое простите. Право, есть достаточно смягчающихъ обстоятельствъ... Ну, хотя бы первое: вѣдь я калѣка. Мнѣ вѣдь ровнехонько 10 лѣтъ назадъ голову тренировали.

Саша вздрогнула.

— Вамъ?—прошентала она.

— Да-съ, нулю вынимали,—глухо отвѣтилъ Постромовъ.

— Вы были ранены?—совсѣмъ затрепеталъ голосъ Саши.

— Не воображаете ли вы, что въ какой-нибудь войнѣ за братьевъ славянъ. Ничуть. Самъ стрѣлялся!

— Вы?!—стономъ вылетѣло изъ губъ Саши.

— Я-съ, — рѣзко и глухо отвѣтилъ Постромовъ. — Сейчасъ изложу сей казусъ. Якобовъ вамъ никогда не намекалъ?

— Никогда, — отозвалась Саша, съ трудомъ выговорила это слово: ей горло сжимала неожиданная спазма.

— Изумительно! Какъ это онъ удержался, не похвасталъ, что у него такой раритетъ пріятель: самоубійца, хотя и неудачный, изъ-за несчастной любви! Впрочемъ, вѣроятно, не желалъ, чтобы за мною былъ преферансъ романтическаго героя, не любить онъ, чтобы рядомъ съ нимъ у кого-нибудь былъ какой-нибудь преферансъ.

„Изъ-за любви, изъ-за любви?“ — рвалось съ губъ Саши, но спазма совсѣмъ сдавила ей горло.

— Видите ли-съ, — совсѣмъ глухо продолжалъ Постромовъ.—Отъ отца, вдовца смолodu, я остался круглымъ сиротой на 15-мъ году жизни, притомъ единственнымъ обладателемъ онаго хутора въ полтораста, правда, довольно плодородныхъ десятинъ, надъ которыми въ потѣ лица господствуетъ теперь моя супруга. Отецъ умеръ безъ завѣщанія, внезапно, отъ удара. Кутилъ онъ тоже, какъ и азъ многогрѣшный. Явная наследственность. Назначилъ мнѣ сиротскій судъ опекуномъ сосѣда-помѣщика, тотъ не отказался. Добрѣй-

шей души былъ субъектъ. Ну-съ, я въ ту пору въ пензенской гимназіи проходилъ курсъ наукъ. И какъ разъ это было въ экзамены. Отца похоронили безъ меня. Приѣхать я все равно бы не успѣлъ. Держать тѣла нельзя было—и то страшно разложился чуть ли не на второй день смерти. Да и правду сказать: не зналъ я совсѣмъ отца. Дѣло въ томъ, что родитель, субъектъ вообще неустойчивый, помимо вина, и въ другихъ порокахъ,—не тѣмъ будь помянуть покойникъ,—едва мнѣ минуло восемь лѣтъ, привезъ меня въ Пензу, сдалъ учителю гимназіи, форменному сухарю-педагогу, да такъ я у этого педагога и прожилъ гимназическое время (онъ меня и въ гимназію приготовилъ). А отецъ высылалъ ему за меня деньги и то не всегда аккуратно, за что, бывало, педагогъ меня шпынялъ, а я отгрызался. Ну, умеръ отецъ, и получилъ отъ сосѣда-опекуна письмо, гдѣ сообщалось о смерти отца, объ опекѣ и прочее: дескать, продолжайте, юноша, учиться, а деньги вамъ будутъ высылаться аккуратно. Ну и спасибо. Такъ и пошло. Отдалъ опекунъ мой хуторъ въ аренду и аккуратноѣйшимъ манеромъ сталъ я получать 50 рублей въ мѣсяцъ: сперва въ гимназіи, потомъ въ Питерѣ, въ университетѣ, куда уѣхалъ изъ Пензы, даже не заглянувъ на свой хуторъ. Опекунъ завѣдывалъ имъ попрежнему: сперва переименовался въ попечителя моего, потомъ, просто по довѣренности отъ меня. А я на свои 50 рублей жилъ, какъ нищій, ибо почти тратилъ ихъ все на всякую благодать столичнаго студенческаго загула. Хотя лѣтятиначалъ напропалую, но, благодаря способностямъ, съ курса на курсъ переваливался. Доплелся до третьяго курса. Товарищество, наследственность эта самая, вѣроятно, ну, и отрицательныя теоріи самаго расшопенгауэровскаго оттѣнка. Этакій, знаете, юношескій буйный и хмельный пессимизмъ. Задумалъ я, наконецъ, въ лѣто, послѣ экзаменовъ на третій курсъ, поѣхать на свой хуторъ, познакомиться, наконецъ, со своимъ бывшимъ опекуномъ, теперешнимъ довѣреннымъ лицомъ. Въ сущности, просто до того закрутился по разнымъ злачнымъ мѣстамъ, что потянуло на лоно природы. Приѣхалъ, познакомился съ бывшимъ опекуномъ и влюбился сперва въ него, а потомъ въ его жену. Онъ оказался субъектомъ подъ пятьдесятъ, но крѣпшомъ предобродушнѣйшимъ, отличнѣйшимъ малымъ. Земледѣль страстный, самъ косилъ, пахалъ и все это безъ всякихъ теорій, просто по здоровой потребности; ну, потомъ страстный охотникъ, знатокъ мѣстной природы, пѣвунъ, весельчакъ. И доброта, и дѣловитость необычайная. Версть на 50 его въ округѣ боготворили. Ну, влюбился я въ него, да и только. Пристрастилъ онъ меня къ охотѣ. Шлялись мы съ нимъ цѣлыми недѣлями по лѣсамъ и болотамъ. И тѣлесно, и душевно поздоровѣлъ я, сблизился съ нимъ. Одна бѣда. Женатъ онъ былъ на 20-лѣтней бышей институткѣ, надо сознаться, красивой... Женился, какъ говорили сосѣди, изъ жалости: сиротой она осталась, безъ гроша, послѣ родителей. Только врали сосѣди. Влюбленъ онъ былъ въ нее до смерти. Ну-съ, и я влюбился... Но изъ-за уваженія къ нему, подавить въ себѣ эту змѣю-любовь и ухалъ осенью въ Питеръ, весь взбудораженный, но довольный своимъ благородствомъ. Ну, опять лекціи, злачныя мѣста. Вдругъ въ ноябрѣ опекунъ съ женой являются въ Питеръ, останавливаются въ моей же меблировкѣ. Привезъ, говоритъ, Дая, жену лѣчить — глаза у нея болятъ; нашъ земскій пачкалъ, пачкалъ — да вдругъ и говоритъ: поѣзжайте въ Питеръ, какъ бы не ослѣпла. Ну, повезъ онъ ее къ профессорамъ. А тѣ говорятъ: пусть зиму здѣсь поживетъ — вылѣчимъ. Къ іюлю мѣсяцу приблизительно будетъ здоровехонька. Отлично. Но только до іюля ему жить въ городѣ невозможно. У него въ мартѣ нахота, сѣвы. Да и тоскуетъ онъ въ Питерѣ. Наконецъ, говоритъ мнѣ въ февралѣ: Дая (а

мы съ нимъ ужъ давно на ты), уѣду-ка я, ты у меня Катерину Нилонну побережешь, да и привезешь ее самъ въ юль. А той глазамъ и вправду все лучше. Я похолодѣлъ. Влюбленъ я въ эту самую Катерину Нилонну, хоть зарѣжь. Но молчу объ этомъ, какъ могила. Сталь его убѣждать не убѣжать. Но куда тутъ... па-хота, сѣвы, весна въ деревнѣ. Словомъ, поплакалъ онъ на вокзалѣ, крестя жену, а все-таки уѣхалъ. А я остался оберегать... И доберегъ до того, что въ началѣ мая, провожая ее на прогулкѣ на острова, — бухнулъ: „ато и т. д.“ Но это бы еще ничего. Думалъ, отбреетъ она меня и уѣдетъ къ мужу: глаза-то у нея почти совсѣмъ прошли. Но она, вмѣсто того, тоже: ато... и давно, — говорить... Что же вы, говорить, дурашный, молчали? Ну, тутъ я почувствовалъ, что, вмѣсто блаженства, проваливаюсь куда-то въ преисподнюю... Стоить въ моихъ глазахъ лицо моего бывшаго опекуна, какъ онъ прослезился на вокзалѣ, уѣзжая и доврѣя мнѣ жену. Ну, и началась у насъ съ пей исторія въ родѣ казуса Юсифа съ женой Центефрїя.. Она ко мнѣ, а и отъ нея—ибо не могу, не могу; честенъ я былъ тогда, несмотря на все мое студенческое безпутство, до изступленія... А между тѣмъ хмелью, чувствую, что хмелью до безумія. Первая вѣдь любовь... А у меня отцовская наслѣдственность. Пересталъ заходить къ ней въ номеръ; стисну этакъ виски ладонями да и сижу по цѣлымъ часамъ, точно въ бреду. Только я къ ней не хожу—она ко мнѣ приплелась. Люблю я, говорить, васъ, хоть зарѣжьте. Виснетъ на шеѣ, цѣлуетъ руки. Я ее просто выталкивалъ отъ себя... А отъ него письма: береги, пиши, ея, Дани, не побережешь — захвораетъ, или, Боже сохрани, умереть — и мнѣ, говорить, конецъ, и я не переживу. Ну, словомъ, съ ума схожу. Да и сошелъ съ ума. Въ одинъ прекрасный вечеръ перечиталъ Вертера, по которому тогда тоже сумасшествовалъ, зарядилъ оставшійся мнѣ отъ отца старинный револьверъ, который, не знаю — зачѣмъ, съ собой таскалъ, написалъ записку — никого, молъ, не вините, нажалъ собачку — и очнулся уже въ больницѣ на номерованной койкѣ, съ туго забинтованной головой, послѣ этой самой трепанации. Пулю вынули благополучно. Но около меня своихъ—никого. Послѣ, совсѣмъ оправившись, узналъ: бывший мой опекунъ по газетамъ прочиталъ о покушеніи на самоубійство студента такого-то. Сейчас же прилетѣлъ въ Питеръ. А супруга и собщи ему—дескать, вторился въ меня, получилъ носъ, и вотъ устроилъ скандалъ. Самъ онъ изложилъ мнѣ все это въ письмѣ, извѣщая, что управление моимъ хуторомъ съ себя слагаетъ, да и свою землю въ моемъ сосѣдствѣ продаетъ и переселяется въ новокупленное имѣніе на югѣ. Письмо-то это мнѣ администрація больницы вручила, когда я почти совсѣмъ оправился. То-есть, зажила моя расщелѣнная и снова сколоченная голова. А психика, — психика долго не оправилась. Точно засѣлъ въ меня какой-то унылый загнанный звѣрь и принялся меня грызть сознаниемъ одиночества, безпросвѣтнаго одиночества. Апатія во мнѣ была страшная, тоска отчаянная! А тутъ еще мучительныя боли въ ногѣ, которая порой почти отнималась — результатъ, какъ мнѣ вотомъ объясняли, не совсѣмъ ловкаго сращенія шва послѣ трепанации: утолщеніе, вдавленіе какое-то тамъ произошло. Потомъ съ годами нога прошла. Но тогда все это вмѣстѣ. И боли, и сознание, что гадко смалодушничалъ, и мысль, что милая дама оболгала меня передъ ея мужемъ. Теперь-то я оправдываю ее: струсила, бабенка, что же ей было дѣлать: Ромео изувѣчилъ себя, надо было хоть мужа-то себѣ сберечь. Но тогда... такъ мнѣ было гадко, такъ гадко. Не оправдываться же мнѣ было, не писать же бывшему опекуну: вотъ, молъ, какъ было дѣло—не повѣрить, да если и повѣрить — разобью его счастье, его вѣру въ жену... къ чему эта жестокость? Но гнетъ того,

что меня несправедливо считаетъ негодиемъ единственный человекъ, котораго я любилъ, какъ старшаго друга—это убивало меня. И потомъ одиночество, одиночество... Товарищи-студенты, послѣ неудачной моей стрѣльбы въ себя, какъ-то стали отъ меня сторониться—чортъ знаетъ отъ чего! Психологически-то я чую отчего, только не совсѣмъ могу объяснить. Отчего звѣри бѣгутъ отъ раненаго звѣря? Отъ кутежа меня отшибло. Слабъ я сталъ — весь какое-то ходичее самоощущеніе болѣзни—тайной, глухой, незамѣтной, но несомнѣнной... И захотѣлось мнѣ, какъ раненому звѣрю, въ свою берлогу. Вышелъ я изъ университета и уѣхалъ къ себѣ на хуторъ. Зажилъ тамъ въ полуразвалившемся домишкѣ. Къ сосѣдямъ, конечно, ни къ кому. Да изъ нихъ я только и знакомъ-то былъ съ бывшимъ опекуномъ, который продалъ имѣніе какому-то нѣмцу, а тотъ устроилъ винный заводъ. Ко мнѣ заѣзжалъ только батюшка съ крестомъ въ праздники. Сталь онъ зазывать меня къ себѣ. Присталъ — прїѣзжайте, да прїѣзжайте—ну, я и прїѣхалъ. Чортъ знаетъ зачѣмъ? По какой-то психической инерціи. Зоветь человекъ, ну, и поѣхалъ. А у него-то и встрѣтился съ его дочерью—теперешней моей благовѣрной!

Постромовъ оборвалъ свой длинный и мрачный рассказъ. Онъ замолчалъ сразу, точно вдругъ потерялъ голосъ. Саша тоже молчала. Блѣдная, какъ полотно, стояла она, прислонившись къ дереву. Потомъ тихо спросила:

— Такъ что жена ваша—вторая ваша любовь?

— Жена-то?! — трихнулъ онъ волосами: — Ни котора! — сухо отрѣзалъ онъ.

Саша вздрогнула. Оба долго молчали. Въ сосновой рошѣ подъ деревьями начало замѣтно темнѣть. Лѣтнія сумерки, тихія, розово-золотистыя, точно свѣтлая дымка, разстигались надо вѣсми; но сюда, въ рощу, отблескъ заката не проникалъ сквозъ густую хвойную заросль; въ ней становилось только темнѣе, да какъ-то особенно остро запахло смолою, грибами и затхлостью земли, усыпанной сухими сосновыми иглами. Тишина царилла полная: роща точно умерла.

— Вы помните... ощущеніе, когда вы взяли въ руки револьверъ, чтобы...—сказала вдругъ Саша тихо и глухо и не договорила.

— Помню. Ужасное. Второй разъ на себя руки не подымешь, — отозвался Постромовъ какимъ-то сухимъ, беззвучнымъ голосомъ. — Гадкое, противное ощущеніе. Вѣдь и трусишь въ то же время. И вотъ именно этотъ гаденькій страхъ, безсильный остановить страшное дѣло, но и не исчезающій до самаго послѣдняго мгновенья... вотъ это-то и противно!

Постромова передернуло. Вздрогнула и Саша... Онъ это замѣтилъ.

— Вамъ холодно? — спросилъ онъ дрожащимъ голосомъ.

— Нѣтъ,—какъ-то строго отвѣтила она.

Оба опять замолчали. Сашѣ, дѣйствительно, стало холодно. Но не отъ прохлады вечера, а отъ чего-то другого, что поднималось въ ея груди, точно холодный осенній туманъ. Въ рошѣ стало еще темнѣе... Постромовъ сидѣлъ, будто прикованный къ пню. Сашѣ вдругъ стало холоднѣе. И, вся дрожа, она спросила:

— Да, такъ ваша жена не была для васъ любовью?..

И сказавъ это, она почувствовала, какъ кровь застѣла ея лицо жгучимъ румянцемъ.

### VIII.

— Не была!—рѣзко отвѣтилъ Постромовъ.—Не трошиться. Доскажу. Началъ, такъ ужъ надо все выложить и о второмъ моемъ романѣ, — онъ злобно иронически скривилъ губы при этомъ словѣ.—Ну-съ, началъ я ѣздить къ батюшкѣ, балагурить съ нимъ о ржахъ и объ овсахъ, о томъ, что нашъ общій сосѣдъ въ де-





**Ахъ. какъ много ягодъ!** Ориг. рис. (собств. „Нивы“) И. И. Ижакевича, автотипія Аугерера.  
Библиотека „Руниверс“

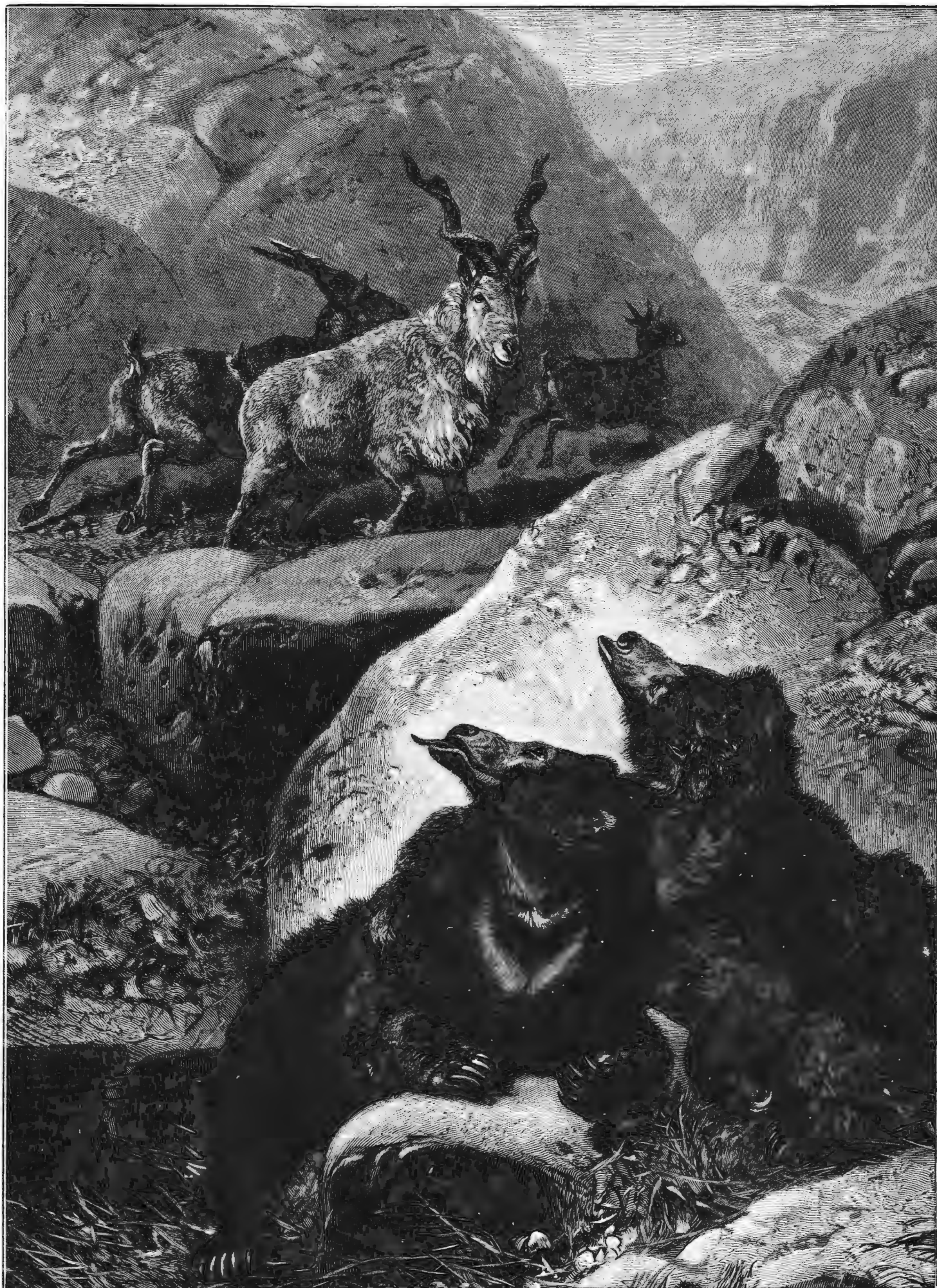

**Неожиданная встреча.** Рис. и грав. Шехтъ.

ревнѣ, мужикъ Терентій, жену свою избилъ, а у другого сосѣда, Петра, лошадь свели ночью, что староста Евстратъ пустилъ слухъ, будто за десять верстъ отъ насъ появилась эпидемія, а отъ этой эпидеміи у всѣхъ коровъ хвосты отваливаются. Сидимъ часовъ по пяти за чаемъ, за простоквашей, за ягодами съ молокомъ и сокрушаемся о бабѣ Терентія, о лошади Петра, о склонности къ вранью Евстрата, а, въ сущности, никого и ничего намъ не жалко — ибо засосало насъ самое звѣрское равнодушіе ко всему. А поповна (батюшка-то былъ вдовецъ, съ одной дочерью) неслышно подставляетъ намъ стаканы, крынки, тарелки. И пьешь и ѣшь безъ конца, тоже не отъ голода и жадности, а по какой-то инерціи: подставляютъ, молъ, надо ѣсть. Совсѣмъ я не замѣчалъ сперва этой поповны. Тихая, худая, рябоватая, лѣтъ ужъ подъ 30. Но однажды схватило у меня погу. Отнялась, и ужасныя нестерпимыя боли. А была я у нихъ. Перепугались. Положили меня на диванъ. Попъ хотѣлъ за земскимъ фельдшеромъ скакать. Но я остановилъ. Мнѣ то дѣло знакомое. Ну, проболѣю такъ недѣлю, другую, ногой двинуть не могу, потомъ пройдетъ. И говорю тогда батюшкѣ: аскулапа никакого не надо, а позвольте у васъ боль перележать, потому тащить меня домой, по убійственному проселку — невозможно: отъ малѣйшаго движенія въ поясницѣ точно кость пилать. А попъ, въ сущности, и радъ-радешенекъ. Хотъ и возись съ больнымъ, да все развлеченіе — въ ихъ скукѣ. Ему, впрочемъ, и возиться не пришлось. Положили они меня въ какую-то каморку, всю заклеенную литографированными портретами архіереевъ и царствующихъ особъ, нашихъ и иностранныхъ, вырѣзанными изъ иллюстрацій. Окна отъ мухъ завѣсили старыми батюшкиными рясами. Лежу я себѣ. Схватить иной разъ адская боль въ ногѣ, чуть не закричишь на весь домъ, стиснешь спинку дивана рукой и терпишь до холоднаго пота на лбу. А поповна все возлѣ меня. Носитъ мнѣ ѣду, чай, оправляетъ подушки, играетъ со мной для развлеченія въ дураки, разложивъ у меня на одѣялѣ карты. А когда мучаюсь я, стоитъ и смотритъ — и плачетъ, тихо-тихо плачетъ. И дивное дѣло, когда она плакала, лицо у нея точно хорошѣло. Я же ее утѣшаю. „Не плачьте, молъ, пройдетъ это у меня“. А она только твердитъ: „какъ же не плакать, вы такъ мучитесь. Да отъ чего это у васъ, голубчикъ?“ — пристаётъ. Я разъ и бухни ей: стрѣляйся, молъ, пулю вынимали, попортили. А она вся помертвѣла — да на колѣни передъ моимъ диваномъ, да схватила мои руки да и причитаетъ: „голубчикъ вы мой! на себя руку подняли! Господи — батюшка!“ И смотритъ она на меня, — ахъ, какими она на меня глазами тогда смотрѣла! Слезы изъ глазъ такъ и плывутъ, а глаза эти... Ну, словомъ, чего тутъ распространяться, задрожалъ я весь. Впервые послѣ моего покушенія, точно нарывъ въ моей душѣ проткнули — залило мнѣ душу какимъ-то мучительнымъ, сладкимъ тепломъ — чувствую, что и на моихъ глазахъ слезы, и самъ не знаю какъ выговорилъ: „Анна Устиновна! Любите вы меня?“ А она упала лицомъ на мои колѣни, и вся такъ и колыхается. А тутъ и батюшка входитъ. Только руками всплеснулъ. „Что это, говоритъ, съ ней?“ — „Ничего, говорю, отецъ Устинъ, жениться хочу на вашей дочкѣ“. А она вонъ изъ комнаты. Едва разыскали. Въ чуланъ забилась. Но разыскали. Ударили по рукамъ. Анна Устиновна нѣтъ, нѣтъ, и всхлипнетъ. Только и видно, что плачетъ она теперь отъ счастья. Точно похорошѣла вся. Тоже отъ невѣроятнаго счастья. Ну, а я — два во мнѣ чувства: любятъ меня — калѣку, бездѣльника, любятъ такой беззавѣтной любовью, какой, по глубинѣ, развѣ матери любятъ несчастныхъ дѣтей — это одно; а другое — осчастливливаю я, до того осчастливливаю бѣдное, приниженное судьбой существо. что дѣлаюсь для этого су-

щества почти богомъ... На этихъ двухъ крыльяхъ полетѣлъ я въ горпюю обитель семейнаго счастья, — а опустился... Ну, безъ вѣтерѣчія! Слушайте дальше. Зажгли мы съ женой. Первое время у насъ, дѣйствительно, вышло нѣчто въ родѣ настоящаго медоваго мѣсяца. Она совсѣмъ ополоумѣла отъ счастья, а я отъ того, что дѣлаю счастливой ее, которая ни на какое счастье не рассчитывала, да и мечтать о немъ не смѣла, прямо — не смѣла. Ну, а потомъ, примите въ расчетъ: досталась она мнѣ, чистая какъ голубица, несмотря на свои 30 лѣтъ. Просидѣла, держась за рясу батюшки въ селѣ, убѣжденная въ одномъ — никто ее не возьметъ: уродъ, молъ — да и приходъ-то бѣдота. Никакой семинаръ не позарится. Развѣ что архіерей насильно пришлетъ изъ самыхъ плохихъ! Словомъ, даже и мечты о любви не могло быть. А я — путешественникъ по злачнымъ мѣстамъ Питера, Юсифъ, едва-едва и то посредствомъ пули — удравшій отъ Пентефріевой жены! Словомъ, хмелемъ мнѣ бросилась въ голову ея чистота и кротость. А она цѣлуетъ цѣлые дни у меня руки и только и шепчетъ: „желанный ты мой! Данюшка ты мой!“ Но всему есть конецъ. Забеременѣла она. И вдругъ, сразу, со втораго же мѣсяца — не то что подурнѣла — дурна, въ сущности, она и безъ того была, — а прямо безобразна стала. Старуха-старухой смотреть, топнить ее безпрестанно. Когда же фигура у нея испортилась, — длинная, худая она, узкогрудая, — ну, словомъ, эстетика проклятая во мнѣ возмутилась! Отшатнуло меня отъ нея. А кромѣ того и еще. Правда плохъ я былъ насчетъ образованія и умственнаго развитія... я и теперь по части начитанности швахъ. Якобовъ не даромъ зоветъ меня драматургомъ съ острова Фиджи. Да и правъ, въ сущности. Но сравнительно съ женой въ этомъ отношеніи былъ геній. Вѣдь все-жъ три курса университета, по блестястикѣ массу перечелъ, а Шекспира, Лессинга, Островскаго — первыхъ двухъ, конечно, въ переводѣ — наизусть зналъ. Кромѣ того, самъ еще съ пятого класса гимназіи пьесы сочинялъ. Давно у меня этотъ зудъ-то... Ну, думаю, въ первые-то пьяные дни брака, осчастливилъ я мою Анету, такъ ужъ совсѣмъ осчастливию. Разовью, молъ, подниму до себя. И началъ ей внушать. Какія книжонки притащилъ съ собой на хуторъ, читалъ ей, монологи Гамлета, Катерины, Эмили Галотти, Чацкаго декламировалъ и комментировалъ. Ну, и вскорѣ убѣдился — ничего-то у нея въ головѣ не укладывается — кромѣ: „миленькій, желанненькій, не поставитъ ли къ завтра тебѣ варенцу? да тiani ты деньги съ арендатора, чтобъ аккуратнѣе платилъ, а то чѣмъ намъ съ тобой жить? да поступилъ бы ты хоть въ сельскіе писаря, говорятъ, больно доходно — ничего, кромѣ всякаго такого!“ И вдругъ выяснилось для меня, что супруга моя, мать готоваго родиться моего ребенка, которую я столь великолѣпно осчастливилъ, уродъ, дура и прирожденная скопидомка. Любила она, конечно, безумно любила, но вѣдь отъ этой любви — она еще болѣе дурѣла; эта же любовь — то-есть желаніе мнѣ всякаго благополучія — заставляла ее только убѣждать меня идти въ писаря, въ конторщики къ богатому винозаводчику-сосѣду. Отъ результатовъ этой любви она сдѣлалась совсѣмъ уродомъ съ виду! Да еще, того гляди, родитъ урода и идиота. А тутъ нужда обступаетъ со всѣхъ сторонъ. Одинъ-то жилъ, перебивался, а съ женой тутъ нехватка, тамъ нехватка. Домикъ въ хуторѣ разваливается. Одинъ-то бы и въ сторожкѣ притулился, а тутъ еще ребенокъ на носу. Словомъ, хотъ опять стрѣляйся — но... Какъ только вспомню о первомъ покушеніи... нѣтъ, нѣтъ, нѣтъ! Отшатнуло это все меня отъ жены, такъ отшатнуло... Сталъ съ ней грубъ, рѣзокъ. А она, чѣмъ я злѣе, тѣмъ она кротче. Только слезы украдкой утираетъ, да изрѣдка приста-нетъ: „чѣмъ я, миленькій, желанненькій, огорчила тебя?“



А мнѣ отъ этого еще тошно. Хоть запей! Но однихъ кутежей мнѣ теперь уже было мало. Выросъ я все-таки за это время душевно. Да, правду сказать, не на что и кутить-то было. Вспомнилось мнѣ иное опьянѣніе. Вспомнилъ я, какъ бывало гимназистомъ и студентомъ кропалъ драмы, которыя потомъ рвали и жегъ. Засѣлъ я вдругъ, чтобы хоть въ чемъ-нибудь забыться, и написалъ пьесу: „Бабья страда“. Пригласился я къ деревенской-то жизни. Ну и написалъ. Писалъ совсѣмъ, какъ пьяный, а кончилъ—влюбился въ свою пьесу. И захотѣлось мнѣ, чтобы ее читали, видѣли—словомъ, захотѣлось мнѣ этой пьесой закричать на весь міръ. Занялъ я, помню, у сосѣда-заводчика денегъ и прямо маршъ сюда къ актеру Агарину. Влюбленъ я былъ, помяю, въ его игру, еще проѣздомъ черезъ Москву. Увѣренъ былъ, что прекраснѣйшій человекъ онъ. Въ театрѣ узналъ его адресъ, къ нему—и сую ему рукопись, а самъ рассказываю про свое захолустное житіе, что, молъ, не къ кому обратиться, помогите, голубчикъ. Онъ выпучилъ на меня глаза,—а они у него большіе, навывкатъ—по пьесу прочесть взялъ. Ужъ очень я его стремительностью своей поразилъ. Ну, отдалъ „Бабью страду“, а самъ засѣлъ въ поганыхъ, дешевыхъ номерахъ. Только черезъ недѣлю Агаринъ ко мнѣ. Глаза совсѣмъ выпучены, красный, какъ ракъ. Думаю, прибить меня собираются, а онъ—обнимать, цѣловать меня; „батенька!—кричите, вы сами себя не знаете, вы сила, сила! Талантище! Только эту пьесу похѣйте: первое—ее цензура не пропуститъ: чрезъ мѣру реалистична; второе—театральный комитетъ не одобритъ: черезчуръ самобытно-дика; третье—дирекція не поставитъ: слишкомъ груба; четвертое—разыграть не сумѣютъ: мужиковъ играть совсѣмъ разучились! Пишите новую“. Огорчилъ онъ меня всѣмъ этимъ. Но, когда извѣстный Агаринъ, чѣмъ бы ни огорчалъ васъ, кричите вамъ: сила, талантище!—къ чорту всѣ огорченія. Я ужъ совсѣмъ опьянѣлъ. Въ ту же ночь сѣлъ за другую пьесу: изъ средняго сословія. Черезъ двѣ недѣли читалъ ее Агарину. По его требованію всю ее черезъ недѣлю изувѣчилъ. Благодаря этимъ увѣчаньямъ, цензура ее пропустила, комитетъ одобрилъ, дирекція приняла, актеры сыграли отлично, пьеса случайно попала раньше не въ очередь, и я приобрѣлъ имя, до 1,000 рублей денегъ въ сезонъ, и словомъ, сталъ то, что теперь я—признаннымъ, присяжнымъ драматургомъ! Тысячу эту, конечно, я всю прожилъ въ столицѣ среди актеровъ, литераторовъ, поклонниковъ. Жена въ это время безъ меня родила. Я ей писалъ письма: я, молъ, прославляюсь, деньги у насъ будутъ, только подожди. А тѣмъ временемъ состряпалъ другую пьесу—и эта прошла съ успѣхомъ. Состряпалъ, потому что увѣчить по указаніямъ комитета или артистовъ—не пришлось. Я уже зналъ, что имъ надо! Я не хотѣлъ своихъ работъ гноить въ столѣ, гдѣ постепенно обращалась въ бумажныя лохмотья „Бабья страда“... Да, я стряпалъ, я уже стряпалъ пьесы, а не творилъ! О, я далека отъ всякаго самонія. Можетъ-быть, мое творчество, то, что создало „Бабью страду“—дикость, грубость, а всѣ указанія этихъ опытныхъ, умныхъ, ученыхъ, озабоченныхъ общественной безопасностью, моралью и порядкомъ людей—резонны, хороши—но... но теряю я ощущение красоты въ моей душѣ!—вдругъ вскочилъ Постромовъ

съ пня, на которомъ сидѣлъ, и ударилъ себя кулакомъ въ грудь.

— Почему я драматургъ, почему я сила, какъ до сихъ поръ увѣряетъ Агаринъ,—воскликнулъ онъ:— почему и схожу съ ума отъ Шекспира и Островскаго; отъ Саламбо Флобера и отъ Поддиповцевъ Рѣшетникова? Потому что живетъ въ моей душѣ инстинктъ пониманія страстей человѣческихъ, жажда изображать ихъ во всей ихъ правдѣ, со всѣми ихъ дикими, но яркими послѣдствіями. А теперь... время Ибсеновъ и всѣхъ ему подобныхъ: не логику страстей они изображаютъ, а психическія упражненія на темы морали, здраваго разсудка, логику придуманнаго не то символизма, не то рационализма. Пятые акты у нихъ всегда благополучны. Да и не пишутъ они пятыхъ актовъ. Все у нихъ умѣренно, аккуратно. Если и дикости попадаютъ, какъ у того же Ибсена, дикости непосредственнаго творческаго генія, истиннаго генія,—то на нихъ сейчасъ же надѣнуть цѣпи резонирования, омертвить ихъ или прямолинейной теоріей, или темной символистикой, или новѣйшей сентиментальностью. И все у нихъ выходитъ или точно желѣзная клѣтка для льва въ зоологическомъ саду, или молочный супъ, въ которомъ разварили мясо и кровь жизни! И я то же дѣлаю—научился уже. А левъ-то въ клѣткѣ чахнетъ, мясо-то въ варевѣ обрацается въ какія-то дряблыя волокна... гибнетъ, гибнетъ красота творчества, его свобода, его подъемъ, его логика... И не проживать всего, что даетъ сцена, эти гроши, на самозабвеніе—уже не въ творчествѣ, а въ безпутствѣ... зная, что тамъ гдѣ-то „осчастливленная“ Анна Устиновна бьется на хуторѣ объ нужду, какъ рыба объ ледъ! Получать наставительныя письма отъ тестя: „Высокочтимый господинъ зять! Хотя вы, соизволеніемъ Божиимъ, и содѣлались украшеніемъ родной литературы, но сердце дщери моей обливается кровью“ и т. д., или отъ этой самой дщери: „Желанный мой Данюша. Окромѣ сына нашего Сташеньки—нѣту утѣшенія сердцу моему“ и т. д... Иной разъ смертельно ихъ жалко, пріѣдешь на мѣсяцъ—но и того не выдержишь. Жена ужъ совсѣмъ уродъ и дура; Сташенька весь слюнявый, отецъ Устинъ растерянный... Ну и удерешь опять... А! Что я вамъ рассказываю! Дичь, дичь! Тьма! Нѣтъ красоты, нѣтъ подъема!.. Вынешь иной разъ „Бабью страду“, совсѣмъ истрепанную—прочтешь, да и... вонъ какъ вчера!

Постромовъ, который во время послѣдней части разсказа своего метался между деревьями, какъ звѣрь въ клѣткѣ, опять сѣлъ, точно рухнулъ въ полномъ безсиліи на гнилой пенъ. Онъ запустилъ руки въ свои растрепанные волосы. Саша вдругъ отдѣлилась отъ дерева, прислонясь къ которому она стояла все время,—и обѣ ей руки, какъ будто противъ ея собственной воли, протянулись къ Данилѣ Евстафьевичу. Ея огромные глаза, полные слезъ, ярко горѣли въ полутьмѣ поздняго вечера, ея губы полуоткрылись. И вдругъ Постромовъ всталъ, отступилъ на шагъ, вскинулъ руки вверхъ и голосомъ, полнымъ восторга, воскликнулъ:

— Саша! Саша! Вы любите меня!

— Вы съ ума сошли!—какъ внезапно раненая, простонала дѣвушка, и отметнувшись, бросилась бѣжать.

Постромовъ, смотря ей вслѣдъ, не двигался. Онъ потерянно улыбался счастливой улыбкой.

(Продолженіе будетъ.)

## Чортова насыпь.

Изъ воспомнаній инженера.

Всѣ, кто имѣлъ дѣло съ Чортовой насыпью на участкѣ Штаде-Куксафенъ, который мы строили въ 1869 г., всѣ будутъ ее помнить. Мы охотнѣе взяли бы проложить рельсы черезъ Сахару, чѣмъ построить четыреста метровъ этой проклятой насыпи.

Сѣверная часть провинціи Галиверъ изобилуетъ болотами, представляющими большія трудности для прокладки рельсо-

ваго пути. Тамъ, гдѣ есть возможность, болото обходятъ; гдѣ ея нѣтъ, и гдѣ болото невелико, его частью осушаютъ канавами и дренажемъ, частью засыпаютъ; такая насыпь стоитъ долго, но зато рельсы получаютъ прочную опору. Совсѣмъ скверная исторія, когда при постройкѣ пути натыкаешься на такое препятствіе, какъ Чортова болото.

Болото это тянулось узкой полосой на много миль, имѣя въ ширину въ нѣкоторыхъ мѣстахъ тысячу, въ другихъ пятьсотъ, а въ самомъ узкомъ мѣстѣ, тамъ, гдѣ мы рѣшили его пересѣчь, четыреста метровъ; обойти его какимъ бы то ни было образомъ—нечего было и думать. Когда мы для строгельныхъ работъ расположились на квартирахъ въ деревушкѣ Штуббеи, по близости отъ Чортова болота, крестьяне только покачивали головами; они говорили, что намъ не удастся проложить рельсы по болоту, такому причудливому и неостоянному: порою его можно переѣхать въ телѣгѣ, и только по небольшому колебанію почвы замѣтно, что ѣдешь по болоту; порою оно такъ опасно, что не выдерживаетъ даже тяжести ребенка. Болото находилось въ постоянномъ движеніи; верхніе и нижніе его слои незамѣтно для глазъ постоянно перемѣщались. Крестьяне ссылались на множество случаевъ, когда трупы пропавшаго въ болотѣ скота, несомнѣнно достигши самаго дна, черезъ нѣсколько лѣтъ оказывались на поверхности, совсѣмъ въ противоположной сторонѣ отъ мѣста гибели.

Не разъ уже намъ приходилось засыпать болотистые участки; поэтому предстоявшее намъ четыреста метровъ насыпи насъ несколько не пугали, тѣмъ болѣе, что болото, по ближайшемъ съ нимъ знакомствѣ, оказалось вовсе ужъ не такимъ ужаснымъ, какимъ намъ его изобразили. Крестьяне увѣрили, что теперь оно „въ хорошемъ расположеніи духа“ и такимъ можетъ остаться довольно долгое время, но что, въ концѣ концовъ, оно все-таки вдругъ „задурить“ и сдѣлается надолго непроходимымъ.

Прежде всего мы подвергли испытанію устойчивость верхняго слоя болота и нашли, что на относительно небольшомъ пространствѣ оно выдерживаетъ тяжесть нѣсколькихъ чело-вѣкъ; только земля подъ ногами качалась, какъ качель,—при скорой ходьбѣ казалось, что идешь по надувбѣ корабля. Потомъ мы приступили къ опредѣленію глубины дна. Тутъ мы впервые имѣли случай убѣдиться въ коварствѣ болота. Промѣрки оказались бесполезными: положительно, дни не проходило безъ перемѣнъ; тамъ, гдѣ накануне на глубинѣ двухъ метровъ прощупывалось твердое дно, на другой же день оно исчезало, и болото оказывалось бездоннымъ, и наоборотъ: тамъ, гдѣ дна не было, оно за ночь являлось.

Нашимъ главнымъ помощникомъ въ этихъ трудныхъ работахъ былъ Августъ. Онъ зналъ каждый уголокъ болота и съ большой сноровкой опредѣлялъ разстоянія, ориентировалъ какъ въ лѣсу, такъ и въ поросшихъ мелкимъ кустарникомъ поляхъ. Августъ былъ шестнадцатилѣтній крестьянскій парнишка,—пустой мальчѣ, какъ намъ его отрекомендовалъ его дядя и опекуны, суровый и грубый фрисландецъ. Августъ былъ сыномъ его сестры, которая, противъ воли родителей, вышла замужъ за голландца и уѣхала съ мужемъ на его родину. Въ то время родня отъ нея отвернулась и, когда она послѣ смерти мужа вернулась, бѣдная и больная, съ маленькимъ Августомъ, въ домъ брата ее встрѣтилъ далеко не радужный пріемъ. Вскорѣ она умерла; Августъ остался на попеченіи дяди. Но мальчикъ былъ совершенно чуждъ крестьянскому быту,—не интересовался ни хлѣбонамествомъ, ни уходомъ за скотомъ; зато онъ страстно любилъ слышиться по лѣсамъ и полямъ, могъ цѣлыми часами мечтать, вырвавшись на просторъ изъ душнаго дидонскаго дома, а тѣмъ временемъ оставленные безъ присмотра коровы расхаживали по болоту и тонули. Оттого дядя и былъ такъ строгъ къ Августу, старался насколько сдѣлать изъ него крестьянина, несмотря на совѣты школьнаго учителя и священника, предоставить способному мальчику возможность продолжать образованіе. Упрямый старикъ не слушалъ никакихъ доводовъ.

Я познакомился съ Августомъ, обходя одинъ Чоргово болото; мальчикъ насъ скотъ. Я обратился къ нему съ какимъ-то вопросомъ и былъ пораженъ его краткими и точными отвѣтами; на мою просьбу провести меня онъ охотно изъявилъ согласіе; другой пастушокъ вызвался посмотреть за скотиной. Августъ оказался очень искуснымъ проводникомъ. На слѣдующій день онъ уже самъ явился къ намъ съ предложеніемъ своихъ услугъ, которые были охотно приняты. Но около полудня пришелъ его дядя и вздумалъ на нашихъ глазахъ чинить надъ мальчуганомъ судъ и расправу. Конечно, мы не допустили этого и постарались растолковать мужику, что услуги Августа для насъ очень цѣнны, что вредъ мы будемъ ихъ оплачивать и позаботимся о томъ, чтобы онъ не шатался безъ дѣла; Августъ также горячо молилъ дядю позволить ему у насъ остаться. Наконецъ, тотъ смигнулся и оставилъ у насъ мальчугана за поденную плату.

Августъ былъ вѣдъ себя отъ радости и тотчасъ же послѣ обѣда ловко и усердно принялся за опривлеженіе своихъ новыхъ обязанностей; онъ былъ намъ крайне полезенъ во всѣхъ нашихъ начинаніяхъ; сопровождалъ насъ на землѣбрныя работы, несъ цѣпи и указывалъ дорогу, быстро исполнялъ всѣ порученія и даже стряпалъ обѣдъ во время нашихъ остановокъ на работахъ. Скоро онъ сдѣлался нашимъ любимцемъ.

Мы организовали особую колонию рабочихъ подъ наблюденіемъ двухъ самыхъ дѣльныхъ шахтмейстеровъ и принялись устраивать насыпь. Принималъ во вниманіе ненадежность грунта, мы заложили основаніе вдвое шире, чѣмъ это обычно

венно практикуется. Когда были насыпаны первыя сто телѣгъ песку и щебня, мы сдѣлали однодневный перерывъ въ работахъ, чтобы при посредствѣ заглазныхъ въ образованію насыпи колеви видѣть, движется ли она или стоитъ неподвижно. Убѣдившись въ неподвижности болота, мы ободрились. Число рабочихъ было удвоено, и телѣга за телѣгой песку, щебня и глинозема увеличивали нашу насыпь, которая росла вмѣстѣ съ нашими надеждами, не по днямъ, а по часамъ. Только люди изъ Штуббеи продолжали покачивать головами, утверждая, что намъ еще предстоитъ увидѣть чудо изъ чудесъ.

У насъ же съ первыми успѣхами точно гора съ плечъ скатилась. Отложивъ всякую другую работу, мы занялись исключительно насыпью, рѣшивъ какъ можно скорѣе протянуть ее черезъ все болото; когда оба ея конца будутъ лежать на твердой землѣ, она, нѣкоторымъ образомъ, получитъ опору въ себѣ самой. Обыкновенно тихое болото теперь кипѣло шумною жлнзью; съ утра до вечера по мосткамъ сновали сотни рабочихъ, катились длинной веревницей тачки съ пескомъ, и насыпь доходила уже до половины болота. Мы не упустили изъ виду ни одной предосторожности; ежедневно подвергали наши сооруженія самому тщательному осмотру и слѣдили за замѣтками, сдѣланными съ тѣмъ, чтобы обнаруживать малѣйшія колебанія почвы; но наша насыпь была неизблема, какъ скала.

Когда однажды рано утромъ мы пришли на работы—я хорошо запомнилъ день: это было 16-го мая—насыпь безслѣдно исчезла. Болото поглотило ее вмѣстѣ съ ручными телѣжками и рабочими инструментами; ничто даже не напоминало нашихъ сооруженій, надъ которыми теперь сомкнулась зелено-ватая-черная глыба болота, кое-гдѣ поросшая чахлами пучками травы. Мудрецы изъ Штуббеи злорадно посмѣивались, а мы безпомощно разводили руками.

Мы немедленно принялись искать затонувшую насыпь на днѣ болота; но, къ нашему изумленію, болото въ этомъ мѣстѣ оказалось бездоннымъ. Оставалось только радоваться, что несчастье случилось ночью, иначе намъ, по всей вѣроятности, пришлось бы оплакивать не одну человеческую жизнь.

Произведенное начальствомъ на мѣстѣ происшествія дознаніе обнаружило нашу полную невпновность: здѣсь мы имѣли дѣло съ такимъ грунтомъ, передъ которымъ оказывалось безсильнымъ даже искусство инженеровъ. Послѣ долгихъ совѣщаній рѣшено было вновь приступить къ постройкѣ плотины, иначе всю желѣзнодорожную линію—хоть брось! Перекинувъ черезъ болото мостъ въ четыреста метровъ длины не представлялось никакой возможности; слѣдовательно, приходилось еще разъ попытать счастья.

На этотъ разъ мы приступили къ работамъ еще осторожнѣе. Прежде всего нужно было создать въ болотѣ твердый грунтъ; поэтому мы пустили въ ходъ известнякъ и песчаникъ. Огромныя каменные глыбы, доставка которыхъ обходилась очень дорого, исчезали въ триеннѣ цѣлыми транспортами, и, наконецъ, мы получили желаемый прочный грунтъ. На этомъ каменномъ фундаментѣ мы возвели на пространствѣ пятидесяти метровъ пробную насыпь и стали ждать, что будетъ: она прекрасно держалась. Тогда, не жалѣя издержекъ, мы послѣднее стали продолжать сооруженіе насыпи черезъ все болото. Тѣмъ временемъ прокладка рельсъ по всей линіи кончилась; Чоргова насыпь была послѣднимъ участкомъ.

Наконецъ насыпь была готова. Въ присутствіи всего высшаго желѣзнодорожнаго начальства мы приступили къ испытанію прочности пути балластомъ. На насыпь ставились тяжело-нагруженные мѣшками съ пескомъ рудооткаточныя телѣжки, потомъ цѣпья платформъ; испытывалась прочность то всей насыпи, то отдѣльныхъ ея участковъ. Тѣмъ временемъ мы внимательно наблюдали по замѣткамъ, не сдвигается ли наше сооруженіе съ мѣста; но опасенія были излишны,—насыпь оказалась несокрушимой, какъ скала.

А между тѣмъ, какъ тревожно билось наше сердца, когда по ней впервыя шелъ локомотивъ! Вѣроятно, у машиниста и кочегара также было не совсѣмъ спокойно на душѣ. Но насыпь держалась, не обнаруживая ни малѣйшаго колебанія; на ея прочность не повліяли даже обильные дожди. За трудной работой мы не замѣтили, какъ подошла осень; мы радовались возможности закончить съ Чоргово насыпью до начала зимы.

Пущены были, для послѣдняго испытанія, тяжелые поѣзда съ балластомъ и рабочими, послѣ чего мы могли доложить желѣзнодорожному управленію, что участокъ готовъ на всемя его протяженіи, и нѣтъ больше никакихъ помѣхъ для освидѣтельствованія пути. Эта формальность была выполнена крайне тщательно и дала блестящіе результаты; насъ, инженеровъ, засыпали похвалами за превосходную постройку пути. Черезъ два дня было объявлено открытіе движенія на всемъ участкѣ; по этому поводу управленіе рѣшило устроить въ Штуббеи празднество для рабочихъ, инженеровъ и всѣхъ, кто только имѣлъ какое-нибудь отношеніе къ постройкѣ пути.

Празднество начиналось торжественной встрѣчей перваго поѣзда, который, по росписанію, долженъ былъ прійти въ пять часовъ утра; потомъ, съ наступленіемъ дня,—торжественный актъ въ присутствіи всѣхъ рабочихъ; за нимъ—общая



**Испанка.** Съ картины Ф. Магріера грав. Кирмзе.



прогулка-шпионка къ сосѣднему озеру, у котораго была расположена большая гризельчѣбная колонія. Тамъ назначены были тащи и обѣды для рабочихъ, а въ заключеніе праздника—фейерверкъ, который былъ заказанъ въ ближайшемъ городѣ. За наимѣнѣею подъ рукой фейерверкера, выписать котораго обошлось бы слишкомъ дорого, мы рѣшили пускать фейерверкъ сами.

Наканунѣ торжества Августъ получилъ приказаніе идти въ городъ за фейерверкомъ. По этому поводу и внушилъ ему соблюдать особенную осторожность, хотя ловкій мальчикъ, всегда добросовѣстно исполнявшій свои обязанности, едва ли нуждался въ предостереженіяхъ. Рано утромъ Августъ, съ большою корзиною за плечами, отправился въ городъ, находившійся въ двухъ миляхъ отъ Штуббена, въ сторону отъ желѣзной дороги; къ шести часамъ вечера можно было ждать его возвращенія.

У всѣхъ насъ, съ приготовленіями къ празднеству, было столько дѣла, что я цѣлый день не вспоминалъ объ Августѣ. Но когда онъ не вернулся и къ девяти часамъ, я началъ беспокоиться и послалъ ему навстрѣчу двухъ надежныхъ людей. Они вернулись около полуночи и принесли трагикомическое извѣстіе.

Бѣдный Августъ, какъ всегда, умѣло и добросовѣстно справился съ порученіемъ. На возвратномъ пути его застигъ сильный дождь; изъ опасенія, чтобы не пострадало, несмотря на тщательную упаковку, содержимое его корзины, онъ укрылся въ придорожной харчевнѣ. Тамъ онъ нашелъ двухъ крестьянъ изъ сосѣдняго поселка и нѣсколькихъ погонщиковъ, также укравшихся отъ дождя. Августъ скромно сѣлъ въ уголь и потребовалъ себѣ стаканъ пива. Въ такихъ уединенныхъ корчмахъ люди обыкновенно лобызны и общительны. Они забросали Августа вопросами о томъ, откуда и куда онъ идетъ, что несетъ въ корзину, и т. д. Польщенный всеобщимъ вниманіемъ Августъ прочелъ цѣлую лекцію о фейерверкѣ. Крестьяне, погонщики и хозяинъ, крайне заинтересованные, пожелали поглядѣть на ракеты и бенгальскіе огни: они уже не разъ слышали о фейерверкѣ, но имъ еще не доводилось видѣть этихъ „штукъ“. Августъ сначала не соглашался развязать корзину, но потомъ уступилъ ихъ настояніямъ и сталъ осторожно показывать ей содержимое.

Однако, крѣпко обязанныя бумажныя гильзы представляли не Богъ вѣсть какой интересъ, несмотря на то, что Августъ, какъ умѣлъ, старался объяснить ихъ назначеніе. Больше всего крестьянъ заинтересовали „лягушки“, которые, какъ извѣстно, будучи зажжены, съ громкимъ трескомъ прыгаютъ изъ стороны въ сторону, разбрасывая искры. Добрые люди нашли это очень забавнымъ, и одинъ изъ нихъ попросилъ Августа зажечь одну такую „штучку“.

На обѣду торговецъ въ городѣ подарилъ Августу, вмѣсто денегъ „на чай“, пару такихъ „лягушекъ“. И вотъ, желая потѣшить добрыхъ людей, онъ вынулъ изъ кармана одну изъ своихъ „лягушекъ“, зажечь ее и пустилъ прыгать по комнать. Хозяинъ и гости повскакали на скамьи и столы, хочоча отъ восторга.

Но „лягушка“ оказалась прековарнымъ созданіемъ. Сдѣлавъ нѣсколько прыжковъ по комнать, она вдругъ завилась вверхъ и угодила прямо въ корзину съ фейерверкомъ. Вскрикнувъ отъ ужаса, Августъ бросился къ корзине: ловить злодѣйку; но было уже поздно,—ему навстрѣчу нахнуло пламя, и черезъ нѣсколько секундъ комната представляла настоящій адъ. Всѣ гильзы въ корзину загорѣлись, поднялся страшный шумъ и трескъ, непрерывная пальба точно изъ сотенъ ружей; пламя охватило мебель; люди съ крикомъ бросились стремглавъ вонъ изъ дому. Только когда пальба прекратилась, они рѣшились войти въ горѣвшую комнату и, съ помощью нѣсколькихъ ушатовъ воды, потушили огонь. Убытокъ отъ испорченной мебели, побитыхъ стакановъ и бутылокъ съ водкой былъ довольно значительный.

Августъ, воспользовавшись суматохою, исчезъ. Хозяинъ и гости заспорили о томъ, кто виновенъ въ несчастіи, и кончилось тѣмъ, что гости поколотили хозяина, требовавшего съ нихъ возмѣщенія убытка.

Таковы были вѣсти, принесенныя мнѣ двумя гонцами, которыхъ я послалъ за Августомъ. Имъ вся эта исторія казалась очень забавной, но мнѣ было странно за бѣднаго мальчика: онъ несомнѣнно убѣждалъ куда-нибудь, боясь наказанія. Какъ ни жалъ было, что фейерверкъ не завершитъ нашего праздника, я еще болѣе того жалѣлъ, что Августъ не будетъ присутствовать на торжествахъ, которымъ онъ заранѣе такъ радовался. Мы всѣ его любили, и я зналъ, что завтра намъ будетъ чего-то недоставать, если мы не увидимъ его довольнаго лица, его живыхъ, умныхъ глазъ.

Въ своемъ отчаяніи Августъ убѣждалъ въ дѣбъ, съ смутнымъ намѣреніемъ спастись во что бы то ни стало отъ ожидавшаго его наказанія. Постигшее его несчастіе принимало въ его воображеніи чудовищные размѣры. Онъ былъ обязанъ возмѣститъ убытокъ за сгорѣвшія ракеты; фейерверкъ, благодаря ему, не могъ состояться, а въ довершеніе—гнѣвъ дяди, которому придется внести за него деньги. Но что всего ужаснѣе—это отвѣт-

ственность, которая падетъ на него за пожаръ въ корчмѣ. Нѣтъ, этого ему не перенести, ужъ лучше бѣжать куда глаза глядятъ. Онъ молодъ, не глупъ, для него найдется мѣсто на бѣломъ свѣтѣ. Онъ рѣшилъ поступить юшкой на какое-нибудь судно; онъ знаетъ, что въ приморскихъ портахъ отсутствію документовъ не придають очень большой важности, и рѣшилъ идти пѣшкомъ въ Бременъ, а оттуда дальше. Но прежде чѣмъ уйти искать счастья, онъ непременно хотѣлъ дать мнѣ знать о своемъ рѣшеніи и о томъ, что онъ внослѣдствіи возмѣститъ причиненный намъ убытокъ.

Онъ вырвалъ листъ изъ записной книжки, которую послалъ при себѣ, написалъ на немъ, что хотѣлъ, и кончилъ сердечнымъ привѣтомъ мнѣ и другимъ пассажирамъ. Въ записной книжкѣ нашелся и конвертъ; онъ вложилъ въ него записку и адресовалъ на мое имя, послѣ чего рѣшилъ положить письмо подъ дверь ближайшей желѣзнодорожной сторожки: утромъ, открывая дверь, сторожъ непременно найдетъ письмо и, прочтя адресъ, конечно, доставитъ его по назначенію.

Ночь Августъ провелъ въ лѣсу. На разсвѣтѣ туманнаго ноябрьскаго утра онъ пробрался къ ближайшей сторожкѣ и воткнулъ письмо за дверную щелочку. Выполнивъ свое намѣреніе, онъ рѣшилъ бѣжать, не теряя ни минуты. Онъ хотѣлъ добѣжать вдоль желѣзнодорожной насыпи до слѣдующей станціи, тамъ кинуть себѣ поѣздъ на деньги, которыми съ нимъ были, и затѣмъ направиться дальше, на Бременъ.

Онъ побѣжалъ вдоль насыпи такъ скоро, какъ только позволяла темнота ранняго зимняго утра. Зналъ тутъ каждую тропинку, почти каждый кустикъ, онъ могъ ориентироваться на болотѣ даже въ темнотѣ и туманѣ. Приблизившись къ Чортовой насыпи, онъ еще ускорилъ свой бѣгъ, видя приготовленные для поѣзда сигналы и слыша свистки сторожа, возвѣщавшіе приближеніе поѣзда.

Августъ былъ извѣстенъ всему персоналу служащихъ, почему онъ, естественно, боялся быть замѣченнымъ: дядя могъ бы за нимъ погнался, если бы кто-нибудь донесъ ему, что Августъ еще въ этихъ краяхъ. Въ виду этого онъ поснѣшилъ свернуть въ сторону, и скоро колебаніе почвы подъ ногами показало ему, что онъ идетъ по болоту.

Вдругъ Августъ почувствовалъ подъ ногами сильный толчокъ; болото пришло въ волнообразное движеніе, и на его поверхности выступила вода. Однимъ прыжкомъ Августъ былъ на Чортовой насыпи. Не успѣлъ онъ сдѣлать нѣсколькихъ шаговъ впередъ, какъ увидѣлъ торчавшія въ воздухѣ рельсы, а, вомогрѣвшись въ темноту, замѣтилъ, что большая часть насыпи только что провалилась. Это и вызвало волнообразное движеніе болота и странный толчокъ снизу, какъ бы данный какою-то невидимой силою. Какъ далеко распространился провалъ, нельзя было разглядѣть въ слабомъ свѣтѣ чуть брезжившаго утра; но это пока не имѣло значенія. Августъ думалъ только о приближающемся поѣздѣ: если машинистъ не будетъ предупрежденъ о несчастіи и вѣдетъ на насыпь—поѣздъ погнѣбъ. Августъ опрометью бросился назадъ къ сторожкѣ, объявить сторожу объ опасности и подать тревожный сигналъ.

Но изъ-за лѣса уже слышался грохотъ колесъ; вскорѣ Августъ увидѣлъ огненные глаза локомотива: не было никакой возможности вовремя добѣжать до сторожки.

Имѣя при себѣ фонарь, онъ сталъ бы имъ махать, обратилъ бы вниманіе машиниста. Будь это днемъ, онъ остановился бы на полотнѣ дороги и подавалъ бы тревожные сигналы, видные на далекомъ разстояніи; днемъ можетъ-быть и самъ машинистъ замѣтилъ бы разрушеніе насыпи.

Если онъ побѣжитъ навстрѣчу поѣзду и на ходу крикнетъ машинисту остановить поѣздъ, будетъ, пожалуй, слишкомъ поздно: машинистъ можетъ не услыть затормозить, да и спроситъ еще, замѣтилъ ли онъ бѣгущаго вдоль рельсъ Августа, услышитъ ли его крикъ.

Собравъ всѣ силы, мужественный мальчикъ бросился навстрѣчу поѣзду; пробѣжавъ извѣстное разстояніе, онъ, быстро рѣшившись, легъ поперекъ рельсъ. Онъ зналъ, что машинистъ затормозитъ въ ту же минуту, какъ въ свѣтовомъ конусѣ передняго фонаря увидитъ лежащаго на рельсахъ человѣка.

Холодный ужасъ охватилъ Августа, когда онъ почувствовалъ сотрясеніе почвы и услышалъ совѣтъ близко—казалось, надъ самымъ ухомъ—грохотъ колесъ и пыхтѣнье локомотива. Онъ уже видѣлъ себя освѣщеннымъ лучами передняго фонаря; но машинистъ, повидимому, его не замѣчалъ.

Наконецъ-то раздался рѣзкій свистокъ локомотива, послышался скрипъ тормоза; но онъ продолжалъ лежать, чтобы заставить машиниста дать контръ-паръ. Онъ продолжалъ лежать, хотя локомотивъ все еще приближался. Лишь въ тотъ моментъ, когда локомотивъ былъ отъ него всего въ нѣсколькихъ шагахъ, онъ вскочилъ и крикнулъ гнѣвно смотрявшему на него машинисту: „Стой! Стой!“

Поѣздъ остановился; геройскій планъ Августа удался вполне. Спасенные пассажиры не знали, какъ благодарить отважнаго мальчика.

Я только подъ утро забылся тревожнымъ сномъ и бредилъ фейерверкомъ, Чортовой насыпью и празднествомъ, какъ вдругъ меня разбудилъ гулъ множества голосовъ, тонотъ и

суматоха. Выйдя из барака, в котором я жил, я увидел в блѣдномъ свѣтѣ зимняго утра сотни рабочих; они несли на плечахъ Августа, героя дѣла.

Они принесли его ко мнѣ, и Августъ со слезами заявилъ мнѣ, что больше онъ этого никогда не сдѣлаетъ. Онъ, конечно, подразумѣвалъ исторію съ фейерверкомъ, а не спасеніе цѣлаго полка.

Праздества въ честь открытія дороги состоялись только отчасти. Заготовленное для людей угощеніе было роздано; но прогулка съ танцами уже не имѣла смысла; фейерверкъ, если бы и сохранился, также былъ бы излишнимъ. Августъ оставилъ всякую мысль о побѣдѣ послѣ того, какъ я поговорилъ съ его дядей и объяснилъ ему, что всѣ убытки приписать на себя желѣзнодорожное управленіе, и что оно вообще въ долгу у Августа, который предупредилъ большую катастрофу.

Черезъ недѣлю мы снова приступили къ сооруженію машины. Августъ остался при насъ. Выпавшія на его долю чествованія не вскружили ему головы: онъ оставался все тѣмъ

же скромнымъ и услужливымъ мальчикомъ, какимъ былъ и прежде. Еще три раза разрушалась частями наша машина, но наконецъ мы благополучно справились съ козлами Чортова болота и подчинили его себѣ. Тѣмъ временемъ прошла зима, настала весна. Въ теченіе зимнихъ мѣсяцевъ я очень часто бесѣдовалъ съ дядей Августа, и подъ конецъ онъ позволилъ племяннику, по окончаніи построекъ, зачислиться, не ожидая призыва, въ стоявшій неподалеку артиллерійскій гарнизонъ.

Много лѣтъ спустя я имѣлъ случай встрѣтиться съ Августомъ, въ то время уже осаннистымъ и довольнымъ своею судьбой оберъ-фейерверкеромъ. Вспоминая нашу совместную жизнь въ Штуттгенѣ, мы помянули добрымъ словомъ и приключеніе въ деревенской корчмѣ, имѣвшее такіа счастливыя послѣдствія.

Такъ иногда небольшая неудача влечетъ за собою большое благополучіе, конечно, если это угодно судьбѣ. Не даромъ говорится: не бывать бы счастьемъ, да несчастье помогло.

## Старый капитанъ.

Эскизъ Макса Града.

Старый служака взволнованно разстегивалъ поношенный военный мундиръ и крутилъ кончики бѣлосѣбныхъ усовъ.

Голубые, все еще живые, глаза пылливо устремлены были на трехъ предполагаемыхъ преступниковъ. Выгнувшись въ струнку, по-военному, стояли передъ нимъ мальчики. Двое изъ нихъ смотрѣли ему прямо въ глаза; третій, совсѣмъ бѣлоголовый мальчуганъ, видимо избѣгалъ пронизательнаго взгляда: уставившись въ землю, онъ въ замѣнательствѣ переступалъ съ ноги на ногу.

— Смирно!

Мальчикъ вздрагиваетъ, выпрямляется и пытается выдержать взглядъ старика.

— Признаваться, сейчасъ же признаваться! Тотъ, кто лжетъ, негодий. Худшая правда ничто въ сравненіи съ малѣйшею ложью. Такого всегда было мое убѣжденіе. Ну, такъ какъ же? Ты контузилъ животное? Ты бралъ для этого мое духовое ружье? Чортъ побери! Безсовѣстный плутъ, проглотилъ ты, что ли, языкъ, когда нужно говорить правду?

На морщинистомъ лбу старика надувается жила. Голосъ охрипъ отъ гнѣва.

— Вошь отсюда! Вошь, говорю тебѣ!..

Мальчикъ исчезаетъ съ быстрою молніею. Двое другихъ стоятъ, какъ вкопанные.

— Значитъ, это онъ сдѣлалъ?

Мальчуганы молчатъ.

— Конечно, не вы! Вы ничего объ этомъ не знали.

— Рѣшительно ничего, господинъ капитанъ.

— Вольно!

Облегченно вздохнувъ, мальчуганы о чемъ-то шепчутся; потомъ одинъ изъ нихъ беретъ свою шапку и подходитъ къ старику, который, повернувшись къ нимъ спиною, смотритъ въ окно.

— Добрый вечеръ, дядя капитанъ!

Капитанъ разсѣянно оборачивается. Лицо его понемногу просияетъ, онъ слегка проводитъ рукою по головѣ мальчика.

— Добрый вечеръ, Руди! Кланяйся отцу. Завтра начинаемъ уроки пораньше,—въ географіи ты опять былъ слабъ.

Капитанъ исчезаетъ въ сосѣдней комнатѣ. Докторскій сынокъ Фрицъ остается одинъ. Въ „классной“ водворится странная, пестрая жуткая тишина. Послѣдніе косые лучи солнца играютъ на оружіи, скользятъ по стекляннмъ шкаламъ съ всевозможными чучелами звѣрей и богатой коллекціей минераловъ. Съ минуту мальчикъ разсматриваетъ, Богъ вѣсть въ какой разъ, давно знакомыя вещи.

Входитъ капитанъ.

Фрицъ бѣжитъ въ сосѣдную комнату и приноситъ оттуда халатъ и туфли.

— Уже?—удивляется капитанъ.

— Шесть часовъ,—гласитъ лаконическій отвѣтъ.

Старикъ терпѣливо позволяетъ себя переходить. Потомъ Фрицъ достаетъ изъ богатой коллекціи капитана длинную трубку, зажигаетъ свернутую бумажку и подаетъ ему то и другое.

Теперь онъ, въ полномъ сознаніи своего неотъемлемаго права, быстро вскакиваетъ на колѣни старика и тихонько тлещетъ его за усы.

— Дядя, послушай-ка: сегодня капитанъ былъ опять очень сердитъ.

Капитанъ не можетъ удержаться отъ улыбки; но черезъ минуту лицо его снова омрачается.

— Еще бы! Такой безсовѣстный плутъ!

— Такъ-то такъ, по подѣломъ и кошке: такое шн на что не годное животное! Ни одной мышкы она не поймала. А еще на нее надѣваетъ красную ленточку эта старая ворчунья-баронесса...

— Потинше, малый! О дамахъ говорить только съ уваженіемъ. Такой караузы, и туда же!

— Вотъ еще! Я второй по росту въ классѣ. Послѣ Макса Брауна я самый большой.

Старикъ сдвигаетъ свои густыя брови.

— Не напоминай мнѣ о немъ! Изъ него теперь и розгана не выбьешь жи. Я никогда его не любилъ. Въ немъ есть что-то низкое. Слышишь, малый? Правда прежде всего. А его и больше не хочу видѣть.

— Ты его изгонишь изъ роты? Ты не шутишь, дядя? Павѣки? И онъ уже не можетъ бывать на ученьяхъ и получать чины? Но онъ еще не дослужился до прапорщика!

Мальчуганъ соскользнулъ съ колѣнъ старика и испуганно заглядываетъ ему въ лицо. Выпрямившись во весь свой высокій ростъ, капитанъ расхаживаетъ по комнатѣ.

— Да, я его изгоняю: мнѣ такіе молодцы не нужны. Эта скверная шалость по счету четвергалъ.

И Фрицъ знаетъ, что участи товарища уже не избѣжитъ.

— А теперь, малый, о другомъ. Загляни-ка въ эту коробку: борддорфскія яблочки, настояція. Отъ моей сестры. Бери и уходи,—уже поздно. Если не будетъ дождя, завтра въ пять часовъ утра урокъ плаванія. Я долженъ еще принести послѣднюю пользу.

У Фрица блеснули глаза.

— Я пойду поскорѣе сказать Утрехту и обоимъ Беккерамъ: они пропустили урокъ и еще ничего не знаютъ. Спокойной ночи, дядя! Ахъ, какъ чудесно! Урокъ плаванія! Ураа! Спокойной ночи!

Онъ на лѣстницѣ. Съ минуту старикъ прислушивается къ топоту проворныхъ ножекъ. Слышно, какъ падаетъ коробка, и яблочки катятся по ступенькамъ.

— Ну, еще бы, такой сорванецъ! Всегда несется, какъ угорѣлый!..

Старикъ подсаживается съ своей трубкой къ печкѣ, въ которой горитъ шидевскій огонекъ, и съ наслажденіемъ куритъ и дымитъ, какъ дымовая труба. Стефанъ не сразу различаетъ въ облакахъ дыма своего господина, когда приходитъ звать его къ ужину.

\*

Весь кварталъ знаетъ отставнаго капитана Кавница, и прежде всего дѣти, особенно мальчики. Онъ собираетъ ихъ вокругъ себя и находитъ удовольствіе въ томъ, что муштруетъ рѣзвыхъ малыхъ по-военному. Быть „въ ротѣ“—верхъ блаженства; послушаться приказа—верхъ преступности. А какъ часто капитанъ помогаетъ своимъ маленькимъ солдатамъ,—даже тѣмъ, которые благополучно добрались до чина поручика или капитана—въ приготовленіи трудныхъ уроковъ.

И „дота стараго капитана Кавница“ пользовалась особенными симпатіями учителей. Постепенно дисциплина начала сказываться въ поведеніи дѣтей, и родители это замѣтили. Какъ прервосходно умѣлъ старикъ въ удобопонятной формѣ, почти играя, внушить дѣтямъ любовь къ природѣ, пробудить ихъ интересъ ко всему окружающему.

Въ домѣ наверху живетъ семья доктора. Капитанъ уже давно занималъ нижній этажъ, когда въ верхнемъ поселились повобратные. Сначала онъ немного поворчалъ на новыхъ жильцовъ, но очень скоро съ ними примирился. Однажды молодые, обходя съ визитомъ сосѣдей, явились и къ нему, хотя онъ, въ качествѣ стараго холостика, собственно говоря, вовсе не могъ рассчитывать на посѣщеніе милостивой молодой женщины. Вскорѣ онъ былъ приглашенъ къ обѣду.

Онъ явился въ полной парадной формѣ. Спусти три недѣли—новое приглашеніе; на этотъ разъ форма походила. Еще черезъ недѣлю онъ долженъ былъ помочь справиться съ множествомъ курнаторъ, которыхъ прислала мать докторши. Но тутъ капитанъ вѣбжалъ по лѣстницѣ съ легкостью прапорщика, въ своемъ домашнемъ платьѣ, и, схвативъ, протянулъ дружнымъ рѣки. Потомъ, на Рождествѣ—нѣтъ, нѣтъ, онъ шн за что не хотѣлъ помѣшать счастливой парочкѣ провести вдвоемъ первый рождественскій вечеръ!—они попросту на-



Странствующіе музыканты. Съ картины Э. Циммермана гравир. Кирлизе.



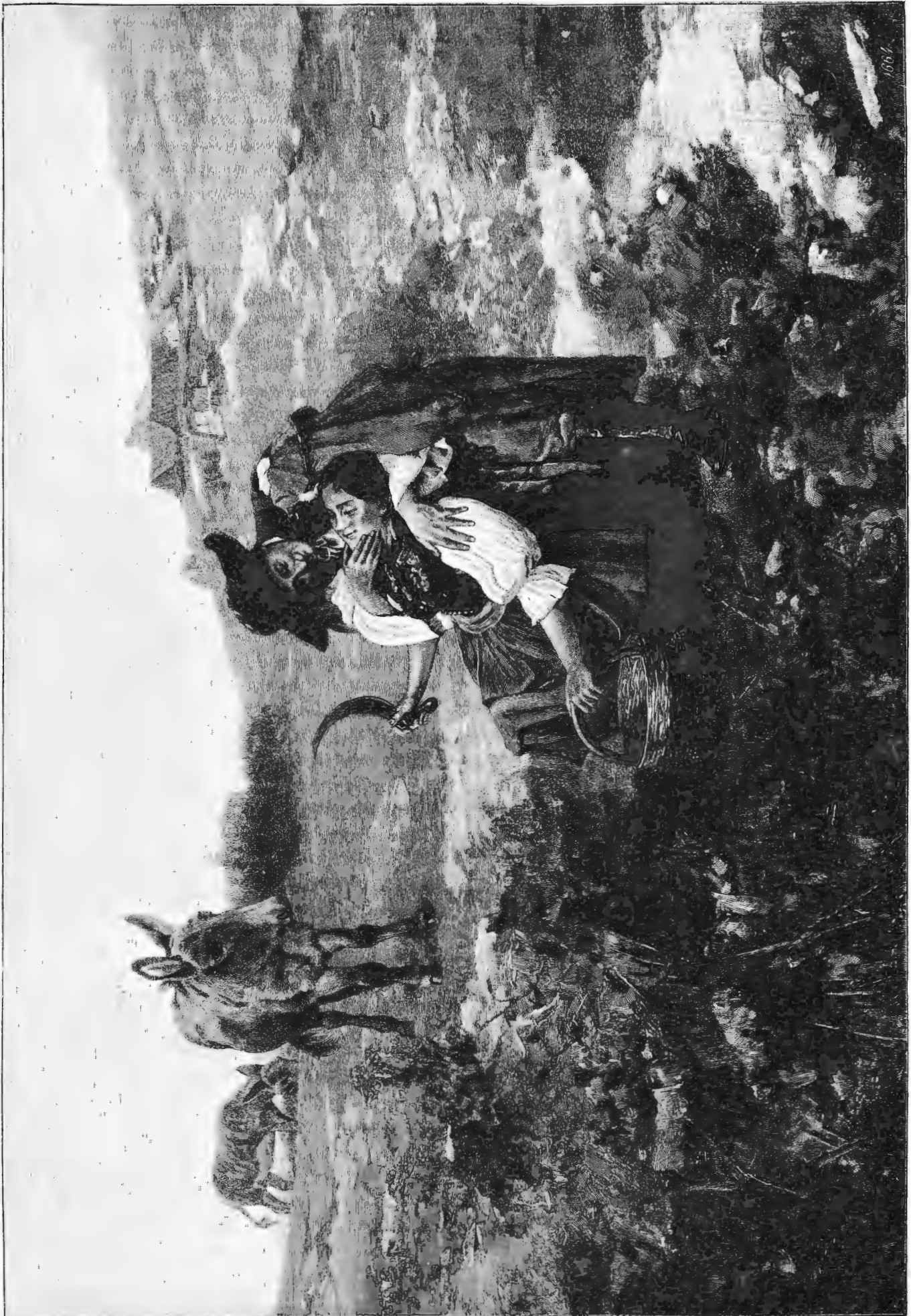

Скромный свидетель. Съ картины Ярослава Вьшма грав. Пэне.

сильно затапили его наверхъ. Капитанъ, плутовски улыбаясь, положилъ подъ присланную имъ утромъ роскошную пальму большую коробку грушекъ, собственноручно вырѣзанныхъ имъ изъ дерева. Молодая женщина покраснѣла какъ ракъ и пробормотала, надувъ губки, что она „рѣшительно не знаетъ, что съ ними дѣлать“.

— Ну, ну, милая барынька, будете знать: въ апрѣлѣ въ вашу сторону прилетаютъ ангсты.

Въ маѣ Стефанъ едва отговорилъ своего барина заказывать себѣ новый мундиръ. Дѣлать нечего, — докторскій Фрицъ, котораго ангсты дѣйствительно пришесть въ апрѣлѣ, былъ принятъ капитаномъ отъ купели въ „подволеинномъ“ мундирѣ, на которомъ не было ни пятнышка, а пуговицы блестяли какъ золотыя отъ чудодѣйственнаго порошка, которымъ ихъ отчищалъ Стефанъ.

Несмотря на старый мундиръ крестнаго, малютка имѣлъ превосходный видъ, и крестины пролили на славу. Такимъ образомъ, капитанъ Кауница сталъ „дидей“ и сосредоточилъ все свои симпатии на семьѣ доктора.

Фрицъ провелъ у дяди все свободное послѣобѣденное время; его щеки покраснѣлись отъ стратегическихъ упражненій, которыя онъ заставлялъ продѣлывать своихъ оловянныхъ солдатъ. Погода хмурится, тучи то и дѣло набѣгаютъ на небо; въ большой комнатѣ душно; чувствуется близость грозы.

Съ подокопника распространяется въ комнатѣ одуряющій ароматъ цвѣтовъ, собранныхъ Фрицемъ на прогулкѣ въ Троицшй день.

— Дядя, послушай-ка, что я тебѣ скажу! Да слушай же, дядя!

Какъ странно! Все время послѣ обѣда, вѣроятно отъ духоты передъ грозой, капитанъ подремалъ въ своемъ креслѣ, между тѣмъ какъ онъ имѣетъ привычку только слегка вздремнуть, вставъ изъ-за стола.

— Что, мальчуганъ, ты звалъ меня?

Какъ мягко звучитъ сегодня его голосъ! Фрицъ смотритъ на него съ изумленіемъ. Цвѣтущее лицо старика кажется ему сегодня желтымъ и осунувшимся. Фрицъ потихоньку собираетъ своихъ оловянныхъ солдатиковъ и ставитъ ихъ на мѣсто.

— Фрицъ, поди-ка сюда!

Нѣтъ, это — прежній звучный голосъ.

Капитанъ беретъ мальчика за руки и притягиваетъ къ себѣ. — Обѣдай мнѣ, дитя... Сегодня мнѣ все такое приходитъ въ голову... Обѣдай, что ты въ жизни будешь поступать такъ, какъ я тебѣ скажу.

— Ну, конечно, дядя.

Блестящіе глаза старика съ какимъ-то особеннымъ выраженіемъ устремлены на любимица.

— Обѣдай мнѣ, Фрицъ, что ты никогда не забудешь стараго Кауница, а вмѣстѣ съ тѣмъ и того, что онъ здѣсь говорилъ, уча тебя добру и справедливости. Правда, мальчикъ, правда прежде всего! Будь примодушнымъ человекомъ, а до другихъ тебѣ дѣла нѣтъ. Чти твоихъ родителей, — твоего отца и твою мать, твою милую, милую мать. Когда вырастешь, избери ту дорогу, которая тебѣ будетъ по сердцу, — все остальное куда не годится, куда не годится, говорю я тебѣ. И держи голову высоко, ты имѣешь на это право. Понимаешь меня?

Мальчикъ киваетъ головой, поглядывая на него не то съ удивленіемъ, не то съ нѣкоторымъ страхомъ.

Могучая фигура капитана сгорбилась въ креслѣ, и снова чудится Фрицу, что его голосъ не такой, какъ всегда, и что черты лица измѣнились. Нѣсколько разъ старикъ проводитъ рукой по высокому лбу, не обращая вниманія на то, что разстраиваетъ свою прическу. Одна сѣдая прядь отдѣляется и свисаетъ на лобъ. Фрицъ не можетъ оторвать глазъ отъ этой пряди. Онъ еще никогда не видѣлъ ни одного волоска въ безпорядкѣ на сѣдой головѣ дяди.

— Знаешь, Фрицъ, всему бываетъ на свѣтѣ конецъ, всему. И это хорошо устроено. Много на свѣтѣ горя и слезъ. Положимъ, и счастье приходитъ конецъ.

Фрицъ крѣпко обвиваетъ руками шею старика и жмется къ нему.

Въ комнатѣ водворяется глубокая тишина. На дворѣ уже поднимается сильный вѣтеръ; первые крупныя капли дождя тяжело ударяютъ въ оконныя стекла. Слышны приближающіеся раскаты грома; сумрачную комнату отъ времени до времени озаряетъ молнія.

Капитанъ спускаетъ мальчика съ колѣнъ и встаетъ. Фрицъ тотчасъ же становится во фронтъ, по-солдатски сдвигаетъ каблукъ и твердо смотритъ въ глаза „отца-командира“.

— Малый, еще одно. Замять себѣ: только негоднй нарушаетъ данное слово. Замять это себѣ на всю жизнь, и даже по отношенію къ мелочамъ. А теперь обѣдай мнѣ слѣдующее: Когда Верховный Вождь отзоветъ меня, и старый Кауницъ, наконецъ, отправится въ сырую землю, не плачь. Видишь ли, Фрицъ, — ревутъ только бабы. Стисни зубы и будь силенъ. Потомъ, пожми мнѣ крѣпче руку, — нужды нѣтъ, что моя рука будетъ немного холодна; подумай обо всемъ, чему я тебѣ училъ, что ты мнѣ обѣщаль, и скажи такъ твердо и громко, какъ только сможешь: — „Спокойной ночи, капитанъ!“ — Я ужъ услышу это тамъ наверху.

Фрицъ все еще стоитъ на вытяжку; ему кажется, что онъ стоитъ такъ дѣлать вѣчность и пережилъ что-то безконечно грустное. — Волю!

Капитанъ, по старой привычкѣ, произноситъ слова команды, но машинально и вполголоса. Онъ еще разъ склоняется надъ темной головкой мальчика и напечатлѣваетъ продолжительный поцѣлуй на маленькомъ, нервно вздрагивающемъ личикѣ.

— Ну, ступай, мой мальчикъ, мой милый, хорошій мальчикъ! Фрицъ дѣлуетъ старую руку и медленно идетъ наверхъ.

Онъ сегодня долго не можетъ уснуть. Онъ не спитъ даже тогда, когда родители въ сосѣдней комнатѣ ложатся спать. Онъ слышитъ голосъ отца; до него долетаетъ каждое слово.

— Нашъ добрый капитанъ мнѣ сегодня совсѣмъ не нравился. Положимъ, онъ ни на что не жалуется, но все-таки признался мнѣ, что чувствуетъ нѣкоторую слабость. И не удивительно: почти восемьдесятъ лѣтъ. А какъ онъ великолѣпно сохранился для такого преклоннаго возраста!

— Ахъ, Карлъ, что если... Ты всѣмъ распорядился? Спитъ ли Стефанъ возлѣ него, и не лучше ли мнѣ самой почевать внизу? Въ голосѣ матери слышится безпокойство.

— Успокойся. Стефанъ будетъ всю ночь возлѣ него, и я сказала, чтобы меня тотчасъ же позвали, если капитанъ пожалуется на малѣйшее недоровье. Спи спокойно, дорогая!

Наконецъ, засыпаетъ и Фрицъ.

Пряда на слѣдующее утро поздороваться съ родителями, онъ находитъ ихъ спальню пустой. Онъ тѣтно ищетъ мать по всей квартирѣ. Входная дверь открыта. По лѣстницѣ медленно поднимается отецъ. Онъ блѣденъ и разстроены. Увидѣвъ сына, онъ уводитъ его въ столовую.

— Будь благодаренъ, мальчикъ: тебѣ предстоитъ пережить первое горе... Нашъ старый другъ, капитанъ...

Фрицъ дѣлается мертвенно-блѣднымъ, такъ что отецъ не знаетъ, продолжать ли.

— Соберись съ духомъ, Фрицъ, — говорить онъ, наконецъ: — твой добрый дядя очень боленъ, то-есть, нѣтъ... Онъ притягиваетъ мальчика къ себѣ: — онъ умеръ.

Сдавленный крикъ вырывается изъ дѣтской груди; горячія слезы подступаютъ къ каримъ глазамъ.

Но въ его ухахъ еще звучатъ слова: „Ревутъ только бабы!“ и „Спокойной ночи, капитанъ!“

— Папа, я пойду внизъ.

Внизу старикъ лежитъ въ постели съ вѣткой цвѣтовъ изъ букета Фрица въ сложенныхъ на груди блѣдныхъ рукахъ.

Но, можетъ-быть, онъ только спитъ?

На красномъ лицѣ старика застыло выраженіе безмятежнаго покоя. Ребенокъ тихонько беретъ его за руку и испуганно отшатывается: рука неподвижна и холодна, какъ ледъ. Въ самомъ дѣлѣ, это — смерть! Дрожь охватываетъ Фрица; ему вдругъ дѣлается страшно оставаться въ тишинѣ этой комнаты, одинъ-на-одинъ съ мертвымъ другомъ. Но обѣщаніе!

„Только негоднй не держитъ своего слова!“ Слова беретъ онъ холодную руку и начинаетъ дрожащимъ голосомъ: „Спокойной ночи...“ Но голосъ обрывается, и мальчикъ, громко зарыдавъ, падаетъ передъ кроватью на колѣни.

Много публики сопровождаетъ капитана Кауница на его послѣднемъ пути. Экипажи тлутся длинной вереницей; нѣкоторые изъ нихъ полны цвѣтовъ, которые не помѣстившись на катафалкѣ. Позади немногихъ родственниковъ, слѣдующихъ непосредственно за гробомъ, идетъ нога въ погу кучка дѣтей.

На лѣвомъ флагѣ роты Фрицъ. Никто не можетъ удержаться отъ слезъ, когда дѣти окружаютъ могилу, и ихъ свѣжіе голоса такъ трогательно замираютъ съ послѣдней нотой „Вѣчной памяти“.

Фрицъ стоитъ неподвижно, какъ вкопанный. Онъ нѣтъ вмѣстѣ со всѣми дѣтьми, и его голосъ ни разу не дрогнулъ. Мальчикъ остается стоять и тогда, когда учитель начинаетъ устанавливать дѣтей въ ряды для обратнаго шествія. Онъ дѣлаетъ знакъ другимъ оставить Фрица въ покоѣ. Гравій скрипитъ подъ ногами; будто потокъ, движется толпа по главной аллѣй къ выходу съ кладбища.

Отъ цвѣтовъ поднимается въ тепломъ лѣтнемъ воздухѣ одуряющая волна аромата. Заходящее солнце золотитъ своими лучами деревья и просвѣчиваетъ сквозь нихъ массивныя кладбищенскія ворота. На металлическихъ крестахъ могилъ, всныживають то здѣсь, то тамъ, будто блуждающіе огни, солнечные блики. Всѣ звуки стихли, только итчки немолчно щебечутъ въ кустахъ. Пестрый мотылекъ вьется надъ цвѣтами; вотъ онъ садится на великолѣпную темно-алую розу, — розу изъ докторскаго сада.

Обѣщаніе! Нужно исполнить данное обѣщаніе...

Быстро рѣшившись, мальчикъ вытгивается въ струнку. Что-то горячее подступая къ горлу, сжимаетъ его; глаза застываются слезами.

Но вѣдь онъ обѣщаль!

Съ трудомъ разжимаются блѣдыя вздрагивающія губы. Въ тишинѣ обширнаго кладбища твердо раздается, подхватываемое вечернимъ вѣтеркомъ:

— Спокойной ночи, капитанъ!

## Ферганская область.

### Мечеть и мулла.

Очерк Б. Л. Тагьева. (Съ 2 рисунками.)

Мусульмане Средней Азии, какъ и прочіе мусульмане, отличаются своею религиозностью и точнымъ соблюденіемъ закона, начертаннаго Магометомъ. Но между послѣдователями ученія Ислама фанатиковъ не такъ уже много; они встрѣчаются въ болѣе отдаленныхъ пунктахъ, изолированныхъ отъ русскаго населенія. Нѣкоторые изъ нихъ или удалились куда-нибудь въ горы, гдѣ нашли себѣ пріютъ въ одной изъ многочисленныхъ пещеръ, которыми изобилуютъ горныя системы Туркестанскаго края, или поселились гдѣ-нибудь въ необитаемой стѣнѣ, гдѣ изъ глины и камня сложили себѣ убогое жилище. Эти отшельники проводятъ свои дни въ молитвѣ, питаются однимъ хлѣбомъ и фруктами, кото-

раукрашены фантастическими узорами всевозможныхъ цвѣтовъ и искусно сдѣланными лѣнными украшениями. На стѣнахъ, среди такихъ же узоровъ, красуются надписи, представляющія собою разныя изреченія изъ Корана (рис. на стр. 556). Тутъ же сдѣлана небольшая комнатка, куда ведетъ низкая дверь, гдѣ мулла молится за народъ и гдѣ хранится святыня мечети — Коранъ. Недалеко отъ мечети устроено возвышеніе, а иногда возвышаются и цѣлыя башни, откуда муэдзинъ четыре раза въ день призываетъ народъ къ молитвѣ. Оборотившись къ востоку лицомъ и приставя растопыренные пальцы къ ушамъ своимъ, онъ громко поетъ свою молитву: „Алла-Акбаръ-Алла...“ Одинъ за другимъ тянутся богомольные туземцы и собираются около мечети. Ни болтовни, ни смѣха не слышно въ это время, всѣ чинно ожидаютъ начала молитвы. Но вотъ мулла входитъ въ мечеть, и всѣ, снявъ туфли, оставаясь въ однихъ чичгахъ, слѣдуютъ за нимъ. Мулла возглашаетъ чиракъ \*). Какъ по командѣ, всѣ молящіеся становятся на колѣни, падаютъ ницъ и снова встаютъ, внимая чтенію Корана. Но вотъ молитва окончена, и всѣ снова, безъ болтовни, соблюдая полную тишину, расходятся по домамъ, оставивъ въ мечети свою лепту.



Ферганская область. Мулла-Ишанъ, главный священнослужитель мечети и учитель медресе въ Маргеланѣ.  
Съ фот. автогипя А. Вильборга.

рые приносятъ имъ благочестивые мусульмане, приходившіе за благословеніемъ. Въ рубищѣ, босой, съ непокрытою головою, иногда въ веригахъ, съ изможденнымъ лицомъ, попадаются гдѣ-нибудь въ глухой стѣнѣ такой отшельникъ и производитъ впечатлѣніе сумасшедшаго. Онъ обыкновенно, встрѣти путешника, начинаетъ махать руками, сопровождая свои жесты какими-то громкими восклицаніями. Обыкновенно туземцы подають милостыню, и онъ читаетъ надъ ними напутственную молитву. Совсѣмъ противоположное происходитъ при встрѣчѣ такого аскета съ русскими. Онъ начинаетъ дрожать, взглядъ его загорается какимъ-то зловѣщимъ огонькомъ, и, въ бѣшеномъ порывѣ самаго дикаго фанатизма, онъ, съ лѣною у рта, произноситъ хриплъ и задыхаясь, свои проклятія. Но и такіе фанатики рѣдки, и число ихъ съ каждымъ годомъ все становится незначительнѣе. Также нерѣдко на базарахъ, особенно въ базарные дни, попадаются цѣлыя вереницы туземцевъ, одѣтыхъ въ пестрые, сшитые изъ разноцвѣтныхъ лоскутковъ, халаты, въ высокихъ пестрыхъ коническихъ шапкахъ, опушенныхъ снизу бараньимъ мехомъ, съ длиннымъ посохомъ въ рукѣ и мѣшкомъ за спиною. Это дуваны, т.-е. деревни, члены какого-нибудь монашества. Они, преимущественно въ большіе праздники ходятъ по базарамъ, и старшій изъ нихъ поетъ молитвы, а другіе послѣ cadaго перерыва подпѣваютъ хоромъ: „Алла-Иль-Алла“. Каждый даже самый бѣдный мусульманинъ подаетъ странствующей братіи, которая такимъ образомъ собираетъ въ пользу своей обители большія суммы, на которыя возникаютъ новыя мечети или поддерживаются и украшаются уже существующія.

Населеніе Туркестанскаго края особенно заботится о благосостояніи своихъ мечетей. Въ каждомъ, даже самомъ незначительномъ кишлакѣ, всегда встрѣтите вы чистенькую мечеть, рѣдко выдѣляющуюся среди убогихъ туземныхъ построекъ; при мечети всегда фруктовый садъ и купальня. Около калитки въ немолитвенное время вамъ бросится въ глаза сидящій туземецъ въ чистомъ халатѣ и бѣлоснѣжной, красиво намотанной на голову чалмѣ, и вы безъ ошибки узнаете въ немъ муллу или ишана. Въ болѣе крушыхъ кишлакахъ и туземныхъ городахъ почти въ каждомъ кварталѣ встрѣчаются мечети, которыя поражаютъ васъ своею красотой, чистотой и оригинальностью архитектуры. Миновавъ ворота, вы вступаете на довольно большой чистый дворъ, и вашими глазами представляется тѣнистый садъ, среди котораго возвышаются столѣтніе карагачи (дерево, считающееся у туземцевъ святымъ), маніице уютнаго путника въ свою прохладную тѣнь. Обыкновенно среди такого сада и поставлена мечеть. Устройство мечети довольно просто. Это большое четырехугольное зданіе, покрытое плоскою крышей. Половина его занята жилищемъ помѣщеніемъ для служащихъ, а другая часть представляетъ собою мѣсто для молитвы „правовѣрныхъ“. Оно представляетъ собою какъ бы крытую галлерею или террасу, поддерживаемую нѣсколькими карагачевыми столбами и огороженную деревянной рѣшеткой ажурной работы. Полъ весь застланъ коврами, а потолокъ и стѣны

разукрашены фантастическими узорами всевозможныхъ цвѣтовъ и искусно сдѣланными лѣнными украшениями. На стѣнахъ, среди такихъ же узоровъ, красуются надписи, представляющія собою разныя изреченія изъ Корана (рис. на стр. 556). Тутъ же сдѣлана небольшая комнатка, куда ведетъ низкая дверь, гдѣ мулла молится за народъ и гдѣ хранится святыня мечети — Коранъ. Недалеко отъ мечети устроено возвышеніе, а иногда возвышаются и цѣлыя башни, откуда муэдзинъ четыре раза въ день призываетъ народъ къ молитвѣ. Оборотившись къ востоку лицомъ и приставя растопыренные пальцы къ ушамъ своимъ, онъ громко поетъ свою молитву: „Алла-Акбаръ-Алла...“ Одинъ за другимъ тянутся богомольные туземцы и собираются около мечети. Ни болтовни, ни смѣха не слышно въ это время, всѣ чинно ожидаютъ начала молитвы. Но вотъ мулла входитъ въ мечеть, и всѣ, снявъ туфли, оставаясь въ однихъ чичгахъ, слѣдуютъ за нимъ. Мулла возглашаетъ чиракъ \*). Какъ по командѣ, всѣ молящіеся становятся на колѣни, падаютъ ницъ и снова встаютъ, внимая чтенію Корана. Но вотъ молитва окончена, и всѣ снова, безъ болтовни, соблюдая полную тишину, расходятся по домамъ, оставивъ въ мечети свою лепту.

Множество туземцевъ, умирая, завѣщали въ пользу разныхъ мечетей свое имущество или деньги; это вызвало необходимость учредить при мечетяхъ особую администрацію. Еще въ очень древнія времена при каждой мечети одинъ изъ муллъ (священниковъ) избирался какъ бы завѣдывающимъ хозяйствомъ мечети и назывался мутевалиемъ; кромѣ того, онъ былъ обязанъ поддерживать всѣ святыни и платить въ казну налога.

Многія изъ мечетей и принадлежанія имъ земли были обременены ханами отъ податей; совершенено и такія земли назывались вакуфами. Нѣкоторые вакуфы имѣютъ по нѣскольکو тысячъ таналовъ земли (5 таналовъ — десятина) и занимаютъ собою иногда цѣлыя волости. Конечно, мутевалии такихъ вакуфовъ сильно наживались, и русское правительство установило надъ ними контроль; теперь они утверждаются въ должностяхъ съ вѣдомъ начальниковъ уѣздовъ. Чудную картину представляютъ собою нѣкоторые вакуфы: громадные сады, поля и великолѣпный скотъ неволью останавливаютъ взглядъ проезжающаго, и на вопросъ его: чья эта земля, онъ всегда получить отвѣтъ — вакуфъ.

Жизнь муллы такъ же своеобразна, какъ и его наружность. Не рѣдко встрѣтите муллу молодого съ густою черною, тщательно расчесанною бородою, и сѣдого старца, одѣтаго хлѣтомъ въ бѣлоснѣжную рубашку и халатъ (зимомъ халатъ пестрый шелковый); на головѣ у него красиво накручена бѣлая чалма. Утромъ, лишь только первый лучъ восходящаго солнца окраситъ пурпуровымъ свѣтомъ бѣгущія облака, дежурный мулла муэдзинъ идетъ на возвышеніе и призываетъ на молитву жителей. Вдали ему вторитъ другой крикъ, и мулла, перекликался такимъ образомъ, начинаютъ свой день. Въ промежутокъ между молитвенными часами, они или сидятъ у воротъ мечети, или идутъ навѣстить своихъ коллегъ въ другихъ мечетяхъ. Въ ежедѣльный праздникъ Джума, совпадающій съ нашей пятницею, мулла, какъ каждый мусульманинъ, стрижетъ свои ногти и бреется, при чемъ ногти тщательно завертываетъ въ бумажку и суетъ куда-нибудь въ щель дома — этого обычая соблюдается среди всего туземнаго населенія. Во время мѣсячнаго поста — уразы, у него особенно много дѣла.

Вся жизнь туземца — ночью. Днемъ онъ не можетъ не только ѣсть, но и пить воду; съ заходомъ же солнца всѣ собираются въ мечети и послѣ долгой службы ѣдятъ особое кушанье изъ

\* Чиракъ — древній свѣтъильникъ, напоминающій собою лампу Аладина.



взбитыхъ бѣлковъ, пьютъ чай и ѣдятъ пловь. Мулла же въ продолженіе всего поста не вкушаетъ совершенно мяса. Погребеніе, считываніе больныхъ и разныя лѣченія также производятся духовными, и туземцы безгранично вѣрятъ въ цѣлительную силу считыванія мульты. Проживъ въ благочестіи много лѣтъ и умеревъ въ глубокой старости, мулла причисляется къ лику святыхъ и надъ могилой его ставится памятникъ, около котораго высится огромный шестъ, на верхнемъ концѣ котораго болтается конскій хвостъ.

Нѣкоторые мульты, еще при жизни своей, за благочестивые подвиги признаются святами и носятъ названіе хазретовъ. Одного изъ такихъ старцевъ посѣтилъ я въ городѣ Кокандѣ. Преду мною былъ старикъ 112 лѣтъ. Спина его была совершенно согнута дугою, но ходилъ онъ бодро, а говорилъ внятно и умно. Одежда его состояла, включая и чайму, вся изъ бѣлаго. Я затѣлъ съ нимъ разговоръ о безсмертіи души и былъ удивленъ его умнымъ и толковымъ разсужденіемъ. Онъ мнѣ доказывалъ существованіе загробной жизни, и что меня поразило, это то, что онъ раза два сослался даже и на ученіе „пророка Іисуса“. Только въ прошломъ году умеръ этотъ благочестивый старикъ, и ему жители Коканда воздвигнули грандіозный памятникъ на кладбищѣ въ туземной части города Коканда. Но среди священнаго элемента Туркестана встречаются также и фанатики, громящіе все русское и настраивающіе толпу противъ „гяуровъ“ (не-вѣрныхъ).

Нерѣдко на базарахъ, въ базарные дни, нападаютъ мульты-фанатики, съ пѣною у рта проповѣдывающіе мусульманамъ священную войну противъ Россіи.

Толпа хоть и съ интересомъ слушаетъ слова проповѣдника, но обыкновенно относится къ этому арѣстнику, какъ къ „тамашѣ“ (забавѣ). Впрочемъ, въ 1892 г., во время холеры, мульты сумѣли-таки настроить толпу, и она произвела безпорядки въ городѣ, но бунтъ былъ быстро подавленъ военною силою. Большинство же мультъ все люди спокойные, занимающіеся своимъ дѣломъ, т. е. читающіе священныя книги, и совершенно безвредны.

Приготовленіе къ званію мульты начинается съ ранняго возраста. Лѣтъ десяти мальчикъ-сартъ поступаетъ въ школу, гдѣ

учятся сначала чтенію и письму, а затѣмъ постепенно переходятъ къ заучиванію молитвъ. Обыкновенно, при каждой мечети имѣется школа, въ которой собираются мальчики. Мирза или мулла, обучающій ихъ, не падаетъ ни ушей, ни рукъ мальчиковъ, немилосердно дергая или ударяя по нимъ длинной палкой. Необыкновенно терпѣливо переносятъ ученики побои своего учителя и въ теченіе нѣсколькихъ лѣтъ аккуратно посѣщаютъ школу. Но вотъ уже мальчикъ достигъ шестнадцатилѣтняго возраста и ему предоставляется право поступить въ медресе. Здѣсь его ожидаетъ уже болѣе широкая работа. Онъ изучаетъ ариметнику, богословіе и философію. Его знакомятъ даже съ астрономіей и древней мудростью. Въ теченіе четырехъ, а иногда пяти лѣтъ занимается такой студентъ въ своемъ медресе, подъ руководствомъ опытныхъ и мудрѣйшихъ изъ мультъ, и, наконецъ, изъ него вырабатывается мулла-киахъ (священникъ). Однажды, когда я посѣтилъ такое медресе, какъ разъ во время лекціи по богословію, я такъ увлекся ею, что достигъ до конца урока. Въ большомъ двухъ-этажномъ зданіи медресе, въ одномъ изъ обширныхъ помѣщеній, въ кружокъ на полу, поджавъ подъ себя ноги, сидѣло до 40 чисто одѣтыхъ юношей-студентовъ. У каждого была въ рукахъ открытая книга богословія. Лекторъ, полный, съ окладистой сѣдою бородой и сартъ-мулла читалъ священное писаніе и толковалъ слушателямъ ученіе пророка. Послѣ окончанія лекціи всѣ ученики, проговоривъ: „Алла Акбаръ!“ встали и разошлись, заисключеніемъ тѣхъ, которые не могли отвѣтить на вопросы учителя. Они остались для новой бесѣды.



Мечеть въ Маргеланѣ, Ферганской области.  
Съ фот. бр. Варвинскихъ автотипія А. Вильборга.

Что меня поражало, это — любопытство и жадность, съ которыми слушали юноши лекцію.

Посѣщеніе этого медресе оставило во мнѣ оградное впечатленіе, и я ясно увидѣлъ, что и среди сартовъ есть люди очень не глупые, глубоко проникнутые желаніемъ познать нова для нихъ истину. Многіе изъ мультъ признали очень полезнымъ научиться по-русски, а русско-туземныя школы помогали имъ въ этомъ, и я знаю нѣкоторыхъ туземцевъ, прекрасно владеющихъ русскою грамотой.

## Къ рисункамъ.

Художникъ Зюсъ написалъ очень милый юмористическій этюдъ, изображающій совѣтъ трехъ заговорщиковъ, трехъ цыплятъ, едва выдунувшихся изъ яицъ. Они совѣщаются о томъ, какъ поймать опытнаго, стараго паука, висящаго надъ ихъ головами на тонкой паутиновой ниткѣ. Онъ спокойно поднимается наверхъ, нисколько не заботясь о наступательномъ движеніи неприятели, вадернувшихъ головки и глядящихъ прямо по его направленію. Одинъ даже открылъ клювъ въ надеждѣ на непрочность паутины; но „видитъ око да зубъ неймагъ“. Всѣ проекты заговорщиковъ, кажется, не приведутъ ни къ чему, и имъ придется, какъ Крыловской лисицѣ, вадыхать надъ зеленымъ виноградомъ, ожидая болѣе благопріятнаго случая поймать намѣченную жертву, а паукъ съ потолка будетъ смотрѣть на нихъ своими многочисленными глазами и посмѣиваться надъ неудавшимся нападеніемъ.

„Ахъ, какъ много ягодъ!“ вскричала дѣвочка, опустившись на траву, при видѣ лѣсной клубники, ярко цвѣтущей среди душистыхъ полевыхъ цвѣтовъ. Ея глаза разгорались отъ вос-

торга, и, довольная счастливою находкой, она обѣими руками срывала сочные ягоды, наполнила ими лукошко. Въ самомъ дѣлѣ, какалъ рѣдкая удача! То-то ей будутъ завидовать другія маленькія подружки, если вернуться съ пустыми корзинками! И какъ въ лѣсу привольно и хорошо! Сюда не проникаетъ полдневный зной и вѣетъ живительной прохладой.

А тамъ, вдали, сверкаетъ воздухъ жгучій,  
Колеляся, какъ будто дремлетъ онъ.  
Такъ рѣзко сухъ снотворный и трескучій  
Кузнечиковъ неутомимый звонъ...  
За мглой вѣтвей синѣютъ неба своды,  
Какъ дымкою подернуты слегка,—  
И, какъ мечты ночующей природы,  
Волнистыя проходятъ облака.

Въ высокихъ горахъ Ость-Индія водится интересная порода медвѣдей-губачей, особенно въ горахъ Тибета и Непала. Этотъ звѣрь отличается толстымъ, короткимъ туловищемъ, низкими

ногами, довольно большими лапами съ громадными когтями на пальцахъ въ видѣ серпа, длинной шерстью, образующей на ватылѣ гриву, и продолговатой тупой мордой, съ далеко выдающимися впередъ губами, похожими на хоботъ, и узкимъ, плоскимъ, пригнаннымъ языкомъ. Посреди спины у этого оригинальнаго звѣря, именовавшагося прежде „медвѣдобразнымъ лѣнивцемъ“, отъ свалившихся въ кучу волосъ образуется родъ горба. Медвѣдь-губачъ живетъ въ довольно большомъ количествѣ въ горахъ, и притомъ не только въ глухихъ лѣсахъ, но и вблизи жилищъ мѣсть. Губача большею частью губить чувствительность ногъ, особенно къ жару. Когда ему никто не мѣшаетъ, онъ безвреденъ, но становится страшно свирѣпъ, если боль отъ раны или что-нибудь другое приведетъ его въ ярость. Мясо его очень цѣнится туземцами и даже разборчивые англичане признаютъ его очень вкуснымъ, но еще выше ставится его жиръ, которымъ европейцы смазываютъ оружіе и которое индусы употребляютъ, какъ вѣрное средство противъ ревматизма. На нашемъ рисункѣ изображена неожиданная встрѣча двухъ медвѣдей-губачей съ нѣсколькими горпыми козами, имѣющими винтообразные рога. Онѣ, очевидно, отстали отъ своего стада и, завидѣвъ опаснаго врага, опрометью бросились бѣжать. Медвѣди тоже замѣтили ихъ и вытянули морды, повидимому намѣревались не упустить встрѣтившейся добычи. Моментъ, — очень неприятенъ для бѣдныхъ животныхъ, совершенно растерявшихся отъ близкой опасности.

\*

Если кто-нибудь желаетъ увидѣть испанку въ ея національномъ костюмѣ и приѣдетъ въ Мадридъ на Прадо, гдѣ собирается мѣстная знать побесѣдовать о событіяхъ дня, то, конечно, ошибется, такъ какъ испанскій костюмъ встрѣчается лишь среди простонародья, да и то не часто. Когда испанка идетъ на бой быковъ, она одѣваетъ короткую свѣтло-желтую юбку, отдѣланную черными кружевами, и корсажъ съ длиннымъ мысомъ, туго зашнурованный на спинѣ. На Прадо можно увидѣть лучшія парижскія моды и традиціонной принадлежностью испанки остался только темный, бѣлый или пестрый кружевной шарфъ да вѣрвь. Вѣромъ испанка владѣетъ въ совершенствѣ. Онъ не только служитъ ей опухомъ, но и выразителемъ ея затаянныхъ чувствъ, — любви, тоски, укора и т. п. Испанка горда, но не высокомерна, и въ ея обществѣ можно приятно провести время, такъ какъ она мастерски владѣетъ разговоромъ. На нашемъ рисункѣ изображенъ типъ истой испанки. Она напоминаетъ доброе старое время, когда Испанія могла гордиться не только красотой своихъ женщинъ, но и многимъ другимъ, между прочимъ и

своимъ военнымъ могуществомъ. Какъ измѣнились съ тѣхъ поръ времена и какія горькія разочарованія ей приходится терпѣть!

\*

Тяжела жизнь странствующихъ музыкантовъ! Изо дня въ день бродятъ они по деревнямъ, селамъ и городамъ, чтобы заработать себѣ скудное пропитаніе. Любовь къ музыкѣ живетъ въ народѣ, и нѣсколько заунывныхъ или веселыхъ мотивовъ способны разжалобить его душу, вызвать состраданье къ музыканту. Смотришь, въ его шапку и попали двѣ-три мелкихъ монеты. Съ міру по ниткѣ — голому рубаха. На нашемъ рисункѣ изображены такіе именно голодающіе музыканты. Остановившись отдохнуть подъ широкой тѣнью дерева, они замѣтили молоденькую дѣвушку и начали наигрывать. Недолго думая, она пустилась въ плясъ и своей веселостью заразила хмурыхъ бѣдняковъ. Танцующая дѣвушка не богаченъ сама и врядъ ли заплатитъ имъ, но тутъ уже искусство для искусства. Всѣмъ стало легко на душѣ и хотя на мигъ забыта вѣчная мысль о кускѣ насущнаго хлѣба.

\*

Въ лѣтнее время, съ серпомъ въ рукахъ, недалеко отъ деревни, молодая поселанка занималась обычной работой и не видѣла, какъ сади подкрался къ ней шаловливый женихъ и, ловко запрокинувъ голову любимой дѣвушки, сталъ покрывать ея румяныя щеки и губы безконечными поцѣлуями. Она пыталась — было сопротивляться, но, узнавъ его, только улыбнулась, отдавая съ порыву ласки.

Кругомъ благоухали дуга, и небо свѣтилось яркой надеждой. Любопытную сцену видѣлъ одинъ только скромный свидетель... оселъ, остановившійся въ нѣкоторомъ изумленіи вблизи цѣлующейся пары, которая совершенно его не замѣчала. Картина написана живо и невольно оставляетъ васъ улыбнуться, что собственно и составляетъ главное достоинство жанровыхъ рисунковъ подобнаго рода.

### Раздача Княземъ Черногорскимъ своимъ войскамъ русскихъ ружей.

(Рис. на этой стр.)  
Всему міру извѣстно, какаѣ тѣсная связь существуетъ между Россією и Черногорією. Она была засвидѣтельствована съ высоты престола покойнымъ Царемъ-Миротворцемъ въ выраженіяхъ, всѣмъ еще памятныхъ. Провозглашая въ здравіе князя Николая, покойный государь называлъ его „единственнымъ своимъ другомъ“. И дѣйствительно, дружескія отношенія между Россією и Черногорією никогда не прерывались, и ни



Раздача Княземъ Черногорскимъ своимъ войскамъ русскихъ ружей.  
Съ рисунк. III, авторнія „Нивы“.

одно облачко ихъ не заволакивало или затемняло. На испытанную дружбу со стороны Черногорин Россія всегда отвѣчала тѣмъ же чувствомъ и горячею готовностью придти чѣмъ только можно на помощь братскому народу и вѣрному союзнику. Когда въ Черногоріи недавно разразился голодъ, Россія тотчасъ же поспѣшила послать въ Цетинье транспортъ русскаго хлѣба. Но Черногорія вообще бѣдная страна и окружена народами, съ которыми ей нерѣдко приходится вступать въ кровавый бой и которые располагаютъ достаточными денежными средствами, чтобы запастись усовершенствованнымъ оружіемъ. И вотъ, чтобы помочь дружескому народу и въ этомъ отношеніи, Россією былъ доставленъ въ Цетинье значительный транспортъ ружей-берданокъ. Высоко цѣня этотъ щедрый даръ, князь Николай на прошлой недѣлѣ собственноручно роздалъ войскамъ русскія ружья. Съ этою цѣлью была воздвигнута передъ казармами палатка изъ зелени, въ которой размѣстились княжеская семья, наследникъ престола и приглашенные гости, въ томъ числѣ извѣстная г-жа Аданъ. Митрополитъ Митрофанъ въ сослуженіи съ мѣстнымъ духовенствомъ благословилъ русскія ружья, и затѣмъ князь Николай роздалъ войскамъ ружья, при чемъ, передавая ружье солдату, онъ высказывалъ пожеланіе: „да принесетъ оно тебѣ счастье“, а солдатъ почтительно цѣловалъ князя въ руку. Нашъ рисунокъ воспроизводитъ именно этотъ моментъ. Такимъ образомъ

ройскаго подвига. Причины печальной роли, разыгранной испанскимъ адмираломъ, еще не выяснены, но во всякомъ случаѣ теперь, послѣ уничтоженія двухъ испанскихъ эскадръ, равновѣсіе между морскими силами противниковъ настолько нарушено, что о серьезномъ продолженіи борьбы на морѣ не можетъ быть уже и рѣчи.

Съ паденіемъ г. Сантъ-Яго значительно облегчается для американцевъ и задача наводненія острова Кубы своими войсками; командующій американскими сухопутными силами на этомъ островѣ, генералъ Шафтеръ имѣлъ, какъ теперь окончательно выяснилось, всего лишь 20-тысячную армію при осадѣ Сантъ-Яго, въ то время, какъ испанцы располагали тамъ войсками численностью въ 26,000 человекъ. Слѣдовательно, толки о значительномъ превосходствѣ американскихъ силъ не подтвердились, и тѣмъ не менѣе и генералъ Шафтеръ одержалъ блестящую побѣду. Теперь, когда морскія силы Испаніи у береговъ Кубы уничтожены, и американцы приобрѣли на островѣ надежный опорный пунктъ, исходъ войны совершенно очевиденъ.

### Веніаминъ Вотье. (Портр. на стр. 559.)

Недавно скончался въ Дюссельдорфѣ одинъ изъ извѣстнѣйшихъ нѣмецкихъ жанристовъ, Веніаминъ Вотье. Хотя онъ былъ родомъ изъ французской Швейцаріи (родился онъ въ



Адмиралъ Сампсонъ.



Генералъ Шафтеръ.

Съ фотогр. авторинія „Нивы“.



Адмиралъ Сервера.

радача оружія имѣла очень торжественный характеръ и произвела на черногорскія войска сильное впечатлѣніе; намъ же остается только присоединиться къ пожеланію князя Николая, чтобы русскія ружья принесли возможно больше счастья дружественному черногорскому народу.

### Паденіе г. Сантъ-Яго.

(Съ 3 портр. на этой стр.)

Какъ можно было предвидѣть, Сантъ-Яго палъ. Его не спасло геройство испанскихъ войскъ. Адмиралъ Сампсонъ и генералъ Шафтеръ оказались побѣдителями.

Война рождаетъ полководцевъ. Этотъ афоризмъ вполне применимъ къ военнымъ дѣятелямъ нынѣшней за-атлантической войны. Большинство изъ нихъ въ сраженіяхъ не участвовало; командовало войсками и обучало ихъ только въ мирное время. Между американскими полководцами немногіе, какъ, напримѣръ, генералъ Вилеръ, начальникъ американской кавалеріи подѣ Сантъ-Яго, принимали участіе въ войнѣ. Наиболѣе прославившійся изъ американскихъ адмираловъ, Вильямъ Сампсонъ, уничтожившій лучшей испанскій флотъ подѣ Сантъ-Яго, извѣстенъ главнымъ образомъ, какъ военный теоретикъ. Онъ долгое время состоялъ начальникомъ морской академіи, и назначеніе его въ началѣ нынѣшняго года командующимъ эскадрою въ Ки-Вестѣ очень многихъ озадачило.

Однако факты показали, что выборъ былъ удаченъ. Адмиралъ Сервера былъ, конечно, гораздо болѣе серьезнымъ противникомъ, чѣмъ адмиралъ Монтго, надъ которымъ одержалъ такую шумную побѣду другой прославленный герой американской войны, адмиралъ Девей. Эскадра адмирала Серверы была гордостью испанскаго флота, и испанцы возлагали на нее главныя свои надежды въ успешной защитѣ острова Кубы противъ морскихъ силъ Соединенныхъ Штатовъ. Ее считали настолько сильной, что приписывали ей наибреніе обстрѣливать американскіе берега и даже столицу Соединенныхъ Штатовъ, Нью-Йоркъ. Всѣ эти надежды теперь рухнули. Отъ эскадры адмирала Серверы ничего не осталось, и онъ самъ вмѣстѣ съ убѣдительною частью командъ находится въ плѣну. Его попытка прорваться сквозь блокировавшія его американскія суда производить впечатлѣніе безполезнаго ге-

Моржѣ на Женевскомъ озерѣ) и получилъ свое первоначальное образованіе въ Женевѣ, но уже молодымъ человекомъ переселился въ Дюссельдорфъ, гдѣ и закончилъ свое художественное образованіе подъ руководствомъ знаменитаго Йордана. Затѣмъ онъ почти всецѣло посвятилъ себя изображенію сценъ изъ народной жизни, черпая свои сюжеты въ нѣмецкой Швейцаріи, Шварцвальдѣ и Вестфалии. На развитіе таланта покойнаго Вотье имѣлъ большое влияние другой знаменитый нѣмецкій жанристъ Людвигъ Кнаусъ, талантливымъ послѣдователемъ котораго его и слѣдуетъ признавать.

Вотье въ теченіе своей почти 70-лѣтней жизни написалъ массу картинъ, изъ которыхъ многія извѣстны всему художественному міру, такъ какъ разбросаны по всѣмъ галереямъ Германіи. Наиболѣе его прославили такія картины, какъ: „Церковныя пѣвцы“, „Крестьянинъ и маляръ“, „Тостъ въ честь невесты“, „Первый урокъ танцевъ“, „Похороны въ Шварцвальдѣ“, „Крестьяне передъ судомъ“, „Арестъ“ и т. д. Всѣ эти картины изобличаютъ въ немъ крупнаго художника, не только достигшаго значительной степени технического совершенства, но и проникнутаго глубокою любовью къ народу, изучившаго до тонкости его бытъ и проникшаго въ его душу. Краски его не ярки, но поражаютъ въ немъ искусство придать самому неважнѣйшему сюжету необыкновенную жизненность и вызвать въ зрителѣ то настроеніе, въ которомъ находился самъ художникъ, когда писалъ ту или другую картину. Онъ вводитъ зрителя въ народную жизнь, заставляя его вмѣстѣ съ народомъ переживать его радости и печали. Можно себѣ представить, какого сильнаго впечатлѣніи Вотье достигалъ, когда брался иллюстрировать писателей, столь же глубоко вдумавшихся въ народную жизнь. Его иллюстраціи къ „Босноножкѣ“ Ауэрбаха представляютъ маленькіе шедевры и вполне заслуженно получили самое широкое распространеніе всюду, куда только проникло это высокопоэтическое произведеніе нѣмецкаго писателя.

Въ лицѣ покойнаго Вотье художественный міръ потерялъ очень крупную силу.

### Новый французскій министръ-президентъ.

(Портр. на стр. 559.)

Хотя общіе выборы во французскую палату депутатовъ не



изменили существенно соотношения партий, темъ не менѣе результатомъ новаго состава палаты было падение министерства г. Мелина, продержавшагося сравнительно очень долго, и образование министерства подъ предѣлательствомъ г. Бриссона. Читатели уже не рѣдко встрѣчались съ именемъ этого выдающагося французскаго государственнаго дѣятеля, портретъ котораго мы даемъ въ настоящемъ номерѣ *Нивы*.

Анри Бриссонъ родился въ 1835 г., слѣдовательно, ему теперь 63 года. По профессіи онъ юристъ и адвокатъ, какъ многие члены французской палаты депутатовъ. Въ молодости онъ дѣлательно сотрудничалъ въ газетахъ, и даже пытался основать вмѣстѣ съ Шалемелемъ-Лакурромъ собственный органъ; но разразившаяся тогда война съ Пруссіей и смѣшное ея бурное политическое время втянуло Бриссона въ водоворотъ непосредственной политической борьбы. Онъ былъ избранъ членомъ національнаго собрания, а черезъ нѣсколько лѣтъ и членомъ палаты депутатовъ. Роль его уже тогда была настолько видна, что онъ вскорѣ оказался предѣлательствомъ союза республиканскихъ партий. Въ 1881 г. онъ замѣнилъ Гамбетту въ званіи предѣлателя палаты депутатовъ, а затѣмъ состоялъ нѣкоторое время и министромъ-президентомъ. Вліяніе его все возрастало, и послѣ трагической смерти Сади-Карно, при выборахъ новаго президента республики, за него подано было 195 голосовъ, а въ качествѣ соперника Феликса Форы онъ получилъ даже 361 голосъ, т. е. всего на 69 голосовъ менѣе, чѣмъ нынѣшній президентъ французской республики. Съ тѣхъ поръ онъ состоялъ предѣлательствомъ палаты депутатовъ и только теперь снова занялъ постъ министра-президента.

Все это показываетъ, что Анри Бриссонъ — одинъ изъ самыхъ выдающихся государственныхъ дѣятелей современной Франціи. Какъ и остальные видные дѣятели ея, онъ является преимущественно человекомъ дѣла. Въ качествѣ предѣлателя палаты депутатовъ его вниманіе и успія были направлены на то, чтобы по возможности смягчать борьбу партий и содѣйствовать трезвому и основательному рѣшенію законодательныхъ вопросовъ. Если бы люди, подобные Бриссону и Фору, преобладали въ палатѣ депутатовъ, то вѣчные министерскіе кризисы скоро бы прекратились, и Франція вступила бы въ эру спокойныхъ законодательныхъ работъ съ устраненіемъ той неумѣренной борьбы за политическое преобладаніе, которая такъ сильно тормозитъ нормальную государственную жизнь.

### Гибель трансатлантическаго парохода „Бургонь“.

(Рис. на стр. 560.)

22-го іюня произошло у береговъ Новой Шотландіи, около острова Сэбл-Айлендъ, ужасная катастрофа, глубоко опечалившая дружественный намъ народъ. Одинъ изъ лучшихъ французскихъ трансатлантическихъ пароходовъ столкнулся, на пути изъ Нью-Йорка въ Гавръ, съ англійскимъ паруснымъ судномъ и получилъ такія серьезныя поврежденія, что вскорѣ затонулъ, при чемъ спасено около 200 человекъ, а такъ какъ на пароходѣ было 502 пассажира и 80 человекъ экипажа, то погибло около 400 человекъ, почти исключительно французовъ. Легко представить себѣ, какъ эта страшная катастрофа должна была опечалить Францію, ея друзей и вообще всѣхъ, кто способенъ сочувствовать чужому горю. Экипажъ парохода велъ себя прекрасно: онъ самоотверженно исполнилъ свой долгъ, спасая погибающихъ, и вслѣдствіе этого самъ до послѣдняго человека, насколько известно, нашелъ доблестную смерть въ волнахъ. Къ сожалѣнію, нельзя сказать, чтобы и пассажиры вели себя прекрасно. Какъ и во время недавней катастрофы на парижскомъ благотворительномъ базарѣ, мужчины думали

только о собственномъ спасеніи и, пользуясь своею силою, безпощадно отталкивали женщинъ и дѣтей отъ спасательныхъ шлюпокъ.

Свѣдѣнія о деталяхъ происшедшей катастрофы пока весьма разнорѣчивы, и потому установить виновность той или другой стороны нѣтъ возможности. Какъ большинство подобнаго рода столкновеній на морѣ, и гибель парохода „Бургонь“ произошла во время густого тумана, не позволяющаго видѣть что-либо на разстояніи болѣе 20 метровъ. Нечего и добавлять, что и въ данномъ случаѣ, какъ это часто бываетъ, число жертвъ было бы, можетъ-быть, не такъ значительно, если бы не произошла страшная паника: люди обезумѣли, толкали другъ друга, металсь, какъ безумные, и вся распорядительность и хладнокровіе капитана и команды оказались безслышными въ борьбѣ съ стихійнымъ ужасомъ, охватившимъ погибающихъ. Человѣческое неразуміе такимъ образомъ было союзникомъ бездушной стихіи, поглощавшей человѣчскія жертвы.

Нечего и добавлять, что со всѣхъ сторонъ французское правительство получила выраженія сожалѣнія. Однимъ изъ первыхъ явился къ президенту французской республики, г. Фору, нашъ русский посолъ, кн. Урусовъ, чтобы засвидѣтельствовать передъ лицомъ главы французскаго правительства чувства искренней печали, вызываемой этою катастрофою въ Россіи. Несомнѣнно, что слова кн. Урусова служили въ данномъ случаѣ отголоскомъ всѣхъ классовъ русскаго общества. На нашемъ рисункѣ изображенъ пароходъ „Бургонь“ до катастрофы. Въ настоящее время это прекрасное судно поконится на днѣ морскомъ.



Веніаминъ Вотье.  
Съ фотогр. автотипія „Нивы“.

### Политическое обозрѣніе.

Во французской палатѣ депутатовъ снова поднятъ вопросъ о пресловутомъ дѣлѣ сосланнаго Дрейфуса. На запросъ по этому дѣлу отвѣчалъ 25-го іюня военный министръ г. Кавеньякъ. Вотъ основное содержаніе его рѣчи: Первой задачей правительства было-де отыскать средства для прекращенія агитаціи въ странѣ; правительство сумѣетъ заставить ува-

жать приговоры и личность членовъ суда; оно обезсечитъ армию почетъ вовсе не принудительными мѣрами, такъ какъ она, уважая верховныя права гражданскаго общества, не нуждается въ прикрытіи соображеніями общественаго блага; правительство безусловно увѣрено въ виновности Дрейфуса, иначе никакія соображенія общественаго блага не вызвали бы ссылки на каторгу невиннаго. Прерываемый рукоплесканіями почти на всѣхъ скамьяхъ, военный министръ продолжалъ развивать свои доводы, подкрѣпляя ихъ цитатами изъ разныхъ документовъ, и закончилъ свою блестящую рѣчь словами, что правительство „сильное правой защитимаго дѣла, не позволитъ нарушать интересы націи, надѣясь, что всѣ французы, соединившись, заявятъ, что гордость и мощь націи—ея армія сильна не только довѣріемъ страны, но и справедливостью своихъ дѣйствій“.

Послѣ шумныхъ одобреній, палата 572 голосами противъ 2 постановила раскрыть рѣчь г. Кавеньякъ во всѣхъ общинахъ.

Выйдя побѣдителемъ изъ этой стычки, правительство принялось не на шутку „отыскивать средства для прекращенія агитаціи“. По свѣдѣніямъ отъ 30-го іюня, противъ Эстергази съ его подругой и противъ бывшаго подполковника Пикара возбуждено преслѣдованіе; лица эти уже арестованы. Послѣ обыска въ квартирѣ Пикара конфискованы разныя бумаги; о результатахъ обыска префектъ полиціи уже представилъ свой отчетъ президенту республики. По этому поводу одинъ изъ социалистовъ сдѣлалъ въ палатѣ запросъ. Военный ми-



Новый французскій министръ-президентъ Анри Бриссонъ.  
Съ фотогр. грав. Ю. Шюблеръ.

нистръ высказалъ мысль, что палата не станетъ ежедневно обсуждать вопросъ, по которому правительствомъ уже даны объясненія. Одобривъ заявленіе министра, палата большинствомъ 498 голосовъ противъ 24 постановила отсрочить обсужденіе вопроса на мѣсяцъ.

Въ Италіи недавнія волненія, вспыхнувшія въ некоторыхъ провинціяхъ вслѣдъ за вдорожаніемъ хлѣба, подтвердили лишній разъ давно извѣстный фактъ, что устойчивости государственнаго и соціального строя Итальянскаго королевства

сильно поколеблена, чѣмъ итальянцы обязаны главнымъ образомъ тройственному союзу, потребовавшему чрезвычайнаго напряженія финансовыхъ средствъ Италіи. Неутѣшительныя для королевства явленія напомнили сверхъ того о старыхъ, незамыслимыхъ ранахъ: о натянутыхъ отношеніяхъ между церковью и государствомъ. Духовенство и вообще клерикалы оказались во время безпорядковъ въ союзѣ съ крайними антидинастическими партіями. Поведеніе духовенства дало толчокъ ожесточенной полемикѣ между органами Квиринала и Ватикана. Въ квиринальскихъ кружкахъ главнымъ виновникомъ возбужденія умовъ признанъ миланскій архіепископъ, кардиналъ Феррари, всегда относившійся враждебно къ современному государственному строю Италіи: еще въ прошломъ году кардиналъ этотъ не позволилъ вывѣсить итальянскій флагъ на куполѣ собора въ день національнаго праздника; во время же недавнихъ безпорядковъ архіепископъ, не пожелавъ обратиться къ бушующей толпѣ съ папскимъ словомъ, поспѣшно выѣхалъ изъ Милана. Когда же войска осадили монастырь, въ которомъ падали убѣжище преслѣдуемые бунтовщики, и вмѣстѣ съ мятеж-

никами захвачено было нѣсколько монаховъ, архіепископъ потребовалъ ихъ освобожденія, но на это послѣдовало письмо королевскаго комиссара, рѣзко осудившаго выѣздъ архіепископа изъ Милана въ такое время, когда по долгу чести слѣдовало-де оставаться на мѣстѣ. Въ другихъ городахъ духовенство также отнеслось далеко не сочувственно къ правительству. Дѣло дошло до того, что правительство запретило католическія газеты наравнѣ съ революціонными. Хотя папа и не одобрилъ миланскаго архіепископа за несвоевременную отлучку, духовенство, однако,

не сочло нужнымъ скрыть заглавную вражду. Подобныя отношенія побудили правительство упразднить многіе епархіальные комитеты и вообще усилить надзоръ за приверженцами Ватикана. Такимъ образомъ надежда на скорое примиреніе папы съ королемъ, къ горькому разочарованію оптимистовъ, приходится отложить въ долгій ящикъ. Серьезное положеніе дѣлъ заставило кабинетъ ди-Рудини заявить въ официозной печати, что правительство готово вступить въ бой съ своими противниками въ парламентѣ. Въ возобновившемся, однако, въ началѣ іюня, засѣданіи парламента оказалось, что по вопросу объ исключительныхъ законахъ министерство маркиза ди-Рудини не располагаетъ большинствомъ, и маркизъ ди-Рудини сообщилъ палатѣ объ отставкѣ кабинета. Послѣ неудачныхъ комбинацій, во второй половинѣ іюня сформировался новый кабинетъ изъ двухъ генераловъ, двухъ адмираловъ, нѣкоторыхъ прежнихъ министровъ и изъ нѣсколькихъ представителей лѣвыхъ группъ. Премьеромъ назначенъ генералъ Пеллу, а министромъ иностранныхъ дѣлъ—адмиралъ ди-Каневаро. Задача кабинета—полное восстановленіе порядка въ странѣ.

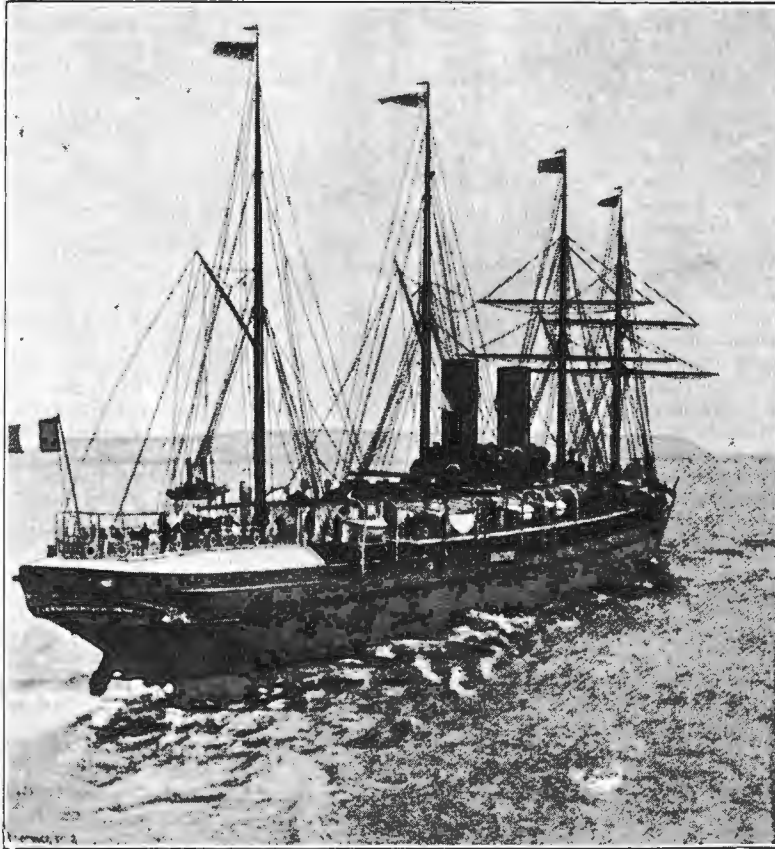

Французскій трансатлантическій пароходъ «Бургонь».  
Съ рис. III. авторства „Нивы“.

## СМѢСЬ.

**Похоронные трамваи въ Мексикѣ.** Добрая часть доходовъ компаніи, эксплуатирующей конно-железныя дороги въ Мексикѣ, получается отъ отдачи на-прокатъ погребальныхъ дрогъ-трамваевъ и такихъ же вагоновъ. Движущіяся по рельсамъ похоронныя процессіи раздѣляются на восемь классовъ: для перваго, за 700 франковъ, полагаются богатыя дроги, при нихъ кучеръ и факельщикъ въ ливреѣ, шесть лошадей, покрытыхъ черными попонами; восьмой классъ, самый скромный, даетъ за 15 франковъ рыдванъ, влекомый тощымъ осломъ, и кучера безъ ливреи. Плата за погребальныя трамваи колеблется между 60 и 20 франками. Въ извѣстныхъ пунктахъ дѣлаются остановки, чтобы ввести въ общую сѣть трамваевъ процессіи изъ тѣхъ улицъ, по которымъ не проложены рельсы. Время отхода и остановокъ процессій на разъѣздахъ рассчитано очень точно, чтобы не вызвать задержекъ въ обычной службѣ эксплуатаціи конно-железныхъ дорогъ. Эта похоронная процедура мексиканцевъ, нѣсколько противорѣчащая нашимъ нравамъ, настолько вошла въ общее употребленіе, что доходы компаніи трамваевъ за погребальныя процессіи въ прошломъ году достигли, на примѣръ, 400,000 франковъ.

Продолжительность жизни муравьевъ, какъ уже извѣстно изъ прежнихъ сообщеній сэра Джона Лэббока, значительно больше, чѣмъ обыкновенно предполагаютъ. Въ одной изъ своихъ послѣд-

нихъ лекцій этотъ ученый сообщилъ, что ему удалось сохранить живыми въ своемъ терраріумѣ двухъ царицъ въ продолженіе пятнадцати лѣтъ. Это старѣйшія изъ всѣхъ насѣкомыхъ, продолжительность жизни которыхъ извѣстна натуралистамъ.

**Конь и пѣшка.**—Знаменитый французскій шахматистъ Филлдоръ (1726—1795) объѣхалъ, съ цѣлю показатъ свое искусство, Германію, Англію и Голландію и вернулся во Францію. Графъ Артуа пожелалъ видѣть, какъ играетъ Филлдоръ, съ тѣмъ, однако, непримѣннымъ условіемъ, чтобы тотъ велъ игру, не глядя на доску. Филлдоръ охотно согласился. Чтобы испытать геніальность знаменитаго шахматиста, графъ подкупилъ его помощника и приказалъ ему сдѣлать неправильный ходъ. Лишь только игра началась, Филлдоръ велѣлъ игравшему за него помощнику двинуть коня; тотъ двинулъ пѣшку. Спусти двадцать ходовъ, королева противника сдѣлала шахъ королю Филлдора. „Это совершенно невозможно“,—воскликнулъ Филлдоръ:—„мой конь взялъ бы ее“.

„Но тамъ стоитъ не конь, а пѣшка“.  
„Пѣшка?“—переспросилъ Филлдоръ, закрывъ рукой глаза и, съ минуту подумавъ, сказалъ: „Когда я на пятюмъ ходѣ велѣлъ двинуть коня, вы меня не поняли и двинули пѣшку; этимъ и объясняется шахъ королю“. Пораженный удивленіемъ, графъ Артуа сознался въ своей уловкѣ и просилъ у Филлдора извиненія.

## ЗАЯВЛЕНІЕ.

Во избѣжаніе остановки въ высылкѣ №№ „Нивы“, Контора покорнѣйше просить гг. подписчиковъ, не внесшихъ полной годовой подписной платы за „Ниву“ 1898 г., озаботиться своевременными срочными взносами слѣдующихъ съ нихъ денегъ. Гг. иногородные подписчики, при высылкѣ денегъ, благоволятъ прилагать печатный адресъ съ бандероли, подъ которою получается ими „Нива“.

ТОВАРИЩЕСТВО  
 „ПРОВОДНИКЪ“  
 Москва. \* Рига. \* СПбургъ.

Резина. \* Линолеумъ. \* Азбестъ. \* Балата. \* Провода.  
 Т-ва РУССКО-ФРАНЦУЗСКИХЪ ЗАВОДОВЪ подъ фирмою: „ПРОВОДНИКЪ“.



ПРОДАЕТСЯ ВЕЗДѢ. ОСТЕРЕГАТЬСЯ ПОДЪБЛОКЪ. Обращать вниманіе на клеймо (звѣзда) съ фирмой.

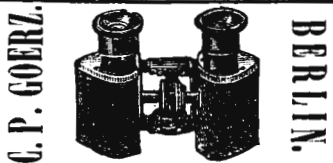

C. P. GOERZ.  
 BERLIN.  
 „TRIÉDER-BINOCLES“  
 Новыише зрительные приборы съ призмами, значительно превосходящие всѣ до сего времени употребляемыя.

„СИЛОСВѢТЪ“  
 „Силосвѣтъ“ наилучшій бинокль нашего времени для сначачья, гонокъ, стрѣльбы, велосипедистовъ и пр. спортовъ.

ФАБРИЧНЫЯ ЦѢНЫ  
 на „Triéder-Binocles“ слѣдующія: увеличивающій въ 12 разъ—100 руб., въ 9 разъ—88 р. въ 6 разъ—75 руб., въ 3 раза—63 руб. Пересылка въ провинцію на счетъ заказчика.

На каждомъ бинокль фабричное клеймо и указано увеличеніе его. Вышеприведенные бинокли можно найти всегда въ большомъ выборѣ у фирмы

ОПТИКЪ  
 Г. Штраусъ.

№ 27, Большая Морская, № 27, противъ Русскаго для вышней торговли Банка.

„Силосвѣтъ“ прежней конструкции, безъ призмъ, продается по 8, 10 и 12 р. въ зависимости отъ величины объектива. „Силосвѣтъ“ одинаково пригоденъ какъ для дневныхъ, такъ и для ночныхъ наблюдений на морѣ, на полѣ и при воздухоплаваніи. Бинокли изъ алюминія отъ 15 до 85 руб. Порученія изъ провинцій безъ задатка не выполняются.

**БЕЗЪ СОМНѢНІЯ**  
 самая лучшая приправа къ кушаньямъ.



Одной или двумя чайными ложками „ГУСТО“ на чашку горячей воды готовится моментально пр. расный и вкусный бульонъ.  
 Прейсъ-курранты высылаются по первому требованію.

**ДВ. ИТ. БУХГАЛТЕРИИ**  
 скоро и основательно выуч. всякаго посред. переп., вполнѣ замѣн. усное пренод. Услов. выс. безпл. А. П. Бобырь. Невъ, Рейтарск., 23.



Вышесть преиъ-куррантъ на 1898 г. спеціального оружейнаго магазина  
**И. И. ЧИЖОВА,**  
 С.-Петербургъ,  
 51, Литейный проспектъ, 51.  
 По требованію высылаются бесплатно.

# ВЕЛОСИПЕДЫ „НАУМАНЪ“ ПОЛЬЗУЮТСЯ ВСЕМІРНОЮ ИЗВѢСТНОСЬЮ

## ПРЕДСТАВИТЕЛИ ВО ВСѢХЪ БОЛЬШИХЪ ГОРОДАХЪ, ЗЕЙДЕЛЬ и НАУМАНЪ, ДРЕЗДЕНЪ.

ПОСТУПИЛА ВЪ ПРОДАЖУ НОВАЯ КНИГА  
 „СПУТНИКЪ ЖЕНЩИНЫ“.

Настоящая книга для интеллигентныхъ женщинъ съ 8-ю рисунками въ текстъ. Подъ редакціей Н. А. ЛУХМАНОВОЙ.

ОГЛАВЛЕНІЕ. ОТДѢЛЪ I. Женщина и вопросы ея жизни. Женщины отличившіяся на различныхъ поприщахъ. Женщины художницы. Женщины врачи. Женщины математики. Эмансипація за и противъ. Женщина какъ объектъ литературы. Причины малочисленности брака. ОТДѢЛЪ II. Биографии знаменитыхъ женщинъ. Женские силуэты. ОТДѢЛЪ III. Женские конгрессы, общества и клубы. Обществ. движеніе женщинъ. Международный женскій конгрессъ въ Брюсселѣ. Женские клубы въ Америкѣ. Русское женское взаимно-благотв. общ. въ Спб. Уставъ русскаго женскаго взаимно-благотв. общ. въ Спб. Общ. поученія о молодыхъ дѣвушкахъ. Новый женскій клубъ въ Спб. ОТДѢЛЪ IV. Женское образование. Среднее женское образование. Женское профес. образование. Университетское образов. женщинъ. Медицинское образов. женщинъ. ОТДѢЛЪ V. Гигіена и домашняя медицина. Гигіена. Пища. Литье—вода. Какъ нить воду. Какъ слѣдуетъ пить молоко. Воздухъ, дыханіе и вредъ корсета. Уродованіе ногъ. Великая гигиена. Кожа. Рука и нѣсколько словъ о женской красотѣ. Гигіена полости рта и зубовъ. Гигіена волосъ. Нѣсколько словъ о гигиенѣ половыхъ органовъ. О лицѣ. Гигіена лица. Какіе духи можетъ употреблять эlegantная женщина. Домашняя медицина. Дѣтскія болѣзни. ОТДѢЛЪ VI. Домашнее хозяйство. Приготовленіе пищи. Пищевой календарь. Сохраненіе продуктовъ. Подмѣсъ. Необходимые рецепты въ домашнемъ хозяйствѣ. ОТДѢЛЪ VII. Комнатныя растенія. Уходъ за комнатными растеніями. Культура англій — какъ заработокъ для женщинъ. Зимнія прививки розъ. ОТДѢЛЪ VIII (Справочный). Женскія учебныя заведенія. Краткія свѣдѣнія о главнѣйшихъ лѣчебныхъ мѣстахъ и морскихъ купаньяхъ.

Цѣна 1 руб., съ пер. 1 р. 25 к.; въ изданіи, перепл. 2 р. съ перес. Складъ при типографіи М. М. Ровеноеръ, С.-Петербургъ, Литейный пр., № 43.

На Всероссийской выставкѣ въ Нижнемъ-Новгородѣ 1896 г. удостоены ГОСУДАРСТВЕННОГО ДІПЛОМА

В. № 11215  
4-3

### Братья Р. и А. ДИДЕРИХСЪ.

Фабрика  
**РОЯЛЕЙ и ПИАНИНО**  
 основанная въ 1810 году Спб., Владимирская, № 8, рекомендуетъ превосходнаго тона и отличной работы  
**РОЯЛИ** въ 1100, 900, 800, 700, 600 и 550 рублей.  
**ПИАНИНО** въ 650, 600 и 480 р.  
 Прейсъ-курранты высылаются бесплатно.

Депю въ Москвѣ: Юл. Генр. Циммерманъ, Кузнецкій м., д. Захарына; въ Ригѣ: О. Энгельманъ; въ Воронежѣ: Р. Т. Шугама; въ Бану: Ф. И. Шрейберъ; въ Тифлисѣ: Б. М. Мирманіанъ.

**С. М. ЭЛІАШЕВЪ, Москва,**  
 Софійка, ЛУБЯНСКІЙ ПАССАЖЪ  
 № 60—61.

\* ЦѢНЫ ВСѢ ДОСТУПНЫ \*

СКЛАДЪ  
**КУЗЬМЫ ШЕРСТЯКОВА**  
 въ г. Бузулукѣ Самар. губ. высыла-  
 етъ свѣжаго майскаго сбора

## ТРАВУ КУЗЬМИЧА

обернутую въ пергаментъ, чѣмъ и предохра-  
 няется эфедра отъ порчи во время пересыл-  
 ки въ почтовыхъ сумкахъ.  
 Отборная борозва въ цѣбту съ корнями  
 по 5 руб. за фун. Второй сортъ по 3 руб.  
 за фун. безъ пересылки. Высылаются за ден-  
 ги и съ налогомъ платежа.  
 Для скорѣйшей мысли травы съ 15 мал  
 сего года мною открыто отдѣленіе склада  
 въ г. Самарѣ, куда и прошу адресовать всѣ  
 требованія какъ письмами, такъ равно и  
 деньгами.

**Фирма существуетъ съ 1891 года.**

**ПОВѢСТИ И РАЗСКАЗЫ.**  
 П. П. Гидяча.  
 Цѣна 2 р., съ перес. 2 р. 50 коп., въ  
 роск. кол. пер. 2 р. 75 к., съ перес. 3 р. 25 к.

**НОВОЖДЕНІЕ.** Ром. въ современ. жизни  
 Вс. Соловьева. Ц. 2 р., съ пер. 2 р. 50 к.

**ОЦИНКОВАННОЕ  
 НИКОГДА НЕ РЖАВЮЩЕЕ  
 ГАЛЬВАНИЗИРОВАННОЕ ЖЕЛѢЗО  
 ДЛЯ КРЫШЪ**  
 НЕ ТРЕБУЕТЪ НИКОГДА ОКРАСКИ.  
**Заводъ Н. В. ЧЕРЕПОВА.**  
 въ Москвѣ, Тверск. заст., Пе-  
 терб. сл., с. д. (12)  
 Прейсъ-курранты бесплатно.  
 Ручательство въ непроржавленіи на ДЕСЯТКИ ЛѢТЪ.

КНИГОИЗДАТЕЛЬСКОЕ Т-во  
**„ПРОСВѢЩЕНІЕ“**  
 С.-Петербургъ, Фонтанка, 52.

Высылаютъ иллюстр. проспекты, объявленія, условия подписки и пр. о своихъ худож. иллюстриров. изданіяхъ на русск. и нѣмецк. яз., по первому требованію **БЕЗПЛАТНО.**  
 „Происхожденіе животнаго міра“ проф. Гаакъ п. ред. проф. Ю. Н. Вагнера, 15 вып. 6 р. Вып. 1 вып.  
 Исторія земли проф. Неймайра и ред. заслуж. проф. А. А. Инностранцева, 30 вып. 12 р. 80 к.; печатаніемъ закончена.  
 Человѣкъ проф. Ранке п. ред. Д. А. Корольчнскаго, 30 вып. 13 р. Вышли 5 вып.  
 Жизнь растеній проф. Кернера п. ред. проф. И. П. Вородина, 30 вып. 12 р. 80 к. Вышли 10 вып.  
 Разсрочка отъ 1 руб. въ мѣсяцъ. Пересылка за счетъ т-ва „Просвѣщеніе“.

**ЦАРЬ-ДѢВИЦА.**  
 Вс. Соловьева.  
 Ром.-хрон. XVII в., въ 3-хъ ч. Ц. 2 р., съ пер. 2 р. 30 к.

Въ кн. маг. прод. НОВ. брош. д-ра Евг. Гуріина:  
 1) Способъ скорого и дешеваго лѣченія  
**ЧАХОТКИ**  
 смѣшанной дезинфекціей, изд. 7; 2) Ревматизма; 3) Геморрой и 12 др. брош. о лѣченіи внутреннихъ болѣзней. Предупрежденіе чахотки; (по 20—30 коп.) Пересылка 10 к. Почт.-тел. адр.: Невъ. Дру ГУРИНУ.

Vous le désigner la Source.  
**CELESTINS**  
**GRÈS-GRILLE**  
**HOPITAL**  
**VICHY**

СOURCES DE L'ÉTAT  
 CELESTINS  
 GRÈS-GRILLE  
 HOPITAL  
 VICHY

Ц. № 10124 26 12



# Санаторія Биркенвердеръ

близъ Берлина. Штеттинскій вокзалъ.  
Пригородное сообщеніе.

## ФИЗИЧЕСКИ-ДИЭТИЧЕСКОЕ ЛѢЧЕНІЕ.

Завѣд. врачъ:  
**докт. мед. Цигельротъ,**  
бывшій ассист. въ санаторіи д-ра Ламана.



Санаторія приспособлена къ лѣченію выздоравливающихъ, нервныхъ, а также хронически больныхъ.

Проспекты высылаются безплатно управленіемъ. 8—5

# СЕКРЕТЪ КРАСОТЫ

## Глицеро-вазелиновое мыло Молодости

**А. С. И. К.** МОСКВА. 20 коп. кув.



**Товарищество С. - Петербургскаго Механическаго Производства Обуви.**

Мы изготовляемъ всевозможнаго рода **ОБУВЬ**, не ограничиваясь только „сороходами“ и „сандалями“. Кто еще не знакомъ съ нашимъ товаромъ — можетъ въ достоинствѣ его убѣдиться на опытѣ. Фамиліи и адреса торговцевъ, торгующихъ нашимъ товаромъ, опубликованы въ № 22 сего журнала. Прейсъ-курранты и инструкцію для сниманія мѣрокъ — мы, въ случаѣ требованія, высылаемъ безплатно во всѣ мѣстности, гдѣ нашъ товаръ не имѣется въ продажѣ.



## ЧАСЫ АМЕРИКАНСКАГО ЗОЛОТА

публикуютъ во многихъ газетахъ варшавскіе и здѣшніе торг. вмѣсто 18 и 20 р. только за 10 руб. и 12 руб.

**ВЪ МОЕМЪ ЖЕ МАГАЗИНѢ** такіе-же часы продаются только по **6 р. 50 к. и 7 р. 90 к.**

Часы стальные анкеръ съ вѣчнымъ календаремъ, съ луною, съ числами и мѣсяцами вмѣсто 10 р. только 8 р. 25 к.

СПБ., Невскій пр., № 48

у Пассажа, часовой магазинъ представителя швейцарскихъ женевскихъ фабрикантовъ

**Н. Н. ШОЛОХОВА.**

Высл. съ налож. платеж. при задаткѣ 1 р.

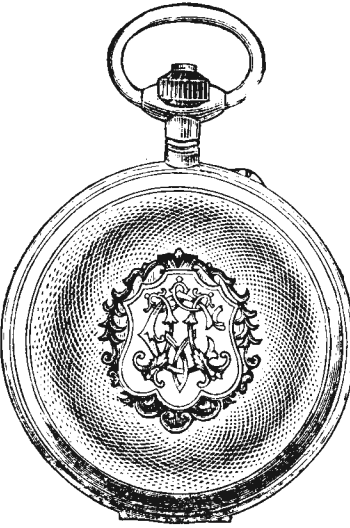

Благодаря большому сбыту и новому усовершенствованному способу изготовленія часовъ я имѣю возможность продавать съ 1 января с. г., самые элегантные и прочіе **МУЖСКІЕ ЧАСЫ** американскаго золота, трудно отличаемые, даже специалистами, отъ настоящихъ, дорого стоящихъ золотыхъ, — крытые анкеръ, механизмъ самой лучшей конструкции, съ прекрасною цѣпочкою, тоже американскаго золота, съ брелокомъ и, по желанію заказчика, съ его монограммой на верхней крышкѣ, или съ портретомъ, согласно присланной фотографической карточки, вмѣсто 18 и 20 руб.

**только за 10 и 12 руб.**

Въ Америкѣ часы эти давно уже вытѣснили настоящіе золотые, а въ последнее время и у насъ входятъ во всеобщее употребленіе.

Такіе же **ДАМСКІЕ** дороже на 1 рубль. Письменное ручательство на 6 лѣтъ. Высылаю впредь вытѣренные часы по полученіи задатка 2 руб., остальное же наложеннымъ платежѣмъ.

**А ДРЕСЬ:**

## Ш. БИТКЕРЪ

склада женевскихъ и американскихъ часовъ въ Варшавѣ, Сенаторская № 27 и Вербовая № 11, противъ Правительственнаго театра.

По избѣжанію подѣлокъ, каждый экземпляръ снабженъ пломбою фирмы, утвержденной Департаментомъ торговли и мануфактуръ за № 29593/435.

Извлеченія изъ аттестаций, полученныхъ моимъ складомъ:

Милостивый государь Г. Биткеръ.

Убѣдившись въ доброкачественности исполненія Вашимъ магазиномъ иностранныхъ заказовъ, я отъ всей души приношу вамъ глубокую благодарность за высланные мнѣ въ село Насаду часы накладнаго золота, такъ какъ прочнось высланнаго превзошла мои ожиданія, прошу еще выслать часы и т. д.

Съ почтеніемъ **А. Н. Воронинъ.** 40 х 97 г. Пермь.

**В. М.** Милостивый государь г. Биткеръ.

Начальникъ Нижнеудинской Конвойной Команды.

Декабря 11 дня 1897 г. № 612.

г. Нижнеудинскъ, Иркут. губ.

Прошу принять увѣреніе въ совершенномъ почтеніи. Капитанъ **Гань.**

И множество другихъ. № 11231 4—6



**ЛУЧШАЯ ПИШУЩАЯ МАШИНА „СМИСЬ - ПРЕМЬЕ“.**

Скорость, прочность, удобство. Последнія усовершенствованія. **Цѣна 250 рублей и 275 рублей.**

Пишущая машина „**КОСМОПОЛИТЬ**“.

Самый красивый шрифтъ. Съ 3 разными русскими и 3 разными латинскими алфавитами. **Цѣна 95 р.** Подлив. шрифтъ въ ней 10 р. Описанія и образцы шрифтовъ обихъ машинъ высылаются безплатно.

**Оптикъ О. РИХТЕРЪ.**  
С.-Петербургъ. Адмиралтейскій просп., № 4.

**САНАТОРИЯ ДРАХЕННОПФЪ.**

Лѣченіе горныхъ воздуховъ. **ЭБЕРСВАЛЬДЪ** близъ **БЕРЛИНА.** Здоровый климатъ. Физически-диетическія лѣчебныя средства. Терапія по системѣ Суггестіонъ. Идиллически спокойное расположеніе въ небольшой, окруженной лѣсомъ мѣстности на высотѣ Драхеннопфа. Комфортабельно благоустроенная. Огромный паркъ съ приспособленіями для лѣченія чистымъ горнымъ воздухомъ, солнечными и атмосферными горными ваннами и т. д. Завѣд. врачъ: докторъ медикъ **фонъ-Квиллфельдъ.** Проспекты безплатно. Владѣлецъ **Г. Ремеле.** Р. № 11165 13—6

**№ 4711.** Кто любить запахъ настоящей фіалки, тотъ пусть требуетъ **ЭССЕНЦИИ „РЕЙНСКАЯ ФІАЛКА“** (Violette du Rhin.)

**№ 4711.** Чистый запахъ Фіалки, крѣпкій, даже въ теченіе нѣсколькихъ недѣль не выдыхающийся.

**№ 4711 du rhin.** **№ 4711 Sachets violette du rhin.** **№ 4711 du rhin.** **№ 4711 Sachets violette du rhin.**

Продается въ парфюмерныхъ магазинахъ во всѣхъ аптекарскихъ магазинахъ.

**БОЛЬШОЙ ЗАРАБОТОКЪ** достигается новымъ патентованнымъ изобретеніемъ. Магазины и капиталъ для оборота не нужны. Фабрика: **Heinrich Werth, M. Gladbach (Deutschland) № 1620.**

**ПЛУГИ,** вѣлки, молотилки, пожарныя машины, джипы и пр. завода инженера **В. И. Милутина** въ Череповцѣ, Новгород. губ. Зол. медаль на Всероссийскихъ выставкахъ 1872 и 1898 гг.

# ЖИВНА

№ 29.

XXIX г.

1898 г.

## Содержание:

ТЕНСТЬ. Красавица. Повѣсть В. М. Михеева. (Продолженіе).—Трагическая ночь. Историческій разсказъ Эрнеста Додэ.—Къ рисункамъ: Волостной судъ.—Хозяйкины заботы.—Татары идутъ.—Украинскій косарь.—Первая ложь.—Пріѣздъ болгарской нянчешкой четы въ Россію.—Н. Е. Сверчковъ и Н. А. Ярошенко.—Еще о гибели парохода „Бургонь“.—Занятіе англичанами Вей-Ха-Вея.—Политическое обозрѣніе.—Смѣсь.—Объявленія.  
РИСУНКИ. Волостной судъ. Картина Г. Румянцова.—Хозяйкины заботы. Картина А. И. Морозова.—Татары идутъ. Ориг. рисунокъ В. Радомснаго.—Украинскій косарь. Ориг. рисунокъ И. И. Ижаневича.—Первая ложь. Картина Ф. Иордана.—Первая ложь. Картина Ф. Вилленса.—Е. в. князь болгарскій Фердинандъ.—Е. в. княгиня болгарская Марія-Луиза.—Болгарскій наслѣдный князь Борисъ.—Н. Е. Сверчковъ.—Крушеніе парохода „Бургонь“.—Общій видъ порта Вей-Ха-Вея.—Занятіе англичанами порта Вей-Ха-Вея. Чтеніе прокламаціи.

При этомъ № прилагается выпускъ „Ежемесячныхъ литературныхъ приложеній“ за Іюль.

Издатель А. Ф. Марксъ.

Редакторъ Р. И. Сементковскій.

**новѣйшая народная ЦИТРА**

съ патентованными подкладными листами. На этой цитрѣ каждый невзаконимый съ чтеніемъ нотъ можетъ точно же играть разныя пьесы по подкладнымъ листамъ. Цѣна безъ листа 8 руб. Подкладные листы по 15 коп. (на каждомъ двѣ пьесы). По полученіи задатка, приблизительно 1/3 стоимости, требуемое высладо съ наложеннымъ платежемъ на остальную сумму.

**Юлія Генрихъ ЦИММЕРМАНЪ.**  
Главное депо и фабрика МУЗЫКАЛЬНЫХЪ ИНСТРУМЕНТОВЪ. С.-Петербургъ, Б. Морская, № 34 и 40. Москва, Кузнецкій мостъ, д. Захарьяна

**ЮВЕЛИРЪ К. И. БОКЪ**

3 лотая медаль. Н.-Новгородъ. С.-ПЕТЕРБУРГЪ, бывшій БЮЛЕРЪ. Кузнецкій мостъ, 6. Большая Морская, 9.

Громадный выборъ брилліантовыхъ и золотыхъ вещей на всякія цѣны. Изготавливаетъ всевозможные жетоны, какъ-то: Всероссийской выставки въ Н.-Новгородѣ 1896 г., XII международнаго медицинскаго конгресса въ Москвѣ, V фотографической выставки Императорскаго Техническаго общества въ С.-Петербургѣ, 100-лѣтняго юбилея министерства путей сообщенія и мн. др. Покупаетъ золото и драгоценныя камни.

**„ЧТО“**

такое искусство укрѣпленія памяти? книга (8-е испр. и доп. изд.) проф. мнемоники С. Файнштейна, высм. за шесть 7-ми коп. марокъ, на велен. бумагѣ—за восемь 7-ми коп. марокъ.

Адресъ: Одесса, Гаванная ул., д. № 2/8, профессору мнемоники **С. ФАЙНШТЕЙНУ.**  
№ 11356 10-1

**ИНТЕЛЛИГЕНТНАЯ ДѢВУШКА** ищетъ какихъ-либо занятій по письменной части, вести книги, быть чтницей или компаніонкой. Согласна и въ отъѣздъ. Адресовать писемно: Стан. Удѣльная, Финл. жел. дор. Выборгское шоссе, д. № 48, кв. № 2. В. З.

**PRECIOSA VIOLETTE**  
ПРЕЛЕСТНЫЕ НОЖНЫЕ ДУХИ, ДОЛГО СОХРАНЯЮЩЕ СВОЙ ЗАПАХЪ. Эссенція высшаго качества. Мыло. Туалетная вода самаго тонкаго запаха. Растительный экстрактъ для ухода за волосами. Рисоваі пудра незальтнла и неослабляла.

**ED. PINAUD**  
PARIS

ПРО ЧТО ЩЕБЕТАЛА ЛАСТОЧКА. Соч. Шпильгагена. Съ портретомъ и биографіею автора. П. 1 руб., съ перес. 1 руб. 25 коп.

**30-й пѣх. Полтавскій полкъ** проситъ лицъ, служившихъ когда-либо въ ономъ, сообщить свои адреса не позже 1-го августа по поводу предстоящаго празднованія 20 сего августа столѣтняго юбилея полка. Квартира полка г. Праснышъ, Псково-Губернскій.

**ЖЕМЧУГЪ**  
ХОРОШІЙ РОВНЫЙ  
ВЪ НИТКАХЪ И ВЪ ВЕЩАХЪ  
ПОКУПАЕТЪ 20-20  
ПРИДВОРНЫЙ ЮВЕЛИРЪ  
**К. ФАБЕРЖЕ.**  
Москва, Кузнецкій мостъ, № 4.

ВЫСОЧАЙШЕ УТВЕРЖДЕННАЯ ТОВАРИЩЕСТВОМЪ

**КОНЬЯКЪ ШУСТОВА**

1896 ГОДА  
НА ВСЕРОССИЙСКОЙ ВЫСТАВКѢ ЗОЛОТАЯ МЕДАЛЬ

съ сыновьями

Вышелъ **ПЯТЫЙ** выпускъ „Альбома XXV-лѣтня товарищ. передвижныхъ художественныхъ выставокъ“.

Изданіе худож. автотипии **К. А. ФИШЕРЪ**, Москва.  
Последній VI выпускъ выйдетъ въ началѣ октября с. г.

**ПОДПИСКА ПРОДОЛЖАЕТСЯ.**  
Цѣна за все изданіе, 6 вып., содерж. 270 разныхъ лучшихъ сюжет., выбранныхъ за 25 л. (1872—1897 гг.) выстав., съ краткимъ очеркомъ движ. выставокъ, общимъ оглавл. и папкой для вмѣщенія всей коллекціи, безъ пересылки 12 р., съ пересылкой 16 руб., можно съ наложен. платеж. (съ прибавл. почтов. комиссіи).

**ПО ВЫХОДѢ VI ВЫП. ЦѢНА ВОЗВЫСИТСЯ.**  
Складъ изданія при худож. фототипии К. А. Фишеръ, Москва, Кузнецкій м. № 11. Тутъ же можно получать „Альбомъ выставокъ въ память В. Г. Бѣлинскаго“ (121 фото-тип. съ портр. критика, его друзей, современн. и рукописей). 2-ое изданіе.  
**Цѣна 1 руб. 75 коп., съ перес. 2 руб.**

## БЛАГОДАРНОСТЬ

профессору мнемоники **С. ФАЙНШТЕЙНУ** въ Одессѣ.

Мнемоника, преподаваемая г. Файнштейномъ, есть одно изъ полезнѣйшихъ искусствъ нашего столѣтія. Она является весьма важнымъ подспорьемъ для каждого учащагося. Громадные результаты мнемоники, замѣченные мною уже послѣ нѣсколькихъ уроковъ, на моей собственной весьма слабой памяти, достигаются при невеликомъ напряженіи умственныхъ способностей. Какъ купецъ, могу только рекомендовать каждому изъ сыновъ Меркурія изученіе мнемоники, которая будетъ для него весьма полезнымъ рычагомъ въ громадномъ механизмѣ нынѣшней международной торговли. Хорошая память есть одно изъ главнѣйшихъ условий успѣха для купца, который, на биржѣ-ли, въ конторѣ, или при иностранной корреспонденціи, долженъ всегда „все свое носить съ собою“. Притомъ считаю нужнымъ прибавить, что заочные курсы, преподаваемые г. Файнштейномъ, доступны для каждого, хоть сколько-нибудь понимающаго русскій языкъ. Я увѣренъ, что методъ профессора мнемоники г. Файнштейна, благодаря своей естественности и логичности, найдетъ въ скоромъ времени всемірное уваженіе.

Окончившій Коммерческую Лейпцигскую академію

**Иванъ Густавовичъ Качковскій.**

Hamburg, Vor dem Klosterthor, 8.

№ 11357

Высш. Уг. Т. П.

**„ЭЙНЕМЪ“** въ Москвѣ.

СЪБЪСТ. ПАРОВ. ФАБРИКА въ СИМФЕРОПОЛѢ (въ КРЫМУ.)

**ПЮРЕТОМАТЪ.**

ГЛАЗИРОВАННЫЕ ФРУКТЫ **Компотъ.**

**КУРГАУЗЪ НАССАУ** (Ланъ) БЛИЗЪ ЭМСА.  
Водолѣчебное заведеніе. Массажъ. Электрическое лѣченіе.  
Завѣдывающій врачъ **Д-ръ Э. Пѣсгенъ**, ассистентъ **д-ръ Ф.-Экъ.**

# НОВЫЕ БИНОКЛИ ТАКЪ НАЗЫВАЕМЫЕ TRIEDER-BINOCLE

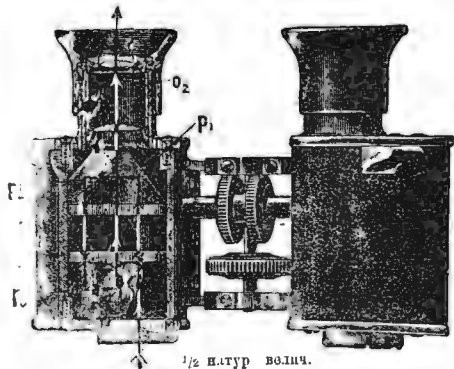

1/2 натур. велич.

„Бинокли-Триедеръ“ значительно превосходятъ всё до сихъ поръ употребляемые бинокли (театральные, полевые и пр.), увеличивая, при одинаковомъ съ ними полѣ зрѣнія, въ 8—10 разъ сильнѣе, а при одинаковомъ увеличеніи захватывая въ 8—10 разъ болѣе обширное поле зрѣнія. Въ принципѣ „Бинокль-Триедеръ“ представляетъ собою кеплеровскую трубу, съ тѣмъ лишь, что картина въ немъ воспроизводится посредствомъ системы призмъ. „Бинокль-Триедеръ“ незаменимъ въ театрѣ и въ дорогѣ, а также для военныхъ, моряковъ, охотниковъ, на скачкахъ и на гонкахъ. На каждомъ биноклѣ имѣется наша фирма. Получать по фабричнымъ цѣнамъ можно, кромѣ нашего оптического заведенія, во всѣхъ лучшихъ оптическихъ магазинахъ или же, гдѣ таковыхъ нѣтъ, черезъ г. Карла Шванъ въ С.-Петербургѣ, Дворцовая набер., 12.

Цѣна для Россіи включительно съ пошлиной и пересылкой:  
увелич. въ 3 раза—63 р.; въ 6 разъ—75 р.; въ 9 разъ—88 р.; въ 12 разъ—100 р.  
Подробныя описанія устройства и прейсъ-курантъ высылаются бесплатно.

№ 10445 16 - 11



**Оптическое заведеніе**  
New-York, 52, East Union Square.  
London, Ross, 111, New Bond Street.

## C. P. GOERZ

Berlin-Friedenau.  
Rhein-Strasse, 45—46.  
Paris, 22 Rue de l'Entrepôt



ДЛЯ КРАСОТЫ ЛИЦА



**POUDRE ORIGINALE „EUGÉNIE“**, настоящая рисовая пудра „Берта Рисъ“, блѣднѣе, роз. и Рашель (для брюнетокъ); она крѣпко держится на кожѣ, и глазу совершенно безвредна, а также придаетъ кожѣ замѣчательную мягкость, и нежность и эластичность. Ц. 1 р. 20 к. и 1 р. 50 к.  
**ROUGE „EUGÉNIE“** въ жидкомъ видѣ; придающая щекамъ и устамъ вполнѣ натуральный розовый цвѣтъ, который не блѣднѣетъ ни дневного, ни электрическаго освѣщенія. Ц. 1 р. 50 к.

**„PASTA EUGÉNIE“**, личная помада для смягченія кожи лица, въ скоромъ времени уничтожаетъ загаръ, веснушки, красныя пятна, встрѣчающіяся на лицѣ. Ц. 1 р. 60 к.

Эти средства можно получать во всѣхъ аптекарскихъ магазинахъ, а въ случаѣ отказа прошу обращаться въ Москву, П. Басманная, № 13.  
**ЛАБОРАТОРИИ БЕРТА РИСЪ.** Москва.

**ФАБРИКА И СКЛАДЪ**  
**Бруно Зенгеръ & Ко**  
С.Петербургъ, Невскій Пр. №26 (бывшій Казанскій)  
**Фотогр. Аппараты**  
и Принадл.  
(Кратк. Прейс-Курантъ безплатно.)

## ВЕЛОСИПЕДЫ „НАУМАНЪ“

ПОЛЬЗУЮТСЯ ВСЕМІРНОЮ ИЗВѢСТНОСТІЮ

ПРЕДСТАВИТЕЛИ ВО ВСѢХЪ БОЛЬШИХЪ ГОРОДАХЪ,

### ЗЕЙДЕЛЬ и НАУМАНЪ, ДРЕЗДЕНЬ.

В. № 111812 12

### ЛОЗЕ MAIGLÖCKCHEN

Эссенція для платковъ — Мыло — Туалетная вода — Рисовая пудра —  
Брильянтинъ — Духи для комнатъ № 6443 (87)

НОВѢЙШІЕ ЦВѢТОЧНЫЕ ДУХИ:

**ЛОЗЕ EDELVEILCHEN**

**ГУСТАВЪ ЛОЗЕ**

Придворный парфюмеръ, 46, Егерштрассе, Берлинъ.

Получить можно также во всѣхъ аптекарскихъ и косметическихъ магазинахъ и у лучшихъ нуаферовъ.

### ВЫИГРЫШ-

НЫЕ 1, 2 и 3-й выигрываетъ  
БАНКИРСКІЙ ДОМЪ  
**ГЕНРИХЪ БЛОКЪ,**  
59, Невскій, С.П.Б. 12—12

**ПИСАТЬ** не только красиво, но и скоро изучивъ въ 6 уроковъ вполнѣ. Методъ удостоенъ золотой медали и благодарности короля Эллиновъ. За двѣ 7 коп. марки высылаю условія и пробное письмо. Одесса. Соборная площадь, д. Палудовой, кв. 40. Пр. кат. Э. Комндарисъ.

ЗОЛОТАЯ МЕДАЛЬ ПАРИЖЪ 1889.

ВЫСОЧАЙШЕ УТВЕРЖДЕННОЕ ОБЩЕСТВО

**ПЕТЕРБУРГСКАЯ ХИМИЧЕСКАЯ ЛАБОРАТОРИЯ**  
ИЗМАЙЛОВСКІЙ ПР. № 71.

**ГЛИЦЕРИНЪ ВЕЛУРЪ**  
СРЕДСТВО ДЛЯ ПРЕДОХРАНЕНІЯ ОТЪ ЗАГАРА, ВЕСНУШЕКЪ И КРАСНОТЫ ЛИЦА.

Глицериновое молоко Вода де Лисъ  
и Ирисовое молоко. де Нионъ для кожи.

Магазинъ въ С.Петербургѣ:  
Ромненскіе пр. № 11 (бывшій Казанскій пр. № 11)  
Невскій пр. № 26 (бывшій Казанскій пр. № 26)

Магазинъ въ Москвѣ:  
Кузнецкій мостъ домъ № 11 (бывшій Кузнецкій мостъ домъ № 11)

## ПЕЧЕНІЕ

# ГЕРКУЛЕСЬ

изъ АМЕРИКАНСКОЙ ОВСЯНОЙ КРУПЫ  
ПРОДАЕТСЯ ВЪЗДЪ.

## С. СІУИ К.

**КАЗИМІРЪ ОССОВСКІЙ,**  
инженеръ.  
Контора для исходатайствованія привилегій  
ВЪ БЕРЛИНѢ (Berlin, W. 9. Potsdamerstr. 3.)





**XXIX г.**

**№ 29**

Выданъ 18 июля 1898 г.

**ПОЛИТИКИ И СОВРЕМЕННОЙ ЖИЗНИ.**

Выходить еженедѣльно (52 № въ годъ), съ приложеніемъ 12-ти ежемѣ. книгъ „Сборника“, соерж. соч. И. С. ТУРГЕНЕВА, 12 книгъ литературныхъ приложеній, 12 №№ „Парижскихъ модъ“ и 12 листовъ чертежей и выкроекъ.

**г. XXIX**

**1898**

Цѣна этого № 15 к., съ пер. 20 к.

**ПРОДОЛЖАЕТСЯ ПОДПИСКА на „НИВУ“ 1898 г.**

Безъ доставкн въ Петербургъ.	<b>5 р. 50 к.</b>	Безъ доставки въ Москвѣ чр. контору Н. Н. Печковской, Петровскія торговая линіи.	<b>6 р. 25 к.</b>	Съ доставкою въ Петербургъ.	<b>6 р. 50 к.</b>	Съ пересылкою въ Москву и др. города Россіи.	<b>7 р.</b>	За гра- ницу.	<b>10 р.</b>
------------------------------	-------------------	--	-------------------	-----------------------------	-------------------	--	-------------	---------------	--------------

При этомъ № прилагается выпускъ «Ежемесячн. литерат. приложеній» за июль 1898 г.

## Красавица.

Повѣсть В. М. Михеева.

(Продолженіе.)

IX.  
Между тѣмъ, Якобовъ и Климентій Климентьевичъ все сидѣли у стола, на лужайкѣ. Когда значительно

стемнѣло, Михеевна поставила на столъ свѣчу подъ розовымъ круглымъ колпакомъ. Комары и ночныя бабочки начали стучаться о колпакъ, нѣкоторые попа-



Выставка московскихъ художниковъ въ С.-Петербурѣ. „Волостной судъ“. Съ картины Г. Румянцова грав. Шюблеръ.

дали подъ него, сгорали, треща, и заставляя мигать пламя.

Климентій, рассказывая Якову о Ру, тщательно отгонялъ насѣкомыхъ отъ гибельнаго имъ огня своей пѣжной рукой, прозрачно-розовой, когда онъ поднималъ ее къ свѣчѣ. Онъ, для цѣлей науки нерѣдко приобѣгавшій къ вивисекции, очень любилъ жиготныхъ и насѣкомыхъ и всегда оберегалъ ихъ отъ опасности, если могъ. Его женственно мягкіе глаза съ грустной лаской смотрѣли сквозь очки на каждаго мотылька, который не слушался движений его руки и летѣлъ на огонь. И въ то же время онъ тихимъ, но сдержанно одушевленнымъ голосомъ описывалъ Якову свое пребываніе въ институтѣ Пастера въ Парижѣ, самого Пастера, Ру, русскихъ посѣтителей института и т. д. Очевидно, онъ вспоминалъ съ глубокой любовью то время; даже мелочи радостно передавалъ.

Характеризуя Ру, онъ вспомнилъ, какъ, случалось, обѣдалъ съ нимъ, и какъ Ру любилъ собирать кусочкомъ хлѣба подливку съ тарелки, увѣряя, что это самое вкусное. Отъ описаній и характеристикъ онъ переходилъ къ бактериологическимъ теоріямъ. Какъ знатокъ дѣла, онъ говорилъ просто, ясно, увлекательно, и самъ, очевидно, увлекался. Щеки его розовѣли, точно у счастливаго ребенка; угреватое и некрасивое лицо хорошѣло.

Яковъ слушалъ внимательно и набрасывалъ карандашомъ въ записной книжкѣ наиболѣе интересные сообщенія Климентія. Но если-бъ молодой ученый взглянулъ въ эту книжку, онъ бы изумился тому, что черточки въ родѣ собиранія подливки съ тарелокъ Ру и казусы въ родѣ бывшаго съ русскимъ ученикомъ Пастера, которому показалось, что онъ открылъ новаго микроба, тогда какъ въ инструментѣ оказалась просто грязь,— что все это Яковомъ тщательно записывалъ, а научныя объясненія набрасывалъ бѣгло и безтолково. Климентій же вѣлъ, что, увлекшись воспоминаніями, выдалъ бѣду товарища по институту, и просилъ Якова не помѣщать этого въ журнальную замѣтку; тотъ обѣщалъ, но строкъ о грязи въ трубочкѣ русскаго бактериолога въ книжкѣ своей не зачеркнулъ.

Климентій уже подходилъ къ концу своихъ рассказовъ, какъ вдругъ изъ темноты вынырнулъ Постромовъ. Розовый отблескъ свѣчи въ колпакѣ странно озарилъ его блѣдное, возбужденное лицо.

— А, ты еще все записываешь? — хлопнулъ онъ по плечу Якова.

— Сейчасъ кончимъ,—кратко отозвался Климентій.— А Саша развѣ не съ вами?

— Нѣтъ, она пошла одна пройтись,—бѣгло сказалъ Постромовъ, смущенно отводя глаза.— Слушай, Гурій, ты какъ хочешь, а я сейчасъ иду на поѣздъ, на послѣдній еще попадемъ!

— Вы же хотѣли остаться погостить? — удивился Климентій, спасая толстую и мохнатую бабочку отъ гибели.

— Нѣтъ. Я вспомнилъ. У меня есть дѣло. Какъ-нибудь па-днихъ,—торопливо и безпорядочно отвѣтилъ Постромовъ.

Яковъ поставилъ въ книжкѣ черту подъ тѣмъ, что онъ записалъ, и, сунувъ книжку въ карманъ, сказалъ:

— Глубоко вамъ благодаренъ, Климентій Климентьевичъ. Статейка выйдетъ—пальчики оближешь. Я тоже сейчасъ поѣду. Можетъ-быть, сегодня ночью ушью сдать статью—завтра же и появится.

— Боксъ, хорошо ли вы усвоили, особенно споръ относительно самозарожденія микроорганизмовъ,—робко началъ Климентій, отогнавъ наконецъ бабочку отъ свѣчи.

— Навѣрно перевертеть! И охота вамъ сыпать бисеръ передъ...—повернулся Постромовъ къ Климентію.

Но братъ Саши какъ будто еще болѣе переконфузился и тихо отвѣтилъ:

— Нѣтъ, почему же? Я кому угодно расскажу. Пусть пропагандируютъ мою науку, да и вообще всякую науку.

— Немного сладости и отъ науки-то... Запутались въ частностяхъ,—началъ Постромовъ.

— Голубчикъ, какъ же дойти до общаго, не перебравъ тщательно частностей? — съ мягкимъ упрекомъ сказалъ Климентій.

— Ну, сеньоры, съ вашими разговорами на поѣздъ опоздаешь. И что за противная привычка у русскихъ людей заводить принципиальные споры, когда надо уходить, ѣхать! Я сейчасъ взгляну въ домъ, да захвачу наши пальто и шляпы,—сказалъ Яковъ и ушелъ въ избу-дачу.

— Общее, общее! Никогда до него не дойдемъ! — началъ Постромовъ, но, очевидно, мысли его прыгали съ предмета на предметъ.—А какая чудная ночь! Теплень-то какая! Вотъ одно несомнѣнное общее — это красота, въ чемъ бы то ни было: въ природѣ, въ искусствѣ, въ женщинѣ!..

— Голубчикъ, вы и не подозреваете, какая красота въ наукѣ! — съ необычнымъ для него оживленіемъ началъ Климентій, но въ это время изъ дачи вернулся Яковъ.

Онъ былъ въ свѣтломъ франтовскомъ пальто и съромъ цилиндрѣ. Въ рукѣ онъ держалъ мягкую широкополую шляпу и истасканную крылатку Постромова.

— Ну, идемъ. Прощаться не съ кѣмъ. Кондратій храпитъ на весь домъ, какъ паровикъ, Марья Степановна у себя въ спальнѣ и уже раздѣлась, а Александра Климентьевна не возвращалась еще. Идемъ, а то опоздаемъ. Спасибо, спасибо, Климентій Климентьевичъ! Сегодня же сдамъ статью въ типографію. Прямо съ вокзала туда.

— Только вы, пожалуйста, о случаѣ...—началъ робко Климентій.

— О грязи-то въ трубочкѣ? — весело подхватилъ Яковъ; — не помѣшу, не помѣшу! — горячо сталъ онъ увѣрять, въ то же время думая: „нѣтъ, шалишь, чтобъ я выпустилъ такой сенсаціонный скандалчикъ. И инициалы господина открывателя новыхъ микробовъ выставлю! Наша публика любитъ, когда продернуть, особенно если субъекта съ именемъ“.

И онъ, счастливый этой возможностью „продернуть въ газетѣ субъекта съ именемъ“, уже тащилъ за плечо Постромова. Постромовъ, крѣпко, почти до боли сжавъ руку Климентія, на ходу надѣлъ шляпу и крылатку. Они пошли по хорошо извѣстной имъ тропѣ черезъ темную теперь лѣсную прогалину къ станціи желѣзной дороги. И когда они быстрыми шагами прошли значительное разстояніе, такъ что и огоньки дачи Егоровыхъ исчезли, Постромовъ обнялъ своего одноклассника и воскликнулъ:

— Гурій, Гурій! Прости меня! Я былъ по отношенію къ тебѣ сегодня совершенный скотина, но развѣ, въ сущности, я не правъ?

Яковъ, который шелъ, мысленно отдѣлывая статью о Ру, оттолкнулъ рѣзко пріятеля и сказалъ:

— Отвяжись, пожалуйста! Большое значеніе придаю я твоимъ свинствамъ! Хотя сегодня ты былъ рѣшительно... не... не парламентаренъ. И чтобъ это было въ послѣдній разъ, иначе одновременно съ тобой никогда не буду у Егоровыхъ!

— Ни въ жизнь, ни въ жизнь, дружище! — восторженно на всю прогалину закричалъ Постромовъ и такъ сжалъ руку фельетониста, что тотъ подпрыгнулъ отъ боли.

— Дьяволъ! — выбранился Гурій. — Что съ тобой? Окончательно ополоумѣлъ?

— Совершенно; погоди, сядемъ въ вагонъ, все расскажу! Только прежде сядемъ въ вагонъ. На этомъ

поѣздъ въ вагонахъ въ будни пусто, отлично! Все расскажу! И вдругъ онъ заплѣлъ: „Не одна-то во полѣ дороженька!..“

Якобовъ насторожился. „Онъ былъ вмѣстѣ съ Александрой Климентьевной,—соображалъ Гурій Ильичъ.— Но не можетъ же быть, чтобъ такая изящная, такая строгая молодая особа... И такой дикобразъ, такой варваръ. Притомъ имъ всемъ отлично извѣстно, что онъ женатъ и имѣетъ ребенка... Наконецъ, онъ тогда бы не удиралъ такъ поспѣшно отъ нихъ. Весьма странно. Взвѣсимъ-ка все...“ И Якобовъ глубоко задумался, на этотъ разъ всецѣмъ не о статьѣ о Ру.

А Постромовъ до самой станціи плѣлъ, казалось, забывъ все въ этомъ плѣніи.

— Замолчи ты, пожалуйста, а то насъ за пьяныхъ примутъ!—останавливалъ его нѣсколько разъ Якобовъ, но пріятель его все плѣлъ и плѣлъ.

А Якобовъ уже началъ безпокойно пожимать плечами. „Кто знаетъ,—думалъ онъ:—женщины охотницы до такой дикой стремительности“. И что-то, неожиданно и для него самого, болью засосало у него въ груди.

Наконецъ дошли до станціи и сѣли въ совершенно пустой вагонъ третьяго класса. Такъ поздно изъ этой дачной мѣстности ѣздили только гости дачниковъ, а это бывало почти исключительно по табельнымъ днямъ. Въ будни же этотъ поѣздъ ходилъ, по увѣренію кондукторовъ, „для счета“ и почти пустой. Когда два пріятеля сѣли на жесткую лавочку въ отдѣленіи вагона, похожемъ въ полумракѣ, при пустотѣ, на сарай съ яслями, Постромовъ опять сжалъ до боли руку Якобова.

— Гурій, — вдругъ сказалъ онъ. — Я отъ тебя жду громадной услуги. Ты юристъ по университету. Расскажи мнѣ все, что надо, чтобы добиться развода!

Якобовъ даже поблѣднѣлъ и не замѣтилъ, что его рукѣ больно отъ пожатія Постромова.

— Драмѣ что ли хочешь писать, гдѣ разводъ играетъ роль?—спросилъ онъ осторожно.

— Ну, вотъ! Къ чорту драмы! Я влюбленъ и любимъ! Я буду счастливъ, счастливъ!

— Съ Александрой Климентьевной? — всецѣмъ тихо процѣдилъ сквозь свои тонкія губы Якобовъ.

— Понятно! Проницательная ты bestia!—воскликнулъ Постромовъ.

— Объяснились?—раздѣльно, но еще тише спросилъ Якобовъ и поджалъ губы, точно боясь ими коснуться чего-то горькаго.

— Н-нѣтъ!—замаялся Постромовъ.—Но я знаю, знаю!—застучалъ онъ рукой по сидѣнью.

— Сердцевѣдъ и сердцеѣдъ!—скривилъ губы Якобовъ.— Психологъ!—У него точно что-то отлегло отъ груди.—Ну, что-жъ, ты, вѣроятно, влюбленъ страстно?—Якобовъ произнесъ это слово съ злой насмѣшкой.— Александра Климентьевна подавлена, конечно, бурей твоей страсти. Жена—кроткая страдалица. Хлопоты о разводѣ. Коллизія гениальной природы, безответной женщины и... и... гордой красавицы. Александра Климентьевна очень горда и... и красива. „Она“ изъ гордости „молчитъ“, „онъ“ хотя и „знаетъ, что любимъ“, бѣснуется, а жертва-жена возводитъ очи горѣ! Пріятель, вмѣсто всякихъ разводовъ напиши-ка ты лучше драму на эту тему! И проще, и лучше. Конечъ, понятно, на современный морально-великодушный манеръ: обѣ героини плачутъ на груди другъ друга, а онъ умиленно читаетъ монологъ. Впрочемъ, теперь монологовъ не пишутъ, да, вѣдь, это только когда герой одинъ на сценѣ, а если при героинѣ, то хоть саженную рацею можно, но непременно на какую-нибудь тему—ну, въ данномъ случаѣ на примѣръ на тему непротипления злу въ приложеніи къ увлеченію красавицей! А пьесу такъ и назови: „Красавица“. Название—хлесткое, ходкое!

Якобовъ говорилъ все это блѣдный и злой.

— Нѣтъ, врешь! Такихъ пьесъ я уже теперь не стану писать. Бокъ-о-бокъ съ ней, съ этой истинной красавицей, съ этой дивной натурой, я ужъ стряпать не буду. Творить буду! Страсти буду рисовать въ ихъ дивно-красивой бурѣ, а не кислосладкую буржуйную мораль, осторожно посыпанную перцемъ новѣйшей общественно-ученой мудрости съ цитатами изъ Вундтова и Летурино. Нѣтъ, теперь я буду жить смѣло, ярко, правдиво! Своей правдой, своей правотой!

Постромовъ восклицалъ все это, уже бѣгая по вагону и наталкиваясь при его покачиваньи на скамьи и столбики спинокъ. Якобовъ слушалъ его молча. Когда поѣздъ остановился, оба они не замѣтили, что пріѣхали.

— Господа, пріѣхали,—объявилъ кондукторъ.

Они вышли изъ вагона.

— Ты въ типографію?—спросилъ Постромовъ.—Помни же, завтра ранешенько утромъ я у тебя, и ты мнѣ расскажешь все насчетъ развода.

— Да, я въ типографію. Мнѣ необходимо. А насчетъ развода... прежде всего: деньги-то у тебя есть?..—и онъ зорко посмотрѣлъ на пріятеля.

— Найдѣмъ! Дирекція дастъ авансъ подъ новую пьесу!—увѣренно сказалъ Постромовъ.

— Подъ „Красавицу“ съ умилительнымъ финаломъ и цитатами частью изъ Ницше, частью изъ Евангелія?—скривилъ презрительно губы Якобовъ.

— О, чортъ! Типунъ тебѣ на языкъ!—возопилъ Постромовъ и быстро скрылся въ темнотѣ.

Якобовъ постоялъ на дебаркадерѣ, снялъ цилиндръ, отеръ лобъ платкомъ, поманилъ пальцемъ извозчика и велѣлъ ему ѣхать, но не въ типографію, а на свою холостую квартиру. Войдя въ свой претенціозно убранный кабинетъ, онъ сѣлъ къ столу, не снимая пальто. Онъ былъ блѣденъ.

— Однако я никакъ не ожидалъ, что это меня такъ кольнетъ. Насчетъ взаимности еще вилами по водѣ писано. Этому драматургу и вообразить легко... И во всякомъ случаѣ... Взвѣсимъ, взвѣсимъ. Бѣдна—разъ. Упряма и горда—два... Это минусы. Плюсы: умна, развита и... и дѣйствительно, красавица! Хороша, хороша! Обставить ее, одѣть, какъ слѣдуетъ... А цѣловать эти чудныя плечи... Нѣтъ... пока необходимо пріостановить эту цепуху... Все возможно. Возможно, что я рѣшусь и посвататься... Деньги... деньги у меня будутъ... Уже теперь я имѣю 500 рублей въ мѣсяцъ отъ газеты, каедръ и... и отъ случайныхъ статей... На этомъ я не остановлюсь. А жена, красавица и умница... И... и... вѣроятно, я, дѣйствительно, люблю... Какъ это ни странно, но... смотрѣть въ эти глаза, цѣловать эти плечи...

Якобовъ, сидя одинъ, въ пальто, у своего письменнаго стола, говорилъ все это вслухъ. Онъ поймалъ себя на этомъ.

— Вотъ тебѣ и на! Монологовъ въ жизни не бываетъ... эхъ, господа драматурги!—усмѣхнулся онъ.

Потомъ онъ всталъ, снялъ пальто, отнесъ его въ переднюю, гдѣ горѣлъ газъ, какъ и въ кабинетѣ. Потомъ сѣлъ опять къ столу. Онъ вынулъ записную книжку изъ кармана.

— А эта дребедень подождетъ!—отшвырнулъ онъ книжку съ замѣтками о Ру.—Теперь я знаю, что мнѣ дѣлать. Пріостановить, пріостановить—а тамъ будетъ видно.

Онъ вынулъ изъ бювара листъ англійской почтовой бумаги, выбралъ новое перо, вставилъ его въ ручку, дѣлая все это спокойно, методично; потомъ долго писалъ письмо, останавливаясь, хмуря лобъ и прищуривая глаза. Когда онъ кончилъ, онъ взялъ изъ коробки конвертъ, раскрылъ длинную книжку адресовъ—и, отыскавъ въ ней по алфавиту адресъ, четко и красиво написалъ на конвертѣ:



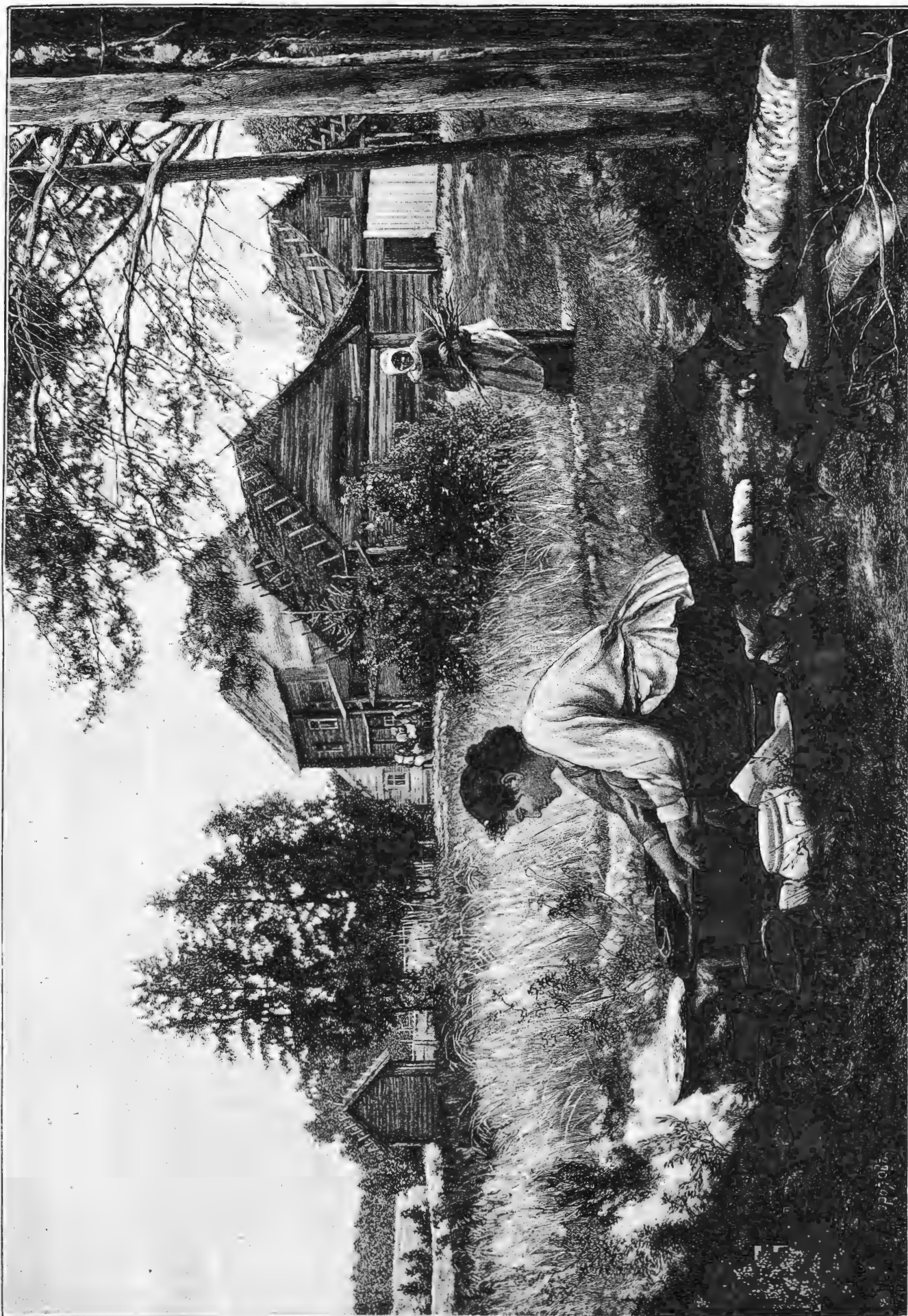

Выставка въ Императорской Академіи Художествъ. „Хозяйкины заботы“.

(Съ картины Л. и Малозова при Д. Сидорова.)

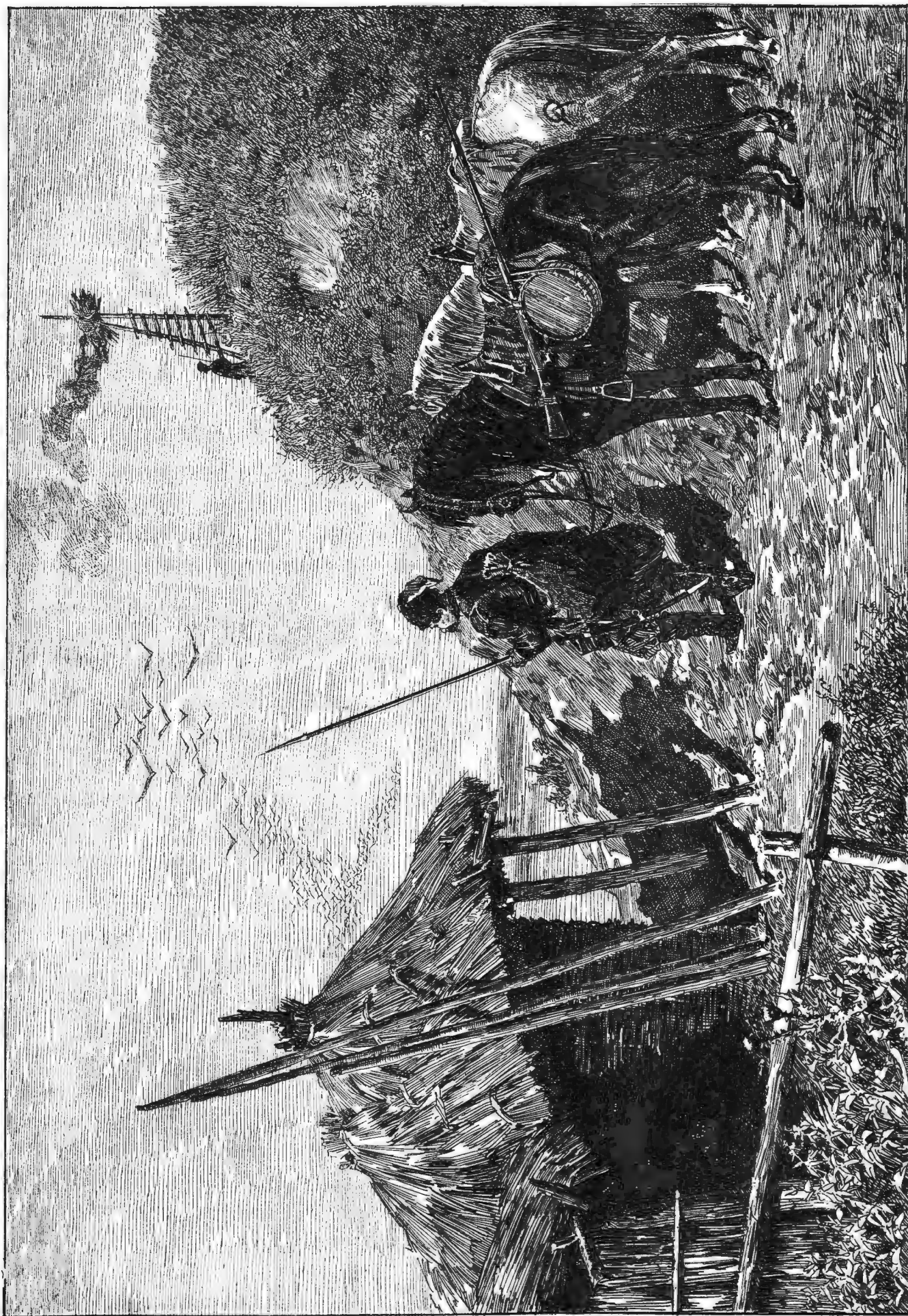

„Татаре идугь“. Ориг. рис. (собств. „Нивы“) В. Радомскаго, фотохемиграфия Яблонскаго.

„Пензенская губернія, близъ села Версаева, хуторъ Малинка. Его Преподобію отцу Іустину Предтеченскому“.

„Отличная привычка — записывать всякій адресъ. Хорошо, что и этотъ записалъ, когда посылалъ, по просьбѣ Данилы, оттискъ статьи о моемъ паломничествѣ къ мощамъ“, — подумалъ Якобовъ, запечаталъ письмо и наклеилъ марку.

Потомъ подошелъ къ книжному шкапу, вынулъ оттуда томъ свода законовъ и положилъ его на столъ.

— Пошлю это завтра дикобразу. Пусть самъ роется въ отдѣлѣ о союзѣ семейственномъ и онаго расторженіи! — злобно усмѣхнулся Якобовъ.

Онъ зажегъ свѣчу, потушилъ газъ, и пошелъ въ спальню.

„Да! возможно, что и посватаюсь... Влюбленъ? Настоящимъ образомъ?.. Я?“ думалъ онъ, качая головой и подходя къ своей постели. Онъ долго не могъ заснуть.

## X.

Когда Постромовъ и Якобовъ ушли, Климентій всталъ и, взявъ свѣчу, пошелъ наверхъ, туда, гдѣ спали онъ и Кондратій.

Это былъ просто чердакъ подъ самой крышей, безъ наката и потолка, довольно высокій. Здѣсь было прохладно: большое полукруглое слуховое окно было открыто; пахло свѣжимъ сѣномъ. Оба брата спали на полу, на мѣшкахъ съ сѣномъ, которые они сами набивали. вмѣсто стола на двухъ длинныхъ и невысокихъ козлахъ лежали доски, покрытыя клеенкой: получался, такимъ образомъ, большой низкій столъ. Впрочемъ, Кондратій никогда не писалъ, поэтому и не нуждался въ столѣ. Доски этого самодѣльнаго стола заняты были исключительно микроскопами, стеклянными трубками на стойкахъ, ящиками съ препаратами — словомъ, хозяйствомъ бактериолога. Дорожная круглая чернильница и ворохъ бумагъ почти исчезали среди этихъ своеобразныхъ предметовъ.

Климентій съ трудомъ нашелъ на столѣ мѣсто, куда поставить свѣчу. Сдѣлавъ это, онъ снялъ съ нея колпакъ. Свѣтъ ярко упалъ на ближайшій уголь, гдѣ, не раздѣваясь, спалъ Кондратій. Онъ вдругъ векинулся съ подушки и, сѣвъ на своемъ мѣшкѣ съ сѣномъ, покрытымъ простыней, жмурилъ глаза, заспанные и спавшіеся, и чесалъ всключенную голову.

— Это ты, Клима? — спросилъ онъ, зѣвая.

— Я, Коня. Прости, я неловко поставилъ свѣчу. Прямо тебѣ въ глаза. Ты и проснулся. Но все равно. Надо же тебѣ раздѣться, — отвѣтилъ Климентій, загоразвивая свѣчу отъ брата большимъ атласомъ микроорганизмовъ.

— А гости? Гдѣ мы ихъ уложимъ?

— Они уѣхали въ городъ. Дѣла у нихъ. Тебя не хотѣли будить.

— И прекрасно. Шутъ съ ними. Клима! Намъ съ тобою надо серьезно поговорить. Гдѣ Саша? Спать?

— Нѣтъ, гуляетъ еще. Одна. Знаешь, по ея обыкновенію: до поздней ночи.

— Знаю. Хорошо. Вотъ въ чемъ дѣло, Клима: Саша хочетъ выйти замужъ за Ротикова. Она мнѣ это сказала, когда я ее сегодня встрѣчалъ. И Ротиковъ пріѣзжалъ, но сдѣлалъ ей дорогой отъ станціи предложеніе и, получивъ полусогласіе, удралъ.

Климентій слушалъ брата съ широко раскрытыми глазами. То, что онъ слышалъ, его поразило. Но онъ провелъ медленно рукой по лицу и присѣлъ спокойно на уголь стола, единственное свободное на немъ мѣсто.

— Что же, Ротиковъ добрый, честный человекъ, — наконецъ сказалъ онъ нерѣшительно.

— Да не любить она его и не можетъ любить! Уродъ онъ! Мелкая душонка! А главное — не любить,

не любить она! — вскочилъ и забѣгалъ взадъ и впередъ Кондратій.

— Развѣ любовь необходима? Вотъ я женился на Сонѣ... Никакой любви у насъ не было, а просто взаимное уваженіе, — какъ-то совсѣмъ робко сказала Климентій.

Онъ точно извинялся въ чемъ-то передъ своимъ шумнымъ младшимъ братомъ.

— Ты! — сердито воскликнулъ Кондратій. — Тебѣ съ твоими микробами ничего не надо. И Соня твоя честная ледышка! Да и ты... тебя можно любить... Ты вонъ, того и гляди, великій ученый будешь... Да и у тебя вонъ глаза какіе чудные и душа великолѣпная! А вѣдь этотъ микроцефалъ уродъ, ничтожность — а у Саши пламенная душа! Э, да все это пустяки! Просто измучилась она въ своемъ правленіи. Это все я, я виноватъ! Надо мнѣ бросить къ чорту эту свою театралку и поступить на службу. Пора мнѣ содержать сестру и мать, а не ей меня и маму — вотъ что! Ты помогаешь, какъ можешь, но у тебя Соня и дочь — да и тебѣ нельзя пауки бросать — великая это вещь, а мое „святое искусство“ — дрянью оно ныпче стало, дрянью. Постромовъ правъ. А я до сихъ поръ былъ пустой эгоистъ со своимъ сценическимъ призваніемъ. Нѣтъ, баста. На-дняхъ же беру изъ дирекціи бумаги — пусть Агаринъ хоть повѣситъ съ отчаянія, что его лучший ученикъ, по его словамъ, бросаетъ школу. Ищу мѣсто — и пусть Саша отдыхаетъ. Прокормлю ее и мать! И ни за какого шута горохового не пойдетъ она, ради одной возможности отдохнуть отъ своего правленія! Пойми! Вѣдь она — чудное созданіе! Мы должны беречь ее. Не отдавать какому-то микроцефалу. Ты говоришь, она гуляетъ? Вѣрно у пруда. Она по вечерамъ всегда тамъ сидитъ. Пойду-ка я. Перетолкую съ ней, какъ слѣдуетъ.

И не успѣлъ Климентій обернуться, какъ каблуки Кондратія уже застучали по лѣстницѣ. Климентій сидѣлъ попрежнему на углу стола. Лицо его было грустно.

— Беречь? А для кого беречь? Кто для нея годится въ нашей средѣ? Чтобы осталась старой дѣвой? — думалъ онъ, и голова его все ниже опускалась на грудь.

Вдругъ онъ услышалъ скрипъ лѣстницы. По ней кто-то поднимался. Не Кондратій ли возвращается? Климентій поднялъ голову. Въ отверстіе лѣстницы въ полу — показалась Саша, блѣдная, съ плотно сжатыми губами. Климентій всталъ на ноги.

— Ты не встрѣтилась съ Коней? — спросилъ онъ. — Онъ пошелъ къ пруду искать тебя.

— Нѣтъ, я съ нимъ не встрѣтилась, — тихо отвѣтила Саша. — Клима, позволь написать у тебя сейчасъ два коротенькихъ письма. Завтра же въ городъ я ихъ пошлю, — прибавила она совершенно спокойно.

— Пиши, Шура, вонъ въ той кучѣ и бумага, и конверты, — отвѣтилъ Климентій, отходя отъ стола.

Саша сѣла къ столу, нашла бумагу, конвертъ, перо и быстро, лихорадочно написала двѣ записки. Климентій потерянно теребилъ свой плохо заросшій волосами подбородокъ, медленно ходя по чердаку.

— Клима, — вдругъ окликнула его сестра: — прочти! — и она протянула ему обѣ записки.

Онъ взялъ ихъ и прочиталъ одну за другой.

„Многоуважаемый Онисимъ Николаевичъ! Спѣшу извѣстить васъ, что на ваше предложеніе согласна. Для обсужденія подробностей прошу васъ зайти за мной завтра въ наше правленіе около 5 часовъ, когда я кончаю занятія. Ваша невѣста Александра Егорова“, — было написано четкимъ и твердымъ почеркомъ Саши на первой запискѣ.

Вторая содержала слова:

„Данила Евстафьевичъ! Одновременно съ этой запиской отправляю другую доктору Ротикову, котораго вы встрѣчали у насъ; я согласилась быть его женой.



Поэтому забудьте все, что вы могли истолковать неверно, и уѣзжайте къ женѣ: неблагородно осчастливить человѣка только для того, чтобы сдѣлать его потомъ несчастнымъ. Вы этого и не сдѣлаете. Въ этомъ увѣрена ваша С.“

Когда Климентій читалъ эти записки, Саша сидѣла въ поль-оборота къ нему и жадно смотрѣла на него пылающими глазами.

— Понялъ, Клима? — сказала она наконецъ глухо, точно у нея совсѣмъ пересохло горло.

— Эту не совсѣмъ! — протянулъ ей братъ записку къ Постромову.

— А ту, другую? — быстро спросила она.

— Ротиковъ, во всякомъ случаѣ, человѣкъ достойный, — уклончиво отвѣтилъ Климентій.

— И не совсѣмъ ужъ микроцефаль, какъ утверждаетъ Коня?! — попробовала пошутить Саша.

Но шутка у нея не вышла. Губы ея судорожно дрожали.

— Не... не совсѣмъ, — отозвался Климентій. — Но, Саша... вторая-то, вторая записка?

Саша встала, скрестила руки и раздѣльно сказала:

— Постромовъ я я — мы любимъ другъ друга. Но онъ женатъ. И хотя и не любитъ жены... Наконецъ, у него есть ребенокъ...

— Но ты любишь, любишь его? — сдѣлалъ къ ней шагъ Климентій.

Онъ былъ теперь сильно взволнованъ. Саша какъ будто еще болѣе поблѣднѣла.

— Люблю! люблю! — почти простонала она, сильно сдавливая грудь скрещенными руками: — люблю, люблю и его, и его несчастную порывистую душу — душу художника, душу человѣка прямого, въ сущности сильнаго, хотя и изломаннаго... Ахъ, Клима! Какъ я истосковалась среди этихъ полудюдей... Ты да онъ, только двоихъ я знаю. Ты простой и добрый, какъ дитя, и сильный въ наукѣ, какъ никто изъ видѣнныхъ мною, и онъ — безпорядочный, какъ я не знаю кто, несчастный, какъ, вѣроятно, никто изъ тѣхъ, кого я знаю — и... и... пойми, Клима... изболѣлась я жаждой по чѣмъ-нибудь захватывающему, широкому, настоящему. И вотъ этотъ человѣкъ... Да, я люблю, люблю его!

Саша, высоко вскинувъ стройныя руки, снова опустилась на стулъ. Климентій подошелъ къ ней, положилъ обѣ записки на столъ, полюбилъ сестру, поцѣловалъ ее тихо въ голову и почти на ухо ей сказалъ:

— Шура. Ты говоришь, онъ не любитъ жену. Въдъ возможенъ и разводъ.

Саша вздрогнула.

— Клима, — почти прошептала она, не поворачивая головы: — есть и гражданскіе браки... Развѣ это оставливаетъ меня?.. Нѣтъ, пусть вернется къ женѣ. Она ниже его, она ему невыносима, но... она ему отдала все — и потомъ, ребенокъ, ребенокъ... Клима, бросилъ бы ты не Соню, а твою Таню, полюби ты хоть богиню какую-нибудь?!

— Какія ты невозможныя предположенія дѣлаешь, Саша, — смущенной, почти дѣтской улыбкой усмѣхнулся Климентій; при очахъ эта улыбка придавала ему какой-то комически наивный и милый видъ. — Но ты права: дѣтей — все равно своихъ, чужихъ — надо щадить прежде всего... Но зачѣмъ же это, это? Будто это необходимо? Ты молода. Можешь встрѣтить другого подходящаго человѣка... Зачѣмъ это, это?! — Климентій стучалъ рукой по запискѣ къ Ротикову. — Притомъ же за что же и его обманывать?.. Голубушка, вообще... любя другого, не нужно связывать судьбу нелюбимаго... мало ли что въ жизни! Главное не правдиво это... Подумай, Шуринька. Ну, проживешь еще съ нами... Я буду побольше практиковать. Буду гораздо больше помогать тебѣ и мамѣ... Ты бросишь свое правленіе, отдохнешь!

Климентій опять поцѣловалъ склоненную надъ столомъ голову сестры. Руки его дрожали. Волненіе его все возрастало. А Саша, слушая его съ полузакрытыми глазами, потихоньку положила въ конвертъ сперва записку къ Постромову, потомъ и записку къ Ротикову. Адресы на конвертахъ она надписала раньше. И вдругъ, медленно вставая, такъ что Климентій невольно долженъ былъ отклониться отъ нея — крѣпко поцѣловала его въ лобъ.

— Нѣтъ, Клима... Лгать не надо. Я и не буду. Я все скажу Онисиму Николаевичу. Да онъ и не ищетъ отъ меня любви, онъ знаетъ, что я его не люблю... А вотъ устроимъ мы съ нимъ лабораторію, пріѣзжай къ намъ, увидишь, какъ твоя сестричка будетъ работать въ этой лабораторіи сперва подъ руководствомъ мужа, а потомъ и сама... Онъ пусть практикуетъ, а я... въ лабораторіи... И маму къ себѣ возьмемъ. А Кондратій, пока не кончатъ школы, пусть поживетъ у тебя. Платить мы за него будемъ... Видишь, Клима: есть въ жизни еще одно хорошее, кромѣ счастья, трудъ — полезный, умный... И ужъ, конечно, лабораторія полезнѣе, чѣмъ это наше правленіе... и полезнѣе, и умнѣе... А при помощи Онисима Николаевича и твоей... главное, твоей... я и въ бактеріологіи...

И вдругъ Саша зарыдала, — внезапно, разомъ. Слезы такъ и брызнули изъ ея глазъ. Но такъ же быстро, сразу она и побѣдила это рыданіе: только грудь ея сильно колыхалась.

— Вотъ видишь, до чего я... нѣтъ, надо спастись въ лабораторію!

И, не давъ опомниться Климентію, съ двумя письмами въ рукахъ, она бросилась по лѣстницѣ внизъ... Онъ сдѣлалъ шагъ за ней, наклонился надъ лѣстницей и крикнулъ:

— Саша, голубушка!

— Спи, Клима! Я тоже пойду спать, спать, спать! — нараспѣвъ прозвенѣлъ ея голосъ снизу, и по стучу двери, по шуршанью платья онъ понялъ, что она ушла въ свою комнатку.

Климентій медленно прошелся по чердаку, потомъ, сбросивъ блузу и оставшись въ одной мягкой рубашкѣ, сѣлъ на свою постель, поджавъ ноги, съ которыхъ также сбросилъ сапоги. Онъ глубоко задумался. Онъ такъ задумался, что не замѣтилъ, какъ по лѣстницѣ тихонько поднялся „малый“... Сеня также спалъ на этомъ чердакѣ, также на небольшомъ мѣшкѣ. Онъ только что кончилъ заданную ему Кондратіемъ очень сложную задачу на именованныя числа, надъ которой долго ломалъ голову, сидя въ зальцѣ дачи. Онъ началъ тихо раздѣваться въ своемъ уголкѣ, стараясь не мѣшать Климентію. Онъ зналъ, что Климентій ученый — и благоговѣлъ передъ нимъ. Когда мальчикъ уже нырнулъ подъ свое лѣтнее пальто, замѣнявшее ему одѣяло, только тогда Климентій замѣтилъ его присутствіе.

— Сеня, ты уже легъ? — спросилъ онъ мальчика.

— Легъ, Климентій Климентьевичъ, — послышался изъ-подъ пальто тоненькій голосокъ „малаго“, свернувшись шагося въ углу комочкомъ.

— Мама спитъ — не знаешь? — спросилъ Климентій.

— Давно-съ. Онѣ десять пазынцевъ разложили, потому легли-съ, — отвѣтилъ Сеня.

Климентій помолчалъ, сидя все въ той же позѣ на своей постели.

— Сеня, а помнишь ты свою маму? — неожиданно спросилъ Климентій.

— Нѣтъ, не помню, — тихо прозвенѣлъ голосъ мальчика. — Сиротой жить я у тетки и у дѣда нищаго — съ тѣхъ поръ и помню я себя. И никакой мамы не помню.

Мальчикъ умолъкъ.

— А я, Сеня, помню свою маму еще совсѣмъ молодою, а самъ я маленькій, маленькій былъ — и помню,

какъ я любилъ тереться о щеки мамы лицомъ. Отецъ, бывало, все смѣялся: опять полируешь мать?—бывало, говорилъ. А она только улыбается — и подставляетъ свою щеку...

Климентій началъ увлекаться своими дѣтскими воспоминаніями. Но его перебилъ унылый голосокъ ма- лаго.

— Глупости-съ!—сентенціозно произнесъ онъ.

— А ты, Сеня, думаешь, что хорошо только то, что умно?—не безъ грустнаго упрека спросилъ Климентій.

Онъ нерѣдко велъ передъ сномъ такія бесѣды съ малышомъ, и Сеня любилъ эти бесѣды. Въ нихъ ученый высказывалъ часто почти дѣтскія наивности, а „малый“, прозванный такъ за свою малорослость, поразительную даже и для его возраста,—обнаруживалъ необычайный здравый смыслъ и даже житейскую опытность. И теперь Сеня уже собирался отвѣтить, что и глупости бываютъ пріятны, но все же она глупость, а человекъ рожденъ не для того, чтобы быть дуракомъ; но вдругъ по лѣстницѣ быстро взбѣжалъ запыхавшійся Кондратій.

— Не нашелъ ни у пруда, ни въ паркѣ, обѣгалъ всѣ главныя аллеи... Прихожу, а Михеевна объявляетъ, что Саша ужъ спать легла и свѣчку у себя потушила, — сказалъ онъ громко, начиная быстро раздѣ- ваться.

— Да, она заходила ко мнѣ. Она написала письмо Ротикову, что согласна. Она рѣшила это безповоротно,— грустно сказалъ Климентій, раздѣваясь медленно и методично.

— Н-не можетъ быть!—пробормоталъ Кондратій, по- ворачиваясь на постели.

— И знаешь, не говори ты съ ней! Пусть посту- паетъ, какъ ей лучше. Тутъ не одно утомленіе... и все подобное. Тутъ, знаешь, что по-моему, Коня?

— Что? — мрачно и враждебно отозвался младшій братъ.

— Тутъ не столько инстинктъ женщины, какъ ин- стинктъ материнства безсознательно ищетъ исхода. Повѣрь, великій законъ воспроизведенія организмовъ неясно для самой женщины подвигаетъ ее на многіе поступки. Она-то мотивируетъ и такъ, и этакъ, а въ сущности... Коня! Какъ ты думаешь?

Но Коня уже ничего не думалъ. Волненія этого дня не лишили его способности заснуть мгновенно, едва голова его коснулась подушки. Климентій, тихо вдох- нувъ, потушилъ свѣчу и легъ. Но онъ долго не спалъ. Не спалъ и малый. Онъ соображалъ, кто это „она“ и что такое „материнство“ и „воспроизведеніе“.

## XI.

Климентій спалъ своимъ тихимъ сномъ до шести ча- совъ утра. Въ это время онъ, обыкновенно, просыпался. И несмотря на то, что онъ вчера долго не могъ за- снуть, едва часы внизу, въ зальцѣ, пробили шесть, какъ глаза Климентія раскрылись.

Онъ обвелъ ими медленно по чердаку. Яркое утрен- нее солнце заливало всю комнату, похожую на шатеръ, благодаря ея острой крышѣ, уходящей вверхъ угломъ. Столбъ дылинокъ купался въ полосѣ свѣта, которая шла отъ открытаго слухового окна. Изъ этого окна лилась влажная, бодрящая свѣжесть ранняго лѣтняго утра, и нѣсколько скворцовъ, для которыхъ Климентій устроилъ въ окнѣ скворечницу, выглядывали изъ ея дверецъ, суетливо щебеча. Малый, сбросивъ во спѣ свое одѣяло-пальто, спалъ крѣпкимъ сномъ, и его обыкно- венно не по-дѣтски серьезная рожица, теперь, во спѣ, дышала всей безпечной наивностью ребенка.

Но поразило Климентія, что постель Кондратія была пуста. Около нея стоялъ тазъ съ мыльной водой и кувшинъ: очевидно юный артистъ уже всталъ, умылся и одѣлся; даже его панамы не было видно на столѣ, значитъ, онъ уже ушелъ. Климентій сейчасъ же всталъ—

и умылся. По тишинѣ, царившей повсюду, онъ по- нялъ, что на дачѣ всѣ еще спятъ, даже Михеевна.

Вставъ, онъ всегда часа два бродилъ лѣтомъ по лѣсу, зимой по бульварамъ и возвращался, когда домашніе уже сидѣли за чайнымъ столомъ. Надѣвъ очки и шляпу, вооружившись самодѣльной палкой, онъ медленно по- брелъ по травѣ, еще совсѣмъ бѣлой и влажной отъ обильной росы.

Во время этихъ прогулокъ, въ часы, когда никто ему не встрѣчался въ лѣсу, Климентій, обыкновенно, обду- мывалъ разныя научныя проблемы, всегда осаждавшія его голову, когда онъ былъ наединѣ.

Но сегодня, едва Климентій вступилъ въ лѣсъ, по которому, подъ затихшими деревьями, уже осѣдая, еще бродилъ золотисто-молочный туманъ росы, онъ почув- ствовалъ, что не наука, не ея проблемы встаютъ въ его головѣ, а сестра и ея судьба. Вчера, когда онъ засыпалъ, ему показалось, что онъ вполнѣ примирился съ рѣшеніемъ Саши—выйти замужъ за Ротикова; ему казалось, что онъ нашелъ для этого достаточно разум- ныя основанія... Но теперь, дыша прелестнымъ іюль- скимъ утромъ, онъ вдругъ почувствовалъ, что это утро, его красота, точно упрекаютъ его, Климентія, за лег- кость, съ какою онъ отпесилъ къ печальному все-таки рѣшенію Саши...

И онъ невольно, забывъ вопросы біологіи и гистоло- гіи, которые его несдѣднее время занимали, задумался о судьбахъ жепцины.

Роца была почти такая же темная и прохладная, какъ и вчера. Но когда онъ вышелъ изъ роци въ бе- резовый перелѣсокъ, онъ вдругъ остановился. До его слуха долетѣли неожиданные звуки. Онъ сейчасъ же узналъ голосъ Кондратія. Щепетильный до послѣдняго предѣла даже въ отношеніи къ самымъ близкимъ лю- дямъ, онъ сейчасъ же хотѣлъ вернуться, чтобы не услышать того, что Кондратій, можетъ-быть, не желалъ сообщить ему.

Но долетѣвшій до его слуха слова непобѣдимо удер- жали его. Климентій, наединѣ, самъ съ собой, сму- щенно покраснѣлъ и, какъ будто не поборовъ со- блазна, тихо присѣлъ на срубленную березу, еще не вывезенную изъ лѣсу. Вокругъ него все: бѣлоснѣжные стволы, яркая зеленая трава, лоснящіеся, трепещущіе листки березъ, разсыпанные повсюду крупныя капли росы—все тонуло и сверкало въ сіяніи солнца, которое цѣлымъ моремъ свѣта заливало перелѣсокъ съ рѣдкими, не особенно высокими молодыми деревьями.

И нѣсколько издали, за кудрявыми кустами совсѣмъ юныхъ березокъ, звучалъ сильный, свѣжій, бархат- ный голосъ Кондратія. На этотъ разъ ни тѣни аффек- таціи не слышалось въ этомъ голосѣ. Кондратій гово- рилъ:

— Видишь ли, Саша. То, что я тебѣ высказы- ваю, можетъ-быть, для тебя не только ново, но и дико, пускай даже глупо — но я въ это вѣрю и буду вѣрить! Буду! Понимаешь, всегда буду! Красо- та въ жизни не есть случайность. Но не въ этомъ дѣло, а въ красотѣ! Видишь ли, есть отъ природы тупыя уши, которыя не улавливаютъ, не воспроизво- дятъ тонко и вѣрно музыкальныя ноты; и едва ихъ обладатели запоютъ, сейчасъ грубо и сфальшивятъ. Такъ большинство людей и насчетъ чутя къ красотѣ... Видитъ, чувствуетъ красоту, но разобраться въ ней, опутить ее всей душой—ну это едва ли многимъ дано! Ужъ зато если одаренъ этой способностью — дойдетъ она тебя... Возьми меня... Что я? Щепокъ, глупышъ, полуобразованный, съ мальчишескими грубыми инстинк- тами, а въ эту матерію впихался! Ну, и вотъ... вижу и цѣлюкъ, вотъ этотъ лучъ солнца, читаю сцену Кате- рины съ Борисомъ въ „Грозѣ“, читаю Полонскаго „У Аспазіи“, слышу Шопена, вижу глаза Климентія, когда онъ говоритъ о Пастѣрѣ, смотрю на тебя...



Українській косарь. Ориг. рис. (собств. „Шивы“) И. И. Ижакевича, автотипія „Шивы“.



— Коня, меня-то ты оставь,—перебил Кондратій глухо и подавленно голосъ Саши.

— Не могу! Къ чему же вѣдь я и рѣчь веду!—загорячился онъ еще болѣе.—Словомъ, вижу я всяческую красоту, разнообразнѣйшую, замѣть, и чувствую, что это все одно, одно чудное, хорошее, высшее! Ты думаешь, я изъ мелкой суетности быть актеромъ пользѣ въ эту театральную школу! Какъ пошлый мальчишка за глупой игрушкой! Нѣтъ! Хочу я дѣятельности, гдѣ бы могъ служить красотѣ,—понимаешь, красотѣ! Ни поэтомъ, ни художникомъ, ни музыкантомъ быть не могу—нѣтъ дарованія, а актеромъ—другое дѣло: на этомъ попрощѣ и посредственности легче служить красотѣ... До слезъ продумать красоту Шекспира, Островскаго, Шиллера, рабски попытаться передать въ жестѣ, въ голосѣ—это можно, это можно и не будучи гениемъ... Только надо вдуматься, встрадаться въ эту чужую красоту... Однако я уѣхалъ къ чертямъ на кулички, о себѣ заплелъ... Не во мнѣ дѣло... Дѣло въ томъ, что красота—вещь святая, и не могу я стерпеть, когда ее несутъ на жертву пошлости... хотя бы и съ наилучшими намѣреніями. Не могу, не могу, не могу!—какимъ-то изступленнымъ стономъ закончилъ Кондратій свою безпорядочную рѣчь.

Нѣсколько мгновеній въ лѣсу было совершенно тихо. Неслышно трепетали отъ легкаго вѣтерка деревья, даже птицы, точно испуганныя громкимъ голосомъ Кондратія, затихли. Климентій сидѣлъ, опустивъ голову, притаившись. Онъ жадно ждалъ того, какъ отвѣтитъ Саша. И дѣйствительно, ея мрачный, глухой отъ сдержаннаго волненія голосъ раздался въ тишинѣ лѣса.

— Изумляюсь я, Коня. Ты смѣшиваешь самыя различныя вещи. Точно я не понимаю все, что ты говоришь о красотѣ. Но я-то, я-то тутъ при чемъ? Ну, не спорю. Я—красота,—злбно-иронически подчеркнула

она.—И цвѣтокъ—красота, и этотъ лугъ—красота. Но какое дѣло коровѣ до цвѣтка, который она съѣстъ вмѣстѣ съ травой; какое дѣло тучѣ, если она должна, загорюдивъ солнце и пролившись дождемъ, увлажить почву и вызвать грязь! Какое дѣло жизни во всей ея сложности до моей „красоты“? Тутъ примѣшивается масса вопросовъ: куска хлѣба, душевнаго настроенія, цѣли жизни и т. п. ... Что я культъ изъ себя, что ли, должна создать для себя самой, да и для другихъ? Ты самъ не понимаешь, что говоришь! И ты ужасно не послѣдователенъ. Видишь, какъ ты прекрасно объяснилъ, почему ты идешь въ актеры, и я тебѣ вполне сочувствую... И вдругъ ты предлагаешь, для того, чтобы только я ушла изъ правленія и не шла за Ротикова, бросить школу, сцену!.. Нѣтъ, нѣтъ, нѣтъ! Ты будешь актеромъ! Ты кончишь школу! И я вѣрю: ты не посредственность, ты талантъ... я это чувствую. А что ты любишь меня—не сомнѣваюсь, и не любишь Ротикова, и это понимаю: вы антиподы по натурамъ... Ну да вѣдь онъ и увезетъ меня въ провинцію, тебѣ встрѣчаться съ нимъ не придется.

— Увезетъ! увезетъ! Вотъ этого-то я и не позволю. Не дамъ я этому дракону утащить тебя въ его затхлую пещеру!—закричалъ Кондратій.

— Не дамъ?—холодно и рѣзко остановила его Саша.—Довольно этихъ глупостей. Я дѣлаю то, что нахожу нужнымъ. И никто мнѣ не можетъ дать или не дать что-нибудь сдѣлать... Да и пора мнѣ: на поѣздъ могу опоздать, такъ что довольно этихъ разговоровъ... За любовь твою спасибо, но... остальное... предоставь мнѣ!..

И не успѣвъ Климентій опомниться—мимо него быстро прошла Саша, выйдя изъ-за кустовъ и исчезнувъ въ лѣсу...

(Продолженіе будетъ.)

## Трагическая ночь.

Историческій разсказъ Эрнеста Додэ.

### I.

Въ сентябрьскій вечеръ 1800 г. на каменной скамьѣ вблизи стараго замка, расположеннаго на одной изъ высотъ, окаймляющихъ деревню Эрикюръ-анъ-Ко, сидѣла молодая женщина.

Послѣдніе лучи заходящаго солнца еще обливали пурпуромъ вершины старыхъ деревьевъ парка и черепичную крышу замка. Вокругъ царилъ глубокая тишина.

Единственнымъ шумомъ, доходившимъ до нея, было журчаніе маленькой рѣчки Дюрданъ, протекающей въ глубинѣ долины по узкому руслу между поросшими мягкой муравой берегами и впадающей въ нѣсколькихъ миляхъ отсюда въ море.

Вечерній туманъ прозрачной сѣрой дымкой стался по землѣ, и ночь медленно спускалась.

Поза молодой женщины, ея сложенные на колѣняхъ руки, ея низко склонившаяся, какъ бы подъ тяжестью массы блѣлыхъ волосъ, голова, выраженіе ея глазъ, темныхъ и глубокихъ, въ которыхъ читалась безысходная грусть,—все въ ней обнаруживало, что она подъ дѣйствіемъ сумерекъ и тишины впала въ ту болѣзненную мечтательность, которой охотно предаются впечатлительныя натуры подъ давленіемъ вышнихъ обстоятельствъ, когда онѣ не въ состояніи восторжествовать надъ ними.

Неожиданно раздавшійся шумъ шаговъ въ аллеѣ парка, ведшей отъ деревни къ замку, вывелъ ее изъ задумчивости. Она выпрямилась, какъ бы боясь быть замѣченной въ этомъ состояніи душевной слабости, и по возможности твердымъ голосомъ, громко спросила:

— Это вы, Клеманъ?

Не получая отвѣта, она встала, прямо пошла по тому направлению, откуда раздался смутившій ее шумъ и, всматриваясь въ даль аллеи, уже окутанную сѣроватыми сумерками, замѣтила приближающагося къ ней незнакомаца.

Въ слѣдующую минуту она его разсмотрѣла.

Высокаго роста, широкоплечій и стройный, одѣтый въ длиннополый коричневый сюртукъ, обутой въ высокіе сапоги, въ готики которыхъ были запряжаны края его панталонъ, одинаковаго цвѣта съ сюртукомъ, въ черной высокой, узколопоной фетровой шляпѣ—онъ не могъ бы привлечь ничьего вниманія, если бы его топкое лицо съ гордымъ выраженіемъ и благороднаго осанка, обнаруживающія его аристократическое

происхожденіе, не составляли бы такого поразительнаго контраста съ безпорядкомъ, поношенностью и небрежностью его костюма, покрытаго пылью и грязью.

Удивленная его появленіемъ, молодая женщина спросила:

— Что вамъ угодно, сударь? Кто вы?

Но, вмѣсто того, чтобы отвѣчать на этотъ вопросъ, онъ въ свою очередь спросилъ, при чемъ въ звукѣ его голоса слышалась мольба:

— Неужели я такъ измѣнился за эти восемь лѣтъ, что вы не узнаете меня, Кларі?

Молодая женщина нѣсколько наклонилась впередъ, чтобы лучше видѣть и, вздрогнувъ всѣмъ тѣломъ, ошеломленная неожиданностью, вскричала:

— Вы, Альберъ! Вы?

— Да, я, Альберъ Сень-Фремонъ.

— Но зачѣмъ вы пришли сюда, несчастный?

— Просить убожища на нѣсколько часовъ. Я изгнанникъ и бѣглець. Обвиненный въ участіи въ заговорѣ противъ перваго консула, преслѣдуемый полицейскими сыщиками, я покинулъ Парижъ два дня тому назадъ въ надеждѣ добраться до Сень-Валери и тамъ найти возможность перебраться въ Англію. Я шелъ безостановочно и всю дорогу почти ничего не ѣлъ; я падаю отъ изнеможенія и не могу идти дальше. Увидѣвъ этотъ замокъ, я вспомнилъ, что когда-то былъ принятъ въ немъ, какъ другъ, какъ женихъ, что прекрасная молодая дѣвушка, жившая здѣсь съ своими родителями, обѣщала ждать меня; и я пришелъ—не затѣмъ, чтобы напомнить ей ея обѣщаніе, которое время, долгое отсутствіе, мои несчастья могли уничтожить, но чтобы умолять ее во имя этихъ воспоминаній дать мнѣ временное убожище. Если вы не согласитесь принять меня, Кларі, я погибъ.

Она сложила руки съ жестомъ отчаянія. Едва держась на ногахъ отъ овладѣвшаго ею волненія, она дрожащимъ голосомъ проговорила:

— Принять васъ! Это невозможно! Я не одна; со мной здѣсь мой мужъ, возвращенія котораго я жду съ минуты на минуту. Если онъ найдетъ васъ въ своемъ домѣ, онъ не замедлитъ выдать васъ. Онъ всею душою предастъ Бонапарту.

Альберъ выпрямился.

— Вашъ мужъ! Такъ вы замужемъ?

Въ этомъ возгласѣ слышался упрекъ.

— Не спешите обвинять меня,—продолжала Кларн.—Если я пожертвовала вами, если я дѣлала видъ, что забыла васъ, то только потому, что была вынуждена къ этому жестокой необходимостью; да, вынуждена, вотъ уже шесть лѣтъ. Мой отецъ былъ обвиненъ въ сообщничествѣ съ эмигрантами и арестованъ. Революціонный трибуналъ приговорилъ его къ эшафоту. Рѣшившись спасти его, или погибнуть вмѣстѣ съ нимъ, я задумала отправиться въ Парижъ, вымолить ему прощенье. Я не знала никого изъ лицъ, пользовавшихся властью въ тѣ дни; по мнѣ совѣтовали обратиться къ члену конвента, Клеману Жаварену.

— Клеманъ Жаваренъ! Террористъ!—вскричала Альберъ.— И вы осмѣлились обратиться къ этому извергу?

— У меня не было выбора. И притомъ онъ былъ нашимъ землякомъ, депутатомъ нашего округа; мы знали его въ болѣе счастливые дни. Я кинулась къ нему. Сначала онъ меня сурово оттолкнулъ, затѣмъ онъ смягчился и обѣщавъ ходатайствовать передъ Робеспьеромъ. Я думала, что, обѣщавъ мнѣ это, онъ будетъ тронутъ моимъ горемъ, моими слезами. Увы, и скоро узнала истину. Когда я пришла во второй разъ, онъ объявилъ мнѣ, что даруетъ мнѣ свое покровительство только съ тѣмъ условіемъ, чтобы и вышла за него замужъ. Я протестовала, я негодовала, я умоляла,—все было напрасно, онъ оставался непреклоненъ. Мой отецъ былъ освобожденъ изъ тюрьмы, и я сдѣлалась женою Клемана Жаварена.

— И вашъ отецъ принялъ эту жертву?

— Онъ узналъ о ней тогда, когда было уже поздно помѣшать ей. Онъ не пережилъ этого. Нѣсколько мѣсяцевъ послѣ своего освобожденія онъ умеръ отъ горя, убѣдившись, что для его спасенія и осудила себя на вѣчное несчастье.

Послѣ короткаго молчанія она прибавила:

— Вы видите, Альберъ, я не могу васъ оставить здѣсь. Если Жаваренъ откроетъ ваше присутствіе, онъ непременно донесетъ о васъ.

— Знаетъ онъ меня? Извѣстно ли ему, что я любилъ васъ, что вы были моей невѣстой?

— Онъ этого не знаетъ.

— Такъ почему же онъ выдастъ меня?

— Чтобы заслужить новую милость у перваго консула, котораго онъ сдѣлался слугою. Уходите, Альберъ,—умоляла Кларн.— Каждую минуту Жаваренъ можетъ вернуться, или вы можете попасться на глаза кому-нибудь изъ его слугъ.

Но вмѣсто того, чтобы повиноваться, онъ сѣлъ на каменную скамью у входа въ замокъ, гдѣ только что сидѣла Кларн, и когда она хотѣла-было этому воспротивиться, онъ сказалъ:

— Я не могу идти дальше; я падаю отъ усталости и истощенія. Вернитесь къ себѣ, предоставьте меня моей участи. Я остаюсь, будь что будетъ.

Онъ пошатнулся и упалъ бы, если бы не оперся о стѣну. Онъ стоялъ такъ, съ трудомъ дыша, устремивъ глаза въ даль, уже окутанную ночной тѣнью. Кларн, нерѣшительная, растерянная, молча смотрѣла на человѣка, внезапное появленіе котораго причинило ей столько душевной муки.

— Встрѣтили вы кого-нибудь по дорогѣ къ замку?—наконецъ спросила она.

— Никого, и полагаю, что и меня никто не замѣтитъ.

— Въ такомъ случаѣ, пойдемте. Я могу васъ спасти только отчаянной смѣлостью. Пойтаемъ.

— Что хотите вы сдѣлать?—спросилъ онъ.

— Скрыть васъ до завтра,—и она повторила:—идемъ.

Она подала ему руку и молча повела его сквозь сгущающуюся мракъ парка. Они вмѣстѣ переступили пороги замка и вошли въ обширную, высокую переднюю, совершенно темную, у противоположнаго конца которой они увидели полуоткрытую дверь, ведущую въ большую, освѣщенную двумя канделябрами, залу, гдѣ слуги накрывали столъ, громко между собой разговаривали. При свѣтѣ, шедшемъ изъ этой комнаты, Альберъ де-Сень-Фремонъ увидѣлъ въ глубинѣ передней первыя ступени широкой лѣстницы. Одно слово, тихо сказанное ему Кларн, дало ему понять, что необходимо достигнуть этой лѣстницы, не будучи замѣченными людьми въ сосѣдней комнатѣ. По примѣру молодой женщины, онъ удерживалъ дыханіе и несмѣнно переступалъ на дыночкахъ.

— Самое трудное сдѣлано,—тихо сказала Кларн, когда они счастливо достигли лѣстницы.

Затѣмъ, все съ тою же предосторожностью, они стали взбираться по ступенямъ. Въ слѣдующую минуту они достигли перваго этажа. Кларн ускорила шаги, увлекая за собою Альбера. Они скоро прошли площадку. Передъ ними была новая дверь; она была полуотворена. Кларн заставила войти въ нее Сень-Фремона.

— Ждите терпѣливо моего возвращенія,—сказала она ему.— Вы здѣсь въ безопасности.

Не давъ ему времени отвѣтить, она вышла и притворила за собою дверь. Онъ слышалъ, какъ щелкнулъ замокъ. Сначала онъ не видалъ ни зги. Онъ сдѣлалъ нѣсколько шаговъ ошунью, робко, боязливо, опасаясь зацѣпиться за какую-нибудь мебель. Но, когда рука его нащупала спинку кресла, онъ радостно вдохнулъ, счастливый возможностью сѣсть и протянуть свои усталые члены.

Полудека, онъ обводилъ глазами комнату, стараясь проникнуть темноту, угадать, гдѣ онъ находился. Но было такъ темно, что онъ отчаялся уснѣтъ въ этомъ, какъ вдругъ черезъ окно въ комнату проникъ свѣтлый лучъ мѣсяца, только что вышедшаго изъ-за облаковъ. Подъ этимъ серебристымъ лучомъ предметы, окружающіе его, нѣсколько обрисовались и приняли неясныя очертанія. Онъ увидать себя въ роскошно обставленной комнатѣ.

Въ глубинѣ комнаты былъ красивый альковъ, скрывавшій большую постель, совершенно бѣлую. Стѣны, покрытыя рѣзбой, были увѣшаны картинами; ближе къ нему находилась роскошный туалетъ съ фигурой Психеи, дамскій письменный столъ съ инкрустаціей, библиотечный шкапъ, арфа и на каминѣ, въ изящныхъ вазахъ, цѣлыя снопы цвѣтовъ. При видѣ всѣхъ этихъ предметовъ роскоши и комфорта, расположенныхъ рукой женщины съ видимой кокетливостью и вкусомъ, онъ поваль, что, не зная гдѣ скрыть его, Кларн не колебалась открыть ему двери своей комнаты.

Вдругъ ключъ снова повернулся въ замкѣ. Дверь отворилась и снова затворилась. Кларн вернулась; она несла въ салфеткѣ немного провизіи, бутылку вина, хлѣбъ и фрукты.

— Это все, что я могла тайкомъ достать изъ буфетной,—сказала она, разставляя всѣ предметы на столѣ.

— Гдѣ мы?—робко спросилъ онъ.

— Въ моей комнатѣ,—отвѣтила она.— Если бы Жаваренъ насъ засталъ здѣсь, онъ убилъ бы насъ обоихъ. Но онъ не узнаетъ, что вы здѣсь; онъ никогда сюда не входить, и притомъ, если бы ему и пришла фантазія зайти сюда, я васъ такъ хорошо спрячу, что онъ васъ не увидитъ.

Она зажгла свѣчу. Блѣдный свѣтъ внезапно освѣтилъ ихъ. Они посмотрѣли другъ на друга и вадрогнули, видя себя такими блѣдными и смущенными, съ лицами, на которыхъ ясно отражалось ихъ душевное волненіе, мучительное и сладкое въ одно и то же время.

Кларн первая овладѣла собой.

— Я привела васъ сюда,—сказала она:— потому что это единственное мѣсто въ замкѣ, гдѣ въ моей власти предложить вамъ убѣжище. Я уступаю вамъ эту комнату на нѣсколько часовъ. Никто не подумаетъ искать васъ здѣсь.

— Но вы сами, Кларн, гдѣ проведете вы ночь?

— Въ сосѣдней комнатѣ; я тамъ буду сторожить до утра. До наступленія дня я освобожу васъ и дамъ вамъ возможность бѣжать. Ваши силы будутъ восстановлены, и вы въ короткое время сумѣете достигнуть Сень-Валери.

— Вѣроятно, такъ суждено, Кларн, чтобы я былъ обязанъ вамъ жизнью.—проговорилъ онъ.— О, Кларн, чѣмъ я докажу вамъ свою благодарность?

— Чѣмъ? Сохранивъ обо мнѣ добрую память.

— Увы! къ чему?—вадохнулъ онъ.

— Зачѣмъ отчаиваться?—сказала она.— Кто знаетъ, не вознаградитъ ли насъ будущее за лишніи пропущеніе и настоящаго?

— Вы меня еще любите?

— Я люблю васъ и никогда не перестану любить.

— Кларн! Кларн!

Онъ вскопнулъ, протянулъ къ ней руки, въ глазахъ его вспыхнулъ огонь, вызванный ея послѣдними словами. Но внезапный шумъ, дошедшійся со двора, привоздрилъ его къ мѣсту. Подъ самыми окнами въ ночной тишинѣ раздавался шумъ подѣзжающаго экипажа, донадишій топотъ и звонъ колокольчиковъ.

— Это Жаваренъ!—вскричала Кларн.

Она приложила палецъ къ губамъ, пригласивъ этимъ жестомъ Сень-Фремона къ осторожности, и выскользнула изъ комнаты, затворивъ за собой дверь на ключъ.

## II.

Часъ спустя въ огромной столовой замка бывшій членъ конвента Клеманъ Жаваренъ и его молодая жена кончали ужинъ. Жаваренъ сѣлъ за столъ, едва сойдя съ экипажа, не давъ себѣ даже времени стряхнуть съ себя дорожную пыль. Онъ покинулъ Парижъ наканунѣ вечеромъ, дѣлая сутки пробѣдилъ въ ночтовомъ экипажѣ, останавливаясь только для смѣны лошадей, сильна вернуться домой послѣ довольно продолжительнаго отсутствія. Уставъ съ дороги, онъ ѣлъ спѣша, въ нетерпѣливомъ ожиданіи скорѣе лечь въ постель и спокойно проспать до слѣдующаго утра.

Безпорядокъ его костюма, растрепанные волосы, смятое бѣлье, усталость, выражавшаяся въ небрежной, понурой позѣ, еще рѣче отгвѣляли жесткій и вульгарный характеръ его фizioноміи. Его низкій лобъ, изрѣзанный морщинами, жирный, массивный подбородокъ, большіе, круглые на выкатѣ глаза, выдавали его деспотическія привычки, грубость вкуса, развращенные инстинкты, наклонность къ хитрости и насилью.

Во все время ужина, осаждаемая тревожными мыслями, терзаемая страхомъ за бѣглеца, котораго она спрячала въ своей комнатѣ, Кларн должна была скрывать свое мучительное состояніе духа и притворяться спокойной.

Она даже измѣнила свое обычное обращеніе съ мужемъ. При его появленіи она выказала удовольствіе видѣть его, къ



Первая ложь. Съ картины Р. Иордана грав. Берике.





Первая ложь. Съ картины Ф. Виллемса грав. Бодъ.

чему онъ вовсе не привыкъ. Она также съ участіемъ и интересомъ разспрашивала его о послѣднихъ событіяхъ въ Парижѣ.

Удивленный этимъ необычнымъ пріемомъ жены, Жаваренъ постыдился удовлетворить ея любопытство. Съ несвойственной ему живостью онъ разсказалъ о трагическомъ покушеніи на перваго консула въ улицѣ Никезъ, о взрывѣ убійственного снаряда, которому народная молва дала названіе „адской машины“, и объ удивительной неудачѣ этого преступнаго замысла; далѣе о томъ, какъ полиція Фуше напала на ложный слѣдъ, ища виновныхъ между старыми республиканцами, проклинавшими Бонапарта, пока не убѣдилась, что этотъ заговоръ, такъ счастливо миновавшій свою цѣль, былъ дѣломъ нѣсколькихъ экзальтированныхъ роялистовъ.

— Ихъ преслѣдуютъ,—говорилъ Жаваренъ.—Уже нѣкоторые изъ нихъ арестованы; ихъ, конечно, найдутъ всѣхъ, и они понесутъ наказаніе, которое заслужили.

— Развѣ ихъ всѣхъ знаютъ?

— Тѣ, которыхъ удалось задержать, выдали остальныхъ.

Болсъ измѣнить себѣ, если бы имя Альбера Сень-Фремона было произнесено передъ нею, Кларі не посмѣла продолжать свои разспросы, стараясь только усынить всякое подозрѣніе своего мужа, выказать негодованіе, равное его собственному, противъ виновниковъ такого гнуснаго покушенія. Она вложила такую горячность въ свои слова, что Жаваренъ не могъ придти въ себя отъ удивленія и только спрашивалъ себя, какія обстоятельства могли вдругъ совершенно измѣнить образъ мыслей его жены.

— Я очень радъ видѣть,—сказалъ онъ:—что вы, наконецъ, воздаете справедливость человѣку, который спасъ отечество. Если бы всѣ въ этомъ случаѣ были такъ справедливы, какъ вы, Кларі, опасности, которыя грозятъ намъ, были бы скоро устранены.

— Я въ этомъ убѣждена,—сказала она, стараясь какъ можно болѣе расположить его къ себѣ.

— Въ такомъ случаѣ,—сказалъ онъ:—постарайтесь согласовать ваши поступки съ вашими словами.

— Что вы хотите сказать?

— Я хотѣлъ сказать, что, такъ какъ вы сочувствуете Бонапарту, вы должны выразить ему это сочувствіе лично.

— Я!—вскричала она.—По-вашему, я должна отприваться въ Парижъ?

— Вы не будете ни первой, ни единственной, выказавшей свою почитательность Бонапарту. Дѣлая это, вы поможете мнѣ укрѣпить довѣріе, которое онъ мнѣ оказываетъ, и воспользоваться моимъ возрастающимъ на него вліяніемъ. Онъ великодушень и чувствителень, а т-те Бонапартъ обворожительна. Не отказывайте мнѣ, Кларі, поддержите меня въ моемъ законномъ стремленіи; въ этомъ не раскаетесь. Бонапартъ человѣкъ будущаго; Франція уже у ногъ его; наступитъ день, когда онъ будетъ властвовать въ ней, и тогда онъ вознаградитъ преданность друзей первыхъ трудныхъ дней. Общайтесь мнѣ сопровождать меня въ Парижъ при слѣдующей моей поѣздкѣ туда.

Это требованіе приводило ее въ отчаяніе. Она не знала, что отвѣчать. Но она вспомнила о Сень-Фремонѣ и поняла, что ради этого несчастнаго должна была уступить просьбамъ своего мужа.

— Если вы считаете мое присутствіе въ Парижѣ необходимымъ для вашихъ интересовъ, я готова сопровождать васъ туда, когда вы пожелаете.

— А! это хорошо! это прекрасно!—радостно восклицалъ онъ.—Повѣрьте, Кларі, ваше поведеніе глубоко меня трогаетъ. Я хотѣлъ бы тотчасъ же выразить вамъ свою благодарность. Если есть возможность доказать вамъ, что это не пустое слово, то скажите,—я съ радостью вамъ повинуюсь.

Эти слова успокаивали Кларі и вмѣстѣ съ тѣмъ смущали ее. Хотя она привыкла не довѣрять Жаварену, но не сомнѣвалась въ его искренности въ эту минуту. Она была увѣрена, что ради даннаго ей только что обѣщанья, она могла бы дойти до него всего, чего бы она ни попросила. Подъ впечатлѣніемъ этой увѣренности она уже готова была признаться ему, что дала убѣжище человѣку, скомпрометированному въ разговорѣ противъ перваго консула, и умолять его дать возможность бѣжать этому несчастному. Однако, какъ ни было сильно искушеніе, она ему не уступила. Она еще надѣялась спасти Альбера, не прибѣгая къ помощи Жаварена, не обязываясь ему, что было бы слишкомъ тягостно для нея.

Она окончательно рѣшила подождать еще и обратиться къ своему мужу только въ случаѣ крайней необходимости.

Онъ настаивалъ, добиваясь узнать, какъ и чѣмъ онъ могъ доказать ей свою признательность. Она притворилась тронутой его предложеніемъ и отвѣтила:

— Сохраните мнѣ это доброе расположеніе на будущее время. Въ настоящую минуту я не сумѣла бы имъ воспользоваться. Когда же оно мнѣ понадобится, я не премину обратиться къ вамъ.

Затѣмъ, находя, что этотъ разговоръ тянется слишкомъ долго, она пробовала положить ему конецъ и въ особенности освободиться отъ его объятій, которыя давили ее словно оковы.

Но тотъ нисколько не былъ расположенъ такъ скоро вынуть свою добычу. Онъ обращалъ къ ней нѣжныя и страстные слова, что было обычной прелодіей того, что она считала пыткой хуже смерти. Находясь между боланью оскорбить его съ одной стороны и ужасомъ уступить ему съ другой, желая освободиться и не смѣя противиться, она закрыла глаза, чтобы не дать замѣтить слезъ стыда и гнѣва, которыя она могла подавить, только сдѣлавъ надъ собой тяжелое усиліе.

Внезапно рупи, державшія ее, разжались. Она почувствовала себя свободной въ то самое мгновеніе, когда уже считала себя побѣжденной. Въ комнату вошелъ слуга, и Жаваренъ быстро отскочилъ назадъ.

— Что такое?—гнѣвно спросилъ онъ.—Что хотѣть отъ меня?

— Мэръ изъ Эрикура желаетъ говорить съ вами тотчасъ же, сударь,—отвѣтилъ слуга.

— Мэръ изъ Эрикура? Пусть войдетъ!

Услыхавъ имя посѣтителя, Кларі почувствовала, что кровь застыла у нея въ жилахъ.

Тренещущая и блѣдная, она отошла въ самый дальній уголъ залы, ища темноты, такъ какъ боялась выдать себя.

Мэръ вошелъ. Онъ былъ не одинъ, его сопровождалъ человѣкъ, одѣтый въ черное, и нѣсколько жандармовъ изъ бригады Эрикура.

— Что это значить?—властнымъ тономъ спросилъ Жаваренъ.—Жандармы! у меня!

— Простите, г-нъ Жаваренъ,—сказалъ смущенно мэръ,—Вотъ этотъ господинъ вамъ все объяснитъ,—прибавилъ онъ, указывая на своего спутника.—Онъ изъ Парижа и имѣетъ предписаніи.

Съ возрастающимъ удивленіемъ и безकोйствомъ Жаваренъ обратился къ незнакомцу.

— Говорите, сударь,—сказалъ онъ:—такъ какъ, по правдѣ, я не понимаю...

— Вы сейчасъ поймете, сударь. Я уполномоченъ министромъ полиціи отыскать преступниковъ, совершившихъ покушеніе на перваго консула, и я имѣю основаніе думать, что одинъ изъ нихъ скрывается здѣсь.

— Здѣсь!—вскричалъ Жаваренъ.—Какое безуміе! Если бы онъ вошелъ въ этотъ домъ, это не могло бы остаться мнѣ неизвѣстнымъ; мои люди не замедлили бы сообщить мнѣ это; и въ нихъ увѣренъ.

Кларі вышла изъ скрывавшаго ее до сихъ поръ полумрака и рѣшительно объявила:

— Но и я должна была бы его увидѣть, такъ какъ я провела все время послѣ-обѣда у дверей замка, поджидая г-на Жаварена, который долженъ былъ вернуться изъ Парижа; слѣдовательно, никто не могъ войти въ замокъ, не проходя мимо меня.

— Вы слышите, сударь,—снова заговорилъ Жаваренъ.—Да и правдоподобно ли, чтобы бѣглець, котораго вы преслѣдуете, выбралъ убѣжищемъ домъ человѣка, достаточно громко заявляющаго о своей приверженности первому консулу. Укрываться у Жаварена, значило бы прямо погубить себя.

— Эти разбойники необыкновенно дерзки,—замѣтилъ посланный министра полиціи:—и мои предположенія вовсе не такъ неправдоподобны, какъ кажутся. Именно потому, что этотъ плутъ долженъ былъ подумать, что его не станутъ искать у васъ, возможно, что онъ выбралъ вашъ домъ, какъ самое надежное убѣжище.

Этотъ аргументъ, казалось, поразилъ Жаварена.

— Да, можетъ-быть, вы и правы.

Посланный министра полиціи продолжалъ:

— Преступникъ, котораго я ищу, покинулъ Парижъ два дня тому назадъ, чтобы достигнуть Сень-Валери, гдѣ онъ рассчитывалъ сѣсть на корабль, чтобы перенестись въ Англію. Будучи предупреденъ о его бѣгствѣ и его планахъ однимъ изъ его сообщниковъ, я отправился вслѣдъ за нимъ. Нѣсколько разъ я нападалъ на его слѣды, но я его постоянно снова терялъ. Однако я продолжалъ идти все впередъ, увѣренный схватить своего молодца въ Сень-Валери. И вотъ, прибывши въ Эрикуръ, я узнаю, что какой-то пѣшій путешественникъ подозрительнаго вида опередилъ меня всего на нѣсколько минутъ. Мнѣ описали его, и я узналъ того, кого я ищу. Я навелъ справки и убѣдился, что онъ не покидалъ Эрикура, что онъ еще долженъ быть здѣсь. Но гдѣ именно? Вотъ что должно теперь узнать. Между тѣмъ одинъ пастухъ разсказалъ мнѣ, что онъ встрѣтилъ незнакомца при входѣ въ вашъ паркъ и видѣлъ, какъ онъ вошелъ въ него. Тогда я попросилъ г-на мэра дать въ мое распоряженіе жандармовъ, и я пришелъ къ вамъ, г-нъ Жаваренъ, въ увѣренности, что вы поможете мнѣ во всемъ, что и предприму, чтобы овладѣть этимъ важнымъ преступникомъ.

Жаваренъ поклонился въ знакъ согласія и отвѣтилъ:

— Вы были совершенно правы, рассчитывая на мою готовность оказать вамъ содѣйствіе. Генераль Бонапартъ не имѣетъ болѣе вѣрнаго слуги, чѣмъ я, и всѣ здѣсь, начиная съ мепя самого, къ вашимъ услугамъ, такъ какъ вы его представитель. Что разсчитываете вы предпринять?

— Я прежде всего хочу устроить облаву въ паркѣ. Можетъ-

быть бѣглець заснулъ гдѣ-нибудь во рву, въ стогу сѣна, однимъ словомъ, гдѣ-нибудь, гдѣ онъ не рассчитывалъ быть замѣченнымъ. Если мои поиски будутъ безплодны, тогда, къ величайшему своему сожалѣнію, я буду вынужденъ обыскать и замокъ.

— Я самъ буду васъ сопровождать,—отвѣтилъ Жаварень и, обращаясь къ слугамъ, столпившимся у дверей столовой, громко приказалъ:

— Зажгите фонари, отвяжите собакъ, ведите г-на посланнаго министра полиціи въ самые крайніе концы парка; загляните во все службы, однимъ словомъ, осмотрите все.

Во время этого разговора, изъ котораго она не проронила ни одного слова, Кларн переносила невыразимую пытку. Надежда спасти любимаго человѣка, которую она питала до этой минуты, — эта надежда постепенно исчезала. Когда, тщетно обыскавши паркъ по всемъ направленіямъ, посланные Фуше примутся за обыскъ замка, что могла она предпринять, чтобы скрыть Сень-Фремона отъ ихъ зоркихъ глазъ? Она знала ихъ грубое любопытство. Воспитанные въ школѣ этого ужаснаго Фуше, который въ недавно минувшіе дни прославился своей свирѣпостью, и, какъ онъ, недоступные жалости, они, конечно, проникнутъ въ самые укромные уголки дома и не остановятся даже передъ дверью ея комнаты, гдѣ былъ скрытъ бѣглець. Что могла она тогда сдѣлать, чтобы отвлечь преслѣдователей и дать ему возможность бѣжать? Ея воображеніе не подкачивало ей никакого средства спасенія. Уже она представляла себя Альбера, арестованнаго у нея на глазахъ, скованнаго, брошеннаго въ тюрьму и, послѣ короткаго суда, разстрѣляннаго въ Вешенѣ или въ другомъ мѣстѣ.

„Что дѣлать? Боже мой, что дѣлать?“ въ мучительной тоскѣ спрашивала она себя.

Вдругъ она увидала, что она одна съ своимъ мужемъ. Посланный министра полиціи вышелъ вмѣстѣ съ мэромъ и жандармами.

Въ паркѣ уже раздавались ихъ крики, послѣдніе шаги, лай собакъ. При свѣтѣ факеловъ, облава началась, и Кларн ясно видѣла возрастающую для Сень-Фремона съ минуты на минуту опасность. Она бросила отчаянный взглядъ на небо, какъ бы призывая его помочь ей совершить тотъ тяжелый подвигъ, къ которому принуждала ее жестокая необходимость, и, быстро приблизившись къ Жаварену, уже готовому удалиться, она его остановила:

— Выслушайте меня,—сказала она ему.—Только что, когда по вашей просьбѣ я обѣщала вамъ сопровождать васъ въ Парижъ, вы предложили мнѣ доказать вашу благодарность, если бы къ этому представился случай. Этотъ случай явился.

— Этотъ случай?—удивился онъ.—Гдѣ? Какимъ образомъ?

Тогда, сдѣлавъ еще шагъ къ нему, она вполголоса сказала:

— Человѣкъ, котораго ищетъ полиція—здѣсь.

— Здѣсь! Въ моемъ домѣ!—вскричала Жаварень.—Но кто осмѣлится впустить его, не спрашивая меня? Кто позволилъ ему войти?

Не слышала ли она этихъ вопросовъ, или она считала, что время отвѣчать на нихъ еще не настало, только она оставила ихъ безъ отвѣта и, простирая къ нему руки, повторила:

— Онъ здѣсь, и я умоляю васъ помочь мнѣ спасти его.

### III.

Склонившись передъ своимъ мужемъ, Кларн въ мучительномъ безпокойствѣ ждала, чтобы онъ заговорилъ. Но онъ молчалъ. Это молчаніе было ужасно — ужаснѣе, чѣмъ былъ бы взрывъ его ярости. Эта ярость, которую онъ силлся сдерживать, загля въ его глазахъ зловѣщій огонь и покрывала его сведенное судорогой лицо свинцовой блѣдностью.

— Почему вы молчите, Клеманъ? — дрожащимъ голосомъ спросила она.— Неужели вы не исполните моей просьбы?

Тогда только онъ заговорилъ, и вся кипѣвшая въ немъ ярость вылилась въ его словахъ.

— И такъ, вы приняли этого человѣка и не побоялись подвергнуть меня опасности прослыть его сообщникомъ? Что онъ вамъ, что вы такъ имъ интересуетесь? Знали ли вы его раньше? Объяснитесь же, я жду.

Онъ проговорилъ это голосомъ, въ которомъ такъ и колокала ненависть. Кларн горько раскаивалась въ своей поспѣшности, съ которой она, подъ вліяніемъ страха, сдѣлала это признаніе.

Ея сердце разрывалось отъ горя и угрызений совѣсти. Но эта подавленность продолжалась недолго. Она должна была дѣйствовать, а не плакать, она хотѣла поправить сдѣланное ею зло и во что бы то ни стало спасти Альбера.

Ея рѣшимость вернула ей энергію и мужество. Она выпрямилась и смѣло сказала:

— Прежде всего успокойтесь. Глѣвъ—плохой совѣтникъ, если слушаться только его.

— Кто этотъ человѣкъ? — въ крайнемъ раздраженіи повторилъ онъ: — прежде всего я хочу знать, кто онъ и причину, почему вы приняли его, рискуя погубить меня. Отвѣчайте, или я позову и объявлю передъ всемъ, что онъ здѣсь.

— Его зовутъ Сень-Фремонъ.

— Сень-Фремонъ! И его-то вы приняли! Несчастная женщина, развѣ вы не знали, что онъ душа и орудіе Жоржа Ка-

дудала? И вы могли просить меня помочь вамъ спасти его, его, самаго яраго, самаго предприимчиваго изъ враговъ перваго консула? Вы могли подумать, что я уступлю вашимъ мольбамъ?

— Я это еще думаю,—возразила Кларн.

— Напрасно. Ужъ конечно я не упустию такого прекраснаго случая доказать первому консулу мою преданность, что утвердить меня въ его милости. А! Сень-Фремонъ здѣсь, — торжествующе продолжалъ Жаварень, котораго ярость утихла, и онъ какъ будто даже съ удовольствіемъ потиралъ себя руки. — Благословенъ случай, который привелъ его сюда. Счастье вошло вмѣстѣ съ нимъ въ этотъ домъ. Я васъ не прощу сказать мнѣ, гдѣ онъ; я самъ сумѣю его найти, хотя бы мнѣ пришлось перевернуть весь замокъ вверхъ дномъ.

Онъ не кончилъ и побѣжалъ къ двери, снѣвша предупредить посланнаго министра полиціи, который продолжалъ свои поиски въ паркѣ, но Кларн бросилась за нимъ.

— Подождите еще,—сказала она, снова начиная умолять:— и, если вы не тигръ, выслушайте меня. Вы хотите знать причину, почему я дала убѣжище Сень-Фремону. Извольте, я скажу вамъ. Можетъ-быть вы тогда поймете, что я должна была сдѣлать то, что я сдѣлала, и что, предавъ этого несчастнаго, вы внесете въ мою жизнь неизгладимое горе.

При этихъ словахъ ея онъ остановился и, овладѣвъ собой, холодно сказалъ:

— Я васъ слушаю.

— Когда-то,—начала Кларн:—когда я васъ еще не знала, когда и не могла предвидѣть, что буду вашей женой, я была невѣстой Сень-Фремона. Свадьба была уже назначена, когда онъ долженъ былъ эмигрировать. Съ тѣхъ поръ и его не видала. Но эти воспоминанія прошлаго не позволили мнѣ прогнать его, когда часъ тому назадъ онъ умолялъ меня объ убѣжищѣ въ нашемъ домѣ. И его приняла на нѣсколько часовъ, надѣясь дать ему возможность бѣжать въ эту же ночь. Вотъ вся правда.

Откровенность этого признанія, казалось, произвела впечатлѣніе на Жаварена.

— Зачѣмъ не признались вы мнѣ въ этомъ шесть лѣтъ тому назадъ, когда вы выходили за меня замужъ?—спросилъ онъ.

— Зачѣмъ стала бы я признаваться? Вы не хотѣли ничего слушать и согласились принять защиту моего отца, если я выйду за васъ замужъ. Я подчинилась вашей волѣ и сочла безполезнымъ унижать васъ признаніемъ, что я васъ не люблю и никогда не полюблю, такъ какъ люблю другого. Жертвуя собой, я считала недостойнымъ себя заставить васъ намѣрять всю величину моей жертвы.

— Но, быть-можетъ, вы еще любите этого человѣка, и онъ также васъ любитъ?

— Думаю, что онъ любитъ меня,—просто отвѣчала Кларн.— Что же касается меня, то какое вамъ дѣло до моихъ чувствъ къ нему, такъ какъ, не встрѣтившись съ нимъ ни разу съ тѣхъ поръ, какъ я стала вашей женой, и и впродъ никогда болѣе не увижу его? А! Клеманъ,—прибавила она:—если вы хотите, чтобы я забыла его—спасите его... Спасите его, и я забуду его, клянусь вамъ въ этомъ, чтобы помнить только о вашемъ великодушіи, за которое я постараюсь отплатить вамъ, пока буду жить, всей любовью моего сердца.

Она никогда не была болѣе прекрасна, болѣе увлекательна и трогательна, чѣмъ въ этотъ моментъ. Жаварень былъ смачченъ.

Онъ приблизился къ ней и почти нѣжно сказалъ:

— Всею любовью моего сердца? Правда ли это?

Она подглянула на него свои прекрасные глаза.

— Я никогда не лгала. Спасите Альбера, и у меня никогда не будетъ другой мысли, кромѣ мысли о вашемъ счастьи.

Онъ обнялъ ее и прижалъ къ себѣ.

— А, сирена! — шепталъ онъ. — Чтѣ заставляешь ты меня дѣлать!

— Вы согласны!—вскричала она.

— Что-жъ дѣлать? — сказалъ онъ: — Вѣдь ваша любовь, въ которой вы всегда мнѣ отказывали, будетъ мнѣ наградой. Она вся затренировала отъ радости, и на одну минуту онъ почувствовалъ на своей щекѣ ея поцѣлусы и слезы.

Къ несчастью, въ своемъ увлеченіи, Кларн перестала наблюдать за нимъ. Она не видала, что говорили его глаза; если бы она могла читать въ нихъ, то прочла бы: „какъ она его любитъ!“

Но онъ старался не дать ей замѣтить, что въ немъ происходило.

— Куда вы его спрятали?—спросилъ онъ.

— Въ моей комнатѣ.

— Пойдите и приведите его сюда.

— Сюда!—изумилась она.—Но здѣсь его увидать.

— Его не увидать. Эти люди въ глубинѣ парка и не скоро вернуться. У насъ больше времени, чѣмъ нужно, чтобы дать убѣжать вашему протеже. Онъ усѣбѣтъ покинуть замокъ, прежде чѣмъ его начнутъ искать здѣсь. Я за все отвѣчаю, Кларн. Только поспѣшите. Дайте ему мой плащъ, денегъ, если ему нужно. Идите, идите скорѣй.

Повинуясь, она бросилась къ лѣстницѣ и исчезла. Тогда



Жаваренъ быстро подбѣжалъ къ дверямъ, выходящимъ въ паркъ. Жандармъ стоялъ тамъ на караулѣ.

— Яги предупредитъ посланнаго полиціи, что я жду его здѣсь сію минуту. Я думаю, что тотъ, кого онъ ищетъ, у насъ въ рукахъ.

Онъ вернулся въ залу съ сверкающими отъ злобной радости глазами, и схидная улыбка блуждала у него на губахъ. Онъ стоялъ неподвижно, прислушиваясь въ лихорадочномъ ожиданіи.

— Мы здѣсь, — вдругъ раздался возгъ него голосъ Клари. Она стояла, держа за руку Сень-Фремона, закутаннаго въ плащъ.

— Идите, сударь, — съ живостью сказала Жаваренъ: — я проведу васъ до выхода парка и укажу вамъ дорогу, пока жена моя будетъ здѣсь удерживать людей, которые васъ ищутъ.

Онъ увлекалъ его, не слушая словъ благодарности, которыя обращалъ къ нему Сень-Фремонъ. Они вышли и направились въ сторону Эрикура. Но едва только они сдѣлали нѣсколько шаговъ по парку, какъ изъ ближайшей аллеи, будто печально, показался посланный полиціи со всѣми своимъ отрядомъ.

— Слишкомъ поздно! — шепнулъ Жаваренъ на ухо Сень-Фремону, заставляя его вернуться въ залу, только-что покинутую ими.

Полицейскіе также бросились туда, повинуясь знаку Жаварена. Клари, будто сраженная громомъ, громко вскрикнула при видѣ ихъ. Убѣжденная, что только роковая случайность разрушила доброе намѣреніе ея мужа, и далекая отъ мысли заподозрить его въ низкій комедіи, которую онъ игралъ, она, видъ себя, бросилась къ нему.

Но однимъ движеніемъ онъ отстранилъ ее и, обращаясь къ посланному министра полиціи, сказалъ, указывая на Сень-Фремона:

— Вотъ тотъ, котораго вы ищете!

Тогда только она поняла.

— Подлецъ! Подлецъ! — Она бросила ему эти слова голосомъ, задуманнымъ отъ рыданій. Но онъ остался невозмутимъ. Онъ только посмотрѣлъ на нее и язвительно, но такъ тихо, что только она одна могла его слышать, сказалъ:

— Вашимъ признаніемъ, что вы его любите, вы осудили его.

Въ это время жандармы подошли къ Сень-Фремону, чтобы взять его.

— Такъ легко я вамъ не дамъ! — вскричалъ тотъ и, отодвинувшись къ стѣнѣ, выхватилъ изъ-за пояса револьверъ, который онъ направилъ въ группу людей противъ себя. Но одинъ изъ жандармовъ успѣлъ броситься на него и схватилъ его за руки, такъ что Сень-Фремонъ былъ вынужденъ выпустить оружіе. Безоружный, подавленный численностью своихъ враговъ, онъ былъ сейчасъ же связанъ.

Его хотѣли уже увести.

— Я надѣюсь, — обратился тогда Жаваренъ къ посланному министра полиціи: — что вы сообщите первому консулу о моемъ рвеніи.

— Справедливость будетъ вамъ воздана, — возразилъ тотъ.

— Не забудьте ему сказать, — продолжалъ Жаваренъ: — что если вамъ удалось овладѣть этимъ человѣкомъ, то только благодаря мнѣ или, вѣрнѣе, благодаря моему женѣ, — и онъ устремилъ взглядъ, полный ехидства, на Клари, которая въ слезахъ, почти безъ чувствъ, стояла, опираясь на спинку стула, чтобы не упасть: — такъ какъ это она мнѣ выдала его.

Крикъ ужаса и возмущенія отвѣтилъ на это отвратительное обвиненіе. Клари выпрямилась. Все существо ея запрогестовало противъ этой жи.

Но Жаваренъ еще разъ подтвердилъ свои слова:

— Она вамъ выдаетъ его, желая этимъ доказать свою приверженность генералу Бонапарту.

При этихъ словахъ, которыя Сень-Фремонъ слышалъ, уже выходя изъ залы, онъ обернулся, и его глаза встрѣтились съ глазами Клари. Ей показалось, что она прочла въ нихъ упрекъ. Быть заподозрѣнной имъ! Она зашаталась, какъ отъ удара, полученнаго въ лицо. Сень-Фремонъ улыбнулся презрительно и горько. Онъ сдѣлалъ знакъ жандармамъ, приглашая ихъ скорѣе отправиться въ путь.

Они уже готовы были послѣдовать этому такъ ясно выраженному желанію, но были остановлены отчаяннымъ крикомъ молодой женщины. Она сплелась удерживать Альбера; она не хотѣла, чтобы онъ ушелъ, прежде чѣмъ она не оправдается передъ нимъ. Она заклинала его не вѣрить тому, что говорилъ Жаваренъ, и рыдала, и извивалась, видя по его холодности и неподвижности, что онъ повѣрилъ обвиненію.

Вдругъ ея слезы прекратились; она вся какъ-то опустилась, будто уставъ напрасно бороться. Ея глаза, въ которыхъ читалось возбужденіе, граничившее съ безуміемъ, устремились на землю, на то мѣсто, гдѣ, послѣ короткой борьбы Сень-Фремона съ жандармами, упалъ его револьверъ. Этотъ забытый тамъ револьверъ привлекъ все вниманіе Клари, приковыпавъ, точно магнетизировалъ ее. Неожиданно для всѣхъ, она бросилась, подняла оружіе, выпрямилась и, трепещущая, вся преобразенная желаніемъ мести, прямо направилась къ Жаварену и крикнула ему:

— Я не ваша сообщница, и я это доказываю!

Раздался выстрѣлъ, и Жаваренъ упалъ, сраженный на смерть. Нѣсколько дней спустя, Сень-Фремонъ былъ осужденъ военнымъ судомъ и разстрѣлянъ въ окрестностяхъ Парижа, въ долигѣ Гревель.

Что касается Клари Жаваренъ, то, арестованная спачала за убійство своего мужа, она была скоро освобождена. Первый консулъ, узнавъ подробности этого трагическаго происшествія, рѣшилъ не преслѣдовать ее.

## Къ рисункамъ.

„Волостной судъ“ г. Румянцова былъ, несомнѣнно, одной изъ лучшихъ картинъ выставки московскихъ художниковъ, состоявшейся весной текущаго года въ залахъ Академіи Художествъ. Она привлекала вниманіе посѣтителей не столько техникою (въ этомъ отношеніи она имѣла довольно существенныя недостатки), сколько жизненностью и выразительностью сюжета. Волостной судъ подвергался, подчасъ не безъ основанія, сильнымъ нареканіямъ; но онъ принесъ населенію и много пользы. На картинѣ г. Румянцова отмѣчено, кажется, благотворное вліяніе волостнаго суда на грамотный люль. Предъ вами разыгрывается цѣлая драма. Обидчикъ долженъ смириться передъ обиженною имъ женщиной. Можетъ-быть, онъ и педурной человѣкъ, но вмѣстѣ со своимъ товарищемъ, прислонившимся къ косяку двери, и вѣроятно подъ его вліяніемъ жестоко обидѣлъ стоящую передъ нимъ молодую крестьянку. Теперь онъ вынужденъ просить у нея прощенія. Его товарищъ съ озлобленіемъ сѣдитъ за этой сценой, а старикъ грозитъ ему пальцемъ: дескать, теперь не повадно будетъ. Обиженная и ея мужъ торжествуютъ. Старуха — вѣроятно мать обиженной — вся наклонилась отъ удовольствія: согнуть-де тебя въ бараній рогъ; молодуха пріятно удивлена, а судьи сохраняютъ свою степенность, вполнѣ сознаютъ серьезность исполняемыхъ ими обязанностей, въ то время какъ старшина повелительнымъ жестомъ заставляеть подсудимаго просить у обиженной прощенія. Чувствуется, что правда и добро торжествуютъ, хотя это торжество и проявляется въ грубой и, со стороны нѣкоторыхъ изображенныхъ лицъ, несимпатичной формѣ. Во всякомъ случаѣ картина полна реальной жизни и въ этомъ отношеніи очень интересна.

„Хозяйкины заботы“ и лѣтомъ бывають многосложны. Но онъ распадается на менѣе и болѣе пріятныя. Г. Морозовъ изобразилъ намъ заботы послѣдняго рода. Для дамъ варка варенья составляетъ иногда даже прямо своего рода удовольствіе: въ усадьбахъ и на дачахъ она происходитъ подъ открытымъ небомъ, въ бесѣдахъ со спеціальными приспособленіями и иногда еще теперь напоминаетъ доброе старое время, когда помѣщицы превращали ее въ своего рода священнодѣйствіе.

На картинѣ г. Морозова изображена менѣе зажиточная хозяйка, относящаяся къ своему дѣлу серьезно, какъ къ необходимой обязанности. Старуха-мать приноситъ ей дрова, а она устроилась въ полѣ, недалеко отъ дома, окружила себя лѣтами въ дукошкахъ, сахаромъ, мискою и на кострѣ варитъ въ тауу варенье, которое прежде всего мужу, затѣмъ гостямъ, а иногда и ей самой будетъ служить пріятнымъ подспорьемъ осенью и зимою для коротанья времени за безконечнымъ чаепитіемъ. Это тоже своего рода поэзія, отличающаяся отъ другихъ видовъ поэзіи тѣмъ... что она доступна громадному большинству людей.

„Татаре идутъ!“ Въ этихъ двухъ словахъ развертывается передъ вами знаковая картина изъ нашей исторіи. Сторожевой казакъ замѣтилъ издали опытнымъ глазомъ движеніе неприятеля и подаль сигналъ другому товарищу, находящемуся на холмѣ. Тотъ знаетъ свое дѣло: мигомъ онъ поднализалъ пучокъ соломы, торчащей на высококомъ шестѣ, и это пламя, блеснувшее вдругъ въ вечернемъ воздухѣ, пробудитъ въ другихъ казакахъ желаніе сразиться съ врагомъ, наказать басурмана за его хищническіе набѣги. Дымъ отъ вспыхнувшей соломы спугнулъ птицъ, и онѣ испуганной вереницей понеслись по широкому небосклону, оглушая тишину вечера пронзительно жалобнымъ крикомъ. Боевые кони наостригли уши, точно ожидали военной грозы. Рисунокъ перомъ В. Радомскаго полонъ пастросенья, сразу вызывающаго въ насъ воспоминанія о прежнемъ тяжеломъ времени народныхъ невзгодъ.

Художнику Ижакевичу очень удался типъ украинскаго носара. Его характерное лицо, открытое отъ жгучихъ солнечныхъ лучей широкой соломенной шапкой съ обломанными краями и попорченными отъ времени верхомъ, невольню расползается къ себѣ добродушіемъ. Дѣлливое выраженіе унылыхъ глазъ придаетъ его физиономіи особый отпечатокъ, составляющій неотъемлемую принадлежность малоросса. Многое видѣлъ онъ на своемъ вѣку, больше, конечно, горестей, а между тѣмъ

съ какой энергіей онъ работаетъ, не смущаясь сомнѣніями!

Ты пахни въ лицо  
Вѣтеръ съ полудня!  
Освѣжи, взволнуй  
Степь просторную!



Е. в. князь болгарскій Фердинандъ.  
Съ фот. авт. „Нивы“.

Зажужжи коса,  
Засверкай кругомъ!

И золотые колосья ложатся пыльными рядами подъ широкимъ взмахомъ руки украинскаго косаря.

„Первая ложъ“ составляетъ событіе въ дѣтской жизни и въ хижинѣ, и во дворцѣ. Счастливы тѣ дѣти, которыя относятся къ своему простуку съ такимъ раскаяніемъ, какъ дѣти, изображенныя на помѣщенныхъ въ настоящемъ номерѣ *Нивы* рисункахъ. Можетъ-быть, они еще когда-нибудь провинятся, но родители вѣрятъ, что первый урокъ, первое наставленіе не пропадутъ даромъ. И, взглядывши въ милыя лица двухъ дѣтей съ выраженіемъ затаенной скорби и сильныхъ угрызений совѣсти, мы сами проникаемся убѣжденіемъ, что падежда родителей сбудется. Какъ жанровыя картины, рисунки нѣмецкаго и французскаго художниковъ одинаково интересны и граціозны.

### Пріѣздъ болгарской княжеской четы въ Россію.

(Съ 3 портр. на этой стр.)

6-го іюля т. г. прибыли въ Одессу прѣездомъ въ Петергофъ болгарскій князь Фердинандъ, его супруга, княгиня Марія-Луиза, и ихъ сынъ, наслѣдникъ престола княжичъ Борисъ. 7-го іюля они были въ Кіевѣ, 8-го въ Москвѣ и 9-го благополучно прибыли въ Петергофъ въ качествѣ гостей нашей Царской Семьи и русскаго народа.

Всюду власти и общество встрѣчало ихъ съ величайшимъ радушіемъ и съ тою задушевностью, которая является характернѣйшею чертою русскаго гостепримства. Въ Одессѣ представитель мѣстнаго славянскаго общества выразилъ князю увѣренность, что „на югъ и на сѣверѣ, ведѣ на Русь онъ встрѣтитъ истинныхъ друзей Болгаріи“. Въ Кіевѣ свиданіе генералъ-адъютанта Драгомирова съ княжичемъ Борисомъ имѣло такой сердечный характеръ, что маститый нашъ генералъ даже прослезился. Въ Москвѣ болгарской княжеской четѣ была устроена торжественная встрѣча со стороны великаго князя Сергѣя Александровича,

его супруга, властей, города и народа. Городской голова поднесъ князю Фердинанду, по русскому обычаю, хлѣбъ-соль, а одинъ изъ представителей мѣстнаго купечества — церковное облаченіе и вышитые воздухи, предназначаемые для православной церкви княжича Бориса въ Софій. Еще болѣе торжественна и не менѣе задушевна была встрѣча болгарской



Е. в. княгиня болгарская Марія-Луиза.  
Съ фот. авт. „Нивы“.

княжеской четы въ Петербургъ и Петергофъ.

Такимъ образомъ, тѣ добрыя чувства, которыя за послѣдніе годы проявилъ болгарскій князь по отношенію къ Россіи, нашли себѣ въ нашемъ отечествѣ живой откликъ. Политика бывшаго болгарскаго диктатора покойнаго Стамбулова, по видимому, навсегда осуждена. Князь Фердинандъ сознаетъ неразрывную связь, существующую между Болгаріею, остальнымъ славянскимъ міромъ и главною его представительницею — Россіею. Проникнутый этимъ сознаниемъ, онъ пожелалъ, чтобы его возлюбленный сынъ, наслѣдникъ престола, княжичъ Борисъ принялъ православіе, и Государь Императоръ соизволилъ быть воспріимникомъ молодого князя отъ купели. Съ тѣхъ поръ князь Фердинандъ представилъ много доказательствъ серьезнаго своего намѣренія воспитать сына въ духѣ единенія съ славянскимъ міромъ, устранить все то, что могло бы служить причиною розни между Болгаріею и освободившею ее Россіею. Новое доказательство этого намѣренія онъ представилъ и во время своего пребыванія въ Одессѣ, гдѣ милостиво принялъ депутацію отъ болгарскихъ офицеровъ-эмигрантовъ, покинувшихъ родину во времена стамбуловскаго режима и получившихъ вышѣ разрѣшеніе вернуться въ Болгарію и снова поступить въ ряды ея храброй арміи.

Все это скрѣпляетъ братскія узы, существующія между двумя единовѣрными и единоплеменными народами, и въ то же время объясняетъ намъ, почему болгарская княжеская чета встрѣтила такой торжественный и вмѣстѣ съ тѣмъ задушевный пріемъ въ предѣлахъ нашего великаго отечества.

Н. Е. Сверчковъ и Н. А. Ярошенко. (Съ портр. на стр. 578).

25-го іюня русское искусство понесло двѣ тяжелыя утраты. Въ этотъ день скончался въ Царскомъ Селѣ профессоръ живописи Николай Егоровичъ Сверчковъ, а въ Кисловодскѣ — одинъ изъ самыхъ видныхъ представителей товарищескихъ выставокъ, Николай Александровичъ Ярошенко. Стоитъ только назвать эти два имени, чтобы уяснить себѣ тяжесть понесенной двойной утраты.



Болгарскій наслѣдникъ княжичъ Борисъ.  
Съ фот. авт. „Нивы“.

Оба художника были по преимуществу жанристы, но этим и исчерпывается то, что было между ними общего. Люди разных эпох, художники, сложившиеся под влиянием совершенно различных условий, они ничем не походили друг на друга, если не считать того, что вообще объединяет истинных художников, т. е. любви к искусству. Н. Е. Сверчков родился в 1817 г., следовательно, эпоха, которая имела такое сильное влияние на многих современных художников—эпоха великих реформ и своеобразного общественного движения—застала его уже вполне сложившимся художником и не могла отразиться на нем. Кроме того отмѣтимъ, что отец его служилъ въ придворномъ конюшенномъ вѣдомствѣ, и молодой Сверчковъ уже въ дѣтствѣ постоянно видѣлъ лошадей и полюбилъ ихъ. Лошадь дѣйствительно и является центральной фигурой въ большей части его многочисленных картинъ. Въ изображеніи лошади покойный Н. Е. не имѣлъ соперниковъ среди русскихъ художниковъ. Картины, доставившія ему наибольшую известность, какъ-то: „Помѣщикъ тройка“, „Экипажъ съ пассажирами“, „Портретъ г. Чихачова“, „Царь Алексѣй Михайловичъ на соколиной охотѣ“, „Бѣда гуськомъ въ лѣсу“ и т. д., поражаютъ именно необычайно тонкими, вѣрными, иногда изумительно мастерскимъ изображеніемъ лошади. Покойный Н. Е., правда, не ограничивался этою своею специальностью. У него есть и историческія картины, и ландшафты, но несомнѣнно среди 300 большихъ картинъ и 1,000 акварелей и рисунковъ, оставленныхъ имъ послѣ себя, львиная доля принадлежитъ къ излюбленному имъ роду живописи, которымъ онъ преимущественно обезсмертилъ свое имя.

Что касается до второго изъ скончавшихся художниковъ, Николая Александровича Ярошенко, то онъ былъ слишкомъ на 30 лѣтъ моложе Сверčkova. Характеренъ тотъ фактъ, что ко дню похоронъ его въ Кисловскѣ отъ друзей былъ присланъ вѣнокъ съ надписью: „Художнику-гражданину“. Этою надписью устанавливается тѣсная связь между художественною дѣятельностью покойнаго Н. А. и общественнымъ движеніемъ 60-хъ годовъ. Быть-можетъ, немногіе изъ нашихъ художниковъ такъ всецѣло подчинились влиянію этого движенія. Покойный Н. А. былъ несомнѣнно очень значительный художникъ. Но, можетъ-быть, онъ не такъ бы легко обезсмертилъ за собою громкую известность, если бы его творчество не подчинилось влиянію этого популярнаго движенія и, къ тому же, наиболѣе симпатичныхъ его сторонъ: гуманности, состраданія къ униженнымъ и оскорбленнымъ, умѣнія найти даже въ душѣ преступника искру Божію и т. д. Таковы наиболѣе известныя его картины, въ родѣ: „Всюду жизнь“, „Сестра милосердія“, „Заключенный“, „Слѣдцы“. Кроме того широкую известность доставили покойному и картины, явно написанныя для того, чтобы угодить публикѣ, въ родѣ: „Причины не известны“, „Курьеска“ и др. Для портретовъ покойный Н. А. также избиралъ преимущественно лицъ, особенно популярныхъ во время движенія 60-хъ годовъ. Но онъ былъ и страстный любитель природы, особенно кавказской, и пейзажи его имѣютъ также немаловажное значеніе.

Какъ бы различна ни была дѣятельность двухъ, къ прискорбію, теперь уже покойныхъ художниковъ, ихъ смерть составляетъ крупную утрату для русскаго искусства, въ особенности смерть Н. А. Ярошенко, потому что онъ умеръ сравнительно молодымъ и, можетъ-быть, далеко еще не успѣлъ сказать послѣдняго своего слова.

### Еще о гибели парохода „Бургонь“.

(Рис. на стр. 579.)

Въ настоящее время получены такія подробныя свѣдѣнія о крушеніи парохода „Бургонь“, что можно во всѣхъ деталяхъ восстановить картину этой страшной морской драмы. На нашемъ рисункѣ точно изображена сцена отчаянной борьбы за жизнь въ роковой моментъ, когда пароходъ быстро погружался на дно морское. По достовернымъ свѣдѣніямъ оказывается, что не всѣ жертвы погибли отъ волнъ. Они были лишены жизни своими товарищами по несчастью. Дѣйствовали кинжалы, багры, даже револьверы. Сильный убивалъ слабого. Многія женщины и дѣти были такимъ образомъ умерщвлены. Но и между сильными возгорѣлась страшная борьба изъ-за мѣста въ спасательныхъ шлюпкахъ. Вся распорядительность, все самоотверженіе команды, которая почти въ полномъ составѣ погибла отъ катастрофы, не могли предотвратить этой отчаянной борьбы, во время которой человѣкъ терялъ свой человѣческой образъ, становился безопащнымъ звѣремъ и готовъ былъ на возмутительнѣйшее насилие, чтобы спасти собственную жизнь. Все это изображено на нашемъ рисункѣ, который возбуждаетъ глубо-

кое состраданіе къ жертвамъ катастрофы и отвращеніе къ дурнымъ сторонамъ человѣческой природы, проявляющимся въ такіе критическіе моменты.

### Занятіе англичанами Вей-Ха-Вей.

(Съ 2-мя рисунками на стр. 580.)

Японско-китайская война и сооруженіе великой желѣзной дороги, прорѣзывающей всю Сибирь и соединяющей Россію и Европу съ дальнимъ Востокомъ однимъ непрерывнымъ путемъ, сосредоточили въ усиленной степени вниманіе великихъ державъ на защитѣ ихъ интересовъ, экономическихъ и военныхъ, въ Китаѣ и въ водахъ Тихаго Океана, омывающихъ берега Поднебесной имперіи. Первая завладѣла морскою стоянкою въ Китаѣ Германія, при весьма торжественной обстановкѣ, пославъ туда эскадру подъ начальствомъ брата германскаго императора, принца Генриха. За Германію послѣдовала Россія, занявъ Портъ-Артуръ и Талиенванъ. 11-го мая текущаго года ихъ примѣру послѣдовала и Англія, занявъ по содѣйствію портъ Вей-Ха-Вей.

Наши рисунки изображаютъ самый портъ и сцену передачи его китайцамъ англичанамъ или, точнѣе, чтенія прокламаціи объ этой передачѣ въ присутствіи китайскихъ и англійскихъ властей. Что касается самого порта, то онъ, несомнѣнно, во многихъ отношеніяхъ уступаетъ Портъ-Артуру: во-первыхъ, онъ не снабженъ еще доками; затѣмъ онъ не имѣетъ позади себя такой богатой всякаго рода ресурсами страны, какъ Манджурія; наконецъ, онъ потребуетъ гарнизонъ по меньшей мѣрѣ въ 10,000 человѣкъ для успешной обороны противъ непріятеля. Кроме того, надо принять во вниманіе, что ближайшій англійскій операціонный базисъ, Гонконгъ, находится отъ него на очень значительномъ разстояніи (около 1,800 вер.). Правда, Вей-Ха-Вей господствуетъ надъ входомъ въ Печилійскій заливъ, но оборона его не особенно легка, во-первыхъ, потому, что, какъ видно изъ нашего рисунка, входъ въ самый портъ очень просторенъ, а следовательно весьма доступенъ для непріятельскихъ судовъ, а, во-вторыхъ, защищать Вей-Ха-Вей съ суши также не легко, какъ показала послѣдняя японско-китайская война, во время которой японцы, располагая въ сущности незначительными силами, завладѣли портомъ безъ особенныхъ жертвъ.

Какъ бы то ни было, и Англія теперь имѣетъ военную стоянку на сѣверномъ побережьи Китая. Следовательно, всѣ великія европейскія державы, за исключеніемъ одной Австріи, заручились на дальнемъ Востоку болѣе или менѣе твердыми опорными пунктами. Россія владѣетъ на сѣверѣ обширною территоріею и, послѣ занятія Портъ-Артура, двумя очень внушительными военными портами. Франція заручилась территоріальными владѣніями на югѣ, а Германія и Англія, не располагая на дальнемъ Востоку территоріальными владѣніями, заняли два укрѣпленныхъ морскихъ пункта и приступили уже къ дѣятельному ихъ вооруженію для защитѣ своихъ интересовъ въ случаѣ необходимости вооруженною рукою. Будемъ надѣяться, что дѣло до этого не дойдетъ, и что дальнѣйшій ходъ событій на дальнемъ Востоку будетъ столь же миролюбивъ, какъ и теперешнее рѣшеніе спорнаго вопроса путемъ соглашенія, въ силу котораго заинтересованныя стороны достигли каждая своей ближайшей цѣли.

### Политическое обозрѣніе.

Испанія терпитъ пораженіе за пораженіемъ. Однако мадридское правительство повидимому еще продолжаетъ надѣяться на военное счастье. Между тѣмъ, и внутреннее положеніе страны безотраднo. Съ цѣлью поддержать порядокъ правительству пришлось недавно отмѣнить конституціонныя постановленія, гарантирующія неприкосновенность личности, что равносильно объявленію осажденнаго положенія. Соединенные Штаты съ своей стороны успешно продолжаютъ военныя дѣйствія на о. Кубѣ. Испанцы долго старались выговорить себѣ наиболѣе выгодныя условія сдачи Сантъ-Яго. Начальникъ испанскихъ войскъ получилъ сперва только разрѣшеніе увести гарнизонъ, отдавъ непріятелю портъ съ военными запасами и восточную часть острова. Когда же американское военное министерство не согласилось на удаленіе гарнизона, генераль Шадтеръ пригрозилъ новой бомбардировкой; послѣ этого между сторонами начались переговоры объ условіяхъ капитуляціи. 4-го іюля въ Вашингтонѣ опубликована телеграмма Шадтера о состоявшейся капитуляціи; въ тотъ же день утромъ эскадра адмирала Сампсона вошла въ портъ Сантъ-Яго, гарнизонъ котораго подъ начальствомъ генерала Торала, подойди къ американскимъ линіямъ, полкъ за полкомъ сложилъ оружіе: вмѣсто сущаго испанскаго





Крушение парохода „Бургонь“. Съ рис. Ш. автотипія „Нивы“.

флага поднять американскій. Условія капитуляціи слѣдующія: войска всѣхъ родовъ оружія съ боевыми матеріалами сдаются американцамъ; Штаты обязуются перевезти въ Испанію всѣ войска, находящіеся въ уступленной области, по возможности, въ самое скорое время; офицерамъ отряда оставлено оружіе. Наличие сданныхъ войскъ опредѣлена въ 32 тысячи человекъ. Послѣ такихъ чувствительныхъ ударовъ, какъ уничтоженіе эскадры Сервера и затѣмъ паденіе города Сантъ-Яго, въ Вашингтонѣ ожидали со стороны Испаніи заявленій, кото-

рыя послужили бы основой для начала мирныхъ переговоровъ. Но военныя приготовленія идутъ своимъ чередомъ. По авторитетному мнѣнію политическихъ кружковъ, вниманіе американцевъ теперь обращено на островъ Порторико и на Канарскіе острова. Эскадрѣ Ватсона приказано ускорить приготовленія къ отплытію въ испанскія воды. Какъ говорятъ, на нее возложена задача завладѣть Канарскими островами, создавъ изъ нихъ прочный базисъ для дальнѣйшихъ дѣйствій противъ испанскихъ портовъ въ самой Европѣ.

## СМѢСЬ.

Новый видъ страхованія отъ несчастныхъ случаевъ для путешественниковъ вводится и у насъ, наконецъ, пограничному примѣру. Такія катастрофы, какъ крушеніе французскаго



Общій видъ порта Вей-Ха-Вей. Съ фот. авт. „Нивы“.

транс-атлантическаго парохода „Бургонь“, которое въ теченіе нѣсколькихъ часовъ унесло болѣе 400 человеческихъ жизней, показываютъ, что, несмотря на всѣ усовершенствованія путей сообщенія, они все еще представляютъ большую опасность для путешествующихъ. Очень часто подобныя катастрофы случаются и на желѣзныхъ дорогахъ. Не проходитъ недѣли, чтобы телеграфъ не увѣдомилъ насъ о крушеніи цѣлаго поезда или о какомъ-либо другомъ несчастномъ случаѣ на рельсовыхъ путяхъ, такъ что мы встрѣчаемъ эти ужасныя извѣстія уже до нѣкоторой степени равнодушно: слишкомъ мы къ нимъ привыкли. А между тѣмъ каждый изъ этихъ случаевъ сопряженъ съ страшнымъ человеческимъ горемъ, усиливаемымъ еще тѣмъ обстоятельствомъ, что жертвы его лишаются временно или навсегда способности къ труду или оставляютъ членовъ своей семьи безъ всякихъ средствъ къ существованію. Въ виду этого въ Европѣ давно уже установленъ особый видъ страхованія противъ несчастныхъ случаевъ при путешествіяхъ на желѣзныхъ дорогахъ и пароходахъ. У насъ, въ Россіи, также уже введенъ этотъ видъ страхованія, но до сихъ поръ въ очень несовершенной формѣ отдѣльнаго страхованія на каждое путешествіе. Этотъ видъ страхованія обходится очень дорого. Если человѣку приходится часто путешествовать, то, чтобы обезпечить себя сколько-нибудь сносно противъ послѣдствій несчастнаго случая, онъ дол-



Занятіе англичанами порта Вей-Ха-Вей. Чтеніе прокламаціи. Съ фот. авт. „Нивы“.

женъ переплатить очень значительныя суммы. Существуетъ, однако, гораздо менѣе дорого-стоящій видъ страхованія противъ несчастныхъ случаевъ, именно пожизненное, когда человѣкъ разъ навсегда вноситъ извѣстную премію, чтобы на всю жизнь обезпечить себя противъ послѣдствій отъ несчастныхъ случаевъ на пароходахъ и желѣзныхъ дорогахъ. Этотъ видъ страхованія и вводится теперь у насъ, въ Россіи, Первымъ Россійскимъ Страховымъ Обществомъ, учрежденнымъ въ 1827 году. Дешевизна его очевидна. Если вы желаете обезпечить свою семью на случай вашей смерти, вызванной желѣзнодорожнымъ крушеніемъ, капиталомъ въ 12,000 р., то вы платите

одновременно всего 40 р. Такъ какъ крушеніе пароходовъ случается чаще, чѣмъ желѣзнодорожныхъ поѣздовъ, то для обезпеченія за семью той же суммы при несчастныхъ случаяхъ на морѣ взымается единовременная премія въ 60 р. За ту же премію вы можете обезпечить за собою на случай полной инвалидности пожизненную пенсію въ 1,200 р. или на случай временной утраты способности къ труду и продолжительнаго лѣченія—поденное вознагражденіе въ размѣрѣ 4 р. въ теченіе 200 дней. Это показываетъ, какъ въ сущности дешево обходится этотъ видъ страхованія, тѣмъ болѣе, что вы можете избрать тотъ или другой разрядъ, смотря по вашимъ средствамъ. Такъ напримѣръ, за единовременный взносъ въ 10 р. страховое общество уплачиваетъ вашей семьѣ въ случаѣ вашей смерти 3,000 р. Нельзя не привѣтствовать этого нововведенія, которое удовлетворяетъ потребности, давно ощущаемой нашей публикой.

Стрекотанье кузнециковъ въ связи съ температурою воздуха. При слухѣ въ аляс ночью въ подѣ къ трескотнѣ кузнециковъ, можно замѣтить, что маленькіе музыканты строго выдерживаютъ тактъ; зато быстрота чередованія звуковъ находится въ зависимости отъ температуры воздуха. Какъ видно изъ наблюдений одного американскаго естествоиспытателя, по числу стрекотаній въ минуту можно приблизительно опредѣлить температуру: при 15° Ц. онъ наблюдалъ 80 стрекотаній въ минуту, при 21° Ц.—уже 120; такимъ образомъ при повышеніи температуры трескотня кузнециковъ дѣлается учащеннѣе.

Искусственная электрическая луна. Новый оригинальный способъ освѣщенія избранъ для библиотеки Колумбія при Нью-Йоркскомъ университетѣ. Большой четырехугольный залъ увѣнчанъ куполомъ, въ центрѣ котораго повѣшенъ полый матово-бѣлый шаръ, освѣщаемый восемью сильными проекционными лампами, скрытыми по угламъ залы. Сіяя, подобно лунѣ, заимствованнымъ свѣтомъ, шаръ разливаетъ въ залъ мягкій разсѣянный свѣтъ—сущее благодѣяніе для глазъ посѣтителей читальнаго зала по сравненію съ раздражающимъ зрительные нервы яркими лучами электрическихъ лампочекъ накаливанія.

№ 4711. Кто любить запах настоящей фиалки, тот пусть требует ЭССЕНЦИИ „РЕЙНСКАЯ ФИАЛКА“ (Violette du Rhin.) Чистый запах Фиалки, крепкий, даже в течение нескольких недель не выдыхающийся.

№ 4711. Все одинакового качества.

№ 4711 du rhin, No. 4711 Sachets violette du rhin.

Продается в парюмерных магазинах.

**ПАВЕЛЬ БУРЕ** В. № 10820 28-15

поставщик Двора Его Величества. С.-Петербург, Невский пр., д. № 23. Москва, по В. Лубянской, № 8, против Кузнецкого моста.

◆ БОЛЬШОЙ ВЫБОР ЧАСОВЪ собственной фабрики съ полным ручательством за прочность механизма и вѣрность хода.

Новый мастер. Прейс-курантъ высыл. по требован. бесплатно.

Разрешенъ на общихъ основаніяхъ торговля, какъ не содержащая въ составѣ своемъ вредныхъ здоровью веществъ.

**CRÈME VENUS** № 2960 **КРЕМЪ ВЕНЕРЫ** № 2960

новое косметическое изобрѣтеніе. Замѣняетъ румяна и бѣлѣдъ и вызываетъ на лицѣ румянецъ, не смывающійся и не исчезающій отъ пота.

**СПОСОБЪ УПОТРЕБЛЕНІЯ:**  
Натеревъ лицо бѣлымъ кремомъ Венеры, оставляютъ его такъ минуты 2—3 и затѣмъ основательно смываютъ комнатною водою съ мыломъ. Послѣ того на лицѣ появляется ПРЕВОСХОДНЫЙ РУМЯНЕЦЪ, КОТОРЫЙ ДЕРЖИТСЯ въ продолженіи многихъ часовъ.

**Цѣна банки 1 р. 50 к.**  
Продается вездѣ. Главный складъ у С. Ф. Половой и К<sup>о</sup>, Москва, Петровка.

**ПРЕДОСТЕРЕЖЕНІЕ**  
Во избѣжаніе поддѣлокъ просимъ требовать на каждой банкѣ № 2960 и подпись склада С. Ф. Половой и К<sup>о</sup>, Москва.

Поступившую въ продажу свѣжую майскаго сбора сего года

**ЭФЕДРУ** ИЛИ **КУЗМИЧЕВСКУЮ ТРАВУ**

высылаю почтой во всѣ мѣста Россіи, за деньги и наложен. платеж., отборную по 4 руб. за фун., второй отборный сортъ 3 руб. за фун. безъ пересылки; при требованіи прилагаю подробное наставленіе.

**СКЛАДЪ**  
**Николая Ивановича ГУСАРОВА,**  
въ Бузулукѣ, Сам. губ.

Брошюра Портанскаго высылается бесплатно.



Благодаря большому сбыту и новому усовершенствованному способу изготовленія часовъ я имѣю возможность продавать съ 1 ливра с. г., самые элегантные и прочные МУЖСКІЕ ЧАСЫ американскаго золота, трудно отличаемые, даже специалистами, отъ настоящихъ, дорого стоящихъ золотыхъ, — крытые анкеръ, механизмъ самой лучшей конструкции, съ прекрасною цѣпочкою, тоже американскаго золота, съ брелокомъ и, по желанію заказчика, съ его монограммой на верхней крышкѣ, или съ портретомъ, согласно присланной фотографической карточки, вмѣсто 18 и 20 руб.

**только за 10 и 12 руб.**

Въ Америкѣ часы эти давно уже вѣдѣны настоящіе золотые, а въ послѣднее время и у насъ входятъ во всеобщее употребленіе.

Такіе же ДАМСКІЕ дороже на 1 рубль. Письменное ручательство на 6 лѣтъ. Высылаю воплѣтъ выѣренныя часы по полученіи задатка 2 руб., остальное же наложеннымъ платежемъ.

**А ДРЕСЬ:**  
**Ш. БИТКЕРЪ**

складъ швейцарскихъ и американскихъ часовъ въ Варшавѣ, Сенаторская № 27 и Вербовая № 11, противъ Правительственнаго театра.

Во избѣжаніе поддѣлокъ, каждый вземшиларъ снабженъ пломбою фирмы, утвержденной Департаментомъ торговли и мануфактуръ за № 29593/435.

Извлеченія изъ аттестаций, полученныхъ моимъ складомъ:

Милостивый государь Г. Биткерь. Убѣдившись въ добротности исполненія Вашихъ магазиномъ многогородныхъ заказовъ, я отъ всей души приношу вамъ глубокую благодарность за высланные мнѣ въ село Насадку часы накладного золота, такъ какъ прочность высланнаго превзошла мои ожиданія, прошу еще выслать часы и т. д.

Съ почтеніемъ А. Н. Воронина, 40 х 97 г. Пермь.

Милостивый государь Г. Биткерь. Нижніе чины вѣрнопольной команды, написавшіе изъ Вашего магазина вещи, очень довольны выполненіемъ заказа и проситъ передать Вамъ глубокую благодарность за полученные вещи.

г. Нижнеудинскъ, Иркут. губ.  
Прошу принять увѣреніе въ совершенномъ почтеніи. Капитанъ Гана.  
И множество другихъ. № 11231 4-7

**КРЕМЪ АЛЬДЕХИДЪ ВЛАДИО**

ДЛЯ СМЯГЧЕНІЯ КОЖИ ЛЕЦА И РУКЪ.

Мал. флак. 50 к.; больш. фла. 1 р.

Можно получать вездѣ.

Главный складъ въ Москвѣ у **В. КРЕМЕРЪ**, Чижовское подд.

**ТРЕБУЮТЪ** для смягченія КОЖИ ЛИЦА И РУКЪ и отъ ЗАГАРА **КРЕМЪ ОРИЗА** ПР. В. ШМОЛЬ

Цѣна 20кошк. Пробама бездѣл.

**НАВОЖДЕНІЕ.** Ром. изъ современн. жизни Вс. Соловьева. Ц. 2 р., съ пер. 3 р. 50 к.

**ДАРОМЪ** РАЗДАЮТСЯ **ПОРТРЕТЫ**

Писанные Карандашомъ-Верескледомъ

Чтобы распространить въ Россіи свои прелестные портреты, писанные Карандашомъ-Верескледомъ, **АРТИСТИЧЕСКОЕ ОБЩЕСТВО ПОРТРЕТОВЪ** въ Парижѣ **СОВЕРШЕННО БЕЗПЛАТНО** напишетъ всякому читателю или подписчику нашей газеты портретъ Карандашомъ-Верескледомъ большой цѣнности. Для того это объявленіе должно быть отрезано и прислано вмѣстѣ съ Вашою фотографіею, по которой Вашъ портретъ долженъ быть написанъ, въ опредѣленный 23-дневный срокъ, считая съ настоящаго числа журнала, и ежели лицо предложитъ свою готовность рекомендовать наше Общество между своими родственниками и знакомыми. Просимъ писать четко Вашу фамилію и адресъ на спинѣ фотографіи и прислать ее черезъ почту подъ слѣдующимъ адресомъ: **Mon TANQUEREY, Directeur de la SOCIÉTÉ ARTISTIQUE DE PORTRAITS, 9, rue de St-Petersbourg, Paris (France)** — Парижъ (Франція). — Ваша фотографія будетъ Вамъ возвращена безъ поврежденія вмѣстѣ съ большимъ портретомъ, какъ только послѣдній будетъ готовъ.



**ТОВАРИЩЕСТВО БРОКАРЪ И К<sup>о</sup>**  
**ИЗСВѢТATEЛИ ЦВѢТОЧНАГО О-ДЕ-КОЛОНА**  
 УПОТРЕБЛЯЕТСЯ КАКЪ: ДУХИ, ТУАЛЕТНАЯ ВОДА И КУРЕНИЕ.



**ПАРФЮМЕРИИ**  
 „Персидская сирень“, духи, мыло, помада и цвѣточный о-де-колонъ.



**ГЛИЦЕРИНОВАЯ ПУДРА**  
 ОСВѢЖАЮЩАЯ И не замѣтная на лицѣ.

**УСОВЕРШЕНСТВОВАННОЕ ГЛИЦЕРИНОВОЕ МЫЛО.**  
 Остерегайтесь поддѣлокъ.



Вышесть преѣсъ-курантъ на 1898 г. спеціального оружейнаго магазина **И. И. ЧИЖОВА**, С.-Петербургъ, 51, Литейный проспектъ, 51. По требованію высылается бесплатно.

**КАПИТАНЪ ДРЕЙФУССЪ**  
 Сенсационный романъ. Вышло 40 выпускъ по 5 коп. Изданіе книжки. магаз. М. А. Новера. Варшава, Медовая, 18.



**БЕЗВРЕДНАЯ УРБАНА КРАСКА ДЛЯ ВОЛОСЪ И БОРОВЫ**  
**БЕЗЪ ЛЯПИСА**

Вновь изобрѣтенное безвредное средство для быстрого окрашивания слѣдъ волосъ и бороды въ черныи, рысьи, темныи и желто-каштановыи цвѣта. Цѣна за 1 флаконъ 2 р. съ перес. 2 р. 50 к. ПРОДАЕТСЯ въ аптекахъ и косметич. магазинахъ. ГЛАВН. СКЛАДЪ: С.-ПЕТЕРБУРГЪ, АПТЕКАРСК. МАГАЗИНЪ А. Урбанъ. С.ПБ. Большая Конюш., № 1.



**ГЛАВНОЕ ДЕПО ЧАСОВЪ Г. ВАЛЬТЕРЪ (24)**  
 Спеціалистъ хронометровъ С.Пбурга, Невскій пр. № 52 прот. Им. Шуб. Библиотек. Подробный иллюстр. преѣсъ-курантъ по запросу. Безплатно. Пересылка на счетъ магазина. Ручательство на 2 года. Розничная продажа по фабричнымъ цѣнамъ.

**ЧЕРНИЛА ЛЕОНГАРДИ.**  
 Спеціальность: Первоклассныя по отзывамъ государственн. учреждений Желѣзисто-орбшкковыя чернила



**Наилучшія:** для книгъ, актовъ, документовъ и письменностей всякаго рода.

Копировальныя чернила. Чернила для письма и копирования. **ЧЕРНИЛА ДЛЯ КНИГЪ.** „Атраль“ (жидкая китайская тушь). Несмывающаяся тушь для бѣлыя. Жидкій клей и гумми. Краски и подушки для штемпелей. „НАРИНЪ“ краска для клейменія мяса, б. вредна, скоро высыхаетъ, не раскисаетъ отъ воды. Автографич. и гентографич. чернила. Гентографич. листы и масса. Химич. фабрики чернилъ, основ. въ 1828 г.

**Авг. ЛЕОНГАРДИ** въ Дрезденѣ.

Изобрѣтателя и единств. фабриканта всемірно-извѣстныхъ № 11232 12-5 Алицариновыхъ чернилъ для письма и копирования, легко стекающихъ и вполне прочныхъ желѣзисто-орбшкковыхъ чернилъ 1-го класса. Во избежаніе поддѣлокъ просить обращать вниманіе на валлы. въ Россіи этикетъ и фабричн. предохранит. марку.

Открыта подписка на вторую половину 1898 г. на ежедневную газету политики, литературы и общественной жизни

**„КУРЬЕРЪ“.**

„КУРЬЕРЪ“ издается въ форматѣ и объемѣ большихъ столичныхъ газетъ.

**ПОДПИСНАЯ ЦѢНА** съ доставкой въ Москвѣ и пересылкой въ другіе города Россіи на 1/2 года—3 р. 50 к., на 3 мѣсяца—2 р., на 1 мѣсяць—75 коп. ЗА ГРАНИЦУ—ВДВОЕ.

Главная контора и редакция газеты помѣщаются въ Москвѣ, Петровскія линіи, подъѣздъ № 3. Телефонъ № 2262.

**ЖЕНЕВСКІЙ ФАБРИЧНЫЙ СКЛАДЪ ЧАСОВЪ**  
**ОДЕССКОЕ ОТДѢЛЕНИЕ**  
 Коблевская ул., д. № 38, кв. № 11.

Усиленное требованіе часовъ американскаго золота вынудило насъ войти въ непосредственныя сношенія съ общезвѣстной американской фабрикой, зарекомендовавшей себя извѣстностью, прочностью и вѣрностью хода часовъ, и тѣмъ дало намъ возможность продавать часы эти, вполне замяющіе и трудно отличимыя отъ настоящихъ золотыхъ часовъ, вмѣсто 20 рублей

**только за 11 рублей**  
 съ цѣпочкой и брелокомъ и по желанію заказчиковъ съ его монограммой на верхней крышкѣ часовъ.

**ДАМСКІЕ ЧАСЫ ТАКИЕ ЖЕ на 1 руб. ДОРОЖЕ.**



Каждые, отпускаемые изъ нашего склада часы снабжены нашей пломбой, утвержденной правительствомъ, и выдается письменное ручательство во вѣрности и правильности хода на 6 лѣтъ. Долголѣтнее существованіе нашей фирмы вполне гарантируетъ, что гг. заказчики могутъ смѣло отнестись къ фирмѣ съ полнымъ довѣріемъ. Высылка часовъ производится наложеннымъ платежомъ по полученіи задатка одного рубля. Выписывающіе изъ Женевскаго фабричнаго склада часовъ въ Одессѣ за пересылку не платятъ.

**А ДРЕСЪ:**  
 ОДЕССКОЕ ОТДѢЛЕНИЕ ЖЕНЕВСКАГО ФАБРИЧНАГО СКЛАДА ЧАСОВЪ  
 гор. Одесса, Коблевская улица, д. № 38. Почтамтъ, ящ. № 765.

**ОЦИНКОВАННОЕ НИКОГДА НЕ РЖАВѢЮЩЕЕ ГАЛЬВАНИЗИРОВАННОЕ ЖЕЛѢЗО ДЛЯ КРЫШЪ**  
 НЕ ТРЕБУЕТЪ НИКОГДА ОКРАСКИ.

**Заводъ Н. В. ЧЕРЕПОВА.**  
 въ Москвѣ, Тверск. заст., Петерб. сл., с. д. (13)  
 Преѣсъ-куранты бесплатно. Ручательство въ неирржавленіи на ДЕСЯТКИ лѣтъ.

**ПРИГЛАШАЮТЪ**  
 дѣятельныхъ агентовъ. Обращаться письменно: Балкскій домъ Гемонъ Блонкъ. С.-Петербургъ, 59, Невскій.

**ПРЕДОХРАНИТЕЛЬНЫЯ СТЕКЛА**  
 съ внутренней проволоочною прокладкой для **ВОДОМѢРНЫХЪ АППАРАТОВЪ.**

**Незамѣнимы для паровыхъ машинъ и локомотивовъ.**

Поставляются Акціонернымъ Стеклопродвиленнымъ Обществомъ, бывш. Фридр. Сименсъ въ Нейзаггъ при Эльбогенъ (Bohemia).

Ищутъ представителей. Корреспонденція — по-русски.

**CELESTINS GROS-GRILLE HORTAL VICHNY**  
 Avoir soin de désigner la Source.

**СКЛАДЪ КУЗЬМЫ ШЕРСТНИКОВА**  
 въ г. Бузулукѣ Самар. губ. высылаетъ свѣжаго майскаго сбора

**ТРАВУ КУЗЬМИЧА**  
 обернутую въ пергаментъ, чѣмъ и предохраняется эфедра отъ порчи во время пересылки въ почтовыхъ сумкахъ.

Отборная бороза въ цвѣтѣ съ корнями до 5 руб. за фун. Второй сортъ по 3 руб. за фун. безъ пересылки. Высылается за деньги и съ налогомъ платежа.

Для скорѣйшей высылки травы съ 15 мая сего года мною открыто отдѣленіе склада въ г. Самарѣ, куда и прому адресовать всѣ требованія какъ письмами, такъ равно и деньгами.

**Фирма существуетъ съ 1891 года.**

**ХРИСТОЛЮБИВЫЕ БЛАГОТВОРИТЕЛИ!**

Господь суди мнѣ многогрѣшному зачѣнъ въ селѣ Дерново дерованскій ветхій храмъ каменнымъ. Какъ первый, такъ и второй будетъ во имя Святителя и Чудотворца Николаа. Идетъ дѣятельная заготовка материала, — издалека возится камень для бута и для извести. Деньги въ храмъ нѣтъ. Откликнитесь, благотѣли, на мой зовъ, на мое всеусердѣйшее прошеніе, помогите кто чѣмъ можетъ, Святитель Николай за ваше усердіе не оставитъ Васъ своими молитвами предъ Престоломъ Бога Вышняго. И мы служачіе олтарию Господню будемъ молить милосердіе Божіе оказать Вамъ милость на землѣ и на небѣ. Скажи, добрый братъ, свое имя, и буду молиться за тебѣ; а есть родной покойникъ, дорогой сердцу твою, скажи и его имя, я помню его на проскоиди и отрадно ему будетъ и тебѣ, добрый датель, Господь помянетъ въ день скорби твоея, въ часъ кончинъ твоея и за гробомъ. Будьте милосерды!

Села Дернова священникъ **Александръ Тихомировъ.**  
 Адресъ: С. В. ж. д. ст. Матвѣево, Калужской губерніи, въ селѣ Дерново священнику **Александру Аванасевичу Тихомирову.**



**ДЕШЕВО, ИЗЯЩНО!!!**

Очки и пенсы со стеклами изъ новаго состава „Remingtonglass“ съ эксцентрической шиффовой поверхностью (à laxe) совершенно „заступаютъ горный хрусталь“. При заказѣ указать возрастъ. Цѣна въ оправѣ изъ массивнаго наладнаго золота, никогда не чернѣющаго, съ пересылкой 3 р. 50 к. Заказъ исполняются немедленно. Адресовать: Оптическое заведеніе **З. ВАРШАВСКАГО**, Граначная, № 14, въ Варшавѣ. 6-3

**НЕ ТЕРЯЙТЕ ВРЕМЯ.**  
 Требуѣте (Эфедру) траву Кузьмича; бороза, съ корнями и въ цвѣтѣ, майскаго сбора 1898 г., бороза, отборная 5 р., 1-й сортъ 3 р., 2-й 2 р., степная 1 р. безъ пересылки. Высылка почтой во все мѣста Россіи, можно налож. плат., а за границу за наличн. деньги. Покорѣйше прому требовать: Сорочинское, Самарск. губ., Ивану Иванову Жукову (старшему).

По новѣйшей французской методѣ **„ВОРТА“** обучаютъ кроить и шить дамскіе, дѣтскіе, мужскіе, верхн. платья, бѣлья и корсетовъ въ школѣ и зночно посредствомъ лекцій. Плата впередъ не взимается. По окончаніи установленное свидѣтельство. Условія высыл. бесплатно. Мѣст. Фундуконская, № 27, Е. Д. АШМАРИНА.

И. № 10254 26-18

## Содержаніе:

**ТЕКСТЪ.** Красавица. Повѣсть В. М. Михеева. (Продолженіе).—По полярному краю. Путевые наброски В. Юхельсона. II. Тундренный Таннеръ.—Домъ трудолюбия для образованныхъ женщинъ въ С.-Петербургѣ. Очеркъ И. М. Эизена.—Къ рисункамъ: На окраинѣ сосноваго бора.—Жатва.—Разинъ и персидская княжна.—Судба.—Розетта.—Импровизаторъ.—Прябываніе августѣйшихъ гостей въ Россію.—Ф. И. Тютчевъ.—Война изъ-за острова Кубы.—Заявленіе.—Князь Бисмаркъ.—Объявленія.

**РИСУНКИ:** На окраинѣ сосноваго бора. Картина И. И. Шишкина.—Жатва. Картина А. Лермитта.—Атаманъ Стеньга Разинъ и персидская княжна. Картина П. Ф. Яковлева.—Судба. Скульптура Гуго Ледерера.—Розетта. Картина Е. Блазъ.—Импровизаторъ. Картина I. Шеуренберга.—Домъ трудолюбия для образованныхъ женщинъ въ С.-Петербургѣ.—Его величество король румынскій Карлъ I.—Наслѣдный принцъ румынскій Фердинандъ.—Блюдо, поднесенное депутаціею отъ петербургскаго городского управленія болгарскому князю Фердинанду.—Прибытіе болгарской княжеской семьи на Царскую яхту въ Петербургъ.—Могила Ф. И. Тютчева.—Гавань, арсеналъ и таможня въ Санъ-Хуанъ на о. Порторико.—Американскій адмиралъ Дж. Ватсонъ.—Главнокомандующій сухопутными войсками Соединенныхъ Штатовъ генералъ Нельсонъ Майльсъ.—Князь Бисмаркъ.

# SAINT LÉON

ЕДИНСТВЕННОЕ  
НАТУРАЛЬНОЕ

## ТОНИЧЕСКОЕ ВИНО

VIN TONIQUE  
NATUREL  
RECONSTITUANT



SEUL PROPRIÉTAIRE DU CRU DE SAINT-LÉON

**NESTOR FALCON, VALENCE (Drôme)**

(FRANCE)



TRADE MARK

## Изданія А. Ф. МАРКСА, въ С.-Петербургѣ.

**Лѣсковъ, Н. С.** Полное собраніе сочиненій. Новое, 2-е изданіе въ 12-ти томахъ, съ критико-биографическимъ очеркомъ Р. И. Сементковскаго и съ прилож. пяти портретовъ Н. С. Лѣскова и снимка съ его рабочаго кабинета, гравиров. на стали у Ф. А. Брокгауза въ Лейпцигѣ. Цѣна 15 р., съ перес. 17 р., а въ 12 роск. коленк. перепл., тисненыхъ золотомъ и краскою, 20 р., съ перес. 23 р.

**Данилевскій, Г. П.** Полное собраніе сочиненій. 7-е посмертное изданіе въ 9-ти томахъ, съ биографическимъ очеркомъ и съ приложеніемъ пяти портретовъ Г. П. Данилевскаго и вида его родового склепа и могилы, въ селѣ Пришибѣ. Цѣна 15 р., съ перес. 17 р., въ пяти прочныхъ и красивыхъ коленк. перепл., тисненыхъ золотомъ 19 р., съ перес. 21 р.

**Майковъ, А. Н.** Полное собраніе сочиненій. 6-е изданіе, вновь пересмотрѣнное и дополнен. авторомъ, въ 3-хъ томахъ, съ автографомъ и портретомъ А. Н. Майкова, гравир. на стали Брокгаузомъ. Цѣна 3 р., съ перес. 3 р. 60 к. Въ 3-хъ роскошн. коленкор. перепл. 4 р. 50 к., съ перес. 5 р. 50 к. Цѣна роскошнаго изданія, на лучшей веленовой бумагѣ, 6 р., съ перес. 7 р.; въ богатыхъ переплетяхъ 9 р., съ перес. 10 р.

**Полонскій, Я. П.** Полное собраніе стихотвореній. Новое изданіе, въ 5-ти томахъ, вновь пересмотр. и очень значительно дополнен., съ прилож. двухъ портр. Я. П. Полонскаго (въ юношескомъ возрастѣ и по послѣдн. снимку), гравиров. на стали Брокгаузомъ въ Лейпцигѣ. Цѣна 6 р., съ перес. 7 р. 50 к.; въ 5-ти роскошн. коленк. перепл. 8 р. 50 к., съ перес. 10 р. 50 к.

**Лессингъ, Г. Э.** „Натанъ Мудрый“. Съ 11 эстампами 35 рисунками. Переводъ В. А. Крылова. Съ историко-литературнымъ очеркомъ, примѣчаніями къ переводу и библиографическимъ указателемъ. Роскошное изданіе на веленовой бумагѣ, 404 стр., въ 4 д. л. Цѣна 6 р., съ перес. 7 р., въ изящномъ перепл.—7 р. 50 к., съ перес. 9 р., а съ эстампами, отпечатанными на китайской бумагѣ,—15 р., съ перес. 17 р., въ переплетѣ—16 р. 50 к., съ перес. 18 р. 50 к.

**Случевскій, К. К.** „По Сѣверо-Западу Россіи“. Въ двухъ объемистыхъ томахъ XX+XXII+1064 стран. больш. 8°, съ 2-мя картами сѣвернаго и западнаго края (печат. въ 6 красокъ) и съ 305-ю рисунки. Книга содержитъ въ себѣ разнообразный и обильный матеріалъ историч., географич., этнографическаго и т. п. содержанія и иллюстрирована множествомъ видовъ городовъ и ихъ достопримѣчательностей. Цѣна за оба тома 7 р., съ перес. 8 р., а въ 2-хъ изящныхъ переплетяхъ 8 р. 50 к., съ перес. 9 р. 50 к.

**Покровскій, К. Д.** „Путеводитель по небу“. Практическое руководство къ астрономическимъ наблюденіямъ невооруженнымъ глазомъ и малой трубой. 2-е дополненное изданіе. Съ 5 картами звѣзднаго неба, картою луны, 104 рисунками и 2 хромолитографиями (затмѣненіе луны и карта Марса по наблюденіямъ Скиапарелли). Изящно издан. книга, 290 стр. in 8°. СПб. 1897 г. Цѣна 2 р., съ перес. 2 р. 50 к.

**Линдеманъ, К. Э.** „Основы общей зоологій“. Съ 175-ю рисунками. Книга написана такъ литературно и просто, форма ея изложенія настолько общепонятна и интересна, что, несмотря на всю серьезность и научность ея содержанія, она читается очень легко и съ несомнѣнной пользою можетъ служить серьезнымъ по содержанію и вмѣстѣ съ тѣмъ популярнымъ по изложенію руководствомъ и для каждаго образованнаго человѣка, неспеціалиста, желающаго ознакомиться съ этою областью знанія. Цѣна 1 руб. 60 коп., съ перес. 2 руб.

**„Инстинктъ и нравы насѣкомыхъ“.** Изъ энтомологическихъ воспоминаній Фабра. Съ 213-ю рисунками. Переводъ съ французскаго подъ редакціею Ученаго Секретаря Русскаго Энтомологическаго Общества Ив. Я. Шевырева. Текстъ книги иллюстрированъ многочисленными, превосходно исполненными рисунками изъ сочиненій наиболее авторитетныхъ ученыхъ энтомологовъ. Книга издана очень изящно и отпечатана на лучшей бумагѣ четкимъ шрифтомъ. Размѣръ большое in 8°, VIII+590 стран. Цѣна книги, переплетенной въ прочную папку съ коленкоровымъ корешкомъ 3 р. 6., съ перес. 3 руб. 75 коп., въ красивомъ коленкоровомъ переплетѣ 3 руб. 75 коп., съ перес. 4 руб. 50 коп.

**„Финансово-статистическій атласъ Россіи“.** Составленъ по официальнымъ даннымъ П. А. Антроповымъ. Состоитъ изъ 29 картограммъ и 7 диаграммъ, отпечатанныхъ въ 6 красокъ, съ обширнымъ введеніемъ автора и съ приложеніемъ 4-хъ таблицъ съ вычисленіями. (Форматъ изданія большое in quarto). Атласъ изданъ со всею роскошью печатнаго искусства, отпечатанъ на лучшей слоновой бумагѣ и переплетенъ въ прочную папку съ коленкоровыми корешкомъ и углами. Цѣна 5 руб., съ перес. 5 руб. 60 коп.

Съ требованіями просятъ обращаться въ **Контору изданій А. Ф. Маркса, С.-Петербургъ, Малая Морская, № 22.**

### ПРОДОЛЖАЕТСЯ ПОДПИСКА НА СОЧИНЕНІЯ К. К. СЛУЧЕВСКАГО,

въ 6 томахъ in 8°, съ портретомъ и автографомъ автора, исполненнымъ геліо-гравюрой.

Въ это изданіе войдутъ всѣ беллетристическія и поэтическія произведенія К. К. Случевскаго, причѣмъ первые три тома заключаютъ въ себѣ всѣ его стихотворенія, въ томъ числѣ появившіяся въ текущемъ 1898 году въ печати „Пѣсни изъ Уголья“, а содержаніе послѣднихъ трехъ томовъ составятъ произведенія въ прозѣ.

Подписка продолжается и вышедшіе три тома высылаются немедленно по полученіи соответствующей суммы. Остальные три тома выйдутъ въ теченіе сего же 1898 г. и будутъ высылаемы по мѣрѣ выхода.

Подписная цѣна за 6 томовъ 7 р. 50 к., съ доставкой и пересылкой—8 р. 70 к., въ 6 изящныхъ переплетяхъ 10 р. 50 к., съ дост. и перес. 12 р. (По выходѣ послѣдняго тома цѣна будетъ возвышена).

Подписныя деньги вносятся сполна—при заказѣ, или въ разсрочку на слѣдующихъ условіяхъ:

ДЛЯ ПОЛУЧЕНІЯ:	Безъ доставки:		Съ дост. и перес.:	
	Брошюр.	Въ пер.	Брошюр.	Въ пер.
1-го тома вносится	3 р. —	4 р. —	3 р. 70 к.	5 р.
2-го " "	1 р. —	2 р. —	1 р. 50 к.	2 р.
3-го " "	1 р. —	2 р. —	1 р. 50 к.	2 р.
4-го " "	1 р. 50 к.	1 р. 50 к.	1 р. —	2 р.
5-го " "	1 р. —	1 р. —	1 р. —	1 р.
6-ой томъ — безплатно.	—	—	—	—
Итого . . .	[7 р. 50 к.   10 р. 50 к.]		8 р. 70 к.   12 р.	

Требованія и деньги просятъ адресовать въ контору изданій А. Ф. Маркса, С.-Петербургъ, Малая Морская, № 22.

ТОВАРИЩЕСТВО  
 „ПРОВОДНИКЪ“  
 Москва. \* Рига. \* СПбурга.

Резина. \* Линолеумъ. \* Азбестъ. \* Балата. \* Провода.  
 Т-ва РУССКО-ФРАНЦУЗСКИХЪ ЗАВОДОВЪ подъ фирмою: „ПРОВОДНИКЪ“.  
 ПРОДАЕТСЯ ВЕЗДѢ. ОСТЕРЕГАТЬСЯ ПОДЪЛЮКЪ  
 Обращать внимание на клеймо (звѣзда) съ фирмой.



# ЗАЙКАНИЕ

лѣчится въ лѣчебномъ учрежденіи  
 И. И. Гимиллера. Москва, Новая  
 Басманная, д. Ланіна. ПЛА-  
 ТА ПО ИЗЛѢ-  
 ЧЕНІИ.

Условія высылаются бесплатно.

## ДВ. ИТ. БУХГАЛТЕРІИ

скоро и основательно выуч. всякаго посред.  
 переп., вполнѣ замят. устное препода. Услов.  
 выс. безпл. А. П. Бобырь. Невъ, Рейтарск., 23.

## КАЗИМІРЪ ОССОВСКІЙ,

инженеръ.  
 Контора для исходатайствованія привилегій  
 ВЪ БЕРЛИНѢ. (Berlin, W. 9. Potsdamerstr., 3.)

## ПРЕДОХРАНИТЕЛЬНЫЯ СТЕКЛА

съ внутренней проволоочною прокладкой для  
 ВОДОМѢРНЫХЪ АППАРАТОВЪ.

## Незамѣнимы для паровыхъ машинъ и локомотивовъ.

Поставляются Акціонернымъ Стеклопро-  
 мышленнымъ Обществомъ, бывш. Фридр. Сим-  
 менсъ въ Нейзатѣ при Эльбогенѣ (Bohemia).

Ищутъ представителей.

Корреспонденція — по-русски.

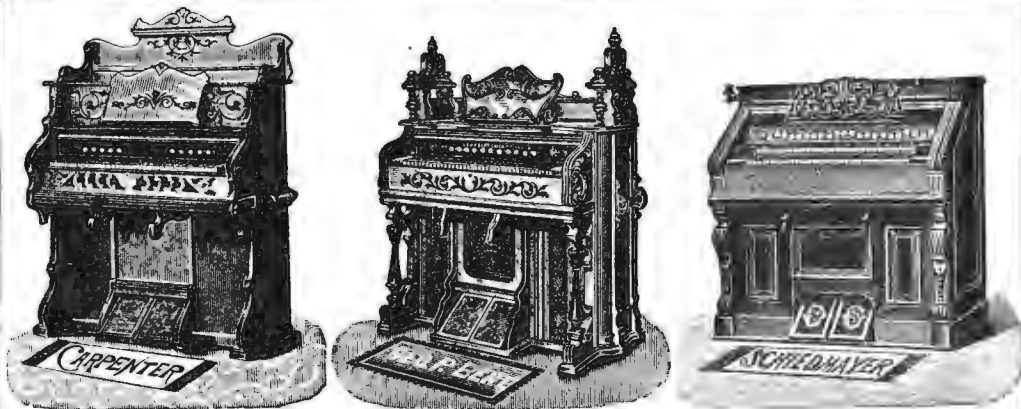

### ФИСГАРМОНИ ИЗВѢСТНѢЙШИХЪ ФАБРИКЪ

Карпентеръ, Бентъ, Шидмайеръ

и другихъ лучшихъ иностранныхъ фабрикъ:

въ 85, 100, 110, 130, 150, 160, 175, 190, 200, 225, 250, 275, 300, 350, 375, 450, 500, 550, 750 и 1000 руб.  
 Иллюстрированный прейсъ-куррантъ бесплатно.

## Юлій Генрихъ Циммерманъ

Музыкальныхъ инструментовъ.

Главное депо и фабрика

Складъ и изданіе нотъ.

С.-Петербургъ, Большая Морская, № 34. | Москва, Кузнецкій мостъ, д. Захарьяна.

## ЧЕРНИЛА ЛЕОНГАРДИ.

Спец. копиров. чернила.



Неподдѣльно  
 только съ сою  
 предохрани-  
 тельной  
 маркой.



Темно-фіолет. копир. чернила,  
 легко стекаютъ. По истеченіи мѣсяцевъ и даже  
 годовъ даютъ хорошія отчетливыя копіи.

Черныя двойныя копир. чернила,  
 стекаютъ черными. Отъ 2 до 4 копій.

Копир. чернила „Non plus ultra“  
 для корреспонденціи съ дальн. странами.  
 Отъ 4 до 8 копій.

Чернила для книгъ и для копированія.

Алицириновыя чернила для письма и копи-  
 рованія. № 11222 12—8

Антрац. чернила для письма и копированія.

Черныя желѣзисто-орѣшковыя чернила.

Черный чернильный порошокъ (аглолятъ).  
 Химич. фабрики чернилъ, основ. въ 1826 г.

## Авг. ЛЕОНГАРДИ въ ДРЕЗДЕНЪ.

Изобрѣтателя и единственн. фабриканта  
 всемірно-извѣстныхъ

Алицириновыхъ чернилъ для письма  
 и копированія,

легко стекающихъ и вполнѣ прочныхъ желѣ-  
 зисто-орѣшковыхъ чернилъ 1-го класса.

Во избѣжаніе поддѣлокъ проситъ обра-  
 щать вниманіе на являв. въ Россіи эти-  
 кеты и фабричн. предохранит. марку.

Вырѣшайте на памяти!

## ЧАСЫ АМЕРИКАНСКАГО ЗОЛОТА

публикуютъ во многихъ газетахъ варшавскіе и  
 здѣшніе торг. вѣсто 18 и 20 р. только за  
 10 руб. и 12 руб.

ВЪ МОЕМЪ ЖЕ МАГАЗИНѢ

такіе-же часы продаются только по  
 6 р. 50 к. и 7 р. 90 к.

Часы стальные анкеръ съ вѣчнымъ календ-  
 ремъ, съ луною, съ числами и мѣсяцами вѣ-  
 сто 10 р. только 8 р. 25 к.

СПБ., Невскій пр., 83, противъ церкви  
 Знаменія. Телефонъ № 2400.

Большой магазинъ представителя швейцар-  
 скихъ женевскихъ фабрикантовъ:

„НИКОЛАЙ ЛИНДЕНЪ“

Высш. съ налож. платеж. при задатѣ 1 р.



# БЛАГОДАРНОСТЬ

профессору мнемоники С. ФАЙНШТЕЙНУ въ Одессѣ.

Окончивъ курсъ мнемоники (заочно), по системѣ профессора г. С  
 Файнштейна, я могу высказать слѣдующее объ этомъ искусствѣ:

- 1) Приемы запоминанія — вполнѣ естественны и практичны, не  
 говоря уже о легкости.
- 2) Усвоеніе какъ прозы, такъ и стиховъ — совершается быстро и  
 прочно. Приемъ запоминанія цифръ — верховъ совершенства, приемы  
 усвоенія иностранныхъ языковъ — весьма практичны и легки.
- 3) Сознательность незамѣтно достигаетъ высокой степени, и  
 вмѣстѣ съ тѣмъ, устраняется разсыпчатость.
- 4) Нынѣ, зная приемы мнемоники г. Файнштейна, я изучаю нѣмец-  
 кій, французскій и англійскій языки, уделяю по часу времени въ день,  
 и усвоеніе идетъ быстро, легко и прочно.

Отставной поручикъ

Матвѣй Іосифовичъ Орловскій-Волотковскій.

Г. Орелъ, Малаховскій пер., собств. домъ.

**СЕКРЕТЪ ГЛИЦЕРО-ВАЗЕЛИНОВОЕ**  
**КРАСОТЫ МОЛОДОСТИ**  
 МОСКОВА. 20 коп. кув.

ТОЛЬКО РАЗЪ ВЪ ЖИЗНИ БЫВАЕТЪ ПОДОБНЫЙ СЛУЧАЙ.

### БОЛЬШАЯ РАСПРОДАЖА

Одинъ изъ лучшихъ американскихъ изобрѣтѣлей извѣстн. въ благополучн. „Британъ“  
 (British Silver), который по виду и по качеству нисколько не уступаетъ настоящему серебру,  
 выдуманнымъ былъ измѣнить орудиямъ торговли и въ свѣтъ товаровъ.  
 Дѣланные изобрѣтеніе въ 50-й европейскій столѣтн. этою напоръ возмущаютъ.  
 Потому жалованье могутъ получить отъ него въ настоящее время 12 руб. .... въ которую  
 входятъ уже мною упомянутая въ Россіи пошлага, нажидательные вещи:  
 6 штукъ ложки, патентован. (British Silver) столовыя ложки съ ластовыми алаіиными  
 клинками.  
 6 штукъ вилокъ чаепитных. (British Silver) столовыя ложки.  
 12 . . . . . вилокъ.  
 12 . . . . . чайныхъ ложекъ.  
 1 . . . . . большая раздѣльная ложка.  
 1 . . . . . малая . . . . . ложка.  
 2 . . . . . вилки для вина.  
 2 . . . . . вилки для супа.  
 6 . . . . . фруктовныя ложки бронзовыя сталь съ фарфоровыми черепками. (Vauz Baza.)  
 2 . . . . . вилокъ.  
 2 . . . . . серебрян. патентован. столовыя подсѣбники.  
 1 . . . . . серебрян. ложка для чая.  
 1 . . . . . съѣд.-ложка для сахара.  
 1 . . . . . вилокъ.

Всего 60 штукъ: стоить только 14 руб.

Желаніемъ воспользоваться рѣзкимъ случаемъ проситъ поспѣшить своимъ заказамъ, ибо  
 продана будетъ произвольнымъ только покуда хватитъ выдуманнаго золота товара.  
 Съ требованіемъ можно обращаться на русскій языкъ. Если высылаются по получеши денегъ  
 для заключенія платежей.  
 Всего 60 штукъ стоить только 12 руб. Желаніемъ воспользоваться рѣзкимъ случаемъ проситъ  
 поспѣшить своимъ заказамъ, ибо продана будетъ произвольнымъ только покуда хватитъ выдуманнаго золота  
 товара. Съ требованіемъ можно обращаться на русскій языкъ. Если высылаются по получеши денегъ  
 для заключенія платежей.  
 Адресовать письма проситъ: НИК. ЭКСПОРТАТУ, Wine, II Praterstrasse Nr. 7/в. Рѣ-в. вышележащій  
 60 штукъ стоить съ доставкой только 12 руб. Въ цѣну выключена уже упомянутая выше пошлага.

ПОВѢСТИ И РАССКАЗЫ Вс. Крестовскаго (автора „Петербургскихъ Трущобъ“). 3-е  
 изданіе. II. 1 в. 25 к., съ перес. 1 в. 50 коп.





**XXIX г.**

**№ 30**

Выходить еженедельно (52 № в годъ), съ приложениемъ 12-ти ежемѣс. книгъ „Сборника“, содерж. соч. И. С. ТУРГЕНЕВА, 12 книгъ литературныхъ приложений, 12 №№ „Парижскихъ модъ“ и 12 листовъ чертежей и выроекъ.

**г. XXIX**

**1898**

Выданъ 25 июля 1898 г.

Цѣна этого № 15 к., съ перес. 20 к.

## ПРОДОЛЖАЕТСЯ ПОДПИСКА на „НИВУ“ 1898 г.

Безъ до- ставки въ Петербургъ.	<b>5 р. 50 к.</b>	Безъ достав- ки въ Москвѣ чр. контору Н. Н. Печниковой, Петровскія торговыя линіи.	<b>6 р. 25 к.</b>	Съ достав- кою въ Пе- тербургъ . .	<b>6 р. 50 к.</b>	Съ пересылкою въ Москву и др. города Россіи . .	<b>7 р.</b>	За гра- ницу. <b>10 р.</b>
--------------------------------------	-------------------	---	-------------------	--	-------------------	---	-------------	----------------------------------

### Красавица.

Повѣсть **В. М. Михеева.**

(Продолженіе.)

#### ХІІ.

Это появленіе и исчезновеніе Саши было такъ бы-  
стро, что Климентій не успѣлъ подняться съ березы и  
поздороваться съ сестрой. Она проскользнула мимо него,  
какъ видѣніе, — блѣдная, гнѣвно-рѣшительная, въ своемъ

обычномъ черномъ платьѣ, такъ рѣзко отгѣнявшемъ  
на яркой зелени, залитой солнцемъ, ея стройную, вы-  
сокую фигуру.

И, можетъ-быть, никогда съ такой силой, какъ въ  
это мгновеніе, не поразила Климентія дѣйствительная



На окраинѣ сосноваго бора. Съ карт. И. И. Шишкина по фотогр. П. Чоглокова автогипія „Нивы“.

красота сестры. Ея блѣдно-смуглое лицо съ мягкими, почти правильными чертами, ея огромные темно-бархатные глаза такъ и стояли передъ Климентіемъ, а сама она давно уже исчезла. И вдругъ ему подумалось:

„А вѣдь Кондратій правъ, правъ!“

И онъ невольно шагнулъ за тѣ кусты, гдѣ остался Кондратій, вѣроятно пораженный исходомъ своего разговора съ сестрой. Посреди лужайки, вытянувшись во весь ростъ, лежалъ Кондратій. Онъ подпиралъ щеки ладонями, упершись локтями въ землю. Лицо его было очень блѣдно, глаза мрачно смотрѣли въ траву. Изъ-подъ сдвинутой на затылокъ панамы разсыпались густыя пряди курчавыхъ золотистыхъ волосъ.

Онъ какъ будто не удивился появленію старшаго брата, до того онъ ушелъ весь въ то, что переживалъ теперь, послѣ внезапнаго ухода сестры. Климентій остановился передъ нимъ. Кондратій поднялъ на него свои печальные глаза.

— Коня, — началъ вдругъ Климентій: — я слышалъ твой разговоръ съ Сашей.

— Слышалъ? — точно во снѣ отозвался Кондратій, не мѣняя позы, и вдругъ, будто сразу очнувшись, вскопчилъ и почти закричалъ на брата: — И, понятно, согласенъ съ ней! И ругаешься, что я тебя не послушался. Ты вчера сказалъ мнѣ: не заговаривать съ ней... А я вмѣсто того чуть свѣтъ вскопчилъ, предчувствуя, что и она встанетъ... И едва она вышла, подстерегъ, потащилъ сюда и началъ свои причитанія о красотѣ. О дуракъ! дуракъ! Молокососъ и дуракъ! Только еще болѣе укрѣпилъ ее этими причитаніями въ ея рѣшеніи... И все-таки я правъ, какъ вы благоразумные-разблагоразумные, ученые-распреученные ни увѣряйте...

— Коня, да никто тебѣ ни въ чемъ не увѣряетъ, — тихо остановилъ его братъ, взявъ его за руку.

Но Кондратій вырвалъ свою сильную руку изъ тонкихъ пальцевъ Климентія.

— Никто меня ни въ чемъ не увѣряетъ! Это великолѣпно! — воскликнулъ онъ, шагая взадъ и впередъ по лужайкѣ, обмахивая панамой свое ярко-загорѣвшееся румянцемъ лицо. — Ты не увѣрилъ меня вчера, что тутъ и естественная жажда материнства, и еще чортъ знаетъ что? А она, чего она тутъ сейчасъ мнѣ не наговорила! Ты слышалъ? Ты согласенъ?

— Слушай, Коня, — опять попытался взять его за руку старшій братъ: — сейчасъ я согласенъ съ тобой... не совсѣмъ, но почти... И понимаешь ты... пока вы тутъ говорили и я слушалъ, вонъ тамъ за кустами, — точно море мыслей хлынуло мнѣ въ голову. Я и безъ того сегодня проснулся съ несовсѣмъ спокойнымъ сердцемъ. Ну, пошелъ, по обыкновенію, гулять. Хотѣлъ пообдумать кое-что относительно фагоцитозъ и вдругъ задумался о Сашѣ, о судьбѣ женщины. И вотъ наткнулся на васъ и услышалъ... Ты, можетъ-быть, дѣйствительно, этими словами о красотѣ только укрѣпилъ ея рѣшеніе... И, можетъ-быть, ты напрасно... Но ты все-таки правъ... Она тебѣ не совсѣмъ поняла... Я это все объясняю себѣ такъ... Красота — это общій элементъ жизни. И ты — совершенно правъ. Красота едина, какъ бы разнообразно она ни проявлялась. И какъ, напимѣръ, въ цвѣтахъ ея преимущественное, такъ сказать, сѣдалище въ растительномъ мірѣ, такъ въ мірѣ людей, какъ физическаго организма, въ женщинѣ ея преимущественное мѣсто. Но, конечно, не всегда... О, далеко не всегда. Вѣдь и цвѣты не всѣ красивы... Но когда это есть... когда цвѣтокъ красивъ, когда женщина красива... понимаешь, красива вполне — вѣдь вонъ съ иной точки зрѣнія и пышный георгинъ красивъ, а въ сущности грубый, пензяцкій цвѣтокъ... такъ и въ женщинѣ... инаи и красива, но георгинъ; а, напимѣръ, Саша — и внѣшность ея, и душа — ну, словомъ, этому цвѣтку надо было дать расцвѣсть чудной, полной красотой! А между тѣмъ... съ

молодыхъ лѣтъ она, такъ сказать, не была посажена въ настоящую почву... Прошла гимназію, а потомъ запригли ее въ это правленіе... потому что меня академія послала въ Парижъ, тебѣ надо было кончать гимназію... а маму содержать было некому — и вотъ... умъ Саши не расцвѣлъ, какъ могъ бы расцвѣсти — понади она своевременно, какъ я, въ какой-нибудь институтъ Пастера... или... ну, мало ли... въ Лозанну, въ Цюрихъ или, какъ ты, въ какую-нибудь школу искусства... словомъ, понялъ ты меня? — краснѣя, уставился своими кроткими глазами на лицо младшаго брата Климентія.

— Еще бы не понять! — встряхнулся Кондратій всѣмъ своимъ молодымъ и сильнымъ тѣломъ. — Ради талантливыхъ братцевъ въ углу просидѣла.

— Это относительно ума Саши, такъ сказать, — продолжалъ Климентій, точно самъ, впервые, съ любопытствомъ и волненіемъ разматывая мотокъ совершенно новыхъ ему мыслей и ощущеній и иглidyваясь въ ихъ нити. — А теперь вотъ эта исторія. Понимаешь: такая красота, такая душа и въ чувствахъ своихъ, если только дать имъ естественно раскрыться вполне, — проявить удивительный подъемъ, удивительную... красоту. Понимаешь, вотъ я съ женой Соной... у меня, правда, есть даръ къ научному, особенно эмпирическому анализу, по, помимо этого — мы удивительно средніе люди... понимаешь, грубо говоря, ни кожи, ни рожи... Ну, намъ немного и падо... но чтобы расцвѣсть вполне душѣ Саши... нуженъ ужъ, конечно, не Ротиковъ.

— А, замолчи ты объ этой гнусности! У меня все внутри переворачивается, — схватившись за голову, на весь лѣсъ крикнулъ Кондратій.

— Нѣтъ, я только къ тому, — точно послѣшилъ оправдаться Климентій: — къ тому, что... очень горько, когда такимъ образомъ слагаются обстоятельства... Когда лучшей, можетъ-быть, и въ физическомъ, и въ духовномъ отношеніи человѣкъ — какъ вотъ Саша... и со стороны ума, и со стороны чувства лишается, благодаря случайной комбинаціи возможности развитъ свою красоту — внутреннюю и внѣшнюю... Понимаешь ты, шелъ я этимъ чуднымъ утромъ; мнѣ чудилась Саша... замужемъ за настоящимъ человѣкомъ — красивымъ, умнымъ, даровитымъ, съ сильной и открытой душой... Мнѣ чудились ихъ дѣти... видаль ты, Коня, когда-нибудь истинно-красивыхъ дѣтей?.. Не тѣхъ, что называютъ хорошенькими, въ родѣ моей Тапи, и отъ дѣтской смазливости которыхъ потомъ ни слѣда не останется, — а настоящихъ одухотворенно-красивыхъ дѣтей, какого-нибудь Гёте — въ дѣтствѣ, какую-нибудь Роландъ — дѣвочкой?.. Какое это, должно-быть, уоеніе видѣть ихъ, такихъ дѣтей! — А быть ихъ матерью... Коня, ты видишь Сашу матерью такихъ дѣтей? Я такъ вижу.

Кондратій не упавалъ старшаго брата. Климентій спялъ очки и смотрѣлъ мечтательнымъ взглядомъ въ глубь березняка, точно видѣлъ между его колоннами-стволами, на зелено-золотистомъ бархатѣ травы, пропизанной межъ деревъ длиннымъ солнечнымъ лучомъ, идеальныхъ дѣтей сестры. Кондратій былъ до того пораженъ рѣчами брата, этого, немного сухого, по его мнѣнію, ученаго, что молчалъ и только смотрѣлъ на Климентія. Никогда его собственная безпечно фантастическая голова не бредила ничѣмъ подобнымъ въ такой яркости, въ такой опредѣленности. А Климентій все говорилъ. Онъ, вообще столь молчаливый, точно не могъ остановиться. Щеки его стали совсѣмъ розовыми, глаза, безъ очковъ, противъ обыкновенія, не щурились, а были поразительно глубоки и ясны.

— Конечно, это все фантазія, но въ томъ-то и ужасъ жизни, что слишкомъ много такого остается фантазіей... Ты знаешь, я не охотникъ до метафизики и мистики. По-моему людямъ надо неуклонно дѣлать одно: вырывать тайну за тайной у положительныхъ наукъ — рѣ-

шать практически вопросъ за вопросомъ частнаго и общественнаго благополучія... Но недавно навязалъ мнѣ одинъ медикъ томикъ Ницше: Also sprach Zarathustra... Сперва я ничего не понималъ, потомъ мнѣ въ авторѣ стали противны кокетничанье своей личностью и изысканность его афоризмовъ, потомъ нѣкоторые мѣста меня поразили злобной мѣткостью и мрачной красотой... И я задумался: отчего такой несомнѣнно даровитый человѣкъ, какъ этотъ авторъ, вступилъ на такой бесплодный путь, точно играетъ въ „кошки - мышки“ съ своей собственной мыслью, съ своей собственной душевной мукой?.. Зачѣмъ онъ выдумалъ этого своего Uebermensch'a, котораго и самъ, кажется, ясно не понимаетъ? И вотъ... теперь, когда я размышлялъ надъ судьбой Саши, мнѣ кажется, я и самъ бы охотно выдумалъ какого-нибудь этакого... сверхчеловѣка, какую-нибудь этакую метафизическую „волю“ Шопенгауэра... словомъ, что-нибудь такое, гдѣ, какъ стихія, чувствовалась бы эта красота, которую такъ увѣчатъ разныя случайности жизни! Понимаешь ты, понимаешь ты меня?

И Климентій, точно совсѣмъ потерявшійся ребенокъ, развелъ беспомощно своими небольшими тонкими руками. Кондратій пристально, долго смотрѣлъ на него, потомъ вдругъ бросился къ нему и неожиданно сильно обнялъ старшаго брата.

— Клима! — въ какомъ-то внезапномъ восторгѣ воскликнулъ онъ, заглядывая въ смущенные, покрывшіеся влагой, глаза Климентія. — И это все ты, ты сказалъ!.. Ему, нашему многообщающему бактериологу, и сверхчеловѣка хочется выдумать, и шопенгауэровскую волю... да ты самъ не понимаешь, какая это прелесть!

Впечатлительный Кондратій, очевидно, плѣненный новымъ свѣтомъ, въ которомъ ему явился братъ — почти забылъ Сашу и ея судьбу. А Климентій точно испугался того, что сказалъ. Смущенно освободившись изъ объятий брата, онъ схватилъ Кондратія за руку и, крѣпко сжимая ее, быстро заговорилъ:

— Ради Бога, не истолковывай моихъ словъ неверно, — все это, конечно, фантазія, и сколько бы эти бѣдные полу-поэты и полу-философы Ницше, Шопенгауэры, Шеллинги ни упражнялись въ своихъ измышленіяхъ, — всѣ ихъ выдумки не стоятъ одного открытія Пастера, одной теоріи Роберта Овена... Надо заботиться о томъ, чтобы людямъ лучше жилось, фактически лучше жилось...

— Ну, и заботься!.. — гнѣвно выдернулъ у него руку Кондратій. — Спасай уродовъ отъ дифтерита, устраивай идиотамъ фаланстерія... выходи тысячи Ротиковыхъ, устрой имъ теплыя закуты!

— Коня! — тихимъ упрекомъ прозвенѣлъ голосъ Климентія, и отъ звука этого голоса Кондратій умолкъ. — Ты вѣдь это такъ? Ты вѣдь этого не думаешь! — продолжалъ все такъ же тихо и душевно Климентій. — Пусть и идиоты, и уроды, да вѣдь люди... да и зачѣмъ непременно уроды и идиоты... Почему звать, сколько геніевъ и талантовъ гибнетъ дѣтьми отъ дифтеритовъ, тупѣетъ въ нуждѣ?

Замерцавшіе какъ-то болѣзненно глаза молодого бактериолога упорно, съ ласковой горечью смотрѣли въ глаза младшаго брата. Кондратій вдругъ весь вскинулся, какъ шонь.

— А, чортъ! Конечно, я проврался! Глухость сморозилъ! — почти безпечно воскликнулъ онъ, и вдругъ замѣтилъ, что Климентій, нѣсколько поблѣднѣвъ, вынулъ изъ кармана блузы свои темные окисленные часы на черномъ шнуркѣ и посмотрѣлъ безпокойно на нихъ.

— Что ты? Спишишь куда-нибудь? — обезпокоился и Кондратій.

— Нѣтъ. Я только сообразилъ, что Саша теперь уже уѣхала на поѣздѣ и... — заппулся Климентій.

— И? — впился въ него глазами Кондратій.

— И, вѣроятно, уже послала Ротикову утвердительный отвѣтъ, который она вчера написала у меня.

Онъ мысленно вспомнилъ о письмѣ Постромову. Онъ едва не сказалъ и объ этомъ письмѣ брату. Но это была тайна сестры, ввѣренная ему, и онъ промолчалъ.

— Ты думаешь, уѣхала и послала? — задрожалъ голосъ Кондратія.

Онъ также взглянулъ на свои изящные золотыя часы (подарокъ одного общества любителей, котораго онъ былъ зимой „украшеніемъ“, не смотря на строгій запретъ ученикамъ школы участвовать въ любительскихъ спектакляхъ).

— Нѣтъ, время еще есть. Можетъ-быть, она еще не уѣхала. Скажу ей въ послѣдній разъ.

И онъ бросился бѣжать къ дачѣ. Климентій медленно, съ опущенною головою, послѣдовалъ за нимъ.

„Всегда такъ“, — не безъ горечи думалъ онъ: — „заболтались, зафилософствовались, а живой человѣкъ, между тѣмъ“...

И онъ, незамѣтно для самаго себя, ускорилъ шагъ, поспѣвая за братомъ. Но онъ, конечно, не догналъ длинноногаго и крайне подвижнаго Кондратія. Когда онъ вышелъ изъ рожи къ дачѣ — онъ увидѣлъ мать и малаго у стола, на которомъ стоялъ самоваръ. Кондратій, мрачный какъ туча, также сидѣлъ уже надъ стаканомъ. Климентій понялъ, что Саша уѣхала въ правленіе съ раннимъ поѣздомъ.

— Ну что, уѣхала? — тихо сказалъ онъ, подходя къ брату.

Тотъ даже не отвѣтилъ, такъ онъ былъ разстроены.

— Ничего я не понимаю, — съ невозмутимымъ спокойствіемъ жаловалась Марья Степановна: — гости хотѣли остаться, а уѣхали; Александра умчалась съ самымъ раннимъ поѣздомъ, точно съ обыкновеннымъ не уснѣла бы... Коня оставилъ, какъ мышъ на крупу... Ты, Клима, конечно уйдешь сейчасъ съ микроскопами цѣловаться... Малый, понимаешь ты что-нибудь во всемъ этомъ?

Но малый солидно пилъ чай и хранилъ таинственное молчаніе.

— Мама, я тебѣ кое-что объясню, — сказалъ Климентій, подсаживаясь къ матери.

### XIII.

Постромовъ эту ночь совсѣмъ не спалъ. Разставшись съ Якобовымъ на вокзалѣ, онъ не пошелъ домой, а до самаго разсвѣта бродилъ по бульварамъ, по набережной.

Онъ зашелъ въ какую-то часовню, гдѣ теплилась лампада всю ночь, и монахъ, перебирая четки, шопотомъ читалъ молитвы, изрѣдка, больше по привычкѣ, перелистывая толстую книгу въ кожаномъ переплетѣ. Постромовъ постоялъ среди пустой часовни, посмотрѣлъ на таинственную фигуру монаха и, выйдя на улицу, заломилъ руки и громко сказалъ:

— Ахъ, какъ хорошо! Сколько въ жизни неожиданной красоты!

И онъ опять бродилъ по городу, наблюдая, какъ разсвѣтало и какъ городъ понемногу просыпался. Онъ прислушивался къ утреннему благовѣсту, который звенѣлъ въ теплой прохладѣ іюльскаго утра какъ-то особенно мягко и красиво...

— Красота, красота! — шепталъ Постромовъ и брелъ дальше безъ цѣли.

Только въ восьмомъ часу утра онъ вошелъ въ свой дешевый номеръ. Не раздѣваясь, онъ упалъ на кровать и заснулъ мертвымъ сномъ. Проснулся онъ около двухъ часовъ дня. Едва раскрылъ онъ глаза, взглядъ его упалъ на столъ, гдѣ, между листами исписанной и перечеркнутой бумаги, онъ замѣтилъ два запечатанных письма и свертокъ.



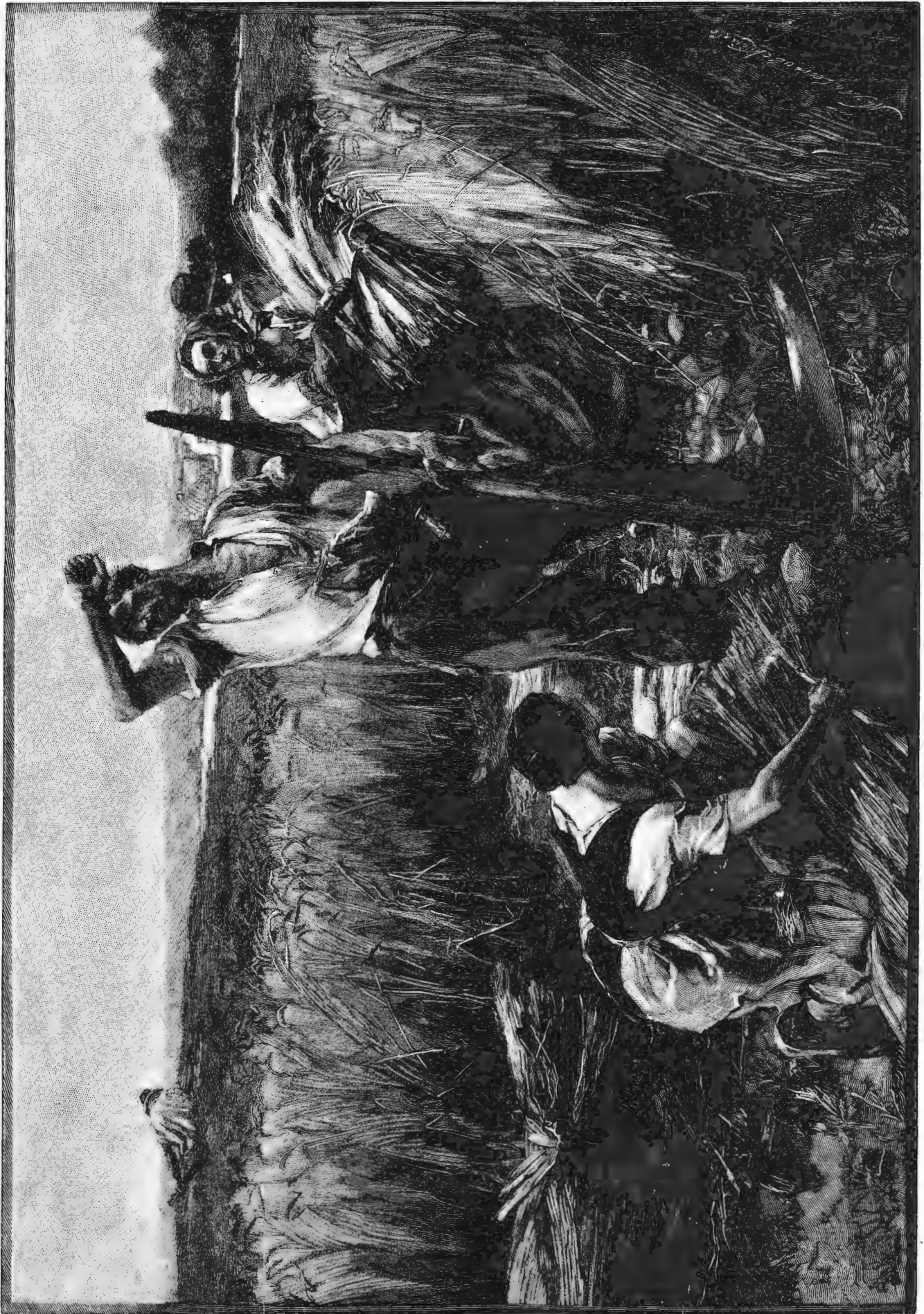

Жатва. Съ картини А. Лерингга граф. Мульгаповскій.



Атаманъ Стенька Разинъ и персидская княжна. Съ картины П. Ф. Яковлева грав. Шюблеръ.

Развернув свертокъ, онъ увидѣлъ, что это томъ Свода Законовъ; узнавъ на одномъ письмѣ почеркъ Якова, онъ разорвалъ конвертъ и прочиталъ, что Яковъ сегодня цѣлый день занятъ и просить ни ждать его, ни заходить къ нему. Въмѣсто же себя присылаетъ „дорогому другу“ тотъ томъ Законовъ, гдѣ все есть „о диворѣ“. Постромовъ сердито разорвалъ записку Якова.

— О, чортъ! — выругался онъ. — Изволь-ка разобратъ въ ихъ законахъ, примѣчаніяхъ, дополненіяхъ и разъясненіяхъ!

Недовольный, лѣниво взялъ онъ въ руки другое письмо. Четкій почеркъ адреса былъ ему незнакомъ.

Онъ вяло разорвалъ конвертъ второго письма. Но когда онъ пробѣжалъ нѣсколько строкъ записки Саши, онъ поблѣднѣлъ, какъ полотно, сжалъ губы, потомъ быстро взглянулъ на карманные часы.

„Застану-ли?“ — подумалъ онъ. — „Все равно. Попытаюсь. Я не могу иначе“.

Онъ быстро надѣлъ свою крылатку и шляпу, сунулъ письмо Саши въ карманъ, выбѣжалъ на улицу, вскопчилъ на перваго попавшагося ему извозчика и крикнулъ ему адресъ Ротикова.

Постромовъ не могъ даже ясно думать о томъ, что онъ прочелъ въ запискѣ Саши. Зачѣмъ онъ вчера не объяснился съ ней обстоятельно? Зачѣмъ далъ ей убѣжать отъ него въ рошѣ? Или „это“ съ Ротиковымъ у ней было рѣшено раньше? Конечно, раньше! Зачѣмъ онъ раньше не признался ей? Да развѣ могъ онъ подозревать, что она любитъ его? Но, конечно, онъ не допустить. „Нельзя осчастливливать человѣка для того, чтобы въ концѣ концовъ сдѣлать его несчастнымъ“, — пишетъ Саша, разумѣя его жену. А! Что она, дѣвушка, всегда жившая подъ кровомъ чудной семьи, понимаетъ въ счастья и несчастья человѣческомъ! Въ сущности, одно разумно: отдаваться стихіи счастья, когда она на тебя нахлынетъ! Насильно никого не осчастливишь, а переищишь только одинъ сортъ несчастья на другой — и кто знаетъ — не на худшій ли! Надо заботиться не только о счастья своемъ, или чужомъ, а также и о правдѣ чувствъ, отношеній... Быть-можетъ, только въ этой правдѣ, когда всѣ ее поймутъ и будутъ ей вѣрны, и таится всеобщее человѣческое счастье... А Ротикова поставить на мѣсто не трудно.. Она же.. Что она? Для него одно несомнѣнно: она любитъ его, Постромова. А обладая любовью женщины, какой же мужчина не сдѣлается съ ней все, что угодно?

Все это крутилось, какъ вихрь, въ головѣ Постромова, когда онъ несся къ Ротикову.

Вернувшись въ часъ изъ военнаго госпиталя, куда онъ зашелъ уже не по службѣ, ибо отчислился въ свой полкъ и взялъ только коротенькій отпускъ, Онисимъ Николаевичъ нашелъ у себя письмо Саши. Одинъ и тотъ же посыльный, курьеръ изъ правленія, съ разрѣшенія экзекутора, отнесъ за 20 копеекъ оба письма.

Прочтя то, что писала ему Саша, прочтя эти милыя строки, докторъ въ восторгѣ поцѣловалъ письмо. Потомъ тщательно спряталъ его въ шкатулку, гдѣ онъ хранилъ вышитую бисеромъ закладку, ленточку, украденную имъ отъ одной барышни, въ которую онъ былъ безнадежно влюбленъ гимназистомъ, и сердоликовый перстень, оставленный ему по завѣщанію старой дѣвой, теткой, въ свою очередь, безнадежно влюбленной въ племянника. Скрывъ въ это хранилище драгоценностей записку Саши, докторъ, весело подпрыгивая на одной ногѣ, посмотрѣлъ на стѣнные часы опрятной комнаты, гдѣ онъ жилъ, какъ жилецъ и нахлѣбникъ у хозяевъ-старичковъ.

Убѣдившись, что до свиданія, назначеннаго ему Сашей, времени еще достаточно, докторъ осторожно вынулъ изъ комода завернутый въ мягкую бѣлую бумагу китель, только-что вымытый и накрахмаленный прач-

кой. Потомъ онъ взялъ изъ письменнаго стола серебряныя пуговицы этого кителя, собственноручно отчищенныя вчера передъ сномъ.

Когда Постромовъ ворвался къ нему въ комнату (на звонокъ Ротиковъ не обратилъ вниманія: думалъ, что къ хозяевамъ), онъ какъ разъ съ умиленіемъ разсматривалъ блескъ пуговицъ, предварительно подышавъ на каждую.

— А, Данила Евстафьевичъ! Въ кои-то вѣки! Впервые! Душевно радъ, душевно радъ! — почти заплѣлъ докторъ своимъ визгливымъ голосомъ.

Онъ былъ, дѣйствительно, радъ этому посѣщенію: онъ могъ объявить о своемъ счастьи. Постромову объявить это можно. Онъ такой близкій знакомый Егоровыхъ! А о своемъ счастьи Ротикову хотѣлось теперь объявлять всюду съ великой гордостью. Красавица! Сестра Егорова, извѣстнаго уже ученика Пастера! Онисимъ Николаевичъ забылъ на этотъ разъ даже то, что у него въ счастливыя минуты глупое выраженіе лица.

Постромовъ, взглянувъ на его плоское масляное лицо, даже забылъ свой гнѣвъ, и восклицаніе Данилы Евстафьевича: вы женихъ Александры Климентьевны? — звучало почти добродушнымъ смѣхомъ...

— А, вы ужъ знаете, знаете? Вѣроятно, были у моихъ будущихъ родственниковъ. Можетъ-быть, сама, — приятно заволновался докторъ, сладко заглядывая въ блѣдное лицо Постромова.

— Да! сама! — гнѣвно загремѣлъ Постромовъ и швырнулъ на столъ передъ докторомъ записку Саши къ нему. — Читайте! Дѣйствительно, сама извѣщаетъ! — злобно расхохотался Данила Евстафьевичъ.

Ротиковъ пробѣжалъ эту записку и вдругъ поблѣднѣлъ. Губы у него отвисли, глаза стали стеклянными.

— Что же это, что же это такое? Я не понимаю, — бормоталъ онъ, роняя записку на столъ и всплескивая руками.

— А то, — жестко отбивая слова, заговорилъ Постромовъ, скрестивъ руки: — что, во-первыхъ, васъ не любить, во-вторыхъ, за васъ выходятъ, чтобы отрѣзать себѣ возможность выйти за другого, въ-третьихъ, что этотъ другой — я!

— Вы!? — взвизгнулъ докторъ: — но вѣдь вы женаты!

— Да, женатъ, но знайте, что я развожусь и женюсь на Александрѣ Климентьевнѣ! Понимаете: я люблю и любимъ. Если же вы честно и благо разумно не ступаетесь, то, что бы ни случилось, за васъ ли она пойдетъ, или за меня, за недѣлю до свадьбы мы стрѣляемся, и я постараюсь васъ убить; не захотите дуэли, — этого, впрочемъ, не будетъ: вы военный врачъ и должны считаться съ мнѣніемъ военнаго міра, — но если бы вы все-таки, пренебрегши моимъ вызовомъ и по какимъ-нибудь, не отъ меня зависящимъ причинамъ стали мужемъ особы, о которой идетъ рѣчь, я васъ убью! Поняли?

— Дуэль, дуэль! Это — варварство! Я не офицеръ, я военный врачъ, я не обязанъ! — закричалъ, какъ изступленный, Ротиковъ.

— Я васъ не обязываю, а заставлю или убью! — крикнулъ Постромовъ, и по глазамъ его было видно, что это не пустая угроза.

— Заставите? — Ротиковъ вдругъ выпрямился и, застегнувъ мундиръ на всѣ пуговицы, блѣдный, почти зеленый, съ злобно дрожащими отъ не выходившей улыбки губами, прохрипѣлъ: — напрасная забота. Я ваши условія принимаю. Принимаю-съ дуэль въ указанномъ вами случаѣ. Не беспокойтесь!

Увы, и въ этотъ рѣшительный моментъ докторъ былъ такъ мало внушителенъ, что Постромовъ презрительно посмотрѣлъ на него и сказалъ небрежно:

— И прекрасно. Помните же! Я слѣжу за вашимъ поведеніемъ.

— Можете-съ! — И докторъ вдругъ распахнулъ пе-



редь Постромовымъ дверь. — А пока — скатертью дорога, — указаль онъ на выходъ рукою, весь злорадно изогнувшись.

— До свиданія, — бросилъ вызывающе Постромовъ и ушелъ, забывъ письмо Саши на столѣ у доктора.

Ротиковъ кинулся къ этому письму и сталъ перечитывать его безъ конца. Руки его судорожно мjali несчастную бумажку. Свѣже-вымытый китель и блестящія пуговицы были забыты.

#### XIV.

Саша стояла передъ бюро въ правленіи. Она была блѣдна, но спокойна; губы ея сложились въ твердую, рѣшительную складку и такъ и не разжимались; провѣряя пакладныя на товаръ, она не пропустила ни одного нумера, ни одной цифры.

Директоръ, проходя мимо, хотѣлъ подойти къ ней, но посмотрѣлъ на нее издали и не подошелъ. Онъ избѣгалъ ее, когда губы ея были такъ сжаты. Да и вообще служащія, замѣчая, что ихъ „красавица“ не въ духѣ, старались даже не заговаривать съ нею.

„Характерная барышня!“ — думаль самъ георгиевскій кавалеръ, швейцаръ, когда Саша входила въ подъѣздъ съ такимъ лицомъ, какое у нея было сегодня. И онъ особенно предупредительно отворяль передъ нею дверь. Онъ самъ не зналь, за что, но за что-то „почиталь“ эту барышню: и даже не только почиталь, а какъ-то любовно относился къ ней.

Этому своему расположенію къ „госпожѣ Егоровой“ швейцаръ особенно удивился сегодня, когда около трехъ часовъ вошелъ военный врачъ и сказалъ безпкойно и отрывисто:

— Служивый! Вызови госпожу Егорову. Да скажи, чтобы она надѣла верхнее платье и попросила отпустить ее, не дожидаясь конца занятій. Скажи, что у нея заболѣла матушка. Не опасно, но все же... Я подожду здѣсь!

Служивый выслушалъ доктора, держа руку подъ козырекъ и, исполнившись жалости къ госпожѣ Егоровой, у которой заболѣла матушка, торопливо побѣжалъ вверхъ по широкой лѣстницѣ, побѣжалъ быстрѣе, чѣмъ можно было ожидать отъ его старческихъ подгибающихся ногъ. Когда онъ доложилъ Сашѣ все, что сказалъ докторъ, она очень взволновалась и сейчасъ же прошла въ кабинетъ директора. Выслушавъ ее, любезный директоръ всполошился.

— Ради Бога, ради Бога, идите, дорогая моя, и не приходите, сколько вамъ угодно! Матушка заболѣла! Скажите! То-то я вижу, вы сегодня...

Но Саша, не давъ договорить директору, вышла изъ кабинета, зашла въ комнату, гдѣ служащія оставляли верхнее платье, и уже въ кофточкѣ, шляпкѣ и съ зонтикомъ въ рукѣ, бѣгомъ спускалась внизъ къ подъѣзду. Заболѣла?! Еще утромъ была здорова! И какой это докторъ?.. Не Ротиковъ же? А кто же другой? — мелькало у ней въ головѣ, когда она скользила со ступени на ступень. Уже съ середины лѣстницы она узнала впису Ротикова. — „Получилъ ли онъ мое письмо?“ подумала она, и что-то сдавило ея сердце.

— Онисимъ Николаевичъ! Вы были у насъ? Мама больна? — бросилась она къ нему.

— Да, да, но ничего опаснаго! — торопливо забормоталь докторъ, избѣгая смотрѣть на нее и спѣша вывести ее изъ правленія.

Онъ сдѣлалъ это такъ поспѣшно, что швейцаръ едва успѣлъ распахнуть передъ ними дверь. Старикъ съ искреннимъ участіемъ смотрѣлъ вслѣдъ дѣвушкѣ, увлекаемой по улицѣ докторомъ.

— Ничего опаснаго? Тогда зачѣмъ же?.. — начала Саша, удивленная поведеніемъ доктора и невольно покоряясь ему.

— Александра Климентьевна! — вдругъ пробормоталь

докторъ. — Ваша матушка совершенно здорова, и я у васъ не былъ, но мнѣ необходимо съ вами объясниться, и вотъ я придумаль.

— А! Вы получили мое письмо, по вѣдь я же пишу, чтобы вы къ пяти часамъ... — опуская глаза, сказала Саша, идя быстро и легко, въ ногу съ докторомъ, и не замѣчая, что онъ спѣшитъ. — Какъ вамъ не стыдно, вы меня напугали... Неужели пельзя два-то часа подождать?

— Не могъ-съ, не могъ-съ! Но, пожалуйста вотъ сюда, на бульваръ, тамъ теперь никого, и есть скамьи. Намъ будетъ удобно, — повлекъ се Ротиковъ къ молодому, недавно насаженному вблизи вокзала бульвару.

Она внимательно посмотрѣла на него. На лицѣ его не было никакой радости: одна злоба и едва замѣтное сквозь эту злобу страданіе. Въ первый разъ она видѣла у него такое выраженіе: оно настолько было неприятно, что Саша невольно отвела глаза, и ей вдругъ сдѣлалось какъ будто все равно, что бы ни случилось съ докторомъ. Мать ея не больна, и это ее успокоило. Она только болѣзненно усмѣхнулась, когда докторъ, доведя ее до скамьи на совершенно пустомъ бульварѣ, съ непонятной злой торжественностью указаль ей на скамью и, совершенно, какъ начальникъ подчиненной, сказалъ:

— Прошу. Садитесь!

Саша сѣла, не сводя съ него глазъ, и сложила руки на колѣняхъ.

— Это... вы писали? — вдругъ подаль ей Ротиковъ не менѣе торжественно листокъ бумаги.

Саша взглянула на этотъ листокъ и вся вспыхнула, узнавъ свою записку къ Постромову.

— Какъ это къ вамъ попало? — спросила она.

— А-а! Вы смутились! Значитъ, нѣтъ никакого сомнѣнія. Впрочемъ, я уже сличаль съ вашей запиской ко мнѣ, — трясъ передъ ея лицомъ злосчастную записку докторъ.

Саша поблѣднѣла и, выпрямившись во весь свой высокой ростъ, оперлась рукой о спинку скамьи.

— Я не отрицаюсь, что это написала я, — гордо и медленно произнесла она: — но это писала я не вамъ, и вовсе не съ тѣмъ, чтобы читали вы!

— Такъ-съ. Понятно! А вотъ господинъ Постромовъ такъ иначе разсудилъ. Самолічно предложилъ мнѣ прочесть эту записку и даже бросилъ ее у меня въ квартирѣ! — сказалъ докторъ все съ тою же злой торжественностью.

— Онъ?! Самъ?! — съ болью вырвалось у Саши.

— Самъ. Самолічно. Не вру же-съ, не украдъ же я! — нагнулся къ ней докторъ, заглядывая снизу ей въ глаза.

Саша вдругъ овладѣла собой.

— Что же, значитъ, это ему показалось нужнымъ, — хотя и смертельно-блѣдная, но совершенно спокойно сказала она.

— Во всякомъ случаѣ, это было съ его стороны очень честно, — взвизгнувъ докторъ, отворачивался отъ нея.

— Честно? Дать вамъ прочесть эту записку?

— Именно это! — подчеркнул докторъ.

— Значитъ съ моей стороны нечестно было писать ее? — ледянымъ тономъ протянула Саша.

— Нѣтъ, не это, а скрыть отъ меня, принимая мое предложеніе, подкладку этой записки!

— А вы дали мнѣ время разсказать эту подкладку? Вы подождали до назначенныхъ мною пяти часовъ?

— Прочитавъ эту записку, мнѣ нечего было ждать, особенно выслушавъ комментаріи на нее господина Постромова!

— Эти комментаріи?

— Во-первыхъ: онъ любить васъ и любимъ вами. Во-вторыхъ: онъ разведется съ женой. Въ-третьихъ: если я буду продолжать добиваться вашей руки—или дуэль съ ними, или онъ убьетъ меня!

Ротиковъ, говоря все это, незамѣтно для самого себя, подражалъ манерѣ и тѣну, съ какими, часъ назадъ, пересчиталъ ему свои заявленія Постромовъ. Но что у того производило впечатлѣніе силы и страстной воли, у доктора вышло неестественнымъ, надутымъ.

— И вы?—тихо и протяжно спросила Саша.

— Я? — надулся еще болѣе Ротиковъ. — Я сказалъ, что къ дуэли готовъ, когда угодно!

— Вы готовы изъ-за меня!—воскликнула Саша.

— Не изъ-за васъ! Изъ-за собственной чести. Что же касается васъ...

— Вы берете ваше предложеніе назадъ?—вымолвила колеблющимся голосомъ Саша.

— Почему?—вскрикнулъ докторъ.—Разъ вы согласны, значитъ, вы все обдумали. Что же до того, что вы не любите меня — объ этомъ мы уже съ вами говорили. Мнѣ довольно уваженія. Въ твердость вашего отказа этому господину я вѣрю. Слышите, вѣрю! Иначе быть не могло. Вы дѣвушка благоразумная. Я въ этомъ не сомнѣвался. Вы сумѣете, конечно, подавить и эту дикую... ну... какъ это сказать... это безразсудное увлеченіе, и мы будемъ жить... мирно. Но вы должны дать гораздо болѣе энергически понять этому господину, что онъ обязанъ прекратить всѣ притязанія на васъ... включительно до дуэли и убійства! Ибо разъ меня вызовутъ, я не отступлю, разъ убьютъ — я умру, но брать въ приданое скандалъ, увѣчье или даже смерть, особенно при той любви, весьма, надо сознаться, скромной, которую вы несете въ домъ вашего будущаго супруга—это уже ни на что не похоже!

Докторъ произнесъ всю эту рѣчь какъ-то коробясь и извиваясь всѣмъ своимъ длиннымъ, худымъ тѣломъ; въ голосѣ его звучало почти физическое страданіе.

— Такъ вы не берете назадъ вашего предложенія?—глухо повторила Саша, пристально смотря въ глаза Ротикова, которые онъ тщетно старался отвести.

— Какъ видите, какъ видите!—развелъ онъ руками и весь задрожалъ.

— Но какъ же я должна дать понять болѣе энергически?—спросила Саша, совсемъ вливаясь взглядомъ въ мутные зрачки Онисима Николаевича.

— Какъ? — пожалъ онъ плечами: — Ну, не сами, такъ... у васъ есть молодой братъ, не Климентій Климентьевичъ, его слѣдуетъ щадить, онъ слишкомъ пужень наука, а Кондратій Климентьевичъ. Опъ не изъ слабенькихъ... А на нахаловъ... Словомъ... — докторъ замылся.

— Я васъ поняла, — спокойно сказала Саша. — Но, допустимъ, что не слабенькій братъ мой повліялъ до брака, а тотъ... вы понимаете, о комъ я говорю, — попытается послѣ свадьбы... тогда ужъ конечно... это воздѣйствіе на нахала... будетъ дѣло моего мужа?!

Губы ея едва-едва трепетали усмѣшкой, когда она сказала это. Докторъ не замѣтилъ этой усмѣшки.

— А, нѣтъ! — заволновался онъ. — Повторяю, братъ жену съ приданнымъ въ видѣ скандаловъ я не намѣренъ. Вы мнѣ будете порукой, что господинъ Постромовъ ступается, совѣмъ ступается.

— А если я не могу быть тому порукой? — гордо подняла голову Саша. Что-то презрительное застыло въ углахъ ея губъ.

— А! а! — вдругъ закричалъ докторъ. — Не можете? Вы его любите?..

— Люблю. Это вы знаете, — почти неслышно, медленно вымолвила Саша и остановила полные скорби глаза на докторѣ.

— Вы разсчитываете послѣ брака... — зашипѣлъ Ротиковъ, хватая ее за руку.

— На что я разсчитываю?—точно сталью сверкнула она глазами и смѣрила взглядомъ всю фигуру доктора.

Онъ отшатнулся, сдвинулъ руки, хрустнулъ пальцами, и вдругъ у него какимъ-то воплемъ вырвалось:

— Александра Климентьевна! Люблю же я васъ, люблю же я васъ!

Она отвела отъ него свои глаза и сказала мягко, но съ неуловимымъ презрѣніемъ:

— Вѣрю, что вы любите. Но вы сами видите, я вамъ не жена. Любить—это еще очень немного въ бракѣ. Надо или совѣмъ знать человѣка, или безусловно ему вѣрить! Тогда еще возможно, если не счастье, то покой. Вы мнѣ не вѣрите и, очевидно, такъ мало знаете меня, что позволяете себѣ предполагать... я не хочу повторять этого... Спасибо за вашу откровенность: она намъ обоимъ полезна. И... и я возвращаю вамъ вашу свободу!

Саша быстро и рѣшительно пошла по бульвару. Докторъ пошатнулся, точно подкошенный, и бросился за ней. Колѣни его и безъ того всегда гнущихся ногъ совѣмъ подѣкались и, казалось, онъ на бѣгу подпрыгивалъ, танцуя. Замѣтивъ, что Ротиковъ догоняетъ ее, Саша не прибавила шагу. Онъ поравнялся съ ней.

— Александра Климентьевна, Александра Климентьевна! Люблю же я васъ! — потерянно бормоталъ онъ, путаясь ногами передъ нею.

— Я васъ гораздо болѣе не люблю, чѣмъ я думала. Простите. Постромову напишите, что вы мнѣ отказали!—сказала она звучавшимъ почти ненавистью голосомъ: — а брата къ нему я пошлю... Спасибо за совѣтъ. Только пошлю Климентія...

— Ободритъ? Пусть-де разводится, пусть!—задыхался докторъ, становясь совѣмъ передъ нею.

— Какое вамъ теперь дѣло до этого? Дайте мнѣ пройти, — отстранила она его зонтикомъ и, увидѣвъ у бульвара дрожки, крикнула: — Извозчикъ!

Точно въ туманѣ видѣлъ докторъ, какъ она сѣла въ экипажъ и уѣхала. Онъ упалъ на скамью. Сердце его сильно стучало. Слезы выступили у него на глазахъ.

— Дуракъ, дуракъ!—бормоталъ онъ.—А любилъ, любилъ... и вотъ потерялъ... потерялъ.

И шатаясь, какъ пьяный, пошелъ онъ по бульвару. Слезы катились по его впалымъ щекамъ. Онъ его привели въ себя. Онъ вдругъ понялъ, что онъ, врачъ Ротиковъ, плачетъ среди бѣла дня на бульварѣ. Онъ спохватился. Быстро отеръ слезы и, пугливо оглядываясь, не замѣтитъ ли его кто-нибудь,—пошелъ торопливо къ себѣ, спотыкаясь, сгорбленный, точно пришибленный.

А Сашу, тѣмъ временемъ, извозчикъ примчалъ, по ея указанію, на вокзалъ. Извозчикъ, видя, что барышня садится, не торгуясь, былъ увѣренъ, что заплатитъ она хорошо, и не жалѣлъ своего малорослаго, шершаваго конька. Онъ поспѣлъ прямо къ одному изъ поѣздовъ. Саша, не считая, вынула изъ кошелька нѣсколько серебряныхъ монетъ и сунула извозчику. Онъ просіялъ и снялъ шапку. Но она не видала этого. Она не видала ничего и въ вагонѣ; не видала и лѣсной прогалины, идя къ дачѣ.

Она чувствовала, что слезы, слезы горькой обиды такъ и застилаютъ все время ея глаза,—глаза, которые не знали слезъ съ дѣтства, со смерти ея отца, когда она доплакалась до истерики,—такъ она любила отца и такъ поразилъ ее самый фактъ смерти, видѣнный ею впервые. Теперь она чувствовала, что ей нанесена глубокая рана. Она не могла еще разобрать, чему нанесена эта рана: гордости ли ея, самолюбію ли, или чему иному,—но она никогда еще такъ не страдала.

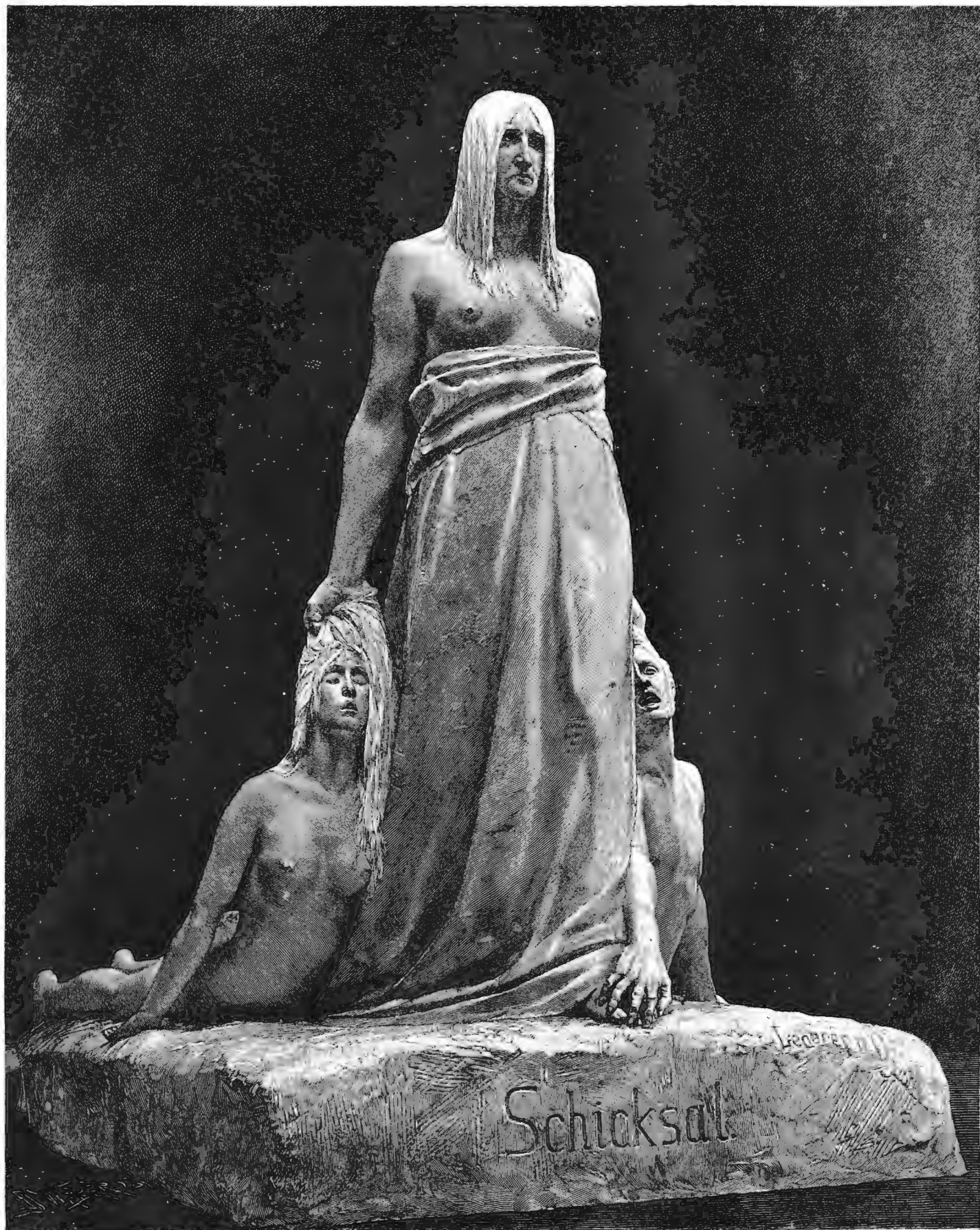

Судьба. Скульптура Гуго Ледерера. По гравюрь Вебера автотипія „Нивы“.



Едва она подошла къ крыльцу, ее встрѣтила мать. Марья Степановна протянула дочери руки и сказала милненнымъ голосомъ:

— Сашура! Такъ рано... Впрочемъ, ты вѣдь теперь у насъ невѣста. Братъ мнѣ сказалъ. А ты отъ меня скрыла. Не стыдно?... Но понимаю, понимаю... Сюрпризъ мнѣ готовила... Братъя чего-то хмурятся. Впрочемъ, Клима ничего. Только что же? Онисимъ Николаевичъ совсѣмъ порядочный человѣкъ. Я такъ искренно рада.

Саша, стоя передъ матерью, слушала, что она говоритъ, но не понимала ни слова. И вдругъ она поняла. Слезы брызнули изъ ея глазъ. Но она сдѣлала усиліе еще разъ удержать ихъ и проговорила:

— Мама! Какія глупости! Братъя меня не поняли! Гдѣ Климентій?

— Климентій, разумѣется, у себя на вышнѣ эти самыя бактеріи разводите, — обиженно сказала Марья Степановна и отступила. — Если ты раздумала и братъя тебя не поняли, чего же сердиться!

Но Саша уже не слушала ея. Быстро взлетѣла она на крыльцо дачи, потомъ на лѣстницу чердака и въ одно мгновеніе очутилась передъ старшимъ братомъ. Онъ сидѣлъ у стола въ своей холстинковой рабочей блузѣ и, прищуривъ глаза подъ очками, склеивалъ двѣ маленькія пластинки стекла, между которыми виднѣлись какія-то зеленатяныя точки.

— Клима! Радуйся! Я не выхожу замужъ, — почти прокричала Саша, выростая передъ братомъ, точно привидѣніе, блѣдная, задыхающаяся. — Но у меня есть просьба къ тебѣ. Прежде выслушай.

И она почти безъ запинки, почти дословно пересказала брату свой разговоръ съ Ротиковымъ. Климентій слушалъ, полураскрывъ ротъ и поднимая отъ изумленія очки на лобъ.

— Вотъ видишь, правъ я былъ: когда человѣка не любишь, — всего можно ожидать!.. А Ротиковъ вѣдь

еще очень добрый и порядочный малый, — сказалъ онъ, когда она кончила.

— Ахъ, не въ немъ дѣло! Клима! Ты поѣдешь сегодня же къ Постромову и скажешь ему, чтобъ онъ оставилъ все... и... и... и чтобъ больше ни о чемъ не заговаривалъ со мною и даже совсѣмъ, совсѣмъ, понимаешь, не бывалъ у насъ!.. Словомъ, избавь ты меня отъ этихъ обоихъ, обоихъ! Обоимъ имъ хочется хозяйничать надо мною, обоимъ...

И, не кончивъ, Саша зарыдала и повалилась головой на столъ, вздрагивая всѣмъ тѣломъ. Климентій вскопился. Истерика, — несомнѣнно. Но онъ былъ недаромъ врачъ. У него была съ собой на дачѣ маленькая аптечка. Онъ быстро привелъ Сашу въ себя и уложилъ ее на свою постель.

Потомъ онъ спустился внизъ.

— Что съ Сашей? — спросила его мать.

— Ничего, мама. Только ее нужно оставить въ полномъ покоѣ. Не ходите къ ней. Я сейчасъ уѣду въ городъ и когда вернусь — она оправится. Ничего опаснаго. Напротивъ, все очень хорошо. Скажите и Кондратію, когда онъ придетъ съ прогулки, чтобъ не трогалъ ее. Я часа черезъ два вернусь.

И, нахлобучивъ мягкую шляпу на лобъ, онъ пошелъ на станцію.

— Сеня! — обратилась озабоченная всѣмъ этимъ Марья Степановна къ малому, который былъ тутъ же: — что все это значить? Понимаешь ты этихъ взрослыхъ людей? — сердито подчеркнула она слово „взрослыхъ“.

Малый глубокомысленно молчалъ. Онъ думалъ, что тутъ, вѣроятно, замѣшаны и материнство, и воспроизведеніе — все это непонятное, о чемъ говорилъ вчера Климентій Климентьевичъ. Но хорошо, что малый не сказалъ объ этомъ Марьѣ Степановнѣ. Онъ напрасно напугалъ бы старушку!

(Продолженіе будетъ.)

## По полярному краю.

Путевые наброски В. Юхельсона.

### II.

#### Тундренный Таниеръ.

Его зовутъ Николаемъ Слѣпцовымъ. Онъ оставался безъ пищи на тундрѣ 17 дней. Но все это случилось помимо желанія Слѣпцова. Слѣпцовъ явился невольнымъ Таниеромъ.

Если случаи добровольнаго поста извѣстныхъ „аристовъ“ по голодашю бывали продолжительнѣе, то не надо забывать, что знакомые намъ опыты происходили съ научной цѣлью, подъ наблюденіемъ врачей, при хорошей обстановкѣ, предварительной подготовкѣ и приподнятѣмъ настроеніи пациентъ.

Въ давномъ же случаѣ одинокая борьба между жизнью и смертью происходила на голой и безлюдной тундрѣ, покрытой снѣгомъ, вдали отъ человѣческаго жилья.

Случай этотъ несомнѣнно никому изъ культурныхъ людей не былъ извѣстенъ, какъ и многое другое, происходящее въ глухихъ и отдаленныхъ мѣстахъ нашихъ окраинъ. Вотъ при какихъ обстоятельствахъ я про него узналъ.

Оставалось 20 верстъ до станціи Салгытеръ, на которой живутъ Слѣпцовъ состоялъ *сауломъ*. Это не казачье званіе, а такъ почему-то мѣстные русскіе называютъ лишь, зашедшихъ полярными трактовыми станціями. Салгытеръ находится въ 210 верстахъ отъ Средне-Колымска. Это было въ началѣ ливаря 1895 года. Въ тотъ день я долженъ былъ совершить переѣздъ въ 80 верствъ. Мѣста таежныя, прерываемыя озерами. Снѣгъ былъ глубокой, и становные олени, сбитые и утомленные частыми развѣздами, еле волочили свои длинныя, тонкія и пачиныя, но цѣльно разставляемые ими, ноги. Повѣдь мой состоялъ изъ восьми санокъ, каждая изъ которыхъ тянула въ лямкахъ пара оленей. Олени отъ моихъ санокъ были привязаны къ задку нарты одного изъ „сердитовъ“, т.-е. ямщиковъ. Оленей отъ прочихъ багажныхъ санокъ вели за собой переводчикъ и другой „сердитъ“. Морозъ тоже стоялъ сердитый — въ 50 градусовъ. Я поэтому предпочелъ удобнѣе владѣть, чѣмъ на такомъ холодѣ править элегантными, но упрямыми и глупыми, какъ ослы, и дикими притомъ животными. Красота формы, очевидно, легко уживается въ природѣ со скудостью ума. Впрочемъ, по отношенію къ человѣку эти животныя довольно беззащитны. Они разбрасываютъ свои ноги до послѣднихъ силъ, ибо шесть-погонялка не падитъ самыхъ чувствительныхъ мѣстъ. Но когда силы дѣй-

ствительно приходятъ къ концу, олень вдругъ рѣшительно протестуетъ, дѣлая единственно возможное въ его положеніи: онъ ложится на снѣгъ и никакое битье не въ состояніи его образумить или внушить, что онъ долженъ возить человѣка и его багажъ безъ конца. Такихъ оленей отстегиваютъ и бросаютъ въ дорогъ. Потомъ ихъ находятъ поправившимися, если волкъ не воспользуется удобнымъ случаемъ.

Мы такимъ образомъ уже побросали трехъ оленей, и въ нартахъ съ багажомъ оставалось по одному. Разумѣется, что это весьма мало содѣйствовало ускоренію нашего движенія впередъ. Мы часто останавливались, переставляли оленей, чтобы не надрываться „одиночекъ“, поднимали надавленныхъ. Никакія обстоятельства въ жизни не въ состояніи пріучить человѣка къ терпѣнію такъ, какъ полярныя дороги. Мы выѣхали съ ночлега около 8 часовъ утра, и уже близилась полночь, а станка еще не было видно. Подулъ рѣзкій вѣтеръ. Вѣтеръ, въ соединеніи съ морозомъ — очень опасны для путешественника. Никакая одежда не спасаетъ отъ нихъ. Единственная защита — это движеніе. Но ходить по глубокому снѣгу легко тшедушному тулгусу въ его легкомъ кафтанѣ, а не тяжело-одѣтому человѣку. Разумѣется, что руки и ноги, прежде всего прохватываемыя холодомъ, окончили. Рѣсницы то и дѣло смерзались такъ, что нельзя было раскрывать глазъ. Дыханіе замерзло на усахъ, образуя ледяныя сталактиты, закрывавшіе ротъ. На бородѣ образовался цѣлый ледникъ. Часто приходилось вынимать ту или другую руку изъ рукавицы, съ рискомъ отморозить ихъ, чтобы прочистить глаза. Но впередъ все-таки ничего не было видно. Ночь была темная. Повѣдь окутывалъ густой туманъ, образующий тяжелымъ и частымъ дыханіемъ *присталимъ* оленей. Дорога шла по тайгѣ, гдѣ снѣгъ остается мягкимъ и рыхлымъ, и мы двигались черепашьимъ шагомъ. Санки часто ударялись о сѣрые стволы сѣдыхъ лиственницъ, осыпавшихъ насъ въ накаваніе за нарушеніе ихъ спокойствія снѣжными хлопьями, снѣжными на ихъ вѣтвяхъ. Зимой подярный лѣсъ своимъ безмолвіемъ и мертвеннымъ видомъ наводитъ уныніе и страхъ...

Вдругъ моя нарта получила сильный толчокъ, и я почувствовалъ, что она остановилась. Скоро послѣ этого все стихло. Протеревъ съ трудомъ глаза, я увидѣлъ, что я остался одинъ съ нартой: она наткнулась на пень, лямка оторвалась, и мои

олени ушли за ямщикомъ. Съ того мѣста начался спускъ къ озеру, и поѣздъ скатился довольно скоро. Когда я сталъ звать, никто не откликнулся—мои люди уже были далеко. Надо было сдѣлать *bonne mine à mauvais jeu* и терпѣливо ждать, пока ямщикъ, не боясь обратиться въ солиной столбъ, повернетъ свою голову назадъ и увидитъ, что олени мои „простые“. Я ждалъ. Идти пѣшкомъ по дорогѣ трудно и опасно: можно потерять тропу, и тогда легко совсѣмъ заблудиться. Я хотѣлъ потоптаться на мѣстѣ, чтобы погрѣть ноги, но лишь только и спустился съ парты, какъ погрузился по поясъ въ снѣгъ.

Мнѣ казалось, что и долго-долго ждалъ и мерзъ. Въ такихъ случаяхъ каждая секунда кажется цѣлой вѣчностью. Наконецъ, вернулся ямщикъ, ругавшій оленей на всѣ лады, думая этимъ очистить себя отъ всякихъ нареканій за случившееся.

— Скоро ли, наконецъ, будетъ юрта?

— Да, да, скоро,—отвѣтилъ ямщикъ.

Вотъ мы выѣхали на озеро, и я дѣйствительно увидѣлъ искры, вылетающія изъ камелька, даже юрта показалась на холмикѣ, но увы! искрами оказались неподвижныя звѣзды на темномъ фонѣ безлуннаго неба, а юрта была плодомъ воображенія. Звѣзды сквозь морозную мглу кажутся красными, а въ движущемся туманѣ онѣ плывутъ вмѣстѣ съ нимъ и то являются, то тухнуть, какъ искры.

Тѣмъ не менѣе, я не разъ еще былъ обманутъ иллюзіей или миражемъ. Я пересталъ, наконецъ, вѣрить своимъ собственнымъ глазамъ, а когда показались настоящія искры, я упорно ихъ считалъ звѣздами, пока поѣздъ не приблизился къ юртѣ и я не увидѣлъ, какъ изъ низенькой трубы высунился огненный языкъ и облизнулъ ея верхніе края, состоявшіе изъ чернѣвшихъ, но какимъ-то чудомъ не стораемыхъ жердей. Передъ юртой толпились ставочные люди—якуты и тунгусы. Последніе обыкновенно занимаютъ ямщиками.

Я весьма, понятно, быстро соскочилъ съ парты и насколько позволялъ мой дорожный костюмъ побѣждалъ къ узенькой, низкой, наклонной и покрытой оленьей шкурой двери. Она была приподнята подросткомъ, исполнявшимъ обязанности швейцара, и такъ какъ мнѣ трудно было въ нее влѣзть, то мнѣ помогли саади, т.-е. я былъ втолкнутъ въ юрту услужливыми ямщиками. Къ счастью, я во-время успѣлъ согнуться такъ, чтобы не ударить головой о низенькій косякъ двери.

Трудно описать то удовольствіе, которое испытываешь передъ открытѣмъ и яркимъ пламенемъ камелька послѣ пребыванія на сгущенномъ морозѣ въ теченіе 16 часовъ!

Но не скоро мнѣ удалось освободить свое лицо отъ ледяного покрова. Растительность на лицѣ въ полярномъ климатѣ не только лишняя, но и неудобная вещь. Для защиты отъ холода она недостаточна, а между тѣмъ причиняетъ въ дорогѣ не мало хлопотъ. Шарфъ и края одежды примерзали къ бородачѣ, и я бы могъ ея совершенно лишиться, если бы во-время не остановилъ молодого парня, усердно помогавшаго мнѣ раздѣться. Это былъ сынъ отсутствовавшаго хозяина Николая.

На камелькѣ кипѣли чайники. На столѣ стояла уже нарѣзанная струганина, т.-е. мерзлая рыба, и другія замороженныя яства изъ продуктовъ молока. Отъ холодной закуски внутри дѣлается какъ-то тепло. Въ ожиданіи живительнаго напитка—чая, я вознаграждалъ себя за невольное молчаніе въ пути бесѣдой съ молодымъ хозяиномъ. Оказалось, что онъ вернулся домой только накануне моего пріѣзда. Отецъ ему высваталъ далеко гдѣ-то невѣсту. Онъ отвозилъ калымъ (т.-е. выкупъ скотомъ) и, вступивъ послѣ этого въ права супруга, вернулся домой, оставивъ жену въ родительскомъ домѣ до осени будущаго года.

Меня возмутилъ равнодушный тонъ, съ которымъ онъ разсказывалъ о своей женитбѣ и разлукѣ съ молодой. Развѣ у повобрачного не естественно желаніе не разставаться съ молодой женой? и гдѣ же, наконецъ, восторгъ и радости медо-ваго мѣсяца? Это, разумѣется, было разсужденіе въ духѣ нашихъ понятій о любви и бракѣ, и я его спросилъ:

— Ты какъ это отъ молодой жены уѣхалъ, не скучаешь?

— Нѣтъ,—отвѣтилъ онъ тѣмъ же меланхолически-равнодушнымъ тономъ:—скупать буду, сяду на коня и поѣду. Впрочемъ, теперь пурги пойдутъ, дорога идетъ черезъ тундру, еще заблудимся, пропадемъ.. вотъ отецъ разъ 17 дней блудилъ—упирающимъ нашли.

— Какъ блудилъ?

— Такъ блудилъ, собаки убѣжали, и онъ остался одинъ.

Я вспомнилъ свое сидѣніе на партѣ въ лѣсу и подумалъ, что счастливо отдѣлался.

Съ самымъ старикомъ мнѣ удалось встрѣтиться черезъ полгода послѣ этого. Николай Слѣпцовъ—крѣпко сложенный старикъ, съ малосимпатичной наружностью якута-торговца съ безбородымъ, морщинистымъ, но выразительнымъ, умнымъ и суровымъ лицомъ. Суровымъ, впрочемъ, его лицо можетъ быть кажется отъ отсутствія праваго глаза, котораго онъ лишился еще въ дѣтствѣ; наконецъ пережитая имъ драма должна была оставить тѣ или иные слѣды на его обликѣ.

Чтобы не вводить элемента вымысла въ изложеніе дѣйствительнаго факта, я передамъ лучше собственный разсказъ Слѣпцова.

„Это было въ годъ пріѣзда на Колыму губернатора. Я былъ

у тунгусовъ на вершинѣ р. Шондра на Моресистосѣ<sup>1)</sup>. До вешняго Николя оставалось 9 дней. Отъ тунгусовъ я думаю ѣхать домой на Андалахъ—это первый станокъ къ востоку (по тракту) отъ Алазейскаго хребта въ 20 в. отъ него. Въ то время я имѣлъ тамъ жительство. У меня было кладѣ 900 выворотковъ (шкурки мѣсячнаго оленя и моложе), сколько-то песцовъ и др. шкуръ, купленныхъ у чукчей и тунгусовъ. Отъ тунгусовъ я взялъ двухъ проводниковъ. Самъ я ѣхалъ на 9 собакахъ. Мою кладѣ везли тунгусы на 5 оленьихъ нартахъ, проводники ѣхали на 2-хъ нартахъ, всего было 7 партъ и 9 оленей. Два оленя „заводныхъ“. Тогда тунгусы по одному оленю впрягали. Мы ѣхали ночь и два дня. До края лѣсовъ доѣхали. Тунгусы сказали:

— Теперь мы вернемся. Отсюда недалеко, на южной сторонѣ, большаѣя дорога есть, а въ день пути первыхъ якутскихъ жителей найдешь. По той дорогѣ къ намъ прямо понадешь, а тамъ найдешь своихъ людей.

Мы вмѣстѣ пообедали, чаю напились. Тунгусы мою кладѣ сложили на снѣгъ, а сами поѣхали назадъ. За кладью я долженъ былъ послать ожидавшихъ меня тамъ работниковъ. Я остался одинъ. Какъ тунгусы сказали, я такъ и поѣхалъ—на южную сторону. Безъ дороги ѣхалъ, сутки ѣду—не могу найти большой дороги. Тамъ, гдѣ тунгусы меня оставили, лѣсъ выходитъ мысомъ, къ югу и къ западу снова тянется тундра. Вижу, что блужу. Я оставилъ собакъ и пѣшкомъ пошелъ отыскивать дорогу, вспотѣлъ, свѣтъ отъ снѣга ослѣпилъ мой единственный глазъ, ночь пошла въ него, и онъ совсѣмъ помутился. Я вернулся къ собакамъ. Было совершенно ясно, но къ разсвѣту поднялась пурга и такая сдѣлалась темень, что я не видалъ хвостовъ кореневыхъ собакъ (последней пары у передка парты). Я рѣшилъ остановиться, чтобы переждать пургу. Сутки пролежалъ, на парту я накинулъ тордохъ (нѣсколько шпихтъхъ вмѣстѣ оленьихъ, продыренныхъ кожь, въ родѣ замши, служащихъ для покрытій парты съ грузомъ) и подъ нимъ лежалъ. Раньше собакъ покормилъ, самъ закусилъ оленьихъ языковъ и сала, легъ и заснулъ; но безпокойно спать, часто пробуждался, высматривая изъ-подъ тордохъ: снѣгъ все валится; парту, собакъ, тордохъ—все замело, совсѣмъ замело. Пурга прошла, но я ничего не вижу, совершенно ослѣпъ<sup>2)</sup>. Думаю: впередъ поѣду слѣпой—не найду якутовъ; боюсь ѣхать впередъ. Собаки стояли на югъ,—я ихъ повернулъ назадъ. Думаю: собаки сами обратную дорогу найдутъ и доѣдутъ до тунгусовъ или чукчей. Я поѣхалъ назадъ. Самъ больше пѣшкомъ иду, снѣгъ глубокой, еще мягкій, и собаки совсѣмъ обезназили. Такимъ образомъ я долго ѣхалъ—вдругъ собаки остановились. Сталъ я ходить въ ту, другую сторону, чтобы узнать причину остановки и подъ свѣтомъ ногами ощущалъ оставленную мною кладѣ. Я, значитъ, пріѣхалъ къ тому мѣсту, гдѣ меня покинули тунгусы. Я сложилъ тутъ со своей парты все, что на ней было, оставивъ только пищу для себя и кормъ для собакъ, и снова пустилъ собакъ, не направляя ихъ. Какъ долго такимъ образомъ ѣхалъ, я не знаю—вдругъ собаки рванулись сначала прямо, потомъ налѣво, затѣмъ остановились, въ кучу скомкались и стали снѣгъ копать. Снѣгъ въ томъ мѣстѣ твердый былъ, убоистый. Я сидѣлъ на партѣ и ждалъ; наконецъ слышу, какъ будто въ норѣ песець залазалъ, собаки его надо полагать въ нору загнали—видѣть я ничего не видѣлъ. Я всталъ съ парты и началъ расчищать собакъ. Вдругъ все собаки залезли, вырвались у меня, и черезъ минуту я уже слышалъ лай въ сторонѣ. Собаки ушли вмѣстѣ съ партой, и я остался съ однимъ приколомъ (толстая березовая палка съ желѣзнымъ концомъ, служащая какъ для запряжанія парты, такъ и для поощренія собакъ). Это было, кажется, днемъ, за 5 дней до Вешняго Николя. Парты меня ударила по колѣну, и я упалъ въ снѣгъ. Снѣгъ меня не держалъ, и я провалился. Я былъ одѣтъ въ кукашкѣ съ камелькой<sup>3)</sup>, а подъ ней была теплая купайка (куртка). Въ карманѣ купайки у меня были табачныя крохи, которыя я давалъ тунгусамъ и чукчамъ. Самъ я до тѣхъ поръ не курилъ. Я пошелъ опираться на приколъ, падая въ снѣгъ и снова поднимался. Въ какую сторону шелъ, не знаю, но искалъ собакъ, звалъ ихъ, кричалъ, но никакого звука не слышалъ. Такъ нѣсколько дней ходилъ, не зная направленія. День отъ ночи различаю; свѣтъ въ глаза бьетъ, и мнѣ больно. Когда уставалъ, я ложился на снѣгъ и отъ усталости засыпалъ, но долго спать не могъ и снова пускался бродить съ приколомъ, какъ съ палкой. Въ первые дни сильно ѣсть хотѣлось, но моя ѣда осталась на партѣ. Потомъ пить захотѣлось. Кругомъ снѣгъ. Я бралъ изъ кармана въ ротъ табакъ, жевалъ, выплевывалъ, а потомъ принимался за снѣгъ. Безъ табаку снѣгъ у меня во рту не таялъ, въ ледъ обращался. Только на 2-й день послѣ Николя (9-го мая) снѣгъ сталъ таять, а мокрый снѣгъ во рту таялъ безъ

<sup>1)</sup> Моремъ русскіе тамъ называютъ тундру. Слово это усвоено якутами и Моресистосъ (т. е. тундренный каменный хребетъ) они называютъ хребетъ, главная ось котораго тянется по диагонали между нижнимъ теченіемъ р. Алазы и среднимъ—Индигирки.

<sup>2)</sup> Альпійскимъ путешественникамъ хорошо знакомо явленіе, известное подъ именемъ снѣжной слѣпоты. Она обнаруживается еще съ большей силой на тундрѣ въ весеннее время, когда солнце, не сходя почти съ горизонта, обливаетъ своимъ свѣтомъ безконечную и бѣлую пелену тундры.

<sup>3)</sup> Кукашка — рубаха изъ оленьихъ шкуръ; камелька — верхняя рубаха изъ дымленой замши, защищающая отъ вѣтровъ.



„Розетта“. Съ картини Е. Блаазъ грав. Кирязе.





**Импровизаторъ.** Съ карт. I. Шеуренберга грав. Болгъ.

табаку. Къ счастью, въ это время не было сильныхъ вѣтровъ, какъ обыкновенно на тундрѣ, въ воздухѣ сдѣлалось теплѣе, и днемъ солнце стало сильно грѣть. Я досталъ изъ-подъ снѣга талину, сдѣлалъ изъ нея кольцо, прикрѣпилъ къ нему комъ снѣгу, кольцо привязалъ къ ремню на приколѣ, а приколъ вставилъ въ снѣгъ. Подъ прикомомъ я разложилъ свою шаль, сверху платокъ, вода стала стекать въ платокъ, и я шлъ. Дня черезъ два снѣгъ сильно сталъ таять, вода скапливалась въ ямахъ, и я бросилъ тальничное кольцо. Табакъ тоже пересталъ жевать, по съ тѣхъ поръ сталъ курить,—раньше не курилъ. Я сталъ замѣтно слабѣть. На четвертый или пятый день послѣ Николы я совсѣмъ обезсилѣлъ, дальше идти было не въ состояннн. Я выбралъ холмъ, на которомъ лежала куча камней, и на нихъ легъ. Очевидно, тутъ раньше стоялъ чукотскій пологъ. Чукчи нижние края полога придавливаютъ къ землѣ камнями. Думаю: если помру на высокомъ мѣстѣ, меня люди легко найдутъ, похоронятъ, и мои кости не пропадутъ. Хотя солнце почти уже кругомъ ходило, но я поодень отъ ночи различалъ. Днемъ отъ свѣта мнѣ больно было открывать глаза. Подъ бугромъ было небольшое озеро, на поверхности льда стала скапливаться свѣжняя вода, у краевъ образовывались „забереги“. Я спустился къ озеру, опираясь на приколъ разъ 20 въ день, и шлъ воду, припадая къ озеру. Жажда мучила меня. Лежа на холмѣ, я отъ слабости часто засыпалъ тревожнымъ сномъ. Какъ только вздремну, такъ мнѣ и кажется, что меня зовутъ, по имени зовутъ, слышу голосъ жены, дѣтей,—вскакиваю, и ничего нѣтъ.

Четыре дни я лежалъ на кучѣ камней. На пятый день меня нашелъ тунгусъ, случайно нашелъ. Люди, посланные меня искать, не могли меня найти. Я говорилъ уже, что у жителей меня ждали якуты. Продавъ два дня, они отправились искать къ тунгусамъ и узнали, что я давно отъ нихъ уѣхалъ, стали искать и нашли въ верховьяхъ рѣки Шандры моихъ собакъ съ нартой. Двѣ собаки уже были мертвыя, а остальные лежали неподвижно, заутавившись въ упряжныхъ ремняхъ. Къ собакамъ и мой слѣдъ видѣли, я нѣсколько разъ близко подходилъ къ нимъ, но все не доходилъ. Когда тунгусъ приблизился ко мнѣ, онъ спросилъ по-якутски:

— Ты какой человекъ будешь?

Я ничего не отвѣтилъ. Сколько разъ мнѣ мерещилось, что меня зовутъ! Лезу и не шевелюсь. Раньше, когда я откликнулся и потомъ никого не оказывалось, мнѣ было очень тяжело. Второй разъ спрашиваетъ тунгусъ:

— Ты живой человекъ или мертвый?

Послѣ этого вопроса я молча поднялъ голову, и передъ глазами промелькнула у меня смутная тѣнь.

— Я живой,—отвѣтилъ я.

— Ты кто такой будешь?—спросилъ онъ опять.

Я назвалъ себя. Этого тунгусъ, по имени Иванъ, по прозвищу Мотлорхой, одно время у меня работникомъ служилъ. Онъ узналъ меня. Узнавши, заплакалъ.

— Ты какъ теперь оживешь?—сказалъ онъ.

— Теперь ужъ не оживу,—говорю я:—но я радъ, что меня нашли, что мои кости не потеряются.

Тунгусъ сказалъ:

— Пойду къ своему оленю, приведу его.

— Твои люди гдѣ?—спросилъ я:—далеко ли, близко ли?

— Мои люди гдѣ—не знаю. Я гналъ оленей слѣдъ и своихъ людей потерялъ. Далеко ли они, близко ли—найду. Не беспокойся.

— Выѣстѣ пойдемъ къ твоему оленю,—отвѣтилъ я тогда.

— Ты какъ теперь пойдешь,—сказалъ онъ:—ты не будешь въ состояннн, я одинъ пойду, приведу, тебя не покину, оставайся.

Онъ сталъ божиться, что не покинетъ меня, что вернется. Сѣлъ, хотѣлъ покурить, трихнулъ свой кисетъ и сказалъ:

— Эхъ, табакъ нѣтъ.

— У меня есть,—сказалъ я.

Я подвинулъ кулачку и хотѣлъ достать изъ кармана куртки табакъ, но не могъ, отъ слабости. Тунгусъ самъ досталъ изъ моего кармана табакъ, покурилъ, наполнил воды у озера и хотѣлъ пойти. Я говорю:

— Выѣстѣ пойдемъ.

— Пойдемъ,—сказалъ онъ:—только верхнюю одежду раньше снимми, потомъ пойдемъ.

Камлейку, кулачку съ меня скинулъ, себѣ взялъ, шаль тоже взялъ. Я пошелъ съ прикомомъ, 2 сажени прошелъ и уналъ. Тутъ тунгусъ снялъ свой кафтанъ, положилъ на снѣгъ, изъ моей одежды сдѣлалъ изголовье и сказалъ:

— Полежи, отдохни, поговоримъ о чемъ-нибудь.

Уложилъ меня и говоритъ:

— А я за оленемъ пойду.

— Нѣтъ, безъ меня не иди.

— Я тебя не покину,—сказалъ онъ:—если оставлю тебя и ты помрешь, я передъ Богомъ и царемъ отвѣчать буду.

Но я все не соглашался, я его зналъ, я ему вѣрилъ, но мнѣ странно было одному снова оставаться. Онъ опять покурилъ и сталъ собираться. Взялъ свой ножъ, потомъ оставилъ на землѣ и сказалъ:

— Зачѣмъ возьму, скоро приду.

Огниво хотѣлъ взять, тоже оставилъ, горюя: „зачѣмъ возьму, скоро приду“.

Ружье хотѣлъ взять и тоже оставилъ.

— Если возьму ружье,—сказалъ онъ:—птицу если увижу—замедлюсь, пусть оно лучше тутъ лежитъ, скорѣе вернусь.

Тогда я увѣрилъся въ него и сказалъ ему:

— Ступай!..

Я взялъ ружье и обилья его, какъ залогъ. Тунгусъ скоро пришелъ, привелъ оленя и сталъ обѣ огниво ножъ точить.

— Зачѣмъ точишь ножъ?—спросилъ я.

— Оленя убью,—отвѣтилъ онъ.

— Не убивай,—сказалъ я.

— Съ голоду помираешь, какъ же безъ пищи оставаться хочешь? Хотѣ сухой олень—убьемъ.

— Ты не убивай,—говорю:—мы какъ оба иѣшнн будемъ? Лучше отвези меня въ урасу, къ товарищамъ.

Онъ пошелъ и отрѣзалъ у оленя кончики роговъ<sup>1)</sup>. Я ему говорю:

— Перевяжи рога.

— Ничего,—отвѣтилъ онъ:—не падохнетъ.

Тунгусъ взялъ хрищи, покромилъ мелко, какъ табакъ, и далъ мнѣ. Я поѣлъ и у меня въ глазахъ немного свѣтлѣе стало. Посадилъ онъ меня на нарту и повезъ. Нарта узенькая, маленькая, изъ тѣхъ, на которыхъ сидятъ верхомъ. Я легъ, и тунгусъ поясомъ и ремнемъ привязалъ меня къ нартѣ, чтобы я не упалъ. Самъ иѣшкомъ идетъ. Дорогой онъ увидѣлъ куропатку, оставилъ меня съ оленемъ и пошелъ стрѣлять, но не попалъ. Дальше поѣхали. На ровномъ мѣстѣ онъ вдругъ остановился.

— Зачѣмъ ты остановился?—спросилъ я.

— Обутки,—отвѣтилъ онъ:—худые, хочу стельки переменить.

Вдругъ слышу олень упалъ.

— Что это?—спросилъ я.

— Убилъ,—отвѣтилъ тунгусъ:—неужто два человека изъ-за одного оленя пропадать будутъ?

Освѣжевалъ онъ оленя, распоролъ брюхо, изъ верхняго желудочка сдѣлалъ чашку, досталъ крови и далъ мнѣ. Я выпилъ. Затѣмъ отрѣзалъ кусокъ печени, покромилъ его мелко, какъ табакъ, и далъ мнѣ. Я сѣлъ. Потомъ онъ сказалъ:

— Я теперь къ товарищамъ пойду, а ты оставайся. Найду или не найду товарищей—завтра въ это время приду.

Я его ужъ не удерживалъ: оба мы, вѣдь, думаю, иѣшнн, пусть найдетъ своихъ людей.

Тунгусъ отрѣзалъ ноги оленя и одну мостальгу, взялъ съ собой, остальные оставилъ. Печень онъ завернулъ въ камусъ<sup>2)</sup>, положилъ въ брюхо оленя и сказалъ:

— Если ѣсть захочешь, доставай печень и кроши. Кровь можешь пить, но мяса не ѣшь—помрешь, воды не пей—помрешь.

Онъ постлалъ для меня снятую съ оленя шкуру и ушелъ. Но не успѣлъ я добраться до шкуры, какъ прѣехали на оленьихъ тунгусы, которые собирались меня искать. Съ ними вернулся и Мотлорхой. Тутъ чай вскипятили, меня напоили, сахару дали, пшеничныхъ сухарей. Все это были мои должники. Связали они двое сапокъ, посадили меня и, поддерживая, довели до урасы, которая стояла всего въ полверсты отъ того мѣста, гдѣ я умиралъ съ голоду. Въ урасѣ они жареной оленьи выкрошили и дали мнѣ. Я поѣлъ. Послѣ стали меня раздѣвать. Ноги мои опухли, пальцы не разгибались, и сары мои были распороты ножомъ. Лицо тоже опухло. Раздѣвши, уложили меня и закрыли мѣховымъ одѣломъ. Я скоро заснулъ, но мнѣ долго не дали спать, разбудили и вывели на улицу въ одной рубахѣ. Поимали оленя, у живого на шеѣ разрѣзали кожу, перерѣзали *эниюкъ мазі* (соиную артерію), перевязали ее жильной ниткой, и, вставивъ ее мнѣ въ ротъ, нитку развязали—теплая кровь хлынула мнѣ прямо въ желудокъ. Потомъ распоролъ у оленя брюхо, вынули внутренности, посадили меня ногами въ брюхо и закрыли брюшиной. Я еще плохо видѣлъ, что со мной дѣлали. Мнѣ все это потомъ рассказали. Долго я сидѣлъ внутри оленя, весь вспотѣлъ. Потомъ меня вынули изъ оленьяго брюха, внесли въ урасу, уложили на шкурахъ и закутали одѣломъ. Я заснулъ. Передъ вечеромъ меня снова разбудили и вымыли всего теплой водой. Когда вымыли, я сталъ видѣть. Началъ себя осмунчивать—одна кожа да кости, жира и мяса нѣтъ. Кожа тонкая, какъ бумага, и опухоль прошла. Я сталъ чувствовать себя лучше, и началъ уже вставать, но ходить еще не могъ. Для меня въ урасѣ отдѣльный пологъ поставили. Послѣ того, какъ меня вымыли, чаемъ напоили, накормили жаренымъ на рожнѣ мясомъ, мелко накрошеннымъ. Ёсть я совсѣмъ не хотѣлъ, пить все хотѣлъ, но много чаю не давали. Послѣ ѣды у меня въ желудкѣ стало урчать, начался сильный болъ, и я настоящимъ образомъ заболѣлъ. Поѣхали за Арарой<sup>3)</sup>. Онъ опытный человекъ. Черезъ два дня его привезли. Онъ говорилъ:

<sup>1)</sup> У сѣвернаго оленя рога къ веснѣ отпадаютъ, и новые отростки мягки, какъ хрищи; по словамъ тунгусовъ они весьма вкусны, и при отсутствнн ѣды ихъ срѣзываютъ и ѣдятъ, но для оленя эта операція не безопасна: онъ можетъ истечь кровью.

<sup>2)</sup> Кожа съ голени.

<sup>3)</sup> Это самый богатый и вліятельный чукча на западной тундрѣ. Онъ кочуетъ еще западнѣе на притокахъ Индигирки—Гарчэнъ.

— Напрасно чаемъ поили, сухарями и мясомъ кормили, надо было только живой кровью поить. До сажанія въ оленя ничѣмъ не должны были кормить и поить, только живой кровью.

Арара привезъ якутскаго топленого масла. Миѣ дали ложку масла съ водой. Потомъ мазали меня растопленнымъ масломъ. Черезъ день, черезъ два кожа стала сходить. Въ теченіе семи дней меня поили теплымъ чаемъ и кормили жаренымъ на рожкѣ мясомъ. На уллицу стали меня выводить не надолго и отъ солнца загораживали. Послѣ семи дней миѣ стали давать вареное мясо. Я началъ быстро поправляться, но прожилъ у

тунгусовъ на тундрѣ до середины лѣта. Тогда только за мной пріѣхали родственники на лошадяхъ, и я верхомъ по болотамъ поѣхалъ домой<sup>4</sup>.

Въ мартѣ мѣсяцѣ 1897 года я проѣзжалъ по тундрѣ, недалеко отъ тѣхъ мѣстъ, гдѣ голодалъ Слѣпцовъ. Многихъ лицъ, откармливавшихъ Слѣпцова, и въ томъ числѣ извѣстнаго чукчу Арару, я потомъ видѣлъ, и они подтвердили рассказъ Слѣпцова. Миѣ не удалось только отыскать Ивана Мотлорхол—этого благороднаго человѣка, не пожалѣвшаго своего, быть-можетъ, единственнаго оленя, чтобы спасти стараго хозяина.

## Домъ трудолюбія для образованныхъ женщинъ въ С.-Петербургѣ.

Очеркъ И. М. Эйзена.

(Съ рисункомъ.)

Въ настоящее время благая дѣятельность попечительства о домахъ трудолюбія и рабочихъ домахъ, учрежденнаго всего три года тому назадъ, широко распространилась по всей Россіи. Августѣйшими заботами Государыни Императрицы Александры Феодоровны, Покровительницы попечительства, и неустанными трудами нѣсколькихъ преданныхъ этому дѣлу лицъ, съ барономъ О. О. Вуксегенденомъ во главѣ, удалось учредить около 100 домовъ трудолюбія въ разныхъ городахъ Россіи. За эти три года существованія домовъ трудолюбія тысячи несчастныхъ, лишившихся заработка и не имѣвшихъ возможности найти его, получили временной пріютъ и работу, сочувствующую ихъ силамъ и способностямъ, встрѣтили теплое, участливое къ себѣ отношеніе и, поддержанные въ тяжелыя минуты жизни, приобрѣли затѣмъ силы и энергію для дальнейшей честной борьбы за пропитаніе. Поэтому легко понять, что въ самыхъ разнообразныхъ слояхъ общества пробудилось горячее сочувствіе къ дѣятельности домовъ трудолюбія,—разсчитанныхъ почти исключительно на помощь бѣдному люду низшаго класса, мужчинамъ и женщинамъ,—помощь не въ видѣ милостыни, а въ видѣ предложенія труда и временнаго пріюта. Почти всѣ сто домовъ трудолюбія даютъ заработокъ въ видѣ простаго физическаго труда, ремесленныхъ работъ.

Но горькую нужду терпятъ и люди изъ средняго и высшаго классовъ общества. Положеніе этихъ жертвъ нужды перѣдко еще болѣе трагично, чѣмъ бѣдствующаго рабочаго-простолюдина. Чаще всего въ такое безвыходное положеніе попадаютъ, повидно, женщины, въ силу своего воспитанія и вообще въ силу современныхъ взглядовъ на женскій трудъ. Нерѣдко интеллигентныя женщины, получившія весьма разностороннее воспитаніе и образованіе, совершенно однако не разсчитанное на борьбу за существованіе, вдругъ въ силу несчастныхъ обстоятельствъ—смерти или разоренія родителей или мужа,—поздъ тѣлаго семейнаго крыла попадаютъ сразу въ водоворотъ жизни, подчасъ не имѣя опоры ни въ родныхъ, ни въ близкихъ, гибнутъ исключительно въ силу неспособности къ жизни, огульную привычку къ такому труду, на который есть спросъ.

А между тѣмъ существуетъ цѣлая область труда, труда интеллигентнаго, гдѣ бѣдныя образованныя женщины могутъ приложить свои способности и заручиться средствами къ существованію. Помощь имъ въ этомъ отношеніи и имѣетъ цѣлью „Домъ трудолюбія для образованныхъ женщинъ“, учрежденный въ Петербургѣ въ 1896 г. (на Знаменской улицѣ, д. № 28) и съ первыхъ же дней своего существованія доказавшій, какой огромный контингентъ нуждающихся интеллигентныхъ женщинъ имѣется въ Петербургѣ. Въ теченіе первыхъ десяти мѣсяцевъ въ немъ работало до 150 образованныхъ женщинъ, крайне нуждавшихся и искавшихъ хоть какого-либо заработка; изъ нихъ двадцать шесть женщинъ получили потомъ, при содѣйствіи лицъ, завѣдывающихъ домомъ трудолюбія, мѣста на желѣзныхъ дорогахъ и телефонѣ, мѣста гувернантокъ, боннъ, занятія на пишущихъ машинахъ, уроки музыки и другихъ предметовъ, занятія по хозяйству и т. п. Это стремленіе дома трудолюбія не только оказать у себя временную матеріальную помощь нуждающимся образованнымъ женщинамъ и дѣвчатамъ, но и расширить ихъ способность къ практическому труду путемъ подготовки труженицъ къ тѣмъ видамъ труда, которые находятъ себѣ спросъ,—является характеристической особенностью дѣятельности этого учрежденія. Чтобы дать нуждающимся женщинамъ возможность найти и внѣ дома трудолюбія опредѣленный, прочный заработокъ, здѣсь устроены отдѣлы перенески на пишущихъ машинахъ. Для этого домъ трудолюбія приобрѣлъ постепенно четыре пишущія машины, а также гектографъ и mimeографъ— для снятія копій,—и, обучивъ нѣсколькихъ женщинъ письму на машинахъ, открылъ пріемъ заказовъ. Такимъ образомъ одновременно съ заработкомъ за перенеску на машинѣ, ведется обученіе письму на машинѣ, съ каждымъ днемъ увеличивающее число лицъ, могущихъ заработать себѣ хлѣбъ этой новой отраслю женскаго труда, сравнительно очень хорошо оплачиваемаго. Кромѣ того, домъ трудолюбія въ значительной степени культивируетъ такіе исключительно женскія отрасли труда, какъ кройка и шитье платевъ и бѣлья.

Идя навстрѣчу всѣмъ запросамъ жизни и стараясь какъ можно болѣе расширить сферу примѣненія женскаго труда,

домъ трудолюбія ввелъ преподаваніе бухгалтеріи. На ряду съ этимъ въ домѣ трудолюбія производится и масса другихъ работъ: перенеска перомъ на четырехъ языкахъ; переводы съ пяти языковъ (французскаго, нѣмецкаго, англійскаго, испанскаго и арабскаго) на русскій и съ русскаго на иностранныя; корректура, мѣтка гладью, плетенье и починка валансенскихъ и брусельскихъ кружевъ, живонисъ по стеклу, фарфору, бархату и атласу и, наконецъ, разнаго рода вязанія рукодѣлія.

Наилучше желающихъ изучить эти работы или нуждающихся въ заработкѣ женщины растутъ съ каждымъ днемъ. Въ отчетѣ дома трудолюбія сообщены краткія свѣдѣнія о положеніи цѣлага ряда интеллигентныхъ женщинъ, обратившихся за помощью въ домъ трудолюбія. Это сплошной мартирологъ; предъ нами проходятъ десятки женщинъ, получившихъ блестящее образованіе, нѣскольконое воспитаніе, подчасъ выросшихъ въ доволствѣ и въ силу какого-либо несчастія дошедшихъ почти до голода.

Къ сожалѣнію, средства дома трудолюбія очень скромны, а въ сравненіи съ числомъ нуждающихся образованныхъ женщинъ прямо-таки ничтожны. Расходы растутъ съ каждымъ днемъ, а приходъ очень незначителенъ. Дому необходимо расширить помѣщеніе, состоящее теперь изъ четырехъ небольшихъ комнатъ, такъ какъ въ нихъ становится уже тѣсно; ощущается большой недостатокъ еще въ нѣсколькихъ пишущихъ машинахъ, такъ какъ нѣкоторымъ изъ работающихъ приходится по недѣлѣ ждать очереди; точно также чувствуется настоятельная нужда еще въ нѣсколькихъ швейныхъ машинахъ въ виду того, что число работающихъ на нихъ все прибываетъ, а работать не на чемъ. Между тѣмъ домъ не имѣетъ средствъ для приобретенія этихъ машинъ, и вообще его будущее очень плохо обезпечено, если не подоспѣетъ помощь со стороны самаго общества. Завѣдующіе домомъ стараются по мѣрѣ возможности облегчить положеніе своихъ труженицъ и, не ограничиваясь нынѣшней организаціей помощи, заботятся и о томъ, чтобы бѣдныя труженицы были сыты—имъ дается изъ народной столовой ежедневно безплатно обѣдъ и утромъ чай съ булкой; кромѣ того, администрація дома озабочена устройствомъ при немъ пріюта для временнаго пріарѣнія образованныхъ женщинъ. Но на все это не хватаетъ средствъ. Обществу еще мало извѣстна дѣятельность этого симпатичнаго учрежденія, и этимъ только и можно объяснить себѣ незначительный въ него притокъ пожертвовацій. Для этого добраго дѣла все дорого—и матеріальныя средства, и нравственное участіе къ судьбѣ бѣдствующихъ интеллигентныхъ женщинъ, и содѣйствіе улучшенію ихъ судьбы путемъ рекомендаціи лицамъ, могущимъ предложить заработокъ нуждающимся... Наконецъ всякій, кто сочувствуетъ этому хорошему дѣлу, пусть вступитъ въ члены дома трудолюбія, пусть пятрублевымъ членскимъ взносомъ пріобщится къ этому дѣлу, и тогда сразу явится средства для улучшенія судьбы несчастныхъ.

Августѣйшая Покровительница дома трудолюбія Государыня Императрица Александра Феодоровна 11-го мал. т. г., въ особомъ засѣданіи комитета попечительства о домахъ трудолюбія и рабочихъ домахъ, состоявшемся въ Царскосельскомъ дворцѣ, Высочайше подтвердила во всеобщее свѣдѣніе, что „въ настоящее время с.-петербургскій домъ трудолюбія для образованныхъ женщинъ является почти единственнымъ и волиѣ организованнымъ заведеніемъ этого рода и, несомнѣнно, долженъ послужить образцомъ и примѣромъ для другихъ такихъ же домовъ трудолюбія, возникновенія которыхъ, какъ отвѣчающихъ дѣйствительнымъ потребностямъ жизни, слѣдуетъ ожидать въ ближайшемъ будущемъ“. Въ этомъ же засѣданіи, состоявшемся подъ предсѣдательствомъ Государыни Императрицы, отпущено дому 6.000 р. изъ суммъ попечительства.

Понятно, эта сумма въ 6.000 рублей окажетъ значительную поддержку дому, но все это еще далеко до установленія прочной организаціи, до спокойнаго преуспѣянія этого учрежденія безъ заботъ о завтрашнемъ днѣ. Такую организацію можно установить лишь благодаря помощи общества. Чтобы освѣтить живымъ примѣромъ, что въ состояніи сдѣлать общество не большыми, но многочисленными жертвами на пользу добраго дѣла,—укажемъ на основанное въ 1880 г. въ Копенгагенѣ датское „Общество покровительства одинокимъ женщинамъ“. Основали это общество три женщины на весьма скромныя



средства, но оно по своимъ гуманнымъ задачамъ встрѣтило горячее сочувствіе датскаго общества, вообще очень чуткаго къ вопросамъ благотворительности, и за десять лѣтъ настолько окрѣпло и развилось, что обзавелось уже въ столицѣ Даніи собственнымъ домомъ, въ которомъ и помѣщается центральный пріютъ-убѣжище для прѣзжихъ одинокихъ женщинъ. Это общество установило тѣсную связь между бѣдствующими женщинами и ихъ болѣе счастливыми сестрами, живущими въ довольствѣ и роскоши, и пользуется широкой популярностью во

всей Даніи. Оно имѣетъ теперь болѣе 6.000 членовъ въ провинціальныхъ отдѣленіяхъ и около 700 въ одномъ копенгагенскомъ отдѣленіи. Списокъ членовъ этого общества украшаютъ такіа имена, какъ король Христианъ IX, наследный принцъ Фредерикъ съ супругой; масса знатныхъ и богатыхъ гражданъ жертвуютъ ежегодно въ пользу общества значительныя суммы.

Вотъ, что сдѣлала для улучшенія судьбы бѣдныхъ женщинъ маленькая Данія. Намъ не мѣшало бы послѣдовать ея примѣру.

## Къ рисункамъ.

Солнце жжетъ нестерпимо, но на окраинѣ сосноваго бора вѣтеръ прохладой. Запахъ сосенъ освѣжаетъ васъ и бодритъ, и васъ тянетъ вглубь, въ чащу, гдѣ высокія деревья сгущены густыми вѣтвями и образуютъ почти сплошную стѣну съ вѣчною тѣнью, скрывающую васъ отъ горячихъ лучей июльскаго солнца. Хорошо будетъ освѣжиться! Покойный про-

въ Петербургѣ, разумѣется, никто не прошелъ равнодушно мимо полотна П. Ф. Яковлева: „Разинъ и персидская княжна“.

Мы не воры, не разбойнички,  
Стеньки Разина мы работнички,  
Есауловы все помощнички.



Домъ трудолюбія для образованныхъ женщинъ въ С.-Петербургѣ. Съ фот. автотипія „Нивы“.

фессоръ Шинкинъ былъ большой мастеръ изображать красоту лѣса. Взглянувъ на его картину, вы чувствуете, какъ васъ обдають палице лучи солнца и сколько поэзіи въ этомъ открывающемся передъ вами сосновомъ лѣсу. Лошадка, изнывая отъ жары, лѣниво приближается къ нему, но какъ весело она зафыриваетъ, когда доберется до его гостеприимной тѣни.

\*

Всюду жатва въ полномъ разгарѣ, оправдывая библейское изреченіе, что человѣку суждено зарабатывать хлѣбъ въ потѣ лица. Родныя нивы нивы представляютъ теперь знакомую картину уборки полей: серпы и косы дѣйствуютъ безъ усталы въ проворныхъ и сильныхъ рукахъ крестьянъ и крестьянокъ, въ желтыхъ поляхъ то и дѣло мелькаютъ яркіе, разноцвѣтные сарафаны и рубахи, работа кипитъ, все сибнать воспользоваться вѣдромъ, чтобы свежги урожай въ надежное мѣсто, предохранить его отъ невагодъ приближающейся осени. То же происходитъ и въ другихъ странахъ. На помѣщаемомъ нами прекрасномъ рисункѣ художника Лермита изображена жница въ дружественной намъ Франціи. Центральная фигура— жнецъ, изнывающій отъ жары и усталости; на него съ участіемъ поглядываютъ жена и дочь, хотя онѣ сами ни на минуту не покладаютъ рукъ: надо сгншить—время не терпитъ, и веадѣ, куда только хватаетъ глазъ, происходитъ та же неустанная работа людей, доставляющихъ и себѣ, и другимъ хлѣбъ насущный. Да благословитъ Богъ ихъ тяжелый трудъ!

\*

На выставкѣ историческихъ картинъ, состоявшейся весной

Мы весломъ махнемъ—корабль возьмемъ,  
Кистенемъ махнемъ—кирананъ собьемъ,  
Мы рукой махнемъ—красну дѣвицу возьмемъ.

Такъ поется въ старинной пѣснѣ... И вотъ могучій атаманъ махнулъ молодецкой рукой и взялъ себѣ красавицу—дочь астраханскаго хана Менеды, и съ ней, захвативъ богатую добычу, вернулся на Волгу. Богатырь, человекъ песокрушной воли, своенравный, то мрачный и суровый, то бшено-разгульный и веселый, съ обаятельными нотами въ голосѣ, съ мужественнымъ выраженіемъ въ грубыхъ чертахъ правильного и слегка рибоватаго лица, „колдунъ“, по мнѣнію толпы, жестокой и кровожадный ненавистникъ всего, что стояло выше его, знакомый съ честью и великодушіемъ, онъ вдругъ полюбилъ красавицу и добился ея взаимности. Шло время. Чѣмъ выше подымался онъ къ тому мѣсту, гдѣ надо было переправиться черезъ Донъ, тѣмъ персидская княжна становилась все болѣе и болѣе тяжелой обузой. „Надо разстаться!“—эта мысль осаждала его мрачную душу, и вотъ, послѣ бшеннаго загуда, онъ выплылъ ночью на Волгу при удалыхъ пѣсняхъ, темный, какъ туча. Его мучила назойливая мысль, что княжна достанется другому, когда онъ уѣдетъ. Пьяная ватага казаковъ твердила, что она вернется къ персидскому принцу. „Убью!“ заревѣлъ Стенька, какъ разъяренный звѣрь:—„никому не достанешься ты, Волгѣ тебя подарю!“ и, схвативъ ее ноперекъ, приподнял и швырнулъ въ волны. „Ты пошла меча, Волга-мать, ты кормила, возьми же ее и никому не давай!“ На картинѣ г. Яковлева изображенъ, очевидно, моментъ, когда Разинъ уже помышляетъ о томъ, какъ избавиться отъ княжны и, паднувшу

густыя косматыя брови, думаетъ свою черную думу. Спокойная Волга уходитъ въ безконечную даль, слегка освѣщенная восходящей луной. Лицо княжны—грустное. Ея сердце, видно, чуетъ бѣду...

На большой художественной берлинской выставкѣ прошлаго года среди ограниченнаго числа скульптурныхъ работъ, правда, отличавшихся оригинальностью замысла, обращала на себя общее вниманіе группа Гуго Ледерера, аллегорически изображающая судьбу. Имя молодого скульптора сдѣлалось извѣстно всего два года назадъ, причемъ первый его произведеніи (бронзовый рельефъ: „Возвращающіеся на родину солдаты“, статуэтка дѣвочки, играющей на скрипкѣ, памятникъ на могилѣ скульптора Отто и др.) уже сразу вызвали симпатіи публики, такъ какъ произведенія эти не только поражали тщательностью отдѣлки и простотой, но и много говорили уму и сердцу. Ледереръ—реалистъ съ легкимъ отбѣнкомъ къ идеализаціи. „Судьба“, конечно, самое выдающееся его произведеніе. Она у него изображена въ видѣ холодной женщины съ чертвыми взглядомъ, не знающимъ пощадки, хотя въ немъ нѣтъ ни прямой ненависти, ни выраженной гнѣва. Гладко причесанные волосы, тонкія крѣпко стиснутыя губы и одѣянье, спадающее ниже груди широкими рѣзкими складками—вогъ внѣшній видъ ея. Дѣвой рукой она держитъ за волосы сильнаго юношу, правой—дѣвущую дѣвушку и безжалостно влечетъ за собой несчастныя жертвы. Вся эта группа полна экспрессіи. Судьба изображаетъ мрачное величіе; на лицѣ юноши, стремящагося освободиться, видны муки безсилія: напрасно онъ пытается задержать мускулистыми руками желѣзныи шагъ мощиои судьбы. Совершенная противоположность—фигура дѣвушки: это—сама покорность. Она безропотно отдается судьбѣ, и на ея губахъ замерла робкая жалоба:

Будеть,—что назначено.

**Розетта**—типъ венеціанской продавщицы цвѣтовъ. Посмотрите, съ какой граціей она перекинула черезъ плечо коромысло и, подпершись въ бокъ одною рукой, тихо проходитъ мимо васъ, кокетливо выставляя маленькія свои ножки. Бѣлая юбка съ воланами отбѣняетъ красивую форму ноги; черные глаза ласкаютъ васъ; коралловыя губы говорятъ о здорровьи. Встрѣтившись съ такою красавицей, вы, конечно, не откажетесь купить у нея букетикъ, стоящій баснословно дешево. Въ Италіи много такихъ типовъ. Особенно часто встрѣчаются они въ дни народныхъ гуляній, когда народъ рвется къ развлеченьямъ, отдаваясь всею душой беззаботной веселости.

Есть особенный родъ стихотворцевъ, которые на любую заданную имъ тему поютъ или декламируютъ стихи, тутъ же сложенные безъ всякой подготовки. При дворахъ Феррары, Мантуи, Милана и Неаполя импровизація процвѣтала въ широкихъ размѣрахъ въ эпоху Возрожденія и позднѣе. Въ другихъ европейскихъ странахъ импровизаторы попадались значительно рѣже, за исключеніемъ развѣ Тироля и Штирин. Импровизація интересна для изученія уже по одному тому, что народная пѣсня создается путемъ постепеннаго наслоенія отдѣльных импровизаций по поводу какого-нибудь явленія, произведшаго сильное впечатлѣніе на народное воображеніе. Каждому, конечно, извѣстевъ блестящій типъ импровизатора, описаннаго

въ романѣ Андерсена („Импровизаторъ“) и въ неоконченной повѣсти Пушкина („Египетскія ночи“). Что касается импровизатора, изображеннаго на рисункѣ Шеуренберга, то это импровизаторъ изъ весельчаковъ-балагуровъ добраго стараго времени, напѣвавшихъ подъ звуки гитары различныя шуточки въ игривой компаніи, можетъ-быть, и не всегда удачныя въ поэтическомъ отношеніи, но доставлявшія слушателямъ большое удовольствіе.

### Пребываніе августѣйшихъ гостей въ Россіи.

(Съ 2 портр. и 2 рисунками).

16-го іюля прибыли въ столицу Россіи черезъ Варшаву король румынскій Карлъ I и наслѣдникъ румынскаго престола, принцъ Фердинандъ. Вездѣ на пути, какъ и въ столицѣ, имъ была приготовлена встрѣча, соответствующая не только ихъ высокому сану, но и тѣмъ чувствамъ довѣрія и дружбы, которыя они сами проявили по отношенію къ Россіи, предпринимавъ путешествіе въ наше отечество.

Прошло почти 30 лѣтъ съ тѣхъ поръ, какъ король Карлъ, тогда еще князь, впервые посетилъ Россію въ качествѣ гостя Царя-Освободителя. Свиданіе ихъ состоялось въ Крыму, въ Ялтѣ. Въ теченіе этихъ 30 лѣтъ случилось не мало событій въ жизни самой Румыніи, какъ слѣдствіе тѣхъ или другихъ ея отношеній къ первенствующимъ великимъ державамъ. Въ ряду этихъ событій первое мѣсто, конечно, занимаетъ война 1877—78 гг. Тогда установилось братство по оружію между румынскими и русскими войсками, сражавшимися бокъ-о-бокъ противъ Турціи. Король

Карлъ принималъ лично участіе въ этой войнѣ, командуя подъ Плевною русскими и румынскими войсками, и проявилъ такую распорядительность и храбрость, что Царь-Освободитель собственноручно вручилъ ему знакъ высшаго нашего военнаго отличія — Георгіевскаго креста. Тѣсное единеніе, установившееся тогда между Россіею и Румыніею, дало самые блестящіе для послѣдней результаты. Румыніа добила признанія полной своей независимости и значительнаго расширенія своихъ владѣній.

Съ тѣхъ поръ прошло 20 лѣтъ, и въ политикѣ румынскихъ государственныхъ людей часто происходили колебанія, но въ концѣ концовъ восторжествовала, какъ теперь выяснилось, мысль, что естественнымъ и наиболее надежнымъ другомъ Румыніи является Россія,—страна, на дѣлѣ показавшая, что она умѣетъ защищать интересы единовѣрныхъ народовъ Востока, равно какъ обезпечить ихъ независимость и благополучіе. Въ этомъ духѣ привѣтствуетъ вся Россія пріѣздъ августѣйшаго представителя дружественнаго румынскаго народа, высоко цѣня въ немъ и личныя его качества: его серьезный, просвѣщенный умъ, его сердечную доброту, его выдержку въ трудѣ на пользу своего народа, его готовность нести жертвы для обезпеченія благополучія страны.

Чтобы охарактеризовать личность и настроеніе короля Карла, приведемъ здѣсь только два факта: во-первыхъ, что онъ — работникъ, какихъ мало, не знающій отдыха съ раннаго утра до поздняго вечера; во-вторыхъ, что главное его вниманіе направлено на то, чтобы двинуть успѣхи просвѣщенія въ его странѣ. Такъ, онъ ознаменовалъ 25-лѣтіе своего царствованія тѣмъ, что пожертвовалъ крупную сумму въ 2 милл. фр. на новое зданіе для бухарестскаго университета.

Нездоровье помѣшало королеву Елизавету сопутствовать своему супругу въ его путешествіи. Она встрѣтила бы, конечно,



Его величество король румынскій Карлъ I. Съ фот. Здобнова автотипія „Нива“.



Е. в. наслѣдникъ румынскій Фердинандъ. Съ фот. Здобнова автотипія „Нива“.

но, не менѣ сердечный пріемъ, какъ вѣрная помощница своего мужа и какъ даровитая и симпатичная писательница, произведенія которой съ большимъ интересомъ и пользою читаются и у насъ, въ Россіи. Псевдонимъ: „Карменъ Сильва“, избранный королевою для ея литературныхъ произведеній, нерѣдко украшалъ страницы *Нивы* и слѣдовательно хорошо извѣстенъ нашимъ читателямъ. Нечего и упоминать о томъ, что королева Елизавета, будучи писательницею, дорожитъ интересами просвѣщенія не менѣе своего супруга. И она не щадитъ труда и средствъ, чтобы содѣйствовать успѣхамъ народнаго образованія въ своей странѣ, и учредила, между прочимъ, учительскую семинарію, въ которой воспитывается до 400 дѣвцъ изъ бѣдныхъ классовъ, — будущія сельскія учительницы.

Господь не благословилъ ихъ брака дѣтьми, и поэтому король Карлъ избралъ себѣ наследникомъ второго сына старшаго своего брата, принца Фердинанда Гогенцоллернскаго, которому теперь 33 года. Принцъ Фердинандъ также отличается большими личными достоинствами. Онъ женатъ на внучкѣ Царя-Освободителя, принцессѣ Маріи-Александрѣ-Викторіи, дочери великой княгини Маріи Александровны. Старшему ихъ сыну, принцу Карлу, крещенному въ православную вѣру, теперь пять лѣтъ.

Пріездъ короля Карла и наследника румынскаго престола, принца Фердинанда, въ Россію служитъ однимъ изъ проявленій тѣхъ добрыхъ отношеній, которыя въ настоящее время

установились между нашимъ отечествомъ и государствами Балканскаго полуострова. Дружба наша съ Черногоріею никогда не подвергалась испытанію. Недавно еще Россія снова оказала большую услугу греческому королевству и подтвердила этимъ заботливое вниманіе, съ ка-

кимъ она относится къ этой странѣ. Отношенія между Россіей и Сербіей также приняты за послѣдніе годы весьма благопріятное направленіе. Нынѣшній пріездъ болгарской княжеской четы и румынскаго короля съ его наследникомъ въ Россію показываетъ, что отношенія и къ этимъ двумъ балканскимъ государствамъ отличаются очень дружественнымъ характеромъ.

Для характеристики въ частности отношеній, установившихся между Россіей и Болгаріею, приведемъ здѣсь еще тоasty, произнесенные во время пребыванія болгарской княжеской четы въ Петергофѣ, на парадномъ обѣдѣ, состоявшемся 10-го іюля, въ большомъ петергофскомъ дворцѣ. Государь Императоръ провозгласилъ на французскомъ языкѣ: „Пью за здоровье ихъ королевскихъ высочествъ князя и княгини болгарскихъ, а также за здоровье моего крестника княжича Бориса и за процвѣтаніе Болгаріи“. Князь Фердинандъ въ отвѣтъ произнесъ слѣдующую рѣчь, также по-французски: „Ваше Величество! Благодарю отъ все-

го сердца Ваше Величество за только-что произнесенныя столь доброжелательныя и милостивыя слова. Къ тѣмъ узамъ, которыя уже такъ тѣсно сплотили Болгарію съ великой

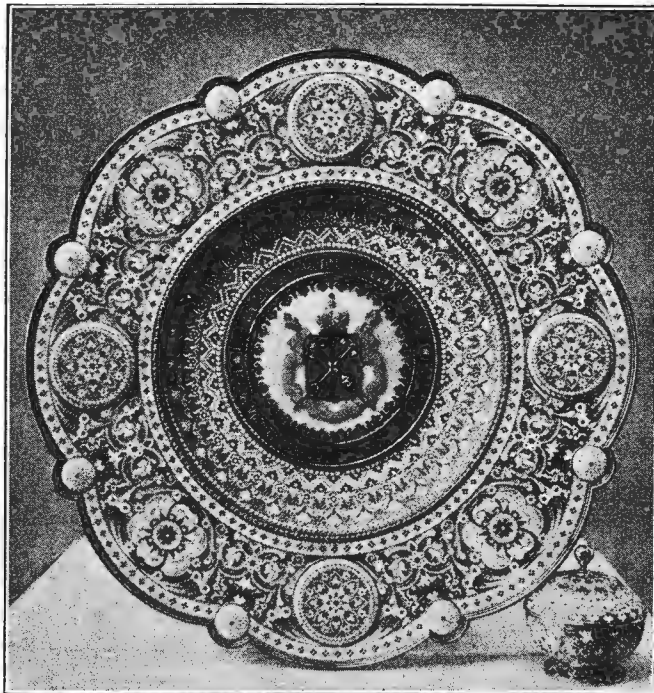

Блюдо (работы Овчинникова), поднесенное депутаціею отъ петербургскаго городского управленія болгарскому князю Фердинанду.  
Съ фот. авт. „Нивы“.



Прібытіе болгарской княжеской семьи на Царскую пристань въ Петербургѣ. Съ фот. Насвѣтевича авт. „Нивы“.



братской нацией, каковы: пародность, вѣра, вѣчная благодарность Августѣйшему и Незабвенному Освободителю нашей родины, Ваше Величество присоединили еще одинъ залогъ Своего высокаго благоволенія, соизволивъ быть Крестнымъ Отцомъ моего сына и наследника престола князя Тырноvsкаго при восприятіи его въ лоно Святой Православной Церкви. Поэтому я пожелалъ исполнить самый священный и завѣтный долгъ, пріѣхавъ представить Своему Августѣйшему Крестному Отцу князю Бориса, Его крестника. Выражаю Вашему Величеству какъ отъ моего имени, такъ и отъ имени княгини моей супруги и всей Болгаріи нашу глубокую и пламенную привязанность за столь трогательный и чарующій приемъ". (Затѣмъ князь Фердинандъ заковчилъ свою рѣчь по-русски). „При этихъ радостныхъ ощущеніяхъ, которыми переполнено мое сердце, я поднимая бокалъ и пью за здоровье и благоденствіе Вашего Императорскаго Величества, за здоровье и благоденствіе Ея Императорскаго Величества Императрицы Александры Ѳеодоровны, Ея Императорскаго Величества Императрицы Маріи Ѳеодоровны, всего Императорскаго Дома, а также за преуспѣваніе великой Россіи". При этомъ музыка играла болгарскій гимнъ: „Шуми, Марица"—послѣ тоста Государя и „Боже-Царя храми"—послѣ тоста князя Болгарскаго.

Въ субботу, 11-го іюля, болгарская княжеская чета выѣхала съ княгиней Борисомъ пріѣхавши изъ Петербурга въ Петербургъ. Здѣсь они посѣтили столичные святыни, Исаакіевскій, Казанскій и Петропавловскій соборы, и вездѣ, какъ раньше въ Москвѣ, наследникъ болгарскаго престола представилъ многочисленнымъ доказательствамъ своихъ религиозныхъ чувствъ и вдумчиваго отношенія къ обрядамъ православной церкви. Кромѣ того, князь Фердинандъ принялъ многиі деютаціи, въ томъ числѣ отъ городского управленія столицы, поднесшаго ему, по русскому обычаю, хлѣбъ-соль на художественно исполненномъ серебряномъ золоченомъ блюдѣ, изображеніе котораго мы даемъ въ этомъ номерѣ *Нивы*. Кромѣ того, для иллюстраціи пребыванія болгарской княжеской четы въ Петербургѣ мы воспроизвели еще моментъ пріѣзда болгарской княжеской семьи на Императорской яхтѣ „Александрія" къ Царской пристани на Англійской набережной. Для встрѣчи высокихъ гостей собрались власти, почетный караулъ отъ Иркутскаго пѣхотнаго полка и масса публики. Рота этого полка съ хоромъ музыкантовъ прошла мимо болгарской княжеской семьи церемониальнымъ маршемъ, и вслѣдъ затѣмъ были поданы придворные экипажи. Нашъ рисунокъ изображаетъ именно моментъ между прохожденіемъ войскъ церемониальнымъ маршемъ и отъѣздомъ болгарской княжеской семьи въ Исаакіевскій соборъ.

**Ѳ. И. Тютчевъ.** (Рис. на этой стр.)  
15-го іюля минуло 25 лѣтъ съ тѣхъ поръ, какъ угасть поэта,

о которомъ его другъ и пламенный почитатель, И. С. Тургеневъ, писалъ: „На одномъ Тютчевѣ лежитъ печать той великой эпохи, къ которой онъ принадлежитъ и которая такъ ярко и сильно выразилась въ Пушкинѣ". Къ этой высокой оцѣнкѣ Тютчева Тургеневъ однако добавилъ: „Талантъ его по самому свойству своему не обращенъ къ толпѣ и не отъ нея ждетъ отзыва и одобренія".

Вѣрнѣе опредѣлить значеніе Тютчева трудно. Но если толпа не въ состояніи должнымъ образомъ оцѣнить Тютчева, то съ каждымъ годомъ увеличивается число людей, которые по своему философскому и художественному развитію въ состояніи понять поэзію Тютчева и наслаждаться ею. Во всякомъ случаѣ многія изъ его произведеній сдѣлались уже теперь общимъ достояніемъ, и всякій образованный человекъ знаетъ ихъ наизусть. Тютчевъ былъ большой художникъ, глубокой мыслитель, понималъ красоту природы и любилъ родину пламенной любовью. Умомъ Россія не обнять, Аршиномъ общимъ не измерить.

У ней особенная стать,  
Въ Россію можно только  
вѣрить...

Кто не знаетъ этихъ вдохновенныхъ стиховъ и многихъ другихъ, которые мы повторяемъ или расцѣваемъ уже съ дѣтства, часто забывалъ объ имени автора? Вспомнимъ же о немъ съ благодарностью въ 25-ю годовщину его смерти. Чтобы почтить память покойнаго поэта, мы воспроизводимъ видъ его могилы въ Ново-Дѣвичьемъ монастырѣ. Здѣсь въ одной оградѣ покоится послѣднимъ спомъ семья поэта. За простой чугунной оградой—четыре могильныя плиты. На заднемъ планѣ двѣ одинаковыя гранитныя плиты съ общимъ бѣлымъ мраморнымъ крестомъ между ними; на крестѣ образъ Спасителя; подъ лѣвою плитою покоится прахъ жены поэта, Эрвстныи Ѳеодоровны. Справа—могила самого Ѳедора Ивановича. На плитѣ золотыми буквами надписи: „Рабъ Божій Ѳедоръ Ивановичъ

Тютчевъ, род. 23 ноября 1803, скон. 15 іюля 1873 г. Блаженн милостиивъ, яко тѣя помилуванн будутъ. Матѣея, гл. V, ст. 7". Плиты совершенно простыя, гладкія и безъ всякихъ украшеній. На первомъ планѣ, справа, у ногъ Ѳ. И. могила его дочери Маріи Ѳеодоровны, по мужу Бирилевой, слѣва покоится ея мужъ, контръ-адмиралъ Николай Александровичъ Бирилевъ. Какъ разъ въ головахъ покойнаго поэта выросло стройное кудрявое деревцо и такъ любовно склоняется къ кресту, что невольно вспоминается четверостишіе Ѳ. И.:

Не то, что мните вы, природа,  
Не слѣпокъ, не бездушный ликъ,—  
Въ ней есть душа, въ ней есть свобода,  
Въ ней есть любовь, въ ней есть языкъ".

**Война изъ-за острова Кубы.**

(Съ 2 рис. и портр. на стр. 599 и 600).  
По послѣднимъ извѣстіямъ, мирные переговоры между Со-



Могила Ѳ. И. Тютчева (по поводу 25-лѣтія со дня кончины)  
Съ фот. авт. „Нивы“.

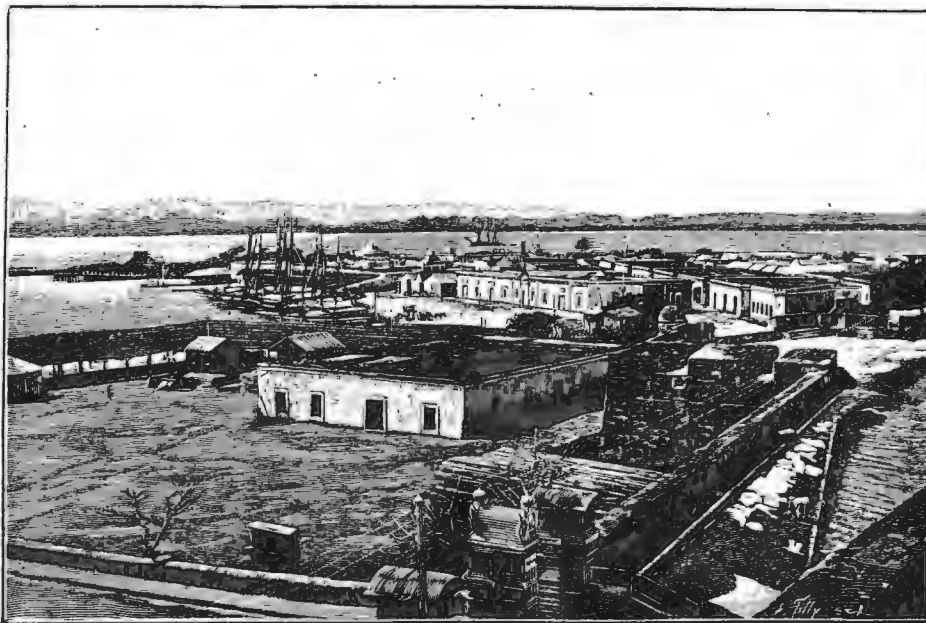

Гавань, арсеналъ и таможня въ Санъ-Хуанѣ на о. Порторико.  
Съ рис. III. авт. „Нивы“.



единственными Штатами и Испанией начались. Приведут ли они къ благоприятному результату, и къ какому именно,—неизвестно, и потому естественно, что Соединенные Штаты не прекращают своих военных приготовлений и продолжают осуществлять задуманный ими боевой планъ, руководствуясь стариннымъ изречениемъ: „хочешь мира, готовься къ войнѣ“.

Военныя дѣйствія вступили въ новый фазисъ. Захвативъ часть острова Кубы и продолжая наводнять этотъ островъ своими войсками, Соединенные Штаты въ то же время приступили къ захвату второго изъ принадлежащихъ Испаніи Антильскихъ острововъ, именно Порторико. Главнокомандующій всѣми сухопутными войсками Соединенныхъ Штатовъ, генераль Нельсонъ Майльсъ, уже высадился на этомъ островѣ. Съ другой стороны къ нему подступила сильная эскадра подъ командой адмирала Джона Ватсона. На ту же эскадру, по слухамъ, возложено, вслѣдъ за совѣтскими съ генераломъ Майльсомъ операциями на о. Порторико, бомбардированіе, въ случаѣ, если того потребуютъ обстоятельства, и укрѣпленныхъ портовъ самой Испаніи. Такимъ образомъ война, если испанцы будутъ упорствовать, перенесется въ Европу. Какъ бы то ни было, особенное вниманіе обращаютъ теперь на себя въ качествѣ

главныхъ американскихъ дѣятелей генераль Майльсъ и адмираль Ватсонъ, портреты которыхъ мы и даемъ въ этомъ номерѣ *Нивы*. Генераль Нельсонъ Майльсъ родился въ 1839 г.; ему, слѣдовательно, теперь 59 лѣтъ. Совершенно молодымъ человѣкомъ онъ поступилъ во время междоусобной войны въ ряды волонтеровъ и проявилъ такую распорядительность и храбрость, что уже вскорѣ сталъ во главѣ большихъ отрядовъ, а затѣмъ и цѣлой арміи, дѣйствовавшей на рѣкѣ Потомакѣ. Его военные успѣхи доставили ему уже тогда чинъ генераль-майора въ арміи волонтеровъ. Врядъ ли военная исторія насчитываетъ много примѣровъ достиженія генеральскаго чина въ такомъ молодомъ возрастѣ: генералу Майльсу было тогда 24 года. По окончаніи междоусобной войны молодой генераль поступилъ въ ряды регулярныхъ войскъ. Въ теченіе почти 35 лѣтъ Соединенные Штаты никакихъ войнъ не вели. Но молодой Майльсъ старался, гдѣ только могъ, приложить свои военные способности къ дѣлу, и когда представлялся къ тому случай, онъ его не упускалъ. Единственными врагомъ Соединенныхъ Штатовъ были индѣйцы, и вотъ съ ними Майльсъ боролся въ теченіе многихъ лѣтъ, преимущественно на крайнемъ Западѣ. Благодаря успѣшнымъ дѣйствіямъ противъ индѣйцевъ и проявленнымъ въ другихъ случаяхъ военнымъ способностямъ, онъ дослужился и въ регулярной арміи до генеральскаго чина и постоянно былъ на виду, пользуясь широкою популярностью, такъ что, когда вспыхнула нынѣшняя война, естественно, ему былъ предоставленъ отвѣтственный постъ главнокомандующаго всѣми сухопутными войсками Соединенныхъ Штатовъ. Въ первое время онъ всецѣло посвятилъ себя дѣлу организаціи этихъ войскъ. Но когда начались рѣшительныя дѣйствія на островѣ Кубѣ, онъ посѣтилъ лично туда съ подкрѣпленіями, предназначенными для генерала Шафтера, и теперь, когда, благодаря капитуляціи Сантъ-Яго, Соединенные Штаты стали твердою ногою на островѣ, генераль Майльсъ перенесъ свою дѣятельность на островъ Порторико, гдѣ онъ и высадился у Гваики 14-го іюля.

Адмираль Джонъ Ватсонъ родился въ 1842 году, окончилъ курсъ въ морскомъ училищѣ въ 1860 г. и вслѣдъ затѣмъ состоялъ адьютантомъ при знаменитомъ адмиралѣ Фергатѣ, принявъ участіе во всѣхъ главныхъ морскихъ сраженіяхъ междоусобной войны. По окончаніи

ее онъ былъ прикомандированъ сперва къ европейской, а затѣмъ азятской эскадрѣ Соединенныхъ Штатовъ. Въ капитанъ онъ произведенъ былъ въ 1887 году и много лѣтъ состоялъ главнымъ инспекторомъ всѣхъ маяковъ. Когда разразилась нынѣшняя война, ему поручено было завѣдывать блокадою острова Кубы. Теперь, послѣ уничтоженія испанскаго флота адмирала Серверы, онъ перенесъ свою дѣятельность на о. Порторико и, въ случаѣ продолженія войны, направится съ своимъ флотомъ къ берегамъ Испаніи.

Однако, на первый разъ слѣдуетъ ожидать столкновенія на о. Порторико. Островъ этотъ, оправдывая свое названіе „богатаго порта“, принадлежитъ къ числу богатѣйшихъ колониальныхъ владѣній Испаніи. Онъ очень плодороденъ, климатъ на немъ сравнительно здоровъ, торговля его съ метрополіей достигла значительныхъ размѣровъ. Столица его, Сантъ-Хуанъ, прекрасно укрѣплена, имѣетъ обширную и трудно доступную для непріятели гавань, арсеналъ, таможенъ и т. д. На нашемъ рисункѣ все это наглядно изображено.



Американскій адмираль Джонъ Ватсонъ. Съ фот. авт. „Нивы“.



Главнокомандующій сухопутными войсками Соединенныхъ Штатовъ генераль Нельсонъ Майльсъ. Съ рис. авт. „Нивы“.

## ЗАЯВЛЕНІЕ.

Во избѣжаніе остановки въ высылкѣ №№ „Нивы“, Контора покорнѣе проситъ гг. подписчиковъ, не внесшихъ полной годовой подписной платы за „Ниву“ 1898 г., озаботиться своевременными срочными взносами слѣдующихъ съ нихъ денегъ. Гг. иногородные подписчики, при высылкѣ денегъ, благоволятъ прилагать печатный адресъ съ бандероли, подъ которою получается ими „Нива“.

Граза Кузмича, только собрана, вмѣсто 10 и 5 р., какъ у прочихъ, обш. 1 р. ф. (не мѣнѣе 2 ф.), дѣтвоч. 3-4 р. ф. безъ перес. и и уваж., брш. Парт. 45 к. (при 2 ф. цв. безъ платн.), наст. 10 к., пудовая 10 р. п.; ищуща. Главн. склады Гурія Николаев. Кутеинскаго въ Бузулукѣ, Самарѣ, или для скорѣйш. дост. Самара, Вознес., соб. д.

**ТОЛЬКО ЧТО ВЫШЕЛЪ**  
иллюстриров. прейсъ-курантъ  
оружейнаго магазина «Діана»  
**Н. Феттеръ и Е. Гинкель.**  
Москва, Театральный проездъ,  
д. Блохиной. 2-1  
Высылается бесплатно.

**БУХГАЛТЕРІЯ.**  
Высылаются бесплатно пробныя лекціи-корреспонденціи и условия заочнаго изученія бухгалтеріи по премирнов. бол. зол. медалью методу. С. Я. Ли-ленталь, Москва, Бутырскіе, № 49. Ц. № 11370 10-1

**СКЛАДЪ**  
**КУЗЬМЫ ШЕРСТНИКОВА**  
въ г. Бузулукѣ Самар. губ. высылаетъ свѣжаго майскаго сбора

**ТРАВУ КУЗЬМИЧА**  
обернутую въ пергаментъ, чѣмъ и предохраняется афебра отъ порчи во время пересылки въ почтовыхъ сумкахъ.  
Отборная бороза въ цѣнѣ съ корнями по 5 руб. за фун. Второй сортъ по 3 руб. за фун. безъ пересылки. Высылаются за деньги и съ налогомъ платежа.  
Для скорѣйшей высылки травъ съ 15 мая сего года мною открыто отдѣленіе склада въ г. Самарѣ, куда и прошу адресовать всѣ требованія какъ письмами, такъ равно и денешами.  
**Фирма существуетъ съ 1891 года.**

НАТУРАЛЬНАЯ МАТРИАЛЬНАЯ  
**СЛАВИТЕЛЬНАЯ**  
**ГОРЬКАЯ ВОДА**  
ИСТОЧНИКА  
**ФРАНЦЪ-ІОСИФЪ**  
Продается во всѣхъ аптекахъ и аптекарскихъ магазинахъ Россіи и Заграничій.  
Дирекція источника **ГОРЬКОЙ ВЪДЫ** «**ФРАНЦЪ-ІОСИФЪ**» въ Баденѣ

**НАВОЖДЕНІЕ.** Ром. изъ современн. жизни  
Вс. Соловьева. Ц. 2 р., съ пер. 2 р. 50 к.

**ПАМЯТЬ**  
лицъ кажд. возр. укрѣпляетъ лично и звачно (въ 10 урок.) профес. мнемоникъ, членъ парижск. академ. С. Файнштейнъ. Одесса, уг. Пушкин. и Ваа. ул., собствен. домъ. № 28. Условія преподаванія и 2 брш. въ 64 стран. (содерж. отъзымы (о системѣ) оффиц. и выдѣлѣ компет. лицъ) высыл. за одну 7-ми коп. марку. № телефона въ городѣ 199, № телеф. на собствен. дачѣ 933. Адр. для телегр.: Одесса, профессору мнемоникъ Файнштейну.  
№ 11345 10-2

**ЗАИКАНІЕ** (9)  
выдѣчиваетъ дѣтское заведеніе Н. Ю. ЭРНСТЪ, Москва, Б. Никитская, № 11, кв. 6.  
**ПЛАТА ПО ИЗЛѢЧЕНІИ.**  
Руководство къ самообученію 3 р.

**МИРРОЛЬ** **ОПТОВЫЙ СКЛАДЪ**  
**ПОРШЕКЪ** **ПУШКИНСКАЯ АПТЕКА**  
УНИВЕРСАЛЬНЫЯ **СПЕТЕРБУРГЪ**  
САРАЯ **СПЕТЕРБУРГЪ**  
**ОТЪ ПОТА** *Туалетическая*  
**ПРЪ А ГАККЕЛЯ** № 9.  
ИМПЕРІАЛЬНЫЯ КОСМЕТИЧЕСКІЯ ПРЪДМЕТЫ  
И ПЕРУМЫ

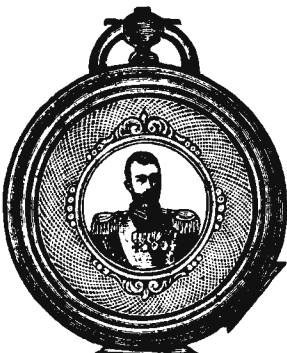

**НОВОСТЬ!!!**  
Прелестные карманные металлическіе часы, заводъ безъ ключа, настояще никельные, тщательно провѣривше, на крышкѣ помѣщенъ художественно исполненный портретъ Государя Императора Николая II, къ нимъ дѣлочка новаго золота и парижскій компасъ.  
**за все только 5 руб.**

Прилагается печатное ручательство на 4 года. Вышеупомянутыя часы высылаются немедленно и безъ задатка наложеннымъ платежомъ. Требованія прошу адресовать въ городъ Варшаву, къцу І. Бузееру, Граничная ул., № 6. Прейсъ-курантъ высылается бесплатно.



**EAU DENTIFRICE**  
**BALSAMIQUE DE LOHSE**  
**БАЛЬЗАМИЧЕСКАЯ ВОДА ДЛЯ ЗУБОВЪ ЛОЗЕ.**  
Средство для полосканія рта, уничтожаетъ запахъ во рту. № 5121 (117)  
Его избѣжаніе часто встрѣчаемыхъ въ продажѣ поддѣлокъ, требовать на этикетѣ полную фирму:  
**ГУСТАВЪ ЛОЗЕ**  
46, Егерштрассе, Берлинъ, придворн. парфюмеръ.  
Можно получить во всѣхъ парфюмерныхъ магазинахъ и у всѣхъ дрогистовъ Россіи.

**До 50.000,000**  
фруктовыхъ, парковыхъ и дѣсныхъ деревьевъ приготовлено для продажы; привитыя отъ 5 к. за дер., дѣсныя отъ 30 к. за 1000 дер. Имѣются рѣдко встрѣчающіеся въ продажѣ свѣдцы осины, разныхъ тополей и ивъ. Для отпуска въ августѣ есть превосходныя экземпляры рѣдкихъ хвойныхъ, кедровъ, пихтъ и др. въ корзинахъ и безъ корзины. Прейсъ-куранты высылаетъ

**садоводство А. БЫХАНОВОЙ**  
въ Липецкѣ Тамбов. губ.

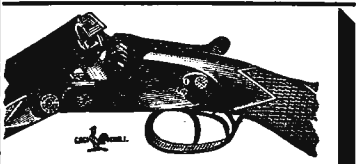

Вышелъ прейсъ-курантъ на 1898 г. спеціального оружейнаго магазина **И. И. ЧИЖОВА**, С.-Петербургъ, 51, Литейный проспектъ, 51. По требованію высылается бесплатно.



**РОССІЙСКО-АМЕРИКАНСКОЙ РЕЗИНОВОЙ МАНОФАКТУРЫ**  
**ВЪ С.-ПЕТЕРБУРГѢ,**

учрежденное въ 1860 году,  
**РЕЗИНОВЫХЪ ГАЛОШЪ**  
просить при покупкѣ обращать вниманіе на клейма на подошвахъ:

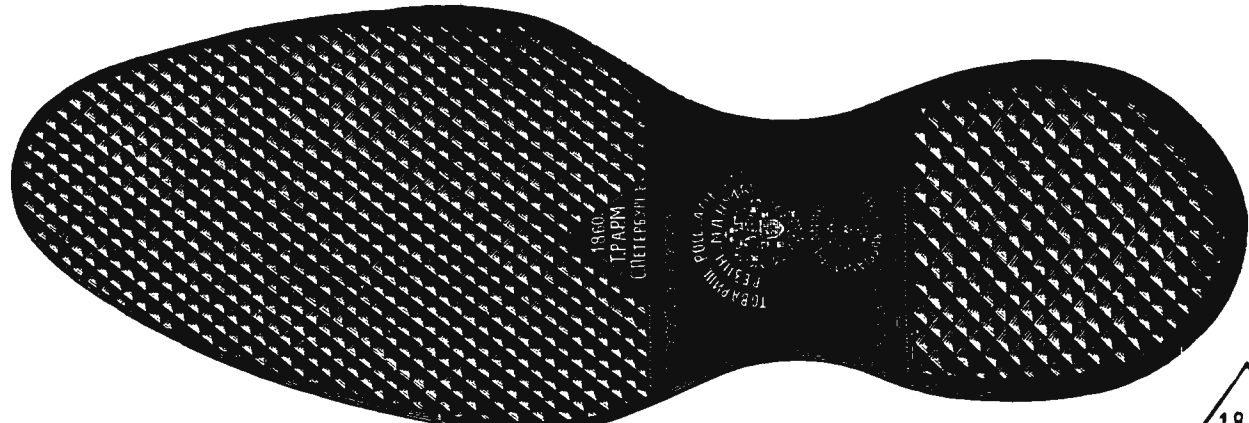

№ 10845 26-15  
на Государственный гербъ и въ особенности на годъ учрежденія Товарищества „1860“, и на слово „С.-Петербургъ“ въ красномъ треугольничкѣ (фабричное клеймо).



**НАИЛУЧШИЙ ПОДАРОКЪ ДЛЯ САМОГО СЕБЯ**

Цѣна 1 шт. 2 р. 2 шт. 3 р. 75 к.

**ПОРТМОНЭ со ШТЕМПЕЛЕМЪ**

изъ наилучшей черной оюйки заграничной выдѣлки, съ матовымъ лоскомъ, съ 5 отдѣленіями, 1 внутреннимъ, закрытымъ, для звонкой монеты и однимъ особо закрытымъ для золота. Корпусъ изъ одного куска съ механическимъ затворомъ, содержащимъ каучуковый штемпель съ подушкой для краски.

Въ штемпель можно помѣстить имя, отчество, фамилію и званіе, по желанію и коронку. Наружная величина 2 1/4 x 1 3/4 вершка.

Также дамскія, изящныя, разбромъ 1 3/4 x 1 1/2 вершка, по тѣмъ же цѣнамъ.

Тѣ же изъ настоящей тюленевой мягкой шагренированной кожи, штука на 50 к. дороже.

Цѣны съ пересылкою въ Европейскую Россію, въ Азиатскую же съ прибавленіемъ части въсовыхъ. Съ наложеннымъ платежомъ на 10 к. болѣе. Тоже безъ штемпелей, штука на 35 коп. дешевле.

ТРЕБОВАНІЯ ПРОСИТЬ АДРЕСОВАТЬ.

Въ контору фабрики американск. каучуковыхъ штемпелей

**М. ФАШИДАНЪ**

ВАРШАВА

БѢЛЯНСКАЯ, 18.

Просить, сослаться на настоящее изданіе.

**PRECIOUSA VIOLETTE**

ПРЕЛЕСТНЫЕ НЪЖНЫЕ ДУХИ, ДОЛГО СОХРАНЯЮЩІЕ СВОЙ ЗАПАХЪ.

Эссенція высшаго качества. Мыло. Туалетная вода самаго тонкаго запаха. Растительный экстрактъ для ухода за волосами. Рисовая пудра неалкальная и неослабляющая.

**ED. PINAUD**

PARIS



**ОРИГИНАЛЬНАЯ НОВОСТЬ!**

100 роскошныхъ визитныхъ карточекъ съ фотографіей заказчика

только . . . . . 2 р. 50 к. } съ пересылкою.  
200 штукъ . . . . . 3 р. 50 к. }

При заказѣ просить точно обозначать желательный текстъ и прислать фотографическія карточки, которыя будутъ возвращаемы выѣсть съ заказами.—Заказы выполняются по полученіи стоимости или по налож. плат.

Требованія адресовать:  
Варшава, Двѣрная, № 9,  
Х. ПРУШАНСКОМУ.

№ 4711. Это любить запахъ настоящей Фіалки, тотъ пусть требуетъ ЭССЕНЦІИ „РЕЙНСКАЯ ФІАЛКА“ (Violette du Rhin.)

Чистый запахъ Фіалки, крѣпкій, даже въ теченіе нѣсколькихъ недѣлей не выдыхающійся.

№ 4711 du Savon violette  
№ 4711 Sachets violette

Всѣ одинаковаго качества.

Продается во всѣхъ аптекарскихъ парюмерныхъ магазинахъ.

НА ВОСПИТАНІЕ И ИСТОРИКО-ВЕДЕНІЕ ДѢТЕЙ ВЪЗРАСТАЮЩИХЪ

**СЛАВКА**

60 ТЕМЕРАЛЬ 1360

ИМПЕРАТОРСКОГО ОБЩЕСТВА

**ПОПЕЧИТЕЛЬСТВО**

ПРОСИТЪ ДОБРЫХЪ ЛЮДЕЙ ЖЕЛЕТОВАТЬ ЕМУ

**НЕУЖИВЪ ВЕЩИ**

АЛКОГОЛЬ ПО СТРИЖКАМЪ ВОСПИТАНІЕ 500 ЗАРЪКЪ

ТЕЛЕФОНЪ 3678. ТЕЛЕФОНЪ 1141.

**ОЦИНКОВАННОЕ НИКОГДА НЕ РЖАВЮЩЕЕ ГАЛЬВАНИЗИРОВАННОЕ ЖЕЛѢЗО ДЛЯ КРЫШЪ**

НЕ ТРЕБУЕТЪ НИКОГДА ОКРАСКИ.

Заводъ Н. В. ЧЕРЕПОВА.

въ Москвѣ, Тверск. заст., Петерб. сл., с. д. (14)

Прейсъ-курранты бесплатно.

Ручательство въ центропроявленіи на ДЕСЯТКИ ЛѢТЪ.

**PASTILLES VICHY-ETAT**  
aux Sels Naturels extraits des Eaux  
Vendues en boîtes métalliques scellées.

**COMPRIMÉS VICHY-ETAT**  
aux Sels Naturels extraits des Eaux  
pour fabriquer l'EAU ALCAINE GAZEUSE

И. № 10942 26 - 12

**БЕЗЪ СОМНѢНІЯ**

самая лучшая приправа къ кушаньямъ.

**„ГУСТО“**

Бульонъ-Экстрактъ

Supremwürze

**„Gusto“**

ТОВАРИШЕСТВО ПАРОВЪ ФАБРИКИ

**ЭИНЕМЪ**

МОСКВА.

Одной или двумя чайными ложками „ГУСТО“ на чашку горячей воды готовится моментально прекрасный и вкусный бульонъ.

Прейсъ-курранты высылаются по первому требованію.

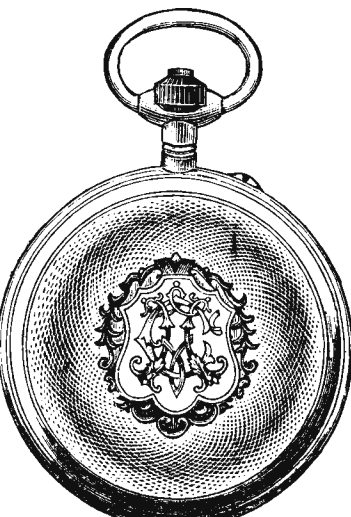

Благодаря большому сбыту и новому усовершенствованному способу изготовленія часовъ я имѣю возможность продавать съ 1 января с. г., самыя элегантныя и прочныя МУЖСКІЕ ЧАСЫ американскаго золота, трудно отличаеыме, даже спеціалистами, отъ настоящихъ, дорого стоящихъ золотыхъ,—критиче анкеръ, механизмъ самой лучшей конструкціи, съ прекрасною цѣпочкою, тоже американскаго золота, съ брелокомъ и, по желанію заказчика, съ его монограммой на верхней крышкѣ, или съ портретомъ, согласно присланной фотографической карточки, выѣсто 18 и 20 руб.

**только за 10 и 12 руб.**

Въ Америкѣ часы эти давно уже выѣстили настоящие золотыя, а въ послѣднее время и у насъ входятъ во всеобщее употребленіе.

Такіе же ДАМСКІЕ дороже на 1 рубль. Письменное ручательство на 6 лѣтъ. Высылаю выѣстные часы по полученіи задатка 2 руб., остальное же наложеннымъ платежемъ.

АДРЕСЪ:  
**Ш. БИТКЕРЪ**

складъ женеvскихъ и американскихъ часовъ въ Варшавѣ, Сенаторская № 27 и Вербовая № 11, противъ Правительственнаго театра.

Во избѣжаніе поддѣлокъ, каждый экземпляръ снабженъ пломбою фирмы, утвержденной Департаментомъ торговли и мануфактуръ за № 29593/435.

Излеченія изъ аттестаций, полученныхъ мною складомъ:

Милостивый государь Г. Биткерь.

Убѣдившись въ добросовѣстности исполненія Вашими магазиномъ иногороднихъ заказовъ, я отъ всей души приношу вамъ глубокую благодарность за высланные мнѣ въ село Насадку часы накладного золота, такъ какъ прочность высланнаго превзошла мои ожиданія, прому еще выслать часъ и т. д.

Съ почтеніемъ А. Н. Воронинъ. 10/х 97 г. Пермь.

В. М. Милостивый государь Г. Биткерь.

Нижне чины въѣрненной мнѣ команды, выписавшіе изъ Вашего магазина вещи, очень довольны исполненіемъ заказа и просятъ передать Вамъ глубокую благодарность за полученныя вещи.

Прошу принять увѣреніе въ совершенномъ почтеніи. Капитанъ Гана. № 11231 4 - 8

Пріемъ прошеній въ пріготовленіи классовъ и 5 общеобразоват. классовъ продолжается въ Канцеляріи Училища: Рига, Ключевая, 2. За 7 семестровъ марокъ высыл. прошеніе, условия пріема и проч.

Начало экзаменовъ 20 авг., начало ученія — 1 сентября (помѣщеніе училища: Театральный бульв. № 11).

Принимаются заявленія въ ПАКСІОНЪ Коммерческ. уч. Н. Н. МИРОНОВА.

**PÂTE DENTIFRICE GLYCÉRINE**

S'en servir une fois c'est l'adopter.

**GELLÉ FRÈRES**

6, Avenue de l'Opéra PARIS

И. № 10. 20 (8)

При этомъ № предлагается для всѣхъ гг. подписчиковъ объявленіе отъ Перваго Россійск. Страхов. О—ва, учрежденнаго въ 1827 году: „Пожизненное страхованіе отъ несчастныхъ случаевъ на желѣзнодорожн. и водяныхъ путяхъ“.

## Содержание:

**ТЕКСТЪ.** Красавица. Повесть В. М. Михеева. (Продолжение). — Хороший призв. Исторический рассказ Рихарда Марха. — Ново-Николаевский поселок. Очерк. — Къ рисункамъ: У плотины. — Спасовъ день. — Въ исходъ лѣта. — Веселая поѣздка. — Незванный гость. — Пребываніе августѣйшихъ гостей въ Россіи. — Три военныхъ дѣтеля. — Ю. К. Арнольдъ. — Новинки въ области оптики. — Политическое обозрѣніе. — Заявленіе. — Объявленіе.

**РИСУНКИ.** У плотины. Картина П. Вагнера. — Спасовъ день. Картина И. М. Прянишникова. — Въ исходъ лѣта. Картина А. Зейферта. — Веселая поѣздка. Картина А. Вѣрушъ-Ковальскаго. — Незванный гость. Картина П. Гезы. — Ново-Николаевскій поселокъ въ 1893 г. — Пароходная пристань и рельсовый путь въ Ново-Николаевскомъ поселкѣ. — Общій видъ Ново-Николаевскаго поселка въ настоящее время. — Румынскій король Карлъ и принцъ Фердинандъ на мостикъ императорской яхты „Александрія“ во время перѣзда изъ Петергофа въ Петербургъ. — Генераль-адъютантъ Л. П. Софіано. — Генераль-адъютантъ князь Н. И. Святополкъ-Мирскій. — Генераль-лейтенантъ В. А. Абаза. — Ю. К. Арнольдъ. — Новинки въ области оптики.

При этомъ № прилагаются: 1) Сборникъ „Нивы“ за августъ, содержащій въ себѣ сочиненія И. С. Тургенева, т. VIII; 2) „Парижскія моды“ за августъ съ 26 рис. и отдѣльный листъ съ 21 чертж. выкроекъ въ натур. величину и 29 рис. выпильныхъ работъ.

**Балалайки:**

вѣрнаго строя, хорошаго тона и солидной работы.

Никола . . . . .	6 р.
Прима въ 4, 8 и 12 . . . . .	10
Секунда . . . . .	9
Альтъ . . . . .	10
Басъ . . . . .	15
Контрабасъ . . . . .	25

и дорожн.

**Домры:**

Прима въ 10 руб.  
Альтъ въ 15 руб.  
и дорожн.

**Юлій Генрихъ ЦИММЕРМАНЪ.**  
Главное депо и фабрика  
МУЗЫКАЛЬНЫХЪ ИНСТРУМЕНТОВЪ.  
С.-Петербургъ, В. Морская, № 34.  
Москва, Кузнецкій мостъ, д. Захарьяна.

**„ЧТО“**

такое искусство укрѣпленія памяти? книга (8-е испр. и дополн. изд.) проф. мнемоники С. Файнштейна, высл. за шесть 7-ми коп. марокъ, на велен. бумагѣ — за восемь 7-ми коп. марокъ.

Адресъ: Одесса, Гаванная ул., д. № 2/8, профессору мнемоники **С. ФАЙНШТЕЙНУ.**  
№ 11356 10—2

**ПРЕДОХРАНИТЕЛЬНЫЯ СТЕКЛА**  
съ внутренней проволоочной прокладкой для водомѣрныхъ аппаратовъ.

**Незамѣнимы для паровыхъ машинъ и локомотивовъ.**

Поставляются Акціонернымъ Стеклопромышленнымъ Обществомъ, бывш. Фридр. Сименсъ въ Нейзатѣ при Эйльбогенъ (Вогемія)

Ишуть представителей.  
Корреспонденція — по-русски.

**КАПИТАНЪ ГРЕНАДЕРСКОЙ РОТЫ.** Вс. С. Соловьева. Романъ-хроника XVIII в. Время паденія Вирона и воцаренія Елисаветы. Изд. 3-е. Ц. 2 р., съ перес. 2 р. 50 к., въ роскош. колѣнк. перепл. 2 р. 75 к., съ перес. 3 р. 25 к.

**ВЫСОЧАЙШЕ УТВЕРЖДЕНАГО ТОВАРИЩЕСТВА**

**КОНЬЯКЪ ШУСТОВА** съ сыновьями

1896 ПЯТИНА НАГРАДА ГОДА

[НА ВСЕРОССИЙСКОЙ ВЫСТАВКѢ ЗОЛОТАЯ МЕДАЛЬ]

Ч. № 11363 18—8

Фабричная марка J. Rix.



Цена 10 рублей съ небольшимъ механизмомъ и 3-ми врышками. Реформа-двойная цѣпочка 3 рубля.

№ 11217

Новости! **РЕФОРМА-ЧАСОЫ-ЗВѢЗДА** NORWICH WATCH COMPANY.

Пересылка съ уплаченною нами пошлиною.

Часы Реформа составлены изъ новаго своеобразнаго металла, такъ что даже спеціалисту трудно ихъ отличить отъ действительныхъ золотыхъ часовъ.

Мы принимаемъ на себя за часы Реформа Norwich Watch Company полнѣйшую гарантію въ томъ, что они никогда не потеряютъ вида настоящихъ золотыхъ часовъ. Патентованный механизмъ часовъ Реформа Norwich Watch Company устроенъ съ такою точностью и тщательностью, что каждому, кто нуждается въ совершенно вѣрныхъ часахъ, мы ихъ можемъ самымъ убѣдительнымъ образомъ предлагать. Къ каждому часамъ прилагается письменная трехлѣтняя гарантія. Цена за штуку только 10 руб. съ уплаченною нами пошлиною.

Дамскіе часы 12 р. — Дамская-Реформа-цѣпочка 3 р.

Безпошлинную пересылку по указаннымъ цѣнамъ носѣтъ полученія денегъ или наложеннымъ платежемъ брать на себя съ лишнимъ 30 лѣтъ существующая фирма часовыхъ издѣлій **ANTON RIX & BRUDER.**

WIEN, II/2 Praterstrasse Nr. 16/25. 6—5

**ОСТЕРЕЖЕНІЕ!** Дѣйствительны только съ фабричной маркой J. RIX.

**ЧЕРНИЛА ЛЕОНГАРДИ.**

Спеціальность: Первоклассныя по отзывамъ государственн. учреждений Желѣзисто-орѣшковые чернила

**Наилучшія:** для книгъ, актовъ, документовъ и письменностей всякаго рода.

Копировальныя чернила.  
Чернила для письма и копирования.  
**ЧЕРНИЛА ДЛЯ КНИГЪ.**  
„Атраль“ (жидкая китайская тушь). Несмывающаяся тушь для бѣлья. Жидкій клеѣ и гумми.  
Краски и подушки для штемпелей.  
„КАРИНЪ“ краска для клеѣвненія мяса, безвредна, скоро высыхаетъ, но расплывается отъ воды.  
Автографич. и гектографич. чернила.  
Гектографич. листы и масса.  
Химич. фабрики чернилъ, основ. въ 1826 г.

**Авг. ЛЕОНГАРДИ**  
въ Дрезденѣ.

Изобрѣтателя и единств. фабриканта всемірно-№ 11232 извѣстныхъ 12—6 Алицариновыхъ чернилъ для письма и копирования, легко стекающихъ и вполнѣ прочныхъ желѣзисто-орѣшковыхъ чернилъ 1-го класса. Во избѣжаніе поддѣлокъ просимъ обращать вниманіе на валяхъ, въ Россіи отъ имени фабрики, предохранит. марку.



Неподдѣлны только съ сей предохранительной маркой.

Trade Mark

**ПЕЧЕНІЕ**

**ГЕРКУЛЕСЪ** изъ АМЕРИКАНСКОЙ ОВСЯНОЙ КРУПЫ ПРОДАЕТСЯ ВЕЗДѢ.

**С. СІУИКЪ**

ГЛАВНОЕ ДЕПО ЧАСОВЪ Г. ВАЛЬТЕРЪ (25) Спеціалистъ хронометровъ, СПбургъ, Невскій пр. № 52 прот. Имп. Публ. Библиотеки. Подробный иллюстр. прейскурантъ по востреб. безплатно. Пересылка на счетъ магазина. Ручательство на 2 года.



Розничная продажа по фабричнымъ цѣнамъ.

1894 г.      25-го іюня 1898 г.      1896 г.

Съ **ВЫСОЧАЙШАГО** соизволенія, послѣдовавшаго 25-го сего іюня, товариществу чайной торговли и складовъ

**БРАТЯ К И С ПОПОВЫ**

предоставлено званіе поставщика **ДВОРА ЕГО ИМПЕРАТОРСКАГО ВЕЛИЧЕСТВА.**

Правленіе.







**XXIX г.**  
**№ 31**

Выходить еженедельно (52 № в годъ), съ приложениемъ 12-ти ежемѣс. книгъ „Сборника“, содерж. соч. И. С. ТУРГЕНЕВА, 12 книгъ литературныхъ приложеній, 12 № „Парижскихъ модъ“ и 12 листовъ чертежей и выроекъ.

Выданъ 1 августа 1898 г.

**ПОЛИТИКИ И СОВРЕМЕННОЙ ЖИЗНИ.**

**г. XXIX**  
**1898**

Цѣна этого № 20 к., съ перес. 25 к.

Продолжается подписка на „Ниву“ 1898 г.



У плотины. Съ картины П. Вагнера грав. Геданъ.

При семъ прилагаются: 1) Сборникъ «Нивы» за АВГУСТЪ, содержашій въ себѣ СОЧИНЕНІЯ И. С. ТУРГЕНЕВА, т. VIII; 2) „ПАРИЖСКІЯ МОДЫ“ ЗА АВГУСТЪ 1898 г. съ 26 рис. и отдѣл. листъ съ 21 чертеж. выер. въ натур. велич. и 29 рис. выпильныхъ работъ.

## Красавица.

Повѣсть В. М. Михеева.

(Продолженіе.)

XV.

Постромовъ отъ Ротикова не поѣхалъ прямо домой. Онъ горѣлъ жаждой дѣйствовать, подготовить успѣхъ своего новаго или, какъ онъ его называлъ не безъ основанія—своего перваго счастья.

Выбравши еще разъ мысленно Якобова за то, что тотъ ограничился присылкой ему тома законовъ, онъ вспомнилъ объ одномъ юристѣ-драматургѣ, который ставилъ пьесы на сценѣ,—гдѣ за кулисами съ нимъ, какъ съ собратомъ, познакомился Постромовъ,—и занимался адвокатурой, по увѣренію его враговъ, преимущественно бракоразводной. Постромовъ однажды съ компаніей актеровъ обѣдалъ у него. Вспомнивъ о немъ, Данила Евстафьевичъ ударилъ себя ладонью по лбу и крикнулъ извозчику его адресъ.

Юристѣ-драматургъ принялъ его очень любезно и, выслушавъ, въ чемъ дѣло, только усмѣхнулся.

— Что жъ, коллега,—сказалъ онъ, сладко улыбаясь:—это мы можемъ. И научить васъ можемъ, и развести фактически можемъ. Только скажите, ради Бога, къ чему вамъ это? Жена плоха? Не живите съ ней, и все! Вопросъ чести? Э, кто теперь на это обращаетъ вниманіе! Соблазились другой? Будто бы нельзя устроиться?

— Я хочу жениться на другой,—отвѣтилъ Постромовъ.

— Удивительное дѣло! — вздохнул драматург-юрист. — Вѣроятно ни одинъ врачъ, приведя къ жизни пытавшагося повѣситься, не видалъ, чтобъ онъ сейчасъ же снова полѣзъ въ петлю! А намъ, юристамъ, то и дѣло приходится распутывать одну петлю на шеѣ несчастнаго, единственно для того, чтобы онъ сейчасъ же захлестнулъ другую... Но, можетъ-быть, вамъ иначе нельзя? Хотя почему? Я думаю, всегда можно устроиться. Впрочемъ, виновать. Это ваше дѣло. Сейчасъ мнѣ надо къ одному клиенту. А если завтра вы заглянете на стаканъ кофе часамъ къ 11 утра, я познакомлю васъ со всей эквилибристикой этого дѣла. Но скажу прежде всего, какъ Яго Родриго: кошелекъ, кошелекъ припасите.

Постромовъ общалъ быть завтра къ 11-ти и, любезно провожаемый „коллегой“ до самой выходной двери, уѣхалъ отъ него.

„Однако“, думалъ онъ, садясь на извозчика: „и этотъ, какъ и Якобовъ, твердитъ прежде всего о кошелькѣ... Видно, надо объ этомъ серьезно похлопотать“. И онъ велѣлъ извозчику ѣхать въ дирекцію театра. „Странное дѣло“, продолжалъ онъ думать дорогой: „этотъ collega въ пьесахъ своихъ такъ строго морализируетъ на тему о легкихъ связяхъ и т. п., а на практикѣ совѣтуетъ устроиться безъ всякихъ серьезныхъ связей и обузъ. Вѣроятно, и самъ такъ живетъ... Видно, и въ драматургѣ, какъ во многомъ: гдѣ слишкомъ строгая или умилительная мораль, ищи непремѣнно лжи! Охъ, эта ложь! Хотя бы и съ благими цѣлями. Особенно въ искусствѣ“.

Но размышлять обо всемъ этомъ было уже не время. Извозчикъ остановился у подъѣзда дирекции. Директоръ принялъ Постромова, хотя уже собирался ѣхать на дачу. Волнуясь и краснѣя, Постромовъ заговорилъ объ авансѣ за пьесу, которая еще не написана, но въ головѣ его, увѣрялъ онъ директора, почти готова. Директоръ общалъ подумать, говоря это такимъ тономъ, что Постромовъ былъ увѣренъ, что ему дадутъ авансъ. Но уѣзжая изъ дирекции, Данила Евстафьевичъ воскликнулъ:

— О, чортъ! Только-что думалъ о лжи въ искусствѣ — а вѣдь, чтобъ оправдать авансъ, придется выдумать и написать такую пьесу, гдѣ и лжи, и морали, и всего не оберешься. Иди-ка вдохновенья, чтобы не выдумывать искусственно сюжета! Да и напишешь по вдохновению, по-своему — навѣрняка не подойдет! Да неужели же изъ этихъ тенетъ не выльзти! — думалъ онъ, соскакивая съ дрожекъ и расплачиваясь съ извозчикомъ.

— Васъ баринъ какой-то ждетъ, — мрачно буркнулъ коридорный, когда Постромовъ шелъ въ свой номеръ.

— Кого еще принесло! Можетъ-быть, Якобовъ, — подумалъ онъ.

Но, распахнувъ дверь номера, онъ увидѣлъ Климентія Климентьевича, который сидѣлъ у окна въ глубокой задумчивости, держа шляпу на колѣняхъ.

— Дорогой мой! — восторженно бросился къ нему Постромовъ, но сейчасъ же отступилъ.

Братъ Саши былъ такъ серьезенъ и грустенъ, что сразу стало ясно: его посѣщеніе — не простой визитъ. Постромовъ это понималъ. Они молча крѣпко пожали другъ другу руки и сѣли.

— Я пріѣхалъ по просьбѣ сестры, — тихо началъ Климентій, въ смущеніи перекладывая шляпу съ колѣна на колѣно. — Саша просила меня... Словомъ, вы позволите мнѣ передать вамъ факты... а потомъ ужъ мы сообщимъ сдѣлаемъ выводы. — И Климентій весь покраснѣлъ отъ смущенія.

— Пожалуйста, пожалуйста! — поддержалъ его Постромовъ. Голосъ у него слегка перехватило отъ безпокойства и страха.

Климентій помолчалъ, откашлялся, безпомощно осмотрѣлъ всю комнату своими добрыми глазами, точно ища выхода и, наконецъ, рѣшился говорить. Онъ началъ

нескладно и сбивчиво, потомъ, какъ человекъ, привыкшій къ послѣдовательному развитію и изложенію выводовъ и данныхъ — далъ точный и сжатый отчетъ о вчерашнемъ и сегодняшнемъ разговорахъ съ сестрой. Онъ говорилъ, не скрывая ничего. Когда онъ окончилъ передачу вчерашней вечерней бесѣды, Постромовъ, напряженно слушавшій его, глухо сказалъ, какъ бы про себя:

— Да — я не ошибся. Александра Климентьевна любить меня.

— Это очевидно, — подтвердилъ Климентій и передалъ сегодняшній разговоръ съ сестрой.

Постромовъ поблѣднѣлъ и слушалъ еще напряженнѣе. Когда Климентій точно, со словъ сестры, описалъ сцену между ею и Ротиковымъ на бульварѣ, Постромовъ радостно улыбнулся.

— Я такъ и зналъ, я предчувствовалъ, — задыхаясь отъ удовольствія, пробормоталъ онъ.

— Да! Онисимъ Николаевичъ, при всѣхъ его достоинствахъ, человекъ не достаточно широкой и великодушный, — сказалъ мягко Климентій.

— Просто, мразь! — перебилъ его Постромовъ.

Климентій съ ласковымъ укоромъ посмотрѣлъ на него своими добрыми глазами и продолжалъ рассказывать. Когда онъ упомянулъ объ истерикѣ и ясно передалъ все, что Саша въ сильномъ возбужденіи передъ истерикой сказала о Постромовѣ, Данила Евстафьевичъ всталъ, схватился за лобъ, на которомъ выступило треугольное красное пятно, и нетвердо два раза прошелся по комнатѣ. Климентій смолкъ.

— Это все факты... и *все* факты, которые я имѣлъ вамъ сообщить, — прибавилъ онъ, помолчавъ.

— Климентій Климентьевичъ, Климентій Климентьевичъ! — простоналъ Постромовъ, останавливаясь передъ нимъ и ломая руки. — Что же это? Не хозяйничать я надъ нею хочу, какъ говоритъ Александра Климентьевна, а люблю, люблю... Хочу счастья и ей, и себѣ. Конечно, гадко, что я забылъ ей записку у этой мрази; можетъ-быть, не слѣдовало вообще говорить ему — но вѣдь... ахъ, да если все счастье жизни поставлено на карту — важно ли, что человекъ неловко, стремись къ этой картѣ, толкнулъ кого-нибудь? А ваша сестра вѣдь действительно все счастье моей изувѣченной жизни. Да и вообще не мастеръ оглядываться на свои поступки, когда у меня заговоритъ сердце... Вѣдь это сердце изстрадалось... по настоящей женщинѣ, по другѣ-женщинѣ... А ваша сестра... вѣдь это, — задыхаясь Постромовъ, то и дѣло хватаясь за свою сдѣвшую голову.

— Саша, действительно, сокровище, и ваша любовь — я вижу, настоящая любовь, я чувствую, — вдумчиво сказалъ Климентій, поправляя на переносицѣ очки, точно пристальнымъ взглядомъ наблюдателя всматривался въ Постромова.

— Ну вотъ видите, вотъ видите! — воскликнулъ Постромовъ.

— Но не забывайте вашей супруги и вашего дитяти, — тихо и осторожно напомнилъ Климентій.

— Ахъ, если бъ я забылъ ихъ! Чужой я имъ. И ребенка чужой! Вѣдь онъ весь въ Анну! Такое же слюнявое ничтожество. Я вѣдь наблюдаю его. Вглядываюсь. И ничего не могу найти въ этомъ маленькомъ прозорливомъ звѣркѣ, кромѣ скромнаго тупицы въ будущемъ. Но я не желаю имъ зла. Я ребенка оставляю матери. Переведу на его имя хуторъ. Буду посылать изъ своего заработка... Жили всѣ вытяпу у своего таланта. Но лишиться вашей сестры... не говорить съ ней, не видѣть ее никогда... И она, она сама требуетъ этого... Да тутъ, пожалуй, на самоубійство снова рѣшишься! — воплемъ вырвалось у Постромова, и онъ, точно подкошенный, повалился на стулъ, уронивъ голову на столъ, на свои вытянутыя руки.

Нѣкоторое время въ комнатѣ было совершенно тихо.

Климентій сидѣлъ молча, полузакрывъ глаза. Потомъ онъ вдругъ всталъ, положилъ руку на плечо Постромова и сказалъ растроганнымъ задушевымъ голосомъ:

— Голубчикъ! Я васъ понимаю. Мнѣ жаль васъ. Я ничего подобнаго не испытывалъ. Моя жена далеко не красавица, даже не умница, если хотите. Она — простая душа. Она нашла во мнѣ то же. Мы поженились и жили. Но я понимаю: то, что вы чувствуете, должно быть дорого человѣку... Вашу супругу, конечно, можно устроить по-человѣчески, ребенка, понятно, ей отдать. Что дѣлать, поговорка справедлива: сердцу не прикажешь. Да и ничему и никому, въ сущности, приказывать не надо. Надо, чтобъ все шло само собою, естественно... послѣдовательно и правдиво.

— Да, да, именно естественно и правдиво, — подхватилъ, приподнимая голову, Постромовъ. На глазахъ его блеснули слезы. — Климентій Климентьевичъ! Вы можете мнѣ? — вдругъ сжалъ онъ руку брата Саши.

Тотъ мягкимъ, долгимъ пожатіемъ отвѣтилъ ему.

— Помогу, — сказалъ онъ. — Только, голубчикъ, надо ждать. Во-первыхъ, пусть у сестры уляжется эта первая острая боль отъ того, что случилось; во-вторыхъ, исподволь подготовьте вашу супругу, чтобы не слишкомъ ей было тяжело...

— Да, да! Конечно, конечно! — твердилъ Постромовъ.

— А я... я извѣщу васъ, когда вамъ придетъ къ намъ! Когда и сестра будетъ... подготовлена, — тихо добавилъ братъ Саши.

— Дорогой! — сжалъ его руку Постромовъ. — Я во всемъ, во всемъ буду повиноваться вамъ... я буду ждать, ждать...

— Ну вотъ и отлично. Я поѣду къ сестрѣ. Она тоже ждетъ меня.

— Поѣзжайте, поѣзжайте, ради Бога, — весь въ горячемъ волненіи, торопилъ его Постромовъ.

Климентій пошелъ къ двери.

— Знаете, Данила Евстафьевичъ! — сказалъ онъ у самой двери, и голосъ его слегка задрожалъ. — Простите меня, вы человѣкъ... не образцовый... братъ рассказывалъ мнѣ о вашихъ... крайностяхъ... но и васъ мнѣ жаль. Главное же, главное я хочу, чтобы сестра... узнала счастье! Такіе люди, какъ я и жена моя... съ насъ довольно мира семейнаго... но есть натуры, одаренныя что ли... огнемъ души... Ну, словомъ, сестрѣ нужно счастье, и мы съ вами сдѣлаемъ, чтобы она была счастлива — неправда ли? — и онъ быстро вышелъ изъ номера Постромова, долго и крѣпко сжавъ его руку.

— И вотъ, говорятъ, что наука сушить! — воскликнулъ Постромовъ, оставшись одинъ. — Да за такого брата я ее еще, еще больше люблю! — И онъ бросился къ своду законовъ, посланному Якобовымъ.

А Климентій въ это время, идя по улицѣ, думалъ:

„Саша его переродитъ. Счастливы они будутъ. Надо только постараться... Однако, у меня до поѣзда еще много времени, — посмотрѣлъ онъ на карманные часы. — Загляну-ка къ Онисиму Николаевичу“.

И онъ пошелъ своей быстрой, легкой, совсѣмъ юношеской походкой къ Ротикову. Онъ засталъ доктора за укладкой вещей въ чемоданъ. Они молча поздоровались. Ротиковъ даже не предложилъ сѣсть своему гостю.

— Въ путь? — сдержанно спросилъ Климентій.

— Да, — еще сдержаннѣе отвѣтилъ Ротиковъ. — Сегодня же. Пора въ полкъ.

— Ну, не буду вамъ мѣшать, — пожалъ ему руку Климентій.

Докторъ молча отвѣтилъ на пожатіе, но вдругъ побѣжалъ за нимъ и, захлебываясь, пролепеталъ:

— Думалъ я породниться съ вами, дорогой мой, но... не любить меня ваша сестрица!

— Да, кажется! — вздохнулъ Климентій. — А вы лабораторію-то, лабораторію-то устраниайте. Хорошее дѣло сдѣлаете для провинціи. И всѣмъ, чѣмъ можно, буду помогать отсюда.

— Спасибо, спасибо, — трясъ его руку Ротиковъ и прибавилъ, точно всхлипнувъ: — Передайте... Александрѣ Климентьевнѣ: всего хорошаго!

— Передамъ, голубчикъ! — пожалъ его руку, выходя, Климентій. — „Вотъ поди жь ты“, думалъ онъ, идя къ вокзалу: „и этотъ вѣдь любить! А не сумѣлъ, когда сама... То-то что... видно въ любви его — именно любви-то и мало!“ — грустно покачалъ онъ головой.

На эту тему Климентій размышлялъ всю дорогу до своей дачи. Когда онъ пришелъ домой, онъ засталъ всѣхъ вокругъ чайнаго стола. Саша, нѣсколько блѣдная, но спокойная, сидѣла тутъ же, тщательно причесанная и оправившаяся.

— Онисимъ Николаевичъ всѣмъ вамъ кланяется, — сказалъ Климентій.

Марья Степановна и Саша промолчали, Кондратій сдѣлалъ злую гримасу.

— Онъ сегодня же совсѣмъ уѣзжаетъ въ полкъ, — прибавилъ Климентій.

— Скатертью дорога! — буркнулъ Кондратій.

Марья Степановна глубоко вздохнула. Саша не пошевелилась. Малый наострилъ уши.

— А Данила Евстафьевичъ засѣлъ за какую-то драму и извиняется, если долго не заглянетъ къ намъ, — принимаясь за чай и взглянувъ украдкой на Сашу, вымолвилъ медленно Климентій.

— Брависсимо! Онъ — талантище! — снова буркнулъ Кондратій.

— Спасибо, братъ! — вдругъ протянула Климентію свою блѣдную, какъ будто за одиень день похудѣвшую, руку Саша.

Климентій осторожно пожалъ эту руку. Марья Степановна рѣшительно не понимала этихъ „взрослыхъ людей“. Малый тщетно пытался привести все, что онъ слышалъ, въ связь съ таинственнымъ „воспроизведеніемъ“.

## XVI.

Постромовъ теперь цѣлые дни то таинственно совѣщался съ драматургомъ-адвокатомъ, то самъ рылся въ томъ, присланномъ ему Якобовымъ, то усиленно что-то писалъ. Писалъ онъ двѣ вещи. Во-первыхъ, дѣйствительно набрасывалъ драму, подъ которую надѣялся получить отъ дирекціи театра авансъ; во-вторыхъ, длиннѣйшее письмо женѣ, въ которомъ онъ рѣшилъ возможно обстоятельнѣе изложить мотивы своего развода, не оскорбляя ее и въ то же время пытаясь тронуть лучшія гуманныя стороны ея несомнѣнно чувствительной, хотя и примитивной натуры. Письмо это надо было составить, кромѣ того, такъ, чтобы оно было совершенно понятно недалекой и малоразвитой женщинѣ. Надо было, помимо всего, убѣдить ее припятъ вину на себя. Все это такъ трудно было изложить въ письмѣ, что Постромовъ много разъ рвалъ и снова начиналъ свое посланіе. Оно было для Данилы Евстафьевича, несомнѣнно, не менѣе трудно, чѣмъ сочиненіе драмы, подходящей совершенно подъ требованія цензуры и дирекціи. И драма, и письмо шли туго, по онъ упорно сидѣлъ надъ ними.

Якобовъ изрѣдка къ нему заходилъ и тоже толковалъ о подробностяхъ развода, но какъ-то не серьезно, иронически. Онъ раза два пытался заѣхать на дачу Егоровыхъ, но его приняла только Марья Степановна. Дѣти, каждый разъ, какъ онъ появлялся, по ее словамъ, всѣ оказывались въ городѣ, и ему приходилось уѣзжать, чтобы не отягчать старуху своей бесѣдой: онъ зналъ, что Марья Степановна признаетъ въ жизни интереснымъ только насильсы и принципиальныя споры съ „малымъ“. Кромѣ того, онъ зналъ, что и Постро-





Третьяковская галерея. „Спасовъ день“. Съ картины И. м. Прянишникова грав. И. Павловъ.

мовъ не бываетъ у Егоровыхъ—съ него было и этого довольно. Онъ рѣшился выждать. Онъ только очень ухаживалъ за Кондратіемъ и часто уводилъ юношу отъ Постромова къ себѣ, когда Постромовъ усиленно писалъ, а Кондратій не зналъ, что съ собой дѣлать. Прямо заводитъ рѣчь Якобовъ осторогался, но подъ сурдинку, осторожно, узналъ, что Саша слегка больна, а Климентій погруженъ въ свои работы.

„Ну, и пусть ихъ; выждемъ, выждемъ“, — рѣшилъ Якобовъ.

Выжидалъ онъ и какихъ-нибудь послѣдствій отъ своего письма къ отцу Густину на хуторъ Малинку.

А Саша, ничего не подозревая о чувствахъ этого своего поклонника, отдыхала и душой, и тѣломъ въ своей семьѣ, помогала Климентію въ его работахъ или предавалась уединеннымъ прогулкамъ. И лишь глубоко, глубоко въ ея груди сочилась рана: она все больше убѣждалась, что любитъ Постромова. Онъ всливался, какъ бредъ днемъ въ ея головѣ, онъ давилъ ее кошмаромъ во время короткаго, безпокойнаго сна ночью. То невѣроятная жалость къ нему вдругъ подступала къ ея сердцу, то какой-то мучительный гнѣвъ на него заставлялъ вспыхивать ея щеки.

О, если бы зналъ все это Климентій, какъ бы смѣло заговорилъ онъ съ ней о Постромовѣ. Но она казалась до того спокойною, что никто не подозревалъ ея тайной боли. Она, правда, замѣтно худѣла и блѣднѣла. Глазъ матери особенно зорко замѣчала это. Но Марья Степановна не заводила рѣчи о подозрительномъ душевномъ состояніи дочери. Она все менѣе понимала „этихъ взрослыхъ людей“, своихъ выросшихъ дѣтей, которыя, по ея мнѣнію, чѣмъ старше становились, тѣмъ были „чуднѣе“. Она предпочитала теперь отдаваться всей душой малому, который хотя и спорилъ съ ней всегда о превосходствѣ благоразумія надъ чувствительностью, но и въ этихъ спорахъ былъ постоянно такъ откровененъ и ясенъ. Кромѣ того, малаго такъ естественно интересовали ея пасьянсы, тогда какъ дѣти, „эти взрослые люди“, не хотѣли и глядѣть на пасьянсы, занятые только какимъ-то вѣчнымъ „шушуканьемъ“.

— Ну, Климентій, тотъ ученый, а ученые всѣ съ придурью; ему можно простить, онъ гордость семьи. Кондратій, тотъ еще только мальчишка, глупъ, не выровнялся, да онъ откровеннѣе всѣхъ. Но „Александръ“ Марья Степановна рѣшительно отказывалась принимать: не дѣвочка, 25 лѣтъ, не какая великая особа, просто конторщица въ правленіи на 80 рублѣхъ жалованья въ мѣсяцъ, „красавица“, какъ всѣ ей въ уши поютъ, ну, да вѣдь красота не вѣчна!

Во всѣхъ этихъ обидчивыхъ разсужденіяхъ Марья Степановна нѣсколько страдала логика; но, во-первыхъ, она вѣдь ихъ и не высказывала громко, а ворчала только наединѣ, про себя; во-вторыхъ, сердце матери дѣйствительно болѣло отъ этой дисгармоніи съ дѣтьми. И она часто уходила, забравъ малаго, въ лѣсъ и сидѣла съ нимъ подолгу, штопая чулки и убѣждая его, что нѣтъ хуже грѣха, какъ эгоизмъ и скондомство, на что онъ возражалъ:

— А вы походите-ка нищенкой! Поймете, какъ хорошо копить.

Неисправимый былъ скептикъ и эгоистъ Сеня, и очень огорчалъ онъ этимъ свою благодѣтельницу, но она могла, по крайней мѣрѣ, пилить его за это, пилить, хотя и добродушно, но очень внушительно, а этимъ „взрослымъ людямъ“ попробуй сказать слово — еще обидятся!..

Тутъ старушка преувеличивала. Никто изъ ея дѣтей ни на какое ея слово никогда бы не обидѣлся; но вольно же имъ было „разыгрывать изъ себя что-то“, то-есть не докладывать матери о каждой складкѣ на ихъ лбу, о причинѣ минутнаго молчанія, о мгновенной ихъ задумчивости.

А между тѣмъ Сашѣ иной разъ хотѣлось пойти къ матери и разказать ей все, все, поплакать на ея груди. Но она знала: мать придетъ въ ужасъ отъ одной мысли, что дочь влюблена въ женатаго, да еще въ какого-то писателя! Саша угадывала, что этой любовью къ „женатому“ мать объяснить себѣ, что разстроился „весьма приличный“ бракъ дочери съ этимъ милымъ и дѣльнымъ Онисимомъ Николаевичемъ, котораго, бѣднику, вѣроятно, такъ обидѣли отказомъ, что онъ уѣхалъ въ полкъ, даже не простившись. И безъ того мать, вѣроятно, догадывается, что здѣсь не безъ вліянія Постромова. Вѣроятно, и то, что Постромовъ не кажется къ нимъ глазъ, она объясняетъ такъ: стыдно, что разстроилъ хорошее дѣло. Такъ что касаться при матери Постромова для Саши было только мучительно.

Говорить о немъ съ братьями она также не хотѣла. Климентій сдѣлалъ для нея въ этой исторіи все, что могъ. Чего же еще отъ него требовать? А Кондратій— что этотъ мальчишка съ его вѣчнымъ бредомъ о красотѣ пойметъ въ ея сложныхъ страданіяхъ? И Саша уходила одна въ лѣсъ.

Но и этихъ, столь отрадныхъ ей прежде прогулокъ теперь она боялась. Когда она, среди деревьевъ и кустовъ, замирала въ какомъ-то мучительно-сладостномъ одиночествѣ — вдругъ раздавалось пѣніе Постромова: „не одна во полѣ дороженька“. И почти всегда ей чудилось, что на пнѣ сидитъ полусѣдой человѣкъ и очень просто, безъ всякой аффектаціи, разсказываетъ объ ужасныхъ вещахъ, объ одиночествѣ съ дѣтства, о покушеніи на самоубійство, о распиленной и забинтованной головѣ, о страшной боли, отъ которой онъ весь холодѣлъ, о томъ, какъ мужъ убѣждается, что его жена жадна и уродлива... о томъ, какъ порывы таланта, творчества приходится класть на Прокрустово ложе постороннихъ неумолимыхъ требованій...

Саша вспоминала все это, и не разъ ей приходило въ голову прямо изъ этого лѣснаго удивленія броситься на станцію, оттуда въ меблированныя комнаты,—Кондратій давно разсказалъ ей, гдѣ и какъ живетъ Постромовъ—и... и... чтѣ „и“? Что она тамъ сдѣлаетъ? Будетъ стоять и ждать, чтобъ онъ, пораженный до восторга ея появленіемъ, какъ тогда, воскликнулъ, сверкая глазами: — Саша! Саша! вы любите меня.

А она тоже, какъ тогда, закричитъ:

— Вы съ ума сошли?!

И опять убѣжить? Нѣтъ, на этотъ разъ она не убѣжить. Она протянетъ къ нему руки, какъ и тогда невольно протянула... Она... она упадетъ ему на грудь. А что же потомъ? Не появится ли призракъ некрасивой женщины съ ребенкомъ на рукахъ? О, этотъ призракъ! Онъ уже не разъ возникалъ передъ Сашей, но возникалъ, какъ темное пятно, безъ очертаній: она вѣдь и не знала ни этой женщины, ни этого ребенка...

Сашѣ почему-то страстно захотѣлось увидѣть эту Анну Устиновну. Не такъ же она дурна и ограничена, какъ говоритъ ея мужъ. Онъ озлобленъ: она мѣшаетъ его счастью, и вотъ онъ злобно преувеличиваетъ. Можетъ-быть, она совсѣмъ простая, но и столь же добрая, симпатичная женщина?!

Этотъ вопросъ задала себѣ Саша черезъ нѣсколько дней послѣ своего послѣдняго свиданія съ Постромовымъ. Она сидѣла одна на крылечкѣ дачи. Марья Степановна, Михеевна и малый пошли въ лѣсъ за грибами. Кондратій былъ въ городѣ, Климентій участвовалъ въ комиссіи при осмотрѣ сосѣдней фабрики въ санитарномъ отношеніи; его пригласило управление фабрики. Сидя на крылечкѣ, Саша задавала себѣ этотъ вопросъ о женѣ Постромова. Она сидѣла, опустивъ голову.

Вдругъ рѣзкій звукъ хриплаго точно отъ слезъ голоса раздался надъ ней.



— Вы—госпожа Александра Климентьевна Егорова? Саша подняла голову. Передъ ней была совсѣмъ незнакомая женщина.

— Я—госпожа Постромова, — прохрипѣла эта женщина на вопросительный взглядъ Саши.

### XVII.

Саша встала и впиалась глазами въ неожиданную гостью.

Встрѣться ей эта особа на улицѣ, просто какъ незнакомая прохожая, Саша не обратила бы на нее вниманія: такихъ некрасивыхъ лицъ и фигуръ много. Но теперь, пожирая взглядомъ тощій и сутулый станъ, въ новомъ шелковомъ платьѣ, которое неловко сидѣло (оно было дурно сдѣлано и старомодно, хотя шито, очевидно, недавно), изучая рябоватое лицо съ мелкими чертами, узко поставленными калмыцкими глазами и толстыми губами, съ низкимъ, выщуклымъ, какъ половинка яйца, лбомъ, надъ которымъ топорщились жидкіе, неуклюжіе, по-модному причесанные волосы, почти не закрытые смѣшной маленькой шляпой,—видя все это теперь, Саша почувствовала почти ненависть къ „госпожѣ Постромовой“...

Разумѣется, не только вульгарнымъ лицомъ, фигурой и одеждою вызывалась въ душѣ дѣвушки эта ненависть. Черты Постромовой скрывали въ своей озлобленности, которая дѣлала ихъ еще непріятнѣе, и несомнѣнное страданіе; онѣ могли возбуждать и жалость; жалѣть же эту женщину мысленно Саша себя какъ будто уже приучила. Но въ томъ-то и была бѣда: не эту женщину жалѣла она мысленно, а другую—свою фантазію.

Саша представляла себѣ Анну Устиновну еще уродливѣе, допускала, что она нѣчто въ родѣ Квазимодо въ юбкѣ,—но не такую женщиною, такъ просто, пошло некрасивою, въ которой есть нѣчто общее съ внѣшностью Ротикова, и къ тому же не смягченное образованіемъ и воспитаніемъ. Внезапное и совершенно неожиданное появленіе Анны Устиновны даже какъ будто не поразило Сашу: точно она ждала, что эта женщина непременно явится передъ ней; поразило ее, что эта была не та, не та, о которой она думала. И въ первый разъ въ жизни добрая дѣвушка испытала вполнѣ выразившіяся въ ея душѣ ненависть и отвращеніе—то, чего слабыя искорки всыхнули въ ней недавно только по отношенію къ Ротикову. И только этими чувствами звучали ея слова, когда она глухо и злобно сказала женѣ Постромова:

— Чему я обязана?

— Что я пришла-то?—тягучимъ, дрожащимъ также отъ злости голосомъ отозвалась Анна Устиновна и большими узловатыми руками въ черныхъ лайковыхъ перчаткахъ, лопавшихся на суставахъ, протянула Сашѣ листокъ бумаги, вынувъ его изъ-за перчатки. — Вотъ чему-съ!—прибавила Постромова, вся злобно вздрагивая.

Саша взяла листокъ и опустила на него глаза.

Она читала:

„Высокоцитимый отецъ Густинъ! Вы, конечно, удивитесь, получивъ это письмо отъ лица, совершенно вамъ незнакомаго. Но мы нѣсколько знакомы: я тотъ скромный дѣятель печати, который имѣлъ удовольствіе не такъ давно послать, по указанію моего друга, вашего зятя, описание своего паломничества къ мощамъ преподобнаго Тихона Задонскаго. Я тогда имѣлъ даже честь получить благодарственное письмо, гдѣ вы пишете, что хотя мое „преискусное писаніе свѣтсковаго, но пріятно, что свѣтскіе люди интересуются такими вещами и о томъ газетно оповѣщаютъ“. Видите, почтенный отецъ іерей, я запомнилъ даже ваши выраженія, такъ дорого мнѣ ваше одобреніе. На сей разъ я, къ сожалѣнію, не доставляю вамъ удовольствія, но глубоко васъ опечалю. Долго думалъ я: послать ли

вамъ это письмо? Но, полагаю, не смотря на огорченіе, и этотъ поступокъ мой вы одобрите. Дѣло касается судьбы моего ближайшаго друга и, увы, вашей достойнѣйшей дочери, которую я привыкъ уважать заглазно со словъ этого друга. Надо сообщить вамъ, что я не только литераторъ, но и юристъ. И вотъ вашъ зять, Даниилъ Евстафьевичъ, обратился ко мнѣ за разъясненіемъ: какъ совершаются разводы, заявивъ при этомъ, что онъ намѣренъ вступить во второй бракъ (расторгнувъ бракъ съ вашей дочерью), будучи увлеченъ нашей съ нимъ общей знакомой, проживающей въ подмосковномъ селѣ на дачѣ (названіе села и фамилія владѣльца дачи было выставлено полностью), Александрю Климентьевной Егоровой. Придя въ ужасъ отъ такого сообщенія, отъ разъясненій по разводу я осторожно уклонился и рѣшилъ снестись съ вами, сохранить на счастье адресъ хутора вашего зятя, гдѣ вы изволите теперь проживать на покоѣ близъ вашей дочки и внука. Чтò меня побудило обезпечить васъ, почтенный старецъ? А вотъ что: госпожу А. К. Егорову я отлично знаю. Это превосходная дѣвица, красавица въ полномъ смыслѣ слова, весьма даровитая и высокихъ нравственныхъ качествъ и образованія. Вашу дочь, по описанію (даже нѣсколько озлобленному) ея мужа, я представляю себѣ идеаломъ терпѣнія, кротости, хотя и лишенной преимуществъ красоты и образованія г-жи Егоровой. Но зато она, повидимому, чудная мать и образцовая жена. Зятя нашего, моего друга, мы оба знаемъ. Большой талаптъ, большое великодушіе, но человѣкъ невоздержанный. Я его люблю и хочу ему добра. Я не желаю зла ни прелестной моей знакомой, ни симпатичной вашей дочкѣ. Между тѣмъ, чтò повлечетъ за собой разрывъ его съ послѣдней и бракъ съ первой? О несчастіи Анны Устиновны нечего и говорить. Но что выиграетъ г-жа Егорова? Молодая, очаровательная и тонко чувствующая, она попадетъ въ руки человѣку изжившемуся и бурному. Я люблю его, и чего не простишь однокорытнику и отечественному таланту! Но предложите мнѣ поселиться съ нимъ подъ одною кровлею,—я задумаюсь. Видите, я желалъ бы спасти мою знакомую отъ этого брака; вы, не сомнѣваюсь, готовы сохранить Даниила Евстафьевича вашей дочери и вашему внуку. Давайте же, будемте дѣйствовать вмѣстѣ. Вѣдь не истинное ли счастье для моего бѣднаго друга имѣть такую жену, какъ ваша дочь? По-моему, для дѣятеля искусства и нужна простая, кроткая, нетребовательная подруга жизни; дѣятель искусства и такъ устаеетъ душевно отъ своего бурнаго творчества. И такъ, для счастья всѣхъ трехъ: вашей дочери, моего друга и А. К. Егоровой—нужно сохраненіе того, что есть теперь. Помогите же мнѣ, достопочтенный іерей, обратитесь съ увѣщаніемъ къ вашему зятю письменно, или же настоятельно потребовавъ его на хуторъ: можно написать, что его сынъ заболѣлъ, вообще что-нибудь подобное. Кромѣ того, вы можете обратиться письменно и къ А. К. Егоровой — я выше тщательно обозначилъ, гдѣ она проживаетъ. Увѣщаніе и слезы такого почтеннаго старца, какъ вы, не могутъ не тронуть сердца такой чудной особы, какъ А. К. Егорова. Да и не думаю, чтобы чувства этой особы къ вашему зятю были серьезны: это невѣроятно! Дай Богъ, конечно, чтобы это письмо не попало въ руки вашей дочки: зачѣмъ огорчать до времени кроткую душу! Не оставьте вашихъ молитвами, достопочтенный отецъ іерей, вашего покорнаго слугу и доброжелателя Гурія Якобова. P. S. Мое письмо, если найдете нужнымъ, можете послать для подкрѣпленія вашихъ доводовъ г-жѣ Егоровой“.

Саша дочитала письмо. Сперва она читала его въ какомъ-то туманѣ. Но потомъ и глаза, и сознаніе ея все болѣе прояснились, и четкій, бисерный почеркъ Якобова извивался передъ ней во всей ясности того, что было написано. Кончивъ, она подняла голову и по-

дала письмо Аннѣ Устиновнѣ, которая все время то подносила платокъ къ губамъ, то кусала его большими и рѣдкими зубами.

— Что же, вашъ батюшка, вмѣсто того, чтобы увѣщать меня и трогать мое сердце письменно, прислалъ васъ ко мнѣ съ этимъ письмомъ?—тихо спросила Саша, чувствуя, что ненависть и отвращеніе къ этой женщинѣ растутъ въ ней съ каждой минутой.

— Отецъ и не видалъ этого письма, — заговорила рѣзко, не то всхлипывая, не то давясь, Постромова. — Привезли его съ почты, когда отецъ былъ въ селѣ, у всеобщей, да онъ и не читаетъ писемъ, онъ почти слѣпъ, я ему всегда читаю всѣ письма. Ну, я безъ него прочитала—и... и... сейчасъ же поѣхала, сказавъ Сташѣ, чтобъ онъ сообщилъ дѣдушкѣ, что Дани заболѣлъ, вотъ, молю, и я уѣхала.

— Видѣли?—начала медленно Саша, стараясь говорить мягко и побѣдить въ себѣ злобу и отвращеніе.

— Даню?—взвизгнула, какъ, бывало, Ротиковъ, Анна Устиновна. — Никого я не видала. Не у него и остановилась. А у двоюроднаго. Провизоромъ у меня здѣсь двоюродный. У него и притулилась.

— Что же вы прямо ко мнѣ? — удивленно подняла на нее глаза Саша.

— Къ вамъ-съ, прямо къ вамъ-съ, восхитительная госпожа Егорова, какъ пишетъ тутъ этотъ какой-то доброжелатель.

— Чего же вы отъ меня хотите?

— Ничего-съ, полюбоваться пріѣхала. Какая, молю, такая красавица... соблазнительница прелестная! Я вѣдь кроткая... Такъ вонъ и доброжелатель пишетъ. Потому, какъ осчастливлена господиномъ, ихъ другомъ, какъ же не быть кроткой! Все вѣдь терплю-съ. Мужъ по дѣльмъ мѣсяцамъ далеко, у подоловъ разныхъ модницъ, а я въ глуши, въ грязи. Мужъ въ долги влѣзаетъ, а я вымазживай изъ имѣнья. Своими руками бабъ по затылку трескаю, чтобъ жали, косили хорошо. Собью деньги—хоть и гроши—да въ ростъ даю. А то сама займу у сосѣда, у винника, у пѣмца, да и тоже въ ростъ, а потомъ и мозгу изъ мужиковъ. Даничка-то ничего этого не знаетъ. Даничка на все это глушь. И не говорю ему ничего, а пріѣдетъ на хуторъ, ничего не видитъ, спитъ, да поетъ. А я бьюсь, чтобы у него, у Дани, ни копейки не требовать. Сына, слѣпного отца впроголодь держу, чтобъ только Данѣ не надоѣдать!.. А онъ... вотъ чего дождалась! Раскрасавицу нашель. Нѣ-ѣтъ, была я, дѣйствительно, кроткая, когда у батюшки въ дѣвкахъ жила, да о больномъ господинѣ-сосѣдѣ сердцемъ сокрушалась,—а тепереча озвѣрѣла я: никого не жаль, ни даже отца и сына... Но ужъ Даню не отпущу! Доселева-то хотя и далеко, да все мой! А теперь, извольте: жена отзвонила, долой съ колокольни. Нѣтъ! Разводы-то батюшки даютъ. А я сама попова дочь. На обманъ-то, для слободы муженька, не пойду: себя, сына

позорить. А пусть кто укажетъ, что я вѣрность мужу не блюла... По мѣсяцамъ-то, брошенная... одинокая... Нѣтъ, за Дашей много вины, да я ему всякую вину прощаю, потому что... не красотой своей заманила, а любовью своей его взяла. И любовью своей все прощу, а только мой, мой—не отдамъ никому!

Анна Устиновна вся дрожала почти отъ изступленія, лицо ея поблѣднѣло, какъ мѣль, отчего веснушки и рябинки на немъ стали еще виднѣе. Страшно поблѣднѣла и Саша. Она подошла близко къ Постромовой, придвинула свое лицо къ самому ея лицу и вдругъ прошептала трепещущимъ и звенящимъ, какъ стальная струна, шопотомъ:

— Не отдадите? Слушайте. Я и не хотѣла его брать у васъ. Я отреклась отъ него. Но теперь, видя васъ, слыша васъ, я почувствовала. И я люблю—любовью, да любовью! И я тоже не отдамъ. Ступайте, скажите ему, что я буду его... Во что бы то ни стало буду! Вы его хотите закабалить! Этого не дамъ вамъ сдѣлать. Вы перестали быть кроткой? Я перестану быть благоразумной. Слышите, слышите! Скажите это всѣмъ господамъ Якобовымъ. И какъ себѣ хотите, я сейчасъ же къ нему—понимаете: къ нему!

Она съ минуту молча, торжествующимъ взглядомъ, взглядомъ презрѣнія и гнѣва, посмотрѣла на некрасивую женщину, которая, не зная, что сказать, ломала передъ пей руки въ черныхъ перчаткахъ. Потомъ Саша, какъ вихрь, бросилась въ дачу. Анна Устиновна могла только воскликнуть:

— А! а! Такъ-то!

Не успѣла она опомниться, Саша выбѣжала изъ дачи въ пальто и шляпкѣ и быстро прошла мимо Постромовой въ прогалину лѣса. Та сперва не поняла, что Саша торопится на станцію, на минуту потерянно замерла на мѣстѣ, но потомъ бросилась вслѣдъ за ней. Но Саша, спѣша захватить поѣздъ, время котораго она знала, не пошла по тропинкѣ въ прогалинѣ, а свернула въ лѣсъ и наискось по пути къ платформѣ, спотыкаясь и дѣляясь платьемъ за вѣтки, почти побѣжала къ станціи. Она не отдавала себѣ отчета, что дѣлаетъ: ее что-то несло, какъ вихрь, безумное, неуклонное. Ей нужно было только побѣдить невозможную женщину, увѣренную, что закабалила его... его... Ей нужно было показать ему, себѣ, другимъ, что и она *любитъ любовью*... Ей нужно было въ этотъ моментъ только прижать, прижать его къ своей груди.

И когда она, поспѣвъ на готовый уйти поѣздъ, вскочила въ вагонъ, и вагонъ сейчасъ же двинулся, она увидела въ окно только-что подошедшую по прогалинѣ, не зная дороги, Постромову, опоздавшую и въ отчаяніи всплеснувшую руками. Саша засмѣялась тихимъ, торжествующимъ, почти безумнымъ смѣхомъ...

(Продолженіе будетъ.)

## Хорошій призъ.

Историческій рассказъ Рихарда Марка.

I.

Перенесемъ въ XVII ст., когда происходила война между Англіей и Франціей. Осенью 1692 г. извѣстный морской герой Жанъ Бартъ, командуя однимъ изъ французскихъ фрегатовъ, вступилъ въ нейтральную Бергенскую гавань въ Норвегій, чтобы произвести ремонтъ своего судна и запастись съѣстными припасами. Случай было угодно, чтобы онъ сталъ на якорь бокъ-о-бокъ съ англійскимъ, слѣдовательно, непріятельскимъ судномъ того же тина. Оба фрегата отдѣляло одинъ отъ другого только узкое пространство, которое еще болѣе суживалось, когда волны Нѣмецкаго моря вадымались выше обыкновеннаго. Разъ какъ-то Жанъ Бартъ замѣтилъ, шутя, своему штурману, что ему ничего не стоило бы вальть на abordажъ вонъ тогъ „мѣшокъ съ шерстью“.

Братъ на abordажъ было слабостью Жана Барта; число судовъ, которыми онъ овладалъ этимъ способомъ, достигло уже очень почтенной цифры; не удивительно, поэтому, что коман-

диръ англійскаго фрегата считалъ своего сосѣда не безопаснымъ для себя въ случаѣ встрѣчи въ другихъ водахъ. При всемъ томъ, будучи человѣкомъ не трусливаго десятка, онъ не прочь былъ когда-нибудь помѣриться съ Бартомъ, а пока-что, по крайней мѣрѣ, съ нимъ познакомиться.

— Съ добрымъ утромъ, сэръ, — крикнулъ онъ однажды Барту, задумчиво смотрѣвшему на море. — Недурно было бы намъ съ вами познакомиться поближе, какъ вы полагаете?

— Почему бы и нѣтъ, — согласился Бартъ, вынимая изо рта трубку, съ которою онъ не разставался. — Но съ какою именно цѣлью? Не хотите ли вы начать переговоры о мирѣ?

— О, инкогнито образомъ, любезный сэръ. Война мнѣ вполнѣ по душѣ. Найдется ли въ мирное время для насъ, моряковъ, случай отличиться? Нѣтъ, въ мирное время нашему брату не добыть себѣ славы; зато на войнѣ каждый день, даже каждый часъ, можетъ принести то, что для солдата всего дороже—битву и побѣду. Вы, вѣроятно, того же мнѣнія?



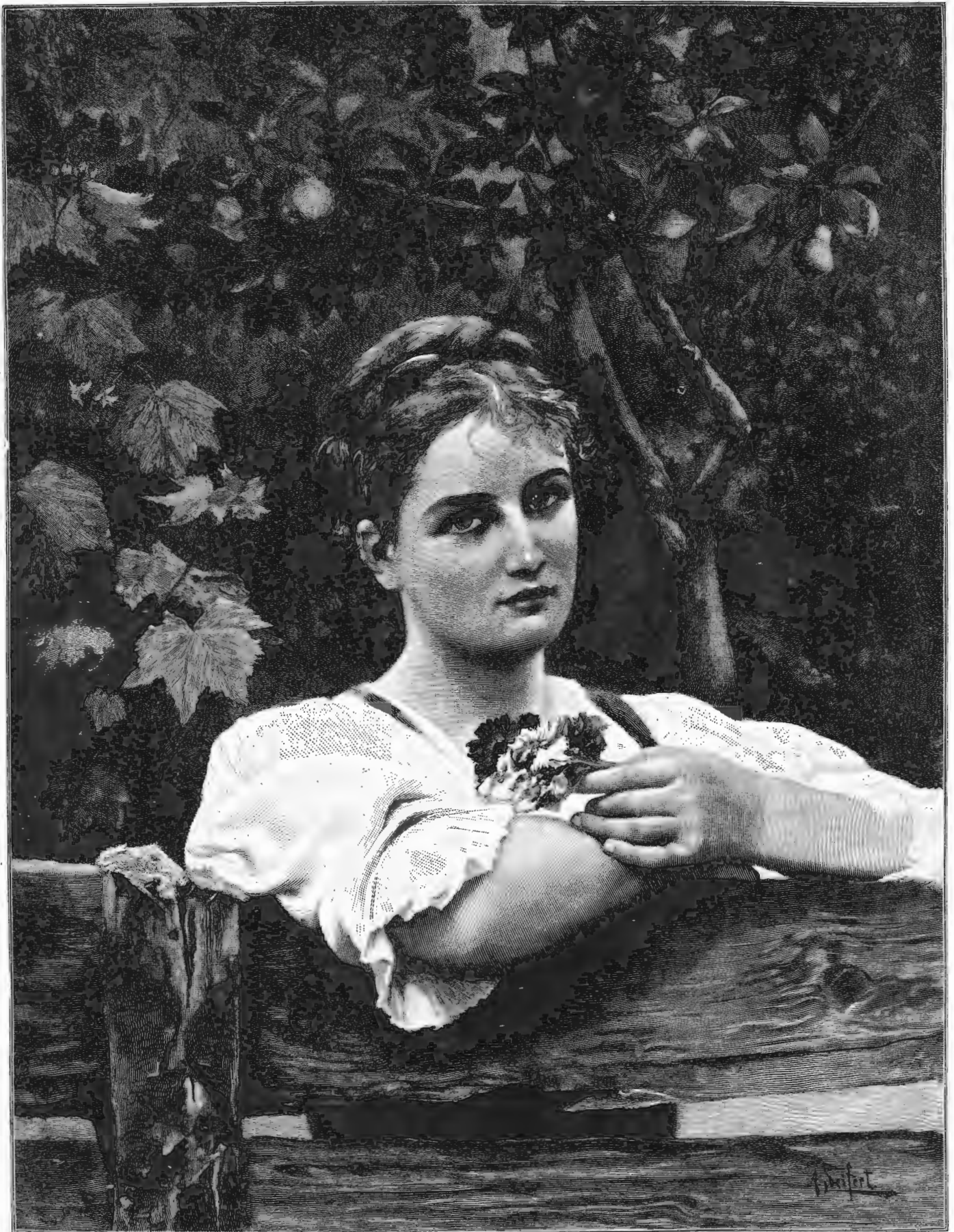

Въ исходѣ лѣта. Съ картини А. Зейферта грав. Пэне.

— Вы не ошибаетесь, сударь. Вот уже два дня, как я думаю, что чудесно было бы взять вас на abordаж.

— Чортъ возьми! У меня та же мысль! Она не даетъ мнѣ покоя съ тѣхъ поръ, какъ я васъ вижу такъ близко. А что, если бѣ намъ невозможно подрагаться?

— Здѣсь этого нельзя, какъ вамъ извѣстно, — возразилъ Бартъ. — Это было бы противъ трактатовъ. Но черезъ два дня я выхожу въ море. А вы?

— Я могу выйти хоть завтра, если на то пошло.

— Отлично, такъ и порѣшимъ. Смотрите же, въ открытомъ морѣ будьте на-сторожѣ, чтобы васъ не застала врасплохъ бѣда.

— То же самое и вамъ совѣтую. И такъ, черезъ два дня мы—злѣйшіе враги, а до того времени будемъ добрыми сосѣдями. Милости просимъ, когда вамъ угодно, ко мнѣ на палубу.

Бартъ принялъ приглашеніе и на слѣдующее утро явился на англійскій фрегатъ, гдѣ ему былъ предложенъ завтракъ, постѣ котораго командиръ и офицеры предложили гостю осмотрѣть судно во всѣхъ деталяхъ. Покончивъ съ осмотромъ, всѣ вышли прогуляться на палубу. Общество было въ нѣсколько приподнятомъ настроеніи,—портеръ, эль и вѣжжелевка уже успѣли оказать свое дѣйствіе; особенно веселье и задоренъ былъ командиръ фрегата, капитанъ Макланъ.

— Рано или поздно Франція-таки опуститъ передъ нами паруса, добрѣйшій капитанъ, — воскликнулъ онъ хвастливо. — Мы, англичане, лучшие моряки въ мірѣ.

— Потише, потише, — засмѣялся Бартъ. — Завтра мы еще увидимся въ открытомъ морѣ. Сначала сниметесь съ якоря вы, за вами—я; мы встретимся, и тогда, надѣюсь, вы будете для меня хорошимъ призомъ. На сегодня же позвольте поблагодарить васъ за гостеприимство и распрощаться съ вами.

Онъ хотѣлъ идти, но Макланъ удержалъ его.

— Зачѣмъ намъ расходиться?—сказалъ онъ. — Мы могли бы остаться вмѣстѣ. Предлагаю вамъ даровое помѣщеніе у меня на суднѣ.

Бартъ смутился.

— Что это значитъ?—спросилъ онъ, пристально глядя въ глаза англичанину. — Надѣюсь, что вы не замыслите предательства?

— О, конечно, нѣтъ, достойный Жанъ Бартъ. Но вы въ эту минуту находитесь на британской территоріи.

— Что, какъ? Вы разумѣете палубу этого судна?

— Точно такъ, дорогой сэръ. Вы рискнули ступить на британскую землю, и я только исполняю свой долгъ, взявъ васъ въ плѣнъ, какъ врага Великобританіи. Право, вы сами недурной призе.

Жанъ Бартъ заскрежеталъ зубами.

— Вы говорите это серьезно?—спросилъ онъ съ такимъ выраженіемъ лица, которое не предвѣщало ничего добраго.

— Совершенно серьезно.

— Если такъ, то слушайте, что я вамъ скажу. Вы—негодный предатель, вы—мошенникъ, не уважающій права гостеприимства. Но вы не овладѣете Жаномъ Бартомъ.

И прежде, чѣмъ кто-нибудь могъ ему помѣшать, онъ однимъ прыжкомъ очутился у входа въ пороховую камеру, рванулъ дверь, подбѣжалъ къ ближайшей пороховой бочкѣ и занесъ надъ нею свою трубку.

Англичане оцѣснѣли отъ ужаса. Водворилась мертвая тишина.

Бартъ прервалъ ее, крикнувъ:

— Скорѣе смерть, чѣмъ плѣнъ! Вы видите, что въ моей власти всѣхъ васъ взорвать на воздухъ... Но я этого не сдѣлаю, если вы подчинитесь моей волѣ.

— Что же вамъ угодно, дорогой сэръ, — заискивающимъ голосомъ спросилъ Макланъ, видя безвыходность положенія. — Разумѣется, теперь вы можете приказывать.

— То-то же, — подтвердилъ Бартъ, раздувая свою трубку. — Теперь ваша жизнь въ моихъ рукахъ, но вы сами довели меня до крайности.

— Простите, дорогой сэръ, — сказала Макланъ. — Мы столько слышали о вашемъ мужествѣ, что не устояли передъ искушеніемъ испытать васъ. Это была шутка.

Бартъ разсмѣялся.

— Говорите это кому-нибудь другому, а не мнѣ. У васъ былъ дурной умыселъ и потому убирайтесь-ка подъ палубу всѣ вы, господа, и чтобы ни одна душа не показывалась наверху, пока не раздастся сигналъ. Это будетъ истолетный выстрѣлъ. Ну, впередъ!

Макланъ былъ внѣ себя отъ злости. Какой позоръ! Весь многочисленный судовой экипажъ долженъ подчиниться позорному условію! Но сопротивленіе немислимо.

— Идѣть! — со вздохомъ согласился Макланъ и скрылся со своими людьми въ трюмъ.

Бартъ остался одинъ на палубѣ англійскаго фрегата, у фалрепа котораго стояла привезшая его лодка.

— Вся команда на палубу! — скомацдовалъ Бартъ матросамъ. Они мгновенно взошли на англійскій фрегатъ и окружили своего командира. — Закройте всѣ люки! — приказалъ онъ, и спусти нѣсколько минутъ капитанъ Макланъ со всѣмъ экипажемъ фрегата былъ запертъ въ трюмъ.

Бартъ осмѣивался про себя. Онъ былъ очень доволенъ сдержанной смѣлой шуткой.

Между тѣмъ, Макланъ спизу прислалъ узнать, что означаетъ запертіе люковъ.

Бартъ положилъ конецъ его сомнѣніямъ.

— Въ наказаніе за ваше вѣроломство я беру васъ въ плѣнъ, — сказалъ онъ. — Вы не можете на это сѣтовать, дорогой сэръ.

Макланъ былъ другого мнѣнія.

— Я протестую! — яростно кричалъ онъ. — Это противъ трактатовъ. Мы въ нейтральной гавани!

— О, разумѣйся! Вашъ образъ дѣйствій убѣждаетъ въ этомъ.

— Это была шутка. Вы ея не поняли.

— Ни слова больше! — крикнулъ Бартъ. — Вы нарушили право гостеприимства, вы—измѣнникъ и должны быть наказаны. На этомъ мы и покончимъ.

Макланъ неистовствовалъ. Ярость его, разумѣется, обрушилась на команду. Слово стадо овецъ, забралась она въ трюмъ; ни одинъ не подумалъ о томъ, чтобы смѣло броситься на французъ и лишить его возможности вредить. Какой позоръ! Взятъ въ плѣнъ однимъ человекомъ!

Наконецъ Макланъ пришелъ къ заключенію, что надо во что бы то ни стало исправить ошибку.

— Все тоноры! Все въ тоноры! — крикнулъ онъ, и команда, слѣдуя его приказу, приготовилась ломать затворы люковъ.

Ничего другого не оставалось дѣлать: въ то время орудія помѣщались не внизу, какъ теперь, но на палубѣ, почему вмѣсто теперешнихъ пушечныхъ портовъ въ корпусѣ судна были лишь маленькія отверстія, черезъ которыя, въ случаѣ крайности, могъ проскользнуть развѣ только мальчишкѣ. Снасть можно было, лишь открыть люки.

Бартъ, очевидно, припилъ это въ соображеніе и спокойно занялся поживаніемъ плодовъ своей необычайной побѣды, державшій имъ, благодаря рѣшительности и присутствію духа; объявивъ, что англичане теперь въ его власти, онъ принялъ мѣры къ тому, чтобы огласить своей успѣхъ и заставить всѣхъ признать его блестящую побѣду.

## II.

Въ городѣ Бергенѣ никто не подозрѣвалъ о томъ, что произошло въ гавани на палубѣ англійскаго фрегата. А между тѣмъ это происшествіе легко могло принять оборотъ, неблагоприятный для нейтралитета Норвегіи.

Городская жизнь шла своимъ обычнымъ ходомъ. Торговля, какъ всегда, кипѣла вокругъ сушеной рыбы, тюленыхъ шкуръ, сельдей и т. под.; люди стремились къ наживѣ, а также къ тому, что принято называть счастьемъ. Не удивительно, поэтому, что молодой лодманъ Эрнхъ Лундъ добивался руки хорошеющей Ингеборгъ у ея отца. Но—старая исторія—Нильсъ Свенсгрупппъ, капитанъ Бергенскаго порта, несколько не былъ расположенъ имѣть своимъ зятемъ небогатаго молодого человѣка и потому повелъ слѣдующую рѣчь:

— Милый мой Эрнхъ, я въ сущности ничего противъ васъ не имѣю. Какъ лодманъ, вы превосходный малый, но какъ женихъ моей дочери, вы мнѣ совсѣмъ не нравитесь, и я не могу отдать вамъ руки Ингеборгъ. Забудьте о ней.

Эрнхъ Лундъ энергично покачалъ головою.

— Пробовалъ, да не могу. Ингеборгъ для меня все, а такъ какъ и ей никто другой не милъ, кромѣ меня, то я не вижу причинъ, почему намъ надо разлучиться?

— Да потому, что я такъ хочу, и basta, — былъ суровый отвѣтъ. — Надѣюсь, теперь вопросъ исчерпанъ.

Молодой человѣкъ пожалъ плечами.

— Едва ли. Насколько мнѣ извѣстно, вы хотите выдать Ингеборгъ за Свенса Якобсена?

— А вы противъ этого?

— Разумѣется, сударь. Этому не бывать. Ингеборгъ создана для меня; я чувствую, что со мною она будетъ счастлива. Кромѣ того, эта селедочная душа, Якобсенъ, не нравится Ингеборгъ; она не пошла бы за него, будь онъ въ десять разъ богаче, чѣмъ теперь. Ингеборгъ мнѣ сама это говорила не далѣе какъ вчера, и мы поклялись другъ другу въ вѣрности. Итакъ, примите мѣры...

— Вотъ это-то я и сдѣлаю! — гнѣвно крикнулъ капитанъ. — Черезъ двѣ недѣли состоится свадьба Ингеборгъ съ Свенсомъ Якобсеномъ. Слышали? Теперь довольно объ этомъ и не прогивайтесь, милѣйшій...

Эрнхъ ушелъ изъ комнаты, но не изъ дому; его ждали въ другомъ концѣ обширнаго строенія.

Молодая особа, заслуживавшая во всѣхъ отношеніяхъ названія хорошеющей, послѣднее кипулась къ нему на встрѣчу, видимо взволнованная.

— Ну, что сказалъ отецъ? — спросила она, стараясь заглянуть ему въ глаза.

— То, что я тебѣ предсказывалъ, когда ты настанвала, чтобы я возобновилъ мое сватовство, — отвѣчалъ Лундъ. — Онъ утверждаетъ одно, что ты должна быть женою Якобсена.

— Никогда! — воскликнула Ингеборгъ. — Конечно, очень тяжело противиться волѣ отца, но какъ я могу клясться въ вѣчной любви къ человѣку, котораго я не выношу? Нѣтъ, лучше умереть! Лундъ Лунда сдѣлалось еще серьезнѣе.

— Да, дѣло дошло до крайности. Твоя любовь должна подвергнуться большому испытанію.

— Она его выдержит. Якобсенъ никогда не получит моего согласія.

— Это не подлежит сомнѣнію. Но не думаете ли ты упорствомъ сломить волю твоего отца?

— Да, Эрихъ, я надѣюсь. Онъ измѣнитъ свое рѣшеніе.

— Не думаю,—возразилъ Лундъ.—Онъ останется при своемъ, что я тебѣ не пара, и не дастъ своего согласія. Поэтому мы должны, какъ я уже говорилъ тебѣ вчера, вынудить у него это согласіе.

— Да, но какъ? Этому ты мнѣ не сказалъ.

— Нѣтъ. Но это послѣднее средство, на которое я хотѣлъ указать тебѣ лишь тогда, когда всѣ другія окажутся безспѣшными. Время теперь настало. Слушай, Ингеборгъ: мы должны обвиняться тайно.

Лицо Ингеборгъ приняло болезненное выраженіе.

— О, Боже,—воскликнула она, сильно взволнованная:— на это я не рѣшусь.

— Намъ ничего кромѣ этого не остается. Не бойся, что тебѣ придется бѣжать изъ отцовскаго дома. Ты уйдешь изъ дому не больше, какъ на часъ. Послѣ вѣчанія ты тотчасъ же вернешься сюда.

Ингеборгъ была изумлена.

— Что ты говоришь? Мы будемъ вѣчаться здѣсь, въ городѣ? Обрядъ совершитъ пасторъ Алаидъ?

Лундъ покачалъ головою.

— О, нѣтъ, намъ обѣщала свою помощь иностраннѣйшій священникъ съ фрегата знаменитаго капитана Барта, моего друга и покровителя. Когда я рассказалъ Барту про мою любовь и упорство Свенструппа, онъ разсмѣялся и выразилъ полную готовность помочь мнѣ; потомъ позвалъ священника, и мы горѣшили, что вѣчаніе произойдетъ на его суднѣ, если твой отецъ не уступитъ. Приготовься же сопровождать меня на палубу французскаго фрегата. Завтра, Ингеборгъ, день какъ разъ подходящий для этого важнаго шага; завтра, ты знаешь, день смерти твоей матери, которая всегда такъ радовалась нашей любви. Что же, рѣшаешься?

Она рѣшилась, но у нея было столько опасеній и сомнѣній, которыя Эрихъ Лундъ долженъ былъ разсѣять, прежде чѣмъ она сказала: „да“, и онъ могъ удалиться, чтобы обсудить со своимъ покровителемъ, Жаномъ Бартомъ, всѣ подробности предстоящаго на завтра шага.

### III.

Когда Лундъ пришелъ въ гавань, тамъ уже замѣтили, что на палубѣ англійскаго фрегата творилось что-то неладное. Но Лундъ сегодня интересовался только судномъ Барта и, подѣзжая къ нему, не удѣлялъ ни малѣйшаго вниманія англичанамъ.

А между тѣмъ тамъ дѣйствительно происходили не совсѣмъ обыкновенныя вещи. На гротъ-мачтѣ гордо взвился французскій флагъ, а минуту спустя оба фрегата стояли уже бокъ-о-бокъ.

На берегу появился капитанъ порта, Свенструппъ, освѣдомленный о необыкновенномъ происшествіи на англійскомъ фрегатѣ. Онъ посмотрѣлъ, подумалъ и рѣшилъ, что тутъ дѣло не чисто.

„Чортъ возьми! Это похоже на то, что англичанинъ взять на абордажъ“, сказалъ онъ про-себя и озабоченно нахмурился, вспоминая о недавнемъ своемъ разговорѣ съ Жаномъ Бартомъ.

Французъ, нисколько не скрывая своей страсти къ захвату непріятельскихъ судовъ, выразилъ надежду въ самомъ недалекомъ будущемъ завладѣть еще парочкой „англичанъ“. Что, если онъ началъ съ Маклана?

Свенструппъ былъ сильно встревоженъ этой мыслью, и не безъ причины. Норвегія не хотѣла портить своихъ отношеній ни съ Англіей, ни съ Франціей, почему и объявила себя нейтральной въ войнѣ между этими державами. Необходимо было охранять нейтралитетъ, и Свенструппъ на это твердо рѣшился.

— Не было ли слышно шума, когда произошло столкновение?—спросилъ онъ одного своего знакомаго.

— Рѣшительно никакого,—былъ отвѣтъ.—Все, что вы видите, произошло въ тишинѣ и спокойствіи. Мало того: на палубѣ англійскаго фрегата какъ будто все вымерло.

— Ничего не понимаю!—покачалъ головою Свенструппъ.— Я долженъ туда ѣхать и узнать, что случилось. Это что-нибудь не просто.

И бравый капитанъ поспѣшно зашагалъ вдоль берега къ тому мѣсту, гдѣ были привязаны лодки.

Но прежде чѣмъ онъ достигъ его, онъ увидѣлъ приближавшуюся къ берегу шлюпку, на носу которой развѣвался французскій флагъ. Не оттуда ли ждать разъясненій? Очень возможно, что именно отсюда, подумалъ Свенструппъ. Увидя выходившаго изъ лодки Жана Барта, онъ уже пересталъ въ этомъ сомнѣваться.

Онъ поспѣшилъ ему навстрѣчу.

— Я какъ разъ собирался къ вамъ,—сказалъ онъ, сердечно здороваясь съ героемъ.—Вы должны дать мнѣ въкоторыя объясненія.

— Совершенно вѣрно,—отвѣчалъ Бартъ.—И какъ видите, я сознаю свой долгъ и самъ являюсь къ вамъ. Слушайте же, капитанъ: я захватилъ воиъ того англичанина въ плѣнъ.

Свенструппъ не вѣрилъ своимъ ушамъ.

— Какъ, что? Вы занимаетесь каперствомъ?—воскликнулъ онъ наконецъ.—Каперствомъ, здѣсь, въ нейтральной гавани?

Бартъ пожалъ плечами.

— Мнѣ ничего больше не оставалось. Негодяи англичанинъ готовилъ мнѣ ту же участь.

— Но, сударь, это противъ трактатовъ!

— Совершенно вѣрно, но Макланъ смѣется надъ трактатами: радушно пригласилъ меня на завтракъ, а когда я хотѣлъ уйти, то оказалось, что я—его плѣнникъ.

— Но это могло быть шуткой.

— Къ чорту такія шутки! Да онъ, англичанинъ, и не шутилъ. Жанъ Бартъ—лакомый кусочекъ, и Макланъ охотно проглотилъ бы его; но мнѣ пришла въ голову счастливая мысль. Я вскочилъ въ пороховую камеру и сталъ угрожать, что взорву на воздухъ корабль, если Макланъ со своими людьми не убежится подъ палубу. Тогда они и убралась. Я велѣлъ своимъ матросамъ закрыть люки и такимъ образомъ, безъ боя, овладѣлъ фрегатомъ и всѣмъ его экипажемъ. Что, недурно?

Свенструппъ былъ изумленъ.

— Вашъ подвигъ неподражаемъ,—сказалъ онъ наконецъ.— Никогда еще не случалось, чтобы фрегатъ былъ захваченъ однимъ человѣкомъ. Вотъ почему жаль вдвойнѣ, что это произошло въ нейтральной гавани.

— Вы полагаете?—возразилъ Бартъ, хмурился.—Такъ, по-вашему, я долженъ былъ спокойно отдаться въ плѣнъ вѣроломному англичанину? Вы только подумайте, какія бы это имѣло послѣдствія: ближайшее изъ нихъ— кровавое сраженіе въ нашей нейтральной гавани. Мои люди никогда добровольно не оставили бы меня въ рукахъ непріятеля; они странно отомстили бы ему за предательскій поступокъ. Въ настоящую минуту вы слышали бы громъ пушекъ, подвергались бы опасности быть вовлеченными въ битву. Отъ всего этого я васъ избавилъ, отстоявъ, заодно съ собственной свободой, нейтралитетъ Норвегіи. Надѣюсь, что вы мнѣ благодарны за это и признаете англійскій фрегатъ моимъ призомъ. Вотъ чего я отъ васъ требую, и вотъ почему, какъ честный морякъ, я къ вамъ прѣхалъ, вмѣсто того, чтобы—какъ венгеринъ поступилъ бы Макланъ на моемъ мѣстѣ—втихомолку исчезнуть съ добычей, словно пиратъ. Ну, что вы на это скажете?

Лицо Свенструппа приняло нерѣшительное выраженіе.

— Отдаю должное вашему подвигу,—сказалъ онъ:— но случай этотъ крайне щекотливаго свойства. Что скажетъ Англія, если я оправдаю поступокъ Франціи? Нѣтъ, сударь, я этого не могу сдѣлать и долженъ отъ васъ потребовать немедленнаго освобожденія англичанина.

Бартъ пожалъ плечами.

— Очень жаль, что я не могу вамъ повиноваться. Итакъ, я не требую отъ васъ признанія моего приза и поступлю такъ, какъ мнѣ кажется справедливымъ.

— Что же вы намѣрены сдѣлать?—съ любопытствомъ спросилъ Свенструппъ.— Вы, вѣроятно, оставите гавань съ англичаниномъ на буксирѣ?

— Нѣтъ! Вы не должны считать меня за пирата. Я прибѣгну къ другому средству: я попросту взорву англичанина на воздухъ.

Свенструппъ въ ужасѣ отступилъ.

— Господи,—воскликнулъ онъ:—и вы это говорите серьезно?

— Совершенно серьезно. Прощайте!

— Ого, какъ вы спѣшите!.. Перемельтея—мука будетъ. Давайте лучше хорошенько обсудимъ это дѣло у меня дома, за стаканомъ можжевеловки.

Отъ можжевеловки Бартъ не отказался, но обсужденіе даннаго случая находилъ излишнимъ. По его мнѣнію, дѣло было ясно, какъ день. Онъ завладѣлъ англійскимъ фрегатомъ въ силу уважительныхъ причинъ, по всей справедливости, и слѣдовательно, фрегатъ—его призъ. Признаніе этого факта не могло повредить Норвегіи ни въ какомъ отношеніи; оно ни чуть не нарушало ея нейтралитета. Напротивъ того, оно, будучи вполне законнымъ, должно было показатъ всему міру, что нейтралитетъ никѣмъ не можетъ быть нарушаемъ безнаказанно. Если же этого признанія не воспослѣдуетъ, тогда именно Норвегія перестанетъ быть нейтральной, такъ какъ открыто выкажетъ себя сторонницей Англіи, въ силу чего онъ, Жанъ Бартъ, получитъ основаніе считать Бергенскую гавань непріятельской.

— Послѣдствія такого оборота дѣла я вамъ уже изложилъ,—прибавилъ Бартъ.—Я взорву англійскій фрегатъ и произведу въ этой непріятельской гавани опустошеніе, котораго вы не забудете всю жизнь.

Свенструппъ съ проклятіемъ вскочилъ съ мѣста. Безпопечная логика француза возмутила его до глубины души. Лицо его горѣло благороднымъ негодованіемъ, онъ едва могъ совладѣть съ собою.

— Благодарю за откровенность,—сказалъ онъ наконецъ дрожащимъ голосомъ.— Теперь я васъ узналъ вполне и знаю, чѣмъ мнѣ нужно дѣлать. Для предостереженія неоправданаго бѣдствія, гибели сотенъ ни въ чемъ неповинныхъ людей, я беру васъ въ плѣнъ, какъ врага Норвегіи.

По суровому лицу Барта скользнула легкая улыбка.





Веселая поѣздка. Съ картини А. Вѣрушь-Ковальскаго грав. Кирмэс.



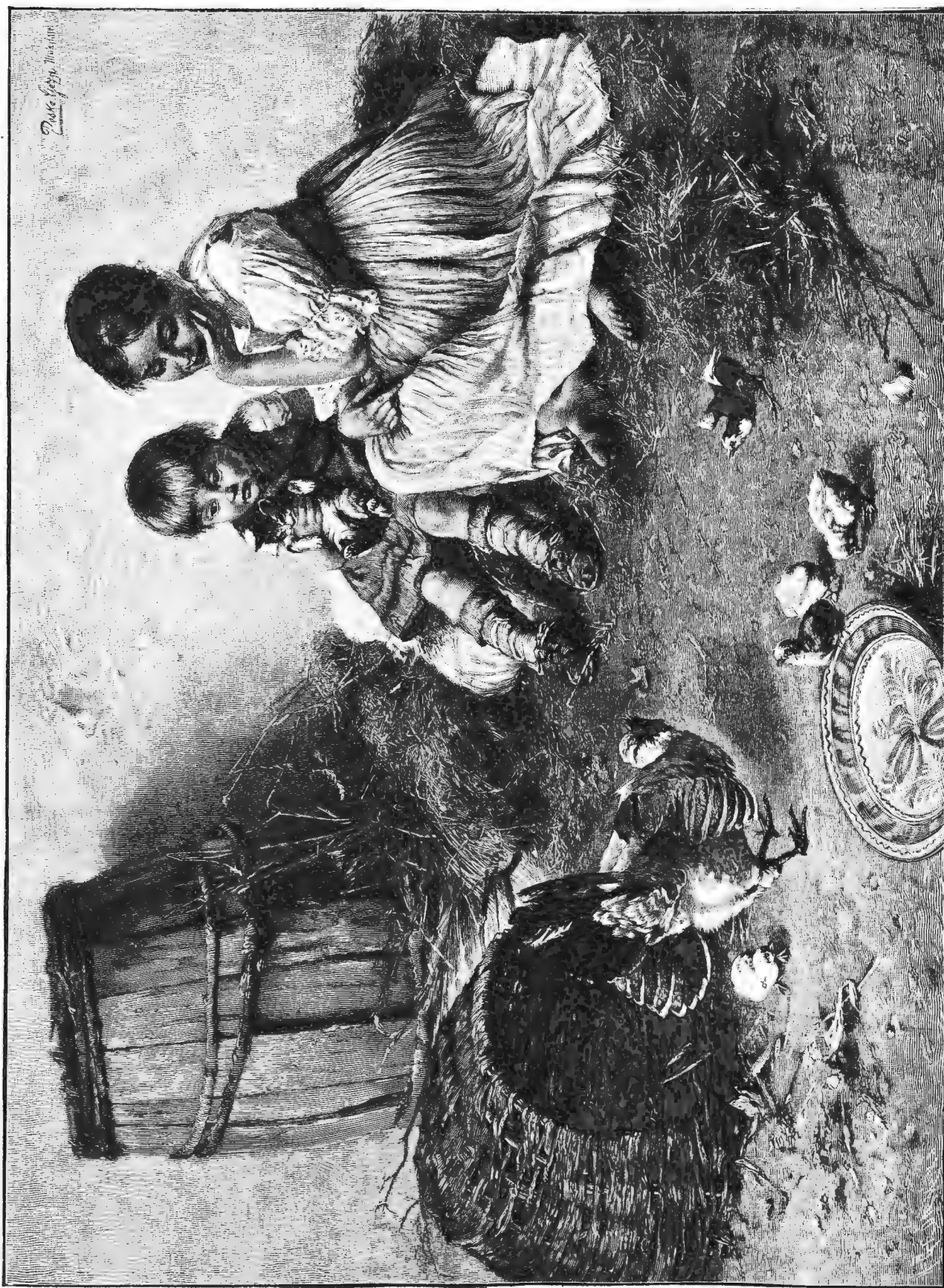

Незваные гости. Съ картини п. Гезы грав. Гедаль.

— А, стало-быть и имѣю дѣло съ союзникомъ Маклана, — сказалъ онъ съ горькой насмѣшкой. — И вы думаете, что я вамъ сдамся?

— Вы должны будете сдаться.

Бартъ гнѣвно вскопчилъ съ мѣста. Каждое насиліе пасть его волеи, даже выраженіе: „вы должны“, были ему ненавистны.

— Посмотримъ! — крикнулъ онъ и схватился за пистолетъ.

Свенструппъ обнажилъ свою. Оба были готовы пустить оружіе въ ходъ.

Въ эту минуту между ними стала молодая дѣвушка, до того времени прислушивавшаяся къ спору мужчинъ изъ дальняго угла комнаты, гдѣ она оставалась незамѣченной. Глаза ея сверкали рѣшимостью.

— Не обнажайте вашей пистолетъ, капитанъ, — сказала она французю. — Ручаюсь вамъ, что въ этомъ домѣ никто не посягнетъ на вашу свободу.

— Вотъ какъ? Здѣсь, стало-быть, командуютъ женщины?

— Нѣтъ, нѣтъ, — возразила юная красавица. — Женщины и здѣсь въ подчиненіи у мужчинъ, какъ и быть тому надлежитъ; онѣ занимаются домашнимъ хозяйствомъ и не вмѣшиваются въ общественныя дѣла. Но когда дому, городу или странѣ угрожаетъ опасность, тогда онѣ явятся и дѣлаютъ все, что могутъ, чтобы предотвратить несчастье.

— Ну, а что вы могли бы сдѣлать въ данномъ случаѣ? — спросилъ Бартъ, съ интересомъ глядя на Ингеборгъ. — Говорите, прекрасное дитя.

Ингеборгъ пристально взглянула на француза своими голубыми глазами.

— Очень многое, — твердо отвѣчала она. — Я могу, напримеръ, доказать вамъ, что поступить такъ, какъ вы собираетесь поступить, недостойно героя. Да, капитанъ, — продолжала она, не смущаясь мрачными взглядами Барта: — уничтоженіе англичанъ было бы убійствомъ. Подумайте только: сотни людей заперты въ трюмѣ судна, лишены возможности бороться съ вами за свою жизнь, беззащитны. И этихъ-то беззащитныхъ, неповинныхъ въ вѣроломствѣ Маклана, вы хотите убить! Знаете ли, что это набросило бы тѣнь на все ваши подвиги, лишило бы васъ славы, которую вы стяжали въ столѣтнихъ сраженіяхъ! Да, вы знаете все это и потому, мнѣ кажется, вы говорили не серьезно, когда угрожали англичанамъ страшною местию. Нѣтъ, я убѣждена, что вы только хотѣли заставить моего отца вамъ уступить.

— Въ самомъ дѣлѣ? — сказалъ Бартъ. — Вы такъ глубоко проникли въ мои намѣренія?

— Да, капитанъ! Я сказала себѣ: тотъ, кто совершаетъ подвигъ за подвигомъ, — герой, одинъ покорившій цѣлый фрегатъ, не можетъ серьезно задумывать такое дурное дѣло. Нѣтъ, никогда! Въ глубинѣ души онъ презираетъ поступки, которые его недостойны.

— Ну, а напримеръ, что, по-вашему, достойно меня? — спросилъ Бартъ, на котораго пылая рѣчь молодой дѣвушки видимо произвела впечатлѣніе.

— Вы сами это знаете, — отвѣчала она: — по разъ вы спрашиваете, и должна отвѣтить. Достойно васъ, чтобы вы пока удовлетворялись одержанной надъ Макланомъ побѣдой, выпустили его на свободу и вызвали его на бой за чертой пашинъ владѣній. Нечего и говорить, что побѣда будетъ на вашей сторонѣ, и тогда фрегатъ Маклана будетъ лучшимъ призомъ, какой вы когда-либо захватывали, и ваше имя покроется еще болѣею славой. И вся Норвегія благословитъ васъ за то, что вы не вовлекли ее въ роковую войну.

Суровое лицо Жана Барта прояснилось.

— Ей-Богу, чудесная дѣвушка, — сказалъ онъ. — Она внушаетъ мнѣ уваженіе, на ней и бы женился. Ну, что скажете? Хотите меня, стараго холостяка?

— Благодарю за честь, — сказала Ингеборгъ, краснѣя: — по это невозможно.

— Въ самомъ дѣлѣ? Почему же?

— Я уже обѣщала ея руку Свену Якобсену, — вмѣшался въ разговоръ Свенструппъ.

— Что, этой сеledкѣ? — воскликнулъ Бартъ съ негодованіемъ. — Нѣтъ, такого человѣка Ингеборгъ не могла выбрать себѣ въ мужья. Не правда ли, онъ вамъ не нравится?

Ингеборгъ не замедлила подтвердить предположеніе Барта. — Разумѣется, нѣтъ, — сказала она, не глядя на отца. — Якобсень мнѣ ненавистенъ до глубины души. Я никогда не буду его женой.

— Ого, ого! — скептически покачалъ головою Свенструппъ. — Ты скоро переѣдешь свои намѣренія. Погоди, я тебя поверю по-своему. А теперь иди къ себѣ. Дѣло идетъ о болѣе важныхъ вещахъ.

— Что можетъ быть важнѣе счастья этой дѣвушки, — перебилъ Бартъ. — Знаете что, капитанъ? Я сдѣлаю по-вашему, освобожу плѣнныхъ англичанъ; а вы предоставите мнѣ право выдать замужъ Ингеборгъ. Идетъ, старина?

— Что это вы выдумали? Но, вѣдь я долженъ знать жениха.

— О, вы его хорошо знаете; это — Эррихъ Лундъ, лодманъ.

Свенструппъ не могъ опомниться отъ удивленія.

— Какъ, — вскричалъ онъ: — вы съ нимъ знакомы, вы съ нимъ заодно? Нѣтъ, тутъ что-то неладно!

— Успокойтесь, почтеннѣйшій. Я все вамъ объясню послѣ.

А теперь прошу васъ имѣть въ виду, что лучшаго зятя вамъ не сыскать. Не правда ли, красавица?

Ингеборгъ пылко согласилась съ нимъ и, бросившись на шею къ отцу, принялась умолять его не противиться долѣе ей счастью.

Свенструппъ, при всемъ своемъ упрямствѣ, былъ не злой человѣкъ. Мольбы дочери нашли откликъ въ его сердцѣ. Къ тому же, отъ этого „да“ или „нѣтъ“ зависѣла участь города. Пришлось волеи-неволеи уступить.

— Я уже вижу, что придется объявить себя побѣжденнымъ, — сказалъ онъ. — Противъ меня, очевидно, составленъ заговоръ. Не знаю, что и подумать и кому вѣрить послѣ этого.

— Значитъ, вы говорите „да“ и „нѣтъ“? — настаивалъ Бартъ. — Эррихъ Лундъ получить вашу Ингеборгъ?

— Мнѣ ничего больше не остается, — отвѣчалъ Свенструппъ. — Она не хочетъ Якобсена, а вы, въ концѣ концовъ, взорвете англичанина, если я не отдамъ ее вашему любимцу.

— Ого, какъ вы хорошо меня знаете, — шутилъ Бартъ. — Ну, не сердитесь, что я прижалъ васъ къ стѣнѣ. Я привыкъ къ битвамъ и пускаю въ ходъ военныя приемы даже въ мирное время. А теперь, вынѣмъ-ка за здоровье жениха и невесты!

И онъ высоко поднялъ бокалъ съ сверкающей можжевельниковой и разомъ осушилъ его. Выпивъ второй, за здоровье Свенструппа, онъ сердечно распростился съ отцомъ и дочерью, обѣщавъ въ точности выполнить взятыя имъ на себя обязательства; обо всемъ, что произойдетъ, они узнаютъ отъ Лунда, который въ настоящую минуту находится на его суднѣ.

И дѣйствительно, когда, нѣсколько часовъ спустя, Эррихъ Лундъ появился въ домѣ Свенструппа, онъ разсказалъ, что Жанъ Бартъ выпустилъ англичанъ и, вѣдѣ за тѣмъ, во избѣжаніе всякаго столкновенія, направилъ свой фрегатъ въ открытое море.

— А англичанинъ? — спросилъ Свенструппъ своего будущаго зятя.

— Онъ послѣдовалъ по пятамъ за французомъ, — сказалъ Лундъ и прибавилъ, что въ открытомъ морѣ между ними несомнѣнно произойдетъ битва.

Она случилась на слѣдующій же день. Англичане сражались храбро; но, несмотря на это, Бартъ еще до наступленія вечера взялъ фрегатъ и на буксирѣ потащилъ свой въ достаточной степени пострадавшій, хорошій призь въ Брестъ, гдѣ его появленіе, которому предшествовала вѣсть о героическомъ подвигѣ въ Бергенскомъ поргѣ, вызвало бурю восторговъ.

Населеніе Бергена также радовалось побѣдѣ Барта пасть вѣроломца Макланомъ, а еще болѣе тому, что великодушный герой освободилъ влюбленную парочку. Обстоятельства, при которыхъ это случилось, вызвали, разумѣется, много толковъ. Самъ Бартъ любилъ ихъ вспоминать, и къ разсказу о томъ, какъ онъ безъ боя, совершенно одинъ, захватилъ англійскій фрегатъ, обыкновенно прибавлялъ, что если бы онъ не заинтересовался влюбленной парочкой, то Норвегія, во всеи фронтности, была бы вовлечена въ войну между Англійей и Франціей.

## Ново - Николаевскій поселокъ.

Очеркъ.

(Съ 3 рисунками).

Проведеніе великой сибирской желѣзной дороги такъ измѣнило картину Сибири и такъ отразилось на нѣкоторыхъ населенныхъ пунктахъ, что невольно приходится изумляться. Къ одному изъ такихъ центровъ, поражающихъ своимъ чисто американскимъ ростомъ, слѣдуетъ отнести поселокъ Ново-Николаевскій, извѣстный и теперь еще подъ именемъ „Кривошеково“. На лѣвомъ берегу Оби, противъ теперешняго Ново-Николаевска, до 1894 года было расположено село Кривошековское, но такъ какъ у самаго села прошла линия желѣзной дороги, то с. Кривошековское перенесли въ д. Бугры (въ трехъ верстахъ отъ села); теперь не осталось отъ бывшаго

села и признаковъ, такъ что съ трудомъ вѣрится, при взглядѣ на пустое мѣсто, что тутъ недавно было расположено большое торговое село съ пристанью, церковью, волостью, школой и даже каменными магазинами.

Еще большаго удивленія заслуживаетъ правый берегъ Оби. До 1893 года на этомъ берегу, противъ села Кривошековскаго, ниже впаденія маленькой рѣчки Каменки въ Обь, по берегу расположено было 26 избенокъ, окруженныхъ со всѣхъ сторонъ непроходимымъ борами. Но съ весны 1893 г. мѣстность быстро измѣнилась: наѣхали строители желѣзной дороги, а съ ними множество разныхъ предпринимателей, и на мѣстѣ не-

проходимого бора стали вырастать всевозможныя жилия помѣщенія. Первые пришельцы начали строиться на правомъ берегу рѣки Каменки, такъ какъ этотъ берегъ, благодаря своей крутизѣ, представлялъ весьма удобное мѣсто для землянокъ и барачковъ (рис. 1). Само собой разумѣется, что между этими жилими помѣщеніями, расположенными въ самомъ хаотическомъ безпорядкѣ, много было (да и теперь еще есть) такихъ, что невольно поражаешься выносливости русскаго челоука, способнаго жить въ помѣщеніи, въ которое добрый хозяинъ постѣсняется и скотину занереть. Находившіяся до 1893 года на правомъ берегу 26 землянокъ при самомъ началѣ постройки желѣзной дороги были перенесены съ берега въ боръ, а на мѣстѣ ихъ уже въ 1894 году была устроена пароходная пристань и проложенъ рельсовый путь (рис. 2). Къ этому времени, т. е. къ лѣту 1894 года, правый берегъ рѣки совершенно преобразился: боръ постепенно печезъ, а на его мѣстѣ росли не землянки, а вполне приличныя дома, строившіяся пока въ безпорядкѣ, такъ какъ за порядкомъ слѣдить было рѣшительно некому. Появился у впаденія рѣки Каменки въ рѣку Обь довольно солидный базаръ съ магазинами, лавками, лавчонками, балаганами и проч., насчитывавшій до 60 торговыхъ помѣщеній. Къ осени 1894 года на правомъ берегу Оби насчитывалось уже до 400 жилыхъ помѣщеній, а пародъ все прибывалъ и прибывалъ; квартиры поднялись въ цѣнѣ до ужасающихъ размѣровъ: такъ, напримѣръ, за комнату въ 3—4 кв. аршина платили до 20 р. въ мѣсяцъ, чернорабочіе платили за „уголъ“, т. е. за право приходить почевать въ набѣ, по 5—7 р. въ мѣсяцъ. Несмотря на дороговизну квартиръ, новый поселокъ все увеличивался; базарная площадь оказалась слишкомъ тѣсной, а потому осенью 1895 года, въ сентябрѣ мѣсяцѣ, базарная торговля была переведена на вновь отвѣденную базарную площадь, которая была въ первое время до того усыяна пнями, что почти невозможно было пробираться по ней на лошади. Съ переведеніемъ базара на новую площадь, естественно переселились туда же и мѣстные коммерсанты со своими лавками и магазинами, а съ ихъ переселеніемъ и площадь быстро приняла видъ вполне благоустроенный. Вокругъ площади размѣстились довольно приличные дома, мѣстами двухэтажныя, съ магазинами, а самую площадь очистили отъ пней и



Рис. 1. Ново-Николаевскій поселокъ въ 1893 г.  
Съ фот. Трубина грав. А. Шляперъ.

привели къ веснѣ 1896 года въ полный порядокъ. Самый поселокъ изъ хаотическаго преобразился въ благоустроенный населенный пунктъ; постройки между правымъ берегомъ р. Каменки и линіей желѣзной дороги быстро росли, и на этотъ разъ не въ видѣ землянокъ и барачковъ, а въ видѣ приличныхъ домовъ съ очищеною отъ пней улицей, хотя и со слѣдами недавняго бора. Въ мѣстѣ съ поселкомъ росла и желѣзная дорога, и къ веснѣ 1897 года новый поселокъ, получившій еще осенью 1895 года названіе Ново-Николаевскаго, соединился съ Европейской Россіей и Европой рельсовымъ путемъ: въ мартѣ 1897 г. окончена была постройка желѣзнодорожнаго моста черезъ р. Обь. Въ мѣстѣ съ тѣмъ и самый поселокъ началъ принимать нѣсколько иную физіономію: появилось больше предпринимателей со средствами, и прежнія временныя постройки быстро стали замѣняться прочными и даже капитальными.

Въ настоящее время Ново-Николаевскій поселокъ по виду представляетъ нѣчто хотя и весьма грандіозное, но въ то же время все еще хаотическое: у центра густо сплотившиеся дома, по большей части неотстроенныя, не имѣющіе ни оградъ, ни надворныхъ построекъ; отъ центра правильными улицами тянутся по бору къ сѣверу и къ югу разбросанные дома на большое пространство. Что будетъ съ поселкомъ дальше—неизвѣстно, а пока онъ растянулся къ югу, вверхъ по р. Оби, версты на три, къ сѣверу поселокъ ушелъ за станцію „Обь“, находящуюся отъ центра поселка въ трехъ верстахъ, но тутъ поселокъ еще некончается, такъ какъ расчищенная улица далеко уходитъ отъ послѣднихъ домовъ. Все это пока еще строится, и теперь совершенно законченными и вполне приличными можно считать только зданія желѣзной дороги близъ станціи „Обь“.

Въ мѣстѣ съ наружнымъ ростомъ поселка развивалась и его внутренняя, духовная жизнь. Еще осенью 1894 г., по инициативѣ одного изъ мѣстныхъ инженеровъ Г. М. Будагова и



Рис. 2. Пароходная пристань и рельсовый путь въ Ново-Николаевскомъ поселкѣ.  
Съ фот. Трубина грав. А. Шляперъ.

при его помощи, на средства мѣстныхъ коммерсантовъ была выстроена народная читальня, съ приспособленіемъ для любительскихъ спектаклей, а въ январѣ 1895 г. открыты народныя чтенія и школа, содержавшіяся вначалѣ на средства г. Будагова; потомъ составилъ кружокъ любителей сценическаго искусства, который и поддерживалъ школу и читальню сред-

при его помощи, на средства мѣстныхъ коммерсантовъ была выстроена народная читальня, съ приспособленіемъ для любительскихъ спектаклей, а въ январѣ 1895 г. открыты народныя чтенія и школа, содержавшіяся вначалѣ на средства г. Будагова; потомъ составилъ кружокъ любителей сценическаго искусства, который и поддерживалъ школу и читальню сред-

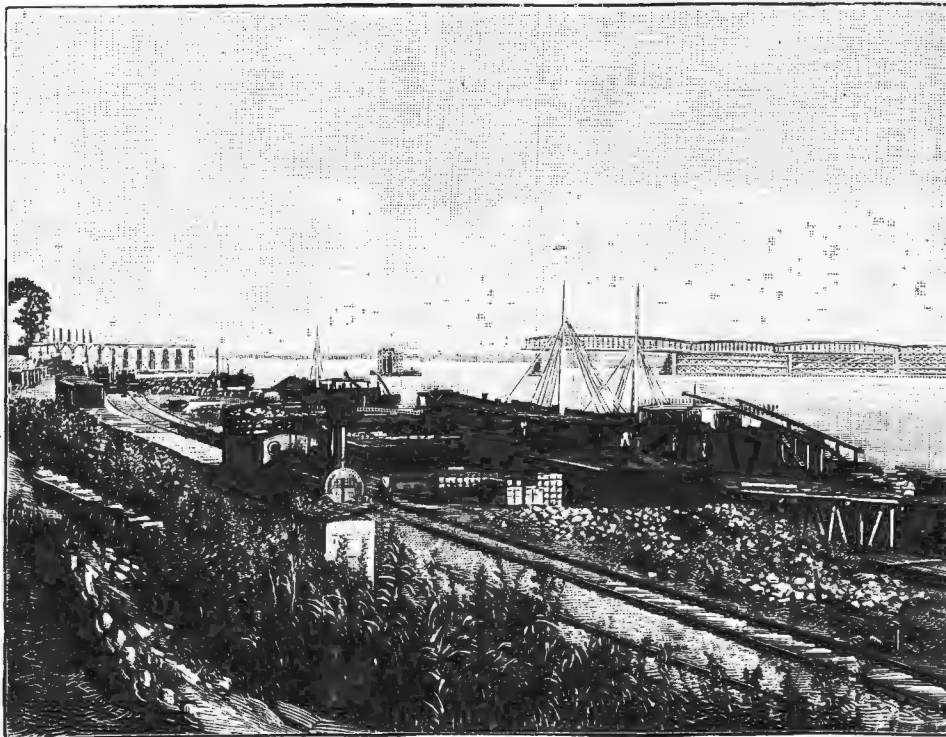

ствами, получавшимися отъ спектаклей. Этотъ кружокъ любителей заслужилъ горячую признательность жителей поселка: благодаря кружку интеллигентная часть населенія имѣла возможность отъ времени до времени получать разумное и пріятное развлеченіе, а для простаго народа существовала читальня съ прекрасными туманными картинами и бесплатная школа для дѣтей. Въ этой школѣ сначала обучалось до 40 дѣтей, но въ 1897 учебномъ году ихъ было уже до 150 человѣкъ.

Въ настоящее время, кромѣ школы, читальни, перешедшей теперь въ вѣдѣніе горнаго управленія, открыто двѣ церковно-приходскихъ школы, одна на 30 дѣвочекъ, а другая на 60 мальчиковъ. Но если принять во вниманіе значительное число дѣтей школьнаго возраста въ поселкѣ, то окажется, что существующихъ школъ слишкомъ мало: въ настоящее время въ трехъ школахъ обучается 250 человѣкъ и столькимъ же отказано за недостаткомъ мѣста. Есть еще одна школа, которую можно причислить къ школамъ поселка, такъ какъ она находится у самаго поселка, это — школа на станціи „Обь“. Школа эта открыта въ январѣ 1896 г. на средства мастеровыхъ и служащихъ станціи Обь; помѣщалась она сперва въ казенномъ домѣ, въ квартирѣ, приспособленной для жилья служащихъ, а потому крайне неудобной; теперь для этой школы выстроено специальное зданіе съ приспособленіемъ для театра и съ прекрасной, въ 4 комнаты, квартирой для учителя. Школа во всѣхъ отношеніяхъ обставлена прекрасно: имѣется вол-



Рис. 3. Общій видъ Ново-Николаевского поселка въ настоящее время.  
Съ фот. Трубина грав. А. Шлиперъ.

шебный фонарь, фисгармонія, масса учебныхъ пособій, которыми можетъ позавидовать любая сельская школа. Обучается въ этой школѣ около 120 дѣтей желѣзнодорожныхъ служащихъ.

Не осталась безъ удовлетворенія и религіозная потребность жителей. Лѣтомъ 1895 года мѣстные коммерсанты усильно заговорили о необходимости постройки церкви, а осенью (26-го октября) былъ заложенъ и 24-го ноября освященъ временный молитвенный домъ и въ то же время былъ составленъ, подъ предѣлательствомъ Н. П. Меженнинова комитетъ по сооруженію каменнаго храма во имя св. бл. князя Александра Невского, въ память императора Александра III.

Въ то же время, т. е. осенью 1895 года, рѣшено было назвать поселокъ Ново-Николаевскимъ, въ честь благополучно царствующаго Государя Императора. Весною 1896 года жителямъ стало извѣстно, что Государь Императоръ пожертвовалъ на храмъ въ поселкѣ пять тысячъ рублей, и въ то же время приступлено къ заготовкѣ матеріаловъ для постройки храма. 15-го мая 1897 года произведена была закладка храма рядомъ съ молитвеннымъ домомъ, а къ октябрю того же года уже почти были выведены стѣны. Къ этому же времени рѣшено было вопросъ о сооруженіи въ поселкѣ другого храма

близъ станціи „Обь“, и въ октябрѣ мѣсяцѣ произведена была закладка. Храмъ этотъ небольшой, деревянный, а потому постройка его подвигается весьма быстро; къ 15-го декабря уже выведены были стѣны, настланы полы и потолки, а теперь онъ уже освященъ.

## Къ рисункамъ.

Пріютившись у плотины подъ тѣнью густо-лиственнаго дерева, гдѣ по камнямъ льется и журчитъ водоскатъ, мальчикъ углубился въ рыбную ловлю. Двѣ рыбки уже попались и сонныя лежатъ на дикомъ камнѣ, а пенасытныя маленькій рыболовъ все еще желаетъ новыхъ жертвъ. Въ чашкѣ лежатъ червяки, и удочка напряженно трепещетъ въ сильныхъ рукахъ мальчугана. Поглядите, съ какимъ вниманіемъ онъ слѣдитъ за поплавкомъ! Для него теперь не существуетъ ни чуднаго лѣтняго вечера, ни фруктоваго сада съ соблазнительными плодами. Онъ даже не замѣчаетъ боли въ только-что пораненномъ пальцѣ лѣвой ноги, перевязанномъ тряпочкой. Искреннее увлеченіе овладѣло всѣмъ существомъ мальчика, и онъ просидитъ здѣсь, пока не станетъ смеркаться, и мать, встревоженная долгимъ отсутствіемъ сына, не придетъ его поужинать.

\*

Какъ извѣстно, есть нѣсколько праздниковъ, называющихся Спасомъ: „первый Спасъ“ (1-го августа), онъ же Спасъ медовый или мокрый, служащій началомъ успешнаго поста, „второй Спасъ“ (6-го августа), или Преображеніе Господне, онъ же Спасъ яблочный, и „третій Спасъ“ (16-го августа), или Спасъ на полотнѣ, праздникъ верукотвореннаго образа. На картинѣ г. Прянишникова изображенъ первый Спасъ. Вынось части древа честнаго и животворящаго креста Господня ежегодно совершался въ Константинополѣ перваго августа изъ царскаго дворца въ Софійскій соборъ, гдѣ происходило водосвятіе, и затѣмъ въ теченіе двухъ недѣль эту святыню обносили по всей столицѣ. Впоследствии обрядъ выноса креста и освященія воды сдѣлался повсемѣстнымъ. Крестный ходъ на источники, озера и колодцы, гдѣ дѣлается малое освященіе воды, обыкновенно бываетъ сейчасъ послѣ литургіи.

Въ С.-Петербургѣ крестный ходъ совершается изъ Исаакіевского собора на Неву, изъ Петропавловскаго собора на Неву и къ богу Петра Великаго, изъ Свято-Троицкаго собора Александрово-Невской лавры — на воду, и изъ деревни Тѣснаго института — на прудъ. Въ Москвѣ крестный ходъ бываетъ изъ Успенскаго и Кремлевскаго собора и монастырей — на воду. Въ этотъ день въ Москвѣ сходятся гулять поды Симоновымъ монастыремъ, а въ Тулѣ происходитъ народное гулянье за городомъ на Поповомъ болотѣ. Съ первымъ Спасомъ связано не мало народныхъ наблюденій, напримѣръ: „Во что Маккавей, въ то и розговины“, „На первый Спасъ лошадей покупаютъ“, „На Маккавей собираютъ макъ“, „На первый Спасъ святи колодцы, святи вѣнки хлѣбные“, „Дождь на Маккавей — мало пожаровъ бываетъ“, „Отцвѣтаютъ розы, падаютъ хорошія росы“, „Пчела перестаетъ носить медовую вилтку“ и много другихъ опытныхъ замѣчаній народной мудрости.

Картина г. Прянишникова: „Спасовъ день“ передаетъ обрядъ водосвятія съ необыкновеннымъ мастерствомъ: всѣ фигуры точно живутъ.

\*

Фруктовые деревья украсились спѣлыми яблоками и грушами, въ воздухѣ разлилась живительная теплота, но это мало радуетъ сердце дѣвушки. Когда начало вечерѣть и по землѣ побѣжали трепещущія тѣни, она молча остановилась у забора и задумалась о промелькнувшемъ лѣтѣ. Въ простомъ темномъ корсажѣ и бѣлоспѣшной рубашкѣ съ широкими короткими рукавами, она олицетворяетъ собой затаенную грусть, тоску о чемъ-то исчезнувшемъ, но чудномъ, какъ сонъ. Въ темнокариыхъ глазахъ, окаймленныхъ черными бровями и длинными рѣсницами, можно безошибочно прочитать, что она любитъ. Въ застывшей рукѣ дрожатъ послѣдніе лѣтніе цвѣты, а въ дѣ-

Цвѣты послѣдніе милѣй  
Роскошныхъ первенцевъ полей;  
Они унылыя мечтаныя  
Живѣе пробуждаютъ въ насъ...  
Такъ иногда разлуки часъ  
Милѣе самага свиданья.

Въ исходѣ лѣта послѣдніе цвѣты пробуждаютъ въ сердцѣхъ рядъ томительно-сладкихъ воспоминаній,—томительныхъ, какъ разлука,—сладкихъ, какъ любовь.

Представитель колоніи польскихъ живописцевъ въ Мюнхенѣ, А. Вѣрушъ-Ковальскій вдохновился сюжетомъ чисто-національнаго характера. Въ его картинѣ, изображающей веселую поѣздку парамъ и четверникомъ все большею частью деревенской молодежи, чувствуется широкой размахъ кисти настоящаго художника съ пылкимъ темпераментомъ и глубокимъ знаніемъ народнаго быта. Лошади несутся, какъ бѣшенныя; ихъ копыта и колеса легкихъ тележекъ вабиваютъ облака пыли, и веселыя лица бѣдущихъ дѣлаются все счастливѣй и беззаботнѣй. По случаю мѣстнаго праздника, очевидно, деревня гуляетъ. А, можетъ быть, это свадебный поѣздъ?.. Во всякомъ случаѣ, всѣ довольны и отдаются охватившему ихъ настроенію съ пыломъ юности. Даже собака не прочь подурачиться и, заливаясь лаемъ, догоняетъ разгоряченныхъ коней. Красивый паренъ воспользовался моментомъ и обнявъ дѣвучку, дѣлая видъ, что хочетъ удержать ее, а она такъ и зардѣлась отъ удовольствія. Бѣдущіе нѣтъ конца, и еще далеко-далеко сзади видно облако бѣловатой пыли.



Румынскій король Карль и принцъ Фердинандъ на мостикѣ императорской яхты „Александрія“ во время переѣзда изъ Петергофа въ Петербургъ. Съ фот. ген. А. А. Насвѣтевича авт. „Нивы“.

Не даромъ говорить русская пословица: „Незванный гость хуже татарина“. Непрошенные гости далеко не всегда пріятны, а подчасъ даже уподобляются злѣйшимъ врагамъ, что не трудно замѣтить и на нашемъ рисункѣ. Въ курятникѣ все шло прекрасно до появленія двухъ дѣвочекъ: курица и цыплята мирно клевали зерно, не предчувствуя близкой опасности, и вдругъ что же! Шаловливыя дѣти забрели въ птичникъ и, какъ ни въ чемъ не бывало, усѣлись на солому, точно желая насладиться произведеннымъ впечатлѣніемъ. Старшая дѣвочка, повидному, совершенно довольна тѣмъ, что цыплята перепугались и ищутъ защиты подъ крылышкомъ матери, но младшая и сама испугалась, такъ какъ находящійся у нея на рукахъ котенокъ дѣлалъ всѣ усилія, чтобы броситься на цыплятъ. Если слабая ручка ребенка не удержитъ, цыплятамъ не сдобровать, и веселая беззаботная забава дѣтей окончится драматической развязкой для обѣихъ сторонъ: пострадаютъ цыплята, пострадаютъ и дѣти, которыхъ навѣрно мать накажетъ за необдуманную шалость.

### Пребываніе августѣйшихъ гостей въ Россіи.

(Рис. на этой стр.)

Можно надѣяться, что король румынскій, Карль I, и его

наслѣдникъ, принцъ Фердинандъ, вынесли изъ своего пребыванія въ Россіи самое пріятное впечатлѣніе. Начиная съ Государя Императора и кончая самыми скромными по своему общественному положенію лицами, съ которыми августѣйшимъ гостямъ пришлось встрѣтиться,—всѣ наперерывъ старались проявить имъ дружественныя или почтительныя чувства. Мы не можемъ здѣсь отмѣтить многочисленныя и многообразныя проявленія этихъ чувствъ, но занесемъ въ нашу хронику самое существенное, и прежде всего, конечно, тосты, которыми обмѣнялись Государь Императоръ и Его августѣйшій гость по состоявшему въ честь послѣдняго 17-го іюля парадномъ обѣдѣ въ Петровскомъ залѣ большого Петергофскаго дворца. Его Величество Государь Императоръ изволилъ произнести слѣдующій тостъ: „Благодарю ваше величество за посѣщеніе и поднимаю мой бокалъ въ честь вашего величества. Я нѣю также за здоровье ея величества королевы, ея королевскаго высочества принца Фердинанда и за процвѣтаніе Румыніи“.

Король Карль отвѣтилъ слѣдующимъ тостомъ: „Позвольте мнѣ выразить Вашему Величеству мою глубокую признательность какъ за милостивыя слова, такъ и за оказанный мнѣ радушный и сердечный приемъ, и увѣрить Ваше Величество, сколь глубоко я тронутъ выраженнымъ мнѣ предупредительнымъ вниманіемъ. Воспоминаніе о моемъ пребываніи въ Россіи останется знаменательнымъ въ моемъ сердцѣ, такъ же какъ и то счастливое время, когда

моя молодая армія сражалась на поляхъ битвъ между Дунаемъ и Балканами рядомъ съ доблестною императорскою арміею, съ которою по милости Вашего Величества меня сегодня соединяетъ новое драгоцѣнное звено. Преполненный одинаковыми съ моею страню чувствами и живѣйшимъ искреннимъ желаніемъ, чтобы мое посѣщеніе Вашего Величества способствовало установленію наилучшихъ отношеній и еще большому укрѣпленію дружественныхъ узъ съ могущественною имперіею, я выражаю пламенные пожеланія счастья Вашему Величеству и Императорскому Дому, моля Провидѣніе о испосланіи благословенія Вашимъ Величествамъ и всѣмъ Вашимъ вѣрнопопавшимъ. Я поднимаю бокалъ за здоровье Вашего Величества, Ея Величества Императрицы, а также за здоровье Вашей Августѣйшей Матери. Да здравствуютъ Ихъ Величества!“

Новое звено между румынскою и нашею арміею, о которомъ упоминалъ король Карль въ своемъ тостѣ, заключается въ назначеніи его шефомъ 18-го пѣхотнаго вологодскаго полка, который впродъ будетъ именоваться „18-мъ пѣхотнымъ вологодскимъ его величества короля румынскаго полкомъ“.

17-го числа утромъ король румынскій съ наслѣднымъ принцемъ Фердинандомъ пріѣхали изъ Петергофа въ Петербургъ на императорской яхтѣ „Александрія“. Помѣщаемый въ этомъ номерѣ *Нивы* рисунокъ изображаетъ моментъ, когда король Карль, имѣя по правую руку принца Фердинанда, а по лѣвую командира „Александріи“ и своего министра-президента Стурдзу, стоитъ на мостикѣ яхты при переѣздѣ изъ Петергофа въ Петербургъ. Въ столицѣ населеніе привѣтствовало авгу-

стѣйшихъ гостей самымъ задушевнымъ образомъ. Городской голова поднесъ имъ хлѣбъ-соль и высокую стопу, выразивъ имъ при этомъ чувства, воодушевляющія петербуржцевъ. Приемъ многочисленныхъ депутацій состоялся въ Зимнемъ Дворцѣ. Въ тотъ же день король посѣтилъ Исаакіевскій соборъ и усыпальницу русскихъ царей въ Петропавловскомъ соборѣ, гдѣ возложилъ роскошные вѣнки на гробницы императоровъ Александра II и Александра III и своего „брата по оружію“, великаго князя Николая Николаевича.

На другой день въ Красномъ Селѣ состоялся высочайшій смотръ войскамъ, во время котораго Государь Императоръ во главѣ Своей армии провелъ ее мимо Своего державнаго гостя. Вечеромъ того же дня состоялся на Ольгинскомъ островѣ въ Петергофѣ парадный спектакль, по роскоши и красотѣ очаровавшій всѣхъ на немъ присутствовавшихъ. Шелъ балетъ „Жемчужина“. На другой же день, 19-го, послѣ литургии въ Александрин и высочайшаго завтрака въ большомъ дворцѣ—августѣйшіе гости, сердечно простившись съ Ихъ Величествами, отбыли въ Москву, гдѣ они были встрѣчены съ тѣмъ же истинно-русскимъ радушіемъ великимъ княземъ Сергіемъ Александровичемъ, властями, представителями города и всѣмъ населеніемъ первопрестольной.

### Три военныхъ дѣятеля.

(Съ 3 портретами на этой стр.)

Въ теченіе послѣдняго мѣсяца наша армія лишилась нѣсколькихъ видныхъ дѣятелей: 29-го іюня скончался генералъ-адъютантъ Л. П. Софіано, 5-го іюля—генералъ-лейтенантъ В. А. Абаза, а въ ночь съ 14-го на 15-е іюля—генералъ-адъютантъ князь Н. И. Святополкъ-Мирскій.

Членъ Государственнаго Совѣта, генералъ-отъ-пифантерін Леонидъ Петровичъ Софіано родился въ 1820 г. и началъ свою службу въ батареяхъ конной артиллеріи. Въ 1854 г. онъ совершилъ первый свой походъ въ составѣ войскъ, охранявшихъ побережья Петербургской и Выборгской губерній, а въ 1859 г., съ производствомъ въ полковники, назначенъ командиромъ 16-й конно-артиллерійской батареи астраханскаго казачьяго войска и затѣмъ командиромъ образцовой конной батареи, въ которой служилъ до производства, въ 1865 г., въ генералъ-майоры и назначенія начальникомъ артиллеріи восточной Сибири. Въ 1873 г. началась его служба въ той же должности въ кавказскомъ военномъ округѣ, гдѣ застала его послѣдняя русско-турецкая война. Л. П. былъ назначенъ начальникомъ артиллеріи кавказской арміи и 26-го мая участвовалъ въ переходѣ главной квартиры черезъ турецкую границу



Генералъ-адъютантъ князь Н. И. Святополкъ-Мирскій († 14-го іюля 1898 г.).  
Съ фотогр. автот. „Нивы“.

и затѣмъ производилъ рекогносцировку сѣверныхъ фортовъ Карса; по снятіи блокады участвовалъ въ трехдневномъ сраженіи съ турецкой арміей подъ Аладжинскими высотами, гдѣ 3-го октября послѣдовало полное пораженіе турокъ. Въ 1878 году Л. П. былъ назначенъ ген.-адъютантомъ и затѣмъ, по окончаніи войны, вступилъ въ отправленіе своей прежней

должности начальника артиллеріи кавказскаго военного округа. Въ 1881 г. покойный былъ назначенъ на постъ товарища генералъ-фельдцейхмейстера. Въ генералъ-отъ-пифантерін онъ былъ произведенъ въ 1887 г. Съ 1896 г. покойный состоялъ членомъ Государственнаго Совѣта.

Что касается до генералъ-лейтенанта Виктора Афанасьевича

Абазы, то и онъ служилъ въ артиллеріи. Въ военной литературѣ и педагогикѣ имя покойнаго В. А. пользуется почетной извѣстностью. Еще въ самомъ началѣ его службы, въ чинѣ подпоручика артиллеріи, на долю В. А. Абазы выпала не легкая задача—быть воспитателемъ и учителемъ молодыхъ кантонистовъ. Въ 1854 г. онъ былъ назначенъ командиромъ первой батареи кантонистской бригады бывшихъ округовъ военныхъ поселеній 4-й новороссійской и 5-й кievской и подольской. Его гуманное отношеніе къ этимъ „бурсакамъ“ нашей арміи, успѣхи какъ въ научномъ, такъ и фронтномъ обученіи, а главное—подъемъ нравственности въ средѣ вѣрренной В. А. воинской части, обратили на него вниманіе высшаго начальства, и онъ, въ чинѣ подпоручика, былъ назначенъ завѣдующимъ кантонистской бригадой.

В. А. всею душою отдался педагогическому дѣлу и составилъ прекрасную „Исторію Россіи для народа“. Кромѣ постоянного участія въ военныхъ журналахъ, имъ въ разное время напечатаны слѣдующія сочиненія: „Славяне и угры“ (исторической очеркъ) въ 1877 г. и „Исторія Арменіи“ въ 1888 г. Кромѣ того покойнымъ В. А. составлена исторія л.-гв. конной артиллеріи въ 1896 году. Въ 1887 г. имъ напечатаны историческій эскизъ времени революціи, консульства и имперіи, подъ заглавіемъ „Маркитантка“; въ 1888 году—

очеркъ „Рубль шесть гривенъ“ и пр.

Въ 1873 г. В. А. Абаза, въ чинѣ полковника артиллеріи, былъ командированъ въ Швецію въ составѣ чрезвычайнаго посольства отъ русскаго Царя, по случаю коронаціи короля Оскара II. Во главѣ посольства, въ качествѣ чрезвычайнаго посла, былъ назначенъ баронъ Ливень, и для его сопровожденія государю императору Александру II угодно было назначить двухъ штабъ-офицеровъ изъ специальныхъ войскъ: изъ артиллеріи полковника В. А. Абазу и отъ генеральнаго штаба

полковника Вревскаго. Передъ отъѣздомъ въ Швецію посольство представлялось въ Зимнемъ дворцѣ государю, и его величество, ласково поздравившись съ В. А., изволилъ возложить на него особое порученіе, а именно государь сказалъ: „Осмотри въ Швеціи всѣ чугунно-литейные заводы, которые я видѣлъ въ 1838 году, и по возвращеніи доложишь мнѣ лично о производствѣ шведскихъ орудій“. По возвращеніи изъ Швеціи



Генералъ-лейтенантъ В. А. Абаза  
(† 5-го іюля 1898 г.).  
Съ фот. автотипія „Нивы“.

В. А. представилъ обстоятельный объ этомъ докладъ, а впоследствии въ *Русской Старинѣ* имъ напечатанъ отрывокъ изъ воспоминаній: „Посольство въ Швецію“, представляющій богатый историческій матеріалъ для исторіи императора Александра II и его сподвижниковъ: графа Д. А. Милютина, графа А. А. Баранцева, и другихъ.



Генераль-адъютантъ, генераль-отъ-кавалеріи князь Николай Ивановичъ Святополкъ-Мирскій признавался знатокомъ по вопросамъ организаціи и порядка службы въ войскахъ. Онъ родился въ 1833 г. и началъ свою службу на Кавказѣ, гдѣ онъ отличился въ дѣлахъ и стычкахъ, заслужилъ цѣлый рядъ выдающихся наградъ, въ томъ числѣ орденъ св. Георгія 4-й степени и уже въ 1861 г., въ званіи флигель-адъютанта, командовалъ полкомъ. Въ 1873 г. онъ былъ назначенъ бригаднымъ командиромъ, а передъ войной 1877 г.—начальникомъ 9-й пѣхотной дивизіи, съ которою и совершилъ походъ въ Турцію, и за свои распорядительныя дѣйствія былъ награжденъ золотымъ оружіемъ и георгіевскимъ крестомъ 3-й степени. Въ 1881 г. покойный князь получилъ назначеніе на должность наказнаго атамана войска донского, которую занималъ до марта мѣсяца текущаго года, когда послѣдовало его назначеніе членомъ Государственнаго Совѣта. Въ генераль-майоры кн. Н. И. Святополкъ-Мирскій былъ произведенъ въ 1865 г., назначенъ генераль-адъютантомъ въ 1874 г. и въ 1890 г. произведенъ въ генералы-отъ-кавалеріи. Преданіе землѣ тѣла кн. Н. И. Святополкъ-Мирскаго состоялось 18-го іюля въ его имѣніи „Миръ“ (минской губ.).

**Ю. К. Арнольдъ.**

(Портр. на этой стр.)

7-го іюля въ имѣніи Каракашъ, близъ Симферополя, умеръ известный музыкальный дѣятель Юрій Карловичъ Арнольдъ, въ лицѣ котораго отечественное искусство теряетъ одного изъ наиболѣе ему преданныхъ и чрезвычайно дѣятельныхъ работниковъ.

Покойный Юрій Карловичъ не останавливался на какой-нибудь строго определенной специальности. Онъ любилъ музыкальное искусство вообще и старался быть ему полезнымъ, гдѣ только могъ. Онъ былъ и композиторъ, и дирижеръ, и музыкальный критикъ, и музыкальный теоретикъ, и педагогъ, и изобрѣтатель по части инструментальной техники. Мало того, при его чрезвычайно подвижной и дѣятельной натурѣ, онъ успѣвалъ отличиться на поляхъ битвы, писать беллетристическія произведенія и совершить многое другое, что трудно и перечислить въ краткомъ некрологѣ. Замѣтимъ къ тому же, что при такой чрезвычайно разносторонней дѣятельности онъ все-таки создалъ во всѣхъ сферахъ полезное и замѣтное, и это служить одновременно доказательствомъ и большой его даровитости, и необычайнаго его трудолюбія. Какъ музыкальному теоретику, ему принадлежатъ такіе замѣчательные труды, какъ

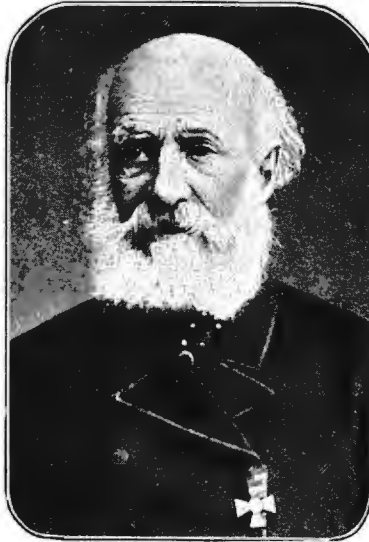

Ю. К. Арнольдъ († 7-го іюля 1898 г.).  
Съ фот. авт. „Нивы“.

„Теорія древне-русскаго церковнаго и народнаго пѣнія“, „Гармонизація древне-русскаго церковнаго пѣнія“, „Ueber die Schulen für musikalische Kunst“, „Die Tonkunst in Russland bis zur Einführung der abendländischen Musik und Notensystems“ и цѣлый рядъ критическихъ статей, разсѣянныхъ въ московскихъ, петербургскихъ и лейпцигскихъ періодическихъ изданіяхъ. Какъ композиторъ, онъ писалъ увертюры, оперы, романсы, баллады, за которые получалъ отъ петербургскаго филармоническаго общества преміи и изъ которыхъ нѣкоторыя пользовались популярностью. По инструментальной технике онъ изобрѣлъ на строго-научныхъ основаніяхъ приборъ для усиленія звучности роля (амплификаторъ), обратившій на себя въ послѣднее время общее вниманіе. Какъ писатель, онъ оставилъ послѣ себя нѣсколько беллетристическихъ произведеній и очень цѣнныя „Воспоминанія“, обнимающія періодъ времени отъ 1813 до 1875 гг.

Мы отмѣтили только главные его труды, но уже изъ этого краткаго перечня видно, какъ многообразна и полезна была дѣятельность покойнаго Ю. К. Онъ родился въ 1811 г., слѣдовательно, умеръ 87 лѣтъ отъ роду, но до послѣднихъ дней своей жизни не зналъ отдыха и трудился съ чисто-юношескимъ увлеченіемъ. Данному дѣлу онъ посвящалъ себя всецѣло. Какъ во время польской кампаніи 1831 г. онъ сумѣлъ заслужить георгіевскій крестъ, такъ и на всякомъ другомъ поприщѣ онъ успѣвалъ отличиться. Но честолюбія въ немъ не было ни капли. Онъ всею душой сливался съ дѣломъ, которому служилъ, и самъ, работая неустанно, поощрялъ другихъ къ труду, будилъ мысль, возбуждалъ любовь къ тому, что самъ любилъ. Такихъ дѣятелей у насъ очень мало. По происхожденію онъ былъ нѣмецъ, воспитывался за границею и въ Дерптѣ, но уже въ молодости нашъ великій критикъ Бѣлинскій сказалъ ему: „По кличкѣ, хотя вы и нѣмецъ, а душа-то впрямь у васъ русская“. Сказалъ это Бѣлинскій, прослушавъ его музыку на извѣстное стихотвореніе Кольцова: „Не шуми ты, рожь, слѣпымъ колосомъ“, написанное Кольцовымъ на смерть своей невѣсты. Покойный Арнольдъ полюбилъ Россію и русскую музыку и сдѣлалъ такъ много для нея, какъ, дай Богъ, сдѣлать чистокровному русскому. Съ какою любовью онъ знакомилъ иностранцевъ съ выдающимися русскими музыкальными произведеніями, дѣлая ихъ доступными всей Германіи. Миръ праху этого полезнаго дѣятеля и прекраснаго человѣка!

**Новинки въ области оптики.**

(Съ 3-мя рисунками.)

Тѣ или другія усовершенствованія астрономическихъ инструментовъ долгое время заставляли оптиковъ безполезно ломать себѣ голову надъ изысканіемъ способовъ, какъ бы, на основаніи тѣхъ же самыхъ принциповъ, усовершенствовать и наиболѣе обиходные типы оптическихъ аппаратовъ, въ родѣ биноклей и т. п. зрительныхъ трубокъ. Тормозомъ служилъ здѣсь

тѣмъ же самымъ образомъ предпочтительный всѣмъ, ради удобства, возможно меньшій форматъ этихъ трубокъ, между тѣмъ какъ улучшение качества самаго инструмента находилось въ прямой зависимости отъ увеличенія его размѣровъ. Такъ напр. одной изъ главныхъ принциповъ увеличенія зрительной силы каждой оптической трубы заключается въ предоставленіи нашему глазу возможно большаго поля зрѣнія. Чтобы достигнуть этого, поневолѣ приходится увеличивать диаметръ стекла, что влечетъ за собой соответственное увеличеніе общаго объема самой трубы, которая становится поэтому уже менѣе удобной.

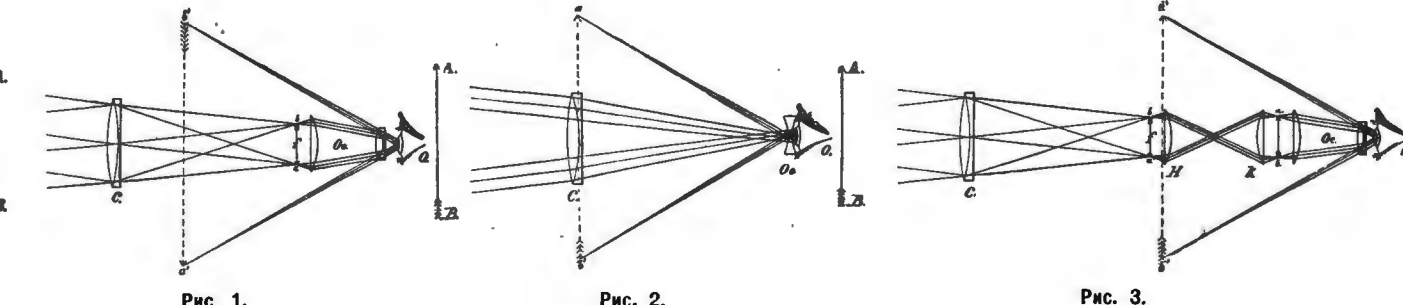

главнымъ образомъ предпочтительный всѣмъ, ради удобства, возможно меньшій форматъ этихъ трубокъ, между тѣмъ какъ улучшение качества самаго инструмента находилось въ прямой зависимости отъ увеличенія его размѣровъ. Такъ напр. одной изъ главныхъ принциповъ увеличенія зрительной силы каждой оптической трубы заключается въ предоставленіи нашему глазу возможно большаго поля зрѣнія. Чтобы достигнуть этого, поневолѣ приходится увеличивать диаметръ стекла, что влечетъ за собой соответственное увеличеніе общаго объема самой трубы, которая становится поэтому уже менѣе удобной.

Не малою помѣхою къ усовершенствованію зрительныхъ

типа, такъ-называемой трубы Галилея, ходъ лучей которой изображенъ схематически на рис. 1.

Труба эта, простѣйшая по своему устройству, состоитъ лишь изъ двухъ стеколъ и даетъ прямое изображеніе предмета. Преимущество ея—небольшой размѣръ и естественное положеніе изображенія, недостатокъ же—небольшое поле зрѣнія, уменьшающееся еще болѣе при всякой попыткѣ увеличить зрительную силу стеколъ. Вотъ причина, почему наши обыкновенные бинокли обладаютъ крайне незначительной увеличительной силой (въ 2—4 раза). Болѣе совершеннымъ типомъ зрительныхъ трубокъ являются настроенныя по принципу такъ-

называемой астрономической или кеплеровской трубы, схему лучей коей показывает рис. 2. Хотя изображение наблюдаемого предмета воспринимается здесь нашим глазомъ въ обратномъ положеніи, т.-е. вверхъ ногами, тѣмъ не менѣе трубы этой системы даютъ болѣе обширное поле зрѣнія и увеличиваютъ зрительную силу. Затѣмъ уже въ прошломъ вѣкѣ сдѣланы были опыты добавленія стеколъ, чтобы добиться естественнаго положенія въ передачѣ изображенія (рис. 3).

Въ половинѣ же нынѣшняго вѣка оптикъ Порро, для устранения чрезмѣрной длины зрительной трубы, придумалъ остроумный способъ избѣжать неестественности положенія въ передачѣ изображенія посредствомъ системы отраженія зеркалъ. Опыты до нѣкоторой степени удались, однако далеко не вполне, и мысль его была оставлена. Лишь въ послѣднее десятилѣтіе, благодаря коренному перевороту, происшедшему въ техникѣ производства оптическихъ стеколъ, по инициативѣ оптика Цейса, вспомнили опять о принципѣ Порро. Усиливше всего удалось примѣнить на практикѣ его идею оптику Герца въ Берлинѣ, нынѣшніе бинокли котораго дѣйствительно представляютъ послѣднее слово въ современной оптикѣ. Здѣсь соединены въ одно гармоничное цѣлое всѣ удобства и преимущества, какія можно только требовать отъ болѣе практичной зрительной трубы. Не говоря уже объ усовершенствованіяхъ въ самомъ объективѣ, получившемъ особыя оптическія свойства, которыя позволяютъ съ одинаковою ясностью наблюдать изображенія тѣхъ или другихъ предметовъ даже возлѣ самыхъ краевъ зрительнаго поля, бинокли Герца могутъ быть скоро и легко приспособлены къ любому глазу. Какъ часто, напр., встрѣчаются люди, у коихъ зрѣніе одного глаза рѣзко отличается отъ другого. Нужно было заказывать для устранения этого недостатка особый бинокль лично для себя и совершенно негодный для другихъ. Герцъ, путемъ простого приспособленія, позволяющаго легко удлинять отдѣльно любую изъ трубокъ бинокля, даетъ возможность устанавливать его совершенно по глазу. Такимъ же образомъ, благодаря помѣщенію мушкетера между трубками горизонтальному колесу, сообщающе-

муся съ зубчаткой, весьма не трудно по желанію увеличивать или уменьшать разстояніе между трубками, что, конечно, дѣлаетъ бинокль одинаково пригоднымъ для каждаго, независимо отъ того, на какомъ разстояніи одинъ отъ другого расположены будутъ у него глаза.

Останавливаясь на внутренней конструкціи герцевскаго бинокля, мы встрѣчаемся здѣсь съ цѣлою системою призмъ, расположенныхъ съ тѣмъ расчетомъ, чтобы исходящія отъ наблюдаемаго предмета лучи претерпѣвали на своемъ пути цѣлый рядъ отраженій, благодаря чему прежняя неестественность положенія изображенія, получившагося въ кеплеровской трубкѣ, какъ сказано выше, вверхъ ногами, теперь совершенно устраняется, и предъ нашими глазами появляется хотя и отраженное изображеніе предмета, но зато съ полнымъ сохраненіемъ своего натурального вида.

Изъ другихъ оптическихъ новинокъ пельза обойти молчаніемъ довольно остроумнаго приборчика, такъ-называемаго „стерео-графоскопа“. Принципъ и устройство аппарата чрезвычайно просты. Двѣ мѣдныя короткія трубки, съ призматическими стеклами (окулярами), вдѣланы въ овальную деревянную дощечку, окруженную деревянными же, вырѣзанными по формѣ овала лба, щитиками, позади, снизу, ровно къ срединѣ перпендикулярно къ дощечкѣ придѣлана неширокая планочка, по которой на шарнирѣ передвигается деревянный штативъ для карточекъ. Весь приборчикъ снизу, для удобства, укрѣпленъ на деревянной ручкѣ. Въ штативѣ вкладывается стереоскопическая карточка, при чемъ самый штативъ, благодаря придѣланному къ нему шарниру, можно придвигать или отодвигать, по желанію, въ зависимости отъ силы зрѣнія наблюдателя,—и настоящій стереоскопъ налицо. Въ немъ, пожалуй, не было бы даже ничего особенно замѣчательнаго, когда бы одновременно съ ролью стереоскопа этотъ невзрачный аппаратикъ не служилъ бы еще совершенно противоположному назначенію, а именно не превращался бы моментально въ увеличительную зрительную трубу для разсмотрѣнія обыкновенныхъ фотографическихъ и другихъ карточекъ.

## Политическое обозрѣніе.

Текущіе вопросы политической жизни Европы заслонены, по крайней мѣрѣ, на нѣкоторое время выдающимися событіемъ — національнымъ трауромъ германской имперіи: 18-го іюля скончался самый знаменитый изъ государственныхъ дѣятелей второй половины текущаго столѣтія, бывшій первый канцлеръ имперіи, князь Бисмаркъ. Всесторонняя оценка обширной дѣятельности этого великаго творца новой германской имперіи съ Гогенцоллернскимъ домомъ во главѣ не скоро будетъ закончена новѣйшей политической исторіей Европы. Передъ гробомъ величайшаго нѣмецкаго патриота припоминаются всей европейской печатью пока лишь нѣкоторыя крупныя черты изъ дѣлъ „желѣзнаго канцлера“, но и этихъ чертъ достаточно, чтобы понять всю глубину національнаго горя Германіи.

Во Франціи кабинетъ г. Бриссона, благополучно справившись съ ближайшей своей задачей, обезпечилъ положеніе министерства до осени: 1-го іюля прекратили свои засѣданія палата депутатовъ и сенатъ, такъ что правительственные и парламентскіе кружки получили возможность всецѣло предаться отдыху по случаю національнаго праздника — 2-го (14-го) іюля. Въ самый день праздника президентъ республики произвелъ обычный смотръ войскамъ въ Ловшанѣ. Мѣсто отсутствовавшаго, по болѣзни, министра-президента занялъ въ экипажѣ г. Феликса Форы — военный министръ. Повсюду раздавались оживленныя привѣтствія: „да здравствуетъ президентъ! да здравствуетъ Кавеньякъ!“ Эти же возгласы тысячныхъ массъ народа провожали г. Форы при возвращеніи его во дворецъ. Послѣ блестящаго смотра президентъ республики обратился съ письмомъ къ военному министру по поводу „величественнаго зрѣлища, давашаго возможность восхищаться превосходной выработкой войскъ всѣхъ родовъ оружія“. По выраженію президента, „Франція съ довѣріемъ и гордостью рукоплескала своей арміи, сила и годность которой еще разъ доказаны“. Въ день національнаго праздника еще разъ всѣ Франціи вспомнили о прочномъ звенѣ, связующемъ всѣхъ французовъ, о ея гордости — арміи. При такомъ настроеніи французовъ не трудно было предугадать исходъ вторичнаго процесса Зола, имѣвшаго неосторожность дать рѣзкіе отзывы о представителяхъ арміи по извѣстному дѣлу Дрейфуса. Знаменитый романистъ снова предсталъ 6-го іюля предъ судомъ присяжныхъ въ Версалѣ: Зола вторично приговоренъ къ за-

ключенію въ тюрьмѣ на одинъ годъ и къ уплатѣ штрафа въ три тысячи франковъ и судебныхъ издержекъ въ пользу гражданскихъ истцовъ. Этотъ исходъ процесса Зола, вмѣстѣ съ приятными уже по дѣлу Дрейфуса энергичными мѣрами, является, повидимому, финаломъ всей сложной агитаціи въ пользу разжалованнаго и сосланнаго французскаго офицера.

Самъ Зола, какъ будто, пришелъ къ печальному для него сознанию безнадежности поднятаго шума и принялъ рѣшеніе покинуть Францію: на другой день послѣ разбирательства дѣла Зола бѣжалъ, по одной версіи, въ Бельгію, а по другой — въ Швейцарію. Вслѣдъ за этимъ Зола нанесенъ былъ новый ударъ: знаменитый французскій романистъ исключенъ изъ состава кавалеровъ почетнаго легіона.

Капитуляція Сантъ-Яго хотя и облегчила американскимъ войскамъ дальнѣйшую ихъ задачу, но климатическія условія острова затормозили военныя дѣйствія и заставили американцевъ перенести главныя операціи на болѣе удобный въ климатическомъ отношеніи островъ Порторико; къ этому же пункту привлечена пока и эскадра Вагсона. По извѣстіямъ изъ Вашингтона отъ 13-го іюля, американскія военныя силы, отправленныя на Порторико, доходятъ до 40 тысячъ человекъ. На о. Кубъ вытѣсненіе испанцевъ, хотя и медленно, но подвигается. Американцы приближаются къ Гаваннѣ, гдѣ подъ начальствомъ маршала Бланко сосредоточены значительныя испанскія силы.

Въ настоящее время въ исходѣ войны двухъ мѣснй не можетъ быть; подъ давленіемъ неумолимыхъ событій, Испанія невольно придѣлится смириться. *Агентство Гаваса* подтвердило слухи о попыткахъ Испаніи приступить къ мирнымъ переговорамъ. Французскій посоль въ Вашингтонѣ дѣйствительно вручилъ, по просьбѣ мадридскаго кабинета, 14-го іюля президенту Макъ-Кинлею посланіе Испаніи, предлагающей Соединеннымъ Штатамъ окончить войну и установить мирныя условія. Президентъ предоставилъ обсужденіе этого вопроса кабинету министровъ. По имѣющимся свѣдѣніямъ, на совѣщаніи американскихъ министровъ рѣшено принять просьбу мадридскаго правительства о мирныхъ переговорахъ, но до представленія Испаніей болѣе определенныхъ предложеній — война будетъ продолжаться. Въ этомъ духѣ составленъ былъ отвѣтъ президента Макъ-Кинлея. По послѣднимъ извѣстіямъ соглашеніе относительно мирныхъ условій уже состоялось.

## ЗАЯВЛЕНІЕ.

Во избѣжаніе остановки въ высылкѣ №№ „Нивы“, Контора покорнѣйше проситъ гг. подписчиковъ, не внесшихъ полной годовой подписной платы за „Ниву“ 1898 г., озаботиться своевременными срочными взносами слѣдующихъ съ нихъ денегъ. Гг. иногородные подписчики, при высылкѣ денегъ, благоволятъ прилагать печатный адресъ съ бандероли, подъ которою получается ими „Нива“.



**ОРИГИНАЛЬНАЯ НОВОСТЬ!**

100 роскошныхъ визитныхъ карточекъ  
 съ фотографіей заказчика  
 только . . . . . 2 р. 50 к. } съ пересилкою.  
 200 штукъ . . . . . 3 р. 50 к. }  
 При заказѣ просить точно обозначать желательный  
 текстъ и присылать фотографическія карточки, которыя  
 будутъ возвращаемы вмѣстѣ съ заказами.—Заказы вы-  
 полняются по полученіи стоимости или по налож. плат.  
 Требования адресовать:  
 Варшава, Дѣльная, № 9,  
 Х. ПРУШАНСКОМУ.

**PRECIOSA VIOLETTE**  
 ПРЕЛЕСТНЫЕ НѢЖНЫЕ ДУХИ, ДОЛГО СОХРАНЯЮЩЕ СВОЙ ЗАПАХЪ.  
 Эссенція высшего качества. Мыло. Туалетная вода самого  
 тонкаго запаха. Растительный экстрактъ для ухода за  
 волосами. Рисовая мука негальтманна и неослабманна.  
**ED. PINAUD**  
 PARIS

**ДЛЯ УХОДА ЗА КОЖЕЙ**  
**EAU DE LYS DE LOHSE**  
 Бѣлая и розовая вода для бѣлокурокъ, желтая вода для брюнетокъ.  
 Фланонъ 1 р. 75 к., большой 3 р. 50 к.  
**МЫЛО ЛОЗЕ „LILIENMILCH“**  
**ГУСТАВЪ ЛОЗЕ**  
 Придворный парфюмеръ, 46, Егерштрассе, Берлинъ.  
 Можно получить во всѣхъ парфюмерныхъ магазинахъ и у всѣхъ  
 дрогистовъ Россіи. № 5420 (119)

**КОНТОРА и СКЛАДЪ МАШИНЪ**  
**К. ЛЮКЕ** Мясницкая, домъ Давыдовой, бывшій МОСКВА.  
 СПИРИДОНОВОЙ  
 ПАРОВЫЯ МАШИНЫ,  
 ЛОКОМОБИЛИ, ТУРБИНЫ, ВАЛЬЦОВЫЯ СТАНКИ  
 и ВСЯ ДРУГІЯ МЕЛЬНИЧНЫЯ МАШИНЫ и ПРИНАДЛЕЖНОСТИ.  
 ГОТОВЫЯ МЕЛЬНИЦЫ НОВЫЕ АППАРАТЫ  
**„ХОЗЯИНЪ“** **„ЭКОНОМЪ“**  
 для КРЕСТЬЯНСКИХЪ и ХОЗЯЙСТВЕННЫХЪ МЕЛЬНИЦЪ.  
 для очистки обраб. масла.  
**ПРОДАЖА и ВЫПИСКА**  
 МАШИНЪ для всѣхъ фабрикъ и за-  
 водовъ.  
 Телерамы: КЛЮКЕ, Москва.  
 НЕРОСИНОВЫЕ и НЕФТЯНЫЕ ДВИГАТЕЛИ.

**ЧАСЫ**  
**АМЕРИКАНСКАГО ЗОЛОТА**  
 публикуютъ во многихъ газетахъ варшавскіе  
 и здѣшніе торг. вмѣсто 18 и 20 р. только за  
 10 руб. и 12 руб.  
 ВЪ МОЕМЪ ЖЕ МАГАЗИНѢ  
 такіе-же часы продаются только по  
 6 р. 50 к. и 7 р. 90 к.  
 Часы стальные анкеръ съ вѣчнымъ календа-  
 ремъ, съ луною, съ числомъ и мѣсяцами вмѣ-  
 сто 10 р. только 8 р. 25 к.  
 СПБ., Невскій пр., № 48  
 у Пассажа, часовой магазинъ представителя  
 швейцарскихъ меневскихъ фабрикантовъ  
**Н. Н. ШОЛОХОВА.**  
 Высыл. съ налож. платеж. при вадаткѣ 1 р.

**ГВОЗДИ**  
**ШОКОЛАДЪ**  
**КАКАО**  
**ВЕЗДѢ**



ТОВАРИЩЕСТВО

**РОССІЙСКО-АМЕРИКАНСКОЙ РЕЗИНОВОЙ МАНОФАКТУРЫ**

**ВЪ С.-ПЕТЕРБУРГѢ,**

учрежденное въ 1860 году,

просить при покупкѣ **РЕЗИНОВЫХЪ ГАЛОШЪ**  
 обращать вниманіе на клейма на подошвахъ:

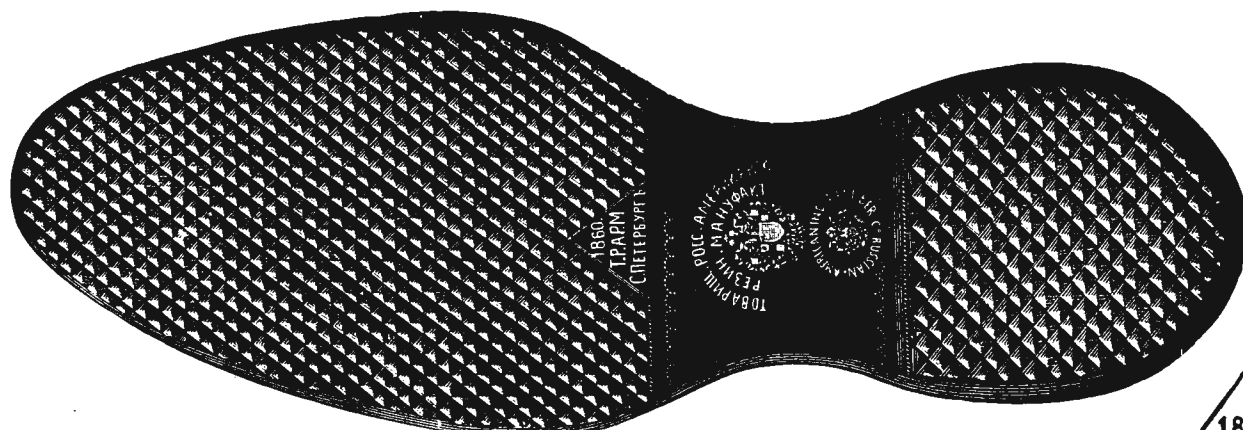

№ 10845 26-16

на Государственный гербъ и въ особенности на годъ учрежденія Товарищества „1860“,  
 и на слово „С.-Петербургъ“ въ красномъ треугольникѣ (фабричное клеймо).





**C. P. GOERZ.**  
**BERLIN.**

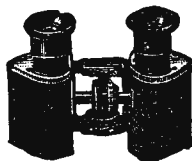

**„TRIÈDER-BINOCLES“**

Новѣйшіе зрительные приборы съ призмами, значительно превосходящіе всѣ до сего времени употребляемые.

„Trièder Binocles“ даютъ изображенія безъ потери света посредствомъ призмъ, потому и названы по-русски

**„СИЛОСВѢТЪ“**

„Силосвѣтъ“ наилучшіи бинокль нашего времени для скачекъ, гонокъ, стрѣльбы, велосипедистовъ и пр. спортавъ.

**ФАБРИЧНЫЯ ЦѢНЫ**

на „Trièder-Binocles“ слѣдующія: увеличивающій въ 12 разъ—100 руб., въ 9 разъ—88 р. въ 6 разъ—75 руб., въ 3 раза—63 руб. Пересылка въ провинцію на счетъ заказчика.

На каждомъ биноклѣ фабричное клеймо и указано увеличеніе его. Вышеприведенные бинокли можно найти всегда въ большомъ выборѣ у фирмы

**ОПТИКЪ**

**Г. Штраусъ.**

№ 27, Большая Морская, № 27. противъ Русскаго для вышней торговли Банка.

„Силосвѣты“ прежней конструкции, безъ призмъ, продаются по 8, 10 и 12 р. въ зависимости отъ величины объектива.

„Силосвѣтъ“ одинаково пригоденъ какъ для дневныхъ, такъ и для ночныхъ наблюдений на морѣ, на полѣ и при воздухоплаваніи. Бинокли изъ алюминія отъ 15 до 85 руб.

Порученія изъ провинціи безъ задатка не выполняются.

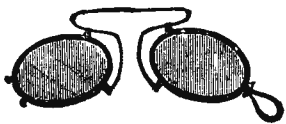

**ДЕШЕВО, ИЗЯЩНО!!!**

Очки и пенсы со стеклами изъ новаго состава „Kempingtonglas“ съ акцентрической шлифовкой поверхности (à laze) совершенно „заступаютъ горный хрусталь“. При заказѣ указать возрастъ. Цѣна въ оправѣ изъ массивнаго намяднаго золота, никогда не чернѣющаго, съ пересылкой 3 р. 50 к. Заказы исполняются немедленно. Адресовать: Оптическое заведеніе **З. ВАРШАВСКАГО**, Граничная, № 14, въ Варшавѣ. 6—4

**„ЗАПАДНАЯ“ КОНСЕРВАТОРІЯ**

для наученія всѣхъ отраслей музыки въ соединеніи съ

Театральной Академіей оперной игры и драматической.

Берлина-Charlottenburg, Savignyplatz, 7.

Дирекція: проф. Герм. Генсъ; Леоп. Лешке; Феод. Шлемеръ, М. Гофнауеръ, директоръ отдѣла оперы.

Учебный персоналъ: Первые хористы Берлина! Дамскій перс.: Ам. Іоакимъ, Миллеръ-Роннебургеръ, Гальфи, Ребичекъ, Тома, Лихтерфельдъ и др.; мужской перс.: Фесслеръ, Витекъ, Эксеръ, Шелингъ, Рефельдъ, Пенницъ и др.

Выдающимся ученикамъ предоставляется возможность для практическихъ упражненій участвовать въ оркестрѣ, а также выступать публично на сценѣ театра „Западной“ консерваторіи. Проспекты бесплатно и франко высылаютъ: Schümer, Charlottenburg, Gôthestrassé, 26.

Состоящіе въ вѣдѣніи Министерства Финансовъ

**ЧАСТНЫЕ С.-ПЕТЕРБУРГСКІЕ СЧЕТОВОДНЫЯ КУРСЫ**

Невскій пр., д. 102 (противъ Николаевской улицы), учрежденные В. Ф. Гаррисономъ, Г. П. Монтевымъ, М. В. Побѣдскимъ и Н. Д. Хрустальнымъ.

На курсахъ два отдѣленія: общее-бухгалтерское и специальное.

Принимаются лица обоюбо пола.

Пріемъ заявленій на новое учебное полугодіе ежедневно, кромѣ праздниковъ, отъ 11 до 4 час. Начало занятій 20-го августа. Свѣдѣнія высылаются бесплатно.



**ПАВЕЛЬ БУРЕ**

В. № 10820 23-16

поставщикъ Двора Его Величества. С.-Петербургъ, Невскій пр., д. № 23.

Москва, по Б. Лубянкѣ, № 8, противъ Кузнецкаго моста.

БОЛЬШОЙ ВЫБОРЪ ЧАСОВЪ собственной фабрики

съ полнымъ ручательствомъ за прочность механизма и вѣрность хода.

Новый иллюстрир. прейсъ-курантъ высыл. по требован. бесплатно.

**До 50.000,000**

фруктовыхъ, паркомикъ и хѣсныхъ деревьевъ приготовлено для продаж; приняты отъ 5 к. за дер., хѣсныя отъ 30 к. за 1000 дер. Имѣются рѣдко встрѣчающіеся въ продажѣ сѣянцы осины, разныхъ тополей и ивъ. Для отпуска въ августѣ есть превосходныя экземпляры рѣдкихъ хвойныхъ, кедровъ, пихтъ и др. въ корзинахъ и безъ корзины.

Прейсъ-куранты высылаютъ

**садоводство А. Быхановой**

въ Липецкѣ Тамбов. губ.



ИЗЪОБЖЕНІЕ. Ром. изъ современн. жизни

Вс. Соловьева. Ц. 2 р., съ пер. 3 р. 50 к.



значительно расширена и переведена на Петерб. стор. въ собственный домъ, Лидейская ул., № 18. Ставки отъ 65 р. Пр.-кур. за 7 коп. жарку.

Излишекъ имущества надъ обязательствами—Руб. 97.859.759

**ВЕЛИЧАЙШЕЕ, БОГАТѢЙШЕЕ И САМОЕ ПРОЧНОЕ ВЪ МІРѢ.**

Неисполненіе обязательствъ невозможно: суммы, съ избыткомъ обеспечивающія ихъ, передаются Русскому Правительству.

Общество страхованія жизни Соединенныхъ Штатовъ «ЭКВИТЕБЛЬ»,

С.-Петербургъ, Невскій пр., 21. Главноуполномоченный

П. И. Поповъ.

Ц. № 11393 6—2

ПИСАТЬ не только красиво, но и скоро и вдумчиво въ 6 уроковъ вѣчно. Методъ удостоенъ золотой медали и благодарности короля Эллиновъ. За двѣ 7 коп. марки высылаю условія и пробное письмо. Одесса. Соборная площадь, д. Напудовой, кв. 40. Пр. кал. Э. Колиндарскъ.

**НОВЫЕ БИНОКЛИ ТАКЪ НАЗЫВАЕМЫЕ TRIÈDER-BINOCLE**

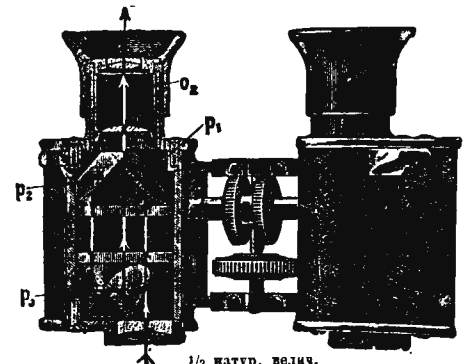

1/2 натур. велич.

№ 10748 16-12

„Бинокли-Триедеръ“ значительно превосходятъ всѣ до сихъ поръ употребляемые бинокли (театральные, полевые и пр.), увеличивая, при одинаковомъ съ ними полѣ зрѣнія, въ 8—10 разъ сильнѣе, а при одинаковомъ увеличеніи захватывая въ 8—10 разъ болѣе обширное поле зрѣнія. Въ принципѣ „Бинокль-Триедеръ“ представляетъ собою кеплеровскую трубу, съ тѣмъ лишь, что картина въ немъ воспроизводится посредствомъ системы призмъ. „Бинокль-Триедеръ“ незамѣнимъ въ театрѣ и въ дорогѣ, а также для военныхъ, моряковъ, охотниковъ, на скачкахъ и на гонкахъ. На каждомъ биноклѣ имѣется наша фирма. Получать по фабричнымъ цѣнамъ можно, кромѣ нашего оптического заведенія, во всѣхъ лучшихъ оптическихъ магазинахъ или же, гдѣ таковыхъ нѣтъ, черезъ г. Карла Шпанъ въ С.-Петербургѣ, Дворцовая набер., 12. Цѣна для Россіи включительно съ пошлиной и пересылкой: увелич. въ 3 раза—63 р.; въ 6 разъ—75 р.; въ 9 разъ—88 р.; въ 12 разъ—100 р. Подробныя описанія устройства и прейсъ-курантъ высылаются бесплатно.



Оптическое заведеніе  
New-York, 52, East Union Square.  
London, Ross, 111, New Bond Street.

**C. P. GOERZ**

Berlin-Friedenau.  
Rhein-Strasse, 45—46.  
Paris. 22 Rue de l'Entrepôt.



## Содержание:

ТЕКСТЪ. Красавица. Повесть В. М. Михеева. (Продолжение).— „Нынѣ отпущаеши“. Рассказъ В. Дитмара.— Чудесное открытіе. Очеркъ В. А. Фрей.— Къ рисунку: Ронскій глетчеръ.— Вальхенское озеро въ лунную ночь.— На пасъбѣ.— Американская водяная гадука.— На буксирѣ.— Кармень.— Кончина князя Бисмарка.— Политическое обозрѣніе.— Объявленія.

РИСУНКИ. Ронскій глетчеръ. Грав. Михаэля.— Вальхенское озеро въ лунную ночь. Картина Н. Эсмарка.— На пасъбѣ. Орг. рисунокъ И. Ижаневича.— Американская водяная гадука. Рисунокъ Ф. Шпекта.— На буксирѣ. Картина В. Гора.— Кармень. Картина А. Шрамма.— Опыты фотографирования рентгеновскими лучами, произведенные проф. Пулуемъ въ Прагѣ. Коробка шведскихъ спичекъ.— Нормальная рука живой дѣвочки 11 лѣтъ съ браслетомъ и перстнемъ.— Рука больной туберкулезомъ.— Рука жертваца, въ жилы которой вприсунута Тейхманова масса.— Кончина кн. Бисмарка. У воротъ замка въ Фридрихсруэ. Последний выѣздъ князя Бисмарка.— У воротъ замка въ Фридрихсруэ. Въ день смерти кн. Бисмарка.— Комната, въ которой скончался кн. Бисмаркъ.— Группа оленя въ Фридрихсруэ.— Мѣсто будущей могилы кн. Бисмарка.— Князь Бисмаркъ, произносящій рѣчь съ балкона своего замка въ Фридрихсруэ.

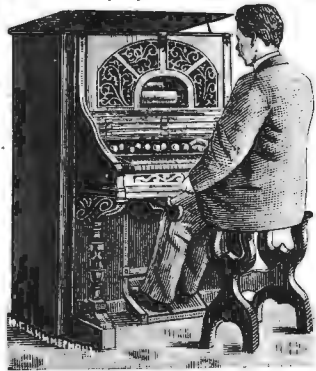

### Отзывъ проф. Н. В. Галкина объ Золіанъ-органѣ.

Новоизобрѣтенный инструментъ Золіанъ замѣняетъ собою оркестръ и даетъ возможность даме неуѣдомимъ играть исполнять всѣ оркестровыя сочиненія и такимъ образомъ пользоваться, съ приблизительно оркестровыми отгѣнками, всѣми шедеврами музыки у себя дома. Золіаны имѣются въ 225, 300, 400, 500, 600, 900, 1200 и 1500 р. Ноты къ нимъ въ громадномъ выборѣ отъ 1 р. 50 к. и дороже. Имѣется много русскихъ свѣтскихъ и духовныхъ пьесъ. Подробное описаніе бесплатно.

### Юлій Генрихъ ЦИММЕРМАНЪ.

С.-Петербургъ, Б. Морская, № 34. | Москва, Кузнецкій м., д. Захарьина.

## ЛОЗЕ MAIGLÖCKSCHEN

Эссенція для платковъ — Мыло — Туалетная вода — Рисовая пудра — Бриллиантъ — Духи для комнатъ № 6412 (88)

НОВѢЙШІЕ ЦВѢТОЧНЫЕ ДУХИ:

## ЛОЗЕ EDELWEISSCHEN

### ГУСТАВЪ ЛОЗЕ

Придворный парфюмеръ, 46, Егерштрассе, Берлинъ.

Получить можно также во всѣхъ аптекарскихъ и косметическихъ магазинахъ и у лучшихъ куаферовъ.

ВЫШЕЛЪ и РАЗСЫЛАЕТСЯ ПОДПИСЧИКАМЪ ПЕРВЫЙ ВЫПУСКЪ ЕДИНСТВЕННОГО ПЕРВАГО РУССКАГО ИЗДАНІЯ ПО РАЗНООБРАЗІЮ ГРУППЪ СОБРАННЫХЪ ТРАВЪ подъ названіемъ:

## Иллюстрированная классификація главнѣйшихъ сортовъ ЛУГОВЫХЪ ТРАВЪ.

По своей наглядности, простотѣ и краткости изложенія, живости рисунковъ, при первомъ взглядѣ на которые каждому лицу, не посвященному въ систематику растений, доступно узнать въ натурѣ ту или другую траву, одобрено Военно-Ученнымъ Комитетомъ и допущено Ученымъ Комитетомъ Минист. Землед. для средн. учебн. заведеній.

Составилъ штабсъ-ротмистръ Главнаго интендантскаго управленія  
**А. Ю. ЛАНКАРЕВЪ.**

6 выпуски, въ 18 рис. каждый, въ 9—13 красокъ; всего 108 рис. травъ: злаки, бобовыя, прныя, сорныя, кислыя, вредныя и ядовитыя, съ описаніемъ каждой травы въ отдѣльности, при предварительной общей классификаціи чаще всего встречающихся травъ на русскихъ лугахъ.

Печат. въ Экспедиціи Заготов. Государств. бумагъ, съ разрѣш. Главнаго Интенданта и санціи Военнаго Совѣта.

Трудъ этотъ нашелъ примѣненіе и одобреніе въ артиллеріи и кавалеріи по распоряженію Ихъ Импер. Высоч. Генераль-Фельдцейхмейстера и Генераль-Инспектора Навалеріи; въ агроном. и земледѣльч. отнош.—Министра Земледѣлія; во всѣхъ военно-учебн. завед.—Главн. Начальн. оныхъ; въ кавалер. яваса и ремонт. депю — Инспектора танковыхъ и во всѣхъ интендантскихъ управл. и учрежден.—Главнаго Интенданта.

ЦѢНА, благодаря тому, что авторъ возалъ на себя непосред. издательство, весьма ограничена—**24 РУБ. ЗА ВСѢ ШЕСТЬ ВЫПУСКОВЪ.** (Пересылка по разстоянію).

Допуск. разсрочка: 1-ый вып. высыл. по получ. 10 р., 2-ой и 3-й вып. по 5 р., 4-ый 4 р. Последніе два вып. бесплатно. Второй и послѣдующіе выпуски высылаются черезъ каждые два мѣсяца. № 11337

ОТДѢЛЬНЫМИ ВЫПУСКАМИ НЕ ПРОДАЕТСЯ. 26—2

ЦѢНА 1 руб. 50 коп. особо.

Деньги адресовать: на имя инженеръ-технолога АЛЕКСѢЯ ГУСТАВОВИЧА ФОНЪ-БРЕМЗЕНА, С.-Петербургъ, Фонтанка, 150.



## НАТУРАЛЬНАЯ МИНЕРАЛЬНАЯ СЛАБИТЕЛЬНАЯ горькая вода источника

## ФРАНЦЪ-ЮСИФЪ.

Прод. во всѣхъ аптекахъ и аптекарскихъ магазинахъ въ Россіи. Дирекція источника ГОРЬКОЙ ВОДЫ: ФРАНЦЪ-ЮСИФЪ, въ Будапештѣ.

## Санаторія Биркенвердеръ

близъ Берлина. Штеттинскій вокзалъ. Пригородное сообщеніе. ФИЗИЧЕСКИ-ДИЭТИЧЕСКОЕ ЛѢЧЕНІЕ.

Завѣд. врачъ:

ДОНТ. МЕД.

Цигельротъ,

бывшій ассист.

въ санаторіи

д-ра Ламана.

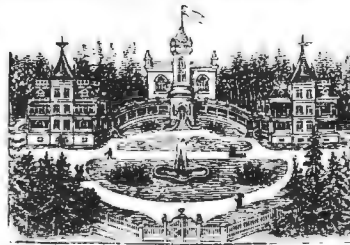

Санаторія приспособлена къ лѣченію выздоравливающихъ, нервныхъ, а также хронически больныхъ.

Проспекты высылаются бесплатно управленіемъ.

8—6

## ЧЕРНИЛА ЛЕОНГАРДИ.

Спец. копиров. чернила.

Темно-фіолет. копир. чернила, легко стекаютъ. По истеченіи мѣсяцевъ и даже годовъ даютъ хорошія отчетливыя копии.

Черныя двойныя копир. чернила, стекаютъ черными. Отъ 2 до 4 копій.

Копир. чернила „Non plus ultra“ для корреспонденціи съ дальн. странами. Отъ 4 до 8 копій.

Чернила для книгъ и для копирования.

Алицириновыя чернила для письма и копирования. № 11222 12—7

Атраца. чернила для письма и копирования.

Черныя желѣзисто-орѣшковые чернила.

Черныя чернильныя порошкы (атролентъ).

Химич. фабрики чернилъ, основ. въ 1826 г.

## Авг. ЛЕОНГАРДИ въ ДРЕЗДЕНЬ.

Изобрѣтателя и единственн. фабриканта всемирно-извѣстныхъ

Алицириновыхъ чернилъ для письма и копирования,

легко стекающихъ и вполнѣ прочныхъ желѣзисто-орѣшковыхъ чернилъ 1-го класса.

Во избѣжаніе поддѣлокъ проситъ обращать вниманіе на закл. въ Россіи этикетъ и фабрич. поддѣлыват. марку.



Неподдѣльно только съ соей предохранительной маркой.



# ПРАЧЕШНАЯ МАШИНА „НИАГАРА“

**Простота и совершенство конструкции! Последнее слово техники!**

Она моетъ какъ самыя грубыя, такъ и вѣжныя ткани. — Бѣлье получается совершенно чистое, безукоризненной бѣлизны и не требуетъ перестирки руками. — Бѣлье не портится и не рвется, а наоборотъ берегается болѣе, чѣмъ при стиркѣ руками, ибо оно вымывается кипящимъ мыльнымъ растворомъ, безъ всякихъ, вредно-дѣйствующихъ на бѣлье, химическихъ продуктовъ и безъ всякаго тренія. — Громадная экономія труда и матеріаловъ (мыла, топлива и воды).

— Бѣлье вымывается втрое скорѣе, чѣмъ руками. — Всѣ микробы и бактеріи, которыя находятся въ бѣльѣ, совершенно уничтожаются паромъ. — Уходъ за машиной чрезвычайно простой. Великій, не имѣющій понятія о стиркѣ, можетъ съ помощью означенной машины вымыть какое угодно бѣлье лучше, чѣмъ самая опытная прачка. — Машина эта ставится на обыкновенную плиту, или за неимѣніемъ плиты на удобно устроенный желѣзный переносный очагъ.

**Цѣны машинамъ:**

- Машины № 1, на 25 рублахъ:**  
 Изъ красной мѣди, луженая . . . . . 48 р.  
 Изъ оцинкованнаго желѣза, съ мѣди. дномъ. 34 р.  
**Машины № 2, на 40 рублахъ:**  
 Изъ красной мѣди, луженая . . . . . 70 р.  
 Изъ оцинкованнаго желѣза, съ мѣди. дномъ. 50 р.  
**Машины № 3, на 140 рублахъ:**  
 Изъ красной мѣди, луженая . . . . . 170 р.

По желанію и покупателей, къ машинамъ „Ниагара“ изготовляются весьма удобные для переноски желѣзные очаги съ резервуарами для кипяченія воды.

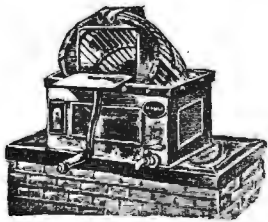

**Цѣны очагамъ:**

- Желѣзный очагъ съ резервуаромъ для кипяченія воды, для машинъ № 1 . . . . . 25 р.  
 Такой же очагъ для машинъ № 2 . . . . . 35 р.  
 Такой же очагъ для машинъ № 3 . . . . . 50 р.  
**Упаковка и доставка:**  
 За упаковку и доставку на вокзалъ или гавань машинъ № 1 . . . . . 1 р. 50 к.  
 Тоже, машинъ № 2, 2 р. — к.  
 Тоже, машинъ № 3, 3 р. — к.  
 За упаковку и доставку очага къ маш. № 1, 1 р. 50 к.  
 Тоже, къ маш. № 2, 2 р. — к.  
 Тоже, къ маш. № 3, 3 р. — к.

Крышки и чертаки для вѣсковъ машинъ дѣлаются изъ оцинкованнаго желѣза.

Пересылка за счетъ гг. заказчиковъ.

Вслѣдствіе перечисленныхъ качествъ своихъ, машина „Ниагара“ является необходимой для каждаго семейства, домовладѣльца, содержателя артелей, прачешныхъ заведеній, гостиницъ, приютовъ, военныхъ частей, госпиталей, пансіоновъ и друг. учреждений.

За невозможностью помѣстить и сотой части полученныхъ о машинѣ „Ниагара“ лестныхъ отзывовъ, всѣмъ желающимъ высылаются немедленно, по первому требованію, специально отпечатанная брошюра, гдѣ помѣ-

щены отзывы учреждений и лицъ, пользующихся въ общемъ около 2.000 машинъ „Ниагара“, проданныхъ въ періодъ около 3-хъ лѣтъ. Изъ отзывовъ легко убѣдиться въ превосходствѣ этихъ машинъ.

Подробные каталоги съ отзывами, аттестатами и спискомъ болѣе 400 городовъ, гдѣ работаютъ машины „Ниагара“, немедленно высылаются по требованію безплатно.

Требованія адресовать въ ОДЕССУ, на фабрику „ЗИФЕЛЬДТЪ и КРОЛЬ“, Картамышевская ул., д. № 10.



**Размѣры машинъ:**

- Всѣъ бруто:**  
 Машины № 1 . . . . . 2 п. 20 ф.  
 " " 2 . . . . . 4 п. — ф.  
 " " 3 . . . . . 13 п. 20 ф.  
**Всѣъ нетто:**  
 Машины № 1 . . . . . 1 п. 20 ф.  
 " " 2 . . . . . 2 п. 20 ф.  
 " " 3 . . . . . 8 п. — ф.  
**Длина:**  
 Машины № 1 . . . . . 12 верш.  
 " " 2 . . . . . 15 1/2 верш.  
 " " 3 . . . . . 23 1/2 " "  
**Ширина:**  
 Машины № 1 . . . . . 8 верш.  
 " " 2 . . . . . 10 1/2 верш.  
 " " 3 . . . . . 13 1/2 "

Размѣры и всѣъ очаговъ съ резервуарами ко всѣмъ номерамъ прачешныхъ машинъ обозначены въ каталогѣ.



Гг. иногородніе заказчики благоволятъ высылать задатокъ не менѣе 25%, а остальная сумма будетъ наложена на товаръ.

Гг. заказчики изъ Азіатской Россіи, Сибири и мѣстностей, гдѣ нѣтъ желѣзной дороги или пароходныхъ сообщеній, благоволятъ высылать деньги полностью при заказѣ.

Въ мѣстахъ, гдѣ нѣтъ желѣзной дороги или пароходныхъ сообщеній, просимъ указать, черезъ какія экспедиціонныя конторы удобнѣе пересылать и какимъ трактомъ.





**XXIX г.**

**№ 32**

Выданъ 8 августа 1898 г.

**ПОЛИТИКИ И СОВРЕМЕННОЙ ЖИЗНИ.**

Выходитъ еженедѣльно (52 № въ годъ), съ приложеніемъ 12-ти ежемѣс. книгъ „Сборника“, содерж. соч. И. С. ТУРГЕНЕВА, 12 книгъ литературныхъ приложеній, 12 №№ „Парижскихъ модъ“ и 12 листовъ чертежей и выкроекъ.

**г. XXIX**

**1898**

Цена этого № 15 к., съ пер. 20 к.

## ПРОДОЛЖАЕТСЯ ПОДПИСКА на „НИВУ“ 1898 г.

КОНТОРА ЖУРНАЛА „НИВА“ ВЪ С.-П.-БУРГѢ, МАЛАЯ МОРСКАЯ, Д. № 22.

Подписная цѣна годового изданія „Нивы“ со всѣми приложеніями на 1898 г.: 12 книгъ Сборника „Нивы“, содерж. полное собраніе сочиненій И. С. ТУРГЕНЕВА, 12 книгъ „Литературныхъ приложеній“, и пр., и пр.

Безъ доставкѣ въ Петербургъ.

**5 р. 50 к.**

Безъ доставкѣ въ Москвѣ чр. контору Н. Н. Печковской, Петровскія торговыя линіи.

**6 р. 25 к.**

Съ доставкою въ Петербургъ . . .

**6 р. 50 к.**

Съ пересылкою въ Москву и др. города Россіи . . .

**7 р.**

За границу . . . 10 р.



Ронскій глетчеръ. Съ рис. „Д. П.“ грав. Г. Михаэль.

## Красавица.

Повѣсть

В. М. Михеева.

(Продолженіе.)

### XVIII.

Постромовъ былъ дома.

Онъ ломалъ голову надъ письмомъ женѣ, начавъ его заново въ четвертый разъ. Сегодня онъ рѣшился непременно его написать и завтра же отправить, хотя собственно и слѣдовало помедлить, ибо за минувшее, правда, короткое время, разводъ его нисколько не подвинулся: Якобовъ ловко уклонялся отъ разговоровъ на эту тему; драматургъ-юристъ, видя, что ему пока еще опредѣленно не поручаютъ веденіе дѣла, только запугивалъ неопытнаго Данилу Евстафьевича своими разъясненіями; изъ дирекціи насчетъ аванса не было ни слуху, ни духу, самому справляться было неловко, потому что директоръ сказалъ: я вамъ напишу своевременно; а главное—отъ Климентія Климентьевича не было ни слова.

Кондратій заходилъ часто къ Постромову, но сообщалъ только, что „братъ и сестра уткнулись носомъ въ бактериологію“, и что дома у нихъ теперь „таинственная меланхолія“. Кондратій и теперь только что ушелъ отъ Постромова, сказавъ, что онъ на мѣстѣ Данилы Евстафьевича давно бы явился лично къ Сашѣ, обнялъ бы ее, чмокнулъ въ губы—и она бы не медля благословила его на разводъ. Но Постромовъ помнилъ, что уже разъ своей стремительностью почти оттолкнулъ отъ себя Сашу. Кромѣ того, онъ обѣщалъ Климентію терпѣливо ждать, и въ его неутомимо работающемъ мозгу явилась новая идея: добиться развода, не дожидаясь согласія Саши, и явиться къ ней уже свободнымъ—дѣло, молъ, сдѣлано ради васъ—судите и милуйте!

И вотъ онъ, уже обдумывая, какъ бы раздобыться деньгами „хотя бы за чертовскіе проценты“, рѣшилъ, прежде всего, покончить вопросъ съ женой, завтра же послать ей письмо, которое ее подготовитъ ко всему, потомъ, если нужно будетъ, поѣхать самому въ Малинку и вырвать у жены, во что бы то ни было, согласіе на разводъ. И онъ прогналъ отъ себя Кондратія и углубился въ письмо къ женѣ. Но не давалась оно Постромову. Онъ грызъ перо, ерошилъ волосы, искалъ самыхъ мягкихъ, прочувствованныхъ словъ и не находилъ.

„Вотъ Якобовъ сколько угодно бы нашель!—вдругъ пришло ему въ голову.—Ба! Вообразу, что я не женѣ пишу, а монологъ въ драмѣ“,—сказалъ онъ себѣ наконецъ и закрылъ глаза, чтобы лучше сосредоточиться.

Но въ его фантазіи тотчасъ же всплылъ образъ... только не жены. Постромовъ съ усиленіемъ открылъ глаза, чтобы не отвлекаться отъ письма, и сталъ ихъ пугливо протирать. Неужели онъ бредилъ? Тотъ образъ не исчезалъ; только почему-то былъ теперь въ кофточкѣ и шляпкѣ и... и смотрѣлъ на Постромова, улыбаясь дрожащими, точно виноватыми, губами. Постромовъ вскочилъ, схватился за лобъ, широко открылъ глаза.

— Я, я сама, не привидѣніе,—говорили милыя губы и дрожали, дрожали:—вы такъ углубились въ вашу работу, что не слышали, какъ я вошла.

— Вы сами?!—затрепеталъ голосъ Постромова.

Онъ чувствовалъ, что передъ нимъ разверзается кака-то бездна, полная блеска, и онъ готовъ потонуть въ волнахъ ея свѣта. Достаточно было ему взглянуть на Сашу, чтобы понять, зачѣмъ она пришла. Несомнѣнно, она пришла сказать, что она любитъ, что она вся его! Съ такимъ лицомъ за инымъ не приходятъ. И онъ, схвативъ ея руки, ея милыя, похолодѣвшія (отъ счастья, отъ счастья,—онъ это понимаетъ) ручки, сказалъ точно не своимъ, чѣмъ-то чужимъ, пѣжно пѣвучимъ голосомъ:

— Неужели же „да“?

— „Да!“—прошептала Саша и припала головой къ его груди.

То была минута высшаго восторга, которую когда-либо пережилъ Постромовъ. Это длилось всего мгновение. Саша порывисто подпила голову, осіяла глаза Постромова взглядомъ чудныхъ, огромныхъ очей, подернутыхъ свѣтлыми слезами, сквозь которыя блескъ зрачковъ казался еще ярче и нѣжнѣе.

— Простите, простите мнѣ все, и дѣлайте что хотите!—прошептала она и снова припала головой къ его груди.

А ему вдругъ вспомнился финалъ оперы Вагнера „Зигфридъ“, слышанной имъ прошлой зимой, вспомнилась очнувшаяся отъ сна, озаренная солнцемъ, Брингильда, которая поетъ при приближеніи Зигфрида: „Здравствуй, солнце!“ Гениальные звуки этой музыкальной фразы, бархатный голосъ пѣвицы, захватывающій аккомпанементъ Вагнеровскаго оркестра, заставили и тогда мучительно сжаться отъ восторга сердце Постромова; и онъ помнитъ: тогда онъ отъ этого чувства закрылъ глаза, и ему почудилось, что у Брингильды не лицо пѣвицы, а лицо Саши, которую недаромъ братъ ея, Кондратій, зоветъ валкиріей. И вотъ теперь эта валкирія, это „солнце“ его передъ нимъ, и онъ для нея ея Зигфридъ, ея солнце—и блескъ, блескъ кругомъ. И онъ сказалъ:

— Солнце мое! Ничего не хочу, кромѣ того, чтобы передъ лицомъ Бога, передъ алтаремъ...

Онъ умолкъ. У него захватило дыханіе.

— Да, да, непременно,—подхватила Саша; ее точно въ самомъ дѣлѣ крылья валкиріи несли куда-то. — Но слушайте... я вѣдь пришла защищать васъ.

— Отъ кого?—встренулся Постромовъ.

— Отъ жены вашей!

— Отъ жены! О, я самъ защиту наше счастье отъ нея. Я сейчасъ вотъ пишу ей,—и онъ указалъ на почтовую бумагу, лежавшую на столѣ.

— Не нужно, не нужно! Она здѣсь... Она сама...

— Здѣсь? Сама? Моя жена?

— Сама. Она сейчасъ была у меня.

— У васъ? У тебя?

— Да, да!

И Саша, схвативъ его за руку, торопливо, беспорядочно рассказала все, что произошло у крылечка ихъ дачи.

— О, какъ я была счастлива, что она споздала на поѣздъ, какъ я летѣла къ вамъ!—заклчила Саша, прижимая его руку къ своей груди.

— Якобовъ-то! Якобовъ то! Другъ! Ха-ха-ха!—горько расхохотался Данила Евстафьевичъ, когда она передала ему содержаніе письма его одноклассника. — Это онъ въ эту же ночь написалъ, какъ я сказалъ ему... Но что ему-то?.. О, двуличная душонка! Зависть, зависть! Не доставайся красавица... О, вы пастоящія красавица... Вы не знаете... и никто не увидитъ васъ такой красавицей, какъ я вижу васъ теперь, и я, можетъ-быть, больше никогда не увижу васъ такой... А теперь... теперь вы такъ хороши, что нестерпимо больно!

И Постромовъ, неожиданно для самого себя, опустился къ ея ногамъ и припалъ губами къ ея рукѣ.

— Не надо, не надо!—шептала она, отнимая руки отъ его страстныхъ поцѣлуевъ. — Прежде отвоюемъ счастье, а потомъ...—И она отошла отъ него.

— Да, да, простите, простите... прежде, прежде,—

бормотал Постромовъ, поднимаясь и слѣдуя за Сашей, какъ дитя за нянькой.—Но... она черезъ часъ будетъ здѣсь, теперь лѣтомъ поѣзда идутъ каждый часъ!—схватился онъ, взглянувъ на карманные часы.

— Что жь! Пусть входитъ. Я ни отъ кого не хочу таиться. Я ни въ чемъ не виновата. Я спору съ ней только о томъ, кто будетъ твоей законной женой: она ли, не сумѣвшая въ счастья, которое ты далъ ей, облагородить себя хотя бы на кашлю, или я, которая всего, всего тебя понимаю... чуднаго, правдиваго, смѣлаго, поэта моего!

— Саша! Дорогая!—вырвалось при этихъ словахъ у Постромова.—Да, я поэтъ, и въ этомъ бѣда всей моей жизни, въ этомъ теперь и высшее мое счастье, потому что ты... ты понимаешь, что я поэтъ!

— Понимаю, понимаю, дорогой! За это-то и люблю тебя!—обвила она вокругъ его шеи своими сильными, гибкими руками.

Онъ сказалъ ее въ долгомъ объятіи и вдругъ зарыдалъ у нея на плечѣ.

— Голубчикъ, голубчикъ, что съ вами?—вскинулась Саша.

Ее еще ничто въ жизни не пугало такъ, какъ этотъ взрывъ рыданій у сильнаго мужчины на ея плечѣ. Онъ понималъ, что испугалъ ее. Онъ отошелъ, проведя платкомъ по лицу и, выпивъ стаканъ воды, вернулся къ ней.

— Ничего, не беспокойся. Нервы... Раскаяніе... Какая я, въ сущности, дрянъ былъ до сихъ поръ! Кого любилъ! Что писалъ! Жену моего опекуна? Эту гадину, оклеветавшую меня. Кому въ порывѣ глупаго умиленія бросилъ я свою жизнь? Ты видѣла ее?

— Не говорите. Она ужасна. Я совсѣмъ не думала.

— Думала: преувеличиваю, изъ злобы клеветчу?

— Да, да, простите, простите!

— А писалъ, писалъ что!—Постромовъ схватился за голову.—Вотъ оно—мое единственное, вполне искреннее и дѣльное мое дѣтище!—И онъ, выдвинувъ ящикъ стола, порылся въ немъ и досталъ истрепанную тетрадь.—Вотъ она „Бабья страда“, отвергнутая всѣми и вся! Подождите, прославлюсь я до того, что самъ буду предписывать и дирекціямъ, и рецензентамъ законы, тогда поставлю, отпечатаю ее, и сколько сердечъ и умовъ отзовется на это! А теперь рука-объруку съ такимъ другомъ, съ моей Брингильдой, я прославлюсь! Иное я теперь буду писать... Буду такъ писать, какъ писалъ вотъ это!—И въ какомъ-то непреоборимомъ экстазѣ Постромовъ потрясалъ рукописью надъ своей львиной головой.

— Отдайте мнѣ ее. Отдайте, какъ залогъ нашего счастья!—вырвала у него рукопись Саша и прижала ее къ своей груди.

— Бери, бери, мое солнце! Бери меня и все лучшее мое!—поцѣловалъ ее въ лобъ Постромовъ.

Но Саша вдругъ поблѣднѣла.

— А другое ваше дитя?!—впиалась она, съ мучительнымъ вопросомъ, въ его глаза пристальнымъ взглядомъ.

— Евстафій? Сынъ?—сразу понялъ ее Постромовъ.—Пусть она его воспитываетъ. Онъ весь въ нее,—глухо и сурово проговорилъ онъ.

— Знаете, — порывисто подхватила Саша, все еще прижимая къ груди рукопись „Бабьей страды“:—я бы и его отняла у нея. Какая она воспитательница! Не вѣрю я, чтобы вашъ ребенокъ былъ въ нее. Просто она до сихъ поръ не сумѣла пробудить въ немъ ничего высшаго, ничего вашего... Вы же сами совсѣмъ не живете дома. О, какъ бы я полюбила его... вашего, вашего маленькаго!

И точно это была не старая истрепанная тетрадь, а маленькій сынъ Постромова, Саша еще крѣпче прижала рукопись къ груди.

— А знаешь! Можетъ-быть, она согласится и на это? Отдамъ ей, ей одной, въ полное владѣніе Малинку, и

пусть тамъ живетъ съ отцомъ, вымазживаетъ, какъ она говорила тебѣ... Вѣдь, правду говоря, она мало любитъ сына... Дѣдушка полуслѣпой съ нимъ возится.

— Да, да! Устройте это, устройте! Тогда моя совѣсть будетъ совершенно спокойна... Ей причинитъ зло? Да развѣ мы вповаты, что она не удержала васъ?.. А вашему маленькому—ему будетъ лучше, лучше—клинусь... Пока я буду въ правленіи—я буду служить, буду, не возражайте, я буду поддерживать своимъ трудомъ наше общее гнѣздо; пока я буду на службѣ,—мама за пимъ присмотритъ,—мы вѣдь возьмемъ маму къ себѣ? Да? А вечеромъ я вся буду ваша и вашего маленькаго? Кондратій въ будущемъ году кончитъ, онъ пойдетъ на сцену, онъ не будетъ намъ обузой, и вотъ мы впятеромъ: я, вы, мама, вашъ маленькій, малый... Вообразите, какъ мы заживемъ... Климентій у насъ будетъ часто бывать, его жена, она такая славная...—Саша вдругъ засмѣялась веселымъ, заразительнымъ, почти дѣтскимъ смѣхомъ.—Глупая я, глупая,—воскликнула она, совсѣмъ по-дѣтски всплеснувъ руками:—мечтаю, какъ мы устроимся!

— Не глупая, не глупая, а солнце мое, единственная моя!—сжалъ ее въ неужеримомъ объятіи Постромовъ.

Но въ это время въ коридорѣ, шипя, громко пробили часы.

— Саша, голубушка! Уѣзжай! Я не хочу, чтобы ты съ нею опять встрѣтилась,—торопливо заговорилъ Данила Евстафьевичъ.—Меня не нужно защищать. Одна твоя любовь и безъ тебя такой щитъ мнѣ противъ всего, что... Уѣзжай! Пусть является! Сейчасъ же и порѣшу съ ней все. Она навѣрное сейчасъ явится...—И онъ слегка направилъ Сашу къ двери.

— Хорошо! Борись одинъ. Я знаю, теперь ты устоишь,—сказала она, идя къ двери и крѣпко сжимая его руку.—Теперь вѣдь ты мой! Вѣдь ужъ совсѣмъ мой! Да?

— Твой ли? Глупая!—и онъ вдругъ поцѣловалъ ее въ губы.

На мгновеніе она вся отдалась его поцѣлюю, потомъ, вся пылая краской стыдливости и счастья, бросилась въ дверь. Но въ самой двери остановилась и крикнула:

— Дая! О маленькомъ-то не забудь! Пусть отдастъ его намъ!

Потомъ она скрылась, какъ блестящее видѣніе.

Постромовъ остановился посреди комнаты, закинувъ руки за голову, выставивъ впередъ широкую грудь. Онъ долго стоялъ такъ съ закрытыми глазами. И вдругъ, ясно вспомнивъ опять музыкальную фразу Вагнеровской валькирии, во весь свой, хотя и необработанный, надорванный, но сильный колоритный голосъ запѣлъ эту фразу:

„Здравствуй солн..“

Но онъ ей не кончилъ. Онъ вдругъ умолкъ. Руки его унали. Лицо поблѣднѣло. Въ тихо раскрывшихся дверяхъ стояла смертельно блѣдная Анна Устинова. Оба долго молчали, не сводя другъ съ друга глазъ. Наконецъ Постромовъ сказалъ едва слышнымъ голосомъ:

— Анюта! Здравствуй!

— Здравствуй, Дая!—также едва слышно, не трогаясь съ мѣста, отозвалась жена. Съ того момента, какъ она увидала мужа, точно безуміе застыло въ ея глазахъ.

— Анюта! Сейчасъ у меня была Александра Климентьевна Егорова и сказала мнѣ, что видѣлась съ тобой, и что ты все знаешь. Поэтому, не вдаваясь въ подробности, я умоляю тебя дать мнѣ свободу... Умоляю тебя всѣмъ святымъ. Я отдамъ тебѣ хуторъ, я буду посылать тебѣ, кромѣ того, годовыхъ, сколько могу. Живи мирно съ отцомъ Устиномъ. Стасу отдай намъ. Мы его лучше воспитаемъ. Ты вѣдь его не особенно любишь...

Постромовъ говорилъ это и весь дрожалъ мольбою



Вальхенское озеро въ лунную ночь. Съ картины Н. Эсмарха грав. Г. Клозе.



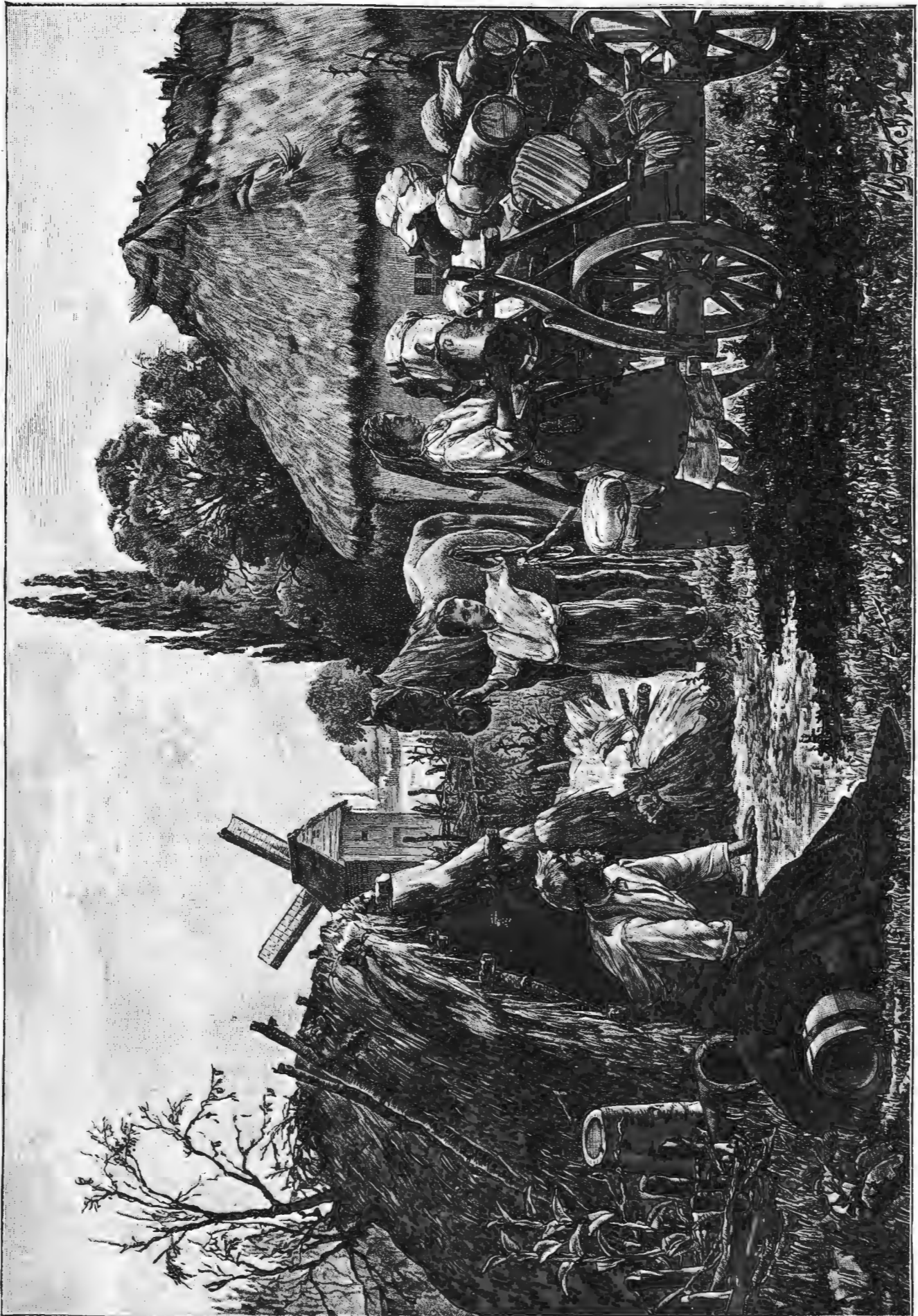

На пасѣнѣ. Ориг. рис. (собств. „Нивы“) И. Макаевича, грав. Г. Флюгеля.

о свободѣ, о счастьи. Лицо Анны Устиновны было неподвижно. Точно она не совсѣмъ понимала то, что ей говорили. Но когда онъ заговорилъ о сынѣ, губы ея передернулись, точно кто-то больно укололъ ее въ щеку.

— Сташу... Сташу я не люблю, Даня,—хрипло сказала она:—я одного... одного только люблю!—и вдругъ она всѣмъ тѣломъ рухнула на полъ, прямо къ погамъ Постромова, вцѣпилась въ эти ноги своими крупными костистыми руками и завопила совершенно тѣмъ голосомъ, какимъ деревенскія бабы вопять о близкихъ имъ покойникахъ:—Даничка, Даничка! Одинъ мнѣ любъ! Ты только любъ... Не отдамъ я тебя.. не пущу я тебя!..

Постромовъ отступилъ. Но она влачилась за нимъ, цѣпляясь за его ноги.

— Не отдамъ, не отдамъ! Желанненькій ты мой, ненаглядный ты мой!—вся содрогаясь, причитала она, точно по покойникѣ, и впила въ колѣна Постромова такъ сильно, что ему стало больно.

Въ какомъ-то стихійномъ ужасѣ рванулся онъ еще разъ изо всей силы. Руки ея сорвались, она упала на полъ. Ему вдругъ стало невыносимо жаль ея въ этой униженной позѣ. Онъ бросился поднимать ее. Она попила это движеніе иначе. Вскривая сама, она схватила его и вдругъ закинула руки за его шею.

— Даничка, Даничка! Поѣдемъ со мной въ Малинку?—радостно простонала она и потянулась губами къ его лицу.

Постромовъ еще разъ рванулся, откинулъ ее въ сторону, бросился къ письменному столу, ящикъ котораго оставался выдвинутымъ, и выхватилъ изъ-подъ бумагъ револьверъ. Тряся этимъ револьверомъ передъ глазами окаменѣвшей жены, онъ прошипѣлъ въ злобномъ изступленіи:

— Скорѣе опять угрожу себѣ въ високъ—я вѣдь ужъ пробовалъ,—чѣмъ поѣду къ тебѣ, чѣмъ вернусь...

Но онъ не успѣлъ договорить. Рука жены вырвала у него револьверъ.

— Такъ вотъ до чего я тебѣ не любя, такъ вотъ до чего,—рвалось изъ пепельно-блѣдныхъ, прыгавшихъ губъ Анны Устиновны, и дуло револьвера поднялось къ ея лицу.

— Аюта? Что ты?—крикнулъ Постромовъ. Лицо его искажилось послѣдними предѣлами ужаса...

— Ослободить тебя хочу... ослободить,—прыгали губы Анны Устиновны.

Онъ бросился къ ней. Онъ вцѣпился рукой въ ея руку съ револьверомъ. Раздался выстрѣлъ. Пуля впила въ ножку письменнаго стола. Въ дверяхъ показались испуганныя лица прислуги, жильцовъ.

— Нечаянно... разряжая, выстрѣлили... жепя испугалась... никто не раненъ,—бормоталъ Постромовъ, поддерживая тѣло жены, которое билось въ жестокой истерикѣ.

## XIX.

Марья Степановна была очень сердита.

Она никакъ не ожидала такого легкомыслія отъ Саши. Вернувшись изъ лѣсу съ Михеевной и малымъ, недовольная уже тѣмъ, что грибовъ почти не нашли, она впадала въ настоящее негодованіе, увидавъ, что оставшейся домовничать Саши нигдѣ не было. Замѣтивъ, что пѣтъ и кофточки, и шляпки дочери, она заключила, что та, внезапно бросивъ дачу на произволь судьбы или воровъ, уѣхала въ городъ. Правда, зонтикъ Саши стоялъ въ углу, ея перчатки мирно лежали на подокошникѣ, но сегодня день былъ сѣрый, не солнечный, а „дѣвицы, извѣстно, для чего употребляютъ перчатки и зонты: чтобы снасти отъ загара свои лица и руки“.

— Уѣхала! въ городъ уѣхала, это ясно!—возмущалась, по своему обыкновенію, съ большимъ само-

обладаніемъ и достоинствомъ, Марья Степановна. — Знаетъ прекрасно, что братья до поздней ночи не вернутся. Климентія не отпустятъ отъ ужина на фабрику; Кондратій объявилъ, что ночуетъ у товарища въ городѣ; а съ нами, со мной и съ тобой, малый, ей скучно, вотъ и уѣхала. И хоть бы подождала, когда мы вернемся изъ лѣсу. А то все брошено, все настезь—нате, пожалуйте, господа воры, хозяйничайте, милости просимъ! Малый! резонно поступаютъ эти взрослые люди?—допытывала Сеню Марья Степановна, точно онъ-то и былъ виновникомъ легкомыслія „этихъ взрослыхъ людей“.

Малый слушалъ терпѣливо, сдвинувъ брови.

— Если Александра Климентьевна такъ поступили, то, значитъ, надо было,—заключилъ онъ невозмутимо.

— А дачу бросить! Тоже надо?—съ презрительнымъ упрекомъ посмотрѣла Марья Степановна на неугомимаго юнаго спорщика.

— Значить, заняты были чѣмъ-нибудь Александра Климентьевна. Не домекнулись: другое въ головѣ сидѣло,—настаивалъ малый.

— Сеня, ты до того споришь, что просто невыносимо,—объявила съ подавляющимъ видомъ Марья Степановна и велѣла Михеевнѣ, не дожидаясь Саши, подавать обѣдъ.

За обѣдомъ она нѣсколько успокоилась: бефъ à la Строгановъ удался Михеевнѣ, а Марья Степановна ѣла мало, но любила хорошо приготовленные и хотя слегка замысловатые блюда. Но и тутъ произошелъ споръ съ малымъ. Сеня утверждалъ, что это блюдо, вѣроятно, называется просто строганое мясо — иначе скобленка — какъ его, дѣйствительно, иногда и называютъ, а повара для важности обратили „строганое“ въ „бефъ à la Строгановъ“. Это возрѣніе малаго возмутило Марью Степановну; она прочла ему очень впушительную лекцію о тонкихъ блюдахъ, изобрѣтенныхъ гастрономами: отсюда и названія картофелъ à la Soubise, почки à la Демидовъ,—и отрицаніе этого факта показываетъ только плебейскую невоспитанность.

— Тутъ я не за плебейство укоряю тебя: мой мужъ былъ тоже плебей, сынъ мѣщанина, а за невоспитанность!—уязвила Марья Степановна малаго.

На это онъ не безъ ядовитости замѣтилъ:

— Благодарю-съ. Но только вы сегодня впервые начали воспитывать меня относительно этихъ пазваній!

Только-что Марья Степановна хотѣла подхватить это уязвленное ее замѣчаніе, въ столовую ворвалась Саша. Она влетѣла, какъ ураганъ, бросилась обнимать и цѣловать мать, заставивъ ее уронить на полъ вилку и ножъ, потомъ выдернула изъ-за стола Сеню и начала насильно вертѣть его по компатѣ. Не успѣли Марья Степановна и малый изобразить на своихъ лицахъ негодование по поводу такого поведенія, она закричала, что ѣсть не хочетъ, а хочетъ... спать, спать, спать — и еще быстрѣе умчалась въ свою комнатку.

Когда же Марья Степановна кончила съ малымъ методически обѣдъ, обмѣнялась опять съ нимъ презрительными взглядами на счетъ взрослыхъ людей и, поѣвъ ягодъ съ молокомъ, вошла въ комнату дочери, то нашла ее, дѣйствительно, спящей, съ такимъ счастливымъ и яснымъ лицомъ, что старушка, вмѣсто приготовленныхъ упрековъ и допросовъ, только нѣжно перекрестила дочь. Она сама пошла вздремнуть. День былъ субботній, и Марья Степановна по обыкновенію собиралась ко всенощной. Разбуженная Михеевной къ семи часамъ, она приодѣлась, чтобы идти въ сопровожденіи малаго (постояннаго ея спутника въ церковь, разумѣется, въ видахъ его воспитанія)—въ небольшой дачный храмъ. Саша все спала.

— Михеевна,—сказала, уходя, Марья Степановна:—я сегодня вернусь очень поздно, я общалась послѣ службы зайти къ матушкѣ-попадѣ чай пить, а съ ней, извѣстно, заболтаешься. И малый у бабушки посидитъ.

Батюшка очень хорошо наставляет его. Хотя онъ и съ нимъ спорить. А Сашенькѣ ты поставь самоваръ и напои ее чаемъ. Ишь разоспалась. Ночи-то съ братомъ бактеріевъ разводитъ, вотъ и не досыпаетъ. Охъ, молодость, молодость!

И старушка, вздохнувъ о легкомыслии молодости, а, можетъ-быть, и о потерѣ ею самою этого легкомыслия— пошла съ малымъ въ церковь. Михеевна забралась въ кухню на лежанку и задремала. Такъ что, когда часа черезъ два на дачу Егоровыхъ явился Якобовъ, онъ засталъ спящее дарство. Онъ прошелся по всей дачѣ, заглянулъ на кухню, увидалъ Михеевну, спавшую съ открытымъ ртомъ, но не разбудилъ ея, пріотворилъ дверь въ комнату Саши, увидалъ и ее на кровати, закрылъ дверь и молча сѣлъ на крыльцо, закуривъ сигару.

Лицо его было блѣдно и сосредоточено; черный костюмъ сидѣлъ безукоризненно. Онъ курилъ, потрихивая между пальцами какимъ-то письмомъ, думалъ о чемъ-то, беспокойно сдвинувъ брови. А Саша все спала. Давно она не испытывала такого глубоко-спокойнаго и легкаго сна. Ей ничего не снилось. И когда она, черезъ полчаса послѣ прихода Якобова, вдругъ раскрыла глаза, она быстро вскочила съ кровати, оправивъ платье и прическу, заглянула въ кухню, гдѣ Михеевна все еще спала, и пошла на крыльцо: ей хотѣлось на воздухъ, на этотъ чудный вечерній июльскій воздухъ.

Ей было очень хорошо. И куда они всѣ дѣвались! думала она про мать, про Сению. Она бы теперь такъ весело проболтала до поздней ночи. А тамъ вернулся бы Климентій, и она бы ему все, все рассказала, и онъ былъ бы счастливъ ея счастьемъ. Но выйдя на крыльцо, она вздрогнула. Начинало уже темнѣть, и въ легкомъ первомъ сумракѣ, при ея появленіи, на крыльцѣ, поднялась темная фигура. Огонекъ сигары, брошенной въ траву, сверкнулъ и потухъ.

— Александра Климентьевна, я къ вамъ, — сдержанно произнесъ Якобовъ, снимая цилиндръ, на этотъ разъ черный.

— Вы, Гурій Ильичъ?—изумилась она.

Никакой враждебности къ нему у нея не было. Въ сущности онъ своимъ письмомъ къ отцу Устину только помогъ ей: вызвавъ, хотя и не думая сдѣлать этого, жену Постромова, онъ только далъ поводъ раскрыться въ душѣ Саши во всей ясности и силѣ любви къ Данилѣ Евстафьевичу. Да и вообще, послѣ того, что произошло сегодня, она не могла быть враждебна ни къ кому. Но что-то заняло у пей въ груди при видѣ Якобова: можетъ-быть, его черный костюмъ въ сумракѣ показался ей зловѣщимъ.

— Александра Климентьевна, — какъ-то торжественно грустно сказала Якобовъ: — съ полчаса назадъ ко мнѣ зашелъ Данила Евстафьевичъ и убѣдительно просилъ передать вамъ это письмо.

И онъ протянулъ ей пакетъ. Достаточно ей было услышать то, что сказалъ Якобовъ, чтобъ, не спрашивая ни о чемъ, выхватить у него изъ рукъ письмо, броситься въ комнату, въ первой же изъ нихъ, столовой, зажечь свѣчу — и погрузиться въ это письмо. Якобовъ остался на крыльцѣ. Сперва онъ хотѣлъ послѣдовать за Сашей, но раздумалъ и, зажегши другую сигару, снова сѣлъ въ глубокой задумчивости на ступеньку крыльца.

Саша, вся наклонившись къ свѣчѣ, читала:

„Незабвенная для меня Александра Климентьевна! Прежде всего—простите. Простите мнѣ все. Есть люди, на которыхъ тяготѣетъ фатумъ. Но расскажу просто то, что случилось. Едва вы ушли отъ меня, она пришла. Я началъ ее убѣждать дать мнѣ свободу и сына. Она упала къ моимъ ногамъ, схватила ихъ и закричала, что *меня* — никому не отдастъ. Это было

что-то дикое, изступленное. Мною овладѣло бѣшенство. Я выхватилъ изъ стола револьверъ, и, показывая ей, закричалъ, что скорѣй повторю попытку самоубійства, чѣмъ вернусь къ ней. Она вырвала у меня револьверъ и попыталась застрѣлиться сама. Едва я увидѣлъ человѣка, готоваго совершить надъ собой тотъ ужасъ, который я нѣсколько лѣтъ назадъ пережилъ самъ, во мнѣ что-то оборвалось. Я бросился къ ней, схватилъ ея руку съ револьверомъ—выстрѣлъ раздался, никого не ранивъ. Отчего онъ не убилъ меня! На шумъ сбѣжался народъ. Я объявилъ, что выстрѣлилъ нечаянно, разряжая. Съ пей сдѣлалась истерика. Когда я опять остался съ пей одинъ въ комнатѣ—она рыдала, рыдала, а я, положивъ ее на диванъ, уронилъ голову на ея грудь и тоже плакалъ, плакалъ. И вотъ она подняла голову и сказала: „Сегодня же вечеромъ ѣдемъ въ Малинку, да?“ И я отвѣтилъ: „да!“ И ты ей напишешь, что ты никогда съ ней больше не увидишься. Помни — револьверъ можно вырвать, но есть ремни, чтобъ удавиться, рѣвки, чтобъ утопиться, жаровни, чтобъ задохнуться... Ты никогда ее больше не увидишь? Да?“ И я отвѣтилъ: „да“. — Что это такое, незабвенная Александра Климентьевна? Я не знаю. Но изъ меня точно вынули все: честь, силу, способность любить, желать счастья — и оставили одинъ ужасъ сознанія: изъ-за тебя можетъ человѣкъ пойти *на это*, а вѣдь ты самъ испыталъ, что значить идти *на это*. Я вамъ какъ-то описывалъ. Но вѣроятно описывалъ слабо, недостаточно. О! мы, люди, забывчивы. Намъ нужно снова воочию увидеть тотъ же ужасъ на другомъ, чтобъ вполне вспомнить, какъ мы его сами переживали. Да, это ужасъ, ужасъ, ужасъ... Можетъ-быть, у меня распиленная голова, и оттого въ ней все это рисуется такъ болѣзненно, но не дай вамъ Богъ и представить себѣ чего-нибудь подобнаго. Да, незабвенная Александра Климентьевна, не успѣло солнце взойти, не успѣлъ я въ восторгѣ прокричать „здравствуй, солнце“, я дважды отрекся отъ васъ... Простите, простите, и простите! Быть-можетъ, это къ вашему же счастью. Только сейчасъ, послѣ всего этого, я убѣдился, какъ я ничтоженъ и изломанъ, не смотря на всѣ мои порывы. О да, эти-то порывы и губятъ меня! Въ каждый моментъ—я весь. Весь я и теперь въ этомъ ужасѣ отъ болзни, что человѣкъ изъ-за меня сдѣлаетъ *это*! Въ этомъ „весь“, можетъ-быть, и тайна моей страстной творческой силы въ драмѣ. Но куда же я съ этимъ гоюсь, особенно въ спутники вашей жизни — жизни существа дивнаго, цѣльнаго, чистаго!.. Солнце мое, заходящее мое солнце, красавица моя незабвенная — какъ я васъ люблю! Да, и въ этотъ мигъ люблю, когда послѣдній разъ, по своей винѣ, говорю съ вами, и то, увы, письменно.. Любовь? Что это такое? Я думалъ, это обладаніе, счастье... Я думалъ, это возможность дѣлать счастливымъ другою... Я думалъ, это радость, ослѣпительная радость слиянія двухъ существъ. Нѣтъ, это скорбь вѣчной разлуки—это полная муки и тренета стихія, которая обвѣваетъ меня теперь какимъ-то холодомъ ледяной пустыни... Да, я покидаю васъ и люблю, люблю, и вотъ это — любовь... отъ нея весь стынешь — точно умираешь заживо — но это любовь! Эту любовь уношу я съ собой туда въ захолустье, которое отнынѣ будетъ гробомъ моей личной жизни—туда, гдѣ вѣчно будутъ смотрѣть на меня глаза, въ которыхъ я буду читать: есть вода, петля, жаровни. О, вѣдь и она любить! Никогда не подозревалъ я, что это убогое созданіе можетъ такъ любить! И никто, какъ я, во всемъ виноватъ. Развѣ, давая море счастья такому забытому Богомъ созданію—давалъ это море уже однимъ тѣмъ, что сказала ей „люби меня, я не отгону тебя“ — развѣ, сдѣлавъ это, не разбудилъ я такой любви, которой конецъ только—вода, петля, жаровня?! О какъ я понялъ это теперь! Я сказалъ: забытое Богомъ созданіе! Нѣтъ, не забыта она Богомъ. Развѣ не Богъ побудилъ

се схватить у меня оружіе, развѣ не Богъ поразилъ меня сознаниемъ, что единственный долгъ мой теперь — нести бремя этой любви ко мнѣ, — любви, которую въ этой душѣ создалъ я, только одинъ я!. Можетъ-быть это не только спасеніе моей бѣдной Аня, но и просвѣтленіе мнѣ — просвѣтленіе мужу и отцу — указаніе ему единственнаго его долга: не отталкивать жену, не отнимать у нея дитя, чтобъ передать другой, а попытаться влить возможный свѣтъ въ душу жены, сомысленной любовью къ ребенку возродить эту душу. Я дѣлалъ это? Какъ будто бы дѣлалъ! Нѣтъ, не дѣлалъ. Я налеталъ, какъ орелъ, декламировалъ, удивлялся тупости, приобрѣталъ ненависть къ этой тупости и улеталъ. Душой душѣ развѣ говорилъ я? А вѣдь душа-то есть, у всякаго есть! Простите, забывенная Александра Климентьевна! Что же я съ вами-то дѣлаю?! Я знаю одно: у васъ есть то, чего нѣтъ у ней. Ваша душа живетъ всѣми своими сторонами. Вы переживаете все, вы поборете все — изъ вашихъ чудныхъ глазъ ни на минуту ни на кого не выгянетъ страшное:

есть вода, есть петля! Любимая моя! Недосягаемая моя! Простите же! У васъ есть даже цѣлая семья и, главное, такой братъ, какъ Климентій Климентьевичъ... А у нея? Только полуслѣпой и физически, да и душевно, старикъ-отецъ, да несмышленокъ Сташа... А между этими я — вѣдь только я! О, мое солнце, заходишь ты для меня! Заходи же, заходи же... Какъ бывають чудны лучи заката!.. Какъ люблю я, какъ мучительно люблю я въ этотъ мигъ!.. Какъ еще боюсь я этой любви!.. Я бѣгу отъ нея!.. Когда Якобовъ — да простите ему Богъ все — передастъ вамъ это письмо, мы съ Анной будемъ уже верстахъ въ ста — на пути къ себѣ... къ себѣ! А это „къ себѣ“ — могло быть „къ вамъ“ ... и вотъ — простите — простите, забывенная Александра Климентьевна! „Страду“ мою оставьте у себя — на память. Она вѣдь ни въ чемъ не виновата... Напишу ли я теперь хоть тѣнь чего-нибудь подобнаго? Едва ли... А какъ я мечталъ!.. У меня отъ васъ ничего нѣтъ на память... Не смѣю и просить“...

Такъ кончалось это письмо.

(Продолженіе будетъ.)

## „Нынѣ отпускаеши!..“

Разказъ В. Дитмара.

„Провіанта въ Парижѣ болѣе чѣмъ достаточно; поэтому, вооружившись терпѣніемъ, городъ мужественно перенесетъ всѣ бѣдствія осады, чтобы дать время своимъ братьямъ въ департаментахъ придти къ нему на помощь. — Это палагаетъ на васъ великія обязанности; первая изъ нихъ та, чтобы всѣ ваши мысли были направлены только на войну. Мы должны напрячь всѣ наши силы и пустить въ ходъ всѣ средства, которыми обладаемъ, а они неизмѣримы. Мы должны побѣдить косность сельскаго населенія, противодѣйствовать паническому страху; мы должны усугубить партизанскую войну, должны ставить неприятелю западни, не давать ему покоя, — словомъ, должны начать народную войну. — И такъ, пойдемъ на него всей массою; и лучше умереть, чѣмъ перенести поворотъ раздробленія Франціи!“

Вотъ какія афиши были расклеены во всѣхъ городахъ и деревняхъ, еще не занятыхъ нѣмцами-побѣдителями, а внизу воззванія красовалось имя диктатора Гамбетты, будущаго спасителя Франціи, по мнѣнію почти всѣхъ французовъ.

Понятно, что подобнаго рода воззванія электировали населеніе. Чиновники, приходскіе священники, школьные учителя думали одно и то же: всѣ средства хороши, если они клонятся ко вреду непрощенныхъ нѣмецкихъ гостей и къ выгодѣ отечества. Закружилась, наконецъ, голова и у семнадцатилѣтняго Мориса Лемера.

Когда баварцы подъ начальствомъ фонъ-деръ-Танна начали рыскать въ лѣсахъ къ юго-западу отъ Орлеана, когда они вывезли весь овесъ и увели послѣднихъ коровъ съ двора помѣщика Лемера, отца Мориса, юноша рѣшилъ отомстить за этотъ грабежъ, какъ онъ выражался, и поклялся убить первого попавшагося „синяго чорта“.

Не доходя Сентъ-Э, на дорогѣ, ведущей въ Божанси, есть небольшой холмъ. Съ вершины холма можно было черезъ изгородь различать все, что происходило на большой дорогѣ, по которой двинулись нѣмецкіе отряды отъ Блуа къ Орлеану. Но изгородь была такъ высока, что двое баварцевъ, стоявшихъ за нею, не могли видѣть, чтѣ дѣлается по ту ея сторону; имъ не видна была даже канавка, отдѣлявшая изгородь отъ дороги.

5-го ноября 1870 г. былъ холодный дождливый день; тяжелая туча не давала пробиться ни одному солнечному лучу на тѣ поля, на которыхъ двадцать тысячъ нѣмцевъ и сто десять тысячъ французовъ ждали удобнаго случая, чтобы напасть другъ на друга. Баварцамъ было хорошо извѣстно, что на нихъ надвигается значительно превосходящая ихъ силами неприятельская армія, которая грозитъ ихъ раздвинуть. Тутъ приходилось смотрѣть въ-оба и быть готовымъ ко всякимъ случайностямъ.

У изгороди стоялъ крайній сторожевой постъ изъ двухъ солдатъ.

— А погляди-ка въ ту сторону, Тони. Не кажется ли тебѣ, что это французскіе кирасиры?

Второй солдатъ внимательно посмотрѣлъ по указанному направленію на большую дорогу.

— И впрямь, кирасиры. Я ясно вижу длинныя конскіе хвосты на ихъ каскахъ. Точь въ точь такихъ же мы захватили въ плѣнъ подъ Седаномъ. Вотъ они остановились. Жаль, что далеко, а то можно было бы парочку подстрѣлить. Теперь не напасть, пожалуй.

— Оставь. Нечего имъ знать, что у насъ тутъ выставленъ постъ. Если они подойдутъ ближе, — ну, тогда, пожалуй, дѣло безъ стрѣльбы не обойдется.

— Нѣтъ, они какъ будто не собираются подходить. Они поворачиваютъ назадъ. Вотъ и уѣхали.

Французскій конный патруль дѣйствительно повернулъ назадъ къ Божанси и вскорѣ исчезъ изъ виду.

Увлеченные наблюденіемъ за французами, солдаты не слышали легкаго шороха по ту сторону изгороди. Они еще нѣкоторое время смотрѣли вдаль, но, какъ они ни напрягали зрѣніе, неприятеля не было видно. Наконецъ, тотъ изъ нихъ, который былъ постарше, съ окладистой бородой, выдававшей его принадлежность къ резерву или ландверу, сказалъ своему младшему товарищу:

— Ну, Тони, теперь ты вернешься на аванпостъ и доложишь, что мы видѣли на дорогѣ въ Божанси, метрахъ въ 1,500 впереди насъ, патруль изъ шести французскихъ кирасировъ, который повернулъ назадъ къ Божанси. Смотри, возвращайся скорѣе назадъ.

— Я мигомъ сбѣгаю и вернусь.

Молодой солдатъ исчезъ за кустами большого придорожнаго сада; оставшійся на посту товарищъ зорко осматривалъ и, не замѣтивъ ничего подозрительнаго, прислонилъ къ изгороди свое оружіе, распахнулъ плащъ, вынулъ изъ бокового кармана мундира маленькую фотографическую карточку и впилился въ нее любовнымъ взоромъ.

То былъ портретъ его молодой жены, державшей на колѣняхъ его крошечнаго ребенка-первенца.

По мѣрѣ того, какъ онъ разсматривалъ портретъ, имъ все болѣе и болѣе овладѣвали сладостныя воспоминанія о родныхъ и милыхъ сердцу существахъ, которыхъ онъ долженъ былъ оставить. Онъ такъ живо видѣлъ свой домикъ, налѣво отъ сѣней жилую комнату, направо — свою столярную мастерскую, прямо — кухню, а рядомъ съ нею — спальню; передъ домикомъ маленький огородецъ, позади — низкій сарайчикъ для хранения дерева и отдаваемой въ починку мебели. Все свидѣтельствоуетъ о трудолюбіи и аккуратности хозяевъ; на имущество нѣтъ ни малѣйшаго долга; счастливая чета не падѣнитъ другъ на друга. О, когда-то онъ опять вернется къ своему домашнему очагу, увидитъ снѣжныя вершины родныхъ горъ — баварскихъ Альповъ!

— Но краше всего ты, моя славная жenuшка, и моя крошка Анна. Сегодня малюткѣ исполнится годъ. Если бъ я могъ хоть рючекъ поцѣловать ее! Какъ хорошо со стороны жены, что она прислала мнѣ эту карточку! И какъ разъ вчера я ее получилъ. — Просто глазамъ не вѣрится, до чего малютка выросла. И какимъ молодцомъ она смотритъ! Да, жenuшка умѣетъ растить дѣтей; она такая же хорошая мать, какъ и славная, вѣрная жена.

Онъ поднесъ фотографію къ губамъ и поцѣловалъ изображение жены и ребенка; въ его глазахъ стояли слезы.

— Если бъ можно было хоть на одинъ часокъ очутиться дома-сегодня, въ день рожденія Анны. Я все на свѣтѣ отдалъ бы за то, чтобы теперь... О, Боже!..

Это былъ его послѣдній возгласъ. Изъ-за изгороди Морисъ Лемеръ почти вплотную приставилъ къ его головѣ дуло револьвера и нажалъ курокъ; весь зарядъ угодила въ голову несчастному разсѣтанному солдату. Въ то время, какъ молодой французъ, перегнувшись черезъ изгородь, посмотрѣлъ, не требуется-ли еще зарядъ, солдатъ испустилъ духъ; тихо и недвижимо лежалъ онъ теперь на землѣ; юноша убѣдился, что „синій чортъ“ умеръ.





Американская водяная гадюка. Съ рис. Ф. Шехта грав. Унионъ.

Морисъ Лемеръ быстро осмотрѣлся: пѣтъ ли чего унести въ видѣ трофея. Ружье баварца упало возлѣ изгороди, каска откатилась въ сторону,—пелляя ничего достать, не перелѣзши черезъ изгородь. Но это благотворазумно,—слышны уже приближающіеся шаги баварскаго патруля, очевидно слѣдующаго на звукъ выстрѣла.

А, вотъ что! у изгороди лежитъ маленькая фотографія. Взять и спрятать ее, не глядя, въ карманъ было дѣломъ одной минуты. За кустами въ саду по ту сторону изгороди уже виднѣлись баварскія каски. Нужно было бѣжать сломя голову, такъ какъ понады отъ баварцевъ ждаты нечего,—это ему прекрасно павѣстно. Вмигъ онъ исчезъ за густою изгородью и по канавѣ побѣжалъ съ холма внизъ. Сверхъ ожиданія, за нимъ вдогонку не раздалось выстрѣла; онъ счастливо избѣгнулъ опасности. Когда ему пришлось бѣжать по открытому мѣсту на разстояніи километра отъ мѣста убійства, они могли его замѣтить; но было уже слишкомъ поздно; онъ достигъ своей цѣли, и его преступленіе осталось безнаказаннымъ.

Не оглядываясь больше ни разу, онъ приближалъ домой и пошелъ въ свою комнату. Онъ никого не встрѣтилъ. Отецъ его уже нѣсколько времени жилъ въ Турѣ; какъ бывшій депутатъ и горячій патриотъ, онъ принималъ дѣятельное участіе въ событіяхъ дна, командуя, по порученію временнаго правительства, отрядомъ національной гвардіи, на обязанности котораго лежали рекогносцировки въ окрестностяхъ Орлеана. Мать была въ своей комнатѣ и не замѣтила его отлучки и возвращенія. Братъ и сестеръ у него не было.

Онъ заперъ револьверъ въ шкапъ, вынулъ свой трофей—фотографію и началъ ее разсматривать. Велико было его удивленіе, когда вмѣсто изображенія баварскаго солдата на него взглянули улыбающіяся лица молодой женщины и ребенка. Каково разочарованіе!

„Вѣроятно это портретъ его жены и ребенка. Да, этотъ солдатъ не выглядѣлъ очень молодымъ. Но что мнѣ за дѣло! Я исполнилъ свой долгъ, избавилъ родину отъ одного изъ кровавадшихъ „спинныхъ червей“. Такъ должно быть. Око за око, вотъ нашъ девизъ; война до послѣдней крайности, пока всѣ эти баварцы и пруссаки не будутъ уничтожены или, по крайней мѣрѣ, изгнаны изъ священныхъ предѣловъ Франціи. Жаль развѣ, что моя пуля сразила женатаго.“

Онъ снова посмотрѣлъ на портретъ.

„Она красива. Ей вѣрно не больше двадцати пяти лѣтъ. Но что за уродливая одежда! Угловатая и тонорная, пастоящая нѣмецкая. Какой толстенный ребенокъ! Вѣроятно, дѣвочка. Премило улыбается. А все же я нахожу ее уродливой, это маленькое нѣмецкое отродіе. Ты скоро перестанешь улыбаться. Тебѣ скажутъ, что твой отецъ погибъ на войнѣ. Такъ ли скажутъ? Не скажутъ ли, что отецъ... убитъ во Франціи! Убитъ! Нѣтъ, никогда! Онъ просто—жертва военной профессіи, какъ всякій другой, а я былъ только мстителемъ за свое поруганное отечество. Но если бы та же участь постигла моего отца! Если бы какой-нибудь мальчикъ-нѣмецъ... Ахъ, да нѣтъ же здѣсь мальчиковъ-нѣмцевъ! Вообще, я слишкомъ много размышляю. Я заступился за родину и исполнилъ свой долгъ. Что мнѣ за дѣло, былъ ли этотъ баварецъ женатъ или нѣтъ?“

Съ этими словами онъ хотѣлъ разорвать и выбросить фотографію. Но въ эту минуту онъ замѣтилъ на оборотной ея сторонѣ надпись. Надпись была нѣмецкая; онъ могъ разобрать только одно слово, написанное латинскими буквами „November“ и передъ нимъ цифру 5.

„Сегодняшнее число! Какъ странно! Но эта надпись сдѣлана нѣсколько дней тому назадъ. Что это значитъ!“

Послѣ нѣкотораго размышленія, онъ началъ на вѣрный слѣдъ, предположивъ, что фотографія послана въ воспоминаніе о днѣ рожденія, былъ-можетъ, отца семьи. Это снова навело Мориса Лемера на мрачныя мысли.

„Этотъ день оказался днемъ его смерти!“

Молодой французъ задумался, потомъ со вздохомъ вложилъ фотографію въ конвертъ, написалъ на немъ: „Сентъ-Э, 5-го ноября 1870 г.“ и спряталъ въ ящикъ письменнаго стола. Соидя внизъ къ матерп, онъ объяснилъ ей свое отсутствіе изъ дому необходимостью прослѣдить, какой дорогой направились пруссаки. О своемъ дѣяніи онъ не обмолвился ни словомъ.

Баварскіе солдаты похоронили товарища на кладбищѣ Сентъ-Э, а на далекой родинѣ осиротѣвшіе близкіе прочли въ спискѣ убитыхъ:

„Иосифъ Геллеръ, ефрейторъ 2 пѣхотнаго полка, изъ В. въ Верхней Баваріи; убитъ вольнымъ стрѣлькомъ при Сентъ-Э 5-го ноября 1870 года.“

Прошли годы, десятки лѣтъ.

Въ городкѣ В. молодая вдова ефрейтора Геллера вначалѣ

чуть не заплакала себѣ глазъ. Но нужно было подумать о ребенкѣ и работать за двоихъ. Она собрала всю свою энергію и стала работать. Столярной мастерской стала завѣдывать ея младшій братъ, выплачивая ей за это небольшую ежемѣсячную ренту, а она сгирала и шла на людей, содержала себя и дочь, изъ которой вышла славная дѣвушка. Но онѣ оставались бѣдными, и поэтому Аннѣ приходилось все откладывать да откладывать свою свадьбу съ Фрицемъ, хотя ей уже стукнуло двадцать семь лѣтъ; Фрицъ еще не могъ завести самостоятельнаго дѣла, — на это не хватало сбереженій, прикопленныхъ изъ скромнаго жалованья подмастерья.

А Морисъ Лемеръ? Юноша утратилъ свою обычную живость; онъ день ото дня становился задумчивѣе. Онъ прилежно учился, сдѣлался хорошимъ инженеромъ, но, несмотря на усиленные просьбы отца, ни за что на свѣтѣ не хотѣлъ взять на себя управленіе отцовскимъ помѣстьемъ, говоря, что не выноситъ деревенскаго воздуха и хочетъ жить въ Парижѣ. Старикъ Лемеръ долженъ былъ махнуть рукою и примириться съ фактомъ, что сынъ его послѣ нѣсколькихъ лѣтъ, проведенныхъ въ столицѣ, навсегда потерялъ для деревни.

Но въ деревенскій воздухъ претилъ Морису Лемеру; онъ не могъ проходить мимо Сентъ-Э и его кладбища, не содрогаясь при видѣ креста съ надписью: „Иосифъ Геллеръ, ефрейторъ 2 бав. пѣхотн. полка. 5-го ноября 1870“.

Онъ зналъ теперь, что стоило на оборотѣ той захваченной въ видѣ трофея фотографіи. Одинъ учитель въ Орлеанѣ перевелъ ему нѣмецкую надпись. Она гласила: „Моему возлюбленному мужу, Иосифу Геллеру, на память о первомъ днѣ рожденія нашей дорогой Анны, 5-го ноября 1870 г. Твоя вѣрная жена.“

Съ тѣхъ поръ, какъ онъ узналъ, кого сразила его пуля, чье счастье онъ разрушилъ, вѣроятно, навсегда, съ тѣхъ поръ совесть уже не давала ему покоя. Онъ сдѣлался серьезнымъ и мрачнымъ, и почти не проходило дня безъ того, чтобы онъ не думалъ объ убитомъ Иосифѣ Геллерѣ, чтобы образъ его не вставалъ передъ нимъ, какъ живого. Въ концѣ концовъ онъ, несмотря на все свое самообладаніе, не имѣлъ силъ проѣзжать мимо кладбища въ Сентъ-Э и долженъ былъ бѣжать изъ этой мѣстности дальше,—какъ можно дальше. Но и въ столичномъ водоворотѣ онъ не находилъ себѣ покоя...

Спусти двадцать шесть лѣтъ послѣ войны умеръ его отецъ. Морисъ Лемеръ продалъ его помѣстье и сдѣлался обладателемъ довольно значительнаго состоянія въ триста тысячъ франковъ.

Когда всѣ дѣла были приведены въ порядокъ, онъ въ октябрѣ 1897 года внезапно выѣхалъ изъ Парижа. Черезъ два дня онъ, въ сопровожденіи господина, говорившаго по-нѣмецки, приѣхалъ въ городокъ В. въ Верхней Баваріи, названіе котораго онъ зналъ по напечатанному на оборотѣ карточки адресу фотографа. Приѣзжіе освидомлелись у бургомистра о семьѣ Геллеръ и узнали, что вдова ефрейтора, бѣдная, но честная женщина, по ремеслу прачка, и ея дочь Анна, служанка, живутъ въ В.

Получивъ эти свѣдѣнія, иностранцы уѣхали.

Черезъ нѣсколько дней г-жа Геллеръ и ея дочь были вызваны въ городскую нотаріальную контору, гдѣ имъ объявили, что на ихъ имя въ мюнхенскомъ учетно-судномъ банкѣ положено 150,000 франковъ, и что разъясненіе по поводу этого неожиданнаго дара онѣ найдутъ въ письмѣ, которое имъ передаетъ нотаріусъ.

Безмолвная отъ изумленія, г-жа Геллеръ распечатала письмо и прочла:

„Сударыня! Жестокости войны нѣкогда огумнили мой рассудокъ до такой степени, что я изъ засады убилъ вашего мужа. Съ тѣхъ поръ меня мучаютъ угрызения совѣсти. Снимите съ меня тяжесть сознанія моей вины передъ вами, принявъ для себя и вашей дочери половину моего состоянія, въ размѣрѣ 150,000 франковъ. Прошу васъ только помѣстить въ номерѣ *Нов. Мюнхенскихъ Извѣстій* отъ 5-го ноября слѣдующее краткое объявленіе: „Приняли Геллеры“. За это вамъ будетъ отъ души признателенъ французъ, мучимый угрызениями совѣсти“.

Подписи не было.

Г-жа Геллеръ съ дочерью вначалѣ растерялись и не знали, какъ отнестись къ необычному дару. Но нотаріусъ и священникъ, къ которому прачка приѣхала за совѣтомъ, объяснили ей, что она спокойно можетъ принять свалившееся ей съ неба состояніе, что этимъ она только сниметъ тяжесть съ души убійцы мужа.

Она согласилась.

5-го ноября въ газетѣ появилась замѣтка.

На слѣдующій день инженеръ Морисъ Лемеръ въ Парижѣ прочелъ ее. Онъ воскликнулъ: „Ничѣ оглушающа!“ и съ глубокимъ вздохомъ облегченія выронилъ газету. Въ этотъ день онъ впервые, послѣ многихъ лѣтъ, явился въ общество своихъ товарищей и сослуживцевъ съ довольнымъ, веселымъ лицомъ.

## Чудесное открытіе.

Очеркъ В. А. Фрей.

Въ декабрѣ 1895 года въ мірѣ ученыхъ распространилась вѣсть, что профессоръ вюрцбургскаго университета В. К. Рентгенъ открылъ лучи какого-то особаго невидимаго свѣта, кото-

рымъ можно такъ освѣтить тѣло живого человѣка, что оно становится прозрачнымъ. Этотъ результатъ трудовъ почтеннаго ученаго съ перваго раза можетъ показаться загадочнымъ

и чудеснымъ. Но оказывается, что новооткрытые лучи не представляютъ собой какого-нибудь особаго, доселѣ неизвѣстнаго намъ свѣта, но престо являются лишь разновидностью общезвѣстныхъ солнечныхъ лучей. Правда, и обыкновенный солнечный свѣтъ, строго говоря, далеко не всѣмъ еще извѣстенъ достаточно хорошо. Довольно уже будетъ спросить: какого цвѣта лучъ солнца,—чтобы получить на этотъ вопросъ нѣсколько отвѣтовъ.

Одни находятъ солнечные лучи свѣтлыми, другіе золотистыми, третьи желтыми и т. п., въ зависимости отъ личнаго взгляда широкеннаго лица. Но какого же въ самомъ дѣлѣ цвѣта солнечный лучъ? Узнать это не трудно, если найдется подъ руками кусокъ папки или какого-либо картона и свѣтлаго граненаго стеклышка. Прорѣзавъ въ папкѣ небольшое четырехугольное отверстие, намъ останется только выставить наше нехитрое приспособленіе на солнце. Сквозь папку свѣтъ конечно не пройдетъ, зато въ прорѣзанное отверстие тотчасъ же проскользнетъ частица луча, и если позади папки случится тѣнь, то на ней появится отъ папки темная тѣнь, внутри которой мы ясно увидимъ свѣтлое пятно, представляющее собой совершенно точное изображеніе только-что сдѣланнаго нами прорѣза. Стоитъ лишь намъ приблизить теперь къ отверстию въ папкѣ граненое стеклышко, какъ неподвижное до того на свѣтлѣ свѣтлое пятно живо отклонится въ сторону, измѣнитъ первоначальную форму свою на болѣе продолговатую и вмѣстѣ съ тѣмъ окрасится всѣми цвѣтами радуги, при чемъ цвѣта эти расположатся въ неизвѣстно правильномъ порядкѣ, одинъ за другимъ такъ, что рядомъ съ краснымъ непременно помѣстится оранжевый, затѣмъ желтый, послѣ зеленый, голубой, синий и, наконецъ, фіолетовый. Безцвѣтное граненое стекло окраситъ луча не могло, развѣ только отклонило его немного въ сторону отъ первоначальнаго направленія; остается слѣдовательно заключить, что самый солнечный лучъ скрывается въ себѣ всѣ эти семь различныхъ цвѣтовъ.

Припомнимъ теперь, какъ вообще достигается до нашего глаза свѣтъ отъ своего источника. Мы уже знаемъ, что во вселенной существуетъ три главныхъ вещества: твердое, жидкое и газообразное или, попросту говоря, воздухъ. Извѣстно намъ также, что какой бы то ни было шумъ или звукъ доходитъ до нашего уха отъ мѣста своего возникновенія по воздуху, заставляя послѣдній, такъ сказать, сотрясаться или, правильнѣе, колебаться, при чемъ, чѣмъ сильнѣе будетъ звукъ, тѣмъ энергичнѣе произойдутъ и самыя колебанія воздуха, благодаря чему слухъ нашъ получаетъ впечатлѣніе такъ называемаго болѣе „громкаго“ шума или звука. Оказывается, однако, что ученые, кромя знакомыхъ намъ трехъ названныхъ веществъ, открыли еще одно вещество—звѣръ, о которомъ не всѣ еще хорошо осведомлены. Впрочемъ, виноваты, должно быть я ошибаюсь, такъ какъ мнѣ частенько приходилось слышать, какъ даже крошечные ребята самоувѣренно расписываютъ:

„Ночной зефиръ  
Струитъ звѣръ...“

Тѣмъ не менѣе о свойствахъ этого звѣра п учеными извѣстно не особенно-то много. Такъ, напримѣръ, по ихъ словамъ оказывается, что звѣръ наполняетъ собой всю вселенную, находится даже внутри тѣлъ твердыхъ, жидкихъ и газообразныхъ (а слѣдовательно и воздуха), заполняя здѣсь промежутокъ между ихъ частицами. Характерною особенностью звѣра служить его уругость, а также и замѣчательная способность съ поразительною быстротою передавать во всѣ стороны свои волнообразныя движенія или колебанія. Вотъ звѣръ-то и служитъ главнымъ средствомъ повсемѣстнаго распространенія свѣта, и, такимъ образомъ, сущность всѣхъ свѣтовыхъ явленій сводится къ тому, что тотъ или другой источникъ свѣта, действуя на звѣра, приводитъ его изъ состоянія покоя и, заставляя его колебаться, вмѣстѣ съ тѣмъ какъ бы испускаетъ отъ себя во всѣ стороны волны свѣта, которыя принято называть лучами. Однако, въ самомъ характерѣ колебаній воздуха и звѣра замѣчается нѣкоторая разница. Мы знаемъ, напримѣръ, что съ увеличеніемъ числа колебаній воздуха, усиливается и звукъ. Въ колебаніяхъ же звѣра обнаружено нѣчто иное, а именно, здѣсь для луча того или другого цвѣта существуетъ и свое строго опредѣленное число колебаній. Если для распространенія свѣтовой волны краснаго цвѣта звѣру необходимо колебаться 395 триллионовъ разъ въ секунду, то для волны оранжевой такихъ же колебаній звѣру долженъ уже сдѣлать нѣсколько больше, для желтой—еще больше и такъ далѣе; увеличивая число своихъ колебаній послѣдовательно для передачи зеленого, голубого и синяго цвѣтовъ, звѣръ доноситъ до нашего глаза впечатлѣніе луча фіолетоваго цвѣта при 763 триллионахъ колебаній. Такимъ образомъ фіолетовый цвѣтъ соответствуетъ наиболѣе быстрымъ колебаніямъ, а красный—наиболѣе медленнымъ.

Теперь мы до нѣкоторой степени поймемъ, почему семь цвѣтовъ солнечнаго луча въ нашемъ первомъ опытѣ съ папкой и кусочкомъ стекла расположились на свѣтлѣ въ строго правильномъ и неизмѣнномъ порядкѣ одинъ за другимъ, но, удивившись въ нѣкоторомъ несовершенствѣ нашего собственнаго глаза, оказавшагося не въ состояніи безъ помощи граненаго

стекла различить въ солнечномъ лучѣ цѣлыхъ семь различныхъ цвѣтовъ, мы уже допустимъ, что и стекло показало намъ еще не всѣ составныя части этого луча. И дѣйствительно, возвращаясь къ нашему первому опыту, мы, вооружившись обыкновеннымъ градусникомъ или термометромъ, легко убѣдимся, что еще до красной части луча существуетъ еще какаят-то новая, невидимая глазомъ, часть луча. По крайней мѣрѣ, когда мы начнемъ измѣрять градусникомъ температуру цвѣтныхъ частей луча, то не найдемъ между ними существенной разницы; но лишь только передвинемъ градусникъ изъ краснаго цвѣта въ тѣнь, какъ температура сразу значительно повысится и только уже на нѣкоторомъ разстояніи отъ красныхъ видимыхъ лучей градусникъ снова начнетъ показывать нормальную температуру. Благодаря этимъ тепловымъ свойствамъ и была такимъ образомъ обнаружена темная невидимая часть солнечнаго луча, которую мы будемъ дальше, для краткости, называть „тепловыми лучами“. Очевидно уже по самому мѣсту расположенія тепловыхъ лучей впереди красныхъ въ общей картинѣ составныхъ частей солнечнаго луча или, какъ ее называютъ, въ солнечномъ спектрѣ, что тепловые лучи совершаютъ въ зѣврѣ еще меньшее число колебаній, чѣмъ красные. Съ открытіемъ темныхъ лучей за красными возникло предположеніе, что и за фіолетовыми лучами есть темные. Обнаружить это тѣмъ же способомъ, т. е. при помощи градусника, не удалось, такъ какъ температура не показывала уже здѣсь такой рѣзкой разницы. Нашлось однако другое средство. Извѣстно, что серебро можно соединить химическимъ путемъ съ хлоромъ; получается такъ называемое „хлористое серебро“ чистаго бѣлаго цвѣта, обладающее замѣчательнымъ свойствомъ сохранять свой бѣлый цвѣтъ только въ темнотѣ, но едва лишь попадетъ на него лучъ какого-нибудь свѣта,—оно моментально чернѣетъ. Этою особенностью хлористаго серебра воспользовались ученые для открытія темныхъ лучей также и за фіолетовыми лучами. Опыты показали, что хлористое серебро продолжаетъ чернѣть даже и далеко за предѣлами фіолетовыхъ лучей. Ясно, что и здѣсь оказываются новые невидимые нашимъ глазомъ лучи, еще съ большимъ, чѣмъ фіолетовые, числомъ колебаній звѣра. Лучи эти, въ виду обнаруженныхъ въ нихъ нѣкоторыхъ химическихъ свойствъ, получили названіе „химическихъ“. Будучи знакомы съ основными процессомъ фотографированія, мы уже знаемъ, что безъ наличия свѣта, химически дѣйствующаго на фотографическую или свѣтлочувствительную пластинку, у насъ не получится никакого снимка. Между тѣмъ оказывается, что пользуясь однимъ лишь химическими невидимыми для насъ лучами, можно преспокойно снимать портреты. Мало того, тѣ же химическіе лучи обладаютъ еще способностью возбуждать въ нѣкоторыхъ предметахъ самосвѣченіе. О существованіи въ природѣ такихъ веществъ не всѣ могутъ-быть слышали, тѣмъ болѣе, что нѣкоторые смѣшиваютъ ихъ съ другими однородными съ ними веществами, которыя также обладаютъ способностью непускать отъ себя свѣтъ, но въ послѣднемъ случаѣ это самосвѣченіе происходитъ исключительно отъ входящаго въ составъ ихъ фосфора (сички, сахаръ и т. д.). Но, повторяю, эти тѣла свѣтятся только потому, что въ нихъ имѣется фосфоръ, а самое свѣченіе ихъ продолжается зачастую спустя даже значительное время послѣ того, какъ мы вызовемъ въ нихъ тѣмъ или другимъ способомъ это оригинальное явленіе, отчего послѣднее и получило названіе „фосфоресценціи“.

Отъ этихъ-то фосфоресцирующихъ тѣлъ и слѣдуетъ отличать чрезвычайно сходныя съ ними другія тѣла, которыя однако свѣтятся лишь отъ дѣйствія на нихъ химическихъ лучей и безъ непосредственнаго вліянія послѣднихъ этой способности своей проявлять уже не могутъ. Такъ какъ первый случай такого явленія наблюдался на кристаллѣ плавиковога шпата, болѣе извѣстнаго подъ именемъ „флюорина“, то и самое явленіе, въ отличіе отъ фосфоресценціи, названо было „флюоресценціей“. Исслѣдованіе явленій флюоресценціи въ различныхъ частяхъ солнечнаго спектра показало, что тогда какъ въ видимыхъ частяхъ его, а также и въ тепловыхъ лучахъ вовсе не замѣчается этого явленія, въ невидимыхъ химическихъ лучахъ происходитъ самая яркая флюоресценція, т. е., другими словами, тѣла, обладающія способностью флюоресцировать, поглощаютъ невидимые нашимъ глазомъ химическіе лучи и превращаютъ ихъ, въ зависимости отъ того или другого флюоресцирующаго вещества, въ лучи голубые, красные, синіе, коричневые, фіолетовые и зеленые, которые уже намъ не трудно замѣнить и простымъ глазомъ. Дальнѣйшія наблюденія надъ химическими лучами выяснили еще двѣ отличительныя особенности ихъ, а именно: 1) что они замѣчательно сильно поглощаются обыкновеннымъ воздухомъ, благодаря чему изслѣдованіе наиболѣе отдаленныхъ отъ фіолетоваго конца спектра частицъ ихъ возможно лишь въ безвоздушномъ пространствѣ; и 2) что химическіе лучи обладаютъ способностью уничтожать, т. е. снимать или разѣивать отрицательный электрическій зарядъ. Извѣстно, что если палочку сургуча или каучука энергично потереть мѣхомъ, то она пріобрѣтаетъ особую свойства, т. е. электризуется, при чемъ на самой палочкѣ получается такъ-называемое отрицательное электричество, а на мѣхѣ—положительное. Находящаяся на палочкѣ электричество легко передатъ простымъ



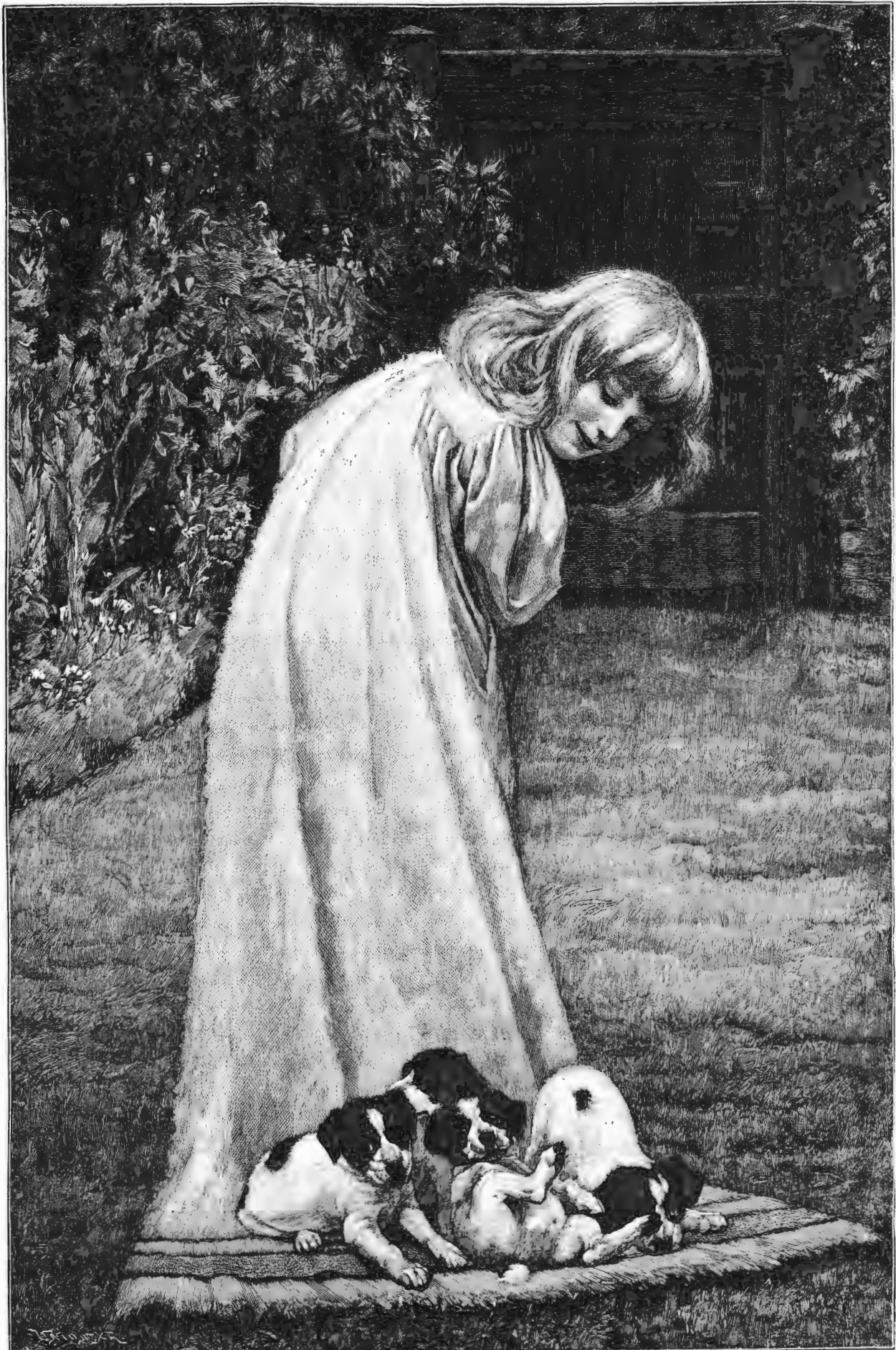

На буксирѣ. Съ карт. В. Гора грав. Уліопъ.





Нарменъ. Съ карт. А. Шрамма грав. Геданъ.

прикосновениемъ къ любому металлическому предмету, положивъ послѣдній предварительно, ну, хотя бы на стекло, которое, какъ извѣстно, не пропускаетъ чрезъ себя электричества. Такъ вотъ, если такой заряженный электричествомъ предметъ подвергнуть влиянію химическихъ лучей, то онъ немедленно же разрядится, т.-е. все переданное ему посредствомъ палочки электричество перейдетъ въ воздухъ, гдѣ и разбѣется.

Изъ всѣхъ извѣстныхъ намъ теперь лучей солнечнаго спектра наиболѣе важными для насъ окажутся химическіе, такъ какъ дальнѣйшее ихъ изслѣдованіе и привело Рентгена къ его чудесному открытію. Послѣдующіе опыты, въ виду сильной поглощаемости химическихъ лучей воздухомъ, дѣлались уже въ особыхъ прозрачныхъ шарообразныхъ сосудахъ, изъ которыхъ въ большей или меньшей степени выкачивался, да и самый источникъ свѣта—солнце, въ которомъ, какъ мы видѣли выше, химическіе лучи занимаютъ сравнительно незначительное мѣсто, замѣненъ былъ другимъ, наиболѣе богатымъ химическими лучами, а именно электричествомъ. Для усиленія же дѣйствія послѣдняго придуманы были разныя приборы, изъ которыхъ наиболѣе пригоднымъ признали изобрѣтенную Румкорфомъ особую спираль или катушку.

Она состоитъ изъ двухъ отдѣльныхъ вложенныхъ одна въ другую обмотокъ изолированной проволоки, при чемъ пропущенный чрезъ такую катушку электрическій токъ, посредствомъ нарочно придѣланнаго къ прибору особаго прерывателя, можно по желанію прекращать и снова возбуждать. Концы проволоки этихъ соединенныхъ катушекъ, которые

Опыты фотографирования рентгеновскими лучами, произведенные проф. Пулемъ въ Прагѣ. Коробка шведскихъ спичекъ. Съ фот. снимка г. Пфедфера автотипія „Нивы“.



Нормальная рука живой дѣвочки II лѣтъ съ браслетомъ и перстнемъ. Съ фотогр. снимка г. Пфедфера автотипія „Нивы“.

спрятаны въ особомъ соответствующей формы ящикѣ, выпускаютъ наружу съ обѣихъ сторонъ ящика. Одна изъ проволокъ оказывается заряженной отрицательнымъ электричествомъ и называется „катодомъ“, а другая—положительнымъ и носитъ имя „анода“. Если въ обыкновенномъ воздухѣ приблизить оба конца проволоки на нѣкоторое разстояніе другъ отъ друга, то разнородныя электричества, стремясь соединиться, дадутъ непрерывный потокъ искръ. Совсѣмъ другое получится явленіе, если мы будемъ производить свои опыты въ пространствѣ съ болѣе или менѣе разрѣженнымъ воздухомъ. Одному механику въ Боннѣ, нѣкому Гейслеру, пришла въ голову мысль прослѣдить, какое произойдетъ явленіе, если пропустить электрическій токъ сквозь слой газа. Для этой цѣли онъ смастерилъ особую трубку, въ концы коей вставляя платиновыя проволоки и, наполнивъ эту трубку слегка (до тысячныхъ долей обыкновеннаго воздуха) разрѣженнымъ газомъ, соединилъ одну проволоку съ катодомъ, а другую съ анодомъ Румкорфовой катушки. За эту свою нехитрую выдумку Гейслеръ обезсмертилъ свое имя навѣки, такъ какъ, самъ того не сознавая, сдѣлался родоначальникомъ идеальнѣйшей въ мірѣ пъллюминации, которую трудно видѣть, но которую описать никакое перо не въ состояніи. Едва лишь черезъ трубку пропущенъ электрическій токъ, какъ она замѣчательно эффектно расцвѣтилась какимъ-то непонятнымъ слогистымъ сініемъ. Цвѣтъ свѣченія трубки зависитъ отъ рода заключеннаго въ ней газа, такъ напр., отъ водорода происходитъ красноватое свѣченіе, отъ

углекислоты—сѣрое, отъ кислорода—розовое и т. п. Гейслеръ, увлекшись, должно-быть, своей пъллюминаціей, уклонился однако отъ главной цѣли опытовъ и не догадался попробовать

разрѣдить въ своей трубкѣ воздухъ еще болѣе. Зато это сдѣлалъ въ 1879 году нѣкто Вильямъ Круксъ. Продолжая опыты Гейслера, онъ прежде всего измѣнилъ самую форму трубки, сдѣлавъ ее уже въ видѣ шарообразнаго сосуда, съ четырьмя небольшими выступами, расположенными почти крестъ-накрестъ. Въ каждомъ изъ выступовъ вставилъ проволоку, выходящую наружу, при чемъ въ одномъ изъ боковыхъ выступовъ внутри къ проволокѣ припаялъ алюминиевый кружочекъ. Опыты свои Круксъ началъ сразу съ двумя трубками (шарами): въ одной воздухъ былъ разрѣженъ до  $\frac{1}{500}$  части, въ другой до  $\frac{1}{1000000}$ . Катодъ въ обѣихъ трубкахъ соединенъ былъ съ алюминиевымъ кружкомъ, анодъ же Круксъ послѣдовательно соединялъ съ каждой изъ остальныхъ трехъ проволокъ. Въ первой трубкѣ съ менѣе разрѣженнымъ воздухомъ повторилось явленіе, достигнутое уже Гейслеромъ, т.-е. появились тѣ же красиво разукрашенные слои свѣта, расположенные въ направленіи отъ катода къ аноду, и лишь только Круксъ соединялъ анодъ съ какимъ-либо изъ другихъ выступовъ трубки, какъ тотчасъ же перемѣнилось и самое направленіе расцвѣченной полосы свѣта, т.-е. каждый разъ полоса эта шла отъ алюминиева кружка, соединеннаго съ катодомъ, къ тому выступу трубки, гдѣ находился анодъ. Во второй же трубкѣ съ воздухомъ, разрѣженнымъ до 0,0000001 части, произошло нѣчто совсѣмъ другое, а именно:

1) всякая пъллюминація прекратилась и 2) отъ катода, соединеннаго, какъ сказано выше, съ алюминиевымъ кружкомъ, образовалась прямая, слабо свѣтящаяся полоса, при чемъ въ томъ мѣстѣ, гдѣ полоса эта встрѣтила стеклянную поверхность сосуда, появилась сильная (зеленоватая) флуоресценція самаго стекла. Но главное во всемъ этомъ явленіи, это то, что неизменно прямое направленіе свѣтящейся полосы отъ катода ничуть не зависитъ отъ того, въ которомъ изъ выступовъ трубки помѣщенъ будетъ анодъ. Куда бы мы ни перемѣняли послѣдній, входящая отъ алюминиева кружка слабая полоса свѣта вѣчно сохранитъ свое первоначальное направленіе прямо впередъ, безъ малѣйшаго отклоненія въ стороны, и постоянно въ одномъ и томъ же мѣстѣ будетъ ударять своимъ лучомъ въ противуположную стеклянную стѣнку Круксовой трубки (шара), неизбѣжно вызывая при этомъ флуоресценцію стекла. Лучи этого страннаго свѣта названы были „катодными лучами“.

Главными изслѣдователями этихъ лучей считаются Герцъ и Ленардъ. Первый открылъ, между прочимъ, что катодные лучи проходятъ черезъ тонкіе слои металловъ, легче всего чрезъ алюминій; Ленардъ же, воспользовавшись этимъ свойствомъ катодныхъ лучей, приспособилъ новую форму Круксовой трубки и въ томъ мѣстѣ стекла, куда падали катодные лучи, продѣлалъ небольшое отверстіе, тщательно прикрывъ его тонкимъ листкомъ алюминія. Когда послѣ этого онъ привелъ свою видоизмѣненную трубку въ дѣйствіе, оказалось, что наружный воздухъ на нѣкоторомъ разстояніи отъ алюминиева окошечка началъ слабо свѣтить-

ся; при помѣщеніи въ это освѣщенное пространство флуоресцирующихъ тѣлъ, таковыя тотчасъ же проявляли свои свойства. Фотографическіе снимки выходили прекрасно. Мало того, когда Ленардъ попробовалъ помѣстить между двухъ листовъ бумаги пѣсочковъ кусочковъ металла, съ цѣлью сквозь непрозрачную для обыкновенныхъ свѣтовыхъ лучей оболочку бумаги получить снимки съ этихъ предметовъ, то послѣ проявленія чувствительной пластинки, на негативѣ довольно ясно получились ихъ силуэты.

Теперь предстоило задача основательно изслѣдовать свойства флуоресценціи стекла отъ катодныхъ лучей. Сдѣлать это прежде другихъ приняло на умъ Рентгену. Послѣдній такими словами повѣдалъ всему міру о своемъ чудесномъ открытіи: „Если въ темной комнатѣ черезъ приборъ Крукса пропускать электрическіе заряды отъ Румкорфовой спирали, при чемъ трубка (Крукса) плотно закрыта плотно прилегающимъ къ ней футляромъ изъ чернаго картона, то помѣстивъ вблизи прибора бумажный экранъ, покрытый съ одной изъ сторонъ слоемъ цинисто-платинового баріа (флуоресцирующее вещество), мы увидимъ, что экранъ будетъ ярко свѣтиться—флуоресцировать—независимо отъ того, какою своею стороною онъ повернуть къ трубкѣ...“

Это свѣщеніе продолжается даже на разстояніи двухъ метровъ (3 арш.) отъ аппарата. Такъ какъ картонъ не пропускаетъ ни видимыхъ, ни химическихъ лучей, то очевидно, что причина флуоресцированія кроется въ самой трубкѣ Крукса, отъ которой несомнѣнно исходятъ какіе-то доселѣ неизвѣстные лучи, свободно проникающіе даже сквозь картонъ. Если между трубкой и экраномъ держать руку, то на экранѣ ясно можно разглядѣть въ блѣдномъ тѣневомъ силуэтѣ руки болѣе рѣзкія тѣни костей. Такимъ-то простымъ способомъ Рентгенъ открылъ новый родъ чудодѣйственныхъ лучей, лично окрестивъ ихъ именемъ X-лучей. Но почти всѣ ученые по справедливости назвали ихъ теперь, въ честь его, „рентгеновскими“.

Самымъ драгоценнымъ для насъ свойствомъ рентгеновскихъ лучей является ихъ замѣчательная способность не только свободно проникать сквозь многія органическія тѣла, совершенно непрозрачные, какъ извѣстно, для свѣтовыхъ лучей, но даже и послѣ того нѣсколько не утрачивать своихъ химическихъ свойствъ, т. е. отличительно дѣйствовать на фотографическую пластинку, вызывать флуоресценцію, уничтожать отрицательный электрическій зарядъ, или, другими словами, проявлять все тѣ же способности, которыя мы разъ уже обнаружили выше въ химическихъ лучахъ солнечнаго спектра. Такимъ образомъ вновь открытыя лучи являются лишь особымъ разновидностью солнечныхъ лучей, отъ которыхъ они отличаются только болѣе значительною быстротой своихъ колебаній, число коихъ одинъ ученый опредѣлилъ даже приблизительно въ 100 разъ превышающимъ среднее число колебаній обыкновенныхъ лучей.

Обращаясь къ вопросу о степени доступности тѣла для рентгеновскихъ лучей, мы должны, прежде всего, отмѣтить, что они свободно проходятъ черезъ дерево, кожу, ткань, папку, воскъ, парафинъ, воду, многія жидкости, графитъ, уголь, тонасъ, агатъ, алмазъ, пробку, черезъ ткань и мышцы, окружающія наши кости, и вообще черезъ всѣ тѣла, въ составъ которыхъ входятъ кислородъ, углеродъ, водородъ и азотъ. Но едва лишь къ этимъ составнымъ элементамъ присоединяются бромъ, хлоръ, фторъ, сѣра, фосфоръ, іодъ и т. п., какъ тѣла становятся для этихъ лучей уже менѣе прозрачными, такъ, наприм., плохо пропускаютъ лучи іодоформъ, сѣрнокислый хининъ, головки всл-

нихъ спичекъ и т. п. Непрозрачными для рентгеновскихъ лучей остаются только металлы, за исключеніемъ алюминія, кварца, кости и, что всего удивительнѣе, обыкновенное стекло, которое пропускаетъ, какъ теперь выяснилось, только лишь ничтожную по размѣрамъ, хотя и важную для насъ группу видимыхъ свѣтовыхъ лучей, а заодно со стекломъ также и замѣчательно прозрачная, какъ намъ казалось до сихъ поръ, слюда.

Есть, наконецъ, вещества, не всегда въ зависимости отъ ихъ толщины пропускающія эти лучи. Если такое тѣло помѣстить на пути рентгеновскихъ лучей, то тогда легко видѣть, какое мѣсто толще, какое тоньше, такъ какъ сквозь тонкое мѣсто лучи проникаютъ лучше, чѣмъ сквозь болѣе толстое. Примѣняя вышеперечисленныя свойства новооткрытыхъ лучей къ практической жизни, мы должны согласиться, что дожили наконецъ до того времени, когда обратилась въ дѣйствительность не мало удивлявшая насъ въ дѣтствѣ сказка о шалкѣ-невидимкѣ. Не сخورимъ уже теперь красну дѣвицу въ тесовомъ теремѣ за семью замками, не спрячется златъ, невѣдомая немотъ въ глубинѣ челоуѣческаго тѣла, всюду огнищеть ихъ современная наука. Объ одномъ изъ фактовъ практическаго примѣненія рентгеновскихъ лучей, а именно о производимомъ съ помощью ихъ таможенномъ досмотрѣ багажа и пассажировъ, мы уже сообщали читателямъ на страницахъ нашего журнала еще въ прошломъ году (см. № 28 *Нивы*). Съ тѣхъ поръ, какъ самое изученіе тогда еще мало извѣстныхъ новорожденныхъ лучей, такъ и все болѣе и болѣе расширяющійся кругъ возможнаго приложенія этихъ лучей къ живому дѣлу сдѣлали круныя шаги впередъ.

Еще сравнительно недавно обязательному и всестороннему употребленію рентгеновскихъ лучей для діагноза болѣзней много мѣнала необходимость въ каждомъ отдѣльномъ случаѣ прибѣгать къ фотографированію и терять массу времени на диспозицію; теперь же съ существенными усовершенствованіями въ аппаратахъ и приборахъ, всѣмъ и каждому предоставлена полнѣйшая возможность безъ труда непосредственно разсматривать внутренность любой части тѣла или предмета.

Примѣненіе рентгеновскихъ лучей началось прежде всего съ конечностей, такъ какъ сравнительно незначительный объемъ ихъ представляетъ меньше всего препятствій къ наблюденію. О быстромъ и точномъ опредѣленіи мѣста, куда именно пошла заноза, иглока, дробинка, пуля или вообще какое-нибудь инородное тѣло, нечего и распространяться, такъ какъ объ этомъ, вѣроятно, уже и безъ того хорошо извѣстно всѣмъ и каждому. Но едва ли всѣ слышали, что новыя лучи позволяютъ также опредѣлять первые признаки туберкулоза, туберкуловныя гнѣзда на пальцевыхъ артеріяхъ и въ костяхъ. На одномъ изъ прилагаемыхъ при настоящемъ очеркѣ рисунковъ читатели сами могутъ разглядѣть въ рукѣ больной туберкулозомъ характерныя гнѣзда этой страшной болѣзни. Разъ затронувъ вопросъ о туберкулозѣ, кстатіи будетъ сказать, что въ концѣ января сего года телеграфъ принесть намъ извѣстіе, что мюнхенскій бактериологъ Бюхнеръ открылъ свойство рентгеновскихъ лучей убивать бактерии: чахоточную, холерную, дифтеритную и т. п. Приведемъ по этому поводу знаменательныя слова одного спеціалиста: „Принимая во вниманіе быстроту и энергичность, съ которою *солнечныя лучи* убиваютъ вообще микроорганизмы, можно представить себѣ, какое широкое примѣненіе найдутъ себѣ рентгеновскіе лучи въ терапевтичѣ инфекціонныхъ болѣзней...“



Рука больной туберкулозомъ.  
Съ фот. снимка г. Шеффера автотипія „Нивы“.



Не менѣе важное значеніе имѣютъ рентгеновскіе лучи для быстрого опредѣленія механическаго пораженія костей. Громадное значеніе примѣненія рентгеновскихъ лучей въ полевою хирургіи для быстрого и менѣе мучительнаго извлеченія пуль и т. п. снарядовъ, въ виду совершеннѣйшей непроницаемости послѣднихъ для этихъ лучей, дѣлается очевиднымъ само собою, и наше военное министерство сдѣлало уже съ своей стороны пужныя на этотъ счетъ распоряженія.

Не мало полезными оказываются рентгеновскіе лучи и въ акушерской практикѣ для точнаго опредѣленія положенія и предлежащій плода и наконецъ для лучшаго ознакомленія съ самымъ механизмомъ родовъ, представлявшимъ до сего времени много неизвѣстнаго и таинственнаго.

Отлично описываютъ рентгеновскіе лучи природныя тѣла также въ пищеводѣ и дыхательныхъ органахъ. Докторъ Рафъ рассказываетъ случай, какъ ему однажды удалось при помощи рентгеновскихъ лучей извлечь монету, равную нашей двухкопеечной, проглоченную двухлѣтнимъ ребенкомъ.

Область черепа еще недавно была совершенно недоступна рентгеновскимъ лучамъ, такъ какъ черепъ, какъ извѣстно, со всѣхъ сторонъ покрытъ костями; кости же оставались для лучей не прозрачными. Однако болѣе энергичными токами удалось таки освѣтить черепную полость насквозь, пользуясь очень слабой, а главное неравнообразной толщиной ея стѣнокъ. Благодаря этимъ успѣшнымъ результатамъ, не замедлила обнаружиться новая услуга рентгеновскихъ лучей. Такъ напр., одинъ нѣмецкій врачъ сообщаетъ фактъ извлеченія при помощи рентгеновскихъ лучей пули изъ мозга работника спустя 10 лѣтъ послѣ нанесенія имъ себѣ раны.

Въ недалекомъ будущемъ рентгеновскіе лучи завоюютъ себѣ почетное мѣсто и въ гигиенѣ народнаго здравія, такъ какъ уже нынѣ, давая весьма опредѣленную свѣтовую реакцію для нѣкоторыхъ тѣлъ, они несомнѣнно помогутъ намъ опредѣлять чистоту состава, примѣсь и т. п. фальсификацію различныхъ гигиеническихъ веществъ, въ особенности же медикаментовъ и

пищевыхъ продуктовъ. Такъ напр., нѣкто Райвецъ открылъ уже при помощи рентгеновскихъ лучей фальсификацію шафрана—сѣрыстымъ баріемъ и каучука и шелка металлическими веществами, прибавленными къ нимъ для увеличенія вѣса.

Не лишнимъ окажется также и открытое Шабодомъ свойство рентгеновскихъ лучей отличать натуральные алмазы и агаты отъ поддѣльныхъ. Настоящіе камни совершенно прозрачны, поддѣльные же ложатся темнымъ пятномъ какъ на флуоресцирующей экранѣ, такъ, должно-быть, и на совѣтъ фальсификаторовъ.

Для нагляднаго ознакомленія съ фотографическими снимками рентгеновскими лучами мы представляемъ читателямъ между прочимъ рисунокъ нормальной живой руки, гдѣ ясно можно различить, благодаря рельефности изображенія, даже отдѣльныя косточки запястья и ногти, не говоря уже о бра-

слетѣ и перстнѣ; а вмѣстѣ съ этимъ и другой снимокъ съ руки мертвеца. Хотя для полученія болѣе рельефнаго изображенія кромѣ костей также и артерій и венозныхъ жилъ, въ послѣдній всприскивается обыкновенно сулема или особо приготовленная и посланная имъ своего изобрѣтателя Тейхманова масса, но всѣ эти приспособленія необходимы развѣ только для полученія снимка вскорѣ послѣ смерти; когда же кровь, содержащая, какъ извѣстно, желѣзо, успѣваетъ уже загустѣть, то она само собою дастъ отъ себя на снимкѣ довольно сильную тѣнь.

Замѣчательно мѣтко охарактеризовалъ какъ самое открытіе Рентгена, такъ и новый методъ врачеванія извѣстный физикъ Корню, высказавъ на торжествен-



Рука мертвеца, въ жилы которой впрыснута Тейхманова масса.  
Съ рис. П. З. автотипія „Нивы“.

номъ засѣданіи „бессмертныхъ“ французской академіи, слѣдующую мысль:

„И по мѣрѣ того, какъ методъ этотъ будетъ совершенствоваться, значеніе его для медицины будетъ все болѣе и болѣе возрастать и расширяться. Рентгеновское открытіе служитъ могучимъ средствомъ къ облегченію человѣческихъ страданій и является слѣдовательно новымъ благодѣлиемъ, оказаннымъ человѣчеству наукой“...

## Къ рисункамъ.

Ронскій глетчеръ пользуется большою популярностью среди туристовъ, посѣщающихъ Швейцарію. Добраться до него не трудно въ экипажѣ, да и перейти черезъ него тоже можно безъ особыхъ затрудненій. Все это, разумѣется, способствуетъ его широкой извѣстности среди путешественниковъ. Кто желаетъ увидѣть глетчеръ, беретъ обыкновенно почтовую карету въ Андерматтѣ и отправляется такимъ образомъ по долинѣ Госны и Реальпъ до ущелья Фурки (2,436 метровъ), и черезъ полчаса онъ уже видитъ подъ собою Ронскій ледникъ, который, напоминая окаменѣлый водопадъ, ясно дѣлится на три громадныхъ этажа и даетъ начало рѣкѣ Ронѣ, въ видѣ горнаго потока. Кто любитъ ходить пешкомъ, можетъ сдѣлать маленькую прогулку (минутъ 20 ходьбы) вправо по тропинкѣ и, конечно, не раскается въ этомъ, такъ какъ передъ нимъ вдругъ развернется чудный видъ на верхнюю часть глетчера. Предпринимчивые туристы могутъ съ двумя проводниками свободно перейти черезъ ледникъ, покрытый расщелинами, въ какихъ-нибудь три часа. Дорога внизъ идетъ семью замѣчательными извилинами, которыя заканчиваются у подножія глетчера. Отсюда недалеко и до гостиницы, всегда нерешительно посѣтителю.

На высотѣ 790 м. надъ уровнемъ моря находится въ Верхней Баваріи лѣтняя климатическая станція Вальхензее. Въ лунную ночь Вальхенское озеро, омывающее подножіе горъ съ густолиственной растительностью, полно чарующей прелести. Все тихо. Не шелхнется листва, и прозрачная водная гладь слегка выбится, какъ серебряная чешуя. Вдали видѣются голые утесы. Черезъ озеро плыветъ олень, другіе пощипываютъ сочную траву. На всѣхъ такъ и вѣетъ свѣжестью душистаго горнаго воздуха. Помѣщенный въ настоящемъ ну-

мерѣ *Нивы* рисунокъ прекрасно передаетъ этотъ чудный, благодатный уголокъ.

Тонетъ луна въ облакахъ кудреватыхъ,  
Словно въ прозрачномъ серебряномъ дамѣ

и кругомъ ложатся мягкія ночныя тѣни.

На пасѣнѣ идетъ дѣятельная работа по уборкѣ меда. Молодуха складываетъ готовые ульи съ медомъ на повозку для продажи къ Спасову дню. Извѣстно, что, по народному повѣрью, къ Спасу „пчела перестаетъ носить медовую вилку“, и надо „заламывать (подрѣзывать) соты“. Поэтому, слѣдуя старому обычаю, каждый пасѣчникъ къ этому времени обкладываетъ ульи сухимъ деревомъ и зажимаетъ его. Обкуривъ ихъ немного, онъ, такимъ образомъ, замариваетъ пчелъ и потомъ обвизываетъ ульи, подрѣзавъ соты. На картинѣ г. Ижакевича изображена уборка ульевъ. Старый „дядя“-пасѣчникъ смотритъ изъ вурена за работой молодухи и подсчитываетъ ульи. Картина написана съ большимъ знаніемъ нравовъ и обычаевъ Малороссіи.

Американская водяная гадюга самая опасная изъ пресмыкающихся Сѣверной Америки. Длинною въ 1½ метра, она обыкновенно проживаетъ въ ручьяхъ, рѣкахъ, оврагахъ, прудахъ, болотахъ и топияхъ, и, поэтому, всѣ прибрежныя мѣстности далеко не безопасны. Эта ядовитая змѣя принадлежитъ къ рѣдкой породѣ тѣхъ пресмыкающихся, которымъ доставляетъ наслажденіе кусать, даже будучи сытыми. Она угрожаетъ не только тѣмъ, которые на нее нападаютъ, но и вообще каждому проходящему мимо нея живому существу. Ея всѣ боится, особенно рабочіе, которымъ волей-неволей прихо-





У вoрoть замка вь Фридрихсруэ. Пoсльднй вьэздь кн. Бисмарка. Сь ориг. фoт. автoтипия „Нивы“.

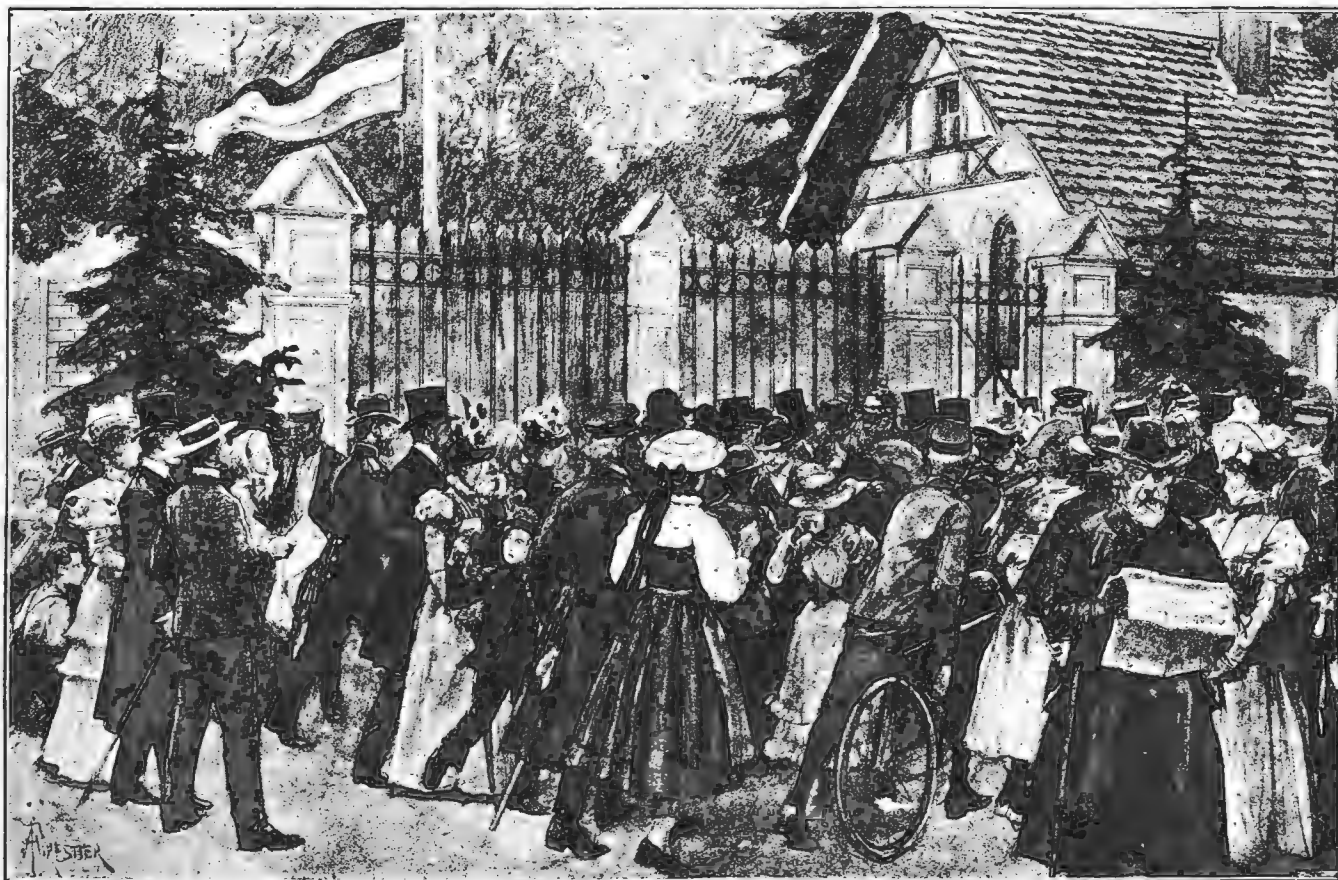

У вoрoть замка вь Фридрихсруэ. Вь дeнь смeрти кн. Бисмарка. Пo рис. А. Фoрeстьe автoтипия „Нивы“.

дится заниматься осушкой болотъ. Ядъ водяной гадюки ужасенъ: онъ одинаково смертеленъ и для теплокровныхъ, и для холоднокровныхъ, не исключая и ядовитыхъ змѣй. Любимую пищу ея составляютъ рыбы и лягушки. Это показано и на нашемъ рисункѣ. Змѣя только-что поймала рыбу, какъ вдругъ увидѣла лягушку и направила свое вниманіе на новую жертву. Гадюки бываютъ различныхъ цвѣтовъ,—черныя, темно-коричневыя, бурныя и оливковыя съ темными пятнами.

Игривый ребенокъ, оставшись одинъ, придумалъ невинную забаву. Захвативъ съ собою въ садъ мохнатое полотенце и перекинувъ его черезъ плечо, онъ повезъ за собою на **буксирѣ** четырехъ маленькихъ щенятъ. Они довольны этимъ приятнымъ способомъ передвиженія и шуртятся отъ удовольствія, прижимаясь другъ къ другу. Неосторожный толчекъ, и юные пассажиры полетятъ кубаремъ на мягкую траву. То-то будетъ смѣяться дѣвочка! Но пока она съ большою осторожностью переступаетъ пожками, и съ любопытствомъ шаловливаго, умничкаго ребенка слѣдитъ за беззаботной компаніей оригинальныхъ путешественниковъ.

Кому не знакомъ очаровательный типъ красавицы Кармень!

## Кончина князя Бисмарка.

(Съ 5-ю рисунками на стр. 637, 639 и 640.)

Вѣсть о кончинѣ князя Бисмарка, облетѣвшая міръ въ ночь на 19-е іюля, была почти совершенно неожиданная. Кромѣ близкихъ къ больному лицъ въ Фридрихсруэ почти никто не зналъ о приближающейся печальной развязкѣ. За два дня до кончины, въ 51-ю годовщину его свадьбы, въ состояніи больного наступило улучшение. Онъ хорошо провелъ ночь, и въ телеграммахъ изъ Фридрихсруэ появилось объясненіе, что семья съѣхалась только на этотъ семейный праздникъ. Князь принялъ участіе въ фамильномъ завтракѣ, выпилъ стаканъ шампанскаго, выкурилъ трубку, которая въ послѣдніе дни не доставляла ему уже никакого удовольствія, и даже шутливъ со свойственнымъ ему юморомъ. Ночь съ четверга на пятницу прошла хуже предыдущей, но непосредственной опасности еще не предвидѣлось. Еще въ субботу утромъ князь Бисмаркъ читалъ газеты и говорилъ о политикѣ, именно о русско-германскихъ отношеніяхъ. Князь ѣлъ и пилъ въ теченіе утра и шутя жаловался на недостаточное количество спиртныхъ напитковъ, которые ему подливали въ воду. Потомъ внезапно наступило ухудшеніе. Дыханіе затруднилось. Въ теченіе дня князь нѣсколько разъ терялъ сознаніе. Въ послѣднее время вообще у князя Бисмарка бывали иногда минуты сонливости, которыя разрѣшались продолжительнымъ, глубокимъ и благодѣтельнымъ сномъ или непосредственно смѣнялись яснымъ сознаніемъ. Вечеромъ въ субботу полубезсознательное состояніе наступало особенно часто, а въ 11 час. ночи смерть послѣдовала незамѣтно и легко. Докторъ Швенигеръ, вызванный изъ Берлина по телеграфу и явившійся немедленно, прибылъ за полчаса до кончины его многолѣтняго пациента и облегчалъ его страданія только тѣмъ, что носовымъ платкомъ удалялъ пѣну съ его рта. Онъ боролся со смертью не долго, но тяжело; стоны его были такъ громки, что семья не выдерживала и временно оставляла комнату умирающаго. Доктора Швенигера онъ уже не узналъ. Послѣднія слова Бисмарка были обращены къ его дочери, графинѣ Ранцау, которая отирала потъ съ его лба. Онъ сказалъ только: „Благодарю, дитя мое!“ У смертнаго одра князя была вся его семья, докторъ Швенигеръ и Хризаидеръ и подруга графини Ранцау, баронесса Меркъ, съ мужемъ. Не слыша въ теченіе трехъ минутъ ни дыханія, ни пульса, докторъ Швенигеръ просто и тихо сообщилъ, что смерть наступила. Вскрѣвъ послѣ того Швенигеръ телеграфировалъ о кончинѣ Бисмарка императору Вильгельму въ Норвегію.

Вѣсти о предсмертныхъ минутахъ и кончинѣ князя Бисмарка ежeminутно передавались изъ Фридрихсруэ во все концы Германіи. Особенно волненіе наблюдалось, понятно, въ столицѣ объединенной Германіи—Берлинѣ.

По улицамъ Берлина раздавались тысячи листовъ съ послѣдними извѣстіями изъ Фридрихсруэ. Въ этихъ листовъ подробно указывалось, какъ лежитъ Бисмаркъ, кто стоитъ у постели, что дѣлаетъ старшій его сынъ, Гербертъ Бисмаркъ, и проч., и проч.

Вскрѣвъ послѣ того, какъ получило извѣстіе о томъ, что князя Бисмарка не стало, все крупнѣйшія газеты выпустили въ траурныхъ рамкахъ спеціальныя вумера, посвященные покойному. Глубокая скорбь о кончинѣ незабвеннаго „собира-теля Германіи“ отодвинула на задній планъ все вопросы дня. Самая распространенная берлинская газета *Berliner Lokal Anzeiger* роздала безплатно болѣе 900.000 портретовъ усопшаго. Вся почти нѣмецкая печать въ одинъ голосъ высказалась о тяжелой, незабвенной потерѣ, постигшей Германію. „Крѣчайшій дубъ германскаго лѣса“, „незамѣнимый государствен-ный дѣятель“, „крупнѣйшая звѣзда на политическомъ небосклонѣ“, „лучшій истолкователь нѣмецкой души“, „руководи-

Онъ созданъ французскимъ писателемъ Просперомъ Мериме, извѣстнымъ переводчикомъ Пушкина, и отчасти напоминаетъ пушкинскую Земфиру изъ „Цыганъ“. Но произведе-ніе французскаго романиста, конечно, менѣе знакомо нашимъ читателямъ, чѣмъ обошедшая весь міръ опера Бизе. Сколько талантливыхъ артистокъ, русскихъ и иностранныхъ (г-жи Славина, Борги и др.), воспроизводили этотъ обаятельный образъ испанской цыганки! Каждая артистка, конечно, понимала по-своему Кармень, но мы охарактеризуемъ ее такъ, какъ рисуетъ ее самъ авторъ. „Кармень была не чистой цыганской крови. Кожа ея, совершенно гладкая, приближалась къ цвѣту мѣди. Глаза у нея были косые, но разрѣзъ ихъ былъ чудесный; губы — пухлы, но хорошо обрисованы, и за ними видѣлись зубы бѣлѣе миндалинъ безъ кожицы. Волосы у нея были черныя съ синеватымъ отливомъ, какъ крыло ворона, длинныя, лоснистыя. Однимъ словомъ съ каждымъ недостаткомъ соединилось въ ней достоинство, которое отъ контраста, можетъ быть, сильнѣе бросалось въ глаза. Это красота—странная и дикая; ея нельзя забыть. Глаза имѣли выраженіе и сладострастное, и жестокое, или, какъ гласитъ испанская поговорка: „Цыганскій глазъ—волчій глазъ“. Читатель самъ убѣдится, насколько художнику удалось воспроизвести этотъ портретъ Кармень.

теть судьбу нѣмецкаго народа“ и т. п. эпитетами охарактеризовали онъ умершаго канцлера. Одна изъ крупнѣйшихъ нѣмецкихъ газетъ, *Kölnische Zeitung* говоритъ: „Мы, нѣмцы,—даже тѣ изъ насъ, которые при жизни этого человѣка считали себя обязанными не одобрять всего мѣропріятій, мы чувствуемъ при этой кончинѣ какъ бы содроганіе нашей отечественной почвы, потому что мы все знаемъ, что въ гробъ легъ одинъ изъ величайшихъ сыновъ, рожденныхъ германскою матерью, что отечество потеряло одного изъ своихъ удивительнѣйшихъ борцовъ, и намъ всемъ кажется, какъ будто на насъ еще разъ взглянуло угасающее око вѣрнаго слуги своего государя, требуя отъ насъ, чтобы надъ его тѣломъ мы поклялись свято хранить оставленное имъ наследство“.

Еще горячѣе, глубже встрѣчена была печальная вѣсть у самого мѣста кончины князя Бисмарка—въ Фридрихсруэ, среди населенія, окружающаго имѣніе покойнаго, и массы лицъ, спеціально прѣбывавшихъ туда по полученіи тревожныхъ извѣстій о его болѣзни. Въ теченіе всего послѣдняго дня жизни кн. Бисмарка толпа съ тревожнымъ нетерпѣніемъ окружала замокъ, въ ожиданіи новыхъ извѣстій. Со дня смерти князя Бисмарка, въ Фридрихсруэ стали стекаться въ такомъ огромномъ числѣ поклонники и почитатели усопшаго канцлера, что поѣзда не успѣвали подвозить всехъ прѣбывавшихъ съ разныхъ концовъ Германіи поклониться праху объединителя нѣмецкаго отечества.

У входныхъ воротъ дома, въ которомъ покоится прахъ князя Бисмарка, стоятъ на караулѣ двойные пѣхотные посты и совершенно закрываютъ замокъ для внѣшняго міра. Ломившаяся въ ворота многотысячная публика надѣялась быть допущенною къ поклоненію брешнымъ оставкамъ князя (рис. на стр. 637), но ей объявили наканунѣ, что гробъ уже закрытъ и доступа къ нему не будетъ. Рѣшеніе близкихъ князя Бисмарка не допускать народа для поклоненія его праху объясняется предсмертнымъ желаніемъ покойнаго, высказавшагося противъ публичнаго выставленія его тѣла. Народъ глубоко опечаленъ этимъ и невольно воспоминаетъ то еще недавнее время, когда посѣщеніе князя Бисмарка въ Фридрихсруэ составляло своего рода паломничество со стороны безконечныхъ депутацій и отдѣльныхъ личностей. Многимъ изъ собравшихся въ Фридрихсруэ, чтобы приложиться въ послѣдній разъ къ мощной рукѣ усопшаго Бисмарка, памятна была его характерная фигура на балконѣ замка, съ котораго онъ любилъ обращаться къ посѣщавшимъ его депутатамъ съ рѣчью. Одна изъ такихъ сценъ и изображена у насъ на рисункѣ (стр. 640). Памятенъ былъ и недавній послѣдній взглядъ князя Бисмарка изъ замка (рис. на стр. 637). Никто не думалъ, что это былъ послѣдній взглядъ. Но покойный пожелалъ передъ смертью, по словамъ его родныхъ, чтобы „его оставили въ покоѣ“, и все преклонились передъ его волей.

Только очень немногимъ избраннымъ удалось видѣть покойнаго на смертномъ одрѣ. Однимъ изъ нихъ оказался знаменитый художникъ Левбахъ, кисти котораго принадлежитъ лучшій портретъ кн. Бисмарка и который находился въ очень дружественныхъ отношеніяхъ съ покойнымъ и его семьей. „Когда я прѣѣхалъ въ Фридрихсруэ,—разсказываетъ онъ:—я нашелъ его семью въ состояніи совершеннаго отчаянія, убитую горемъ. Князь Бисмаркъ при жизни былъ вкраемъ великаго декорума въ своей семейной жизни и свой „крестьянскій домикъ“ въ саксонскомъ лѣсу устроилъ для тѣснаго семейнаго круга. Въ настоящее время эта уютная тишина служитъ сильною помѣхой для всехъ церемоній, съ которыми связана мысль о погребеніи величайшаго изъ германскихъ государственныхъ дѣятелей. Все комнаты были завалены прислан-

ными со всѣхъ концовъ имперіи вѣнками и букетами, на всѣхъ столахъ лежали груды еще не распечатанныхъ телеграммъ и сочувственныхъ писемъ. Всѣ германскіе владѣтельные князья обратились къ кн. Герберту съ запросомъ отпосигельно участія ихъ или ихъ представителей въ церемоніальнѣ погребенія усопшаго великаго человѣка; но всѣ подобныя предложенія были почтительноѣше отклонены. Сыновья, дочь и зять покойнаго были крайне разстроены денешами императора, ибо, какъ извѣстно, послѣдніи распоряженія князя не соотвѣтствовали желанію монарха.

„Я успѣлъ увидѣть Бисмарка на смертномъ одрѣ. Онъ лежалъ на спинѣ, въ ночной сорочкѣ, склонивъ голову на сторону и чуть-чуть полуоткрывъ губы, производя впечатлѣніе спокойно-снящаго человѣка. Правая рука была протянута вдоль тѣла. Вся окружающая обстановка, залитая горячими лучами солнца, беспорядокъ въ комнатѣ покойнаго, все это совсѣмъ не говорило о смерти, и тѣмъ ужаснѣе показалась мнѣ мысль, что смерть скосила великаго хозяина этого гостеприимнаго дома. При всемъ желаніи увѣковѣчить на полотнѣ покойнаго князя, лежащаго на смертномъ одрѣ, я чувствовалъ, что не въ состояніи сдѣлать этого. Насколько я знаю, до сихъ поръ еще не существуетъ ни одного посмертнаго портрета великихъ людей. Рубенсъ въ минуту смерти былъ окруженъ лучшими своими учениками, но тѣмъ не менѣе ни одинъ изъ нихъ не былъ въ силахъ написать своего великаго учителя. Искусство иѣмѣетъ передъ ужасомъ смерти“.

19-го іюля вечеромъ тѣло Бисмарка было набальзамировано врачами Швеннигеромъ и Хризандеромъ особымъ способомъ, безъ вскрытія, такъ какъ семья покойнаго воспротивилась этому. Процессъ консервированія тѣла, путемъ вспырскиванія въ аорты особой антисептической жидкости, вполне удался, и до послѣдней минуты, до закрытія гроба, княжеской семьѣ было угѣшительно видѣть, что черты покойнаго сохраняли мирное выраженіе, которое онѣ приняли послѣ смерти. Великолѣпное очертаніе головы и характерныя черты лица, даже мягкія его части не обнаруживали никакихъ измѣненій. Лицо покойнаго сохранило столь трогательное выраженіе, что члены княжеской семьи не могли въ поведѣльщикъ вечеромъ, когда тѣло нужно было положить въ гробъ, разстаться съ нимъ и отложили прощаніе до захода солнца.

На слѣдующій день въ Фридрихсруэ собралась опять многочисленная публика, по повелю царя торжественная тишина. При гробѣ дежурили лѣсничіе покойнаго князя, у воротъ поставлены были парные часовые отъ 31-го пѣхотнаго полка, а у самаго входа въ замокъ — парные часовые отъ гальберштадтскихъ кирасирь. Въ тотъ же день пріѣхала въ Фридрихсруэ сестра покойнаго, графиня Мальвина фонъ-Аринишъ.

Тѣло усопшаго оставлено въ той же комнатѣ, гдѣ онъ скончался, — въ спальнѣ, отличающейся очень небольшими разѣрами и крайней скудостью убранства (рис. на этой стр.). По-

среднѣ, касаясь стѣны лишь изголовьемъ, стоитъ широкая деревянная кровать, сдѣланная по приказу покойнаго изъ дуба, взятаго изъ его же саксонскаго лѣса. Съ двухъ сторонъ легкія этажерки съ книгами, газетами и журналами, черильнымъ приборомъ и нѣсколькими склянками съ лѣкарствами. Въ ногахъ chaise longue, на которомъ дежурили ночью врачъ или кто-либо изъ семейныхъ; на стѣнахъ нѣсколько портретовъ, въ томъ числѣ портретъ врача его, Швеннигера, его любимой лошади и его вѣрнаго друга, собаки Тираса. Въ головѣ на стѣнѣ широкая лента соетки — вотъ все убранство комнаты. Теперь послѣ траурнаго убранства она измѣнила свой видъ.



Комната, въ которой скончался кн. Бисмаркъ. По рис. Ш. автотипія „Нивы“.

Со всѣхъ концовъ свѣта получены и продолжаютъ приходить въ Фридрихсруэ телеграммы съ выраженіемъ соболѣнованія семьѣ. Въ числѣ ихъ есть телеграммы отъ императора Вильгельма, отъ обѣихъ германскихъ императрицъ, отъ старшаго сына германской императорской четы съ упомянаніемъ, что его братья присоединяются къ его чувствамъ, отъ принца Генриха изъ Фузана, отъ императора Франца-Иосифа, отъ короля Виртембергскаго, короля Гумберта, королевъ

Викторіи, принца Уэльскаго и другихъ высочайшихъ особъ.

Количество вѣнковъ, получаемыхъ въ замкѣ Фридрихсруэ, такъ умножилось, что ихъ складываютъ одинъ на другой въ два ряда съ проходомъ между ними, отъ чего въ двухъ комнатахъ замка образовалась особаго рода аллея. Для помѣщенія вѣнковъ оказывается недостаточно даже площадки у входа въ замокъ. Площадка эта завалена вѣнками съ шелковыми лентами всѣхъ цвѣтовъ. Пришлось вѣнки ставить уже къ самымъ стѣнамъ замка, вслѣдствіе чего получилась ограда изъ живыхъ цвѣтовъ. Тутъ есть вѣнки изъ всѣхъ частей свѣта, и въ глаза бросаются на каждомъ шагу надписи на лентахъ: нѣмецкій союзъ въ Лимѣ, нѣмцы въ Гватемалѣ, нѣмецкій клубъ въ Банкоктѣ и т. д. Раснаковкою присылаемыхъ вѣнковъ непрерывно заняты восемь человѣкъ; несмотря на это, картонныя и ящики, изъ которыхъ нѣкоторые имѣются въ длину по два метра и столько же въ ширину, навалены кучами, и позада продолжаютъ привозить новые транспортъ.

Городъ Берлинъ послалъ вѣнокъ съ слѣдующимъ посвященіемъ на атласныхъ лентахъ: „Своему великому почетному гражданину — городъ Берлинъ“.

Вѣнокъ отъ императора былъ возложенъ имъ лично при посѣщеніи Фридрихсруэ. Какъ упомянуто,

вѣсть о кончинѣ кн. Бисмарка застала императора въ Норвегій, во время его путешествія. Императоръ сейчасъ же приказалъ своей яхтѣ вернуться въ Германію и прямо съ лхты пріѣхалъ съ императрицей въ Фридрихсруэ.

Императорскую чету сопровождала довольно многочисленная свита. Императоръ, поцѣловавъ привѣтствованнаго кн. Гумберта, пожалъ руку графа Вильгельма и поклонился дамамъ. Господствовала торжественная тишина, когда императорская чета вошла въ домъ. Рядомъ съ императрицею шелъ



Группа оленя въ Фридрихсруэ.—мѣсто будущей могилы кн. Бисмарка. По рис. Ш. автотипія „Нивы“.



князь Гербертъ Бисмаркъ, рядомъ съ императоромъ—графиня Ранцау. Императоръ казался сильно взволнованнымъ. Одно изъ лицъ свиты несло большихъ разбѣровъ вѣнокъ. Войдя въ опочивальню, императоръ подошелъ къ гробу, остановился у его подножія, читая про себя молитву, и затѣмъ собственноручно возложилъ на гробъ вѣнокъ. Затѣмъ всѣ пропѣли первые три стиха хорала: „Christus ist mein Leben“, послѣ чего пасторъ Вестфаль произнесъ слово, которое тронуло всѣхъ присутствовавшихъ до слезъ, и которое съ начала до конца императоръ слушалъ стоя. Послѣ рѣчи пастора императорская чета молча вышла изъ опочивальни. При этомъ императоръ замѣтилъ стоявшаго въ полутьмѣ камердинера покойнаго, который горько плакалъ. Императоръ тотчасъ подошелъ къ камердинеру и пожалъ ему руку, которую тотъ, исполненный признательности, поцѣловалъ. Прощаясь съ семьей покойнаго, императоръ еще разъ дважды облобызалъ князя Герберта.

Императоръ Вильгельмъ повелѣлъ отдать высшія, совершенно безиримѣнныя почести почившему. Онъ приказалъ установить десятидневный трауръ по кн. Бисмаркъ; траурное убранство городовъ постановлено сохранить до дня похороны. Въ день погребенія императоръ приказалъ всѣмъ военнымъ судамъ произвести погребальный салютъ и опускать флаги до половины флагштоковъ.

При посѣщеніи семьи кн. Бисмарка императоръ Вильгельмъ сказалъ: „Я желаю похоронить своего великаго покойника въ берлинскомъ соборѣ“, на что князь Гербертъ отвѣтилъ: „Желаніе вашего величества было бы для семьи покойнаго равносильно приказанію, если бы покойный еще въ послѣдніе дни своей жизни не выражалъ страстнаго желанія покониться въ Саксонскомъ лѣсу“.

По словамъ газетъ, Бисмаркъ еще въ 1894 году избралъ мѣсто для своего погребенія въ Фридрихсруэ, причемъ замѣтилъ: „Я не хочу быть красивымъ трупомъ. Траурныя комедіи съ помпой и процессіями остались, пожалуй, единственной вещью, которая еще можетъ меня пугать“.

Мѣсто, избранное княземъ Бисмаркомъ, находится на горѣ, которая, впрочемъ, носитъ названіе горы только по сравненію съ ровной мѣстностью всего лѣса въ Фридрихсруэ. На этой горѣ или вѣрнѣе холмѣ (Schneckenberg) поставлена группа, изображающая оленя, восторжествовавшаго надъ преслѣдовавшими его собаками (рис. на стр. 639). Группа эта была принесена въ даръ бывшему канцлеру, когда ему исполнилось 80 лѣтъ, населеніемъ Ангальта. Вершина холма, на которомъ предполагается соорудить мавзолей для Бисмарка и его покойной жены, одинаково видна изъ замка и съ желѣзной дороги, такъ что она будетъ бросаться въ глаза не только тѣмъ, которые конечно большими массами будутъ посѣщать гробницу, но и тысячамъ проѣзжающихъ по оживленной линіи Берлинъ-Гамбургъ.

Къ постройкѣ временнаго мавзолея уже приступлено. Пока же останки покойнаго въ металлическомъ гробу будутъ покоиться въ такъ-называемомъ „желѣзномъ домѣ“, находящемся въ концѣ парка. Окончательный мавзолей будетъ готовъ черезъ годъ.

Князь Бисмаркъ озаботился эпитафіей надъ своей могилой. Эпитафія эта очень краснорѣчива своей лаконичностью:

„Князь Бисмаркъ. Родился 1-го апрѣля 1815 г. Умеръ... Вѣрный германскій слуга императора Вильгельма I“.

Эпитафію эту сочинилъ онъ самъ въ 1891 г., послѣ бесѣды съ нѣмецкимъ журналистомъ Беверомъ, составившимъ ему по его предложенію 70 различныхъ эпитафій. Среди нихъ были двѣ очень характерныя, вполнѣ опредѣляющія дѣятельность почившаго Бисмарка. Первая эпитафія была слѣдующая: „Здѣсь покоится его свѣтлость князь Бисмаркъ-Шенгаузенъ, род. и т. д. Въ лицѣ его германскій императоръ лишился дѣда въ третій разъ“.

Дѣло въ томъ, что Беверъ и Бисмаркъ держались мнѣнія, что императоръ Вильгельмъ II лишился въ первый разъ дѣда въ лицѣ Вильгельма I, во второй разъ—когда уволилъ стараго канцлера отъ должности и въ третій разъ—когда тотъ отошелъ въ вѣчность.

Другая эпитафія: „На ста кладбищахъ не покоится столько нѣмцевъ, сколько въ этой уединенной могилѣ“.

Эти двѣ эпитафіи не будутъ украшать могилы кн. Бисмарка въ Саксонскомъ лѣсу, но онѣ начертаны на томъ памятникѣ, который воздвигъ себѣ Бисмаркъ въ сердцахъ своихъ благодарныхъ соотечественниковъ.

Въ лицѣ отошедшаго въ вѣчность великаго канцлера германскій народъ утратилъ нѣчто столь тѣсно связанное съ его душою и идеалами, что ни въ одномъ уголкѣ земного шара не найдется германца, который не оплакивалъ бы теперь понесенную его отечествомъ утрату. Князь Бисмаркъ унесъ съ собою въ могилу не надежды и упованія германской націи, такъ какъ онъ совершилъ все, что только можно совершить въ предѣлахъ силъ одного человѣка, а великое прошлое, создавшее нынѣшнюю Германію и даровавшее ей все, чѣмъ только можетъ гордиться каждый германецъ.

## Политическое обозрѣніе.

Въ Вашингтонскомъ Бѣломъ Домѣ состоялась 18-го іюля конференція между президентомъ Макъ-Клиномъ, статсъ-секретаремъ по иностраннымъ дѣламъ Деємъ и французскимъ посланникомъ Камбономъ. Совѣщаніе это имѣло весьма важное значеніе, подвинувъ дѣло къ мирной развязкѣ. Рядомъ вѣскихъ доводовъ Камбону удалось значительно смягчить американскія требованія, не коснувшись, однако, главныхъ условій. Результатъ совѣщанія былъ переданъ Камбономъ въ Мадридъ. По извѣстіямъ изъ американскихъ источниковъ, 29-го іюля въ Вашингтонѣ получены были отвѣты испанскаго правительства, въ 10 часовъ вечера достигнуто было соглашеніе, о чемъ и составленъ былъ протоколъ. По улаженіи нѣкоторыхъ формальностей, протоколъ будетъ подписанъ обѣими сторонами, и война фактически прекратится, а затѣмъ начнутся между сторонами непосредственныя переговоры объ окончательной выработкѣ мирнаго трактата. Весь міръ конечно отъ души порадуется прекращенію кровопролитія.

Турція стала обнаруживать въ своихъ сношеніяхъ съ прочими великими державами нѣкоторую смѣлость, особенно съ тѣхъ поръ, какъ Германія и Австро-Венгрія удалили въ началѣ нынѣшняго лѣта свои войска съ острова Крита. Россія, Франція, Англія и Італія съ общаго согласія предложили Портѣ проектъ временнаго управленія Критомъ, сдѣлавъ объ этомъ сообщеніе Германіи и Австро-Венгріи, хотя и устранившись отъ Крита, но тѣмъ не менѣе не вышедшимъ изъ европейскаго концерта. Порта отвѣтила на предложеніе державъ энергичнымъ протестомъ, не имѣвшимъ, разумѣется, никакого вліянія на ихъ дальнѣйшія дѣйствія. Сущность проекта державъ сводилась къ слѣдующему: до окончательнаго рѣшенія вопроса объ управленіи на островѣ, державы, во вниманіе къ страданіямъ критянъ и преслѣдуя главную свою цѣль,—устанавливаютъ временное управленіе, какъ гарантію порядка и спокойствія; въ качествѣ исполнительнаго органа создается избираемый народнымъ собраніемъ временный комитетъ, которому и поручается управленіе частями острова, подчиненными народному собранію; въ мѣстностяхъ же, занятыхъ европейскими войсками, власть остается въ рукахъ адмираловъ; исполнительный комитетъ находится въ постоянныхъ сношеніяхъ съ адмиралами, дѣйствуетъ подъ ихъ контролемъ и можетъ быть упраздненъ, если выйдетъ изъ предѣловъ своихъ полномочій; комитетъ долженъ состоять изъ президента и пяти членовъ—по одному отъ каждой провинціи; всѣ проекты исполнительнаго комитета постунаютъ на разсмотрѣніе адмираловъ.

Въ то же время Порта въ дерзкой потѣ отвергла требованія державъ о вознагражденіи иностранныхъ подданныхъ, потерпѣвшихъ убытки во время армянской рѣзни въ Константинополѣ. Въ отвѣтъ на это Франція, въ обезпеченіе вознагражденія иностранцевъ, задержала въ Парижѣ взносъ послѣдней четверти греческой контрибуціи. Это очень чувствительный ударъ для Турціи. Надо надѣяться, что и затанувшій критскій вопросъ будетъ рѣшенъ столь же энергично.



Князь Бисмаркъ, произносящій рѣчь съ балкона своего замка въ Фридрихсруэ. По рис. III. авт. „Нивы“.

**СЕКРЕТЪ КРАСОТЫ** Глицеро-вазелиновое мыло **МОЛОДОСТИ**  
**А. СІУИКЪ** МОСКВА. 20 коп. кув.

**МЫЛО ДЛЯ СТИРКИ БѢЛЫЯ ВЪ ТЕПЛОМЪ ВОДѢ \* П. Н. ВИНОГРАДОВА. \* ПАРКИ БЕЗЪ ДИСПОЗЕ**  
 ПОХВАЛЬНЫЙ ОТЗЫВЪ на Всероссийской Выставкѣ 1896 года. требовать куски съ этикетомъ утвержен. ПРАВИТЕЛЬСТВОМЪ.  
 БѢЛЫЕ получаются замѣчательно чистымъ. Желтизна и пятна уничтожаются ЭКОНОМІЯ въ топливѣ, ДЕШЕВИЗНА и быстрота стирки. Мыла ДИСПОЗЕ расходуются въ ТРИ РАЗА МЕНЪЕ простаго. Совѣршенно безвредно для тканей бѣлья. Удостоверенъ ва № 3780. ЭКОНОМИЧНО ДЛЯ БАНИ. Продажа вездѣ Опт. у П. Н. Виноградова, Москва, Рождественка, домъ № 2.

**ДВ. ИТ. БУХГАЛТЕРІИ**  
 скоро и основательно выуч. всякаго посред переп., вводитъ замѣт. усвоено препода. Услов. выс. безил. А. П. Бобырь. Кіевъ, Рейгарск., 23.

**ПЛУГИ,**  
 вѣялки, молотилки, пожарныя машины, динны и пр. завода ниж. нѣра В. И. Милютинна въ Череповцѣ, Новгород. губ. Зол. медаль на Всероссийскихъ выставкахъ 1882 и 1898 гг.

**До 50.000,000**

фруктовыхъ, паровыхъ и лѣсныхъ деревень приготовлено для продажи; привитыя отъ 5 к. за дер., лѣсныя отъ 30 к. за 1000 дер. Имѣются рѣдко встрѣчающіеся въ продажѣ сѣянцы осины, разныхъ тополей и иль. Для отпуска въ августѣ есть превосходные экземпляры рѣдкихъ хвойныхъ, кедровъ, пихтъ и др. въ корзинахъ и безъ корзины. Прейсъ-куранты высылаютъ

садоводство **А. Быхановой**  
 въ Липецкѣ Тамбов. губ.

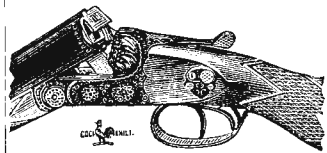

Вышелъ преісъ-курантъ на 1898 г. специального оружейнаго магазина **И. И. Чирова,** С.-Петербургъ, 51, Литейный проспектъ, 51. По требованію высылаются бесплатно.

**SOURCES DE L'ETAT CELESTINS GRENELLE HOPITAL VICHY**  
 Avoir soin de designer la Source.

Ц. № 11013 (231)

№ 4711. Кто любитъ запахъ настоящей фиалки, тотъ пусть требуетъ ЭССЕНЦІИ „РЕЙНСКАЯ ФИАЛКА“ (Violette du Rhin.) Чистый запахъ Фиалки, крѣпкій, даже въ теченіе нѣсколькихъ недѣлей не выдыхающійся.

№ 4711. Всеѣ одинаковаго качества.

No. 4711 Savon violette du rhin.  
 No. 4711 Sachets violette du rhin.

Продается и парфюмер во всѣхъ аптекарскихъ магазинахъ

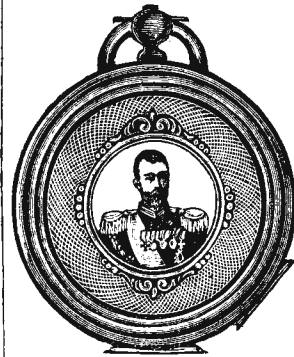

**НОВОСТЬ!!!**

Престыные карманные металлическіе часы, заводъ безъ ключа, настоящіе никельные, тщательно профренные, на крышкѣ помѣщенъ художественно исполненный портретъ Государя Императора Николая II, къ нимъ цѣлочка новаго золота и парижскій кошачь.

**за все только 5 руб.**

Предлагается печатное ручательство на 4 года. Вышеупомянутые часы высылаются немедленно и безъ задатка поналоженнымъ платежомъ. Требования прошу адресовать въ городъ Варшаву, къцу І. Бузееру, Граничная ул., № 6. Прейсъ-курантъ высылаются бесплатно.



1865. Москва.



1870. С.-Петербургъ.



1882. Москва.



1896. Нижн.-Новгор.

ТОЗАРИЩЕСТВО

**РОССІЙСКО-АМЕРИКАНСКОЙ РЕЗИНОВОЙ МАНУФАКТУРЫ**

**ВЪ С.-ПЕТЕРБУРГѢ,**

учрежденное въ 1860 году,

просить при покупкѣ **РЕЗИНОВЫХЪ ГАЛОШЪ** обращать вниманіе на клейма на подошвахъ:

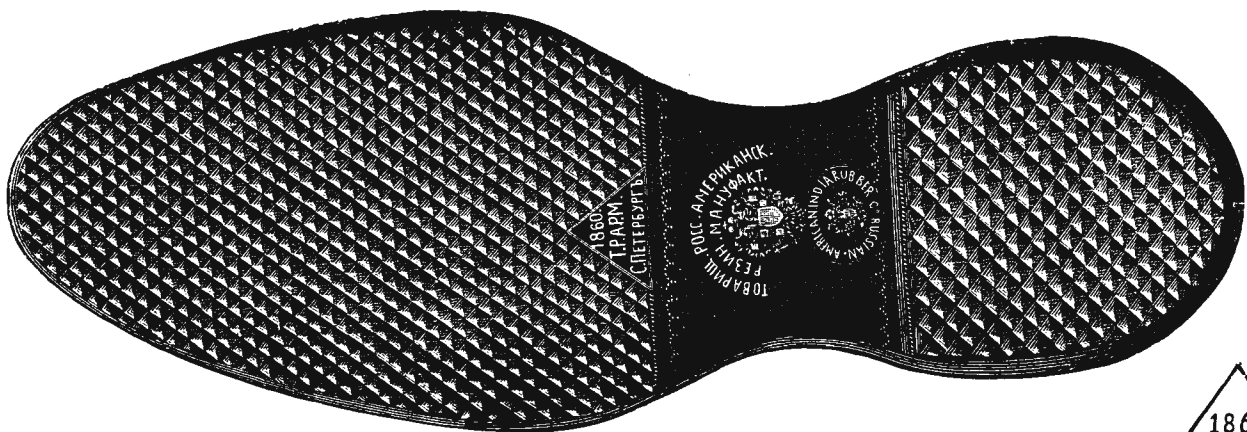

№ 10845 26-17

на Государственный гербъ и въ особенности на годъ учрежденія Товарищества „1860“, и на слово „С.-Петербургъ“ въ красномъ треугольничкѣ (фабричное клеймо).









Содержание:

Т Е К С Т ы: Красавица. Повесть В. М. Михееса. (Окончание). — Былое. Дядя Петь. Рассказ А. А. Осипова. — Бодбийский монастырь св. Нины. — Къ рисункамъ Купанье лошадей. — Въ бурную ночь. — Вино и карты!.. — Юнга. — Бывшая подруги. — Сердечное горе. — Памяти Царя-Освободителя. — М. Г. Чернышев. — Перемящение дома въ Москвѣ. — Объявленія.

Изданія А. Ф. МАРКСА, въ С.-Петербурѣ.

Гоголь, Н. В. Полное собраніе сочиненій. под редакцію академика-профессора Н. С. Тихонравова. 14-е изданіе, въ пяти томахъ, дополненное составленною В. И. Шенрокомъ біографіею Н. В. Гоголя, съ приложеніемъ двухъ портретовъ Н. В. Гоголя, гравиров. на стали Ф. А. Брокгаузомъ въ Лейпцигѣ, двухъ автографовъ и нѣсколькихъ собственноручныхъ рисунковъ Гоголя. СПб. 1898 г. Цѣна 6 р., съ перес. 7 р. 50 к., а въ 5-ти роскошн. коленкор. переплетѣхъ 8 р. 50 к., съ перес. 10 р. 50 к.

Гёте. „Фаустъ“. Большое роскошно-иллюстрированное изданіе in folio. Обѣ части, переводъ А. Фета, съ 25-ю эстампами, гравированными на мѣди, и 132 гравюрами на деревѣ по рисункамъ Зигельберта Зейберта, исполн. знаменитыми граверами: Адрианомъ Шлейхомъ, Альгейеромъ, Зигле и др. Цѣна изданія въ роскошномъ кожаномъ (шагреновомъ) переплетѣ, съ золотымъ обрѣзомъ и въ футлярѣ, 40 руб. За ящикъ — 75 к. Пересылка — транспортомъ или почтою (за 35 фунтовъ по разстоянію).

Шишкинъ, Ив. Ив., проф. „60 оефтортовъ“, собственноручно трафаретно-печатанная, ленинъ самимъ художникомъ на мѣди, съ предисловіемъ издателя и съ приложеніемъ портрета Ив. Ив. Шишкина. Альбомъ заключенъ въ роскошную папку, тисненую золотомъ и красками. Цѣна альбома: 1) на эстампной бумагѣ — 25 руб., 2) на китайской бумагѣ — 50 руб. и 3) на японской бумагѣ — 100 руб. За пересылку въ Европейской Россіи — 3 р., а въ Азіатскую Россію за 15 фунтовъ (вмѣстѣ съ ящикомъ) по почтовой таксѣ.

Мильтонъ, Джонъ. „ПОТЕРЯННЫЙ И ВОЗВРАЩЕННЫЙ РАЙ“. Большое роскошно-иллюстрированное изданіе in folio. Съ пятьюдесятью превосходно исполненными картинами Густава Дорэ. Изданіе второе. Переводъ съ англійскаго А. Шульговской, вновь проверенный и дополненный многими примѣчаніями, съ полнымъ подстрочнымъ англійскимъ текстомъ и съ біографіею Мильтона. Цѣна 12 р., а въ богатомъ переплетѣ 16 р. За ящикъ и упаковку — 75 к. Пересылка транспортомъ или почтою (за 25 фунтовъ по разстоянію).

Легеръ, Оскаръ, проф. „Всеобщая исторія“. Переводъ подъ редакцію П. Н. Полевого. Роскошно иллюстрированное изданіе, въ 4-хъ объемистыхъ томахъ, заключающихъ въ себѣ 2815 страницъ большого 8°, 948 художественно-выполненныхъ гравюръ въ текстѣ, 81 отдѣльное приложеніе, отпечатанныя золотомъ, серебромъ, черными и цвѣтными красками, и 41 историческую карту. Цѣна 16 р., въ 4-хъ прочныхъ коленкорныхъ переплетѣхъ съ кожаными корешками — 20 р. За ящикъ и упаковку — 75 к. Пересылка транспортомъ или почтою (за 16 фунтовъ, а въ переплетѣхъ за 20 фунтовъ по разстоянію).

Гнѣдичъ, П. П. „Исторія Искусствъ“. Съ древнѣйшихъ временъ до нашихъ дней. Въ трехъ объемистыхъ томахъ: около 2000 страницъ, болѣе 2000 гравюръ и около 50 хромолитографій (печат. въ 18—23 краскахъ) и отдѣльныхъ рисунковъ на цвѣтномъ фонѣ. Цѣна 16 р., въ 3 прочныхъ и изящныхъ переплетѣхъ 20 р. Имѣется также особо роскошное изданіе на слововой бумагѣ, цѣною 50 р., въ 6 переплетѣхъ — 60 р. За ящикъ 75 к. Пересылка транспортомъ или почтою (за 27 ф., въ перепл. за 30 ф., а на слововой бумагѣ за 37 ф., въ перепл. за 42 ф. по разстоянію).

Гриммы, бр. Я. и В. „Сказанія“. Переводъ подъ редакцію П. Н. Полевого, со множествомъ иллюстрацій П. Гротъ-Юганна и Р. Лейнвебера. Изданіе изданный томъ въ 8-ю долю листа, на превосходной бумагѣ, заключающій въ себѣ болѣе 560 страницъ и 240 художественныхъ рисунковъ и вынетокъ. Цѣна изданія въ изящномъ коленкорномъ переплетѣ 4 р., съ пересылкою 4 р. 75 к. Имѣется также особо роскошное изданіе въ 4-ю д. л., цѣною безъ перес. 12 р., въ перепл. 14 р. Пересылка — транспортомъ или почтою (за 11 фунтовъ).

Полевой, П. Н. Историческіе рассказы и повѣсти, съ 24-мя эстампами на мѣди и множествомъ оригинальныхъ рисунковъ и вынетокъ художника К. В. Лебедева. Цѣна этой книги, несмотря на значительный объемъ и роскошь изданія, назначена весьма умѣренной: 5 р., съ пересылкою 5 р. 80 к., въ красивомъ переплетѣ 6 р., съ пересылкою 7 р.

Лермонтовъ, М. Ю. Полное собраніе сочиненій. Въ 2-хъ томахъ, 1272 стр. въ 8-ю д. л. СПб. 1891 г. Цѣна 1 р. 50 к., съ перес. 2 р.; въ 2-хъ переплетѣхъ 2 р., съ перес. 2 р. 50 к. Цѣна роскошнаго изданія на лучшей голландской слововой бумагѣ, въ 4-хъ томахъ — 5 р., съ перес. 6 р.; въ 4-хъ переплетѣхъ — 7 р., съ перес. — 8 р.

Собранія сочиненій РУССКИХЪ КЛАССИКОВЪ: 1) А. С. ГРИБОЕДОВА, 2) А. И. ПОЛЕЖАЕВА, 3) ИМПЕРАТРИЦЫ ЕКАТЕРИНЫ II, 4) И. И. КОЗЛОВА, 5) А. В. КОЛЬЦОВА, 6) М. В. ДОМОНОСОВА и 7) Д. И. ФОНВИЗИНА, — составленные по лучшимъ прежнимъ изданіямъ, тщательно проверенныя по источникамъ, отчасти дополнены и изданныя подъ редакцію А. И. Введенскаго, съ біографіями и портретами авторовъ, гравиров. на стали Брокгаузомъ въ Лейпцигѣ и Дейянгеромъ въ Мюнхенѣ. Цѣна за одинъ экземпляръ наждаго изъ означенныхъ семи собраній сочиненій 1 р., съ перес. 1 р. 30 к.; въ коленкор. переплетѣ, тисненомъ золотомъ и красками, 1 р. 40 к., съ перес. 1 р. 80 к. Для любителей изящныхъ изданій сочиненія эти (за исключеніемъ соч. Кольцова) отпечатаны на лучшей голландской слововой бумагѣ, — по цѣнѣ за экземпляръ: 2 р. 50 к., съ перес. 3 р., а въ роскошн. коленкор. перепл. 3 р., съ перес. 3 р. 50 к.

Съ требованіями просятъ обращаться въ Контору изданій А. Ф. Маркса, СПб., М. Морская, № 22.

Изданія А. Ф. МАРКСА, въ С.-Петербурѣ.

ТОЛЬКО ЧТО ОТПЕЧАТАНО И ПОСТУПИЛО ВЪ ПРОДАЖУ  
РУКОВОДСТВО  
къ разведенію

ШАМПИНЬОНОВЪ,

Составленное по новѣйшимъ научнымъ и практическимъ даннымъ  
Г. Ределинъ.

Съ 25-ю рисунками въ текстѣ.

Какъ извѣстно, грибы представляютъ собою, почти повсемѣстно въ Россіи, одинъ изъ главныхъ продуктовъ питанія, въ особенности для бѣдныхъ классовъ населенія. Но это относится только къ часто попадающимся у насъ, а потому вполне доступнымъ по цѣнѣ, породамъ грибовъ. Напротивъ, лучшія породы грибовъ, такъ-называемые „культурные“ грибы, какъ, напримеръ, „шампиньоны“, являются у насъ большою рѣдкостью, стоятъ весьма дорого и могутъ имѣть мѣсто на столѣ болѣе состоятельныхъ классовъ. Это объясняется тѣмъ, что искусственное разведеніе грибовъ у насъ почти отсутствуетъ и что такіе грибы, какъ шампиньоны, слугать у насъ предметомъ ввоза изъ другихъ странъ, которыя, въ виду огромнаго спроса на шампиньоны, развили у себя до колоссальныхъ размѣровъ искусственную ихъ культуру, ставшую нынѣ одною изъ доходныхъ статей ихъ вывозной промышленности. Между тѣмъ, искусственное разведеніе шампиньоновъ — дѣло не только интересное, но и весьма прибыльное, а вмѣстѣ съ тѣмъ не представляетъ особаго труда и не требуетъ большихъ затратъ. Какъ просто, безъ особыхъ хлопотъ и затратъ, можно каждому заняться самому искусственнымъ выращиваніемъ шампиньоновъ, — указываетъ настоящее руководство Г. Ределинъ, которое, по подлѣтѣ собранныхъ въ немъ свѣдѣній, почерпнутыхъ изъ практики и примѣненіихъ къ условіямъ нашего климата и особенностямъ почвы, и по простотѣ и доступности изложенія, — является у насъ единственнымъ въ этомъ родѣ изданіемъ.

СОДЕРЖАНІЕ: Предисловіе. 1. Общія свѣдѣнія: строеніе, жизнь, происхожденіе и естественное развитіе шампиньона. 2. Виды шампиньоновъ. 3. Удобреніе: а) общія свѣдѣнія; б) приготовленіе; в) ферментация (самосогрѣаніе) навоза въ грядахъ. 4. Мѣста для разведенія шампиньоновъ: а) разведеніе на открытомъ воздухѣ; б) въ мѣстахъ полузащитенныхъ; в) въ теплицахъ. 5. Внутреннее содержаніе мѣстъ разведенія: а) порядки; б) чистота; в) вентиляция. 6. Шампиньонныя гряды: а) расположеніе грядъ; б) посѣвъ грибовицы; в) открытіе грядъ землею; д) подливка. 7. Сборъ. 8. Искусственное разведеніе. 9. Враги и болѣзни шампиньоновъ. 10. Составныя части и питательное значеніе шампиньона. 11. Употребленіе шампиньоновъ. 12. Историческое развитіе производства шампиньоновъ.

Книжка издана въ 16 долю листа, 102 стр., отпечатана на хорошей бумагѣ, четкимъ шрифтомъ, и снабжена 25-ю рисунками. СПб. 1898 г.

Цѣна 50 коп., съ пересылкою 60 коп., которая можно прислать почтовыми марками въ заказныхъписьмахъ.

ОТПЕЧАТАНЫ И ПОСТУПИЛИ ВЪ ПРОДАЖУ  
ОТДѢЛЬНОЙ КНИГОЙ

ПОХОЖДЕНІЯ ЧИЧИКОВА

ИЛИ

МЕРТВЫЯ ДУШИ.

Поэма Н. В. ГОГОЛЯ.

По редакціи Н. О. Тихонравова, съ приложеніемъ „Повѣсти о напитокѣ Ноттѣйкинѣ“, въ двухъ редакціяхъ, и съ „примѣчаніями редактора“.

„МЕРТВЫЯ ДУШИ“, въ теченіе долгаго времени, печатались только въ составѣ „полнаго собранія сочиненій“ Н. В. Гоголя и въ видѣ отдѣльной книги не имѣлись въ продажѣ. Между тѣмъ, спросъ на отдѣльное изданіе этого капитальнѣйшаго сочиненія Гоголя несомнѣнно долженъ существовать со стороны какъ учебныхъ заведеній, такъ и народныхъ библиотекъ и читателей. Итъя въ виду этого спросъ, мы и выпустили настоящее изданіе „Мертвыхъ Душъ“ отдѣльной книгой, на первый разъ въ сравнительно небольшомъ количествѣ экземпляровъ, и надѣемся, что книга эта вполне удовлетворитъ существующую потребность.

Книга издана весьма изящно въ 8 д. л., отпечатана на хорошей бумагѣ, красивымъ, четкимъ шрифтомъ и заключаетъ въ себѣ 444 страницы. СПб. 1898 г.

Цѣна книги 2 руб., съ перес. 2 руб. 50 коп., въ коленкор. переплетѣ 2 р. 50 к., съ перес. 3 р.

Съ требованіями обращаться въ Контору изданій А. Ф. Маркса, С.-Петербурѣ, Мал. Морская, № 22.

**СИМФОНІОНЫ**

музыкальные шкатулки с приятвѣвшимъ тономъ, даютъ возможность мѣнять по произволу песни, имѣющіеся въ большомъ выборѣ.

**СЪ РУЧКОЙ**, безъ нотъ . . . 4 р. 50 к.  
Ноты по . . . . . 20 к.

**ЗАВОДНОЙ**, 40-тон., безъ нотъ, 9 р. —  
Ноты по . . . . . 20 к.

**ЗАВОДНОЙ**, 41-тон., безъ нотъ, 17 р. —  
Ноты по . . . . . 25 к.

**ЗАВОДНОЙ**, 60-тон., безъ нотъ, 27 р. —  
Ноты по . . . . . 45 к.

**ЗАВОДНОЙ**, 84-тон., безъ нотъ, 36 р. —  
Ноты по . . . . . 60 к.

**ЗАВОДНОЙ**, 84-тон., „Sublime Harmonie“  
безъ нотъ, 65 р. Ноты по 75 к.

**ЗАВОДНОЙ**, 100-тон., „Sublime Harmonie  
Piccolo“, безъ нотъ, 90 р. Ноты по 90 к.

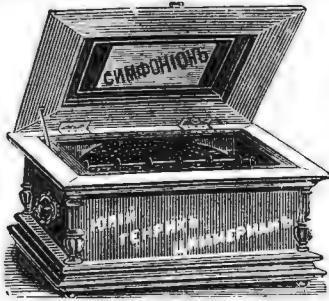

**Новость! СТЕЛЛА,**

заводныя швейцарскія музыкальныя шкатулки, у которыхъ валъ замѣненъ круглыми металлическими нотными листами.

63-тонная . . . . . 75 р. —  
Ноты по . . . . . 85 к.

126-тонная . . . . . 100 р. —  
Ноты по . . . . . 85 к.

168-тонная . . . . . 150 р. —  
Ноты по . . . . . 1 р. 25 к.

168-тонная, очень изящной  
отдѣлки. . . . . 175 р. —  
Ноты по . . . . . 1 р. 25 к.

**Юлій Генрихъ Циммерманъ**

С.-Петербургъ, Большая Морская, № 34.  
Москва, Кузнецкій мостъ, д. Захарьина.

**„ЧИУ**

такое искусство укрѣпленія памяти? книга (8-е испр. и дополн. изд.) проф. мнемоникъ С. Файнштейна, высл. за шесть 7-ми коп. марокъ, на велен. бумага — за восемь 7-ми коп. марокъ.

Адресъ: Одесса, Галацкая ул., д. № 2/8,  
профессору мнемоникъ  
**С. ФАЙНШТЕЙНУ.**  
№ 11358 10—3



ВНОВЕ УДОБНОЕ БЕЗЪВРЕДНОЕ СРЕДСТВО ДЛЯ БЫСТРАГО ОКРАШИВАНИЯ СВѢДЫХЪ ВОЛОСЪ И БОРОДЫ ВЪ ЧЕРНЫЙ, РУСЫЙ, ТЕМНЫЙ И СВѢТЛО-КАШТАНОВЫЙ ЦВѢТЪ

ЦѢНА ЗА 1 ФЛАКОНЪ 2 Р. СЪ ПЕРЕС. 2 Р. 50 К.

ПРОДАЕТСЯ ВЪ АПТЕК. И КОСМЕТИЧ. МАГАЗИНАХЪ ГЛАВ. НЫЙ СКОПДЪ С.-ПЕТЕРБУРГЪ, АПТЕКАРСК. МАГАЗИНАХЪ

А. Урбанъ. СПб. Больш. Конюш., № 1.

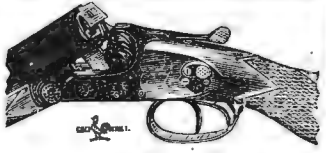

Вышелъ прейсъ-курантъ на 1893 г. спеціального оружейнаго магазина **Е. И. ЧИЖОВА**, С.-Петербургъ, 51, Литейный проспектъ, 51. По требованію высылается бесплатно.



**ВАЖНО ДЛЯ ПРОВѢЗЦІИ ШКОЛА КРОЙКИ И ШИТЬЯ**  
Е. И. Венедиктовой.  
Преподаваніе заочно, первый мѣсяцъ Ц. № 11400 бесплатно. 8—1  
Подробнѣе условия устнаго преподаванія высылаются немедленно. Умѣренная плата. По окончаніи курса свидѣтельство. Для желающихъ полный пансіонъ. Москва, Каланчевская ул., д. Богомолова.

№ 4711. Кто любитъ запахъ настоящей фіалки, тотъ пусть приобретаетъ ЭССЕНЦІИ „РЕЙНСКАЯ ФІАЛКА“ (Violette du Rhin.) Чистый запахъ Фіалки, крѣпкій, даже въ теченіе нѣсколькихъ недѣлей не выдыхающійся.

№ 4711. Въ одинаковаго количества.

№ 4711 du rhin, violette  
№ 4711 Sachets violette du rhin.

Продается въ парфюмерныхъ и аптекарскихъ магазинахъ.

**Изданіи А. Ф. МАРКСА, въ С.-Петербургѣ.**

**РОМАНЫ И РАЗСКАЗЫ В. С. СОЛОВЬЕВА.**

Польтервинецъ. Историч. ром.-хроника конца XVIII и начала XIX вѣка. Въ 2-хъ част., напечат. на велен. бумагѣ. Ц. 3 р., съ перес. 3 р. 50 к., въ красн. кол. перепл. 3 р. 75 к., съ перес. 4 р. 25 к.

Старый домъ. Историч. ром. изъ врем. царств. Императ. Александра I и начала царств. Николая I. Въ 2-хъ ч. Ц. 3 р., съ перес. 3 р. 50 к., въ колѣнок. перепл. 3 р. 75 к., съ перес. 4 р. 25 к.

Игнатиичъ. Истор. ром. изъ врем. царств. Императ. Николая I. Въ 2-хъ ч. Ц. 3 р., съ перес. 3 р. 50 к., въ колѣнок. перепл. 3 р. 75 к., съ перес. 4 р. 25 к.

Капитанъ гренадерской роты. Ром.-хроника XVIII в. Изданіе Бюжона и воцареніе Елизаветы. 3-е изд. Ц. 2 р., съ пер. 2 р. 50 к., въ кол. перепл. 2 р. 75 к., съ пересылкой 3 р. 25 к.

Юный императоръ. Ром.-хроника XVIII в. Съ портр. Импер. Петра II. Изд. 2-е. Ц. 2 р., съ пер. 2 р. 50 к., въ кол. перепл. 2 р. 75 к., съ перес. 3 р. 25 к.

Баръ-дѣвица. Ром.-хроника XVII вѣка. Въ 3-хъ ч. Изд. 2-е. Ц. 2 р., съ перес. 2 р. 50 к., въ кол. перепл. 2 р. 75 к., съ перес. 3 р. 25 к.

Наводненіе. Чрезвѣч. интересный романъ изъ соврем. жизни, начатъ на хорошеи велен. бумагѣ. Ц. 2 р., съ пер. 2 р. 50 к., въ кол. перепл. 2 р. 75 к., съ пер. 3 р. 25 к.

Разсказы и очерки. Изящное изданіе, напечат. на лучшей вел. бумагѣ, съ украшеніями и вѣтвями въ началѣ и въ концѣ каждой главы. Большой томъ, 473 стр. Ц. 2 р. 50 к., съ пер. 3 р., въ кол. перепл. 3 р. 25 к., съ перес. 3 р. 75 к.

Требованія адресовать въ Контору изданій **А. Ф. МАРКСА**, С.-Петербургъ, Малая Морская, № 22.

**УГОЛЬНЫЙ ЗАВОДЪ**

рекомендуетъ водочно-заводчичкамъ для очистки спирта и водокъ чистый **УГОЛЬ**, разныхъ сортовъ, химический, чистый, выточенный. За достоинства награжд. на московско-російской выставкѣ 1895 г. медалью, на полтавской 1893 г. и смоленской 1889 г. почетн. отзывами и похвалами листами.

Съ заказами лѣсн. матеріаловъ обращ.:  
ст. Починковъ, Смоленской губ.,  
**Д. Н. ДЕМИДОВУ.**

**ПОКУПАЮ**

жемчужныя нити, изируды, рубины, сафиры и брилліанты. **БЕРУ ВЪ ОБМѢНЪ** старое золото и камни на пош. № 11398 высл. вещи. 4—1

**ЗАНАЗЫ** исполняются въ собственн. мастерской. Всегда большій выборъ золотыхъ и брилліантовыхъ вещей новейшихъ фасоновъ.

**ЮВЕЛИРЪ**  
**В. К. ЭЙКЕНРОТЬ.**  
МОСКВА, Камергерскій пер., д. Липозова.

**До 50.000,000**

фруктовыхъ, парковыхъ и лѣсныхъ деревьевъ приготовлено для продажи; привитыя отъ 5 к. за дер., лѣсныя отъ 30 к. за 1000 дер. Имѣются рѣдко встрѣчающіеся въ продажѣ сѣянцы осины, разныхъ тополей и ивъ. Для отпуски въ августѣ есть превосходные экземпляры рѣдкихъ хвойныхъ, кедровъ, пихтъ и др. въ корзинахъ и безъ корзины.

Прейсъ-куранты высылаютъ

**садоводство А. Быхановой**  
въ Липецкѣ Тамбов. губ.

**„КНИГА О КОНСЕРВАХЪ“.**

Практическое и теоретическое руководство въ заготовленіи овощей и плодовъ въ жестяныхъ и бумажныхъ, съ 13-ю рисунками, составленнаго **МАРІЕЙ РЕДЕЛИНЪ**, автор. известн. книги „Домъ и Хозяйство“. Изданіе это можно рекомендовать хозяйкамъ, какъ необходимое и по цѣнѣ вполне доступное пособие, въ которомъ чувствуется настоятельная потребность. Книга издана въ 16 д. л., 161 стр., и украсена 13-ю рисунками. Цѣна 50 к., съ перес. 60 к.

Требованія адресовать въ контору изданій **А. Ф. Маркса**, СПб., М. Морская, № 22.



Фабричная марка J. Rix.  
Цѣна 10 рублей съ никельнымъ механизмомъ и 3-мя крышками. Реформа-двойная цѣпочка 3 рубля.

Новости! **РЕФОРМА-ЧАСЫ-ЗВѢЗДА** NORWICH WATCH COMPANY. Пересылка съ уплаченною нами пошлиною.

Часы Реформа составлены изъ новаго своеобразнаго металла, такъ что даже специалисту трудно ихъ отличить отъ действительныхъ золотыхъ часовъ.

Мы принимаемъ на себя за часы Реформа Norwich Watch Company полнѣйшую гарантію въ томъ, что они никогда не потеряютъ вида настоящихъ золотыхъ часовъ. Патентованный механизмъ часовъ Реформа Norwich Watch Company устроенъ съ такою точностью и тщательностью, что каждому, кто нуждается въ совершенно вѣрныхъ часахъ, мы ихъ можемъ самыми убѣдительными образомъ предлагать. Къ важнымъ часамъ прилагается письменная трехлѣтняя гарантія. Цѣна за штуку только 10 руб. съ уплаченною нами пошлиною.

Двѣмѣсячные 12 р. — Ламскал-Реформа-цѣпочка 3 р.

Безпошлинную пересылку по означеннымъ цѣнамъ послѣ полученія денегъ или наложеннымъ платежемъ беретъ на себя съ лишнимъ 30 лѣтъ существующая фирма часовыхъ надѣлѣй **ANTON RIX & BRUDER.**

№ 11917 WIEN, II/2 Praterstrasse Nr. 16/25. 6—6

**ОСТЕРЕЖЕНІЕ!** Истинными только съ фабричной маркой J. RIX.

**ПАВЕЛЬ БУРЕ**

В. № 10820 26—17

поставщикъ Двора Его Величества. С.-Петербургъ, Невскій пр., д. № 23, Москва, по В. Лубянкѣ, № 8, противъ Кузнецкаго моста.

♦ **БОЛЬШОЙ ВЫБОРЪ ЧАСОВЪ** собственнаго фабричнаго ♦  
♦ самымъ рутательствомъ за прочность механизма и вѣрность хода. ♦

Новый иллюстрир. прейсъ-курантъ высыл. по требован. бесплатно.

**КУРГЛУЗЪ НАССАУ (Ланъ) БЛИЗЪ ЭМСА.**  
Водолѣзное заведеніе. Массажъ. Электрическое лѣченіе.

Завѣдывающій врачъ **Д-ръ Э. Пѣнгенъ**, ассистентъ **Д-ръ Ф.-Экъ.**

!!!**ДОЛОЙ ПОДЪЯЖКИ И ПУГОВИЦЫ!**!!!  
посите здоровыи эластично-пружинныи бриокедережеть, удобно для всѣхъ и каждого. Здоровое и легкое держаніе, свободное дыханіе; нѣтъ давленія, ни поту. Штука 70 к., съ пер. 1 р.—3 штука съ пер. 3 р. 50 к. на разстояніе до 2000 верстъ, болѣе же съ прибавленіемъ части вѣсовъ съ наложен. платен. на 10 коп. болѣе.

Требованія адресовать: **Ю. С. ЖУЖЕВЪ**, Варшава, Новоліанка, 30. 2—1



**XXIX г.**  
**№ 33**

Выходитъ еженедѣльно (52 № въ годъ), съ приложеніемъ 12-ти ежемѣс. книгъ „Сборника“, содерж. соч. И. С. ТУРГЕНЕВА, 12 книгъ литературныхъ приложений, 12 №№ „Парижскихъ модъ“ и 12 листовъ чертежей и выкроекъ.

**г. XXIX**  
**1898**

**ПОЛИТИКИ И СОВРЕМЕННОЙ ЖИЗНИ.**

Выданъ 15 августа 1898 г.

Цѣна этого № 15 к., съ перес. 20 к.

## ПРОДОЛЖАЕТСЯ ПОДПИСКА на „НИВУ“ 1898 г.

КОНТОРА ЖУРНАЛА „НИВА“ ВЪ С.-П.-БУРГЪ, МАЛАЯ МОРСКАЯ, Д. № 22.

Подписная цѣна годового изданія „Нивы“ со всеми приложеніями на 1898 г.: 12 книгъ Сборника „Нивы“, содерж. полное собраніе сочиненій И. С. ТУРГЕНЕВА, 12 книгъ „Литературныхъ приложений“, и пр., и пр.

Безъ доставкѣ въ Петербургъ.	<b>5 р. 50 к.</b>	Безъ доставкѣ въ Москвѣ чр. контору Н. Н. Печковской, Петровскія торговыя линіи.	<b>6 р. 25 к.</b>	Съ доставкою въ Петербургъ . .	<b>6 р. 50 к.</b>	Съ пересылкою въ Москву и др. города Россіи . .	<b>7 р.</b>	За гра- ницу. 10 р.
------------------------------	-------------------	--	-------------------	--------------------------------	-------------------	---	-------------	---------------------

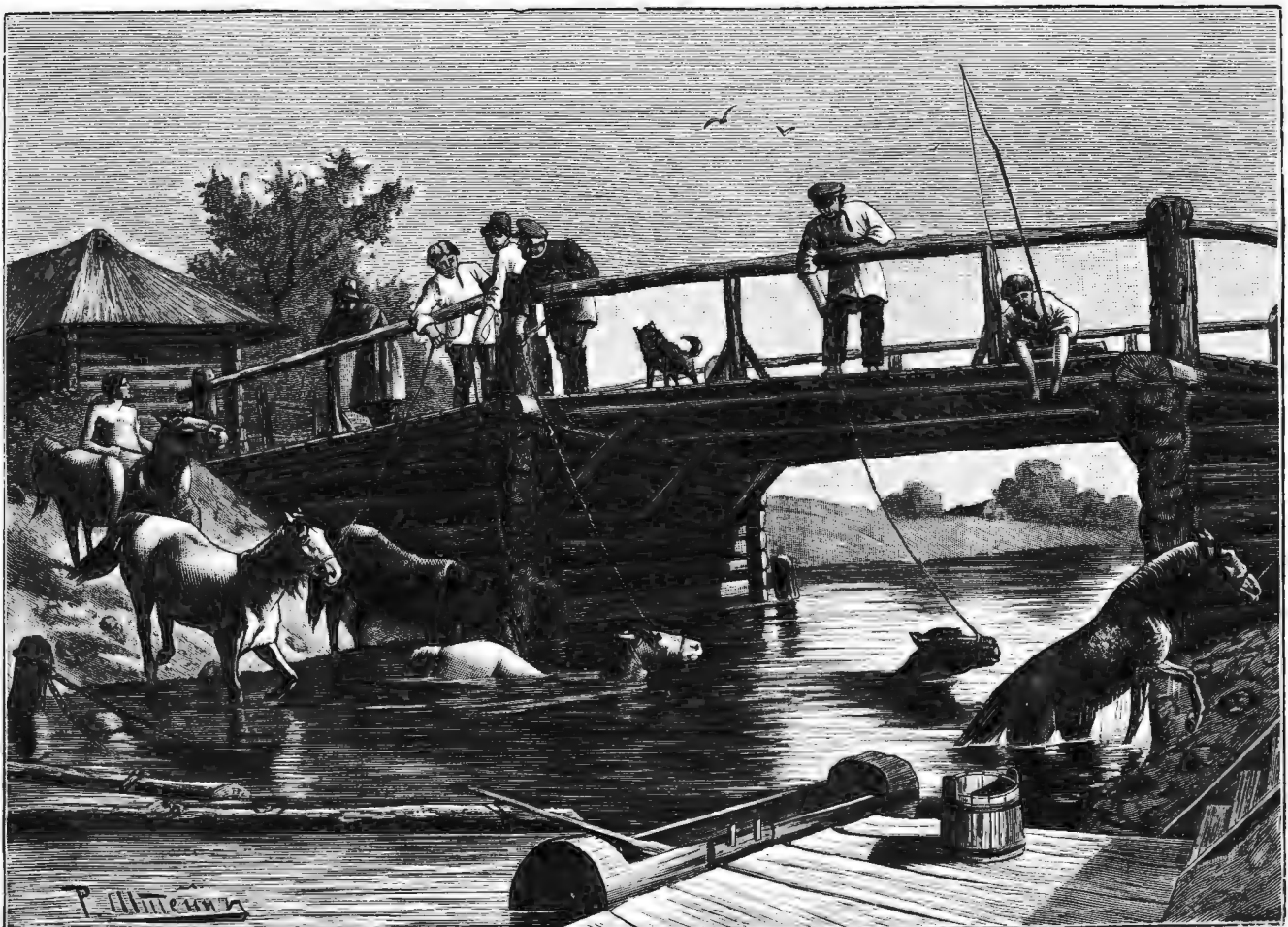

Купаніе лошадей. Ориг. рис. (собств. „Нивы“) Р. Штейна, грав. Шлупперъ.



# Красавица.

Повѣсть В. М. Михеева.

(Окончаніе.)

## XX.

Якобовъ сидѣлъ на крыльцѣ и курилъ. Совсѣмъ стемнѣло. Только огонекъ его сигары пламенной точкой свѣтился передъ темной массой дачи. Наконецъ онъ нетерпѣливо всталъ и оглянулся. Что это значить, что она его такъ долго не зоветъ? И, бросивъ въ кусты вторую сигару, онъ вошелъ въ домъ.

Въ маленькой прихожей онъ аккуратно снялъ пальто и бережно повѣсилъ его на металлическую вѣшалку, прибитую къ стѣнѣ. Потомъ по привычкѣ разглядѣлъ пальцами тулю цилиндра и держа его излцно передъ грудью рукой въ коричневой перчаткѣ, вошелъ въ столовую. Онъ остался въ дверяхъ. Саша сидѣла повидимому спокойно у окна. На столикѣ рядомъ горѣла свѣча, и возлѣ нея лежало письмо Постромова, вложенное опять въ конвертъ, уже вскрытый. Саша была только блѣдна, и глаза ея были прикрыты рукою, локоть которой опирался на ручку кресла. Якобовъ кашлянулъ. Саша не двигалась.

— Виновать, я, можетъ-быть, помѣшалъ,—рѣшился онъ наконецъ осторожно произнести.

Саша отвела руку отъ глазъ, которые будто сразу ввалились. Она точно удивилась, что Якобовъ тутъ. Потомъ, будто сразу что-то вспомнила, тихо, однотонно спросила:

— Какъ это было .. расскажите, какъ... принесли вамъ письмо?

Якобовъ помолчалъ, выжидая, что Саша пригласитъ его сѣсть. Но она тоже молчала. Онъ оглянулся, взялъ стулъ, сѣлъ, поставивъ цилиндръ на полъ, и, медленно снявъ перчатки, бросилъ ихъ въ цилиндръ. Потомъ слегка нахмурился и началъ неторопливо, обстоятельно рассказывать:

— Часа полтора тому назадъ Данила Евстафьевичъ пришелъ ко мнѣ крайне блѣдный. Подавая мнѣ письмо, которое я имѣлъ честь вручить вамъ, онъ сказалъ: „Я сейчасъ уѣзжаю съ женой на поѣздъ. Она ждетъ меня на извозикѣ съ вещами. Мы мимоходомъ... на вокзалъ“. Я выразилъ удивленіе, что его жена здѣсь. Тогда онъ рассказалъ (тутъ Якобовъ нѣсколько помѣлся) происшествія этого дня: визитъ его супруги вамъ, вашъ — ему, несчастіе, которое чуть-чуть не случилось съ револьверомъ, и, настойчиво вручая мнѣ это письмо (Якобовъ деликатно кончикомъ оточеннаго ногтя на выхоленномъ пальцѣ коснулся письма на столикѣ), прибавилъ: „Ты мой одноклассникъ, ты одинъ, на кого я все-таки могу положиться. Я не хочу вѣрить это письмо ни случайностямъ почты, ни рукамъ грубаго посыльнаго,—отнеси его...“ тутъ онъ назвалъ васъ, — слегка поклонился Якобовъ: — и заключилъ такъ, —осторожно понизилъ онъ голосъ: — „если она,— то-есть, вы, — почувствуете себя нѣсколько... не по себѣ... услокой, сколько можешь...“ И вотъ я... исполнню это порученіе, прежде, впрочемъ, проводивъ его на вокзалъ, куда ему съ женой было нужно,—и уже оттуда проѣхалъ на вашъ вокзалъ, попавъ довольно удачно къ поѣзду.

— Вы видѣли его жену?—точно шелестъ вѣтра, прозвучалъ вопросъ Саши.

— Она была закутана въ платокъ, даже глаза были почти закрыты,—тихо отвѣтилъ Якобовъ.

— Они... при васъ уѣхали?—еще тише спросила Саша.

— Да. Поѣздъ отошелъ при мнѣ,—почтительно наклонилъ голову Якобовъ.

Онъ помолчалъ. Саша также молчала. Якобовъ внимательно смотрѣлъ на нее. Онъ видимо волновался,

хотя и скрывалъ это. Саша опять прикрыла ладонью глаза.

— Александра Климентьевна,—вдругъ началъ слегка дрогнувшимъ голосомъ Гурій Ильичъ: — судя по словамъ моего пріятели, его супруга давала вамъ читать мое письмо къ ея родителю. Мнѣ крайне прискорбно, что оно попало въ ея руки. Но кому же придется въ голову принимать въ расчетъ провинціальную простоту относительно чтенія чужихъ писемъ! Ну, что случилось, то случилось. Въ сущности... все хорошо, что хорошо кончается. Я же не измѣнилъ, признаюсь вамъ, взгляда ни на качества моего друга, ни на ваши высокія достоинства, ни на то, что нужно для семейнаго счастья ему и... вамъ, словомъ на то, что я изложилъ въ этомъ роковомъ письмѣ, вовсе не думая, что оно попадетъ въ ваши руки. Ахъ, если бы вы знали, какого высокаго счастья я вамъ желаю, какъ отлично я себѣ представляю тотъ кругъ отношеній, котораго вы достойны, которому вы придадите святое пламя одушевленія, въ которомъ ваша душа найдетъ истинное приложеніе всѣхъ ея даровъ! Я рисую себѣ кругъ высшей интеллигенціи, кругъ университетскій, профессорскій, такъ сказать, амальгамированный съ кругомъ журналистики. Одинъ профессорскій —слишкомъ сухъ и педантиченъ. Одинъ кругъ прессы —слишкомъ, быть-можетъ, легокъ и... и, если даже хотите, фривольнъ. Но оба, совмѣщенные подъ вѣяніемъ таланта, ума, женской пронизательности и... простите мнѣ... дивной красоты,—они дали бы то, о чемъ я мечтаю для васъ, о чемъ я едва дерзаю мечтать для себя!

Якобовъ нѣсколько увлекся. Его обыкновенно молочно-бѣлое лицо подернулось румянцемъ, голосъ слегка дрожалъ. Саша молчала и не отводила руки отъ глазъ. Это какъ будто поощряло Якобова. Помолчавъ, онъ продолжалъ:

— Я глубоко уважаю всякое чувство человѣка. Пусть это будетъ ошибочное увлеченіе, человѣкъ „чувствовалъ“, страдалъ,—это для него святыня. Я не извѣтъхъ, кто грубо дерзнетъ нарушить эту „святыню“. Самое большее, что я себѣ позволю,—сказать ему: „не вы одни, несчастное, страдающее существо, имѣете въ душѣ святыню. Вся разница, быть-можетъ, только въ томъ, что ваша святыня поправа, а у другого—она не замѣчена, если не отвергнута. Оглянитесь, вы, бѣдное, страдающее существо, нѣтъ ли рядомъ съ вами святыни, которой вы не замѣчаете, если и не отвергаете!“

Слова эти Якобовъ произнесъ уже съ явнымъ волненіемъ. Но Саша, очевидно, не хотѣла оглянуться. Она сидѣла все такъ же неподвижно, съ глазами, прикрытыми рукою. Это начало уже смущать Гурія Ильича.

— Александра Климентьевна, — опять помолчавъ, дрожащимъ голосомъ продолжалъ онъ: — знаете, чего я не прощаю себѣ въ настоящее время, да, не прощаю?

Онъ думалъ, что его спросятъ: чего? Но Саша молчала. Онъ, вздохнувъ, глухо заговорилъ:

— Того, что я, не желая выносить на торжище свою святыню, приучилъ себя такъ прятать ее въ тайникахъ души, что обнаружить ее для меня самого теперь составляетъ великое затрудненіе, почти страданіе... Да, именно страданіе!

Онъ всталъ со стула, оперся объ его спинку и качался какъ будто отъ боли. На лицѣ его дѣйствительно выступило подавляемое страданіе—искреннее, несомнѣнное.



— Александра Климентьевна! — совсѣмъ задрожалъ его голосъ. — Вѣдь я люблю васъ, давно васъ люблю. Въ то время, какъ господа Постромовы и иные выворачивали передъ вами свое пугро и этимъ эффектнымъ занятіемъ успѣли даже смутить вашу чистую, неопытную душу, зажечь въ пей что-то подобное отзвуку ихъ лирико-драматическимъ упражненіямъ, я молчалъ, стиснувъ зубы, и думалъ: пѣтъ, она на *это* не пойдетъ! Она слишкомъ умна, слишкомъ чутка душой... Я ошибся. Я упустилъ изъ виду, что дѣвичья душа—пѣжкая *tabula rasa*, на которой *первый* любимый человѣкъ пишетъ, что хочетъ,—но только первый: разъ эта душа встрепенется и пойдетъ необходимымъ смахнуть недостойныя письма этого перваго—только тогда она уже не *tabula rasa*: тогда она испытанный музыкальный инструментъ, на которомъ играть сумѣетъ не только истинный артистъ. Я упустилъ это. Я своимъ молчаніемъ, своей сдержанностью допустилъ до чистой души... не буду его называть... Но судьба, этотъ коррективъ человѣческихъ ошибокъ и недосмотровъ, слѣдила за чистой душой... Она, эта судьба, подтолкнувъ и меня написать роковое письмо, смахнула грязныя черты неприванной руки, и вотъ, я уже чувствую, передо мной не *tabula rasa*, а дивный музыкальный инструментъ, и я бы никогда не простилъ себѣ, если бы теперь, теперь-то не попытался...

Онъ занулся и жадно смотрѣлъ своими обыкновенно холодными темно-карими глазами на Сашу: теперь эти глаза не были холодны, они мерцали, какъ угли на жаровнѣ. Саша молчала и не отводила руки отъ глазъ.

— Александра Климентьевна! Вѣдь я люблю, люблю, дѣйствительно, васъ,—какъ вдругъ треснувшее стекло, зазвенѣлъ его голосъ.

Саша молчала.

— О, я понимаю, я... понимаю, — слегка нагнулся къ пей Якобовъ: — я понимаю свѣжесть раны... Не теперь, не теперь... я буду ждать, сколько угодно... Я молю только объ одномъ: позвольте мнѣ быть въ горькія минуты возлѣ васъ, чтобы поддержать васъ своимъ совѣтомъ, теплымъ словомъ, просто однимъ взглядомъ, да, однимъ взглядомъ...

— Поддержать меня въ горѣ?—вдругъ разомъ подпала Саша свое блѣдное, какъ мраморъ, лицо съ огромными внавшими, потухшими глазами.

— Да, да, именно, именно!—весь жадно подался къ ней Якобовъ. — Только, только! — нѣжнымъ голосомъ умолялъ онъ. — Не требую же я сейчасъ ничего. Не требую, чтобы и любили меня. И вообще любви не требую... Я знаю, уважать меня есть за что. А когда бокъ-д-бокъ со мною будетъ такая душа—и еще болѣе будетъ за что... И повѣрьте, и не любя меня, со временемъ, вы одѣните жизнь со мною... Я говорю со временемъ, со временемъ...

Саша со вниманіемъ прислушивалась. Въ словахъ Якобова ей почудилось что-то знакомое. И вдругъ, уже забытый ею, въ ея памяти всплылъ образъ доктора Ротикова. Она поднялась съ кресла. Высокая, прямая, блѣдная,—она стояла передъ Якобовымъ. Онъ ждалъ чего-то, онъ весь насторожился.

— Гурій Ильичъ, — медленно, ясно, безъ всякаго колебанія въ голосѣ сказала она: — что касается поддержки въ горѣ, то напрасно вы полагаете, что мнѣ нужна эта поддержка. Есть такія горести и есть такіе люди... — чѣмъ первыя сильнѣе, тѣмъ вторыя тверже... Порѣжь я палець—я бы глубоко была благодарна вамъ за перевязку, но когда равена... душа... чужая рука только... — Саша не договорила. Она повернулась спиной къ Якобову.

— Александра Климентьевна! — воскликнулъ онъ. — Чужая, чужая! Но я и молю... вѣдь, можетъ-быть, когда-нибудь, когда-нибудь,—и онъ протянулъ къ ней руки

жестомъ искренней мольбы, такъ не шедшей къ его изысканно-модному, почти офиціально-строному костюму, къ его тщательно-расчесанной головѣ и подстриженной бородкѣ.

— Гурій Ильичъ, никогда!—вдругъ отрѣзала Саша и, на мгновеніе повернувшись къ нему, сверкнула такимъ взглядомъ, что онъ невольно отступилъ на шагъ. — Я никогда ни за кого не выйду замужъ, — медленно ледянымъ тономъ прибавила она, не сводя съ него страшныхъ въ ихъ неподвижности глазъ. — Вы сравнили женскую душу, испытавшую первую любовь, съ инструментомъ... Да, я такой инструментъ; но крышка отъ него навсегда захлопнута, и ключъ отъ этой крышки заброшенъ въ бездонную пропасть. Поняли? А теперь простите меня. Я смертельно утомлена... Не беспокойтесь, не вашими рѣчами, — блѣдно усмѣхнулась она: — а вотъ этимъ, — она постукала стнбомъ пальца по письму Постромова на столѣ, взяла это письмо и свѣчу и сдѣлала шагъ къ двери въ свою комнату.

Якобовъ поднялъ свой цилиндръ съ пола, забывъ даже стряхнуть пыль съ него, и молча, глубоко поклонился Сашѣ. Онъ самъ не понималъ, что съ нимъ сдѣлалось. Какая-то неопостижимая сила, исходившая отъ этой дѣвушки, вдругъ, почувствовалъ онъ, стала стѣною между нею и имъ, и никакія усилія, никакое стараніе и краснорѣчіе, даже никакое искреннее чувство, на которое все-таки способенъ его грудь, какъ онъ убѣдился сегодня, ничто не поможетъ ему и не только ему—никому пошатнуть эту стѣну. Несмотря на всю свою житейскую опытность, на весь свой скептицизмъ, почти цинизмъ воззрѣній вообще и воззрѣній на женщину въ особенности,—онъ вдругъ почему-то ни на мгновеніе не усомнился въ истинности того, что сказала Саша, въ томъ, что дѣйствительно такъ и будетъ—эта красавица и умница останется старой дѣвой. И точно кланяясь грубо покойника, въ смерти котораго уже нѣтъ никакого сомнѣнія,—онъ глубоко поклонился Сашѣ и началъ отступать къ двери.

Она стояла со свѣчой и письмомъ въ рукѣ—высокая, блѣдная—истинное воплощеніе гордой, ненобѣдимой скорби. Она смотрѣла ему вслѣдъ, когда онъ уходилъ. „Она точно выросла!“ мелькнуло у него въ головѣ. Но вдругъ она остановила его легкимъ движеніемъ руки.

— Простите... одна небольшая просьба.

— Ради Бога, все исполню!

— Напишите... вашему другу то, что я вамъ сказала, и только прибавьте, что я здорова и спокойна...

Якобовъ опять молча поклонился и вышелъ изъ комнаты. Методично надѣлъ онъ пальто въ прихожей, оглядѣлъ цилиндръ и обмахнулъ его, посмотрѣлъ на часы, чтобы убѣдиться, есть ли у него время понасть хотя бы на послѣдній поѣздъ, и, убѣдившись, что есть, медленно пошелъ по темной прогалинѣ лѣса, снова зажигая сигару, на этотъ разъ, чтобы освѣщать себѣ тропинку въ темнотѣ.

— Проигралъ, — глухо произнесъ онъ, пройдя нѣсколько шаговъ: — окончательно проигралъ... И оттого, что любилъ, а не хотѣлъ только воспользоваться красавицей и умницей для личныхъ цѣлей и выгодъ... Любилъ, и потерялъ равновѣсіе. А! да нѣтъ! Нустики! Все равно бы ничего не вышло. Здѣсь трупомъ пахнетъ... Не тѣмъ, который хотѣла преподнести своему предприимчивому супругу жена Постромова... а живымъ трупомъ. Старой дѣвой пахнетъ!

Якобовъ въ темнотѣ поморщился, точно его носъ коснулся запахъ глѣбня. Онъ началъ усиленно раскуривать сигару.

„Горька она что-то!—опять поморщился онъ, вертя недовольно сигару между своими ровными, плотными, всегда прекрасно вычищенными зубами. — Сигара ли? Горька-то?—усмѣхнулся онъ про себя. — Не обида ли,



Въ бурную ночь. Съ карт. проф. Р. Йордана гравир. Шульцъ.

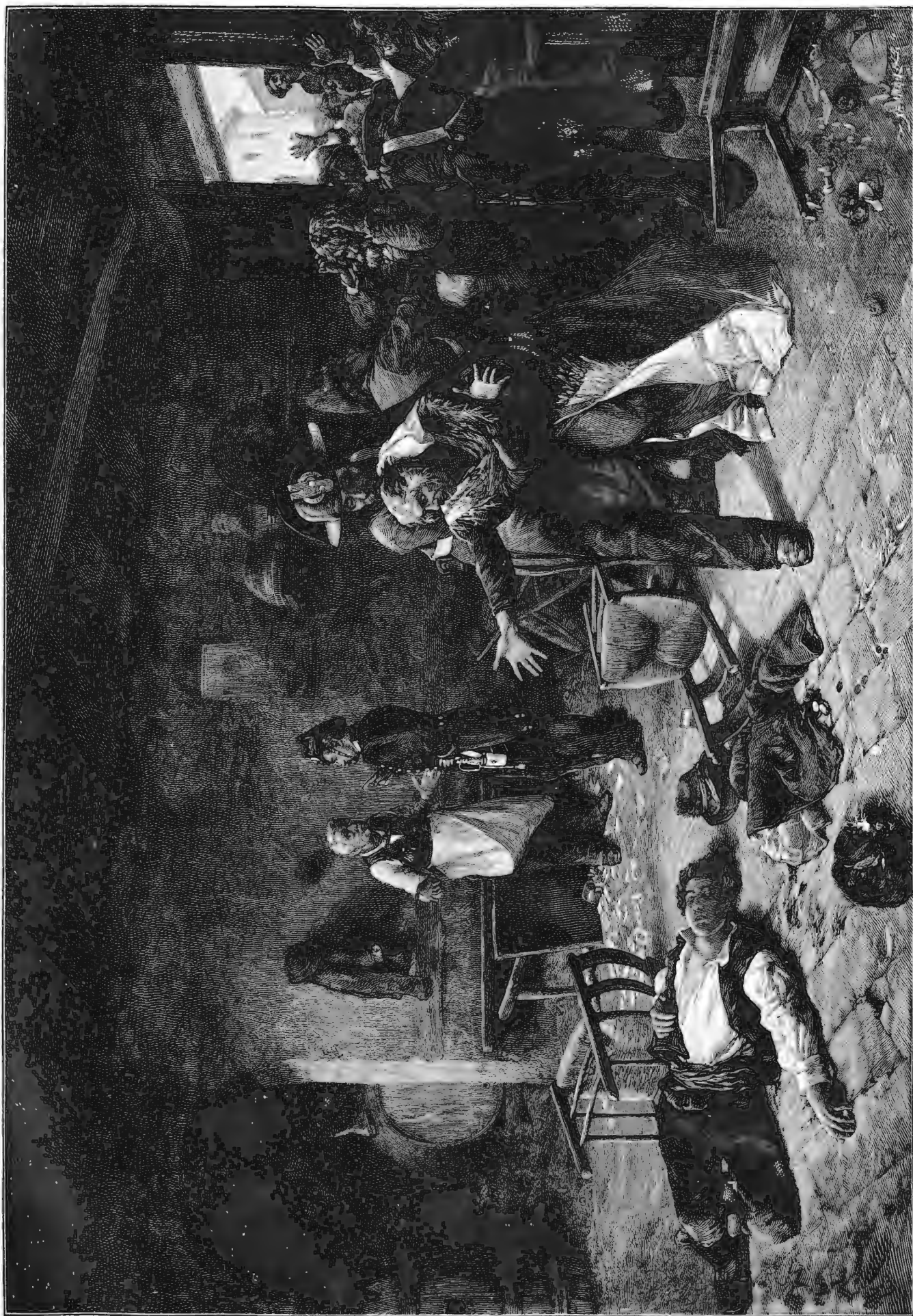

**Итальянская художественная выставка в С.-Петербурге. „Вино и карты“.**  
Съ карт. проф. Камарано грав. Хелмицкий.



что потерялъ фiasco? Или же... да неужели же мнѣ жаль эту... красавицу? Неужели я настолько искренне любилъ ее... а, можетъ-быть, и еще люблю, что..."

Онъ не закончилъ своей мысли, остановился, нахмурился.

„Да! горько!.. жаль, что такое чувство... оно у меня впервые и... понусти... Испытаю ли еще хоть разъ? Нѣтъ, шалишь, больше себя воли не дадимъ. Баловать сколько угодно, а этакое, этакое... и-нѣтъ... мало ли до чего дойдешь!“

И онъ прибавилъ шагу, торопясь къ поѣзду. А сигара все-таки казалась ему горькою.

### XXI.

Когда Якобовъ ушелъ, Саша, со свѣчкой и письмомъ въ рукѣ, прошла въ кухню. Михеевна все еще спала. Саша разбудила ее и сказала, что пить чай не будетъ, а сейчасъ раздѣнется и ляжетъ совсѣмъ. Она попросила передать Марьѣ Степановнѣ, чтобы до утра не мѣшали ей.

Потомъ она ушла въ свою комнату, небольшую горенку, дощатая стѣна которой были оклеены дешевыми обоями. Кромѣ узкой желѣзной кровати съ двумя небольшими подушками, комода и ломбернаго стола съ соломеннымъ стуломъ передъ нимъ, да обыкновеннаго умывальника съ мраморной доской, другой мебели не было. Но всегда бѣлоснѣжная покрывало и павлочки постели и много цвѣтовъ въ горшкахъ и въ стаканахъ придавали комнатѣ миловидность.

Съ дѣтства равнодушная къ роскоши, Саша была чистоплотна до щепетильности и окружала себя, насколько возможно, цвѣтами. Хотя ее и увѣряли, особенно Климентій, что цвѣты въ спальнѣ держать не хорошо, но она утверждала, что, просыпаясь, она прежде всего должна увидеть цвѣты, иначе она никогда не встанетъ съ постели въ хорошемъ настроеніи.

На стѣнахъ комнаты висѣли только небольшое овальное зеркало, да портретъ старика съ огромными ввалившимися глазами и массой беспорядочныхъ сѣдыхъ волосъ на головѣ и въ бородѣ: отца Саши, умершаго когда ей было 10 лѣтъ.

Саша открыла окно, которое выходило прямо въ садикъ, и, едва распахнулись рамы, низкорослыя акации и жимолость протянули вѣтви въ комнату. Вечеръ стоялъ тихій, теплый и темный. Тихо было настолько, что пламя свѣчи, которую Саша поставила на подоконникъ, почти не колебалось. Дѣвушка выдвинула верхній ящикъ комода, достала довольно большую продолговатую папку, вложила въ нее письмо Постромова и, забывъ задвинуть ящикъ и положить въ него папку, оставила ее на комодѣ. Потомъ она долго смотрѣла на портретъ отца.

— Этого хоть портретъ у меня есть, — прошелестѣли ея поблѣвшія губы. — Впрочемъ и лучше, что нѣтъ портрета того!

И она начала медленно раздѣваться: сняла платье, по обыкновенію, до крайности простое, темное, но прекрасно сшитое. Но, снявъ платье, Саша точно страшно утомилась и не стала раздѣваться дальше; она взяла пенюаръ, но прежде, чѣмъ надѣть его, точно невольно остановилась передъ зеркаломъ и странно внимательно посмотрѣла на свои обнаженные теперь плечи и верхнюю часть груди.

Слегка смуглое, нѣжно-бархатистое тѣло и прекрасныя формы отразились въ зеркалѣ. И Саша, смотря на нихъ, точно испугалась чего-то: она быстро нагнула на себя пенюаръ, однимъ движеніемъ небольшихъ ступней сбросила туфли и, потушивъ свѣчу, въ пенюарѣ, юбкахъ и чулкахъ, легла на кровать. Комната погрузилась въ темноту. Цвѣты какъ будто запахло сильнее. Въ открытое окно потянуло смолистымъ запахомъ близкой сосновой рощи, той рощи, въ которой Постромовъ рассказывалъ ей свою жизнь.

Саша не спала. Она не затѣмъ легла и потушила свѣчу. Она хорошо знала, что въ эту ночь ни на мгновение не сомкнетъ глазъ. Она лежала неподвижно съ широко открытыми глазами. Ей нужно было одно — чтобы домашніе, вернувшись, подумали, что она спитъ, и не заходили въ ея комнату. И она достигла своей цѣли.

Сперва явился Кондратій. Она удивилась: значить, онъ не ночевалъ у товарища. Она сквозь тонкую перегородку слышала его сердитый разговоръ съ Михеевной, по словъ не разобрала. Потомъ она услышала, какъ онъ своей легкой побѣжкой поднялся по лѣстницѣ къ себѣ на чердакъ. Немного спустя пришли Марья Степановна и малый. Саша услышала у самой своей двери такой разговоръ:

— Спать уже? И чаю не пила? — съ беспокойствомъ спрашивала мать Саши. — Да ты ей предлагала ли? — вѣдь эти *взрослые люди* — не сунь имъ подъ пость и голодать готовы.

— Какъ же, матушка! Предлагала, — убѣдительно отвѣтила Михеевна, которой, вѣроятно, снилось нѣчто подобное.

Саша услышала, какъ мать даже пріотворила дверь въ ея комнату — очевидно, заглянула къ ней.

— Спать, Богъ съ ней! — ласково прошептала Марья Степановна. — Ишь какъ разоспалась... ну ничего, ничего — спи, хоть цѣлыя ночи и дни: сонъ дѣло хорошее, здоровое, спокойное, — сентенціозно прибавила она и вдругъ обратилась, очевидно, къ малому: — А ты сегодня хорошо себя держалъ. Не спорилъ съ ба-тюшкой?

— Чего съ батюшкой спорить, онъ — старичокъ: развѣ его вразумишь! — неожиданно объяснилъ свою скромность у священника малый.

— Ну! — гнѣвно начала — было Марья Степановна; но, очевидно, не нашлось даже что сказать: — иди ужь лучше спать! — закончила она безнадежно.

Затѣмъ, Саша слышала солидные мѣрные шаги малаго по лѣстницѣ на чердакъ, кряхтѣніе матери въ ея спальнѣ и, наконецъ, похрапыванье старушки. Саша полежала еще нѣсколько времени, потомъ тихонько встала, сунула ноги въ туфли и зажгла свѣчу. Климентій, она знала, когда вернется, не обезножитъ ее: возвращаясь, когда всѣ спали, этотъ до изумительности деликатный человѣкъ, проходилъ къ себѣ такъ тихо, что никто не слышалъ; онъ для этой цѣли имѣлъ всегда особый ключъ отъ входа. Плотнo притворивъ полураскрытую матерью дверь, Саша сѣла на кровать, скрестила руки и мертвенно-блѣдная, точно безнадежно убѣдившись въ справедливости своихъ ожиданій, прошептала:

— Да, не засну!

Взглядъ ея упалъ на папку, забытую на комодѣ, куда она спрятала письмо Постромова. Она, точно вдругъ сообразивъ, что ей теперь нужно дѣлать, переложила папку на столъ, поставила съ ней рядомъ свѣчу и, раскрывъ папку, начала перебирать то, что находилось въ папкѣ. То было наследіе ея отца: планы, чертежи, недоконченные рисунки, наброски и клочки его дневника, найденные, въ день его внезапной смерти отъ разрыва сердца, подъ его кожаной подушкой, на которой онъ всегда спалъ, постоянно самъ убирая свою постель. Лѣтъ уже шесть какъ Саша выпросила эту папку у матери. Марья Степановна не только не дорожила этой „макулатурой“, по ея словамъ, но ненавидѣла эту папку: въ ней хранилось то, на что тратилъ бесплодно талантъ и время чудака, отецъ Саши, готови семья почти нищету послѣ своей смерти. Саша точно какимъ-то сокровищемъ завладѣла отринутой ея матерью папкой.

Она помнила отца, любившаго ласкать ее, молчаливаго человѣка, который уныло посвистывалъ, ходя по



комнатамъ съ циркулемъ въ рукѣ. Говорилъ онъ такъ мало, что Саша даже не помнила его голоса. Но она помнила, что еще совѣтъ маленькая за что-то любила отца сильно и порывисто. На первыя заработанныя ею деньги она заказала фотографу большой фотографической портретъ съ маленькой карточки отца.

И вотъ теперь, поглядывая изъѣдка на этотъ портретъ, она перебрала все эти странные архитектурные проекты отца: „храмъ“ со статуями великихъ ученыхъ между колоннами; „общественный пріютъ для свободно-рожденныхъ дѣтей“: изящное и уютное зданіе съ высокими и свѣтлыми комнатами; „агору“: открытый портикъ для общественныхъ митинговъ,—все эти названія были надписаны самимъ Егоровымъ на его проектахъ. И, найдя между этими листами дневникъ отца, дѣвушка начала пробѣгать его строки, останавливаясь на нѣкоторыхъ глазами, полными скорбной задумчивости.

„Я существо несчастное, читала она въ одномъ мѣстѣ,—человѣкъ, безумно любящій своихъ дѣтей (жену меньше: она доброе и достаточно разумное созданіе, но не изъ тѣхъ, чье сердце и разумъ такъ и цѣпляются сами за свое и чужое горе, чтобы разсмотрѣть его въ микроскопъ совѣсти и сознанія и поразиться его непоправимостью), да, я человѣкъ, безумно любящій дѣтей, не знаю, въ какой мѣрѣ они будутъ страдать въ жизни отъ лжи и глупости, — а вѣдь этой мѣрѣ мѣры нѣтъ! Особенно боюсь за мою Сашу: слишкомъ хорошенькая и слишкомъ умненькая“.

„Я все болѣе запутываюсь въ долгахъ,—читала Саша дальше, а между тѣмъ, схватки сердца повторяются все чаще: несомнѣнно гипертрофія! Впрочемъ, тѣмъ лучше: умру, семью родичи Мани поддержатъ, а вѣдь живя, я бы только еще болѣе должалъ; но какъ я ненавижу этотъ порядокъ вещей, при которомъ свободный умъ и слишкомъ оригинальное дарованіе дѣлаютъ изъ человѣка почти презрѣннаго паразита! Боюсь я за Климу и Сашу. Не та же ли судьба ждетъ и ихъ: умныя, чуткія головки... Послѣдъшъ мой, Конька, еще слишкомъ малъ, да онъ больше въ материну породу... а вотъ Саша, Саша... Клима-то, можетъ, и подаритѣе, но эта красавица-дѣвочка точно какой-то поэтической лучъ на двухъ ноженкахъ... охъ, потушатъ, потушатъ этотъ лучъ, можетъ-быть, и не давъ ему разгорѣться, не то что естественно догорѣть!.. Бѣдная моя дѣвочка!“

Саша присидѣла болѣе получаса надъ этими строками:

„Плохъ я. За сердце точно чья-то злая рука хватаетъ. А Мани опять меня бранила, что черчу свои „фантази“. Бѣдная, она не понимаетъ, что жить фантазіями такъ же реально, какъ, ну, хоть кислыми щами! Эти цвѣты человѣческой души даютъ лучшій, пусть и не осязаемый плодъ: сознаніе счастья въ возможности, не для себя, такъ хоть для другихъ, для дальнихъ, дальнихъ потомковъ. Саша! Если тебѣ выпадетъ судьба твоего отца, ненавистника осязаемыхъ фактовъ — люби и этотъ неосязаемый плодъ человѣческаго духа: мечтай, учась, твори, хотя бы твое творчество гнило, какъ и мое, на днѣ твоего же комода; вѣдь и слеза умиленія сохнетъ: отсюда не слѣдуетъ, чтобы ее не стоило пролить! Это спасетъ тебя отъ всего, даже отъ людей! Мать! дай ей прочесть эти строки, когда паша дочь вырастетъ. Ей предназначаю ихъ... Не бойся, онъ не опасенъ: кромѣ твоего уroda-мужа кто ихъ уразумѣтъ?! Понятно, не барышня, хотя бы и умненькая, по все же барышня, какую ты, конечно, сострипаешь изъ нашей дочки. И стрипай: ей же лучше! А тамъ и муженекъ у ней появится... Охъ, какъ мнѣ плохо! Совсѣмъ отказывается сердце... Ну, туда и дорога!“

— Нѣтъ, папа, не сострипали! Уразумѣла! И муженекъ не появится! — почти громко сказала Саша, перечтя чуть не въ десятый разъ эти строки.

И она подняла голову и крѣпко стиснула губы. Она захлопнула папку. Отъ неловкаго движенія изъ папки что-то выскочило — это была рукопись Постромова „Бабья страда“. Саша сунула эту рукопись въ эту папку сегодня, пріѣхавъ отъ Даниила Евстафьевича. Она медленно подняла рукопись, долго перечитывала ея названіе, перелистывала ее, потомъ, аккуратно положивъ рукопись въ папку, заперла папку въ комодъ.

— Не будетъ муженька!—еще разъ прошептала она, стоя вся вытянувшись посреди комнаты. Она высоко подняла руки и вдохнула въ себя воздухъ. „Завтра же уберу все цвѣты отсюда“, подумала она.

И вдругъ вздрогнула.

— Саша, Саша!—услышала она шопотъ.

Она обернулась къ окну. Въ его рамкѣ на темномъ фонѣ ночи была видна голова Климентія въ шляпѣ.

— Голубушка! Что это ты до поздней ночи сидишь?—спрашивалъ ее съ безпокойствомъ братъ.—А меня только сейчасъ на лошадяхъ доставили съ фабрики. Безобразіе — затѣяли ужинъ съ хоромъ пѣсенниковъ изъ фабричныхъ и не пускаютъ. Точно закормить хотѣли, задобрить... Да шалишь, ужинами не заткнешь дыръ гигиены въ фабричныхъ помѣщеніяхъ. Вотъ бы мнѣ теперь Якобова! Поразказалъ бы я ему—было бы чѣмъ узвѣить господъ-фабрикантовъ. Да что съ тобой? Ты блѣдна, какъ смерть!

— Ничего, Клима!—вымолвила Саша.—Плакать хочется, а слезъ нѣтъ, какъ помнишь, когда мою любимую подругу по гимназій хоронили.—Она близко подошла къ окну и положила руки на плечи брата.

— Да что съ тобой, голубка? Не схоронила ли опять кого-нибудь! — вырвалось у Климентія. И онъ, полюбивъ сестру, привлекъ ее къ себѣ въ окно.

— Хоронила! — едва слышно прошептала Саша, роняя голову на плечо брата.—Только не спрашивай. Потомъ... черезъ недѣлю... все скажу... тебѣ... И скажи Кондратію: пусть не спрашиваетъ. Не надо... А мама не знаетъ и не узнаетъ. И хорошо!

И, умолкнувъ, Саша крѣпко прижала голову къ плечу и щекѣ брата. Онъ также молча приникъ къ ней. Такъ они провели нѣсколько минутъ. Наконецъ, Саша тихонько отклонилась отъ брата и прошептала, цѣлуя его въ щеку:

— Спасибо, Клима! Иди спать! Мнѣ стало легче.

Климентій долго и мягко жалъ ея холодную, какъ ледъ, руку, потомъ молча отошелъ отъ окна. Саша и не слыхала, какъ онъ вошелъ въ домъ и поднялся къ себѣ на чердакъ. Она потушила свѣчу, но не легла, а сѣла къ окну, неподвижно глядя въ синеватую мглу тѣлой и тихой, нѣсколько пасмурной ночи. Слезь у нея, попрержнему, не было. Но ей, дѣйствительно, стало легче. Ощущеніе щеки брата около своей щеки, ощущение едва уловимое не покидало ее. Такъ просидѣла она всю ночь.

А Климентій, поднявшись къ себѣ, изумился тому, что Кондратій дома и, лежа на постели, не спитъ, а усиленно курить.

— Коня! ты какъ же это?.. — началъ онъ, принимаясь раздѣваться.

— Великолѣпныя дѣла творятся: забѣжалъ я сегодня съ товарищемъ вечеромъ къ Постромову, хотѣли звать его кутнуть, а прислуга объявляетъ: пріѣхали свурга господина Постромова и увезли его совсѣмъ въ деревню. Такъ отвѣчать приказано самимъ господиномъ Постромовымъ всеѣмъ, кто его будетъ спрашивать! А что сей сонъ значить? Ну, я и поперъ скорѣй домой. А здѣсь узналъ: сестрица изволятъ спать чуть не съ обѣда.

— Не трогай сестру,—мягко, но настойчиво перебилъ его Климентій.—У сестры, очевидно, большое горе. Она намъ потомъ все объяснитъ... Но понимаешь, дай пройти времени... И меня не спрашивай: я самъ пока ничего не знаю.

— Да, хорошо, хорошо, Клима, — взволнованно отозвался Кондратий: — и ни словечкомъ. Горе! Понятно! ужь очень она хорошая у насъ, Клима, — а, правда? — закончилъ онъ.

— Ты, правъ, Копя. Но довольно. Тяжело мнѣ, — совсѣмъ мягко, съ глубокой печалью сказалъ Климентій и началъ раздѣваться.

— Да, хорошо. И мнѣ не легко! — какъ-то плаксиво отвѣтилъ Кондратий.

И онъ замолчалъ, но еще долго пыхтѣлъ, ворочался и жегъ папиросу за папиросой. Климентій лежалъ неслышно. Неслышно лежалъ и малый; только голова его работала. Думалъ онъ о многомъ, о чемъ хотя и спорилъ съ благодѣтельницей Марьей Степановной и готовъ былъ спорить даже съ батюшкой, но что, все же, было не ясно самому.

Иногда эти размышленія до того разыгрывались въ курьезно устроенной головѣ малаго, что имъ овладѣвала даже безсонница. Такъ случилось съ нимъ и сегодня.

— Хорошая! И горе? И понятно? — говорить Кондратій Климентьевичъ. А ученый Климентій Климентьевичъ говорить ему: ты правъ. Отчего же это такъ? Хорошая! и горе!? и понятно!? А она вправду очень хорошая, — Александра-то Климентьевна.

И вдругъ малому показалось, что онъ гораздо болѣе любить барышню, чѣмъ онъ это думалъ до сихъ поръ.

Долго не могли заснуть всѣ трое на чердакѣ. На завтра всѣ трое проспали. Когда они встали, Михеевна объявила, что барышня уже уѣхала въ правленіе на службу. Первый вопросъ, которымъ встрѣтилъ директоръ Сашу, послѣ недѣли ея отсутствія, былъ:

— Значить, ваша матушка поправилась?

— Сама я была больна, Аполлонъ Анатольевичъ, — спокойно сказала Саша.

— Это видно: вы страшно переѣнились.

— Но теперь все прошло... я поправилась... совершенно!

И, явно не желая вступать въ дальнѣйшій разговоръ, она принялась за работу.

## XXII.

Прошло нѣсколько лѣтъ. Дирекція того театра, на которомъ ставилъ свои пьесы Постромовъ, совершенно потеряла изъ вида своего, впрочемъ, наименѣ навязчиваго поставщика.

Вдругъ, спустя не мало времени послѣ исчезновенія изъ столицы, Постромовъ, сильно постарѣвъ и совсѣмъ посѣдѣвъ, но значительно пополнивъ при этомъ, вынырнулъ: онъ явился въ дирекцію съ пьесой въ 4-хъ дѣйствійхъ. Пьеса эта была поставлена осенью, черезъ четыре мѣсяца послѣ появленія въ дирекціи Даниила Евстафьевича. Она имѣла успѣхъ. О ней много говорили, какъ о пьесѣ умной и назидательной. Понравилось и ея эффектное названіе „Красавица“. По этому поводу даже весело острили.

— Куда вы идете? — спрашивали, напримѣръ, кого-нибудь.

— Красавицу смотрѣть, батенька! — былъ лукавый отвѣтъ.

— Какую красавицу? Гдѣ? — волновался тотъ, кто спрашивалъ.

— Въ театрѣ! — былъ отвѣтъ.

— Новая актриса?

— Новая пьеса!

— А, это та... какъ его, этого... Постромова... Хвалить, хвалить, — разочаровывался тотъ, кто спрашивалъ, а тотъ, кто отвѣчалъ, хохоталъ, весьма довольный.

Пьеса нравилась, и ее ставили часто. На одномъ изъ представленій, въ одномъ изъ самыхъ заднихъ рядовъ ступень, сидѣли бокъ о-бокъ Саша и Сеня, котораго теперь уже никакъ нельзя было назвать „ма-

лымъ“. Одѣтый въ тужурку технического училища съ бѣлокуримъ пушкомъ на щекахъ, онъ былъ теперь почти головою выше Саши, ростъ которой былъ далеко не малъ, но только еще тонокъ. Саша же раздалась въ плечахъ, хотя грудь ея впала, и спина нѣсколько согнулась. Лицомъ она мало переѣнилась, и, только близко подойдя къ ней, можно было замѣтить морщинки въ углахъ ея глазъ, губъ и даже на щекахъ. Она теперь была постоянно блѣдна.

— Звѣрское малокровіе! — называлъ физическое состояніе сестры Кондратій, теперь уже провинціальный артистъ, кочевавшій каждую зиму изъ города въ городъ.

— Не одно малокровіе, и апсвизмъ сказывается, — грустно добавлялъ братъ Климентій, лицо теперь весьма уважаемое въ учено-медицинскомъ мірѣ.

— Просто старая дѣвка стала! — говорила Марья Степановна, до сихъ поръ называвшая высокаго роста техника „малымъ“ и очень недовольная тѣмъ, что съ годами малый, очевидно, глушѣтъ, ибо разучился совсѣмъ спорить съ ней. А какъ, бывало, славно мальчишка спорилъ! Такъ, бывало, и рѣжетъ! — со вздохомъ вспоминала старушка. — „А все эти взрослые люди!“ — думала она, разумѣя сына Климентья и дочь Александру, побудившихъ „малаго“ подготовиться сперва въ реальное училище, а потомъ идти и въ техническое.

Сами они съ нимъ и занимались; особенно Саша, которая неожиданно вся отдалась заботѣ объ этомъ юношѣ. Сеня теперь боготворилъ ее.

— Охъ, Семень, влюбленъ ты въ Сашку! — смѣялась Марья Степановна.

— Семень при-этомъ только вспыхивалъ и не совсѣмъ установившимся баскомъ говорилъ, нѣсколько напоминающаго прежняго малаго:

— Надо еще разобрать: что такое любовь, и существуетъ ли это яко бы чувство; не есть-ли оно только сумма разныхъ и порой даже весьма противорѣчивыхъ инстинктовъ и чувствованій?

— Ладно! Самъ ты теперь противорѣчивый! — не упиралась Марья Степановна.

Сеня краснѣлъ все больше и бурчалъ себѣ въ носъ:

— Ничего во мнѣ нѣтъ противорѣчиваго!

Саша, которая присутствовала при подобныхъ стычкахъ, живя втроемъ съ матерью и Сеней въ маленькой квартирѣ, грустно усмѣхалась. Она служила по-прежнему въ правленіи желѣзной дороги, гдѣ ей прибавили жалованья; вообще матеріально имъ жилое теперь лучше. Присылалъ Кондратій изъ провинціи часть своего сценическаго заработка: онъ мало пилъ, а поэтому и моталъ мало. Помогалъ матери гораздо больше и Климентій: практикой онъ занимался не болѣе, чѣмъ раньше, но ему дали уже профессуру (увы! онъ въ этомъ обогналъ, самъ того не замѣтивъ, шустрого Якобова), и часть жалованья и полученій со студентовъ за лекціи онъ могъ удѣлять матери.

Улучшеніе условій жизни благотворно дѣйствовало на Сашу, и она была, несмотря на начавшуюся проявляться въ ней болѣзненность, удивительно спокойна.

О Ротиковѣ она имѣла извѣстіе: онъ женился на акушеркѣ и приобрѣлъ въ провинціи много практики, хотя бактериологической лабораторіи еще не устроилъ. Онъ изрѣдка писалъ почтительныя письма Климентію, въ одномъ изъ которыхъ объяснилъ, что лабораторію устроить, когда „собьетъ практикой деньжонки“, затѣивать же ее въ долгъ считаетъ рискованнымъ. Въ каждомъ письмѣ Климентію онъ посылалъ самый почтительный поклонъ Сашѣ.

О Постромовыхъ все это время Егоровы не имѣли никакихъ вѣстей. Когда въ газетѣ прочли о постановкѣ „Красавицы“, Саша поручила Сенѣ взять ему и себѣ билеты. Вообще она часто брала юнаго техника



„Юнга“. Этюдъ (собств. „Нивы“) А. Кившенко, авт. Ангерера и Гёшля въ Вѣнѣ.

съ собой въ концерты, театры, на выставки, публичныя лекціи. Она въ этихъ случаяхъ много говорила съ нимъ по поводу того, что они видѣли и слышали. И прежній спорщикъ часто жадно слушалъ ее, не пропусивъ ни слова. Сегодня они внимательно смотрѣли пьесу, не выходя ни въ одномъ антрактѣ изъ зрительной залы и почти не говоря между собой.

Сюжетъ пьесы былъ таковъ. Женатый художникъ влюбляется въ дѣвушку-красавицу. Послѣ долгихъ перипетій страсти и всяческой борьбы художникъ разстается съ красавицей, при чемъ всѣ трое: онъ, его жена и красавица обнимаются и плачутъ, умиленные взаимнымъ великодушіемъ: дѣло въ томъ, что и жена готова уступить мужа „красавицѣ“, и „красавица“—возлюбленнаго женѣ. Но великодушіе красавицы побѣждаетъ, и жена этимъ весьма тронута; тронута и рукоплещущая публика.

Когда четвертый актъ кончился, Саша, которая, по мѣрѣ развитія дѣйствія, испытывала чувство разочарованія, спросила техника:

— Сени, что ты скажешь?

— Что я скажу, Александра Климентьевна?—слегка покрасивѣлъ и заволновался юноша. — По-моему искусственно... Бываетъ-ли такъ въ жизни? А если не бываетъ, зачѣмъ такъ изображать? Люди сентиментально умиляются и тѣшатся, и сами себя хвалятъ: вотъ какъ, молъ, среди насъ бываетъ! А искусство, по-моему, все равно, что наука—установи только фактъ, какъ психологически бываетъ то-то. Люди увидятъ и задумаются. Напримѣръ, „Отелло“, „Гроза“, „Ревизоръ“—вотъ это правдиво, честно, полезно. А что до эстетики, красоты тамъ—да развѣ въ нихъ мало красоты? Да убійца Отелло куда красивѣе этой кисло-сладкой красавицы!

Юноша разгорячился и наговорилъ бы, вѣроятно, еще много. Но Саша вдругъ встала и сказала:

— Пойдемте, Сени, водевиля я не буду смотрѣть,— и только уже сдѣлавъ нѣсколько шаговъ, прибавила:— да, ты правъ... такъ не было... то-есть я хочу сказать, не бываетъ,—поправила она.

И вдругъ она поблѣднѣла, сжала губы и медленно, съ особенной внѣшней невозмутимостью, прошла мимо ложи бенуара: въ ложѣ сидѣла почти старуха, сонная, толстая, обрюзгая, и апатичный мальчикъ, совершенный ея портретъ: узнать тощую нѣкогда Анну Устиповну было не легко, но Саша узнала. Ее же супруга Постромова, вѣроятно, не узнала: плоское, вялое лицо не шевельнулось, самодовольная апатія, овладѣвшая теперь этимъ примитивнымъ существомъ, застирала въ ней всякую память событій и лицъ.

Когда Саша и Сени прошли нѣсколько шаговъ коридоромъ, къ выходу изъ театра, Саша вдругъ остановилась, какъ вкопанная: на встрѣчу имъ, отъ кассы, шелъ самъ Постромовъ. И онъ сильно пополнилъ и обрюзгъ. Но въ лицѣ его было какое-то жалкое безпокойство, точно у челоѣка, совершившаго преступленіе и боящагося: а вдругъ его уличатъ. Саша сперва сдѣлала шагъ въ сторону, чтобъ уклониться отъ этой встрѣчи. Но потомъ сама рѣшительно заградила дорогу Постромову. Онъ поднялъ глаза и застылъ.

— Здравствуйте, Данила Евстафьевичъ!—тихо, безъ малѣйшаго, повидимому, волненія, сказала Саша.

— Александра Климентьевна! Вотъ не ожидалъ, — забормоталъ онъ растерянно, нервнито протягивая руку.

Саша пожала эту дрожащую руку только слегка дрогнувшими пальцами.

— Пьесу мою посмотрѣть пришли?—какъ-то захлебнулся онъ отъ неожиданно прихлынувшей къ его горлу радости.

— Да, по поводу пьесы,—медленно и значительно сказала Саша.—У меня ваша „Бабья страда“. Это прекрасная вещь. правдивая, искренняя. Можетъ-быть, у

васъ нѣтъ экземпляра. Мнѣ помнится, вы говорили: тотъ, что у меня, единственный! Можетъ-быть, вамъ прислать?

— Нѣтъ, зачѣмъ же: все равно, теперь такихъ пьесъ не ставятъ... Особенно изъ народнаго быта... Публика теперь другая,—забормоталъ Постромовъ.

— Прощайте, желаю вамъ всего лучшаго,— двинулась Саша дальше.

— Александра Климентьевна,—удержалъ ее за руку Постромовъ:—устарѣлъ я... возмусь съ хуторомъ... съ крестьянами бѣда... иногда дубьемъ на работу не загопишь. И хоть бы деньги у нихъ были. Просто изъ злорадства къ землевладѣльцу... И думать о нихъ тяжело, не только писать о нихъ...

Онъ точно оправдывался. Саша попыталась освободить руку изъ его руки. Но онъ все еще не отпустилъ ее.

— И вообще писать... Э! да что говорить!—вдругъ не кончивъ онъ, махнулъ рукой, и тряхнулъ головой такъ, какъ, бывало, дѣлалъ это прежде.

Грива волосъ его была все такъ же пышна, только почти совсѣмъ бѣлая теперь, и на лбу, хотя и слабо, выступилъ красный треугольникъ. Сашѣ вдругъ почудилось, что гдѣ-то далеко-далеко, за предѣлами театра, чуть слышно звучитъ: „Не одна во полѣ дороженька“. И рука ея вдругъ какъ будто вся отдалась рукѣ Постромова. Онъ наклонился и крѣпко сталъ дѣловать эту руку. Она осторожно, мягко, отвела ее у Постромова.

— Спасибо!—вдругъ почти всхлипулъ онъ.

Она не сказала ни слова и быстро пошла дальше.

— Узналъ-ты его, Сени?—спросила она своего спутника.

— Еще бы! Конечно. Я его отлично помню. У него такая характерная голова. Вотъ онъ меня, видно, не узналъ... даже не поклонился. Правда, меня и трудно узнать. Но отчего вы ему ни слова не сказали о сегодняшней его пьесѣ?

— Какъ ты еще, Сени, молодежь,—съ ласково грустнымъ упрекомъ сказала Саша:—да, впрочемъ, ты вѣдь ничего не знаешь,—неосторожно вырвалось у ней...

— Какъ, то-есть, ничего не знаю?—даже нѣсколько обидѣлся самолюбивый юноша.

— Ну, да, ничего. Какъ же ты не понимаешь, что старымъ знакомымъ не до новыхъ пьесъ, хотя бы и со старою закваской, но за то съ новымъ, и—Богъ съ нимъ—неважнымъ концомъ?—быстро сказала Саша и повернула къ вѣшалкамъ.

Сени воспѣшилъ ее обогнать, чтобы предупредительно—онъ всегда былъ съ нею рыцарски предупредителенъ—достать ей верхнее платье.

„Надо подумать, что она хотѣла сказать“,—соображалъ онъ, отыскивая въ карманѣ номерокъ отъ платья, такъ какъ благоговѣлъ передъ каждымъ словомъ Саши. Когда онъ взялъ изъ рукъ капельдинера ея осеннее пальто и бережно надѣвалъ на ея плечи, онъ мелькомъ взглянулъ на ея лицо.—„Какая она грустная!“—мелькнуло въ его головѣ:—„и какая она“...—но юноша не кончилъ изъ стыдливости передъ самимъ собой этого второго изображенія.

Его высказали съ полной откровенностью двѣ группы зрителей въ театрѣ, которые видѣли сцену между Постромовымъ и Сашей, стоя въ коридорѣ, въ разныхъ мѣстахъ. Въ одной группѣ былъ юристъ-драматургъ, дававшій нѣкогда Постромову совѣты о разводѣ.

— Драматургъ-то нашъ какимъ красавицамъ ручки цѣлуетъ! Даромъ, что жена въ ложѣ сидитъ!—усмѣхнулся адвокатъ.—Ишь ты! Должно-быть, безъ развода устроился, по моему совѣту,—сообразилъ онъ про себя.

Два его собесѣдника, пожилые франты, только весело прищелкнули губами. Въ другой же группѣ былъ сослуживецъ Саши по правленію желѣзной дороги.

— Какая красота! Правда, нѣсколько полинялая. Дѣ-



вица или дама? Пари?—сказалъ ему собесѣдникъ, довольно извѣстный скаковикъ.

— Вотъ тебѣ на! Да я ее отлично знаю. Она служить у насъ въ правленіи. Старая дѣва!—засмѣялся сослуживецъ Саши.

— И—добро-дѣ-тельна?!—поджимая губы, протянулъ скаковикъ.

— Свирѣпо! lasciate ogni speranza!—махнулъ рукой его собесѣдникъ.

— И добродѣтельна, и не вышла замужъ?! Этакая!—искренне изумился скаковикъ.

— Черезчуръ красива!—пожалъ плечами сослуживецъ Саши.—Таки всегда слишкомъ разборчивы. Ну, а теперь ужъ засидѣлась... сами говорите: полиняла.

— Д-да! но все еще...

Въ это время Саша и Сеня пробирались темными улицами домой. Они молчали. Саша была глубоко грустна. А Сеня съ волненіемъ соображалъ:

„Да ужъ не права-ли Марья Степановна... Ужъ не влюбленъ ли я?“

Бѣдный „малый“ былъ недалеко отъ истины...

К О Н Е Ц Ъ.

## БЫЛОЕ.

Дядя Петя.

Разсказъ А. А. Осипова.

Стоило только отцу сказать намъ, что мы отправляемся къ дядѣ Петѣ, чтобы восторгъ нашъ не зная границъ. Во-первыхъ, пріятна была поѣздка въ экипажѣ, а во-вторыхъ, дядя Петя такъ угощалъ насъ всегда и дѣлалъ такіе подарки, что мы долго не могли придти въ себя отъ удовольствія. Дядя Петя приходился моему отцу двоюроднымъ братомъ, но помимо родства ихъ связывала тѣсная дружба, хотя отецъ мой былъ значительно моложе. Насколько я помнилъ дядю Петю, я всегда видѣлъ его старымъ и сѣдымъ. Онъ прослужилъ всю жизнь на Кавказѣ, страстно предавался военному дѣлу, не успѣлъ же-ниться, получилъ нѣсколько ранъ, нажилъ лихорадку и вернулся въ деревню умирать. Имѣніе у него было большое, и крѣпостныхъ—много. По всей губерніи онъ считался очень богатымъ, а такъ какъ проживалъ онъ мало, то состояніе его все увеличивалось и увеличивалось. Къ намъ онъ ѣздилъ рѣже, чѣмъ мы къ нему, такъ какъ боялся бросить хозяйство, а на людей вообще не надѣялся. Иногда онъ присылалъ намъ верхового съ запиской, переполненной восклицательными знаками, въ которой выговаривалъ къ намъ и жаловался на одиночество.

„Годы берутъ свое!—нисалъ онъ:—лихорадка! раны! старость! жизнь тосклива! до могилы на родовомъ кладбищѣ недалеко!“

Мы ѣхали къ нему и заставляли его такимъ же бодрымъ, какъ и всегда. Въ фуражкѣ, сдвинутой на затылокъ, съ палкой въ рукахъ, онъ стоялъ посреди двора и на кого-нибудь кричалъ. Кричалъ онъ постоянно, и всѣ къ этому привыкли, такъ что страху нагнать онъ уже не могъ. Завидѣвъ насъ, онъ бросался къ экипажу, цѣловалъ всѣхъ и торжественно вѣлъ въ домъ.

— Лошадей выпригай!—кричалъ онъ кучеру.—И отпавъ съ моимъ табуномъ!

— Помилуй, братъ,—говорилъ отецъ:—мы хотѣли вечеромъ домой вернуться!

— И бросить меня больно!

— Да чѣмъ же ты боленъ?—спрашиваетъ отецъ.

Дядя не любилъ, если сомнѣвались въ его болѣзняхъ, и потому сейчасъ же дѣлалъ страдальческое лицо и начиналъ охать:

— Поживи съ мое! Все болить!

— Но вѣдь ты ходишь?

— Черезъ силу!—отвѣчалъ дядя слабымъ голосомъ. Но вслѣдъ затѣмъ онъ уже опять кричалъ громовымъ голосомъ:

— Затворите калитку!

Мы входили въ домъ, и если дѣло было лѣтомъ, на насъ вѣло прохладой. Ставни были закрыты, и мухъ не было, такъ какъ по приказанію дяди нѣсколько мальчишекъ хлопали ихъ „мухобойками“—небольшими кусочками кожи, привязанными къ палочкамъ. Мы разговаривали съ дядей, расспрашивали его, онъ весело болталъ съ нами, какъ вдругъ выстрѣлъ изъ пушки заставлялъ насъ вздрогнуть.

— Испугались!—кричалъ дядя.—А еще хотите служить въ военной службѣ, Трусы!

— Мы не трусы, дядя, а что это?

— Двѣнадцать часовъ, адмиральскій часъ. Ну,—обращался онъ къ отцу:—пойдемъ водку пить!

Мы переходили въ столовую и сядили за столъ. Открыта большая миска съ супомъ или борщомъ распространила вкусный ароматъ, а на блюдѣ облазительной горкой подъ салфеткой обрисовывались пирожки или вотрушечки. Дядя выпивалъ большую серебряную походную чарку водки, кричалъ и говорилъ:

— Никогда больше не буду!

И сейчасъ же принимался за горячее. Ълъ онъ очень быстро и когда бывалъ одинъ, то кончалъ весь обѣдъ въ четверть часа. Насъ, напротивъ, заставляли аккуратно пережевывать, а не глотать куски, такъ какъ это вредно для желудка.

— Ченуха!—хохоталъ дядя.—Я всегда быстро ѣлъ и никогда не страдалъ желудкомъ. Медленно будешь ѣсть—лѣбтями сдѣлаются!

Послѣ обѣда онъ уходилъ спать, отецъ и мать слѣдовали его примѣру, а мы отправлялись бѣгать по усадьбѣ. Прослуживъ всю жизнь, дядя Петя не могъ себя представить иного склада, какъ военного, поэтому и усадьбѣ своей постарался придать характеръ форта или крѣпости. Вся усадьба была обнесена частоколомъ съ заостренными концами. По угламъ видѣлись четыре высокія сторожевыя вышки. По обѣимъ сторонамъ частоккола шли глубокія канавы, перепрыгнуть черезъ которыя было невозможно. У воротъ стояла сторожевая будка, и около нея всегда маршировалъ часовой. Ночью сторожа перекликались между собой, и войти въ усадьбу можно было только, зная пароль, который назначался дядей Петей ежедневно. Личная его прислуга была одѣта въ какіе-то мундирчики, а староста по вечерамъ подавалъ рапортъ, дѣлая подъ козырекъ. Если во время прогулки дядя заходилъ въ садъ, конюшню, псарню и т. д., то завѣдующій вытигивался и рапортовалъ, что все обстоитъ благополучно. Обѣдалъ онъ, какъ я уже сказалъ, ровно въ двѣнадцать, затѣмъ отдыхалъ до четырехъ. Въ четыре подавался чай, а въ девять часовъ били зорю и гесюду тушилися огни. Вставалъ дядя Петя очень рано—и зимой и лѣтомъ,—и до двѣнадцати часовъ не зналъ покоя. Послѣ чаю мы любилъ отправиться въ его кабинетъ и слушать его разсказы про службу. Дядя Петя очень любилъ разсказывать. Особенность его манеры заключалась не въ плавности или красотѣ рѣчи, которыми онъ и не обладалъ, а въ живости, минимѣ и главнѣмъ образомъ въ томъ, что онъ, воодушевляясь, какъ бы переживалъ все вновь, отчего передъ слушателями одна яркая картина смѣнялась другой.

Дядя Петя воспитывался въ первомъ кадетскомъ корпусѣ въ Петербургѣ, во времена Перскаго, свѣтлый образъ котораго такъ хорошо восстановленъ Лѣсковымъ въ его „Трехъ Праведникахъ“. Школа эта была трудная, и нужно было имѣть желѣзное здоровье, чтобы перенести ее. Дядя выдержалъ и кровѣ того отлично занимался. Перскій тыкалъ въ него пальцемъ и говорилъ своимъ гнусавымъ теноромъ:

— Хорошій кадетъ!

Дядя краснѣлъ, блѣднѣлъ, но продолжалъ стоять, не дрогнувъ. Разъ скомандовали „смирно“, надо стоять смирнеховкѣ. Выпустили дядю въ конно-артиллерию, и онъ чувствовалъ себя героемъ, разгуливая по улицамъ столицы съ роскошнымъ, раздѣвающимся султаномъ. Красивый, богатый, а главное веселый, онъ сталъ бывать въ обществѣ, и всюду его встрѣчали съ распростертыми объятіями. Кутить онъ не кутилъ, но отъ компаній никогда не отказывался. Однажды, когда въ кругу офицеровъ онъ разсказалъ какой-то фактъ, сдѣвшій противъ него кирасирѣ замѣтилъ:

— Сомнѣваюсь!

— Сомнѣваетесь?—переспросилъ дядя.

— Да!

— Въ такомъ случаѣ я даю вамъ честное слово!

— Продолжаю сомнѣваться!

— Но теперь и я въ свою очередь,—сказалъ дядя:—начинаю сомнѣваться, имѣю ли я дѣло съ порочнымъ человѣкомъ.

Кирасирѣ вскопчилъ.

— Милостивый государь...—началь-было онъ.

— Никакихъ объясненій!—закричалъ дядя своимъ звонкимъ голосомъ и такъ ударилъ кулакомъ по столу, что стаканы и рюмки попадали.—Не угодно ли къ барьеру!

На другой день они дрались. Дядя разсказывалъ, что утро было сырое и холодное, дождь вѣсилъ мокрой сѣткой, и ипостолеты сдѣлали осѣчки. Противникъ дяди встрѣтилъ нервный, но промахнулся. Дядѣ Петѣ при видѣ его рослой и красивой фигуры стало его жалко, и онъ выстрѣлилъ, не цѣлясь. Но, какъ говорить, отъ судьбы не убѣжишь: пуля ударила кирасира въ шею, и онъ упалъ, захлебываясь кровью. Бросился къ нему, но все было кончено. Вернувшись, дядя отнесъ шпагу своему пачальству и попросилъ посадить его подъ арестъ.



**Бывшія подруги.** Съ карт. К. Пыньева (исключ. право воспроизведенія прип. „Нивѣ“) грав. Павловъ.



**Сердечное горе.** Съ карт. Геринга по фот. мюнхенского фотографического общества грав. Р. Герике,



О дуэли заговорилъ весь городъ, но прежде всѣхъ узналъ конечно великій князь Михаилъ Павловичъ, слѣдующій ревнивымъ окомъ любящаго отца за всѣми дѣйствіями гг. офицеровъ.

Дядя сидѣлъ на гауптвахтѣ и предавался грустнымъ размышленіямъ о томъ, что съ нимъ будетъ, какъ открылась разомъ дверь, и въ просвѣтъ ея выросла знакомая фигура великаго князя. Дядя вытнулся и замеръ. Посмотрѣвъ на него внимательно, великій князь спросилъ его:

— Говори, какъ было дѣло, но помни, что я жду отъ тебя честнаго, офицерскаго отвѣта. Я желаю знать только одну правду!

Дядя собрался съ силами и рассказалъ ему подробно, какъ произошло столкновение.

— Пьяны были?—спросилъ великій князь.

— Никакъ нѣтъ, ваше императорское высочество.

— Жалко тебѣ его?

— Такъ точно!— чуть слышно отвѣтилъ дядя, и ему вновь представилась вся картина: тоскливое утро, однообразное шлепанье дождевыхъ капель и высокая, красивая фигура, падающая съ глухимъ стономъ. Вѣтерокъ отнесъ въ сторону облачко дыма, а вмѣстѣ съ нимъ и жизнь молодого человѣка.

— Это хорошо!—сказалъ Михаилъ Павловичъ.—Значитъ, ты не бреттеръ, и человѣческое чувство въ тебѣ не заглохло. Я проверю твои слова. Слышишь, проверю, лучше кайся теперь.

— Я сказалъ самую правду, ваше императорское высочество!— отвѣтилъ дядя и посмотрѣлъ отцу гвардіи прямо въ глаза.

— Хорошо! Я подумаю, что сдѣлать.

И дверь снова захлопнулась.

Черезъ недѣлю дядю перевели на Кавказъ. Товарищи поздравляли его, что онъ дешево отдѣлался, и провожали до заставы. Въ тѣ времена, о которыхъ идетъ рѣчь, Кавказъ имѣлъ особый поэтическій характеръ. Тамъ постоянно гремѣли выстрѣлы, русскіе отряды, подвигаясь впередъ шагъ за шагомъ, покрывали себя неуязвимой славой, невольно зарождалось желаніе идти по стопамъ Ермолова, Евдокимова, Кудебакина и другихъ. И въ то же время жизнь на свободѣ была прелестна. Живописная природа, силуэты горъ на горизонтѣ, покрытые вѣчнымъ свѣгомъ, роскошная растительность, удивительныя ночи съ заунывными звуками зурны и грозящая ежеминутно опасность, а можетъ быть и смерть,—все это подбадривало и заставляло слыть пользоваться тѣми наслажденіями, которыя дарилъ сегодняшній день. Сердечная привязанность царила въ арміи, и послужившіи на Кавказѣ часто забывали семью, свой родной уголъ и признавали близкимъ себѣ только тотъ полкъ, подъ полустлѣвшими знаменами котораго онъ дрался всю жизнь. Наконецъ самая война носила характеръ своеобразнаго турнира, и между двумя сраженіями враги мирно бесѣдовали и курачились или братались до того момента, когда съ одной стороны раздавался сигналъ, а съ другой доносился приваившій крикъ муэдрина съ высокаго сѣрлѣчатата минарета, и тогда они снова брались за свое оружіе. Дядя конечно зналъ все это и потому съ понятнымъ нетерпѣніемъ летѣлъ на мѣсто стоянки своего отряда. Но пока онъ добрался, прошло не мало времени, такъ какъ приходилось ждать лошадей на станціяхъ, чинить оси и колеса и, наконецъ, хотя изрѣдка, почевать въ гостиницахъ попутныхъ городовъ. Запленный, усталый добрался онъ наконецъ, выпался, привелъ себя въ порядокъ и представился начальству. Начальство приняло его довольно сурово, а товарищи недоброжелательно, такъ какъ не знали, что такое этотъ бывший гвардеецъ, точно съ неба свалившійся въ ихъ сжившуюся и сроднившуюся семью. Дядѣ, мечтавшему о болѣе сердечномъ пріемѣ, было больно, но онъ конечно и виду не показалъ, а продолжалъ нести свои обязанности, внимательно приглядываясь къ окружающему. Совершенно неожиданно около мѣста стоянки отряда, которое было далеко въ горахъ, появились джигиты, и начальство рѣшило немного проучить горцевъ, для чего былъ откомандированъ небольшой отрядъ, въ который попалъ и мой дядя. Старшимъ былъ майоръ, старый кавказецъ, ходившій по мѣстному обычаю въ старомъ, оборванномъ муэдирѣ, но щеголившій богатырскимъ оружіемъ. Въ кармаи шароваръ онъ носилъ табакъ и отъ времени до времени опускалъ туда руку, вытаскивая щепотку и набивая коротенькую трубку. Искусство, съ которымъ онъ опоражнивалъ турій рогъ съ хачетинскимъ, было извѣстно всѣмъ. Но не только этимъ былъ извѣстенъ майору; онъ извѣстенъ былъ и своей удалью. Черезъ все лицо его шель широкой прачь, на лѣвой рукѣ недоставало двухъ пальцевъ, въ боку такъ и сидѣла невынутая пуля, а на груди болтались на засаленныхъ ленточкахъ два Георгія. Когда мѣсто стоянки осталось уже далеко, майоръ нѣсколько разъ недоброжелательно поглядывалъ на дядю. Изъ лѣска, находившагося впереди, жалобно засвѣтелили пули черкесскихъ винтовокъ. Майоръ раскинулъ цѣпь и все такъ же продолжалъ пабивать свою трубку, но къ его изумленію и молодой офицерикъ не потерялся, не кланялся пулямъ и продолжалъ только исполнять возлагаемыя на него порученія. Когда уже начали выгонять горцевъ

изъ лѣсу и бывший гвардеецъ разрядилъ въ упоръ пистолетъ въ голову надѣливагося на него горца, и бритая голова послѣдняго разлетѣлась вдребезги— майоръ остался совершенно доволенъ. Когда стычка кончилась и казаки начали раскладывать огонекъ, чтобы готовить обычный шамлыкъ, майоръ подѣхалъ къ дядѣ и, протягивая ему загорѣлую руку, на которой болталась нагайка вся въ серебрѣ, сказалъ:

— Послушайте, вы меня извините, какъ васъ тамъ, я думаю, что вы такъ себѣ, салонный кавалеръ, а вы молодецъ! Будемте друзьями, чортъ возьми!

Вечеромъ того же дня дядя пилъ, цѣловался съ новыми друзьями и чувствовалъ себя въ отрядѣ уже своимъ. Съ отрядомъ дядя провелъ много лѣтъ, продѣлавъ много экспедицій и полюбилъ его отъ всей души. Между прочимъ, тутъ же и случилось съ нимъ одно происшествіе, разнесшее его имя по всему Кавказу. Дядя рассказывалъ намъ охотно объ этой странной своей службѣ, и каждый разъ мы выслушивали его все съ новымъ интересомъ.

Колонна, въ рядахъ которой паходился нашъ дядя Петя, потеряла послѣдовательно нѣсколько пораженій, и главной причиной ихъ было незнаніе мѣстности. Горцы появлялись всякій разъ изъ такихъ ущелій, которыя считались непроходимыми, и нанесли намъ значительный уронъ, скрывались вновь. Советъ отряда рѣшилъ, что необходимо имѣть хотя приблизительное понятіе о горныхъ тропинкахъ и потому предложилъ вызвать охотника изъ офицеровъ. Порученіе было трудное, серьезное, требовавшее громаднаго вниманія и опасное, такъ какъ горцы въ этихъ случаяхъ не сгѣнялись. Призадумались даже старые кавказцы, но дядя рѣшился.

— Что меня толкнуло на это,—говорилъ онъ:— я и самъ не знаю. Лежу, думаю, а выи кто-то словно шепчетъ на ухо: иди, иди!

Начальство предупредило дядю Петю, но онъ остался вѣренъ своему слову и отправился. Одѣлся онъ въ старую, разорванную черкеску, выбрилъ голову, сдвинулъ на затылокъ напаху, да и былъ таковъ. Отъ природы онъ былъ лицомъ смуглымъ и потому издавѣка могъ сойти за горца, тѣмъ болѣе, что нѣкоторые вѣчные обычаи горцевъ онъ себѣ усвоилъ еще раньше. Я говорю издавѣка, такъ какъ дядя не зналъ никакаго языка, кромѣ русскаго, и потому первый предложенный ему вопросъ долженъ былъ обнаружить, что онъ не джигитъ, а русскій. Письменныхъ принадлежностей онъ, конечно, съ собой никакихъ не взялъ, а по совету одного стараго, бывалаго топографа записалъ арбузюль, на корѣ котораго и долженъ былъ дѣлать отлѣтки книжаломъ. Дядя покинулъ лагерь рано утромъ, и до полудня все шло хорошо. Онъ успѣлъ перебраться черезъ невысокій хребетъ, сдѣлать нѣсколько отлѣтокъ и углубился въ лабиринтъ ущелій. Лошадь у него была надежная, и онъ чувствовалъ себя превосходно. Если не встрѣтятся препятствія, то экспедиція должна быть кончена черезъ двое сутокъ. Совершенно неожиданно онъ услышалъ сзади себя конскій топотъ. Очевидно, кто-то, замѣтивъ оставленные имъ слѣды, пустился въ погоню. Дядя ударилъ лошадь нагайкой и помчался. Прилежавшись черезъ нѣкоторое время, онъ убѣдился, что невѣстный не отставалъ отъ него, а напротивъ, стукъ копытъ раздавался еще ближе. Тропинка, по которой мчался дядя, вдругъ разомъ раздѣлилась на двѣ, и онъ невольно задумался, по которой ѣхать дальше. Онъ боялся понасть на такую, которая могла оборваться на краю какой-нибудь пропасти и тѣмъ поставить его въ безвыходное положеніе. Секунда колебанія, — и онъ рѣшился воспользоваться правой тропинкой, — и снова нагайка засвѣтѣла въ воздухѣ. Продолжая нести въскачъ, дядя осматривалъ свои пистолеты и попробовалъ, свободно ли вынимается книжалъ. Между тѣмъ, тропинка быстро поднималась въ гору, и на одномъ изъ поворотовъ дядя убѣдился, что возврата болѣе нѣтъ, такъ какъ она лѣзилась по самому краю мрачнаго обрыва, а съ другой стороны нависли сѣдые, морщиистыя скалы. Повернуть лошадь было нельзя, оставалось только двигаться впередъ. Дядя снова прислушался. Все кругомъ было тихо. Вѣротно преслѣдовавшій его горецъ, видя безполезность погони, повернулъ назадъ. Лошадь пошла шагомъ, и дядя съ наслажденіемъ началъ вдыхать въ себя свѣжій и чистый воздухъ. Пустивъ поводья, онъ предоставилъ лошадь самой себѣ, какъ вдругъ совершенно неожиданно столкнулся съ цѣлой вереницей джигитовъ. Въ первую минуту обѣ стороны потерпѣли и остановили коней. Окнувъ глазомъ противниковъ, дядя насчиталъ болѣе двадцати и убѣдился, что всякая борьба бесполезна. Ызжать нельзя, такъ какъ тропинка узка, да и во всякомъ случаѣ мѣтка пуля изъ винтовки догнала бы его. Положеніе было ужасное. Но тутъ вдругъ у него мелькнула идея, и онъ понялъ, что весь успѣхъ зависитъ отъ его выдержки и хладнокровія. Приложивъ во восточному обычаю руку къ головѣ и къ сердцу, дядя смотрѣлъ на горцевъ въ упоръ. Одинъ изъ нихъ предложилъ ему какой-то вопросъ, котораго онъ, конечно, не понималъ, но показалъ на уши и языкъ, желая этимъ обличить, что онъ глухо-нѣмой. Заявленное это было встрѣчено ропотомъ недоброжелателей. Нѣкоторые даже улыбнулись.

— Вижу я,—рассказывалъ дядя:— что они начинаютъ спорить, отпустить ли меня или нѣтъ. Это меня обрадовало. Значитъ,



хоть кто-нибудь да повѣрилъ. Тогда я знаками сталъ просить пропустить меня. Они расхохотались такъ, что зубы у нихъ засверкали. Слѣзли съ коней и услыши въ кружокъ, очевидно совѣщались, какъ поступить со мной. Въ центрѣ кружка находился какой-то старикъ, вѣроятно, духовное лицо, такъ какъ чалма у него была зеленого цвѣта. Всѣ относились къ нему съ видными уваженіемъ и прислушивались къ его словамъ. Слѣдуя имъ примѣру, я тоже сошелъ съ лошади и началъ поправлять сѣдло, а затѣмъ отрубалъ себѣ кусокъ арбуза и началъ закусывать. Дѣлъ ли мнѣ кусокъ въ горло или нѣтъ—предоставляю уже судить вамъ. Во всякомъ случаѣ, положеніе мое было не изъ веселыхъ... Окончивъ свое совѣщаніе, горцы подошли къ дядѣ съ рѣшительнымъ видомъ. Они окружили его тѣснымъ кольцомъ, и прежде, чѣмъ онъ успѣлъ опомниться, онъ былъ уже обезоруженъ и связанъ уздечками. Его положили на землю, и для того, чтобы удостовѣриться, глухо-цѣмой онъ или нѣтъ, начали пытать. Подъ ногти ему вгоняли кончики кинжаловъ, а затѣмъ разложили огонь и положили на ладонь раскаленный уголь. Дядя выдержалъ все, и ни одинъ звукъ не вырвался изъ его плотно сжатыхъ губъ. Нѣсколько разъ онъ терялъ сознаніе, но затѣмъ опять приходилъ въ себя. Когда мучители оставили его, день склонился уже къ вечеру и отъ горъ въ долины побѣжали длинныя, черныя тѣни. Когда старикъ указалъ рукой на мнимаго горца и вѣроятно предложилъ новую пытку, то всѣ отрицательно покачали головами. Дядю мучила теперь одна мысль: повѣрили ли они или нѣтъ? Если да, то конечно его отпустятъ, хотя слѣдить будутъ. Южная ночь разомъ точно шапкой накрыла все кругомъ, и сидѣвше около костра казались тѣмъ страшнѣе несчастному плѣннику. Нѣкоторые спокойно и медленно жевали куски твердыхъ и сухихъ чурековъ, другіе — курили. Одинъ молодой горецъ вытащилъ зурну, и грустная восточная мелодія, шѣвась и извиваясь, поплыла въ воздухѣ. Вдругъ музыкантъ засмѣялся и сказалъ что-то своимъ слушателямъ. Смѣхъ прошелъ въ толпѣ, и всѣ снова обернулись къ дядѣ. Два горца подошли къ нему и равняли ноги. Затѣмъ, жестомъ показали ему, что онъ долженъ встать, и опять знаками объяснили, что онъ долженъ передъ ними протанцовать лезгинку.

— Когда я понималъ, братцы мои, чего отъ меня требуютъ, то, признаться, оробѣлъ, и оробѣлъ довольно сильно. Надо вамъ сказать, что каждый горецъ танцуетъ лезгинку превосходно, и потому плясалъ передъ знатоками этого дѣла было не легко. Вспомните при этомъ мое состояніе духа, и вы представите себѣ, что ноги мои задвигались весьма медленно. На счастье мое, я научился лезгинкѣ за годъ передъ тѣмъ и танцевалъ ее съ большимъ усиліемъ на свадьбѣ одной княжны. Я собрался съ силами. Вообразите себѣ кругомъ звѣрскія лица, перебѣгающее освѣщеніе костра, тишину въ горахъ, нависающихъ со всѣхъ сторонъ черными массами, и вы согласитесь, что картина была довольно-таки фантастическая. Я выступилъ на середину круга и началъ. Съ каждымъ мгновеніемъ во мнѣ все разгоралась и разгоралась удалъ. Я завертѣлся съ какимъ-то бѣшенствомъ. Это было наслажденіе отчаянія, если можно такъ выразиться. Вѣроятно, я плясалъ хорошо, такъ какъ, вижу, нѣтъ-нѣтъ и сорвется кто-нибудь изъ джигитовъ и съ дикимъ воплемъ, что-то приговаривая, начнетъ кружиться. Когда я кончилъ, старикъ всталъ, хлопнулъ меня по плечу и предложилъ жестомъ сѣсть. Ясно, что лезгинка убѣдила ихъ въ томъ, что они имѣютъ дѣло съ своимъ человѣкомъ. Я, какъ голодный звѣрь, накинулся на чуреки, наѣлся до-сыта, и повалился на землю. Я не могу передать, какая горячая молитва возносилась съ моихъ устъ къ далекому небесамъ, накрывшимъ своимъ звѣзднымъ покровомъ этотъ чудный край. Мнѣ казалось, что звѣзды все ниже и ниже опускаются на меня и свѣтъ ихъ становится все слабѣе и слабѣе.

## Бодбійскій монастырь св. Нины.

Монастырь этотъ находится въ одномъ изъ самыхъ красивыхъ уголковъ Кавказа—въ Кахетин, близъ г. Сигнаха, Тифлисской губерніи. Онъ расположенъ на горномъ склонѣ, на высотѣ около 3,000 футовъ надъ уровнемъ моря. Съ одной стороны возвышаются небольшие отроги гамборо-цивскаго хребта, на которыхъ пріютились кахетинскія деревни и г. Сигнахъ, а съ другой—тысячи на двѣ футовъ ниже монастыря—раскинута громадная алаванская долина, окаймленная съ противоположной, сѣверной стороны главнымъ хребтомъ кавказскихъ горъ, съ его крутыми сѣвными вершинами. Долина эта близъ Бодбійскаго монастыря достигаетъ наибольшей своей ширины—около 40 верстъ, видна въ длину (съ высоты 2,000 футовъ) на протяженіи болѣе 150 верстъ и въ общемъ даетъ грандіозный, красивый видъ, предъ которымъ невольно останавливаешься. Покойный государь Александръ III, будучи въ Сигнахѣ въ 1888 г., любясь этимъ видомъ, воскликнулъ: „Видѣли ли вы что-нибудь подобное въ Швейцаріи!“

Монастырь основанъ на могилѣ св. Нины, которую Церковь именуетъ „равноапостольной“, „просвѣтительницей Грузинъ“. Хотя первая проповѣдь Евангелія въ Грузіи (Иверин) отно-

Когда я проснулся, костеръ совершенно потухъ и только нѣсколько красноватыхъ точек выглядывало изъ-подъ сѣраго непа. Востокъ началъ разгораться, утренній холодокъ съ туманомъ заставилъ моихъ враговъ завернуться въ бурки, и неподвижныя черныя массы ихъ казались окаменѣвшими. Не слышно ступая, я вывелъ свою лошадь, подтянулъ подиругу и уже хотѣлъ садиться, но мнѣ надо было обезпечить себя отъ преслѣдованія. Я перерѣзалъ подируги нѣкоторыхъ сѣделъ и равнялъ нѣсколько лошадей своимъ кинжаломъ. Затѣмъ вскочилъ и помчался. Пролетавъ цѣлый день, я только подъ вечеръ нашелъ настоящую дорогу и добрался до нашихъ казачьихъ постовъ. По мнѣ дали нѣсколько выстрѣловъ, къ счастью, неудачныхъ, и когда я выкинулъ бѣлый платокъ, выѣхали ко мнѣ навстрѣчу. Дѣло, конечно, разъяснилось, меня съ торжествомъ препроводили въ нашъ отрядъ, а такъ какъ знаменитый арбузъ былъ со мной, то я могъ возстановить видѣнное мною и составить, хотя и не особенно точный, но приблизительный планъ, который сослужилъ намъ большую службу. Черезъ нѣсколько дней колонна перешла въ наступленіе, мы выгнали горцевъ изъ ущелій, и еще одинъ кусочекъ Кавказа подналъ подъ власть Русскаго Царя.

— А наградили васъ, дядя Пети, за это? — спрашивали мы всякій разъ.

— Да, получилъ вотъ этотъ бѣлый крестикъ. И, повѣрите, вѣшалъ его на грудь въ первый разъ, больше волновался, чѣмъ тогда, когда выплывалъ передъ этими разбойниками лезгинку. Да, есть о чемъ вспомнить, есть кое-что поразсказать!— и, заткнувшись жуковскимъ табакомъ, дядя Пети исчезалъ на нѣсколько мгновеній въ клубахъ сѣроватаго дыма.

Мы, дѣти, слушали его съ замраченіемъ сердца и были странно огорчены, когда онъ говорилъ намъ:

— Маршъ спать!

— Еще рано, дядя! — умоляющими голосами возражали мы строгому командиру.

— Маршъ, безъ разговоровъ!

Но кто-нибудь изъ васъ нарушалъ приказаніе стараго кавказца вопросомъ:

— А завтра, дядя, вы будете разсказывать?

— Понравилось!?

— Ахъ, дядя, разскажите!

— Завтра! До завтра еще далеко, и это будетъ, конечно, зависеть отъ васъ. Не будете жалеть,—разскажу.

Мы уходили очарованные, но на другой день насъ обыкновенно увозили домой, и такимъ образомъ всѣхъ разсказовъ дяди Пети намъ такъ и не удалось переслать. Возвращались мы къ себѣ недовольные, такъ какъ дѣйствительность съ ея скучными уроками и завитыми намъ не нравилась.

Однажды въ ближайшемъ болыномъ городѣ собрались старые кавказцы, чтобы отпраздновать память какого-то событія и поговорить о быломъ. Дядя Пети, конечно, полетѣлъ туда и опять долженъ былъ разсказать исторію про лезгинку и арбузъ. Многие, пріѣхавшіе на обѣдъ, никогда дяди и въ глаза не видали, но слышали объ этомъ приключеніи и потому рады были познакомиться съ нимъ и пожать его руку. Засидѣлся очень долго. Дядя Пети оживился и нѣсколько разъ повторилъ, что давно не былъ такъ счастливъ. Вернувшись въ гостиницу, онъ приказалъ себя разбудить въ восемь часовъ. Но на другой день онъ на стукъ не отвѣчалъ, рѣшились взломать двери, нашли его мертвымъ, съ вытянутыми по-прежнему руками. И что было особенно странно, это то, что на лицѣ его играла улыбка счастья, котораго такъ мало на землѣ. Съ такимъ лицомъ онъ уходилъ, когда его произвели въ офицеры и онъ долженъ былъ представляться начальству. Правда, что и теперь ему предстоитъ смотреть, но онъ его не боится, такъ какъ, слѣдя присягѣ, не щадилъ живота своего до послѣдней капли крови.

картинами из библейской и евангельской истории, а также оригинальными символическими рисунками, изображающими, например, любовь, искупление человечества и т. п. Иконостас деревянный, резьбой, также оригинальной криволинейной работы. С левой стороны алтаря имеется небольшой придел над могилой св. Нины; в последнее время там поставлена мраморная гробница. Под полом церкви похоронены некоторые из митрополитов кахетинских и полководцев грузинских и русских. Внутри храма находится ризница, в которую раньше было собрано много дорогих древних священных предметов, а также древних книг и рукописей; но в последнее время большинство их перенесено в Тифлис, в Сионский собор и в библиотеку духовной семинарии.

Начиная с XVI—XVII столетия и до 1837 г. при бодбийской церкви жили епископы и митрополиты кахетинские, и на

взлеию экзарха Грузии, а в бодбийской церкви были оставлены только несколько монахов. Вскоре крестьяне были освобождены, и многие земли отошли к ним и в казну.

После этого церковь обдана и в последнее время была до того запущена, что требовала постоянной казенной поддержки на ремонт зданий и содержание монахов. Вследствие этого, покойный государь Александр III, посетив ее в 1888 г., сделал распоряжение об учреждении при бодбийской церкви женского монастыря. Вскоре была прислана из Москвы игуменья с несколькими монахинями. Они быстро подняли монастырь, установили строгие монастырские порядки и постоянное богослужение с хорошим женским хором. Теперь монастырь содержит более 100 сестер и ежегодно расширяется. Выстроено и еще строится несколько новых зданий, между которыми самое видное место занимает трех-

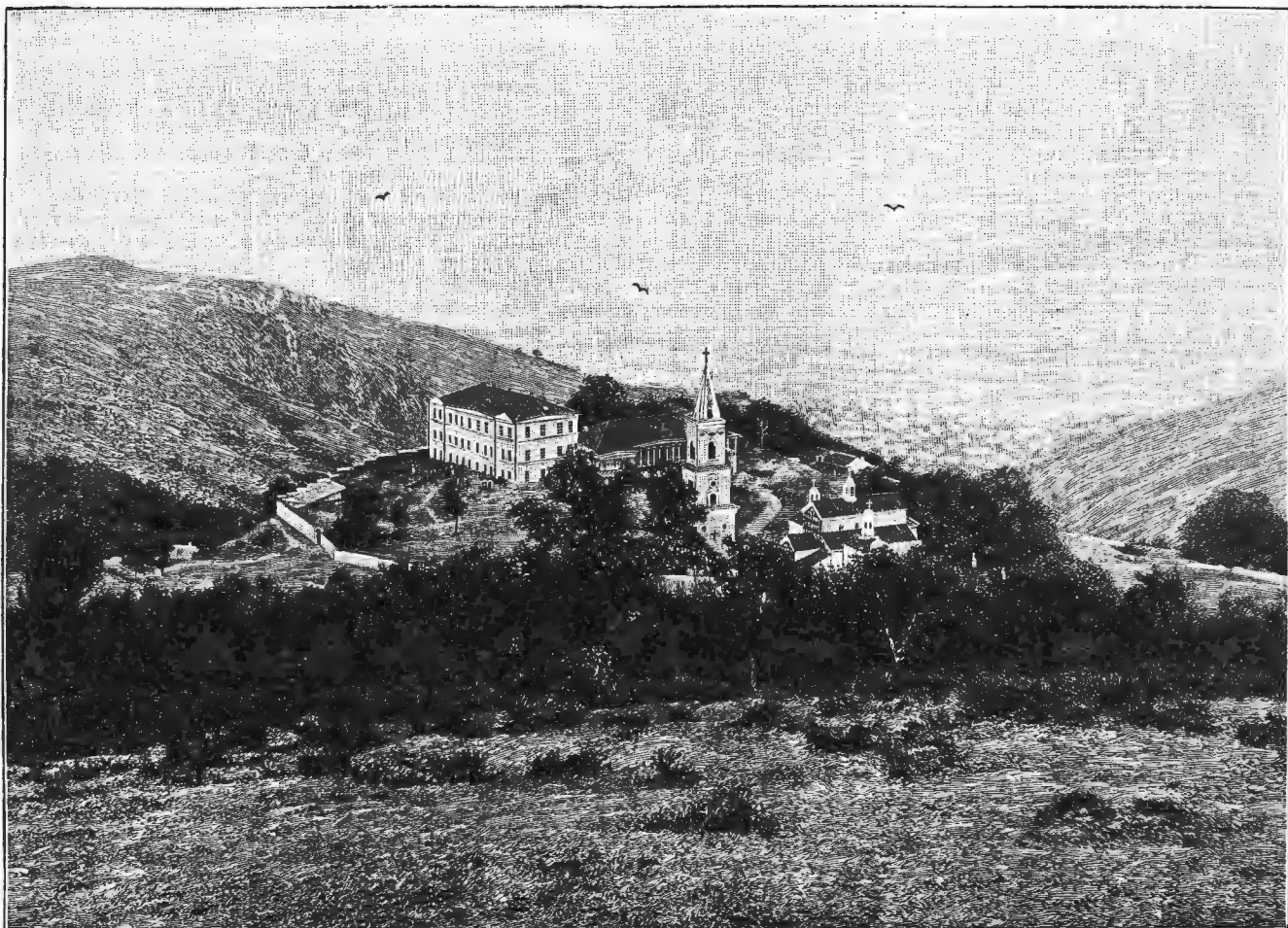

Общий вид Бодбийского женского монастыря близ Сигнаха. С фотографии Н. Сильдерьянца грав. М. Рашевский.

содержание ее были отведены обширные земли с церковными крестьянами. Бодбийские пресвященныя имели значительное влияние на политическую и общественную жизнь Кахетии. С 1837 г.—по смерти последнего митрополита кахетинского Иоанна—бодбийская епархия была присоединена к общему управ-

лениям при особе от Св. Синода. Учеников около 70, между ними есть круглые сироты, которых монастырь принимает для воспитания; желающих поступить в школу ежегодно бывает гораздо больше, чем имеется вакансий.

## Къ рисункамъ.

Въ уездныхъ городкахъ, селахъ и деревняхъ купанье лошадей составляетъ лѣтомъ обычную картину. Раздѣвшись, крестьяне усаживаются на лошадей, възвѣшаютъ въ воду и, заставивъ ихъ нѣсколько разъ проплыть, начинаютъ ихъ чистить и мыть; другіе ограничиваются тѣмъ, въ особенности если есть мостъ, что привязываютъ къ уздѣ веревку и такимъ образомъ заставляютъ лошадей переплывать черезъ рѣку, оставаясь сами на берегу или на мосту. Художникъ Р. Штейнъ очень живо набросалъ картину подобнаго купанья, — родную картину, всѣмъ хорошо знакомую и милую.

\*

Ловля сельдей—главный промыселъ жителей Сѣвернаго моря. Происходитъ она преимущественно въ августѣ, когда рыбы мечутъ икру. Въ средніе вѣка сельди считались богатствомъ, такъ какъ нѣкоторыя страны (например, Голландія) безусловно обязаны имъ своимъ экономическимъ значеніемъ. Въ настоящее время ежегодный уловъ голландскихъ сельдей достигаетъ 1,000 милліоновъ штукъ; готенбургскіе рыбаки вылавливаютъ въ Швецію ежегодно по 6,000 милліоновъ, англій-

скіе же—60,000 милліоновъ. Ловля сельдей весьма прибыльна, но связана и съ большими опасностями. На нашей картинѣ, принадлежащей кисти профессора Рудольфа Юрдана, изображена ловля сельдей въ бурную ночь. Моментъ причаливанія судна къ берегу и бросанія якорнаго каната въ такіе ночи зачастую связаны съ громадной опасностью для рыбаковъ. Поэтому на берегу всегда ожидаютъ сторожа для оказанія помощи. Они обыкновенно въ такихъ случаяхъ держатъ на палкахъ корзиночки съ горящею смолою и, такимъ образомъ, облегчаютъ возможность найти то мѣсто, гдѣ слѣдуетъ бросить якорь. Взглянувъ на рисунокъ, представляющій напоръ двухъ стихій, вѣтра и воды, каждый замѣтитъ отважнаго всадника на сильной лошади, держащаго канатъ. Это долженъ быть большой смѣльчакъ. Посмотрите, съ какимъ безмолвнымъ ужасомъ толпятся на берегу люди, ожидающіе рыбаковъ! Здѣсь и дѣти, и женщины. Шумъ взволнованнаго моря заглушаетъ крики женъ и матерей. Жутко глядѣть на эту картину проф. Юрдана, написанную съ поразительной яркостью.



Памяти Царя-Освободителя. По рис. придворного художника М. А. Зичи, авторства „Нивы“.



\*  
**Вино и карты!**.. Сколько жертвъ унесли они, сколько слез и разочарований связано съ ними!.. Блестящей иллюстраціей къ сказашному можетъ служить картина итальянскаго художника, профессора Камарано, разработавшаго эпизодъ смерти молодого игрока въ одномъ изъ итальянскихъ винныхъ погребковъ. Разгоряченный виномъ, въ надеждѣ на счастливый выигрышъ, онъ рискнулъ всѣмъ своимъ небольшимъ заработкомъ; но капризная судьба отвернулась отъ неудачника, и легкомысленный юноша прибѣгнувъ тогда къ недозволенному приему. Это было залѣчено играющими, и онъ палъ подъ ударомъ возмущеннаго противника. Художникъ изобразилъ тотъ моментъ, когда въ погребкѣ появилась полиція. Всѣ фигуры схвачены очень живо и характерно. Особенно поражаютъ зрителя мертвенно-блѣдное лицо убитаго и фигура пожилой матери, старающейся вырваться изъ рукъ сержанта, чтобы броситься къ сыну. Хозяинъ кабака изъѣтъ смущенный видъ и даетъ какія-то путанныя показанія. Въ глубинѣ сцены десятки любопытныхъ, то равнодушныхъ, то изступленныхъ. На полу — порванные одежды, черенки, опрокинутые столы и стулья, карты, — словомъ, картина полного разгрома. Это блестящее полотно проф. Камарано служило однимъ изъ украшеній бывшей въ Петербургѣ выставки картинъ итальянскихъ художниковъ.

\*  
**Юнга**—самый маленькій человекъ на суднѣ, но и одинъ изъ самыхъ дѣятельныхъ. На немъ лежитъ вся черная работа. Неудивительно, если подчасъ и взгрустнется ему. На картинѣ, принадлежавшей талантливой кисти покойнаго Кившешка, юнга представляемъ въ минуту отдыха. Онъ прислонился къ борту

судна, сложилъ руки на груди и смотритъ вдаль пытливымъ взглядомъ уже привычнаго моряка. Куда онъ глядитъ? Заброшенный въ незнакомый мѣста, оторванный отъ родительскаго крова, онъ, быть-можетъ, впадаетъ въ невѣдомую даль потому, что тамъ, далеко-далеко, лежитъ его милая родина..

\*  
 Художникъ К. Пыпѣвъ изобразилъ оригинальную жаповую картинку изъ дѣтской жизни. Это—ссора двухъ бывшихъ подругъ. Онѣ были неразлучны, играли вмѣстѣ и дѣлили между собой радости и горести. Колесо судьбы капризно повернулось въ пользу одной изъ нихъ... И вотъ онѣ встрѣтились въ той же убогой пазенкѣ, гдѣ вмѣстѣ смѣялись и плакали въ былые годы. Одна дѣвочка осталась такой же бѣдной, какъ и прежде; другая разошлась по-городскому. Костюмъ босоножки-подруги смугилъ ее сначала, и она точно съ виноватымъ видомъ подошла къ ней поздороваться. Невольная зависть—съ одной стороны, и чувство обиды съ другой—разобьютъ, быть-можетъ, свѣтлую дружбу и юныя грѣзы двухъ дѣвочекъ.

Слезъ людскія, слезы людскія,  
 Лягетесь вы рашей и поздней порой..

Онѣ облегчаютъ порой тяжелое сердечное горе, когда уже нѣтъ другого утѣшенія, нѣтъ надежды. Нежданное письмо, заключающее въ себя всего нѣсколько строчекъ, нанесло сердцу дѣвушки непоправимый ударъ. „Все кончено!“—шепнула ей уста, и она прислонилась къ плечу подруги, у которой найдетъ единственное утѣшеніе—это молчаливое сочувствіе. Всякое слово въ такія минуты только обостритъ душевную боль. Грустная дѣвушка передана художникомъ съ большою выразительностью.

## Памяти Царя-Освободителя.

(Съ 5 рисунками на стр. 657, 659, 660 и 661.)

На-дняхъ вся Россія торжественно отпразднуетъ день открытія и освященія памятника Царю-Освободителю въ московскомъ Кремлѣ.

На первый уже памятникъ сооружаетъ благодарная Россія своему великому преобразователю, вдохнувшему въ нее новую, лучшую жизнь и призвавшему ее къ свободному труду во всѣхъ отрасляхъ человѣческой дѣятельности. На югѣ и сѣверѣ, на востокѣ и западѣ, въ Ростовѣ, Одессѣ и Гельсингфорсѣ, въ Самарѣ, Казани и Ченстоховѣ, сооружены ему уже памятники. И Петербургъ уже почти окончательно отстроилъ грандіозный памятникъ Царю-Освободителю — церковь на мѣстѣ, гдѣ онъ безвременно погибъ отъ руки безразсудныхъ убійцъ. Но пока еще Царь-Освободитель, законодатель, имя котораго не только можетъ быть поставлено на ряду съ именами благороднѣйшихъ монарховъ, но сіяетъ особенно яркимъ блескомъ для насъ, всецѣло еще находящихся подъ воздѣйствіемъ его великихъ реформъ, не дождался памятника въ томъ городѣ, гдѣ онъ родился,—въ первопрестольной столицѣ Россіи.

Нынѣ мѣсто рожденія великаго преобразователя украсится, наконецъ, его благороднымъ ликомъ. Представители всей Россіи соберутся на торжество открытія и освященія этого памятника. Мы пока еще не можемъ дать его изображенія, такъ какъ первоначальный проектъ подвергся значительнымъ измѣненіямъ, а въ окончательномъ видѣ памятникъ будетъ достроенъ лишь со дня открытія. Но мы уже теперь радостно присоединяемъ и нашъ слабый голосъ къ общему хору тѣхъ сочувственныхъ голосовъ, которые всюду въ Россіи вспоминаютъ въ этотъ день о вѣчныхъ заслугахъ императора Александра II предъ обновленной имъ родиной.

Кому не извѣстенъ пророческій стихъ незабвеннаго воспитателя Царя-Освободителя, Жуковскаго:

Да встрѣтитъ онъ обильный честью вѣкъ,  
 Да славнаго участникъ славный будетъ,  
 Да на чредѣ высокой не забудетъ  
 Святѣйшаго изъ званій: *человѣкъ!*  
 Жить для вѣковъ въ величій народномъ,  
 Для блага *всѣмъ*—свое позабывать,  
 Лишь въ голосѣ отечества свободномъ  
 Съ смиреніемъ дѣла свои читать:  
 Вотъ правила царей великихъ внуку..

Отъ этихъ „правилъ великихъ царей“ внуку не отступилъ ни на шагъ. Все его законодательство является непреложнымъ свидѣтельствомъ, что онъ „на чредѣ высокой“ никогда не забывалъ „святѣйшаго изъ званій: человѣкъ“, а все его жизнь и мученическая кончина служатъ не менѣе непреложнымъ свидѣтельствомъ, что онъ для „блага всѣхъ“ забылъ „свое“ собственное благо.

Вспомнимъ же въ короткихъ словахъ нынѣ, наканунѣ открытія и освященія ему памятника въ Москвѣ, его великія преобразованія и его жизнь, столь краснорѣчиво оправдавшія пророчество Жуковскаго. На одномъ изъ нашихъ рисунковъ, составленномъ Зичи, символически изображено все царствованіе Царя-Освободителя. Въ центрѣ рисунка помѣщенъ пор-

третъ великаго императора,—дорогія, всѣмъ знакомыя черты его лица. Надъ нимъ изображены отдѣльные моменты его царственной жизни: коронація, крещеніе наследника престола, принесеніе имъ присяги. Рядомъ съ портретомъ красуются сцены посѣщенія имъ раненыхъ во время войны и милостиваго общенія съ крестьянами на охотѣ; наконецъ, подъ портретомъ символически изображены главныя его дѣянія и законодательныя реформы: освобожденіе крестьянъ, освобожденіе болгаръ, судебная реформа, всеобщая воинская повинность, — и все это озааряется эмблемою любви къ ближнему — крестомъ.

Художникъ правъ: онъ вѣрно отмѣтилъ то, что составляетъ источникъ всѣхъ реформъ преобразователя. Любовь къ ближнему, уваженіе къ достоинству человека, вѣра въ человѣческую природу,—вотъ тѣмъ иреспубликанна была душа покойнаго монарха, и вотъ источникъ тѣхъ преобразованій, которыя, постепенно развиваясь, широкою волною полились по лицу русской земли, обновили нашу родину, дали ей новую жизнь, сразу двинули ее исполинскими шагами на пути усовершенствованія и дали тѣ изумительные результаты, которыхъ мы, въ должной мѣрѣ, не отмѣиваемъ только потому, что упускаемъ изъ виду, чѣмъ была Россія до Царя-Освободителя и какою онъ оставилъ ее послѣ своей смерти.

Когда ему было 11 лѣтъ отъ роду, онъ, путешествуя по Россіи, иронизируется особеннымъ состраданіемъ къ бѣдности и невѣжеству крестьянъ. 19-лѣтнимъ юношей, онъ совершаетъ путешествіе въ Сибирь и встрѣчаетъ многочисленныхъ сельныхъ, въ томъ числѣ и декабристовъ. Сердце его проникается состраданіемъ къ нимъ, и онъ немедленно обращается къ государю съ просьбою о смягченіи ихъ участи. На возвратномъ пути изъ Сибири его постигаетъ, около Симбирска, отвѣтное письмо государя. И вотъ, среди дороги, подъ открытымъ небомъ, наследникъ престола, весь сіяя отъ радости, сѣвшій обнять своихъ двухъ спутниковъ, Кавелина и Жуковскаго, передавалъ имъ содержаніе письма, возвѣстившаго „милость къ несчастнымъ“. Кто далѣе не знаетъ тѣхъ чувствъ, которые вызвала въ немъ Крымская кампанія. „Вы поймете,—писалъ онъ главнокомандующему:—что въ душѣ моей происходитъ, когда я думаю о геройскомъ гарнизонѣ Севастополя, о дорогой крови, которая ежеминутно проливается на защиту родного края. Сердце мое обливадается этою кровью, тѣмъ болѣе, что горькая чаша эта досталась мнѣ по наследству“. И когда онъ попадаетъ на театръ военныхъ дѣйствій, когда онъ стоитъ въ Севастополѣ у кладбища, гдѣ пали себѣ послѣднее упокоеніе десятки тысячъ защитниковъ этого города,—онъ рыдаетъ, какъ ребенокъ. Онъ не можетъ приступить къ коронаціи раньше, чѣмъ не смолкнетъ громъ брани, не перестанетъ литься кровь. И какою радостью, какою жалостью къ несчастнымъ и обездоленнымъ, какимъ торжественнымъ благоволеніемъ звучатъ манифестъ о возстановленіи желаннаго мира и коронаціонный манифестъ. Какъ радуется царь, что онъ, послѣ тяжелаго бѣдствія, постигнаго Россію, можетъ придти ей на помощь, облегчить страданія, утѣшить скорбящихъ, простить провинившихся. И сверхъ того, онъ уже тогда ясно и твердо указываетъ путь, котораго намѣренъ держаться,



чтобы прошаго не могло повториться: „Да утверждается и совершенствуется внутреннее благоустройство Россіи; правда и милость да царствуют въ судахъ ея; да развивается повсюду и съ новою силою стремленіе къ просвѣщенію и великой полезной дѣятельности“.

Эти высокочинаемые слова не остались словами, и тотчасъ послѣ войны начались подготовленія къ тому, чтобы оправдать ихъ на дѣлѣ, въ цѣломъ рядѣ великихъ реформъ,—этомъ неизбежномъ памятникѣ челоуколюбія и государственной прощительности Царя-Освободителя. Первая и самая славная изъ этихъ реформъ—освобожденіе отъ крѣпостной зависимости 23 милліоновъ крестьянъ съ ихъ семействами, т. е., въ сущности, освобожденіе болѣе 50 милліоновъ живыхъ существъ отъ произвола и насилія ихъ господъ. Мы не станемъ здѣсь выискивать грандіозное значеніе этой реформы, какъ осуществленіе элементарнѣйшаго требованія общественной правды и справедливости, не станемъ указывать на неисчислимыя благотворныя послѣдствія, которыя она имѣла во всѣхъ сферахъ народной и государственной жизни. Но необходимо здѣсь отмѣтить, что это было не простое освобожденіе крестьянъ, а освобожденіе крестьянъ съ землею, т. е. такая реформа, какой мы нигдѣ не встрѣчаемъ на Западѣ, и которая, выѣстъ съ тѣмъ, составляетъ одно изъ высшихъ проявленій гуманнаго законодательства всѣхъ временъ и народовъ. Царь-Освободитель, приступая къ этой реформѣ, наталкивался на массу затрудненій: освобожденіе крестьянъ безъ земли уже было шагомъ, на который никакъ не могли рѣшиться его предшественники. Но императоръ Александръ II, залушивъ во всеуслышаніе, что освобожденіе крестьянъ составляетъ его „непремѣнную волю“, съ тою же твердостью провозгласилъ, что онъ допускаетъ освобожденіе крестьянъ только съ землею, съ ихъ усадьбною оуѣдностью, съ тѣми участками, которыми они пользовались до освобожденія. Уже будучи



Нананунѣ 19 февраля 1861 г. императоръ Александръ II у гробницы императора Николая I въ Петропавловскомъ соборѣ. Съ картины И. С. Мусина-Пушкина грав. Шюблеръ.

мѣтять, что эта рѣчь не была разработана какой-нибудь канцеляріей совѣта, не была написана и прочитана, — нѣтъ, то была совершенно свободная импровизація, естественное представленіе мысли, которая давно созрѣла въ головѣ“. Еще раньше государь, совершая поѣздки по Россіи, произносилъ, при приемѣ дворянства разныхъ губерній, цѣлый рядъ рѣчей, въ которыхъ выяснилъ значеніе крестьянской реформы и выражалъ свою твердую волю, чтобы она была немедленно осуществлена. Словомъ, онъ былъ первымъ и лучшимъ работникомъ въ этомъ великомъ дѣлѣ челоуколюбія, благополучно осуществленномъ только благодаря его просвѣщенному почину, его настойчивости, его желѣзному трудолюбію и... его глубокой вѣрѣ въ челоука.

наслѣдникомъ престола, Царь-Освободитель принималъ самое живое участіе во всѣхъ работахъ, задуманныхъ для улучшенія быта крестьянъ, а тогдашъ послѣ заключенія мира онъ всецѣло посвятилъ себя этому дѣлу и трудился надъ нимъ съ такою выдержкою, съ такимъ знаніемъ всѣхъ деталей, что приводилъ своихъ непосредственныхъ помощниковъ и свидѣтелей этого труда въ изумленіе. Когда насталъ рѣшительный моментъ, когда состоялось засѣданіе государственнаго совѣта, обсужденію котораго подлежала величайшая законодательная реформа нашего вѣка, государь произнесъ длинную рѣчь, въ которой подтвердилъ свое непреклонное желаніе, чтобы реформа состоялась. „Эта рѣчь, — говоритъ одинъ изъ государственныхъ людей того времени: — доказала глубокое знаніе, которымъ обладаетъ императоръ по отношенію ко всему этому дѣлу, доказала, насколько онъ имѣетъ о немъ ясное представленіе, и обнарудила тотъ рациональный планъ, которому онъ слѣдовалъ съ полною твердостью. Эта рѣчь поставила государя безконечно выше всѣхъ его министровъ и членовъ совѣта. Онъ выросъ безмѣрно, а они опустились. Отнынѣ онъ приобрѣлъ себѣ безсмертіе. Надо замѣтить, что эта рѣчь не была разработана какой-нибудь канцеляріей совѣта, не была написана и прочитана, — нѣтъ, то была совершенно свободная импровизація, естественное представленіе мысли, которая давно созрѣла въ головѣ“. Еще раньше государь, совершая поѣздки по Россіи, произносилъ, при приемѣ дворянства разныхъ губерній, цѣлый рядъ рѣчей, въ которыхъ выяснилъ значеніе крестьянской реформы и выражалъ свою твердую волю, чтобы она была немедленно осуществлена. Словомъ, онъ былъ первымъ и лучшимъ работникомъ въ этомъ великомъ дѣлѣ челоуколюбія, благополучно осуществленномъ только благодаря его просвѣщенному почину, его настойчивости, его желѣзному трудолюбію и... его глубокой вѣрѣ въ челоука.



Рабочій кабинетъ императора Александра II въ Зимнемъ дворцѣ. Съ фот. Левицкаго грав. Шаповъ.

Съ истиннымъ благого-



Памятник императору Александру II, открытый в Гельсингфорсе 17 апреля 1894 года.



Памятник императору Александру II в Ченстоховѣ, открытый 17 апреля 1889 года.



Памятник императору Александру II в Казани, открытый 30 августа 1895 года.



Памятник императору Александру II в Самарѣ, открытый 30 августа 1889 года.

внѣмъ наши читатели взглянуть на два рисунка, помѣщенные въ этомъ номерѣ *Нивы*. Одинъ изъ нихъ изображаетъ тотъ торжественный моментъ, когда Царь-Освободитель наканунѣ 19-го февраля — этого достопамятнѣйшаго дни въ новѣйшей исторіи Россіи — колѣнопреклоненно молится у гробницы своего отца, почерпая въ молитвѣ силу для предстоящаго ему великаго подвига. Второй изображаетъ рабочій его кабинетъ въ Зимнемъ дворцѣ, гдѣ онъ задумалъ великія реформы своего царствования и ревностно трудился надъ ихъ осуществленіемъ.

Тяжелыя испытанія пришлось перенести Царю-Освободителю... Но ни на мигъ, до послѣдняго дни его жизни, вѣра въ лучшія стороны человѣческой природы въ немъ не изгасла.

Всѣ его преобразованія подтверждаютъ это съ краснорѣчіемъ, не допускающимъ никакого сомнѣнія. Если онъ, приступая къ освобожденію крестьянъ, довѣрился лучшими чувствами, воодушевленными наше дворянство, и здравому отношенію самихъ освобождаемыхъ крестьянъ къ своей пользѣ, если онъ предпринялъ эту реформу, поощряя и прямо требуя содѣйствія заинтересованныхъ сторонъ и всего общества, то затѣмъ онъ превратилъ это содѣйствіе общества въ дѣлъ осуществленія государственныхъ задачъ въ нѣчто постоянное, составляющее неотъемлемое звено государственнаго управления. Таковъ основной смыслъ городской и земской реформъ. Таковъ и основной смыслъ новаго суда съ привлеченіемъ къ нему самого общества въ лицѣ присяжныхъ новѣрженныхъ и заседателей. Таковъ основной смыслъ устава о всеобщей воинской повинности, превратившаго дѣло защиты государства отъ внѣшняго врага въ общенародное дѣло. Таковъ, наконецъ, и основной смыслъ новаго закона о печати, въ силу котораго государь далъ печати право публично обсуждать всѣ распоряженія правительства. Довѣріе къ обществу, въ лучшія стороны человѣческой природы сквозитъ во всѣхъ этихъ великихъ законодательныхъ актахъ.

Надо ли указывать на другія проявленія этой несокрушимой вѣры въ человѣка? Ихъ даже перечислить трудно — такъ они многочисленны. Царь-Освободитель, даровавъ свободу десяткамъ милліоновъ людей, обезпечивъ ихъ матеріально, призвавъ всѣ классы населенія къ свободному труду и къ личному участию въ управленіи хозяйственными дѣлами отечества, всячески заботился о просвѣщеніи освобожденнаго имъ народа, такъ что народныя школы, въ собственномъ смыслѣ этого слова, впервые возникли въ царствованіе Александра II. Онъ отменилъ тѣлесное наказаніе; онъ уничтожилъ всѣ ужасы преж-

него рекрутскаго набора; онъ далъ женщинамъ возможность получать образованіе на ряду съ мужчинами; онъ уничтожилъ пагубную откупную систему, представлявшую открытое грабительство народа; онъ уничтожилъ налогъ на соль и заключеніе въ тюрьму несостоятельныхъ должниковъ; онъ облегчилъ въ значительной степени участь преступниковъ, произвелъ коренную тюремную реформу; онъ даровалъ свободное богослуженіе единовѣрцамъ; онъ лично бесѣдовалъ съ раскольниками, называя ихъ своими дѣтьми; онъ далъ права евреямъ; онъ значительно улучшилъ бытъ православнаго духовенства; онъ освободилъ дѣтей духовенства отъ принудительнаго сохраненія ими своего сословія, — нѣтъ, невозможно перечестъ всего, что сдѣлано Царемъ-Освободителемъ въ духѣ того гуманнаго законодательства, самаго выдающагося представителя котораго въ немъ чтить вся просвѣщенная и благодарная Россія.

И каковы же были послѣдствія этой дѣятельности Царя-Освободителя, чѣмъ была Россія до него и чѣмъ она стала послѣ него? Перечислить всѣ благи послѣдствія начинаній Александра II еще гораздо труднѣе, чѣмъ перечислить его реформы, потому что ихъ во сто кратъ больше. Въ теченіе 26-лѣтняго его царствованія Россія стала неузнаваема. Куда мы ни взглянемъ, вездѣ мы видимъ, что Россія, благодаря реформамъ Александра II, двинулась исполинскими шагами. Приведемъ для примѣра лишь нѣсколько сухихъ цифръ. До Царя-Освободителя желѣзныхъ дорогъ насчитывалось въ Россіи 630 верстъ; теперь ихъ — десятки тысячъ; въ началѣ царствованія Александра II нашъ бюджетъ составлялъ около



Храмъ Воскресенія Христова, воздвигаемый въ С.-Петербургѣ на мѣстѣ мученической кончины императора Александра II. По рис. академика Парланда автогипсія „Нивы“.

трехсотъ милліоновъ, теперь онъ далеко превысилъ миллиардъ; обороты нашей внѣшней торговли составляли также около 300 милліоновъ, теперь они значительно превышаютъ миллиардъ; однихъ народныхъ училищъ при Александрѣ II возникло почти 20,000, женскихъ учебныхъ заведеній — до 300, газетъ и журналовъ — болѣе 700. Несмотря на все нерасположеніе Царя-Освободителя вести войны, несмотря на то, что царскій валикъ, съ котораго онъ наблюдалъ подѣ Плевною военныя дѣйствія, былъ, по выраженію Боткина, для него истинною „Голговою“, въ его царствованіе территорія Россіи увеличилась на 355,000 кв. верстъ, такъ что и новая армія, созданная Царемъ-Освободителемъ, вполне оправдала довѣріе монарха къ „свободному труду“. И поневолю, взвѣсивъ всѣ эти послѣдствія дѣятельности Царя-Освободителя и вникая въ гуманнѣйшій духъ этой дѣятельности, всякій изъ насъ воскликнетъ вмѣстѣ съ однимъ изъ просвѣщеннѣйшихъ государственныхъ людей нашего вѣка, Гладсто-



помь: „Было ли въ новейшей исторіи царствованіе болѣе славное, болѣе выдающееся столь великими законодательными преобразованиями, какъ царствованіе Александра II? Память о немъ будетъ вѣчно жить въ любви, сочувствіи и удивленіи къ нему какъ его собственнаго народа, такъ и всѣхъ другихъ народовъ“.

Дѣйствительно, трудно повѣрить, что нашъ матеріальный, эгоистичный и во многомъ столь жестокой вѣкъ создалъ такого идеально-настроеннаго и гуманнаго монарха, какимъ былъ Царь-Освободитель. Монархъ этотъ будетъ всегда служить примѣромъ для истинно-просвѣщенныхъ законодателей, и отдаленнѣйшія поколѣнія еще будутъ съ чувствомъ глубокой признательности и благоговѣнія чтить его благородную память.

### М. Г. Черняевъ.

(Портр. на этой стр.)

4-го августа скоропостижно скончался въ своемъ родовомъ имѣніи Тубышки (могилевской губ.) Михаилъ Григорьевичъ Черняевъ. Нѣтъ, кажется, на Руси чловѣка, которому не знакомо было имя генерала Черняева, героя сербской войны за независимость и завоевателя Туркестана.

М. Г. Черняевъ родился 22-го октября 1828 г. Окончивъ первый курсъ въ Дворянскомъ полку и въ академіи генеральнаго штаба, М. Г. принялъ участіе въ Крымской кампаніи, служилъ въ Туркестанскомъ краѣ и на Кавказѣ.

Послѣ зампренія Кавказа М. Г. перенесъ опять свою дѣятельность въ Среднюю Азію, при завоеваніи которой ему суждено было увѣковѣчить свое имя. На М. Г. Черняева возложено было осуществленіе главной части проекта—соединенія оренбургской и сибирской степныхъ линій путемъ занятія нѣсколькихъ укрѣпленныхъ пунктовъ. Получивъ въ командованіе западно-сибирскій отрядъ, М. Г. въ 1864 г. занялъ штурмомъ безъ потерь Ауліэ-ату, построилъ укрѣпленіе на рѣкѣ Чу, у горнаго прохода, близъ урочища Токмакъ, и затѣмъ принялъ видное участіе въ усмиреніи возставшихъ кокандцевъ, подившихъ зеленое знамя пророка. Во время борьбы съ кокандцами М. Г., всегда находившійся впереди солдатъ и поощрявшій ихъ личнымъ примѣромъ, занялъ крѣпость Чимкентъ, считавшуюся неприступною. Изъ Чимкента Черняевъ постепенно подступалъ къ Ташкенту—средоточію средне-азиатскихъ скопищъ.

Осадивъ крѣпость, М. Г. Черняевъ рѣшился въ ночь съ 14-го на 15-е іюля 1865 г. взять ее приступомъ, и послѣ отчаяннаго штурма русскія войска побѣдоносно вступили въ Ташкентъ. Послѣ этой крупнѣйшей побѣды, М. Г. удалось покорить цѣлый Захиричирскій край, взять нѣсколько городовъ и принудить бухарскаго эмира исполнить всѣ требованія русскаго правительства. Такимъ образомъ присоединенъ былъ къ Россіи весь нынѣшній Туркестанскій край.

За этотъ доблестный походъ М. Г. Черняевъ былъ награжденъ георгиевскимъ крестомъ 3-й степени.

Съ 1865 по 1866 г. М. Г. состоялъ военнымъ губернаторомъ завоеванной имъ Туркестанской области и затѣмъ вышелъ въ отставку.

Когда вспыхнуло въ 1875 г. возстаніе герцеговинцевъ и босняковъ на Балканскомъ полуостровѣ, М. Г. Черняевъ однимъ изъ первыхъ кинулся на помощь братьямъ-славянамъ, нанявшимъ отъ турецкаго ига. М. Г. назначенъ былъ главнокомандующимъ сербской арміей, и, несмотря на полное отсутствіе въ ней организаціи и скудость средствъ, онъ сумѣлъ выдержать натискъ турокъ вплоть до 1876 г., когда была объявлена русско-турецкая война.

Во время этой войны М. Г. состоялъ въ распорядкѣ великаго князя Михаила Николаевича, а затѣмъ съ 1881г.—въ генеральномъ штабѣ. Въ 1882 г. М. Г. вновь былъ призванъ управлять Туркестаномъ въ качествѣ туркестанскаго генералъ-губернатора и командующаго войсками туркестанскаго военнаго округа. Два года спустя М. Г. назначенъ былъ членомъ военнаго совѣта. Въ этой должности М. Г. Черняевъ и скончался.

### Перемѣщеніе дома въ Москвѣ. (Рис. на этой стр.)

Весь строительный мѣръ въ Россіи заинтересовалъ оригинальной затѣей московскаго инженера г. Федоровича, задумавшаго перемѣстить двухъэтажный каменный домъ. У насъ, въ Россіи, это первая попытка передвиженія цѣлаго зданія, между тѣмъ какъ за границей, въ особености въ Америкѣ, это практикуется уже давно.

Подготовительныя работы по переноскѣ дома, находящагося у линіи Николаевской жел. дор., идутъ уже довольно долго, такъ какъ требуютъ большой осторожности. Зданіе связано въ трехъ мѣстахъ поперекъ стѣнъ желѣзными связями; въ окнахъ и дверяхъ вставлены распорки. Для уменьшенія тяжести зданія штукатурка отбита; сняты всѣ перегородки,

двери, полъ также вынутъ. Внизу надъ фундаментомъ во всѣхъ стѣнахъ зданія пробиты отверстія, въ которыя вставлены рельсы, связанные между собою соединеніями и въ общемъ образующіе неподвижную раму. Подъ раму подложены будутъ катки, и при помощи домкратовъ и „воротовъ“ (шквивовъ) зданіе будетъ передвигаться дале по площади, сложенной изъ рельсъ, на протяженіи 20 сажень. Серьезнымъ препятствіемъ при переноскѣ является находящійся на пути ровъ. Ровъ этотъ пришлось засыпать, на чтѣ погребовалось не мало успій, такъ какъ необходимо было привести засыпанную площадь въ такое состояніе, чтобы она не могла податься подъ давлениемъ тяжести дома, достигающей 100,000 пудовъ. Работаютъ по перемѣщенію дома около 100 чловѣкъ, и ассигновано на этотъ предметъ 4,000 р. Когда домъ переправится на свое мѣсто,—онъ будетъ поднятъ и поставленъ на приготовленный фундаментъ.

Дѣло, задуманное г. Федоровичемъ, имѣетъ, дѣйствительно, большое значеніе въ строительной практикѣ.



Генералъ-лейтенантъ М. Г. Черняевъ. († 4 августа 1898 г.). Съ фот. автотипія „Нива“.



Домъ въ Москвѣ, перемѣщаемый по проекту инженера Федоровича. Съ фот. автотипія „Нива“.





**ГЛАВНОЕ ДЕПО ЧАСОВЪ**  
**Г. ВАЛТЕРЪ** (26)  
 Специалист хронометровъ,  
 СПбургъ, Невскій пр. № 52  
 прот. Имп. Публ. Библиотеки.  
 Подробный иллюстр. прейскурантъ по востреб. безплатно. Пересылка на счетъ магазина. Ручательство на 2 года.  
 Розничная продажа по фабричнымъ цѣнамъ.

# ЗАИКАНИЕ

выдѣливаетъ лечебное заведеніе Н. Ю. ЗРНСТЪ, Москва, Б. Никитская, № 11, кв. 6.  
**ПЛАТА ПО ИЗЛЪЧЕНІИ.**  
 Руководство къ самообученію 3 р.

Въ кн. маг. прод. НОВ. брош. д-ра Евг. Гуриня:  
 1) Способъ скорого и дешеваго лѣченія **ЧАХОТКИ** смѣшанной дезинфекціей, изд. 7; 2) Ревматизма; 3) Геморроя, кров. поноса и 10 др. брош. о лѣченіи внутреннихъ болѣзней. Предупрежденіе чахотки; Бѣли и перелой (у мужч. и женщ.) (по 20—30 коп.). Пересл. 10 к. Всѣ—за 3 р. Д-ръ Евг. Гуринъ. Почт.-тех. адр.: Киевъ, д-ру ГУРИНУ.

**ДВ. ИТ. БУХГАЛТЕРИИ**  
 скоро и основательно изуч. всякаго посред. перепл., вполнѣ зам. устное преподаваніе. Услов. выск. безплат. Г. И. Буренко, Киевъ, Прорѣзъ, № 14.

**ТРЕБУЮТЪ**  
 для смѣненія  
**НОЖИЦА ИРУНЪ**  
 и **ОТЪ ЗАГАРА**  
**КРЕМЪ ОРИЗА**  
 пр. В. ШМОЛЬ  
 цѣна 2 коп. 50 ц. ПРОДАВА БЕЗД.



**ДЕШЕВО, ИЗЯЩНО!!!**  
 Очки и пенсы со стеклами изъ новаго состава „Remingtonglas“ съ эксцентрической шлифовкой поверхности (à laхе) совершенно „заступаютъ горный хрусталь“. При заказѣ указать возрастъ. Цѣна въ оправѣ изъ массивнаго накладнаго золота, никогда не чернѣющаго, съ пересл. 3 р. 50 к. Заказъ исполняется немедленно. Адресовать: Оптическое заведеніе З. ВАРШАВСКАГО, Граничная, № 14, въ Варшавѣ. 6—5

**PRECIOSA VIOLETTE**  
 ПРЕЛЕСТНЫЕ НЪЖНЫЕ ДУХИ, ДОЛГО СОХРАНЯЮЩЕ СВОЙ ЗАПАХЪ.  
 Эссенція высшаго качества. Мыло. Туалетная вода самаго тонкаго запаха. Расщипательный экстрактъ для ухода за волосами. Рисовая мука нежальтная и неослабляма.  
**ED. PINAUD**  
 PARIS

# ДАРОМЪ

# РАЗДАЮТСЯ ПОРТРЕТЫ

Писанные Карандашомъ-Верескледомъ

Чтобы распространить въ Россіи свои прелестные портреты, писанные Карандашомъ-Верескледомъ, **АРТИСТИЧЕСКОЕ ОБЩЕСТВО ПОРТРЕТОВЪ** въ Парижѣ **СОВЕРШЕННО БЕЗПЛАТНО** напишетъ портретъ Карандашомъ-Верескледомъ большой цѣнности. Для того это объявленіе должно быть отрезано и прислано вмѣстѣ съ Вашою фотографіею, по которой Вашъ портретъ долженъ бытъ написанъ, въ опредѣленный 25-дневный срокъ, считая съ настоящаго числа журнала, и ежели лицо предложитъ свою готовность рекомендовать наше Общество между своими родственниками и знакомыми. Просимъ писать четко Вашу фамилію и адресъ на спинкѣ фотографіи и прислать ее черезъ почту подъ слѣдующимъ адресомъ : **Mon TANQUEREY, Directeur de la SOCIÉTÉ ARTISTIQUE DE PORTRAITS, 9, rue de St-Petersbourg, Paris (France)** — Парижъ (Франція). — Ваша фотографія будетъ Вамъ возвращена безъ поврежденія вмѣстѣ съ большимъ портретомъ, какъ только послѣдній будетъ готовъ.

**PASTILLES VICHY-ÉTAT**  
 aux Sels Naturels extraits des Eaux  
 Vendues en boîtes métalliques scellées.  
**COMPRIMÉS VICHY-ÉTAT**  
 aux Sels Naturels extraits des Eaux  
 pour fabriquer  
 l'EAU ALCALINE GAZEUSE



ТОВАРИЩЕСТВО

# РОССІЙСКО-АМЕРИКАНСКОЙ РЕЗИНОВОЙ МАНОФАКТУРЫ

ВЪ С.-ПЕТЕРБУРГѢ,

учрежденное въ 1860 году,

просить при покупкѣ **РЕЗИНОВЫХЪ ГАЛОШЪ** обращать вниманіе на клейма на подошвахъ:

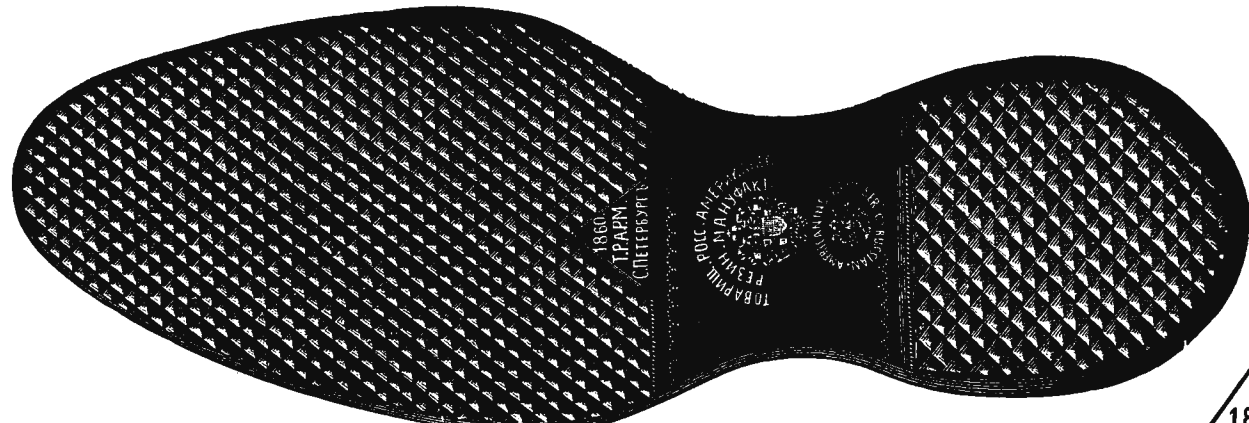

№ 10845 26-18

на Государственный гербъ и въ особенности на годъ учрежденія Товарищества „1860“, и на слово „С.-Петербургъ“ въ красномъ треугольничкѣ (фабричное клеймо).



**Основан. въ 1886 году КУРСЫ и БЮРО БУХГАЛТЕРИИ В. А. ХАГЕЛЬСТРЕМЪ.**

Бухгалтерія торговая, банковая, сельскохозяйственная и фабричная. Съ полярн—виной монополии и земскихъ управъ.  
Москва, Тверская ул., уголъ Леонтьевского пер., д. Полякова. Ц. № 11889 7—3

1-го СЕНТЯБРЯ НАЧАЛО ОБЩАГО КУРСА. Программы высылаются бесплатно.

# Cacao van Gouten

**КАКАО ВАНЪ-ГОУТЕНЪ.** Потребленіе какао Ванъ-Гоутена, какъ пріятнаго напитка, растетъ съ каждымъ днемъ. Это—наилучшій шоколадъ для питья.

В. № 11893 8-1

НА ВОСПИТАНИЕ И УСТРОЙСТВО БЕСПРИКОМЪЛЬНЫХЪ ДѢТЕЙ ВЪ СЕМЬИ И ИМУЩЕСТВѢ ИМПАТОРСКАГО ОБЩЕСТВА ЧЕЛОВѢКОЛЮБИТЕЛЕЙ

**ПОПЕЧИТЕЛЬСТВО**

ПРОСИТЪ ДОБРЫХЪ ЛЮДЕЙ ЖЕРТВОВАТЬ ЕМУ

**ПОНУЖНЫЯ ВЕЩИ**

Аукціонъ по вторникамъ по воспитанію въ 500 руб. въ годъ

Телефонъ 3672. Телефонъ 1141.

**EAU DENTIFRICE BALSAMIQUE DE LOUÏSE**  
БАЛЬЗАМИЧЕСКАЯ ВОДА ДЛЯ ЗУБОВЪ ЛОЗЕ.

Средство для полоснанія рта, уничтожаетъ запахъ во рту. № 5121 (118)

Во избѣжаніе часто встрѣчаемыхъ въ продажѣ поддѣлокъ, требовать на этикетѣ полную фирму:

**ГУСТАВЪ ЛОЗЕ**  
46, Егерштрассе, Берлинъ, придворн. парфюмеръ.  
Можно получить во всѣхъ парфюмерныхъ магазинахъ и у всѣхъ дрогистовъ Россіи.

**ОЦИНКОВАННОЕ НИКОГДА НЕ РЖАВѢЮЩЕЕ ГАЛЬВАНИЗИРОВАННОЕ ЖЕЛѢЗО ДЛЯ КРЫШЪ**

НЕ ТРЕБУЕТЪ НИКОГДА ОКРАСКИ.

**Заводъ Н. В. ЧЕРЕПОВА**  
въ Москвѣ, Тверск. заст., Петерб. сл., с. д. (16)  
въ СПб. контора: Петерб. стор., Красносельская ул., 5.  
Прейсъ-курранты бесплатно.  
Ручательство въ перроржавленіи на ДЕСЯТКИ ЛѢТЪ.

**КРЕМЪ АЛЬДЕХИДЪ ВЛАДИО**

ДЛЯ СМЯГЧЕНІЯ КОЖИ ЛИЦА И РУКЪ.

Мал. флак. 60 к.; больш. фл. 1 р.

Можно получать вездѣ.

Главный складъ въ Москвѣ у **В. КРЕМЕРЪ**, Чижовское подр. (2)

**ТВОИМЪ ШОКОЛАДЪ КАКАО**

**ВЕЗДЪ**

**ПЕЧЕНІЕ ГЕРКУЛЕСЬ**

ИЗЪ АМЕРИКАНСКОЙ ОВСЯНОЙ КРУПЫ

ПРОДАЕТСЯ ВЕЗДЪ.

**С. СІУИКЪ**

**А. ГЕНКЕ и К<sup>о</sup>. СЛУЧАЙНЫЯ ВЕЩИ.**

Москва, пассажъ Соколовникова, входъ съ Неглиннаго.

**ВСЕ:**

разн. МЕБЕЛЬ, бронза, картины, пианино, зеркала, жакоби и проч. и проч. вещи.

**ПОЛНЫЯ ОБСТАНОВКИ.**

**ЧЕРНИЛА ЛЕОНГАРДИ.**

Спеціальность: Перноклассныя по отзывамъ государств. учреждений Желѣзисто-орѣшковыя чернила

Наилучшія: для книгъ, актовъ, документовъ и письменности всякаго рода.

Копировальныя чернила. Чернила для письма и копирования. **ЧЕРНИЛА ДЛЯ КНИГЪ.**

„Атраль“ (жидкая китайская тушь). Несмывающаяся тушь для бѣлы. Жидкій клей и гумми. Краски и подушки для штемпелей. „НАРИНЪ“ краска для клеймения мяса, безвредна, скоро высыхаетъ, не расплывается отъ воды. Автографич. и гектографич. чернила. Гектографич. листы и масса. Химич. фабрики чернилъ, основ. въ 1826 г.

**Авг. ЛЕОНГАРДИ** въ Дреаденѣ.

Изобрѣтателя и единств. фабриканта всемірно-№ 11284 извѣстнаго 12—6

Въ Амстердамскихъ чернилъ для письма и копирования, легко стекающихъ и вполнѣ прочныхъ желѣзисто-орѣшковыхъ чернилъ 1-го класса. Во избѣжаніе поддѣлокъ проситъ обращать вниманіе на вывѣ. въ Россіи этикетъ и фабрич. предохранил. марку.

Неподдѣльно только съ сей предохранил. маркой.

Trade Mark

Последняя парижская новостъ

**!!! ЧАСЫ ФОРЪ !!!**

Изящное съ необходимыми. Стоячие бронзовые тончайшей работы часы для письменныхъ и туалетныхъ столиковъ и изящное украшеніе для кабинетовъ и залъ

всего за 3 руб. 50 коп.

Высылаю при полученіи задатка.

Адресъ: Одесса, Складъ часовъ

**Ю. ГУВЕРА,**  
Почтовая № 21. 4-2

**ПИСАТЬ** не только красиво, но и скоро выучивая въ 6 уроковъ. Методъ удостоенъ золотой медали и благодарности короля Валлюновъ. За двѣ 7 коп. марки высылаю условія и пробное письмо. Одесса. Соборная площадь, д. Палудовой, кв. 40. Пр. кал. Э. Кондидарисъ.

**САМОУЧИТЕЛЬ ИСТОЧНИКОВЪ ДОХОДА**

въ 2-хъ частяхъ, съ 2-мя табл. чертенеи. Руководство къ быстрому самообученію безъ учителя любуи изъ 14 разн. занатей.

**ПРИНОСИЩИХЪ НА КАЖДОЕ ЛИЦО ЕЖЕМѢСЯЧНО**

**отъ 50 до 250 р.**

не требующихъ капитала, быстро научаемыхъ, легкихъ, доступныхъ всякому возрасту и полу.

**Соч. А. МИХАЙЛОВЪ.**

Цѣна съ пересылкою: За марки и налож. плат. Денегами 60 к.

Требования адресовать: женѣ подполковника Александръ Дмитриевича Золотницова, Москва, Кузнецкій мостъ, домъ Захарьевъ Золотницова, на кварт. № 39. № 11402

**НОВОУРОЖЕНІЕ.** Ром. изъ современн. жизни Вс. Соловьева. Ц. 2 р., съ пер. 3 р. 50 к.

# ЖИЗНЬ

№ 34. XXIX г. 1898 г.

## Содержание:

**ТЕКСТЪ:** По духовным завещаниямъ. Очерки давно минувшаго. П. П. Гнѣдича.—Послѣдній бандитъ. Разсказъ Э. Арена.—Къ рисункамъ: Взятка.—Вдова генерала Тучкова на полѣ Бородинской битвы ищетъ трупъ своего мужа.—Базаръ въ предмѣстьѣ Одессы.—Цыганка.—Старая и новая живопись.— Утренній привѣтъ.— Большіе маневры въ Высочайшемъ присутствіи.—Политическое обозрѣніе.—Объявленія.

**РИСУНКИ:** „Взятка“. Картина г-жи Равье.—Вдова генерала Тучкова ищетъ на полѣ Бородинской битвы трупъ своего мужа. Картина Н. Матвѣева.—Базаръ въ предмѣстьѣ Одессы. Ориг. рис. Н. Кравченко.—Цыганка. Акварель Е. Сапаретти.—Старая и Новая живопись. Картина А. Эберлинга.— Утренній привѣтъ. Картина Г. Энгеля.—Праздникъ лейбъ-гвардіи преображенскаго полка, 6 августа т. г. Молебствіе и парадъ въ Высочайшемъ присутствіи у Елагина дворца.— Большіе маневры въ Высочайшемъ присутствіи. Государь Императоръ изволилъ наблюдать за переправой войскъ черезъ р. Неву.— Большіе маневры въ Высочайшемъ присутствіи. Проходіеніе съѣзднаго корпуса къ мѣсту переправы черезъ Неву.— Большіе маневры. Наводка понтоннаго моста черезъ Неву. Наведенный мостъ.— Большіе маневры. Наводка понтоннаго моста. Отплытіе понтоновъ.

При этомъ № прилагается выпускъ „Литературныхъ приложений Нивы“ за августъ.

## Изданія А. Ф. МАРКСА, въ С.-Петербургѣ.

### ПОЛНОЕ СОБРАНИЕ СОЧИНЕНІЙ

## Н. С. ЛЪСКОВА,

НОВСЕ, 2-Е ИЗДАНІЕ, ВЪ 12-ТИ ТОМАХЪ,

съ критико-биографическимъ очеркомъ Р. И. Сементовскаго и съ приложеніемъ пяти портретовъ Н. С. Лѣскова и снимка съ его рабочаго кабинета, гравированныхъ на стали у Ф. А. Брокгауза въ Лейпцигѣ.

Второе изданіе состоитъ изъ двѣнадцати объемистыхъ томовъ, заключающихъ въ себѣ LVI+646 страницъ въ 8 д. л. Въ эти 12 томовъ вошли всѣ сочиненія Н. С. Лѣскова, помѣщенные какъ въ первыхъ десяти томахъ перваго изданія, такъ и въ двухъ дополнительныхъ XI и XII томахъ, и такимъ образомъ оно является **первымъ по полнотѣ собраніемъ соч. Н. С. Лѣскова.** Изданіе отпечатано очень изысканно, на хорошей бумагѣ, красивыми, четкими шрифтомъ.

Цѣна 15 руб., съ перес. 17 руб., а въ 12 роскошныхъ коленкоровыхъ переплеткахъ, тисненыхъ золотомъ и краскою.—20 руб., съ перес. 24 руб.

### ПОЛНОЕ СОБРАНИЕ СОЧИНЕНІЙ

## Г. П. ДАНИЛЕВСКАГО,

7-е посмертное изданіе, въ 9-ти томахъ,

съ биографическимъ очеркомъ и съ приложеніемъ пяти портретовъ Г. П. Данилевскаго и вида его родового сѣлена и могилы въ селѣ Пришибѣ, Харьковской губерніи.

Девять томовъ „полнаго собранія сочиненій“ Г. П. Данилевскаго заключаютъ въ себѣ: т. I—LXXXVII+528 стр.; т. II—383 стр.; т. III—455 стр.; т. IV—397 стр.; т. V—386 стр.; т. VI—401 стр.; т. VII—455 стр.; т. VIII—514 стр.; т. IX—682 стр.;— всего 4298 стран. in 8° и отпечатаны на хорошей бумагѣ, четкими шрифтомъ. СПб. 1892 г.

Цѣна „полному собранію сочиненій“ Г. П. Данилевскаго, въ 9-ти томахъ,—15 руб., съ перес.—17 руб., въ пяти прочныхъ и красивыхъ коленкоровыхъ, тисненыхъ золотомъ,—19 руб., съ перес.—21 руб.

### ПОЛНОЕ СОБРАНИЕ СОЧИНЕНІЙ

## А. Н. МАЙКОВА.

Шестое изданіе, вновь пересмотрѣнное и дополненное авторомъ, въ трехъ томахъ, съ автографомъ и портретомъ А. Н. Майкова, гравированнымъ на стали Ф. А. Брокгаузомъ.

Шестое изданіе представляетъ собою самое полное собраніе сочиненій А. Н. Майкова. Въ это изданіе вошли: всѣ произведенія автора—какъ въ стихахъ, такъ и въ прозѣ—прежняго 5-го изданія 1888 года; затѣмъ— всѣ позднѣйшія произведенія, печатавшіяся съ 1888 г. до 1893 г. включительно, и кромѣ того—стихотворенія, еще нигдѣ не напечатанныя.

Шестое изданіе состоитъ изъ 3 большихъ томовъ, 1672 стр., и отпечатано на лучшей бумагѣ, красивыми, четкими шрифтомъ.

Сочиненія Майкова: 1) рекомендованы Ученымъ Комитетомъ М. Н. П. для фундаментальныхъ и ученыхъ библиотекъ среднихъ учебныхъ заведеній, а также для выдачи, при выпускахъ, въ награду ученикамъ мужскихъ среднихъ учебныхъ заведеній, окончивающимъ въ оныхъ курсъ, и 2) рассмотрѣны Военно-Ученымъ Комитетомъ, и о выходѣ ихъ въ свѣтъ объявлено въ дарк. Гл. Штаба отъ 17 дек. 1896 г., № 294.

Цѣна за всѣ три тома 3 руб., съ перес. 3 р. 60 и. Въ трехъ роскошныхъ коленкоровыхъ переплеткахъ 4 р. 50 и., съ пересылкою 5 р. 50 и. Цѣна роскошнаго изд. на лучшей веленовой бум. 6 р., съ перес. 7 р., въ богатыхъ перепл. 9 р., съ перес. 10 р.

### ПОЛНОЕ СОБРАНИЕ СТИХОТВОРЕНІЙ

## Я. П. ПОЛОНСКАГО.

Новое изданіе въ пяти томахъ,

вновь пересмотрѣнное и очень значительно дополненное, съ приложеніемъ двухъ портретовъ Я. П. Полонскаго (въ юношескомъ возрастѣ и по послѣднему снимку), гравированныхъ на стали Ф. А. Брокгаузомъ въ Лейпцигѣ.

Собраніе стихотвореній Я. П. Полонскаго, вошедшее въ составъ полнаго собранія его сочиненій изданія 1885—86 гг., совершенно распродано и, составляя библиографическую рѣдкость, продавалось въ послѣдніе годы по 20 руб. и дороже.

Кромѣ стихотвореній прежняго изданія въ трехъ томахъ, въ настоящее новое изданіе вошли всѣ стихотворенія Я. П. Полонскаго за послѣдніе десять лѣтъ. Въ свѣтъ этого, новое изданіе возросло до пяти томовъ и представляетъ собою первое по полнотѣ собраніе стихотвореній Я. П. Полонскаго, заключающее въ себѣ всѣ поэтическія произведенія маститаго поэта до послѣдняго времени.

Новое изданіе отпечатано на превосходной бумагѣ, красивыми, четкими шрифтомъ.

Изданіе рассмотрѣно Военно-Ученымъ Комитетомъ, и о выходѣ его въ свѣтъ объявлено въ циркулярѣ Главн. Штаба отъ 17 декабря 1896 г., № 284.

Цѣна въсь 5-ти томамъ 6 р., съ перес. 7 р. 50 и., въ 5-ти роскош. кол. перепл. 8 р. 50 и., съ пер. 10 р. 50 и.

### Роскошное иллюстрированное изданіе in quarto

## „НАТАНЪ МУДРЫЙ“

ДРАМАТИЧЕСКОЕ СТИХОТВОРЕНІЕ

Г. Е. ЛЕССИНГА.

Съ 35 рисунками и 11 эстампами.

Переводъ съ нѣм. ВИКТОРА ЕРЫЛОВА. Съ историко-литерат. очерк., примѣч. къ перев. и библиогр. указат. Это роскошное изданіе «Натана Мудраго» отпечатано на превосходн. велен. б-маг, крупными, красивыми шрифтомъ и украшено 11-ю эстампами и 35-ю рисунками, исполненными специально для него или выбранными изъ наиболее выдающихся вѣдущихъ изданій.

Тексту знаменитаго произведенія предпосланы составленный В. Крыловымъ обширный историко-литературный очеркъ (состоящій изъ пяти главъ), въ которомъ говорится о жизни и дѣятельности Лессинга, какъ объ элементахъ, породившихъ «Натана», излагается подробная исторія этого драматическаго произведенія и дается критика его внутренняго содержанія и художественнаго выполненія. Въ концѣ перевода «Натана» снабжены обстоятельными примѣчаніями, объясняющими трудныя мѣста оригинала, и библиографическимъ указателемъ.

Большой томъ въ 4-ю долю листа, 404 стр. СПб. 1897 г.

Цѣна этого роскошнаго изданія 6 р., съ перес. 7 р., въ богатыхъ перепл. 7 р. 50 и., съ перес. 9 р., а съ эстампами, отпечатанными на китайской бумагѣ,—15 р., съ пер. 17 р., въ перепл. 16 р. 50 и., съ пер. 18 р. 50 и.

## „ПО СѢВЕРО-ЗАПАДУ РОССІИ“

соч. К. К. СЛУЧЕВСКАГО.

Большое иллюстрированное изданіе, въ двухъ объемистыхъ томахъ, XX+XXI+1064 стр. большого 8°, съ двумя картами сѣвернаго и западнаго края, отпечат. въ 6 красокъ, и съ 305-ю рис. Книга „По Сѣверо-западу Россіи“, въ 2 томахъ, РЕКОМЕНДОВАНА:

- Ученымъ Комитетомъ при СВЯТЫЙШЕМЪ СИНОДѢ—для фундаментальныхъ и ученыхъ библиотекъ, духовныхъ семинарій и женскихъ епархіальныхъ училищъ.
  - Ученымъ Комитетомъ МИНИСТЕРСТВА НАРОДНАГО ПРОСВѢЩЕНІЯ—для фундаментальныхъ и ученыхъ библиотекъ, старшаго возраста, библиотекъ всѣхъ среднихъ учебныхъ заведеній, мужскихъ и женскихъ, для библиотекъ педагогическихъ курсовъ при женскихъ гимназіяхъ, для библиотекъ учительскихъ институтовъ и семинарій и городскихъ училищъ и для безплатныхъ народныхъ библиотекъ и читальн., а также для раздачи воспитанникамъ учебн. заведеній въ видѣ награды.
  - Главнымъ Управленіемъ ВОЕННО-УЧЕБНЫХЪ ЗАВЕДЕНІЙ—для приобрѣтенія въ библиотекѣ военныхъ и конюшерскихъ училищъ и въ ротныхъ библиотекѣ кадетскихъ корпусовъ.
  - Для фундаментальныхъ библиотекъ всѣхъ среднихъ учебныхъ заведеній Вѣдомства учрежденій ИМПЕРАТРИЦЫ МАРИИ, а I томъ, кромѣ того, и для ученыхъ библиотекъ старшаго возраста этихъ заведеній.
- Цѣна 7 р., съ перес. 8 р., въ 2 переплеткахъ 8 р. 50 и., съ перес. 9 р. 50 и.

### Собраніе романовъ, повѣстей и разсказовъ

## П. Д. БОБОРЫКИНА

въ 12-ти томахъ,

съ приложеніемъ гравированнаго на стали у Ф. А. Брокгауза въ Лейпцигѣ портрета съ автографомъ автора.

**СОДЕРЖАНІЕ:** ТОМЪ I. „Китай-городъ“. Романъ въ 5-ти книгахъ. ТОМЪ II. „Безъ мужей“. Повѣсть. „Песня“. Разсказъ. „Умереть—уснуть“. Разсказъ. „Пристроились“. Повѣсть. „Безвѣстная“. Разсказъ. ТОМЪ III. „По чужимъ людямъ“. Разсказъ. „За красненькую“. Разсказъ. „Послѣдняя депеша“. Разсказъ. „Три афиши“. Разсказъ. „Голубой лифъ“. Разсказъ. „У плиты“. Разсказъ. „Изъ новыхъ“. Романъ въ 3-хъ частяхъ. Часть I. ТОМЪ IV. „Изъ новыхъ“. Романъ въ 3-хъ частяхъ. Часть II и III. ТОМЪ V. „На ущербѣ“. Романъ въ 3-хъ частяхъ. ТОМЪ VI. „Обречена“. Повѣсть. „Проздоумъ“. Повѣсть. „Вторая отъ воды“. Разсказъ. „Въ отъздѣ“. Разсказъ. ТОМЪ VII. „Переваль“. Романъ въ 3-хъ частяхъ. Часть I и II. ТОМЪ VIII. „Переваль“. Романъ въ 3-хъ частяхъ. Часть III. „Съ убійцей“. Повѣсть. „Горленинъ“. Разсказъ. ТОМЪ IX. „Холокъ“. Романъ въ 3-хъ частяхъ. ТОМЪ X. „Поумилъ“. Повѣсть. „Изъ новыхъ“. Повѣсть. „Моръ и Юзъ“. Разсказъ. ТОМЪ XI. „Ранніе выводы“. Повѣсть. „Трупъ“. Разсказъ. „Василій Теркинъ“. Романъ въ 3-хъ частяхъ. Часть I. ТОМЪ XII. „Василій Теркинъ“. Романъ въ 3-хъ частяхъ. Часть II и III.

Изданіе заключаетъ въ себѣ 4153 страницъ in 8° и отпечатано на хорошо-глазированной бумагѣ, четкими шрифтомъ. СПб. 1897 г.

Цѣна 12 томамъ (отдѣльно отъ «НИВЫ» 1897 года) 4 руб., съ пересылк. 5 р. 50 и., въ шести красивыхъ коленкор. перепл. 6 р. 50 и., съ пересылкою 8 р.

### ПОХОЖДЕНІЯ ЧИЧИКОВА

или

## МЕРТВЫЯ ДУШИ.

Поэма Н. В. ГОГОЛЯ.

По редакціи Н. С. Тихонравова, съ приложеніемъ „Повѣсти о капитанѣ Колѣйкинѣ“, въ двухъ редакціяхъ, и съ „примѣчаніями редактора“.

„МЕРТВЫЯ ДУШИ“, въ теченіе долгаго времени, печатались только въ составѣ „полнаго собранія сочиненій“ Н. В. Гоголя и въ видѣ отдѣльной книги не имѣлись въ продажѣ. Между тѣмъ спросъ на отдѣльное изданіе этого капитальнѣшаго сочиненія Гоголя несомнѣнно долженъ существовать со стороны какъ учебныхъ заведеній, такъ и народныхъ библиотекъ и читальн. Имѣя въ виду этотъ спросъ, мы и выпустили настоящее изданіе „Мертвыхъ Душъ“ отдѣльной книгой, на первый разъ въ сравнительно небольшомъ количествѣ экземпляровъ, и надѣемся, что книга эта вполне удовлетворитъ существующей потребности.

Книга издава весьма изысканно въ 8 д. л., отпечатана на хорошей бумагѣ красивыми, четкими шрифтомъ и заключаетъ въ себѣ 444 стр. СПб. 1898 г.

Ученымъ Комитетомъ при Св. Синодѣ книга одобрена для ученыхъ библиотекъ духовныхъ семинарій, мужскихъ духовныхъ и женскихъ епархіальныхъ училищъ.

Цѣна книги 2 р., съ перес. 2 р. 50 и.





## КОРНЕТЫ-А-ПИСТОНЫ

Для учениковъ въ 12 и 15 руб.  
 Для игры въ оркестрѣ въ 18, 22, 25 и 30 руб.  
 Для военной музыки и для артистовъ — собственной фабрики, въ 40, 50, 60, 75 руб., посеребренные въ 100 руб.  
 Всѣ корнеты отъ 15 руб. и дороже въ деревян. футлярахъ. Духовые инструменты моей собств. маст. отличаются хорошимъ тономъ, вѣрнымъ строемъ и солидной работой.

### Юлій Генрихъ ЦИММЕРМАНЪ

С.-Петербургъ, Б. Морская, № 34. | Москва, Кузнецкій мостъ, д. Захарьина.

## ПОПРОБУЙТЕ ЯПОНСКІЙ ЧАЙ,

равнѣнный подъ наблюдениемъ правительственнаго контроля.  
 СИЛЬНЫЙ НАСТОЙ, ПРЕВОСХОДНЫЙ ВКУСЪ и замѣчательный ароматъ.  
 ПРЕЙСЪ-КУРАНТЬ ЯПОНСКИМЪ ЧАЕМЪ:

	Цѣна розн.	Цѣна опт.
№ 1. Ароматическій съ сильнымъ настоємъ.	1 р. 60 к.	1 р. 35 к.
№ 2. Розанисный букетный . . . . .	2 р. —	1 р. 70 к.
№ 3. Любительскій цвѣточный . . . . .	2 р. 50 к.	2 р. —
№ 4. Ландышъ букетный, сам. выс. сортъ . . . . .	3 р. —	2 р. 40 к.

Изъ городовъ высылаются съ наложеннымъ платежомъ по **оптовой цѣнѣ**, почтой отъ 3-хъ фунт., желѣзною дорогою отъ 10 фунт. Пересылка за счетъ покупателя. Торговцамъ особыя выгодныя условія.  
 Москва, Ильинскія ворота, Георгиевскій пер. складъ японскихъ чаевъ **М. Левенсона**.

## ДЛЯ УХОДА ЗА КОЖЕЙ EAU DE LYS DE LOHSE

Бѣлая и розовая вода для бѣлонурыхъ, желтая вода для брюнетовъ  
 Фланонъ 1 р. 75 к., большой 3 р. 50 к.

### МЫЛО ЛОЗЕ „LILIENMILCH“ ГУСТАВЪ ЛОЗЕ

Придворный парфюмеръ, 46, Егерштрассе, Берлинъ.  
 Можно получить во всѣхъ парфюмерныхъ магазинахъ и у всѣхъ  
 дрогистовъ Россіи. № 512) (120)



## НОВОСТЬ!!!

Прелестные карманные металлические часы, заводъ безъ ключа, настояще нивельные, тщательно проверенные, на крышкѣ помѣщенъ художественно исполненный портретъ Государя Императора Николая II, къ нимъ цѣпочка новаго золота и парижскій компасъ,

### за все только 5 руб.

Прилагается печатное ручательство на 4 года. Вышеупомянутые часы высылаются немедленно и безъ задатка наложеннымъ платежомъ.  
 Требования прощу адресовать въ городъ Варшаву, къ улу I. Вузееру, Граничная ул., № 6.  
 Преисъ-курантъ высылается бесплатно.

Изданія годъ 4-й. Подписной годъ начинается съ 15-го ноября.

Вновь подписавшіеся получаютъ журналъ съ № 1-го со всѣми приложениями (остается немного экз.). Продолжается подписка на 1898 г. на самый распространенный въ Россіи музыкальный

**журналъ „МУЗЫКА И ПѢНІЕ“**

Для пѣнія, одностопнаго и хорowego, фортепiano и другихъ инструментовъ. Одобренъ Учеб. Ком. при Св. Синодѣ. Одобренъ Уч. Ком. Мин. Нар. Пр. Рекомендованъ Гл. Упр. воен. уч. зав. Журналъ „Музыка и Пѣніе“ выходитъ ежемѣсячно тетрадами по 44 страницъ, большого нотнаго формата. Годовой экземпляръ составляетъ болѣе 500 страницъ и даетъ подписчикамъ до 200 лучшихъ музыкальных произведеній по всѣмъ отраслямъ музыкальнаго творчества, стоющихъ въ отдѣльныхъ изданіяхъ по самымъ дешевымъ цѣнамъ сорочъ рублей. Въ журналѣ „Музыка и пѣніе“ помѣщаются выдающіяся музыкальныя новости, исполняемыя въ концертахъ, какъ въ Россіи, такъ и за границей. Кроме того, безплатныя приложения: 1) Литургія св. Іоанна Златоуста, соч. проф. Юр. Арнольда (исп. въ соб. А.-Невс. храму во вр. арх. св.). 2) Нотная грамота. Опять самообученія пѣнію А. Н. Карасева. Выше № 10.

**ОТКРЫТА ПОДПИСКА на 1899 годъ.** Изданія годъ 5-й. Подписной годъ начинается съ 15 ноября 1898 г. Безплатныя приложения: 1) Практическая школа сольнаго пѣнія. 2) 12 духовно-музыкальных произведеній. Цѣна пробнаго номера (заключающаго въ себя нотъ, стоющихъ въ отд. изданіяхъ 5 р.) 50 к., съ перес. 71 к. (можно марками). Подробныя объясненія, содержанія первыхъ годовъ изданія, списокъ премій, каталоги книгъ и нотъ высылаются безплатно. Подписка принимается въ главной конторѣ: С.-Петербургъ, Садовая, 22, противъ Гостиного двора, при книжномъ и музыкальномъ магазинѣ П. К. Селиверстова.

Редакторъ-издатель **П. СЕЛИВЕРСТОВЪ**.

## ЮВЕЛИРЪ К. И. БОКЪ

3 золот. медаль. Н.-Новгородъ.  
 С.-ПЕТЕРБУРГЪ, бывшій МОСКВА,  
 Большая Морская, 9. БЮЛЕРЪ. Кузнецкій мостъ, 6.

Громадный выборъ брилліантовыхъ и золотыхъ вещей на всякія цѣны. Изготавливаетъ всевозможные жетоны, какъ-то: Всероссийской вытавки въ Н.-Новгородѣ 1896 г., XII международнаго медицинскаго конгресса въ Москвѣ, V фотографической выставки Императорскаго Техническаго общества въ С.-Петербургѣ, 100-лѣтняго юбилея министерства путей сообщенія и мн. др. Покупаетъ золото и драгоценныя камни.

## TEINTURE Instantané NIGRITINE

NOIR, CHATAIN, BRUN  
**GELLE FRÈRES**  
 6, Avenue de l'Opéra, 6  
 PARIS

П. № 1028 (8)

Въ кн. маг. прох. НОВ. брош. д-ра Евг. Гуринъ:  
 1) Способъ скорого и дешеваго дѣвленія  
**ЧАХОТКИ**  
 скѣпшанной дезинфекціей, изд. 7; 2) Ревматизма; 3) Геморрой, кров. поноса и 10 др. брош. о лѣченіи внутреннихъ болѣзней Предупрежденіе чахотки; Бѣли и перелой (у мужч. и женщ.) (по 20—30 коп.). Перес. 10 к. Всѣ—за 3 р. Д-ръ Евг. Гуринъ. Почт.-тел. адр.: Невъ, д-ру ГУРИНУ.

## ЗАЙКАНИЕ

Лѣчится въ лѣчебномъ учрежденіи И. И. Гимиллера. Москва, Новая Басманная, д. Ланна. **ПЛАТА ПО ИЗЛѢЧЕНІИ.**  
 Условія высылаются бесплатно.

НАТУРАЛЬНАЯ МИНЕРАЛЬНАЯ  
**СЛАВИТЕЛЬНАЯ  
 ГОРЬКАЯ ВОДА**  
 ИСТОЧНИКА  
**ФРАНЦЪ-ЮСИФЪ**

Произрастаетъ во всѣхъ аптекахъ и аптекарскихъ магазинахъ Россіи и за границей.  
 Дирекція источника ГОРЬКОЙ ВОДЫ „ФРАНЦЪ-ЮСИФЪ“ въ Будапештѣ.

Изданіе А. Ф. МАРКСА, въ С.-Петербургѣ.  
 ТОЛЬКО ЧТО ОТПЕЧАТАНО И ПОСТУПИЛО ВЪ ПРОДАЖУ  
**РУКОВОДСТВО КЪ РАЗВЕДЕНІЮ  
 ШАМПИНЬОНОВЪ,**  
 составленное по новѣйшимъ научнымъ и практическимъ даннымъ  
**Г. Ределинъ.**  
 Съ 25-ю рисунками въ текстъ.

Лучшія породы грибовъ, такъ-называемые „культурные“ грибы, какъ, напримеръ, „шампиньоны“, являются у насъ большою рѣдкостью, стоятъ весьма дорого и могутъ имѣть мѣсто на столѣ болѣе состоятельныхъ классовъ. Это объясняется тѣмъ, что искусственное разведеніе грибовъ у насъ почти отсутствуетъ и что такіе грибы, какъ шампиньоны, служатъ у насъ предметомъ ввоза изъ другихъ странъ, которыя, въ виду огромнаго спроса на шампиньоны, развили у себя до колоссальныхъ размѣровъ искусственную ихъ культуру, ставшую нынѣ одною изъ доходныхъ статей ихъ вывозной промышленности. Между тѣмъ, искусственное разведеніе шампиньоновъ—дѣло не только интересное, но и весьма прибыльное, а вмѣстѣ съ тѣмъ не представляетъ особаго труда и не требуетъ большихъ затратъ. Какъ просто, безъ особыхъ хлопотъ и затратъ, можно каждому заняться самому искусственнымъ выращиваніемъ шампиньоновъ,—указываетъ настоящее руководство Г. Ределинъ, которое, по полнотѣ собранныхъ въ немъ свѣдѣній, почерпнутыхъ изъ практики и примѣненныхъ къ условіямъ нашего климата и особенностямъ почвы, и по простотѣ и доступности изложенія,—является у насъ единственнымъ въ этомъ родѣ изданіемъ.

Книжка издана въ 16 долю листа, 102 стр., отпечатана на хорошей бумагѣ, четкимъ шрифтомъ, и снабжена 25-ю рисунками. СПб. 1898 г.  
 Цѣна 50 коп., съ пересылкою 60 коп., которая можно присылать почтовыми марками въ заказныхъ письмахъ.  
 Съ требованіями обращаться въ Контору изданій А. Ф. Маркса, С.-Петербургъ. Малая Морская, № 22.

№ 4711. Кто любитъ запахъ настоящей фіалки, тотъ пусть требуетъ ЭССЕНЦИИ „РЕЙНСКАЯ ФІАЛКА“ (Violette du Rhin.)

Чистый запахъ Фіалки, крѣпкій, даже въ теченіи нѣсколькихъ недѣль не выдыхающійся.

№ 4711 du rhin, № 4711 Sachets violette

Всѣ одинаковаго превосходнаго качества.

Продается въ всѣхъ аптекарскихъ и парфюмеръ магазинахъ.

П. № 1023 (32)



**XXIX г.**

**№ 34**

Выходит еженедельно 52 № в годъ, съ приложениемъ 12-ти ежемѣс. книгъ „Сборника“, соерж. соч. И. С. ТУРГЕНЕВА, 12 книгъ литературныхъ приложений, 12 № № „Парижскихъ модъ“ и 12 листовъ чертежей и выкроекъ.

Выданъ 22 августа 1898 г.

**ПОЛИТИКИ И СОВРЕМЕННОЙ ЖИЗНИ.**

**г. XXIX**

**1898**

Цѣна этого № 15 к., съ пер. 20 к.

Продолжается подписка на „Ниву“ 1898 г.

При этомъ № прилагается выпускъ «Ежемесячн. литерат. приложений» за Августъ 1898 г.



„Взятка“. Съ картины г-жи Равье грав. Ш. Бодъ.

## По духовнымъ завѣщаніямъ.

Очерки давно минувшаго.

П. П. Гнѣдича.

### I.

Какъ живого вижу я передъ собою Павла Ивановича Гуменникова — гладкаго, вылощеннаго, начисто-выбритаго, съ розовой лысиной и мягкими ярко-красными губами. Онъ всегда одобрительно улыбался. Онъ такъ привыкъ къ этой вѣчной улыбкѣ, что даже во снѣ проявлялъ ту же снисходительную ласковость на своемъ лицѣ; помню, съ какимъ благоговѣніемъ я наблюдалъ тогда его, а онъ покоился безмятежнымъ послѣобѣденнымъ сномъ, и даже не чувствовалъ мухъ, нагло гулявшихъ по его лоснящемуся черепу. Одѣтъ онъ былъ всегда безупречно, говорилъ скрипучимъ, чрезвычайно приятнымъ голосомъ, и употреблялъ по преимуществу самыя приятныя слова и выраженія. Онъ всегда находилъ предметъ для похвалы, и старался не замѣчать ничего непріятнаго, — развѣ ужъ что-нибудь особенно заслуживало порицанія. Но и порицалъ онъ съ тихой, снисходительной грустью. Если онъ пріѣзжалъ въ хорошую погоду, то первымъ дѣломъ, поздоровавшись и усѣвшись въ креслахъ, говорилъ, улыбаясь:

— Погода сегодня очаровательная! Воздухъ глоташь, какъ цѣлебный бальзамъ!

Онъ даже глаза закрывалъ при словѣ „очаровательная“. Если же погода была скверная, то онъ, съ улыбкой сожалѣнія, говорилъ:

— Погода, просто, возмутительная! Я въ каретѣ, но и тамъ изъ каждой щели проникаетъ изморось. Удивительно мѣняется климатъ, удивительно!

Къ дѣтямъ онъ былъ всегда очень ласковъ и никогда не пропускалъ случая погладить ребенка по головкѣ, а если это была дѣвочка, то и потрепать по щечкѣ. Въ этомъ отношеніи онъ дѣлалъ рѣзкую разницу — и мальчиковъ любилъ значительно менѣе. Мое первое воспоминаніе о немъ связывается именно съ такимъ эпизодомъ. Сидитъ онъ у насъ, въ Петербургѣ, за обѣдомъ и внимательно смотритъ черезъ столъ на меня.

— Отчего ты не дѣвочка! — внезапно проговорилъ онъ.

Я конфужусь и потуплю глаза въ тарелку. Я чувствую, какъ слезы подступаютъ къ перепосицѣ. Я чувствую себя обиженнымъ. Во-первыхъ, я не знаю, почему я не дѣвочка, а во-вторыхъ, я дѣвочкой совѣмъ быть не хочу, потому что онъ связанъ своимъ общественнымъ положеніемъ. Четырехлѣтней моей кузинѣ Надѣ тетка всегда говоритъ: „Стыдись, вѣдь ты не мальчикъ! Какъ это можно!“ Мы, мужчины, гораздо свободнѣе во всѣхъ отношеніяхъ.

— Ахъ, отчего ты не дѣвочка! — продолжалъ вздыхать Павелъ Ивановичъ. — Я бы тебя сдѣлалъ моимъ наслѣдникомъ...

Я раздражаюсь слезами. Онѣ текутъ по щекамъ и падаютъ въ тарелку со щами. Происходитъ общій переполохъ. Мать хочетъ меня утѣшить, но это оказывается невозможнымъ, и меня приходится увести въ дѣтскую, гдѣ дальнѣйшее меню обѣда замѣняется мармеладомъ и бульдегомъ, — снадобьями, оказывавшими всегда замѣчательное успокоительное дѣйствіе.

Этотъ незначительный эпизодъ очень огорчилъ Павла Ивановича, и онъ меня съ этихъ поръ началъ звать матеріалистомъ.

— Плачешь о томъ, что я не хочу сдѣлать его моимъ наслѣдникомъ, — рекомендовалъ онъ меня постороннимъ. — Въ пять лѣтъ — и плакать о матеріальномъ благосостояніи! Интересный типъ молодого поколѣнія: въ пять лѣтъ — и ужъ матеріалистъ.

Я зналъ, что въ департаментѣ у отца была должность завѣдующаго матеріалами, котораго звали мате-

ріалистомъ, и не могъ совмѣстить представленія о своей личности и объ этомъ тихомъ чиновникѣ въ паричкѣ съ височками и большой бородавкой надъ бровью. Разъ я спросилъ у матери:

— Почему Павелъ Ивановичъ хочетъ, чтобъ я былъ дѣвочкой?

Она мнѣ объяснила:

— Павелъ Ивановичъ очень добрый и очень богатый. Онъ можетъ дѣлать добро, и если ему понравится ребенокъ, то онъ можетъ назначить его своимъ наслѣдникомъ. Но онъ говоритъ, что мальчикъ долженъ служить и самъ себѣ пробивать дорогу, а дѣвочка служить не можетъ, и ей надо приданое. Поэтому за мальчика онъ только хлопочетъ, когда его надо куда-нибудь опредѣлить, а дѣвочкѣ даетъ приданое.

Несомнѣнно, что Павелъ Ивановичъ хлопоталъ о мальчикахъ, такъ какъ у него Богъ вѣсть почему было нескончаемое количество родственниковъ на всѣхъ ступеняхъ административной іерархіи. Я помню, какъ онъ частенько пріѣзжалъ къ обѣду въ самомъ блаженномъ настроеніи духа.

— Преприятный человекъ вашъ министр, — говорилъ онъ, щурясь и растягивая губы въ улыбку. — Прінялъ: „все, говоритъ, Павелъ Ивановичъ, все, что желаете; для васъ — все, Павелъ Ивановичъ“.

— Ужъ вы насчетъ его, когда придетъ время, тоже не откажитесь похлопотать, Павелъ Ивановичъ, — говорила мать, показывая на меня.

— Съ наслажденіемъ, — отвѣчалъ Павелъ Ивановичъ, и выражалъ на лицѣ наслажденіе.

Павелъ Ивановичъ былъ вдовъ. Женатъ онъ былъ на богатѣйшей княжнѣ, дочери одного изъ генераловъ, отличившихся въ Бородинскомъ сраженіи, по некрасивой и извѣденной оспой. Она умерла, родивъ ему сына Митечку. Этотъ Митечка былъ краснощекій, толстенькій мальчикъ, съ умными, черными глазами подъ большимъ выпуклымъ лбомъ, въ которомъ отецъ видѣлъ признаки способностей къ математикѣ. Мать, умирая, оставила половину своего состоянія Митечкѣ, а другую половину — мужу. Павелъ Ивановичъ тогда объяснилъ сыну:

— Твоя мать поступила превосходно. Ты обезпеченъ, мой милый мальчикъ, обезпеченъ на всю жизнь. Поэтому я тебѣ не считаю возможнымъ оставлять что бы то ни было съ своей стороны. Ты понимаешь, капиталы должны быть распределены болѣе или менѣе равномерно между всѣми. Сколько есть бѣдныхъ, несчастныхъ, обиженныхъ! Я съ своей половиной придумалъ помощь этимъ обиженнымъ, и они будутъ благоденствовать покойнику.

Митечка поморгалъ глазами и ничего не отвѣтилъ. Состояніе было настолько громадно, что своей половиной Митечка могъ удовлетвориться вполне.

Всѣ думали, что Павелъ Ивановичъ отдастъ сына въ пажи, въ лицеисты или правовѣды, но жестоко обманулись.

— Не то время, господа, — говорилъ Павелъ Ивановичъ. — Я настаиваю на гимназіи и университетѣ. Я отдамъ его въ обыкновенную казенную московскую гимназію; способности у него колоссальныя, зачѣмъ же его посылать въ привилегированное заведеніе? Я приготавливаю его къ третьему классу и съезу въ Москву.

Такъ и вышло. Митечку приготовили и отдали въ „обыкновенную“ гимназію. Правда, приготовить его было довольно трудно, такъ какъ онъ постоянно пропадалъ изъ дома, и его дни по три искали; но экзаменъ, тѣмъ не менѣе, онъ сдалъ вполне благополучно. Отецъ

былъ съ нимъ вообще очень ласковъ и только одинъ разъ, передъ самыми экзаменами, выпоролъ, когда Митечка спустилъ въ сумеркахъ змѣй съ привязаннымъ къ хвосту малиновымъ бумажнымъ фонаремъ, который не только самъ сгорѣлъ, но по пути спалилъ амбаръ. Митечка крѣпился и не кричалъ, покуда отецъ стегалъ его ремнемъ, но потомъ, весь красный, съ закушенными до крови губами, сказалъ отцу:

— Вѣдь я не хотѣлъ поджигать, онъ самъ загорѣлся,—зачѣмъ же драть?

Павель Ивановичъ восхитился логикою сына, заключилъ его въ объятія, и миръ былъ водворенъ.

Когда Митечку отвозили въ гимназію, отцу было подъ пятьдесятъ. Голова у него, какъ уже сказано выше, была совсѣмъ лысая, но лицо свѣжее, румяное. Положеніе его, какъ богатаго вдовца, очень соблазняло всѣхъ мамашъ въ губерніи, и любая была готова отдать дочку за Павла Ивановича. Павла Ивановича приглашали на всевозможные вечера и балы; онъ никогда не отказывался, всегда пріѣзжалъ, игралъ въ вистъ съ губернаторомъ, смотрѣлъ на танцующихъ и говорилъ тающимъ отъ восторга маменькамъ:

— Ваша Зиночка — очарованіе! Летаетъ, какъ пушинка.

Когда ему намекали на вторичную женитьбу, онъ грустно улыбался.

— Нѣтъ, нѣтъ, — говорилъ онъ. — Моя покойница была ангель. Я не хочу трогать ея память. Пусть такъ и остается неприкосновеннымъ ея чистѣйшій образъ.

Какъ ни старались узнавать, нѣтъ ли гдѣ-нибудь у Павла Ивановича привязанности, — ничего узнать не могли. Правда, управляла хозяйствомъ у него прехорошенькая крестница-сирота, но обращался съ ней Павель Ивановичъ съ отеческой лаской. Одна мамаша дошла до того, что выучила играть въ вистъ молоденькую дочку и, въ видѣ сюрприза, посадила ее съ Павломъ Ивановичемъ. Но и это не произвело досто­должнаго эффекта.

— Вы восхитительно играете, профессионально, — восторгался онъ: — но обидно видѣть ваши пальчики разбирающими карты. Гадать на судьбу — это я понимаю; но въ вистъ — это ужасно!

Однако, кого же онъ благодѣтельствуется? Кому же достанется его состояніе? Вопросъ этотъ мучилъ сосѣдей, и больше всего сосѣдокъ.

## II.

Время шло своимъ чередомъ. Павель Ивановичъ ѣздилъ въ Москву и за границу, навѣщалъ сына и возвращался назадъ такимъ же веселымъ, радостнымъ, какъ будто даже помолодѣвшимъ. Онъ хвастался своимъ сыномъ, его успѣхами, но иногда говаривалъ, что оригинальный характеръ Митечки приноситъ ему много хлопотъ; однако всѣ эти хлопоты вознаграждались успѣхами сына.

Въ тѣ годы, когда Павель Ивановичъ жилъ въ деревнѣ, онъ часто жаловался на одиночество. Онъ говаривалъ:

— Я люблю теплый уголь, люблю уютную, маленькую жизнь. Не надо мнѣ ни роскоши, ни даже комфорта; мнѣ не нужна страсть съ ея бурями. Мнѣ нужно ровное, спокойное цвѣтеніе.

Онъ ѣздилъ по сосѣдямъ и присматривался къ ровному цвѣтенію. Болѣе всего онъ остановилъ свое вниманіе на семьѣ помѣщицы Требищевой. У Требищевой было, въ самомъ дѣлѣ, какъ-то болѣе мирно и спокойно, чѣмъ въ остальныхъ помѣщичьихъ домахъ.

Хозяйка дома была вдова, и звали ее Варварой Дмитриевной. Было у нея три дочери: старшая — Аглая, болѣзненная, худенькая, стройная, съ огромными голубыми глазами и черными бровями; вторая — Катечка, толстенная, жирная барышня, съ ярко-рыжими воло-

сами и алебастровымъ цвѣтомъ лица; третья — Вѣрочка — блондинка, подростокъ лѣтъ одиннадцати, съ задумчивымъ личикомъ. Былъ въ семьѣ и мужчина — братъ покойнаго мужа Варвары Дмитриевны, Никифоръ Захаровичъ, — но его никогда не было дома, онъ всегда былъ или на охотѣ, или у сосѣдей и выпивалъ въ день не менѣе сорока рюмокъ водки.

Въ домѣ у Требищевыхъ было тихо. Барышни играли на роялѣ, пѣли, возились съ котятками, а старшія дѣвчата читавшія „Подводный камень“ и „Наканунъ“, ждали прихода необыкновеннаго героя. Окружающая ихъ жизнь была сѣренькая, — молодежи вокругъ не было: всѣ разѣхались учиться. Появленіе пятидесятилѣтняго Гуменикова было для нихъ праздникомъ. Онъ вносилъ свѣжую струю въ ихъ затишь. Пріѣзжалъ онъ то изъ Біаррица, то изъ Бадепъ-Бадена, то изъ Людерна. Все на немъ было заграничное, даже платокъ, торчавшій изъ бокового кармана, и духи, которыми былъ надушенъ этотъ платокъ. Онъ хорошо рассказывалъ, и барышни съ жаромъ внимали, когда онъ описывалъ красоту Неаполитанскаго залива, особенно напирая на то обстоятельство, что тамъ на зарѣ тають тучки, — какъ будто у нихъ въ Требищевкѣ не таяли тучи совершенно такъ же, какъ и въ Италіи. То онъ рассказывалъ, какъ цѣлое лѣто купался съ романистомъ Гончаровымъ, и какой онъ милый человекъ, когда не молчитъ. И барышни смотрѣли на лицо Павла Ивановича, какъ будто желая найти въ отраженіи его глазъ образъ Гончарова. Но въ концѣ концовъ, Павель Ивановичъ всегда оканчивалъ свой рассказъ заявленіемъ, что для него Россія имѣетъ неизъяснимую прелесть.

— Знаете, что-то есть хорошее, щемящее, въ пашихъ поляхъ. Особенно я люблю вечеръ въ деревнѣ, когда домой возвращаются стада, и въ прудѣ облака стоятъ совсѣмъ неподвижно. Истома какая-то охватываетъ. Запахъ дыма, запахъ кожи, — это все что-то такое манящее, зовущее.

Глубокою осенью, онъ цѣлыми вечерами просиживалъ у Требищевыхъ, иногда оставался ночевать. Для него завели отдѣльную комнату, приспособили ему кровать съ пологомъ, какъ онъ любилъ. По утрамъ подавали ему въ постель кофе. Онъ жилъ иногда три-четыре дня и, выходя изъ-за стола и цѣлуя ручку хозяйки, говаривалъ:

— Какое счастье имѣть такое знакомое семейство, какъ ваше, гдѣ можно одинокому человѣку вздохнуть и успокоиться.

Варвара Дмитриевна была женщина недалекая. Она могла цѣлые вечера сидѣть на диванѣ безъ всякаго дѣла, снимать щипцами нагаръ съ сальныхъ свѣчъ и молчать, смотря на ихъ красное пламя. Къ дочерямъ она не была строга, но часто ихъ бранила за ихъ разсѣянность, хотя онѣ разсѣянными совсѣмъ не были.

— Аглаичка, — скажетъ она: — какъ ты разсѣяна, какъ ты разсѣяна. Что жъ ты не поздравила съ днемъ ангела Варичку Лесли?

Она даже руками всплеснетъ, чтобы показать свое изумленіе Аглаѣ. Но Аглая спокойно подниметъ глаза на мать и скажетъ:

— Ея именины еще въ декабрѣ, мамочка, а теперь у насъ сентябрь. Вѣдь вы сами Варвара.

Иногда вдругъ она закричитъ:

— Что же самоваръ, дѣти! Какъ же это можно? Посмотрите, который часъ!

— Еще рано, мама, самоваръ будетъ черезъ полтора часа, — замѣчаютъ ей.

— Значитъ, я ошиблась, — удивится она и пойдетъ за картами, чтобы разложить свой любимый гранъ-пасьянсъ вѣромъ.

Даже трудно было сказать, любила ли она своихъ дочерей: когда Катя заболѣла тифомъ или, какъ тогда называли тифъ, горячкой, мать говорила всѣмъ знакомымъ:





**Вдова генерала Тучкова ищет на поле Бородинской битвы труп своего мужа.**  
Съ картини Н. Матвеева гравир. Мульгановскій.

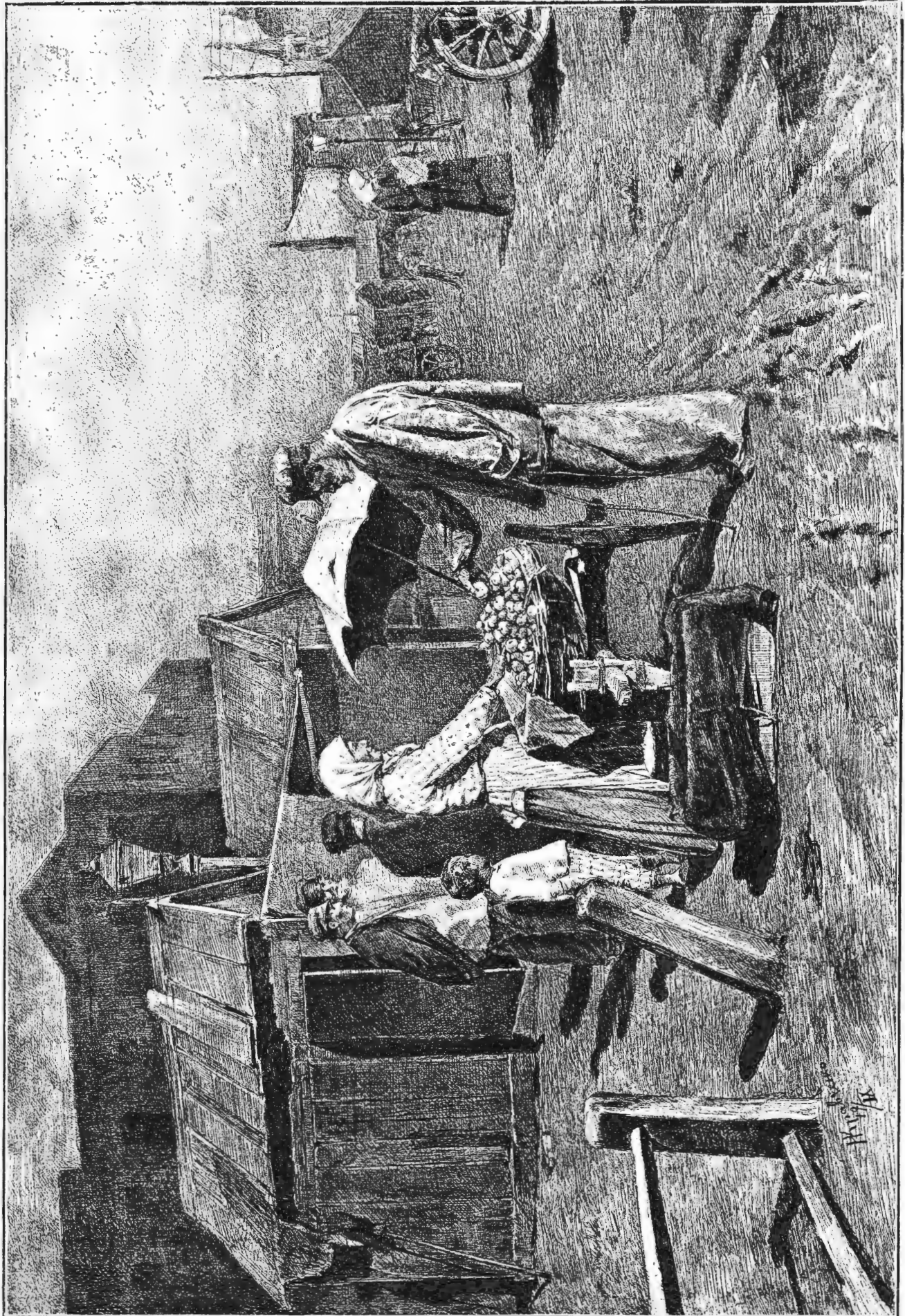

Базаръ въ предместьѣ Одессы. Ориг. рис. перолъ (собствени. „Ививъ“) Н. Кравченко.



— Ну, что жь дѣлать—придется хоронить, придется. Ужъ противъ Бога ничего нельзя подѣлать!

И когда Катя выздоровѣла, Варвара Дмитриевна какъ будто удивилась.

— Вотъ не ожидала,—говорила она съ такимъ видомъ, точно дочь неожиданно пріѣхала изъ Австраліи.— Я ужь думала, ты не оправившись. У тебя были синіе погги, а это первый признакъ, что человекъ не оправится. Да они и теперь у тебя синеватые. А ты посмотри, какіе они у меня:—розовые-розовые.

Зато Павелъ Ивановичъ подарилъ ей по случаю выздоровленія прехорошенькій туалетъ, хотя ее остригли послѣ болѣзни подъ гребенку. Мало того, онъ ей написалъ въ альбомъ экспромптъ:

Моя Катинь,  
Моя Харита!  
Куда бѣжишь?  
Зачѣмъ обрита?

Надъ этимъ экспромптомъ Катя долго и горько плакала, хотѣла вырвать изъ альбома страницу, но мать уговорила не вырывать сочиненія человека, который купался цѣлое лѣто съ Гончаровымъ.

Иногда, когда дочери музицировали въ четыре руки, а младшая училась съ гувернанткой, Варвара Дмитриевна, сидя съ Павломъ Ивановичемъ на диванѣ, слезливо жаловалась на судьбу.

— Съ чѣмъ я ихъ оставляю?—спрашивала она.— Я не могу, ну, совсѣмъ не могу никакого дать приданого.

Павелъ Ивановичъ вздыхалъ, какъ бы отыскивая по комнатѣ глазами успокоенія, и не находилъ. Онъ сочувствовалъ, очевидно, всѣмъ сердцемъ сочувствовалъ, но помочь ничѣмъ не могъ.

— Дастъ Богъ, Варвара Дмитриевна, встрѣтится хорошій человекъ, которому не нужно будетъ приданого. Не беспокойтесь заранѣе,—онъ еще такъ молоды у васъ. Поживемъ, увидимъ.

И когда его возокъ съѣзжалъ со двора, Варвара Дмитриевна, стоя у окна, говорила:

— Сквалыга! Сквалыга! Проклятый сквалыга!

### III.

А барышни что-то замужъ не выходили. Аглаичка стала блѣднѣть и зеленѣть,—у ней дѣлались частые обмороки. У Катинь, напротивъ, отросла новая здоровенная коса, и щеки ея налились, какъ крымскія яблоки.

Разъ возвратился изъ-за границы Павелъ Ивановичъ съ новыми вѣяніями. На этотъ разъ съ Гончаровымъ онъ не купался, а познакомился со спиритомъ Юмомъ, занимался съ нимъ верченіемъ столовъ и былъ свидѣтелемъ разныхъ удивительныхъ вещей. Онъ рассказывалъ, какъ столы днемъ подымались съ пола и висѣли на воздухѣ, ничѣмъ не поддерживаемые. Онъ рассказывалъ, какъ въ моментъ пріѣзда Юма весь домъ дрожалъ, какъ будто было землетрясеніе, часы остановились, и мебель каталась по коврамъ. Онъ говорилъ, что тяжелые предметы дѣлались легче пуха, а писчій листъ бумаги былъ такъ тяжелъ, что его нельзя было поднять со стола. Онъ бесѣдовалъ при помощи стуковъ съ Пиагоромъ, и тотъ ему сказалъ, что нѣтъ ничего проще квадратуры круга, и что онъ черезъ годъ дастъ ему формулу.

Павла Ивановича слушали всѣ съ глубокимъ интересомъ. Молодые люди относились къ рассказамъ недоверчиво, говоря, что все это вздоръ, предрасудки. Учитель физики изъ губернской гимназіи, Ивановъ, привелъ даже справку объ увлеченіи спиритизмомъ въ прошломъ вѣкѣ и говорилъ, что суевѣрія періодически воскресаютъ, что спиритизмъ такой же вздоръ, какъ месмеризмъ и магнетизмъ. Павелъ Ивановичъ сказалъ на это, что и магнетизеровъ онъ видѣлъ, видѣлъ, какъ

усыпляли въ Парижѣ дѣвушку, и какъ силачи не могли согнуть ея руки,—а она была чуть не подростокъ.

— Слышалъ я и объ этомъ,—сказалъ учитель:—все это непроходимая чепуха.

— А вы бы поѣхали на сеансъ Юма, если бь я васъ позвалъ?—спросилъ Павелъ Ивановичъ.

— Ни за что.

— Отчего?

— Оттого, что я вѣрю въ науку. Чортъ знаетъ, что я тамъ потомъ увижу,—и пойдутъ всѣ мои теоріи вверхъ дномъ. А теперь я твердо стою на своей почвѣ и съ нея не сойду.

Потомъ, этотъ самый учитель физики, уже пожилымъ человекомъ, былъ въ Петербургѣ и занималъ какую-то каѳедру, чуть ли не въ Технологическомъ институтѣ. На первомъ гипнотическомъ сеансѣ Ганзена, дававшемся на частной квартирѣ, онъ скептически относился ко всѣмъ манипуляціямъ этого гипнотизера, пока тотъ не рѣшился специально заняться имъ. Побился онъ съ нимъ довольно, но въ концѣ концовъ парализовалъ ему жевательный мускулъ и оставилъ на полчаса съ отвислой челюстью. Когда онъ снова возвратилъ ему способность движенія, несчастный учитель бѣжалъ съ сеанса и долго болѣлъ нервнымъ расстройствомъ. Какъ онъ счастливъ, что не дожилъ до новѣйшихъ выводовъ психіатріи и до иксовыхъ лучей! Они бы все окончательно перевернули въ его головѣ. Это былъ не изъ тѣхъ людей, что радуются новымъ шагамъ въ наукѣ, а изъ тѣхъ, что видятъ алхімію и окультизмъ тамъ, гдѣ не хватаетъ для нихъ готовой формулы.

Какъ бы то ни было, но рассказы Гуменникова взволновали всѣхъ помѣщиковъ, группировавшихся вокругъ уѣздного города. Онъ показавъ приемы, какъ надо обращаться со столами, и спиритическая горячка охватила всѣхъ. Сначала дѣло не ладилось, но когда впуталась молодежь, столы завертѣлись превосходно, и даже подымались на воздухъ; но для этого нужна была абсолютная темнота. Летающіе предметы, прикосновеніе холодныхъ рукъ къ горячей шеѣ—стало явленіемъ обыкновеннымъ, но тоже подъ условіемъ полнѣйшей тьмы. И въ домѣ Варвары Дмитриевны онъ привилъ это занятіе. Барышни тоже сѣли за столикъ, и столъ пришелъ въ движеніе, какъ и вездѣ.

Послѣ двухъ-трехъ сеансовъ, барышни освоились съ техникой верченія. На сосѣднемъ столѣ играла табакерка съ музыкой, которая по мнѣнію спиритовъ содѣйствуетъ отчетливости явленій. Вскорѣ начались сношенія съ какимъ-то невѣдомымъ Августиномъ, который отчетливо на всѣ вопросы отвѣчалъ однимъ словомъ:

— Смерть!

Это было неприятно для Павла Ивановича. Всегда духи держали себя болѣе или менѣе прилично, а тутъ Августинъ началъ позволять себѣ очень грубое поведеніе. Цѣлый вечеръ онъ не хотѣлъ ни о чемъ говорить, и только на буквѣ с щелкалъ ножкой. На слѣдующій вечеръ онъ выбилъ другое слово: „недоразумѣніе“, но рядомъ съ нимъ опять заявилъ:

— Смерть!

На Аглаю такъ это повліяло, что она слегла въ постель.

— Это про меня, про меня!—повторяла она.

Варвара Дмитриевна страшно разсердилась. Она напала на Павла Ивановича за „глупыя выдумки“ и запретила сеансы. Но по всему дому стали раздаваться стуки, которыхъ прежде никто не замѣчалъ. Тщетно увѣрялъ Павелъ Ивановичъ, что это отъ весны, что весной деревянные дома всегда ползетъ по швамъ. Ему не вѣрили и указывали на равномерную правильность выбиваемыхъ звуковъ: точно аппаратъ щелкалъ на телеграфной станціи.

Однажды Аглая, поблѣднѣвшая, вбѣжала въ угловую комнату и упала возлѣ дивана на полъ. Ее едва при-

вели въ чувство. Долго она не хотѣла говорить, наконецъ, рассказала.

Она проходила черезъ гостиную. Тамъ висѣлъ портретъ ея дѣда—секундъ-майора. Она шла со свѣчкой и случайно взглянула на портретъ. Рука у дѣда оказалась протянутой по направлению къ двери, глаза—устремлены прямо на Аглаю. Когда она остановилась, то совершенно явственно раздался его голосъ:

— Смерть!

Она бросила подсвѣчникъ и побѣжала. Насилу ее успокоили, и Павелъ Ивановичъ далъ клятвенное обѣщаніе никогда болѣе не заниматься „такими вещами“.

Онъ даже рѣшилъ не выдаться съ семьей Варвары Дмитриевны. Къ тому же, онъ хотѣлъ заняться подборомъ охоты, такъ какъ слѣдовало обновить и собачьи своры, и наряды царей. Большія охоты ужъ переменились въ губерніи, и у него одного еще оставались слѣды прежняго величія. Но для этого ему нужно было обратиться къ Митечкѣ, который уже оканчивалъ курсъ все въ той же московской гимназіи.

#### IV.

Характеръ Митечки обнаружился въ гимназіи весьма оригинально. Онъ видѣлъ, съ какимъ почтеніемъ встрѣчалъ директоръ его отца, видѣлъ, особенно первое время, что у него этотъ грозный для всѣхъ товарищей начальникъ какъ-будто заискивалъ. На другой же день онъ увелъ его къ себѣ и сказалъ:

— Если что нужно, обращайся прямо ко мнѣ: я тебѣ „въ отца мѣсто“.

И тутъ же далъ ему чернослива. Митечка черносливъ сжевалъ, но, съѣвъ послѣднюю ягоду, замѣтилъ:

— Папа лучше черносливъ выискивалъ.

Директоръ засмѣялся.

— Мало ли что у твоего папы лучше. Не всѣмъ быть такими папами.

Митечка не сталъ ходить къ директору, а предпочиталъ бѣгать къ буфетчику Данилѣ Петровичу, что хотя и преслѣдовалось, но Митечка умѣлъ всегда запрещеніе обойти. Данила Петровичъ послѣ обѣда бывалъ слегка пьянъ, протягивалъ по-товарищески гостю руку и спрашивалъ:

— Покурить хотите?

На это всегда слѣдовалъ положительный отвѣтъ, и два пріятели усаживались другъ противъ друга у топящейся печки со скверными папиросами. Тутъ они начинали бранить начальство. Буфетчикъ сообщалъ Митечкѣ удивительно интересныя вещи.

— Первая у насъ холера—экономъ,—говорилъ Данила Петровичъ, презрительно плюя въ уголь. — Ходить, какъ журавль въ парикѣ, и глазами запускаетъ то вправо, то влѣво. Какъ кастрюлю увидитъ—въ кастрюлю; полотенце лежитъ—полотенце приподыметъ; хлѣбъ увидитъ—попюхаетъ. Со своей ложкой ходитъ, анаема, и ковыряетъ.—Я, говоритъ, красть не позволю. А зачѣмъ же онъ самъ крадетъ?..

— А крадетъ?—освѣдомился Митечка.

— Извѣстно, крадетъ. Откуда-жъ у него пѣгий меринъ? Если бы не красть, пѣшто двѣсти рублей заплатилъ бы за вятку? „Я,—говоритъ,—на аршинъ три четверти подъ землей вижу“. А я ему намедни теплую воду, въ которой тарелки послѣ жаркова мыли, на кухонный столъ поставилъ, нарочно въ горшокъ слилъ. Пользъ за ложкой, попробовалъ. „Это,—говоритъ,—помой“. Такъ точно, отвѣчаю, помой, Василий Степановичъ.— „Что-жъ ты мнѣ раньше не сказалъ, мерзавецъ!“ — Да что же, Василий Степановичъ, мнѣ вамъ говорить, ежели вы на аршинъ три четверти подъ землею видите? Можеть, у насъ такое расположеніе аппетита, грязную воду попробовалъ.— „Я,—говоритъ,—тебѣ это припомню“. Покорнѣйше, говорю, благодаренъ, Василий Степановичъ.

— Ну, а еще кто крадетъ?—интересовался Митечка.

— Да вотъ еще бібліотекаръ. Онъ большую торговлю книгами ведетъ. У него складъ краденыхъ книгъ. Даже кварталный разъ приходилъ: „вы бы, говорить, не такъ открыто. А то у Сухаревой башни на рынкѣ какъ кого изловятъ, обязательно ваше имя поминаетъ“.

— А директоръ какъ?

— Директоръ простотой обиженъ. Ему много простоты дадено. Все ему просто кажется, и потому ничего себѣ въ домъ привести не въ состояніи. Вотъ инспекторъ Рахмелевичъ, этотъ вострый носъ имѣетъ,—чуетъ откуда чѣмъ несетъ. Всѣхъ учителей кормитъ-поитъ и частныя уроки имъ доставляетъ. И беретъ онъ, братецъ мой, съ родителейъ или заступающихъ мѣсто взятки. И все больше пари. „Давайте,—говоритъ,—держать пари на пятьсотъ рублей, что сынъ вашъ непременно перейдетъ въ другой классъ“. А родители, которые не нуждаютсяся, тѣ рады, и сейчасъ рукобиты у нихъ.

Митечка все это слушаетъ, и все мотаетъ на усь. Сорванецъ онъ былъ отчаянный, но никогда какъ-то ни въ чемъ не попадался. Разъ директоръ поймалъ его у буфетчика и раскричался.

— Я твоему отцу напишу! Вѣдь запрещено вамъ ходить сюда.

— Я съ дозволенія дежурнаго гувернера,—спокойно рапортуетъ Митечка.

— Что ты врешь!

— Какъ дворянинъ, не считаю возможнымъ этимъ заниматься. Ежели угодно, можете спросить у мосея Куссеня.

Отправились къ мосею Куссеню. А тотъ ни слова не понималъ по-русски. Товарищи подтверждаютъ, что Митечка подошелъ къ нему, шаркнулъ ножкой и сказалъ:

— Мосея Куссеня, позвольте, вмѣсто того, чтобъ готовить уроки, пойти къ буфетчику и тамъ просидѣть, сколько влѣзеть.

Мосея Куссеня отпустилъ его съ миромъ, кивнувъ головою.

— Да вѣдь ты знаешь, что Куссеня не понимаетъ по-русски?—спросилъ директоръ.

— Откуда же мнѣ знать? Я полагаю, что въ порядочной гимназіи всегда гувернеры знаютъ правительственный языкъ.

Директоръ побагровѣлъ.

— Садись за уроки.

— Зачѣмъ мнѣ садиться. Я ихъ знаю.

— Отвѣчай.

Митечка отвѣтилъ чудесно. Директоръ покачалъ головой.

— Въ тебѣ есть,—сказалъ онъ:—что-то каторжное; чортъ знаетъ, что изъ тебя выйдетъ.

Однажды Митечка пустилъ изъ окна спальни ракету, какъ разъ въ то время, когда инспекторъ подлѣзжалъ съ одной вечеринки. А пока онъ звонилъ на подлѣздѣ, по бокамъ его горѣли зажженные невѣдомой рукой малиновые бенгальскіе огни и выдавали нѣсколько неустойчивое его состояніе. На другой день онъ подзвалъ къ себѣ Митечку.

— Говорятъ, это ты!—сказалъ онъ, грози пальцемъ.

Митечка осторожно осмотрѣлся.

— Пожалуйста, никому не рассказывайте!—сказалъ онъ.—Я, въ свою очередь, про васъ ничего говорить не буду.

— Чего ты про меня говорить не будешь?

— А вотъ насчетъ пари съ родителями, касательно перехода учениковъ въ слѣдующіе классы.

Митечку посадили въ карцеръ, но къ вечеру выпустили.

— Съ нимъ надо быть осторожнымъ!—говорилъ директоръ.

Но все же такъ досадила всѣмъ Митечка, что наконецъ директоръ написалъ отцу, прося объ отеческомъ



внушеніи. Отецъ написалъ попечителю, съ которымъ былъ „на ты“, прося его распорядиться съ сыномъ такъ, какъ-будто это былъ его собственный наслѣдникъ. А своихъ наслѣдниковъ попечитель аккуратно съѣзъ по субботамъ.

Онъ нагринулъ въ гимназію, пришелъ въ классъ и вызвалъ Митечку.

— Ты что?—крикнулъ онъ.—На тебя всѣ жалуются, какимъ ты примѣромъ служишь для товарищей?

Митечка не сморгнулъ.

— Извольте посмотрѣть журналъ,—предложилъ онъ.

Попечитель соизволилъ. По всѣмъ предметамъ сплошной вереницей тянулась одна цифра: полная отмѣтка.

— А поведение?—спросилъ онъ.

Увы! Къ ужасу и директора, и преподавателей оказалось, что къ Митечкѣ примѣнялось общепринятое въ гимназіи правило: ставить баллъ за поведение, вниманіе и прилежаніе по среднему выводу за успѣхи въ наукахъ, такъ какъ одно вытекало изъ другого, по мнѣнію совѣта.

Попечитель не безъ изумленія посмотрѣлъ на директора и инспектора.

— Ужъ я не знаю, право, что имъ отъ меня нужно!—говорилъ невинно Митечка.

Попечитель ушелъ въ комнату совѣта, и тамъ долго горячо говорилъ. Слышно было, какъ онъ повторялъ: — Такъ нельзя-съ, нельзя-съ!

Митечка учился хорошо, благодаря своимъ способностямъ, но работалъ мало. Послѣ пріѣзда попечителя на него махнули рукой, а инспекторъ даже перешелъ въ другую гимназію. Съ директоромъ Митечка не перемонилась, и если былъ плохъ казенный обѣдъ, приходилъ обѣдать къ нему. Парень онъ былъ не глупый, и въ сущности директоръ не прочь былъ съ нимъ поболтать, тѣмъ болѣе, что онъ, не стѣсняясь, рѣзалъ правду насчетъ порядковъ въ гимназіи. Губернеры жали ему руку и просили, когда онъ поѣдетъ на Рождество домой, непременно привезти такихъ же гусей и индюшекъ, какъ и въ прошломъ году. Онъ снисходительно общался,—и дѣйствительно, по его настоянію, въ Москву приходили цѣлые обозы. Онъ отцу говорилъ:

— Пожалуйста, поставь это насчетъ моего хозяйства,—я тебѣ одолжаться не желаю. А вѣдь, въ самомъ дѣлѣ, живутъ они впроголодь,—отчего же и не послать имъ съѣстного?

Но иногда Митечка сидѣлъ въ карцерѣ и подолгу. Разъ его выдержали двѣ недѣли на водѣ и хлѣбѣ по распоряженію высшаго начальства. Кто-то прислалъ въ гимназію билетъ на „Жизнь за Царя“. Митечка сталъ просить у директора бинокль; тотъ почему-то не далъ. Тогда Митечка, считавшійся хранителемъ физическаго кабинета, отправилъ въ театръ со сторожемъ огромный телескопъ,—и въ первомъ же актѣ, къ ужасу Куссена и къ великому удовольствію всей публики, направилъ его изъ ложи на сцену, вытянувъ трубу аршина на два за барьеръ. Писали объ этомъ даже Павлу Ивановичу, и тотъ, не браня сына, написалъ ему, что его выходка глупа и не остроумна, и что можно было бы придумать что-нибудь болѣе достойное для семнадцатилѣтняго юноши. Митечка прочелъ и согласился.

„Въ самомъ дѣлѣ: школьничая, какъ армейскій юнкеръ. Баста. Довольно“.

И онъ пересталъ школьничать. Только въ послѣднемъ классѣ опять проявился одинъ разъ его характеръ.

## V.

Въ посту онъ получилъ отъ отца письмо такого содержания:

„Дорогой другъ и сынъ Митечка. Рѣшаюсь тебя затруднить просьбой, зная твою любовь и внимательность ко мнѣ. Я приторговалъ у Перфильева свору борзыхъ—чистокровнѣйшихъ, прекраснѣйшихъ псовъ.

Ты возьмешь у тетки Марьи Гавриловны, которая теперь въ Москвѣ гоститъ у Тѣстобойниковыхъ въ Старо-Конюшенномъ переулкѣ, шестой домъ отъ Арбата, семьсотъ рублей и завезешь ихъ Перфильеву. Перфильевъ передастъ тебѣ собачекъ съ рукъ на руки. Ты возьмешь для нихъ вагонъ, и самъ поѣдешь въ томъ же вагонѣ, приказавъ себѣ поставить туда кресло, столъ и свѣчи. Ты понимаешь, почему я обращаюсь къ тебѣ съ этой просьбой. Ты любишь псовъ не меньше, чѣмъ я, и, конечно, довезешь ихъ съ болѣею аккуратностью, чѣмъ любой изъ служащихъ у меня мерзавцевъ. Хорошо, если бы директоръ отпустилъ тебя раньше срока, но писать ему объ этомъ не буду, дабы не производить давленія. Пожалуйста, исполни комиссію тщательно. Борзья, какъ тебѣ извѣстно, очень глупы, и потому-то я усиленно поручаю ихъ твоему вниманію. Да будетъ надъ тобой мое благословеніе. Обнимаю тебя, другъ, крѣпко. Помни и люби отца. Да не забудь, чтобы въ вагонѣ была чистая, хорошая вода. Собака пьетъ по-малу, но часто. Это успокаиваетъ ея нервы. А корма въ дорогѣ чтобы никакого. Начальникъ московскаго вокзала освѣдомленъ уже о твоёмъ требованіи вагона. Твой отецъ и другъ“.

Получивши это письмо въ началѣ пятой недѣли, Митечка рѣшился не откладывать отпуска до субботы вербной недѣли и ѣхать немедленно. Такъ какъ письмо пришло въ воскресенье утромъ, то Митечка приказалъ себѣ привести лихача на весь день: ему предстояло не мало разъѣздовъ для исполненія отцовскаго порученія.

Первымъ дѣломъ, онъ поѣхалъ на вокзалъ, разыскалъ начальника станціи и заявилъ, что везетъ собакъ сегодня же съ вечернимъ поѣздомъ. Начальникъ, чуть ли не получившій мѣсто черезъ Павла Ивановича, оказался удивительно любезнымъ, и подтвердилъ, что готовъ служить молодому человѣку, чѣмъ только можетъ.

Митечка подумалъ.

— Ужъ если вы меня хотите облагодѣтельствовать,—сказалъ онъ,—такъ велите поставить въ вагонѣ диванъ, да отпустите самоварчикъ, да сторожа порасторопнѣе. А ужъ я вамъ пригожусь на что-нибудь.

Начальникъ общался. Оттуда Митечка полетѣлъ на другой конецъ города, въ Сивцевъ Вражекъ, въ Старо-Конюшенный переулокъ. Лихачъ былъ изъ бывшихъ ихъ крѣпостныхъ, Оедька, и, несмотря на распутицу, везъ молодого барина такъ, что прохожие, слыша его ревъ, только шарахались въ сторону. Тѣстобойниковыхъ онъ нашелъ въ деревянномъ домикѣ съ садикомъ,—а въ задней комнатѣ, уставленной мебелью „жакобъ“, нашлась и тетенька Марья Гавриловна. Тетенька, какъ и слѣдовало ожидать, долго держала въ объятіяхъ Митечку и увѣряла, что онъ—вылитая мать. Племянникъ отвѣчалъ на ея поцѣлуи приличными случая тѣлодвиженіями и внезапно спросилъ:

— Тетя,—почему говорить „вылитая“? Куда же мать вылита? И почему я являюсь вылитой матерью.

Этотъ вопросъ возвратилъ тетушку отъ родственныхъ изліяній въ будничную дѣйствительность. Опа объяснила, что колокола льютъ всегда по формѣ, и удивилась, что Митечка уже брѣшетъ усы.

Когда племянникъ прочелъ ей письмо отца, она сказала, что, точно, у нея есть семьсотъ рублей, завернутые отдѣльно для передачи ему, и что она не понимаетъ, какъ можно такіи деньги тратить на собакъ. Она даже увѣряла, что въ прежнее время никогда собакъ не покупали и не продавали, а всегда на что-нибудь мѣняли. А теперь, съ тѣхъ поръ, какъ изобрѣли дагеротипы, гдѣ черное выходитъ бѣлымъ, а бѣлое—чернымъ,—все перепуталось. Деньги, тѣмъ не менѣе, она выдала, вынувъ ихъ изъ шкапулки карельской березы съ инкрустаціей. Тетюшка собиралась, кажется, еще долго съ нимъ бесѣдовать, но пріѣхалъ изъ Ан-



Цыганка. Акварель Е. Сапоретти грав. Унионъ.

дроньевскаго монастыря духовникъ, и Митечка поторопился приложиться къ тетушкиной ручкѣ и къ рукѣ духовника. Духовникъ, узнавъ о томъ, что Митечка ѣдетъ за собаками, сказалъ:

— Весьма похвально. Родительскіе наказы слѣдуетъ выполнять свято и ненарушимо.

Съ Сивцева Вражка пришлось ѣхать въ третій конецъ города—къ Петербургской заставѣ, гдѣ обиталъ Перфильевъ, съ своимъ заводомъ. Оедька долго плутала по окраинѣ Петровскаго парка, пока разыскала какіе-то таинственные низенькіе сараи, откуда неслись отчаянные собачьи воли. Перфильевъ былъ отставнымъ кавалеристомъ, выслушалъ Митечку и предложилъ выпить водки. Митечка одну рюмку выпилъ, отъ второй отказался и пошелъ смотрѣть борзыхъ. Перфильевъ увѣрялъ, что отъ роду такихъ не видывалъ, и что только единственному человѣку могъ ихъ продать—Павлу Ивановичу. Митечка показалъ деньги, сказалъ, что сегодня же, какъ только псы будутъ доставлены на станцію, за нихъ будетъ уплачено, — но, что четырехъ изъ нихъ необходимо прислать немедленно къ нему въ гимназію, чтобы директоръ могъ лично убѣдиться въ исполненіи отцовскаго порученія. Перфильевъ обѣщавъ прислать ихъ черезъ два часа съ егеремъ, и Митечка на заморенномъ рысакѣ почался обратно.

Директоръ сидѣлъ весьма комфортабельно за обѣдомъ, когда ему доложили, что его желаетъ видѣть Митечка по экстренному дѣлу. Митечку попросили къ столу. Онъ немедленно приступилъ къ объясненію, — что молъ сегодня же ему надо ѣхать, такъ какъ даже духовникъ изъ Андроньевскаго монастыря благословилъ его на исполненіе отцовскаго порученія. Но директоръ замахалъ руками.

— Что ты! Что ты! Черезъ три недѣли. Какъ я тебя раньше отпущу, это—соблазнъ, братецъ. Я не могу, братецъ.

Митечка скромно потупился и сказалъ:

— Какъ будетъ вамъ угодно.

Послѣ обѣда онъ еще разъ попробовалъ склонить директора, но тотъ былъ непреклоненъ.

— Что сказано, то сказано. Иди, готовь уроки!

Но Митечка вышелъ на подъѣздъ, взялъ у дождавашагося тамъ егеря глупыхъ громадныхъ псовъ съ рыбыми мордами и хвостами въ родѣ страусовыхъ перьевъ, и повелъ ихъ въ квартиру директора. Въ прихожей онъ спустилъ ихъ со своры.

— Ужъ вы, ваше превосходительство, потрудитесь ихъ три недѣлки у себя продержатъ, — скромно сказалъ онъ.—Потому что въ классѣ, и у насъ въ общей спальнѣ рѣшительно неудобно.

Директоръ до того растерялся, что замеръ съ рас-

крытымъ ртомъ. Онъ видѣлъ, какъ одна собака влѣзла на диванъ, а другая потащила со стола калачъ, приготовленный къ чаю, третья кинулась на кухню, а четвертая запрыгала по залѣ, опрокидывая стулья и отчаянно лая.

Наконецъ онъ опомнился.

— Къ чорту! Къ чорту!—закричалъ онъ.—Ну, васъ къ чорту. Сейчасъ же отпускну билетъ, сейчасъ же...

— Вѣдь это не всѣ еще,—замѣтилъ Митечка.—Еще сворка порядочная осталась.

Собакъ насилу убрали. Одну никакъ не могли оттащить отъ помойнаго ведра изъ кухни. Она упиралась, выла и роняла обѣдки.

— Чтобъ духу ихъ не было!—кричалъ директоръ.— Это твои штуки. Отецъ ничего подобнаго... Я знаю: это достойнѣйшій человѣкъ. А ты—головорѣзь... Вонъ, вонъ.

Въ тотъ же вечеръ, Митечка, къ общей зависти всѣхъ товарищей, уѣхалъ въ деревню, рѣшивъ на прощаніе всѣ тригонометрическія задачи, заданныя на завтра, по отказавшись переводить письма Цицерона, подѣ тѣмъ предложомъ, что вообще терпѣть не можетъ читать чужія письма. Въ вагонѣ онъ помѣстился съ „ассирійской роскошью“, — какъ самъ выразился начальнику станціи. Диванъ былъ покрытъ ковромъ. На кухонномъ столѣ были разложены всевозможныя закуски, накупленные по дорогѣ. Два егеря, уже успѣвшіе напиться, пѣли пѣсни. Кондукторъ раздувалъ сапогомъ самоваръ, собаки выли. Самъ Митечка лежалъ съ огромнымъ арапникомъ на диванѣ и мечталъ о томъ, какъ недурно можно провести время до Фоминой недѣли.

Это былъ, какъ уже сказано выше, послѣдній годъ его пребыванія въ гимназіи. Въ маѣ должны были начаться экзамены. Вотъ главная причина, почему директоръ такъ не хотѣлъ его отпустить тремя недѣлями раньше. Но экзаменовъ Митечка не боялся и готовъ былъ хоть сейчасъ держать ихъ. Его смущалъ факультетъ. Отецъ слабо настаивалъ на юридическомъ. Мать въ завѣщаніи умоляла сына не дѣлаться морякомъ. Онъ и не собирался въ моряки, да и моря никогда не видывалъ. Къ военной службѣ онъ не чувствовалъ влеченія. Что же дѣлать съ собой?

Онъ смотрѣлъ въ потолокъ полутемнаго холоднаго вагона и пощелкивалъ арапникомъ по полу. Поѣздъ несся въ густой тѣмѣ, разсыпая искры, изъ которыхъ инья залетали черезъ рѣшетку окна въ вагонъ. Ему было какъ-то тоскливо на душѣ, — и противнѣе всего эти собаки, повизгивавшія въ углахъ. И въ первый разъ ему пришелъ въ голову вопросъ: — За какимъ бѣсомъ ихъ держать! Боярская оскомина. Надо будетъ поговорить съ отцомъ.

(Продолженіе будетъ.)

## Послѣдній бандитъ.

Рассказъ Э. Арена.

I.

Все лѣто Аяччіо спитъ въ жаркихъ лучахъ солнца. Въ полдень ни души на его улицахъ, на пожелтѣвшихъ тротуарахъ, гдѣ мѣстами падаетъ убогая тѣнь отъ навѣсовъ кафе. Лишь изрѣдка пройдетъ подъ огромнымъ зонтикомъ, вытирая платкомъ вспотѣвшее лицо, какой-нибудь смѣльчакъ-прохожій, котораго выгнали на улицу неотложное дѣло; окна домовъ герметически закрыты; у дверей лавокъ растянулись навывающія отъ жары собаки, а въ гавани, гдѣ ничто не шелохнется, неподвижное море блеститъ и переливается золотомъ. Въ городѣ мертвая тишина, нарушаемая только жужжаніемъ мухъ да боемъ часовъ на казарменной вышкѣ; изрѣдка раздастся лѣнивое гремяніе телѣжки, поливающей пыльную улицу, и снова все смолкнетъ.

Лишь къ пяти часамъ городъ стряхиваетъ свое оцѣпенѣніе; чиновники выходятъ изъ конторъ, а дѣти изъ школы, и вѣтерокъ съ моря начинаетъ тихонько колыхать вершины апельсинныхъ деревьевъ. Это самое пріятное время дня; хорошенькія женщины выходятъ гулять, за ними кавалеры; террасы кафе оживляются; на площади и главной улицѣ—цѣлая

процессія свѣтлыхъ туалетовъ и соломенныхъ шляпокъ. Впизу, въ гавани, рыбацкія лодки поднимаютъ нарусъ; на углахъ улицъ народъ толпится вокругъ продавцовъ холодной воды или слушаетъ, съ присущей южанамъ страстью къ музыкѣ, какой-нибудь избитый вальсъ, наигрываемый механическимъ пѣанно.

Въ этотъ всегда оживленный и шумный часъ, въ одинъ изъ первыхъ дней прошлаго лѣта, по городу разнесся слухъ, настолько интересный, что выигъ кафе, гулянье и площадь опустѣли; всѣ бросились на дорогу, ведущую въ Бастію, и скоро собралась огромная толпа, выстроилась по обѣимъ сторонамъ дороги; чтобы лучше видѣть, влѣзали на деревья, заборы; всюду слышались слова: „Арестовали бандита!“ и каждый по-своему рассказывалъ исторію вновь прибывшимъ.

Бандитъ, разумеется, былъ никто иной, какъ знаменитый своими похождениями Тито Белуоно, который годами ускользалъ отъ преслѣдованія, наводилъ ужасъ на страну, презиралъ жандармовъ. Онъ кончилъ тѣмъ, что попалъ въ засаду; его выслѣдили, окружили; онъ бѣшено зацѣпился, убилъ одного жандарма, ранилъ двухъ; потомъ, увиди стараго Негрони, ефрей-

тора, который въ него прицѣплялся, онъ сдѣлать ему знакъ остановиться, далеко отбросилъ огъ себя револьверъ, въ которомъ еще оставался одинъ зарядъ, и сдался. Эта послѣдняя подробность особенно удивляла всѣхъ и каждаго. Тито сдался, когда оставалась еще одна пуля!.. И передъ старикомъ Негрони, храбрымъ, конечно, но такимъ неповоротливымъ!.. Никто не хотѣлъ вѣрять, и не было конца спорамъ и разглагольствовавшимъ.

Вдругъ водворилось молчаніе; нѣсколько голосовъ крикнуло: „Вотъ они! вотъ они!“ Показался кортежъ. Впереди конные жандармы, за ними солдаты, а посреди нихъ, со скрученными на синихъ рукахъ, высоко поднимая красивую львиную голову съ загорѣлымъ лицомъ, увѣренной походкой шель Тито Белуо, поймавннй бандитъ, въ длинномъ шерстяномъ кофакѣ на головѣ, какой посылъ корсикапскіе крестьяне, въ нѣсколько потертой коричневой бархатной одеждѣ съ краснымъ полсомъ, въ длинныхъ запяленныхъ штиблетахъ.

Онъ шель бодро, молодцомъ, и смотрѣлъ на толпу съ презрѣніемъ, толпа на него — съ тѣмъ почтеніемъ, которое она всегда питаетъ къ людямъ, отмѣченнымъ смертью. Пѣсенка бандита, разумѣется, была слѣта. Съ тѣхъ поръ, какъ его ими приобрѣло печальную извѣстность, ему обыкновенно приписывались всѣ преступленія. Какъ только въ Аяччо узнавали о какомъ-нибудь убійствѣ, виновника котораго оставался не обнаруженными, каждый повторялъ одно и то же: „Тѣфу, пропасть!.. Пока не поймутъ этого Белуо!“... и т. д.

Тогда поднимался на ноги весь отрядъ жандармовъ, но каждый разъ экспедиція оканчивалась неудачей и каждый разъ платился жизнью какой-нибудь бѣдняга жандармъ. Судъ въ Бастіи давно уже заочно присудилъ бандита къ смерти. И вотъ, онъ далъ себя поймать!.. Да, его пѣсенка, несомнѣнно, слѣта. Теперь, когда прошло волненіе первыхъ минутъ, со всѣхъ сторонъ раздавались крики, и поднялась такая давка, что конвой съ трудомъ сдерживалъ направившихъ. Толпа приветствовала радостными восклицаніями жандармовъ, и среди хаоса голосовъ, цѣлаго облака пыли, кортежъ вступилъ въ городъ, гдѣ всѣ окна были унизаны женскими головами, тогда какъ у порога лавокъ торговцы становились на цыпочки, чтобы лучше видѣть.

Когда кортежъ поровнялся съ тюрьмой, въ маленькомъ окнѣ одного изъ сосѣднихъ домовъ, населенныхъ бѣдняками, на самой вышкѣ, въ нѣмомъ этажѣ, раздался раздирающій крикъ, на мгновение покрывшій шумъ на улицѣ. Одновременно съ крикомъ по залитой солнцемъ стѣнѣ мелькнула сверху внизъ кака-то тѣнь, и на тротуаръ ушло тѣло женщины; ближайшіе въ толпѣ засуетились вокругъ нея, но ея паденіе — простой случай въ сравненіи съ великимъ событіемъ дни — не отвлекло всеобщаго вниманія, сосредоточеннаго на интересномъ арестантѣ. Въ живомъ человѣческомъ потоцѣ произошло на минуту маленькое замѣшательство; кое-кто спрашивалъ сосѣда, не отводилъ глазъ отъ входа въ тюрьму: „Что тамъ такое?“ и ему отвѣчали мимоходомъ: „Несчастный случай; женщина слишкомъ выскочила изъ окна...“ Несчастную уже подняли, нѣкоторые предложили снести ее наверхъ, но каково было изумленіе всего дома, когда въ этой окровавленной фигурѣ безъ признаковъ жизни, съ синевато-блѣдымъ лицомъ узнали дочь стараго Негрони, Мадлену — его единственную дочь!

## II.

Всѣ въ околоти хорошо знали маленькую Мадлену. Ее видѣли ребенкомъ, потомъ дѣвочкой-подросткомъ съ скромно потупленными глазами и застѣнчивой улыбкой; наконецъ, она стала красивой дѣвушкой, и ея крокое блѣдное личико приняло серьезное выраженіе, которое къ ней чрезвычайно шло. Большіе, очень темные глаза ея составляли рѣзкій контрастъ съ бѣлокурными волосами, и во всей ея маленькой фигуркѣ было много граціи и врожденнаго изящества, свойственнаго корсикапскимъ дѣвушкамъ. Въ дѣтствѣ она потеряла мать, и несчастье сдѣлало ее серьезной не по лѣтамъ. Она взяла на себя управленіе всѣмъ домоу — двумя маленькими, скудно обставленными комнатами, и подъ ея дѣлательными руками онъ всегда блестѣлъ чистой, такъ же, какъ костюмъ стараго Негрони, самаго аккуратнаго и щеголеватого во всей бригадѣ.

И какъ онъ любилъ свою малютку! Не было ничего трогательнѣе ихъ прощанья утромъ, когда онъ шель на службу; каждый разъ онъ дѣлалъ это такъ, какъ будто уѣзжалъ въ дальній путь. А вечеромъ, когда, пообѣдавъ, они шли къ морю подышать воздухомъ, онъ — чопорный и важный, она — улыбаясь на поклонны сосѣдей, какъ былъ гордъ и счастливъ старикъ ефрейторъ!

Давно уже, однако, они не выходили вмѣстѣ на свою вечернюю прогулку. Мадлена была больна, никто не зналъ чѣмъ. Ихъ вечера проходили теперь за рабочимъ столомъ; старикъ курилъ свою трубочку, она шла для городскихъ портняхъ, отрывалась отъ работы только изрѣдка, чтобы подойти къ окну и съ минуту постоять у него, отдаваясь внезапно пахлынувшимъ грѣзамъ, а кумушки внизу говорили, сострадательно покачивая головой, при видѣ ея похуздѣшаго личика:

— Наверное у бѣдняжки какое-нибудь сердечное горе!..

Къ этому предположенію пришелъ наконецъ и старикъ Нег-

рони. Только сердечное горе могло быть у его дѣвочки, это очевидно. Онъ спросилъ ее, она покраснѣла и не отвѣтила. Потомъ, когда однажды онъ снова привался нѣжно разспрашивать ее своимъ грубымъ голосомъ, она сказала ему, что онъ угадалъ, что дѣйствительно она любитъ вотъ уже нѣсколько мѣсцевъ.

Успокоенный ефрейторъ продолжалъ уже весело:

— Ну, такъ это можно уладить, мнѣ кажется?

— О, нѣтъ, — отвѣтила Мадлена.

Лицо старика омрачилось.

— Онъ, можетъ-быть, слишкомъ богатъ для насъ? — спросилъ онъ.

— Да, слишкомъ богатъ, это вѣрно, — торопливо подтвердила молодая дѣвушка.

— А какъ его зовутъ?

— Не могу сказать...

— Даже мнѣ?..

— Вамъ менѣе, чѣмъ кому-либо, — прибавила Мадлена, смѣясь нѣсколько принужденнымъ смѣхомъ.

Старикъ не настаивалъ, и хорошо дѣлалъ: Мадлена любила бандита, того самаго Тито Белуо, который наполнялъ Корсику своими легендарными подвигами, и о злодѣяніяхъ котораго отецъ такъ часто рассказывалъ ей по вечерамъ.

Они познакомились въ Бастеллигѣ, горной деревушкѣ, гдѣ ежегодно лѣтомъ молодая дѣвушка проводила одинъ мѣсяць у своей старушки — тетки. Ихъ любовь началась, какъ идилия. Въ одну изъ своихъ длинныхъ прогулокъ по лѣсу Мадлена увидѣла, какъ въ сказкѣ, выбѣжавшаго изъ чащи молодого человѣка, блѣднаго, съ сверкающими глазами, окровавленнымъ лбомъ и дымящимся ружьемъ въ рукѣ. Увидя молодую дѣвушку, онъ смущенно остановился, но черезъ минуту быстро проговорилъ, задыхаясь:

— Ни слова!

Затѣмъ онъ бросился въ лѣсъ, вправо отъ тропинки.

Минуту спустя изъ чащи показались жандармы. Они узнали дочь ефрейтора и съ короткимъ поклономъ, задыхаясь отъ бѣга, крикнули ей:

— Онъ не проходилъ здѣсь?

— Кто такой?.. — спросила она, вся дрожа.

— Бандитъ... Тито Белуо... Мы съ утра преслѣдуемъ этого бездѣльника!.. И мнѣ кажется, — сказалъ одинъ изъ жандармовъ: — что мой зарядъ погаль!

— Ахъ, Боже!.. — воскликнула молодая дѣвушка: — это былъ бандитъ!..

Спохватившись, она указала пальцемъ на просѣку:

— Да, да, — сказала она: — я его видѣла... только-что... молодой человѣкъ, брюнетъ, не правда ли, очень блѣдный, съ окровавленнымъ лицомъ?..

— Ага!.. — весело сказалъ жандармъ: — я въ этомъ былъ увѣренъ!

— Онъ повернулъ туда, видите?.. туда, все прямо... по тропинкѣ!.. О, онъ недалеко... Вы его навѣрное догоните!..

Ободренные этой перспективой, жандармы возобновили охоту; въ двѣ минуты они исчезли.

Тогда Тито вышелъ изъ лѣса и несмѣло приблизился къ молодой дѣвушкѣ, которая вся дрожала отъ волненія.

— Благодарю васъ, — сказали онъ. — Я знаю, кто вы, я слышалъ ваше имя... Вы дочь стараго Негрони, котораго и однажды ранилъ. Знали вы это?

— Знала, — сказала молодая дѣвушка.

— Ахъ! — воскликнулъ бандитъ: — и я ничѣмъ не могу отплатить вамъ, увѣ!.. Но кто знаетъ?.. Помните только, что въ горахъ у васъ есть другъ... Пропайте!..

— Но, — застѣнчиво сказала Мадлена: — вы, кажется, ранены?

— О, это ничего не значитъ, — съ принужденной улыбкой отвѣчалъ Тито своимъ звучнымъ голосомъ. — Это ничего, бывало и хуже!..

И, дружески откланявшись ей, по обыкновенію корсикапцевъ, красивымъ жестомъ руки, онъ скрылся въ лѣсной чащѣ. Мадлена оставалась на томъ же мѣстѣ, глубоко потрясенная. Солнце заходило за лѣсомъ, бросалъ послѣдніе косые лучи на лужайку, гдѣ снова водворилась тишина. Молодая дѣвушка спрашивала себя, не сонъ ли она видѣла.

## III.

По возвращеніи въ деревню она никому не сказала ни слова о своей встрѣчѣ, а на другой день почему-то вернулась на лужайку; явился почему-то туда и Тито, блѣдный, большой. Съ минуту они стояли другъ противъ друга, смущенные, не зная, что сказать. Мадлена заговорила первая:

— Вы больны? — сказала она.

— Да, — отвѣчалъ онъ. — Кажется, серьезно... — и принужденно шутивымъ тономъ прибавилъ: — мѣткій стрѣлокъ этотъ Барбона! Несомнѣнно лучшій во всей бригадѣ!..

Но молодая дѣвушка, казалось, его не слышала; она задумчиво смотрѣла вдаль.

— Что за жизнь! — шепнула она, наконецъ.

Тито взволнованно посмотрѣлъ на нее:

— Вы мени жалѣете, — сказалъ онъ. — Вы правы... Это не жизнь! Когда-нибудь Барбона прицѣлится лучше, и всему конецъ!..





**Старая и новая живопись.**

Съ карт. А. Эберлинга (исключ. право воспроизвел. принадл. „Нивѣ“) австрия Мейзенбаха и Рифарга.

Библиотека "Руниверс"



Утренній привѣтъ. Съ карт. Г. Энгели грав. Гедацъ.

— Не хорошо так говорить, — отвечала Мадлена, дивясь сама своей смелости. — Совсем не все кончено, и если бы вы только захотели!..

— Говорите! — воскликнул он. — Я готов на все!..

Они уселись друг возле друга, в тени, под навесом лѣсного домика. Стоял жаркий солнечный день; под безоблачной синевой неба, в этомъ лѣсу съ таинственнымъ шепеломъ деревьевъ, всѣ листья тянулись къ солнцу, будто влюбленные; мошки съ золотистыми или голубыми головками и съ прозрачными крылышками стрекозы пролетали, жужжа; въ торжественномъ молчаніи природы чувствовался мощный пульсъ до-пелѣзя напряженной жизни; ни звука кругомъ, кроме отдаленнаго зова пастуховъ, собиравшихъ свои стада, да въ кустарникѣ—тижелого дыханія *Памучио*, собаки бандита, которая, всегда на-сторожѣ, бѣгала взадъ и впередъ, нюхая воздухъ и отъ времени до времени поглядывая на хозяина своими большими преданными глазами.

Такъ они встрѣчались каждый день. Мадлена говорила ему о новой жизни, далеко-далеко, гдѣ его никто не знаетъ, говорила, что его ждетъ потомъ—возвращеніе въ Корсику послѣ долгихъ лѣтъ, когда всѣ забудутъ или простятъ его проступки.

Она брала на себя всѣ хлопоты; она найдетъ деньги, она устроитъ отъѣздъ изъ Аяччіо ночью, на *Марин-Аннѣ*, бригѣ, капитаномъ котораго состоятъ ея кузенъ Санвито.

— Но главное, — повторяла она, улыбаясь: — вы будете благо-разумны!.. Старайтесь, чтобы о васъ больше не говорили!..

Онъ обѣщаль, давалъ клятвы, особенно когда она грустно прибавляла:

— Это меня такъ огорчило бы, — если бъ вы звали!..

Когда ея ваканціи кончились, и она вернулась въ Аяччіо, въ свою маленькую комнату подъ крышей, она впервые почувствовала себя одинокой, и это открытіе ее испугало. Она не знала теперь, что дѣлать съ своимъ временемъ, дни ей казались необыкновенно длинными; особенно въ обычный часъ ихъ ежедневныхъ встрѣчъ на нее нападла такая тоска, что она нерѣдко плакала!..

#### IV.

Порою они видѣлись и теперь, но цѣною какихъ тревожныхъ, какихъ опасностей! Пастушокъ, приносившій черезъ день въ городъ сочные бастелликиіе сыры — *бровичи*, былъ родственникъ Тито; еще ребенокъ, онъ любилъ бандита той слѣпою преданностью, которую можно встрѣтить только въ странахъ, гдѣ, кажется, сильнее бьются сердца. Онъ предупреждалъ молодую дѣвушку, назначалъ ей часъ, мѣсто. Она шла, не колеблясь. Чаще всего это было подъ самымъ городомъ, близъ фонтана Аспретто. Пастушокъ стоялъ на стражѣ, не переставая пасти своихъ козъ. Они, всецѣло отдавшись своимъ мечтамъ, забывали объ опасности, говорили о близкомъ его отъѣздѣ.

Однако, нужно было на что-нибудь рѣшиться, сѣйнить. Появленія бандита близъ города были уже замѣчены. Однажды вечеромъ, разговаривая съ дочерью, Негрони съ сѣющимъ лицомъ сказалъ ей:

— Кажется, скоро будутъ новости!..

— Что именно, отецъ?

Ефрейторъ таинственно шепнулъ:

— Напали на слѣдъ Бедуою. Его видѣли на Сартенской дорогѣ, недалеко отъ Аспретто!.. Мы готовимся къ облавѣ!..

И, замѣтивъ, что молодая дѣвушка поблѣднѣла, продолжалъ, потирая себѣ руки:

— Ну, ну, не бойся!.. У меня еще вѣрный глазъ, твердая рука!.. И потомъ, видишь ли, всѣ эти негодяи, когда они видятъ передъ собой настоящихъ людей, они много сдаютъ, ругаются тебѣ!..

— Они также люди, — тихо проговорила Мадлена.

— Люди! Они—люди! — воскликнулъ старый солдатъ, ударяя по столу кулакомъ. — Съ ума ты сошла, Мадлена? Да если бы я могъ, я перестрѣлялъ бы ихъ всѣхъ, какъ собакъ, слышишь, какъ собакъ, не давъ имъ времени опомниться!

И, возвращаясь къ прежнему разговору, онъ продолжалъ:

— Но я тебѣ говорю, онъ отъ насъ не уйдетъ!.. Это дѣло нѣсколькихъ дней, можетъ быть часовъ!.. И тогда, — продолжалъ онъ съ радостнымъ смѣхомъ, бери въ обѣ руки голову молодой дѣвушки: — тогда, если правительство справедливо, меня сдѣлаютъ вахмистромъ, миѣ дадутъ крестъ!.. и ты можешь выйти замужъ за твоего богача!.. Что ты на это скажешь, дѣвочка?

Что она на это скажетъ, несчастная! Она говорила себѣ, что время колебаній прошло, что нужно дѣйствовать. Завтра, какъ разъ, она должна увидѣться съ Тито!..

На другой день она рассказала ему вчерашній разговоръ съ отцомъ и, вооружившись мужествомъ, отрывисто проговорила:

— Нужно уѣхать!.. Все условлено!.. Я видѣла Санвито, онъ согласенъ!.. Бригъ уходитъ въ началѣ той недѣли!.. Будьте готовы!.. Наканунѣ отъѣзда я пришлю пастуха!.. А когда вы будете далеко, — прибавила она!..

Она остановилась, притворилась, что кашляетъ. Тито молча, съ обожаніемъ смотрѣлъ на нее, восхищаясь ея мужествомъ,

понималъ, какихъ усилий оно ей стоить. Видя, что она хочетъ продолжать, онъ остановилъ ее жестомъ и тихо сказалъ:

— Довольно!.. Все, что вы будете говорить, бесполезно!.. Я не ѣду!..

Мадлена содрогнулась отъ ужаса, и ея блѣдное личико вспыхнуло. Она посмотрѣла ему прямо въ лицо и, въ эту рѣшительную часть вооружась всею своею энергіею, сказала, съ силой сжимая его руку:

— Это не серьезно? Говорите скорѣе, это не серьезно?

— О! — продолжалъ онъ: — я хорошо знаю все, что вы можете миѣ сказать, но мое рѣшеніе уже принято: я не уѣду!

И забравъ обѣ ея руки въ свои, онъ заговорилъ еще тише:

— Видите ли, Мадлена, не нужно требовать отъ человѣка невозможнаго!.. Я вамъ до сихъ поръ повиновался!.. Для васъ я забывалъ самыя кровавыя оскорбленія, отказывался отъ единственнаго наслажденія моей бурной жизни, отъ мести, даже когда врагъ самъ шель миѣ въ руки!.. Слушайте, на-дняхъ я натолкнулся въ лѣсу на уснувшаго Барбона!.. Миѣ стоило только поднять валившееся возле него ружье и!.. отплатить за мою рану!.. И подумалъ о васъ и прошелъ мимо. Вы миѣ велѣли быть добрымъ, я былъ добръ; вы хотѣли, чтобы я прощаль, я простилъ. Но, по крайней мѣрѣ, вы были здѣсь, я васъ видѣлъ. Отъ варьвовъ отчаянія и всышекъ гнѣва меня охраняли наши свиданія, эти короткія минуты, нѣмнѣвшія мою жизнь!..

Мадлена слушала, вся замирая. Ей казалось, что это ихъ свиданье будетъ послѣднимъ, что они никогда больше не увидятся, и она хотѣла запечатлѣть въ своей памяти эти блаженныя минуты!..

#### V.

Она молчала, не зная, что отвѣтить, и чувствуя, что разрывается на первомъ же словѣ. Онъ все сказалъ, и теперь ихъ молчаніе и замѣнательство напоминали первое время ихъ встрѣчъ. Когда надо было разстаться, Тито, чтобы ее успокоить, принималъ беззаботный видъ, и его голосъ звучалъ почти весело:

— Не мучьтесь такъ, — говорилъ онъ. — Жандармы, въ сущности, не такъ свирѣпы, какъ вы думаете. И, наконецъ, вѣдь это не первый разъ.

Онъ улыбнулся какому-то воспоминанію:

— Они хотятъ отдать миѣ визитъ, который я какъ-то на-дняхъ сдѣлалъ изъ въ Аяччіо!..

— Въ Аяччіо!.. Вы!.. — съ ужасомъ воскликнула Мадлена.

Она не смѣялась; на ея лицѣ застыло выраженіе мучительной тоски.

Вотъ до какого безумія онъ дошелъ! Онъ дошелъ до того, что путиль съ опасностью, заигрывалъ со смертью, которая такъ давно его подстерегала! У молодой дѣвушки мелькнуло внезапное предчувствіе близкаго несчастья; ей представилось, что въ какой-нибудь другой лунный вечеръ его узнаютъ, убьютъ на ея глазахъ! Она уже видѣла, какъ его шрамъ на лбу раскрывается, какъ кровь снова заливаешь его блѣдное лицо!..

Она всл дрожала.

— Мадлена! — воскликнулъ онъ.

— Нѣтъ, нѣтъ, — говорила она!.. — Я не хочу!.. Не хочу!.. Нужно ѣхать, умолю, на колѣняхъ прошу, нужно ѣхать!

— Никогда!.. — бѣшено крикнулъ онъ. — Пусть меня возьмутъ, пусть меня убьютъ, я васъ не оставлю!.. Я предночигаю — поимте меня, умереть сразу отъ мѣткой пули, чѣмъ медленно задыхать, какъ собака, далеко отъ родины, далеко отъ васъ!.. Кровь за кровь, я предночигаю смерть, которая меня ожидаетъ!..

Мадлена бросилась въ его объятія, обезумѣвъ отъ всѣхъ пережитыхъ волненій, давая наконецъ волю слезамъ, которые давно жгли ей душу.

— Ну, — сказала она, немного успокоившись: — мы уѣдемъ вмѣстѣ!..

— Уѣхать!.. вы!..

Онъ съ тоскою смотрѣлъ на нее, думалъ, что она помѣшалась.

— Да, уѣхать, — повторила она рѣшительно. — Это васъ удивляетъ?.. Вы думаете, что моя жизнь была бы менѣе ужасна, чѣмъ ваша?.. Вы думаете, что со дня нашей разлуки и для меня не пачался бы рядъ мученій, что вы одни страдали бы?.. Да, нужно уѣхать!.. Какъ часто я объ этомъ думала!.. Но каждый разъ я думала также объ отцѣ, такомъ старомъ, одинокомъ! Онъ такъ меня любитъ, видите ли вы, я такъ ему нужна!

Но ея рѣшеніе было непоколебимо. Въ одну минуту она сдѣлалась сильной, храброй; она закрывала глаза на будущее и думала только о печальномъ настоящемъ. Отецъ проститъ; онъ все узнаетъ со временемъ и, можетъ-быть, они когда-нибудь будутъ жить всѣ вмѣстѣ! Она снова принялась прика-зывать, дѣлать послѣднія распоряженія:

— Черезъ два дня, рѣшено!.. Завтра я увижу Санвито!.. Вы пришлите пастуха!..

И, вырываясь изъ его объятій:

— Прощайте! — сказала она. — И съ сегодняшняго дня берегите себя. Моя жизнь въ вашихъ рукахъ!..

И она убѣжала, торопясь достигнуть города до наступленія ночи. Она была уже далеко, а бандитъ все еще не трогался съ мѣста, не слыша свистковъ пастуха, указывавшихъ



на что-то необычайное, не видя, что его *Паллучио* дѣлал стойку, насторожив уши и громко фыркая. Тито не думалъ объ этихъ вещахъ. Онъ смотрѣлъ на позолоченное закатомъ море, на далекій маякъ, уже мигавшій блѣднымъ огонькомъ, и въ этой дали, гдѣ догоралъ осенній день, ему рисовался силуэтъ брига, который ихъ увесетъ, далеко-далеко... Онъ посылалъ послѣднее прощанье землѣ, гдѣ онъ столько страдалъ... Онъ полной грудью вдыхалъ воздухъ, будто желая унести съ собою ароматъ миртъ и вереска. Порою онъ устремлялъ влажный взглядъ на туманную ленту дороги, на поворотахъ которой, несмотря на надвигавшіяся сумерки, еще можно было различить свѣтлое платье Мадлены на темномъ фонѣ сосенъ.

## VI.

Въ эту минуту раздался яростный лай собаки и еще болѣе рѣзкій свистъ пастуха; листья кустовъ зашестелили, послышались быстрые шаги, и показался мальчикъ; лицо его было искажено, глаза сверкали.

— Жандармы!..—крикнулъ онъ.

Однимъ прыжкомъ Тито бросился къ своему ружью и осмотрѣлся: бѣгство невозможно; съ обѣихъ сторонъ дорога, и съ обѣихъ сторонъ, очевидно, ее охраняютъ. Нужно защищаться и дорого продать свою жизнь. Еще наканунѣ онъ ни во что ее не ставилъ, но теперь, въ виду отъѣзда, освобожденія!.. Можетъ быть это послѣднее испытаніе, послѣдній ударъ судьбы, который нужно отразить прежде, чѣмъ добиться счастья!..

Надъ его ухомъ просвистѣла пуля, потомъ другая, еще одна... Въ ту же минуту изъ лѣса выскочилъ съ пистолетомъ въ рукѣ Барбона, всегда первый въ этихъ стычкахъ.

— Сдавайся! — крикнулъ онъ бандиту.

Выстрѣломъ изъ револьвера Тито уложилъ его у своихъ ногъ.

— Все-таки счетъ сведенъ!..—прошепталъ онъ.

Но на этотъ разъ жандармовъ было слишкомъ много. Бандитъ, раненый въ плечо и ногу, чувствовалъ, что силы его оставляютъ. Онъ прислонился къ дереву; возлѣ него наступокъ, возбужденный перестрѣлкой, бросалъ въ жандармовъ камни.

— Ступай прочь! — кричалъ ему Тито.

Но ребенокъ ничего не слышалъ, обьяненный пороховъ и шумомъ, гордый своимъ участіемъ въ стычкѣ съ жандармами. Онъ осыпалъ ихъ бранью, натравлялъ на нихъ собаку и выпускалъ торжествующіе крики каждый разъ, когда бандитъ ранилъ кого-нибудь изъ нападающихъ. Въ то время, какъ онъ бѣсновался, даже не сознавая опасности, пуля, пущенная почти въ упоръ, поразила его въ сердце.

— О-о-хъ!..—простоналъ онъ.—Кажись и мнѣ поало!..

То былъ конецъ маленькаго наступка.

Мало-по-малу кругъ сузился; между вѣтвями можно было различить силуэты жандармовъ. Тито смотрѣлъ на ихъ приближеніе съ полнымъ презрѣніемъ къ смерти, встрѣчая ее, какъ избавленіе; онъ смотрѣлъ безъ гнѣва на это живое море, на это звѣздное небо, которыя минуту тому назадъ гнѣли ему про близкую свободу.

Онъ сдѣлалъ уже пять выстрѣловъ. У него оставалась только одна пуля, но онъ хотѣлъ, чтобы она пошла въ цѣль!

Онъ берегъ ее, чтобы отомстить за наступка.

Показался старый Негрони.

Тогда бандитъ искорно опустилъ оружіе и, скреживая руки на груди, сказалъ:

— Ладно. Я сдаюсь!..

Какъ разъ въ эту минуту, роковую для нихъ обоихъ, Мадлена, уже вернувшаяся домой, приготовила ужинъ, услывшись съ кузеномъ Санвито относительно послѣднихъ подробностей ихъ отъѣзда...

Поймавъ бандита, ефрейторъ хотѣлъ немедленно вернуться въ Алччио. Едва разсѣялся пороховой дымъ, какъ онъ уже думалъ о своей маленькой Мадленѣ, которал, вѣроятно, ждала его дома и безноконлась. Первый разъ еще онъ отправлялся въ походъ, не предупредивъ ее, не простившись съ нею. Но онъ боялся ее разстроить. Она была такъ грустна съ нѣкоторыхъ поръ, такъ не похожа на себя!.. Вотъ почему онъ торопился съ возвращеніемъ, несмотря на ночное время...

Но другіе не соглашались, желая насладиться своимъ торжествомъ, требуя шествія по улицамъ съ связаннымъ плѣннымъ днемъ, въ присутствіи толпы, которая будетъ имъ аплодировать. Довольно уже надъ ними посмѣялись въ Алччио! Довольно уже говорили, что они нигуда не годны! Теперь, послѣ кровавой стычки съ Белуомо, они могли себѣ позволить похвастать своей побѣдой передъ людьми!..

Рѣшено было войти въ городъ днемъ, а ночь провести въ фортѣ Аспретто.

На другой день вечеромъ, послѣ торжественной встрѣчи и всѣхъ овацій по адресу стараго Негрони, когда виновникъ торжества вышелъ изъ тюрьмы, куда онъ упряталъ наконецъ бандита, нужно было видѣть, какъ важно онъ возвращался домой по улицамъ, полнымъ народа, отгнѣчан на рукопожатія, привѣтствія, ошачивленные поздравленіями пачальства, увѣренный въ полученіи креста, въ своемъ повышеніи!..

На углу улицы сосѣдки ждали его, чтобы сообщить о „печальномъ случаѣ“; при одномъ видѣ ихъ лицъ, его радостное настроеніе омрачилось; онъ тотчасъ же понялъ, что случилось что-то серьезное.

— Что съ Мадленой?—спросилъ онъ.

Ни одна не рѣшалась отвѣтить, не зная, съ чего начать.

— Ну,—крикнулъ старикъ:—скажите вы наконецъ?..

Тогда всѣ вмѣстѣ, размахивая руками, припились на перебой рассказывать, поминутно повторяя все то же объясненіе: „Она хотѣла видѣть... она слишкомъ перевѣсилась изъ окна...“ Но старикъ не слушалъ больше; онъ разобралъ только одно, что она не умерла, что она ждетъ его и, когда прошла первая слабость, бросится бѣжать со всѣхъ своихъ старыхъ ногъ и остановится только на верхней площадкѣ лѣстницы, въ ужасѣ отъ ожидающаго его зрѣлища.

За дверью онъ услышалъ глухой стонъ, отъ котораго у него похолодѣло сердце, и, быстро толкнувъ дверь, вошелъ въ комнату, простирая руки, рыдая и ленича:

— Мадлена!.. Дочь моя!..

У постели онъ остановился; въ вискахъ у него стучало, голова кружилась... Неужели это Мадлена, такая мертвенно блѣдная, бѣлье своей простыни? Онъ смотрѣлъ, обезумѣвъ, на тонкую струйку крови, отъ которой слиплись волосы на ея лбу; ея помутившіеся глаза ничего не говорили; на своей маленькой постели, окруженная родными и друзьями, она казалась уже мертвой, и вновь прибывшіе входили какъ къ покойницѣ, на цыпочкахъ, пожимали руку старому Негрони и молча разсаживались по угламъ.

Когда Мадлена узнала отца, она съ усиліемъ протянула къ нему руку и голосомъ, слабымъ какъ вздохъ, сказала:

— Оставьте насъ вдвоемъ!..

И когда всѣ ушли, когда они остались одни въ маленькой комнатѣ, гдѣ слышно было биеіе ихъ сердецъ, Мадлена сдѣлала знакъ отцу нагнуться къ ней, еще, еще ближе; она прижала губы къ его уху и шепнула:

— Это былъ онъ!..

И даже въ часъ смерти это признаніе вызвало легкую краску на ея щекъ.

— Что ты говоришь? — бормоталъ Негрони: — что ты говоришь?

— Да, да... бандитъ... его я любила... Мы должны были вмѣстѣ уѣхать... Все было готово... Мы видѣлись вчера вечеромъ... Я велѣла ему беречь себя... Вѣрно онъ не могъ!.. Всю ночь я ждала, страдала, плакала!.. Я уже не вѣрила, надѣялась... Потомъ пришли вы... Я увидѣла его среди коновъ, съ связанными руками, оскорбляемаго толпой... Я поняла, что все кончено... И тогда я выбросилась изъ окна...

Она ужасно страдала.

— Молчи,—нѣжно говорилъ онъ ей:—успокойся!.. Мы тебя будемъ лѣчить, ты поправишься!..

Она поняла, что онъ ея не слушалъ и, пораженная внезапной мыслью, собиравъ послѣднія силы, крикнула:

— Санвито!..

Дверь приотворилась, и на порогѣ сталъ морякъ, не рѣшаясь войти и сиранивалъ взглядомъ Негрони.

— Войди,—сказалъ ефрейторъ.

— Санвито, — обратилась къ нему Мадлена. — Я сказала правду моему отцу, но онъ меня не слушаетъ... Онъ считаетъ меня сумасшедшей... Поговорите съ нимъ, прошу васъ, я этого хочу!..

И Санвито подробно рассказалъ исторію Тито и Мадлены, а ефрейторъ слушалъ въ какомъ-то отбѣненіи, не имѣя силъ сказать слово, даже думать.

Тогда Мадлена охватила его шею руками и шепнула тономъ горячей мольбы:

— Я умру, папа... Я хочу его видѣть!..

И этотъ стонъ былъ такъ жалобенъ, такъ раздиралъ его душу, что старый Негрони не устоялъ. Не говоря ни слова, онъ вынулъ изъ шкапа свою старую заныленную жандармскую форму и пошелъ, шатаясь, въ тюрьму, доступъ въ которую былъ для него возможенъ во всякое время. Онъ бросилъ бандиту свертокъ тряпья и сказалъ коротко, почти сурово:

— Она умираетъ... Она хочетъ тебя видѣть!.. Бери эти вещи, отъѣзжай! Иди за мной!..

## VII.

...И въ этой жалкой комнатѣ, у этого одра смерти, настала скорбная ночь, ночь слезъ и мученій. При видѣ бандита Мадлена не пошевелилась; смерть уже витала надъ нею. Только на дрогнувшихъ вѣкахъ видно было, что она еще въ сознаниі, что она его узнала. Мужчины сѣли по обѣимъ сторонамъ изголовья, и каждый взялъ въ свои руки руку умирающей. Ея потухавшій взглядъ переходилъ отъ одного къ другому съ выраженіемъ несказанной нѣжности!..

А на дворѣ стояла дивная лѣтняя ночь, полная звѣздъ, ароматовъ и пѣсней. Всѣ звуки улицы свободно поднимались въ прозрачномъ воздухѣ, смѣшались съ тонкой пылью, а съ моря, нождъ ихъ аккомпанементъ, доносились нѣсни рыбаковъ.

Вдругъ раздался осторожный стукъ въ дверь. Негрони сдѣ-



лалъ движеніе, чтобы встать, но, тутъ же спохватившись, остался на мѣстѣ. Что если Мадлена умретъ безъ него! Онъ хотѣлъ принять ея послѣдній вздохъ и до конца держать ея руку въ своей, эту бѣдную, холодную ручку, такъ быстро похуѣвнута, что колечко молодой дѣвушки скатилось съ пальца. Онъ испытывалъ нѣчто въ родѣ ревности при мысли, что бандита хоть на секунду останется одинъ у ея изголовья.

Стукъ повторился сильнѣе.

— Кто-то стучитъ!..—сурово сказалъ старикъ.

Тито всталъ и ошупью, въ потѣмахъ, пробрался къ дверямъ и открылъ ихъ. На площадкѣ стояли двѣ темныя фигуры.

— Это вы, ефрейторы?..—спросилъ голосъ.

— Нѣтъ, я его родственникъ... Негрони въ комнатѣ, возлѣ своей дочери...

## Къ рисункамъ.

Лукавой дѣвочки непременно надо дать взятку, иначе она ни за что не согласится помочь папѣ, мамѣ или, какъ на рисункѣ г-жи Жанны Равье, доброй бабушкѣ. Одной бабушкѣ трудно было справиться съ мотаніемъ шерсти и, какъ водится, пришлось упростить шалупью-внучку держать длинный мотокъ, пока старушка не намотаетъ шерсть на клубокъ. Взятка обѣщана, вѣроятно, очень заманчивая, такъ какъ дѣвочка относится къ своей обязанности съ рѣдкимъ терпѣніемъ, что довольно трудно ожидать въ ея годы. Какъ вѣрно схвачено выраженіе лица у бабушки и внучки, какъ онѣ обѣ симпатичны, и какъ прекрасно художница справилась съ своею задачею!

\*

На третьей выставкѣ историческихъ картинъ, состоявшейся весной текущего года, обращало на себя вниманіе интересное полотно Н. С. Матвѣева, изображающее вдову генерала Гучкова на полѣ Бородинской битвы, ищущую трупъ своего мужа. Эта замѣчательная русская женщина (рожденная Нарышкина, Маргарита Михайловна) сопровождала своего мужа въ шведскій походъ 1808 года, несмотря на тяжелыя лишения, которымъ подвергалась на каждомъ шагу, ухаживала за больными и ранеными и своей добротой и веселостью всѣхъ располагала къ себѣ. Въ 1812 г., имѣя грудного младенца, она только проводила мужа въ Смоленскъ и вернулась къ роднымъ въ Клинешму, какъ получила вскорѣ роковую вѣсть о смерти мужа. Не давъ себѣ времени оправиться отъ утомительной дороги, она поѣхала на Бородинское поле отыскивать тѣло дорогого ей человѣка, гдѣ прежде всего отслужила панихиду по убитомъ. Кругомъ пылали костры, такъ какъ, по распоряженію начальства, преступлено было къ сожженію многочисленныхъ труповъ, заражавшихъ воздухъ гніеніемъ. Молодую вдову сопровождалъ престарѣлый инокъ сосѣдняго Колодецаго монастыря. Високогласа онъ творилъ молитву и окропляетъ тѣла святою водою, тогда какъ неутѣшная женщина внимательно наклонялась къ каждому трупу, всматриваясь въ черты мертвецовъ съ горючей надеждой отыскать любимого супруга. Всю ночь провела она здѣсь въ безснѣжныхъ поискахъ. На томъ мѣстѣ, гдѣ А. А. Гучковъ былъ приблизительно убитъ, Маргарита Михайловна впоследствии построила церковь. Потерявъ затѣмъ и единственнаго сына, она окончательно отдалась молитвѣ и приняла иноческое постриженіе изъ рукъ митрополита Филарета въ общинѣ, учрежденной при этой же церкви, переименованной затѣмъ въ монастырь. Умерла она въ 1852 году. Картина Н. С. Матвѣева провозводитъ очень сильное впечатлѣніе. Восходящая луна, клубы чернаго дыма и эти двѣ фигуры молодой женщины съ фонаремъ въ рукахъ и стараго монаха среди груды исталяющихся тѣлъ написаны прекрасно и захватываютъ зрителя.

\*

При первомъ взглядѣ на картину покойнаго художника, Н. Кравченка, изображающую базарную площадь въ предмѣстьи Одессы, конечно, трудно узнать этотъ богатый и благоустроенный городъ, одинъ изъ населеннѣйшихъ центровъ Россійской Имперіи, вымощенный гранитомъ и известнякомъ и украшенный цѣлымъ рядомъ роскошныхъ зданій. Н. Кравченко выбралъ себѣ сюжетомъ сѣренькій уголокъ, который всегда найдется въ любомъ первоклассномъ пунктѣ, не исключая даже такихъ, какъ Парижъ и Лондонъ. Здѣсь вы видите во всей своей непосредственности мѣстную жизнь, а это вѣдь главнымъ образомъ и занимаетъ писателя и художника, изучающихъ бытъ народа не по однимъ только показнымъ сторонамъ. Уголокъ базарной площади схваченъ на рисункѣ Кравченко съ большою жизненностью.

\*

Типичныя цыгане наиболѣе сохранились въ южныхъ и западныхъ провинціяхъ Испаніи, — въ Андалузіи, Эстремадурѣ, Каталоніи и Муриціи. На нашемъ рисункѣ, принадлежащемъ кисти итальянскаго художника Е. Саноретти, изображена именно типичная испанская цыганка, или, по мѣстному, «гитана». Въ ранней молодости онѣ отличаются своеобразною красотой (особенно хороши глаза съ чуднымъ разрывомъ и

— Да, да, — сказалъ голосъ. — Мы знаемъ.. Мы все въ казармахъ очень огорчены, скажите это ему. Я вѣстовой.. Мы не безпокоили бы его, конечно, не будь крайности... Это по дѣлу бандита, знаете, который убѣжалъ вчера вечеромъ.. У меня письмо къ ефрейтору, приказъ..

— Давайте!—сказалъ Тито.

И, взявъ запечатанный конвертъ, онъ заперъ дверь и хотѣлъ вернуться въ комнату. На порогѣ стоялъ, загораживая ему обѣими руками дорогу, ефрейторъ, блѣдный какъ полотно, съ поспѣвшими губами..

— Умерла!..—глухо простоналъ онъ.

Потомъ, выпрямившись и принимая повелительный тонъ, онъ крѣпко схватилъ бандита за вороты.

— Во имя закона!..—сказалъ онъ.

длинными рѣсницами и волосы, вьющіеся и густые), по скоро ее утрачиваютъ и впоследствии—становятся отталкивающими. Цыганка итальянскаго художника еще молода, и сколько въ ней жизни, какъ она оригинальна: такого лица не выдумаешь— оно списано съ натуры.

\*

Русскій художникъ Эберлингъ сдѣлалъ попытку дать аллегорическое изображеніе старой и новой живописи и, надо ему отдать справедливость, исполнилъ свою трудную задачу очень тонко и умно. Въ самомъ дѣлѣ, какая неизмѣримая пропасть разделяетъ классическую живопись отъ современнаго искусства!..

Первая половина XVI столѣтія (эпоха Возрожденія) характеризуется могучимъ подъемомъ живописи, благодаря дѣлому ряду многочисленныхъ талантовъ; но полного расцвѣта достигнетъ это искусство лишь съ появленіемъ такихъ гениальныхъ мастеровъ, какъ Ліонардо да-Винчи, Микель-Анджело, Рафаэль. У нихъ господствуетъ глубокое одушевленіе, пониманіе природы и правильность рисунка, основанная на знаніи и тонкомъ наблюденіи. Они изображаютъ человѣка, движимаго побужденіями, отвѣчающими возвышеннѣйшимъ моментамъ жизни. Любовь къ тѣлеснымъ формамъ грозила въ то время перейти въ безумную страсть, въ грубое поклоненіе чувственности, и вотъ гениальное чутье помогаетъ великому Рафаэлю достигнуть чувства мѣры и въ этомъ отношеніи. Онъ создаетъ удивительные по своему совершенству типы, въ которыхъ физическая красота и нравственное благородство идутъ рядомъ, не теряя наивности религіознаго чувства. Такимъ образомъ чистѣйшій и строгій образецъ мадонны перестаетъ быть сухимъ символомъ католицизма и становится чуднымъ идеаломъ женщины и матери, идеаломъ грани и дѣтственной чистоты, смиренія и молитвенной сосредоточенности.

За расцвѣтомъ слѣдуетъ періодъ подражательный; индивидуальныя черты прежнихъ знаменитыхъ мастеровъ превращаются въ безслѣсныя попытки, а вторженіе новыхъ протестантскихъ идей и борьба съ католицизмомъ подрываютъ наивную вѣру и идеалъ красоты, внося въ умы новыя сомнѣнія. И вотъ мало-по-малу старая классическая живопись уходитъ вглубь вѣковъ, заслоняется другими школами и только падали, какъ что-то неизмѣримо далекое, продолжаетъ смутно грезиться современными художниками, которые, при всемъ желаніи, никакъ не могутъ къ ней подойти. Стремясь внести что-нибудь свое, они, не довольствуясь жванной правдой, создаютъ себѣ туманные, несбыточные идеалы. Ихъ образы — распылчатые; въ нихъ нѣтъ ни прежней красоты, ни того нравственнаго устоя, который былъ такъ неизгладимъ въ картинахъ Рафаэля. Эберлингъ прекрасно выразилъ это на своей картинѣ. Изъ глубины потемнѣвшихъ фресокъ выступаетъ величественная женская фигура съ строгими чертами. Она смотритъ съ грустнымъ сожалѣніемъ на пріютившуюся у мраморнаго подножія тщедушную недоразвинувшуюся фигуру дѣвушки въ легкой одеждѣ съ бѣлымъ цвѣткомъ въ рукѣ. О чемъ грезитъ дѣвушка, чего желаетъ?.. Небрежно прислонившись къ старому обломку мрамора, быть-можетъ, она чувствуетъ безсильное желаніе замѣнить собой свою великую предшественницу съ тонкими чертами античнаго профиля, «чистѣйшей прелести чистѣйшій образецъ»? Но развѣ «художникъ-варваръ кистью сонной» можетъ зачернить картину гения! Съ лѣтани вѣдъ чудяды краски

Спадаютъ ветхой чешуей;  
Созданье гения предъ нами  
Выходитъ съ прежней красотой.

\*

Сколько трогательной поэзіи въ утреннемъ привѣтѣ матери и ребенка! Вы сразу чувствуете, что попали въ тихую семейную обстановку, въ ту пристань, гдѣ пріютилась святая материнская любовь и скромное, но неизгладимое счастье. Житейское море съ его обычными тревоженіями и вѣчной погоней за радостями бытія какъ-будто стоитъ такъ далеко отъ этой колыбели невиннаго младенца, надъ которымъ чутко прислушивается и бьется нѣжное сердце молодой матери. Ребенокъ

только-что выкунанъ, и онъ, свѣжій и здоровый, какъ само утро, уже на колѣняхъ у матери и прижимается къ ней, обхвативъ ее ручонками за шею. Какого художника не вдохно-

востями, и такимъ образомъ всѣ дѣйствія войскъ были постоянно на виду у публики, слѣдившей за ними съ большимъ интересомъ. Оба берега Невы, по направленію къ Шлиссель-



Праздникъ лейбъ-гвардіи преображенскаго полка, 6-го августа т. г. Молебствіе и парадъ въ Высочайшемъ присутствіи у Елагина дворца. Съ фотогр. К. Булла автотипія „Нивы“.

вить этотъ сюжетъ, вызывающій въ душѣ зрителя такой избытокъ добрыхъ чувствъ.

### Большіе маневры въ Высочайшемъ присутствіи.

(Съ 5 рис.)

Большіе двухсторонніе маневры, состоявшіеся въ началѣ августа, въ Высочайшемъ присутствіи, подъ Петербургомъ, явились однимъ изъ крупнѣйшихъ событій дня и очень заинтересовали не только военный міръ, но и все русское общество. Особенность нынѣшнихъ маневровъ та, что главнымъ мѣстомъ дѣйствія ихъ явился Петербургъ съ ближайшими его окрест-

бургу, всѣ мѣстности, расположенныя по Финляндской жел. дорогѣ, сплошь были усыяны маневрировавшими войсками, а на Невѣ, къ тому же, то и дѣло рыскали миноносцы, миноноски и военные пароходы, представлявшіе собою вспомогательныя силы обѣихъ непріятельскихъ армій. Это участіе флота въ нынѣшнихъ маневрахъ является также характерною ихъ особенностью.

Въ маневрахъ принимали участіе войска петербургскаго и финляндскаго округовъ, которыя были раздѣлены на два корпуса: сѣверный и южный. Командованіе сѣвернымъ возложено было на генералъ-адъютанта князя Оболенскаго, южнымъ—

Въ виду многочисленныхъ запросовъ со стороны подписчиковъ, считаю своимъ пріятнымъ долгомъ сообщить, что **бесплатнымъ приложеніемъ къ „Нивѣ“ на 1899 годъ будетъ**

## ПОЛНОЕ СОБРАНІЕ СОЧИНЕНІЙ И. А. ГОНЧАРОВА,

которое, какъ и собраніе сочиненій И. С. Тургенева въ 1898 г., будетъ помѣщено въ 12 книгахъ „Сборника Нивы“, такъ что подписчики получатъ всѣ сочиненія знаменитаго писателя въ теченіе одного 1899 года.

*А. Ф. Марксъ.*

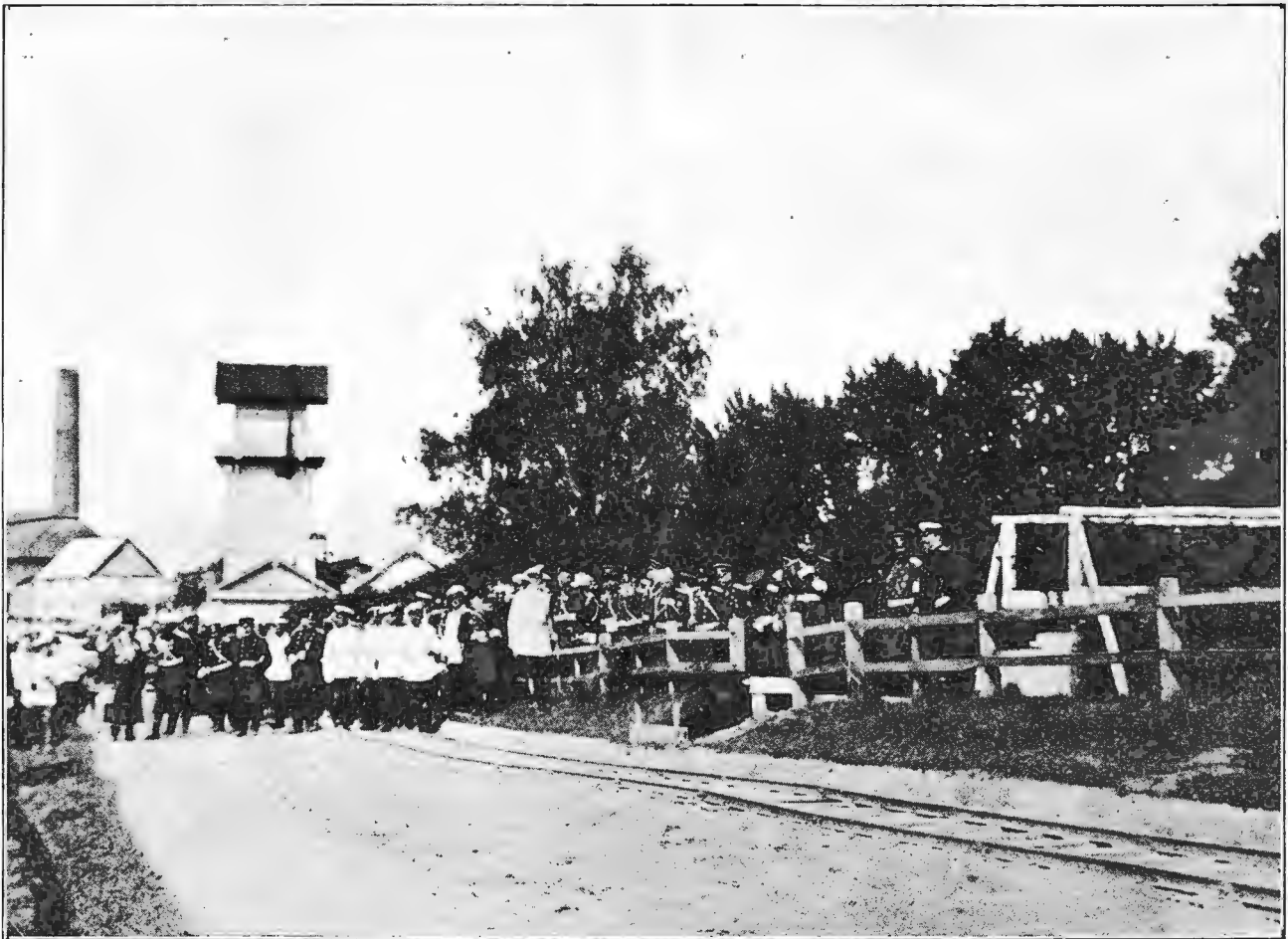

Больше маневры въ Высочайшемъ присутствіи. Государь Императоръ изволятъ наблюдать за переправой войскъ черезъ р. Неву.  
Съ фотогр. К. Булла автотипія „Нивы“.



Больше маневры въ Высочайшемъ присутствіи. Прохождение сѣвернаго корпуса къ мѣсту переправы черезъ р. Неву.  
Съ фотогр. К. Булла автотипія „Нивы“.

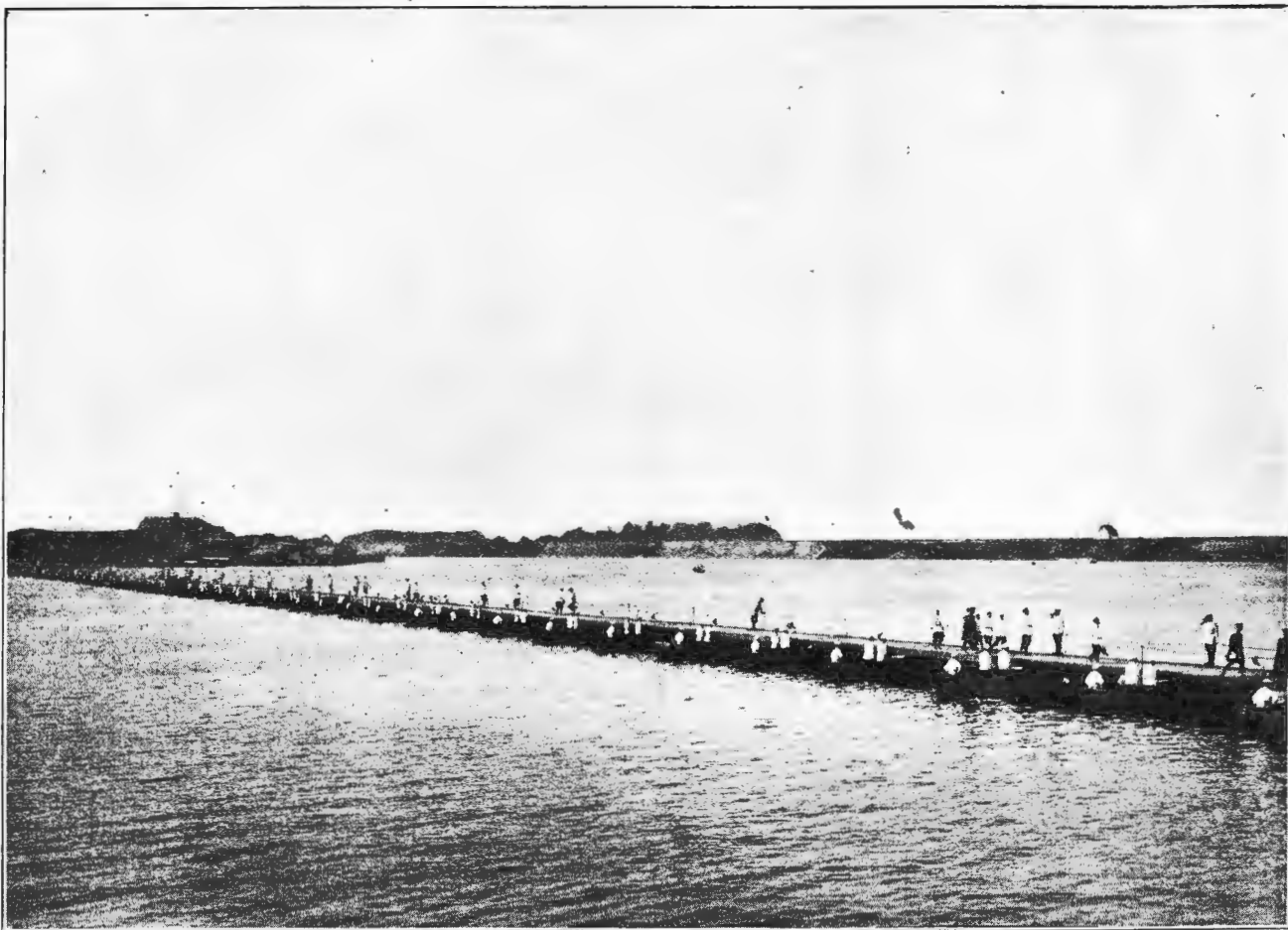

Больше маневры. Наводка понтонного моста через р. Неву. Наведенный мостъ. Съ фотогр. К. Булла автотипія „Нивы“.

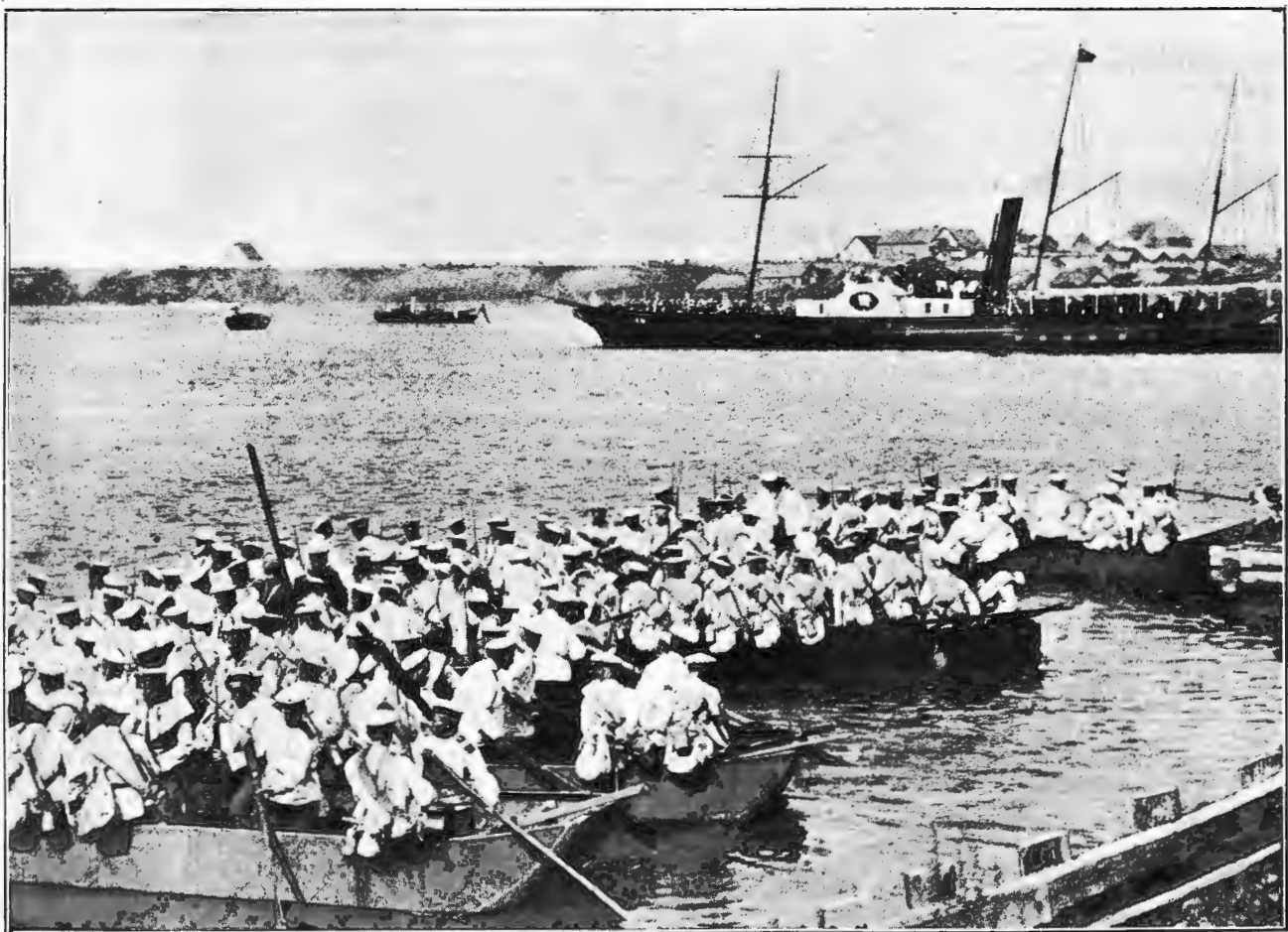

Больше маневры. Наводка понтонного моста. Отплытіе понтонеровъ. Съ фотогр. К. Булла автотипія „Нивы“.



на генераль-лейтенанта барона Мейендорфа. Обязанности главного посредника исполнил великий князь Владимир Александрович при содействии генерала-отъ-инфантерии Деера.

Обстановка маневров была, насколько возможно, ближе приспособлена к боевой, причем обоям командующим корпусами была предоставлена полная свобода маневрирования. Коомъ того, въ составъ маневрирующихъ корпусовъ находился воздухоплавательный паркъ и имѣлись гелиографы, сигнальные аппараты и легкіе телефоны. Разрѣшено было также пользоваться самолетами.

Въ программу маневровъ была введена переправа войскъ черезъ Неву, при участіи саперъ и флота; интересъ и значеніе этой трудной и сложной переправы подъ огнемъ противника успливались тѣмъ, что значительная роль отведена была въ ней электро-технической и минной ротамъ. Закладка минъ, устройство разнаго рода загражденій и взрывовъ и примѣненіе другихъ новѣйшихъ техническихъ приемовъ къ затрудненію переправы въ высшей степени оживили ее и придали ей характеръ боевой дѣятельности. Всѣми рѣчными операціями руководилъ Его Императорское Высочество князь Евгений Максимиліановичъ Романовскій герцога Лейхтенбергскій.

Во всей программѣ маневровъ особенный интересъ представляла переправа маневрировавшихъ войскъ черезъ Неву; интереснѣйшіе моменты этой переправы изображены на помѣщенныхъ здѣсь рисункахъ.

Переправа состоялась 5-го августа. Ихъ Императорскія Величества Государь Императоръ и Государыня Императрица, прибывъ изъ Елагина дворца, направились на яхтѣ „Александрія“ вверхъ по Невѣ къ мѣсту переправы сѣвернаго корпуса. На Императорской яхтѣ находились ея королевское величество Ольга Константиовна, королева эллиповъ, Ихъ Императорскія Высочества великая княгиня Марія Павловна съ великой княжной Еленой Владиміровной, великіе князья Владимиръ Александровичъ, Алексѣй Александровичъ, Михаилъ Николаевичъ, князья Евгений и Георгій Максимиліановичи Романовскіе герцоги Лейхтенбергскіе, принцъ Александръ Петровичъ Ольденбургскій, Сіамскій принцъ Чакрабонге, министры, лица свиты, начальникъ штаба округа и иностранные военные агенты.

Въ началѣ одиннадцатаго часа, въ виду Ново-Саратовской колоніи произошло столкновение эскадръ сѣвернаго и южнаго корпусовъ. Южная эскадра, какъ слабѣйшая, медленно отступала, все время отстрѣливаясь изъ скорострѣльныхъ орудій, которыми вооружены миноносцы и миноноски. Въ то же время оставшіяся на правомъ берегу части южнаго корпуса (пѣхота и артиллерія) переправлялись на баркасахъ на другую сторону Невы. Яхта „Александрія“ подошла къ этому времени къ дачѣ Зиновьева и стала здѣсь на якорь. Въ присутствіи Ихъ Величествъ переправлялись на особомъ баркасѣ послѣдніе части касійскаго полка. Наконецъ, эскадра сѣвернаго корпуса отбросила неприятельскую, вынудивъ послѣднюю отойти за устье р. Ижоры, и, такимъ образомъ, овладѣвъ всѣмъ теченіемъ Невы отъ устья до Ижоры, обезпечила переправу сѣвернаго корпуса. Началась переправа. У самаго берега, въ излучинѣ Невы, у кирпичнаго завода, собралось около 60 понтоновъ. Подошедшія

части пѣхоты сѣвернаго корпуса посажены были на понтоны и, по данному сигналу, почти одновременно начали переправу на другой берегъ Невы. Переправа шла быстро и въ образцовомъ порядкѣ. Затѣмъ приступлено было къ наводкѣ понтоноваго моста. Мостъ собрали съ двухъ сторонъ. У праваго берега работала 1-й понтонный батальонъ, у лѣваго—3-й. Ширина Невы въ этомъ мѣстѣ достигаетъ 80 сажень. Соединеніе понтоновъ по два въ пары, укладка переводныхъ и верхней настилки и окончательное скрѣпленіе каждой половины моста, подъ руководствомъ и по командѣ опытныхъ офицеровъ-понтонеровъ, происходило въ примѣрномъ порядкѣ и потребовало менѣе часу времени. Во время сбора моста, „Александрія“ перешла на вторую якорную стоянку у пристани Зиновьева. Ихъ Императорскія Величества, всѣ Высочайшія Особы и другія находившіяся на „Александріи“ лица переѣхали на паровыхъ катерахъ къ пристани и вышли на берегъ. Съѣвъ въ вагонъ устроенной саперами переносной желѣзной дороги, Ихъ Величества изволили направиться къ специально построенному и роскошно украшенному розами павильону, изъ котораго и наблюдали наводку понтоноваго моста. Какъ только мостъ былъ готовъ, началась переправа частей сѣвернаго корпуса. Составленный примѣрный расчетъ времени для выполненія всей сложной операціи переправы, а также и предшествовавшихъ ей маневренныхъ дѣйствій, оказался настолько удачнымъ, что разошелся съ дѣйствительностью всего на какихъ-нибудь 5—10 минутъ.

Маневры закончились 8-го августа. Обѣ арміи встрѣтились лицомъ къ лицу у Пудкова. Произошла сквозная атака, но вдругъ раздался сигналъ—Государь Императоръ приказалъ трубнть отбой. Затѣмъ новымъ сигналомъ трубы начальники частей были созваны къ Государю Императору. Въ саду Пудковской обсерваторіи состоялся Высочайшій завтракъ, къ которому были приглашены и офицеры ближайшихъ маневрировавшихъ частей. Тутъ же, около Царской палатки, Государь Императоръ поздравилъ съ производствомъ въ первый офицерскій чинъ пажей и юнкеровъ.

Во время маневровъ, въ одинъ изъ дней отдыха, 6-го августа, лейбъ-гвардіи преображенскій полкъ и гвардейская артиллерія справили на Елагиномъ острову, въ Высочайшемъ присутствіи, полковой праздникъ. Войска со знаменами построились предъ Елагинскимъ дворцомъ. Тутъ же невдалекѣ была раскинута Царская палатка для Государыни Императрицы и Августѣйшихъ Особъ. Въ 12 часъ Государь Императоръ вышелъ изъ дворца въ сопровожденіи свиты и, сопутствуемый Ихъ Императорскими Высочествами великими князьями, промельнулъ на фронтѣ преображенцевъ и артиллеристовъ, здороваясь съ ними и поздравляя съ праздникомъ. Грохотое, радостное солдатское „ура“ широко разносилось по паркамъ острова. Августѣйшій командиръ л.-гв. преображенскаго полка, великий князь Константинъ Константиновичъ, обнаживъ саблю, командовалъ: „на молитву!“ Эту моментъ изображенъ на нашемъ рисункѣ. Затѣмъ протопресвитеръ совершилъ молебствіе, и войска прошли предъ Его Величествомъ церемониальнымъ маршемъ. Послѣ парада состоялся въ Елагинскомъ дворцѣ Высочайшій завтракъ.

## Политическое обозрѣніе.

Во время переговоровъ между Испаніей и Штатами о заключеніи перемирія кровопролитіе не прекращалось: 1-го августа адмиралъ Девей потребовалъ сдачи Манилы и, получивъ отказъ, началъ бомбардировку города, во время которой испанцы подняли бѣлый флагъ, и Манила сдалась: въ городѣ оставлены испанскіе судъ и администрація; офицерамъ гарнизона дарована свобода.

На Кубѣ американская эскадра, послѣ отказа коменданта Манзанилы сдать крѣпость, открыла жестокой огонь, прекращенный только приказомъ изъ Вашингтона о приостановкѣ военныхъ дѣйствій.

По свѣдѣніямъ изъ Вашингтона отъ 31-го іюля, статъ-секретарь Дей сообщилъ печати краткое извлеченіе изъ мирнаго протокола, заключающагося въ слѣдующемъ: 1) Испанія отказывается отъ верховныхъ правъ на Кубу; 2) Порторико съ пѣхотными другими антильскими островами и Маріанскіе острова передаются Соединеннымъ Штатамъ; 3) въ мирномъ договорѣ будетъ опредѣленъ образъ правленія на Филиппинскихъ островахъ, а до этого времени Штаты будутъ занимать бухту, портъ и городъ Манилу; 4) испанскія войска очистятъ уступаемую территорію въ опредѣленный срокъ, при этомъ порядокъ эвакуаціи будетъ выработанъ особой комиссіей; 5) въ комиссію для переговоровъ о мирѣ, имѣющую собраться въ Парижѣ не позже 1-го октября, каждая изъ сторонъ назначитъ не болѣе пяти членовъ и 6) по подписаніи протокола обѣими сторонами, немедленно сдѣлано будетъ распоряженіе о прекращеніи военныхъ дѣйствій.

Послѣ подписанія мирнаго протокола, президентъ Макъ-Кинлей просилъ г. Камбона благодарить французское правительство за его доброе посредничество въ дѣлѣ мира, выра-

зивъ при этомъ свое удовольствіе по поводу того, что переговоры объ окончательномъ мирѣ будутъ вестись въ Парижѣ. Мадридское правительство съ своей стороны благодарило Францію за услуги, оказанныя ею Испаніи.

Предстоящіе переговоры объ окончательномъ мирѣ усложнились неожиданной капитуляціей Манилы. Это событіе создало новый международный вопросъ; по толкованію американцевъ, капитуляція Манилы должна распространиться на весь Филиппинскій архипелагъ, чего не допускаетъ Испанія. Осложненіе это тѣмъ болѣе серьезное, что для Филиппинскихъ острововъ предполагалось выработать особую автономію подъ верховной властью Испаніи; во всякомъ случаѣ, притязанія Соединенныхъ Штатовъ не шли далѣе пѣкотораго вліянія побѣдителя надъ этими испанскими колоніями. Теперь же, когда въ Манилѣ развѣвается американскій флагъ, Соединенные Штаты предъявили новыя территориальныя требованія. По свѣдѣніямъ изъ Вашингтона отъ 12-го августа, президентъ Макъ-Кинлей поручилъ американскимъ членамъ комиссіи, назначенной для заключенія мира,—потребовать отъ Испаніи въ пользу Штатовъ, по крайней мѣрѣ, островъ Люсонъ. Новыя требованія въ значительной степени ухудшили положеніе Испаніи. Рѣшившись подписать протоколъ о перемиріи, мадридское правительство не осмѣлилось взять на себя всю отвѣтственность за переговоры о мирѣ и постановило передать дѣло на усмотрѣніе народнаго представительства: по извѣстіямъ изъ Мадрида отъ 12-го августа, декретомъ королевы созываются кортесы на 24-е августа. До начала работъ комиссіи о заключеніи мира остается достаточно времени, въ теченіе котораго общественное мнѣніе Испаніи свыкнется съ роковою мыслью о неизбежности для Испаніи всини до дна чашу горькихъ испытаній.

АМЕРИКАНСКАЯ СИСТЕМА ОБУЧЕНИЯ

**ИНОСТРАННЫМЪ ЯЗЫКАМЪ**

д-ра Ричарда С. Розенталя, съ указаніемъ способовъ усвоенія чистого произношенія, составилъ для русскихъ А. Месковский. Образовые самоучители: 1) французскаго языка. 3 изд. Ц. 3 р. 40 к., съ пер. 3 р. 80 к. Общедост. издание 75 к., съ пер. 1 р.; 2) немецкаго языка. 3 изд. Ц. 3 р., съ пер. 3 р. 40 к.; 3) англійскаго языка. 2 изд. Ц. 4 р., съ пер. 4 р. 40 к. Продаются въ лав. книжныхъ магаз. и въ тип. Пожарова, Загородный, 8. Складъ для иног. у А. Месковского. С.Пб.; Знаменская ул., д. 53. Подробная программа высыл. бесплатно.

**PRECIOSA VIOLETTE**  
 ПРЕЛЕСТНЫЕ НЪЖНЫЕ ДУХИ, ДОЛГО СОХРАНЯЮЩЕ СВОЙ ЗАПАХЪ.  
 Эссенція высшаго качества. Мыло. Туалетная вода самаго тонкаго запаха. Растительный экстрактъ для ухода за волосами. Рисовая пудра незальтная и неослабная.

**ED. PINAUD**  
 PARIS

Высоч. Утв. Т.И.

**"ЭЙНЕМЪ" ВЪ МОСКВѢ.**

СОБСТВ. ПАРОВ. ФАБРИКА ВЪ СИМФЕРОПОЛѢ (ВЪ КРЫМУ.)

**ПЮРЕТОМАТЬ.**

ГЛАЗИРОВАННЫЕ ФРУКТЫ **КОМПОТЬ.**



И. № 10877 12-8

**ДАРОМЪ**

РАЗДАЮТСЯ  
**ПОРТРЕТЫ**

Писанные Карандашомъ-Верескледомъ

Чтобы распространить въ Россіи свои прелестные портреты, писанные Карандашомъ-Верескледомъ, АРТИСТИЧЕСКОЕ ОБЩЕСТВО ПОРТРЕТОВЪ въ ПарижѢ **СОВЕРШЕННО БЕСПЛАТНО** напишетъ портретъ Карандашомъ-Верескледомъ большой цѣнности. Для того это объявленіе должно быть отрезано и прислано вмѣстѣ съ Вашою фотографіею, по которой Вашъ портретъ долженъ быть написанъ, въ определенный 25-дневный срокъ, считая съ настоящаго числа журнала, и ежели лицо предложитъ свою готовность рекомендовать наше Общество между своими родственниками и знакомыми. Просимъ писать четко Вашу фамилію и адресъ на спинкѣ фотографіи и прислать ее черезъ почту подъ слѣдующимъ адресомъ : **Mon TANQUEREY, Directeur de la SOCIÉTÉ ARTISTIQUE DE PORTRAITS, 9, rue de St-Petersbourg, Paris (France) — Парижъ (Франція).** — Ваша фотографія будетъ Вамъ возвращена безъ поврежденія вмѣстѣ съ большимъ портретомъ, какъ только послѣдній будетъ готовъ.

И. № 1187 10-2

**БУХГАЛТЕРІЯ.**

Высылаются бесплатно пробныя лекціи-корреспонденціи и условія значащаго изученія бухгалтеріи по прежнему бол. зол. медалью методу. С. Я. Лиліанталь, Москва, Бутырки, № 49. Ц. № 11370 10-3

**АЛЬБОМЪ РУССКИХЪ УБОРОВЪ**

для **ПОЛОТЕНЕЦЪ И ПРОШИВОНЪ Б. Воеводина.**  
 Отпечат. въ нѣсколько красокъ на веленовой бум. 20 лист. бол. форм. въ издичной обложкѣ. Цѣна 2 р. съ пересылкою. Высыл. съ наложен. платежомъ. Типо-литографія А. Маркова, Невскій, 34, С.Пб.

**"КНИГА О КОНСЕРВАХЪ"**

Практическое и теоретическое руководство въ заготовленію овощей и плодовъ въ жестяныхъ и бутылкахъ, съ 13-ю рисунками, составленное **МАРИЕЙ РЕДЕЛИНЪ**, автор. известн. книги "Домъ и Хозяйство". Книга издана въ 16 д. л., 161 стр., и украшена 13-ю рисунками. Цѣна 60 к., съ перес. 60 к. Требования адресовать въ Контору изданій А. Ф. Маркса, С.Пб., М. Морская, № 22.



1865. Москва.



1870. С.-Петербургъ.



1882. Москва.



1896. Нижн.-Новгор.

ТОВАРИЩЕСТВО

**РОССІЙСКО-АМЕРИКАНСКОЙ РЕЗИНОВОЙ МАНУФАКТУРЫ**

ВЪ С.-ПЕТЕРБУРГѢ,

учрежденное въ 1860 году,

просить при покупкѣ **РЕЗИНОВЫХЪ ГАЛОШЪ** обращать вниманіе на клейма на подошвахъ:

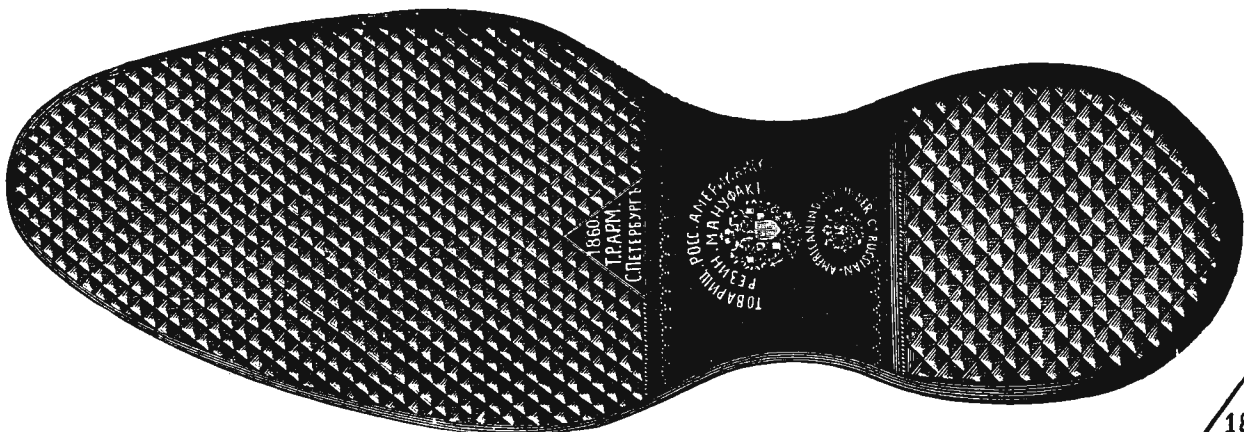

№ 10845 26-19

на Государственный гербъ и въ особенности на годъ учрежденія Товарищества „1860“, и на слово „С.-Петербургъ“ въ красномъ треугольничкѣ (фабричное клеймо).



# Основан. въ 1886 году КУРСЫ и БЮРО БУХГАЛТЕРИИ В. А. ХАГЕЛЬСТРЕМЪ.

Бухгалтерія торговая, банковая, сельскохозяйственная и фабричная. Съ полбри—винной монополии и земскихъ управл. Москва, Тверская ул., уголъ Леонтьевского пер., д. Полякова. Ц. № 11389 7—4  
1-го СЕНТЯБРЯ НАЧАЛО ОБЩАГО КУРСА. Программы высылаются бесплатно.

ТОВАРИЩЕСТВО „ПРОВОДНИКЪ“ Москва. \* Рига. \* СПБургъ. Резина. \* Линолеумъ. \* Азбестъ. \* Валата. \* Провода. Т-ва РУССКО-ФРАНЦУЗСКИХЪ ЗАВОДОВЪ подъ фирмою: „ПРОВОДНИКЪ“. ПРОДАЕТСЯ ВЕЗДѢ. Обращать вниманіе на клеймо (звѣзда) съ фирмой. ОСТЕРЕГАТЬСЯ ПОДЪБЛОКЪ!

НА ВОСПИТАНІЕ И УСТРОЙСТВО БѢДНЫХЪ ДѢТЕЙ ВЪ МУЖСКОМЪ УЧИЩЕНОМЪ ПОНЕЖИИ  
60. ТЕЛЕФОНЪ 1360  
ПРОСИТЪ ДОБРЫХЪ ЛЮДЕЙ ЖЕРТВОВАТЬ ЕМУ  
ПОКУПАЮ  
жемчужныя нитки, изумруды, рубины, сафиры и бриллы. БЕРУ ВЪ ОБМѢНЪ старое золото и камни на пош. № 11389 вѣя вещи.  
ЗНАЮЩИЕ исполняютъ въ собственной мастерской. Всегда большой выборъ золотыхъ и бриллиантовыхъ вещей новѣйшихъ фасоновъ.  
ЮВЕЛИРЪ В. К. ЭЙКЕНРОТЪ. МОСКВА, Камергерскій пер., д. Ланозова.

ТОВАРИЩЕСТВО БРОКАРЪ и К<sup>о</sup>. НОВОСТИ! ПАРФЮМЕРІА „Шипръ“ духи, мыло и пудра.  
Ц. № 11407

Последняя парижская новостъ !!! ЧАСЫ ФОРЪ!!!  
Изящное съ необходимыми. Стоячіе бронзовые тончайшей работы часы для письменныхъ и туалетныхъ столиковъ и изящное украшеніе для кабинетовъ и залъ всего за 3 руб. 50 коп.  
Высылаю при получении задатка. Адресъ: Одесса, Складъ часовъ Ю. ГУБЕРА, Почтовый, № 21.

ПОКУПАЮ жемчужныя нитки, изумруды, рубины, сафиры и бриллы. БЕРУ ВЪ ОБМѢНЪ старое золото и камни на пош. № 11389 вѣя вещи.  
ЗНАЮЩИЕ исполняютъ въ собственной мастерской. Всегда большой выборъ золотыхъ и бриллиантовыхъ вещей новѣйшихъ фасоновъ.  
ЮВЕЛИРЪ В. К. ЭЙКЕНРОТЪ. МОСКВА, Камергерскій пер., д. Ланозова.

ТОЛЬКО РАЗЪ ВЪ ЖИЗНИ БЫВАЕТЪ ПОДОБНЫЙ СЛУЧАЙ.  
БОЛЬШАЯ РАСПРОДАЖА  
СЕКРЕТЪ ГЛИЦЕРО-ВАЗЕЛИНОВОЕ МОЛОДОСТИ  
А. СІУИКЪ МОСКВА. 20 коп. кув.

Одинъ изъ большихъ американскихъ заводовъ подѣлъ изъ чистаго металла „Британскъ“ (British Silver), который по виду и по качеству нисколько не уступаетъ настоящему серебру, — выдуманнымъ былъ извѣстному американскому изобрѣтателю и фабриканту. Лепанцы изобрѣтателя въ Бѣт европейскаго склада этого завода поручивали. Поэтому желающіе могутъ получить отъ меня за ничтожную цѣну 12 руб. ... въ которую входитъ уже много удовольствія въ Россіи пошлемъ, подлежащія вещи 6 штукъ америк. патентован. (British Silver) столовыхъ ножей съ аустриачскими выгравированными клинками.  
6 штукъ америк. патентован. (British Silver) столовыхъ ложекъ.  
6 штукъ америк. патентован. (British Silver) чайныхъ ложекъ.  
12 штукъ америк. патентован. (British Silver) большой раздѣльной ложки.  
12 штукъ америк. патентован. (British Silver) маленькой ложки.  
12 штукъ америк. патентован. (British Silver) подставокъ для яицъ.  
6 штукъ америк. патентован. (British Silver) фруктовыхъ ножей бронзово-стальной стали съ фарфоровыми черенками. (Voux Saxe.)  
6 штукъ америк. патентован. (British Silver) столовыхъ вилочекъ.  
2 штукъ америк. патентован. (British Silver) стѣка-ложка для чая.  
1 штукъ америк. патентован. (British Silver) стѣка-ложка для сахара.  
Всего 60 штукъ; стоятъ только 12 руб.  
Желающіе воспользоваться рѣшкимъ случаемъ, проситъ послѣдовать своимъ заказамъ, ибо продажа будетъ производиться только покуда хватитъ изначальнаго запаса товара. Съ требованіемъ можно обращаться на русскій языкъ. Ваши высылается по получении денегъ для вышесказанныхъ платежей.  
Всего 60 штукъ стоятъ только 12 руб. Желающіе воспользоваться рѣшкимъ случаемъ проситъ послѣдовать своимъ заказамъ, ибо продажа будетъ производиться только покуда хватитъ изначальнаго запаса товара. Съ требованіемъ можно обращаться на русскій языкъ. Ваши высылается по получении денегъ для вышесказанныхъ платежей.  
Адресовать письма проситъ: **ВІХ, ЭХРОТНАУС**, Wlad. II Praterplatz No. 11, М. Рѣт. вышесказаннымъ 60 штукъ стоятъ съ упаковкою только 12 руб. Въ цѣну включены уже удовольствія ваше ожиданіе.

ФАБРИКА И Складъ Бруно Зенгеръ К<sup>о</sup> С.Петербургъ, Невскій П. № 25 (старый Казиміровскій) Фотогр. Аппараты и Принадл. (Кратк. Прейсъ-Курантъ Бесплатно)

СПЕЦІАЛЬНОЕ ЗАВЕДЕНІЕ для устройства и перестройки ПАТОЧНЫХЪ И ДЕКСТРИННЫХЪ ЗАВОДОВЪ В. Г. Уландъ, Лейпцигъ. W. H. Uhlend, Leipzig. Испытаніе аппараты. Пр-кур. бесплатно.

Вышелъ прейсъ-курантъ на 1898 г. специалнаго оружейнаго магазина И. И. ЧИЖОВА, С.-Петербургъ, 51, Литейный проспектъ, 51. По требованію высылается бесплатно.  
КАЗИМІРЪ ОССОВСКІЙ, инженеръ. Ковтора для исходатайствованія привилегій отъ С.Петербургъ Patent W. O. Patendmarct 2.

ЧЕРНИЛА ЛЕОНГАРДИ. Спец. копиров. чернила. Темно-фиолет. копир. чернила, легко стекаютъ. Постепенно мѣсяцевъ и даже годовыхъ даютъ хорошия отчетливыя копии. Черныя двойныя копир. чернила, стекаютъ чернилами. Отъ 2 до 4 копій. Копир. чернила „Non plus ultra“ для корреспонденціи съ дальн. странами. Отъ 4 до 8 копій.  
Чернила для книгъ и для копирования. Аллициновыя чернила для письма и копирования. № 11222 12—8 Антрац. чернила для письма и копирования. Черныя желѣзисто-орѣшковые чернила. Черный чернильный порошокъ (атролитъ). Химич. фабрики чернилъ, основ. въ 1826 г.  
Авг. ЛЕОНГАРДИ въ ДРЕЗДЕНЬ. Изобрѣтателя и единственн. фабриканта всемирно-извѣстныхъ Аллициновыхъ чернилъ для письма и копирования, легко стекающихъ и вполнѣ прочныхъ желѣзисто-орѣшковыхъ чернилъ 1-го класса. Во избежаніе подѣлокъ проситъ обращать вниманіе на заявл. въ Россіи значить и фабричн. предохранит. марку.

Avant soin de désigner la Source. CELESTINS GRENELLE HOPITAL SOURCES DE L'ÉTAT VICHY

ОЦИНКОВАННОЕ НИКОГДА НЕ РЖАВѢЮЩЕЕ ГАЛЬВАНИЗИРОВАННОЕ ЖЕЛѢЗО ДЛЯ КРЫШЪ НЕ ТРЕБУЕТЪ НИКОГДА ОКРАСКИ. Заводъ Н. В. ЧЕРЕПОВА въ Москвѣ, Тверск. заст., Петерб. сл., с. д. (17) въ СІВ. контора: Петерб. стор., Красносельская ул., 5. Прейсъ-куранты бесплатно. Ручательство въ непроржавленіи на ДЕСЯТКИ ЛѢТЪ.

ДВ. ИТ. БУХГАЛТЕРІИ скоро и основательно выуч. всякаго посред. переп., вполнѣ зам. устное посред. Услов. выс. безпл. Г. К. Буренко, Киевъ, Прорѣз., № 14.

ПАМЯТЬ лицъ кажд. возр. укрѣпляетъ лично и эконо. (въ 10 урокъ.) профес. мнемоникъ, членъ парижск. академ. С. Файнштейнъ. Одесса, ул. Пушкин. и Ваз. ул., собствен. домъ, № 28. Условія преподаванія и 2 бром. въ 64 стран. [содерж. отзывы (о системѣ) оффиц. и вполнѣ компет. лицъ] высыл. за одну 7-ми коп. марку. № телефона въ городѣ 193, № телеф. на собствен. дачѣ 935. Адр. для телегр.: Одесса, профессору мнемоникъ Файнштейну. № 11345 10—4

ДВ. ИТ. БУХГАЛТЕРІИ скоро и основательно выуч. всякаго посред. переп., вполнѣ зам. устное посред. Услов. выс. безпл. А. П. Бобырь, Киевъ, Рейгарск., 23.

## Содержаніе:

**ТЕНСТЪ:** По духовнымъ завѣщаніямъ. Очерки давно минувшаго. П. П. Гнѣдича. (Продолженіе). — „Ришессъ“. Очерк П. Краснова. — Изъ А. Ланга. (Съ польскаго). — Стихотвореніе Н. Новича. — Общедоступные народные театры. Къ рисункамъ: Мальтійская католическая церковь въ Панскомъ корпусѣ въ С.-Петербурѣ. — Подглядѣли. — Раннеею осенью. — Императоръ Петръ I несетъ на рукахъ малолѣтняго короля Людовика XV. — Поправка. — Открытіе памятника Императору Александру II. — Всеобщій миръ и его защитники. — Графъ Л. Н. Толстой. — Объявленія.

**РИСУНКИ:** Мальтійская католическая церковь въ Панскомъ корпусѣ. — „Подглядѣли“. Карт. А. Чеки. — „Раннеею осенью“. Карт. А. Кестлера. — Императоръ Петръ I несетъ на рукахъ малолѣтняго короля Людовика XV. Карт. К. Н. Горскаго. — Васильеостровскій общедоступный театр. Занавѣсъ: „Ученые свѣтъ — неученые тьма“. — Васильеостровскій общедоступный театр. Сцена изъ фееріи „Попоротникъ“. — Васильеостровскій общедоступный театр. Народное гулянье. — Народный театр въ Таврическомъ саду. Памятникъ Императору Александру II въ московскомъ Кремль, торжественно открытыя 16 августа. — Памятникъ Императору Александру II въ московскомъ Кремль, торжественно открытыя 16 августа т. г. — Боковой фасъ памятника. — Памятникъ императору Александру II въ московскомъ Кремль, торжественно открытыя 16 августа т. г. Задній фасъ памятника. — Открытіе памятника императору Александру II въ Москвѣ. Крестный ходъ изъ Чудова монастыря. Ихъ Величества изволятъ слѣдовать въ предшествіи духовенства и высокопреосвященнаго Владіміра, митрополита московскаго, къ памятнику. — Высочайшій смотръ войскамъ московскаго гарнизона на Театральной площади въ Москвѣ, состоявшійся 17 августа т. г. Ихъ Императорскія Величества у Царской палатки. — Всеобщій миръ и его защитники. — Медаль, выбитая монетнымъ дворомъ на память о торжествѣ открытія памятника императору Александру II. — Волостные старшины и представители инородческаго населенія Россіи, собравшіеся къ торжеству открытія памятника императору Александру II въ Москвѣ. — Графъ Л. Н. Толстой.

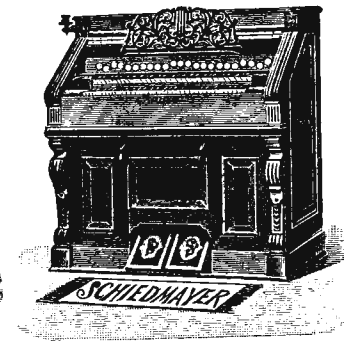
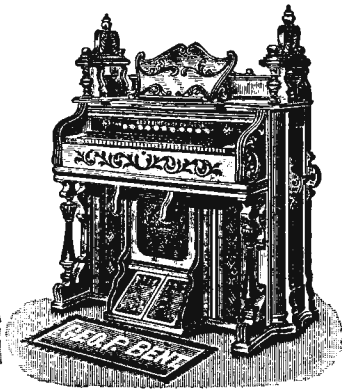
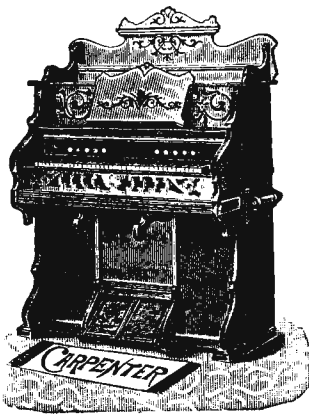

### ФИСГАРМОНИ ИЗВѢСТНѢЙШИХЪ ФАБРИКЪ

**Карпентеръ,**

**Бентъ,**

**Шидмайеръ**

и другихъ лучшихъ заграничныхъ фабрикъ:

въ 85, 100, 110, 130, 150, 160, 175, 190, 200, 225, 250, 275, 300, 350, 375, 450, 500, 550, 750 и 1000 руб.  
Иллюстрированный прейсъ-курантъ безплатно.

**Юлій Генрихъ Циммерманъ**

**МУЗЫКАЛЬНЫХЪ ИНСТРУМЕНТОВЪ.**

Главное депо и фабрика

Складъ и изданіе нотъ.

С.-Петербургъ, Большая Морская, № 34.

Москва, Кузнецкій мостъ, д. Захарыина.

## „ЧТО

такое искусство укрѣпленія памяти? книга (8-е испр. и доп. изд.) проф. мнемоники С. Файнштейна, высл. за шесть 7-ми коп. марокъ, на воен. бумагѣ — за восемь 7-ми коп. марокъ.

Адресъ: Одесса, Гаванная ул., д. № 28, профессору мнемоники **С. ФАЙНШТЕЙНУ.**  
№ 11356 10-4

## ВЫИГРЫШ-

Ныѣ 1, 2 и 3 займы продаетъ **БАНКИРСКІЙ ДОМЪ ГЕНРИХЪ БЛОКЪ,**  
59, Невскій, Спб. 5-1

## ПРЕДЛАГАЮТЪ

изъ древеснаго питомника **Графа С. А. Строганова.** Цесковск. губер., Порховскаго уѣзда, громадный, выборъ растеній древесныхъ, нустарныхъ, розъ, фруктовыхъ и ягодныхъ нустариновъ. Цѣны крайне дешевыя. Просятъ требовать каталогъ. Адресъ: ст. Волышово, Цесковск. губ., Лѣсная контора графа С. А. Строганова.

## НОВОЕ,

что возбуждаетъ всеобщій интересъ и удивленіе, есть лучшій премію въ Чикаго ручная швейная машина „The Jewel“

которая шьетъ всякую матерію, толстую и тонкую, сукно и полотно также аккуратно, какъ самая большая швейная машина. Конструкция вся изъ жести и стали, изнижно отпозноранная съ регуляторомъ, шуга, камі, иглоз, камі, лѣнкой

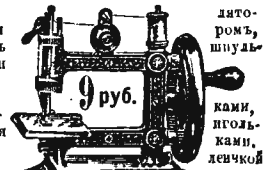

дая масла и иллюстрир. понятныя иложеніемъ руководствомъ. Въсѣ 5 Кило. Каждая машина имѣетъ тщательно провѣр. ходъ и стоить со всѣми приспособа. для шитья всевозможныхъ матерій и мною оплач. пошанной только 9 руб. Высылаетъ по получении всей сумми ил 3 р. задатка **M. RUNDBAKIN, WIEN, Taborstr. 35.** (Вѣна Австрія), Прейсъ-кур. безплатно

**ПЕЧЕНІЕ**  
**ГЕРКУЛЕСЪ**  
ИЗЪ АМЕРИКАНСКОЙ  
ОВСЯНОЙ КРУПЫ  
ПРОДАЕТСЯ ВЕЗДѢ.  
**С. СІУИКЪ**

**ПОКУПАЮ**  
жемчужныя нитки, изумруды, рубины, сафиры и брилліанты. БЕРУ ВЪ ОБМѢНЪ старое золото и камни на нов. № 11398 выа вещи. 4-3 ЗАКАЗЫ исполняются въ собственной мастерской. Всегда большой выборъ золотыхъ и брилліантовыхъ вещей новѣйшихъ фасоновъ.  
**ЮВЕЛИРЪ**  
**В. К. ЭЙКЕНРОТЪ.**  
МОСКВА, Камергерскій пер., д. Лянозова.

Популярно-научн. книга  
**ВЫИГРЫШ-**  
ныхъ бил. 1, 2 и 3 з Ц. 1 р., съ перес. 1 р. 20 к. (съ над. 1 р. 30 к.). Спб., Вознесенскій, д. 37, кв. 32 **КРАСИЛЬНИКОВЪ.**

Содержаніе:  
I. Предисловіе. Основы. Теорія вѣроятностей.  
II. Счастливые №№ по систематич. способу.  
III. Счастливые №№ по аналитич. способу.  
IV. Билеты, безусловно счастливые.  
V. (Приложеніе). Билеты безусловно несча стивныя, т. е. на которые ни въ какомъ случаѣ выиграть невозможно.

**КУРГАУЗЪ НАССАУ (Лангъ) БЛИЗЪ ЭМСА.**  
Водолѣчебное заведеніе. Массажъ. Электрическое лѣченіе.  
Завѣдывающій врачъ Д-ръ Э. Пѣнсенгъ, ассистентъ д-ръ Ф.-Экль.

**PRECIOSA VIOLETTE**  
ПРЕЛЕСТНЫЕ НОЖНЫЕ ДУХИ, ДОЛГО СОХРАНЯЮЩЕ СВОЙ ЗАПАХЪ.  
Эссенція высшаго качества. Мыло. Туалетная вода самаго тонкаго запаха. Растительный экстрактъ для ухода за волосами. Рисовая пудра неалкогольная и неослабляющая.  
**ED. PINAUD**  
PARIS

**ПАМЯТНИКЪ**  
**ЦАРЮ-ОСВОБОДИТЕЛЮ ИМПЕРАТОРУ АЛЕКСАНДУ II.**  
Вѣроподобные Россіи, которые не имѣли возможности быть въ Москвѣ, на торжествахъ при открытіи памятника ИМПЕРАТОРУ АЛЕКСАНДУ II, могутъ приобрести точный видъ памятника фотографически. художественной работы кариату, оригиналы работы извѣстнаго Павлова въ Москвѣ. Величина снимка 29×23 смъ общая вышина около 10 вершковъ по цѣнѣ  
**за штуку 2 руб., за 10 штукъ 15 руб.**  
съ укупоркой и пересылкой во всѣ мѣста Россіи. Торговцамъ скидка Высылаются наложеннымъ платежомъ почтой. Адресъ: Контора М. Алейника, Данскск  
ПРО ЧТО ЩЕБЕТАЛА ЛАСТОЧКА. Соч. Штильманна. Съ портретомъ и біографіею автора. Ц. 1 руб., съ перес. 1 руб. 25 коп.

**Основан. въ 1886 году КУРСЫ и БЮРО БУХГАЛТЕРІИ В. А. ХАГЕЛЬСТРЕМЪ.**  
Бухгалтерія торговая, банковая, сельскохозяйственная и фабричная. Съ ноябрю—винной монополіи и земскихъ управъ.  
Москва, Тверская ул., уголъ Леонтьевскаго пер., д. Полюкова. Ц. № 11399 7-4  
**1-го СЕНТЯБРЯ НАЧАЛО ОБЩАГО КУРСА. Программы высылаются безплатно.**  
Библиотека "Руниверс"



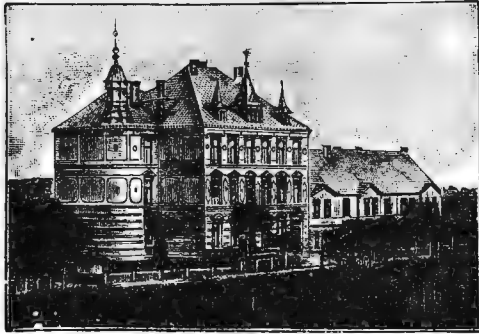

**Лѣчебница Шульце въ Гарделегенѣ**  
(Gardelegen) Саксонія, Германія.

### ЛѢЧЕБНИЦА

для спокойныхъ  
душевно-боль-  
ныхъ, эпилепти-  
ковъ и слабоум-  
ныхъ дѣтей,

за которыми установленъ  
тщательный присмотръ и  
уходъ. Обширная эконо-  
мія, сады, парки. Лѣс-  
стая, здоровая мѣстность.

**Берлинъ-Лерте-  
воксаль.**  
(Berlin-Lehrter Bahn).  
Со справками обращаться  
въ дирекцію лѣчебницы.

## ЧЕРНИЛА ЛЕОНГАРДИ.

Спеціальность: Первоклассныя по отзывамъ государственн. учреждений  
**Железисто-орѣшковая чернила**



Неподдѣльно  
только съ соей  
предохрани-  
тельной  
маркой.



**Наилучшія:** для книгъ, актовъ, документовъ  
и письменностей всякаго рода.

**Копировальныя чернила.**

Чернила для письма и копирования.  
**ЧЕРНИЛА ДЛЯ КНИГЪ.**

„Атраль“ (жидкая китайская тушь).  
Несмыывающаяся тушь для бѣлыхъ.  
Жидкій клей и гумми.

Краски и подукки для штемпелей.  
„КАРИНЬ“ краска для клейменія мяса,  
б.звредна, скоро высыхаетъ, не расплывается  
отъ воды.

Автографич. и гентографич. чернила.  
Гектографич. листы и масса.

Химич. фабрики чернилъ, основ. въ 1826 г.

**Авг. ЛЕОНГАРДИ**  
въ Дрезденѣ.

Изобрѣтатели единств. фабриканта всемирно-  
№ 11232 известнѣхъ 12-7  
Алицариновыхъ чернилъ для письма  
и копирования,  
легко стекающихъ и вполне прочныхъ же-  
лезисто-орѣшковыхъ чернилъ 1-го класса.  
Во избѣжаніе поддѣлокъ проситъ обращать вни-  
маніе на валял. въ Россіи этикетъ и фабрич.  
предохранил. марку.

Болѣе 200,000 шт. въ употребленіи.  
**ТРЕБУЙТЕ ВЕЗДѢ**

карманные часы, открытыя, изъ черной вороненой стали,  
съ двумя надпереходными стеклами, прочнымъ  
механизмомъ, ремонтуаръ, т.-е. заводъ безъ ключа, съ  
золотой накладкой на крышкѣ, на которой гравирована  
монограмма, имя и фамилія, по желанію покупателя, къ  
часамъ прилагается, безъ всякой доплаты, цѣль изъ аме-  
риканскаго золота пачириной работы, съ брезетомъ или  
компасомъ, вмѣсто 9 р. Только 5 р. 25 к.

Адресъ: Ю. ГУБЕРЪ.

Складъ женскихъ и французскихъ часовъ въ Одессѣ,  
Ц. № 11432 Почтовая, № 211/А. 4-1

Письменное ругательство на 6 лѣтъ, часы тщательно  
выбренныя, высылаются по полученіи 1 руб. задатка,  
остальныя наложеннымъ платежомъ.

Къ важнымъ часамъ прилагается бесплатно „Новость“ —  
автоматъ со штемпелемъ, можно помѣстить имя, отч.  
и фамилію, печать для сургуча, перо и карандашъ.



**Южно-русское книгоиздательство Ф. А. ЮГАНСОНА.**  
ОТКРЫТА ПОДПИСКА

на роскошное иллюстрированное изданіе.

Докторъ Г. ПЛОССЪ.

## ЖЕНЩИНА

въ естественнѣмъ и народовѣднѣмъ.

Переводъ съ послѣдняго (5-го) пѣмкн. изданія, исправленнаго и переработаннаго послѣ  
смерти автора д-ра мед. М. Вастенсомъ, подъ редакціей д-ра мед. В. И. РАММА

Книга Плосса будетъ отпечатана на роскошной бумагѣ и составитъ два тома большого  
формата около 1,200 страницъ убористой, но красивой и четкой печати, съ 500 рос-  
кошно выполненныхъ рисунковъ въ тексты и отдѣльными табличками рисунковъ.

Первый томъ появится въ печати около половины сентября, второй и послѣдній въ концѣ октября.

Цѣна за оба тома 5 руб., съ пересылкой 6 руб.

По выходѣ книги въ свѣтъ цѣна будетъ возвышена.  
ПОДПИСКА ПРИНИМАЕТСЯ: въ книжныхъ магазинахъ Ф. А. Югансона, въ Кіевѣ  
и Харьковѣ.

### ОТКРЫТА ПОДПИСКА

на предпринимаемое, съ ВЫСОЧАЙШАГО соизволенія,  
Императорскимъ Обществомъ поощре-  
нія художествъ съ октября 1898 г.

ежемѣсячное иллюстрированное изданіе въ 4-ку,  
безъ предварительной цензуры, подъ редакціей Н. П. Собно.

## „Искусство и художественная промышленность“

Цѣна въ С.-Петербургѣ: безъ доставки—6 р., съ доставкой—7 р. въ годъ (равно  
какъ во всѣхъ университетскихъ городахъ, при полученіи отъ главнѣйшихъ мѣст-  
ныхъ книгопродавцевъ); съ перес. во всѣ города Имперіи—8 р., заграницу—10 р.  
Допускается и разсрочка на слѣдующихъ условіяхъ: при подпискѣ безъ доставки  
въ С.-Петербургѣ—со взносомъ по 1 р. въ теченіе 6-ти мѣсяцевъ, а при доставкѣ  
и пересылкѣ—со взносомъ, сверхъ того, всей пересылочной суммы впередъ.  
Редакція и Главная Контора: въ С.-Петербургѣ, Б. Морская, 38, и Мойка, 83.



Первоклассный алькалическій источникъ, съ успѣхомъ примѣняемый съ 1801 г.  
Анализъ и подробности объ источникѣ высылаются по почтѣ бесплатно  
Контора отправитъ княжескихъ минеральныхъ водъ въ ОБЕРЗАЛЬЦБРУННЪ.

**ФУРБАХЪ и СТИБОЛЛЬ, Зальцбруннъ, въ Силезіи.**

5-4 Складъ во всѣхъ аптекахъ и аптекарскихъ магазинахъ. Ц. № 11182



### ПАВЕЛЬ БУРЕ

В. № 10240  
23-18

поставщикъ Двора Его Величества, С.-Петербургъ, Невскій пр., д. № 23.

Москва, по В. Лубянкѣ, № 8, противъ Кузнецкаго моста.

♦ БОЛЬШОЙ ВЫБОРЪ ЧАСОВЪ собственной фабрики ♦  
съ полнѣмъ ругательствомъ за прочность механизма и вѣрность хода

Новый иллюстрир. прейсъ-курзантъ высыл. по требован. бесплатно.

## CRÈME VENUS

№ 2960 КРЕМЪ ВЕНЕРЫ № 2960

Новое косметическое изобрѣтеніе. Заменяетъ румяна и бѣлила и вызы-  
ваетъ на лицѣ РУМЯНЕЦЪ, НЕ СМЫВАЮЩІЯСЯ и НЕ ИСЧЕЗАЮЩІЯ ОТЪ ПОТА.

СПОСОБЪ УПОТРЕБЛЕНІЯ:  
Натеревъ лицо бѣлымъ кремомъ Венеры, оставляютъ его такъ минуты  
2-3-затѣмъ основательно смываютъ кожанкою водою съ мыломъ. Послѣ  
того на лицѣ появляется ПРЕВОСХОДНЫЙ РУМЯНЕЦЪ, КОТОРЫЙ ДЕРЖИТСЯ  
въ продолженіи многихъ часовъ.

Цѣна банки 1 р. 50 к.

Продается вездѣ. Главнѣйшій складъ у С. Ф. Половой и К°, Москва, Петровка,

ПРЕДОСТЕРЕЖЕНІЕ

Во избѣжаніе поддѣлокъ просимъ требовать на каждой банкѣ № 2960  
и подпись склада С. Ф. Половой и К°, Москва.

№ 4711.

№ 4711.

Кто лю-  
битъ запахъ  
настоящей фіалки,  
тотъ пусть требуетъ  
ЭССЕНЦИИ

### „РЕЙНСКАЯ ФІАЛКА“

(Violette du Rhin.)

Чистый запахъ Фіалки, крѣпкій,  
даже въ теченіе нѣсколь-  
кихъ недѣлей не вы-  
дыхающійся.

No. 4711 Savon violette  
du rhin,  
No. 4711 Sachets violette  
du rhin.

Всѣ одинаковаго ка-  
чества.

Продается  
въ парфюмер

во всѣхъ

аптекарскихъ  
магазинахъ.



**XXIX г.**

**№ 35**

Выданъ 29 августа 1898 г.

**ПОЛИТИКИ И СОВРЕМЕННОЙ ЖИЗНИ.**

Выходитъ еженедѣльно (52 № въ годъ), съ приложеніемъ 12-ти ежемѣ. книгъ „Сборника“, содерж. соч. И. С. ТУРГЕНЕВА, 12 книгъ литературныхъ приложеній, 12 №№ „Парижскихъ модъ“ и 12 листовъ чертежей и выкроекъ.

**г. XXIX**

**1898**

Цѣна этого № 15 к., съ перес. 20 к.

## ПРОДОЛЖАЕТСЯ ПОДПИСКА на „НИВУ“ 1898 г.

КОНТОРА ЖУРНАЛА „НИВА“ ВЪ С.-П.-БУРГѢ, МАЛАЯ МОРСКАЯ, Д. № 22.

Подписная цѣна годового изданія „Нивы“ со всеми приложеніями на 1898 г.: 12 книгъ Сборника „Нивы“, со-держащихъ полное собраніе сочиненій И. С. ТУРГЕНЕВА, 12 книгъ „Литературныхъ прило-женій“, и пр., и пр.

Еезъ до- стави въ Петербургъ.	<b>5 р. 50 к.</b>	Еезъ доставки въ Москвѣ чр. контору Н. Н. Печковской, Петровскія торговыя линіи.	<b>6 р. 25 к.</b>	Съ достав- кою въ Пе- тербургъ . .	<b>6 р. 50 к.</b>	Съ пересылкою въ Москау и др. города Россіи . .	<b>7 р.</b>	За гра- ницу.	<b>10 р.</b>
-------------------------------------	-------------------	--	-------------------	--	-------------------	---	-------------	---------------------	--------------

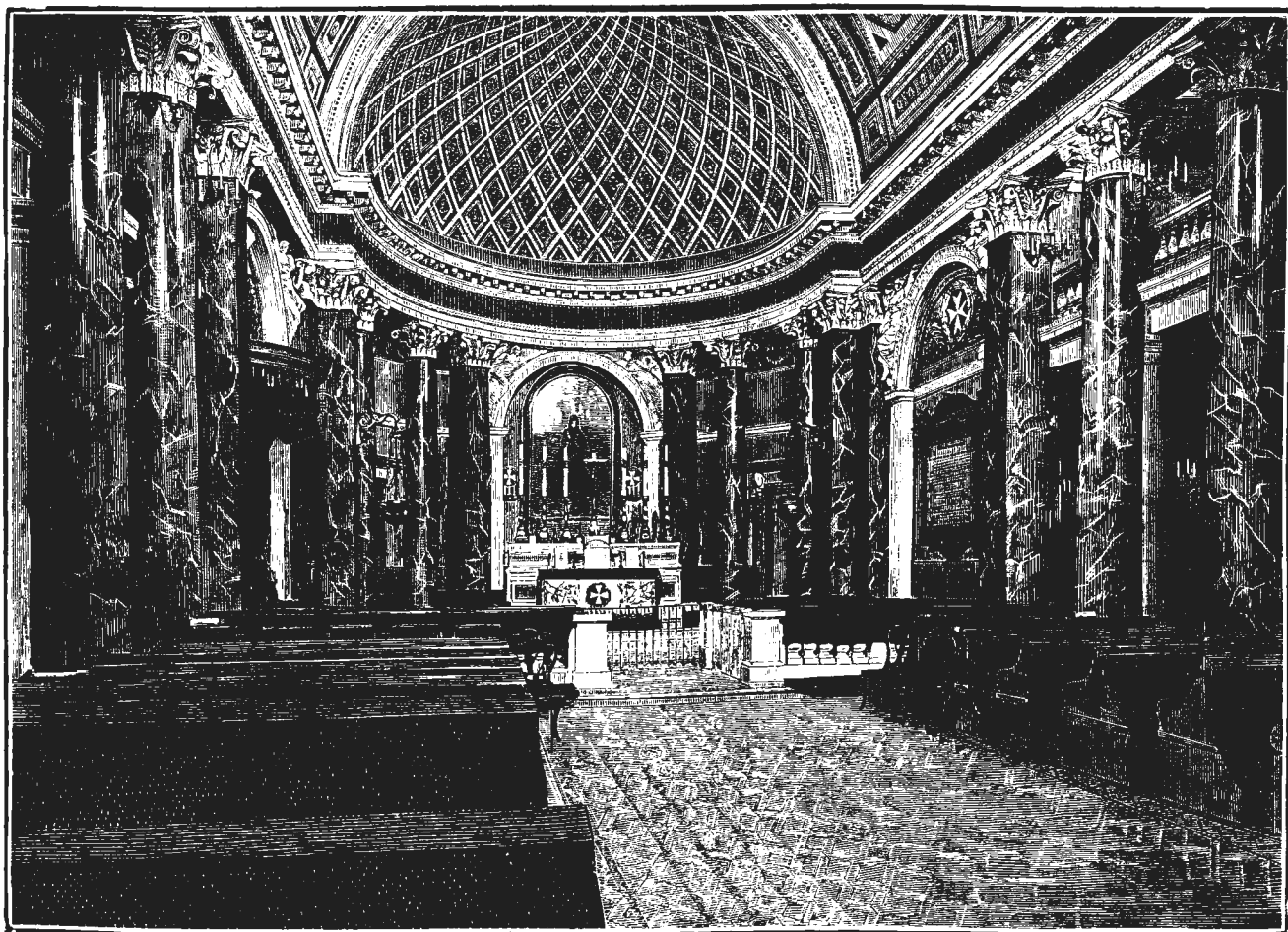

Мальтійская католическая церковь въ Пажескомъ корпусѣ.  
Съ фот. грав. Флягель.

## По духовнымъ завѣщаніямъ.

Очерки давно минувшаго.

П. П. Гнѣдича.

(Продолженіе.)

### VI.

Павель Ивановичъ встрѣтилъ сына на станціи и нѣжно съ нимъ облобызался. Нѣсколько псарей въ синихъ венгеркахъ составляли его свиту. Павель Ивановичъ былъ грустенъ и томенъ.

— У насъ совершилось событіе очень печальное,— говорилъ онъ.— Братъ покойнаго мужа Варвары Дмитріевны, Требищевъ, внезапно умеръ. Завтра его похороны. Бѣдная Варвара Дмитріевна осталась теперь безъ мужчины въ домѣ, и очень убивается. Сейчасъ ѣду къ ней. Собачекъ отправимъ домой, а ты какъ есть, въ дорожномъ костюмѣ, побѣжай выразить ей свое соболѣзнованіе.

У Требищевыхъ они застали то печальное спокойствіе, которое всегда царитъ въ домѣ, когда въ немъ есть покойникъ.

Племянницы были заплаканы и нервно поводили плечиками. Варвара Дмитріевна, дама полная и еще красивая, до того была убита горемъ, что совершенно неожиданно обняла и поцѣловала Павла Ивановича, чего она никогда прежде не дѣлала.

Павель Ивановичъ растерялся, поцѣловалъ ея руку, свелъ ее въ угловую комнату, усадилъ на диванъ и сказалъ:

— У Шекспира, Варвара Дмитріевна, есть великая мысль. Въ „Гамлетѣ“ король говоритъ, что нѣтъ чловѣка, у котораго не умираетъ бы отецъ, и что поэтому — таковъ законъ судьбы, и нечему тутъ печалиться.

— Но вѣдь вы понимаете,—говорила Варвара Дмитріевна, сжимая его руки:— я одна, одна въ цѣломъ мірѣ. Сироты-дочери, — какъ былинки. Ни отца, ни дяди. Вѣдь нельзя же, чтобъ не было мужчинъ въ домѣ.

— Наше дворянство этого не допуститъ,—утѣшалъ онъ ее.— Повѣрьте, мы все сдѣлаемъ, чтобы васъ утѣшить.— Скажите, какъ же это Никифоръ Захаровичъ такъ скоростижно?..

Мокрый платокъ прильнулъ къ ея глазамъ, грудь нѣсколько разъ судорожно вздрогнула. Рука опять порывисто схватила руку Гуменникова.

— Понимаете, — совершенно неожиданно. Утромъ въ постели его нашли бездыханнымъ. Онъ отошелъ въ вѣчность безъ всякаго покаянія, вѣроятно, безсознательно. Ну, натурально, послали за докторами. Нашъ Саможивовъ первый пріѣхалъ, но, вы знаете, — онъ терпѣть не можетъ покойниковъ. Посмотрѣлъ издали и говоритъ: этого надо было ожидать. А дѣйствительно, покойный очень пилъ послѣднее время со старикомъ Гречухинымъ. Кончилось тѣмъ, что они дали клятву другъ другу: въ моментъ смерти, тотъ, кто раньше умретъ, долженъ явиться другому, оставшемуся въ живыхъ, и сообщить ему объ этомъ. Подумайте, — какія странности! И ужъ не знаю, являлся ли Никифоръ Захарычъ ему или забылъ, а только Гречухина нѣтъ: пропалъ куда-то, и второй день извѣстить его не можемъ... Я воображаю, какъ онъ будетъ огорченъ.

— Воображаю!—подтвердилъ Павель Ивановичъ.— Они были неразрывными друзьями.

— Дорогой другъ мой, если бы вы знали, какое сверхъестественное количество вина было ими выпито! Гречухинъ всегда говорилъ, что это — цѣлый прудъ, огромный прудъ, въ которомъ можно потопить нѣсколько деревень. Еще въ понедѣльникъ они варили глинтвейнъ всю ночь. Это были натуры желѣзныя. Теперь нѣтъ такихъ, Павель Ивановичъ.

Барышни ходили съ покраснѣвшими, распухшими носиками и красными глазками и припоминали спиритическое предсказаніе. Трудно было сказать, любили ли они такъ дядю, или просто ихъ испугала смерть, которая пришла неожиданно въ ихъ семью, напомнивъ, что надо всегда быть готовой къ ея приему, и что радости жизни часто смѣняются горемъ.

Онѣ какъ-то размякли. Онѣ, какъ и мамаша, жаждали утѣшенія, и глазки ихъ смотрѣли съ наивной простотой, словно хотѣли сказать: ну, скоро ли, скоро ли начать насъ утѣшать.

Павель Ивановичъ былъ, какъ онъ самъ любилъ выражаться, натура экспансивная. Его тронуло горе женщины. Онъ самъ всхлипнулъ и сталъ сморкаться. Митечка, напротивъ, былъ мраченъ, задумчивъ, и не отвѣчалъ на вопросительные взгляды дѣвицъ ни однимъ движеніемъ.

Павель Ивановичъ торжественно обѣщалъ не оставить ихъ семьи и поддержать чѣмъ только можно. Онъ отказался отъ завтрака и собрался совсѣмъ уѣзжать, когда произошло явленіе совершенно неожиданное, странное, чудесное, повергшее на цѣлые полгода губернію въ изумленіе.

Послышались бубенцы и колокольцы, и на тройкѣ сѣрыхъ коней вихремъ подлетѣлъ Гречухинъ. Быстро выставились изъ тарантаса огромные сѣдые усы и мясистый носъ съ лиловыми жилками. Не по-старчески легко спрыгнулъ онъ на землю, взбѣжалъ по ступенямъ, сбросилъ съ себя шубку и мерлушковую высокую шапку и спросилъ голосомъ, заставившимъ дрогнуть стекла во всемъ домѣ:

— Гдѣ онъ? Гдѣ?

Къ нему выбѣжали навстрѣчу дѣвицы и хотѣли повиснуть на его шеѣ, но онъ отстранилъ ихъ рукою и повторилъ:

— Дайте мнѣ Никифора.

Ему указали на дверь залы.

Онъ отворилъ дверь, остановился на мгновеніе на порогѣ, дико обвелъ глазами комнату, и медленно подошелъ къ лежавшему на сдвинутыхъ столахъ покойнику.

— Никифоръ,—низкимъ басомъ проговорилъ онъ:— Никифоръ—что ты сдѣлалъ?

Никифоръ лежалъ, сложивъ руки, и не слышалъ своего друга. Тотъ положилъ ему на грудь свою широкую ладонь.

— А наше условіе, Никифоръ, — отчего же ты не пришелъ мнѣ сказать, что уходишь въ лучшей мірѣ? Слово надо держать, Никифоръ.

Подошелъ Павель Ивановичъ, и замѣтилъ, что Гречухинъ былъ совершенно пьянъ: лицо его было опухши, глаза въ крови. Очевидно, онъ пилъ нѣсколько дней безъ просыпа.

— Теперь онъ далеко отъ насъ, — меланхолически сказалъ Павель Ивановичъ.

— Вздорь!—рявкнулъ Гречухинъ, ударивъ кулакомъ по столу.— Онъ живъ! Онъ не могъ умереть, не могъ меня покинуть. Никифоръ! Проснись! Проснись, Никифоръ!

Его голосъ гремѣлъ, какъ труба архангела. На такой зовъ должны были бы встать всѣ мертвецы кладбища.

— Я по лицу твоему вижу, чего ты хочешь,—продолжалъ старый другъ.— Жѣпки хочешь? Ну, сварю, сварю тебѣ жѣнку, погоди.

Варвара Дмитріевна стала ломать руки.

— Онъ сходить съ ума, этотъ бѣдный старикъ,—говорила она, нюхая соль.

— А вотъ посмотримъ, кто изъ насъ сошелъ съ ума, всѣ вы вмѣстѣ съ покойникомъ, или я, — отвѣчалъ Гречухинъ, и распорядился принести въ сосѣдную комнату миску и все, что нужно для жженки.

Казачокъ, опытный въ этихъ дѣлахъ, мигомъ пригатишь все потребное. Барышни вѣспились въ Павла Ивановича, прижимались къ нему, и говорили:

— Не уѣзжайте, намъ страшно, страшно.

На панихиду стали съѣзжаться кое-кто изъ сосѣдей. Варвара Дмитріевна всѣхъ увѣряла, что Гречухинъ сошелъ съ ума. Это всѣхъ поразило не меньше, чѣмъ вѣсть о смерти Никифора Захаровича. Къ нему боязливо заглядывали въ комнату, и видѣли, какъ онъ, улыбаясь, варилъ, пробовалъ, мѣшалъ и чего-то подбавлялъ въ жженку, изрѣдка произнося отрывочно:

— А, ну-ка, посмотримъ—кто кого!

Или:

— Такъ я и позволю тебѣ умереть!

Причтъ что-то долго не ѣхалъ, и Варвара Дмитріевна объяснила это тѣмъ, что сегодня, по слухамъ, тронулась рѣка, и пришлось ѣхать въ объѣздъ. Но, пожалуй, лучше вышло, что попы запоздали!

Растворилась дверь, и Гречухинъ показался радостный, ликующій, съ дымящейся миской. При общемъ сматеніи гостей онъ подошелъ къ Никифору, шлепнулъ его по плечу и сказалъ:

— Готово, выпьемъ!

— Это поруганіе покойника!—раздался чей-то голосъ.

Гречухинъ поднялъ голову.

— Кто это сказалъ?—спросилъ онъ.

Всѣ молчали.

— Кто это сказалъ?—еще строже спросилъ онъ.—

Если еще кто-нибудь скажетъ слово, я его выброшу за окно.

И онъ снова обратился къ Никифору.

— Ну, дружище, начнемъ!

Онъ взялъ стеклянную воронку, черезъ которую приятели перегоняли готовую наливку, черпнулъ разливательной ложкой огненнаго варева и наклонился падъ покойникомъ.

Зала охнула. Но этотъ „охъ“ вскорѣ перешелъ въ нестройный вопль ужаса: Никифоръ внезапно чихнулъ, отбросилъ воронку, и, сѣвъ на столъ, крикнулъ:

— Вѣдь ты меня обварилъ, анаеема!

Но Гречухинъ обнималъ его, и съ материнской нѣжностью прижималъ его голову къ своей груди.

— Не отдамъ, никому не отдамъ!—говорилъ онъ.—

Хоронить вздумали Никифора! Чтобъ я допустилъ это,—никогда!

Не только Варвара Дмитріевна, но и ея дочки тотчасъ попадали въ обморокъ. Мужчины стояли опѣшенные, съ раскрытыми ртами.

— Подлецы,—живыхъ людей хоронить хотять,—говорилъ Никифоръ, слѣзая со стола.—Обрадовались, что старикъ померъ....

Онъ принялъ изъ рукъ пріятели стаканъ жженки, проглотилъ его залпомъ и, потирая грудь, сказалъ:

— Въ баню бы теперь!

И баней тотчасъ распорядились.

## VII.

Вѣсть о случившемся быстро распространилась по уѣзду. Удивлялись, ахали, — говорили, что ничего такого и сторожили не могутъ запомнить. Но нашелся сторожилъ Водошановъ, который говорилъ, что еще до Наполеона былъ такой случай въ городѣ. Скончался протопопъ, на третій день возсталъ изъ гроба, и, какъ былъ, въ полномъ облаченіи, пошелъ бродить по дому;

встрѣтившійся ему дьячокъ такъ былъ напуганъ этимъ видѣніемъ, что тутъ же на мѣстѣ убилъ воскресшаго, нанеся ему смертельный ударъ подсвѣчникомъ въ голову, за что его судили и сослали въ Березовъ. Нѣкоторые скептики прибавляли, что при небрежности нашихъ врачей по крайней мѣрѣ половина народонаселенія погребалась живо, и что если бы всѣмъ умершимъ вливать въ ротъ по стакану горячей жженки, то навѣрно часть ихъ возвращалась бы къ жизни. Тѣмъ не менѣе, многихъ случай съ Никифоромъ Захаровичемъ заставилъ задуматься, и нѣкоторые распорядились постройкою склеповъ, дабы въ случаѣ воскресенія очутиться въ приличномъ помѣщеніи.

Дня черезъ три послѣ чудеснаго случая, къ Павлу Ивановичу пріѣхала Варвара Дмитріевна въ крайнемъ водненіи. Она долго не могла говорить, запирала всѣ двери, и, наконецъ, таинственно сообщила Павлу Ивановичу, будто Никифора, пока онъ былъ мертвъ, подмѣнили.

— Совсѣмъ, Павелъ Ивановичъ, онъ сталъ другимъ Никифоромъ. Вы помните его обходительность даже и въ періодъ выпиваній? Теперь же онъ точно съ цѣпи сорвался. Упрекаетъ меня, что я его хотѣла живо похоронить, и страшаетъ Сибирью. — Вы сами знаете, Павелъ Ивановичъ, что женщины нервной нельзя говорить такія вещи. Я готова до Сената судиться, но терпѣть такихъ разговоровъ не могу.

— На чемъ же онъ основываетъ свои подозрѣнія?—полюбопытствовалъ Павелъ Ивановичъ.

— На томъ, что я въ порядокъ начала приводить его столъ. Согласитесь, Павелъ Ивановичъ, что это принято: разъ человекъ умеръ, необходимо его по установленному обряду схоронить, а затѣмъ ближайшіе родственники разбираются въ бумагахъ. Дѣйствительно, я позвала слесаря, вскрыла его письменный столъ и бюро, но сдѣлала это специально для того, чтобы найти завѣщаніе. Деньги, что нашлись, всѣ я ему, тотчасъ по его воскресеніи, вернула. Почему же я могла знать, что это катапокалепсическая болѣзнь, какъ теперь объявляетъ докторъ. Ужъ если кого въ судъ, такъ доктора, — какъ же онъ можетъ свидѣтельствовать изъ другой комнаты. Если онъ мертваго тѣла боится, такъ тогда не бери за визитъ, и откажись отъ практики. А разъ докторъ говорить: „конечно, коли человекъ умеръ, то уже, очевидно, все кончено“, — такъ что же тутъ остается родственникамъ? И если и столъ вскрыла, то только съ цѣлью охраненія имущества. А тутъ еще Гречухинъ, какъ злой воронъ долбитъ одно: „обобратъ хотѣли,—обрадовались“. Гречухину-то что! Теперь они выдумали такую неприличную вещь, что и съ дочерьми по міру должна идти.

Она высморкалась, потомъ вытерла глаза, и опять заговорила:

— Поѣхали они въ городъ писать у нотариуса завѣщаніе, чтобы все имущество послѣ него на богоугодныя дѣла шло. Я на этотъ счетъ къ вамъ и пріѣхала. Я думаю, что такое духовное завѣщаніе не дѣйствительно.

— То-есть почему же вы полагаете?—спросилъ Павелъ Ивановичъ.

— Да какъ же: вѣдь пишутъ обыкновенно — „въ здравомъ умѣ и твердой памяти“. А кто же въ здравомъ умѣ и твердой памяти на богоугодныя дѣла все жертвуетъ? Ну, еще даютъ нѣкоторую часть, да и то при жизни. А Никифоръ еще страшаетъ: „я и на университетъ еще дамъ“, — знаетъ, какъ я не люблю университеты, потому что тамъ сынъ мой въ безпорядкахъ былъ замѣченъ и теперь на Камѣ живетъ.

Но Павелъ Ивановичъ съ грустью объяснилъ ей, что все же такое завѣщаніе можетъ быть законнымъ, и остановить его написанія нельзя.

— Павелъ Ивановичъ, но ежели я только въ раз-





„Подгледѣли“, Съ карт. А. Чекъ грав. Геданъ.



„Раннюю осенью“. Сь карт. А. Кестера грав. Терике.

счетъ на его капиталъ и дочерей своихъ такъ воспитала? Вѣдь онѣ тогда безприданницами стануть? Кто же ихъ возьметъ! Сами знаете, развѣ въ наше время нужна кому дѣвица безъ денегъ.

— Ну, ваши дѣвицы такъ хороши, такъ воспитаны, — началъ Павелъ Ивановичъ; — но гостья его перебила:

— Гроша мѣднаго не стоить все это, Павелъ Ивановичъ. Безъ капитала тутъ дѣло поконченное. Нельзя ли его въ опеку взять, Павелъ Ивановичъ?

Павелъ Ивановичъ даже сначала не понялъ.

— Кого-съ?

— Да братца Никифора. Вѣдь развѣ можно вѣрить человѣку, который то умираетъ, то воскресаетъ? Какой же онѣ нормальный человѣкъ?

— Конечно, это рѣдко бываетъ такое стеченіе обстоятельствъ,—задумчиво сказалъ Павелъ Ивановичъ.—Но вѣдь, Варвара Дмитриевна, можемъ ли мы утверждать, что эта летаргія разстроила умственные способности вашего уважаемаго братца?

— Отчего же не можемъ?

— Однако?

— Да кто жъ намъ запретить?

— Да кто же повѣритъ? Доказательствъ нужно.

— Какихъ же еще доказательствъ, когда Никифоръ рассказываетъ, какъ онѣ за два дня, что умиралъ, въ аду былъ, и съ покойной сестрой Наташей видѣлся, и та очень дурно будто бы обо мнѣ отзывалась. „Я, говоритъ, и повторить бы не рѣшился, но на всякій случай тебя предостерегаю, что зоветъ она тебя столь низкимъ именемъ потому, что очень низкаго о тебѣ мнѣнія“. И я молчать должна, потому что вѣтъ у меня никакихъ резоновъ.

Павелъ Ивановичъ насилу ее выпроводилъ, но обѣщавъ, по ея настоянію, написать Никифору Захаровичу письмо и урезонить его—не пускать съ сумой по міру ни въ чемъ неповинныхъ родственниковъ. Павелъ Ивановичъ написалъ письмо въ очень деликатныхъ выраженіяхъ, гдѣ указывалъ на успѣхи христіанства и говорилъ, что истинное добро познается въ любви къ ближнему.

Никифоръ Захаровичъ тоже лично пріѣхалъ къ нему, — и дѣйствительно оказался въ очень раздраженномъ состояніи.

— Позвольте, — говорилъ онъ: — неужели я не имѣю права впасть въ двухдневный сонъ? Почему же вмѣсто того, чтобы позвать опытнаго врача и удостовериться въ отсутствіи жизни, — сейчасъ ломать письменный столъ и натирать себѣ глаза лукомъ? Дали меня мыть какимъ-то старухамъ, положили на обѣденные столы, и даже успѣли подарить фланелевые панталоны дякону, за то, что тотъ по живому человѣку панихиду пѣлъ. А что касается племянницъ, то я всю жизнь отъ нихъ ничего не видалъ, кромѣ того, что всѣ выпрашивали: „дяденька, подарите то, дяденька, подарите это“. — Да я лучше пожертвую на улучшение арестантской пищи, чѣмъ отдамъ своимъ родственникамъ. Я имъ написалъ то имѣніе, въ которомъ онѣ живутъ, и довольно. Вѣдь братъ покойникъ все проигралъ въ карты, ужъ это не моя вина, — а требовать онѣ отъ меня ничего не могутъ.

Гречухинъ тоже пріѣхалъ, уже къ обѣду, и сильно поддерживалъ своего друга. Онъ рассказывалъ, что Варвара Дмитриевна была у губернатора и жаловалась не только на брата, но и на него, Гречухина, говоря, что у него была нѣсколько лѣтъ тому назадъ запойная горячка, и что человѣкъ, выдавшій всюду чертей и гонявшій ихъ, какъ мухъ, съ своей тарелки, и встряхивавшій одѣяло передъ сномъ, потому что они сидѣли у него на кровати кучами, — такой человѣкъ не можетъ подписываться свидѣтелемъ подъ завѣщаніемъ. Но Гречухинъ ставилъ вопросъ такъ: во-первыхъ, можетъ ли

судь отрицать существованіе чертей вообще, когда о нихъ говорится даже въ священномъ писаніи, — а вторыхъ, не мало было подвижниковъ, которые сподобились ихъ видѣть, помимо тѣхъ условій, о какихъ говорилось выше.

Губернаторъ былъ пораженъ этими соображеніями, такъ какъ человѣкъ былъ весьма религіозный, и даже вызолотилъ на свой счетъ иконостасъ въ зимнемъ соборѣ, — а потому сказалъ, что держать сторону Варвары Дмитриевны не будетъ.

— Что же? — У меня два раза была бѣлая горячка, — говорилъ Гречухинъ: — я нисколько не отрицаю, что видѣлъ ихъ и видѣлъ какъ: они, пока я въ постели лежалъ, изъ-за ширмъ представленіе мнѣ давали. Знаете, вотъ какъ „Петрушка“, что по дворамъ въ городѣ ходить? — Никакого зла они мнѣ не дѣлали, даже забавляли, — и рассказывалъ я о нихъ Варварѣ Дмитриевнѣ совершенно откровенно, дѣлясь съ нею почти по-родственному впечатлѣніями. Я никакъ не думалъ, что она рѣшится на такую подлость — и передастъ все губернатору. Совсѣмъ это рассказъ не для губернатора, который все могъ понять въ другую сторону.

## VIII.

Но весь этотъ эпизодъ съ воскрешеніемъ изъ мертвыхъ и семейными раздорами черезъ пять недѣль прекратился самъ собою, такъ какъ Никифоръ Захаровичъ въ самомъ дѣлѣ умеръ. На этотъ разъ ему никто не повѣрилъ, и оставили его въ покоѣ на кровати. Когда же наконецъ убѣдились при помощи доктора, — не того, который боялся покойниковъ, а другого — который былъ такъ робокъ, что къ помѣщикамъ не ѣздилъ, а дѣйствовалъ больше по крестьянству, — убѣдились, что онѣ совсѣмъ мертвъ, — и объявили объ этомъ по сосѣдямъ, то никто изъ сосѣдей на панихиду не поѣхалъ, а только говорили:

— Мы подождемъ, можетъ онѣ еще изъ гроба опять выльзеть.

Но Никифоръ Захаровичъ успокоился навѣки. Варвара Дмитриевна первые два дня не рѣшалась плакать, думая, что это преждевременно, но потомъ, ко дню погребенія приготовилась и очень прилично выразила печаль. Гречухинъ плакалъ навзрыдь. Онѣ сразу поняла, что товарища его не стало. Онѣ колотилъ себя кулаками по огромному черепу и завывалъ:

— Я его убійца! я! Надо было первое время попридержаться, а мы, напротивъ, приналегли. Последнія двѣ недѣли ужъ мысли у него путались, а все-таки пили. Надо было до Петрова дня пріостановиться.

Онѣ бросилъ пить и всѣ панихиды стоялъ на колѣняхъ; слезы текли по его щекамъ, скатывались на усы, голова тряслась; онѣ иногда поднималъ руки кверху, точно зывая къ небесамъ; потомъ стучался лбомъ объ полъ и подолгу лежалъ ничкомъ, конвульсивно вздрагивая тѣломъ.

Послѣ похоронъ Никифора Захаровича, Павелъ Ивановичъ еще болѣе сталъ своимъ въ домѣ Варвары Дмитриевны.

Завѣщанія покойникъ такъ и не успѣлъ составить, не ожидая, что смерть его нагонитъ съ такой быстротой. Имѣніе хотя и перешло къ племянницамъ, потому что иной родни у Никифора Захаровича не было, но оказалось слишкомъ разореннымъ и мало дававшимъ дохода.

И тутъ Павелъ Ивановичъ въ первый разъ проявилъ великодушіе, нѣсколько смутившее всѣхъ даже его близко знавшихъ. Онѣ поѣхалъ въ городъ и написалъ завѣщаніе, по которому переходило дочкамъ Варвары Дмитриевны превосходное имѣніе верстахъ въ восьмидесяти отъ ихъ деревни. Конечно, начались сплетни и всякій вздоръ, такъ какъ никто не хотѣлъ



вѣрить, что такія жертвы могутъ быть безкорыстны. Но все дальнѣйшее поведеніе Павла Ивановича только укрѣпило мнѣніе въ его добромъ сердцѣ и искренности.

Кажется, равнодушнѣ всѣхъ отнесся къ этому завѣщанію Митечка. Услужливые языки и тутъ постарались: ему открывали глаза на то, что старикъ расточаетъ имущество, но Митечка былъ очень хладнокровенъ.

— Расточаетъ, такъ расточаетъ, вамъ-то что?—отвѣчалъ онъ.

— Но вѣдь васъ, какъ сына, должно же интересоваться, какъ вашъ папенька распоряжается состояніемъ?

— А вотъ, представьте, меня не интересуетъ, — ни на волосъ не интересуетъ. По-моему сынъ не имѣетъ права дѣлать замѣчанія отцу, если даже видѣлъ бы неблаговидность его поступковъ.

— Ну, и какой вы странный!

— Да ужъ какой есть. А если отецъ завтра все свое состояніе первому встрѣчному отдастъ, я и глазомъ не моргну. Предложу ему переѣхать въ мои имѣнья и дѣло съ концомъ.

Съ Павломъ Ивановичемъ Митечка однако имѣлъ объясненіе, но совсѣмъ по другому поводу.

— Я буду медикомъ, отецъ,—сказалъ онъ.

— Хорошо, Митечка,—согласился отецъ.

— Отчего же ты морщишься?

— Да нейдетъ тебѣ какъ-то это. У тебя такой видъ для широкаго полета, — и вдругъ ты лакрицу будешь прописывать.

— А отчего-жъ мнѣ ученымъ не быть, профессоромъ?

— Будь, Митечка, будь,—я не препятствую.

— Я, отецъ, теперь заркою лѣтъ на шесть въ работу, и ты ужъ мнѣ не мѣшай.

— Зачѣмъ мѣшать, Митечка: я чѣмъ хочешь тебя окружу,—вѣтерку не дамъ дунуть.

— Не въ томъ дѣло. А мнѣ кое-что вотъ здѣсь не нравится, я бы упразднилъ.

— Что же, Митечка?

— Да вотъ, хоть бы къ примѣру, охота твоя.

— Что же охота?

— Шьешь ты новые казакины всѣмъ псарямъ, собакамъ и лошадей прикупаешь. Зачѣмъ тебѣ эта орава?

— А лисицу иногда затравить или волка?

— Разъ въ годъ?

— Хоть бы въ два года разъ. Что же тебѣ кажется въ этомъ?

— Какъ тебѣ сказать полегче? Ужъ очень глупо, что ли, кажется.

Павель Ивановичъ подумалъ.

— Пожалуй, что и правъ, Митечка. Изволь, я распушу ихъ. Собакъ раздартить можно.

— И чудесно сдѣлаешь. Ты славный у меня.

— Спасибо, Митечка. Ты тоже славный.—Можетъ еще что посовѣтуешь?

— Нѣтъ, что же,—остальное все пусть такъ.

— Безъ нѣкотораго комфорта, Митечка, нельзя жить. Знаешь, Шекспиръ сказалъ:

„Дай человѣку то лишъ, безъ чего  
не можетъ жить онъ,—ты его сравнишь  
съ животнымъ“...

— Это великія слова, Митечка. И далѣе онъ спрашиваетъ:

.....Къ чему твои одежды?  
„Безъ пышности въ теплѣ ходить мы можемъ“

Митечка перебилъ его:

— Тебѣ, можетъ, борзыхъ жалко стало, что ты Шекспира въ подкрѣпленіе вытанцилъ?

— Что ты, Митечка, Господь съ тобой! Ужъ если я что сказалъ и общалъ, то будетъ свято. Я согласенъ съ тобой, что глуповато съ этими сердюками скакать по полю. Не то время.

Отецъ съ сыномъ обнялись и поцѣловались.

— Всю жизнь, Митечка, мнѣ казалось, — говорилъ отецъ:—что я долженъ что-то хорошее сдѣлать. Опустилъ я крестьянъ на волю, — всѣ тогда взвѣлись на меня, — говорятъ, пагубный примѣръ сосѣдямъ даю. Вотъ меня, да полковника Округникова, который тоже крестьянской крѣпости не признавалъ, чуть не подъ подозрѣніемъ стали держать. А къ шестьдесятъ первому году на насъ правительство, какъ на примѣры стало указывать: идемъ, молъ, навстрѣчу. Ну, и прошель этотъ шестьдесятъ первый годъ,—и чувствую я, что теперь и радъ бы я что сдѣлать, да нечего. Ты подумай, — къ чему я подготовленъ? Кончилъ лицей, послужилъ, послужилъ,—не вышло ничего, потому что на заднихъ лапкахъ танцовать не умѣю. Вышелъ въ отставку. Мыкаюсь по свѣту. Хочу сдѣлать хорошее,—а что такое сдѣлать,—понять не могу. Къ наукѣ и не подготовленъ, да и какой наукой въ пятьдесятъ четыре года заниматься? Служить по выборамъ? Ужъ очень здѣсь среди чиновничковъ сплетенъ много. Такъ сквознымъ вѣтромъ и несетъ. Вотъ, думаю, какой ты выйдешь. Стараешься по мелочискамъ тутъ сунуть, тамъ сунуть, бѣдную дѣвушку обезпечить. А настоящей жизни нѣтъ.

— Женился бы ты, отецъ, что ли?—сумрачно посоветовалъ сынъ.

— Нѣтъ, Митечка, храни Господь! Мнѣ свобода пуще всего! Женитьба вяжетъ по рукамъ и ногамъ. Я деликатный, ты знаешь, человѣкъ,—и только съ твоей матерью, съ такой же деликатной женщиной, и могъ ужиться. И то потому, что жили мы на разныхъ половинахъ, и хоть очень любилъ другъ друга, да видѣлись рѣдко. А это,—какъ поселятся оба въ одной комнатѣ, такъ и начнется черезъ полгода: „не видала, Маничка, ты моего галстука?“ — „Ты, Пашечка, мнѣ спать мѣшаешь, со свѣчкой ходишь“. И развивается взаимная халатность и свинство. Женщина всякое обаяніе теряетъ, и въ какую-то мебель обращается: все равно дѣлается мужу,—что она, что кресло. И тебѣ мой совѣтъ—не женись. Чѣмъ дольше не женишься, тѣмъ лучше.

Сынъ подумалъ и сказалъ:

— Тамъ увидимъ.

## IX.

Еще задолго, лѣтъ за двадцать до появленія на югѣ и въ средней полосѣ Россіи разныхъ „интеллигентныхъ“ поселеній, у насъ, въ нашей губерніи, уже процвѣтала одна деревенька, носившая характеръ общиннаго труда и называвшаяся среди крестьянъ „полковничій монастырь“. Называлась она такъ потому, что владѣтель ея, Андрей Андреевичъ Округниковъ, былъ отставной полковникъ артиллеріи. Ходилъ онъ въ длинномъ парусинномъ халатѣ до пятъ, широкой войлочной шляпѣ, и носилъ огромныя серебряныя очки. Борода у него была сѣдая и лежала черезъ всю грудь. Жена его была очень худая, длинная старушка, съ тонкимъ, зациннутымъ носомъ и глазами, какіе бывають у легавыхъ собакъ: какъ будто и человѣческими, а можетъ-быть и нѣтъ. Люди они были достаточные, но достатокъ ихъ рѣшительно ни въ чемъ не выражался, такъ какъ прислугу они держали только для мытья половъ, а все остальное дѣлали сами. Да и той прислугѣ денегъ они не платили, какъ вообще никому ничего и ни за что платы не производили. Вокругъ нихъ всегда копошилась и работала цѣлая стая родственниковъ и родственницъ, Богъ вѣсть откуда на-



бжавшихъ и неизвѣстно куда пропадавшихъ. Всѣ они что-то сажали, подвязывали, пересаживали, сѣяли, молотили, толкли, терли, боронили, пахали. Работали съ утра до ночи,—но результатовъ этихъ работъ какъ-то не было видно.

Крестьяне не смѣялись и не подтрунивали надъ полковникомъ, а даже принимали отъ него лѣкарства, когда онъ соблаговолялъ ихъ лѣчить. Провѣдь Окрутнкова была очень проста: „жизнь—работа; Богъ любить труды; значить—надо работать“. Онъ это говорилъ крестьянамъ. Тѣ соглашались.

— Это что-жъ говорить, безъ работы какъ же возможно—подохнешь!

Но при этомъ иные осторожно выпрашивали:

— Что-жъ, у тебя въ упадокъ и въ разстройство все вошло, и ты, такъ скажемъ, на поправленіе идешь,—чтобъ своимъ зоркимъ глазомъ безъ управителя, въ самую эту точку...

Тотъ объяснялъ, что дѣла у него благополучны, а землю въ потъ лица обрабатывать надо. Но тутъ была маленькая загвоздка: мужикъ недоумѣвалъ, отчего бы не нанять работника.

— Да ежели я самъ хочу! — спрашивалъ полковникъ.

— Да ужъ это, конечно,—коли захотѣлъ, такъ тутъ что-жъ,—соглашались съ нимъ.

Онъ былъ не противъ убойны, но птицъ не ѣлъ. Вообще ѣлъ мало, и всѣмъ кушаньямъ предпочиталъ кашу. Сосѣдъ его убѣждалъ ѣсть мясо.

— Ну, такъ что-жъ?—говорилъ полковникъ.—Ѣшьте на здоровье, вѣдь я васъ не осуждаю.

— Не въ томъ дѣло,—сердился сосѣдъ:—а въ томъ, что превратными толкованіями сѣете смуту среди людей. Намедни у Расковниковыхъ поднялся споръ о томъ, хороши ли ваши поступки и заслуживаютъ ли они подражанія. И часть гостей осуждала, а другая хвалила васъ.

— А вы бы сказали, что не слѣдъ имъ пересуживать ближняго, а пусть бы лучше на себя смотрѣли, чѣмъ на меня черезъ щель глядѣть. Я не осуждаю ихъ, что они пьютъ, и черезъ нихъ, какъ черезъ водосточныя трубы, вино проходить. А ужъ пусть мнѣ позволять мою кашу ѣсть.

— Да-съ,—продолжалъ сосѣдъ:—но не могу умолчать и о томъ, что многие говорятъ: „счастье его, что крѣпостное право отмѣнили, а въ прежнее время косо бы посмотрѣли на него“.

— Да, я знаю.—возразилъ полковникъ:—что многие, кабы отъ нихъ зависѣло, никогда бы не отмѣнили крѣпостного права.

— Вотъ этотъ задоръ въ васъ не христіанскій,—перебилъ его сосѣдъ:—вы задира, вы безъ кротости воспринимаете жизнь.

— Да вѣдь кротость кротостью, а иногда выйдешь и изъ терпѣнія...

Жена полковника ходила въ такомъ же халатѣ, какъ и мужъ, и голову повязывала чепчикомъ, а сверху надѣвала соломенную шляпу. Къ этому одѣянію осенью она прибавляла платокъ, которымъ накрестъ завязывала грудь, и перчатки безъ пальцевъ, но теплыя. Коровъ она не доила и не подмывала, но сама смотрѣла, какъ это продѣлываютъ родственницы, жившія на хлѣбахъ. Два часа въ день она учила въ собственной школѣ мальчиковъ и дѣвочекъ, была строга, щелкала губныхъ по носу. Учила она первымъ дѣломъ ариметикъ, потомъ читать и писать. Писать она учила печатными буквами, говори, что прописныя буквы — роскошь, недоступная для крестьянъ. Для больныхъ дѣтей у нея была лѣчебница, гдѣ ихъ мыли, прикладывали горчичники и примочки, промывали глаза крѣпкимъ чаемъ и прочищали желудки.

Жили въ „полковничьемъ монастырѣ“ весело. На за-

катѣ солнца разстилались подъ яблонями ковры и начинался хохотъ. Играли въ горѣлки, въ чехарду, пѣли, танцевали, рассказывали анекдоты; ѣздили иногда на рыбную ловлю и ловили неводомъ рыбу. Самъ полковникъ бѣгалъ, прыгалъ, плясалъ, смѣялся, кашлялъ, плевался.

Полковница никогда не смѣялась, визала чулки и иногда косо усмѣхалась, такъ что все лицо ея сворачивалось въ сторону, и тогда всѣ кричали:

— Тетя улыбается! Тетя улыбается!

Къ этой улыбкѣ надо было привыкнуть. Въ ней было что-то до того зловѣщее, что ея не выносилъ даже становой. Такъ могутъ улыбаться утопленники, или графъ Уголино, сиди въ странѣ, откуда нѣтъ возврата. Но ко всему привыкали, и она многимъ казалась симпатичной.

Иногда въ „монастырѣ“ бывали случаи такого рода. Вѣдная родственница вдругъ заявляла теткѣ, что ей необходимо съ ней говорить. Полковница выражала крайнее удивленіе этому желанію, и предлагала говорить при всѣхъ, такъ какъ тайнъ среди порядочныхъ людей быть не можетъ. Но дѣвица настаивала на своемъ, и онѣ уходили въ развалившуюся бесѣдку надъ прудомъ.

Здѣсь, подъ сѣнью плакучей ивы, родственница заявляла, что она выходитъ замужъ за Петеньку Рудометова, потому что она жить безъ него не можетъ. Тетка махала на нее руками и говорила:

— Оставь, оставь, не надо!

Но племянница не только не оставляла, но съ бѣлшимъ упорствомъ настаивала. Она говорила, что все равно она выйдетъ, и выйдетъ экстренно.

Тогда тетюшка наклоняла носъ нѣсколько въ сторону, смотрѣла на племянницу по-птичьи, какъ-то однимъ глазомъ, и глубокомысленно повторяла:

— Экстренно? Хорошо, я поговорю съ мужемъ.

Повидимому, совершенно было не нужно родственнице и говорить-то съ тетенькой, такъ какъ никто не могъ ей воспрепятствовать выходить замужъ, за кого она хочетъ. Но тутъ являлся другой умыселъ. Тетюшка страстно любила дѣлать приданое. У нея были огромные запасы тонкаго полотна, и при этомъ она была самой искусной закройщицей. Какъ только свадьба была вопросомъ рѣшеннымъ, сейчасъ же начиналъ кройка и шитье, всѣмъ скопомъ.

Иногда женихъ тоже о чемъ-то подолгу шептался съ полковникомъ.

Полковникъ слушалъ его молча, запустивъ пальцы въ бороду, затѣмъ уходилъ куда-то въ кабинетъ и выносилъ толстую пачку ассигнацій.

— Ничего не имѣю противъ того, чтобъ тебѣ помочь,—говорилъ онъ:—и если по-твоему деньги нужны на что-нибудь, такъ пожалуйста возьми. Но по-моему деньги ни на что не нужны, и ничего на нихъ нельзя ни купить, ни сдѣлать.

Каждый изъ бесѣдовавшихъ оставался при своемъ мнѣніи, и деньги переходили къ тому, кто полагалъ, что на нихъ все-таки хоть что-нибудь можно сдѣлать.

Разъ какъ-то Павла Ивановича вывалили у самаго „полковничьяго монастыря“. Оказалось, что нога у него вывихнута.

Полковникъ былъ искуснымъ костоправомъ, ногу поставилъ на мѣсто, и уложилъ гостя въ свою кровать. Гость пролежалъ у него недѣлю, да на недѣлю еще гостить остался.

Присматривался къ окружающему, Павелъ Ивановичъ обратилъ вниманіе на двѣ вещи. Первое, что ему бросилось въ глаза—это то, что лошади были мелкой породы и слабосильны.

— При томъ образцовомъ хозяйствѣ, мой почтенный другъ, какъ у васъ, мени поразаетъ, прямо поражаетъ,



**Императоръ Петръ I несетъ на рукахъ малолѣтняго короля Людовика XV:**  
Съ карт. К. Н. Горскаго грав. Шюблеръ.

отсутствіе дѣйствительно настоящей породы рабочей лошади.

— Да, лошади жидки, — согласился полковникъ.

— Вамъ надо сильныхъ коньковъ, ширококостныхъ. А это что—крестьянскія клячки. Вотъ что. Я вамъ пришлю пятокъ хорошенькихъ шведокъ, у меня есть въ шестидесяти верстахъ отсюда заводикъ... А этихъ вы по крестьянамъ раздайте... Я очень радъ буду отплатить вамъ чѣмъ-нибудь за гостепримство.

Полковникъ не только не отказался, но тотчасъ же сказалъ:

— Что жъ, пришлите.

## Х.

Второе, что приковало вниманіе Павла Ивановича, была маленькая черненькая дѣвушка, лѣтъ семнадцати, которую звали Амаліей. Она была даже не родственница монастырскому управленію, а такъ — явившаяся откуда-то сожигательница. Она ходила въ ярко-красныхъ рубашкахъ и темно-синихъ юбкахъ: тогда это было въ модѣ, и было введено чуть ли не самой императрицей Евгеніей. Чесалась она просто—волосы за уши, и коса густая, куда ниже талии. Амалію прислала полковница къ Павлу Ивановичу, когда еще онъ лежалъ съ своей ногой. Она пришла сказать, что у полковницы мигрень, и что она вмѣсто нея готова услужить больному. Павелъ Ивановичъ посмотрѣлъ въ ея черненькіе глазки и сказалъ:

— Посидите.

Она сѣла, посмотрѣла на потолокъ, на мухъ, гулявшихъ вокругъ, и опять спросила:

— А можетъ вамъ что-нибудь почитать?

— Хорошо бы,—оживился онъ.

Она побѣжала въ бібліотеку полковника и воротилась съ англійскимъ романомъ.

— Это, кажется, что-то интересное,—сказала она, и стала читать.

Читала она довольно плохо. Но профиль ея былъ очень милъ, и головку она держала совсѣмъ по-дѣтски. Онъ слушалъ о какомъ-то шотландскомъ макѣ, который потерялъ двухъ дочерей: ихъ украли лондонскіе мошенники и отправили, въ видѣ тюковъ съ контрабандой, въ Лондонъ. Макъ искалъ двухъ дѣвицъ, и въ этомъ заключалась главная фабула романа. Павелъ Ивановичъ долго смотрѣлъ на свою чтницу, потомъ взялъ ее за руку, посмотрѣлъ, въ порядкѣ ли она содержитъ ногти, и поцѣловалъ ея маленькіе пальцы. Она покраснѣла, но руки не отдернула.

— Вы добрый?—спросила она.

— Добрый,—сказалъ онъ, и засмѣялся.

— Вотъ это хорошо. Я люблю добрыхъ. Можно продолжать?

— Продолжайте.

Она стала продолжать. Въ три дня они романъ закончили, и подружились.

Когда онъ сталъ понемногу ходить по саду, Амалія отъ него не отставала. Онъ попросилъ рассказать, кто она такая. Она сказала, что она дочь чиновника, кто служилъ въ сосѣднемъ городѣ по акцизу. Мать умерла давно, отецъ только-что умеръ. Денегъ у нея есть—четыреста рублей. Въ гувернантки она итти не можетъ, потому что сама ничего не знаетъ. Что же ей дѣлать? Она услышала, что здѣсь можно жить, помогать работать и ничего не платить, и пріѣхала.

— Какъ же васъ приняли?—спросилъ Гуменниковъ.

— Хорошо приняли. Полковница такъ строго посмотрѣла и сказала: „а вы будете что-нибудь дѣлать?“ Я сказала: „что хотите“. А полковникъ ничего не сказалъ, только посмотрѣлъ. Я ужъ седьмой мѣсяцъ здѣсь живу.

— А что жъ дальше думаете съ собой дѣлать?

— Не знаю.

Въ другой разъ онъ спросилъ у нея:

— Амалія Карловна, скажите, что бы вы вообще желали, какъ устроить свое будущее?

Она, по своему обыкновенію, посмотрѣла какъ-то въ бокъ, на дорожку, гдѣ гуляла сорока, подумала и сказала:

— Не знаю... Я бы хотѣла жить въ большомъ домѣ. Чтобъ много было народу. Смотрѣть за всѣмъ.

— Хотите, я подарю вамъ домъ, не очень большой, но съ землею? Вы можете тамъ жить, хозяйничать. При домѣ роца есть—коровы, куры. Только ни продать, ни заложить вы этого не можете, а пользоваться—сколько угодно. Можете выйти замужъ, жить тамъ съ мужемъ. Хотите?

— За что же вы мнѣ такое имѣніе вдругъ подарите?

— Да я и не дарю, вы получите его только послѣ моей смерти, а пока оно будетъ моимъ, и у васъ будетъ мое завѣщаніе, что вотъ, когда я умру, вы получите... Хотите?

— Какой вы добрый,—повторила она.—Я поговорю объ этомъ съ полковникомъ.

Вечеромъ она пошла къ полковнику. Полковникъ сидѣлъ за книгой въ своей комнатѣ, и даже не поднялъ глазъ, когда она вошла. Она сѣла рядомъ съ его широкимъ кожанымъ кресломъ на табуретъ, и стала рассказывать о разговорѣ съ Гуменниковымъ. Полковникъ не отрывалъ глаза отъ книги, но не переворачивалъ больше страницъ. Когда она кончила, онъ ее спросилъ довольно неожиданно:

— А женихъ есть?

— Н-нѣтъ,—неувѣренно протянула она.

— Ну, тогда сперва найди его, а потомъ бери имѣніе. Можетъ, онъ тогда и не дастъ.

Амалія пошла опять къ Гуменникову, и передала совѣтъ полковника.

Павелъ Ивановичъ оскорбился и заковылялъ къ хозяйну.

— Дорогой мой: за что же оскорблять меня подозрѣніями? Да я хочу счастья этой дѣвушкѣ. Пусть она выходитъ замужъ,—я буду очень радъ. Почему же я не могу подѣлиться отъ избытка?

Полковникъ дернулъ плечами.

— Мнѣ все равно,—сказалъ онъ.

На другой день утромъ, Амалія привела къ Павлу Ивановичу господина съ превосходной конной волосъ, который цѣлые дни косилъ вокругъ дома.

— Вотъ я за него,—стыдливо сказала она.

Мужчины молча пожали другу руки.

— Вы что же собственно... какая ваша специальность?—спросилъ Гуменниковъ.

— Кончилъ семинарію и гимназію, но къ духовному званію не чувствую влеченія. Слышалъ, вы предлагаете моей невѣстѣ осѣдлую жизнь? Очень хорошо-съ.

Онъ говорилъ на о, волжскимъ, чисто ярославскимъ говоромъ.

— Собственно говоря,—продолжалъ онъ:—я собирался по врачебной части, но если обстоятельства сложатся такъ, какъ вотъ говоритъ моя невѣста, то я великолѣпнѣйшимъ образомъ займусь писательствомъ. Меня давно манитъ литература, особенно беллетристика.

Онъ беллетристика сказалъ „беллетристика“.

— Я думалъ заняться писаніемъ драматическихъ произведеній изъ жизни чиновничьей и духовенства,—продолжалъ онъ.—Быть этотъ знакомъ мнѣ досконально, и, думаю, будетъ новъ и оригиналенъ.

Гуменникову вдругъ стало жалко Амалію Карловну. Почему она будетъ жить съ этимъ курчавымъ господиномъ? И не онъ ли даже является виновникомъ такого союза?—„А впрочемъ, не все ли равно?—подумалъ онъ:—чѣмъ онъ хуже другихъ?“

Амалію Карловну заботило другое. Женихъ думалъ,

что ей необходимо перейти въ православіе. Полковникъ разрѣшилъ этотъ вопросъ отрицательно.

— Въ какомъ вѣроисповѣданіи родилась, въ такомъ и умирай,—рѣшилъ онъ.

Полковница подтвердила.

## „Ришессъ“.

Очеркъ П. Краснова.

### I.

Скачки кончены, шиподромъ пустѣетъ. Кое-гдѣ видны еще группы людей. Идутъ разговоры о томъ, сколько на какую давали, кто выигралъ, кто проигралъ.

— Если-бы эта подлая „Ришессъ“ не упала, я бы много выигралъ,—говоритъ штатскій, въ длиннополомъ модномъ сюртукѣ, офицеру въ бѣлой фуражкѣ.

— „Ришессъ“ тутъ ни при чемъ. Кругомъ виноватъ этотъ несчастный Раймондъ,—съ аллобомъ возражаетъ офицеръ.

— Что, онъ разбился?

— Не знаю... Я сегодня порядкомъ продулся. Ставлю пять билетовъ на „Венисона“. Фуковская игра,—можно было бы милліоны получить.

— Ну ужъ, и милліоны?

— А въ Москвѣ давали же сорокъ тысячъ.

— Не сорокъ, а четыре.

— Ну, хоть и четыре. Это не фунтъ изюма — двадцать-то тысячъ, да и, наконецъ, то Москва, а то Петербургъ. У насъ игра мелкал.

— Павелъ Васильевичъ,—обращается парядная дама къ молодому штатскому;—я все до послѣдняго гроша проиграла, ты всеши меня въ „Помней“ обѣдать?

— А, Влади... Нѣтъ, я сегодня въ выигрышѣ, ѣдемъ лучше въ „Аквариумъ“ шансоетки слушать.

— Да развѣ время?

— Восьмой часъ.

— Ты на комъ же, Владя, продулась?

— На „Ришессъ“. Я всегда по имени ставлю. Ришессъ—богатство, ну, думаю, значитъ, принесетъ мнѣ богатство, и я поставила. А она упала—этакая негодная.

— Пойдемъ, что ли? А то всѣхъ извозчиковъ разберутъ.

Они вышли изъ трибуны и понали въ самую сутолоку. Какъ-то мастеровой или приказчикъ, собравъ вокругъ себя толпу, разсуждалъ:

— Почему не кричали... Не правильно! Какъ „Ришессъ“ могла упасть?! На гладкой-то скачкѣ. Это чтобы дать „Алибабѣ“ два очка впередъ, а публика плати. Нѣтъ-съ, шутки — подавай-ка денежки назадъ.

— Просто поганая лошадь эта „Ришессъ“, — замѣчаетъ лажей въ ливрѣ.

— Поганая! Морда твои поганая, вотъ что; коли поганая, такъ чего ставилъ. Что рубли-то, они даромъ, что-ль, достаются нашему брату. Тоже барышъ!

Тамъ, дальше, по гладкому шоссе, подъ сѣнью дачъ Черной рѣчки тѣ же разговоры.

— Тебѣ не страшно было, Варя,—спрашиваетъ молодая брюнетка съ томными большими глазами, мягко свѣтлѣвшими изъ-подъ громадной шляпки:—когда Раймондъ упалъ?

— Ахъ, нѣтъ. Я люблю сильныя ощущенія,—отвѣчаетъ полна блондинка, и въ глазахъ ея мелькаетъ хищный огонекъ:—только жаль, онъ, кажется, совсѣмъ не расшибся.

— Зато „Ришессъ“, говоритъ, ногу сломала.

— И подѣломъ ей, негодной, я изъ-за неѣ двадцать рублей потеряла.

— Ты ставила ва нее?

— Александръ Аполлоновичъ, противный, подбилъ меня.

Рослые, широкіе рысаки бѣгутъ дальше и дальше. Ровный топотъ ихъ слышенъ уже далеко по шоссе. Розовая шляпка мягко качивается рядомъ съ лиловыми перьями любительница сильныхъ ощущеній.

Мягкій вечеръ спускается надъ зеленымъ полемъ. Багровый закатъ горитъ надъ залитомъ и дали тонуть въ прозрачныхъ полутонахъ. Тамъ, надъ городомъ, уже совсѣмъ темно. Дипломы тучи висятъ надъ Исаакіемъ, куполъ котораго радостно сверкаетъ отъ красныхъ лучей.

И чѣмъ темнѣе становится, чѣмъ ближе ночь, тѣмъ болѣе оживаетъ Каменноостровский проспектъ и тѣмъ болѣе мчитъ экипажей на острова, окутанные меланхолической тѣнью. И то тутъ, то тамъ произносятся имя „Ришессъ“ съ досадою, съ бранью. Многимъ досадила она, эта „Ришессъ“, многимъ она разорила въ этотъ злосчастный скаковой день...

### II.

Въ просторномъ денникѣ, на мягкой соломѣ, лежала она со сломанной ногой. Больные черные глаза ея то открывались, то закрывались, и, когда она смотрѣла, то столько грусти было въ ея взорѣ, столько упрёка, столько безмолвнаго страданія.

— Я сама лютеранка, — сказала она: — по мнѣ все равно, и я одинаково вѣрю въ Бога во всѣхъ церквяхъ.

Кудлатый женихъ, кажется, одинаково ни во что не вѣрилъ, и ему было все равно.

(Продолженіе будетъ.)

Дыханіе ея было неровное, тяжелое. Изрѣдка она шевелила сломанной ногой, будто пробовала, не легче ли будетъ, и тогда мучительный стоиъ вырывался изъ ея груди. Въ конюшнѣ никого не было. Мальчишка Өмка, молодой хохоль, прѣхавшій изъ деревни вмѣстѣ съ „Ришесской“, сидѣлъ одинъ надъ ней и ерошилъ свои длинные лыжные волосы. Лицо его тоже было грустное, глаза заплаканы.

Онъ сѣлъ поближе къ „Ришесскѣ“. Она съ тяжелымъ стономъ приподняла свою большую голову и положила ее къ нему на колѣни. Такъ ей виднѣе было его лицо. А его лицо въ эти минуты было ей особенно приятно. Оно напоминало ей родиныя стены.

Какъ вѣсной тамъ хорошо! Чувствуется запахъ земли. Отдаетъ снѣгъ, и барыши выйдутъ на крыльцо кормить табунъ сахаромъ и хлѣбомъ. Нахальная „Мери Сушайнъ“ лѣзетъ къ ней подъ самыя руки и огниваетъ лучшіе куски. А злой киргизенокъ „Мечъ“ выдаетъ задомъ и щурится волосатыми ушами. Калмыкъ-табунищикъ въ очкахъ стоитъ безъ шапки, съ арканомъ въ рукѣ, и Финогенъ, отецъ Өмки, выхваляетъ Ришессъ.

— Первая лошадь „Ришеца“ у насъ,—говоритъ онъ и услужливо подаетъ барышъ кусокъ сахару.

Барыши, въ черной кружевной косынкѣ и желтой кофточкѣ, встаютъ, чтобы подойти къ „Ришессъ“.

— Финогенъ,—говоритъ она:—отгони-ка „Мери-Сушайнъ“, она уже получила.

Финогенъ отгоняетъ Мери-Сушайнъ и баситъ:

— Самая икодливая лошадь, барыши, эта „Неслушай“, просто всѣхъ забиваетъ.

За двухлѣтками осторожно потянуть свои острия пѣжныя мордочки годовички... Ты помнишь эти минуты, Өмка? А помнишь, Өмка, какъ поздней осенью, темной холодной ночью, пасутся кони на берегу рѣки. Сверху свѣтитъ темно-синее небо, покрытое звѣздами. Высоко горитъ „Волосожаръ“ — поздно уже \*). Табунишки развели костеръ и ѣдкій запахъ князя гнется надъ рѣкой. Съ краю идетъ крутая балка, тамъ такъ страшно чернѣютъ деревья... Пройдетъ почъ, погухаютъ звѣзды, и яркое солнце согрѣетъ прозябшее тѣло... Өмка, помнишь?.. Өмка, это еще будетъ! „Ришессу“ опять поставитъ въ вагонъ, повезутъ цѣлую недѣлю и пустятъ въ родныя степи...

Вороная кобыла тяжело вздохнула и опять закрыла глаза. О, какъ мучительна эта боль въ правой передней ногѣ. Кто-то дергаетъ и жжетъ, жжетъ и дергаетъ...

И опять застонала кобыла.

Залился слезами Өмка.

— Сказывали, застрѣлать. Стрѣлить-то легко. Ухъ, какъ легко. А бачили ли они у Питерѣ другу такую кобылу. Хай имъ бисъ мордяку заплочетъ, коли они бачили.

— Що я Петру Хведорычу скажу? А барышъ що скажу? Не уберетъ! Я-ль не берегъ! Первую кобылу стрѣлить будутъ!— и новый приступъ слезъ, какихъ-то озлобленныхъ тяжелыхъ слезъ, бѣжитъ по гризному лицу Өмки.

Слезы текутъ по губамъ, попадаютъ на подбородокъ и съ подбородка капаютъ на ноздри „Ришессъ“.

„Ришессъ“ настораживаетъ уши.

— О чемъ ты, Өмка? Обо мнѣ? Ты видишь, я молчу. Мнѣ больно, очень больно, такъ вѣдь зато больше никто не сядетъ и не ударитъ меня хлыстомъ. Не больно, Өмка, правда, не больно, а обидно, страшно обидно. Мы все отдаемъ людямъ, до послѣдняго напряженія скачемъ, а тутъ еще бьютъ. Өмка, это очень обидно, когда чистокровную лошадь бьютъ! Вѣдь я дочь „Ричмонда“ и „Руанки“, внучка „Рубина“...

Но Өмка ничего не понимала, что говорила ему больная „Ришессъ“. Онъ чувствовалъ только, что ей тяжело, что ее застрѣлать и ея больше не будетъ. И онъ погладилъ ее по ноздрямъ, по шеѣ. Эта ласка тронула „Ришессъ“, она вздохнула и лизнула Өмкину руку. Она почувствовала соленый вкусъ. Ей смертельно захотѣлось пить. Обыкновенно она вставала, шла къ дверямъ и ждала, Өмка отворялъ двери, и она проходила къ чаю съ водой. Она захотѣла встать, но почувствовала, что она встать не можетъ. Очень ей стало тяжело, и она снова застонала, прижавъ назадъ уши.

Двери конюшни открылись. Свѣжій вечерній воздухъ повѣялъ на Өмку и „Ришессъ“. Издали, изъ тѣхъ страшныхъ высокихъ построекъ, что называются трибунами и что напол-

\*) „Волосожаръ“ въ Донской области хохлы называютъ созвѣздіе Плеядъ. По этому созвѣздію узнаютъ время. Когда оно низко, на горизонтѣ,—рано; къ полночи оно надъ головой.



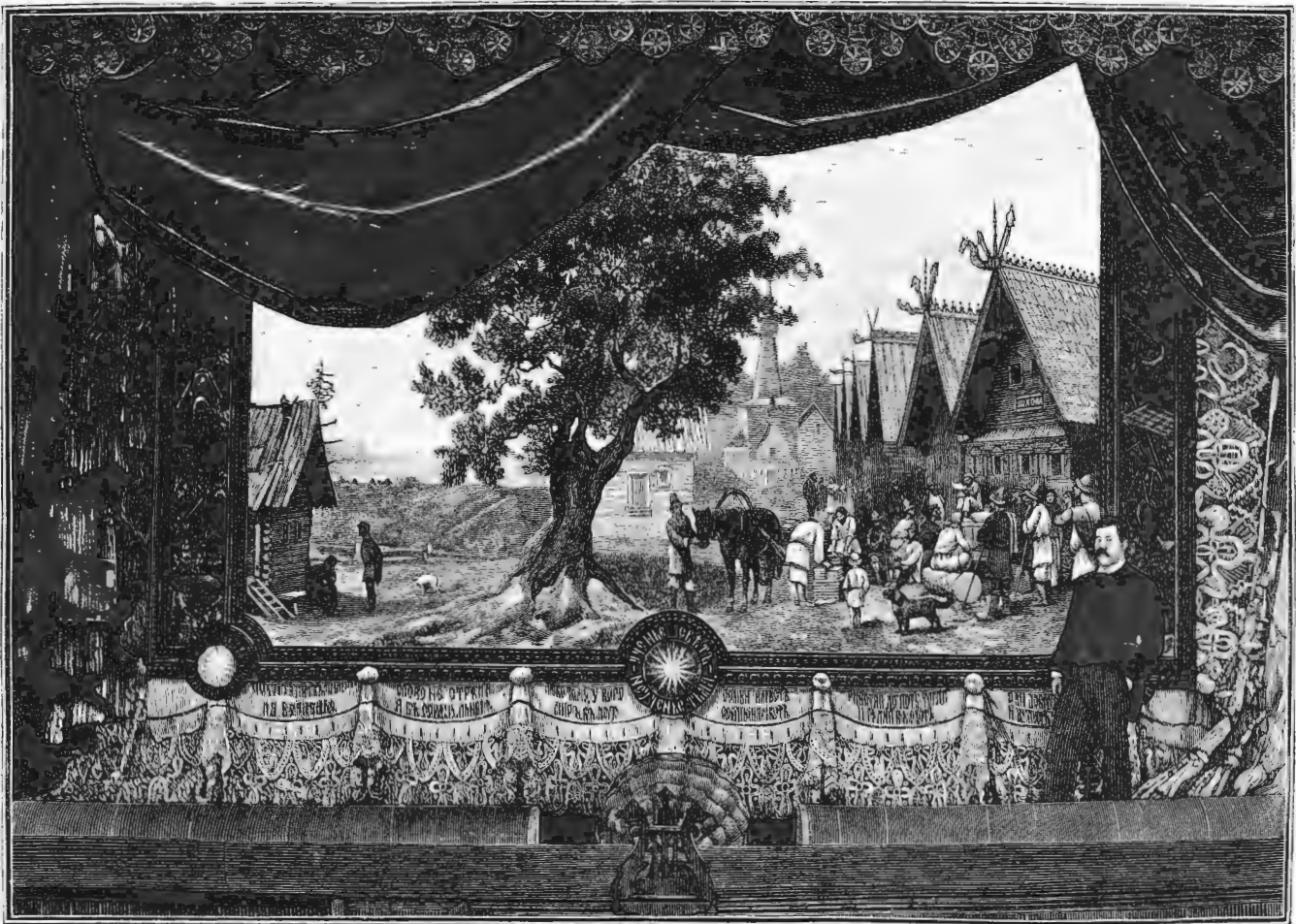

Васильеостровскій общедоступный театр. Занавѣсъ: „Ученые свѣтъ—неученые тьма“. Съ фот. Глыбовскаго грав. Шюблеръ.

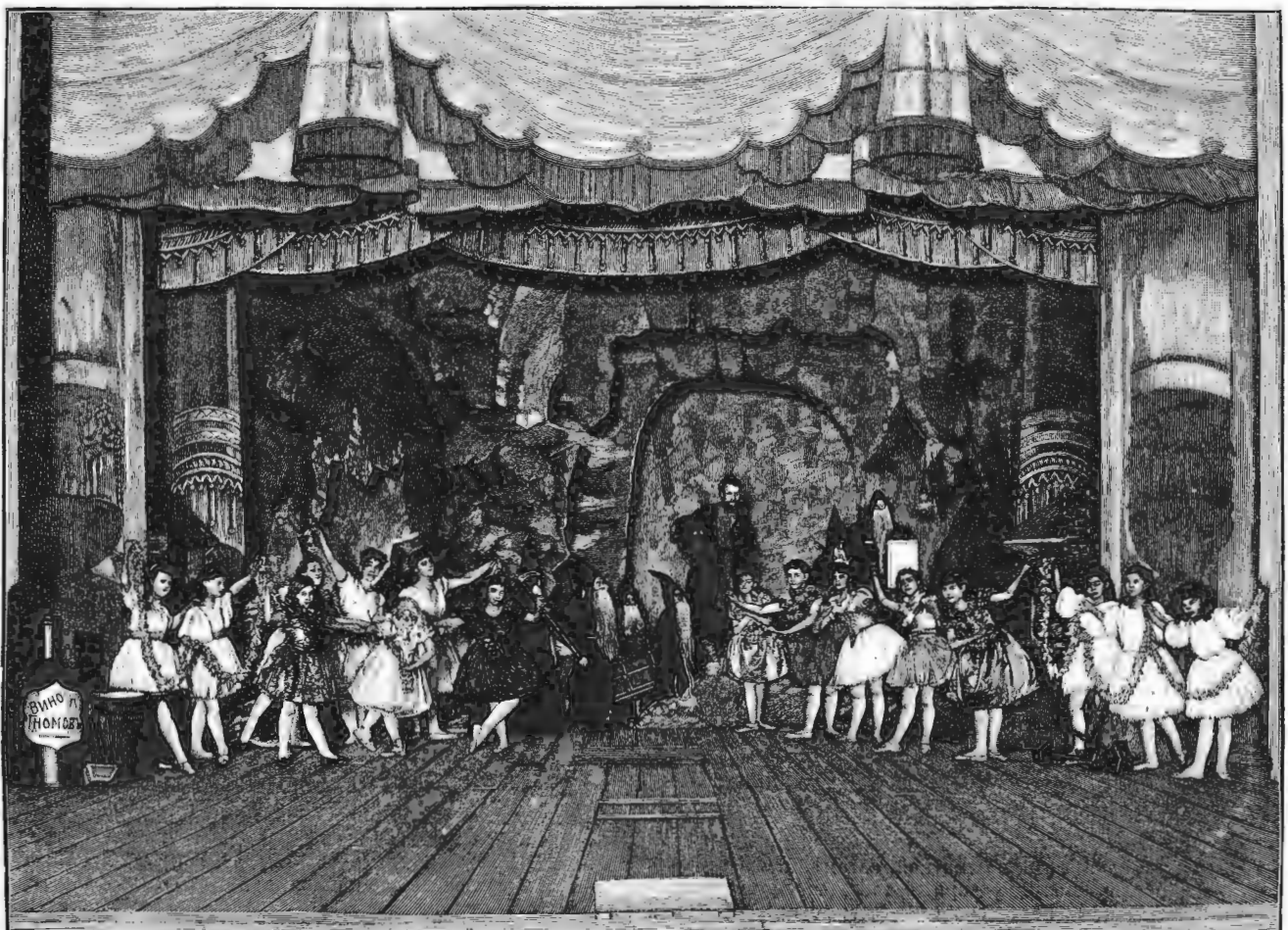

Васильеостровскій общедоступный театр. Сцена изъ фееріи „Папоротникъ“. Съ фот. Глыбовскаго грав. Шюблеръ.



Васильеостровскій общедоступный театр. Народное гулянье. Съ фот. грав. Шлиперъ,

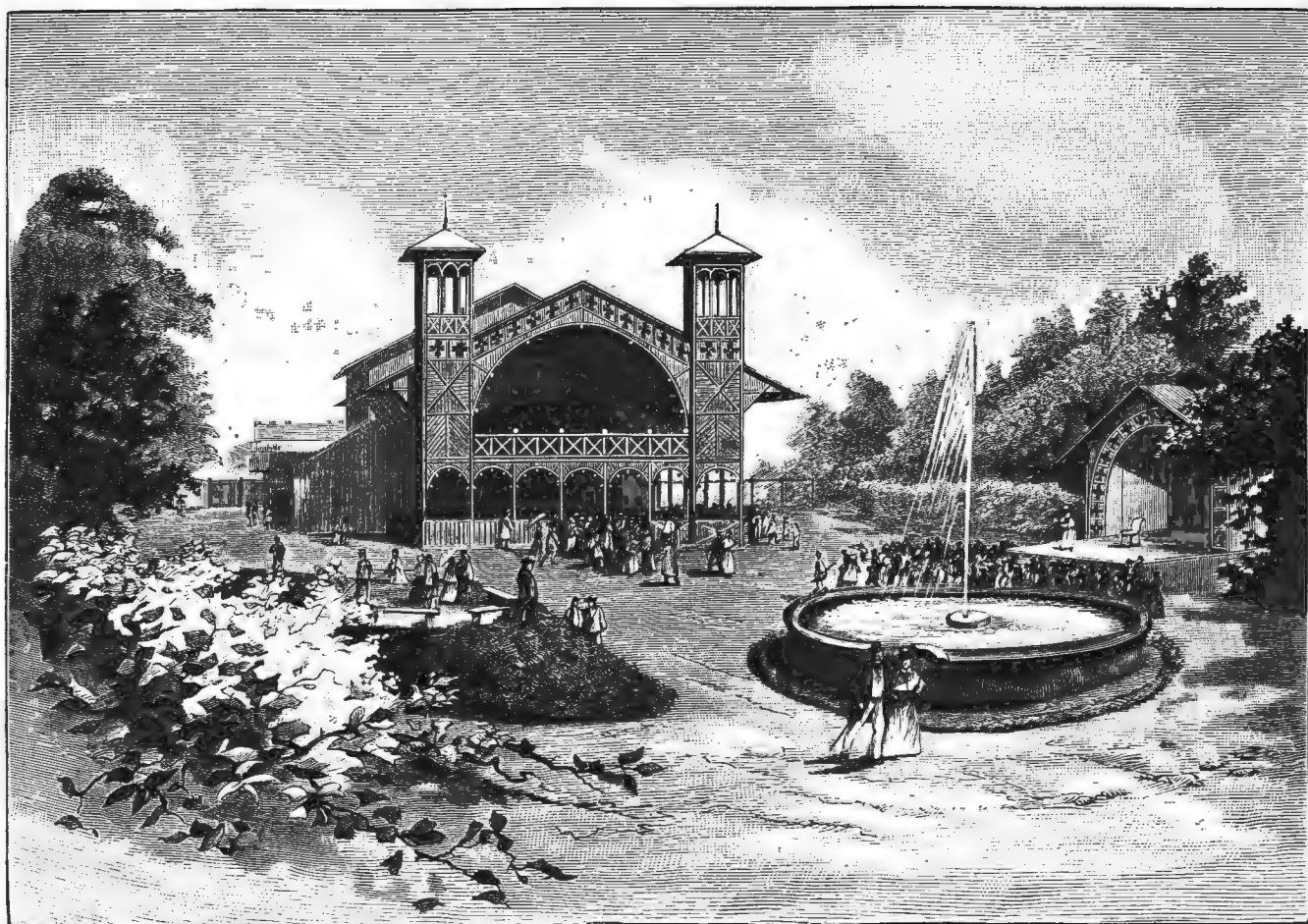

Народный театр въ Таврическомъ саду. Съ рис. Г. Бролинга грав. Шлиперъ,

пены народомъ, донесся глухой шумъ, топотъ и ревъ. Будто косякъ, головъ въ триста калмыцкихъ матокъ, сорвался и понесся по степи со ржаніемъ и топотомъ.

Это люди! Такъ оралъ и шумѣли они, когда „Ришессъ“ упала и когда выѣето потной, бурой снѣпы „Али-бабы“ она увидѣла грязную, потоптанную траву.

Конюшенный мальчикъ Жозефъ вводилъ нервнаго, возбужденнаго „Мортимера“. „Мортимеръ“ громко заржалъ, объявляя этимъ о своемъ выигрышѣ, но, дойдя до денника „Ришессъ“, онъ покосился въ полураскрытую дверь и сердито и испуганно захранѣлъ.

Тамъ онъ увидалъ на свѣжей мягкой соломѣ темное кровлѣе пятно, увидалъ онъ также неестественно согнутую ногу, и понялъ все. Это былъ старый спидеръ. Много на своемъ вѣку видалъ онъ сломанныхъ ногъ и снѣпы, и зналъ, чѣмъ это кончается. Его уношеніе побѣдой, восторгъ остылъ, онъ чуть зарыснулъ, заторопился и вскочилъ въ свой денникъ.

Слѣдомъ за нимъ вошелъ жокей Раймондъ и ветеринарный врачъ. Пахнуло отвратительнымъ запахомъ водки изъ рта Раймонда. Онъ развязно вошелъ въ денникъ. За нимъ показались еще какія-то незнакомыя, любопытныя лица.

— Ну что, Омка?—хлопнувъ по плечу мальчика, спросилъ Раймондъ.

— Что? Спортыли кобылу, та и перепылась,—со злобой сказала Омка.—„Ришесса“ заразы отходить.

Ветеринаръ озабоченно нагнулся, посмотрѣлъ на сломанную ногу „Ришессъ“, потрогалъ зачѣмъ-то ее, чѣмъ вызвалъ жестокую боль и заставилъ лошадь застонать и завозиться.

— Что-жь, — сказали онъ. — Надо застрѣлить. Зачѣмъ ей мучиться нонапрасну. Зачѣмъ было и въ конюшню вводить.

— Пошлите за Кораблевымъ.

Кто-то отдѣлился отъ толпы и побѣжалъ къ скаковому квартирамъ.

Пришелъ Кораблевъ, старый наѣздникъ, въ сѣромъ пиджакѣ и сѣрыхъ суконныхъ штанахъ. Онъ принесъ съ собой револьверъ.

— Здѣсь ее стрѣлить будемъ?—спросилъ онъ.

— Нѣтъ, надо вывести.

— Зачѣмъ зря мучить, и здѣсь можно, — сказалъ Кораблевъ.

— Лошадей испугаемъ. Неловко въ конюшнѣ,—сказала молодой спортсменъ въ красной жокейской курткѣ.

— Такъ вывести?—спросилъ Раймондъ.

— Выводить, выводить,—раздался голоса.

Раймондъ снялъ со стѣны недоуздокъ и надѣлъ его на голову „Ришессъ“. Она опять тяжело вздохнула.

— Къ чему это,—подумала она:—вѣдь все равно я не могу встать, когда у меня такъ болитъ нога.

Раймондъ дернулъ „Ришессъ“ за веревку и крикнулъ на нее. Она нервно подернулась всѣмъ тѣломъ, жалобно застонала и опять легла.

— Не выводите!.. Не пулю выводите!..—раздался голоса въ толпѣ, которая тѣснѣе обступила денникъ съ больною лошадью. Но Раймондъ дернулъ сильнѣе и ударилъ ее хлыстомъ.

— А, чортово отродье, — выругался онъ: — падать, падать у самаго стола!

„Ришессъ“ приподнялась на здоровую ногу, сѣла на задъ и жалобно посмотрѣла на Омку, какъ бы ища у него защиты. И Омка понялъ: сжавъ свои маленькіе кулачки, онъ со злобой кинулся на жокея.

— Не сей „Ришессу“!—крикнулъ онъ:—она и такъ больная! Не бей! А то худо будетъ,—и онъ хватилъ Раймонда кулакомъ въ бокъ. Ударъ пришелся ловко.

— У, русская сволочь,—проворчалъ Раймондъ, и, давъ подножку Омкѣ, свалилъ его на солому денника, ногою онъ ударилъ еще и еще „Ришессъ“ по мордѣ и по боку и заставилъ ее подняться на заднія ноги.

Теперь она стояла на трехъ ногахъ, осматривая жалобно собравшуюся толпу и дрожа всѣмъ тѣломъ.

Ее потянули за поводъ, и она пошла изъ денника, съ трудомъ прыгая и мотая головой. Теперь всѣ ушли изъ конюшни, каждому интересно было посмотреть на смерть „Ришессъ“.

Одинъ Омка остался въ денникѣ. Онъ легъ въ углу, уткнувшись лицомъ въ солому, и плакалъ, нервно подергиваясь своимъ слабымъ тѣломъ.

### III.

„Ришессъ“ вышла на конюшенный дворъ, устѣпный стружками, и тяжело потянула воздухъ. Пахнуло сыростью, смолой, свѣжимъ деревомъ. И она опять вспомнила запахъ стѣны и ароматъ кизячнаго дыма.

— Куда? Зачѣмъ?—подумала она.

Вечерѣло. По небу бродили большія бѣлыя облака, на неподдомъ было тихо, и только толпа любопытныхъ стояла кругомъ и громко бесѣдовала.

— Ну, что, готово?—спросилъ Кораблевъ, подымая курокъ у револьвера.

— Валийте,—сказалъ ветеринаръ.

Кораблевъ съ рѣшительнымъ видомъ подошелъ къ „Ришессъ“ и поднялъ руку. Паннческій страхъ напалъ на „Ришессъ“, она вся задрожала и отстранилась. Она была ростомъ въ четыре вершка, и Кораблевъ не могъ достать до нея.

— Лучше повалить,—сказалъ ветеринаръ.

— Тутъ больно на стружкахъ и щенкахъ, — сказалъ кто-то изъ толпы.

— Все равно умирать,—отвѣтилъ другой.

Раймондъ подогнулъ здоровую ногу „Ришессъ“, и она тяжело рухнула на землю. Падала, она задѣла сломанной ногой объ острую щепку, и мучительная боль пробѣжала по ней. Эта боль была такъ велика, что „Ришессъ“ застонала снова, продолжительнымъ, тяжелымъ стономъ. Въ глазахъ у ней помутнилось, она выгнула шею и расширила ноздри. Теперь ей было все равно. Она поняла только, что ее хотятъ лѣчить. Что-то холодное, твердое начало осторожно входитъ въ ее ухо, ей стало щекотно, она хотѣла махнуть ушами, какъ дѣлала это всегда, когда ее безноконили, но въ это время раздался въ ухѣ страшный гулъ, небо упало на нее, и „Ришессъ“ не стало. Она вадрогнула всѣмъ тѣломъ, тяжело захриѣла, могла два головой, выгнулась и успокоилась.

— Смори же,—говорилъ ветеринаръ широкому мужику въ красной рубахѣ:—не оставяй валиться здѣсь, сейчасъ же прибери.

— Будьте благонадежны, ваше благородіе, къ утру не будетъ.

Толпа постояла нѣсколько минутъ еще надъ „Ришессъ“, поговорила, потрогала даже ее руками и начала расходиться.

Теплая лѣтняя ночь спускалась надъ скаковымъ полемъ. Предметы терли очертанія, конюшни рисовались темными пятнами на фонѣ чернаго еловаго лѣса. Сильнѣе пахло смолой и стружками. Чуть видѣлся на конюшенномъ дворѣ темный силуэтъ лошаднаго труппа.

Изъ конюшни вылѣзъ Омка. Онъ имѣлъ таинственный видъ. Въ рукѣ у него зажаты были перочинный ножикъ. Онъ прокрался къ трупу „Ришессъ“ и сѣлъ подлѣ него. Долго смотрѣлъ онъ на оскаленные бѣлые зубы молодой кобылы, на ея полузакрытые мертвые глаза, такъ презрительно сморгившіе на окружающее, наконецъ вздохнулъ и сталъ возиться подлѣ ея головы. Потомъ онъ всталъ и ушелъ опять на конюшню.

### IV.

Хуторъ помѣщика-коннозаводчика Рыхлякова утопалъ въ солнечныхъ лучахъ. Бѣлыя конюшни и службы отражали эти лучи и больно дѣлали глазу, осмѣливавшемуся прямо посмотреть на нихъ. Приятный запахъ полей несли со стѣны, смѣшивался въ густомъ Рыхляковскомъ саду съ ароматомъ бѣлой акаціи, резеды и розъ и душистыми струями выливался во всѣ окна Рыхляковского каменнаго дома. Г-жа Рыхлякова, молодая, высокая, красивая блондинка сидѣла на балконѣ и читала книгу. Ей доложили, что пріѣхалъ изъ Петербурга Омка.

— Позовите его сюда.

На балконъ робко вошелъ мальчикъ лѣтъ тринадцати, съ большими голубыми глазами и бѣлыми львиными волосами, остриженными въ кружокъ; онъ снялъ съ головы большой черной картузь и остановился, глядя на барыню.

— Что тебѣ, Омка?—спросила Рыхлякова.

— „Ришесса“ померла, барыня, — сказалъ онъ и замолчалъ.

— Пристрѣлили?

— Стрѣлили. Много мучали..

Онъ помолчалъ еще немного, потоптался на одномъ мѣстѣ, полѣзъ за пазуху, вытащилъ оттуда тряпочку и бережно развернулъ ее. Въ тряпочкѣ была прядь конской гривы. Онъ протянулъ ее барынѣ и сказалъ:

— А вотъ возьмите.

Барыня брезгливо отстранилась.

— Не надо, Омка,—сказала она.

Омка удивленно подыалъ на нее свои голубые глаза, посмотрѣлъ на нее съ упрекомъ и сказалъ:

— Тогда сахаромъ кормили, а теперь не надо. Ну, нехай будетъ такъ. Себѣ на память оставлю.

Онъ постоялъ еще, будто ожидалъ, что барыня передумаетъ и возьметъ „Ришесскины“ волосы обратно, но барыня молча читала книгу, и Омка ушелъ.

Онъ прошелъ на конюшню, спелъ своему маленькому коню „Ренешку“ кусокъ хлѣба и рассказалъ ему, какъ застрѣлили въ Петербургѣ „Ришессъ“. „Ренешокъ“ хлѣбъ сѣлъ, рассказъ выслушалъ очень внимательно, понюхалъ волосы бѣдой „Ришесски“ и вздохнулъ.

Омка погладилъ его по сѣрой кругой шеѣ и задумался. Онъ думалъ, отчего вздохнулъ „Ренешокъ“,—оттого ли, что „Ришессъ“ умерла, или оттого, что ему дали мало хлѣба?



## Изъ А. Данге.

(Съ польскаго.)

## I.

Сколько разъ я клялся, что любить ужъ не буду,  
Что минула весна и назадъ не вернется,  
Что мечты юныхъ дней навсегда я забуду,  
Что на долю мою только трудъ остается.

И опять предо мной чары сна неземного,  
И кого-то въ уста я въ мечтаньяхъ цѣлую,  
Чей-то смѣхъ молодой будитъ жизнь мою снова,  
И волненье въ груди, и тревогу я чую.

Или сердце живетъ для любви безконечной?  
Иль господства ума человѣкъ не дожидается?  
И услышу я вновь въ агоніи сердечной,  
Какъ мой новый кумиръ надо мной посмѣется?

О, я знаю давно, сколько горя въ разлукѣ,  
Сколько скорби на днѣ поцѣлуевъ таится!  
Неужели-жъ и вновь мнѣ даны только муки,  
И желаннаго дня не блеснетъ мнѣ зарница?..

## II.

Что же насъ сблизило—съ цѣлью какою?  
Этотъ вопросъ меня мучитъ глубоко,  
Ночью и днемъ не давая покою.  
Случай-ли свелъ насъ? вѣдьные ли рока?

Можно-ль считать эту силу случайной?  
Можно-ль признать въ ней судьбы назначенье?  
Два ли названья для сущности тайной,  
Двѣ ли тугъ силы въ одномъ проявленьи?

Если, сіяя душевной красотою,  
Ты предо мною стоишь, какъ святая,—  
Пасть на колѣни я радъ предъ тобою  
Съ крикомъ восторга: то воля благая!

Если же вижу, что духомъ ты пала,—  
Демонъ сомнѣнья, въ груди оживая,  
Встать мнѣ велитъ, и шепчу я устало,  
Съ грустью глубокой: случайность простая!

Н. Новичъ.

## Общедоступные народные театры.

(Съ 4 рис. на стр. 692 и 693).

Нельзя не порадоваться, что за послѣдніе годы у насъ все чаще возникаютъ народные театры. Починъ въ этомъ благодѣль принадлежить Петербургу. Первый общедоступный театр—васильевостровскій—возникъ слѣдующимъ образомъ въ концѣ 1885 г. къ покойному с.-петербургскому градоначальнику П. А. Грессеру, заводчики и фабриканты Васильевского острова обратились съ заявленіемъ о разрѣшеніи имъ устроить, на собранный уже капиталъ, театръ для рабочаго люда, гдѣ-нибудь на одномъ изъ свободныхъ уголковъ Смоленскаго поля. Ходатайство было уважено, и для этой цѣли городомъ были безвозмездно отведены 300 кв. саж. срокомъ на 25 лѣтъ.

Первый директоръ народнаго театра, провинціальный актеръ А. П. Денисенко велъ дѣло всего въ теченіе 8 мѣсяцевъ, съ 8-го февраля по 1-е октября 1886 г., причемъ за это время въ театрѣ перебывало на 186 спектакляхъ свыше 60,000 человѣкъ (съ платой въ среднемъ немного болѣе 20 коп.); но расходъ всегда превышалъ доходъ, и полезное учрежденіе влечило жалкое существованіе, и спектакли прекратились. Неудачъ много способствовало городское управленіе, отказавшее г. Денисенку въ поддержкѣ. Воспрещеніе развѣивать по городу афиши безусловно связывало руки антрепренеру. Впрочемъ, многіе обвиняли также строительную комиссію и самого директора за недостатокъ предприимчивости.

Неудачна была и антреприза г. Меринскаго, и только съ 1889 г. васильевостровскій театръ началъ сравнительно правильное существованіе подъ руководствомъ бывшаго артиста Александринскаго театра, Ф. А. Макарова-Юнева, и подъ опытнымъ управленіемъ нынѣшняго директора-распорядителя, Е. Е. Ковалевскаго, которому теперь поручено завѣдываніе всѣми театральнымъ дѣломъ по общедоступнымъ развлеченіямъ, находящимся подъ покровительствомъ Его Высочества принца А. П. Ольденбургскаго, какъ предсѣдателя с.-петербургскаго городского попечительства о народной трезвости. Энергичный директоръ, г. Ковалевскій, съ каждымъ годомъ все болѣе и болѣе расширять хозяйство театра, — устроилъ, наиримѣръ, прекрасную костюмерную, бутафорскую и декоративную мастерскія и, благодаря этому, сдѣлалъ возможнымъ расширеніе программы увеселеній, взымалъ всего по 12 коп. (съ благотворительнымъ сборомъ) за входъ въ садъ. Цѣны мѣстамъ въ театрѣ смѣшанныя, — отъ 1 р. 25 к. до 5 коп., такъ какъ его посѣщаетъ и народъ, и интеллигенція.

Самый важный вопросъ въ правильномъ веденіи театральнаго дѣла, особенно для простаго народа, это безспорно, — умѣлый подборъ пьесъ; необходимо поддѣлаться подъ вкусъ публики, считаться съ ея желаніями. Въ этомъ отношеніи оказалъ несомнѣнную услугу васильевостровскому театру талантливый комикъ, В. П. Васильевъ, исполнившій при г. Макаровѣ-Юневѣ обязанности режиссера, — обязанности крайне трудныя, такъ какъ, помимо всего, въ названномъ театрѣ играютъ круглый годъ, кромѣ великопостныхъ дней.

Васильевостровскій театръ, главнымъ образомъ, обязанъ своимъ успѣхомъ мелодрамъ съ героическимъ содержаніемъ, отвлекающимъ зрителя отъ будничной жизни, и безъ того ему уже надобнѣйшей. Изъ такихъ мелодрамъ особенною любовью пользуется: „Двѣ сиротки“, „За монастырской стѣной“, „Материнская любовь“ и „Парижскіе нищіе“. Историко-бытовые пьесы также возбуждаютъ глубокий интересъ въ народномъ театрѣ. „Ванька-Ключникъ“, „Двумужница“, „Чаро-

дѣйка“, „Каширская старина“ пользуются шумнымъ успѣхомъ. Классическій репертуаръ („Гамлетъ“, „Король Лиръ“, „Макбетъ“, „Скупой“, „Ревизоръ“ и др.) тоже по временамъ не забывается и всегда со стороны сѣрой публики вызываетъ искреннее одобреніе.

Нельзя, конечно, не замѣтить, что все-таки наибольшія симпатіи зрителей общедоступнаго театра лежатъ на сторонѣ тѣхъ пьесъ, которыя такъ или иначе родственны пѣснямъ и преданьямъ народнымъ, — все равно, драматическія ли онѣ, или комическія.

На открытыхъ сценахъ, кромѣ дивертисмента, даются теперь большіе пьесы, обставленныя съ положительной роскошью, напр. сказка „Конекъ-Горбунъ“ и феерія „Паноритникъ или ночь подъ Ивана Купала“ съ электрическими эффектами. Кромѣ названныхъ феерій, даются и серьезныя драмы, русскія и переводныя.

Перечисленный репертуаръ постепенно обходитъ всѣ сцены народныхъ театровъ, начиная съ васильевостровскаго, — екатерингофскій, полустровскій и недавно открывшійся въ Таврическомъ саду народный театръ на 750 зрителей. О послѣднемъ скажемъ нѣсколько словъ. Въ Таврическомъ саду театръ устроенъ попечительствомъ о народной трезвости на весьма широкою ногу, при этомъ поставлены особыя астрады въ саду, ресторанъ съ дешевыми цѣнами, воздвигнута горка, разбиты цвѣтники и т. п. Для начала была дана „Жизньба“ Гоголя и феерія „Аленькій цвѣточекъ“, а на открытой эстрадѣ — одиннадцатъ номеровъ самаго разнообразнаго дивертисмента (балетъ, жонглеры, гармонисты и проч.). Всѣ упомянутыя зрѣлища, начинающіяся съ 5 часовъ дня и оканчивающіяся въ 1 часть ночи, предлагаются публикѣ за гривенникъ. На открытій гуляній въ Таврическомъ саду присутствовалъ самъ Августѣйшій предсѣдатель попечительства, принцъ Александръ Петровичъ Ольденбургскій. На народныхъ гуляньяхъ по праздникамъ бываетъ обыкновенно среднимъ числомъ до 6—8 тысячъ человѣкъ. Въ садахъ въ это время устриваются въ особыхъ просторныхъ помѣщеніяхъ народныя кухни съ громадными окнами, такъ что каждый желающій можетъ наблюдать, какъ готовится пища; при этомъ цѣны самыя дешевыя (битки, напр., стоятъ 10 коп., котлеты—7 коп., блины—3 к.) и провинія въ высшей степени свѣжая и, главное, лежитъ у вѣхъ на виду. Изъ напитковъ продаются—пиво, квасъ, сбитень и чай.

Такимъ образомъ, благой починъ въ дѣлѣ отвлеченія народа отъ пьянства намелъ себѣ ревнивыхъ послѣдователей, и любовь къ театру все шире и шире охватываетъ темныя массы. Графъ Л. Н. Толстой въ своемъ письмѣ къ г. Денисенку, опубликованномъ въ *Дневникъ Русскаго Актера* (въ мартѣ 1886 г.), попытку сдѣлать изъ театра орудіе распространенія свѣта между людьми считаетъ *огромнымъ* по значенію дѣломъ и называетъ его *Божьимъ дѣломъ*.

Въ настоящемъ № *Новы* мы даемъ 4 рисунка: 1) занавѣсъ васильевостровскаго театра, лѣвая часть котораго аллегорически изображаетъ оскудѣніе народа вслѣдствіе пьянства, а правая—плоды ученья, „свѣтъ“, — школы, церкви, богатые избы; 2) сцену изъ фееріи „Паноритникъ“; 3) народное гуляніе въ васильевостровскомъ театрѣ и 4) народный театръ въ Таврическомъ саду.

Считаемъ однако не лишнимъ замѣтить, что предлагаемое на-



роду изобиліе увеселеній, продолжающееся до часу ночи, вриды ли необходимо, такъ какъ бездна впечатлѣній скорѣе утомляетъ простаго человѣка, чѣмъ заставляетъ отдохнуть его отъ трудового рабочаго дня. Къ тому же и вставать ему приходится рано; слѣдовательно, засыпавшись до позднего времени безусловно не желательно, тѣмъ болѣе, что онъ ни за что самъ не уйдетъ изъ сада, не пересмотрѣвъ всѣхъ невиданныхъ приமானокъ, устраиваемыхъ дирекціей народныхъ театровъ.

Изъ провинціальныхъ народныхъ театровъ особенно вниманіи заслуживаетъ пензенскій народный театр. Исторія его возникновенія очень поучительна. Еще въ 1896 году началось это дѣло, и начато оно было частными лицами и только съ любительскими силами. Группа интеллигентныхъ пензяковъ воспользовалась памфреніемъ города устроить народное гулянье въ торжественные дни Св. Коронованія Ихъ Императорскихъ Величествъ, и предложила городу устроить народный спектакль. Городъ отпустилъ на гулянье всего 200 рублей, а для устройства одной сцены съ необходимыми приспособленіями нужно было свыше пятисотъ. Тогда инициаторы, гг. Колпашиковъ и Косминскій, рѣшили прибѣгнуть къ подпискѣ для составленія фонда будущаго народнаго театра. Большинство провинціальной публики, однако, встрѣтило эту идею не только не сочувственно, но даже и враждебно. Въ народномъ театрѣ видѣли пустую затѣю. Въ концѣ-концовъ подписка дала немногимъ болѣе ста рублей. Устроители тѣмъ не менѣе не смуглились, и рискнули недостающіе деньги взять въ кредитъ, и, такимъ образомъ, необходимая для построекъ сумма была исполнена.

Для постройки было набрано мѣсто, на которомъ периодически устраиваются мѣстными сельско-хозяйственнымъ обществомъ выставки. А мѣсто это положительно лучшее въ Пензѣ. Это такъ-называемое Верхнее Гулянье, — большой, расположенный на горѣ лѣсъ, часть котораго, вѣзвѣвающаяся въ городѣ, расчищена подъ парк. Искони Верхнее Гулянье было любимымъ мѣстомъ прогулокъ пензяковъ. И дѣйствительно, это поэтически, далекий отъ всякаго шума и пыли уголокъ, въ которомъ раздаются соловьиныя пѣсни, и лѣсъ остается дѣсомъ.

Первый спектакль въ этомъ новомъ театрѣ состоялся 15-го мая 1896 г., причемъ въ партеръ была пущена платная публика, а въ амфитеатрѣ, по случаю Св. Коронованія, без-

платная. Несмотря на это обиліе бесплатныхъ посѣтителей, спектакль далъ 112 руб. сбора. Съ тѣхъ поръ все лѣто въ театрѣ устраиваются по воскресеньямъ и праздничнымъ днямъ спектакли. Въ 1896 г. было устроено 20 спектаклей, и изъ нихъ только первые 16 дали до 600 руб. чистой прибыли. Репертуаръ былъ самый приличный для народнаго театра — Островскій и Гоголь. Уже въ теченіе перваго года театръ завоевалъ себѣ симпатіи и простонародья, и интеллигентной публики, которая посѣщала новый театръ еще болѣе, чѣмъ простонародье. Поэтому второй годъ въ матеріальномъ отношеніи оказался еще болѣе блестящимъ. Передъ началомъ своей дѣятельности въ этомъ году театръ былъ весьма значительно обстроенъ, причемъ большая часть работъ была произведена въ кредитъ, въ счетъ сборовъ 1897 г. За лѣто было дано 35 спектаклей, и сборами съ нихъ былъ не только покрытъ весь этотъ кредитъ, но осталось еще 928 руб. чистой прибыли, и оказалось возможнымъ дать нѣсколько благотворительныхъ спектаклей, съ которыхъ было получено свыше ста рублей сбора. Все это время исполнителями выступали любители, и только на 1897 г. былъ приглашенъ одинъ профессиональный актеръ для руководства спектаклями. Кружокъ любителей, однако, былъ неофициальнымъ, и лишь осенью 1897 г. получилъ законную организацію. Именно тогда былъ утвержденъ министромъ внутреннихъ дѣлъ уставъ драматическаго кружка пензенскаго народнаго театра. Къ этому кружку теперь и перешло все дѣло и все имущество. Въ текущемъ году пензенскій народный театръ былъ на волосокъ отъ гибели: состоялась очередная пензенская сельско-хозяйственная выставка, и ей потребовалось мѣсто, отведенное подъ театръ. Послѣ долгихъ хлопотъ удалось таки добыть у города новое мѣсто на томъ же Верхнемъ Гуляньи, и пришлось строить новую сцену, причемъ опять пришлось сдѣлать долгъ. Пензенскій народный театръ принималъ участіе и въ чествованіи памяти В. Г. Бѣлинскаго по случаю пятидесятилѣтія со дня его смерти — очень удачнымъ спектаклемъ, устроеннымъ для воспитанниковъ городскихъ училищъ.

Въ заключеніе нашей замѣтки, намъ остается только пожелать дальнѣйшаго процвѣтанія народнымъ театрамъ, тѣмъ болѣе, что, по словамъ великаго Пушкина: „драматическое искусство родилось на площади, для народнаго увеселенія“.

## Къ рисункамъ.

Мальтійская католическая церковь въ Пажескомъ корпусѣ въ С.-Петербургѣ. Петербуржцы, въ особенности коренные, не отличаются любознательностью по отношенію къ своему родному городу. Петербуржецъ вѣчно куда-нибудь торопится или спѣшитъ: то на службу, то на скачки, то на одну изъ безпрестанно объявляемыхъ выставокъ, то по визитамъ. Ему некогда поближе всмотрѣться въ свой родной городъ, поближе ознакомиться съ его исторіей, съ его памятниками, съ его прошлымъ — и между петербуржцами не диковинка встрѣтить многихъ, незнакомыхъ даже съ такими прекрасными и замѣчательными музеями, какъ музей Горнаго корпуса, какъ музей Морской или Артиллерійскій... Поэтому, помѣщая въ нынѣшнемъ № *Новыя* снимокъ съ костела св. Іоанна Іерусалимскаго, мы твердо убѣждены, что даемъ нашимъ петербургскимъ подписчикамъ новинку, о существованіи которой знаютъ весьма немногіе. Этотъ небольшой, но весьма замѣчательный въ архитектурномъ отношеніи храмъ находится въ зданіи Пажескаго корпуса, что по Садовой. Онъ сооруженъ по повелѣнію императора Павла I, въ 1799 г., въ то время, когда онъ пришелъ на себя званіе гротмейстера Мальтійскаго ордена. Планъ для постройки этого храма, чрезвычайно изящнаго и строго выдержаннаго въ стилѣ, былъ составленъ весьма наивѣстнымъ у насъ (въ концѣ XVIII в.) архитекторомъ Гваренги, которому императоръ поручилъ и управленіе постройкою и наблюденіе за работами. Храмъ былъ законченъ очень быстро, несмотря на массивность частей и солидность зданія, и 17-го іюня 1800 года уже освѣщенъ католическимъ митрополитомъ Сестреневичемъ. Мальтійскіе кресты, которыми во многихъ мѣстахъ украшенъ прекрасный фризъ храма внутри, а также и царскій тропѣ, налѣво отъ престола (около колонады), напоминаютъ доселѣ о томъ историческомъ событіи, которое послужило поводомъ къ основанію этого храма. На этомъ тропѣ возсѣдалъ императоръ Павелъ I, облеченный во всѣ знаки достоинства и въ мантію гротмейстера Мальтійскаго ордена, во время освященія этого храма. Единственнымъ недостаткомъ этого изящнаго и замѣчательнаго храма является скудность освѣщенія его, не дающая возможности сразу окинуть его однимъ общимъ взглядомъ и сразу ознакомиться со всѣми его прекрасными и вполне художественными деталями. Для исторіи храма добавимъ только, что онъ былъ возобновленъ въ 1833 году щедрыми императора Николая I, и богослуженія въ немъ отправляются и нынѣ особыми капелланами. П.

Сюжетъ картины А. Чепи, написанной во вкусѣ старинной живописи, очень забавенъ. Три молодыхъ дѣвушки, предводительствуемая старичкомъ, подглядѣли любовную сцену

ку не совсемъ обычнаго характера. Заслуженный сановникъ, забывъ свою сѣдницу, опустился на колѣни и прижалъ къ сморщеннымъ губамъ маленькую изящную ручку юной слушательницы. Онъ читалъ ей чувствительныя разказы и на самомъ патетическомъ мѣстѣ не выдержалъ и закончилъ нылкомъ (не по годамъ!) объясненіемъ. Дѣвушка, кажется, хотя и смущена, но не прочь отъ такой блестящей партіи и, томно опустивъ глаза въ раскрытый вѣеръ, она внимательно слушаетъ объясненія престарѣлаго Ромео. Со стороны это должно быть очень забавно. По крайней мѣрѣ, непрошенные свидѣтели еле сдерживаются отъ смѣха, ловя каждый звукъ рѣчи чувствительнаго сановника. Вѣроятно, увлеченіе камергера не новость и всѣ ожидали такого исхода, ловя удобную минуточку, чтобы подкараулить влюбленнаго старичка, наконецъ, рѣшившагося на важный шагъ.

\*

Влагою душистой воздухъ напоенъ;  
Безмятежно-ясенъ синий небосклонъ;  
Золотые клены; бронзовые вязы;  
На травѣ — росинки, яркіе алмазы...  
Молодая осень, начиная путь,  
Дорогимъ нарядомъ хочетъ щегольнуть.

Раннею осенью все еще такъ свѣжо и ярко; отцвѣтаніе природы блещетъ такой роскошной красотой, что положительно не знаешь, чему отдать предпочтеніе, — пышному ли увиданью или юному расцвѣту. Но этотъ красивый закатъ не долговѣченъ. Проходитъ недѣля, и картина рѣзко намѣняется къ худшему:

.. Обсыпается весь нашъ бѣдный садъ;  
Листья пожелтѣлы по вѣтру летятъ;  
Лишь вдали красуются тамъ, на днѣ долины,  
Кисти ярко-красныя вянущихъ рябинъ.

Пока не начнутся дожди, будутъ стоять чудные осенніе дни, бодрящіе тѣло и душу „дыханьемъ близкой зимы“.

\*

Мысль о бракѣ своей дочери Елисаветы съ французскимъ королемъ Людовикомъ XV не покидала Петра Великаго до конца его жизни. Она-то и была одною изъ главнѣйшихъ причинъ его поѣздки во Францію, которая еще со временъ Людовика XIV не разъ возобновляла попытки сблизиться съ Россіей. Узнавъ о вѣздѣ Петра во французскія границы, регентъ отправилъ къ нему навстрѣчу маршала Теса, который и привезъ его, 26-го апрѣля 1717 года, въ Парижъ, гдѣ уже были для него приготовлены комнаты королевы въ Луврѣ. Но это помѣщеніе показалось Петру слишкомъ вели-

колыбелью и, по его желанію, ему отвели отель де-Ледигьеръ въ арсеналѣ. 29-го апрѣля маленькій король сдѣлалъ визитъ высокому гостю, а на другой день царь отвѣтилъ ему тѣмъ же въ Тюльерійскомъ дворцѣ. Увидѣвъ, что Людовикъ спѣшитъ навстрѣчу къ его каретѣ въ сопровожденіи герцога Вилльруа

меня здѣшній королица, который палца на два божье Луки нашего (карла), дитя вѣло изрядное образомъ и стапомъ, и по возрасту своему довольно разуменъ, которому семь лѣтъ". Картина К. Н. Горскаго изображающая, какъ императоръ Петръ I несетъ на рукахъ малолѣтняго короля Людови-

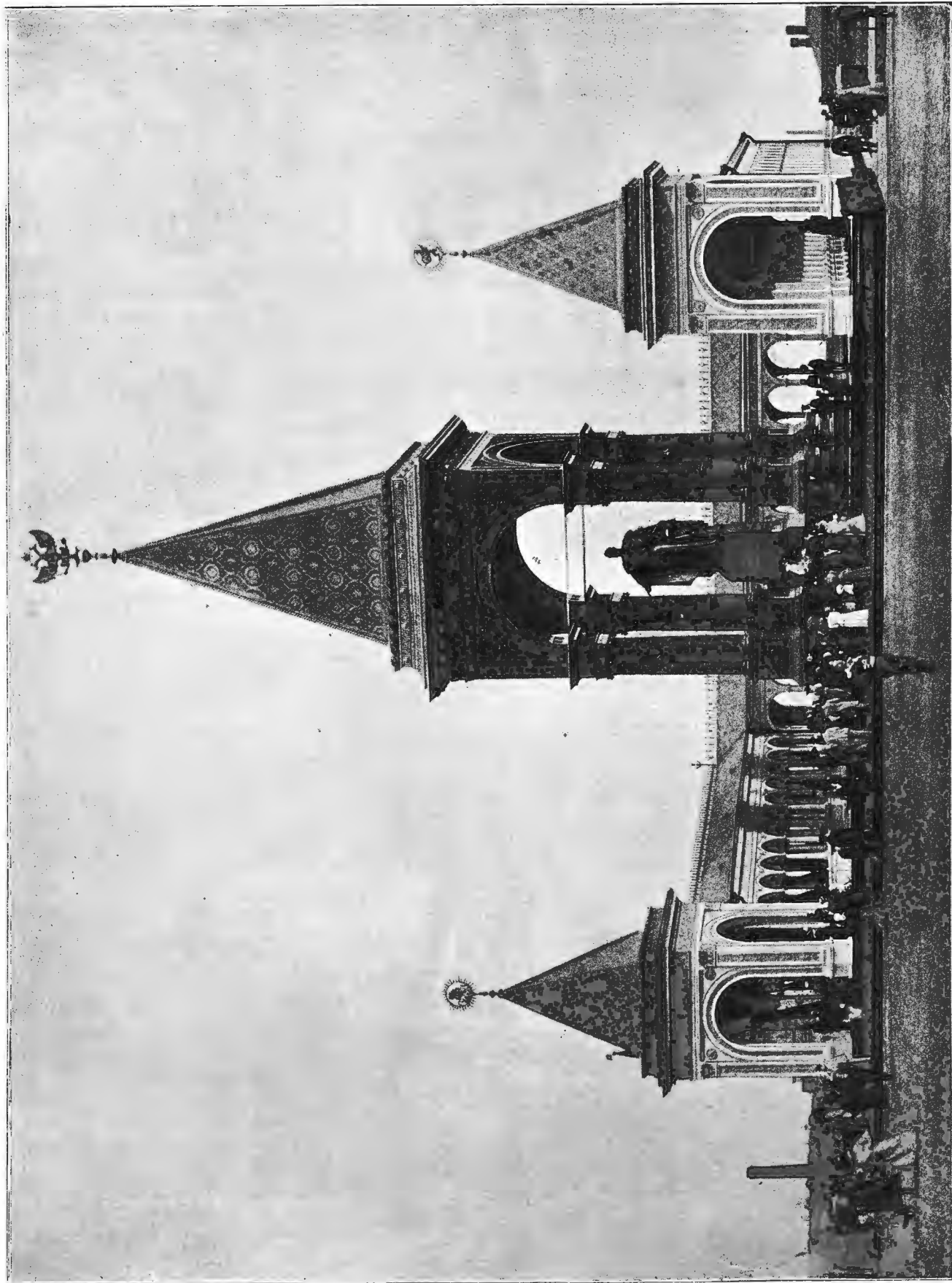

Памятникъ императору Александру II въ московскомъ Кремлѣ, торжественно открытый 16-го августа. Съ фот. К. Булла авторскія „Нивы“.

и прочей свиты, царь выскочилъ изъ нея, подбѣжалъ къ королю, взялъ его на руки и внесъ по лѣстницѣ въ залу. Царь казался восхищеннымъ и, какъ говорятъ, сказалъ: „Всю Францію на себѣ несу“. Екатерина II онъ такъ писалъ по этому поводу: „Объявляю вамъ, что въ прошлый понедѣльникъ визитовалъ

на XV, исполненная по заказу въ Божѣ почившаго императора Александра III, написана съ соблюденіемъ мельчайшихъ историческихъ подробностей и живо рисуетъ образъ великаго преобразователя. Петръ поразилъ французовъ простотою своей одежды, такъ какъ носилъ скромное суконное платье, широкій



Памятникъ императору Александру II въ московскомъ Кремль, торжественно открытый 16-го августа т. г. Боковой фась памятника.  
Съ фот. К. Фишера автотипія „Нивы“.

поясъ, на которомъ висѣла сабля, круглый парикъ безъ пудры, не спускающійся ниже шеи, и рубашку безъ манжетъ. Все это изображено на картинѣ К. Н. Горскаго съ большою точностью.

**ПОПРАВКА.** По недосмотру корректора, въ № 34, въ отдѣлѣ „Къ рисункамъ“, художникъ Н. И. Кравченко названъ покойнымъ вмѣсто талантливымъ. Слѣдуетъ исправить эту неприяную ошибку и пожелать талантливому художнику много лѣтъ жизни и бодрата труда.



Памятникъ императору Александру II въ московскомъ Кремль, торжественно открытый 16-го августа т. г. Задній фась памятника.  
Съ фот. К. Фишера автотипія „Нивы“

## Открытие памятника императору Александру II.

(Съ 7 рис.)

Торжество открытия памятника императору Александру II состоялось 16-го августа въ Высочайшемъ присутствіи Ихъ Императорскихъ Величествъ Государя Императора и Государыни Императрицы Александры Феодоровны, изволившихъ прибыть въ Москву вмѣстѣ съ Августѣйшими Дѣтьми наканунѣ торжества, 15-го августа, въ 6 часовъ вечера.

16-го августа, въ 8 часовъ утра, пять пушечныхъ выстрѣловъ съ Тайницкой башни Кремля возвѣстили Москвѣ о паступленіи торжества открытия памятника императору Александру II. Но уже до выстрѣловъ началось сильное движеніе народа вокругъ Кремля. Особенно много народа собралось на Софійской набережной противъ Кремля, откуда видна ограда памятника

подъ высокимъ балдахномъ или сѣнью съ шатровымъ верхомъ. Арки и своды галлерей поддерживаются 152 колоннами, расположенными въ два ряда. По фризу галлерей, начиная съ лѣвой ея стороны, высѣчена надпись: „Сооруженъ добровольнымъ изживеніемъ русскаго народа. Заложень въ лѣто отъ Рождества Бога Слова 1893 великимъ Государемъ нашимъ Императоромъ Александромъ Александровичемъ и оконченъ при великомъ Государѣ нашемъ Императорѣ Николаѣ Александровичѣ въ лѣто 1898“. Въ галлерей ведутъ два входа, въ видѣ сѣней; надъ крышей праваго входа помѣщенъ гербъ дома Романовыхъ, представляющій грифона съ мечомъ и щитомъ, а надъ лѣвой входной сѣнью — гербъ города Москвы,



Открытие памятника императору Александру II въ Москвѣ. Крестный ходъ изъ Чудова монастыря. Ихъ Величества изволятъ слѣдовать въ предшествіи духовенства и высокопреосвященнаго Владиміра, митрополита московскаго, къ памятнику.  
Съ фотогр. К. Фишера автотипія „Нивы“.

и верхняя часть—голова статуи императора подѣ величественною сѣнью. Главный фасадъ всего сооруженія обращенъ къ кремлевскимъ соборамъ.

Памятникъ императору Александру II, сооруженный по Высочайше одобренному проекту Н. В. Султанова и П. В. Жуковскаго, представляетъ собою сліяніе двухъ стилей: по общему виду и по формѣ крышъ это вполне русское сооруженіе, а по деталямъ—это зданіе въ стилѣ Возрожденія, согласованное по формамъ и по цвѣту своихъ матеріаловъ съ общимъ характеромъ итальяно-русскаго, бѣлокаменнаго, златоглаваго Кремля. Памятникъ построенъ по южному склону кремлевскаго холма, противъ Малаго Николаевскаго дворца, занимая площадь въ 323 кв. саж. Если смотрѣть на памятникъ съ Замоскворѣчья или со стороны Спасскихъ и Боровицкихъ воротъ, то все сооруженіе представляется какъ бы вырастающимъ изъ пижняго кремлевскаго сада, примыкая верхней своей площадью къ вѣшнему краю плаца. По боковымъ сторонамъ памятника спускаются отъ плаца по склону холма двѣ высокія каменныя лѣстницы, заканчивающіяся общей площадкой и широкимъ сходомъ, ведущимъ въ садъ близъ церкви свв. Константина и Елены (рис. на стр. 700).

Памятникъ по вѣшнему своему виду состоитъ изъ поднимающагося надъ склономъ кремлевскаго холма выступа въ 8 саж. высоты, обрамленнаго сверху съ трехъ сторонъ сквозною галлерейкою, со статуей императора помѣщенной посрединѣ

позображающій Георгія Побѣдоносца. Своды галлерей украшены мозаичнымъ золоченымъ орнаментомъ въ стилѣ итальянскаго ренессанса, въ видѣ розетокъ и звѣздъ. Эта мозаика служитъ узорнымъ фономъ, на которомъ расположены, въ самой серединѣ сводовъ, большіе медальонные мозаичные портреты русскихъ государей, начиная съ св. Владиміра и кончая императоромъ Николаемъ I; всего 33 портрета. По бокамъ портреты изображены года начала и конца царствованія каждаго государя. Эскизы портретовъ и орнаментовъ свода галлерей написаны художникомъ П. В. Жуковскимъ. По этимъ эскизамъ мозаика портретовъ и всей галлерей сдѣлана въ Венеціи. Въ боковыхъ входахъ и въ углахъ галлерей подвѣшены къ своду четыре бронзовыхъ вызолоченныхъ канделябра для электрическаго освѣщенія памятника.

Высоко поднимающаяся надъ галлереей сѣнь сдѣлана изъ темно-розоваго финляндскаго гранита и убрана украшениями изъ темно-зеленой бронзы съ золотой бликовкой.

Четырехсторонняя кровля главной сѣни, круго поднимающаяся къверху, сдѣлана изъ бронзовыхъ листовъ чеканной работы, вызолоченныхъ чрезъ огонь и украшенныхъ слабо-рельефнымъ орнаментомъ съ заливкою фона темно-зеленой эмалью. По общему своему виду кровля представляетъ собою какъ бы колоссальный парчевый шатеръ. Шатеръ главной сѣни увѣчанъ большимъ бронзовымъ золоченымъ двуглавымъ орломъ. Высота сѣни — отъ поверхности площади до верхины орла—



17 саженъ. Въ центрѣ купола средней сѣни — изображеніе Императорской короны въ золотыхъ лучахъ. По краямъ купола сдѣлана слѣдующая надпись золотыми буквами: „Родился 17 апрѣля 1818 г. Вступилъ на престолъ 19 февраля 1855 г. Вѣнчался на царство 26 августа 1856 г. Въ Божѣ почилъ 1 марта 1881 г.“.

Статуя императора помѣщается подъ сѣнью на четырехстороннемъ пьедесталѣ изъ краснаго гранита. Исполненная профессоромъ скульптуры А. М. Опекушинымъ, статуя отлита изъ темно-зеленой бронзы; высота ея 7 аршинъ. Императоръ Александръ II изображенъ въ одѣяніи, въ которомъ вѣнчался на царство, въ полной генеральской формѣ и въ Императорской порфирѣ. На лицевой сторонѣ пьедестала сдѣлана надпись: „Императору Александру II любовью народа“ (рис. на стр. 697).

Торжеству открытія памятника предшествовала Высочайшій выходъ изъ дворца въ Успенскій соборъ къ Божественной литургіи.

Въ залахъ дворца Ихъ Императорскихъ Величествъ привѣт-

спускаться по Красному крыльцу. Громовымъ благовѣстомъ гудѣлъ колоколь Иванъ Великаго, широко по всему Кремлю разливалось радостное, торжественное „ура“, вырвавшееся изъ груди сотни тысячъ народа и заглушавшее воинскую почестъ дворцоваго караула. По устланному краснымъ сукномъ помосту шествіе направилось къ Успенскому собору. На паперти собора встрѣтилъ Ихъ Величествъ высокопреосвященный митрополитъ московскій Владимиръ и, осѣнивъ Царя и Царицу крестомъ и окропивъ св. водой, привѣтствовалъ краткимъ словомъ вступленіе Ихъ Величествъ въ святой храмъ. Въ предшествіи духовенства Государь Императоръ, Государыня Императрица и Ихъ Императорскія Высочества вошли въ соборъ.

По окончаніи богослуженія Ихъ Величества, снова въ предшествіи митрополита и духовенства, при колокольномъ звонѣ, прошли въ Чудовъ монастырь, гдѣ поклонились его святынямъ, и затѣмъ, принявъ благословеніе митрополита, прошли внутреннимъ входомъ во дворецъ.



Высочайшій смотръ войскамъ московскаго гарнизона на Театральной площади въ Москвѣ, состоявшійся 17-го августа т. г. Ихъ Императорскія Величества у Царской палатки. Съ фотогр. К. Фишера автотипія „Нива“.

ствовали рѣчами московскій губернскій предводитель дворянства и московскій городской голова. Въ отвѣтъ на привѣтствіи Государь Императоръ сказалъ московскому губернскому предводителю дворянства и собравшимся представителямъ дворянства:

„Благодарю васъ, господа, за выраженные чувства. Мнѣ особенно пріятно слышать ихъ сегодня, когда всѣ Россія вспоминаетъ великій подвигъ Моего Дѣда, столь необходимый для блага Россіи. Онъ совершилъ его такъ смѣло и осуществилъ такъ мирно и благополучно благодаря самоотверженному и безкорыстному содѣйствію дворянства. Я и Россія это помнимъ, и исторія занесетъ подвигъ этотъ на свои скрижали золотыми письменами. Съ довѣріемъ Я буду и впредь полагаться на дворянство при дальнѣйшемъ совмѣстномъ служеніи на благо нашей родины“.

Московскому городскому головѣ и представителямъ городской думы Государь Императоръ сказалъ: „Передайте населенію Москвы, что Императрица и Я очень тронуты вчерашнимъ сердечнымъ пріемомъ, обычнымъ для Москвы. Матушка поручила мнѣ передать, что Она искренне сожалеетъ, по семейнымъ обстоятельствамъ, не быть на торжествѣ вмѣстѣ съ нами. Еще разъ благодарю васъ“.

Величественна была картина, когда шествіе, при охватившемъ всю площадь восторгѣ, вышло изъ святыхъ сѣней дворца и стало

Вся колоколья Ивана Великаго, три высокія трибуны у кремлевскихъ соборовъ и кремлевская стѣна у Москвы-рѣки — все было сплошь усыяно народомъ. Такая же несмѣтная толпа густо покрывала кремлевскія площади.

У памятника императору Александру II устроены были ряды помостовъ, покрытыхъ краснымъ сукномъ. Средній помостъ передъ самымъ памятникомъ былъ назначенъ для духовенства и Августѣйшихъ Особъ. Справа отъ него, на крайнемъ помостѣ, собрались всѣ высшіе государственные сановники и лица, бывшія въ свитѣ императора Александра II, на сосѣднемъ — представители сословіи. Слева на помостѣ находились — городскія дамы, имѣющія орденъ св. Екатерины, и гражданскіе чины первыхъ четырехъ классовъ. На помостѣ у памятника выстроилась шпалерами рота дворцовыхъ гренадеръ. Воалѣ помоста сгруппировались созданные со всей Россіи представители сельскаго населенія и окрained; группа ихъ особенно выдѣлялась своими національными костюмами, среди которыхъ пестрѣли одежды кавказскихъ горцевъ: панахи, кафтаны, черкески, расшитыя шпурами и золотомъ цвѣтныя куртки, а также цвѣтныя халаты и чалмы представителей Самарканда и закаспійскихъ мѣстностей (рис. на стр. 700а).

Передъ памятникомъ по всей площади выстроены были войска, въ числѣ которыхъ были представители всей гвардіи, всѣхъ войскъ московскаго округа и всѣхъ полковъ, въ которыхъ со-

стоялъ иефомъ императоръ Александръ II. За войсками тянулся широкій проходъ, за нимъ — живое пестрое море головъ учащихъ съ ихъ начальниками и учителями, а вальво, по сторонамъ Царя-Колокола, угломъ расположены были трибуны.

Незадолго до торжества состоялся Высочайшій обходъ войскъ. Затѣмъ, послѣ безмолвнаго ожиданія, при полной тишинѣ, исполненной благоговѣнія передъ величіемъ приближающагося момента, вдругъ раздался ударъ колокола съ Ивана Великаго. Вся Москва отозвалась на него съ своихъ колоколенъ. Изъ Чудова монастыря показалась процессія. Подъ гармоничные торжественные звуки: „Коль славень нашъ Господь въ Сионѣ“, черезъ площадь по красному помосту, мимо тысячи учениковъ и ученицъ и шпалеръ войскъ, направился къ памятнику крестный ходъ. Впереди хоругвеносцы въ форменныхъ кафтаннахъ несли двѣ бархатныя хоругви 1812 года, за ними попарно шли синодальные пѣвчіе въ парадныхъ кафтаннахъ, пономари Большого Успенскаго собора со свѣчами, въ золотыхъ облаченіяхъ, іеромонахъ съ запрестольной иконой Богоматери изъ алтаря Успенскаго собора; икону поддерживали два діакона собора; два пресвитера собора несли хрустальные Корсунскіе кресты, а третій — образъ Божіей Матери; далѣе священники несли пожертвованныя въ Успенскій соборъ императоромъ Александромъ II иконы Божіей Матери и св. Александра Невскаго, украшенныя золотыми окладами съ драгоценными камнями, древнюю икону Владимірской Божіей Матери, икону святителей московскихъ Петра, Алексія, Іоны и



Всеобщій миръ и его защитники. Съ картины Анри Данжэ автогипія „Ипполитъ“.

Филиппа; за ними слѣдовали два діакона со свѣчами, сакелларій собора неся на блюдѣ напестольный крестъ, другой сакелларій—св. евангеліе, за ними, по два въ рядъ, шли протоіереи полковыхъ церквей, благочинные придворныхъ соборовъ, духовникъ Ихъ Величества, всѣ въ облаченіяхъ изъ золотой парчи. Въ предшествіи иподіаконовъ съ трикиріемъ и дикіріемъ, въ полномъ облаченіи слѣдовалъ митрополитъ московскій съ двумя протодіаконами и причетниками.

За митрополитомъ шествовали Ихъ Величества Государь Императоръ и Государыня Императрица Александра Θεодоровна; за Ихъ Величествами шли: министръ Императорскаго Двора, дежурные: генералъ-адъютантъ Его Величества, генералъ-майоръ и флигель-адъютантъ. За Ихъ Величествами слѣдовали Особы Императорской Фамиліи. Непосредственно за Августѣйшими Особами шли статсъ-дамы, фрейлины и рядъ придворныхъ чиновъ и кавалеровъ (рис. на стр. 699).

Ихъ Величества взошли на средней помостъ. Митрополитъ совершилъ благодарственное молебствіе и прочиталъ молитву съ колѣнопреклоненіемъ. Умилительна была эта молитва благодарности Богу за посланныя благодѣянія, когда вся площадь народа, во главѣ съ Царемъ, молилась подъ открытымъ небомъ у памятника Царю-Освободителю.

Послѣ молитвы, протодіаконъ возгласилъ царское многолѣтіе. Когда смолкло пѣніе „многая лѣта“, протодіаконъ началъ: „Вображенномъ усевіи вѣчный покой“. Государь накрылъ голову, выступилъ впередъ къ войскамъ и командовалъ „накройсь“. Протодіаконъ продолжалъ: „Подаждь, Господи, усопшему рабу Твоему, благочестивѣйшему императору Александру II и сотвори ему вѣчную память“.

Государь командовалъ войскамъ „накараулъ!“; сверкнули штыки и сабли, забили барабаны, хоры музыки заиграли преображенскій маршъ. Всѣ отдали честь, загудѣли колокола, а съ Тайницкой башни грянулъ выстрѣлъ салюта, и загрѣмѣла пальба пушекъ. Пѣвчіе пѣли „вѣчную память“. Государь, отдавая честь, стоялъ передъ памятникомъ Своему Великому Дѣду.

Когда кончилось пѣніе, войска снова сняли шапки, взяли ружья къ ногѣ, протодіаконъ возгласилъ: „Христіюлюбивому россійскому побѣдоносному воинству, многая лѣта“. Послѣдовалъ снова трезвонъ колоколовъ, при продолжающемся салютѣ. Митрополитъ осѣнилъ крестомъ Царя и народъ, окропилъ памятникъ. Всѣ Особы Императорской Фамиліи приложился ко кресту.

Съ мѣста памятника крестный ходъ съ митрополитомъ и архіереями, въ томъ же торжественномъ порядкѣ, какъ шелъ къ памятнику, возвратился, при общемъ колокольномъ звонѣ всѣхъ церквей, въ Чудовъ монастырь. Ихъ Величества и Особы Императорской Фамиліи, въ сопровожденіи лицъ ближайшей свиты и комитета по сооружеію памятника, сошли съ помоста и прошли къ памятнику для его обозрѣнія. Обойдя вокругъ памятника по галлерей, начиная отъ праваго входа, Ихъ Величества вошли затѣмъ въ лѣвую галлерей памятника, входъ въ которую обращенъ былъ въ палатку, для обозрѣнія церемональнаго марша.

Министръ Императорскаго Двора поднесъ Государю Императору, Государыни Императрицѣ, великимъ князьямъ и великимъ

княгинямъ выбитыя на память о торжествѣ монетнымъ дворомъ медали работы художника А. Грилихеса (рис. на этой стр.).

Пока Ихъ Величества и Августѣйшія Особы осматривали памятникъ, войска перестроились къ церемональному маршу. Во главѣ ихъ сталъ командующій войсками московскаго военнаго округа великій князь Сергій Александровичъ. По окончаніи парада, рота дворцовыхъ гренадеръ, пройдя церемональнымъ маршемъ, поставила своихъ часовыхъ у памятника. При одушевленномъ „ура“, Ихъ Величества и Особы Императорской Фамиліи прослѣдовали во дворецъ.

Во дворѣ дворца была раскинута большая палатка, гдѣ устроенъ былъ обѣдъ для волостныхъ старшинъ и представителей инородческаго населенія Россіи. Рядомъ съ ними, въ другой палаткѣ, обѣдали нижніе чины георгиевскіхъ кавалеры. Государь Императоръ изволилъ подойти къ столамъ, на которыхъ былъ накрытъ для нихъ обѣдъ, и осчастливилъ ихъ слѣдующими словами: „Я очень радъ снова васъ увидѣть. Благодарю васъ за службу, а въ особенности георгиевскіхъ кавалеровъ. Пью за ваше здоровье, братцы, и благоденствіе. Ура!“

На память объ этомъ обѣдѣ всѣмъ присутствовавшимъ сельскимъ представителямъ, инородцамъ и георгиевскимъ кавалерамъ предоставлено было взять съ собою посуду.

Вечеромъ, въ Георгіевскомъ залѣ Большаго Кремлевскаго Дворца данъ былъ обѣдъ всѣмъ кавалерамъ ордена св. Георгія. На обѣдѣ изволили присутствовать Ихъ Императорскія Величества и всѣ Августѣйшія Особы.

На другой день состоялся на Театральной площади Высочайшій смотръ войскамъ московскаго гарнизона. Народъ сплошной стѣ-

пой окружилъ площадь. Липомъ къ кремлевской стѣнѣ блѣла сквозная высокая Царская палатка. Государь Императоръ, верхомъ, объѣзжалъ войска почти рядомъ съ экипажемъ Государыни Императрицы и здоровался съ частями. Огвѣтные клики послѣднихъ сливались съ звуками народнаго гимна хоромъ музыки.

По окончаніи объѣзда войскъ, Царскій кортежъ вернулся на площадь къ палаткѣ. Государь Императоръ остался на конѣ впереди палатки. Государыня Императрица вошла въ палатку, которая съ одной стороны была окружена блестящею Государевой свитой на коняхъ, а съ другой — всѣми генералами и офицерами, не участвовавшими въ строю (рис. на стр. 700). Въ палатку прибыли всѣ великіе князья, присутствовавшіе въ Москвѣ, королева эллиновъ съ наследникомъ и супругою его, королевичами Андреемъ и Христофоромъ, герцогиня Саксенъ-Кобургъ-Готская, великая княгиня Марія Александровна, съ принцессою Беатрисою, Ихъ Императорскія Высочества великія княгини Марія Павловна, Елисавета Θεодоровна, Елисавета Маврикіевна, Милица Николаевна, княгиня Анастасія Николаевна. Государь Императоръ принялъ рапортъ Августѣйшаго командующаго округомъ.

Затѣмъ войска прошли предъ своимъ Державнымъ Вождемъ церемональнымъ маршемъ. Во главѣ войскъ находился Августѣйшій командующій округомъ. Всѣ войска удостоились Царскаго спасибо. При кликахъ тысячныхъ массъ народа Ихъ Величества отбыли въ Кремль, гдѣ состоялся завтракъ для военныхъ.



Медаль, выбитая монетнымъ дворомъ на память о торжествѣ открытія памятника императору Александру II. Автотипія „Нива“.



## Всеобщій миръ и его защитники.

(Рис. на стр. 700а.)

Въ самый день открытія памятника Царю-Освободителю съ высоты Престола раздалось слово, которое можно назвать великимъ историческимъ событіемъ. Русскій министръ иностранныхъ дѣлъ, по Высочайшему Государя Императора повеленію, вручилъ 12-го августа всѣмъ пребывающимъ въ Петербургѣ иностраннымъ представителямъ сообщеніе слѣдующаго содержания:

„Охраненіе всеобщаго мира и возможное сокращеніе тяготящихъ надъ всѣми народами чрезмѣрныхъ вооруженій являются, при настоящемъ положеніи вещей, цѣлью, къ которой должны бы стремиться усилія всѣхъ правительствъ.“

Взглядъ этотъ вполне отвѣчаетъ челоуколюбивымъ и великодушнымъ намереніямъ Его Императорскаго Величества Августѣйшаго моего Государя.

Въ убѣжденіи, что столь возвышенная цѣль соответствуетъ существѣннѣйшимъ потребностямъ и законнымъ волеуказаніямъ всѣхъ державъ, Императорское правительство полагаетъ, что настоящее время весьма благоприятно для изысканія, путемъ международнаго обсужденія, наиболее дѣйствительныхъ средствъ обезпечить всѣмъ народамъ истинный и прочный миръ и, прежде всего, положить предѣлъ все увеличивающемуся развитію современныхъ вооруженій.

Въ теченіе послѣднихъ двадцати лѣтъ миролюбивыя стремленія особенно твердо укрѣпились въ сознаніи просвѣщенныхъ народовъ. Сохраненіе мира поставлено было цѣлью международной политики. Во имя мира, великія державы сплотились въ могучіе союзы. Для лучшаго огражденія мира увеличили



онъ въ небывалыхъ доселѣ размѣрахъ свои военныя силы и продолжаютъ ихъ развивать, не останавливаясь ни предъ какими жертвами.

Однако, усилія эти не могли пока привести къ благотѣльнымъ послѣдствіямъ желаемому умиротворенію.

Все возрастающее бремя финансовыхъ тяготъ въ корни расшатываетъ общественное благосостояніе. Духовныя и физическія силы народовъ, трудъ и капиталъ отвлечены въ большей своей части отъ естественнаго назначенія и расточаются непроизводительно. Сотни милліоновъ расходуются на приобрѣтеніе страшныхъ средствъ истребленія, которыя, сегодня представляя послѣднимъ словомъ науки, завтра должны потерять всякую цѣну въ виду новыхъ изобрѣтеній. Просвѣщеніе народа и развитіе его благосостоянія и богатства пресѣкаются или направляются на ложные пути.

Такимъ образомъ, по мѣрѣ того, какъ растутъ вооруженія каждаго государства, они менѣе и менѣе отвѣчаютъ предоставленной правительствами цѣли. Нарушенія экономическаго строя, вызываемыя въ значительной степени чрезмѣрностью вооруженій, и постоянная опасность, которая заключается въ огромномъ накопленіи боевыхъ средствъ, обращаютъ вооруженный миръ нашихъ дней въ подавляющее бремя, которое народы выносятъ все съ большимъ трудомъ.

Очевиднымъ поэтому представляется, что если бы такое положеніе продолжалось, оно роковымъ образомъ привело бы къ тому именно бѣдствію, котораго стремятся избѣгнуть и предъ ужасами котораго заранѣе содрогается мысль человѣка.

Положить предѣлъ непрерывнымъ вооруженіямъ и изыскать средства предупредить угрожающія всему міру несчастія—таковъ нынѣ высшій долгъ для всѣхъ государствъ.

Преисполненный этимъ чувствомъ, Государь Императоръ повелѣлъ мнѣ соизволимъ обратиться къ правительствамъ государствъ, представители коихъ аккредитованы при Высочайшемъ Дворѣ, съ предложеніемъ о созваніи конференціи въ видахъ обсужденія этой важной задачи.

Съ Божьей помощью, конференція эта могла бы стать добрымъ предзнаменованіемъ для грядущаго вѣка. Она сплотила бы въ одно могучее цѣлое усилія всѣхъ государствъ, искренно стремящихся къ тому, чтобы великая идея всеобщаго мира восторжествовала надъ областью смуты и раздора. Въ то же время она скрѣпила бы ихъ согласіе совѣстнымъ признаніемъ началъ права и справедливости, на которыхъ зиждется безопасность государствъ и преуспѣяніе народовъ.

Мы назвали это правительственное сообщеніе великимъ историческимъ событіемъ. Дѣйствительно, если великими событіями называютъ войны, результатомъ которыхъ по большей части бываетъ только маленькое измѣненіе карты Европы, если такъ называютъ, напримѣръ, наполеоновскую эпопею, этотъ безконечный рядъ кровопролитнѣйшихъ войнъ, которымъ такъ усердно занимается исторія и который привелъ только къ паденію одного честолюбиваго властителя, то не заслуживаетъ ли во сто кратъ больше этого названія великодушный починъ Монарха, рѣшившагося смѣло и открыто выступить защитникомъ идеи, которая составляла въ теченіе вѣковъ завѣтную мечту лучшихъ людей всѣхъ народовъ?

Писатели и мыслители,—эти духовные вожди народовъ,—люди, группирующіеся около ихъ знамени, всѣ, кто понимаетъ великое зло войны, кто способенъ сострадать ей безчисленнымъ жертвамъ, нашли теперь себѣ такую мощную опору, такого надежнаго защитника, какимъ является Верховный Вождь 130-милліоннаго народа. Уже одинъ этотъ результатъ имѣетъ громадное значеніе. Если до сихъ поръ идея всеобщаго мира находила себѣ съ каждымъ днемъ все больше и больше сторонниковъ, то теперь число ихъ будетъ возрастать съ небывалою еще быстрою, потому что возбуждена надежда, что мечта перестанетъ быть мечтою, что она, наконецъ, сбудется. Этотъ смѣлый починъ, это призваніе возможности если не прекращенія войнъ, то ослабленія безконечныхъ бѣдствій вооруженнаго мира, уже само по себѣ является такимъ важнымъ и цѣннымъ приобрѣтеніемъ, такимъ подвигомъ великодушія и человѣколюбія, что Виновникъ его смѣло можетъ быть причисленъ къ благотѣтелямъ рода человѣческаго и заслуживаетъ названія Царя-Человѣколюбца.

Предъ вами отзывы главныхъ органовъ общественнаго мнѣнія Европы. „Въ тотъ день, когда Царь открывалъ памятникъ незабвенному для всѣхъ русскихъ Царю-Освободителю, онъ увѣнчалъ собственную голову лаврами миролюбія и воздвигъ себѣ незаблемый памятникъ“,—такъ выражается офиціозный органъ германскаго правительства. „Франко-русскій союзъ сузилъ то, чего одна Франція не могла совершить, и нынѣ онъ сдерживаетъ свое обѣщаніе“,—говоритъ одна изъ французскихъ газетъ. „Предложеніе русскаго Императора—великое

политическое событіе, которое, если-бъ даже не привело тотчасъ къ успѣху, все-таки дѣлаетъ большую честь Ему и Его

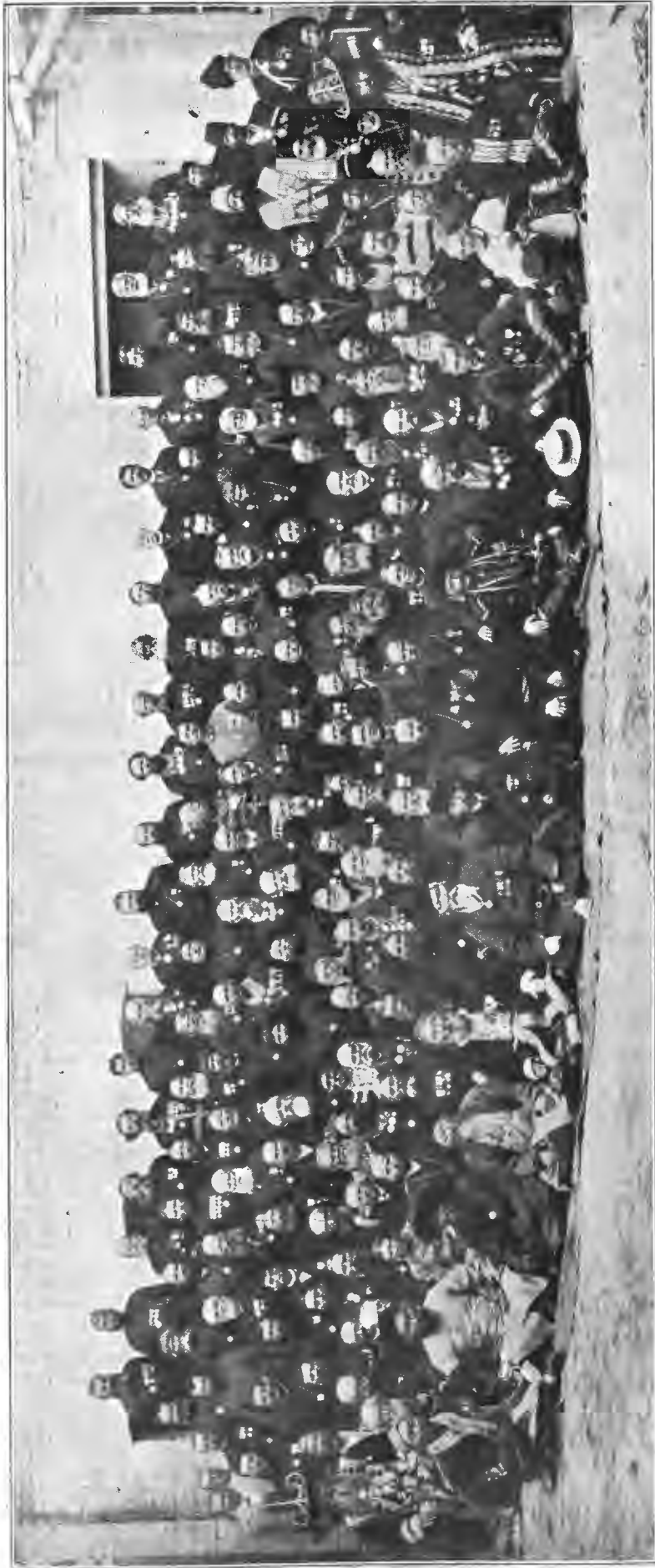

Волостные старшины и представители инородческаго населенія Россіи, собравшіеся къ торжеству открытія памятника императору Александру II въ Москвѣ. Съ фот. К. Фишера автотипія „Нивы“.

правительству“,—говоритъ вліятельнѣйшая англійская газета. „Коль скоро правда раздается съ мѣста, откуда легче всего



примѣнить ее на дѣлѣ, то это является такимъ моментомъ, важнѣе котораго врядъ ли представляетъ исторія, — такъ выражается одна изъ венгерскихъ газетъ, а другая прибавляетъ: „Русскій Царь объявилъ войну войнѣ“. Вліятельнѣйшая вѣнская газета съ своей стороны замѣчаетъ: „Если суждено будетъ величественной идеѣ осуществиться, то для Европы наступитъ новая культурная эпоха, и имя нынѣшняго Царя должно быть начертано на одной изъ прекраснѣйшихъ страницъ исторіи“.

На ряду съ этими восторженными отзывами, высказываются однако сомнѣнія относительно возможности немедленнаго осуществленія великой идеи. Но это и не имѣется въ виду: пока рѣчь идетъ только о томъ, чтобы ослабить бѣдствія вооруженнаго мира и положить предѣлы все увеличивающемуся развитію современныхъ вооруженій. Россія предлагаетъ Европѣ вмѣстѣ обсудить средства достиженія этой цѣли. Французскій офиціозный органъ, „принимая съ трепетомъ радости и волненія царскія слова“, вспоминаетъ изреченіе знаменитаго французскаго писателя, говоря, что „для Западной Европы свѣтъ идетъ съ сѣвера“, и что свѣтъ этотъ своимъ появленіемъ поразилъ весь цивилизованный міръ. Свѣтъ, конечно, бываетъ различный. Но отъ кого же зависитъ, чтобы свѣтъ, озарившій теперь внезапно Европу, оставался только сѣвернымъ сіяніемъ дивной красоты или превратился въ согревающую и животворящую солнечную свѣтъ? Не отъ самой ли Европы, не отъ тѣхъ ли, кто сомнѣваются? И не имѣемъ ли мы права обратиться къ нимъ со словами: маловѣрные, вы хуже вашего праотца Фомы, потому что онъ, коснувшись открытыхъ ранъ Господнихъ, увѣровалъ въ воскресеніе, а вы, касаясь безконечныхъ ранъ, наносимыхъ человѣчеству войною, не хотите увѣровать въ конечное торжество свѣта надъ тьмою, добра надъ зломъ...“

Въ виду великодушнаго почина Императора Николая II въ дѣлѣ ослабленія бѣдствій вооруженнаго мира не мѣшаетъ вспомнить тѣхъ историческихъ дѣятелей, которые выступали горячими защитниками идеи о прекращеніи войны. О нихъ прекрасно напоминаетъ посвященная Россіи картина французскаго художника, г. Данжэ, выставленная въ парижскомъ Салонѣ текущаго года и воспроизведенная въ настоящемъ номерѣ *Нивы*. На заднемъ планѣ, между ветхозавѣтными пророками Исаею и Михеемъ, проклинавшими войну, и Конфуціемъ и Буддой, проповѣдывавшими объединеніе людей въ духѣ взаимной любви, художникъ сгруппировалъ, съ одной стороны, древнихъ грековъ: Аристиду, Аристофана и Платона, въ особенности же амфикионовъ — первыхъ третейскихъ судей въ международныхъ спорахъ, а съ другой — Цицерона, Антонина, Марка-Аврелія и тѣхъ римскихъ жрецовъ, на которыхъ было возложено рѣшать вопросы, справедливы ли данная война. Въ центрѣ находится апостолъ Павелъ, какъ выразитель христіанскаго ученія, Григорій Турскій, выступавшій неоднократно третейскимъ судьей между франкскими королями, и Людовикъ IX, рѣшавшій споры между королями и баронами. Тутъ же направо видѣется характерная фигура Данта, провозгласившаго, что „ездѣ, гдѣ есть споръ, долженъ быть и судъ“.

Съ Генриха IV начинается новое время. Онъ первый задумалъ федерацію всѣхъ европейскихъ народовъ. Названіе отъ короля мы видимъ Гроціуса, Пуфендорфа, Канта, Лейбница — государствовѣдцовъ и философовъ, защищавшихъ право въ международныхъ сношеніяхъ или идею о всеобщемъ мирѣ; направо — Фелелона, Мирабо, Руссо, Бентама, Ламартина, такъ же горячо отстаивавшихъ эту великую идею.

Въ центрѣ картины сидитъ императоръ Александръ III, котораго всѣ называютъ Царемъ-Миротворцемъ; немного позади — бельгійскій король Леопольдъ I, неоднократно бывшій

третейскимъ судьей въ международныхъ спорахъ, а около императора Александра III — профессоръ Маргенсъ, которому покойный государь поручилъ изучить международные споры, возникшіе по поводу голландской Гвіаны и рыбныхъ промысловъ на Новой Землѣ. Справа видѣются: покойный президентъ французской республики Карно, Ж. Спимонъ, Гладстонъ, Кобденъ и другіе государственные люди, дѣятельно защищавшіе въ парламентахъ мысль объ учрежденіи международнаго третейскаго суда или сами выступавшіе въ качествѣ судей. Тутъ же воссѣдаетъ папа Левъ XIII, какъ посредникъ въ спорѣ между Германіею и Испаніею изъ-за Каролинскихъ острововъ.

Надъво мы видимъ президентовъ Кливленда и Гарфильда, рѣшительныхъ сторонниковъ третейскаго суда. Затѣмъ слѣдуютъ баронесса Зутнеръ, извѣстная австрійская писательница, всецѣло и очень успѣшно посвятившая себя проповѣди всеобщаго мира, государствовѣды Блюмчи, Кастеларъ и другія лица, содѣйствовавшія распространенію мысли о необходимости замѣны войны между народами третейскимъ судомъ. За ними видѣются представители тѣхъ 17 американскихъ государствъ, которые по инициативѣ Соединенныхъ Штатовъ постановили на вашингтонскомъ конгрессѣ 1890 года впередъ не прибѣгать къ войнѣ для рѣшенія возникающихъ между ними споровъ и подвергать ихъ третейскому суду.

### Графъ Л. Н. Толстой.

(По поводу 70-лѣтія со дня рожденія.)

28-го августа т. г. исполнилось 70 лѣтъ со дня рожденія великаго русскаго художника слова, графа Льва Николаевича Толстого. Вся наша печать, выразительница русскаго общественнаго мнѣнія, снова съ благодарностью вспоминаетъ о знаменитомъ писателѣ въ этотъ день и порадуется, что онъ благополучно дожилъ до знаменательной годовщины, сохранивъ тѣлесную и духовную бодрость для дальнѣйшей плодотворной дѣятельности на пользу и во славу родного слова.

Имя гр. Толстого дорого всей просвѣщенной Россіи. Если, какъ выразился поэтъ, назвать лучшія имена, то и его имя будетъ названо. Онъ принадлежитъ къ той плеядѣ русскихъ писателей, которые въ повѣвшее время доставили нашей литературѣ общее признаніе во всемъ мірѣ. Гр. Л. Толстой такъ много сдѣлалъ для русскаго искусства, что всѣ прислушиваются съ жаднымъ вниманіемъ ко всякому его слову и съ такимъ же нетерпѣніемъ ждутъ отъ него новыхъ художественныхъ произведеній. Россія счастлива, что нашъ знаменитый писатель все еще бодръ тѣломъ и духомъ, все еще является однимъ изъ дѣятельнѣйшихъ работниковъ на нивѣ нашей литературы.

Наканунѣ своего 70-лѣтія нашъ знаменитый писатель дожилъ до отраднато событія — признанія съ высоты Престола плодотворности идеи, воодушевлявшей его вмѣстѣ съ лучшими людьми всѣхъ временъ и народовъ. Во многихъ своихъ произведеніяхъ гр. Л. Толстой выступалъ рѣшительнымъ противникомъ войны и пламеннымъ борцомъ за всеобщій миръ. Онъ можетъ гордиться тѣмъ, что въ этой борьбѣ онъ никогда не ослабѣвалъ, и что за послѣдніе годы голосъ его въ этомъ вопросѣ раздавался съ особенною силою. Для него должно быть большимъ удовлетвореніемъ, что любимая его идея нашла себѣ столь авторитетную и могущественную опору, и что въ тотъ день, когда вся Россія объединилась въ чувствѣ признательности къ Монарху за свѣтлый и благой починъ, она почти одновременно вспомнила и о своемъ знаменитомъ писателѣ. Такимъ образомъ произошло сліяніе всѣхъ въ общемъ чувствѣ преданности великой идеѣ, которая служитъ при настоящихъ обстоятельствахъ однимъ изъ самыхъ животрепещущихъ проявленій заповѣди о любви къ ближнему, — той заповѣди, краснорѣчивѣйшимъ глашатаемъ которой теперь въ литературѣ несомнѣнно является знаменитый авторъ „Войны и мира“.



Графъ Л. Н. Толстой. Бюстъ работы И. Я. Гинцбургъ.  
Съ фотогр. автотипія „Нивы“.

**C. P. GOERZ.**  
  
**BERLIN.**  
**„TRIÈDER-BINOCLES“.**

Новѣйшіе зрительные приборы съ призмами, значительно превосходящіе всѣ до сего времени употребляемые.

**„СИЛОСВѢТЪ“.**

„Силосвѣтъ“ наилучшій бинокль нашего времени для скачекъ, гонокъ, стрѣльбы, велосипедистовъ и пр. спортвъ.

**ФАБРИЧНЫЯ ЦѢНЫ** на „Trièder-Binocles“ слѣдующія: увеличивающій въ 12 разъ—100 руб., въ 9 разъ—88 р. въ 6 разъ—76 руб., въ 3 раза—63 руб. Пересылка въ провинцію на счетъ заказчика.

На каждомъ биноклѣ фабричное клеймо и указано увеличеніе его. Вышеприведенные бинокли можно найти всегда въ большомъ выборѣ у фирмы

**ОПТИКЪ**

**Г. Штраусъ.**

№ 27, Большая Морская, № 27, противъ Русскаго для виѣшней торговли Банка.

„Силосвѣтъ“ прежней конструкціи, безъ призмъ, продаются по 8, 10 и 12 р. въ зависимости отъ величины объектива.

„Силосвѣтъ“ одинаково пригоденъ какъ для дневныхъ, такъ и для ночныхъ наблюдений на морѣ, на полѣ и при воздухоплаваніи. Бинокли изъ алюминія отъ 15 до 85 руб.

Порученія изъ провинціи безъ задатка не выполняются.

**ПРИГЛАШАЮТЪ**  
 дѣятельныхъ агентовъ. Обращаться письменно: Банкирскій домъ Генрихъ Блоннъ. С.-Петербургъ, 59, Невскій.

**КАПИТАНЪ ГРЕНАДЕРСКОЙ РОТЫ.** В. С. Соловьева. Романъ-хроника XVIII в. Время паденія Бирова и воцаренія Елисаветы. Над. 3-о. Ц. 2 р., съ перес. 2 р. 50 к.; въ роскош. коленк. перепл. 2 р. 75 к., съ перес. 3 р. 25 к.

**Эссенція для завивки волосъ ГРАЦІОЗА.**  
 Самые красивые и натуральные локоны получаются посредствомъ этой эссенціи, сохраняющей эластичность и прочность завитыхъ локоновъ, и неизмѣняющіе свой видъ ни отъ потвѣя, ни отъ сырой погоды.  
 Флаконъ 60 к. и 1 р., съ пересылкою 1 р. и 1 р. 40 к. Въ Азиатскую Россію по расстойн. Ц. № 11424  
 Складъ техно-химическихъ спеціальностей А. ГЕБГАРДА. С.-Петербургъ. Невскій пр., № 96—14, уг. Надеждиной.



**Вышелъ новый преісь-курантъ.**  
**МЮРЪ и МЕРИЛИЗЪ,**  
 Москва, Петровка, № 2.  
**УНИВЕРСАЛЬНЫЙ МАГАЗИНЪ.**  
**ВЫШЕЛЪ ПРЕІСЬ-КУРАНТЪ НА**  
**ОСЕННІЙ СЕЗОНЪ**  
 1898 г.  
 Высылается **БЕЗПЛАТНО** всѣмъ желающимъ-Пересылка товара наложеннымъ платежомъ во всѣ мѣста Европейской Россіи.  
**При выпискѣ на 50 руб.** Ц. № 11430 2-1  
 (въ Европ. Россіи) пересылку принимаемъ на свой счетъ (кромѣ товар. громоздк.).  
 Охотно высылаемъ образцы всякихъ матерій, но вслѣдствіе громаднаго выбора просимъ всегда точно обозначать родъ товара, цвѣтъ, ширину, приблизительную цѣну и для какой вещи товаръ предназначается.



**PASTILLES VICHY-ÉTAT**  
 aux Sels Naturels extraits des Eaux  
 Vendues en boîtes métalliques scellées.  
**COMPRIMÉS VICHY-ÉTAT**  
 aux Sels Naturels extraits des Eaux  
 pour fabriquer  
 l'EAU ALCALINE GAZEUSE

Ц. № 10942 26—15  
 Ц. № 11887 10—3

**ВАЖНО ДЛЯ ПРОВИНЦІИ**  
**ШКОЛА КРОЙКИ и ШИТЬЯ**  
 Е. И. Венедиктовой.  
 Преподаваніе заочно, первый мѣсяцъ Ц. № 11400 бесплатно. 8—2  
 Подробныя условія устнаго преподаванія высылаются немедленно. Умѣренная плата. По окончаніи курса свидѣтельство. Для желающихъ полный пансіонъ. Москва, Каланчевская ул., д. Богомолова.

**ИЗЪ HAARLEM'A**  
 вывѣ отборная луковиды, клубни и корни растений, отличающ. красотой и ароматомъ сортовъ, цвѣтущ. зимою въ комн. и ранней весной въ садахъ. Много рисунковъ и каталогъ съ яснымъ изложеніемъ культуры высылаю бесплатно. 2—1  
 Сѣменной магазинъ Е. И. РОТЬ, въ Москвѣ, у Большаго театра.

**Последняя парижская новостъ !!! ЧАСЫ ФОРЪ!!!**  
 Изящное съ необходимымъ. Стоячіе бронзовые точнейшей работы часы для письменныхъ и туалетныхъ столиковъ и изящное украшеніе для кабинетовъ и залъ  
**всего за 3 руб. 50 коп.**  
 Высылаю при полученіи задатка.  
 Адресъ: Одесса, Складъ часовъ  
**Ю. ГУВЕРА,**  
 Почтов. № 21. 4—4



**ДАРОМЪ**  
**РАЗДАЮТСЯ ПОРТРЕТЫ**  
 Писанные Карандашомъ-Верескледомъ  
 Чтобы распространить въ Россіи свои прелестные портреты, писанные Карандашомъ-Верескледомъ, **АРТИСТИЧЕСКОЕ ОБЩЕСТВО ПОРТРЕТОВЪ** въ Парижѣ **СОВЕРШЕННО БЕЗПЛАТНО** напишетъ портретъ Карандашомъ-Верескледомъ большой цѣнности. Для того это объявленіе должно быть отрезано и вставлено вмѣстѣ съ Вашою фотографіею, по которой Вашъ портретъ долженъ быть написанъ, въ опредѣленный 25-дневный срокъ, считая съ настоящаго числа журнала, и ежели лицо предложитъ свою готовность рекомендовать наше Общество между своими родственниками и знакомыми. Просимъ писать четко Вашу фамилію и адресъ на спинкѣ фотографіи и прислать ее черезъ почту подъ слѣдующимъ адресомъ : **Mon TANQUEREY, Directeur de la SOCIÉTÉ ARTISTIQUE DE PORTRAITS, 9, rue de St-Petersbourg, Paris (France) — Парижъ (Франція).** — Ваша фотографія будетъ Вамъ возвращена безъ поврежденія вмѣстѣ съ большимъ портретомъ, какъ только послѣдній будетъ готовъ.

Высочайше Утвержденное Московское Товарищество повсемѣстнаго артезианскаго водоснабженія, орошенія и осушки  
**Б. И. фонъ-ВАНГЕЛЬ,**  
 Москва, Покровская, собств. д., № 84, Телефонъ № 2186,  
**ПРИНИМАЕТЪ НА СЕБЯ**  
**устройство артезианскихъ колодезъ**  
 для полученія чистой воды для городовъ, мѣстностей, желѣзныхъ дорогъ и частныхъ лицъ.  
**Сооруженіе полныхъ насосныхъ станцій**  
 ручного и машиннаго дѣйствія, вѣтряными, керосиновыми и приводными въ дѣйствіе горячимъ воздухомъ двигателями.  
 Собственники привилегіи для всей Россіи на патентованные пневматические элеваторы „Мамутъ“ для подъема воды изъ артезианскихъ колодезъ, съ большой глубины, а также и для подъема другихъ жидкостей, какъ-то: нефти, кислотъ, бумажной массы, барды, сточныхъ водъ разныхъ видовъ—холодныхъ, горячихъ, иловатыхъ и песчаныхъ. Единственно надежное насосное сооруженіе, не требующее ремонта, такъ какъ въ скважинѣ не имѣется движущихся и трущихся частей, какъ, напр., поршней, цилиндровъ, клапановъ и пр.  
**Продажа комплектовъ буроваго инструмента,** составленныхъ на основаніи собственной многолѣтней практики, буровыхъ трубъ и др. необходимыхъ матеріаловъ: а) для буренія въ ручную и машиннымъ способомъ, б) для изысканія полезныхъ ископаемыхъ, в) для устройства артезианскихъ и абиссинскихъ колодезъ. Геологическія изысканія для разныхъ цѣлей. Устройство аппаратовъ для смягченія местной воды, употребляемой для питанія котловъ и другихъ промышленныхъ цѣлей. Сооруженіе фильтровъ для очистки мутной воды.  
 Ц. № 11422  
 По востребованію высылаются преісь-куранты и смѣты. 6—1



**БЕЗПЛАТНО ВЫСЫЛАЕТ НА ДОМУ**  
 книжку о кройкѣ и шитьѣ и основательно  
 обучаетъ кройкѣ и шитью заочно, т. е.  
 письменно на русскомъ и нѣмецкомъ язы-  
 кахъ, преподавательница практической крой-  
 ки и шитья М-мъ Найдичъ, Давидъ-Горо-  
 № 11418 докъ, Минскъ, губ. 2-1

**БЕЗЪ СОМНѢНІЯ**  
 самая лучшая приправа къ  
 кушаньямъ.



Одной или двумя чайными ложками  
 „ГУСТО“ на чашку горячей воды при-  
 готовляется моментально прекрасный и  
 вкусный бульонъ.  
 Прейсъ-курранты высылаются по первому  
 требованію.

Въ кн. маг. прод. НОВ. Брош. д-ра Евг. Гурина:  
 1) Способъ скорого и дешеваго лѣченія  
**ЧАХОТКИ**  
 сѣмьянной дезинфекціей, изд. 7; 2) Ревма-  
 тизма; 3) Геморрой, кров. поноса и 10 др.  
 брош. о лѣченіи внутреннихъ болѣзней  
 Предупрежденіе чахотки; Бѣли и перелой  
 (у мужч. и женщ.) (по 20—30 коп.). Перес.  
 10 к. Всѣ—за 3 р. Д-ръ Евг. Гурий.  
 Почт.-тел. адр.: Нѣвѣ, д-ру ГУРИНУ.

**ЯБЛОНИ**

годовалны, ростомъ 1 1/2 арш., 30 р. сотня.  
 Лѣтние ку тарники, разные деревья, кра-  
 тегусы для изгородей, пионы, розы и пр. пред-  
 лагаетъ Н. Шмеллингъ, поставщикъ Двора  
 Его Величества, въ СПБ., Выб. ч., уголъ  
 Лабарат. шоссе и Подюстров. пр. Каталогъ  
 безплатно.

**Порошокъ  
 Антигидросъ**

Уничтожаетъ неперилтный запахъ пота  
 ногъ, а также подмышками, продается въ  
 аптекахъ и аптекарскихъ магазинахъ. Ко-  
 робка 30 коп. № 11416 2-1  
 Складъ въ Русскомъ Обществѣ торговли  
 аптекарскими товарами. Казанская, 12.

**ОЦИНКОВАННОЕ  
 НИКОГДА НЕ РЖАВѢЮЩЕЕ  
 ГАЛЬВАНИЗИРОВАННОЕ ЖЕЛѢЗО  
 ДЛЯ КРЫШЪ**

НЕ ТРЕБУЕТЪ НИКОГДА ОКРАСКИ.  
**Заводъ Н. В. ЧЕРЕПОВА**  
 въ Москвѣ, Тверск. заст., Пе-  
 терб. сл., с. д. (18)  
 въ СПБ. контора: Петерб. стор.,  
 Красносельская ул., 5.  
 Прейсъ-курранты безплатно.  
 Ручательство въ непроржавленіи  
 на ДЕСЯТИЛѢТЬ.



Вновь изобрѣтенное безвредное средство для быст-  
 рого окрашенія сѣдыхъ волосъ и бороды въ  
 черныя русыя, темныя и сѣдые-каштановыя цвѣта  
 цѣна за 1 флаконъ 2 р. съ перес. 2 р. 50 к.  
 продается въ аптекахъ и косметич. магазинахъ. Глав-  
 ный складъ: С.-ПЕТЕРБУРГЪ, АПТЕКАРСК. МАГАЗИНЪ  
 А. Урбанъ, СПБ. Больш. Конюш., № 1.

**СТРАХОВОЕ ОБЩЕСТВО  
 „РОССІЯ“**

учрежденное въ 1881 году.

Наличные капиталы Общества 32.000,000 р.

Правленіе Общества „Россія“ имѣетъ честь до-  
 вести до всеобщаго свѣдѣнія, что оно расширило  
 кругъ своихъ операций по введеннымъ имъ въ  
 1887 г. впервые въ Имперіи разнаго рода страхо-  
 ваніямъ отъ несчастныхъ случаевъ повою отраслю  
 страхованія пассажировъ и заключаетъ, на осно-  
 ваніи утвержденныхъ Г. Министромъ Внутреннихъ Дѣлъ  
 31 мая с. г. страховыхъ условій Общества,

**ПОЖИЗНЕННАЯ  
 страхованія пассажировъ**

на желѣзнодорожныхъ путяхъ всего свѣта  
 и водяныхъ путяхъ Европы.

Такия страхованія имѣютъ силу на всю жизнь  
 застрахованнаго лица; страховая премія уплаци-  
 вается лишь одинъ разъ и составляетъ:

При застрахованныхъ вознагражденіяхъ:					
На желѣзно- дорожныхъ путяхъ.	На водяныхъ путяхъ.	Капитала на случай смерти.	Ежегодной пенсіи на случай инвалидности.	Суточного вознаград. на времен. не- способъ къ труду.	
Р. 10	Р. 15	Р. 3,000	Р. 300	Р. 1—	
” 20	” 30	” 6,000	” 600	” 2—	
” 40	” 60	” 12,000	” 1,200	” 4—	
” 80	” 120	” 25,000	” 2,500	” 8 1/3	
” 160	” 240	” 50,000	” 5,000	” 16 2/3	
” 320	” 480	” 100,000	” 10,000	” 33 1/3	

Къ 1-му января 1898 г. въ Обществѣ „Россія“  
 состояло застрахованныхъ отъ несчастныхъ слу-  
 чаевъ по годичнымъ полисамъ 289,314 лицъ на  
 капиталъ 195.610,547 руб.

Выдано вознагражденій  
 пострадавшимъ отъ несчастныхъ случаевъ  
**2.125,840 рублей.**

Заявленія о страхованіи принимаются и всякаго  
 рода свѣдѣнія сообщаются въ Правленіи Общества  
 въ С.-Петербургѣ (Большая Морская, собств. домъ,  
 № 37) и агентами Общества во всѣхъ городахъ  
 Имперіи. В. № 11434 2-1



изъ наилучшей черной опойки за-  
 граничной выдѣлки, съ матовымъ  
 лоскомъ, съ 5 отдѣленіями, 1 вну-  
 треннимъ, закрытымъ, для звонкой  
 монеты и однимъ особо закрытымъ  
 для золота. Корпусъ изъ одного  
 куска съ механическимъ затворомъ,  
 содержащимъ каучуковый штемпель  
 съ подушкой для краски.

Въ штемпелѣ можно помѣстить  
 имя, отчество, фамилію и званіе,  
 по желанію и коронку. Наружная  
 величина 2 1/4 x 1 3/4 вершка.

Также дамскія, изящныя, размѣ-  
 ромъ 1 3/4 x 1 1/2 вершка, по тѣмъ же  
 цѣнамъ. Ц. № 11425 3-1

Тѣ же изъ настоящей тюлене-  
 вой мягкой шагренированной  
 кожи, штука на 50 к. дорожке.

Цѣны съ пересылкою въ Евро-  
 пейскую Россію, въ Азіатскую же—  
 съ прибавленіемъ части вѣсовыхъ.  
 Съ наложеннымъ платежомъ на  
 10 к. болѣе. Также безъ штемпелей,  
 штука на 35 коп. дешевле.

Въ контору фабрики  
 американск. каучуковыхъ  
 штемпелей  
**М. ФИШМАНЪ**  
 ВАРШАВА  
 БѢЛЯНСКАЯ, 18.  
 ТРЕБОВАНІЯ  
 ПРОШУ  
 АДРЕСОВАТЬ:  
 Просить считать  
 ся на настоящее  
 изданіе.

**ПОВѢСТИ И РАЗСКАЗЫ.**  
 П. П. Гидича.  
 Цѣна 2 р. съ перес. 2 р. 50 коп., въ  
 роск. кол. пер. 2 р. 75 к., съ перес. 3 р. 25 к.

**ДВ. ИТ. БУХГАЛТЕРІИ**  
 скоро и основательно изуч. всякаго посред.  
 перекл., выслѣ зам. устное преп. Услов. высл.  
 безпл. Г. И. Буренко, Кіевъ, Прорѣзъ, № 14.

**КАЗИМІРЪ ОССОВСКІЙ,**  
 инженеръ.  
 Контора для исходатайствованія привилегій  
 Въ БЕРЛИНѢ. (Berlin, W. 9. Potsdamerstr., 3.)

**ЛОЗЕ MAIGLÖCKCHEN**  
 Эссенція для платковъ — Мыло — Туалетная вода — Рисовая пудра —  
 Брильянтинъ — Духи для комнатъ № 6412 (89)  
**НОВѢЙШІЕ ЦВѢТОЧНЫЕ ДУХИ:**  
**ЛОЗЕ EDELVEILCHEN**  
**ГУСТАВЪ ЛОЗЕ**  
 Придворный парфюмеръ, 46, Егерштрассе, Берлинъ.  
 Получить можно также во всѣхъ аптекарскихъ и косметическихъ  
 магазинахъ и у лучшихъ куаферовъ.



# ЖИЗНЬ

№ 36.

XXIX г.

1898 г.

## Содержание:

**ТЕКСТЪ:** По духовнымъ завѣщаніямъ. Очерки давно минувшаго. П. П. Гидича. (Продолженіе).—Для рекламы. Разсказъ Гарри Шифа.—Памятники древняго русскаго зодчества. (Съ 2 рис.)—Къ рисункамъ: Сборъ винограда.—Гроза.—Конецъ успѣшной охоты.—Портретъ Августѣйшей Семьи.—Французскіе рыбаки.—Въ ожиданіи.—Закладка музея изящныхъ искусствъ имени императора Александра III въ Москвѣ.—Памятникъ императору Александру II въ Любечѣ.—Императрица австрійская Елисавета.—Королева нидерландская Вильгельмина.—Георгъ Эберсъ.—Генераль-лейтенантъ Я. А. Дружининъ.—Второй съѣздъ представителей общества взаимнаго кредита.—Шолитическое обозрѣніе.—Объявленія.

**РИСУНКИ:** Сборъ винограда. Карт. Г. Рода.—Гроза.—Карт. И. К. Айвазовскаго.—Третьяковская галлерей. „Конецъ охоты“. Карт. И. Пянишнина.—Ихъ Императорскія Величества Государь Императоръ Николай Александровичъ и Государыня Императрица Александра Теодоровна и Ея Императорское Высочество Великая Княжна Ольга Николаевна. Карт. И. С. Галкина.—Французскіе рыбаки. Карт. Гагета.—Въ ожиданіи. Карт. Гребейма.—Церковь въ посѣдъ Уна. Рис. В. Сулова.—Колокольня въ Александровѣ. Рис. В. Сулова.—Закладка музея изящныхъ искусствъ имени императора Александра II въ Москвѣ.—Торжественное открытія памятника императору Александру II въ Любечѣ.—Императрица австрійская Елисавета.—Королева нидерландская Вильгельмина, вступившая на престолъ 25 августа 1898 г.—Георгъ Эберсъ († 26 июля 1898 года).—Генераль-лейтенантъ Я. А. Дружининъ.—Съѣздъ представителей общества взаимнаго кредита.

При этомъ № прилагаются: 1) Сборникъ „Нивы“ за сентябрь, содержащій въ себѣ сочиненія И. С. Тургенева, т. IX; 2) „Парижскія моды“ за сентябрь съ 29 рис. и отдѣльный листъ съ 26 чертеж. выкроекъ въ натур. величину и 45 рис. руководѣльныхъ работъ.

### СИМФОНІОНЫ

Музыкальными шкатулками съ притѣвѣющимъ тономъ, даютъ возможность мѣнять по произволу пѣсни, имѣющіяся въ большомъ выборѣ.

- СЪ РУЧКОЙ, безъ нотъ . . . . . 4 р. 50 к.
- Ноты по . . . . . — 20 к.
- ЗАВОДНОЙ, 40-тон., безъ нотъ, 9 р. . . . .
- Ноты по . . . . . — 20 к.
- ЗАВОДНОЙ, 41-тон., безъ нотъ, 17 р. . . . .
- Ноты по . . . . . — 25 к.
- ЗАВОДНОЙ, 60-тон., безъ нотъ, 27 р. . . . .
- Ноты по . . . . . — 45 к.
- ЗАВОДНОЙ, 84-тон., безъ нотъ, 36 р. . . . .
- Ноты по . . . . . — 60 к.
- ЗАВОДНОЙ, 84-тон., „Sublime Harmonie“ безъ нотъ, 65 р. Ноты по 75 к.
- ЗАВОДНОЙ, 100-тон., „Sublime Harmonie Piccolo“, безъ нотъ, 90 р. Ноты по 90 к.



### Новость! СТЕЛЛА,

заводныя швейцарскія музыкальныя шкатулки, у которыхъ валь замѣненъ круглыми металлическими нотными листами.

- 63-тонная . . . . . 75 р. —
- Ноты по . . . . . — 85 к.
- 126-тонная . . . . . 100 р. —
- Ноты по . . . . . — 85 к.
- 168-тонная . . . . . 150 р. —
- Ноты по . . . . . 1 р. 25 к.
- 168-тонная, очень изящной . . . . .
- отдѣлки . . . . . 175 р. —
- Ноты по . . . . . 1 р. 25 к.

НАТУРАЛЬНАЯ МИНЕРАЛЬНАЯ  
**СЛАВИТЕЛЬНАЯ ГОРЬКАЯ ВОДА**  
ИСТОЧНИКА  
**ФРАНЦЪ-ЮСИФЪ**

Продается во всѣхъ аптекахъ и аптекарскихъ магазинахъ Россіи и Заграницы.  
Дирекція источника ГОРЬКОЙ ВОДЫ „ФРАНЦЪ-ЮСИФЪ“ въ Будапештѣ.

## ЗАЙКАНИЕ

лѣжится въ лѣчебномъ учрежденіи И. И. Гимиллера. Москва, Новая Басманная, д. Лангина. **ПЛАТА ПО ИЗЛѢЧЕНІИ.**

Условия высылаются бесплатно.

## ВЫГРЫШ

НЫЕ 1, 2 и 3 займы продаетъ **БАНКИРСКИЙ ДОМЪ ГЕНРИХЪ БЛОКЪ,**  
59, Невскій, СІБ. 5—2

### КАЗИМІРЪ ОССОВСКІЙ,

инженеръ.  
Котора для исходатайствованія привилегій въ БЕРЛИНѢ. (Berlin, W. 9. Potsdamerstr. 3.)

МЕТАЛЛИЧЕСКІЯ КРОВАТИ УМЫВАЛЬНИКИ И КОЛЯСКИ ДѢТСКІЯ ИСКУССТВ. ФАБРИКИ **А. Е. ПРЪЛОВСКІЙ** МАГАЗИНЫ: 1. НЕВСКІЙ ПРОСПЕКТЪ 53. 2. ГОРОХОВАЯ 27. СПЕТЕРБУРГЪ ПРЕЙСЪ-КУРАНТЪ ВЫСЫЛАЕТСЯ ПО ТРЕБОВАНІЮ.

ОТКРЫТЬ СЕКРЕТЪ  
прать на роляхъ и фиксирм., не зная нотъ. Книга 20 к. Проба. ур. съ подробн. и перес. 50 к. (можно марками), а 4 легк. пѣсни 1 р. Каталогъ пѣснь бесплатно. Складъ изд. СІБ., Вознесенск., 42. А. И. Попереконъ.

Излишекъ имущества надъ обязательствами—Руб. 97.839.759

## ВЕЛИЧАЙШЕЕ, БОГАТѢЙШЕЕ И САМОЕ ПРОЧНОЕ ВЪ МІРѢ.

Неисполненіе обязательствъ невозможно: суммы, съ избыткомъ обезпечивающія ихъ, передаются Русскому Правительству.

Общество страхования жизни Соединенныхъ Штатовъ **«ЭВИТЕБЛЬ»**,

С.-Петербургъ, Невскій пр., 21. Главноуполномоченный П. И. Поповъ.  
Ш. № 11333 6—3

БЕЗПЛАТНО ВЫСЫЛАЕТЪ КАЖДОМУ книжку о кройкѣ и шитьѣ и основательно обучать кройкѣ и шитью заочно, т. е. писанно на русскомъ и нѣмецкомъ языкахъ, преподавательница практической кройки и шитья М-мъ Найдичъ, Давидъ-Горо- № 11418 докъ, Минскъ губ. 2—2

ПИСАТЬ не только красиво, но и экономно заочно. Методъ удостоенъ золотой медали и благодарности короля Эдварда. За двѣ 7 коп. марши высылаю условия и пробное письмо. Одесса, Соборная площадь, д. Палудовой, кв. 40. Пр. кал. Э. Пондаришъ.

ВЫШЕЛЪ И РАЗСЫЛАЕТСЯ ПОДПИСЧИНАМЪ ВТОРОЙ ВЫПУСКЪ ЕДИНСТВЕННОГО ПЕРВАГО РУССКАГО ИЗДАНІЯ ПО РАЗНООБРАЗІЮ ГРУППЪ СОБРАННЫХЪ ТРАВЪ ПОДЪ НАЗВАНІЕМЪ:

### ИЛЛЮСТРИРОВАННАЯ КЛАССИФИКАЦІЯ ГЛАВНѢЙШИХЪ СОРТОВЪ ЛУГОВЫХЪ ТРАВЪ

По своей наглядности, простотѣ и краткости изложенія, живости рисунковъ, при первомъ взглядѣ на которыя каждому лицу, не посвященному въ систематику растений, доступно узнать въ натурѣ ту или другую траву, одобрено Военно-Ученымъ Комитетомъ и допущено Ученымъ Комитетомъ Минист. Землед. для средн. учебн. заведеній.

Составилъ штабсъ-ротмистръ Главнаго интендантскаго управленія **А. Ю. ЛАШКАРЕВЪ.**

6 выпуск., въ 18 рис. каждый, въ 9—13 красокъ; всего 108 рис. травъ: злаки, бобовыя, пріятныя, сорныя, кислыя, вредныя и ядовитыя, съ описаніемъ каждой травы въ отдѣльности, гри предарительной общей классификаціи чаще всего встрѣчающихся травъ на русскихъ лугахъ.

Печат. въ Экспедиціи Заготовъ Государств. бумагъ, съ разрѣш. Главнаго Интенданта и санкціи Военнаго Совѣта.

Трудъ этотъ нашелъ примѣненіе и одобреніе въ артиллеріи и кавалеріи по распоряженію Ихъ Импер. Высоч. Генераль-Фельдцейхмейстера и Генераль-Инспектора Кавалеріи; въ агрономіи, и земледѣльч. отнош.—Министра Земледѣлія; во всѣхъ военно-учебн. завед.—Главн. Начальн. оныхъ; въ кадрахъ кавалер. запаса и ремонт. дело — Инспектора таковыхъ и во всѣхъ интендантскихъ управл. и учрежден.—Главнаго Интенданта.

♦ ЦѢНА, благодаря тому, что авторъ взялъ на себя непосред. издательство, весьма ограничена—**24 РУБ. ЗА ВСѢ ШЕСТЬ ВЫПУСКОВЪ.** (Пересылка по растоянію).

Допуск. разсрочка: 1-й и 2-ой вып. высыл. по полуц. 15 руб., 3-й вып. 5 р., 4-й 4 р. Последніе два вып. бесплатно. Третій и последующіе выпуски высылаются черезъ каждые два мѣсяца. № 11337

ОТДѢЛЬНЫМИ ВЫПУСКАМИ НЕ ПРОДАЕТСЯ. 26—3  
Панка 1 руб. 50 коп. особо.

Деньги адресовать: на имя инженеръ-технолога **АЛЕКСѢЯ ГУСТАВОВИЧА ФОНЪ-БРЕМЗЕНА**, С.-Петербургъ, Фонтанка, 150.

**СЕКРЕТЪ КРАСОТЫ** ГЛИЦЕРО-ВАЗЕЛИНОВОЕ МЫЛО **МОЛОДОСТИ** А. СІУИКЪ МОСКВА. 20 коп. кув.

ТОВАРИЩЕСТВО **„ПРОВОДНИКЪ“** Москва. \* Рига. \* СІБуртъ. Резина. \* Линолеумъ. \* Азбестъ. \* Балата. \* Провода. Т-ва РУССКО-ФРАНЦУЗСКИХЪ ЗАВОДОВЪ подъ фирмой: „ПРОВОДНИКЪ“. ПРОДАЕТСЯ ВЕЗДѢ. Остерегаться поддѣлки! Обращать вниманіе на клеймо (звѣзда) съ фирмой.



ТОВАРИЦЕСТВО  
**БРОКАРЪ и К<sup>о</sup>**  
рекомендуетъ употреблять  
Гигиено-косметическій боро-ментоловый  
**ЗУБНОЙ ПОРОШОКЪ.**  
Составлено по рецепту докт. медв.  
М. Боголюбова.  
Разрѣш. моск. врачев. управл.

№ 11455 2-1

МЕЛЬНИЧНО-СТРОИТЕЛЬНАЯ КОНТОРА  
**Г. Даверіо**  
Мясницкая, д. Давыдовой, бывш. **МОСКВА.**  
Спирidonовой.  
СПЕЦИАЛЬНЫЕ ВАЛЬЦОВЫЕ СТАНКИ:  
ДЛЯ КРЕСТЬЯНСКАГО ПОМОЛА, **„НОВОСТЬ“**  
ЗАМѢНЯЮЩІЕ ЖЕРНОВА. 6-5



Няжные и прочные карманные мужские часы изъ настоящаго аме- риканскаго золота, трудно отличаеыые даже специалистами отъ настоящихъ золотыхъ, авьеръ на 23 камняхъ, лучшей конструцїи, съ прекрасной цѣлочкой изъ американскаго золота  
**за 10 и 12 руб.**

такіе же дамскіе на 50 коп. дороже.  
Къ часамъ прилагается ручательство на 8 лѣтъ.

Адресъ: торговой фирмѣ Я. М. Варковицкаго, въ Варшавѣ, Панская, 5.

Даромъ получаетъ каждый выписывающій болѣе 3-хъ штукъ мужскіе карманные часы  
Ц. № 11453 открыты, съ вѣрнымъ суточнымъ ходомъ, элегантною отдѣлк. 4-1

СПБ. ЧУЛОЧНО-ТРИКОТАЖНАЯ ФАБРИКА  
**В. П. КЕРСТЕНА,**

поставщика военныхъ и гражданскихъ учебныхъ заведеній въ Россіи.

Существуетъ съ 1855 года.

Рекомендуетъ известныя свою доброткачествомъ трикотажные: кальсоны, панталоны, носки, чулки, вязаныя куртки, кофты, юбки, гамашы и т. п. предметы одѣянія для велосипедистовъ, гребцовъ, гимнастиковъ.

**Замѣчательная экономія**

для прїятковъ, наисоновъ, учебныхъ заведеній, духовныхъ академій и семинарій, офицерскихъ обмундированей, экономическихъ обществъ и т. п., выписывающихъ нашъ товаръ.

Многочисленными опытами доказано, что 1/2 дюж. кальсонъ по 6 р. или 7 р. 50 к. (почт. перес. особо за 7 фуп.) служить 4 года.

С.-Петербургъ, фабрика: Петербургская сторова, Большая Спаская ул., № 24. (Телефонъ № 3847.)

Складъ для розничной продажи: Васильевскій Островъ, 1-я линия, д. № 38. Прейсъ-курранты по требованію высылаются бесплатно.

Фабрика обращаетъ вниманіе, что она агентовъ нѣтъ и продаетъ товаръ непосредственно потребителямъ. Ц. № 11445

**ЧЕРНИЛА ЛЕОНГАРДИ.**

**Спец. копиров. чернила.**

Темно-фіолет. копир. чернила, легко стекаютъ. По истеченіи мѣсяцевъ и даже годовъ даютъ хорошія отчетливыя копїи.

Черныя двойныя копир. чернила, стекаютъ черными. Отъ 2 до 4 копій.

Копир. чернила „Non plus ultra“ для корреспонденцїи съ дальн. странами. Отъ 4 до 8 копій.

**Чернила для книгъ и для копированія.**

Линцаиновыя чернила для письма и копиро- ванія. № 11222 12-9

Антрац. чернила для письма и копирования.

**Черныя желѣзисто-орѣшковые чернила.**

Черный чернильный порошокъ (атропиль). Химич. фабрики чернилъ, основ. въ 1826 г.

**Авг. ЛЕОНГАРДИ**  
въ ДРЕЗДЕНЬ.

Изобрѣтателя и единственн. фабриканта всемірно-извѣстныхъ

Алицириновыхъ чернилъ для письма и копирования,

легко стекающихъ и вполнѣ прочныхъ желѣ- зисто-орѣшковыхъ чернилъ 1-го класса.

Во избѣжаніе поддѣлокъ просятъ обра- щать вниманіе на зявл. въ Россіи эти- кеты и фабричн. предохранит. марку.

Неподдѣльно только съ сей предохрани- тельной маркой.



**ЧАЙ НОВАГО УРОЖАЯ**  
**СКЛАДЫ ЧАЕВЪ**  
КИТАЙСКИХЪ, ЦЕЙЛОНСКИХЪ И ЯПОНСКИХЪ  
МОСКОВСКАГО КУПЦА  
**И. Е. ДУБИНИНА**  
МОСКВА  
ПОКРОВКА Д. ТЯЖЕЛОВА.  
Краткій Прейсъ-Курантъ

**ЧАЙ КИТАЙСКІЕ:**

	ЦѢНА РОЗН.	ЦѢНА ОПТОВ.
№ 9. Семейный высокій . . . . .	1.60	1.35
» 5. Царская роза . . . . .	2 —	1.60
» 7. Черный Лянсинъ замѣчательный . . . . .	2.50	1.90

ЧАЙ ДЛЯ ТРАКТИРОВЪ, БУДЕТОВЪ И ЛАВОКЪ:

№ 22. Семейный высокій Кахтинскій . . . . .	1.60	1.25
» 23. Хуиный ароматическій . . . . .	1.80	1.35
» 24. Царская Роза съ цвѣточкомъ . . . . .	2 —	1.60

**ЧАЙ ЦЕЙЛОНСКІЕ**  
ПЛАНТАЦІИ „ПОМПАПОЛЛА“:

№ 13. Пакеонгъ, мягкаго вкуса и сильнаго настоя . . . . .	1.60	1.30
» 14. Янхао, чрезвычайнаго ароматный . . . . .	2 —	1.60
» 18. Моюне, мягкій и розанкстый . . . . .	2.40	1.90
» 25. Коко, букетъ Ландыша, самый высокій . . . . .	2.80	2.20

**ЧАЙ ЯПОНСКІЕ:**

№ 26. Брокенъ съ сильнымъ настоемъ . . . . .	1.60	1.35
» 27. Конгу сильный и ароматный . . . . .	2 —	1.60
» 29. Олонго высокій 1 1/2 1/4 1/8 фунта . . . . .	2.40	1.90
» 28. Пеко самый высокій . . . . .	2.80	2.20

Предлагаемъ Гг. любителямъ самыя лучшія избранныя сорта чаевъ китайскихъ, цейлонскихъ и японскихъ. Эти чаи представляютъ все виды главныхъ чаевъ всего міра и составляютъ самый полный ассортиментъ чаевъ, изъ которыхъ любители могутъ выбрать сорта по своему вкусу и по мѣстной водѣ. На пробу можно выписать по опто- вой цѣнѣ не менѣе какъ ТРИ ФУНТА одного или разныхъ сортовъ чая, при- чемъ пересылка идетъ на счетъ покупателя. При выпискѣ чая не менѣе 25 фунт. особо-выгодныя условия. Подробный прейсъ-куррантъ всѣхъ чаевъ и условия желаніемъ высылаются бесплатно.  
И. С. НИКОЛЬСКИИ, МОСКВА.

**СЕЗОНА 1898-1899 ГОДА.**

1-2 81118 2-1

№ 4711. Это лю- бить запахъ настоящей фіалки, тотъ пусть требуетъ ЭССЕНЦИИ „РЕЙНСКАЯ ФІАЛКА“ (Violette du Rhin.) Чистый запахъ Фіалки, крѣпкій, даже въ теченіе нѣсколь- кихъ недѣлей не вы- дыхающійся.

№ 4711. Savon violette du rhin.  
№ 4711 Sachets violette du rhin.

Всѣхъ одинокороваго ма- гиства.

Продается въ аптекарскихъ и парюмеръ магазинахъ

Ц. № 11028 (24)

**ТВОИМЪ ШОКОЛАДЪ КАКАО**

**ВЕЗДЪ**



**XXIX г.**  
**№ 36**

Выданъ 5 сентября 1898 г.

**ПОЛИТИКИ И СОВРЕМЕННОЙ ЖИЗНИ.**

Выходитъ еженедѣльно (52 № въ годъ), съ приложеніемъ 12-ти еженѣдн. книгъ „Сборника“, содерж. соч. И. С. ТУРГЕНЕВА, 12 книгъ литературныхъ приложеній, 12 №№ „Парижскихъ модъ“ и 12 листовъ чертежей и выкроекъ.

**г. XXIX**  
**1898**

Цѣна этого № 15 к., съ пер.: 20 к.

Продолжается подписка на „Ниву“ 1898 г.



Сборъ винограда. Съ картини Г. Рода грав. Кирмзе.

При селѣ прилагаются: 1) Сборникъ „Нивы“ за СЕНТЯБРЬ, содержащій въ себѣ СОЧИНЕНІЯ И. С. ТУРГЕНЕВА, т. IX; 2) „ПАРИЖСКІЯ МОДЫ“ ЗА СЕНТЯБРЬ 1898 г. съ 29 рис. и отдѣл. листъ съ 26 чертеж. выкр. въ натур. велич. и 45 рис. рукодѣльн. работъ.

## По духовнымъ завѣщаніямъ.

Очерки давно минувшаго.

**П. П. Гнѣдича.**

(Продолженіе.)

XI.

Варвара Дмитриевна, прослышавъ про эту свадьбу, прилетѣла крайне взволнованная къ Павлу Ивановичу.

— Во-первыхъ, Павелъ Ивановичъ, это безбожно, что вы не дали знать, когда вывернули себѣ ногу. А во-вторыхъ, — правду это говорить, что вы Дивогорское за этой дѣвицей закрѣпите?

Павелъ Ивановичъ сказалъ, что правда. Варвара Дмитриевна ударила въ слезы.

— Да вѣдь вы же за нами закрѣпили! — говорила она.

— За вами, другъ мой, я закрѣпилъ „Житное“, — оно такъ и останется. Это имѣнье хорошее. А Дивогорское — это такъ, поселочекъ.

— Такъ и поселочекъ бы намъ отдали. Зачѣмъ же монастыркамъ полковничьимъ отдавать?

Павлу Ивановичу это не понравилось. — Почтеннѣйшая Варвара Дмитриевна, я никому не отдаю отчета въ своихъ дѣйствіяхъ, — сказала она: — кромѣ Господа Бога — никому.

Свадьба была сыграна въ концѣ августа, причемъ полковница успѣла нашить бездну бѣлья, а полковнику пришлось вынести грудку ассигнацій. Вѣнчалъ тотъ же отецъ Прохоръ. Павелъ Ивановичъ былъ посаженнымъ отцомъ. Послѣ обряда, къ нему подошла молодая.

— Папаша, — сказалъ онъ: — я на

дѣюсь, вы во мнѣ не ошибетесь. Я человѣкъ, помнящій добро, и если когда-нибудь вамъ понадобится моя преданность, то вы увидите, что это такое.

Павель Ивановичъ обѣщалъ при случаѣ испытать его преданность, но при этомъ напомнилъ ему объ обязанностяхъ относительно жены.

— Вы, дорогой другъ мой, владѣете всѣмъ постольку, поскольку она сама этого хочетъ. Все ея. Она можетъ отъ васъ уйти, васъ прогнать, но имѣнье ея и ея дѣтей. Такъ и сказано въ моемъ завѣщаніи: она можетъ передать своимъ дѣтямъ, и болѣе никому. Поэтому ваши будущія дѣти обезпечены.

Молодой еще разъ поцѣловалъ его и сказалъ:

— Повѣрьте, папаша, повѣрьте, вы не обманетесь.

Благодаря провинціальнымъ силетнямъ, скоро весь уѣздъ узналъ, что завелся такой благодѣтель, что безъ всякой корыстной цѣли выдаетъ замужъ дѣвицу и даетъ имъ въ приданое помѣстья. Дѣдъ мой называлъ Павла Ивановича чудакомъ и говорилъ:

— Чего со скуки человѣкъ не сдѣлаешь.

На это Павель Ивановичъ возражалъ:

— Почему же со скуки? Почему вы не думаете, что я хочу дѣлать добро ради самаго добра?

— Да Господь съ вами, дѣлайте, — говорилъ дѣдъ, махая рукой.

Но желаніе дѣлать хорошее, и только все хорошее, нерѣдко обставлялось для Павла Ивановича очень тяжелыми подробностями. Вскорѣ послѣ свадьбы, сыгранной въ полковничьемъ монастырѣ, вторая дочь Варвары Дмитріевны, Катя, написала ему записку:

„Ради всего святаго заѣзжайте къ намъ, у насъ творится нѣчто ужасное“.

Записку эту привезла горничная, которая была тоже взволнована. Павель Ивановичъ позвалъ ее въ кабинетъ.

— Что у васъ случилось? — спросилъ онъ.

— И не говорите, сударь! — отвѣтила она, и, отвернувшись, стала недовольно смотрѣть въ уголъ.

Долго она не хотѣла говорить. Наконецъ, послѣ усиленныхъ настояній и получения трехрублевой бумажки, она рѣшилась все сказать, и то подъ условіемъ, чтобъ ее какъ не выдали.

— Съ барышней, Аглаей Константиновной, неблагополучно, — зашентала она, озираясь: — онѣ по саду не одна ходятъ.

— Что такое? Какъ не одна? — спросилъ онъ, путаясь мыслями.

— Ихъ двое.

— Кого?

— Да ихъ: Аглаи Константиновны.

Павель Ивановичъ почувствовалъ, что его бросило въ испарину.

— Говори толкомъ! — крикнулъ онъ на нее.

— По саду, сударь, идетъ Аглая Константиновна, а сзади — другая. Только потоньше. И онѣ сами не видятъ, а со стороны — видать.

— И ты видѣла?

— Помилуйте, какъ же не видѣть? Не видать только барыня Варвара Дмитріевна, но вѣдь это оттого, что онѣ совсѣмъ не замѣчательны. А если кто замѣчательнень, такъ какъ же не видѣть?

— Пстой, рассказывай какъ надо, сначала.

И она опять начала рассказывать. Вся прислуга видитъ и знаетъ, что въ домѣ двѣ барышни Аглаи Константиновны, а не одна. И началось это съ того, что вбѣжали разъ горничныя въ гостиную и видятъ, что на полу въ обморокъ лежитъ барышня, а надъ ней стоитъ другая, такая же, и смотритъ на нее. А когда барышня пришла въ себя, то та, которая стояла, пропала. Потомъ стало ужъ такъ, что сходить барышня съ балкона, и та, другая, тоже идетъ за ней, и въ такомъ же платьѣ, и такая же смирененькая. Кажется,

и сама Аглая Константиновна это видитъ, но не хочетъ никому объ этомъ сказать, а только худѣетъ. И чѣмъ больше она худѣетъ, тѣмъ яснѣе видна другая барышня.

Павель Ивановичъ взялъ зачѣмъ-то револьверъ, положилъ въ карманъ и велѣлъ закладывать лошадей. Его охватило ощущеніе совершенно небывалое. Онъ не хотѣлъ не вѣрить горничной, слышалъ, что бываетъ общность галлюцинаціи для всѣхъ присутствующихъ, самъ видѣлъ кое-что у Юма, но о двойникахъ не имѣлъ никакого понятія, кромѣ какихъ-то темныхъ слуховъ, которые онъ называлъ бабьими сказками.

Катя встрѣтила его взволнованная. Она сказала, что долго удерживалась, но дальше не говорить пѣтъ силъ.

Она начала замѣчать уже мѣсяца два за сестрой что-то неладное. Аглаѣ ночью стало страшно спать одной, и она просила Катю перейти на ея кровать. И послѣ этого Аглая стала спать лучше. Разъ Катя проснулась отъ какого-то страннаго ощущенія. Она увидѣла, что на кровати во весь ростъ стоитъ Аглая и смотритъ сверху внизъ. Тогда Катя крикнула: „Аглая, что съ тобой! зачѣмъ ты стоишь?“ — и вдругъ услышала голосъ: „Что ты кричишь, Катя, что случилось?“ Голосъ этотъ раздался сбоку, изъ подушки, и она увидѣла сестру, которая спала рядомъ съ ней. А той, которая стояла, уже не было.

Въ другой разъ она проснулась ночью и увидѣла, что сестра сидитъ въ креслахъ у своего изголовья, задумчиво опершись на руку. Она хотѣла спросить у нея, какъ она себя чувствуетъ, но сперва рѣшила внимательно разсмотрѣть, точно ли это ея сестра. И она увидѣла, что на постели лежитъ такая же Аглая, лежитъ навзничъ и спокойно дышитъ. Отъ страха у нея занялось дыханіе, она не могла вскрикнуть. Но все же она нашла силы встать, дойти до двери и оглянуться. Та сестра, что сидѣла въ креслахъ, слѣдила за ней, слегка наклонивъ голову, точно исподлобья. Катя разбудила въ сосѣдней комнатѣ горничную и послала ее къ сестрѣ, сказавъ, что той дурно. Горничная съ крикомъ вернулась, и потомъ объяснила, что тамъ двѣ барышни, какъ двѣ капли другъ на друга похожихъ. Крикъ этотъ разбудилъ ту, что спала, и, когда на зовъ ея вошли, она одна сидѣла на постели.

Потомъ это начало повторяться и не во время обмороковъ, и не во время сна. Разъ, въ сумеркахъ, прибѣжала маленькая Вѣра съ гувернанткой изъ сада и рассказала, что по аллеѣ ходитъ Аглая, а слѣдомъ за ней ходитъ другая такая же. И всѣ, кто былъ въ дѣвичьей, бросились къ окнамъ и увидѣли, что по аллеѣ медленно ходятъ двѣ фигуры: одна побѣлѣе, другая посѣрѣе, потуманнѣе. У обѣихъ голова была задумчиво опущена, и лица нельзя было разобрать. Но никто не сомнѣвался, что это была барышня Аглая Константиновна.

Мать до сихъ поръ ничего не знала, отъ нея тщательно скрывали болѣзнь дочери. Но, наконецъ, у Кати не стало силъ спать въ одной комнатѣ съ сестрою, и она написала Павлу Ивановичу.

Павель Ивановичъ рѣшилъ, что надо выписать изъ Москвы доктора по нервнымъ болѣзнямъ. Когда Аглая вошла, онъ старался какъ можно внимательнѣе смотрѣть на нее и наблюдать, нѣтъ ли чего вокругъ. Она была въ желтоватомъ простенькомъ платьѣ, съ бѣлой косынкой на головѣ, сильно похудѣвшая, съ лихорадочно горѣвшими глазами. Она сѣла возлѣ него въ кресло и стала жаловаться на нездоровье. Павель Ивановичъ смотрѣлъ на пустое кресло, стоявшее рядомъ, и ему казалось, что кто-то тамъ сидитъ. И чѣмъ больше онъ смотрѣлъ, тѣмъ болѣе ему казалось, что

тамъ что-то есть, хотя и лишенное опредѣленныхъ очертаній.

Наконецъ, онъ не выдержалъ, всталъ и отодвинулъ пустое кресло. Аглая грустно улыбулась и покачала головой.

— Не поможетъ!—сказала она.

Онъ старался придать своему лицу выраженіе удивленія.

— Что не поможетъ?

— Не поможетъ то, что вы отодвинули кресло. „Она“ все равно останется.

— Кто она?—тихо спросилъ, почти шепнуль онъ.

— Она—другая я. О, я давно ее вижу! Она съ каждымъ днемъ все дѣлается полнѣе, яснѣе, а я—съ каждымъ днемъ худѣю. Вы думаете, я не вижу ея? Она дѣлается, что и я. Утромъ подойду къ зеркалу причешусь и вижу въ зеркало—она стоитъ рядомъ и тоже распустила волосы, и чешетъ ихъ гребенкой. Я вижу, какъ она сидитъ на моей постели, когда я сплю. Я вижу рядомъ съ собой ее всюду—и въ саду, и въ домѣ... Она сидитъ теперь въ креслахъ.

— Тамъ нѣтъ никого, — нерѣшительно проговорилъ Павелъ Ивановичъ.

Она оглянулась.

— Да, нѣтъ, —подтвердила она.—Она ужъ ушла. Она сейчасъ была. Да вы вѣдь сами видѣли.

Павелъ Ивановичъ въ тотъ же день распорядился написать изъ Москвы самаго извѣстнаго психіатра. Тотъ пріѣхалъ на все воскресенье, оставался очень долго въ комнатѣ барышень и вышелъ оттуда замѣтно взволнованный.

— Сильнѣйшая истерія!—сказалъ онъ, вытирая платкомъ шею и затылокъ.—Рѣдкія, совершенно исключительныя явленія. Они еще мало поддаются объясненію. Я вамъ ничего не могу сказать утѣшительнаго. Но, несомнѣнно, барышня кончитъ плохо.

— А вы видѣли этого... двойника? —спросилъ Гумениковъ.

Докторъ сморщился.

— Ну, положимъ, зачѣмъ говорить „двойникъ“... Это, конечно, не изслѣдованная область. Еще много предстоитъ въ будущемъ... Во всякомъ случаѣ, одно можно съ положительностью сказать, что это классическая истерія.

Онъ какъ будто успокоился, назвавъ совершенно непонятнымъ именемъ непонятныя явленія, — и думалъ, что этимъ успокоитъ другихъ.

Варвара Дмитриевна, узнавъ, наконецъ, всю истину, жестоко разсердилась на Павла Ивановича. Она, плача, жаловалась, что онъ отнял у нея дочку, и что если бы онъ не занимался этимъ проклятымъ спиритизмомъ, все было бы хорошо, и Аглая никогда бы не заболѣла.

## ХІІ.

Съ тѣхъ поръ, какъ Митечка сдѣлался студентомъ, характеръ его совершенно измѣнился. Онъ весь ушелъ въ работу.

Товарищи видѣли его все время то въ препаровочныхъ, то въ библиотекѣ. Ему не надо было бѣгать по урокамъ, какъ бѣгали его товарищи; знакомыхъ у него было мало, да и тѣхъ онъ чуждался. Эпизодъ съ собаками былъ послѣднимъ звеномъ въ длинной эпопее его гимназическихъ подвиговъ.

Разговоръ съ отцомъ возбудилъ его самолюбіе, и онъ рѣшилъ доказать, что можно сдѣлаться виднымъ представителемъ науки на любомъ поприщѣ, если только хотя немного любить свое дѣло. У насъ все горе въ томъ, что никто своего дѣла не любитъ: фабрикантъ не любитъ своей фабрики, чиновникъ не любитъ своего министерства, жандармскій офицеръ принципиально стоитъ противъ жандармеріи.

Онъ долго разбиралъ свое влеченіе — и остановился

на лѣкарѣ потому, что плохихъ лѣкарей было очень много и они приносили бездну вреда, а крестьяне относились къ нимъ недовѣрчиво. Митенькѣ казалось, что самый лучший лѣкаръ былъ Гибнеръ, который, по увѣренію Сквозника, пользовалъ больныхъ болѣе честно, чѣмъ лѣкарствами. Всѣ врачи, которыхъ встрѣчалъ Митечка, были люди несостоятельные, полубыбитые, угрюмые или пивные горькую. Ему казалось, что докторъ долженъ быть человекъ свободный, обезпеченный, ни отъ кого не зависимый, строго слѣдующій за наукой. Ему казалось, что медикъ долженъ знать вдвое болѣе того, что требуется отъ него дипломомъ, — и онъ весь ушелъ въ свою работу.

Товарищи, какъ я уже сказалъ выше, его не замѣчали. Онъ хорошо отвѣчалъ на экзаменахъ, но кромѣ него много другихъ студентовъ отвѣчали не хуже, чѣмъ онъ. На практическихъ занятіяхъ анатоміей онъ выказалъ ловкость и чистоту препарированія, но и это прошло какъ-то мало замѣченнымъ. На студенческихъ сходкахъ онъ говорилъ мало, только поводилъ своими черными глазами на ораторовъ.

Но когда на старшихъ курсахъ уже рѣзко потребовались индивидуальныя качества медика, онъ быстро сталъ выдѣляться изъ толпы, и его сразу стали отмѣчать профессора.

Былъ среди профессоровъ того времени — слава и гордость заведенія — Акимъ Дементьевичъ Бобошинъ, человекъ огромныхъ знаній, блестящій практикъ и превосходный лекторъ. Молодежь его боготворила, несмотря на его видимую холодность и даже какъ будто небрежность по отношенію къ студентамъ.

Самая строгость на экзаменахъ не ставилась ему въ упрекъ, и рѣзкія его замѣчанія выслушивались всегда безъ возраженій. Бобошинъ лекціи всегда импровизировалъ. Интересный большой, случившійся въ данный день въ клиническомъ госпиталѣ, давалъ профессору тему для чтенія, и передъ слушателями развертывалась яркая картина исторіи болѣзни, со всѣми типическими ея свойствами, со всѣми уклоненіями; разъ прослушавшій такую лекцію запоминалъ ее уже на всю жизнь.

Иногда Бобошинъ устанавливалъ діагнозъ предполагаемой болѣзни надъ трупомъ и въ деталяхъ изображалъ передъ аудиторіей всю картину предстоящаго вскрытія. И вскрытія всегда въ мельчайшихъ подробностяхъ подтверждали его діагнозъ. И во всемъ этомъ не было и тѣни шарлатанства или желанія порисоваться.

Но вотъ въ послѣдніе три года за Бобошинымъ стало замѣчаться нежелательное манкированіе лекціями. Его стали часто призывать и за границу, и внутрь Россіи на консиліумы, и онъ принужденъ былъ, оставивъ занятія, уѣзжать на югъ или за границу. Медицинскіе журналы попрежнему наполнялись его статьями, и попрежнему имъ воздавали должное, — но въ аудиторіяхъ его было тоскливо.

Только въ ноябрѣ мѣсяцѣ какой-то вялый, полуусталый показывался онъ на кафедрѣ; читалъ надъ случайными больными рядъ случайныхъ лекцій, и опять куда-то уѣзжалъ на недѣли, на мѣсяцы. вмѣсто него въ клиникѣ бродили молодые ординаторы и дѣлились знаніями, какими только могли, со студентами. Среди слушателей шелъ глухой ропотъ. На экзаменахъ Бобошинъ былъ попрежнему строгъ и хотя не ставилъ неудовлетворительныхъ отмѣтокъ, но, въ случаѣ неудачныхъ отвѣтовъ, дѣлалъ рѣзкія замѣчанія медикамъ и ставилъ ихъ втупикъ вопросами, на которые они не могли отвѣтить. Придирчивость Бобошина считалась оскорбительной, но всѣ молчали, выжидая, чѣмъ все это кончится.

Гумениковъ, между тѣмъ, рѣшилъ, что будетъ специалистомъ по внутреннимъ болѣзнямъ. За отсутствіемъ



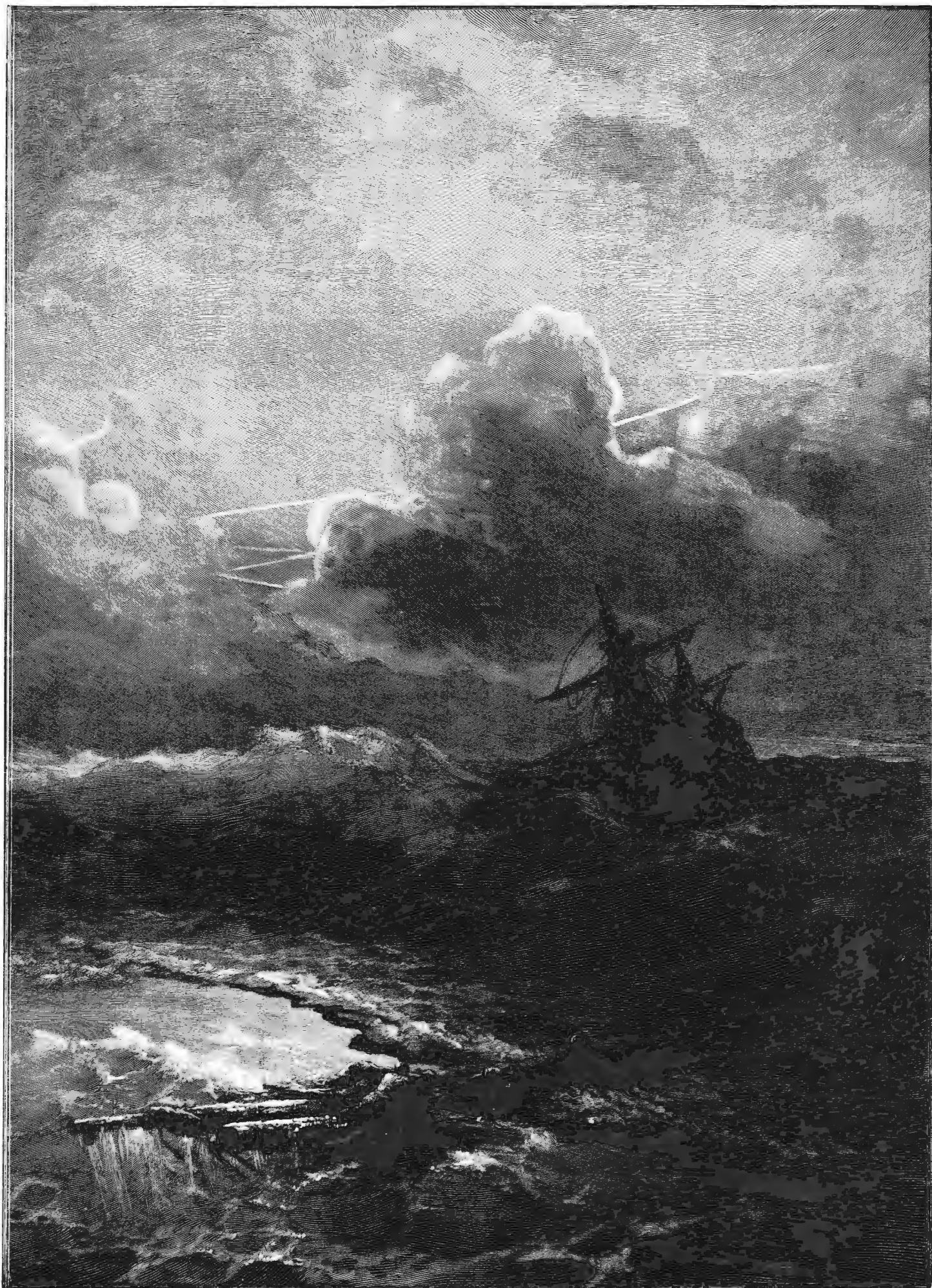

**Гроза.** Съ карт. И. К. Айвазовскаго грав. А. Троицкій.  
(Гравюра удостоена серебряной медали и премии на конкурсѣ въ Императорскомъ Обществѣ Поощренія Художествъ.)  
Библиотека "Руниверс"



Третьяковская галерея. „Конец охоты“. Съ карт. И. Пришибникова грав. И. Павловъ.



своего профессора, онъ вздумалъ обратиться къ старому специалисту, пользовавшему когда-то его отца и теперь состоявшему старшимъ докторомъ городской больницы. Онъ написалъ отцу, получилъ отъ него рекомендательное письмо и поѣхалъ къ старику, фамилія котораго была Кетлеръ.

Старикъ прочелъ письмо, со слезами на глазахъ обнялъ Митечку и сказалъ:

— Вы именно сюда всё должны приходите, кто хочетъ постигать, что такое искусство медицины, да—искусство! Медицина не наука, а искусство. И васъ, юноша, я научу этому искусству!

Онъ потрепалъ Митечку по плечу, помахалъ фуляромъ, и еще разъ сказалъ, подрыгивая бровями:

— И да, и я васъ научу!

Но,—увь!—далѣе необычайнаго пристрастія къ шпанской мушкѣ и къ ревеню никакого иного искусства Кетлеръ не показалъ. Практическіе его совѣты были таковы:

— Вы больного должны запугать. Если больной доктора боится, то и болѣзнь его боится. Болѣзнь отъ страха проходитъ скорѣе, чѣмъ отъ лѣкарствъ. Въ мягкаго доктора больной не вѣритъ; мягкій докторъ болѣзни не прогонитъ.

Митечка понялъ, что здѣсь царить старая, отжившая система, и, побѣгавъ въ его больницу мѣсяца два, снова воротился въ свою клинику къ молодымъ ординаторамъ. Онъ выписывалъ книги, читалъ, работалъ, готовился... готовился къ генеральному бою.

Да, онъ рѣшилъ дать Бобошину генеральное сраженіе! Онъ рѣшилъ рискнуть всёмъ,—даже своимъ пребываніемъ въ учебномъ заведеніи. Тутъ и отцовскія связи едва ли помогутъ, если состоится постановленіе совѣта. Но сдѣлать это надо, надо во что бы то ни стало:—онъ рѣшилъ объясниться съ Бобошинымъ.

Бобошинъ пріѣхалъ передъ самыми экзаменами. На него смотрѣли неприязненно, но онъ какъ будто ничего не замѣчалъ. Наканунѣ экзамена ему подали доскутокъ бумаги, на которомъ было написано: студентъ IV курса Гуменниковъ.

Бобошинъ сдвинулъ недовольно брови, но велѣлъ его „просить“.

Всю ночь передъ этимъ Гуменниковъ не спалъ. То ходилъ онъ по комнатѣ, то ложился на постель, то вставалъ. Дыханье его захватывало. Онъ растиралъ грудь, чувствовалъ, какъ кровь поднимается и колотится ему въ виски.—„Должно-быть, такое чувство бываетъ передъ дуэлью“,—соображалъ онъ. Онъ боялся только одного: не отложили бы почему-нибудь экзамены: пройди нѣсколько дней,—у него не хватитъ нервнаго напряженія для другой такой безсонной ночи.

### ХІІІ.

Строгий кабинетъ профессора. Огромные открытые шкапы съ книгами. Портреты знаменитыхъ ученыхъ. Лампа подъ зеленымъ колпакомъ горитъ ярко, озаряя большой рабочій столъ и выпуклый лобъ четырехугольнаго черепа ученаго. Вокругъ, на столѣ, книги, тетради, —много тетрадей. Разграфленный большой листъ перерѣзанъ, какъ молніей, зигзагомъ ломаной линіи: это восходящія и нисходящія точки температуры. Профессоръ разгоряченъ работой,—не утомленіе, а здоровое напряженіе свѣтится въ его лицѣ, въ близорукихъ глазахъ, смотрящихъ ясно и остро изъ-подъ золотыхъ очковъ. Вся фигура — грузная, чисто-русская, отяжелѣвшая прежде времени подкожными отложениями жира; но эта полнота не мѣшаетъ его внутренней энергіи. Онъ работаетъ иногда пятнадцать часовъ подрядъ, забываетъ о голодѣ; онъ не знаетъ, что такое

переутомленіе, потому что всю жизнь трудится: ему некогда замѣтить—утомился онъ, или нѣтъ.

Его лампа иногда догораетъ до дна. Тогда онъ машинально зажигаетъ свѣчи и опять работаетъ. Разсвѣтъ начинаетъ заползать сквозь занавѣсы оконъ, и когда онъ почувствуетъ приближеніе дня, тогда только вспомнить, что необходимо вести правильную, строго-размѣренную жизнь (онъ всегда это говоритъ пациентамъ),—и ложится на два, на три часа въ постель.

Онъ всегда занятъ. Ему нельзя помѣшать, потому что у него нѣтъ свободнаго времени. Ему неприятно, когда его отрываютъ отъ занятій. Но онъ не кабинетный ученый, онъ человекъ живой — и всегда идетъ навстрѣчу живымъ людямъ.

И вотъ входитъ блѣдный Митечка, руки его слегка трясутся; онъ крѣпко стиснулъ зубы, но идетъ прямо и твердо, съ полупоклономъ останавливаясь предъ профессоромъ.

Профессоръ показалъ рукой на стулъ и поднялъ благосклонные глаза на студента.

— Я слышалъ, вы занимались все время въ клиникѣ?—сказалъ онъ.—Кромѣ того, вы работали у Кетлера? Это превосходный практикъ, и, конечно, вы прошли блестящую школу. Зачѣмъ пожаловали?

Пауза. Гуменниковъ сразу ничего не могъ отвѣтить. Онъ собирался съ духомъ. Наконецъ, раздался его голосъ. Первое слово вылетѣло у него какъ-то хрипло и неувѣренно, но потомъ онъ справляется, и каждое слово доносится отчетливо и ясно.

— Я явился къ вамъ съ покорной просьбой, профессоръ.

Тотъ опять взглядываетъ на него.

— Что скажете?

— Я бы попросилъ васъ, не спрашивая меня, поставить мнѣ завтра неудовлетворительную отмѣтку.

Брови Бобошина высоко поднялись кверху.

— Что такое?—удивился онъ.

— Я бы желалъ остаться на второй годъ на курсѣ. Это возможно, если вы мнѣ поставите „non sufficit“.

Бобошинъ посмотрѣлъ на портреты ученыхъ, висѣвшіе на стѣнахъ, какъ бы вызывая ихъ мнѣніе: въ своемъ ли умѣ этотъ молодой человекъ.

— Какая же причина вашего желанія остаться на второй годъ?—спросилъ онъ.

— Быть-можетъ, будущій годъ будетъ счастливѣе. Въ этомъ году такъ мало было вашихъ лекцій; я совсѣмъ не ознакомленъ съ тѣмъ предметомъ, по которому долженъ завтра экзаменоваться. Я рѣшилъ лучше пожертвовать годомъ, чѣмъ отнестись небрежно къ важному предмету. Я знаю, вы будете ставить всёмъ удовлетворительныя отмѣтки, и всёхъ переведете; но я не хочу этого снисхожденія.

Бобошинъ прищурился и растянулъ ротъ въ улыбку.

— Ахъ, вотъ что!—сказалъ онъ.— Но, однако, милѣйшіи, ваши товарищи не раздѣляютъ вашего мнѣнія и получаютъ переводныя отмѣтки. Потрудитесь оставить весь этотъ вздоръ и приходите на экзаменъ. Я не слышалъ, что вы сказали, и не хочу даже вспоминать объ этомъ.

— Я не приду, профессоръ, — твердо проговорилъ студентъ.

Бобошинъ какъ-то вопросительно смотрѣлъ на него и какъ бы ждалъ болѣе обстоятельнаго объясненія.

— Кромѣ того, вы заблуждаетесь, профессоръ,—продолжалъ Гуменниковъ.—Товарищи вполне раздѣляютъ мои мысли.

У профессора на щекѣ заигралъ мускулъ; вѣки глазъ слегка опустились, углы рта сжались.

— Вот как! Это другое дѣло,—возразилъ онъ, закидывая ногу на ногу.— Въ такомъ случаѣ не изложите ли вы мнѣ все это обстоятельнѣе. Я считаю себя обязаннымъ выслушать. Это даже интересно!

— Профессоръ,—началъ Гуменниковъ:—вы—великій ученый. Имя ваше золотыми буквами вписано на скрижаляхъ науки. Ваши заслуги неогрѣнны. Мы глубоко васъ чтимъ и уважаемъ. Васъ чтить и уважаетъ вся Европа,—вы одна изъ наиболѣе блестящихъ звѣздъ медицины второй половины девятнадцатаго вѣка...

Онъ перевелъ духъ.

Профессоръ слушалъ полупрезрительно эту выпренную тираду, оцувствивъ глаза, качая ногой и ожидая, что будетъ дальше.

— Но есть, профессоръ, и другая сторона вашей дѣятельности: вы представитель каѳедры, вы учитель молодого поколѣнія. Будущій вашъ биографъ съ изумленіемъ отмѣтитъ двѣ черты въ вашемъ *curriculum vitae*: репутацію великаго ученаго и репутацію плохого преподавателя...

Митечка перевелъ духъ. Казалось, что онъ летитъ куда-то влпзъ, глубоко, глубоко.

— Ну-съ, продолжайте, это очень интересно,—подбордилъ его Бобошинъ.

— Будущій биографъ отмѣтитъ, какъ профессоръ Бобошинъ бросалъ каѳедру на цѣлые мѣсяцы, предоставляя слушателямъ какъ имъ заблагоразсудится изучать его предметъ. Онъ отмѣтитъ и то, что профессоръ позволялъ глумиться надъ смущенными, недовольными студентами. И это будутъ темныя страницы вашей биографіи. Если васъ влекутъ другія дѣла,—оставьте совсѣмъ вашу каѳедру. Повѣрьте, что средняго таланта врачъ, не стоящій вашего мизинца, но порядочный практикъ, будетъ для васъ во сто разъ полезнѣе, чѣмъ вы—великій ученый, пренебрегающій нами. Если онъ будетъ добросовѣстно относиться къ дѣлу, то мы научимся хоть чему-нибудь. А у васъ ничему научиться нельзя.

Голосъ его все крѣпѣ и становился страстнѣе.

— Да, профессоръ,—закончилъ онъ:—что-нибудь одно изъ двухъ: или богатство и звѣзды за практику, или наша скромная каѳедра. Ваше дѣло рѣшить—что лучше. Я высказалъ, повторяю вамъ, свои задушевные мысли. А теперь,—позвольте мнѣ удалиться.

Онъ всталъ, вытирая лобъ платкомъ.

Бобошинъ былъ красенъ, но лицо его было почти весело.

Онъ пододвинулъ къ себѣ стоявшій на столѣ графинъ съ водой, залпомъ выпилъ стаканъ и посмотрѣлъ на блѣдное лицо студента.

— А онъ хорошо говорилъ, этотъ Гуменниковъ,—сказалъ онъ, какъ-будто обращался къ кому-то, невидимо присутствующему.—Смѣло и съ убѣжденіемъ.

Онъ тоже всталъ, положилъ обѣ руки на плечи Митечки и, прямо глянувъ въ его глаза, сказалъ:

— Вы правы!

Митечка всего ожидалъ, кромѣ этого.

— Вы правы!—продолжалъ профессоръ.—Да, и небрежно отношусь къ обязанностямъ преподавателя, я, ради личныхъ выгодъ, неглижирую каѳедрой, неглижирую вами. Такого профессора терпѣть нельзя. И онъ долженъ уйти отъ васъ... и онъ уйдетъ.

Графинъ снова наклонился надъ стаканомъ. Пока онъ пилъ, мускулы на лицѣ его все играли въ какихъ-то нервныхъ судорогахъ.

— Да вы присядьте,—спокойнымъ голосомъ проговорилъ онъ, и самъ сѣлъ.

— Онъ уйдетъ,—повторилъ онъ.—А, быть-можетъ... Знаете, что онъ, быть-можетъ, сдѣлаетъ?

Онъ какъ-то лукаво глянулъ на своего собесѣдника изъ-подъ очковъ.

— Онъ, быть-можетъ, и не уйдетъ, а.. сознаетъ свою ошибку и захочетъ поправить дѣло. Онъ первый начнетъ съ будущаго года читать, и кончитъ послѣднимъ. Быть-можетъ, онъ не пропуститъ ни одной лекціи, не промѣняетъ никакихъ пациентовъ на свою аудиторію. Быть-можетъ, только болѣзнь, только смерть заставятъ его не всходить на свою любимую каѳедру. Онъ захочетъ исправить свою ошибку,—онъ человѣкъ, и ему все человѣческое присуще... Что тогда, тогда... извинять ли его молодые врачи?

У Митечки подступали слезы къ горлу. Онъ ужъ любилъ этого человѣка, любилъ со всей юпошеской чистотой и восторженностью. Ему хотѣлось обнять его, этого сдѣбющаго, но еще полнаго силъ ученаго, крикнуть ему:

„Да, да,—васъ простятъ, все забудутъ,—только вернитесь къ намъ, придите къ намъ, великій учитель!“

И Бобошинъ понялъ чувства, волновавшія студента. Онъ протянулъ ему руку и сказалъ:

— И вы будете моимъ первымъ ученикомъ? Не правда ли?

Митечка вышелъ отъ Бобошина, шатаясь. Онъ клялся, остановившись посерединѣ улицы и поднявши руку кверху въ знакъ клятвы, что будетъ первымъ его ученикомъ и послѣдователемъ.

А между тѣмъ лицо „великаго учителя“ померкло. Онъ ходилъ большими шагами по кабинету. Весь графинъ былъ выпить. Несмотря на свое самообладаніе, онъ не могъ болѣе себя сдерживать. Когда стукнули ему въ дверь и сказали, что поданъ чай, онъ отрывисто проговорилъ:

— Не буду. Занять.

И опять началъ ходить,—и ходилъ весь вечеръ. Странныя, давно не заповзавшія къ нему въ голову мысли волновали его. Но волненіе постепенно утихало, становилось мягче,—и къ ночи онъ уже самъ себѣ улыбался, и чувствовалъ, точно какой-то грузъ, давно тиготѣвшій, скатился съ него.

— Да, такъ и будетъ!—сказалъ онъ наконецъ.

И такъ оно и вышло. Онъ сдержалъ слово,—и снова въ его аудиторію повалила восторженная молодежь.

#### XIV.

Пока Митечка учился, мужалъ и крѣпѣ умственно съ каждымъ годомъ, отецъ его совсѣмъ не мѣнялся. Онъ отстранился отъ семьи Варвары Дмитріевны и сталъ часто бывать у Амаліи Карловны, которая, по видимому, была очень счастлива замужемъ. Но его не пріятно удивляла ея необычайная плодовитость: въ три года у нея родилось три дѣвочки,—такія же хорошенькія, какъ и мать. Мужъ ея сотрудничалъ въ сатирическихъ листкахъ и весьма обижался, что его драмы изъ духовнаго быта найдены „несоответствующими пѣлямъ драматическаго представленія“. Онъ часто ѣздилъ въ Москву и даже въ Петербургъ, и возвращался въ большинствѣ случаевъ разочарованнымъ.

— Довольно непонятное обстоятельство,—пояснялъ онъ свое разочарованіе.—„Отечественныя Записки“, по вилнмому, органъ, заслуживающій уваженія. А между тѣмъ его редакція весьма небрежна по прочтенію рукописей. Возвращаютъ мнѣ мою драму, яко бы ее прочитавши; а между тѣмъ листъ восьмой и седьмой, которые были мною легко подклеены гумми-арабикомъ, такъ подклеенными и остались: очевидно, редакторъ даже не заблагоразсудилъ ее развернуть.

Амалія утѣшала его какъ могла и, переваливаясь, каталась изъ комнаты въ комнату, почему иногда вызвала со стороны мужа ласковое замѣчаніе:

— Ну, катится каракатица!

Она очень подурнѣла, выйди замужъ. У нея какъ-то



выступили хрящи на носу и провалились глаза. Дома она скучала. Ее все тянуло въ „полковничій монастырь“, и она нерѣдко туда ѣздила. Зимой въ монастырь больше читали. Читали довольно странныя книги: Смайльса, Миля, Дрэппера, Гамильтона, Сѣченова; на ряду съ этимъ читали физику Гано и „Книгу Бытія“. Слушали всѣ внимательно, но понимали ли что-нибудь—это такъ и осталось тайной.

Однажды въ полковничьемъ монастырь случился переполохъ. Тамъ съ недѣлю уже жилъ мозглявый, подслѣповатый „радѣтель“, какъ онъ самъ себя называлъ. На него очень мало всѣ обращали вниманія, а меньше всѣхъ самъ полковникъ. Но онъ, въ одинъ прекрасный день, обокралъ полковника, чѣмъ и обратилъ на себя всеобщее вниманіе. Онъ просто залѣзъ въ шкапъ къ хозяину, забралъ у него бумагу и документоу, сколько успѣлъ, нанялъ въ деревнѣ лошадей и поѣхалъ въ городъ. Полковникъ ходилъ хмурый и гворилъ, что ему жалко не денегъ, а человѣка. Полковница же оказалась необычайно энергичной женщиной. Она немедленно поскакала по начальству, подняла всѣхъ на ноги, и „радѣтель“ въ тотъ же день къ вечеру былъ задержанъ въ домѣ Рахили Кукель, въ пьяномъ видѣ, со всѣми деньгами, изъ коихъ не оказалось въ наличности только тридцати рублей. „Радѣтеля“ посадили, но тутъ уже полковникъ, получивъ деньги обратно, проявилъ самостоятельность. Онъ просилъ дозволить ему свиданіе съ заключеннымъ и сказалъ ему:

— Я никогда не лгалъ, но я солгу. Я скажу, что поручилъ вамъ внести эти деньги въ банкъ и вы собирались это сдѣлать на другой день. Но жена моя погорячилась, и вышло недоразумѣніе. Я, если вамъ нужны деньги, могу вамъ дать соответствующее количество...

Случай этотъ окончательно утвердилъ общественное мнѣніе въ томъ, что полковникъ сумасшедшій. А полковникъ пересталъ держать деньги дома и перевезъ ихъ въ банкъ. Полковница упрекала мужа въ слабохарактерности, но тотъ возражалъ:

— Видишь—вотъ линія.

И онъ проводилъ по песку линію палкой.

— Линія прямая. Ею выражаютъ направленіе: энергію, идущую по прямому направленію. Теперь, если вдругъ она дастъ уголь...

Онъ начертилъ другую линію, подъ угломъ къ первой.

— Будетъ ли это прямая? Нѣтъ,—это уже зигзагъ. Это уже не направленіе, а вихляніе. Я держусь извѣстнаго направленія и на ломаную линію переходить не имѣю права.

Прямолинейность его была настолько проста, что на нее нельзя было обижаться. Когда Гуменниковъ прислалъ ему пять лошадокъ своего завода,—по обѣщанію,—онъ ихъ немедленно передалъ крестьянамъ. Когда же Гуменниковъ, сдерживая сожалѣніе, сказалъ:

— А у васъ опять прежніе одры работаютъ.

Полковникъ возразилъ:

— Наша работа легче крестьянской. Имъ нужныѣ ваши лошади.

Противъ этого Гуменниковъ ничего сказать не нашелся.

Разъ полковница сказала Павлу Ивановичу:

— Вы разнымъ несостоятельнымъ лицамъ женскаго пола раздаете пособіе. Обратите вниманіе на крестьянъ. Отчего вы не даете приданого имъ? Хотя бы по коровамъ и по лошади? Это было бы истинное благодѣяніе.

— У меня есть свои принципы,—отвѣтилъ Гуменниковъ. — Я поддерживаю по преимуществу дворянское сословіе. Затѣмъ, я стараюсь поддерживать безпомощныхъ женщинъ, неподготовленныхъ къ жизненной борьбѣ. А крестьянка — она всегда подготовлена. Она

идетъ на тяжелую борьбу наравнѣ съ мужчиной. Имъ надо помогать только въ бѣдѣ.

Митечка смотрѣлъ на это гораздо шире. Приѣзжая на лѣто въ деревню, онъ объѣзжалъ съ походной аптекой всѣ окрестныя села и осматривалъ всѣхъ хроническихъ больныхъ. Относились къ нему недоувѣрчиво, несмотря на все его желаніе возбудить къ себѣ довѣріе. Однако, подошелъ случай, къ медицинѣ не имѣвший никакого отношенія, но повліявшій на его значеніе среди крестьянъ.

Выгорѣла деревня въ шестнадцать дворовъ,—выгорѣла до тла въ самый Троицынъ день. Половина деревни была въ сосѣднемъ селѣ на праздникѣ, — оставались малыя дѣти, старье да скотина. Погорѣли и ребята, и коровы, и овцы, и столѣтняя, параличная старушка задохлась и испеклась на своихъ полатяхъ, такъ какъ никто за ней не пришелъ.

Митечка прискакалъ на утро къ погорѣльцамъ. Его встрѣтили хмуро. Бабы выли, мужики отвертывались. Онъ велѣлъ позвать старосту. Староста съ опаленной бородой и налитыми кровью глазами неохотно подошелъ къ нему. Тотъ спросилъ, сколько было дворовъ, и сказалъ, что жертвуетъ строевой лѣсъ на всю деревню и пришлетъ завтра же рабочихъ. А когда все будетъ отстроено, то весь крестьянскій обиходъ тоже дастъ. Только чтобъ работа кипѣла и не пьянствовали.

Потомъ онъ поѣхалъ по помѣщикамъ и сказалъ, что хочетъ организовать комитетъ помощи погорѣльцамъ, прося всѣ жертвованія присылать ему. Молодой чиновникъ, случайно встрѣтившійся съ нимъ въ одномъ домѣ, замѣтилъ, что лучше бы получить предварительно разрѣшеніе отъ начальства, такъ какъ запрещено самовольно основывать какіе бы то ни было комитеты. Но молодой медикъ посмотрѣлъ на него и сказалъ:

— Лучше было бы запретить деревенскіе пожары.

Чиновникъ снисходительно улыбнулся.

— Это очень остроумно, что вы говорите,—сказалъ онъ: — но, къ сожалѣнію, мы не можемъ воспрещать то, что принадлежитъ, такъ сказать, къ области стихійныхъ явленій. Образованіе же комитетовъ, — это районъ человѣческой власти. И я, какъ мнѣ ни грустно, долженъ буду все-таки говорить объ этомъ.

— Чудесно, — согласился Митечка. — Но пока что я уже соберу всѣ нужныя мнѣ подписи, свезу лѣсъ и начну постройки. Потомъ вы запретите официальное образованіе комитета, а я неофициально dokonчу дѣло. Такимъ образомъ, всѣ будутъ и сыты, и цѣлы. Во всякомъ случаѣ, вы мнѣ позволите отъ васъ записать пятьдесятъ рублей?

Онъ подаль ему листъ и карандашъ.

— Даже не перомъ?—спросилъ чиновникъ.

— Среди порядочныхъ людей можно и не писать чернилами,—замѣтилъ вскользь Митечка.

Деревня, какъ фениксъ, возродилась изъ пепла. Митечка ѣздилъ, собиралъ крестьянъ-сосѣдей и уговаривалъ ихъ помочь строиться погорѣльцамъ. Тутъ-то вотъ и составилъ себѣ Митечка среди крестьянъ славу хорошаго лѣкаря, хотя лѣчилъ только пятерыхъ обожженныхъ. Къ нему почувствовали довѣріе и повалили гурьбою. Митечка назначилъ пріемные дни, досталъ себѣ въ помощники товарища, который пошелъ по хирургии, и все лѣто они возились, больше со стариками да ребятами. Къ помѣщикамъ Митечка ѣздилъ неохотно, говоря, что въ губернскомъ городѣ есть хорошіе практики, а онъ еще только оканчивающій курсъ студентъ.

И курсъ онъ кончилъ, и принялся тотчасъ за диссертацию. Его все тянуло къ Москвѣ, хотя въ то же время онъ не любилъ ея, какъ города, за все: и за грязь, и за обжорство, и за недѣльные капиталы, и за



**Ихъ Императорскія Величества Государь Императоръ Николай Александровичъ и Государыня Императрица Александра Феодоровна и Ея Императорское Высочество Великая Княжна Ольга Николаевна.**  
Съ картины И. С. Галкина автотипія «Нивы».

славянофильство. Онъ съ отвращеніемъ всегда проходилъ по Китай-городу, съ его восточной цестротой, грязью, запахами, мошенничествомъ,—великимъ лозунгомъ— „не обманешь—не продашь“. Его, какъ врача, возмущало полное отсутствіе санитарныхъ и гигиеническихъ мѣръ, и разъ какъ-то, идя ночью съ товарищами черезъ Красную площадь, онъ остановился противъ рядовъ и, протянувъ руку, сказалъ:

— Издохну въ борьбѣ съ думой, буду просить, кланяться, грозить,—но своего рано или поздно достигну: срою эту помойную яму. Затѣмъ только въ Москвѣ останусь, чтобъ хоть немного почистить ея татарскую грязь. Вѣдь со временъ Минина и Пожарскаго отсюда ничего не увозилось, а все только накапливалось.

И Митечка въ послѣдствіи сдержалъ слово, — и когда уже составилъ себѣ положеніе и извѣстность, бился съ городомъ всякими путями, пока не добился своего.

## Для рекламы.

Рассказъ Гарри Шифа.

### I.

— Какъ угодно, синьора, но такъ продолжаться не можетъ! Что-нибудь да надо сдѣлать!

Пѣвица медленно подняла свои чудные, мечтательные глаза на своего американскаго импрессаріо, мистера Арбѣкль, и посмотрѣла на него не то съ пренебреженіемъ, не то съ сожалѣніемъ. На устахъ ея играла презрительная улыбка. Знаменитыя пѣвицы всегда отвѣчаютъ такимъ образомъ, если импрессаріо имъ жалуются на плохіе сборы.

— Можеть-быть, по-вашему, я недостаточно хорошо пою?—спросила она, улыбаясь.

Мистеръ Арбѣкль порывисто вытянулъ шею изъ туго накрахмаленнаго воротника.

— Вы поете, какъ ангель, синьора Варделли,—увѣрялъ онъ.—Всѣ въ восхищеніи отъ вашего голоса, вашей игры, вашей красоты, но...

— Пожалуйста, безъ но, сэръ, прошу васъ. Вы только-что сказали, что мое пѣніе—совершенство, слѣдовательно я вполнѣ соответствую первому пункту нашего контракта, который требуетъ отъ меня безукоризненнаго исполненія своихъ обязанностей, но если, несмотря на то, сборы не вполнѣ удовлетворяютъ васъ, то совѣтую вамъ искать тому причину въ вашихъ личныхъ распоряженіяхъ, или, что мнѣ кажется вѣрнѣе, въ недостаточномъ развитіи артистическаго вкуса вашей нью-йоркскаго публики!

— Боже сохрани, синьора!—съ ужасомъ воскликнулъ импрессаріо.—Вы совершенно ошибочно судите о нью-йоркскаго публики. Американцы страстные любители искусства, а пѣвица въ особенности, и они далеко не такъ расчетливы, чтобы изъ-за высокихъ цѣнъ на мѣста лишать себя наслажденія. Но имъ присуща особенность: раньше чѣмъ восхищаться артистомъ, они интересуются личною послѣднью, а затѣмъ уже они начинаютъ знакомиться и съ его дарованіемъ.

— То-есть совершенно наоборотъ тому, какъ дѣлается у насъ, въ Европѣ,—сказала пѣвица, нервно вертя въ рукахъ ларчикъ съ драгоценностями, стоявшій передъ нею на столѣ.—У насъ прежде всего цѣнятся умѣнье, и разъ является неоспоримый талантъ, то тогда уже начинаютъ обращать вниманіе и на личность самаго артиста. Впрочемъ, я, кажется, угадываю, на что вы намекаете, мистеръ Арбѣкль. Вы снова варьируете избитую тему о рекламѣ.

Импрессаріо весело потеръ свою блестящую лысину.

— Очень радъ, что вы поняли меня!—воскликнулъ онъ.—Реклама! Это единственная возможность достигъ успѣха въ Америкѣ. Если артистъ желаетъ здѣсь служить магнитомъ для кассы, то публика уже утромъ, вставая съ постели, должна найти въ туфляхъ имя его, за завтракомъ прочесть о немъ въ газетахъ въ нѣсколькихъ мѣстахъ, за обѣдомъ она должна найти имя артиста подъ своей тарелкой, за ужиномъ слышать о немъ лестные отзывы сосѣдей со стола, должна узнать, что модные духи — *bonquet Vardelli*, что мыло *Vardelli* самое изысканное и полезное для кожи, и что галстуки и шляпы *Vardelli* — послѣднее слово моды. Ложась въ постель, она, въ вечернихъ газетахъ, должна узнать, что во время давки у кассы, при продажѣ билетовъ на гастроли Варделли, помато трое и легко ранено четверо. Да, почтеннѣйшая, если янки, наконецъ, потерявъ терпѣніе, швырнутъ газету въ уголь, чтобы больше не встрѣчать надоевшаго ему имени, то можете быть вполнѣ увѣрены, что завтра вечеромъ увидите его въ оперѣ.

Красавица-пѣвица отъ души расхохоталась.

— Стало-быть, несчастному не хватаетъ только еще услышать во снѣ о ненавистномъ артистѣ!—воскликнула она.

— Додумаются и до этого, дорогая синьора, — увѣрилъ ея импрессаріо.—Однако, поговорите серьезно. Съ вами положительнаго не случается ничего необыкновеннаго?

Варделли встала, прошлась по комнатѣ п, подойдя къ роялю, взяла нѣсколько аккордовъ.

Но теперь надо было доканчивать за границей ученіе. Съ отцомъ онъ почти не видѣлся. Последніе полтора года Павелъ Ивановичъ жилъ въ Швейцаріи съ какимъ-то семействомъ, нуждавшимся въ горномъ воздухѣ. Онъ нанималъ имъ большое помѣщеніе, самъ жилъ въ маленькомъ домикѣ рядомъ, и слѣдилъ за поправкою здоровья какихъ-то худосочныхъ дѣвицъ. И здѣсь ему оказывали самое нѣжное расположеніе, и онъ на правахъ стараго родственника распорядился всею домомъ и закрѣпилъ за дѣвками усадьбу съ прудомъ, — чтобы послѣ его смерти онѣ не остались ни съ чѣмъ. Но тутъ случился эпизодъ, отравившій надолго его жизнь. Онъ на нѣкоторое время возвратился въ Россію, и нечаянно попалъ въ неприятную исторію.

(Продолженіе будетъ.)

— Что же вы хотите, чтобы со мною случилось?—спросила она.— Не могу же я, ради вашей рекламы, броситься съ балкона гостиницы или дать себя переѣхать омнибусу. Кромѣ того, я не имѣю ни малѣйшей надежды получить миллионное наслѣдство, и ни одна изъ нью-йоркскихъ леди не рѣшится на самоубійство изъ ревности къ моей особѣ.

Мистеръ Арбѣкль тяжело вздохнулъ и задумчиво разсматривалъ свой блестящій, какъ зеркало, цилиндръ.

— Я буду откровененъ съ вами, сударыня, — сказалъ онъ, наконецъ: — я долженъ, я обязанъ сказать вамъ все. Вѣдь вы знаете, чѣмъ я рискую. Я васъ — простите за выраженіе — ввезъ сюда, и буду перевозить изъ Нью-Йорка до Санъ-Франциско, всѣ приготовленія сдѣланы, я затратилъ капиталъ въ надеждѣ его удвоить, то-есть для васъ и для себя. Все идетъ прекрасно. Вы поете, какъ соловей, но, къ несчастію, ведете и жизнь запуганной птички, которая боится даже погнупуть свое гнѣздышко. Вы нагдѣ не показываетесь, не ѣдите въ свѣтъ, ограничиваетесь только неизбѣжными визитами приличія; мало того, я даже замѣтилъ, что, ѣдучи въ каретѣ въ театръ и обратно, вы откидываетесь въ самую глубь кареты и избѣгаете даже показываться у окошка. Скажите, правъ я, или нѣтъ?

— Вы совершенно правы, мистеръ Арбѣкль.

— Но, многоважаемая синьора, такимъ образомъ не дѣлаютъ карьеры въ Америкѣ. Вы, напримѣръ, до невозможнаго сокращаете и ограничиваете мои замѣтки для печати;—это жестоко, очень жестоко! Что можетъ быть для публики интереснѣе милой и хорошо изложеннаго сообщенія о частной жизни знаменитой артистки? Ваша же жизнь, какъ кажется, далеко не лишена романтизма. Ахъ, если бы я могъ рассказать людямъ, что имя Марія Варделли только артистическій псевдонимъ, что подъ нимъ скрывается нѣкая молодая баронесса, что несчастное, непродолжительное супружество ея...

— Охота вамъ, мистеръ Арбѣкль, думать о такихъ пустякахъ; никто никогда этому не повѣритъ, какъ бы искусно въ это ни устроили. Впрочемъ, можетъ быть, но если вы мною недовольны, то я немедленно уложу свои вещи и сяду на корабль, чтобы...

— О, это совершенно невозможно, синьора, вѣдь у насъ съ вами контрактъ,—воскликнулъ импрессаріо.

— Да, дѣйствительно, контрактъ! Но знаете ли, я съ нѣкоторыхъ поръ чувствую какую-то слабость голосовыхъ связокъ и боюсь, что продолжительная хрипота...

— Продолжительная хрипота!—пробормотала испуганная американецъ.—Сударыня, надѣюсь, вы будете во всѣхъ отношеніяхъ довольны мною,—все на свѣтъ, только не продолжительная хрипота! Импрессаріо даже поблѣднѣлъ. Перспектива, на которую наметала пѣвица, лишила самообладанія даже такого флегматичнаго янки, какъ Арбѣкль.

Но омрачившееся-было лицо пѣвицы снова прояснилось. Она ласково протянула руку своему импрессаріо.

— Не унывайте, дорогой другъ мой! Послушайте сами, опасна ли моя хрипота.

Она сіѣла восходящую гамму, взяла ее внизъ, потомъ снова вверхъ и закончила звонкою, чистою, какъ кристаллъ, трелью.

Лицо импрессаріо выразило удивленіе и восторгъ.

— Завтра васъ ожидаетъ небывалый триумфъ! Вы будете очаровательно Эльзою!—воскликнулъ онъ.—Что за чудный, серебристый голосъ! Какая дивная трель! Вы будете воплощеніемъ идеала великаго Вагнера! Такой Эльзы ему и во снѣ не снилось!

Пѣвица самодовольно подняла свою блокуруую головку.

— Я постараюсь завтра превзойти самоѣ себя и какъ можно эффектибнѣе одѣться! — воскликнула она и, наклонясь надъ ящикомъ съ драгоценностями, добавила: — Взгляните-ка на это жемчужное кольцо. Каждая изъ жемчужинъ, въ отдѣльности, хороша и безукоризненной формы. Давно-давно я не надѣвала его. Завтра рѣшусь это сдѣлать.

Импредсаріо весь погружался въ созерцаніе рѣднаго по красотѣ жемчуга, а въ головѣ его мысль смѣнялась мыслью.

— Прекрасный уборъ! — сказалъ онъ разсѣянно. — Онъ даже здѣсь, въ Нью-Йоркѣ, произведетъ сенсацию. — Впрочемъ, достаточно ли вы осторожны со своими драгоценностями? Хорошо ли вы охраняете ихъ отъ воровъ? Хотя прислуга въ гостиницѣ и надежна, но, все-таки, такія драгоценности могутъ соблазнить хоть кого и поколебать честность людей самыхъ солидныхъ правилъ.

— Я оставляю ихъ всегда на этомъ мѣстѣ, — возразила Марія, еле сдерживая улыбку, — оставляю даже и на ночь. Внѣшній видъ ларчика, какъ видите, совершенно простой. Я по опыту знаю, что такая видимая безпечность иногда лучше сохраняетъ вещи, чѣмъ десять замковъ, потому что поддѣлать ключъ всегда можно. Къ тому же я сплю въ сосѣдней комнатѣ, силу очень чутко, и на зовъ мой сейчасъ же явилась бы горничная.

— Можеть-быть, вы и правы, сударыня. Оставьте ларецъ, гдѣ онъ есть. А теперь позвольте мнѣ откланяться. Надѣюсь, что завтра у насъ будетъ полный сборъ, да! Я твердо надѣюсь на это! Мистеръ Арбекль ушелъ. Въ глазахъ его свѣтилось лукавство.

— Блестящая мысль, — шепталъ онъ про себя: — но все зависить отъ способа ея осуществленія. Постараемся придать ей видъ правдоподобія, чтобы обмануть даже самыхъ недобѣрчивыхъ репортеровъ. Тутъ выйдетъ цѣлый столбецъ для утренней газеты, да, пожалуй, еще и съ иллюстраціями. Отлично придумано! Превосходно! Только бы удалось!

## II.

Было около девяти часовъ вечера. Бовери уже давно приняла свой ночной видъ, что для этой, какъ извѣстно, оживленной, но далеко не пользующейся доброй славой улицы Нь-Йорка означало какъ разъ обратное тому, что это означало для другихъ частей и улицъ города.

По обимъ тротуарамъ Бовери кочкалась несмѣтная толпа, всевозможные экипажи, перекрещиваясь, сновали взадъ и впередъ по смежнымъ переулкамъ, и посреди всей этой суетоли проталкивались разносчики съ разнообразными товарами, газетчики, раздаватели рекламъ и — въ огромномъ количествѣ — повсюду разсѣянные полицейскіе, не разъ втайнѣ проклинаящіе распоряженіе начальства, назначившаго ихъ въ нечестивый Бовери. Тамъ работы всегда вдоволь, зѣвать некогда, и блюститель порядка ежеминутно подвергается опасности получить, въ награду за трудъ, пару добрыхъ синяковъ.

Закутанный въ теплое пальто, съ надвинутою на глаза фетровой шляпой, медленно проталкиваясь сквозь толпу мистеръ Арбекль и, ловко минуя опасность быть раздавленнымъ экипажемъ, дошелъ до предназначенной цѣли, то-есть до невысокаго, но плохо освѣщеннаго дома, надъ подъездомъ котораго красовалась слѣдующая надпись: «Ночлеги — 10, 15 и 25 центовъ, молиться не принуждаютъ. Полотенце, шетка и гребень — бесплатно!»

Мистеръ Арбекль дошелъ до конца длиннаго двора и, подойдя къ сколоченному изъ досокъ подъезду въ крутой лѣстницѣ, поступался. Человѣкъ, сидѣвшій около кассы, выглянувъ въ окно и узнавъ мистера Арбекля, немедленно поднялъ стекло, привѣтствовалъ посетителя и сказалъ:

— Черезъ нѣсколько минутъ тотъ, кого вамъ нужно, будетъ здѣсь. Онъ постоянно приходитъ въ это время.

— Но навѣрное ли онъ придетъ сегодня? — спросилъ импедсаріо, входя въ бюро.

Контрщикъ пожалъ плечами.

— Вполнѣ увѣрить васъ я не смѣю, — замѣтилъ онъ: — бываетъ, что онъ иногда не приходитъ, а именно, когда у него не хватаетъ десяти центовъ для ночлега.

— Но гдѣ же онъ тогда проводитъ ночь?

— Да мало ли гдѣ? На ступеняхъ Сити, на скамьяхъ парка, или, если не желаетъ попасться полиціи, то гуляетъ до утра. О, многие проводятъ ночи такимъ образомъ.

— Ужасно! И у васъ хватаетъ бесцерковности отказывать несчастнымъ, если у нихъ иногда не хватаетъ требуемой платы?

— Наши клиенты даже не пытаются просить ночлега безъ денегъ; они знаютъ, что наши правила не допускаютъ снисхожденія. Мой принципаль содержитъ три такихъ ночлежныхъ дома въ Нью-Йоркѣ и два въ Бруклинѣ, онъ уже нажилъ милліоны, и хвалится тѣмъ, что еще никогда не разрѣшилъ никому бесплатно растянуться на своихъ койкахъ.

Импедсаріо подавилъ готовое вырваться съ губъ проклятiе и спросилъ:

— Человѣкъ, котораго вы мнѣ рекомендуете, всегда спалъ здѣсь за десять центовъ, то-есть въ повалку со всѣми на большомъ соломенномъ тюфякѣ?

— О, нѣтъ! Онъ дѣлаетъ это всего недѣли четыре. Раньше онъ спалъ въ первомъ классѣ. Тотъ даже очень недуренъ. Небольшое, разгороженное помѣщеніе, довольно сносная постель, умывальникъ. Люди, имѣющіе теперь собственное дѣло въ Нью-Йоркѣ и много денегъ на текущемъ счету, не разъ пользовались такимъ ночлегомъ.

— Какъ зовутъ этого господина?

— Сказать по правдѣ, не ручаясь, что знаю это навѣрное. Хотя каждый ночующій у насъ обязанъ сказать свое имя, и я вношу его въ книгу, но я готовъ побиться объ закладъ, что изъ ста именъ только пять настоящихъ. Человѣкъ этотъ назвалъ себя Миллеромъ.

— Стало-быть, онъ нѣмецъ?

— Да, должно-быть. Я говорилъ съ нимъ очень мало, но лицо его сказало мнѣ многое. Въ нашемъ дѣлѣ современемъ приобретаешь извѣстную опытность. Этотъ Миллеръ принадлежитъ къ числу тѣхъ неудачниковъ, которымъ въ Америкѣ не везетъ. Они не могутъ забыть, что за океаномъ представляли нѣчто лучшее, и постоянно думаютъ, что должно случиться что-нибудь неожиданное, чудесное, что возвратитъ имъ прежнее блестящее положеніе, которымъ они пользовались на родинѣ. И они ждутъ его въ лишеніяхъ и, подчасъ голодая, полагаютъ, что даже не стоитъ приравливаться къ американскимъ требованіямъ и смѣло начинать сначала. Кончается, понятно, тѣмъ, что въ одинъ прекрасный день ихъ хоронятъ въ Патерсъ-Фильдѣ. Но, вотъ и онъ!

По двору шелъ высокій, стройный человѣкъ, у котораго, несмотря на потертый костюмъ, въ осанкѣ виденъ былъ отпечатокъ благородства. Руки его, державшія ломаный портфель, были багровосинія отъ холода, но замѣчательно изящны, а лицо, несмотря на рѣзкій зимній вѣтеръ, оставалось блѣднымъ. Темнорусая, длинная борода окаймляла это продолговатое, тонкое лицо, на лбу и вискахъ котораго, сквозь кожу, видны были нѣжныя голубыя жилки. Изподъ сильно поношенной шляпы выбивались чудные каштановые волосы. Глаза его были полузакрыты, какъ будто отъ чрезмѣрнаго утомленія.

Онъ подошелъ къ окну бюро, въ продолженіе нѣсколькихъ секундъ рылся въ жилетномъ карманѣ, затѣмъ молча положилъ на выручку монету въ десять центовъ.

Приказчикъ отодвинулъ ее обратно.

— Полагаю, вамъ удастся сегодня поспать поудобнѣе, мистеръ Миллеръ, — сказалъ онъ привѣтливо: — вотъ этотъ господинъ имѣетъ до васъ дѣло. Онъ обратился ко мнѣ съ просьбою рекомендовать ему надежнаго человѣка, и я вноминалъ о васъ.

Миллеръ медленно поднялъ вѣки и пытливо посмотрѣлъ на импедсаріо.

— Я еще не знаю, какого рода дѣло желаютъ предложить мнѣ, — сказалъ онъ: — но, во избѣжаніе всякаго недоразумѣнія и въ виду могущаго произойти разочарованія, считаю долгомъ предупредить, что я плохой дѣлецъ. Вотъ, посмотрите, въ этомъ портфелѣ я ношу самые популярныя журналы и стараюсь собрать на нихъ подписчиковъ, но проходитъ день за днемъ, а мнѣ не удается завербовать даже и одного. Мои собратья прекрасно живутъ такимъ образомъ, но зато они общаются абоненту гораздо больше того, нежели впоследствии дасть редакція, а это не мирится съ моими взглядами и правилами.

— Вы правы, онъ вовсе не подходитъ къ нашимъ условіямъ, — шепнулъ мистеръ Арбекль приказчику, и, выйдя на дворъ, подошелъ къ идеалисту, собирателю подписчиковъ.

— Дѣло или, лучше сказать, порученіе, которое я имѣю къ вамъ, очень легкое, а плачу я за него хорошо, потому что на это нуженъ честный человѣкъ. Думаю, что мы съ вами поладимъ. Прежде же вмѣстѣ поужинаемъ, а потомъ поговоримъ о подробностяхъ дѣла. Мнѣ кажется, тутъ близости есть довольно сносный рестораникъ. Пойдемте туда со мною.

Импедсаріо распрощался съ приказникомъ ночлежнаго дома и пошелъ съ Миллеромъ черезъ улицу въ ресторанъ. Столовая была пріятно и въ пору натоплена, заказанныя Арбеклемъ кушанья довольно недурно приготовлены, а чай также весьма благодѣтельно поддѣйствовалъ на ооченьвшіе члены Миллера. Наконецъ, импедсаріо протянулъ ему свой наполненный портсигаръ и предложилъ ему выбрать любую сигару.

На губахъ молодого бородача заиграла улыбка радостнаго изумленія.

— Ахъ, хорошая сигара! — воскликнулъ онъ. — Какъ долго я былъ лишенъ этого наслажденія, а вѣдь я страстный курильщикъ!

Вдругъ онъ отдернулъ уже протянутую руку, и легкій румянецъ разлился по его лицу.

— Нѣтъ, это не идетъ, — сказалъ онъ вполголоса: — я и такъ слишкомъ злоупотребилъ вашимъ гостепримствомъ, а самъ, въ настоящее время, не имѣю возможности отблагодарить васъ!

Арбеклю пришлось употребить всю силу своего краснорѣчія, чтобы убѣдить его принять сигару. Наконецъ, ему это удалось, и когда собесѣдникъ закурилъ соблазнительно пахнущую гаванну, импедсаріо пододвинулся къ нему поближе и, лукаво поглядывая на него, сказалъ:

— Знаете ли вы, господинъ Миллеръ, въ чемъ состоитъ мое предложеніе? Сегодня, вскорѣ послѣ полуночи, вы должны будете пробраться въ комнату одной важной дамы и выкрасть, изъ стола на столѣикѣ ларчика, драгоценное жемчужное кольцо. Понимаете? Согласны?

Миллеръ покраснѣлъ и вскопчилъ съ мѣста. Сигара, которую онъ только два раза затинулъ, полетѣла въ уголъ.

— Сударь, — воскликнулъ онъ съ негодованіемъ, и глаза его метали молнии: — вы, должно-быть, ошиблись! Хотя я въ настоящее время и нищъ и нагъ, но совершить воровство — на это я не способен!

— Я знаю это, господинъ Миллеръ, — возразилъ Арбекль: — вы мнѣ кажется вполнѣ честнымъ человѣкомъ, потому-то я и выбираю васъ для этого дѣла. Но прежде всего успокойтесь, сядьте и... закурите другую сигару. Да полно, выбирайте же! Человѣкъ, предлагающій вамъ сигару, честенъ не менѣе васъ.

— Я ничего не понимаю. Ваше спокойствіе, ваша увѣренность





Французскіе рыбаки. Съ карт. Гакета грав. Бодль.

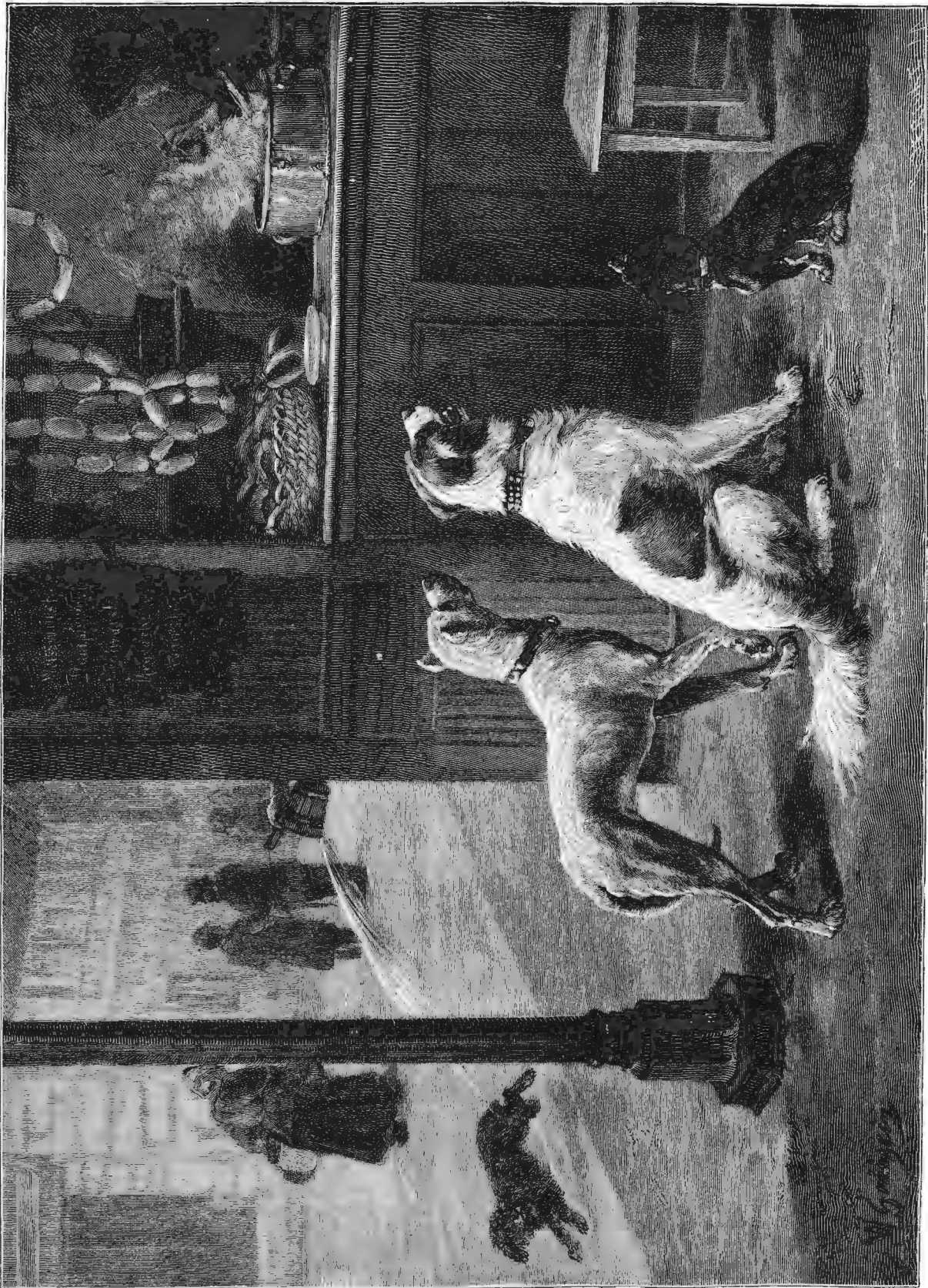

**Въ ожиданіи.** Съ карт. Гребейма грав. Герикс.



доказывают, что вы не можете имѣть дурного намѣренія, но, тѣмъ же менѣе, предлагаю вамъ...

— Другъ мой, тутъ вопросъ только въ выигрышѣ пари. Это просто шутка. Дама, которую вы должны обокрасть, имѣетъ привычку очень легкомысленно обращаться со своими драгоценностями. Ей нужно доказать, что обокрасть ее очень легко. Я самъ доведу васъ до комнаты, у меня есть ключъ отъ нея. Мы ее отперемъ, вы проскользните туда, посредствомъ стамески взломаете замокъ ларчика, схватите жемчужное кольцо и броситесь къ выходной двери, гдѣ васъ арестуютъ на мѣстѣ.

— Арестуютъ?—протянулъ Миллеръ.—Арестуютъ? Это уже однако далеко не смахиваетъ на шутку.

— Но это необходимо! Полицейскій, который васъ арестуетъ, съ нами заодно, онъ доведетъ васъ до перваго угла и отпуститъ на всѣ четыре стороны. Если хотите, онъ еще до начала шутки самолично подтвердитъ вамъ мои слова.

— Но не подвергаюсь ли я опасности попасть въ руки прислуги въ гостиницѣ? Понимаете ли вы, что я хочу сказать? Не схватятъ ли они меня раньше, нежели я достигну намѣченной цѣли?

— Объ этомъ вамъ беспокоиться нечего. Гостиница, въ которой проживаетъ эта дама, въ сущности даже не гостиница, а частный домъ, гдѣ отдають меблированныя комнаты; между полуночью и часомъ тамъ всѣ уже улягутся спать. Ну, такъ какъ же? Рышайтесь, я плачу пятьдесятъ долларовъ. Если вы откажетесь, то я пошлю другого.

— Пятьдесятъ долларовъ!—вырвалось съ дрожащихъ губъ Миллера.—Пятьдесятъ долларовъ! Да этого мнѣ вполнѣ хватило бы на возвращеніе въ Германію.

— Вамъ очень хочется вернуться на родину?—съ участіемъ спросилъ импрессаріо.

Голова блѣднаго молодого человѣка съ глубокимъ вздохомъ опустилась на грудь.

— О, еще бы! Хоть одинъ разъ только повидать ее еще! Я... я хотѣлъ бы... повидать, можетъ-быть, можетъ-быть, въ послѣдній разъ особу... ту, которую я когда-то очень... очень любилъ. Я чувствую, что у меня скоро и силъ не будетъ вернуться; нужда, горе, неправильная жизнь... Я согласенъ, сударь! Согласенъ на ваше предложеніе. Располагайте мною.

— А я позволю себѣ удвоить вознагражденіе!—сказала тронутый импрессаріо.—Вотъ билетъ въ 100 долларовъ. Смотрите, я рву его пополамъ. Возьмите одну половину, и если вы будете въ назначенный часъ у гостиницы, которую я назову вамъ, то получите и другую.

— Благодарю васъ. Постараюсь быть точнымъ.

Бородачъ поднялся, но прежде чѣмъ уйти, онъ еще разъ наклонился къ мистеру Арбѣкль и прошепталъ:— Не правда ли, вы не захотите сдѣлать меня несчастнымъ? Вѣдь это только шутка? Вѣдь вы видите, сударь, я такъ бѣденъ,—бѣдѣе быть нельзя. У меня осталась только честь моя—вы не хотите, чтобы я лишился и ея!

— Клянусь, что пить! Ваша честь останется неприкосновенной.

— Въ такомъ случаѣ, васъ послало мнѣ само Провидѣніе!—прошепталъ Миллеръ съ слабою попыткою улыбнуться, и медленно вышелъ.

### III.

Импессаріо очаровательной примадонны Варделли пригласилъ нѣсколькихъ знакомыхъ репортеровъ на женку въ одинъ изъ лучшихъ ресторановъ, напротивъ того дома, въ которомъ жила пѣвица. Расчетъ былъ такой: пока онъ будетъ весело болтать съ героями пера, Миллеръ успѣетъ совершить покражу у пѣвицы; послѣдняя, безъ сомнѣнія, накроетъ его, позоветъ на помощь, всполошитъ весь домъ; посвященный въ тайну полицейскій взбѣжитъ по лѣстницѣ, арестуетъ вора и при этомъ подыметъ такой адскій шумъ, что репортеры, если еще раньше не услышатъ крика женщины, невольно обратятъ теперь на него вниманіе. Они почуютъ нѣчто изъ ряда вонъ выходящее, помчатся въ домъ, и на слѣдующее утро всѣ газеты заговорятъ объ этой исторіи.

Вотъ какой планъ составилъ мистеръ Арбѣкль. Все благопріятствовало его желанію, въ особенности веселое расположеніе духа пирующихъ репортеровъ. Ловкій импрессаріо велѣлъ подать шампанскаго, которое и привело гостей въ такое благодушное настроеніе; шутка смѣнялась шуткою, острота—остротою. Оживленіе было полное. Тутъ, стало-быть, все было въ порядкѣ.

Убѣдившись въ этомъ, онъ постарался незамѣтно уйти на короткое время изъ компаніи журналистовъ. Было двадцать три минуты перваго. Миллеръ скоро долженъ былъ явиться. Да вотъ ужъ и онъ. Его высокая фигура выдѣлялась въ полумракѣ улицы. Онъ остановился у подъѣзда гостиницы и, повидимому, обмѣнялся нѣсколькими словами съ полицейскимъ, который, при видѣ приближавшагося мистера Арбѣкль, повернулся спиною къ дому и перешелъ улицу, какъ будто его присутствіе тамъ было крайне необходимо.

— Вы аккуратны!—прошепталъ Арбѣкль Миллеру.—Это похвально. Войдемте!

Онъ тихо отворилъ дверь подъѣзда, и они проскользнули въ слабо освѣщенный сѣни. Здѣсь импрессаріо, согласно условію, вручилъ своему сообщнику другую половину банковаго билета, затѣмъ далъ ему знакъ слѣдовать за нимъ.

— Надѣюсь, вы теперь убѣдились, что дѣло не представляетъ никакой для васъ опасности?

— Вполнѣ. Я сейчасъ говорилъ съ полицейскимъ.

— Тѣмъ лучше. Возьмите стамеску, вотъ дверь. Вотъ вамъ ключъ—желаю удачи! Идите смѣло къ столу посреди комнаты, тамъ стоитъ ларчикъ съ драгоценностями. Осторожнѣе съ инструментомъ. Не раньте кого-нибудь! А теперь—за дѣло!

Импессаріо спрятался за угловое зеркало въ коридорѣ. Прежде нежели оставить домъ и вернуться къ журналистамъ, онъ хотѣлъ посмотрѣть, удастся ли дѣло. За Миллера онъ былъ спокоенъ. Онъ ждалъ только, чтобы Варделли, увидѣвъ вора, изво всѣхъ силъ позвала на помощь.

Ночной воръ исчезъ за дверьми комнаты пѣвицы. Настала мертвая тишина. Импессаріо могъ слышать даже тиканье своихъ часовъ въ жилетномъ карманѣ.

Ага! Вотъ раздался легкій трескъ. Миллеръ пустилъ въ ходъ стамеску. Превосходно!

Опять прошла минута, показавшаяся импрессаріо вѣчностью.

«Онъ ищетъ ожерелье! Лунный свѣтъ ему благопріятствуетъ. Онъ сейчасъ найдетъ его. Ахъ, почему онъ не шумитъ, не стучитъ по-силы!»

— Помогите! вору! грабятъ!—закричали разомъ два женскихъ голоса: изъ окна высунулись пѣвица и ея горничная.

«Все идетъ прекрасно,—прошепталъ мистеръ Арбѣкль въ восхищеніи.—Теперь скорѣе вонъ отсюда! А то меня замѣтятъ репортеры. Это будетъ самая удачная изъ моихъ рекламъ».

И толстикъ, какъ ураганъ, слетѣлъ съ лѣстницы и вышелъ изъ дома.

Между тѣмъ, пѣвица взглянула на вора, который стоялъ неподвижно, отвернувшись къ стѣнѣ.

— Да бѣгите же, несчастный!—воскликнула она, безстрашно приближаясь къ нему.—Бѣгите! Бросьте похищенное. Я не хочу дѣлать васъ несчастнымъ.

— Ты и безъ того сдѣлала это, Марія!—воскликнулъ онъ глухимъ голосомъ.—Ты сдѣлала меня не только несчастнымъ, но и презрѣннымъ подделомъ.

Свѣча, которую держала въ рукахъ пѣвица, освѣтивъ лицо незнакомаго, упала на полъ и потухла. Хорошенькій подсвѣчникъ изъ терракоты разбился въдребезги. Впрочемъ, въ комнатѣ было свѣтло и безъ свѣчки. Черезъ окно ярко светила полная луна, фантастически освѣщая всю странную сцену.

Пронзительный крикъ—и красавица Марія бросилась на колѣни передъ похитителемъ, медленно повернувшимся къ ней свое блѣдное, какъ у мертвеца, лицо.

— Жоржъ! Наконецъ-то! Ахъ, я знаю, ты пришелъ убить меня! Пришелъ отомстить за все! О! я умру! Я готова умереть отъ твоей руки! Но прежде дай мнѣ сказать тебѣ: я жестоко каюсь, Жоржъ! О, какъ жестоко каюсь!

Рыданія заглушили слова пѣвицы.

Горничная уже давно перестала звать на помощь и, внѣ себя отъ страха и изумленія, смотрѣла на высокую фигуру незнакомца, на его блѣдное, интересное лицо, съ длинною бородою, но затѣмъ, какъ догадливая камеристка, смекнувъ въ чемъ дѣло, потихоньку удалилась въ сосѣднюю комнату.

Въ сѣняхъ и въ коридорѣ давно уже толпился сбѣжавшійся народъ. Всѣ кричали, суетились, выходили изъ себя. Полицейскій, намревавшійся добросовѣстно исполнить свою роль, рычалъ, какъ левъ, и неистово стучался въ дверь.

Но въ комнатѣ пѣвицы все оставалось тихо—совершенно тихо.

— Отоприте! тутъ полиція!—кричалъ, теряя терпѣніе, блюститель закона.

Гробовое молчаніе; затѣмъ чуть слышный шопотъ за дверьми.

— Да ломайте же дверь, полисмены!—воскликнулъ одинъ изъ репортеровъ, все время подслушивавшій у двери.—Можетъ-быть, негодяй убиваетъ ее!

— Пустяки!—шелпнулъ импрессаріо полицейскому, но такъ, чтобы репортеръ не могъ слышать.—Мой малый не способенъ убить и мухи. Но посмотрите-ка въ замочную скважину. Она довольно велика. Чтѣ вы тамъ видите?

Полицейскій повиновался, затѣмъ, совершенно опѣшивъ, посмотрѣлъ на импрессаріо.

— О! Они цѣлуются!—воскликнулъ онъ.

— Цѣлуются! Да вы съ ума сошли!

— Весьма возможно! Онъ держитъ пѣвицу въ своихъ объятіяхъ, а та и не думаетъ вырваться. Посмотрите, сэръ,—обратился онъ къ импрессаріо.

Мистеръ Арбѣкль наклонился къ замочной скважинѣ и, когда онъ поднялъ голову, то видъ у него былъ не менѣе изумленный, чѣмъ и у полицейскаго.

— Они действительно цѣлуются!—пробормоталъ онъ:—и, кажется, даже плачутъ при этомъ.

Въ эту минуту отворилась дверь изнутри, и мистеръ Арбѣкль со свитой, то-есть репортерами, полицейскимъ и хозяиномъ гостиницы, вошли въ комнату.

Посреди нея стояла Марія Варделли, вся сіяющая, обнявъ худощаваго молодого человѣка изъ ночлежнаго дома. Блѣдныя щеки вора горѣли теперь лихорадочнымъ румянцемъ; отъ радостнаго возбужденія глаза блестя, осанка сдѣлалась самоувѣреннѣе,—однимъ словомъ, онъ весь преобразился.

— Мистеръ Арбѣкль!—сказала пѣвица съ пріятливою улыбкою, протягивая импрессаріо руку.—Я знаю все и отъ всей души бла-

годарю васъ за вполне удавшуюся рекламу. Предоставляю вамъ самимъ и господамъ присутствующимъ сотрудникамъ нью-йоркской прессы описать исполнение вашей великоблѣнной идеи. Попрошу у васъ только позволенія сообщить вамъ нѣкоторыя необходимыя подробности. И такъ, слушайте, господа. Жила-была—впрочемъ, это было еще не очень давно,—нѣкая маленькая баронесса, взыскательное, избалованное до-нельзя существо! Несмотря на то, что она до безумія любила своего мужа, ротмистра Жоржа фонъ-Бредова, она разорвала его своимъ мотовствомъ, своими прихотями, капризами и несчастною страстью играть первую роль въ обществѣ. Жоржъ ни въ чемъ не умѣлъ отказывать своей обожаемой женкѣ, баловалъ ее, исполнять всѣ ея прихоти, осыпалъ ее роскошью до тѣхъ поръ, пока, наконецъ, у него уже ничего не осталось давать ей. Тутъ онъ надѣлалъ долговъ, подписывая вексель за векселемъ, и въ одинъ прекрасный день одинъ изъ ювелировъ, у котораго баронъ купилъ послѣдній подарокъ женѣ, чудное жемчужное ожерелье, заявилъ въ полку, что баронъ фонъ-Бредовъ не исполнилъ долга чести. Его уволили безъ прошенія. Ему пришлось покинуть жену, единственную виновницу его несчастія и позора, и, подобно многимъ другимъ несчастнымъ, бѣжать въ Америку. Тогда у безумной молодой женщины открылись глаза, и она поняла, какимъ сердцемъ владела и какъ злоупотребила имъ. Она рѣшилась исправить зло и, если можно, искупить свою вину. Благодаря своему дѣйствительно недожиному голосу, она сдѣлалась пѣвицей, поступила на сцену, въ нѣсколько лѣтъ приобрѣла имя и богатство, уплатила всѣ долги мужа и теперь — ея труды увѣнчались достойною наградою. Благодаря счастливой мысли мистера Арбекль рекламировать ее посредствомъ совершенія кражи ея роскошнаго ожерелья — вы были свидѣтелями, господа, — она нашла своего дорогаго мужа, по которому такъ долго тосковала и котораго такъ тѣтно искала. Мистеръ Арбекль, господа! позвольте представить вамъ моего мужа, барона Жоржа фонъ-Бредова.

Съ минуту въ комнатѣ царил торжественная тишина, но зато потомъ раздались шумные возгласы радости и удивленія. Всѣ наперерывъ бросились поздравлять счастливыхъ супруговъ, желая

имъ всѣхъ благъ міра, и репортеры доказали, что и у нихъ, кромѣ умѣнья владѣть перомъ, есть еще и доброе чувствительное сердце.

Мистеръ Арбекль, стоя около пѣвицы, шелковымъ платкомъ стеръ катившуюся по его щекамъ слезу, и такъ умильно и любовно смотрѣлъ на нее, какъ будто изъ его глазъ упала не слеза, а драгоценный камень самой чистѣйшей воды.

— Это рѣдкій случай у янки,—проворчалъ онъ: — а тѣмъ болѣе у импрессаріо.

\* \* \*

На слѣдующій вечеръ большой оперный театръ Метрополь былъ набитъ биткомъ. Сливки нью-йоркскаго общества наполняли ярко освѣщенную залу.

Марія Варделли превзошла себя, и когда ее прерывали аплодисментами и толпа, ликуя, вызывала ее, она обращала свой взоръ на элегантную, аристократическую фигуру мужчины въ глубинѣ литерной ложи, на которую въ антрактѣ устремлялось все вниманіе публики и были направлены всѣ бинокли.

— Интересная личность! Безукоризненно аристократическая фигура! — шептала леди Ванкуверъ своей сосѣдкѣ, миссъ Гудъ, которая пила чай въ ея ложѣ. — И такой-то человекъ проводитъ ночи въ ночлежныхъ домахъ Бовери! Наши общественныя условія иногда невозможны, невѣроятны!

— Какъ это могло случиться!

Но счастливѣйшимъ человѣкомъ въ этотъ вечеръ былъ мистеръ Арбекль. Утреннія газеты сдѣлали свое дѣло, вечернія же еще усилили эффектъ, а телеграфъ сообщилъ о необыкновенномъ случаѣ во всѣ штаты и даже въ Европу:

— Полный сборъ отъ Нью-Йорка до Санъ-Франциско! — восклицалъ, потирая руки, ликующій импрессаріо.

Реклама сдѣлала свое дѣло. Очарованная восторженными овациями и постоянно возрастающими успѣхами своихъ спектаклей, Марія Варделли ничуть не раскаивалась, что согласилась превзойти въ рекламѣ даже мистера Арбекля, а Миллеръ, счастливый и довольный, отправился на родину и долго еще вспоминалъ о разграничній имъ супружеской сценѣ съ знаменитой пѣвицей Варделли.

## Памятники древняго русскаго зодчества.

(Съ 2 рис. на стр. 715 и 716.)

Съ преобразованиемъ Россіи въ началѣ XVIII ст. наше зодчество, получившее въ XVI—XVII ст. самобытный характеръ, уступило мѣсто западнымъ формамъ искусства, и отечественные памятники архитектуры отошли въ область исторіи. Въ текущемъ столѣтіи у насъ опять обратились къ усиленному изученію допетровской Россіи. Храмы, впрочемъ, уже въ началѣ текущаго вѣка строились въ духѣ древняго русскаго зодчества. Этому всегда сочувствовала и наша академія художествъ. Начиная съ 70-хъ годовъ, она ежегодно посылала своихъ воспитанниковъ по всѣмъ губерніямъ Россіи для изготовленія надлежащихъ рисунковъ съ памятниковъ зодчества. Съ теченіемъ времени собирался обширнѣйшій художественный матеріалъ; въ печать стали проникать рисунки и свѣдѣнія о разныхъ художественныхъ памятникахъ старины, и, наконецъ, создалась нѣкоторая литература о древне-русскомъ зодествѣ.

Теперь наши храмы стали строиться почти исключительно въ русскомъ стилѣ. Москвѣ, какъ и слѣдовало ожидать, принадлежитъ починъ въ этомъ дѣлѣ. Мы видимъ тамъ грандіозныя и характерныя новыя зданія (Историческій музей, Верхніе и Средніе торговые ряды, городская дума, домъ Шумнова, музей Щукина, частныя театры и проч.; между прочимъ, и памятникъ императору Александру II отстроены въ русскомъ стилѣ). Такимъ образомъ, насколько сильное влияние имѣла Москва въ развитіи древней архитектуры, настолько же она способствовала и возрожденію ея. Академія же художествъ, сохраняя въ своихъ стѣнахъ драгоценную коллекцію не изданныхъ рисунковъ, предприняла капитальнѣйшее изданіе памятниковъ древняго русскаго зодчества. Руководство

изданіемъ возложено на академика архитектуры В. В. Суслова. Этого изданія вышло теперь уже 4-го выпуска.

Изданіе захватываетъ всѣ главнѣйшія стороны русскаго зодчества, включая стѣнопись церковныхъ священныхъ изображеній, орнаментальную роспись, раскраску изразцовъ и архитектурныхъ частей, образцы металлическаго производства, рѣзного и т. п. Текстъ къ рисункамъ, составленный г. Сусловымъ, освѣщаетъ памятники какъ съ художественной, такъ и съ исторической стороны.

Для археологической науки изданіе представляется нагляднымъ выраженіемъ строительной дѣятельности нашихъ предковъ; кромѣ того, историческое описаніе памятниковъ устанавливаетъ непосредственную связь прошлой жизни извѣстнаго края съ зодчествомъ того времени. Рисунки съ предметовъ художественнаго производства, какъ-то: рѣзба и раскраска по дереву, образцы изразцоваго дѣла, слесарнаго и пр., также заслуживаютъ большого вниманія. Весьма важнымъ матеріаломъ представляется изданіе и для современныхъ задачъ реставраціи памятниковъ; съ одной стороны оно является подспорьемъ въ наблюденіи формъ, а съ другой — охраняетъ опубликованные памятники отъ искаженія. Благодаря тому, что въ изданіе входятъ деревянныя церкви и характерныя части сельскихъ построекъ, могущія служить образцами и для современнаго плотничнаго искусства, можно надѣяться, что въ строительномъ дѣлѣ отдаленныхъ мѣстъ Россіи изданіе сыграетъ немаловажную роль. Конечно, и художникъ-строитель безъ него обойтись не можетъ.

Чтобы дать читателю болѣе ясно представленіе объ этомъ роскошномъ изданіи, мы воспроизводимъ изъ него на страницахъ нашего журнала два любопытные памятника: колокольню въ Успен-



Церковь въ посадѣ Уна. По рис. В. Суслова грав. Рашевскій.



скомъ монастырѣ въ Александровѣ (владимірской губ.) и церковь въ посадѣ Уна (архангельской губ.).

*Успенскій женскій* (съ 1764 г.—1-го класса) *монастырь* расположенъ на окраинѣ города, на берегу р. Сѣрой. Начало женскому монастырю положилъ игуменъ Лукіанъ въ 1642 г. возстановленіемъ разоренной церкви Успенія, основанной Иваномъ Грознымъ на своемъ царскомъ дворѣ. Вступивъ во второй бракъ, царь Иванъ Васильевичъ часто жилъ въ Александровской слободѣ. Отсюда пронеслась по Москвѣ вѣсть объ оставленіи Грознымъ государства. Здѣсь же царь учредилъ и «опричнину», «нача въ слободѣ жити со всіми бояры своими». Въмѣстѣ съ этимъ, опричники «начаша въ слободѣ дворы ставити и избы разрядныя». Къ этому времени относится построение существующаго понынѣ каменнаго зданія въ монастырѣ—дворца Ивана Грознаго.

Назначивъ Александровскую слободу главнымъ пунктомъ опричнины, царь, по сказанію иностранцевъ, посѣщавшихъ слободу, учредилъ весь монастырскій обиходъ, наименовавъ себя игуменомъ, Вяземскаго—келаремъ и Малюту Скуратова—экклезиархомъ.

Благодаря религиозному настроенію царя; имъ построены въ слободѣ новые храмы и, между прочимъ, и изображенная здѣсь соборная колокольня. Царь съ царевичемъ и Малютою каждоедно, въ 4 часа утра, ходилъ на колокольню благовѣстити къ заутренѣ.

По смерти Грознаго, любимое мѣстопребываніе его оставалось забытымъ. Въ половинѣ XVII ст. здѣсь создается дѣвичья обитель. Соборная колокольня (построена до 1570 г.) стоитъ отдѣльно; первый

этажъ колокольни занимаетъ церковь во имя распятія Іисуса Христа. Церковь извнѣ окружена семью глубокими нишами. Съ южной стороны къ колокольнѣ примыкаетъ одноэтажный келейный корпусъ.

Келии при колокольнѣ занимала, во время своего пребыванія въ Успенской обители (съ 1698 по 1707 гг.), царевна-инокиня Маргарита Алексѣевна, отправленная въ монастырь за сообщничество съ бывшей правительницей царевной Софіей. Прахъ инокини Маргариты (въ мѣрѣ Марѣы) покоится рядомъ съ прахомъ сестры ея Θεодосіи, въ монастырѣ подъ Срѣтенской церковью, гдѣ находится и портретъ царевны Марѣы.

*Посадъ Уна*, въ которомъ находится помѣщенная у насъ деревянная церковь Св. Троицы, расположенъ на почтовомъ трактѣ изъ г. Архангельска въ г. Онегу, на берегу рѣки Уна.

Въ подлинной писцовой книгѣ по г. Холмогорамъ (1622—1624 гг.) поименованная церковь значится «древяна вверхъ». Церковь трехпрядѣльная, имѣетъ въ планѣ видъ крестообразнаго сруба, надъ серединой возвышается шатеръ, боковыя части подраздѣлены съ фасада на уступы. Къ сѣверному и южному крыльямъ церкви пристроены алтарныя помѣщенія, ризница и кладовая. Церковь со всеми перекрытіями сдѣлана изъ бревенъ. Восьмигранный срубъ е шатеръ скрѣплены деревянными связями. Церковь нынѣ нѣсколько передѣлана и обшита тесомъ.

Подробное изслѣдованіе ея, однакоже, дало возможность ясно возстановить на рисункѣ ея первоначальный видъ.

## Къ рисункамъ.

Сѣверъ отдыхаетъ весной отъ суровой зимы, — югъ отдыхаетъ осенью отъ знойнаго лѣта. Весна первымъ дуновеніемъ просыпается природа, земля, рѣки, деревья, люди. На югѣ жизнь даетъ осень.

Отъ страшной жары деревья засохли, трава выжжена, люди прачутся въ домахъ. Осенью точно оживаетъ все, и это оживленіе совпадаетъ съ началомъ винограднаго сезона. На югѣ Россіи — на Кавказѣ, въ Крыму, въ Бессарабіи—это лучшее время года, привлекающее туда массу больныхъ и просто туристовъ; то же въ Италіи: и тутъ сезонъ начинается только осенью; только въ это время туристы пускаются въ путь, боясь итальянскаго лѣта. Италія—страна винограда и вина; само собой разумѣется, что время сбора винограда проходитъ тамъ шумно и оживленно. Не видно лѣтнихъ сонныхъ лицъ, не слышно вялой деревенской рѣчи, вездѣ веселые крики, пѣсни, кипитъ работа, звучитъ музыка итальянской рѣчи. На картинѣ Рода изображены двѣ дѣвушки, занятія собираніемъ винограда гдѣ-нибудь въ Кампаньѣ, можетъ-быть, въ окрестностяхъ Рима. Художникъ хорошо выдержалъ типъ этихъ деревенскихъ дѣвушекъ, способныхъ съ утра до ночи, не отрываясь отъ работы, перебрасываться острыми словечками съ своими ухаживателями, работающими тутъ же гдѣ-нибудь по сосѣдству.

Что можетъ быть ужаснѣе грозы на морѣ, когда всѣ стихіи вооружаются одновременно и набрасываются на жалкую скорлупу—корабль! Развѣ человѣкъ въ силахъ одолѣть такое нападеніе! Ему остается только молить Провидѣніе и терпѣливо ждать помощи отъ Того, Кто призвалъ его къ жизни и властенъ вновь обратить его въ прахъ. На нашихъ глазахъ уже совершилась гибель корабля. Онъ тонетъ при яркихъ вспышкахъ молніи. Черныя тучи заволокли горизонтъ. Море вздымается въ грозныхъ волнахъ. Гибель пассажировъ неизбежна. Нѣкоторые схватились за балки и отделились теченью. Ихъ бросаетъ во всѣ стороны, и, какъ знать, можетъ-быть, молитва ихъ и будетъ услышана небомъ. Встрѣтится новое судно, и несчастные будутъ спасены отъ неминуемой гибели. При взглядѣ на эту картину, принадлежащую гениальной кисти великаго русскаго мариниста И. К. Айвазовскаго, положительно ста-

новится жутко за этихъ обреченныхъ на смерть людей, но върующихся въ возможность спасенья.



Колокольня въ г. Александровѣ.  
По рис. В. Сулова грав. Рашевскій.

**Конецъ успѣшной охоты:** всегда пріятель и для охотниковъ, и для собакъ. Первые вспоминаютъ о томъ, какой они набили ворохъ дичи и съ какой радостью ихъ будутъ привѣтствовать дома друзья и родные; наконецъ, самый процессъ охоты доставилъ уже не мало удовольствія, особенно любителю, признающему охоту какъ искусство ради искусства. Вторья, т. е. собаки, рады отдыху и пищѣ, которую заботливый хозяинъ всегда имъ доставитъ въ достаточномъ изобиліи, въ благодарность за труды. Прянишниковъ мастерски схватилъ на своей картинѣ именно этотъ моментъ. Одинъ изъ охотниковъ трубитъ въ рогъ, сзывая собакъ, другой же съ сосредоточеннымъ видомъ готовится ихъ угощать. Голодные псы предвкушаютъ сладость кушанья. Пейзажъ осенній. Чувствуется свѣжесть воздуха, бодрящая и душу, и тѣло.

Въ настоящемъ номерѣ *Нивы* мы помѣщаемъ портретъ Августѣйшей Семьи: Ихъ Императорскихъ Величествъ Государя Императора Николая Александровича и Государыни Императрицы Александры Феодоровны и Ея Императорскаго Высочества Великой Княжны Ольги Николаевны, прекрасно исполненный извѣстнымъ нашимъ художникомъ И. С. Галкинымъ. Портретъ этотъ, несомнѣнно, одинъ изъ самыхъ удачныхъ по мастерству исполненія и по поразительному сходству. Онъ красуется на открытой лѣтомъ этого года въ Петербургѣ, въ конно-гвардейскомъ манежѣ, первой народной выставкѣ С.-Петербургскаго Общества художниковъ. Выставка эта, дѣйствительно, народная въ лучшемъ значеніи этого слова. Входная плата общедоступная (5 коп.). Выставленные картины отличаются большимъ разнообразіемъ и всѣ принадлежатъ къ числу такихъ, которыя по своему содержанію вполне понятны народу. Между ними есть картины лучшихъ нашихъ художниковъ, красовавшіяся уже на другихъ выставкахъ и теперь сдѣлавшіяся доступными широкой публикѣ (К. Маковского «Ромео и Джульета» и «Мининъ, призывающій народъ къ пожертвованію», Н. Матвѣева, «Княгиня Евпраксія», Л. Лагоріо, «Петръ Великій на берегу Фин-



Закладка музея изящных искусств имени императора Александра III въ Москвѣ, 17-го августа т. г. Съ фот. К. Фишера автотипія «Нивы».



Торжество открытія памятника императору Александру II въ м. Любечъ (Черниговской губ.) Съ фот. автотипія «Нивы».

снаго залива», В. Верещагинъ «Осада Троице-Сергіевой лавры» и т. д.) Есть и повинки, въ родѣ блестящей картины Семирадскаго «Дирней», впервые появившейся у насъ въ Петербургѣ на выставкѣ того же Общества художниковъ весною текущаго года. Есть, наконецъ, и картины, еще нигдѣ не выставленныя и принадлежащія къ числу очень удачныхъ, какъ воспроизведенный здѣсь портретъ Августѣйшей Семьи, или многочисленные интересные этюды Сергіева. Въ такомъ составѣ выставка вполне соответствуетъ своему назначенію—знакомитъ народъ съ выдающимися произведениями современнаго русскаго искусства, и потому вполне понятно, что даже въ глухое лѣтнее время она усердно посѣщалась всѣми классами столичнаго населенія, но преимущественно, конечно, тѣми, кто на другія выставки, вслѣдствіе высокой входной ихъ платы, попасть не можетъ.

Нелюдимо наше море,  
День и ночь шумитъ оно;  
Въ роковомъ его просторѣ  
Много бѣдъ погребено.

Съ такими мыслями часто выѣзжаетъ рыбакъ на свой промыселъ, особенно въ бурное море. Ему разбирать погоду нельзя. Онъ долженъ работать изъ-за куска хлѣба. На картинѣ Гакетта изображены французскіе рыбаки, очевидно, нормандцы. Забросивъ сѣти, старый рыболовъ смотритъ вдаль строгимъ, холоднымъ взглядомъ, а маленький его помощникъ всецѣло поглощенъ наблюденіемъ за добычей, которая частью уже лежитъ въ корзинкѣ, частью бьется еще въ сѣтяхъ. Волны, между тѣмъ, поднимаются все выше и выше, и чайки низко летаютъ надъ поверхностью воды. Картина очень характерна и написана энергичной кистью опытнаго мастера.

Въ ожиданіи отчасти уже заключается и самое наслажденіе; по крайней мѣрѣ, на рисунокѣ художника Гребейма, по выраженію, съ которымъ глядятъ собаки на лакомый кусочекъ, можно съ увѣренностью сказать, что онѣ, ожидая обычной порціи, въ то же время съ удовольствіемъ вдыхаютъ вкусный запахъ знакомаго кушанья. Ихъ привилегированное положеніе возбуждаетъ зависть въ другихъ собакахъ, которымъ достаются одни помои да пинки. И вотъ, въ ожиданіи вкуснаго куска, онѣ смиренно стоятъ у прилавка, вытянули головы и замерли; но хозяйка точно хочетъ вывести ихъ изъ терпѣнія и преспокойно продолжаетъ свое дѣло. Смышленные собаки хорошо понимаютъ, что, чѣмъ нетерпѣливѣе онѣ будутъ, тѣмъ больше времени придется ждать. Картина не лишена юмора.

### Закладка музея изящныхъ искусствъ имени императора Александра III въ Москвѣ.

(Рис. на стр. 717.)

На другой день послѣ открытія памятника Царю-Освободителю въ московскомъ Кремлѣ, состоялась 17-го августа, на площади Колымажнаго двора, закладка музея изящныхъ искусствъ имени императора Александра III при московскомъ университетѣ. Весь путь до Колымажнаго двора представлялся сплошною гирляндой флаговъ, хоругвей и зелени. Огромный роскошный шатеръ покрывалъ мѣсто закладки. Въ глубинѣ шатра, на темномъ фонѣ декоративной зелени, осѣненный широколиственными латаніями, бѣлѣлъ бюстъ императора Александра III, окруженный цвѣтами.

Въ шатрѣ находился весь комитетъ по постройкѣ музея во главѣ съ товарищемъ Августѣйшаго Предсѣдателя гофмейстеромъ Нечаевымъ-Мальцевымъ. Тутъ же были всѣ представители администраціи, университета и города. На торжествѣ присутствовали: Августѣйшія Особы, находившіяся въ Москвѣ, министры: народнаго просвѣщенія, Императорскаго Двора, внутреннихъ дѣлъ, иностранныхъ дѣлъ, юстиціи, путей сообщенія, оберъ-прокуроръ Святѣйшаго Синода,

попечитель московскаго учебнаго округа, ректоръ университета, придворные чины и лица Государевой Свиты. Когда изволили прибыть Ихъ Императорскія Величества, митрополитъ московскій высокопресвященный Владиміръ совершилъ молебствіе. Затѣмъ всѣ перешли къ мѣсту закладки въ цоколь, обложенномъ разноцвѣтными розами. Митрополитъ прочиталъ надпись на доскѣ, гласящую, что въ присутствіи Ихъ Величествъ совершена закладка зданія музея изящныхъ искусствъ имени императора Александра III при Московскомъ университетѣ, сооружаемаго по мысли проф. И. В. Цвѣтаева, по проекту и подъ наблюденіемъ архитектора Р. И. Клейна. Ихъ Величества и Августѣйшія Особы положили, по обычаю, монеты; затѣмъ доску закрыли плитой и на нее въ углубленіи стали полагать мраморные кирпичи: Государь Императоръ, Государыня Императрица, королева эллиновъ, герцогиня Саксенъ-Кобургъ-Готская, Августѣйшія Особы и члены комитета.

Музей изящныхъ искусствъ имени императора Александра III, учреждаемый при Московскомъ университетѣ, имѣетъ цѣлью дать учащемуся юношеству, а также и всему московскому населенію, возможность наглядно ознакомиться съ искусствомъ, прослѣдить въ историческомъ порядкѣ развитіе скульптуры, зодчества и живописи у древнихъ и новыхъ народовъ.

Скульптура будетъ въ музеѣ представлена въ гипсовыхъ слѣпкахъ, изготовляемыхъ въ натуральную величину оригиналовъ и съ математическою точностью въ лучшихъ мастерскихъ Западной Европы, преимущественно же въ тѣхъ государственныхъ и частныхъ музеяхъ, гдѣ хранятся знаменитые оригиналы. Множество статуй, группъ, рельефовъ и бюстовъ для музея уже доставлены изъ-за границы въ Москву. Скульптура въ лучшихъ и главнѣйшихъ памятникахъ будетъ расположена въ музеѣ по странамъ и историческимъ эпохамъ: 1) Египетъ, 2) Ассирія и древняя Персія, 3) Финикія и Малая Азія, 4) Греція въ различные периоды пропѣтанія ея искусствъ, 5) Римъ, 6) Средніе вѣка, 7) эпоха Возрожденія и 8) новые времена и народы. Отдѣлъ скульптуры въ музеѣ будетъ,

по своимъ размѣрамъ и по полнотѣ, первымъ собраніемъ въ Россіи, соперничающимъ съ лучшими европейскими и американскими музеями гипсовыхъ слѣпковъ.

Зодчество древнихъ и новыхъ временъ будетъ также представлено въ моделяхъ наиболѣе выдающихся по стилю памятниковъ и замѣчательныхъ по своимъ историческимъ судьбамъ храмовъ.

Отдѣлъ живописи будетъ представлять собой собраніе пособій для изученія историческаго хода развитія этого искусства, т.-е. рисунковъ, гравюръ, фотографій, художественныхъ изданій европейскихъ галлерей и т. д.; все это будетъ систематизировано въ специальныхъ кабинетахъ по народностямъ, школамъ и мастерамъ. Кромѣ того, въ этомъ же отдѣлѣ будутъ помѣщены художественныя копии съ знаменитыхъ произведеній живописи классической древности въ Помпей, Геркуланумѣ и Римѣ. Живопись римскихъ катакомбъ—фрески временъ I—V столѣтія—представлена будетъ въ видѣ единственнаго въ мірѣ собранія картоновъ кисти русскаго художника Ѳ. П. Реймана, проработавшаго девять лѣтъ и продолжающаго работать въ душныхъ, темныхъ подземельяхъ Рима.

При музеѣ будетъ, кромѣ того, бібліотека съ произведениями специально историко-художественнаго содержанія, съ читальнымъ заломъ для студентовъ и публики.

Для сооруженія музея собраны значительныя средства, составившіяся изъ суммъ, пожертвованныхъ многими русскими меценатами изъ высшей аристократіи и купеческаго міра.

Съ мѣста закладки музея Ихъ Величества прослѣдовали въ дворянскіе дома призрѣнія имени Казакова, на Поварской улицѣ, и имени Оболенской, на Спиридоновкѣ. Вечеромъ того же дня со-



Императрица австрійская Елисавета († 29 августа 1898 г.)



стоялся у Августейшаго московскаго генералъ-губернатора баль, на который было приглашено болѣе 2,000 человекъ. На базу извоили присутствовать Ихъ Императорскія Величества и всѣ Августейшія Особы.

19-го августа въ 1 часть дня Ихъ Величества Государь Императоръ, Государыня Императрица съ Августейшими Дѣтьми, великіе князья Михаилъ Александровичъ и Алексѣй Александровичъ отбыли изъ Москвы въ Севастополь.

### Открытие памятника императору Александру II въ Любечѣ. (Рис. на стр. 717.)

Незадолго до открытия памятника императору Александру II въ Москвѣ, 26-го іюля, въ небольшомъ мѣстечкѣ Любечѣ, Черниговской губерніи, состоялось также торжество открытия памятника Царю-Освободителю. Не великъ этотъ памятникъ и скромно было торжество его открытия, но очень задушевные тѣ чувства, которыя привели къ постановкѣ этого памятника, трогательно то горячее воодушевленіе, которымъ преисполнены были участники этого торжества. Памятникъ въ Любечѣ, это—воплощеніе единенія дворянства и крестьянъ въ чувствѣ благоговѣнія и благодарности къ Царю-Освободителю. Этотъ памятникъ соорудили, какъ гласитъ надпись на немъ, «Царю-Освободителю — благодарные графъ Милорадовичъ съ крестьянами» Любечской волости.

Памятникъ освященъ былъ преосвященнымъ Антоніемъ, епископомъ черниговскимъ и нѣжинскимъ, въ присутствіи всѣхъ мѣстныхъ властей съ губернаторомъ во главѣ и огромной толпы народа, собравшагося со всѣхъ окрестныхъ мѣстъ на громадной площади, украшенной мачтами съ флагами, зеленью и гирляндами. По совершеніи владыкой молебна съ водосвятиемъ, священникъ любечской Преображенской церкви о. Василій Васильковскій-Кончеловъ произнесъ слово, посвященное памяти и великимъ дѣяніямъ императора Александра II, послѣ чего памятникъ былъ окропленъ св. водою и провозглашена была вѣчная память Царю-Освободителю. По окончаніи духовнаго торжества, къ памятнику подошелъ графъ Г. А. Милорадовичъ и, ставъ лицомъ къ народу, произнесъ рѣчь, въ которой между прочимъ сказалъ:

«Тридцать семь лѣтъ тому назадъ съ высоты Монаршаго престола раздался голосъ въ Божѣ почившаго императора Александра II: «Осѣни себя крестнымъ знаменіемъ, православный народъ, и призови съ Нами Божіе благословеніе на твой свободный трудъ, залогъ твоего домашняго благополуція и блага общественнаго». И по волѣ Незабвеннаго Монарха 28 милліоновъ крестьянъ были освобождены отъ крѣпостной зависимости. Отецъ мой и я восторженно приветствовали величайшій актъ въ исторіи Россіи, совершенный Царемъ-Благодѣтелемъ, Царемъ-Освободителемъ. Болѣе ста лѣтъ владѣтели Любеча жили дружно съ крестьянами. Я всегда молю Бога, чтобы дѣти мои и ваши дѣти находились бы въ тѣхъ же хорошихъ отношеніяхъ. Дѣтямъ моимъ я внушаю любовь къ нашему Самодержавному Монарху, и прошу васъ—отцовъ и матерей—воспитывать дѣтей вашихъ въ томъ же духѣ. Единеніе составляетъ силу, и эта сила пусть окружитъ нашего дорогаго Самодержавнаго Государя, во славу единой православной и недѣлимой Россіи. Благодарю васъ, любечане, еще разъ за ваше внимательное отношеніе къ церковному и историческому торжеству, радуюсь вашему сознательному участию въ сооружеіи памятника Царю-Освободителю, люблюсь подъему народнаго духа, желаю бы васъ обнять всѣхъ, но, за невозможностью, обнимаю бывшаго старшину Проуту и настоящаго Седяра».

Вслѣдъ за рѣчью графа Милорадовича, глубоко растроганной всѣхъ присутствовавшихъ, дѣти графа возложили къ подножію памятника вѣнокъ изъ живыхъ цвѣтовъ. За этимъ вѣнкомъ возложены были вѣнки выборными отъ крестьянъ Любечской волости, учениками мѣстнаго народнаго училища и проживающими въ Любечѣ свреями.

Памятникъ сооруженъ на площади противъ дома графа Милорадовича, окруженной съ трехъ сторонъ церквами: Преображенской, Успенской и Покровской, и представляетъ собою бронзовый бюстъ императора, поставленный на пьедесталѣ изъ чернаго лабрадора, украшеннаго золотымъ вѣнкомъ съ инициалами имени императора. Проектъ памятника принадлежитъ извѣстному скульптору проф. Лаврецкому.

### Императрица австрійская Елисавета.

(Портр. на стр. 718.)

29-го августа телеграфъ оповѣстилъ весь міръ объ ужасномъ злодѣяніи, совершенномъ въ Женевѣ,—убита австрійская императрица Елисавета, убита однимъ изъ тѣхъ вырожденъ общества, которые зовутъ себя анархистами и фанатически преслѣдуютъ свои разрушитель-

ныя цѣли путемъ убійствъ. Руки этихъ злодѣевъ уже обагрились кровью лучшихъ, выдающихся людей всего міра; престарѣлая австрійская императрица — новая жертва этихъ низкихъ убійцъ, пресѣкшихъ жизнь одной изъ благороднѣйшихъ женщинъ, стоявшей совершенно въ сторонѣ отъ политическаго міра и даже почти удалившейся изъ міра людей послѣ тяжкаго семейнаго горя, постигшаго ее въ 1888 г.—смерти единственнаго сына. Болѣзненная, слабая, уже въ преклонныхъ лѣтахъ (родилась императрица 24-го декабря 1837 г.), она проводила большую часть жизни на чужбинѣ, въ теплому климатѣ, главнымъ образомъ на о. Корфу, гдѣ находилась знаменитая ея вилла. Тамъ жила она часто, почти въ полномъ уединеніи, исключительно посвятивъ себя литературѣ, искусству и дѣламъ благотворительности. Во всей Австро-Венгріи, во всѣхъ странахъ, гдѣ только жила покойная императрица, население благословляло ея имя за неисчислимыя благотворенія, за ея материнскія заботы о больныхъ и бѣдныхъ, обо всѣхъ несчастныхъ и страждущихъ, горе которыхъ находило всегда откликъ въ ея безконечно добромъ, изстрадавшемся сердцѣ.

Болѣзнь сердца и слабость, требовавшая лѣченія горнымъ воздухомъ, и привели императрицу Елисавету въ Швейцарію, гдѣ ей суждено было пасть отъ руки убійцы. Императрица прибыла въ Швейцарію всего нѣсколько дней тому назадъ. Сначала она жила въ Ко, а въ пятницу прѣехала въ строящемся инкогнио въ Женеву, намѣреваясь вскорѣ вернуться обратно. Императрицу сопровождали только одна придворная дама и лакей. Убийство совершено было въ то время, когда императрица выходила изъ гостиницы и направлялась къ пароходной пристани. Убийца пошелъ навстрѣчу императрицѣ, бросился на нее и нанесъ ударъ. Императрица упала, но затѣмъ поднялась съ помощью находившейся при ней дамы и нѣсколькихъ прохожихъ, и дошла до парохода, на которомъ, однако, лишилась чувствъ. Въ виду того, что императрица не приходила въ себя, а ухаживавшія за нею дамы замѣтили на платьѣ небольшіе слѣды крови, пароходъ, уже отчалившій, вернулся назадъ и императрицу снесли въ отель на носилкахъ, наскоро сдѣланныхъ изъ веселья и парусовъ. Несмотря на всѣ приложенныя усилія спасти ее, императрица въ 3 часа пополудни скончалась. Врачебнымъ осмотромъ обнаружено, что убійца употребилъ трехгранный кинжалъ, которымъ нанесена смертельная рана въ область сердца.

Совершивъ преступленіе, убійца бѣжалъ, но, благодаря содѣйствію двухъ извозчиковъ, бывшихъ свидѣтелями убійства, онъ былъ задержанъ и переданъ въ руки полиціи. Убийца безпрекословно послѣдовалъ за полицейскими, по дорогѣ цѣлъ и сказалъ: «Я нанесъ хороший ударъ, теперь она, должно-быть, уже умерла». Затѣмъ онъ заявилъ, что онъ—анархистъ, что у него нѣтъ куска хлѣба, и что онъ ничего не имѣетъ противъ рабочихъ, но не любитъ богатыхъ. При допросѣ у судебнаго слѣдователя онъ сказалъ, что по-французски не понимаетъ, и отказывался отвѣчать; зовутъ его Луджи Луккези, онъ итальянскаго происхожденія, но родился 21-го апрѣля 1873 г. въ Парижѣ.

Вѣсть объ этомъ страшномъ злодѣяніи пришла въ Вѣну въ шестомъ часу вечера. Народъ не хотѣлъ вѣрить и осаждалъ редакціи газетъ, требуя подтвержденія ужаснаго извѣстія. Траурныя рамки газетныхъ прибавленій, быстро отпечатанныхъ и пущенныхъ въ народъ, послужили мрачными подтвержденіями горестнаго событія. Вся Вѣна, радостно ликовавшая по поводу юбилейныхъ празднествъ, погрузилась въ трауръ.

Горестное извѣстіе передалъ императору австрійскій министръ-президентъ графъ Тунъ, постаравшійся подготовить къ нему мастиатаго монарха. Еще не оправившись отъ утраты, постигшей его со смертью кронпринца Рудольфа, престарѣлый императоръ пораженъ былъ новымъ страшнымъ горемъ. Понявъ изъ словъ министра, что нѣжно-любимая его супруга, съ которой онъ прожилъ 46 лѣтъ, убита на чужбинѣ, вдали отъ всѣхъ, и лежитъ бездыханная въ отелѣ, императоръ, несмотря на свое изумительное самообладаніе, упалъ, какъ подкошенный, въ кресло и простоналъ съ отчаяніемъ: «Никакой мнѣ нѣтъ пощады на этомъ свѣтѣ». Затѣмъ императоръ просилъ министра оставить его одного. Когда затѣмъ къ императору явились ближайшіе придворные, императоръ сказалъ оберъ-гофмейстеру Лихтенштейну: «Никакъ нельзя повѣять, какимъ образомъ человекъ могъ поднять руку на эту женщину, которая въ теченіе всей своей жизни никому не дѣлала зла, а только творила добро». Этотъ вопросъ, полный горькой укоризны, явился у всѣхъ тѣхъ, кто хоть только немного зналъ свѣтлую личность покойной императрицы. Правители всего міра выразили по телеграфу царственному вдовцу чувства горячаго соболѣзнованія. Въ этомъ отношеніи монархи явились выразителями чувствъ всѣхъ своихъ подданныхъ. Весь міръ потрясенъ этимъ страшнымъ злодѣяніемъ и, творя молитву объ упокоеніи души императрицы Ели-



Королева нидерландская Вильгельмина, вступившая на престолъ 25-го августа 1898 г.



саветы, желаетъ отъ души маститому монарху сохранить твердость духа въ этомъ тяжеломъ испытаніи.

### Королева нидерландская Вильгельмина.

(Портр. на стр. 719.)

19-го августа исполнилось нидерландской королевѣ Вильгельминѣ восемнадцать лѣтъ. Съ этого дня королева, по мѣстнымъ законамъ, считается совершеннолѣтнею и фактической правительницей государства. До этого времени государствомъ управляла, на правахъ регентши, мать юной королевы, королева Эмма, вторая супруга короля Вильгельма III, скончавшагося 11-го ноября 1890 г. и не оставившаго послѣ себя мужского потомства. Рожденіе королевы Вильгельмины, въ 1880 г., привѣтствовано было съ энтузіазмомъ всей Голландіей съ ея престарѣлымъ королемъ во главѣ, такъ какъ оставшіеся въ живыхъ одинъ изъ двоихъ сыновей короля отъ перваго его брака съ вюртембергской принцессой Софіей, принцъ Александръ, былъ опасно боленъ, и страна опасалась пресѣченія королевскаго рода.

Король Вильгельмъ III, осчастливленный рожденіемъ дочери, стремился всѣми силами привлечь къ юной принцессѣ любовь народа, внушить народу, что она не только дочь короля, но и дочь страны. По приказу короля, принцессу какъ можно чаще показывали народу. Ежедневно держали ее на окнѣ дворца съ кувлою въ рукахъ; кромѣ того, лѣтомъ всѣ могли любоваться принцессой въ тѣнистыхъ аллеяхъ дворцоваго парка, гдѣ она играла вмѣстѣ съ другими дѣвочками и мальчиками. Это постоянное сближеніе юной принцессы съ народомъ доставило ей широкую популярность, и молодую принцессу называли не иначе, какъ «ons prinszesse» или «ons Wilhelminjtje».

Но съ годами принцесса стала понимать отношенія къ ней окружающихъ и, несмотря на стремленія короля и королевы при воспитаніи ничѣмъ не указывать ей на ея царственное происхожденіе, принцесса начала замѣчать, что съ нею обращаются все же не такъ, какъ съ другими дѣтьми. Придворные и народъ, въ обращеніяхъ къ ней, называли ее «сударыней» (shevrouw), а народъ, когда она проѣзжала по улицѣ, привѣтствовалъ ее криками «Hoezee!» (ура!) На все это требовалъ отвѣта ея дѣтскій умъ, и однажды принцесса, въ присутствіи всего двора, спросила королеву:—«Мама, ты—королева, а папа—король. Кто же я?». Королева съ улыбкой отвѣчала:—«Пока ты милая, маленькая дѣвочка.—«А потомъ?»—продолжала настаивать на своемъ принцесса.—«Ты будешь тѣмъ, чѣмъ Богъ тебя сдѣлаетъ, дитя мое!»—отвѣтила королева и серьезно взглянула на дочь.—«Ахъ,—проговорила принцесса со вздохомъ:—лишь бы только Онъ меня не сдѣлалъ учительницей». Это былъ намекъ на англичанку-воспитательницу принцессы, миссъ Винтеръ, которой она обязана своими первоначальнымъ обученіемъ.

Со смертью принца Александра принцесса Вильгельмина стала наследницей престола, а съ 11-го ноября 1890 г., дня смерти короля Вильгельма III, сдѣлалась королевой. Преждевременное сознаніе юной королевой своего царственного достоинства не разъ вызвало столкновенія ея съ матерью. Учителямъ принцессы предоставлено было обращаться съ нею совершенно свободно, какъ съ обыкновенной ученицей, и запрещено было ее называть: «ваше величество». Но, несмотря на это, юная королева очень часто намекала на свое высокое положеніе въ случаяхъ, когда ей что-либо было не по душѣ. Такъ, одинъ разъ, наказанная королевой-матерью, она вечеромъ, ложась въ постель, вдругъ пригрозила, что завтра заявитъ о причиненной ей обидѣ своему народу. Королева Эмма систематически старалась смягчить въ дочери это острое чувство самосознанія, и подчасъ между обѣими королевами происходили курьезныя сцены въ родѣ слѣдующей:

Однажды принцесса, въ наказаніе за дурное поведеніе, была выслана королевой-регентшей изъ комнаты. Спустя нѣкоторое время, она постучалась въ дверь.—«Кто тамъ?»—спросила королева Эмма.—«Нидерландская королева!»—послышался громкій голосъ за дверью.—«Нидерландской королевѣ входить нельзя!»—спокойно отвѣчала регентша.—«Пусть она идетъ къ придворнымъ дамамъ».—«Вопарилось молчаніе. Такъ прошло нѣсколько минутъ. Вдругъ снова послышался стукъ, но на этотъ разъ уже гораздо тише.—«Кто тамъ?»—повторила мать.—«Маленькая Вильгельминочка!»—отвѣчалъ робкій голосокъ.—«А, маленькая Вильгельминочка!»—ей войти можно». Дверь отворилась, и на порогѣ показалась принцесса съ заплаканными глазами и, подойдя къ матери, стала просить извиненія.

Черезъ годъ послѣ смерти короля, королева Вильгельмина вмѣ-

стѣ съ царственной матерью совершила первый обѣздъ крупнѣйшихъ городовъ королевства. Сперва она посѣтила столицу Голландіи—Амстердамъ. Посѣщеніе было приурочено ко дню учрежденія въ Амстердамѣ новой больницы, первый камень которой и положила юная королева, ознаменовавъ такимъ образомъ первое это публично появленіе дѣломъ любви и милосердія. Больница эта носитъ названіе «Wilhelmina-gasthuis» и представляетъ собою одно изъ самыхъ выдающихся учреждений въ Амстердамѣ.

Послѣ этого событія, состоявшагося 27-го мая 1891 г., юная королева стала уже чаще появляться на разныхъ официальныхъ торжествахъ, причемъ народъ каждый разъ привѣтствовалъ ее восторженными кликами: «Дитя наше», ничуть не измѣнявшимися даже и въ послѣдующіе годы, когда королева подрастала и приближалась къ совершеннолѣтію.

Въ октябрѣ 1896 г. торжественно отпразднована была конфирмація королевы. Къ тому времени закончено было образованіе юной королевы, которымъ руководила сама королева-мать. Чтобы расширить умственный кругозоръ своей царственной дочери, королева-мать предприняла съ ней поѣздку за границу, къ нѣкоторымъ иностраннымъ дворамъ.

Въ настоящее время, королева отлично сознаетъ свой царственный долгъ, и съ полной готовностью приняла на себя предстоящія ей тяжелыя обязанности.

Торжество коронаціи королевы Вильгельмины состоялось 25-го августа т. г. и обставлено было съ небывалою пышностью. Все населеніе Амстердама, вся Голландія, въ лицѣ представителей городовъ и многочисленныхъ голландскихъ колоній въ Ост-Индіи и Вестъ-Индіи, восторженно привѣтствовала вступленіе своей королевы на тронъ. Торжество началось шествіемъ королевы изъ дворца въ церковь. Молодая королева шла среди своего народа въ пышномъ нарядѣ съ брильянтовой діадемой на головѣ; на ней было надѣто бѣлое шелковое платье съ длиннымъ шлейфомъ, а съ плечъ ниспадала красная бархатная мантия, опушенная горностаемъ. При звукахъ военной музыки и радостныхъ кликахъ народа, королева вступила въ церковь, окруженная старѣйшими генералами, несшими знамена. Поклонившись присутствующимъ, она заняла мѣсто на тронѣ, поставленномъ въ глубинѣ церкви. Затѣмъ королева обратилась съ рѣчью къ генеральнымъ штатамъ, въ которой она возвѣстила о принятіи управления государствомъ и въ заключеніе сказала: «Оранскій домъ никогда не можетъ сдѣлать достаточно для Нидерландовъ. Я прошу вашей поддержки въ трудѣ для чести и блага народа. Это цѣль нашей жизни. Богъ да благословитъ вашъ и мой трудъ на благо отечества».

Всѣ присутствовавшіе были глубоко тронуты словами королевы. Затѣмъ королева громко произнесла: «Клянусь нидерландскому народу, что буду всегда держаться конституціи, что всѣми силами буду защищать независимость государства, что буду охранять общую и частную свободу, права всѣхъ подданныхъ и что употреблю всѣ находящіяся въ моемъ распоряженіи средства для поддержанія общаго благосостоянія народа». Присутствовавшіе были сильно взволнованы, многие плакали; нѣсколько минутъ господствовало глубокое молчаніе, затѣмъ раздалось троекратное восторженное «ура» въ честь королевы. Затѣмъ президентъ первой палаты принесъ присягу на вѣрность и всѣ члены генеральныхъ штатовъ, каждый въ отдѣльности, повторили формулу присяги. Послѣ того герольды объявили, что королева коронована. Публика въ церкви и народъ на площади огласили воздухъ кликами въ честь королевы. Послѣ обѣда королева и королева-мать совершили въ каретѣ прогулку по городу. Всюду королевы были привѣтствованы населеніемъ.

### Георгъ Эберсъ. (Портр. на этой стр.)

26-го іюля скончался въ Баваріи извѣстный нѣмецкій писатель Георгъ Эберсъ, прославившійся своими романами изъ жизни древняго Египта. Произведенія Эберса переведены на всѣ языки, въ томъ числѣ и на русскій, и имѣли у насъ большой успѣхъ.

Георгъ Эберсъ скончался послѣ долгой, мучительной болѣзни, многіе годы приковывавшей его къ креслу. Онъ родился 1-го марта 1837 года, среднее образованіе получилъ въ берлинской гимназіи, а выше—въ геттингенскомъ и берлинскомъ университетахъ, причемъ специально занимался Востокомъ, классическими древностями и древне-египетскимъ языкомъ. Руководителями Эберса въ дѣлѣ изученія египтологіи были знаменитые Лепсіусъ и Бругшъ. Посѣтивъ всѣ европейскіе музеи египетскихъ древностей, Эберсъ въ 1865 г. получилъ приватъ-доцентуру по кафедрѣ египтологіи въ іенскомъ университетѣ, черезъ три года назначенъ былъ тамъ же



Георгъ Эберсъ († 26-го іюля 1898 года).

экстраординарным профессором, а с 1875 по 1889 г. читал лекции в качестве ординарного профессора. Дважды Эберс предпринимал путешествия по Египту, и во вторую поездку ему повезло найти в развалинах Оивь папирус XVI вѣка до Р. Хр., нынѣ хранящийся в библиотекѣ лейпцигскаго университета подъ названіемъ «папирусъ Эберса». Въ 1889 г. Эберс оставил профессорскую дѣятельность. Изъ ученыхъ трудовъ его слѣдуетъ назвать: «Египетъ и книги Моисея» — изслѣдованіе о найденномъ имъ самимъ папирусѣ, заключающемъ цѣнныя свѣдѣнія о состояніи медицины въ древнемъ Египтѣ, «Александрія и Египетъ» и т. д.

Но эти ученые труды Эберса, обратившіе на него вниманіе ученыхъ, были лишь фундаментомъ для его славы, — славы талантливаго романиста, черпавшаго изъ своихъ ученыхъ трудовъ богатѣйшій матеріалъ для живого, поэтическаго описанія древне-египетской жизни. 34 года тому назадъ, въ 1864 г., Эберс написалъ свой первый романъ: «Дочь египетскаго царя», въ которомъ съ рѣдкимъ художественнымъ проникновеніемъ возродилъ древній міръ во всей его красотѣ и цѣлостности, яркимъ, образнымъ словомъ оживилъ таинственныя муміи, зарытыя въ раскаленную почву Египта. Его глубокое знаніе истории Египта, продолжительное, ревностное изученіе египетскихъ письменъ открыли ему тайны гигантскихъ пирамидъ, обелисковъ, храмовъ и скалистыхъ пещеръ, и онъ повѣдалъ публикѣ, въ цѣломъ рядѣ живыхъ образовъ, всѣ характерныя формы новооткрытой имъ жизни фараоновъ, ихъ характеръ, образъ мыслей и чувства. «Дочь египетскаго царя», «Сераписъ», «Уарда» и «Невѣста Нила», наконецъ, послѣднее его произведеніе «Арахнея», — всѣ эти романы представляютъ собою богатѣйшій вкладъ въ исторію Египта. На ряду съ ними пользуются широкою извѣстностью и другіе его историческіе романы, но уже изъ другихъ эпохъ: «Императоръ» и «Ното sum» — изъ древне-римской и древне-христіанской жизни, а также «Жена бургомистра», «Гостиница Голубой щуки» и «Барвара Бломбергъ» — изъ средневѣковой нѣмецкой жизни. Во всѣхъ этихъ произведеніяхъ сказался столько же крупный ученый, глубоко изучившій описываемую эпоху, и талантливый бытописатель древнихъ нравовъ, сколько и выдающійся художникъ, широко и свободно писавшій грандіозныя картины древняго міра, создававшій яркіе образы, освѣщавшіе цѣлую эпоху. Болѣе 30 лѣтъ міръ уже зачитывается историческими романами Эберса, и можно смѣло сказать, что произведенія его еще долго будутъ занимать первенствующее мѣсто въ области историческаго романа.

### Я. А. Дружининъ. (Портр. на этой стр.)

8-го августа состоялось скромное чествованіе рѣдкаго въ педагогическомъ мірѣ юбилея—двадцатипятилѣтія дѣятельности генерал-лейтенанта Якова Александровича Дружинина, въ качествѣ директора Николаевскаго кадетскаго корпуса.

Имя Я. А. Дружинина широко извѣстно и глубоко чтимо во всей русской арміи. Сколько воспитанниковъ вышло изъ Николаевскаго кадетскаго корпуса за члѣнство въ кадетскія управленія имъ генерала Я. А. Дружинина, вышло съ самыми свѣтлыми воспоминаніями о Я. А., какъ объ отцѣ-начальникѣ, умѣющимъ разбудить въ душѣ каждаго юноши самыя лучшія чувства и незамѣтно тою же ласковою, отеческою рукою, съ такою же заботливостью заглушить все дурное, недостойное. Тяжела, отвѣстна доля педагога вообще, но еще тяжелѣе обязанность начальника военно-учебнаго заведенія, который долженъ вдохнуть въ каждаго кадета особый воинскій духъ, воспитать его физически и нравственно, развить его умъ, внушить ему горячую любовь и преданность къ военному дѣлу, однимъ словомъ, подготовить кадета къ тому, чтобы изъ него выработался достойный офицеръ, достойный членъ общества. Въ кадетскихъ корпусахъ, гдѣ все заведеніе составляетъ какъ бы одно нераздѣльное тѣло, душой котораго является его начальникъ, особенно тѣсна связь между нимъ и ввѣренными ему кадетами. Отъ начальника зависитъ подборъ всего педагогическаго персонала, съ помощью котораго онъ исполняетъ возложенныя на него обязанности, и все учебное начальство дѣйствуетъ такимъ образомъ въ униссонъ, съ твердымъ сознаніемъ сообща намѣченной цѣли, съ горячимъ стремленіемъ положить всѣ свои силы и знанія на пользу учащагося юношества, которое, въ свою очередь, отлично сознаетъ и цѣнитъ труды и стремленія своихъ учителей. Николаевскій кадетскій корпусъ, съ своимъ маститымъ начальникомъ во главѣ, является именно образцомъ такою учебнаго заведенія. Корпусъ этотъ пользуется славою одного изъ самыхъ благоустроенныхъ среднихъ учебныхъ заведеній и всѣмъ своимъ нынѣшнимъ процвѣтаніемъ обязанъ своему директору, генералу Я. А. Дружинину. При немъ Николаевскій корпусъ былъ преобразованъ изъ приготовитель-

наго пансіона при Николаевскомъ кавалерійскомъ училищѣ и постепенно занялъ одно изъ почетнѣйшихъ мѣстъ среди другихъ корпусовъ.

Генералъ Дружининъ представляетъ собою типъ истиннаго педагога, горячо любящаго свое дѣло, свято вѣршаго въ молодежи, въ ея духовную крѣпость и нравственныя силы, педагога съ громаднымъ опытомъ, съ широкимъ, любящимъ сердцемъ, готоваго посвятить всѣ свои силы на благо юношества. Этимъ объясняется, что нерѣдко юноша, признанный другими педагогами окончательно испорченнымъ, съ дурными задатками, принимался Я. А. Дружининымъ въ корпусъ, и черезъ нѣсколько лѣтъ становился неузнаваемъ—умѣлымъ воспитаніемъ возвращался обществу честный членъ, который неминусомъ погибъ бы, если бы оставленъ былъ на произволъ судьбы. Умѣнье отнестись снисходительно къ невиннымъ дѣтскимъ шалостямъ и въ то же время проявить должную строгость къ серьезнымъ проступкамъ, умѣнье познать душу воспитанника и вліять на нее всячески, то строгостью, то лаской,—вотъ тѣ средства, съ помощью которыхъ Я. А. Дружининъ достигъ такихъ блестящихъ результатовъ за четверть вѣка своей педагогической дѣятельности.

Я. А. Дружининъ съ такою же бодростью, съ такою же неугасимую вѣрою въ молодежь, съ такимъ же горячимъ желаніемъ служить ей вступилъ во вторую четверть вѣка своей полезной и многотрудной дѣятельности. Желаемъ ему отъ души сохранить физическія и духовныя силы на долгіе годы.

### Второй съѣздъ представителей общества взаимнаго кредита.

(Рис. на стр. 720б).

10-го августа т. г. состоялось въ Петербургѣ открытіе втораго всероссійскаго съѣзда представителей общества взаимнаго кредита, организованнаго по инициативѣ бывшаго управляющаго государственнымъ банкомъ Е. И. Ламанскаго и предсѣдателя с.-петербургскаго общества взаимнаго кредита Х. Х. Крюгера.

О важномъ значеніи этого съѣзда нечего и распространяться. Въ странѣ, гдѣ капиталовъ такъ мало и гдѣ развитіе промышленности такъ сильно тормозится отсутствіемъ денежныхъ средствъ, т.-е. дешеваго кредита, объединеніе промышленныхъ дѣятелей для усиленія ихъ кредитоспособности представляется животрепещущей задачей. Насколько наши общества взаимнаго кредита, основанныя преимущественно для оказанія поддержки предпринимателямъ средней руки, облегчили достиженіе этой задачи,—объ этомъ свидѣлствуютъ краснорѣчивыя цифры. Лѣтъ 25 тому назадъ въ Россіи существовало *одно* только общество взаимнаго кредита — петербургское, съ капиталомъ въ 15,000 р. Теперь же общество взаимнаго кредита насчитывается почти 100, въ томъ числѣ 4 столичныхъ, 47 губернскихъ и 47 уѣздныхъ. Ежегодные обороты ихъ составляютъ 1,830 миллионовъ. Можно ли послѣ этого сомнѣваться, что общества взаимнаго кредита удовлетворили очень насущной потребности нашей промышленности?

Понятно, что при такомъ широкомъ распространеніи обществъ взаимнаго кредита возникла и потребность объединить ихъ дѣятельность, выработать для нихъ нормальный уставъ, установить однообразіе ихъ отчетности, позаботиться объ упроченіи личнаго кредита ихъ членовъ путемъ торгово-регистраціи, наконецъ подумать и объ учрежденіи общей эмеритальной кассы для служащихъ въ этихъ обществахъ. Вотъ вопросы, которые обсуждались на второмъ съѣздѣ обществъ взаимнаго кредита. Мы съ удовольствіемъ помѣщаемъ въ настоящемъ номерѣ *Нивы* снимокъ съ фотографіи, изображающей группу членовъ съѣзда, трудившихся надъ благополучнымъ рѣшеніемъ всѣхъ этихъ трудныхъ и важныхъ вопросовъ.

### Политическое обозрѣніе.

Вся Франція снова занимается злосчастнымъ дѣломъ сосланнаго на Чортовъ островъ Дрейфуса. Въ надеждѣ добраться до истины, военный министръ г. Кавеньякъ энергично взялся за дѣло, извѣстивъ объ этомъ, нѣсколько недѣль тому назадъ, палату депутатовъ въ замѣчательной рѣчи (см. *Нива*, № 28). При дальнѣйшемъ разслѣдованіи дѣла обнаружилось совершенно неожиданное обстоятельство: одинъ изъ секретныхъ документовъ, на который сослался военный министръ въ палатѣ, именно тотъ, въ которомъ имя разскалованнаго офицера значилось полностью, оказался поддѣланнымъ подполковникомъ генеральнаго штаба Анри, все время принимавшимъ дѣятельное участіе въ процессѣ Дрейфуса.

На допросѣ въ кабинетѣ военнаго министра Анри призналъ себя виновнымъ въ поддѣлкѣ документа. По немедленному приказу, арестованный Анри отвезенъ былъ 18-го августа въ фортъ Монъ-Ва-

лерієнь. Это новое обстоятельство вызвало во всей Франціи необычайную сенсацию, такъ какъ въ военномъ министерствѣ пытали къ Анри полное довѣріе. Въ довершеніе всего, въ тотъ же день вечеромъ Анри покончилъ всѣ счеты съ жизнью, перерѣзавъ себѣ горло.

Какъ только подлогъ документа былъ обнаруженъ, начальникъ главнаго штаба, генералъ Буадефръ, обратился съ письмомъ къ военному министру, сообщая о томъ, что безусловное довѣріе его къ Анри было ошибочно, и просилъ, при этихъ условіяхъ, увольненія отъ возложенныхъ на него обязанностей. Отставка генерала была принята.

Такой важный фактъ, какъ удаленіе отъ дѣлъ одного изъ выдающихся военныхъ авторитетовъ Франціи, еще болѣе усилилъ сенсацию. Начались продолжительныя совѣщанія министровъ; въ результатъ — 22-го августа было опубликовано письмо военнаго министра къ министру-президенту г. Бриссону: г. Кавеньякъ просилъ передать его отставку президенту республики; оставаясь убѣжденнымъ въ виновности Дрейфуса, г. Кавеньякъ готовъ попрежнему оспаривать пересмотръ процесса; не будучи, однако, въ согласіи съ главою кабинета, г. Кавеньякъ не пожелалъ взять на себя отвѣтственности за дальнѣйшія мѣропріятія правительства.

Увѣщанія г. Феликса Фора не могли заставить г. Кавеньяка взять назадъ прошеніе объ отставкѣ, и частный министерскій кризисъ наступилъ. Портфель военнаго министра принялъ, послѣ совѣщаній съ президентомъ республики и съ г. Бриссономъ, военный губернаторъ Парижа, генералъ Дурлинденъ. Хотя новое обстоятельство не доказываетъ еще, по отзывамъ печати, невиновности разжалованнаго офицера, тѣмъ не менѣе, обнаруженный подлогъ имѣетъ то важное значеніе, что подрывалъ полную увѣренность въ подлинности прочихъ документовъ, на основаніи которыхъ состоялось обвиненіе въ измѣнѣ.

По отзывамъ всей печати, пересмотръ дѣла Дрейфуса рѣшенъ уже министерствомъ г. Бриссона въ принципѣ. Такимъ образомъ на этотъ разъ удастся, можетъ-быть, нынѣшнему французскому правительству раскрыть завѣсу, за которой скрывались до сихъ поръ многія неприглядныя стороны современной политической жизни Франціи.



Съѣздъ представителей Общества взаимнаго кредита, засѣдавшій въ С.-Петербургѣ съ 10-го по 17-е августа 1898 г.

Е. И. Ламанскій (предсѣдатель), Х. Х. Крюгеръ (говорящій дѣлами съѣзда), А. Н. Голубевъ (завѣдующій дѣлами съѣзда), А. Р. Менжинскій (предсѣдатель особенной канцеляріи по кредитной части), В. П. Селивановъ (Борисоглебск.), И. И. Довгалло-Хворовичъ (Витебск.), М. Л. Сегетъ (Ніевъ), Х. П. Сафоновъ (Козловъ), С. Н. Ступинъ (Курскъ), С. К. Грегоровичъ (Минскъ), Ф. Н. Дингофъ (Нарва), П. К. Салтыковъ (Нахичевань), В. Е. Торговский (Николаевъ), П. П. Львовъ (Пенза), С. О. Дыбловскій (Полтава), Я. Я. Казимиръ (Полтава), А. М. Козловскій (Псковъ), А. Н. Фонтъ-Веймаръ (Ревель), Ф. И. Вейнбургъ (Рига), П. Ф. Горбачевъ (Ростовъ н.Д.), П. Н. Исатовъ (СПБургъ), П. С. Щербина (Симферополь), Л. А. Черевинъ и Н. П. Калита (Смоленскъ), А. А. Иоаннисіани (Тифлисъ), Д. С. Волковъ (Уфа).



**Основан. въ 1886 году КУРСЫ и БЮРО БУХГАЛТЕРИИ В. А. ХАГЕЛЬСТРЕМЪ.**

Бухгалтерія торговая, банковая, сельскохозяйственная и фабричная. Съ полбра—винной монополии и земскихъ управъ. Москва, Тверская ул., уголъ Леонтьевского пер., д. Полякова.

1-го СЕНТЯБРЯ НАЧАЛО ОБЩАГО КУРСА. Программы высылаются бесплатно.

Ц. № 11389 7—5

**ПРИГЛАШАЮТЪ**

дѣятельныхъ агентовъ. Обращаться письменно: Банкирскій домъ Генрихъ Блонинъ. С.-Петербургъ, 59, Невскій.

**ЦАРЬ-ДѢВИЦА.**

Вс. Соловьева.

Ром.-хрон. XVII в., въ 8-хъ ч. Ц. 2 р., съ пер. 2 р. 30 к.

**МЫЛО ДЛЯ СТИРКИ БѢЛЫЯ ВЪ ТЕПЛОМЪ ВОДѢ \* П.Н.ВИНОГРАДОВА. \* ПАРКИ**

**ДИСПОЗЕ БЕЗЪ**  
ПОХВАЛЬНЫЙ ОТЗЫВЪ на Всероссийской Выставкѣ 1896 года. требовать куски съ этикетомъ утвержде. ПРАВИТЕЛЬСТВОМЪ. БѢЛЫЕ получается замѣчательно чистымъ. Желтизна и пятна уничтожаются ЭКОНОМІЯ въ топливѣ, ДЕШЕВИЗНА и быстрота стирки. Мыла ДИСПОЗЕ расходуется въ ТРИ РАЗА МЕНЪЕ простаго. Совѣршено безвредно для тканей бѣлыя. Удостоверъ ва № 3780. ЭКОНОМИЧНО ДЛЯ БАНИ. Продажа вездѣ. Опт. у П. Н. Виноградова, Москва. Рождественка, домъ № 2.

Ц. № 11388 5—3

**Повѣсти и рассказы**

П. П. Гнѣдича.

Цѣна 2 руб., съ перес. 2 руб. 50 коп., въ роскошн. колѣнк. перепл 2 р. 75 к., съ перес. 3 р. 25 к.

**!!!ДОЛОЙ ПОДТЯЖКИ и ПУГОВИЦЫ!!!**  
носитъ здоровый эластично-пружинистый бромодержатель, удобно для всѣхъ и каждому. Здоровое и легкое держаніе, свободное дыханіе; нѣтъ давленія, ни поту. Штука 70 к., съ пер. 1 р.—3 штуки съ пер. 2 р. 50 к. на расстояние до 2000 верстъ, болѣе-же съ приближеніемъ части вѣсовыхъ съ наложн. платеж. на 10 коп. болѣе. Требования адресовать: **Ю. С. ЖУКЪ**, Варшава, Новалина, 30. 2—2

**PRECIOSA VIOLETTE**  
ПРЕЛЕСТНЫЕ НѢЖНЫЕ ДУХИ, ДОЛГО СОХРАНЯЮЩЕ СВОЙ ЗАПАХЪ. Эссенція высшаго качества. Мыло. Туалетная вода самаго тонкаго запаха. Растительный экстрактъ для ухода за волосами. Рисовая мука нежальтнлая и неослаблмая.



**ED. PINAUD**  
PARIS

РЕКОМЕНДУЕМЪ ВЪ ОСОБЕННОСТИ  
**ИЗЯЩНЫЕ И ПРОЧНЫЕ КАРМАННЫЕ МУЖСКИЕ ЧАСЫ**  
съ тремя крышками изъ настоящаго американскаго золота, авкръ, ходъ на 23 камняхъ (удостоенные серебряною медалью на Женевской выставкѣ въ 1896 году), съ изящною цѣпочкою, тоже изъ американскаго золота и брелокомъ



**только за 10 и 12 рублей.**  
Выслаемъ по полученіи 2 руб. задатка. Письменное ружательство на восемь лѣтъ. Адресъ торговой фирмѣ Бр-въ **ВАРКОВИЦКИХЪ**, складъ женевскихъ и французскихъ часовъ въ Варшавѣ, Королевская, 29. М. № 11439 8—1  
Множество благодарственныхъ писемъ и отзывовъ.

**ОРИГИНАЛЬНАЯ НОВОСТЬ**

**Даромъ**

100 роскошныхъ визитныхъ карточекъ съ фотографіей заказчика получить каждый, кто выпишетъ изъ моего склада часы американскаго новаго золота, глухія, авкрывызъ ходомъ съ двухбортной цѣпочкой и брелокомъ Вѣра, Надежда, и Любовь. Мужскіе 12 руб.—дамскіе на 1 рубль дороже. За часы эти склады удостоился многихъ похвальныхъ отзывовъ отъ гг. заказчиковъ (см. прежіе №№ «Нивы»). При заказѣ просить точно обозначать желательный текстъ и присылать фотографическія карточки, которыя будутъ возвращаемы вмѣстѣ съ заказами. Заказы выполняются по полученіи 2-хъ рублей, остальное налож. платежомъ. Требования адресовать: Ш. Биткеру. Складъ женевскихъ и американскихъ часовъ. Сенаторская, 27—31, Вербовад, 11, противъ Правительственныхъ театровъ въ Варшавѣ.



**НОВЫЕ БИНОКЛИ ТАКЪ НАЗЫВАЕМЫЕ TRIEDER-BINOCLE**

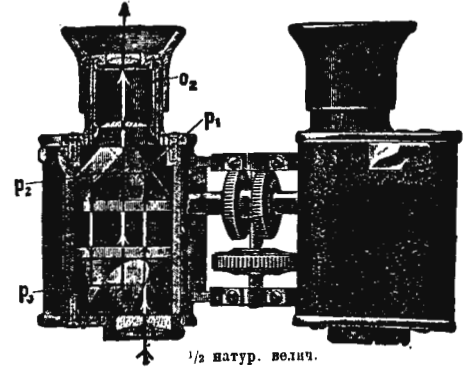

1/2 натур. велич.

„Бинокли-Триедеръ“ значительно превосходить всѣ до сихъ поръ употребляемые бинокли (театральные, полевые и пр.), увеличивая, при одинаковомъ съ ними полѣ зрѣнія, въ 8—10 разъ сильнѣе, а при одинаковомъ увеличеніи захватывая въ 8—10 разъ болѣе обширное поле зрѣнія. Въ принципѣ „Бинокль-Триедеръ“ представляетъ собою кеплеровскую трубу, съ тѣмъ лишь, что картина въ немъ воспроизводится посредствомъ системы призмъ. „Бинокль-Триедеръ“ незамѣнимъ въ театрѣ и въ дорогѣ, а также для военныхъ, моряковъ, охотниковъ, на скачкахъ и на гонкахъ. На каждомъ биноклѣ имѣется наша фирма. Получать по фабричнымъ цѣнамъ можно, кромѣ нашего оптического заведенія, во всѣхъ лучшихъ оптическихъ магазинахъ или же, гдѣ таковыхъ нѣтъ, черезъ г. Карла Шпанъ въ С.-Петербургѣ, Дворцовая набер., 12.

Цѣна для Россіи включительно съ пошлиной и пересылкой:  
увелич. въ 3 раза—63 р.; въ 6 разъ—75 р.; въ 9 разъ—88 р.; въ 12 разъ—100 р.  
Подробныя описанія устройства и прейсъ-курантъ высылаются бесплатно.

№ 10748 16—13



**Оптическое заведеніе**  
New-York, 52. East Union Square.  
London, Ross, 111, New Bond Street.

**C. P. GOERZ**

Berlin-Friedenau.  
Rhein-Strasse, 45—46.  
Paris. 22 Rue de l'Entrepôt.





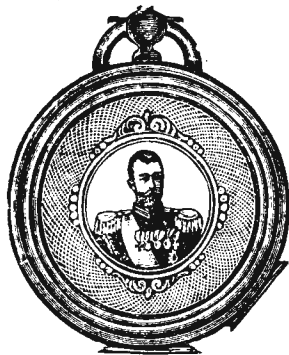

# НОВОСТЬ!!!

Прелестные карманные металлические часы, завод без ключа, настоящие никельные, тщательно провѣренные, на крышкѣ номѣщенъ художественно исполненный портретъ Государя Императора Николая II, въ нимѣ цѣлочка новаго золота и парижскій компасъ,

## за все только 5 руб.

Прилагается печатное ручательство на 4 года. Вышеупомянутые часы высылаются немедленно и безъ задатка вложеннымъ платежомъ.

Требования прошу адресовать въ городъ Варшаву, къшу I. Бузееру, Граничная ул., № 6.

Прейсъ-курантъ высылается бесплатно.

**К. ШЛИКЕЙЗЕНЪ** Берлинъ, S. O. Фабрика машинъ для кирпичнаго, торфянаго, гончарнаго и известковаго производствъ

РЕКОМЕНДУЕТЪ НОВОСТИ

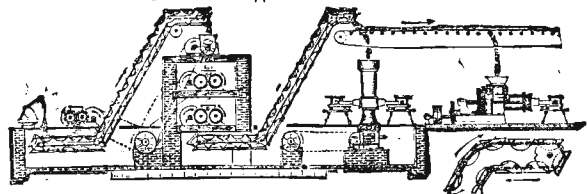

патентованная во всѣхъ промышленныхъ странахъ.

Подъемныя цѣпи для глины, торфа, песку, различныхъ рудъ, углл, извести, зерна и проч., удобныя для большихъ, непрерывныхъ работъ, имѣющія спокойный ходъ и не требующія большой затраты рабочей силы.

Предохранительные релезные шкивы (патент. во всѣхъ главнѣйш. промышленныхъ государствахъ). Шкивы этотъ сохраняютъ машины, и предавая двигательную силу лишь на ту, на которую его, смотря по надобности, поставятъ.

Кроивъ того изобрѣтены: машины для изготовления кровельной черепицы всякаго рода, глиняныхъ трубъ разныхъ сортовъ; бетонныхъ издѣлій, брикетовъ, цѣвѣнныхъ кирпичей, плиты для половъ, глиняныхъ и цементныхъ, ручныя машины для кирпичей.

Далѣе изобрѣтены даяильщицъ и формовочныя машины для печныхъ фабрикъ, для химической промышленности, литейныхъ, красочныхъ, клеевыхъ и мыловаренныхъ заводовъ, для техническихъ учебныхъ заведеній, испытательныхъ станцій и т. п.

**Золотая государственная медаль за Берлинскую промышл. выставку 1896 года.**

Изданіе А. Ф. МАРКСА, въ С.-Петербургѣ. ТОЛЬКО ЧТО ОТПЕЧАТАНО И ПОСТУПИЛО ВЪ ПРОДАЖУ **руководство къ разведенію ШАМПИНЬОНОВЪ,** составленное по новѣйшимъ научнымъ и практическимъ даннымъ **Г. Ределинъ.** Съ 25-ю рисунками изъ тексты. Книжка издана въ 16 долю листа, 102 стр., отпечатана на хорошей бумагѣ, четкимъ шрифтомъ, и снабжена 25-ю рисунками. С.П.Б. 1898. Цѣна 50 коп., съ пересылкою 60 коп., которыя можно присылать почтовыми марками въ заказныхъ письмахъ. Съ требованіями обращаться въ Контору изданій А. Ф. Маркса, С.-Петербургъ, Малая Морская, № 22.

## КАКАО ВАНЪ-ГОУТЕНА.

**БЫСТРО и ПРОСТО** получается чашка

**САМАГО ЛУЧШАГО ШОКОЛАДА.**

Нужно только облить кипяткомъ въ чашкѣ чайную ложку

## КАКАО ВАНЪ-ГОУТЕНА.

Чтобы получить шоколадъ на молоко, слѣдуетъ кипятку налить только полчашки, а остальную половину долить молокомъ. Шоколадъ, моментально приготовляемый изъ какао Ванъ-Гутена, отличается приятнымъ вкусомъ, очень крѣпкомъ, богатъ питательными веществами.



1865. Москва.



1870. С.-Петербургъ.



1882. Москва.



1896. Нижн.-Новгор.

ТОВАРИЩЕСТВО

# РОССІЙСКО-АМЕРИКАНСКОЙ РЕЗИНОВОЙ МАНОФАКТУРЫ

ВЪ С.-ПЕТЕРБУРГѢ,

учрежденное въ 1860 году,

просить при покупкѣ **РЕЗИНОВЫХЪ ГАЛОШЪ** обращать вниманіе на клейма на подошвахъ:

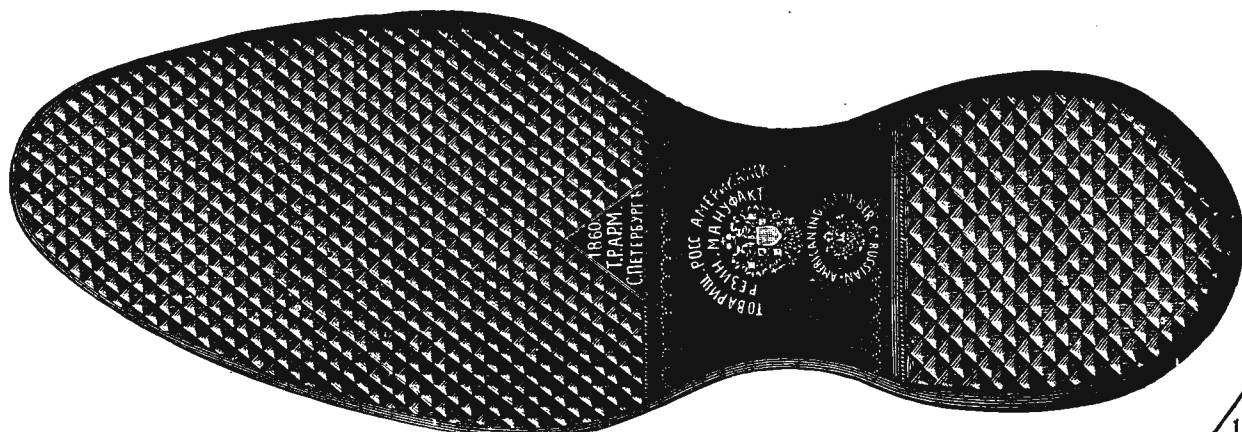

№ 10545 26-20

на Государственный гербъ и въ особенности на годъ учрежденія Товарищества „1860“, и на слово „С.-Петербургъ“ въ красномъ треугольничкѣ (фабричное клеймо).



# ГУРГАУЗЪ НАССАУ (Лань) БЛИЗЪ ЭМСА.

Водолечебное заведение, Массажъ. Электрическое леченіе.

Завѣдывающій врачъ Д-ръ Э. Пёнсенгъ, ассистентъ д-ръ Ф.-Эгъ



## EAU DENTIFRICE BALSAMIQUE DE LOHSE БАЛЬЗАМИЧЕСКАЯ ВОДА ДЛЯ ЗУБОВЪ ЛОЗЕ.

Средство для полосканія рта, уничтожаетъ запахъ во рту. № 5421 (119)

Во избѣжаніе часто встречаемыхъ въ продажѣ поддѣлокъ, требовать на этикеткѣ полную фирму:

### ГУСТАВЪ ЛОЗЕ

46, Егерштрассе, Берлинъ, придворн. парфюмеръ.

Можно получить во всѣхъ парфюмерныхъ магазинахъ и у всѣхъ дрогистовъ Россіи.

МЫЛОВАРЕННОМУ ИСКУССТВУ И ВЫРАБОТКѢ КОЛЕСНОЙ МАЗИ за умѣренное вознагражденіе въ совершенствѣ выучиваю каждого желающаго заочно по корреспонденціи.

Высылаю моей работы образцы бѣлаго, желтаго, сѣраго и мраморнаго мыла и колесной мазы (пересылка 1 руб.) Способъ приготавленія мыла и колесной мазы простъ и вполне доступенъ каждому. Мыловареніе очень выгодно и при небольшихъ затратахъ значительный доходъ. Подробности и условия по первому требованію. Обращаться заказнымъ письмомъ по адресу: Рождественскій заводъ (Ножовка), Пермской губ., мыловару **В. П. ВОБЫЛЕВУ.**

Отъ учениковъ имѣю благодарности.



## НОВѢЙШАЯ ПИШУЩАЯ МАШИНА

### „БЛИГЕНСДЕРФЕРЪ“

имѣетъ при своей прочной вѣстоужной конструкціи слѣдующія преимущества: пишеть безъ ленты чистымъ красивымъ шрифтомъ, шрифтъ виденъ во время работы, подвижной звонокъ, автоматическ. указатель, автоматическ. спанди, удостоена высшихъ наградъ и золот. медалей. Цѣна 100 и 140 руб. R. № 11447 3—1 Образцы шрифтовъ и каталоги высыл. безплатно.

Представители: **Э. КИЖИМАНЪ & К°** С.-Петербургъ, Гороховая, 17.

## Вышелъ новый преисъ-курантъ.

### МЮРЪ и МЕРИЛИЗЪ,

Москва, Петровка, № 2.

УНИВЕРСАЛЬНЫЙ МАГАЗИНЪ.

ВЫШЕЛЪ ПРЕИСЪ-КУРАНТЪ НА

### ОСЕННІЙ СЕЗОНЪ

1898 г.

Выдается БЕЗПЛАТНО всѣмъ желающимъ.

Пересылка товара наложеннымъ платежомъ во всѣ мѣста Европейской Россіи.

При выпискѣ на **50 руб.**

Ц. № 11430 2—2

(въ Европ. Россіи) пересылку принимаемъ на свой счетъ (кромя товар. громоздк.).

Охотно высылаемъ образцы всѣхъ матерій, но вслѣдствіе гражданскаго выбора просимъ всегда точно обозначать родъ товара, цвѣтъ, ширину, приблизительную цѣну и для какой вещи товаръ предназначенъ.



НА ВОСПИТАНИЕ И СТРОИТЕЛЬСТВО ДѢТЕЙ ВЪ Ц. ПЕТЕРБУРГѢ

**СОДВѢЖА**

60 ТЕЛЕФОНЪ 1360

ИМПЕРАТОРСКОЕ ОБЩЕСТВО

**ПОПЕЧИТЕЛЬСТВО**

ПРОСИТЪ ДОБРЫХЪ ЛЮДЕЙ ЖЕРТВОВАТЬ ему

**НЕУЖИВЪ ВЕЩИ**

АУДИОНЪ ПО ВѢСТНИКАМЪ ВОСПИТАНІЕ 500 руб.

ТЕЛЕФОНЪ 3672. ТЕЛЕФОНЪ 1141.

# ДАРОМЪ

## РАЗДАЮТСЯ ПОРТРЕТЫ

Писанные Карандашомъ-Верескледомъ

Чтобы распространить въ Россіи свои прелестные портреты, писанные Карандашомъ-Верескледомъ, **АРТИСТИЧЕСКОЕ ОБЩЕСТВО ПОРТРЕТОВЪ** въ Парижѣ **СОВЕРШЕННО БЕЗПЛАТНО** напишетъ

портретъ Карандашомъ-Верескледомъ большой цѣнности. Для того это объявленіе должно быть отрывано и прислано вмѣстѣ съ Вашей фотографіею, по которой Вашъ портретъ долженъ быть написанъ, въ опредѣленный 25-дневный срокъ, считая съ настоящаго числа журнала, и ежели лицо предложитъ свою готовность рекомендовать наше Общество между своими родственниками и знакомыми. Просимъ писать четко Вашу фамилію и адресъ на спинкѣ фотографіи и прислать ее черезъ почту подлѣ слѣдующимъ адресомъ:

**Мон TANQUEREY, Directeur de la SOCIÉTÉ ARTISTIQUE DE PORTRAITS, 9, rue de St-Petersbourg, Paris (France) — Парижъ (Франція).** — Ваша фотографія будетъ Вамъ возвращена безъ поврежденія вмѣстѣ съ большимъ портретомъ, какъ только послѣдній будетъ готовъ.

## ПАМЯТЬ

лицъ каж. возр. укрѣпляетъ лично и заочно (въ 10 урокъ) профес. мнемоника, членъ парижск. академ. С. Файнштейнъ. Одесса, уг. Пушкин. и Ваз. ул., собствен. домъ. № 28. Условія преподаванія и 2 брош. въ 64 стр. (содерж. отзывы (о системѣ) офиц. и вполнѣ компет. лицъ) высыл. за одну 7-ми коп. марку. № телефона въ городѣ 199. № телеф. на собствен. дачѣ 933. Адр. для телегр.: Одесса, профессору мнемоникѣ Файнштейму.

№ 11345 10—5

## Порошокъ АНТИГИДРОСЪ

Уничтожаетъ неприятный запахъ пота ногъ, а также подмышками, продается въ аптекахъ и аптекарскихъ магазинахъ. Коробка 30 коп. № 11416 2—2

Складъ въ Русскомъ Обществѣ торговли аптекарскими товарами. Казанская, 12.

## БУХГАЛТЕРІЯ.

Высылаются бесплатно пробныя лекціи-корреспонденціи и условія заочнаго изученія бухгалтеріи по преміров. бол. зол. медалью методу. С. Я. Диллэнгаль, Москва, Бутырск., № 49.

Ц. № 11370 10—4

## ЭКЗЕМАТИНЪ

мазь Евстафія Петрова.

Ц. 1 р. СДВ., Невскій, 106, кв. 10.

**С. М. ЭЛІАШЕВЪ, Москва, Софійка, ЛУБЯНСКІЙ ПАССАЖЪ № 60—61.**

**ВСѢ ЦѢНЫ ВСѢ ДОСТУПНЫ \***

Иллюстр. преисъ-курантъ высыл. по требов. величайшій выборъ КРОВАТЕЙ съ нарядной живописью, англійскихъ, волооченныхъ, никелированныхъ и обыкновенныхъ, волосныхъ и друг.; КРЕСЕЛЪ для больныхъ. ВАННЪ, ДУШЪ и ШКАФОВЪ купальныхъ. УМЫВАЛЬНИКОВЪ мраморныхъ и металлич. Дѣтскихъ КОЛЯСОКЪ и ВЕЛОСИПЕДОВЪ. ЛЕДНИКОВЪ комнатн. и друг. хозяйствен. вещей. Единственный фабричный складъ надыли Варшавск. фабр. Бр. Фрунжскихъ.

Ц. № 11342 3 8

## БОЛѢЕ 200,000 шт. ВЪ УПОТРЕБЛЕНІИ!!!

### Требуйте вездѣ

Карманные часы ИЗЪ НАСТОЯЩАГО американскаго новаго золота, крытые, съ тремя крышками, МУЖСКІЕ, анкерные, механизмъ высшаго сорта (удостоены медали на выст. въ Женевѣ 1896 г.).

**Цѣна 10 руб. и 12 руб.**

Такіе же дамскіе дороже на 1 руб. Во избѣжаніе поддѣлокъ, требовать на часахъ пломбу «Женева», утверждена. Департам. Торгов. и Мануф. за № 16359. Выписывающіе изъ фабричнаго склада часовъ «ЖЕНЕВА» въ Варшавѣ

== ЗА ПЕРЕСЫЛКУ НЕ ПЛАТЯТЪ ==

При заказахъ на 2 шт. уступается 50 коп., на 3 шт.—1 руб.

АДРЕСОВАТЬ: **ФАБРИЧНОМУ СКЛАДУ ЧАСОВЪ „ЖЕНЕВА“,** ВАРШАВА, Рымарская, 18.

Адресъ для телеграммъ: Варшава, «Женева».

Заказы высылаются наложеннымъ платежомъ, при полученіи 2 руб. задатка.

Часы отпускаются тщательно вывѣренные и обтянутые и снабжаются ручательствомъ за прочность металла и вѣрность хода на шесть лѣтъ. Къ часамъ прилагается изящная цѣпочка съ бредокомъ.

Многія фирмы предлагаютъ золоченые часы вмѣсто часовъ изъ новаго золота, поэтому обращаемъ вниманіе гг. покупателей, что корпуса нашихъ часовъ имѣютъ марки «Женева», «double or».

Ц. № 11452 2—1



Avoir soin de désigner la Source.  
**CELESTINS**  
**GRDE-GRILLE**  
**HOPITAL**  
**SOURCES DE L'ETAT**  
**VICHY**

**Pearsall's**  
 ШЕЛКИ  
 ДЛЯ ВЫШИВАНИЯ.

**Pearsall's**  
**Filo-Floss.**  
*(Фабричная марка).*

Мягко, не превосходить по своему блеску и не линяют. Во всех магазинах для вышивок. Фабричная марка на каждом мотке.  
 Оптовый склад у P. Lindhorst в Берлине

**Pearsall's**  
**Filoselle.**

Моется мылом и в кипяченой воде. Не линяет. Во всех магазинах для вышиваний.  
 Оптовый склад у P. Lindhorst в Берлине

**Pearsall's**  
**'Mallard' Floss**  
*(Фабричная марка).*

Новый род крученого шелка для вышивания. Приятен в работе, прекрасно покрывает и обладает необыкновенным блеском. Все цвета моются.  
 Оптовый склад у P. Lindhorst в Берлине

**Pearsall's**  
**'Cable' silk.**

Превосходен для больших узоров на скатертях, портретах и проч. Все цвета моются. Во всех магазинах для вышиваний. Фабричная марка на каждом мотке.  
 Оптовый склад у P. Lindhorst в Берлине

НАВОЖДЕНИЕ. Ром. из современн. жизни  
 Вс. Соловьева. Ц. 2 р., съ пер. 3 р. 50 к.



## СТРАХОВОЕ ОБЩЕСТВО „РОССІЯ“

учрежденное в 1881 году.

Наличные капиталы Общества 32.000,000 р.

Правление Общества „Россія“ имѣетъ честь довести до всеобщаго свѣдѣнія, что оно расширило кругъ своихъ операций по введеннымъ имъ въ 1887 г. впервые въ Имперіи разнаго рода страхованіямъ отъ несчастныхъ случаевъ новою отраслюю страхованія пассажировъ и заключаетъ, на основаніи утвержденныхъ Г. Министромъ Внутреннихъ Дѣлъ 31 мая с. г. страховыхъ условій Общества,

### ПОЖИЗНЕННАЯ

#### страхованія пассажировъ

на желѣзнодорожныхъ путяхъ всего свѣта и водяныхъ путяхъ Европы.

Такия страхованія имѣютъ силу на всю жизнь застрахованнаго лица; страховая премія уплачивается лишь одинъ разъ и составляетъ:

При застрахованныхъ вознагражденіяхъ:				
На желѣзно-дорожныхъ путяхъ.	На водяныхъ путяхъ.	Капитала на случай смерти.	Ежегодной пенсіи на случай инвалидности.	Суточнаго вознагражд. на времен. способъ къ труду.
р. 10	р. 15	р. 3,000	р. 300	р. 1—
" 20	" 30	" 6,000	" 600	" 2—
" 40	" 60	" 12,000	" 1,200	" 4—
" 80	" 120	" 25,000	" 2,500	" 8 <sup>1</sup> / <sub>3</sub>
" 160	" 240	" 50,000	" 5,000	" 16 <sup>2</sup> / <sub>3</sub>
" 320	" 480	" 100,000	" 10,000	" 33 <sup>1</sup> / <sub>3</sub>

Къ 1-му января 1898 г. въ Обществѣ „Россія“ состояло застрахованныхъ отъ несчастныхъ случаевъ по годичнымъ полисамъ 289,314 лицъ на капиталъ 195.610,547 руб.

**Выдано вознагражденій пострадавшимъ отъ несчастныхъ случаевъ 2.125,840 рублей.**

Заявленія о страхованіи принимаются и всякаго рода свѣдѣнія сообщаются въ Правленіи Общества въ С.-Петербургѣ (Большая Морская, собств. домъ, № 37) и агентами Общества во всѣхъ городахъ Имперіи. В. № 11434 2—2

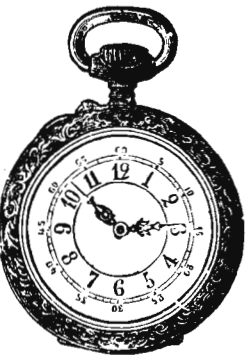

Болѣе 200,000 шт. въ употребленіи.

### ТРЕБУЙТЕ ВЕЗДѢ

карманные часы, открытыя, изъ черной вороненой стали, съ двумя нелепредохранительными стеклами, прочнымъ механизмомъ, ремонтуаръ, т.-е. заводъ безъ ключа, съ золотой накладкой на крышкѣ, на которой гравирована монограмма, имя и фамилія, по желанію покупателя, къ часамъ прилагается, безъ всякой доплаты, цѣны изъ американскаго золота нацѣрной работы, съ брелокомъ или компасомъ, вмѣсто 9 р. ТОЛЬКО 5 р. 15 к.

Адресъ: Ю. ГУБЕРЪ.

Складъ женевскихъ и французскихъ часовъ въ Одессѣ, Ц. № 11432 Почтовая, № 21/А. 4—2  
 Письменное ручательство на 6 лѣтъ, часы тщательно вывѣренны, высылаются по получении 1 руб. задатка, остальныя наложеннымъ платежомъ.  
 Къ каждому часамъ прилагается безплатно „Новость“ — автоматъ со штемпелемъ, можно помѣстить имя, отъ. и фамилію, печатъ для сургуча, перо и карандашъ.

МИНИАТЮРН. АХРОМАТИЧ. БИНОКЛЬ

ДИЛИПУТЬ

Безъ фирмы и фабричной марки подлинна.

со шпурк., въ замковомъ кошелькѣ 8 р. 50 к., съ пер. въ Евр. Росс. 9 р., въ Азіат. 9 р. 50 к. Съ наложеннымъ платеж. на 20 коп. дорожке. „Дилипутъ“ лучший бинокль нашего времени, удобно помѣщается въ карманѣ жилета или между пуговицами мундира и вполнѣ замѣняетъ какъ для поля, охоты, путешествія или театра, большіе и тяжелые бинокли.

**Е. КРАУСЪ и К<sup>о</sup>.**

Фабр. оптич. инструм. въ Парижѣ.  
 СКЛАДЪ ФАБРИКИ ДЛЯ РОССІИ  
 С.-Петербургъ, Мойка, 42. 2—1  
 Иллюстр. пр.-кур. высыл. за семикоп. марку.

**ОЦИНКОВАННОЕ**  
**НИКОГДА НЕ РЖАВЮЩЕЕ**  
**ГАЛЬВАНИЗИРОВАННОЕ ЖЕЛѢЗО**  
**ДЛЯ КРЫШЪ**  
 НЕ ТРЕБУЕТЪ НИКОГДА ОКРАСКИ.

**Заводъ Н. В. ЧЕРЕПОВА**  
 въ Москвѣ, Тверск. заст., Петерб. сл., с. д. (19)  
 въ СПб. контора: Петерб. стор., Красносельская ул., 5.  
 Прейсъ-курранты бесплатно.  
 Ручательство въ непроржавленіи на ДЕСЯТКИ лѣтъ.

**БРИТВЫ**  
 самая лучшія въ мірѣ

„шведскія и швейцарскія“  
 цѣна отъ 2 р. 50 к., 3 р., 4 р. и дороже.  
 Бритвы моего выправленія отличаются знаменитою остротою.

МАГАЗИНЪ СТАЛЬНЫХЪ ИЗДѢЛІЙ  
**А. О. БРАБЕЦЪ.**  
 СПб., Большая Морская, № 40.

**ПРЕДЛАГАЮТЪ**  
 изъ древеснаго питомника  
 Графа С. А. Строганова, Исковск. губер., Порховскаго уѣзда, громадный, выборъ растеній древесныхъ, кустарныхъ, розъ, фруктовыхъ и ягодныхъ кустарниковъ. Цѣны крайне дешевыя. Просьба требовать каталогъ. Адресъ: ст. Волыново, Исковск. губ., Лѣсная контора графа С. А. Строганова.

**ИЗВѢЩЕНІЕ.**  
 После временнаго закрытія на лѣтній сезонъ  
**СТУДІЯ СВѢТОПИСИ,**  
 С.-Петербургъ, Литейная просп., д. 29,  
**ВНОВЬ ОТКРЫТА.**  
 Принимаются заказы на увеличеніе портретовъ съ маленк. фотогр. карт. отъ 3 р. 50 к. за экзempl. Въ провинцію подробн. объявленія высылаются безплатно.  
 Требуются агенты въ провинціи.

**ПИТАТЕЛЬНЫЯ СОЛИ**  
 отъ Г. ФРИКЪ

**Г. ФРИКЪ**  
 ГЛАВН. СКАДЪ  
 С.-ПЕТЕРБУРГЪ

**ЭФЕДРА трава Кузмица.**

боровая, съ корнями и въ цвѣту, майскаго сбора 98 г. Особо высокій сортъ 5 р. и 1-й сортъ 3 руб., 2-й сортъ 2 р., степная 1 р. за фунтъ безъ перес. Высылаю почтой за деньги и налож. платеж. Подробное наставленіе безплатно. Покорѣнше прощу требовать: Сорочинское, Самарской губ., Ивану Ивановичу Жуккову (старшему.)

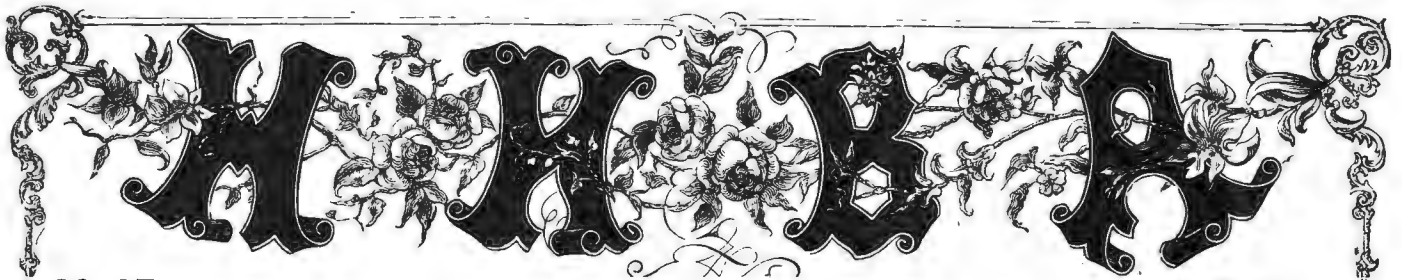

№ 37.

XXIX г.

1898 г.

2 внутренній 5% съ выигр. заемъ 1866 г.

65 тиражъ 1-го сентября 1898 г.

## ТИРАЖЪ ПОГАШЕНІЯ

билетовъ 2-го внутренняго 5% съ выигрышами займа 1866 г.

### НУМЕРА СЕРІЙ:

каждал изъ нижеслѣдующихъ серій заключаетъ въ себѣ 50 билетовъ, съ № 1 по № 50-й включительно.

165	968	2068	2851	3626	4328	5284	6504	7441	8716	10423	12303	13041	14038	15189	16280	17519	18668	19720
287	974	2115	2956	3680	4365	5483	6508	7652	8729	10447	12525	13087	14166	15299	16409	17644	18695	19848
357	1016	2164	2969	3711	4559	5515	6570	8084	8794	10631	12642	13104	14257	15395	16410	17695	18737	
402	1189	2923	2973	3712	4817	5551	6574	8109	9451	10635	12660	13147	14324	15491	16525	17709	19125	
620	1279	2317	3007	3904	4909	5561	6594	8204	9470	10829	12681	13198	14558	15547	16553	17754	19179	
641	1384	2342	3018	3905	4952	5686	6927	8326	9481	11045	12724	13231	14815	15712	16883	18005	19231	
680	1537	2445	3068	4091	5026	5843	7081	8357	9635	11167	12779	13288	14903	15773	16982	18096	19348	
713	1573	2545	3206	4154	5073	5944	7093	8374	9662	11295	12873	13302	15002	15783	17072	18111	19452	
717	1583	2646	3353	4196	5137	6014	7149	8477	9799	11900	12891	13346	15045	15804	17190	18280	19544	
742	1647	2684	3471	4199	5164	6215	7274	8543	9884	12024	12904	13582	15063	15913	17214	18447	19579	
765	1831	2722	3476	4215	5176	6410	7348	8649	9923	12167	13027	13612	15109	16148	17375	18461	19682	
951	2011	2784	3506	4308	5218	6456	7418	8691	10351	12254	13038	13620	15165	16150	17405	18517	19700	

Всего 218 серій, составляющихъ 10,900 билетовъ, на сумму 1.417,000 рублей.

### Содержаніе:

**ТЕКСТЪ:** По духовнымъ завѣщаніямъ. Очерки давно минушаго. П. П. Глѣдича. (Продолженіе).—Псовая охота. Иллюстрированный очеркъ Н. Н. Каразина.—Къ рисункамъ: Памятникъ Гансу Макару въ Вѣнѣ.—На Конной площади.—У Никольскаго рынка.—Гайдамакъ.—За партитурой.—Юсемитская долина въ Калифорніи.—Прѣбываніе Ихъ Императорскихъ Величествъ въ Севастополѣ.—Н. И. Бобриковъ.—Нязь Н. Н. Оболенскій.—Храмъ во имя Пресвятыя Богородицы „Всѣхъ скорбящихъ радости“ въ Петербургѣ.—Политическое обозрѣніе.—Тиражъ погашенія въ Государственномъ Банкѣ.—Объявленія.

**РИСУНКИ:** Памятникъ Гансу Макару въ Вѣнѣ. По проекту В. Тильгнера.—Виды Петербурга. На Конной площади. Ориг. рисунокъ П. Захарова.—Виды Петербурга. У Никольскаго рынка. Сборы на родину по окончаніи лѣтнихъ работъ. Ориг. рисунокъ А. Земцова.—Гайдамакъ. Ориг. рис. И. И. Ижакевича.—Псовая охота. Съ 15 рисунками Н. Н. Каразина.—За партитурой. Картина Обл.—Исполнская скала въ Юсемитской долинь, въ Калифорніи.—Прѣбываніе Ихъ Императорскихъ Величествъ въ Севастополѣ. Выходъ Ихъ Императорскихъ Величествъ изъ Музея севастопольской обороны, 23-го августа т. г.—Прѣбываніе Ихъ Императорскихъ Величествъ въ Севастополѣ. Выходъ Ихъ Императорскихъ Величествъ изъ церкви Братскаго кладбища, 23-го августа т. г.—Вновь назначенный финляндскій генераль-губернаторъ генераль-адъютантъ Н. И. Бобриковъ.—Генераль-адъютантъ князь Н. Н. Оболенскій.—Храмъ во имя Пресвятыя Богородицы „Всѣхъ скорбящихъ радости“, въ селеніи Стенляннаго завода подъ Петербургомъ.—Архіепископъ Мартиніанъ.

Отзывъ проф. Н. В. Галкина  
объ  
**Золіанъ-органъ.**

Новозобрѣтенный инструментъ Золіанъ замѣняетъ собою оркестръ и даетъ возможность даже неумѣющимъ играть исполнять всѣ оркестровыя сочиненія и такимъ образомъ пользоваться, съ приближеніемъ оркестровыми отъѣнками, всѣми шедеврами музыки у себя дома.

Золіаны вѣются въ 225, 300, 400, 500, 600, 900, 1200 и 1500 р. Ноты къ нимъ въ громадномъ выборѣ отъ 1 р. 50 к. и дороже. Имѣется много русскихъ свѣтскихъ и духовныхъ пьесъ.

Подробное описаніе бесплатно.

**Юлій Генрихъ ЦИММЕРМАНЪ.**

С.-Петербургъ, Б. Морская, № 34. | Москва, Кузнецкій м., д. Захарьина.

ВЫСОЧАЙШЕ УТВЕРЖДЕНАГО ТОВАРИШЕСТВА

# КОНЬЯКЪ ШУСТОВА

1896 ВЫСШАЯ НАГРАДА ГОДА

НА ВСЕРОССИЙСКОЙ ВЫСТАВКѢ ЗОЛОТАЯ МЕДАЛЬ

В. № 1068 18-11

**ПАВЕЛЬ БУРЕ**

В. № 10820  
28-19

поставщикъ Двора Его Величества. С.-Петербургъ, Невскій пр., д. № 23.  
Москва, по В. Лубяцк., № 8, противъ Кузнецкаго моста.

◆ **БОЛЬШОЙ ВЫБОРЪ ЧАСОВЪ** собственной фабрики ◆  
съ полными ручательствомъ за прочность механизма и вѣрность хода

Новый иллюстрир. прейсъ-курантъ высыл. по требован. бесплатно.

РЕКОМЕНДУЕМЪ ВЪ ОСОБЕННОСТИ  
ИЗЯЩНЫЕ И ПРОЧНЫЕ КАРМАННЫЕ  
**МУЖСКІЕ ЧАСЫ**

съ тремя крышками изъ настоящаго американскаго золота, анкеръ, ходъ на 23 камняхъ (удостоевые серебряною медалью на Женевской выставкѣ въ 1896 году), съ изящною цѣпочкою, тоже изъ американскаго золота и брелокомъ

**только за 10 и 12 рублей.**

Высылаемъ по полученіи 22 руб. задатка.  
Письменное ручательство на восемь лѣтъ.

Адресъ торговои фирмъ **Бр-въ ВАРКОВИЦКИХЪ**, склады жемчужныхъ и французскихъ часовъ въ Варшавѣ, Королевская, 29. М. № 11439 8-2

Множество благодарственныхъ писемъ и отзывовъ.

## МѢХОВЫЯ ВЕЩИ ВЪ ВОЛШОМЪ ВЫБОРѢ.

ПРИЕМЪ ЗАКАЗОВЪ  
на  
**МУЖСКІЯ**  
и  
**ДАМСКІЯ**  
**МѢХОВЫЯ**  
ВЕЩИ

новѣйшихъ фасоновъ и изящнаго покрою.



Новый  
иллюстрированный  
прейсъ-курантъ сезо-  
на 1898—  
1899 г. вы-  
сылается  
бесплатно.

**Ф. Л. МЕРТЕНСЪ.**

С.-Петербургъ, Невскій пр., № 21, собственный домъ, и Гостиный дворъ, № 58.  
В. № 11466 10-1

**PRECIOSA VIOLETTE**

ПРЕЛЕСТНЫЕ НѢЖНЫЕ ДУХИ, ДОЛГО СОХРАНЯЮЩЕ СВОЙ ЗАПАХЪ.  
Эссенція высшаго качества. Мыло. Туалетная вода самаго тонкаго запаха. Растительный экстрактъ для ухода за волосами. Рѣсовая пудра некальцивая и неослабляя.

# ED. PINAUD

PARIS





Потребление какао **ВАНЪ-ГОУТЕНА**, одного изъ пріятнѣйшихъ напитковъ, увеличивается съ каждымъ днемъ. Изъ этого какао получается самый лучший шоколадъ для питья.

Этимъ и объясняется тотъ успѣхъ, которымъ пользуется это какао среди другихъ сортовъ шоколада и среди другихъ напитковъ, въ родѣ чая и кофе.

Приготовление его очень легко, просто и быстро.

Въ 100 частяхъ какао Ванъ-Гутена содержится болѣе 60 частей полезныхъ питательныхъ веществъ.

Р. № 11233 6-2

**КРАСИВО ПИСАТЬ** выучивается всякій заочно (посредствомъ переписки) въ 15 уроковъ у профессора каллиграфіи **А. КОССОДО**.  
Методъ премированъ на Парижской всемірной выставкѣ 1889 г. и удостоенъ золотой медали. № 11463 10-1  
За 2 семиконечныя марки высылаются пробное письмо и условия, а за 4 семиконечныя марки высыл. пробное письмо шрифтовъ, подробныя условия и образцы исправленія почерк. заочн. учев. Адресъ: Профессору каллиграфіи Адольфу Коссодо въ Одессѣ, Дерибасовская, д. № 19.

## ЗАЙКАНИЕ

выдѣлываетъ дѣтское заведение Н. Ю. ЭРНСТЪ, Москва, Б. Никитская, № 11, кв. 6.  
**ПЛАТА ПО ИЗЛѢЧЕНІИ.**  
Руководство къ самообученію 3 р.

## ПРЕДЛАГАЮТЪ

изъ древеснаго питомника  
Графа С. А. Строганова, Исковск. губер., Порховскаго уѣзда, громадный выборъ растеній древесныхъ, кустарныхъ, розъ, фруктовыхъ и ягодныхъ кустарниковъ. Цѣны крайне дешевыя. Просятъ требовать каталогъ. Адресъ: ст. Волыново, Исковск. губ., Лѣсная контора графа С. А. Строганова.

**PASTILLES VICHY-ÉTAT**  
aux Sels Naturels extraits des Eaux  
Vendues en boîtes métalliques scellées.  
**COMPRIMÉS VICHY-ÉTAT**  
aux Sels Naturels extraits des Eaux  
pour fabriquer  
l'EAU ALCALINE GAZEUSE

II, N. 10012 28 - 16

## ПРИГЛАШАЮТЪ

дѣятельныхъ агентовъ. Обращаться письменно: Банкирскій домъ Генюхъ Блинихъ, С.-Петербургъ, 59, Невскій.

## МЕТОДИКА ЖЕНСКИХЪ РУКОДѢЛІЙ

**М. А. Поедковой.**

Руководство для преподав. рукод. въ профессіон. школ., гимн., гор. и сельск. школ. Складъ изданія въ профессіон. учебн. завед. М. А. Поедковой. С.-Петербургъ, Загородный, 28, кв. 13.

**НОВОЖДЕНІЕ.** Ром. изъ современн. жизни Вс. Соловьева. Ц. 2 р., съ пер. 2 р. 50 к.

## ПОКУПАЮ

жемчужныя перлы, изумруды, рубины, сафиры и брилліанты. **БЕРУ ВЪ ОБМѢНЪ** старое золото и камни на пош. № 11398 высл. вещи. 4-4 **ЗАКАЗЫ** исполняются въ собственной мастерской. Всегда большой выборъ золотыхъ и брилліантовыхъ вещей по-вѣйшихъ фасоновъ.

## ЮВЕЛИРЪ

**В. К. ЭЙКЕНРОТЪ.**

МОСКВА, Камергерскій пер., д. Липолова.

## Лучшее въ Россіи

## ВИНО

кахетинское натуральное бѣл. я крас. ведро 5, 6, 7, 8, 10 и 12 р. Ящикъ 36 бут. 10, 12, 14, 16, 20 и 24 руб. безъ посуды. За провозъ по жел. дор. всюду не дороже 30-45 к. съ суда. Высылается по полученіи задатка.

Главн. складъ садовладѣльца 2-1

**А. С. Вартазарова**  
во Владикавказѣ.



# ПОЧЕМУ КАЖДЫЙ ДОЛЖЕНЪ ПРЕДПОЧЕСТЬ ЗАСТРАХОВАТЬСЯ ВЪ ОБЩЕСТВѢ „НЬЮ-ІОРКЪ“

**Потому**, что это одно изъ крупнѣйшихъ и солиднѣйшихъ Обществъ въ мірѣ.

**Потому**, что его активъ превышаетъ **Руб. 401.388.000.**

**Потому**, что «Нью-Йоркъ» Общество чисто взаимное и всѣ его капиталы и прибыли составляютъ исключительную собственность страхователей.

**Потому**, что «Нью-Йоркъ» имѣетъ за собой почетное прошлое въ 53 года, въ теченіе которыхъ его финансовая сила и преуспѣяніе росли прогрессивно.

**Потому**, что страхователи участвуютъ въ ежегодныхъ дивидентахъ съ перваго года страхованія.

**Потому**, что его полисы неоспоримы. Если только премія будетъ исправно уплачиваема, Общество безъ всякаго спора и промедленія уплатитъ, въ случаѣ смерти, застрахованную сумму и, такимъ образомъ, страхователь имѣетъ полную увѣренность, что его вдова и дѣти, или правопреемники, унаследуютъ отъ него капиталъ, а не процессъ.

**Потому**, что его полисы по истеченіи 3-хъ лѣтъ становятся абсолютно ненарушимыми. Въ случаѣ прекращенія платежа премій, страхованіе все-таки останется въ силѣ въ полной первоначальной суммѣ, въ теченіе известнаго числа лѣтъ, безъ всякихъ расходовъ, или страхователь можетъ получить сполна оплаченный полисъ на уменьшенную сумму, на условіяхъ первоначальнаго полиса, или, наконецъ, онъ можетъ получить наличными деньгами выкупную стоимость полиса.

**Потому**, что если полисъ будетъ находиться въ силѣ въ теченіе не менѣе 3 лѣтъ, страхователь можетъ получить отъ Общества подъ него ссуду изъ 6% годовыхъ.

**Потому**, что Общество «Нью-Йоркъ» выдаетъ и такіе полисы, по которымъ, кромѣ уплаты застрахованнаго капитала, обусловленъ возвратъ наследникамъ всѣхъ внесенныхъ за страхованіе премій въ случаѣ смерти застрахованнаго въ теченіе предусмотрѣннаго въ договорѣ періода въ 10, 15 и 20 лѣтъ.

**Потому**, что Общество «Нью-Йоркъ», кромѣ внесеннаго постояннаго залога въ **Руб. 500,000**, вноситъ полныя резервы премій по заключеннымъ въ Россіи страхованіямъ въ Государственный Банкъ. Въ настоящее время специальный фондъ сбереженія страхователей въ Россіи Общества «Нью-Йоркъ» превышаетъ сумму **Руб. 7.764,667.**

**Потому**, что дѣятельность Общества «Нью-Йоркъ» въ Россіи находится подъ постояннымъ контролемъ Русскаго Правительства, такъ что его полисы обставлены всесторонними гарантіями, какъ если бы они были выданы изъ Правительственнаго учрежденія.

**Потому**, что, благодаря всѣмъ указаннымъ условіямъ, полисъ Общества «Нью-Йоркъ» является ни роскошью, ни расходомъ; это само лучшее имущество, какое каждый можетъ оставить своей семьѣ, такъ какъ оно сейчасъ же превращается въ наличныя деньги и свободно отъ затрудненій, которыя встрѣчаются при реализаціи земельной или недвижимой собственности, и не подвергается биржевымъ колебаніямъ.

В. № 11461 3-1

**Потому**, что Общество «Нью-Йоркъ» единственное учрежденіе, которое предоставляетъ всѣ вышесказанныя выгоды.

Главное Управление для Россіи: С.-Петербургъ, Мал. Морская, 12.



XXIX г.

№ 37

Выходитъ еженедѣльно (52 № въ годъ), съ приложеніемъ 12-ти ежемѣс. книгъ „Сборника“, содерж. соч. И. С. Тургенева, 12 книгъ литературныхъ приложеній, 12 №№ „Парижскихъ модъ“ и 12 листовъ чертежей и выкроекъ.

Выданъ 12 сентября 1898 г.

ПОЛИТИКИ И СОВРЕМЕННОЙ ЖИЗНИ.

г. XXIX

1898

Цѣна этого № 15 к., съ перес. 20 к.

Продолжается подписка  
на „Ниву“ 1898 г.

По духовнымъ завѣщаніямъ.

Очерки давно минувшаго.

П. П. Гнѣдича.

(Продолженіе).

XV.

Въ этотъ годъ пріѣхала въ Петербургъ дальняя наша родственница, Катерина Михайловна Лѣсункевичъ, чѣмъ привела въ немалую ажитацію мою мать, которая не безъ тревоги говорила:

— Вѣдь она у насъ бывать будетъ. А у насъ дѣвицы бываютъ: и Оресницыны, и Закрытины,—какъ же такъ: кого-нибудь надо не принимать?

Въ сущности говоря, про Катерину Михайловну ничего нельзя было сказать особенно дурного. Это была худенькая брюнетка съ матовымъ, точно мраморнымъ лбомъ, черными, откровенными глазами и пушкомъ на верхней губѣ, на концахъ переходившимъ въ настоящіе юнкерскіе усики. Она носила пенсне, и поэтому нѣкоторые находили въ ней сходство съ одной каскадной парижской пѣвицей, представлявшей въ какомъ-то увеселительномъ театрикѣ. Но дѣло было не столько въ усахъ и пенсне, сколько въ томъ, что она не жила съ мужемъ. Лѣсункевичъ приходился двоюроднымъ братомъ моей матери и былъ человѣкъ вѣчно-зябнуцій. Онъ былъ маленькій, худенькій, плѣшивый,—несмотря на то, что ему едва было тридцать лѣтъ, — безъ плеча никуда не выѣзжавшій, принимавшій только-что вошедшую тогда въ моду микстуру изъ бромистаго каля, любившій больше всего „покой и гармонию“. Для этой гармоніи онъ и женился на Катеринѣ Михайловнѣ, но гармонія не только не получилась, но семейная жизнь распозлась по всѣмъ швамъ. Эрастъ Никодимычъ сталъ ревновать жену рѣшительно ко всѣмъ, бывавшимъ въ домѣ, до отца протопопа включительно. У Катерины Михайловны дѣйствительно было въ лицѣ что-то такое, играющее и манящее; выраженіе это не оставляло ея даже во время молитвы, и Эрастъ, наблюдая ее изъ угла, иногда строго останавливалъ:



Памятникъ Гансу Макарту въ Вѣнѣ. По проекту В. Тильгнера.

— Какъ молишься! Нельзя так!

И она старалась придать своему личику молитвенное настроеніе. Она оправдывалась, что это у нея было съ дѣтства, что когда еще въ Смольномъ она была совсѣмъ дѣвочкой, то учителя отворачивались, слушая ея отвѣты, — а то, если смотрѣть въ глаза другъ другу, такъ оба путались, — и она останавливалась, и учитель не могъ ничего подсказать. Въ сущности, она была примѣрной женой, и я убѣжденъ, что мужъ ни въ чемъ серьезномъ не могъ на нее пожаловаться; но ея манера держаться и смотрѣть была настолько своеобразна, что къ нимъ въ домъ мужчины валомъ валяли. Эрастъ плакалъ напролетъ цѣлыя ночи, сидя въ вольтеровскомъ креслѣ, и говорилъ:

— Екатерина, что ты со мной дѣлаешь? Вѣдь я живой человѣкъ, полный силъ и надеждъ на будущее.

Она наивно поводила глазами и говорила:

— Mon Dieu, Эрастъ, я ничего не дѣлаю.

— Ты—медленный ядъ, — продолжалъ онъ. — Ты отравляешь меня капля по каплѣ.

— Я не отравляю тебя, Эрастъ, это тебѣ кажется.

— Но я не могу тебя видѣть, когда ты такъ разговариваешь съ драгунами.

— Они милые люди. Они любезны. Они возятъ конфеты.

— Хочешь конфетъ? Я засыплю тебя конфетами. Ты захлебнешься конфетами, но зачѣмъ же такъ улыбаться съ этимъ ротмистромъ?

— Но у меня такая улыбка, Эрастъ.

— Ты демонъ. Святому Антонию являлась ты. Чтò я долженъ сдѣлать, чтобъ ты забыла всѣхъ для меня?

— Уѣдемъ, Эрастъ, за границу.

— Я слишкомъ нервнъ, Екатерина, чтобъ подвергаться долгодневному пребыванію въ вагонѣ. Притомъ, я лихорадочно слѣжу за прогрессивнымъ ходомъ Россіи.

— Но я хочу за границу, Эрастъ.

— Потерпи.

— Но вѣдь прогрессивный ходъ Россіи не остановится скоро. А я здѣсь задыхаюсь. Я бы хотѣла въ Карлсбадъ...

Но Эрастъ былъ упоренъ. Онъ разсматривалъ свои длинные, блѣдные пальцы съ вылощенными ногтями, глоталъ бромистый калий и говорилъ:

— Капля по каплѣ уходитъ мое здоровье на эту женщину.

Однажды появился у нихъ въ домѣ молодой человѣкъ замѣчательной красоты, почему-то отлично говорившій на всѣхъ европейскихъ языкахъ, по фамиліи Чернобыльевъ. Онъ сразу сошелся съ Эрастомъ, игралъ съ нимъ въ шахматы, за женой не ухаживалъ, былъ сдержанъ, веселъ, милъ. Въ одинъ прекрасный день онъ подѣхалъ въ плетеномъ шарабанѣ къ калиткѣ сада, изъ калитки вышла Катерина Михайловна, сѣла въ шарабанъ, и они поѣхали прямо за границу. Чернобыльевъ рассчитывалъ, что, если они поѣдутъ по желѣзной дорогѣ, ихъ непременно перехватятъ, потому что Эрастъ—натура вулканическая. Тутъ же они, не торопясь, проѣхавъ всего только одну Ковенскую губернію, вступаютъ въ предѣлы Германіи, доѣдутъ до перваго желѣзнодорожнаго города, продадутъ лошадей и шарабанъ, и поѣдутъ дальше. И все это вышло совершенно такъ, какъ предполагалъ Чернобыльевъ. Парыжскихъ кобылъ въ торахъ везла ихъ свободно по сту верстъ въ сутки. Погода была удивительная, сухая, осенняя, и они переѣхали черезъ границу въ самомъ пріятномъ настроеніи духа.

Эрастъ былъ пораженъ.

„На меня гора обрушилась“, — говорилъ онъ (онъ любилъ вообще говорить фигурально). Единственнымъ ему утѣшеніемъ было ѣздить по родственникамъ жены и говорить:

— Ваша-то родня,—какова? Ну, ужъ порода, нечего сказать.

Изъ ихъ домовъ его за это выгоняли, въ другихъ, напротивъ того, соболѣзновали. Эрастъ переодѣлся въ поддевку, красную рубаху, пестрядинныя шаровары и пошелъ въ народъ записывать свадебныя пѣсни. Но въ какомъ-то шинкѣ у него украли деньги и сапоги, такъ что онъ, съ помощью жида, едва добрался до дома, и болѣе въ народъ не ходилъ.

Черезъ полгода вернулась къ нему Катерина Михайловна. Пріѣхала она совершенно неожиданно, къ завтраку, какъ ни въ чемъ не бывало раздѣлась у себя въ комнатѣ и послала сказать мужу, что сейчасъ придетъ въ его кабинетъ. Онъ испугался и заперся на ключъ. Три дня онъ не выходилъ, и вышелъ только тогда, когда, по его письмамъ, сѣхался ареопагъ родственниковъ. Катерина Михайловна смотрѣла такъ же наивно, — и когда мужъ строго спросилъ, зачѣмъ она возвратилась, она съ изумленіемъ воскликнула:

— Мой Богъ! не могла же я оставить тебя одного!

Но ареопагъ кончился тѣмъ, что былъ рѣшенъ отъѣздъ Катерины Михайловны къ теткѣ въ Москву, а мужъ сказалъ, что будетъ выдавать ей триста рублей въ мѣсяцъ.

— Это все, что я могу, все! — говорилъ онъ. — Сказать, что я не великодушнъ—нельзя. А затѣмъ—разводъ.

Но разводъ почему-то затянулся. Катерина Михайловна поѣхала въ Москву. Тамъ изъ-за нея застрѣлился тотчасъ же юнкеръ, и она принуждена была уѣхать.

Она переѣхала въ Петербургъ, и явилась къ моей матери.

— Надѣюсь, вы меня не оттолкнете, — говорила она. — Меня оттолкнула провинціальная родня, но столичный, я увѣрена, поддержитъ. Все, что говорятъ про меня—это гнусныя сплетни. Чернобыльевъ отвезъ меня къ старушкѣ-матери, и я прожила съ ней зиму въ Ниццѣ, — вотъ и все. Мужъ видѣлъ въ этомъ измѣну и Богъ вѣсть что. А Чернобыльева самого и въ Ниццѣ не было, онъ все время игралъ въ рулетку и проигрался въ пухъ, такъ что сидитъ тамъ у моря и ждетъ погоды. Я знаю, *ma très chère*, вы выше всего этого, вы поймете меня, и поддержите брошенную.

Мать, по врожденной деликатности, дѣлала видъ, что очень рада ея пріѣзду, а сама только и думала о томъ, какъ бы отъ нея избавиться. Отецъ былъ съ ней прямо сухъ. Но она ничего не замѣчала, каждый день являлась къ намъ, ходила по всѣмъ комнатамъ и пѣла французскіе романсы. Наконецъ, однажды матери пришла въ голову блестящая мысль:

— Завтра долженъ пріѣхать Павелъ Ивановичъ, — сказала она отцу: — я думаю, она ему понравится, надо ихъ познакомить за блинами.

Дѣло было на масляницѣ. Павелъ Ивановичъ сразу очумѣлъ при видѣ Катерины Михайловны, и она подобралась, какъ добрая кавалерійская лошадь, почувши парадъ. Онъ находилъ очаровательной икру и семгу, — но при этомъ говорилъ, что вчера, въ одномъ загородномъ ресторанчикѣ, онъ ѣлъ такую молочную семгу, какой во всю жизнь никогда еще ему не приходилось ѣсть. Онъ нѣсколько разъ во время обѣда возвращался къ ней мыслью, и наконецъ предложилъ:

— Знаете, возьмете троечку и покатымъ. Сегодня морозецъ, насъ обвѣетъ немножко. Тамъ посидимъ, выпьемъ бутылочку ай, скушаемъ по кусочку семушки и назадъ.

— Ахъ, теперь хорошо на улицѣ! — вздохнула Катерина Михайловна.

И скоро зазвенѣли у подѣзда бубенцы, — а еще че-

резъ полчаса мы уже пелись охваченные морозной пылью. Я сидѣлъ между матерью и Катериной Михайловной, а отецъ и Павелъ Ивановичъ помѣщались напротивъ. Павелъ Ивановичъ былъ веселъ, декламировалъ Пушкина и Лермонтова. Катерина Михайловна говорила:

— Ахъ, какъ хорошо! Боже мой, какъ хорошо!

Воротились мы домой часа въ три. А Павелъ Ивановичъ еще поѣхалъ провожать Катерину Михайловну.

## XVI.

Конечно, дня черезъ два, Павелъ Ивановичъ зналъ уже всѣ подробности разрыва Катерины Михайловны съ мужемъ. Онъ глубоко сожалѣлъ бѣдную женщину и говорилъ:

— Конечно, существовать на триста рублей трудно. Ей надо помочь, надо.

Онъ смачно прикладывался къ ея ручкѣ, смотрѣлъ на нее ласково и довѣрчиво, но, къ ея изумленію, дальнѣйшаго ухаживанія не было. Она привыкла встрѣчать мужчинъ, особенно пожилыхъ, которые, съ первой встрѣчи, ходили за ней по пятамъ, смотрѣли въ глаза, возили подарки. Павелъ Ивановичъ былъ такъ милъ, такъ внимателенъ, такъ предупредительно-вѣжливъ,—но не пріѣзжалъ безъ зова, никогда не звалъ ее первый кататься, даже не присылалъ цвѣтовъ и конфетъ.

Разъ она сказала ему:

— Какой дивный браслетъ выставленъ у ювелира въ Морской.

Онъ равнодушно посмотрѣлъ на нее.

— Я не люблю драгоценныхъ вещей на женщинѣ,—сказалъ онъ:—брильянты мѣшаютъ любоваться ихъ владѣтельницами.

— А я такъ люблю камни! — настойчиво воскликнула она.

— Значить, мы не сходимся съ вами во вкусахъ,—спокойно отвѣтилъ онъ.

— А если-бъ я попросила васъ купить мнѣ его и привезти?—закусывая губу, спросила она.

Онъ засмѣялся.

— Я бы не купилъ,—отвѣтилъ онъ.

— Почему?

— Да потому, что, повторяю, мнѣ было бы неприятно видѣть на васъ камни.

— Вы скупы?

— Нѣтъ.

— А мнѣ кажется, что вы скупы.

— Нѣтъ. Я раздаю много.

Она прищурилась.

— Правда, что вы всѣмъ по завѣщанію оставляете одно и то же имѣнье?

Онъ внимательно осмотрѣлъ ее съ ногъ до головы.

— Это неправда,—сказалъ онъ.

— Но мнѣ говорили.

— Не принимайте болѣе этихъ людей къ себѣ, они луны.

— Ну, а меня вы не сдѣлаете наследницей?

— За что же я васъ сдѣлаю?

— А вы за что-нибудь это дѣлаете?

— Я одинокъ. У меня нѣтъ угла. Я радъ, когда встрѣчаю теплый уголь, сочувствіе. Если есть у меня домъ, гдѣ я чувствую себя уютно, я высоко это цѣню. Чѣмъ же я могу отплатить за ласку? Я богатъ,—я выдѣляю, что могу. Кому имѣнье, кому деньги.

Въ другой разъ она предложила ему:

— Женитесь на мнѣ.

Онъ покачалъ головою.

— Зачѣмъ? Я не хочу ставить себя въ смѣшное положеніе.

— По-вашему, я не достойна васъ?

— Я этого не говорю.

— А если я у васъ денегъ попрошу, вы дадите?

— Немного дамъ.

— А какъ немного?

— Рублей пятьсотъ.

— А сто тысячъ?

— Не дамъ.

Она быстро отвернулась.

— Вы гадкій, я васъ не буду больше принимать.

Но, напротивъ того, она усиленно стала его приглашать, и онъ почти ежедневно сталъ приходить. Онъ шелъ къ ней съ охотой. Ему нравилась даже ея рѣзкость. Она была откровенна, она не заискивала въ немъ, прямо говорила, что ей въ немъ не нравится. Онъ былъ точенъ,—приходилъ только въ назначенномъ часу, и никогда не являлся незваннымъ. Это до извѣстной степени повліяло на пребываніе у нея ея троюроднаго брата, тоже Лѣсункевича, молодого человѣка, только-что кончившаго привилегированное юридическое училище и поступившаго на службу въ новыя судебныя учрежденія.

Трудно сказать, когда служилъ Лѣсункевичъ, но съ часа до шести онъ аккуратно сидѣлъ у Катерины Михайловны. Гладко причесанный, съ маленькими бачками, въ тугихъ стоячихъ воротничкахъ, слегка надушенный, онъ являлся образцомъ удивительно-приличнаго молодого человѣка, который во что бы то ни стало собирается сдѣлать карьеру и дослужиться по крайней мѣрѣ до товарища министра. Несмотря на двадцать три года, онъ обладалъ большой практической сметкой и все поучалъ старшую на восемь лѣтъ кузину.

— Я не понимаю, ма cousine, зачѣмъ вы пускаете къ себѣ эту рухлядь,—говорилъ онъ по адресу Павла Ивановича:—вы—молодая женщина, могли бы окружить себя интеллигентной молодежью, а не этими готическими развалинами. Что онъ вамъ? Вы только играете своей репутаціей, принимая его по вечерамъ. Наконецъ, если-бъ вы извлекли изъ него какую-нибудь пользу. Вотъ, хотя бы насчетъ этихъ завѣщаній, до которыхъ онъ такъ падокъ. Пусть завѣщаетъ вамъ полмилліона.

— Не учите меня, mon cousin, я куда умнѣе васъ,—возражала она.—Повѣрьте, я знаю, что и какъ надо сдѣлать. Павелъ Ивановичъ лучше васъ всѣхъ.

— Чѣмъ же это? — обидчиво возражалъ родственникъ.

— А хотя бы тѣмъ, что не дѣлаешь глупаго лица и не бѣгаетъ слѣдомъ за мною, какъ всѣ вы.

Но, тѣмъ не менѣе, мысль о завѣщаніи не давала ей покоя. Катерина Михайловна страдала безсонницей, и, ворочаясь въ долгія ночи на кровати, она мучилась своей судьбой. Въ самомъ дѣлѣ, что же ей предстояло въ будущемъ? Хорошо, что Эрастъ посылаетъ ей деньги. Но вѣдь въ одинъ прекрасный день онъ можетъ не послать ихъ, или послать вмѣсто трехсотъ—пятьдесятъ рублей. Отчего бы въ самомъ дѣлѣ не взять съ Павла Ивановича?

Она построила планъ дѣйствій. У Павла Ивановича она ничего не просила, а только постепенно приручала и привязывала его къ себѣ. Она ѣздила съ нимъ въ оперу, въ циркъ, во французскій театръ, показывалась въ экипажѣ на Невскомъ. Ей льстило самолюбію, когда онъ шелъ подъ руку съ нею, и звѣздоносцы кланялись ему, или когда въ антрактахъ онъ разговаривалъ съ министрами, и министры наводили на нее бинокли. Онъ ничего отъ нея не требовалъ, и только разъ, когда въ ложу явился троюродный братецъ, онъ ей замѣтилъ:

— Дорогая, пожалуйста, чтобъ этого не было. Мнѣ неудобно сидѣть съ этими чинушками изъ окружного суда.





Виды Петербурга. На конной площади. Оргл. рис. (собств. „Иппид“) П. Захарова, артотпллн „Иппид“.

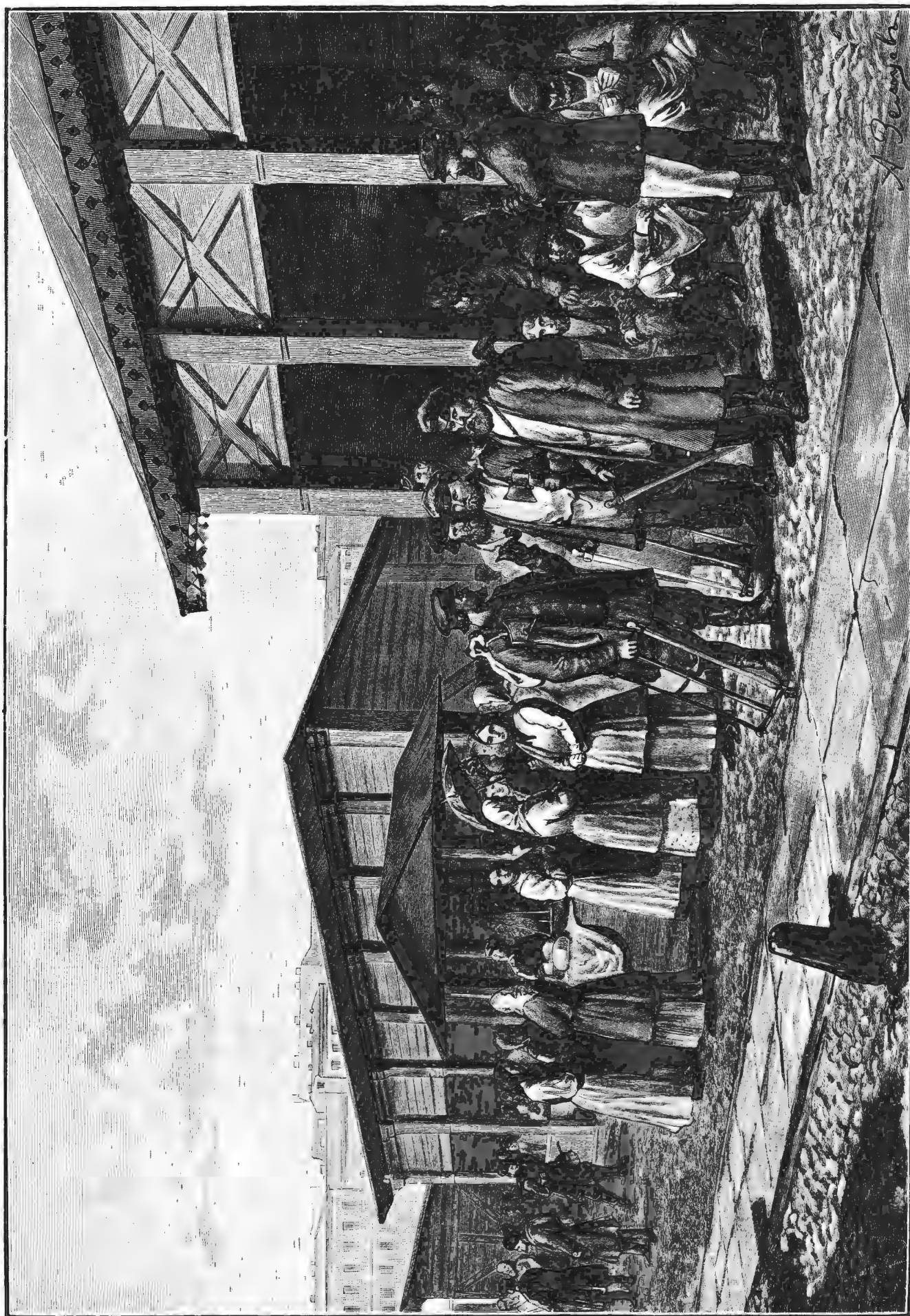

**Виды Петербурга. У Никольскаго рынка. Сборы на родину по окончаніи лѣтнихъ работъ.**  
Ориг. рис. (собств. „Илльда“) А. Земцова, грав. Флюгелъ.

— Но онъ изъ хорошей семьи, — слабо возражала она.

— Тѣмъ лучше для него, но рядомъ съ нимъ въ ложѣ и сидѣть не могу. Мнѣ это неудобно, — что за ассистентство?

Она первно засмѣялась, сказала: „Какой вздоръ!“ по, тѣмъ не менѣе, не безъ удовольствія передала это распоряженіе братцу.

Тотъ возмущился.

— Выжившій изъ ума старикъ! — говорилъ онъ, весь паливаясь кровью и шагая по комнатѣ. — Ему, видите, неприлично сидѣть со мною въ ложѣ. Я покажу ему, пасколько со мной сидѣть неприлично.

— Вы ничего не покажете, Валеріанъ, — строго сказала она. — Одно ваше движеніе — и я перестану васъ принимать.

— Ахъ, вотъ какъ, — захлебываясь отъ пѣны, проговорилъ онъ, хватая свой цилиндръ. — Ну, теперь мнѣ все ясно, все! Мои подозрѣнія оправдываются!

Онъ убѣжалъ сломя голову. Но на другой день, мрачный, снова воротился къ ней.

— Хотите, я васъ познакомлю съ однимъ помощникомъ присяжнаго повѣреннаго? — спросилъ онъ.

— Зачѣмъ? — лѣниво спросила она.

— Это блестящій дѣлецъ. Вамъ будетъ полезно знакомство съ нимъ по отношенію къ этому селадону.

— То-есть?

— То-есть, онъ научитъ васъ дѣйствовать. Я ужъ говорилъ съ нимъ.

— Вы, кажется, хотите меня окружить какой-то мошеннической шайкой? — насмѣшливо сказала она.

Онъ опять вспыхнулъ какъ бурякъ.

— Значитъ, я мошенникъ? — спросилъ онъ.

— Приводите кого хотите, мало ли дряни ко мнѣ ходитъ, — сказала она. — Только не сегодня вечеромъ. Сегодня мы на первомъ представленіи оперы.

— Я тоже.

— Можете кланяться только издали.

Онъ солгалъ: у него и билета не было. Онъ побѣжалъ къ барышникамъ, чтобы хоть за тройную плату достать мѣсто: онъ не могъ не быть въ театрѣ, когда она тамъ.

## XVII.

Помощникъ присяжнаго повѣреннаго, Густавъ Станиславовичъ Зоннъ, былъ черненькій, маленькій человекъ въ очкахъ, съ лицомъ дѣловитымъ и строгимъ. Приѣхалъ онъ во фракъ и извинился.

— Извините, я всегда во фракъ.

Выпивши чашку чай и посмотрѣвъ на огромные золотые часы, онъ сказалъ:

— Вы позволите прямо приступить къ тому дѣлу, ради котораго я приѣхалъ, сударыня?

Онъ сказалъ это съ такимъ видомъ, точно собирался описывать ея имущество.

— А какое въ сущности дѣло? — спросила она.

Онъ искоса взглянулъ на кузена.

— Мой другъ, вашъ родственникъ, довольно подробно выяснилъ предо мною всѣ обстоятельства дѣла.

— Да, я выяснилъ ему всѣ обстоятельства дѣла, — подтвердилъ родственникъ.

И помощникъ присяжнаго повѣреннаго сталъ излагать подробно картину похода противъ Паала Ивановича. Онъ старался придавать своему разсказу художественную окраску и выставить себя талантливымъ и прозорливымъ наблюдателемъ.

— Я отсюда вижу, — говорилъ онъ: — вижу, никогда не выдавъ этого господина Гуменникова: — это, я знаю, что такое. Это отрывка стараго барства, это послѣднія конвульсии уже мертваго тѣла русскаго дворянства. Чѣмъ скорѣе эти останки будутъ изрублены и бро-

шены въ огонь, тѣмъ скорѣе наступитъ свѣтъ для Россіи, которую я люблю и въ которую вѣрю. Господинъ Гуменниковъ, по наведеннымъ мною справкамъ, позволяетъ себѣ играть на самыхъ дорогихъ струнахъ человеческого сердца — на благодарности. Онъ втирается въ домъ, ложными обѣщаніями сдѣлать своими наследницами привлекаетъ къ себѣ довѣрчивыхъ людей, подкрѣпляетъ все это завѣщаніемъ, а затѣмъ уходитъ въ другую семью, и снова дѣлаетъ завѣщаніе, зная, что послѣднее уничтожаетъ первое, и что дѣйствительно только то, что заключено въ концѣ концовъ. Я бы очень желалъ, чтобы именно мнѣ была послана миссія проучить этого старца, больно проучить, чтобы онъ почувствовалъ всю мерзость своего безцѣльнаго прозвѣбанія...

— И онъ проучить! — сказалъ кузень, заранѣе ликуя и ходя большими шагами по комнатѣ.

— Пусть только онъ дастъ вамъ при свидѣтеляхъ обѣщаніе сдѣлать васъ наследницей. Больше ничего не надо. А остальное предоставьте мнѣ, — подтвердилъ Зоннъ.

Катерина Михайловна, какъ натура склонная на компромиссы, взвѣсила и обсудила свои отношенія къ Гуменникову. Съ одной стороны, она, конечно, не чувствовала никакого увлеченія пожилымъ человекомъ; съ другой стороны, ей казалось, что отчего бы и не стать ей отчасти его наследницей: денегъ все равно много у него, — не ей, пойдеть кому-нибудь другому. Наконецъ, надо, чтобы онъ самъ предложилъ ей извѣстную сумму наследства, и тогда она будетъ права передъ своею совѣстью. Ихъ платоническія отношенія такъ и будутъ оставаться платоническими, и ничего неприличнаго изъ этого не произойдетъ. А должна же она, наконецъ, подумать о своемъ будущемъ. Годы уходятъ, почвы подъ ногами нѣтъ. Не служить же идти, или не поступать же на сцену!

Помощникъ присяжнаго повѣреннаго давалъ ей сроку до Святой. Онъ говорилъ, что къ Пасхѣ она должна получить обѣщаніе, и тогда дѣло будетъ въ шляпѣ.

И она начала дѣйствовать. Когда приходилъ Гуменниковъ, она радостно вскрикивала. Когда онъ уходилъ, она подолгу держала его за руку и просила остаться еще „пять минуточекъ, — ну всего только пять минуточекъ“. Она спрашивала, въ которомъ часу онъ придетъ къ ней завтра, и считала время, сколько часовъ его не увидитъ.

— Вѣдь мнѣ скучно, поймите, — я одинока, — говорила она, сжимая его руку. — Мнѣ всѣ противны, я только съ вами отдыхаю душой.

И она смотрѣла на него тѣмъ взглядомъ, котораго не выдерживали учителя въ Смольномъ институтѣ. Сначала его тяготили частые визиты къ ней. Ему лѣнь было одѣваться съ утра, приѣзжать къ завтраку, сидѣть на стулѣ, не спать послѣ обѣда. Но вскорѣ онъ привыкъ къ этому блѣдному, матовому личику въ пенснѣ, близко наклонившемуся къ нему. Онъ привыкъ къ теплomu, душистому прикосновенію ея маленькой ручки.

Раза два она плакала у него на груди, и онъ цѣловалъ ее въ високъ и лобикъ. Онъ сталъ звать ее „дѣткой“ и „радостью“. Послѣ обѣда онъ уютно умищался на диванѣ, а она, положивъ возлѣ него турецкую подушку, тутъ же дремала, и что-то ему говорила, и жаловалась на мужа, а онъ гладилъ ее по локтѣмъ, и такъ ему было хорошо, точно онъ сидѣлъ въ душевной теплой ваннѣ.

О наследствѣ и завѣщаніи она ни разу не поднимала разговора. Она рѣшилась выждать. И вотъ, накануне Пасхи, совершенно неожиданно, онъ вынулъ бумагу и передалъ ей. Она развернула. Это было завѣщаніе на пятьдесятъ тысячъ.



— А свидѣтели гдѣ же?—спросила она, пробѣжавъ бумагу.

— Свидѣтелями пусть будутъ ваши знакомые, — отвѣтилъ онъ. — У васъ вѣдь кто-нибудь бываетъ, пусть и подпишутся.

На другой же день господинъ Зоннъ и кузепъ сидѣли у пел. Зоннъ возмущался.

— Зачѣмъ же вы взяли у него эту бумагу? — спрашивалъ онъ, подпрыгивая на каблучкахъ и задорно помахивая руками.

— Какъ же я могла не взять?—недоумѣвала она.

— Да такъ вотъ и не брать. Скажите, пожалуйста, съ какой стати онъ будетъ оставлять вамъ пятьдесятъ тысячъ?

— Да, съ какой стати? — повторялъ вопросъ кузень.

— Вы мнѣ такъ надоѣли, что я васъ выгоплю вонь! — угрозила она. — Будете вы подписывать эту бумагу, или нѣтъ?

— Естественно, пѣтъ. Надо написать другую.

— Фальшивую?

— Въ хорошемъ видѣ, должно-быть, ты представилъ мени твоей кузинѣ!—сокрушенно замѣтилъ адвокатъ.

— Ничего я не представлялъ ей, ты видишь—она шала, — отвѣтилъ кузень.

— Ну, да можетъ-быть, все это мы еще поправимъ, — сообразилъ Зоннъ и задумался. — Я хочу обратиться къ Авганицыну. Ты знаешь его? Нужно только еще одного свидѣтеля. Нѣтъ ли у васъ кого изъ хорошихъ знакомыхъ? Надо подписаться на первомъ мѣстѣ.

Катерина Михайловна подумала и назвала моего отца.

— Чудесно! Вотъ, въ назначенный срокъ мы всѣ съѣдемся, и тогда посмотримъ, чтѣ выйдетъ.

Но съ своимъ отцомъ Катерину Михайловну постигло разочарованіе. Онъ отказался подписать какое бы то ни было завѣщаніе, а тѣмъ болѣе Павла Ивановича.

— Но по-родственному?—добивалась она.

— Я васъ не считаю родственницей, — сухо замѣтилъ отецъ.

Она заплакала, стала говорить, что она безпомощна. Мать, по ея мягкосердечію, стала ее утѣшать, и Катерина Михайловна съвозъ слезы спросила:

— А что, женщины не могутъ быть свидѣтелями подъ духовными завѣщаніями?

— Кажется, нѣтъ, — растерянно отвѣчала мать.

— А то бы, душечка, вы подписались, — нерѣшительно сказала она.

Нѣсколько дней спустя отцу доложили, что его спрашиваетъ господинъ Авганицынъ. Вошелъ человекъ лѣтъ подъ пятьдесятъ, съ сѣдоватыми, закинутыми за уши волосами, кавалерійскими усами, открытымъ лбомъ и черными бровями. Онъ отрекомендовался повѣреннымъ Катерины Михайловны, и сказалъ, что пріѣхалъ поговорить по одному дѣлу.

Отецъ посмотрѣлъ на него пристально, сказалъ, что дѣлъ у него съ Катериной Михайловной нѣтъ и быть не можетъ.

— Вы выслушайте — это дѣло пяти минутъ, — бархатнымъ басомъ заговорилъ тотъ.

— Не буду слушать.

— Да вѣдь вы же не знаете дѣла и его условій?

— Я васъ знаю.

Господинъ Авганицынъ какъ-то дернулъ по лошадиному головой назадъ.

— Откуда вы меня знаете?

— По разнымъ дѣламъ. Извините, мнѣ некогда.

Авганицынъ поклонился, протянулъ руку отцу, затѣмъ, видя, что встрѣчной руки ему не получить, сталъ шарить на столѣ шляпу и, пробормотавъ: „Очень жаль“, — вышелъ въ переднюю.

— Я тебя предупреждаю, — сказалъ отецъ моей ма-

тери: — что Катерину Михайловну я болѣе припимать у себя не желаю.

Мать заволновалась.

— Боже! но какъ же это сдѣлать?

— Не велѣтъ пускать — и все. Съ тѣхъ поръ, какъ она завѣдомыхъ шулеровъ беретъ своими ходатаями, ее въ порядочную семью пускать нельзя. И то изъ-за нея перестали ѣздить къ намъ многіе.

— Но Павелъ Ивановичъ не обидится? — попробовала еще разъ мать тронуть отца съ этой стороны.

— Ну, я объ этомъ даже не думаю, — спокойно возразилъ онъ, и покончилъ разговоръ.

### XVIII.

Когда заѣхала Катерина Михайловна, ее не приняли. Вечеромъ въ тотъ же день заѣхалъ Павелъ Ивановичъ, какой-то пришибленный. Все онъ что-то хотѣлъ сказать, и не договаривалъ. Потомъ сталъ торопиться, говоря, что ему необходимо въ англійскій клубъ, и уѣхалъ.

— Жалкій старикъ! — сказалъ отецъ.

— Не испортилъ бы онъ намъ чего-нибудь, — опасно сказала мать, которая всегда и всего боялась.

— Чтѣ онъ можетъ намъ напортить? Все у тебя въ головѣ всякіе страхи.

Между тѣмъ у Катерины Михайловны устраивались тайныя собранія. Авганицынъ, въ глухомъ черномъ рединготѣ, въ цилиндрѣ и красныхъ перчаткахъ, приходилъ первымъ и уходилъ послѣднимъ. На лицѣ его была какая-то мечтательность. Онъ ничего не пилъ, носилъ бѣлые галстуки и обладалъ геркулесовской силой. Показывался онъ въ обществѣ рѣдко, но появленіе его знаменовало какой-нибудь небывалый скандалъ или свалку. По улицѣ онъ шелъ, скромно опустивъ глаза и рѣдко кланяясь проѣзжимъ: онъ не любилъ, когда ему не отвѣчали на поклоны.

Засѣданія были настолько таинственны, что даже сама Катерина Михайловна не все понимала. Она слышала только одно: Авганицынъ все время настаивалъ на вокзалѣ.

— Вокзалъ, господа, пожалуйста, вокзалъ, — это самое лучшее мѣсто. Повѣрьте мнѣ, моей опытности.

— Но вѣдь для этого Катерина Михайловна должна сказать, что она уѣзжаетъ? — замѣтилъ строго Зоннъ.

— Ну такъ что же васъ такъ удивляетъ? — спросилъ Авганицынъ, смотря съ высоты своего громаднаго роста на маленькаго адвоката.

— Меня не удивляетъ, а я спрашиваю! — огрызнулся тотъ.

Кузень объявилъ по секрету кузинѣ, что нужно двѣсти рублей на предварительные расходы.

— У меня нѣтъ, — отвѣтила она.

— У васъ есть хорошіе рубины, — вспомнилъ онъ. — Ихъ временно можно заложить.

— Ни за чтѣ! — воскликнула она. — Дѣлайте какъ хотите. Я не дамъ ни гроша.

Кузень пожалъ плечами.

— Какъ трудно съ женщинами дѣлать дѣла, — сказалъ онъ.

Зоннъ принялъ всѣ предварительные расходы на себя.

— Я рискую, — сказалъ онъ. — Рискните и вы, — предложилъ онъ Авганицыну.

— Сто рублей сейчасъ, — отвѣтилъ тотъ. — А когда все кончится — еще двѣсти. Я рискую тоже.

Они начали шептаться. Отъ Катерины Михайловны требовалось одно: она получить изъ Москвы телеграмму о смерти тетки. Назначить часъ отъѣзда. Павелъ Ивановичъ пріѣдетъ ее проводить. На вокзалѣ она поздравитъ его съ Авганицынымъ и назоветъ его своимъ дядей.

— Просто мимоходомъ скажете — дядя, и больше



ничего, — уговаривалъ ее кузень. — Я его самъ буду звать дядей. Невинная ложь.

Въ условленное время пришла телеграмма, и была показана Павлу Ивановичу. Павелъ Ивановичъ сталъ уговаривать ее ѣхать. Она сказала, что у нея нѣтъ денегъ; онъ вынулъ изъ кармана деньги и положилъ передъ ней. Она сейчасъ же одѣлась въ черное платье и сказала, что сегодня же ѣдетъ.

Павелъ Ивановичъ, ничего не подозрѣвая, прѣхалъ на вокзалъ. Тамъ онъ увидѣлъ высокаго, представительнаго господина, распорядившагося багажомъ уѣзжавшей племянницы, и кузена, который хлопоталъ за закуской и обѣдомъ, сервированныхъ за занавѣсами въ углу зала. Катерина Михайловна не завтракала дома, и была голодна. Кузень заранѣе озаботился достойно ее проводить, и на столѣ стоялъ медвѣжій окорокъ, жареныя устрицы, ризотто. Послѣ супа захолопали пробки шампанскаго. Кузень и помощникъ присяжнаго повѣреннаго были оживлены. Дядя — съ крепкомъ на шляпѣ и рукавѣ — грустенъ, и больше смотрѣлъ въ тарелку, чѣмъ на присутствующихъ: очевидно, его глубоко печалила кончина сестры. Катерина Михайловна, въ траурной шляпкѣ съ длинной вуалью, была интереснѣе, чѣмъ всегда, но нервна, часто вздрагивала и оглядывалась. За жаркимъ пожелали счастливаго пути отъѣзжающей, и Павелъ Ивановичъ поцѣловалъ ея руку. Въ этотъ моментъ господинъ Авганицынъ съ тихимъ вздохомъ дотронулся до его локти.

— Мнѣ надо сказать вамъ два слова, — сказалъ онъ и кивнулъ ему головой въ уголь.

Павелъ Ивановичъ удивился, но пошелъ за нимъ.

— Мнѣ Катерина Михайловна все сказала, — началъ тихо дядя, прямо смотри въ глаза Павлу Ивановичу.

— То-есть, что же „все“? — спросилъ тотъ.

— Касательно завѣщанія, даннаго вами.

— А! — коротко отвѣтилъ Гуменниковъ.

— Я увѣренъ, — продолжалъ переливчатымъ баскомъ Авганицынъ, — что во всемъ этомъ вами руководили самыя чистыя сердечныя намѣренія и искреннее расположеніе къ племянницѣ, не такъ ли?

— Зачѣмъ объ этомъ говорить, — возразилъ Павелъ Ивановичъ, чувствуя, что разговоръ клонится къ какой-то невѣдомой ему цѣли.

— Если-бъ не надо было объ этомъ говорить, я бы не говорилъ, — строго, но не возвышая голоса, замѣтилъ дядя. — Вамъ многое неизвѣстно. Знаете ли, уважаемый Павелъ Ивановичъ, что Катерина Михайловна еще пять дней назадъ отказала претенденту на ея руку, богатѣйшему конскому заводчику Волосожарову.

— Но вѣдь Катерина Михайловна замужемъ? — оставилъ его Гуменниковъ.

— Разводъ — дѣло полугода, — замѣтилъ дядя. — Она отказала Волосожарову, я думаю, въ силу привязанности къ вамъ. Между тѣмъ, когда я добился отъ нея признанія и она показала мнѣ завѣщаніе ваше, я удивился той суммѣ, что тамъ проставлена. Пятьдесятъ тысячъ — это слишкомъ мало.

— Вы думаете? — иронически спросилъ Павелъ Ивановичъ.

— Думаю. И думаю, что вы должны были бы прибавить.

Павелъ Ивановичъ всталъ.

— Это дѣло моего личнаго желанія и благорасположенія къ Катеринѣ Михайловнѣ, — сказалъ онъ и, повернувшись къ ней, прибавилъ: — Вы поручили, Катерина Михайловна, говорить дядюшкѣ со мною?..

— Да, она поручила, — мягко перебилъ его Авганицынъ. — Она пригласила всѣхъ насъ, какъ свидѣтелей для подписи подъ духовнымъ завѣщаніемъ. И я, какъ родственникъ, считаю своимъ долгомъ предложить вамъ другой документъ.

Онъ вынулъ изъ кармана и подаль ему бумагу.

Павелъ Ивановичъ посмотрѣлъ и расхохотался.

— Вы шутите, почтеннѣйшій! — сказалъ онъ. — Что же, вы меня хотите заставить силой подписать завѣщаніе на двѣсти тысячъ?

— Да-съ, и вы подпишете, — возразилъ Авганицынъ, и настолько громко, что голосъ его былъ слышанъ во всей залѣ.

— Хорошо, мы потомъ поговоримъ, — сказалъ Павелъ Ивановичъ и, взявъ стулъ, хотѣлъ сѣсть рядомъ съ Катериной Михайловной.

— Я вамъ говорю, вы подпишете сейчасъ! — продолжалъ такъ же громко Авганицынъ. — Я считаю репутацію моей племянницы скомпрометированной и желаю получить удовлетвореніе.

— Я просилъ бы васъ понизить голосъ, — замѣтилъ ему Гуменниковъ.

— Вы боитесь, что меня услышатъ? — такъ же громко продолжалъ дядя. — А представьте, я желаю, чтобъ меня слышали. Вы прячетесь, скрываетесь; я дѣйствую открыто. Вотъ, не угодно ли?

Онъ быстрымъ движеніемъ откинулъ бархатныя занавѣси перегородки. Въ залѣ уже прислушивались къ громкому разговору, иные повернули къ нимъ лица и ждали, не безъ удовольствія, скандала.

Павелъ Ивановичъ понялъ, въ чемъ дѣло. Онъ всталъ со стула и, прямо глядя въ лицо Авганицына, проговорилъ:

— Заставить вы меня ничего не можете. Я ничего не подпишу, слышите! Пустите меня.

Но колоссальная фигура Авганицына загоразивала весь проходъ.

— Я васъ не пушу, пока вы не подпишете! А если вы еще будете упорствовать, я тутъ же, при всѣхъ, ударю васъ по лицу!

Павелъ Ивановичъ пошатнулся и посмотрѣлъ на присутствующихъ. Кузень смотрѣлъ нагло на него. Присяжный ходатай вытащилъ карманную чернилицу и перо и держалъ ихъ наготовѣ. И Гуменниковъ понялъ, что господинъ Авганицынъ ударитъ его съ такой же легкостью, какъ выпьетъ стаканъ воды. Рядъ мыслей и соображеній пронеслись въ его головѣ.

— Хорошо, — сказалъ онъ: — я подпишу.

У помощника повѣреннаго вырвался давно сдерживаемый вздохъ облегченія. Онъ подаль ему перо.

— Только какіе же вы всѣ, господа, мерзавцы! — сказалъ Гуменниковъ, обводя глазами присутствующихъ и стараясь не встрѣтиться взглядомъ съ Катериной Михайловной.

— Но, но, но! осторожнѣе! — крикнулъ строго кузень, ударяю ладонью о столъ.

Павелъ Ивановичъ подписалъ бумагу.

— А здѣсь, — сказалъ помощникъ повѣреннаго, — сдѣлайте еще одну подпись.

„Сіе завѣщаніе, — прочелъ Павелъ Ивановичъ, — обязуюсь въ теченіе двадцати четырехъ часовъ утвердить у нотариуса и подать ему заявленіе о томъ, что какими дальнѣйшими распоряженіями уничтожено оно быть не можетъ“.

Онъ подписалъ и это заявленіе, позвалъ лакея и велѣлъ подать себѣ пальто.

— Быть-можетъ, заплатитъ прикажете за обѣдъ? — спросилъ онъ, вынимая бумажникъ.

— Нѣтъ, успокойтесь, за все заплачено, — отвѣтилъ ему Авганицынъ. — До завтра, у нотариуса... Или прикажете прѣхать ему къ вамъ на квартиру?

Павелъ Ивановичъ поморщился.

— Нѣтъ, я ужъ лучше самъ.

Онъ не кивнулъ даже головой, повернулся и пошелъ быстро къ выходу.

(Продолженіе будетъ.)



Гайдаманъ. Ориг. рис. (собств. „Нивы“) И. И. Ижакевича, автогипія „Нивы“.

## Псовая охота.

Иллюстрированный очерк Н. Н. Каразина.

(Ст. 15 рис.)

I.  
Мы приехали к помещику Ш., одному из богатых, крупных землевладельцев, — что редко бывает в настоящее время, еще не поработанных дворянским банком, — провести недельку-другую в его роскошной усадьбе и поохотиться, как говорится, велясь. День нашего приезда совпал, как раз, с началом первого сентября, — с законным сроком охотничьего

цѣлья сокровища знания и опыта? Онъ горячо и съ увѣренностью объяснял все, что намъ предстоитъ. Онъ уже цѣлую недѣлю заганивалъ лихихъ кабардинскихъ скакуновъ на рекогносцировкахъ, обскакалъ чуть ли не полъ-уѣзда, вынохалъ всѣ лѣсные закоулки, зналъ наизусть, гдѣ сидятъ зайцы, гдѣ лисица, сколько ихъ въ каждомъ островкѣ, гдѣ пріютились волчьи выводки, — однимъ словомъ, ни одинъ градоначальникъ не могъ бы такъ хорошо знать ввѣренное ему двуногое население города, какъ Б. зналъ все пушное, четвероноего. Старые, опытные немроды только хмурили брови и пощипывали концы сѣдыхъ усовъ, слушая его рассказы и обѣщанія, молодежь захлебывалась отъ восторга и нетерпѣнія, а Б. такъ и разжигалъ своими докладами:

Подъ Татарскою кручею, ваше сѣятельство, — говорилъ онъ, тыча пальцемъ въ замысловатый чертежъ собственнаго изготовленія, — мы «возьмемъ» четырнадцать зайцевъ и трехъ лисицъ. Отсюда перейдемъ на Мароуткины поросли; тутъ немного: всего зайцевъ пятокъ... Лисицъ нѣту... Была пара, да на прошлой недѣлѣ перебралась въ Урачи. Эту захватимъ, дастъ Богъ, во вторникъ. Изъ порослей прямо на Лукьяново, тамъ зайцевъ тридцать три, изъ нихъ до десяти матерыхъ; лисицъ обозначилось девять штукъ. Забравъ оныя, мы идемъ...

— Позвольте, — перебиваетъ хозяинъ: — послѣ порослей надо прина... Гдѣ у васъ назначенъ бивуакъ?..

— Не рано ли! — угрюмо коситъ въ его сторону докладчикъ.

Начинаются довольно энергичныя пренія. Дѣло въ томъ, что хотя



Моментъ спуска со скакунъ



долготерпѣнія. Вѣдь всѣмъ известно, что до этого желаннаго дня всякія травли дикаго звѣря строго запрещены закономъ.

Въ тотъ же день, вечеромъ, назначено было первое охотничье совѣщаніе и разсмотрѣніе плановъ цѣлаго ряда послѣдующихъ охотъ, чуть ли не на весь осенній сезонъ.

Всѣ собрались въ роскошной столовой замка. Домъ былъ построенъ въ старо-германскомъ стилѣ — съ башнями, гербами надъ входами и многими причудами, а потому названіе замокъ очень къ нему подходило, хотя дѣло происходило въ Пензенской губерніи.

Самъ хозяинъ — человекъ молодой и энергичный, хозяйка тоже... Домъ поставленъ на барскую ногу. Порядокъ во всемъ образцовый, а потому и совѣщаніе наше носило характеръ серьезный и основательный.

Во-первыхъ, тщательно разсмотрѣны были планы и кроки мѣстностей для предстоящаго наѣзда, установлена послѣдовательность, съ которой надо было брать острова, опредѣлены пункты сборовъ и бивуаковъ. Душою засѣданія былъ, конечно, опытный и лихо знающій свое дѣло, завѣдующій всею охотою, Б.

Глядя на его огромную, приземистую фигуру, въ казакинѣ изъ грубаго верблюжьяго сукна, съ кинжаломъ на простомъ ремennomъ поясѣ, кто бы могъ подумать, что въ душѣ этого человека скрыты

и полагается послѣ привала продолжать охоту, но завѣдующій очень хорошо знаетъ, что какаѣ же это охота послѣ настоящаго привала, да еще въ день почина охоты. Знаетъ онъ также, какія инструкціи даны поварамъ и буфетчикамъ, какой кулинарный обозъ готовится къ утреннему выѣзду, и крѣпко держится за Лукьяновскій островъ.

— Послѣ Лукьянова мы идемъ на Мартынову балку...

Но это была уже военная хитрость опытнаго сердцевида.

Изъ страха, чтобы не повели ихъ еще дальше за одинъ разъ, ему уступаютъ Лукьяново, но зато послѣ уже — шабашъ! — привалъ, а тамъ, послѣ, что Богъ дастъ.

Б. доволенъ, но принимаетъ видъ недовольнаго, и даже про себя, но умышленно вслухъ, ворчитъ:

— Такъ нельзя! Ужъ или охотиться, или бражничать, а то это одна профанация...

Совѣщаніе окончилось часовъ около девяти, — надо поужинать и раньше ложиться спать... Завтра вѣдь чуть свѣтъ выступаетъ охота на мѣсто, надо пройти на коняхъ версты по крайней мѣрѣ съ пятнадцать. Сталъ гончихъ ушла съ ночи съ добѣжачимъ и выжлятниками. Господа выѣдутъ попозже немного, въ экипажахъ, прямо на указанное мѣсто.

## II.

Всѣ расходятся по своимъ комнатамъ, а такъ какъ вы, читатель, завтра на охоту не собираетесь и вамъ въ постель еще рано, то я, пользуясь такимъ удобнымъ случаемъ, постараюсь познакомить васъ съ самою сутью дѣла, — съ организацией настоящей хорошей псовой охоты, съ ея свойствами, — однимъ словомъ, со всѣмъ тѣмъ, что не только охотнику, но и всякому прочему гражданину своего отечества знать не мѣшаетъ.

Псовая охота ведется двумя рѣзко отличающимися группами: группою гончихъ и группою борзыхъ. Условія полевой работы этихъ группъ настолько различны между собою, что для каждой опытѣ.

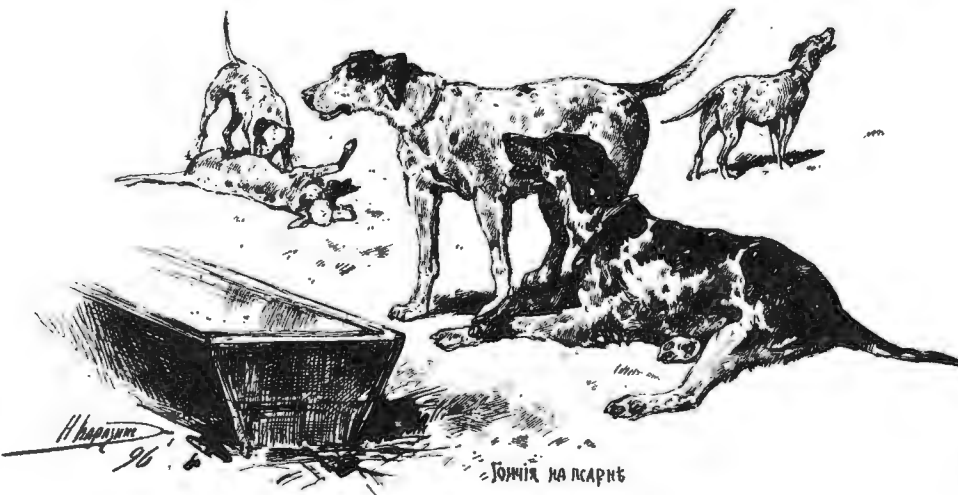

Божья на царствѣ

выработать свои законы и правила. Чтобы поймать звѣря, надо прежде его разыскать и выгнать изъ лѣса. Это дѣло гончихъ. Поэтому гончія собаки должны быть чутки, злобны, неутомимы и обладать звонкими голосами.—это опера охоты. Конечно, зайцы и лисицы не большіе любители вокальнаго искусства и стараются изъ всѣхъ силъ ударить подалше, а далше—опушка и за нею—тихое, привольное поле. Но въ этомъ полѣ притаясь за кустами, за случайными стогами, въ складкахъ мѣстности—таится балетъ: легконогія, стройныя борзья, зоргія и рѣвныя до предѣловъ воображенія. — эти уже разомъ, съ угоня, настигаютъ озадаченнаго звѣря и берутъ его прямо за загривокъ. Поэтому и главнѣйшія качества борзыхъ—зоркость, рѣвность, хватка... Чутья отъ нихъ никакого не требуется и особенныхъ умственныхъ качествъ тоже, что еще болѣе

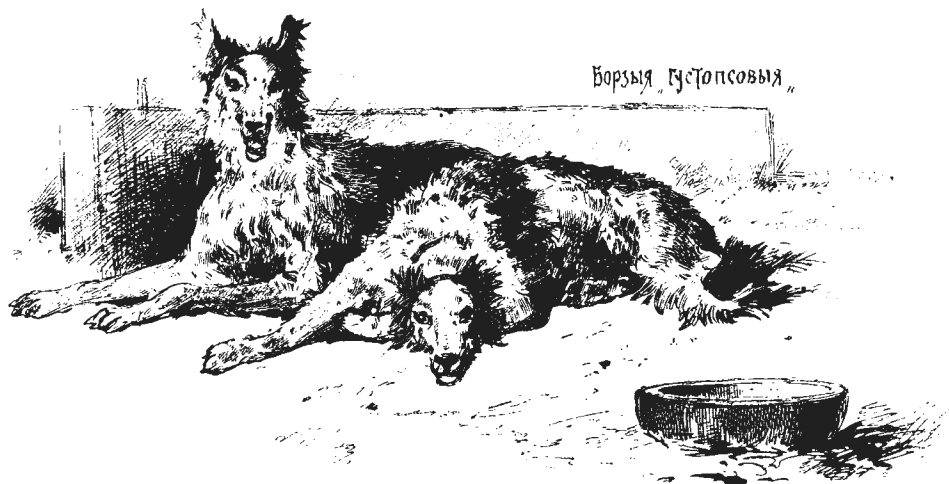

Борзья "Гусарская"



фаномъ, сболтнуть что-нибудь не по-охотничьи... Это можетъ серьезно испортить репутацію...

Вотъ и познакомимся хотя съ главнѣйшими охотничьими выраженіями. Поймать звѣря — это профанация, потому что звѣря *берутъ*, напримеръ: и взяли тамъ-то двухъ зайцевъ. Но это относится къ борзымъ. Если же доѣзжачій приметъ звѣря изъ-подъ гончихъ, въ лѣсной чащѣ, то онъ не *взялъ*, а *слонилъ* — это уже большая разница. Про голову собаки говорятъ, что у нея ни ностъ, ни ротъ, а щипецъ. Цвѣтъ собаки и густота шерсти, у борзой — *псовина*, у гончей — *крась*... Хвостовъ на охотѣ вовсе нѣтъ ни у кого, потому что то, что мы обыкновенно называемъ хвостомъ, то у борзой — *правило*, у гончей — *гонъ*, у волка — *полно*, у лисицы — *труба*, у зайца — *цвѣтокъ*, у козы — *салфетка*, у лошади — *махалице*, у самого охотника... виноваты: у самого охотника совсѣмъ нѣтъ хвоста...

Собаки гончихъ не пускаютъ въ лѣсъ, а *забрасываютъ въ островъ*. Семья волчья называется *иньдомъ* — и чтобы розыскать резиденцію такого воровскаго притона, надо *подвыть иньдо*, т. е., подражая волчьему голосу, заставить откликнуться на этотъ предательскій зовъ всѣхъ членовъ хищнаго семейства и узнать ихъ всѣхъ по голосамъ. Звѣри всѣ раздѣляются на прибылыхъ и матерыхъ. Первые — это еще малоопытная золотая молодежь, не успѣвшая еще обзавестись семьями; вторые — это уже патриархи, отцы семейства, а потому уже настолько бывалые и опытные, что съ ними надо серьезно повозиться, да и сила матерыхъ и ихъ рѣвность далеко выше силы и рѣвности молодежи, и манера не та. Напримеръ. Вылетаетъ изъ-подъ гончихъ на опушку прибылой заяць... Онъ заложилъ уши, даже глаза прищурилъ и несется безъ памяти впередъ, — часто прямо даже навстрѣчу спущеннымъ со своры борзымъ. Матерый скачетъ степенно, уши торчатъ вверхъ «конемъ», глаза зорко глядятъ по сторонамъ... Этотъ когда уже поддаетъ полного хода, такъ ужъ именно въ свое время, и поймать такого не всякая свора поймаетъ. — развѣ ужъ рѣвность у собакъ первоклассная. Все это относится и къ волку.

Стая гончихъ — это душа охоты. Гончія требуютъ усиленной дрессировки; дисциплина въ стаѣ — все! Хорошій доѣзжачій — большая рѣдкость, а такой, какъ нашъ Петръ Яковлевичъ, — положительно феноменъ. Это очень видный, красивый брюнетъ лейбъ-гусарскаго типа, — не то цыганъ, не то итальянскій баритонъ изъ оперы. У него въ вѣдѣніи стая почти во сто головъ, и какъ эта стая выучена своему дѣлу! Онъ знаетъ каждую собаку, какъ не всякій отецъ своихъ дѣтей. Онъ узнаетъ ихъ всѣхъ не только издали, по виду, но даже различаетъ по голосамъ. Ходятъ они у него безъ *смычковъ* (смычкомъ называется пара собакъ, связанныхъ вмѣстѣ за ошейники короткимъ ремнемъ). Это стѣсненіе для такихъ образованныхъ собакъ, какъ ввѣренныя Петру Яковлевичу, совершенно излишне...

По его голосу: «въ стаю!» — всѣ гончія мигомъ собираются въ плот-

оправдываетъ наше сравненіе этого отдѣла съ балетомъ. Конечно, руководятъ всѣми этими собачьими инстинктами и свойствами люди, они же и пользуются плодами побѣды. Первыми, т. е. гончими, руководитъ доѣзжачій съ своими помощниками — выжатниками, вторыми — борзыми — завѣдуютъ псарь-борзятники. Первые должны быть очень замѣтны во время работы, въ глаза бросаться своимъ видомъ, чтобы не теряться изъ вида въ лѣсныхъ трупцобахъ, а потому одѣты въ ярко-красные костюмы и сидятъ на сѣрыхъ коняхъ; вторые должны быть совсѣмъ незамѣтны до момента спуска своры, а потому сидятъ на коняхъ темныхъ мастей и одѣты въ темноцвѣтные казаканы.

Псовая охота выработала свой собственный языкъ, и его надо знать, во-первыхъ, для того, чтобы понимать самому охотничьи разговоры, а главное — рассказы... Ахъ, какіе интересные бываютъ охотничьи рассказы, и главное — что все это самая суцная правда! Кромѣ того, чтобы и самому не показаться про-

Борзая полуанглийская

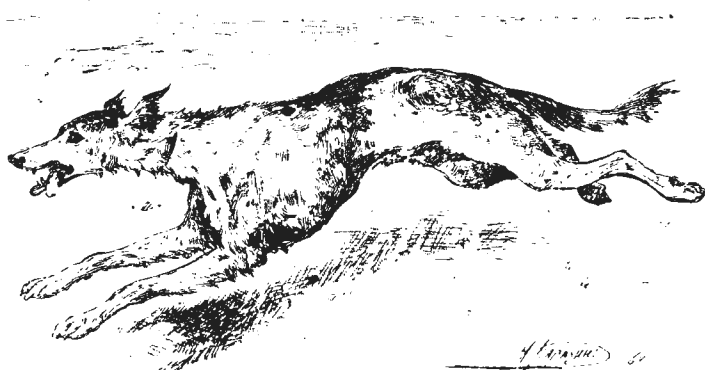





За партитурой. Стъ карт. Облз, грав. Болъ.

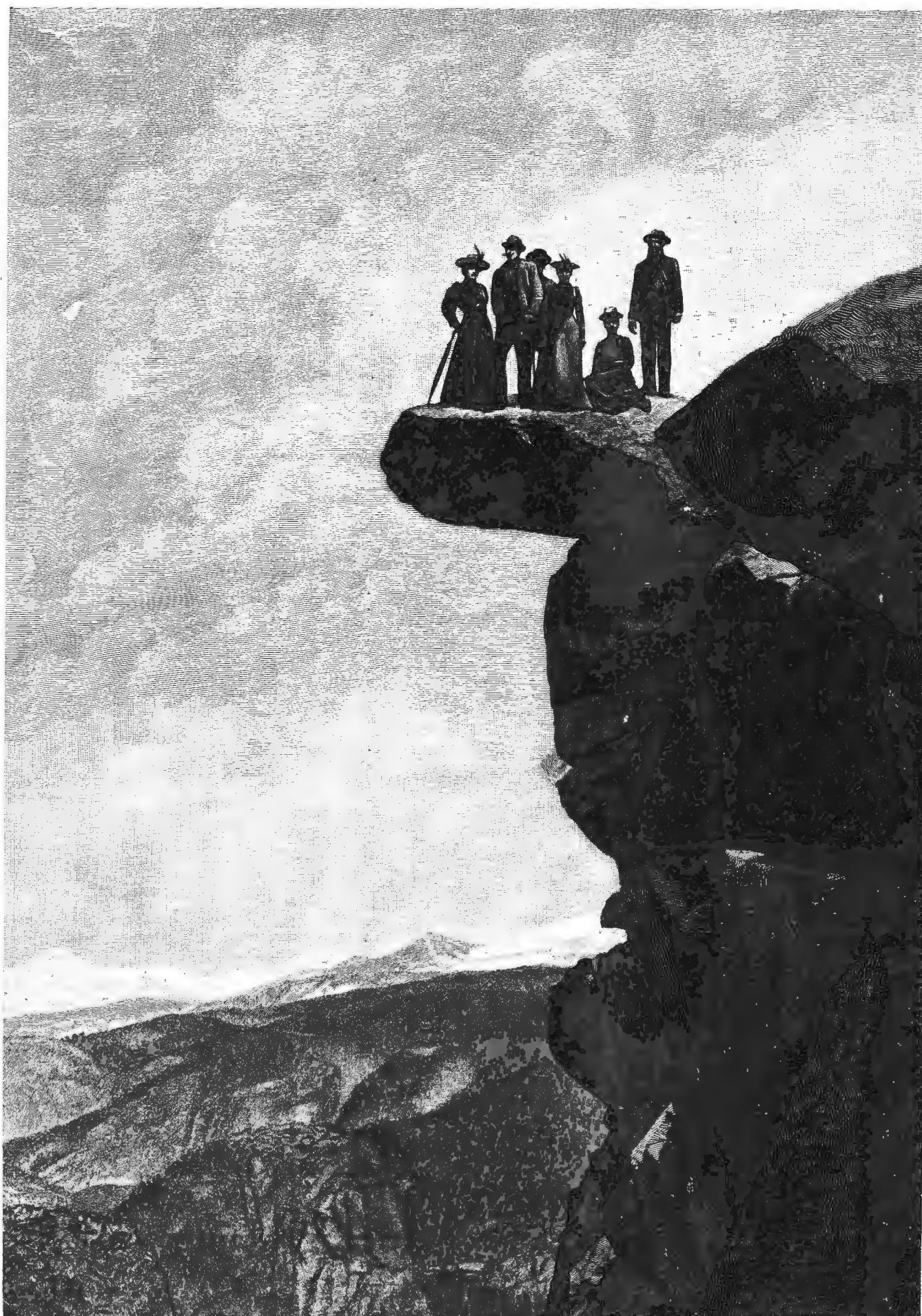

Исполинская скала въ юсемитской долинь, въ Калифорніи. По фот. Индсрвуда грав. Терики.

ную кучу, останавливаются неподвижно и смотрят хозяину в глаза, в ожидании приказа. «Стая вперед!» — и стая движется сплошной колонной. — «Стойте!» — и всё останавливается, как вкопанные. Поставив стаю в одном углу обширного двора, самъ дожджачий переходит в противоположный угол и вызывает къ себѣ всѣхъ собакъ, по одиночкѣ, перекликая по именамъ.

Въ лѣсу, въ самый разгаръ гона, когда собаки разбросались по чащѣ и заиваются на разные голоса, такъ что стоишь, стоишь надъ лѣсомъ, — лишь только прозвучитъ призывный рогъ дожджачаго, концертъ смолкаетъ моментально, и черезъ какія-нибудь полторы, много двѣ минуты вся стая покорно собирается къ ногамъ сѣраго Османа — великоблннаго кабардинца, что ходитъ подъ сѣдомъ Петра Яковлевича.

Отъ дожджачаго требуется большая сметка, лихость и умѣнье ѣздить верхомъ: ему часто приходится въ карьерѣ про скакивать такіа труппы, что другой и пѣшкомъ не продерется. Въ этой бѣшеной скачкѣ дожджачему приходится не на шутку рисковать своею головою... Онъ, какъ бѣсъ, краснымъ пятномъ то

тамъ, то сямъ мелькаетъ въ лѣсной чащѣ, его голосъ соперничаетъ съ гомономъ и ла-



еще вдобавокъ матерый. Тутъ и собаки, и охотникъ держи ухо востро! Начинается борьба, да какая! Звѣрь силенъ и ловокъ, вооруженъ сильными челюстями, кровь льется рѣкою. Побѣжденные собаки могутъ выпустить страшнаго хищника — это великій позоръ!.. Надо быстро придти на помощь псамъ, самому ввязаться въ драку и выручить собакъ ловкимъ ударомъ кинжала... А то бываетъ приказъ взять волка живьемъ, что называется — сострунить. Для этого охотникъ, пользуясь удобнымъ моментомъ, когда собаки взялись дружно, падаетъ на волка сверху, хватая его за уши, закладываетъ ему между челюстей толстую рукоятъ аралника и другимъ его концомъ туго-на-туго стягиваетъ челюсти; тогда остается только связать ноги, что дѣло уже сравнительно легкое, и пѣшникъ безъ движенія лежитъ покорно въ но-

гахъ у побѣдителя.

Брать звѣря живьемъ надо для пополненія звѣринца при охотничьихъ дворахъ, для садокъ, для практическихъ занятій — для подготовки молодыхъ собакъ въ свободное отъ охоты время, т.-е. съ чисто педагогическою цѣлью.

Садки устраиваются на большихъ дворахъ, обнесенныхъ высокими стѣнами; волка привозятъ въ особенно устроенномъ ящикѣ, который довольно только дернуть издали за веревку, чтобы онъ распался крестомъ и заключенный въ немъ звѣрь сразу бы очутился на свободѣ. Для первыхъ уроковъ собакъ пускаютъ на волка соструненнаго, т.-е. лишенаго возможности кусаться; дальѣ, при слѣдующихъ урокахъ, звѣря разструниваютъ, дають возможность болѣе опаснаго сопротивленія... Это, говорятъ, хорошо для собакъ — «злбить» ихъ и вызываетъ мстительность. Понятно, что положеніе звѣря при такихъ урокахъ самое печальное... Хотя и съ научною цѣлью, но его рвутъ и терзаютъ безчеловѣчно, и по слѣдъ лексики вновъ, еле живого, запрягаютъ въ ящикъ и везутъ въ волчатицкѣ, гдѣ ему заливаютъ кровавыя раны цѣлебнымъ веществомъ и кормятъ овсянкою съ кониною, чтобы поправить для дальнѣйшихъ опытовъ въ собачьей школѣ.

Представляемое садками зрѣлище, конечно, отвратительно и не можетъ служить предметомъ публичныхъ представленій, хотя, къ сожалѣнію, не всѣ это понимаютъ ясно; но эти самыя садки для обученія и дрессировки конечно необходимы, и если вы задались цѣлью имѣть хорошую олоту, то излишнюю сантиментальность надо отбросить въ сторону.

Теперь, господа, когда вы съ помощью моего короткаго разсказа и рисунковъ нѣсколько подготовились къ дѣлу, приступаю къ продолженію повѣствованія, прерваннаго отходомъ къ мирному сну нашихъ охотниковъ.

### III.

Было чудное осеннее утро, когда я вышелъ на крыльцо. Кухонный обозъ еще снаряжался; буфетчикъ и повара усиленно хлопотали, укладывая на дроги тяжелые ящики съ посудой и провизіею... Запряженныя въ «долгуши» — спеціальныя экипажи по здѣшнимъ дорогамъ — лихія полуковровныя тройки нетерпѣливо рыли землю, фыркали и топтались на мѣстѣ, едва сдерживаемыя кучерами.

Громадное село, со своею бѣлою церковью, словно тонуло въ золотисто-розовомъ утреннемъ туманѣ... Дышалось легко. Сила и бодрость чувствовались въ отдохнувшемъ тѣлѣ...

Скоро и всѣ собрались — и на всѣхъ лицахъ отражалось хорошее, здоровое настроеніе духа...

Дамы явились въ полномъ



ЗАЛЕРЪ

смы стая... Звукъ его рога, особенно какъ подаетъ по красному звѣрю, заставляютъ усиленно биться сердца борзятниковъ, настораживать зрѣніе и приподниматься на стременахъ.

Дрессировка бор-



ПРИВЫЛОКЪ



МАТЕРИИ

зыхъ гораздо легче. Собственно говоря, имъ никакой дрессировки не полагается. Непокорныхъ и драчливыхъ дома усмирять хлесткій арапникъ дежурнаго пса, а для охоты нужно только увидеть и догнать. Свору спускаютъ во-время, указавъ звѣря также во-время... Скачи и хватай!.. Не велика наука! Самъ борзятникъ тоже долженъ быть зорокъ и смѣлъ въ сѣдлѣ: скакать вѣдь приходится тоже сломя голову, не разбирая дороги, и, нагнавъ собакъ какъ разъ въ тотъ моментъ, когда они хватили звѣря, — прямо имъ на голову свалиться съ сѣдла и принять добычу, пока собаки не разорвали ея въ клочья и не проглотили много.

Борзятникъ, подсакавъ, грозно оретъ: «отрыщи!» — вырываетъ зайца или лисицу прямо изъ зубовъ, прогальываетъ добычу кинжаломъ и приторачиваетъ къ сѣдлу. Затѣмъ онъ снова беретъ своихъ собакъ на свору и ѣдетъ шагомъ на назначенное ему мѣсто. Вы обратите вниманіе, дорогие читатели, что я стараюсь, по возможности, пояснить мой разсказъ рисунками, а потому простите мнѣ краткость разсказа и даже многія недомолвки.

Бываютъ случаи, когда борзятнику и его собакамъ приходится трудновато — это когда попадется хорошій волкъ, да



НА ПОИСКЪ



ПО ЖИВОМУ СЛѢДУ



охотничьем туалетѣ — въ амазонкахъ, съ кинжалами на кавказскихъ поясахъ и даже съ золочеными рогами черезъ плечо... Это имъ было очень къ лицу...

Размѣстившись на долгушахъ и тронулись въ путь... Застоявшіеся тройки рвались и шли, что называется, на вожжахъ; пыли не было послѣ легкаго ночного дождя; необозримая жнива сверкали утреннею рососою... и сбрую лентою, то спускаясь въ низины, то снова поднимаясь, вилась въ этомъ золотомъ полѣ плотно укатанная проселочная дорога... Вонь вдали синѣетъ полоса лѣса, за нимъ опять — необозримыя равнины полей... тамъ еле сверкаетъ точка далекаго храма... тамъ, въ морѣ зелени, бѣлѣютъ крыши помѣщичьей усадьбы — и опять поля... поля...

Хорошо!..

Часть гона — и мы его почти не замѣтили... кони взмылились, а рыси не сдаютъ, даже норовятъ подхватить... Взяли напрямикъ, безъ дороги... Тяжело врѣзались колеса въ дѣлину, глубокой слѣдъ рѣжутъ, а тройкамъ хоть бы что... только пофыркиваютъ...

Впереди изъ оврага выѣзжаетъ всадникъ и машетъ намъ рукою... Далекое онъ, а все-таки какъ не узнать нашего Б? Вотъ онъ пригнулся и несется намъ навстрѣчу на своемъ свѣтло-гнѣдомъ кабардинцѣ... Это съ докладомъ, что у него уже все готово, и точнымъ указаніемъ, гдѣ ждутъ борзятники съ господскими сворами и лошадьми. Подъ самымъ лѣсомъ, у опушки, мелькаютъ ярко-красныя точки: тамъ на посту добѣжачій съ выжлятниками...

Тройки остановились у стараго сѣннаго сарая, гдѣ изъ-подъ навѣса выводили намъ осѣдланыхъ коней.

Поговорили, покурили, сѣли и тронулись на свои посты, беспрекословно повинувшись руководителю — магу и волшебнику Б.

— Я, видите, — подѣхалъ онъ ко мнѣ: — такъ распорядился, чтобы лучшую лисицу поставить прямо на самого барона, другую лисицу — на ихъ супругу, третью — на ихъ сестру-съ, а на васъ...

— Да вѣдь это Татарская круча... Вѣдь вы говорили, что здѣсь только три лисицы и есть, да еще четырнадцать зайцевъ. — припомнилъ я его вчерашній докладъ.



Борзятникъ на посту

Н. Курдюмовъ 1916.

пригнувшись къ самой шеѣ коня, выскочилъ изъ-за лѣснаго мыска и снова нырнулъ въ гущину...

А! Опять справились. опять гонять, ближе и ближе...

— Улю-лю-лю! — ревъль нечеловѣческимъ голосомъ стремляной Марьи Алексѣвны.

Смотрю: она сама, отдавъ поводъ, вся раскраснѣвшаяся отъ волненія, вынеслась на поляну, насыдая чуть не на «правила» своей спущенной своры...

Стремянной кубаремъ валится съ сѣдла... Въ его рукахъ что-то въ родѣ мѣховою муфты, а онъ эту муфту кинжаломъ тычетъ.

Затравили...

— Улю-лю-лю! — слышится гораздо дальше... Тамъ тоже травятъ...

А дальше что — неизвѣстно... Далекое стоятъ борзятники другъ отъ друга, не видно и не слышно.

Гончія не смолкаютъ. Кажется, онѣ разбили на-двое... И тамъ, слышно, гонять, и въ другой сторонѣ — голосать...

И снова разомъ наступило затишье. Конь стоитъ спокойно, кустъ обглядываетъ, за поводъ тянетъ, топчется, того и гляди собакъ придавить... А тѣ тоже натянули свору, подались впередъ



Съ борзатыми въ наѣздку

Н. Курдюмовъ 1916.

Б. наклонился ко мнѣ чуть ли не къ самому уху и таинственно произнесъ:

— Сегодня утромъ, до свѣту, еще двѣ появились, надо полагать — изъ Мамоновыхъ пустошей перекочевали...

Съ полчаса, а то и больше, продолжалась разстановка борзятниковъ со сворами. Б., окончивъ это дѣло, исчезъ въ чащѣ, и скоро мы услышали его рогъ, возвѣщающій, что гончійхъ «набрасываютъ»...

Тишина наступила мертвая, но не надолго... Словно въ колокольчикъ далеко гдѣ-то ударила первая гончая... за ней, тономъ ниже, другая... тамъ еще и еще. и залилась во всю, сразу напавшая на слѣдъ, горячая стая... Сердца забились тревожнѣе, глаза такъ и провизываютъ щетину «пожней», каждая борода, межа, рытвина видна ясно, отчетливо... Зрѣніе какъ-то обострилось, и все кажется, что, вотъ-вотъ, испуганная шумомъ въ лѣсу, робко припадая къ землѣ, прячась за кочки, крадется красношерстая лисица...

А стая заливаются все звончѣй и звончѣй... Вотъ погнали «по зрячему», вотъ сбѣлись... вонь послышались ободриющіе голоса выжлятниковъ, хлопанье бичей... «Го-го-го!.. Собаченьки!» — самого Петра Яковлевича... И опять все тише и тише. Вотъ и Б., безъ шалки.



Пріемъ вала изъ подъ борзыхъ, жмѣтъ сѣмѣ.



всѣмъ корпусомъ и уши насторожили, даже повизгиваютъ отъ не-терпѣнія.

Опять сюда повернули, опять ближе горячій гонъ слышится...

— Улю-лю-лю!..

Рога завали отбой... Смолкнулъ взбодуренный лѣсъ. Потяну-лись со своихъ постовъ счастливые и несчаст. из ле борзятники... Все какъ по-писанному... Честь имѣю поздравить съ первымъ по-лемъ!

А солнце уже высоко. Незамѣтно, какъ пролетѣло почти два часа времени... Кто-то замѣчаетъ, что по-ра и закусить, по-тому — адмираль-скій и такое про-чее... Б. энергично протестуетъ, да и бивуакъ далеко: ему мѣсто назначено за вторымъ полемъ, но росписанію.

Покурили, пораз-сказали всякъ про свои подвиги...

— Она-было ту-да... Я заскакалъ, — да оттуда...

— Нѣтъ, «Пуль-ка» какова!.. Я вѣдь говорилъ, я гово-рилъ... То-есть съ перваго угона...

— Не видать было изъ-за ме-жи... — жаловался кто-то.

Побѣжали дальше.

Переходъ не ве-лики — версты че-тыре, не больше, а все съ часъ хо-да: съ собаками на сворѣ не раскачешься, да и коней беречь надо... И день же выдался для охоты — солнечный, свѣтлый, но не жаркій... самый подходящий.

Взяли второй островъ, опять какъ по-писанному... Дѣйствительно, Б. знаетъ свое дѣло... все выгораетъ... Самъ онъ весь крас-

ный, даже глаза налились кровью, гнѣдой его обавилъ своей го-рячки, идетъ покойно, даже притомился, хоть мѣняй! А смѣнять коня дѣйствительно надо — предстоитъ еще поле, самое интересное, обещающее богатѣйшую добычу...

Далеко за полдень, часа въ четыре этакъ, солнце уже давно скло-няться стало, покончили съ первымъ днемъ охотничьяго сезона... Привѣтливо задымили на лѣсной полянѣ костры бивуака, яркими пятнами — цвѣтниками закрались разостланные ковры... Повара въ бѣлыхъ колпакахъ ворочали что-то въ громадныхъ мѣдныхъ ка-стрюляхъ. Пахло такъ вкусно, драз-ня и безъ того волчій аппетитъ...

Стаканы налиты до краевъ...

— Съ первымъ полемъ поздрав-ляю, господа!.. Спа-сибо, ребята!.. — последнее воззва-ніе относилось къ стремляющимъ и псарямъ.

— Рога!

И пошелъ по осеннему покрас-нѣлому лѣсу про-тяжный звукъ ро-гового туша... Да-же собаки взвыли отъ такой музы-ки...

И чего тутъ не было: и хоровыя пѣсни, и пляски, и забавныя анек-доты, и удивитель-ная охотничья по-хлебка, и необык-новенныя домаш-

нія наливки, шашлыки на вертелахъ... А къ ночи гигантскіе ко-стры, и пр. и пр.

«Дружеская бесѣда длилась далеко за полночь», — какъ обыкно-венно кончатся газетные отчеты о юбилейныхъ и иныхъ пир-шествахъ...



## Къ рисункамъ.

Въ городскомъ вѣнскомъ паркѣ, недалеко отъ памятника, воз-двигнуто въ честь Шуберта, поставлена лѣтомъ текущаго года превосходная статуя Ганса Макарта на мраморномъ пьедесталѣ, работы Виктора Тильгнера. Австрійскій Тицианъ, какъ называли Макарта, отличавшійся во всѣхъ своихъ произведеніяхъ неистощи-мой изобразительностью художника-колориста въ живописно-эффе-ктивныхъ сюжетахъ и неподражаемый до гениальности декораторъ («Сіэта»), представленъ на памятникѣ въ богатомъ праздничномъ нарядѣ; онъ опирается правой рукой о стулъ, исполненный въ стилѣ «Возрожденія», а у его ногъ лежатъ кисти и палитра на роскошномъ коврѣ. Вся фигура художника живетъ; лицо полно дви-женія и свидѣтельствуетъ о крупномъ талантѣ, къ сожалѣнію, не-давно умершаго Виктора Тильгнера.

Старый Петербургъ исчезаетъ и замѣняется новымъ, болѣе соот-вѣствующимъ благоустройству города и росту населенія. Давно ли концевъ Невскаго представлялъ собою только рядъ торговыхъ помѣ-щеній и обширную площадь, на которой происходили конскія яр-марки? Теперь эта часть города, такъ-называемыя Зимняя и Лѣт-няя конныя площади, застроилась высокими домами, и тамъ воз-никъ цѣлый рядъ новыхъ улицъ, правда, все еще освѣщаемыхъ ке-росиномъ. Конную площадь пришлось перенести на другое мѣсто, къ Казачьимъ казармамъ. Но и эта площадь уже быстро застраи-вается по своимъ краямъ, и тамъ также уже возникли новыя улицы. Однако, торгъ живую тягою попрежнему еще процвѣтаетъ на но-вой Конной площади, представляющей, особенно въ дни, когда съѣз-жаются окрестные крестьяне, большое оживленіе. На нашемъ ри-сункѣ изображенъ уголокъ этой площади въ такой день. Послѣ окончанія ярмарки по сосѣднимъ улицамъ несутся длиною вер-еницею лошади, вессло поощряемая своими новыми хозяевами.

Другая площадь, гдѣ также происходитъ торгъ живую рабочи-ми силой, но уже человѣческой — знаменитый Никольскій рынокъ, — отличается болѣею неподвижностью, хотя и тутъ окружающія его съ одной стороны торговыя помѣщенія приведены въ сравнитель-ное благоустройство, разрослись и украсились, подобно тому, какъ и самый рынокъ, гдѣ собираются рабочіе, уже не представляетъ прежняго жалкаго вида. Тѣмъ не менѣе, сильная потребность въ биржѣ для всякаго рода черноработныхъ сохраняется за Никольскимъ рынокомъ его прежнее значеніе. И теперь еще всякаго рода работ-ники и работницы — пильщики, плотники, штукатуры, огородники, а подчасъ и домашнія прислуга, прибывшая изъ деревень въ сто-

лицу, стремятся къ спасительному Никольскому рынку, гдѣ они надѣются пристроиться, т. е. найти себѣ занимателей. Понятно, что самая кипучая жизнь на Никольскомъ рынкѣ происходитъ весною и лѣтомъ, т. е. въ разгаръ огородныхъ, садовыхъ и ремонтныхъ работъ. Осенью также толпится немало рабочихъ на Никольскомъ рынкѣ. Нѣкоторые изъ нихъ надѣются еще пристроиться на зиму, другіе собираются здѣсь, чтобы встрѣтиться съ земляками и вмѣ-стѣ отправиться въ обратный путь на родину. Такой моментъ изобра-женъ г. Земцовымъ на его картинѣ. Мало тутъ веселыхъ лицъ: не-большие барыши дала столичная работа, а найти новую теперь уже не удастся. — надо вернуться на родину съ грошами въ карманѣ.

Гайдамачиною, какъ извѣстно, называется народное движеніе въ Малороссіи, которое выразилось въ формѣ разбоевъ и воз-станій и нашло себѣ такой яркій отголосокъ въ чудной поэмѣ укра-инскаго пѣвца, Т. Г. Шевченка: «Гайдамаки». Возстановленіе польскаго владычества надъ правобережною Малороссіей послѣ Андрусовскаго мира повлекло за собой возобновленіе крѣпостниче-скихъ отношеній и стремленій къ ополяченію народа путемъ навязыванія ему католичества и униі, т. е. всего того, противъ чего такъ горячо боролось казачество, а это, въ свою очередь, вызвало неудовольствіе въ народныхъ массахъ, которое выразилось въ по-минутныхъ вспышкахъ, носящихъ болѣе характеръ разбоевъ, чѣмъ настоящихъ возстаній. Первые гайдамачіе отряды появились въ началѣ XVIII столѣтія на Волыни и въ Подолии, а затѣмъ пере-шли и на Украйну, въ предѣлы Кіевского и Брацлавскаго вое-водства. Въ этихъ отрядахъ принимали участіе и мѣстные крестьяне, и мѣщане, раскольники, молдаване, и жители лѣвобережной Мало-россіи, русскіе солдаты, донскіе казаки, даже калмыки и обѣднѣ-шіе польскіе шляхтичи. Всѣ дѣйствія гайдамаковъ направлялись главнымъ образомъ противъ польскихъ пановъ. Гайдамачіе отря-ды формировались на лѣвомъ берегу Днѣпра, а также въ южныхъ степяхъ, и оттуда, съ наступленіемъ весны, двигались въ предѣлы Рѣчи Посполитої. Усложненіе политическихъ событій въ Польшѣ въ 1733—1734 гг. усилило гайдамачье движеніе, которое при-няло характеръ настоящаго крестьянскаго возстанія, тѣмъ болѣе, что повстанцы пріобрѣли себѣ новый источникъ силъ въ запо-рожцахъ, и съ этихъ поръ Сѣчь становится пріютомъ для гайда-маковъ. Послѣ 1768 г., когда были схвачены Желѣзнякъ, Гонта и другіе главные предводители гайдамаковъ, гайдамачество начало ослабѣвать, а съ присоединеніемъ правобережной Малороссіи къ



Пребываніе Ихъ Императорскихъ Величествъ въ Севастополѣ. Выходъ Ихъ Императорскихъ Величествъ изъ Музея севастопольской обороны, 23-го августа т. г. Съ фотогр. М. Протопопова автотипія «Нивы».



Пребываніе Ихъ Императорскихъ Величествъ въ Севастополѣ. Выходъ Ихъ Императорскихъ Величествъ изъ церкви Братскаго кладбища, 23-го августа т. г. Съ фотогр. М. Протопопова автотипія «Нивы».

Россия—и совсѣмъ исчезло. Гайдамакъ, изображенный на рисункѣ г. Ижакевича, весьма типиченъ.

Въ богатой семьѣ появился желанный гость. Подъ его привычными, искусными руками слагаются музыкальные образы, плѣняющіе слушателей. Можетъ-быть, композиторъ впервые знакомитъ близкую ему семью и своихъ друзей съ оперою, которой суждено затѣмъ сдѣлаться достояніемъ широкой публики. Какъ поэтична обстановка, въ которой происходитъ чтеніе партитуры, какъ внимательно всѣ прислушиваются къ звукамъ, въ томъ числѣ и самъ композиторъ. Исполняя свое произведеніе, онъ въ то же время еще разъ переживаетъ все имъ продуманное, старается дать себѣ отчетъ въ тѣхъ впечатлѣніяхъ, которыя должны произвести на слушателей созданные имъ образы. Чувствуется, что всѣ находятся въ возбужденномъ настроеніи, что нервы напряжены и сосредоточеннымъ вниманіемъ, и сочувствіемъ къ композитору. Такимъ образомъ поэзія музыки соответствуетъ и поэтической замыселъ художника. «За партитурой»—картина, которая уноситъ насъ изъ будничной жизни и напоминаетъ намъ о томъ, что надъ нею возвышается.

Иосемитская долина въ Калифорніи, прозванная чудомъ вселенной, находится въ 350 кил. отъ С.-Франциско, между восточной и западной подошвами Сіерры-Невады. Это—узкое ущелье, окруженное съ обѣихъ сторонъ высокими вертикальными гранитными скалами самой причудливой формы. Иосемитская долина уступлена конгрессомъ Соединенныхъ Штатовъ штату Калифорніи, подъ условіемъ сохраненія ея на вѣчныя времена неприкосновеннымъ общественнымъ паркомъ. Лучшимъ мѣстомъ всей долины, по справедливости, считается Ледниковый шпигль (Glacier Point), къ которому съ замѣчательнымъ искусствомъ проведена природой крутая дорожка по самому краю скалы. Мѣстныя лошади идутъ сюда очень увѣреннымъ шагомъ, не боясь обрыва, что, конечно, не особенно бываетъ приятно для ѣздока-туриста, находящагося на краю зыбкой бездны. На высотѣ двухъ третей каменной стѣны находится маленькая плоскость, какъ бы для отдыха, представляющая достопримѣчательность: это ничто иное, какъ «висячій камень»,—кусокъ гранита въ 80 фут. высоты и 20 ф. въ разрѣзѣ, названный колонной Агассиса, въ честь извѣстнаго швейцарскаго естествоиспытателя Агассиса, переселившагося затѣмъ въ Америку, гдѣ, будучи профессоромъ въ Бостонѣ, Чарльстонѣ и, наконецъ, въ Нью-Кембриджѣ, онъ занимался наблюдениями главнымъ образомъ надъ ледниками. Камень этотъ виситъ надъ пропастью въ 2,000 ф. глубины, и видъ съ этого камня на долину и соседнія горы имѣетъ мало себѣ подобныхъ по красотѣ и грандіозности.

### Пребываніе Ихъ Императорскихъ Величествъ въ Севастополѣ. (Рис. на стр. 737.)

Ихъ Императорскія Величества Государь Императоръ и Государыня Императрица съ Августѣйшими Дѣтьми прибыли въ Севастополь 21-го августа и прямо съ Царской пристани перешли на Императорскую яхту «Штандартъ», на которой Ихъ Величества изволили находиться во все время пребыванія въ Севастополѣ.

Въ тотъ же день, Ихъ Величества въ сопровожденіи Августѣйшаго генераль-адмирала великаго князя Алексѣя Александровича и великаго князя Михаила Александровича произвели смотръ судамъ возрожденнаго черноморскаго флота.

22-го августа состоялся Высочайшій смотръ войскамъ на Куликовомъ полѣ. По окончаніи смотра, въ 10 ч. 50 м. утра, Ихъ Императорскія Величества изволили съѣсть въ экипажѣ и, напутствуемые восторженными кликами народа, отбыли черезъ лагерь войскъ съ Куликова поля, направившись на южную сторону Севастополя, гдѣ оборѣвали Малаховъ курганъ и памятникъ адмиралу Корнилову.

Утромъ 23-го августа Ихъ Императорскія Величества, прибывъ

на Графскую пристань, въ открытой коляскѣ прослѣдовали на Братское кладбище, гдѣ въ кладбищенской церкви слушали заупокойную литургію, которую совершалъ настоятель адмиралтейскаго собора, въ служеніи протоіерей съ яхты «Штандартъ» и благочиннаго 13-й пѣхотной дивизіи. При входѣ въ церковь, Ихъ Величества были встрѣчены священникомъ, съ крестомъ и св. водою. Въ 11 ч. 25 м. окончилась литургія, и Государь Императоръ съ Государынею Императрицею, по выходѣ изъ храма (рис. на стр. 737), изволили пѣшкомъ обойти

вокругъ кладбищенской церкви, а затѣмъ Ихъ Величества, по докладѣ военнаго министра великому князю Алексѣю Александровичу, а Его Высочествомъ—Государю Императору—имѣли счастье представляться севастопольскіе герои кампаніи 1854—1855 годовъ, въ числѣ 34-хъ человекъ, съ которыми Государь Императоръ и Государыня Императрица милостиво бесѣдовали о севастопольской защитѣ, разспрашивая ихъ, въ какихъ дѣлахъ они принимали участіе и какіе имѣютъ знаки отличія. Затѣмъ Ихъ Величества изволили пѣшкомъ прослѣдовать по главной аллеѣ, ведущей къ выходу, и по пути слѣдованія осматрѣли памятники севастопольскихъ героев: Толлебена, Спицына, князя Горчакова, Хрулева и нѣкоторыя братскія могилы. Въ тотъ же день Ихъ Величества изволили осматривать музей обороны Севастополя (рис. на стр. 737).

24-го августа Ихъ Величества изволили посѣтить Инкерманскій монастырь. Выслушавъ краткое молебствіе въ церкви, сооруженной въ память чудеснаго событія 17-го октября 1888 г., Ихъ Величества отправились въ древнюю церковь св. Климента, которую изволили подробно осматрѣть\*). Осматрѣвъ затѣмъ церковь Св. Троицы и часовню св. Николая Чудотворца, Ихъ Величества изволили съѣсть

въ вагонѣ и возвратиться въ Севастополь.

На другой день утромъ Ихъ Императорскія Величества съ Августѣйшими Дѣтьми отбыли изъ Севастополя въ Ливадію.

### Н. И. Бобриковъ. (Портр. на этой стр.)

17-го августа т. г. генераль-отъ-инфантеріи генеральнаго штаба, начальникъ штаба войскъ гвардіи и петербургскаго военнаго округа Николай Ивановичъ Бобриковъ назначенъ финляндскимъ генераль-губернаторомъ и командующимъ войсками финляндскаго военнаго округа. Имя Н. И. Бобрикова пользуется заслуженною извѣстностью въ военныхъ кругахъ, какъ одного изъ выдающихся нашихъ генераловъ, глубокаго знатока военнаго дѣла и блестящаго военнаго администратора.

Н. И. Бобриковъ родился 15-го января 1839 г. и происходитъ изъ дворянъ петербургской губерніи. Первоначальное военное образованіе онъ получилъ въ петербургскомъ первомъ кадетскомъ корпусѣ, и ровно сорокъ лѣтъ тому назадъ вступилъ на военную службу—поручикомъ въ первый гренадерскій стрѣлковый батальонъ. По прошествіи двухъ лѣтъ Н. И. былъ прикомандированъ къ лейб-гвардіи уланскому Его Величества полку для ознакомленія съ кавалерійскою службою, и черезъ годъ былъ переведенъ въ этотъ полкъ.

Для полученія высшаго военнаго образованія, въ августѣ 1862 г. Н. И. поступилъ въ Николаевскую академію генеральнаго штаба и, по окончаніи въ ней курса по первому разряду, въ ноябрѣ 1864 года былъ отравленъ въ главное управленіе генеральнаго штаба.

Вскорѣ затѣмъ Н. И. былъ прикомандированъ къ генеральному штабу и назначенъ на службу въ казанскій военный округъ, гдѣ ему поручено было исполненіе должности старшаго адъютанта окружнаго штаба.

Въ концѣ марта 1866 года Н. И. Бобриковъ, имѣя отъ роду всего только 27 лѣтъ, былъ произведенъ въ подполковника генеральнаго штаба и вскорѣ затѣмъ былъ назначенъ начальникомъ штаба мѣстныхъ войскъ казанскаго военнаго округа. Но въ этой должности

\*) Въ слѣдующемъ номерѣ *Нивы* мы помѣстимъ нѣсколько видовъ Инкермана, представляющаго одну изъ главнѣйшихъ достопримѣчательностей Крыма; въ числѣ рисунковъ будетъ помѣщенъ и видъ церкви св. Климента, посѣщенной Ихъ Величествами.



Вновь назначенный финляндскій генераль-губернаторъ генераль-адъютантъ Н. И. Бобриковъ. Съ фот. В. Ясвоина автотипія «Нивы».



Генераль-адъютантъ князь Н. Н. Оболенскій († 25-го августа 1898 г.). Съ фот. Э. Вестли автот. «Нивы».



онъ оставался не болѣе полутора года и былъ назначенъ начальникомъ штаба 22-й пѣхотной дивизіи, а вслѣдъ затѣмъ произведенъ въ полковники.

Болѣе шести лѣтъ провелъ Н. И. въ этой должности, зарекомендовавъ себя, какъ выдающійся штабъ-офицеръ генеральнаго штаба. и въ октябрѣ 1876 года получилъ весьма почетное назначеніе—стоять при Его Императорскомъ Высочествѣ Августѣйшемъ Главнокомандующемъ войсками гвардіи и петербургскаго военного округа.

Приближенный къ Августѣйшему главнокомандующему, Н. И. Бобриковъ получилъ возможность еще болѣе выдвинуть свои военно-административныя способности, которыя были скоро оцѣнены Его Высочествомъ. Съ 1876 года начинается быстрое повышение Н. И. въ должностяхъ и чинахъ. Въ апрѣлѣ 1877 г. онъ уже былъ назначенъ исправляющимъ должность помощника начальника штаба войскъ гвардіи и петербургскаго военного округа, а 1-го января 1878 года, имѣя отъ роду 39 лѣтъ, былъ произведенъ въ генераль-майоры. Въ іюль того же 1878 года Н. И. былъ назначенъ въ свиту Его Величества съ утвержденіемъ въ должности помощника начальника штаба войскъ здѣшняго округа. Въ февралѣ 1884 года Н. И. назначенъ былъ на весьма высокой и отвѣтственный постъ начальника штаба войскъ гвардіи и петербургскаго военного округа и въ этой должности оставался (въ теченіе болѣе 14 лѣтъ) до настоящаго времени. Въ августѣ того же 1884 года онъ былъ произведенъ въ генераль-лейтенанты, а 6-го декабря 1897 года былъ произведенъ въ генералы-отъ-инфантеріи, и вскорѣ затѣмъ былъ назначенъ членомъ военнаго совѣта, съ оставленіемъ въ должности начальника штаба войскъ гвардіи и петербургскаго военного округа.

Въ Высочайшемъ рескриптѣ, которымъ Н. И. Бобриковъ удостоенъ былъ 17-го августа т. г., засвидѣтельствована Государемъ Императоромъ «плодотворность почти пятнадцатилѣтнихъ трудовъ Н. И. по должности начальника штаба войскъ гвардіи и петербургскаго военного округа, о которыхъ постоянно съ особю похвалою свидѣтельствовались» Государю Императору Августѣйшій главнокомандующій войсками. «За ваши многолѣтніе и ревностные труды, — говоритъ далѣе въ Высочайшемъ рескриптѣ:—особенно по должности начальника штаба, Мнѣ пріятно заявить вамъ Мою особую признательность назначеніемъ васъ Своимъ генераль-адыютантомъ.»

Высоко цѣня выдающіяся административныя способности и долговременный служебный опытъ Н. И., Государь Императоръ избралъ его на высокой постъ финляндскаго генераль-губернатора и командующаго войсками финляндскаго военного округа. Назначеніе Н. И. Бобрикова на эту отвѣтственную должность сопровождается въ рескриптѣ слѣдующими милостивыми словами Государя Императора: «Вѣрныя непосредственнымъ попеченіямъ и заботамъ вашимъ благосостояніе и процвѣтаніе этого близкаго Моему сердцу края, Я питаю увѣренность, что, неизмѣнно руководствуясь данными Мною указаніями, исполненіе новыхъ обязанностей вашихъ, какъ высшаго представителя государственной власти въ семь краѣ, одушевлено будетъ стремленіемъ къ послѣдовательному вкорененію въ сознаніи мѣстнаго населенія всей важности для блага Финляндскаго края тѣснѣйшаго единенія его съ общимъ для всѣхъ вѣроподданныхъ Отечествомъ.»

### Князь Н. Н. Оболенскій. (Портр. на стр. 738.)

Одинъ за однимъ сходятъ въ могилу дѣятели славной освободительной войны 1877—78 гг. Особенно усердно смерть стала ихъ косить за послѣдніе годы, такъ что, присматриваясь къ работѣ ея неумолимой руки, мы невольно подчиняемся грустному настроенію,

такъ краснорѣчиво выраженному поэтомъ — «однихъ ужъ нѣтъ, а тѣ далече».

25-го августа т. г. умеръ еще одинъ изъ видныхъ дѣятелей освободительной войны, командиръ гвардейскаго корпуса генераль-адыютантъ, генераль-лейтенантъ кн. Николай Николаевичъ Оболенскій. Съ той минуты, какъ наша гвардія была призвана участвовать въ этой войнѣ, покойный князь проявилъ на полѣ сраженія ту распорядительность и неутомимую дѣятельность, какими онъ успѣлъ уже заявить себя въ мирное время, въ качествѣ выдающагося офицера лейбъ-гвардіи преображенскаго полка и командира лейбъ-гвардіи второго стрѣлковаго батальона. Но къ этимъ его качествамъ на войнѣ присоединилось еще и третье,—мужество, храбрость. Онъ отправился на войну командиромъ преображенскаго полка: участвовалъ въ обложеніи Плевны, въ кровопролитномъ сраженіи подъ Горнымъ-Дубнякомъ, въ сраженіи подъ Ташкисеномъ и тутъ проявилъ такую храбрость, что былъ награжденъ георгиевскимъ крестомъ 4-й степени. Затѣмъ онъ послѣдовательно принялъ участіе въ дальнѣйшихъ военныхъ дѣйствіяхъ: взятіи съ боя моста черезъ рѣку Искеръ, переходѣ черезъ Балканы, трехъ-дневномъ боѣ подъ Филиппополемъ, уничтожившемъ сильную армию Сулеймана-паши. Кромѣ того, за свою распорядительность онъ былъ временно назначенъ губернаторомъ Софіи при занятіи этого города русскими войсками. Кампанію онъ кончилъ уже генераль-майоромъ и со многими выдающимися отличіями.

Боевыя качества и военныя способности, проявленныя имъ на войнѣ, обезпечили за нимъ видное положеніе въ нашей арміи. Онъ послѣдовательно командовалъ первой бригадой первой гвардейской пѣхотной дивизіи, гвардейской стрѣлковой бригадой, гвардейской пѣхотной дивизіей и съ марта прошлаго года — гвардейскимъ корпусомъ. Всѣ эти командованія упрочили его военную репутацію и доставили ему любовь подчиненныхъ, какъ начальнику, распорядительному, умѣлому, справедливому.

Князь скончался неожиданно на 65-мъ году жизни: недавно еще принималъ онъ дѣятельное участіе въ послѣднихъ большихъ маневрахъ подъ Петербургомъ и въ торжественномъ открытіи памятника Царю-Освободителю, видамъ котораго онъ на полѣ брани такъ мужественно и искусно содѣйствовалъ. Отправившись послѣ московскихъ празднествъ въ свое смоленское имѣніе для временнаго отдыха, онъ скоропостижно скончался.

### Храмъ во имя Пресвятыя Богородицы „Всѣхъ скорбящихъ радости“ въ Петербургѣ.

(Рис. на этой стр.)

2-го августа состоялось освященіе храма во имя Пресвятыя Богородицы «Всѣхъ скорбящихъ радости», въ селеніи Стекланнаго завода, по Шлиссельбургскому тракту, въ двухъ верстахъ отъ Александровской лавры. Торжество освященія церкви почти совпало съ десятилѣтіемъ чудотворной силы иконы.

Десять лѣтъ тому назадъ, 23-го іюля 1888 года, въ 2 часа дня, ударомъ молніи зажгло деревянную ветхую часовенку, стоявшую на берегу Невы, по Шлиссельбургскому тракту. Въ этой часовенкѣ, въ числѣ другихъ немногихъ св. иконъ, находился и образъ Божіей Матери «Всѣхъ скорбящихъ радости». Неизвѣстно, чьею благочестивою рукою положено было, вѣроятно на масло, передъ св. иконою въ ящикъ нѣсколько мелкихъ мѣдныхъ монетъ. Когда молнія ударила въ часовню и зажгла ее, стекло въ иконѣ было разбито, ящикъ оторванъ, а помѣщавшіяся въ немъ монеты осыпали икону, плотно прилегая къ ней, но нисколько не вдавливаясь въ краску, и держались (какъ держатся и теперь) на поверхности иконы безъ всякой видимой причины.



Храмъ во имя Пресвятыя Богородицы „Всѣхъ скорбящихъ радости“, въ селеніи Стекланнаго завода подъ Петербургомъ. Съ фот. Челозкова, автотипия «Нивы».



Обо всемъ происшедшемъ въ часовнѣ собравшіеся туда жители извѣстили приходскаго священника, который, по просьбѣ прихожанъ, отслужилъ благодарственный молебенъ.

Къ вечеру уже объ этой иконѣ говорили по всему городу, и на другой день съ самаго утра и до поздняго вечера народъ толпился около часовенки. Пригласили причтъ ближайшей Борисоглѣбской церкви, и онъ, съ разрѣшенія покойнаго митрополита Исидора, сталъ совершать молебны.

Изъ Петербурга слухъ объ этомъ событіи въ часовнѣ вскорѣ разнесся по всей Россіи; съ разныхъ сторонъ и изъ различныхъ городовъ и мѣстностей стали прибывать въ часовню богомольцы, появились пожертвованія, и тогда возникла мысль устроить на этомъ мѣстѣ храмъ. Многие откликнулись на это доброе дѣло; составленъ былъ строительный комитетъ изъ почетныхъ прихожанъ и мѣстныхъ священниковъ, который и принялъ на себя трудъ по созданію новаго храма.

Еще болѣе возросла слава часовни на Стеклянномъ послѣ двухъ чудесныхъ исцѣленій (мальчика, страдавшаго падушей болѣзнью, и молодой женщины, страдавшей неизлѣчимой болѣзнью горла), совершившихся въ 1890 и 1891 гг. Вѣсть о чудотворной иконѣ «Всѣхъ скорбящихъ радости» облетѣла всю Россію съ новою силою, и въ настоящее время эту икону почитаютъ во всѣхъ концахъ нашего обширнаго отечества.

12-го іюня 1894 г. высокопреосвященнымъ митрополитомъ Палладіемъ была совершена торжественная закладка храма при многочисленномъ стеченіи богомольцевъ. На постройку храма было собрано пожертвованій въ этотъ день до 20,000 руб. Къ октябрю мѣсяцу того же года храмъ былъ возведенъ до купола. Лѣтомъ 1895 г. кладка церкви и черновые работы были окончены. Въ 1896 г. подняты стеклянные кресты на храмъ, а въ 1897 г., когда достаточно просохли стѣны, приступлено было къ распisanію церкви.

Храмъ построенъ по проекту и подъ наблюденіемъ архитекторовъ гг. Иванова и фонъ-Гогена. По своей архитектурѣ онъ напоминаетъ шатроваго типа храмы XVI—XVII столѣтій и вмѣщаетъ въ себѣ до 1,200 чел. молящихся. Стоимость его простирается до 200,000 рублей. Храмъ двухпрѣдѣльный: главный прѣдѣлъ во имя Божіей Матери, а второй, по лѣвую сторону, во имя святителя Николая и св. пророка Іліи. Полъ сдѣланъ изъ метлахскихъ плитъ, иконостасы дубовые, позолоченные. Расписываніе стѣвъ было поручено строительнымъ комитетомъ художнику декоративной живописи г. Садикову, а иконописаніе — обществу художниковъ. Престолы и жертвенники въ алтаряхъ мраморные; рама для запрестольнаго образа представляетъ копию съ иконы Васнецова: «Матерь, несущая спасеніе». Особенное вниманіе обращаютъ художественно выполненные входная дверь, иконостасы и клиросныя рѣшетки.



Архіепископъ Мартиніанъ († 6 іюля 1898 года).  
Съ фототр. Д. Здобнова автотипія «Нивы».

### Архіепископъ Мартиніанъ. (Порт. на этой стр.)

Въ лицѣ архіепископа Мартиніана, скончавшагося 6-го іюля т. г. въ херсонесскомъ монастырѣ, наша церковь лишилась одного изъ видныхъ представителей своей миссіонерской дѣятельности. 24 года покойный владыка провелъ на дальнемъ Востокѣ и Сѣверѣ, гдѣ онъ вносилъ свѣтъ христіанской вѣры въ среду тамошнихъ язычниковъ и умножалъ стадо Христова въ томъ духѣ высокой христіанской любви, который такъ художественно очерченъ въ знаменитомъ очеркѣ Лѣскова: «На краю свѣта».

Покойный архіепископъ — уроженецъ казанской губерніи и воспитывался въ казанской духовной семинаріи. Онъ началъ свою общественную дѣятельность по окончаніи курса въ 1842 году учителемъ въ свѣяжскомъ духовномъ училищѣ, но вскорѣ постригся въ монахи и затѣмъ былъ посланъ въ Иркутскъ настоятелемъ мѣстнаго Вознесенскаго монастыря. Въ качествѣ настоятеля, онъ руководилъ монастырской братіей, подготавливая ее къ миссіонерскому служенію среди сибирскихъ инородцевъ, и самъ пользовался совѣтами и указаніями знаменитаго камчатскаго миссіонера, вполнѣ ствѣ митрополита Иннокентія, однимъ изъ дѣятельнѣйшихъ помощниковъ котораго онъ и состоялъ за все свое пребываніе въ Иркутскѣ. Затѣмъ онъ былъ возведенъ сперва въ санъ епископа селенгинскаго, а затѣмъ и епископа камчатскаго. Денежными средствами для миссіонерской дѣятельности онъ почти никакими не располагалъ и тѣмъ не менѣе создалъ много первей и еще больше школъ. Не довольствуясь дѣятельностью въ Камчаткѣ, онъ два раза совершалъ путешествіе въ Аляску, гдѣ прилагалъ всевозможныя попеченія, чтобы устроить по возможности лучше тамошніе православныя приходы. Изучивъ въ совершенствѣ нарѣчія инородцевъ своихъ епархій, онъ тѣмъ успѣшнѣе могъ вліять на нихъ своимъ пастырскимъ словомъ.

Жизнь въ суровомъ климатѣ крайняго Сѣвера однако отразилась очень неблагоприятно на его здоровьѣ. Въ 1885 г. онъ былъ вынужденъ покинуть Сибирь, въ которой потрудился съ такою пользою, и переселился въ Крымъ, гдѣ былъ назначенъ епископомъ таврическимъ и симферопольскимъ. И тутъ, на мѣстѣ новаго «воего служенія, его дѣятельность ознаменовалась устройствомъ многихъ школъ и возможнымъ улучшеніемъ быта духовенства. Къ этому времени относится и выходъ въ свѣтъ сборника его «Словъ и рѣчей». Одинадцать лѣтъ онъ управлялъ таврическою епархіею; но съ небольшимъ тому назадъ, вынужденъ былъ, вслѣдствіе окончательно разстроеннаго здоровья, удалиться на покой въ Херсонесскій монастырь, гдѣ онъ и скончался. Смерть застала его, слѣдовательно, тамъ, гдѣ равноапостольный князь Владиміръ принялъ христіанство, и откуда свѣтъ христіанской вѣры постепенно разлился по всей Руси великой, достигнувъ при посредствѣ такихъ самоотверженныхъ дѣятелей, какъ покойный архіепископъ Мартиніанъ, даже самыхъ отдаленныхъ и негостеприимныхъ ея предѣловъ.

## Политическое обозрѣніе.

Снисходительное отношеніе державъ къ мусульманскому населенію Крита въ связи съ оставленіемъ на островѣ турецкихъ войскъ — вызвало новый кровавый инцидентъ. Въ Кандіи начало-было дѣйствовать учрежденное английскими властями бюро для сбора десятины; толпа мусульманъ, недовольныхъ льготами въ пользу христіанъ, попыталась 26-го августа насильственно ворваться въ бюро, охраняемое английскимъ карауломъ; послѣ нѣсколькихъ выстрѣловъ караула, мусульмане, вооружившись поголовно, напали на англійскій отрядъ и подожгли дома и лавки въ христіанскомъ кварталѣ. Убито и ранено при этомъ нѣсколько англичанъ. Англійскія суда тотчасъ же начали бомбардировать Кандію; весь городъ оказался въ огнѣ; Кандія очутилась въ рукахъ возставшихъ мусульманъ; международныя войска были окружены въ крѣпости баши-бузуками; на рейдѣ появилась международная эскадра; около 400 христіанъ было перебито въ городѣ, около 600 — спаслись бѣгствомъ изъ города. Изъ Мальты прибыли на двухъ пароходахъ англійскія войска, но лишь 31-го августа они получили возможность высадиться. Ожидаются внушительная репрессалія со стороны англичанъ. Такимъ образомъ неотвязчивый критскій вопросъ снова далъ о себѣ знаніе кровавыми сценами.

Въ Египтѣ Англія проявила выдающуюся энергію въ преслѣдованіи намѣченныхъ задачъ. Въ концѣ прошлаго года англичане предприняли движеніе къ Омдурману — столицѣ дервишей-махдистовъ, увѣнчавшееся на-дняхъ полнымъ успѣхомъ. Весною еще закончена была желѣзная дорога въ Суданъ; дервиши, очистивъ

восточный Суданъ, сосредоточили свое вниманіе на укрѣпленіи Метемнеха; англійскія канонерки отправились вверхъ по Нилу, исподволь разрушая прибрежныя форты непріятеля. Общее наступленіе англо-египетской арміи началось 1-го августа подъ начальствомъ генерала Китченера. Переправившись черезъ рѣку Атбару, войска стали готовиться къ атакѣ передовой позиціи дервишей, господствующей надъ нильскими водопадами; въ то же время обозъ и часть артиллерія двинулись лѣвымъ берегомъ Нила къ Метемнеху. Въ четвергъ, 20-го августа, Китченеръ вытѣснилъ непріятельскіе аванпосты, а канонерки разрушили форты, отбивъ у непріятеля четыре орудія. Полученная 23-го августа отъ Китченера телеграмма возвестила слѣдующее: сильный натискъ дервишей отбитъ послѣ ожесточеннаго боя; утромъ того же дня войскамъ данъ приказъ двинуться на Омдурманъ; дервиши сражались съ энтузіазмомъ, подъ предводительствомъ калифа, но скоро приведены были въ безпорядокъ британскою артиллеріей. Китченеръ занялъ Омдурманъ, калифъ съ 140 вѣрными всадниками бѣжалъ въ Кордофанъ; остатки арміи калифа сдались. Сраженіе подъ Омдурманомъ оказалось однимъ изъ самыхъ кровопролитныхъ: дервишей убито 10 тысячъ слишкомъ и ранено около 15 тысячъ; потери англо-египтянъ доходятъ до пяти тысячъ человѣкъ; взято въ плѣнъ около 4 тысячъ дервишей. Англія торжествуетъ побѣду надъ африканскими скопищами фанатиковъ и значительно расширила сферу своего вліянія на югъ къ истокамъ рѣки Нила.

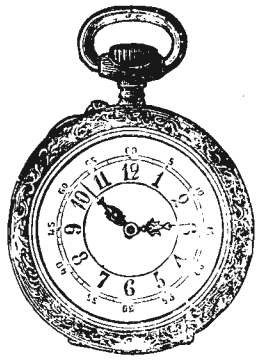

**Болѣе 200,000 шт. въ употребленіи. ТРЕБУЙТЕ ВЕЗДѢ**

карманные часы, открытыя, изъ черной вороненой стали, съ двумя нилепредохранительными стеклами, прочнымъ механизмомъ, ремонтуръ, т.-е. заводъ безъ ключа, съ золотой накладкой на крышкѣ, на которой гравируется монограмма, имя и фамилія, по желанію покупателя, къ часамъ прилагается, безъ всякой доплаты, цѣль изъ американскаго золота нащирной работы, съ брелокомъ или компасомъ, вмѣсто 9 р. ТОЛЬКО 6 р. 85 к.

**Адресъ: Ю. ГУБЕРЪ.**

Складъ женевскихъ и французскихъ часовъ въ Одессѣ, Ц. № 11432 Почтовая. № 21в/А. 4-3 Письменное ручательство на 6 лѣтъ, часы тщательно вывѣренны, высылаются по полученіи 1 руб. задатка, остальные надлежащимъ платежомъ.

Къ каждому часамъ прилагается бесплатно „Новость“ — автоматъ со штемпелемъ, можно помѣстить имя, отч. и фамилію, печать для сургуча, перо и карандашъ.

**НОВЫЯ КНИГИ:**

„Рѣчь и пѣніе“ Теоретическій и практическій курсъ физиологіи, гігіены и терапии голоса. Гигіена и лѣченіе болѣзней пѣвцовъ и ораторовъ. Лекція д-ра медец. и естеств. наукъ, профес. сравн. анатоміи и гістол. академіи въ Бордо П. Гарно. Съ 82 рис. Пер. съ фр. подъ ред. д-ра В. Ф. Буранскаго. СПб. 1898 г. 461 стр. ц. 1 р. 50 к., съ перес. ц. 1 р. 75 к. Пѣвецъ и ораторъ найдутъ въ ней всѣ необходимыя свѣдѣнія для правильной постановки, развитія, усовершенствованія, восстановленія, сохраненія и лѣченія голоса. **Одобрена Уч. Ком. при Св. Синодѣ.**  
**ТЕОРІЯ ПОСТАНОВКИ ГОЛОСА** по методу старой итальянской школы, и примѣненіе теоріи къ практическому обученію красивому образованію пѣвческихъ звуковъ. Соч. профессора Юр. Арнольда. Вып. 1 ц. 40 к., съ перес. 50 к. Вып. II ц. 40 к., съ перес. 50 к.  
**Новая полная изданія оперъ для фортепiano въ 2 руки:**  
„ФАУСТЪ“ муз. К. Гуно. 225 стр. ц. 1 р. 50 к. „НАРМЕНЬ“ муз. Ж. Бизе. 200 стр. ц. 1 р. 50 к. Изданія вновь пересмотрѣны, дополнены и исправлены по оркестровымъ партитурамъ. Съ прибавленіемъ балетной музыки и речитативовъ. Къ каждой оперѣ приложенъ портретъ и автографъ композитора. Единственно полная изданія, какъ въ Россіи, такъ и за-границей.  
**Новѣйшій самоучитель для 5-ладовой и новой усовершенствованной, хроматической или концертной БАЛАЛАЙКИ.** Полная практическая весьма попятная школа по новой общеприпятой дифферной методѣ, общедоступная для каждого, а также по обыкновенной нотной системѣ. Новое, 5-е изданіе, совершенно переработанное, дополненное и исправленное. Съ объясненіемъ вновь принятыхъ строевъ. Сост. П. К. Селиверстовъ, подъ редакц. известнаго артиста игры на балалайкѣ В. В. Андреева. Съ приложеніемъ пѣсенъ, исполняемыхъ имъ въ концертахъ. Ц. 75 к.  
**ПРОДОЛЖЕНІЕ ШКОЛЫ: АЛЬБОМЪ** 42 пѣсенъ и танцевъ для балалайки. Ц. 75 к. Изданія книжно-музыкальнаго магазина П. Н. Селиверстова, СПб. Садовая, 22.

**ЧЕРНИЛА ЛЕОНГАРДИ.**

Спеціальность: Первоклассныя по отзывамъ государственн. учреждений Желѣсто-орѣзшишковые чернила



Неподдѣльно только съ сей предохранительной маркой.



**Наилучшія:** для книгъ, актовъ, документовъ и письменностей всякаго рода.

**Копировальныя чернила.** Чернила для письма и копирования. **ЧЕРНИЛА ДЛЯ КНИГЪ.**

„Атраль“ (жидкая китайская тушь). Несмывающаяся тушь для бѣлыя. Жидкій клей и гумми.

Краски и подухи для штемпелей. **„КАРИНЪ“** краска для клейменія мяса, безвредна, скоро высыхаетъ, не расплывается отъ воды.

Автографич. и геотографич. чернила. Гектографич. листы и масса. Химич. фабрики чернилъ, основ. въ 1826 г.

**Авг. ЛЕОНГАРДИ въ Дрезденѣ.**

Изобрѣтателя и единств. фабриканта всемірно-№ 11232 известныхъ 12-9 **Алицариновыхъ чернилъ** для письма и копирования, легко стекающихъ и вполне прочныхъ желѣзисто-орѣзшишковыхъ чернилъ 1-го класса. Во избѣжаніе поддѣлокъ проситъ обращать вниманіе на вывѣ. въ Россіи этикетъ и фабричн. предохранит. марку.

**ШКОЛА МАССАЖА**

утвержденная медицинскимъ деп. въ г. г. Минскѣ. Пріемъ прошеній до 1-го октября. Учредительница З. Венгерова.

Вышелъ изъ печати и продается во всѣхъ муз. маг. маршъ Дрейфуса подъ заглавіемъ **ПѢСНЬ УЗНИКА** Маршъ-романсъ, соч. К. В. Фельдмана. Цѣна 50 коп.



**НОВѢЙШАЯ ПИЩУЩАЯ МАШИНА „БЛИКЕНСДЕРФЕРЪ“**

имѣетъ при своей прочной несложной конструкціи слѣдующія преимущества: пишеть безъ лентъ чистымъ красивымъ шрифтомъ, шрифтъ виденъ во время работы, подвижной звонокъ, автоматическ. указатель, автоматическ. спация, удостоена высшихъ наградъ и золот. медалей. Цѣна 100 и 140 руб. R. № 11447 3-2 Образцы шрифтовъ и каталоги высыл. бесплатно.

Представители: **Э. КИНКМАНЪ и К<sup>о</sup>** С.-Петербургъ, Гороховая, 17.

**ДЛЯ ВХОДА ЗА КОЖЕЙ EAU DE LYS DE LOHSE**

Бѣлая и розовая вода для бѣлонурыхъ, желтая вода для брюнетовъ Фланонъ 1 р. 75 к., большой 3 р. 50 к.

**МЫЛО ЛОЗЕ „LILIENMILCH“ ГУСТАВЪ ЛОЗЕ**

Придворный парфюмеръ, 46, Егерштрассе, Берлинъ. Можно получить во всѣхъ парфюмерныхъ магазинахъ и у всѣхъ дрогистовъ Россіи. № 512) (121)

Advertisement for photographic postcards. It features a grid of 12 small portrait photographs of various people. Text includes: **ОРИГИНАЛЬНАЯ НОВОСТЬ Даромъ** 100 роскошныхъ визитныхъ карточекъ съ фотографіей заказчика получить каждый, кто вышлетъ изъ моего склада часы американскаго новаго золота, глухіе, анкернымъ ходомъ съ двухбортной цѣпочкой и брелокомъ Вѣра, Надежда, и Любовь. Мужскіе 12 руб.—дамскіе на 1 рубль дороже. За часы отъ склада удостоился многихъ похвальныхъ отзывовъ отъ гг. заказчиковъ (см. прежніе №№ „Нивы“). При заказѣ проситъ точно обозначать желательный текстъ и присылать фотографическія карточки, которыя будутъ возвращаемы вмѣстѣ съ заказами. Заказы выполняются по полученіи 2-хъ рублей, остальное налож. платежомъ. Требования адресовать: Ш. Битнеру. Складъ женевскихъ и американскихъ часовъ. Сенаторская, 27—31, Вербовая, 11, противъ Правительственныхъ театровъ въ Варшавѣ.

**ДЕШЕВЫЯ ТУМАННЫЯ КАРТИНЫ** для волшебныхъ фонарей (одобрена. Пост. Комм. по техн. образ. при Импер. Русск. Технич. Общ.) Пользыми сер. по 10 к. за одновѣ. 15 и 25 за раскраш. Дополнит. катал. и новыя картины окупаются печатаніемъ въ концѣ сентября. **Евг. ТИЛЕ** преми. С.-Петербургъ, Благовѣщ. пл., 5.

**ВАЖНО ДЛЯ ПРОВИНЦІИ ШКОЛА КРОЙКИ и ШИТЬЯ** Е. И. Венедиктовой. Преподаваніе заочно, первый мѣсяцъ Ц. № 11400 бесплатно. 8-3 Подробныя условія уснгого преподаванія высылаются немедленно. Умѣренная плата. По окончаніи курса свидѣтельство. Для желающихъ полный пансіонъ. Москва, Казанцевская ул., д. Богомолова.

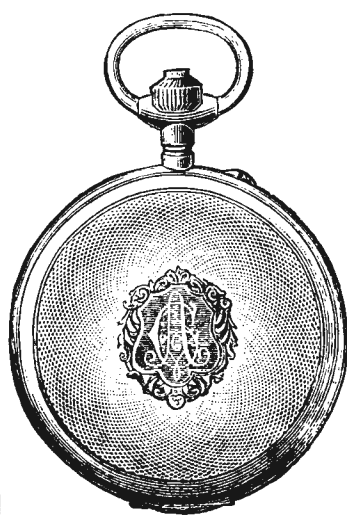

**БОЛѢЕ 200,000 шт. ВЪ УПОТРЕБЛЕНІИ!!! Требуите вездѣ**

Карманные часы ИЗЪ НАСТОЯЩАГО американскаго новаго золота, крытые, съ тремя крышками, МУЖСКІЕ, анкерные, механизмы высшаго сорта (удостоены медали на выст. въ Женевѣ 1896 г.).

**Цѣна 10 руб. и 12 руб.**

Такіе же дамскіе дороже на 1 руб. Во избѣжаніе поддѣлокъ, требовать на часахъ пломбу „Женева“, утвержден. Департам. Торгов. и Мануф. за № 16359. Высылающіе изъ фабричнаго склада часовъ „ЖЕНЕВА“ въ Варшавѣ

— ЗА ПЕРЕСЫЛКУ НЕ ПЛАТЯТЪ. —

При заказахъ на 2 шт. уступается 50 коп., на 3 шт.—1 руб.

**АДРЕСОВАТЬ: ФАБРИЧНОМУ СКЛАДУ ЧАСОВЪ „ЖЕНЕВА“,** ВАРШАВА, Рымарская, 18.

Адресъ для телеграммъ: Варшава, „Женева“.

Заказы высылаются наложеннымъ платежомъ, при полученіи 2 руб. задатка.

Часы отпускаются тщательно вывѣренныя и отъюстиныя и снабжены ручательствомъ за прочность металла и вѣрность хода на шесть лѣтъ. Къ часамъ прилагается изящная цѣпочка съ брелокомъ. Многія фирмы предлагаютъ золоченые часы вмѣсто часовъ изъ новаго золота, поэтому обращаемъ вниманіе гг. покупателей, что корпуса нашихъ часовъ имѣютъ марку „Женева“, „double orn.“ Ц. № 11452 2-2

**БЕЗЪ СОМНѢНІЯ**

самая лучшая приправа къ кушаньямъ.



Одной или двумя чайными ложками „ГУСТО“ на чашку горячей воды готовится моментально прекрасный и вкусный бульонъ.

Прейсъ-куррантъ высылаютъ по первому требованію.

Дмитровский, 1 (уг. Стремяной)  
**КУРСЫ ЕЧИНАЦЪ.** 8 язык.  
Брошюра о курсахъ высыл. за 7 к. марку.

**КАЗИМИРЪ ОССОВСКІЙ,**  
инженеръ.  
Контора для ходатайствованія привилегій  
ВЪ БЕРЛИНѢ. (Berlin, W. 9. Potsdamerstr, 3.)

**ИЗЪ HAARLEM'A**  
имѣю отборныя луковицы, клубни и корни растеній, отличающ. красотой и ароматомъ сортовъ, цвѣтущ. зимою въ комна. и ранней весной въ садахъ. Много рисунковъ и каталогъ съ яснымъ изложениемъ культурн. высылка бесплатно. 2—1  
Сѣменной магазинъ Е. И. РОТЬ,  
въ Москвѣ, у Большого театра.

Ц. № 11460



**Пожизненныя страхованія отъ несчастій**

**НА ЖЕЛѢЗНЫХЪ ДОРОГАХЪ И ВОДЯНЫХЪ ПУТЯХЪ**  
заключаются въ Правленіи Общества „Россия“ (С.-Петербургъ, Б. Морская, 37) и у всѣхъ агентствъ Общества въ городахъ Имперіи. В. № 11470 8—1

Косметическая вода для волосъ „Каптол“ противъ головн. перхоти  
приготовлена по указанію доктора мед. I. Эйхгоффа.  
ЕДИНСТВЕННЫЙ ФАБРИКАНТЪ  
**Ферд. Мюльгенсъ**  
Кельнъ № 4711 Рига.  
Поставщикъ Двора.  
Его Императорскаго Величества Государя Императора.

**ДАРОМЪ**

**РАЗДАЮТСЯ ПОРТРЕТЫ**

Чтобы распространить въ Россіи свои прелестные портреты, писанные Карандашомъ-Верескледомъ, **АРТИСТИЧЕСКОЕ ОБЩЕСТВО ПОРТРЕТОВЪ** въ Парижѣ **СОВЕРШЕННО БЕСПЛАТНО** напишетъ портретъ Карандашомъ-Верескледомъ большой цѣнности. Для того это объявленіе должно быть отрезано и прислано вмѣстѣ съ Вашою фотографіею, по которой Вашъ портретъ долженъ быть написанъ, въ опредѣленный 25-дневный срокъ. считая съ настоящаго числа журнала, и ежели лицо предложить свою готовность рекомендовать наше Общество между своими родственниками и знакомыми. Просимъ писать четко Вашу фамилію и адресъ на спинкѣ фотографіи и прислать ее черезъ почту подъ слѣдующимъ адресомъ : **Mon TANQUEREY, Directeur de la SOCIÉTÉ ARTISTIQUE DE PORTRAITS, 9, rue de St-Petersbourg, Paris (France)** — Парижъ (Франція). — Ваша фотографія будетъ Вамъ возвращена безъ поврежденія вмѣстѣ съ большимъ портретомъ, какъ только послѣдній будетъ готовъ.

**Искусственныя Пальмовыя Растенія изъ натуральныхъ листьевъ**



никогда не измѣняющіяся и не требующія за собою никакого ухода. Получена награда (медаль) въ С.-Петербургѣ на Художественно-ремеслен. выставкѣ въ 1893 г. Высылка въ провинціи; преісъ-куррантъ бесплатно.

С.-Петербургъ, Караванная ул., № 8. Можно получать: Москва, Петровскія торговыя лавки, д. Товарищества, № 9, противъ гостиницы Россія.



Въ виду предстоящихъ праздниковъ приготовленъ мною большой выборъ изящныхъ вещей изъ чистаго 86% пробы золота, специально для подарковъ. Особенно рекомендую изящный подарокъ

**Гарнитуръ**

Браслетъ золотой 86% пр. изящной отделки, мармизированный, т.е. усыпанный искусственными парижскими брилліантами, а по срединѣ дуплетъ, сафиръ, рубинъ, аметистъ, бирюза и другіе; такая же пара серегъ и кольцо, все изъ чистаго 86% пр. золота, только за 12 р. Нижегороднымъ „гарнитуръ“ высылаются въ специально приготовленномъ изящномъ футлярѣ по полученіи 2-хъ руб. задатка; остальнаго же вложеннымъ платежемъ. Адресъ: И. ВУЗЕЕРЪ, складъ золотыхъ издѣлій, Варшавы, Граничная, 6. 6—1

**ВРИТВЫ**  
самыя лучшія въ мірѣ „шведскія и швейцарскія“, цѣна отъ 2 р. 50 к., 3 р., 4 р. и дороже. Бритвы моего выправленія отличаются знаменитою остротою.  
МАГАЗИНЪ СТАЛЬНЫХЪ ИЗДѢЛІЙ  
**А. О. БРАБЕЦЪ.**  
СПБ., Большая Морская, № 40.

**Основан. въ 1886 году КУРСЫ и БЮРО БУХГАЛТЕРІИ В. А. ХАГЕЛЬСТРЕМЪ.**  
Бухгалтерія торговая, банковая, сельскохозяйственная и фабричная. Съ ноябрю—виноной монополіи и земскихъ управъ.  
Москва, Тверская ул., уголъ Леонтьевского пер., д. Полякова. Ц. № 11389 1—6  
1-го СЕНТЯБРЯ НАЧАЛО ОБЩАГО КУРСА. Программы высылаются бесплатно.

# ЖИВНА

№ 38.

XXXIX г.

1898 г.

## Содержание:

ТЕКСТЪ: По духовнымъ завѣщаніямъ. Очерки давно минувшаго. П. П. Гидича. (Продолженіе).—Въ забитомъ углу. Разсказъ Н. В. Шамурина.—Достопримчательности Крыма. Очеркъ В. Свѣтлова. (Съ 5 рис.).—Къ рисункамъ: Осень.—„Милости просимъ!“—Въ народной столовой.—Орланъ (Haliaeetus leucogyrus), нападающій на малаго журавля (Anthropoides virgo).—Первое признаніе.—Идутъ!—Помолвка Ея Императорскаго Высочества великой княжны Елены Владимировны съ ея высочествомъ герцогомъ Максимилианомъ Баденскимъ.—Памятникъ Суворову на Сень-Готардъ у Чортова моста.—Жюль Мишлэ.—Проводы тѣла почившей австрійской императрицы Елисаветы въ Женевѣ.—Библиографія. Руководство къ разведенію шампинионовъ. Г. Ределинъ.—Политическое обозрѣніе.—Объявленія.

РИСУНКИ: Осень. Карт. Дж. Констэбля.—„Милости просимъ!“ Карт. I. Зильвестра.—Музей Императора Александра III. „Въ народной столовой“. Карт. В. И. Навозова.—Орланъ (Haliaeetus leucogyrus), нападающій на малаго журавля (Anthropoides virgo). Рис. Домбровскаго.—Первое признаніе. Рис. К. Беланине.—Идутъ! Карт. А. Любена.—Достопримчательности Крыма. 1) Шестисотлѣтній дубъ въ саду Кабончалы. 2) Круглая башня Балаклавской крѣпости. 3) Пещеры въ Чуфуть-Кале. 4) Разрушившаяся стѣна Инкерманской крѣпости. 5) Пещерная церковь святыхъ Мартина и Климента въ Инкерманѣ.—Высоконареченная невеста Ея Императорскаго Высочества великая княжна Елена Владимировна.—Высоконареченный женихъ ея высочество принцъ Максимилианъ Баденскій.—Памятникъ Суворову на Сень-Готардъ, у Чортова моста.—Жюль Мишлэ.—Женева. Мостъ черезъ Рону и островъ Жанъ-Жака Руссо.—Шампинионъ.—Грибная теплица.—Ящикъ для выращиванія шампинионовъ. При этомъ № прилагается выпускъ „Ежемѣсячныхъ литературныхъ приложений“ за сентябрь.

## ГАРМОНИИ ИЗВѢСТНѢЙШЕЙ ФАБРИКИ I. Ф. КАЛЬВЕ И ЛУЧШЕЙ ВЪНСКОЙ РАБОТЫ.

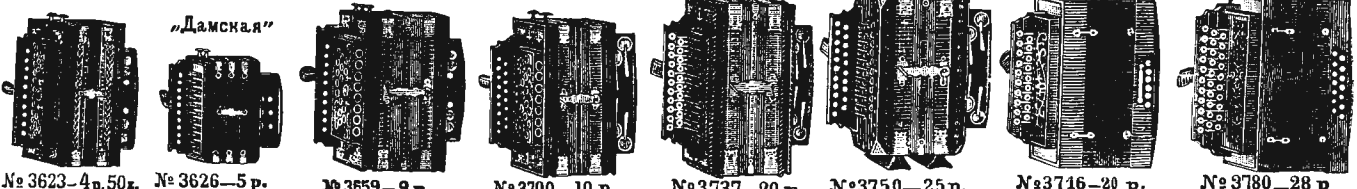

№ 3623—4 р. 50 к. № 3626—5 р. № 3659—9 р. № 3700—10 р. № 3737—20 р. № 3750—25 р. № 3716—20 р. № 3780—28 р.

САМОУЧИТЕЛИ: для однорядной 1 р., для двух-рядной 1 р., для трех-рядной 75 к. Иллюстрированный прейсъ-курантъ бесплатно

## ЮЛИЙ ГЕНРИХЪ ЦИММЕРМАНЪ

главное депо музыкальныхъ инструментовъ и нотъ. С.-ПЕТЕРБУРГЪ, Большая Морская, № 34 и 40. МОСКВА, Кузнецкій мостъ, д. Захарьина.

ТОВАРИЩЕСТВО „ПРОВОДНИКЪ“ Москва. \* Рига. \* СІБУРГЪ.

РЕЗИНА. \* ЛИНОЛЕУМЪ. \* АЗБЕСТЪ. \* БАЛАТА. \* ПРОВОДА.

Т-ва РУССКО-ФРАНЦУЗСКИХЪ ЗАВОДОВЪ подъ фирмою: „ПРОВОДНИКЪ“

ПРОДАЕТСЯ ВЕЗДѢ. Обращать вниманіе на клеймо (звѣзда) съ фирмой.

ОСТЕРЕГАТЬСЯ ПОДДѢЛОК!

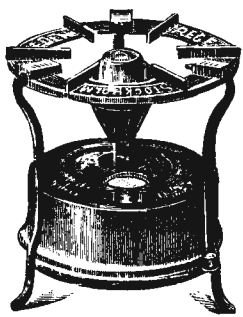

**Новость!**  
Патентованная газо-керосиновая кухня „РЕГЕНТЪ“  
безъ насоса!  
» шума!  
» фитиля!  
» запаха!  
Экономична и безопасна!  
Сильный жаръ!  
Цѣна только 5 руб. 50 коп. Гг. торговцамъ скидка. Гл. представитель **Конст. РОДЕ**, С.-Петербургъ, Б. Подъячская, 23.

Состоящіе въ вѣдѣніи Министерства Финансовъ  
**ЧАСТНЫЕ С.-ПЕТЕРБУРГСКІЕ СЧЕТОВОДНЫЕ КУРСЫ**  
Невскій пр., д. 102 (противъ Николаевской улицы).  
Учрежденные В. Ф. Гаррисономъ, Г. Н. Мофѣевымъ, М. В. Побѣдискимъ и Н. Л. Хрусталевымъ.  
На курсахъ отдѣленія: обще-бухгалтерское и специальное, а также курсы каллиграфіи. Препоуд. франц. и нѣмецк. языки. Принимаются лица обоего пола. Курсы даютъ теоретическую и практическую подготовку къ бухгалтерской дѣятельности. Приемъ заявленій продолжается. Свѣдѣнія высылаются бесплатно.

## МѢХОВЫЯ ВЕЩИ ВЪ БОЛЬШОМЪ ВЫБОРѢ.

ПРИЕМЪ ЗАКАЗОВЪ на МУЖСКІЯ и ДАМСКІЯ МѢХОВЫЯ ВЕЩИ новѣйшихъ фасоновъ и изящнаго покроя.



Новый иллюстрированный прейсъ-курантъ сезона 1898—1899 г. высылается бесплатно.

## Ф. Л. МЕРТЕНСЪ.

С.-Петербургъ, Невскій пр., № 21, собственный домъ, и Гостиный дворъ, № 58. В. № 11466 10—2

## ЧЕРНИЛА ЛЕОНГАРДИ.

Спец. копиров. чернила.

Темно-фиолет. копир. чернила, легко стекаютъ. По истеченіи мѣсяцевъ и даже годовъ даютъ хорошія отчетливыя копии.

Черныя двойныя копир. чернила, стекаютъ черными. Отъ 2 до 4 копій.

Копир. чернила „Non plus ultra“ для корреспонденціи съ дальн. странами. Отъ 4 до 8 копій.

Чернила для книгъ и для копирования.

Алициариновыя чернила для письма и копирования. № 11222 12—10

Антрац. чернила для письма и копирования.

Черныя желѣзисто-орѣшковые чернила.

Черный чернильный порошокъ (атропентъ). Химич. фабрики чернильн. основ. въ 1826 г.

**Авг. ЛЕОНГАРДИ** въ ДРЕЗДЕНѢ.

Изобрѣтатель и единственн. фабриканта всемирно-извѣстныхъ Алициариновыхъ чернилъ для письма и копирования, легко стекающихъ и вполне прочныхъ желѣзисто-орѣшковыхъ чернилъ 1-го класса. Во избѣжаніе поддѣлокъ проситъ обращать вниманіе на заявл. въ Россіи этикетъ и фабричн. предохранит. марку.

Неподдѣльно только съ соей предохранительной маркой.

Trade Mark



**ДАРОМЪ 12 ФОТОГРАФИЧЕСКИХЪ КАРТОЧЕКЪ!**



Изящные карманные мужские часы, черные вороненой стали, настоящие женевские, открытые, съ пылепредохранительнымъ стекломъ, усовершенствованнымъ механизмомъ, ремотуаръ, съ золотой накладкой на крышкѣ, на которой, по желанію заказчика, бесплатно гравирову его монограмму, съ изящной дѣлочкой и брелокомъ изъ новаго американскаго золота, обтянутые и тщательно выфрезирные, вмѣсто 9 р. только за 5 р. 25 к. Такие же дамскіе на 1 р. дороже. Письменное ручательство на 6 лѣтъ. Высылаются наложеннымъ платежемъ по полученіи 1 р. задатка. Адресъ: Торговой фирмѣ **Г. КОЛУНЪ**, складъ женевскихъ часовъ въ Варшавѣ. Прейсъ-курантъ высылается бесплатно. Бесплатная премія: выписывающій сразу 2 часовъ получаетъ даромъ 12 шт. своихъ фотографическихъ карточекъ. Для этого слѣдуетъ прислать свою фотографическую карточку, которая вмѣстѣ съ часами и бесплатной преміей возвращается. Ц. № 11490 8-1



РЕКОМЕНДУЕМЪ ВЪ ОСОБЕННОСТИ  
**МУЖСКИЕ ЧАСЫ**  
съ тремя крышками изъ настоящаго американскаго золота, анкеръ, ходъ на 23 камняхъ (удостоенные серебряною медалью на Женевской выставкѣ въ 1896 году), съ изящною дѣлочкою, тоже изъ американскаго золота и брелокомъ  
**только за 10 и 12 рублей.**  
Высылаемъ по полученіи 2 руб. задатка.  
Письменное ручательство на восемь лѣтъ.  
Адресъ торговой фирмѣ **Бр-въ ВАРКОВИЧИХЪ**, складъ женевскихъ и французскихъ часовъ въ Варшавѣ, Королевская, 29. М. № 11439 8-3  
Множество благодарственныхъ писемъ и отзывовъ.

Высоч. Утв. Т. 111  
**"ЭЙНЕМЪ" въ Москвѣ.**  
Собств. Паров. Фабрика въ Симферополь (въ Крыму.)  
**Пюре Томатъ.**  
ГЛАЗИРОВАННЫЕ ФРУКТЫ **Компотъ.**

III. № 10677 13-9

ЗОЛОТАЯ МЕДАЛЬ, ПАРИЖЪ 1889.  
ВЫСОЧАЙШЕ УТВЕРЖДЕННОЕ ОБЩЕСТВО  
**ПЕТЕРБУРГСКАЯ ХИМИЧЕСКАЯ ЛАБОРАТОРІЯ**  
ИЗМАЙЛОВСКИЙ ПР. № 1.  
О-де-Колонъ двойной (Антикорроз.) О-де-Колонъ № 1 (Антикорроз.) О-де-Колонъ тройной  
КАЧЕСТВЕННЕ ИСПОЛНЕНА ВСЕ УСТОЙЧИВАЯ И НЕОТМѢННАЯ ПРОИЗВОДСТВО.  
МАГАЗИНЫ: въ ПЕТЕРБУРГѢ: ВОЗНЕСЕНСКИЙ ПР. УГОЛЪ КАЗАНСКОЙ УЛ. Д. № 24-32. НЕВСКИЙ ПР. № 22. НЕВСКИЙ ПР. № 66.  
МАГАЗИНЫ въ МОСКВѢ: на Козьмодемьянск. ул. № 11. ПЕТЕРСКОЕ ПОЛЕ. № 11.

**КРАСИВО ПИСАТЬ** выучивается всякій заочно (посредствомъ переноски) въ 15 уроковъ у профессора каллиграфіи **А. КОССОДО.**  
Методъ премированъ на Парижской всемирной выставкѣ 1889 г. и удостоенъ золотой медали. № 11463 10-2  
За 2 семикопеечныя марки высылаются пробное письмо и условия, а за 4 семикопеечныя марки высыл. пробное письмо шрифтовъ, подробныя условия и образцы исправленія почерк. заочн. учен. Адресъ: Профессору каллиграфіи Адольфу Коссодо въ Одессѣ, Дерибасовская, д. № 19.



**Оружейный магазинъ „ДИАНА“ Н. ФЕТТЕРЪ и Е. ГИНКЕЛЬ**

МОСКВА, Театральный провъздъ, д. Блохиной единственныхъ представителей для всей Россіи ружейныхъ заводовъ  
**И. П. ЗАУЕРЪ и СЫНЪ** въ Зулѣ и **Г. ПИПЕРЪ** въ Льежѣ, высылаютъ бесплатно по первому требованію вновь вышедшія иллюстрированныя прейсъ-куранты. Въ особенности магазинъ обращаетъ вниманіе гг. охотниковъ на ружья Зауера со ствольми всемирно-извѣстной **спеціальной стали Круппа!**

**ВЫИГРЫШ-НЫЕ 1, 2 и 3 займы** продаетъ **БАНКІРСКИЙ ДОМЪ ГЕНРИХЪ БЛОКЪ**, 59, Невскій, С.П.Б. 5-3

Новая книга  
**Вл. ЧЕРЕВАНСКАГО**  
ДВѢ ВОЛНЫ. Историческая хроника 1147—1898 гг., въ 2-хъ ч., иллюстраціи Караянна и др. Ч. 4 р., за пересылку по разстоянію. Во всѣхъ главн. книжн. магазинахъ, складъ въ конторѣ Березовскаго, Поварск. пер., 14.

**PÂTE DENTIFRICE GLYCÉRINE**  
S'en servir une fois c'est l'adopter.  
**GELLÉ FRÈRES**  
6, Avenue de l'Opéra PARIS

**ПОКУПАЮ** жемчужныя нитки, изумруды, рубины, сафиры и брилліанты. **БЕРУ ВЪ ОБМѢНЪ** старое золото и камни на но-III. № 11479 выв. вещи. 4-1 **ЗАКАЗЫ** исполняются въ собственной мастерской. Всегда большой выборъ золотыхъ и брилліантовыхъ вещей по-вѣйшихъ фасоновъ.  
**ЮВЕЛИРЪ В. К. ЭЙКЕНРОТЬ.** МОСКВА, Камергерскій пер., д. Діаночова.

**НЕОБХОДИМО ДЛЯ ВСѢХЪ ДАМЪ**  
Тысячи благодарственныхъ отзывовъ отъ самыхъ интеллигентныхъ потребителей на это изобрѣтеніе позволяютъ намъ рекомендовать всѣмъ дамамъ **ПАТЕНТОВАННЫЙ ШИНДЛЕРА БЮСТГАЛЬТЕРЪ** (Антикоррозетъ). Изобрѣтеніе это, замѣняющее корсетъ и признанное во всѣхъ государствахъ, даетъ полное свободное движеніе, вслѣдствіе чего его могутъ носить въ теченіе цѣлаго дня и безъ утомленія себя **ВОЪ** безъ исключенія дамы и даже страдающія, беременныя, кормящія грудью, хозяйки въ домашнемъ быту, трудящіяся въ разныхъ бюро, училищахъ, торговляхъ, путешествующія, управляющія всякаго рода спортъ и т. д., въ чемъ свидѣлствуютъ отзывы докторовъ, предлагающіеся къ каждому экземпляру.  
Бюстгальтеръ, патентованный въ 13-ти государствахъ, изготовляется изъ лучшихъ и моднѣйшихъ корсетныхъ матеріаловъ со шегольскою отдѣлкой.  
**ЦѢНЫ:** А. А. А. В. С. D. D. шелк. 3.50. 4.50. 5.75. 6.75. 9.50 к.

Детальные заказы высылаются почтою повсемѣстно наложеннымъ платежомъ (даже безъ задатка) съ причисленіемъ за пересылку 60 коп. При заказѣ слѣдуетъ прислать мѣрку въ сантиметрахъ, вершинокъ, дюймовъ или тессой по рисунку.

- 1) Полную окружность груди (со спиной), мѣра на платьѣ подъ мышкою кругомъ отъ А до В.
  - 2) Полную окружность талии кругомъ отъ С до D.
  - 3) Высоту бока отъ А до С.
- Выписывающіе три и болѣе экземпляра за пересылку не платятъ.

Адресъ для заказовъ:

**Варшава, „Шиндлера Бюстгальтеръ“**  
Маршалковская, 118. Ц. № 11492 4-1



**XXIX г.**

**ПОЛИТИКИ И СОВРЕМЕННОЙ ЖИЗНИ.**

**г. XXIX**

**№ 38**

Выходит еженедельно (52 № в год), с приложением 12-ти ежемѣ. книгъ „Сборника“, содерж. соч. И. С. ТУРГЕНЕВА, 12 книгъ литературныхъ приложений, 12 №№ „Парижскихъ модъ“ и 12 листовъ чертежей и выкроекъ.

**1898**

Выданъ 19 сентября 1898 г.

Цена этого № 13 к., съ перес. 20 к.

**ПРОДОЛЖАЕТСЯ ПОДПИСКА на „НИВУ“ 1898 г.**

КОНТОРА ЖУРНАЛА „НИВА“ ВЪ С.-П.-БУРГЪ, МАЛАЯ МОРСКАЯ, Д. № 22.

Подписная цѣна годового изданія „Нивы“ со всеми приложениями на 1898 г.: 19 книгъ Сборника „Нивы“, содержащихъ полное собраніе сочиненій И. С. ТУРГЕНЕВА, 19 книгъ „Литературныхъ приложений“, и пр., и пр.

Безъ доставки въ Петербургъ.	<b>5 р. 50 к.</b>	Безъ доставки въ Москвѣ „р. контору Н. Н. Печновской, Петровскія торговыя линіи.“	<b>6 р. 25 к.</b>	Съ доставкою въ Петербургъ . . .	<b>6 р. 50 к.</b>	Съ пересылкою въ Москву и др. города Россіи . . .	<b>7 р.</b>	За границу . . .	<b>10 р.</b>
------------------------------	-------------------	---	-------------------	----------------------------------	-------------------	---	-------------	------------------	--------------

При этомъ № предлагается выпускъ «Ежемесячн. литерат. приложений» за Сентябрь 1898 г.



Осень. Съ карт. Дж. Констэбля.

## По духовнымъ завѣщаніямъ.

Очерки давно минувшаго.

П. П. Гнѣдича.

(Продолженіе.)

### XIX.

Расчетъ дѣльцовъ, устроившихъ это дѣло, былъ совершенно вѣренъ. Они знали, что Павелъ Ивановичъ не поѣдетъ жаловаться, потому что все дѣло было достаточно грязно, а онъ всегда гордился своей чистой репутацией. Подписывая документы, онъ не затрачивалъ ни гроша, такъ какъ обязывался деньги выдать послѣ смерти, а ихъ до тѣхъ поръ вѣдь могъ и прожить. Но носъ юриста чувствовалъ здѣсь хорошую поживу, — и не ошибался.

Павелъ Ивановичъ прямо съ вокзала отправился къ моему отцу. Отецъ думалъ, что онъ пріѣхалъ объясняться по поводу визита Катерины Михайловны, но онъ объ ней упорно молчалъ, былъ тихъ, меланхоличенъ и грустенъ. Зато онъ спросилъ у отца, не знаетъ ли онъ нѣкого Авганицына, и услышалъ о немъ очень неутѣшительныя вещи.

Отецъ рассказалъ ему, что Авганицына выслали изъ Москвы за шулерство и, между прочимъ, за то, что онъ ударилъ въ фойѣ театра офицера, а когда тотъ, растерявшись, кинулъ ему карточку съ вызовомъ, — возразилъ:

— Извините, я на дуэль не могу выходить съ вами, такъ какъ билъ васъ за двадцать пять рублей, полученныхъ отъ неизвѣстнаго лица.

Офицеръ застрѣлился, а его выслали. Онъ пожилъ годъ въ Твери, и переѣхалъ въ Петербургъ. Здѣсь онъ тоже больше бьетъ по найму, хотя иногда устраиваетъ такъ, что его бьютъ, но за это онъ беретъ дорожку. Напримѣръ, если нужно кому вручить повѣстку отъ суда, а отвѣтчикъ уклоняется, такъ Авганицынъ очень хорошо всегда устраивается: затѣваетъ скандалъ въ публичномъ мѣстѣ и доводитъ до того, что его наконецъ бьютъ; тогда онъ составляетъ протоколъ, и въ моментъ, когда при полиціи бившій называетъ свою фамилію, — ему вручаетъ соответствующее лицо повѣстку, а Авганицынъ становится настолько великодушнымъ, что прощаетъ виновника и отказывается отъ иска.

Уѣхавъ отъ отца, Павелъ Ивановичъ не спалъ всю ночь; онъ зналъ, что при его связяхъ онъ можетъ выслать Авганицына, да и кузена тоже не трудно отстранить отъ должности, хотя бы о немъ ближайшее начальство было самага лестнаго мнѣнія. Но какая будетъ отъ всего этого польза? Сказать завтра у нотариуса, что онъ былъ вынужденъ подъ угрозами подписать бумаги? Но вѣдь тогда Авганицынъ будетъ сейчасъ же драться — въ конторѣ нотариуса, на улицѣ, въ фойѣ театра. Дать Авганицыну нѣсколько сотъ рублей и привлечь на свою сторону? Но они достанутъ другого такого же проходимца, который будетъ тоже за двадцать пять рублей бить кого угодно и сколько угодно. Главное, не нужно распространять этой исторіи. Мысль — ѣхать къ Федору Федоровичу Трепову, — тогдашнему оберъ-полицеймейстеру, старому его знакомому, — онъ оставилъ сразу, такъ какъ обнаруживать предъ полиціей свою слабость, отказываться отъ того, что имъ самимъ было подписано, — это онъ считалъ неудобнымъ. Можно потомъ этихъ денегъ не дать, но завтра, у нотариуса, онъ все подпишетъ, и тоже пріѣдетъ туда съ какимъ-нибудь знаменитымъ присяжнымъ повѣреннымъ, и будетъ держать себя свободно и непринужденно.

Но онъ пріѣхалъ одинъ, нарочно опоздавъ на полчаса. Онъ попросилъ прочесть ему вслухъ завѣщаніе и кивалъ головой въ тактъ, какъ будто это было именно то самое, что онъ хотѣлъ и что думалъ. Потомъ онъ подписалъ его и заплатилъ всѣ нужныя пошлины. Въ числѣ сви-

дѣтелей помощникъ присяжнаго повѣреннаго не подписался, сказавъ, что онъ не православнаго вѣроисповѣданія, а вмѣсто себя выставилъ кронштадтскаго мѣщанина Гвоздзубова, профессія котораго состояла въ томъ, что онъ у всѣхъ нотаріусовъ свидѣтельствовалъ неизвѣстныя ему личности за лично ему извѣстныхъ, и въ случаѣ нужды даже давалъ въ этомъ присягу. Когда Павелъ Ивановичъ увидѣлъ его подпись, онъ радостно улыбнулся и сказалъ:

— Ну, вотъ, какъ я радъ: для полноты компаніи только васъ и недоставало.

Съ лѣстницы спускались всѣ вмѣстѣ. Павелъ Ивановичъ былъ веселъ и держалъ руки въ карманахъ. На площадкѣ онъ остановился и спросилъ у Авганицына:

— Сколько вы съ меня возьмете, чтобъ хорошенько память одного господина?

Кузень и помощникъ повѣреннаго насторожились и, замедливъ шаги, въ поль-оборота посматривали на Авганицына. Тотъ хохоталъ низкимъ баскомъ, стараясь принять предложеніе Гуменикова за свѣтскую шутку.

— Я бы сто рублей вамъ далъ за пару, — продолжалъ Павелъ Ивановичъ.

Оба пріятели, шедшіе впереди, быстро шмыгнули изъ подъѣзда. А Авганицынъ приподнял на прощаніе цилиндръ и, лукаво подмигивая, замѣтилъ:

— Какъ они улепетнули-то, ваше превосходительство!

Усѣвшись въ карету, Павелъ Ивановичъ вздохнулъ съ облегченіемъ.

— Фу, какая грязь! Первый разъ попалъ въ такой омутъ, — проговорилъ онъ, и опустилъ окно у кареты.

Черезъ недѣлю возвратилась Катерина Михайловна. Хоронила ли она тетку или нѣтъ — это осталось для всѣхъ тайной, хотя кузень настолько вошелъ въ роль, что спросилъ у нея:

— Много на похоронахъ было?

Онъ вручилъ ей завѣщаніе, и затѣмъ спросилъ, что она намѣрена дѣлать.

— Я не знаю, — сказала она. — Теперь можете ходить ко мнѣ, когда хотите, потому что „онъ“ болѣе не пріѣдетъ.

— Дѣло не въ томъ, когда я приду къ вамъ, или не приду, — раздраженно сказалъ онъ: — а въ томъ, что это завѣщаніе надо какъ можно скорѣе продать.

— Какъ продать? — удивилась она.

— Какъ продаютъ коровъ, щенятъ, дома, кружева. Конечно, не за номинальную стоимость. Надо найти человѣка, который зналъ бы Гуменикова и былъ увѣренъ въ его средствахъ, а такого человѣка знаетъ Авганицынъ и привезетъ его къ вамъ. О двухстахъ тысячахъ нечего и думать, не дадутъ и полтораста. Можетъ-быть, возьмутъ у васъ это завѣщаніе въ видѣ кладной, можетъ-быть, купятъ совсѣмъ. Но ухо надо держать востро. Вы довѣрите мнѣ это дѣло?

— Я, кузень, никому ни въ чемъ не довѣряю, — откровенно сказала она. — Болѣе, чѣмъ всѣмъ вамъ, все-таки я вѣрила Гуменикову, потому что онъ и умнѣе васъ, и честнѣе.

— Что онъ глупъ, это для меня нѣ сомнѣнія! — рѣзко возразилъ кузень. — Умный человѣкъ не поставилъ бы себя въ такое положеніе, какъ онъ тогда на вокзалѣ! Испугаться какого-то мнимаго скандала, распустить слюни...

— Да вѣдь его бы ударилъ этотъ Авганицынъ? — спросила она.

— Ну, и ударилъ бы. Это ударъ пьянаго дворника,— развѣ можно на это оскорбляться? Составили бы протоколъ, Авганицына выслали бы. Я, конечно, остался бы въ сторонѣ. Но Авганицынъ рисковалъ.

Онъ подошелъ къ кузинѣ, поцѣловалъ ея ручку и спросилъ:

— Кузина, отчего вы всегда такъ холодны ко мнѣ?

— Вы мнѣ очень противны,—наивно отвѣчала она, и перемѣнила разговоръ. — Когда же пріѣдетъ этотъ покупатель?

— Пріѣдетъ на-дняхъ. Зовутъ его Настася Петровна, хотя онъ мужчина. То-есть, собственно, онъ Анастасій Петровичъ, но его такъ искони вѣковъ зовутъ всѣ окружающіе: ужъ очень онъ на бабу похожъ. Онъ давно Гуменикова знаетъ и, по мнѣнію Авганицына, деньги дастъ. Словомъ, будьте къ его пріѣзду готовы.

## XX.

Анастасія Петровна — бывший секретарь моего отца, уже оставшійся послѣ переформирования министерства за штатомъ, теперь служилъ секретаремъ у мирового судьи, которые только-что были введены въ Петербургѣ. Анастасія Петровна такъ привыкъ къ дѣятельности и канцелярской службѣ, что, оставшись за штатомъ, впалъ въ меланхолію. На службу же въ министерство, даже и по вольному найму, его не взяли, такъ какъ до отца дошли слухи, что онъ жестоко взяточничалъ, хотя такъ ловко скрывалъ концы, что открыто его никогда никто уловить не могъ. Только послѣ его увольнения стало всплывать наружу то, что тщательно скрывалось до этого. Всѣ стали выражать столь неподдѣльную радость послѣ его ухода, что отецъ мой какъ-то сконфузился.

— Что же это раньше-то вы мнѣ не говорили? — спрашивалъ онъ.

На это только мотали головой.

— Нѣшто можно было. Мы такъ полагали, что онъ скорѣй васъ подведетъ и съ мѣста сплавить, чѣмъ его спихнуть. Человѣкъ цѣпкій. Мы знаемъ, что у него на груди вмѣсто креста виситъ.

Зашелъ онъ по какому-то дѣлу къ отцу. Отецъ встрѣтилъ его сухо и спрашиваетъ:

— Скажите, Анастасія Петровна, что у васъ на шеѣ вмѣсто креста?

Онъ не покраснѣлъ, а только волосы на головѣ у него задвигались взадъ и впередъ. Онъ повернулъ свое аккуратно выбритое лицо къ отцу и сказалъ:

— А развѣ много про это разговариваютъ?

— Разговариваютъ.

— Деньги.

— И много?

— Много.

— Грабленныя?

— Кожи бы онѣ были грабленныя, такъ, надо полагать, я бы ужъ давно чрезъ Владимірскую губернію прослѣдовалъ на востокъ.

— Трудомъ заработанныя?.. Какъ же вамъ не стыдно было такъ меня подводить, Анастасій Петровичъ?

Анастасій Петровичъ вдругъ всхлинулъ.

— Подводить? Когда же это, сдѣлайте милость, я васъ подвелъ? Ежели у меня деньги-то кровныя. Деньги бралъ за то, что не въ очередь дѣла пускалъ и ускорялъ дѣлопроизводство. Можетъ, я ночи сидѣлъ напролетъ за докладами, такъ отчего же мнѣ съ толсто-брюха не взять сотенную-другую? Я несчастнымъ никого не сдѣлалъ, а что принималъ иногда, такъ этотъ прижимъ кажущійся.— „Нельзя ли, батюшка Анастасій Петровичъ, чтобы комиссія въ субботу все приняла, а ужъ я — что хотите“. Такъ вѣдь онъ половинными убытками отдѣлывался, коли мнѣ давалъ. Я всегда на чистоту велъ. Иногда службой рисковалъ. Вотъ вы не вѣрите? Ей-Богу! А помните, выговоръ мнѣ строжайшій былъ сдѣланъ, когда въ пятьдесятъ четвертомъ

году предписанія были переутаны, и тамбовское пошло въ Томскъ, а томское въ Тамбовъ? И получилъ вышенье. Слѣдовало тогда на мѣсяць время выиграть. Что-жъ я на этомъ заработалъ: всего пять тысячъ? А того ли такое дѣло стоило, когда тутъ самъ министръ ничего подѣлать не могъ.

Анастасія Петровна, по слухамъ, носилъ въ мѣшочкѣ сто двадцать тысячъ. Когда ему говорили:

— Отчего вы въ банкъ не положите? Вѣдь васъ убьютъ.

— Убьютъ, а не найдутъ,—отвѣчалъ онъ.—Вскроютъ, посмотрятъ, и прочъ пойдутъ. Ничего тамъ нѣтъ.

— Квитанція на банкъ?

— Можетъ квитанція, а можетъ и другое что.

Съ Павломъ Ивановичемъ Анастасія Петровна былъ въ очень хорошихъ отношеніяхъ. Павелъ Ивановичъ, по всегдашней любезности, подавалъ Анастасіи Петровнѣ руку и справлялся о здоровьѣ. Анастасія Петровна очень высоко ставилъ связи и знакомства Павла Ивановича. Онъ не разъ про него говаривалъ:

— Ахъ, что можно при связяхъ Павла Ивановича сдѣлать! Боже мой, какой округъ охватить можно! А онъ такъ—по крупочкѣ клюетъ. Теперь все вѣдь ему—и концессіи, и все получить,—все равно, съ позволенія сказать, что высморкаться. А онъ поверхностно смотритъ и никакой аккуратности не соблюдаетъ.

А зато Анастасія Петровна была аккуратенъ до высочайшей степени. У него лѣтъ двадцать служила кухарка Василиса, ненавидѣвшая его всѣми силами души, которую онъ пилилъ съ утра до ночи, но которую держалъ, приучивъ къ строгой аккуратности. Когда Анастасія Петровна еще работалъ у отца, я много разъ видѣлъ, какъ ровно въ двѣнадцать часовъ тихой походкой подходила къ окну, за которымъ онъ сидѣлъ, корявая Василиса со сверткомъ сивей бумаги. Она тихо ударила пальцемъ по стеклу. Анастасія Петровна вставала, отворялъ фортку, принималъ свертокъ и, развернувъ его, вытаскивалъ горячій пирогъ съ кашей или капустой, составлявшій вѣчный его завтракъ. Если Василиса стучала пятью минутами раньше или пятью минутами позже, форточка не отворялась,—Анастасія Петровна хмурился и въ этотъ день не завтракалъ. И горе было Василисѣ, когда онъ къ четыремъ часамъ возвращался домой. Онъ пилилъ ее до глубокой ночи, попрекая хлѣбомъ и напоминая, что оставилъ ей послѣ себя триста рублей. Иногда она ему возражала:

— Не нужно мнѣ вашихъ трехсотъ рублей,—ну васъ къ Богу. Можетъ, я еще раньше васъ помру.

— Помрешь — похороню тебя на триста рублей, — твоего не возьму.

И Анастасія Петровна сдержалъ слово. Еще лѣтъ пятнадцать спустя Василиса умерла отъ водяной въ Обуховской больницѣ, и, къ немалому изумленію начальства этого учрежденія, была свезена на Смоленское кладбище четверикомъ, въ дубовомъ гробу, подъ дорогимъ покровомъ. Она цѣлый вѣкъ слушала пиленье Анастасія Петровича, чтобы проѣхаться на четверкѣ по прекрасной майской погодѣ за Неву и тамъ быть отиѣтой хорошимъ хоромъ пѣвчихъ. На могилѣ ея поставленъ деревянный крестъ съ надписью:

„Раба Божія Василиса—вѣрная слуга. Аминь“.

Точность, къ которой была приучена кухарка, отражалась и на всемъ остальномъ бытіи Анастасія Петровны. Онъ не былъ скупъ. Одѣвался, правда, не щеголевато, но достаточно чисто. Иногда ходилъ въ театръ, предпочитая драму, особенно правоучительную. Когда появился Островскій, онъ его не одобрилъ.

— Весьма возможно-съ, что это талантъ первостепенный, но мнѣ онъ лично не интересенъ. Я куцескій быть не хуже его знаю и сюжетовъ могу ему дать несравненно болѣе поучительныхъ, чѣмъ тѣ, что





„Милости просимъ“! Съ картины І. Сильвестра грав. Бодъ.



Музей Императора Александра III. „Въ народной столовой“. Съ карт. В. И. Навозова грав. И. Павловъ.

онъ избираеть. А ужъ эта грубость кунецкая мнѣ достаточно надоѣла и въ жизни. Мнѣ желательны высокіе образцы великихъ душъ. Желательно мнѣ на сценѣ видѣть великихъ законодателей и философовъ, какъ Солонъ и Сократъ. Я хочу почерпнуть силы для жизненной борьбы. Я хочу приложения театра къ жизни.

Однажды, посмотрѣвъ „Шейлока“, онъ дня два ходилъ въ нѣкоторой ажитаціи.

— Весьма занимательный процессъ,—говорилъ онъ:— по, мнѣ кажется, неправильно веденный. Либо Шекспиръ покривилъ противъ правды, либо Шейлокъ процессъ выигралъ. Нельзя-съ проиграть. Запугали жида, и только. Вышелъ безъ адвоката, его и закидали словами. А развѣ такъ можно? Эти всѣ доводы переодѣтой барыни можно опровергнуть въ лоскъ, да и самую-то барыню привлечь къ отвѣтственности за появленіе въ одеждѣ, не присвоенной ей полу. Необдуманно, на-скоро написано-съ. И Самойловъ очень хорошо изобразилъ: совсѣмъ изъ Подьяческой—Симха Рахмалевичъ, чтò гласную кассу держитъ. Но такъ неправдоподобно, чтобъ безъ довѣреннаго стрипчаго выступить... А проиграть нельзя...

Анастасія Петровна не былъ юристомъ, но юридическая жилка была въ немъ сильна. Онъ сразу привился въ новомъ мировомъ судѣ и сразу подчинилъ себя молодого судью своимъ практическимъ смысломъ. Черезъ годъ его оттуда выгнали, тоже за взятки,—но онъ успѣлъ понаторѣть въ дѣлахъ новаго производства и сталъ частнымъ ходатаемъ по дѣламъ.

Такъ вотъ къ кому обратилась за деньгами Катерина Михайловна.

## XXI.

Анастасія Петровна пріѣхалъ немедленно. Катерина Михайловна приняла его въ обольстительномъ капотѣ, хотя и не причесанная. Она усадила Анастасію Петровну въ кресло и подала ему копію съ завѣщанія.

Анастасія Петровна прочелъ все отъ доски до доски, потомъ повернулъ опять къ первой страницѣ и прочелъ все сызнова. Потомъ онъ положилъ копію на столъ и посмотрѣлъ на хозяйку вопросительно.

— Чтò, по-вашему, этотъ документъ имѣеть дѣйственность?—спросила она, щурясь и затягивалась папирской.

— Имѣеть. Какъ же-съ не имѣть, когда тутъ подпись Павла Ивановича. Вѣдь это все равно, что въ банкѣ.

— Ну, а если-бъ я продала этотъ документъ. То есть не документъ, а право на него. Или не право, я не знаю, какъ сказать...

Она топнула ногой, ожидая, что онъ ей подскажетъ, но онъ ничего не подсказалъ.

— Ну, понимаете, если-бъ я нотаріально обязалась выплатить по этому завѣщанію первымъ дѣломъ тому лицу, кто мнѣ теперь дастъ деньги... Сколько бы мнѣ дали, какъ вы думаете?

Анастасія Петровна слегка приподняла брови.

— Не знаю, сударыня,—зависитъ отъ взгляда.

— Вы, напримѣръ, сколько бы дали?

Она пытливо посмотрѣла на него, точно хотѣла своими глазами проскочить сквозь его глаза въ черепъ.

Онъ взялъ бумагу и повертѣлъ ее.

— Ну?—спросила она, и съ замираніемъ сердца ждала, что онъ скажетъ: „ничего не дамъ“.

Но онъ, еще помолчавъ, отвѣтилъ:

— Подумать надо.

— Сколько же времени вы будете думать?

Онъ мелькомъ на нее взглянулъ, и опять привился за чтеніе.

— Деньги теперь, или не скоро?—спросилъ онъ, не отрываясь отъ бумаги.

— На этой недѣлѣ.

Онъ посмотрѣлъ на нее съ сожалѣніемъ.

— Половины не дамъ,—сказалъ онъ послѣ длинной паузы.

Глаза ея загорѣлись.

— Такъ сколько же?

Онъ вытянулъ губы, точно собирался затрубить. Потомъ вдругъ ихъ поджалъ, посмотрѣлъ на потолокъ и тихо проговорилъ:

— Тридцать тысячъ.

— Давайте!—крикнула она и даже протянула ему обѣ руки.

Онъ засмѣялся.

— А на какихъ же условіяхъ?—спросилъ онъ.

— Все равно,—отвѣтила она, махнувъ рукою.— Вексель, заемное письмо, неустойчивая записка—безразлично.

— Нѣтъ, ужъ вы просто потрудитесь удостовѣрить, что всю сумму по завѣщанію получили отъ меня сполна, и предоставляете мнѣ получить съ наследодателя...

— Какъ, всѣ двѣсти тысячъ!—воскликнула она.

— Двѣсти,—спокойно отвѣтилъ онъ.

— Подите вонъ!

Она показала ему на дверь.

Онъ засмѣялся короткимъ, тихимъ смѣхомъ.

— А вы можете поручиться, что Павелъ Ивановичъ не проживетъ еще двадцать лѣтъ?—спросилъ онъ.— Вѣдь ежели теперь тридцать тысячъ положить на проценты, такъ черезъ двадцать лѣтъ какой капиталъ-то будетъ.

Онъ всталъ, взялъ шапку и поклонился.

— А впрочемъ, извините,—сухо сказалъ онъ.

— Слушайте!—крикнула она, когда онъ уже дошелъ до двери.

Онъ остановился.

— Воротитесь и сядьте.

Онъ воротился и сѣлъ.

— А если онъ умретъ въ будущемъ году?

— Я вамъ тогда двадцать тысячъ прибавлю.

— Больше ни-ни?

— Ни-ни.

— Какой вы ростовщикъ!

— Рискую-съ. Кромѣ меня едва ли кого найдете, кто рискнетъ. Я знаю Павла Ивановича, и потому сразу рѣшаю.

— Чортъ съ вами!—крикнула она.—Давайте завтракать, за завтракомъ обсудимъ все какъ надо.

И они за завтракомъ обсудили. Договорились до того, что деньги будутъ привезены черезъ три дня. Но не тридцать, а двадцать пять тысячъ: больше у него не было...

Въ сущности, Катерина Михайловна мало чѣмъ рисковала. Она настолько неожиданно получила завѣщаніе, что ей и двадцать пять тысячъ казались колоссальнымъ состояніемъ. Въ самомъ дѣлѣ, когда еще умретъ Павелъ Ивановичъ, а тутъ деньги вѣрныя!

Какой-то знакомый Анастасіи Петровны нотаріусъ очень скоро устроилъ ихъ дѣло. Черезъ три дня деньги были привезены, и въ тотъ же день Катерина Михайловна стала хлопотать о заграничномъ паспортѣ.

Анастасія Петровна прямо отъ нотаріуса отправилась къ Павлу Ивановичу. Павелъ Ивановичъ считалъ себя больнымъ и не выходилъ изъ номера. Онъ былъ не въ духѣ. Вся исторія съ западней была ему омерзительна. Онъ вдругъ понялъ, въ какомъ свѣтѣ онъ представлялся всѣмъ этимъ ухаживающимъ за нимъ дамамъ. И не сама исторія противна ему была,—онъ къ ней относился сравнительно спокойно. Ему противна была мысль, что кто-то посягнулъ на его волю, кто-то заставилъ его что-то сдѣлать, его — милаго, деликатнаго, услужливаго человѣка, который во всю свою жизнь никогда никого ни къ чему не принуждалъ.

Его возмущала сама мысль этого насилия, и онъ—быть-можетъ въ первый разъ въ жизни—чувствовалъ желаніе сдѣлать что-нибудь дурное, какую-нибудь неприятность этимъ людямъ. Онъ ходилъ въ халатѣ по цѣлымъ днямъ, измѣривая по діагонали свою комнату; губы его что-то шептали, руки размахивали. Противъ обыкновеній, онъ давно ужъ не брился, и его гладкія щеки обросли щетиной.

Когда ему доложили, что пріѣхалъ Анастасія Петровна, да еще по важному дѣлу, онъ вдругъ почувствовалъ, что визитъ этотъ долженъ имѣть отношеніе къ завѣщанію. Онъ велѣлъ его просить и захватилъ халатъ.

Анастасія Петровна вошелъ съ серьезно дѣловымъ видомъ, слабо пожалъ протянутую мягкую руку и осторожно сѣлъ на красное штофное кресло, щурясь отъ боковыхъ лучей зимняго солнца и не рѣшаясь побеспокоить хозяина просьбой опустить шторы.

— Двѣ недѣли назадъ,—началъ онъ:—вамъ благо-угодно было у нотариуса Бржестинскаго засвидѣтельствовать завѣщаніе, коимъ...

Павель Ивановичъ вдругъ почувствовалъ желчь, поднимающуюся къ самому горлу. Онъ круто оборвалъ Анастасію Петровну и крикнулъ:

— Знаю, дальше чтѣ?

— Я имѣю данныя думать,—продолжалъ гость:—что вамъ не вполне пріятно было заключать таковое условіе...

— Дальше чтѣ?—еще громче крикнулъ хозяинъ.

— Дѣло сдѣлано,—продолжалъ Анастасія Петровна,—но я рѣшился пріѣхать къ вамъ съ предложеніемъ: не желаете ли вы пріобрѣсти документъ за сто тысячъ?

Павель Ивановичъ вскочилъ такъ стремительно, что опрокинулъ кресло.

— А, вотъ чтѣ! Ну, такъ ничего не получите, слышите—ничего!

Анастасія Петровна вдругъ поблѣднѣла.

— Какъ-съ ничего?

— Ничего! „Видалъ ли ты, какъ пляшетъ египтянка?“

— Чего-съ?—съ недоумѣніемъ переспросилъ онъ.

— „Видалъ ли ты, какъ пляшетъ египтянка?“—повторилъ Павель Ивановичъ.— Не видалъ? Ну, и не увидишь никогда.

Челюсть у Анастасіи Петровны дрожала, точно у преступника передъ казнью.

— Документъ-съ законный!—могъ только пролепетать онъ.

— Не хочу себя марать,—страшнымъ шопотомъ заговорилъ Павель Ивановичъ, наклоняясь надъ самымъ ухомъ Анастасіи Петровны,—а то мнѣ бы ничего не стоило доказать, какъ было все это сдѣлано. Но я рѣшилъ иначе. Пусть они хоть грошъ получаютъ, хоть одинъ грошъ...

— Шестьдесятъ тысячъ! — прохрипѣлъ Анастасія Петровна.

Хозяинъ отступилъ два шага назадъ.

— Чтѣ шестьдесятъ тысячъ?—спросилъ онъ.

— За шестьдесятъ тысячъ можете считать документъ уничтоженнымъ.

Павель Ивановичъ на секунду задумался.

— Нѣтъ! — рѣшилъ онъ.— Нѣтъ, ни за чтѣ! И я удивляюсь, чего ты ко мнѣ лѣзешь. Пойди къ нимъ и скажи, что я такъ устроюсь, что ни синь-пороха они не получаютъ. Я добръ, я очень добръ, но на мозоли себѣ не могу позволить наступать. Они противъ меня, я противъ нихъ. И имъ будетъ скверно, а мнѣ хорошо. Какъ люди на кривой путь стали—добра ужъ не жди. Поѣзжай къ нимъ и спроси отъ моего имени: „видали ли они, какъ пляшетъ египтянка?“. Такъ и скажи.

Анастасія Петровна вышла отъ него, шатаясь. Онъ безмысленно стоялъ на крыльцѣ отеля, смотрѣлъ на проѣзжихъ и прохожихъ, и губы его бессознательно повторяли:

— „Видалъ ли ты, какъ пляшетъ египтянка?“

## XXII.

Но не такой былъ человекъ Анастасія Петровна, чтобы сразу упасть духомъ. Онъ чувствовалъ, что дѣло плохо, что если ужъ Павель Ивановичъ разсердился, что съ нимъ такъ рѣдко бываетъ, то добра тутъ не жди. Двѣ ночи не спалъ онъ, измышляя, чтѣ бы такое сдѣлать,—и наконецъ рѣшился ѣхать въ Москву.

Тамъ Дмитрій Павловичъ—бывшій Митечка, только что защитившій диссертацию, готовился къ заграничной поѣздкѣ и заканчивалъ свои клиническія работы. Къ нему и явился съ документомъ Анастасія Петровна.

Дмитрій Павловичъ принялъ его холодно, выслушалъ небрежно и сказалъ, что это его не касается.

— Отецъ старѣетъ,—сказалъ онъ,—и дѣлаетъ глупости. Поправлять ихъ я не обязанъ.

Анастасія Петровна стала объяснять, что, молъ, прямой расчетъ для него устроить такъ, чтобы спасти лишніе сто тысячъ, но молодой медикъ стоялъ на своемъ.

— Я не имѣю права совѣтаться не въ свои дѣла,—повторилъ онъ.— Я удивляюсь, почему вы суетесь, куда васъ не спрашиваютъ. У отца свое состояніе, свои средства,—онъ можетъ располагать ими, какъ пожелаетъ: кинуть ихъ въ огонь и въ воду. Не все ли мнѣ равно? А спасать какія-то тысячи, даже десятки и сотни тысячъ,—это я предоставляю другимъ. Если бы и у меня ни гроша не было, я бы и тогда ось не сказалъ. Я пробью себѣ дорогу работой, и мнѣ ничего не надо.

Анастасія Петровна началъ, путаясь, еще что-то говорить и доказывать. Дмитрію Павловичу это надоѣло.

— Ну, будетъ. У васъ печень здорова?

Тотъ удивился вопросу.

— Да, здорова...

— Ну, а я специально занимаюсь теперь печенью; если-бъ вы были больны, я бы могъ дать вамъ сущестственный совѣтъ. А такъ какъ вы здоровы, то никакихъ общихъ дѣлъ существовать не можетъ у насъ.

Онъ всталъ и протянулъ ему руку.

Анастасія Петровна, со свойственной ему наблюдательностью, понялъ, что молодой докторъ переживаетъ тотъ періодъ прилива силъ, молодости, вѣры въ себя и въ будущее, который бываетъ только разъ въ жизни, когда нѣтъ для человека ни преградъ, ни сомнѣній. Въ эту пору всѣ труднѣйшіе жизненные вопросы разрѣшаются легко и безъ затрудненія. Матеріальныя выгоды не играютъ никакой роли. Человекъ вѣритъ въ свое дѣло, любитъ его, мечтаетъ принести пользу людямъ. Онъ не пойдетъ ни на какую уступку, ни на какое соглашеніе. Онъ еще чистъ, свѣжъ, еще ярмо не натерло его шеи, здоровье крѣпко, не сломано. Онъ вѣритъ и въ жизнь, и въ судьбу, и въ женщину.

И въ самомъ дѣлѣ, Митечка переживалъ этотъ чадъ, это упоеніе молодостью и успѣхомъ. Онъ зналъ, что профессора съ лаской смотрятъ на него, уже какъ на товарища, и чувствуютъ въ немъ будущую силу. Знаменитый германскій профессоръ прислалъ ему письмо въ отвѣтъ на посланную диссертацию и называлъ его „молодымъ коллегой“. Ему пришлось уже назначить время приѣма на дому, потому—какъ-то такъ неволью образовался цѣлый кругъ хроническихъ больныхъ, начавшихъ посѣщать его. Онъ готовился къ отъѣзду и мечталъ, какъ будетъ работать за границей. Его и радовало, и пугало это рѣшеніе.



Весною, въ приемный часъ, явилась къ нему маленькая, худенькая дѣвочка, лѣтъ восемнадцати, съ ясными глазками, тихимъ выраженіемъ лица и той свѣжей, невинной складкой губъ, которой отличаются рафаэлевскія Мадонны и которая служитъ характернымъ признакомъ дѣтской, нетронутой природы. Но при этомъ лицо ея было истомлено, подъ глазами лежали темныя тѣни, во внутреннихъ концахъ бровей чувствовалась игра мускула, сморщивающаго ихъ,—признакъ вѣчно копошащейся, не дающей покоя мысли. Она тихимъ груднымъ голосомъ жаловалась на утомленіе и недомоганіе. Она говорила, что у нея все болитъ—и голова, и грудь, и спина.

Онъ осторожно, не затрагивая ея стыдливости, осмотрѣлъ ее, выслушалъ и сказалъ, что она переутомилась, что вѣроятно она много занималась, что ей слѣдовало бы уѣхать изъ Москвы на лѣто,—лучше всего за границу и попить желѣзныя воды. Она опустила головку и съ нескрываемымъ волненіемъ слушала его.

— Но это не чахотка, нѣтъ?—спросила она.

— Нѣтъ. Но если вы не примете мѣръ, то черезъ годъ-два, на почвѣ вашего малокровія, можетъ явиться и чахотка.

Она помолчала.

— Я не могу сдѣлать того, что вы совѣтуете,— сказала она.—Я служу преподавательницей въ приготовительномъ пансіонѣ и не могу никуда уѣхать на лѣто. У меня нѣтъ средствъ. Притомъ я не одна...

Она встала и протянула ему руку со сложенной асигнаціей.

— Нѣтъ, нѣтъ,— вдругъ вспыхнулъ онъ.— Нѣтъ, вы мнѣ не давайте. Я вообще не люблю и... мнѣ всегда совѣстно брать... А если, какъ вы говорите, вы... не вполне обезпечены. Нѣтъ, ужъ вы пожалуйте...

Она тоже сконфузилась, наклонила голову и сдѣлала нѣсколько шаговъ къ двери.

— Виновать,—остановилъ онъ ее, увидѣвъ, что въ приемной комнатѣ никого нѣтъ и она была послѣдней.— Быть-можетъ, я могу быть вамъ чѣмъ-нибудь полезнымъ?

Она остановилась.

— Я вамъ очень благодарна за совѣтъ,— смущенно сказала она.

— Нѣтъ,— продолжалъ онъ.— Быть-можетъ, я бы вамъ досталъ денегъ на поѣздку? Вѣдь это совѣмъ не такъ много. Вы потомъ мнѣ отдадите...

И онъ чувствовалъ, какъ горѣло его лицо и спирало дыханіе. Она протянула ему руку.

— Благодарю васъ. Нѣтъ. Ужъ я какъ-нибудь обойдусь...

Она пошла, но у двери въ прихожую остановилась.

— Вѣдь мы знакомы съ вами,— сказала она.— Только вы меня, конечно, не узнали.

Онъ посмотрѣлъ на нее. Какъ будто что-то знакомое сквозило въ ея глазахъ и очертаніяхъ щекъ. Но припомнить онъ не могъ.

— Я—Вѣра, дочь Варвары Дмитріевны,— сказала она.

— Да!— крикнулъ онъ, и взялъ ее за руку.— У васъ есть полчаса времени? Пойдемте въ кабинетъ.

Онъ повелъ ее назадъ и посадилъ въ кресло. Онъ вспоминалъ, что между отцомъ и Варварой Дмитріевной произошелъ разрывъ, изъ-за чего,— онъ никогда даже не интересовался этимъ. Припомнилъ онъ и про болѣзнь старшей сестры, и про завѣщаніе.

— А ваша старшая сестра... съ двойникомъ... Аглая?— спросилъ онъ.

Вѣра сообщила, что она умерла еще въ прошломъ году. Вторая сестра вышла замужъ, но неудачно,— за пьяницу-землемѣра. Онѣ совѣмъ остались безъ средствъ, имѣніе дяди пошло за долги, и теперь она кое-какъ уроками поддерживаетъ мать.

— Отчего же вы не обратитесь къ отцу?—спросилъ онъ наивно.

Она вспыхнула вся.

— Да съ какой же стати?— строго возразила она.

— Постойте, постойте,— заговорилъ онъ.— Если не ошибаюсь, онъ сдѣлалъ завѣщаніе, по которому вамъ должно было перейти Быкольцово?.. или Житное?..

— Завѣщаніе у меня,— отвѣтила она.— Но вѣдь имѣніе это переходитъ къ намъ послѣ вашего отца... А доходами мы не пользуемся.

— Какъ же такъ! Это надо ему написать,—забезпokoился онъ.

— Нѣтъ, Дмитрій Павловичъ. Я шла къ вамъ и твердо хотѣла не говорить вамъ своего имени. Я надѣялась, что вы меня не узнаете. Оставьте, прошу васъ, это дѣло. Я пришла къ вамъ, потому что читала мѣсяць назадъ о вашей диссертациі въ газетахъ и слышала о васъ много хорошаго. Да и хотѣлось взглянуть на васъ.

Она встала, чтобы идти.

— Постойте,— опять остановилъ онъ ее.— Я радъ, что васъ увидѣлъ. Можно пріѣхать къ вамъ?

Она на минуту задумалась, потомъ сказала:

— Мама будетъ вамъ рада. Она очень состарилась и ослабѣла.

На ея лицѣ опять легла морщинка. Она какъ будто была недовольна собой. Не глядя на него, она протянула ему руку и быстро пошла къ прихожей.

Онъ самъ подаль ей легонькую тальмочку, самъ отворилъ ей дверь и стоялъ на площадкѣ, пока она спускалась внизъ.

— До завтра!— крикнулъ онъ.

— До завтра!— откликнулась она.

### XXIII.

На завтра онъ къ ней поѣхалъ. Варвара Дмитріевна ждала его въ шелковомъ шотландскомъ капотѣ. Она еще больше поглупѣла и какъ будто была не совѣмъ въ здоровомъ умѣ. Она расцѣловалась съ Митечкой и стала быстро говорить. Языкъ ея что-то плохо слушался. Былъ ли у нея параличъ, или недостатокъ зубовъ сказывался, но первое время онъ ее съ трудомъ понималъ.

— Вотъ наши хоромы, вотъ,— говорила она.— Въ аристократической части города: у Нѣмецкой церкви. Нечего дѣлать,—сама уставляла всю: уютно, а?

Квартира была маленькая, тѣсная, безвкусная. Стариныя трюмо краснаго дерева, привезенныя изъ деревни, не подходили подъ низкіе потолки, и потому верхушки ихъ спилили. На окнахъ висѣли какія-то странныя красныя занавѣски. На полу лежали зачѣмъ-то половики, хотя крашеный полъ былъ совѣмъ ужъ не такой драгоценностью, чтобы по немъ нельзя было ходить. На стѣнахъ висѣли тѣ же картины, что были въ деревнѣ: вышитыя шерстями и шелками.

— Забылъ насъ вашъ батюшка Павелъ Ивановичъ, забылъ,— говорила она.— Хотѣла писать ему, хотѣла, да Вѣрочка не позволяетъ. Слышала про ваши успѣхи. Вы вѣдь по внутреннимъ болѣзнямъ? Жалѣю, что не по нервнымъ. Какой ужасъ была болѣзнь Аглаи, и никто, никто не могъ понять и лѣчить ее! А вотъ Вѣрочка все нездорова, блѣдная, кашляетъ. У меня тоже ревматическія боли въ суставахъ. Какъ погода, такъ и ломитъ.

Все это говорила она безъ остановки, и больше въ пространство, чѣмъ гостю. Когда подали самоваръ, она очень долго перемывала чашки. Вѣра куталась въ платокъ, ѣжила въ креслахъ и недовольно поглядывала на мать. Приходомъ доктора она какъ будто не была довольна, какъ будто онъ съ собой принесъ ей какое-то страданіе. Отвѣчала она отрывисто и избѣгала встрѣчаться взглядомъ съ его глазами.

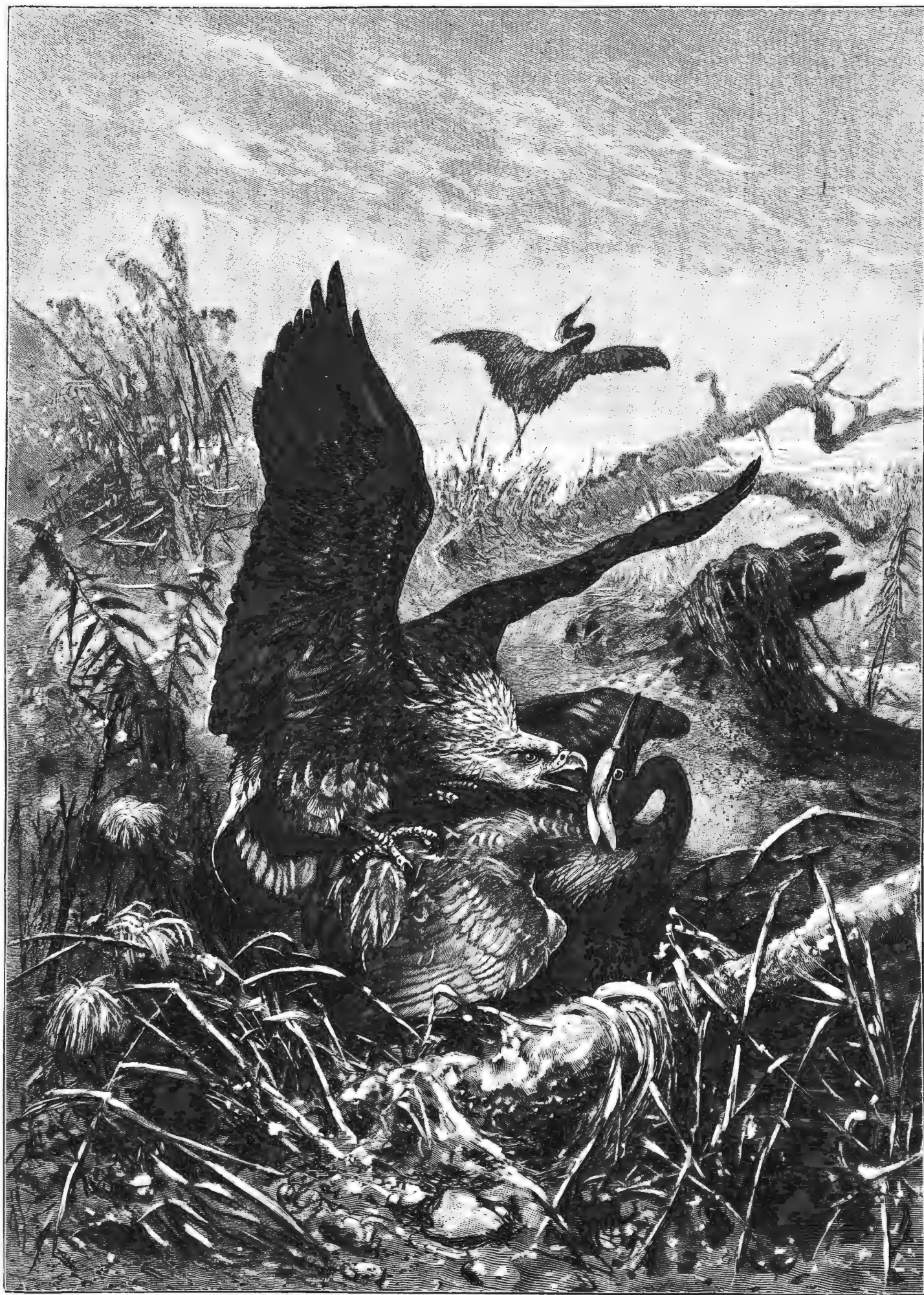

Орланъ (*Haliaeetus leucorhynchus*), нападающій на малаго журавля (*Anthropoides virgo*). Рис. К. Добровскаго.  
Библиотека "Руниверс"

Послѣ чая, часовъ въ десять, Варвара Дмитріевна ушла въ сосѣднюю комнату, не простившись, и больше не выходила. Вѣрочка какъ будто оживилась и спросила Дмитрія Павловича:

— Вы не находите, что она стала очень слаба?

— Нахожу. Просто, старость подходитъ. Это отъ лѣтъ зависить. Да въ общемъ вѣдь она здорова, и еще долго можетъ проскрижить.

Исподволь они разговорились. Она уже не опускала глазъ, когда онъ смотрѣлъ на нее, и доверчиво отвѣчала на его вопросы.

— Гдѣ же всѣ ваши друзья? Знакомые?—спрашивалъ онъ.

Она усмѣхнулась.

— Гдѣ? Куда они дѣлись? Какъ извозчики въ дурную погоду—куда-то пропали.

— И никто у васъ не бываетъ?

— Никто.

— Что же вы въ будущемъ намѣрены дѣлать?

Она пожала плечами.

— Не знаю. Пока я вотъ даю уроки въ пансіонѣ, получаю тридцать рублей. А что будетъ потомъ—я не знаю.

Онъ тоже задумался. Потомъ опять начался разговоръ. За окномъ зашумѣлъ весенній дождикъ и прошелъ. Вѣра подошла къ окну, отдернула занавѣсъ и распахнула рамы.

— Свѣтло!—воскликнула она.

Онъ посмотрѣлъ на часы: былъ пятый часъ. Лампа горѣла слабо, съ улицы тянуло ароматомъ смоченныхъ ливнемъ молодыхъ березокъ, только-что распустившихся за заборомъ противоположнаго дома.

— Какъ поздно!—забезпокоилась она.—Идите, и васъ сама выпущу.

Она зажгла свѣчу, проводила въ прихожую и не спускала съ него глазъ, пока онъ надѣвалъ пальто. Потомъ онъ еще разъ пожалъ ей руку и вышелъ прямо изъ подъѣздика на улицу. Здѣсь онъ остановился и широко молодой грудью вдохнулъ душистую сырость ночного воздуха. Онъ чувствовалъ, что голова его кружится, его оцѣпляло новое ощущеніе. Онъ снялъ шляпу, постоялъ съ открытой головой и медленно пошелъ по узкимъ мосткамъ, замѣнявшимъ тротуаръ. Проходя мимо третьяго окна, онъ увидѣлъ, при блѣдномъ мерцаніи разсвѣта, среди облѣвшихъ кисейныхъ занавѣсокъ, между зелены герани, бѣлокурую головку, которая ему кивнула и исчезла. Свѣтъ отъ лампы погасъ, и комнаты погрузились въ темноту.

Онъ дошелъ до дома ибшкомъ, идя быстрой, нервной походкой, не сознавая, по какимъ улицамъ онъ идетъ, но смотря съ восхищеніемъ на блестящіе послѣ дождя вывѣски магазиновъ. Все было празднично, весело. Гдѣ-то благовѣстили, и благовѣсть широкой, могучей волною плыла издалека и наполняла воздухъ серебряными звуками. На площадяхъ уже просыпался народъ, шли мастеровые, гремѣла телѣга подгороднаго мужика. Золотистыя полосы облаковъ загорались все ярче надъ улицами, баннями и соборами. „И тамъ будетъ такое же небо?“—подумалъ онъ, вспомнивъ о томъ, что вѣдь онъ ѣдетъ за границу и проведетъ годъ или два далеко отсюда, и будетъ работать, работать и работать.

Дома онъ еле дозвонился. Заспанный лакей, хмурясь отъ свѣта и осторожно ступая босыми ногами по полу, открылъ ему нехоти дверь. У него въ кабинетѣ уже скользило узкими, тонкими лучами солнце. Онъ не пошелъ въ спальню, а повалился на турецкій диванъ ничкомъ и тутъ же заснулъ крѣпкимъ, глубокимъ, здоровымъ сномъ.

А въ десять часовъ онъ былъ уже въ клиникѣ и обходилъ, не торопясь, больныхъ. Одинъ старикъ выписывался; держать его дольше было нельзя. Онъ умолялъ его оставить еще хоть на двѣ недѣлки.

— Ваше высокородіе, вѣдь мнѣ только Христовымъ именемъ питаюсь. Вонъ, фершалъ говоритъ, что два года еще протяну. Вѣдь, что же это такое за напасть? Ужъ лучше мнѣ помереть было. На что-жъ меня вылѣчили, коли и калѣкой сталъ. Ужъ легче прикончить бы меня какъ. Я и то собирался съ сосѣдной койки натиральнаго спирта выпить.

Онъ велѣлъ ему приходите къ нему на квартиру, а самъ пошелъ дальше. Въ женскомъ отдѣленіи умерла къ утру дѣвочка лѣтъ четырнадцати, что лежала у нихъ ужъ съ мѣсяцъ. Она была въ чахоткѣ и вся иссохла. Носикъ ея заострился, а рѣсницы точно отросли за ночь. Еще вчера она съ нимъ говорила: глаза у нея были глубокіе-глубокіе, грустные.

— Родные есть?—отрывисто спросилъ онъ у сидѣлки.

— Нѣтъ. Отъ мадамъ, изъ магазина она.

Онъ еще разъ взглянулъ на нее. Завтра ее отпоютъ и зарюютъ, и ничего не останется отъ нея. А если-бы пришла она полугодомъ раньше, поставитъ бы ее въ другія условія...

Онъ быстро пошелъ въ сторону. Ему припомнился одинъ рабочій съ виннаго завода, котораго онъ лѣчилъ въ прошломъ году отъ лихорадки. Онъ увѣрялъ, что кто на водочномъ заводѣ работаетъ, тотъ никогда не заболѣваетъ чахоткой. „Спиртной духъ укрѣпляетъ человѣка во всѣхъ дыхательныхъ мѣстахъ“,—утверждалъ онъ.—„Это каждый акцизный чиновникъ знаетъ, каждый водочный владѣлецъ“.—И у Митечки быстро созидался пробный планъ лѣченія: помѣстить больного въ отдѣльную комнату известной температуры, насыщенную парами спирта или просто его испареніями. Надо разставить спиртъ вездѣ: на полу, вокругъ кровати, на окнахъ,—и затѣмъ слѣдить за результатомъ.

На лѣстницѣ ему попался молодой профессоръ Брезжаковъ, единственный рѣзкій оппонентъ на диспутѣ. Его еще въ первый разъ послѣ диспута встрѣтилъ Брезжаковъ, подалъ ему руку и сказалъ:

— Я шель открыто противъ васъ. Я противъ того направленія, которое замѣчается въ вашей работѣ. Въ васъ чувствуется какой-то средневѣковный алхимизмъ, вы придаете нервной системѣ не то значеніе, которое она имѣетъ въ человѣческомъ организмѣ. Вы вѣрите въ какое-то другое alter ego каждаго человѣка, признаете что-то сверхплотское.

— Конечно, признаю,—отвѣчалъ онъ.

— Съ чѣмъ васъ и поздравляю!—косо усмѣхнувшись воскликнулъ профессоръ.—Иди по этой дорогѣ, вы никогда не выберетесь на прямой путь, а все будете блуждать вокругъ да около.

— Время покажетъ, кто правъ,—стоялъ на своемъ Дмитрій Павловичъ.

— Желаю вамъ успѣха. Но поѣдете за границу—не увлекайтесь французскими врачами это все шарлатаны.

Онъ пошелъ вверхъ по лѣстницѣ, въ лабораторію, а Митечка направился въ бібліотеку забрать свои замітки и выписки, хранившіяся у бібліотекаря.

— Съ матеріализмомъ въ наукѣ далеко не уѣдешь, и одни рефлексъ головного мозга нашу психіатрію не подвинуть,—говорилъ онъ вслухъ, наирая на тяжелую дверь бібліотеки.—Вѣдь не на аисовыхъ капляхъ и не на мушкѣ зиждется медицина.

— Завидное у васъ лицо,—сказалъ помощникъ бібліотекаря, какой-то неудачникъ-врачъ, съ карандашомъ, заткнутымъ не за ухо, а въ бороду.—Такое молодое и свѣжее. Я въ медицину не вѣрю, а съ вами бы даже совѣтоваться готовъ былъ, коли заболѣю.

Дмитрій Павловичъ оглянулся. Но зеркала въ бібліотекѣ не было и онъ не могъ убѣдиться, завидное лицо у него, или нѣтъ.

— Что, въ послѣднихъ нумерахъ заграничныхъ журналовъ ничего нѣтъ о чахоткѣ?—спросилъ онъ.

— Кажется, пѣтъ. Да вѣдь это васъ надо спрашивать, вы грудными болѣзнями заняты.

— Такъ вы не вѣрите въ медицину?

— Нѣтъ. Никогда не лѣчу. Иногда по гомеопатическому лѣчебнику даю крупинки.

— Помогаесть?

— Да. Чего-жь имъ не помочь? Не все ли равно? А ужъ вреда, навѣрно, не приноситъ. Только вы, по-

жалуйста, никому изъ нашихъ... Люди узкихъ пониманий.. Гдѣ имъ охватить.. А вамъ я говорю.. Вѣдь вы въ медицину, какъ въ науку, не вѣрите тоже?

— Не вѣрю. Но я вѣрю въ ея будущность.

— Ну, а я и въ это не вѣрю,—сказалъ скептикъ и, передавъ ключи солдату, сказалъ:—Пойду ѣсть въ буфетъ сосиски: еще не завтракалъ.

(Продолженіе будетъ).

## Въ забытомъ углу.

Рассказъ Н. В. Шамурина.

Два свата, Дмитрокъ и Сидоръ, изъ деревни Печенкина, подмѣтивъ, что лѣсной объѣздчикъ графа П—на гуляетъ на свадьбѣ урядника съ дьяконскою дочерью, отправились на двухъ подводахъ въ графскій лѣсъ, свалили два отличнѣйшихъ дерева, очистили ихъ отъ коры и сучьевъ, ввалили на дровни и, отправивъ съ бабами въ ближайшій городокъ, принялись заглаживать слѣды преступленія. Очень ловко запырили они снѣгомъ свѣжіе пни, утоптали слѣды полозьевъ и пошли раскидывать сучья и вершины въ такую глушь, куда никакой зоркій глазъ не заглянетъ. Дмитрокъ набрелъ на кучу палежника, подъ которой въ одномъ мѣстѣ видѣлся лазъ\*), съ намерзшими ледяными кристалликами и стрѣлками.

— Сидорка! Мерлога!

— А юнъ тамъ?

— Не знаю.

Сидоръ подползъ къ устью берлоги и всунулъ туда свою кудлатую голову по плечи. Дмитрокъ съ напряженнымъ вниманіемъ ждалъ конца изслѣдованія; наконецъ Сидоръ вынулъ голову изъ берлоги, глубоко вздохнулъ, отряхнулъ съ шеи снѣгъ и льдинки, сплюнулъ и, взявъ шапку изъ рукъ товарища, вымолвилъ:

— Тамъ.

— Не тревожь. Пойдемъ къ грахву.—за показъ деньги получимъ.

— А грахъ сучья увидитъ, порубку найдетъ, въ острогъ попадемъ.

Дмитрокъ выругался, причемъ такъ энергично почесалъ затылокъ, что шапка надвинулась на самыя брови.

Сваты постояли нѣсколько времени въ раздумьи.

— Забьемъ сами.

— Чѣмъ?

— Коликомъ.

— Заломаесть!

— Уробѣлъ. Эхъ ты, мѣхъ однотростный! \*\*).

Сказано—сдѣлано. Дмитрокъ вооружился увѣнстой дубинкой, сталъ слѣва устья берлоги и плотно уперся въ утопанный снѣгъ, а Сидоръ взобрался на верхушку и, просунувъ конецъ жерди между валежникомъ, сталъ нащупывать медвѣдя. Царь сѣверныхъ лѣсовъ, обезпокоенный острой палкой, вторгнувшейся въ его жилище, сперва попытался втянуть ее къ себѣ, вѣроятно намѣревался выкинуть ее изъ берлоги, но, къ крайнему его удивленію, палка, какъ живая, то рвалась изъ его могучихъ лапъ, то наступала на него. Сообразивъ, что тутъ дѣло не безъ участія живыхъ враговъ его спокойствія, медвѣдь грозно заревѣлъ.

— Голосъ подаетъ. Торгай, Сидорка, джеже торгоай!

Изъ устья берлоги густой струей повалилъ паръ. Въ груди у сватовъ похолодѣло; они торопливо перекрестились.

Показалась заиндевѣвшая морда съ злобно горящими глазами.

Дмитрокъ взмахнулъ дубиной.

Голова съ яростнымъ ревомъ скрылась.

— Ушелъ! Поторгай еще, Сидорка.

Въ отвѣтъ на уколы жердью медвѣдь то глухо рычалъ, то неистово взвизгивалъ; но рядомъ съ злобной яростью уже слышались ноты боли и страха. Сидоръ энергично ковырялъ жердью. Еще разъ повалило облако пара и выдвинулась горячая морда, залитая кровью.

Дмитрокъ подождалъ, пока показались плечи, и нѣсколько разъ криду ударилъ дубиной. Соскочилъ съ берлоги и Сидоръ. Медвѣдь съ глухимъ стономъ ушелъ въ берлогу.

Сваты простояли нѣсколько минутъ въ ожиданіи. Затѣмъ Сидоръ опустилъ жердь въ берлогу, спустился по ней туда и самъ.

— Дмитрокъ!

— Эге?

— Готовъ, давай кушакъ.

Здѣсь умѣстно будетъ сказать, гдѣ все это произошло. Жукюпа—окончательно забытый людьми уголокъ. Это—мѣстность въ нѣсколько волостей и въ нѣсколько сотъ квадратныхъ верстъ, тамъ, гдѣ сходятся Псковская, Тверская и Смоленская губерніи. Сельское населеніе живетъ здѣсь и до сихъ поръ такъ, какъ жило при Рюрикѣ и, пожалуй, даже и раньше, когда славянское племя селилось впер-

ежку съ чудью-бѣлоглазю, остатки которой нынѣ называются корелами. Единственное вѣяніе цивилизаціи коснулось Жукюпы въ томъ отношеніи, что населеніе ея пьетъ сивуху, ѣсть картофель и пашетъ землю плугами. И этого, конечно, не было бы, если бы теперь можно было вести старинное по сучью хозяйство, т. е. вырубать лѣсъ, сжигать его тутъ же на мѣстѣ и засѣвать пожогу хлѣбомъ, а затѣмъ, по снятіи урожаю, землю бросать и рубить лѣсъ въ другомъ мѣстѣ, да еще если бы выболтанная прадѣдовскою сохой верхушка почвы давала уже не старинные легендарные, а хоть сколько-нибудь сносные урожаи ржи и овса.

Никакія другія вѣянія времени въ Жукюпу не проникли и проникнуть имъ, въ виду страха населенія передъ всѣмъ новымъ и неизвѣданнымъ,—мудрено. При повсемѣстномъ распространеніи перосина, въ Жукюпѣ все еще освѣщаются березовой лучиной, и на вопросъ посторонняго наблюдателя домовитыя хозяйки отзываются:

— Керосинъ жець страшно, того глди загорится.

А сами въ то же время не боятся ходить по застланному соломою двору съ горящей лучиной, роняя уголья.

Жельзо въ Жукюпѣ, даже въ необходимѣйшихъ случаяхъ, замѣняется деревомъ и, при нѣкоторомъ навыкѣ, деревянные гвозди держать ничуть не хуже желѣзныхъ, говорятъ—еще лучше.

Относительно одежды и обуви здѣсь тоже обходятся домашними средствами. Домотканное сукно, пестрядь, холстина и лыки или бредета на лапти,—вотъ и весь матеріалъ для одежды и обуви, а если у кого и есть сапоги, то они такъ несокрушимы, что переходить изъ поколѣнія въ поколѣніе.

Способы передвиженія самыя первобытные, желѣзныхъ дорогъ нѣтъ кругомъ верстъ на четыреста.

Къ здѣшнимъ лѣсамъ съ полной справедливостью могутъ быть приложены эпитеты «темный» и «дремучій». По узкимъ проселочнымъ дорогамъ десятки верстъ ничего не встрѣчается, кромѣ гигантовъ-елей съ сѣдыми космами, да изрѣдка веселаго, ласкающаго взоръ бѣлизной ствола и яркой зеленою листвою березничка. Что за величавая, торжественная тишина охватитъ васъ въ такомъ лѣсу! Это не тревожное, угнетающее безмолвіе уснуващаго города, а полный и безмятежный покой природы.

Само собою разумѣется, что человѣку постоянно приходится вести борьбу съ безпокойными сосѣдями—лѣсными обитателями; однако, охота между населеніемъ почему-то не въ чести и считается дѣломъ пустымъ.

На другой день послѣ описанныхъ событій, на чистомъ дворѣ графской усадьбы, передъ подъездомъ съ колоннами и позолоченной рѣзьбой навѣса, стояла, понуря голову, вислоухая кляча, запряженная въ дровни, на которыхъ покоился мертвый медвѣдь, почитительно припрятый рогожей. Графъ П—нъ вышелъ на крыльцо въ сопровожденіи гостей, которымъ не вѣрилось, что два невзрачныхъ мужичонка побороли такого великана простой дубиной. Англичанинъ въ пушистомъ бобрѣ и блестящемъ цилиндрѣ пожелалъ позжать-сватамъ руки.

Дмитрокъ, какъ раздавшій виды, дотронулся рукой до перчатки англичанина, съ привѣтствіемъ:

— Здравствуйте, ваше благородіе.

А Сидоръ, молча, словно на снѣхъ, сунулъ свою корявую лапу съ пальцами, напоминавшими сучья на березовомъ полѣнѣ.

Графъ назвалъ сватовъ героями.

— Ни, ваше графское сіятельство, мы тутюшіе, съ Печенкина.

— Не то; я говорю:—отвалъные люди.

— Нашли отвальныхъ, такъ—бѣдота непокрытая.

— Баринъ этотъ о нашемъ подвигѣ при парекомъ дворѣ и въ иностранныхъ земляхъ расскажетъ.

Сметливый Дмитрокъ попытался извлечь изъ положенія возможную выгоду.

— Хорошо, кабы ихъ благородіе насчетъ сбавки выкупныхъ хлопотали.

Графское вознагражденіе за медвѣдя было такъ неожиданно щедро, что сваты трое сутокъ безпробитно пьянствовали; поплянствовали бы, можетъ-быть, и еще, да Сидора за буйство старшина посадилъ въ холодную, а Дарья, жена Дмитрока, вытащила мужа изъ кабака и водворила домой.

Односельчане отнюдь не видѣли въ поступкѣ сватовъ ни геройства, ни подвига, а только завидовали ихъ удачѣ.

— Привалило-жь лѣшакамъ!

\*) Лазъ и устье берлоги — чѣстныя названія отверстія, оставляемаго медвѣдемъ для входа и выхода.

\*\*) Мѣхъ однотростный—мѣшокъ изъ рѣдной ткани въ одну петлю; въ переносномъ смыслѣ—человѣкъ вѣкуда вездесный.





**Первое признание.** По рис. К. Беланже грав. Бодь.



**Идутъ!** Съ картины А. Любена грав. Брендамуръ.

## Достопримѣчательности Крыма.

Очеркъ В. Свѣтлова.  
(Съ 5 рпе.).

Древній Херсонесъ Таврической, нынѣ называемый Крымскимъ полуостровомъ, справедливо считается одною изъ лучшихъ жемчужинъ въ коронѣ необъятнаго русскаго царства. Мягкій и благоприятный климатъ, богатѣйшая южная флора, величественная природа, поэтически прекрасные уголки, величественное и часто грозное море, покрытыя зеленью горы, благоуханіе цвѣтовъ—вотъ что привлекаетъ туристовъ въ Крымъ, и онъ действительно, ставъ издавна излюбленнымъ мѣстомъ русскихъ путешественниковъ, число которыхъ увеличивается изъ-года-въ-годъ: въ послѣднее время Крымъ началъ привлекать къ себѣ и иностранцевъ, правда, въ незначительномъ пока еще количествѣ. Если сравненія могутъ говорить что-нибудь читателю, то Крымъ, это—наша Ривьера въ миниатюрѣ. Природа Крыма не хуже природы знаменитаго побережья Средиземнаго моря: небо и море не такого лазурнаго цвѣта, какъ небо и море Ниццы, но растительность такъ же могуча, какъ тамъ; тѣ же пальмы, магноліи, кактусы, олеандры, мимозы, апельсиновые и лимонныя деревья; тѣ же розы, каприфолія и глициніи; окрестности Ялты такъ же хороши, какъ и окрестности Ниццы: всѣ эти развалины, пещеры, бухты, сады, виллы и замки, въ изобиліи встрѣчаемые въ Чуфуть-Кале, Пинкерманѣ, Балаклавѣ, Алуштѣ, Гурзуфѣ, Алушкѣ и другихъ мѣстахъ, представляютъ собою настоящіе поэтическіе уголки, какъ будто нарочно созданные для утѣшенія чело-вѣчества.

Однако многіе предпочитаютъ Ниццу Ялтѣ; въ Ниццѣ больше комфорта, больше такъ-называемыхъ культурныхъ соблазновъ, въ видѣ игорнаго дома въ Монте-Карло, блестящихъ магазиновъ, всевозможныхъ театровъ и другихъ увеселеній; въ Ниццѣ ведутъ жизнь свѣтскую, шумную, модную. Въ Ялтѣ все тихо и скромно: соблазновъ никакихъ, да и комфорта поменьше; но тому, кто действительно жаждетъ жизни на лонѣ природы, отдохновенія и покоя, тому Крымъ и его живописные уголки будутъ всегда казаться предпочтительнѣе лазурныхъ береговъ шумной Ривьеры.

На Ривьерѣ лучшимъ сезономъ считается зима, действительно необыкновенно мягкая; зима на Крымскомъ полуостровѣ гораздо болѣе сурова.—вотъ почему лучшимъ временемъ года въ Крыму считается осень, т. е. августъ, сентябрь и часть октября. Это такъ-называемый виноградный сезонъ, которому предшествуетъ сезонъ купальный. Купальный сезонъ менѣе многолюденъ, чѣмъ виноградный, какъ потому, что въ Крыму бываютъ лѣтомъ очень сильныя жары, такъ и потому, что берега полуострова, въ большинствѣ случаевъ, лишены хорошихъ пляжей и усѣяны огромными камнями; однако, кое-гдѣ, попадаются и хорошія песчаныя отмели, какъ, напримѣръ, въ Теодосіи, гдѣ купанье считается лучшимъ на всемъ побережьи Крыма; но зато Теодосія почти лишена растительности и, какъ городъ, не представляетъ собою ничего привлекательнаго ни въ какомъ смыслѣ.

Но не одна крымская природа и климатъ могутъ привлекать къ себѣ русскаго путешественника. Съдые обломки глубокой старины, которыми изобилуетъ Крымъ, будутъ всегда служить приманкой любознательному туристу, и славныя историческія воспоминанія, связанныя съ грандіозной севастопольской эпопеей, будутъ вѣчно дороги каждому русскому патриоту.

Въ самыя отдаленныя эпохи Крымъ, по предположенію историковъ, былъ населенъ племенемъ киммерійцевъ, о которыхъ ничего неизвѣстно изслѣдователямъ исторіи полуострова: болѣе или менѣе достовѣрныя свѣдѣнія о немъ начинаются со времени образованія первыхъ греческихъ колоній, въ началѣ VII вѣка до Р. X. Пер-

выми колоніями грековъ были Херсонъ, Пантикапелъ и Теодосія. Около 400 года христіанской эры, готы наводнили полуостровъ и энергично принялись за разореніе цвѣтущихъ колоній и городовъ; эти варвары завладѣли Крымомъ и оставили послѣ себя одни развалины. Въ 1226 г. появились татарскія орды, въ свою очередь покорившія полуостровъ, который подъ ихъ владычествомъ началъ мало-по-малу оживать и процвѣтать, мирно и мудро управляемый крымскими ханами. Вскорѣ послѣ водворенія въ Крыму хановъ, умные, дѣятельные и предприимчивые генуэзцы, галеры которыхъ

отыскивали все новые и новые берега, для образованія на нихъ торговыхъ колоній, завязали сношенія съ Крымомъ, продолжавшіяся въ теченіе двухъ столѣтій. Генуэзцы образовали множество колоній и городовъ по всему берегу Крыма. До сихъ Крымъ все еще на прибрежныхъ скалахъ часто виднѣются развалины когда-то грозныхъ генуэзскихъ башенъ. Эпоха генуэзцевъ была самой цвѣтущей въ исторіи Крыма. Но затѣмъ начались неизбежныя распри и раздоры между туземнымъ населеніемъ и пришельцами. Этимъ воспользовались турки и вскорѣ завладѣли всѣми генуэзскими колоніями и городами. Ханы сдѣлались данниками Порты; однако и въ эту эпоху Крымъ все еще представлялъ изъ себя цвѣтущую страну: долины и подножія горъ покрылись селеніями и городами, пастбища—стадами барановъ. Владычество турокъ продолжалось довольно продолжительное время, и лишь въ 1736 году фельдмаршалъ Минихъ, во главѣ стотысячнаго войска, перешелъ Перекопскій перешеекъ и вторгнулся въ Крымъ. Почти въ теченіе полувѣка продолжалось покореніе Крыма, который былъ окончательно присоединенъ къ Россіи въ царствованіе Екатерины II, въ 1783 году.

Таковы главныя этапы исторіи Крыма, которые мы считали не лишнимъ напомнить въ самыхъ общихъ чертахъ читателямъ. Въ разныхъ мѣстахъ полуострова до сихъ поръ еще сохранились слѣды разныхъ историческихъ періодовъ древняго Херсонеса Таврическа-

го; такъ, напримѣръ, въ роскошномъ саду Кабончалы сохранился древній развѣсистый дубъ (рис. на этой стр.), которому насчитывается шестьсотъ лѣтъ; слѣдовательно, первые дни его совпадали съ первыми днями появленія на полуостровѣ предприимчивыхъ коммерсантовъ-генуэзцевъ. Старый великанъ чрезвычайно величествененъ и красивъ въ своей неувядающей старости, и множество туристовъ любовалось его многовѣковой листвою; сидя подъ его гостеприимною тѣнью, вѣроятно, не одному изъ нихъ приходило на умъ воспоминаніе о дѣлахъ давно минувшихъ дней и о преданіяхъ старины глубокой. Къ нѣсколько болѣе поздней эпохѣ относятся развалины круглыхъ башенъ около Балаклавы; это—остатки генуэзской крѣпости—единственные свѣдѣтели той эпохи, когда могущественные мореплаватели царя на берегахъ Чернаго моря и превратили Крымъ въ блестящій центръ торговли; уныло и одиноко стоятъ три круглыя башни (рис. на стр. 755), съ каждымъ годомъ все болѣе и болѣе дряхлѣющія и роняющія камень за камнемъ, точно слезу за слезой; надъ ними все то же голубое небо, подъ ними все то же лазурное море, но... tempora mutantur!.. Потомки могущественныхъ мореплавателей, отважныхъ и предприимчивыхъ генуэзцевъ, мирно и скромно обитаютъ нынѣ на берегахъ Генуэзскаго залива, уныло и одиноко переживая экономическій кризисъ объединенной Италіи. Гдѣ блескъ, богатство и слава былыхъ временъ? Отъ нихъ остались одни воспоминанія, записанныя рукою вѣчнаго времени на скрижаляхъ исторіи, нѣсколько грудь камней на крымскомъ берегу, да нѣсколько развалинъ на горахъ и въ ущельяхъ кавказскихъ горъ...



Достопримѣчательности Крыма. Шестисотлѣтній дубъ въ саду Кабончалы. Съ фот. П. Чолокова автотипія «Нивы».



Но пещеры, которые видныются с моря в скалах Чуфут-Кале (рис. на этой стр.), являются живыми свидетелями еще более отдаленных времён и, быть-может, принадлежать к киммерийскому периоду. Они расположены в несколько ярусов, в шахматном порядке. Многие однако, не без достаточных оснований, приписывают их происхождение позднейшей эпохе.

На крымском побережье есть и другие развалины, бесконечно более близкие нам по времени и дороги по воспоминаниям; таковы, например, развалины стёны Инкерманской крепости (рис. на стр. 756). Инкерманъ славится своим интересным и оригинальным монастырем с пещерными келлиями и церквами, находится близ Севастополя, по правому берегу рёчки Черной, у подножия высоких, острокопечных скал. Исследователи старины предполагают, что нынешний Инкерманъ находится как раз на



Достопримечательности Крыма. Круглые башни Баланлавекой крепости.  
Съ фот. П. Чоглокова автотипія «Нивы».

месте, где когда-то был расположен очень древний город *Ктеносъ*, о котором упоминает Страбонъ. Толстые стёны, остатки которых видныются еще до сих пор, и развалины башен, теперь уже еле заметныя, увѣнчивающія вершины Инкерманскихъ горъ, свидетельствуют о важномъ стратегическомъ значеніи, которое имѣлъ когда-то древний городъ, по множеству пещеръ, находящихся въ скалахъ, получившій свое позднейшее названіе Инкермана, т. е. «города пещеръ». Въ летописяхъ героической севастопольской эпохи Инкерманъ занимаетъ одну изъ блестящихъ страницъ. Здѣсь происходила 24-го октября 1854 г. кровопролитная битва русскихъ войскъ съ английскими и французскими войсками. Подъ покровомъ ночи, русскія войска съ артиллеріею двинулись на Инкерманскія высоты и достигли ихъ къ пяти часамъ утра, до



Достопримечательности Крыма. Пещеры въ Чуфутъ-Кале.  
Съ фот. П. Чоглокова автотипія «Нивы».

жидались развѣта, чтобы начать бой съ находившимся тамъ английскимъ отрядомъ. Но силы были неравны; къ англичанамъ быстро подошёлъ генералъ Бурбаки съ французскими войсками. Завязался ожесточенный, кровопролитный бой, длившійся долгое время съ перемѣннымъ успѣхомъ. Русскія войска, несмотря на численней перевѣсъ неприятеля, держались стойко и героически: ожесточеніе дерущихся достигло крайняго напряженія, и битва превратилась вскорѣ въ страшную рѣзню. Русскія войска были смяты, отбѣсены къ самому краю горнаго плато, на которомъ происходила бой. Неприятельскія войска продолжали обрывать, и русскіе, вынужденные къ отступленію, находили смерть на днѣ пропасти, срываясь съ крутыхъ скалъ. Внизу, въ долинь,

образовались беспорядочныя груды пзуродованныхъ, изразенныхъ тѣлъ и, говорятъ, Черная рёчка окрасилась въ пурпуръ. Мѣсто, гдѣ происходила эта ужасная рѣзня, до сихъ поръ сохранило у французовъ названіе Бойни (L'Abattoir). Недавно скончавшійся генералъ М. Г. Черниевъ, въ чинѣ капитана генеральнаго штаба, принималъ участіе въ этомъ знаменитомъ бою, находясь въ рядахъ Охотскаго полка, отчаянно атакованшаго правофланговый англійскій редутъ. Въ числѣ первыхъ М. Г. ворвался въ укрѣпленіе и чуть не погибъ здѣсь.

Въ наши дни Инкерманъ представляетъ изъ себя живописное мѣстечко, красиво расположенное въ долинь и охотно посѣщаемое туристами ради историческаго значенія мѣстности и ради оригинальнаго пещернаго монастыря и церкви святыхъ Мартина и Климента (рис. на стран. 756), тоже находящейся въ глубинѣ пещеры, ведущей подъ высокую и совершенно отвѣсную скалу.

## Къ рисункамъ.

Сърыя тучи пѣлымъ полчищемъ проносятся надъ нашими головами, и свинцовый пологъ неба давитъ насъ, какъ какое-то мрачное предчувствіе. Деревья гнутся подъ напоромъ сѣвернаго вѣтра. Настала *осень*. Поглядите на эту лошадину, плетущуюся усталыми шагами съ согнувшимся издокомъ! Путь обонямъ холодно и невесело. Дороги испорчены и представляютъ сплошныя лужи воды и лишней гризи. А еще такъ недавно все зеленѣло.

Какъ грустны сумрачные дни  
Беззвучной осени и хладной!  
Какой истомой безотрадной  
Къ намъ въ душу просеяся они!

Начинается скучная пора, и будетъ она продолжаться, пока замерзшая земля не покроется пышнымъ снѣжнымъ ковромъ.

Гостепріимство—одна изъ симпатичнѣйшихъ чертъ. Помѣщенная въ настоящемъ номерѣ *Нивы* картина Сильвестра, изображающая гостепріимнаго хозяина, кромѣ мастерства отдѣлки, свидетельствующей о большомъ талантѣ художника, приятно ласкаетъ глазъ и своимъ задуманнымъ сюжетомъ. Добродушіе и искренняя готовность раздѣлить съ другомъ кусокъ хлѣба не можетъ не вызвать въ зрителѣ сочувствія. Обѣдъ стараго холостяка, быть-можетъ, не особенно роскошенъ, но, увидѣвъ входящую фигуру веселаго пріятели, онъ и самъ привѣтливо улыбнулся и со словами: **Милости**





Достопримѣчательности Крыма. Разрушившаяся стѣна Инкерманской крѣпости. Съ фот. П. Чоглокова автотипія «Нивы».

просимъ! Чѣмъ богаты,—тѣмъ и рады» — готовъ предложить ему скромную трапезу, за которой друзья-товарищи проболтаютъ не одинъ часъ, распивъ, между прочимъ, и бутылочку добраго вина. Воспоминанія прошлаго и остроуміе хозяина скрасятъ угощеніе, которое онъ предлагаетъ гостю съ такимъ чистосердечнымъ хлѣбосольствомъ. Прислуга и даже собака, повидимому, рады приходу гости.

Картина В. Навозова: «Въ народной столовой», находящаяся въ настоящее время въ с.-петербургскомъ музеѣ Императора Александра III и дающая довольно характерное представленіе о полезныхъ учрежденіяхъ этого рода, невольно напоминаетъ намъ о той важной роли, которую сыграли за послѣднее время общества трезвости, которыя открыли уже не мало народныхъ столовыхъ. Появившись сначала въ Сѣверной Америкѣ, общества трезвости, какъ извѣстно, привились затѣмъ въ Швейцаріи, Франціи, Германіи, Бельгіи, Англии, перешли въ Данію, Голландію, Швецію и Норвегію; въ Россіи же они стали дѣйствовать сравнительно недавно, да и то, къ сожалѣнію, не обнимаютъ территоріи всего государства, а только извѣстныя мѣстности. Общества трезвости, какъ извѣстно, оказываютъ противодѣйствіе чрезмѣрному употребленію спиртныхъ напитковъ. Съ этой цѣлью они открываютъ чайныя, столовыя, читальни, бібліотеки, лѣчебницы для алкоголиковъ, распространяютъ книги, афиши, устраиваютъ бесѣды, гулянья, народные театры, выставки картинъ, организуютъ отдѣлы и кружки изъ лицъ, сочувствующихъ идеѣ общества, а съ введеніемъ казенной продажи питей образуются даже цѣлыя попечительства о народной трезвости. Народныя столовыя, по поводу которыхъ мы и распространились объ обществахъ трезвости, преслѣдуютъ ту цѣль, чтобы за недорогую плату доставить бѣдному человѣку достаточное количество вкусной, питательной пищи, приготовляемой подъ опытнымъ наблюдениемъ особаго персонала свѣдущихъ людей. Такимъ образомъ народныя столовыя составляютъ важное подспорье обществу трезвости, потому что неудовлетворительность питанія, какъ извѣстно, составляетъ одну изъ причинъ пьянства.

Въ настоящемъ номерѣ *Нивы* мы помѣщаемъ оригинальный рисунокъ Домбровскаго, изображающій моментъ нападенія орлана-пестрохоста на малаго журавля. Орлановъ (haliaëti), принадлежащихъ къ семейству орловъ, насчитывается нѣсколько видовъ; назовемъ нѣкоторые. На всѣхъ приморскихъ берегахъ Европы, въ большей части Азии и въ Сѣверной Америкѣ встрѣчается зачастую орланъ «бѣлохвость». Въ арало-каспійскихъ степяхъ, на

верхнемъ Иртышѣ и въ южномъ Туркестанѣ встрѣчается другой орланъ—«пестрохвость», изображенный въ этомъ номерѣ; онъ отличается отъ своего родича «бѣлохвоста» меньшей величиной, темнокоричневой окраской перьевъ на спинѣ и свѣтло-коричневымъ опереньемъ на животѣ, красноватой шеей и бѣлымъ съ черными полосами на коннѣ хвостомъ. По физическимъ способностямъ орланы стоятъ ниже орловъ, хотя, можетъ-быть, ловчѣе и проворнѣе ихъ, какъ на землѣ, такъ и на водѣ; но зато полетъ ихъ значительно медленнѣе и тяжелѣе орлианаго. Орланы лѣнны, пугливы, но сильны и выносливы и самые опасные изъ всѣхъ хищниковъ по своей жестокости.

Малый журавль (*anthropoides virgo*) отличается отъ обыкновенныхъ журавлей короткимъ круглымъ клювомъ и оперенною головою съ двумя перистыми хохлами. Юго-восточная Европа и среднія Азія и Африка—вотъ отечество малаго журавля. Онъ водится по устьямъ Волги и побережьямъ Каспійскаго моря, въ Монголіи и Туркестанѣ, въ южной Индіи, иногда даже въ Германіи. Осторожность—одна изъ главнѣйшихъ чертъ его характера. По образу жизни и нравамъ малый журавль почти ничѣмъ не отличается отъ сѣраго журавля, развѣ только ловче его и умнѣе.

**Первое признаніе**—серьезный шагъ въ жизни человѣка. Иногда отъ полноты сердца признаніе легко срывается съ устъ; но иногда влюбленный долго таитъ его, какъ сокровище, въ глубинѣ души. пока, наконецъ, рѣшится открыться своей избранницѣ. Не трудно догадаться, что красавецъ-погонщикъ, изображенный на рисункѣ художника Беллаже, принадлежитъ къ первому типу влюбленныхъ: все его лицо сіяетъ такимъ неподдѣльнымъ веселіемъ, въ глазахъ свѣтится такой огонекъ, что, право, мы склонны думать, что онъ сразу горячо полюбилъ молодую дѣвушку. Она словно не ожидала этого признанія и не знаетъ, вѣрить или не вѣрить. Оба застыли въ живописныхъ позахъ. Группа схвачена очень живо.

По оживленнымъ веселымъ лицамъ дѣвочки всякій, конечно, догадается, что мимо ихъ дома проходитъ какая-нибудь торжественная процессія. Разговоръ потомъ будетъ безъ конца, и это происшествіе, навѣрно, оставитъ глубокой слѣдъ въ душѣ нашихъ молодыхъ зрителей на недѣлю, а то и больше. Чудная погода при яркомъ освѣщеніи увеличиваетъ красоту торжественнаго шествія. Вдали виднѣется перспектива горъ, домовъ и храмъ, построенный въ



Достопримѣчательности Крыма. Пещерная церковь святыхъ Мартина и Климента въ Инкерманѣ. Съ фот. П. Чоглокова автотипія Нивы.

готическомъ стилѣ. Авторъ картины, Любень, прекрасно схватилъ выраженіе дѣвочки; а въ пейзажѣ чувствуется много воздуха.

## Помолвка Ея Императорскаго Высочества великой княжны Елены Владиміровны съ его высочествомъ герцогомъ Максимилианомъ Баденскимъ.

(Портр. на этой стр.)

Съ соизволенія Государя Императора и съ согласія Августѣйшихъ Родителей, Ея Императорское Высочество великая княжна Елена Владиміровна помолвлена съ его высочествомъ герцогомъ Максимилианомъ Баденскимъ.

Ея Императорское Высочество великая княжна Елена Владиміровна—единственная дочь Ихъ Императорскихъ Высочествъ великаго князя Владиміра Александровича и великой княгини Маріи Павловны, рожденной принцессы Мекленбургской. Высоконареченная невѣста родилась въ Царскомъ Селѣ 17-го января 1882 г.

Его высочество принцъ Максимилианъ Баденскій—племянникъ великаго герцога Баденскаго Фридриха и старшій сынъ брата великаго герцога, принца Вильгельма Баденскаго, скончавшагося 15-го апрѣля 1897 г., и принцессы Баденской Маріи, рожденной принцессы Маріи Максимилиановны Романовской, герцогини Лейхтенбергской. Высоконареченный женихъ родился въ Баденѣ 28-го

и спустился въ Мутенскую долину. Не рѣшаясь съ изнуреннымъ войскомъ вступить въ битву, Суворовъ медленно отступалъ, все время храбро отбивая нападенія непріятеля, пока не перешелъ Рейнъ и не достигъ 27-го сентября Граубиндена. Этотъ геройскій переходъ черезъ Альпы заставилъ преклониться передъ Суворовымъ всю Европу. Всѣ славили «семидесятилѣтняго старца, побѣдившаго враговъ и природу». Короли неаполитанскій, сардинскій, правители Рима называли его своимъ спасителемъ, онъ былъ засыпанъ орденами и отличіями, ему пожаловано было званіе сардинскаго фельд-маршала съ титуломъ графа и кузена королевскаго. Императоръ Павелъ наградилъ Суворова своимъ портретомъ, пожаловалъ ему титулъ свѣтлѣйшаго князя и наименованіе «Италійскій»; приказалъ отдавать ему воинскія почести подобно отдаваемымъ Государю, повелѣлъ воздвигнуть ему памятникъ и 29-го октября возвелъ его въ санъ генералиссимуса всѣхъ русскихъ войскъ.

Сто лѣтъ прошло со времени этого перехода, обезсмертившаго на ряду съ другими побѣдами имя Суворова, и вотъ теперь, наконецъ, будетъ отмѣчено памятникомъ то мѣсто, гдѣ состоялся этотъ знаменитый переходъ. Тамъ, у Чортова моста, какъ гласитъ легенда, обратился Суворовъ къ своимъ солдатамъ, изможденнымъ невѣроятными трудностями перехода и отказывав-



Высоконареченная невѣста Ея Императорское Высочество Великая Княжна Елена Владиміровна. Съ фот. А. Пазетти автотипія «Нивы».



Высоконареченный женихъ Его Высочество принцъ Максимилианъ Баденскій. Съ фот. Гофера автотипія «Нивы».

іюня 1867 г., числится ротмистромъ прусской кавалеріи и командуетъ эскадромъ прусскихъ кирасиръ. Его высочество, связанный съ материнской стороны родственными узами съ Россійскимъ Императорскимъ Домомъ, нерѣдко посѣщалъ Россію. Въ 1896 г. его высочество находился въ числѣ Высочайшихъ гостей на торжествахъ Священнаго Коронованія Ихъ Величествъ въ Москвѣ.

## Памятникъ Суворову на Сень-Готардъ, у Чортова моста. (Рис. на стр. 75S.)

14-го сентября должно было состояться на Сень-Готардъ, у Чортова моста, знаменательное торжество—чествованіе геройскаго перехода русскихъ войскъ черезъ Альпы подъ начальствомъ Суворова.

Цѣлый рядъ блестящихъ побѣдъ Суворова надъ французскими войсками при Кассано, Треби и Нови предшествовалъ этому переходу. Взявъ въ плѣнъ при Нови болѣе 5000 человекъ и 39 пушекъ, Суворовъ готовился уже довершить побѣды, овладѣть Генуей и двинуться въ предѣлы самой Франціи. Но враги и завистники Суворова убѣдили императора Павла, что Суворова слѣдуетъ направить не во Францію, а въ Швейцарію. Несмотря на возраженія Суворова, что войска ослаблены тяжелой кампаніей, что война въ горахъ имъ будетъ не по силамъ, Суворовъ долженъ былъ двинуться въ Швейцарію для вытѣсненія отсюда французовъ. Съ арміею въ 20,000 чел. онъ направился въ горы. Подкрѣпленій ждаль было не откуда. И вотъ, преодолевая невѣроятныя трудности, подъ непріятельскимъ огнемъ, переваливъ Суворовъ Сень-Готардъ, постъ кровопролитнаго сраженія 14-го сентября проложилъ себѣ дорогу черезъ Чортовъ мостъ

шимся слѣдовать за своимъ любимымъ начальникомъ. Услышавъ ропотъ солдатъ, Суворовъ сошелъ съ коня и приказалъ рыть могилу. «Здѣсь живымъ заройте меня отъ такого сраму!» сказалъ онъ, и слова эти магически подѣйствовали на войска, съ новой силой пробудилась неизсикаемая стойкость русскаго солдата, и всѣ 20.000 человекъ, какъ одинъ, двинулись впередъ по горнымъ кручамъ и, геройски переваливъ Альпы, спустились въ Мутенскую долину. Эта народная легенда, хотя документально и не подтверждаемая, постоянно поддерживала въ народномъ сознаниіи память объ этомъ единственномъ въ военныхъ лѣтописяхъ горномъ переходѣ. Гигантскій крестъ-памятникъ, сооруженный теперь въ альпійскихъ горахъ, увѣковѣчитъ это событіе и послужитъ еще однимъ изъ немногочисленныхъ пока памятниковъ великому Суворову.

Въ торжествѣ освященія памятника, съ Высочайшаго соизволенія, приметъ участіе командированная въ Швейцарію депутація отъ 11-го гренадерскаго Фанаторійскаго генералиссимуса князя Италійскаго, графа Суворова-Рымникскаго, нынѣ Его Императорскаго Высочества великаго князя Дмитрія Павловича полка. Кромѣ этой депутаціи при освященіи памятника, которое будетъ совершено духовенствомъ русской посольской церкви, будутъ присутствовать: нашъ военный агентъ въ Бернѣ, ген.-майоръ баронъ Розенъ, и штабъ-офицеръ для особыхъ порученій при начальникѣ главнаго штаба, полковникъ Козловъ.

## Жюль Мишлэ. (Портр. на стр. 759.)

Недавно дружественная намъ Франція съ большою торжественностью отпраздновала столѣтнюю годовщину рожденія знаменитаго своего историка Жюля Мишлэ, родившагося 9-го августа 1798 г.

Уже на 28-мъ году жизни Мишлэ издалъ серьезный историческій трудъ, а пять лѣтъ спустя появилась его «Римская исторія» въ двухъ томахъ. Но основой его славы послужилъ капитальный его трудъ: «Исторія Франціи» въ 19 томахъ, за которою послѣдовала «Исторія французской революціи» въ 7 томахъ.

Мы нарочно привели число томовъ этихъ сочиненій французскаго историка, чтобы дать читателямъ наглядное понятіе объ обширности его историческихъ трудовъ. На ряду съ этимъ мы должны еще привести тотъ фактъ, что Жюль Мишлэ былъ замѣстителемъ Гизо въ Сорбоннѣ и долгое время состоялъ профессоромъ въ «Collège de France». Въ качествѣ профессора онъ былъ любимцемъ учащейся молодежи. Когда Людовикъ - Филиппъ палъ и временно учреждена была вторая французская республика, замѣнившаяся вслѣдъ затѣмъ второю имперіею, Мишлэ долженъ былъ оставить кафедру. Постепенно онъ отъ чисто историческихъ трудовъ почти совершенно отказывается и выпускаетъ одну за другою множество книгъ, въ которыхъ поэтическое творчество или политическія злобы дня рѣшительно берутъ верхъ надъ научнымъ изслѣдованіемъ. Таковы его книги: «Любовь», «Женщина», «Море» и др. Надо замѣтить, что и раньше Мишлэ выступалъ съ брошюрами и книгами, въ которыхъ онъ то давалъ волю своему поэтическому творчеству, то выступалъ политическимъ борцомъ. Такимъ образомъ въ Мишлэ одновременно совмѣщаются и историкъ, и поэтъ, и политическій агитаторъ, и можно смѣло утверждать, что, въ сущности, всѣ эти три элемента мирно уживаются во всемъ, что писалъ французскій историкъ. Безъ преувеличенія можно даже утверждать, что поэтическое творчество, преимущественно на политической подкладкѣ, составляетъ главную характеристическую черту трудовъ Мишлэ. Нельзя, правда, отрицать его громадную начитанность, но нельзя отрицать и того, что онъ былъ больше политикомъ и поэтомъ, чѣмъ ученымъ. Борьба съ клерикализмомъ во всѣхъ его видахъ, пламенная защита демократическихъ началъ, убѣжденіе въ превосходствѣ романскихъ народовъ надъ германскими,—вотъ что составляетъ душу всѣхъ произведеній Мишлэ, а своими обширными знаниями онъ пользовался только для того, чтобы успѣшнѣе защищать любимыя свои идеи. Весьма понятно поэтому, что теперь, когда во Франціи демократическія начала окончательно восторжествовали, страна эта съ большимъ воодушевленіемъ отпраздновала столѣтіе одного изъ пламеннѣйшихъ защитниковъ того общественнаго и государственнаго строя, который въ ней окончательно установился.

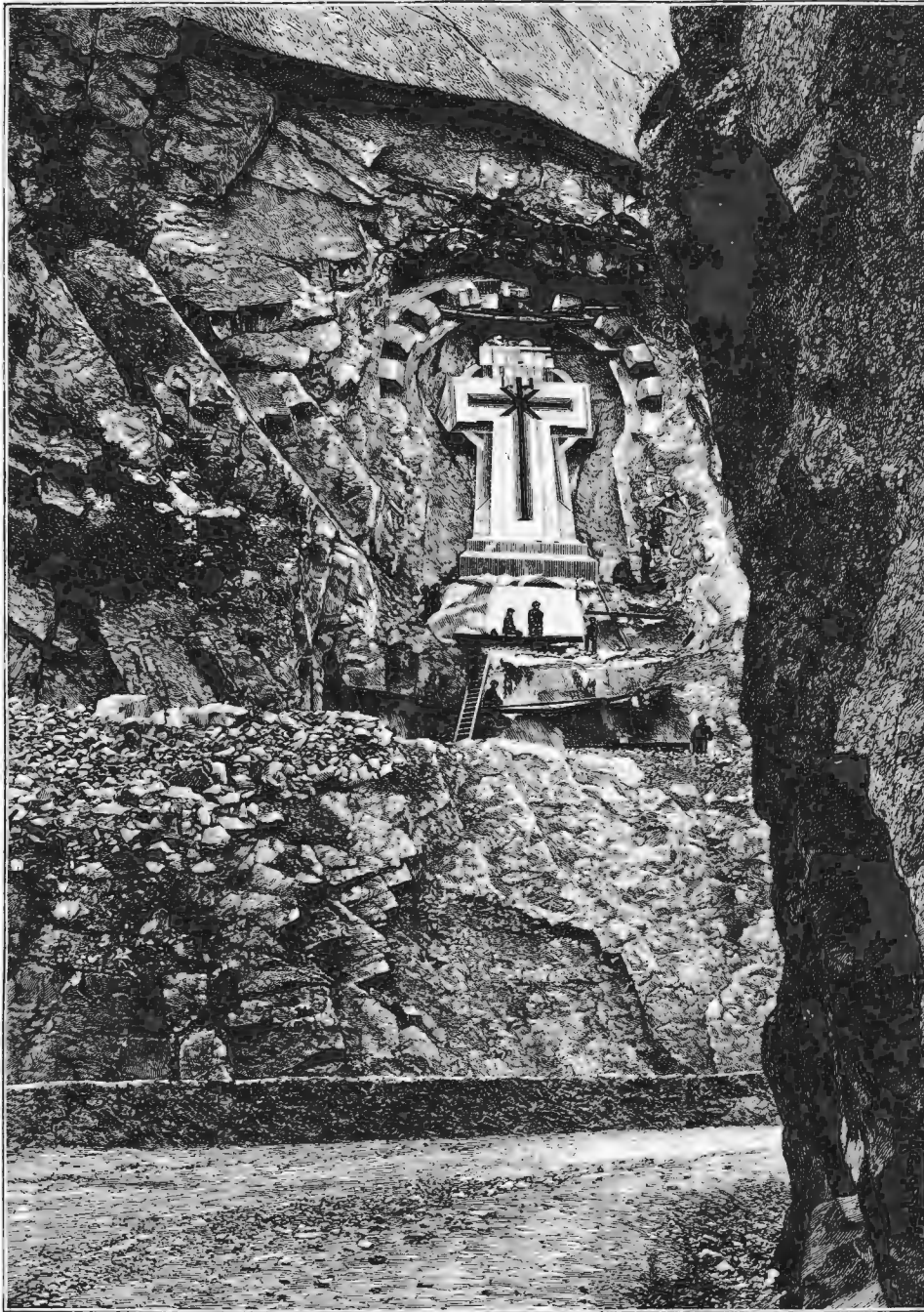

Памятникъ Суворову на Сень-Готардѣ, у Чортова моста.  
Съ фот. К. Эйхгорна грав. Рашевскій.

## Проводы тѣла почившей австрійской императрицы Елисаветы въ Женевѣ.

(Рис. на стран. 759).

2-го сентября состоялась въ Женевѣ церемонія перевезенія тѣла австрійской императрицы Елисаветы изъ отеля Бориважъ на станцію желѣзной дороги. Церемонія отличалась рѣдкой скромностью и простотой. Единственная манифестація, указывавшая на исклю-

чительный характеръ церемоніи, заключалась въ невѣроятной массѣ народа, сопровождавшаго процессію. Все население Женевы собралось въ несметномъ числѣ не только на улицахъ, по которымъ должна была прослѣдовать процессія, но и на соседнихъ площадяхъ и въ ближайшихъ къ набережной частяхъ города. Вытекающая изъ Женевского озера р. Рона дѣлитъ Женеву на двѣ неравныя части, соединенныя другъ съ другомъ нѣсколькими мостами. Нижняя часть города, расположенная у самого озера, больше своими размѣрами и прекрасно обстроена. Вдоль красивой набережной тянется много изящныхъ многоэтажныхъ зданій, въ которыхъ расположены большіе магазины и громадныя отели, пользующіеся мировой извѣстностью; однимъ изъ такихъ знаменитыхъ отелей считается и отель Бориважъ, въ которомъ жила покойная императрица Елисавета. Верхняя же часть города, находящаяся на лѣвомъ берегу Роны—гориста и узка. Между обоими берегами, на Ронѣ красиво зеленеетъ маленькій островъ, соединяющійся съ набе-

режной де-Бергъ мостикомъ. Это—островъ Руссо, названный такъ въ память великаго философа, родившагося въ Женевѣ, 6-го июня 1827 г., въ семь бѣднаго часовщика. Часовымъ мастерствомъ занимается, какъ извѣстно, почти вся Женева. Съ этого красиваго островка, усаженнаго деревьями и украшеннаго бронзовымъ бюстомъ Руссо, открывается чудный видъ на громадящіяся вдали горы. Здѣсь собирается каждый вечеръ вся интеллигентная публика Женевы. Близъ острова перекинутъ черезъ Рону красивый Монбланскій мостъ, украшенный гербами швейцарскихъ кантоновъ. На набережной, недалеко отъ моста, сооруженъ грандіозный памятникъ герцогу Карлу Брауншвейгскому, въ знакъ признательности города за оставленное имъ въ пользу Женевы громадное наслѣдство въ 22 милліона франковъ. Близъ этого памятника и совершенно было анархистомъ Луккени его возмутительное злодѣяніе.



Население всячески старалось выразить свое горе по поводу убийства императрицы. Все публичные здания и многие частные дома спустили до половины мачты швейцарские и жевевские флаги. Все поддерживали порядок, стремясь хоть в эти последние минуты разставания с прахом императрицы дать ей тот покой, которого она так тщетно искала в жизни.

Свои чувства соболезнования и глубокого почтения к памяти императрицы население Женевы и швейцарское правительство выразили накануне траурной манифестацией перед отелем Бориваж, в котором находились останки императрицы. Манифестация эта вышла очень грандиозной. Все улицы были полны народа; балконы и крыши соседних домов были усеяны людьми. Все магазины, фабрики, рестораны были закрыты. Больше половины всего населения кантона было на улицах, и из них 30,000 человек принимали участие в траурной процессии. На большой террасе отеля поместились австрийские посланники и консулы. Под траурный звон всех жевевских колоколов двинулась процессия. Во главе ее шли полицейские чиновники, которые, проходя мимо австрийского посланника, отдавали ему честь. Затем следовали высшие власти кантона, члены государственного совета и швейцарский посланник в Вѣнѣ. Цѣлую четверть часа послѣ того продолжалось дефилирование членов консульского корпуса, членов городской думы, кантонных советников и т. п. Все судебные власти и мэры кантона были в красно-золотых шарфах с траурным флером. Затем шли местные учителя, представители духовенства, лица, состоящие на службѣ у города, жевевския судоходныя общества, чиновники юры-симплонской и парижско-ливенско-средиземной желѣзныхъ дорогъ, сопровождаемые безконечнымъ рядомъ обывателей безъ различия

состояній и классовъ. Все они проходили съ обнаженными головами мимо дома, въ которомъ покоилось тѣло несчастной императрицы.

Такъ же безмолвно-трогательны были проводы гроба почившей императрицы. Погребальную колесницу вели четыре лошади, покрытыя черными съ серебромъ попонами. Колесница, украшенная императорскимъ двуглавымъ орломъ, утонула въ массѣ вѣнковъ. Среди цвѣтовъ и пальмъ на гробѣ выдѣлялся вѣнокъ баварскихъ цвѣтовъ — бѣлыхъ и синихъ. Процессия, сопровождаемая множествомъ каретъ, двигалась медленно среди безмолвной толпы, почтительно обнажавшей головы. Дубовый гробъ, украшенный серебрянымъ щитомъ съ императорской короной, былъ встрѣченъ на станціи двумя аббатами, которые медленно направились къ поѣзду. За ними послѣдовали придворные императрицы, члены союзнаго совета и кантональныхъ правительствъ. Къ поѣзду никого болѣе не допускали. Гробъ былъ внесенъ въ траурный вагонъ, семь роскошныхъ вѣнковъ были положены около него, а остальные вѣнки перенесены въ слѣдующій вагонъ. Послѣ того, какъ духовенство еще разъ благословило гробъ, придворные почившей императрицы заняли мѣста въ слѣдующихъ четырехъ вагонахъ, и поѣздъ медленно тронулся въ путь.

По всей Швейцаріи во время прохода траурнаго поѣзда устраивались населеніемъ манифестации для выражения соболезнованія. Въ Лозаннѣ, Фрейбургѣ, Бернѣ поѣздъ съ гробомъ императрицы встрѣчали траурнымъ колокольнымъ звономъ, еще долго продолжавшимся послѣ отхода поѣзда. Во всехъ государствахъ наложень трауръ по почившей императрицѣ. По повелѣнію Государя Императора при нашемъ на четыре недѣли.



Жюль Мишлэ. (По поводу 100-лѣтія со дня рожденія).

Дворѣ трауръ наложенъ

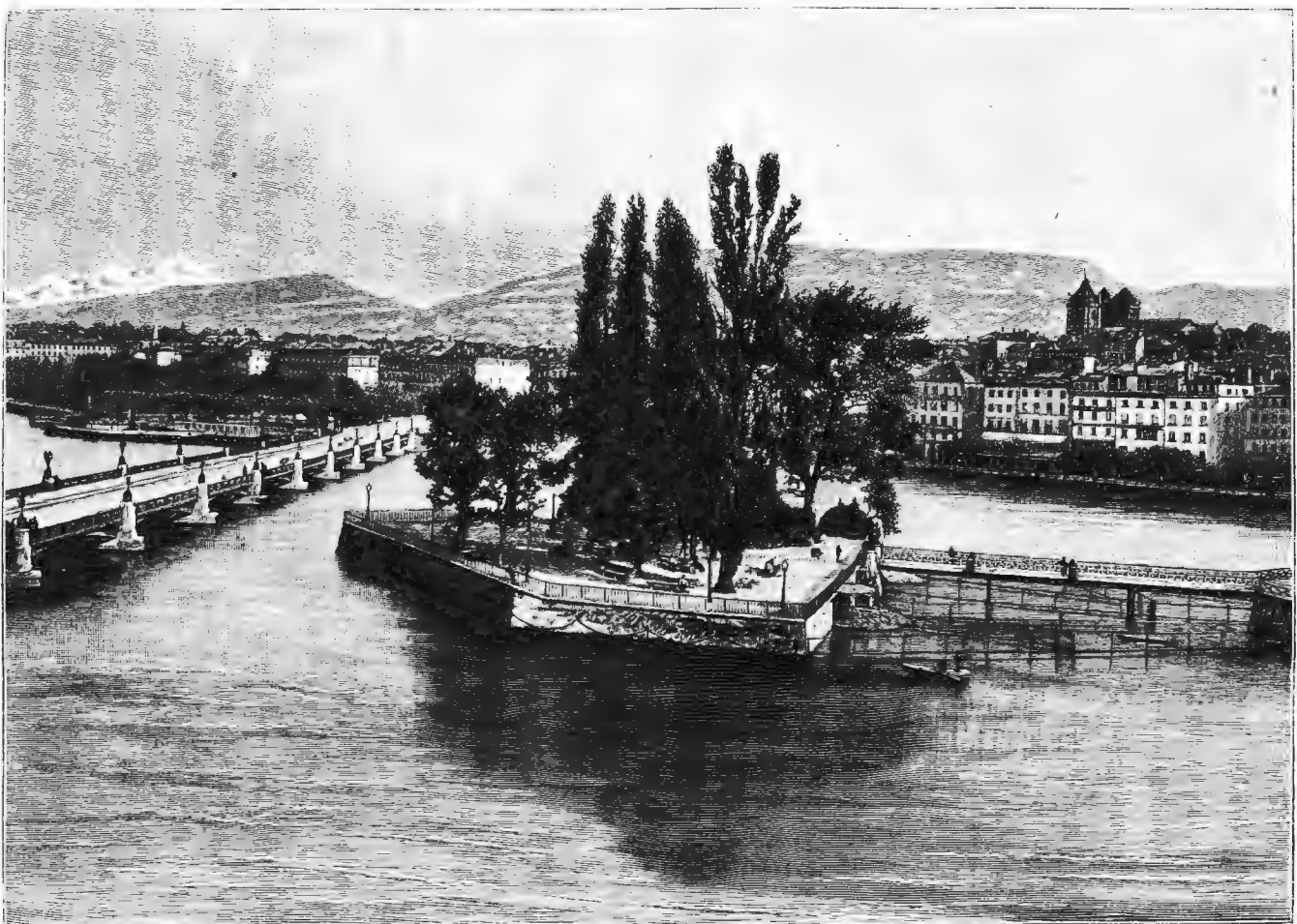

Женева. Мостъ черезъ Рону и островъ Жанъ-Жака Руссо. Съ фот. грав. Рашевскій.



## Библиографія.

**Руководство къ разведенію шампиньоновъ. Г. Ределинъ.** СПб. 1898 г. Изданіе А. Ф. Маркса. Цѣна 50 к.

Нельзя не признать удачною мыслью познакомить русскихъ любителей и промышленниковъ съ искусствомъ разводить въ любое время и гдѣ угодно главные культурные грибы—шампиньоны. Настоящимъ своимъ трудомъ авторъ несомнѣнно пополняетъ весьма существенный пробѣлъ въ русской сельско-хозяйственной литературѣ. До сихъ поръ у насъ не было подходящихъ популярныхъ руководствъ или справочныхъ книгъ для грибной культуры. Между тѣмъ, какъ показывается примѣръ Западной Европы, при небольшомъ усилии, разведеніе шампиньоновъ можетъ превратиться въ одну изъ крупныхъ отраслей отечественной промышленности. Тогда какъ въ Берлинѣ,

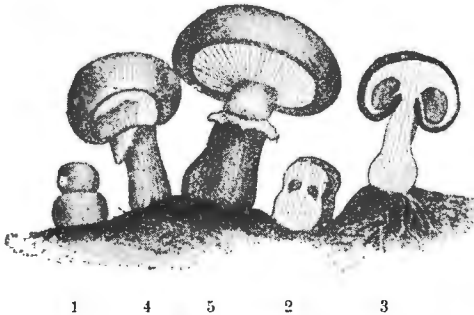

Шампиньонъ.

1) Молодая шляпка. 2) Она же въ поперечномъ разрѣзѣ. 3) Больше старая, тоже въ поперечномъ разрѣзѣ; видны мицелиевыя нити и пластинки. 4) Шляпка, отъ которой только что отдѣлилось кольцо, причѣмъ обнаружилась пластинка. 5) Развившаяся шляпка, выпускающая зрѣлыя споры.

Парижѣ, Вѣнѣ и Брюсселѣ шампиньоны мѣстнаго производства истребляются ежегодно на сотни тысячъ рублей, мы, русскіе, потребляемъ только иностранные шампиньоны (французскіе) и переплачиваемъ за нихъ не мало лишнихъ денегъ. Надо ли послѣ этого еще доказывать пользу разведенія у насъ шампиньоновъ?

Каждый кажется простымъ и выгоднымъ самое

разведеніе шампиньоновъ, однако, безъ предварительныхъ указаній и совѣтовъ специалистовъ едва ли кто примется за это дѣло, а потому руководство г. Ределина является очень кстати. Книга составлена сжато, толково и съ большимъ знаніемъ дѣла. Она легко можетъ быть подраздѣлена на три главныхъ отдѣла. Первый отдѣлъ знакомитъ читателя съ грибами вообще, а съ шампиньонами въ особенности. Приводимый нами изъ книги для образца рисунокъ, изображающій шампиньонъ въ различныхъ стадіяхъ его развитія, даетъ вполне ясное понятіе о характерныхъ особенностяхъ этого оригинальнаго культурнаго гриба.

Второй отдѣлъ обнимаетъ собою всѣ послѣдовательныя стадіи

самаго процесса разведенія шампиньоновъ. Изъ многочисленныхъ иллюстрацій этого отдѣла—мы приведемъ изображеніе наиболее практичной грибной теплицы, которая употребляется повсемѣстно въ Австріи и въ отношеніи своего удобства и очевидности приносимой ею пользы не остается желать лучшаго.

Наконецъ, въ третьемъ отдѣлѣ своей брошюры, авторъ, давая рациональныя указанія о времени и условіяхъ сбора созрѣвшихъ шампиньоновъ и предостерегая будущихъ производителей ихъ отъ дѣла рѣда болѣе или менѣе вредныхъ враговъ и болѣзней этого въ сущности крайне нѣжнаго гриба, приводитъ не безынтересныя данныя о степени питательности шампиньона. Изъ рисунковъ въ этомъ отдѣлѣ обращаетъ на себя вниманіе довольно остроумно и вмѣстѣ съ тѣмъ весьма просто устраниваемый ящикъ, который употребляется обыкновенно для искусственнаго выращиванія шампиньонной грибницы.

По содержанию нѣсколькихъ въ этомъ же послѣднемъ отдѣлѣ приводимыхъ и притомъ мастерски составленныхъ рецептовъ для изготовленія изъ шампиньоновъ тѣхъ или другихъ пикантныхъ блюдъ—не трудно угадать, что составленіе вновь изданнаго руководства не обошлось безъ участія матери автора, г-жи Маріи Ределинъ, которая успѣла составить себѣ прочное имя не только въ кулинарной и домохозяйственной литературѣ, но еще и въ качествѣ преподавательницы.

Изячно и удобно изданная книга г. Ределина подоспѣла какъ разъ во-время, такъ какъ самымъ лучшимъ временемъ для начала разведенія шампиньоновъ считается у знатоковъ вторая половина сентября, а потому намъ остается только пожелать, чтобы къ началу будущаго года наши гастрономы воочию увидѣли плоды своевременнаго выхода въ свѣтъ прекраснаго руководства г. Ределина.

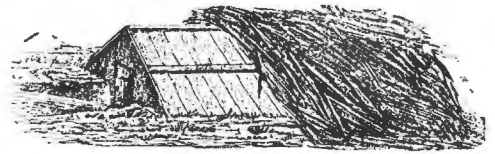

Грибная теплица.

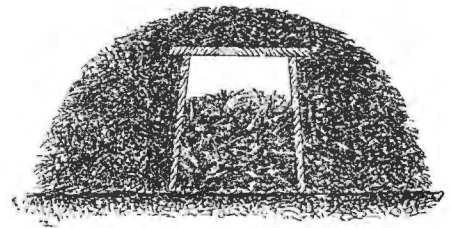

Ящикъ для выращиванія шампиньоновъ.

## Политическое обозрѣніе.

Франція, повидимому, не скоро вернется къ спокойному теченію общественной жизни; роковое дѣло Дрейфуса усиленно продолжаетъ занимать французскія политическія партіи, все сильнѣе разжигая ихъ страсти. Съ тѣхъ поръ, какъ неожиданныя разоблаченія направили дѣло по новому пути, парижская политическая печать стала успокаивать общество въ томъ смыслѣ, что теперь-де истина выяснится, потому что въ рукахъ правительства находится «конецъ нити», по которой можно добраться до клубка, что теперь-де близокъ выходъ изъ «лабиринта невѣроятной путаницы, терзавшей душу Франціи».

Оказалось, однако, что не такъ-то легко найти «конецъ нити» въ этомъ сложномъ и запутанномъ дѣлѣ.

Новый военный министръ прежде всего подробно ознакомился съ хранящимися въ военномъ министерствѣ бумагами по процессу разжалованнаго офицера. Послѣ тщательнаго изученія вопроса, генералъ Цурлинденъ передалъ 29-го августа министру юстиціи всѣ документы по дѣлу Дрейфуса при особомъ «мотивированномъ окончательномъ мнѣніи» и отправился сопровождать президента республики на маневры, происходившіе на берегахъ Луары.

Текуція событія придали нынѣшнимъ французскимъ маневрамъ особый интересъ: выдающіяся манифестации въ честь арміи имѣли политическую окраску. На банкетѣ въ честь присутствовавшихъ иностранныхъ офицеровъ отвѣтній тостъ старѣйшины военныхъ агентовъ былъ поднятъ «за прекрасную французскую армію и ея знаменитыхъ вождей».

По окончаніи маневровъ 4-го сентября состоялся заключительный смотръ войскамъ, обрѣздъ которыхъ законченъ г. Феликсомъ Форомъ въ сопровожденіи представителя британской арміи—сына королевы, герцога Конаутскаго, и блестящей свиты. За большимъ завтракомъ у президента республики, руководившій маневрами, генералъ Негрѣ въ своемъ тоствѣ въ честь президента подчеркнуть то обстоятельство, что вожди арміи никогда не относились съ такимъ уваженіемъ къ закону, какъ теперь, что они согласны между собою и преданы другъ другу, питаютъ безпримѣрное довѣріе къ войскамъ, отвѣчающимъ своимъ вождямъ полною взаимностью.

Отвѣтную рѣчь г. Феликсъ Форъ началъ благодарностью герцогу Конаутскому за присутствіе на маневрахъ, пожеланіями счастья британской королевѣ и благодарностью присутствовавшимъ ино-

страннымъ офицерамъ. Затѣмъ, отмѣтивъ превосходное техническое обученіе войскъ, самоотверженіе офицеровъ, дисциплину и выносливость нижнихъ чиновъ, президентъ республики закончилъ свою рѣчь выраженіемъ увѣренности, что «преходящія испытанія всегда скрѣпили единеніе народа съ арміей». Тожество чувствъ націи и арміи,—продолжалъ г. Форъ,—сплачиваетъ ихъ вокругъ знамени для защиты настѣдья чести; сила французовъ—въ этомъ единеніи дѣтей французской семьи, благодаря которому Франція «превозмогла памятные страшныя событія» и будетъ имѣть возможность «преслѣдовать свои міровыя задачи». Банкетъ закончился тоствомъ герцога въ честь взаимныхъ симпатій французской и британской армій, послѣ чего исполнены были англійскій и русскій гимны.

Тѣмъ временемъ въ Парижѣ происходили неоднократныя засѣданія совѣта министровъ, при напряженномъ вниманіи политическихъ кружковъ. Послѣ продолжительныхъ совѣщаній появилось 5-го сентября официальное извѣщеніе о достигнутомъ результатѣ: министръ юстиціи изложилъ заключеніе, къ которому онъ пришелъ послѣ изученія дѣла Дрейфуса, и на основаніи закона объ уголовномъ слѣдствіи, министръ не нашелъ возможнымъ высказаться по поводу поданнаго женою сосланнаго Дрейфуса прошенія о пересмотрѣ дѣла, пока не узнаетъ мнѣнія учрежденной при министерствѣ коммисіи; въ виду этого министръ юстиціи совѣтъ разрѣшилъ министру юстиціи создать упомянутую коммисію.

Въ тотъ же день генералъ Цурлинденъ письменно просилъ министра-президента объ увольненіи отъ должности военнаго министра, такъ какъ «глубокое изученіе дѣла настолько убѣдило министра въ виновности разжалованнаго офицера, что, въ качествѣ начальника арміи, онъ не допускаетъ иного рѣшенія, кромѣ полнаго сохраненія прежняго приговора». Примѣру генерала Цурлиндена послѣдовалъ и министръ общественныхъ работъ г. Тилле, не пожелавшій принять участіе въ отвѣтственности по передачѣ вопроса въ коммисію, служащей-де началомъ пересмотра дѣла.

Новыми министрами назначены 5-го сентября генералъ Шанганъ и сенаторъ Годень. Кабинетъ г. Бриссона стремится дать дѣлу Дрейфуса рѣшительный оборотъ до возобновленія парламентской сессіи, которая неизбежно поставитъ на очередь вопросъ о довѣрїи министерству, составъ котораго то и дѣло измѣняется.

# Основан. въ 1886 году КУРСЫ и БЮРО БУХГАЛТЕРИИ В. А. ХАГЕЛЬСТРЕМЪ.

Бухгалтерія торговая, банковая, сельскохозяйственная и фабричная. Съ ноября—вишней монополией и земскихъ управъ. Москва, Тверская ул., уголъ Леонтьевского пер., д. Полюкова. Ц. № 11389 7-7

1-го СЕНТЯБРЯ НАЧАЛО ОБЩАГО КУРСА. Программы высылаются бесплатно.

**ПРИГЛАШАЮТЪ**  
дѣятельныхъ агентовъ. Обращаться письменно: Банкирскій домъ Генрихъ Блонкъ. С.-Петербургъ, 59, Невскій.

Четвертое изданіе д-ра Лейненберга, 1898 г. Одесса, Почтовая, 6.

**„ПОЛОВАЯ ГИГИЕНА“**  
Соч. проф. Риббинга. Ц. 1 р., съ пер. нал. плат. 1 р. 25 к.  
Высылающіе издателью почт. перев. 1 р. за перес. не платятъ.

**БУХГАЛТЕРІЯ.**  
Высылаются бесплатно пробныя лекціи-корреспонденціи и условія значащаго изученія бухгалтеріи по премиров. бол. зол. медалью методу. С. Я. Лилленталь, Москва, Вутырки, № 49. Ц. № 11370 10-5

№ 4711

**Каптол**

Косметическая вода для волосъ

**„Каптол“**

ПРОТИВЪ ГОЛОВН. ПЕРХОТИ

приготовлена по указаніямъ доктора мед. I. Эйхгоффа.

ЕДИНСТВЕННЫЙ ФАБРИКАНТЪ

**Ферд. Мюльгенсъ**

Кельнъ № 4711 Рига.

Поставщикъ Двора Ею Императорскаго Величества Государя Императора.

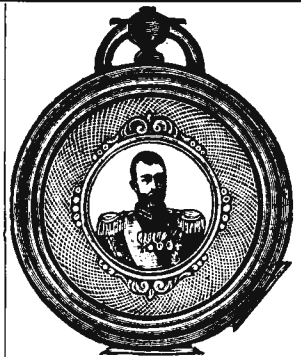

## НОВОСТЬ!!!

Прелестные карманные металлические часы, заводъ безъ ключа, настоящіе никельные, тщательно пробрѣнные, на крышкѣ помещенъ художественно исполненный портретъ Государя Императора Николая II, въ нимъ цѣпочка новаго золота и парижскій комъсъ,

**за все только 5 руб.**

Прилагается печатное ручательство на 4 года. Вышеупомянутые часы высылаются немедленно и безъ задатка наложеннымъ платежомъ.

Требованія прошу адресовать въ городъ Варшаву, купцу I. Вузеру, Граничная ул., № 6. Прейс-курантъ высылается бесплатно.

**PRECIOSA VIOLETTE**

ПРЕЛЕСТНЫЕ НѢЖНЫЕ ДУХИ, ДОЛГО СОХРАНЯЮЩЕ СВОЙ ЗАПАХЪ. Эссенція высшего качества. Мыло. Туалетная вода самаго тонкаго запаха. Гастительный экстрактъ для ухода за волосами. Рисовая пудра неалкогольная и неослабляющая.

**ED. PINAUD**

PARIS

**ДОСТАТОЧНО**

однажды разъ испытать работу новѣйшей пишущей машинъ

**„БЛИКЕНСДЕРФЕРЪ“**

и сравнить ее съ работою любой иной машинъ, чтобы тотчасъ убѣдиться въ ея превосходствѣ и дать ей преимущество передъ всѣми другими системами. Цѣна 100 и 140 р. В. № 11478 6-1 Образцы шрифтовъ и каталоги высыл. бесплатно.

Машинъ эти удостоены высшихъ наградъ и золотыхъ медалей.

Представители: **В. КУЖИКИНЪ** и **К. С.-Петербургъ, Горьховая, 17.**



**Болѣе 200,000 шт. въ употребленіи. ТРЕБУЙТЕ ВЕЗДЪ**

карманные часы, открытыя, изъ черной вороненой стали, съ двумя предохранительными стеклами, прочнымъ механизмомъ, ремонтуръ, т.-е. заводъ безъ ключа, съ золотой накладкой на крышкѣ, на которой гравирована монограмма, имя и фамилія, по желанію покупателя, въ часамъ прилагается, безъ всякой доплаты, цѣпь изъ американскаго золота нацирной работы, съ брелокомъ или комъсомъ, вѣсто 9 р. ТОЛЬКО 5 р. 85 к.

Адресъ: **Ю. ГУБЕРЪ.** Складъ женевскихъ и французскихъ часовъ въ Одессѣ, Ц. № 11432 Почтовая, № 21п/А. 4-4 Письменное ручательство на 6 лѣтъ, часы тщательно выбрѣнные, высылаются по полученіи 1 руб. задатка, остальныя наложеннымъ платежомъ. Къ каждому часамъ прилагается бесплатно „Новость“—автоматъ со патентомъ, можно помѣстить имя, отч. и фамилію, печать для сургуча, перо и карандашъ.

Чертежи, планы и смѣты, привилегіи (Patente) во всемъ мірѣ и лѣва этикетовъ, фабр. марокъ. Инженеръ-технологъ **И. М. ФУКСЪ**, г. Одесса, Безыменный пер., соб. д. № 5. Цѣны умѣрен. 3-1

**КРЕМЪ АЛЬДЕХИДЪ ВЛАДИО**

ДЛЯ СМЯГЧЕНІЯ КОЖИ ЛИЦА И РУКЪ.

Мал. флак. 60 к.; больш. фл. 1 р.

Можно получать вездѣ.

Главный складъ въ Москвѣ у **В. КРЕМЕРЪ**, Чижовское подѣ. (3)

**ПРИГЛАШАЮТСЯ** компаніоны съ 5000 р. для открытія въ разныхъ городахъ Россіи торговыхъ предпріятій, могущахъ дать до 5000 р. въ годъ. Писать **А. Б. Почтамтъ, ящикъ № 13, Кишиневъ.**

**СИБИРСКОЕ СУКНО и ТРИКО** по прочности и дешевизнѣ незамѣнимо для костюмовъ домашнихъ и рабочихъ для гг. помѣщиковъ, учителей, контористовъ, гимназистовъ и др. Сибирскія овдыла, козры и лѣзды. Поставка въ больницы, школы и др. коллегіальныя учрежденія. Образцы, описаніе и условія пересылки высылаются за 7-ми коп. марку. С.-Петербургъ, Владиміръская ул., 6. Магазины сибирскихъ сукновъ.

что возбуждаетъ всеобщій интересъ и удивленіе, есть получ. премію въ Чикаго ручная швейная машинъ „The Jewel“ которая шьетъ всякую матерію, толстую и тонкую, сукно и пологотъ также аккурратно, какъ самая большая швейная машинъ.

Конструкция вся изъ жѣлза и стали, извѣстно отполированная въ регу-лато-ромъ, шнуръ, камн, иголь, камн, лемкой

**9 руб.**

для масла и иллюстрир. понятно изложеннымъ руководствомъ. Вѣсъ 5 Кило. Каждая машинъ нибѣтъ тщательно пробр. ходъ и стоить со всѣми приспособа. для шитья всевозможныхъ матерій и мною оплач. пошлнной только 9 руб. Высылаетъ до полученія всей суммы или 3 р. задатка **М. RUNDBAKIN, WIEN, Taborstr. 35.** (Вѣна Австрія). Прейс-кур. бесплатно

Метода **ТУССЕНА** и **ЛАНГЕНШЕЙДТА** въ обработкѣ для русскихъ **А. П. РѢДКИНА.**

**САМОУЧИТЕЛИ ЯЗЫКОВЪ**

ДЛЯ ВЗРОСЛЫХЪ (БЕЗЪ ПОМОЩИ УЧИТЕЛЯ)

**Французскаго** (3-е исправлен. изданіе (18 вып.), вышло 5-ть вып.), **Нѣмецкаго** (2-е изданіе (22 вып.), вышло 19-ть вып.) и **Англійскаго** (18 вып.).

Цѣна каждаго самоучителя 7 руб., съ перес. 8 руб.

**Желающимъ допускается разсрочка.**

Условія подписки въ разсрочку: I взн. 3 р., II взн. 3 р., III взн. 2 р., при каждомъ взносѣ высыл. по нѣсколькимъ выпускамъ.

Метода **Туссена** и **Лангеншейдта** соединяетъ въ себѣ теоретическое обученіе съ практическимъ. Особенное вниманіе обращено авторами на труднѣйшую сторону дѣла—**произношеніе**. Учебный матеріалъ расположенъ въ „Самоучителяхъ“ такимъ образомъ, что усвоеніе его учащимся не представляетъ особахъ трудностей и зависитъ не столько отъ способностей читателя, сколько отъ точнаго исполненія предлагаемыхъ ему авторами работъ.

Въ складѣ **В. А. БЕРЕЗОВСКАГО**, С.-Петербургъ, Колокольная, № 14. Складъ В. А. Березовскаго исполняетъ порученія по высылкѣ книгъ, какъ литературныхъ, такъ и по всѣмъ отраслямъ знаній. № 11481 2-1

**КАЗИМІРЪ ОССОВСКІЙ,** инженеръ. Контора для исходатайствованія привилегіи въ **БЕРЛИНѢ.** (Berlin, W. 9. Potsdamerstr. 3.)

**ЛОЗЕ MAIGLÖCKSCHEN**

Эссенція для платновъ — Мыло — Туалетная вода — Рисовая пудра — Брильянтинъ — Духи для комнатъ № 6413 (89)

**НОВѢЙШЕ ЦВѢТОЧНЫЕ ДУХИ:**

**ЛОЗЕ „VIOLETTA REGIA“**

**ГУСТАВЪ ЛОЗЕ**

Придворный парфюмеръ, 46, Егерштрассе, Берлинъ.

Получить можно также во всѣхъ аптекарскихъ и косметическихъ магазинахъ и у лучшихъ куаферовъ.

Изящные и прочные карманные мужские часы изъ настоящаго американскаго золота, трудно отнѣваемые даже спеціалистами отъ настоящихъ золотыхъ, анкеръ на 23 камняхъ, лучшей конструкціи, съ прекрасной цѣпочкой изъ американскаго золота

**за 10 и 12 руб.**

такіе же дамскіе на 50 коп. дороже.

Къ часамъ прилагается ручательство на 8 лѣтъ.

Адресъ: **торговой фирмѣ Я. М. Варковникаго,** въ Варшавѣ, Панская, 5.

Даромъ получаетъ каждый выписывающій болѣе 3-хъ штукъ мужские карманные часы Ц. № 11453 открытыя, съ вѣрнымъ суточнымъ ходомъ, элегантною отдѣлкой. 4-2



**для ухода за лицом!**

Патентованные аппараты Сьомкса для массажа лица. Heintz. Simons, Berlin, W. 9. Получать можно: в Рязань—у Алф. Т. Бушя, Мал. Двѣяч., 4; в С.-Петербургу—у А. Н. Девясовой; в Бѣльш. Пушкарская, № 24, кв. 13, и у Конт. Мальмъ, Б. Морская, 34; в Москвѣ—у О. Швабе, оптич. магазинъ, и оптомъ—у Алекс. Гроинмуса и К°.

Бол. Морская, № 24. Казанск. улица, д. 8-10.

**И. СТАВЪ КРЕЙТЦЪ ПАРОВАЯ-КРАСИЛЬНЯ**  
С.-Петербургъ.

Исполненіе **ВСЕВОЗМОЖНЫХЪ РАБОТЪ** по этой отрасли. Намлучшее и наизягантийшее и самое добросовѣстное. Иногородные заказы исполняются вложер. платежемъ. Новѣйшіе способы.—Скорое исполненіе.—Дешевыя цѣны.

д. № 46. Литейный просп., д. № 15. Лейттенбергская,

В. № 11477 3-1



**БЕЗВРЕДНАЯ УРБАНА КРАСКА для волосъ и бороды БЕЗЪ ЛЯПИСА**

Вновь изобрѣтенное безвредное средство для быстрого окрашенія сѣдыхъ волосъ и бороды въ черныя, русыя, темныя, свѣтло-каштановыя, цвѣта. Цѣна за 1 флаконъ 2 р. съ перес 2 р. 50 к. Продается въ аптеч. и косметич. магаз. Главн. складъ: С.-Петербургъ, Аптекарска. магазинъ А. Урбанъ, С.П.Б. Бѣльш. Конош., № 1.

**Пожизненныя страхованія отъ несчастій**

**НА ЖЕЛѢЗНЫХЪ ДОРОГАХЪ И ВОДЯНЫХЪ ПУТЯХЪ**

заклучаются въ Правленіи Общества „Россия“ (С.-Петербургъ, Б. Морская, 37) и у всѣхъ агентовъ Общества въ городахъ Имперіи.

В. № 11470 8-2

**КУРГАУЗЪ НАССАУ (Ланъ) БЛИЗЪ ЭМСА.**  
Водолѣчебное заведеніе. Массажъ. Электрическое лѣченіе.  
Завѣдывающій врачъ Д-ръ Э. Пѣнсенъ, ассистентъ д-ръ Ф.-Экк.

**СЕКРЕТЪ ГЛИЦЕРО-ВАЗЕЛИНОВОЕ МЫЛО МОЛОДОСТИ**  
**А. СІУИКЪ** МОСКВА. 20 коп. кув.



**ПАТЕНТОВАННЫЯ КОМНАТНЫЯ ПЕЧИ „КАДЭ“**

САМАЯ ГИГИЕНИЧЕСКАЯ И ЭКОНОМИЧЕСКАЯ

Главное представительство для Россіи  
ТОРГОВЫЙ ДОМЪ  
**К. БЕШЪ, Москва и Нижній**

въ С.-Петербургѣ: у Эд. БЕЙЕРЪ, Офицерская, 5. Телефонъ № 1523.  
» Ростовъ н/Д: у И. С. ПАНЧЕНКО.  
» Саратовъ: у Г. В. ШИМАНЪ. Ц. № 11484 3-1

ТОВАРИЩЕСТВО **БРОКАРЪ и К°**

рекомендуетъ употреблять гигиеническую таноформовую ментоловую **ПУДРУ** для дезодораціи ПОТА.

Составлено по рецепту докт. медиц. М. Боголюбова.  
Разрѣш. моск. врачеб. управл.

№ 11474 2-1

Лѣчебница для страдающихъ **ЗАИКАНИЕМЪ**

д-ра мед. **НЕТКАЧЕВА.**  
Москва, Никитскій бул., д. Прибылова.

**ДАРЮМЪ** РАЗДАЮТСЯ **ПОРТРЕТЫ**

Писанные Карандашомъ-Верескледомъ

Чтобы распространить въ Россіи свои прелестные портреты, писанные Карандашомъ-Верескледомъ, **АРТИСТИЧЕСКОЕ ОБЩЕСТВО ПОРТРЕТОВЪ** въ Парижѣ **СОВЕРШЕННО БЕСПЛАТНО** напишетъ портретъ Карандашомъ-Верескледомъ большой цѣнности. Для того это объявленіе должно быть отрезано и прислано вмѣстѣ съ Вашою фотографіею, по которой Вашъ портретъ долженъ быть написанъ, въ опредѣленный 25-дневный срокъ, считая съ настоящаго числа журнала, и ежели лицо предложитъ свою готовность рекомендовать наше Общество между своими родственниками и знакомыми. Просимъ писать четко Вашу фамилію и адресъ на спянкѣ фотографіи и прислать ее черезъ почту подъ слѣдующимъ адресомъ: **Mon TANQUEREY, Directeur de la SOCIÉTÉ ARTISTIQUE DE PORTRAITS, 9, rue de St-Petersbourg, Paris (France)** — Парижъ (Франція). — Ваша фотографія будетъ Вамъ возвращена безъ поврежденія вмѣстѣ съ большимъ портретомъ, какъ только послѣдній будетъ готовъ.

Ц. № 11388 10-6

**SOURCES DE L'ÉTAT CELESTINS GRANDE-GRILLE HOPITAL VICHY**

Avoir soin de désigner la Source.

Ц. № 1024 26-17

## Содержаніе:

**ТЕКСТЪ:** По духовнымъ завѣщаніямъ. Очерки давно минувшаго. П. П. Гнѣдича.—Священный жукъ. Очеркъ Е. И. Швыревой.—Гатчинская сельско-хозяйственная выставка. Очеркъ В. А. Фрей.—Къ рисункамъ: Веселая бѣсѣда.—Веледа.—Три граціи.—На досугѣ.—Осенній вечеръ.—Наединѣ.—Королева датская Луиза.—В. В. Капнисть.—200-лѣтіе г. Таганрога.—К. Ф. Славянской.—А. Е. Струве.—Отъ главнаго управленія Россійскаго общества Краснаго Креста.—Объявленія.

**РИСУНКИ:** Веселая бѣсѣда. Картина А. Эггеръ-Линца.—Веледа. Картина Л. Фурнье.—Три граціи. Картина А. Паолетти.—На досугѣ. (Изъ запорожской жизни). Ориг. рисунокъ И. И. Ижакевича.—Священный жукъ: Рис. 1. Египетскій жукъ-навозникъ (*Ateuchus gariolis*), катящій свой навозный шарикъ. Рис. 2. Священный жукъ (*Ateuchus sacer*). Рис. 3. Гнѣздо священнаго жука съ навозной грушей. Рис. 4. Разрѣзъ навозной груши съ яйчкомъ, заключеннымъ въ верхней ея части. Рис. 5. Навозный шарикъ священнаго жука съ выемкой для надстройки ячейки. Рис. 6. Личинка священнаго жука. Рис. 7. Груша, потрескавшаяся отъ грибовъ и починенная личинкой.—Осенній вечеръ. Картина А. Тамма.—Наединѣ. Картина К. Швенninger.—Луиза, королева датская.—В. В. Капнисть.—Виды г. Таганрога.—К. Ф. Славянской.—А. Е. Струве.

**ДЛЯ УХОДА  
ЗА ЛИЦОМЪ!**

Патентованный аппаратъ Симона для массажа лица. Heing. Simons, Berlin, W. 9. Получать можно: въ *Ригѣ*—у Алф. Т. Бушъ, Мал. Двѣч., 4; въ *С.-Петербурѣ*—у А. Н. Дежарской, Больш. Пушкарская, № 24, кв. 13, и у Конст. Мальба, Б. Морская, 34; въ *Москвѣ*—у Ф. Швабе, оптич. магазинъ, и отомъ—у Алекс. Громямъ и К<sup>о</sup>.

Отзывъ проф. Н. В. Галкина  
объ  
**Эолианъ-органъ.**



Новоизобрѣтенный инструментъ Эолианъ замѣняетъ собою оркестръ и даетъ возможность даже неумѣющимъ играть исполнить всѣ оркестровыя сочиненія и такимъ образомъ пользоваться, съ приблизительно оркестровыми отбѣнками, всеми шедеврами музыки у себя дома.

Эолианы имѣются въ 225, 300, 400, 500, 600, 900, 1200 и 1500 р. Ноты къ нимъ въ громадномъ выборѣ отъ 1 р. 50 к. и дороже. Имѣется много русскихъ свѣтскихъ и духовныхъ пьесъ.

Юлій Генрихъ ЦИММЕРМАНЪ.

С.-Петербургъ, Б. Морская, № 34. | Москва, Кузнецкій м., д. Захарьина.

**НОВОСТЬ!**  
ГРОМАДНЫЙ УСПѢХЪ!  
Поступилъ въ продажу во всѣхъ музык. магазинахъ маршъ-романсъ  
**"ПѢСНЬ УЗНИКА"**,  
соч. К. В. ФЕЛЬДМАНА, д. 50 к.  
Складъ изданія: Москва, Сокольники, д. Фельдманъ.

**МЕРАНЪ.**

Домъ Русскаго Комитета принимаетъ богатыхъ больныхъ Православнаго Вѣроисповѣданія за 2 руб. въ день на всемъ готовомъ. Церковь при домѣ. Проспекты рассылаются желающимъ бесплатно. Домъ пріимлетъ за прошлый сезонъ около 60 человекъ. Пожертвованія, а также и книги для библиотеки принимаются съ благодарностью.

Address: Kan lei des Russ. Vereines. Villa Borodine. Meran. Австрія.  
Предсѣдатель Комитета  
Д-ръ М. И. Мессингъ.

**А. ГЕНКЕ и К<sup>о</sup>.**  
случайныя вещи.

Москва, пассажъ Соколовникова, входъ съ Неглиннаго.

**В С Е:**

разн. МЕБЕЛЬ, бронза, картины, мѣдиано зеркала, жакоби и проч. и проч. вещи.  
**ПОЛНЫЯ ОБСТАНОВКИ.**

Поступило въ продажу у всѣхъ книгопродавцевъ новое изданіе Ф. ПАВЛЕНКОВА:  
ЛИТЕРАТУРА XIX ВѢКА ВЪ ЕЯ ГЛАВНѢЙШИХЪ ТЕЧЕНІЯХЪ.

**АНГЛІЙСКАЯ ЛИТЕРАТУРА.**  
Г. Брандеса.

СОДЕРЖАНІЕ: Натурализмъ въ Англій. Озерная школа. Байронъ и его группа.  
СПБ. 1898 г. 340 столбцовъ. Переводъ М. Голкина. Цѣна 75 коп.

**ПОПЕЧИТЕЛЬНОСТЬ**

ПРОСИТЪ ДОБРЫХЪ ЛЮДЕЙ ЖЕРТВОВАТЬ СМУ

**НЕУЖНЫЯ ВЕЩИ**

АУКЦИОНЪ ПО ВТОРИКАМЪ ВОСПИТАНІЕ № 500

Телефонъ 3672. Телефонъ 1141.

**ДЛЯ ОСЕНИ И ЗИМЫ**

**ТРИКО** БРЮЧНОЕ шевіотъ чисто шерстяное, хорошей доброты, красиваго нѣбта и рисунка, высылка за 3 р. 50 к. отъѣздъ на брюки 3 1/2 арш., ширива 1 арш.

Адресъ: Вольскъ, Саратовской губерніи, складъ Александровскихъ шерстяныхъ издѣлій. Почтовый расходъ за счетъ фирмы, допускается наложенный платежъ.

**Schlesischer Obersalzbrunnen**  
**Oberbrunnen**

Первоклассный альпальскій источникъ, съ успѣхомъ примѣняемый съ 1801 г. Анализы и подробности объ источникѣ высылать по почтѣ бесплатно. Контора отправки книжескихъ минеральныхъ водъ въ **ОБЕРЗАЛЬЦБРУННЪ. ФУРБАХЪ и СТИБОЛЛЬ, Зальцбруннъ, въ Силезіи.**

5-5 Склады во всѣхъ аптекахъ и аптекарскихъ магазинахъ. Ц. № 11182

**Корнеты-а-пистонъ**  
и всѣ другіе духовые мѣдные и деревянные инструменты, а также  
**РОЯЛИ, ПИАНИНО, ФИСГАРМОНИ.**

Скрипки отъ 2—100 р.  
Гитары „ 3—75 р.  
Балалайки „ 1—20 р.  
Мандолины „ 8—75 р.  
Цитры „ 8—75 р.

и всѣ прочіе струнные а также и механическіе и самоиграющіе инструменты и принадлежности рекомендуютъ

**І. Ф. МЮЛЛЕРЪ.**

Москва, Петровка, домъ Волкова.  
Требуется иллюстрир. прейсъ-курантъ.

**PASTILLES VICHY-ÉTAT**  
aux Sels Naturels extraits des Eaux  
Vendues en boîtes métalliques scellées.

**COMPRIMÉS VICHY-ÉTAT**  
aux Sels Naturels extraits des Eaux  
pour fabriquer  
**L'EAU ALCAINE GAZEUSE**

ЦАРЬ-ДѢВИЦА.  
Вс. Соловьева.

Изданіе А. Ф. МАРКСА, въ СПБ.  
ПОСТУПИЛО ВЪ ПРЕДАЖУ  
руководство къ разведенію  
**ШАМПИНЬОНОВЪ,**  
составленное по новѣйшимъ научнымъ и практическимъ даннымъ  
**Г. Ределинъ.**

Съ 25-ю рисунками въ текстѣ.

Книжка издана въ 16 долю листа, 102 стр., отпечатана на хорошей бумагѣ, четкимъ шрифтомъ, и снабжена 25-ю рисунками. СПБ. 1898.

Цѣна 50 коп., съ пересылкою 60 коп., которыя можно присылать почтовыми марками въ заказныхъ письмахъ.

Съ требованіями обращаться въ Контору изданій А. Ф. Маркса, С.-Петербургъ, Малая Морская, № 22.

**КРАСИВО** выучивается всякій заочно (посредствомъ переписки) въ 15 уроковъ у профессора каллиграфіи **А. КОССОДО.**

Методъ премиярованъ на Парижской всемірной выставкѣ 1889 г. и удостоенъ золотой медали. № 11463 10—3

За 2-семиконечныя марки высылаются пробное письмо и условия, а за 4-семиконечныя марки высыл. пробное письмо шрифтовъ, подробныя условия и образцы исправленія почерк. заочн. учен. Адресъ: Профессору каллиграфіи Адольфу Коссодо въ Одессѣ, Дербасовская, д. № 19.

ПОСТЕРЕГАТЬСЯ ПОДЪ ВѢЖИ  
ПРОВИЗОРА  
**Г. Ф. ЮРГЕНСЪ**  
**БОРНО-ТИМОЛОВОЕ МЫЛО**  
ПРОТИВЪ ИЗЛИШНЕГО ПОТЛИВОСТИ И  
ДЕЗОДОРИРУЮЩЕЕ

**БЛАГОВОННОЕ ТУАЛЕТНОЕ МЫЛО**  
ВЫСШАГО ДОСТОИНСТВА  
ПРОДАЕТСЯ ВЪСѢДЪ  
Цѣна 50 1/2 и 30 1/2



# Cacao van Houten

**КАКАО ВАНЪ-ГОУТЕНЪ.**

Благодаря пріятному вкусу, питательности и легкости приготовления, — наилучшій шоколадъ для потребления въ жидкомъ видѣ.

**ЧАИ НОВАГО УРОЖАЯ**



**СКЛАДЫ ЧАЕВЪ**

Китайскихъ, Цейлонскихъ Японскихъ

Краткій Прейсъ-Курантъ

**ЧАИ КИТАЙСКІЕ:**

	цѣна розн.	цѣна оптов.
№ 9. Семейный высочій . . . . .	1.60	1.35
» 6. Царская роза . . . . .	2 —	1.60
» 7. Черный Лансинъ замѣчательный . . . . .	2.50	1.90

**ЧАИ ДЛЯ ТРАКТИРОВЪ, БУФЕТОВЪ И ЛАВОКЪ:**

№ 22. Семейный высочій Кяхтинскій . . . . .	1.60	1.25
» 23. Хунмы ароматической . . . . .	1.80	1.35
» 24. Царская Роза съ цветочкомъ . . . . .	2 —	1.60

**ЧАИ ЦЕЙЛОНСКІЕ**

ПЛАНТАЦІИ „Помпаполла“:

№ 13. Пакеонгъ, мягкаго вкуса и сильнаго настоя . . . . .	1.60	1.30
» 14. Ляхао, чрезвычайнаго ароматнаго . . . . .	2 —	1.60
» 18. Моюне, мягкій и розанскій . . . . .	2.40	1.90
» 25. Кокио, букетъ Ландыша, самый высочій . . . . .	2.80	2.20

**ЧАИ ЯПОНСКІЕ:**

№ 26. Брокенъ съ сильнымъ настоемъ . . . . .	1.60	1.35
» 27. Конгу сильный и ароматный . . . . .	2 —	1.60
» 29. Олонго высочій 1 1/4 1/4 1/4 фунта . . . . .	2.40	1.90
» 28. Пекко самый высочій . . . . .	2.80	2.20

Предлагаемъ гг. любителямъ самыя лучшія избранныя сорта чаевъ китайскихъ, цейлонскихъ и японскихъ. Эти чаи представляютъ все виды главныхъ чаевъ всего міра и составляютъ самый полный ассортментъ чаевъ, изъ которыхъ любители могутъ выбрать сорта по своему вкусу и по мѣстной водѣ. На пробу можно выписать по оптовой цѣнѣ не менѣе какъ ТРИ ФУНТА одного или разныхъ сортовъ чая, причемъ пересылка идетъ на счетъ покупателя. При выпискѣ чая не менѣе 25 фунт. особо-выгодныя условія. Подробный прейсъ-курантъ всѣхъ чаевъ и условія желающимъ высылаются бесплатно.

**СЕЗОНА 1898-1899 ГОДА.**

**ЧЕРНИЛА ЛЕОНГАРДИ.**

Спеціальность: Перноклассныя по отзывамъ государственн. учрежденій Желѣзисто-орѣшковые чернила

Наилучшія: для книгъ, актовъ, документовъ и письменностей всякаго рода



Неподдѣльно только съ соей предохранительной маркой.



Копировальныя чернила. Чернила для письма и копирования. **ЧЕРНИЛА ДЛЯ КНИГЪ.** „Атралъ“ (жидкая китайская тушь). Несмывающаяся тушь для бѣлыя. Жидкій клей и гумми. Краски и подушки для штемпелей. „НАРИНЪ“ краска для клеймения мяса, безвредна, скоро высыхаетъ, не расплывается отъ воды. Автографич. и гектографич. чернила. Гектографич. листы и масса. Химич. фабрики чернилъ, основ. въ 1826 г.

**Авг. ЛЕОНГАРДИ** въ Дрезденѣ.

Изобрѣтателя и единств. фабриканта всемірно-извѣстныхъ № 11232 Желѣзисто-орѣшковыхъ чернилъ для письма и копирования, легко стегающихся и вполне прочныхъ желѣзисто-орѣшковыхъ чернилъ 1-го класса. Во избѣжаніе поддѣлокъ проситъ обращать вниманіе на выш. въ Россіи этикетъ и фабрич. предохранит. марку.

На Всероссийской выставкѣ въ Нижнемъ-Новгородѣ 1896 г. удостоены **ГОСУДАРСТВЕННАГО ГЕРБА**



В. № 11515 13-1

**Братья Р. и А. ДИДЕРИХСЪ.**

Фабрика

**РОЯЛЕЙ И ПИАНИНО**

основанная въ 1810 году СПБ., Владимирская, № 8, рекомендуетъ превосходнаго тона и отличной работы **РОЯЛИ** въ 1100, 900, 800, 700, 650 и 650 рублей. **ПИАНИНО** въ 550, 500 и 450 р. Прейсъ-куранты высылаются бесплатно.



Дело въ Москвѣ: Юл. Генр. Циммерманъ, Кузнецкій м., д. Захарына; въ Ригѣ: О. Энгельманъ; въ Воронежѣ: Р. Т. Шугама; въ Бану: Ф. И. Шрейберъ; въ Тифлисѣ: Б. М. Мирманіанъ.

**ДОСТАТОЧНО**

однѣй разъ испробовать работу новѣйшей пишущей машинки

**„БЛИКЕНСДЕРФЕРЪ“**



и сравнить ее съ работой любой иной машинки, чтобы точнѣе убѣдиться въ ея превосходствѣ и дать ей преимущество передъ всѣми другими системами. Цѣна 100 и 140 р. В. № 11478 6-2 Образцы шрифтовъ и каталоги высыл. бесплатно.

Машинки эти удостоены высшихъ наградъ и золотыхъ медалей.

Представители: **Э. КИЖИМАНЪ и К<sup>о</sup>** С.-Петербургъ, Гороховая, 17.

**РЕКОМЕНДУЕМЪ ВЪ ОСОБЕННОСТИ ИЗЯЩНЫЕ И ПРОЧНЫЕ КАРМАННЫЕ МУЖСКІЕ ЧАСЫ**

съ тремя крышками изъ настоящаго американскаго золота, алкерь, ходъ на 23 камняхъ (удостоенные серебряною медалью на Женевской выставкѣ въ 1896 году), съ изящною дѣлочкою, тоже изъ американскаго золота и брелокомъ

**только за 10 и 12 рублей.**

Высылаемъ по полученіи 2 руб. задатка.

Письменное ручательство за восемь лѣтъ.



Адресъ торговой фирмѣ Бр-въ **ВАРКОВИЦКИХЪ**, складъ женевскихъ и французскихъ часовъ въ Варшавѣ, Королевская, 29. М. № 11439 8-4 Множество благодарственныхъ писемъ и отзывовъ.

**ПАВЕЛЬ БУРЕ**

поставщикъ Двора Его Величества. С.-Петербургъ, Невскій пр., д. № 23.

Москва, по В. Лубянкѣ, № 8, противъ Кузнецкаго моста.

♦ **БОЛЬШОЙ ВЫБОРЪ ЧАСОВЪ** собственной фабрики ♦ съ полнымъ ручательствомъ за прочность механизма и вѣрность хода.

Новый иллюстрир. прейсъ-курантъ высыл. по требован. бесплатно.

Въ виду предстоящихъ праздниковъ приготовленъ мною большой выборъ изящныхъ вещей изъ чистаго 56% пробы золота, специально для подарковъ. Особенно рекомендую изящный подарокъ

**Гарнитуръ**

Браслетъ золотой 56% пр. изящной отдѣлки, карнизированный, т.-е. осыпанный искусственными парижскими брилліантами, а по среднѣй дуплетъ, сапфиръ, рубинъ, аметистъ, берюза и другіе; такая же пара серегъ и коллодо, все изъ чистаго 56% пр. золота, только за 12 р. Иногороднымъ „гарнитуръ“ высылаются въ специально приготовленномъ изящномъ футлярѣ по полученіи 2-хъ руб. задатка; остальныя же наложеннымъ платежемъ.

Адресъ: И. ВУЗЕЕРЪ, складъ золотыхъ издѣлій, Варшава, Границкая, 6.





XXIX г.

№ 39

Выданъ 26 сентября 1898 г.

ПОЛИТИКИ И СОВРЕМЕННОЙ ЖИЗНИ.

Выходитъ еженедѣльно (52 № въ годъ), съ приложеніемъ 12-ти ежемѣ. книгъ „Сборника“, содерж. соч. И. С. ТУРГЕНЕВА, 12 книгъ литературныхъ приложеній, 12 № № „Парижскихъ модъ“ и 12 листовъ чертежей и выкроекъ.

г. XXIX

1898

Цѣна этого № 15 к., съ перес. 29 к.

**ПРОДОЛЖАЕТСЯ ПОДПИСКА НА „НИВУ“ 1898 г.**

Безъ доставки въ Петербургъ. **5 р. 50 к.** Безъ доставки въ Москвѣ чр. контору Н. Н. Печковской, Петровскія торговыя линіи. **6 р. 25 к.** Съ доставкою въ Петербургъ. **6 р. 50 к.** Съ пересылкою въ Москву и др. города Россіи. **7 р.** За границу. **10 р.**



Веселая бесѣда. Съ картины А. Эггеръ-Линца грав. Брендануръ.

По духовнымъ завѣщаніямъ.

Очерки давно минувшаго.

П. П. Гнѣдича.

(Продолженіе).

XXIV.

Вечеромъ Митечка опять былъ въ Нѣмецкой улицѣ. Онъ увидѣлъ сидѣвшую у окна дѣвушку. Она кивнула ему головой и отворила дверь.

— Мама съ утра въ Царицыно уѣхала, — сказала она: — пріѣдетъ только завтра.

— А можно посидѣть у васъ?

— Можно.

Они стали говорить, какъ говорить молодые неиспорченные жизнью мужчины и дѣвушки, неиспорченныя воспитаніемъ. Они говорили объ отвлеченныхъ предметахъ, о которыхъ потомъ, въ болѣе поздніе года, говорятъ только мимоходомъ, не дѣлая ихъ цѣлью длиннаго разговора. Тотъ чадъ влюбленности, что сталъ подыматься вокругъ нихъ, придавалъ милую окраску пестрой комнатѣ съ гортензіями, кактусами, геранью и фуксіями. Старая, повязанная платкомъ, кухарка внесла самоваръ и сказала: „вотъ вамъ тутъ, — нате“. Вѣрочка не сконфузилась, а только улыбнулась глазами, посмотрѣвъ на него.

Послѣ чая, когда сумерки совсѣмъ сгустились, они сѣли у окна и смотрѣли на рѣдкихъ прохожихъ, на чирикающихъ воробьевъ, на блѣдныя звѣзды, зажигавшіяся наверху.

— У васъ есть Гейне? — спросилъ онъ.

— Нѣтъ.

— Я принесу вамъ. Почитайте. Я люблю его Buch der Lieder. Я часто перевожу оттуда.

— Прочтите что-нибудь.

Онъ подумалъ, посмотрѣлъ на звѣзду, и началъ читать:

Милions дѣтъ на небѣ  
Сверкаютъ и горятъ  
Плеяды звѣздъ—и тихо  
Други съ другомъ говорятъ...  
И рѣчи ихъ—любовью  
Способны лишь звучать,  
И филологамъ этотъ  
Языкъ не разгадать...  
А я ихъ рѣчи понялъ,—  
Созвучье словъ живыхъ,—  
И въ глазкахъ дѣвы милой  
Нашелъ словарь для нихъ...

— Ну, чтò?—спросилъ онъ погоя.

— Минь не нравится „дѣвы милой“... Ужъ очень какъ-то... я не знаю, чтò напоминаетъ... Какую-то Психею... А вѣдь вѣрно это современная дѣвушка...

Онъ задумался:

— Можно такъ: „въ глазахъ подруги милой, найдя словарь для нихъ“?

— Это лучше.

— А то еще: „найдя въ глазкахъ милыхъ живой словарь для нихъ“.

— И это хорошо... А потомъ „созвучье словъ живыхъ“,—это вѣдь изъ Лермонтова.

Онъ ударилъ себя по лбу.

— Вотъ подите же. Цѣлый годъ думаю, откуда у меня такая хорошая строка.

Они помолчали.

— А можно,—спросила она:—въ глазахъ у любимого человѣка найти такой... ну, ключъ, что ли?..

— Можно.

— Какъ странно, что вы докторъ...—сказала она.

— Отчего странно?

— Минь кажется, человѣкъ, разнимающій трупъ на части, не можетъ быть поэтомъ, писателемъ, художникомъ...

— А у насъ есть такіе доктора...

— Кто же?

— Минь, Даль...

— Кто-о?—просила она повторить.

Онъ повторилъ. Она засмѣялась.

— Фу, какой вздоръ! А минь слышалось: „минь-даль“.

Онъ тоже засмѣялся и сталъ объяснять, что Минь переводитъ Дашта и Байрона, а Даль — это Казакъ Луганскій.

— А еще кто?—спросила она.

Онъ подумалъ.

— А еще былъ Да-Винчи, художникъ, который разсѣкалъ трупы.

Когда совсѣмъ стемнѣло, зажгли лампу и перешли къ дивану. Изъ кухни неслось храпѣніе кухарки, у противоположнаго дома зѣвалъ громко дворникъ. Вѣра сѣла за работу, онъ помѣстился въ креслахъ.

И опять они стали говорить о томъ, какъ жили помѣщики десять лѣтъ назадъ, и какъ ему надо ѣхать за границу. Онъ рассказывалъ, гдѣ онъ и какъ будетъ учиться, что его интересуетъ, и какъ возвратится назадъ, и поставитъ клинику не такъ, какъ она стоитъ, а гораздо лучше. И опять, по-вчерашнему, начало свѣтатъ, дворникъ ушелъ спать въ дворничью. Гдѣ-то пѣли сирисонковъ пѣтухи. Онъ сталъ прощаться, и понялъ, что давно знаетъ эту дѣвушку:—онъ не третьяго дня увидѣлъ ее въ первый разъ, а знаетъ все время, всегда былъ съ ней знакомъ и знаетъ ее всю насквозь, со всѣми ея достоинствами и недостатками. Выйдя на тротуаръ, онъ прямо уже подошелъ къ окну. Она

смотрѣла на него, держа одной рукой занавѣску и какъ будто ожидая чего-то.

И онъ спросилъ то, чтò нужно было спросить:

— Вы вѣдь тоже поѣдете?

Онъ не сказалъ ни куда, ни когда, ни зачѣмъ. Но она поняла все, и кивнула головой.

Когда онъ ушелъ и скрылся за поворотомъ улицы, она долго смотрѣла въ ту сторону и спрашивала себя:

— Правда? правда?

Мать не узнала ея, возвратясь. Ея тихое, задумчивое спокойствіе превратилось въ порывистую вспыхивающую возбужденность. Она смѣялась, въ глазахъ зажегся огонь, то загоравшійся, то погасавшій, щеки и уши горѣли, волосы развились, дыханье было прерывисто.

— Ты больна, Вѣра?—говорила мать.—Я такъ тебя не могу оставить. Я за Митечкой пошлю, пусть онъ тебя посмотритъ.

— Не посылайте, мама, какъ-то машинально отвѣтила она.

— Отчего же?..

— Оттого, что я и адреса его не знаю,—да и... Онъ и безъ того придетъ сегодня. И когда придетъ онъ, вы, пожалуйста, пожалуйста, ничего не говорите сами, я сама съ нимъ поговорю...

Съ полчаса онъ молчали.

— А вдругъ онъ на тебѣ женится?—сообразила мать изъ-за граннасянса.

Дочь ничего не отвѣтила.

— Вѣра, ты слышишь?

— Слышу: „вдругъ онъ на тебѣ женится“.

— Можетъ это быть?

— Можетъ.

— Нѣтъ, не можетъ!—закричала мать:—не можетъ, потому что онъ очень богатъ, и захочетъ взять богатую. Какая въ тебѣ невидаль? Вотъ у Акинфѣевыхъ, гдѣ я была, свадьбу въ апрѣлѣ играли: художникъ изъ школы ваятельной женился; такъ такія свадьбы часто бывають: у него одинъ стулъ, да ящикъ съ красками, и у нея три платья. Да дѣтей черезъ шесть лѣтъ пять штукъ будетъ. Вотъ и счастье. А такъ, богатые—не женятся.

Дочь опять ничего не отвѣчала и, смотря въ окно, напѣвала что-то про себя.

— А кислой капусты, пожалуй, теперь не достать,—внезапно подумала въ слухъ Варвара Дмитриевна и стала кликать кухарку:—Мавруша, Мавруша!

Павель Ивановичъ собирался уѣзжать за границу, когда получилъ отъ сына письмо.

„Дорогой папа! Не знаю, хорошо я дѣлаю, или дурно, но, кажется, что хорошо. Не брани меня, все равно ни къ чему не послужитъ. Я женюсь.“

„Я сдѣлалъ предложеніе Вѣрочкѣ Требищевой. Она дѣвушка хорошая безусловно. Довольно сказать, что она вотъ ужъ полтора года поддерживала домъ уроками. Правда, она наследница богатаго имѣнья, но чтобы получить его—приходится ждать твоей смерти. А при такомъ талантливомъ лѣкарѣ, какъ твой сынъ, ты едва ли скоро умрешь. И такъ, она жила только-только не въ нуждѣ. Я думаю, это хорошо для жены, какъ школа. Я знаю, ты противиться этому браку не будешь, но болѣе того, думаю, что ты будешь радъ ему. Ты совсѣмъ забылъ старуху. Она очень глупа, но для роли теши достаточно покладиста, а главное—не сварлива.“

„Ты меня когда-то останавливалъ отъ женитьбы, говоришь, не женись рано, не теряй свободы. Я именно боюсь этой свободы за границей, и думаю, что семейная моя жизнь не позволитъ уклониться отъ занятій, какъ это часто бываетъ.“

„Отвѣть что-нибудь. Обнимаю тебя. Вѣрочка тоже. Твой NN“.

Въ отвѣтъ на это Павель Ивановичъ телеграфировалъ:

„Распорядился немедленно выдѣлить завѣщанное Вѣрочкѣ. Пусть будетъ самостоятельной женщиной, вѣ зависимости отъ мужчины. Такую женщину гораздо больше цѣнятъ. Передай ей — въ день свадьбы получить дарственную“.

И онъ черезъ Москву, остановившись тамъ только на нѣсколько часовъ, проѣхалъ къ себѣ въ имѣнье, такъ какъ смѣхъ торопиль со свадьбой.

### XXV.

Но выдать дарственную оказалось совѣмъ не такъ легко. По крайней мѣрѣ управляющій заявилъ, что у него никогда и не было ни вводныхъ листовъ, ни купчихъ на это имѣнье. Затѣмъ онъ, съ согласія Павла Ивановича, и даже по его указанію, вырубилъ тамъ не такъ давно строевой лѣсъ и тѣмъ обезцѣнилъ имѣнье. Кромѣ того, такъ какъ желѣзная дорога прошла совѣмъ стороною, то вообще цѣна на землю тутъ упала и имѣнье это никуда не годится, — тѣмъ болѣе, что и домъ годенъ только на сносъ. По мнѣнію управляющаго, „Житное“ выгодно было продать хоть за грошъ, чѣмъ поддерживать себѣ въ убытокъ.

Такое сообщеніе поразило Павла Ивановича. Особенно непріятенъ ему былъ срубъ лѣса, — непріятенъ потому, что самъ же онъ имъ распорядился. Но поправить теперь дѣло было трудно, а очевидно приходилось подумать о другой землѣ.

Стали подыскивать другую землю; но другой земли подходящей не оказывалось. Павелъ Ивановичъ даже разсердился.

— Да вѣдь у меня гибель была этихъ земель! — говорилъ онъ.

— Много продали, а сколько заброшенныхъ безъ толку стоять? — невозмутимо докладывалъ управляющій. Вечеромъ какъ-то лакей доложилъ, что его желаетъ видѣть сынокъ.

— Митечка! — крикнулъ старикъ радостно.

— Нѣтъ-съ, другой какой-то, — замѣтилъ лакей.

Гуменниковъ пошелъ, теряясь въ догадкахъ и припоминая, какой у него могъ быть сынокъ.

Въ залѣ, подъ самой люстрой, дожидаясь его тощій господинъ съ вытнутой физиономіей.

— Съ прїѣздомъ, папаша, — проговорилъ онъ и подошелъ облобызаться.

Павелъ Ивановичъ вспомнилъ, что это посаженный сынокъ, и повелъ его въ кабинетъ.

— Чтò Амалія? — спросилъ онъ.

— Вотъ-съ насчетъ этого я и прїѣхалъ. Амалія померла-съ. Да-съ: ужъ съ годъ. Я не зналъ вашего мѣстонахожденія, а то давно бы увѣдомилъ. Отъ холеры-съ померла. Оставила, какъ вамъ извѣстно, цѣлый рядъ дѣвочекъ, изъ коихъ старшая — ваша крестница. По этому поводу я и хочу беспокоить васъ, папаша.

Павелъ Ивановичъ просилъ садиться.

— Конечно, я безъ мѣры счастливъ, — заговорилъ тотъ, — что вы представили моимъ дѣтишкамъ кровъ. Но пришелъ просить васъ, нельзя ли какъ-либо и чѣмъ-либо замѣнить ваше благодѣяніе. Живемъ мы въ большихъ комнатахъ съ кожаной мебелью, а ѣсть, въ буквальному смыслъ, нечего, такъ какъ доходовъ никакихъ нѣтъ. Въ сущности, для дочекъ домъ этотъ даже и въ будущемъ не имѣетъ значенія. Да и какъ его на пять частей раздѣлишь? Я съ такою просьбой: возьмите вы съ меня это имѣнье, а вмѣсто этого примите на себя воспитаніе дѣвочекъ. А я бы въ Якутскую область поѣхалъ, меня туда вызываютъ на выгодныхъ кондиціяхъ.

„Экъ, у нихъ сколько — пятеро, точно у кроликовъ“, — подумалъ Павелъ Ивановичъ, и обѣщалъ сдѣлать чтò возможно для дѣвочекъ. Хотя труднѣе всего было что-нибудь сдѣлать для послѣдней, которой было всего полтора года.

— Нельзя ли ихъ пустить по вѣдомству императрицы Маріи? — спросилъ посаженный сынокъ.

— То-есть, по учрежденіямъ? — поправилъ его Павелъ Ивановичъ.

— Ну, да-съ, по учрежденіямъ-съ.

— Попробуемъ.

— И нельзя ли, папаша, хотя нѣсколько насчетъ презрѣннаго металла? Вѣдь буквально не ѣвни сидимъ. Литературный трудъ оплачивается у насъ скудно.

Пріятная мысль мелькнула въ головѣ Павла Ивановича. Отправить сынка въ Якутскъ, на мѣсто его къ дѣвочкамъ водворить Варвару Дмитріевну, а въ помощницы ей нанять хорошую бонну. Онъ сообщилъ это сынку.

— Граждіозный проектъ, — похвалилъ тотъ. — Съ особеннымъ удовольствіемъ приму его. И даже обязуюсь послать изъ своего жалованья чтò могу, на воспитаніе моихъ сиротокъ.

Проводивъ его, Павелъ Ивановичъ въ первый разъ задумался о томъ, какое въ точности у него состояніе. Но этого нельзя было сказать сразу. То, чтò прежде ничего не стоило, теперь стало, по словамъ управляющаго, торговымъ пунктомъ на желѣзной дорогѣ и „даже цѣны не имѣло, — столь цѣнилось“. Наоборотъ: чтò прежде цѣнилось, — лѣсная дача съ озеромъ, напри- мѣръ, — теперь гроша не стоило, потому что рыба перестала ловиться, а лѣсъ выгорѣлъ. Фабрики и заводы работали хорошо, особенно конскій, но въ конскомъ заводѣ въ половинной долѣ былъ Митечка. Сыр- варни тоже шли образцово, но вѣдь все это до поры до времени, покуда порядочные мастера, да нѣтъ серьезной конкуренціи.

Были дни, когда Павелъ Ивановичъ начиналъ впадать въ крайне меланхолическое состояніе. Ему минута-ми казалось, что онъ сдѣлался нищимъ и что ему придется поступить на хлѣба изъ милости къ сыну. Мысль эта настолько его удручала, что онъ не спалъ ночи. Въ первый разъ въ жизни ему пришло въ голову: а чтò, въ самомъ дѣлѣ, ему дѣлать, если вдругъ состояніе его равняется нулю? Чтò тогда дѣлать? На службу поступать — поздно, онъ ужъ отсталъ отъ нея, — да и какое же мѣсто онъ можетъ получить? Небольшого, невиднаго онъ не возьметъ, а виднаго — не дадутъ. Дѣлать онъ ничего не умѣетъ. Онъ не умѣетъ ни управлять имѣньями, ни читать лекціи, ни писать статьи, ни работать на какомъ бы то ни было поприщѣ.

Онъ настолько проникся мыслью, что онъ близокъ къ нищетѣ, что сталъ въ кофе класть меньше сахара. Онъ взялся за бумаги, созвалъ всѣхъ управляющихъ, поѣхалъ въ монастырь и отслужилъ молебенъ, ѣздилъ даже говѣть къ какому-то старцу и, наконецъ, когда всѣ управляющіе съѣхались, принялся за выясненіе дѣлъ.

По мѣрѣ того, какъ все выяснялось, морщины на челѣ его разглаживались. Онъ понималъ, что еще не все потеряно, что еще кое-что осталось.

Это кое-что все начинало расти и расти. Сначала найдено было всего чистыхъ нѣсколько десятковъ тысячъ. Затѣмъ лѣсная дача на Камѣ дала при оцѣнкѣ неожиданно такую цифру, что самъ управляющій сконфузился. Послѣ этого Павелъ Ивановичъ опять сталъ класть прежнее количество кусковъ сахара въ стаканъ и болѣе небрежно относиться къ дальнѣйшему счетоводству.

Въ концѣ концовъ цифры оказались чрезвычайно утѣшительными; Павелъ Ивановичъ воспрянулъ духомъ и сознательно оглинулся на прошлое, настоящее и будущее.

Въ прошломъ онъ видѣлъ много пріятныхъ минутъ; въ настоящимъ тоже все пока хорошо; но будущее...

Онъ чувствовалъ иногда то боли въ поясницѣ,





Веледа. Съ картины Л. Фурье грав. Бодь.



Три граці. Съ картини А. Паолетти грав. Уніюгъ.

то какія-то нервныя судороги въ боку, то бронхитъ заливалъ его легкія, то нога плохо слушалась. Это все были предвѣстники будущей, подкрадывающейся старости. И вдругъ онъ почувствовалъ ея приближеніе.

Въ первый разъ онъ ясно отдалъ себѣ отчетъ, что вѣдь жизнь не только перевалила за вторую половину, но такъ-таки и катится подъ гору, и катится неудержимо. Что, конечно, прекрасно имѣть много денегъ, но что молодость лучше, и что тѣ остатки жизненныхъ силъ, что въ немъ есть, надо хранить бережно.

Онъ поѣхалъ въ Москву и просилъ сына указать на лучшаго европейскаго доктора. Тотъ указалъ на нѣсколько лицъ. Онъ поѣхалъ ко всѣмъ, всѣмъ помногу заплатилъ и со всѣми посовѣтовался серьезно. Всѣ дѣлали строгое лицо, очень серьезно относились къ своимъ священнымъ обязанностямъ и выносили приговоръ, каждый съ своей точки зрѣнія. И Павелъ Ивановичъ рѣшилъ остатокъ жизни провести разнообразно.

Онъ рѣшилъ купить домъ въ Парижѣ и гдѣ-нибудь въ Италіи. Онъ рѣшился обзавестись полнымъ хозяйствомъ и мѣнять свое мѣстопробываніе, кругъ знакомыхъ, привычки, судя по странѣ и условіямъ. Всюду есть хорошіе люди, всюду можно жить хорошо, весело, дѣлать добро, устроить такъ, чтобы заслужить любовь всѣхъ окружающихъ. Жизнь проходить. Скоро пройдетъ; за рубикономъ — нѣмая, темная неизвѣстность. Осталось немного. Отчего же не пожить тамъ, гдѣ хорошо, гдѣ онъ будетъ чувствовать себя весело, гдѣ все будетъ ему радо. Онъ еще можетъ внести много радости туда, гдѣ есть горе, гдѣ есть страданіе.

И онъ сталъ успокаиваться на этой мысли. Прямо со свадьбы сына онъ поѣхалъ въ Парижъ и сталъ торговать себѣ домъ.

Это были послѣдніе дни второй имперіи. Парижъ веселился и ликовалъ изъ послѣднихъ силъ. Императоръ съ императрицей и сыномъ катались въ великолѣпномъ экипажѣ по улицамъ Парижа. Театры были переполнены, царилъ Оффенбахъ, и его веселые, наивно-пошлые мотивы звучали на всѣхъ перекресткахъ. Надвигавшаяся гроза войны чувствовалась немногими; но тѣ только хмурились и отворачивались.

Къ Павлу Ивановичу набѣжали комиссіонеры, и онъ сталъ торговать красивый отельчикъ, неподалеку отъ русской церкви. Ему казалось, что въ этомъ домикѣ, съ чудеснымъ садомъ, можно отлично жить, что это—своего рода дача, и всего въ десяти минутахъ ѣзды отъ центра города. Павла Ивановича, какъ водится, надули, взяли съ него втрое дороже, чѣмъ слѣдовало, но, тѣмъ не менѣе, онъ поселился въ собственномъ домѣ и сталъ, съ гигиенической цѣлью, посѣпать ежедневно Булонскій лѣсъ, — старый Булонскій лѣсъ, еще не вырубленный во время осады пруссаковъ.

Разъ, когда онъ шелъ по аллеѣ, ведущей къ круглому пруду, почти возлѣ него остановилась коляска, запряженная парой коней мышинаго цвѣта, и изъ экипажа вышла молоденькая барыня, съ пунцовымъ зонтикомъ и бѣленькой мохнатой собачонкой. Ея лицо показалось Павлу Ивановичу какъ будто знакомымъ; онъ внимательно посмотрѣлъ на нее, она даже вскрикнула.

— Павелъ Ивановичъ, вы?—задыхаясь, спросила она.

Онъ узналъ Катерину Михайловну. Первая мысль его была отвѣтить ей по-французски:

— Не имѣю чести, сударыня...

Но онъ самъ себя поймалъ на скверномъ побужденіи и протянулъ ей руку.

— Здравствуйте. Давно не видѣлись.

— Давно. Съ годъ. Какъ я рада.

И она стала рассказывать, что живетъ здѣсь уже болѣе семи мѣсяцевъ, что она занимаетъ прехорошень-

кій отель, что она постоянно ѣздитъ на скачки и никогда его не видала, — гдѣ онъ пропадаетъ? Она очень веселится, и даже была два раза на придворныхъ балахъ. Она въ восторгѣ отъ императрицы Евгеніи,— это такая очаровательная женщина, столько въ ней истиннаго вкуса, изящества и граціи. Она звала Павла Ивановича къ себѣ, но онъ спросилъ ее:

— Голубушка, зачѣмъ я къ вамъ пойду?

— Вы все сердитесь,—засмѣялась она: — сердитесь за ту исторію на вокзалѣ. Но, милый, они были наказаны за это по заслугамъ.

## XV.

Наказаніе по заслугамъ заключалось вотъ въ чемъ. Послѣ того, какъ Анастасія Петровна привезъ деньги и передалъ ихъ ей одинъ-на-одинъ,— „безъ посредства комиссіонеровъ“,—какъ онъ выражался, получивъ взаменъ нотаріальную бумагу,—она тотчасъ же послала за заграничнымъ паспортомъ и начала укладываться. За этимъ занятіемъ ее засталъ кузень, достаточно взволнованный и возбужденный.

— Это что же такое,—спросилъ онъ:—вы получили деньги?

— А что?—удивилась она.

— Безъ насъ?

— А на что вы мнѣ?

— Позвольте, но, вѣдь, дѣло устроили мы?

— Но я получила такъ мало.

— Вольно же вамъ было безъ насъ дѣйствовать. Анастасія Петровна васъ облопошила самымъ нахальнымъ образомъ, а вы какъ будто даже этому рады.

— Но, кузень, онъ больше не давалъ.

— Дали бы другіе больше, не сошелся же свѣтъ угломъ на Анастасіи Петровнѣ.

Онъ прошелся нѣсколько разъ по комнатѣ и сѣлъ въ кресла.

— Ну, какъ бы то ни было, дѣло сдѣлано. Теперь намъ слѣдуетъ расчитаться.

— Развѣ я вамъ что-нибудь должна! — воскликнула она.

Кузень опять вскочилъ.

— Что-о? Какъ? Вы думаете, что вы все это сами устроили. Зачѣмъ же мы ѣздили, хлопотали?..

— Да,—какъ будто вспомнила она:—этому подставному дядѣ надо двѣсти рублей... Какъ это гнусно, не правда ли? Я ему заплачу.

— Тутъ не въ двухстахъ рубляхъ дѣло, достопочтеннѣйшая кузина, а въ уплатѣ за устроенное дѣло. Я вамъ рекомендовалъ адвоката, который былъ у васъ восемь разъ, давалъ совѣты, платилъ расходы. Но расходный вопросъ—это мелочь. Вы должны вообще проценты за устройство дѣла.

— Какой же я вамъ должна проценты?

Онъ подумалъ.

— Минимумъ—тридцать.

— Рублей?

— Тридцать процентовъ.

Теперь она встала съ дивана.

— Да я еще съ ума не сошла!—сказала она.—Да за что я вамъ буду платить? Да у меня и денегъ такихъ нѣтъ. Дамъ я двѣсти рублей этому дядѣ, да, пожалуй, вамъ съ адвокатомъ вмѣстѣ триста. Этими счеты и покончимъ.

Кузина кипуло въ испарину.

— Какъ васъ назвать, кузина?—спросилъ онъ.

— Называйте, какъ хотите, но вспомните, — вѣдь у насъ никакихъ договоровъ не было.

— Я думалъ, что имѣю дѣло съ честной женщиной.

— И поэтому хотѣли взять съ меня тридцать процентовъ?

— За такое дѣло можно взять и пятьдесятъ.

Она ушла въ свою комнату и вынесла шестьсотъ рублей.



— Я великодушна, — сказала она: — всё въ вамъ по дѣсти. Но больше, ей-Богу, у меня нѣтъ, — я все снесла въ Лионскій Кредитъ.

— Если-бъ вы не были женщиной, я бы зналъ, какъ съ вами поступить, — скрипнувъ зубами, сказалъ родственникъ.

— Но вѣдь я женщина, кузень! — сказала она, безпомощно разводя руками. — Что же со мной можно сдѣлать?

— И не женщина вы, а жидъ! — крикнулъ онъ и, схвативъ деньги, сунулъ съ ожесточеніемъ ихъ въ карманъ. — Знаете ли вы, что вашъ Павелъ Ивановичъ жаловался на меня начальству, то-есть, сказалъ, что я занимаюсь грязненькими дѣлами?

— Да вѣдь это правда, кузень, — наивно возразила она. — Я не знаю, на что вы обижаетесь?

— Ну, тогда мы не будемъ говорить, — отвѣтилъ онъ, и, взявъ шляпу, даже не простился съ кузиной и ушелъ.

Зато господинъ Зоннъ совершенно хладнокровно принялъ рѣшеніе Екатерины Михайловны.

— Она поступила совершенно законно, — сказалъ онъ, — и я ничего не имѣю противъ ея образа дѣйствій. Я думаю, что я самъ поступилъ бы на ея мѣстѣ точно такъ же.

Онъ не только это сказалъ, но поѣхалъ къ ней узнать, на какомъ поѣздѣ она ѣдетъ. Онъ поцѣловалъ ея ручку и съ чувствомъ сказалъ ей:

— Изъ васъ выйдетъ превосходная женщина, особенно подъ хорошимъ руководствомъ.

Къ крайнему ея удивленію, несмотря на то, что она не сказала о дѣѣ отъѣзда, въ ея вагонѣ оказался и Зоннъ, въ изящномъ дорожномъ костюмѣ, предупредительный, внимательный, сдержанный. Онъ не паязывался съ разговоромъ, но оказывалъ ей много мелкихъ дорожныхъ услугъ. Только когда они уже перѣхали границу Франціи, онъ подѣлся къ ней, сказавъ, что у него есть немножко дѣловаго разговора.

— Не желаете ли вы, многоуважаемая, — заговорилъ онъ, — заработать тысячъ двадцать франковъ? Заработокъ этотъ вы получите чрезвычайно легко: вамъ стоить только съѣздить со мной къ одному банкиру. За два визита, по нѣсколько минутъ каждый, вы получите двадцать тысячъ франковъ. Вѣдь это, право, недурно?

Для черезъ два онъ явился къ ней съ большимъ личикомъ.

— Какъ же, многоуважаемая, согласны на мою комбинацію?

Она просила объяснить ей, въ чемъ заключается эта комбинація.

Онъ вынулъ старинный серебряный кубокъ итальянской работы.

— Видите, какая у меня есть драгоценность? Это Бенвенутто Челлини. Чистѣйшій Бенвенутто Челлини. Здѣсь, въ Парижѣ, есть банкиръ Розенбергъ, — знаменитый коллекционеръ, — который именно собираетъ Челлини. Мнѣ неудобно предложить ему отъ себя купить этотъ кубокъ. Но если мы придемъ съ вами вмѣстѣ, я объясню, что вы известная русская аристократка, или что-нибудь въ этомъ родѣ, — и вы поручите мнѣ окончательно продать вашу вещь, если не сойдемся тотчасъ же.

Катерина Михайловна, всегда осторожная, спросила:

— Краденый, должно-быть?

— Клянусь Богомъ, нѣтъ; онъ кузень мною по случаю очень недорого. Чтобы вы не подумали, что это какое-нибудь нечистое дѣло, — я вѣдь готовъ официально, черезъ нотариуса, получить отъ васъ довѣренность на продажу. Вы понимаете, я, такимъ образомъ, цѣликомъ буду въ вашемъ распоряженіи: вещь легально будетъ вамъ принадлежать.

Катерина Михайловна подумала и согласилась. Они

сдѣлали у нотариуса бумагу, по которой она поручала ему продать кубокъ за сорокъ тысячъ франковъ, и поѣхали вмѣстѣ съ кубкомъ во дворецъ банкира.

Дворецъ ослѣпилъ ихъ. Въ немъ столько было золота, мрамора, яшмы, такіе Рубенсы, Веронезы и Мурильо глядѣли на нихъ со стѣнъ, такими коврами устланы гостиныя, такіе гобелены висѣли вмѣсто драпировокъ, что глаза у Зонна забѣгали, какъ пауки. Банкиръ былъ въ подагрѣ, какъ и подобаешь всякому порядочному банкиру, и принялъ ихъ, лежа въ креслахъ, у чудовищнаго письменнаго стола. Онъ слабо заинтересовался кубкомъ, но съ интересомъ смотрѣлъ на русскую аристократку.

— Я сомнѣваюсь въ подлинности кубка, — говорилъ онъ. — Это едва ли Бенвенутто.

— Но это перешло къ нимъ отъ дѣда, объяснилъ Зоннъ, — и едва ли тутъ можетъ быть сомнѣніе. Мы не настаиваемъ на немедленной продажѣ, мы просимъ только показать вещь экспертамъ, — пусть они скажутъ, что она не стоить сорока тысячъ.

Старикъ поднялъ брови, пожевалъ губами и сказалъ:

— Хорошо: отдайте мажордому подъ расписку и скажите, чтобъ онъ показалъ мастерамъ.

Онъ, вѣжливо улыбаясь, простился съ Екатериной Михайловной и сухо протянулъ одинъ палецъ Зонну.

Отъ мажордома получили расписку и покатили домой. Зоннъ былъ необычайно оживленъ.

— Теперь, будто вы на нѣкоторое время уѣхали изъ Парижа, — сказалъ онъ. — Надо подождать экспертизы.

Черезъ нѣсколько дней онъ пріѣхалъ къ банкиру. У того подагра прошла и онъ первый день выѣзжалъ.

— Вашъ кубокъ, любезнѣйшій, — сказалъ онъ, — какъ я и думалъ, и рядомъ не стоялъ съ работой Челлини. Эксперты опредѣлили его цѣнность въ тысячу франковъ.

Зоннъ съ удивленіемъ посмотрѣлъ на банкира, перевелъ глаза на кубокъ и внимательно къ нему наклонился.

— Этотъ кубокъ, — сказалъ онъ, — не стоить и тысячи франковъ. У насъ, въ Петербургѣ, такой я возьмусь купить за триста франковъ по курсу. Но вѣдь я осмѣлился предложить вамъ подлинную работу Челлини.

Ротъ у банкира вдругъ принялъ форму буквы о; онъ долго неподвижно смотрѣлъ на Зонна. Затѣмъ позволилъ и позвалъ мажордома.

Мажордомъ слегка поблѣднѣлъ, когда услышалъ, въ чемъ дѣло, а Зоннъ подозрительно посмотрѣлъ на него.

— Экселенсъ, — сказалъ Зоннъ, — кубокъ этотъ передавъ мнѣ по довѣренности отъ русской дамы. У меня есть расписка вашего дома въ полученіи кубка Челлини.

Банкиръ сѣлъ молча къ столу, вынулъ чековую книжку, подписалъ чекъ и, подавъ мажордому, проговорилъ:

— Отдайте этому господину чекъ и скажите, чтобъ онъ оставилъ этотъ домъ.

Зоннъ принялъ чекъ, поклонился, далъ внизу швейцару десять франковъ на чай и поѣхалъ въ банкъ. Черезъ часъ онъ привезъ Катеринѣ Михайловнѣ двадцать тысячъ.

— Вы видите, что значитъ быть честнымъ человекомъ? — сказалъ онъ.

И онъ рассказалъ ей всю исторію о подмѣнѣ кубка.

— А вы сами рублей двѣсти за него заплатили? да? — спросила она.

— Это еще кубокъ моего дѣдушки, — сказалъ важно онъ, и попросилъ отдать ему нотариальную бумагу, такъ какъ на другой день уѣзжалъ въ Петербургъ.

#### XVI.

Черезъ день Катерина Михайловна, вся въ слезахъ, пріѣхала къ банкиру.



Она рассказала, что ея повѣренный вмѣсто условленныхъ сорока привезъ ей всего двадцать тысячъ франковъ. Она говорила, что хочетъ подать въ судъ, и рѣшилась просить его быть на судѣ свидѣтелемъ по этому дѣлу и дать показаніе, что за кубокъ заплачено больше.

Розенбергъ рассказалъ все какъ было.

— Кто же подмѣнилъ кубокъ? — съ ужасомъ спросила она.

— Судя по вашимъ словамъ, — господинъ Зопнъ — большой гусь, и, конечно, это его дѣло. Я въ своихъ служащихъ увѣренъ.

Она встала, грустная.

— Извините, что потревожила васъ, — сказала она. — Что-жь дѣлать: и безъ того мое состояніе колеблется, — а тутъ такая потеря. Но все равно — одно къ одному.

— Подождите, — удерживая ее за руку, сказалъ банкиръ. — Мнѣ было бы грустно, если-бъ мое мимолетное знакомство съ вами оставило въ васъ такое печальное воспоминаніе. Я поправлю это дѣло.

Она благодарно опустила глазки.

Конечно, всего этого, во всей полнотѣ, она Павлу Ивановичу не рассказала. Но Павелъ Ивановичъ какъ-то почувствовалъ, что и здѣсь тянется та же канитель, что въ Петербургѣ, и инстинктивно посторонился.

— Желаю вамъ успѣховъ, — сказалъ онъ, и, сѣвъ въ свой экипажъ, уѣхалъ.

Но Павлу Ивановичу не долго довелось пожить въ Парижѣ. Переодѣтые агенты полиціи уже перестали пожимать руки Наполеону въ знакъ народнаго сочувствія, когда онъ показывался въ экипажѣ среди толпы, какъ это дѣлалось въ послѣднее время его правленія, и онъ уѣхалъ въ дѣйствующую армію. Парижъ точно сталъ глухо къ чему-то готовиться. Заскрипѣли и застучали по улицамъ и бульварамъ обозы. На окраинахъ стали рыть рвы и окопы. По улицамъ ходили съ трехцвѣтными знаменами и возбуждали патріотизмъ. Съ театра войны слухи доходили все тревожибѣе. Наступило 4-е сентября, и Павелъ Ивановичъ оказался домовладѣльцемъ въ республиканской столицѣ.

Нѣмцы двигались съ сѣверо-запада. Въ Булонскомъ лѣсу зазвенѣлъ топоръ, и старыя деревья стали падать. На улицахъ становилось все безпокойнѣе. Вокругъ взрывали и разрушали мосты. На Монмартрѣ пускали воздушные шары. На площади Пантеона формировались отряды добровольцевъ. Павелъ Ивановичъ съ грустью бродилъ между пней и смотрѣлъ, какъ на пароконныхъ телегахъ увозятъ деревья.

Гуменниковъ началъ жить лихорадочною жизнью. Онъ собрался продать домъ, хотя бы за безцѣпокъ, но его никто не покупалъ. А комиссіонеръ посоветовалъ ему:

— Обождите, милостивый государь, — если его не разрушатъ прусскія бомбы, онъ будетъ въ большой цѣнѣ. Я бы вамъ совѣтовалъ хорошенько его запереть,

сдѣлать опись и поѣхать куда-нибудь въ Швейцарію, пережить эту неприятную невзгоду. Вообще, во время народной обороны, присутствіе иностранцевъ не желательно.

Бомбардировки Павелъ Ивановичъ не сталъ дожидаться, а уѣхалъ въ Ниццу. Успокоенія онъ не находилъ. Напротивъ того, онъ находился въ какомъ-то мучительномъ нервномъ напряженіи. Вѣсти съ театра войны его раздражали. Ему казалось невѣроятнымъ, ужаснымъ, какъ два образованныхъ народа идутъ одинъ противъ другого, съ пушками, ружьями и револьверами. Они грабятъ и насильничаютъ въ селеніяхъ, дѣлаютъ то, за что наказываетъ ихъ законъ въ мирное время. Ему казалось невозможнымъ, чтобы два носсорившіеся дипломата, рѣшившіеся отомстить другъ другу, подкупили наемныхъ мошенниковъ, которые должны были бы ограбить взаимно несгораемые шкапы, да не только въ квартирѣ самого дипломата, но и во всемъ домѣ, у всѣхъ прочихъ обитателей. А между тѣмъ совершалось теперь то же самое, только вмѣсто подкупленныхъ мошенниковъ грабежомъ занимались честные солдаты, безукоризненнаго поведения въ мирное время.

И люди, возбужденные запахомъ крови и дыма, стали убивать и жечь даже свое собственное государственное имущество. Парижъ горѣлъ отъ внутреннихъ неурядицъ и раздоровъ. Понавалились колонны, на улицахъ стали разстрѣливать тѣхъ людей, которые казались мѣшающими правильному ходу событій.

Павелъ Ивановичъ ходилъ по берегу моря недовольный, судорожно читалъ газеты и мало обращалъ вниманія на окружающее. Только уже къ вечеру онъ замѣтилъ, что по одной лѣстницѣ съ нимъ живетъ хорошенькая борделезка, рыженькая, тоненькая, напоминавшая кого-то. Она была брошена мужемъ и нуждалась въ помощи. Павелъ Ивановичъ сталъ припоминать, что у него есть прекрасное имѣнье съ мельницей, совершенно свободное, и что такое имѣнье можетъ положительно сдѣлать счастливой бѣдную женщину.

Когда онъ воротился въ Парижъ, его встрѣтили развалины: дома безъ крышъ, окна съ выбитыми рамами, деревья вырублены. Но домикъ его былъ цѣлъ и какъ-то спротивно стоялъ съ забитыми ставнями, — точно спящій больной человекъ закрылъ утомленные вѣки. Кое-гдѣ высоко торчали трубы домовъ. Жгли остатки деревьевъ и щепокъ. Уныло двигались жители.

Онъ наскоро продалъ домъ и уѣхалъ поспѣшно изъ Парижа, чтобы никогда въ него болѣе не возвращаться. Ему онъ напоминалъ любимую женщину, испорченную язвами оспы, — и больно до слезъ было смотрѣть на эти развалины.

(Окончаніе будетъ.)

## Священный жукъ.

Очеркъ Е. И. Шевыревой.

(Съ 7 рисунками.)

1.  
Священный жукъ (*Ateuchus*, или *Scarabaeus, sacer*) привлекалъ къ себѣ вниманіе феллаха въ долині Нила еще за нѣсколько тысячелѣтій до нашего времени. Поливал свои грядки луку, египетскій крестьянинъ съ наступленіемъ весны видѣлъ отъ времени до времени, какъ вблизи его проходило большое черное насекомое и поспѣшно катило, толкая задомъ, шарикъ верблюжьего навоза. Удивленный, онъ смотрѣлъ на катящуюся машину, какъ смотритъ на нее въ настоящее время всякій, кто видитъ ее въ первый разъ.

И дѣйствительно, странное зрѣлище представляетъ священный жукъ, когда онъ, опустивъ голову, приподнявъ длинныя заднія ножки, изо всѣхъ силъ толкаетъ объемистый шаръ, бывающій часто причиною неловкихъ паденій жука кувыркомъ. Навѣрное, при этомъ зрѣлищѣ наивный феллахъ спрашивалъ себя, что это за ша-

рикъ и зачѣмъ черное насекомое съ такой стремительностью катитъ его.

Въ античныя времена въ Египтѣ сюда примѣшалось суевѣріе: въ шарикѣ видѣли образъ міра въ его дневномъ движеніи, и жукъ получилъ божескія почести. Новые натуралисты назвали его священнымъ жукомъ въ память его прежней славы: изображенія его (скарабен) находятъ въ древнихъ подземныхъ египетскихъ храмахъ, наряду съ изображеніями крокодила и кошки, священныхъ для египтянъ животныхъ. (Рис. 1).

Уже шесть или семь тысячъ лѣтъ, какъ это интересное насекомое обратило на себя вниманіе людей, но хорошо ли извѣстны его нравы? Знаютъ ли, для чего именно священный жукъ предназначаетъ свой шарикъ? Какъ воспитываетъ онъ свое семейство? Нѣтъ, все это очень мало изучено.



На досугъ. (Изъ запорожской жизни). Ориг. рис. (собств. «Нивы») И. И. Ижаневича, автогипли «Нивы».

Древние египтяне думали, что священный жук катит свой шарик с востока на запад, в направлении видимого движения солнца. что он зарывает его в землю на двадцать восемь дней, то-есть на лунный месяц, а в двадцать девятый день жук возвращается к своему зарытому шару, вынимает его из-под земли, вскрывает и бросает в Нил; от погружения в священную воду из шарика выходит новый жук.

Все это сказки.—наивная, вызывающая улыбку; подлинная же история священного жука, хотя тоже похожа на сказку, но гораздо интереснее и поучительнее, а потому перейдем к ней.

Священный жук (рис. 2) — самый крупный и самый знаменитый из навозников, то-есть жуков, питающихся навозом и откладывающих личку в гнездо, сделанное из этого материала.

Этот жук совершенно черного цвета, с длинными, выгнутыми задними ножками, с широкой, плоской головой, снабженной шестью зубьями. Ходит он неловко, и движения его ног так резки и угловаты, как будто он двигается при помощи какого-то, скрытого в его теле, механизма.

Весною эти жуки обыкновенно массами собираются вокруг навозной кучи, из которой каждый спешит набрать себе побольше нищи, но пищу эту они здесь, на месте, не съедают. Когда жук собирает навоз для собственного прокормления, то он не проявляет особенной разборчивости относительно качества навоза и только слегка очищает его от жестких стеблей и сбивает в шарик, так-называемую пиллолю.

Работает он при этом зубчатой головкой и ножками. Зубьями головы он роется в навоз и отделяет комки, а плоскими, немного согнутыми передними голеними он, охаживая за охаживкой, собирает материал в один комочек и держит под брюшком, между четырьмя задними ножками, которыми простым давлением и своей

согнутой формой придают комочку шарообразную форму. Потом жук поднимает шарик, поддерживает его во всяком положении ножками и вращением совершенствует его. А когда пиллолю уже очень велика, то жук отделяет ее, сидя на ее верхушке, не сдвигая ее с места, а только вертясь во все стороны, наклонясь, осматривая и поправляя свою работу со всех сторон. Если наружный слой недостаточно гладок и неплотно прилегает, если в нем попадаются жесткие стебли, то своими широкими голеними жук похлопывает по шару и этим уплотняет и сглаживает наружный слой его.

В жаркое время, когда надо торопиться, чтобы навоз не успел высохнуть, бываешь просто поражен лихорадочной быстротой, с которой насекомое увеличивает свой шарик: только-что это была грошечная пиллолю, теперь это шарик, величиною в орех, а вот уж это — шар, величиною в яблоко. Фабр рассказывает в 5-й серии своих знаменитых «Энтомологических воспоминаний», — еще не появившейся на русском языке и послужившей главным материалом для составления этой статьи, — что он видел таких обжор, которые приготовляли шар, величиною в кулак.

Провизия заготовлена: теперь надо удалиться из толпы и перетаскать свои запасы в удобное место. Вот здесь-то начинают проявляться наиболее поразительные черты нравов священного жука. Он немедленно пускается в путь; при этом он обхватывает шарик двумя своими длинными задними голеними, конечные лоточки которых, будучи всажены в массу, служат осями вращения; в нее упирается он средними ножками и подвигается со своей ношей задом. Задние ножки, играющие при этом главную роль, находятся в постоянном движении; они постоянно перемещают свой коготок, чтобы перемещать ось вращения. Шарик приходит в соприкосновение с почвою всеми точками своей поверхности поочередно, что совершенствует его форму и равномерно расшир-

ленным давлением дает одинаковую плотность наружному его слою.

Жук катит себя шар, преспокойно вперед, и он придет к цели, хотя не без приключений. Вот первый трудный шаг: жук идет через обрыв, и тяжелая ноша стремится скатиться вдоль обрыва, но насекомое по каким-то, ему одному известным, мотивам предпочитает пересечь этот естественный путь, — смелый проект, успех которого зависит от одного неверного шага, от какой-нибудь песчинки, которая может нарушить равновесие. Этот неверный шаг сделан, — и шарик катится вниз; опрокинутое при этом насекомое дрыгает ножками, встает и подбегает к шару, чтобы опять запрячься в него. Но вместо того, чтобы продолжать путь вдоль долины, по ровному месту, или, по крайней мере, по небольшому склону, где шарик катился бы легко и свободно, насекомое почему-то упорно опять выбирает обрыв, с которого только-что свалилось. Если поблизости встретится особенно крутой обрыв, то упрямец предпочтет его всякой другой дороге. Тогда начинается Сизифова работа. Шар — огромная тяжесть для жука, с трудом, с тысячь предосторожностей, шаг за шагом, втаскивается, всею силой, на некоторую высоту. Но, — о, ужас! — Одно плохо рассчитанное движение уничтожает плоды всех трудов:

шар скатывается, увлекая за собою жука. Опять начинается новое карабкание, оканчивающееся новым падением. Попытка снова возобновляется и ведется еще с большими предосторожностями: даже какой-нибудь корешок злака, послуживший причиной предыдущего падения, отводится жуком в сторону. Но... шарик опять скатывается. И так, иногда, десять-двадцать раз повторять насекомое бесплодную попытку вслазаться на обрыв, до тех пор, пока его упорство не восторжествует над препятствиями, или, пока, признав бесполезность своих усилий, оно



Рис. 1. Египетский жук-навозник (*Ateuchus rariolosis*), катящий свой навозный шарик. Кругом — изображения скарабей.

выберет, наконец, ровный путь.

Жук не всегда один трудится над перевозкой драгоценного шарика: часто к нему присоединяется товарищ. Вот как обыкновенно это происходит. Приготовив шарик, жук выходит из толпы и покидает место сбора навоза, толкая задом свою добычу. Какой-нибудь сосед, который пришел одним из последних и работа которого едва начата, сразу бросает ее и бьжит к катящемуся шару — помочь счастливому собственнику, который, повидимому, благосклонно принимает помощь. Отныне оба товарища работают совместно. Действительно ли здесь существует договор, молчаливое соглашение разделить пирог? Может-быть, пока один лезил, другой доставал материал из кучи и прибавлял его в тот же шарик? «Подобной совместной работы — говорит Фабр: — наблюдать не удавалось, но всегда приходилось видеть, что каждый жук работает особняком». Значит, второй жук не имеет никакого приобретенного права.

Так, может-быть, это ассоциация двух полов, может-быть, это чета, устраивающая свое хозяйство? Но скорей пришлось отказаться и от этой семейной идиллии. У жуков этих оба пола ничем не различаются по наружному виду. После анатомического вскрытия обоих навозников, везущих один шарик, они очень часто оказывались одного и того же пола.

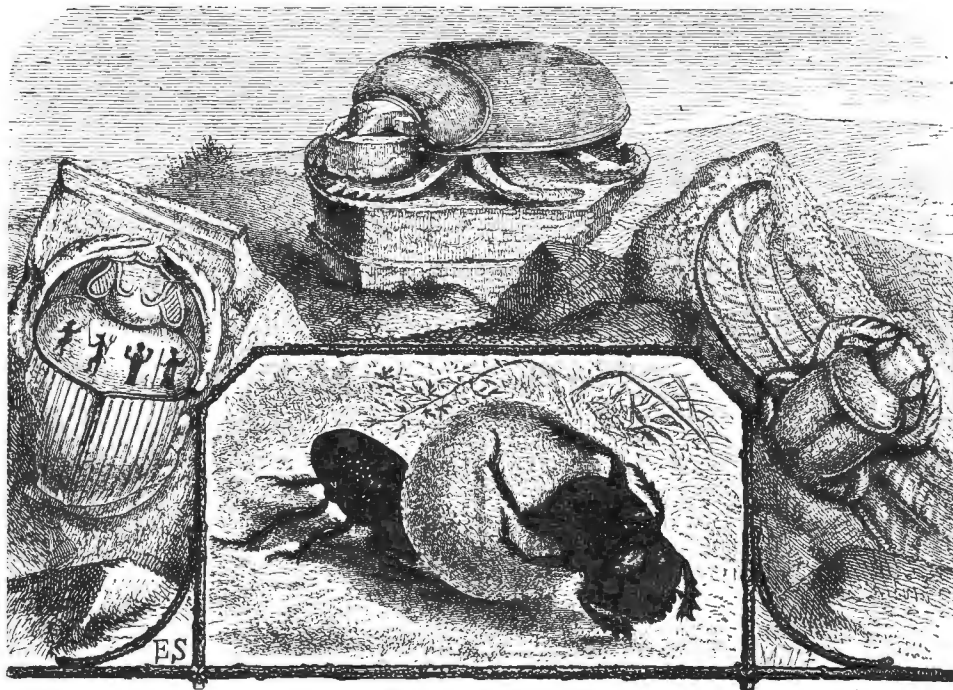
В таком случае, что же это такое это совместное перетаскивание шарика? Это просто попытка грабежа. Услужливый товарищ, под обманчивым предлогом подать руку помощи, пытается завладеть шариком при первой возможности. Приготовить шарик и трудно, и долго, украсть же готовый — гораздо удобнее. Как только владыка завладеет, другой убогает с сокрушением: если же владыка очень внимательно присматривает за своей добычей, то оба становятся совладельцами ее. Некоторые жуки стараются завладеть шариком при помощи хитрости, другие же, может-быть, более смелые, более уверенные в своих силах, прямо идут к цели и грабят насильственно.

Каждую минуту происходят сцены в родѣ слѣдующей. Вот мирно идетъ жукъ и катитъ свой честно и добросовѣстно сработанный шарикъ. Вдругъ прилетаетъ, не знаешь откуда, другой жукъ. тяжело падаетъ на землю, складываетъ крылья и зубчатыми ножками опрокидываетъ собственника, который не можетъ отразить удара въ своемъ положеніи запряженного. Пока онъ бьется на землѣ и переворачивается на ноги, другой взбирается на шарикъ. — самое удобное положеніе для того, чтобы оттолкнуть нападающаго. Подогнувъ переднія ножки подъ грудь, онъ ждетъ, что будетъ дальше. Ограбленный ходитъ вокругъ шарика, ища удобнаго для нападенія мѣста; воръ вертится наверху цитадели, постоянно поворачиваясь передомъ къ нему. Если владылецъ начнетъ карабкаться вверхъ, то воръ ударомъ ноги опрокидываетъ его на спину. Непобѣдимый наверху крѣпости, воръ до безконечности разрушалъ бы попытки своего противника, если бы этотъ послѣдній не измѣнилъ тактики для того, чтобы возвратитъ себѣ свое имущество. Подкопъ опрокидываетъ крѣпость вмѣстѣ съ гарнизономъ. Шарикъ, потрепанный снизу, качается и катится, увлекая за собою грабителя, который изо всѣхъ силъ старается удержаться наверху. При помощи гимнастики ему это удается, но не всегда. Если, благодаря неловкому движенію, онъ сорвется съ шарика, то шансы борьбы уравниваются, и начинается рукопашный бой. Воръ и обворованный сблещиваются грудъ съ грудью, ножки перепутываются, роговые зубы стучат другъ о друга. Потомъ тотъ, кто опрокинулъ противника на спину, сблещивъ взобраться на шарикъ. Если побѣда останется на сторонѣ вора, то обворованный философски возвращается къ кучѣ, чтобы приготовить себѣ новый шарикъ. Другой же, когда разсѣется всякая опасность, запрягается и толкаетъ, куда ему вздумается, завоеванный шаръ. Иногда является новый воръ и обворовываетъ перваго. Такое воровство сильно распространено между священными жуками, и въ такой сильной степени оно не встрѣчается у другихъ насѣкомыхъ. Иногда воровство совершается иначе. Оба жука катятъ шарикъ, или воръ усядется, при первомъ удобномъ случаѣ, на шарикъ, а владылецъ катитъ пилюлю вмѣстѣ съ сидящимъ на ней злоумышленникомъ. Наконецъ, дорогою же выбирается удобное мѣсто для норки. Пока владылецъ шарика роетъ норку, другой сидитъ на шарикѣ и ждетъ случая, чтобы, когда хозяинъ скроется подъ землю, укатить пилюлю подальше и завладѣть ею окончательно. Если это ему не удастся, то оба, спустивъ пилюлю въ норку, сходятъ туда и вмѣстѣ съѣдаютъ ее. Норка священнаго жука представляетъ углубленіе, вырытое въ рыхлой землѣ, обыкновенно въ песокъ; она не глубока, объемомъ въ кулакъ, и сообщается съ внѣшнимъ міромъ короткимъ горлышкомъ, какъ разъ достаточнымъ для прохода шарика. Внеся въ норку прогизую свою, жукъ запирается у себя, заткнувъ отверстіе вырытой землей, которую онъ оставилъ про запасъ въ углу. Наступаетъ время пира.

Если вскрыть въ это время норку, то мы увидимъ слѣдующее: шарикъ занимаетъ почти всю столовую, возвышаясь отъ пола до потолка, только вокругъ нея остается узенькая галерея. Здѣсь сидятъ два застольника, но очень часто—одинъ, брюшкомъ на столѣ, спиною къ стѣнкѣ. Разъ выбравъ мѣсто, жукъ не двигается больше; всѣ жизненные способности подавлены пищеварительными исправленіями. Когда видишь, какъ сосредоточенно ведутъ себя жуки около навоза, то кажется, что они сознаютъ свою роль ассенизаторовъ и сознательно предаются той чудесной химіи, которая навозъ превращаетъ въ цвѣтокъ, радующій взглядъ, и въ красивыя крылья жуковъ, украшающихъ весеннія лужайки. Для этой великой работы, превращающей въ живую матерію непереверенные отбросы лошади и овцы, жукъ долженъ быть одаренъ особаго рода орудіемъ. И действительно, онъ обладаетъ кишками удивительной длины. Эти кишки, согнутыя и перегнутыя много разъ, перерабатываютъ пищу до послѣдняго атома. Изъ того матеріала, изъ котораго желудокъ травояднаго не могъ больше ничего извлечь, могучій органъ пищеваренія жука извлекаетъ богатства, превращающіяся то въ черную, какъ [черное дерево, кирасу священнаго жука, то въ золотую и рубиновую кирасу другихъ навозниковъ.

Пищевареніе жука отличается необыкновенною силою. Разъ сойди

въ норку, онъ ѣсть день и ночь и перевариваетъ пищу, не останавливаясь ни на минуту до тѣхъ поръ, пока не поглотитъ все і провизіи. И такой пиръ продолжается недѣлю, иногда двѣ недѣли, безъ перерыва. Въ теченіе двѣнадцати часовъ жукъ съѣдаетъ и перевариваетъ количество пищи, почти равное объему его тѣла.

Окончивъ весь шарикъ, затворникъ вылѣзаетъ на свѣтъ Божій, опять ищетъ счастья, дѣлаетъ себѣ новый шарикъ, и опять начинаетъ пировать. Эта веселая жизнь длится отъ одного до двухъ мѣсяцевъ—въ маѣ и іюнѣ; потомъ, съ наступленіемъ сильныхъ жаровъ, жуки переходятъ на лѣтнія квартиры и зарываются въ землю въ тѣни. Они снова появляются съ первыми осенними дождями, менѣе многочисленныя, менѣе дѣятельныя, чѣмъ весною, но занятые главною работою—устройствомъ будущаго своего племени.



Рис. 2. Священный жукъ. (Ateuchus sacer). Естест. величины.

II.

Груша.

«Однажды, въ воскресенье, во второй половинѣ іюня, пастухъ, которому было поручено на досугѣ наблюдать за дѣйствіями священнаго жука, пришелъ предупредить меня. —разказываетъ Фабръ,—что пора принятися за поенки. Онъ засталъ одного жука выходящимъ изъ земли и, порывшись въ мѣстѣ выхода, нашелъ на небольшой глубинѣ странный предметъ, который мнѣ и принесъ».

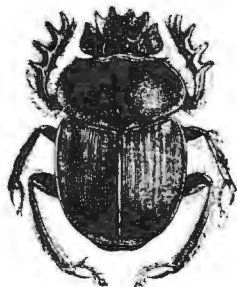
«Действительно, это была очень странная вещь—настоящая маленькая груша, какъ будто бы потерявшая окраску и свѣжесть и сдѣлавшаяся коричневой.

Что это такое—эта изынная игрушка, какъ будто вышедшая изъ мастерской токаря? Действительно ли это произведеніе жука? Можетъ-быть, тамъ есть яйцо или личинка? Пастухъ утверждаетъ это. Онъ говоритъ, что въ такой же грушѣ, раздавленной имъ нечаянно во время рытья, было бѣлое яичко величиною [съ хлѣбное зерно. Скоро удалось найти гнѣздо, скрытое въ высокой кучкѣ свѣжевырытой земли. Тамъ оказалась лежащей вдоль норки превосходная груша (рис. 3). Потомъ найдено другое гнѣздо, которое также содержало грушу. Въ этой второй норкѣ находилась жучиха, которая любовно обхватила свою грушу, занятая, безъ сомнѣнія, окончательной отдѣлкой ея передъ тѣмъ, какъ навсегда покинуть подземелье».

Итакъ, тому запасу пищи, въ который откладывается яичко и который, слѣдовательно, предназначенъ для питанія личинки, священный жукъ придаетъ форму груши. Величина груши колеблется, но въ тѣсныхъ границахъ. Самыя крупныя въ среднемъ имѣютъ 45 миллиметровъ длины при 35 мил. ширины; самыя мелкія — 35 миллиметровъ длины и 28 ширины. Снаружи груша стлажена и покрыта тонкимъ слоемъ красной глины. Высыхая, она приобретаетъ твердую, какъ дерево, корочку, которая отдѣляетъ заключенную въ ней личинку отъ внѣшняго міра и позволяетъ ей поѣдать свою провизію въ полномъ покоѣствіи.

Для своего питанія священный жукъ пользуется всякимъ навозомъ; для устройства же груши онъ выбираетъ непременно овечій навозъ, мягкій, нѣжный и липкій, такъ какъ съ особенной тщательностью готовится запасъ пищи для своего потомства.

Яичко помѣщается въ суженной части груши, въ шейкѣ ея, въ самомъ концѣ. Если осторожно разрѣзать вдоль шейку, то увидимъ, что тамъ находится углубленіе съ блестящими, полированными стѣнами. Въ этомъ углубленіи лежитъ или, вѣрнѣе, виситъ овальное яичко, однимъ концомъ прикрѣпленное къ верхнему концу ниши и окруженное со всѣхъ сторонъ пустымъ пространствомъ, отдѣляющимъ его отъ стѣны (рис. 4). Яичко бѣлаго цвѣта и очень крупно, сравнительно съ ро-



Рис. 3. Гнѣздо священнаго жука съ навозной грушей.

стомъ жука (самки): оно имѣетъ около 10 миллиметровъ длины и 5 миллиметровъ наибольшей ширины.

Теперь посмотримъ, какъ готовится жукомъ свою навозную грушу и какъ растетъ и питается ею выдупившаяся тамъ личинка.

Набравъ навоза изъ кучи и приготовивъ изъ него шарикъ, жукъ катитъ его до тѣхъ поръ, пока встрѣтитъ мѣсто, удобное для рытья норки. Если этотъ шарикъ назначенъ для собственнаго пропитанія жука, то мы уже знаемъ, какъ онъ, запершись въ вырытой имъ наскоро норкѣ, съѣдаетъ его до конца, потомъ опять вылѣзаетъ изъ земли и отправляется за новой добычей. Если же шарикъ приготовленъ для того, чтобы въ ней сдѣлать гнѣздо и отложить туда яичко, то жучиха поступаетъ такъ: дойдя до мѣста, которое она

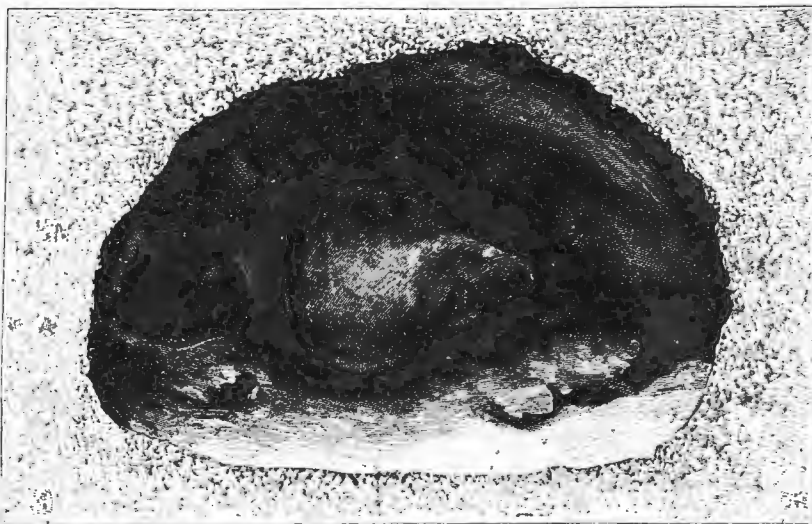



**Осенній вечеръ.** Съ картины А. Тамма грав. Киржзе.



Наединъ. Съ картины К. Швеннигера грав. Бонгъ.

находить удобным для рытья норки, останавливается и роет неглубокую, но просторную норку, спускает туда шарик, сходить туда сама, потом запирает вход и сосредоточенно принимается за самую важную для нея работу—за приготовление груши из принесенного ею шарика.

Иногда она разламывает прежде всего шарик для того, чтобы очистить материал от волокнистых стеблей, а также от личи других, мелких, навозников (*Onthophagus* и *Aphodius*), которые могли туда попасть и которые, развившись в гнезде, погубили бы ее личинку.

Так как священный жук привык работать в полной темноте и отказывается работать при свете, то наблюдать его работу крайне трудно, а в естественных условиях даже невозможно. Но, помня сама с ея работой в стеклянный сосуд, накрытый непрозрачным колпаком, и открывая через некоторые промежутки времени эти колпаки, Фабр мог, хотя и отрывочно, наблюдать почти все моменты этой работы.

Он взял широкую банку и насыпал на дно ее слой земли в несколько пальцев толщины; на этот слой поставил треножник, вышнюю в дециметр, а сверху положил еловую дощечку одного диаметра с сосудом. Разграниченная таким образом комната со стеклянными стѣнами будет представлять просторное подземелье, гдѣ работает насекомое. С одного края в еловой дощечкѣ сдѣлана выемка, достаточно большая для того, чтобы в нее мог пройти жук и его шарик. Наконец, сверху дощечки насыпан настолько толстый слой земли, насколько это позволяет величина сосуда.

При насыпани верхняго слоя часть земли осыпается через выемку, и таким образом получается покатая площадка, по которой насекомое может яробаться в приготовленную для него прозрачную комнату. Для получения темноты, приборъ былъ накрытъ колпакомъ, т. е. картоннымъ цилиндромъ, закрытымъ сверху. Когда приборъ накрытъ колпакомъ—тамъ господствуетъ темнота, нужная для насекомого; стѣбить только приподнять колпакъ, и въ приборъ проникнетъ свѣтъ, необходимый для наблюдений.

Устроив приборъ, Фабр отыскалъ мать, которая только-что удалась съ шарикомъ в естественную норку, положилъ ее и ея шарикъ на верхній слой земли и покрылъ приборъ колпакомъ. Зная, что насекомое очень настойчиво в своей работѣ до тѣхъ поръ, пока яичко не отложено, Фабр предвидѣлъ, что оно непременно выроетъ здѣсь новую норку. Пройдя со своимъ шарикомъ черезъ верхній, недостаточно толстый слой земли, оно спустится черезъ выемку, по земляному склону, въ нижнюю комнату, которая, будучи просторна и пуста, замѣнитъ ему подземелье, изъ котораго оно было вынута.

На слѣдующій день, съ большими предосторожностями, стараясь не дѣлать ни малѣйшаго шума, онъ подошелъ къ прибору и сразу снялъ колпакъ. Превосходно! Ожиданія вполне оправдались.

Жукъ занимаетъ комнату со стеклянными стѣнами. Онъ уже за работой, положивъ свою широкую ножку на начатую грушу. Свѣтъ ошеломляетъ его, онъ остается неподвижнымъ в теченіе нѣсколькихъ секундъ. Потомъ поворачиваетъ спину и неуловимо взбирается по наклону въ затѣненный верхній слой земли. Замѣтивъ форму, положеніе и направленіе груши, Фабр снова покрылъ его колпакомъ.

Послѣ этого внезапнаго осмотра оказалось слѣдующее. Шарикъ теперь имѣетъ на одной сторонѣ валикъ, опоясывающій родъ неглубокаго кратера (рис. 5). Это напоминаетъ въ крошечныхъ размѣрахъ до-историческіе горшки, пузатые, съ толстыми краями вокругъ отверстія и съ горлышкомъ, перетянутымъ узенькой бороздкой. Значитъ, въ шарикѣ съ одной стороны сдѣлана выемка, въ томъ мѣстѣ, гдѣ будетъ шейка, и кромѣ того, онъ слегка вытянутъ въ видѣ тупого выступа. Въ центрѣ этого выступа насекомое вдавило навозъ, который выдвинулся на края, — и образовался кратеръ съ безобразными краями. Вся эта первая работа производится обхватываньемъ и сжиманьемъ шарика. Вечеромъ сдѣланъ былъ новый внезапный визитъ. Оправившееся отъ утренняго испуга насекомое спустилось въ мастерскую и въ этотъ промежутокъ времени продолжало свою работу. Работа продвинулась впередъ. Кратеръ сдѣлался глубже; его толстые края сдѣлались тонше, сблизились и вытянулись въ шейку груши. Но груша лежитъ все на томъ же мѣстѣ и въ томъ же положеніи. Слѣдовательно насекомое не катаетъ ее при работѣ, и вся работа производится при помощи одного надавливанія.

На другой день—третій визитъ. Груша окончена. Ея вчера открытая шейка—заперта. Значитъ, яичко снесено... Оконченная работа требуетъ только нѣкоторыхъ поправокъ и общей полноты.

При этихъ отрывочныхъ наблюденияхъ ускользнула однако самая деликатная часть работы. Вполнѣ ясенъ послѣдовательный ходъ работы, но остается непонятнымъ, какъ достигается чрезвычайное изящество ячейки, въ которую отложено яичко, при помощи тѣхъ грубыхъ орудій, которыми владѣетъ насекомое: при помощи широкихъ зубчатыхъ голей, рѣзкія движенія которыхъ напоминаютъ движенія автомата. Остается повторить то, что приходится повторять при изученіи жизни каждаго насекомого. Каждое насекомое дѣлаетъ въ совершенствѣ определенное дѣло, специализируетъ которого оно является, независимо отъ того, какими орудіями оно одарено.

Въ заключеніе надо еще упомянуть объ одной подробности. На самомъ концѣ шейки груши отчетливо замѣтна одна точка: здѣсь торчатъ волокна стебельковъ, тогда какъ вся остальная поверхность груши тщательно полнотана. Это — пробка, которую мать закрыла узкое отверстіе ячейки, какъ только снесла въ

нее яичко. И эта пробка, какъ то доказываетъ ея мохнатый видъ, не подвергалась сдавливанію и сглаживанію, какъ вся остальная груша. Сдѣлано это для того, чтобы сквозь щель этой неплотной заточки обновлялся въ комнатѣ выдуленный воздухъ, а кромѣ того, здѣсь давленія и нельзя было производить, такъ какъ яичко упирается въ эту пробку, и давленіе могло бы погубить яичко.

### III.

#### Личинка.

Такъ какъ для лички священнаго жука насѣдку замѣняетъ солнце, нагревающее его сквозь тонкій потолокъ норки, то время выдуления зависитъ отъ погоды. Въ сильныя жары удавалось получать личинку черезъ пять-шесть дней послѣ того, какъ яичко было отложено, а въ болѣе умѣренную погоду — только на двѣнадцатый день. Мѣсяцы выдуления — это июнь и июль. Только-что сбросивъ личинныя шелены, новорожденный сейчасъ же принимается поѣдать стѣны своей комнаты. Но бѣтъ онъ не какъ попало, а въ известной послѣдовательности и съ такой осторожностью, что нигдѣ не прогрызетъ дыры, что было бы губительно для него. Онъ начинаетъ бѣтъ съ основанія своей ячейки. Въ теченіе нѣсколькихъ дней онъ все болѣе проникаетъ въ массу и становится болѣе и толстымъ, превращая нечистый материалъ въ полную личинку, сілощую здоровьемъ и близкую слоной кости, безъ единого пятнышка, съ отливомъ аспиднаго свѣта. На мѣстѣ сдѣланнаго вещества образовалось углубленіе, которое заполняетъ личинка, выгнувшая спину и свернувшаяся вдвое подъ сводчатымъ потолкомъ (рис. 6).

Желаю наблюдать личинку въ ея ячейкѣ, Фабр продѣлывалъ въ грушѣ отверстіе, величиною въ квадратный полусантиметръ. Личинка тотчасъ же заплываетъ его. Опытъ повторяется 5—6 разъ подрядъ, и она все съ той же быстротой задылываетъ дыру какимъ-то коричневымъ, темнымъ, мягкимъ веществомъ, которое скоро твердеетъ. При дальнѣйшемъ наблюденіи оказывается, что вещество это—экскременты личинки, отложивъ которые, она пристукиваетъ широкимъ лбомъ, потомъ поправляетъ челюстями, и черезъ четверть часа починенное мѣсто такъ же прочно, какъ и остальной коконъ.

Теперь постараемся объяснить, для чего она одарена этой способностью? Можетъ-быть, она затыкаетъ случайныя отверстія для того, чтобы предохранить себя отъ ненужнаго доступа свѣта? Но она слѣпа. На ея желтоватой головкѣ нѣтъ ни малѣйшаго слѣда органа зрѣнія.

Однако отсутствіе зрѣнія не даетъ права отрицать вліянія свѣта, смутно ощущаемаго черезъ нѣжную кожу. Разъяснить этотъ вопросъ могутъ только опыты.

И вотъ Фабр дѣлаетъ въ грушѣ брешь почти въ темнотѣ. Свѣта едва достаточно для того, чтобы имѣть возможность направить орудіе взлома. Сдѣлавъ отверстіе, онъ тотчасъ же опустил коконъ въ яичкѣ. Черезъ нѣсколько минутъ отверстіе оказалось уже задыланнымъ личинкой. Несмотря на темноту, личинка сочла нужнымъ закрыть герметически свое жильѣ.

Съ другой стороны, личинки, вынутыя изъ норокъ, воспитывались Фабромъ въ стеклянныхъ сосудахъ, наполненныхъ провизіей (навозомъ), и хотя онѣ задылывали себя сверху, устраивая сводчатый потолокъ, но стѣнами служили для ихъ жилья стеклянныя стѣнки сосуда, и онѣ такъ же спокойно бѣли при свѣтѣ, проникавшемъ сквозь эти стѣнки, какъ и въ темнотѣ. Значитъ, когда личинка спѣшитъ задылать отверстіе въ коконѣ, то это дѣлается не съ цѣлью предохранить себя отъ вліянія свѣта.

Нельзя также думать, что она боится дуновения вѣтра, такъ какъ опыты производились въ комнатѣ, въ полной тишинѣ, и здѣсь не могло произойти холоднаго тока воздуха, неприятнаго для нѣжной кожи личинки. А вмѣстѣ съ тѣмъ очевидно, что, задылывая отверстія, личинка старается защититься отъ доступа воздуха. И вотъ почему: если бы сухой июльскій воздухъ свободно проникалъ внутрь кокона черезъ брешь, то пища личинки отъ высыхания превратилась бы въ несъѣдобную лепешку, и личинка погибла бы отъ голода. Въ естественныхъ условияхъ личинка имѣетъ враговъ, которые портятъ ея коконъ и противъ которыхъ она принимаетъ тѣ же мѣры. Растеніе, животное и слѣпой физической дѣятель трудятся надъ разрушеніемъ ея столовой. Когда жука подходитъ къ кучѣ навоза, чтобы набрать его для приготовления шарика, то часто тамъ уже оказываются поселившимися личинки мелкихъ навозниковъ. Хотя мать и старается очистить отъ нихъ навозъ, но это не всегда удается вполнѣ. И вотъ оставшіяся и развившіяся въ грушѣ чуждыя личинки просверливаютъ въ ней множество отверстій. Если этихъ насекомыхъ слишкомъ много, то хозяйская личинка не успѣваетъ задылывать всѣхъ отверстій, навозъ высыхаетъ, и она гибнетъ съ голода.

Плѣсени и грибки (рис. 7) также разрушаютъ грушу, покрывая ея поверхность и продырявливая ее трещинами. Часто также груша трескается и коробится безъ участія какого-либо организма, а просто отъ высыхания при неравнобѣрной плотности слоевъ, и здѣсь также личинка сама спасаетъ себя отъ голодной смерти, задылывая эти трещины.

### IV.

#### Куколка и освобожденіе жука.

Личинка растетъ, выдѣлая мало-по-малу середину груши. Отъ этого въ широкой части послѣдней образуется постепенно ячейка, вмѣстимость которой увеличивается пропорціально увеличенію



роста ея обитателя. Червяк имѣть въ своемъ уединеніи и пищу, и кровь. Чего же ему еще нужно? Ему нужно позаботиться о нѣкоторыхъ гигиеническихъ условіяхъ, что довольно трудно въ тѣсномъ помѣщеніи, которое онъ заполняетъ почти все. Именно, ему надо откладывать куда-нибудь обильныя выдѣленія своего желудка. Куда же отложить ихъ въ такомъ тѣсномъ помѣщеніи?

Личинка пчелы-антиды для того, чтобы не пачкать своего запаса леда отбросами, приготовляетъ изъ нихъ изящнѣйшій сундучокъ для куколки.



Рис. 4. Разрѣзъ навозной груши съ яичкомъ, заключеннымъ въ верхней ея части.

Личинка священнаго жука поступаетъ еще разумнѣе. Начиная ѣсть свою грушу съ основанія шейки и поѣдая передъ собою все такъ, что остается только тонкая оболочка, необходимая для защиты, личинка получаетъ позади себя свободное пространство, въ которое и откладываетъ выдѣленія своего желудка, не пачкая своихъ припасовъ.

Въ 4—5 недѣль личинка достигаетъ полнаго роста. Къ этому времени въ широкой части груши образовалась круглая эксцентрическая ячейка, стѣнки которой очень тонки со стороны шейки и очень толсты съ противоположной стороны. Теперь надо позаботиться о томъ, чтобы устлать внутренность ячейки мягкимъ ковромъ, нужнымъ для пѣзнаго тѣла куколки. Надо также укрѣпить ее съ той стороны, гдѣ стѣнка очень тонка.

Личинка употребляетъ для обфихъ этихъ цѣлей запасъ выдѣленій своего желудка, которыя она нагладываетъ слоемъ и который, твердѣя, въ концѣ концовъ окружаютъ червяка какъ бы прочнымъ сундучкомъ, стѣнки котораго не поддаются не только подъ давленіемъ пальца, но даже подъ ударомъ камня.

Помѣщеніе готово. Личинка сбрасываетъ кожу и превращается въ куколку.

Въ энтомологическомъ мѣрѣ немногія могутъ поспорить строгой красотой съ пѣжнымъ созданиемъ, которое, со своими сложенными въ складки элитрами (надкрыльями) и подобранными подъ голову передними ножками, напоминаетъ мумію, обернутую пеленами. Желтая, какъ воскъ, и полупрозрачная, она кажется драгоценностью, высѣченной изъ одного куска янтаря.

Проходитъ четыре недѣли, — и вотъ появляется взрослый жукъ, вполне совершенный по формѣ, но очень странно окрашенный въ первое время, по выходѣ изъ куколки. Голова, ножки и туловище его темно-рыжаго цвѣта, промѣ зубчиковъ на шапочкѣ и лапкахъ, которые покрыты коричневымъ налетомъ. Брюшко матово-блое, а элитры прозрачно-бѣлыя съ легкимъ желтоватымъ оттѣнкомъ. Этотъ оригинальный костюмъ временный и, постепенно темнѣя, уступаетъ мѣсто однообразно-черному. Нужно около мѣсяца времени для того, чтобы рога жука приобрѣли достаточную твердость и окончательную окраску.

Наконецъ, насѣкомое вполне созрѣло, и въ немъ пробуждается стремленіе къ свободѣ, стремленіе проломить коконъ и выйти изъ темноты на свѣтъ Божій. Но сдѣлать это трудно. Удастся ли ему это или нѣтъ?

Это зависитъ отъ многихъ условій. Священный жукъ достигаетъ

обыкновенно полнаго развитія въ августѣ мѣсяцѣ, по большей части на югѣ, знойномъ и сухомъ. Если случайный ливень не наполнитъ расклеванной почвы и не размягчитъ кокона жука, то жукъ не въ силахъ проломить твердыя, какъ камень, стѣнки его, и гибнетъ послѣ безплодныхъ попытокъ.

Фабръ дѣлалъ въ этомъ направленіи опыты. Онъ собиралъ сухіе, твердые коконы въ коробку и ждалъ. Черезъ нѣкоторое время изнутри коконовъ начинало слышаться поскребыванье. Это продолжалось безуспѣшно дня два, три. Тогда онъ приходилъ на помощь нѣкоторымъ изъ нихъ, продѣлывая кончикомъ ножа маленькое отверстие въ коконѣ въ надеждѣ, что это облегчитъ жуку освобожденіе. Но напрасно: жуки, которымъ онъ помогалъ, не больше успѣвали въ своей работѣ, чѣмъ остальные.

Менѣе чѣмъ въ двѣ недѣли, тишина воцарилась во всѣхъ коконахъ. Истомленные напрасными попытками, узники погибли. Фабръ взломалъ коконы, въ которыхъ лежали покойники. Крошечная щепотка пыли — вотъ все, что удалось жуку соскоблить съ окаменѣлыхъ стѣнокъ кокона своими могучими орудіями.

Другіе, такіе же твердые коконы онъ обертывалъ въ мокрое полотно и, когда они напитались влагой, клалъ ихъ въ замкнутый сосудъ. На этотъ разъ дѣло принимало другой оборотъ. Размякшій коконъ вскрывался подъ толчками узника, который, изогнувшись дугой и поднимая горбомъ спину, толкалъ его лбомъ, причѣмъ стѣнки кокона разсыпались въ крошки, и въ немъ открывалась большая брешь для выхода насѣкомаго. Успѣхъ полный: пѣсольныхъ капель воды было достаточно для того, чтобы доставить насѣкомому радость жизни на свѣтѣ и солнышкѣ.

Такъ какъ возможность выйти изъ кокона зависитъ отъ влаги, то при условіи исключительной влажности почвы вылетѣ жуковъ можетъ наступить раньше обыкновеннаго, тогда какъ при обыкновенныхъ условіяхъ августовской погоды, насѣкомое, хотя и совершенно готово къ выходу, должно ждать первыхъ дождей, которые размягчатъ его окаменѣлый коконъ. Ливень является для него вопросомъ жизни и смерти.

По выходѣ изъ кокона, священный жукъ не тотчасъ принимается за пищу, — нѣтъ, онъ прежде всего выбираетъ освѣщенное солнцемъ мѣсто и тамъ, сидя неподвижно, наслаждается свѣтомъ и тепломъ. Потомъ онъ, наконецъ, отправляется искать провизію, отыскиваетъ навозъ и дѣлаетъ себѣ шарикъ, который съ перваго же раза умѣетъ сдѣлать такъ искусно, такъ правильно, какъ будто бы это умѣнье явилось результатомъ продолжительнаго опыта.

Наконецъ, шарикъ внесенъ въ норку, эта послѣдняя закрыта, и все кончено. И пища, и жилие обезпечены. Счастливое созданіе! Никогда не видѣвъ, какъ работаютъ тебѣ подобныя, ты въ совершенствѣ знаешь свое ремесло, которое доставитъ тебѣ твою долю спокойствія и пищи, — а это такъ много значитъ въ жестокой борьбѣ за существованіе.



Рис. 6. Личинка священнаго жука. Слегка увелич.



Рис. 5. Навозный шарикъ священнаго жука съ выемкой для надстройки яичной ячейки.

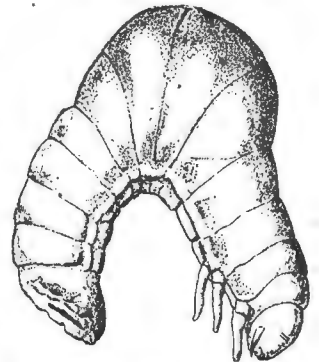

Рис. 7. Груша, потрескавшаяся отъ грибовъ и починенная личинкой.

## Гатчинская сельско-хозяйственная выставка.

Очеркъ В. А. Фрей.

Старая истина, что лучшимъ залогомъ успѣха служитъ общественная критика, еще разъ была доказана Обществомъ сельскихъ хозяевъ трехъ объединенныхъ, ближайшихъ къ столицѣ, уѣздовъ — Петергофскаго, Царскосельскаго и Ямбургскаго, среди членовъ котораго, по инициативѣ почтеннаго президента этого общества П. П. Лилленфельда-Тоаль, впервые возникла мысль устраивать періодическія ежегодныя выставки мѣстныхъ продуктовъ и предметовъ сельскаго хозяйства. Первая такая выставка, состоявшаяся 5—10-го августа т. года въ гор. Гатчинѣ, подраздѣлилась на семь главныхъ отдѣловъ: 1) сельско-хозяйственныхъ животныхъ, 2) земледѣлія, 3) лѣсоводства, 4) огородничества, плодоводства и садоводства, 5) кустарно-промышленный, 6) строительный и 7) научный, нѣкоторые экспонаты которыхъ возбуждали живой интересъ даже и въ случайныхъ посѣтителяхъ выставки. Оставляя въ сторонѣ обзоръ выставленныхъ предметовъ чисто-спеціального

характера, между которыми, по обыкновенію, можно было бы насчитать не мало голубовъ мѣстной культуры въ родѣ, напримѣръ, крыжовника, величиною съ добрую сливу, огурцовъ, мало уступающихъ пресловутому «римскому» дѣдушину-Крылова, или спаржи толщиною въ обыкновенную стеариновую свѣчку, — мы остановимся лишь у витринъ тѣхъ экспонатовъ, около которыхъ во все время выставочнаго періода толпилось не мало зрителей, привлеченныхъ исключительнымъ интересомъ экспонируемыхъ предметовъ. Особенно привлекали нублику образцы находившихся въ дѣйстви аппаратовъ для автоматическаго выдѣленія изъ молока сливокъ, то-есть такъ-называемыхъ «сепараторовъ» и «радіаторовъ», равно какъ ручныхъ и механическихъ маслобоекъ. Эти приборы, работая тутъ же, на глазахъ посѣтителей выставки, возбуждали во многихъ изъ нихъ недоумѣніе, какимъ это образомъ изъ только-что влитаго въ пріемникъ аппарата молока моментально же получались



превосходный сливки, из которых вслѣдъ за тѣмъ тотчасъ же совпало съ маслом. Машина действительно весьма остроумная. Не мало забавляли зрителей также и выставленные въ одной изъ витринъ металлическіе съ двойными стѣнками приборчики, служащіе для довольно быстрого—и притомъ безъ особыхъ хлопотъ—приготовления разнородной горячей пищи. Роль необходимаго для названной цѣли горячаго матеріала была предоставлена въ данномъ случаѣ исключительно электричеству. Стоило, напр., только влить въ кастрюлю молока или воды, вложить въ нарочно сдѣланную витину электрическаго провода, и минуты черезъ 3—4 содержимое кастрюли закипало плочемъ. Такимъ же образомъ можно было зажарить любую дичь или бифштексъ и т. п. Удобство безусловно имѣло желательное: изъ сожальнаго, только до тѣхъ поръ, пока у насъ не будетъ упрощена и удешевлена добыча электрической энергии, наврядъ ли описанное приспособленіе найдетъ себѣ у насъ широкое практическое примененіе.

Интересовало публику также и наглядное демонстрированіе приготовления изъ глины кирпичей, а еще болѣе, пожалуй, замѣчательно быстрое выдѣлываніе двумя деревянными нажимами, при помощи простаго ножа, драги изъ обыкновенныхъ полѣньевъ. Качество ихъ работы, а равно и самая быстрота выдѣлки тончайшихъ какъ буллага деревянныхъ щенокъ, право ничуть не уступало тѣмъ выставленнымъ тутъ же образцамъ такой же драги, которые изготовлены были, однако, уже одной изъ экспонировавшихся на выставкѣ специальныхъ для этого машинъ.

Нопало на выставку даже пресловутое питье древнихъ боговъ. Олимпа—нектаръ, который предлагался здѣсь желающимъ, правда, за довольно высокую плату. Нанитомъ этотъ оказался однако только тескою историческому, такъ какъ представлялъ собою новый суррогатъ кофе, выдѣланный изъ разныхъ хлѣбныхъ злаковъ, какъ то: ржи, ячменя и т. п. Но вкусъ, въ особенности если подлить побольше сливокъ, онъ действительно напоминаетъ нѣсколько кофе. По своему извѣстности и сравнительно дешевой обращали на себя общее вниманіе паразитныя, терракотовыя и майоликовыя, а также и желѣзныя гофрированныя печи.

Изъ кустарныхъ издѣлій, кромѣ нѣсколько дорого оцененныхъ изящныхъ подблюдъ изъ камня, интересовали публику прочныя и недорогія ткани, довольно изящныя, хотя и не особенно дешевыя рукодѣлія профессиональной школы г-жи Ботъ, искусственные цвѣты, а въ особенности замѣчательно красиво и выѣтъ съ тѣмъ крайне просто сдѣланная изъ лакированной или небольшой шпюлка, стоимостью всего въ 65 рублей.

Нельзя не упомянуть также и о живыхъ экспонатахъ выставки, между которыми, не говоря уже о прекрасныхъ представителяхъ

мѣстной Императорской фермы (въ конкурсѣ), оказалось много выдающихся экземпляровъ, какъ, напр., группы скота, выставленнаго Э. Н. Цельнеръ (подушннго золотую медаль Ихъ Высочества герцога Мекленбургъ-Стрелицкаго и герцогини Альтенбургской), П. П. Лилленфельда-Гоаль и барона Г. Г. Шаллинга. Изъ экспонатовъ послѣдняго былъ симентальской породы «Зауль» по своей дорожнотѣ не уступить, пожалуй, матерому бизону. Изъ лучшихъ образцовъ домашней птицы выдѣлялись гнѣзда превосходныхъ утокъ, гусей и лангжановъ.

Здѣсь, между прочимъ, слѣдуетъ отмѣтить тотъ заслуживающій подражанія фактъ, что экспонировавшій на выставкѣ с.-петербургскій отдѣлъ русскаго Общества сельско-хозяйственнаго птицеводства, преслѣдуя цѣль улучшенія породы русской курицы, безплатно раздавалъ желающимъ пѣтуховъ, стави, однако, условіемъ, чтобы получившіе ихъ въ теченіе трехъ лѣтъ доставляли бы отдѣлу по три экземпляра цыплятъ.

Умалчивая о нѣкоторыхъ незначительныхъ недочетахъ, замѣченныхъ на выставкѣ, имѣю, впрочемъ, понятныхъ при всякомъ впервые еще возникающемъ дѣлѣ, можно сказать, что въ общемъ настоящая выставка оставила по себѣ пріятное впечатленіе, а потому остается лишь пожелать, чтобы добрый починъ ея организаторовъ нашелъ себѣ побольше ревностныхъ подражателей также и среди другихъ сельскихъ хозяевъ, разбѣянныхъ по селамъ и весямъ нашей обширной матушки-Россіи, что несомнѣнно подало бы экономическое благосостояніе и культурные успѣхи земледѣльцевъ.

Насколько выставки этого рода вообще возбуждаютъ къ себѣ общественный интересъ и вниманіе, можно судить уже по тому, что гатчинская выставка нашла себѣ полное сочувствіе со стороны какъ Министерства Земледѣлія, такъ и Императорскаго Вольно-Экономическаго Общества: по крайней мѣрѣ названныя учрежденія прислали отъ себя не мало эстетическихъ наградъ экспонатамъ вышеописанной выставки. Двое же изъ послѣднихъ удостоились даже исключительныхъ отличій, присланныхъ отъ имени Ихъ Высочества герцога Мекленбургъ-Стрелицкаго и герцогини Альтенбургской. Такимъ образомъ на настоящей выставкѣ было выдано наградъ за экспонаты: отъ общества сельскихъ хозяевъ Петергофскаго, Царскосельскаго и Ямбургскаго уѣздовъ, устраивавшаго выставку, 5 золотыхъ—5, серебряныхъ—17, бронзовыхъ—9 и похвальныхъ листовъ—16; отъ Императорскаго Вольно-Экономическаго Общества—медалей: большая серебря.—1, мал. серебря.—2, бронзовыхъ—4 и похвальныхъ листовъ—7, и отъ Министерства Земледѣлія—1 больш. серебря., 2 мал. серебря. и 5 бронзовыхъ медалей, 10 похвальныхъ листовъ и, кромѣ того, на 115 рублей денежныхъ премій шести экспонатамъ.

## Къ рисункамъ.

Чѣмъ разрышится веселая беседа, которая завязалась у открытаго окна? Появленіе молодого тирольца вѣроятно не было неожиданнымъ для двухъ подружекъ. Но одна изъ нихъ несомнѣнно смутилась и старается скрыться отъ парня, бесѣдующаго у окна. Она даже прикладываетъ палецъ ко рту, чтобы знакомъ помѣшать подружкѣ проболтаться, а та знаетъ, чѣмъ кончится эта игра въ прятки, и лукаво ея личико свидѣтельствуеетъ о томъ, что она умѣетъ дипломатично вести бесѣду, не выдавая тайны подружки и въ то же время содѣйствуя осуществленію ея задушевнаго желанія.

**Веледа**—это древне-германская пророчица, жившая въ I вѣкѣ до Р. Хр. Состоя въ числѣ жрицъ-дѣвственницъ и принадлежа къ племени бруттеровъ, она пользовалась громаднымъ вліяніемъ на народъ, особенно усилившимся послѣ того, какъ Веледа предсказала, что батавъ Цивилисъ окажется побѣдителемъ въ возстаніи противъ римлянъ, и пророчество это, действительно, сбылось. Благодаря своему авторитету, она имѣла рѣшающее значеніе и въ дальнѣйшемъ ходѣ этой борьбы: ея приговору безпрекословно подчинились германскія племена во всѣхъ междоусобныхъ расправахъ. Впоследствии, при воцареніи императора Веспасіана, она была захвачена въ плѣнъ и окончила свои дни въ Римѣ. На картинѣ Эдуарда Фурише пророчица изображена съ рукой, вдохновенно поднятой къ небу. Глаза у нея горятъ вѣщимъ огнемъ и во всей фигурѣ чувствуется присутствіе нечуждой силы. Она старается воодушевить измученную толпу ильныхъ германцевъ и горячимъ словомъ вновь зажечь въ ихъ сердцахъ пламя мужества въ минуту тяжелаго испытанія.

Три граціи считались въ древнемъ мірѣ...

Три граціи нашлись и на берегу Индо, среди очаровательныхъ мѣстныхъ дѣвчонокъ, которыхъ тамъ такъ много. Стоящая на якорѣ рыбацкая лодка получила въ ихъ честь граціозное имя: «Le tre grazie» и хозяйинъ-рыбакъ, поклонникъ красоты, какъ и всѣ нѣзкіе итальянцы, пожелалъ, кромѣ того, оживить свою лодку образомъ трехъ действительно существующихъ грацій. Онъ пригласилъ живописца-самоучку, а дѣвчонокъ, польщенныхъ приглашеніемъ, сразу согласившихъ и съ сосредоточенными лицами начали позировать. Погода благоприятствовала работѣ: спокойная лагуна едва зыбилась отъ легкаго вѣтерка; зеркальная поверхность отражала въ себѣ суда, стоящія у береговъ, и голубое венеціанское небо. Какъ

старательно и любовно живописецъ исполняетъ свою работу! Ребятинки съ напряженнымъ вниманіемъ слѣдятъ за его работой, а дѣвчонки такъ и замерли, стараясь одна предъ другой обратить на себя особенное вниманіе. Сколько жизни въ этой милой бездѣлкѣ итальянскаго художника!

Кто не знаетъ запорожца, кто не знакомъ съ жизнью Запорожья? На томъ мѣстѣ, гдѣ въ настоящее время находятся двѣ губерніи, Екатеринославская и значительная часть Херсонской, прасовалось нѣкогда Запорожье, пріотившее у себя переселенныхъ казаковъ старой Малороссіи... Дальность разстоянія отъ родины и близость ненавидимыхъ враговъ, наконецъ, пустыньность самаго края лишаю запорожцевъ возможности имѣть около себя женъ и дѣтей. Холодная, одинокая жизнь, полная движенія и опасности.—вотъ ихъ удѣлъ. Запорожецъ быть неустрашимъ, выносливъ, упоренъ въ достиженіи намѣченной цѣли. «Полька» и «горька» составляли единственную роскошь, которую онъ себѣ позволялъ въ дни доходовъ, а на досугѣ заботливо чинилъ поношенное платье или поправлялъ старые сапоги («чоботы»), какъ его представлялъ на своей картинѣ художникъ Ижакевичъ. Занившись поправкой подметокъ, онъ, кажется, совѣмъ забылъ про недавніе походы и весь ушелъ въ хозяйственныя соображенія самаго мирнаго свойства.

Съ каждымъ днемъ все сильнѣе охватываетъ насъ предчувствіе зимы, особенно въ осенній вечеръ. Ручей кажется такимъ непривѣтливымъ, равнодушно отражая въ своемъ холодномъ теченіи печальныя деревья. Взглянешь на эту картину, и сердце у васъ невольно зашевелитъ: все уже стынетъ, все скоро уже замерзнетъ, ожидая наступленія суровой зимы и приготовившись встрѣтить ее.

Когда счастливые влюбленные остаются наединѣ, конечно, ихъ взгляды и рѣчи полны восхищенія и любви. Они готовы цѣлыми часами смотрѣть другъ на друга и въ ничего незначащихъ фразахъ безконечно говорить о своихъ чувствахъ, вспоминать о прошломъ и мечтать о будущемъ, и все представляется имъ въ розовомъ обаятельномъ свѣтѣ, точно въ мірѣ нѣтъ ни зла, ни горя. Въ свѣтломъ платьѣ, безъ лишннихъ украшеній, она сияетъ чистой и доверчиво жметъ его руку, вѣря всему, что она ей говоритъ, а онъ, конечно, клепнется въ любви до гробовой доски.—старая пѣсня, которая будетъ казаться вѣчно новой...

### Королева датская Луиза. (Портр. на этой стр.)

17-го сентября въ замкѣ Бернсдорфъ (въ трехъ верстахъ отъ Копенгагена) тихо скончалась, окруженная почти всеми своими августѣйшими дѣтьми и внуками, датская королева Луиза. Кончина королевы Луизы повергла въ глубокое горе не только всю Данию, но и много другихъ государствъ, царствующие дома которыхъ связаны кровнымъ родствомъ съ датскимъ королевскимъ домомъ, въ томъ числѣ и Россію: въ лицѣ королевы Луизы лишилась матери Государыня Императрица Марія Ѳеодоровна, одна изъ самыхъ любимыхъ дочерей почившей королевы, постоянно навѣщавшая августѣйшую родительницу, а за время послѣдней болѣзни королевы не отходившая отъ ея постели.

Королева Луиза скончалась въ преклонномъ возрастѣ, на 82-мъ году отъ рожденія и послѣ 56-лѣтняго счастливаго супружества. Она—дочь принца гессенъ-кассельскаго и 14-го мая 1842 г. вышла замужъ за герцога Фридриха-Христиана шлезвигъ-гольштейнъ-зондербургъ-глоксбургскаго. Первые десять лѣтъ супружеской жизни юной августѣйшей четы протекли въ скромной обстановкѣ въ Копенгагенѣ. Но совершенно неожиданно, съ отказомъ ландграфа Фридриха Гессенскаго отъ притязаній на датскій престолъ, принцъ Христианъ сталъ наследникомъ, а затѣмъ 3-го ноября 1863 г. занялъ этотъ престолъ подъ именемъ короля Христиана IX. Но Провидѣніе не ограничилося этими благостынями и доставило вполнѣ цѣлостно царственные троны и дѣтямъ короля и королевы: кромѣ старшаго сына принца Фердинанда-Христиана, который унаследуетъ датскую корону, царскій вѣнецъ уже осѣнилъ головы августѣйшей дочери ихъ величества, Государыни Императрицы Маріи Ѳеодоровны и августѣйшаго сына ихъ величества короля греческаго Георга I; кромѣ того, старшую дочь короля и королевы, принцессу Александру Уэльскую ждетъ корона Англій.

Счастливая супружеская жизнь короля и королевы датскихъ, длившаяся 56 съ лишнимъ лѣтъ, осѣняла радостью и благополучіемъ всю страну. Датскій народъ благоговѣлъ предъ своей королевой, очаровывавшей своей привѣтливостью и простотой обращенія, своей доступностью и горячей готовностью посвятить все свои силы дѣлу милосердія и любви къ ближнему. До конца своихъ дней почившая королева сохранила энергію въ дѣлахъ благотворительности и входила во все, что касалось духовнаго и матеріальнаго развитія своей страны. Счастливая мать своей августѣйшей семьи, королева являлась истинной матерью своего народа, все нужды котораго были близки ея любящему сердцу.

Маленькая Даниа занимаетъ одно изъ первыхъ мѣстъ по своему внутреннему благоустройству и служить для всего міра блестящимъ образцомъ организаціи общественнаго призрѣнія. Вся эта образцовая постановка дѣла помощи бѣднымъ и призрѣнія дѣтей въ Данию въ значительной степени—дѣло ума и сердца почившей королевы. Среди цѣлага ряда благотворительныхъ учрежденій, которыя обязаны своимъ возникновеніемъ и процвѣтаніемъ королевѣ, особенно видное мѣсто занимаетъ «Община сестеръ милосердія», во главѣ которой находилась сама королева. Эта община, предметъ наиболѣе горячихъ заботъ королевы, широко разрослась въ настоящее время и представляетъ собой цѣлую сеть благотворительныхъ учрежденій:—въ ней есть обширный госпиталь, богадѣльня, пріюты, ясли и т. д. Община имѣетъ свои филиальныя отдѣленія, и такимъ образомъ раскинула свою благотворную дѣятельность по всей странѣ. Имя почившей королевы увѣковѣчено въ такихъ выдающихся благотворительныхъ учрежденіяхъ, какъ «Пріютъ Луизы» для призрѣнія сиротъ, «Дѣтскій госпиталь Луизы» и «Дневное убжище для дѣтей бесплатныхъ народныхъ школъ». Кромѣ этихъ учрежденій, основанныхъ лично королевой, масса

благотворительныхъ учрежденій пользовались поддержкой и покровительствомъ ея величества.

Много нужды и горя было облегчено и предупреждено этими учрежденіями, громадный вкладъ внесли они въ дѣло внутренняго процвѣтанія страны, и датскій народъ всегда глубоко цѣнилъ труды своей королевы. Ярко и трогательно сказались между прочимъ эта любовь народа къ королевѣ въ прошломъ году, когда торжественно отпраздновано было 80-ти-лѣтіе со дня ея рожденія. Желая отмѣтить главную сторону дѣятельности королевы, все датчанки, безъ различія положенія, собрали между собою крупную сумму для учрежденія фонда имени королевы на дѣченіе и призрѣніе бѣдныхъ дѣтей въ госпиталяхъ ея величества.

Вся Даниа облеклась теперь въ глубокой трауръ; король приказалъ прекратить все увеселенія до 4-го октября и ежедневно, до дня похоронъ королевы, производить церковный звонъ въ теченіе двухъ часовъ. Весь міръ, еще не успѣвшій снять траура по почившей австрійской императрицѣ, облекся въ двойной трауръ. Двѣ великія благотворительницы: королева Луиза и императрица Елисавета угасли почти въ одно время; смерть ихъ сблизила такъ же, какъ близки онѣ были при жизни своей дѣятельностью на пользу страждущаго человечества.

### В. В. Капнистъ.

(Портр. на стр. 778.)

22-го августа 1798 г. впервые появилась на сценѣ знаменитая комедія Василія Васильевича Капниста: «Ябеда», а 22-го октября 1823 г. скончался ея авторъ въ своемъ полтавскомъ имѣніи Обуховкѣ. Такимъ образомъ мы въ настоящее время можемъ отпраздновать столѣтіе знаменитаго творенія и почтить 75-лѣтнюю годовщину смерти его автора.

Послѣ незабвенныхъ комедій Фонвизина, который первый у насъ бичевалъ со сцены пороки нашего общества и неудовлетворительность многихъ порядковъ, Капниста съ его знаменитой комедіею слѣдуетъ несомнѣнно поставить на второе мѣсто. «Ябеда» составляетъ въ литературномъ отношеніи прочное звено между классическими произведеніями спещической нашей литературы, между «Недорослемъ» съ одной стороны, «Горе отъ ума» и «Ревизоромъ» съ другой. Мало того, «Ябеда» и въ болѣе широкомъ смыслѣ составляетъ прочное звено между произведеніями нашихъ писателей XVIII и XIX столѣтій. Ей слѣдуетъ отвести почетное мѣсто въ такъ-называемой обличительной нашей литературѣ,

родоначальникомъ которой былъ Кантемиръ, а послѣднимъ, наиболѣе выдающимся представителемъ—Салтыковъ.

Заслуги обличительной литературы передъ русскимъ обществомъ не подлежатъ никакому сомнѣнію. Любовь къ отечеству, это возвышеннѣйшее изъ всехъ человѣческихъ чувствъ, отразилась въ нашей литературѣ въ двухъ направленіяхъ: одни писатели по преимуществу восторгались могуществомъ и величіемъ Россіи, другіе скорбя надъ несовершенствами русской жизни, останавливались въ своихъ произведеніяхъ на недостаткахъ и порокахъ нашего общества. Писатели обоихъ направленій одинаково горячо любили родину, но, подчиняясь своему настроенію или роду таланта, одни писали восторженные оды, другіе—язвительныя сатиры.

Капнистъ принадлежалъ къ числу писателей послѣдняго рода. Онъ является ученикомъ Кантемира и Фонвизина и предшественникомъ Грибоедова, Гоголя, Салтыкова. Если онъ по таланту не можетъ быть сопоставленъ съ этими свѣтлыми родного слова, то по силѣ гражданскаго чувства, по самоотверженному служенію родинѣ является вполне равноправнымъ ихъ товарищемъ.

Я кистью Талия порокъ изобразилъ,  
Мздоимства, ябеды всю гнусность обнажилъ  
И отдаю теперь на посмѣяніе свѣта.

Въ этихъ словахъ Капниста нѣтъ никакого преувеличенія. Дѣй-



Луиза, королева датская († 17-го сентября 1898 г.).  
Съ фотогр. грав. Шюблеръ.

ствительно, его комедія вызвала взрывы смѣха надъ ябедниками и взяточниками. Она въ началѣ нынѣшняго столѣтія пользовалась необыкновенною популярностью, такъ что многія ея выраженія обратились даже въ пословицы. Нужно было много гражданскаго мужества, чтобы въ то время, когда очень вліятельные люди не стѣснялись пользоваться крупными «безгрѣшными доходами», бросить имъ со сцены стихи:

На что жъ, привѣшаны намъ руки,  
Какъ не на то, чтобъ брать?

Ябедники и мздоимцы были такъ возмущены комедіею, что очернили ея автора передъ императоромъ Павломъ, который, какъ рассказываютъ, велѣлъ его сослать въ Сибирь, но, убѣдившись лично во время представлений, что комедія не только не вредна, но и крайне полезна съ государственной точки зрѣнія, приказалъ вернуть автора. Капнисту уже раньше было разрѣшено посвятить комедію императору. Словомъ исторія «Ябеды» во многомъ напоминаетъ исторію «Ревизора». Еще больше гражданскаго мужества потребовалось, чтобы въ отвѣтъ на указъ Екатерины о закрѣпощеніи крестьянъ въ кievскомъ, черниговскомъ и новгородъ-сѣверскомъ намѣстничествахъ написать оду на рабство, въ которой встрѣчаются стихи въ родѣ слѣдующихъ:

Увы, судьбѣ угодно было,  
Одно чтобъ слово  
превратило  
Нашъ ясный день во  
мрачну ночь.

Или:  
Дашь зрѣть намъ то златое  
время,  
Когда спасительной рѣкой  
Веригъ постыдно сложишь  
бремя  
Съ отчизны моея драгой.  
Тогда, о лестно упованье,  
Прервется въ тѣхъ краяхъ  
стенанье,  
Гдѣ въ первый разъ узрѣлъ  
я свѣтъ.  
Тамъ вмѣсто вошей и  
стенаній,  
Раздастся шумъ рукопле-  
сканій  
И счастьемъ вольность  
процвѣтетъ.

Чтобы написать эти стихи, требовалось не только много гражданскаго мужества, но и очень много безкорыстія. Указъ Екатерины II закрѣплялъ за Капнистомъ 6.000 душъ: онъ, слѣдовательно, воспѣвалъ свободу не только безкорыстно, но и въ прямой себѣ ущербъ. Поэтому онъ могъ съ спокойною совѣстью составить себѣ слѣдующую эпиграфию:

Капнисть сей глыбою покрылся;  
Другъ музъ, другъ родины онъ былъ,  
Отраду въ томъ лишь находилъ,  
Что ей, какъ могъ, служба, трудился,  
И только здѣсь онъ опочилъ.

Дѣйствительно, Капнисть всю свою жизнь самоотверженно служилъ, гдѣ только могъ, родинѣ. Къ сожалѣнію, русское общество это по видимому еще плохо сознаетъ. По случаю столѣтія постановки «Ябеды» эта знаменитая комедія была возобновлена и прекрасно разыграна артистами александринскаго театра. И что же? Театръ оказался наполовину пустъ. Такъ чтутьъ російскіе обыватели память своихъ наиболее заслуженныхъ общественныхъ дѣателей...

### 200-лѣтіе г. Таганрога. (Рис. на стр. 779.)

12-го сентября исполнилось и торжественно отпраздновано двухстолѣтіе существованія Таганрога.

Въ 1698 году императоръ Петръ I, положивъ начало русскому флоту въ Воронежѣ, обратилъ вниманіе на выдающійся въ Азовское море мысъ, называвшійся Таганьимъ рогомъ, и, приказавъ построить на томъ мѣстѣ гавань и крѣпость, заложилъ новый городъ, которому далъ названіе Троицка. Но вскорѣ городъ постигло несчастье. Послѣ неудачнаго турецкаго похода 1711 года городъ и крѣпость на Таганьемъ рогѣ были срыты до основанія по требованію турецкаго правительства. Только съ воцареніемъ Екатерины II

снова оживилась вся мѣстность по Азовскому побережью. Высочайшимъ указомъ разрѣшено было водворяться въ азовской губерніи, въ Керчи и Еникале всякаго званія людямъ, при чемъ отведенны были поселенцамъ обширныя земли и предоставлены были разнаго рода льготы. Этими указомъ и было собственно положено начало нынѣшнему Таганрогу, объявленному въ 1776 г. главнымъ портомъ Азовскаго моря. Два года спустя, при немъ были учреждены адмиралтейство и корабельная верфь. Населеніе азовской губерніи быстро увеличивалось, и въ 1803 г. Таганрогъ уже былъ выдѣленъ въ особое градоначальство. Въ теченіе тридцати лѣтъ торговое и промышленное значеніе Таганрога очень разрослось, но послѣдовавшее въ 1834 г. отдѣленіе отъ таганрогскаго градоначальства Ростова, а затѣмъ Нахичевани и Мариуполя (въ 1859 г.), значительно поколебали самостоятельное положеніе Таганрога, какъ въ административномъ, такъ и въ экономическомъ отношеніяхъ. Постепенно, въ виду цѣлаго ряда неблагоприятныхъ условий, Таганрогъ сталъ уѣзднымъ городомъ области войска Донскаго. Но значеніе Таганрога, какъ порта, остается незабываемымъ, и онъ по-прежнему является естественнымъ рынкомъ всего Азовскаго моря, имѣющимъ прямое сообщеніе съ средней Россіей и отчасти захватывающимъ богатые волго-донскія мѣстности. Таганрогъ ведетъ непосредственныя торговыя сношенія съ Западной Европой и ежегодно, въ навигацію, у него грузится до 1.000 иностранныхъ судовъ.

Отъ историческаго прошлаго Таганрога сохранилось еще до сихъ поръ нѣсколько памятниковъ и сооружений. Старинная крѣпость, неоднократно подвергавшаяся разрушенію и особенно пострадавшая въ крымскую войну, отремонтирована и приспособлена въ настоящее время для казармъ мѣстныхъ войскъ. На самомъ берегу высятся построенная Петромъ I церковь во имя св. Михаила Архангела; она видна съ моря за 25 верстъ и служитъ своего рода маякомъ. Существуетъ даже преданіе, что въ былыя времена на колокольнѣ ея горѣлъ громадный фонарь. Церковь эта также очень пострадала отъ англійскихъ бомбъ въ 1855 г., но въ 60-хъ годахъ была возобновлена въ прежнемъ видѣ и названа, вѣроятно, въ память бывшаго города



В. В. Капнисть. По поводу 100-лѣтія со дня постановки на сценѣ его комедіи «Ябеда». Рис. и грав. А. Нейманъ.

Троицка, «Михайловско-Троицкою». Старинный Петровскій портъ замѣненъ теперь каменнымъ. Заботы Петра I о Таганрогѣ до сихъ поръ напоминаютъ дубовая роща, насаженная самимъ императоромъ для нуждъ кораблестроенія; теперь роща представляетъ собою большой паркъ, носящій названіе «Дубки» и служащій единственнымъ мѣстомъ загороднаго гулянья.

На ряду съ императоромъ Петромъ I, основателемъ Таганрога, цѣлый рядъ памятниковъ въ городѣ напоминаетъ и о другомъ монархѣ, которому былъ особенно близокъ Таганрогъ — императоръ Александръ I, избравшемъ его своей лѣтней резиденціей. Въ таганрогскомъ дворцѣ до сихъ поръ тщательно сохраняется вся та необыкновенно простая обстановка, среди которой жилъ императоръ. Въ этомъ дворцѣ и скончался императоръ Александръ I 19-го ноября 1825 г. Тѣло его было набаальзамировано и отправлено въ Петербургъ, а внутренности его погребены въ церкви Ново-Іерусалимскаго греческаго монастыря. На этомъ мѣстѣ сооруженъ памятникъ, состоящій изъ сѣрой плиты съ вѣнзаннымъ чернымъ мраморнымъ крестомъ; надъ плитой поставленъ мраморный саркофагъ съ золотой урной вверху. Въ 1830 г. противъ монастыря воздвигнутъ монументъ императору Александру I.

Торжественное чествованіе двухстолѣтія Таганрога ознаменовалось закладкой памятника императору Петру I.

### Н. Ѳ. Славянской. (Портр. на стр. 780.)

11-го сентября скончался въ своемъ новгородскомъ имѣніи и 16-го сентября похороненъ на кладбищѣ Ново-Девичьего монастыря заслуженный профессоръ военно-медицинской академіи, Кронидъ



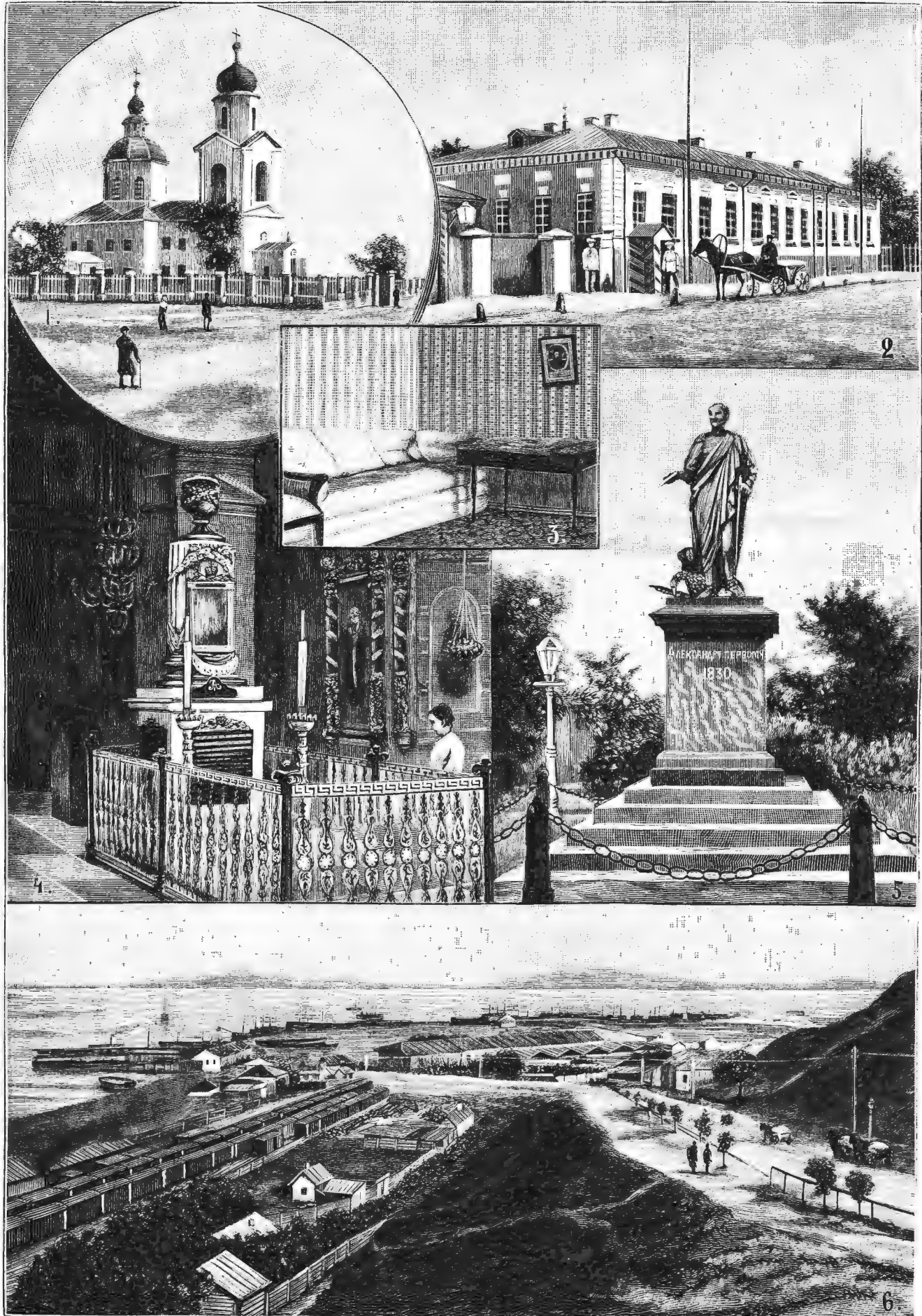

**Виды г. Таганрога.** Съ фот. Измайловича грав. Рашевскій.

- 1) Михайловско-Троицкая церковь, заложенная императоромъ Петромъ I. 2) Дворецъ императора Александра I. 3) Диванъ въ императорскомъ дворцѣ, на которомъ скончался императоръ Александръ I въ церкви Ново-иерусалимскаго греческаго монастыря. 4) Памятникъ императору Александру I. 5) Городской памятникъ императору Александру I. 6) Общій видъ таганрогскаго порта, построеннаго императоромъ Петромъ I.



Федорович Славянскій. Въ его лицѣ русская медицинская наука лишилась виднаго представителя, учащаяся молодежь—дѣянаго, уважаемаго и любимаго учителя, а многочисленныя больныя—внимательнаго, всегда готоваго придти имъ на помощь и гуманнаго врача.

Покойный родился въ 1847 г., слѣдовательно, онъ умеръ на 52-мъ году жизни. Здоровья онъ былъ крѣпкаго, но, какъ засвидѣтельствовали его товарищи, онъ преждевременно сошелъ въ могилу вслѣдствіе чрезмѣрнаго труда. Дѣйствительно, съ юныхъ лѣтъ онъ всецѣло посвятилъ себя наукѣ и врачебной дѣятельности и такъ ревностно ими занимался, что подорвалъ свое здоровье. На 30-мъ году жизни онъ уже занимаетъ кафедру акушерства и женскихъ болѣзней, и съ тѣхъ поръ въ теченіе слѣдующихъ двадцати лѣтъ не зналъ ни покоя, ни отдыха въ своей многосторонней дѣятельности профессора, практикующаго врача и завѣдующаго госпитальной клиникой.

Каковы же результаты этой неутомимой дѣятельности? Какъ ученый, покойный Кронидъ Федоровичъ оставилъ послѣ себя около 50 весьма цѣнныхъ научныхъ работъ, доставившихъ ему широкую извѣстность не только въ предѣлахъ Россіи, но и за границу, такъ что на международныхъ медицинскихъ конгрессахъ въ Лондонѣ и Берлинѣ его избирали въ предсѣдатели. Мы не можемъ перечислить здѣсь всѣхъ этихъ многочисленныхъ работъ; укажемъ только на его «Частную патологию и терапію женскихъ болѣзней», какъ на капитальный трудъ, который одинъ уже могъ бы вполне упрочить его ученую репутацію.

Въ качествѣ завѣдующаго клиникой, его дѣятельность также дала прекрасные результаты. До него клиники этой какъ бы не существовало, потому что она лишена была всего, въ чемъ нуждается госпиталь, сколько-нибудь сносно обставленная для леченія и демонстраціи больныхъ. Теперь клиника эта во многихъ отношеніяхъ можетъ быть названа образцовой, и молодые врачи находятъ въ ней все необходимое для практическаго изученія своей специальности.

Какъ профессоръ, покойный К. Ф. пользовался рѣдкою популярностью среди товарищей, студентовъ и начинающихъ врачей, которые спѣшили, гдѣ только могли, засвидѣтельствовать ему свою любовь и уваженіе. Наконецъ, какъ врачъ, онъ оставилъ послѣ себя наилучшую память среди многочисленныхъ своихъ пациентовъ,—память не только знающаго и крайне внимательнаго врача, но и отзывчиваго, гуманнѣйшаго человѣка.

### А. Е. Струве.

(Портр. на этой стран.)

12-го сентября скончался одинъ изъ самыхъ выдающихся русскихъ инженеровъ, организаторъ машиностроительнаго дѣла въ Россіи, инженеръ-генералъ-лейтенантъ Амандъ Егоровичъ Струве.

Покойный А. Е. Струве—рѣдкій образецъ предпримчивости и энергии; все русское паровозостроеніе, производство вагоновъ и раз-

наго рода паровыхъ двигателей обязано Струве; онъ вызвалъ къ жизни эту огромную въ настоящее время отрасль русской заводской промышленности, онъ основалъ одинъ изъ крупнѣйшихъ въ Россіи машиностроительныхъ заводовъ—Коломенскій, во главѣ котораго онъ находился болѣе 30 лѣтъ.

Инженерная дѣятельность А. Е. Струве началась почти полвѣка тому назадъ. Рядъ выдающихся работъ на московско-нижегородской, рязанской и московско-курской желѣзныхъ дорогахъ, а въ особенности постройка мостовъ черезъ Москву-рѣку, черезъ Оку у Коломны, черезъ Днѣпръ у Киева и, наконецъ, сооруженіе Александровскаго (Литейнаго) моста черезъ Неву, создали Струве имя крупнаго русскаго инженера.

Сооруженіе моста черезъ Оку находится въ тѣсной связи съ учрежденіемъ коломенскаго машиностроительнаго завода. Ради удешевленія постройки моста, А. Е. Струве устроилъ сначала мастерскія, кузницы и литейную, которыя постепенно разрослись въ огромный заводъ, выпускающій ежегодно изъ своихъ мастерскихъ болѣе 2,000 вагоновъ и доставляющій заработокъ девяти тысячамъ рабочихъ. Кроме того, для приготовления материаловъ, необходимыхъ заводу, главнымъ образомъ, для вагоностроения, А. Е. устроилъ еще желѣзопрокатный и сталелитейный заводъ въ Кулебакахъ, Нижегородской губерніи. Неустанно заботясь о расширеніи дѣятельности заводовъ, стараясь на нихъ все научныя усовершенствованія въ области машиностроения, А. Е. Струве не забываетъ и о тѣхъ тысячахъ людей, трудами которыхъ создавался и росла дѣятельность заводовъ: для улучшенія быта заводскихъ рабочихъ покойнымъ Струве сдѣлано очень много.

При обоихъ заводахъ устроены по инициативѣ А. Е. кассы для рабочихъ, организованы общества потребителей исключительно изъ пайщиковъ рабочихъ, построены жилия помѣщенія для рабочихъ, столовыя, школы, читальни и больницы. Покойный Струве отлично понималъ, что благосостояніе рабочихъ находится въ тѣсной связи съ благосостояніемъ самаго завода, и потому старался создать для бѣдныхъ труженниковъ наилучшія жизненные условія и сохранить ихъ способность къ труду; въ послѣднемъ отношеніи заслуживаетъ вниманія тотъ фактъ, что Коломенскій заводъ одинъ изъ первыхъ сократилъ рабочее время до 10 часовъ въ день.

Кромѣ этихъ выдающихся заслугъ, А. Е. Струве принадлежатъ еще заслуга въ дѣлѣ развитія сельско-хозяйственнаго машиностроения; по его инициативѣ и его трудами основано и широко развилось товарищество «Работникъ». Мы видимъ, такимъ образомъ, какъ широка и разнообразна была его дѣятельность.

Скончался А. Е. Струве на 64-мъ году жизни отъ рака въ печени и погребенъ 16-го сентября въ Петербургѣ, на лютеранскомъ Волковомъ кладбищѣ.



К. Ф. Славянскій († 11 сентября 1898 г.).  
Съ фот. К. Шапиро грав. Шюльберъ.



А. Е. Струве († 12 сентября 1898 г.).  
Съ фот. автотипія «Нивы».

## Отъ главнаго управленія російскаго общества Краснаго Креста.

— Въ текущемъ году нѣкоторыя мѣстности Имперіи постигъ недородъ хлѣбныхъ и травъ, по размѣрамъ своимъ значительно превосходящій неурожай прошлаго года; съ особою силою проявился онъ въ губерніяхъ: казанской, самарской, саратовской, сибирской, уфимской, пермской, вятской и рязанской.

Для оказанія помощи пострадавшему населенію правительство и земства приняли необходимыя и широкія мѣры, но мѣры эти, заключающіяся, главнымъ образомъ, въ выдачѣ сеудъ нуждающимся, не распространяются на все населеніе, такъ какъ часть его, въ нѣкоторыхъ пострадавшихъ губерніяхъ, достигающая 23 проц. общаго количества всего крестьянскаго населенія, не пользуется правомъ на продовольственную помощь изъ общепоставленныхъ источниковъ. Кромѣ того, въ отдѣльныхъ случаяхъ требуются и особыя виды помощи всему пострадавшему населенію, которые не входятъ въ кругъ заботъ правительственныхъ и земскихъ учре-

жденій. Такова помощь санитарная и медицинская, устройство школьныхъ столовыхъ, снабженіе хозяйства топливомъ, рабочимъ скотомъ и пр.

Министръ внутреннихъ дѣлъ, признавая вполне желательнымъ, чтобы благотворительною помощью были дополнены правительственныя мѣропріятія въ пострадавшихъ губерніяхъ, предложилъ обществу Краснаго Креста принять на себя организацію этой помощи. Руководствуясь указаніями своей Любвеобильной Августѣйшей Покровительницы Государыни Императрицы Маріи Федоровны, русскій Красный Крестъ, всегда вѣрный своей задачѣ «помощи страдающему ближнему», не замедлилъ выступить со своею помощью въ мѣстахъ, наиболее пораженныхъ.

Учрежденія общества Краснаго Креста открыли уже школьныя столовыя (въ менделѣвскомъ и белевскомъ уѣздахъ уфимской губерніи на 10,000 дѣтей), а также столовыя для бездомныхъ, увѣчныхъ и больныхъ людей и организовали на мѣстахъ по-

печительства для снабженія неимущихъ хлѣбомъ, бѣльею, одеждою, топливомъ и пр. и для устройства лѣчебныхъ и санитарныхъ пунктовъ, въ случаѣ, если гдѣ-либо зародится эпидемическая болѣзнь.

Но всю эту организацію можно осуществить и оказать дѣйствительную помощь лишь при условіи непрерывнаго и обильнаго притока пожертвованій. Средства требуются значительныя, такъ какъ придется помогать населенію въ теченіе всей зимы.

Россійское общество Краснаго Креста обращается къ милосердію русскихъ людей и проситъ внести свою лепту на помощь алчущему и страдающему ближнему.

Сборъ пожертвованій открытъ во всѣхъ учрежденіяхъ російскаго общества Краснаго Креста. Въ главномъ управленіи общества, С.-Петербургъ, Инженерная, № 9, приемъ производится ежедневно отъ 10 час. утра до 4-хъ пополудни.



# ПОЧЕМУ КАЖДЫЙ ДОЛЖЕНЪ ПРЕДПОЧЕСТЬ ЗАСТРАХОВАТЬСЯ ВЪ ОБЩЕСТВѢ „НЬЮ-ІОРКЪ“.

**Потому**, что это одно изъ крупнѣйшихъ и солиднѣйшихъ Обществъ въ мірѣ.

**Потому**, что его активъ превышаетъ Руб. 401.388,000.

**Потому**, что «Нью-Іоркъ» Общество чисто взаимное и всѣ его капиталы и прибыли составляютъ исключительную собственность страхователей.

**Потому**, что «Нью-Іоркъ» имѣетъ за собой почетное прошлое въ 53 года, въ теченіе которыхъ его финансовая сила и преуспѣваніе росли прогрессивно.

**Потому**, что страхователи участвуютъ въ ежегодныхъ дивидендахъ съ перваго года страхованія.

**Потому**, что его полисы неоспоримы. Если только премія будетъ исправно уплачиваема, Общество безъ всякаго спора и промедленія уплатитъ, въ случаѣ смерти, застрахованную сумму и, такимъ образомъ, страхователь имѣетъ полную увѣренность, что его вдова и дѣти, или правопреемники, унаследуютъ отъ него капиталъ, а не процѣсъ.

**Потому**, что его полисы по истеченіи 3-хъ лѣтъ становятся абсолютно ненарушимымъ. Въ случаѣ прекращенія платежа премій, страхованіе все-таки останется въ силѣ въ полной первоначальной суммѣ, въ теченіе извѣстнаго числа лѣтъ, безъ всякихъ расходовъ, или страхователь можетъ получить сполна оплаченный полисъ на уменьшенную сумму, на условіяхъ первоначальнаго полиса, или, наконецъ, онъ можетъ получить наличными деньгами выкупную стоимость полиса.

**Потому**, что если полисъ будетъ находиться въ силѣ въ теченіе не менѣе 3 лѣтъ, страхователь можетъ получить отъ Общества подъ него ссуду изъ 6% годовыхъ.

**Потому**, что Общество «Нью-Іоркъ» выдаетъ и такіе полисы, по которымъ, кромѣ уплаты застрахованнаго капитала, обусловленъ возвратъ наследникамъ всѣхъ внесенныхъ за страхованіе премій въ случаѣ смерти застрахованнаго въ теченіе предусмотрѣннаго въ договорѣ періода въ 10, 15 и 20 лѣтъ.

**Потому**, что Общество «Нью-Іоркъ», кромѣ внесеннаго постояннаго залога въ Руб. 500,000, вноситъ полныя резервы премій по заключеннымъ въ Россіи страхованіямъ въ Государственный Банкъ. Въ настоящее время специальный фондъ сбереженія страхователей въ Россіи Общества «Нью-Іоркъ» превышаетъ сумму Руб. 7.764,667.

**Потому**, что дѣятельность Общества «Нью-Іоркъ» въ Россіи находится подъ постояннымъ контролемъ Русскаго Правительства, такъ что его полисы обставлены всесторонними гарантіями, какъ если бы они были выданы изъ Правительственнаго учрежденія.

**Потому**, что, благодаря всѣмъ указаннымъ условіямъ, полисы Общества «Нью-Іоркъ» является ни роскошью, ни расходомъ; это самое лучшее имущество, какое каждый можетъ оставить своей семьѣ, такъ какъ оно сейчасъ же превращается въ наличныя деньги и свободно отъ затрудненій, которыя встрѣчаются при реализаціи земельной или недвижной собственности, и не подвергается биржевымъ колебаніямъ.

В. № 11461 3-2

**Потому**, что Общество «Нью-Іоркъ» единственное учрежденіе, которое предоставляетъ всѣ вышеизложенныя выгоды.

Главное Управление для Россіи: С.-Петербургъ, Мал. Морская, 12.



1865.  
Москва.



1870.  
С.-Петербургъ.



1882.  
Москва.



1896.  
Нижн.-Новгор.

ТОВАРИЩЕСТВО

## РОССІЙСКО-АМЕРИКАНСКОЙ РЕЗИНОВОЙ МАНОФАКТУРЫ

ВЪ С.-ПЕТЕРБУРГѢ,

учрежденное въ 1860 году,

просить при покупкѣ **РЕЗИНОВЫХЪ ГАЛОШЪ**  
обращать вниманіе на клейма на подошвахъ:

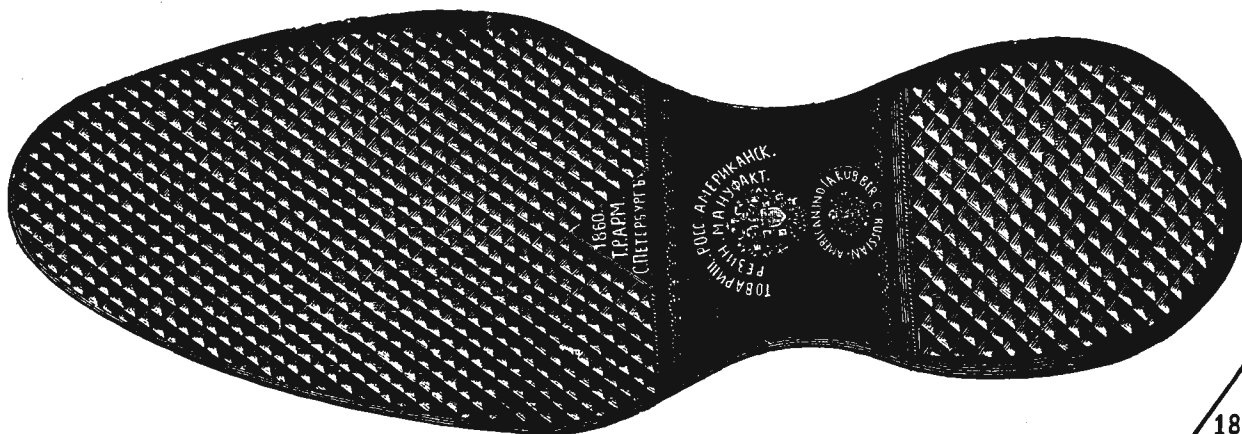

№ 10 45 26-21

на Государственный гербъ и въ особенности на годъ учрежденія Товарищества „1860“, и на слово „С.-Петербургъ“ въ красномъ треугольничкѣ (фабричное клеймо).



**НАИЛУЧШИЙ ПОДАРОКЪ ДЛЯ САМОУЧЕБЦА**  
**ПОРТМОНЪ со ШТЕМПЕЛЕМЪ**  
 Цѣна 1 шт. 2 р. 2 шт. 3 р. 75 к.

изъ наилучшей черной опойки заграничной выдѣлки, съ матовымъ лоскомъ, съ 5 отдѣлениями, 1 внутреннимъ, закрытымъ, для звонкой монеты и однимъ особо закрытымъ для золота. Корпусъ изъ одного куска съ механическимъ затворомъ, содержащимъ каучуковый штемпель съ подушкой для краски.

Въ штемпелѣ можно помѣстить имя, отчество, фамилию и званіе, по желанію и коронку. Наружная величина 2 1/4 x 1 3/4 вершка.

Также дамскія, изящныя, размеромъ 1 3/4 x 1 1/2 вершка, по тѣмъ же цѣнамъ. Ц. № 11425 3-2

Тѣ же изъ настоящей тюленевой мягкой шагренированной кожи, штука на 50 к. дорожке.

Цѣны съ пересылкою въ Европейскую Россію, въ Азіатскую же съ приближеніемъ части въсовыхъ. Съ наложеннымъ платежомъ на 10 к. болѣе. Тоже безъ штемпелей, штука на 35 коп. дешевле.

Въ контору фабрики американск. научуковыхъ штемпелей  
**М. ФИШМАНЪ**  
 ВАРШАВА  
 БѢЛЯНСКАЯ, 18.

**ЛИЛИПУТЪ**  
 со шкурк., въ замшевомъ кошелѣ 8 р. 50 к., съ пер. въ Евр. Росс. 9 р., въ Азіат. 9 р. 50 к. Съ наложеннымъ платеж. на 20 коп. дорож. „Лилипутъ“ лучший биволькъ нашего времени, удобно помѣщается въ кармавѣ желта или между пуговицами мундира и вполнѣ замѣняетъ, какъ для поля, охоты, путешествія или театра, большіе и тяжелые бивольки.

**Е. КРАУСЪ и К.**  
 Фабр. оптич. инструм. въ Парижѣ.  
 СКЛАДЪ ФАБРИКИ ДЛЯ РОССІИ  
 С.-Петербургъ, Мойка, 42. 2-2  
 Иллюстр. пр.-кур. высш. за семикоп. марку.

**ВАЖНО ДЛЯ ПРОВИНЦІИ**  
**ШКОЛА КРОЙКИ и ШИТЬЯ**  
**Е. И. Венедиктовой.**  
 Преподаваніе заочно, первый хлѣбцъ Ц. № 11400 бесплатно. 8-4  
 Подробныя условія устного преподаванія высылаются немедленно. Умѣренная плата. По окончаніи курса свидѣтельство. Для желающихъ полный пансіонъ. Москва, Каланчевская ул., д. Богомолова.

**КАЗИМІРЪ ОССОВСКІЙ,**  
 инженеръ.  
 Контора для исходатайствованія привилегій ВЪ БЕРЛИНѢ. (Berlin, W. 9. Potsdamerstr., 3.)

**СИБИРСКОЕ СУКНО и ТРИКО**  
 по прочности и дешевизнѣ незамѣнимо для костюмовъ домашнихъ и рабочихъ для гг. помѣщиковъ, учителей, контористовъ, гимназистовъ и др. Сибирскія оубла, кофры и плащи. Поставка въ больницы, полки и др. коллегіальныя учрежденія. Образцы, описаніе и условія пересылки высылаются за 7-ми коп. марку. С.-Петербургъ, Владимирская ул., 6. Магазины сибирскихъ суконъ.

**НОВАЯ ЗАМѢЧАТЕЛЬНО-УСОВЕРШЕНСТВОВААННАЯ МЕТОДА**  
 ИЗДАНІЕ ПАРОВОЙ ТИПО-ЛИТОГРАФИИ  
**Я. Н. Подземскаго**  
 въ Смоленскѣ.

**ПОЛЬЗУЙТЕСЬ РѢДКИМЪ СЛУЧАЕМЪ**  
 ВЪ 20 ДНЕЙ ИСПРАВИТЬ САМЫЙ ДУРНОЙ ПОЧЕРКЪ ВЪ БЛЕЯЩЕ-КРАСИВОЙ ВСЕГО ЗА 1 руб. 30 коп. съ пересылкою.

Самоучитель состоитъ изъ слѣдующихъ 4-хъ отдѣловъ:  
 1-й отдѣлъ: а) полное подробное руководство къ правильному писью прямолинейныхъ, круглыхъ и полукруглыхъ буквъ съ литографир. прѣмфрами въ текстъ и проблемныя прописки; б) два изящно выполненныхъ рисунка правильнаго держанія пера и расположенія пальцевъ; в) двадцать механическихъ элементарныхъ прописей, изящно исполненныхъ голубою краскою для обведенія чернилами и усовершенств. тверд. руки.  
 2-й отдѣлъ: а) руководство къ изученію заглавныхъ буквъ по вновь замѣч. упрощенной методѣ; б) элементы заглавныхъ буквъ по вновь замѣч. упрощенной методѣ; в) двадцать практическихъ азбуки; г) полныя двѣ азбуки — заглавная и строчная; д) двѣнадцать практическихъ прописей крупными и мелкими каллиграфическими шрифтовъ, исполненныхъ голубою краскою.  
 3-й отдѣлъ: а) полный курсъ изящной скорописи съ двадцатью механическими прописями, исполненными голубою краскою.  
 4-й отдѣлъ: Французскія и вѣмецкія четыре азбуки съ изящными росчерками. Рондо, готическій шрифтъ и разныя изящныя шрифты для заголовковъ и фактуръ.

Объявленіе это не голословное, а подтверждается отзывами должностныхъ и частныхъ лицъ, часть которыхъ напечатана здѣсь.  
 Вышло изъ печати руководство къ обученію писью шрифтами рондо, курсивъ, готикъ и печатанію цифръ, изящно исполненныхъ литографическимъ способомъ на 40 стран., отпечатано голубою краскою для обведенія чернилами и усовершенствованія твердости руки, составленное преподавателемъ Тульскаго технического ж.-д. училища В. Комаровымъ, изданіе Я. Н. Подземскаго въ Смоленскѣ, цѣна 50 к. съ пересылкою.  
 При одновременной выпискѣ самоучителя каллиграфіи и скорописи каллиграфіи С. Вольченка и руководства В. Комарова — 1 р. 60 к. съ пересылкою за оба изданія.  
 Также высылаются наложеннымъ платежомъ.

**БЛАГОДАРСТВЕННЫЯ ПИСЬМА.**  
 1-е) Ваши рукописи къ обученію писарскихъ учениковъ вполнѣ отвѣчаютъ цѣли, какъ я убѣдился въ минувшемъ году, и писарскіе ученики удостоились лучшихъ отбѣтокъ на экзаменѣ. Желательно, чтобы и настоящій годъ принесъ не худшіе успѣхи, прошу Васъ не откажитесь выслать рукописи на три руб.—По полученію, деньги будутъ высланы.—Высылайте по адресу: г. Свєдланы. Дѣлопроизводителю Свєдланыскаго Волнскаго Начальника Колоколову. Остаюсь съ почтеніемъ Штабсъ-Капитанъ Колоколовъ.

2-е) Изъ настоящаго письма Вы видите, какихъ результатовъ достигъ я, выписавъ Вашъ самоучитель. За это пишу Вамъ мою искреннюю благодарность. При всемъ томъ я всѣмъ своимъ знакомымъ рекомендую Вашъ способъ и Вы навѣрно уже получили требованія на него еще въ Октябрѣ изъ м. Посада отъ Альгина, Соколова и Капитанова. Желая теперь преподать своему помощнику по канцеляріи Вашъ способъ, покорнѣйше прошу Васъ: не найдете ли возможнымъ выслать мнѣ по пониженнымъ цѣнамъ еще два экземпляра самоучителя. Съ совершеннымъ почтеніемъ Николай Петровъ.

3-е) Блестящіе результаты упражненія по Вашей методѣ ставятъ меня въ обязанность выразить Вамъ мою искреннюю признательность и сердечную благодарность и, вмѣстѣ съ симъ, просить выслать для моихъ знакомыхъ еще два экземпляра самоучителя каллиграфіи и скорописи съ наложеннымъ платежомъ. А. Смирновъ, С.-Петербургъ.

4-е) Принимаю Вашъ искреннюю благодарность за исправленіе моего почерка. Я напелъ, что изобрѣтенный Вами методъ по каллиграфіи, сверхъ естества правильный, съ которымъ нельзя сравнивать другіе, по которому я и усовершенствовался писать каллиграфически. Съ почтеніемъ Ис. Сем. Зубаревъ, г. Бѣлгородъ.

**ЗОЛОТАЯ МЕДАЛЬ ПАРИЖЪ 1889.**  
**ВЫСОЧАЙШЕ УТВЕРЖДЕННОЕ ОБЩЕСТВО**  
**ПЕТЕРБУРГСКАЯ ХИМИЧЕСКАЯ ЛАБОРАТОРІЯ**  
 ИЗМАЙЛОВСКІЙ ПРЪЗЛ.  
**ХИМНАЯ ВОДА ДЛЯ ВОЛОСЪ.**  
 С.-ПЕТЕРБ. ВРАЧЕИ, УПРАВ. ИСТОПОВ. И ПРОДАЖА ВЫСОЧЕИНОЙ ВОДЫ КАКЪ И СОДЕРЖ. ВЪ СВОЕМЪ СОСТАВѢ КРАСН. ЗАСР. ВѢЩ. РАСТВОР. НА ОСНОВ. ТОРГ.  
 3 Вода Филлдоръ. Шампунъ (Мыльн. эссен.)  
 Тоническая вода. для мытья головы.

**ЮЖНО-РУССКОЕ КНИГОИЗДАТЕЛЬСТВО**  
**Ф. А. ЮГАНСОНА** Харьковъ  
 ОТКРЫТА ПОДПИСКА НА ОБЩЕДОСТУПНОЕ ИЗДАНІЕ ПОДЪ РЕДАКЦІЕЙ Д. Н. Сєславина  
**ТУССЕНЪ и ЛАНГЕНШЕЙДТЪ**  
 Самоучитель французскаго языка 2 т.; вѣмецкій 1 т. и англійскій 1 т. Подписная цѣна за каждый томъ 3 р. Подписавшіеся на всѣ 4 т. платятъ 10 руб. Пересылка на счетъ издателя. Каждый мѣсяцъ будутъ разсылаться выпуски. Все изданіе будетъ закончено въ маю мѣсяцѣ 1899 года. По выходѣ цѣна будетъ увеличена.

4 года служатъ 1/2 днм. трикотажныхъ кальсонъ за 6 руб. или 7 р. 50 коп. (почтов. перес. особо за 7 ф.), доказано многочисленными отзывами.  
**СНВ. ЧУЛОЧНО-ТРИКОТАЖНАЯ ФАБРИКА**  
**В. П. КЕРСТЕНА**  
 поставщикъ военнымъ и гражданскимъ учебнымъ заведеніямъ и экономическимъ обществъ во всей Россіи.  
 С.-Петербургъ. Фабрика: Петерб. сторона, Большая Спасская, д. 24 (Телефонъ № 3847).  
 Складъ для розничной продажи: Вас. островъ, 1 лин., № 38. Прейсъ-курантъ высылается по требованію бесплатно.

**„KURJER POLSKI“**  
 pismo codzienne  
 POLITYCZNO-SPOLECZNO-LITERACKIE ILLUSTROWANE  
 Prenumerata w Warszawie i z przesyłką pocztową 4 rb. rocznie. Ogłoszenia podług taksy.  
 Adres Redakcji i Administracji  
 Warszawa, Marszałkowska № 141.

**№4711**  
**Capto!**  
 КОСМЕТИЧЕСКАЯ ВОДА  
 ДЛЯ ВОЛОСЪ  
**„Каптоль“**  
 ПРОТИВЪ ГОЛОВН. ПЕРХОТИ  
 приготовлена по указаніямъ  
 доктора мед. I. Эйхоффа.  
 ЕДИНСТВЕННЫЙ ФАБРИКАНТЪ  
**Ферд. Мюльгенсъ**  
 Кельн № 4711 Рига.  
 Поставащикъ Двора  
 Его Императорскаго Величества  
 Государя Императора.

**ЛУЧШАЯ ПИШУЩАЯ МАШИНА**  
**„СМИСЬ - ПРЕМЬЕ“**  
 Скорость, прочность, удобство. Последнія усовершенствованія.  
 Цѣна 250 р. и 375 р. Дешев. пишущ. машина „КОСМОПОЛИТЪ“ Самыи красивый шрифтъ.  
 Съ 3 разными русскими и 3 разными латинскими алфавитами. Описанія и образцы шрифтовъ обійти махнѣя высл. бесплатно.  
**О. РИХТЕРЪ, СПБ., Адмиралт. пр., 4.**  
 Москва—Ф. И. Розенталь, Мясницкая, 36.  
 Варшава—Я. Файясъ и К<sup>о</sup>. Сєваторская, 36.  
 Кіевъ—Н. Фальбергъ, Крещатикъ. Одесса—Г. М. Левинсонъ. Рижельская, 19.

**Лучшее въ Россіи**  
**ВИНО**  
 кахетинское натуральное бѣл. и крас. ведро 5, 6, 7, 8, 10 и 12 р. Ящикъ 36 бут. 10, 12, 14, 16, 20 и 24 руб. безъ посуды. За провозъ по жел. дор. всюду не дорожѣ 30—45 к. съ пуда. Высылаются по полученію задатка.  
 Главн. складъ садовладѣльца 2-2  
**А. С. Вартазарова**  
 во Владикавказѣ.

**ПОКУПАЮ**  
 жемчужныя нитки, изумруды, рубины, сафиры и брилліанты. БЕРУ ВЪ ОБМѢНЪ старое золото и камни на юв. № 11479 вынъ вещи. 4-2  
 ЗАНАЗЫ исполняются въ собственной мастерской. Всегда большой выборъ золотыхъ и брилліантовыхъ вещей новѣйшихъ фасоновъ.  
**ЮВЕЛИРЪ**  
**В. К. ЭЙКЕНРОТЪ.**  
 МОСКВА, Камергерскій пер., д. Лянозова.

**СВѢЖАЯ ЭФЕДРА**  
 поступила въ продажу, свѣжая майскаго сбора, сего 1898 года.  
 Высшій сортъ борова въ цѣту съ корнями въ металлическихъ коробкахъ, чѣмъ сохраняющая свое достоинство отъ порчи во время пересылки ея въ почтовыхъ сумкахъ, по 5 руб. фунтъ, отборная борова 3 руб., степная по 1 руб. фунтъ, безъ пересылки за деньги и наложеннымъ платежомъ. Продаю отомъ по соглашенію.  
 Адресъ: Главный складъ и контора Николая Егоровича Яковлева въ гор. Бузулукъ Самарской губ. № 11508 3-1

**КОНФЕТТИ** оптомъ пудами. Образцы и цѣны бесплатно.  
**БАЗАРЪ МАРОКЪ.** Невскій, № 20—31. С-Петербургъ.

Новая брошюра Н. В. Трубинова.  
**КАНУНЪ XX ВѢКА.** Продается во всѣхъ известныхъ книжныхъ магазинахъ. Цѣна 10 коп.

## И. Г. КАРЛСОНЪ ВЪ ВОРОНЕЖѢ

Садовое заведеніе и складъ сѣмянъ

высылаютъ **БЕЗПЛАТНО** всѣмъ желающимъ, только-что вышедшій въ печати, обстоятельно составленный и иллюстрированный въ текстѣ множествомъ рисунковъ, каталогъ плодовыхъ и декоративныхъ деревьевъ и кустарниковъ, розъ, многолѣтнихъ грунтовыхъ, оранжерейныхъ, тепличныхъ и комнатныхъ растений и голландскихъ цвѣточныхъ луковичъ.

**10 к. за рубль, лучшія и новѣйшія музыкальныя сочиненія**

можно получать подписываясь на самый распространенный въ Россіи музыкальный журналъ. Новыя подписавшіеся получаютъ журналъ съ № 1-го со всѣми приложениями. Продолжается подписка на 1898 годъ.

## МУЗЫКА И ПѢНІЕ

Для пѣнія однополонаго и хорowego, фортепиано и другихъ инструментовъ. **Одобрены** Учебн. Ком. при Св. Синодѣ. **Одобрены** Подписчики **200** лучшихъ музыкальныхъ получаютъ всѣмъ отраслямъ музыкальнаго творчества **стоющихъ** въ отдѣльныхъ изданіяхъ по самымъ дешовымъ цѣнамъ **сорокъ** рублей. Годовой экземпляръ составитъ болѣе **500** страницъ большого нотнаго формата.

Подписная цѣна на годъ безъ дост. 4 р., съ дост. и перес. по всей Россіи 5 р., за границу 6 р. Допускается разсрочка.

**БЕЗПЛАТНЫЯ ПРИЛОЖЕНІЯ:**  
 1) Литургія св. Іоанна Злат. соч. Юр. Арнольда. 2) Нотная грамота. Опытъ самообученія пѣнію А. Карасева.

пѣніе: 3) Шигловъ, М. Пѣтніи вечеръ. 4) Гродскій, Б. Сладкимъ запахомъ сиреня. **Отдѣлъ III,** легкія пьесы д. форт.: 5) Burgmüller, F. La Separation. 6) Его-же. Маршъ. 7) Лихверъ, Г. Выходъ на Караулъ. **Отдѣлъ III,** пьесы д. форт. средн. ступ. трудн.: 8) Dalibes, Ch. Coppelia. Mazurka. 9) Gounod, Ch. Marche funebre d'une marionnette. 10) Годаръ, В. 1-й вальсъ. 11) Mayer, Ch. Mignon. 12) Keler-Bela. Lustspiel—ouverture. **Отдѣлъ IV,** д. разн. instr.: 13) Keler-Bela. Lustspiel—ouverture, д. скрипки съ форт. 14) Тоже. Для флейты съ форт. 15) Тоже. Для виолончели съ форт. 16) Тоже. Для корнета съ форт. 17) Приложение: Арнольдъ, Юр. Проф. Литургія св. Іоанна Златоуста (всп. съ соб. Ал.-Невской лавры во время арх. службы). 18) Объявленія.

**Открыта подписка на 1898 годъ.** Изданія годъ 5-й. Подписной годъ начинается съ 15 ноября 1898 г. Подробности объясненія, содержанія прежнихъ годовъ изданія, каталога книгъ и нотъ высылаются бесплатно. Пробный № содержаній въ себѣ нотъ, стоющихъ въ отд. изданіяхъ пять рублей, можно получить за 50 к., съ перес. 71 коп. (можно марками). Подписка принимается въ главной конторѣ: С.-Петербургъ, Садовая, 22, книжно-музыкальный магазинъ П. К. Селиверстова.

Редакторъ-издатель П. СЕЛИВЕРСТОВЪ.

## МѢХОВЫЯ ВЕЩИ ВЪ БОЛЬШОМЪ ВЫБОРѢ.

ПРИЕМЪ ЗАКАЗОВЪ на

**МУЖСКІЯ**  
и  
**ДАМСКІЯ**  
**МѢХОВЫЯ**  
**ВЕЩИ**

новѣйшихъ фасоновъ и изыскаго покроя.



Новый иллюстрированный прейсъ-куррантъ сезона 1898 — 1899 г. высылается бесплатно.

## Ф. Л. МЕРТЕНСЪ.

С.-Петербургъ, Невскій пр., № 21, собственный домъ, и Гостиный дворъ, № 58. В. № 11466 10—3

## САМОУЧИТЕЛЬ

**ДВ. ИТ. БУХГАЛТЕРІИ**

составленъ препода. бухг. Г. Н. Буренно. Благодаря многолѣтн. практ. въ качествѣ препода. бухгал. я выработ. способъ преподав. этого предм. настолько легко и доступно новымъ кажд., что вполнѣ можетъ замѣн. личное препода. Цѣна 1 р. 50 к., книжн. магаз. дѣлается 30% уступ. Иногор. для перес. высыл. почтов. марокъ на 19 к. Киевъ, Г. Н. Буренно. 2—1



## БРИТВЫ

самыя лучшія въ мірѣ

„шведскія и швейцарскія“, цѣна отъ 2 р. 50 к. 3 р. 4 р. и дороже. Бритвы моего выправленія отличаются замечательн. остротой.

МАГАЗИНЪ СТАЛЬНЫХЪ ИЗДѢЛІЙ

**А. О. БРАБЕЦЪ.**

СПБ., Большая Морская, № 40.

## ЯБЛОНИ

годоваля 30 р. сотня. Ягодные кустарники, разные деревья, кратегусъ для изгороди, шоны, розы и пр. предлагается Н. Шмеллякъ, поставщикъ Двора Его Величества, въ СПб., Выб. ч., угодъ Лабораг. шоссе и Полуэстров. пр. Каталогъ бесплатно.

Лѣчебница для страдающихъ

## ЗАЙКАНИЕМЪ

Д-ра мед. **НЕТКАЧЕВА.** Москва, Пикетскій бул., д. Прибылова.



## EAU DENTIFRICE BALSAMIQUE DE LOUÏSE

БАЛЬЗАМИЧЕСКАЯ ВОДА ДЛЯ ЗУБОВЪ ЛОЗЕ. Средство для полосканія рта, уничтожаетъ запахъ во рту. № 5121 (120)

Его избѣжаніе часто встрѣчаемыхъ въ продажѣ подделокъ, требовать на этикетѣ полную фирму:

## ГУСТАВЪ ЛОЗЕ

46, Егерштрассе, Берлинъ, придворн. парфюмеръ.

Можно получить во всѣхъ парфюмерныхъ магазинахъ и у всѣхъ дрогистовъ Россіи.

№ 4711.      № 4711.

Кто любитъ запахъ настоящей фіалки, тотъ пусть требуетъ **ЭССЕНЦИИ „РЕЙНСКАЯ ФІАЛКА“** (Violette du Rhin.)

Чистый запахъ Фіалки, крѣпкій, даже въ теченіе нѣсколькихъ недѣлей не выдыхающійся.

№. 4711 du Rhin, violette      №. 4711 Sachets violette du Rhin.

Всѣ одинаковаго качества.

Продается во всѣхъ аптекарскихъ и парфюмеръ ныхъ магазинахъ.

**ГВОЗДИНЕМЪ ШОКОЛАДЪ КАКАО**

**ВЕЗДѢ**

## ДАРОМЪ

## РАЗДАЮТСЯ ПОРТРЕТЫ

Писанные Карандашомъ-Верескледомъ

Чтобы распространить въ Россіи свои прелестные портреты, писанные Карандашомъ-Верескледомъ, **АРТИСТИЧЕСКОЕ ОБЩЕСТВО ПОРТРЕТОВЪ** въ Парижѣ **СОВЕРШЕННО БЕЗПЛАТНО** напишетъ портретъ Карандашомъ-Верескледомъ большой цѣнности. Для того это объявленіе должно быть отрезано и прислано вмѣстѣ съ Вашою фотографіею, по которой Вашъ портретъ долженъ быть написанъ, въ опредѣленный 25-дневный срокъ, считая съ настоящаго числа журнала, и если лицо предложитъ свою готовность рекомендовать наше Общество между своими родственниками и знакомыми. Просимъ писать четко Вашу фамилію и адресъ на спинкѣ фотографіи и прислать ее черезъ почту подъ слѣдующимъ адресомъ: **Mon TANQUEREY, Directeur de la SOCIÉTÉ ARTISTIQUE DE PORTRAITS, 9, rue de St-Petersbourg, Paris (France)** — Парижъ (Франція). — Ваша фотографія будетъ Вамъ возвращена безъ поврежденія вмѣстѣ съ большимъ портретомъ, какъ только послѣдній будетъ готовъ.



# „СЕМЕЙНЫЙ УНИВЕРСИТЕТЪ“

издаваемый Ф. С. Комарскимъ.

## СОБРАНИЕ ПОПУЛЯРНЫХЪ ЛЕКЦІЙ ДЛЯ САМООБРАЗОВАНІЯ.

Предположено издать четыре курса (тома), въ которыхъ кромѣ наукъ физико-химическихъ, биологическихъ, философскихъ, обществено-юридическихъ, исторіи культуры, литературы, этики, эстетики (визуальныхъ наукъ), какъ общеобразовательныхъ предметовъ, особенное вниманіе будетъ обращено на **МЕДИЦИНСКІЕ** и главнымъ образомъ на **ЖЕНСКІЯ И ДѢТСКІЯ** болѣзни.

Въ каждомъ курсѣ (томѣ) раздѣляемому на 5 выпусковъ, съ **рисунками и хромо-литографиями**, будетъ не менѣе 1650 страницъ большого формата, убористой печати (50.000 буквъ въ листѣ), а въ каждомъ выпускѣ не менѣе 320 страницъ.

Всѣ пять выпусковъ перваго курса выйдутъ въ теченіе года до октября 1899 года.

Цѣна по подпискѣ (съ доставкой въ СПб. и пересылкою въ другіе города и за границу 12 р. за пять выпусковъ перваго курса), безъ доставки 10 руб. Можно подписываться во всѣхъ главныхъ книжныхъ магазинахъ и складахъ С.-Петербурга, а иногородныхъ просить адресовать Ф. С. Комарскому (Пушкинская, 10, въ С.-Петербургѣ). У издателя можно подписаться съ разсрочкой: при подпискѣ 4 руб., по полученіи перваго выпуска—3 р., по полученіи втораго—3 р. и остальные за доставку или пересылку—2 р. по полученіи третьяго выпуска. № 11516 4—1  
6ъ отдѣльной продажѣ лекцій не будетъ.



И. № 11500

ПОСТУПИЛА ВЪ ПРОДАЖУ СВѢЖАЯ МАЙСКАЯ ЭФЕДРА.

**ЕДИНСТВЕННО**

СКЛАДЪ

## Петра Игнатьевича МАТВѢВА,

въ Бузулукѣ, Самарской губерніи,

высылаетъ эфедру (траву Кузьмича) въ пергаментной бумагѣ и герметически закупоренныхъ коробкахъ, чѣмъ предохраняется эфедра отъ порчи при пересылкѣ ея въ кожаныхъ почтовыхъ сумкахъ.

1-й сортъ бороваго въ фунтѣ . . . . . 5 руб. за фунтъ.  
2-й сортъ бороваго . . . . . 3 руб. за фунтъ.

Съ приложеніемъ подробнаго наставленія.



ПОСТУПИЛА ВЪ ПРОДАЖУ ВО ВСѢХЪ КНИЖН. МАГАЗИНАХЪ  
НОВАЯ КНИГА:

## ДЛЯ УСПОКОЕНІЯ НЕРВОВЪ,

СЛѢЗЫЩИХЪ И ДРУГІЕ РАЗСКАЗЫ.

Сочиненіе П. П. Гнѣдича.

Цѣна 1 р. 25 к., съ перес. 1 р. 50 к. Складъ въ Товариществѣ „Общественная Польза“. СПб., Большая Подьяческая, домъ 39.

## КАТАЛОГЪ МОНЕТЪ

(№ 3),

чеканенныхъ въ Россіи съ 1699 г. по 1897 г. включительно,

Составл. и издан. А. Н. ТРАПЕЗНИКОВЫМЪ,

(Мѣняльная и нумизматическая торговля подъ фирмою „В. Г. БѢЛИНЪ“),  
СПБ., Садовая, № 25,

вышелъ, цѣна 40 коп. (съ перес. 50 к.)

Въ каталогѣ помѣщенъ

подробн. списокъ русск. монетъ

за которыя фирма „В. Г. БѢЛИНЪ“ платитъ

отъ 3-хъ руб. и до 2000 р.

## Пожизненныя страхованія

отъ несчастій

НА ЖЕЛѢЗНЫХЪ ДОРОГАХЪ И ВОДЯНЫХЪ ПУТЯХЪ

заключаются въ Правленіи Общества „Россія“ (С.-Петербургъ, Б. Морская, 37) и у всѣхъ агенто́въ Общества въ городахъ Имперіи. В. № 11470 8—3

**Фабрика**  
**Складъ**  
**Бруно Зенгеръ & Ко**  
С.-Петербургъ, Невскій Пр. № 25 (отъ Горы Кашкиной)  
**Фотогр. Аппараты**  
и Принадл.  
(Кратк. Прейс-Курантъ Берлинта)

И. № 11279 9—7

Бол. Морская, № 24. Казанск. улица, д. 8-10.  
**Трестъъ Крейтцъ Паровая-Красильня**  
С.-Петербургъ.  
Исполненіе **ВСЕВОЗМОЖНЫХЪ РАБОТЪ** по этой отрасли.  
Наилучшее и изящнѣйшее и самое добросовѣстное.  
Иногородные заказы исполняются наложен. платежемъ.  
Новѣйшіе способы. — Скорое исполненіе. — Дешевыя цѣны.  
**Заведеніе Химической Чистки.**  
д. № 46. Литейный просп., д. № 15. Лейхтенбергская,

В. № 11477 3—2

**1400**  
стиглован. узоровъ для вышиванія, углубленной и рельефной рѣзбѣ, вышитіи и живописи по дереву, и пр., и пр. Рисунки вышито на бумагѣ и на деревѣ. Наставленія, инструменты, машины и матеріалы. Газета „Диетантъ“.  
Иллюстр. прейс-куранты высылаются за 30 шф. почт. издр. Mey & Widmeyer, München.

**ПРИГЛАШАЮТЪ**  
дѣлательныхъ агенто́въ. Обращаться письменно: Банкирскій домъ Генрихъ Блонкъ, С.-Петербургъ, 59, Невскій.



**ДАРОМЪ 12 ФОТОГРАФИЧЕСКИХЪ КАРТОЧЕКЪ!**  
Изящные карманные мужскіе часы, черные вороненой стали, состояще женскіе, открытыя, съ пылезащитнымъ стекломъ, усовершенствованнымъ механизмомъ, ремонтуръ, съ золотой накладкой на крышкѣ, на которой, по желанію заказчика, бесплатно гравирову его монограмму, съ изящной цѣпочкой и брелокомъ изъ новаго американскаго золота, обтянутые и тщательно вывѣренные, вмѣстѣ 9 р. только за 5 р. 25 к. Такіе же дамскіе на 1 р. дороже. Письменное ручательство на 6 лѣтъ. Высылаются наложеннымъ платежемъ по полученіи 1 р. задатка. Адресъ: Торговой фирмѣ Г. КОЛТУНЪ, складъ женскихъ часовъ въ Варшавѣ. Прейс-курантъ высылается бесплатно. Безплатная премія: вышесказанной сразу 2 часовъ получаетъ даромъ 12 шт. своихъ фотографическихъ карточекъ. Для этого слѣдуетъ прислать свою фотографическую карточку, которая вмѣстѣ съ часами и безплатной преміей возвращается.  
И. № 11490 8—2

**ТРЕБУЮТЪ**  
для свѣченій  
**КОЖИЦА И РУКЪ**  
и **ОТЪ ЗАГАРА**  
**КРЕМЪ ОРИЗА**  
Пр. В. ШМОЛЬ  
Цѣна 20 к. 35. Проба на заказъ.

**ПРИГЛАШАЮТСЯ**  
компаніоны съ 5000 р. для открытія въ разныхъ городахъ Россіи торговыхъ предпріятій, могущихъ дать до 5000 р. въ годъ. Писать А. Б. Почтамтѣ, ящикъ № 13, Кіевскіе.

При этомъ № прилагается для гг. городскихъ и иногородныхъ подписчиковъ объявленіе отъ П. И. Матвѣва въ Бузулукѣ.



Содержание:

ТЕКСТЪ: По духовнымъ завѣщаніямъ. Очерки давно минувшаго. П. П. Гнѣдича. (Окончаніе).—Три главы. Разсказъ Г. Стэнтона.—Мясной патологическій музей въ Петербургѣ.—Къ рисункамъ: Въ непогоду.—Сборъ яблоковъ.—Бѣгство Карла Смѣлаго послѣ битвы подъ Муртенюмъ.—„Гладиаторъ“ и „Прометей“.—Братишка.—Туканы.—250-лѣтіе города Симбирска.—Битва англо-египетскихъ войскъ съ дervишами подъ Омдурманомъ.—В. Н. Скобликова.—Политическое обозрѣніе.—Объявленія. РИСУНКИ: Въ непогоду. Картина А. Паолетти.—Сборъ яблоковъ. Картина Н. А. Сергѣева.—Бѣгство Карла Смѣлаго послѣ битвы при Муртенѣ. Картина Е. Бюрнана.—„Прометей“ и „Гладиаторъ“. Двѣ скульптуры П. А. Велюскаго.—Братишка. Картина Д. Мальера.—Туканы (перцеяды). Съ эскиза Ф. Шлехта орг. рис. А. Шлехта.—Мясной патологическій музей въ С.-Петербургѣ.—250-лѣтіе города Симбирска. 1) Памятникъ И. И. Карамзину.—2) Зданіе кадетскаго корпуса.—3) Видъ на Волгу съ симбирской пристани.—4) Видъ города.—5) Губернаторскій домъ.—6) Кафедральный соборъ св. Троицы.—7) Зданіе дворянскаго собранія.—8) Женская маринская гимназія.—9) Большая Саратовская улица.—10) Стрѣльцкая улица.—Англискія завоеванія въ Суданѣ. Битва англо-египетскихъ войскъ съ дervишами подъ Омдурманомъ, на Бѣломъ Нилѣ.—В. Н. Скобликова. При этомъ № прилагаются: 1) Сборникъ „Нивы“ за октябрь, содержащій въ себѣ сочиненія И. С. Тургенева, т. X; 2) „Парижскія моды“ за октябрь съ 28 рис. и отдѣльный листъ съ 29 чертеж. выроекъ въ натур. величину и 25 рис. выпильныхъ работъ.

ГАРМОНИИ ИЗВѢСТНѢЙШЕЙ ФАБРИКИ І. Ф. КАЛЬБЕ И ЛУЧШЕЙ ВѢНСКОЙ РАБОТЫ.

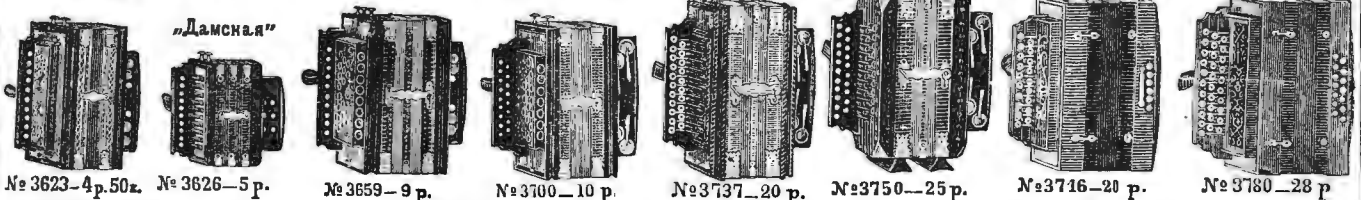

САМОУЧИТЕЛИ: для однорядной 1 р., для двух-рядной 1 р., для трех-рядной 75 к. Иллюстрированный прейсъ-курантъ бесплатно

ЮЛІЙ ГЕНРИХЪ ЦИММЕРМАНЪ ГЛАВНОЕ ДЕПО МУЗЫКАЛЬНЫХЪ ИНСТРУМЕНТОВЪ И ПОТЪ. С.-ПЕТЕРБУРГЪ, Большая Морская, № 34 и 40. МОСКВА, Кузнецкій мостъ, д. Захарьина.

Вышелъ ТРЕТІЙ выпускъ Иллюстр. клас. главн. сорт. луговыхъ травъ натур. величина. Шт.-ротм. А. Ю. ЛАШКАРЕВА.

108 травъ: злаки, бобовыя, прныя, сорныя, кислыя, вредныя и ядовитыя. Текстъ и классификація.

ИЗДАНИЕ ОДОБРЕНО:

въ артиллеріи и нагалеріи (дирк. №№ 21 и 3); въ ремонтахъ и надрахъ (дирк. №№ 480 и 616); въ воен. учебн. заведен. (дирк. № 21); въ коннозаводствѣ (№ 4578); военно-учебн. комитетомъ (дирк. № 162); Ученымъ Комитетомъ Минист. Народн. Просвѣщенія для всѣхъ среднихъ учебныхъ заведеній; военнымъ совѣтомъ признано обязательнымъ для членовъ интендантства (3-го юля № 6230); допущено Ученымъ Комитетомъ Министерства Земледѣлія для среднихъ сельскохозяйств. учебн. заведеній; объявлено по назначенію войскамъ (дирк. № 3); по войскамъ петербургскаго округа (дирк. № 72) и приобрѣтено во всѣхъ библиотеки бригады пограничной стражи, въ полиціи и въ мандаринскихъ эскадронахъ.

Кромѣ того, ОДОБРЕНО РЕЦЕНЗИЯМИ

журналовъ: „Государств. Коннозаводство“ (№№ 3 и 6); „Развѣдчикъ“ (№№ 389 и 404); „Нива“ литер. прил. (№ 8) и „Русск. Грудь“ (№ 34); „Вѣстникъ Европы“ (№ 9) и газетныхъ: „Новое Время“ (№ 7995); „Биржев. Вѣд.“ (№№ 149, 159); „Русскій Ингал.“ (№№ 120, 189); „Свѣтъ“ (№ 185); „Правит. Вѣсти“ (№ 149); „Новости“ (№ 230); „Нижн. Вѣсти“ (№ 21); „Нотинь“ (№ 148); „Витѣбск. Губернскія Вѣдомости“ (№ 88, 100) и „Землед. Газета“ (№ 36).

Продается за 24 р. безъ пересылки въ книжн. складахъ „Новаго Времени“, Сытина, Мамонтова, Карбасникова, Дредера, Гл. Штаба, Берозовскаго и Риккера, а также и Фонтанка, 150, у инженер.-технол. А. Г. фонъ-Времзена. Петербургъ. № 11337

Отдѣльными выпусками не продается. 26-4

ДОПУСКАЕТСЯ РАЗСРОЧКА: при полученіи вышедшихъ 3-хъ выпусковъ 20 р., за четвертый 4 р. Последние два выпуска бесплатно. Папка 1 р. 50 к.

„СЕМЕЙНЫЙ УНИВЕРСИТЕТЪ“, издаваемый Ф. С. Комарскимъ.

СОБРАНІЕ ПОПУЛЯРНЫХЪ ЛЕКЦІЙ ДЛЯ САМООБРАЗОВАНІЯ.

Предположено издать четыре курса (тома), въ которыхъ кромѣ наукъ физико-химическихъ, биологическихъ, философскихъ, общественно-юридическихъ, исторія культуры, литературы, этики, эстетики (включая науки), какъ общеобразовательныхъ предметовъ, особенное вниманіе будетъ обращено на МЕДИЦИНСКІЕ и главнымъ образомъ на ЖЕНСКІЯ и ДѢТСКІЯ болѣзни.

Въ каждомъ курсѣ (томѣ), раздѣленномъ на 5 выпусковъ, съ рисунками и хромофотограміями, будетъ не менѣе 1650 страницъ большого формата, убористой печати (50.000 буквъ въ листѣ), а въ каждомъ выпускѣ не менѣе 320 страницъ.

Всѣ пять выпусковъ перваго курса выйдутъ въ теченіе года до октября 1899 года.

Цѣна по подпискѣ (съ доставкою въ СПб. и пересылкою въ другіе города и за границу 12 р. за пять выпусковъ перваго курса), безъ доставки 10 руб. Можно подписываться во всѣхъ главнѣйшихъ книжныхъ магазинахъ и складахъ С.-Петербурга, а иногороднымъ просить адресовать Ф. С. Комарскому (Пушкинская, 10, въ С.-Петербургѣ).

У издателя можно подписаться съ разсрочкой: при подпискѣ 4 руб., по полученіи перваго выпуска—3 р., по полученіи втораго—3 р. и остальные за доставку или пересылку—2 р. по полученіи третьяго выпуска. № 11516 4-2

Въ отдѣльной продажѣ лекцій не будетъ.

МѢХОВЫЯ ВЕЩИ ВЪ БОЛЬШОМЪ ВЫБОРѢ.

ПРИЕМЪ ЗАКАЗОВЪ на МУЖСКІЯ и ДАМСКІЯ МѢХОВЫЯ ВЕЩИ новѣйшихъ фасоновъ и изящнаго покроя.



Новый иллюстрированный прейсъ-курантъ сезона 1898—1899 г. высылается бесплатно.

Ф. Л. МЕРТЕНСЪ.

С.-Петербургъ, Невскій пр., № 21, собственный домъ, и Гостиный дворъ, № 58. В. № 11466 10-4

ЛОТТЕРЕЯ.

Состоящее подъ Августѣйшимъ покровительствомъ Государыни Императрицы Александры Феодоровны Попечительство Императорскаго Человѣколюбиваго Общества для сбора пожертвованій на воспитаніе и устройство бѣдныхъ дѣтей въ мастерство устраиваетъ лоттерей-аллеги на сумму 1500 рублей съ выигрышами, заключающимися въ серебряныхъ и золотыхъ вещахъ. Билеты на эту лоттерей поступили въ продажу 17 сентября сего года; двѣ билета 25 коп. Желающіе приобрѣсти эти билета могутъ обратиться въ Канцелярію Попечительства, Садовая, д. 60, отъ 11—4 часовъ дня.

КОНТОРА и СКЛАДЪ МАШИНЪ

К. ЛЮКЕ Мясницкая, домъ Давыдовой, бывший СПИРИДОНОВОЙ МОСКВА. ПАРОВЫЯ МАШИНЫ, ЛОКОМОБИЛИ, ТУРБИНЫ, ВАЛЬЦОВЫЯ СТАНКИ и ВСѢ ДРУГІЯ МЕЛЬНИЧНЫЯ МАШИНЫ и ПРИНАДЛЕЖНОСТИ. ГОТОВЫЯ МЕЛЬНИЦЫ НОВЫЕ АППАРАТЫ

Advertisement for steam engines and mills, including illustrations of machinery and text: „ХОЗЯИНЪ“ для КРЕСТЬЯНСКИХЪ и ХОЗЯЙСТВЕННЫХЪ МЕЛЬНИЦЪ. НЕРОСИНОВЫЕ и НЕФТЯНЫЕ ДВИГАТЕЛИ. „ЭКОНОМЪ“ для очистки обраб. масла. ПРОДАМА и ВЫПСКА МАШИНЪ для всѣхъ фабрикъ и заводовъ.

ТОВАРИЩЕСТВО  
 „ПРОВОДНИКЪ“.  
 Москва. \* Рига. \* СПбургъ.

ПРОДАЕТСЯ ВЕЗДѢ.  
 ОСТЕРЕГАТЬСЯ ПОДДѢЛОКЪ!

Резина. \* Линолеумъ. \* Азбестъ. \* Балата. \* Провода.  
 Т-ва РУССКО-ФРАНЦУЗСКИХЪ ЗАВОДОВЪ подъ фирмою: „ПРОВОДНИКЪ“.  
 Обращать вниманіе на клеймо (звѣзда) съ фирмой.



# НОВЫЕ БИНОКЛИ ТАКЪ НАЗЫВАЕМЫЕ TRIEDER-BINOCLE

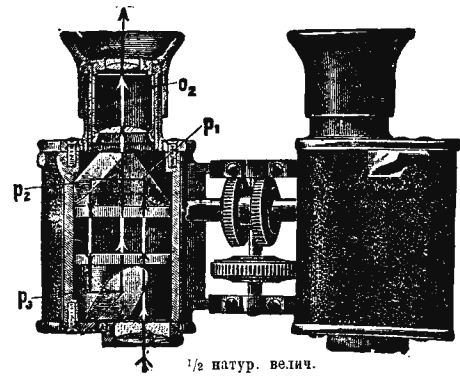

1/2 натур. велич.

„Бинокли-Триедеръ“ значительно превосходятъ всё до сихъ поръ употребляемые бинокли (театральные, полевые и пр.), увеличивая, при одинаковомъ съ ними полѣ зрѣнія, въ 8—10 разъ сильнѣе, а при одинаковомъ увеличеніи захватывая въ 8—10 разъ болѣе обширное поле зрѣнія. Въ принципѣ „Бинокль-Триедеръ“ представляетъ собою кеплеровскую трубу, съ тѣмъ лишь, что картина въ немъ воспроизводится посредствомъ системы призмъ. „Бинокль-Триедеръ“ незаменимъ въ театрѣ и въ дорогѣ, а также для военныхъ, моряковъ, охотниковъ, на скачкахъ и на гонкахъ. На каждомъ биноклѣ имѣется наша фирма. Получать по фабричнымъ цѣнамъ можно, кромѣ нашего оптического заведенія, во всѣхъ лучшихъ оптическихъ магазинахъ или же, гдѣ таковыхъ нѣтъ, черезъ г. Карла Шпанъ въ С.-Петербурѣ, Дворцовая набер., 12.

Цѣна для Россіи включительно съ пошлиной и пересылкой:  
 увелич. въ 3 раза—63 р.; въ 6 разъ—75 р.; въ 9 разъ—88 р.; въ 12 разъ—100 р.  
 Подробныя описанія устройства и прейсъ-курантъ высылаются бесплатно.

№ 10748 16 - 14



Оптическое заведеніе  
 New-York, 52, East Union Square.  
 London, Ross, 111, New Bond Street.

## C. P. GOERZ

Berlin-Friedenau.  
 Rhein-Strasse, 45—46.  
 Paris. 22 Rue de l'Entrepot.



ДЛЯ УХОДА ЗА КОЖЕЙ

### EAU DE LYS DE LOHSE

Бѣлая и розовая вода для бѣлокурокъ, желтая вода для брюнетокъ.  
 Фланонъ 1 р. 75 к., большой 3 р. 50 к.

МЫЛО ЛОЗЕ „LILIENMILCH“  
 ГУСТАВЪ ЛОЗЕ

Придворный парфюмеръ, 46, Егерштрассе, Берлинъ.  
 Можно получить во всѣхъ парфюмерныхъ магазинахъ и у всѣхъ  
 дрогистовъ Россіи. № 5123 (122)

Изящные и прочные карманные мужскіе часы изъ настоящаго американскаго золота, трудно отличимые даже спеціалистами отъ настоящихъ золотыхъ, анкеръ на 23 камняхъ, лучшей конструкціи, съ прекрасной цѣпочкой изъ американскаго золота

**за 10 и 12 руб.**

такіе же дамскіе на 50 коп. дороже.  
 Къ часамъ предлагается ручательство на 8 лѣтъ.

Адресъ: торговой фирмѣ Я. М. Варковицкаго,  
 въ Варшавѣ, Панская, 5.

Даромъ получаетъ каждый выписывающій болѣе 3-хъ штукъ мужскіе карманные часы П. № 11453 открытые, съ вѣрнымъ суточнымъ ходомъ, элегантною отдѣлкой. 4—3

## ЧЕРНИЛА ЛЕОНГАРДИ.

Спец. копиров. чернила.

Темно-фіолет. копир. чернила, легко стекають. По истеченіи мѣсяцевъ и даже годовъ даютъ хорошія отчетливыя копіи.

Черныя двойныя копир. чернила, стекають черными. Отъ 2 до 4 копій.

Копир. чернила „Non plus ultra“ для корреспонденціи съ дальн. странами. Отъ 4 до 8 копій.

Чернила для книгъ и для копирования.

Алициариновыя чернила для письма и копирования. № 11222 12—11

Антрац. чернила для письма и копирования.

Черныя желѣзисто-орѣшковые чернила.

Черный чернильный порошокъ (атролитъ). Химич. фабрики черниль. осноз. въ 1826 г.

### Авг. ЛЕОНГАРДИ

ВЪ ДРЕЗДЕНѢ.

Изобрѣтателя и единственн. фабриканта всемірно-извѣстныхъ

Алициариновыхъ чернилъ для письма и копирования, легко стекающихъ и вполнѣ прочныхъ желѣзисто-орѣшковыхъ чернилъ 1-го класса.

Во избѣжаніе поддѣлокъ проситъ обращать вниманіе на заявл. въ Россіи знакѣтъ и фабричн. предохранит. марку.

Неподдѣльно только съ соей предохранит. тельной маркой.

## МЫЛО ДЛЯ СТИРКИ БѢЛЫЯ ВЪ ТЕПЛОЙ ДИСПОЗЕ БЕЗЪ ВОДЫ \* П.Н.ВИНОГРАДОВА. \* ПАРКИ

ПОХВАЛЬНЫЙ ОТЗЫВЪ на Всероссийской Выставкѣ 1896 года, требовать куски съ этикетомъ утвержден ПРАВИТЕЛЬСТВОМЪ.

БѢЛЪЕ получается замѣчательно чистымъ. Желтизна и пятна уничтожаются ЭКОНОМІЯ въ топливѣ. ДЕШЕВИЗНА и быстрота стирки. Мыла ДИСПОЗЕ расходится въ ТРИ РАЗА МЕНШЕ престога. Совершенно безвредно для тканей бѣлыя. Удостоверь ва № 3780. ЭКОНОМИЧНО ДЛЯ БАНИ. Продажа вездѣ. Опг. у П. Н. Виноградова, Москва, Рождественка, домъ № 2.

## НОВЫЙ ЭФФЕКТНЫЙ ПОДАРОКЪ КЪ РОЖДЕСТВУ ДЛЯ ВСѢХЪ!

Рис. 1. НОРМАЛЬНАЯ ЗИМНЯЯ ШАПКА д-ра НАНСЕНА

Рис. 1. Рис. 2. РАЦИОНАЛЬНАЯ АНГЛІЙСІЯ ЗИМНЯЯ ШАПКА. Рис. 2.

Рис. 1: съ откидн. козырьк., откидн. наушн. и затылки., защищ. глаза отъ солнца, мехъ и уши отъ холода; замѣн. мехов. воротн., шарфъ и башл. Цѣна: драпов. и сук. на теил. подкл. — 1 р. 90—2 р. 30; съ опушк. черн. или сѣр. искусствен. барашка — 2 р. 50—3 р., съ мехов. опушк. пыльникъ (мѣхъ оленьихъ телатъ—нѣжн., тепл. и легкій, при прочн. вол.)—4 р. 50, 5 р. и 6 р.; ненгуру (пуш., плотн. и ровн. мѣхъ эфф. темно-сѣр. цв.)—4 р. 50, 5 р. и 6 р.; сѣр. или черн. барашка — 6 р., 7 р. и 8 р.; нарануль—11 р., 12 р. и 14 р. Ц. № 11525 8—1

Рис. 2. Цѣна: сук. и драп. — 2 р. 50 и 3 р., съ мехов. опушк.: черн. барашка — 6 р. 50, 7 р. и 8 р., сѣр. бар.—7 р. и 8 р., пыльникъ или ненгуру—6 р. и 7 р., нарануль — 11 р., 12 р. и 14 р. При заказѣ обозн. разм. (окружн.) головы. Неправильн. шапки обмѣни. Высыл. налож. плат. при задаткѣ 1 руб., почтов. марк. При выпискѣ болѣе 5 шапокъ скидка 10%. Требуется агенты.

НОВОСТЬ! Патент. лыжные паруса, патент. бамбуковые снѣжные бузра, патентов. ледяные бузра, и пр. Ластавл. и пр.-кур. бесплатно.

СПЕЦІАЛЬНЫЙ СКЛАДЪ ЛЫЖЪ

### К. КОМЕТСА.

Контора: С.-Петербурѣ, Ждановская ул., 17/19, кв. 3.



**XXIX г.**

**№ 40**

Выданъ 3 октября 1898 г.

**ПОЛИТИКИ И СОВРЕМЕННОЙ ЖИЗНИ.**

Выходитъ еженедѣльно 52 № въ годъ, съ приложеніемъ 12-ти ежемѣс. книгъ „Сборника“, содерж. соч. И. С. ТУРГЕНЕВА, 12 книгъ литературныхъ приложеній, 12 №№ „Парижскихъ модъ“ и 12 листовъ чертежей и выкроекъ.

**г. XXIX**

**1898**

Цѣна этого № 20 к., съ пер. 25 к.

Продолжается подписка на „Ниву“ 1898 г.

При семъ прилагаются: 1) Сборникъ «Нивы» за **ОКТАБРЬ**, содержащій въ себѣ **СОЧИНЕНІЯ И. С. ТУРГЕНЕВА**, т. X; 2) „ПАЗИЖСКІЯ МОДЫ“ за **ОКТАБРЬ 1898 г.** съ 28 рис. и отдѣл. листъ съ 29 чертеж. выкр. въ натур. велич. и 25 рис. выпильныхъ работъ.



Въ непогоду. Съ картины А. Паолетти грав. Вейгадъ.



## По духовнымъ завѣщаніямъ.

Очерки давно минувшаго.

П. П. Гнѣдича.

(Окончаніе.)

### XVII.

Съ семидесятыхъ годовъ помѣщичья жизнь окончателью у насъ захирѣла. Дѣдъ мой умеръ, имѣнье наше продали. Въмѣсто лѣсовъ и садовъ появились сплошные пеньки. Мужики потянулись къ фабрикамъ и въ Москву. Кое-кто изъ прежнихъ помѣщиковъ доживалъ мрачно свои дни въ двухъ-трехъ уцѣлѣвшихъ комнатахъ, заколотивъ и забивъ накрѣпко ставнями и дверями прежніе парадные покои. Плъсень и паутина легли на минувшее житье. Жизнь сосредоточилась въ городахъ: къ землѣ у дворянъ тяготѣнія не оказалось. Какъ насущное живое дѣло — деревни для помѣщика не существовала, и онъ рѣшилъ идти въ чиновники: для чиновника по крайней мѣрѣ не требовалось ни особеннаго образованія, ни таланта. Кончить кое-какъ курсъ въ правовѣдѣніи или лицей, а нѣтъ такъ на юридическомъ факультетѣ, — и идетъ на должности судебного слѣдователя и товарища прокурора, Богъ вѣсть зачѣмъ и для чего. Впереди смутныя надежды: вотъ вдругъ меня сдѣлаютъ сенаторомъ, или женюсь на кавказской княжнѣ съ залежами нефти. Но кавказскія княжны съ залежами нефти попадали какъ-то въ другія руки, въ сенаторы ихъ не производили, и копѣли они членами суда по разнымъ городамъ, женясь въ лучшемъ случаѣ на купеческихъ дочкахъ. А деревни все хирѣли, все закладывались, перезаклаивались, и, въ концѣ концовъ, вся губернія оказалась заложеной въ банкъ, а владѣльцы ея — въ неизвѣстной отлучкѣ.

Счастливымъ исключеніемъ были имѣнія только молодого Гуменикова. Заводы его продолжали работать. Техники-управляющіе попадались порядочные, и имѣнія не разорали. Ничего у него не было заложено. Митечка возвратился изъ-за границы, тотчасъ же получилъ кафедру, и, работая по медицинѣ, все же иногда заглядывалъ въ свои имѣнія.

Если кто-нибудь заинтересовался бы Павломъ Ивановичемъ и захотѣлъ бы узнать о состояніи его здоровья, ему слѣдовало бы обратиться къ Анастасіи Петровнѣ. Тотъ, неизвѣстно какимъ путемъ, но аккуратно получалъ свѣдѣнія о его заграничномъ пребываніи.

Побѣхалъ я разъ на аукціонъ картинъ. Подходить ко мнѣ старикъ сѣдобородый, довольно благообразный, кланяется.

— Разумѣется, — говорить, — не узнаете?

— Не узнаю.

— А помните, какъ вы на моемъ письменномъ столѣ сидѣли, и вамъ черезъ форточку почталонъ „Сѣверную Пчелу“ подавалъ, а въ углу Наполеонъ стоялъ бронзовый?

— Анастасій Петровичъ?

— Онъ самый. Вѣдь еще ничего я, а? Вотъ по аукціонамъ хожу, картинки присматриваю. Только плохо въ нихъ понимаю. Вотъ насчетъ бронзы, — иное дѣло.

Я спросилъ, много ли ему лѣтъ.

— Да немного еще. Семидесяти нѣтъ. Что это за годъ! Вотъ моя покойница тетка умерла въ 1830 году, та Анну Иоанновну видѣла и отлично помнила. Да и я помню хорошо, какъ Александра Церваго хоронили, — что за мудрость!

— А вы что теперь дѣлаете?

— А подѣ недвижимую собственность деньги въ долгъ даю изъ десяти годовыхъ. Я вѣдь въ пятьдесятъ пять лѣтъ женился. Дѣти есть. Недавно падчерицу замужъ выдалъ — большое приданое далъ. У меня лавка антикварная въ Гороховой. Зайдите, коли желаете. Хорошо дѣла идутъ. Жалѣю, что смолоду этимъ не

заялся. Какъ тогда-то я нарвался съ Гумениковымъ! Вотъ подите, какаа исторія съ завѣщаніемъ этимъ самымъ: живетъ до сихъ поръ — и шабашъ. Всѣ, кому онъ наслѣдье обѣщаль, перемерли, постарѣли, а онъ хоть бы что. Жуируетъ. А старше меня. И молодцомъ такимъ. Я къ нему вѣдь ѣздилъ въ Римъ. Ей-Богу ѣздилъ. Рискнулъ. Пріѣхалъ. Не отдадите ли, говорю, вотъ по завѣщанію тридцать тысячъ? Не отдамъ, говоритъ; послѣ моей смерти ни гроша денегъ не найдуть, а имѣнья всѣ до одного расписаны на разныхъ лицъ. Если кто и умретъ, такъ по завѣщанію можетъ своимъ наслѣдникамъ оставить право. Упорный старикъ.

Я спросилъ, что онъ дѣлаетъ въ Римѣ.

— Да что дѣлаетъ? Живетъ въ роскошной виллѣ. Какаа-то итальянка при немъ, глаза по блюдечку, и пось такой настоящей, какъ вотъ на ватиканскихъ статуяхъ. Отдѣленія у него есть: помпейское, рядомъ — китайское, потомъ японское. Праздники даетъ, иллюминаціи. Русскіе художники жмутся вокругъ, но вѣдь у него правило: денегъ никому, ни гроша. Мнѣ велѣлъ свой палаццо показать, а между прочимъ даже не посадилъ: „Мнѣ, говоритъ, воспоминаніе о васъ чрезвычайно неприятно, потому что единственный разъ въ жизни меня заставили сдѣлать то, что я не хотѣлъ; и хотя вы тутъ ни при чемъ, но все-таки отчасти являетесь причиной моего огорченія; потому убирайтесь съ моихъ глазъ, и никогда не показывайтесь“.

Судьба меня съ Анастасіей Петровной больше не сталкивала, но столкнула съ Гумениковымъ. Я пріѣхалъ въ Венецію. На третій день пріѣзда стучать ко мнѣ; входитъ молодой человекъ, очень приличный, не то куаферный подмастерье, не то чиновникъ по особымъ порученіямъ. Обращается ко мнѣ по-русски: „Вы — такой-то? Сынъ такого-то? Вамъ знакома фамилія Гуменикова? Павелъ Ивановичъ, услышавъ вашу фамилію, очень просилъ меня удостовѣриться, точно ли это вы, и если можно — просить васъ пожаловать къ нему. Онъ здѣсь же живетъ, его окна выходятъ на Большой Каналь. Онъ очень желаетъ васъ видѣть, по его личнымъ симпатіямъ къ вашему дому. Я его секретарь“.

И онъ какъ-то назвалъ свою фамилію.

Я пошелъ къ Гуменикову. Онъ занималъ цѣлыя четыре комнаты, угломъ, — на каналь и въ переулокъ, гдѣ тоже колыхалась зеленая вода Адриатики, смѣшанная съ отбросами заштатной царицы морей. Я ожидалъ встрѣтить развалину, но вмѣсто этого меня встрѣтилъ подвижной, веселый старикъ, съ эспаньолкой и усами, какъ у кардинала Ришелье, и такимъ же лысымъ черепомъ, какъ и прежде. Одѣтъ онъ былъ въ клѣтчатый сѣрый костюмъ, и въ петличкѣ имѣлъ бутоньерку.

— Добрый другъ, радъ васъ видѣть, — сказалъ онъ, лобызая меня душистыми усами въ обѣ щеки. — Очень радъ, душевно радъ. Такъ, знаете, на меня пахло, пахло прежнимъ, старымъ, добрымъ временемъ. Садитесь, я угощу васъ чисто венеціанскимъ завтракомъ. Мой секретарь, — не знакомы? Князь Лулу Вороноградъ.

Мы потряслись съ княземъ за руку.

— Я только и дышу здѣсь, — продолжалъ Павелъ Ивановичъ. — Чувствую себя восхитительно. Вы понимаете: ничего не болитъ, ни слѣда ревматизмовъ, катаровъ, бронхитовъ. Моложе, чѣмъ двадцать пять лѣтъ назадъ. А какъ все развалилось, все перемерло! Я одинъ на этихъ развалинахъ —

...среди чуждыхъ поколѣній,  
Докучный гость...

— Какъ это дальше?..

Кому подъ старость день лица  
Торжествовать придется одному?

— Кстати, вы помните, кто былъ этотъ „последній“? Горчаковъ, Александръ Михайловичъ, что недавно умеръ. Да, грустно, грустно „торжествовать одному“ годовщины...

— Да вѣдь у васъ сынъ есть?

— Митечка! Превосходный лѣбарь! Дивный лѣбарь! Въ прошломъ году встрѣтились въ Парижѣ. Плѣшивѣть началъ, сѣдѣть. Я срамилъ его. Меня выщипывалъ. Говорить, что образцовая комплекція. Советовалъ болѣе развлекаться и вращаться въ женскомъ обществѣ.

Онъ повернулся къ окну, и вдругъ отскочилъ, какъ ужаленный.

— Нѣтъ, подите сюда, подите сюда, мой другъ. Только осторожно, не испугайте.

Я думалъ, что на подоконникѣ сидитъ по крайпей мѣрѣ фениксъ, котораго нельзя спугнуть. Но вмѣсто этого, онъ показалъ мнѣ сквозь складки занавѣси какую-то черногорку.

— Она живетъ черезъ каналъ въ отелѣ напротивъ. Замѣтили, что за женщина, какіе глаза, какіе зубы!

Онъ при этомъ такъ широко раскрылъ свои глаза, что, казалось, готовъ былъ ихъ выкатить изъ орбитъ. Все лицо его приняло необыкновенно воодушевленный видъ.

— Во мнѣ она зажигаетъ цѣлый фейерверкъ, понимаете, цѣлый фейерверкъ страсти. Вотъ такой женщиной, я понимаю, оставить по завѣщанію нѣсколько сотъ тысячъ.

Я не выдержалъ и расхохотался.

— А помните, Павелъ Ивановичъ, какъ вы сожалѣли, что я не дѣвочка?

Онъ взялъ меня подъ руку.

— Я и теперь, мой другъ, сожалѣю о томъ же. Я женщинъ предпочиталъ всю жизнь.

— А завѣщанія продолжаете писать?

— Продолжаю, мой другъ. Только вѣдь за границей куда меньше требованій. Если дать десять-пятнадцать тысячъ франковъ,—ужь въ восторгъ полною! У насъ непременно хотять урвать огромный кусъ. А здѣсь все миниатюрнѣе. И посмотрите, какъ меня любятъ, какъ за мной ухаживаютъ. Вотъ Лоло вамъ подтвердить. Лоло, помните недавно въ Дрезденѣ?

Лоло весело захихикалъ, сощуривъ глазки.

— Да, да!—заговорилъ онъ.—Представьте, прошлымъ лѣтомъ въ Дрезденѣ. Сидимъ мы на террасѣ, подходитъ дама—сѣдая, въ букляхъ...

— Можете представить, другъ мой,—перебилъ Павелъ Ивановичъ своего секретари, и схватилъ меня за колѣнки:—можете представить,—совершенная болонка; вотъ какъ рисовали на старыхъ англійскихъ картинахъ: болонка съ человѣчьимъ лицомъ, и въ попонѣ... Ну, продолжайте, Лоло...

— Подходите,—продолжалъ Лоло:—и говорить: Негг (Gumpnickow! Павелъ Ивановичъ всталъ,—„извините,—говорить:—не имѣю чести...“—„А помните“—и называетъ, знаете, такую длинную тройную фамилію, какія бывають только на нѣмецкомъ языкѣ. А Павелъ Ивановичъ все-таки не можетъ припомнить.—„Да у меня,—говорить:—завѣщаніе ваше есть. Приходите ко мнѣ завтракать—я вамъ покажу“. Пошли мы на другой день—приходимъ. Живетъ скромно старушка, и на письменномъ столѣ большой фотографическій портретъ Павла Ивановича и его рукой что-то изъ Шиллера написано. И завѣщаніе показываетъ: что-то на двадцать тысячъ талеровъ. „Видите, когда писано: еще на талеры“. Павелъ Ивановичъ говоритъ:—„да, да, какъ же, помню, помню“, а самъ ничего не помнитъ!

— Ничего!—сознался Павелъ Ивановичъ.—Поци-

масте, хоть бы намекъ какой-нибудь. И завѣщаніе писано въ Кельпѣ, и подписано какимъ-то страннымъ австрійскимъ офицеромъ и докторомъ астрономіи...

— Только старушка такъ была намъ рада,—продолжалъ Лоло:—что я ничего подобнаго въ жизни не видывалъ.

— И знаете, отчего я не могъ припомнить, кто она, и что такое?—опять перебилъ его Гуменниковъ.—Оттого, что въ сущности мы никогда съ ней близко не были знакомы. Вѣроятно жили гдѣ-нибудь по-сосѣдству на Рейнѣ педѣль пять-шесть подъ-ридь,—она, вѣроятно, была въ затруднительномъ матеріальномъ положеніи; я хотѣлъ оставить по себѣ пріятную память,—и просилъ принять документъ на небольшую сумму, которую она получить послѣ моей смерти.

Мы сѣли за завтракъ? Гуменниковъ былъ попрежнему оживленъ и веселъ, глоталъ разныхъ морскихъ моллюсковъ и запивалъ бѣлымъ виномъ.

— Меня, въ сущности, беспокоитъ одна вещь,—говорилъ онъ.—Однажды въ Тироль у меня украли чемоданъ. Въ чемоданѣ ничего такого интереснаго не было, но тамъ находилась моя записная книжка, гдѣ въ строгомъ порядкѣ и аккуратно были записаны всѣ завѣщанія. На память я возстановить, конечно, не могу, и все побаиваюсь, что выйдетъ путаница.

— А дажно вы потеряли?—спросилъ я.

— Да лѣтъ двадцать пять назадъ... Такъ что все позднѣйшее записано. А вотъ, что было раньше, я не могу припомнить.

Послѣ завтрака, мы пошли на площадь, къ компаніей святого Марка кормить голубей. Павелъ Ивановичъ купилъ имъ корма, и сизо-сѣрыя птицы съ красными глазами слетѣлись къ нему со всѣхъ сторонъ. Онъ стоялъ съ улыбкой и смотрѣлъ, какъ онѣ кружились и бились вокругъ него, садились на плечи и на голову и шумно плескали крыльями.

— Я покажу вамъ удивительную одну церковь, въ которой никогда никто изъ туристовъ не бываетъ,—сказалъ онъ.—А она имѣетъ значеніе для искусства гораздо больше, чѣмъ здѣшній Маркъ. Пойдемте на Пьяццетту и сядемъ въ гондолу.

Въ это время мимо проходила стройная брюнетка съ пожилой дамой. Увидя Павла Ивановича, она тихо окликнула его по-итальянски. Князь посторонился и поднялъ шляпу.

— Viva!—воскликнулъ Павелъ Ивановичъ, и тутъ же на площади сталъ цѣловать ея руку. Затѣмъ подалъ ей свою руку калачикомъ и быстро повелъ къ Пьяццеттѣ.

### XVIII.

— Не пойти ли намъ домой?—спросилъ князь.

— Да вѣдь меня онъ звалъ смотрѣть какую-то церковь?

— Теперь кончено дѣло. Онъ раньше часа отъ нея не отлпнетъ.

— Кто она такая?

— Знаменитое сопрано. Новая звѣзда Италіи. Видите, онъ ведетъ ее въ гондолу, а старуху сплавляетъ домой. Пойдемте и мы.

Мы отправились къ себѣ въ гостиницу. Черезъ часъ, дѣйствительно, раздался стукъ въ дверь. Вошелъ Павелъ Ивановичъ, отъ котораго такъ и свѣтилось, и пышало южной весною.

— Дивная женщина!—говорилъ онъ.—Сколько ума, игривости, знаній. Она напоминаетъ мнѣ женщины эпохи итальянскаго возрожденія.

Онъ сказалъ это съ такимъ видомъ, точно женщины возрожденія были ближайшими подругами его юности.

Онъ сѣлъ въ кресло и откинулъ голову на спинку.

— Вы знаете, до сихъ поръ я, въ присутствіи кра-

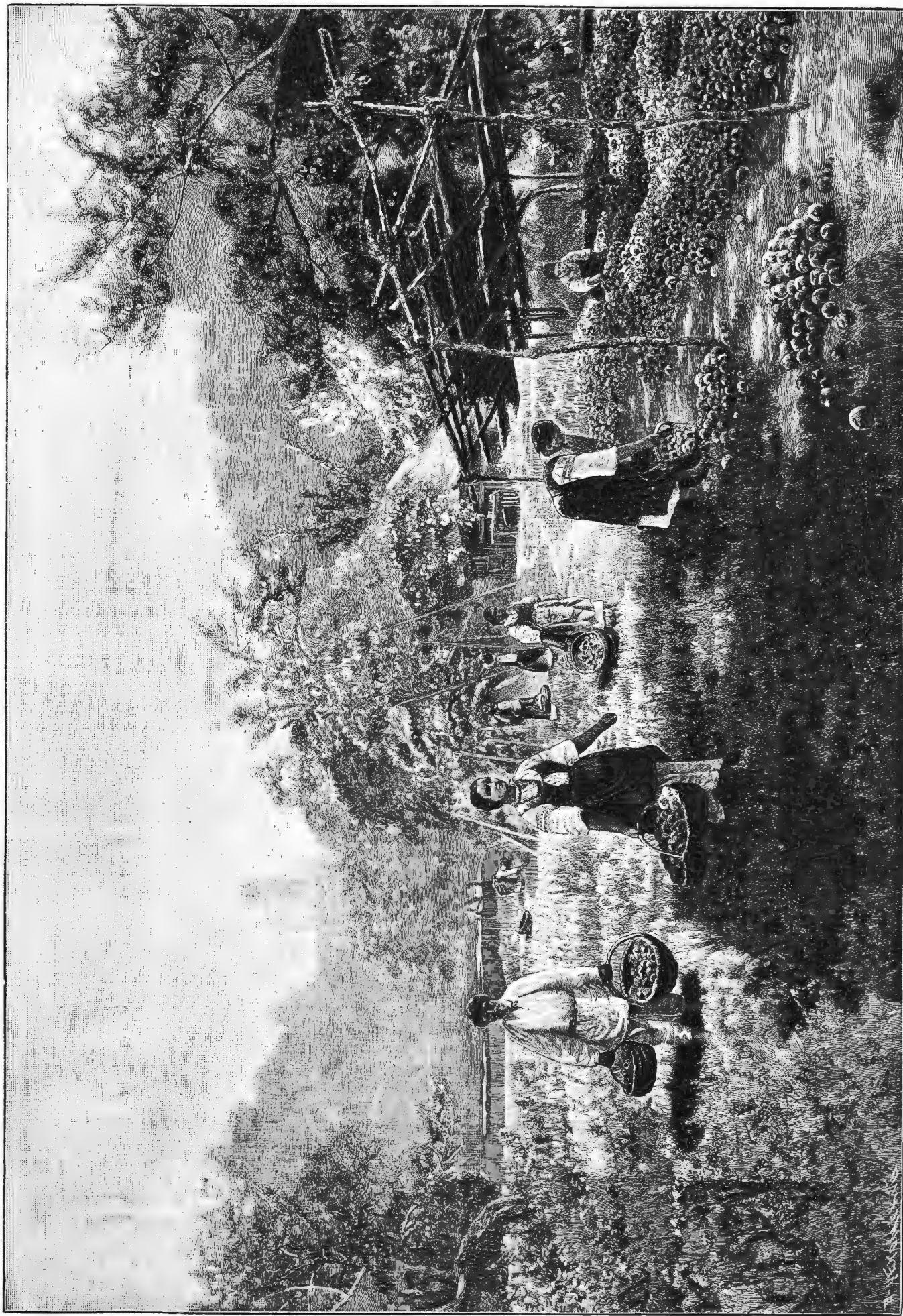

**Выставка С.-Петербургскаго общества художниковъ. „Сборъ яблоновъ“.**  
Съ картины Н. А. Сергѣева грав. В. Цехомскій.





Бѣгство Карла Смѣлаго послѣ битвы при Муртенѣ. Съ картины Е. Бюрманъ грав. Бодь.



своей женщины, чувствую невыразимое ощущение какой-то ясной теплоты, особеннаго свѣта. Мнѣ кажется, что я окруженъ какими-то лучами, они меня обнимаютъ кругомъ, проникаютъ въ грудь, точно уносятъ меня куда-то. Я говорилъ объ этомъ съ психіатромъ Рише въ Парижѣ, и онъ мнѣ сказалъ, что это вполне возможно. У него есть пациенты, которые видятъ вокругъ здоровыхъ молодыхъ женщинъ сіяніе: это особенная жизненная сила, исходящая изъ нихъ. У насъ, обыкновенныхъ смертныхъ, нѣтъ органовъ, которыми мы могли бы опредѣлить и почувствовать эту силу. Но иногда обостренное чувство даетъ возможность удостоверить въ томъ, что есть нѣчто особенное у той или другой женщины. Я развилъ въ себѣ эту чуткость, и съ годами она у меня не пропадала. Это такое тонкое, неуловимое чувство, какъ запахъ самыхъ тонкихъ духовъ, или какъ самая мелодичная отдаленная музыка. Я счастливъ, что я обладаю этимъ свойствомъ. Ну, однако, ѣдемъ.

Онъ потащилъ меня куда-то на край города. Мы вошли въ маленькую старую церковь, гдѣ висѣло нѣскольکو картинъ рафаэлевской школы.

— Вѣдь это chefs d'oeuvre'ы, — восхищался Павелъ Ивановичъ. — По-моему, это не ниже Сикстинской Мадонны.

Очевидно, въ дѣлѣ живописи онъ гораздо менѣе смыслилъ, чѣмъ въ тонкихъ ощущеніяхъ тѣхъ токовъ, что выдѣляются изъ женщинъ.

— Это что-то среднее, — продолжалъ онъ: — между Рафаэлемъ и Тьеполо. По колориту это Тьеполо, по строгости рисунка, это—Рафаэль.

Когда мы сѣли въ гондолу, онъ сказалъ:

— Хотите видѣть хорошенькихъ жидовокъ?

И онъ велѣлъ гондольеру везти насъ въ какой-то еврейскій каналъ.

— Тамъ поразительныя есть личики, — объяснялъ онъ. — Типъ въ общемъ—генуэзскій, но подернутый пламенемъ Востока. Вотъ увидите.

Но мы ничего не увидѣли. Вѣроятно, по случаю перваго жаркаго дня всѣ красавицы попрятались. Мы видѣли только заплѣсневѣлыя стѣны, и крысы, бѣгающихъ по выступающъ фундаменту отъ дыры до дыры. Павелъ Ивановичъ очень объ этомъ сожалѣлъ и, увидѣвъ на набережной голаго мальчишку, только замѣтилъ.

— Отчего у нихъ такіе выпертые животы?

Вечеромъ мы опять всѣ трое сѣли въ кафе противъ „Часовъ“. Лоло читалъ только что полученныя русскія газеты, а Павелъ Ивановичъ говорилъ безъ умолку. Я замѣтилъ, что онъ сталъ теперь гораздо болтливѣе, чѣмъ четверть вѣка назадъ.

— Да, — говорилъ онъ: — я знаю, меня многіе и во многомъ упрекнутъ. Но что я сдѣлалъ такого, за что меня можно дѣйствительно упрекать? Что я не служилъ? Мало работалъ? Да что пользы въ этой службѣ, въ этой работѣ? Митечка укорялъ меня въ праздности. Да, я не ковырялъ труповъ, не сѣдѣлъ въ химической лабораторіи, не изучалъ законовъ для облапошенія ближняго. Я не интриговалъ, не велъ процессовъ, не морилъ людей, не подставлялъ по службѣ ножки товарищамъ. Но я достигъ того, что когда встрѣчаешься со старымъ другомъ, то мнѣ съ улыбкой идутъ навстрѣчу. Я знаю, что меня любятъ искренно, что я для многихъ людей составляю одно изъ лучшихъ воспоминаній ихъ жизни.

Павелъ Ивановичъ говорилъ, и въ лицѣ его чувствовалось самообожаніе. Видно было, насколько онъ любилъ свои усы, щеки, лысину, бородку, настолько же любилъ и свое внутреннее содержаніе. Онъ любилъ все окружающее, но и себя считалъ достойнымъ всего окружающаго.

Онъ опять поймалъ ту же диву. Она была хоро-

шенькая, съ дивными зубами, какіе встрѣчаются только у итальянокъ. Онъ заставилъ ее показать мнѣ зубы.

— Видѣли вы что-нибудь подобное? — спросилъ онъ. — Это не зубы, а клавиши изъ лучшей слоновой кости.

Но дива была что-то не въ духѣ, хваталась за високъ и повторяла:

— Jo un gran dolor di capo.

— Отчего же это? Отчего заболѣла? — приставалъ Павелъ Ивановичъ.

Она объяснила, что не знаетъ, но что вѣрнѣе всего оттого, что послѣ обѣда она каталась въ гондолѣ, далеко заѣхала въ море, и тамъ лодку очень качало.

— Съ кѣмъ она ѣздила? — сквозь зубы по-русски процѣдилъ Павелъ Ивановичъ.

— А съ этимъ грекомъ изъ посольства, — отвѣтилъ ему изъ-за газеты князь.

Павелъ Ивановичъ ревниво повелъ глазами и сказалъ:

— Жалко, что вы безъ меня ѣздили.

Итальянки удивительно грязны и неопрятны. Я не знаю, чаще ли разу въ недѣлю онѣ моются. Изъ предубѣжденія къ нимъ, мнѣ показалось, что и эта дива грязна. Я посмотрѣлъ на ея руку, которую она освободила отъ перчатки, и даже отодвинулся. А Павелъ Ивановичъ припалъ къ ней и сталъ цѣловать.

За дивой пришла тетка и повела ее куда-то. Послѣ ея ухода Павелъ Ивановичъ развернулся. Онъ расцѣловался съ древнимъ русскимъ саповникомъ, случайно проходившимъ мимо, спросилъ о его здоровьѣ, и, когда тотъ скрылся, сказалъ:

— Почтенныхъ лѣтъ старецъ: имѣеть звѣзду еще за сотвореніе міра и медаль на георгиевской лентѣ за Вавилонское столпотвореніе. А зато какой важный постъ занимаетъ.

Пока я былъ въ Венеціи, Павелъ Ивановичъ не отставалъ отъ меня. Узнавъ, что я ѣду въ Римъ, онъ тоже началъ туда собираться.

На другой день мы выѣхали вмѣстѣ. Князь бралъ Павлу Ивановичу билеты, хлопоталъ, чтобъ ему дали въ вагонѣ отдѣленіе, былъ очень милъ и внимателенъ. Павелъ Ивановичъ былъ очень разговорчивъ, по поводу каждой станціи рассказывалъ дѣлыя исторіи. Показывалъ на бѣленькіе домики съ зелеными ставнями, и рассказывалъ, что было въ какомъ домикѣ въ 1851 году. Когда поѣздъ пошелъ по горамъ, забираясь все выше, закутываясь въ облака, онъ сказалъ:

— А здѣсь я провелъ одно лѣто, вотъ въ этихъ сѣверныхъ Апеннинахъ, и такъ провелъ, какъ, конечно, вы никогда не проведете. Я прожилъ пять мѣсяцевъ отчужденный отъ всего міра, съ существомъ, которое я любилъ больше этого міра. Намъ прислуживала старая итальянка, да разъ въ недѣлю приходилъ ея сынъ, сторожъ съ почтовой станціи, — тогда еще и дороги желѣзной здѣсь не было.

— Отчего же вы думаете, что мы не можемъ провести такого лѣта?—обиженно спросилъ Лулу.

— Оттого, — возразилъ серьезно Павелъ Ивановичъ: — что у васъ мужества не хватитъ бросить все и уѣхать на полгода съ любимой женщиной куда-нибудь въ дичь. Вы всѣ съ чиновничьей закваской, и вамъ непремѣнно нуженъ отпускъ не свыше 28 дней.— А между тѣмъ у меня вся жизнь озарена воспоминаніемъ объ этомъ лѣтѣ.

Въ Римѣ, несмотря на уговоры Павла Ивановича, я остановился въ гостиницѣ. Когда, переодѣвшись, я пришелъ къ нему на виллу, князь Лулу, усталый съ дороги, спалъ, а на верандѣ бодрствовалъ Павелъ Ивановичъ въ длинныхъ плетеныхъ креслахъ, и возлѣ него сѣли двѣ дамы: одна полная, высокая блондинка лѣтъ двадцати, другая—совсѣмъ сѣдая, полная

старуха съ большой бородавкой у лѣваго глаза. Онѣ безъ умолка щебетали слишкомъ тонкими по ихъ комплекціи голосами, и говорили, что такъ рады прїѣзду сеньора, что это такъ неожиданно, и такъ мило. Онѣ благодарили его за извѣщеніе, за телеграмму, а то онѣ ужъ начинали беспокоиться, не получая долго писемъ.

Благообразный лакей въ штиблетахъ подалъ чай, превосходно заваренный по-русски, съ тоненькими ломтиками лимона. Барыни набросились на сэндвичи и стали глотать ихъ съ такимъ остервенѣніемъ, точно ихъ морили въ катакомбахъ Коллизея недѣли три голодомъ.

— Я потому выбралъ себѣ эту виллу, — говорилъ Павелъ Ивановичъ: — что отсюда, съ веранды виденъ Петръ. Подойдите ко мнѣ.

Я подошелъ. Онъ показалъ мнѣ прогаллну между пиппий и кинарисовъ. На албющемъ вечернемъ фопѣ неба, лиловой туманной шапкой рѣзко вырисовывался куполь собора. Итальянки тоже кинулись къ креслу, и которая-то изъ нихъ стала жарко па меня дышать; онѣ смотрѣли на куполь такъ, точно видѣли его въ первый разъ въ жизни.

— И самый садикъ, посмотрите, какъ устроенъ, — говорилъ онъ: — совершенно по-помпейски. Стоять мраморныя гермы съ вѣнками, бьетъ фонтанчикъ. Вонъ тамъ въ углу, у ограды, маленькій храмикъ и статуэтка Цереры. Правда, какъ все антично?

И въ самомъ дѣлѣ, все было антично, кромѣ камердинера въ штиблетахъ, который шелъ по дорожкѣ и несъ на серебряномъ подносѣ мороженое для дамъ.

Къ закату солнца, Павелъ Ивановичъ пошелъ одѣться потеплѣе: постѣ влажной, теплой Венеціи, онъ боялся лихорадочныхъ римскихъ испареній. Я остался съ итальянками. Старуха сѣла на каменныя ступени веранды и запѣла вполголоса какую-то пѣсню. Дочь начала удобнѣе раскладывать пледъ, чтобы, когда придетъ Павелъ Ивановичъ, хорошенько укутать отъ холода его благородное тѣло.

Мнѣ внезапно захотѣлось проговорить свои соображенія.

— Вѣдь если не ошибаюсь, — сказалъ я: — вы наследница сеньора Гуменникова?

Она увѣренно кивнула головой.

— Да, у меня есть его завѣщаніе. Я получаю очень хорошее имѣніе возлѣ города Муромъ, съ большою водиною мельницею. У меня есть официальные акты па получение всего этого. О, это добрѣйшій человѣкъ!

Онъ вошелъ, и будущая муромская мельничиха стала его усаживать въ кресла.

### XIX.

Но это была лебединая пѣсня Павла Ивановича. Всего два года спустя, я его встрѣтилъ въ совершенно иной обстановкѣ.

Онъ тоже былъ въ креслахъ, но встать уже съ нихъ не могъ: ноги его отянулись. Онъ жилъ у сына въ Москвѣ, и катался по всѣмъ комнатамъ, поворачивая руками колеса. Борода теперь у него была уже не такая, какъ у Ришелье, а какъ у Гарибальди, подстриженная кругомъ. Лицо попржежнему оживлялось, по въ глазахъ уже не было прежняго огня, они потускли и заволоклись какой-то мутной плѣнкой. Но когда къ нему приходили, онъ былъ очень радъ и временами разговорчивъ.

— Много пожилъ, много пожилъ, — говорилъ онъ. — И сколько людей было недовольно мной. Сколько видѣло во мнѣ какого-то паразита... Да неужто же я паразитъ?

И онъ очень беспокоился этой мыслью. Его иногда радовало появленіе трехъ молодыхъ дѣвушекъ — дочерей Амаліи Карловны, которые были воспитаны въ-

рой Константиновной. Онѣ звали Павла Ивановича дѣдушкой, цѣловали его щеку и читали ему газеты. Онѣ гладили ихъ по головѣ и говорили:

— Я помню, ваша мать такъ сидѣла возлѣ меня и читала. Черноглазенькая такая, вострая. Давно, ахъ, какъ давно это было...

Онъ смотрѣлъ на свои руки, высохшія, сморщенные, и вспоминалъ, какъ въ тридцатыхъ годахъ, — когда еще и Амаліи Карловна не родилась, — онъ ухаживалъ за одной булочницей, тоже Амаліей Карловной, полной брюнеткой, торговавшей булками въ Сергіевской улицѣ. Онъ сталъ считать — сколько теперь приблизительно могло бы быть лѣтъ ей, и досчитавъ до восьмидесяти — ужаснулся, и пересталъ считать.

Наконецъ, въ одинъ свѣтлый октябрьскій день, сынъ пощупалъ его пульсъ, какъ-то поникъ головою, и сказалъ женѣ:

— Надо бы за священникомъ...

Но Павелъ Ивановичъ священника не дождался. А какъ сидѣлъ въ своихъ креслахъ, такъ и умеръ, слегка откативъ на сторону голову. Осеннее солнце, грѣвшее его и въ Италиі, и во Франціи, и въ Алжирѣ, — и здѣсь въ Москвѣ такъ же тепло и участливо подогрѣвало остывающій трупъ, пока его не отодвинули, и не сняли съ кресла.

Митечка сдѣлалъ объявленія и въ русскихъ газетахъ, и въ „Petit Journal“. — Онъ предлагалъ обращаться лицамъ, имѣющимъ документы отъ покойнаго, въ контору его, на Мясницкую улицу. — Онъ зналъ, что если всѣ завѣщанія будутъ представлены, то не хватить заплатить и десятой ихъ доли.

Изъ-за границы пришло пять копій съ завѣщаній. Три касались одного и того же имѣнія: муромскаго, съ мельницей. Мельница, впрочемъ, сгорѣла еще лѣтъ пятнадцать назадъ, но Павелъ Ивановичъ рѣшительно не помнилъ объ этомъ, и продолжалъ ее завѣщать наиболѣе достойнымъ. — Два другихъ завѣщанія ставили управляющаго въ еще болѣе странное положеніе. Саратовское имѣніе, очень точно въ одномъ завѣщаніи обозначенное, не числилось нигдѣ въ конторскихъ книгахъ, — и чтобы его пайти, надо было ѣхать въ Саратовскую губернію. Другое завѣщаніе говорило о лѣсахъ и заливныхъ лугахъ на берегу Клязьмы. Но такихъ имѣній оставалось и по сю пору два, о которомъ же говорилось въ завѣщаніи — неизвѣстно.

Изъ Россіи не поступило ни одного заявленія: вѣроятно все было уже затеряно, всѣ перемерли ранѣе завѣщателя. Анастасія Петровна умеръ лѣтъ пять раньше Павла Ивановича и передъ смертью сжегъ завѣщаніе: ему тоже некому было оставить, — съ дѣтьми онъ разошелся, а жена умерла. Онъ съ ожесточеніемъ всунулъ бумагу въ печку, и сказалъ:

— Гори, чортова грамота, гори!

Въ результатѣ остались одна итальянка, старушка нѣмка изъ Дрездена и три французенки, — изъ которыхъ впрочемъ одна была бельгійка. Старушка, похожая на болонку, прїѣхала даже въ Москву, съ портретомъ Павла Ивановича, и свезла на его могилу вѣнокъ изъ иммортелей. Дмитрій Павловичъ предложилъ наследникамъ слѣдующую комбинацію. Продать все, что осталось, и сумму раздѣлить поровну на пять частей. Наслѣдницы согласились. Да отчего же имъ было и не согласиться, когда и на это онѣ не рассчитывали?

Уже два года тому назадъ, когда Павелъ Ивановичъ возвратился къ сыну, его дѣла были плохи: римскую виллу онъ продалъ, и жить за границей больше не могъ. Теперь, продавъ всѣ остатки, выручили 29 тысячъ. Митечка рѣшился округлить сумму, и каждой наследницѣ выдали по двадцати тысячъ франковъ. Старушка изъ Дрездена вручила тысячу франковъ Митенькѣ и сказала по-нѣмецки:

— Вот вы будете ставить памятникъ надъ дорогою намъ могилой. Пожалуйста, отъ меня примите эту сумму и сдѣлайте вокругъ рѣшетку съ замкомъ и по-

ставьте скамейку. Если я когда-нибудь приѣду въ Москву, я зайду за рѣшетку, и посижу на этой скамейкѣ. Это былъ великій человекъ. Теперь такихъ нѣтъ.

## Три главы.

Разсказъ Г. Стэнтона.

### ГЛАВА ПЯТАЯ.

Эльма къ Джону.

20-го апрѣля 18...

Отчего всякій мужчина думаетъ, что онъ лучше женщины знаетъ, что ей нужно?

Я, напримѣръ, въ эту минуту не чувствую никакой потребности вступить въ права хозяйки и предаться всѣмъ удовольствіямъ и заботамъ, которыя будто бы необходимы для женскаго счастья.

Я не могу этого не сказать. Я не хочу быть чѣмъ-либо придаткомъ. Неужели мнѣ надо разстаться съ моей настоящей жизнью, потому только, что мы другъ друга любимъ?

Что это имѣетъ общаго съ моей мастерской, или съ твоей конторой, или съ предполагаемой квартирой въ дачной части города?

Я ничего не вижу общаго между всѣмъ этимъ.

Твоя любовь для меня естественная, благотворная сила, освѣтлѣвшая мою жизнь, давшая ей тепло и красоту...

И вотъ эту неувловимую силу ты хочешь поймать, закупорить въ бутылку и налить на нее ярлыкъ съ надписью: «Супружеская любовь!» А что касается прелести собственнаго хозяйства, то мнѣ совершенно достаточно того, что я имѣю теперь: газовая кухня, кастрюля для овсяной каши, бутылка прекраснаго цѣльнаго молока, прозрачный сотовый медъ въ старинномъ фарфоровомъ блюдѣ съ голубыми разводами и корзинка съ фруктами. Я вполне этимъ довольна. Къ чему мнѣ услуги чужихъ, наемныхъ рукъ, когда мнѣ хорошо служатъ мои собственныя руки, которыя ты, милый другъ, недавно еще такъ крѣпко цѣловалъ?

Наша жизнь — наша собственность: мы имѣемъ полное право выливать ее въ любую форму. Чѣмъ же я виновата, если общепринятая форма мнѣ не нравится? Можетъ-быть, я изобрѣту новую форму, въ которой мнѣ будетъ удобнѣе, — и я чувствую неодолимое желаніе попробовать.

И вотъ отчего.

Я не выйду за тебя замужъ и не «сдѣлаюсь хозяйкой»!... Одинъ эти слова меня обдаютъ холодомъ. Развѣ ты въ нихъ не узнаешь стереотипныя надробныя надписи на неисчислимыя могилахъ любви?

Нѣтъ, эти могила не для насъ съ тобой!

А какія же? — спросишь ты.

Другія, мой другъ, болѣе глубокия и спокойныя...

Эльма.

Джонъ къ Эльмѣ.

Апрѣля 23-го.

О, моя непрактичная, маленькая мечтательница, видящая на яву сладкіе сны!...

Если бы ты была около меня, я бы поцѣлуями разогналъ весь туманъ, затмевающий твои милые глазки! Глазки, зоркіе для многого, но, увы! совсѣмъ отуманенные для другого...

Что же мнѣ дѣлать? Какъ я могу тебя обнять и быть возлѣ тебя, если ты не хочешь выйти за меня замужъ? И можешь ли ты меня любить и не сторгать желаніемъ быть всегда со мною?

Да, дорогая, я тебя лучше знаю, чѣмъ ты сама себя знаешь; я знаю, что ты не можешь жить безъ меня, развѣ ты меня полюбила. Но ты должна сама дойти до этого сознанія; ты изъ тѣхъ, которыя сами хотятъ все испытать и которыя сами себя портятъ жизнью, подвергая личному анализу законы, подтвержденные мудростью вѣковъ.

Я не могу примириться съ мыслью, что твоя умная головка удовлетворится однимъ призраками, неувловимыми, какъ болотные огоньки, и что ты, полное силъ, жизнерадостное созданіе, превратишься въ какой-то безплотный духъ.

Ты скажешь, пожалуй, что недурно быть духомъ?

Да, но тогда надо отказаться отъ земной жизни.

Я не буду передъ тобой, дорогая моя, отстаивать и доказывать преимущества физической жизни. Ты сама когда-нибудь уразумѣешь эту премудрость, и съ каждымъ нашимъ свиданіемъ она будетъ тебѣ все яснѣе и понятнѣе.

Ты такъ тонко, такъ горячо чувствуешь красоту въ природѣ, такъ глубоко сознаешь власть искусства... Какъ же ты хочешь прожить безъ любви? Неужели ты думаешь, что твои художественныя инстинкты пострадаютъ, если твоя натура достигнетъ полнаго развитія? Неужели ты думаешь, что ты можешь удовлетвориться той аскетической жизнью, о которой ты мечтаешь?

Нѣтъ, дорогая моя, будь себѣ вѣрна!

Почему ты думаешь, что наша брачная жизнь будетъ хуже чѣмъ та, которую ты теперь ведешь? Нѣтъ, она будетъ дѣятельнѣе полнѣе, сильнѣе.

Ты видишь, я прошу; но я жертвъ не приму. Ты по природѣ — художникъ, и ты должна развивать въ себѣ Богомъ данный даръ. Тебя влечетъ къ искусству, — ты не должна бороться съ этимъ влеч-

ченіемъ; но я объ одномъ прошу: позволь мнѣ идти рядомъ съ тобой и позволь мнѣ удалять съ твоего пути неизбежныя препятствія. Дай мнѣ согрѣться лучами твоей любви, но дай мнѣ зато право тебя защищать отъ бурныхъ вѣтровъ жизненныхъ невгодъ: они безпощадны, они сразятъ мою бѣдную дѣвочку въ ея одиночествѣ.

О, милая, обнять тебя и не разстаться съ тобою весь вѣкъ — вотъ мечта, которая должна явиться у всякаго, кто тебя увидитъ.

Но не пройдетъ 24 часовъ, какъ я уже буду самымъ счастливымъ изъ смертныхъ, — я буду у ногъ твоихъ, моя несравненная.

Я обниму тебя и, прильнувъ къ твоему лицу, попытаю опять свое счастье, повторю еще разъ мою мольбу:

— Будь моей женой, —

а до тѣхъ поръ —

Джонъ.

Она къ нему.

25-го апрѣля.

Да, мой другъ, сегодня я опять должна повторить то слово: «нѣтъ», которое вчера вечеромъ показалось тебѣ такимъ жестокимъ...

И мнѣ все слышатся твои тихія слова: «Ты меня не любишь, какъ я тебя люблю, иначе ты бы не могла...»

Моя душа взываетъ къ тебѣ въ порывѣ отчаянія: пойми меня, пойми! Но словами я ничего болѣе не могу разъяснить твоему разуму, — и если ты не можешь понять меня душою, то любовь наша — лишь одинъ сонъ и мечта.

Какъ ни больно, ни мучительно, но если это такъ, я должна тебѣ сказать: «оставь меня и пусть всему будетъ конецъ».

А завтра я буду съ сердечнымъ трепетомъ ждать звука твоихъ шаговъ, и одинъ Богъ знаетъ, какъ я буду молиться моему богу красоты и правды, чтобы онъ тебя вернуть мнѣ съ твоей неизмѣнной любовью, не потревоженной моими вседневными: «нѣтъ, нѣтъ, нѣтъ».

Эльма

Джонъ къ Эльмѣ.

4-го мая.

Меня очень интересуетъ ваша «Хижина на полянѣ» и живописная мѣстность, въ которой она находится. 25 долларовъ за все лѣто, — невѣроятно дешево!

Но увѣрены ли вы въ томъ, что въ ней можно жить и что находящіеся въ ней единственныя двѣ комнаты — «одна наверху и одна внизу» — удобообитаемы?

Я увѣжденъ, что вы, милыя художницы, сумѣете преобразить хижину въ прелестную игрушку; но все-таки я думаю, что было бы недурно мнѣ самому, собственными глазами, увидѣться, что, «несмотря на ея баснословную дешевизну и необычайную живописность», въ этой хижинѣ можно жить.

Конечно, вы будете перевозить ваши мольберты, краски, книги, посуду и т. д. Вотъ я вамъ все это уложу.

Я надѣюсь, что въ ближайшемъ городкѣ отъ вашей Аркадіи можно будетъ достать необходимую мебель — кровати, деревянные бѣлые столы, складныя кресла и прочее, такъ что, съ помощью вашихъ художественныхъ рукъ и букетовъ изъ полевыхъ цвѣтовъ, ваше гнѣздышко станетъ очаровательнымъ. Уже теперь я чувствую, какъ меня будетъ туда тянуть.

О, сердце моего сердца, неужели ты не желаешь, чтобы я былъ съ тобою это лѣто въ прелестной хижинѣ, вмѣсто Бессъ?

Бессъ — прехорошенькая дѣвушка, веселая хохотунья, но, — признаюсь. — я ревнивъ!.. Она цѣлые дни будетъ съ тобою, а я, я, который любить тебя больше, чѣмъ жизнь свою, который готовъ не только умереть за тебя, но даже отдать ради твоего счастья все надежды на счастье и любовь, — а я, я могу только развѣ въ недѣлю тебя видѣть!

Нельзя ли, по крайней мѣрѣ, въ будущемъ воскресеньи отослать куда-нибудь Бессъ, чтобы я могъ быть одинъ съ тобой, — хоть одинъ день!

Прошу тебя, радость моя, сдѣлай это...

Джонъ.

### ГЛАВА МЕЧТАНІЙ.

Съ южной стороны крошечнаго домика, въ которомъ поселились обѣ подруги-художницы, поднимался въ гору старый запущенный фруктовый садъ, заросшій густой травой.

На вершинѣ холма старая яблоня широко и раскидисто разсала тѣнь своими крючковатыми вѣтвями; тѣнь была вся испещрена солнечными пятнами.

Къ этой пестрой тѣни шли обѣ дѣвушки по узкой душистой тропинкѣ.

Онѣ несли принадлежности для рисованія и корзины съ завтракомъ. Медленно пробиралась между густой травой и цвѣтами,



„Прометей“ и „Гладиаторъ“. Двѣ скульптуры П. А. Велонскаго.



онъ съ удовольствіемъ вдыхали свѣжій утренній воздухъ.

Объ художницы, выбравъ себѣ мѣсто подъ яблоней, принялись за дѣло; устанавливая мольберты и раскрывая ящики съ красками, онѣ внимательно вглядывались въ мягкую даль, слѣдили за переливами свѣта на зеленыхъ полянахъ и за полутьмою синихъ горъ. Бессъ очень скоро принялась за работу, но Эльма долго приглядывалась и, наконецъ, не начавши работы, бросилась на зеленую траву въ пестрой тѣни старой яблони.

— Мнѣ хочется еще вдохнуть въ себя всю эту прелесть, уловить запахъ природы, — говорила она, вытягиваясь на своемъ душистомъ ложѣ.

Послѣ нѣкотораго молчанія она начала опять говорить тихимъ подушопотомъ; она не хотѣла тревожить своимъ голосомъ жужжавшую пчелу и летавшихъ вокругъ нея бѣлыхъ бабочекъ и веселыхъ птицъ, порхавшихъ въ вѣтвяхъ.

— Не правда ли, — тихо говорила она: — какъ странно, что душа, воспринимая красоту природы, ощущаетъ потребность передать это чувство другому и что этимъ только опредѣляется сознательное искусство?

— Да, конечно, въ этомъ-то и заключается все назначеніе искусства. Источникъ искусства заключается въ инстинктивной потребности передать другому свои ощущенія, — сказала Бессъ, не переставая работать.

— Отчего же намъ такъ часто говорить о самолюбіи и эгоизмѣ художниковъ? И какъ могутъ люди такъ несправедливо судить художниковъ, когда самъ Богъ, сотворившій міръ и красоту, есть и всегда будетъ величайшимъ художникомъ всей вселенной. Нѣтъ большаго блаженства, чѣмъ творчество и воспроизведеніе красоты во всѣхъ ея безконечныхъ формахъ.

Бессъ молча углубилась въ свою работу, а Эльма, вытянувшись на спинѣ, стала слѣдить свѣзомъ кривочковатыя вѣтви старой яблони за плавнымъ движеніемъ пушистыхъ бѣлыхъ облаковъ.

— Ну, что же, ты еще все не насытилась природой и ея красотой? — спросила, наконецъ, Бессъ у лежавшей Эльмы, когда утро уже почти прошло, а та все еще не бралась за кисти.

— Видишь ли ты, Бессъ, ту яркую солнечную полосу, тамъ на горѣ, — она меня заставила вспомнить ясную улыбку Джона... И куда я ни посмотрю, — вездѣ я вижу его лицо или слышу его голосъ... Я впадаю въ какую-то блаженную апатію, — у меня пропала всякая охота къ работѣ, и я жду, не дожусь его пріѣзда!

— Да поможетъ тебѣ небо, Эльма, ибо я здѣсь ужъ ровно ничѣмъ не могу помочь тебѣ.

— Не думаешь ли ты, Бессъ, что мнѣ всего лучше выйти за него замужъ?

— Да, конечно, Эльма, если одна мысль о немъ тебя дѣлаетъ несposобной къ работѣ. Но мнѣ кажется, во всякомъ случаѣ, что ты уже потеряна для искусства навсегда. Стыдно, Эльма! Отъ тебѣ такъ много хорошаго можно было ожидать! Ну, такъ иди себѣ кормить ребятъ и вести расходы по кухнѣ. Въ женскихъ, вообще, существахъ какое-то вѣчное стремленіе къ самобичеванію, къ мученіямъ и къ рабству, которое скрашиваютъ именемъ «любви».

— Но, Бессъ, вѣдь не можешь ты отрицать элементарную силу любви во всей природѣ?

— Любовь хороша для мужчинъ, но женщина не должна себѣ позволять такой роскоши, если она дорожитъ человѣческимъ достоинствомъ.

— Но развѣ ты можешь отвергать, что любовь одинаково сильно овладѣваетъ женщиной, какъ и мужчиной?

— Я и не желаю этого отвергать. Я только смотрю на это, какъ на несчастье, отъ котораго нужно сторониться. Я не виновата, что женщины было сказано когда-то, что она сотворена для того, чтобы служить плоти, то-есть продолженію рода, а мужчины, кажется, было сказано, что онъ сотворенъ по образу Божію и что онъ глава и мужъ... Иди спорить съ Творцомъ, а мнѣ позволъ спокойно работать.

— Нѣтъ, Бессъ, не можешь быть, чтобы бракъ умалялъ наше человѣческое достоинство. Душа возвышается черезъ любовь, а бракъ есть ея естественный жертвенникъ! Намъ все доказываетъ, что любовь есть лучший путь для укрѣпленія нашихъ духовныхъ силъ. Мнѣ вѣрится, что я стану лучше работать, лучше пойму искусство, если я обогащу свою женскую природу любовью. Но если бы во имя любви пришлось даже пожертвовать своимъ дѣломъ, своими стремленіями. — развѣ это не было бы доказательствомъ ея превосходства надъ всѣми остальными и способности женской природы — любить и жертвовать? И мнѣ кажется, что мужья могутъ лишь завидовать женамъ, которые найдутъ въ себѣ силу для этой жертвы...

— О, да, конечно, и какъ надо жалѣть этихъ несчастныхъ мужчинъ, которые лишены способности жертвовать чѣмъ-либо во имя любви; они, вѣроятно, съ завистью смотрятъ на страданія женщинъ и на ихъ самопожертваніе!..

— Ты ала, Бессъ! И, можетъ-быть, теперь не время, но я все-таки тебѣ скажу, что я рѣшилась: я выйду за него замужъ.

— Увы, мнѣ не измѣнилъ мой пророческій даръ! А Джонъ знаетъ уже о твоёмъ рѣшеніи?

— Нѣтъ, но я ему сегодня напишу. Мы повѣчаемся въ маленькой церкви сосѣдняго мѣстечка, въ понедѣльникъ, въ полдень...

— Отчего же не при закатѣ солнца? Ты, кажется, склонна къ символизму!

Бессъ собрала свои краски.

— Я иду домой. Эльма, я больше не буду работать, — сказала она, уходя.

— А ты ничего не имѣешь противъ, если я еще останусь здѣсь?

— Сколько хочешь, милый другъ, — запрчала Бессъ, спускаясь быстро по тропинкѣ.

Эльма продолжала лежать неподвижно, глядя съ улыбкой на порхавшихъ вокругъ нея птицъ и бѣлыхъ бабочекъ и прислушиваясь къ жужжанію пчелъ.

Неожиданно ея ухо начало различать какіе-то новые звуки; то не былъ шестеръ мягкихъ листьевъ надъ ея головой и не шорохъ пролетѣвшей птицы. Приподнявшись, она начала внимательно вслушиваться въ мѣрные ритмическіе звуки, все приближавшіеся и усиливавшіеся... Кровь забила въ ея жилахъ, она съ трепетомъ ждала...

Раздвинувъ навѣшныя вѣтки старой яблони, Джонъ близко наклонился къ ней и проговорилъ нетвердо:

— Эльма, я не могъ не пріѣхать сегодня, — меня какая-то сила влекла сюда...

— Джонъ, это я тебя звала... Теперь ты здѣсь!.. Я кое-что тебѣ скажу... Джонъ, хочешь на мнѣ жениться?

Джонъ молча опустил передъ нею на колѣни...

Пушистыя бѣлыя облака все такъ же плавно неслись по голубому небу... Горячій воздухъ, насыщенный лѣснымъ ароматомъ, мягко колыхалъ густую траву.

## ГЛАВА ДѢЙСТВИТЕЛЬНОЙ ЖИЗНИ.

Въ теченіе цѣлаго года Бессъ продолжала считать свадьбу Эльмы за личную обиду. Но въ одинъ прекрасный день она рѣшила, что надо примириться съ этимъ и отправилась навѣстить подругу.

Шла она долго по незнакомому тихому кварталу города, котораго она совсѣмъ не знала, и въ одномъ изъ маленькихъ домиковъ она нашла Эльму, которая въ передникѣ работала у мольберта.

— Что ты пишешь? — спросила Бессъ, сразу начиная внимательно разсматривать картину и чувствуя нѣкоторую неловкость при первой встрѣчѣ. Но вдругъ она восторженно воскликнула: — Однако, Эльма, какіе ты сдѣлала успѣхи. Да ты — настоящій художникъ!

— Да, я надѣюсь сдѣлаться настоящимъ художникомъ къ слѣдующему твоemu визиту, если между нами будутъ такіе же промежутки. Но посмотри изъ моего окна, — подымая штору, сказала Эльма: — смотри!

Бессъ посмотрѣла.

Солнце только что спряталось за крутыми высокими берегами рѣки, вода, все еще окрашенная розовыми лучами заходящаго солнца, рѣзко выдѣлялась на темномъ фонѣ береговъ.

— Я вижу все это передъ собой каждый день. Не удивительно, что я стала лучше работать.

Бессъ, взглянувъ опять на полотно, увидела ту же рѣку съ темными берегами. Одна яркая полоса бѣжала свѣтлой лентой по водѣ, и на ней, точно птица, бѣлѣлъ парусъ и колыхалась маленькая лодка.

Протянувъ руку за окно, Бессъ сорвала благоухающую листь бѣлыхъ цвѣтовъ, тянувшихся по стѣнѣ стараго домика.

— Уфъ... Какъ здѣсь хорошо послѣ нашей душевой улицы!.. Я не думала, что въ городѣ можетъ существовать что-нибудь подобное. Но, Боже мой, что это за шумъ!..

— О, ничего, это токарн работаютъ.

— Я всегда говорила, что ты — какой-то анахронизмъ... Все это слишкомъ идеально. Поэтическая идиллія, — а тутъ же, подъ рукой, и театры, и собранія! Нѣтъ, мнѣ не вѣрится въ реальность этой обстановки! Когда-нибудь ты опять проснешься въ нашей прежней квартирѣ... Ну, а это что за шумъ?.. — При этомъ Бессъ сдѣлала такую уморительную гримасу, что Эльма расхохоталась.

— Это ты виновата: своимъ холостымъ голосомъ ты разбудила ребенка!

— Ребенокъ... Святые силы! Что же ты меня не предупредила?

— Мнѣ показалось, что тебя это совсѣмъ не интересуетъ. Вотъ уже пять мѣсяцевъ, какъ она родилась, а сегодня только въ первый разъ я начала опять работать. Если бы ты только могла понять важное значеніе сна ребенка для всего дома, ты бы не говорила такъ громко. Подожди, я лучше принесу ее сюда.

Эльма вышла изъ комнаты и вскорѣ вернулась, неся осторожно комочекъ фланели, завернутый въ одеяло.

— Ну, Бессъ, теперь восторгайся! Восторгайся, — повторила она вызывающимъ голосомъ: — а если это тебѣ не удастся, то ты не женщина, а какое-то ненормальное существо! Это лучшее испытаніе.

Эльма, толкнувъ Бессъ въ кресло, уложила на ея колѣни двигающуюся узелокъ, изъ котораго слышался раздражающій нервы рѣзкій пискъ.

— Нѣтъ, нѣтъ, Эльма!.. Убери ее, — противилась Бессъ: — ты видишь, она кричитъ еще громче и тянется къ матери. Отнеси же ее къ матери!

— Какая ты смѣшная, Бессъ, да вѣдь я-же — мать! Она совсѣмъ не ко мнѣ тянется, она ищетъ свой рожекъ.

— Нѣтъ, Эльма, я не могу, я боюсь!

— Чего ты боишься? Она такое же человѣческое созданіе, какъ и всѣ мы, только въ меньшемъ видѣ!

— Я не умѣю, я ее уроню... Она такъ шумитъ! Я не хочу ее держать.

— Ну, неси ее тогда за мной, въ другую комнату, и я ее уложу: она скоро заснетъ.

Бессъ послушно поспѣдовала за ней и молчала, пока Эльма грѣла какую-то таинственную смѣсь на спиртовой лампочкѣ. Эльма, передавая ей рожокъ, дала ей понять знаками, чтобы она вымыла пузырекъ.

— Не скатится ли она съ кровати? Посмотри, какъ она брыкается! — стараясь перекрычать ребенка, говорила громко Бессъ прямо въ ухо Эльмѣ, которая только снисходительно-авторитетной улыбкой указала на дверь въ ванну.

— Вымой!.. — прокричала она ей вслѣдъ.

Бессъ вернулась съ вымытой бутылкой и съ тоскливымъ выраженіемъ на лицѣ; Эльма же невозмутимо и спокойно продолжала свои приготовления, влила таинственную, подогрѣтую смѣсь въ бутылку и приладила ее къ двигающемуся и брыкающемуся созданию на кровати. Моментально послѣ этого наступила пріятная тишина, прерывавшаяся лишь звукомъ легкаго чмоканія.

— Какъ это все удивительно! — проговорила Бессъ, смотря съ почтениемъ на Эльму, какъ будто бы та совершила какое-то чудо.

Эльма, взглянувъ на часы, озабоченно сказала:

— Я не должна была бы ее кормить еще цѣлыя 20 минутъ, но мнѣ такъ хотѣлось съ тобой поговорить. Какъ ты думаешь, одинъ разъ это не повредить?

— Боже мой! Почему я знаю? Что съ ней можетъ случиться... вѣдь не можетъ же она лопнуть?..

Бессъ имѣла привычку морщить свой длинный носъ, когда ее что-нибудь забавляло; Эльма замѣтила знакомое подергиваніе и совсѣмъ развеселилась.

— Не беспокойся! Давай лучше болтать... Я такъ много хочу отъ тебя узнать! Прежде всего, скажи мнѣ, отчего ты такъ безсовѣстно меня забыла?

— Я думала, что ты не нуждаешься во мнѣ! Замужнія женщины рѣдко помнятъ своихъ прежнихъ подругъ, насъ, старыхъ дѣвъ!

— Да, но ты могла бы дать мнѣ случай вспомнить о тебѣ! Какъ же ты поживаешь?

— По старому... работаю цѣлый день, а идти вечеромъ не удобно въ твой безлюдный кварталъ. Но если бы я знала, что ты опять принялась за работу, я бы навѣрно зашла.

— Видишь: ты только интересуешься моей работой, а не мной самой!

— Ты знаешь отлично, что я хочу сказать! Когда ты подавляешь въ себѣ лучшія силы, лучшія стремленія твоего существа, — на тебя не стоитъ смотрѣть! Ты создана, чтобы работать, быть художникомъ. Вотъ отчего я не хотѣла, чтобы ты выходила замужъ; я знала, что твое настоящее я займется и погибнетъ, и что съ тобою повторится въ сотый разъ обычная исторія: тотъ же миленькій домикъ, миленькій мужъ, миленькія дѣти... Конечно, все это въ своемъ родѣ очень хорошо, но смотрѣть на это не интересно. Помнишь, то же было съ Фанни Миллеръ! Ты сама смѣялась, помнишь?..

Эльма покраснѣла, и глаза ея заблестѣли. Она помнила...

— Вотъ ты теперь такая же, какъ прежде бывала! Я узнаю твой вдохновенный взглядъ, который мнѣ такъ часто хотѣлось уловить. Но поговоримъ о тебѣ. Скажи мнѣ теперь, что любовь есть верхъ совершенства, и что тебѣ пріятно быть матерью?

Эльма вскопчила, чтобы дать рожокъ ребенку, который опять неистово кричалъ, потерявъ его. Она припрыгала дитя и, вернувшись къ Бессъ, сказала:

— Надо торопиться, а то моя дѣвочка уже почти кончила свою порцію!..

— Отчего же не повторить порціи?

— О, Бессъ! Она можетъ отъ этого заболѣть.

— Неужели? Ну, торопись, расскажи скорѣе про себя. Ты счастлива?

— Да, счастлива. Джонъ удивительный человѣкъ; съ нимъ легко жить, онъ такой уравновѣшенный, такой благородный и такъ охотно входитъ во всѣ мои мечты и планы. Онъ всегда на все соглашается и говоритъ: «Попробуемъ, увидимъ, какъ дѣло пойдетъ». Мы стараемся приложить на практикѣ всякія интересныя теоріи, и жизнь наша очень полна и дѣятельна. Теперь мы систематически хотимъ приучить нашу дочь къ тому, чтобы она мнѣ давала спокойно работать два часа утромъ и два часа вечеромъ. Ты знаешь, онъ вполнѣ сознаетъ, что женщина даже послѣ замужества должна имѣть свою работу, свое дѣло! Онъ горячо вѣритъ въ меня, и если изъ меня ничего не выйдетъ, то это будетъ не его вина! Я теперь рѣшаю вопросъ: можетъ ли мать и жена быть художницей, или для всѣхъ насъ существуетъ одна только профессія—волей или неволей производить дѣтей на свѣтъ. Важность не въ томъ, чтобы написать картину, а надо выработать въ себѣ силу ее написать. Мнѣ кажется, что съ тѣхъ поръ, какъ я замужемъ, во мнѣ любовь къ прекрасному стала сильнѣе, сознательнѣе, и художественныя мои способности развились. Знаешь ли, Бессъ, понявъ теперь человѣческую страсть, я узнаю отчасти то же чувство, которое я испытывала прежде передъ созерцаніемъ красоты!..

— Въ общемъ, значить, выходитъ, что стало одной няней больше, и — одной художницей меньше; такъ, Эльма?

— Что же дѣлать, если міръ требуетъ больше нянь, чѣмъ художницъ!

— Міръ, конечно, знаетъ лучше, что ему надо, но отчего же, если это такъ, всѣ продолжаютъ повторять, что у женщины нѣтъ творческихъ силъ?..

— Свѣтъ судить только по произведеніямъ, а не выше ли всѣхъ произведеній художественная, богато одаренная натура?

— Красота есть религія художника, и въ своихъ произведеніяхъ онъ выражаетъ ей свое поклоненіе... Но вотъ опять этотъ несносный ребенокъ!.. Не можешь ли ты устроить такъ, чтобы онъ дольше спалъ?

Эльма бросилась въ спальню, а Бессъ подошла къ мольберту и стала внимательно всматриваться въ картину.

— Знаешь ли, Эльма, ты уловила такой свѣтовой эффектъ, который...

— Уа!.. уа!.. уа!.. — раздавалось изъ двери все громче и громче.

— Что ты сказала, Бессъ?

— Нѣтъ, ничего; кажется, мнѣ пора идти, мнѣ далеко. Прощай, дорогая! Можно мнѣ поцѣловать твою крикунью?

— Нѣтъ, не надо; я чувствую, что это у тебя одна только формальность.

Бессъ, осторожно нагнувшись надъ комочкомъ фланели, поцѣловала озабоченный лобъ матери.

— Прощай, — сказала разсѣянно Эльма. — Придешь еще? Когда? Она спитъ вообще отъ 2 до 4.

Бессъ подернула выразительно носомъ, что означало очень многое. Затѣмъ молча, зажимая обѣими руками уши, она быстро ушла.

Джонъ, вернувшись домой, нашелъ молодую жену у окна, съ ребенкомъ на кодыняхъ.

Мягкіе, теплые еще лучи заходящаго солнца ласкали и освѣщали тонкій обликъ матери и полураспѣтаго, дремлющаго ребенка. Эльма, низко нагибая свою граціозную головку, бережно и нѣжно распеленывала ребенка.

Сердце мужа наполнилось любовью, и подъ наплывомъ нѣжности, онъ вольновольно подошелъ къ Эльмѣ и сталъ возлѣ нея на кодыни.

— Дорогая ты моя, — сказалъ онъ, тихо плѣвая руку жены.

Ребенокъ сладко мурлыкалъ во снѣ и съ довольнымъ видомъ потягивался подъ нѣжной лаской матери.

Лицо Эльмы сіяло. Склоняясь навстрѣчу страстному поцѣлу мужа, она сознавала нераздѣльное духовное единство съ любимымъ человѣкомъ.

— Ты работала сегодня, Эльма? — спросилъ Джонъ вечеромъ, сидя съ нею на балконѣ.

— Очень мало, у меня была Бесси и она подбодрила меня; ей понравилась моя картина, и я замѣтила, что она была удивлена моими успѣхами.

— Понятно, что картина ей понравилась: это твоя лучшая работа. Ты непременно должна ее кончить къ осенней выставкѣ. Твое чуткое пониманіе природы и красоты не должно остаться извѣстнымъ мнѣ одному: ты обязана работать для другихъ. — проговорилъ онъ горячо.

Эльма задумчиво улыбнулась.

— Но если бы случилось, что мнѣ пришлось бы выбирать между моимъ долгомъ передъ людьми, какъ ты выражаешься, и долгомъ къ нашему ребенку? Сомнѣнія не можетъ быть, которая изъ этихъ обязанностей важнѣе, — обязанность къ художественнымъ произведеніямъ или къ человѣческой душѣ. Не правда ли, сомнѣнія нѣтъ, Джонъ?

— Но нѣтъ причинъ, Эльма, чтобы явилась необходимость выбора! Мы живемъ своей жизнью, и чужіе взгляды намъ не законъ! Ты можешь быть художницей и матерью въ одно и то-же время, такъ же какъ и я работникъ, зарабатывающій ежедневный хлѣбъ — и отецъ.

У ребенка стали проявляться особенные болѣзненные признаки. У него шли зубы, и ни аккуратное кормленіе, ни хорошій уходъ, — ничто не помогало. Маленькое существо совсѣмъ расхворалось, и отецъ и мать поочередно носили ее на рукахъ цѣлыми часами, день и ночь.

Отсутствие сна и отдыха вскорѣ отозвалось на здоровьи Джона.

Эльма, замѣтивъ это, немедленно перешла съ ребенкомъ изъ спальни въ студию, гдѣ, отодвинувъ мольбертъ съ неоконченной картиной въ уголъ комнаты, нашла мѣсто для своей кровати и для большого ребенка.

Много безсонныхъ ночей провела Эльма. Раннимъ утромъ засыпавшій на короткое время ребенокъ давалъ ей возможность подышать у открытаго окна свѣжимъ утреннимъ воздухомъ и наслаждаться, несмотря на физическую усталость, всей прелестью и красотой просыпающейся природы. Но ребенку все становилось хуже и хуже и, нечего было дѣлать, пришлось увезти его изъ города.

Эльма увезла свою дѣвочку на берегъ моря.

Тяжело отозвалось на ихъ матеріальныхъ средствахъ это маленькое путешествіе, но это было необходимо, — и черезъ мѣсяцъ ребенокъ вернулся вполнѣ здоровымъ. Но Джонъ былъ испуганъ измученнымъ лицомъ Эльмы; черезъ нѣсколько дней у нея оказалась горячка.

Ребенокъ первый разъ перешелъ въ руки няни; замужняя сестра Джона, Китти, жившая по близости, приходила ежедневно присматривать за хозяйствомъ.

У Эльмы начался бредъ, и однажды вечеромъ, въ сильномъ возбужденіи, она настоятельно потребовала свой мольбертъ и картину къ кровати. Она относилась къ картинѣ, какъ къ живому существу.

— Бѣдное, бѣдное дитя! — говорила она: — мать тебя забросила. Но она должна была это сдѣлать... Я боюсь, — изъ тебя выйдетъ уродъ, это будетъ моя вина. И люди скажутъ: «гадкій утеночекъ!» — и никто не пойметъ, какъ ты должна была быть красива. О, если



**Братишка.** Съ картины Д. Мальера грав. Бодъ.





Туканы (перцеяды). Съ эскиза Ф. Шлехта по ориг. рис. А. Шлехта грав. Унионъ.



бы я тебя не забросила! Бѣдное, забытое, беспомощное дитя.—сто-нала она, ломая руки.

— Унесите все.—говорилъ Джонъ сестрѣ. — Ты видишь, это ее раздражаетъ.

Но Эльмѣ стало лучше... и здоровье понемногу къ ней возвраща-лось. Какъ только она почувствовала себя бодрой, она отослала няню и снова стала сама ходить за ребенкомъ, иногда лишь поль-зуясь услугами единственной въ домѣ прислуги.

Сестра Джона заходила раза два въ недѣлю, чтобы посмотреть, какъ у нихъ все идетъ. Она уговаривала Эльму вынести малень-кую Анни почаще на воздухъ, и рассказывала ей, что она своимъ дѣтямъ дастъ вѣсть.

Разъ какъ-то она застала Эльму за мольбертомъ, углубившеюся въ свою работу, а ребенка сидѣть на полу и копать маленькой лопаточкой въ ведрѣ съ пескомъ.

— Бѣдная Анни.—сказала Китти, поднимая ребенка съ пола:— у нея, кажется, и лицо съ утра не вымыто. Эльма, какъ ты мо-жешь ее одѣвать въ такіе ужасныя темныя нанковые блузы.—точно приютскій ребенокъ! Маленькія дѣти должны быть всегда въ бѣломъ.

— Несмотря на счета прачки?

— Ты должна слѣдить за ея ногтями и за ея носомъ; ты, на-вѣрно, не обращаешь вниманія на всѣ эти важныя мелочи... Я тебѣ показывала, какъ нужно массировать носъ.

— Нѣтъ, этого я никогда не дѣлаю.—говорила Эльма, вымывая тщательно кисть.

— Мать многое можетъ сдѣлать для будущности ребенка малень-кими заботами о немъ. Ты вѣрно жалѣешь, что твоя мать масса-жемъ не исправила форму твоего носа?

— Нѣтъ; если у нея было поважнѣе дѣло, то и совѣтъ не жалѣю.

— Но я не понимаю лучшаго занятія для женщины, какъ за-боты о ребенкѣ. Быть матерью высшее призваніе женщины! Я всегда нахожу время для мелочей въ уходѣ за моими дѣтми, и къ тому же нахожу время и для моихъ общественныхъ обязан-ностей. Ты не подозрѣваешь, какъ при этомъ человекъ самъ раз-вивается и пріобрѣтаетъ опытъ. Необходимо входить вполнѣ въ дѣт-скую жизнь...

— Да, но ты, имѣя опытную няню, и не подозрѣваешь, что такое — настоящій уходъ за ребенкомъ. Ты утромъ заходишь во время ванны массировать имъ толстые носики и расправлять ногти, и потомъ ты съ ними возишься опять послѣ обѣда за десертомъ, передъ сномъ, — вотъ и все. А была ли ты когда-нибудь приви-зана на цѣлые 24 часа къ пеленкамъ твоего ребенка? Знаешь ли, Китти, я въ одно утро узнаю больше, что значитъ уходъ за ребен-комъ, чѣмъ ты въ 6 мѣсяцевъ. Я думаю, ты никогда въ жизни еще не купала и не одѣвала сама твоихъ дѣтей.

— Но я охотно бы это дѣлала, если бы это было нужно.

— И успѣвала бы массировать носики?

— Конечно. Всякій человекъ долженъ работать, а для женщины нѣтъ лучшей работы...

Эльма смѣшала краски на палитрѣ.

— Да, но мнѣ кажется, — сказала она: — что теперь мнѣ лучше кончить эту картину и заплатитъ ею доктору. Если я ее не до-кончу и не продамъ ее, то Джону придется просить взаймы денегъ у твоего мужа.

— Разумѣется, Джонъ очень глупо сдѣлалъ, что женился съ та-кими маленькими средствами.

— Ты хочешь, можетъ-быть, сказать, что Анни тоже дурно сдѣ-лала, что явилась на свѣтъ безъ всякихъ личныхъ средствъ... Въ этомъ я съ тобою согласна! — возразила Эльма, опять принимаясь писать.

— Бѣдная, маленькая Анни!—сказала Китти тонкимъ жалобнымъ голоскомъ.

Эльма бросила кисть и встала со стула.

— Нѣтъ, напрасно я стараюсь сегодня работать, — ничего не выйдеть!..

— Я бы, на твоемъ мѣстѣ, Эльма, перестала бы рисовать. Ты можешь быть полезна твоему мужу, если будешь смотрѣть за ре-бенкомъ и за хозяйствомъ. Многие зависятъ отъ хорошей хозяйки. Вѣроятно, твоя прислуга портитъ и тратитъ много лишней прови-зій, пока ты здѣсь занимаешься живописью. Я не вѣрю, что тебѣ удастся продать эту картину. И мнѣ кажется, что ты могла бы шить сама твои платья, и одѣвать маленькую Анни, вмѣсто того, чтобы покупать себѣ и ей платья, и сколько бы ты этимъ сдѣлала экономіи!..

— Китти, я не хочу тебѣ говорить ничего непріятнаго, но прошу тебя,—надѣнь шляпу и иди домой! Благодарю тебя, что ты зашла, но мнѣ сегодня какъ-то не по себѣ.

— О, конечно, я вижу, что ты очень нервна. Скажи Джону, что я его цѣлую. Прощай, Эльма; я бы, на твоемъ мѣстѣ, пошла по-лежать. Поцѣлуй тетю Китти, маленькая Анни, будь «пай», бѣдная маленькая Анни!..

День былъ испорченъ. Эльма не могла уже больше писать и рѣ-шила заняться хозяйствомъ.

При первомъ же осмотрѣ она съ ужасомъ убѣдилась, что пред-положенія Китти были справедливы. На кухнѣ уходила пропасть лишней провизій, по всѣмъ угламъ видѣлись кучи мусора и пыли. Чѣмъ болѣе она вникала въ хозяйство, тѣмъ сильнѣе поражала ее безпорядокъ и неряшливость Сусанны. Она въ довольно рѣзкихъ

выраженіяхъ выразила послѣдней свое неудовольствіе; но Су-сання немедленно превратилась въ какую-то фурию и осыпала свою хозяйку дерзостями. Подъ трескомъ ея рѣчей Эльма по-чувствовала свою беспомощность и нетвердымъ шагомъ покорно удалилась.

— Вы никогда не заботились о кухнѣ. Если вы не можете жить безъ чистоты и порядка, отчего вы до сихъ поръ этого не требо-вали? Какая же порядочная барыня оставляетъ все хозяйство на рукахъ прислуги, а сама цѣлый день рисуетъ картины?.. Развѣ хорошая барыня будетъ требовать столько работы отъ бѣдной дѣ-вушки и, къ тому же, съ такимъ ничтожнымъ жалованьемъ!.. От-дайте мнѣ мѣсячное жалованье, и я сейчасъ же уйду!—кричала она вѣдѣ за отсутствующей хозяйкой.

Эльма вмѣстѣ съ ребенкомъ заперлась въ спальнѣ и ждала при-хода Джона, чтобы прогнать Сусанну. Вечеромъ, все еще далеко не успоконившаяся, она вышла готовить обѣдъ, поручивъ Джону уло-жить ребенка.

Когда окончилась домашняя буря и обыденный порядокъ устано-вился, нашлось бы свободное время и для занятій живописью, но у Эльмы не было охоты, и работа не шла. Она была озабочена на-копившимися долгами; несмотря на всевозможную экономію, — де-негъ не хватало. Она старалась придумать способъ заработать деньги. Если бы она нашла достаточно времени, чтобы разри-совать нѣсколько вазъ, то, можетъ-быть, Бессъ могла бы ихъ продать. У нея самой не было богатыхъ знакомыхъ, которые могли бы ей помочь, — она никогда не дорожила ими... а теперь ей приходится часто на умъ благоразумные совѣты Китти, и она жалѣла, что не знакома съ какими-нибудь богачами, которые зака-зывали бы ей портреты ихъ разодѣтыхъ и расчесанныхъ дѣтей, или просто давали бы ей какую-нибудь работу по шелку или бархату.

Наконецъ, не придумавъ ничего, она рѣшилась попробовать са-мой слѣдить за всѣмъ, сократить расходы и шить на себя и на ребенка.

Она тревожилась и мучилась изъ-за всякой лишней потраченной копейки, но зато вскорѣ съ радостью замѣтила, что ей удалось со-кратить расходы, несмотря на то, что пища была лучше и здоровѣе прежняго.

Труднѣе ей давалось шитье. Она измучилась надъ выкройками, похуѣла и поблѣднѣла, тщетно стараясь сшить себѣ приличное платье, которое бы не слишкомъ возмущало ея художественный вкусъ. Бессъ нашла ее разъ всю въ слезахъ, надъ изрѣзаннымъ кускомъ матеріи.

— Подѣломъ тебѣ.—сказала она:—сумасбродная дѣвочка! Зачѣмъ ты забросила твою картину?

— Ахъ, Бессъ, ты не знаешь, какъ я слаба! Послѣ болѣзни я не могу оправиться, и всякая бездѣлица приводитъ меня въ нервное состояніе.

— Но ты должна отъ всего этого отдѣлаться. Вотъ что, слушай: я нашла очаровательнаго покупателя картинъ, — какого-то полу-сумасшедшаго старика; онъ страшно богатъ... и я къ тебѣ его при-везу, чтобы онъ купилъ твою картину. Онъ навѣрно сдѣлаетъ тебѣ еще заказъ, и надѣюсь, что тогда ты перестанешь тратить твои силы на то, въ чемъ ты никогда не достигнешь успѣха!.. Держись кисти, Эльма, и брось иголку! Подумай, ты отымаешь у несчаст-ныхъ швей ихъ работу, которую онѣ гораздо лучше тебя сдѣлаютъ. Можетъ-быть, ты думаешь, что онѣ будутъ писать картины?..

На другое утро, какъ только маленькая Анни успокоилась, Эльма пошла въ студию, достала мольбертъ и приготовила палитру. Она, какъ во снѣ, дѣлала всѣ приготовления, все время думая о заказѣ и продажѣ картинъ богатому старику. Боясь потерять дорогое вре-мя, она торопилась, но увы! — она почувствовала полное отсут-ствіе вдохновенія. Она не находила въ себѣ ни воли, ни силы работать, и зная, что въ такомъ настроеніи она ничего не сдѣ-лаетъ, она подошла къ окну и, растворивъ его, высунулась нару-жу насколько могла.

День стоялъ мягкій, сѣренькій. Она слѣдила за движеніемъ на рѣкѣ. Изъ-за высокихъ береговъ подымались тяжелыя, темныя облака; темными пятнами они ложились на рѣку, и бѣлые паруса то и дѣло исчезали въ нихъ, опять появлялись на полосѣ свѣта и снова быстро пропадали въ темной дали... Нѣсколько лѣтъ стояло на якорѣ, совсѣмъ близко отъ нея. Онѣ подымались и опускались, всплывая воду, которая мѣрными маленькими волнами разбѣгалась и расплескивалась на берегу, у подножья дома. Въ маленькихъ лодкахъ рыбаки перекигались между собой, и голоса ихъ неслись черезъ рѣку.

Эльма, прислонившись головой къ рамѣ, чувствовала успокоитель-ное вліяніе воздуха. Рѣзкое, напряженное настроеніе ея души ис-чезло, и ея глаза наполнились слезами.

— О, Господи, помоги мнѣ быть вѣрною самой себѣ! — проговорила она громко.

Наплывъ вдохновенія вернулся къ ней, и она могла начать ра-боту. Съ нервнымъ напряженіемъ и давно не ощущаемымъ вдохно-веніемъ, она быстро схватила кисти... Она забыла все кругомъ и, отойдя, чтобы взглянуть на общій эффектъ картины, — невольно громко и весело запѣла. Она забыла, что стѣны въ домѣ были тонкія, что студиа—около спальни, и что маленькая Анни спитъ.

Ребенокъ проснулся съ громкимъ, не гармоничнымъ крикомъ.

Эльма стояла, какъ вкопанная, не будучи въ состояніи въ те-ченіе нѣсколькихъ секундъ сообразить, что случилось. Отложивъ кисть, она вошла въ спальню, и, все еще, какъ въ туманѣ, взяла

и успокоила ребенка. Потом, взяв за руку начавшего уже ходить ребенка, она потихоньку привела его в студию и посадила на пол в солнечной стороне комнаты. Анни начала играть пестрыми клубками шерсти, а Эльма вернулась к своей работѣ.

Но ребенок не хотѣлъ сидѣть на мѣстѣ, послѣ сна ему хотѣлось бѣгать и возиться. Нечего было дѣлать, маленькое созданіе имѣло свои права... Сперва, ласкаясь как котенокъ, она приставала къ матери и заспаннымъ личикомъ терлась объ ея колѣни; но затѣмъ, на маленькомъ личикѣ появилась капризная гримаса и начались требовательныя дерганія за платье и за руки.

Эльма села на полъ около ребенка.

— Анни, глупка, — шептала она ей: — дай мамѣ поработать, она работает не оттого, что она любитъ больше свою картину, чѣмъ тебя, но ей нужно деньги зарабатывать для Анни...

Но Анни не склонилась на это увѣщаніе и съ дѣтскою настойчивостью приставала къ матери. Ей хотѣлось играть, и она требовала полного вниманія къ себѣ. Но тутъ голосъ прервалъ начатую игру. Та тоже требовала, чтобы Эльма обратила вниманіе на рыбу, которую принесли въ кухню, и которая по ея мнѣнію нигде не годилась.

Эльма встала и, отстранивъ отъ себя ребенка, нервая и усталая, отправилась въ кухню.

Анни, оставленная на произволъ судьбы, сначала поплакала, а затѣмъ, успокоившись, стала исплатъ себѣ какой-нибудь забавы. Увидавъ на полу кисть, уроненную матерью, она весело схватила ее въ свои крохотныя ручонки и направилась къ картинѣ...

Началась работа: вверхъ и внизъ мазала по картинѣ кисть, водила дѣтскими ручками, и вскорѣ небо и свѣтлая полоса на рѣкѣ получили новые оттѣнки, а къ облакамъ — подились мазокъ, достойный самаго искуснаго импрессиониста. Анни, довольная забавой, мурлыкала что-то про себя.

Эльма медленно подымалась по лѣстницѣ; она чувствовала себя очень утомленной, ее опять тревожили безконечныя противорѣчія... Гдѣ настоящій долгъ? Гдѣ вѣрный путь? Неужели правы тѣ, которые говорятъ, что жена и мать не должна имѣть другихъ стремленій? Развѣ быть женой и матерью — профессія? Одно только казалось ей совершенно яснымъ: она любитъ мужа, какъ вѣчная жена.

она любитъ ребенка сердечною материнскою любовью, а искусство она любитъ, какъ художникъ. Каждое изъ этихъ чувствъ дано ей Богомъ, и каждое изъ нихъ хорошо само по себѣ; но отчего жизнь принуждаетъ ее къ насильственному выбору?

Она вошла въ мастерскую, машинально, не глядя, подошла совсемъ близко къ мольберту и только тогда подняла глаза. Ребенокъ размахивалъ кистью и весело смѣялся отъ удовольствія.

Эльма поняла, что случилось.

Ее охватила внезапная слѣпая злоба. — она рѣзкимъ движеніемъ вырвала кисть изъ рукъ Анни. Ребенокъ пошатнулся и покатился на полъ. — Блѣдурная головка стукнулась объ острый уголъ мольберта. На лбу и на щеку появилась струя крови. Съ испуганнымъ крикомъ Эльма бросилась къ ребенку. Остановившаяся, какъ могла, кровь, она подняла ребенка въ страстномъ порывѣ и прижала блѣдное личико къ своимъ губамъ.

О! Господи, неужели и ее убила!..

Маленькое всхлипываніе... затѣмъ Анни совсѣмъ замолкла и безъ движенія лежала у нея на рукахъ. Что это — не умираетъ ли она? Нѣтъ, нѣтъ, она дышется!..

— Анни, Анни! Моя дѣвочка, мое дитя... Джонъ, Джонъ! — звала Эльма.

На ея крикъ приближала прислуга, и она послала ее за докторомъ. Смывая кровь съ лица ребенка и не переставая страстно цѣловать его, она со слезами умоляла Анни простить ее, простить все, все блѣдной матери. Она поднесла ребенка къ открытому окну.

Въ теплыхъ лучахъ солнца ей что-то вспомнилось знакомое. Какой-то другой день съ такими же теплыми лучами. — старая яблоня съ раскидистыми вѣтками и съ пестрой тѣнью, и въ ея душѣ прозвучали слова, сказанныя ею подъ старой яблоней:

«Но если бы во имя любви пришлось бы даже пожертвовать своими дѣломъ, своими стремленіями, то развѣ это не было бы доказательствомъ превосходства любви надъ всею остальнымъ?»

И она еще нѣжнѣе прижала ребенка къ груди. Ей слышались мѣрные тихіе удары веселой, гдѣ-то въ лодкѣ звенѣлъ веселый, молодой смѣхъ, а оттуда, съ того берега, долетали звуки церковнаго благовѣста...

Полдень былъ въ разгарѣ.

## Мясной патологической музей въ Петербургѣ.

(Рис. на стр. 796.)

Среди столичныхъ музеевъ, по большей части помѣщающихся въ роскошныхъ зданіяхъ и наполненныхъ неоцѣнными сокровищами, имѣется небольшая музей, помѣщающийся Богъ знаетъ гдѣ, на задворкахъ, занимающей всего одну комнату — и тѣмъ не менѣе весьма важной и весьма поучительной для широкой публики. На Забалканскомъ проспектѣ, «у быковъ», т. е. на томъ громадномъ проспектѣ, которое занимаетъ городская скотобойня, въ одномъ изъ незначительныхъ флигелей отведена комната подъ мясной музей, существующій вотъ уже девятый годъ и тщетно силиющейся обратитъ на себя вниманіе. Въ самомъ дѣлѣ, кому охота тащиться за семь верстъ! Московская застава — это такая окраина города, куда врядъ-ли заглядывали многіе петербуржцы, да и то, можетъ быть, одинъ разъ въ жизни.

Въ одной изъ комнатъ, освѣщенной двумя окнами и со входомъ прямо со двора, собраны очень цѣнные матеріалы для изученія главнѣйшей изъ составныхъ частей нашего питанія. Ветеринаръ найдеть здѣсь наглядное изображеніе данныхъ, вынесенныхъ имъ изъ книгъ, хозяйка можетъ ознакомиться съ основными понятіями своей науки, достаточными, однако, чтобы не накормить семью трихинозною свиной или молокомъ отъ ящурной коровы. Изучать пищу въ санитарномъ отношеніи въ высшей степени важно, и мясной музей могъ бы сослужить большую службу въ дѣлѣ распространенія правильныхъ на этотъ счетъ понятій.

Основнымъ ядромъ музея являются, конечно, скелеты употребляемыхъ въ пищу животныхъ, при чемъ на каждомъ изъ нихъ показаны особыми оттѣнками части туши и сортировка мяса. Чучела домашней птицы и дичи пополняютъ коллекцію представителей мясной пищи.

Особый шпанъ посвященъ эмбриологін, причѣмъ въ десяткахъ формъ представлено тѣ постепенныя стадіи развитія, которыя проходятъ теленокъ до своего ошершенія. Едва ли не самой интересной частью музея являются тѣ препараты, которые посвящены различнымъ болезнямъ рогатаго скота. Нашимъ хозяйкамъ положительно слѣдовало бы присмотрѣться къ тѣмъ препаратамъ музея, на которыхъ представлено вымя зараженной жемчужной болѣзнію коровы; вѣдь въ литературѣ отъичень уже не единичны случаи зараженія дѣтей черезъ молоко такихъ коровъ. Очень наглядно представлены чума рогатаго скота, саль, ящуръ и эхинококковая болѣзнь, которую ранѣе смѣшивали съ туберкулезомъ. Эта болѣзнь иногда передается и людямъ и обыкновенно стоитъ имъ жизни, такъ какъ удалить эхинококковъ можно только хирургическимъ путемъ, а организмъ, привыкшій къ эхинококкамъ, не выдерживаетъ такого лише-

ния, и за операцией, даже самой удачной, слѣдуетъ смерть. Любопытнымъ пополненіемъ патологическихъ препаратовъ являются такъ называемые ложные камни и кисты — комки волосъ, собирающиеся въ различныхъ частяхъ организма животныхъ. Среди такихъ ложныхъ камней есть одинъ, подавшій поводъ къ цѣлой судебной процедурѣ. Было куплено мясо, и когда его зажирили и принялись рѣзать, въ срединѣ оказалась комочъ волосъ. На продаваго была подана жалоба въ мировой судъ. Потребовалась ветеринарная экспертиза, чтобы освободить продавца отъ наказанія и доказать, что такіа кисты — дѣло случайности, которую продавецъ не можетъ предвидѣть, и отнюдь не составляютъ органической болѣзни. Гораздо опаснѣе такіа скопленія волосъ у человека; здѣсь они образуются отъ привычки грызть бороду, усы или кончики косы. Въ музей хранится волосяной шаръ, стоявшій жизни одному мѣщанину-красовару, имѣвшему такую дурную привычку; шаръ этотъ закупорилъ кишечникъ, произошло воспаление брюшины, и несчастный умеръ въ Обуховской больницѣ. Чтобы закончить описаніе музея, упомянемъ о кулинарномъ отдѣлѣ, въ которомъ хозяйки найдутъ самыя подробныя свѣдѣнія о различныхъ сортахъ мяса, о томъ, какъ ихъ различать, о фальсификаціи мясныхъ продуктовъ и о производствѣ разныхъ видовъ мясной пищи. Отдѣльный шканъ заключаетъ въ себѣ однѣ только модели различнаго сорта колбасъ, и возлѣ каждаго препарата имѣется рецептъ приготвленія данной колбасы. Очень наглядно сдѣланы образцы частей для ростбифа, филе и т. д. Есть препараты поросятъ, надутыхъ воздухомъ, т. е. фальсифицированныхъ, и нормальныхъ.

Однимъ словомъ, въ качествѣ пособия для всѣхъ, желающихъ сознательно относиться къ своей пищѣ, музей составленъ очень поучительно и интересно.

Основаніе музея положено магистромъ ветеринарныхъ наукъ М. А. Пгнатьевымъ, который собралъ коллекцію различныхъ, относящихся къ мясовѣдѣнію, препаратовъ. Коллекція эта обратила на себя вниманіе профессоровъ А. П. Доброславина и И. Е. Андреевскаго. По ихъ рекомендаціи обратило вниманіе на музей и городское управленіе, и сначала было устроено въ залѣ городской думы нѣсколько выставокъ по мясовѣдѣнію, а вслѣдъ затѣмъ для музея было отведено помѣщеніе въ зданіи городскихъ боенъ, гдѣ онъ помѣщается и теперь.

Кромѣ своего непосредственнаго значенія, музей въ настоящее время служитъ и педагогическимъ цѣлямъ, — въ немъ именно читаются лекціи ученицамъ школы кухоннаго искусства общества охраненія народнаго здравія.

## Къ рисункамъ.

Плохо живется дѣтямъ въ непогоду. Если уже намъ, жителямъ Сѣвера, не весело въ ненастные осенніе дни, то каково же приходится дѣтямъ Юга, привыкшимъ къ горячему солнцу, къ яркому

синему небу!.. Впрочемъ изображенные на нашемъ рисункѣ дѣти стойко выдерживаютъ непогоду и бодро идутъ вдоль Canale Grande, подъ большимъ прорваннымъ зонтикомъ. Молодая кровь ихъ грѣетъ,

а можетъ-быть и цѣль путешествія представляется имъ заманчивой. Кто знаетъ! Вдали видѣется Ріальто и черныя гондолы, скользящія по мутному зеркалу лагуны. Картина принадлежитъ перу талантливаго итальянскаго живописца Паолетти, съ нѣкоторыми произведеніями котораго уже знакомы читатели *Нивы*. Бойкость рисунка и знаніе мѣстныхъ нравовъ составляютъ неотъемлемое достоинство всѣхъ картинъ этого художника.

«Не тряси яблока, покуда зелено, — созрѣетъ, само упадетъ», — говоритъ русская пословица и, придерживаясь народнаго обычая, простой человѣкъ воздерживается и не употребляетъ его въ пищу до августа. «Пришелъ Спасъ, — яблочко припасъ», говоритъ другая пословица, уже точно указывая на то время, когда созрѣваетъ плодъ, и вотъ въ этомъ-то мѣсяцѣ, главнымъ образомъ, и происходитъ первый сборъ яблоковъ, который, конечно, производится исподволь изо-дня въ день, сообразно тому, когда какой сортъ поспѣваетъ. Нѣкоторые сорта едва-едва бываютъ готовы къ срединѣ осени. Время сбора — самое горячее для владѣльцевъ и нанимателей садовъ. Надо и присмотрѣть за деревьями, и умѣло разложить еорванные фрукты, отдѣлая порченые отъ цѣлыхъ. Картина талантливаго художника Сергѣева, фигурировавшая на выставкѣ с.-петербургскаго общества художниковъ, очень жизненна и замѣчательна какъ тонкимъ пониманіемъ природы, такъ и типичностью крестьянскихъ фигуръ.

Евгеній Бюрианъ вдохновился исторической темой и далъ намъ яркое изображение бѣгства Карла Смѣлаго послѣ битвы подъ Муртеномъ. Фигуры бѣснующихся лошадей, испуганныя лица людей, мрачная физиономія, точно окаменѣлая, самого герцога, наконецъ, двѣ бѣгущихъ собаки, почувывшихъ близкую бѣду, полны художественной экспрессіи, говорящей о далеко недюжинномъ талантѣ автора названной картины.

Герцогъ бургундскій, Карлъ Смѣлый, сынъ Филиппа Добраго, привыкшій съ юности къ рыцарскимъ играмъ и военнымъ упражненіямъ, всю свою жизнь проявлялъ упрямую отвагу, доходившую до безразсудства. Со времени перемирія, заключеннаго съ Франціей, онъ занимался только тѣмъ, что притѣснялъ слабыхъ сосѣдей и мучилъ своихъ подданныхъ военною службой. Между тѣмъ, Людовикъ XI дѣйствовалъ подпольно и возстановлялъ противъ герцога Люттихъ, Кельнъ, императора Фридриха III. Подарками и договорами интриговалъ противъ него и швейцарскій союзъ. Сначала подъ Грансономъ, а затѣмъ подъ Муртеномъ (въ 1476 году) швейцарцы нанесли бургундцамъ полное поражение, причемъ побѣдителямъ достался весь великолѣпный лагерь Карла, полный сокровищъ, о которыхъ ходила молва по всей Европѣ. Герцогъ, стоя подъ Муртеномъ, воображалъ себя Ксерксомъ и велѣлъ воздвигнуть походный дворецъ. 22-го июня произошло рѣшительное сраженіе, и хотя армія Карла была втрое многочисленнѣе швейцарскаго войска, все же она была разбита наголову, потерявъ около 16—18 тыс., и рыцарство лишилось, такимъ образомъ, представителей самыхъ знатныхъ родовъ. Самъ герцогъ бѣжалъ съ поля сраженія съ 3.000 человѣкъ. Послѣ такихъ неудачъ Карлъ впалъ въ состояніе, близкое къ умопомѣшательству; но черезъ годъ онъ еще разъ выступилъ противъ врага и близъ Нанси былъ окончательно разбитъ и во время бѣгства сложилъ голову.

Пій Адамовичъ Веліонскій, ученикъ с.-петербургской академіи художествъ, въ 1875 году получилъ малую золотую медаль за гипсовую статую «Актронъ», а въ 1877 году большую золотую медаль за группу «Амуръ, представляемый Венерою божествамъ Олимпа» и на шесть лѣтъ былъ отправленъ за границу. За бронзовую статую «Гладиаторъ» (ретарій) въ 1880 году онъ получилъ званіе академика, а за мраморную статую «Баянъ» (находится въ академіи художествъ) въ 1890 году — званіе профессора. Въ

1891 году на выставкѣ въ Берлинѣ онъ получалъ вторую золотую медаль за статую «Пляшущій рабъ» (*Servus saltans*). На одной изъ послѣднихъ выставокъ въ Петербургѣ, въ академіи художествъ, была выставлена его бронзовая статуя «Прометей, несущій людямъ огонь».

«Гладиаторъ» г. Веліонскаго въ свое время обратилъ на себя всеобщее вниманіе и по справедливости считается однимъ изъ лучшихъ произведеній скульптуры новаго времени. Не даромъ нѣмецкіе критики называли его «высокогениальнымъ произведеніемъ». Рабъ-славянинъ, выходящій на арену цирка съ традиционнымъ привѣтомъ цезарю — Ave, Caesar, morituri te salutant, — дышитъ несокрушимую мощью. Но, откормленный и выдрессированный специально для римскаго цирка опытнымъ ланістою (учителемъ гладиаторовъ), онъ, готовый беззавѣсно погибнуть на аренѣ, кажется, грозитъ Риму. — Прометей г. Веліонскій изображаетъ не прикованнымъ къ скалѣ, когда коршунъ по волю побѣдоноснаго Юпитера терзалъ его внутренности; онъ изображаетъ его въ моментъ его побѣды, когда, торжествующій и гордый, онъ несетъ людямъ огонь. Но на челѣ его уже видна печать рога.

Довольно взглянуть на снимки съ произведеній г. Веліонскаго,

чтобы убѣдиться, сколько ума, вдумчивости и наблюдательности онъ умѣетъ вложить въ свой трудъ, сколько свѣжести и могучей силы въ его талантѣ. Чуждый тѣмъ мимолетнымъ вѣяніямъ въ искусствѣ, которые многихъ за последнее время сбили съ дороги дѣйствительно художественнаго творчества, онъ не гоняется за дешевыми эффектами, но, увѣренный въ своихъ силахъ, даетъ простую и поразительно законченную форму своимъ сложнымъ, смѣлымъ и оригинальнымъ замысламъ. Онъ знаетъ, чего онъ хочетъ, и всегда умѣетъ достигнуть своей цѣли.

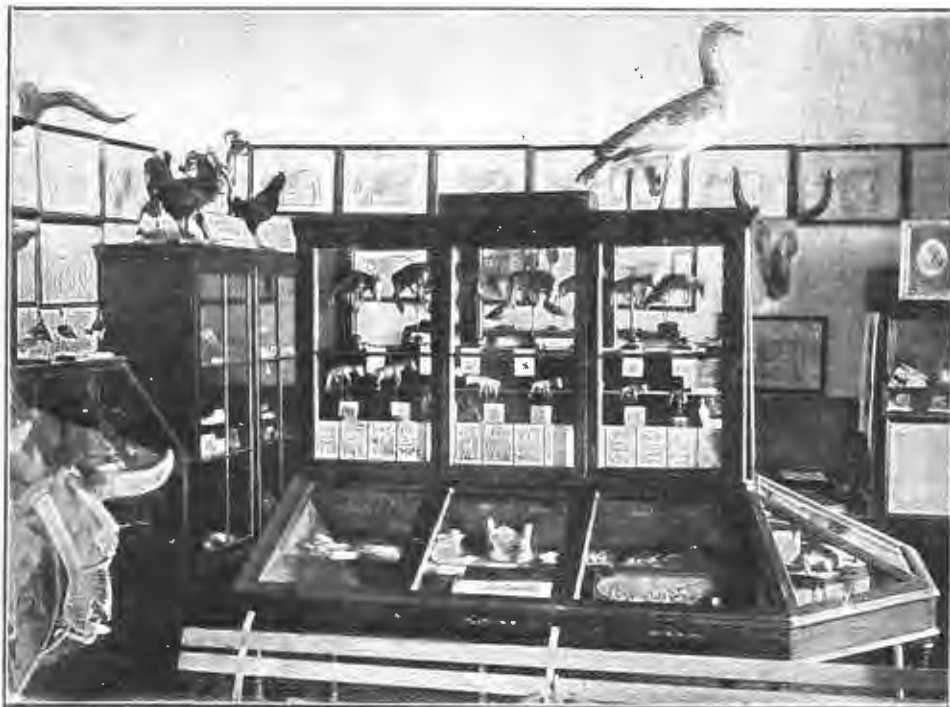

Мясной патологическій музей въ С.-Петербургѣ. Съ фотогр. автотипія «Нивы».

Художникъ Д. Мальяръ создалъ очень милую картину, воспользовавшись одной изъ безчисленныхъ вариаций сюжета «мать и дитя». На этотъ разъ передъ нами любящая молодая мать, держащая на рукахъ только-что выкупаннаго мальчугана-сыннишку. Сколько кротости и нѣжной привязанности въ ея задумчивомъ лицѣ съ правдивыми, тонкими очертаніями! Тутъ же на колѣняхъ стоитъ ея старшая дочь и ласкаетъ веселаго ребенка, охваченная гордымъ сознаніемъ, что имѣетъ такого славнаго братишку. Онъ доволенъ и тихо смѣется, озаряемый солнцемъ и ласками.

На рисунокъ хорошо извѣстнаго нашимъ читателямъ художника Шпехта изображено, какъ туканы поѣдаютъ бананы, культуру которыхъ, какъ извѣстно, сосредоточивается въ тропическихъ странахъ. Туканы или пердееды зачастую встрѣчаются рядомъ съ попугаями въ лѣсахъ Южной Америки, прилегающихъ къ саваннамъ. Жители Америки съ большимъ трудомъ ловятъ ихъ и дѣлаютъ ручными. Перья тукановъ идутъ на украшенія, особенно головныя, а мясо служитъ весьма вкуснымъ блюдомъ. Между натуралистами долго тянулася споръ относительно той пищи, которую употребляютъ туканы; но теперь уже ясно, что они питаются почти всегда плодами, не пренебрегаютъ также и мясной пищей, въ особенности птицами. Съ помощью громаднаго клюва они срываютъ плоды съ деревьевъ, а затѣмъ, поднявъ клювъ отвѣсно, опускаютъ пищу въ зѣвъ. По образу жизни туканы очень напоминаютъ нашихъ воронъ и, дѣлаясь ручными, доставляютъ не мало развлеченій своему хозяину. Обыкновенно пердееды держатся на самыхъ высокихъ лѣсныхъ деревьяхъ и иногда сплосъ по нѣсколькимъ часамъ издаютъ свистящіе звуки, что, по словамъ индѣйцевъ, служитъ признакомъ приближенія дождей. Туканы очень робки, пока держатся небольшимъ обществомъ, но какъ только соединяются въ стаи, становятся въ высшей степени смѣлыми и неосторожными.

## 250-лѣтіе города Симбирска.

(Съ 10 рисунками).

4-го октября т. г. исполнится 250 лѣтъ съ тѣхъ поръ, какъ по повелѣнію царя Алексѣя Михайловича основанъ былъ городъ Симбирскъ.

Вспомнимъ въ двухъ словахъ его исторію.

Было время, когда Симбирскъ находился на лѣвомъ, луговомъ берегу Волги, значительно ниже мѣста настоящаго своего расположенія, а горы на противоположномъ берегу были совершенно свободны отъ городскихъ улицъ, зданій, храмовъ: одни лишь дремучіе, непроходимые лѣса покрывали ихъ. Но и въ ту эпоху Симбирскъ былъ богатымъ и славнымъ городомъ существовавшимъ тогда Болгарскаго царства и носилъ названіе *Сибира*. принявъ это названіе отъ одного болгарскаго князя, какъ объ этомъ упоминаютъ древніи татарскія рукописи.

Нашествіе Тамерлана разорило и уничтожило древній городъ. Теперь сохранился лишь городской валъ, позволяющій опредѣлить размѣры древняго Сибира.

Начало настоящаго г. Симбирска было положено нѣсколькими мордовскими семьями, поселившимися подъ горой, на правомъ берегу Волги. Удачный ловъ рыбы привлекъ сюда еще новыхъ жителей, и первоначальная небольшая слобода все выше и выше поднималась на гору, гдѣ, наконецъ, и образовала небольшую поселокъ, вскорѣ превратившійся въ цѣлый городокъ. Христіане, жившіе среди язычниковъ и магометанъ, начали ощущать потребность въ храмѣ: и вотъ бояринъ Богданъ Матвѣевичъ Хитрово, по повелѣнію царя Алексѣя Михайловича, въ 1648 г. приступилъ къ строительству не только церкви, но и кремля. Последний простирался на 800 саж. въ длину и 200 въ ширину, заключая въ себѣ всѣ тогдашніи административныя учрежденія.



Симбирскъ. Памятникъ Н. М. Карамзину.

бирцамъ изъ Казани, вступилъ съ нимъ въ жестокой бой. Городъ удалось отстоять, и послѣ мѣсячнаго пребыванія Стенька Разинъ вынужденъ былъ отступить.

Подходя къ Симбирску и удалой участникъ разбоевъ Стеньки Разина, Федька Шелудякъ, но потерялъ страшное пораженіе отъ боярина Шереметева. Наконецъ, былъ въ Симбирскѣ и Пугачевъ, но уже не какъ побѣдитель, а какъ плѣнникъ въ желѣзной клѣткѣ.

Кромѣ описанныхъ набѣговъ Разина и Шелудяка, Симбирску пришлось вынести два страшныхъ пожара: одинъ въ 1864 г., сопровождавшійся взрывами общественныхъ зданій, а другой въ 1888 г. Оба пожара до того опустошили городъ, что жители даже мало надѣялись на восстановление города въ его прежнемъ видѣ. Но опасенія ихъ, къ счастью, не сбылись.

Въ настоящее время Симбирскъ насчитываетъ до 42,000 жителей и дѣлится на 2 части—подгорную и нагорную. Первая теперь служитъ хлѣбною пристанью. Украшеніемъ нагорной части города можетъ считаться кафедральный соборъ Св. Троицы (рис. на стр. 798), напоминающій петербургскій Псааліевскій соборъ. Около собора сгруппировались почти всѣ общественныя и казенныя учрежденія. Рядомъ съ соборомъ, на самомъ краю горы, расположенъ «Вѣнецъ». Это—мѣсто общественныхъ гуляній; отсюда открывается чудный видъ на Волгу. Въ прекрасномъ зданіи дворянскаго собранія (рис. на стр. 798) находятся музей симбирской ученой архивной комиссіи, съ сохраняю-

щимися въ немъ древностями, и публичная бібліотека, посвященная памяти историка Карамзина. Недалеко отъ дворянскаго собранія, въ небольшомъ скверѣ, находится и сооруженный въ 1844 г., по



Симбирскъ. Зданіе кадетскаго корпуса.

вскорѣ уже Симбирску пришлось убѣдиться въ надежности своего кремля, когда подъ его стѣнами явился Стенька Разинъ съ своей удалой дружиной. Князь Барятинскій, пришедшій на помощь сим-

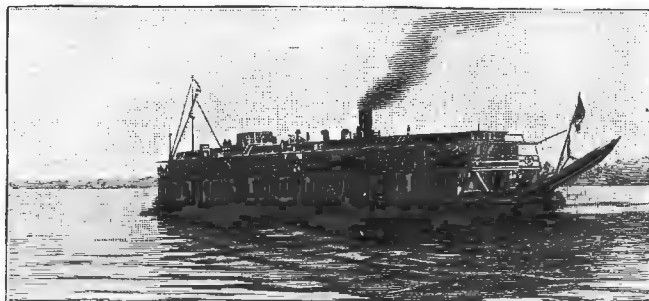

Симбирскъ. Видъ на Волгу съ симбирской пристани.

бирскому повелѣнію императора Николая I, памятникъ нашему знаменитому историкъ, какъ уроженцу симбирской губерніи (рис. на этой стр.). Въ городѣ имѣется и другая бібліотека, посвященная памяти уро-



Симбирскъ. Видъ города.



Симбирскъ. Губернаторскій домъ.



женца самого Симбирска, И. А. Гончарова. Недалеко от Симбирска находится красивая местность Киндяковка, которая известна своим обрывом, прославленным Гончаровым в романе «Обрыв».

Вообще самый Симбирск и его окрестности полны воспоминаниями о нашем знаменитом писателе. Здесь он провел свое детство, здесь был дом его родителей, походивший на целое имение, помещенное в центр большого губернского города; здесь он воспринял массу впечатлений, которые впоследствии воплотились в его высокохудожественных образах; здесь он начал свою службу, и в губернаторском доме (рис. на стр. 797) познакомился с типичным русским администратором, столь картинно изображенным им в своих «Воспоминаниях», и здесь, когда он, после 14-летнего отсутствия, приехал повидаться с своими родственниками на Волгу, толпой воскресли в его памяти старая, знакомая лица. Он увидел не отживший тогда еще патриархальный быт и зачатки новой жизни: сады, Волга, обрывы Поволжья, родной воздух, воспоминания детства,—все это слилось в одну величественную картину и послужило основанием для задуманного им тогда уже романа: «Обрыв». Да, Симбирск полон воспоминаниями о Гончарове. То, что он предвидел, сбылось: прежняя патриархальная жизнь исчезла,—народилась новая, трудовая, дельовитая, но что в этой новой жизни есть хорошего, несомненно зародилось и развилось, как вездь в России, под влиянием русской литературы и Гончарова — одного из самых выдающихся ее представителей.

Общественная жизнь Симбирска теперь уже вовсе не походит на прежнюю. С каждым годом открываются благотворительные и др. общества, имѣющія целью способствовать труду необезпеченной части населения или же оказать ей поддержку в тяжелых ми-

риге новую «британскую империю» близки к осуществлению. Задумав раскинуть свои владения через всю Африку, от нильской дельты и Каира до мыса Доброй Надежды, Англия твердо и неустанно движется вперед, снарядив сильнейшую экспедицию под начальством генерала Китченера из английских, египетских и суданских войск. После целого ряда ожесточенных битв с дервишами в Судане, генерал Китченер 21-го августа приступил к крепости Омдурману, главной резиденции махдистов. Омдурман расположен на левом берегу Блага Нила и специально укреплена для защиты лежащего наспротив его Хартума—предмета давних воледей англичан. Здесь сосредоточились главные силы дервишей, и от успеха битвы зависел весь дальнейший успех экспедиции.

Когда кавалерийские патрули донесли, что армия дервишей подвигается в боевом порядке, растянувшись почти на 4 мили, англо-египетские войска приготовились к встрече их, заняв позицию у Агаизы: англичане — на левом фланге, суданцы в центре, египтяне на правом; между ними разместились батареи митральезы Максима и батареи Максим-Норденфельдтовских пушек для прикрытия обоих флангов. Две египетские бригады стояли в резерве. Неприятель, показавшийся в 7 ч. утра, бросился сперва на левый фланг англичан, но, не выдержав сомкнутого огня, хотел атаковать центр. Храбрость дервишей не поддается описанию; поле битвы было словно снегом покрыто их трупами в белых бурнусах. Митральезы центра сдѣлали свое дело. Дервиши отступили, а египетская армия двинулась по направлению к Омдурману. Дервиши между тем стояли к соседним высотам у Нила, оправились и 15-тысячною массою с черным знаменем

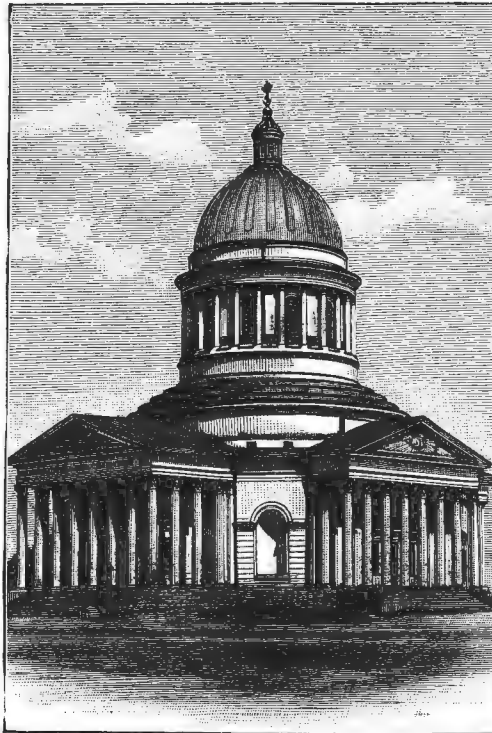

Симбирск. Кафедральный соборъ Св. Троицы.

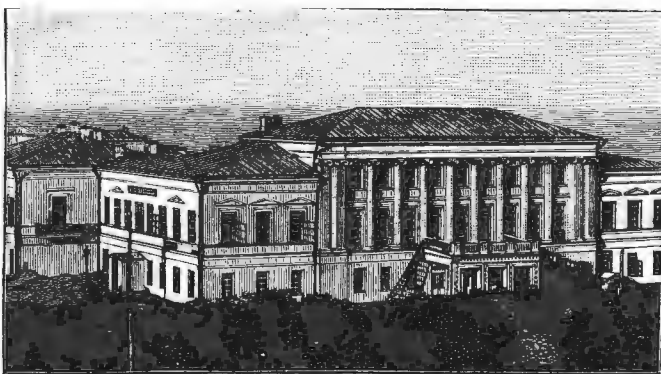

Симбирск. Зданіе дворянскаго собранія.



Симбирск. Женская маринская гимназія.

нуты. Кроме того постоянно возникают новые школы, устраиваются народные чтения и т. д.

### Битва англо-египетских войск с дервишами под Омдурманомъ. (Рис. на стр. 799.)

Стремления английской политики создать на африканском мате-

халифа ринулись на правый фланг египтян, стойко державшийся под защитой митральезы и орудий на судах, в течение десяти минут, пока центр и левый фланг производили обходное движение и овладевали покинутой позицией дервишей. Дервиши очутились в огненном кругу. Перекрестный огонь быстро разредил их сомкнутую массу, и к 11 часам, когда генерал



Симбирск. Большая Саратовская улица.



Симбирск. Стрѣлочная улица.

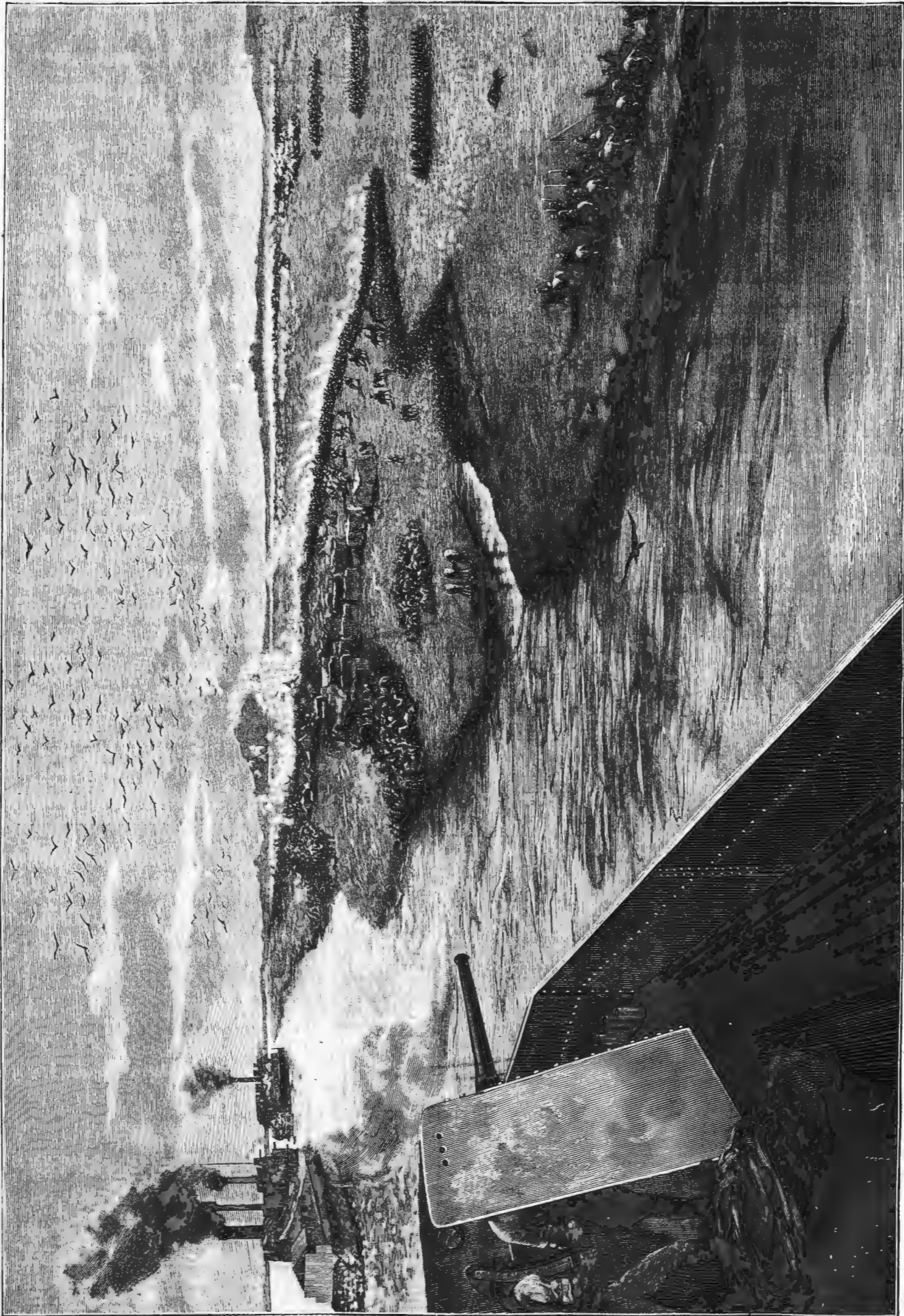

Англійская експедиція въ Суданъ. Битва англо-египетскихъ войскъ съ дerviшами подъ Омдурманомъ, на Бълomъ Нилъ.  
По рис. Г. Сепингтъ грав. Рашевскій.

Китченеръ отдалъ приказъ своимъ войскамъ двинуться на Омдурманъ, только небольшая горсть дервишей нашла спасеніе въ бѣгствѣ. Отрядъ кавалеріи отрубилъ ей отступленіе на Омдурманъ и загналъ въ пустыню; остальные же войска, съ Китченеромъ во главѣ, вступили въ 4 часа дня въ Омдурманъ. Въ рукахъ Китченера красовалось черное знамя халифа. Последняя твердыня махдизма пала, и 150 несчастныхъ, долгіе годы томившихся въ плѣну у Махди, получили свободу; среди освобожденныхъ находились австрійская сестра милосердія и нѣмецъ Нейфельдъ. Подсчитать потери дервишей невозможно, но ихъ пало не менѣе 15.000. Англо-египетскія войска потеряли 500 человекъ. Въ числѣ убитыхъ былъ корреспондентъ «Times» и «New-York-Herald», Говардъ, все время находившійся въ огнѣ.

Двинувшись послѣ этой блестящей побѣды впередъ по Судану, англичане однако встрѣтили вскорѣ препятствіе на томъ же Бѣломъ Нилѣ, въ маленькой крѣпости Фашодъ, которую генералъ Китченеръ не могъ занять, такъ какъ она оказалась уже занятой европейцами—французской экспедиціей Маршана, предупредившаго англичанъ. Это столкновеніе европейскіхъ интересовъ въ пустыняхъ Африки вызвало въ настоящее время жгучій вопросъ дня въ политическомъ мірѣ. Особенно разгорѣлись страсти въ Англии, гдѣ печать потребовала чуть ли не объявленія войны Франціи, если она не прикажетъ Маршану удалиться изъ Фашоды. Но, благодаря спокойствію французскаго министерства иностранныхъ дѣлъ, споръ этотъ, надо надѣяться, будетъ улаженъ путемъ миролюбиваго соглашенія. Переговоры по этому поводу уже начались.

### В. Н. Скобликова.

(Портр. на этой стр.)

Въ лицѣ Варвары Николаевны Скобликовой, скончавшейся 21-го августа, русское общество лишилось дѣятельницы, работавшей на одномъ изъ самыхъ тяжелыхъ и отвѣтственныхъ поприщъ—педагогическомъ. Дѣлу воспитанія она посвятила всѣ свои силы, всю свою душу и почти всю жизнь. Тридцать четыре года непрерывно пробыла В. Н. Скобликова въ должности главной надзирательницы петербургской литейной гимназій и создала этой гимназій широкую популярность; среди родителей давно уже установился взглядъ, что въ литейной гимназій дѣти чувствуютъ себя, какъ въ родной семьѣ, что тамъ, подъ руководствомъ Варвары Николаевны, онѣ встрѣтятъ на ряду съ обученіемъ и рациональное воспитаніе, и заботливый уходъ, и материнскую ласку. Каждая ученица шла прямо къ своей начальницѣ со всѣми своими нуждами и горестями и встрѣчала самую горячую поддержку и

словомъ, и дѣломъ; чувства уваженія и любви къ своей начальницѣ соединяли всю гимназій въ одно стройное цѣлое, въ одну семью, гдѣ всѣ были равны, гдѣ всѣ одинаково пользовались любовью и ласкою Варвары Николаевны. На сдѣлку одному выпуску вступать въ гимназій другой,—вступать нерѣдко уже съ готовымъ добрымъ чувствомъ къ своей начальницѣ, любовь и уваженіе къ которой переходили точно по наслѣдству. И можно смѣло сказать, что изъ тысячи, если не болѣе молодыхъ дѣвушекъ, окончившихъ курсъ при Варварѣ Николаевнѣ, нѣтъ ни одной, которая не сохранила наилучшихъ чувствъ къ своей начальницѣ. Связь ученицъ съ начальницей и гимназій не порывалась и послѣ окончанія курса; многія изъ прежнихъ воспитанницъ посѣщали В. Н. Скобликову, находились съ ней въ перепискѣ и нерѣдко обращались къ ней за совѣтомъ и поддержкой. И она помогала своимъ бывшимъ ученицамъ не только словомъ, но и дѣломъ, доставала имъ уроки, занятія, хлопотала за нихъ и не стѣснялась даже обращаться къ знакомымъ состоятельнымъ людямъ съ просьбами о помощи. Такую же трогательную любовь и уваженіе В. Н. снискала себѣ и со стороны своихъ товарищъ по службѣ—учителей и учительницъ гимназій, къ которымъ она всегда относилась съ рѣдкою предупредительностью.

В. Н. Скобликова скончалась 69-ти лѣтъ отъ роду, послѣ довольно продолжительной болѣзни. Но и въ дни болѣзни она проявила свою заботливость о близкихъ, о своихъ друзьяхъ и ученицахъ; она тщательно скрывала отъ нихъ свою болѣзнь, не желая тревожить ихъ во время лѣтняго отдыха. И смерть ея явилась для огромнаго большинства ея друзей совершенно неожиданнымъ, глубоко поразила всѣхъ. Несмотря на свои преклонные годы, В. Н. еще была очень бодрой и могла еще продолжать свою благотворную дѣятельность. Но и то, что она сдѣлала за 34 года, очень значительно. Мы обыкновенно обвиняемъ людей лишь послѣ смерти, и если В. Н. Скобликова была въ извѣстной мѣрѣ исключеніемъ изъ этого печальнаго правила, такъ какъ любовь и уваженіе къ ней проявлялись на каждомъ шагѣ и при жизни ея, все же послѣ смерти сказало сразу, что сдѣлала эта скромная воспитательница, какаго масса людей самыхъ разнообразныхъ слоевъ общества признательна ей и чтитъ ея память. Ея скромный гробъ былъ усыпанъ вѣнками отъ благодарныхъ родителей, отъ горячо любящихъ ученицъ, отъ глубоко уважающихъ товарищъ, отъ друзей и т. д. Масса женской молодежи и уже пожилыхъ женщинъ провожала свою наставницу къ мѣсту ея послѣдняго упокоенія... Смерть Варвары Николаевны соединила ихъ всѣхъ въ послѣдній разъ такъ же тѣсно, какъ соединяла ихъ сама В. Н. при жизни, и память о ней будетъ долго жить въ сердцахъ всѣхъ знавшихъ ее.



В. Н. Скобликова († 21 августа 1898 г.).  
Съ фотогр. грав. Шюльбергъ.

ная воспитательница, какаго масса людей самыхъ разнообразныхъ слоевъ общества признательна ей и чтитъ ея память. Ея скромный гробъ былъ усыпанъ вѣнками отъ благодарныхъ родителей, отъ горячо любящихъ ученицъ, отъ глубоко уважающихъ товарищъ, отъ друзей и т. д. Масса женской молодежи и уже пожилыхъ женщинъ провожала свою наставницу къ мѣсту ея послѣдняго упокоенія... Смерть Варвары Николаевны соединила ихъ всѣхъ въ послѣдній разъ такъ же тѣсно, какъ соединяла ихъ сама В. Н. при жизни, и память о ней будетъ долго жить въ сердцахъ всѣхъ знавшихъ ее.

## Политическое обозрѣніе.

Австро-Венгрія снова стоитъ лицомъ къ лицу съ неотложной задачей, какъ выбраться изъ неурядицы, тормозящей государственныя механизмы имперіи Габсбурговъ. Рядъ совѣщаній министровъ обѣихъ половинъ имперіи, происходившихъ въ теченіе истекшаго лѣта, привелъ къ рѣшенію еще разъ подвергнуть вопросъ о финансовомъ соглашеніи Австріи съ Венгріей на усмотрѣніе вѣнскаго рейхсрата. Какъ только выяснился такой поворотъ дѣла, національные раздоры разношерстнаго государства возобновились съ новою энергіей.

14-го сентября послѣдовало открытіе рейхсрата подъ предѣлательствомъ старѣйшаго депутата—православнаго протоіерея Гуркана, при торжественномъ молчаніи, такъ какъ всѣ знали, что первое засѣданіе посвящено будетъ памяти императрицы Елизаветы. Президентомъ рейхсрата снова избранъ нѣмецъ-клерикалъ Фуксъ, а вице-президентами—словенецъ Феріанчинъ и румынъ Луццль. Прочествованію рѣчь президента, посвященную памяти покойной императрицы, рейхсратъ выслушалъ стоя, нѣмцы-націоналисты и социаль-демократы вышли изъ залы засѣданія. Въ слѣдующемъ засѣданіи возобновились скандалы прошлой сессіи. Всеобщее раздраженіе, продолжительная перебранка и ругань оппозиціи—заставили президента рейхсрата послѣдно закрыть засѣданіе. Среди непрерывнаго шума съ трудомъ удалось графу Туну внести въ рейхсратъ законопроектъ о продленіи финансоваго соглашенія Австріи съ Венгріей. Въ своей рѣчи министр-президентъ особенно напиралъ на необходимость приступить къ положительной парламентской работѣ, избѣгать всего, что вноситъ раздоръ, и стремиться къ единенію, обеспечивающему силу и благоденствіе монархіи.

Приглашая рейхсрата приступить къ работѣ, графъ Тунъ просилъ нѣмцевъ перестать дискредитировать парламентъ и заклиналъ меньшинство прекратить партійную борьбу и приняться вмѣстѣ съ большинствомъ за рѣшеніе очередныхъ вопросовъ.

Послѣ рѣчи министра-президента, каждое слово котораго заглушалось продолжительными криками оппозиціи, въ рейхсратѣ внесена масса предложеній по вопросу объ австро-венгерскомъ соглашеніи, объ отнѣн указовъ о равноправности языковъ, о преданіи суду не только графа Бадени, но и графа Туна съ товарищами по кабинету за изданіе декретовъ вмѣсто законовъ, за намѣреніе провести невыгодное для Австріи соглашеніе и вообще за вытекающія изъ дѣйствій правительства нарушенія конституціи.

Послѣ оживленныхъ преній 18-го сентября рейхсратъ принялъ предложенный президентомъ Фуксомъ очередной порядокъ работъ—первое чтеніе проекта о соглашеніи, при чемъ одинъ изъ яркихъ крикуновъ оппозиціи Вольфъ заявилъ, что будетъ попрежнему продолжать оппозицію. При голосованіи рейхсратъ нанесъ министерству пораженіе большинствомъ 172 голосовъ противъ 162; неистовство оппозиціи удвоилось. Такимъ образомъ положеніе дѣлъ ухудшается съ каждымъ днемъ. До сихъ поръ палата приняла лишь неотложность перваго чтенія проекта о соглашеніи. Къ 21-му сентября записалось 55 ораторовъ противъ проекта правительства и ни одного въ пользу этого роковаго проекта. Это служитъ лучшею характеристикой парламентскихъ работъ нынѣшней сессіи рейхсрата. При такомъ положеніи едва ли возможенъ благоприятный выходъ изъ нынѣшнихъ затрудненій.





# ПОЧЕМУ КАЖДЫЙ ДОЛЖЕНЪ ПРЕДПОЧЕСТЬ ЗАСТРАХОВАТЬСЯ ВЪ ОБЩЕСТВѢ „НЬЮ-ІОРКЪ“.

**Потому**, что это одно изъ крупнѣйшихъ и солиднѣйшихъ Обществъ въ мірѣ.

**Потому**, что его активъ превышаетъ Руб. 401.388,000.

**Потому**, что «Нью-Йоркъ» Общество чисто взаимное и всѣ его капиталы и прибыли составляютъ исключительную собственность страхователей.

**Потому**, что «Нью-Йоркъ» имѣетъ за собой почетное прошлое въ 53 года, въ теченіе которыхъ его финансовая сила и преуспѣяніе росли прогрессивно.

**Потому**, что страхователи участвуютъ въ ежегодныхъ дивидендахъ съ перваго года страхованія.

**Потому**, что его полисы неоспоримы. Если только премія будетъ исправно уплачиваема, Общество безъ всякаго спора и промедленія уплатитъ, въ случаѣ смерти, застрахованную сумму и, такимъ образомъ, страхователь имѣетъ полную увѣренность, что его вдова и дѣти, или правопреемники, унаследуютъ отъ него капиталъ, а не процедессъ.

**Потому**, что его полисы не нарушимы. Въ случаѣ прекращенія платежа премій, страхованіе все-таки останется въ силѣ въ полной первоначальной суммѣ, въ теченіе извѣстнаго числа лѣтъ, безъ всякихъ расходовъ, или страхователь можетъ получить сполна оплаченный полисъ на уменьшенную сумму, на условіяхъ первоначальнаго полиса, или, наконецъ, онъ можетъ получить наличными деньгами выкупную стоимость полиса.

**Потому**, что если полисъ будетъ находиться въ силѣ въ теченіе не менѣе 3 лѣтъ, страхователь можетъ получить отъ Общества подъ него ссуду изъ 6% годовыхъ.

**Потому**, что Общество «Нью-Йоркъ» выдаетъ и такіе полисы, по которымъ, кромѣ уплаты застрахованнаго капитала, обусловленъ возвратъ наследникамъ всѣхъ внесенныхъ за страхованіе премій въ случаѣ смерти застрахованнаго въ теченіе предусмотрѣннаго въ договорѣ періода въ 10, 15 и 20 лѣтъ.

**Потому**, что Общество «Нью-Йоркъ», кромѣ внесеннаго постояннаго залога въ Руб. 500,000, вноситъ полныя резервы премій по заключеннымъ въ Россіи страхованіямъ въ Государственный Банкъ. Въ настоящее время специальный фондъ сбереженія страхователей въ Россіи Общества «Нью-Йоркъ» превышаетъ сумму Руб. 7.764,667.

**Потому**, что дѣятельность Общества «Нью-Йоркъ» въ Россіи находится подъ постояннымъ контролемъ Русскаго Правительства, такъ что его полисы обставлены всесторонними гарантіями, какъ если бы они были выданы изъ Правительственнаго учрежденія.

**Потому**, что, благодаря всѣмъ указаннымъ условіямъ, полисъ Общества «Нью-Йоркъ» является ни роскошью, ни расходомъ; это самое лучшее имущество, какое каждый можетъ оставить своей семьѣ, такъ какъ оно сейчасъ же превращается въ наличныя деньги и свободно отъ затрудненій, которыя встрѣчаются при реализаціи земельной или недвижимой собственности, и не подвергается биржевымъ колебаніямъ. В. № 11461 3—3

**Потому**, что Общество «Нью-Йоркъ» единственное учрежденіе, которое предоставляетъ всѣ вышеизложенныя выгоды.

Главное Управленіе для Россіи: С.-Петербургъ, Мал. Морская, 12.



1865.  
Москва.



1870.  
С.-Петербургъ.



1882.  
Москва.



1896.  
Нижн.-Новгор.

ТОВАРИЩЕСТВО

## РОССІЙСКО-АМЕРИКАНСКОЙ РЕЗИНОВОЙ МАНОФАКТУРЫ ВЪ С.-ПЕТЕРБУРГѢ,

учрежденное въ 1860 году,

просить при покупкѣ **РЕЗИНОВЫХЪ ГАЛОШЪ**  
обращать вниманіе на клейма на подошвахъ:

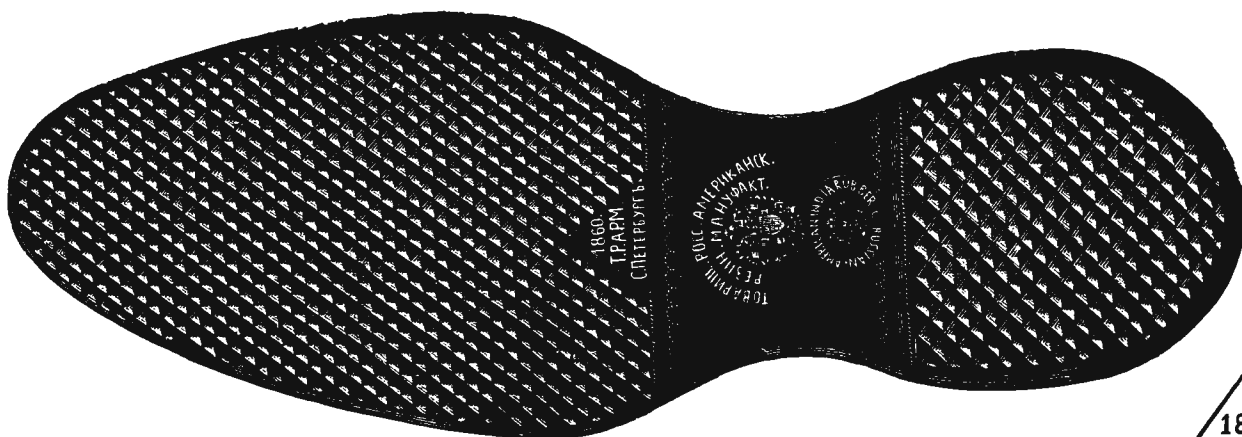

№ 10545 26—22

на Государственный гербъ и въ особенности на годъ учрежденія Товарищества „1860“, и на слово „С.-Петербургъ“ въ красномъ треугольничкѣ (фабричное клеймо).





ПОПУЛЯРНО-НАУЧНАЯ КНИГА

# ВЫГРЫШ

ныхъ бил. 1, 2 и 3 з. Ц. 1 р., съ перес. 1 р. 20 к. (съ нал. 1 р. 30 к.). СПБ., Вознесенскій пр., 37, кв. 32.

## КРАСИЛЬНИКОВЪ.

Содержаніе: I. Основы «Теорія вѣроятностей». II. Счастливые №№ по статистическому и по аналитическому способу. III. Билеты безусловно счастливые — около 800 шт. IV. Билеты безусловно несчастливые, т. е. на которые выиграть невозможно, болѣе 40,000 штукъ.



# НОВОСТЬ!!!

Прелестные карманные металлические часы, заводъ безъ ключа, настояще никельные, тѣлѣнно прозрачные, на крышкѣ помѣщенъ художественно исполненный портретъ Государя Императора Николая II, въ низѣ цѣпочка новаго золота и парижскій компасъ,

## за все только 5 руб.

Прилагается печатное ручательство на 4 года. Вышеупомянутые часы высылаются немедленно и безъ задатка наложеннымъ платежомъ. Требованія прошу адресовать въ городъ Варшаву, къ купцу I. Бузеву, Граничная ул., № 6. Прейсъ-курантъ высылается бесплатно.

# ЦИТРОФОНЪ

НОВАЯ ЦИТРА съ КЛАВИАТУРОЙ въ 5 АККОРД., для исполненія пьесъ для танцевъ. Обученіе по цифровому самоучит. легко возможно въ 1 часъ. Звукъ магиченъ и пріят. ЦѢНА со школой 30 РУБ.

Подробное описаніе и полный иллюстрирован. Прейсъ-Курантъ высылается бесплатно. ЦЕНТРАЛЬНЫЙ СКЛАДЪ и ФАБРИКА музыкальныхъ инструментовъ,

№ 4711. КТО ЛЮБИТЬ ЗАПАХЪ НАСТОЯЩЕЙ ФІАЛКИ, ТОТЪ ПУСТЬ ТРЕБУЕТЪ ЭССЕНЦИИ „РЕЙНСКАЯ ФІАЛКА“ (Violette du Rhin.) Чистый запахъ Фіалки, крѣпкій, даже въ теченіе нѣсколькихъ недѣлей не выдыхающійся.

№ 4711 du Rhin. No. 4711 Savon violette No. 4711 Sachets violette

Всѣ одинаковаго качества.

Продается во всѣхъ аптекарскихъ и парфюмерныхъ магазинахъ.

# И. Ф. МЮЛЛЕРЪ

МОСКВА, ПЕТРОВКА.

## КНИЖНЫЙ МАГАЗИНЪ

Редактора-издателя «Ремесл. Газ.» и журнала «Техник. Сборникъ и Вѣстникъ Промышленности» УЧЕНАГО ИНЖЕНЕРЪ-МЕХАНИКА **К. А. КАЗНАЧЕВЪ,** Москва, Долгоруковская ул., свой д., № 71. ВЫШЛИ ИЗЪ ПЕЧАТИ:

- 1) Систематическій полный каталогъ книжнаго магаз. — сочиненія по всѣмъ отраслямъ техники и ремеселъ. Изданіе VIII-е. 268 стр. (Съ алфавитными указателями именъ и предметовъ). Желаніе получить каталогъ благоволитъ прилагать къ требованіямъ три 7-к. марки на пересылку его заказной бандеролью.
- 2) Положеніе о государственномъ промысловомъ налогѣ. Высоч. утвержд. 8 июня 1898 г. и Правила объ исполненіи Высочайшихъ наградъ. Высоч. утвержд. 1 авг. 1898 г. Москва 1898 г. Ц. 40 к., съ пер. 50 к.

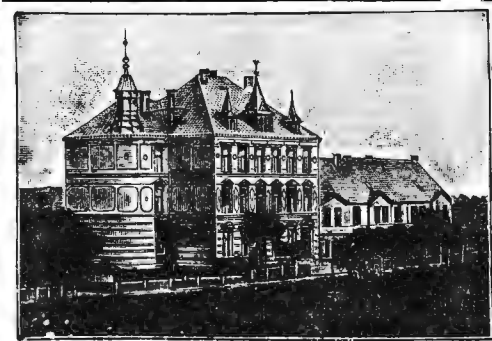

## ЛѢЧЕБНИЦА

для спокойныхъ душевно-больныхъ, эпилептиковъ и слабоумныхъ дѣтей, за которыми установленъ тщательный присмотръ и уходъ. Обширная экономія, сады, парк. Лѣнстад, здоровая мѣстность.

Берлинъ-Лертевокзалъ. (Berlin-Lehrter Bahn). Со спривками обращаться въ дирекцію лѣчебницы.

Лѣчебница Шульце въ Гарделегенѣ (Gardelegen) Саксонія, Германія.

ROYAL-MONDAIN  
EXTRAIT TRIPLE  
GELLÉ FRÈRES  
Parfumeurs  
6, Avenue de l'Opéra, 6  
PARIS

# КОНЬЯКЪ ШУСТОВА

1896 ВЫСШІЯ НАГРАДА ГОДА

НА ВСЕРОССИЙСКОЙ ВЫСТАВКѢ ЗОЛОТАЯ МЕДАЛЬ.

## ХРИСТОЛЮБИВЫЕ БЛАГОТВОРИТЕЛИ!

Господь судилъ мнѣ многогрѣшному замѣнить въ селѣ Дерново деревянный вѣтхій храмъ каменнымъ. Какъ первый, такъ и второй будетъ во имя Святителя и Чудотворца Николая. Деньги въ храмъ и въ. Откликнитесь. Благодѣтели, на мой зовъ, на мое всеувердѣйшее прошеніе, помогите кто чѣмъ можетъ. Скажи, добрый братъ, свое имя, а буду молиться за тебя, а есть родной покойникъ, дорогой сердцу твоему, скажи и его имя, а помню его на проскомидіи и отрядю ему будетъ и тебѣ, добрый датель, Господь поминать въ день скорби твоея, въ часъ кончины твоей и за гробомъ. Будете милосерды!

Пожертвованія можно высылать по адресу: С. В. ж. д. ст. Мятлево, Калужской губерніи въ село Дерново, Священнику Александръ Аванасъевичу Тихомирову.

## Южно-Русское Книгоиздательство Ф. А. ЮГАНСОНА.

Кіевъ. поступили въ ПРОДАЖУ Харьковъ. ЛОМБРОЗО и ФЕРРЕРО. Женщина преступница и проститутка; пер. Д-ра Г. Гордона съ 14 таблицами. К. 1893, ц. 2 р. 50 к. ГИДИНСЪ Ф. Основаніе социологіи; пер. подъ ред. И. В. Луничкаго. СПБ. 1898, ц. 1 р., съ перес. 1 руб. 35 коп. ДНЕВНИКЪ маленькаго проказника; пер. съ англійскаго А. Рейнгольда. Обертеа съ рисунками Карзинна. К. 1898, ц. 1 р., съ пер. 1 руб. 25 коп.

РЕКОМЕНДУЕМЪ въ ОСОБЕННОСТИ ИЗЯЩНЫЕ и ПРОЧНЫЕ КАРМАННЫЕ МУЖСКІЕ ЧАСЫ съ тремя крышками изъ настоящаго американскаго золота, анкеръ, ходъ на 23 камняхъ (удостоенные серебряною медалью на Женевской выставкѣ въ 1896 году), съ изящною цѣпочкою, тоже изъ американскаго золота и брелокомъ

## только за 10 и 12 рублей.

Высылаемъ по полученіи 22 руб. задатка. Письменное ручательство на восемь лѣтъ. Адресъ торговой фирмѣ Бр-въ ВАРНОВИЦКИХЪ, складъ женевскихъ и французскихъ часовъ въ Варшавѣ, Королевская, 29. М. № 11439 8—5. Множество благодарственныхъ писемъ и отзывовъ.

Излишекъ имущества надъ обязательствами—Руб. 97.859.750

# ВЕЛИЧАЙШЕЕ, БОГАТѢЙШЕЕ и САМОЕ ПРОЧНОЕ ВЪ МІРѢ.

Неисполненіе обязательствъ невозможно: суммы, съ избыткомъ обезпечивающія ихъ, передаются Русскому Правительству.

Общество страхованія ЖИЗНИ Соединенныхъ Штатовъ «ЖВИТЕБЛЬ», С.-Петербургъ, Невскій пр., 21. Главноуполномоченный П. И. Поповъ. П. № 11232 6—4

# БЕЗЪ СОМНѢНІЯ

самая лучшая приправа къ кушаньямъ.

„ГУСТО“ БУЛЬОНЪ-ЭКСТРАКТЪ SUPPERWÜRZE „Zusto“ ZINEMЪ МОСКВА.

Одной или двумя чайными ложками „ГУСТО“ на чашку горячей воды приготовляется моментально прекрасный и вкусный бульонъ.

Прейсъ-куранты высылаются по первому требованію.

Волицій лѣчить наружныя, внутреннія болѣзни электротер. Невскій, 53, кв. 7. Отъ 2—4 и отъ 6—7½ ч. в. № 11621 4—1

№ 4711

# Capto!

КОСМЕТИЧЕСКАЯ ВОДА для ВОЛОСЪ „Каптоль“ ПРОТИВЪ ГОЛОВН. ПЕРХОТИ

приготовлена по указанію доктора мед. I. Эйхгоффа. ЕДИНСТВЕННЫЙ ФАБРИКАНТЪ Ферд. Мюльгенсъ Кельнъ № 4711 Рига. Поставщикъ Леора Ево Императорскаго Величества Государя Императора.

**Новая книга**  
**Вл. Череванскаго**  
 ДВѢ ВОЛНЫ. Историческая хроника 1147—1898 гг., в 2-х ч., иллюстрация Каравана и др. Ч. 4 р., за пересылку по разстоянию. Во всѣх глав. книжн. магазинах, складъ въ конторѣ Березовскаго, Поварск. пер., 14.

**ДВ. ИТ. БУХГАЛТЕРИИ**

скоро и основательно выуч. всякаго посред. переп., вплоть замѣн. устное препода. Услов. выс. безпл. А. П. Бобырь. Киев, Рейтарск., 23.

**СИБИРСКОЕ СУКНО и ТРИКО**

по прочности и дешевизнѣ незамѣнимы для костюмовъ домашнихъ и рабочихъ для гг. помѣщиковъ, учителей, контористовъ, гимназистовъ и др. Сибирскія отдѣла, ковры и пледы. Поставка въ больницы, полки и др. коллегіальныя учрежденія. Образцы, описание и условия пересылки высылаются за 7-ми коп. марку С.-Петербурга, Владимірская ул., 6. Магазины сибирскихъ суконъ.

**ПОКУПАЮ**

жемчужныя нити, изумруды, рубины, сафиры и брилліанты. БЕРУ въ ОБМѢНЪ старое золото и камни на нов. № 11479 вым. вещи. 4—3 ЗАКАЗЫ исполняются въ собственной мастерской. Всегда большой выборъ золотыхъ и брилліантовыхъ вещей новѣйшихъ фасоновъ.

**ЮВЕЛИРЬ**

**В. К. ЭЙКЕНРОТЬ.**

МОСКВА, Камергерскій пер., д. Линозова.

Изданіе А. Ф. МАРКСА. Въ С.-Петербургѣ.  
**ПОСТУПИЛО ВЪ ПРОДАЖУ**  
 руководство къ разведенію  
**ШАМПИНЬОНОВЪ,**  
 составленное по новѣйшимъ научнымъ и практическимъ даннымъ Г. РЕДЕЛИНЪ.  
 Съ 25-ю рисунками въ текстѣ.  
 Книжка издана въ 16 долю листа, 102 стр., отпечатана на хорошей бумагѣ, четкимъ шрифтомъ, и снабжена 25-ю рисунками. С.ПБ. 1898.  
 Цѣна 50 коп., съ пересылкою 60 коп., которыя можно присылать почтовыми марками въ заказныхъ письмахъ.  
 Съ требованіями обращаться въ Контору изданій А. Ф. Маркса, С.-Петербургъ, Малая Морская № 22.

**КОНФЕТТИ**  
**БАЗАРЪ МАРКЪ.**  
 образцы и цѣны бесплатно.  
 Невскій, № 20—31.  
 С.-Петербургъ.

**Лѣчебница для страдающихъ ЗАИКАНІЕМЪ**  
 д-ра мед. **НЕТКАЧЕВА.**  
 Москва, Никитскій бул., д. Прибылова.

**ПРИГЛАШАЮТСЯ**  
 компаніоны съ 5000 р. для открытій въ разныхъ городахъ Россіи торговыхъ предпріятій, могущихъ дать до 5000 р. въ годъ. Писать А. Б. Почтамтъ, ящикъ № 13, Кашиневъ.

**КАРАМЕЛЬ**  
 изъ ГРУДНЫХЪ ТРАВЪ  
**„КЕТТИ БОССЪ“**  
 В. Семадени въ Киевѣ.  
 Цѣна коробки 25 коп. Малая коробка 15 коп.  
 Главн. складъ у АЛЕКСАНДРА ВЕНЦЕЛЯ. С.-Петербургъ, Гороховая ул., 33.  
 Продается во всѣхъ аптекахъ и аптекарскихъ магазинахъ Россіи. 12—1

**CELESTINS**  
**GRÈS-GRILLE**  
**HOPITAL**  
**VICHY**  
 SOURCES DE L'ÉTAT  
 Avoir soin de désigner la Source.

По новѣйшей французской методѣ  
**„ВОРТА“**  
 обучая кройкѣ и шитью дамскихъ, дѣтскихъ нарядовъ, верхн. платья, бѣлья и корсетовъ въ школѣ и заочно посредствомъ лекцій. Плата впередъ не взимается. По окончаніи установленное свидѣтельство. Условія высыл. бесплатно. Киевъ, Б. Васильевская д. № 89, Е. Д. АШМАРИНА. 5—1

НА ВОСПИТАНИЕ ДЕТЕЙ  
**ПОПЕЧИТЕЛЬСТВО**  
 ПРОСИТЪ ДОБРЫХЪ ЛЮДЕЙ ЗАБОТАТЬ ОМУ  
**НЕУЖИВЪЕ ВЕЩИ**  
 АУДИОНЪ ПО ВОСПИТАНІЮ ВОСПИТАНІЕ  
 500  
 ТЕЛЕФОНЪ 3672.

**НОВѢЙШАЯ ПИЩУЩАЯ МАШИНА**

**„БЛИКЕНСДЕРФЕРЪ“**

имѣеть при своей прочной несложной конструкціи слѣдующія преимущества: **■** имѣеть безъ лентъ чистымъ краснымъ шрифтомъ, **■** шрифтъ виденъ во время работы, **■** подвижной звонокъ, **■** автоматическ. указатель, **■** автоматическ. спица, **■** удостоена высшихъ наградъ и золот. медалей. Цѣна 100 и 140 руб. R. № 11447 3—3 Образцы шрифтовъ и каталоги высыл. бесплатно.

Представители: **Э. КУЖИХИДЪ** и **К. С.-Петербургъ, Гороховая, 17.**

**Газо и керосиновые двигатели**

**„ОТТО-ДЕЙТЦЪ“**

Фабричн. Лежачей и стоячей конструкціи, до 600 лощ. силъ, для всѣхъ цѣлей. Въ ходу болѣе 42000 двигателей. Прейсъ-куранты и свидѣнія бесплатно. Представителъ въ С.-Петербургѣ и жеверь **Карль Винандъ.** Выс. Остр., Кадетск. лян., 25. Адресъ для телеграммъ: Винандъ-Петербургъ.

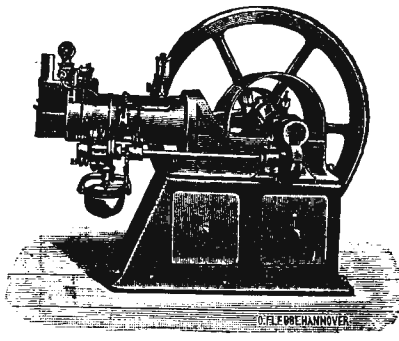

**ПАТЕНТОВАННЫЯ КОМНАТНЫЯ ПЕЧИ**

**„КАДЭ“**

САМЫЯ ГИГИЕНИЧЕСКІЯ И ЭКОНОМИЧЕСКІЯ  
 Главное представительство для Россіи  
 ТОРГОВЫЙ ДОМЪ

**К. БЕШЪ, Москва и Нижній**

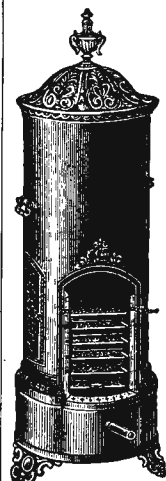

въ С.-Петербургѣ: у Эд. БЕЙЕРЪ, Вознес. просп., 57. Телефонъ № 1523.  
 » Ростовъ н/Д: у И. С. ПАНЧЕНКО.  
 » Саратовъ: у Г. В. ШИМАНЪ. Ц. № 11484 3—2

**ПОСТУПИЛА ВЪ ПРОДАЖУ НОВАЯ КНИГА:**

2-ое вновь обработанное и дополненное изданіе ЛИТЕРАТУРНО-НАУЧНАГО СБОРНИКА:

**„БРАТСКАЯ ПОМОЩЬ ПОСТРАДАВШИМЪ ВЪ ТУРЦІИ АРМЯНАМЪ“.**

Въ настоящее удешевленное изданіе, содержащее болѣе 140 статей разнообразнаго содержанія въ прозѣ и въ стихахъ, вошло болѣе 40 новыхъ, знакомищихъ съ одной стороны съ ужасными бѣдствіями турецкихъ армянъ, а съ другой — съ бытовыми и культурными условиями жизни армянъ въ прошломъ и въ настоящемъ. Въ книгѣ приложены двѣ отдѣльныя большія группы (болѣе 100 человѣкъ) армянъ-переселенцевъ, снятыя съ натуры, а также болѣе 150 рисунковъ (40 новыхъ), въ томъ числѣ много въ цвѣтныхъ краскахъ и два: «Рѣзня армянъ въ Третьяковѣ 1895 г.» И. К. Айвазовскаго и «Весенняя буря» Магдесіана, въ три това. Цѣна 3 р., съ перес. 3 р. 70 к. Складъ въ конторѣ *Русскія Видомости* и въ кн. маг. Карбасникова, на Моховой. НВ. Лица, не обвинявшія счетовъ по 1-му изданію «Братской помощи», благоволятъ поспѣшить окончаніемъ таковыхъ. Покорнѣйшая просьба въ изданіямъ, сочувствующимъ цѣли сборника, перепечатать настоящее объявленіе. Завѣд. ред. *Гр. Джанишевъ.*

**ЧАСЫ АМЕРИКАНСКАГО ЗОЛОТА**

публикуютъ во многихъ газетахъ варшавскіе и здѣшніе торг. вмѣсто 18 и 20 р. только за 10 руб. и 12 руб.

**ВЪ МОЕМЪ ЖЕ МАГАЗИНѢ** такіе-же часы продаются только по **6 р. 50 к. и 7 р. 90 к.**

Часы стальные анкеръ съ вѣчнымъ календаремъ, съ луною, съ числами и мѣсяцами вмѣсто 10 р. только 8 р. 25 к.

СПБ., Невскій пр., № 48  
 у Пассажа, часовой магазинъ представителя швейцарскихъ жевевскихъ фабрикантовъ  
**Н. Н. ШОЛОХОВА.**

Высыл. съ вѣж. платж. при задаткѣ 1 р.

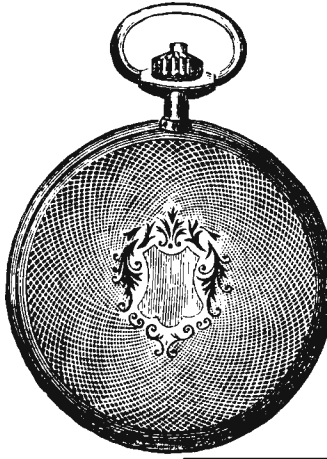

**Метода ТУССЭНА и ЛАНГЕНШЕЙДТА**  
 въ обработкѣ для русскихъ **А. П. РЪДКИНА.**

**САМОУЧИТЕЛИ ЯЗЫКОВЪ**

ДЛЯ ВЗРОСЛЫХЪ (БЕЗЪ ПОМОЩИ УЧИТЕЛЯ)

**Французскаго** (3-е исправлен. изданіе (18 вып.), вышло 5-тъ вып.), **Нѣмецкаго** (2-е изданіе (22 вып.), вышло 19-тъ вып.) и **Англійскаго** (18 вып.).

Цѣна каждого самоучителя 7 руб., съ перес. 8 руб.

**Желающимъ допускается разсрочка.**

Условія подписки въ разсрочку: I взн. 3 р., II взн. 3 р., III взн. 2 р., при каждомъ взносѣ высыл. по нѣскольку выпусковъ.

Метода Туссэна и Лангеншейдта соединяетъ въ себѣ теоретическое обученіе съ практическимъ. Особенное вниманіе обращено авторами на труднѣйшую сторону дѣла — произношеніе. Учебный матеріалъ расположенъ въ «Самоучителяхъ» такимъ образомъ, что усвоеніе его учащимся не представляетъ особыхъ трудностей и зависитъ не столько отъ способностей читателя, сколько отъ точнаго исполненія предлагаемыхъ ему авторами работъ.

**Въ складъ В. А. БЕРЕЗОВСКАГО, С.-Петербургъ, Колокольная, № 14.**

Складъ В. А. Березовскаго исполняетъ порученія по высылкѣ книгъ, какъ литературныхъ, такъ и по всѣмъ отраслямъ знаній. № 11481 2—2



## Содержание:

**ТЕКСТЪ.** На пути къ вѣчности. Романъ Вас. И. Немировича-Данченко.—Чортова перечница. Рассказъ В. Щигрова.—Къ рисункамъ: Житейская проза.—Чтеніе положенія 19-го февраля.—Докторскій визитъ. Живительная влага.—„Обыкновенная исторія“ И. А. Гончарова: Отъѣздъ Адуева изъ Грачей.—Посѣщеніе молодымъ Адуевымъ своей возлюбленной.—Счетная машина Голлерита.—Китайскій императоръ Куангъ-Су.—Столѣтіе морского инженернаго училища императора Николая I въ Кронштадтѣ.—Лютеранская церковь во имя Христа-Спасителя въ Иерусалимѣ.—Избѣженіе христіанъ на островѣ Критѣ.—Политическое обозрѣніе.—Разныя извѣстія.—Объявленія.

**РИСУНКИ.** Житейская проза. Картина В. Бакшеева.—Чтеніе Положенія 19-го февраля. Картина Мясоѣдова.—Докторскій визитъ. Ориг. рисунокъ В. Андреева.—Живительная влага. Картина Месонье.—„Обыкновенная исторія“, романъ И. А. Гончарова: 1) Отъѣздъ Адуева изъ Грачей. 2) Посѣщеніе молодымъ Адуевымъ Наденьки. Ориг. рисунокъ В. А. Табурина.—Счетная машина Голлерита. Ориг. рисунокъ Г. Бролинга.—Китайскій императоръ Куангъ-Су.—Столѣтіе морского инженернаго училища императора Николая I въ Кронштадтѣ: Рис. 1. Воспитанники училища въ прежнихъ и современной формахъ. Рис. 2. Зданіе училища.—Новая лютеранская церковь во имя Христа-Спасителя въ Иерусалимѣ.—Избѣженіе христіанъ на островѣ Критѣ. Рис. 1. Улица въ христіанскомъ кварталѣ. Рис. 2. Турецкій кварталъ, подвергшійся бомбардировкѣ.

## ГАРМОНИИ ИЗВѢСТНѢЙШЕЙ ФАБРИКИ Г. Ф. КАЛЬБЕ И ЛУЧШЕЙ ВѢНСКОЙ РАБОТЫ.

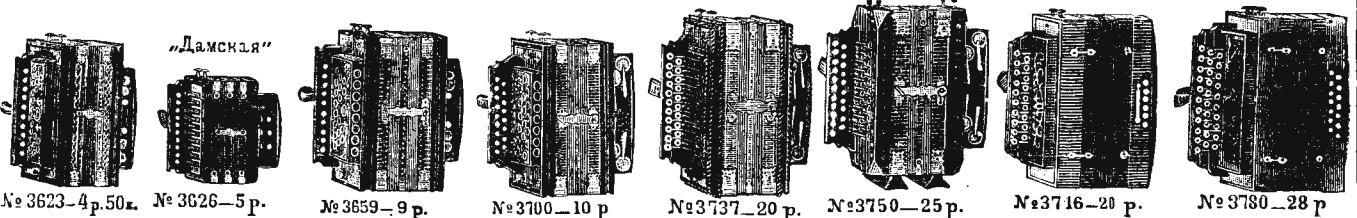

**САМОУЧИТЕЛИ:** для однорядной 1 р., для двух-рядной 1 р., для трех-рядной 75 к. Иллюстрированный прейсъ-курантъ безплатно

## ЮЛИЙ ГЕНРИХЪ ЦИММЕРМАНЪ

главное депо музыкальныхъ инструментовъ и нотъ. С.-ПЕТЕРБУРГЪ, Большая Морская, № 34 и 40. МОСКВА, Кузнецкій мостъ, д. Захарына.



**МУЗЫКАЛЬНЫЕ ИНСТРУМЕНТЫ** лучшаго качества по фабричнымъ цѣнамъ **предлагаетъ**

### ТОРГОВЫЙ ДОМЪ А. Е. КУЛАКОВЪ

С.-Петербургъ, Садовая ул. 33. Юбилейный иллюстр. прейсъ-курантъ всѣхъ инструментовъ высылается безплатно.

### ПРИГЛАШАЮТСЯ

компаніоны съ 5000 р. для открытія въ разныхъ городахъ Россіи торговыхъ предпріятій, могущихъ дать до 5000 р. въ годъ. Писать А. Б. Почтамтъ, ящикъ № 13, Кіевъ.

### Первосборный чай

лучшихъ китайскихъ плантацій фирмы Кирилла Елисеича ДОЛБЕВА въ Кахтѣ. Цѣны съ моею пошлагою и пересылкою, куда угодно. Чай черныи «Нонхосимъ» одинъ рубль за фунтъ; «Фасенду» — 1 р. 20 к.; «Сю-фа-юнь» съ цвѣткомъ — 1 р. 60 к.; «Ган-сунчо» — 1 р. 80 к.; «Пю-дзю-нонь» съ цвѣткомъ цвѣтисна 2 руб.; «Ни-хинъ» отборный съ императорскимъ цвѣточкомъ 2 р. 40 к.; дороже цвѣтъ вѣтъ. Чтобы ввести натуральныи кахтиский чай среди росіискихъ потребителей я изыскаю готовность мою высылать для пробы всѣхъ шести сортовъ полу-фунтами: всего три фунта только за 5 рублей, безъ всякой другой доплаты: при посылкѣ прилагаю безплатно коллекцію вѣтискихъ модныхъ въ Россіи шелковыхъ матерій для дамскихъ и мужскихъ костюмовъ. При заказѣ чая отъ 15 до 30 и болѣе фунтовъ требуется высылать только половину стоимости, а остальное уплачивается при полученіи чая. Торговцамъ особо выгодныи условия, которыя и сообщаются при высылкѣ пробы. Пользуйтесь случаемъ ознакомиться съ натуральными кахтискими чаями! Четорговецъ Кириллъ Долбевъ. Адресъ для писемъ: Кахта—Долбеву. для телеграммъ: — Кахта—чай.

Чертежи, планы и смѣты, привилегіи (Patente) во всемъ мѣрѣ и явка этикетовъ, фабр. марокъ. Инженеръ-технологъ И. М. ФУКСЪ, г. Одесса, Безымянный пер., соб. д. № 5. Цѣны умѣрен. 3—2

**НАВОЖДЕНІЕ.** Ром. изъ современн. жизни Вс. Головѣва. Ц. 2 р., съ пер. 2 р. 50 к.

### СВѢЖАЯ ЭФЕДРА

поступила въ продажу, свѣжая майскаго сбора, сего 1898 года.

Высшій сортъ борова въ цѣлѣ съ корнями въ металлическихъ коробкахъ, чѣмъ сохраняющая свое достоинство отъ порчи во время пересылки ея въ почтовыхъ сумкахъ, по 5 руб. фунтъ, отборная борова 3 руб., степная по 1 руб. фунтъ, безъ пересылки за деньги и наложеннымъ платежомъ. Продаю оптомъ по соглашенію.

Адресъ: Главныи складъ и контора Николая Егоровича Яковлева въ гор. Бузулукѣ Самарской губ. № 11508 3—3 Ц. № 11550

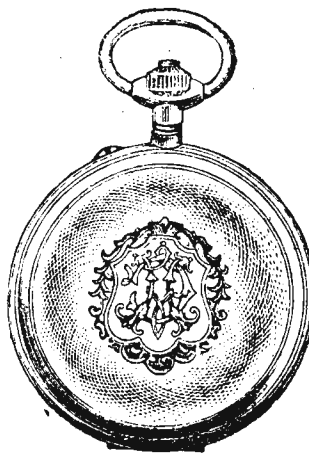

Благодаря большому сбыту и новому усовершенствованному способу изготовленія часовъ я имѣю возможность продавать съ 1 января сего года самыя элегантныя и прочныя **МУЖСКИЕ ЧАСЫ** америк. иск. го золота, трудно отличаемыя, даже специалистами, отъ настоящихъ, дорого стоющихъ, вѣдлыхъ, — крытые анкеръ, механизмъ самой лучшей конструкціи, съ прекрасною цѣпочкою, тоже американскаго золота, съ брезкомъ и, по желанію заказчика, съ его монограммой на верхней крышкѣ, или съ портретомъ, согласно присланной фотографической карточкѣ, вѣсто 18 и 20 руб.

только за 10 и 12 руб.

Въ Америкѣ часы эти давно уже вытѣснили настоящие золотыя, а въ послѣднее время и у насъ входятъ во всеобщее употребленіе.

Такіе же **ДАМСКІЕ** дороже на 1 рубль. Письменное ручательство на 8 лѣтъ. Высылаю вполнѣ выбранные часы, по полученіи задатка 2 руб., остальные же наложеннымъ платежомъ.

Выписывающіе за пересылку не платятъ.

Адресъ: **Ю. ГУБЕРЪ**, Одесса, Почтовая, № 21 н/а, Складъ женевскихъ часовъ.

Множество благодарственныхъ писемъ и отзывовъ. 8—1

## ДАРОМЪ

## РАЗДАЮТСЯ ПОРТРЕТЫ

Писанные Карандашомъ-Верескледомъ

Ц. № 11388 10—0

Чтобы распространить въ Россіи свои прелестныя портреты, писанные Карандашомъ-Верескледомъ, **АРТИСТИЧЕСКОЕ ОБЩЕСТВО ПОРТРЕТЪВЪ** въ Парижѣ **СОВЪРШЕННО БЕСПЛАТНО** напишетъ

портретъ Карандашомъ-Верескледомъ большой цѣнности. Для того это объявленіе должно быть отрезано и прислано вмѣстѣ съ Вашою фотографіею, по которой Вашъ портретъ долженъ быть написанъ, въ опредѣленный 25-дневный срокъ считая съ настоящаго числа журнала. И если лицо предложитъ свою готовность рекомендовать наше Общество между своими родственниками и знакомыми. Просимъ писать четкою Вашою фамилію и адресъ на спинкѣ фотографіи и прислать ее черезъ почту подъ слѣдующимъ адресомъ: **Mon TANQUERAY, Directeur de la SOCIÉTÉ ARTISTIQUE DE PORTRAITS, 9, rue de St-Petersbourg, Paris (France)** — Парижъ (Франція). — Ваша фотографія будетъ Вамъ возвращена безъ поврежденія вмѣстѣ съ большимъ портретомъ, какъ только послѣдній будетъ готовъ.



# КАКАО ВАНЪ-ГОУТЕНА.

Потребление **КАКАО ВАНЪ-ГОУТЕНА**, какъ ежедневнаго напитка, замѣняющаго собою обыкновенный шоколадъ, увеличивается съ каждымъ днемъ.

Какао Ванъ-Гутена представляет собою здоровую, крѣпкую пищу, содержащую въ себѣ достаточное количество бѣлковыхъ и жировыхъ составныхъ частей.

Этимъ и объясняется тотъ успѣхъ, которымъ оно пользуется среди другихъ сортовъ шоколада и среди другихъ напитковъ, въ родѣ чая и кофе. Приготовление его очень легко.

# ЧЕРНИЛА ЛЕОНГАРДИ.

Специальность: Первоклассныя по отзывамъ государственн. учреждений Желѣзисто-орѣшковые чернила

Цѣлѣушнѣя: для книгъ, актовъ, документовъ и письменностей всякаго рода.

**Копировальныя чернила.**

Чернила для письма и копирования. **ЧЕРНИЛА ДЛЯ КНИГЪ.**

„Атралъ“ (жидкая китайская тушь). Несмывающаяся тушь для бѣлыя.

Жидкій клей и гумми.

Краски и подушки для штемпелей.

„КАРИНЪ“ краска для клейменія мяса, безвредна, скоро высыхаетъ, не расплывается отъ воды.

Автографич. и гектографич. чернила.

Гектографич. листы и масса.

Химич. фабрика чернилъ, основ. въ 1826 г.

## Авг. ЛЕОНГАРДИ въ Дрезденѣ.

Изобрѣтателя и единств. фабриканта всемирно-извѣстныхъ 12-11

Алициариновыхъ чернилъ для письма и копирования,

легко стекающихъ и вполне прочныхъ желѣзисто-орѣшковыхъ чернилъ 1-го класса.

Во избѣжаніе поддѣлокъ проситъ обращать вниманіе на занкл. въ Россіи этикетъ и фабрич. предохранил. марку.



Неподдѣльно только съ сей предохранил. маркой.



О.В.М. № 13867

Издв. Южно-русское книгоиздательство Ф. А. ЮГАНСОНА Харьков.

Принимается подписка на общедоступное издание

**ГРУСЬ БОЛЕСЛАВЪ.** Полное собраніе сочиненій въ русскомъ переводѣ В. И. Манюгаго, съ портретомъ автора, въ 4-хъ б. **Въ изданіе войдутъ всѣ повѣсти и романы, романы Эмансипатія, Фараонъ, Кули и др. Подписная цѣна 4 р., съ пер. 5 р. 10 выгоды цѣна будетъ возвышена.**



ВОЗВРАТЯТЬСЯ ЗДЕ-ЗА ГРАНИЦЫ бесплатно высылаю лекціи и условия заочнаго обученія кройки и шитья по новѣйшей методѣ Г.Ворты. Е. Д. Ашмарина, Кіевъ, Б. Васильевская, д. № 89. 5—1

## ЦАРЬ-ДѢВВИЦА.

Вс. Соловьева.

Ром.-хрон. XVII в., въ 3-хъ ч. Ц. 2 р., съ пер. 2 р. 30 к.

# МѢХОВЫЯ ВЕЩИ ВЪ БОЛЬШОМЪ ВЫБОРѢ.

ПРИЕМЪ ЗАКАЗОВЪ

на

**МУЖСКІЯ**

и

**ДАМСКІЯ**

**МѢХОВЫЯ**

**ВЕЩИ**

новѣйшихъ фасоновъ и изящнаго покроя.



Новый иллюстрированный прейсъ-курантъ сезона 1898 — 1899 г. высылается бесплатно.

## Ф. Л. МЕРТЕНСЪ.

С.-Петербургъ, Невскій пр., № 21, собственный домъ, и Гостиный дворъ, № 58. В. № 11466 10—5

№ 4711.      Кто любитъ запахъ настоящей фіалки, тотъ пусть требуетъ ЭССЕНЦІИ „РЕЙНСКАЯ ФІАЛКА“ (Violette du Rhin.)

№ 4711.      Чистый запахъ Фіалки, крѣпкій, даже въ теченіе нѣсколькихъ недѣлей не выдыхающійся.

№. 4711 du rhin,      Все одинаковаго качества.

№. 4711 Sachets violette du rhin.      Продается во всѣхъ аптекарскихъ и парфюмерныхъ магазинахъ.

## ДОСТАТОЧНО

однѣй разъ испытать работу новѣйшей пишущей машины

## „БЛИКЕНСДЕРФЕРЪ“

и сравнить ее съ работой любой иной машины, чтобы тотчасъ убѣдиться въ ея превосходствѣ и дать ей преимущество передъ всѣми другими системами. Цѣна 100 и 140 р. В. № 11478 6—3 Образцы шрифтовъ и каталоги высыл. бесплатно.

Машины эти удостоены высшихъ наградъ и золотыхъ медалей.

Представители: **Э. КИЖКМАНЪ** и **К<sup>о</sup>** С.-Петербургъ, Гороховая, 17.

В. № 10820 28—21

**ПАВЕЛЬ БУРЕ**

поставщикъ Двора Его Величества. С.-Петербургъ, Невскій пр., д. № 23. Москва, по В. Дубляню, № 8, противъ Кузнечкаго моста.

◆ **БОЛЬШОЙ ВЫБОРЪ ЧАСОВЪ** собственной фабрики ◆ съ полнымъ ручательствомъ за прочность механизма и вѣрность хода.

Новый иллюстрир. прейсъ-курантъ высыл. по требован. бесплатно.

ЗОЛОТАЯ МЕДАЛЬ ПАРИЖЬ 1889.

**ПЕТЕРБУРГСКАЯ ХИМИЧЕСКАЯ ЛАБОРАТОРІЯ**  
ИЗЪ МАЙЛОВСКОГО ПР. № 21.

ДУХИ высшаго качества, самыя модныя:

Айва (Grab-Apple)      Лѣсной ландышъ  
Новая Фіалка      Букетъ Флориды

приятны и долго сохраняющійся запахъ.

МАГАЗИНЫ въ С.-ПЕТЕРБУРГѢ:  
БОВЕНСКОГО просп. уголъ Казанской ул. Домъ № 21  
НЕВСКІЙ ПР. № 22      НЕВСКІЙ ПР. № 26

МАГАЗИНЪ въ МОСКВѢ: на Кузнецкомъ мосту, домъ № 11



**XXIX г.**

**№ 41**

Выданъ 10 октября 1898 г.

**ПОЛИТИКИ И СОВРЕМЕННОЙ ЖИЗНИ.**

Выходить еженедельно (52 № въ годъ), съ приложеніемъ 12-ти ежемѣс. книгъ „Сборника“, содерж. соч. И. С. ТУРГЕНЕВА, 12 книгъ литературныхъ приложеній, 12 №№ „Парижскихъ модъ“ и 12 листовъ чертежей и выкроекъ.

Цѣна этого № 15 к., съ перес. 20 к.

**г. XXIX**

**1898**

Продолжается подписка на „Ниву“ 1898 г.



Третьяковская галерея. „Житейская проза“. Картина В. Башеева, грав. И. Павловъ.

## На пути къ вѣчности. \*)

Романъ

Вас. И. Немировича-Данченко.

I.

Полустанокъ затерялся среди такихъ пустырей, что проѣзжавшимъ мимо самое существованіе его казалось ненужнымъ и страннымъ. Въ самомъ дѣлѣ, съ чего бы выросъ здѣсь маленькій домикъ подъ зеленою крышей и такія же крохотныя постройки рядомъ? Положимъ, изъ степи сюда уперлась проселочная дорога. Усердный сторожъ передъ поѣздомъ даже опускаетъ надъ нею шлагбаумъ, хоть позади нѣтъ никого. На платформѣ торчитъ скучающій чинъ въ фуражкѣ съ краснымъ верхомъ. Онъ самъ и сигнальные звонки подаетъ, и въ телеграфную каморку летаетъ, и вѣчно на его лицѣ одно и то же выраженіе крайняго и ничѣмъ не объяснимаго недоумѣнія. Въ самомъ дѣлѣ, хоть кому при такихъ же обстоятельствахъ придетъ въ голову: „зачѣмъ я живу и какую роль на землѣ исполняю? Не могло ли бы человѣчество вообще и эта желѣзная дорога въ частности отлично обойтись безъ меня?“ Когда на полустанокъ изъ вагоновъ выходилъ нежданно-негаданно пассажиръ,—красная шапка изумленно оглядывала его и потомъ спрашивала: — Вамъ сюда ли? Это вѣдь—Пропальня...

— Сюда-сюда... Нѣтъ ли тутъ телѣги какой-нибудь или извозчика?

— Вотъ чего захотѣли!.. Кому тутъ быть. Ближайшее село верстъ за восемь.

— Какъ же я буду?

— Развѣ сторожа послать?

Уходилъ поѣздъ, и кругомъ воцарялось молчаніе... Тухли огни на платформѣ. Исчезала красная шапка. Куда-то прятался сторожъ, переводившій стрѣлки. Гасла лампа въ телеграфной каморкѣ, и скоро на неоглядномъ парствѣ безмолвствовавшей степи самое существованіе человѣка казалось сказочнымъ, невозможнымъ. Особенно ночью, когда мракъ заполнял все!..

Теперь, въ холодную и тусклую осень, полустанокъ Пропальня казался еще безпріютнѣе и ненужнѣе. Со всѣхъ сторонъ точно опустились сѣрыми завѣсами ливни, по небу медленно и грузно ползли однообразныя тучи. По скучной глади гудѣлъ и свисталъ вѣтеръ. Подхватывалъ порою дождевыя брызги, съ силою раскидывалъ ихъ по сторонамъ и съ жалобными стонами, точно плачась на великую обиду, убѣгалъ далеко-далеко.

Начальникъ полустанка былъ вызванъ къ телеграфному аппарату. Оказалось—„срочная“ депеша. Передать на № 4 госпожѣ Копровой... — „Не было печали! — ворчалъ потревоженный чинъ.—Ищи ее...“ Въ другомъ случаѣ—выставилъ бы онъ телеграмму въ дверяхъ—получай, кто хочетъ! Но съ срочными шутки плохи! Депеша получена была какъ разъ во-время—черезъ часъ долженъ былъ подойти поѣздъ. Тутъ онъ рѣдко запаздывалъ. Съ чего только послали ее сюда? Или такъ по расчету выходило? На

\*) Авторъ предлагаемаго здѣсь читателямъ романа описалъ судьбу своихъ героевъ въ двухъ послѣдовательныхъ произведеніяхъ, изъ которыхъ первое «На пути къ счастью» было помѣщено въ *Нивѣ* за прошлый годъ, а второе «На пути къ вѣчности» — мы начинаемъ печатать съ настоящаго нумера нашего журнала. Такимъ образомъ оба романа находятся въ связи, хотя каждый изъ нихъ и составляетъ вполне самостоятельное цѣлое. Громадное большинство нашихъ подписчиковъ познакомились съ романомъ «На пути къ счастью» уже въ прошломъ году. Для *тѣхъ же немногихъ читателей*, которые, не состоявъ нашими подписчиками въ прошломъ году, пожелали бы познакомиться съ прежнею судьбою героевъ печатаемаго нынѣ романа, мы выпустили романъ «На пути къ счастью» *отдѣльнымъ изданиемъ*; изданіе это, несмотря на значительный свой объемъ (530 стр.), можетъ быть приобретено черезъ контору *Нивы* за *крайне умеренную цѣну* въ **ОДИНЪ** р. с., съ перес. за 1 р. 25 к., которая можно посылать почтовыми марками.

другой станціи, пожалуй, уже она не застала бы „адресата“. — „Госпожѣ Копровой... Еленѣ Борисовнѣ“, — еще разъ прочла красная шапка. Что-нибудь экстренное, вѣрно. Иначе не стали бы и тревожить... — „Иду нетерпѣливо... Помѣщеніе готово. Встрѣчу на станціи. Все ли благополучно. Телеграфируй до востребованія. Семигоровъ“... Такъ! — сообразилъ про себя начальникъ полустанка. — Копровой—Семигоровъ. И, навѣрное, не братъ. Иначе, съ чего бы это „нетерпѣливо“ было... И онъ вздохнулъ даже. Тутъ вотъ сиди и кисни одинъ. Вся жизнь мимо бѣжитъ, и съ ея любовью, и съ ея радостями... Жениться бы что ли — да кого заманишь на полустанокъ? А и заманишь—сбѣжить. „Ну, тебя, — скажетъ, — и съ глушью твоею“. Семигоровъ—Копровой... И ждетъ какъ. А встрѣтитъ — сейчасъ счастье... Изъ Москвы телеграмма-то. Шумъ кругомъ, движеніе, люди. Не то что въ этомъ мертвомъ углу. Тутъ будто разъ навсегда похоронили человѣка, поставили надъ нимъ крестъ и забыли... И погода какъ разъ подѣстать унылымъ мыслимъ. Ни на минуту не прекращается дождь. Въ окно видны его длинныя однообразныя струи. На доскахъ платформъ то и дѣло скачутъ водяные пузыри и вскидываютъ брызги, по рельсамъ цѣлые ручьи бѣгутъ. Какъ бы за Колдобиною еще не размыло полотно. Чего добраго. Насыпь тамъ — Поляковъ строилъ! Мигомъ насквозь просочить. Оборони Боже! Вонъ дорога—проселокъ загнулся. Никого на ней. Да если бы и сунулся кто, въ этотъ дождь, едва ли удалось бы ему до станціи добраться. Колеса по ступицу увязнуть. Не грунтъ, а трясина. Тоска и смотрѣть. Опять заработалъ аппаратъ. Чего еще!.. Дли вѣрности ту же телеграмму передаютъ второй разъ. И чего беспокоятся!.. Постучались въ двери — кто тамъ? Весь мокрый, сторожъ. Сейчасъ поѣзду быть. Начальникъ полустанка надѣлъ красную шапку. — „Кожанъ бы! — со вѣтуетъ сторожъ.—Ливень наскрозъ пробьетъ...“ Вонъ вдали тускло-тускло пока примерещились огни... На платформѣ вспыхнулъ фонарь тоже. Сквозь заслезиныя стекла скупо свѣтится керосиновая лампа... А дождь такъ и барабанитъ въ доски, такъ и сбѣчетъ стѣны и окна, такъ и дробится о желѣзную крышу... Поѣздъ стоитъ три минуты. Красная шапка выскочила въ двери. Однообразно мелькаютъ вагонъ за вагономъ. Мокрыя, склизкіе. Съ ихъ крышъ даже льетъ. На станцію не сошелъ никто. Только оберъ-кондукторъ бѣжитъ со всѣхъ ногъ. На дождь ругается. Пакеты замочишь. Точно безлюденъ этотъ поѣздъ. Въ окнахъ никого! Видимо, и смотрѣть надобно пассажирамъ на скучную даль. Глади не глади — все равно ничего на ней не выдумаешь... — Депеша вамъ! Копровой!.. — „Ладно!“ — сунулъ ее въ карманъ „оберъ“. — Не забудьте только—срочная. Влетитъ за нее. — „Знаю... Распишитесь вотъ тутъ“... Три минуты прошли живо. Красная шапка дала второй и третій звонокъ. Тяжело запылъ паровозъ и медленно потащилъ впередъ мокрыя вагоны въ какое-то царство сплошной безнадежности и унынія. Клубы чернаго дыма окутали станцію — и опять начальникъ ея исчезаетъ къ себѣ, не зная, что ему дѣлать до ночи, когда придетъ „товарный“.

„Оберъ“ проходилъ по вагонамъ. Ни въ третьемъ, ни во второмъ классахъ г-жи Копровой не оказалось. Перваго былъ только одинъ вагонъ. Въ одномъ изъ куш кондукторъ замѣтилъ съ утра, когда онъ смѣнилъ стараго обера, смуглую красивую брюнетку съ горячими глазами и яркими губами. Не она ли Копрова? Онъ постучался. Отомкнулъ дверь... Дама казалась спящей. Откинулась въ уголъ и глаза закрыла. На шумъ нехотя очнулась.



— Опять билеты?

— Никакъ нѣтъ. Госпожу Копрову ищу...

Дама всыхнула и тотчасъ же поблѣднѣла. Даже за грудь схватилась.

— Чтѣ такое? Копрова я.

— Срочная телеграмма—извольте получить. На большой останокъ распишетесь.

И кондукторъ вышелъ.—„Волоса-то, волоса какіе! —вспоминалъ онъ.—И не видалъ такихъ“.

Пассажирка опустила телеграмму. Надо было отдышаться сначала. Слишкомъ ужъ изволновалась. Ей опять почудилось преслѣдованіе. Люди, отъ которыхъ она ушла, грезились ей повсюду. Она знала, что они попробуютъ настичь ея — только бы имъ догадаться, гдѣ она.

— Фу... Съ плечъ долой!

И она встала съ дивана. Открыла занавѣску со свѣчи и разорвала дешену.

„Копровой—Еленѣ Борисовнѣ“.

— Отъ Коли... Отъ Николая Львовича... Милый... Сообразилъ, что я одна здѣсь, и жутко мнѣ... Захотѣлъ утѣшить... Догадался, дорогой мой, хорошій... И, сама краснѣя своему ребячеству, она поднесла желтый лоскутокъ бумаги къ губамъ...

„Иду нетерпѣливо. Помѣщеніе готово... Встрѣчу на станціи. Все ли благополучно—телеграфируй“.

Еще бы... Съ первой же остановки... Только что же это? Вѣдь они уговорились изъ Москвы прямо въ Петербургъ, не останавливаясь. Какое же это „помѣщеніе“?.. Или Семигоровъ думаетъ нѣсколько дней отдохнуть сначала, прежде чѣмъ начнутся всѣ эти скучныя и глупыя хлопоты. Передъ долгими буднями взять свой короткій и свѣтлый праздникъ...

Елена Борисовна ожила. Ощущенія одиночества и безпріютности какъ не бывало. Короткій привѣтъ издали поднялъ ее и разомъ вдохнулъ въ ея душу безпредметную, странную, неопредѣленную радость. Точно чело-вѣкъ, ради котораго она пожертвовала всѣмъ-всѣмъ, былъ тутъ около нея. Она чувствовала уже издали его заботу о ней, разомъ поняла, что онъ тамъ, ожидая ее, волнуется и мучится: хорошо ли ей, удобно ли. Удалось ли все сдѣлать, какъ онъ хотѣлъ?..

— Милый, милый!—еще разъ повторила она про себя и опять сѣла въ уголокъ дивана и зажмурилась.

Теперь ужъ ей было легко. Она радовалась тому, что одна, около никого и никто не мѣшаетъ ей думать и мечтать о немъ. Такъ ей казалось, что онъ именно здѣсь съ нею. Она на зло разстоянію сама на себѣ чувствовала и дерзкій, и наивный взглядъ большихъ темносинихъ глазъ. Даже руку подняла, мысленно разбирая тонкими пальцами черныя и густыя, совсѣмъ смоляные кудри Семигорова. Ее потянуло къ нему. Будь онъ тутъ, не въ мечтахъ только, а въ дѣйствительности — она положила бы ему на сильную высокую грудь голову, и такъ бы ей стало хорошо и спокойно. Съ такимъ боиться печего. Онъ ото всего сумѣетъ защитить!.. Только какъ судьба несправедлива. Вѣдь встрѣтятся они до ея замужества, и всѣхъ этихъ долгихъ и мучительныхъ лѣтъ тоски, разочарованій, несбывшихся надеждъ, оскорбленій не было бы вовсе. Нужно было Николаю Львовичу ѣздить на войну, заслуживать свои Георгіи. Былъ бы дома да встрѣтился съ княжною Балкашинскою—навѣрное она не пошла бы за этого ничтожнаго и жалкаго Алексѣя Моисеевича, вѣчно дрожащаго подъ острымъ и злобнымъ взглядомъ своего отца—Копрова-старика... Много она приняла отъ него муки. Боже мой, какъ много! Такъ много, что еще нѣсколько дней назадъ она уже думала, что ей ничего не остается болѣе, какъ выброситься въ окно и разбиться о плотно убитую вокругъ лѣсного хутора землю. Вокругъ лѣсного хутора? Какой это хуторъ—западня подлая, куда заточили ее, вызвавъ хитростью изъ тихой

и мирной обители, давшей ей на время и покой, и пріютъ.

Кажется, совсѣмъ отошла назадъ эта полоса жизни— не думать бы о ней больше, но только что вспомнила ее Елена Борисовна—и точно ее жаромъ обдало всю. Такъ и закипѣло въ груди негодованіе и безсильное бѣшенство, чувство мстительной злобы. Будь ея воля— она бы не подарила Моисею Лукичу Копрову ни одной минуты тяжелыхъ и невыносимыхъ мукъ. О, она бы слишкомъ заплатила ему за все — за все. Въ самомъ дѣлѣ, развѣ не онъ, не онъ одинъ всю ея судьбу исковеркалъ, измаялъ ее такъ, что она о смерти мечтала какъ о радостномъ концѣ этой постылой жизни. Не жизни, нѣтъ! Какая это жизнь—а пытки. Именно пытки. Только въ пыткѣ настоящей—отдыхъ даютъ, а у нея отдыха не было никогда-никогда! Ну, да еще неизвѣстно, какъ сложится будущее. Можетъ-быть, судьба ее сведетъ въ послѣдствіи съ этими людьми —выматывавшими изъ нея жилы. Вѣдь въ ней ничего въ душѣ не осталось не оскорбленнаго, не опоганеннаго ими. Все-все заплывано, загажено... Она теперь видитъ ихъ такими, каковы они есть. Во весь ростъ встаютъ они въ ея памяти—кошмаромъ. Странно даже, гдѣ она взяла силъ—выдерживать его до конца, вынести это бремя, подъ тяжестью котораго, несомпѣнно, рухнула бы другая, менѣе ея сильная женщина... И они—эти господа Копровъ-отецъ съ сыномъ не упустили ничего, чтобы для нея сдѣлать еще невозможнѣе ея положеніе. Къ самоубійству вели ее. Еще бы.—Покончила бы съ собою Елена Борисовна—разомъ и ихъ бы развязала. Вздохнули бы и они. Тутъ не могло быть примиренія. Не на чемъ было сговориться! Или она должна пропасть—или... А что или? Неужели она могла подчиниться имъ, покориться. Вѣдь тутъ не простое уваженіе къ старику и любовь къ мужу требовались, нѣтъ. Надо было—совсѣмъ обезцвѣтиться, молчать, заслуживать, всю себя принести въ жертву грубой и подлой силѣ, терпѣть не одни попреки и насмѣшки, но и побой разбогатѣвшаго мужика, вымещавшаго на ней, на урожденной княжнѣ Балкашинской, недавнее сравнительно униженіе. О, она никогда не забудетъ этихъ долгихъ лѣтъ... Ея совѣсть спокойна. Она не сдѣлала ничего, чтобы вызвать подобный адъ. Она хотѣла, выходя замужъ—быть счастливой и другихъ сдѣлать счастливыми. Но видимо—людей не сведешь вмѣстѣ, какъ бы ни были хороши ихъ намѣренія. Ея уступчивость, ея ласка, не привели ни къ чему... Ни къ чему. Нѣтъ, впрочемъ—привели... къ цѣлому ряду издѣвательствъ надъ ней, къ обидамъ, память которыхъ въ ея сердцѣ, какъ открытая рана, и сейчасъ кровью сочится. Что бы она сдѣлала — не встрѣтятся съ нею Николай Львовичъ? Едва ли добромъ бы кончила. И теперь, сейчасъ ей не въ чемъ себя упрекать. Ея совѣсть спокойна. Между ними—ею и Семигоровымъ—пока отношенія чище зимняго снѣга. Въ ней слишкомъ много гордости, чтобы сдѣлаться его любовницей, и онъ такъ глубоко и беззавѣтно любитъ ее, что ему и въ голову не приходило воспользоваться ея одиночествомъ и незащищенностью... Да—въ будущемъ несомнѣнно она будетъ принадлежать ему вся, какъ и теперь ужъ принадлежитъ ему душою и сердцемъ. Но она—Елена Борисовна—не для того всю свою жизнь мучилась, чтобы послѣ одной ошибки сдѣлать другую. Она хочетъ смотрѣть людямъ прямо въ глаза. Она не сдѣлаетъ ни одного ложнаго шага—и въ этомъ Николай Львовичъ ей поможетъ. Развѣ только, если судьба такъ сложится, что ничего-ничего нельзя будетъ добиться... Тогда!..

Но объ этомъ пока она и думать не хотѣла.

Воспоминанія опять растревожили ее. Она встала, прошлась по купѣ.

Въ самомъ дѣлѣ. Она еще ни разу не считалась сама съ собою. Такъ ли она ужъ права?.. Ее ждетъ еще



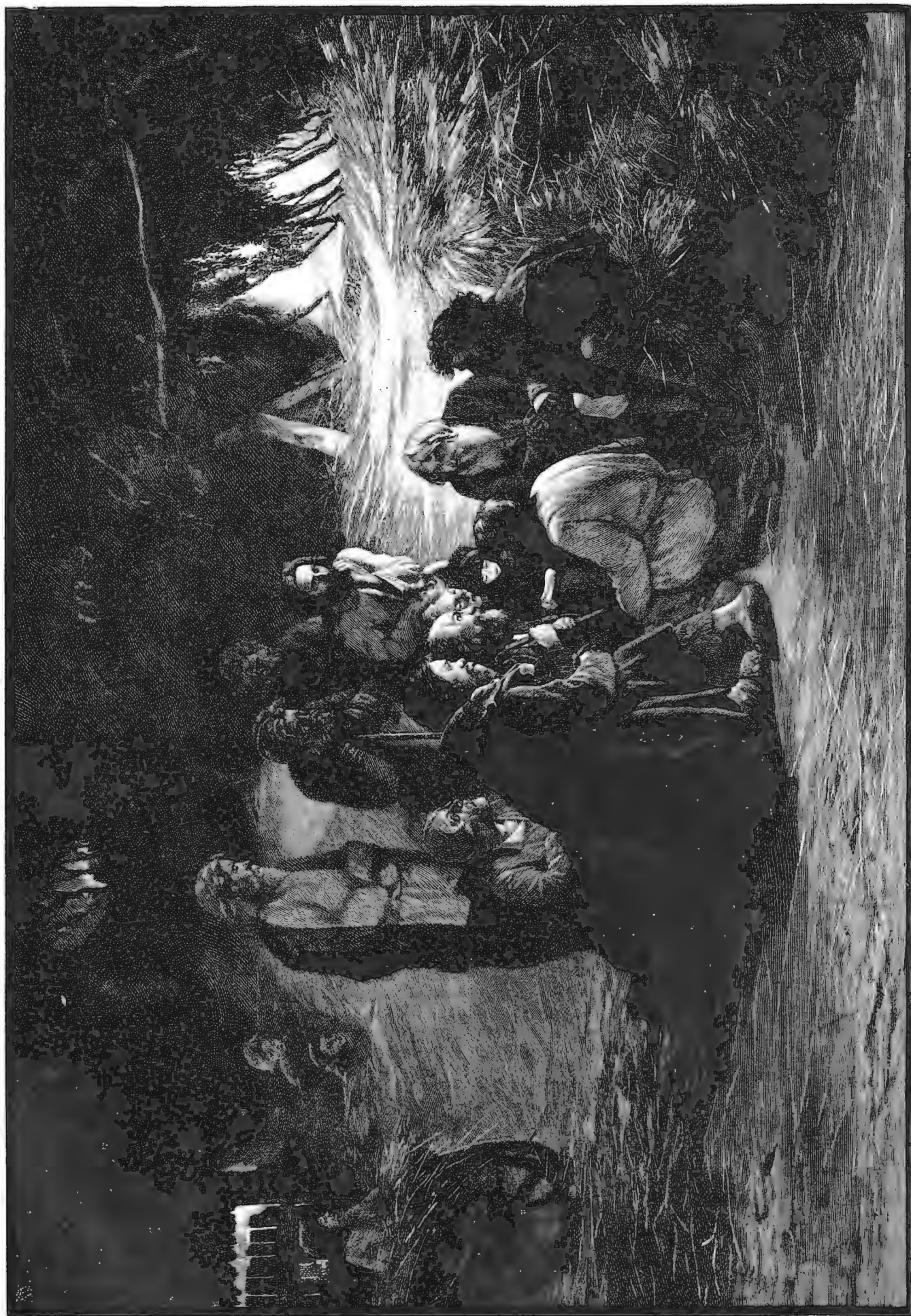

Третьяковская галерея. Чтение Положения 19-го февраля. Съ картины Мясоѣдова грав. И. Павловъ.



Докторскій визитъ. Ориг. рис. (собств. «Нивы») В. Андреева, грав. Шюблеръ.

долгий путь до Москвы. Пока она одна. Не попробовать ли вспомнить всю свою жизнь—шаг за шагом... Не придется ли ей в чем-нибудь каяться, кроме этого чудовищного брака? Не оскорбляла ли она людей? Не приходится ли ей терпеть от них достойно и праведно?..

И все прошлое развернулось передь нею такую панорамой, что она невольно вздрогнула. Еще молода, ей только двадцать шестой годъ пошелъ,—а какую громадную полосу жизни она оставила за собою. Сколько тамъ могилъ и какіе милые люди въ нихъ. Еще больше могилъ въ ея сердцѣ. Тамъ лежать еще болѣе дорогіе мертвецы—си несбывшіяся надежды, си оскорбленныя жизнью упованія. Надъ ними плакать хочется и для нихъ вѣдь нѣтъ воскресенья. Онѣ истлѣли и забыты!.. Будутъ новыя—но тѣ не подымутся больше.

## II.

Какъ далеко это время! Елена Борисовна помнитъ себя дѣвучкою съ такою страстною жаждою жизни и счастья, что, казалось, цѣлаго міра было бы мало для ея молодого, неопытнаго сердца. Увы! И времена, и обстоятельства сильно измѣнились—теперь она хочетъ только одного покоя и ласки любимаго человѣка. Князья Балкашинскіе—разорились. Ея мать едва-едва сводила концы съ концами. Началась нужда—настоящая, еще болѣе тяжелая для семьи, привыкшей не считать денегъ. Дѣдъ славился своими чудачествами. Прадѣдъ былъ товарищемъ по мотовству великолѣпнаго князя Тавриды. Ему пѣнты того времени тоже писали оды, щедро оплачивавшіяся на крестьянскій счетъ. Отдувалась за все и про все музичка подоплека. Старый князь Балкашинскій—казалось, думалъ, что его богатству нѣтъ конца края. Сыновъ шелъ тою же дорогой. Отецъ Елены Борисовны—оставался вѣрнѣй преданіемъ своего рода и умеръ отъ удара, когда послѣднее его имѣніе было продано съ молотка. Тотъ же Копрровъ, дѣды котораго считались крѣпостными Балкашинскими—„мы исконные рабы ваши!“—говаривали они—купили остатки лѣса и угодьевъ, на которые могла рассчитывать еще мать Елены Борисовны... Къ этому же времени прѣхалъ къ нимъ и молодой Алексѣй Моисеевичъ Копрровъ. По-своему онъ былъ красивъ. Говорилъ такъ, что его заслушивались. Только что слетѣлъ со школьной насѣсти. Старикъ-отецъ сумѣлъ провести его черезъ аристократическое заведеніе, и въ глуши отъ юности отдавало не только петербургскимъ лоскомъ, но и еще болѣе чѣмъ-то новымъ, свѣжимъ, необычнымъ. Еленѣ Борисовнѣ онъ понравился. Она и теперь про себя говоритъ: орломъ казался—а съ курятникомъ отлично помирился потомъ. И мать радовалась сближенію молодыхъ людей. „Что же, что Копрровъ,—говорила она.—По крайней мѣрѣ, они чтить тебя будутъ. Нужды не узнаешь!“ И Моисей Лукичъ—тоже у ногъ лежалъ въ это время. Только еще закидывалъ въ Петербургъ свою паутинку. Ему родство съ княгиней Балкашинской и ея связи были на руку... Потомъ такъ все это обернулось неожиданно. Еще первые годы замужества Елена Борисовна всматривалась въ мужа и никакъ его разгадать не могла. „Ничего не хочешь или ничего не смѣешь?“—задавалась она, и чѣмъ больше, тѣмъ ея сомнѣнія дѣлались все глубже и глубже. Скоро она, впрочемъ, разглядѣла ихъ обоихъ. Стоило умереть ея матери—и старикъ Копрровъ живо указалъ невѣсткѣ ея мѣсто. „То вы надъ нами величались—ну, а теперь, извѣстно, наша очередь пришла. Теперь ты уже покорствуй“. Она-было посмѣялась надъ этимъ, но Моисей Лукичъ такъ сверкнулъ на нее глазами, что въ душу ея впервые проникло чувство, близкое къ ужасу. „Смотри,—крикнулъ онъ:—поперекъ ляжешь, сломишь. И не такія деревья валили. Мы вѣдь въ лѣсахъ выросли!“ Она бросилась къ мужу, но и тотъ весь былъ

въ рукахъ отца. Изъ его рукъ смотрѣлъ, на его деньги дѣлалъ карьеру и такъ привыкъ, что ему казалось страшнымъ уйти и зажить самому на свой счетъ и свой страхъ. „Я ли не молила его, —вспоминала Елена Борисовна:—уйдемъ, бросимъ. Мнѣ не надо твое богатство. Вмѣстѣ работать будемъ—и рай откроется обоимъ“. Опъ только недоумѣло поводитъ на нее своими робкими глазами. „А папенькины милліоны? Ты думаешь, онъ ихъ мнѣ оставитъ? Сейчасъ по монастырямъ разбросаетъ... А то вторую семью заведетъ“. И продолжалъ жить у отца—на „песемъ“ положеніи, какъ о немъ сострилъ разъ тотъ же несуразный, грубый купецъ Милитонъ Слоновъ—мужичище лохматое, въ косую саженъ, съ волчьими глазами—загадочный пріятель Николая Львовича Семигорова! Еще бы не быть пріятелями. Другъ для друга невѣсты воровали. Семигоровъ для него даже Еликониду изъ Устьинской обители выкралъ, пряталась та отъ „Прода“ у монахинь, и Милитонъ Слоновъ тоже, въ свою очередь, сослужилъ Николаю Львовичу великую службу... Елена Борисовна пожимается даже, вспоминая послѣдніе два года... Встрѣтила Николая Львовича—и точно судьбу свою узнала. Толчкомъ въ сердце сказала она. Много видала, а такихъ еще нѣтъ. Не даромъ мнѣ это пройдетъ—соображала она тогда же. И Моисей Лукичъ какъ нарочно. Не было оскорбленій, какихъ онъ не придумывалъ для урожденной княжны Балкашинской. Первые она еще ему прощала. Грубъ, дикъ—мало ли. Нельзя отъ него требовать. Потомъ въ душѣ у Елены Борисовны было много правды. И сейчасъ, вспоминая всю эту недавнюю былъ, она повторяетъ про себя, какъ повторяла тогда: мало ли. Вѣдь на Моисея Лукича за нѣсколько поколѣній столько narosло всякой обиды. Нельзя же забыть ему: какъ и отца, и дѣда водили въ усадьбѣ князей Балкашинскихъ на конюшню драть. Ребенкомъ видѣлъ все это, и душа у него болѣла. Только потомъ, когда, помимо этой родовой обиды, она различила въ старикѣ ненависть къ ней лично, Елена Борисовна возмутилась—и пошла съ нимъ на открытую борьбу. На первыхъ порахъ—одна! На кого она могла рассчитывать въ этомъ неизменномъ мірѣ, окружавшемъ ее. Родныхъ не оказывалось. Былъ одинъ—отецъ Антонинъ въ монастырѣ, но у того на душѣ было свое горе—и онъ отмаливалъ невѣдомый грѣхъ, самъ жаждалъ такой муки, что всякое чужое горе ему казалось легкимъ и ничтожнымъ въ сравненіи съ тѣмъ, на что онъ обрекалъ себя!.. Случалось, Елена Борисовна ѣздила къ нему въ обитель—но, говоря съ нею, онъ былъ далеко отъ нея. У самого все сочилось живыми ранами. И чѣмъ даьше, тѣмъ Копрровой дѣлалось все хуже и хуже, все невыносимѣе, больнѣе...

Какъ она могла выдержать эту каторгу.

Теперь она съ удивленіемъ спрашивала себя объ этомъ.

Въ самомъ дѣлѣ, неужели это надъ нею такъ rugался злобный и подлый старикъ, разъ навсегда возненавидѣвшій ее и уже не мирившійся съ „барскимъ отродьемъ“,—какъ онъ въ глаза называлъ жену своего сына.

Теперь, подъ грохотъ поѣзда, въ сумракѣ (она опять затушила фонарь синею занавѣскою), она переживала часъ за часомъ всю эту каторгу, которою встрѣтила ее жизнь. Елена Борисовна случайно заглянула въ окно вагона. Тамъ густилась тьма. Вѣтеръ былъ отсюда; дымъ и искры относилъ въ другую сторону. Тьма,—что называется: хоть глазъ выколи. Мерещились порою какія-то очертанія, изрѣдка свѣтъ изъ оконъ загадочно скользилъ по мокрымъ полямъ, дѣлая ихъ еще неприютнѣе. Вся ея жизнь такова была. Одинъ проблескъ—въ любви Николая Львовича, во встрѣчѣ съ нимъ... А то, казалось, сто лѣтъ прожили—зари не дожدهшься. Правда,



и она безумствовала. Такъ ей жутко и тяжело на душѣ дѣлалось, что она пробовала всеѣмъ уходить себя. Даже на охоту ѣздила, по цѣлымъ днямъ съ сѣдла не сходила, опружила себя мѣстною молодежью. Но ей не въ чемъ упрекнуть себя. Нужна была вся мерзость Моисея Лукича, чтобы всему этому придать свѣрный характеръ. Совѣсть ея по отношенію къ мужу была спокойна. О, Господи, да всякая другая съ такой слякотью, какъ Алексѣй Моисеевичъ, давно бы свихнулась! Но па что способна была бы простая мѣщанка — княжна Балкашинская пойти не могла. А вѣдь Моисей Лукичъ самъ толкалъ ее на это. О, какъ онъ ее оскорблялъ! Она хорошо помнитъ вечера въ ихъ домѣ, гдѣ онъ передъ гостями честилъ ее словами, ничего общаго не имѣвшими съ академическимъ словаремъ. Разъ у него вырвалось даже: „ишь ты, точно изъ стюеростоваго дерева слажена—истуканъ калмыцкій! Другая бы давно отъ срама расплакалась, а ты глаза только тарачишь, да хмуришься!“ Она ему не давала дешеваго торжества. Разъ понявъ, что никакое примиреніе съ нимъ невозможно, что какъ бы она ни покорствовалась и ни смирялась—старикъ не перестанетъ надъ ней издѣваться,—она разомъ окаменѣла. Его бѣсило то, что Елена Борисовна такъ вела себя, точно Копрова-отца въ домѣ нѣтъ. Не замѣчала его, не отвѣчала ему.—„Ну, погоди, пакость этакая! Ты у меня наплянешься подъ мою дудку, и не такія коряги сворачивалъ я. Язва египетская!“—И, только оставаясь одна—изва „египетская“ отдавалась и чувству обиды, и боли уязвленнаго сердца и плакала горько и безнадежно.—„Тебя бы полѣномъ поучить, либо къ воротамъ привязать, помужички, да гужомъ или саногомъ подъ брюхо, чтобы чувствовала... Озолотили тебя, изъ нищеты вывели!“ И опять вслѣдъ за этимъ тѣ же ругательства и попреки... Онъ ее даже въ монастырь взялъ къ отцу Варлааму — отчитывать, а когда игумень, умный и властный, понялъ Елену Борисовну и оправдалъ ее, Копровъ озлился еще больше. Еще бы! Свой своему — поневоля братъ, и Варлаамъ вѣдь такой же дворянинъ, какъ и она, княжна Балкашинская...

Должно-быть, поѣздъ измѣнилъ направленіе.

Теперь дымъ и искры изъ паровозной трубы сюда. Въ сплошную темень осенней ночи цѣлые золотые снопы несутся и гаснутъ... Она засмотрѣлась туда, но не ихъ видѣла передъ собою. Елена Борисовна невольно улыбалась новымъ нахлынувшимъ на нее воспоминаніямъ. Еще бы! Вѣдь въ этой обители ей встрѣтился Николай Львовичъ. Опъ, какъ тѣнь, слѣдовалъ за нею, и сюда пріѣхалъ, и когда отецъ Варлаамъ, блюдя достоинства монастыря, выгналъ его, поселился около... Сама судьба была за него съ Еленой Борисовной. Что ни дѣлали люди—она такъ устраивала, что молодые люди встрѣчались непременно. И надо же было вмѣшаться сюда Елконидѣ. Пріѣхала съ игуменьей Клеопатрой и двумя дѣвками Барсуковыми, жившими около, и вздумала покровительствовать Копровой. Сама позвала Семигорова, когда Елена Борисовна навѣстила Барсуковскую усадьбу!.. А потомъ все пошло, какъ на колесахъ. Еще на колесахъ такъ быстро, пожалуй, нигуда не домчишься. Какъ ни было тяжело вспоминать недавнюю былъ Еленѣ Борисовнѣ, а она невольно расхохоталась. Еще бы! — одну радость доставила отцу и сыну Копровымъ. Нашли ея платокъ у озера и вообразили, что она утопилась. Она бѣжала въ устьинскія кельи къ теткѣ монахинѣ матери Александрѣ, а Моисей Лукичъ уже праздновалъ освобожденіе отъ невѣстки. И не только праздновалъ, но когда тѣла ея не нашли въ тихихъ и бездонныхъ омуткахъ, — требовалъ составленія протокола и на весь міръ готовился объявить Елену Борисовну самоубійцею. Похоже это на нее. Ей теперь, да бѣжать отъ счастья. Кончатъ съ собою, когда она

только настоящую цѣну жизни узнала! О, теперь напротивъ. Ее силой не оторвутъ отъ того будущаго, что слѣпить бѣглянку своею розовою зарею... Точно Моисей Лукичъ самъ толкалъ ее въ руки къ Семигорову. Если она осталась чистой, не отдалась ему—во всякомъ случаѣ, не онъ, Моисей Лукичъ, виноватъ въ этомъ... Какъ онъ былъ разочарованъ и огорченъ, когда убѣжище Елены Борисовны было открыто! Опять невѣстка будетъ висѣть на шеѣ. А онъ было уже съ похоронами распорядился, какъ слѣдуетъ. И памятникъ надъ нею воздвигнулъ мраморный,—лежи только, не подымайся...

Копрова теперь поблѣднѣла и вздрогнула.

Тутъ-то и началась для нея мука. Настоящая. Пережить то, что она пережила—значить, каждую минуту мучиться даже одною памятью прошлаго!.. О, она никогда-никогда не забудетъ этого глухого, темнаго бора! На десятку верстъ раскинулась кругомъ лѣсная глушь, гдѣ только и привольно, что лютому волку и медвѣдю... И въ самой глубинѣ таинственнаго царства дебри—тамъ, куда единственнымъ путемъ служить одинокая и злобѣщая просьба—отъ всякаго посторонняго взгляда схоронилась лѣсная потайна. Несовѣтима. Заколдованная—подлинное мѣсто владычества Моисея Копрова. Что хочешь, дѣлай онъ тутъ—никто объ этомъ не догадается. Люди безсильны добраться къ нему туда, гдѣ онъ, со своими мужиками-промышленниками, дѣлаетъ, что ему вздумается. Можетъ засѣчь, убить, живьемъ въ землю зарыть—и никто объ этомъ не узнаетъ. Лѣсовикъ молчитъ—ему что за дѣло, а Моисей Лукичъ самъ себя не выдастъ. Боже мой, Боже мой, что она испытала, когда изъ тихой и мирной обители ее обманомъ завезъ туда Копровъ. Эта ночь до сихъ поръ передъ нею, стоитъ вѣчною угрозой. Прочь отошла, а все-таки отъ нея вѣтъ такимъ ужасомъ, что хоть кричи. Холодитъ въ душѣ все при одной мысли... Она помнитъ, какъ мягко катилась карета по песку одинокой проськи,—какъ, узнавъ куда ее везутъ, Елена Борисовна выбила стекла кареты, руки себѣ изрѣзала, чуть не на весь лѣсъ крикнула. Но молчала загадочная дебрь, ни словомъ не откликнулись ей безжалостные люди, провожавшіе ее туда, на муку, на пытку, на стыдъ, на смерть!.. А потомъ, что было потомъ?.. Оскорбленія, нанесенныя ей старикомъ въ проськѣ, до сихъ поръ на ней. Этотъ плевокъ его—на ея лицѣ, веревки такъ врѣзались въ ея руки, что она и сейчасъ чувствуетъ боль отъ нихъ... А ея темничная келья въ лѣсной потайнѣ, наверху. Только одно ей и оставили—открытое окно. Авось потеряетъ волю и разумъ—и выкинетъ. Старикъ ей даже намекалъ на это. „И тебѣ-де хорошо, и насъ развѣжешь по крайности. Сама подумай—какая твоя жизнь будетъ послѣ этого. Вѣдь мы тебя не пожалѣемъ!“ Нѣсколько дней такъ, и какихъ дней! Минута—мучительна, а такія минуты безъ конца слѣдовали однѣ за другими. Одипочество было ужасно, но когда ключъ щелкалъ въ замкѣ двери и она отпиралась, пропуская сумрачнаго лѣсовика Флегонта или самого Копрова—еще хуже было ей. Онъ каждый день собирался гужомъ учить невѣстку... Флегонтъ не шель на это, нужно было дожидаться другихъ мужиковъ. А то бы засѣкъ ее старый и властный извергъ. За весь ея родъ разомъ сосчитался бы съ нею...

### III.

Какъ она вынесла все это?.. Она съ ужасомъ вспоминаетъ длинныя-длинныя ночи, проведенныя безъ сна. Ей казалось, что она съ ума сойдетъ до перваго луча разсвѣта, слабо и тускло брезжившаго за громадами стараго лѣса. Только потому и узнавала угро, что въ сплошномъ царствѣ темени начинали опредѣленнѣе намѣчиваться густыя вершины деревьевъ... Да, эти ночи! До могилы онѣ будутъ стоять передъ нею



кошмаромъ... Все затихало кругомъ. Засыпая внизу старикъ Копрровъ. За ея запертыми дверьми лѣстница уже не скрипѣла ни подъ чьими ногами. Флегонтъ, какъ настоящий дубравный звѣрь, ложился на полянѣ, и одно его дыханіе изрѣдка нарушало гнетущую тишину. Нѣтъ, впрочемъ! Порою и вѣтеръ просыпался. Долго бѣжалъ онъ по зеленымъ днѣмъ кровлямъ и куполамъ заповѣдной дебри, раскачивая ихъ вѣтви и шелестя листву, но никакъ не могъ добраться подъ нихъ, въ молчаливый храмъ, гдѣ между колоннами и стволами вѣковыхъ великановъ была такая тишина... Порою вдали что-то ухало... Звѣрь ревѣлъ, потревоженный въ своемъ сыромъ логовѣ, выла голодная волчиха, и опять тоже благоговѣнное безмолвіе... А тутъ, въ ея замкнутой кельѣ... Кругомъ что-то шуршитъ, шевелится... Она знала—свѣтъ ужъ ей не давали больше. Только въ первую ночь принесли и поставили огарокъ... Она знала, что это отовсюду напозають сюда тараканы. Гибель ихъ тутъ. Она примазывалась на столъ, садилась на него, поджавъ ноги, и такъ старалась заснуть хоть на минуту, и не могла... Старикъ днѣмъ грозился: „вотъ, погоди, вернутся мои лѣсные ребята съ порубокъ. Я-те поучу тогда. Гужа у меня попробуешь“. И она знала, что это не пустяя слова. Моисей Лукичъ зубами скрипѣлъ при этомъ и весь такъ и дрожалъ. Лучшаго олицетворенія ненависти нельзя было и придумать. Этотъ дѣйствительно измучить и истерзаетъ. Она и жила все время, всѣ эти долгія, мучительныя ночи, въ ожиданіи возвращенія лѣсныхъ ребятъ. Правда, ни на минуту не забывала, что Семигоровъ теперь тоже рыщетъ повсюду, ее отыскивая. Не такой, чтобы успокоиться. У самого душа не на мѣстѣ, знаетъ, съ кѣмъ имѣеть дѣло. На милость да на доброту Копррова не ему было надѣяться... Часто, когда темень стояла за окномъ ея горенки, она прислушивалась, ловила каждый звукъ. Ей чудилось, не Николай ли Львовичъ издали подѣзжаетъ. Не шуршитъ ли колеса по просѣлкѣ, не раздвигаетъ ли экипажъ густыхъ и низкихъ сводовъ всякой поросли, поднявшейся по сторонамъ. Но ночи проходили за ночами, а Семигорова не было. Звуки рождались и гасли, а просѣлка и поляна лѣспой потайны были такъ же безлюдны и неподвижны. И опять она безъ конца считала бѣніе сердца, ждала дня и мучилась-мучилась. И день не приносилъ сюда, въ эту горенку, съ запертыми въ ней живыми существамъ, никакого утѣшенія. Днѣмъ каждую минуту могли вернуться къ Моисею Лукичу „лѣсные ребята“—и тогда... Но что было бы тогда,—и теперь Елена Борисовна вздрагиваетъ въ кушѣ, прижимаясь спиною къ подушкамъ дивана, и закрывая глаза передъ какимъ-то представляющимся ей ужасомъ. И вдругъ... Нежданно-негаданно... Именно въ тотъ вечеръ она не думала даже о близкомъ спасеніи, яснымъ соколомъ налетѣлъ въ старую глухую дебрь Николай... Тѣмъ стояла кругомъ такая же страшная и безмолвная. Елена Борисовна даже не разслышала, какъ на поляну подѣхалъ экипажъ. Раздался чужіе голоса—ее всю дрожью повело. Она подумала, ужъ не лѣсовѣки ли объявились, которыхъ призывалъ сюда на расправу съ нею старый Копрровъ. Шумъ, движеніе, ссора... Порубка... Кто-то билъ топоромъ въ старое дерево, на кого-то со-слѣну неистово и злобно налетѣлъ Флегонтъ. Ревъ и суматоха нежданной свалки, и вдругъ дверь ея комнаты отомкнулась. Елену Борисовну вывели впизъ къ экипажу, подняли и бросили въ руки любимаго человека... И опять тишина, покой, отдыхъ. Она надолго притаилась у дѣвицъ Барсуковыхъ... Событія шли головокружительно быстро. Еще вчера, ото всѣхъ пріачась, она выѣхала изъ постылаго города, и теперь передъ нею—опять радость и свѣтъ.

Должно-бытъ, все пережитое ею оставило глубокой слѣдъ въ ея душѣ. Сплошь бы радоваться теперь Еленѣ

Борисовѣ, а она, нѣтъ-нѣтъ, да и вздрогнетъ. До того нервы разбиты и размотаны, что она и теперь ждетъ чего-то. Предчувствіе подсказываетъ чуткому сердцу—не торопись еще успокаиваться... Погоди, не все прошло. И опять воспоминанія за воспоминаніями... Она точно въявь, по разказу Николая Львовича, видитъ зеленую монастырскую дубраву. Семигоровъ къ ней пробрался... Узналъ, что Моисей Лукичъ повезъ невѣстку отчитывать къ отцу Варлааму, ну и Николай Львовичъ туда же, какъ магнитная стрѣлка къ полюсу... Вышелъ въ лѣсную глушь и наткнулся на схимника... Дряхлый, подслѣбоватый—поди, человека отъ корневища не отличить тусклыми глазами, въ которыхъ меркнетъ свѣтъ внѣшній передъ ярко сіяющимъ внутреннимъ. Не даромъ его народъ прозорливцемъ звалъ... И онъ, прозорливецъ, остановился надъ Николаемъ Львовичемъ и, коснувшись его лба сухимъ, костлявымъ пальцемъ, проговорилъ тихо: „клубукъ... клубукъ на этомъ челѣ провижу“... А потомъ, вдругъ, низко-низко ему поклонился. Иноческому чину—въ его лицѣ. Даже Семигорова—на что ужъ человекъ со здоровыми нервами,—а и того дернуло такъ, что онъ долго очнуться не могъ отъ этого...

Поѣздъ, громыхая и покачиваясь, слегка убаюкивалъ ее. Сначала ея воспоминанія словно потускли, потлекли. Ихъ краски полиняли, контуры сплывались, точно расплываясь въ сумеркахъ. Потомъ знакомыя милыя или ненавидимыя лица начали тонуть, мѣшаться одни съ другими, и, наконецъ, Елену Борисовну охватило пріятною, завораживающею нѣгой тихо подступавшаго сна. И ее укачало. Глаза сами собою закрылись. Дыханіе сдѣлалось ровнымъ. Руки, сложенные на груди, упали на колѣни. Уже безсознательно она протянула ноги на сидѣніе передъ собою и вся ушла въ неподвижность, небытіе... Часа черезъ два дверь отворилась. Новый оберъ-кондукторъ повѣрялъ билеты, да увидѣвъ спавшую красавицу—и пожалѣлъ: „Пусть ее—завтра спрошу, все равно...“ Еще черезъ часъ—снова впустилъ какую-то даму съ ребенкомъ. Она уложила его напротивъ и сама сѣла около... Нѣсколько станцій проѣхала и оставила вагонъ, высадившись въ какомъ-то городѣ, уже намѣчавшемся въ поблѣднѣвшихъ сумеркахъ, а Елена Борисовна все продолжала спать... Въ окно скупо и сѣро забрезжило. Копррова съ вечера забыла оуестить штормку, и за полотномъ желѣзной дороги уже намѣтились первые снѣга. Тамъ, на югѣ, еще была осень—лили дожди, мокли поля; тутъ уже зима—ранняя, сѣверная зима—вступала въ свои права. Елена Борисовна проснулась отъ толчка. Она вздрогнула, открыла глаза, удивленно оглянулась. Противъ нея, по другую сторону, спалъ офицеръ... Должно-бытъ ночью сѣлъ тоже. При блѣдномъ свѣтѣ утра Копррова разсмотрѣла наивный круглый носъ и встопорщенные надъ пухлыми полудѣтскими губами усы... Онъ вкусно похрапывалъ, даже облизывался во снѣ— должно-бытъ ему снилось что-то съѣзтное. Какъ ни была взволнована Елена Борисовна—она невольно засмѣялась. Взглянула въ окно... Снѣга подергиваютъ дали... Еще слабые, едва-едва замѣтнымъ налетомъ покрыли холодбующую землю, но на нихъ уже рѣзко опредѣляются обнажившіяся сквозныя деревья, черныя кровли селъ, разбѣженныя грязныя ленты дорогъ... Все тамъ блѣсно, ровно, уныло... Точно въ природѣ нѣтъ яркихъ красокъ и эмалевыхъ тоновъ. И небо блѣсое, слабое, недужное... Совѣмъ лицо умирающаго—ни кровинки, и глаза потухли, и выраженіе безсилія на всемъ...

Офицеръ чмокнулъ и проснулся...

— Виновать...

И самъ сконфузился: чему это онъ извиняется.

— Я вамъ не помѣшалъ?.. Ночью?

— Нѣтъ,—удивленно посмотрѣла она на него.

— Вы въ Москву?

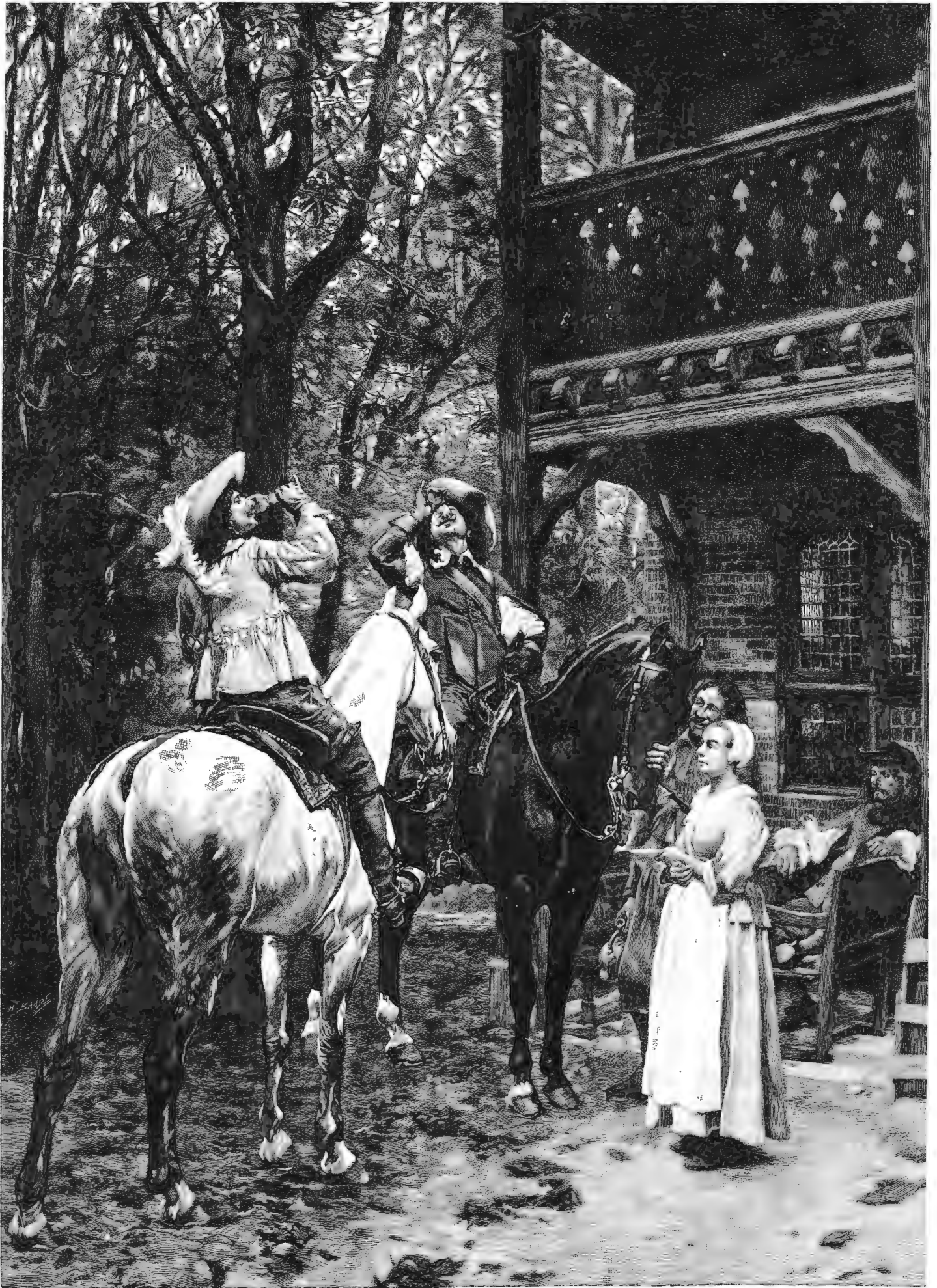

**Живительная влага.** Съ картины Месонье грав. Бодь.

— Да,—нехотя отвѣчала она.

— Скоро будемъ тамъ. То-есть какъ скоро... къ вечеру.

И покраснѣла, а самъ думаетъ: „эко путаюсь, эко путаюсь“.

Елена Борисовна всмотрѣлась. Не только носъ круглый, но и глаза такіе же наивные-наивные.

— Вы вѣрно хорошіе спы видѣли?

— Я?—смѣшался молодой человѣкъ.—И, видите ли, вчера голодный сѣлъ. Не успѣлъ поужинать на стациіи—опоздалъ... И мнѣ всю ночь жареная курица и пирогъ снились.

Копрова расхохоталась. Новое лицо, незнакомое даже, внесло спасительный диссонансъ въ ея настроеніе. Отъ вечернихъ и ночныхъ ужасовъ не оставалось и тѣни. Новая жизнь начиналась радостно.

— Знаете отчего это?

— Что отчего?

— А вотъ сны ваши... Это отъ моей корзины. Видите вонъ. Меня добрыя знакомыя на дорогу снабдили провизіей чуть не на годъ. Есть у меня такія дѣвицы дѣл... Такъ это онѣ. Вы вѣрно слышали запахъ, ну воображеніе во снѣ и заработало...

— Да, да... Именно.

А у самого носъ такъ и работаетъ. На лету ловить вкусный духъ отъ всякой снѣди, завороченной тамъ въ чистую бумагу. Кажется, пропусти его—мѣста живого бы не оставилъ, даже на красавицу-сосѣдку не обращаетъ вниманія.

— Господи, какъ вы молоды!—засмѣялась Копрова.

— А что?—И вдругъ обидѣлся.—Помилюйте, мнѣ ужъ двадцать одинъ годъ.

— Хотите ѣсть, юноша?—дѣловымъ тономъ обратилась къ нему Елена Борисовна.

— Хочу!—откровенно отвѣтилъ онъ.

— Такъ вотъ берите корзину и истребляйте!

— Все?—сладострастно переспросилъ онъ, загораясь взглядомъ на торчація изъ бумаги куриныя ножки и на другіе пакеты, прослонившіеся масломъ.

— Если одолѣете.

— Еще бы не одолѣть!—вырвалось у него.

И, ужъ не ожидая вторичнаго предложенія, онъ волкомъ набросился на корзину.

— А вы?—едва-едва могъ проговорить онъ, разжеывая что-то.

— Я не хочу.

— Какъ? Такого вкуснаго?

— Кушайте, кушайте. Мнѣ вы за это на первой остановкѣ распорядитесь, чтобы подали чаю.

Молодой офицеръ такъ навалился на всевозможную снѣдь, что будь тутъ дѣвица Барсукова-старшая, она пришла бы въ восторгъ отъ этого зрѣлища... Часъ онъ работалъ въ потѣ лица своего—и отвалившись, еще нѣсколько минутъ жадно смотрѣлъ на корзинку.

— Остального не могу!—съ сожалѣніемъ проговорилъ онъ.

— Въ самомъ дѣлѣ?

— Да вотъ, подите... Какой анекдотъ... А у насъ были такіе кадеты, которые вдвое противъ меня...

Елена Борисовна смѣялась.

Только сейчасъ насытившійся офицеръ замѣтилъ, какъ она хороша собою, и страшно покраснѣла.

— Виновать... Ахъ, какая я свинья!..

— Чему вы это виноваты?

— Какъ же, помилюйте... Такая дама... и вдругъ...

— Что вдругъ?

— Ужъ именно,—безсильно разводилъ онъ пухлыми руками.—Даже стыдно эпюлеты носить. Вы не думайте... Я вѣдь уже годъ какъ произведенъ... Если бы не подлець учитель математики, мнѣ бы въ гвардію выйти...

Цѣлый день, благодаря этой встрѣчѣ, прошелъ если

не весело, такъ хоть смѣшно... Къ вечеру вдали показался смутный миражъ. На горизонтѣ росли колокольни, купола... Заходящее солнце обливало ихъ румянымъ блескомъ. Совсѣмъ красныя выступили стѣны какого-то монастыря.

— Это Донской!—поспилъ ей офицеръ.

— Что такое?

— Донской монастырь, говорю... Теперь мы черезъ десять минутъ въ Москвѣ будемъ.

И, дѣйствительно, Москва точно надвигалась на Елену Борисовну...

Съ новыми людьми, съ новыми встрѣчами, съ новою жизнью...

Быть-можетъ съ новымъ горемъ... Горе вѣдь вездѣ—и позади, и впереди сторожитъ душу...

#### IV.

Поѣздъ съ юга приходилъ въ Москву въ шесть вечера.

Николай Львовичъ за весь этотъ день—не потерялъ времени. Онъ пріѣхалъ раньше—но еще за недѣлю по его порученію одинъ изъ родныхъ принялъ на себя кое-какія хлопоты, и Семигоровъ явился почти на готовое. Ему пришлось только кое-куда съѣздить, кое-что прикупить. Сегодня къ полудню онъ былъ уже свободенъ. Себѣ онъ нанялъ комнату отдѣльно. Ему не хотѣлось на первыхъ порахъ оскорбить нѣжное дѣломудріе любимой женщины. Съ этого же полудня началась для него настоящая лихорадка ожиданія. Въ самомъ дѣлѣ, съ тѣхъ поръ, какъ онъ, вмѣстѣ со Слоновымъ, выручилъ Елену Борисовну изъ замка Черномора,—такъ Милитонъ Саввичъ звалъ, смѣясь, лѣсную усадьбу Моисея Лукича—прошло уже полтора мѣсяца. Оставался въ городѣ, онъ не видѣлся съ Копровой, гостившей у Барсуковыхъ. Хуторъ этихъ дѣвъ-мироносицъ былъ слишкомъ затерянъ въ глуши, чтобы на него кто-нибудь обратилъ вниманіе. И въ собесѣднемъ монастырѣ узнали только нѣсколько дней назадъ о томъ, что бѣглянка нашла себѣ пріютъ у Пуни съ Нюней. Пока Елена Борисовна оправлялась тамъ ото всего пережитого—старая лиса, Моисей Лукичъ, слѣдилъ за Семигоровымъ. Но тотъ никуда не ѣздилъ, скучалъ въ городѣ, и только, встрѣчаясь съ нимъ, смѣялся, когда Копровъ поспѣшно сворачивалъ въ ближайшій переулокъ... Ибо ушло—пожелтѣли деревья, осенній вѣтеръ срывалъ съ нихъ послѣдній уборъ, а Семигоровъ сносился съ Еленой только черезъ Семена Горденча Лелечкина. Николай Львовичъ изъ себя выходилъ отъ нестерпимой муки ожиданія, отъ тоски, отъ настоящаго безумія вѣчной разлуки. Онъ хотѣлъ виѣшною болью заглушить эту жажду ласки, безъ которой онъ жить не могъ теперь. Ранѣе, до того милаго зеленого островка на рѣкѣ, явившагося для нихъ обоихъ счастливымъ оазисомъ любви—Николай Львовичъ хоть мучился, но терпѣлъ. Теперь ему каждая минута отсутствія Елены Борисовны казалась невыносимой. Онъ считалъ часы за часами; нигдѣ не могъ забыться. Онъ порывался не разъ къ ней—и невольно сдерживался, хотя это ему стоило очень-очень многого. Слоновъ, встрѣчая его, смѣялся: „что, непогребенная душа, мятешься. А я, слава Тебѣ, Господи, теперь съ Еликонидкой душа въ душу. Только разъ ее ткнулъ объ это мѣсто, да и то несообразимши. Сама говоритъ: „дура была“. Всѣ онѣ однимъ муромъ мазаны“. Семигоровъ старался поскорѣе разстаться съ нимъ. Теперь всякое общество было ему скучно. Одинъ—онъ былъ постоянно лицомъ къ лицу съ воспоминаніями о Еленѣ Борисовнѣ. Онъ мечталъ о ней, вызывая изъ прошлаго каждую ея недомолвку, всякое слово, признаніе, рождавшее еще болѣе страстную жажду другихъ такихъ же. У него даже глаза помутились, голосъ вздрагивалъ отъ этихъ волненій, отъ одури, въ которой жилъ онъ все это время. Онъ перекалѣчилъ нѣсколькихъ коней—хотѣлъ бѣше-

ной скачкой затушить въ себѣ внутренній огонь, дѣлалъ глупость за глупостью и не могъ забыться ни разу. Моисей Лукичъ — видѣлъ его такимъ и началъ запирается. „Убѣеть! Озвѣрѣть—однимъ махомъ ухлопаеть, точно моя вина въ томъ, что Елена сбѣжала“. Тотъ самъ не видѣлъ, куда она направилась, хотя писалъ о ней всюду. Наконецъ, и этому горячечному самоистязанію пришелъ предѣлъ. И сейчасъ, бродя по вокзалу московско-курской дороги, онъ старался сдерживать себя, быть спокойнымъ, не напугать сразу Елену Борисовну сумасшедшими взрывами любви. Онъ вспоминалъ ея всегдашнюю застѣнчивость, краску, заливавшую ея смущенное лицо, ея глазки, отворачивавшіяся отъ него въ сторону. Она, бывало, жмурилась, чтобы не видѣть его въ минуты слишкомъ необузданныхъ объясненій, когда языкъ говорилъ о томъ, что чувствовало сердце. И вмѣсто того, чтобы убить въ себѣ „вѣри“, Николай Львовичъ только чувствовалъ, какъ голова его кружится, сердце бьется со страшною силой и мысли мутятся до такой степени, что онъ теряетъ и сознание окружающаго, и всякую осторожность... Опъ слишкомъ рано прѣхалъ сюда. За цѣлый часъ — но ему было такъ тоскливо, не по себѣ, въ городѣ. Что бы ему дѣлать тамъ? Правда, сегодня онъ еще не завтракалъ и не обѣдалъ—но ему не до того.

Такъ невыносимо. Нанялъ коляску и поѣхалъ на станцію курской дороги, и вотъ уже сколько времени быстро ходитъ изъ угла въ уголъ по большой, заставленной мягкими поперечными диванами залѣ, роняя попадавшіеся ему на пути стулья, наталкиваясь со слѣбу на людей и гоняя къ чорту лакеевъ, которые совались къ нему съ предложеніями: „не угодно ли чаю“... Подъ конецъ они только пятались отъ этого несуразнаго барина, а буфетчикъ, толстый и спокойный малый, пристально слѣдилъ за нимъ, соображая— „непрѣмѣнно онъ задумалъ что... Либо вынетъ левольверъ и въ лобъ себя бацнетъ, либо чужую жену увезти вознамѣрился“... Когда оставалось четверть часа и, Богъ знаетъ въ который разъ, онъ обратился къ начальнику станціи съ вопросомъ: „курскій поѣздъ не запоздаеть?.. Вы не знаете?“ — волненіе его дошло до такой степени, что онъ вдругъ почувствовалъ страшную слабость и долженъ былъ сѣсть на нѣсколько минутъ, чтобы придти въ себя... Но ему представилооь, что Елена Борисовна прѣдетъ раньше. Почему знать, тотъ же машинистъ можетъ сбиться, часы у него впередъ идутъ—она выйдетъ изъ вагона, и его, Николая Львовича, не будетъ тутъ... Онъ вскочилъ и опять кинулся на платформу...

(Продолженіе будетъ.)

## Чортова перечница.

Рассказъ В. Щигрова.

### I.

— Паль Пальчы!

— Чего вамъ?

— Сапоги вамъ принеси.

«Паль Пальчы» лежа на кушеткѣ, не перемѣнилъ позы, но, видимо обрадованный, кротко сказалъ показавшейся въ дверяхъ женщинѣ:

— Ахъ, Аннушка... Не въ коридоръ же мнѣ выходить къ сапожнику! Ну, пусть сюда войдетъ.

Служащая при «меблированныхъ комнатахъ» дѣвушка—Аннушка, съ лицомъ всегда запотѣвшимъ, слегка фыркнула, исчезла и въ отворенную дверь бокомъ прошепелъ невзрачный рыжеватый челоуѣкъ, держа въ рукахъ «заказъ», завернутый въ красный бумажный платокъ. Вошедшій молча поклонился Павлу Павличу, а Павелъ Павличъ спустилъ ноги съ кушетки и произнесъ:

— Сапоги? Очень радъ. Я былъ увѣренъ, что вы не обманете.

— О, да,—отвѣтилъ сапожникъ и сталъ развязывать узелъ.

— Мнѣ сегодня особенно нужны они, сапоги-то... Понимаете? Ну, благодарю васъ, господинъ... Опять забылъ вашу фамилію!

— Кукайненъ, Кукайненъ я.

— Да, да! Кукайненъ. Теперь ужъ не забуду! Вотъ ужъ теперь не забуду,—говорилъ Павелъ Павличъ, натягивая правый сапогъ.— Кукайненъ... Просто Кукайненъ! Да. А русскій сапожникъ наобѣщаетъ, наобѣщаетъ и—непрѣмѣнно надуетъ. Вотъ я поэтому и заказалъ сапоги вамъ, а не какому-нибудь Сидорову или Егорову, которые слова не держатъ.

— Надо лѣво держать.

— Вотъ, вотъ! И хорошо дѣлаете. Кукайненъ, что держите слово.— бормоталъ Павелъ Павличъ, натянувъ уже лѣвый сапогъ и любясь новинкой.— Всегда крѣпко держите слово! Будете крѣпко слово держать—работа всегда будетъ, всегда будетъ... Такъ я говорю, Кукайненъ? А?

— Такъ, такъ... рѣшю надо... лѣво...

Павелъ Павличъ всталъ и прошепелъ въ новыхъ сапогахъ—отъ кушетки къ печкѣ и обратно.

— Хорошо сшиты! Красиво!

— Рѣсиво, рѣсиво...

— И ванса у васъ хорошая... Только, кажется... Пойдите-ка, постоитъ... Знаете, что я вамъ скажу? А вѣдь они того, кажется, немножко...

— О, нѣтъ, нѣтъ!..

— Какъ «нѣтъ—нѣтъ»? Да вѣдь они на моихъ ногахъ, а не да вашихъ... Не вы, а я чувствую!

— Нѣтъ, никакъ не можно...

Оставимъ пока Павла Павлича за этимъ занятіемъ, а такъ какъ онъ изъ всѣхъ статей костюма особенно любитъ изящную обувь, то, конечно, и на этотъ разъ возня съ новыми сапогами и пререканія съ сапожникомъ будутъ продолжительны; поэтому можно будетъ успѣть поближе познакомить читателей съ Павломъ Павличемъ.

### II.

Павлу Павличу, молоджавому блондину, было около тридцати четырехъ, или, какъ говорилъ онъ самъ, тридцать съ хвостикомъ.

Онъ, разумѣется, служилъ, и довольно успѣшно, то-есть получалъ уже такое жалованье, которое позволяло ему нескать «подругу жизни». Служба, конечно, службой, но служебные успѣхи главнымъ образомъ обуславливались тѣмъ, что Павелъ Павличъ могъ пѣть партіи *оторого* тенора, а ближайшій его начальникъ любилъ *поощить* чиновниковъ... Но и кромѣ этого, сказать по правдѣ, Павелъ Павличъ иногда подражалъ Крыловской Жужу, имѣвшей, какъ извѣстно, заднія лапки... Строго говоря, нельзя было, поэтому, причислить Павла Павлича къ тѣмъ, которые живутъ-живутъ и—

Въ лѣтахъ преклонныхъ умирають,  
Ни въ чемъ не сѣвъь собаки...

Относительно наружности Павла Павлича—ахъ, да чего же лучше! Одинъ изъ его друзей, печатающій стихи, сочинилъ и послалъ Павлу Павличу печатный оттискъ стихотворенія, которое такъ начиналось:

Шлипа—котелочкомъ, розовенькій ротикъ,  
И уже замѣтенъ выпуклый животикъ:  
Модъ, самой свѣжей, ревностно-послушный.  
Къ остальному въ мѣрѣ жвачно-равнодушный...

Можетъ-быть, въ послѣдней строчкѣ стихотворецъ и хватилъ черезъ край, но слова изъ пѣсни не выкинешь... Во время оно Павелъ Павличъ проходилъ разныя науки; кое-что, конечно, забылось, но онъ, напримѣръ, твердо зналъ, что въ глубокой древности чиновники пили *филернское* вино, глотали *лукринскія* устрицы, а заужиномъ хорошая хозяйка, римлянка, матрона—подавала тогдашнимъ генераламъ *умбрійскую* свинину. Изъ новѣйшей литературы Павелъ Павличъ особенно облюбовалъ Тургенева, но не могъ забыть и совѣта сатирика: «Гдѣ бантъ—остановка, гдѣ перехватъ—тамъ гляди!» И онъ, слѣдуя этому совѣту, дѣлалъ *остановку*, гдѣ встрѣчалъ бантъ, и *глядѣлъ*, гдѣ былъ перехватъ. Особенно хорошо зналъ Павелъ Павличъ банты и перехваты у нѣкоторой дѣвицы-брюнетки, которую звали Людмилой Ивановной... Вотъ для этой-то Людмилы Ивановны Павлу Павличу сегодня непрѣмѣнно слѣдовало быть на обычномъ *четвертовомъ* вечерѣ у знакомыхъ его—господъ Сановитовыхъ, и понятно, поэтому, какъ важно было для него быть тамъ въ безукоризненномъ съ ногъ до головы костюмѣ... Понятно и то, почему Павелъ Павличъ обрадовался приходу сапожника-чухонца, принесшаго новые сапоги... Да, не принеси онъ этихъ сапогъ—положеніе вышло бы критическое!.. Не ѣхать же на вечеръ въ старыхъ сапогахъ, оканчивающихъ свое поприще, тѣмъ болѣе что этотъ вечеръ, четверговой, былъ для Павла Павлича не совсѣмъ обыкновеннымъ: онъ рѣшилъ во что бы то ни стало сегодня объясниться съ Людмилой Ивановной, которая, какъ казалось ему, стала замѣтно отличать его отъ другихъ, ищущихъ «подруги жизни»... Онъ желалъ навѣрняка узнать, надѣяться ли ему на *великое счастье*, или съ глубокимъ вздохомъ отойти отъ этого прелестнаго существа, отъ этой намѣченной «царицы души»...

Однако, возня съ новыми сапогами кончилась?.. Да, вонъ Павелъ Павличъ и деньги досталъ для расплаты съ сапожникомъ, значить—дѣло въ шляпѣ.

### III.

— Ну, спасибо, спасибо, господинъ Кукайненъ,—говоритъ Павелъ





Литературный альбомъ. „Обыкновенная исторія“, романъ И. А. Гончарова. Отъездъ Адуева изъ Грачей.  
Ориг. рис. (собств. «Нивы») В. А. Табурина, автотипія «Нивы».



Литературный альбомъ. „Обыкновенная исторія“, романъ И. А. Гончарова.  
Посѣщеніе молодымъ Адуевымъ Наденьки. Ориг. рис. (собств. «Нивы») В. А. Табурина, автотипія «Нивы».

Павлыч: — и слово сдержали, и сапоги красивые, прекрасные! Вот! — получите-ся.

Кукайненъ принялъ деньги, пересчиталъ и сталъ, не торопясь, складывать ихъ, а Павелъ Павлычъ, повертвшись на одномъ мѣстѣ и сдѣлавъ нѣсколько пѣ въ бокъ, остановился и сказалъ:

— Да, конечно, сапоги очень хороши, но вотъ опять я почувствовалъ... Гм! Послушайте, Кукайненъ, а вѣдь они... дѣйствительно коротковаты!

— О? Нѣтъ, зачѣмъ...

И Кукайненъ поспѣшилъ спрятать полученные деньги.

— Ужъ и не знаю, *зачѣмъ*, — передразнилъ Павелъ Павлычъ: — но я *теперь* чувствую, что они коротки!.. Понимаете, господинъ Кукайненъ: не такъ, не въ вышину сапоги короткіе, а отъ пятки къ носку!.. Вотъ, смотрите: отъ пятки къ носку!

Кукайненъ покачалъ головою.

— Не вѣрите?

Кукайненъ развелъ руками.

— Вотъ, если я крѣпче на каблуки упрюсь, — заговорилъ Павелъ Павлычъ: — то еще ничего, а если вотъ такъ встану — ну, какъ хотите, чувствую, что пальцы упираются!..

— Уп-пи-раются!..

— Да, не очень упираются, а все-таки неловко!.. Понимаете, неловко.

— А! ну, нимайте, — сказалъ Кукайненъ.

— Вотъ такъ штука! — произнесъ Павелъ Павлычъ и сѣлъ на кушетку, а Кукайненъ, ставъ на одно колено, принялся стаскивать сапоги съ ногъ капризнаго заказчика.

— Какая тѣна!.. нѣтъ тѣны, — говорилъ сапожникъ, дѣя то въ одинъ, то въ другой сапогъ.

— Какъ же быть теперь? — говорилъ Павелъ Павлычъ. — Ужъ и не знаю!..

Кукайненъ насыпалъ въ оба сапога желтоватаго порошку и сказалъ:

— Одывайтъ!

Павелъ Павлычъ повиновался, а сапожникъ сталъ увѣрять, что *носки* еще не «рвыкли» къ новымъ сапожкамъ, что сапожки разойдутся, что они вовсе не коротки, что, наконецъ, онъ, Кукайненъ, финляндскій мастеръ, а не русскій!.. Онъ всегда по мѣрѣ работаетъ, какъ честный работникъ!.. Можно было бы носокъ сдѣлать длиннее, но тогда вышло бы не красиво!..

— Расивы-то — расивы, — бормоталъ Павелъ Павлычъ, прохаживаясь отъ кушетки къ печкѣ и обратно: — вотъ теперь какъ будто не чувствую *короткости*!.. А впрочемъ, для того вечера можно немножко и пострадать!.. Еще четыре... ну, пять часовъ — и, можетъ-быть, судьба рѣшится!.. Настанетъ новая жизнь, съ новыми радостями, новыми печальми!.. Прощайте, «меблированные комнаты»! Прощай, бобылёвой уголокъ — и здравствуй, Людмилочка!.. М-м-илочка!..

Павелъ Павлычъ, зажмуривъ глаза, остановился, чмокнувъ губами и хотѣлъ уже раздразнить воображеніе, но вспомнилъ, что надо же отпустить сапожника!..

— Послушайте, Кукайненъ!..

Но Кукайнена и слѣдъ простылъ.

#### IV.

Уже «счёрговъ силъ», когда Павелъ Павлычъ въ великолѣпномъ матово-черномъ сюртукѣ, темно-сѣрыхъ брюкахъ и новыхъ сапогахъ явился на вечеръ въ сіяющую квартиру Сановитовыхъ. Въ залѣ уже танцевали «на-де-латръ», въ столовой еще пили чай, а въ кабинетѣ и гостиной раздавались возгласы, обычные за карточной игрой: «Э-э, лапти вы плетете!» «Родить мнѣ для васъ тrefовку, что ли?» «Да вѣдь я, чортъ побери, черви показывалъ!»..

Павелъ Павлычъ, конечно, сразу отличилъ среди танцующихъ Людмилу Ивановну. Она была въ блѣдно-розовомъ платьѣ, отдѣланномъ гдѣ нужно (банты и перехваты) чернымъ атласомъ, который чудесно соответствовалъ цвѣту волосъ, глазъ и бровей этой миловидной дѣвочки. Остановившись у дверей въ непринужденной позѣ (эта непринужденность, однако, стоила Павлу Павлычу нѣсколькихъ домашнихъ репетицій передъ зеркаломъ), Павелъ Павлычъ слѣдилъ глазами за двигающейся фигурой Людмилы Ивановны, и, наконецъ, взгляды ихъ встрѣтились!.. Она, съ улыбкой, слегка кивнула ему, какъ киваютъ доброму старому знакомому, и этотъ пріятный кивокъ (тоже, можетъ-быть, учиненный въ безъ репетицій) открылъ духъ Павла Павлыча, но... увы, sub luna omnia fragilia! — и крылья духа опустились: сердце «старога знакомаго» сжалось отъ непріятнаго ощущенія!.. Дѣло въ томъ, что Людмила Ивановна танцевала съ молодымъ, красивымъ путеицемъ, котораго прежде Павелъ Павлычъ не встрѣчалъ на Сановитовскихъ «четвергахъ»!.. Что-жъ, это ничего, что она танцевала съ этимъ кавалеромъ (она же вѣдь общалась Павлу Павлычу первую кадрили на этомъ вечерѣ), но... какъ танцевала?!.. Вотъ тутъ и загвоздка. Можно танцевать равнодушно, почти безучастно, даже не смотрѣть на кавалера, какъ не смотреть!.. ну, напримѣръ, какъ не смотреть на извозчика, отдавая ему двугривенный!.. А Людмила Ивановна двигалась въ танцѣ съ видимымъ удовольствіемъ!.. На всѣхъ движеніяхъ ея былъ — да, именно былъ *ликъ одушевленія*!.. И до того она отдалась этому удовольствію, что ни разу уже не взглянула туда, гдѣ стоялъ онъ, нарочито для нея пріѣхавшій на этотъ вечеръ!.. Она весело разговаривала съ путеицемъ, она щедро улыбалась ему!.. Кокетничаетъ? Дразнитъ?..

И тутъ Павелъ Павлычъ почувствовалъ, что какъ ни непринужденна его поза, но что-то непріятное, досадное понуждало его не стоять въ этой позѣ у дверей, а непременно найти свободный стулъ и сѣсть. Оставивъ внѣ поля зрѣнія Людмилу Ивановну съ путеицемъ, онъ сосредоточился на своей особѣ и убѣдился, что постыженнее его непріятное, досадное чувство коренилось!.. въ *короткости* новыхъ сапоговъ!.. И это ощущеніе было въ какой-то странной связи съ появленіемъ около блѣдно-розоваго платья красиваго путеица!..

Да, новые сапоги несомнѣнно были коротки! О, Кукайненъ!.. Довольно было десяти минутъ постоять у дверей въ теплой залѣ, чтобы эта *короткость* дала себя знать!.. Пальцы, особенно два первыхъ, упирались въ носокъ, тосковали, лица другого положенія!.. А чтб какъ сапоги не раздадутся? Почему до сихъ поръ пятки не отгибаются задка у сапога настолько, чтобы пальцамъ стало просторнѣе? Не удлинить ли домой и тамъ надѣть старые сапоги?

А первая кадрили?..

Такъ раздумывая и вопрошая Павелъ Павлычъ, пробираясь въ уголокъ къ свободному стулу и стараясь подгибать тоскующіе о свободѣ пальцы!..

#### V.

Танѣриша проиграла ригурнель кадрили. Павелъ Павлычъ развизно подошелъ къ Людмилѣ Ивановнѣ и, подставивъ руку кренделькомъ, повелъ даму къ нарѣ ступеней, поставленныхъ рядомъ. Распорядитель танцевъ объявилъ, что вмѣсто пятой фигуры будетъ общая мазурка, а вмѣсто шестой — общій вальсъ.

Павелъ Павлычъ, на пути къ стульямъ, поискалъ глазами путеица, но его не было въ залѣ: значить, онъ не участвовалъ въ кадрили и, вѣроятно, ушелъ курить, а можетъ-быть, подумалъ Павелъ Павлычъ, онъ уѣхалъ на другой вечеръ?.. Такіе «красавцы» вѣдь нарахвата!.. А впрочемъ — чортъ съ ними!.. Но иное дѣло сказать такъ, ради самоутѣшенія, и иное дѣло управлять умственнымъ окомъ, а это око отчетливо, ясно видѣло красиваго путеица около мраморнаго, изящно-круглаго плечика Людмилы Ивановны!..

Задвигались подъ мазурку кадрилиныя пары. Такъ какъ составила многолюдная кадрили то танцевали крестъ-на-крестъ, и той группѣ, въ которой былъ Павелъ Павлычъ съ своей дамой, пришлось выжидать, поэтому онъ *долженъ* былъ, по обычаю, «занимать» свою даму. Ему и хотѣлось завязать интересный разговоръ, но онъ молчалъ и сердился на то, что молчить, и въ то же время сознавалъ, что проклятая короткость сапоговъ отвлекала его мысли отъ главнаго сюжета бесѣды!.. Ему даже начало казаться, что сапоги стали еще короче, или пальцы, что ли, удлинились! Приходилось думать не о томъ, какъ лучше начать разговоръ, какъ красиво закруглить главную фразу, а о томъ — поджать ли вотъ сейчасъ пальцы, дать ли имъ безотлагательно отдохнуть на минуту!.. въ ущербъ мозолямъ, или помучиться еще нѣсколько секундъ и затѣмъ ихъ подогнуть?..

И вдругъ Павелъ Павлычъ услышалъ:

— Вы это о чемъ же такъ замечались?

Онъ встрепенулся.

— Ахъ, простите!.. Я думалъ!.. Я хотѣлъ, — заговорилъ Павелъ Павлычъ: — я только что хотѣлъ задать вамъ вопросецъ!..

— Вопросецъ?

— Да-съ, вопросецъ!..

Но тутъ надо было продѣлать первую фигуру. Продѣлавъ, чтб слѣдуетъ, они снова усѣлись.

— Ну, задавайте вашъ вопросецъ, — заговорила Людмила Ивановна: — вы всегда были такъ разговорчивы, а сегодня!..

— А сегодня, — подхватилъ Павелъ Павлычъ: — вспомнилъ, что молчаніе — золото?.. Ахъ, Людмила Ивановна, вѣдь нѣтъ дѣйствія безъ причины!

— Какая новость!

— Увы, ничто не ново подъ луною!

— Слышала, ну-съ, какая же причина, что вы заиграли въ молчанку?

Смѣшная нотка прозвучала въ этомъ вопросѣ, и, уловивъ ее, Павелъ Павлычъ подумалъ:

«Вотъ какъ вы стали выражаться! «Заиграли въ молчанку!.. Гм!.. Довольно свободно!..»

А вслухъ Павелъ Павлычъ, поджавъ пальцы, сказалъ:

— Да не все ли вамъ равно, какая причина!.. Не стоитъ говорить!..

И Павелъ Павлычъ, махнувъ рукой, нечаянно задѣлъ за вѣеръ своей дамы.

— Не стоитъ говорить? Вотъ это мило!..

— Пусть мило.

— Нѣтъ, вы сегодня совѣмъ!.. противный!

— Постъ путеица вѣсь вамъ противны, — беззвучно проговорилъ онъ, а вслухъ промовилъ: — Ужъ какой есть.

— Даже пре-про-тивный!

Павелъ Павлычъ видѣлъ, какъ она подняла вѣеръ, чтобы ударить его по рукѣ, и какъ быстро спохватилась, опустивъ руку!..

— Ахъ, догадаасъ!.. Вотъ что! Х-ха! — усмѣхнулась Людмила Ивановна. — Вы, замѣтивъ новаго моего кавалера, заревновали!.. Ужъ признайтесь!

Не будъ томищей, раздражающей короткости сапоговъ, Павелъ Павлычъ отвѣтилъ бы просто: «О, нѣтъ, помилуйте! Вы — хозяйка своего сердца!.. Ревновать — это значить безъ уваженія отнестись



къ вамъ и къ себѣ»... Но такъ какъ надо было подумать не о ловкомъ отвѣтѣ, а опять о пальцахъ, то онъ второпяхъ брякнулъ:

— Что мнѣ признаваться!.. Вотъ вы признайтесь: зачѣмъ вы раздумали ударить меня по рукамъ вѣромъ?..

Людмила Ивановна даже отклонилась къ спинкѣ стула и приподняла брови—такъ ее удивилъ нелюбезный тонъ этого вопроса.

— Раздумала? Когда?..

— Да ужъ раздумали..

— Съ чего вы это взяли?

— Да ужъ взялъ..

— Ого! Вы грубить начинаете?..

Павель Павлычъ подобралъ пальцы.

— Развѣ я смѣю грубить? Помилуйте! Но я замѣтилъ, что вообще... наши дамы такъ привыкли къ сахарному языку и медовымъ рѣчамъ свѣтскихъ кавалеровъ, что стоитъ заговорить простыми, обыкновеннымъ языкомъ и... ужъ сейчасъ онѣ видятъ грубость!..

Людмила Ивановна прищурила глаза.

— Нѣтъ, вы сегодня просто... невыносимы.

И она отвернулась.

— Чортъ знаетъ, что такое!—проговорилъ въ сторону Павель Павлычъ.— Совсѣмъ я не то говорю, что нужно...

Онъ хотѣлъ-было сейчасъ же просить извиненія, все заглядить, но въ этотъ моментъ къ нимъ подлетѣла пара изъ гимназиста съ бакенбардами и барышни съ усиками. Гимназистъ, совсѣмъ запотѣвшій, хрипло объявилъ, что ему для исполненія фигуры нужна вторая дама, и протянулъ руку Людмилѣ Ивановнѣ. Она весело вскочила и, даже не взглянувъ на своего кавалера, понеслась по паркету, какъ розовое облачко, гонимое вѣтромъ... И вспомнились тутъ Павлу Павлычу лермонтовскіе «утесъ-великанъ» и «золотая тучка».—какъ, покинувъ утесъ

Утромъ въ путь она умчалась рано,  
По лазури весело играя...

Но онъ не могъ долго слѣдить за полетомъ въ мазуркѣ розовой тучки съ черной верхушкой—не могъ потому, что началъ гнѣвно сжимать пальцы ногъ.

Павель Павлычъ сидѣлъ, зажмуривъ глаза, и проклиналъ: обычай вечеринокъ, кадрили съ мазуркой, всѣ танцы, всѣхъ распорядителей танцевъ, всѣхъ путейцевъ, всѣхъ вообще сапожниковъ и въ частности—Кукайнена... Пользуясь шумомъ, онъ почти вслухъ произносилъ нѣкоторыя слова:

— По мѣркѣ! А? Канааль! Расиво, расиво... Вѣдь это же пытка!.. Ну, погоди ты, погоди... Чухонская образина! Чортова перечница!..

Надъ самымъ ухомъ Павла Павлыча вдругъ прозвучало:

— Что вы сказали?..

Павель Павлычъ вздрогнулъ, открылъ глаза и въ первое мгновеніе залюбовался раскрасившейся Людмилой Ивановной.

— Что вы сейчасъ сказали?—повторила она.

— Нѣтъ, это я такъ... Я, кажется, ничего не говорилъ... Садитесь, Людмила Ивановна!

Но Людмила Ивановна не сѣла. Глаза ея искрились, и она, играя вѣромъ, проговорила:

— Общайтесь, что вы исполните мою просьбу.

— Просьбу? Сдѣлайте одолженіе.

— Первую и послѣднюю...

— Зачѣмъ же послѣднюю?..

— Я устала. Я пойду въ уборную и... прошу не продолжать этой кадрили.

Павель Павлычъ всталъ и молча поклонился. Онъ видѣлъ, какъ она, около дверей, что-то сказала... путейцу и исчезла. Да тамъ.

## Къ рисункамъ.

Предъ нами тяжелая житейская драма. Сильное горе поразило семью. Это горе написано на всѣхъ лицахъ. Фигура дочери— воплощенное отчаяніе; въ ея устремленномъ въ даль взглядѣ столько безотрадной горечи, столько разбитыхъ надеждъ, что сразу понимаешь мысль художника. Вотъ гдѣ гнетъ житейской прозы, вотъ неумолима, безотрадная дѣйствительность, пришедшая на смѣну всѣмъ порываніямъ въ высь, всѣмъ грезамъ и мечтамъ... Отецъ и мать какъ будто сознаютъ эту трезвую силу дѣйствительности и покорно принимаютъ ея удары. Только отецъ относится къ горю бодрѣе, чѣмъ мать. Онъ даже какъ будто хочетъ сказать: «такъ и надо было ожидать». Но это сознание еще усугубляетъ его страданія. Картина дышитъ жизнью и невольно наводитъ на раздумье.

Манифестъ 19-го февраля 1861 года... Сколько связано съ нимъ свѣтлыхъ воспоминаній для русскаго народа! Помѣщаемая нами въ этомъ номерѣ *Нивы* картина Мясоедова «Чтеніе положенія» прекрасно иллюстрируетъ извѣстное стихотвореніе Майкова:

...съ трудомъ отъ слова къ слову  
Пальчикомъ вода,  
По печатному читаетъ  
Мужичкамъ дитя.  
Мужички въ глубокой думѣ  
Слушаютъ, молчатъ.

Они «чуютъ надъ собою зорю новыхъ дней», и радостно бьются ихъ сердца отъ сознанія, что воля уже настала, а—

у дверей, стоялъ онъ, тотъ самый путейецъ, и что-то прожевывалъ...

— Вотъ оно что! Что-жъ, ваше дѣло... Честь и мѣсто!

Павель Павлычъ пробрался въ прихожую, живо очутился въ шапкѣ и шубѣ и, бормоча: «честь и мѣсто, честь и мѣсто!» поѣхалъ домой.

### VI.

На другой день, утромъ, Аннушка приотворила дверь въ комнату постояльца.

— Паль Палычъ!

— Чего вамъ?

— Сапожникъ пришелъ.

— А-а, сапожникъ! Сюда его!

Павель Павлычъ вскочилъ съ кушетки.

Вошелъ Кукайнень, съ виноватымъ видомъ и съ такимъ же сверткомъ, какъ вчера...

Оказалось, что Кукайнень вчера «ринесъ», по ошибкѣ, «ругіе» сапоги, но вотъ эти ужъ настоящіе, по мѣркѣ!.. О, онъ, Кукайнень, «сегда» дѣлаетъ по мѣркѣ!..

Павель Павлычъ, задышавъ, не зная, съ чего рѣшче начать бесѣду съ сапожникомъ, и, наконецъ, прорычалъ:

— Бла-г-го-д-дар-ррю васъ!!

Прошло два мѣсяца.

Павель Павлычъ аккуратно посѣщалъ *четверги* Сановитовыхъ, но ни разу не встрѣтилъ тамъ ни Людмилы Ивановны, ни путейца, а затѣмъ узналъ отъ г-жи Сановитовой, что Людмила Ивановна ѣздила въ Москву, къ богатой теткѣ, и теперь дѣлаетъ «хорошую партію».

— За кого же она выходитъ?—спросилъ Павель Павлычъ, чувствуя, какъ сердце его сжалось.

— Вы его, кажется, не знаете: онъ—жельзнодорожникъ, — отвѣтила г-жа Сановитова.

— Все равно, Глафира Васильевна, скажите.

— Семень Семенычъ Паровиковъ.

— Путеецъ? Я его у васъ видѣлъ.

— Такой красивый? О, нѣтъ! Это двоюродный братъ Людмилы Ивановны.

— Очень радъ-съ.

— Гм! А я, знаете, думала,—помолчавъ, заговорила Глафира Васильевна:—что вы намѣрены были жениться на ней.

— Почему же вы такъ думали?

— Да вѣдь вы ухаживали за Людмилкой Ивановной, и она, сколько я знаю, была къ вамъ расположена...

— Неужели-съ?

— Сама мнѣ говорила, но... вдругъ, извините, разочаровалась!

Павель Павлычъ усмѣхнулся и съелъ нужнымъ соврать, сказавъ:

— Нѣтъ, я не думалъ жениться. Это было такъ... флиртъ, не больше.

### VII.

Прошелъ еще мѣсяць.

«Молодые» сидѣли и разговаривали, и вдругъ Людмила Ивановна умогла и потеряла любовь.

— Что ты, Милочка?—спросилъ Семень Семенычъ, поглаживая руку жены.

— Я все хотѣла тебя спросить, да забывала, что значить... Нѣтъ, Сеня, не стѣбитъ! Глупости!..

И она засмѣялась.

— Нѣтъ, говори, говори, Милочка!

— Ну... Что значить *чортова перечница*?..

Воля, братцы,—это только

Первая ступень

Въ царство мысли, гдѣ сияетъ

Вѣковѣчный день.

Картина написана очень жизненно. Изображенъ на ней крытый сарай, въ которомъ расположился живописной группой тѣсный кружокъ стариковъ. Вдумчивая сосредоточенность видна на всѣхъ лицахъ: всѣ замерли, слушая благовѣсть царскихъ словъ.

Рисунки В. Андреева наводятъ на печальныя мысли. Истомленная ежедневнымъ трудомъ, слегла мать семейства, борясь съ тяжелымъ недугомъ, и въ бѣдной комнатѣ воцарилось грустное молчаніе. Приуныли дѣти, пригорюнилась и сама больная, сознающая, что послѣ нея останутся несчастныя сироты, какъ былинки въ полѣ, безъ прова, безъ хлѣба, а дѣтки-то еще такъ малы: одинъ совсѣмъ ребенокъ и безпомощно лежитъ на сундукѣ; старшему едва исполнилось десять лѣтъ. Онъ теперь единственный помощникъ: онъ же обѣдалъ и за врачомъ. Во время докторскаго визита всѣ дѣти стоятъ, опустивъ головы, въ страхѣ прислушиваясь къ словамъ незнакомаго важнаго господина, а тотъ съ добродушнымъ видомъ, между тѣмъ, выспрашиваетъ больную. Но она и безъ доктора уже давно знаетъ свою печальную участь...

Помѣщенная въ настоящемъ номерѣ картина знаменитаго французскаго живописца Месонье отличается обычными достоинствами этого художника. Два всадника, утомленные продолжительностью



дороги, заѣхали подкѣпиться къ гостиницѣ или къ кабачку, приѣхавшему на окраинѣ лѣса. Нѣсколько глотковъ *живительной* влаги, подавлив имъ въ стаяхъхъ прислужившей, вернуть имъ бодрость, и они охотно пускаются въ дальнѣйшій путь, легкой рысцою, освѣжаемые бодрящимъ осеннимъ воздухомъ.

Есть литературныя произведенія, не подчиняющіяся разрушительному дѣйствію времени, сохраняющія свою свѣжесть, несмотря на то, что годы уходятъ, а вмѣстѣ съ тѣмъ исчезаетъ старое, парождастъ новое. Къ такимъ неувядающимъ произведеніямъ принадлежатъ „*Обыкновенная исторія*“ Гончарова. Какъ бы ни вѣзмались окружающія насъ условія, эта «обыкновенная исторія» до сихъ поръ постоянно повторяется и долго еще будетъ повторяться...

Молодой Адуевъ, выросшій подъ теплымъ крыльшкомъ матери, помѣщицы добраго стараго времени, рвется въ свѣтъ, въ столицу. Онъ человѣкъ, какихъ много: не особенно онъ добродѣтеленъ и не особенно пороченъ, не особенно даровитъ, но и не бездаренъ, не особенно красивъ, но и не уродливъ,—словомъ, онъ могъ бы устроить свою жизнь прекрасно, если бы только «отъ глазъ его не скрывался прямой путь», если бы онъ не принадлежалъ къ числу тѣхъ людей, которые ищутъ гдѣ-то далеко того, что могутъ найти около себя. Онъ покидаетъ любимую мать, родную обстановку, чтобы найти въ столицѣ удовлетвореніе своимъ молодымъ бурнымъ порывамъ.

На нашемъ рисункѣ изображенъ отъѣздъ Адуева изъ Грачей,— сцена прощанья его съ матерью у роши, когда повозка уже подана, и всѣ домашніе собрались провожать Александра Осдорвича. Художникъ очень вѣрно воспроизвелъ эту знаменитую сцену романа Гончарова. Предъ нами воскресаетъ картина помѣщицкой жизни 40-хъ годовъ, всѣ эти типы тогдашней деревни: и сама помѣщица Анна Павловна, съ ея патриархальнымъ взглядомъ на жизнь и людей, и всюду посѣвующій Антонъ Ивановичъ, безъ котораго не обходится ни одно семейное событіе, который собственно никому не нуженъ, но все-таки какъ будто всѣмъ нуженъ, вѣчно переѣзжаетъ изъ одной усадьбы въ другую, будучи желаннымъ гостемъ въ деревенской скукѣ, и тихій, скромный сельскій священникъ, и робкая деревенская барышня Софья, влюбленная въ молодого Адуева, и всѣмъ знакомый типъ дядьки Евсея, и многочисленная дворня, и наконецъ, самъ молодой Адуевъ, которому какъ будто и трудно разстаться съ матерью, съ роднымъ гнѣздомъ, и который въ то же время рвется изъ него вонъ на волю, туда, гдѣ онъ думаетъ найти новую, лучшую жизнь... Какая вереница разнообразныхъ типовъ,—благодаря мастерской кисти Гончарова, столь намъ родственныхъ, словно мы еще вчера съ ними встрѣчались!

Но вотъ молодой Адуевъ въ Петербургѣ. Въ поискахъ за новою, лучшею жизнью онъ на первый разъ предается любовнымъ похождениямъ. На второмъ нашемъ рисункѣ изображена сцена посѣщенія молодымъ Адуевымъ своей возлюбленной на дачѣ подъ Петербургомъ. Пылкій юноша словно хочетъ выскочить изъ лодки, чтобы привѣтствовать Наденьку. А она его поджидаетъ не безъ лукавства: она довольна, что рыбка попала въ ея сѣти, но не замедлитъ промѣнать его при случаѣ на другого, болѣе блестящаго жениха. Молодой же Адуевъ вѣритъ, что, если онъ завладѣетъ Наденькой, то предъ нимъ раскроются небеса... И сколько еще предстоитъ ему такихъ разочарованій, какъ изстрадаетъ его душа прежде, чѣмъ онъ пойметъ всю тщету той новой, лучшей жизни, которая его такъ соблазнила въ деревенской глуши. Въ концѣ концовъ совѣты и наставленія опытнаго дяди, трезво, безъ всякаго увлеченія относящагося къ жизни, одержатъ блестящую побѣду надъ бурными порывами молодого Адуева. Но вмѣстѣ съ тѣмъ они потушатъ въ его душѣ всякую искру Божію и вызовутъ въ ней страданія не спасительныя, а разрушительныя, оставляющія послѣ себя одну лишь душевную пустоту. Молодой Адуевъ не нашелъ отклика своимъ

стремленіямъ у своего практичнаго дяди. Тотъ хотѣлъ его научить *дѣлать дѣло*, но для чего нужно было это дѣло, онъ и самъ хорошенько не знаетъ. Въ концѣ концовъ и дядя пришелъ къ одному только разочарованію и довелъ племянника до того, что уничтожилъ въ немъ всякіе благіе порывы и превратилъ его въ простаго дѣльца и эгоиста. Надо прочесть «Обыкновенную исторію», чтобы понять весь трагизмъ этой вѣчно повторяющейся душевной борьбы, чтобы уяснить себѣ, какъ глубоко Гончаровъ заглянулъ въ человеческое сердце и какъ зорко онъ предусмотрѣлъ весь ходъ нашего общественнаго самосознанія.

Высоко надъ Адуевыми дядей и племянникомъ стоитъ жена Адуева-дяди, Лизавета Александровна,—одинъ изъ самыхъ свѣтлыхъ женскихъ типовъ нашей литературы: она сердцемъ чувствуетъ правду; но ей ли, слабой женщинѣ, рѣшить вопросъ, который не въ силахъ рѣшить ни стремительный племянникъ, ни искусенный житейскимъ опытомъ дядя?.. Она мечется, жаждетъ имъ указать выходы, достойную человѣка цѣль существованія. Ей это не удастся, но въ этой русской женщинѣ съ ея отзывчивостью ко всему возвышенному, благородному, чувствуется уже разсвѣтъ,—возможность того настоящаго дѣла, къ которому тщетно стремились оба Адуева, и въ которомъ гармонически сливаются лучшія стремленія человеческой души, личное счастье и общественная польза.

Результаты прошлогодней всеобщей переписи населенія, какъ известно, еще далеко не разработаны. При этой переписи участвовала армія счетчиковъ въ 150.000 человѣкъ, пробѣравшая болѣе 30 милліоновъ бюллетеней; всѣхъ употребленной бумаги превысилъ милліонъ килограммовъ. На расходы по переписи было ассигновано изъ суммъ государственнаго казначейства на 3 года 3,916.682 р.

Такъ какъ сводка статистическаго матеріала представляетъ работу весьма кропотливую, требующую значительной потери времени, то въ Северо-Американскихъ Соединенныхъ Штатахъ для разработки статистическаго матеріала по переписи было впервые сдѣлано въ 1890 г. удачное примѣненіе электричества въ видѣ *счетной машины* Германа Голлерита, нѣсколько усовершенствованной Шиффлеромъ. Въ томъ же году эта машина разработала статистическій матеріалъ переписи Канады и Австріи, а теперь дѣйствуетъ у насъ для разработки матеріаловъ по первой всеобщей переписи. Способъ означенной разработки заключается въ слѣдующемъ.

Для каждаго отдѣльнаго лица составляется личная карточка, служащая для разработки и составленія таблицъ; на карточкахъ этихъ всѣ разнородныя данныя обозначаются отверстіями. Такимъ образомъ, получается комбинація отверстій на карточкѣ, разная для каждаго лица. Сортировка и группировка карточекъ производится уже на электрическихъ машинахъ, въ которыхъ различаются три существенныя части: 1) столикъ съ прессомъ, пропускающій всѣ карточки, подлежащія подсчету; 2) шкапчикъ со счетными аппаратами (счетчиками), и 3) сортировочный ящикъ.

Прессъ представляетъ изъ себя двѣ плоскости, соприкасающіяся при нажиманіи; нижняя плоскость покрыта чашечками, наполненными ртутью, верхняя—иголками на пружинахъ, при чемъ каждая чашка и игла соответствуютъ дырочкѣ на карточкѣ. Карточка накладывается на нижнюю плоскость, при нажиманіи верхней части прессы, электрическій токъ проходитъ обыкновенно только тамъ, гдѣ имѣется отверстіе, т.-е. гдѣ можетъ соприкоснуться игла со ртутью. Получивъ опредѣленное направленіе, токъ попадаетъ въ соответствующій счетчикъ и пойдетъ по проводу къ счетчику, подсчитывающему однородные объекты. Электрическій счетчикъ при каждомъ замыканіи тока отсчитываетъ единицу. Въ случаѣ необходимости разгруппировать карточки, вводится въ цѣпь особый сортировочный ящикъ. Дѣйствіе счетчиковъ и ящиковъ основано на системѣ протѣхъ электромагнитовъ. Для проверки правильности прохожденія тока употребляется электрическій звонокъ, издающій звукъ при каждомъ правильномъ замыканіи.

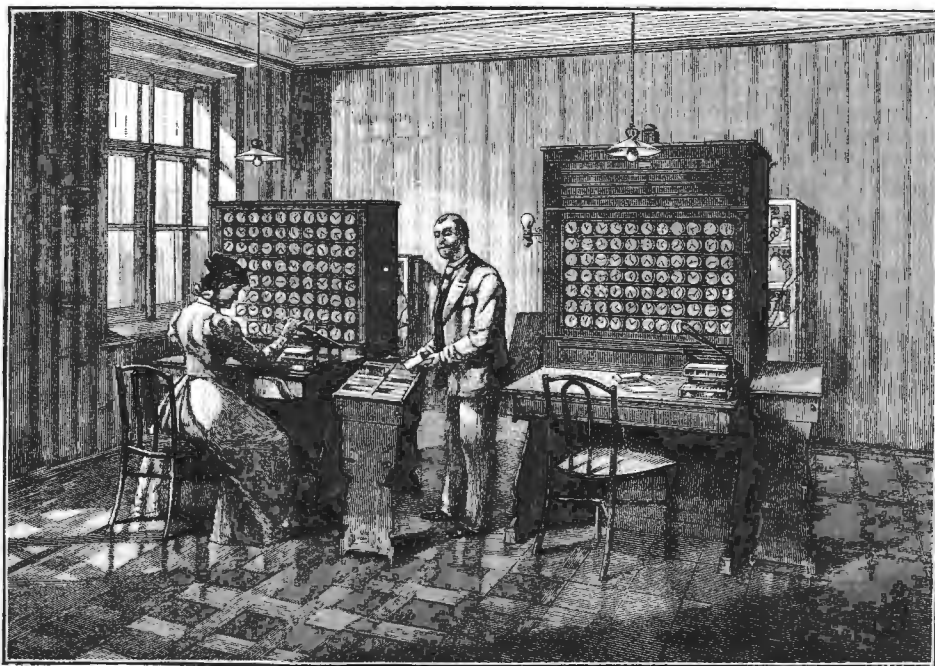

Счетная машина Голлерита. Ориг. рис. Г. Бролинга, грав. Шюблеръ.

## Китайскій императоръ Куангъ-Су. (Портр. на этой стр.)

Въ Китаѣ произошелъ крупный правительственный переворотъ, сопровождавшійся весьма серьезнымъ народнымъ возмущениемъ.

Молодой 26-лѣтній императоръ Куангъ-Су смѣщенъ съ престола престарѣлой его теткой, вдовствующей императрицей, взявшей въ свои руки бразды правленія. Причиной этого политическаго переворота явилась реформаторская дѣятельность императора, задумавшаго сразу сломить весь старый строй китайской жизни и обновить ее по образцу европейской. Съ этой цѣлью императоръ издалъ рядъ замѣчательныхъ указовъ. Въ одномъ изъ этихъ указовъ, изданномъ 10-го августа, повелѣно было приступить къ устройству морскихъ академій и учебныхъ судовъ для кадетъ и молодыхъ моряковъ, а также учредить желѣзнодорожныя и горныя училища.

Въ другомъ указѣ богдыханъ, приглашая своихъ министровъ и высшихъ провинціальныхъ чиновниковъ помочь ему въ дѣлѣ преобразования страны, прямо говоритъ: «Половина нашихъ служащихъ привыкла придерживаться древнихъ и устарѣвшихъ обычаевъ, и мы уже однажды пытались разъяснить совершенную негодность подобныхъ пріемовъ въ настоящее критическое время. Мы указывали на чрезвычайную необходимость неустанно трудиться и знакомиться съ открытіями новаго времени и предупреждали нашихъ чиновниковъ, чтобы они не слѣдовали по стопамъ предковъ, жившихъ во времена аунской и минской династій. Нынѣ императоръ вновь пытается раскрыть глаза своимъ чиновникамъ и доказать, что Китай тяжко пострадалъ отъ того, что онъ слишкомъ строго придерживался древнихъ правилъ. Нынѣшнее критическое время должно заставить насъ принять мѣры къ укрѣпленію себя, и если мы не сбросимъ обычаевъ древности, не совершимъ сразу преобразования и не откроемъ новой эры прогресса и образования, то у насъ не можетъ быть надежды на успѣхъ».

Указы эти произвели ошеломляющее впечатлѣніе на всю страну. Близкаіе придворные, — всѣ безъ исключенія приверженцы старины, сразу поняли, что юный богдыханъ дѣйствуетъ по чьему-либо наущенію, и прямо указали на наставника императора, одного изъ крупнѣйшихъ китайскихъ ученыхъ, Кангъ-Юмея. Этотъ китаецъ - реформаторъ дѣйствительно уже въ теченіе нѣсколькихъ лѣтъ внушалъ своему царственному воспитаннику, какой вредъ приноситъ Китаю его многолѣтняя косность и замкнутость. По его наущенію императоръ посылалъ въ Европу китайскихъ юношей для завершения воспитанія. Эти юноши, познакомившись съ европейской культурой, возвращались на родину убѣжденными врага-

ми стараго строя своей страны и образовали дѣльную партію молодыхъ сторонниковъ реформъ. Кангъ-Юмей, ставшій во главѣ этой партіи, вошелъ настолько въ довѣріе императора, что былъ назначенъ первымъ министромъ и добился назначенія особыхъ совѣтниковъ, на которыхъ возложено было выработать мѣропріятія для преобразования арміи, флота, общественныхъ работъ и налоговъ. Возмущенные этими новшествами, мандарины обратились за помощью къ вдовствующей императрицѣ, которая потребовала отъ императора смѣщенія Кангъ-Юмея. Кангъ-Юмей сдѣлалъ попытку избавиться отъ императрицы, и, по его совѣту, императоръ поручилъ одному вѣрному ему человѣку отправиться отъ его имени въ Тянь-Цзинь и привести оттуда въ Пекинъ всѣ войска, какія только найдутся въ этой провинціи. При помощи такой вооруженной силы императоръ надѣялся овладѣть вдовствующей императрицей, окруживъ ея дворецъ, и «отправить ее въ такое мѣсто, откуда ей будетъ невозможно вмѣшиваться въ государственныя дѣла». Посланный отправился, но дорогою пораздумавъ о послѣдствіяхъ своего поступка и, побоявшись исполнить приказанія императора, рѣшилъ сослѣдствовать насчетъ этого съ вице-королемъ Тянь-Цзиня. Тотъ, не долго думая, заперъ посланнаго въ своемъ дворцѣ, а самъ отправилъ курьера къ вдовствующей императрицѣ, чтобы увѣдомить ее о томъ, что ее ожидаетъ. Получивъ это извѣщеніе, вдовствующая императрица тотчасъ же послала за своимъ племянникомъ,



Китайскій императоръ Куангъ-Су.



Столѣтіе морского инженернаго училища императора Николая I въ Кронштадтѣ. Воспитанники училища въ прежнихъ и современной формахъ. Съ фот. К. Булла автотипія «Нивы».

китайскимъ императоромъ, прося его придти къ ней, такъ какъ она имѣетъ сообщить ему нѣчто очень важное. Императоръ явился, ничего не подозревая, и вдовствующая императрица, не давъ ему выговорить ни слова, осыпала его упреками и, показавъ ему, что у нея находятся въ рукахъ доказательства его измѣны, объявила ему категорически, что лишитъ его власти.

Узнавъ объ этомъ, Кангъ-Юмей бѣжалъ изъ Пекина въ Шанхай и нашелъ убѣжище на английскомъ суднѣ. Несмотря на требованія китайскихъ властей, капитанъ англійскаго судна отказался выдать Кангъ-Юмея. Такое покровительственное отношеніе Англии къ Кангъ-Юмею объясняется тѣмъ, что онъ былъ всегда горячимъ сторонникомъ Англии, жилъ много лѣтъ въ Лондонѣ и постоянно совѣтовалъ богдыхану брать въ примѣръ англійскія учрежденія.

Населеніе приняло горячее участіе въ этомъ переворотѣ и, открыто ставъ на сторону императрицы, произвело безпорядки. Чернь совершила нѣсколько нападѣній на европейцевъ, и начальники миссій потребовали прибытія войскъ для охраны жизни и имущества европейцевъ. Призывъ войскъ въ Пекинъ сильно встревожилъ китайское правительство, и оно, попросивъ миссии не при-

зывать войска, так какъ они могутъ вызвать еще болѣе возбужденіе населенія, расклепо по всему городу прокламація, грозящая смертною казню каждому китайцу, оскорбившему европейцевъ.

Въ настоящее время вдовствующая императрица вступила уже въ управленіе страню. Она ежедневно принимаетъ министровъ открыто, сидя рядомъ съ императоромъ, а не такъ, какъ прежде, — за ширмами.

Правительство стало еще болѣе ретрограднымъ, чѣмъ прежде. Въ цзунгъ-ли-яментъ (государственномъ совѣтѣ) нѣтъ ни одного члена, свѣдущаго по иностраннымъ дѣламъ. Самымъ дѣятельнымъ членомъ его является Хойе-Ингуи, который заявилъ, что председателемъ будетъ назначенъ Хусе-Тчингъ, бывший посланникъ въ Россіи.

Хуанскій губернаторъ Чжень-Бао-Чжень, дѣйствовавшій въ духѣ императора, смѣщенъ съ должности; директоромъ желѣзно-дорожнаго и горно-промышленнаго департамента назначенъ бывший губернаторъ Цзянь-Су Чао-Цзу-Чао, человекъ, неприязненно настроенный къ иностранцамъ и не желающій пользоваться никакими льготами культуры; между прочимъ, онъ не ѣздитъ на пароходахъ.

Эта приверженность къ старинѣ, раздѣляемая всѣмъ народомъ, и вызвала переворотъ и послужила главной причиной безпорядковъ. Китайскій императоръ, пожелавшій послѣдовать примѣру японскаго

Въ стѣнахъ этого училища получило высшее техническое образованіе значительное число русскихъ моряковъ, занимающихъ теперь служебныя должности въ морскомъ министерствѣ, и всѣ они явились на торжество своей alma mater. Кроме того, присутствовало все высшее морское начальство, съ управляющимъ морскимъ министерствомъ, вице-адмираломъ Тыртовымъ, во главѣ, а также депутація отъ многихъ учебныхъ заведеній.

Торжество началось молебствіемъ, совершеннымъ о. Іоанномъ Сергіевымъ (Кронштадтскимъ), сказавшимъ слово, посвященное событію. Затѣмъ всѣ воспитанники училища, числомъ около 160 человекъ, подъ командою инспектора классовъ, выстроились на площадкѣ передъ зданіемъ училища. На правомъ флангѣ стали воспитанники въ различныхъ формахъ, которыя училище мѣняло за долгій періодъ своего существованія (рис. на стр. 817).

По окончаніи парада всѣ присутствовавшіе на праздникѣ перешли въ конференцъ-залъ училища, гдѣ состоялся торжественный актъ. Инспекторъ классовъ училища полковникъ Пороменскій прочелъ историческій очеркъ училища, въ концѣ котораго ярко опредѣлилъ его значеніе для государства и общества. «Посмотрите, — справедливо замѣтилъ ораторъ, — на эти огромные, стоящіе по нѣсколько милліоновъ рублей броненосцы — вѣдь всѣ они за малымъ исключеніемъ выстроены

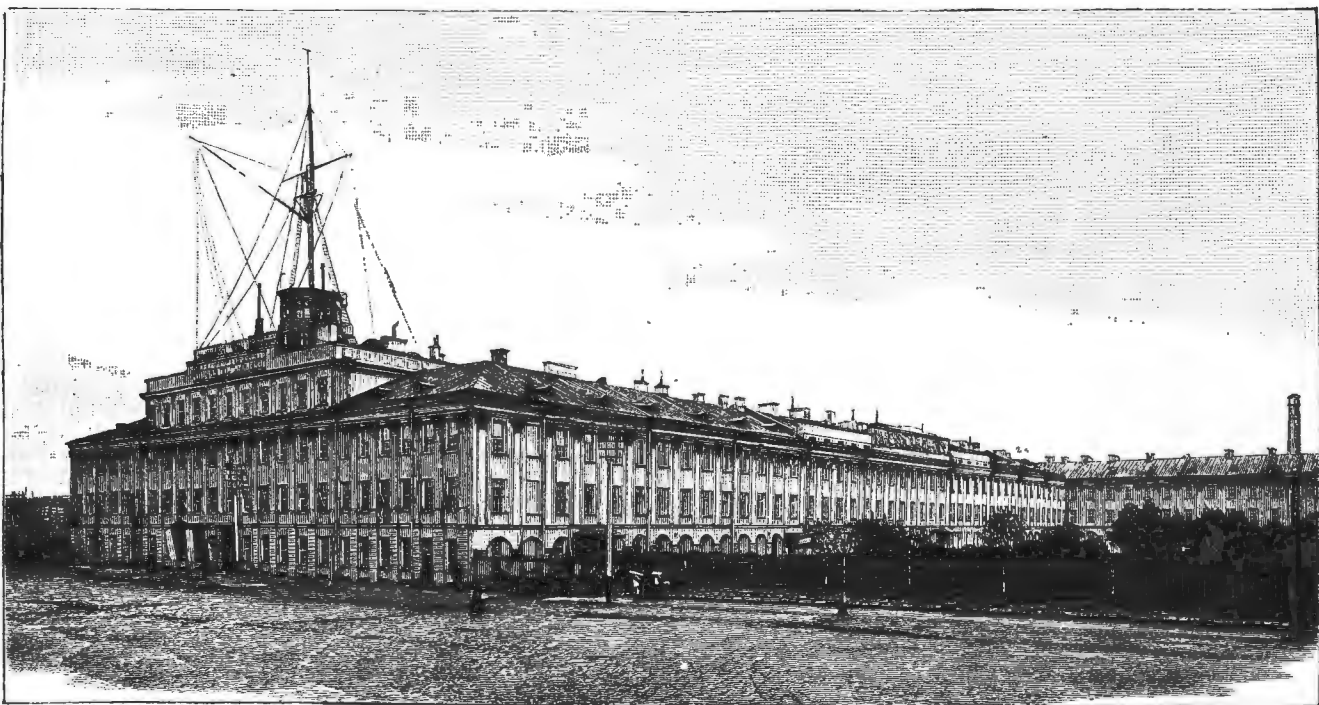

Столѣтіе морского инженернаго училища императора Николая I въ Кронштадтѣ. Зданіе училища. Съ фот. К. Булга грав. Рашевскій.

микадо, посягнувъ не только на внутренній строй государства, но и на внѣшнія формы жизни, за которыя особенно крѣпко держится непросвѣщенная чернь. Вся масса населенія пришла въ волненіе не столько потому, что совершены государственныя реформы, а потому, что императоръ предписалъ чиновникамъ отрѣзать косы и одѣваться по-европейски. Къ такой реформѣ Китай далеко еще не подготовленъ, и потому онъ отнесся недоброжелательно къ дѣятельности своего богдыхана-реформатора.

### Столѣтіе морского инженернаго училища императора Николая I въ Кронштадтѣ.

(Рис. на стр. 817 и 818.)

24-го сентября въ средѣ русскихъ моряковъ состоялось большое торжество — праздновалось 100-лѣтіе существованія морского техническаго училища въ Кронштадтѣ, — единственнаго въ Россіи учебнаго заведенія, выпускающаго корабельныхъ инженеровъ.

Ровно сто лѣтъ тому назадъ въ Петербургѣ было основано училище корабельной архитектуры, которое, пройдя черезъ рядъ различныхъ преобразованій, было переименовано въ инженерное училище морского вѣдомства, а затѣмъ, съ переводомъ въ Кронштадтъ и съ присоединеніемъ къ штурманскому и артиллерійскому училищу — въ техническое училище морского вѣдомства. Въ прошломъ году, при празднованіи столѣтія со дня рожденія въ Бозѣ почивающаго государя императора Николая I, техническому училищу морского вѣдомства была оказана Высочайшая милость — переименованіемъ его въ морское техническое училище императора Николая I. Нынѣ, по случаю исполнившагося столѣтія со времени основанія училища, а также въ виду того, что оно въ настоящее время готовится для флота только инженеръ-механиковъ и корабельныхъ инженеровъ, Государь Императоръ Высочайше повелѣлъ: морское техническое училище императора Николая I — переименовать въ морское инженерное училище императора Николая I.

въ Россіи; конечно, никто ихъ не могъ строить, какъ только русскіе инженеры, питомцы нашего морского инженернаго училища. Та изумительная быстрота, съ которой всѣ флоты перешли отъ судовъ парусныхъ и деревянныхъ къ судамъ паровымъ, стальнымъ и броненоснымъ, и тотъ быстрый прогрессъ морской техники, который выразился въ появленіи стальныхъ судовъ со скоростью, чуть не доходящею до скорости паровозовъ, катящихся по рельсамъ, пережиты училищемъ съ надлежащею стойкостью, и никто не можетъ сказать, что училище наше не было причастно къ упроченію того положенія, какое наша дорогая родина желаетъ создать себѣ на морѣ...

Послѣ рѣчи инспектора, управляющій морскимъ министерствомъ поздравивъ училище съ юбилеемъ, отмѣтилъ съ своей стороны его полезную и плодотворную дѣятельность. Затѣмъ прочитанъ былъ длинный рядъ привѣтствій и адресовъ отъ разныхъ учреждений.

### Лютеранская церковь во имя Христа-Спасителя въ Іерусалимѣ. (Рис. на стр. 819.)

Поѣздка германскаго императора Вильгельма въ Іерусалимъ сопряжена съ освященіемъ новой лютеранской церкви вблизи храма Гроба Господня, въ кварталѣ Муристанъ. Во времена, предшествовавшія крестовымъ походамъ, въ этой мѣстности находился православный страннопріимный домъ. Затѣмъ въ XI вѣкѣ домъ этотъ отняли латиняне. Орденъ св. Іоанна Іерусалимскаго возвелъ на этомъ мѣстѣ рядъ богатыхъ сооружений. При взятіи въ 1187 г. Іерусалима Саладиномъ, іоанниты покинули св. градъ, а самъ Саладинъ поселился въ орденскомъ домѣ. Одинъ изъ его племянниковъ въ 1216 г. устроилъ въ этомъ домѣ мечеть, которая называется нынѣ мечетью Омара. Подъ мусульманскимъ владычествомъ всѣ зданія іоаннитовъ пришли въ полный упадокъ, такъ что въ настоящее время все это мѣсто покрываютъ развалины. Мѣсто это, представляющее поверхность въ 660 кв. сажень, со всѣми разва-



линами было подарено в 1869 г. турецким султаном тогдашнему прусскому королю Вильгельму IV. Прусский наследный принц Фридрих-Вильгельм, на возвратном пути с открытия Суэцкого канала посетивший Св. Землю, в ноябре 1869 г. торжественно поднял на этом месте прусский флаг.

С тех пор в течение 20-ти с лишним лет в Пруссии не подымали вопроса об этой земле, и только император Вильгельм II принял за дело сооружение в Иерусалиме лютеранской церкви. С этой целью было образовано, под покровительством императора, евангелическое иерусалимское общество для собирания пожертвований на сооружение храма. План для него был составлен известным архитектором Адлером и представляет восстановление в романском стиле XII века церкви св. Марии Большой. Архитектор Грот был строителем этой немецкой иерусалимской постройки.

31-го октября 1893 г., в праздник реформации, по уполномочию императора, президент евангелического синода и евангелического иерусалимского общества в присутствии всей германской колонии в Иерусалиме совершил закладку новой церкви.

Внутри церкви, занимающая приблизительно 18 саж. в длину и 8 саж. в ширину, разделяется двумя рядами колонн, по три в каждом, на три нефа, и заканчивается на востоке тремя полукруглыми апсидами. Скромность внутреннего убранства, свойственная всем евангелическим церквям, выкупается превосходными цветными стеклами, особенно эффектными при южном солнце Палестины. В юго-западном углу церкви возвышается высокая колокольня, рисунок которой, в том же стиле, как и церковь, был нарисован самим императором.

Церковь обшлась в миллион марок. Торжество освящения ее назначено 19-го октября т. г.

### Избиение христиан на острове Крит.

(Рис. на стр. 820.)

Как уже известно нашим читателям, беспорядки на острове Крит не прекращаются, несмотря даже на то, что державы взяли

управление островом в свои руки. В конце августа т. г. столица Крита, Кандия, опять облилась кровью, и часть ее страшно опустошена. Один из наших рисунков изображает улицу христианского квартала, совершенно уничтоженную башибузуками. Другой рисунок изображает тот турецкий квартал города, который подвергся бомбардировке во избежание нападения мусульман на английский лагерь. На рейде стоят суда международного флота, охраняющие порядок на острове и при случае совершающие экспедиции над мусульманами, нарушающими этот порядок.

Видным поводом к нынешнему кровопролитию послужили мѣры, принятые английскими властями для сбора десятины с мусульман. Мусульманское население с оружием в руках набросилось на бюро для сбора десятины, затем атаковало английский отряд, направившись в христианский квартал и приняв жечь дома и лавки. Город загорелся в разных местах. Несколько английских солдат и много христиан было убито. Чтобы усмирить безчинствовавшее мусульманское население, пришлось бомбардировать город. Действительно, христианам угрожала большая опасность. Мусульмане взяли штурмом городские ворота, и борьба на улицах не прекращалась днем и ночью. Соединенными усилиями морских и сухопутных сил держав удалось восстановить порядок, но не

без больших жертв. Часть Кандии разрушена, опять пролиты потоки крови, башибузуками умерщвлено до 800 христиан, город разграблен, и невольно спрашиваешь себя, долго ли еще будут продолжаться эти зверства? Очевидно, до тех пор, пока башибузуки и турецкая войска не будут окончательно удалены с острова. К счастью, усилия держав в этом направлении, по видимому, увенчались успехом. Переговоры, которые ведутся по этому поводу между Портою и державами, бли-



Новая лютеранская церковь во имя Христа Спасителя в Иерусалиме.  
По рис. Daheim грав. Шюберт.

зятся к концу, а вместе с тем есть и надежда, что злополучные критяне после безконечной борьбы дождутся наконец успокоения и возможности залечить раны, нанесенные им этою борьбою, и обратиться к мирному труду. О ходъ переговоров держав с Портою читатели найдут подробные сведения в «Политическом обозрении».

## Политическое обозрение.

Новое избиение христиан на о. Крит значительно подвинуло вопрос об окончательном устройстве этого злополучного острова, томящегося в турецкой неволе.

Английский адмирал Ноэль ультиматумом от 2-го сентября потребовал разоружения мусульман и выдачи коноводов послѣднихъ беспорядковъ въ Кандіи. Черезъ день послѣдовало письменное вторичное требование выдачи мусульманами оружия. Портъ некогда было медлить: по повелѣнію султана губернаторъ приказалъ мусульманамъ сложить розданное имъ оружіе; турецкія войска должны были удалиться изъ города, и господствующіе надъ городомъ форты заняты были англичанами; одновременно съ разоруженіемъ мусульманъ начались аресты виновниковъ беспорядковъ. Не найдя въ числѣ выданныхъ лицъ коноводовъ, английский адмиралъ сообщилъ турецкимъ властямъ списокъ руководителей мусульманскаго движенія, потребовалъ ихъ немедленнаго ареста; въ то же время, чтобы подкрѣпить слово дѣломъ, адмиралъ предписалъ всѣмъ паруснымъ судамъ покинуть портъ, такъ какъ можетъ начаться новая бомбардировка.

Къ 10-му сентября турецкія власти выдали англичанамъ 76 участниковъ бунта. Порта обратилась къ посредничеству державъ, чтобы ей переданы были виновные въ беспорядкахъ для

ссылки ихъ въ Триполи, но получила отвѣтъ, что дѣло о нападеніи на англичанъ будетъ разсматриваться критскимъ судомъ. По свѣдѣніямъ отъ 11-го сентября, адмиралъ Ноэль предложилъ совѣту адмираловъ четырехъ великихъ державъ предать виновниковъ беспорядковъ английскому полевому суду; предложеніе это принято и, безъ сомнѣнія, приведено будетъ въ исполненіе. Въ дѣлахъ Крита Англія принялась дѣйствовать съ свойственною ей настойчивостью: бюро по сбору десятины уже функционируетъ; дома, изъ которыхъ стрѣляли въ англичанъ, разрушены до основанія. Всѣ эти мѣры произвели надлежащее впечатлѣніе на мусульманъ: выдача ружей, которыхъ насчитываютъ въ рукахъ мусульманъ около 25 тысячъ штукъ, пошла успешнѣе, тѣмъ болѣе, что английскія власти приняли на себя отвѣтственность за безопасность мусульманскаго населенія.

Въ виду наступившихъ осложненій, итальянскій министръ иностранныхъ дѣлъ адмиралъ Каневаро обратился 4-го сентября къ державамъ съ предложеніемъ сдѣлать Портъ совмѣстнымъ представленіемъ, чтобы добиться успокоенія Крита.

Тѣмъ временемъ въ Кандію стали прибывать английскія подкрѣпленія, туда же направились суда и войска Россіи, Франціи и Италіи. По свѣдѣніямъ изъ Константинополя отъ 26-го сентября, при пере-



дачѣ Портѣ коллективной ноты державъ, представитель Англии устно заявилъ, что уклончивый отвѣтъ Турціи на ноту или выраженіе несогласія на требованіе объ удаленіи оттоманскихъ войскъ—признано будетъ четырьмя державами за отказъ, сопряженный съ серьезными послѣдствіями.

Въ то же время на Критѣ адмиралы официально увѣдомили президента народного собранія о послѣдовавшемъ ультиматумѣ. Президентъ собранія разослалъ вѣсть объ этомъ радостно для критянъ событіи во всѣ концы острова, приглашая христіанское население соблюдать порядокъ и спокойствіе. Христіане Крита ликуютъ, мусульмане пали духомъ. По видимому, критскій вопросъ находится на пути окончательнаго разрѣшенія: 30-го сентября Порты послала на о. Критъ приказъ объ очищеніи острова турецкими войсками.

Предстоящее путешествіе германскаго императора въ Палестину вызвало въ политическихъ кружкахъ цѣлый рядъ предположеній о значеніи этого небывалаго паломничества. Французскіе католики усмотрѣли въ немъ намѣреніе Германіи ослабить традиціонный протекторатъ Франціи надъ католиками Турціи. Кардиналъ Ланженъ высказалъ главѣ католической церкви опасенія, какъ бы императоръ Вильгельмъ II не присвоилъ себѣ протектората надъ всѣми христіанами Востока. Въ началѣ августа папа отвѣтилъ кардиналу письмомъ, въ которомъ торжественно подтвердилъ, что французскій протекторатъ



Избиеніе христіанъ на островѣ Критѣ. Разрушенная улица въ христіанскомъ кварталѣ. Съ фот. грав. Рашевскій.



Избиеніе христіанъ на островѣ Критѣ. Турецкій кварталъ, подвергшійся бомбардировкѣ. По фот. грав. Рашевскій.

## Разныя извѣстія.

— Его Величество Государь Императоръ изволилъ отбыть изъ Ливадіи, черезъ Севастополь и Ливаву, въ Данію, для присутствованія на похоронахъ Своей Августѣйшей Бабки, датской королевы Луизы. 26-го сентября Его Императорское Величество изволилъ прибыть въ замокъ Верборгъ.

— 30-го августа прибылъ въ Гельсингфорсъ къ мѣсту своего новаго назначенія, финляндскій генераль-губернаторъ, генераль-адъютантъ Н. И. Бобриковъ. На вокзалѣ генераль-губернаторъ былъ встрѣченъ помощникомъ генераль-губернатора генераль-лейтенантомъ Гончаровымъ, начальникомъ штаба барономъ Каульбарсомъ, начальникомъ нюландской губерніи генераломъ Дю-Понномъ, гельсингфорскимъ комендантомъ генераль-лейтенантомъ Чепурновымъ и председателемъ городского совѣта сенаторомъ Механиномъ въ сопровожденіи двухъ бургомистровъ. Генераль-губернаторъ представилъ присутствовавшихъ, при чемъ сенаторъ Механинъ привѣтствовалъ генераль-губернатора. Вслѣдъ за тѣмъ генераль-губернаторъ поѣхалъ въ православный Успенскій соборъ, гдѣ архіепископъ финляндскій и выборскій Антоній, совершивъ богослуженіе, привѣтствовалъ генераль-губернатора. Послѣ того генераль-губернаторъ поѣхалъ въ лютеранскую Николаевскую церковь, гдѣ епископъ съ городскимъ духовенствомъ встрѣтилъ генераль-губернатора.

Затѣмъ въ домѣ генераль-губернатора состоялся общій пріемъ всѣхъ представителей мѣстной высшей администраціи, при чемъ генераль-адъютантъ Н. И.

Бобриковъ обратился ко всѣмъ присутствовавшимъ со слѣдующей рѣчью:

„Вступая въ должностъ генераль-губернатора, я счастливъ передать населенію Финляндіи высокое Монаршее благоволеніе.

„Государю нашему извѣстна преданность къ Нему финляндскаго народа, но Его Императорское Величество также освѣдомленъ, что, къ сожалѣнію, въ край распространено превратное толкованіе тѣхъ началъ, на которыхъ зиждутся отношенія Финляндіи къ Имперіи. Подъ вреднымъ вліяніемъ этихъ толкованій, среди нѣкоторыхъ финляндцевъ не всегда проявлялось должное сочувствіе къ мѣрамъ, направленнымъ къ скрѣпленію узъ, связывающихъ край съ остальными частями Россійской державы.

„Россія—едина и нераздѣльна, какъ единъ и нераздѣленъ ея Императорскій престолъ, подѣлу котораго Великое Княжество достигло своего современнаго благосостоянія. Казалось бы, поэтому, въ душѣ каждого финлянца, которому дороги интересы его родины, стремленіе къ единенію съ Россіей должно быть всегда естественнымъ чувствомъ. Тѣмъ болѣе этому чувству надлежитъ окрѣпнуть теперь, послѣ того, какъ Государь Императоръ, въ рескриптѣ, данномъ на мое имя, Самъ указалъ близкой Его сердцу Финляндіи на необходимость укорененія въ сознаніи ея населенія всей важности тѣснѣйшаго единенія этой окраины съ центромъ.

„Оставляя неприкосновенными, въ предѣлахъ Вы-

долженъ оставаться въ силѣ во всѣхъ тѣхъ мѣстахъ, гдѣ онъ установленъ. Вопросъ этотъ послужилъ предметомъ горячей полемики между французскими и германскими органами печати. Въ началѣ сентября *Kölnische Zeitung* дала слѣдующій авторитетный отвѣтъ: отпоръ германской печати французскимъ притязаніямъ энергично-де поставилъ на видъ, что Германія не признаетъ чужого вліянія надъ германскими подданными и ихъ учрежденіями, такъ какъ она не отказывалась отъ своихъ державныхъ правъ; договора между нею и Франціей не было, поэтому и постановленія о правахъ Франціи, вытекающія изъ ея трактата съ Турціей, вовсе не обязательны для Германіи; въ силу берлинскаго договора всѣ державы пользуются протекторатомъ надъ своими подданными въ Турціи, которая потому не въ правѣ распорядиться германскими подданными и ихъ учрежденіями; если же Франція вмѣшается въ дѣла германцевъ,— это будетъ посягательствомъ на державныя права Германіи, а такое посягательство безспорно-де отклонено будетъ

самымъ рѣшительнымъ образомъ.

Въ видѣ предостереженія папскому престолу, Германія, по свѣдѣніямъ отъ 29-го сентября, отозвала своего посланника при Ватиканѣ. Въ подтвержденіе политической важности путешествія германскаго императора, берлинскій офиціальнй органъ сообщилъ, что министръ иностранныхъ дѣлъ фонъ-Буловъ получилъ приказаніе сопровождать своего государя.

сочайшаго рескрипта 1891 г., особенності Финляндіи—ея церковное устройство, права, преимуществъ и внутреннее управленіе—насколько онѣ, конечно, не противорѣчатъ пользѣ и достоинству Россіи,—государственная власть не допуститъ, однако, дальнѣйшаго распространенія въ край всего того, что можетъ препятствовать сплоченію великой имперіи.

„Отныня вѣренная Державнои волеи моему управленію, Финляндія будетъ мнѣ дорога, и я съ радостью посвящу свои силы на служеніе ея истиннымъ интересамъ. Буду горячо содѣйствовать всѣмъ благимъ начинаніямъ и поддерживать каждое правое, законное дѣло. Сочту себя счастливымъ, если въ мое управленіе крайи финскій народъ, неоднократно заявлявшій преданность своимъ Государямъ, проникнется, наконецъ, сознаніемъ неизбежной необходимости добрыхъ и сердечныхъ отношеній къ Россіи, такъ какъ у насъ немислимо раздѣлять преданность Монарху отъ преданности ко всей имперіи. На всемъ необъятномъ прострѣствѣ Россіи, для всѣхъ, состоящихъ подъ могучимъ скипетромъ Царя,—одно подданство и одна къ общему отечеству любовь.

„Да поможетъ намъ Богъ свято исполнять Державную волю Государя и вѣрно послужить на благо дорогой Россіи! Твердо надѣюсь на ваше непрестанное мнѣ во всемъ содѣйствіе и особенно расчитываю на дружную помощь моихъ ближайшихъ, по Императорскому Финляндскому сенату, сотрудниковъ. И такъ, съ Божіею помощію, въ добрый часъ!“

# ЛОЗЕ MAIGLÖCKCHEN

Эссенция для платков — Мыло — Туалетная вода — Рисовая пудра —  
Брильянтинг — Духи для комнат № 6442 (90)

**НОВЫЙШЕ ЦВѢТОЧНЫЕ ДУХИ:**

## ЛОЗЕ „VIOLETTA REGIA“

**ГУСТАВЪ ЛОЗЕ**

Придворный парфюмеръ, 46, Егерштрассе, Берлинъ

Получить можно также во всѣхъ аптекарскихъ и косметическихъ  
магазинахъ и у лучшихъ куаферовъ.

На Всероссийской выставкѣ въ Нижнемъ-Новгородѣ 1896 г. удостоены  
**ГОСУДАРСТВЕННОГО ГЕРБА**

В. № 11515  
13—2

### Братья Р. и А. ДИДЕРИХСЪ.

Фабрика

#### РОЯЛЕЙ и ПИАНИНО

основанная въ 1810 году  
С. П. В., Владимирская, № 8,  
рекомендуетъ превосходнаго  
тона и отличной работы  
РОЯЛИ въ 1100, 900, 800, 700,  
650 и 550 рублей.

ПИАНИНО въ 550, 500 и 450 р.  
Прейсъ-курранты высылаются  
бесплатно.

Делю въ Москвѣ: Юл. Геар. Пиммерманъ, Кузнецкій м., д. Захарьяна;  
въ Ригѣ: О. Энгельманъ; въ Воронежѣ: Р. Т. Шугама; въ Бану: Ф. И. Шренберъ;  
въ Тифлисѣ: Б. М. Мирманянъ.

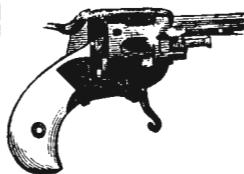

## ТОРГОВЫЙ ДОМЪ „Я. ЗИМИНА вдова и К.“

Москва, Теерская, близъ Газетнаго переулка,  
д. Шаблыкинскихъ. 2—1

Громадный выборъ ружей лучшихъ английскихъ, нѣ-  
мецкихъ и бельгійскихъ фабрикъ. Дѣянъ умѣренныя.  
Прейсъ-куррантъ бесплатно. Есть много новостей.



### PRECIOSA VIOLETTE

ПРЕЛЕСТНЫЕ НЪЖНЫЕ ДУХИ, ДОЛГО СОХРАНЯЮЩЕ СВОЙ ЗАПАХЪ.  
Эссенция высшего качества. Мыло. Туалетная вода самаго  
тонкаго запаха. Растительный экстрактъ для ухода за  
волосами. Рисовая пудра нежальничная и неослабляющая.

## ED. PINAUD

PARIS

Въ виду предстоящихъ праздниковъ приго-  
товленъ мною большой выборъ изящныхъ ве-  
щей изъ чистаго 56‰ пробы золота, специаль-  
но для подарковъ. Особенно рекомендую изящ-  
ныя подарки

### ГАРНИТУРЪ

Браслетъ золотой 56‰ пр. изящной отдѣл-  
ки, кармазированной, т.-е. осыпанный искус-  
ственными парижскими брилліантами, а по сре-  
динѣ дуплетъ, сапфиръ, рубинъ, аметистъ, бир-  
юза и другіе; такая же пара серегъ и кольцо,  
все изъ чистаго 56‰ пр. золота, только за 12 р.  
Изюгородники „гарнитуръ“ высылаются безъ  
задатка наложеннымъ платежомъ, въ спе-  
циально приготовленномъ изящномъ футлярѣ.  
Адресъ: И. ВУЗЕЕРЪ, складъ золотыхъ издѣ-  
лій, Варшава, Гравичная, 6. 6—3



### НОВОЕ,

что возбуждаетъ всеобщій  
интересъ и удивленіе, есть  
получъ премію въ Чикаго  
ручная швейная машина „The Jewel“

которая шьетъ всякую матерію, тонкую  
и тонкую, сухо и ровно также акку-  
ратно, какъ самая большая швейная машина.  
Кон-  
струкция  
всѣхъ изъ  
желѣза и  
стали,  
изящно  
отполи-  
рованная  
съ регу-

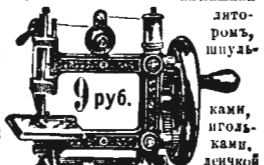

ля масла и иллюстрир. понятнѣе изложен-  
нымъ руководствомъ. Въ 5 1/2 Кило. Каждая  
машина имѣетъ тщательно провер. ходъ и  
стоитъ со всѣми приспособл. для шитья  
невозможныхъ матерій и мною одлач.  
полнойной только 9 руб. Высылаютъ по по-  
лученію всей суммы или 3 р. задатка  
M. RUNDBAKIN, WIEN, Taborstr. 35.  
(Вѣна Австрія). Прейсъ-кур. бесплатно

Бол. Морская,  
№ 24.

**ГУСТАВЪ КРЕЙТЦЪ ПАРОВАЯ-КРАСИЛЬНЯ**  
С-Петербургъ.

Исполненіе ВСЕВОЗМОЖНЫХЪ РАБОТЪ по этой отрасли.  
Наилучшее и наимзлегантийшее и самое добросовѣстное.  
Погодные заказы исполняются вложеномъ платежомъ.  
Повѣйшіе способы.—Скорое исполненіе.—Дешевыя цѣны.

**ЗАВЕДЕНІЕ ХИМИЧЕСКОЙ ЧИСТКИ.**

Казанск. улица, д. 8-10.  
Литейный просп., д. № 46.  
Лейттенбергская, д. № 15.

### ВАЖНО ДЛЯ ПРОВИНЦІИ ШКОЛА КРОЙКИ и ШИТЬЯ Е. И. Венедиктовой.

Преподаваніе заочно, первый мѣсяцъ  
ц. № 11400 бесплатно. 8—5  
Подробныя условія устнаго преподаванія  
высылаются немедленно. Умѣренная плата.  
По окончаніи курса свидѣтельство. Для  
желающихъ полный пансіонъ. Москва,  
Каланчевская ул., д. Богомолова.

БЕСПЛАТНО ВЫСЛАЕТЪ КАЖДОМУ  
книжку о кройкѣ и шитьѣ и основательно  
обучаетъ кройкѣ и шитью заочно, т.-е.  
исключено на рускомъ и нѣмецкомъ язы-  
кахъ, преподавательница практической крой-  
ки и шитья М-мъ Найдичъ, Давидъ-Горо-  
№ 11548 докъ, Минскъ губ. 2—1

**PASTILLES VICHY-ÉTAT**  
aux Sels Naturels extraits des Eaux  
Vendues en bottles métalliques scellées.

**COMPRIMÉS VICHY-ÉTAT**  
aux Sels Naturels extraits des Eaux  
pour fabriquer  
L'EAU ALCALINE GAZEUSE

Ц. № 10942 26—18



### Тысячи благодарственныхъ отзывовъ

отъ самыхъ интеллигентныхъ потребителейъ наше-  
го изобрѣтенія позволяютъ намъ рекомендовать всѣмъ  
дамамъ **ПАТЕНТОВАННЫЙ ШИНДЛЕРА БЮСТ-  
ГАЛЬТЕРЪ** (Ангикорсетъ). Изобрѣтеніе это, за-  
мѣняющее корсетъ и признанное во всѣхъ государ-  
ствахъ, даетъ полное свободное движеніе, вслѣдствіе  
чего его могутъ носить въ теченіе цѣлаго дня и безъ  
утомленія себя **ВОСЬ** безъ исключенія дамъ и даже  
страдающія, беременныя, кормящія грудью, хозяйки  
въ домашнемъ быту, трудящіяся въ разныхъ бюро,  
училищахъ, торговляхъ, путешествующія, управляю-  
щія всякаго рода спортъ и т. д., въ чемъ свидѣль-  
ствуютъ отзывы докторовъ, прилагающіеся къ каж-  
дому экземпляру.

Бюстгальтеръ, патентованный въ 13-ти государ-  
ствахъ, изготовляется изъ лучшихъ и моднѣйшихъ кор-  
сетныхъ матеріаловъ со шегольскойю отдѣлкой.

Цѣны:	A.	A.	B.	C.	D.	шел.
	3.50.	4.50.	5.75.	6.75.	9.50.	к.

Деталичные заказы высылаются почтою повсемѣстно наложеннымъ платежомъ (даже  
безъ задатка) съ причисленіемъ за пересылку 60 коп. При заказѣ слѣдуетъ прислать мѣрку въ  
сантиметрахъ, верхнихъ, дюймовъ или тельмо по рисунку.

- 1) Полную окружность груди (со спиню), мѣря на платьѣ подъ мышкою кру-  
гомъ отъ А до В.
  - 2) Полную окружность талии кругомъ отъ С до D.
  - 3) Высоту бока отъ А до С.
- Выписывающіе три и болѣе экземпляра за пересылку не платятъ.

Адресъ для заказовъ:

## Варшава, „Шиндлера Бюстгальтеръ“

Маршалковская, 118.

Ц. № 11492 4—2

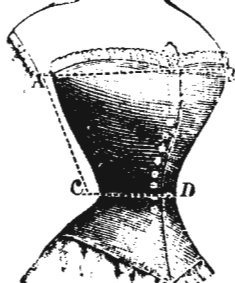

**ВАЖНОЕ СООБЩЕНИЕ** **ПОНИЖЕНИЕ ЦѢНЪ.**

Благодаря феноменальному успѣху образцовыхъ пишущихъ машинъ



**РЕМИНГТОНЪ**

сбытъ которыхъ достигъ уже цифры

— 250,000 шт. —

заводъ счелъ возможнымъ понизитъ съ 1 Сентября с. г. цѣну машинъ

== НА 50 РУБ. ==

потому новѣйшая модель 1898 года Ремингтонъ Спеціаль стоитъ 275 и 280 р., а модель № 5-й только 250 и 235 руб.

**ПРЕДОСТЕРЕГ. ОТЪ МАССЫ ПОДЪЛЮКЪ!!**

**КАТАЛОГИ БЕЗПЛАТНО.**

ЕДИНСТВ. ПРЕДСТАВИТЕЛИ ДЛЯ ВСЕЙ РОССИИ

**Ж. Блок**

МОСКВА, С.-ПЕТЕРБУРГЪ, КИЕВЪ, ОДЕССА, Варшава, Екатеринбургъ, Никандръ, Ростовъ

Н. С. ИВАНОВСКИЙ, МОСКВА.

ТОВАРИЧЕСТВО

**БРОКАРЪ и К<sup>о</sup>**

рекомендуетъ употреблять

Гигиено-косметическій боро-мелтоленовый

**ЗУБНОЙ ПОРОШОКЪ.**

Составлено по рецепту докт. медиц.

М. Боголюбова.

Разрѣш. моск. врачев. управл.

учивается всякій 3-мѣсячно (посредствомъ переписки) въ 15 уроковъ у профессора каллиграфіи **А. КОССОДО.**

Методъ премированъ на Парижской всемірной выставкѣ 1889 г. и удостоенъ золотой медали. № 11463 10-5

За 2 семикопеечныя марки высылаются пробное письмо и условия, а за 4 семикопеечныя марки высыл. пробное письмо шрифтовъ, подробныя условия и образцы исправленія почерк. заочн. учен. Адресъ: профессору каллиграфіи Адольфу Коссо до въ Одессѣ, Дерибасовская, д. № 19.

Уч. Ком. Мин. Наб. По. деп. въ сред. учеб. зав.

**ТРИТОМЕТРІЯ**

**РѢШЕНИЕ ТРЕУГОЛЬНИКОВЪ** помощью одной теоремы.

45 случаевъ. Цѣна 85 коп.

Скл. изд. у авт. Оренбургъ Л. В. Агаповъ Инст. 11.

**ДЛЯ ТАНЦЕВЪ!!** реком. въ большомъ выборѣ и по умѣреннымъ цѣнамъ всевозможныя механическія инструменты:

ДѢТСКІЙ АРИСТОНЪ 5 р., ИНТОНА 8 р., АРИСТОНЪ-ОРГАНЪ 17 р., ГЕРОФОНЪ 22 р., КАЛЪИСТОНЪ 35 р., МАНОПАНЪ 50 р., ПИАНО-МЕЛОДИКО 65, 70 и 85 руб., самоиграющіе съ моторомъ 200 р.

**МЕХАНИЧ. ПИАНИНО** на которомъ можно играть руками и посредствомъ верченія ручки, 550, 600, 650, 700 руб.

**СИМФОНЫ** съ ручкой 4 1/2 р., самоиграющіе въ 9, 17, 20, 27, 36, 65 и 90 р.

**І. Ф. МЮЛЛЕРЪ.**

Москва, Петровка, домъ Волкова.

Иллюстрированный прейсъ-курантъ безплатно.



**ПОКУПАЮ**

жемчужныя плитки, изумруды, рубины, сафиры и брилліанты. БЕРУ ВЪ ОБМѢНЪ старое золото и камни на нов. № 11479 вым. вещи. 4-4

**ЗНААЗЫ** исполняются въ собственной мастерской. Всегда большой выборъ золотыхъ и брилліантовыхъ вещей новѣйшихъ фасоновъ.

**ЮВЕЛИРЪ**

**В. К. ЭЙКЕНРОТЪ.**

МОСКВА, Гаммергерскій пер., д. Динозова.

№ 4711

**Саптол**

КОСМЕТИЧЕСКАЯ ВОДА

ДЛЯ ВОЛОСЪ

**„Каптолъ“**

ПРОТИВЪ ГОЛОВН. ПЕРХОТИ

приготовлена по указаніямъ доктора мед. І. Эйхгоффа.

ЕДИНСТВЕННЫЙ ФАБРИКАНТЪ

**Ферд. Мюльгенсъ**

Кельнъ № 4711 Рига.

Поставщикъ Двора Ею Императорскаго Величества Государя Императора.

**Пожизненныя страхованія отъ несчастій**

**НА ЖЕЛѢЗНЫХЪ ДОРОГАХЪ И ВОДЯНЫХЪ ПУТЯХЪ**

заключаются въ Правленіи Общества „Россия“ (С.-Петербургъ, Б. Морская, 37) и у всѣхъ агентствъ Общества въ городахъ Имперіи.

Р. № 11470 8-5

РЕКОМЕНДУЕМЪ въ особенності **ИЗЯЩНЫЕ И ПРОЧНЫЕ КАРМАННЫЕ МУЖСКІЕ ЧАСЫ**

съ тремя крышками изъ настоящаго американскаго золота, анкеръ, ходъ на 23 камняхъ (удостоенные серебряною медалью на Женевской выставкѣ въ 1896 году), съ изящною дѣлочкою, тоже изъ американскаго золота и брелокомъ

**только за 10 и 12 рублей.**

Высылаемъ по полученіи 2 руб. задатка. Иллюстраціонное ручательство на восемь лѣтъ.

Адресъ торговой фирмъ Бр-въ **ВАРКОВИЦКИХЪ**, склада женевскихъ и французскихъ часовъ въ Варшавѣ, Королевская, 29. М. № 11439 8-6

Множество благодарственныхъ писемъ и отзывомъ.



**ПРОФЕССОРА**

Д-ра Егера **ФУФАЙНИ.**

Д-ра Егера **КАЛЬСОНЪ.**

Д-ра Егера **ЧУЛКИ И ПОСКИ.**

Д-ра Егера **НАКОЛѢНИКЪ.**

Д-ра Егера **НАБРУШНИКЪ.**

Д-ра Егера **ВЯЗ. ПАРЕЗЫ.**

Д-ра Егера **МАТЕРІЯ АРШ.**

Пледы, одѣяла, перчатки и войлочная обувь въ большомъ выборѣ

**въ складѣ сосновыхъ издѣлій**

**Д. ДАЛЬБЕРГЪ,**

СПБ., Гороховая, 16, близъ Б. Морской. Поставщикъ Гвард. Эконом. Общества. Товаръ высыл. наложен. платежомъ. Прейсъ-курантъ безплатно.

**КОНФЕТТИ** отомъ пудами. Образцы и цѣны безплатно.

**БАЗАРЪ МАРКЪ.** Невскій, № 20-31. С.-Петербургъ.

**НОВЫЙ ЭФФЕКТНЫЙ ПОДАРОКЪ КЪ РОЖДЕСТВУ ДЛЯ ВСѢХЪ!**

Рис. 1. **НОРМАЛЬНЫЯ ЗИМНЯЯ ШАПКА Д-РА НАНСЕНА**

Рис. 2. **РАЦИОНАЛЬНЫЯ АНГЛІЙСКІЯ ЗИМНЯЯ ШАПКА.**

Рис. 1: съ откид. козырьк. откид. науши и затылки, зашит. глаза отъ солнца, шею и уши отъ холода; замѣн. мѣхов. воротъ, шарфъ и башл. Цѣна: драпов. и сукна тел. подкл. — 1 р. 90—2 р. 30; съ опушк. черн. или сѣр. искусств. барашка — 2 р. 50—3 р., съ мѣхов. опушк. пыжикъ (мѣхъ оленьихъ телъ—итѣя., тел. и легк. при проч. вод.)—4 р. 50, 5 р. и 6 р.; кенгуру (пуш., плот. и ровн. мѣхъ эфф. тепло-сѣр. дв.)—4 р. 50, 5 р. и 6 р.; сѣр. или черн. барашка — 6 р., 7 р. и 8 р.; каракуль—11 р., 12 р. и 14 р. Ц. № 11525 8-2

Рис. 2: Цѣна: сук. и драп. — 2 р. 50 и 3 р., съ мѣхов. опушк.: черн. барашка — 6 р. 50, 7 р. и 8 р., сѣр. бар. — 7 р. и 8 р., пыжикъ или кенгуру—6 р. и 7 р., каракуль—11 р., 12 р. и 14 р. При заказѣ обозн. разм. (окруж.) головы. Репонравн. шапки обѣимъ. Высыл. налож. плат. при задаткѣ 1 руб., поштов. марк. При выпискѣ болѣе 5 шапокъ скидка 10%. Требуется агенты.

**НОВОСТЬ!** Патент. лыжныя паруса, патент. бамбуковыя снѣжные бузры, патентов. ледяныя бузры, и пр. Наставл. и пр.-кур. безплатно.

**СПЕЦІАЛЬНЫЙ СКЛАДЪ ЛЫЖЪ**

**К. КОМЕТСА.**

Контора: С.-Петербургъ, Ждановская ул., 17/19, кв. 3.



**СИБИРСКОЕ СУКНО И ТРИКО**

по прочности и дешевизнѣ незаменимо для костюмовъ домашнихъ и рабочихъ для гг. помѣщиковъ, учителей, контористовъ, гимназистовъ и др. Сибирскія одѣяла, коври и пледы. Поставка въ большія, полки и др. коллегіальныя учрежденія. Образцы, описаніе и условия пересылки высылаются за 7-ми коп. марку. С.-Петербургъ, Владимірская ул., 6. Магазины сибирскихъ сукновъ.

**ПРИГЛАШАЮТЪ**

дѣятельныхъ агентовъ. Обращаться письменно: Банкирскій домъ Генляхъ Банинъ, С.-Петербургъ, 39, Невскій



# ЖИВА

№ 42.

XXIX г.

1898 г.

## Содержание:

**ТЕКСТЪ:** На пути къ вѣчности. Романъ Вас. И. Немровича-Данченко. (Продолженіе).—Смерть крестьянина. Разсказъ Эмиля Зола.—На берегахъ Конго.—Залежи мрамора въ кълевской губерніи. Очеркъ Н. Ефимова.—Къ рисункамъ: Этюдъ мельницы на станціи Преображенской.—„Обыкновенная исторія“, Гончарова. Адуевъ-племянникъ сжигаетъ свои рукописи.—Осенній день.—Инвалидъ.—Въ плѣну.—Богатый уловъ.—Женская профессиональная школа С. П. фонъ-Дервиза въ Петербургѣ.—Вильгельмъ Штольце.—В. Е. Стукней.—Профессоръ С. Д. Костюринъ.—О подпискѣ на „Ниву“ 1899 года.—Первая народная художественная выставка.—Собака-акробатъ. Политическое обозрѣніе.—Задача и ребусъ на премию.—Объявленія.

**РИСУНКИ:** Мельница. Картина И. И. Шишкина.—Литературный альбомъ. „Обыкновенная исторія“, романъ И. А. Гончарова. Адуевъ-племянникъ сжигаетъ свои рукописи. Ориг. рис. В. А. Табурина.—Осенній день. Картина Э. Шиндлера.—Инвалидъ. Картина Л. Мауса.—Въ плѣну. Картина Т. Клэгаза.—Богатый уловъ. Картина А. Гюйо.—Залежи мрамора въ кълевской губерніи: Рис. 1. Ломка „Шевце“. Рис. 2. Ломка „Болоховице“. Рис. 3. Ломка „Зыгмунтова“. Рис. 4. Фабрика мраморныхъ издѣлій. Рис. 5. Г. Къльцы. Рис. 6. Г. Хенцины.—Женская профессиональная школа С. П. фонъ-Дервиза въ С.-Петербургѣ.—Вильгельмъ Штольце.—В. Е. Стукней.—С. Д. Костюринъ.—Первая народная художественная выставка въ С.-Петербургѣ.—Собака-акробатъ.

При этомъ № прилагается выпускъ „Ежемесячныхъ литературныхъ приложений“ за октябрь.

**ЛУЧШАЯ ПИШУЩАЯ МАШИНА**  
**„СМИСЬ - ПРЕМЬЕ“.**  
 Скорость, прочность, удобство. Последняя усовершенствования.  
 Цѣна 250 р. и 275 р. Дешев. пишущ. машина „КОСМОПОЛИТЬ“. Самый красив. шрифтъ.  
 Съ 3 разными русскими и 3 разными латинскими алфавитами. Описанія и образцы шрифтовъ обѣихъ машинъ высыл. бесплатно.  
**О. РИХТЕРЪ, СПБ., Адмиралт. пр., 4.**  
 Москва—Ф. И. Розенталя, Мясницкая, 36.  
 Варшава—Я. Фанисъ и К<sup>о</sup>. Сенаторская, 36.  
 Кіевъ—Н. Фальбергъ, Крещатикъ. Одесса—Г. М. Левинсонъ, Ришельевская, 19.

**ПРОДАЖА И ПРОКАТЪ**  
**роялей и піанино**  
 знаменитыхъ фабрикъ.  
**П. БОРМАНЪ**  
 СПБ., Вознесенскій пр., № 38,  
 3—2 уголъ Екатерингофск. пр.

**ЗАЙКАНИЕ**  
 дѣлается въ дѣтскомъ учрежденіи И. И. Гимиллера. Москва. Новая Басманная, д. Ланина. **ПЛАТА ПО ИЗЛѢЧЕНІИ.**  
 Условія высылаются бесплатно.

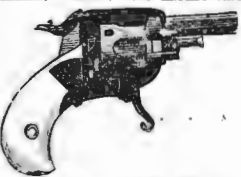

**ТОРГОВЫЙ ДОМЪ**  
**„Я. ЗИМИНА вдова и К<sup>о</sup>“**  
 Москва, Тверская, близъ Газетнаго переулка, д. Шаблыкинъ. 3—2  
 Громадный выборъ ружей лучшихъ англійскихъ, нѣмецкихъ и бельгійскихъ фабрикъ. Цѣны умеренныя. Прейсъ-курантъ бесплатно. Есть много новостей.

**МѢХОВЫЯ ВЕЩИ ВЪ БОЛЬШОМЪ ВЫБОРѢ.**

ПРИЕМЪ ЗАКАЗОВЪ на **МУЖСКІЯ** и **ДАМСКІЯ** МѢХОВЫЯ ВЕЩИ новѣйшихъ фасоновъ и изящнаго покроя.

Новый иллюстрированный прейсъ-курантъ сезона 1898—1899 г. высылается бесплатно.

**Ф. Л. МЕРТЕНСЪ.**  
 С.-Петербургъ, Невскій пр., № 21, собственный домъ, и Гостиный дворъ, № 53.  
 В. № 11466 10—6

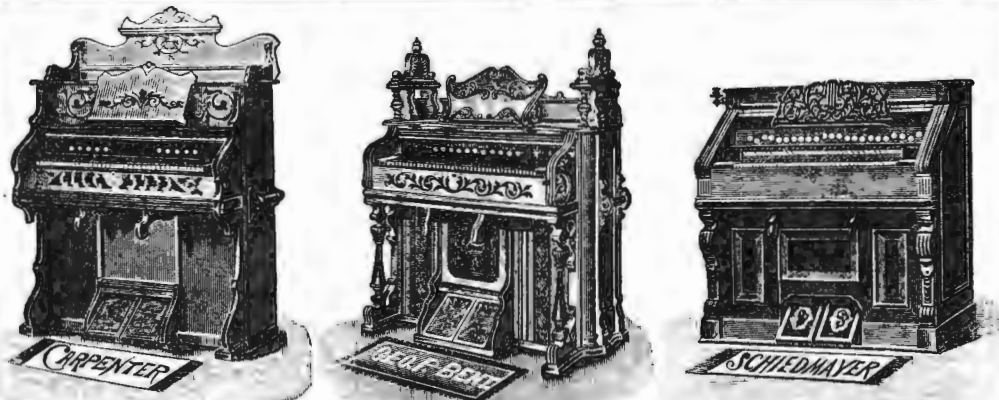

**ФИСГАРМОНИ ИЗВѢСТНѢЙШИХЪ ФАБРИКЪ**  
**Карпентеръ, Бентъ, Шидмайеръ**  
 лучшей американскія  
 и другихъ лучшихъ заграничныхъ фабрикъ:  
 рекомандованныя Главачемъ, Гензельтомъ и Листомъ

въ 85, 100, 110, 130, 150, 160, 175, 190, 200, 225, 250, 275, 300, 350, 375, 450, 500, 550, 750 и 1000 руб.  
 Иллюстрированный прейсъ-курантъ бесплатно.

**Юлій Генрихъ Циммерманъ** **МУЗЫКАЛЬНЫХЪ ИНСТРУМЕНТОВЪ.**  
 Главное депо и фабрика  
 Складъ и изданіе нотъ.  
 С.-Петербургъ, Большая Морская, № 34. | Москва, Кузнецкій мостъ, д. Захарьина.

**„СЕМЕЙНЫЙ УНИВЕРСИТЕТЪ“**, издаваемый Ф. С. Комарскимъ.  
**СОБРАНІЕ ПОПУЛЯРНЫХЪ ЛЕКЦІЙ ДЛЯ САМООБРАЗОВАНІЯ.**

Предполагается издать четыре курса (тома), въ которыхъ кромѣ наукъ физико-химическихъ, биологическихъ, философскихъ, общественно-юридическихъ, исторіи культуры, литературы, этики, эстетики (взятыхъ наукъ), какъ общеобразовательныхъ предметовъ, особенное вниманіе будетъ обращено на **МЕДИЦИНСКІЕ** и главнымъ образомъ на **ЖЕНСКІЯ** и **ДѢТСКІЯ** болѣзни.  
 Въ каждомъ курсѣ (томѣ), раздѣленномъ на 5 выпусковъ, съ рисунками и хронологическими таблицами, будетъ не менѣе 1650 страницъ большого формата, убористой печати (50.000 буквъ въ листѣ), а въ каждомъ выпускѣ не менѣе 320 страницъ.  
 Всѣ пять выпусковъ перваго курса выйдутъ въ теченіе года до октября 1899 года.  
 Цѣна по подпискѣ (съ доставкою въ СПБ. и пересылкою въ другіе города и за границу 12 р. за пять выпусковъ перваго курса), безъ доставки 10 руб. Можно подписываться во всѣхъ главныхъ книжныхъ магазинахъ и складахъ С.-Петербурга, а иногороднымъ просить адресовать Ф. С. Комарскому (Пушкинская, 10, въ С.-Петербургѣ) или въ книжный магазинъ М. М. Стасюлевича въ СПБ. Допускается разсрочка: при подпискѣ 4 руб., по полученіи перваго выпуска—3 р., по полученіи втораго—3 р. и остальные за доставку или пересылку—2 р. по полученіи третьяго выпуска. 4—3  
 Въ отдѣльной продажѣ лекцій не будетъ.



**EAU DENTIFRICE BALSAMIQUE DE LOUÏSE**  
**БАЛЬЗАМИЧЕСКАЯ ВОДА ДЛЯ ЗУБОВЪ ЛОЗЕ.**  
 Средство для полосканія рта, уничтожаетъ запахъ во рту. № 5121 (121)  
 Во избѣжаніе часто встрѣчаемыхъ въ продажѣ поддѣлокъ, требовать на этикетѣ полную фирму:  
**ГУСТАВЪ ЛОЗЕ**  
 46, Егерштрассе, Берлинъ, придворн. парфюмеръ.  
 Можно получить во всѣхъ парфюмерныхъ магазинахъ и у всѣхъ дрогистовъ Россіи.



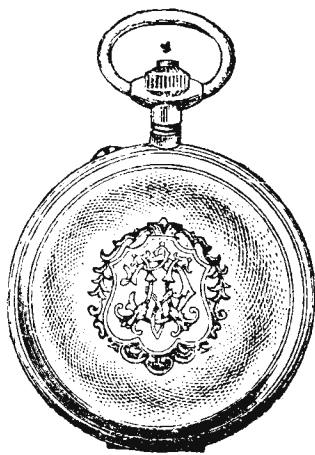

Благодаря большому сбыту и новому усовершенствованному способу изготовления часов я имею возможность продавать съ 1 января сего года самые элегантные и прочные МУЖСКИЕ ЧАСЫ американского золота, трудно отличаемые, даже специалистами, от настоящих, дорого стоящих золотых, — крытые анкер, механизм самой лучшей конструкции, съ прекрасною цѣпочкою, тоже американского золота, съ бреккомъ и по желанию заказчика, съ его монограммой на верхней крышкѣ, или съ портретомъ, согласно присланной фотографической карточки, въсто 18 и 20 руб.

**только за 10 и 12 руб.**

Въ Америкѣ часы эти давно уже вытѣснили настоящие золотые, а въ последнее время и у насъ входятъ во всеобщее употребленіе. Такіе же ДАМСКІЕ дороже на 1 рубль. Письменное ручательство на 8 лѣтъ. Высылаю вполнѣ вытѣренные часы, по полученіи задатка 2 руб., остальные же наложеннымъ платежѣмъ. Выписывающіе за пересылку не платятъ.

Адресъ: Ю. ГУБЕРЬ, Одесса, Почтовая, № 21 н/д, Складъ юненинскихъ часовъ.

Ц. № 11550 Множество благодарственныхъ писемъ и отзывовъ. 8-2

**Пишущая машина „Гаммондъ“**

ЦѢНА 225 р.

„Гаммондъ“ ПРЕДСТАВИТЕЛЬ М.И. Тагень. МОСКВА, Россія

БОЛЬШАЯ ЛУБЯНКА №3. ПРОДАНО БОЛЕЕ 2000 штукъ

Журналъ будетъ выходить съ 1-го НОЯБРЯ 1898 года.

52 № № въ годъ.	Иллюстраціи двѣнадцать бесплатныхъ приложеній.	Внесшіе подписныя деньги въ октябрь, ноябрь и декабрь 1898 года, получаютъ журналъ съ 1 ноября 1898 по 1-е января 1899 года — <b>БЕЗПЛАТНО.</b>	5 руб. въ годъ съ доставкой и перес.
		<b>Открыта подписка на 1899 г.</b>	3 руб. полгода съ доставкой и перес.
		на еженедѣльн. общедоступн. журналъ	Допуск. разсрочка: при подпискѣ 2 р. къ 1 апрѣлю. 2 р. къ 1 юлю . 1 р.

# „СПУТНИКЪ ЗДОРОВЬЯ“

Выходить по четвергамъ въ объемѣ 16 страницъ журнальнаго формата. Изданіе Товарищества печатнаго и издательскаго дѣла „НАРОДНАЯ ПОЛЬЗА“. Адресъ конторы журнала: С.-ПЕТЕРБУРГЪ, Невскій, 148. Телефонъ 650.

Въ журналѣ принимаютъ участіе: И. А. Баженовъ, проф. Н. И. БЫСТРОВЪ, д-ръ В. М. Бурлаковъ, проф. А. Я. ДАНИЛЕВСКІЙ, проф. В. П. ДОБРОНЛОНСКІЙ, проф. С. І. ЗАЛѢССКІЙ, д-ръ М. Д. Ильинъ, д-ръ В. Ф. Краевскій, проф. П. Ф. ЛЕСГАФЪ, проф. Е. В. ПАВЛОВЪ, проф. В. В. ПОДВЫСОЦКІЙ (Кіевъ), д-ръ В. И. Рамль, проф. И. А. СИКОРСКІЙ (Кіевъ), проф. И. П. СВЯТОЦОВЪ (Харьковъ), академикъ князь И. Р. ТАРХАНОВЪ, д-ръ А. П. Шабанова, д-ръ Б. Е. Шехтеръ и др.

Статьи по всемъ вопросамъ популярной медицины и гигиены. Обиходная рецептура. Полезныя совѣты. Народныя средства. Косметика. Домашняя аптека. Фальсификаціи: пищевыхъ продуктовъ, напѣтковъ, косметическихъ и парфюмерныхъ средствъ. Обиходная ветеринарія.

Ясное и общепонятное изложеніе съ рисунками въ текстѣ. Непосредственное примѣненіе къ насущнымъ нуждамъ домашняго обихода. Каждый читатель найдетъ въ журналѣ много полезнаго для сохраненія его здоровья.

Независимо отъ двѣнадцати бесплатныхъ приложеній, объявленныхъ на 1899 годъ, подписавшіеся въ 1898 году до 1 января 1899 г. получаютъ еще два бесплатныхъ приложенія.

I. Въ ноябрь 1898 года. Академикъ князь И. Р. Тарханова — ПРОСТУДА. II. Въ декабрь 1898 года. Проф. д-ра Штрюмпеля — БОЛЕЗНИ ДЫХАНІЯ.

**Двѣнадцать бесплатныхъ приложеній на 1899 г.**

I. Д-ръ мед. В. И. Павловъ — Болѣзни желудка. II. Д-ръ Б. Е. Шехтеръ — Ревматизмъ. III. Д-ръ мед. Павловъ — Нервные болѣзни дѣтей. IV. Проф. д-ръ А. Штрюмпель — Болѣзни сердца. V. Д-ръ А. А. Гальперинъ — Английская болѣзнь. VI. Д-ръ мед. В. Ф. Зибольдъ — Оскарливаніи грудного ребенка и уходъ за нимъ въ первый годъ жизни. VII. Д-ръ В. Г. Батъ — Тифъ брюшной, сыпной и возвратный. VIII. Д-ръ мед. В. И. Филипповъ — Алкоголизмъ. IX. Д-ръ В. М. Бурлаковъ — Женскія болѣзни. X. Д-ръ мед. В. Ивановъ — Тучность. XI. Проф. д-ръ А. Штрюмпель — Болѣзни почекъ и печени. XII. Д-ръ мед. В. И. Рамль — Истерія и невралгія.

Въ отдѣльной продажѣ означенныя брошюры будутъ стоить ПЯТЬ рублей.

Такимъ образомъ подписчики въ первый годъ изданія получаютъ 60 №№ журнала и 14 бесплатныхъ приложеній. Подписка принимается въ С.-Петербургѣ, Невскій, 148. Ц. № 11561 2-1

Издатель Т-во „Народная Польза“. Редакторъ д-ръ мед. В. И. Рамль.

## Руководство упрощеннаго счетоводства. ДВОЙНАЯ БУХГАЛТЕРІЯ ПО НОВОВВЕДЕННЫМЪ ФОРМАМЪ 1898 г. А. Т. ПОЛЯКОВЪ. Ц. 1 руб.

Продается во всѣхъ главныхъ книжныхъ магазинахъ С.-Петербурга и Москвы.

### НОВЫЙ ЭФФЕКТНЫЙ ПОДАРОКЪ КЪ РОЖДЕСТВУ ДЛЯ ВСѢХЪ!

Рис. 1. Рис. 2. **НОРМАЛЬНАЯ ЗИМНЯЯ ШАПКА Д-РА НАНСЕНА** **РАЦИОНАЛЬНАЯ АНГЛИЙСКАЯ ЗИМНЯЯ ШАПКА.** Рис. 2.

Рис. 1: съ откидн. козырьк., откидн. наушн. и затылк., зашит., глаза отъ солнца, шею и уши отъ холода; замѣн. мѣхов. ворота, шарфа и башл. Цѣна: драпов. барашка — 2 р. 50—3 р., съ мѣхов. опушк. пыльникъ (мѣхъ одевальнъ телятъ—нѣтъ), телн. и легкій, при прочн. вол.—4 р. 50, 5 р. и 6 р.; ненгуру (пуш., лютн. и ровн. мѣхъ эфф. темно-сѣр. цв.) — 4 р. 50, 5 р. и 6 р.; сѣр. или черн. барашка — 6 р., 7 р. и 8 р.; марануль — 11 р., 12 р. и 14 р. Ц. № 11525 8-3

Рис. 2. Цѣна: сук. и драп. — 2 р. 50 и 3 р., съ мѣхов. опушк.: черн. барашка — 6 р. 50, 7 р. и 8 р., сѣр. бар.—7 р. и 8 р., пыльникъ или ненгуру—6 р. и 7 р., марануль — 11 р., 12 р. и 14 р. При заказѣ обозн. разм. (окружн.) головы. Непонравившійся обмѣнив. Высыл. налож. плат. при задаткѣ 1 руб., почтов. марк. При выпискѣ болѣе 5 шапокъ скидка 10%. Требуется агенты.

Новость! Патент. лыжныя паруса, патент. бамбуковыя снѣжные бузры, патентов. ледяныя бузры, и пр. Наставл. и пр.-кур. бесплатно.

СПЕЦИАЛЬНЫЙ СКЛАДЪ ЛЫЖЪ **К. КОМЕТСА.**

Контора: С.-Петербургъ, Ждановская ул., 17/19, кв. 3.

## ЧЕРНИЛА ЛЕОНГАРДИ.

Спец. копиров. чернила.



Темно-фіолет. копир. чернила, легко стекаютъ. По истеченіи мѣсяцевъ и даже годовъ даютъ хорошія отчетливыя копіи.

Черныя двойныя копир. чернила, стекаютъ черными. Отъ 2 до 4 копіи.

Копир. чернила „Non plus ultra“ для корреспонденціи съ дальн. странами. Отъ 4 до 8 копіи.

Чернила для книгъ и для копированія.

Алицириновыя чернила для письма и копирования. № 11222 12—12

Атраца, чернила для письма и копирования.

Черныя желѣзисто-орѣшковые чернила.

Черный чернильный порошокъ (атролизитъ).

Химич. фабрики чернилъ, основ. въ 1826 г.

## Авг. ЛЕОНГАРДИ ВЪ ДРЕЗДЕНЪ.

Изобрѣтателя и единственн. фабриканта всемірно-извѣстныхъ

Алицириновыхъ чернилъ для письма и копирования,

легко стекающихъ и вполнѣ прочныхъ желѣзисто-орѣшковыхъ чернилъ 1-го класса.

Во избѣжаніе поддѣлокъ проситъ обращать вниманіе на заявл. въ Россіи этикетъ и фабричн. предохранит. марку.

Складъ юненинскихъ и американскихъ часовъ И. Е. ГОРДОНЪ.

## ПОЛУЧИВЪ БОЛЬШУЮ ПАРТІЮ ПРЕЛЕСТНЫХЪ ЧАСОВЪ

ДЕШЕВО, ПРАКТИЧНО, ИЗЯЩНО!

ДЕШЕВО, ИЗЯЩНО, ПРАКТИЧНО!



американского золота непосредственно отъ одной изъ лучшихъ американскихъ часовыхъ фабрикъ, я, въ виду прочности ихъ, изящества и вѣрнаго хода, рѣшился предложить ихъ почтеннѣйшей публикѣ по значительно понижен. цѣнѣ, при чемъ вмѣсто прежней цѣны въ 20 р., имѣю возможность продавать ихъ за

**10 или 12 руб.**

(смотря по сорту)

вмѣстѣ съ цѣпочкой изъ новаго золота и таковыя же бреккомъ. Такіе же дамскіе съ тѣми-же приложеніями по той-же цѣнѣ.

По желанію заказчика, гравирована на верхней крышкѣ. Пересылка и упаковка за счетъ склада. Ручательство за вѣрность хода на 3 года. Отпускаемые часы снабжены пломбою утвержд. правительствомъ.

Высылаю немедленно по полученіи 2 р. задатка, остальные наложеннымъ платежѣмъ. При покупкѣ не менѣе 10 шт. дѣлаю скидку 10%.

МОСКВА, Лубянско-Ильинскія торгов. помѣщенія, подъездъ № 3.



**XXIX г.**

**№ 42**

Выданъ 17 октября 1898 г.

**ПОЛИТИКИ И СОВРЕМЕННОЙ ЖИЗНИ.**

Выходитъ еженедѣльно 52 № въ годъ), съ приложеніемъ 12-ти ежемѣс. книгъ „Сборника“, содерж. соч. И. С. ТУРГЕНЕВА, 12 книгъ литературныхъ приложеній, 12 № № „Парижскихъ модъ“ и 12 листовъ чертежей и выкроекъ.

**г. XXIX**

**1898**

Цѣна этого № 15 к., съ пер. 20 к.

## ПРОДОЛЖАЕТСЯ ПОДПИСКА на „НИВУ“ 1898 г.

КОНТОРА ЖУРНАЛА „НИВА“ ВЪ С.-П.-БУРГѢ, МАЛАЯ МОРСКАЯ, Д. № 22.

Подписная цѣна годового изданія „Нивы“ со всеми приложеніями на 1898 г.: 12 книгъ Сборника „Нивы“, содержашихъ полное собраніе сочиненій И. С. ТУРГЕНЕВА, 12 книгъ „Литературныхъ приложеній“, и пр. и пр.

Безъ доставки въ Петербургъ.	<b>5 р. 50 к.</b>	Безъ доставки въ Москвѣ чр. контору Н. Н. Печковской, Петровскія торговыя линіи.	<b>6 р. 25 к.</b>	Съ доставкою въ Петербургъ.	<b>6 р. 50 к.</b>	Съ пересылкою въ Москву и др. города Россіи.	<b>7 р.</b>	За границу.	<b>10 р.</b>
------------------------------	-------------------	--	-------------------	-----------------------------	-------------------	--	-------------	-------------	--------------

При этомъ № прилагается выпускъ «Ежемесячн. литерат. приложеній» за Октябрь 1898 г.

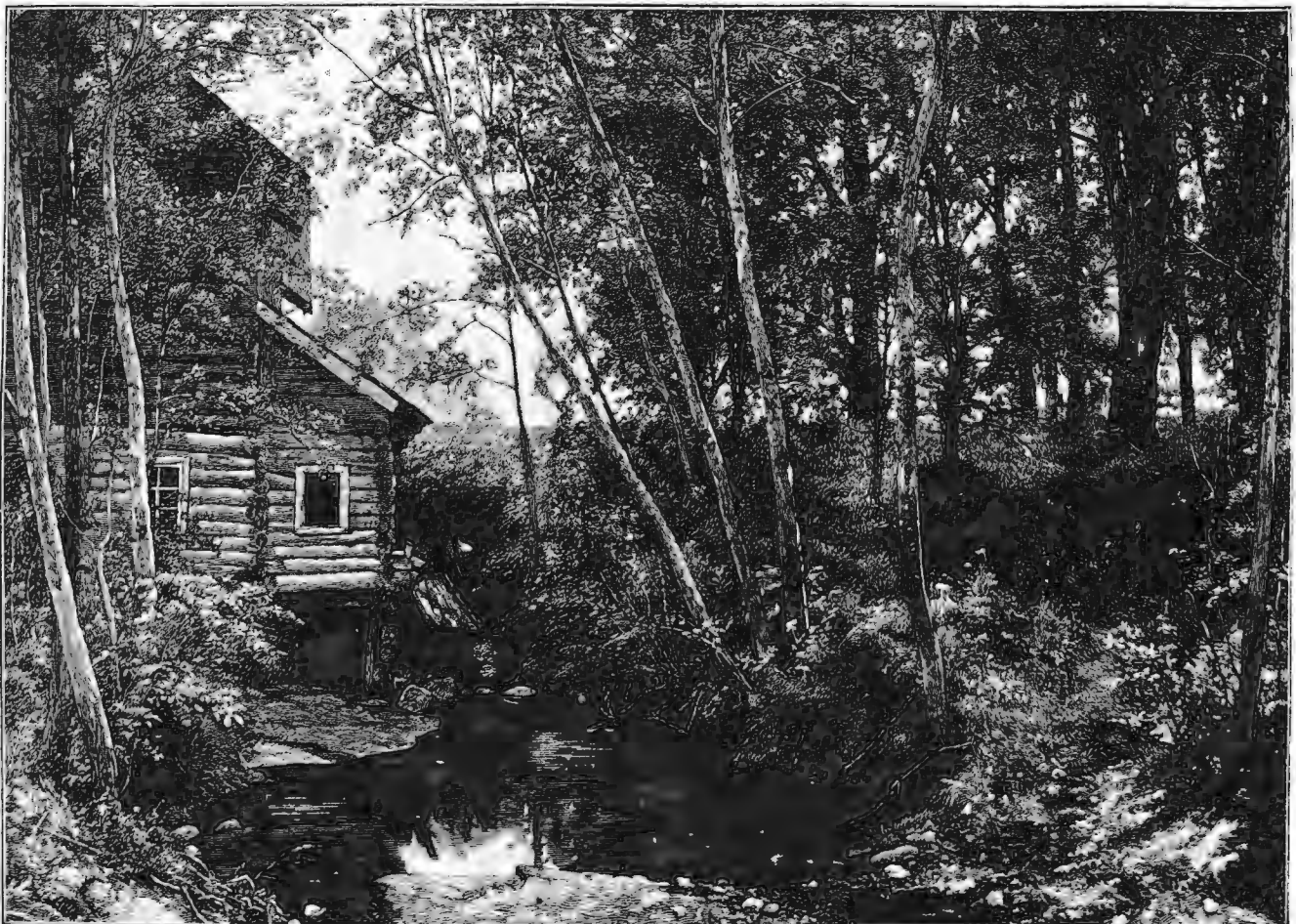

Мельница. Съ картины И. И. Шишкина по фотогр. П. Чоголова грав. Рашевскій.

## На пути къ вѣчности.

Романъ

Вас. И. Немировича-Данченко.

(Продолженіе.)

Вдали раздавались свистки. Какіе-то локомотивы маневрировали, тяжело дыша черными клубами удушливаго дыма. Желѣзнодорожные служащіе бѣгали по рельсамъ и возвращались. Какой-то франтъ въ красной фуражкѣ что-то приказывалъ, куда-то одинъ катился пустой вагонъ; ошипанный и рябой телеграфистъ выскакивалъ зачѣмъ-то, растерянно оглядывался и опрометью кидался туда, гдѣ мѣдное колесо аппарата медленно вертѣлось и до назойливости скучно и ровно отстукивало. У стѣны въ ящикѣ звенѣлъ другой аппаратъ, и Николаю Львовичу казалось, что это въ его головѣ раздается сигналъ: поѣздъ вышелъ со станціи Люблино и направляется сюда, съ нею, съ нею, съ нею... Темнѣло. Зажигались огни. Позади окна залы струили сюда въ сумракъ розоватый свѣтъ... Ярko вспыхнулъ газовый рожокъ, другой и третій... Вонъ съ ручнымъ фонаремъ какой-то рабочій, въ кожаной курткѣ, побѣжалъ куда-то... Издали другой точно огнемъ машеть ему... Выходятъ жандармы и выстраиваются. Какъ они спокойны! У одного на шеѣ медаль повѣшена, — онъ важенъ и толстъ. Ему даже помощникъ протягиваетъ руку, и онъ жметъ ее съ достоинствомъ. „Господа, назадъ, назадъ, — кричитъ начальникъ станціи. — Видите, не опоздалъ поѣздъ, — улыбается онъ Николаю Львовичу, — минута въ минуту придетъ. На паровозъ Шемякинъ сегодня — у него всегда исправно.“ — „Какой Шемякинъ и что мнѣ до него за дѣло,“ удивляется Семигоровъ, и вдругъ слышитъ, какъ издали, погромыхивая и стуча, медленно приближается что-то тяжелое, громадное, безконечное... Толпа валитъ на платформу. Комиссіонеры изъ гостиницъ, лакеи... Носильщики сбиваются группами и больше туда, гдѣ останавливаются первый и второй классы, и вдругъ — три большихъ огненныхъ глаза быстро-быстро надвигаются, надъ ними локомотивъ выбрасываетъ снопы огня и дыму... Съ страшною скоростью, какъ кажется Николаю Львовичу, поѣздъ проносится мимо. Ему хочется крикнуть: куда, куда... остановись, цора, здѣсь станція... Безобразные короба багажныхъ вагоновъ... Изнутри освѣщенные маленькія окошки третьяго класса. Въ нихъ показываются кудлатые мужики съ бородами, бабы головы въ платкахъ, веселыя дѣтскія мордашки, съ любопытствомъ высматривающія толпу. И все тотъ же стукъ, тотъ же грохотъ, тѣ же крики кругомъ и замираніе сердца, и ходуномъ бѣгущая кровь, и боль въ вискѣ, и жаръ въ глазахъ...

— Господи! Что же я. Вѣдь она пріѣхала, вѣдь я ее пропущу мимо...

— Гдѣ первый классъ... гдѣ первый? — добивается онъ у кого-то.

— А я почему знаю! — обижается чиновникъ съ Анной на шеѣ, пріѣхавшій во второмъ.

— Коля, радость моя!..

Онъ узнаетъ это сѣрое платье, эту сильную и тонкую фигуру и кидается къ ней...

— Я говорилъ! — самодовольно смѣется буфетчикъ въ дверяхъ, не утрусившій изъ виду Семигорова.

— Господи!.. Если бы ты знала, какъ я волновался...

— А я... Чужія лица кругомъ. Сегодня я была одна почти.

— Ахъ, я позабылъ тебѣ написать, чтобы ты купила зяла.

— Ну, да все равно. Я такъ и сдѣлала. Почью дождь шелъ. Холодно было...

— И здѣсь тоже. Утромъ только шесть градусовъ по Реомюру.

„И зачѣмъ мы говоримъ эти глупости, — проносится у него въ головѣ. — Кому интересно?“

Должно-быть и она подумала о томъ же, потому что засмѣялась и, пожимая ему руку, шепчетъ:

— Сколько времени не видались, встрѣтились и вдругъ — о дождѣ и о Реомюрѣ...

— А твой багажъ? — опомнился онъ.

— Какой? Если бы не Барсуковы — такъ я не знаю, какое бы я бѣлье носила... Вѣдь я все въ томъ же платьѣ, въ какомъ ты меня взялъ тогда изъ лѣснаго хутора. Только Пуля дала мнѣ накидку. Я бы замерзла безъ нея. Да платокъ вотъ... Правда, у меня корзина провизии осталась. Я и то офицера цѣлый день кормила... Куда же мы теперь? На николаевскій вокзалъ?

— Зачѣмъ?

— Въ Петербургъ?..

— Ну вотъ. — И онъ засмѣялся. Только смѣхъ вышелъ слишкомъ нервный, вздрагивающій. — Полтора мѣсяца не видались, да сейчасъ же съ дороги на дорогу. Нѣтъ, ты сначала въ полной безопасности въ Москвѣ отдохнешь.

Она покраснѣла и по привычкѣ спрятала глаза. Только по тому, что она сильно и горячо схватила ему руку, Николай Львовичъ догадался, что и Елена Борисовна ничего не имѣетъ противъ этого.

— Куда же мы... Въ отель? Только я безо всего. Вѣдь ты знаешь, у меня и паспорта нѣтъ.

— Зачѣмъ въ отель? Ахъ, ты вѣдь и не догадываешься. Я никогда не говорилъ тебѣ. У насъ въ Москвѣ домикъ. Правда, маленькій... Въ Хлѣбномъ переулкѣ... Знаешь за Мерзляковскимъ...

— Нѣтъ, я не бывала никогда.

— Ну вотъ! Отъ тетки мнѣ достался. И тутъ двоюродному брату поручилъ все приготовить. Чего онъ не догадался — и сдѣлалъ вчера и сегодня... Ты у себя! Пожалуйста не бойся. Себѣ я взялъ комнату недалеко. Я не съ тобою буду. Зато ты какъ на необитаемомъ островѣ. Пойми — ни тебѣ ни до кого, ни никому до тебя никакого дѣла. Развѣ не счастье?

Онъ посадилъ ее въ коляску. Сѣлъ рядомъ и неестественно громко крикнулъ кучеру: „домой!“

— Ты что глаза причесешь?..

— Отвыкла отъ тебя за это время!.. Точно опять чужой... до монастыря...

— До того острова! — тихо-тихо вырвалось у него.

— Ну? — и она, смятенная, вдругъ заинтересовалась фонарями направо, тускло, желтыми пятнами свѣтившими въ туманѣ, уже залопынявшемъ московскія улицы.

— Да... правда?

— Молчи...

И они оба вдругъ ни съ того, ни съ сего замолкли. Страшно казалось говорить при другихъ. Точно на міру каждый звукъ казался ему оскорбленіемъ его любви. Кучеръ ихъ слышитъ, люди видятъ, хоть кучеръ ничего не слышалъ и въ этомъ туманѣ едва ли что-нибудь различали прохожіе, кромѣ двухъ фонарей коляски, быстро уносившейся въ глубину мгlistыхъ улицъ. Ярko и тускло освѣщенные окна и двери, вывѣски едва-едва замѣтныя по сторонамъ, церкви, неожиданно выдвигающіяся навстрѣчу, и за ними большія пустынные площади и опять цѣлый муравейникъ куда-то торопившагося народу въ узкихъ переулкахъ. Они перегнали уже многихъ извозчиковъ, а разстояніе не уменьшалось, какъ казалось Николаю Львовичу.

— Да скорѣе ты, мамля! — кричалъ онъ на извозчика.

— И такъ для васъ стараюсь. Видите сами — всѣ позади остались. Кони въ своекоштныхъ экипажахъ—и тѣхъ мы обогнали... Вонъ востряковскія лошади, еще подъ Красными воротами, а мы пол-Мясницкой отвоевали... Ишь Китай-городъ видень... Ахъ, господа, господа! — И удрученный людскою неблагодарностью—кучеръ захлесталъ коней.—Только и живемъ, что вашими милостями!—тонко намекнулъ онъ на будущую мзду.—Кабы не „на чай“—сталь бы я хозяйскихъ лошадей увѣчить. Тоже животныя, и ихъ пожалѣть надо по-божески...

— Въ самомъ дѣлѣ, мы скоро будемъ у себя... Вотъ только взвѣздъ этотъ съ театральной площади!

Москва казалась тусклою, громадною и грязной. Тусклою, несмотря на круглые шары электрическихъ фонарей. Елена Борисовна разсѣянно смотрѣла кругомъ, чувствуя, что Николай Львовичъ позади продвигаетъ руку, чтобы обнять ея станъ. Она наклонилась...

— Какая ты тоненькая! — едва слышно шепчетъ онъ. — Такія плечи и грудь, и такая талія. Посмотри, я почти всю ее обвилъ... — И крѣпко-крѣпко жметъ къ себѣ.

— Погоди! — отвертывалась Копрова. — Какой ты смѣшной. Вѣдь сейчасъ, самъ говоришь, мы будемъ одни...

— Да, у меня даже отъ одной мысли объ этомъ голова кружится.

— Пусти руку, будетъ. Тутъ опять яркая улица. Видно...

— Пусть ихъ смотрять. Кого намъ странно?..

— Я въ такія минуты боюсь тебя.

— Только боишься и ничего больше?

Она задыхалась—видимое дѣло и ей трудно было справиться съ собою. Улица дѣйствительно была хорошо освѣщена. Николай Львовичъ увидѣлъ, какъ вспыхнула и вдругъ поблѣднѣла Елена Борисовна.

— Въ самомъ дѣлѣ, подумай сама—ну чего намъ притвориться и сдерживаться?

— Я и не притворяюсь...

— Едва-едва послѣ долгихъ будней...

Бульвары пошли... Безчисленныя деревья окутались мглою. Подъ ними слышался говоръ и шорохъ...

— Господи! Какая эта Москва безконечная!—вырвалось и у нея.

— Сейчасъ... Теперь сейчасъ. Арбатъ будетъ. За Арбатомъ Мерзляковскій и за нимъ Хлѣбный...

— Зачѣмъ же ты мнѣ сразу не сказала, что мы остановимся здѣсь. Написалъ бы черезъ Лелечкина.

— Боялся. Ты могла проговориться...

— Я?...—съ удивленіемъ оглянулась она на Семигорова.

— Да—той же Барсуковой.

— Тоже нашелъ кто проговорится.

— А потомъ мнѣ и самому не сразу въ голову пришло...

— Вотъ это скорѣе...

Кучеръ повернулъ налѣво, потомъ направо, подкатилъ къ дому... Остановилъ лошадей, но еще раньше Николай Львовичъ ужъ выскочилъ и звопилъ у подъѣзда... Старуха отворила имъ... Въ комнатахъ было тепло, свѣтло, уютно... Елена Борисовна дошла до середины гостиной, заставленной мягкой мебелью, потянулась...

— Неужели мы у себя... Неужели сейчасъ не надо ѣхать дальше, прятаться, притворяться.

— Нѣтъ-нѣтъ, моя радость... Нѣтъ...

И не успѣвъ онъ обнять ее, какъ она сама, вся безсильная, трепетавшая, устала, упала ему на руки, подставляя пылавшее лицо его поцѣлующь, огненнымъ дождемъ сыпавшимся на нее. Онъ поднялъ ее, перенесъ на кресло. Волоса ея растрепались. Большая черная прядь выбилась изъ-подъ черенаховой гребенки

и вьющаяся упала на плечо. Онъ поднялъ ей голову, цѣловалъ ее „подъ шейкой“—въ „бѣленькое мѣсто“, какъ, смѣясь, называла она...

— Пстой, пстой, — смѣялась она. — Пстой, сумасшедшій—минуту, одну минуту. Послушай меня...

— Ну, что еще?

— Дай мнѣ привести себя съ дороги... Я должна умыться... Богъ знаетъ что. Ты посмотри, у тебя на лицѣ пылъ и уголь. Руки всѣ черныя. Какъ тебѣ не противно!.. Вѣдь я вся въ сажѣ...

— Я и забылъ. Тебѣ ванна готова. Ты ужъ извини—я самъ купилъ кое-что. Можетъ-быть, и не по тебѣ выйдетъ. У меня вѣдь мѣрки не было. Завтра мы вмѣстѣ...

— Сейчасъ, сейчасъ. Оени!..

Молодая дѣвушка, курносенькая, румяная, вошла сюда.

— Покажи сестрѣ,—онъ загнулся было:—ванну...

— Пожалуйте, Елена Борисовна...

— Я сама, Оени, и раздѣнусь и одѣнусь... Вы лучше приготовьте мнѣ чаю.

— Въ столовой—обѣдъ черезъ часъ будетъ.

— Ну, вотъ и отлично...

Копрова раздѣлась... Она съ отвращеніемъ скинула съ себя грязное платье. Она замѣтила въ ванной на стульяхъ разложенное бѣлье, на удачу купленное ей Николаемъ Львовичемъ. Затворила за собою дверь — подошла и взяла все. Тонкая пѣбная ткань ей такъ пріятна была даже на ощупь, послѣ того, что она должна была носить у Барсуковыхъ. „Откуда это Семигоровъ знаетъ?“ шевельнулась въ ней ревнивая мысль. И кружева настоящія... Слишкомъ сквозить только этотъ сѣре de Chine. Да вѣдь все равно никто не увидитъ... А это что? Пеньваръ. Готовый купить... Въ плечахъ широкъ будетъ... И въ таліи тоже... Ну да все равно. „Ленты хороши, — а вотъ прошивки дешевы. Хотя съ него взяли навѣрно дорого. Какая нѣжная и мягкая ткань, что за наслажденіе будетъ надѣть ее—послѣ этой дороги“. Она остановилась надъ вапной... Опустила-было туда ногу и выдернула — въ первую минуту вода показалась ей слишкомъ горяча... Попробовала рукою — нѣтъ, ничего! Оглянулась и всю себя увидѣла въ зеркалѣ. Тутъ стоялъ шкапъ для бѣлья, и дверь его была зеркальная. Елена Борисовна нѣсколько секундъ постояла передъ нею. „А я думала, что похудѣла за это время. — Во всякомъ случаѣ не очень... Еще кое-что можно было бы сбавить. Плечи слишкомъ круглы и грудь уже черезчуръ высока... А талія? Талія дѣйствительно стройная и тоненькая, какъ у дѣвушки“. Безшумно гребенка ея упала на коверъ, а волосы черною волнистою массой покрыли ея спину и плечи. Она взяла ихъ, завернула. Подняла руки съ ними надъ собою... Связала волосы узломъ и пошла въ воду. Давно она не испытывала такого наслажденія. Теплая, мягкая влага охватывала ее отовсюду разнѣживающей лаской. Это только въ первую минуту было горячо,—а теперь ей казалось, что тысячи маленькихъ мягкихъ устъ цѣлуютъ каждую пору ея тѣла, безчисленными руками обнимаютъ ее — раздаваясь, чтобы ей не было больно и трудно... Эта вода погружала ее въ сонъ. Она закрывала глаза и сладко-сладко отдавалась давно ужъ не достававшемуся ей покою. Большой розовый фонарь вверху — былъ здѣсь очень кстати. Онъ особенный колоритъ придавалъ и этой водѣ, и ея тѣлу въ ней... Она забылась совсѣмъ—и очнулась только тогда, когда въ двери къ ней постучались.

— А... что?—спохватилась она.

— Это я, Леля...

— Николай... Уходи-уходи... Я въ ваннѣ...

— Я только сказать... Обѣдъ сейчасъ будетъ на столѣ.

— Хорошо... хорошо... Иди, иди...





Литературный альбомъ. „Обыкновенная исторія“, романъ И. А. Гончарова. Адуевъ-племянникъ сжигаетъ свои рукописи. Ориг. рис. (собств. «Нивы»). В. А. Табурина, автотипія «Нивы».

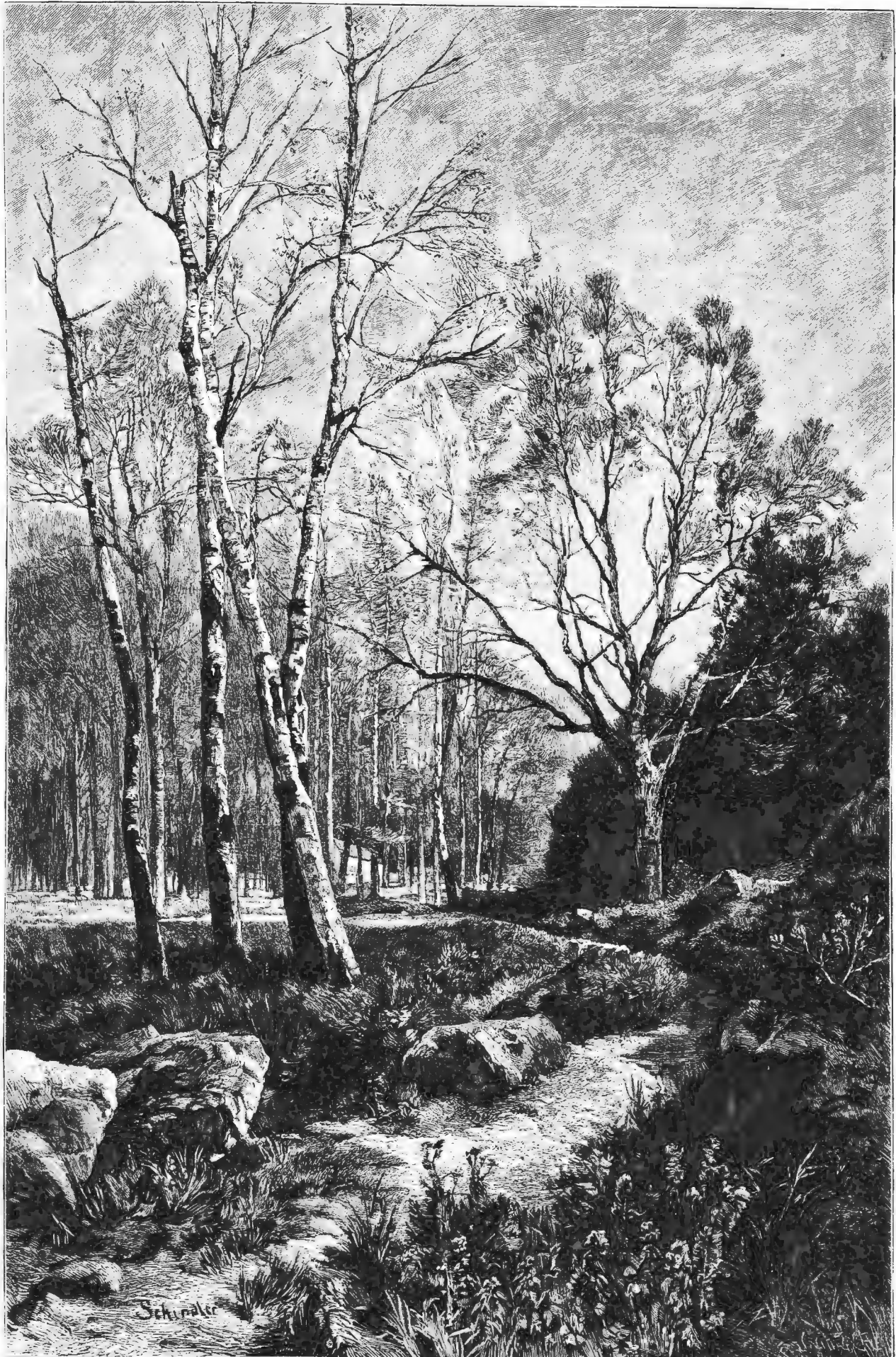

**Осенній день.** Съ картини Э. Шиндлера грав. Уніонъ.

„Дверь-то вѣдь я и не заперла!..“ сообразила она и, быстро выскочивъ изъ ванны, повернула ключъ...

Елена Борисовна на минуту завернулась въ большую меховую простыню... Потомъ подошла къ умывальнику, вымыла лицо и руки... Мягкое бѣлье пѣжно обвило ее. Она засмѣялась—только шелковые чулки и пришлось по ней. Все остальное было широко и немного длинно... Рубашка ложилась большими складками—и тамъ, гдѣ ихъ не было, сквозь нее розовѣло тѣло...

— Николай!—крикнула она.

— Что?

— Гдѣ ты эти рубашки купилъ?

— Въ лучшемъ магазинѣ. Я спросилъ, что есть самаго...

— Да вѣдь это, — прервала она:— Богъ знаетъ для кого.

— Ну вотъ, еще!

— Все какъ видю... И длинно...

Пеньюаръ, показавшійся ей широкимъ — легъ такъ красиво, лента, перекинувъ ее талию, упала низко-низко, чуть не до полу, слабо мерцал серебристымъ шелкомъ въ полусвѣтѣ уборной... Рукава тоже висѣли. „Какъ у отца Антонина“, вспомнила она. И при томъ такъ красивы были въ нихъ голыя руки!.. „Точно нарочно для поцѣлуевъ. Ну, и вкусъ!“ — бранила Николай она мысленно... Окончивъ съ этимъ, она наскоро причесалась, нашла какіе-то духи — прочла надпись. „Мои любимые—не забудь! Vera-violette!“ Опрыскала себя ими — и когда Николай Львовичъ въ нетерпѣннн зашагалъ по большой комнатѣ, обращенной имъ въ ея будуаръ, неожиданно отворила дверь и вышла къ нему.

Постой, постой... Намъ ждетъ обѣдъ... Я ѣсть не хочу... Но чаю, чаю... Кажется, никогда его не любила, а теперь... Ахъ, какъ хорошо здѣсь!.. У себя, дѣйствительно, у себя!.. Знаешь, никто не ворвется въ твою жизнь, никто не станетъ мѣшаться: „почему такъ, а не иначе?“ Ахъ, какъ покойно! Я все мечтала послѣднее время безъ тебя. Сонѣмъ голову потеряла и у всѣхъ спрашивала: да гдѣ же настоящее счастье?.. А оно тутъ вотъ, въ этихъ стѣнахъ. За дверями его уже нѣтъ. Тамъ, какъ для монаховъ,—миръ. Чуждый, враждебный, подозрительный! Подсматриваетъ, клеветать... Жутко даже вспомнить его. А тутъ! Нѣтъ, право, стоило вытерѣть столько, пройти черезъ все... Право, стоило... Подумать только, я ни у кого ни о чемъ не спрашиваюсь, ни съ кѣмъ не справляюсь. Дѣлаю, что сама хочу...

— А все-таки...

— Что все-таки?

— Я у тебя отнять семью.

Что, семью? Да развѣ она у меня была, семья? Одумайся, какая это семья, когда одного ненавидишь и, пожалуй, боишься, а другого презираешь. Хороша семья, гдѣ всѣ другъ отъ друга прячутся, другъ, притворяются... Не становись на козлы, дай мнѣ отдохнуть такъ, въ этомъ креслѣ, одной... Вѣдь передъ нами цѣлая безконечность, и каждая минута намъ принадлежитъ. Не торопись... Семья. У меня была она, пока мать жила. И всю семью составляли я да она. Вдвоемъ. А та—не семья, каторга. Пойми одно только: принадлежать человѣку, котораго не любишь, больше чѣмъ не любишь, гадокъ онъ тебѣ, низменъ, отвратителенъ, — и ты не смѣй пикнуть, когда онъ ласкаетъ тебя. Чувствуй, что хочешь—до души ему что за дѣло. Презирай, казись, мучься, убивайся — ему все равно, лишь бы ты отдавалась... А теперь вотъ — рай... Нѣтъ, какъ ты все это хорошо устроилъ. Именно рай.

Она оглядывалась кругомъ, довольная, утомленная, красивая, протягивая ноги на коверъ и закидывая руки за шею. Отводила двухдневную усталъ и точно ее качивало что-то въ этихъ мягкихъ креслахъ. Ей все

здѣсь правилось, еще бы!—она была у себя, съ любимымъ человѣкомъ. Здѣсь жизнь пойдетъ такъ, какъ ей хочется. И онъ смотритъ ей въ глаза и, видимо, радуется каждому ея взгляду, всякому движенію... Ходить по комнатѣ—какой сильный. Что за смѣлое лицо, что за горячіе глаза!.. Она слѣдитъ за каждымъ его движеніемъ. Какъ оно рѣшительно, увѣренно въ себя... Да, на такую грудь можно положить голову и успокоиться. Онъ не обманетъ, не окажется оборотнемъ, какъ тысячи другихъ, изъ орла—мокрою курицей...

— Купать подано!—показалась въ дверяхъ Оеия.

— Пожалуйте!—остановился Николай Львовичъ.

— Мнѣ только чаю.

— Да и мнѣ тоже.

— Вѣдь ты ничего не ѣлъ?

— Никакого аппетита.

Она расхохоталась.

— И чай у себя, и обѣдъ у себя... Господи, какъ это хорошо!.. Коля, родной, вѣдь вотъ это и есть настоящее счастье, а Антонинъ мнѣ — „нѣтъ его“. Призракъ, говоритъ, обманъ, миражъ. Дай я обйму тебя. Ну, скажите пожалуйста, гдѣ это такіе призраки бываютъ. Съ такими плечами. Хорошъ призракъ!— Она обводила его влюбленнымъ взглядомъ... Глаза ея такъ сіяли, что онъ взялъ ея голову и поцѣловалъ ихъ.—Миражъ!—смѣялась она. — Что же послѣ этого называется дѣйствительностью? Нашла тоже съ кѣмъ совѣтоваться—съ отцомъ Антониномъ!

Она, въ самомъ дѣлѣ, ничего не ѣла. Блюда приносили и уносили, и только когда подали чай, она на него накинулась такъ, что Николай Львовичъ засмѣялся надъ нею.

— Еще будете пить чай сегодня?—остановилась въ дверяхъ Оеия.

— Что? Зачѣмъ ты спрашиваешь?

— Когда самоваръ ставить прикажете?

— Ахъ, да. Сегодня—нѣтъ. Барыня устала. Я тоже.

Барыня отвернулась. Еще не могла справиться съ собою и все краснѣла.

— И потому, если не нужна вамъ сегодня,—не отпустите ли меня къ матушкѣ. Утромъ я приѣду и вещи свои перевезу.

— Да, да,—поспѣшно вмѣшалась Елена Борисовна.— Да. Можете идти, Оеия. До утра. Такъ хорошо вдвоемъ остаться, — пояснила она Николаю Львовичу по-французски.—И приборъ завтра уберешь.

Послѣ чаю Николай Львовичъ поднялся.

— До завтра, Леля!

Она подставила ему лобъ. Онъ поцѣловалъ его и самъ засмѣялся.

— Чему ты?

— Слишкомъ по-отцовски.

— Такъ и слѣдуетъ пока!.. Послѣ все равно... Можеть-быть, и ждать не долго.

Онъ только вздохнулъ. Она еще съ минуту прислушивалась къ его шагамъ. Потомъ посмотрѣла въ окно... Николай Львовичъ, уходя къ себѣ, прошелъ мимо и, замѣтивъ ее, поднялъ шляпу.

— Рыцарь-рыцаремъ!—проговорила она, и ей самой незамѣтная пѣжвость прозвучала въ ея голосѣ.

Большая комната, мягкая постель.

Она едва приходила въ себя. Ужъ очень все это было неожиданно. Убрала волосы, сбросила пеньюаръ. На подушкѣ лежала почная кофта—она отодвинула ее. Терпѣть не могла!.. Хоть ей пріятно было видѣть ее. „И объ этомъ позаботился“, — мелькнуло у нея въ головѣ. Ажурный чулокъ надавилъ пѣжкую кожу ноги и оставилъ на ней свой узоръ... Она сбросила съ себя все—оставила только слишкомъ широкую рубашку и юркнула подъ одеяло. Холодъ постели охватилъ ее странною нѣгой. Она съ такимъ наслажденіемъ вытя-

нула подь одѣяломъ ноги и, вынувъ руки, оставила ихъ наружу. Терпѣть не могла кутаться.

Утромъ она чувствовала себя еще утомленною, по счастливою до того, что ей не хотѣлось даже вѣрить дѣйствительности всего ее окружающаго. Она закрыла глаза—это вѣдь сонъ и только сонъ, но, открывъ, она опять увидѣла эту спальню, гдѣ она была одна! Малиновый, отъ плотно спущенныхъ гардинъ, солнечный свѣтъ падалъ широкою полосою на бѣлое одѣяло, на толстый коверъ, пеньюаръ, сползшій съ кресель, гдѣ она вчера оставила его, туалетный столъ съ какими-то флаконами. Хрусталь ихъ тускло поблескивалъ въ широкихъ складкахъ падавшей съ зеркала пестрой ткани. Двери были отворены въ будуаръ, тамъ уже свѣтло совѣзмъ. Вчера забыли опустить шторы, и золото осеняго утра заливало мягкую мебель теплыми тонами. Гдѣ-то слышался звонъ посуды, голосъ Оени доносился откуда-то... За окномъ по улицѣ трещали извозчики по булыжной мостовой... Боже мой, какъ покойно, радостно послѣ всего, что она испытала въ это время... Не зачѣмъ оглядываться, лгать, притворяться. Какое это громадное-громадное счастье быть самой собою, не прятаться, говорить только правду и не бояться этой правды. Дѣлать то, что хочется, не справляясь съ подозрительными, ненавистными взглядами, не видѣть за каждымъ угломъ соглядатая... Она потянулась подь одѣяломъ, закинула руки за голову. Она смотрѣла прямо надъ собою въ потолокъ. Тамъ игралъ красноватый отсвѣтъ отъ окна, кровавою искоркою горѣлъ на стѣнкѣ фонаря, точно дразнилъ ее... Въ самомъ дѣлѣ—послѣ всего только что пережитаго ею, этотъ покой, эта вѣра хотя бы въ завтрашній день. У Барсуковыхъ она за него боялась и трепетала. Каждое завтра могло принести съ собою новую неожиданность. Она была вся въ рукахъ слѣплого случая. Открой ее старикъ Копрровъ, и ей опять пришлось бы бѣжать, искать другого пристанища, или отдаться въ его руки, мушкетера, грубия, подлыя... „А тутъ хоть завтра — да мое“. Надо быть очень несчастной, чтобы довольствоваться только такою короткою отсрочкой. Положимъ, это завтра продлится въ полтора мѣсяца, а ужъ въ это время чего не сдѣлаешь! Бываютъ такіа страшныя положенія, когда люди счастливы сознаніемъ даже и того, что вотъ эту ночь, до утра, имъ ничто не грозитъ, и они могутъ спать, думать, ничѣмъ не рискуя. Наслаждаются минутами тишины, короткаго отдыха, за которымъ опять должна послѣдовать обычная и томительная борьба... Они не помнятъ о ней, стараясь взять все, что только можно, отъ этихъ счастливыхъ минутъ. А тутъ полтора мѣсяца, цѣлыхъ полтора мѣсяца! Если Копррову-старика за это время надоѣстъ и онъ согласится на разводъ? Какъ это будетъ хорошо. Такъ хорошо, что даже страшно мечтать объ этомъ, слишкомъ ужасно было бы разочарованіе. Тогда, разумѣется, они съ Николаемъ уйдутъ, пока все успокоится, пока всѣ привыкнутъ къ новому положенію, къ новымъ отношеніямъ. Уйдутъ далеко-далеко. Къ синимъ теплымъ морямъ, въ лазурное царство, гдѣ причудливыя горы плаваютъ въ цѣломъ океанѣ свѣта надъ замороженными долинами, къ вѣчному празднику природы, торжествующей свою чудную и мирную побѣду надъ холодомъ, мракомъ, заточеніемъ. Одна она ни за что не ушла бы въ этотъ радужный и поэтической рай. Одной тамъ жутко и больно. Весь югъ съ роскошью и неистощимымъ разнообразіемъ красокъ, формъ, сочетаній—только несравненная декорация для любви, для счастья. Какъ хорошо, когда чувствуешь рядомъ биеіе милаго сердца, когда твой восхищенный взглядъ встрѣчается съ такимъ же около, когда есть кому передать и въ комъ найти отзвучіе тому, что творится въ твоей душѣ!.. Да, вдвоемъ тамъ будетъ хорошо. И какъ быстро въ качающихся волнахъ счастья забудется

вся только-что выстрадавшая боль; униженіе долгихъ лѣтъ, нравственной каторги, уступокъ, гдѣ все, что было въ ея душѣ смѣлаго, чистаго, благороднаго, точно захватанное грязными пальцами, тускнѣло, гдѣ сердце должно было молчать до подлости, гдѣ тѣло было чужою собственностью, чашей, изъ которой пили, когда являлась жажда, и швыряли ее прочь, когда такая утолялась... Ахъ, эти скверныя, отвратительныя ласки, ласки, отъ которыхъ содрогалось въ ней все, безцеремонный взглядъ рабовладѣльца, эта шутивая небрежность, съ какою онъ располагалъ ею. Онъ дѣлалъ съ нею все, что ему вздумается, о чемъ даже сама вспоминаетъ съ тошнотою, съ негодованіемъ на самой себя. Въ самомъ дѣлѣ, ее при этомъ охватывало такое чувство, точно у нея во рту остался дурной вкусъ и запахъ и нечѣмъ его отбить, сама его обонять и кажется, что и другіе тоже его слышать! Какъ купленная, которой заплачено, она должна была выносить все, все... Ей вѣдь это на видъ ставили: ты-де сыну моему стоишь столько-то и столько-то. Могла бы быть поласковѣе. Этакую-де прорву денегъ тебѣ отвалили, а ты еще артачишься. Эти люди, на деньгахъ построившіе всю свою жизнь, ими все и мѣрили. Для нихъ въ нихъ самихъ не было ничего не продажнаго. Они привыкли всякое свое чувство подсчитывать, душу продавать и покупать, а о тѣлѣ и толковать нечего. И вдругъ такая коммерческая безсовѣстность. Продалась въ полную собственность и только терпѣть ласку купившаго ее толстосума. Ни жару, ни благодарности. Другая бы безперечь на шею вѣшалась, палкой ее не отогнать бы. А она—на, поди. Думаетъ, княжеская кровь — такъ и безъ этого обойдется.—„Нечего-де усердіе мужу показывать, характеру его подражать, соотвѣтствовать ему“.

— „А по-моему, — сказала разъ тотъ же Копрровъ, разсуждая—заплатилъ мѣщанской дѣвицѣ радужную, да купилъ ей козловыя ботинки со скрипомъ, такъ она не знаетъ, какъ тебѣ признательность показать: ты на нее смотришь, а она ужъ и подыхается вся—возьми-де, получай удовольствіе, на все готова. Сама тебѣ навстрѣчу идетъ“.

И это все она должна была слушать, не противорѣча, не уходи изъ комнаты. И когда она говорила мужу: „Какъ ты позволишь это?“—онъ только оглядывался на нее съ удивленіемъ. — „Да развѣ противъ него, противъ отца пойдешь. Попробуй—онъ карету отниметъ и на извозчика не дастъ. Ходи въ должностъ иѣшкомъ. Либо начнешь красомъ поить за обѣдомъ...“ Неужели она тогда же, сейчасъ не нашла въ себѣ силы уйти. Нѣтъ, сильною и смѣлою дѣлаетъ женщину не ея воспитаніе, а только любовь. Безъ нея она воскъ въ купившихъ ее рукахъ. И оскорбленія и униженія она пойметъ только потомъ, когда полюбитъ кого слѣдуетъ и какъ слѣдуетъ.

Зато теперь!.. Такъ бы годъ провести въ теплѣ, покоѣ, холѣ, не вставая съ постели, слушая эту тишину и наслаждаясь ею, любяся игрою свѣта и тѣни и чувствуя себя одною, одною. И любимый человекъ недалеко. Черезъ какую-нибудь улицу! Знать, что онъ весь ея, весь, со всякою своею мыслью, чувствомъ, каждою минутою его жизни, всякимъ его дыханіемъ. Не думать больше о себѣ, не заботиться. Вѣдь лучшей защиты, чѣмъ этотъ человекъ, нѣтъ и быть не можетъ. Онъ умретъ за нее безъ сожалѣнія и колебаній. Для женщины нѣтъ счастья выше этого сознанія...

Ей было такъ хорошо въ эти минуты, что она не могла принудить себя встать долго-долго.

— Барыня!

И Оеня вошла въ комнату.

Такъ это было неожиданно, что Елена поднялась разомъ.

— Что случилось?

Ничего-съ! Николай Львовичъ пришлн... Чай будутъ пить.



— Хочешь, я тебѣ подамъ чаю туда? — послышался его радостный и бодрый голосъ оттуда.

— Нѣтъ, нѣтъ! Что за баловство! Развѣ можно такъ распускаться... Погоди. Я сейчасъ встану.

Разъ на ногахъ—она постаралась одѣться быстрее, чтобы не заставлятъ его ждать. При такихъ условіяхъ всякій пустякъ—лишеніе и онъ же счастье. Ему сидѣть одному за чайнымъ столомъ—скучно и тоскливо. Съ пею—точно его радостью обдастъ, и ничего, и ничего имъ больше не надо. Вчерашній пеньюаръ ей былъ очень къ лицу. Широкия ленты его ложилась такъ эффектно... Воротникъ кружевной, падая на спину и на плечи, открывалъ ей горло совсѣмъ... Николай Львовичъ сидѣлъ и смотрѣлъ на нее очарованный, можно было бы даже сказать, не вѣрилъ самому себѣ.

— Неужели ты со мною, моя... Или я съ ума сошелъ, и мнѣ кажется...

— О чемъ ты это?

— О томъ, что о насъ подумаютъ, скажутъ.—Пусть и думаютъ, и говорятъ, что хотятъ. Мы вмѣстѣ, мы любимъ другъ друга, мы другъ другу вѣримъ. Мы оба молоды, сильны, чего же еще надо? Мы знаемъ, что мы—чисты. Наша совѣсть спокойна.

И ее обдало точно свѣжимъ вѣтромъ въ жаркій день отъ этихъ словъ. Въ нихъ было столько ободряющаго.

— Ну, въ рѣшительномъ случаѣ, если ничего не удастся... уѣдемъ. Земля не клиномъ сошлась. Схоронимся ото всего міра.

— Я съ тобой всюду. Лишь бы ты былъ около...

— А на другихъ намъ... наплевать!—засмѣялся онъ грубому слову, вырвавшемуся у него такъ просто и искренно.—Пусть на насъ крестъ ставятъ. Авось отъ этого мы не будемъ несчастны.

И часы шли за часами. Ясные, безоблачные, чистые. Надо было разказать другъ другу много, все, что накопило за эти полтора мѣсяца—и не прошло нѣсколькихъ минутъ, какъ Елена Борисовна, удивляясь сама этому, дошла до конца—больше и передавать было нечего. Неужели, въ сущности, за такой долгій промежутокъ времени случилось такъ мало? И съ нимъ, съ Николаемъ Львовичемъ, вышло то же самое. Но имъ и не надо было говорить. Они сидѣли рядомъ. Каждый изъ нихъ чувствовалъ другого около себя. Когда ихъ взгляды встрѣчались—оба улыбались. Если бы ихъ спросить—чему? Они бы не могли отвѣтить—такъ, въ душѣ радостно! И хоть эта улыбка была нѣсколько безсмысленна, даже животна—не все ли равно? Любовь для нихъ на все бросила свой чарующій отсвѣтъ. И они видѣли не то, что было, а вѣчный обманъ этого счастливаго миража!.. Онъ бралъ ея руку и цѣловалъ, и Еленѣ Борисовнѣ почему-то казалось это удивительно остроумнымъ, такъ что она даже хохотала... Тормозила его, путала ему волосы, причесывала и перечесывала, щипала, прятала голову у него на груди и вдругъ, прижавъ къ ней, смолкала, холодѣла и слушала что-то, творившееся въ ней или въ немъ, или въ нихъ обоихъ, она раз-брать не могла,—но удивительно прекрасное, стройное, согласное, сплывшее, какъ два голоса... Надоѣдало сидѣть—они ходили рядомъ. Говорили они въ эти минуты какую-то чепуху, но она, въ угарѣ любви и счастья, казалась необыкновенно занимательной, и земля уходила изъ-подъ нихъ, и они точно несли въ свѣтломъ и звучномъ просторѣ, а всѣ міры кругомъ—были только для нихъ и жили ими, и любилась, какъ они, потому что въ нихъ, въ этихъ мірахъ, отражались только два эти существованія... Останавливались у окна, смотрѣли на пустую улицу, на глухие тротуары и не могли оторваться отъ нихъ, потому что они наслаждались близостью другъ друга. Чего хотѣлъ онъ, того, ей казалось, она давно хочетъ. У нихъ не было разныхъ желаній, какъ не было разныхъ

мыслей. Имъ не пужно было сговариваться. На этой высотѣ нервы были такъ патянуты, что она угадывала все, не только то, что уже творилось въ немъ, но еще собирающееся родиться. Такъ бываешь со струнами... Ослабѣютъ—и молчатъ... Поверните ключи—вытянутся, и кажется—воздухъ неподвиженъ, но онъ уже чувствуетъ его колебанія, исчезающія отъ нашего сознанія, и нѣжно звучатъ ему въ отвѣтъ мелодическою ласкою, иногда неуволимою, по всегда подымающею въ душѣ загадочныя и сладостныя ощущенія...

Въ этой счастливой идилліи любви не было пресыщенія, казалось, ничто ни разу не повторилось. Каждая минута вносила новую черточку въ ихъ радость. Эгоизмъ одного холоденъ и скученъ, эгоизмъ двухъ на первыхъ порахъ можетъ переполнить всю жизнь, все время человека, такъ что его нигуда и ни за чѣмъ не потянетъ. Имъ не пужно было никого. Николай Львовичъ приказалъ не сказываться дома. Два два раздавались въ прихожей звонки. Она выбѣгала съ одинаковымъ отвѣтомъ: только что уѣхалъ баринъ. А Семигоровъ съ Еленой Борисовной изъ-за портьеры, смѣясь, счастливые—чѣмъ?—смотрѣли, какъ гость садился опять на извозчика и хмуро отъѣзжалъ прочь. Она приносила карточки, и Николай Львовичъ тутъ же ронялъ ихъ, даже не посмотрѣвъ... Пришла портниха, которой еще вчера назначили сегодняшнее утро. Надо было заяться заказомъ всего, что Еленѣ Борисовнѣ необходимо на первыхъ порахъ. Это—цѣлая поэма. Снимались мѣрки, выбиралась матерія, Семигоровъ, какъ его ни гнали, не уходилъ прочь, во всемъ принималъ участіе, спорилъ, горячился. Копрова заказывала одно платье, ему этого оказывалось мало, помирились на трехъ; со всѣмъ остальнымъ было такъ же. Портниха, всплеснувъ руками, разсыпалась въ самыхъ неумѣренныхъ похвалахъ плечамъ Елены Борисовны—Николай Львовичъ, точно на ладони къ небу подпаялся, такъ обрадовался этому, будто раньше не видѣлъ и не зналъ, какъ слезена она. Копрова настаивала на дешевыхъ кружевахъ—онъ бранился и требовалъ самаго лучшаго, находил, что въ цѣломъ свѣтѣ нѣтъ ничего достойнаго касаться ея. Въ концѣ концовъ онъ возненавидѣлъ портниху, чего она такъ долго возится, не уходитъ, не оставляетъ ихъ однихъ. Она у него краля время.

— Прогони ее!—шенталь онъ Еленѣ Борисовнѣ.

— Зачѣмъ? Весь день впереди...

А сама прерывающимся и смущеннымъ голосомъ про-сила портниху:

— Кажется, все кончили... Я устала съ дороги. Приходите завтра обѣ остальнымъ...

И когда та ушла, онъ не отводилъ глазъ отъ Елены Борисовны, точно еще не видѣлъ ея, любовался ею...

Этотъ крошечный домикъ въ Хлѣбномъ переулкѣ дѣйствительно для нихъ былъ одинокимъ оазисомъ, островомъ, гдѣ среди волнующагося и шумнаго океана жизни они оставались одни, никого больше не зная и никѣмъ и ничѣмъ не интересуясь. День могъ смѣняться вечеромъ; едва ли они и замѣчали это... для нихъ время было одинаково. Ночь разгоняла ихъ обоихъ. Она оставалась у себя, онъ уходилъ, весь полный радостными впечатлѣніями этого дня.

Когда ея платье было готово—они вышли. Надо было ей шубку и пронасть всякой „дряни“, какъ называла она, на что онъ бранился только, потому разъ это ея касалось, то ужъ тѣмъ самымъ дѣлалось необыкновенно значительнымъ и важнымъ. Накупивъ Богъ знаетъ чего, онъ вдругъ сталъ разсѣянъ. Ему почувствовалось, что цѣлую вѣчность онъ не оставался единымъ съ нею. Такъ они попали въ театръ. Шла опера. На сценѣ что-то пѣли. Музыка только скользила по немъ. Онъ любовался Еленой Борисовной, и ему казалась мелодія оперы—его собственнымъ языкомъ. Это онъ говоритъ о своей любви, о своемъ счастьи. Кто пѣлъ---



**Инвалидъ.** Съ картины Л. Кнауса по фотогр. Ф. Ганфштенгеля въ Мюнхенъ грав. Ведервальдъ.

онъ даже не замѣтилъ, и оба они засмѣялись, когда посреди второго акта, въ одну и ту же минуту, не сговариваясь, встали и направились къ дверямъ.

— Правда, тебѣ надоѣло?—спрашивалъ онъ ее.

— Да, дома лучше.

— Еще бы!

Теперь ему вездѣ было хуже. Могъ ли бы гдѣ бы то ни было существовать рай, подобный его раю въ Хлѣбномъ переулкѣ. Едва ли; во всякомъ случаѣ онъ ничего не стоилъ безъ Елены Борисовны. Ее не зачѣмъ было спрашивать въ такихъ случаяхъ. Она думала его головою, чувствовала его сердцемъ.

Газетъ на его письменномъ столѣ набралась гора. Онъ въ нихъ не заглядывалъ. Писемъ онъ не получалъ. Тамъ, далеко, откуда онъ сюда прѣхалъ, никто даже и не зналъ, гдѣ онъ и куда ему писать... Николаю Львовичу казалось, что вся жизнь можетъ пройти такъ, и ничего лучшего онъ не желалъ. Зачѣмъ онъ людямъ и зачѣмъ ему они? Мѣшать развѣ? Все стороннее отрывало его отъ Елены Борисовны и ее отъ

него. Хотя на минуту — но онъ не хотѣлъ такой минуты. Она являлась посягательствомъ на величайшее счастье. Ни разу ни ему, Николаю Львовичу, ни ей, Еленѣ Борисовнѣ, не пришло даже въ голову, что кто-нибудь другой, не они, разумѣется не они, могли бы соскучиться при одинаковыхъ съ ними условіяхъ. Самое слово скука звучало дико и странно въ уютныхъ комнатахъ его дома. Скука царила за его стѣнами, заливала наводненіемъ всю остальную Москву, всю Россію, весь міръ, но здѣсь она была неизвѣстна. Чтобы узнать ее, имъ надо было бы выйти, но они рѣшались на это слишкомъ рѣдко и на такой короткій срокъ, что и тогда скучъ съ ними нечего было дѣлать. Черезъ нѣсколько дней послѣ своего прѣзда въ Москву, Елена Борисовна даже забыла о мужѣ и о тестѣ. Все это точно старій сонъ—слинялъ и исчезъ. Она о немъ не думала больше. Прошлое не было, будущее... Какое же, впрочемъ, будущее. О немъ она и не мечтала. Все захватило яркое, пламенное, безумное настоящее!..

(Продолженіе будетъ.)

## Смерть крестьянина.

Рассказъ Эмиля Золя.

Жану Лакуръ семьдесятъ лѣтъ. Онъ родился и состарился въ Курбель, деревушкѣ съ 150-ю душами, заброшенной въ какой-то вольчей странѣ. Въ теченіе своей жизни онъ всего одинъ разъ былъ въ Анжерѣ, до котораго отъ Курбеля какихъ-нибудь пятнадцать миль. Но это случилось еще въ его ранней молодости, потому онъ даже забылъ о такомъ важномъ событіи. У старика трое дѣтей: два сына Антуанъ и Жозефъ и одна дочь Катерина. Постѣдную онъ выдалъ замужъ, но ея мужъ вскорѣ умеръ, и она вернулась къ отцу съ сорванномъ лѣтъ двѣнадцати, по имени Жакина. Все семейство Лакуръ живетъ на небольшомъ участкѣ земли, который приноситъ какъ разъ столько дохода, сколько хватаетъ на то, чтобы не умереть съ голоду и какъ-нибудь покрыть свое бременное тѣло. Между тѣмъ, семья Лакуръ все-таки не считается бѣднѣйшей въ деревнѣ, несмотря на то, что ей приходится круто. Эти люди зарабатываютъ свою похлебку тяжелымъ земледѣльческимъ трудомъ. Когда они разрѣшаютъ себѣ выпить стакавъ вина, то ужъ навѣрное вполнѣ его заслужили.

Курбель лежитъ посреди долины и окруженъ лѣсомъ, который его, какъ будто, скрываетъ. Въ деревнѣ даже нѣтъ церкви, потому что приходъ слишкомъ бѣденъ. Служить обѣдно прѣзжаетъ священникъ изъ Кормье, и такъ какъ для этого ему приходится прѣзжать двѣ мили, то это случается только разъ въ двѣ недѣли. Демки, то-есть, съ два десятка жалкихъ хижинъ, разбросаны вразсыпную вдоль всей дороги. Курицы разрываютъ навозъ у самыхъ дверей. Когда по дорогѣ пройдетъ чужестранецъ, то это цѣлое событіе; всѣ женщины вытѣиваютъ шею, провожая пришельца взглядами, между тѣмъ, какъ валяющіеся на солнцѣ ребятишки, при видѣ его, разбѣгаются, какъ спугнутые дикіе звѣрки.

Жанъ никогда не хворалъ. Онъ великъ ростомъ и коренастъ, какъ дубъ. Его кожа загорѣла и потрескалась отъ солнца, которое закаляло его, какъ желѣзо. Состарившись, онъ точно лишился языка. Онъ пересталъ разговаривать, находя, что слова излишни. Его глаза всегда ощущены, станъ согнулся отъ трудной работы.

Еще годъ тому назадъ, онъ не уступалъ въ силѣ своимъ дѣтямъ. Всѣ самыя трудныя работы онъ оставлялъ для самого себя, отлично управлялся въ полѣ, которое словно знало его и повиновалось ему безпрекословно. Однажды, это было два мѣсяца тому назадъ, онъ упалъ и пролежалъ поперекъ борозды въ продолженіе двухъ часовъ, точно срубленное дерево. На другое утро онъ уже снова принялся за работу. Только его руки, какъ будто, плохо двигались и земля что-то не повиновалась ему. Сыновья качали головою, а дочь уговаривала его остаться дома. Онъ воспротивился и все-таки ушелъ. Тогда за нимъ слѣдомъ послали Жакина, чтобы онъ присматривалъ за дѣдомъ и кричалъ, въ случаѣ, если бы старикъ упалъ.

— Чего ты торчишь тутъ, дѣтяни!—кричалъ Жанъ на мальчишку, который не выпускалъ его изъ виду.—Въ твои года я уже зарабатывалъ хлѣбъ!

— Дѣдушка, я васъ оберегаю!—отвѣчалъ Жакинъ.

Отвѣтъ этотъ озадачилъ старика. Онъ ничего не возразилъ, но вечеромъ, возвратясь домой, слѣгъ и больше не вставалъ. На утро сыновья и дочь, отправляясь въ поле, зашли провѣдать старика-отца, такъ какъ удивились, что онъ не выходитъ. Онъ лежалъ, растянувшись на постели, съ широко-открытыми глазами, какъ будто надъ чѣмъ-то размышлялъ. Но цвѣту его загорѣлаго лица трудно было судить о свойствахъ его болѣзни.

— Что, батюшка? Видно, не можете?

Старикъ ворчитъ и мотаетъ головою.

— Такъ какъ вамъ лучше не вставать, то не отправиться ли намъ однимъ въ поле?

Старикъ въ знакъ согласія киваетъ головою.

Начинается время жатвы. Рабочія руки нужны. Можетъ случиться, если потерять одинъ день, что буря развѣетъ и унесетъ всѣ снопы. Даже Жакинъ берутъ на работу. Жанъ остается дома одинъ. Вечеромъ, возвратясь домой, дѣти находятъ его на томъ же мѣстѣ, все еще лежащимъ на спинѣ, съ видомъ человѣка, о чемъ-то размышляющаго.

— Ну что, отецъ, тебѣ не лучше?

Нѣтъ, ему не лучше. Онъ ворчитъ, онъ мотаетъ головою. Чѣмъ бы ему помочь? Катерина вздумала сварить ему вино съ цѣлебными травами, но это вышло слишкомъ сильно и чуть не доконало больного. Тогда Жозефъ сказалъ, что слѣдуетъ подождать до утра, и всѣ улеглись спать.

Утромъ, прежде чѣмъ уйти на работу, оба сына и дочь нѣсколько времени стояли у постели больного отца. Рѣшительно, старикъ серьезно боленъ. Онъ никогда еще не лежалъ такъ долго на спинѣ. Можетъ-быть, лучше всего сейчасъ же позвать доктора. Неприятно то, что за докторомъ нужно отправиться въ Ружмонъ — шесть миль туда, шесть обратно—это двѣнадцать миль. Пропадетъ цѣлый день. Старикъ слышитъ, что говорить дѣти, и начинаетъ двигаться и, повидимому, сердится. На что ему докторъ? Не нужно! Это обойдется слишкомъ дорого.

— Вы не хотите?—спрашиваютъ сыновья.— Тогда мы пойдемъ на работу?

Конечно. Пусть они идутъ работать. Развѣ они помогутъ ему тѣмъ, что будутъ цѣлый день торчать у него передъ глазами? Видно, земля больше не нуждается въ его трудахъ. Если ему придется умереть, то это касается только его самого и Бога, а если бы жатва была неудачна, то отъ этого пострадалъ бы весь міръ. Такъ проходитъ три дня; дѣти каждое утро уходятъ въ поле; Жанъ не двигается, лежитъ одинъ и, чувствуя жажду, пьетъ изъ глиняной кружки воду. Онъ, точно, старій конь, который умираетъ отъ переутомленія въ углу конюшни,—конь, которому даютъ умереть спокойно. Онъ работаетъ въ продолженіе шестидесяти лѣтъ, теперь ему пора на отдыхъ: вѣдь онъ больше ни на что не годенъ, занимается напрасно мѣсто и стѣсняетъ дѣтей. Развѣ думываются рубить дерево, когда оно растрескалось. Даже и дѣти, и тѣ не особенно прислушиваются о немъ. Земля уже пріучила ихъ къ этой мысли. Они слишкомъ сжились съ землею, чтобы обижаться на нее за то, что она отнимаетъ у нихъ старика. Они заходятъ къ нему утромъ, справляются о немъ вечеромъ, вотъ и все, что они могутъ сдѣлать.

Вечеромъ Жанъ взглядомъ справился у дѣтей о ходѣ жатвы. Слыша, сколько они насчитываютъ сноповъ, какъ хвалятъ благоприятную погоду, способствующую хорошей жатвѣ, онъ, довольный, щуритъ глаза. Кто-то изъ сыновей еще разъ заводитъ рѣчь о докторѣ, о необходимости привезти его. Но... вѣдь это такая дань Жакинъ не дойти, а сыновья не могутъ жертвовать рабочимъ днемъ. На другой день вечеромъ дѣти, возвратясь съ поля, нашли отца Лакуръ мертвымъ, все еще лежащимъ на спинѣ, съ открытыми глазами и уже околочившимъ.

Да, старикъ умеръ, не пошевеливъ и членами. Онъ испустилъ послѣдній вздохъ одинъ, безъ свидѣтелей. Какъ животное, которое скрывается, чтобы умереть незамѣченнымъ, такъ и онъ не побеспокоилъ ни своихъ, ни чужихъ и одинъ отошелъ въ вѣчность, даже сожалея, можетъ-быть, что причинитъ дѣтямъ хлопоты своимъ погребеніемъ.

— Отецъ умеръ.—сказалъ старшій сынъ Антуанъ, призывая остальныхъ.

За нимъ всѣ—Иосифъ, Катерина и Жакинъ повторили:

— Отецъ умеръ!

Это их несколько не удивило. Жакинэ съ любопытством вытягивает шею. Его мать прикладывает къ глазамъ своимъ платокъ и плачетъ. Оба сына отходятъ отъ отца молча, съ серьезными лицами, поблѣднѣвшими сквозь загаръ. Однако, долго же проскрипѣлъ старикъ! Онъ былъ грѣшникъ, ихъ отецъ! Эта мысль ихъ утѣшаетъ, заставляетъ гордиться сознаниемъ силы ихъ рода. Вечеромъ всѣ сидятъ около тѣла до десяти часовъ, затѣмъ ложатся спать. и Жанъ снова остается одинъ, съ открытыми глазами. Чуть свѣтъ, Жозефъ уѣзжаетъ въ Кормье, предупредить священника о смерти отца. Между тѣмъ, Катерина и Антуанъ, вспомнивъ, что остались еще небрунные снопы, идутъ въ поле, оставивъ тѣло покойнаго подъ надзоромъ Жакинэ.

Мальчику скучно съ дѣдушкой, который не шевелится и не говоритъ, и онъ иногда выходитъ на улицу, швыряетъ камнями въ воробьевъ, смотритъ, какъ разносчикъ развѣтываетъ платки передъ сосѣдами, затѣмъ, вспомнивъ о старикѣ, онъ спѣшитъ домой, но, видя, что дѣдушка все еще лежитъ и не двинулся съ мѣста, снова убѣгаетъ посмотреть, какъ грызутся собаки. Такъ какъ онъ не заперъ за собою двери, въ комнату входятъ куры, спокойно разгуливаютъ вокругъ постели и клюютъ крошки съ полу, громко клявкомъ. Пестрый пѣтухъ, приподнявшись на своихъ косматыхъ ножкахъ, вытягиваетъ шею и ворочаетъ глазами, точно удивляется присутствію здѣсь человѣка, который не дышитъ и не движется. Это осторожный, догадливый пѣтухъ! Онъ знаетъ, что старикъ не любитъ лежать въ постели постѣ восхода солнца: видно съ нимъ случилось что-нибудь незладное. Онъ кончаетъ тѣмъ, что испускаетъ свой рѣзкій, пронзительный крикъ, какъ бы отпѣвая отоспешнаго въ вѣчность хозяина, а куры, одна за другой, клокча и громко стуча клявкомъ по полу, выходятъ вмѣстѣ съ пѣтухомъ изъ хижины на улицу.

Священникъ изъ Кормье говоритъ, что прѣдетъ не раньше четырехъ часовъ пополудни. Уже съ обѣда слышно, какъ плотникъ пилитъ доски и сколачиваетъ ихъ, бивая гвозди. Тѣ, кто еще не слышалъ новости, говорятъ: «Ага! Вѣрно Жанъ Лакуръ умер!» Курьбельскіе жители хорошо знаютъ эти звуки. Антонъ и Катерина, возвратившись съ поля, говорятъ, что кончили жатву. Они не могутъ сказать, что недовольны ею, потому что уже давно не было такого количества крупнаго зерна. Все семейство ждетъ священника, но въ ожиданіи его занимается дѣломъ. Катерина варитъ супъ, Жозефъ таскаетъ воду изъ колодца. Жакинэ посылаютъ на кладбище посмотреть, вырыта ли могила. Наконецъ, уже въ пять часовъ является священникъ. Онъ прѣхалъ въ кабриолетѣ съ мальчикомъ, вѣроятно, служкою. Около дома Лакуръ онъ слѣзаетъ, вынимаетъ завернутые въ газету епитрахиль, стихарь и начинаетъ облачаться.

— Поторопитесь! — говоритъ онъ. — Мнѣ къ семи часамъ нужно быть дома.

Но, все-таки, торопиться никто не думаетъ. Идутъ за сосѣдами, которые предложили свои услуги нести гробъ на носилкахъ. Уже пятьдесятъ съ лишнимъ лѣтъ при похоронахъ служатъ тѣ же носилки и то же старое сукно, издѣнное молю и мѣстами поблѣтѣвшее отъ времени. Сами дѣти укладываютъ старика въ ящикъ, который только-что принесъ плотникъ. Ящикъ скорѣе похожъ на корыто, въ которомъ мѣсятъ тѣсто для большихъ хлѣбовъ.—такъ толсты его доски. Уже когда собираются выносить покойника, приобѣгаетъ Жакинэ и еще издали кричитъ, что хотя яма не совсемъ вырыта, но нести можно.

Тогда первымъ выходитъ священникъ, громко читая по книгѣ молитвы. За нимъ слѣдуетъ служка, держа въ рукахъ старую мѣдную кропильницу со святой водой, въ которой лежитъ

кропило. Уже пройдя поддереви, къ кортежу присоединяется еще мальчикъ, который выходитъ изъ большого сарая, гдѣ развѣ въ двѣ недѣли служатъ обѣдно, и становится во главѣ шествія, неся передъ собою Распятіе, придѣланное къ длинной палкѣ. Вслѣдъ за духовникомъ виднѣются носилки съ тѣломъ покойнаго, а за носилками идутъ дѣти послѣдняго. Постепенно, къ шествію присоединяется почти вся деревня. Замыкаетъ же его длинный хвостъ изъ оборванныхъ и босоногихъ мальчишекъ.

Кладбище находится въ другомъ концѣ деревни. По пути носильщики два раза останавливаются, опускаютъ носилки и растираютъ себя ладони, предварительно плюнувъ на нихъ. Съ ними вмѣстѣ останавливается и весь кортежъ. Отдохнувъ, всѣ продолжаютъ путь. Когда приходятъ на кладбище, оказывается, что могила дѣйствительно, еще не совсемъ вырыта. Могильщикъ еще стоитъ въ ней, выбрасывая изъ нея землю.

Какое это мирное, уютное кладбище! Какъ чудесно оно освѣщено осеннимъ солнцемъ! Его окаймляетъ изгородь, въ которой малиновки вьютъ гнѣзда. Тутъ же растутъ и морощка, которую мальчишки срываютъ и ѣдятъ, даже полусырую. Это точно большой запущенный садъ, гдѣ все растетъ свободно. Въ глубинѣ есть крупная смородина, грушевыя деревья, изъ которыхъ одно вышеишо съ хорошей дубъ. Посреди кладбища есть аллея, гдѣ вѣтви липъ переплетаются между собою и образуютъ длинную бесѣдку, подъ тѣнью которой старики лѣтомъ приходятъ выкурить трубочку, другую. Не занятое покойниками мѣсто заросло высокою травой, великолѣпнымъ чертополохомъ, надъ которымъ вьются въ безчисленномъ множествѣ бѣлыя бабочки. Солнце печетъ, кузнечники трещать, золотистыя мухи летаютъ въ лучахъ солнца. Вся тишина полна жизни, въ которой какъ-будто отражается послѣдняя радость мертвцовъ. Въ ямкахъ ярко-краснаго мама какъ-будто свозить мирный сокъ земли.

Гробъ поставили рядомъ съ могилой въ ожиданіи, что могильщикъ кончитъ свою работу. Мальчикъ, несшій на палкѣ Распятіе, воткнулъ конецъ его въ землю у самой головы покойника, гдѣ стоитъ священникъ и читаетъ по книгѣ молитвы. Всѣхъ присутствующихъ интересуетъ глубина могилы, и они слѣдятъ глазами за выбрасываемой землей. Когда они оборачиваются, священникъ съ служкою уже ушелъ, и около гроба стоятъ только родные, въ ожиданіи, когда можно будетъ опустить гробъ въ могилу.

Наконецъ, могила готова. Могильщикъ вышелъ изъ нея.

— Довольно глубоко! Неправда ли? — сказалъ одинъ изъ несшихъ носилки.

Всѣ помогаютъ опустить гробъ. Ахъ, старику Лакуру хорошо будетъ лежать тутъ! Онъ сдружился съ землею, и земля сдружилась съ нимъ. Они поладятъ между собою. Вотъ уже болѣе пятидесяти лѣтъ, какъ они сошлись. Это было въ первый день, когда онъ взялъ лопату въ руки. Ихъ дружба иначе и не могла окончиться. Земля должна была принять его и сохранять его въ себя. И какое ему досталось чудесное мѣстечко! Никто-то его не побеспокоитъ, развѣ только легконогія птички будутъ скакать по его могилѣ. Онъ пролежитъ въ этомъ углу многие, многие годы, и никто не потревожитъ его костей, потому что въ Курбелѣ умираютъ не часто, а мѣста еще очень много. Молодые состарятся и, въ свою очередь, лягутъ здѣсь, и имъ будетъ много мѣста. Хорошо здѣсь, подъ лучами солнца, посреди деревенскаго простора.

Подшли дѣти: Катерина, Антуанъ и Жозефъ и, взявъ по горсти земли, бросили ее на гробъ. Жакинэ, нарвавшій много краснаго маку, бросилъ его туда же. Затѣмъ семья отправилась домой. Съ поля начали возвращаться коровы и овцы. Солнце стало садиться. Вскорѣ наступила теплая, ясная ночь и уснула деревню.

## На берегахъ Конго.

Еще въ семидесятыхъ годахъ истекающаго столѣтія полная всевозможныхъ ужасовъ путешествій знаменитыхъ изслѣдователей Африки, Ливингстона и Стэнли, приподняли немного завѣсу, скрывавшую отъ любопытныхъ глазъ европейцевъ эту обитванную негритянскую землю. И надо признаться, давненько-таки манила она къ себѣ европейцевъ, какъ бы дразня ихъ своею величественною рѣкою Конго или Заирой, изливающейся въ Атлантическій океанъ гигантскимъ русломъ въ десять слишкомъ верстъ шириною и до 140 сажень глубины, протянувшейся болѣе чѣмъ на 1,000 верстъ, и обладающей притоками, судоходными въ совокупности на цѣлыхъ 10,000 верстъ. Подъ свѣжимъ впечатліемъ разсказовъ путешественниковъ объ Африкѣ, европейцы, по инициативѣ бельгійскаго короля Леопольда, не замедлили учредить международную ассоціацію для изслѣдованія бассейна рѣки Конго, и снарядили туда экспедицію подъ начальствомъ Стэнли. Помимо всѣхъ ученыхъ, филантропическихъ и иныхъ благихъ замысловъ этой ассоціаціи, главное цѣлю ея было основаніе тамъ обширнаго независимаго государства. Постѣ безконечныхъ усилій и разныхъ непредвидѣнныхъ препятствій, въ концѣ концовъ удалось достигнуть этой цѣли. Со 2-го февраля 1885 года 1,900,000 кв. миль центральной Африки оказались уже открытыми для свободнаго доступа туда европейцевъ. Первые шаги европейцевъ въ этой странѣ были сопряжены съ большими трудностями. Довольно многочисленное население Африки оказалось почти исключительно одного негритскаго племени, причѣмъ почти на шестую часть состояло изъ людоедовъ. Обычай туземцевъ были ужасны. Молодыхъ дѣву-

шекъ, напимѣръ, удавливали, если ихъ возлюбленные умирали. Человѣческія жертвоприношенія въ честь умершаго еще недавно практиковались по всему бассейну Конго.

Климатъ оказался для европейцевъ на первыхъ порахъ прямо-таки убійственнымъ: почти всѣ они переболѣли разными мѣстными болѣзнями, но мало изъ нихъ погибло отъ лихорадки, а большинство возвратилось домой больными.

Во всему этому присоединилось еще полное отсутствіе какихъ бы ни было путей сообщенія. Даже по Конго приходилось плавать съ большою осторожностью, такъ какъ на ней безпрестанно встрѣчались пороги, водовороты, водопады и рифы, съ которыми умѣли бороться развѣ только утлые челны окрестныхъ негровъ. Европейцамъ приходилось прокладывать себѣ дорогу черезъ высокіе хребты скалистыхъ горъ, пересѣченныхъ пропастями и глубокими каменными ручьями. Между тѣмъ кругомъ разбросаны были необозримыя пространства плодороднѣйшей земли, какою едва ли можно встрѣтить въ какой-либо другой части свѣта. Несмотря, однако, на эти природныя богатства, туземцы вѣчно голодали вслѣдствіе непомятой лѣны мужчинъ, единственное занятіе которыхъ состояло развѣ въ томъ, что они сидѣли неподвижно, пока трудолюбивыя жены натирали ихъ пальмовымъ масломъ да охроу.

Много трудовъ и лишений понесли европейцы, устраивая болѣе или менѣе сносную караванную дорогу въ обходъ порожистой части рѣки Конго. Однако этотъ единственный путь былъ доступенъ развѣ лишь для однихъ храбрецовъ, и Стэнли еще до окончанія произведеннаго имъ изслѣдованія бассейна этой рѣки неоднократно ука-



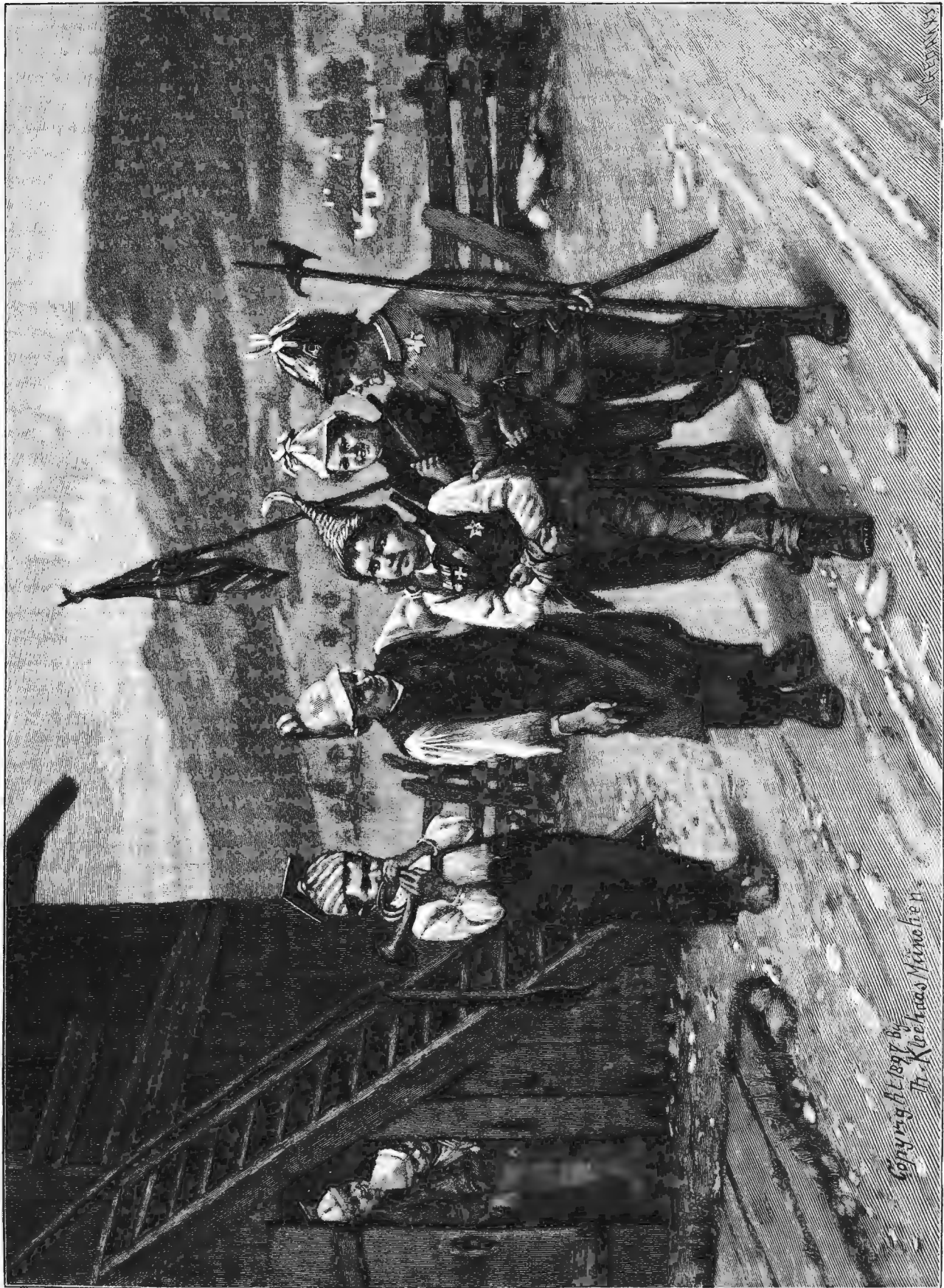

Goussier & Co. del.  
 Dr. Kischka's München.

Въ плъну. Съ картины Г. Клягаза грав. Гедди.

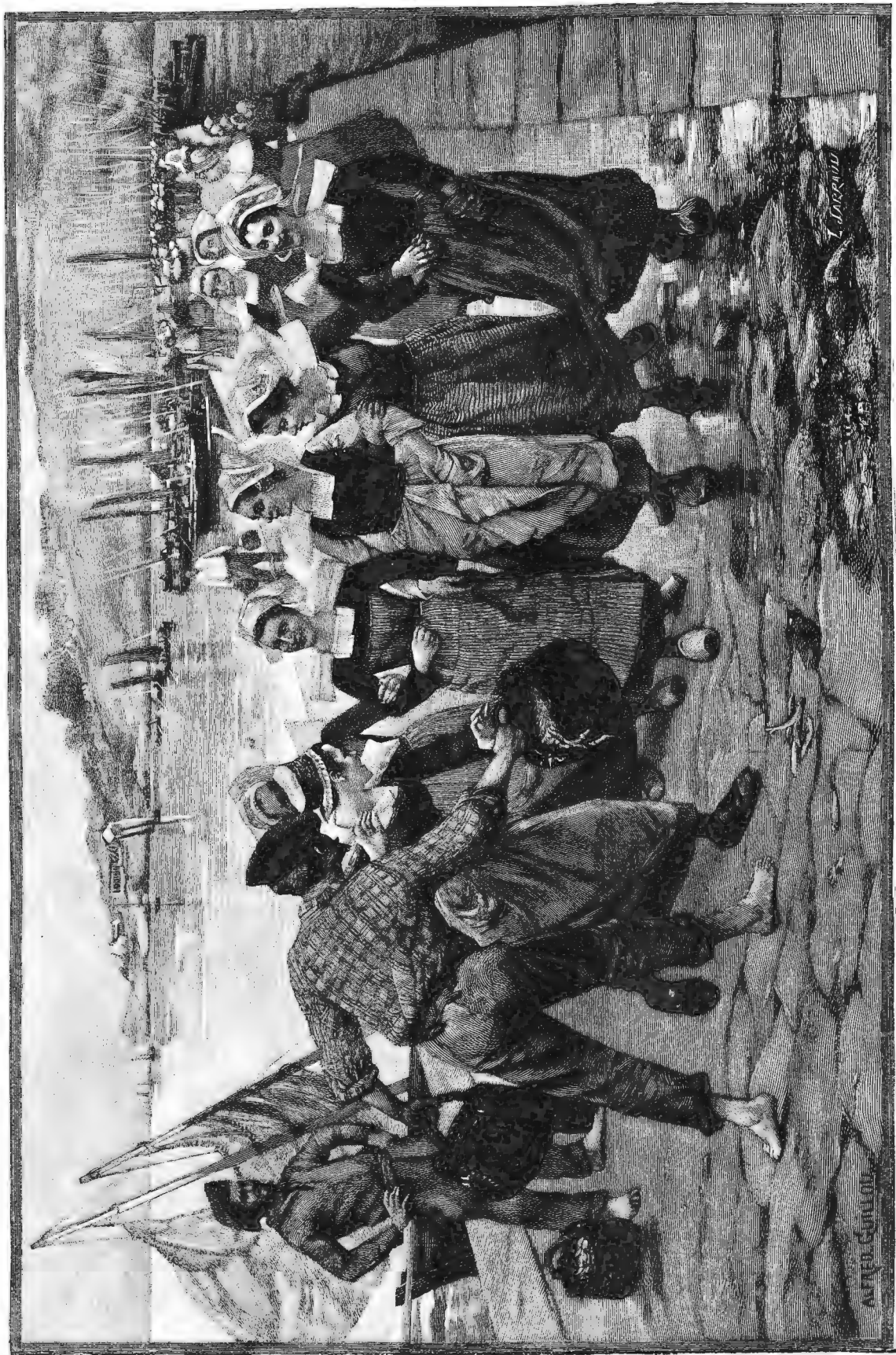

**Богатый уловъ.** Съ картины А. Гюю грав. Жарро.

зывать на необходимость устройства здесь железной дороги. В 1885 году по его инициативе образован был даже английской синдикат, определивший стоимость этого предприятия в 15 миллионов рублей. Однако синдикату не суждено было осуществить своего намерения, так как он не нашел себе поддержки со стороны правительства только что образовавшегося тогда государства Конго.

И впоследствии еще долго пришлось знакомить заинтересованных в этом деле лиц, как с несомненной пользой, которая ожидается от такого грандиозного сооружения, так и с результатами производившихся на месте предполагаемой постройки изысканий. Нока наконец 31-го июля 1889 г. образовалась в Брюсселе акционерная компания «Compagnie du chemin de fer du Congo», с основным капиталом в 25 миллионов франков. Капитал этот составил из 10 миллионов, выданных бельгийским правительством, и 15 миллионов, внесенных бельгийскими, немецкими и английскими капиталистами. В январе 1890 г. можно уже было приступить к работам, которые и начались с предварительного устройства в гор. Матади — в месте, где оканчивается удобное судоходство по нижнему Конго — гавани, а вслед за нею и первой станции (того же имени) будущей железной дороги, которая к концу того же года была уже проложена на 8 верст до р. Мподо. Однако, как раз с этого места начались самые серьезные, а главное, совсем неожиданные препятствия и затруднения, которые едва не заставили строителей окончательно отказаться от продолжения этого дела. Туземцы, и без того уже мало способные к труду, вследствие суровых почвенных и климатических условий, воотрзъ отказались продолжать работы. Только при помощи разных подарков, обещаний и всевозможных хитрых уловок удалось как-то раздобыть работников среди туземного населения Барбадоса, Мартиники, Занзибара и Дагомеи, часть которых пришлось пополнять даже китайскими «кули» из Гонконга. Тут возникло опять новое затруднение: дикая, негостеприимная страна естественно выдвинула на очередь вопрос о надлежащем пропитании пришлого рабочего элемента. Последствием же недостатка в удовлетворительных жизненных припасах, в связи с изнуряющей тропической температурой, было появление разных эпидемических болезней, в родъ болотных лихорадок и т. п., безжалостно уносивших в большинстве случаев лучших работников.

Ко всему этому присоединялись еще технические трудности самой постройки. В виду рзкого изменения характера местности. Таким образом, к 30-му июня 1892 г. дорога подвинулась всего лишь на 19 верст, между тем как слишком 12 миллионов франков, т. е. почти половина акционерного капитала была уже израсходована. Неудивительно поэтому, что доверие Европы к этому рискованному предприятию значительно пошатнулось. Акционерной компании Конго грозил политический крах, как вдруг обстоятельство круто повернуло в благоприятную для дела сторону, и акционеры снова повеселились. Климат в выше лежащих местностях постройки оказался значительно здоровее да и окрестные жители, несколько привыкнув к пришлецам, стали уже относиться к их предприятю куда благосклоннее, охотно отвѣчая на предлагаемые им предложения пополнить собою недостающий контингент рабочих. При означенных условиях дело пошло быстро вперед, и уже в начал 1893 г. проложено было до 40 верст железнодорожного пути, к следующему же году линия увеличилась почти вдвое. Дела акционерной компании пошли еще лучше, когда ей удалось пополнить окончательно израсходованный уже было капитал 5-ти-миллионным займом, гарантированным притом бельгийским правительством. К 1-му января 1897 года железная дорога протянулась по бассейну р. Конго почти на 350 верст, а 16-е марта т. г. можно было считать радостным днем полного окончания этого смелого предприятия. Именно в этот день прибыл на конечную станцию новой железной дороги — Доло, на расстоянии 364 верст отстоящую от ея начальной станции Матади, первый локомотив, и этим фактом было наконец завершено окончательное упрочение европейцев в нижней области Конго.

Интересное описание Конго и новой его железной дороги дает один из недавно вернувшихся отсюда путешественников. «Корабль наш, — рассказывает он, — вошел в величественное русло р. Конго и бросил якорь в гавани Банана. Левый берег ея представлял собой песчаный полуостров, вдали кругом видны горы и дремучие леса, там и сям блзют факторы негочантов или мелькнет флаг агента какого-нибудь из европейских

государств. Правый берег — мягкие дуга; около него всюду снуют узкие притоки негров, вдали же сквозит дымку прозрачных облаков вырываются на горизонт выступы горных кражей. Мы пересели на пароход и понеслись по направлению к пыльному главному городу вольного государства Конго — Бома.

Столица государства находится под прикрытием расположенного на возвышенности форта. Тут есть церкви, правительственные учреждения, казармы, конна. Климат тропический, тем мало. Преступники, высланные с верхнего Конго, копошатся вокруг пыльными тучами, занятые осушкой болот. Ръа между Бомой и Виви протекает по насыпям камня и кварца — осколков скалы, которые ее орудуют. Местность около Виви на громадное пространство песчаная, за ней виден густой лес травы, вышиною с доброе дерево. Вот, наконец, и Матади (начальная станция железной дороги), в удобной гавани которого мы и распрощались, на время, со своим пароходом.

Переночевав на станции, мы на другой день рано утром заняли наконец новенький удобный вагончик и понеслись в недра негритянской страны. По выходе из города дорога перескакивает скалистую местность и тянется затѣм по скалам гор, возвышающихся от 50 до 100 сажен над уровнем океана. Стаясь наблзгать горных ущелий, дорога употребляет на их обходы около двух длинных верст, поминутно встрѣчая при этом на своем пути мосты длиной от 2 до 50 сажен. Вообще на расстоянии первых 28 верст железнодорожное полотно изобилует массой подъемов и уклонов, быстро сближающихся друг друга. Пробыв 37 верст, мы прибыли на следующую станцию Кенге, лежащую на горѣ в 117 сажен, пересѣли довольно широкий приток Конго — Луфу и сдѣлав новые 56 верст, подошли к третьей станции Сонголо, находящейся также на 179-саженной горѣ. Впереді видѣлись еще болѣе высокія вершины горъ Коле (224 саж.), чрезъ которыя попрежнему безстрашно понесъ насъ поѣздъ и, миновавъ новый притокъ Конго-Квибу, уже почти къ вечеру прибыли на четвертую станцію — Тумба. Едва успѣли мы остановиться, какъ всѣ пассажиры поѣзда повысыпали уже на платформу станціи. — «Что же это? Развѣ поѣздъ не пойдетъ дальше?» — спрашиваемъ кондуктора. — «О, нѣтъ! Въ Тумба пассажиры ноцуютъ, такъ какъ ночью ѣхать по горамъ опасно...» Дѣлать нечего пришлось и намъ покориться общему правилу. Оказалось, что въ течение 9-ти часовъ мы проѣхали 175 верст, т. е. около половины всего пути.

На другое утро мы снова помчались (если можно такъ назвать скорость от 17 до 20 верст в часъ) къ востоку на перерѣз хребта высокаго горнаго хряжа Цона-Конго (344 саж.) и спустились отсюда къ станціи Инкизи, лежащей всего на 93-саженной высотѣ. Затѣмъ, миновавъ рѣку того же имени, дорога, то вздымаясь, то снова опускаясь, достигаетъ шестой станціи — Тампа (на высотѣ в 296 саж.), отстоящей отъ станціи Тумба на 140 верст. Наконецъ, пролѣтивъ послѣднія 49 верст, мимо іезуитской миссіи Кимуенна, и пробывъ въ дорогѣ немного болѣе 10-ти часовъ, мы по вчерашнему точно такъ же уже вечеромъ прибыли, наконецъ, на седьмую и послѣднюю станцію железной дороги Доло, причѣмъ почти около самаго города миновали какой-то новый хряжъ горъ в 232 сажен высоты надъ уровнемъ океана. Доло снабженъ удобною и хорошо защищенною гаванью, къ которой проложена даже вѣтъ отъ центрального вокзала. Современемъ предполагаютъ провести дорогу до самаго южнаго берега громаднаго водоема Стэнли-Поля.

Такъ заканчиваетъ путешественникъ свой интересный разсказъ. Добавимъ, что теперь железная дорога доведена до Леопольдвилля. Она построена въ одну узкую (1,05 арш.) колею, обладаетъ подвижнымъ составомъ въ 56 локомотивовъ, 208 товарныхъ и 15 пассажирскихъ вагоновъ (1 и 2 классовъ). Культурно-экономическое значеніе дороги для центральной Африки очевидно, ибо притоки средняго Конго, составляющіе въ общемъ болѣе 10.000 верст судоходнаго пути, имѣютъ нынѣ, благодаря заботамъ объ этой странѣ европейцевъ, скорее, дешовое и удобное сообщеніе съ рынками всего міра. И, надо сказать правду, молодое свободное государство Конго далеко не бездѣйствуетъ въ этомъ отношеніи. По послѣднимъ официальнымъ свѣдѣніямъ нынѣшняго торговля 14-ти-миллионнаго населенія ея составляетъ по вывозу 8.863.830 герм. марокъ, а по ввозу — 8.655.660 марокъ.

Главные предметы вывоза составляютъ: пальмовое масло, каучукъ, слоновая кость, копаоловая камедь, земляные орѣхи, пчелиный воскъ; изъ овощей: сладкій картофель, огурцы, дыни и томаты.

Предметами же ввоза служатъ ткани, ружья, порохъ, алкоголь и табакъ.

## Залежи мрамора въ кѣлецкой губерніи.

Очеркъ Н. Ефимова. (Съ 4 рис.)

Самыми богатыми, по разнообразію цвѣтовъ и рисунковъ, въ Россіи залежами мрамора считаются кѣлецкія. Онѣ расположены преимущественно въ районѣ кѣлецкаго уѣзда, занимая поясъ въ 30 верстъ длины и 35 ширины, по направлению съ юго-запада на северо-востокъ. Залежи эти находятся болѣею частью въ горахъ, окружающихъ города Кѣльцы и Хенцины (рис. 1 и 2).

Залежи совершенно обнажены или прикрыты среднелодородною, мѣстами глинистою, каменисто-болотистою, торфяною и, въ рѣдкихъ случаяхъ, глинисто-черноземною и желѣзисто-рудною почвою съ растущимъ на ней лесомъ или кустами можжевельника. Онѣ со-

стоятъ, главнымъ образомъ, изъ углекислой извести съ примѣсю минеральныхъ кислотъ. Въ кристаллическомъ видѣ кислоты эти образуютъ въ мраморѣ красивыя жилища, а находящаяся въ немъ металлическія соли придаютъ ему извѣстную окраску и рисунокъ.

Всѣхъ разновидностей кѣлецкаго мрамора насчитывается болѣе ста. Каждая залежь отличается цвѣтомъ, рисункомъ и даже составомъ мрамора. Свообразіемъ цвѣтовъ и красотою рисунковъ выдѣляются мелкозернистый свѣтло и темно-желтый «моравицкій» мраморъ; коричневый со вкрапленными зернами шпата «боховицкій» (рис. 2), заключающій въ себѣ окаменѣвшія губки и представляющій самый



цѣнный сортъ мрамора; черный съ бѣлыми жилками и крапинками «каетановскій»; «мозанковскій» (конгломератъ), называемый также «сигизмундовскимъ», потому что изъ него вытесана известная колонна, на которой была установлена статуя короля Сигизмунда III на Замковой площади въ Варшавѣ; красно-бурый съ ярко-зелеными пятнами «заюнчковскій»; пепельный съ красивыми жилками и ока-



Рис. 1. Залежи мрамора въ кѣлецкой губ. Ломка „Шевце“. Съ фотогр. С. Санецкаго грав. Шлиперъ.

мѣншими кораллами «шевцкій» (рис. 1) и темнобурый «червоногорскій»; двѣ послѣднія разновидности мрамора, вмѣстѣ съ греческимъ мраморомъ, составляютъ единственные сорта мрамора подобнаго цвѣта, рисунка и состава.

Главные залежи мрамора находятся, какъ сказано выше, возлѣ Хенцинь, отстоящаго отъ Кѣльца въ 14 верстахъ. О существованіи ихъ было известно еще въ началѣ XIII вѣка. Ученые, описывая тогдашнее состояніе Польши, единогласно восхваляютъ подземныя сокровища окрестностей Хенцинь.

Въ прежнее время Хенцинь съ ломками мрамора принадлежали къ самымъ богатымъ королевскимъ имѣніямъ и представляли одну изъ самыхъ доходныхъ статей королевской казны. Впослѣдствіи отъ королей, ломки эти перешли въ вѣдѣніе хенцинскихъ старостъ. въ свою очередь, сдававшихъ ихъ въ аренду частнымъ лицамъ. Разработка мрамора началась здѣсь еще 5 вѣковъ тому назадъ — до времени открытія пороха и, въ сравненіи съ современными усовершенствованными способами, производилась очень просто. Для того, напр., чтобы расколотъ скалу на части, надо было подкладывать подъ нее дерево и жечь его. Еще и теперь, во многихъ



Рис. 2. Залежи мрамора въ кѣлецкой губ. Ломка „Болеховице“. Съ фотогр. С. Санецкаго грав. Шлиперъ.

мѣстахъ, остались слѣды титанической работы, производившейся только сверху, въ очень ограниченныхъ размѣрахъ.

Правильная ломка кѣлецкаго мрамора относится ко времени правленія короля Сигизмунда-Августа. Добыча мрамора значительно увеличилась при королѣ Станиславѣ-Августѣ, посѣтившемъ Хенцинь въ 1788 г. Послѣдствіемъ этого посѣщенія былъ вызовъ изъ Италіи опытныхъ мастеровъ, обучившихъ мѣстныхъ жителей производству изъ мрамора разнаго рода издѣлій, а также шлифовкѣ и полировкѣ ихъ.

Въ 1815 г. хенцинскія ломки мрамора, пространствомъ около 320 дес., перешли въ собственность хенцинской городской кассы, которая и стала сдавать ихъ въ аренду на трехлѣтніе сроки. Это приносило ей всего только 16 руб. 15 коп. ежегоднаго дохода. На торгахъ 5-го декабря 1875 г. владѣлецъ машиностроительнаго завода въ Варшавѣ, Августъ Ренганъ, предложилъ арендную плату — 301 руб. въ годъ, съ нимъ былъ заключенъ контрактъ на 10 лѣтъ, и онъ открылъ въ 1876 г. въ Кѣльцахъ фабрику мраморныхъ издѣлій (рис. 4).

По обилію мрамора, добыча его производится только возлѣ шоссе-сейныхъ дорогъ; многія породы и вовсе не разрабатываются. Верхніе трещиноватые слои мрамора идутъ на постройку обыкновенныхъ зданій, чему много примѣровъ даютъ Хенцинь, часто называемые поэтому «мраморнымъ городомъ», а также «столицею мраморнаго края».

Въ настоящее время въ ломкахъ ежедневно работаютъ до 60 человекъ за плату 30—50 к. въ день. Взрываемыя пороховыя или динамитовыя на глубинѣ 5—7 саж. мраморныя скалы, для удобства перевозки, обдѣлываются на мѣстѣ ручнымъ способомъ въ гладкія кубическія глыбы разной величины и формы. Доставленные на фабрику въ Кѣльцы, онѣ сначала поступаютъ въ распиловочное или каменотесное отдѣленіе. Въ первомъ—паровая машина въ 10 силъ высокаго давленія, выкачивая воду изъ колодца, глубиною въ 47 фут., приводитъ въ дѣйствіе брусья для точенія инструментовъ, 2 токарныхъ и 5 пилельныхъ станковъ въ 100—200 силъ, которые распиливаютъ глыбы на плиты известной толщины. Въ каменотесномъ отдѣленіи, смотря по величинѣ глыбъ, изъ нихъ выстѣпаютъ иконостасы, алтари, амвоны, камины, ванны, урны и пр. Затѣмъ мраморъ поступаетъ въ шлифовальню, гдѣ при помощи паровыхъ



Рис. 3. Залежи мрамора въ кѣлецкой губ. Ломка „Зыгмунтова“. Съ фотогр. С. Санецкаго грав. Шлиперъ.

и токарныхъ станковъ и шлифоваленъ, неровности его сглаживаются пескомъ и водою; ручною полировкой, помощью куска пемзы, наждачнаго и оловяннаго порошковъ, мрамору придаетъ свойственный ему глянецъ, послѣ чего онъ подвергается фторизаціи, т. е. насыщенію кремне-фтористыми солями, предохраняющими его отъ атмосферическихъ вліяній и укрепляющими доску. Для выпиливанія карнизовъ, кронштейновъ и т. п. имѣются цилиндрическія пилы и особый паровой рубанокъ.

За время существованія фабрики въ Кѣльцахъ, сюда доставлено и здѣсь обработано около 20,000 однѣхъ мраморныхъ глыбъ. Годовой оборотъ фабрики достигаетъ 100 тысячъ руб. На фабрикѣ, смотря по заказамъ, работаетъ отъ 30 до 60 человекъ, получающихъ задѣльную плату въ размѣрѣ 50% стоимости отдѣланной вещи. Столь большой процентъ платится имъ потому, что добываемый изъ глубочайшихъ слоевъ мраморъ очень твердъ и труденъ для обработки. Отдѣлка самаго простаго памятника, цѣною въ 25 р., производится обыкновенно однимъ рабочимъ въ 6—7 дней, самаго цѣннаго—въ 5,000 р., 4—5 рабочими 3 мѣсяца времени, а иконостасъ или алтарь въ 10,000 р. дѣлается 8—10 рабочими полгода.

Сбытъ мраморныхъ издѣлій значительно упрочился со времени проведенія, въ 1884 г., черезъ Кѣлецкую губ. ивангородо-домбровской желѣзной дороги и вообще съ улучшеніемъ путей сообщенія въ краѣ, повышеніемъ таможенной пошлины за ввозимый изъ-за границы мраморъ и мраморныя издѣлія, и пониженіемъ тарифа, установленнаго на нѣкоторыхъ желѣзныхъ дорогахъ за провозъ мѣтнаго мрамора.

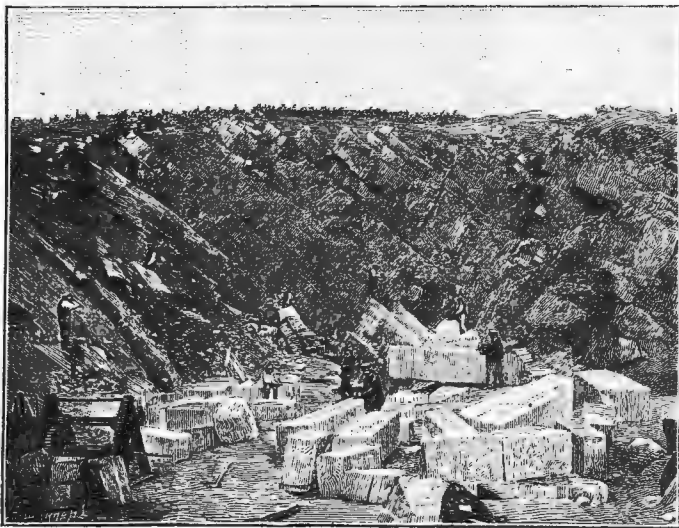
Потребность въ мраморѣ ощущается у насъ весьма значительная, и до сихъ поръ удовлетворялась почти исключительно заграничными мраморами, провозъ которыхъ, если судить по цифрамъ, приведеннымъ въ «Обзорахъ вѣдѣній торговли Россіи», очень великъ. Такъ, за десятилѣтіе съ 1870 по 1879 г. мрамора и мраморныхъ издѣлій привезено въ Россію на 8,207,499 р., а за четыре послѣднихъ года, съ 1893 по 1896 г., на 1,758,000 р.



Богатѣйшія кѣлечкія залежи мрамора могутъ смѣло выдержать конкуренцію съ заграничными и, въ цѣляхъ развитія нашей отечественной промышленности, нельзя не пожелать, чтобы кѣлечкія

мраморъ получить широкое распространеніе не только въ Привислянскомъ краѣ, но и во всей Россіи.

## Къ рисункамъ.

Посмертная картина И. И. Шишкина: „Этюдъ мельницы на станціи Преображенской“ служитъ новымъ доказательствомъ рѣдкаго таланта художника изображать природу во всей ея чарующей простотѣ. Какъ знакома намъ эта мельница, построенная на рѣчкѣ и пріютившаяся въ тѣни сосенъ! Подъ «веселый шумъ» мельничнаго колеса вы бродили, можетъ-быть, вдоль такого же берега, и тихая дума слетала на васъ. Здѣсь все располагаетъ къ мечтательности, и неудивительно, что покойный художникъ остановился на этомъ уголкѣ, выбравъ его сюжетомъ для своей превосходной картины.

Въ настоящемъ номерѣ *Нивы* мы даемъ еще одну иллюстрацію

Это, какъ видитъ читатель, очень «обыкновенная исторія». Да, сколько дарованій гибнетъ въ пустыхъ мечтахъ о писательской славѣ. Благодаря вліянію дяди, молодой Адуевъ одумался очень скоро, и вотъ, мы присутствуемъ при торжественномъ сожженіи всѣхъ его рукописей подъ аккомпанементъ ироническихъ замчаній Адуева-дяди. Племянникъ съ какимъ-то сладострастіемъ бросаетъ одну рукопись за другою въ пылающій каминъ, и ему все кажется мало, а дядя услужливо указываетъ ему на ту или другую рукопись—туда имъ, дескать, дорога.

Это—одна изъ наиболее сильныхъ сценъ романа, — сильныхъ не только по своему изложенію, но и по глубинѣ основной ея мысли. На Руси такъ много Адуевыхъ, т.-е. людей, которые не хотятъ

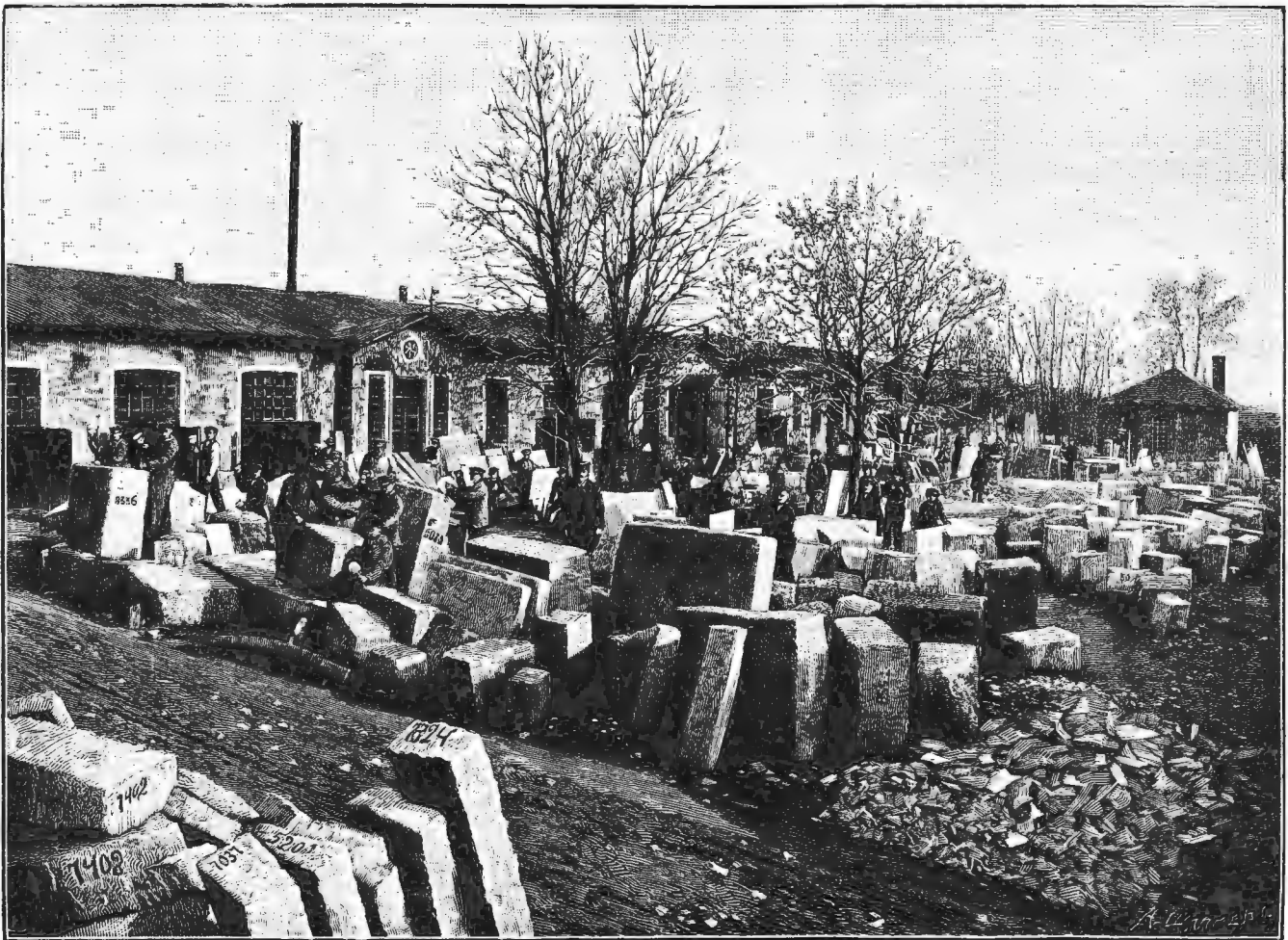

Залежи мрамора въ кѣлечкой губ. Фабрика мраморныхъ издѣлій.

въ «Обыкновенной исторіи» Гончарова. Молодой Адуевъ вырвался, наконецъ, изъ деревенскаго захолустья и попалъ въ шумный Петербургъ, какъ всякая столица, сильно поощряющій честолюбивые замыслы. Адуевъ встрѣчается съ Наденькою. Романъ его, однако, кончается очень скоро: болѣе блестящій и выгодный женихъ замѣняетъ его въ сердцѣ вѣтренной дѣвушки. Но молодость не унываетъ: только-что Адуева постигъ жестокий ударъ, его уже перестаетъ соблазнять слава побѣдителя женскихъ сердецъ, и онъ увлекается другою славою,—славою писателя. Онъ съ лихорадочною торопливостью пишетъ стихи, очерки, романы, и, пока пишетъ, увлеченіе его не остываетъ. Но вотъ большой романъ конченъ и посланъ въ редакцію при наиболее выгодныхъ для автора условіяхъ. И что же? Получается письмо, равносильное самому жестокому приговору. Авторъ,—говорится въ письмѣ:—долженъ быть молодой человекъ. Онъ не глупъ, но что-то не путемъ сердитъ на весь міръ. Въ какомъ озлобленномъ, ожесточенномъ духѣ пишетъ онъ. Вѣрно, разочарованный. О, Боже, когда переведется этотъ народъ! Какъ жаль, что отъ фальшиваго взгляда на жизнь гибнетъ у насъ много дарованій въ пустыхъ, безплодныхъ мечтахъ, въ напрасныхъ стремленіяхъ къ тому, къ чему они не призваны... Наука, трудъ, практическія дѣла—вотъ что можетъ отрезвить нашу праздную и большую молодежь.

видеть прямой путь и мечется въ поискахъ за какимъ-то исполненнымъ дѣломъ. Разочаровавшись въ своихъ честолюбивыхъ замыслахъ, они съ тѣмъ же легкомысліемъ выбрасываютъ за бортъ все идеальное содержаніе жизни, изъ мечтателей превращаются въ узкихъ дѣльцовъ, и далеки отъ сознанія, что жизнь требуетъ столько же дѣловитости, сколько и безорыстнаго служенія высшимъ духовнымъ благамъ. Людей, умѣющихъ соединять въ себѣ эти двѣ стороны истинно-полезной и достойной дѣятельности, къ несчастью, у насъ очень мало, и Гончаровъ въ своей «Обыкновенной исторіи» первый въ русской литературѣ съ удивительнымъ мастерствомъ и съ скрытыми слезами человека, пламенно любящаго родину и скорбящаго надъ ея несовершенствами, указалъ на эту основную причину нашего общественнаго безсилія.

Осенью въ березовой рошѣ, пока еще на вѣтвяхъ кое-гдѣ держатся пожелтѣвшіе листья, приятно породить, вдыхая полной грудью душистый ароматъ засыпающихъ деревьевъ. Природа еще не заснула, но уже близка къ зимнему покою. Иногда откуда-то вѣетъ еще теплое и не хочется вѣрить близости безпросвѣтнаго, хмураго ноября. Картина «Въ березовой рошѣ» написана вѣнскимъ живописцемъ-пейзажистомъ Эмилемъ Шиндлеромъ, скончавшимся 9-го августа 1892 г.; въ настоящее время ему воз-

двинуть прекрасный памятник въ Вѣнѣ въ городскомъ паркѣ, благодаря стараніямъ его талантливаго ученика, Карла Молля. Покойный художникъ родился въ Вѣнѣ же 27-го апрѣля 1842 г. и, оставшись рано безъ всякихъ средствъ, занялся живописью, найдя въ Пратерѣ то, что въ Фонтенбло нашли французскіе импрессионисты,—именно лирическую жизнь природы. Онъ пытался изобразить серебристый блескъ луннаго ландшафта, колебаніе тростника, вѣчное движеніе тополя и т. п. Настроеніе весны и осени было его любимымъ сюжетомъ. Шиндлеръ нашелъ неисчерпаемый источникъ для своихъ картинъ въ Ишлѣ, и публика приходила въ восторгъ отъ его идиллій. Ему повезло. Онъ нанялъ старинный дворецъ у князя Лихтенштейна и, устроивъ здѣсь мастерскую, создалъ цѣлый рядъ чудесныхъ произведеній, изъ которыхъ лучшими признаются: «Тополевая аллея», «Сборъ картофеля» и «Миръ».

Передъ нами типичная фигура инвалида, очень характерно

Несомнѣнно художникъ Клэгаазъ обладаетъ юморомъ. Его картина: «Въ плѣну» полна добродушной игривости и позабавитъ дѣтей. Очень ужъ они любятъ играть въ солдатики. Въ данномъ случаѣ произошло сраженіе по всѣмъ правиламъ тактики и стратегіи. Одинъ изъ самыхъ храбрыхъ воиновъ очутился въ плѣну. Увѣщенный орденами, онъ идетъ, сконфуженно поглядывая по сторонамъ, между тѣмъ какъ побѣдители трубятъ побѣду и осыпаютъ побѣжденнаго насмѣшками. Весело и безобидно!

Картина французскаго художника Гюйо: «Богатый уловъ» представляетъ обычный эпизодъ, ежедневно происходящій на берегахъ Бретани. Живописецъ всецѣло посвятилъ себя изученію быта рыбаковъ. Его типы живутъ. И какъ въ данномъ случаѣ хороша морская пейзажъ! Сколько въ немъ свѣта! Молодые, красивыя дѣвушки въ своихъ національныхъ праздничныхъ чепцахъ и корса-

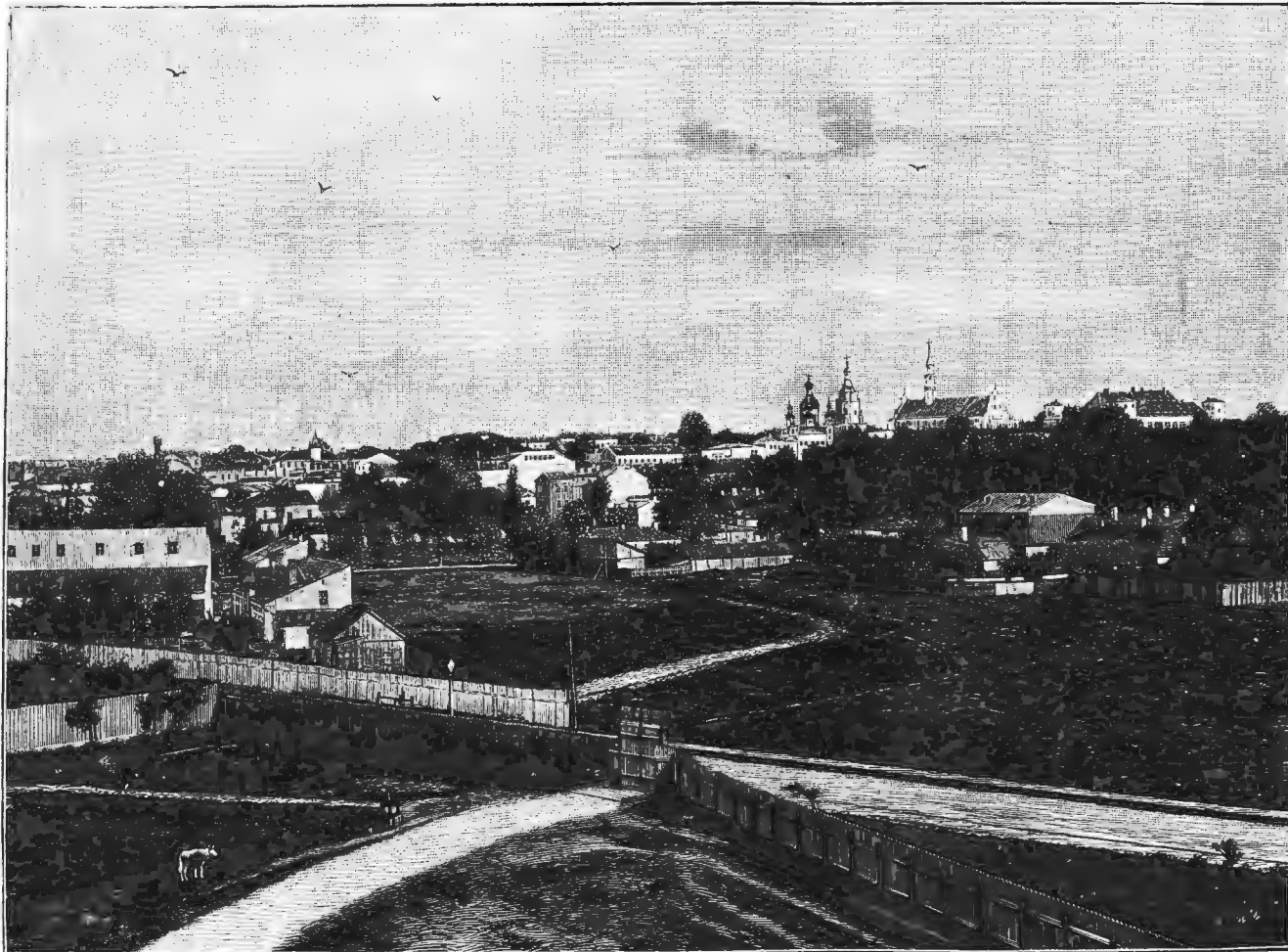

Залежи мрамора въ кѣлечкой губ. Г. Кѣльцы. Съ фот. С. Сандекаго грав. Рашевскій.

схваченная талантливою кистью знаменитаго нѣмецкаго жанриста Людвигъ Кнауса. Слава его упрочилась во всей Европѣ, оцѣнившей автора «Золотой свадьбы», «Крестинъ», «За кулисами» и многихъ другихъ шедевровъ. Жизненность сюжетовъ, блестящій колоритъ, превосходный рисунокъ — вотъ достоинства произведеній Кнауса, который къ тому же и прекрасный портретистъ. Тѣ же качества отличаютъ и его картину, изображающую инвалида, сидящаго за стаканомъ пива. Это—истинный ветеранъ: тѣло его уже немощно, но духъ все еще бодръ. Воспоминанія о прежнихъ его подвигахъ придаютъ ему увѣренность: многое можетъ рассказать этотъ старичокъ въ назиданіе молодежи, еще ничего не испытавшей, еще ничего не совершившей...

жахъ изображены превосходно. Должно-быть, рыбакамъ ловля не удалась, и вотъ они ловятъ другую рыбу. Надо признаться, тутъ счастье имъ не измѣняется, и они могутъ похвастаться богатымъ уловомъ: одна дѣвушка краше другой.

### Женская профессиональная школа С. П. фонъ-Дервиза въ Петербургѣ. (Рис. на стр. 838.)

4-го сентября торжественно праздновалось десятилѣтіе существованія одного изъ симпатичнѣйшихъ и крупнѣйшихъ учреждений для профессиональнаго образованія—женской профессиональной школы Сергія Павловича фонъ-Дервиза, состоящей съ 1895 г. въ

## ОТЪ ИЗДАТЕЛЯ.

Для удобства гг. иногородныхъ подписчиковъ, при этомъ № прилагается подписной бланкъ и конвертъ съ адресомъ конторы редакціи, для **заблаговременнаго возобновленія подписки** на журналъ „Нива“ въ **1899** году. Требованія и деньги просимъ присылать въ обыкновенныхъ денежныхъ письмахъ, а не почтовыми переводами (см. подробнѣе въ концѣ объявленія на стр. 840).

вѣдѣніи общества поощренія женскаго профессиональнаго образованія. Цѣль этого учебнаго заведенія—дать женщинамъ, при общемъ образованіи, возможность правильнаго и основательнаго изученія жен-

и за устройство при школѣ мастерскихъ. За выставленные образцы работъ на стокогльмской выставкѣ 1897 г. школѣ присуждена золотая медаль.



Залежи мрамора въ кѣлецкой губ. Г. Хенцины. Съ фот. С. Санецкаго грав. Рашевскій.

скихъ рукодѣлій, какъ необходимыхъ въ домашнемъ обиходѣ, такъ и могущихъ доставить заработокъ ремесленнымъ трудомъ. Школа находится на Петербургской сторонѣ, по Большой Ружейной улицѣ, въ собственномъ двухъ-этажномъ домѣ С. П. фонъ-Дервиза, расходующаго ежегодно на школу до 15.000 р.

Школа состоитъ изъ двухъ отдѣленій: научно-ремесленнаго и спеціально-ремесленнаго. Ученицы, оканчивающія курсъ въ томъ или другомъ отдѣленіи, получаютъ изъ ремесленной управы свидѣтельства на званіе подмастерницъ. Ученицы научно-ремесленнаго отдѣленія, желающія получить свидѣтельства на званіе учительницы начальныхъ училищъ, сдаютъ экзаменъ въ испытательной комиссіи учебнаго округа. Въ 1897—1898 учебномъ году 7 ученицъ получили такіа свидѣтельства. Въ послѣднемъ учебномъ году въ школѣ числилось 200 учащихся.

На нижегородской выставкѣ 1896 г. школа получила дипломъ I-го разряда (высшую награду) за изящное исполненіе выставленныхъ работъ, за правильную постановку преподаванія рукодѣлій

### Вильгельмъ Штольце. (Портр. на стр. 839.)



Женская профессиональная школа С. П. фонъ-Дервиза въ Петербургѣ. Съ фот. К. Булла автотипія «Нивы».

Вильгельмъ Штольце, столѣтіе дня рожденія котораго исполнилось въ нынѣшнемъ году,—одинъ изъ основателей современной стенографіи. Зачатки стенографіи находятъ еще у древнихъ римлянъ, у которыхъ существовали такъ называемые «тироніанскіе знаки». Каждый изъ этихъ знаковъ представлялъ собой определенное слово или слогъ. Тиронъ, по имени котораго знаки эти называются, изобрѣлъ болѣе 1,000 такихъ знаковъ, а Сенека довелъ ихъ до 5,000. Въ сохранившихся же спискахъ этихъ знаковъ насчитывается до 13,000. Всю эту громадную массу знаковъ приходилось заучивать наизусть. Первое, известное намъ, примѣненіе этой древней стенографіи относится къ 63-му году до Р. Х. — тироніанскими знаками записана знаменитая рѣчь Катона младшаго противъ Катилины. Такая же попытка установить способъ быстрого записыванія рѣчи сдѣлана была и въ древней Греціи, во II вѣкѣ



послѣ Р. Х., и изъ нея выработалась въ Х вѣкѣ «слоговая скоропись» (тахиграфія), не нашедшая однако себѣ широкаго примѣненія въ виду своей сложности. Родиной же современной стенографіи считается Англія. Тамъ въ 1588 г. Брейтъ изобрѣлъ первую стенографическую систему, въ основу которой однако были положены геометрическіе знаки, т. е. точки, линіи, кружки, эллипсы и частицы ихъ. Но эта система не нашла себѣ большого распространенія и была вытѣснена другою—графическою, знаки которой составлены изъ частей буквъ, такъ что ихъ не приходится дописывать цѣликомъ, а обозначать лишь одной изъ составляющихъ ихъ линій. Вотъ эта система и обязана своей разработкой и усовершенствованіемъ главнымъ образомъ Штольце. Основываясь на трудахъ Габельсбергера, создавшаго впервые въ Германіи нѣмецкую графическую или курсивную систему стенографіи, Штольце значительно упростилъ эту систему и первый создалъ теорію стенографіи.

Вильгельмъ Штольце родился 8-го мая 1798 г. въ Берлинѣ. Окончивъ курсъ гимназіи, онъ сначала занялъ частное мѣсто, затѣмъ посвятилъ себя преподавательской дѣятельности. Заинтересовавшись работами по языкознанію Гумбольдта, Гримма и Беккера, онъ задумалъ въ 1838 г. заняться изученіемъ стенографіи. Убѣдившись на практикѣ въ несовершенствахъ старой системы, онъ задумалъ создать новую, собственную. Послѣ двухлѣтнихъ работъ ему это удалось, и извѣстность его росла съ каждымъ днемъ. Нужно принять во вниманіе, что въ Западной Европѣ, при развитіи парламентаризма и вообще общественности, при существованіи громаднаго числа партійныхъ обществъ, кружковъ и клубовъ, въ которыхъ постоянно произносятся политическія рѣчи, роль стенографіи, способствующей закрѣпленію всѣхъ этихъ рѣчей на бумагѣ и въ печати и содѣйствующей такимъ образомъ распространенію ея въ массѣ населенія,—очень существенна, и каждое усовершенствованіе стенографіи принимается съ большимъ вниманіемъ. Достаточно сказать, что въ настоящее время существуетъ свыше 2,000 стенографическихкихъ обществъ имѣющихъ болѣе 60,000 членовъ. Изъ этого громаднаго числа обществъ—болѣе 500 придерживаются системы Штольце.

Въ 1848 г. Штольце получилъ отвѣтственную должность стенографа въ прусскомъ ландтагѣ, и затѣмъ былъ начальникомъ стено-



В. Е. Стункей.  
Съ фот. К. Шапиро автотипія «Нивы».

подробный курсъ стенографіи подъ заглавіемъ: «Ausführlicher Lehr-gang», изданный въ 1852 г. съ 80 литографированными таблицами и вышедшій въ 1890 г. уже 10-мъ изданіемъ. Штольце скончался 28-го декабря 1866 г.

### В. Е. Стункей. (Портр. на этой стр.)

Семья безавѣтно преданная своему дѣлу труженниковъ понесла недавно новую утрату. Лѣтомъ т. г. скончался академикъ архитектуры д. с. с. Вѣнинъ Егоровичъ Стункей, дѣятельность котораго въ те-

ченіе полулѣта посвящена была горному вѣдомству. Всѣ строительные проекты и смѣты казенныхъ заводовъ проходили чрезъ руки покойнаго; имъ произведена коренная перестройка зданій горнаго института и вновь построена тамъ лабораторія, считавшаяся въ свое время лучшею въ С.-Петербургѣ; имъ же перестроены всѣ мастерскія с.-петербургскаго монетнаго двора, съ каковою цѣлью покойный въ свое время былъ командированъ за границу для ознакомленія съ мѣстными постройками этого рода; затѣмъ, по его же проекту, устроена московская пробирная палатка и масса другихъ болѣе или менѣе значительныхъ зданій.

Вѣнинъ Егоровичъ принималъ дѣятельное участіе въ разсмотрѣніи строительныхъ смѣтъ и проектовъ въ горномъ ученомъ комитетѣ, а въ послѣдніе годы своей жизни состоялъ также товарищемъ председателя строительной комисіи при Собственной Его Императорскаго Величества канцеляріи по учрежденіямъ Императрицы Маріи.

Кромѣ того, покойный былъ строителемъ многихъ частныхъ домовъ въ С.-Петербургѣ, изъ которыхъ нѣкоторые, какъ напр., домъ Международнаго Банка, на Англійской наб., принадлежатъ къ числу красивѣйшихъ зданій нашей столицы.

Всякій, кому приходилось въ жизни, хотя случайно, встрѣчаться съ Вѣнинъ Егоровичемъ, уносилъ о немъ впечатлѣніе, какъ о всесторонне образованномъ и въ высшей степени гуманномъ человѣкѣ, чутко относившемся всегда къ нуждамъ своего ближняго, лучшимъ доказательствомъ чему служили проводы печальной колесницы съ тѣломъ покойнаго, которая окружена была, кромѣ многочисленныхъ друзей и товарищей почившаго, также сплошною толпою горячо любившихъ его рабочихъ.



Вильгельмъ Штольце. По поводу 100-лѣтія со дня рожденія. Автотипія «Нивы».

### Профессоръ С. Д. Костюринъ.

(Портр. на этой стр.)

13-го сентября скончался въ Ялтѣ отъ туберкулеза легкихъ ординарный профессоръ военно-медицинской академіи Степанъ Дмитриевичъ Костюринъ. Широкая извѣстность въ медицинской литературѣ и симпатичный образъ покойнаго заставляютъ насъ поближе познакомиться читателя съ его дѣятельностью.

Родился С. Д. въ Николаевѣ въ 1853 году. Онъ окончилъ курсъ академіи въ 1880 году и за цѣлый рядъ серьезныхъ научныхъ работъ былъ награжденъ при выпускѣ первой золотой медалью и началъ исполнять должность прозектора при лабораторіи по общей патологіи. Здѣсь покойный, какъ хорошій микроскопистъ и экспериментаторъ, не только помогать профессору Пашутину въ занятіяхъ со студентами и въ созиданіи лучшей въ Россіи лабораторіи по общей патологіи, но и дружескимъ участіемъ и помощью заслужилъ любовь у массы работавшихъ тамъ врачей, которыми была переполнена въ то время лабораторія. Блестяще защитивъ въ 1884 г. диссертацию «О вліяніи перерѣзки нижней части спиннаго мозга на метаморфозы въ тѣлѣ животныхъ», С. Д. былъ командированъ на 2 года за границу для усовершенствованія въ избранной имъ специальности. Въ 1886 году онъ былъ назначенъ профессоромъ общей патологіи въ императорскій харьковскій университетъ, въ которомъ пробылъ до 1895 года, и затѣмъ былъ переведенъ въ дорожную



С. Д. Костюринъ.  
Съ фот. Туккеръ грав. Шюблеръ.



# ОТКРЫТА ПОДПИСКА на „НИВУ“ 1899 г.

Съ будущаго 1899 г. «НИВА» вступаетъ въ тридцатый годъ своего существованія. Немногія частныя повременныя изданія въ Россіи проявили такую долговѣчность, и ни одно изъ нихъ не достигло такого широкаго, повсемѣстнаго распространенія, какъ нашъ журналъ. Онъ читается въ городѣ и деревнѣ, въ центральной Россіи и на окраинахъ; въ его встрѣтите и въ скромномъ жилищѣ городского или сельскаго труженика, и въ роскошной гостиной богатаго или влиятельнаго чловека; нѣтъ уголка въ Россіи, куда бы онъ не проникалъ; всѣ его читаютъ, всѣ его знаютъ. Это служитъ несомнѣннымъ доказательствомъ, что «НИВА» удовлетворяетъ насущной потребности русскаго общества.

Правда, «НИВА» не сразу завоевала себѣ такое почетное положеніе. Потребовались большія матеріальныя жертвы, тяжелыя усилія, непрерывный трудъ, чтобы сдѣлать «НИВУ» самымъ распространеннымъ и популярнымъ журналомъ въ Россіи. Но успѣхъ никогда ея не покидалъ. Очевидно, родина умѣетъ цѣнить усилія тѣхъ, кто желаетъ добросовѣстно трудиться надъ распространеніемъ въ ней свѣта и добра.

Стремясь къ этой цѣли, «НИВА» давно слилась съ своими читателями въ одну широко распространенную семью, въ которой дающей и получающей, творящей и воспринимаящей воодушевлены однимъ общимъ чувствомъ—желаніемъ приобщиться къ свѣту, добру, красоте, служить имъ. Это—общая, дружная работа всѣхъ и каждая: писателя, художника, читателя. «НИВА» посвящаетъ себя ей всецѣло, а вмѣстѣ съ тѣмъ приобретаетъ и право на общее сочувствіе.

Оглянемся на эту работу въ истекающемъ году. Въ большой ли повѣсти, маленькомъ ли разсказѣ, популярной ли статьѣ, биографической ли замѣткѣ или некрологѣ, иллюстраціи или самостоятельномъ ри-

сункѣ, — во всемъ чувствовалась эта работа. Вспомнили ли мы великихъ правителей или выдающихся писателей, вчитывались ли въ повѣсти современныхъ авторовъ, вдумывались ли въ судьбу разныхъ живыхъ и покойныхъ дѣятелей, своихъ и чужихъ, — вездѣ намъ слышался отзвукъ лучшихъ стремленій, задушевные чловѣческихъ чувствъ. Незамѣтные герои напечатанныхъ въ «НИВѣ» повѣстей воплощали въ себѣ то, что насъ занимаетъ, тревожитъ, радуется, вдохновляетъ въ самой жизни. Гдѣ грань между нею и отраженіемъ ея въ «НИВѣ»? Мы вспоминали Царя-Освободителя, гуманистическаго изъ монарховъ, и какъ радостно забились вслѣдъ затѣмъ наши сердца, когда вдругъ съ высоты престола раздался призывъ къ разоруженію, къ ограниченію того ужаснаго проявленія чловѣкенавистничества, которое называется войною! И все это: и поэтическое творчество писателей, и воспоминанія о свѣтлыхъ дѣятеляхъ, и событія общественной и государственной жизни—было для читателей «НИВЫ» въ истекающемъ году озарено тѣмъ мягкимъ свѣтомъ любви къ чловеку и вѣры въ него, которыми вѣетъ съ каждой страницы любимаго писателя родной земли — Тургенева.

Но вотъ истекаетъ годъ, наступаетъ новый. Что онъ намъ принесетъ — неизвѣстно. Въ будущемъ году мы вспомнимъ «солнце родного слова»—Пушкина, по случаю столѣтія его рожденія. Это будутъ снова радостные дни. И если въ истекающемъ году вѣрнымъ спутникомъ нашихъ читателей былъ Тургеневъ, если онъ вторилъ нашей радости, утѣшалъ насъ въ минуты скорби, то въ наступающемъ году читатели «НИВЫ» будутъ имѣть не менѣе надежнаго руководителя. Не пощадивъ большихъ матеріальныхъ жертвъ, «НИВА» можетъ предложить своимъ подписчикамъ въ будущемъ году въ видѣ бесплатнаго приложения

ною правдою и реализмомъ до такого совершенства, какого достигали фламандскіе живописцы въ своихъ картинахъ. Анна Павловна, мать Адуева-племянника, въ «Обыкновенной исторіи», Захаръ въ «Обломовѣ», бабушка и Марейныча въ «Обрывѣ», — это такіе законченные типы, что ихъ творца можно поставить только на рядъ съ первоклассными художниками.

Это совершенство формы въ связи съ умѣньемъ проникать въ тайники русскаго общественнаго самосознанія по всей справедливости доставили Гончарову почетное мѣсто среди русскіхъ классическихъ писателей. Но отмѣтимъ еще одну черту его творчества. Женскіе типы, созданные Гончаровымъ, не даромъ такъ отчетливо выдѣляются, такъ сильно привлекаютъ наше вниманіе, такъ захватываютъ и вдохновляютъ насъ. Вспомнимъ лихорадочное вниманіе, съ какимъ Лизавета Александровна присматривается къ Адуевымъ, муки, которыя она испытываетъ, убѣждаясь, что они далеко не тѣ, какими рисовались ея воображенію; вспомнимъ, какую страшную душевную борьбу переноситъ Ольга, стараясь спасти Обломова отъ обломовщины; вспомнимъ трагедію, которую переживаетъ Вѣра въ своихъ отношеніяхъ къ Марку Волохову—и мы поймемъ, что женскіе типы Гончарова вводятъ насъ въ святилище русской души, что они намъ раскрываютъ лучшія ея стороны, и что они олицетворяютъ собою высшій общественный идеалъ писателя. Счастлива страна, въ которой встрѣчаются такія женщины, счастливъ народъ, который имѣетъ такихъ гражданокъ, потому что въ русской женщинѣ, какъ

Подписка цѣна на годовое изданіе „НИВЫ“  
 Безъ доставки въ Москвѣ 10 р.  
 Съ доставкой въ Москвѣ 10 р.  
 Безъ доставки въ Петербургѣ 7 р.  
 Съ доставкой въ Петербургѣ 7 р.  
 Въ два срока: при подпискѣ 3 р., 1 мая 1899 г. 2 р., и при подпискѣ 2 р., 1 мая 1899 г. 2 р., и 50 к.  
 Въ три срока: при подпискѣ 2 р., 1 мая 1899 г. 2 р., и 50 к., при подпискѣ 2 р., 1 мая 1899 г. 2 р., и 50 к., и при подпискѣ 2 р., 1 мая 1899 г. 2 р., и 50 к.  
 Разрочка подписной платы за „Ниву“ 1899 г. допускается на слѣдующихъ условіяхъ:  
 Для гг. госслужащихъ по документамъ:  
 Безъ доставки: 3 р. 50 к., 1 мая 1899 г. 3 р., и при подпискѣ 2 р., 1 мая 1899 г. 2 р., и 50 к.  
 Съ доставкой: 3 р. 50 к., 1 мая 1899 г. 3 р., и при подпискѣ 2 р., 1 мая 1899 г. 2 р., и 50 к.  
 Для гг. частныхъ, такъ и въ казенныхъ учрежденіяхъ (въ СПБ., Москвѣ и др. городѣ) допускъ разрочка на болѣе льготныхъ условіяхъ, за ручательствомъ гг. казнач. и управляющ. городовъ:  
 Безъ доставки: 3 р., 1 мая 1899 г. 3 р., и при подпискѣ 2 р., 1 мая 1899 г. 2 р., и 50 к.  
 Съ доставкой: 3 р., 1 мая 1899 г. 3 р., и при подпискѣ 2 р., 1 мая 1899 г. 2 р., и 50 к.  
 Разрочка подписной платы за „Ниву“ 1899 г. допускается на слѣдующихъ условіяхъ:  
 Для гг. госслужащихъ по документамъ:  
 Безъ доставки: 3 р. 50 к., 1 мая 1899 г. 3 р., и при подпискѣ 2 р., 1 мая 1899 г. 2 р., и 50 к.  
 Съ доставкой: 3 р. 50 к., 1 мая 1899 г. 3 р., и при подпискѣ 2 р., 1 мая 1899 г. 2 р., и 50 к.  
 Для гг. частныхъ, такъ и въ казенныхъ учрежденіяхъ (въ СПБ., Москвѣ и др. городѣ) допускъ разрочка на болѣе льготныхъ условіяхъ, за ручательствомъ гг. казнач. и управляющ. городовъ:  
 Безъ доставки: 3 р., 1 мая 1899 г. 3 р., и при подпискѣ 2 р., 1 мая 1899 г. 2 р., и 50 к.  
 Съ доставкой: 3 р., 1 мая 1899 г. 3 р., и при подпискѣ 2 р., 1 мая 1899 г. 2 р., и 50 к.  
 Главная контора журнала „НИВА“, СПБ., Малая Морская, № 22, открыта для приема подписки на 1899 г. ежедневно (кроме воскрес. и праздн. дней) отъ 10 ч. утра до 6 ч. веч.

## ПОЛНОЕ СОБРАНИЕ СОЧИНЕНІЙ И. А. ГОНЧАРОВА.

Мы назвали его надежнымъ спутникомъ и руководителемъ. И дѣйствительно, быть-можетъ, ни одинъ изъ нашихъ классическихъ писателей не стоитъ такъ близко къ вопросамъ, волнующимъ современное русское общество, какъ именно Иванъ Александровичъ Гончаровъ. Его знаменитая трилогія: «Обыкновенная исторія», «Обломовъ» и «Обрывъ»—представляетъ собою широкое русло, въ которое стекаются многочисленные ручьи и рѣчки нашей общественной мысли. Вѣчная борьба между безхарактерностью, неспособностью къ практической дѣятельности или карьеризмомъ, съ одной стороны, и свѣтлыми стремленіями, самоотверженнымъ служеніемъ людямъ и жаждою идеала, съ другой, нашла себѣ необыкновенно художественное воплощеніе въ образахъ Адуевыхъ, дяди и племянника, Обломова и Штольца, Райскаго, Марка Волохова и Тушина. Самымъ изумительнымъ по силѣ и художественности произведеніемъ этого рода служитъ романъ: «Обломовъ». Тутъ нашъ знаменитый писатель достигаетъ такой законченности формы, такой глубины мысли, такой близости къ жизни, что поэтъ былъ глубоко правъ, назвавъ его «безсмертныхъ образцовъ творцомъ». Обломовъ и обломовщина навѣки останутся нарицательнымъ эпитетомъ того душевнаго строя, который столь часто не даетъ даже хорошимъ русскимъ людямъ вести существованіе, достойное чловека, и благотворно вліять на жизнь.

Но не только въ этомъ направленіи Гончаровъ создалъ «безсмертные образы». Въ своихъ описаніяхъ русскаго помѣщичьяго быта онъ возвысился жизнен-

но изображаетъ намъ Гончаровъ, любовь къ мужу или возлюбленному совпадаетъ съ любовью къ родинѣ: ни Ольга, ни Вѣра не могутъ слиться душою или соединить свою судьбу съ тѣми, кто этой любви не знаетъ, кто для нея не живетъ.

Не здѣсь мѣсто перечислить всѣ заслуги Гончарова передъ роднымъ словомъ и всѣ красоты его произведеній. Мы не коснулись ни его изумительныхъ, по наблюдательности и пластичности изображенія, путевыхъ очерковъ, извѣстныхъ всей образованной Россіи подъ названіемъ: «Фрегатъ Паллада», ни беллетристическихъ произведеній меньшихъ размѣровъ, изъ которыхъ каждое служитъ украшеніемъ родной литературы, ни его критическихъ этюдовъ, обнаруживающихъ всю глубину его художественнаго пониманія и общественного проникновенія. Мы хотѣли только выяснить, почему послѣ Тургенева нашъ выборъ остановился на собраніи сочиненій Гончарова, какъ на лучшемъ бесплатномъ приложеніи для подписчиковъ «НИВЫ». Нашъ журналъ служитъ просвѣтительнымъ цѣлямъ; онъ предназначенъ для широкаго круга читателей, которыхъ онъ знакомитъ съ жизнью Россіи, прошлой и современной. А Гончаровъ зналъ Россію такъ, какъ ее знаютъ немногіе, и, благодаря своему громадному художественному дарованію, изобразилъ ее въ такихъ рельефныхъ чертахъ, что его сочиненія служатъ неисчерпаемымъ источникомъ ознакомленія

съ Россією и въ то же время доступны самому широкому кругу читателей.

Какъ въ истекающемъ году, мы приложимъ и въ будущемъ всевозможныя усилія, чтобы столбцы и страницы «НИВЫ» служили вѣрнымъ отраженіемъ русской жизни, равно какъ и жизни другихъ странъ, въ лучшихъ, тщательно избранныхъ литературныхъ, художественныхъ и популярно-научныхъ произведеніяхъ. Литература, искусство, наука вѣрнѣе всего освѣщаютъ намъ жизненный путь. Они помогаютъ намъ разобратся въ запутанныхъ вопросахъ жизни, возвышаютъ насъ надъ ея прозою, даютъ пищу въ равной мѣрѣ и уму, и сердцу. «НИВА» и ея

### ЕЖЕМѢСЯЧНЫЯ ЛИТЕРАТУРНЫЯ ПРИЛОЖЕНІЯ

будутъ и въ наступающемъ году не меньше, чѣмъ и въ прежніе годы, содѣйствовать возможно широкому распространенію свѣта, исходящаго отъ этихъ трехъ основныхъ силъ умственнаго и нравственнаго просвѣщенія. Во всемъ этомъ «НИВА» останется вѣрною избранному ею пути.

Не касаясь улучшеній нашего журнала, которыми «НИВА», какъ выяснилъ многолѣтній опытъ, постоянно озабочена, мы, какъ и въ 1898 году, конечно это обращеніе къ нашимъ читателямъ словами: прошлое служитъ намъ речательствомъ за будущее.

Въ прошломъ году мы приобрѣли «Стихотворенія» Тургенева и дали нашимъ читателямъ первое полное собраніе его сочиненій, теперь мы приобрѣли за значительную сумму отъ наследниковъ Гончарова разсказы, предназначающіе имъ самимъ для собранія его сочиненій, но до сихъ поръ не вошедшіе въ существующія изданія, и такимъ образомъ Сборникъ «Нивы» на 1899 г. представитъ собой

## ПЕРВОЕ ПОЛНОЕ СОБРАНІЕ СОЧИНЕНІЙ И. А. ГОНЧАРОВА

въ 12-ти томахъ,

отпечатанныхъ четко на хорошей бѣлой глазированной бумагѣ, и будетъ выходить, какъ всегда, въ началѣ каждого мѣсяца. Содержаніе отдѣльныхъ томовъ слѣдующее:

- ТОМЪ I. Портретъ и факсимиле И. А. Гончарова.—Биографическій очеркъ С. А. Венгерова.—Лучше поздно, чѣмъ никогда. Критическія замѣтки.—Обыкновенная исторія. Романъ въ двухъ частяхъ. Часть I. ТОМЪ II. Обыкновенная исторія. Романъ въ двухъ частяхъ. Часть II. ТОМЪ III. Обломовъ. Романъ въ 4-хъ частяхъ. Части I и II. ТОМЪ IV. Обломовъ. Романъ въ 4-хъ частяхъ. Части III и IV. ТОМЪ V. Фрегатъ Паллада. Очерки путешествія, въ 2-хъ частяхъ. Часть I. Главы I—V. ТОМЪ VI. Фрегатъ Паллада. Очерки путешествія, въ 2-хъ частяхъ. Часть I. Главы VI—VIII. Часть II. Главы

- I—IV. ТОМЪ VII. Фрегатъ Паллада. Очерки путешествія, въ 2-хъ частяхъ. Часть II. Главы V—IX. ТОМЪ VIII. Обрывъ. Романъ въ 5-ти частяхъ. Части I и II. ТОМЪ IX. Обрывъ. Романъ въ 5-ти частяхъ. Часть III. ТОМЪ X. Обрывъ. Романъ въ 5-ти частяхъ. Части IV и V.—ТОМЪ XI. Очерки: I. Литературный вечеръ. II. Мильонъ терзаній. III. Замѣтки о личности Бѣлинскаго.—Иванъ Савичъ Поджабринъ. Очеркъ. ТОМЪ XII. Воспоминанія: I. Въ университетѣ. II. На родинѣ.—Слуги стараго вѣка. I. Валентинъ. II. Антонъ. III. Степанъ съ семьей. IV. Матвѣй.—Очерки: Превратность судьбы. Май мѣсяцъ въ Петербургѣ.

При первомъ томѣ будутъ приложены автографъ и портретъ И. А. Гончарова, гравированный академикомъ Н. П. Пожалостиннымъ.

Обращаемъ вниманіе гг. подписчиковъ, что въ силу договора, заключеннаго съ собственниками «Сочиненій» Гончарова, принадлежащія имъ сочиненія могутъ быть приложены къ «Нивѣ» исключительно въ теченіе 1899-го подписнаго года и отдѣльно отъ журнала продаваться не будутъ.

По примѣру прежнихъ лѣтъ, при Нивѣ 1899 г. будетъ приложено **Ежемесячный модный журналъ**, заключающій въ себѣ 12 №№ новѣйшихъ Парижскихъ модъ и болѣе 300 прекрасно выполненныхъ модныхъ гравюръ и рисунковъ по послѣднимъ фасонамъ лучшихъ мастеровъ. На отдѣльно приложенныхъ 12 большихъ листахъ будетъ помѣщено болѣе 300 рисунковъ рукодѣльныхъ и выпильныхъ работъ и около 300 чертежей выкроекъ въ натуральную величину.

Многіе изъ помѣщаемыхъ въ этомъ модномъ журналѣ рисунковъ исполнены французскими художниками-граверами по фотографіянь съ моделей, шитыхъ у лучшихъ парижскихъ портныхъ, и поэтому являются не только художественными картинками, но и съ полнѣйшей точностью передаютъ и общее впечатлѣніе, производимое нарядомъ, и всѣ подробности отдѣлки.

По заключенному «Нивою» контракту съ одной изъ лучшихъ фирмъ въ Парижѣ, модныя гравюры при «Нивѣ» и въ 1899 году будутъ выходить **ОДНОВРЕМЕННО** съ парижскими изданіями, и, такимъ образомъ, въ модномъ отдѣлѣ «Нивы» будутъ появляться послѣднія новинки лучшихъ фасоновъ «Парижскихъ модъ».

Въ томъ же модномъ журналѣ читатели найдутъ въ отдѣлѣ «Почтовый ящикъ» цѣлую серію рецептовъ по хозяйству и домоводству, одинаково полезныхъ для людей какъ богатыхъ, такъ и не располагающихъ значительными средствами.

При первомъ № Нивы подписчики получатъ стѣнной календарь, отпечатанный въ нѣсколько красокъ.

При высылкѣ денегъ почтовымъ переводомъ слѣдуетъ обозначать непременно на самомъ переводѣ (а не въ отдѣльномъ письмѣ), на что именно предназначаются деньги, а также адресъ (подробный и четкій). Но во избѣжаніе недоразумѣній и въ интересахъ самихъ подписчиковъ, контора **убѣдительно проситъ** присылать требованія и деньги въ обыкновенныхъ денежныхъ письмахъ, а не почтовыми переводами, такъ какъ въслѣдствіе недостаточнаго размѣра отрывныхъ купоновъ на переводахъ, подписчикамъ трудно подробно и ясно изложить на нихъ свои требованія, а при значительномъ скопленіи такихъ купоновъ съ неясными адресами и требованіями для Конторы возникаютъ серьезныя неудобства.

для него военно-медицинскую академию профессором фармакологии. В течение двух сезонов покойный профессор кроме того завывал кумысо-лечебным заведением в местечке Славуте, а последние пять лет был избран директором славянских минеральных вод, столь много обязанный ему своим теперешним благоустройством. Прекрасные отчеты о Славуте и его капитальная работа о русской бане создали ему прочную репутацию хорошаго бальнеолога, и даже в последнее время, несмотря на свое болзненное состояние, он был избран одним из завывающих отдлом бальнеологии в правлении предстоящаго в декабрь 1-го съезда дятелей по гидрологии, бальнеологии и климатологии. Но здоровье С. Д. не выдержало такой непомерной работы. Тяжелая преподавательская дятельность в лабораторной обстановке, 25 оригинальных научных работ, напечатанных покойным, ряд диссертаций, вышедших из его лаборатория, и тяжелая практическая дятельность в летние мсы на минеральных водах постепенно подтачивали его здоровье, а полученная в декабрь прошлаго года инфлуэнца послужила толчком для развития тубер-

не только художественными достоинствами, но и общедоступностью своих сюжетов. Было не мало исторических картин и картин религиознаго содержания. Таким образом выставка оправдала свое название и, удовлетворяя своему назначению, имела вполне заслуженный успех.

Было бы в высшей степени желательно, чтобы общество с.-петербургских художников не ограничилось этим первым опытом и приступило к устройству целаго ряда подобных же выставок, как в Петербурге, так и в других городах. Не менее желательно было бы, чтобы примру петербургскаго общества художников послдовали и другие наши художественныя общества. Начало в каждом деле трудно, но успешное начало ободряет и служит поощрением к дальнейшему развитию начатаго дела. В данном случае это несомненно благой почин, потому что подобные художественныя выставки содйствуют распространению среди народных масс эстетическаго чувства и просвещения и в то же время отвлекают их от менее полезных, а подчас прямо вредных развлечений или удовольствий. Как сценическия пред-



Первая народная художественная выставка в С.-Петербурге. Ориг. рис. Г. Бролинга, автотипия «Нивы».

кулеза легких, от которого его не спасли ни дружеское участие всх товарищей, ни поездка весной в Ницу, летом в оренбургския степи на кумысы, а осенью в Ялту. Отзывчивое сердце покойнаго, его необычная доброта, желание помочь каждому, по мр силе, словом и делом, надолго сохраняют память о нем среди людей, его знавших.

### Первая народная художественная выставка.

(Рис. на этой стр.)

Летом ныншняго года с.-петербургским обществом художников была устроена первая народная выставка в Петербурге в конно-гвардейском манеже. Мы привствствовали выставку при ея открытии (*Нива*, № 36) и не можем не посвятить ей несколько сочувственных слов по случаю недавно состоявшагося ея закрытия.

Бросив взгляд на помещаемый в настоящем номере нашего журнала рисунок, читатель убдится, что выставку посещали вс слои общества: представители интеллигенции и народа, купцы, крестьяне, ремесленники, офицеры и солдаты. Входная плата была назначена очень низка (5 коп.), а между тем на выставку красовались произведения выдающихся художников: гг. Верещагина, Семирадскаго, Маковскаго, Матвеева, Лагорю, Галкина, Сергеева и др. Преобладали картины, бывшия уже на других выставках, но встречались и новинки. Подбор картин сдлан был очень удачно, и между ними было не мало таких, которые отличались

ставления, в народных театрах, так и художественныя выставки обогащают ум, облагораживают сердце и, следовательно, являются могучим орудием для осуществления просвительных задач. Наша интеллигенция за последние годы все ршительно переходит от слова к делу, от выражения простого сочувствия народу к таким начинаниям, которыя могут доставить ему фактическую пользу. Народныя чтения, народные театры, народныя библиотеки и читальни, — все это за последнее время развивается у нас довольно быстро. Народныя художественныя выставки составляют очень существенное дополнение этих начинаний, а вмсте с тем и необходимое звено в тех разнообразных учреждениях, которыя образованные слои нашего общества приходят на помощь меньшей братии в деле удовлетворения ея духовных нужд. Вот почему нельзя не отнестись с полным сочувствием к только-что закрывшейся первой народной художественной выставке.

### Собака-акробатъ. (Рис. на стр. 840в.)

На нашем рисунке изображена собака в невиданном до сих пор положении—она взлзает на дерево по совершенно прямому стволу. «Графъ Роландъ»—так зовут эту редкостную собаку, принадлежащую г. Ф. Рихтеру в Кинцингене (в Баварии)—еще в юности (теперь ей годъ от роду) проявляя хищническия наклонности, в особенности по отношению к кошкам, на которых он охотился вмсте с своей матерью, старой легавой собакой. Однажды

оба они преслѣдовали кошку, которая взобралась на невысокое дерево. «Графъ Роландъ» послѣдовалъ за кошкой и заставилъ ее соскочить съ дерева; внизу же ее поджидала мать и вмѣстѣ съ сыномъ растерзали ее. Съ этого времени «Графъ Роландъ» сталъ изощряться въ своемъ искусствѣ и достигъ такого совершенства, что онъ теперь можетъ взобраться на любое дерево, какова бы ни

была его толщина, даже если сучья начинаются на высотѣ 4-хъ аршинъ. Какое бы животное ни находилось на деревѣ, онъ всегда можетъ заставить его соскочить съ дерева. Даже на совершенно гладкіе телеграфные столбы онъ взбирается выше человѣческаго роста и совершаетъ этотъ акробатическій фокусъ по простому приказанію своего хозяина.

## Политическое обозрѣніе.

Нынѣшнія парламентскія ваканціи во Франціи отличались рѣдкимъ накопленіемъ вопросовъ тревожнаго характера. Радикальное министерство г. Бриссона, со дня своего вступленія въ управление страной, оказалось поставленнымъ лицомъ къ лицу съ такими дѣлами, которые нарушили сравнительно мирное теченіе общественной жизни Франціи. Рѣзкимъ поворотомъ въ дѣлѣ Дрейфуса правительство полагало лишить этотъ вопросъ его «политическаго характера». Между тѣмъ, цѣлый рядъ манифестацій за «пересмотръ» и противъ него придали дѣлу яркую политическую окраску.

Голоса въ шестичленной комиссіи при министерствѣ юстиціи, куда поступило дѣло Дрейфуса, раздѣлились поровну. Начались совѣщанія кабинета. Скоро выяснилось, что г. Бриссонъ и Буржуа высказались рѣшительно за «пересмотръ», какъ единственный выходъ изъ слишкомъ продолжительной путаницы.

Наконецъ, совѣтъ министровъ, въ половинѣ сентября, передалъ дѣло Дрейфуса въ кассационную палату, а министръ юстиціи издалъ циркуляръ къ прокурорамъ, въ которомъ требуетъ строгаго преслѣдованія преступленій, направленныхъ противъ арміи.

Въ концѣ сентября къ общей сумятицѣ въ обществѣ неожиданно присоединилось новое обстоятельство: начались забастовки рабочихъ въ нѣсколькихъ провинціальныхъ пунктахъ и главнымъ образомъ въ Парижѣ, гдѣ приостановлены были нѣкоторыя работы по возведенію построекъ для всемірной выставки. Порядокъ поддержать были войсками.

Затѣмъ въ первыхъ числахъ октября облетѣли Парижъ сенсаціонныя слухи о готовящемся военномъ заговорѣ. Несмотря на немедленное официальное опроверженіе со стороны военнаго министерства, въ теченіе нѣсколькихъ дней продержалось тревожное настроеніе общества.

Одновременно съ задачами внутренней политики кабинету пришлось натолкнуться на вопросъ внѣшней политики, глубоко затронувающій обаяніе французской республики въ международной жизни. Дѣло въ томъ, что главнокомандующій англо-египетскими войсками—генераль Китченеръ, разбивъ суданскихъ дerviшей, отправился съ отрядомъ вверхъ по Нилу въ Фашоду, гдѣ, по словамъ вѣстовиковъ, развѣвается французскій флагъ. Дѣйствительно, оказалось, какъ у насъ было уже упомянуто въ № 40, Фашода занята еще въ іюль мѣсяцѣ французской экспедиціей Маршана. Послѣ того, какъ французы отказались удалиться, генераль Кит-

ченеръ возвратился въ Омдурманъ, оставивъ, однако, посты въ Фашодѣ. Началась дипломатическая переписка между Англійей и Франціей. Британское правительство высказало непомѣрныя притязанія на всѣ земли халифа Судана, отошедшія-де по праву завоеванія къ Англии и Египту; отъ французскаго министра иностранныхъ дѣлъ потребованы были объясненія относительно Фашоды. Г. Делькассе далъ сначала уклончивый отвѣтъ о характерѣ французской экспедиціи и лишь нѣсколько дней спустя сообщилъ британскому послу въ Парижѣ, что Франція никогда не признавала британской сферы влияния въ верховьяхъ Нила, но что Франція желаетъ-де придти къ дружественному соглашенію съ Англійей. Парижская печать отмѣтила важность переговоровъ между обѣими сторонами: она и не подозрѣвала, что въ недѣлю съ небольшимъ дѣло чуть не дошло до ультиматума со стороны Англии и до начала военныхъ дѣйствій противъ Маршана.

Переговоры отложены пока до полученія доклада отъ Маршана, который уже командировалъ офицера въ Каиръ.

Такимъ образомъ радикальному кабинету предстоитъ серьезная дипломатическая борьба съ Англійей, которая уже объявила, что не признаетъ за экспедиціей Маршана политическаго значенія. Въ Англии восхваляютъ энергическій поступокъ маркиза Салисбюри, во Франціи же нерѣшительный тонъ правительства привелъ въ смущеніе многихъ патриотовъ. Нѣкоторые органы бульварной прессы стали-было подкапываться подъ франко-русскій союзъ, оставившій, будто бы, Францію одну бороться съ коварнымъ Альбидномъ, но вскорѣ здравомыслящая часть французскаго общества убѣдилась въ непоколебимости франко-русскихъ отношеній. Послѣ радушнаго пріема, оказаннаго въ Парижѣ русскимъ министромъ военному и финансовъ, 6-го октября пріѣхалъ въ столицу Франціи нашъ министръ иностранныхъ дѣлъ, графъ Муравьевъ. Парижская печать выставила этотъ фактъ, какъ важное событіе дня, какъ доказательство прочности франко-русскихъ узъ. Въ парижскихъ политическихъ кружкахъ высказывается увѣренность, что, каковы бы ни были партійныя

разногласія внутри страны, во внѣшней своей жизни Франція сохранила прежнюю энергію.

Важность накопившихся вопросовъ заставляетъ всю Францію ждать съ нетерпѣніемъ возобновленія парламентской сессіи, открытіе которой назначено на 13-е (25) октября.



Собана-акробать.

### Задача на преміи.

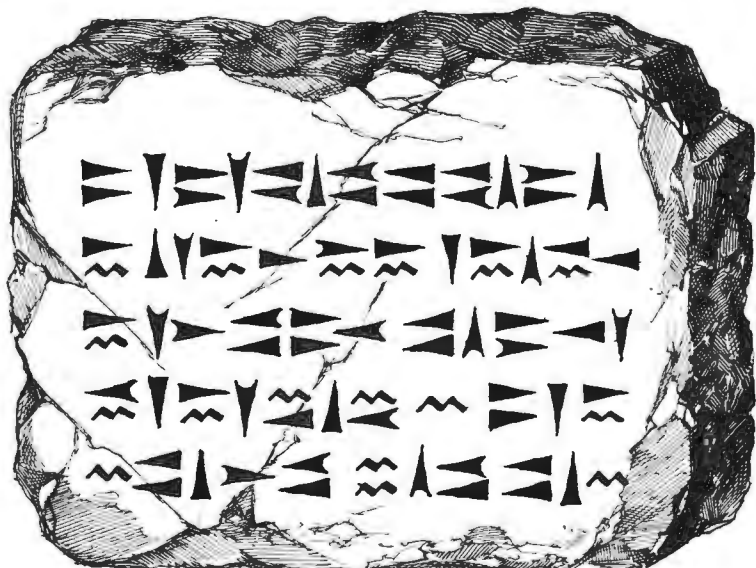

### Задача и ребусъ НА ПРЕМІИ.

На данномъ камнѣ, покрытомъ гвездеобразными письменами, можно прочесть отрывокъ изъ произведенія одного русскаго поэта, если одиночные гвездеобразные знаки замѣнить гласными, а парные—согласными буквами. Входящія въ составъ отрывка 29 согласныхъ и 28 гласныхъ буквъ необходимо для этого взять изъ 12 словъ, имѣющихъ слѣдующія значенія: 1) Помѣщеніе для вѣсовъ. 2) Насыпь въ топкомъ мѣстѣ. 3) Нота. 4) Известный философъ. 5) Дерево. 6) Время года. 7) Матеріаль для письма у древнихъ. 8) Хищный звѣрь. 9) Пространство, поросшее травой. 10) Корабельная мѣра. 11) Названіе славянскаго бога. 12) Болѣзнь.

Принявъ во вниманіе, что одинакія гласныя буквы изображены на камнѣ однимъ и тѣмъ же знакомъ, и что искомымъ слова расположены въ алфавитномъ порядкѣ ихъ начальныхъ буквъ,—прочтесть требуемый отрывокъ.

За вѣрное рѣшеніе ребуса и задачи назначается 100



**премій, состоящихъ изъ слѣдующихъ изданій:**

2 экз. роскошнаго изданія: „60 офортовъ“, собственноручно травленыхъ на мѣди проф. И. И. Шишкинымъ. Цѣна 1 экз. 25 руб.—1 экз. роскошнаго изданія „Фаустъ“, соч. Гете, съ 25-ю эстампами на мѣди и 132 гравюрами на деревѣ, въ переплетѣ. Ц. 40 руб.—1 экз. роскошнаго изданія „Потерянный и Возвращенный Рай“, поэма Джона Мильтона, съ 50-ю гравюрами Густава Дорэ, въ переплетѣ. Ц. 16 руб.—2 экз. „Полнаго собранія сочиненій Н. С. Лѣскова“, въ 12-ти томахъ. Цѣна 15 руб.—2 экз. „Полнаго собранія сочиненій Г. П. Данилевскаго“, въ 9-ти томахъ. Ц. 15 р.—5 экз. „Полнаго собранія стихотвореній Я. П. Полонскаго“, въ 5-ти томахъ. Ц. 6 р.—10 экз. „Художественнаго альбома „Нивы“ на 1891 г.“ Съ 10 акварелями извѣстнѣйшихъ художниковъ. Ц. 3 руб.—10 экз. „Художественнаго альбома „Нивы“ на 1892 годъ.“ Съ 10 акварелями извѣстнѣйшихъ художниковъ. Ц. 3 р.—10 экз. соч. А. Фета „Мои воспоминанія“, въ двухъ частяхъ. Ц. 4 р.—10 экз. соч. Н. Морского „О дѣтяхъ не для дѣтей“, со 118-ю рисунками Н. Н. Каразина. Ц. 2 р.—5 экз. соч. А. Фета „Раннiе годы моей жизни“. Цѣна 2 руб. 50 коп.—10 экз. соч. графа Е. А. Саласа „Въ старой Москвѣ“. Ц. 2 руб. 50 коп.—10 экз. соч. Н. Д. Маслова „Изъяны воли“. Ц. 1 р. 50 к.—10 экз. „Иисусъ (Сынъ Навина)“, повѣсть изъ библейскихъ временъ Георга Эберса. Ц. 2 руб.—6 экз. „Повѣсти и рассказы П. П. Гнѣдича“. Ц. 2 руб.—6 экз. „Полнаго собранія сочиненій М. Ю. Лермонтова“, въ 2 томахъ. Ц. 1 руб. 50 коп.

Всего 100 изданій на сумму—397 руб.

**Премии будутъ выданы только тѣмъ подписчикамъ, которые вѣрно рѣшатъ и ребусъ, и задачу.**

Всѣ полученныя до 12-го декабря 1898 г. рѣшенія ребуса и задачи будутъ пронумерованы по порядку ихъ поступленія и затѣмъ, по жребію, будутъ распределены между ними преміи. Рѣшеніе ребуса и задачи, а равно и имена и адреса лицъ, на рѣшенія которыхъ пали преміи (съ обозначеніемъ названій изданій) будутъ напечатаны въ № 51 „Нивы“ с. г. Рѣшенія слѣдуетъ присылать по адресу: въ редакцію журнала „Нива“ «Отдѣлъ задачъ и игръ».

**Ребусъ на преміи.**

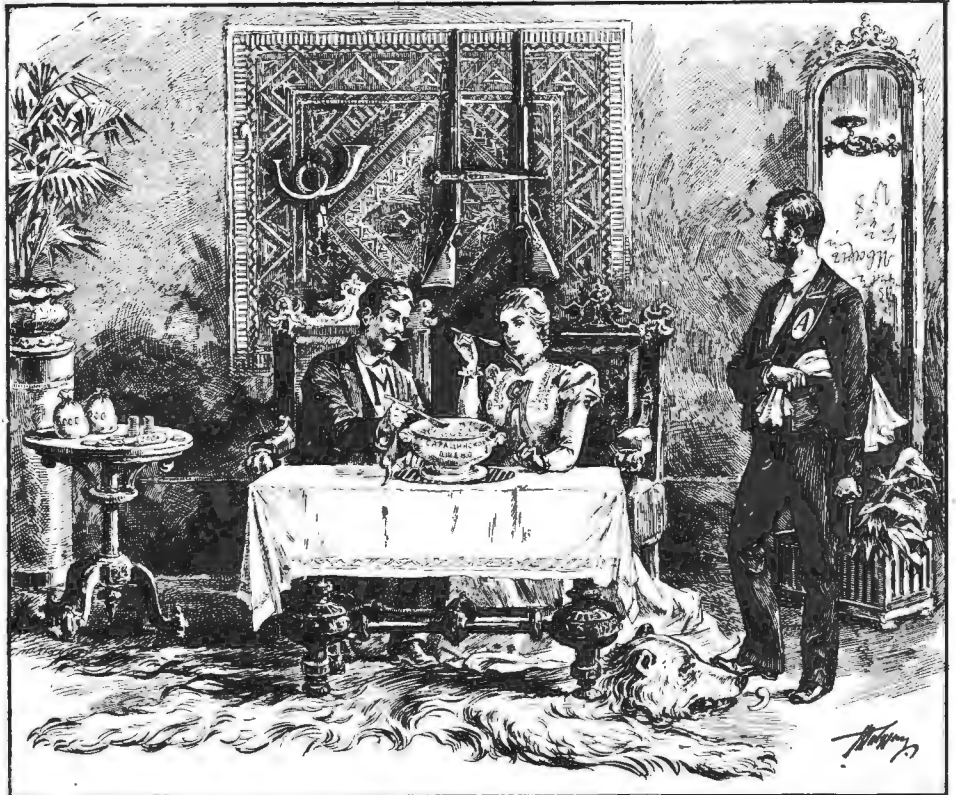

## ЗАЯВЛЕНИЕ.

По примѣру прошлыхъ лѣтъ и въ предупрежденіе постоянно поступающихъ отъ гг. подписчиковъ просьбъ о высылкѣ имъ втораго экземпляра подписнаго бланка на „Ниву“, Контора при этомъ не разсылаетъ подписной бланкъ въ двухъ экземплярахъ. Второй экземпляръ можетъ быть переданъ знакомымъ, которые съ своей стороны пожелаютъ подписаться на „Ниву“ 1899 года.

ВЫШЕЛЪ ИЗЪ ПЕЧАТИ И ПОСТУПИЛЪ ВЪ ПРОДАЖУ

Романъ Вас. И. Немировича-Данченка

### НА ПУТИ КЪ СЧАСТЬЮ.

Большой изящный томъ въ 530 страницъ 8° въ красивой обложкѣ.

Романъ этотъ, принадлежащій перу одного изъ извѣстнѣйшихъ нашихъ современныхъ писателей, затрагиваетъ вѣчно юную и всегда интересную тему о борьбѣ чувства съ долгомъ. Героиня романа—молодая женщина, попавшая, благодаря замужеству, въ деспотическую семью, выносящая отъ нея страшныя униженія, и послѣ долгихъ мукъ, подъ вліяніемъ проснушагося чувства любви, находящая избавленіе отъ семейнаго гнета и новый путь къ счастью. Личности героини и любимаго ею человѣка, вырававшего ее изъ рукъ ея мучителей, а также фигуры окружающихъ ее—изверга-тесть, истязавшаго ее на каждомъ шагѣ, безвольнаго, безхарактернаго мужа, безучастно смотрящаго на страданія своей жены и спокойно выносящаго гнетъ отца изъ боязни лишиться его расположения и его миллионовъ, и масса другихъ второстепенныхъ дѣйствующихъ лицъ обрисованы авторомъ съ свойственнымъ ему умѣньемъ соединять увлекательность фабулы съ яркостью изложенія. Освобожденіемъ героини отъ семейнаго гнета и отъѣздомъ ея вмѣстѣ съ любимымъ человѣкомъ изъ провинціи въ столицу для того, чтобы начать новую жизнь, жизнь личнаго счастья,—авторъ заканчиваетъ свой романъ, и дальнѣйшую судьбу своихъ героевъ уже описываетъ въ другомъ романѣ „На пути къ вѣчности“, который началъ печататься въ № 41 „Нивы“ настоящаго года. Такимъ образомъ оба эти романа, хотя и находятся въ преемственной связи, составляютъ—каждый въ отдѣльности—вполнѣ самостоятельное художественное цѣлое.

Громадное большинство подписчиковъ „Нивы“ познакомились съ романомъ „На пути къ счастью“ еще въ прошломъ году, когда онъ печатался въ нашемъ журналѣ. Для тѣхъ же читателей, которые не состояли въ прошломъ году нашими подписчиками, но пожелали бы приобрести этотъ романъ, чтобы ознакомиться съ прежней судьбой героевъ, печатающагося теперь въ „Нивѣ“, новаго романа Вас. И. Немировича-Данченка „На пути къ вѣчности“, мы выпустили романъ „На пути къ счастью“ отдѣльнымъ изящнымъ изданіемъ. Изданіе это, несмотря на значительный свой объемъ (530 стр.), можетъ быть приобретено черезъ контору „Нивы“ за крайне умѣренную цѣну въ

**ОДИНЪ рубль, съ перес. 1 руб. 25 коп.,**

которая можно посылать почтовыми марками въ заказныхъ письмахъ.

Требованія и деньги просить адресовать въ контору изданій А. Ф. МАРКСА, С.-Петербургъ, Малая Морская, № 22.

Издатель А. Ф. Марксъ.

ПОСТУПИЛА ВЪ ПРОДАЖУ ТОЛЬКО-ЧТО ОТПЕЧАТАННАЯ НОВЫМЪ 2-МЪ ИЗДАНІЕМЪ КНИГА:

## „РУССКІЙ ЛѢСЪ“.

Соч. **О. К. АРНОЛЬДА.**

**Томъ II, часть первая.**

Съ 17-ю эстампами на мѣди и 125-ю гравюрами на деревѣ.

Въ первомъ изданіи „Русскаго Лѣса“, состоявшемъ изъ 3-хъ томовъ (въ 3-хъ книгахъ), почти вовсе не была затронута одна изъ важныхъ частей лѣсоводственныхъ знаній—лѣсная технология. Нынѣ, при второмъ изданіи, этотъ новый отдѣлъ—лѣсная технология—составитъ содержаніе новой (дополнительной) книги—2-ой части II-го тома, которая уже находится въ печати и выйдетъ въ свѣтъ въ теченіе зимы 1898—99 гг., такъ что сочиненіе „Русскій Лѣсъ“ будетъ состоять впродъ изъ четырехъ книгъ: т. I, т. II, части I-ая и II-ая, и томъ III.

Поступившая теперь въ продажу первая часть II тома „Русскаго Лѣса“ представляетъ собою не что иное, какъ прежній второй томъ. Въ нее вошло какъ содержаніе всего преміаго второго тома (тщательно пересмотрѣнное и дополненное), такъ и всѣ иллюстраціи: 17 эстамповъ на мѣди и 125 художественно исполненныхъ гравюръ на деревѣ и полиптипами, съ изображеніемъ древесныхъ породъ, ихъ частей и культурныхъ орудій. По объему и по вѣщности, въ отношеніи бумаги и печати, новая книга также ни въ чемъ не уступаетъ прежнему II-му тому. Несмотря на это, издатель, принимая во вниманіе, что книга вышла вторымъ изданіемъ и что „Русскій Лѣсъ“ будетъ состоять впродъ изъ 4-хъ книгъ,—нашелъ возможнымъ уменьшить вдвое прежнюю цѣну, назначивъ за книгу 5 руб. (вмѣсто 10 руб.).

Содержаніе 1-ой части II-го тома: I. Экономическіе элементы лѣснаго хозяйства. II. Лѣсная почва. III. Строеніе и жизнь дерева. IV. Хозяйство въ лѣсныхъ лѣсахъ: Дубъ.—Береза.—Осина и другіе тополи.—Липа.—Ольха.—Букъ. Грабъ.—Ясень, кленъ, ильмъ: 1. Ясень обыкновенный. 2. Ясень остролиственный и американскій. 3. Кленъ остролиственный. 4. Яворъ. 5. Чернополья. 6. Некедъ. 7. Ясенелистный кленъ.—Вересъ, горный ильмъ, вязъ.—Дзельква.—Дерева, имѣющія второстепенное значеніе въ лѣсоводствѣ Европейской Россіи. V. Хозяйство въ хвойныхъ лѣсахъ: Сосна: 1. Сосна обыкновенная. 2. Сосна крымская.—Ель и пихта.—Пихта.—Лиственница. VI. Ивы.—Безвершинное и подсыное хозяйство. VII. Кустарники. VIII. Естественное возобновленіе лѣсовъ.—Сплошная лѣсовѣдъ. X. Питомникъ и древесная школа. X. Посѣвъ и посадка лѣса.—Таблица для опредѣленія наиболѣе обыкновенныхъ лѣсныхъ древесныхъ и кустарныхъ породъ по почвѣ. Справочная таблица о древесныхъ породахъ. Урочная данія о количествѣ рабочихъ силъ въ питомникахъ. Тоже о степномъ лѣсоразведеніи. Число саженцевъ на десятина. Календарь работъ лѣсныхъ.

Большой томъ въ 8 д. л., XX+705 страницъ. СПб. 1898 г.

Цѣна 5 руб., съ перес. 5 руб. 50 коп.

Редакторъ Р. И. Сементковскій.

Библиотека „Руниверс“



новѣйшая **МОДЕЛЬ** 1898 года всемірно-образц. ПИШУЩЕЙ МАШИНЫ



**РЕМИНГТОНЪ**

обладаетъ всеми усовершенствованіями изобрѣтенными до настоящаго времени, создавшими типъ **САМОЙ СОВЕРШЕННОЙ МАШИНЫ** превосходящей всѣ другія системы **ВЪ ПРОЧНОСТИ, БЫСТРОТѢ, ЛЕГКОСТИ УДАРА и ТЩАТЕЛЬНОСТИ** исполнения работъ.

**ПОНИЖЕННАЯ ЦѢНА** **ВМѢСТО 325 РУБ. 275 РУБ.**

предостерегаемъ отъ массы **ПОДДѢЛОКЪ**

**ТРЕБУЙТЕ КАТАЛОГИ.**

ЕДИНСТВ. ПРЕДСТАВИТЕЛИ ДЛЯ ВСЕЙ РОССИИ

**М. Блок**

МОСКВА, С.-ПЕТЕРБУРГЪ, КИЕВЪ, ОДЕССА, Варшава, Екатеринбургъ, Копенгагенъ, Ростовъ

Поступило въ продажу у всѣхъ книгопродавцовъ новое изданіе **Ф. ПАВЛЕНКОВА:**

**„ИСТОРИЯ ПЕРВОБЫТНЫХЪ ЛЮДЕЙ“**. Э. КЛОДДА.

Съ 88 рисунками. Переводъ съ англійскаго М. Энгельгардта. Цѣна 40 коп.

**PRECIOSA VIOLETTE**

ПРЕЛЕСТНЫЕ НѢЖНЫЕ ДУХИ, ДОЛГО СОХРАНЯЮЩЕ СВОЙ ЗАПАХЪ. Эссенція высшаго качества. Мыло. Туалетная вода самаго тонкаго запаха. Растительный экстрактъ для ухода за волосами. Гисовая пудра незальтная и неослабляющая.



**ED. PINAUD**

PARIS

**ОРИГИНАЛЬНАЯ НОВОСТЬ!**

100 роскошныхъ визитныхъ или поздравительныхъ карточекъ съ фотографіей заказчика

только . . . . . 2 р. 50 к.  
200 штукъ (для одного лица) . . . . . 3 р. 50 к.

При заказѣ просите точно обозначать желательный текстъ и присылать фотографическія карточки, которыя будутъ возвращаемы вмѣстѣ съ заказами. — Заказы выполняются по полученіи стоимости или по налож. платеж.

Пробная карточка высылается за одну 7-ми коп. марку. Требования адресовать: **Варшава, Дѣльная, № 9. Х. ПРУШАНСКОМУ.**



**НОВОСТЬ!!!**

Прелестные карманные металлическіе часы, заводъ безъ ключа, настояще никельные, тщательно провѣренные, на крышкѣ позиченъ художественно исполненный портретъ Государя Императора Николая II, къ нимъ цѣпочка новаго злата и парижскій компасъ,

**за все только 5 руб.**

Приглажается печатное ручательство на 4 года. Вышеупомянутыя часы высылаются немедленно и безъ задатка наложеннымъ платежомъ.

Требованіе прошу адресовать въ городъ Варшаву, купцу I. Буззеру, Граничная ул., № 6. Прейсъ-курантъ высылается бесплатно.



**БЕЗЪ СОМНѢНІЯ**

самая лучшая приправа къ кушаньямъ.



Одной или двумя чайными ложками „ГУСТО“ на чашку горячей воды готовится моментально прекрасный и вкусный бульонъ.

Прейсъ-куранты высылаются по первому требованію.

**СИБИРСКОЕ СУКНО И ТРИКО**

по прочности и дешевизнѣ незаменимо для костюмовъ домашнихъ и рабочихъ для гг. помѣщиковъ, учителей, контористовъ, гимназистовъ и др. Сибирскія одеяла, ковры и пледы. Поставка въ больницы, школы и др. коллегіальныя учрежденія. Образцы, описаніе и условія пересылки высылаются за 7-ми коп. марку. С.-Петербургъ, Владимірская ул., 6. Магазины сибирскихъ суконъ.

**SOURCES DE L'ETAT CELESTINS GROS-GRILLE HOPITAL VICHY**

Après soin de désigner la Source.

**ПИСЬМА ТУРГЕНЕВА**

1 т. с. СПб. 1895. Цѣна 1 р. Необходимое дополненіе ко всѣмъ изд. Выписки изъ склада Вазлова, СПб., Забалканскій пр., № 24, за пересылку не платятъ.

**КАРАМЕЛЬ** изъ ГРУДНЫХЪ ТРАВЪ „**КЕТТИ БОССЪ**“

**В. Семедни въ Киевѣ.**

Цѣна коробки 25 коп. Малая коробка 15 коп.

Главный складъ у **АЛЕКСАНДРА ВЕНЦЕЛЯ**. С.-Петербургъ, Гороховая ул., 33. Продается во всѣхъ аптекахъ и аптекарскихъ магазинахъ Россіи. 12—2

5 полезныхъ книгъ съ рисунками: Столяръ-самоучка, Токарь, Малляръ, Переплетчикъ, Плотникъ — 12 семикопѣеч. марокъ. Вспомогат. книга при постройкѣ 1 р. 25 к. Переплетные инструменты 15 предм. съ наставленіемъ 11 р. Адресъ: г. Вологда, Священнику I. Ануреву.

**ВЫИГРЫШЪ**

НЬЕ 1, 2 и 3 ваимы продаетъ **БАНКИРСКІЙ ДОМЪ ГЕНРИХЪ БЛОКЪ**, 59, Невскій, СПб. 5—5

№4711

**Каптол**

Косметическая вода для волосъ „Каптоль“

ПРОТИВЪ ГОЛОВН. ПЕРХОТИ

приготовлена по указаніямъ доктора мед. I. Эйхоуба.

ЕДИНСТВЕННЫЙ ФАБРИКАНТЪ **Ферд. Мюльгенсъ**

Кельнъ № 4711 Рига.

Поставщикъ Двора Его Императорскаго Величества Государя Императора.

Ликвидация.

**РАСПРОДАЖА.**

ВНИМАНІЮ ПОЧТЕННѢЙШЕЙ ПУБЛИКИ: **ФАБРИКАНТЫ**

**Бр. С. и Г. ШЕЛАЕВЫ**

имѣютъ честь уведомить, что вслѣдствіе истечения контракта и прекращенія розничной торговли въ магазинъ ихъ, въ Москвѣ, въ пассажѣ Солодовникова, №№ 65—66, назначена **ОКОНЧАТЕЛЬНАЯ РАСПРОДАЖА** всего товара, находящагося въ громадномъ выборѣ, а именно: плюша, бархата, шелковыхъ тканей гладкихъ и фасоне, послѣдней моды, отъ самыхъ дешевыхъ до высокихъ сортовъ, по самымъ **ДЕШЕВЫМЪ ЦѢНАМЪ.**

**ВАЖНО ДЛЯ ГГ. ПРѢЗНАЮЩИХЪ!**

**!!КРАСОТА и ИЗЯЩЕСТВО!!**

Черные часы, вороненой стали, извѣстной фабрики Савдо, I сортъ, на крышкѣ изъ щипца золотая накладка, на которой гравировано, по желанію заказчика, монограмму (имя и фамилію), къ нимъ цѣпь новаго золота, бортовая или шатленъ, съ изящнымъ брелокомъ

**Только за 5 р. 50 н.**

Того же сорта часы никелевые, позолоченные, золоченые посредствомъ электричества, т. е. Electroplated, трудно отличаемые, даже специалистами, отъ настоящихъ, дорого стоящихъ, золотыхъ часовъ; съ тѣми же предложеніями, но безъ золотой накладки—рублемъ дешевле. Высылаю вплоть вывѣренные часы по полученіи 1 рубля задатка, остальные же наложеннымъ платежомъ и даю печатное ручательство на 5 лѣтъ за вѣрность хода. Иллюстрированный прейсъ-курантъ высылается бесплатно. Прошу адресовать:

**Складъ часовъ М. ГОРДОНЪ, въ Варшавѣ, Маршалковская, № 119.**



Въ кн. маг. прод. НОВ. брош. д-ра Евг. Гурину.

1) Способъ скорого и дешеваго лѣченія **ЧАХОТКИ** смѣшанной дезинфекціей, изд. 7; 2) Ревматизма; 3) Геморрой, кров. поноса и 10 др. брош. о лѣченіи внутреннѣхъ болѣзней. Предупрежденіе чахотки; Бѣлы и перелой (у мужч. и женщ.) (по 20—30 коп.). Перес. № 11556 10 к. Всѣ—за 3 р. 2—1

Почт.-тел. адр.: Киевъ, д-ру ГУРИНУ.

По новѣйшей французской методѣ **„БОРТА“** обучаю кроить и шитью дамскихъ, дѣтскихъ нарядовъ, верхн. платья, бѣлы и корсетовъ въ школѣ и заочно посредствомъ лекцій. Плата впередъ не взимается. По окончаніи установленное свидѣтельство. Условія высыл. бесплатно. Киевъ, Б. Васильковская д. № 89. **Е. Д. АШМАРИНА.**

Во избѣжаніе поддѣлокъ каждый экземпляръ снабженъ пломбой и утверждень департаментомъ торговли и мануфактуръ за № 3056. Ц. № 11365 3—1

**ТОВАРИЩЕСТВО „ПРОВОДНИКЪ“.**  
 Москва \* Рига \* СПбуртъ.  
**Т-ва РУССКО-ФРАНЦУЗСКИХЪ ЗАВОДОВЪ** подъ фирмой: „ПРОВОДНИКЪ“.  
**ПРОДАЕТСЯ ВЕЗДѢ.** **Обращать вниманіе на клеймо (звѣзда) съ фирмой.**  
 Резина. \* Линолеумъ. \* Азбестъ. \* Балата. \* Провода.

**ТОВАРИЩЕСТВО БРОКАРЪ и К<sup>о</sup>**  
 рекомендуетъ употреблять гигиеническую таноформовую ментоловую ПУДРУ для дезодорации ПОТА.  
 Составлено по рецепту докт. медиц. **М. Боголюбова.**  
 Разрѣш. моск. врачев. управл.

**„ПРЕЛЕСТЬ-АККОРДЕОНЪ“**  
 наилучшія въ настоящее время ручныя гармоніи. Отличаются замѣчательною легкостью, приятнымъ тономъ, удобной игрой, новымъ патент. грифомъ и металл. углами у мѣховъ; однокорд. дамская 5 р.; обыкновен. 8, 10 и 14 руб.; двухрядная 20 и 30 руб.; трехрядная 40 руб.  
**„КРЕМОНА-АККОРДЕОНЪ“**  
 послѣдняя новостъ въ ручныхъ гармоніяхъ, съ чрезвычайно пѣвучимъ тономъ. 10 клас. въ 8, 10 и 12 руб.; двухрядная 16 и 20 р. Самоучитель Алексѣева 1 р.  
**І. Ф. МЮЛЛЕРЪ.**  
 Москва, Петровка, домъ Волкова.  
 Подробное описаніе и полный иллюстрир. прейсъ-курантъ бесплатно.

**ШРѢДКІЙ СЛУЧАЙ!!!**  
 Послѣ долгихъ усилій наконѣцъ удалось получить возможность продать знаменитые своимъ ходомъ и извѣстностью женевскіе мужскіе часы „Фаворитъ“, открытые, черные, вороненой стали, ремонтуръ, обтянутые и вывѣренные до минуты, съ изящной цѣпочкой и брелокомъ **ТОЛЬКО ЗА 5 Р. 25 К.**  
 При заказѣ на 2 штуки уступается 60 коп., на 3 штуки — 1 р. Такіе-же дамскіе на 1 р. дороже. Письменное ручательство на 6 лѣтъ. Высылаются по получеиіи 1 рубля задатка.  
 Адресъ: Торговой фирмѣ Г. КОЛУНЪ, складъ женевскихъ часовъ въ Варшавѣ. Прейсъ-куранты высылаются бесплатно.  
**БЕЗПЛАТНО** прилагается въ каждомъ часамъ брелокъ «кинемато-№ 11563 графъ» съ живыми движущимися фигурами.

**„KURJER POLSKI“**  
 pismo codzienne  
**POLITYCZNO-SPOŁECZNO-LITERACKIE ILUSTROWANE**  
 Prenumerata w Warszawie i z przesyłką pocztową 4 rb. rocznie. Ogłoszenia podług taksy.  
 Adres Redakcji i Administracji  
**Warszawa, Marszałkowska № 141.**

Изящные и прочные карманные мужскіе часы изъ настоящаго американскаго золота, трудно отличаеыые даже специалистами отъ настоящихъ золотыхъ, анкеръ на 23 камняхъ, лучшей конструкціи, съ прекрасной цѣпочкой изъ американскаго золота **за 10 и 12 руб.**  
 такіе же дамскіе на 50 коп. дороже.  
 Къ часамъ прилагается ручательство на 8 лѣтъ.  
**Адресъ: торговой фирмѣ Я. М. Варковицкаго,**  
 въ Варшавѣ, Панская, 5.  
 Дорого получаетъ каждый выписывающій болѣе 3-хъ штукъ мужскіе карманные часы П. № 11453 открытые, съ вѣрнымъ суточнымъ ходомъ, элегантной отдѣлки.

**№ 4711.** **№ 4711.**  
 Кто любить запахъ настоящей фиалки, тотъ пусть требуетъ **ЭССЕНЦИИ „РЕЙНСКАЯ ФИАЛКА“** (Violette du Rhin.)  
 Чистый запахъ Фиалки, крѣпкій, даже въ теченіе нѣсколькихъ недѣлей не выдыхающійся.  
**№ 4711 Savon violette**  
**№ 4711 Sachets violette**  
 Въ одностороннаго качества.  
 Продается во всѣхъ аптекарскихъ и парфюмерныхъ магазинахъ.

**ВОДОЛЪЧЕБНИЦА—ТАГАНРОГЪ**  
 вр. Диварисъ и Гордонъ.  
 Открытыя зимы. сезона. Здор. климат. Комфорт. устр. Массажъ, электр. лѣченіе нерва. и всѣхъ хрон. бол. № 11560 5—1  
 Болѣзнь. особ. успѣшно зимую; проспекты бесплатно.

**„МУЗЫКА И ПѢНІЕ“**  
 Продолжается подписка на 1898 годъ. Изданія годъ 4-й.  
 Одобренъ Учеб. Ком. при Св. Синодѣ. Одобренъ Уч. Ком. Мин. Нар. Управл. военно-учебн. заведеній.  
 Подписчики получаютъ 200 лучшихъ музыкальныхъ сочиненій по всѣмъ отраслямъ музыкальнаго творчества, стоящихъ въ отдѣльныхъ изданіяхъ по самымъ дешевымъ цѣнамъ **СОРОКЪ** рублей. Годовой экземпляръ составляетъ болѣе **500** страницъ большого нотнаго формата.

**ТЕЛЕГРАММА.**  
 Всѣ безъ исключенія часы, объявляемыя другими фирмами, складъ часовъ „ФРАНЦІЯ“ высылаетъ на 10%о дешевле. При заказѣ по объявленіямъ другихъ фирмъ проситъ прислать вырѣзки таковыхъ объявленій изъ газетъ. Ц. № 11564 9—1  
 Адресъ: Складъ часовъ „ФРАНЦІЯ“, Варшава, Норвѣльская, 20.  
 Иллюстрированный прейсъ-курантъ высылается бесплатно.

Вышелъ № 12. Содержаніе. Отдѣлъ 1, текстъ: 1) Графъ Л. Н. Толстой о музыкѣ Вагнера. 2) Исторія «Царь-колокола». 3) Музыкальное эхо. Отдѣлъ II, пѣніе: 4) Бранскій, Н. Воронъ къ ворону летитъ, для одобр. хора. 5) Гродскій, Б. Монологъ, на 1 гол. съ форт. 6) Сель-Сансъ, К. Арія изъ оп. «Самсонъ и Далила». Любове, дай плѣвнть маѣ Самсона. Отдѣлъ III, легкія пьесы д. форт.: 7) Черня, К. Школа бѣглоств. 8) Burgmüller, F. La fileuse. 9) Ваушфельдъ, F. Bando mignon. Отдѣлъ IV, пьесы д. форт. средн. тр.: 10) Эйленбергъ, P. Маршъ гномовъ. 11) Невъ, I. On vas tu petit oiseau. Revue. 12) Шуматъ, P. Колыбельная пѣсня. 13) Брамсъ, I. Заключеніе венгерскіе танцы, въ 4 руки № 4. 14) Тоше. № 5. 15) Тоше. № 6. 16) Шуматъ, P. Вечерняя пѣсня. Отдѣлъ V, д. разн. INSTR.: скрипки, фл., концерт., мандолина съ форт.: 17) Dancla, Ch. Valse. 18) Ерго-же. Mazurka. 19) Ерго-же. Mondo. 20) Объявленія.  
 Открыта подписка на 1898 годъ. Изданія годъ 5-й. Подписной годъ начинается съ 15 ноября 1898 г. Подробныя объясненія, содержаніе первыхъ годовъ изданія, каталоги книгъ и нотъ высылаются бесплатно. Пробный №, содержащій въ себѣ нотъ, стоящихъ въ отд. изданіяхъ пять рублей, можно получить за 50 к., съ перес. 71 коп. (можно марками). Подписка принимается въ главной конторѣ: С.-Петербургъ, Садовая, 22, книжно-музыкальный магазинъ П. К. Селиверстова.  
 Редакторъ-издатель П. СЕЛИВЕРСТОВЪ.

**ДВ. ИТ. БУХГАЛТЕРИИ КОНФЕТТИ**  
 оптомъ и пудами. Образцы и дѣямъ бесплатно.  
 скоро и основательно выуч. всякаго посред. переп., вплоть замѣн. устное препода. Услов. выс. безпл. А. П. Бобырь. Невъ, Рейтарск., 23.  
**БАЗАРЪ МАРОКЪ.** Невскій, № 20—31. С.-Петербургъ.

**ПРИГЛАШАЮТЬ**  
 дѣятельныхъ агентовъ. Обращаться письменно: Балкнрскій домъ Генрихъ Блонкъ. С.-Петербургъ, 59, Невскій.

**ЛЪЧЕБНИЦА**  
 И. В. Михайлова.  
 Мочеполовыя болѣзни. 2—1  
 Отдѣльныя помѣщенія для больныхъ. Москва, Брюсовъ пер., д. Ермакова.

**БЕЗПЛАТНО ВЫСЫЛАЕТЪ КАЖДОМУ**  
 книжку о кройкѣ и шитьѣ и основательно обучаетъ кройкѣ и шитью заочно, т. е. письменно на русскомъ и нѣмецкомъ языкахъ, преподавательница практической кройки и шитья М-мъ Найдичъ, Давидъ-Горо-№ 11848 докъ, Минск. губ. 2—2

**КАЗИМІРЪ ОССОВСКІЙ,**  
 инженеръ.  
 Контора для исходатайствованія патентовъ въ БЕРЛИНѢ. (Berlin, W. 9. Potsdamerstr., 3.)

**КРАСИВО ПИСАТЬ**  
 изучается всякій заочно (посредствомъ переписки) въ 15 уроковъ у профессора каллиграфіи **А. КОССОДО.**  
 Методъ изобрѣванъ на Парижской всемірной выставкѣ 1889 г. и удостоенъ золотой медали. № 11463 10—6  
 За 2 семилѣтныя марки высылаются пробное письмо и условія, а за 4 семилѣтныя марки высыл. пробное письмо-пробитовъ, подробныя условія и образцы исправленія почерк. заочн. учен. Адресъ: Профессору каллиграфіи Адольфу Коссодо въ Одессѣ, Дерибасовская, д. № 19.

**БУХГАЛТЕРІЯ.**  
 Высылаются бесплатно пробныя лекціи-корреспонденціи и условія заочнаго изученія бухгалтеріи по примеров. бол. ход. медалью методу. С. Я. Лилантъ, Москва, Бутырскі, № 49.  
 Ц. № 11370 10—7

Для помѣщен. культуры: 6 луковецъ роск. гиадентъ. съ 6 патент. стакан. Франко 2 р., 300 крупно-плодов. ананас. земляничн. куст.: Royal Sovereign, Noble и König v. Sachsen, съ пер. 3 р. В. Тоффъ, оптов. земляничн. культура, Giersteleben b/ Erfurt, Германия.  
**ЮНЫЙ ИМПЕРАТОРЪ.** Ром.-хрон. XVIII в. Ювс. Соловьева. Ц. 2 р., съ пер. 2 р. 50 к.

# ЖИВА

№ 43.

XXIX г.

1898 г.

## Содержание:

**ТЕКСТЪ:** На пути къ вѣчности. Романъ Вас. И. Немировича-Данченко. (Продолжение).—Въ оазисѣ мертвыхъ. Рассказъ Фрейдорфа.—Новый способъ лѣченія грудныхъ болѣзней.—Къ рисункамъ: Интересное чтеніе.—На Охтѣ.—Тихое море.—Примѣрка.—Видѣніе святой Цециліи.—Менузѣ.—И. П. Котляревскій.—Преосвященный Тихонъ, епископъ алеутскій.—Пароходъ, ходящій по землѣ.—Библиографія.—Политическое обозрѣніе.—Смѣсь. Я. П. Полонскій.—Разныя извѣсткі.—Объявленія.

**РИСУНКИ.** Интересное чтеніе. Картина И. С. Галкина.—На Охтѣ. Ориг. рисунокъ Д. А. Пахомова.—Море тихо. Картина К. Эйлерса.—Примѣрка. Картина К. Бергена.—Видѣніе св. Цециліи. Картина Е. Азамбрѣ.—Менузѣ. Картина Ватто.—Пневматическій ингаляторій для лѣченія грудныхъ болѣзней д-ра И. П. Зубковскаго.—И. П. Котляревскій.—Преосвященный Тихонъ, епископъ алеутскій.—Пароходъ, ходящій по землѣ.—Я. П. Полонскій.

# „НИВА“

даетъ въ теченіе **ПОДПИСНАЯ ЦѢНА „НИВЫ“**

**одного 1899 года**

своимъ подписчикамъ

**БЕЗПЛАТНО**

на годъ со всеми приложениями:  
 Безъ доставки въ СПБ.: **5 р. 50 к.** Съ перес. во всѣ города и мѣстн. Россіи . . . **7 р.**  
 Съ доставкой въ СПБ.: **6 р. 50 к.** За границу **10 р.**  
 Безъ доставки: въ Москвѣ, въ Конг. Н. Печковской . . . **6 р. 25 к.** Разсрочка платежа въ 2 и 3 срока.

подписчики «НИВЫ» получаютъ въ 1899 г.:

**52 №№** журнала „НИВА“ (до 1500 столбцовъ текста и 500 гравюръ).

**12 ТОМОВЪ ПОЛНАГО СОБРАНІЯ СОЧИНЕНІЙ И. А. ГОНЧАРОВА**, которое явится первымъ по

полнотѣ содержанія, такъ какъ въ него войдутъ рассказы, не помѣщенные въ прежнихъ изданіяхъ, стоящихъ **18 руб. 50 коп.**, и будетъ отпечатанъ на хорошей бѣлой глазированной бумагѣ.

Содержаніе отдѣльныхъ томовъ слѣдующее: **ТОМЪ I.** Портретъ и факсимиле И. А. Гончарова. — Биографическій очеркъ С. А. Венгерова. — Лучше поздно, чѣмъ никогда. Критическія замѣтки. — Обыкновенная исторія. Романъ въ двухъ частяхъ. Часть I. **ТОМЪ II.** Обыкновенная исторія. Романъ въ двухъ частяхъ. Часть II. **ТОМЪ III.** Обломовъ. Романъ въ 4-хъ частяхъ. Части I и II. **ТОМЪ IV.** Обломовъ. Романъ въ 4-хъ частяхъ. Части III и IV. **ТОМЪ V.** Фрегатъ Паллада. Очерки путешествія, въ 2-хъ частяхъ. Часть I. Главы I—V. **ТОМЪ VI.** Фрегатъ Паллада. Очерки путешествія, въ 2-хъ частяхъ. Часть I. Главы VI—VIII. Часть II. Главы I—IV. **ТОМЪ VII.** Фрегатъ Паллада. Очерки путешествія, въ 2-хъ частяхъ. Часть II. Главы V—IX. **ТОМЪ VIII.** Обрывъ. Романъ въ 5-ти частяхъ. Части I и II. **ТОМЪ IX.** Обрывъ. Романъ въ 5-ти частяхъ. Часть III. **ТОМЪ X.** Обрывъ. Романъ въ 5-ти частяхъ. Части IV и V. **ТОМЪ XI.** Три очерка: I. Литературный вечеръ. II. Милльонъ

полное собраніе сочиненій

# ГОНЧАРОВА

терзаній. III. Замѣтки о личности Бѣлинскаго. — Иванъ Савичъ Поджабринъ. Очеркъ. **ТОМЪ XII.** Воспоминанія: I. Въ университетѣ. II. На родинѣ. — Слуги стараго вѣка. I. Валентинъ. II. Антонъ. III. Степанъ съ семьей. IV. Матвѣй. — Очерки: Превратность судьбы. Май мѣсяцъ въ Петербургѣ

**12 КНИГЪ „ЕЖЕМѢСЯЧНЫХЪ ЛИТЕРАТ. ПРИЛОЖЕНІЙ“** (романы, повѣсти, рассказы, популярно-научныя статьи и проч. современныхъ авторовъ).

**12 №№ „Парижскихъ модъ“** (до 300 модныхъ гравюръ по послѣднимъ фасонамъ лучшихъ мастеровъ).

**12 №№** рукодѣльныхъ и выпильныхъ работъ и выроекъ въ натуральную величину (около 600 рисунк. и чертеж.).

**СТѢННОЙ КАЛЕНДАРЬ** на 1899 г., печатан. красками.

Иллюстрир. объявленіе высылается бесплатно.

Съ требованіями обращаться въ Главную Контору журн. „НИВА“, С.-Петербург., Малая Морская, 22.

**ПРО ЧТО ЩЕБЕТАЛА ЛАСТОЧКА.** Соч. Штимиатена. Съ портретами и биографіею автора. II. 1 руб., съ перес. 1 руб. 25 коп.

**ПОВѢСТИ И РАССКАЗЫ** Вс. Крестовскаго (автора „Петербургскихъ Трущобъ“). 3-е изданіе. II. 1 р. 25 к., съ перес. 1 р. 50 коп.



Натуральная величина.

## ПРОБНЫЙ ФЛАКОНЧИКЪ СЪ АНГЛІЙСКИМИ ДУХАМИ ВЫСОКАГО ДОСТОИНСТВА ДЖЕМСА ФЛОВЕРА 10 КОП.

Большой флаконъ англійскихъ духовъ точно такой же доброты стоитъ въ продажѣ отъ 2-хъ до 3-хъ рублей.

Пробные флакончики Джемса Фловера имѣютъ то преимущество, что небольшое количество содержащихся въ нихъ духовъ быстро расходуется, и такимъ образомъ потребитель можетъ постоянно замѣнять одинъ сортъ духовъ другимъ.

Пробные духи высылаются не менѣе 10 флаконовъ за 1 р. 40 и почтой съ наложеннымъ платежомъ. 20 флак. 2 р. 60 к., 30 флак. 3 р. 80 к. Коллекція въ 35 флаконовъ—4 р.

### САШЕ ИЗЪ ФАРФОРА

Sachet de la Noblesse А. Левиса, по 75 коп. шт.

Одно саше въ шкафу между бѣльемъ дезинфецир. шкафы, и все бѣлье принимаетъ свѣжій дѣтоточный ароматъ. Саше не выдыхается. Ц. съ пер. во всѣ города Россійской Имперіи:

Одно саше 1 р. 25 коп., два саше 1 р. 90 к., три саше 2 р. 60 к.

10 пробныхъ флакончиковъ и одно саше изъ фарфора съ перес. Р. 2.

Главный складъ: магазинъ Г. ПЮПА, С.-Петербургъ, Пассажъ, № 52.



## ВОЛШЕБНЫЕ ФОНАРИ

для всевозможн. картинъ

### НА БУМАГѢ

Изобрѣтенія полковн. Малиновскаго. Спеціальная мастерская С. И. Акимова. Москва, Плющиха, соб. д., № 33. Школьн. фоп. 15—35 р. и др. Подроб. каталогъ 3 изд. фонарей, книга для школы и войскъ и картинъ бумажныхъ съ отзывами печатн и друг. за 20 к. марками.

### ДИПЛОМЪ

за ВСЕРОССІЙСКУЮ ВЫСТАВКУ 1896 г.

## ПИСЬМА ТУРГЕНЕВА

1 е. СПБ. 1885. Цѣна 1 р. Необходимое дополненіе ко всемъ изд. Выписыв. изъ склада Базлова, СПБ., Задѣлканскій пр., № 24, за пересылку не платятъ.

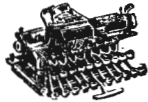

**ДОСТАТОЧНО**  
 одинъ разъ испытать работу новейшей швейной машины  
**„БЛИКЕНСДЕРФЕРЪ“**

и сравнить ее съ работой любой иной машины, чтобы точно убедиться въ ея превосходствѣ и дать ей преимущество передъ всеми другими системами. Цѣна 100 и 140 р. В. № 11478 6—4 Образцы шрифтовъ и каталоги высыл. бесплатно.

Машины эти удостоены высшихъ наградъ и золотыхъ медалей.

Представители: **Э. КИЖИМАНЪ и К<sup>о</sup>** С.-Петербургъ, Гороховая, 17.

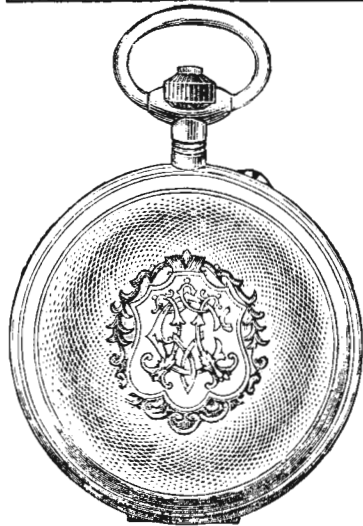

Благодаря большому сбыту и новому усовершенствованному способу изготовления часовъ я имѣю возможность продавать съ 1 января с. г., самые элегантные и прочные **МУЖСКИЕ ЧАСЫ** американскаго золота, трудно отличимые, даже специалистами, отъ настоящихъ, дорого стоящихъ золотыхъ, — крытые анкеръ, механизмъ самой лучшей конструкции, съ прекрасною цѣпочкою, тоже американскаго золота, съ брегетомъ и, по желанію заказчика, съ его монограммой на верхней крышкѣ, или съ портретомъ, согласно присланной фотографической карточки, вѣсто 18 и 20 руб.

**только за 10 и 12 руб.**

Въ Америкѣ часы эти давно уже вытѣснили настоящіе золотые, а въ послѣднее время и у насъ входятъ во всеобщее употребленіе.

Такіе же **ДАМСКІЕ** дорож. на 1 рубль. Письменное ручательство на 6 лѣтъ. Высылаю воплотъ вытѣренныя часы по полученіи задатка 2 руб., остальные же наложеннымъ платежомъ.

АДРЕСЪ:

**Ш. БИТКЕРЪ**

Складъ женевскихъ и американскихъ часовъ въ Варшавѣ, Сенаторская, № 27 и Вербовая, № 11, противъ Правительственнаго театра.

Во избѣжаніе поддѣлокъ, каждый экземпляръ снабженъ пломбой фирмы, утвержденной Департаментомъ торговли и мануфактуръ за № 29563 435. Ц. № 11576 6—1

**„ЭЙНЕМЪ“ въ „ДОБКЕИ“**  
 СОВЪТЪ ДАРОВЪ ФАБРИКА въ СИМФЕРОПОЛѢ (въ КРЫМУ)  
**ПЮРЕТОМАТЬ**  
**ГЛАЗИРОВАННЫЕ ФРУКТЫ** **Компотъ**

Ц. № 10877 12-10

На Всероссийской выставкѣ въ Нижнемъ-Новгородѣ 1896 г. удостоены **ГОСУДАРСТВЕННОГО ГЕРБА**

В. № 11515 13-3

**Братья Р. и А. ДИДЕРИХСЪ.**

Фабрика

**РОЯЛЕЙ и ПИАНИНО**

основанная въ 1810 году Спб., Владимирская, № 8, рекомендуетъ превосходнаго тона и отличной работы **РОЯЛИ** въ 1100, 900, 800, 700, 650 и 650 рублей. **ПИАНИНО** въ 550, 500 и 450 р. Пробы-курanty высылаются бесплатно.



Дело въ Москвѣ: Ют. Генр. Циммерманъ, Кузнецкій м., д. Захарьина; въ Ригѣ: О. Энгельманъ; въ Воронежѣ: Р. Т. Шугала; въ Баку: Ф. И. Шрейбергъ; въ Тифлисѣ: Б. М. Миримашанъ.

Журналъ будетъ выходить съ 1-го НОЯБРЯ 1898 года.

**52** № № въ годъ.

ИЛЛЮСТРАЦИИ. ДВѢНАДЦАТЬ БЕЗПЛАТНЫХЪ ПРИЛОЖЕНІЙ.

Внесіе подписныя деньги въ октябрѣ, ноябрѣ и декабрѣ 1898 года, получать журналъ съ 1 ноября 1898 по 1-е января 1899 года — **БЕЗПЛАТНО.**

**Открыта подписка на 1899 г.**

на ежемѣсячн. общедоступн. журналъ

5 руб. въ годъ съ доставкой и перес.  
 3 руб. полгода съ доставкой и перес.  
 Допуск. разсрочка: при подпискѣ 2 руб. 1 апрѣля. 2 руб. 1 июля. 1 руб.

**„СПУТНИКЪ ЗДОРОВЬЯ“**

Выходитъ по четвергамъ въ объемѣ 16 страницъ журнальнаго формата.

Изданіе Товарищества печатнаго и издательскаго дѣла **„НАРОДНАЯ ПОЛЬЗА“.**

Адресъ конторы журнала: С.-ПЕТЕРБУРГЪ, Невскій, 148. Телефонъ 650.

Въ журналѣ принимаютъ участіе: И. А. Баженовъ, проф. Н. И. БЫСТРОВЪ, д-ръ В. М. Бурлаковъ, проф. А. Я. ДАНИЛЕВСКІЙ, проф. В. П. ДОБРОНЛОСНІЙ, проф. С. І. ЗАЛѢССКІЙ, д-ръ М. Д. Ильинъ, д-ръ В. Ф. Краевскій, проф. П. Ф. ЛЕСГАФТЬ, проф. Е. В. ПАВЛОВЪ, проф. В. В. ПОВДЫСОЦКІЙ (Кіевъ), д-ръ В. И. Раммъ, проф. И. А. СИКОРСКІЙ (Кіевъ), проф. И. П. СКВОРЦОВЪ (Харьковъ), академикъ князь И. Р. ТАРХАНОВЪ, д-ръ А. Н. Шабанова, д-ръ В. Е. Шехтеръ и др.

Статьи по вѣщъ вопросамъ популярной медицины и гигиѣны. Обиходная рецептура. Полезныя совѣты. Народныя средства. Косметика. Домашняя аптека. Фальсификаціи: пищевыхъ продуктовъ, чапатковъ, косметическихъ и парфюмерныхъ средствъ. Обиходная ветеринарія.

Ясное и общепонятное изложеніе съ рисунками въ текстѣ.

Непосредственное примѣненіе къ насущнымъ нуждамъ домашняго обихода. Каждый читатель найдетъ въ журналѣ много полезнаго для сохранения его здоровья.

Независимо отъ двѣнадцати бесплатныхъ приложений, объявленныхъ на 1899 годъ, подписавшіеся въ 1898 году до 1 января 1899 г. получаютъ еще два бесплатныхъ приложения.

I. Въ ноябрѣ 1898 года. Академикъ князь И. Р. Тарханова—ПРОСТУДА.  
 II. Въ декабрѣ 1898 года. Проф. д-ра Штрюмпеля—БОЛѢЗНИ ДЫХАНІЯ.

**Двѣнадцать бесплатныхъ приложений на 1899 г.**

I. Д-ръ медиц. В. И. Павловъ—Болѣзни желудка. II. Д-ръ В. Е. Шехтеръ—Ревматизмъ. III. Д-ръ медиц. Павловъ—Первыя болѣзни дѣтей. IV. Проф. д-ръ А. Штрюмпель—Болѣзни сердца. V. Д-ръ А. А. Гальперинъ—Английскія болѣзни. VI. Д-ръ мед. В. Ф. Зибольдъ—О вскарливаніи грудного ребенка и уходъ за нимъ въ первый годъ жизни. VII. Д-ръ В. Г. Батъ—Тифъ брюшной, снотливой и возвратный. VIII. Д-ръ медиц. В. Н. Филипповъ—Алкоголизмъ. IX. Д-ръ В. М. Бурлаковъ—Женскія болѣзни. X. Д-ръ мед. В. Ивановъ—Тучность. XI. Проф. д-ръ А. Штрюмпель—Болѣзни почекъ и печени. XII. Д-ръ мед. В. И. Раммъ—Истерія и неврастенія.

Въ отдѣльной продажѣ означенныя брошюры будутъ стоить ПЯТЬ рублей.

Такимъ образомъ подписчики въ первый годъ изданія получаютъ 60 №№ журнала и 14 бесплатныхъ приложений. Подписка принимается въ С.-Петербургѣ, Невскій, 148. Ц. № 11561 2—2

Издатель Т-во „Народная Польза“.

Редакторъ д-ръ мед. В. И. Раммъ.

Ц. № 11023 (29)

№ 4711. Кто любитъ запахъ настоящей фіалки, тотъ пусть требуетъ **ЭССЕНЦИИ „РЕЙНСКАЯ ФІАЛКА“** (Violette du Rhin.) Чистый запахъ Фіалки, крѣпкій, даже въ теченіе нѣсколькихъ недѣлей не выдыхающійся. № 4711 du rhin, No. 4711 Sachets violette du rhin. Всеі одинаковаго качества. Продается въ аптекарскихъ и парфюмерныхъ магазинахъ

Последнее усовершенствованіе! Часы американскаго золота можно приобрести у **М. ГОРДОНЪ, Варшава,** Маршалковская, 119. **ИЗЯЩНО ПРочно ПРАКТИЧНО ДЕШЕВО!** Трудно отличить отъ дорого стоящихъ золотыхъ часовъ. Механизмъ самаго лучшаго совершенства, анкеръ, ходъ на 23-хъ камняхъ (удостоены медалей). Въ три крышки американскаго новаго золота. Къ каждому часамъ бесплатно прилагается цѣпочка новаго золота съ брегетомъ, въ изящномъ футлярѣ. По желанію заказчика гравировать его монограмму на верхней крышкѣ. Часы изготовляются подъ личнымъ наблюденіемъ. **Полная гарантія фирмы!** За вѣрность хода на шесть лѣтъ. Громкдый сбытъ даетъ мнѣ возможность, вмѣсто рекламируемыхъ другими за 16 и 20 р., предложить ихъ **ТОЛЬКО за 10 и 12 руб.**, такіе же дамскіе на одинъ рубль дороже. **Пересылка на счетъ фирмы!** Р. S. Вышеупомянутые часы съ приложениями высылаются по получении 1 рубля задатка. Остальные же наложеннымъ платежомъ. Иллюстрированный каталогъ высылается бесплатно. Адресъ: складъ часовъ **М. ГОРДОНЪ, Варшава, Маршалковская, № 119.** Во избѣжаніе поддѣлокъ каждый экземпляръ снабженъ пломбой и утвержденъ департаментомъ торговли и мануфактуръ за № 3056. Ц. № 11577 6—1





**XXIX г.**

**№ 43**

Выданъ 24 октября 1898 г.

**ПОЛИТИКИ И СОВРЕМЕННОЙ ЖИЗНИ.**

Выходитъ еженедѣльно (52 № въ годъ), съ приложеніемъ 12-ти ежемѣс. книгъ „Сборника“, содерж. соч. И. С. ТУРГЕНЕВА, 12 книгъ литературныхъ приложеній, 12 №№ „Парижскихъ модъ“ и 12 листовъ чертежей и выкроекъ.

**г. XXIX**

**1898**

Цѣна этого № 15 в., съ перес. 20 в.

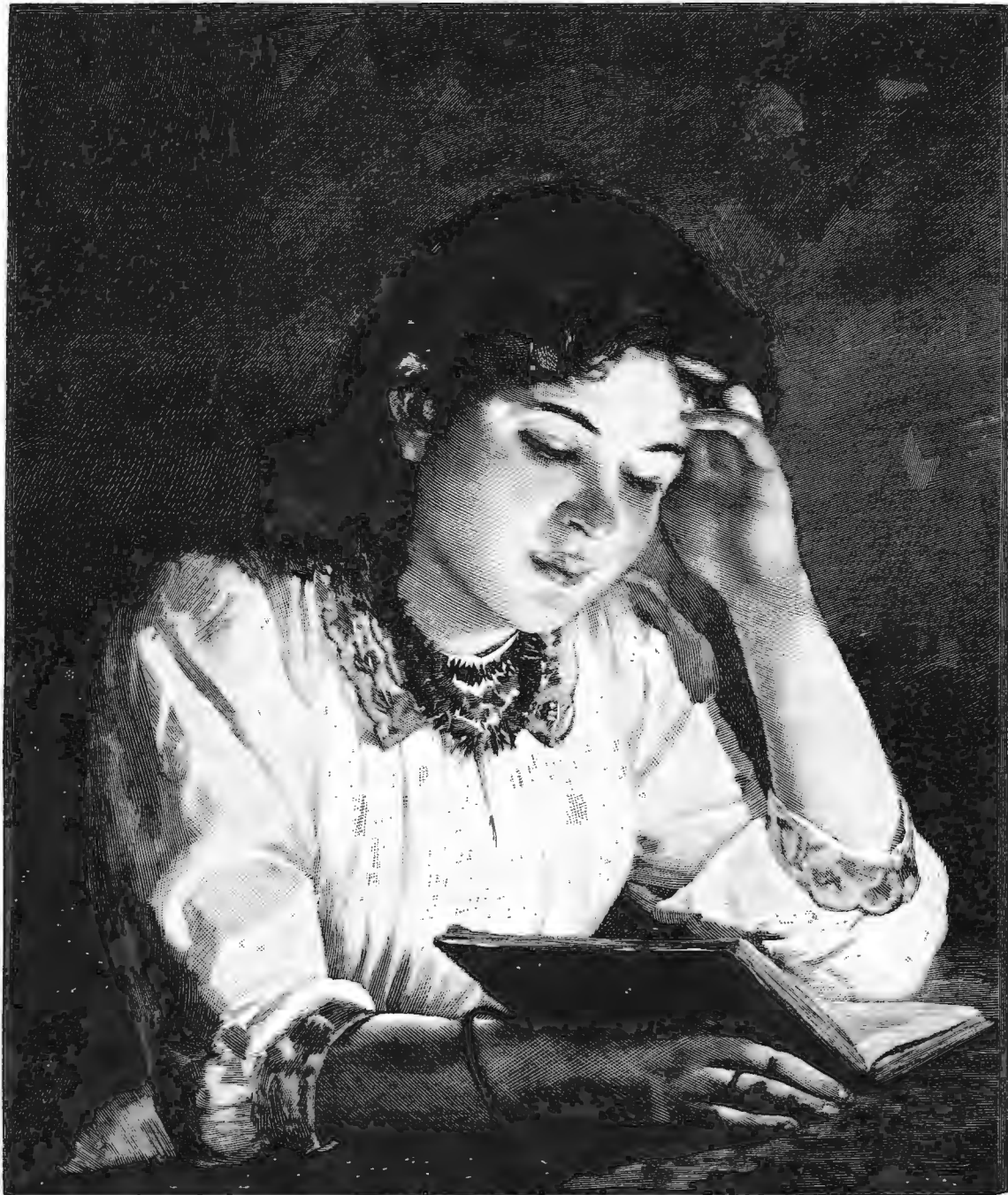

Музей Императора Александра III. „Интересное чтение“. Картина И. С. Галкина, грав. Павловъ.

## На пути къ вѣчности.

Романъ

Вас. И. Немировича-Данченко.

(Продолженіе.)

V.

Дни смѣнялись безоблачно, тихо, покойно.

— Ты знаешь,—говорила Елена Борисовна:—иногда мнѣ страшно.

— Чего?—удивлялся ей Семигоровъ и самъ невольно хмурился.

Въ ея тонѣ слышалось ему что-то тревожное.

— Такъ! Слишкомъ ужъ хорошо... А, говорятъ, судьба ничего не даетъ даромъ.

— Какіе пустяки!

— Можетъ-быть, потому что я не избалована... Не привыкла къ этому!

Они теперь чаще выѣзжали. Любовь ихъ стала спокойнѣе, вѣжливѣе. Имъ еще не нужно было никого, но уже порою тинуло вонъ изъ дому. Николай Львовичъ увозилъ ее обѣдать въ Эрмитажъ въ общую залу, какъ это принято въ Москвѣ, и они оба смѣялись, когда, при видѣ Копровой, какія-то толстыя морды, раскормленные и распитыя, вдругъ оживились, заводили бесѣды съ половыми, указывали глазами на Елену Борисовну.

— Это вѣдь они о тебѣ справляются!—улыбался Семигоровъ.

— Ну вотъ!—краснѣла она.

— Смори, какъ усы себѣ крутятъ...

Столы около нихъ немедленно занимались. Какой-то розовый поросенокъ, звеня, какъ сбруей, десятками брелоковъ, и несмотря на юпость уже нагулявшій себѣ брюшко, умудрялся, не мигая и разинувъ ротъ, смотреть на нее часами.

— Кто это такой?—какъ-то заинтересовался имъ Николай Львовичъ.

— Помилуйте,—внезапно обидѣлся половой:—миллионщики. Кто-жъ ихъ не знаетъ, вездѣ первый гость. Бчкинъ, троечникъ, только ими и живетъ. Всякаго озолотить могутъ, если захотятъ!

— Чего онъ сюда таранится?..

— Воображеніе у нихъ такое... Но только,—и бѣлая рубаха наклонилась къ самому уху Семигорова:—ахъ, и награждаютъ—можно сказать, вполне благородно.

— Въ Москвѣ вообще культъ миллионна, ты не удивляйся этому,—пояснилъ Николай Львовичъ Копровой.—Здѣсь такъ: есть у тебя миллионъ—ты можешь, что хочешь. Никому и въ голову не придетъ ограничивать тебя.

Они уже съ большимъ интересомъ высидивали до ночи въ театрѣ, переглядѣли всѣхъ артистовъ, переслушали пѣвцовъ, ѣздили даже за городъ. Елена Борисовна познакомилась и съ Мромъ, и съ Мавританіей, и съ Всесвятскимъ. Цыгане при ея появленіи—расдвѣтались, а цыганки заглядывались на Семигорова, говорили ему:

— Тебѣ бы, баринъ, къ намъ въ хоръ.

— А жену куда дѣтъ?..

— И ее тоже. Обоихъ бы сейчасъ за красоту приняли въ артель. Вся Москва сбѣжится. Купчихи отъ купцовъ, купцы отъ купчихъ сюда. Лопатый бы деньги мы гребли,—а что побюю бы тутъ было супружескаго—десяти мировымъ въ мѣсяць не разобраться!

Но все-таки, уѣзжая домой, они съ особенно отраднымъ чувствомъ входили къ себѣ. Вдвоемъ имъ было лучше, чѣмъ на міру. Тутъ опять начиналась, прерванная улицей и толпою, симфонія ихъ любви, все такая же гармоничная, стройная, сладостная, утраченная только безуміе и стремительные порывы первыхъ дней. Теперь—они испытывали безконечную нѣжность другъ къ другу. Елена Борисовна права была,

называя ихъ любовь „голубою“. Палаяце тоны ея отгорѣли—и теперь, глядя въ глаза другъ другу—по-прежнему чувствуя близость любимаго человѣка каждымъ первымъ—они, какъ имъ казалось, несмотря на просыпавшуюся страсть, были окружены чистою лазурью, даже безгрѣшною, потому что свята и глубокая—она бросала на нихъ свой кроткій отсвѣтъ...

— Я никогда не думала,—говорила Елена Борисовна:—чтобы можно было жить такъ, какъ мы живемъ. Если бы мнѣ рассказывали—не повѣрила бы.

Оставаясь вечерами дома, они много читали. И всегда Елена Борисовна, вслухъ.

Николаю Львовичу, слишкомъ жившему нервами и ощущеніями—прежде было некогда взяться за книгу. Жизнь шла колесомъ. Урывками и въ антрактахъ не читалось,—забывался смыслъ прежнихъ страницъ, да и сверхъ того, эту кипучую натуру не занимало спокойное наблюденіе жизни. Онъ любилъ повторять фразу, слышанную имъ во время войны, отъ плѣннаго турка. Тому тоже офицеръ предлагалъ книги, взятая въ румелийскомъ городкѣ. „Зачѣмъ мнѣ знать чужія мысли,—спокойно отвѣчалъ турокъ:—когда у каждаго должны быть свои“. Теперь онъ часами сидѣлъ неподвижно, слушая ее. Часто даже не слова—а голосъ, немного грудной, нервный, красивый, притягивавшій къ себѣ. Сверхъ того, и не Николая Львовича могла бы увлечь дикція Копровой. Она читала неправильно, но необыкновенно искренно, захватывая васъ этимъ. Часто увлеченный тою или другою страницей, Николай Львовичъ отыскивалъ ихъ потомъ и пробѣгалъ опять, но, увы, впечатлѣніе было уже не то. Печатное слово казалось сухо, скучно, безжизненно. Ему недоставало модуляцій ея голоса, красиваго движенія ея губъ, выразительнаго лица, въ которомъ мгновенно отражалось всякое ощущение, даже и то, какого не предвидѣлъ авторъ. Есть такіе пианисты—по техникѣ не важные, но они во все исполняемое ими кладутъ свои оттѣнки—и потому, случая въ концертахъ признанныхъ и знаменитыхъ маэстро—этихъ вы заслушаетесь до слезъ, сиди гдѣ-нибудь въ углу простенькой скромной гостиной. Подъ конецъ Николаю Львовичу такъ это полюбилось, что Копрова съ усиліемъ вытаскивала его вонъ изъ дому.

— Нельзя, родной. Ты слишкомъ засидѣлся. Самъ потомъ будешь скучать и притворяться и увѣрять меня, что тебѣ весело и никуда не тянетъ. Нельзя такъ уходить отъ жизни!

Онъ неохотно подчинялся ей: одѣвался, ѣхалъ и былъ радъ, когда въ какомъ театрѣ не оказывалось билетовъ, и имъ приходилось возвращаться назадъ. Въ концѣ этихъ полутора мѣсяцевъ—имъ казалось, что они уже цѣлые годы живутъ вмѣстѣ. Николай Львовичъ вспомнилъ о Петербургѣ, о необходимости начать хлопоты, но тутъ уже Елена Борисовна сама удержала его.

— Погоди, милый. Намъ и такъ хорошо. У насъ вѣдь нѣтъ знакомыхъ. Никому никакого дѣла—Копрова и или Семигорова. Ты вѣдь меня не будешь больше любить?..

— Больше нельзя!..

— Ну, такъ погоди. Еще хоть недѣлю...

Но недѣли уходили, зима ужъ всю Москву покрыла своимъ бѣлымъ покровомъ. Дожди и туманы осени смѣнялись морозами, въ этомъ году такими, что ихъ обоихъ все чаще и чаще тянуло къ камину, гдѣ пылалъ огонь, привѣтливый и яркій. Сѣвъ въ одно большее кресло и протянувъ ноги къ теплу, они, случалось, засыпали—и, очнувшись, видѣли поздній рассвѣтъ

въ окнѣ. Уголь въ каминѣ ужь былъ холоденъ, подернуть золою, и, вздрагивая, озлобшая, она никла къ Николаю Львовичу и просила:

— Ой, голубчикъ, какая стужа, согрѣй меня.

Не до Петербурга съ его хлопотами было тутъ.

— Знаешь, это лучше всего весною... Въ нашей медленности есть даже своя хорошая сторона.

— Какая?—спрашивалъ онъ.

— Моисей Лукичъ утомится наконецъ, потеряетъ всякую надежду поставить на своемъ и пойдетъ на уступки!

— Дай-то Богъ!—недовѣрчиво отвѣчалъ онъ.

Семигоровъ въ податливость старика Копрова не вѣрилъ. Не такъ скоро обломаешь это дерево. Онъ и топора не слушается.

— Значить и въ этомъ отношеніи, чѣмъ позже начнутся неприятности, тѣмъ лучше. Мы больше выиграемъ хорошаго и милаго времени.

И они опять дни за днями—оставались вдвоемъ.

Николай Львовичъ не могъ бы сказать—за все это время хоть разъ вышелъ ли онъ одинъ изъ дому. Онъ дѣйствительно не разлучался съ нею. Это ему казалось такъ просто и естественно и вовсе не было жертвою съ его стороны. Иначе онъ и не могъ. Разъ какъ-то они задумали вечеромъ попасть въ Малый театръ. Давали „Графа де Ризоора“. Николай Львовичъ читалъ газетные отчеты объ этой пьесѣ и очень ею заинтересовался. Къ сожалѣнію, они пріѣхали слишкомъ поздно. Надъ оконкомъ кассы красовалась роковая надпись „все билеты проданы“. У барышниковъ билетовъ тоже не было. Домой Еленѣ Борисовнѣ почему-то не хотѣлось.

— Послушай, вѣдь только черезъ площадь перейти. Пойдемъ въ Большой.

— Да что тамъ даютъ сегодня?

— Не все ли равно, намъ будетъ весело!.

Они перебѣжали черезъ развѣзженный, мокрый снѣгъ, чуть не попали подъ какую-то глупую колымагу—пѣчто въ родѣ большой семейной бани на колесахъ или ковчега—сохранившуюся только въ Москвѣ да и то за Яузой—и вошли въ громадные сѣни.

— Такъ и есть, — съ неудовольствіемъ протянулъ Семигоровъ.—Представь себѣ—балетъ... Для кого они ставятъ эту мерзость — и ты увидишь, что театръ пустъ.

— Ничего-ничего, не ворчи. Бери билеты...

Когда они заняли свои мѣста и оглянулись, дѣйствительно въ залѣ оказалось очень мало народу. Впрочемъ, еще могли придти. Музыканты только сѣлись. Въ оркестрѣ скрипки терзали уши раннимъ посетителямъ: „вотъ де тебя, не торопись!.. На-ко, на еще. Попробуй этого. Не любишь... А пилой по нервамъ хочешь? Ну-ко—получи!..“ Николай Львовичъ всталъ, чтобы оглядѣть, кто былъ позади—какъ въ упоръ ему послышалось:

— Ай да мы!

Онъ вздрогнулъ. Оттуда все такой же рыжій, лохматый, грузный и массивный, шелъ на него Милитонъ Саввичъ Слоновъ, еще издали на весь театръ простирая мощныя объятія.

— Ну братъ, Николай Львовичъ, не ожидалъ. Мы всѣ тамъ диву дались, гдѣ ты запропастился. Ужъ ежели съ астакого случая да не напитокъ, прямо надо сказать — подлещами будемъ. Эге, да и красавица наша тутъ, Елена Борисовна... Вы вѣдь мнѣ теперь все равно, что своя. Слѣдовало бы по-христіански трижды—да можетъ съ дамами-то въ Москвѣ по театрамъ не цѣлуются. Богъ ихъ знаетъ, какіе у нихъ завелись обычаи... А мою-то узнаете?.. Вонъ она изъ пятого ряда глаза пялитъ. Еликонида. Супруга собственноручная, краденая! Еликонида—ступай сюда...

Та, прятая глаза, въ которыхъ засвѣтился недобрый

огонекъ, медленно подошла съ перевалкой и осталовилась, не рѣшаясь первая протянуть Еленѣ Борисовнѣ руку.

— Чего ты! Колдобина,—обругалъ ее мужъ.—Купчиха первой гильдіи, дама кавалерственная надо сказать — и вдругъ въ сомнѣніи. Цѣлуй пріятельницу-то. Вмѣстѣ въ обители спасались. Она у меня,—конфиденциально нагнулся онъ къ Семигорову, но сказалъ при этомъ такъ, что всѣ услышали,—въ интересахъ понче. Что-жъ—стыдиться нечего, дура. Зачѣмъ люди и женятся, какъ не для наслѣдниковъ фирмы и капиталу... Вы, Елена Борисовна, ее простите. Она еще боится всего, точно ее сейчасъ потрошить будутъ. Которая дама съ понятіемъ, та завсегда въ свою ролю вкочитъ. А моя — только, что естественномъ вышла на заказъ для выставки подъ золотую медаль, а ума у нея,—простите, съ поросичій хвостъ, да и тотъ собаки отгрызли на пожарѣ! Садись, чего на дыбахъ стоишь. Видишь — пустое мѣсто. Ну, Николай, истинный мнѣ праздникъ, что я на тебя попалъ. Душа тосковала, съ кѣмъ бы выпить. Настоящаго народа пѣтъ. Покупателя здѣсь много — но только не этого колера, чтобы по сердцу закрутить. То-есть я тебѣ скажу и закатымся мы.

— Такъ я тебѣ и позволила, — вступилась Еликонида.

— Слышите, какую силу она у меня забрала. Какимъ генераломъ-отъ-инфантеріи разговариваетъ. Ну да ужь что. Я ей все спускаю, а только въ этомъ случаѣ — цыцъ и не шелохнись! Елена Борисовна, Николай! Да вѣдь этого законнаго случая — годами ждать. Обѣихъ женъ вмѣстѣ крали — на смертоубивство шли съ полной отвагой, другъ за друга вотъ какъ горой — ахъ ты, ершь тебя задави!—и вдругъ таперича безо всякаго бунту, а по распредѣленію тихо смирно къ себѣ въ гостилицу и спать. Нѣтъ, врешь. То-есть, я тебѣ скажу — невинные младенцы и тѣ въ утробахъ выграютъ...

Еликониду всю перекосило при видѣ Елены Борисовны.

Она исподлобья пристально всмотрѣлась: не подурнѣла ли, не поблѣднѣла ли та, не похудѣла? Нѣтъ, даже лучше, чѣмъ прежде, „эхида этакая, и Николашка—на нее словно на икону смотреть, ничего другого подлець передъ глазами не видить—хоть бы разъ воззрился на Еликониду. Ишь ты, мужниа побѣгушка. Изъ-подъ закону ушла—ну да ужь погоди. Не я буду. Я тебѣ устрою праздникъ“...

— Чтой-то вы быдто поскромняли!—вдругъ засмѣялась Еликонида и заслонила громаднымъ вѣеромъ со страусовыми перьями отъ Николая Львовича.

— Видѣлъ! — пришелъ въ восторгъ Милитонъ Саввичъ.—Какимъ модамъ обучилась, а все жандармская поручица. Сдружилась онѣ, и моя-то, краденая, по институтски насобачилась.

— Это вы мнѣ? Я всегда былъ скромный.

— Ну вотъ какъ же. Помню я васъ... Орломъ летали.

— А теперъ?

— А теперича. Крылья-то обрѣзаны. Радъ бы поди распустилъ да ау!. Елена Борисовна, вы его въ рукахъ держите. Они вѣдь налеты. Упустили — только его и видѣли. Это я вамъ по душѣ. Хвостъ-то у нихъ, знаете, въ дальній путь налаженъ.

— Что у насъ тамъ?—интересовался Семигоровъ у Слонова.

— Благодареніе Создателю... Аналоева помнишь... Чиновника... Подъ судъ попалъ. Теперъ его къ слѣдователю, скрутивши руки назадъ, водятъ. Сколь былъ важенъ! Супруга его — по лавгамъ шляется, на пропитаніе просить. А я ей: „сударыня, вы не изволили забыть, какъ меня мордашкой травили: амишка — куси купца, куси его“. Клювинъ—задавился веревкой. Обан-





**На Охтѣ.** Ориг. рис. (собств. «Нивы») Д. А. Пахомова, грав. Рашевскій.





**Море тихо.** Съ карт. Н. Эйлерса, грав. Брендамуръ.

кротился — не выдержалъ. Еноховъ — новый колоколъ пожертвовалъ. Надуть пріемника казеннаго тысячъ на сто... Ну, человекъ душевный — сейчасъ Божія — Богови! Я новою монаршею Милостію удостоенъ. Ужъ Святыя Анны. Три дня — городъ поилъ. Все вино — слакали, подлецы. Пріѣхалъ архіерей — ему на обѣдъ не хватило. Нарочнаго въ уѣздъ посылали. Копровъ, братъ, съ Тормасовымъ какое дѣло завелъ. Помнишь все округъ его ходилъ, улещаль, райскою птицей ему пѣлъ. Ну вотъ, теперь-то у Тормасова, — ни дома, ни имѣнія — ничего. Все Моська забралъ за векселя. Ловкую штуку удралъ. Одному имѣнію полмилліона дѣна, — а онъ за него и ста тысячъ не далъ. Тормасовъ теперь съ пистолеткой ходитъ. „Убью, говоритъ, я эту шельму. Суди меня Богъ и царь! А не жить ему“. Что же бы ты думалъ, Моська? Какъ прослышалъ про Тормасовскую пистолетку — такъ сейчасъ же на него прокурору. Въ обманъ его, Тормасова, уличаетъ. Мало ему вишь — человекъ вышелушилъ, онъ его еще и въ Сибирь гнать норовитъ. Такая скотина. Много у насъ, братъ, подлости по кучечеству — но такой и я не видалъ.

На Милитона Саввича зашикали. Музыка начала играть.

— Это меня господа-публика одобряетъ? — изумился онъ.

— Да, — засмѣялся Николай Львовичъ. — Сейчасъ занавѣсь подымутъ.

— Такъ, ну, краденая, брысь на мѣсто... Нечего чужія кресла просиживать... Широкая она у меня стала. На кучеческихъ хлѣбахъ-то въ три мѣсяца какъ расползлась.

Кругомъ опять зашикали.

— Сейчасъ, сейчасъ, господа-публика. Будьте спокойны, нами тоже деньги-то плачены. Такъ, братъ, какъ кончится, сейчасъ мы дамъ нашихъ подъ мышки, тройку — и луни прямо къ чертямъ въ омутъ.

— Вотъ нестати! — тихо проговорила Елена Борисовна.

— Все равно, отъ него не отдѣлаешься.

— И знаешь, меня точно предчувствіемъ какимъ-то по сердцу ударило отъ этой встрѣчи.

— Просто отъ людей мы отвыкли и все-таки — они оба старое напомяли.

— Нѣтъ, ты обрати вниманіе на Еликонида. Когда она смотритъ на меня, у нея глаза, какъ у кошки, горятъ... Мнѣ кажется, что она сама была влюблена въ тебя.

— Ну, — засмѣялся Семигоровъ. — Такъ дурила. Я ей сразу сказалъ, что она мнѣ не нравится.

— Этого довольно. Никакая женщина, будь она горничная, подобнаго отвѣта не прощаетъ.

— Ну, что она можетъ сдѣлать?

— Ничего... А у меня такая тоска на дугѣ сейчасъ, такая тоска! Впрочемъ, ты, ради Бога, не обращай вниманія. Разумѣется, все это глупыя фантазіи и ничего болѣе. Останемся одни и все пройдетъ. Развѣ такъ необходимо вѣхать съ ними на тройкѣ?

— Ты знаешь, что отъ него не отдѣлаешься. Онъ въ самомъ дѣлѣ обидителъ. Тамъ ты скажи, что голова разболѣлась — я и увезу тебя.

— Только пожалуйста не зови ихъ къ себѣ.

— Ну, вотъ! Въ нашъ рай — ни за что. Да и Оеия не пуститъ. Ей развѣ навсегда для всѣхъ приказано: ни барина, ни барыни дома нѣтъ...

— И какъ одѣта!

Еликонида дѣйствительно явилась такимъ распушьемъ, что хоть картину съ нея пиши. На платьѣ краснаго плюша красовались какіе-то желтые отвороты — совсѣмъ испанское знамя. Бриллянтовъ на ней была лавка — и въ ухахъ, и въ головѣ, и на шеѣ, и на груди, и на рукахъ. Сверхъ перчатокъ не только браслеты цѣлой чешуей нацѣпила, но и на пальцы, на

лайку, насовала колець столько, что пришлось эти пальцы держать растопыренными... Очевидно, развѣ уже не ушла отъ своей судьбы, такъ рѣшила, по крайнему разсужденію, зажить во всю... Шире дорогу-де — первая гильдія ползеть.

И Милитону Саввичу эта выставка видимо нравилась. Онъ даже наклонился къ Николаю Львовичу, мигнувъ на свою Еликонида, и восхищенно спросилъ:

— Видалъ ты такіе ландшафты? Однихъ бриллянтовъ на ней на тридцать тысячъ будетъ. Цѣлый купеческій капиталъ, братъ. Всякому этакую даму ограбить лестно... Заковырокъ себѣ этихъ на лбу заводитъ-было не хотѣла, да жандармская поручица выручила: нельзя, говоритъ, у бонтона всегда такъ полагается. Ты что думаешь? Легкимъ танцамъ учиться и уже лансе по правилу можеть. Мазурки еще не одоѣла, но до поту старается. Смокнетъ вся отъ усердія. Какъ разнесется-то съ расшибу, Господи праведный, спаси люди Твоя — стѣну высадить. Заводская дама, прямо надо говорить на племя!.. А еще побою пужалась, дура этакая... Какимъ ее побоемъ проймешь?.. Сколько въ нихъ еще глупости сидитъ — страсть!

Дѣйствительно, отъ Слонова отдѣлаться было трудно. Въ концѣ перваго же антракта онъ изъ прохода началъ дѣлать Николаю Львовичу какіе-то телеграфическіе знаки. Поневоѣ пришлось идти къ нему.

— Я ужъ, братъ, распорядился.

— Чѣмъ?

— Насчетъ тройки... Нашелъ тутъ человекъ въ красномъ жилетѣ. Поманулъ ему рублемъ...

— Да вѣдь это не дѣло кашельдипера, за тройками бѣгать.

— Чудакъ-человѣкъ! Какъ не дѣло, когда я ему рупь показалъ. До чужого рубля всякому, другъ ты мой, дѣло. Кому доведись. Только и разница, что одному надо дать рупь большой, а другому — малый. Я съ рублемъ вездѣ пройду. Вотъ слѣдующую вѣсну, какъ дѣла справлю, повезу краденую во всѣ Европы. Пуцай иностранные люди удивляются, сколь отъ російскаго хлѣба душу-то расширяетъ.

— Да что же ты будешь за грапицей безъ языка дѣлать? — засмѣялся Николай Львовичъ.

— Все! На что мнѣ языкъ, коли у меня рупь есть. И не даль еще, а только помахалъ имъ подъ носомъ у нужнаго человекъ — ахъ у него подъ ложечкой засосало, и все онъ понялъ, что тебѣ надобно. Меня, братъ, на Кавказѣ совсѣмъ дикіе люди, съ кинжалами которые, и то въ отличку понимали. Только держи рупь въ рукахъ, чтобы у нихъ въ мозгу прояснѣло... И давать не надобно — назадъ въ кармакъ положишь — а ужъ онъ, иностранный человекъ, для тебя въ ключья изорвался. Великое дѣло, братъ, у кого лишній рупь. И людямъ удовольствіе.

— Какое уже удовольствіе, коли ты его назадъ въ бумажникъ...

— А ты думаешь — малое. Пока онъ рупь-то видитъ, у него какъ воображеніе дѣйствуетъ? Онъ ужъ водочки выпилъ и колбасой закусилъ, и на извозчикѣ къ милушѣ съѣзжалъ, фунтъ грецкихъ орѣховъ ей въ красномъ платкѣ повезъ. Въ театрѣ они вечеромъ вмѣстѣ пошли — увеселеніе свое полностью получили. Рупь, братъ, въ такихъ случаяхъ, страхъ какой длинный. Минуту ты его въ рукахъ держишь, а ужъ у служающаго-то человекъ онъ версты на три выѣхалъ. Растетъ рупь въ такихъ случаяхъ... Будь самъ при капиталѣ — на сто цѣлковыхъ того не сдѣлаешь, что тебѣ чужой рупь въ мечтахъ предоставить можеть. Это понимать надо. Оно и выходитъ — и я ничего не потерялъ, и ближнему удовольствіе сдѣлалъ...

— Хорошо удовольствіе. Представляю его потомъ, какъ ты уйдешь.

— А тогда, братъ, опять ему польза.

— Какая?

— Для души хорошо. Пускай въ добродѣтели утверждается. На чужое-то зариться грѣшно, вотъ онъ это и пойметъ... Теперича возьми—красный жилетъ этотъ. Летитъ онъ—куда ему не слѣдуетъ за тройкой. Въ угарѣ человѣкъ. Добудеть ее, выведетъ насъ подъ уздцы, посадитъ—и на лицѣ у него умиленіе, всякое почтеніе окажетъ. Вашимъ сѣтельствомъ звать будетъ. Пусть вѣжливости учится. А потомъ у него угрызеніе. Рубля-то не получилъ—а крылья себѣ растрепалъ. И сейчасъ совѣсть ему: подлець ты. Сидѣлъ бы спокойно, нележа. А то и себя унижилъ, и никакого тебѣ барыша отъ этого. Впередъ умнѣй будетъ. Ты когда-нибудь ходилъ по театральному коридору съ трехрублевой въ рукахъ, такъ, какъ бы въ разсѣянности. Махай въ кулакъ—точно перчаткой. Посмотри—у всѣхъ около колѣнки дрожать... кому достанется? И можешь ты въ этомъ случаѣ съ человѣкомъ все сдѣлать. Картину я видѣлъ. Нѣмецъ какой-то нашихъ казаковъ нарисовалъ. Лошади у нихъ голодныя—краще на живодерню къ татарамъ водить—а несутся впередъ—то-есть всѣ конята на воздухѣ—а почему—у казака-то на пикѣ—передъ самымъ носомъ у коня клокъ сѣна. Онъ, конь-то, и безумствуешь. Такъ, братъ, и люди... Нѣмецъ посмѣяться хотѣлъ, а такую умную штуку придумалъ—поди, дуракъ, и самъ онъ не сообразилъ, сколь онъ глубоко черпнулъ-то!.. Ну, до свиданія. А то господа публика опять шикать на городского голову почнетъ.

И онъ отправился къ себѣ.

Въ слѣдующемъ антрактѣ, оторошѣлый капельдинеръ протискался къ Семигорову.

— Пожалуйте-съ! Господинъ, который съ тройкой, просить. Они уже сидятъ...

— Что-жъ онъ не остался до конца?

— Не знаю-съ... Показали на васъ съ барыней и пошли.

И самъ летомъ понесся впередъ... Николай Львовичъ едва посиѣвалъ за нимъ. Елена Борисовна закуталась. Капельдинеръ, дѣйствительно, въ ключья разрыскался. У него даже ужасъ въ глазахъ былъ. И чего бы, кажется—съ голоду не умиралъ, все у него есть, а какъ па чужой рубль распалился. Иной жокей на скачкѣ передъ флагомъ не такъ разгорается... Вывелъ Семигорова съ Копровой, усаживаетъ—а самъ на Слонова сладко-сладко смотритъ.

— Покойно ли ножкамъ, ваше сѣтельство?—спрашиваетъ.

Слоновъ только носомъ хмыкаетъ на это, да рыжими лохмами крутить, а глаза Николаю Львовичу смѣются.

— Ну, готово?..

— Готово-съ все!

— Трогай, братецъ!

Ямчикъ хлеснулъ, лошади рванулись. Семигоровъ съ Милитоновъ Саввичемъ сидѣли спиной и потому видѣли, какъ капельдинеръ точно къ землѣ приросъ и руки разставилъ. А на лицѣ ошеломъ—ничего понять, видимо, не можетъ. Былъ рунъ, и нѣтъ его. Что это значитъ? Куда онъ дѣвался?.. Даже потомъ въ сѣгу шарить пачаль, не бросилъ ли его купецъ...

— Что-жъ онъ теперь потвоему—въ добродѣтели утверждается?

— А то какъ, разумѣется. Сидитъ и киснетъ, и горько ему. Даромъ-то подлеца разыгралъ...

— Что-то жестоко!—жаловалась Еликонида.—У насъ, Елена Борисовна, своя карета нынче. И которая дама къ мягкому привыкла—страсть какъ ей не хорошо на чужомъ сидѣніи. Потому, у насъ подушки-то пуховыя.

Она говорила парасѣвъ... Медленно и ровно. Только встрѣчалась глазами съ Николаемъ Львовичемъ, вскидывала и отворачивалась... Какъ-то колѣномъ о его ногу толкнулась и точно обожглась.

— А вы все еще въ законъ не вступили?—вдругъ спросила она у Елены Борисовны.

Та такъ и загорѣлась. Хорошо что мужчины, занятые своимъ разговоромъ, не слышали.

— Да гдѣ. Не такой человѣкъ Моисей Лувичъ, чтобы по согласу. Но только вы не думайте. Я этимъ не гнушаюсь. Которыя у насъ дамы, тѣ дѣйствительно такъ изгиляются, такъ изгиляются... Гордячка-де была—а теперь сама-то... На какомъ положеніи ее считать-то.

— Дуры онѣ, да и тѣ, кто ихъ слушаетъ, тоже...

Еликонида точно поперхнулась.

— Нѣтъ, это я такъ вамъ...

— Меня это мало интересуетъ. Я дѣлаю, что хочу—не изъ-подъ палки...

Слонова опять полохнулась.

— Кто же это изъ-подъ палки?..

— Бываетъ въ нашемъ кругу.

— Ну, да это, Елена Борисовна, вездѣ... Опять же, какой это нашъ кругъ. Мы, слава Богу, въ городѣ—первые люди. Сами-то ни къ кому, а всѣ къ намъ. Да еще какъ кланяются. Каждому лестно. А только что я по добротѣ своей вамъ сказала—въ томъ извините. Я потому—думала, вы совѣститесь—такъ чтобы успокоить. Потому ежели бы инья прочія... Есть такія... которыя бы ни за что... не унизились.

— Я вамъ говорила, что меня это не интересуетъ. Мало ли что толкуютъ въ мѣщанской слободѣ.

Еликониду точно хлыстомъ ударили. Она вздрогнула, покраснѣла, надулась и только передъ самымъ „Промъ“ уже спросила громко:

— Милитона!

— Ну. Чего смокла—сычиха? Сидитъ, точно въ квашнѣ на дрожжахъ.

— Мы теперь потомственные почетные граждане?

— Еще-жъ бы... А тебѣ что?

— Такъ я... для разговорю.

Вышли. Еликонида впереди. Николай Львовичъ взглянулъ на Елену Борисовну и понять не могъ, что случилось. Она была блѣдна, глаза горѣли и брови вздрагивали, что съ ней бывало только въ минуты сильнаго волненія. Слонова раздѣлась первая. Копрова сбросила швейцару на руки шубку. Тотъ-было хотѣлъ снять съ нея теплыя калоши. Елена Борисовна отвела его руку.

— Пойдите, вы не сумѣете. Еликонида—пожалуйста, душечка, по старой памяти, снимите...

Милитонъ Саввичъ добродушно засмѣялся.

— Потрудись, потрудись, вспомни прежнюю службу...

Та кровью залилась, и лицо чуть не лопается, глаза, дѣйствительно, какъ у кошки—а отказать почему-то не смогла. Все-таки хамство сказалось. Нагнулась и разстегнула калоши.

— Благодарю васъ, милая!

И Елена Борисовна, подавъ руку мужу, какъ она называла Николая Львовича—вошла въ ярко освѣщенную залу, гдѣ за множествомъ столиковъ сидѣло, ужинало и пило пропастъ народу. Гулъ стоялъ кругомъ, а съ эстрады нагло и подло раздавался глупый визгъ арфистокъ въ пестрыхъ платьяхъ съ еще болѣе пестрыми лентами черезъ плечо. Цѣли онѣ что-то невѣроятно бессмысленное. Копрова, садясь, уловила:

Кому любо—тому жну...

Сѣю Васенькѣ мозу...

Ахъ ты Вася, Васенька,

Черненькій, кудрявенькій,

Въ триковомъ пиджакѣ,

Въ пижамной жилеткѣ...

— Охъ, не могу!..—изнемогалъ отъ восторга купецъ рядомъ.

— Вотъ оно наше, россійское!—немедля восхитился Слоновъ.—Вали, дѣвка, въ мою голову!

Еликонида, потерявъ поношеніе, пришла въ себя и присмирѣла, только весь вечер кусала себѣ поблѣднѣвшія губы. На Елену Борисовну, какъ она ни крѣпилась, этотъ, въ сущности ничтожный, случай произвелъ впечатлѣніе гораздо болѣе сильное, чѣмъ она ожидала. Она старалась, чтобы Николай Львовичъ не замѣчалъ, и вдвойнѣ страдала. Разказать ему обо всемъ ее удерживалъ странный стыдъ. Точно выходка глупой и дикой горничной, выскочившей въ кучихи, чѣмъ-то ее унизила, и она никому не хотѣла признаться въ этомъ. Въ ихъ отношенія съ Семигоровымъ впервые вошло, чего она такъ боялась, отъ чего до сихъ поръ терпѣла во всю свою короткую еще жизнь. Если не ложь, то во всякомъ случаѣ неискренность, притворство. Была мелочь, о которой она молчала. Мучилась и прикидывалась попрежнему веселой и беззаботной. Нуженъ былъ безконечный и мощный порывъ любви, глубокое ощущеніе счастья, чтобы отуманенный имъ Семигоровъ не замѣчалъ теперь изрѣдка ея растерянаго взгляда, складки между ея бровями. Она безъ него даже плакала, сама себя укоряя, — какъ можно поддаваться такимъ пустякамъ. Но она была слишкомъ жепцина, чтобы уничтожить въ себѣ самолюбіе. Какая-нибудь Еликонида „не гнушается“. Она дѣлаетъ ей милость, оставаясь съ нею „попрежнему“. И вся кровь закипала у Елены Борисовны. Она припоминала интонацію Слоновой, ея выраженіе лица при этомъ, смѣшно вздернутый носъ и круглые вылущенные глаза, и Копровой казалось, что она слишкомъ мало отплатила той, что слѣдовало сдѣлать еще что-то, чего она не знала и не находила. Рылась въ памяти, обдумывала, какъ бы другая въ этомъ случаѣ поступила на ея мѣстѣ. „Что-жъ что заставила ее калоши снять — она привычна къ этому. Надо было тутъ же за столомъ взять да и разсказать все. Пусть бы Милитонъ Саввичъ оттаскалъ жену...“ Она ловила себя на этомъ и краснѣла. Неужели ей могла придти въ голову такая мысль! Стоила ли еще и вся Еликонида, чтобы изъ-за нея опускаться до купеческой расправы. Но вѣдь не одна она такъ думаетъ. Не съ вѣтру же въ самомъ дѣлѣ Слонова утѣшила Елену Борисовну тѣмъ, что „не гнушается ею“. Значитъ тамъ, позади, въ оставленномъ ею уголкѣ, другія-то гнушаются. И явись она туда — такъ же глупо вздернуты круглые носы при встрѣчѣ съ нею. Она по ихъ мнѣнію безстѣнная. Рѣдка изъ нихъ не путалась съ десятками любовниковъ. Городъ славится даже этимъ. Губернскіе чиновники особыхъ порученій называли его Капуей. Почти каждую изъ этихъ добродѣтельныхъ матронъ таскали за косы мужья, добрую половину ихъ учили супружеской вѣрности смертнымъ боемъ. И онѣ смѣютъ гнушаться. За что? За что? За то, что она честнѣе ихъ — прямо и безповоротно пошла на все, и остается чистою до сихъ поръ? Нѣтъ, разумѣется, мнѣніе ихъ ничего, ничего не стоитъ. И обращаться на него вниманіе, волноваться, мучиться — по меньшей мѣрѣ легкомысленно. Значитъ, себя не уважать. Она оправлялась, смѣлась надъ собою, садилась за книгу, и черезъ нѣсколько минутъ бросала ее опять. Онѣ „гнушаются“. Книга летѣла въ сторону, и она первно и тревожно начинала ходить изъ угла въ уголъ. И когда являлся Николай, ей было неприятно, хотѣлось еще остаться одной, разобраться со всей этой суетою, творящейся въ ея головѣ. Разказать ему? Зачѣмъ же портить жизнь любимому человѣку? Онъ еще болѣе ея чутокъ на обиду. И потому это такъ ее унижаетъ, ее, на которую онъ молится. Дѣло дошло до того, что даже и Семигоровъ замѣтилъ, что съ нею творится что-то недоброе. Онъ это объясняетъ другимъ — соскучилась-де. Одна все да одна, и еще чаще сталъ вывозить ее. Она не отказывалась, не желая, чтобы онъ догадался, въ чемъ дѣло. Теперь она, про-

сыпаясь, уже не думала о немъ, а, глядя въ потолокъ, въ тысячный разъ мучилась все тѣмъ же сознаниемъ своего стыда, униженія, преувеличиваемаго ею до невозможности. Она забывалась порою. Если у нея въ головѣ и мелькала мысль о томъ, что тамъ гдѣ-то и кто-то гнушается ею, то она сразу и отлетала прочь. Еще бы, кто же изъ этихъ гнушающихся не позавидовалъ бы ей... Но приходилъ отдыхъ, наступала тишина, жажда страсти гасла, и опять передъ нею во мракѣ становился проклятый вопросъ о ея положеніи. Рай ея былъ не дологъ. Она именно и блаженствовала тѣмъ, что не надо больше прятаться, что она скажетъ все, волнующее ее, и сама отъ Николая услышитъ то же, и вдругъ первое же столкновеніе съ настоящею жизнью вывело ее изъ этого сладкаго самообольщенія. Она начинала понимать, что вовсе не была такъ ужъ глупа, когда ставила отцу Антонину вопросъ: „гдѣ счастье, гдѣ счастливые люди“, и соглашалась съ нимъ, что ни того, ни другихъ на свѣтѣ нѣтъ, и все обманъ и марево. Пока живешь въ мірѣ призраковъ, вѣришь этому раю, а раздастся голосъ настоящаго міра, неизменнаго, подлаго, но дѣйствительнаго, и очарованіе исчезло, и видѣнія отлетѣли, и считаешься опять съ людскою злобой, мелочностью, предразсудками, съ презрѣніемъ однихъ, завистью другихъ, мстительною ненавистью третьихъ. Нельзя же называть раемъ одно раздраженіе тѣла и его порывы. Въ ихъ — цѣлый міръ, и въ этомъ мірѣ она истинная мученица... И такъ будетъ долго-долго, пока все не устроится, какъ она того хочетъ. Еще недавно она не только сама воображала, но и любимому человѣку говорила: пусть толкуютъ, что хотятъ, я люблю, любима и буду всемъ прямо смотрѣть въ глаза. Увы! Это оказалось легче думать, чѣмъ сдѣлать. Первая встрѣча съ какой-нибудь Еликонидой Слоновой уже убѣдила ее, насколько ей будетъ трудно и невыносимо... Можетъ-быть поэтому и тетя ей ничего не отвѣчаетъ на ея письмо... Почему знать. При всей своей добротѣ мать Александра также способна гнушаться ею. И Елену бросало въ жаръ, и утромъ она подымалась съ постели разстроенная, утомленная бессонною ночью, почти больная... Не прошло еще и нѣсколькихъ дней, какъ уже къ этому прибавилось еще одно. Она вспомнила злобный взглядъ Еликониды, пришли на память Еленѣ Борисовнѣ и прежнія ея подозрѣнія о томъ, что никто иная, какъ „бѣлица“ матери Клеопатры, сообщала обо всемъ, случившемся въ монастырѣ, тому же Моисею Лукичу. И темное, смутное, безформенное предчувствіе близкой бѣды прокралось ей въ сердце. Точно воздухъ кругомъ, напоенный электричествомъ, заставляетъ ждать грозы. Точно все это время мученичества въ одиночку, сознаниа своего униженія, — мысль, что тѣ, кто ее ненавидятъ, не будутъ молчать, не положить рукъ, а постараются выместить ей, какъ могутъ, — переполнило все вокругъ ея ожиданіемъ чего-то; она была нервно возбуждена; вздрагивала отъ каждаго звонка и шума, прислушивалась даже къ тому, что говорить между собою Оеня съ кухаркой; ей было неприятно появленіе писемъ на имя Николая. Каждое изъ нихъ могло заключать что-нибудь на ея счетъ, и это еще хуже, если онъ ей не скажетъ. Она сама на себѣ испытала теперь, что значитъ не объясниться во-время. Какъ рана внутри, будетъ разрастаться, болѣть и сочиться. Выѣзжая съ нимъ въ театръ, она нугливо осматривалась — нѣтъ ли опять знакомыхъ. Она заранѣе ужъ ненавидѣла ихъ и боялась. Слоновы, на другой же день послѣ кутежа у Яра, уѣхали вечеромъ въ Петербургъ и должны были остаться тамъ долго... Неужели на этотъ разъ Еликонида не отплатитъ ей ничѣмъ?.. Что-то было бы на нее не похоже, и не прошло еще нѣсколькихъ дней, какъ опасенія Елены Борисовны оправдались.

(Продолженіе будетъ.)





Примѣрка. Съ картици К. Бергена грав. Бонгъ.

## Въ оазисѣ мертвыхъ.

Рассказъ Фрейдорфа.

По безграничной, лишенной тѣни, равнинѣ, взрывая жгучій песокъ пустыни, подвигается безконечной, необозримой цѣпью караванъ. Верблюды, погонщики, верховые и пѣшіе, монахи-плакальщики, мужчины въ чалмахъ, женщины, скрытыя за покрывалами, полунагія дѣти—вся эта пестрая тысячеголовая толпа залита яркимъ, раскаленнымъ солнцемъ юга.

Уже наканунѣ раннимъ утромъ караванъ оставилъ Багдадъ и только сегодня, въ вечеръ второго дня, переднимъ можетъ-быть выпадеть счастье увидѣть вдали золотые рога полумѣсяца надъ куполомъ могильной мечети въ Кербельѣ, оазисѣ мертвыхъ. Тамъ покоятся внуки пророка Магомета, Гусейнъ и Гассанъ, преданные ихъ бабкой Аишей, вдовой Магомета, голодной смерти на одной изъ скалъ пустыни за то, что они грозили затѣмнить славу самого пророка. Но напрасно были принесены въ жертву невинные юноши. Гусейнъ и Гассанъ и послѣ смерти остались главными пророками вселенной секты шиитовъ, распространенной по всей Персіи. Въ оазисѣ Кербель, въ 18 часахъ пути отъ Багдада, находится ихъ священная могила. Къ ней то и отправляется ежегодно на поклоненіе многотысячная толпа.

Правда, для одинокаго всадника на быстромъ конѣ путь былъ бы не такъ дологъ. Для толпы богомольцевъ это труднѣе, и какой грузъ тащить она за собой! Какой массой мѣшковъ, ящиковъ и тюковъ нагружены вьючные животныя, тачки, а иногда и спины самихъ путешественниковъ! Итъ, это не товары, а все такая дорогая кладь, которую везутъ они по жгучей пустынѣ, иногда изъ самыхъ отдаленныхъ концовъ Персіи. Эта кладь—самое дорогое ихъ сердцу, это — умершие члены ихъ семьи. Для нихъ они готовы на всякія жертвы, лишь бы только доставить имъ то высшее блаженство, которое можетъ выпасть на долю вѣрующаго шита: непосредственно войти въ рай пророка. Часто они держали ихъ у себя на балзамированнымъ въ продолженіе цѣлыхъ мѣсяцевъ; иногда, уже похороненныхъ, ихъ снова откапывали, такъ какъ могила въ святой землѣ Кербелы равносильна немедленному воскресенію въ рай.

А между тѣмъ Ахмедъ ждалъ цѣлыхъ два года, ежедневно осыпая цѣлтами прахъ своей молодой, такъ рано угасшей, горячо любимой жены, которую онъ держалъ въ своемъ саду въ маленькой выстроенной для нея мечети въ роскошномъ гробу, сквозь серебряную крышку котораго и тканія золотомъ покрывала онъ мнилъ еще видѣть ея рѣдкую красоту. Здѣсь, казалось ему, она и мертвая еще принадлежитъ ему, и тяжело ему было разстаться съ ней, хотя бы для того, чтобы доставить ей вѣчное блаженство, а самому снова обрѣсть свою свободу. Наконецъ онъ понялъ свою жестокость, и вотъ находится и онъ въ числѣ богомольцевъ каравана.

Подъ нимъ былъ благородный, чисто-арабской крови конь; золотомъ былъ вышитъ его чапракъ; изъ тонкаго бѣлаго кашемира былъ его длинный, ниспадающій красными складками, плащъ; ярко сверкали драгоценные камни на его тюрбанѣ, поясѣ и рукояткѣ меча. Большая свѣта, слѣдовавшая за нимъ, указывала на богатство его дома. Подъ роскошнымъ балдахномъ, на бѣлоснѣжномъ верблюдѣ, завѣшанный златотканными коврами, предшествовалъ ему гробъ, такъ что глаза горевашаго мужа могли, не отрываясь, слѣдить за нимъ.

Черны были эти глаза, темны и глубоки, какъ ночь востока; хотя они были теперь отуманены какъ бы траурнымъ покровомъ, не трудно было догадаться, что они могли загорѣться внутреннимъ огнемъ, какъ загораются жаркое полуденное солнце. Чтобы въ этомъ убѣдиться, стоило только взглянуть на это молодое, энергичное, мужественное лицо, на высокой, благородный лобъ, ординный носъ, дугообразныя, рѣзко-очерченные брови. Смуглое, съ бархатистой кожей лицо было обрамлено черной бородой, шелковистыми волнами ниспадавшей ему на грудь.

Къ нему подходитъ предводитель его рабовъ и говоритъ, скрепя сердце на груди руки и склонивъ голову:

— Повелитель, могильная пошлина уплачена. Привратникъ повелѣлъ передать тебѣ: «ускори ходъ твоего коня; впереди ѣдетъ много знатныхъ и богатыхъ, и мать маковый садъ подъ тѣнью храма пророка». Ты же пожелаешь положить останки Мурджаны какъ можно ближе къ священнымъ стѣнамъ.

Ахмедъ кивнулъ въ знакъ согласія. Но въ то мгновеніе, когда онъ захотѣлъ поторонить своего коня, произошла суматоха въ толпѣ пилигримовъ вокругъ него. Поднялся крикъ; оборванные фигуры, закутанныя въ толстыя одѣяла, стали проталкиваться впередъ. Сборщикъ пошлины преслѣдовалъ какую-то женщину въ лохмотьяхъ.

— Что сдѣлала эта женщина?—спросилъ Ахмедъ.

— Господинъ, они контрабандой провозятъ своихъ мертвыхъ и всячески стараются вернуться отъ уплаты пошлины. Эта... Посмотри старое, господинъ: при худобѣ тѣла, какъ широка ея одѣжда; мы отлично знаемъ это: она зашила останки въ складки своего платья.

— Только двѣ несчастныхъ крошки, господинъ, — всхлипывала женщина:—еще моложе внуковъ пророка. Они были моимъ единственнымъ добромъ, о, господинъ. Ихъ унесла чума—на землѣ они знали только горе, и съ тѣхъ поръ, какъ показался новый серпъ, и иду день и ночь, чтобы доставить имъ небесное блаженство. Ахъ, господинъ, и ничего не имѣю, кромѣ своей жизни, а она вѣдь ничего не стоитъ.

— Оставь женщину!—съ нетовариствомъ кричитъ Ахмедъ и, подождавъ изъ себя своего слугу, говоритъ ему:

— Мустафа, проводи надсмотрщика и эту несчастную къ привратнику, уплати пошлину за нее и за другихъ, кто нуждается.

— Господинъ, кошелекъ, который ты далъ мнѣ для милостыни, почти уже пустъ.

— Дѣлай, какъ я тебѣ приказываю, мой казначей снова наполни его.

Мустафа покорно преклоняетъ голову. Женщина поцѣловала песокъ, котораго коснулась лошадь Ахмеда, и громко благословила его, пожелавъ ему расцвѣта новаго счастья; затѣмъ она направила за обоими мужчинами къ грубо сколоченному зданію, гдѣ взимается пошлина.

Вотъ они дошли до прилавковъ, у которыхъ толнится много народу; серебряная монета нагромождена тамъ длинными рядами; здѣсь торгуются, кричатъ, шумятъ, раздаются проклятія, просьбы объ уступкѣ. Мустафа долженъ ждать, пока дойдетъ до него очередь. Между тѣмъ, повидимому, чтобы сократить время ожиданія, къ нему подходитъ челоуѣкъ, по виду и одѣждѣ, какъ и онъ, слуга изъ богатаго дома; онъ начинаетъ его разспрашивать:

— Въ какой части каравана ѣдешь ты? Кто твой господинъ, откуда вы? Я тебѣ не видалъ между передними, гдѣ находятся всѣ знатные и богатые.

— Тамъ, гдѣ находится мой господинъ, тамъ и знатно, — гордо отвѣчаетъ Мустафа.—Онъ—краса Персіи, первый въ рядяхъ ея мирзь; мы веземъ гробъ его любимой жены, единственной, которую онъ избралъ себѣ. Она угасла, какъ утреннія зари. Два года держалъ онъ ея тѣло у себя; теперь же ея душа, наконецъ, вознужется въ рай Аллаха.

— Не такъ долго ждала моя госпожа. Только второй разъ округляется душа съ тѣхъ поръ, какъ старый шейхъ навѣки закрылъ глаза. Въ благодарность за его неожиданную смерть она наградила ему бороду, чтобы онъ болѣе молодого прибылъ въ рай. Бѣдняжкѣ трудно жилось при угрюмомъ старикѣ, и теперь она по временамъ приподнимаетъ занавѣски своихъ носилокъ, чтобы взглянуть, не ѣдетъ ли кто въ числѣ пилигримовъ, кто былъ бы пріятель ея взорамъ.

— Ахмедъ, мой господинъ, богатѣйшій князь и самый знатный въ области Тигра!

— Въ такомъ случаѣ постарайся приблизить вашихъ людей къ нашимъ. Мать Фары, моей госпожи, которая ѣдетъ съ нами, не поскѣпится на подарки, если мы хорошо устроимъ дѣло.

Полуденное солнце стоитъ высоко. Подъ его палящими лучами медлѣннѣе плетется караванъ. Уставшіе отстали и расположились по дорогѣ, чтобы отдохнуть.

Но чѣмъ ниже пылающій огненный шаръ клонится къ западу, тѣмъ болѣе оживленіи между путниками каравана. Передніе, которымъ взрытый песокъ не заближаетъ глазъ непроницаемой пеленою, часто подносятъ задомъ къ краю своихъ тюрбановъ, чтобы посмотреть, не удается ли имъ замѣтить золотой полумѣсяцъ въ голубой дали. Вдругъ раздался своеобразный крикъ, и почти одновременно съ нимъ изъ тысячи гортаней громовой, пріветственный возгласъ. Богомольцы падаютъ ницъ: они склоняютъ лица въ жгучій песокъ, и тѣ, которые въ первый разъ видятъ эти двѣ блестящія точки роговъ полумѣсяца и золоченые куполы мечети тамъ далеко, далеко на горизонтѣ,—продиваются слезы радости, воздвѣваютъ руки и все снова выкрикиваютъ въ блаженномъ восторгѣ: «Гусейнъ, Гусейнъ! Блаженство души моеи!»

Но вотъ наконецъ замолкаютъ эти радостные крики, и масса путниковъ двигается дальше. Здѣсь, въ передней части каравана, ѣдутъ все богатые и знатные изъ Багдада и Тифлиса; между ними много женщинъ на мулахъ и верблюдахъ, закутанныя въ бѣлыя густыя покрывала. Здѣсь же ѣдетъ и молодая вдова шейха въ своихъ носилкахъ, раскачивающихся высоко на верблюдѣ въ упряжкѣ изъ золота и пурпура. Такого же шѣта роскошный балдахинъ: тонкія, точенныя, колонки позолочены, и изъ пурпурнаго шелка вытканы плотно закрытыя занавѣски. Въ ниспадающихъ по обѣ стороны верблюда коврахъ персидскіе тачи выказали все свое искусство.

Рядомъ съ этими носилками находится другія изъ чернаго дерева съ желтыми занавѣсками. Въ нихъ сидятъ облокотившись на подушки, старая, немного тучная Эларъ, мать Фары. Невольница размахиваетъ надъ ней вѣеромъ, чтобы доставить ей прохладу.

Будто отблескомъ утренней зари свѣтлосъ воздушное помѣщеніе Фары. Она сидѣла, скрепя ноги и загнувъ руки за голову, которой она прислонилась къ золоченой колонкѣ, и со скукой смотрѣла на своего попутая, весело раскачивавшагося надъ ней въ своемъ деревянномъ колыбѣ. Ея желтолиная невольница сидѣла на корточкахъ въ другомъ углу носилокъ.

— Фара, моя пѣнная газель, — говорила ей мать: — ты могла бы уже приказать убрать тебѣ волосы. Черезъ два часа мы прибудемъ.

— Право, не стоить труда.—проговорила Фара.

Она указательнымъ пальцемъ раздвинула немного занавѣски и стала лѣвнво осматривать толпу.

Вдругъ она встрепелась, еще болѣе раздвинула красный шелкъ, и вскричала:

— Кто это? Тамъ, тотъ, съ богатой свитой! Видишь ты его, ма-

тушка? У, как он угрюм! Как-будто, въ самомъ дѣлѣ, мы совершаемъ траурное путешествіе... смѣшно! Скука это, ничто иное! Онъ, вѣроятно, какъ и я, не найдетъ еще достойнаго себя развлечения. Обратный путь долженъ насъ вознаградить! Матушка, вотъ этотъ дѣйствительно красивъ: ради него я не жалѣю о побѣдѣ. Посмотри, какъ онъ строенъ, какъ ловко сидитъ на конѣ! И какой онъ молодой!

Она съ улыбкой восхитенія нѣкоторое время украдкой смотрѣла на красиваго всадника. Она указала невольницѣ на ящичекъ изъ сандальнаго дерева и попросила, обратившись къ Эларі:

— Пока мнѣ будутъ убирать волосы, расскажи мнѣ, матушка, какъ это произошло съ тобой? Вѣдь и тебя отецъ мой увидалъ на возвратномъ пути изъ Кербелы, послѣ того, какъ ты похоронила своего перваго мужа?

При этихъ словахъ дочери тѣнь скользнула по морщинистому лицу старой персіянки.

— Это было такъ давно! Не стоить и вспоминать, — уклончиво сказала она.

Дочь съ удивленіемъ посмотрѣла на нее и занялась нарядомъ.

Между тѣмъ въ старой Эларі вопросъ дочери пробудилъ вдругъ поющее чувство, отъ котораго она не могла отдѣлаться, съ тѣхъ поръ, какъ, желая давеча посмотрѣть на красиваго всадника, незначай оглянула толпу. Взглядъ ея остановился какъ привороженный, и она не въ силахъ была оторвать его. Что же ее такъ сильно заинтересовало? То была простая путница на ослѣ, бѣдная женщина изъ народа, закутанная въ вдовы покрывала; позади нея находился большой, завязанный въ байковое одѣяло узелъ — тѣло ея мужа; передъ собою же на рукахъ несчастная раскачивала крошечнаго, едва двухлѣтняго ребенка.

Бѣдная путница уже давно затерялась въ толпѣ — но образъ ея все время стоялъ передъ глазами старой Эларі.

Въ этой путницѣ она узнала самой себя; точно такъ совершила она свое первое вдовье путешествіе въ Кербелу. Оставить ли эта женщина также своего ребенка тамъ? Вѣроятно нѣтъ; она, казалось, нѣжно заботилась о немъ. Но это, вѣроятно, красивое, здоровое дитя, не такое несчастное, безобразное созданье, отмѣченное при самомъ рожденіи глазами разлучнаго цвѣта, какимъ былъ ея ребенокъ. Дѣвочка была слаба и болѣзненна и, должно быть, жила не долго послѣ того, какъ она тайкомъ покинула ее ночью на ступеняхъ мечети.

Съ какой ясностью все это всплыло сегодня въ ея памяти: скверная, продрыженная шаль, въ которую она закутала ребенка, блѣдный мѣсяцъ, при свѣтѣ котораго еще худѣе, еще жалче казалось крошечное дѣтское личико. Да, такъ было лучше. Ребенокъ навѣрно умеръ бы на обратномъ пути, — что бы она стала дѣлать тогда съ маленькимъ трупомъ? Теперь же онъ остался на мѣстѣ — и если не умеръ тотчасъ же, то безъ сомнѣнія дервиши-муэдзинны нашли его и оставили въ числѣ надсмотрщицъ за священными голубями.

Иначе, какъ бы могла она, веселая и беззаботная, привлечь на себя на обратномъ пути вниманіе богатаго торговца жемчугомъ Дешіо? Съ маленькимъ, хилымъ ребенкомъ на рукахъ онъ не захотѣлъ бы ея... И съ чего это ей теперь вспомнилось? Вѣдь тогда она такъ легко забыла все; потери была достаточно скоро замѣчена; не только она снова сдѣлалась женой, но слѣдующій годъ принесъ ей другаго ребенка, на этотъ разъ красивую, живущую дѣвочку, — ту, которая теперь была прекраснѣйшей изъ женщинъ и вдовъ Персіи. — свѣжая, какъ персикъ, черноокая прелестная Фара.

— Почему ты такъ молчалива, матушка? Посмотри, нравилось ли я тебѣ теперь? Эту тонкую бѣлую шаль я купила у длинноростаго торговца: онъ увѣрялъ меня, что всѣ европейскія дамы носятъ такія; она дѣйствительно очень къ лицу мнѣ. Какъ ты думаешь, матушка, могу ли я ему похвалиться?

— Кому? — все еще разсѣянно спросила Эларі.

Фара снова выглянула изъ-за занавѣсокъ.

— Какъ богато убранный багдахинецъ надъ гробомъ и какія чудныя шали! Ей вѣроятно хорошо жилось у него. Я хотѣла бы знать, обратилъ ли онъ вниманіе на наши носилки? Онъ вѣдь самый красивый и богатый изъ всѣхъ. Зитти. — обратилась она къ невольницѣ: — ты потомъ раскройшь занавѣси, чтобы могъ проникнуть прохладный вечерній воздухъ, — а теперь поддержи еще передо мною зеркало!

Стоя на колѣняхъ передъ своей, еще совѣмъ юной госпожой, Зитти долго еще держала передъ ней створчатое японское зеркало, между тѣмъ, какъ та прилагала всѣ старанья, чтобы какъ можно красивѣе задрапировать затоптаннымъ покрываломъ свои черныя волосы и блоснѣющую шею.

Снова приблизился Мустафа къ своему господину, скрестивъ руки на груди.

— Господинъ, если ты прикажешь, то я присоединюсь къ Али, слугѣ умершаго шейха изъ Гиссы. Онъ имѣетъ посланіе къ верховному жрецу и отправленъ впередъ молодой вдовой, чтобы приготовить лучшее мѣсто у ступеней мечети. И намъ онъ обещаетъ свои услуги, если ты пожелаешь.

— Кому онъ служитъ? — спросилъ Ахмедъ.

Мустафа указалъ рукой немного въ сторону.

— Мы недавно пробѣжали мимо носилокъ его госпожи, — вонъ тѣ, съ пурпурными занавѣсками.

Эти носилки теперь не были такъ плотно закрыты, какъ прежде,

когда солнце еще стояло высоко. Одна занавѣска была откинута, и взоръ Ахмеда долженъ былъ бы замѣтить прекрасную Фару подъ багдахиномъ. Но онъ живеть, будто во снѣ, не сознаетъ ничего вокругъ себя. Въ это мгновеніе передъ нимъ засверкала серебряная крышка гроба, въ отблескѣ кося падающихъ на нее лучей солнца, и близость прощанья съ ставшей ему дорогой привычкой вытѣсняетъ изъ его головы другія мысли и заставляетъ его безучастно относиться ко всему, что происходитъ вокругъ него.

Они прибыли.

Оазисъ, величиной съ квадратную милю, представляетъ ничто иное, какъ огромное кладбище, на которомъ уже много столѣтій нагромождаются тѣла надъ тѣлами, какъ сухая листва. Ничего не зеленеетъ здѣсь кромѣ нѣсколькихъ пальмъ, колохога гактуса, оранжевыхъ деревьевъ съ гнилыми плодами, да кое-гдѣ кустарниковъ, тamarиса. Вдоль рѣки тянутся низины, съ плоскими крышами дома маленькаго городка, остающагося часто безъ жителей, по привычкѣ свирѣпствующей здѣсь чумы. Но во время дней покаянья онъ кишитъ народомъ: на его улицахъ толпятся богомольцы, продавцы, наемные плакальщики: тогда здѣсь не найти мѣста свободнаго и часто городокъ не можетъ вмѣстить всѣхъ пилигримовъ.

Еще вечернее солнце не совершенно зашло: оно стоитъ низко надъ пустыней кроваво-краснымъ шаромъ безъ лучей. Мечеть, широко открытая свои врата, свѣтится его отблескомъ. И такъ же ярко красенъ, какъ солнце, коверъ изъ краснаго мака, который густо растетъ тамъ въ маленькомъ саду вокругъ мечети; куда падаетъ ея священная тѣнь, тамъ самое святое мѣсто, которое отдается только на всѣхъ золота.

Сюда направляются самые знатные и богатые. Остальные пилигримы разсѣиваются по обширнымъ кладбищамъ за городомъ, имѣющимъ довольно грустный, пустынный видъ.

Ахмедъ-бей-Али съ своей свитой первымъ подъѣзжаетъ къ мечети. За нимъ слѣдуютъ послѣдніе Фары и Эларі и многіе другіе. Имъ навстрѣчу изнутри мечети раздается завывающій напѣвъ; въ бастыяхъ одѣяній выходятъ дервиши для приема богомольцевъ. Позади нихъ виднѣются дѣвушки-голубитницы въ простыхъ бѣлыхъ платьяхъ, прелестная дѣвы и дѣти, съ распушенными волосами; единственными ихъ украшенія — молодость и дѣвственная чистота; онѣ должны быть чисты, какъ ихъ питомцы, бѣлые голуби, которыхъ употребляютъ для священныхъ игръ. Сегодня же, наканунѣ этихъ игръ, эти кроткія, ручныя птички свободно летаютъ въ воздухѣ и часто опускаются на руки и плечи своихъ молодыхъ присмотрщицъ, когда онѣ обходятъ съ дервишами маконный садъ, чтобы указывать прибывшимъ ихъ мѣста.

Ахмедъ сошелъ съ лошади. Онъ наблюдалъ за слугами, какъ они вынимали серебряный гробъ изъ-подъ багдахина, и открыли его, чтобы предать землѣ покойницу, облаченную только въ густыя покрывала. Такъ стоялъ Ахмедъ, опираясь на свою лошадь, и смотрѣлъ на все происходившее съ выраженіемъ глубокаго горда, когда вдругъ къ нему подошла одна изъ голубитницъ, высокая, стройная дѣвушка, съ опущенными глазами. Въ рукахъ она держала пучокъ краснаго мака, который она благоговѣнно положила на грудь умершей, въ знакъ того, что здѣсь для нея должны открыться двери райа. Ахмедъ опустил золотую монету въ руку дѣвушки, при этомъ взглядъ его слегка скользнулъ по ея лицу: его поразило выраженіе тихой грусти, ему казалось, будто онъ прочелъ въ немъ глубокую къ себѣ жалость. Она не подняла на него глазъ, чтобы поблагодарить его; она молча повернулась, чтобы указать ему мѣсто. Ахмедъ слѣдовалъ за ней, преисполненный мыслью о близкомъ прощаньи.

Могила уже готова. Среди краснаго мака опустили они умершую, и при каждомъ комкѣ земли, падавшемъ на нее, громко плакалъ Ахмедъ, съ жалобнымъ причитаніемъ закрывая руками лицо. Теперь только совершенно потерялъ онъ ту, которая была солнцемъ его жизни, радостью его глазъ, гордостью его сердца.

Невдалекѣ отъ него также раздаются жалобныя причитанія — только женскихъ голосовъ. Фара также исполнила свой долгъ относительно престарѣлаго мужа. Какъ тонкая паутина, прикрываетъ прозрачная вуаль фигуру красавицы-вдовы; вуаль почти не въ состояніи смягчить блеска ея украшеній, нестерю ея одеждъ; все сверкаетъ и блеститъ на ней, только не блеститъ ни одной слезинки въ прекрасныхъ глазахъ ея. Тѣмъ не менѣе, старая Эларі, тяжело поднимаясь, громко восклицаетъ:

— Иди, о дочь моя, ты довольно плакала, утри свои слезы. Супругъ твой можетъ быть доволенъ, такъ какъ ты позаботилась о самомъ дорогомъ мѣстѣ для него! — И тихимъ шопотомъ она прибавила: — Иди, мы должны поспѣшить уйти отсюда до захода солнца. Ночныя испаренія здѣсь вредны твоей красотѣ: они приносятъ чуму и оспу!

— Но онъ еще молится, — такъ же тихо отвѣчаетъ Фара.

— Сегодня все было бы напрасно, онъ все равно не замѣтитъ тебя; надо возложить надежды на завтрашнія игры и на обратный путь, — это вѣрнѣе!

Когда обѣ женщины съ своей свитой направились къ своимъ носилкамъ, стали расходиться и остальные богомольцы.

Только одинъ Ахмедъ остался у могилы, плакалъ и шепталъ молитвы.

Наконецъ Мустафа осмѣлился приблизиться къ нему.

— Повелитель, Мурджана можетъ быть довольна мѣстомъ, которое ты выбралъ ей, но оставаться здѣсь дольше ты не долженъ.





Видѣніе св. Цециліи. Стъ картины Е. Азамбръ грав. Бодъ.





Менуэтъ. Съ картины Вагго граа. Бодъ.

Ты знаешь, как опасно здесь при свѣтѣ звѣздъ. Слуга Фары, прекрасной вдовы шейха, обѣщавъ мнѣ удержать для насъ мѣсто въ гостиницѣ; я уже послалъ нашихъ людей туда, но для твоего коня ты вѣдь всегда сама выбираешь мѣсто. Слышишь, какъ онъ ржетъ? Онъ проситъ стойла.

Черезъ нѣсколько мгновений и Ахмедъ оставилъ мечеть, и удары копытъ его коня замолкли вдали.

Ночь спустилась надъ оазисомъ: глубокая тишина была вокругъ одинокой мечети: только издали, изъ города, доносился смутный шумъ съ мѣста стоянн пилигримовъ, да изъ пустыни все ближе раздавался вой гнѣвъ и шакаловъ. Говѣ-гдѣ въ темнотѣ поднимались блестящія искры отъ зажженныхъ костровъ. Высоко надъ оазисомъ, городомъ и пустыней раскинулася усѣянный мириадами звѣздъ небесный сводъ, и блѣдный мѣсяцъ обливалъ все своими серебристыми свѣтомъ.

Полночь давно миновала, когда по дорогѣ къ мечети направлялся одинокій человекъ. Беззвученъ былъ его шагъ въ рыхломъ пескѣ. Его не пугали ни злобщій вой хищниковъ, ни проносившіе мимо него съ быстротой стрѣлы таинственные тѣни. Онъ остановился на минуту, чтобы вспомнить, по какому направленію ему слѣдовало идти. Цвѣты распространяли одуряющій запахъ; ихъ цвѣтъ подъ лунными лучами принялъ фиолетовый оттѣнокъ. Только свѣже насыпанные холмы были темны и мрачны.

Одинокій человекъ ускорилъ шагъ. Вотъ мечеть, колонны, ступени—у ихъ подножія должна быть дорогая могила. Онъ прокладываетъ себѣ дорогу черезъ высокіе стебли мака. Вдругъ онъ остановился, затанувъ дыханіе, какъ очарованный. Что это?.. Развѣ Мурджана не похоронена? Или она была остановлена въ своемъ полетѣ къ раю его безграничной тоской? Вотъ лежитъ она въ своемъ обломѣ одѣяній, распростершись надъ пескомъ холма, облитая луннымъ сіяніемъ, какъ сползаетъ свой цвѣтъ надъ ней, какъ будто желая своимъ одуряющимъ благоуханіемъ не усыпить ее, а пробудить къ вѣчной жизни.

Неподвижно стоялъ Ахмедъ и смотрѣлъ на чудо. Ему казалось, что сердце его перестало биться, онъ не смѣлъ приблизиться, но опустился на колѣни, сирестилъ на груди руки, и, какъ дуновение, изъ устъ его вылетали слова: «Мурджана, Мурджана!»

Это не было свидѣніемъ его тоскующаго духа; видѣніе не исчезало, напротивъ, ему казалось даже, что его легкія одѣянья заколыхались при ночномъ дуновеніи—или то были раскатывающиеся цвѣты, которые вызвали въ немъ иллюзію?

Непреодолимое желаніе охватило его увидѣть еще разъ вблизи дорогое лицо, которое когда-то вмѣшало въ себя все очарованіе молодости и красоты. Въ продолженіе этихъ двухъ лѣтъ онъ не могъ заставить себя приподнять покрывало съ ея лица, боясь стереть дорогой образъ покойницы, какой она жила въ его воспоминаніи.

Здѣсь же, въ эту волшебную лунную ночь, подъ стѣнами мечети, среди благоуханія цвѣтовъ, образъ Мурджаны не могъ имѣть ничего ужасающаго. Ея душа, прежде чѣмъ исчезнуть навсегда въ растворенныхъ дверяхъ рая, еще разъ обернулась на него, видѣла его тоску, его печаль и крикнула ему:

— Приди на мою могилу, тутъ ты скорѣ найдешь покой, тутъ я тебѣ ближе, тутъ ты еще разъ увидишь меня,— и онъ послѣдовалъ ея призыву.

Чѣмъ долѣе стоялъ онъ такъ, то въ молчаливомъ созерцаніи, то шопотомъ произнося слова молитвы, тѣмъ болѣе возрастало его волненіе; все скопившееся въ немъ чувство любви, все несказанное горе разлуки разрослось въ немъ до высшаго экстаза—его ослѣпленный взоръ жадно вѣдалъ на складкахъ ея блага одѣяній, ея легкаго покрывала, скрывавшаго голову. Онъ вдругъ забылъ мѣсто, гдѣ онъ находился, забылъ, что это могло быть только туманнымъ явленіемъ, фата-морганой этихъ свѣщеннымъ мѣстъ. Онъ сдѣлалъ шагъ ближе, отклонилъ магъ и опустился на колѣни. Болливой рукой, съ легкой дрожью, пробѣжавшей по немъ, онъ приподнял покрывало съ ея лица и волосъ. Но что это? Неужели волшебный лунный свѣтъ могъ такъ измѣнить лицо? Нѣтъ... то была не Мурджана, то была не мертвая! Передъ нимъ была живая спящая дѣвушка во всемъ обаяннй красоты и молодости; руки она загнула за голову, свѣтлыя волнистыя волосы свободно рассыпались, и сквозь пышныя губки, полуоткрытыя во снѣ, мелкимъ жемчужномъ сверкали бѣлыя зубы.

Нѣтъ, то была не Мурджана.—но эти черты были ему не чужды... онъ уже видѣлъ ихъ—да... вчера вечеромъ! Только онъ были блѣднѣе и грустнѣе, теперь онъ казался округленнѣе, полнѣе, и счастливая улыбка скользнула по нимъ. Да, то была молодая голубятница, пожившая вчера пучокъ маговыхъ цвѣтовъ на груди Мурджаны. Но какъ попала она сюда? Что привлекло ее на могилу, которая могла быть дорога только ему? Почему спала она здѣсь одиноко у ступеней мечети?

Еще держалъ онъ покрывало въ рукахъ своихъ, ощущеніе жуткаго страха исчезло изъ его сердца, и ему казалось, что онъ имѣетъ священное право на эту дѣвушку, которую нашелъ онъ на могилѣ Мурджаны, какъ будто сами внуки пророка хотѣли дать ему это вознагражденіе за дорогую умершую. Невольно его лицо склонилось къ спящей: пошлѣмъ хотѣлъ разбудить онъ ее, чтобы узнать отъ нея загадку ея пребыванія здѣсь.

Онъ уже чувствовалъ дыханье ея полуоткрытыхъ устъ, ослѣпнявшее его болѣе, чѣмъ благоуханіе цвѣтовъ, какъ вдругъ его смутить близко раздавшійся шумъ; онъ уронилъ покрывало и сталъ

осторожно осматриваться. Съ противоположной стороны, изъ густаго кустарника прокрадывался шакалъ. Ахмедъ схватился за поясъ, и мгновенно спустился раздавая выстрѣлы. Въ шкеловыхъ шагахъ отъ могилы, гдѣ лежала спящая, растянулся хищникъ. Спящая внезапно встрепенулася; опираясь одной рукой о землю, она испуганно оглядывалась.

Возлѣ нея на колѣняхъ стоялъ мужчина: рука его нѣжно касалась ея плеча, и мягко и звучно раздавался его голосъ:

— Не бойся, дитя, и убійца шакала.

Только на одинъ краткій мигъ подняла она глаза на него съ боязливымъ выраженіемъ. То были необыкновенно большіе глаза, отѣненные длинными, темными рѣсницами. Не произнесла ни слова, она вскочила на ноги и, какъ спугнутая лань, легкими шагами побѣжала къ колоннадѣ мечети. Но Ахмедъ тотчасъ же догналъ ее и, обхвативъ рукою ея станъ, старался удерживать ее.

— Оставь меня, оставь меня,—воскликнула она въ испугѣ:— не касайся ни моего платья, ни моего покрывала; чиста должна быть я и безупречна, иначе я буду изгнана.

— Останься, останься!—умолялъ онъ.—Я не коснусь тебя, садись здѣсь на самую верхнюю ступень, я останусь у ногъ твоихъ. Расскажи мнѣ, кто ты, и почему нашелъ я тебя спящей здѣсь на могилѣ, гдѣ обыкновенно ночью не остается ни одна живая душа?

— То душная лѣтняя ночь и сладкій запахъ мака усыпили меня противъ моей воли: никогда со мной этого не случалось; я обыкновенно бодрствовала до восхода солнца. Позволь, о позволь мнѣ уйти. Тебѣ вѣдь безразлично знанъ, зачѣмъ я здѣсь.

— Ты одна изъ надсмотрщицъ за голубями?

— Да, господинъ.

— Твое имя?

Она стояла передъ нимъ, съ мольбою подливъ руки. Глаза ея были опущены, какъ и вчера, когда онъ увидалъ ее въ первый разъ. Покрывало соскользнуло съ нея, и въ ея пышныхъ волосахъ игралъ серебристый лучъ луны.

— Господинъ, не спрашивай моего имени, не выдавай меня, что ты нашелъ меня здѣсь спящей; я должна бодрствовать въ молитвѣ, а не спать. Я была бы еще безпріютнѣе, чѣмъ теперь, меня изгнали бы изъ послѣдняго убѣжища.

— А если бы я предложилъ тебѣ приютъ?

Будто небесный свѣтъ блеснулъ въ грустныхъ чертахъ дѣвушки. Мгновение казалось, будто она хотѣла въ порывѣ горячій благодарности поднятъ на него глаза—но она превозмогла себя, еще только ниже опустила рѣсницы и быстро направилась къ дверямъ мечети.

Но слишкомъ тяжелы были обитыя желѣзомъ врата, чтобы такъ легко поддаваться; Ахмедъ снова нагналъ дѣвушку и на этотъ разъ крѣпко обхватилъ ея руки. Онъ замѣтилъ, какъ сильно она дрожала, но строгъ и повелителенъ былъ его голосъ, когда онъ снова заговорилъ:

— Я имѣю право требовать у тебя отвѣта, я нашелъ тебя на могилѣ, которая принадлежитъ мнѣ. Признайся мнѣ, что привело тебя туда, и хочъ это знанъ!—Затѣмъ, болѣе мягко, онъ прибавилъ:— Не бойся, я тебѣ не сдѣлаю зла... только исполню мою просьбу.

— Такъ оставь меня,—просила она слабымъ голосомъ.—Хорошо, я больше не убѣгу, но и ты останься тамъ вблизи, какъ ты обѣщала.

Брошенный имъ быстрый взглядъ убѣдилъ его, что дверь мечети была плотно закрыта; второй взглядъ съ восхищеніемъ скользнулъ по милому лицу, и онъ выпустилъ дѣвушку.

Она тотчасъ же отошла и прислонилась къ колоннѣ, онъ же опустился на нижнюю ступень и смотрѣлъ на бывшія почти у его плечъ маленькія, граціозныя ножки, обвитыя завязками сандалій.

— Ты хочешь знанъ, господинъ, почему я провожу здѣсь ночь и почему именно на томъ мѣстѣ, куда ты положилъ вчера твою умершую? Тамъ проводила я уже много лѣтнихъ ночей, пока не угасали ясныя звѣзды, и никогда еще я не засыпала, никогда! Знай, что тамъ меня однажды нашли крошечнымъ ребенкомъ, на свѣже-насыпанной могилѣ, шакалы разорвали платки, въ которые я была завернута, мнѣ же не сдѣлали никакого вреда. Да, дѣрвиши, которые нашли меня утромъ, поймали даже двухъ молодыхъ шакаловъ, которые облизывали меня. Ихъ потомъ приручили, и я еще помню, какъ я ребенкомъ играла съ ними. И потому, что меня пощадилъ шакалы, дѣрвиши приняли меня и воспитали въ числѣ голубятницъ. Иначе...—она покачала головой и замолкла.

— Развѣ они не принимаютъ всѣхъ сиротъ?—спросилъ онъ, чтобы сказать что-нибудь.

На его вопросъ она снова покачала головой.

— Они только берутъ красивыхъ, безупречныхъ,—спокойно сказала она:—и же...

— Ты прекрасна! Клянусь Аллахомъ пророкомъ! Позволь мнѣ только взглянуть въ твои глаза,—воскликнулъ онъ съ одушевленіемъ и всталъ, чтобы быть ближе къ ней.

— Это не приноситъ счастья,—отвѣчала она все такъ же спокойно, все такъ же грустно.—Я—отмѣченная!

Онъ отскочилъ; она же продолжала, не обращая вниманья на впечатлѣныя, вызванное его словами:

— Только потому, что меня пощадилъ дикія животныя, люди не хотѣли быть болѣе жестокими. Когда во время цвѣтенія мака завязются пилигримы, въ первую ночь передъ праздникомъ исполняется годовщина того дня, когда меня нашли. Съ тѣхъ поръ, какъ сѣдородый Гассанъ показалъ мнѣ мѣсто, гдѣ онъ поднялъ меня, оно

сдѣлалась мнѣ дорога. Съ тѣхъ поръ я всегда проводила тамъ въ молитвѣ первую праздничную ночь, и никогда ни одно изъ дикихъ животныхъ не приближалось ко мнѣ. Мнѣ это было предвѣщено заклиательницей змѣй—но что объ этомъ говорить... Это не можетъ исполниться. Теперь, господинь, позволь мнѣ уйти; уже свѣтлѣетъ на востокъ и недалеко утро.

— Скажи только еще одно: что было тебѣ предвѣщено? Посмотри, звѣзды еще золотымъ блескомъ сияютъ надъ нами.

— Господинь, предсказательница сказала темно, будто на томъ мѣстѣ и обрѣту новую родину... Это уже исполнилось: я наша пріютъ при голубяхъ Гусейна и Гассана. Если же не это она хотѣла сказать, то вѣдь могила всегда наше послѣднее мѣсто покоя, наша самая вѣрная родина.

— Что за грустные слова изъ такихъ молодыхъ устъ! Развѣ предсказаніе не можетъ имѣть другого значенія? Развѣ не выбираютъ среди васъ женъ благовѣрные?

— Это никогда не будетъ моею участію, — отвѣчала она: — это невозможно!

— Почему невозможно? Ты мила и прекрасна, и неправда, чтобы ты была отмѣчена, это только воображеніе; я этого не замѣтилъ. Я долженъ признать тебѣ, я долго смѣтрѣлъ на тебя, прежде, чѣмъ ты проснулась; я ясно видѣлъ твои черты при лунномъ свѣтѣ, и я не встрѣчалъ ничего предестіе ихъ, я никогда ихъ не забуду. Твои алты губки, я видѣлъ ихъ улыбающимися во снѣ, и я хочу заставить ихъ улыбаться въ жизни. Знай также: я хотѣлъ разбудить тебя поцѣлуемъ и назвать тебя женою навсегда.

Глаза его съ жагучимъ вопросомъ устремились на нее.

— Почему ты дрожишь?—вскричала онъ съ потерпѣніемъ.—Ты не знаешь меня—это правда; но посмотри, та, которая лежитъ теперь въ землѣ, имѣла счастливую долю, какъ рѣдко женщина нашего племени. Мое богатство велико, я буду содержать тебя, какъ се, я положу къ ногамъ твоимъ жемчугъ и алмазы.

— О, я несчастная! Оставь, о, оставь меня! — вскричала она, и голосъ ея дрожалъ отъ горя.

Она въ отчаяніи закрыла руками лицо, ея стройная фигура вздрагивала, слезы струились межъ узкихъ пальцевъ. Онъ замѣтилъ это, несмотря на полумракъ.

Тутъ онъ болѣе не выдержалъ. Онъ уже былъ возлѣ нея. Вдругъ у него блеснула ревнивая мысль.

Онъ отнял ея руки отъ лица:

— Твое сердце уже избрало другого, и ты съ неохотой сдѣлывала бы за мною. Если бы я завтра обратился къ тому, кто имѣетъ право отдать тебя? Скажи, это причина твоихъ слезъ?

Тутъ она подняла на него глаза. Теперь только могъ онъ измѣрить всю ея красоту, когда онъ увидѣлъ эти чудные сияющіе глаза, хотя она мгновенно же снова опустила рѣсницы. Онъ въ восхищеніи воскликнулъ:

— Даже въ ночномъ мракѣ увидѣлъ я твой взоръ; и онъ предвѣщаетъ мнѣ счастье—теперь я не оставлю тебя!

— Несчастный, такъ узнай же, что мой взглядъ не можетъ предвѣщать счастья! Ты первый, который этого не видишь, но теперь слышномъ темно; завтра же, при дневномъ свѣтѣ, ты прогналъ бы меня и наказалъ бы виновную, обманувшую тебя. Мои глаза не предвѣщаютъ ничего хорошаго, мои глаза—мое несчастье!

— Такъ дай же мнѣ посмотрѣть на нихъ, чтобы я узналъ, въ чемъ твоя тайна.—воскликнулъ онъ и повлекъ ее къ лунному свѣту. — Луна — другъ любящихъ — теперь посмотри на меня, дитя мое!

Но она не поднимала вѣкъ, только еще ниже опустила ихъ и спрятала лицо въ покрывало.

— Я не могу!—прошептала она.—Ты навѣрно оттолкнешь меня, а я такъ счастлива вблизи тебя...

Для него не существовало болѣе препятствій; обѣими руками приподнял онъ ея голову.

— Что бы то ни было, даже если бы эти прекрасные глаза были слѣпы, моими поцѣлуями заставлю я ихъ открыться!

Она задрожала всею отъ счастья, но и теперь не повиновалась. Счастливая улыбка, какъ прежде во снѣ, скользила по ея лицу.

— Если ты и оттолкнешь меня теперь, и буду чувствовать твоё дыхание на моихъ бѣдныхъ глазахъ, пока они на-вѣки не закроются, и никогда я не буду жаловаться. Теперь я знаю, предсказаніе исполнилось: если я и не могу сдѣлать за тобою, мое сердце нашло родину — въ вѣчной вѣрности и буду помнить тебя и твой поцѣлуй! А теперь пойдемъ къ могилѣ.

Она повернулась и медленными шагами направилась къ мѣсту, которое пріобрѣло для нея теперь двойное значеніе. Она опустилась на колѣни у могилы и указала ему на противоположную отъ себя сторону.

— Будемъ бодрствовать вмѣстѣ, пока взойдетъ солнце!

Онъ повиновался. Лишь бы только онъ могъ оставаться вблизи нея, любоваться ею, вникать ея голосу, когда она попеременно съ нимъ произносила слова молитвы.

Одна за другой угасали ясныя звѣзды и блѣднѣе становился лунный свѣтъ. Взоръ Ахмеда, обращенный къ востоку, увидѣлъ за далекими, въ неясныхъ очертаніяхъ обрисовывавшимися пальмами, все болѣе розовѣющій горизонтъ, и мало-по-малу небо все болѣе стало обогрѣваться медленно выплывающимъ утреннимъ солнцемъ, которое во всѣ стороны разсылало свои золотистые лучи.

Ахмедъ хотѣлъ бы остановить это солнце и еще долго, долго продлить часы этой ночи, и все-таки его сердце радостно билось навстрѣчу новому дню, такъ какъ онъ зналъ, что какой бы-то ни было цѣной выкупитъ дѣвущку у дровишей.

Но еще загадка не была разрѣшена, почему она, когда въ сердцѣ ея также проснулась любовь, продолжала его отталкивать.

Какъ прекрасна она была теперь, когда восходящее солнце сошло вокругъ ея головы вѣнецъ изъ золотистыхъ лучей! Она не видѣла ничего; она сидѣла на землѣ, повернувшись спиной къ свѣту, скрестивъ руки на груди и, какъ всегда, низко опустивъ рѣсницы.

Теперь же, когда лучи солнца, скользя мимо нея, поцѣловали цвѣты мака, которые радостно затрепетали и снова засіяли своими яркими красками,—она быстро вскочила и воскликнула:

— Вотъ и утро!

Въ то же время въ воздухѣ раздалось воркованіе. Дѣвушка подняла голову, подняла глаза:

— А вотъ и мои голуби, которые зовутъ меня домой!

Она протянула руку — и голуби стали опускаться одинъ за другимъ на ея голову, руки и плечи. Но, спугнутые, они тотчасъ же спорхнули и боязливо летали вокругъ тюрбана Ахмеда, который обхватилъ дѣвущку сильными руками.

— Такъ вотъ въ чемъ тайна твоихъ глазъ: синіе, какъ небо, и темные, какъ земля! Не опуская ихъ теперь, я все-таки видѣлъ ихъ. Они обѣщаютъ мнѣ блаженство земли и неба въ тебѣ одной!

И съ такой пѣжной страстностью смотрѣли на нее его глаза, что и она, забывъ все на свѣтѣ, все отдалась созерцанію благороднаго мужского лица, склонившагося надъ ней съ выраженіемъ глубокой любви, и она не сопротивилась, когда губы его коснулись ея губъ въ долгомъ поцѣлуѣ.

Наконецъ онъ выпустилъ ее; голуби, успокоившись, снова опустились на ея плечи и руки, ожидая ласкъ, къ которымъ они привыкли. Она же не обращала на нихъ вниманія.

— И ты не боишься? — еще разъ спросила она. — Вѣдь люди считаютъ такіе разноцвѣтные глаза дурной, опасной примѣтой.

Онъ только засмѣялся:

— Когда это не пугаетъ благочестивыхъ голубей, душъ винуковъ пророка, то мнѣ, право, нечего бояться.

Затѣмъ, протянувъ руку, онъ торжественно проговорилъ:

— Да освѣтитъ тебя молодой день, мою возлюбленную! Здѣсь, на могилѣ усопшей, я беру тебя мою невѣсту!

Справедлива судьба и дивны пути пророка, хотя мы, близорукіе люди, часто ихъ не понимаемъ.

Старая Эсларь роптала на судьбу, а между тѣмъ небо услышало ея молитву, и ея дочь сдѣлалась любимой женою Ахмеда-Али; только Эсларь этого не знала.

## Новый способъ лѣченія грудныхъ болѣзней.

Первыя наблюденія надъ дѣйствіемъ стуженнаго воздуха на человѣческой организмъ мы встрѣчаемъ уже въ 1820 году. Дальнѣйшіе опыты вѣснѣ подтвердили, что стуженный воздухъ принадлежитъ къ числу весьма полезныхъ средствъ лѣченія. Нынѣ въ Германіи нѣтъ почти ни одного большого города, гдѣ не было бы пневматической лѣчебницы. Наблюденія берлинскаго профессора Вальденбургера окончательно установили фактъ, что пневматическій способъ лѣченія составляетъ одно изъ самыхъ важныхъ терапевтическихъ средствъ. Всѣ аппараты, пригодные для этого способа лѣченія, подробно разобраны Вальденбургеромъ («Die pneumatische Behandlung der Respirations- und Circulations Krankheiten», Berlin.) и въ небольшой брошюрѣ д-ра Зубковскаго («Пневматическій ингаляторій». 1898 г.).

Кабинетъ для лѣченія стуженымъ воздухомъ или пневматическій ингаляторій, изображенный въ настоящемъ номерѣ *Нивы*, состоитъ изъ двухъ пневматическихъ двойныхъ аппаратовъ, дѣйствующихъ автоматически при постоянномъ возобновленіи наполняющей ихъ воды, и цѣлой системы трубъ, при чемъ одинъ аппаратъ служитъ для сжатаяго воздуха, а другой для разрѣженнаго. Системою же

трубокъ достигается полное раздѣленіе воздушныхъ путей, при чемъ имѣется приспособленіе для согрѣванія воздуха, предназначеннаго для вдыханія, до желаемой температуры и возможность примѣненія разныхъ лѣкарственныхъ веществъ, дѣйствующихъ непосредственно на легкія. Слѣдовательно, для добыванія стуженнаго и разрѣженнаго воздуха имѣются двѣ отдѣльныя машины съ своеобразными регуляторами, дающими возможность лицамъ, вдыхающимъ воздухъ, вдыхать его подъ такимъ давленіемъ или такой степени разрѣженія, какія для каждаго изъ нихъ требуются. Воздухъ, назначенный для вдыханія, черпается извнѣ и передъ вступленіемъ въ аппаратъ обеззараживается, потомъ стужается, для каждаго лица отдѣльно согрѣвается и соотвѣтственно свойствамъ болѣзни можетъ быть насыщенъ летучими лѣкарственными веществами или пульверизованною минеральною водою и проч. Выдыхаемый воздухъ больного удаляется непосредственно наружу.

Результаты, получаемые при лѣченіи пневматическимъ ингаляторіемъ, сводятся къ слѣдующему: 1) Отъ вдыханія стуженнаго воздуха легкія и грудная кѣтка расширяются, сила легкихъ и объемъ



ихъ значительно увеличиваются и въ слѣдствіе большого притока кислорода улучшается кровотоки, пробуждается лучший аппетитъ, а затѣмъ восстанавливается и общее состояніе здоровья. При бронхіальныхъ катаряхъ устраняется мокрота, загрязжающая тонкіе воздухоносные пути, и тѣ части легкихъ, которыя до того оставались въ бездѣйствіи, получаютъ возможность принимать участие въ процессѣ дыханія.

Набуханіе слизистой оболочки уменьшается, а плевритическіе экссудаты, въ слѣдствіе сильнѣйшаго движенія легкихъ, быстро всасываются; въ недѣйствовавшихъ до того частяхъ легкихъ восстанавливается дыханіе.

2) Отъ выдыханія въ разряженный воздухъ грудная клетка сдавливается напоромъ вышшняго воздуха, грудобрюшная преграда приподнимается, легкія въ большей степени освобождаются отъ выдыхаемаго воздуха, нежели при обыкновенномъ дыханіи, что даетъ возможность пузырькамъ легкихъ воспринимать свѣжій воздухъ, богатый кислородомъ. Вялость мускулатуры легкихъ при эмфиземѣ (расширеніи легкихъ) устраняется, пузырьки легкихъ уменьшаются отъ ослабленія давленія вдыхаемаго воздуха и въ слѣдствіе этого легкія, которыя были бѣдны кровью, вновь правильно наполняются, и этимъ восстанавливается болѣе оживленный обмѣнъ газовъ и вмѣстѣ съ тѣмъ улучшается общее состояніе здоровья. Кроме того, выдыханіе въ разряженный воздухъ подготавливаетъ еще легкія къ принятію воздуха, насыщеннаго различными лѣкарственными веществами, ибо до того пузырьки легкихъ, переполненные резервнымъ воздухомъ, т.-е. тѣмъ, который во-время не былъ выдыхаемъ, не могутъ воспринять свѣжій, сгущенный и насыщенный лѣкарственными веществами воздухъ, роль которыхъ сводится къ тому, что они разжижаютъ мокроту и тѣмъ содѣйствуютъ ея выдѣленію, де-

зинфицируютъ ее, уменьшаютъ рыхлость и припухлость слизистой оболочки и такимъ образомъ благотворно вліяютъ при катарахъ, астмѣ, эмфиземѣ и туберкулезѣ (чахоткѣ).

Изъ всего изложеннаго видно, что въ пневматическомъ ингаляторіи можно пользоваться съ большимъ успѣхомъ отъ самыхъ разныхъ формъ заболѣваній дыхательныхъ органовъ, столь сильно распространенныхъ въ нашемъ петербургскомъ климатѣ, и въ большинствѣ случаевъ переходящихъ въ чахотку. Разнообразные катары дыхательныхъ путей, заболѣванія легочной ткани, измѣненія положенія легкихъ, въ слѣдствіе сморщиванія или смѣненія, или сдавленія, недостаточное расширение легкаго и поверхностное дыханіе, которое такъ часто встрѣчается у учащихся въ слѣдствіе недостатка движенія,—все это правильными сеансами въ пневматическомъ ингаляторіи устраняется.

Кому приходится лѣчить носъ и горло при помощи пудверизаціи, тотъ знаетъ, какія неудобства пациентъ испытываетъ при этомъ. Врачи, практикующіе по горловымъ и носовымъ болѣзнямъ, все еще продолжаютъ рекомендовать свою кружку, которую предлагаютъ вѣшать на два кулака выше головы, и посредствомъ каучуковой трубки, идущей со дна кружки, съ наконечникомъ изъ твердаго гумми, проводится растворъ того или другаго средства въ носъ. Пора бросить этотъ примитивный, устарѣлый, весьма непрактичный и притомъ далеко не безпредный способъ, такъ какъ овъ самъ часто вызываетъ трудно-излѣчимыя воспаленія. Усовершенствованные аппараты, примѣняемые въ ингаляторіи, вполне устраняютъ эту опасность. Вмѣстѣ съ тѣмъ мы убѣждаемся, какую громадную пользу приносятъ больнымъ это новое открытіе медицинской науки.

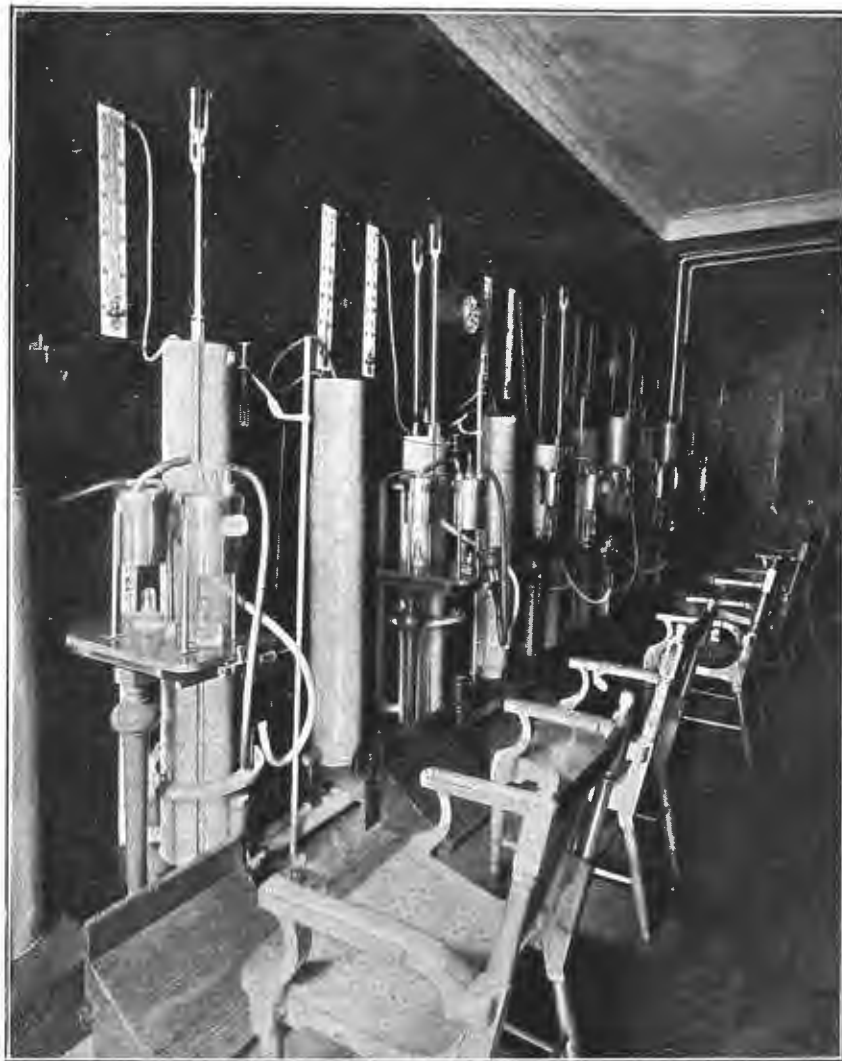

Пневматическій ингаляторій для лѣченія грудныхъ болѣзней д-ра И. П. Зубковскаго.  
Съ фот. Черевко автотипія «Нивы».

## Къ рисункамъ.

Въ Музеѣ Императора Александра III. среди другихъ замѣательныхъ произведеній искусства, есть картина П. С. Галкина, изображающая дѣвущку за книгой. Повидимому, это—очень интересное чтеніе, такъ какъ дѣвушка, не отрываясь, слѣдитъ за каждой строчкой занимательной книги. Ея лицо освѣщено свѣтомъ лампы: рука подпираетъ голову; поза—непринужденная, удобная. Такъ обыкновенно сидятъ люди, отрывившіеся въ данную минуту отъ всякихъ заботъ и отдавшіеся чтенію до глубокой ночи. Часы будутъ проходить за часами: маятникъ мѣрно будетъ ударять въ тактъ, а страницы книги будутъ мелькать съ лихорадочной быстротой. Побольше бы такихъ книгъ! При взглядѣ на картину Галкина, въ невольномъ остановится въ умное лицо дѣвочки, не лишнее своеобразной русской красоты, надолго запечатлѣтся въ вашей памяти.

На Охтѣ не мало красивыхъ уголковъ, хотя бы, на примѣръ, изображенный на рисункѣ Д. А. Пахомова. Рѣка Охта, берущая начало близъ деревни Лембаловой, имѣетъ у верховья возвышенные берега, которые въ устье переходятъ въ низменные. Извилистая, съ прихотливыми извилинами, она порой становится весьма живописной, такъ что можетъ соблазнить художника-пейзажиста. Въ былые времена, при впаденіи Охты въ Неву, были расположены шведскій городъ Ниень и грозная вѣрность Ниеншансъ. Давно это было, и теперь Охта—вплоть мирный уголокъ. Художникъ Пахомовъ

прекрасно воспользовался красотами охтенскихъ береговъ и далъ намъ поэтическій пейзажъ.

Много поэзіи представляетъ тихое море. Водная поверхность искрится подъ теплыми солнечными лучами. По яркому небосклону ползутъ жемчужныя облачка. Вѣтра нѣтъ, и парусное судно неподвижно стоитъ на берегу, оупустивъ снасти, точно птица съ подстрѣленными крыльями. Моряки бездѣйствуютъ, сокращая случайные часы приготовленіемъ къ отъѣзду. Они дѣлаютъ запасы къ своему путешествію. Вѣдь вдругъ можетъ подуть попутный вѣтеръ, море оживится, и бездѣйствіе смѣнится кипучею дѣятельностью людей, знающихъ, что упустить благоприятный моментъ—значитъ все упустить. Но пока—море еще неподвижно, вѣжитесь, ослѣпите своимъ блескомъ, наводите лишь мирныя мечты...

Художнику Бергену прекрасно удалось схватить выраженіе лица маленькой дѣвочки, занятой примѣркою браслета собственной работы. Посмотрите, сколько серьезности и въ то же время самоодобѣства въ этомъ симпатичномъ толстенькомъ личикѣ! Очевидно, дѣвочка приготовляетъ свирель кому-нибудь изъ подругъ или членовъ семьи и, втихомолку заворачивая въ уголокъ, усаѣлась на скамейку, собрала раковинки и—давай наизыпать ихъ на шнурокъ. По временамъ она приостанавливаетъ работу и принимается примѣрять браслетъ, затѣмъ опять продолжаетъ занятіе.



Важное дѣло, кажется, скоро будетъ закончено къ великому удовольствію маленькой шалуньи.

Не смотря на то, что во время царствованія Александра Севра гоненій на христіанъ не было, святая Цецилія, жившая въ его время, умерла въ 230 году мученической смертью. Преданіе гласитъ, что она тайно приняла крещеніе, давъ обѣту всю жизнь оставаться дѣвственницей. Родители обручили ее съ молодымъ язычникомъ Валеріемъ; но Цецилія сумѣла склонить его къ уваженію даннаго ею строгаго обѣта, а затѣмъ и къ принятію христіанства. Какъ Валерій, такъ и его братъ, Тиберій, тоже приняли мученическую смерть за вѣру. Что же касается самой Цециліи, то ее бросили въ кипятокъ; но подвижница все-таки осталась невредимой. Тогда былъ позванъ палачъ, который тросекратно пытался отрубить ей голову, но только по истеченіи трехъ дней она скончалась отъ полученныхъ тяжкихъ поврежденій. Св. Цецилія считается покровительницей музыки и изобрѣтательницей органа. На картинѣ Карла Дольчи, помѣщенной въ Дрезденской галереѣ, она представлена играющею на этомъ инструментѣ, а Рафаэль изобразилъ ее на дивномъ полотнѣ, выбравъ сюжетомъ для картины тотъ моментъ, когда она прислушивается къ небесной гармоніи сферъ (въ Болонской галереѣ). Праздники, обыкновенно устраиваемые въ честь Цециліи 22-го ноября по новому стилю, всегда сопровождаются у католиковъ исполненіемъ музыкальныхъ ораторій; а при папѣ Григоріи XIII въ Римѣ основалось цѣлое общество въ память святой, заданное цѣлью поддерживать и развивать духовную музыку. Папа Пій IX переименовалъ его въ академию и установилъ особый орденъ св. Цециліи для награжденія четырехъ главныхъ представителей этого учрежденія.

На картинѣ Азамбра, помѣщенной въ настоящемъ номерѣ *Нивы*, изображено видѣніе святой Цециліи. Великая подвижница лежитъ, погруженная въ сонъ, сложивъ руки для молитвы, а свѣтлый небесный вѣстникъ, обративъ къ ней вдохновенный ликъ, играетъ на органѣ «райскіе напѣвы». Картина полна религіознаго настроенія, вполне отвѣчающаго сюжету.

Ватто слишкомъ хорошо извѣстенъ всѣмъ болѣе или менѣе образованнымъ людямъ, чтобы о немъ распространяться. Скажемъ только, что въ его живописи игралъ первенствующую роль костюмъ, всегда изысканный, красивый и богатый. Искусственность его композицій искупалась оригинальностью и веселостью сюжетовъ, а также необыкновенной вѣрностью въ изображеніи деталей. Ватто писалъ не однѣ картины, но занимался и расписываньемъ дамскихъ вѣеровъ, крышекъ клавиродъ и мебели, словомъ былъ настоящей салонный живописецъ. «*Менуэтъ*» — одна изъ лучшихъ его картинъ. Фигуры танцующихъ съ плавными тѣлодвиженіями и музыкантовъ, играющихъ менуэтъ, — достойны кисти такого мастера, какъ Ватто.

### И. П. Котляревскій. (Портр. на этой стр.)

Иванъ Петровичъ Котляревскій, знаменитый авторъ малороссійской *Энеиды*, столѣтіе которой миновало въ нынѣшнемъ году, по праву считается творцомъ новѣйшей украинской литературы, которой до появленія въ свѣтъ «*Энеиды*» почти не существовало, если не считать нѣсколькихъ, весьма немногочисленныхъ произведеній малозвѣстныхъ писателей. Произведенія же Котляревскаго заняли въ ней видное мѣсто и до сихъ поръ сохраняютъ его. Главное достоинство этихъ произведеній заключается въ великолѣпномъ языкѣ, которымъ они написаны, въ оригинальныхъ характеристикахъ дѣйствующихъ лицъ, въ добродушномъ юморѣ и мягкомъ простодушіи, которыми проникнуты его творенія. Въмѣстѣ съ тѣмъ они проникнуты и глубокимъ знаніемъ народнаго духа и народной жизни. Главное

значеніе «*Энеиды*» заключается въ томъ, что въ этой поэмѣ, какъ въ вѣрномъ зеркалѣ, отразилась существенная черта малороссійскаго народнаго духа — юмористическое отношеніе къ жизни. «*Юмизмъ* «*Энеиды*», — говорить одинъ изъ критиковъ поэта, — неподражаемъ — вездѣ дышитъ самая непринужденная сатира, блестящая неподдѣльнымъ веселостію и остроуміемъ наблюдательнаго ума. Вся Украина читала «*Энеиду*» съ восхищеніемъ. Легкость разсказа, вѣрность красокъ, тонкія шутки были въ полной мѣрѣ новы, очаровательны. Списывая съ природы, авторъ нигдѣ не погрѣшилъ противъ истины».

Вотъ каково значеніе «*Энеиды*», и вотъ почему тотъ же критикъ думаетъ, что «драгоценное имя творца «*Энеиды*» сохранится навсегда въ памяти народной, подобно народной пѣснѣ, которая никогда не умираетъ».

Котляревскій родился въ Полтавѣ 29-го августа 1769 г., отъ очень бѣдныхъ родителей. Отецъ его занималъ скромное мѣсто въ полтавскомъ магистратѣ и имѣлъ кромѣ маленькаго жалованья большую семью, которая жила впроголодь. Но сынъ его, Иванъ, обладалъ выносливымъ и веселымъ характеромъ и не терялъ бодрости духа въ самые черные дни своей жизни.

Мальчикъ росъ и воспитывался на свободѣ, проводя цѣлыя дни на открытомъ воздухѣ, гуляя по лѣсамъ и полямъ, играя со сверстниками, рѣзаясь около рѣки или около дома, стоявшаго за соборною церковью, на высокой горѣ.

Когда ему настало время учиться, отецъ отдалъ «*Ивася*» въ науку къ дьяку, у котораго мальчикъ послѣдовательно прошелъ «грамматику», «часловецъ» и «псалтирь». Мальчикъ учился охотно и хорошо, но дьякъ былъ суровъ и за всякую малѣйшую провинность своего ученика нещадно дралъ его по субботамъ. Это «дранье по субботамъ», кажется, входило въ кругъ обязательныхъ воспитательныхъ пріемовъ того времени. Такъ какъ молодой Котляревскій оказалъ большіе успѣхи въ «наукахъ» и доказалъ свою любовь къ «ней», то отецъ рѣшилъ отдать его въ семинарію для продолженія образованія. Въ семинаріи люди и нравы были еще суровѣе, и въ первое время юношѣ приходилось жутко, но такъ какъ онъ любилъ веселую шутку и всякія «остроумія», то товарищи скоро полюбили его, и ему стало жить лучше. И въ семинаріи, какъ и у дьяка, юноша учился прекрасно и съ особенною страстью, въ свободное отъ занятій время, предавался чтенію — особенно же книжкѣ, написанныхъ стихами. Мало-по-малу привычка къ чтенію стихотвореній сдѣлала то, что рѣшмы сами начинали складываться въ его головѣ, и онъ сталъ пробовать писать стихи, которые онъ тщательно скрывалъ отъ любопытныхъ взоровъ. Но вскорѣ эта тайна раскрылась, и товарищи прозвали Котляревскаго «рѣзмачемъ». Ради стиховъ онъ не забывалъ научныхъ предметовъ и по выходѣ изъ семинаріи хорошо владелъ латинскимъ, греческимъ и французскимъ языками; кромѣ того, онъ недурно зналъ и польскій языкъ.

По окончаніи курса въ семинаріи, Котляревскій, ради заработка, поступилъ учителемъ въ одну помѣщичью семью; ему дали комнату, столъ и небольшую плату. Изъ одной семьи онъ перешелъ въ другую, и такъ, скитаясь по мѣстамъ, онъ присматривался, въ свободное отъ занятій время, къ интересовавшей его народной жизни; онъ часто переодѣвался въ крестьянскую одежду, уходилъ въ деревню, посѣщалъ «вечерицы» и заводилъ длинные разговоры съ «мужичками». Во время этихъ бесѣдъ онъ прислушивался къ народному говору, къ складу народныхъ пѣсней, приглядывался къ народнымъ обычаямъ и обрядамъ. По возвращеніи домой, онъ тщательно записывалъ свои наблюденія. Существовать предположеніе, что именно въ это время онъ и началъ писать свою знаменитую «*Энеиду*».

Однако домашнее учительство скоро надѣло ему, и онъ перешелъ



И. П. Котляревскій. По поводу столѣтія его «*Энеиды*». По современному портрету грав. Шюблеръ.

на службу въ новороссійскую канцелярію; здѣсь, окруженный мелкими чиновниками-взяточниками, онъ прослужилъ до 27-ми лѣтъ, когда, наконецъ, рѣшилъ уйти отсюда и поступить, въ 1796 г., въ сѣверскій карабинерный полкъ, въ которомъ и оставался до 1808 г., принимая участіе во многихъ сраженіяхъ съ турками. Тяжелая военная жизнь, утомительные походы и сраженія пошатнули его здоровье. Онъ сталъ хворать и долженъ былъ выйти въ отставку, выслуживъ чинъ капитана.

Во время его военной службы, началось въ 1798 г. печатанье первыхъ пѣсенъ «Энеиды».

По выходѣ въ отставку, Котляревскій въ первое время чувствовалъ себя неудовлетвореннымъ. Онъ не зналъ, что дѣлать, куда дѣвать время, чѣмъ жить дальше. Кромѣ старенькой отцовской хатки, у него не было никакого достоянія. Однако надо было какъ-нибудь питаться и что-нибудь придумать. Въ Петербургѣ ему не повезло: хотя его «Энеида» и имѣла успѣхъ у весьма ограниченного круга малороссійскихъ читателей, и имя его было уже достаточно извѣстнымъ, тѣмъ не менѣе онъ ничего не могъ добиться кромѣ безплодныхъ общаній мѣста. Деньги всѣ вышли, ѣсть было нечего, а жить приходилось въ сырой, темной и холодной комнатѣ; одежда его пришла въ ветхость, новой купить было не на что; пришлось бросить и излюбленное чтеніе, потому что книги были дороги да и не на что было купить свѣчей. Но Котляревскій смолodu зналъ бѣдность и безропотно переносилъ лишенія; кромѣ того, онъ обладалъ отъ природы веселымъ характеромъ и гналъ отъ себя уныніе, подшучивая надъ своими невзгодами и неудачами. Все это, вмѣстѣ взятое, сдѣлало то, что онъ сталъ врать вонъ изъ Петербурга, и его потянуло на родину, въ Полтаву. Судьба наконецъ сжалась надъ нимъ; нашелся добрый человекъ, устроившій ему мѣсто на родинѣ. Онъ получилъ должность надзирателя полтавскаго дома воспитанія дѣтей бѣдныхъ дворянъ.

Счастье какъ-будто улыбнулось Котляревскому въ Полтавѣ; его тамъ всѣ любили. Онъ былъ умный и занимательный собесѣдникъ, хорошо образованный по тѣмъ временамъ, много перенесывавшій и видѣвшій въ жизни. Онъ зналъ множество народныхъ разсказовъ, пѣсенъ, шутокъ, пословицъ и умѣлъ передавать ихъ съ неподражаемымъ комизмомъ; его не только любили, но отчасти и боялись за его острый языкъ, за его подчасъ рѣзкія слова. Въ свободное время онъ по-прежнему увлекался чтеніемъ, и излюбленными его писателями были: Сервантесъ, Вальтеръ-Скоттъ и Фениморъ Куперъ. Онъ попрежнему водилъ дружбу съ крестьянами и посѣщалъ ихъ хаты, гдѣ всегда былъ желаннымъ гостемъ. Кромѣ того, онъ заступался, гдѣ могъ, за народъ и охотно «ходилъ» по тогдашнимъ неправымъ судамъ, отстаивая безкорыстно и безвозмездно крестьянскіе интересы.

Къ тому времени слава его, какъ творца «Энеиды», уже разрослась достаточно, и не одна уже Полтава знала его. Многие изъ видныхъ людей того времени нарочно заѣзжали въ Полтаву, чтобы познакомиться съ авторомъ «Энеиды».

Въ Полтавѣ же онъ продолжалъ писать свою шуточную поэмку. Здѣсь имъ написаны были 5-я и 6-я пѣсни «Энеиды», которые онъ помѣщалъ отрывками въ тогдашнихъ журналахъ: *Современникъ*, *Утренняя Звѣзда* и *Украинскій Вѣстникъ*. Онъ былъ избранъ членомъ харьковскаго общества словесности, а въ 1822 году — такового же петербургскаго общества.

Котляревскій былъ въ хорошихъ отношеніяхъ съ малороссійскимъ генералъ-губернаторомъ кн. Лобановымъ-Ростовскимъ, которому очень хотѣлось устроить въ Полтавѣ театр. Онъ поручилъ заняться этимъ дѣломъ Котляревскому. Писатель съ увлеченіемъ и жаромъ отдался новому дѣлу. Онъ сталъ администраторомъ, режиссеромъ, актеромъ и драматическимъ авторомъ новаго театра. Онъ написалъ «Наталку Полтавку», сдѣлавшуюся вскорѣ очень популярною пьесой, да и до сихъ поръ остающуюся таковою въ богатомъ малороссійскомъ репертуарѣ. Она была представлена въ первый разъ въ 1819 году. Теплое, глубокое чувство любви къ народу и страданія за него одухотворяютъ эту народную пьесу, въ которой образно и ярко представлена жизнь Украйны; ни одна повѣсть, ни одно какое-либо сочиненіе до сихъ поръ не пришлось такъ по душѣ малороссіянамъ, какъ «Наталка Полтавка» Котляревскаго: «сотни списковъ ея ходятъ по всей Малороссіи; народъ усвоилъ себѣ пѣсни, написанныя П. П., и есть много такихъ лицъ, которые знаютъ наизусть всю оперу». Вотъ что писала критика въ 1846 г. объ этомъ замѣчательномъ произведеніи.

Успѣхъ «Наталки Полтавки» побудилъ Котляревскаго продолжать дѣятельность драматическаго писателя, и онъ написалъ воеводу «Москаль Чаривный», въ которомъ жестоко осмѣялъ тѣхъ quasi-образованныхъ людшекъ, вышедшихъ изъ народа, которые кичатся

своимъ мнимымъ образованіемъ и свысока смотрятъ на своихъ простыхъ и неграмотныхъ земляковъ.

Параллельно съ этими работами для театра, все еще шла работа и надъ продолженіемъ «Энеиды», которую наконецъ Котляревскій и окончилъ.

Но силы и здоровье измѣнили уже писателю. Въ 1835 г. онъ долженъ былъ по болѣзни оставить службу. Долго и мучительно болѣлъ онъ и умеръ 29-го октября 1838 года, 69-ти лѣтъ отъ роду.

Полтава съ горестью узнала о его кончинѣ; толпы народа, несмотря на проливной дождь, шли за его гробомъ—Малороссія хоромила своего выдающагося пѣвца и поэта, такъ много и упорно трудившагося для славы своей родной литературы.

### Преосвященный Тихонъ, епископъ алеутскій.

(Портр. на этой стр.)

Въ преамни преосвященному Николаю, епископу алеутскому и аляскинскому, назначенному послѣ семи-лѣтняго управленія алеутской епархіей на епископскую кафедру таврической епархіи, Святѣйшій Синодъ избралъ епископа люблинскаго, викарія холмско-варшавской епархіи, преосвященнаго Тихона.

22-го сентября минуло ровно сто четыре года, какъ на Американскій материкъ прибылъ первый русскій миссіонеръ съ проповѣдью вѣры Христовой. Лучшие периоды существованія юной американской православной церкви совпадаютъ съ дѣятельностью приснопамятнаго Иннокентія, просвѣтителя алеутовъ, и его достойнаго послѣдователя, епископа алеутскаго и аляскинскаго, преосвященнаго Николая.

Три четверти своей столѣтней жизни православная церковь въ Америкѣ прожила подъ защитой русской государственной власти. Но вотъ уже болѣе 30 лѣтъ русскія владѣнія въ Америкѣ переданы Соединеннымъ Штатамъ.

Несмотря на это, православная церковь все болѣе и болѣе растетъ тамъ, развивается и крѣпнетъ, пріобрѣтая себѣ новыхъ членовъ не только среди дикихъ народовъ Америки, но и среди образованныхъ американцевъ. Такимъ образомъ, русская православная церковь въ Америкѣ въ настоящее время вышла за предѣлы той территоріи, въ которой она заключалась сначала, т.-е. полуострова Аляски и Алеутскихъ острововъ.

Управленіе столь обширной, разбросанной епархіей, населенной народами многихъ національностей, при сравнительно скудныхъ средствахъ, отпускаемыхъ на нашу американскую православную миссію, представляется задачей нелегкой, и Св. Синодъ, избравъ преосвященнаго Тихона, основываясь, очевидно, на томъ, что епископъ Тихонъ принадлежатъ къ числу самыхъ молодыхъ нашихъ иерарховъ и слѣдовательно является человекомъ, находящимся въ полномъ расцвѣтѣ силъ духовныхъ и физическихъ, столь необходимъ для предстоящей ему дѣятельности.

Преосвященный Тихонъ, въ мѣрѣ Василій Белафинъ, сынъ священника псковской епархіи, родился въ 1865 году; получивъ прекрасную подготовку дома, онъ былъ опредѣленъ въ торопецкое духовное училище, а затѣмъ опредѣлился въ псковскую духовную семинарію, гдѣ и окончилъ курсъ съ отличіемъ; высшее богословское образованіе онъ получалъ въ с.-петербургской духовной академіи, откуда выпущенъ въ 1888 году со степенью кандидата богословія. Съ этого же года началась его педагогическая дѣятельность, продолжавшаяся вплоть до возведенія его въ санъ епископа. Сперва онъ былъ преподавателемъ французскаго языка и основнаго, догматическаго и нравственнаго богословія въ псковской духовной семинаріи, а затѣмъ послѣдовательно занималъ должности инспектора, а затѣмъ ректора холмской духовной семинаріи; въ 1891 году онъ принялъ монашество и рукоположенъ высокопреосвященнымъ Антоніемъ, архіепископомъ финляндскимъ и Выборгскимъ, въ іеромонахи, а въ 1897 г. возведенъ въ санъ архимандрита.

### Пароходъ, ходящій по землѣ. (Рис. на стр. 860.)

Одному шведскому инженеру удалось разрѣшить весьма смѣлую и оригинальную задачу по части судостроенія. Дѣло въ томъ, что на двухъ озерахъ, лежащихъ къ сѣверу отъ Копенгагена и отдѣленныхъ перешейкомъ, въ 170 саж. шириною, требовалось установить пассажирское судоходство. Слѣдовательно, пароходъ долженъ былъ ходить одинаково успѣшно по водѣ и по сушѣ, такъ чтобы не пришлось рыть каналъ для соединенія озеръ. Эта задача была рѣшена шведскимъ инженеромъ К. І. Маггеллемъ, изобрѣвшимъ пароходъ, ходящій по водѣ и по сушѣ. Пароходъ этотъ, выстроенный на заводѣ Лунгрена въ Христианштатѣ, имѣетъ 7 саж. въ длину, 4 аршина въ ширину и осадку въ 1½ аршина. Въ виду особеннаго способа его передвиженія, понадобилось сдѣлать остоу гораздо крѣпче обыкновеннаго. Поэтому вѣсъ парохода достигъ 11 тоннъ—62 пуда, а при полной



Преосвященный Тихонъ, епископъ алеутскій и аляскинскій. Съ фот. Д. Здобнова автотипія «Нивы».

нагрузки до 15 тонн. На пароходъ этомъ могутъ помѣститься 70 человекъ. Его машина въ 27 лошадиныхъ силъ, пока пароходъ въ водѣ, вращаетъ винтъ; а какъ только пароходъ приблизится къ спущенной въ воду рельсовой линіи, тотчасъ особое механическое приспособленіе переводитъ движущую силу съ оси винта на переднюю ось съ колесами. Эти колеса и служатъ приемниками движенія, а задняя пара просто катится.

Колеса очень широки и снабжены двойными желобами, для того, чтобы легче попадали на рельсы. Рельсовая колея входитъ подъ воду приблизительно на разстояніи около 18 саж. и притомъ на такую глубину, что при наибольшей нагрузкѣ парохода колеса падаютъ на рельсы. Крутизна подъема рельсовъ такъ рассчитана, что пароходъ безъ особаго затрудненія преодолеваетъ ее. Чтобы удобнѣе было попасть на колею, по бокамъ ея вбиты ряды свай, между которыми и идетъ пароходъ. Онъ всходитъ на подъемъ со скоростью 30—35 саж. въ минуту. Когда онъ достигнетъ вершины подъема и

начнетъ съ нея спускаться, въ это время тормозятъ его колеса, и онъ, шумно разсылая воду, попадаетъ въ другое озеро и продолжаетъ далѣе свой путь по водѣ. Пароходъ этотъ тотчасъ послѣ спуска сталъ совершать рейсы,—по шести рейсовъ въ день—и за два съ лишнимъ мѣсяца онъ перевезъ около 20.000 пассажировъ; при этомъ ни разу не было несчастныхъ случаевъ, несмотря на то, что погода не всегда благоприятствовала. Такимъ образомъ, не остается никакого сомнѣнія въ томъ, что изобрѣтеніемъ этого парохода удачно разрѣшенъ вопросъ, надъ которымъ въ продолженіе послѣднихъ десятилѣтій трудилось очень много изобрѣтателей. Владѣльцы парохода имѣютъ въ виду расширить это сухопутно-водное сообщеніе, и въ мѣстностяхъ, богатыхъ озерами, не мѣшало бы воспользоваться этимъ новымъ изобрѣтеніемъ. Особенно же значеніе этого рода суда приобретутъ въ томъ случаѣ, если явится возможность примѣнить ихъ къ перевозкѣ значительныхъ грузовъ.

## Библиографія.

**Арнольдъ, Ф. К. Русскій лѣсъ. Томъ II, часть первая. Съ 17-ю эстампами на мѣди и 125-ю гравюрами на деревѣ. XX + 705 стр. Изданіе А. Ф. Маркса. С.-Петербургъ. 1898. Цѣна 5 р., съ перес. 5 р. 50 к.**

«Русскій лѣсъ» Ф. К. Арнольда, — эта общепризнанная учебными авторитетами энциклопедія лѣсоводства, — завоевала себѣ съ перваго же выхода въ свѣтъ, десять лѣтъ тому назадъ, широкую извѣстность, какъ среди лѣсоводовъ-специалистовъ, такъ и среди лѣсовладѣльцевъ-практиковъ. Авторъ этого, по своей полнотѣ единственнаго труда, — не только выдающійся знатокъ лѣсного хозяйства и замѣчательный ботаникъ-ученый, но и глубокой почитатель лѣса, чувствующій его красоту, вполне уяснившій себѣ его вліяніе на человѣка въ качествѣ одного изъ крупнѣйшихъ элементовъ окружающей природы. Это отношеніе маститаго ученаго къ предмету своего болѣе чѣмъ полувѣкового изученія ярко отражается на каждой страницѣ его многотомнаго труда. Съ глубокимъ знаніемъ дѣла и, вмѣстѣ съ тѣмъ, съ увлеченіемъ и любовью говорить онъ о деревѣ, о его свойствахъ и качествахъ, съ заботливимъ проникновеніемъ въ мельчайшія подробности даетъ онъ цѣнныя наставленія, гдѣ и какъ садить растенія, какъ ухаживать за ними и т. д. Посвятивъ весь первый томъ выясненію значенія лѣсовъ вообще, авторъ излагаетъ во второмъ томѣ главнѣйшую часть своего труда, ознакомляя читателя съ экономическими элементами лѣсного хозяйства, съ лѣсной почвой, съ строеніемъ и жизнью дерева, съ отдѣльными видами растеній и условіями наиболее благоприятнаго ихъ развитія и размноженія, съ веденіемъ хозяйства въ лиственныхъ и хвойныхъ лѣсахъ, съ посѣвомъ и посадкой лѣсовъ и т. д. Все это богатство содержанія книги, написанной простымъ, яснымъ языкомъ, дѣлаетъ ее въ высшей степени полезной и интересной для всякаго, хотя и не специалиста, но любящаго лѣсъ и не чуждаго хотя бы самаго элементарнаго пониманія громаднаго значенія лѣса въ жизни страны. Равнымъ образомъ этотъ

трудъ представляетъ собой очень цѣнный вкладъ въ специальную науку о лѣсоводствѣ и ботаникѣ вообще, такъ какъ стоитъ на современной высотѣ науки и заполняетъ собою большой пробѣлъ въ русской литературѣ по лѣсоводству. Соотвѣтственно съ этимъ богатствомъ и цѣнностью содержанія, трудъ Ф. К. Арнольда снабженъ массой роскошныхъ иллюстрацій, въ видѣ 17 эстамповъ на мѣди и 125 художественно исполненныхъ гравюръ на деревѣ, дающихъ изображенія древесныхъ породъ, ихъ частей и культурныхъ орудій. Въ новомъ, второмъ изданіи этотъ огромный II-й томъ «Русскаго лѣса», ни по объему, ни по вѣншности (въ отношеніи бумаги и печати) ничуть не уступающій II-му тому перваго изданія и даже еще значительно дополненный, названъ авторомъ лишь 1-ю частью II-го тома потому, что къ нему въ скоромъ времени примкнетъ уже печатающаяся нынѣ новая составная часть этого труда, которая представитъ собою также большой томъ и войдетъ въ видѣ 2-й части II-го тома. Въ этой второй части II-го тома авторъ пожелалъ удовлетворить насущную потребность лѣсовладѣльцевъ-практиковъ въ подробномъ руководствѣ по лѣсной технологии, въ которомъ будутъ разсмотрѣны: техническія свойства дерева, какъ строительнаго матеріала и какъ топлива; пороки, дѣлающіе дерево неподходящимъ къ употребленію, сушеніе и консервированіе дерева; способы и орудія заготовки лѣса; товарные сортаменты лѣса (строеного, подлѣочнаго, дровяного); транспортъ лѣса; механическая и химическая обработки дерева и связанныя съ ними спеціальныя производства и, наконецъ, лѣсная торговля. Новая вторая часть II-го тома придастъ еще болѣею цѣнность этому выдающемуся труду, который такимъ образомъ будетъ уже состоять изъ четырехъ книгъ. Имѣя въ виду это пополненіе труда Ф. К. Арнольда цѣлымъ новымъ томомъ, который, понятно, увеличитъ стоимостъ всего труда, издатель понизилъ вдвое прежнюю цѣну второго тома, назначивъ за книгу 5 руб. (вмѣсто 10 руб.).

## Политическое обозрѣніе.

13-го октября, въ день возобновленія засѣданій французской палаты депутатовъ, передъ Бурбонскимъ дворцомъ выставлено было много полиціи и приняты были строгія мѣры предосторожности. Появленіе Дерулёда, Мильеуа и Дрюмона дало поводъ къ шумнымъ манифестациямъ: на площади Согласія раздались клики многотысячной толпы: «да здравствуетъ Франція! да здравствуетъ республика! долой измѣнниковъ!»

Въ общей свалкѣ сдѣлано было наладеніе на полицейскаго комиссара, послѣдовали аресты, площадь была очищена и занята войсками.

На внесенный министромъ финансовъ проектъ подоходнаго налога — съ просьбою приступить къ немедленному разсмотрѣнію — палата отвѣтила саркастическимъ смѣхомъ, давшимъ понять министерству, что предстоитъ нѣчто болѣе важное. Послѣ того, какъ президентъ палаты прочелъ списокъ внесенныхъ запросовъ и г. Бриссонъ появился на трибунѣ, — раздались со всѣхъ сторонъ крики: «выходите въ отставку!» Среди шума министр-президентъ успѣлъ лишь сказать, что дѣло Дрейфуса передано въ кассационный судъ, а потому правительство проситъ отдѣлнить этотъ предметъ отъ прочихъ запросовъ. На трибуну взошелъ г. Дерулёдъ, который прежде всего напомнилъ палатѣ, что кабинетъ продержался благодаря лишь участию г. Кавеньяка въ составѣ министерства. Ораторъ былъ прерванъ дракою между двумя депутатами и только по восстановленіи спокойствія могъ продолжать свою рѣчь, напирая на мысль, что правительство злоупотребило властью, и нападая на генерала Шанюана. Вслѣдъ за продолжительными знаками одобренія военный министръ потребовалъ слова и съ трибуны заявилъ палатѣ, что онъ раздѣляетъ мнѣніе своихъ товарищей-предшественниковъ по портфелю и, какъ «стражъ чести, передаетъ въ руки палаты то, что дано было ему, генералу, на храненіе, и съ трибуны подаетъ въ отставку». Раздался громъ рукоплесканій. Глава кабинета сталъ осуждать поведение генерала Шанюана, избравшаго для своей отставки неподходящій путь, и заявилъ, что правительство обсудитъ положеніе.

Военный министръ отвезъ свою отставку г. Фору, но получилъ

указаніе, что подобное заявленіе должно идти чрезъ министра-президента. Затѣмъ гг. Форъ и Бриссонъ рѣшили передать портфель военнаго министра гражданскому лицу, чтобы подтвердить верховенство гражданской власти. Въ 7 часовъ вечера появился декретъ президента республики о назначеніи временнымъ военнымъ министромъ г. Локруа.

Послѣ небольшого перерыва палата продолжала занятія. Несмотря на просьбу министра-президента отложить засѣданіе до четверга, пренія продолжались: на правительство сыпалась нападки за поздній созывъ палаты, предъявлялись требованія — разъяснить инцидентъ съ мнимымъ военнымъ разговоромъ, раздавались обвиненія въ томъ, что правительство допустило оскорбленіе арміи. Наконецъ, г. Рибо отъ имени товарищей высказался за отсрочку засѣданія, заявивъ, что «всѣ республиканцы держатся одного взгляда — не допускать оскорбленія арміи». Послѣ неистовыхъ рукоплесканій пренія были прекращены, и г. Рибо внесъ формулу перехода къ очереднымъ дѣламъ: «Палата, заявляя о преобладаніи гражданской власти надъ военной и выражая довѣріе арміи, вѣрно соблюдающей республиканскіе законы, переходитъ и т. д.». Министръ-президентъ согласился съ этой формулой, которая и принята палатой большинствомъ 559 голосовъ противъ 2. Затѣмъ г. де-Маги внесъ поправку съ требованіемъ: «положить конецъ организованной агитаціи и оскорбленіямъ арміи». Поправка эта отвергнута г. Бриссономъ, а палата тутъ же приняла ее большинствомъ 296 голосовъ противъ 243. Далѣе палата отклонила предложеніе о порицаніи дѣйствій министерства большинствомъ лишь 13 голосовъ и отвергла предложеніе одного изъ социалистовъ о довѣрїи г. Бриссону большинствомъ 286 голосовъ противъ 254. Послѣ этого всѣ министры покинули залъ засѣданія, а палата приняла окончательную формулу большинствомъ 460 голосовъ противъ 28, при всеобщихъ крикахъ, направленныхъ противъ сторонниковъ Дрейфуса, и при требованіи одного изъ депутатовъ — возбудить преслѣдованіе противъ всѣхъ министровъ, за исключеніемъ браваго и честнаго солдата — генерала Шанюана. Засѣданіе палаты закрыто въ девятомъ часу вечера до 23-го октября.



Отставка кабинета принята президентомъ республики. Г. Форъ просилъ министровъ сохранить свои портфели до сформирования новаго кабинета.

Падение министерства г. Бриссона ознаменовалось оваціями въ

честь г. Деруледа, манифестациями передъ зданіемъ военнаго соборанія и редакціей *Libre Parole*. Дѣло не обошлось безъ вмѣшательства полиціи, столкновений и дракъ, пока конная стража не разогнала манифестантовъ.

## СМѢСЬ.

Генрихъ Гейне и композиторы. Лучшимъ мѣриломъ популярности Гейне служитъ число музыкальныхъ сочиненій, написанныхъ на его стихотворенія. По словамъ Георга Брандеса въ *Neue Freie Presse*, число это доходить до трехъ тысячъ; среди нихъ—лучшіе романсы Шуберта, Мендельсона, Шумана, Франца и Рубинштейна.

Болѣе всего — около 160 романсовъ — написаны на слова: «Du bist wie eine Blume»; на слова «Ich hab' im Traum geweinet» и «Leise zieht durch mein Gemüth». Накаждое изъ этихъ стихотвореній написано по восемьдесятъ три романа; на слова «Ein Fichtenbaum steht einsam» — семьдесятъ шесть; наконецъ, тридцать семь романсовъ — на стихотвореніе «die Lorelei», пользующееся наибольшою популярностью въ Германіи, гдѣ оно, будучи первоначально студенческой пѣсней, впоследствии сдѣлалось народною.

Древнѣйшая тетрадь арифметическихъ задачъ. Содержаніе одного свитка папируса, найденнаго въ Египтѣ и хранящагося въ Британскомъ музеѣ, доказываетъ, что древнимъ египтянамъ элементарная математика была известна почти во всемъ ея теперешнемъ объемѣ. Вышеупомянутый папирусъ принадлежитъ къ 1700 г. до Р. Х., — сдѣдовательно, на

100 лѣтъ старше Моисея; длинное наименованіе его гласитъ: «Какъ достичь познанія всякъ невѣдомыхъ вещей и т. д.» Онъ содержитъ прежде всего четыре арифметическія дѣйствія надъ цѣлыми и дробными числами, изъ которыхъ видно, что вычитаніе и дѣленіе не были самостоятельными, какъ теперь, но производились при помощи сложенія и умноженія. Далѣе слѣдуютъ задачи, составленныя совершенно по той же методѣ, какая принята и въ наше время; среди нихъ, напримѣръ, есть такія двѣ задачи: 1) 10 мѣръ ячменя раздѣлить между десятию человѣками такъ, чтобы каждый слѣдующій получилъ на  $\frac{1}{3}$  мѣры меньше, чѣмъ предыдущій. — 2) Семь человѣкъ имѣютъ каждый по семи кошекъ, каждая кошка съѣла семь мышей, изъ которыхъ каждая съѣла семь зеренъ ячменя; изъ каждаго зерна выросло бы семь мѣръ ячменя. Сколько ячменя пропало такимъ образомъ? — Далѣе слѣдуютъ вычисленія плоскостей, опытъ опредѣленія квадратуры круга и наконецъ вычисленіе пирамидъ. Кромѣ того есть изреченія, которыя, надо думать, не принадлежатъ какому-нибудь учителю или ученому, напримѣръ: «Уши ученика на спинѣ; ты долженъ его съѣсть, чтобы онъ слушалъ».

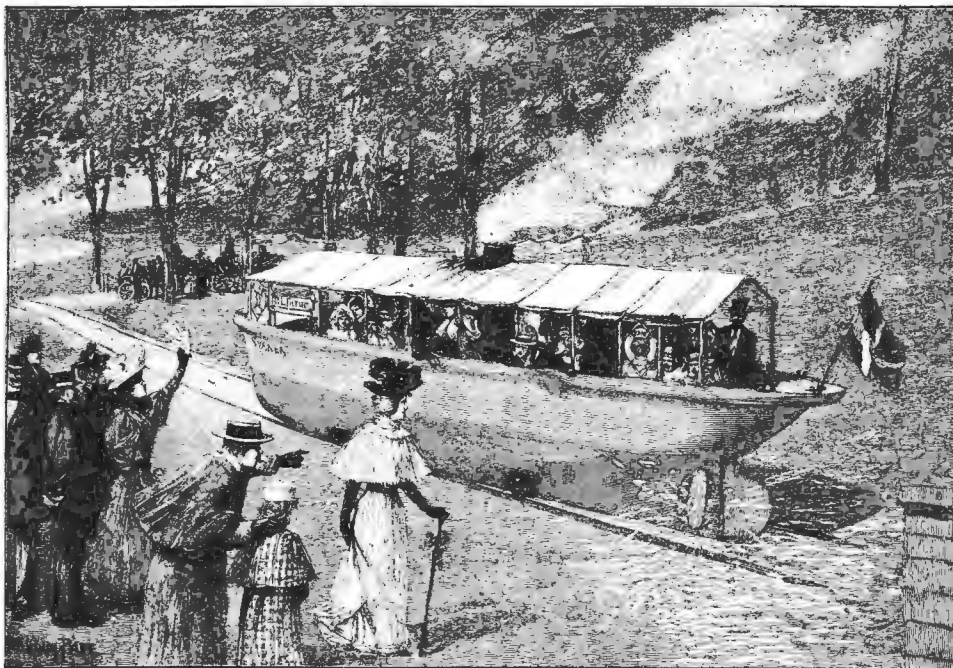

Пароходъ, ходящій по землѣ.

лѣе слѣдуютъ вычисленія плоскостей, опытъ опредѣленія квадратуры круга и наконецъ вычисленіе пирамидъ. Кромѣ того есть изреченія, которыя, надо думать, не принадлежатъ какому-нибудь учителю или ученому, напримѣръ: «Уши ученика на спинѣ; ты долженъ его съѣсть, чтобы онъ слушалъ».

## Разныя извѣстія.

— Его Императорское Величество Государь Императоръ изволилъ 9-го октября возвратиться изъ Дании въ Ливадію.

— Ея Величество Государыня Императрица Марія Феодоровна съ Ея Императорскимъ Высочествомъ великою княжною Ольгой Александровною изволили отбыть 12-го октября изъ Копенгагена въ Аббас-Туманъ.

— Туркестанскій генераль-губернаторъ, телеграммою 10-го сего октября, увѣдомилъ Высочайше учрежденную комисію о мѣрахъ предупрежденія и борьбы съ чумною заразою о томъ, что по донесенію военнаго губернатора Самаркандской области, отъ 8-го октября, въ Искандеровской волости, Пианджкенскаго участка, въ кишлакъ Анзавъ, расположенномъ въ горной, малодоступной мѣстности и отдѣленномъ отъ соседнихъ поселеній перевалами отъ 13,000 до 14,000 фут. высоты, появилась повальная болѣзнь, съ чрезвычайно высокимъ процентомъ смертности. На бывшемъ въ Самаркандѣ засѣданіи комитета народнаго здравія врачи, по описанію симптомовъ болѣзни, но безъ бактериологическаго изслѣдованія, признали ее схожею съ чумою.

Изъ дальнѣйшихъ донесеній генераль-маіора Федорова усматривается, что, по собраніи на мѣстѣ уряднымъ врачомъ свѣдѣній, первое подозрительное заболѣваніе въ названномъ кишлакѣ произошло при слѣдующихъ обстоятельствахъ. Въ селеніи Маринъ, той же волости, заболѣла туземка, вскорѣ скончавшаяся. Хоронить покойницу явилась изъ Анзавъ туземка Агюрь-Вибі, которая ее обмыла и за то получила отъ родственниковъ подарки. Возвратясь въ Анзавъ, Агюрь-Вибі сама тотчасъ же заболѣла и на третій день скончалась. Съ этого момента среди родственниковъ ея и бывшихъ на похоронахъ знакомыхъ, а затѣмъ и среди жителей Анзавъ стали появляться заболѣванія. Кто-то изъ мѣстныхъ жителей совѣтовалъ своимъ односельчанамъ вырыть тѣло Агюрь-Вибі, какъ похороненное не по шариату, — обстоятельство, которому приписывалось распространение болѣзни. Анзавцы послѣдовали такому совѣту, вырыли тѣло и, убѣдившись, будто бы, въ

неправильномъ его положеніи, вновь его похоронили. Послѣ этого заболѣваемость среди анзавцевъ сильно увеличилась, представляя тѣ же симптомы, какіе наблюдались и ранѣе, и съ тѣмъ же смертельнымъ исходомъ.

Мѣстною администраціею немедленно были приняты мѣры, указанныя Высочайше утвержденными, 3-го іюня 1897 года, правилами, а также сдѣланы нижеслѣдующія распоряженія: дороги, ведущія въ Анзавъ закрыты; носильное платье и постели умиршихъ сожжены; селеніе очищено; больные распределены въ особые помѣщенія; преподаны правила ухода за заболѣвшими и погребенія умершихъ; здоровые временно оставлены на мѣстѣ, но выведены въ новыя помѣщенія, гдѣ будутъ содержаться двѣ недѣли подъ наблюденіемъ; имъ выданы новое бѣлье и платье, а равно и постельныя принадлежности, старая же сожжена. Вокругъ Анзавъ, описаннаго жителами окрестныхъ селеній, установлены наблюдательные посты. Для наблюденія за дѣйствіями постовъ посланы зводы казакъ. Медицинскій персоналъ усиленъ врачами и фельдшерами, которые снабжены необходимыми медикаментами и дезинфекционными средствами. Управители смежныхъ съ Искандеровской волостей доносятъ, что въ ихъ районахъ все благополучно.

Тотчасъ по полученіи означенныхъ свѣдѣній, Высочайше учрежденная комисія о мѣрахъ предупрежденія и борьбы съ чумною заразою командировала въ Самаркандскую область опытныхъ врачей бактериологовъ, основательно ознакомившихся въ Индіи съ чумною эпидеміею, для опредѣленія, путемъ клиническихъ и бактериологическихъ изслѣдованій, характера болѣзни. По воспослѣдовавшему, 12-го сего октября, Высочайшему повелѣнію, председатель комисіи, Его Высочество принцъ Александръ Петровичъ Ольденбургскій отправляется въ Самаркандскую область, для принятія на мѣстѣ энергическихъ мѣръ къ прекращенію дальнѣйшихъ заболѣваній и оздоровленію мѣстности.

— Государь Императоръ, по всеподданнѣйшему до-

кладу министра внутреннихъ дѣлъ, 5-го октября, Всемилостивѣйше соизволилъ на разрѣшеніе, въ виду истекающаго 28-го мая 1899 года, столѣтія со дня рожденія великаго русскаго поэта, А. С. Пушкина, по возбужденнымъ псковскимъ дворянствомъ и городскимъ общественнымъ управленіемъ ходатайствамъ, посемействому по имперіи сбора пожертвованій для приобрѣтенія отъ наследниковъ А. С. Пушкина всего или части имѣнія сельца Михайловскаго и постройки въ гор. Псковѣ дома съ цѣлью устройства и помѣщенія въ означенныхъ имѣніи и домѣ общепользованныхъ учреждений имени поэта, а также на образованіе особаго, подъ предѣлительствомъ губернскаго предводителя дворянства, соединеннаго комитета изъ представителей псковскаго дворянства, земства, города Пскова и уполномоченныхъ попечительствъ Пушкинской Святогорской богадѣльни, для приема и распределенія имѣющихся поступить пожертвованій между всѣми проектируемыми, въ память столѣтія со дня рожденія поэта, учреждениями.

— При Императорской Академіи Наукъ учреждены преміи имени д. с. с. М. И. Михальцова за труды въ области науки о русскомъ языкѣ. Премія установлены трехъ разрядовъ: въ 1,000 р., 500 р. и 300 р. и присуждаются каждые три года, начиная съ 16-го декабря 1900 г. Сочиненія на соисканіе этихъ премій должны быть представляемы не позднѣе 1-го марта послѣдняго года конкурснаго трѣхлѣтія, причемъ могутъ быть увѣнчаны преміей какъ печатныя, такъ и рукописныя сочиненія на русскомъ, французскомъ, нѣмецкомъ и славянскихъ языкахъ. Главная цѣль премій — вызвать рядъ работъ, которыя могли бы послужить матеріаломъ для составленія полнаго этимологическаго словаря русскаго языка. На первое конкурсное трѣхлѣтіе (1898—1900 г.) назначены слѣдующія задачи: 1) «Тюркскіе элементы въ русскомъ языкѣ до татарскаго нашествія»; 2) «Германскіе, латинскіе и романскіе элементы, вошедшіе въ русскій языкъ до XV вѣка»; 3) «Западное влияние на русскій языкъ въ Петровскую эпоху».





**Яковъ Петровичъ Полонскій въ своемъ рабочемъ кабинетѣ. († 18-го октября 1898 года).**  
Ориг. рис. (собств. «Нивы») М. В. Медвѣдева, авторшія «Нивы».

Высится звѣздная ночь,  
Свѣжей дыша тишиной,  
За темно-синюю мглу  
Я улетаю душой...

Чѣмъ моя глубже печаль,  
Чѣмъ сокровеннѣй конецъ,  
Чѣмъ недоступнѣе даль,—  
Ближе ко мнѣ мой Творецъ.



## Яковъ Петровичъ Полонскій.

(† 18-го октября 1898 г.)

Не успѣли мы еще напечатать это послѣднее стихотвореніе, присланное намъ покойнымъ поэтомъ и написанное имъ наканунѣ смерти, какъ Якова Петровича Полонскаго не стало. Его душа всегда рвалась въ «недоступную даль», въ высившуюся надъ нимъ «звѣздную ночь», чтобы быть ближе къ Творцу: теперь она окончательно къ Нему приблизилась...

Безъ преувеличенія можно сказать, что вся Россія будетъ оплакивать смерть только-что скончавшагося поэта. Не здѣсь мѣсто писать его біографію или подробно выяснять, чѣмъ былъ Полонскій для родины. Въ эту минуту, когда мы еще находимся всецѣло подъ впечатлѣніемъ горестной его кончины, мы можемъ только отмѣтить, какъ прекрасна была его душа, и какъ глубока была печаль, которую онъ изливалъ въ своихъ извѣстныхъ всей образованной Россіи стихахъ.

Его другъ Тургеневъ сказалъ, что «талантъ Полонскаго представляетъ особенную, ему лишь одному свойственную смѣсь простодушной граціи, свободной образности языка, на которомъ еще лежитъ отблескъ пушкинскаго изящества и какой-то иногда нелюдой, но всегда любезной честности и правдивости впечатлѣній». Трудно въ нѣсколькихъ словахъ точнѣе опредѣлить характеръ таланта Полонскаго. Быть-можетъ, въ этомъ опредѣленіи только опущено указаніе на источникъ «простодушной граціи, любезной честности и правдивости, образности языка съ отблескомъ пушкинскаго изящества». Источникомъ этимъ были любовь къ ближнему, къ наукѣ, искусству, религіозность и стремленіе облагородить все, къ чему поэтъ прикасался. Если взять всю жизнь Полонскаго съ ранняго дѣтства до послѣдняго его вздоха, выливагося въ выше приведенномъ послѣднемъ его стихотвореніи, то мы увидимъ, что онъ всегда стремился къ добру, свѣту и красотѣ. Въ отличіе отъ другихъ поэтовъ онъ такъ любилъ добро и самъ былъ такъ добръ, что не умѣлъ или забывалъ ненавидѣть злыхъ. Когда онъ намъ разсказывалъ о «злой землѣ, гдѣ братъ проситъ хлѣба,

Гдѣ золото къ враждѣ, къ безумію ведетъ,  
Гдѣ ложь, всѣмъ явная, наивно лицемѣритъ,  
Гдѣ робкое добро себѣ пощады ждетъ,  
А правда такъ страшна, что сердце ей не вѣрится»,

всякій изъ насъ чувствовалъ, что самъ поэтъ «не проклинаеть», что онъ «благословляетъ».

Когда онъ былъ въ школѣ, онъ такъ страстно полюбилъ красоту и добро въ лицѣ поэзіи вообще и самого блестящаго ея представителя, Пушкина, въ частности, что жить безъ нихъ ему казалось уже невозможно. «Отблескъ пушкинскаго изящества» навсегда сохранился за его музою. Немногіе изъ нашихъ поэтовъ такъ бѣдствовали въ юности и въ теченіе дальнѣйшей своей жизни, какъ Полонскій. Ему постоянно приходилось бороться съ нуждою: и тогда, когда онъ перебивался тотчасъ по окончаніи университетскаго курса въ Москвѣ частными уроками, поддерживая свое семейство и большого отца, и когда онъ выпустилъ первое собраніе своихъ стихотвореній подъ заглавіемъ «Гаммы», встрѣченное, правда, критикою и самымъ выдающимся ея представителемъ, Блинскимъ, съ большою похвалою, но нисколько не обезпечившее его въ матеріальномъ отношеніи, и затѣмъ, когда онъ переселился въ Одессу, чтобы тамъ найти средства къ существованію, и въ Тифлисѣ, гдѣ имъ написаны замѣчательныя стихотворенія на кавказскіе мотивы, и въ Петербургѣ, гдѣ онъ недолго состоялъ редакторомъ «Русскаго Слова» и вынужденъ былъ затѣмъ, чтобы найти средства къ жизни, поступить на казенную службу въ пензенскій комитетъ. Но всѣ эти бѣдствія и лишения, вся эта безотрадная борьба съ прозою жизни не озлобили его, и онъ сохранилъ во всей неприкосновенности ту доброту и мягкость души, которыя нашли себѣ такое краснорѣчивое выраженіе въ его граціозныхъ, изящныхъ, незлобивыхъ и честныхъ стихахъ.

Полонскаго, Майкова и Фета признаютъ главными представителями русской поэзіи въ послѣ-пушкинскую эпоху. Дѣйствительно, только-что скончавшійся поэтъ былъ одинъ изъ самыхъ даровитыхъ учениковъ Пушкина. Но какъ Майковъ и Фетъ продолжили дѣло Пушкина только въ извѣстномъ направленіи, такъ и у Полонскаго сильнѣе всего звучали нѣкоторыя струны пушкинской лиры. Никто у насъ послѣ Пушкина не воспѣвалъ такъ «плѣнительно сладко» любовь, сливающуюся съ поклоненіемъ природѣ, какъ Фетъ; никто послѣ Пушкина не извлекалъ изъ своей лиры такихъ патетическихъ звуковъ, какъ Майковъ, и никто послѣ Пушкина не умѣлъ такъ пробуждать «добрыя чувства» въ людяхъ, какъ Полонскій. Вспо-

мнимъ ли мы его раннія стихотворенія, ставшія достоинствомъ всякаго грамотнаго человѣка, каковы: «Бѣда-проповѣдникъ», «И я сынъ времени», «Затворница» и т. д., вспомнимъ ли мы его классическаго «Кузнечика-музыканта» или его послѣднюю большую поэму «Мечтатель», всегда и вездѣ лира Полонскаго пробуждаетъ въ насъ «добрыя чувства» въ томъ смыслѣ, какъ это понималъ великій его учитель. И онъ не могъ ихъ не пробуждать, потому что доброта была тою стихіею, съ которою болѣе всего сроднилась его душа.

Надо ли послѣ этого еще пояснять, каково было его отношеніе къ жизни, и какое мѣсто онъ самъ въ ней занималъ. Полонскій родился 6-го декабря 1820 г. Онъ былъ почти ровесникъ Тургеневу и одновременно съ нимъ началъ писать стихи. Онъ выросъ и возмужалъ вмѣстѣ съ писателями 40-хъ годовъ, и вмѣстѣ съ ними въ душѣ его окупала любовь къ человѣку и къ идеальному содержанию жизни, вмѣстѣ съ ними онъ боролся и страдалъ, и союзъ его съ ними былъ такъ тѣсенъ, что, называя лучшихъ писателей 40-хъ годовъ, мы о Полонскомъ никакъ забыть не можемъ. Быть-можетъ, эти писатели по нынѣшнему пониманію вещей были слишкомъ идеально настроены, быть-можетъ ихъ взоръ былъ такъ прикованъ къ небу, что они о землѣ забывали, быть-можетъ... Этотъ упрекъ слышится иногда. Но можно ли согласиться съ нимъ, когда вспомнишь, что не было болѣе вдохновенныхъ борцовъ за освобожденіе крестьянъ, чѣмъ они, что не было у насъ писателей, глубже проникнувшихъ върою въ человѣка и желаніемъ ему добра, и что если эти чувства сохранились въ насъ, если они не угасли въ нашемъ обществѣ, то въ значительной степени благодаря твореніямъ этихъ писателей...

Послѣ нихъ мы научились ненавидѣть, быть-можетъ, сильнѣе, чѣмъ любить. Мы утратили ту мягкость, то благоволеніе къ людямъ, которыми дышитъ каждая строка ихъ произведеній. Возьмите Полонскаго, раскройте любую его страницу, эта мягкость, это благоволеніе къ людямъ заставятъ васъ забыть злобу, накопившую въ вашей груди, вашъ умъ просвѣтитъ, ваше сердце очистится, и это обаяніе поэзіи Полонскаго такъ сильно, что даже въ то время, когда «муза мести» восторжествовала, когда прозвучалъ стихъ:

То сердце не научится любить,  
Которое устало ненавидѣть,—

и тогда, въ эти годы, мы продолжали любить Полонскаго. Чѣмъ-то примиряющимъ всегда вѣяло отъ его поэзіи: она вносила въ эпоху злобнаго настроенія и страстной борьбы тотъ духъ человѣчности, которыми проникнуты писатели 40-хъ годовъ.

И не слѣдуетъ при этомъ забывать, что Полонскій никогда не чувствовалъ, что муза его никогда не удалялась вглубь времени, не витала въ заоблачныхъ сферахъ, что все, что насъ волновало, тревожило, печалило или радовало, находило себѣ отзвукъ въ его сердцѣ и слѣдовательно въ его стихахъ.

Возьмемъ ли мы его стихотворенія или его романы, каковы: «Признанія Сергѣя Чалыгина», «Крутые горки», «Дешевый горюдь» и т. д., мы одинаково убѣдимся, что связь между Полонскимъ и окружающей его дѣйствительностью никогда не прерывалась, что онъ зорко присматривался къ послѣдней. Но вездѣ онъ сохранялъ то настроеніе, которое продиктовало ему стихъ:

И жизнь казалась мнѣ суровой глубиною  
Съ поверхностью, которая свѣтла.

Онъ несомнѣнно видѣлъ «суровую глубину» жизни, но въ то же время ясно сознавалъ, что надъ ней есть «свѣтлая поверхность», что въ ней есть идеальное содержаніе. И это идеальное содержаніе онъ находилъ въ любви къ ближнему, въ наукѣ, въ высшихъ духовныхъ благахъ; онъ постоянно призывалъ насъ идти «туда, гдѣ впереди такъ много сокровищъ спрятано у Бога», онъ вѣрилъ въ прогрессъ, въ совершенствованіе и думалъ, что прогрессъ вѣрнѣе всего достигается, когда жизнь озарена свѣтомъ науки и глубокимъ религіознымъ чувствомъ. «Блаженъ, кому дано два слуха, кто и перковный слышитъ звонъ и слышитъ вѣщій голосъ духа». Это соединеніе вѣры въ человѣка, науку и прогрессъ съ глубокимъ религіознымъ чувствомъ составляетъ отличительную черту музы Полонскаго, независимо отъ свойства его дарованія. Онъ скончался на порогѣ XX-го столѣтія. Погасъ свѣтлячикъ, который освѣщалъ лицо родной земли мягкими лучами сердечной доброты, но, къ счастью, произведенія Полонскаго будутъ жить и громко свидѣтельствовать въ будущемъ вѣкѣ, что и минувшій зналъ доброту, что и ему не были чужды лучшія человѣческія чувства.

# Cacao van Houten

**КАКАО ВАНЪ-ГОУТЕНЪ.** Одной чайной ложки достаточно для приготовления большой чашки превосходнаго шоколада на водѣ или на молокѣ.

В. № 11304 3-2

НАМЛУЧШИЙ ПОДАРОКЪ ДЛЯ САМОГО СЕБЯ  
ЦѢНА 1 ШТ. 2 Р.  
2 ШТ. 3 Р. 75 К.  
ПОРТМОНЪ СО ШТЕМПЕЛЕМЪ



изъ наилучшей черной опойки заграничной выдѣлки, съ матовымъ лоскомъ, съ 5 отдѣленіями, 1 внутреннимъ, закрытымъ, для звонкой монеты и однимъ особо закрытымъ для золота. Корпусъ изъ одного куска съ механическимъ затворомъ, содержащимъ каучуковый штемпель съ подушкой для краски.

Въ штемпелѣ можно помѣстить имя, отчество, фамилію и званіе, по желанію и коронку. Наружная величина  $2\frac{1}{4} \times 1\frac{3}{4}$  вершка.

Также дамскія, изящныя, размеромъ  $1\frac{3}{4} \times 1\frac{1}{2}$  вершка, по тѣмъ же цѣнамъ. Ц. № 11425 3-3

Тѣ же изъ настоящей тюленевой мягкой шагренированной кожи, штука на 50 к. дороже.

Цѣны съ пересылкою въ Европейскую Россію, въ Азіатскую же— съ прибавленіемъ части вѣсовыхъ. Съ наложеннымъ платежомъ на 10 к. болѣе. Тоже безъ штемпелей, штука на 35 коп. дешевле.

ТРЕБОВАНИЯ ПРОШУ АДРЕСОВАТЬ:  
Въ контору фабрики американск. каучуковыхъ штемпелей  
**М. ФИШМАНЪ**  
ВАРШАВА  
БѢЛЯНСКАЯ, 18.

ФАБРИКА СКИДЪ  
**Бруно Зенгеръ & Ко**  
С.Петербургъ, Невскій Пр. № 25 (сторона Казанск.)  
Фотогр. Аппараты и Принадл.  
(Кратк. Прейс-Курантъ Бесплатно)

1400  
стилизован. узоровъ для выпилыванія, углубленой и рельефной рѣзбѣю, выжиганія и живописи по дереву, и пр., и пр. Рисунки имѣются на бумагѣ и на деревѣ. Наставленія, инструменты, машины и материалы. Газета "Дизельтантъ". Иллюстр. прейс-куранты высылаются за 30 шф. почт. марк. Mey & Widmeyer, München.

**ПАВЕЛЬ БУРЕ**  
В. № 10920 23 22  
поставщикъ Двора Его Величества. С.-Петербургъ, Невскій пр., д. № 23. Москва, по Б. Лубянкѣ, № 8, противъ Кузнецкаго моста.  
◆ БОЛЬШОЙ ВЫБОРЪ ЧАСОВЪ собственной фабрики ◆  
съ полнымъ ручательствомъ за прочность механизма и вѣрность хода  
Новый магнетит. прейс-курантъ высыл. по требован. бесплатно.

ПРОДАЖА И ПРОКАТЪ роялей и піанино знаменитыхъ фабрикъ.  
**П. БОРМАНЪ**  
СПБ., Вознесенскій пр., № 38, уголъ Екатерининск. пр.

## ДАРОМЪ

## РАЗДАЮТСЯ ПОРТРЕТЫ

Писанные Карандашомъ-Верескледомъ

Чтобы распространить въ Россію свои прелестные портреты, писанные Карандашомъ-Верескледомъ, АРТИСТИЧЕСКОЕ ОБЩЕСТВО ПОРТРЕТОВЪ въ Парижѣ **СОВЕРШЕННО БЕСПЛАТНО** напишетъ

портретъ Карандашомъ-Верескледомъ большой цѣнности. Для того это объявленіе должно быть отрезано и прислано вмѣстѣ съ Вашою фотографіею, по которой Вашъ портретъ долженъ быть написанъ, въ опредѣленный 25-дневный срокъ, считая съ настоящаго числа журнала, и ежели лицо предложитъ свою готовность рекомендовать наше Общество между своими родственниками и знакомыми. Просимъ писать четко Вашу фамилію и адресъ на спинкѣ фотографіи и прислать ее черезъ почту подъ слѣдующимъ адресомъ : **Мон TANQUEREY, Directeur de la SOCIÉTÉ ARTISTIQUE DE PORTRAITS, 9, rue de St-Petersbourg, Paris (France)** — Парижъ (Франція). — Ваша фотографія будетъ Вамъ возвращена безъ поврежденія вмѣстѣ съ большимъ портретомъ, какъ только послѣдній будетъ готовъ.

1899. ЧЕТВЕРТЫЙ ГОДЪ ИЗДАНІЯ. 1899.

Открыта подписка на общедоступный, иллюстрированный, еженедѣльный журналъ подъ названіемъ

## ЖУРНАЛЪ НОВѢЙШИХЪ ОТКРЫТІЙ И ИЗОБРѢТЕНІЙ.

ПОДПИСНАЯ ЦѢНА съ пересылкой: на годъ—7 р., на полгода—4 р., на 3 мѣс.—2 р. 50 к., за границу—10 р.

Допускается разсрочка (при подпискѣ исключительно въ Конторѣ Журнала): при подпискѣ — 3 руб., въ апрѣлѣ—2 руб., въ юлѣ—2 руб.

Подписной годъ считается съ 1 янв. по 31 дек. 1899 года. Новые подписчики, подписавшіеся до 1 янв., получаютъ, по желанію, **бесплатно** также номера Журнала за 1898 годъ (безъ приложений), начиная со дня ихъ подписки.

Контора Журнала: С.-ПЕТЕРБУРГЪ, Фонтанка, 26.

«Журналъ Новѣйшихъ Открытій и Изобрѣтеній» знакомитъ читателей съ наиболѣе важными и полезными современными открытіями и изобрѣтеніями въ общепонятномъ и доступномъ каждому изложеніи. Большое число прекрасно выполненныхъ рисунковъ дополняютъ текстъ Журнала и даютъ ясное представленіе объ описываемомъ изобрѣтеніи даже человѣку, совершенно не имѣющему спеціальныхъ для этого знаний!

Направленіе Журнала—чисто практическое, и каждый читатель найдетъ для себя много полезнаго и интереснаго какъ для примѣненія въ своемъ домашнемъ быту, такъ и для удовлетворенія своей любознательности.

Экземпляры «Журнала Новѣйшихъ Открытій и Изобрѣтеній» за 1896 годъ **вѣсь распро-** даны. Оставшіеся экземпляры Журнала за 1897 и 1898 г. продаются: за 1897 г. съ приложеніями (I. Электричество, получение его и примѣненіе въ промышленности и ремеслахъ. II. Сельское хозяйство)—8 руб., а за 1898 г. съ приложеніями (I. Сельскохозяйственныя промыслы. II. Самодвижущіеся экипажи. III. Силы природы и пользование ими)—7 руб.

**ВАЖНОЕ СООБЩЕНИЕ** **Понижение ценъ.**

Благодаря феноменальному успѣху образцовыхъ пишущихъ машинъ



**РЕМИНГТОНЪ**

сбытъ которыхъ достигъ уже цифры

**— 250,000 шт. —**

заводъ оцѣль возможнымъ понизить съ 1 Сентября с. г. цѣну машинъ

**== НА 50 РУБ. ==**

позтому новѣйшая модель 1898 года Ремингтонъ Спеціальная стоитъ 275 и 260 р., а модель № 5-й только 250 и 235 руб.

**ПРЕДОСТЕРЕГ. ОТЪ МАССЫ ПОДЪЛОЖЬ!!**

**КАТАЛОГИ БЕЗПЛАТНО.**

**ЕДИНСТВ. ПРЕДСТАВИТЕЛИ ДЛЯ ВСЕЙ РОССИИ**

**М. Блок**

МОСКВА, С.-ПЕТЕРБУРГЪ, КИЕВЪ, ОДЕССА, Варшава, Екатеринбургъ, Нюнардъ, Ростовъ и др.

М. С. НИКОЛАЕВЪ, МОСКВА.

**ПАТЕНТОВАННЫЯ КОМНАТНЫЯ ПЕЧИ**

**„КАДЭ“**

САМЫЯ ГИГИЕНИЧЕСКІЯ И ЭКОНОМИЧЕСКІЯ

Главное представительство для Россіи

ТОРГОВЫЙ ДОМЪ

**К. БЕШЪ, Москва и Нижній**

въ С.-Петербургѣ: у Эд. БЕЙЕРЪ, Вознес. просп., 57. Телефонъ № 1523.

» Ростовѣ н/Д: у И. С. ПАНЧЕНКО.

» Саратовѣ: у Г. В. ШИМАНЪ. Ц. № 11484 3—3

**НОВЫЙ ЭФФЕКТНЫЙ ПОДАРОКЪ КЪ РОЖДЕСТВУ ДЛЯ ВСѢХЪ!**

Рис. 1. НОРМАЛЬНЫЯ ЗИМНІЯ ШАПКИ д-ра НАНСЕНА

Рис. 2. РАЦИОНАЛЬНЫЯ АНГЛІЙСКІЯ ЗИМНІЯ ШАПКИ.

Рис. 1. съ откидн. козырьк., откидн. наушн. и затыльк., защищ. глаза отъ солнца, шею и уши отъ холода; замѣн. мѣхов. воротн., шарфъ и баул. Цѣна: драпов. и сук. на тепл. подкл. — 1 р. 90—2 р. 30; съ опушк. черн. или сѣр. искусств. барашка — 2 р. 50—3 р., съ мѣхов. опушк. пыжикъ (мѣхъ оленяныхъ теллятъ—нѣжн., тепл. и легкн., при прочн. вол.)—4 р. 50, 5 р. и 6 р.; кенгуру (пуш., плотн. и ровн. мѣхъ эфф. тепло-сѣр. ш.)—4 р. 50, 5 р. и 6 р.; сѣр. или черн. барашка — 6 р., 7 р. и 8 р.; нарануль—11 р., 12 р. и 14 р. Ц. № 11525 8—4

Рис. 2. Цѣна: сук. и драп. — 2 р. 50 и 3 р., съ мѣхов. опушк.: черн. барашка — 6 р. 50, 7 р. и 8 р., сѣр. бар.—7 р. и 8 р., пыжикъ или кенгуру—6 р. и 7 р., нарануль — 11 р., 12 р. и 14 р. При заказѣ обозн. разм. (окружн.) головы. Непонравив. шапки обмѣни. Высыл. налож. плат. при задаткѣ 1 руб., почтов. марк. При выпискѣ болѣе 5 шапокъ скидка 10%. Требуется агенты.

**НОВОСТЬ!** Патент. лыжные паруса, патент. бамбуковые снѣжные бузра, патентов. ледяные бузра, и пр. Наставл. и пр.-кур. бесплатно.

**СПЕЦИАЛЬНЫЙ СКЛАДЪ ЛЫЖЪ**

**К. КОМЕТСА.**

Контора: С.-Петербургъ, Ждановская ул., 17/19, кв. 3.

**№ 4711**

**Каптол**

Косметическая вода для волосъ

**„Каптоль“**

ПРОТИВЪ ГОЛОВН. ПЕРХОТИ

приготовлена по указаніямъ доктора мед. Г. Эйхгофа.

ЕДИНСТВЕННЫЙ ФАБРИКАНТЪ

**Ферд. Мюльгенсъ**

Кельнъ № 4711 Рига.

Поставщикъ Леора Его Императорскаго Величества Государя Императора.

**КРАСИВО** выучивается всякій заочно (посредствомъ переписки) въ 15 уроковъ у

**ПИСАТЬ** профессора каллиграфіи **А. КОССОДО.**

Методъ премірованъ на Парижской всемірной выставкѣ 1889 г. и удостоенъ золотой медали. № 11463 10—7

За 2 семиклассныя марки высылаются пробное письмо и условія, а за 4 семиклассныя марки высыл. пробное письмо шрифтовъ, подробныя условія и образцы исправленія почерк. заочн. учен. Адресъ: Профессору каллиграфіи Адольфу Коссодо въ Одессѣ, Дербасовская, д. № 19.

**ПРИГЛАШАЮТЪ**

дѣятельныхъ агентовъ. Обращаться письменно: Банкирскій домъ Генрихъ Блонкъ, С.-Петербургъ, 59, Невскій.

**1400**

стилизован. узоровъ для выпилыванія, углубленной и рельефной рѣзбѣ, выжиганія и живописи по дереву, и пр., и пр. Рисунки нѣются на бумагѣ и на деревѣ. Наставленія, инструменты, машины и материалы. Газета „Дилетантъ“.

Иллюстр. прейсъ-курантъ высылается за 30 ф. почт. марк. **Mey & Widmeyer, München.**

Вышло новое сочин. д-ра Л. Р-са „ТАЛМУДЪ И ЕГО КРИТИКА“. Цѣна 1 р., съ пер. 1 р. 20 к. Прод. въ кн. маг. «Новое Время» и др.

**ПРОФЕССОРА**

Д-ра Егера **ФУФАЙНА.**

Д-ра Егера **КАЛЬСОНЫ.**

Д-ра Егера **ЧУЛВКИ И НОСИ.**

Д-ра Егера **НАКОЛѢВНИКИ.**

Д-ра Егера **НАБРОШНИКИ.**

Д-ра Егера **ВЯЗ. ВАРЕЗЫ.**

Д-ра Егера **МАТЕРІЯ АРШ.**

Пледы, одѣяла, перчатки и войлочная обувь въ большомъ выборѣ

**въ складѣ сосновыхъ издѣлій**

**Д. ДАЛЬБЕРГЪ,**

СПБ., Гороховая, 16, близъ Б. Морской. Поставк. Гвард. Эконом. Общества. Товаръ высыл. наложен. платежомъ. Прейсъ-курантъ бесплатно.

**ЛѢЧЕБНИЦА**

**И. В. Михайлова.**

Мочеполовая болѣзнь

Отдѣльныя помѣщенія для 6

Москва, Брюсовъ пер., 2

**ФОНОГРАФЫ**

съ которыми каждый можетъ самъ изготовл. фоногр., пѣніе, разговоръ и муз. или воспроизводить съ приготовленнаго цилиндра. Цѣна нач. съ 40 руб. Дѣтскія фоногр.—15 р.

**Подлинныя фонографы Эдисона** нач. съ 70 руб.

Большой выборъ приготов. цилиндр. съ муз., пѣн. изъ оп. и оперет., танц., марша, рус., нѣмец. и др. пѣніе.

Спец. прейсъ-курантъ бесплатно.

Большой выборъ волшебн. фонарей и картин.

**БРУНО ЗЕНГЕРЪ и К<sup>о</sup>.**

Казанская, 1—25, на углу Невскаго. С. ПБ.

**TEINTURE Instantanée**

**NIGRITINE**

NOIR, CHATAIN, BRUN

**GELLÉ FRÈRES**

6, Avenue de l'Opéra, 6

PARIS

Ц. № 10298 9)

**КАЗИМИРЪ ОССОВСКІЙ,**

инженеръ.

Контора для исходатайствованія привилегій **ВЪ БЕРЛИНѢ.** (Berlin. W. 9. Potsdam-str. 3.)

**КРЕМЪ АЛЬДЕХИДЪ ВЛАДИО**

ДЛЯ СМЯГЧЕНІЯ КОЖИ ЛЕЦА И РУКЪ.

Мал. флак. 60 к.; больш. фл. 1 р.

Можно получать вездѣ.

Главный складъ въ Москвѣ у **В. КРЕМЕРЪ,** Чижовское подв.

(4)

**МѢХОВЫЯ ВЕЩИ ВЪ ВОЛШОМЪ ВЫБОРѢ.**

ПРИЕМЪ ЗАКАЗОВЪ на **МУЖСКІЯ** и **ДАМСКІЯ** **МѢХОВЫЯ ВЕЩИ**

новѣйшихъ фасоновъ и изящнаго покроя.



Новый иллюстрированный прейсъ-курантъ сезона 1898—1899 г. высылается бесплатно.

**Ф. Л. МЕРТЕНСЪ.**

С.-Петербургъ, Невскій пр., № 21, собственный домъ, и Гостиный дворъ, № 58. В. № 11466 10—7

НОВАЯ ПОЛНЫЯ КОЛЛЕКЦІЯ ЕЛОЧНЫХЪ УКРАШЕНІЙ **по 4, 8, 12, 18, 25 и 40 р.**

въ которыхъ включены всѣ необходимыя украшения, какъ равно и послѣднія здѣшнія и заграничныя новости.

Въ каждой коллекціи любимыя хлопущи и оригинальныя китайскіе фонарики, и аппаратъ для зажиманія и потушенія свѣчей. Цѣны безъ пересылки. Упаконка бесплатно. Высылка наложеннымъ платежомъ.

**ГЕРМАНЪ РЕЙХЕЛЬ,**

Складъ Новостей, С.-Петербургъ, Офицерская, 5.

**ЗАИКАНИЕ** (7)

Въ кн. маг. прод. НОВ. брош. д-ра Евг. Гурину: 1) Способъ скорого и дешеваго лѣченія **ЧАХОТКИ** съшавной дезинфекціей, изд. 7; 2) Ревматизма; 3) Геморроя, крив. поноса и 10 др. брош. о лѣченіи внутреннихъ болѣзней. Предупрежденіе чахотки; Бѣли и перелой (у мужч. и женщ.) (по 20—30 коп.). Перес. № 11556 10 к. Вѣс.—за 3 р. 2—2

Почт.-тел. адр.: Кіевъ, д-ру ГУРИНУ.

Издѣиваетъ лѣчебное заведеніе Н. Ю. ЭРНСТЪ, Москва, Б. Никитская, № 11, кв. 6.

**ПЛАТА ПО ИЗЛѢЧЕНІИ.**

Руководство къ самообученію 3 р.



## ПАМЯТЬ

лиць канд. воез. (начиная съ 8 лѣтъ до глубокой старости) укрѣпляеть лично и заочно (въ 10 ур.) профессору мнемоники, члену Парижской Академіи, С. Файнштейну, Одесса.

Первый и единственный въ Россіи преподаватель искусства мнемоники и укрѣпленія памяти и устраненія расъединности. Методъ преподаванія дважды премированъ Париж. Академіей.

Въ несомн. пользѣ и цѣлесообр. моей системы убѣдился въ теченіе моей двадцатилѣтней дѣятельности на поприщѣ препода. мнемоники въ Россіи и заграниц., г.г. врачи, педагоги, военные, студенты и тысячи др. лицъ разныхъ професс., авианіи и воез., окончивш. у меня курсъ мнемоники и укрѣпленія памяти и удостовѣр. меня благодарности.

Иногород. высыл. условия за заочное препода. и 2 брош. въ 64 стр. (содерж. отзывы газетъ и благодарности моихъ учениковъ) за одну 7-ми коп. марку, вмѣстѣ съ книгой (8-е испр. и доп. изд.) «Что такое искусство укрѣпленія памяти?» за 6-ть 7-ми коп. марокъ, на веделесовой бумагѣ — за 8-ми 7-ми к. марокъ.

Лично пр. въ г. Одессѣ, по Гаванской ул., въ д. № 2 а (рядомъ съ Городскимъ садомъ), въ своей кв. бель-этажъ, № 8, или въ своемъ бюро, кв. № 14. Адресъ для писемъ: Одесса, уг. Пушкинской и Виа. ул., собств. д. № 28, д. телегр.: профессору мнемоники Файнштейну. (№ телефона въ городѣ 199, № телефона на собств. дачѣ «Мнемонина» 933).

## НА ПУТИ КЪ СЧАСТЬЮ.

Романъ Вас. И. Немировича-Данченко.

Большой изящный томъ въ 530 страницъ 8<sup>о</sup> въ красной обложкѣ.

Романъ этотъ, принадлежащій перу одного изъ известнѣйшихъ нашихъ современныхъ писателей, затрагиваетъ вѣчно юную и всегда интересную тему о борьбѣ чувства съ долгомъ. Героиня романа — молодая женщина, попавшая, благодаря замужеству, въ деспотическую семью, выносящая отъ нея страшныя униженія, и послѣ долгихъ мукъ, подъ вліяніемъ проснушагося чувства любви, находящая избавленіе отъ семейнаго гнета и новый путь къ счастью. Личности героини и любимаго ею человека, вырвавшего ее изъ рукъ ея мучителей, а также фигуры окружающихъ ее — изверга-тестя, истязавшаго ее на каждомъ шагу, безвольнаго, безхарактернаго мужа, безучастно смотрящаго на страданія своей жены и спокойно выносящаго гнетъ отца изъ боязни лишиться его расположенія и его милліоновъ, и масса другихъ второстепенныхъ дѣйствующихъ лицъ обрисованы авторомъ съ свойственнымъ ему умѣньемъ соединять увлекательность фабулы съ яркостью изложенія. Освобожденіемъ героини отъ семейнаго гнета и отъздомъ ея вмѣстѣ съ любимымъ человѣкомъ изъ провинціи въ столицу для того, чтобы начать новую жизнь, жизнь личнаго счастья, — авторъ заканчиваетъ свой романъ, и дальнѣйшую судьбу героевъ уже описываетъ въ другомъ романѣ „На пути къ вѣчности“, который началъ печататься въ № 41 *Нивы* настоящаго года. Такимъ образомъ оба эти романа, хотя и находятся въ преемственной связи, составляютъ — каждый въ отдѣльности — вполне самостоятельное художественное цѣло.

Громадное большинство подписчиковъ *Нивы* познакомилось съ романомъ „На пути къ счастью“ еще въ прошломъ году, когда онъ печатался въ нашемъ журналѣ. Для тѣхъ же читателей, которые не состояли въ прошломъ году нашими подписчиками, но пожелали бы приобрести этотъ романъ, чтобы познакомиться съ прежней судьбой героевъ, печатающагося теперь въ *Нивѣ*, новаго романа Вас. И. Немировича-Данченко „На пути къ вѣчности“, мы выпустили романъ „На пути къ счастью“ отдѣльнымъ изящнымъ изданіемъ. Изданіе это, несмотря на значительный свой объемъ (530 стр.), можетъ быть приобретено черезъ контору *Нивы* за крайне умеренную цѣну въ

**ОДИНЪ рубль, съ перес. 1 руб. 25 коп.**

которая можно посылать почтовыми марками въ заказныхъ письмахъ.

Съ требованіями обращаться въ контору изданій А. Ф. МАРКСА, С.-Петербургъ, Малая Морская, № 22.

Въ хозяйственномъ при святѣйшемъ сънодѣ управленіи, съ разрѣшенія г. синодальнаго оберъ-прокурора, принимаются пожертвованія на сооруженіе храма, устройство въ немъ иконостаса и другія настоятельные нужды возобновляемаго вновь, по благословенію святѣйшаго синода, древняго монастыря, основанаго въ XVI вѣкѣ преподобнымъ Трифономъ Печенгскимъ, на сѣверной окраинѣ Россіи, у береговъ Ледовитаго океана, но вскорѣ послѣ блаженной кончины разграбленнаго и сожженнаго шаюкою норвежскихъ разбойниковъ, звѣрски умертвившихъ тогда же всѣхъ иноковъ обители. Желающіе могутъ направить свои пожертвованія и помяну хозяйственнаго управленія, адресуя письма и посланки на ст. Печенга, архангельской губерніи, для передачи настоятелю Трифону-Печенгскаго монастыря. Нужды новостроиваемаго Трифону-Печенгскаго монастыря велики и разнообразны, а средства малы и скудны. Но смиренныя вноски не падаютъ духомъ, ободряя себя твердою надеждою, что на святой Руси, крѣпкой вѣрою, благочестіемъ, любовью къ храмамъ Божиимъ и святымъ обителямъ и ревностію о ихъ благоустроеніи и благоукрашеніи, найдутся радители о пустынной и бѣдной, на дальнемъ Сѣверѣ, обители преподобнаго Трифона и потщатся оказать ей посильную помощь во имя Христа Спаса нашего и Его угодника преподобнаго Трифона, святая моща котораго, прославленная нечлвчнмъ и чудесами, и доселѣ тамъ почитавать во благоуханіи святныи.

## ИДЕАЛОМЪ

комфорта и порядка  
будетъ Вашъ кабинетъ если онъ  
будетъ снабженъ

**АМЕРИКАНСКИМЪ БЮРО**  
**„ДЭРБИ“**

которыя своимъ практическимъ устройствомъ, высшимъ качествомъ материала, работы и прочности превосходятъ всѣ существующіе столы.



Цѣна отъ 130 руб.

ТОВАРИЩЕСТВО

**Ж. Блок**  
МОСКВА, С.-ПЕТЕРБУРГЪ,  
КІЕВЪ, ОДЕССА,  
Варшава, Екатеринбургъ,  
Жоканда, Ростовъ и др.

„ЖИЗНЬ и ШКОЛА“ съ прил. „Школьное Обозрѣніе“ (г. XI). Ц. за 12 мѣс. (52 № въ годъ съ прилож.) — 5 р. (для школы и учит. — 4 руб.). СПб., Загородный пр., 34.

## ПОРТМОНЪ

со штемпелемъ  
ТОЛЬКО 1 р. 85 к.

изъ наилучшей черной онойки, заграничной выдѣлки, съ матовымъ лоскомъ, съ 5 отдѣленіями. 1 внутреннимъ закрытымъ для звонкой монеты и однимъ особо закрытымъ для золота.

Корпусъ изъ одного куска съ механическимъ затворомъ, содержащимъ каучуковый штемпель съ подушкой для краски. Въ штемпелѣ помѣщаются имя, отчество, фамилія и званіе, по желанію и коронка. Такая-же дамскія изданія по тѣмъ-же цѣнамъ. Тѣ-же изъ настоящей тюленевой, мягкой шагренированной кожи на 40 к. дороже. Цѣны съ пересылкою, въ Азіатскую-же Россію съ прибавленіемъ части вѣсовыхъ. Съ наложеннымъ платежомъ на 10 коп. болѣе, то-же безъ штемпеля на 35 коп. дешевле. Выписывающіе 5 шт. сразу получаютъ **БЕЗПЛАТНО** 5 **ИЗЯЩНЫХЪ ДѢТСКИХЪ** портмонъ.

Адресъ: въ контору фабрики кожаныхъ издѣлій

**Ш. Е. ФРИДМАНА.**  
Варшава, Дѣльная, № 9.

ТОВАРИЩЕСТВО

# КОНЬЯКЪ ШУСТОВА

СЪ СЫНОВЬМИ

1896 БОЛШАЯ НАГРАДА ГОДА

НА ВСЕРОССИЙСКОЙ ВЫСТАВКѢ ЗОЛОТАЯ МЕДАЛЬ.

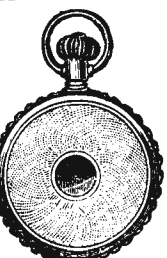

## ТЕЛЕГРАММА.

Всѣ безъ исключенія часы, объявляемые другими фирмами, складъ часовъ „**ФРАНЦІЯ**“ высылаетъ на 10% дешевле. При заказѣ по объявленіямъ другихъ фирмъ просить прислать вырѣзки таковыхъ объявленій изъ газетъ. Ц. № 11564 9—2

Адресъ: Складъ часовъ „**ФРАНЦІЯ**“, Варшава, Королевская, 20.

Иллюстрированный прейсъ-курантъ высылается бесплатно.

Складъ женевскихъ и американскихъ часовъ И. Е. Гордонъ.

## ТОЛЬКО ЗА 6 Р. 50 К.

**ОБРАТИТЕ ВНИМАНИЕ!**

**ОБРАТИТЕ ВНИМАНИЕ!**

гарантированные стальные часы известной фабрики съ тщательно провереннымъ механизмомъ и наложенной на крышкѣ больш. серебр. 84 пр. моногр. съ элегантною дѣлочкой и брелкомъ высылаются по полученіи 2 руб. задатка, остальные наложеннымъ платежомъ. Такіе же дамскіе на 2 руб. дороже. Ручательство за вѣрность хода на 2 года.

Гг. заказчики благоволярь разборчиво написать обѣ буквы желаемой монограммы. На складѣ имѣется большой выборъ золотыхъ, серебряныхъ и стальныхъ часовъ известнѣйшихъ заграничныхъ фабрикъ.

Москва, Лубянско-Ильинскія тор. пом., подъездъ 3.

**PASTILLES VICHY-ÉTAT**  
aux Sels Naturels extraits des Eaux  
Vendues en boîtes métalliques scellées.

**COMPRIMÉS VICHY-ÉTAT**  
aux Sels Naturels extraits des Eaux  
pour fabriquer  
L'EAU ALCALINE GAZEUSE

И. № 10943 26—19

**НОВОЕ ОТОПЛЕНІЕ**  
горячимъ воздухомъ — русское изобрѣтеніе, приуроченное къ русскимъ морозамъ.

**ПЕЧИ ПЕРЕДВИЖНЫЯ.** (Описание и дѣлательныя выставныя) — ны безплатно поварскія. (по требован.)

Адр. изобрѣт. Новочеркасскъ, Ф. К. Трайлину

**„Книга о консервахъ“.**  
Практическое и теоретическое руководство къ заготовленію овощей и плодовъ въ жестяныхъ и бутылкахъ, съ 13-ю рисунками,  
составленное  
**МАРИЕЙ РЕДЕЛИНЪ,**  
авторомъ известной книги  
„Домъ и Хозяйство“.

Приготовленіе консервовъ, составляя важную отрасль домашняго хозяйства, является, однако, весьма труднымъ дѣломъ въ виду множества свѣдѣній, безусловно необходимыхъ для его успѣшнаго выполненія. Помогая хозяйкамъ въ этомъ дѣлѣ — и имѣть задачей предлагаемая книга, содержащая въ себѣ массу рецептовъ для приготовления всевозможныхъ консервовъ изъ плодовъ и овощей.

Благодаря обилію практическихъ указаній, дѣлающихъ искусство консервированія легкимъ и доступнымъ для каждаго, книжку г-жи Ределинъ можно рекомендовать хозяйкамъ, какъ необходимое и по цѣнѣ вполне доступное пособіе, въ которомъ чувствуется настоятельная потребность.

Книжка издана въ 16-ю д. л., 116 стр., и украшена 13-ю рисунками.  
Цѣна 50 коп., съ перес. 60 коп.

**ПИШУЩАЯ МАШИНА „РЕМИНГТОНЪ-ШОЛЕСЪ“** (МОДЕЛЬ 1898 г.)

Прочная конструкция, все части металлич., безшумна и легка в ходъ, ровным и красивым шрифтом. Не смѣшивать съ машиною фабрики Викторовъ, Симанъ и Бенедиктъ „РЕМИНГТОНЪ-СТАНДАРТЪ“.

Представитель для всей Россіи

**Т. ГАГЕНЪ—МОСКВА.**  
Бол. Лубянка, № 3. Отд. Кузнецкой м., пасс. Полова, № 4.

Не покупайте пишущихъ машинъ, не осмотрѣвъ машину „РЕМИНГТОНЪ-ШОЛЕСЪ“

**2 руб. ДЮЖИНА 2 руб.**

стеклянныхъ чайныхъ стакановъ, очень изящныхъ, позолоченныхъ, узорчатыхъ, съ изображеніемъ портрета о. Иоанна Кронштадтскаго.

Адресъ: А. Пружанскому в Кр. г. Пинскъ, Мнесской губ.

**„НЕ КУРИ“.**  
Л. Кутермана.

Средство противъ курения табаку. Продается въездъ. Фабрика въ Одессѣ, Б. Арнаутская, № 23. Заявлена привилегія. (1)

Руководство упрощеннаго счетоводства. ДВОЙНАЯ БУХГАЛТЕРІЯ ПО НОВОВВЕДЕННЫМЪ ФОРМАМЪ 1898 г. А. Т. ПОЛЯКОВЪ. Ц. 1 руб.

Продается во всѣхъ главныхъ книжныхъ магазинахъ С.-Петербурга и Москвы.

ЗОЛОТАЯ МЕДАЛЬ ПАРИЖЪ 1889

**ПЕТЕРБУРГСКАЯ ХИМИЧЕСКАЯ ЛАБОРАТОРІЯ**  
ИЗМАЙЛОВСКІЙ ПР. № 21.

**ЗУБНОЙ ЭЛИКСИРЪ**  
ВЫСШАГО КАЧЕСТВА  
для чистки зубовъ и освѣжѣнія дыханія рта. Зубные порошки. Зубная паста.

**ЧЕРНИЛА ЛЕОНГАРДИ.**  
Спеціальность: Первоклассныя по отзывамъ государственн. учреждений Желѣзисто-орѣшковые чернила

Наилучшія: для книгъ, актовъ, документовъ и письменностей всякаго рода.

Копировальныя чернила. Чернила для письма и копирования. **ЧЕРНИЛА ДЛЯ КНИГЪ.**

„Атраль“ (жидкая китайская тушь). Несмывающаяся тушь для бѣлыя. Жидкій желъ и гумми. Краски и подушки для штемпелей.

„КАРИНЪ“ краска для клейменія мяса, безвредна, скоро высыхаетъ, не расплывается отъ воды.

Автографич. и гектографич. чернила. Гектографич. листы и масса. Химич. фабрики чернилъ, основ. въ 1826 г.

**Авг. ЛЕОНГАРДИ**  
въ Дрезденѣ.

Изобрѣтатель и единств. фабрикантъ всемірно-№ 11232 известнѣхъ 12—12 Алицариновыхъ чернилъ для письма и копирования, легко стекающихся и вполнѣ прочныхъ желѣзисто-орѣшковыхъ чернилъ 1-го класса. По избѣжанію поддѣлокъ проситъ обращать вниманіе на завѣ. въ Россіи отнѣтъ и фабрич. предохранит. марку.

Замѣчательныя новыя книги поступили въ продажу въ Москвѣ, на Никольской улицѣ, въ Славянскомъ Базарѣ, въ книжномъ магазинѣ ЗЕМСНАГО.

**ПЕРВАЯ КНИГА, ОЧЕНЬ ИНТЕРЕСНАЯ,** съ пересылкою цѣна 1 рубль.

Новоизобрѣтенный еще небывалый фотографическій аппаратъ для снимковъ фотографическихъ портретовъ, съ указаніемъ о томъ, какъ можно просто самому у себя дома домашнимъ образомъ снимать эти портреты, какъ напримеръ, самого себя, жену, дѣтей и домашнихъ близкихъ лицъ. Конечно, кому не пріятно имѣть снятыми своихъ дѣточекъ во всѣхъ позахъ и во всѣхъ возрастахъ ихъ.

**НОВООТКРЫТЫЙ еще небывалый, очень интересный САМОУЧИТЕЛЬ** и всѣмъ доступный домашній фотографическій простой аппаратъ или **САМОУЧИТЕЛЬ къ ФОТОГРАФІИ** для снимки всѣхъ портретовъ и видовъ разныхъ мѣстностей.

По каковому самоучителю указывается и разъясняется то, что какъ можно и какъ нужно у себя дома устроить самымъ простымъ образомъ самодѣльный фотографическій аппаратъ для снимки какъ всякаго лица въ отдѣльности, а также и полной семейной группой, безъ указанія спеціалистовъ и безъ помощи фотографовъ. Самоучитель этотъ до такой степени понятенъ и простъ въ этой увлекательно-заманчивой всѣмъ доступной теперь уже простой наукѣ, такъ что даже дѣти отъ 14-ти до 15-ти лѣтъ быстро и легко усваиваютъ это фотографическое искусство. Составилъ по долготѣлнмъ практическимъ опытамъ спеціалистъ-любитель фотографъ Рошинъ.

**НОВАЯ КНИГА.**  
**ИЗДАНИЕ НЕОФИЦИАЛЬНОЕ**  
ПЕЧАТАНО ПО ПРАВИТЕЛЬСТВЕННОМУ ИЗДАНИЮ.

**НОВЫЙ ЗАКОНЪ**  
**РОССІЙСКОЙ ИМПЕРІИ**  
О государственномъ торговомъ-промышленномъ **НАЛОГѢ,**  
ВЫСОЧАЙШЕ УТВЕРЖДЕННОМЪ 8-го іюня 1898 года.

Росписаніе всѣхъ разрядовъ промышленныхъ, торговыхъ и ремесленныхъ предприятий для платежа основного налога съ разъясненіемъ торговыхъ свидѣтельствъ и билетовъ подемающихъ къ оплатѣ по классамъ въ обѣихъ столицахъ и во всѣхъ губерніяхъ и во всѣхъ городахъ, мѣстечкахъ, на ярмаркахъ, а также не оплатѣ торговыхъ билетовъ на развозный и на разносный торгъ во всей Россійской Имперіи. Книгопродавецъ Земснаго.

ЕЩЕ НОВАЯ ВТОРАЯ КНИГА. У того же книгопродавца ЗЕМСНАГО въ продажу поступила интересная книга

**Таинственная Хиромантія, Физиогномія, Астрологія и тайная Кабалистика.**

Сочиненіе французскаго известнѣйшаго писателя, профессора математическо-астрономическихъ наукъ, доктора медицины и физики ПАПЮСА.

Исторія таинственной гаданія и предсказанія судьбы человѣка, на основаніи линий пальцевъ и ладоней рукъ, по чертамъ тѣхъ же лицъ иба, лица и другихъ лицъ частой тѣла. Въ 4 книгахъ.

Въ первой книгѣ помѣщена Хиромантія. Во второй книгѣ — Физиогномія. Въ третьей книгѣ — Лунно-звѣздно-небесная таинственная АСТРОЛОГІЯ, по каковой астрологіи, то есть по видамъ и дѣяніямъ луннымъ мѣсяцамъ предугадывается, кто подъ какою планетой родился и предсказывается судьба всякаго человѣка.

А въ послѣдней четвертой книгѣ помѣщена Древнѣйшая и Новѣйшая Арабская и Веліко-Азіяская ТАИННАЯ КАБАЛИСТИКА. Въ объяснительныхъ текстахъ этой книги имѣются ключи къ угадыванію и отгадыванію. Книга въ высшей степени интересна. Въ книгѣ имѣется много интересныхъ рисунковъ. Цѣна ей съ пересылкой 1 руб.

У того же книгопродавца ЗЕМСНАГО

**ЗНАМЕНИТЫЕ СИСТЕМЫ И МЕТОДЫ ПРОФЕССОРА ОЛЕНДОРФА**  
вышедшіе седмьюми изданіями для самоизученія французскаго и нѣмецкаго языковъ въ 5-1/2 мѣсяцевъ, а при усиленномъ занятіи въ 3-1/2 мѣсяца.

**3-я книга САМОУЧИТЕЛЬ**  
**ФРАНЦУЗСКАГО ЯЗЫКА**

съ приложеніемъ особаго отдѣла, въ которомъ имѣются самыя разнообразныя формы и образцы писемъ: дружескихъ, любовныхъ, родственныхъ, торговыхъ и другихъ, которыя можно писать по-французски. Кроме того весьма полезенъ для учениковъ, какъ вспомогательное руководство для сдачи экзаменовъ.

Предлагаемый русскимъ, желающимъ выучиться безъ помощи учителя въ 5-1/2 мѣсяцевъ правильно читать, писать и говорить по-французски, составленъ по новѣйшему, усовершенствованному методу известнаго профессора, г. ОЛЕНДОРФА, съ дополненіемъ въ ономъ учебникѣ для учащихся новаго легчайшаго способа изучитъ французскія слова и цѣлую рѣчь, изображенія русскими буквами. Обработаны подъ редакцію учителей французскаго языка Ю. АЛЬБЕРТА и А. Б. СВѢТЛОВ-СКАГО. Съ дополненіемъ особой части, въ которой помѣщены легкіе французскіе разговоры, необходимыя въ особенности для путешествующихъ русскимъ за границей. Ц. 2 р. съ пересылкой, а въ роск. франц. перепл. съ золотымъ тисненіемъ 3 р.

Примѣчаніе. Приступивъ къ изданію настоящаго французскаго учебника, мы, составители, первымъ долгомъ признали крайне необходимымъ собрать лучшія руководства, какъ вспомогательныя матеріалы, какіе только были до сего времени изданы для изученія французскаго языка, и при этомъ сочли самымъ обязательнымъ дать публикѣ не какую-либо жалкую компиляцію, изъ среды которой и безъ того уже не мало разглагольствуетъ таковыхъ популярныхъ изданій среди русскаго люда, того русскаго люда, который съ стремительною жаждою любознательности старается измѣять средство изучитъ французскій языкъ по необходимости безъ помощи учителя, то есть найти то дѣльное руководство, которое было бы составлено только и просто и могло бы вполнѣ удовлетворитъ цѣлесообразному требованію. Рекомендуемъ нашу книгу желающимъ ее имѣть, въ которой мы даемъ вѣрный и новый приемъ выучиться по-французски говорить, писать и правильно читать безъ малѣйшей помощи учителя, въ самое кратчайшее время. При составленіи оного самоучителя нами были пересмотрѣны всѣ лучшіе учебники со всѣми упрощенными методами, изъ которыхъ мы и составили полный и ясный, толковый конспектъ, преимущественно изъ статей легкихъ разговоровъ и фразъ съ легкой, просто изложенной французской грамматикой. Кроме того, мы нашъ учебникъ для самоучекъ обработали, дополнили и усовершенствовали по новой системѣ, еще до сего времени не бывавшей ни въ одномъ изъ лучшихъ учебниковъ, за исключ. въ своемъ родѣ прекрас. изданія доктора Хана, который былъ одобренъ ученымъ комитетомъ и распроданъ съ поразительн. быстротой въ самое короткое время, а новымъ изд. до сего времени не позволялся. По этому-то прекр. новому методу и по системѣ известн. всей Европѣ проф. Олендорфа и друг. знаменитостей и составлена наша книга для самоучекъ, но уже съ большими дополнен. и съ приложеніемъ писемъ-выписокъ и словариковъ.

Точь-въ-точь безусловно такой же системы, какъ и французскій о чемъ уже выше сказано, имѣется въ продажѣ **САМОУЧИТЕЛЬ И НѢМЕЦКАГО ЯЗЫКА.**

по той же методѣ ОЛЕНДОРФА. Цѣна съ пересылкою 2 рубля, а во французскомъ роскомомъ переплетѣ съ золотымъ тисненіемъ 3 р. съ пересылкой. Московскій книгопродавецъ Александръ Земснаго.

Необыкновенно, невинныя, небывалые и удивительные фокусы въ своихъ загадочныхъ таинствен. явлен. Изд. 4-е, безъ переимѣнъ и дополн. Новая чрезвычайно-интересная и необыкновенно-забавная для семейныхъ вечернихъ спиритическ. сеансовъ: **ДОМАШНЯЯ ВОЛШЕБНАЯ КНИЖКА,** составлена анти-спиритомъ Альхазаръ Товіемъ Молдаваниномъ.

Книжка волшебница, по которой можно показывать самымъ простѣйшимъ способомъ тѣни (привидѣнія) желаемыхъ лицъ, хотя бы они во время сеанса были въ отсутствіи за нѣскольکو тысячъ верстъ, или же узнавать имена и тѣта совершенно незнакомыхъ лицъ. Кроме того, по этой книжкѣ показываются необыкновенно удивительнѣйшіе фокусы, а также можно узнать, сколько кто имѣетъ при себѣ въ карманѣ денегъ или у себя дома, не смотря даже и на то, что если бы таковое лицо было отъ своего дома на разстояніи за нѣскольکو сотъ или тысячъ верстъ. Основаніе на тайн. силахъ природы и на математ. исчисл. и на физик. проиѣрочн. опытахъ. Съ прил. отдѣла: „Открытие тайнъ древнихъ магиковъ“, известнымъ профессоромъ ГАЛЛЕМЪ. Съ нов. спирт. обѣ угадыванія чужихъ мыслей. Дѣйствительн. этой книжки достоверна. На ея обложкѣ имѣются интересныя рис. Ц. книжки 1 р. съ перес.



Въ виду предстоящихъ праздниковъ пригото-  
влено мною большой выборъ изящныхъ ве-  
щей изъ чистаго 56% пробы золота, специа-  
льно для подарковъ. Особенно рекомендую изящ-  
ный подарокъ

### ГАРНИТУРЪ

Браслетъ золотой 56% пр. изящной отдѣл-  
ки, кармазированной, т.-е. осыпанный искус-  
ственными парижскими брилліантами, а по сре-  
дѣ дуплетъ, сафиръ, рубинъ, аметистъ, бир-  
юза и другіе; такая же пара серегъ и кольцо,  
все изъ чистаго 56% пр. золота, только за 12 р.  
Иногороднымъ „гарнитуръ“ высылается безъ  
задатка наложеннымъ платежомъ, въ спе-  
циально приготовленномъ изящномъ футлярѣ.  
Адресъ: И. ВУЗЕРЪ, складъ золотыхъ на-  
дѣлій, Варшава, Граничвалъ, 6. 6—4

ДЛЯ УХОДА ЗА КОЖЕЙ

## EAU DE LYS DE LOHSE

Бѣлая и розовая вода для блоннурыхъ, желтая вода для брюнетокъ.  
Фланконъ 1 р. 75 н., большой 3 р. 50 н.

### МЫЛО ЛОЗЕ „LILIENMILCH“ ГУСТАВЪ ЛОЗЕ

Придворный парфюмеръ, 46, Егерштрассе, Берлинъ.  
Можно получить во всѣхъ парфюмерныхъ магазинахъ и у всѣхъ  
дрогистовъ Россіи. № 512) (123)



### БОЛѢЕ 5200000 ВЪ ОБРАЩЕНІИ ЧАСЫ АМЕРИКАНСКАГО ЗОЛОТА

рекомендуемые всѣми фирмами и вошедшіе во всеобщее упо-  
требленіе высылаютъ только лучшіе сорта

#### „ПАРИЖСКІЙ ЛУВРЪ“

въ Варшавѣ, Королевская, 51 Н.

Ремонтуютъ крытые мужскіе и дамскіе съ накладной монограммой  
изъ чистаго серебра, цѣлью и брелокомъ настоящаго американ-  
скаго золота

только 10 и 12 руб.

Новость!! Открытые дамскіе часы американскаго золота самой изящной формы  
Louis XV Guichet съ серебряной накладной монограммой во всю величину часовъ, съ  
изящной шейною цѣпочкою французск. золота послѣдней парижской моды

только 7 руб. 25 коп. и 9 руб.

Многочлѣнная гарантія. Задатокъ два рубля, остальные налогъ платежомъ.

# САМОУЧИТЕЛЬ

двойн. итал. бухгалтерію, состав. препод. бух. Г. К. Буренко. Въ «Самоучитель»  
всякій желающій основательно изучить бухгалтерію, найдетъ такое легкое и доступ-  
ное изложеніе предмета, выработанное мною благодаря многолѣтней практикѣ, что  
совершенно свободно можете усвоить Бухгалтерію въ 10 дней. «Самоучитель» вполне  
замѣняетъ дорого стоящее изученіе предмета подъ непосредственнымъ руководствомъ  
преподавателя. Цѣна 1 р. 50 коп. По желанію могутъ быть высланы 10 книгъ (те-  
традей), веденіе которыхъ предлагается въ «самоучитель». Цѣна 10 книгъ 1 р. 50 коп.  
Пересылка самоуч. 19 к., а вмѣстѣ съ книгами 46 коп., кот. высылаются почтов.  
марками. «Самоучитель» можетъ быть высланъ наложеннымъ платежомъ за 1 р. 80 к.,  
а вмѣстѣ съ книгами за 3 р. 60 коп. Кіевъ, Прорѣзаная ул. Г. К. Буренко.

СПБ. Невскій, 16.	ТОРГОВЫЙ ДОМЪ <b>М. и Т. МАНДЛЬ</b> ПРЕДЛАГАЕТЪ СВОЙ БОГАТЫЙ ВЫБОРЪ МУЖСКОГО и ДѢТСКАГО ПЛАТЬЯ и ДАМСКИХЪ ВЕРХНИХЪ ВЕЩЕЙ. ПОСЛѢДНІЯ НОВОСТИ СЕЗОНА. „МЪХА и ГОТОВЫЯ МЪХОВЫЯ ВЕЩИ“. ПРИЕМЪ ЗАКАЗОВЪ на мужскія платья, дамскія верхнія вещи, дамскіе костюмы и юбки для гуляній. всякаго рода мужскихъ и дамскихъ мѣховыхъ вещей съ добавкою и переборкою мѣха. М. и Т. МАНДЛЬ, С.-Петербургъ, Невскій пр., 16.	СПБ. Невскій, 16.
----------------------	--	----------------------

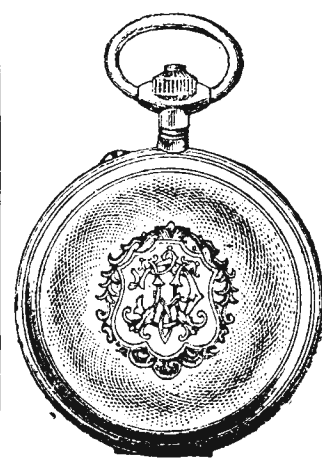

Благодаря большому сбыту и новому усовер-  
шенствованному способу изготовленія часовъ  
я имѣю возможность продавать съ 1 января  
сего года самыя элегантныя и прочныя МУЖ-  
СКИЕ ЧАСЫ американскаго золота, трудно  
отличаемые, даже специалистами, отъ настоя-  
щихъ, дорого стоящихъ золотыхъ, — крытые  
анкеръ, механизмъ самой лучшей конструкціи,  
съ прекрасною цѣпочкою, тоже американ-  
скаго золота, съ брелокомъ и, по желанію заказ-  
чика, съ его монограммой на верхней крышкѣ,  
или съ портретомъ, согласно присланной фо-  
тографической карточкѣ, вмѣсто 18 и 20 руб.

только за 10 и 12 руб.

Въ Америкѣ часы эти давно уже вытѣснили  
настоящіе золотые, а въ послѣднее время и  
у насъ входятъ во всеобщее употребленіе.

Такіе же ДАМСКІЕ дороже на 1 рубль.  
Письменное ручательство на 8 лѣтъ.  
Высылаю вполне вытѣренные часы, по полу-  
ченіи задатка 2 руб., остальные же наложен-  
нымъ платежомъ.

Выписывающіе за пересылку не платятъ.  
Адресъ: Ю. ГУБЕРЪ,  
Одесса, Почтовая, № 21 н/а Складъ жене-  
скихъ часовъ.

Ц. № 11550 Множество благодарственныхъ писемъ и отзывовъ. 4—3



### ТОВАРИЩЕСТВО

# РОССІЙСКО-АМЕРИКАНСКОЙ РЕЗИНОВОЙ МАНОФАКТУРЫ

ВЪ С.-ПЕТЕРБУРГѢ,

учрежденное въ 1860 году,

просить при покупкѣ РЕЗИНОВЫХЪ ГАЛОШЪ  
обращать вниманіе на клейма на подошвахъ:



№ 10545 26—23

на Государственный гербъ и въ особенности на годъ учрежденія Товарищества „1860“,  
и на слово „С.-Петербургъ“ въ красномъ треугольничѣ (фабричное клеймо).





Товарищество БРОКАРЪ и К<sup>о</sup>, Москва. № 11412

**НОВЫЕ КНИЖИ:**

Издания фирмы «Полиглотъ»  
Кишиневъ  
Бессараби.

**СПЕЦИАЛЬНОЕ ИЗДАНИЕ  
для РОССИИ:**

**КАКЪ ИЗВЛЕЧЬ**  
изъ каждой десятины  
земли, какова бы ни была  
почва и гдѣ бы она ни  
находилась,

**500 руб.**

и болѣе доходу въ годъ  
**СОЧИНЕНИЕ**

составленное общими силами из-  
вѣстныхъ агрономовъ: Дюборъ,  
Тронсе, Деллансъ, Лебланкъ, Виль-  
моринъ, Камбонъ, Дюксенъ, Бэ-  
леръ и друг.

*Переводъ съ французскаго.*  
**Цѣна 2 рубля.**

**КАКЪ РАЗБОГАТѢТЬ?**

Какъ создать выгодное и само-  
стоятельное занятіе съ 10 руб.  
сочиненіе **Инездирбъ.**

*Переводъ съ англійскаго.*  
**Цѣна 1 рубль.**  
Цѣны съ пересылкою.

**КОНФЕТТИ** отомъ пудринъ.  
Образцы и цѣны  
б<sup>ез</sup>платно.  
**БАЗАРЪ МАРОКЪ.** Невскій, № 20—31.  
С.-Петербургъ.

**ТРЕБУЕТСЯ**  
для смягченія  
**КОЖИЛИЦА И РУНЪ**  
и отъ **ЗАГАРА**  
**КРЕМЪ ОРИЗА**  
Пр. В. ШМОЛЬ  
Цѣна 20 коп. Продажа въезде



**СКРИПКИ**

народныя въ 2 и 4 руб.  
для учениковъ въ 6, 8, 10, 12, 15 и 20 руб.  
для оркестра и артистовъ въ 25, 30, 40, 50, 60, 75, 100 руб.  
и дороже.

Смычки въ 50 коп., 1, 1 1/2, 2, 3, 5, 10, 15 руб.  
и дороже.

**КОРНЕТЫ**

для учениковъ въ 12, 15 р.  
для оркестра въ 18, 22, 25, 30 р.  
для артистовъ, собственной  
фабрики въ 40, 50, 60, 75 и 100 руб.

**ФЛЕЙТЫ**

народныя въ 2, 4 и 6 руб.  
для учениковъ въ 8, 12 и 18 руб.  
для оркестра и артистовъ въ 25, 35, 40 р. и соб-  
ственной фабрики въ 50, 60, 75, 85, 120, 160 и 250 р.



**Юлій Генрихъ ЦИММЕРМАНЪ.**

С.-Петербургъ, Большая Морская, № 34.  
Москва, Кузнецкій м., домъ Захарьина.



**ГИТАРЫ**

съ колками въ 3 и 5 руб.  
съ механическими колками въ  
6, 7, 10, 15, 20, 25, 30, 40, 50,  
75, 100 и 125 руб.

**ЦИТРЫ**

въ 8, 10, 12, 15, 20, 25, 30, 40, 60, 80,  
100, 125 и 150 руб. Народныя цитры  
въ 3, 6, 7 1/2, 25 и 35 руб. Съ подклад-  
ными листами, очень легка для изуче-  
нія игры, 8 руб., подкладные листы по 15 коп.

**ГАРМОНИИ**

извѣтнѣйшей фабрики Г. Ф. Кальбе:  
однорядная въ 3 1/2, 4 1/2, 5, 5 1/2, 6, 6 1/2,  
7, 7 1/2, 8, 8 1/2, 9, 10, 11, 12, 14 и 20 р.;  
двухрядная въ 10, 12, 14, 15, 18,  
20, 22, 25 и 35 руб. и вѣнскія въ 20 и 50 руб.;  
трехрядная въ 50 руб. и вѣнскія въ 28, 45 и 70 руб.



*Принадлежности, самоучители и ноты для всѣхъ инструментовъ.*

**Пожизненныя  
страхованія  
отъ несчастій**

**НА ЖЕЛѢЗНЫХЪ ДОРОГАХЪ И ВОДЯНЫХЪ ПУТЯХЪ**

заключаются въ Правленіи Общества „Россия“ (С.-Петербургъ, Б. Морская, 37) и у всѣхъ  
агентовъ Общества въ городахъ Имперіи. В. № 11470 8-6



Московское Товарищество повсемѣстнаго артезианскаго водоснабженія, орошенія и осушки

**Б. И. фонъ-ВАНГЕЛЬ,**

Москва, Покровская, собств. д., № 84, Телефонъ № 2168,

**принимаетъ на себя устройство артезианскихъ колодезевъ**

для получения чистой воды для городовъ, мѣстностей, желѣзныхъ дорогъ и частныхъ лицъ.  
**Сооруженіе полныхъ насосныхъ станцій**  
ручного и машиннаго дѣйствія, вѣтряными, керосиновыми и приводимыми въ  
дѣйствіе горячимъ воздухомъ двигателями.

Собственники привилегіи для всей Россіи на патентованные пневматическіе  
элеваторы „Мамуть“ для подъема воды изъ артезианскихъ колодезевъ, съ большой глубины, а также и  
для подъема другихъ жидкостей, какъ-то: нефти, кислотъ, бумажной массы, барды, сточныхъ водъ разныхъ  
видовъ—холодныхъ, горячихъ, иловатыхъ и песчаныхъ. Единственно надежное насосное сооруженіе, не  
требующее ремонта, такъ какъ въ скважинѣ не имѣется движущихся и трущихся частей, какъ, напр.,  
поршней, цилиндровъ, клапановъ и пр.

**Продажа комплектовъ бурового инструмента,** составленныхъ на  
основаніи собственной многолѣтней практики, буровыхъ трубъ и др. необходимыхъ матеріаловъ: а) для  
буренія въ ручную и машиннымъ способомъ, б) для изысканія полезныхъ ископаемыхъ, в) для устрой-  
ства артезианскихъ и абиссинскихъ колодезевъ. Геологическія изысканія для разныхъ цѣлей. Устрой-  
ство аппаратовъ для смягченія жесткой воды, употребляемой для питанія котловъ и другихъ промыш-  
ленныхъ цѣлей. Сооруженіе фильтровъ для очистки мутной воды. Ц. № 11593 5-1

По востребованію высылаютъ прейсъ-куранты и сметы.

**КОНФЕТТИ** отомъ пудринъ.  
Образцы и цѣны  
б<sup>ез</sup>платно.  
**БАЗАРЪ МАРОКЪ.** Невскій, № 20—31.  
С.-Петербургъ.

**PRECIOSA VIOLETTE**  
Прелестные нѣжные духи, долго сохраняющие свой запахъ.  
Эссенція высшаго качества. Мыло. Туалетная вода самаго  
тонкаго запаха. Растительный экстрактъ для ухода за  
волосами. Рисовая пудра нежирная и несласная.

**ED. PINAUD**  
PARIS

**ВАЖНО ДЛЯ ПРОВИНЦІИ**  
**ШКОЛА КРОЙКИ И ШИТЬЯ**  
Е. И. Венедиктовой.  
Преподаваніе заочно, первый мѣсяцъ  
Ц. № 11400 б<sup>ез</sup>платно. 8-6  
Подробныя условія устнаго преподаванія  
высылаются немедленно. Умѣренная плата.  
По окончаніи курса свидѣтельство. Для  
желающихъ полный пансіонъ. Москва,  
Каланчевская ул., д. Богомолова.

При этомъ не прилагается для гг. иногородн. подписчиковъ (за исключ. московскихъ) иллюстрированный прейсъ-курантъ Губернскаго дома „Базаръ Марокъ“ въ Спб.





№ 44.

XXXIX г.

1898 г.

Содержание:

ТЕКСТЪ: На пути къ вѣчности. Романъ Вас. И. Немировича-Данченко. (Продолженіе).—Новобрачные. Очеркъ Анны Богай.—Женщина-скульпторъ. Тереза Федоровна Ризъ.—Къ рисункамъ: Добрые друзья.—„Уарда“, романъ Георга Эберса.—На волахъ.—„Назаръ Стодола“.—Диогенъ.—Дрилы на водолюбъ.—Н. М. Пржевальскій.—Дѣло Дрейфуса.—Объявленія.

РИСУНКИ: Добрые друзья. Картина И. И. Шишкина.—Литературный альбомъ. „Уарда“, романъ Георга Эберса. Картина Н. Зихеля.—На волахъ. Ориг. рис. Гибоева.—Литературный альбомъ. „Назаръ Стодола“, драма Т. Шевченка. Галя. Ориг. рисунокъ И. И. Ижакевича.—Диогенъ. Картина Г. Мантегацци.—Дрилы на водолюбъ. Рисунокъ Ф. Шлехта.—Тереза Федоровна Ризъ.—Т. Ф. Ризъ лѣпиль бюстъ Марна Твна.—Люциферъ. Скульптура Т. Ф. Ризъ.—Н. М. Пржевальскій. По поводу 10-лѣтія со дня кончины.—Альфредъ Дрейфусъ.—Подполковникъ Пикарь.—Полковникъ Анри.—Маіоръ Эстергази.—Чортовъ островъ. Хижина Дрейфуса и домъ для сторожей.—Чортовъ островъ.

ЛУЧШИХЪ ЗДѢШНИХЪ И ЗАГРАНИЧНЫХЪ ФАБРИКЪ:  
РОЯЛИ въ 525, 550, 600, 650, 700, 800 руб. — ПИАНИНО въ 375, 400, 425, 450, 475, 500 руб.

и дороже. и дороже.

ЗНАМИТОЙ ФАБРИКИ ЮЛІА БЛЮТНЕРА

Поставщика Двора Его Императорскаго Величества:

РОЯЛИ въ 900, 1000, 1100 и 1250 руб.

ПИАНИНО въ 600, 700 и 800 руб.

РЕКОМЕНДУЕТЪ

ЮЛІИ ГЕНРИХЪ ЦИММЕРМАНЪ

С.-Петербургъ, В. Морская, № 34. || Москва, Кузнецкій м., д. Захарына.

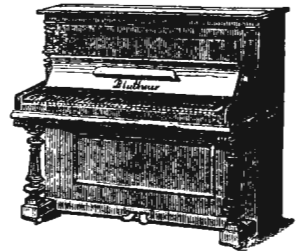

КОНФЕТТИ  
БАЗАРЪ МАРОКЪ.

оптомъ и пудами.  
Образцы и цѣны  
бесплатно.  
Невскій, № 20—31.  
С.-Петербургъ.

БЕСѢДЫ ПО ЗЕМЛЕДѢЛІЮ.  
Соч. П. А. Виллдерлинга.  
Изданіе заключается въ себѣ 102 страницъ  
въ 89 и снабжено 18 рис.  
Цѣна 40 коп., съ пересылкою 50 коп.

ВСПОМОГАТЕЛЬНАЯ КНИЖКА  
ДЛЯ ЛѢСНИКОВЪ И ЛѢСОВАДѢЛЬЦЕВЪ.  
Составилъ В. Арнольдъ и Э. Нидергерферъ.  
Цѣна книжки въ изданіи колѣнокоромъ  
переплетъ 1 руб., съ перес. 1 р. 20 к.

ФАБРИКА  
СКИАДЪ  
Бруно Зенгеръ К<sup>о</sup>  
С.-Петербургъ, Невскій П<sup>т</sup> № 25 (Сторожа Каминной)  
Фотогр. Аппараты  
и ЛЕНТА  
(КРАТК. ПРЕССА—КУПИТЬ БЕЗПЛАТНО)  
И. № 11287 9—8

ОТКРЫТА ПОДПИСКА НА 1899 ГОДЪ.

ИЗДАНІЯ годъ 5-й.	10 коп. за рубль лучшихъ и новѣйшихъ музыкальныхъ сочиненій можно получить, подписываясь	ПОДПИСНАЯ ЦѢНА: на годъ безъ доставки 4 р., съ дост. и перес. по всей Россіи 5 р., за границу 6 р. Допускается разсрочка. Первый взносъ одинъ рубль.
Подписной годъ начинается съ 15 ноября 1898 года.	<b>НА САМЫЙ РАСПРОСТРАНЕННЫЙ ВЪ РОССИИ МУЗЫКАЛЬНЫЙ ЖУРНАЛЪ</b> <b>„МУЗЫКА И ПѢНІЕ“:</b> Для пѣнія одноголоснаго и хорового, фортепiano и другихъ инструментовъ. Одобрень Ученымъ Комитетомъ при Св. Синодѣ для библиотекъ духовныхъ семинарій, мужскихъ духовныхъ и женскихъ епархіальныхъ училищъ. (Утверждено Г. Оберъ-Прокуроромъ Св. Синода 18 мая 1897 г. № 600). Одобрень Ученымъ Комитетомъ Министерствъ Народнаго Просвѣщенія для учебныхъ, средняго и старшаго возраста, библиотекъ среднихъ учебныхъ заведеній, мужскихъ и женскихъ, за всѣ года изданія, и журналъ включенъ въ списокъ периодическихъ изданій, разрѣшенныхъ и впродъ къ выпискѣ для означенныхъ заведеній. (Утверждено Его Святѣйшествомъ 3 апрѣля 1896 г. № 8208 и Его Превосходительствомъ Г. Товарищемъ Министра 22 января 1899 г. № 1935). Рекомендованъ Главнымъ Управленіемъ военно-учебныхъ заведеній кадетскимъ корпусамъ для приобрѣтенія въ фундаментальныя библиотекы. (Утверждено Главнымъ Начальникомъ военно-учебныхъ заведеній 20 января 1896 г. № 1251).	

Подписчики получаютъ: 200 лучшихъ музыкальныхъ сочиненій по всѣмъ отраслямъ музыкальнаго творчества, стоящихъ въ отдѣльныхъ изданіяхъ, по самымъ дешевымъ цѣнамъ, сорочъ рублемъ. Годовой экземпляръ составляетъ болѣе 500 страницъ большого нотнаго формата.

Кромѣ того, **БЕЗПЛАТНЫЯ ПРИЛОЖЕНІЯ:** 1) Практическая школа солнаго пѣнія. 2) Духовно-музыкальныхъ произведеній. Въ текстъ журнала № 1 начинается печатаніе: 1) Очеркъ исторіи музыки въ Россіи. 2) Одна изъ задачъ искусства. Какимъ образомъ сдѣлать голосовые органы способными достигнъ наилучшихъ результатовъ, какіе только возможны въ искусствѣ пѣнія. Соч. В. Мореля.

**КРОМѢ ТОГО, ПРЕМІЯ.** За добавочную плату одинъ рубль г. подписчики могутъ получить за выборъ одну изъ поименованныхъ ниже премій: Новую книгу профессора П. Гарно „Рѣчь и пѣніе“, теоретическій и практическій курсъ физиологій, гигиеніи и терапіи голоса. Гигіена и лѣченіе болѣзней пѣльвовъ и ораторовъ. Одобрена Ученымъ Комитетомъ при Св. Синодѣ. Полная опера для фортепiano въ 2 руки: Гуно, Фаустъ (225 стр.). Виизе: Марченъ (200 стр.); новыя изданія съ прибавленіемъ балетовъ.—Байеръ: Волшебница мунголь, балетъ. Верди: Аида, Травиата, Трубадуръ, Фальстафъ, Риголетто. Назначено: Миязъ Осербранный. Масканы: Оленья честь, Другъ Фрицъ. Леонвалло: Паяцы. Пуччини: Манонъ Леско. Целлеръ: Мартинъ-рудоногъ. Тасна: Святая Лючіа. Вальдтейфель: Альбомъ избранныхъ вальсовъ, кн. I или II (по 10 вальсовъ въ каждомъ). Школы для фортепiano: Гюнтена, Бургмюллера, Дамъ, ч. I или II Вольфгарта (переведена на русскій языкъ и дополнена Л. Петровымъ). Гановъ: Отгуды для фортепiano. Беріо: Школа для скрипки, ч. I. Вальдтейфель: Альбомъ танцевъ въ 4 руки. Бранскій, Н. Музыканты. Опера для дѣтей. Деллиб: Мопеліа, балетъ для фортепiano въ 2 руки.

ВЫШЕЛЪ № 1.

**СОДЕРЖАНІЕ:** Отдѣль I, текстъ: 1) Грозвій, Б. Очеркъ исторіи музыки въ Россіи. 2) Морель, В. Какъ достигнъ наилучшихъ результатовъ въ искусствѣ пѣнія. 3) Обзоръ новѣйшей духовно-музыкальной литературы. 4) Австрофа. 5) Что такое музыка? 6) Замѣстатель. 7) Музыкальное эхо. 8) Общественіе къ новому салонному танцу „Pas-variable“. Отдѣль II, пѣніе: 9) Приложение: Херувинская пѣсня, для смѣш. хора. 10) Впередъ, друзья! для однороднаго хора. 11) Тоже. Для смѣшан. хора. 12) Абъ, Ф. Практическая школа солнаго пѣнія. Для пѣнія на 1 гол. съ форт.: 13) Артемьевъ, Н. Люблю ли я тебя? 14) Шопенъ, Ф. Желанія. 15) Гаррикс, К. Покръ балъ. Вальсъ для пѣнія. 16) Шаго, Г. Съ тобой одной. Вальсъ для пѣнія. 17) Григъ, Эд. Царница весна. Отдѣль III, легкія пьесы для форт.: Шумагъ, Р. Дѣтскія снѣни: 18) О чудныхъ странахъ и людяхъ. 19) Горькіи. 20) Странный разсказъ. 21) Просьба дѣти. 22) Полное удовольствіе. 23) Важное происшествіе. Отдѣль IV, пьесы для форт. среди трудн.: 24) Chauvagnat, Ed. Valse-Etude. 25) Wachs, P. Ave Printemps. 26) Гаррикс, К. Покръ бала. Американскій вальсъ. 27) Шаго, Г. Съ тобой одной. Вальсъ. 28) Grieg, Ed. Au printemps. 29) Каптеревъ, А. Pas-variable. Новый танецъ. 30) Scharwenka, X. Mazurka. 31) Grieg, Ed. Bergreise. 32) Ego-же. Chanson d'amour. 33) Мошковскій, М. Знаменитый испанскій танецъ. 34) Мейерберъ, Д. Дуэль изъ оп. „Гугеноты“, для гармоніума или фортепiano. Отдѣль V, для разныхъ инструментовъ: 35) Мошковскій, М. Испанскій танецъ, для скрипки съ форт. 36) Тоже. Для 2-хъ скрипокъ. 37) Тоже. Для 2-хъ скрип. съ форт. 38) Тоже. Для флейты съ форт. 39) Тоже. Для виолончели съ форт. 40) Тоже. Для корнета съ форт. 41) Тоже. Для I или 2 скрип., виолончели и форт. 42) Объявленія.

Цѣна № 1-го въ отдѣльной продажѣ 75 к., съ пересылкою 1 р. (можно марками). Пробный номеръ, содержащій въ себѣ нотъ, стоящихъ въ отдѣльныхъ изданіяхъ ПЯТЬ рублей, можно получить за 50 к., съ пересылкою 71 к. (можно марками), наложеннымъ платежомъ не высылаются.

Подробныя объясненія, содержанія первыхъ годовъ изданія, каталогъ книгъ и вотъ высылаются бесплатно. Подписна принимается въ главную конторѣ журнала „Музыка и Пѣніе“ при минимомъ и музыкальномъ магазинѣ П. Н. Осливерстова. Въ С.-Петербургѣ, Садовая, 22, противъ Гостянаго Двора.

Редакторъ-издатель П. Осливерстовъ.

Подарокъ къ праздникамъ!

Съ прислазанной фотографической карточки доставляется въ недѣльный срокъ прекрасное увеличенный портретъ за 4 р.; размеръ фотографіи 5 1/2 x 6 3/4, вставлено въ пасъ-парту общій размеръ 7 1/2 x 9 1/4 вершковъ. Укладка 50 к. Пересылка за счетъ заказчика. При заказѣ просить выслать 2 р. задатокъ.

Фотографія К. К. ВУДЛА.

С.-Петербургъ, Садовая ул., д. № 61.

„НЕ КУРИ“.  
Л. Кутермана.  
Средство противъ куренія табуку.  
Продается въездъ. Фабрика въ Одессѣ,  
Б. Ариавтская, № 23.  
Заявлена привилегія. (2)

**КРАСИВО** выучивается всякій заочно (посредствомъ переписки) въ 15 уроковъ у профессора каллиграфіи **А. ВОССОДО.**  
**ПИСАТЬ** Методъ преподаванія на Парижской всемирной выставкѣ 1889 г. и удостоенъ золотой медалію. № 11463 10—8  
За 2 семикопеечныя марки высылаются пробное письмо и условія, а за 4 семикопеечныя марки высыл. пробное письмо шрифтовъ, подробныя условія и образцы исправленія почерк. заочн. учен. Адресъ: профессору каллиграфіи Адольфу Воссодо въ Одессѣ, Дерибасовская, д. № 19.

Чертежи, планы и смѣты, привилегіи (Patente) во всемъ мірѣ и явка этикетовъ, фабр. марокъ.  
Инженеръ-технологъ **И. М. ФУКСЪ**, г. Одесса, Безмяевый пер., соб. д. № 5.  
Цѣны умѣрен. 3—3

ТОВАРИШЕСТВО „ПРОВОДНИКЪ“.  
 Москва. \* Рига. \* Сибуръ.  
**Т-ва РУССКО-ФРАНЦУЗСКИХЪ ЗАВОДОВЪ** подъ фирмою: „ПРОВОДНИКЪ“.  
 ПРОДАЕТСЯ ВЕЗДѢ. ОСТЕРЕГАТЬСЯ ПОДДѢЛОКЪ!  
 Резина. \* Линолеумъ. \* Азбестъ. \* Балата. \* Провода.  
 Обращать вниманіе на клеймо (звѣзда) съ фирмой.



**60** №№ въ 1-й годъ и **14** безплатныхъ книжекъ.  
**НОВЫЙ ЖУРНАЛЪ СЪ 1 НОЯБРЯ 1898 года.**  
 Подписавшіеся до Новаго Года получаютъ журналъ съ 2-мя приложениями до 1 января 1899 года **БЕЗПЛАТНО.**  
**ОТКРЫТА ПОДПИСКА на 1899 годъ** на еженедѣльный иллюстрированный общедоступный журналъ.  
**5 р.** въ годъ съ перес. на пол-года. **3 р.** РАЗСРОЧКА отъ 2 руб.

**„СПУТНИКЪ ЗДОРОВЬЯ“**

Выходитъ по четвергамъ, въ объемъ 16 стр. журн. форм.

Въ журналѣ принимаютъ участіе: академикъ князь И. Р. ТАРХАНОВЪ, профессора: Н. И. БЫСТРОВЪ, А. Я. ДАНИЛЕВСКИЙ, В. П. ДОБРОЛЮБОВСКИЙ, С. І. ЗАЛѢССКИЙ, П. Ф. ЛЕСГАФТЬ, Е. В. ПАВЛОВЪ, В. В. ПОДВЫСОЦКИЙ, И. А. СИМОРСКИЙ, И. П. СВЯТОЦОВЪ, д-ра: В. М. БУРЛАКОВЪ, И. А. БАЖЕНОВЪ, М. Д. ИЛЬИНЪ, В. Ф. КРАЕВСКИЙ, В. И. РАММЪ, А. Н. ШАБАНОВА, Б. Н. ШЕХТЕРЪ и др.

**ПРОГРАММА:** Статьи по всемъ вопросамъ популярной медицины и гигиены. Общедоступная рецептура. Полезные совѣты. Народныя средства. Косметика. Домашняя аптека. Распознаваніе фальсификаціи: пищевыхъ продуктовъ, шампуней и косметическихъ средствъ. Общедоступная ветеринарія. — ЯСНОЕ и ОБЩЕПОЯТНОЕ ИЗЛОЖЕНІЕ. НЕПОСРЕДСТВЕННОЕ ПРИМѢНЕНІЕ къ НАСУЩНЫМЪ НУЖДАМЪ ДОМАШНЯГО ОБИХОДА.

Каждый читатель найдетъ въ журналѣ много полезнаго для сохраненія своего здоровья.

**Содержаніе 14 безплатныхъ книжекъ „Спутникъ Здоровья“**

Въ ноябрѣ 1898 г. 1. ПРОСТУДА, академика князя И. Р. ТАРХАНОВА. \* ДЕНАБРЪ \* 2. БОЛѢЗНИ ДЫХАНІЯ, профессора ШТРИМПЕЛЯ. 3. Болѣзни желудка. \* 4. Ревматизмъ. 5. Нервные болѣзни дѣтей. \* 6. Болѣзни сердца. \* 7. Английская болѣзнь. \* 8. О вскармливаніи грудного ребенка и уходъ за нимъ въ первый годъ жизни. \* 9. Тифъ брюшной, сыпной и возвратный. \* 10. Алкоголизмъ. \* 11. Женскія болѣзни. \* 12. Тучность. \* 13. Болѣзни почекъ и печени. \* 14. Истерія и неврастенія.

Пробныя №№ высылаются за 7 коп. почтовую марку. Въ отдѣльной продажѣ брошюры будутъ стоить 5 рублей. Подписка принимается въ конторѣ журнала „Спутникъ Здоровья“, С.-Петербургъ, Невскій, 148, и во всѣхъ книжныхъ магазинахъ. Изданіе Т-ва „Народная Польза“. Ред. Д-ръ медицины В. И. Раммъ.

**МЪХОВЫЯ ВЕЩИ въ волшебномъ выборѣ.**

ПРИЕМЪ ЗАКАЗОВЪ на **МУЖСКІЯ** и **ДАМСКІЯ** **МЪХОВЫЯ ВЕЩИ** новѣйшихъ фасоновъ и изящнаго покроя.



Новый иллюстрированный прейсъ-куррантъ сезона 1898 — 1899 г. высылается бесплатно.

**Ф. Л. МЕРТЕНСЪ.**

С.-Петербургъ, Невскій пр., № 21, собственный домъ, и Гостинный дворъ, № 58. В. № 11466 10—8

**ОРИГИНАЛЬНАЯ НОВОСТЬ!**

100 роскошныхъ визитныхъ или поздравительныхъ карточекъ съ фотографіей заказчика  
 только . . . . . 2 р. 50 к.  
 200 штукъ (для одного лица) . . . . . 3 р. 50 к.  
 При заказѣ просить точно обозначать желательный текстъ и присылать фотографическія карточки, которыя будутъ возвращаемы вмѣстѣ съ заказами. — Заказы выполняются по полученіи стоимости или по налож. платеж.  
 Пробная карточка высылается за одну 7-ми коп. марку. Требуется адресовать: **Варшава, Дѣльная, № 9.**



**Х. ПРУШАНСКОМУ.**

**ВОДОЛЪЧЕБНИЦА — ТАГАНРОГЪ**

вр. Диварисъ и Гордонъ.

Открытие зим. сезона. Здор. климат. Комфорт. устр. Массажъ, электр. лѣченіе нерва. и всѣхъ хрон. бол. № 11560 5—2  
 Водолъч. особ. успѣшно зимою; проспекты бесплатно.

**ПОЛНЫЯ КОЛЛЕКЦІЯ ЕЛОЧНЫХЪ УКРАШЕНІЙ**

по 4, 8, 12, 18, 25 и 40 руб.



въ которыхъ включены всѣ здѣшнія и заграничн. новост. какъ равно и любимыя хлопушки. Высылка наложеннымъ платежомъ.  
**ГЕРМАНЪ РЕЙХЕЛЬ, Складъ новостей, Офисерская, № 5. СПБ.**

**ТЕЛЕГРАММА.**

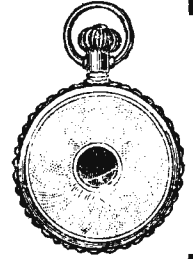

Всѣ безъ исключенія часы, объявляемые другими фирмами, складъ часовъ „**ФРАНЦІЯ**“ высылаются на 10% дешевле. При заказѣ по объявленіямъ другихъ фирмъ просить прислать вырѣзки таковыхъ объявленій изъ газетъ. Ц. № 11561 9—3  
 Адресъ: Складъ часовъ „**ФРАНЦІЯ**“, Варшава, Королевская, 20.  
 Иллюстрированный прейсъ-куррантъ высылается бесплатно.

**АМЕРИКАНСКАЯ СИСТЕМА ОБУЧЕНІЯ ИНОСТРАННЫМЪ ЯЗЫКАМЪ**

д-ра Ричарда С. Розенталя, съ указаніемъ способовъ усвоенія чистаго произношенія, составилъ для русскихъ А. Месковскій. Образцовые самоучители: 1) французскаго языка. 3 изд. Ц. 3 р. 40 к., съ пер. 3 р. 80 к. Общедост. изданіе 75 к., съ пер. 1 р.; 2) нѣмецкаго языка. 3 изд. Цѣна 3 р., съ пер. 3 р. 40 к.; 3) англійскаго языка. 2 изд. Ц. 4 р., съ пер. 4 р. 40 к. Складъ у Антона Антоновича Месковскаго. СПБ., Знаменская ул., д. 53.  
 Подробная программа высыл. бесплатно.

**!!КРАСОТА и ИЗЯЩЕСТВО!!**



Черные часы, воровеной стали, извѣстной фабрики Савдо, I сортъ, на крышкѣ изящная золотая накладка, на которой гравировано, по желанію заказчика, монограмму (имя и фамилію), къ нимъ цѣль новаго золота, бортовая или шатленъ, съ изящнымъ брезекомъ

Только за 5 р. 50 и.

Того же сорта часы никелевые, полированные, золоченые посредствомъ электричества, т. е. Electroplated, трудно отличаемые, даже специалистами, отъ настоящихъ, дорого стоящихъ, золотыхъ часовъ; съ тѣми же приложениями, но безъ золотой накладки—рублемъ дешевле. Высылаю исполн. вытѣренныя часы по полученіи 1 рубля задатка, остальные же наложеннымъ платежомъ и даю печатное ручательство на 5 лѣтъ за вѣрность хода. Иллюстрированный прейсъ-куррантъ высылается бесплатно. Прому адресовать:

Складъ часовъ **М. ГОРДОНЪ**, въ Варшавѣ, Маршалковская, № 119.

Во избѣжаніе поддѣлокъ каждый экземпляръ снабженъ plombой и утвержденъ департаментомъ торговли и мануфактуръ за № 3056. Ц. № 11565 3—2

**НОВЫЙ ЭФФЕКТНЫЙ ПОДАРОКЪ КЪ РОЖДЕСТВУ ДЛЯ ВСѢХЪ!**

Рис. 1. **НОРМАЛЬНЫЯ ЗИМНІЯ ШАПКИ** д-ра НАНСЕНА. Рис. 2. **РАЦИОНАЛЬНЫЯ АНГЛІЙСКІЯ ЗИМНІЯ ШАПКИ.**  
 Рис. 1: съ откида. козырьк., откида. наушн. и затыльн., защищ. глаза отъ солнца, шею и уши отъ холода; замѣн. мѣхов. воротн. или сѣр. искусствен. барашка — 2 р. 50—3 р., съ мѣхов. опушк. пыжикъ (мѣхъ оленевыхъ голыть-бѣжн., тепл. и легкн., при проч. вол.) — 4 р. 50, 5 р. и 6 р.; менгуру (шут., плотн. и ровн. мѣхъ эфф. темно-сѣр. цв.) — 4 р. 50, 5 р. и 6 р.; сѣр. или черн. барашка — 6 р., 7 р. и 8 р.; парануль — 11 р., 12 р. и 14 р. Ц. № 11525 8—5  
 Рис. 2. Цѣна: сук. и драп. — 2 р. 50 и 3 р., съ мѣхов. опушк.: черн. барашка — 6 р. 50, 7 р. и 8 р., сѣр. бар. — 7 р. и 8 р., пыжикъ или менгуру — 6 р. и 7 р., парануль — 11 р., 12 р. и 14 р. При заказѣ обозн. разм. (окружн.) головы. Неполнравн. шапки обѣтнвы. Высыл. налож. плат. при задаткѣ 1 руб., почтов. марк. При выпискѣ болѣе 5 шапокъ скидка 10%. Требуется агентъ.

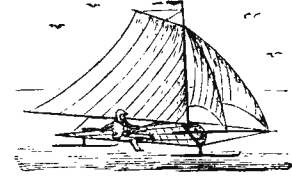

**НОВОСТЬ!** Патент. лыжные паруса, патент. бамбуковые сѣтжные бузры, патент. ледяные бузры, и пр. Наставл. и пр.-кур. бесплатно.

СПЕЦИАЛЬНЫЙ СКЛАДЪ ЛЫЖЪ **К. КОМЕТСА.**

Контора: С.-Петербургъ, Ждановская ул., 17, 19, кв. 3.



ИЛЛЮСТРИРОВАННЫЙ  
ЖУРНАЛЪ  
ЛИТЕРАТУРЫ

XXIX г.  
№ 44

ПОЛИТИКИ И СОВРЕМЕННОЙ ЖИЗНИ.

г. XXIX  
1898

Выходитъ еженедѣльно (52 № въ годъ), съ приложеніемъ 12-ти ежемѣ. книгъ „Сборника“, содѣл. соч. И. С. ТУРГЕНЕВА, 12 книгъ литературныхъ приложеній, 12 №№ „Парижскихъ модъ“ и 12 листовъ чертежей и выкроекъ.

Выданъ 31 октября 1898 г.

Цѣна этого № 15 к., съ пер. 20 к.

## Открыта подписка на „НИВУ“ 1899 г.

КОНТОРА ЖУРНАЛА „НИВА“ ВЪ С.-П.-БУРГЪ, МАЛАЯ МОРСКАЯ, Д. № 22.

Подписная цѣна годового изданія „Нивы“ со всѣми приложеніями на 1899 г.: 12 книгъ Сборника „Нивы“, содержащихъ полное собраніе сочиненій И. А. ГОНЧАРОВА, 12 книгъ „Литературныхъ приложеній“, и пр., и пр.

Безъ доставкѣ въ Петербургъ.	5 р. 50 к.	Безъ доставкѣ въ чр. контору Н. Н. Печковской, Петровскія торговая линіи.	6 р. 25 к.	Съ доставкою въ Петербургъ.	6 р. 50 к.	Съ пересылкою въ Москву и др. города Россіи . .	7 р.	За границу.	10 р.
---------------------------------	------------	---	------------	--------------------------------	------------	---	------	----------------	-------

Подписка на 1898 г. продолжается, и каждый новый подписчикъ получаетъ всѣ уже вышедшіе въ 1898 г. №№ „Нивы“ со всѣми приложеніями.

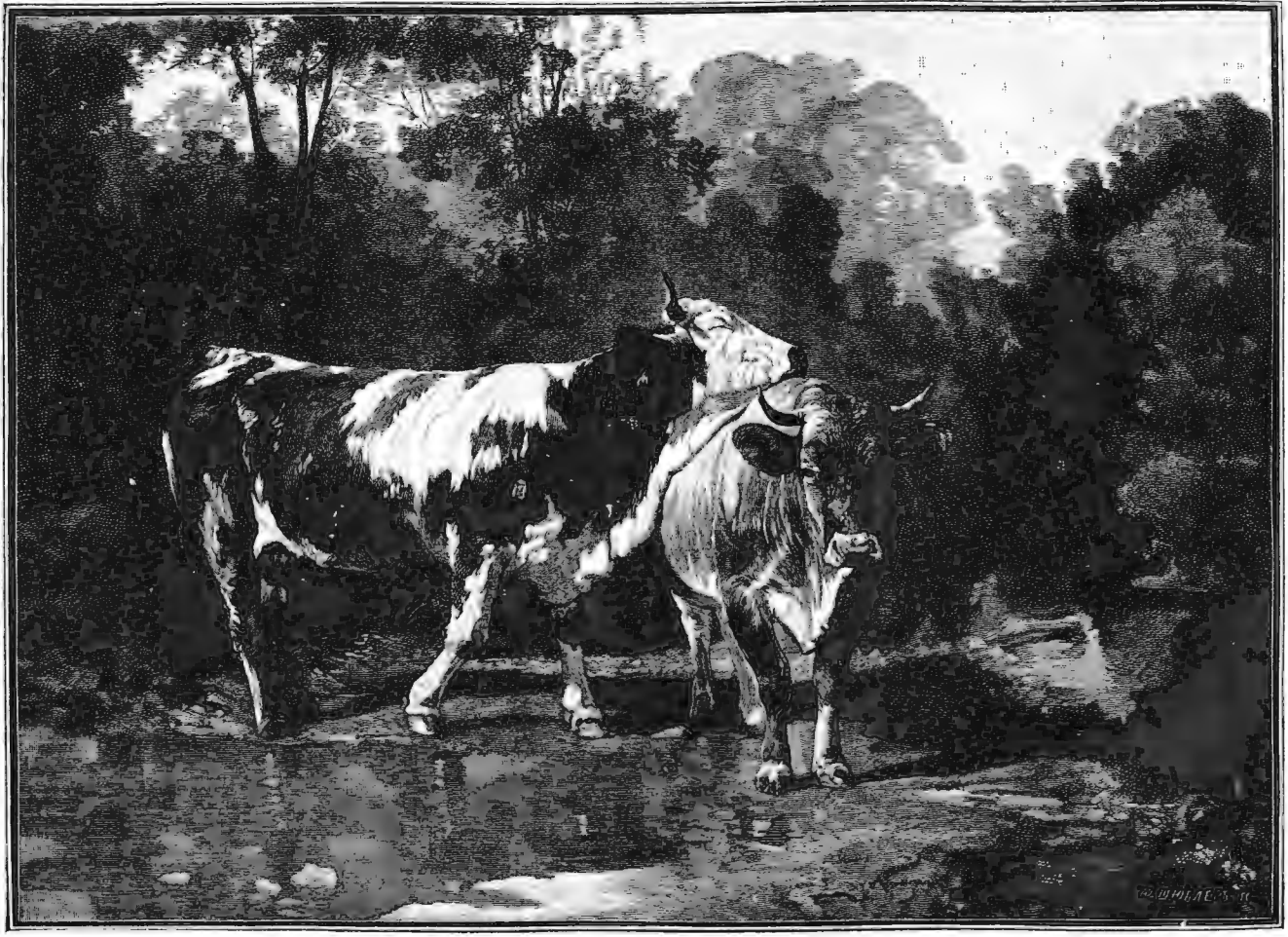

Добрые друзья. Съ картины И. И. Шишкина грав. Шюблеръ.

## На пути къ вѣчности.

Романъ

Вас. И. Немировича-Данченко.

(Продолженіе.)

Однажды Николай Львовичъ только-что пріѣхалъ къ Еленѣ Борисовнѣ и, ожидая, когда она встанетъ, развернулъ газету, какъ Оеия вошла къ нему въ кабинетъ. Елена Борисовна слышала у себя въ спальнѣ—она была еще въ постели.

— Васъ спрашиваютъ, баринъ.

— Я же тебѣ сказалъ, что меня ни для кого дома нѣтъ.

— Они по дѣлу. Нельзя было. Здѣшняго участкаго пристава помощникъ.

— Приси.

Вошелъ молодой офицеръ, видимо старавшійся показаться необыкновенно представительнымъ и благороднымъ.

— Простите, что тревожу васъ, и по такому дѣлу...

У Николая Львовича въ сердцѣ ёкнуло. Опъ уже пошлъ, по какому дѣлу—другихъ у него вѣдь и не было.

— Я васъ первый разъ имѣю честь видѣть, хотя вы здѣшній домовладѣлецъ.

— Пожалуйста, садитесь. Я къ вашимъ услугамъ.

— Видите... Обстоятельство деликатное и между порядочными людьми—особенно. Я понимаю, бывають движенія души... Я самъ изъ гвардіи и долженъ былъ оставить полкъ, потому что влюбился и обвинялся съ балетной танцовщицей... Больше, чѣмъ кто-нибудь, я цѣню... Вообще, какъ офицеръ и дворянинъ... Могу васъ увѣрить, что я вполне сочувствую... И даже... Позвольте вашу руку.

И онъ горячо ее пожалъ.

— Постараюсь кратко: въ участкѣ получено предписаніе справиться: не у васъ ли... тутъ въ бумагѣ сказано „скрытается“, извините—официальный языкъ... находится жена дѣйствительнаго статскаго совѣтника Елена Борисовна Копрова... Позвольте, позвольте... Я у васъ не спрашиваю. Я только сообщаю вамъ содержаніе бумаги... Ее, видите ли, разыскиваетъ мужъ, который въ послѣднее время получилъ извѣщеніе, что „супруга“ его находится именно здѣсь.

— Если и такъ, что же вамъ угодно?

— Неужели же вы предполагаете, что я... — этакая паша служба,—вездѣ за подлеца считаютъ. Хотите послушать моего совѣта?

— Очень вами буду благодаренъ.

— Сѣздите къ его превосходительству. Онъ тоже изъ гвардіи и можетъ понять. А пока напишите здѣсь, что у васъ таковой особы нѣтъ.

— Это можно?

— Еще бы!.. Для отписки. Въ казенномъ производствѣ главное—съ, разъ бумага поступила, такъ на нее отвѣтить, какъ—другое дѣло... Вотъ тутъ... Такъ именно: по сему объявленію имѣю честь объяснить, что г-жу Копрову лично знаю, но здѣсь, въ Москвѣ, ея не встрѣчалъ... Довольно—съ, распишитесь... Только, пожалуйста, сѣздите къ его превосходительству... У меня тоже дѣти. Нельзя же, въ самомъ дѣлѣ, въ вопросѣ чести дѣйствовать по уставу. Я, позвольте, орловъ на пуговицахъ носилъ и въ красныхъ отворотахъ щеголялъ. Это прежде юсы разные, а нынче у насъ даже цѣнять деликатность поступковъ. Въ достаточной степени мундиръ этимъ облагородился.

— Не знаю, какъ благодарить васъ!

— Никакъ—съ... Самъ по этой дорогѣ ходилъ, знаю, до чего тутъ вмѣшательство постороннихъ людей ужасно... Радуюсь, что случилось это у меня. Въ другомъ участкѣ васъ бы помучили. Прежде всего, есть такое правило: за непроиску—пятьсотъ рублей штрафа...

— Мы поѣдемъ въ Петербургъ хлопотать объ отдѣльномъ видѣ пока.

— Да, только нужно какую-нибудь бумажку съ собою для, для...—онъ взглянулъ въ свое предписаніе:—для Елены Борисовны. Удостовереніе личности. Ибо въ Петербургѣ еще строже. Тамъ безъ прописки и въ гостилицу не пустятъ. Вы знаете, какъ офицеръ и даже георгиевскій кавалеръ, кажется...

— Да!

— Вотъ именно, явитесь къ его превосходительству и со всею откровенностью.

— Я думаю, могу одинъ.

— Ну, нѣтъ, знаете... Женская слеза да еще въ время много значить. Жернова ворочаетъ. По собственному опыту скажу вамъ: сидишь въ участкѣ—явится господинъ-обыватель съ несоответственной просьбой, ну, безъ всякаго разсужденія,—„не могу—съ!“ и только. А ежели пристанетъ—позовешь дежурнаго городового—„подай имъ пальто!“ Поклонъ—и уходи... А придетъ дама, да еще молодая, изъ нашего общества—знаешь, что подъ судъ поасть можешь, всей карьерой рискуешь, а передъ слезами не устоишь. Только мысленно Бога помянешь!.. Всякій законъ нарушить готовъ. Разумѣется, хаму легче или изъ поповичей которые. Имъ все равно. Шкура толстая—не прошибешь... А намъ въ этихъ случаяхъ дамы просто шахъ и мать даютъ... Повѣрьте... Въ нашей жизни... То-есть, въ нашей службѣ столько такта требуется. Потому что, ежели бы взить законъ, какъ есть, да исполнять его, такъ вѣдь, надо правду сказать,—обывателю одно останется—лѣзь прямо въ петлю или топись... А мы принимаемъ въ соображеніе разныя обстоятельства... Отдыхаться даемъ... Ему хоть все равно—помирать, а тутъ какъ никакъ—отсрочка, не сію минуту... И то дорого...

И съ тѣмъ же благороднымъ видомъ, онъ всталъ и откланялся...

Николай Львовичъ съ минуту оставался въ нерѣшимости, что ему сказать Еленѣ Борисовнѣ объ этомъ визитѣ. Не будь необходимости хлопотать о какомъ-нибудь видѣ—опъ просто скрылъ бы все отъ нея, чтобы не волновать ее. Но теперь дѣла обстояли иначе. Ему придется вмѣстѣ съ ней вѣхать... Онъ прошелся по комнатѣ, какъ вдругъ дверь снова отворилась, и Елена Борисовна вошла блѣдная и видимо потрясенная. По ея лицу онъ замѣтилъ, что она все ужъ знаетъ.

— Ты слышала?—спросилъ онъ.

— Да! дверь была не притворена... Слѣдовало ожидать. Разумѣется, никто иной, какъ Еликонида устроила мнѣ это.

У Копровой дрожали губы, когда она говорила. Видимо, и ноги подкашивались. Она поторопилась сѣсть. Облокотилась на стулъ и вдругъ заплакала... Николай Львовичъ подошелъ къ ней. Слова утѣшенія оказались бы очень глупы въ такую минуту. Онъ обнялъ Елену Борисовну.

— Начинается, — оправилась она. — Коротокъ же былъ нашъ рай.

— Сегодня же вмѣстѣ устроимъ все.

— Какъ это вмѣстѣ? Ты хотѣлъ со мною туда?

— Еще бы!

— Въ качествѣ кого ты явишься? Представь себѣ, тамъ тебя спросятъ, — кто ты для меня. Какъ ты отвѣтишь—любовникъ, да?

Семигоровъ не нашлся.

— Нѣтъ, тебѣ не зачѣмъ мѣшаться. Я сама сдѣлаю, что могу. Надо пройти черезъ это. Дѣлать нечего.



— Позволь мнѣ самому сначала, одному.

— Нѣтъ, Николай — выйдешь хуже. Будь у меня здѣсь родные — они могли бы. Я тебѣ говорю — первымъ дѣломъ они поинтересуются, кто ты. А вѣдь, ты думаешь, Моисей Лукичъ не сообщилъ всего въ своей жалобѣ? Будь спокоенъ. Ужъ онъ-то не промолчалъ. Если бы могъ, въ газетахъ напечаталъ бы, что у его сына, дѣйствительнаго статскаго совѣтника такого-то, отставной штабсъ-ротмистръ Николай Семигоровъ жену увезъ... Тамъ навѣрное все знаютъ. Мнѣ надо одной — и чѣмъ скорѣй, тѣмъ лучше. Не бойся — не съѣдятъ. Разумѣется, тяжело мнѣ будетъ, да вѣдь ты слышалъ, какъ этотъ офицеръ аттестовалъ и себя, и его превосходительство: благороднѣйшіе де люди, и когда женщина заплачетъ, такъ они готовы судомъ рискнуть!.. И она опять заплакала, безсильно уронивъ голову на руки... Отдышаться дадутъ. У него это хорошо вышло: имъ все равно помирать — да не сейчасъ за то! видишь, какъ они милостивы и любезны. Прямо подъ ножъ не ведутъ — отдышись сначала. Жаль, что мы засидѣлись. Въ Петербургѣ я бы давно все покончила!.. Ну, довольно.

Она поднялась, вытерла глаза.

— Надо дѣло прежде всего. Киснуть некогда. Такъ жить нельзя. Хорошо, что мое черное платье готово.

Николаю Львовичу хотѣлось самому попробовать сначала — но съ вопросомъ ея: „въ качествѣ кого ты явишься?“ онъ никакъ сладить не могъ. Ему слѣдовало оставаться въ сторонѣ, и это было для него невыносимою мукой. Заставлять ее идти въ этотъ омутъ, унижаться, просить!.. Сознать все свое бесиліе... Его въ жаръ и холодъ кидало — онъ тщетно искалъ выхода и ничего придумать не могъ!..

— Не волнуйся. Все обойдется гораздо проще, чѣмъ мы думаемъ.

Онъ молчалъ. Что ему было говорить!

Отъ недавняго рая не оставалось ничего... Сомнѣніе, забота, стыдъ — стали у вратъ его... Въ свѣтлый міръ призрачнаго счастья — дороги не было. Начинаясь каторга хлопотъ, лжи, притворства, борьбы съ злою силою и злымъ оружіемъ. Елена Борисовна хорошо понимала, что ей надо быть красивой, дѣйствовать неотразимо на низменные инстинкты незнакомаго ей человѣка, чтобы поставить на своемъ. Ей было скверно на душѣ отъ этого, но что же она могла сдѣлать, ежели ее разыскиваютъ, какъ вора, ежели всякій полицейскій можетъ взять ее, арестовать, какъ безпаспортную, нигдѣ не прописанную и, при сихъ блистательныхъ условіяхъ общественнаго порядка, не имѣющую значить права на жизнь!.. Она, сидя передъ зеркаломъ, приводила себя въ сколько-нибудь сносный видъ, а въ головѣ стучало молоткомъ: „какъ я войду, что я скажу?.. А если. Вѣдь они могутъ арестовать меня даже. У нихъ все въ рукахъ!..“ Страшно было сознавать себя вещью, съ которой сдѣлають, что захотятъ, у которой ни воли, ни правъ не предвидится. Сумѣеть разжалобить, — спасется, нѣтъ — хоть пропадай. А и спасется — такъ опять только на время. Отдышаться дадутъ — не сейчасъ же подъ ножъ. Бѣдное же было ея счастье, если оно держалось — пока не узнали о ней. Бѣдное, жалкое. Оня гораздо независимѣе ея. Дѣлаетъ, что хочетъ. Служить, — а поди наруши ея право, уйдешь — на другую работу, не поступишь собою... Стоя уже передъ трюмо, одѣтая, Копрова вдругъ почувствовала какую-то слабость — ноги отнялись. Сѣсть бы — и забыть обо всемъ. Ей надо было употребить всѣ усилія, чтобы заставить себя выйти изъ дому.

— Постой, я карету найму сейчасъ. Довезу тебя и подожду отвѣта — въ ней. Вмѣстѣ и назадъ вернемся.

— Пройдемъ до кареты. Хоть немного меня воздухъ освѣжить.

День былъ тусклый. Небо въ тучахъ. Снѣгъ сырѣлъ и разваливался. Колени, оставленные извозчиками колесами, наполнились грязною подою. Все кругомъ смотрѣло непривѣтливо, холодно, скучно. За заборами голыя деревья мокли, съ крышъ капало. До Арбата съ каретами было недалеко...

— Одного я не понимаю... съ чего я начну. Нельзя же сказать, что къ намъ пріѣзжалъ полицейскій и что я у тебя.

— Ты только что въ Москву явилась.

— Гдѣ-жъ я? На улицѣ? Спросить, въ какомъ отелѣ.

— У родныхъ пока.

— Это въ Хлѣбномъ переулкѣ, у Николая Львовича Семигорова?

— А я думаю, что все обойдется проще.

То же и она сама сказала часъ назадъ, но теперь ее давило сомнѣніе. Вѣдь она еще ни разу не сталкивалась съ этими людьми.

Жутко. Такъ жутко, что хочется заболѣть до безумства — ничего не видѣть, не понимать, не знать. И потомъ, если и выздоровѣть — какъ послѣ тифа утратить всякое представленіе о томъ, что было и есть.

— Помнишь, нѣсколько дней назадъ — я тебѣ говорила, что мнѣ страшно?

— Да...

— Что кругомъ все такъ хорошо... А судьба вѣдь ничего не даетъ даромъ... Вышло по-моему. Вотъ карета, возьми ее. Скорѣе сбѣги это съ себя — и только... Господи, вѣдь и убѣжать некуда. Вездѣ нагорожены китайскія стѣны!.. Страшно подумать — на всемъ этомъ громадномъ мірѣ только намъ съ тобою нѣтъ никакого пристанища. То-есть, тебѣ что! Ты ради меня страдаешь. Уйди отъ меня завтра — и опять ты вольная птица. А вотъ я такъ дѣйствительно...

Карета, брызгая кругомъ водою и грязью, покатила по бульварамъ. Тѣ же скелеты деревьевъ, та же сѣрая марь, то же уныніе на всемъ, и не только уныніе, но и полная безнадежность. Въ туманѣ какіе-то люди торопятся. Елена Борисовна всматривается въ тѣхъ, которые поближе къ ней, и всѣ они кажутся озабоченными, встревоженными. Странное дѣло. На югѣ вы наблюдаете на лицахъ счастье жизни, ея полноту. Видите довольныя лица, благоволящія. Отчего у насъ на сѣверѣ, какъ только человѣкъ остается одинъ самъ съ собою, такъ сейчасъ же весь онъ полонъ или мучительными мыслями о завтрашнемъ днѣ, или воображаемой борьбою съ ближними? Поймите себя когда-нибудь — о чемъ вы думаете, невзначай. Непремѣнно вы кого-нибудь одолеваете, наносите неприятелю неожиданный ударъ, вообще торжествуете надъ чьей-нибудь душой, силой. И почему-то и эти души, и эти силы вамъ кажутся направленными противъ васъ. Цѣлый міръ — враждебенъ, и мысленно каждое мгновеніе жизни вы непремѣнно отстаиваете себя отъ него и такъ отстаиваете, что небу жарко. Есть ли это — вліяніе сѣвернаго тумана, холода, стужи, сѣрыхъ тоновъ нашего неба, убожества красокъ, всякаго общественнаго разлада, зависти, нервности глухого и часто даже неосознаннаго раздраженія? Еленѣ Борисовнѣ сдѣлалось еще тошнѣе. Именно тошнѣе. Къ горлу подступало. Забыться бы, заснуть или съ ума сойти, чтобы не испытывать ничего подобнаго. Хорошо это счастье раздѣленной любви, если въ первое же время такъ жутко и мутно въ душѣ, что человѣку смерть и та является завидною! Кучеръ, совсѣмъ неожиданно для Копровой, остановилъ лошадей... Она даже вздрогнула.

— Уже? — спросила она. — А вѣдь я такъ и не обдумала, съ чего мнѣ начать! Ну... Ахъ, Боже мой, что за малодушіе. Николай, дай руку на счастье... Подожди меня... Я, вѣрно, скоро, если меня сейчасъ примутъ.



**Литературный альбомъ. „Уарда“, романъ Георга Эберса.**  
Съ картины Н. Зихеля по фотогр. Г. Шауера въ Берлинѣ грав. Берике.

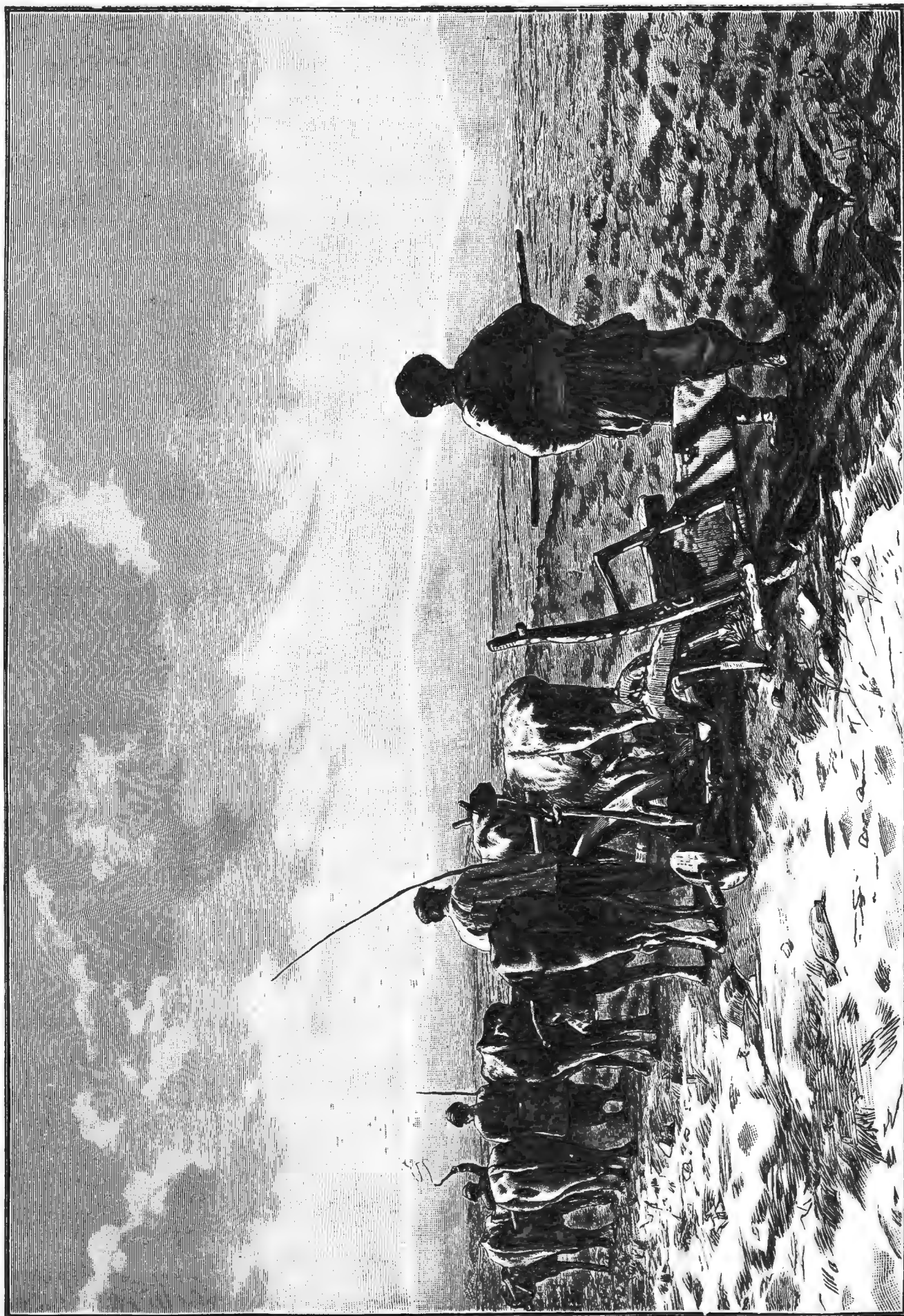

На волахъ. Ориг. рис. Гибоева, грав. Флогель.

Отъ подвѣзда напротивъ отдѣлился городской и отворилъ дверцу кареты.

— Къ его превосходительству?

— Да.

— Пожалуйте-съ, принимаютъ. Только что вернулись.

У Николая Львовича сердце забилось вслѣдъ Еленѣ Борисовнѣ.

Въ большой комнатѣ было немного народу. Неизбѣжная старушка: прошеніе въ рукѣ, слезливые глаза на морщинистомъ личикѣ съ кулачокъ; она крестилась на образъ и вздыхала загодя, шепча что-то безкровными губами; какіе-то милостивые государи столь встревоженного вида, точно имъ уже мерещились мѣста не столь отдаленныя; отставной чиновникъ въ полиняломъ видундурѣ, пезамѣтно репетировавшій передъ зеркаломъ позу и выраженіе, казавшіяся ему необыкновенно благородными, и волосатый мужикъ, смотрѣвшій на все кругомъ испуганно и растерянно. Не успѣла Елена Борисовна войти, какъ къ ней подлетѣлъ молодой человекъ столь официальнаго вида, что старушка каждый разъ, когда онъ проносился мимо, вздрагивала и, поперхнувшись, подымала глаза на икону св. Николая Мирликійскаго.

— Какъ о васъ прикажете доложить?

И онъ тотчасъ же повторилъ тотъ же вопросъ по-французски, преувеличенно грасируя и растягивая слова.

— Копрова, Елена Борисовна, урожденная княжна Балкашинская.

„Ахъ, зачѣмъ я это, какъ глупо!—вспыхнула она, но юноша, играя бедрами, уже стремился въ кабинетъ, двери котораго были плотно заперты.—Сейчасъ, сейчасъ... Что-то словно кричало ей. Неужели мнѣ придется говорить здѣсь при всѣхъ. Нѣтъ. Я попрошу отдѣльно... Сейчасъ, сейчасъ... Ахъ, какъ жутко“.

— Пожалуйте. Je vous prie, madame!..—крикнулъ ей тотъ же дежурный, широко откидывая двери.

Она встала и прошла туда. Навстрѣчу ей поднялся сравнительно молодой и маленькій генералъ съ вензелями на погонахъ, съ умнымъ и пристальнымъ взглядомъ черныхъ, нѣсколько близорукихъ, глазъ.

— Чѣмъ могу служить?

Онъ подвинулъ ей кресло самъ.

— Я право не знаю... Видите ли...

Елена Борисовна еще никогда не чувствовала себя смущенною до такой степени.

— Пожалуйте, не стѣсняйтесь. Если вамъ неловко—придите въ себя. Я знаю, что къ намъ обращаются только въ очень затруднительныхъ обстоятельствахъ...

Онъ очевидно принадлежалъ къ хорошему обществу. Это сказывалось во всемъ. Отъ Елены Борисовны не ускользнуло—все-таки женщина—что онъ не безъ удовольствія осматривалъ ее. Должно-быть ему не часто приходилось видѣть такихъ красавицъ. Замѣчая, что она все еще растерянна и смущена, онъ пошелъ къ ней навстрѣчу.

— Скажите, князь Балкашинскій, командовавшій когда-то,—и онъ назвалъ одинъ изъ блестящихъ полковъ,—вамъ не родственникъ?

— Родной дядя. Александръ Федоровичъ?

— Да. Я имѣлъ честь начать службу подъ его начальствомъ. Радъ видѣть его племянницу даже и въ такихъ, можетъ-быть, не совсѣмъ ей приятныхъ условіяхъ.

Онъ подаль ей руку и тихо пожалъ и поцѣловалъ ея тоненькіе дрожавшіе пальчики.

Елена Борисовна никакъ не ожидала этого.

— Вы живете постоянно въ Москвѣ?

— Нѣтъ,—и она покраснѣла.—Я только что приѣхала.

— Дурное время вы выбрали. Этакой гнилой осени я давно у насъ не помню...

— Я явилась къ вамъ съ большой просьбой...

Онъ поклонился.

— Все, что могу...

— У меня нѣтъ вида...

Онъ засмѣялся.

— Полиція къ вамъ пристаеъ должно-быть?

— Тутъ другія обстоятельства. Видите ли... Я очень несчастливо вышла замужъ. Теперь мнѣ надо ѣхать въ Петербургъ хлопотать объ отдѣльномъ видѣ...

Между бровями у него прорѣзалась складка. Онъ нѣсколько наклонилъ голову, какъ будто для того, чтобы ее лучше разслушать.

— Мой мужъ... Подъ вліяніемъ своего отца...

— Копровъ, Копровъ... Это не извѣстный подрядчикъ?

— Да!.. Онъ и этимъ занимался.

— Я слышала... Да, разумѣется, вы попали не въ свою среду.

— Его сынъ—мой мужъ—получилъ хорошее воспитаніе... но... но...

Она почувствовала, что онъ кладетъ на ея руку свою.

— Вамъ тяжело, вы этого не рассказываете. Видите, я не знаю, какъ мнѣ поступить въ данномъ случаѣ. Кто-нибудь, простите ради Бога, знаетъ васъ въ Москвѣ?

— Нѣтъ!..

— Есть у васъ съ собой какой бы то ни было документъ. Ну, метрика, или, я не знаю что. Дипломъ?.. Вы, разумѣется, кончили институтъ?

— Я ушла изъ дому въ чемъ была. Меня заперли въ лѣсу...

И она, торопясь, сбиваясь и путаясь, начала рассказывать, какъ Моисей Лукичъ увезъ ее въ свой потайной хуторъ.

— Да, при такихъ условіяхъ, мудрено, разумѣется, снабдить себя документомъ. Ну, а начальникъ губерніи у васъ, знакомъ съ вами?

— Да...

— Вотъ и отлично. Я бы сейчасъ приказалъ выдать вамъ временное свидѣтельство на шесть мѣсяцевъ—это я могу. Но согласитесь сами. Я хоть что-нибудь долженъ имѣть въ рукахъ. Я не сомнѣваюсь, что вы та самая... Но хоть чье-нибудь указаніе, что ли... Вы напишите вашему губернатору...

— Боже мой, да вѣдь это опять пройдетъ недѣли двѣ. А я же должна гдѣ-нибудь жить.

И она вдругъ, неожиданно для себя самой, расплакалась.

— Ну, вотъ, ну, вотъ, не угодно ли...

И маленькій генералъ вскочилъ. Очевидно, онъ не могъ видѣть слезъ женщины, да еще хорошенькой.

— Не угодно ли, — волновался онъ. — Ну, что тутъ дѣлать съ ними?..

Ему, очевидно, и досадно было, и смѣяться хотѣлось.

— Ну, послушайте, Елена Борисовна, такъ вѣдь?.. Ну, не надо никакого губернатора, успокойтесь. Давайте думать, какъ тутъ горю помочь. Ну, неужели въ дѣлой Москвѣ нѣтъ ни души, которая бы васъ знала?

— Нѣтъ... То-есть есть...

— Слава Богу. Кто такой?

— Здѣшній домовладѣлецъ... Одинъ.

— Чего же лучше. Съ этого бы вы и начали! Онъ можетъ поручиться за васъ, что вы то самое лицо?

— Какъ же... Я думаю...

И ей вдругъ почему-то смѣшно стало... Николай Львовичъ, ругающійся за нее.

— А то плавать... Надѣюсь, онъ дворянинъ?

— Да... Онъ военный былъ.

Генералъ взялъ карандашъ.



— Какъ его звать?

— Семигоровъ. У него домъ въ Хлѣбномъ переулкѣ.

— И отлично... Это въ \*\* участкѣ...

Онъ торопливо набросалъ нѣсколько строкъ и отдалъ ей.

— Сѣздите къ Семигорову, пусть онъ возьметъ свои документы—указъ объ отставкѣ, что ли. И вмѣстѣ—вы уже безбоязненно пожалуйте въ мою канцелярію. Тамъ вамъ сейчасъ же все устроить... Такая хорошенькая—и плакать,—перешелъ онъ въ фамиліарный тонъ, нѣсколько усерднѣе цѣлуя ей руки, чѣмъ это слѣдовало бы.— Вамъ стоитъ только приказать! Если бы женщины, разумѣется такія, какъ вы, знали, какаѣ у нихъ сила—плохо пришлось бы нашему брату... Не смѣю больше васъ удерживать, но радъ буду еще встрѣтить гдѣ-нибудь. Я надѣюсь, вы позволите быть мнѣ съ вами бывшимъ подчиненнымъ вашего дяди...

Онъ вышелъ провожать ее. Какъ во снѣ, Елена Борисовна припоминала потомъ внезапно подвернувшуюся старушку съ прошеніемъ въ рукахъ, страшно поблѣднѣвшихъ „милостивыхъ государей“, понятившихся куда-то въ уголь, и отставного чиновника, принявшаго столь неистовую благородную позу, что на него невыносимо было даже смотрѣть. Генераль въ дверяхъ еще разъ поцѣловалъ ей руку и почему-то не безъ пафоса завылъ ей:

— Сдѣлайте одолженіе!..

Какое—такъ это и осталось ей неизвѣстнымъ.

Она сбѣжала внизъ... Николай Львовичъ давно вышелъ изъ кареты и ждалъ ее нетерпѣливо въ прихожей.

— Ну, что?—кинулся онъ къ ней.

— Далъ записку въ свою канцелярію... Сказалъ, чтобы заѣхать къ тебѣ и съ тобою и твоими документами вернуться туда...

— Да я указъ объ отставкѣ какъ будто нарочно захватилъ на всякій случай.

Къ нимъ подошелъ швейцаръ.

— Позвольте взглянуть. Я могу васъ направить куда слѣдуетъ.

Важности онъ былъ необыкновенной. Куда значительнѣе его превосходительства.

Елена Борисовна подала ему записку.

„По предъявленіи г. Семигоровымъ документа, удостоверяющаго его личность, выдать женѣ дѣйствительнаго статскаго совѣтника Еленѣ Борисовнѣ Копровой временное свидѣтельство на шесть мѣсяцевъ на право жительства, до исходатайствованія ею надлежащаго паспорта. Отъ г. Семигорова взять поручительство, или подписку (генераль, очевидно, самъ путался), что она есть то самое лицо“...

Швейцаръ значительно поднялъ брови.

— Это, ваше превосходительство, у Елисей Макарыча въ столѣ... Эй, Сидоровъ!

Торчавшій тутъ же городской вытянулся.

— Проводи ихъ къ Елисей Макарычу...

— Слушаю-съ.

Но получивъ отъ Семигорова пять рублей, швейцаръ вдругъ передумалъ.

— Стой здѣсь. Я самъ.

И повелъ ихъ длинными и затхлыми коридорами. Двери въ нихъ отворялись въ пыльные, заваленныя бумагами, неопрятныя комнаты, откуда выскакивали взъерошенные чиновники, точно потерявшіе что-то, и, наткнувшись на Елену Борисовну, прирастали къ мѣсту, провожая ее глазами.

— Не ко мнѣ?—накинулся одинъ на швейцара.

Тотъ даже не удостоилъ его взглядомъ.

Елисей Макарычъ оказался лысъ, потенъ, грузень. У него на шеѣ болталась Анна. Онъ даже не поднялся навстрѣчу дамѣ.

— Ну, чего еще!

— Ихъ превосходительство прислалъ ей превосходительство...—нахмурился швейцаръ.

— Мало дѣла у меня. Что у васъ!

Швейцаръ подалъ ему записку. Тотъ прочелъ.

— Беззаконіе. Точно въ Россійской Имперіи пятнадцати томовъ свода не существуетъ. Свой выдумываютъ... Документъ съ вами?—обернулся онъ къ Семигорову.

— Да. Вотъ онъ.

— Приходите черезъ три дня.

Они было оторопѣли, но швейцаръ зналъ, съ кѣмъ имѣлъ дѣло.

— Ихъ превосходительство самолично приказали, чтобъ сейчасъ.

— Не могу же я бросать очередныя бумаги!

И онъ ладонью снялъ потъ, проступившій у него на темени.

— А ужъ это какъ вамъ угодно. Такъ и прикажете доложить ихъ превосходительству?

— Ахъ, надоѣлъ... Тебѣ-то что?

— Потому, ихъ превосходительство ждутъ для подписи.

— Убирайся... Заладилъ одно... Сейчасъ...

И все-таки, даже не приглашая ихъ садиться, онъ взялъ какую-то подписку съ Николая Львовича, сдѣлалъ краткій опросъ Еленѣ Борисовнѣ. Фыркнулъ при этомъ, потѣлъ, сопѣлъ, ворчалъ что-то о безграбви, о попущеніяхъ... Швейцаръ слушалъ-слушалъ.

— Позвольте рубль шестьдесятъ копеекъ на гербовыя марки... Я, Елисей Макарычъ, пойду, возьму.

— Да ты-то что?

— Мнѣ ихъ превосходительство велѣли.

Николай Львовичъ отдалъ ему деньги.

Елисей Макарычъ злобно посмотрѣлъ вслѣдъ швейцару.

— Не угодно ли. Будь послѣ того чиновникомъ. Всякій нами помыкаетъ. „Ихъ превосходительство!“ Скажите, пожалуйста. Да вы, можетъ-быть, знакомы съ ихъ превосходительствомъ?—вдругъ опомнился онъ.

— Да... Въ родствѣ я!—пашелся Семигоровъ.—Племянникъ ему.

— Что же вы!—спохватился тотъ и, сорвавшись съ мѣста, пододвинулъ ему стулъ, нисколько не заботясь объ Еленѣ Борисовнѣ.

Семигоровъ, улыбаясь, подалъ его Копровой, а самъ остался на ногахъ.

Бумага была написана съ невѣроятною скоростью. Приносили какія-то книги, отмѣчали ее въ нихъ, гдѣ-то номеровали, регистрировали, куда-то бѣгали справляться о чемъ-то, и не успѣлъ швейцаръ вернуться съ гербовыми марками—какъ ему вручили синюю папку.

— Для подписи.

— Потрудитесь здѣсь подождать.

Швейцаръ, забывъ свою важность, побѣжалъ стремглавъ... Черезъ четверть часа онъ вернулся. Свидѣтельство было готово...

— Извольте-съ...

И Елисей Макаровичъ сталъ вдругъ елеень до послѣдней степени.

— Вы меня извините. Не разберешь сразу. Потому что просители бываютъ разные. Мы стараемся удовлетворить каждого, но у насъ регистратура на сей предметъ существуетъ. Бумаги-то по номерамъ, и которыя раньше поступили, тѣ и исполнить слѣдуетъ прежде. Но—даже и въ писаніи сказано: „звѣзда же отъ звѣзды разнится во славу“... Такъ ужъ простите. Потому у меня столъ, знаете, благородный. Служба чистая—и я дорожу-съ. Это не то, что въ пятомъ столѣ у Анкудина. У него вопъ Владиміръ на шеѣ—но я не завижую... Слезами-съ этотъ Владиміръ пахнетъ... А у меня—прямо надо сказать: бумажное производство—никому не обидное. Такъ ужъ вы, того, при встрѣчѣ съ дяденькой—не жалуйтесь...

— Помилуйте, я вамъ очень благодаренъ.

— Потому—мы люди маленькіе... И существуемъ-то, можно сказать, Божьимъ поущеніемъ.

Швейцаръ провелъ ихъ обратно.

— Имѣю честь поздравить съ благополучіемъ!

Получилъ еще десять рублей, какъ-то незамѣтно сунулъ ихъ куда-то, самъ распахнулъ дверь, самъ усадилъ въ карету.

— Куда прикажете?

— Въ Хлѣбный переулокъ.

— Въ Хлѣбный переулокъ,—крикнулъ онъ кучеру.— Да смотри!—почему-то счелъ нужнымъ онъ пригрозить ему.

Карета покатила.

— Фу, гора съ плечъ!—вздохнула Елена Борисовна.

## VI.

Опять потянулись счастливые дни... Но ужъ не было прежней ясности, беззаботности, чистаго, лазурнаго счастья. Точно невидимыя глазу облака проходили по синимъ небесамъ, кидая тѣни на тихій уголокъ. Положимъ, тѣнь смѣнялась солнечнымъ свѣтомъ—но въ глазахъ любимаго человѣка Елена Борисовна уже встрѣчала что-то, чего не могла понять сразу. Онъ все такъ же любилъ ее, даже больше: вѣдь зналъ, сколько она перенесла, но къ этому примѣшивалось опасеніе за неизбѣжное, неотвратимое и неизвѣстное „завтра“, за глупый и пустой случай, который можетъ опять закружить ихъ въ мелкой, унизительной лжи, въ низменной и пошлой борьбѣ, гдѣ не нужны сила и великодушіе, а только притворство и обманъ. Вглядываясь въ нее—Николай Львовичъ видѣлъ: для Елены Борисовны не прошла даромъ короткая „встряска“, какъ она называла недавнія приключенія въ области канцелярской вѣжливости и предупредительности. Въ Копрову осталась смутное ощущеніе пережитаго стыда. Точно ее захватили потныя и скверныя руки, и она еще не могла отмыться. Эти слезы въ официальномъ и холодномъ кабинетѣ, передъ чужимъ человѣкомъ, отъ котораго зависѣло раздавить ее сейчасъ или дать ей отдышаться,—жгли. Нѣсколько минутъ, проведенныхъ тамъ, точно въ грязь прибили ее. Она сознавала доброту людей, съ которыми ее столкнула судьба, отлично понимала, что они отнеслись къ ней не съ служебной стороны, а сердечно,—и все-таки, мигъ за мигомъ переживалъ встрѣчу съ ними, чувствовала себя униженною гораздо болѣе, чѣмъ послѣ заточенія въ лѣсной хуторъ Моисея Лукича. Тамъ былъ врагъ и слѣпая сила—но Елена Борисовна не поддавалась ей, не поступилась ничѣмъ. Тамъ ее сломило, какъ неожиданно увалившимъ деревомъ. Тамъ была боль, но не стыдъ, не ложь, не притворство, а туть...

И вдругъ она вздрогнула отъ странной и дикой мысли... Она теперь еще неясно, неопредѣленно, но уже мелькала въ ней... Да—полно—не униженіе ли эта любовь? Какде же въ ней счастье, если отъ всѣхъ падо его прятать—если нельзя выйти на Божій свѣтъ, не оглядываясь. Можетъ-быть, въ самомъ ихъ сближеніи, казавшемся на первыхъ порахъ такимъ могучимъ, стихійнымъ, лежитъ непонятая обоими ложь... Развѣ такъ надо любить? Кто любить, тотъ ничего не побоится, всему міру въ лицо крикнетъ имя дорогаго человѣка, позоръ свой носить, какъ царскую корону, гордится имъ, счастливъ имъ, па всѣхъ остальныхъ „правильныхъ“ людей смотреть, какъ на жалкихъ и обдѣленныхъ, лишенныхъ его восторга и его муки, стоящей этого восторга. Того, кто любить, не испугаешь преслѣдованіемъ. Это фанатикъ; онъ встрѣчаетъ костеръ, какъ величайшую радость, соединяющую его съ небомъ. Каждый новый стыдъ для него—лишній алмазъ въ вѣнцѣ... И она Богъ знаетъ въ который разъ принималась думать и передумывать—отчего же это

съ нею не такъ, почему она боится каждаго неожиданнаго звука, въ пустыхъ, случайныхъ встрѣчахъ на улицѣ ищетъ особеннаго, въ разбѣянномъ взглядѣ—осужденія, насмѣшки, упрека. Это совѣтъ не то, не то. Еще недавно—она была другая. А теперь. Отоскыду охватывала странная, не существующая въ дѣйствительности атмосфера страха... Каждую минуту ждала чего-то... Смотрить въ окно—остановится на улицѣ, по ту сторону, какой-нибудь прохожій. И цѣна-то ему грошъ—а Елена Борисовна волнуется: чего это онъ вглядывается въ ихъ окна? Ишь прошелъ и опять вернулся, уставился на нихъ. Это не просто. Это въ связи съ нею, ему чего-то надо. Вотъ-вотъ ударить звонокъ и въ передней послышится: „Мнѣ бы госпожу Копрову. Здѣсь она вѣдь?“ Или, во время прогулокъ! Какъ всякая красивая женщина, она должна бы привыкнуть, что люди на нее поневолѣ таращатся. Не на каждомъ же шагу встрѣчаются такія лица. Хорошенькихъ много—но оригинальныхъ, какъ она, нѣтъ... Чего, кажется, проще? Прежде такъ и было. А теперь Елена Борисовна вздрагивала, прижималась къ Николаю Львовичу и съ тревогой въ голосѣ спрашивала: „чего этому господину надо, какъ онъ смотритъ, даже идетъ за нами?“ И Семигоровъ, который, въ другое время, не обратилъ бы на это вниманія, теперь тоже волновался, злился и, круто оглядываясь, въ уноръ встрѣчалъ виновнаго поклонника красоты: „что вамъ угодно? Вы что-нибудь потеряли?“ И потомъ, когда тотъ растерянно и глупо извиняясь, исчезалъ—они оба чувствовали себя скверно и нелѣпо. Съ чего-де разыграли пошлую уличную сцену?..

Прежней гармоніи не было. На каждомъ шагу рѣзалъ ухо диссонансъ за диссонансомъ. Наконецъ, наступило такое время, когда Елена Борисовна начинала себя хорошо чувствовать, оставаясь одна... Она еще страстище и болѣзненнѣе любила Семигорова, но уже минутами ей надобенъ былъ покой, безмолвіе, неподвижность. Чтобы никого, даже любимаго человѣка около! Пыткою сдѣлалось для нея ѣздить въ театръ. Увлечется сценой, забудется, уйдетъ въ музыку. Волны волшебныхъ звуковъ приподымутъ и унесутъ ее въ фантастическій міръ—и вдругъ чей-нибудь пристальный бинокль—и очарованіе исчезло. Она сама начинаетъ всматриваться—а въ мозгу точно жернола ворочаются: можетъ-быть, онъ видѣлъ меня и понимаетъ мое нѣтъ-лучшее положеніе... Ищетъ... Не знакомый ли это Моисей Лукича, не подосланный ли?.. Одно удовольствіе оставалось для нея пока безъ большихъ, призрачныхъ ощущеній. Съ Николаемъ Львовичемъ они часто доѣзжали до Кремля, приказывали кучеру подождать на площади и шли пѣшкомъ къ периламъ—откуда разстилается все Замоскворѣчье... Елена Борисовна тамъ не различала даже подробностей. Ее охватывала страстнымъ восторгомъ необъятная ширь, музыка сотенъ тысячъ существованій, закинутыхъ туда и повитыхъ вечерними красками, — сливавшаяся только для нея въ величавыя, безбрежныя сочетанія. Все отдѣльное: безчисленные крыши, колокольни, купола, фасады, нелѣпныя каменные громады, безлистые сады, засыпанные свѣгомъ пустыри, тускляя улицы и казавшіяся безлюдными площади, свинцовая подо льдомъ рѣка, мосты, сковавшие ее каменными кандалами, дальнія Воробьевы горы, холмы, исчезавшіе въ сизыхъ сумеркахъ,—все сдвигалось, сливалось, уходило изъ глазъ... Вечеръ отгоралъ за тучами. Дни стояли скверные, мутные, неба и слѣда не было, все тонуло въ сѣрой мглѣ. И Замоскворѣчье мало-по-малу пропадало. Внизу—за кремлевскими старыми башнями бездна—и въ ней зажигались тысячи огоньковъ. Гдѣ—нельзя было разобратъ! Дрожали, мерцали, жмурились, точно полыхались, пропадали и опять выступали. Одни—двойными рядами бѣгутъ куда-то, другіе мерещатся розсыпью, третьи,



Литературный альбомъ. „Назаръ Стодоля“, драма Т. Шевченка. Галя.

Ориг. рис. (собств. «Нивы») И. И. Ижаневича, автотипія «Нивы».

висяты въ воздухѣ недвижными искрами... И въ каждой — Еленѣ Борисовнѣ видится цѣлый міръ. Вѣдь вслѣдъ такой огонекъ—окно, за которымъ жизнь съ ея побѣдами и поражениями, миражами счастья и правдою мелкой, несостоящей борьбы... И опять въ темнотѣ сотни тысячъ невѣдомыхъ, чужихъ существованій сливались въ торжественную, сплошную, величавую музыку бытія... Иногда хотѣлось протянуть руки къ безднѣ, точно заключая ее въ объятія—съ безчисленными, бившимися въ ея мраки, сердцами, и, сама не зная, почему, Елена Борисовна, случалось, плакала подѣ могучимъ напоромъ этихъ ощущеній... Уѣзжала домой она нѣсколько притихшая и успокоенная. Даль исчезавшаго въ неоглядномъ царствѣ сѣверной ночи города — умалила въ ея глазахъ ея личныя сомнѣнія, разочарованія, боли. Въ самомъ дѣлѣ, что она — рядомъ съ этимъ океаномъ. Жалкая капля, затерявшаяся въ немъ, и только... Положимъ, въ такой каплѣ можетъ отразиться солнце; положимъ, такая капля—цѣлый міръ сознанія, но вѣдь и тамъ, внизу, въ безднѣ засыпающихъ улицъ, площадей, слободокъ — такихъ солнцъ и міровъ — не счастье?.. Карета быстро катилась назадъ. Опять направо и налево вырастали знакомые уже дома, но Елена Борисовна, положивъ голову на плечо Николаю Львовичу, уже ни о чемъ не думала, дремала, если не позабывшаяся, то хоть одурманенная громаднымъ зрѣлищемъ...

Она не любила того же Замоскворѣчья — въ ясные дни. Такие бывали рѣдки, но тогда оно лучилось и переливалось тысячами красокъ, оттѣнковъ, неожиданныхъ сочетаній. Бѣлые и пестрые дома, золотые и зеленые купола церквей, сквозныя колокольни, — все было слишкомъ опредѣленно, захватывало вниманіе, дробило его на тысячи мелочей. Оно не давало души могучаго порыва, который только одинъ и могъ отъ земли унести въ невиданный и неоглядный просторъ иного міра, можетъ-быть, и не существующаго, но необходимаго человѣку. Когда свѣтило солнце и небо сіяло лазурью — Елена Борисовна равнодушно проходила у парапета кремлевской площади, забыла и скорѣе возвращалась въ карету и домой. Такъ ясны были лица, такъ подчеркнута ихъ вниманіе къ ней. Она не чувствовала того „одиночества въ морѣ жизни“, которое давалъ ей смутный, въ сѣроватыхъ тонахъ умиравшій вечеръ. Впрочемъ, какъ-то ей не спалось. Встала рано, потянуло на воздухъ. Копрова пріѣхала сюда утромъ и долго не могла оторваться отъ периль, за которыми все въ голубоватой мути, безчисленными сизыми дымками мерещился ей еще поглощенный туманомъ міръ. Кое-гдѣ туманъ колыхался, рѣдѣлъ. Едва-едва въ немъ намѣчивалось, но что—трудно было разобратъ. Угадывались неизсчитанныя существованія, формы и силуэты — но только угадывались, и однѣ дымки сквозь мглу медленно и сизо подымались къ лиловатымъ и такимъ же мутнымъ краскамъ неба...

— Какъ хорошо, какъ хорошо! — повторяла Елена Борисовна, совѣмъ забывшаяся и унесенная куда-то.

Дома — ее ждалъ неожиданный визитъ. Она даже вздрогнула, увидѣвъ у подъѣзда сани, запряженные парой знакомыхъ Москвитъ коней... Отъ нихъ шелъ паръ — видимо только что подъѣхали. Вдали — роились почти тѣньные и встревоженные городовые, одинъ изъ нихъ точно къ мѣсту приросъ въ подъѣздѣ Семигорова.

— Что это, къ намъ? — поблѣднѣла Елена Борисовна.

— Должно-быть! — нахмурился Николай Львовичъ.

Позвонилъ. Горничная выскочила — будто ею выстрѣлила сюда неодолимая сила.

— Елену Борисовну... Генераль... — и въ ужасѣ перекнулась, вытаращила глаза да такъ и застыла солянымъ столбомъ.

— Что ему надо?.. Тебѣ неловко... Уйди въ кабинетъ.

Николай Львовичъ только хрустнулъ пальцами въ отвѣтъ и прошелъ къ себѣ.

— А я ужъ собирался уѣзжать, Елена Борисовна... Во-первыхъ — я вамъ долженъ визитъ, который и отдаю... А, во-вторыхъ... Позвольте присѣсть?..

— Пожалуйста...

— Да вы не волнуйтесь... Ей-Богу — въ нашемъ положеніи только и видишь, какъ люди тревожатся и беспокоятся. Точно неприятности ждутъ... Хотя, надо сказать правду, и удовольствія отъ насъ мало! — И его превосходительство засмѣялся. — Во-первыхъ, здравствуйте и позвольте поцѣловать вашу ручку... а, во-вторыхъ — вашъ „милостивый государь“ — Копровъ не унимается. Вы меня простите, но, должно-быть, большое-быть животное!

— Я такъ и ожидала все время! — тихо проговорила Елена Борисовна.

— Вотъ, вотъ... Получилъ официальное требованіе... Прислать васъ — туда. Подѣ супружескій кровъ... Вчера это... Ну, думаю, вызывать васъ — только лишнія волненія. Да хорошенькимъ женщинамъ и не мѣсто въ канцеляріи, а мой кабинетъ вѣдь та же канцелярія... Я самъ, объѣзжая городъ, завернулъ... Предупредить васъ. Разумѣется, господинъ Копровъ по закону имѣетъ права... Заявленіе отъ имени мужа. Онъ даже деньги на путевые расходы приложилъ. И какъ глупо писать: „увѣдомившись о пребываніи“. Я бы за такой слогъ своего чиновника въ пухъ и прахъ разнесъ!.. Я собственно къ вамъ — чтобы вы не опасались. Высылать мы васъ не станемъ. Хоть они тамъ лбами въ стѣны бейся. Все равно. Но что вамъ за охота — подвергаться случайностямъ. Поѣзжайте вы въ Петербургъ и узаконьте свое положеніе. Получите вы тамъ документъ, и никакіе Копровы пальцемъ васъ не посмѣютъ тронуть.

— Я и хотѣла уже писать.

— Только не писать, только не писать... Бумага ничего не сдѣлаетъ. Надо чтобы они сами васъ увидѣли — какая вы. Всѣ ваши права у васъ на лицѣ! Будьте увѣрены, вамъ ни въ чемъ не сумѣютъ отказать!

И онъ опять припалъ къ ея рукѣ мягкими и холодными губами.

Ей хотѣлось крикнуть ему: да оставьте меня, уберите вонъ, не надо мнѣ ни вашего участія, ни вашихъ любезностей — а сама должна была улыбаться ему, прикидываться благодарной, выносить холодныя губы на рукѣ, пожатіе тонкихъ костлявыхъ пальцевъ, отъ которыхъ противное чувство пробѣгаетъ по всему тѣлу...

— Такъ вотъ-съ мой совѣтъ. И чѣмъ скорѣй, тѣмъ лучше. Насъ, по крайней мѣрѣ, избавите отъ необходимости отписываться! — заключилъ онъ дѣловымъ тономъ.

Еще разъ приникъ къ ней и, звякнувъ шпорамъ, всталъ. Молодцовато шевельнулъ плечами, откланиваясь, и, прося ее не провожать его, направился къ дверямъ.

Въ окнахъ заройлись опять растерянные городовые. Сани рванулись и исчезли... Переулокъ опустѣлъ... Городовые умерли.

— Да, да, — волновался Николай Львовичъ. — Разумѣется, надо ѣхать и какъ можно скорѣе! Какъ можно скорѣе.

— Хоть отъ этихъ визитовъ избавишься! — потирала Елена Борисовна руки, точно онѣ озябли.

(Продолженіе будетъ).

## Новобрачные.

Очеркъ Анны Богай.

I.  
— А?.. Кто тутъ?.. — испуганно вскрикнула спростонья Раиса Николаевна, полная, еще видная и молодая женщина, ничего такъ не пѣнвшая на свѣтъ, какъ свое спокойствіе.

— Барыня!.. Ваше превосходительство!.. Раиса Николаевна!.. Извольте проснуться: очень нужно-съ... — тревожно, но вмѣстѣ съ тѣмъ и энергично приставала къ ней любимая ея горничная, Лена.



— Да что вам? Что случилось?... — начинала как будто просыпаться, спросила генеральша.

— Молодая барыня... — начала было Лена, но в ту же минуту в глубинѣ полутемной спальни послышался шорох шелковых юбок и раздался звонкій, молодой, знакомый и всегда милый для нея голос:

— Мамочка! Это я.

— Вѣрочка, — ты?! Что это значить?... — заволновалась Раиса Николаевна; но отвѣта дождалась не сразу.

Молодая барыня горяча вошла в спальню къ старой, какъ была, прямо в ротондѣ; но ей было холодно; она дрожала не смотря на то, что щеки ея горѣли, и торопила Лену:

— Скорѣй, Лена, голубушка, скорѣй чашечку чаю... да погорячѣ!

Нервно двигаясь по комнатѣ, Вѣрочка принялась снимать съ себя бѣлый пуховой платокъ, ротонду и теплыя калоши, бросая ихъ поочередно куда ни попало: на диванъ, на мягкій табуретъ, подъ стель...

Мать, приподнявшись на локтѣ и окончателно проснувшись, съ удивленіемъ и тревогой смотрѣла на дочь и молча провожала ее глазами, пока та не кончила раздѣваться.

«Вѣрочка, по всей вѣроятности, — соображала она: — прямо изъ гостей. Откуда жъ больше можно явиться среди ночи и... в такомъ нарядѣ?»

И въ самомъ дѣлѣ нарядъ молодой женщины какъ нельзя болѣе соответствовалъ этому предположенію. Тяжелая шелковая юбка красиво дополнялась пышнымъ, воздушно-легкимъ лифомъ изъ шелковаго крепа съ кисеей, съ которой соперничала въ бѣлизнѣ нѣжная стройная шейка Вѣрочки. Она мало напоминала мать. Средняго роста, но казавшаяся выше вслѣдствіе своего почти худощаваго, стройнаго сложенія, она только живостью во взглядѣ походила на Раису Николаевну. У той черты лица были болѣе правильныя, и такъ сказать спокойныя; у Вѣрочки онѣ были тоньше и неправильнѣе, но зато неотразимую прелесть придавалъ ей дѣтски-подвижному лицу прямиыи небольшой носикъ съ приподнятыми ноздрями, а большая, черная, природная мушка на правой щекѣ прибавляла всей ея изящной головкѣ и даже всей фигурѣ особенно-милый отбѣнокъ кокетливости. Но Вѣра Сергѣевна не была кокеткой...

— Вѣрочка! Что это значить? И такъ поздно? — повторила мать.

— Не беспокойся, мамочка... Вовсе еще не поздно: второй часъ въ началѣ... ну, право же, не больше!.. Въ сущности, все эту пустяки. — заговорила Вѣра не особенно связано, но воображая, что ей удастся сохранить полное самообладаніе.

Подкативъ къ кровати мягкое, низенькое кресло, она поставила его поближе и сѣла у ногъ своей мамочки.

Смущенная, испуганная необычнымъ появленіемъ дочери въ такой поздней часъ, Раиса Николаевна сѣла на кровати и, кутаясь въ большую, теплую платокъ, не могла удержаться, чтобы не замѣтить:

— Но чего же ты... не пришла раньше?

Вѣрочка разсмѣялась; невесело однако звучалъ ея смѣхъ:

— Какая ты... смѣшная, мама! — но тотчасъ же лицо ея приняло серьезное выраженіе, хотя глаза сверкали возбужденно. — Развѣ мнѣ нельзя придти къ тебѣ во всякое время дня и ночи? Развѣ я здѣсь не у себя дома?

— Конечно, моя дѣвочка; но все-таки, какъ это такъ...

— Да такъ... такъ!.. — и Вѣрочка разрыдалась, упавъ головою на постель.

— Дитя мое! Вѣрся!.. Да говори же: что случилось? Ну, полно же, полно, глупенькая! можно ли такъ убиваться? Бѣда съ тобой какая, или кто обидѣлъ?.. Ты, вѣдь, не маленькая (перемѣнила она тонъ, видя, что болѣзнованія не берутъ): — будь же благоразумна и говори: въ чемъ дѣло?

Но и это не помогло: молодая женщина молчала, и только вздрагивала, рыдая такъ, что, казалось, сердце ея надорвется.

Разсудительная и всегда спокойная, генеральша не на шутку встревожилась и, забывъ все предосторожности, спустила ноги съ кровати.

— Мамочка, что ты? Простудилась! — вскрикнула Вѣра, и слезы ея вдругъ прекратились. — Лежи, лежи: завтра все тебѣ расскажу.

— Нѣтъ: сію же минуту! Я отъ волненія не засну... до утра... Дай сюда... капли... Нѣтъ, не тѣ: въ маленькомъ пузырькѣ, валеріановыя... А ты-то сама?... Ты вся дрожишь? Прикройся хорошенько: вотъ платокъ. Надѣюсь, ты не пѣшкомъ, — въ каретѣ?

— Конечно, мама.

— И... откуда?..

— Изъ дому.

— Вѣрочка! Въ такомъ нарядѣ?

— Ну да: мы были, вѣдь, въ театрѣ.

— А!.. Ну, и что же дальше?

Но Вѣрочка опять умолкла и на упорные разпросы матери только нетерпѣливо повторяла:

— Ну, хорошо... Ну, завтра... завтра! Засни скорѣе, мамочка! — и, отходя отъ матери, прибавила: — Все равно... вѣдь я у тебя ночую.

— Какъ, у меня? А мужъ?..

— Онъ можетъ догадаться.

Лена прервала разговоръ вопросомъ:

— Гдѣ угодно пить чай?

— Въ гостиной, — сказала старая барыня.

— Нѣтъ, здѣсь! — перебила молодая. — И печку затопите. Лена: у васъ здѣсь холодно ужасно.

— Мнѣ тоже, я просто вся дрожу!

— Бѣдная мамочка! Какъ я тебя вдругъ напугала! — и Вѣра порывисто обняла мать; но почти въ тотъ же мигъ, руки ея разсѣянно соскользнули съ материнской шеи, а лицо приняло усталое выраженіе.

— У тебя съ мужемъ вышла... размолвка?

— Да.

— Не можетъ быть: онъ тебя обожает!

— Мало ли тамъ что было? Все прошло.

— Побойся Бога! Что ты говоришь? Ты просто неестественно возбуждена...

— Нисколько!.. Это ужъ не сегодня.

— Вѣра! И ты... молчала?

— Будетъ и того, что я мучилась одна...

Раиса Николаевна привлекла дочь къ себѣ, усадила ее рядомъ на постели и, не выпуская изъ своей полной руки ея маленькую нѣжную ручку съ толстымъ обручальнымъ кольцомъ на безымянномъ пальцѣ, тихо поглаживая ее, спросила:

— Неужели ты... Ты ревнуешь?..

— Нѣтъ... Да, то-есть, не совсемъ...

— Вѣра, постой! Говори правду: ревность такое чувство, въ которомъ нельзя ошибиться. Я сама женщина: я знаю... Ревность... — Ахъ, да оставь, пожалуйста! Не мучай меня! — И Вѣрочка, заткнувъ уши, какъ избалованное дитя, вскочила съ мѣста, убѣгая отъ докучныхъ разсужденій и анализовъ.

Къ счастью, Лена подоспѣла съ чайнымъ приборомъ и помогла молодой барынѣ, по приказанію генеральши, переодѣться въ ея теплый шелковый халатъ. Пока она мѣнила платье и располагалась по-домашнему, пока Лена придвинула къ кровати генеральши столикъ съ чайными принадлежностями и холодной закуской, раздраженіе Вѣры Сергѣевны успѣло немного погаснуть, и она съ аппетитомъ принялась пить чай и кушать.

— Кушай, кушай, моя дѣвочка: тебѣ необходимо подкрѣпиться. — приговаривала мать, не сводя съ нея глазъ.

И этотъ материнскій взглядъ, и самый звукъ родного голоса уже придали силы бѣглянкѣ.

Ну, да: она убѣжала отъ мужа... Что жъ тутъ такого? думалось ей. Небось, онъ и не шевельнулся удержать ее; не бросился обнимать ей колѣна и умолять остаться: съ мѣста не двинулся (какъ деревянный, безчувственный!), когда она была ужъ у порога. Гдѣ его пылкая любовь, его восторженная, хваленая преданность женѣ?.. Что-то онъ теперь дѣлаетъ? Интересно бы знать. Неужели спокойно спитъ и даже не подумаетъ о томъ, гдѣ она и что съ нею?.. Нѣтъ! Силъ больше нѣтъ молчать: поговорить хоть съ мамой. Мама не всегда ее понимаетъ, но не бѣда! Прежде всего, сдѣлаемъ ей удовольствие, покушаемъ, а тамъ...

Но нетерпѣливый нравъ Вѣры и тутъ сказался. Продолжая, не спѣша, прихлебывать чай, она сама начала свой разсказъ.

— Мы были сегодня въ театрѣ на новой пьесѣ Ибсена...

— Охъ, ужъ мнѣ этотъ Ибсенъ! — совсемъ не по-свѣтски воскликнула Раиса Николаевна.

— Ты просто его не понимаешь, потому онъ и не нравится тебѣ. А для меня *Нора* была сегодня настоящимъ открытіемъ...

— Ахъ, это та, что обманула мужа: поддѣлала подпись и что-то тамъ такое скрыла отъ него... Но какое же отношеніе имѣетъ она... къ тебѣ?

— Оставимъ это, мама... и пойдемъ лучше спать. — снова всплыла молодая женщина.

— Вѣра! Ты меня убиваешь своей горячностью... Это ужасно!..

— Прости, пожалуйста! Но право же, утро вечера мудренѣе... Покойной ночи!..

## II.

Обѣ барыни — и старая, и молодая, — по всей вѣроятности, провели ночь безъ сна или, по крайней мѣрѣ, долго не могли уснуть, — такъ порѣшила Лена, когда раздался звонокъ генеральши ужъ далеко за полдень.

Завтракали сегодня поздно и какъ-то неохотно. Тревожное молчанье было прервано письмомъ...

— Отъ Коли! — вспыхнувъ, воскликнула Вѣра, и ея возмущенное сердечко забилось страхомъ и... (надо ужъ признаться!) надеждой.

Молча, не сводила она глазъ съ таинственного листочка, который мать прочла въ какую-нибудь секунду.

— Покажи мнѣ, пожалуйста, — не особенно смѣло попросила она мать, которая приняла озабоченный видъ.

Въ листкѣ было счеюмъ всего только шесть строкъ:

«Дорогая мама!

«Вчера ночью, по всей вѣроятности, васъ неожиданно посѣтила моя жена. Какъ видите, она нашла удобнымъ уйти отъ меня. А такъ какъ, по всей вѣроятности, она и до сихъ поръ еще находится у васъ, то я и попросилъ бы убѣдить ее немедленно вернуться къ мужу».

— Немедленно?! А? Какъ вамъ это понравится?

— А то какъ же иначе?.. Это единственное, что тебѣ...

— ... остается сдѣлать? — докончила за мать Вѣра Сергѣевна. — Отлично! Превосходно! Да знаешь ли ты, что онъ со мной сдѣлалъ? Какъ онъ ужасно оскорбилъ меня?

— Я вовсе ничего не знаю: да и не надо! Вотъ сяду сейчасъ и напишу ему...



Диогенъ. Съ картины Г. Маитегацы грав. Уніонъ.



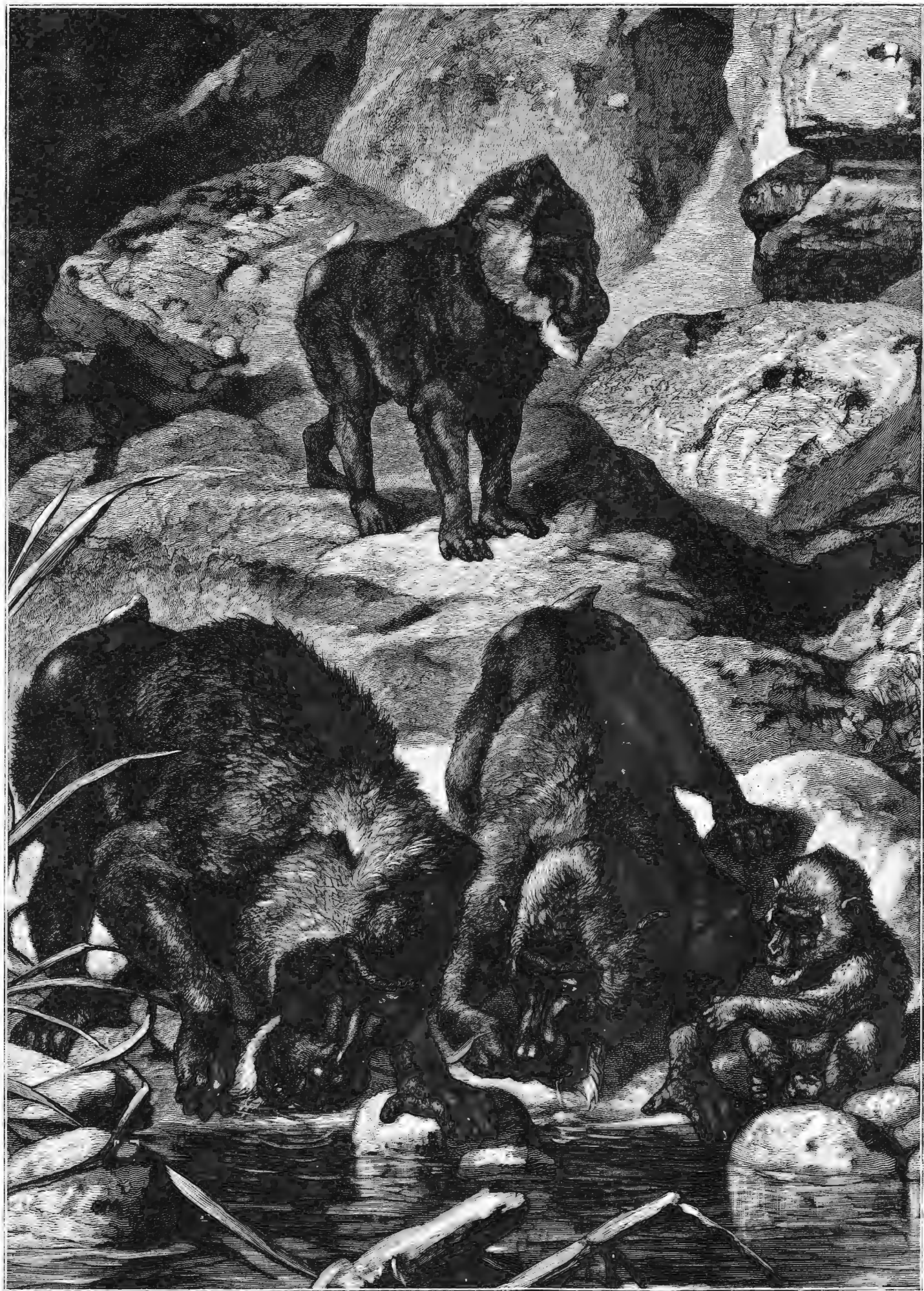

Дрилы на водопоѣ. Рис. Ф. Шлехта, грав. Јерике.

— Мама! Я тебе не позволю, ни за что на свете? Отвѣчать, на такую сухую, холодную записку?! Долженъ же онъ хоть чуточку тревожиться, жалѣть меня?

— А ты его жалѣла, когда устроила ему такой скандалъ?.. Ты поступила необдуманно, безтактно и должна повиниться, — уже своимъ обычнымъ, дѣловитымъ голосомъ произнесла Раиса Николаевна, но ея молодежавое, красивое лицо выражало неподдѣльную тревогу.

Завтракъ остался почти нетронутымъ, и мать ушла къ себѣ въ комнату, подъ предлогомъ отдохнуть отъ тревожней минувшей ночи. Но объ отдыхѣ, гъ сущности, не могло быть и рѣчи.

Вѣра, какъ потерянная, то бродила по комнатѣ, то безцѣльно глядѣла куда-то въ пространство, сидя въ креслѣ или полулежа на кушеткѣ. Не одѣтая (да и во что одѣться? Не въ вечернее же платье?), съ распущенною косою, она такъ и осталась, въ мамино «шалатѣ». Ей было не по себѣ; она не могла, кажется, ни чувствовать, ни даже думать.

За нее думала Раиса Николаевна... и, собственно говоря, не то, чтобы думала, а такъ, вдругъ, ей пришла въ голову одна мысль, и она тотчасъ же привела ее въ исполненіе.

Не предупредивъ дочери, она одѣлась и ушла... ушла прямо къ зятю.

— А, мама!

Николай Петровичъ всталъ изъ-за рабочаго стола ей навстрѣчу, и Раиса Николаевна была поражена зауряднымъ выраженіемъ его лица.

Она представляла себѣ, что онъ долженъ глядѣть сурово, нахмуренно, взволнованно, тревожно; на дѣлѣ, совершенно неожиданно, оказалась противное. Зятя ея не только не былъ разстроены, но даже какъ бы вовсе игнорировалъ самый фактъ скандала, который ему устроила жена. Даже въ его большихъ карихъ глазахъ, къ которымъ не только Вѣра, но и сама Раиса Николаевна была равнодушна, — незамѣтно было и тѣни тревоги... Впрочемъ, нѣтъ: въ глубинѣ ихъ какъ будто вспыхивалъ какой-то затаенный огонекъ.

— Здравствуйте, Николай Петровичъ, — съ пріятливою улыбкой отвѣчала она и, стараясь говорить какъ можно непринужденнѣе, продолжала: — Ну, расскажите же, что у васъ съ Вѣрочкой произошло? Она мнѣ говорила что-то такое непонятное...

— И говорила правду.

— Вы шутите? Мнѣ, право, не до шутокъ!

— Да право же! Не знаю, что за вздоръ лѣзетъ въ голову моей Вѣрусѣ съ нѣкоторыхъ поръ.

— А, кажется, вамъ было бы дѣло это знать! Кто, какъ не мужъ, долженъ воспитывать свою жену?..

— Благодарю за наставленіе! Только, по-моему, женщину въ двадцать одинъ годъ воспитывать немного поздноватъ!

— Но эта женщина — ваша жена...

— Я и самъ знаю, что моя; но что жъ подѣлаешь, когда ей голову вскружилъ *вашъ* Ибсенъ?

— Только не *мой!* — горячо возразила генеральша.

— Ну, такъ вотъ слушайте, если вамъ интересно знать. Я съ нѣкоторыхъ поръ не узнаю Вѣрусю. Она зачитывается Ибсеномъ; видитъ его героинь во снѣ и на яву, и, какъ изволите видѣть, сама пожелала къ нимъ пристать. Впрочемъ, я забгаю впередъ. Вѣруся только и твердитъ теперь, что о правахъ женщины въ обществѣ и въ семьѣ, въ домѣ мужа. Какъ будто она жила до сихъ поръ подлѣ *его* нгмт! Да неужели кромѣ притѣсненія и пренебреженія она ничего отъ меня не видала за минувшіе три года? А мнѣ-то, бѣдному, казалось, что мы такъ были счастливы за это время! Ни въ жизни нашей, ни даже въ мысляхъ я не считалъ ее ниже себя: мнѣ даже въ голову не приходило, чтобы могъ возникнуть подобный вопросъ. Она ужъ не сегодня разсуждаетъ на ибсеновскій ладъ: о равноправности и о тому подобныя модныхъ бредняхъ. Но я терпѣливо отмалчивался или отшучивался слегка; такъ дѣло у насъ шло до вчерашняго дня. Вчера мы были въ театрѣ, — любовались *Норой* Ибсена и вернулись домой голодные, я по крайней мѣрѣ. Не долго думая, я сѣлъ за ужинъ и усердно имъ занялся; а Вѣруся, со свойственнымъ ей увлеченіемъ, принялась разсуждать о спектаклѣ, который она приняла (по своему обыкновенію) въ серьезъ, а я — въ шутку. Мое равнодушіе къ выспреннымъ мечтаньямъ моднаго драматурга и фило-софа ее разсердило. Ей показалось, что я недостаточно внимателенъ къ нему, къ ея словамъ, а слѣдовательно... и къ ней самой... Слово-за-слово — и отъ кукольной драмы мы перешли къ кукольной комедіи... Я тоже не намѣренъ былъ подкапывать во всемъ, чему я не сочувствую, конечно... И Вѣра не стерпѣла. Каждое мое слово принимая за личную себѣ обиду, она вскопчила, выбжала вонъ изъ комнаты и уѣхала — впрочемъ, вамъ это ужъ извѣстно, — прямо къ вамъ!

— Ваша обязанность была — ее остановить.

— Это ужъ было бы съ моей стороны, черезчуръ глупо!

— Какъ вы любезны!

— Въ самомъ дѣлѣ?

— Однако... вамъ бы не слѣдовало рисковать ночью пускаться на улицу одну.

— На улицу?!.. Ей тамъ нечего дѣлать... и не туда она спѣшила.

— А все-таки: одно ласковое слово — и она не ушла бы!

— И вообще, позволяйте вамъ замѣтить, что я лучше васъ понимаю свою Вѣру и самъ знаю, что дѣлать!

Раиса Николаевна хотѣла-было обидѣться, да расудила, что

не стоить, — теперь не время! — и продолжала, словно не разслышавъ его замѣчанія:

— Что же, по-вашему, ей теперь надо дѣлать?

— Ну, вернуться домой, понятно.

Раиса Николаевна, какъ умная женщина, выждала еще минутку, чтобы онъ высказался опредѣленнѣе; но суровый супругъ молчалъ — какъ ни въ чемъ не бывало. Тогда она сочла за лучшее подойти и положить ему руку на плечо, и съ милой, ласкающей улыбкой заглянуть ему въ глаза.

— Ну, такъ придите же за нею сами...

— Ужъ нѣтъ-съ, извините! Слуга покорный!

— Николай Петров...

— Нѣтъ, нѣтъ; лучше оставьте! Все равно, не переубѣдите!

— Послушайте! — горячо начала опять генеральша. — Послушайте моего совѣта: не давайте разгораться раздору. Пожайтѣ и ее, бѣдную. Она у васъ совсѣмъ еще дитя, и дитя неразумное... Ну, да: я сама, мать ея, признаю, что она не права: но она ужъ довольно наказана, пора и вамъ о ней подумать.

— Дѣла у меня много, мнѣ некогда!

— Благодарю покорно: ему *некогда!* Что жъ, жена видно и въ самомъ дѣлѣ для васъ нѣчто второстепенное, она можетъ и подождать!

— Ну, держу пари: сейчасъ и вы запоете ту же пѣсенку: подайте намъ *бракъ, а не простое сожителство!* А? Вы молчите? Удивляюсь, право, вашей скромности! Вѣра давнымъ-давно засыпала бы меня цѣлыми потоками ибсеновскихъ премудрыхъ изреченій...

— Подъ которыми вы *засыпаете?* — попробовала сострить теща.

— Извините: я терпѣливѣйшимъ образомъ отмалчивался...

— Ну да, ну да: вотъ, въ томъ-то и дѣло! Вы думаете сладко ей было, что вы не хотѣли и словомъ перекинуться съ бѣдной женщиной?!

— «Бѣдная женщина» сама виновата, что ей всякій вздоръ въ голову лѣзетъ; впрочемъ, это не столько ея собственная вина, сколько вина безтолковаго воспитанія...

— Вы хотите сказать, что я безтолково ее воспитала? — вспыхнула генеральша.

— Я не имѣлъ въ виду лично васъ... а впрочемъ мнѣ все равно...

Его перебилъ почти яростный взглядъ тещи. Но, еще мигъ — она вспомнила, для чего она пришла, и... почти спокойно проговорила:

— Жаль мнѣ и васъ, и ее! Вижу, что вы неспособны сдѣлать ее счастливой: такимъ, какъ вы, не подошло бы совсѣмъ жениться... Ну, да Богъ съ вами! Теперь не до того... Забудьте вы ея вину, а она — вашу, и... Ну, пожалуйста, ну, бросьте всякіе счеты, и сами пойдите ей навстрѣчу!..

— Милая мама, не настаивайте! — перемѣнилъ тонъ и Николай Петровичъ. — Есть вещи, которыми ни передъ кѣмъ, даже передъ самимъ собою, я не рѣшусь поступиться.

— Такъ вы... Вы не пойдете?..

— Нѣтъ.

— Что-жъ, это ваше дѣло: я, съ своей стороны, сдѣлала все возможное, а тамъ ужъ — что Богъ дастъ!.. Прощайте!..

И генеральша, съ чувствомъ оскорбленнаго достоинства, торжественно удалилась.

### III.

Тихо и уныло въ квартирѣ генеральши, — такъ тихо, такъ уныло, какъ только бываетъ въ домѣ постлѣ покойника или когда есть тяжело больной. Но, слава Богу, ни покойника, ни больного не было... если не считать за больную — Вѣрочку, которая съ утра до вечера и съ вечера до утра нигдѣ не находить себѣ мѣста.

Ее гложетъ тоска; ее томитъ нетерпѣніе дожидаться скорѣе той желанной минуты, когда ея Коля не въ силахъ будетъ долѣе нести бремя разлуки и... поспѣшитъ къ ней, въ ея объятія... О, какъ она его тогда обниметъ, приглубитъ! Какъ горячо, какъ искренно проститъ за все, за все! Лишь бы вернулся, милый, дорогой!..

Но его нѣтъ. И дни идутъ за днями; и съ каждой зарей (Вѣрочка еще никогда такъ рано не вставала!) бѣдная женщина отдается надеждѣ, что онъ, можетъ-быть, *сегодня*, наконецъ, придетъ. Она бодрилась, она одѣвается къ лицу; причесывается такъ точно, какъ она любитъ... Но все напрасно!.. Сумерки наступаютъ, — а съ ними и вся безнадежность разочарованія. Вѣра блѣднѣетъ; ея легкія ножки ступаютъ тяжело; руки безпомощно и устало опускаются на мягкія подушки дивана. Она больше не въ силахъ ни думать, ни чувствовать... Раиса Николаевна сначала тоже молчитъ; но затѣмъ, видя, что Вѣруся сама не своя, осторожно, а тамъ и твердо *совѣтуетъ* ей лечь спать. Вѣрочкѣ все равно. Она идетъ и ложится или, вѣрнѣе говоря, даетъ уложить себя въ постель и лежитъ неподвижно, уныло, какъ больная.

Прошло четыре, пять, шесть дней... прошла недѣля — и Вѣра въ самомъ дѣлѣ заболѣла. Исхудала и ослабла бѣдняжка, словно была при-смерти или въ чахоткѣ. Помимо физической перемены, съ нею совершалась и нравственная: ее томило сознаніе, что ея положеніе до крайности неловко. Оберегая ее (а отчасти и себя) отъ сплетенъ, Раиса Николаевна не велѣла никого принимать, и ей, любившей общество, это, конечно, не могло быть пріятно. Однако, и она сначала втайнѣ раздѣляла надежды дочери на скорое примиреніе ея съ мужемъ; но тотъ видимо порѣшилъ испытать ихъ терпѣніе, и теща махнула на него рукой. Надо было подумать о Вѣрочкѣ. Не убиваться же ей, въ самомъ дѣлѣ, изъ-за какого-то тамъ упряма-самодура, современнаго Китъ-Китыча, какъ въ минуты гнѣва величала его теща (про-себя, конечно).



Наконец, на восьмой день, когда Вѣра лежала на кровати въ полутемной комнатѣ, въ которую спущенныя тяжелыя занавѣски не пропускали яркихъ весеннихъ лучей, къ ней вошла мать.

Въ полутьмѣ только и видно было, какъ бѣлѣли подушки, на которыхъ темнымъ сѣньемъ выдѣлялись черные волосы молодой женщины, обрамлявшіе ея осунувшееся личико.

Раиса Николаевна своей ровной поступью подошла къ окну и откинула занавѣски, не слушая возмущенныхъ возраженій дочери, и проговорила:

— Будеть намъ хандрить, мой другъ! Пора перестать киснуть, надо подумать о своемъ здоровьи. Тѣмъ, что ты будешь медленно убивать себя, ты дѣлу не поможешь. Знаешь, вѣдь, пословицу: всякъ за себя, а Богъ за всѣхъ? Подумай сама о себѣ, не унывай, а тамъ... Богъ уже позаботится объ остальномъ!

Вѣрочка было хотѣла захотѣть или раздраженно отвѣтить, какъ обыкновенно за послѣднее время, но мать, не давая ей опомниться, продолжала, предпочитая сразу покончить съ неизбежнымъ вопросомъ:

— Необходимо намъ съ тобой уѣхать подальше отсюда, гдѣ бы не встрѣчалось ни друзей, ни знакомыхъ. Какъ тамъ ни говори, а люди жадны до скандала: чего не наплетутъ!.. Лучше самимъ намъ во время отойти въ сторону. И все равно, ничего мы ужъ здѣсь не высидимъ... Твой Коля, вѣдь, уѣхалъ...

Мигомъ прежній румянецъ загорѣлся на щекахъ Вѣруси.

— Что? Уѣхалъ?.. Куда, мамочка... зачѣмъ?

— Ахъ, другъ мой! (въ минуты досады и сдержаннаго недовольства генеральша звала дочь не обычными ласкательными именами, а именно *другъ мой*). Да я-то почему знаю?

— Вѣдь, вотъ, узнала же ты...

— Совершенно случайно!

— Кажется, можно бы послать узнать...

— Да хоть сейчасъ, если тебѣ угодно! — обиженно предложила

мать, и минуты двѣ спустя Лена уже бѣжала по направленію къ квартирѣ молодой барыни.

Подъ предлогомъ, что «они» адресъ баринныхъ затеряли...» вѣрная Лена узнала, что барина «отмѣтили за-городъ», а куда—неизвѣстно; только баринъ, молъ, говорили, что уѣдутъ куда-нибудь подальше, чтобы спокойнѣе работать одному.

Послѣдняя надежда пропала.

Вѣрочкѣ больше ничего не оставалось, какъ только покориться своей горькой участи и ѣхать, куда бы ее ни повезли. Для того, чтобы рѣшить этотъ вопросъ съ возможно большей пользой для здоровья дочери, Раиса Николаевна пригласила доктора и съ полчаса бесѣдовала съ нимъ. Онъ долго выстукивалъ и выслушивалъ больную и, наконецъ, проговорилъ самымъ отечески-успокоительнымъ тономъ:

— Болѣзни,—въ смыслѣ физическаго недуга,—я здѣсь не вижу никакой. Однако, хоть и очень еще молода моя милая пациентка, ея состояние производитъ на меня впечатлѣніе нервнаго (и отнюдь не постепеннаго, т. е. не хроническаго) разстройства. Ей, бѣдненькой, вѣрно случилось испытать сильное душевное потрясеніе, какое-нибудь неожиданное горе...

— Да, да!—неволью вырвалось у Вѣрочки прежде, чѣмъ мать успѣла сообразить, что именно можно сказать доктору и что нѣтъ.

— Докторъ! А какъ вамъ кажется, гдѣ полезнѣе было бы Вѣрочкѣ провести лѣто? — послѣдила замать разговоръ Раиса Николаевна.—Гдѣ суше и теплѣе? Или прямо ужъ на море... если ей не повредитъ: она такъ любитъ море!

— Ничего лучшаго и придумать нельзя!—радушно согласился старикъ.—Море скорѣе всего придастъ силъ нашей пациенткѣ, и теперь какъ разъ пора туда собираться. Побѣжайте-ка себѣ съ Богомъ, какъ немножко окрѣпнете, въ Ловизу: воздухъ тамъ неподобный, и гигиеническія условія прекрасны. А кончите тамъ курсъ лѣченія—и сами себя не узнаете! Тогда ужъ вы свободны провести конецъ лѣта гдѣ вамъ угодно. Лучше всего, конечно, гдѣ-нибудь въ Финляндіи.

(Окончаніе будетъ.)

## Женщина-скульпторъ.

Тереза Федоровна Ризъ.

(Съ портретомъ и 2 рисунками.)

Во многихъ отношеніяхъ равная мужчинѣ, въ другихъ превосходя его, женщина стяжала себѣ лавры въ различныхъ отрасляхъ искусства; только великая пластика формъ и ея высшее выраженіе: скульптура—осталась ей мало доступна. Правда, мы знаемъ женщинъ, которыя пытались передать въ глинѣ трепетныя волненія своей души, но, за немногими исключеніями, онѣ не пошли дальше болѣе или менѣе удачныхъ опытовъ. Умѣнье полного, безусловнаго воспроизведенія природы въ пластическихъ формахъ, божественный даръ одухотворить мертвый мраморъ—оставался имъ чуждъ. Слишкомъ кропотливая, нѣжная и робкая ихъ работа не отвѣчаетъ требованіямъ широкаго искусства, не имѣетъ мощи и сознательной силы замысла. Такое бесиле женщины въ области пластическаго творчества стало общепризнаннымъ фактомъ, почти догматомъ; и вотъ, несостоятельность этого догмата доказана теперь молодой русской скульпторшей.

Нѣсколько лѣтъ тому назадъ появилась въ Вѣнѣ молодая русская художница Тереза Федоровна Ризъ. Привезенная ею изъ Москвы ученичскія работы обратили на себя вниманіе профессора Эд. Гельмера, извѣстнаго скульптора и превосходнаго преподавателя. Профессоръ взялся за ея художественное образованіе. Она наняла себѣ мастерскую рядомъ съ мастерской учителя и принялась за упорную работу. Съ первыхъ же, сколько-нибудь значительныхъ произведеній, сдѣланныхъ подъ руководствомъ профессора, стало замѣтно, какъ крѣпнетъ и развивается ея самобытный талантъ. За нѣсколько лѣтъ, проведенныхъ ею въ Вѣнѣ, она вполне овладѣла художественной техникой и въ настоящее время можетъ быть признана художницей, которой по плечу самыя высокія задачи искусства.

Тереза Федоровна Ризъ родилась въ Москвѣ, въ состоятельной семьѣ. Изъ четырехъ ея братьевъ—сестеръ у нея нѣтъ—ни одинъ не избралъ

художественной карьеры; она одна одарена художественнымъ талантомъ. Кругозоръ ея расширился подъ влияніемъ большихъ путешествій,



Тереза Федоровна Ризъ.

въ одной сторонѣ на Уралъ, съ другой—на Западъ, въ Европу; но рѣшающимъ моментомъ въ ея художественномъ развитіи послужило путешествіе по Сибири. Широкіе, меланхолическіе пейзажи отвѣчали ея художественному настроенію. Оригинальная по природѣ, она сохранила свою оригинальность и въ искусствѣ. Поэтому она, вѣроятно, и заинтересовала въ такой степени своего вѣнскаго учителя. Она переняла у него мастерство формы, переняла все, чему можно научиться, но осталась самобытнымъ, самостоятельнымъ художественнымъ дарованіемъ, съ твердыми собственными убѣжденіями, горячей вѣрой въ искусство и нисколько не поступилась собственнымъ художественнымъ чувствомъ.

Имя Терезы Федоровны Ризъ получило общую извѣстность, въ прошломъ году, когда она выставила въ Кюнстлергаузѣ свою большую статую «Вѣдьма, собирающаяся на шабашъ». Произведеніе это надѣлало не мало шума, а смѣлый реализмъ его нашелъ столько же поклонниковъ, сколько и ожесточенныхъ противниковъ. Подбравъ подъ себя метлу и усѣвшись на обломкѣ скалы въ зловѣще-соблазнительной позѣ, вѣдьма «дѣлаетъ туалетъ» для Вальпургіевой ночи: она обстригаетъ себѣ на ногахъ ногти. Произведенію этому, очень смѣлому для женскаго рѣзца, нельзя отказать въ глубинѣ замысла и мастерствѣ исполненія. Съ тѣхъ поръ прошелъ едва годъ, и русская скульпторша побѣдила своихъ враговъ новымъ большимъ произведеніемъ: «Люциферъ» съ подписью: «Счастливо-ли ты, подобіе божества?» Художница не сдѣлала ни малѣйшихъ уступокъ, нисколько не отказалась отъ своей индивидуальности, можетъ быть еще болѣе подчеркнула ее, а между тѣмъ жюри годичной выставки присудило ей золотую медаль Карла-Людвига, считающуюся большимъ отличіемъ

для художника. Таким образом его талант и беспощадная смелость выполнения были признаны официально. Эта новая статуя, хотя не свободная от некоторых недочетов, полна внутренней, захватывающей жизни. Здесь нет уже и тени женской кропотливости и мелочности. Самые недостатки этого творения отличаются мужественностью и заключаются в широкой, иногда чересчур широкой трактовке деталей. Не менее мужественный характер имеют и достоинства этого творения. Они чувствуются в могучей пластичности замысла, в беспощадном реализме выполнения и в полном умении выразить в ясных формах основную мысль произведения. Могучая фигура, сидящая на скале, размышляет не об обыденных вещах: это чувствуется в выражении глаз, и в постановке головы, и в повороте корпуса, в его потрясающем спокойствии. Неумолимый пессимизм виден в этих глазах, с презрением, отвращением и злой насмешкой смотрящих на весь мир Божий. Витают ли мысли «Люцифера» около вопроса о

человеческом бытии, измѣряют ли онѣ бездну между боже- вѣ другихъ сферахъ — въ сущности все равно: результатъ мышления ясенъ. И мрачное выраженіе измученнаго самоанализомъ лица, и выраженіе всей напряженно-сосредоточенной въ своемъ спокойствіи фигуры, даютъ полный отвѣтъ на вопросъ: «Счастливы ли ты, подобіе божества?» — «Нѣтъ». Дать такой несомнѣнный, убѣдительный отвѣтъ можетъ только глубоко одаренный художникъ; такъ ярко воплотить свою идею можетъ только выдающийся талантъ.

Ту же энергію, ту же силу выраженія проявляетъ Т. Ф. Ризъ и въ своихъ портретныхъ бюстахъ. Наиболее удачны изъ нихъ бюсты знаменитаго юмориста Марка Твэна. На нашемъ рисункѣ изображенъ самъ Твэнъ и его бюсты работы г-жи Ризъ. Читатель можетъ себѣ слѣдовательно составить наглядное представление о томъ, насколько копія похожа на оригиналъ, т. е. какъ значительно дарованіе ху-



Тереза Федоровна Ризъ лѣпитъ бюстъ Марка Твэна.  
По грав. Бонга автотипія «Нивы»

## Къ рисункамъ.

Можно ли сомнѣваться, что коровы, мастерски изображенныя покойнымъ Шишкинымъ—добрые друзья? Вотъ онѣ ужъ никогда другъ друга не обидятъ, а подавно теперь, когда онѣ только-что напились и неподвижно стоятъ въ приятномъ забытѣ, изрѣдка развѣ отмахивая хвостами налетающую мошку. Послѣ жаркаго дня такъ приятно утѣистой опушки лѣса. День, между тѣмъ, клонится къ вечеру, и тѣни далеко побѣжали, и скоро все стадо потянется домой...

Эберсъ умеръ, но его произведения будутъ еще долго жить. Въ настоящемъ номерѣ *Нивы* мы помѣщаемъ иллюстрацію Н. Зихеля къ одному изъ лучшихъ его романовъ: «Уарда», заключающему въ себѣ блестящія страницы исторіи стовратыхъ Оивъ въ эпоху царствованія фараона Рамзеса II. Картина представляетъ двухъ героинь романа: дочь фараона, прекрасную Бентъ-Анатъ, лежащую на мраморѣ въ живописной позѣ сфинкса съ цветущей вѣткой лотоса въ рукахъ, и сидящую тутъ же въ задумчивой позѣ очаровательную Нефертъ, жену царскаго возницы, Мены, около которыхъ собственно и вращается фабула романа. Первая рисуется Эберсомъ яркими красками: въ высокой фигурѣ царевны было что-то женски-самоуверенное; во взглядѣ добрыхъ и умныхъ голубыхъ глазъ не замѣчалось никакой мечтательности,—они глядѣли ясно и рѣшительно; ея благородный, но рѣзкій профиль былъ настолько похожъ на профиль ея отца, насколько прекрасный ландшафтъ при мягкомъ лунномъ освѣщеніи, сглаживающемъ всѣ шероховатости, походить на тотъ же ландшафтъ при жгучемъ солнечномъ свѣтѣ; ея носъ съ горбинкой былъ наслѣдиемъ ея семитическихъ предковъ; то же можно сказать и о слегка вьющейся массѣ каштановыхъ волосъ. Вторая,—жена Мены, сумѣла



Люциферъ. Скульптура Терезы Федоровны Ризъ.  
По фот. автотипія «Нивы».

сохранить видъ дѣвушки: ея большіе продолговатые глаза смотрѣли съ какимъ-то удивленнымъ и мечтательнымъ выраженіемъ изъ-подъ длинныхъ рѣсницъ, а ея фигура средняго роста приобрѣла легкую округленность, не потерявъ прежняго изящества; въ ея жилахъ не текло ни одной капли чужеземной крови, о чемъ свидѣтельствовали прямой носъ, густые, черные, какъ вороново крыло, волосы и брови, смуглый оттѣнокъ кожи, занимающій средину между яркимъ золотисто-желтымъ и бронзово-коричневымъ, который еще и теперь такъ очарователенъ на щекахъ молодыхъ абысинокъ. И царевна, и ея приближенная сидѣли послѣ захожденія солнца, ведя сердечный разговоръ о послѣднихъ событіяхъ дня. Бентъ-Анатъ задумчиво глядѣла на некрополь, все болѣе и болѣе окутываемый мракомъ. Надъ безмолвнымъ городомъ мертвыхъ раскидывалось безоблачное небо, только по временамъ омрачаемое легкою тѣнью; омывалъ

... желтый Нилъ  
Раскаленные ступени  
Царственныхъ могилъ,

а по другую сторону виднѣлись блѣднющія, величественныя зданія древнихъ Оивъ. Картина Зихеля очень эффектна и переноситъ зрителя къ давно минувшимъ годамъ владычества фараоновъ.

Въ Малороссіи на волахъ нерѣдко можно встрѣтить мужиковъ, пожалуй, даже чаще, чѣмъ на лошадахъ. Малороссъ не можетъ обойтись безъ вола, который у него и лашетъ землю, какъ на картинѣ Гибоева, и возитъ воду и разныя клади, наконецъ, — самого его для уплаты повинностей въ ближайшей уездной городъ и село или для купли или продажи какого-нибудь издѣлья. Волъ идетъ медленнымъ ровнымъ шагомъ, выносивъ до безконечности

и способенъ везти громады тяжести. Равнодушный флегматикъ-малоросъ самъ терпѣливъ и ѣдетъ себѣ молча черепашинымъ шагомъ, беззаботно покуривая люльку и насмѣшливо поглядывая на промчавшуюся тройку рысаковъ. «Тише ѣдешь—дальше будешь»,— утѣшаетъ онъ себя, еле помахивая хворостинной.

«Назаръ Стодоля» — одно изъ выдающихся произведений Т. Г. Шевченка по силѣ драматизма и рельефности выставленныхъ имъ типовъ. Несмотря на то, что «малороссійская дѣя», какъ называется ее авторъ, и не окончена, драма эта имѣетъ вполне опредѣленную форму и смотрится на сценѣ, особенно въ исполненіи такихъ талантливыхъ артистовъ, какъ гг. Кропивницкій, Садовскій и г-жа Заньковецкая, съ захватывающимъ интересомъ, держащимъ зрителя въ напряженномъ состояніи съ самаго поднятія завѣса. Гаяля,— нѣжное поэтическое созданье, любящее до глубины души, какъ и большинство героинь, воспѣтыхъ кобзаремъ украинскаго народа. Столкновение съ отцомъ, сотникомъ Хомою Кычатымъ, и привязанность къ храброму красному Назару вызываютъ драматическія положенія, которыя раскрываютъ богатые задатки чудной души этой прекрасной дѣвушки. Она — сама простота, и отъ нея вѣетъ такою же чистотой, какъ отъ душистыхъ цвѣтотвъ, украшающихъ ее голову.

Кто не знаетъ судьбы знаменитаго синопскаго циника-чудака Диогена? Онъ довольствовался плохой пищей и нищенствовалъ, если ему нечего было ѣсть. Разорванный плащъ служилъ ему одеждой, лѣтомъ и зимой онъ ходилъ босой, съ непокрытой головою, а убѣжищемъ на ночь избралъ бочку, или, вѣрнѣе, большое глиняное хранилище для вина. О немъ сохранилось много анекдотовъ. О томъ, какъ онъ ходилъ при свѣтѣ солнца съ фонаремъ по Афинамъ и искалъ людей; какъ онъ просилъ Александра Македонскаго построниться, чтобы ему не застали свѣта—всѣ знаютъ, и мы не будемъ этого повторять. Насмѣшки и брань толпы не могли вывести его изъ терпѣнія. На картинѣ Мантегацци изображенъ именно этотъ моментъ. Не обращая никакого вниманія на насмѣшки проходящихъ женщинъ, онъ сидитъ себѣ въ своей бочкѣ, записывая свои философскія мысли. Этотъ оригиналъ-философъ умеръ въ Коринѣ въ 324 г., гдѣ и былъ похороненъ съ большою пышностью. И на родинѣ, въ Синопѣ, и въ Коринѣ ему воздвигнуты были памятники.

По поводу картины, помѣщенной въ настоящемъ номерѣ *Нивы*: «Дрилы на водопадѣ», скажемъ нѣсколько словъ объ этомъ безызыскномъ видѣ павіановъ. Мы рѣдко встрѣчаемъ дриловъ въ зоологическихъ садахъ и зверинцахъ и вообще мало знаемъ нравы ихъ на свободѣ. Живутъ они стадами на гвинейскомъ побережьи и въ области р. Нигера, откуда ихъ и привозятъ въ Европу, особенно въ Англію. Дрилы во многомъ походятъ на мандриловъ. Они обыкновенно ютятся на скалахъ и на деревьяхъ, и людямъ очень рѣдко удается къ нимъ подрастѣть, такъ какъ, благодаря пугливости, они очень осторожны и, едва почувя близость человѣка, какъ подымаютъ дикій вой, собираются толпами и начинаютъ швырять камни и обломки деревьевъ, скалять зубы и вообще стараются навести ужасъ на нарушителя своего покоя. Туземцы боятся этихъ обезьянъ, но, по описаніямъ современныхъ путешественниковъ, дрилы въ смятеніи убѣгаютъ отъ одного ружейнаго выстрѣла, при-

чемъ всегда уносятъ своихъ раненыхъ товарищей. Дрилы никогда не остаются подолгу на однихъ и тѣхъ же мѣстахъ, но перекочевываютъ изъ края въ край, даже приходять на поля и сильно ихъ опустошаютъ, потому что вообще очень прожорливы и съ охотой поѣдаютъ всевозможные плоды и овощи. Туземцы называютъ дриловъ лѣшными.

### Н. М. Пржевальскій. (Портр. на этой стр.)

20-го октября исполнилось десять лѣтъ со дня кончины знаменитаго русскаго путешественника, Николая Михайловича Пржевальскаго, приобрѣвшаго своими изслѣдованіями Центральной Азии мировую извѣстность.

Н. М. Пржевальскій родился 31-го марта 1839 г. Первоначальное образование Николай Михайловичъ получилъ въ смоленской гимназій, выйдя изъ которой, онъ въ 1855 году поступилъ юнкеромъ въ рязанскій полкъ. Первыи офицерскій чинъ Н. М. получилъ въ слѣдующемъ году и 1861 г. поступилъ въ академію генеральнаго штаба, гдѣ окончилъ курсъ въ 1863 г. Затѣмъ, состоя на службѣ, онъ преподавалъ географію въ варшавскомъ юнкерскомъ училищѣ, составилъ курсъ географіи и вмѣстѣ съ тѣмъ изучалъ естественныя науки. Но учительская дѣятельность и служба въ штабахъ не удовлетворяли Пржевальскаго. Онъ началъ хлопотать о переводѣ въ Восточную Сибирь и въ 1867 г. отправился на службу въ Иркутскъ. Съ этого времени начинается его энергичная научная дѣятельность по изслѣдованію малоизвѣстныхъ странъ, поставившая его имя на ряду съ именами первоклассныхъ путешественниковъ Стэнли и Ливингстона.



Н. М. Пржевальскій. По поводу 10-лѣтія со дня кончины. Съ фот. грав. Шюблеръ.

Воспользовавшись командировкой въ Уссурийскій край для производства статистическихъ работъ, онъ занялся всестороннимъ изученіемъ природы и населенія края. Съ ружьемъ въ рукахъ онъ обогатилъ лѣшнымъ гористыя и лѣсистыя пустыни края, и вернулся съ запасомъ богатыхъ наблюденій и научныхъ матеріаловъ. Онъ изложилъ результаты своихъ изслѣдованій въ сочиненіи, изданномъ въ 1870 г., подъ заглавіемъ «Путешествіе въ Уссурийскій край въ 1867 и 1869 гг.».

Съ этого времени имя его приобрѣло извѣстность, и на него возложена была экспедиція въ Сѣверный Китай, въ тѣ мѣстности, о которыхъ имѣлись самыя неполныя и отрывочныя свѣдѣнія. Русскаго путешественника не страшилъ эта новая, неизвѣданная страна — три года сряду Пржевальскій со своими спутниками выносили борьбу со всеми трудностями, и только благодаря изумительной энергій они достигли цѣли: пробраться на озеро Куку-норъ, на верховья Голубой рѣки и даже въ Тангутъ, страну сопредѣльную съ Тибетомъ. Въ теченіе этихъ трехъ лѣтъ пройдено было Пржевальскимъ болѣе 11,000 верстъ. Результаты этой экспедиціи были громадны и упрочили его славу. Книга его «Монголія и страна Тангутовъ», появившаяся въ 1876 году, была переведена на англійскій и нѣмецкій языки, а парижское географическое общество присудило ему большую золотую медаль. Черезъ два съ небольшимъ года отдыха Пржевальскій снова предпринимаетъ изслѣдованіе этихъ странъ. Ознакомившись въ теченіе двухъ предыдущихъ путешествій съ дальнимъ Востокомъ, онъ обращаетъ вниманіе на болѣе центральныя части Азии и особенно на озеро Лобъ-норъ. Экспедиція Пржевальскаго



была снаряжена географическим обществом и увѣнчалась громаднымъ успѣхомъ. Кромѣ обширныхъ естественно-историческихъ коллекцій, Пржевальскій собралъ данныя, совершенно измѣнившія прежнія карты этой части Центральной Азии. Возвратясь изъ лобнорскаго путешествія осенью 1878 года, Пржевальскій весной 1879 года выступилъ въ новое путешествіе. Цѣлью этой экспедиціи было изслѣдованіе сѣвернаго, малоизвѣстнаго Тибета. Враждебно встрѣченный населеніемъ Тибета, Пржевальскій вынужденъ былъ ограничиться изслѣдованіемъ горныхъ частей Тибета и верховьевъ Желтой рѣки. Трудности, вынесенныя экспедиціей въ этомъ путешествіи, были чрезвычайны. Нападенія разбойниковъ, матеріальныя лишенія, безконечныя препятствія, вызываемыя природою, все удалось преодолѣть, и Пржевальскій счастливо вернулся изъ экспедиціи. Окончивъ описаніе своего третьяго путешествія въ центральную Азію, Пржевальскій представилъ въ географическое общество проектъ новой экспедиціи въ глубь Азіатскаго материка на высокое нагорье Тибета, гдѣ все еще остаются почти совершенно неизвѣстными болѣе 20,000 кв. геогр. миль. 3-го августа 1883 г. Н. М. Пржевальскій отправился изъ Петербурга въ сопровожденіи ближайшихъ своихъ помощниковъ: подпоручика Роборовскаго и вольноопредѣляющагося Козлова. На пути къ нимъ присоединились — переводчикъ и 20 нижнихъ чиновъ. 8-го ноября того же года экспедиція оставила Ургу и двинулась на Ала-Шань серединою Гоби. Эта экспедиція сопровождалась большими лишеніями, такъ какъ въ горахъ Сѣвернаго Тибета ужасный климатъ. Несмотря на вторую половину мая, тамъ нѣрѣдко бушевали мятели, какъ зимою, а ночные морозы доходили до 23°. Во время этого путешествія съ 14 спутниками,

## Дѣло Дрейфуса. (Съ 4 портретами и 2 рисунками.)

«Дѣло Дрейфуса», ставшее однимъ изъ знаменитѣйшихъ судебныхъ дѣлъ XIX-го вѣка, вступило теперь уже въ послѣдній, окончательный фазисъ. Взволновавшее страсти всей страны, послужившее поводомомъ къ паденію дѣла министерства, оно будетъ наконецъ подвергнуто, въ силу рѣшенія кассационнаго суда, новому судебному разсмотрѣнію, и весь міръ, заинтересованный этимъ запутаннымъ, таинственнымъ дѣломъ, узнаетъ наконецъ, совершена ли страшная судебная ошибка и осужденъ невинный, или весь шумъ поднятъ напрасно и мы имѣемъ дѣло съ государственнымъ измѣнникомъ, заслуживающимъ той кары, которую онъ терпитъ вотъ уже въ теченіе четырехъ лѣтъ на Чортовомъ островѣ.

Возстановимъ же въ памяти читателей весь ходъ этого громкаго дѣла.

15-го октября 1894 года прикомандированный къ главному штабу капитанъ Альфредъ Дрейфусъ былъ арестованъ по подозрѣнію въ продажѣ плановъ мобилизаціи и препровожденъ маіоромъ Анри въ парижскую военную тюрьму. Приказъ объ арестѣ былъ подписанъ военнымъ министромъ Мерсье. Послѣдовавшіе за этимъ почти ежедневныя допросы Дрейфуса производилъ маіоръ дю-Пати де-Кламъ. Дрейфусъ непоколебимо настаивалъ на своей невинности. 19-го декабря 1894 года дѣло Дрейфуса разбиралось въ военномъ судѣ. Обвиненіе сводилось къ государственной измѣнѣ; главной уликой было бордеро, — списокъ документовъ, проданныхъ, какъ предполагалось, Дрейфусомъ германскому военному агенту. Подсудимому былъ вынесенъ обвинительный приговоръ. 22-го декабря осужденный подаль прошеніе о пересмотрѣ его дѣла. Прошеніе было отвергнуто.



Альфредъ Дрейфусъ.



Подполковникъ Пикарь.



Подполковникъ Анри.



Маіоръ Эстергази.

Пржевальскій открылъ озеро, которое назвалъ озеромъ «Экспедиціи», и другое, названное «Русскимъ». На берегахъ этихъ озеръ экспедиціи пришлось выдержать 2 нападенія тангутовъ, дѣльными ордами въ 300—400 человекъ. Обслѣдовавъ истоки, экспедиція отправилась къ озеру Лобь-Нору и къ Керіи, перешла Тянь-Шань и въ началѣ ноября 1885 г. прибыла въ Караколь, а отсюда въ гор. Вѣрный, откуда Пржевальскій прибылъ въ Петербургъ.

Подвиги Пржевальскаго были снова блестяще награждены географическимъ обществомъ, но онъ не долго отдыхалъ и, не взирая на всѣ трудности путешествія, задумывалъ уже новую экспедицію.

За приговорами къ снаряженію новой экспедиціи на окраины Тибета и застала Н. М. смерть въ г. Караколь. Онъ простудился на охотѣ и послѣ пятидневныхъ страданій его не стало. Предъ смертью онъ завѣщалъ похоронить его на берегу озера Иссыкъ-Куля. Тамъ, на дальней пустынной окраинѣ, у горной стѣны Небеснаго хребта, высится скромный памятникъ на его одинокой могилѣ. Всю свою жизнь стремившійся въ таинственную глубь Азии, онъ остался вѣрнѣе своимъ стремленіямъ и послѣ смерти и, подобно сказочному русскому богатырю, пожелалъ быть похороненнымъ на перепутьѣ, какъ бы для того, чтобы указывать своею могилею на дальнѣйшіе пути тѣмъ русскимъ богатырямъ, которые пойдутъ вслѣдъ за нимъ.

3-го января Дрейфусъ помѣщенъ въ тюрьму *de la Santé*, 4-го разжалованъ и вскорѣ послѣ этого отправленъ на Чортовъ островъ, куда прибылъ 12-го марта 1895 года. Чортовъ островъ находится въ Атлантическомъ океанѣ, по сосѣдству съ французской Гвианой, у сѣвернаго побережья Южной Америки; онъ входитъ въ группу острововъ Спасенія, служащихъ мѣстомъ ссылки преступниковъ (рис. на стр. 879). На крайней точкѣ Чортова острова, у самаго берега высится десятка два кокосовыхъ пальмъ. Въ этомъ мѣстѣ находилась хижинка осужденнаго въ первые два года. Но когда дѣло вступило въ новый фазисъ, нашли, что мѣсто слишкомъ открыто наблюденію мореплавателей, и, изъ опасенія попытокъ къ побѣгу, рѣшили перенести хижину на другое мѣсто. Новое помѣщеніе было построено на вершинѣ холма, который возвышается надъ берегомъ. Нашъ рисунокъ на стр. 879 представляетъ набросокъ художника, находившагося отъ острова на разстояніи около 500 метровъ.

Это — маленькая хижина, около 4 квадратныхъ метровъ, съ острою крышею, крытою цинкомъ и окрашеною въ бѣлую краску; хижина эта возвышается надъ прямоугольнымъ заборомъ, окружающимъ ее со всѣхъ сторонъ. Заборъ, около 12 метровъ въ длину и 6 метровъ въ ширину, состоитъ изъ толстыхъ трехдюймовыхъ досокъ, срубанныхъ по верху и сбитыхъ вплотную безъ малѣйшаго отверстія между отдѣльными досками. Вышина забора приблизительно 2,50 или 3 метра, такъ что онъ закрываетъ вполнѣ видъ изъ хижины на островъ или на море.



В самой хижинѣ отдѣлено особое мѣсто, окруженное рѣшеткою, — настоящая клѣтка; она предназначена для сторожа, не спускающаго глазъ съ заключеннаго. Клѣтка эта сообщается съ хижинною дверью съ двумя замками. Ключъ отъ одного изъ нихъ находится у дежурнаго сторожа, а отъ второго — у надзирателя, такъ что открыть дверь въ одиночку они не могутъ.

Мебели немного: маленькая желѣзная кровать съ пологомъ отъ москитовъ, столъ, самыя необходимыя туалетныя принадлежности, нѣсколько полочекъ для книгъ, бумагъ и вещей, и печь, на которой узникъ долженъ самъ стряпать. У конца забора, со стороны хижинки, выстроенъ домъ для сторожей, просторное зданіе, метровъ около 8-ми въ длину и въ ширину, съ тремя окнами или дверьми съ каждой стороны. Въ немъ отведено мѣсто для 6 надзирателей. Надъ этимъ домомъ высятся башня въ 8 метровъ (въ родѣ бельведера), съ которой вахтенный все время наблюдаетъ горизонтъ, опираясь на скорострѣльную пушку Гочкиса, не разъ уже встрѣчавшую картечью приближавшейся корабль.

Образъ жизни заключеннаго очень простъ. Узникъ встаетъ въ 5 час. утра. Въ это время открывается дверь изъ хижинки на прогулочный дворикъ. Съѣвъ имъ самимъ изготовленный завтракъ, Дрейфусъ выходитъ на время покурить, вымѣря шагами пространство, позволяющее ему видѣть только небо. Съ 10 часовъ до 11 дверь закрыта, и снова будетъ открыта отъ 11 до 5 вечера. На ночь узнику надѣваютъ на ноги оковы. Днемъ Дрейфусъ много пишетъ; чаще же всего чертитъ и дѣлаетъ различныя архитектурныя и цифровыя расчеты и выкладки. Всегда очень заботясь о своей внѣшности, онъ обыкновенно одѣвается въ бѣлое. Долгое время онъ носилъ крахмальные сорочки. Сторожа не смѣютъ съ нимъ говорить, а самъ онъ ни съ кѣмъ никогда не перекинулся словомъ, если не считать доктора, къ которому ему приходилось обращаться за врачебнымъ совѣтомъ. Онъ, значитъ, подвергнутъ одиночному заключенію, но въ спеціальной камерѣ и на вольномъ воздухѣ.

Питается Дрейфусъ преимущественно консервами, стараясь не затруднять себя кухонной работою. Въ первое время его заказы исполнялись нѣсколькими кайенскими поставщиками, затѣмъ, одна фирма стала его единственнымъ поставщикомъ. Вотъ интересный дубликатъ послѣдняго октябрьскаго заказа: 1 литръ спирту для спиртовой лампы; 2 флакона флердоранжевой воды; 3 горшечка масла коровьяго (консервированнаго); 1 килограммъ шоколаду; 2 ящика сыру камамберъ; 6 бутылокъ содовой воды; 2 бутылки слабительной воды Гуніади-Яносъ; 6 паръ носковъ тонкихъ цвѣтныхъ (длина ступни 27 сантиметръ); 1 килогр. 500 грам. табаку Штоля; 1 трубка деревянная; 50 сигаръ; 2 пачки спичекъ; флаконъ кола въ пилюляхъ; 5 килограммовъ мыла; 2 пары брукъ бѣлыхъ холщевыхъ (лучше всего тиковыхъ) по 10 франковъ (длина 1 м. 8 сантим., ширина въ поясъ 80 сантим.; эта мѣра въ поясъ доказываетъ, что Дрейфусъ не только не похудѣлъ, но даже пополнѣлъ); 6 платковъ носовыхъ, бѣлыхъ, полотняныхъ.

Сумма счета—139 фр. 25 сант.—близка къ средней цифрѣ обычныхъ расходовъ бывшаго капитана. Онъ никогда не тратилъ болѣе 250 франковъ, и изъ предоставленной его семействомъ тюремному начальству суммы остается неизрасходованными болѣе 8,000 франковъ. Подробности вышеприведеннаго счета лучше всякаго другого документа подтверждаютъ свѣдѣнія относительно здоровья изгнанника. Дѣйствительно, состояніе здоровья Дрейфуса довольно удовлетворительно; за все время онъ болѣлъ только разъ, вскорѣ послѣ прѣзда (печенью) и разъ, въ 1896 году (диссентеріею). Немного сторбленный, съ длинною бородою съ просѣдою, онъ все же

пополнѣлъ и ни теперь, ни прежде не падалъ духомъ, несмотря на то, что ему приходилось по временамъ сильно страдать. Такъ, въ концѣ 1897 г., по словамъ Жана Гесса, побывавшаго недавно близъ Чортова острова, начальникъ Чортова острова, Даниель, получилъ отъ бывшаго въ то время министра колоній, Лебона, приказъ съ надписью: «Въ интересахъ націи». Въ приказѣ имѣлись также приписки дю-Пати де-Клама. На основаніи этого приказа Дрейфусъ былъ прикованъ къ кровати, шириною всего въ 60 сантиметровъ, причѣмъ на ноги его были также наложены оковы. На этой кровати онъ провелъ два мѣсяца.

Это было какъ разъ послѣ того, какъ въ октябрѣ 1897 г. вице-президентъ французскаго сената, Шереръ-Кестнеръ, громогласно заявилъ, что нашелъ явные доказательства невиновности осужденнаго. Сдѣлалось, кромѣ того, извѣстнымъ, что, параллельно съ дознаніями Шереръ-Кестнера, защитникъ Дрейфуса, Деманжъ, нашелъ данныя также въ пользу невиновности Дрейфуса; въ то же время, но независимо отъ нихъ, нѣкоторые подозрѣнія въ справедливости приговора надъ Дрейфусомъ зародились и у подполковника Пикара. Деманжъ узналъ отъ своего сотоварища по профессіи, Салля, что военному суду былъ предъявленъ документъ, котораго не видѣли ни подсудимый, ни его защитникъ, а Пикарь утверждалъ, что онъ узналъ почеркъ истиннаго автора бордеро.

11-го ноября 1897 г. вышла книга Бернаръ Лазара, освѣщающая событія, предшествовавшія военному суду. 16-го ноября Матье Дрейфусъ написалъ свое письмо къ министру юстиціи, въ которомъ называлъ измѣнникомъ маюра Эстергази. Подполковникъ Пикарь, высказавшій противъ Эстергази то же подозрѣніе, былъ удаленъ въ Африку; самого Эстергази, уже предупрежденнаго о грозившемъ ему судѣ, склонили къ бѣгству въ Англію; когда же Матье Дрейфусъ открыто назвалъ его измѣнникомъ, ему будто бы подсунили, черезъ пресловутую «даму подъ вуалью», ту записку: «Ce canaille de D.», на основаніи которой, какъ говорили, былъ осужденъ Дрейфусъ. 25-го ноября Пикарь вернулся изъ Африки. 4-го декабря парижскій генералъ-губернаторъ Соссе предписалъ возбудить слѣдствіе противъ Эстергази. 8-го декабря министръ-президентъ Мелинъ отвѣтилъ на запросъ Шереръ-Кестнера указаніемъ на честь арміи и на *res judicata*. 13-го декабря выступилъ Зола съ своимъ «письмомъ къ юношеству»; 11-го и 12-го января происходило, наконецъ, двухдневное разбирательство дѣла Эстергази. Слѣдствіе велось лично генераломъ Пелле, председательствовалъ генералъ Люксеръ, докладывалъ маюръ Равари. Приговоръ былъ вынесенъ оправдательный.

13-го января Зола напечаталъ свое письмо къ президенту республики. Съ 7-го по 24-е февраля продолжался, подъ председательствомъ президента Делорга, процессъ Зола, кончившійся осужденіемъ Зола присяжными. Кассационный судъ отмѣнилъ обвинительный приговоръ и перенесъ дѣло, для вторичнаго пе-

респекта, въ Версаль. Новый военный министръ, Кавеньякъ, заявилъ 8-го іюля въ палатѣ, что Дрейфусъ при разжалованіи сдѣлалъ капитану Лебрень-Рено признанія; онъ прочелъ три новыхъ документа, неблагоприятныхъ для Дрейфуса. Палата повѣрила словамъ министра и постановила почти единогласно напечатать, на обществѣнный счетъ, и расклеить его рѣчь во всѣхъ департаментахъ Франціи. 10-го іюля Пикарь заявилъ, что приведенные Кавеньякомъ документы поддѣланы, за что былъ арестованъ и привлеченъ къ отвѣтственности. Но почти одновременно потребовалось арестовать Эстергази и его близкую знакомую г-жу Пли, а также привлечь къ отвѣтственности маюра дю-Пати де-Клама, такъ какъ выяснилось, что они сообщали поддѣланные депеши, адресо-

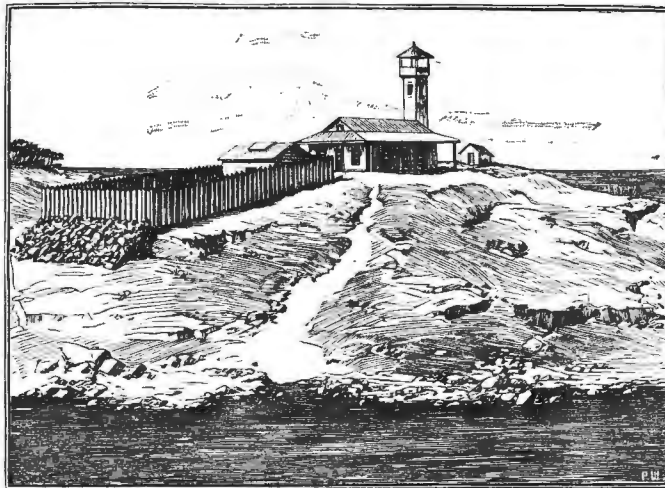

Чортовъ островъ. Хижина Дрейфуса и домъ для сторожей.

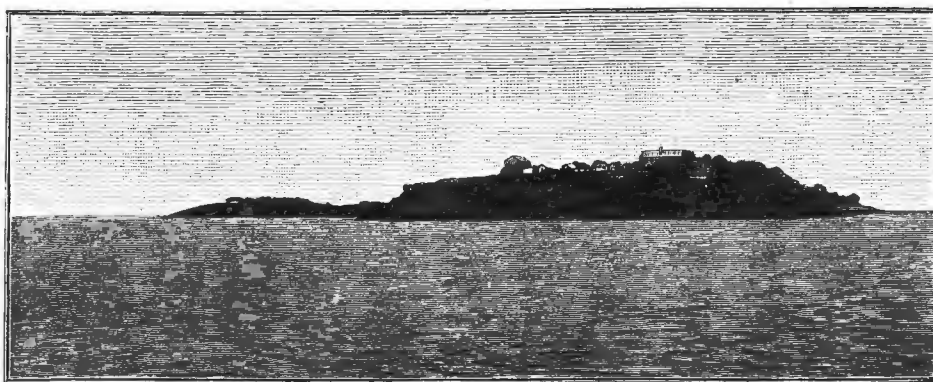

Общій видъ Чортова острова.

ванные къ Пикару и подписанныя словомъ *Speranza*. 18-го юли появилось письмо Зола къ Бриссону, 19-го состоялся второй процессъ Зола, который не явился на судъ и уѣхалъ изъ Франціи. 30-го августа состоялся, произведшій всеобщую сенсацію, внезапный арестъ подполковника Анри, признавагося въ поддѣлкѣ одного изъ главнѣйшихъ документовъ, прочитаннаго Кавеньякомъ въ палатѣ въ доказательство виновности Дрейфуса. Вслѣдъ затѣмъ полковникъ Анри покончилъ жизнь самоубійствомъ въ тюрьмѣ. Кавеньякъ, смущенный признаніемъ Анри, подать въ отставку, высказавъ, однако, въ своемъ прошеніи протестъ противъ пересмотра дѣла. Мѣсто его занялъ генераль Шурлиндень, который, ознакомившись съ дѣломъ Дрейфуса, выступилъ также противникомъ пересмотра и двѣ недѣли спустя также вышелъ въ отставку и возвратился на постъ парижскаго губернатора.

Дальнѣйшія перипетіи этого дѣла уже болѣе свѣжи въ памяти читателей и были сообщены у насъ въ «Политическомъ Обзорѣннѣ». Мѣсто Шурлиндена занялъ генераль Шануанъ, который оказался болѣе солидарнымъ съ кабинетомъ Бриссона, все время непоколебимо стоявшаго за пересмотръ дѣла. Въ это время жена осужденнаго, г-жа Люси Дрейфусъ, подала Бриссону прошеніе о пересмотрѣ дѣла. На совѣтѣ министровъ было рѣшено передать это прошеніе на обсужденіе особой ревизіонной комиссіи, высказавшейся въ пользу пересмотра. Предстояло рѣшить, составлять ли признаніе Анри новый фактъ въ дѣлѣ, дающій по закону основаніе для пересмотра дѣла. Въ ревизіонной комиссіи голоса раздѣлились поровну, и совѣтъ министровъ, подъ предсѣдательствомъ президента г. Фора, послѣ продолжительнаго засѣданія, постановилъ передать прошеніе г-жи Дрейфусъ на обсужденіе кассационнаго суда. 15-го сентября всѣ документы по дѣлу Дрейфуса переданы были на разсмотрѣніе главнаго прокурора кассационнаго суда, Мано. Затѣмъ президентъ кассационнаго суда, Левъ, тотчасъ же назначилъ докладчикомъ совѣтника суда, Бара. Когда докладъ его уже былъ совершенно готовъ, на 15-е октября было назначено засѣданіе кассационнаго суда, открылись засѣданія палаты, большинствомъ всего 10 слишкомъ голосовъ выразившей недовѣріе министерству Бриссона именно въ виду его энергической дѣятельности въ пользу пересмотра дѣла Дрейфуса. Министерство Бриссона уже вышло въ отставку, когда открылось засѣданіе кассационнаго суда.

Въ засѣданіи кассационнаго суда присутствовали президентъ суда Левъ и 15 членовъ суда; въ томъ числѣ докладчикъ Баръ.

Докладъ Бара длился два дня и произвелъ и на судей, и на присутствующую публику очень сильное впечатлѣніе. Нѣтъ возможности привести всѣ его доводы. Укажемъ лишь на главнѣйшіе.

Напомнивъ въ краткихъ словахъ дѣло Дрейфуса и подготовительные шаги къ его пересмотру, Баръ познакомилъ членовъ суда съ заключеніями главнаго прокурора и съ документами. Въ числѣ послѣднихъ фигурировала извѣстное письмо Эстергази, гдѣ онъ пишетъ: «Если вы не увѣрены въ экспертахъ, то я докажу такъ же, какъ въ дѣлѣ съ бордеро, что поддѣлывались подъ мою руку». Среди слушателей и судей это вызвало, конечно, сенсацію.

Затѣмъ Баръ прочелъ докладъ о слѣдствіи по дѣлу Дрейфуса, гдѣ дю-Пати де-Кламъ говоритъ, что Дрейфусъ путался въ своихъ показаніяхъ о новой системѣ французскихъ пушекъ, но категорически отрицалъ обвиненіе, будто онъ сообщалъ что-либо о мадагаскарской экспедиціи. Въ протоколъ объ арестѣ Дрейфуса дю-Пати де-Кламъ упоминаетъ, что Дрейфусъ былъ очень возбужденъ, когда дю-Пати заставлялъ его писать подъ свою диктовку; когда же дю-Пати замѣтилъ ему это, то онъ отвѣтилъ, что чувствуетъ судорогу въ пальцахъ. Баръ заявилъ, что «считаетъ своимъ долгомъ замѣтить суду, что фотографія, снятая съ продиктованнаго отрывка, свидѣтельствуетъ, напротивъ, что писавшій былъ очень хладнокровенъ и спокоенъ». Слова эти также вызвали въ залѣ суда большую сенсацію.

Коснувшись затѣмъ мнимаго сознанія Дрейфуса, Баръ прочелъ докладъ полковника Герена и заявленія капитана Лебрена-Рено, по которымъ Дрейфусъ будто бы сказалъ послѣднему, послѣ разжалованія, что если онъ (Дрейфусъ) и выдалъ документы одному иностранному правительству, то дѣлалъ это съ единственною цѣлью добыть болѣе важные документы для Франціи. Но, если бы даже отрѣшиться отъ скептицизма и признать всѣ показанія вѣрными, то и тогда Дрейфуса можно было преслѣдовать только за незаконную «приманку», но не за измѣну. Дрейфусъ всегда твердо настаивалъ на своей невинности, и никогда не измѣнялъ въ этомъ отношеніи своихъ заявленій.

Затѣмъ докладчикъ подробно остановился на отношеніи военныхъ властей къ пересмотру дѣла. Какъ оказалось, чины генеральнаго штаба не только возставали противъ пересмотра, ссылаясь вмѣсто доказательствъ на честь арміи и высказывая свое личное убѣжденіе въ виновности осужденнаго съ цѣлью поддѣлывать на массу авторитетнымъ тономъ своихъ увѣреній,—мало того, они всячески противодействовали раскрытію истины, отказывая въ выдачѣ важныхъ для дѣла документовъ. Такъ, по словамъ Бара, «не были выданы кассационному суду слѣдственные документы по дѣлу Пикара — Лебдуа, акты военно-судебнаго слѣдствія, возбужденнаго противъ подполковника Пикара по обвиненію въ подлогѣ, акты военно-судебнаго слѣдствія противъ маіора Эстергази, всѣ акты, касающіеся полковника дю-Пати де-Клама, и, наконецъ, тайные документы, которые имѣютъ большое значеніе. Такъ, кассационному суду не выданъ документъ, поддѣланный Анри. Другой документъ, въ которомъ имѣется фраза: «Эта каналья Д.», также отсутствуетъ. Напо-

нецъ, необходимо выяснитъ вопросъ, какого рода тайные документы? «Одно изъ двухъ,—сказалъ Баръ:—или они не имѣютъ никакого значенія,—а въ этомъ случаѣ вы, господа, знаете, какъ отнестись къ дѣлу,—или же они, дѣйствительно, имѣютъ доказательную силу противъ Дрейфуса, и тогда пересмотръ не можетъ состояться. Во всякомъ случаѣ намъ необходимо познакомиться со всеми документами, о которыхъ генераль Шурлиндень говоритъ въ своемъ письмѣ къ министру юстиціи, отъ 4-го сентября. Мы должны изслѣдовать всѣ доказательства. Потому что, только зная всѣ факты, мы можемъ произнести справедливый приговоръ. Военная власть никоимъ образомъ не можетъ быть судьей въ настоящемъ дѣлѣ. Необходимо, чтобы доказательства эти были также въ рукахъ другихъ, а не въ рукахъ однихъ только военныхъ. Необходимо изъять изъ вѣдѣній военныхъ судей дальнѣйшее слѣдствіе по дѣлу Дрейфуса. Вы один, господа,—обратился въ заключеніе Баръ къ судьямъ:—или тѣ, которымъ вы поручите эту миссію, можете обезпечить торжество правды».

Послѣ рѣши докладчика былъ назначенъ перерывъ и, по возобновленіи засѣданія, сказалъ свое заключительное слово главный прокуроръ Мано, еще съ большей убѣдительною требовавшій пересмотра дѣла. Маститый юристъ, 76-лѣтній старецъ, въ своей блестящей, горячей рѣчи, длившейся нѣсколько часовъ, подробно разоблачилъ каждый изъ поводовъ къ пересмотру дѣла. Не повторяя многихъ существенныхъ данныхъ дѣла, выясненныхъ въ рѣчи Бара, онъ остановился на главномъ пунктѣ—подлогѣ Анри. Онъ задался вопросомъ, что побудило Анри совершить подлогъ, и пришелъ къ слѣдующему выводу: «Анри совершилъ подлогъ только потому, что хотѣлъ этимъ подлогомъ подтвердить показаніе, данное имъ въ судѣ 1894 года, а также еще потому, что прежнихъ доказательствъ не было достаточно для признанія Дрейфуса виновнымъ. И въ самомъ дѣлѣ, онъ больше, чѣмъ кто-нибудь другой, имѣлъ причины скрывать истину? Вѣдь у насъ есть доказательство того, что бордеро, составляющее базисъ процесса 1894 года, было доставлено военному министерству имъ, а не кѣмъ-либо другимъ. Откуда взлзло это бордеро? Анри сообщилъ генералу Роже, что получилъ бордеро отъ агента, имени котораго онъ, однако, назвать не можетъ. Почему онъ не могъ назвать его имя? Эта странная таинственность весьма и весьма подозрительнаго свойства.

«Но этого мало. Анри былъ также самымъ главнымъ изъ свидѣтелей по дѣлу Дрейфуса. Его показаніе было устоємъ, на которомъ покоилось обвиненіе. Это видно изъ находящихся въ числѣ документовъ двухъ писемъ военнаго министра къ министру юстиціи отъ 10-го и 16-го сентября текущаго года,—писемъ, удостоверяющихъ, что Анри было поручено развѣдочнымъ бюро выступить въ процессѣ Дрейфуса въ качествѣ свидѣтеля. Что сказалъ онъ на судѣ? Мы можемъ только пожалѣть о томъ, что протоколъ военнаго суда относительно судебного слѣдствія не заключаетъ въ себѣ текста свидѣтельскихъ показаній, снятыхъ въ 1894 г. Если вы приступите къ дополнительному слѣдствію, то сумѣете отвѣтить какъ на этотъ вопросъ, такъ и на вопросъ о томъ, не защищалъ ли Анри собственнаго дѣла и что его побудило затѣять это дѣло. Часть своей тайны Анри унесъ въ могилу, но въ глубинѣ своей совѣсти мы можемъ сказать, что все имъ сказанное и сдѣланное для того, чтобы добиться осужденія Дрейфуса, вызываетъ самыя серьезныя сомнѣнія. Такимъ образомъ, подлогъ Анри находится въ связи съ его показаніемъ въ 1894 году, бросаетъ на него тѣнь, а слѣдовательно, является безусловно новымъ фактомъ. Уже одного этого обстоятельства вполне достаточно для того, чтобы считать пересмотръ допустимымъ.»

Переходя затѣмъ ко второму основному пункту обвиненія Дрейфуса — почерку бордеро, — Мано, разобравъ и выяснивъ глубокую противорѣчивость заключеній экспертовъ, сказалъ: «Для насъ вполне достаточно заявленія, на которомъ всѣ они сходятся, а именно, что бордеро поддѣлано подъ почеркъ маіора Эстергази. Эксперты же 1894 года заявили, что бордеро написано Дрейфусомъ. Итакъ, разъ бордеро поддѣлано, то почеркъ, которымъ оно написано, уже больше не почеркъ Дрейфуса. Вы видите, что противорѣчіе между показаніями экспертовъ 1894 г. и тѣмъ, что было сказано экспертами 1897 г., слишкомъ бросается въ глаза и не можетъ подлежать никакому сомнѣнію.»

Принимая во вниманіе все сказанное, Мано предложилъ суду признать прошеніе г-жи Дрейфусъ о пересмотрѣ дѣла заслуживающимъ вниманія и кассировать и отмѣнить приговоръ, которымъ Дрейфусъ былъ осужденъ въ 1894 году въ ссылку и передать дѣло его на разсмотрѣніе другого военнаго суда.

Судьи совѣщались три съ половиною часа, и, наконецъ, вынесли приговоръ, котораго напряженно ждала вся Франція. Кассационный судъ призналъ требованіе о пересмотрѣ дѣла Дрейфуса приемлемымъ и, кромѣ того, принималъ во вниманіе, что предъявленные документы не даютъ кассационному суду возможности постановить окончательное рѣшеніе помимо дополнительнаго слѣдствія, судъ постановилъ: приступить къ дополнительному слѣдствію по поводу возникшихъ правовыхъ вопросовъ.

Теперь истина должна выясниться. Дѣло Дрейфуса въ рукахъ Оемиды. Кассационный судъ приступитъ къ дополнительному слѣдствію, и если оно обнаружитъ невинность Дрейфуса, то онъ будетъ немедленно оправданъ, если же слѣдствіе обнаружитъ новыя, на этотъ разъ несомнѣнныя доказательства виновности Дрейфуса, то приговоръ 1894 года будетъ тотчасъ же утвержденъ окончательно и безповоротно.

**ВАЖНОЕ СООБЩЕНИЕ** **ПОНИЖЕНИЕ ЦѢНЪ.**

Благодаря феноменальному успѣху образцовых ПИШУЩИХЪ МАШИНЪ



**РЕМИНГТОНЪ**

сбытъ которыхъ достигъ уже цифры

**— 250,000 шт. —**

заводъ счелъ возможнымъ понизить съ 1 Сентября с. г. цѣну машинъ

**== НА 50 РУБ. ==**

потому новѣйшая модель 1898 года Ремингтонъ Спеціалъ стоитъ 275 и 280 р., а модель № 5-й только 250 и 235 руб.

**ПРЕДОСТЕРЕГ. ОТЪ МАССЫ ПОДЪЛЮКЪ!!**

**КАТАЛОГИ БЕЗПЛАТНО.**

**ЕДИНСТВ. ПРЕДСТАВИТЕЛИ ДЛЯ ВСЕЙ РОССІИ**

*М. Блок*

МОСКВА, С.-ПЕТЕРБУРГЪ, КИЕВЪ, ОДЕССА, Варшава, Екатеринбургъ, Нонандъ, Ростовъ н/д.

М. С. НИКОЛАЕВЪ, МОСКВА.

**ЖИЗНЬ ЗАМѢЧАТЕЛЬНЫХЪ ЛЮДЕЙ.**  
(БІОГРАФИЧЕСКАЯ БИБЛИОТЕКА Ф. ПАВЛЕНКОВА).

За послѣднее время вышли біографіи: *Александра Македонскаго* и *Юлія Цезаря* (2 біографіи въ одной книжкѣ), *Вашингтона*, *Демосвена* и *Цицерона* (2 біографіи въ одной книжкѣ), *Лотера*, *Пистера*, *Петра Великаго*, а также *Лассала* и *Герцена*. Цѣна каждой книжкѣ 25 коп.

**РАСПРОДАЖА.**  
ВНИМАНІЮ ПОЧТЕННѢЙШЕЙ ПУБЛИКИ:  
ФАБРИКАНТЫ  
**Бр. С. и Г. ШЕЛАЕВЫ**

имѣютъ честь уведомить, что вслѣдствіе истеченія контракта и прекращенія розничной торговли въ магазинѣ ихъ, въ Москвѣ, въ пассажѣ Солодовникова, №№ 65—66, назвачена

**ОКОНЧАТЕЛЬНАЯ РАСПРОДАЖА** всего товара, находящагося въ громадномъ выборѣ, а именно: плюша, бархата, шелковыхъ тканей гладкихъ и фасоне, послѣдней моды, отъ самыхъ дешевыхъ до высочайшихъ сортовъ, по самымъ

**ДЕШЕВЫМЪ ЦѢНАМЪ.**

**ВАЖНО ДЛЯ ГГ. ПРѢЗЯЮЩИХЪ!**

**ПОРТМОНЪ**  
со штемпелемъ  
ТОЛЬКО 1 р. 85 к.

изъ наилучшей черной оюйки, заграничной выдѣлки, съ матовымъ лоскомъ, съ 5 отдѣленіями, 1 внутреннимъ закрытымъ для звонкой монеты и однимъ особо закрытымъ для золота.

Корпусъ изъ одного куска съ механическимъ затворомъ, содержащимъ каучуковый штемпель съ подушкой для краски. Въ штемпелѣ помѣщается имя, отчество, фамилія и званіе, по желанію и коронка. Такія-же дамскія издѣлія по тѣмъ-же цѣнамъ. Тѣ-же изъ настоящей тюленевой, мягкой шагнурированной кожи на 40 к. дороже. Цѣны съ пересылкою, въ Азіатскую-же Россію съ принавленіемъ части въсовыхъ. Съ наложеннымъ платежомъ на 10 коп. болѣе, то-же безъ штемпеля на 35 коп. дешевле. Выписывающіе 5 шт. сразу получаютъ **БЕЗПЛАТНО 5 ИЗЯЩНЫХЪ ДѢТСКИХЪ ПОРТМОНЪ.**

Адресъ: въ контору фабрики кожаныхъ издѣлій

**Ш. Е. ФРИДМАНА.**  
Варшава, Дѣльная, № 9.

Благодаря большому сбыту и новому усовершенствованному способу изготовленія часовъ я имѣю возможность продавать съ 1 января сего года самыя элегантныя и прочныя **МУНДСКІЕ ЧАСЫ** американскаго золота, трудно отличаемыя, даже специалистами, отъ настоящихъ, дорого стоящихъ золотыхъ, — крытые анкеръ, механизмъ самой лучшей конструкціи, съ прекрасною цѣлочкою, тоже американскаго золота, съ брегетомъ и, по желанію заказчика, съ его монограммой на верхней крышкѣ, или съ портретомъ, согласно присланной фотографической вѣточкѣ, вѣсто 18 и 20 руб.

**только за 10 и 12 руб.**

Въ Америкѣ часы эти давно уже вытѣснили настоящие золотыя, а въ послѣднее время и у насъ входятъ во всеобщее употребленіе. Такіе же **ДАМСКІЕ** дороже на 1 рубль. Письменное ручательство на 8 лѣтъ. Высылаю входить выѣбранные часы, по полученіи задатка 2 руб., остальные же наложеннымъ платежемъ. Выписывающіе за пересылку не платятъ.

Адресъ: **Ю. ГУБЕРЪ,**  
Одесса, Почтовая, № 21 н/а Складъ менескихъ часовъ.

Ц. № 11550 Множество благодарственныхъ писемъ и отзывочъ. 8 4

**CELESTINS**  
**GRDE-GRILLE**  
**HOPITAL**

**SOURCES DE L'ETAT**

**VICHY**

Аvoir soin de designer la Source.

Ц. № 10394 26 25

**БЕЗЪ СОМНѢНІЯ**  
самая лучшая приправа къ кушаньямъ.



„ГУСТО“  
Бульонъ-Экстрактъ  
Superwürze  
„Gusto“  
ГОВАРИЩЕСТВО ПАРОВЪ ФАБРИКИ  
**ЭИНЕМЪ**  
МОСКВА

Одной или двумя чайными ложками „ГУСТО“ на чашку горячей воды приготавливается моментально прекрасный и вкусный бульонъ.

Прейсъ-курранты высылаются по первому требованію.

**№ 4711**

**Каптол**

**КАПТОЛЬ**  
**КОСМЕТИЧЕСКАЯ ВОДА**  
**ДЛЯ ВОЛОСЪ.**  
**Противъ Толубкой перхоти**

приготовлена по указаніямъ докт. мед. I. Зихгофа.

Единственный фабрикантъ  
*Фред. Мюльгенсъ*  
Холокольная № 4711, Хелькѣ и Рига.

Поставщикъ Двора  
Его Императорскаго Величества.

*НВ. Составныя части воды для волосъ „Каптоль“ показаны на каждой флаконѣ.*

Цѣна за 1/1 бут. 2 руб., 1/2 бут. 1 руб. 20 коп.

Удостоенный ВЫСОЧАЙШАГО Одобренія совершенно новый способъ

**АКВАРЕЛЬ-ПАСТЕЛЬНОЙ ЖИВОПИСИ**  
ПО ФОТОГРАФІИ

примѣненный мною въ 1886 году.

Совершенно не подготовленнымъ въ одинъ годъ выучиваю живописи пастельными акварельными и масляными красками по фотографіи. А также фотографіи и ретуши.

Принимаю на полный пансіонъ.

СПБ., Загородный просп., д. 17.  
Художникъ **З. ВОЛЕВЪ.**

По новѣйшей французской методѣ

**„ВОРТА“**

обучаю кройкѣ и шитью дамскихъ, дѣтскихъ нарядовъ, верхн. платья, бѣлья и корсетовъ въ школѣ и заочно посредствомъ лекцій. Плата впередъ не взимается. По окончаніи установленное свидѣтельство. Условія высыл. бесплатно. Киевъ, Б. Васильковская д. № 89.  
Е. Д. АШМАРИНА. 5—3

**ПИСЬМА ТУРГЕНЕВА**

1 с. СПБ. 1885. Цѣна 1 р. Необходимое дополненіе ко всемъ изд. Выписыв. изъ склада Базлова, СПБ., Забалканскій пр., № 24, за пересылку не платятъ.

**ГРОТЫ-КОЛЛЕКЦІИ**

изъ урало-сибирскихъ минераловъ: письмен. приборы, шкатулки, пресъ-панье, подсвѣчники и друг. кабинет. вещи, сработанныя въ видѣ фантастическихъ гротовъ мозаично-рельефнымъ способомъ изъ урало-сиб. минер., въ число которыхъ входятъ, между проч., настоящіе камни: аметисты, аквамаринъ, изумруды, рубины, хризолиты, малахитъ, яшмы разноцвѣтныя и друг. интересныя горныя породы.

Прейсъ-куррантъ съ «Таблицей счастливыхъ камней» выс. бесплатно.

Адр. г. Екатеринбургъ, маст. кам. вещей **А. Н. НАСОНОВУ.**

**НОВОЕ,** что возбуждаетъ всеобщій интересъ и удивленіе, есть получ. премію въ Чикаго

**ручная швейная машина „The Jewel“**  
которая шьетъ всякую матерію, толстую и тонкую, сухо и полого также аккуратно, какъ самая большая швейная машина.

Конструкция вся изъ жѣлѣза и стали, излочно отполированная и регу-

лато-ромъ, шутокъ

кам., игло., кам., ленточк.

Ц. № 11481 4—4

9 руб.

для масла и иллюстрир. понятн. выложен- нымъ руководствомъ. Въсѣ 5 Кило. Каждая машина имѣетъ тщательн. проверъ. ходъ и стоитъ со всѣми приспособл. для шитья всевозможныхъ матерій и мною оплач. пошлальной только 9 руб. Высылаютъ по получении всей суммы или 3 р. задатка **M. RUNDBAKIN, WIEN, Taborskt. 35.** (Вѣна Австрія). Прейсъ-кур. бесплатно

**ИДЕАЛОМЪ**  
комфорта и порядка  
будетъ Ваш кабинетъ если онъ  
будетъ снабженъ  
**АМЕРИКАНСКИМЪ БЮРО**  
„ДЭРБИ“,  
которыя своимъ практическимъ  
устройствомъ,  
высокимъ ка-  
чествомъ ма-  
териала,  
работы  
и прочности  
превосхо-  
дятъ всѣ су-  
ществующіе столы.  
Цѣна отъ 130 руб.  
ТОВАРИЩЕСТВО  
**М. Блок**  
МОСКВА, С.-ПЕТЕРБУРГЪ,  
КІЕВЪ, ОДЕССА,  
Варшава, Екатеринбургъ,  
Кокандъ, Ростовъ н/д.



Книгоиздательское Т-во „ПРОВСВѢЩЕНІЕ“  
СПБ., Фонтанна, 62.  
„ИСТОРИЯ ЗЕМЛИ“.  
Сочиненіе проф. Неймайра.  
Переводъ съ дополн. по геологіи Россіи и би-  
бліограф. указат. по русской литературѣ В. В.  
Ламанскаго и А. П. Нецаева подъ общ. ред.  
заслуж. ординар. проф. А. А. Иностранцева.  
Выше 100 лѣт. больш. форм. и убористой  
печати на вел. бум., около 1200 иллюстр. въ  
текстѣ, 4 карты въ краскахъ, 12 рѣзан. на  
деревѣ картинъ и 22 художеств. хромолито-  
графія. Два больш. тома въ колѣнок. пере-  
плетѣ 14 р. 30 к. и въ полукожаномъ 15 руб.  
Для ознакомл. съ характ. изданія первый  
выпускъ высылается за 6 семимѣс. марокъ.  
Листа, вѣстия не менѣе 4 р. задатка и  
обязующія уплачивать ежемѣсячно не ме-  
нѣе 1 р., получаютъ немедленно первый томъ  
въ перепл., а во вѣсеніи еще 4 р. вторымъ томъ.

**Лампадный регуляторъ**  
съ механическимъ регулято-  
ромъ фитиля, изобрѣтенный  
Ф. А. Анисимовымъ. Приви-  
легія № 2737. Складъ: Новый  
пер. д. 4, при конторѣ В. А.  
Износкова. Дюжина 1 р. 80 к.,  
торговцамъ скидка.  
Пересылка за счетъ покупа-  
теля.



**ЮНЫЙ ИМПЕРАТОРЪ.** Ром-хрон. XVIII в.  
Вс. Соловьева, Ц. 2 р., съ пер. 2 р. 50 к.



**„СЕМЕЙНЫЙ УНИВЕРСИТЕТЪ“**,  
издаваемый Ф. С. Комарскимъ.  
**СОБРАНИЕ ПОПУЛЯРНЫХЪ ЛЕКЦІЙ ДЛЯ САМООБРАЗОВАНІЯ.**  
Предполагается издать четыре курса (тома), въ которыхъ кромѣ наукъ физико-хими-  
ческихъ, биологическихъ, философскихъ, общественно-юридическихъ, исторія культуры,  
литературы, этики, эстетики (изящныхъ наукъ), какъ общеобразовательныхъ пред-  
метовъ, особенное вниманіе будетъ обращено на **МЕДИЦИНСКІЕ** и главнымъ образомъ  
на **ЖЕНСКІЯ** и **ДѢТСКІЯ** болѣзни.  
Въ каждомъ курсѣ (томѣ), раздѣляемомъ на 5 выпусковъ, съ рисунками и хромо-  
литографіями, будетъ по менѣе 1650 страницъ большого формата, убористой печати  
(50.000 буквъ въ листѣ), а въ каждомъ выпускѣ не менѣе 320 страницъ.  
Всѣ пять выпусковъ перваго курса выйдутъ въ теченіе года до октября 1899 года.  
Цѣна по подпискѣ (съ доставкою въ СПб. и пересылкою въ другіе города и за гра-  
ницу) 12 р. за пять выпусковъ перваго курса), безъ доставки 10 руб. Можно подпи-  
сываться во всѣхъ главныхъ книжныхъ магазинахъ и складахъ С.-Петербурга, а ино-  
городныхъ просить адресовать Ф. С. Комарскому (Пушкинская, 10, въ С.-Петербургѣ)  
или въ книжный магазинъ М. М. Стасюлевича въ СПб. Допускается разсрочка: при  
подпискѣ 4 руб., по полученіи перваго выпуска—3 р., по полученіи втораго—3 р. и  
остальные за доставку или перемѣлку—2 р. по полученіи третьяго выпуска. 4-4  
Въ отдѣльной продажѣ лекцій не будетъ.

При этомъ № прилагается для гг. городскихъ и иногородныхъ подписчиковъ объявленіе отъ страхового общества „Россія“ въ СПб.

**Пожизненныя**  
**страхованія**  
**отъ несчастій**  
**НА ЖЕЛѢЗНЫХЪ ДОРОГАХЪ И ВОДЯНЫХЪ ПУТЯХЪ**  
заключаются въ Правленіи Общества „Россія“ (С.-Петербургъ, Б. Морская, 37) и у всѣхъ  
агентовъ Общества въ городахъ Имперіи. В. № 11470 8-7

**Корнеты-а-пистонъ**  
и всѣ другіе духовые мѣдные  
и деревянные инструменты, а  
также  
**РОЯЛИ, ПИАНИНО,  
ФИСГАРМОНІИ.**  
Скрипки отъ 2—100 р.  
Гитары „ 3—75 р.  
Балалайки „ 1—20 р.  
Мандолины „ 8—75 р.  
Цитры „ 8—75 р.  
и всѣ прочіе струнные  
а также и механическіе  
и самоиграющіе инстру-  
менты и принадлежності  
рекомендуется

**И. Ф. МЮЛЛЕРЪ.**  
Москва, Петровка, домъ Волкова.  
Требуется иллюстрир. прейсъ-курантъ.

**М. И. ШАДРИНЪ.**  
Москва, Тверская, д. Хвощинскаго.  
**Церковныя вещи:**  
Плащаницы, облаченія и пр., и пр.  
**МУНДИРНЫЯ ШИТЬЯ**  
всѣхъ минист. и вѣд., шляпы, шапки,  
темляки и пр., и пр.  
**ПОГОНЫ** мин. юст., народн. проsv.  
и друг.  
**ОРДЕНА И ЗНАКИ.**  
Прейсъ-куранты высыл. бесплатно.

**НОВОСТЬ!!!**  
Прелестные карманные металлическіе часы, за-  
водъ безъ ключа, настоящіе никельные, тща-  
тельно профиренныя, на крышкѣ помѣщенъ худо-  
жественно исполненный портретъ Государя Импе-  
ратора Николая II, къ нимъ цѣпочка новаго зо-  
лота и парижскій компасъ,  
**за все только 5 руб.**  
Гулагается печатное ручательство на 4 года.  
Вышеупомянутые часы выкупаются немедленно и  
безъ задатка надлежащимъ платежомъ.  
Требованія прошу адресовать въ городъ Вар-  
шаву, къну І. Буаеру, Граничная ул., № 6.  
Прейсъ-курантъ высылается бесплатно.

**НОВѢЙШАЯ ПИШУЩАЯ МАШИНА** \*  
**„БЛИКЕНСДЕРФЕРЪ“** \*  
не только равна другимъ значительно дороже стоящимъ машинамъ, но она безусловно  
превосходитъ какъ въ прочности, такъ и въ удобствѣ всѣ конструкции нынѣ существую-  
ющихъ пишущихъ машинъ. Въ годъ вышущено 20,000 машинъ. Цѣна 100 и 140 рублей.  
Образцы шрифтовъ и каталоги высыл. бесплатно. 3-1  
\* ПРЕДСТАВИТЕЛИ: **Э. КИЖИМАНЪ** и К<sup>о</sup> С.-Петербургъ,  
Гороховая, 17. \*

**Пишущая машина**  
**„Гаммондъ“**  
Цѣна 225 р.  
**„Гаммондъ“**  
ПРЕДСТАВИТЕЛЬ  
**П. И. Тагенъ.**  
МОСКВА, Россія  
БОЛЬШАЯ ЛУБЯНИКА № 3. ПРОДАНО БОЛЕЕ  
2000 штукъ



**ЛОЗЕ MAIGLÖCKSCHEN**  
Эссенція для платковъ — Мыло — Туалетная вода — Рисовая пудра —  
Брильянтинъ — Духи для комнатъ № 6442 (91)  
**НОВѢЙШІЕ ЦВѢТОЧНЫЕ ДУХИ:**  
**ЛОЗЕ „VIOLETTA REGIA“**  
**ГУСТАВЪ ЛОЗЕ**  
Придворный парфюмеръ, 46, Егерштрассе, Берлинъ.  
Получить можно также во всѣхъ аптекарскихъ и косметическихъ  
магазинахъ и у лучшихъ нуаферовъ.

Складъ жевевскихъ и американскихъ часовъ **И. Е. ГОРДОНЪ.**  
**ПОЛУЧИВЪ ВОЛЬШУЮ ПАРТІЮ ПРЕЛЕСТНЫХЪ**  
**ЧАСОВЪ**  
**ДЕШЕВО, ИЗЯЩНО, ПРАКТИЧНО!**  
американскаго золота не-  
посредственно отъ одной  
изъ лучшихъ американ-  
скихъ часовыхъ фабрикъ,  
а, въ виду прочности ихъ,  
изящества и вѣрнаго хо-  
да, рѣшился предложить  
ихъ почтеннѣйшей публикѣ  
по значительно пони-  
жен. цѣнѣ, при чемъ  
вмѣсто прежней цѣны въ  
20 р., имѣю возможность  
продавать ихъ за  
**10 или 12 руб.**  
(смотря по сорту)  
вмѣстѣ съ цѣпочкой изъ  
новаго золота и таковымъ-  
же браслетомъ. Такие-же  
дамскіе съ тѣми-же прино-  
женіями по той-же цѣнѣ.  
По желанію заказчика,  
гравировать его моно-  
грамму на верхней крыш-  
кѣ. Пересылка и упаковка  
за счетъ склада. Ручатель-  
ство за вѣрность хода на  
3 года. Отпускаемые часы снабжены пломбою утвржд. правительствомъ.  
Высылаю немедленно по полученіи 2 р. задатка, остальные надлежащимъ  
платежемъ. При покупкѣ не менѣе 10 шт. дѣлаю скидку 10%.



**МОСКВА, Лубяно-Ильинскія торгов. помѣщенія, подъездъ № 3.**



# ЖИЗНЬ

№ 45.

XXIX г.

1898 г.

## Содержание:

ТЕКСТЪ. Его Императорское Высочество Великий Князь Михаилъ Николаевичъ — На пути къ вѣчности. Романъ Вас. И. Немировича-Данченко. (Продолженіе.) — Новобрачные. Очеркъ Анны Богей. (Окончаніе.) — Въ Ясной Полянѣ. Очеркъ П. Сергѣенко. — Къ рисункамъ: „Обломовъ“, романъ И. А. Гончарова: Сонъ Обломова. Приѣздъ Штольца къ Обломову. — Уборка льна. — Утренній приемъ у королевы Маріи Антуанетты. — Первые шаги. — Статуя П. И. Чайковского. — А. Е. Варламовъ. — Е. П. Карцева. — Новый эскадренный броненосецъ „Ослябя“. — Политическое обозрѣніе. — Смѣсь. — Объявленія.

РИСУНКИ: Его Императорское Высочество Великий Князь Михаилъ Николаевичъ. — Литературный альбомъ. „Обломовъ“, романъ И. А. Гончарова: Рис. 1. Сонъ Обломова. Рис. 2. Приѣздъ Штольца. Ориг. рисунки В. А. Табурина. — Уборка льна. Ориг. рисунокъ В. Матасова. — Утренній приемъ у королевы Маріи Антуанетты. Картина А. Гризона. — Первые шаги. Картина Газзано Кьеричи. — Въ „Ясной Полянѣ“: 1) Въѣздъ въ Яснополянскій паркъ. 2) Домъ гр. Л. Н. Толстого и „дерево бѣдныхъ“. 3) Графъ Л. Н. Толстой. 4) Рабочій кабинетъ гр. Л. Н. Толстого. 5) Библиотека гр. Л. Н. Толстого. — П. И. Чайковский. Статуя работы В. А. Беклемишева, торжественно открытая 24-го октября т. г. въ с.-петербургской консерваторіи. — А. Е. Варламовъ. По поводу 50-лѣтія со дня кончины. — Е. П. Карцева. (Съ 24-го октября 1898 г.). — Эскадренный броненосецъ „Ослябя“, спущенный на воду изъ Нового Адмиралтейства 27-го октября т. г. Броненосецъ на эллингѣ, незадолго гередь слускомъ. При этомъ № прилагается: 1) Сборникъ „Нивы“ за ноябрь, содержащій съ собою сочиненія И. С. Тургенева, т. XI; 2) „Парижскія моды“ за октябрь съ 27 рис. и отдѣльный листъ съ 25 чертёж. выкроекъ въ натур. величину и 33 рис. руководѣльныхъ работъ.

# „НИВА“

ПОДПИСНАЯ ЦѢНА „НИВЫ“

на годъ со всѣми приложеніями:  
 Безъ доставки въ С.-П. 5 р. 50 к.  
 Съ доставкой въ С.-П. 6 р. 50 к.  
 Безъ доставки: 1) въ Москвѣ, въ конторѣ Н. Печковской — 6 р. 25 к.; 2) въ Одессѣ, въ книжн. магаз. „Образованіе“ — 6 р. 50 к.

Съ пересылкою во все мѣсто-сти Россіи 7 р.  
 За границу 10 р.  
 Разрѣшеніе и плата въ 2 и 3 срока.

КРОМѢ МНОГИХЪ ДРУГИХЪ ПРИЛОЖЕНІЙ  
 „НИВА“ дастъ въ будущемъ 1899 г.  
**БЕЗПЛАТНО**  
 полное собраніе сочиненій  
**ГОЖУЧАРОВА,**  
 стоящее въ отдѣльной продажѣ **13 р. 50 к.**



## Я. БЕККЕРЪ

ПОСТАВЩИКЪ ДВОРА:

Его Величества Императора Всероссийскаго  
 Его Величества Императора Австрійскаго  
 Его Величества Короля Шведскаго и Норвежскаго  
 Его Величества Короля Датскаго.  
 С.-ПЕТЕРБУРГЪ.



**ВЫСШІЯ НАГРАДЫ:**  
 1893 г. ЧИНАГО — дипломъ и медаль.  
 1894 г. АНТВЕРПЕНЬ — „Grand-Prix“.  
 1896 г. НИЖНИЙ НОВГОРОДЪ — Государственный гербъ.  
 1897 г. СТОКГОЛЬМЪ — золотая медаль и званіе Поставщика Его Величества Короля Швеціи и Норвегій.  
 Рояли отъ 600 руб. Пианино отъ 450 руб. 6 1

Иллюстриров. прейсъ-курantzъ митрофановъ. ВОЛОНЦІЙ лѣвчичъ паружамъ, внутренній фисгармоній и пианино высш. безплатно. болѣзни элекстропор. Певскій, 53, кв. 7. Д.А. Митропольскій. Ст. Бологое, Ник. ж. д. Отъ 2—4 и отъ 6—7 1/2 ч. в. № 11521 4—2



## ЮВЕЛИРЪ К. И. БОКЪ

3 лотая медаль. Н.-Новгородъ.  
 С.-ПЕТЕРБУРГЪ, бывший МОСКВА,  
 Большая Морская, 9. БЮЛЕРЪ. Кузнечій мостъ, 6.

Громадный выборъ брилліантовыхъ и золотыхъ вещей на всякія цѣны. Изготовляетъ всевозможные жетоны, какъ-то: Всероссийской выставки въ Н.-Новгородѣ 1896 г., XII международнаго медицинскаго конгресса въ Москвѣ, V фотографической выставки Императорскаго Техническаго общества въ С.-Петербургѣ, 100-лѣтняго юбилея министерства путей сообщенія и мн. др. Покупаетъ золото и драгоцѣнные камни.

ОТКРЫТА ПОДПИСКА на новый еженедѣльный журналъ

# ЗНАМЯ

ПОЛИТИЧЕСКІЙ, НАУЧНЫЙ И ЛИТЕРАТУРНЫЙ.

Главная задача нашего изданія сводится къ обсужденію вопроса объ организаціи труда, объ упроченіи экономическаго быта трудящихся классовъ населенія. ЗНАМЯ выражаетъ увѣренность, что вопросъ о трудѣ есть центральный вопросъ культуры, отъ рѣшенія котораго зависитъ въ значительной степени наша національная будущность. Трудъ — это главный факторъ культуры и послѣдній стоитъ на прочной почвѣ, если организаціи труда въ странѣ отвѣчаетъ требованіямъ христіанской нравственности. ЗНАМЯ будетъ выходить каждую недѣлю, отдѣльными книжками, до 4 печатныхъ листовъ текста. ПРОГРАММА: I. Обозрѣніе иностранной и внутренней жизни. II. Вопросы религіозные, философскіе и научные. III. Литературная критика. IV. Романы, повѣсти, рассказы и стихотворенія. Первая книжка, выходящая 1 декабря, высылается лицамъ, желающимъ ознакомиться съ идеей стороны изданія, за одну семикопѣнную марку.

ПОДПИСНАЯ ЦѢНА: Съ доставкой на годъ 5 р., 1/2 года 3 р., 1/4 года 1 р. 50 к., безъ доставки на годъ 4 р., 1/2 года 2 р., 1/4 г. 1 рубль.  
 ПОДПИСКА ПРИНИМАЕТСЯ: въ редакціи: Москва, Варсонофьевскій п., д. Кн. Гагарина, Телефонъ № 600, и конторѣ Печковской, Москва, Петровскій линіи.  
 Редакторъ Н. Д. Облеуховъ. Падательница А. Д. Пустишкина.



## МЕХАНИЧЕСКОЕ ПИАНИНО

Можно играть, какъ на обыкновенномъ пианино, а также посредствомъ верченія ручки отлично исполнять всевозможные пьесы и танцы.  
 Цѣна 550, 690, 700 и 800 р. Ноты по 2 р. 25 к. и дороже. Списоль пьесъ безплатно.

## МЕХАНИЧЕСКІЙ ТАПЕРЪ

представляетъ къ каждому роялю или пианино и даетъ возможность исполнять всевозможные пьесы и танцы посредствомъ верченія ручки. Цѣна 175 р. Ноты по 2 р. 25 к. и дороже.

Симфоніоны, Аристонъ, Герофонъ, Органъ-Витона, Фениксъ-органъ, Орнестръ-Манопанъ, Пяисъ-мелодино и другіе механическіе музыкальные инструменты лучшаго качества, но умѣреннѣйш. цѣнами.  
 Прейсъ-курantzъ и списоль нотъ безплатно.

## Юлій Генрихъ ЦИММЕРМАНЪ.

С.-Петербургъ, Б. Морская, № 31. Москва, Кузнечій м., д. Захарьина.

**БЕЗЪ ЗНАНІЯ НОТЬ**  
и безъ учителя каждому можно научиться играть въ самое короткое время на 7-струн. **ГИТАРЪ** по новому самоучителю по цифровой системѣ. соч. Н. Деккеръ-Шенкъ, Гр. Продолженіе: Тетр. I и II. Альбомъ пьесъ. Тетр. III. Альб. оперъ. IV. Альбомъ романсовъ и пьесъ. V. Альбомъ танцевъ. Каждый по 1 руб.  
Только-что вышли изъ печати VI. 2-ой Альбомъ пьесъ и романсовъ (по словамъ). VII. 2-ой Альбомъ новейшихъ танцевъ и маршей. Каждый альбомъ по 1 руб.  
**ИМЬЮТСЯ У ИЗДАТЕЛЯ**  
**Юлія Генрихъ ЦИММЕРМАНЪ.**  
СПб. Б. Морская, 34.  
Москва, Кузн. м. д. Захарьина.  
Батальонъ нотъ д. гитары высылается бесплатно. Высылка съ налож. платжомъ.

**УКРАШЕНІИ ДЛЯ ЕЛОКЪ**  
длѣ Г. Г. иногородныхъ составлены коллекціи:  
**Въ 5 Р. 10 Р. 15 Р. 25 Р. 50 Р. 100 Р.**  
Въ этомъ году наши коллекціи составлены совершенно иначе, чѣмъ въ прошлые годы. Выпущены, какъ сохранившіеся у многихъ любителей, свѣтъ, проволочки и т. п., которые замѣнены новыми видами: массой хлопושекъ, блестящими вещами, обоянками, стеклянными бусами и другими совершенно новыми новыми картонажами.  
Каждая коллекція, даже въ 5 руб., удовлетворитъ самыхъ взыскательныхъ покупателей: большія же коллекціи въ 25 р., 50 р. и 100 р. положительнаго назначения для большихъ семействъ, школы, базаровъ, собраний, благотворительныхъ цѣлей, приютовъ и пр.  
**КОЛЛЕКЦІИ ХЛОПУШЕКЪ СЪ СЮРПРИЗАМИ:**  
1 р. 50 к., 3 р. 25 к., 5 р., 7 р. 50 к. и 10 р. 50 к.  
**КОЛЛЕКЦІИ ХЛОПУШЕКЪ СЪ КОСТЮМАМИ:**  
95 к., 1 р. 25 к., 3 р. 50 к., 5 р. 75 к. и 9 р. 50 к.  
**КОЛЛЕКЦІИ ИЗЪ 10-ТИ ПОДАРОКОВЪ:**  
2 р., 3 р., 4 р., 5 р., 7 р. 50 к., 10 р. и дороже. 2 1  
Покорнѣйше прошу дать заказы на эти коллекціи немедленно.  
Пересылка наложен. платжомъ. **БАЗАРЪ ХЛОПУШЕКЪ** С.-Петербургъ, Невскій, 20-31.  
Телерамы посыл. немедленно.

**ЗАЙКАНИЕ**  
дѣлится въ дѣчебномъ учрежденіи **И. И. Гимиллера.** Москва, Новая Баemannая, д. Ланина. **ПЛАТА ПО ИЗЛѢЧЕНІИ.**  
Условія высылаются бесплатно.  
**„ЧТО**  
такое искусство укрѣпленія памяти? книга (8-е испр. и доп. изд.) проф. миемонки С. Файнштейна, высл. за шесть 7-ми коп. марокъ, на цел. бумага — за восемь 7-ми коп. марокъ.  
Адресъ: Одесса, Гапанная ул., д. № 28, профессору миемонки **С. ФАЙНШТЕЙНУ.**  
№ 11356 10-5

**Вышелъ ТРЕТІЙ выпускъ**  
**Иллюстр. клас. главн. сорт. луговыхъ травъ**  
натур. величина. Шт.-ротм. А. Ю. ЛАНКАРЕВА.  
108 травъ: злаки, бобовыя, прныя, сорныя, кислыя, вредныя и ядовитыя. Тексты и классификація.  
**ИЗДАНИЕ ОДОБРЕНО:**  
въ артиллеріи и кавалеріи (цирк. №№ 21 и 3); въ ремонтахъ и кадрахъ (цирк. №№ 480 и 616); въ воен. учебн. заведен. (цирк. № 21); въ военно-водствѣ (№ 4578); военно-ученымъ комитетомъ (цирк. № 162); Ученымъ Комитетомъ Минист. Народн. Просвѣщенія для всѣхъ среднихъ учебныхъ заведеній; военнымъ совѣтомъ призвано обязательнымъ для членовъ интенданствъ (3-го июля № 6230); допущено Ученымъ Комитетомъ Министерства Земледѣлія для среднихъ сельскохозяйств. учебн. заведеній; объявлено по назначенію войскамъ (цирк. № 3); по войскамъ петербургскаго округа (цирк. № 72) и приобритено во всѣхъ бібліотекахъ бригадъ пограничной стражи, въ полиціи и въ жандармскихъ эскадронахъ.  
**Кромѣ того, ОДОБРЕНО РЕЦЕНЗИЯМИ**  
журналовъ: „Государств. Новоиздательствъ“ (№№ 3 и 6); „Развѣдчикъ“ (№№ 389 и 404); „Нива“ литер. прил. (№ 8) и „Русск. Трудъ“ (№ 34); „Вѣстникъ Европы“ (№ 9) и газетными: „Новое Время“ (№ 7955); „Бирнев. Вѣд.“ (№№ 149, 159); „Русскій Инвал.“ (№№ 129, 189); „Свѣтъ“ (№ 185); „Правит. Вѣсти“ (№ 149); „Новости“ (№ 230); „Книжки Вѣсти“ (№ 21); „Ноталинъ“ (№ 148); „Витебск. Губернскія Вѣдомости“ (№ 88, 100) и „Землед. Газета“ (№ 36).  
безъ пересылки въ книжн. складахъ „Нового Времени“, Сытина, Мамонтова, Карбасникова, Дредера, Гл. Штаба, Березовскаго и Риккера, а также и Фонтанка, 150, у инженер-технол. А. Г. Фоль-Бремсена. Петербургъ. № 11337  
Отдѣльными выпусками не продается.  
ДОПУСКАЕТСЯ РАЗСРОЧКА: при получении вышедшихъ 3-хъ выпускъ 20 р., за четвертый 4 р. Последніе два выпуска бесплатно. Цѣна 1 р. 50 к.

**60 №№ въ 1-й годъ**  
и **14 бесплатныхъ книжекъ.**  
**НОВЫЙ ЖУРНАЛЪ**  
**СЪ 1 НОЯБРЯ 1898 года.**  
Подписавшіеся до Нового Года получаютъ журналъ съ 2-мя приложениями до 1 января 1899 года **БЕЗПЛАТНО.**  
**ОТКРЫТА ПОДПИСКА на 1899 годъ**  
на ежемесячный иллюстрированный общедоступный журналъ  
**„СПУТНИКЪ ЗДОРОВЬЯ“**  
Выходитъ по четвергамъ, въ объемъ 16 стр. журн. форм.

Въ журналѣ принимаютъ участіе: академикъ князь И. Р. ТАРХАНОВЪ, профессоръ: Н. И. БЫСТРОВЪ, А. Я. ДАНИЛЕВИЧЪ, В. П. ДОБРЮКОНСКИЙ, С. І. ЗАЛѢСКИЙ, П. Ф. ЛЕСГАТЬ, Е. В. ПАВЛОВЪ, В. В. ПОДВЫСОЦКИЙ, И. А. СИКОРСКИЙ, И. П. СВЮРЦОВЪ, д-ра: В. М. БУРЛАКОВЪ, И. А. БАЖЕНОВЪ, М. Д. ИЛЬИНЪ, В. Ф. КРАЕВСКИЙ, В. И. РАММЪ, А. Н. ШАБАНОВА, Б. Н. ШЕХТЕРЪ и др.  
**ПРОГРАММА:** Статьи по всѣмъ вопросамъ популярной медицины и гигиены. Общедоступная рецептура. Полезные советы. Народныя средства. Косметика. Домашняя аптека. Распознаваніе фальсификацій: пищевыхъ продуктовъ, лекарствъ и косметическихъ средствъ. Общедоступная ветеринарія. — ЯСНОЕ И ОБЩЕПОЯТНОЕ ИЗЛОЖЕНІЕ. НЕПОСРЕДСТВЕННОЕ ПРИМѢНЕНІЕ къ НАСУЩНЫМЪ НУЖДАМЪ ДОМАШНЯГО ОБХОДА.  
**Каждый читатель найдетъ въ журналѣ много полезнаго для сохраненія своего здоровья.**  
**Содержаніе 14 бесплатныхъ книжекъ „Спутникъ Здоровья“**  
ВЪ НОЯБРѢ 1898 г. 1. ПРОСТУДА, академикъ князь И. Р. ТАРХАНОВА. 2. ДЕНАБРЪ 3. БОЛѢЗНИ ДЫХАНІЯ, профессора ШТЮМПЕЛЯ. 4. БОЛѢЗНИ ЖЕЛУДКА. 5. Ревматизмъ. 6. Нервные болѢзНИ дѢТЕЙ. 7. БолѢзНИ сердца. 8. Английская болѢзНИ. 9. О вскармливаніи грудного ребенка и уходѣ за нимъ въ первый годъ жизни. 10. Тифъ брюшной, сыпной и возвратный. 11. Алкоголизмъ. 12. Женскія болѢзНИ. 13. Тучность. 14. БолѢзНИ почекъ и печени. 15. Истерія и невралгія.  
Пробы №№ высылаются за 7 коп. почтовую марку. Въ отдѣльной продажѣ брошюры будутъ стоить 5 рублей.  
Подписка принимается въ конторѣ журнала „Спутникъ Здоровья“, С.-Петербургъ, Невскій, 148, и во всѣхъ книжныхъ магазинахъ.  
Издатели Т-ои „Народникъ Польскій“. Реод. Д-ръ медицины В. Н. Раммъ.

**ФАБРИКАНТЫ САРПИНОКЪ**  
**Т.Д. „Д. МЕРКЕЛЬ, Х. и А. КАРЛЪ“**  
принимаетъ заказы на разныя сарпинскія издѣлія. Альбомъ образцовъ высылается бесплатно, по требованію, изъ главной конторы: Саратовъ, пассажъ Юрекова. Отдѣленіе магазина: Харьковъ, Екатеринославская, 16.

**американ. ГРАФОФОНЪ,**  
цѣна: 18, 25, 50, 100 руб. — играющій, поющій и говорящій аппаратъ. Большой репертуаръ музыки, вѣсти, куплетовъ и комическихъ разсказовъ на русскомъ языкѣ.  
Интересующимся дается подробное объясненіе. Ц. № 11627  
Прейсъ-курранты высылаются за 35 коп.  
**К. И. ФРЕЛАНДТЪ.**  
Москва, Мясницкая, уголъ Кривокольного переулка.

Въ виду предстоящихъ праздниковъ приготовлены мною большой выборъ изящныхъ вещей изъ чистаго 56% пробы золота, специально для подарковъ. Особенно рекомендую изящныя подарки  
**ГАРНИТУРЪ**  
Браслетъ золотой 56% пр. изящной отдѣлки, карманированный, т.е. осыпанный искусственными парижскими брилліантами, а по средѣ дублетъ, сапфиръ, рубинъ, аметистъ, бирюза и другіе, такая же пара серегъ и кольцо, все изъ чистаго 56% пр. золота, только за 12 р. Иногороднымъ „гарнитуръ“ высылаются безъ задатка наложеннымъ платжомъ, въ специально приготовленномъ изящномъ футлярѣ. Адресъ: И. ВУЗЕЕРЪ, складъ золотыхъ издѣлій, Варшава, Гривичная, 6. 6-5

Последнее усовершенствованіе! Часы американскаго золота можно приобрести у  
**М. ГОРДОНЪ, Варшава,**  
Маршалковская, 119.  
**ИЗЯЩНО ПРОЧНО ПРАКТИЧНО ДЕШЕВО!**  
Трудно отличить отъ дорого стоящихъ золотыхъ часовъ. Механизмъ самаго лучшаго совершенства, анкеръ, ходъ на 23-хъ камняхъ (удостоены медалей). Въ три крышки американскаго новаго золота. Къ каждому часу бесплатно прилагается дѣлочка новаго золота съ бреклетомъ, въ изящномъ футлярѣ. По желанію заказчика гравировать это монограмму на верхней крышкѣ. Часы изготовляются подъ личнымъ наблюденіемъ.  
**Полная гарантія фирмы!**  
За вѣрность хода на шесть лѣтъ. Громаднѣйшій выборъ даетъ мнѣ возможность, вмѣсто рекламируемыхъ другими за 16 и 20 р., предложить вамъ **ТОЛЬКО ЗА 10 и 12 руб.**, такіе же дамскіе на одинъ рубль дороже. **Пересылка на счетъ фирмы!**  
Р. С. Вышеупомянутые часы съ приложениями высылаются по получеціи 1 рубля задатка. Остальные же наложеннымъ платжомъ. Иллюстрированный прейсъ-куррантъ высылается бесплатно.  
Адресъ: складъ часовъ **М. ГОРДОНЪ,** Варшава, Маршалковская, № 119. Во избѣжаніе поддѣлокъ каждый экземпляръ снабженъ пломбой и утверждѣнъ Департаментомъ Торговли и Мануфактуръ за № 3056. Ц. № 11577 3-2



XXIX г.

№ 45

Выданъ 7 ноября 1898 г.

ПОЛИТИКИ И СОВРЕМЕННОЙ ЖИЗНИ.

Выходить еженедельно (52 № в годъ), съ приложеніемъ 12-ти ежемѣ. книгъ „Сборника“, содерж. соч. И. С. ТУРГЕНЕВА, 12 книгъ литературныхъ приложеній, 12 №№ „Парижскихъ модъ“ и 12 листовъ чертежей и выкроекъ.

г. XXIX

1898

Цѣна этого № 20 к., съ перес. 25 к.

## Открыта подписка на „НИВУ“ 1899 г.

При семъ прилагаются: 1) Сборникъ «Нивы» за НОЯБРЬ, содержашій въ себѣ СОЧИНЕНІЯ И. С. ТУРГЕНЕВА, т. XI; 2) „ПАРИЖСКІЯ МОДЫ“ за НОЯБРЬ 1898 г. съ 27 рис. и отдѣл. листъ съ 25 чертеж. выкр. въ натур. велич. и 33 рис. руководѣльныхъ работъ.

Его Императорское Высочество Великій Князь Михаилъ Николаевичъ.

13-го октября г. г. исполнилось пятидесятилѣтіе служенія въ офицерскихъ чинахъ генералъ-фельдцейхмейстера Его Императорскаго Высочества Великаго Князя Михаила Николаевича.

Великій Князь Михаилъ Николаевичъ, четвертый сынъ императора Николая I и императрицы Александры Теодоровны, родился въ С.-Петербургѣ 13-го октября 1832 г.

Въ юности еще, когда возгорѣлась Крымская война, Великій Князь успѣлъ проявить себя на боевомъ поприщѣ. Прибывъ вмѣстѣ съ Августѣйшимъ старшимъ братомъ, нынѣ въ Бозѣ почивающимъ, Великимъ Княземъ Николаемъ Николаевичемъ на театръ военныхъ дѣйствій, въ Севастополь, Вели-



Великій Князь Михаилъ Николаевичъ. По поводу 50-лѣтія служенія въ офицерскихъ чинахъ. Съ фотогр. Левицкаго автотипія «Нивы».

кій Князь Михаилъ Николаевичъ неустрашимо являлся въ самый разгаръ осады на крѣпостныхъ бастионахъ и былъ награжденъ за боевыя отличія почетнымъ званіемъ георгиевскаго кавалера.

Вскорѣ по заключеніи мира, въ 1856 г., Великій Князь отправился въ заграничное путешествіе, во время котораго посѣтилъ Баденъ для свиданія со Своей невѣстой — юной дочерью великаго герцога баденскаго Леопольда, Цецилей-Августой.

Въ юль 1857 г. высоконаренная невѣста Его Высочества въ сопровожденіи императрицы-родительницы вѣхала въ Россію и 3-го августа, принявъ православіе, была наименована великой княжной Ольгой Теодоровной. 16-го августа

состоялось въ Петергофѣ торжество бракосочетанія Ихъ Высочества.

Годъ спустя, Великій Князь отправился въ путешествіе по Кавказу, въ судьбахъ котораго Его Высочеству пришлось впоследствии играть столь выдающуюся роль. Кавказъ въ то время былъ далеко еще не замиренъ, дикъ и суровъ, но эта-то дикость и суровость привлекали къ себѣ юную душу Великаго Князя, полюбившаго Кавказъ той сильною любовью, которую Его Высочество проявилъ и впоследствии въ Своихъ неустанныхъ заботахъ о благоденствіи этого края.

Назначенный въ 1860 г. на должность главнаго начальника военно-учебныхъ заведеній, ставшую вакантною за смертью Я. И. Ростовцева, Его Высочество исполнялъ обязанности руководителя военнымъ образованіемъ въ Россіи около двухъ лѣтъ, — 6-го декабря 1862 г. Великій Князь назначенъ былъ Намѣстникомъ Государя на Кавказѣ. Почти двадцать лѣтъ не оставлялъ Его Высочество своего высокаго и отвѣтственнаго поста, полагая въ Свои силы на благо ввѣреннаго ему края. Эта многотрудная дѣятельность Великаго Князя, обнаружившая удачное соединеніе административной энергіи съ широкой терпимостью Его Высочества, оцѣнена была недавно съ высоты Престола, въ Высочайшемъ рескриптѣ 14-го мая 1896 г. на имя Его Высочества, въ слѣдующихъ милостивыхъ словахъ: «Въ теченіе долготѣнаго управленія Кавказомъ и командованія Кавказскою арміею, къ коимъ Вы были призваны въ трудное время упорной борьбы изъ-за утвержденія въ означенномъ край русскаго владычества, Ваше Императорское Высочество настойчивыми усиліями достигли окончательнаго покоренія горцевъ и умиротворенія Кавказа и обратили затѣмъ Ваши дальнѣйшія заботы къ водворенію и укрѣпленію на этой цвѣтущей окраинѣ Нашей внутренняго благоустройства и гражданственности».

Заботы Великаго Князя проявились во всѣхъ сферахъ жизни этого края. Благодаря попеченіямъ Августѣйшаго Намѣстника, сооружены были всюду шоссеиныя дороги и телеграфы, положено начало желѣзнымъ дорогамъ, введены городское положеніе и судебная реформа, устроено на свободныхъ началахъ мѣстное сельское населеніе, — открыты школы, гимназій и ученыя общества, оказано всевозможное поощреніе искусствамъ. Все это вмѣстѣ съ цѣлымъ рядомъ другихъ мѣръ, предпринятыхъ съ цѣлью окончательнаго устройства края, привело къ полнѣйшему перерожденію Кавказа, — обновленный, замиренный край могъ также быть приобщенъ къ великимъ преобразованіямъ незабвеннаго царствованія императора Александра II и стать «цвѣтущей окраиной» не только по своимъ природнымъ красотамъ, но и по мирному, законному теченію внутренней жизни.

Въ благотворной преобразовательной и просвѣтительной дѣятельности Великаго Князя принимала горячее участіе Августѣйшая супруга Его Высочества, нынѣ въ Бозѣ почивающая († 31-го марта 1891 г.) Великая Княгиня Ольга Феодоровна. Благодаря усиліямъ Ея Высочества, на Кавказѣ появились для женщинъ училища, гимназій, высшіе курсы, музыкальныя школы, предназначавшіяся главнымъ образомъ для того, чтобы вывести кавказскую женщину изъ той замкнутости, въ которой она пребывала подъ вліяніемъ неподвижныхъ нравовъ Востока.

Мирная, гражданская дѣятельность Его Высочества была прервана въ 1877 г. вспыхнувшей войной съ Турціей. Великій Князь былъ назначенъ главнокомандующимъ кавказскою арміею, которой было предназначено дѣйствовать въ Азиатской Турціи. Смѣло вступивъ въ бой, Его Высочество вслѣдъ за Высочайшимъ манифестомъ, объявившимъ войну, издалъ краткій, краснорѣчивый приказъ: «Войска Кавказской арміи! Державная воля Государя Императора призываетъ васъ нынѣ къ защитѣ оружіемъ чести и достоинства нашего отечества. За вами славное прошлое кавказскихъ войскъ; передъ вами поля и твердыни, обогранныя кровью вашихъ отцовъ и братьевъ! Впередъ! Съ Богомъ за родину и Великаго Государя!»

И доблестная кавказская армія, со своимъ Августѣйшимъ вождемъ во главѣ, блестяще оправдала свою былую славу, увѣнчавъ ее новыми лаврами. Рядъ громкихъ побѣдъ и блистательныхъ подвиговъ, среди которыхъ особенно выдѣлились взятіе Ардагана и осада Балзета, «безпримѣрное въ воинскихъ лѣтописяхъ взятіе крѣпости Карса» и запятіе Эрзерума, обезсмертили воинскія заслуги кавказской арміи и доставили ея главнокомандующему высшее воинское отличіе — орденъ Георгія 1-й степени, пожалованный Его Высочеству послѣ Аладжинскаго сраженія. «Память объ этихъ доблестныхъ дѣяніяхъ останется навсегда неизгладимою» — сказано въ Высочайшемъ рескриптѣ 14-го мая 1896 г. на имя Его Высочества.

Послѣ заключенія мира Великій Князь Михаилъ Николаевичъ, — награжденный чиномъ генераль-фельдмаршала съ оставленіемъ при прежнихъ обязанностяхъ и съ сохраненіемъ званія генераль-фельдцейхмейстера, въ которомъ Его Высочество состоитъ уже сорокъ шесть лѣтъ, — недолго оставался намѣстникомъ на Кавказѣ. Съ наступленіемъ новаго царствованія, 23-го іюля 1881 г. Великій Князь получилъ новое назначеніе — на постъ предсѣдателя Государственнаго Совѣта. Въ Высочайшемъ рескриптѣ 14-го мая 1896 г. ярко очерчена вся эта послѣдующая 15-лѣтняя дѣятельность Его Высочества на новомъ поприщѣ въ слѣдующихъ словахъ: «Незабвенный Родитель Мой, припавъ въ 1881 году наслѣдіе Самодержавнаго Правленія, пожелалъ привлечь Васъ къ ближайшему сотрудничеству и довѣрилъ Вамъ сложныя обязанности Предсѣдателя Государственнаго Совѣта, членомъ коего Вы состоите съ 1855 года. На этомъ высшемъ государственномъ посту Ваше Высочество явили новое доказательство неутомимаго служенія благу Россіи. Въ теченіе пятнадцати лѣтъ подъ Вашимъ руководствомъ были рассмотрѣны въ Совѣтѣ многочисленныя и обширныя дѣла законодательныя и финансовыя. Успѣшное разрѣшеніе этихъ дѣлъ, направляемое Вами согласно предубаженіямъ, даннымъ въ Бозѣ почивающимъ Родителемъ Моимъ при началѣ Его царствованія, содѣйствовало укрѣпленію власти и упроченію порядка, придавъ въ то же время должную устойчивость государственному хозяйству».

Великій Князь числится Шефомъ: 2-го Константиновскаго Артиллерійскаго училища; Л.-Гв. Конно-Гренадерскаго полка (со дня рожденія Великаго Князя); драгунскихъ полковъ: Владимірскаго, Кинбурнскаго, Бѣлорусскаго и Военнаго Ордена; пѣхотныхъ: Таврическаго гренадерскаго, 64-го Казанскаго, 149-го Черноморскаго, 1-го Кавказскаго стрѣлковаго батальона; артиллерійскихъ бригадъ: Л.-Гв. 2-ой бригады, Кавказской гренадерской и 10-ой и 2-ой батареи Л.-Гв. Конно-Артиллерійской бригады; двухъ иностранныхъ полковъ: Имени Его Высочества австрійскаго 26-го пѣхотнаго и прусскаго 4-го гусарскаго.

Государственная дѣятельность Его Высочества, замѣчательная и плодотворная, полная важныхъ заслугъ какъ на боевомъ, такъ и на административномъ поприщѣ, продолжается уже четвертое царствованіе. Его Высочество удостоенъ за свое полувѣковое служеніе всѣхъ высшихъ отличій, какія только существуютъ. Въ торжественный день Священнаго Своего Коронаванія, Государь Императоръ, выразивъ Его Высочеству Свою живѣйшую душевную признательность, въ изъявленіе ея препроводилъ къ Его Высочеству для ношенія на груди брильянтами осыпанный портретъ Прадѣда и Дѣда Его Величества, императоровъ Николая I и Александра II, а равно родителя Его Величества, Императора Александра III, и Свой: «Да послужитъ онъ на долгіе годы живымъ воспоминаніемъ любви, дружбы и довѣрія четырехъ вѣщеносцевъ, высоко цѣнившихъ самоотверженную дѣятельность Вашу на пользу дорогой родины», — къ этимъ заключительнымъ словамъ рескрипта Государя Императора нельзя не прибавить и отъ лица всей Россіи искреннія пожеланія продолженія высокополезной государственной дѣятельности Его Высочества еще на долгіе годы.



## На пути къ вѣчности.

Романъ

Вас. И. Немировича-Данченко.

(Продолженіе.)

### VII.

Какъ не похожъ былъ ея сравнительно короткій перѣздъ въ Петербургъ съ тѣмъ, который еще такъ недавно она сдѣлала до Москвы. Сколько радости, надеждъ, упований было тогда. Вырвавшись изъ давившихъ ее когтей, она дрожала отъ ожиданія увидѣть любимаго человѣка, остаться съ нимъ, наконецъ, какъ ей казалось—навсегда, навсегда. Странный и пезнакомый восторгъ пересилилъ сомнѣнія, наполнилъ ее всю. Она вспоминала тѣ два дня, какъ чудную увертюру, захватывающую до послѣдняго перва, кружащую голову, все преобразующую вокругъ въ очаровательную сказку;—увертюру, передъ самой оперой, которая, разумѣется, общаетъ еще больше, заставляетъ задохнуться отъ счастья, отъ поэтическаго безумія любви, и Боже мой,—какъ теперь, сейчасъ было страшно, жутко, холодно передъ этимъ „завтра“—неизвѣстнымъ, мрачнымъ, полнымъ новой заботы и новыхъ униженій. Она была около. Она весь, повидимому, только и жила и дышала ею, болѣла ея сомнѣніями и тревогами, но что она могла больше? Ему нельзя было взять ея дѣло на свои сильные плечи. Она должна сама и вездѣ—одна... Для мужчины это ничего, мы привыкли. Не такъ тонки наши ощущенія, не такъ чутки,—по, что намъ кажется такими сущими пустяками—женщинѣ ужасно. Она, пожалуй, идетъ на это съ тою же суммою рѣшимости и отваги, какая намъ нужна, чтобы подъ огнемъ безчисленныхъ орудій кинуться, очертя голову, на непріятельскій редутъ. Женщина иначе выросла. Она парница у себя дома, въ своемъ кругу—если хотите, даже на сценѣ, въ толпѣ—но не давайте ей сталкиваться съ официальнымъ міромъ, тамъ она растеряна, принижена, чѣмъ-то ей неизвѣстнымъ оскорблена, захватана, обезличена. Тамъ она проситъ, тамъ она цѣль безцеремонныхъ и почти всегда нечистыхъ взглядовъ, тамъ она должна быть ласковой, угодливой съ людьми, которые ей певѣдомы и даже противны, потому что отъ нихъ зависитъ ея участь. Это всегда долженъ исполнять мужчина, разумѣется, не въ тѣхъ обстоятельствахъ, въ какихъ находилась она. Когда Николай Львовичъ опять было предложилъ ей замѣнить ее, она отвѣтила тѣмъ же, чѣмъ и въ Москвѣ:

— Въ качествѣ кого ты придешь туда: моего мужа, брата? Вѣдь ты пойми разъ навсегда, что пока, въ глазахъ дѣлаго свѣта, ты только мой любовникъ, и ничего болѣе. Мужчину это не унижаетъ—напротивъ. Большинство—я не про тебя говорю—даже гордится. Если не хвастается передъ другими—то въ собственныхъ глазахъ является героемъ. Въ этой игрѣ вы все выигрываете, а мы теряемъ, остаемся тѣмъ же, чѣмъ и прежде. Ты помнишь у Виктора Гюго это прелестное сравненіе?.. Капли росы дрожатъ на листкѣ. Точно алмазь, играетъ радужнымъ свѣтомъ подъ солнцемъ. Всѣ ею любятъ. Это женщина—прежде чѣмъ она отдалась. И та же капля—упавъ, смѣшалась съ грязью и сама сдѣлалась ею.

— Какая чепуха!..

— Да, для тебя, для тѣхъ, кто любитъ... а для другихъ...

— Напримѣръ.

— Для всѣхъ, которые увлекались мною тамъ, дома. Которые съ ума по мнѣ сходили. Что я имъ теперь?

— То же, что и прежде.

Она печально улыбнулась.

— Нѣтъ, Николай. Людей не передѣлаешь. Говорять, предразсудки! Но за этими предразсудками вѣковая давность. Они освящены ею. Поди, борись съ ними!

Разумѣется, вернись я твоею женой—иное дѣло. Предразсудки! А подумалъ ли ты, какое это страшное оружіе въ рукахъ у ничтожныхъ и подлыхъ людей. Они считаютъ, что я теперь не только ровня имъ. Нѣтъ—гораздо ниже ихъ, гораздо хуже. Они на меня смотрятъ сверху!.. Разумѣется, счастье быть любимой, какъ слѣдуетъ, такъ велико, что оно даетъ силу вынести все. Міръ замѣнить,—только... только не надо сталкиваться съ этимъ міромъ...

— Хотѣлъ бы я посмотрѣть, кто бы осмѣлился...

— О, разумѣется—ты бы ничего не увидѣлъ. Даже больше—прежнее уваженіе, почтительность будутъ старательно подчеркнуты, это я знаю... Но надо быть же женщиной, чтобы почувствовать мелкія, ускользающія отъ вась черточки... Мы, къ сожалѣнію, обладаемъ для этого двойнымъ зрѣніемъ и двойнымъ слухомъ. И то, и другое вамъ чуждо. Ну, подумай самъ, что прощѣ этого: у дамы не оказалось документа, она ѣдетъ къ человѣку, вѣдающему эти дѣла, и проситъ: дайте мнѣ его. Ну, а представь себѣ, если бы я явилась къ нему, не какъ нуждающаяся въ его власти и помощи—началь бы онъ такъ улыбаться и цѣловать мнѣ руки? Да и я сама позволила бы ему это или нѣтъ? Разлетѣлся бы онъ ни съ того, ни съ сего ко мнѣ съ поясненіями, насколько я красива и насколько я все могу, если захочу?.. Подумай? Тутъ отѣпки. Нужна чуткость, чтобы понять ихъ.

Она не смыкала глазъ всю ночь.

Только зажмурилась, откинувшись въ уголь. Ей не хотѣлось, чтобы Николай ужъ очень замѣчалъ ея волненіе. У самого на душѣ скверно. Пусть думаетъ, что она наконецъ успокоилась и заснула. Глухо стучали колеса вагоновъ. Мимо окна, въ едва-едва замѣтныхъ клубкахъ чернаго дыма поблескивали тысячи смятенныхъ искръ, куда-то уносившихся, чтобы все-таки погаснуть. Свергнувъ на мгновеніе, умирали, какъ умирали все кругомъ. Когда Елена Борисовна откидывала занавѣску фонаря—по сторонамъ у оконъ ея купѣ бѣжали широкія полосы освѣта, и въ нихъ отражалось порюю смутное, неопредѣляющееся, странная формы, причудливыя очертанія. Бѣлѣлъ свѣтъ, порою протягивались костлявыя руки, и только когда онѣ были ужъ очень близки къ полотну дороги—Конрова различала въ нихъ оголенные вѣтви деревьевъ. Надвигались, выравнивались, горѣли желтыми огнями и шумѣли чужою и вздорною толпою станціи. Большія окна, маленькіе люки, о чемъ-то хлопотавшіе за ними, и, глядя туда, Елена Борисовна думала:

„Странно. Всѣ па свѣтѣ чужды другъ другу. Что я имъ и что они мнѣ? Умирай сейчасъ,—переноси невыразимыя страданія,—я не почувствую ихъ боли... Зачѣмъ они мнѣ, зачѣмъ весь этотъ міръ? Неужели только тогда человѣкъ и спокоенъ, и уравновѣшенъ, когда онъ замкнется ото всего: самъ въ себя и самъ для себя? Въ сущности такъ вѣдь. Каждая встрѣча заставляетъ его чѣмъ-нибудь поступиться или что-нибудь отнимать у другихъ, ну хоть частицу общаго счастья, воздуха, которымъ дышатъ другіе, уголокъ скамьи, на которой дремлютъ вонъ мужики, обложившись сумками, мѣшками, топорами“. Но поѣздъ трогался. Большія окна, желтые фонари, чужая и странная толпа, сѣрыя каріатиды жандармовъ и красныя шапки начальниковъ станцій отодвигались, и опять свѣтлыя полосы по сторонамъ, загадочныя очертанія, черные клубы дыму и въ немъ мириады умирающихъ искръ. Вѣдь она, Елена Борисовна, со всею своею жизнью, такая же



Литературный альбомъ. „Обломовъ“, романъ И. А. Гончарова. Сонъ Обломова.  
Ориг. рис. (собств. «Нивы») В. А. Табурина, автотипія «Нивы».



Литературный альбомъ. „Обломовъ“, романъ И. А. Гончарова. Пріѣздъ Штольца.  
Ориг. рис. (собств. «Нивы») В. А. Табурина, автотипія «Нивы».

пекра. Выбросило ее въ міръ изъ громадной лабораторіи, зачѣмъ-то сверкнула въ пемь и погаснеть, какъ погасли эти... А поѣздъ гудѣлъ, и уносился дальше къ ненавистному ей городу. Когда она задумывалась о пемь — онъ ей представлялся гигантскою отверстою пастью, неизбѣжно ожидающею и ее, и всѣхъ этихъ, которые теперь стремятся въ его сумеречную холодную даль... „Ахъ, какая тоска!“ мысленно восклицала она. И потомъ вдругъ ни съ того, ни съ сего: „какъ я жалка и ничтожна. Чуть меня выбило изъ колеи, и я ужъ потерялась, не знаю, что мнѣ дѣлать“.

И чѣмъ больше поѣздъ подходилъ къ Петербургу, тѣмъ ей было все тяжелѣе. Каждая минута вѣдь приближала ее къ неизбѣжной развязкѣ. Тутъ ей празднику, даже такому короткому и убогому, наступалъ конецъ. Можетъ-быть, потомъ, когда она добьется своего — будетъ лучше, но теперь... теперь! Мало-по-малу въ окнѣ вагона сѣрѣло. Тусклый разсвѣтъ скупого и короткаго сѣвернаго дня не внесъ ни одного луча въ ея душу. Вагоны катились въ океанъ густаго тумана. Въ пемь ничего нельзя различить, только на станціяхъ едва-едва выдѣлялись мокрыя, раздраженные лица, слышались крики. Кто-то распоряжался или кого-то били — нельзя было разобрать. Необыкновенно сурово контролеръ обходилъ пассажировъ, требуя билетовъ тономъ, какимъ классическіе разбойники ставили всѣмъ на выборъ: „кошелекъ или жизнь“. Озабоченно и досадливо вскакивали въ купѣ новые проѣзжіе — зеленые, злые, шипѣвшіе другъ на друга, на цѣлый міръ и на самихъ себя. Въ Любани сѣли чиновники съ портфелями подъ мышкой. Эти смотрѣли совсѣмъ недоступными идолами. Елена Борисовна, взглядываясь, невольно задавалась вопросомъ: неужели отъ такихъ именно зависитъ моя участь. Чистенькіе, гладенькіе, съ оттопыренными губами, которые, кажется, въ упоръ цѣлому свѣту произносятъ свой отвѣтъ: „Что вамъ угодно? Подайте прошеніе — а тамъ будетъ, видно“. Николай Львовичъ тоже точно отсырѣлъ. Онъ сунулся, молчалъ, враждебно всматривался въ лица сосѣдей. Какъ настоящій провинціалъ — онъ очень любилъ Петербургъ издали, но загоди уже ненавидѣлъ петербуржцевъ. Ему почему-то казалось, что они себя передъ нимъ „показываютъ“. На одной изъ станцій онъ вышелъ. Къ нему бочкомъ подобрался молодой человѣкъ департаментскаго склада... „Въ Петербургъ ѣдете?“ — А то куда же? — уже совсѣмъ грубо отвѣтилъ Семигоровъ. Тотъ не обидѣлся. — „Это съ вами — знакомая?“ — Николай Львовичъ оглядѣлъ его съ ногъ до головы — и отвернулся. — „Такъ, подлецы, руками и хватаются!“ объяснялъ онъ потомъ Еленѣ Борисовнѣ.

Медленно, точно въ темный гротъ, вползъ длинный поѣздъ въ Николаевскій вокзалъ... Тамъ суетились и кричали. Кто-то лѣзъ къ ней съ предложеніемъ услугъ, кого-то локтемъ отодвинулъ отъ нея Николай Львовичъ, комиссіонеръ съ золотымъ окольшемъ подхватилъ ихъ вещи и проводилъ ихъ къ омнибусу... На улицахъ было сѣро, влажно, скучно. Видимое дѣло, порядокъ царствовала такой, что Семигоровъ задался вопросомъ:

— Понять не могу, какъ тутъ люди отъ тоски не вѣшаются?..

— Ни сегодня, ни завтра я куда-то не пойду! — почему-то съ раздраженіемъ отвѣтила ему Елена Борисовна, точно онъ ее силою тащилъ куда-то.

— Разумѣется!

— Надо въ себя придти... У меня этотъ туманъ точно въ головѣ.

— Устала, отдохни.

— Этакая гадость! — смотрѣла она въ окно омнибуса па мокрыя папелы, па грязныя улицы. Въместо снѣгу па нихъ шоколадъ. Извозчики едва осиливали его. Было такое время — частое у насъ, — когда ни въ саняхъ, ни на колесахъ. Лошади изводятся, люди злятся,

и вся жизнь обращается въ сплошное проклятіе.

Проѣхавъ Невскій, омнибусъ завернулъ въ одну сторону, потомъ въ другую и остановился на большой площади. Паправо, черпѣя въ потемкахъ этого дня, мрачной громадою высился Исаакій. Купола его и весь онъ точно давили землю... Налѣво, тоже сумеречный, подымался во мглѣ бронзовый Николай I, и за нимъ совсѣмъ уже пропадало темное здание Государственнаго Совѣта. Прямо противъ отеля будто вздрагивали отъ сырости и стужи жалкія и голыя вѣтви жалкаго и голаго сквера... Въ комнатахъ, которыя имъ указали, было казенно, сѣро, холодно. Ни какое яркое пятнышко со стѣнъ, съ мебели, ни откуда не радовало взгляда.

Елена Борисовна опустила въ кресло... Что-то вдругъ подкатилось ей къ горлу, спазмами сжало грудь — и умывавшемуся въ другой комнатѣ Николаю Львовичу послышалось вѣчто похожее на рыданіе.

— Леля, это ты?

Молчаніе.

Онъ выскочилъ съ полотенцемъ въ рукахъ. Копрова, уронивъ голову на ручку кресла, плакала, вздрагивала и пожимаясь плечами, точно отъ холода.

— Что съ тобой, милал?

— Такъ... уйди... на минуту оставь... пройдетъ... устала я.

Онъ зналъ, что въ такія минуты лучше не лѣзть съ непрошенными утѣшеніями, и вышелъ. Черезъ полчаса онъ убѣдился ея лечь въ постель.

— Отдыхай, хорошенько.

— Да, я вѣрно засну. Такъ утомилась, разнемоглась. Каждая косточка болитъ!

Каждая косточка болѣла, чуть не разнемоглась вся Елена Борисовна, — а между тѣмъ, дорвалась до постели, куда ее тянуло, выпрямила усталыя отъ сидѣнья въ вагонѣ ноги — и вдругъ точно подушка завертѣлась у нея подъ головою. Даже въ глазахъ почувствовался жаръ. Поневолѣ открыла ихъ! И опять скучный, безнадежный, весь являющийся полнѣйшимъ воплощеніемъ блѣдной немочи, петербургскій день взглянулъ на нее изъ-за двойныхъ рамъ ея окна. Солнце казалось здѣсь недостижимою сказкою. Ковры-самолеты, шанки-невидимки, Сезамы Шехеразады, Аладиновы лампы — скорѣе были дѣйствительностью, чѣмъ оно съ тепломъ и свѣтомъ, съ благоволящею лаской, съ жизнерадостною синевой пеба, съ счастьемъ и избыткомъ бытія. Елена Борисовна повернулась къ стѣнѣ, — бѣлой, холодной, съ грубыми сѣрыми разводами обоевъ, такой же скучной, какъ и все кругомъ.

— Ты спишь? — шепотомъ спросилъ ее Семигоровъ въ двери.

Она нарочно не отвѣчала. Вѣдь и онъ за нее измаялся. Пусть отдохнетъ.

Но онъ вовсе не думалъ объ отдыхѣ. Тихо подошелъ къ ея постели, наклонился, заглянулъ ей въ лицо.

— Я только предупредить тебя. Думалъ, ты заснула, хотѣлъ оставить записку на случай ежели проснешься — и не увидишь меня. Чтобы не беспокоилась.

— А ты куда собираешься?

— Надо по адвокатамъ. Совѣтоваться. Можетъ-быть, все это проще можно.

— Отдохни сначала.

— Ну, вотъ. Очень я усталъ! Мѣсяцами въ траншеяхъ сидѣлъ подъ дождемъ и то былъ какъ истрепанный. А тутъ...

— На руку па счастье.

### VIII.

Хотѣлъ пройти пѣшкомъ, чтобы пѣсколько справиться съ растрепанными нервами. По-петербургски еще рано — и потому на улицахъ кромѣ чиновника никого. Да и чиновникъ попадался зеленый, гноеточивый, золотуш-



ный съ завязанными ушами, ходичал зубная боль, а не человекъ. Одни городовые, наперекоръ стихиямъ, изъ-являли безконечную готовность и рѣшимость на все, что было указано имъ инструкціей. Дамы по панелямъ, точно позднія мухи, едва шевелили крыльями. Совнныя, чахлая, выросшія на болотѣ и пронитавшіяся болотомъ. Все это служилое, утомленное, утратившее какую бы то ни было надежду на лучшее „завтра“. Такъ и по лицамъ было видно, что здѣсь не живутъ, а томится, сбывая часть за часомъ въ ожиданіи, когда мохомъ поросшіе могильщики, на одномъ изъ кладбищъ, выроютъ безобразную яму, и тотчасъ же просочится въ нее гнилая вода, чтобы утопить традиціонный глазетовый гробъ. Смертью вѣялъ холодный воздухъ, смертью глядѣло на озябшій городъ сѣрое, застланное небо, отъ дикаго ужаса потѣлъ и сочился камень домовъ... Николай Львовичъ еще у себя взялъ письма къ наиболѣе извѣстнымъ магамъ и волшебникамъ столичной клиузы. Первый изъ нихъ жилъ недалеко. Позвопилъ у подлѣзда. Швейцарь неохотно отворилъ, бульдогомъ оскалился на Семигорова и, только получивъ мзду, обрѣлъ даръ слова. „Тамъ ужъ просители дожидаются—пожалуйте. Лакей укажетъ куда, а секретарь запишетъ, въ чемъ ваше дѣло. У насъ на все распредѣленіе!“ Лакей указалъ—секретарь, меланхолическій, голодный, съ рабыми глазами и ознобленнымъ носомъ, оказался кандидатомъ на судебныя должности. Онъ тинулъ покорно и уныло пятилѣтній срокъ... Его пока и къ дѣламъ не допускали. Сидѣлъ у патрона и записывалъ имена и „въ чемъ ваше дѣло“. Дѣло свое Семигоровъ пояснить отказался, а вручилъ письмо. Тотъ повертѣлъ, точно рѣшая, достаточно ли оно прилично—чтобы быть подапнымъ на серебряномъ подпосѣ „самому“. „Поторопитесь—пожалуйста!“ вышелъ изъ терѣвня Николай Львовичъ. „Кандидатъ“ поднялъ на него печальный носъ и удивленные глаза, точно безъ словъ говори ему: „Откуда ты, братъ? Какъ же тутъ торопиться, видишь самъ, каждому и безъ тебя тошно“.

Патронъ вчера просидѣлъ въ согопротивной опереткѣ, любуясь на чьи-то колдобины вмѣсто ногъ. Съ одною парюю такихъ сверхъестественныхъ колдобинъ онъ потомъ уединился въ отдѣльный кабинетъ къ Контану. Тамъ было такъ глупо и много вышито и такъ глупо и много съѣдено, что знаменитый присяжный повѣренный до сихъ норъ дико тарачился на свѣтъ и какъ будто не могъ рѣшить, ночь теиерь или день—и какъ они: въ самомъ дѣлѣ или нарочно? Получивъ письмо, онъ сначала потребовалъ зельтерской воды и, освѣжаясь ею, вскрылъ конвертъ. „Отъ Слонова—батьюшки, это тотъ самый купецъ... Милліонное дѣло съ казною“. Большія цифры всегда быстро приводили патрона въ себя. Онъ даже повоухалъ почтовый листокъ, уписанный, точно по немъ слонъ ходилъ—хорошимъ ли горнораромъ пахнетъ, и почувствовалъ при семъ, что у него засосало подъ ложечкой...

— Прости!—наконецъ рѣшилъ онъ.

Навстрѣчу Семигорову поднялся полный, обрюзгшій бородачъ съ глазами заснувшего судака и пухлыми пальцами.

— Прощу,—указалъ онъ ему на кресло.—Чему обя-

завъ? Какъ здоровье многоуважаемаго Милитона Саввича? Не допнулъ онъ еще благополучно отъ распивочнаго занятія?

Николай Львовичъ улыбнулся.

— Ежели не допнулъ, такъ допнетъ. На этотъ счетъ, положимъ, и мы здѣсь не дураки, но, помилуйте, куда же съ!—И вдругъ вспомнилъ вчерашній день, дѣлюю прорву всякаго поила, и его затошнило. „Экая я свинья“, обругался онъ мысленно. „Нашелъ тоже кого поить редереромъ. Ей бы и Соколовскаго перелитого за глаза. А устрицы-то—чуть съ раковинами не лопаются...“

— Такъ въ чемъ съ ваше дѣло?—нахмурился онъ, точно въ происшедшемъ вчера виноватъ былъ именно Семигоровъ.

Тотъ началъ объяснять... Съ первыхъ же словъ „патронъ“ пересталъ его слушать. Пусть говоритъ, все равно. Онъ все продолжалъ мысленно каять себя за эту почъ. „Вѣдь хамка кака—губъ послѣ бордозла не утретъ, такъ съ меню на подбородкѣ и остается. И ты, хорошъ тоже. Съ своимъ брюхомъ и пятьюдесятью-восьмью годами на плечахъ вздумалъ съ поскудницей въ любовь играть. Сначала чуть не на колѣна становился. Декламировалъ ей, дурѣ: *n'insulte jamais une femme qui tombe!* А она по-французски столько же, сколько и ты по-китайски. Тоже отвѣчаетъ: „у насъ въ опиретки тоже благородныя слова для фуруру вставлены“. Тьфу! Бить тебя мало, а еще знаменитость, послѣ этого—только одного и недоставало, чтобы ты въ нѣмецкомъ клубѣ началъ танцовать“.

— Такъ какъ же съ?—въ третій разъ спросилъ его Николай Львовичъ, удивляясь его странной задумчивости.

— Насчетъ развода? Я собственно далъ вамъ высказаться, но долженъ, къ крайнему моему сожалѣнію, при всей готовности служить достойнѣйшему Милитону Саввичу, отказаться отъ всякаго участія въ этомъ дѣлѣ.

— Почему?—покраснѣлъ Николай Львовичъ.

— Видите ли. У насъ особая часть—бракоразводная. На это въ петербургской адвокатурѣ свои практики. У нихъ дѣло уже старое, заведенное. Всѣ ходы и выходы ясны. Имъ и книги въ руки. Я, вотъ, позвольте, сейчасъ вамъ адресъ такого спеціалиста... Вотъ съ моей карточкой, не угодно ли... Пожалуйста... Благодарить не за что... Ну, а какъ Милитонъ Саввичъ-то нынче насчетъ „естественнаго озлобленія“?—по-ихнему любовь такъ называется. Тамъ у него завязалась мѣщаночка одна лупоглазенькая... Еликонида, кажется.

— Онъ женился на ней.

— Ну!.. Вона.. Укатаетъ горку крутая сивка! Найдеть же такая блажь. Ну, да что-жъ, у васъ въ провинціи натура...—И онъ плюнулъ съ ожесточеніемъ.—Такъ, очень радъ служить во всемъ остальномъ, а въ этомъ вамъ—Тарасъ Луничъ поможетъ. Мы его такъ про себя называемъ. Только ны имѣйте въ виду: при всемъ своемъ боголюбіи—шельма единственная. Палецъ-то ему въ ротъ не особенно—по локоть отхватить. У нихъ вѣдь аппетита-то знаете?..

(Продолженіе будетъ.)

## Новобрачные.

Очеркъ Анны Богай.

(Окончаніе.)

### IV.

Недѣли двѣ прошло, пока Вѣруся оправилась настолько, чтобы можно было ѣхать.

Мало-по-малу ея нервное напряженіе стало смягчаться. сонъ сталъ спокойнѣе, крѣпче, тоска уступила мѣсто тихой грусти, а затѣмъ и... (что грѣха таить) почти пропала. Путешествіе въ Ловизу, новизна впечатлѣній и самый видъ моря, котораго она съ дѣтства не видала,—все это заняло Вѣрусю и развлекло ее на время. Жизнь по часамъ, среди чужихъ и болѣе слабыхъ больныхъ,

чѣмъ она сама, также благотвельно поддѣйствовала на нее. Ей доставляло сперва развлеченіе, а затѣмъ даже испрненнее удовольствіе провести подъ руку по вязыкому песчаному берегу какую-нибудь слабую дѣвушку, молодую женщину или ребенка; нравилось вызывать своей оживленной болтовней улыбку на лицѣ больной; нравилось замѣчать, какъ ея мама, глядя на нее, чаще начинаетъ забывать свои тревоги и радостно смотреть на свою *двоичку*...

«Слава Богу! Образумиться хочетъ моя Вѣра!»—и въ самомъ дѣлѣ думаетъ она.—Киснуть она перестала и раздражается все

рѣже и рѣже. Не говорить она ничего о своемъ Колышкѣ,—но это не бѣда; помнить она его прекрасно и, конечно, будетъ умнѣ и основательнѣе, когда они снова встрѣтятся... Но оиъ-то, оиъ чего думать? Долго ли до бѣды? Вѣра съ каждымъ днемъ опять хорошеетъ... а мужишъ тутъ много; поклонниковъ не перечесть!

Но Вѣра равнодушно относилась къ восторженнымъ взорамъ, провозгласившимъ ее на музыкѣ или на берегу моря. Ей правиломъ «правиться» и сознаніемъ, что на нее приятно смотреть, съ нею было довольно... особенно же теперь, когда сердце Раисы Николаевны, бывшее горячо и чувствительно, лишь когда дѣло касалось ея сокровища—Вѣруси, угадало ея тайну.

И въ самомъ дѣлѣ, она не забыла мужа; она только не выдавала своихъ сокровенныхъ думъ, и ея грусть, ея надежды, какъ ей самой казалось, лежали у ней въ душѣ глубоко-глубоко, словно затихнувъ, словно забытыя на время. Много передумала за послѣднее время «дѣточка» Раисы Николаевны, и ея раздраженіе противъ мужа совершенно прошло. За эту первую разлуку она привыкла больше думать о своемъ Колѣ, чѣмъ за всѣ тѣ три года, которые оиъ провелъ съ нею неразлучно; теперь она впервые научилась вдумываться въ его къ ней отношенія и поступки, и, перебирая ихъ въ умѣ, начинала также критически относиться къ себѣ самой. Ихъ совмѣстная жизнь впервые явилась въ ея глазахъ какъ бы раскрытой книгой, которой она до сихъ поръ не хотѣла или не умѣла прочесть; каждая страничка въ ней была для Вѣрки нова и интересна. Слова и порицанія матери, записка и поведеніе мужа въ устроенномъ ею же, Вѣрочкой, скандаль.—все теперь представлялось ей въ иномъ свѣтѣ. Мысленно она сама возражала себѣ, то заступаясь за себя, то за мужа; и, мало-по-малу, ей начинало казаться, что и она... немного виновата.

Раиса Николаевна, памятуя совѣтъ добродушнаго врача, предложила дочери устроиться на все лѣто гдѣ-нибудь въ Финляндіи; но Вѣра вдругъ возразила:

— Итъ, мамочка! Погоди немножко! Ну, чего намъ сидѣть на одномъ мѣстѣ, когда я теперь окрѣпла совершенно? Поѣдемъ сначала, прокатимся... ну, хоть на Пматру; вѣдь, и ты ее любишь?

— Вѣрочка! Я думаю... миѣ кажется... хорошо ли тебѣ опять волноваться?..

— Ахъ, ты вотъ что? Не бойся, мамочка: я буду молодцомъ, и право съ удовольствіемъ, какъ на добраго, стараго друга, посмотрю на этого сѣвернаго исполина. Оиъ правда миѣ напомнитъ наше возвращеніе домой, въ Петербургъ, послѣ первыхъ трехъ мѣсяцевъ моего замужества, но что же за бѣда? Это всегда и вездѣ приятно вспомнить... Ну, пожалуйста!.. Ну, мамочка-душка... поѣдемъ на Пматру хоть сейчасъ, хоть завтра!

И Вѣрочка сдержала слово: ни слезъ, ни разстройствъ нервовъ при видѣ тѣхъ мѣстъ, которыми она любовалась года три тому назадъ подъ-руку съ мужемъ, — не было и помину; только Раиса Николаевна, не сводившая съ нея глазъ, иной разъ замѣчала, какъ загорались ея темные глаза и какъ то вслыхивать, то пропадать румянецъ подъ нѣжной кожей ея задумчиваго лица.

### V.

Однажды, въ знойный день, когда Раиса Николаевна не рѣшалась выходить до самыхъ сумерекъ, чтобы не утомиться и не испортить себѣ цвѣтъ лица, Вѣрочка, уже загорѣвшая за лѣто такъ, что мать была въ отчаяніи, на нее глядя, — простилась съ нею и пошла... куда глаза глядятъ.

Долго шла она по дорожкѣ, протоптанной вдоль полей, засѣянныхъ то картофелемъ, то овсомъ, защищалась зонтикомъ отъ солнца; но, наконецъ, и она была рада отдохнуть, да не рѣшилась среди поля сѣсть на солнышекъ. Вдругъ, оглянувшись случайно, она замѣтила облако пыли надъ дорогой, и скоро до нея донесся мѣрный стукъ телеги.

Телега оказалась настоящая чухонская. Чухонка-молочница, въ яркой полосатой юбкѣ, въ своемъ странномъ головномъ уборѣ, прилегающемъ плотно къ лицу, не сразу поняла, чего отъ нея хочетъ «барыня», но затѣмъ, сообразивъ, услужливо подвинулась, чтобы дать ей мѣсто рядомъ съ собою. Дорогой Вѣруска пыталась заговорить съ нею, но это ей трудно давалось. Молочница выслушивала ее съ неподвижнымъ лицомъ и, поды конецъ, вмѣсто отвѣта только привѣтливо улыбалась, сверкая бѣлоснѣжными, ровными зубами. Однако, кое-какъ, съ помощью словъ, уже знакомыхъ привѣтливой крестьянкѣ, Вѣрочкѣ удалось догадаться, что она ѣдетъ на ферму; что тамъ много-много «ливики» и «метана»...

— А есть тамъ лѣсъ... лѣсъ?—продолжала она свой допросъ.

— Лицо чухонки осталось безучастно.

— А грибы... «грибы» у васъ есть?—не унывала Вѣра.

— Рибъ?... рибъ есь!—закивала головой чухонка.

Вѣра обрадовалась: есть грибы, значитъ, есть и лѣсъ! Больше ничего ей и не хотѣлось знать; лишь было бы гдѣ отдохнуть отъ зноя и пыли. Но каково же было ея восхищеніе, когда, доѣхавъ до мызы, она увидѣла, что хозяйка ея—русская.

Въ то время, какъ Вѣра шла съ наслажденіемъ холодное, жирное молоко, сиди на самодѣльной скамьѣ подъ развѣсистой сосною, она узнала отъ словоохотливой хозяйки-арендаторши, что она уже третій годъ какъ арендуетъ эту мызу.

— Я и своихъ родныхъ и односельцевъ, матушка-барышня, сюда перетасила... съ нѣкоторымъ самодовольствомъ говорила она.—Поселились они тутъ недалеко; кто самъ построился, а кто купилъ

или арендовалъ у чухонъ—и ничего себѣ, живуть, не плачуть, да нѣтъ-нѣтъ—и миѣ же спасибо говорятъ. Земля тутъ не дурная, и дѣтъ картофеля лучшей не падо; а на картофель, сами знаете, всегда есть покупатель. Коровушкаеъ тоже завели, продають молоко, творогъ, телятъ...

Такая предпримчивость въ нашихъ крестьянахъ-консерваторахъ показала Вѣрочкѣ любопытной, и она пожелала узнать, какъ называется ихъ поселокъ.

— Да такъ и называется попросту: *Поселки*, а чухны называютъ по-своему, по числу дворовъ: *Кюммененъ* (т. е. десять).

— Вотъ какъ?—чтобы только что-нибудь сказать, замѣтила Вѣра, и, побесѣдовавъ еще немного, прошла въ сосновый боръ, который, какъ ей сказала хозяйка мызы, спускался внизъ къ узенькой, но быстрой рѣчкѣ.

Но что было для Вѣрки настоящимъ сюрпризомъ, такъ это противоположный и дѣйствительно красивый берегъ, холмистый и зеленый, свѣжій, какъ весною. Она тутъ же дала себѣ обѣщаніе еще разъ побывать въ этихъ мѣстахъ и, распростившись часочекъ спустя, со своей добродушной *землишкой*, благополучно доѣхала до дому въ какой-то старомодной *голландской* бричкѣ.

Черезъ нѣсколько дней, Вѣра уговорила мать вмѣстѣ отправиться на мызу и тамъ провести цѣлый день, убѣряя ее, что она не соучитесь ни на минуту: — одна Матрена Тимофеевна чего стоитъ! А эти чухонки-работницы, а чистота и образцовые молочные продукты—просто загляденье и даже обьяденіе!..

Чтобы доставить удовольствіе дочкѣ, Раиса Николаевна согласилась, и, часа черезъ полтора пути, ихъ телега остановилась у воротъ мызы. Но планъ Вѣрки погулять на томъ берегу со своей мамочкой не удался: она такъ устала отъ дороги, что положительно отказалась ей сопутствовать. Нечего дѣлать, посидѣвъ съ нею полчаса, Вѣрочка заручилась чухонцемъ-гребнемъ и уже ѣхала на людѣ къ противоположному берегу.

Вотъ она и на той сторонѣ и, весело встряхнувъ помятымъ платкомъ, сплѣснуть взобраться на ближайшій холмикъ. Какъ легко дышится подъ сѣнью густыхъ елей! Какъ хороша и шелковиста сочная трава подъ ихъ широкими, низкими вѣтвями!

Мало-по-малу, незамѣтно, Вѣрочка отошла далеко отъ берега, забывъ о существованіи лодки и своего провожатаго, который остался ее караулить.

Поднявшись наверхъ остроугочнаго, лѣсистаго откоса, она съ удивленіемъ замѣтила, что пространство по ту сторону его представляло узкую и глубокую ложбину, такъ густо заросшую, что она зловѣще чернѣла далеко внизъ у ногъ Вѣрочки, склонившейся надъ нею. Ей стало жутко, и она отшатнулась. Переведа духъ и стараясь не глядѣть внизъ, она сѣла надъ обрывомъ и отдохнула, побуженъ тишиной синихъ небесъ и окрестныхъ возвышенностей; но, едва она начала спускаться, какъ ею овладѣла какая-то странная робость, и ей сдѣлалось до боли грустно и обидно, что она здѣсь одна и некому защитить ее. Вѣра все шла впередъ и впередъ, стораича не примѣчая дороги. Вдругъ, за поворотомъ тропинки ей почудился невдалекѣ огонекъ: очевидно, по близости было жилище, — но къ чему днзмъ зажигать огонь? Вѣрочкѣ это показалось страннымъ, и на минуту она остановилась въ удивленіи: незамѣтно для нея наступили сумерки, и въ домѣ могло быть дѣйствительно темно. Какъ бы то ни было, дорогу назадъ теперь найти будетъ трудно, и скорѣе, удобнѣе всего добраться до жилища, а тамъ взять себѣ провожатаго обратно, къ рѣчкѣ.

Она была уже почти у забора, какъ мимо нея прошмыгнула какая-то небольшая темная фигурка, чуть не свалила ее съ ногъ, толкнувшись объ ея плечо, и пропала изъ вида такъ же неожиданно, какъ появилась.

Вѣра Серѣевна отшатнулась; но испугу ея не суждено было такъ скоро прекратиться: влѣдъ за маленькой фигуркой появилась стремглавъ большая, кричавшая сердито:

— Машутка!.. А, Машу-у-утка!.. Вотъ я тебя ужъ! Погоди-ка!..

Но задержавъ эту послѣднюю уже немаломо: она словно съвзвезъ землю провалилась. Недоумѣиель «большой» воспользовалась Вѣра и обратилась къ ней съ просьбою впустить ее къ себѣ отдохнуть.

По тутъ уже настала чередъ незнакомки удивиться: она, тоже, не замѣтила приближенія барышни и была поражена, что та дошла сюда пѣшкомъ. Она тотчасъ же согласилась на просьбу сбѣдной барышни, но вдругъ испуганно схватила ее за рукавъ, замѣтивъ, что та направляется прямо къ дому:

— Итъ, итъ, голубушка моя! Не сюда: пожалуйте къ намъ—вонъ, туда—немного подальше.—проговорила она, и сама пошла впередъ, минуя домъ, въ окнѣ котораго еще виднѣлся огонекъ.

— А вы развѣ не здѣсь живете?—на ходу спрашивала ее Вѣра.

— Итъ, милая барышня! Мы вонъ въ сторонкѣ; а здѣсь у насъ *нашотти* домъ: его баринъ одинъ наймасть. Добрый баринъ, хороший, и давно—съ самой весны ужъ жиеть. Платить себѣ ничего, исправно; только Машутка моя изъ-за него совсѣмъ отъ рукъ отбилась: куда оиъ—туда и она. Ну, и то правда: оиъ все больше за книжками да за бумагами сидитъ. А вотъ выйдеть себѣ отдохнуть—и такое у нихъ тутъ поднимется съ нашей Машуткой!..

Сердце у Вѣрки въ груди захолохло. Вотъ оиъ какой, этотъ книжникъ: вѣрно, не лучше ея муженька—занимается, тоже, на свободѣ, возлею съ какой-то деревенщиной—Машуткой!

— А что эта Машутка, ваша... сестра?—не выдержала Вѣра.



Уборна льна. Ориг. рис. (собетв. «Нивы») В. Матасова, автотипія «Нивы»

— Кабы сестра! Ты хоть бы уговоромъ можно взять! — съ досадою возразила женщина. — А то — слыханое ли дѣло? Дѣвчонкѣ семь лѣтъ, а такой сорванецъ, что и сказать невозможно! Что-то будетъ, какъ она побольше станетъ? Не слушаешь меня, да и вся недолга: ровно приворожишь ее эа лѣ барини. Да и то сказать, бѣдуетъ онъ се. Видно, своихъ-то дѣтокъ Богъ не далъ, — ну, и радъ хоть нашей замазудѣ-деревенщинѣ...

Вѣрочка почему-то вздохнула свободнѣе.

— Ну, а... женатый онъ или... холостой?

— Видно, какъ будто, что женатый: кольцо есть на рукѣ. Только онъ и прѣхалъ одинъ-одинѣшенекъ и живетъ такъ ужъ смиренно да тихоохонько; чтобы только ему не мѣшали (важное дѣло какое дѣлаетъ!), строго-настрою приказалъ никого къ нему близко не подпускать. И знай себѣ строчить... съ утра до ночи!

Тѣмъ временемъ онъ ужъ подходили къ домику словоохотливой престылики, которая приветливо попросила Вѣрочку войти.

Молодая женщина, отдыхая, съ удовольствіемъ слушала ея безхитростныя разсказы. Но вдругъ на улицѣ послышался лай собакъ.

— Чужой! — пояснила Дарья и вышла.

За дверью раздалась чухонская рѣчь, и вслѣдъ за тѣмъ на порогѣ появился чухонецъ — провожатый Вѣры Сергѣевны.

Онъ очевидно сообразилъ, что «барина» должна бы уже быть обратно, и, привязавъ лодку въ укромномъ уголкѣ, на берегу, пошелъ просить въ «Поселкахъ» помощи и фонарей, чтобы идти на развѣдки.

Все это Вѣра повѣла изъ объясненій Дарьи и спохватилась, что она, вѣдь, сегодня не одна на фермѣ; — что ея мама ждетъ и, вѣрно, ужъ давно начала тревожиться за нее.

— Скорѣй, скорѣй, голубушка!.. Андрей, идемъ же! — заторопилась она.

Но прошло еще добрыхъ десять минутъ, пока Дарья зажгла фонарь и, съ помощью чухонца, примостила барышню на своей телегѣ.

Время сборовъ и весь путь назадъ, почти до самой рѣчки, какъ ни старалась тетка-Дарья разсѣять Вѣрочку, показались послѣдней ужасно длиннымъ.

#### VI.

Долго послѣ того не рѣшалась Вѣра предложить Рансѣ Николаевнѣ куда-нибудь поѣхать вмѣстѣ, а тѣмъ болѣе на мызу, которая напоминала ей ея дѣтски-безпечное и невнимательное отношеніе къ матери. Чаще прежняго задумывалась она теперь надъ своими поступками, а слѣдовательно, и чаще вспоминала мужа. Ее, — молодую, праздную и случаяющую, — невольно одолевало любопытство увидать *концо* ея Коли... какъ ей почему-то казалось. Она не въ силахъ была противиться нетерпѣнью узнать поближе, насколько онъ дѣйствительно похожъ на ея мужа... увидѣть его!

Давно уже не видала генеральша на лицѣ дочери такого смущенія, какъ въ то утро, когда она, наконецъ, рѣшилась предложить ей провѣдать Матрону Тимошевну.

— Ну ужъ итъ, другъ мой! благодарю покорно! Будетъ съ меня и одной такой передраги, какъ тогда! — отказалась мать.

— Конечно, Матрена Тимошевна прентересная личность. — съ цѣлью смягчить свой отказъ, продолжала генеральша. — Но согласишься сама, что мнѣ можно и не ѣхать изъ-за нея такую даль. Поѣзжай себѣ съ Богомъ безъ меня; да не случай, — смотри же!.. Такъ я велю... Лена! спросите-ка, нельзя ли достать телегу, чтобы свезти барыню на мызу?

Черезъ часъ послѣ завтрака, Вѣрочка простилась съ матерью и уѣхала.

На мызѣ Вѣрочка предпочла на этотъ разъ вовсе не отдыхать и, нагруженная усердными полдонами Матрены Тимошевны кулѣбъ-Дарьюшкѣ и вѣзмъ ея сродственницамъ, чуть не бѣгомъ спустилась къ рѣкѣ, сѣла въ лодку и полной грудью вдохнула въ себя чистый, но влажный рѣчный воздухъ. Все ей казалось сегодня такъ празднично, такъ оживленно вокругъ...

— Ужъ не потому ли, — спрашивала она себя шутливо: — что я везу Машутѣ въ подарокъ шелковый платочекъ и алую ленту въ косу и заранѣе представляю себѣ ея радость?

Выйдя на берегъ, Вѣрочка оставила своего провожатаго вытаскивать на сушу лодку и быстро пошла впередъ, но уже болѣе простымъ и близкимъ путемъ, нежели въ нервы разѣ.

Она шла задумавшись и почти не замѣтила, какъ дошла до цѣли своего путешествія. — но при дневномъ освѣщеніи не узнала того дома, въ которомъ жилъ ученый незнакомецъ. Общій видъ его крыши и высокого крыльца, которое выходило въ садъ, вдругъ показался ей знакомымъ; но знакомымъ не по тому послѣднему впечатлѣнію, которое она отъ него получила тогда, прошлый разъ, издали, въ потемкахъ. Нѣтъ! Она даже видѣла его не разъ во снѣ, и словно на яву ей чудилось тогда эта самая развѣсистая береза, обвивавшая крыльцо и ближайшее окошко?

«Не можетъ быть, чтобы это было на яву! — думала Вѣра. — Гдѣ же сосновый боръ и на его темномъ фонѣ такъ красиво выдѣлявшаяся ярко-зеленая крыша уютнаго домика? Ни избѣ, ни дорогѣ никакихъ тутъ не было...»

Сердце у нея замерло и вдругъ забилось сильнѣе.

Живѣе прежняго вспомнилось ей счастливое, безвозвратное время, когда счастью ея казалось, не было и не будетъ конца; когда оба они съ мужемъ, прямо отъ вѣйна, бѣжали подальше отъ людей и поселились на лѣто далеко за окраиной какой-то глухой чухонской деревушки. Какъ радостно, безпечно жилось имъ тогда вдвоемъ!

Ну, а теперь? Развѣ теперь онъ сталъ для нея болѣе чужимъ,

далекимъ? Развѣ она его... разлюбила?.. Горячее чувство, нахлынувшее на нее, овладѣвшее всѣмъ ея существомъ безраздѣльно, какъ бывало, убѣдительно всякихъ словъ сказала ей, что ея безумная, безразсудная вспышка не уничтожила въ ней того свѣтлаго сознанія взаимности, въ которомъ и заключалось ея безоблачное счастье. Оно разбито; оно не вернется... не можетъ вернуться! Слишкомъ она, обожаемая, нѣжно-любимая Вѣрочка, оскорбила мужа...

Молодая женщина сворачиваетъ съ дороги и спѣшитъ обѣжать кругомъ, черезъ лужайку, знакомую изгородь.

«День чудный! Дай Богъ, чтобы «чужого» не было дома! — съ бьющимся сердцемъ думаетъ она. — Ну, да; конечно, онъ не можетъ быть дома въ такую погоду!» — старается она окончательно подбодрить и разувѣрить себя.

Калитка только притворена.

Оглядываясь вокругъ, словно воръ, Вѣрочка тихоонько оттолкнула отъ себя ея дверцу и порывисто захлопнула ее за собой.

Она одна въ саду... Но можетъ ли это быть? Не ошиблась ли она? Нѣтъ, нѣтъ! Вотъ и скамейка подъ сосною, справа отъ крыльца: вонъ и спускъ внизъ, на дугъ.

Еще мгновенье — и Вѣра на крыльцѣ. Она забыла всякую предосторожность и всей душой отдалась впечатлѣнію минуты: ее трудно посмотреть на давно знакомый, милый видъ.

Вдругъ она встrepенулась:

— Посмотримъ-ка, что дѣлается на дорожкахъ? Бывало, сюда прѣбгали изъ сосѣдняго бора рѣзвущи-бѣлки... А воробы-то? Воробы, какъ ручные, дупались въ песокъ, на солнышкѣ, передъ самымъ крыльцомъ, на площадкѣ...

Дорожки были расчищены; но ни воробьевъ, ни бѣлокъ не было и слѣда: сосновый боръ срублен, а сосѣдство крестьянскихъ домовъ не могло его замѣнить.

Вѣрочка, полагая, что хозяйинъ дома вернется еще не скоро, становилась смѣлѣе и обошла кругомъ, по саду, весь домъ. Но и это ей не удовлетворило, — главное: не дало ей никакого понятія о томъ, кто теперь его обитатель? Особенно смущало ее крыльцо и... окошко.

— Да! Оно все такое же, какъ и тогда, когда я первый разъ проснулася здѣсь, *сто...* женою!

Вѣрочка тихо, но особенно рѣшительно, подвинулася впередъ, ближе къ завѣтному окошку...

«Хоть бы чуть-чуть взглянуть!..» — думала она и остановилась въ раздумьи.

Но обѣ половинки окна были открыты настежь и какъ бы приглашали нежданно гостью быть несрочной... не стѣсняться.

Вѣрочка ловко взобралась на выступъ фундамента и, ухватившись обѣими руками за подоконникъ, нагнулася впередъ, въ комнату. Сравнительно съ солнечнымъ днемъ наружи, въ ней было не свѣтло, и Вѣра (можетъ-быть, отчасти отъ волненія) не сразу разглядѣла ея обстановку. Ей только бросился въ глаза уже потертый, но все-таки (должно-быть!) тотъ же самый столъ, за которымъ когда-то они сидѣли рядомъ; а на столѣ смотрѣла прямо въ глаза Вѣрѣ прежняя невѣста-Вѣрочка въ своей большой бархатной рамѣ...

Въ глазахъ у нея потемнѣло; руки задрожали, и она, едва держась на ногахъ, соскользнула на землю.

Прислонившись вслѣмъ тѣломъ къ безрѣзѣ, Вѣрочка старалась придти въ себя; но это долго ей не удавалось. Какъ во снѣ чудилось ей все происшедшее, и тревогой, и радостью забилось ея бѣдное сердечко.

— Значить, онъ здѣсь! — восхищалась она. — Значить, онъ меня любитъ, помнитъ!.. Не даромъ же онъ именно сюда опять вернулся?.. Но отчего же онъ остался вѣренъ только своей невѣстѣ? Или жену Вѣрочку онъ считаетъ недостойной!..

И облачко сомнѣнья набѣжало на ея счастливое, возбужденное лицо...

#### VII.

Несмотря на все свое волненіе, Вѣра Сергѣевна нашла въ себѣ настолько хладнобровія и разсудительности, чтобы сообразить, что отъ Дарьюшки надо пока утаить свое открытіе. Зачѣмъ подводить бѣдную женщину подъ непріятность, если ей строго-настрою наказано никого близко не подпускать къ «дому».

Прежде всего, она поспѣшила незамѣтно выйти изъ сада, чтобы вѣрнѣе скрыть слѣды своего преступления: а затѣмъ, направившись въ сторону отъ «Поселка», обошла его далеко вокругъ, не снѣла и часто останавливалась отдыхать, чтобы оправиться совершенно.

Сумерки наступили. Очевидно, Машутка должна была скоро вернуться: надо было понемногу идти обратно, въ Поселки. Солнце уже село, когда Вѣра подошла къ избѣ тетки Дарьи, ожидая еще издали замѣтить у крыльца прыгающую Машутку; но и на этотъ разъ, видно, шалуныя запоздала.

На снѣгу солнцу явилась бѣдная скромница-луна, и ея блѣмый свѣтъ упалъ на ребенка, бѣгомъ спѣшившаго домой.

— Мамынька, не сердчай! — еще издали кричала дѣвочка. — Загулялись мы съ баринкомъ: такъ-то хорошо было!..

Вѣрочка засуетилась, вспомнивъ про подарки, и поджидала быстрой шалуны, чтобы поблагодарить, наконецъ, ея восторгомъ при видѣ нежданныхъ подарковъ.

— И хороши же вы съ баринкомъ! — добродушно ворчала Дарья въ отвѣтъ: — чуть не до поздней ночи въ лѣсу гуляете.

— Мамынька! Я и то впередъ уѣбгла: а онъ себѣ идетъ-не-идетъ!..

«Барышникъ» вѣдуче что-то втrepенулся; наскоро сунула въ руки дѣвчонкѣ платочекъ и алую ленту и, не дожидаясь ея благодарности и восторга, заторопилась, кликнула своего чухонца...



— Пора, пора! Ужь поздно... Прощайте!.. — как-то растерянно лепетала она, и не успела мать съ дочерью оглянуться, как их гостя уже шла, — почти бѣжала — по дорогѣ обратно, домой.

«Только бы съ нимъ не столкнуться! — тревожно думала она. — Только бы онъ не узналъ, что я была тутъ... у него!..»

И Вѣра взяла въ сторону отъ дороги, свернула на узкую тропинку, которая шла влѣво, повидимому, по тому же направлению, гдѣ ей провожатый оставил на берегу свою лодку.

Флегматичный чухонецъ былъ радъ, что свѣтила луна: иначе онъ не могъ бы различить на такомъ разстояннн фигуру своей «баринны», бѣлѣвшую далеко впереди него. Онъ едва поспѣвалъ за нею.

— Скорѣй, скорѣй! — торопила себя Вѣра, спѣша уйти съ открытаго мѣста, которое видно было съ дороги.

— Ну, слава Богу!.. — вздохнула она свободнѣе, очутившись на опушкѣ того самаго лѣса, который длинной полосой тянулся между холмами и терялся въ нихъ, чернѣя издали, какъ змѣя.

Тропинка, по которой шла Вѣрочка, была едва замѣтна въ темнотѣ; но порою въ просвѣтѣ между вѣтвями врвался лунный свѣтъ и освѣщаль на мигъ деревья, и траву, и узкую дорожку, окрашивая ихъ бѣловатымъ свѣтомъ.

Вдругъ опять наступила мгла, и Вѣра невольно замедлила шаги... Но вдругъ, на поворотѣ, лунный свѣтъ широкой струею ослѣпилъ ее, и передъ нею протянулась чья-то длинная, черная тѣнь... Она почти столкнулась съ... Колей!

Въ первый мигъ на лицѣ обоихъ отразилась радость, ихъ первымъ движеніемъ было — броситься другъ къ другу въ объятія... Но они отшатнулись въ недоумѣніи, не зная: бѣжать ли имъ въ разныя стороны, или... остаться? Волнение оказалось настолько сильнымъ, что Вѣра рада была опереться спиной о молодую сосенку, стоящую тутъ же. Не зная, какъ быть, какъ взглянуть на мужа, Вѣруся, однако, замѣтила, что и онъ старается подавить свое смущеніе, и что волненіе отъ нежданной встрѣчи еще горитъ у него въ глазахъ и высоко вздымаетъ ему грудь.

— Вѣрочка! — вырвалось у него невольно; но онъ тотчасъ же остановилъ себя и началъ вѣжливо, но холодно: — вы...

— Нѣтъ, Коля, нѣтъ! Не вы, а ты! — горячо прервала его Вѣра. — Развѣ я не твоя жена, твой Вѣрусъ?

Ей уже было теперь не такъ жутко, какъ въ первую минуту; звукъ ея собственнаго мягкаго, страстнаго голоса ободрялъ ее, и она, не давая мужу сказать ни слова, порывисто продолжала:

— Я вѣдь все та же... я не перемѣнилась!..

— Вѣжу; и должнымъ образомъ цѣню твое постоянство... — насмѣшливо, но все еще сдержанно проговорилъ Николай Петровичъ.

— Да, конечно! Ты должень его цѣнить! — обиженно вставила Вѣра. — Не всякая женщина способна такъ мучиться равнодушіемъ къ ней мужа...

— А ты-то чѣмъ доказала, что ты ко мнѣ не равнодушна? — перебилъ ее мужъ.

— Не всякая останется вѣрна, какъ я, своему... мучителю! — чуть не плача и не слушая его, горячилась Вѣра.

— Ну, да!.. Вы — доброта воплощенная! Гдѣ ужь намъ съ вами равняться? Вы вѣдь не мучили меня...

— Конечно, нѣтъ; я *всегда* всегда жалѣла...

— Вотъ вы и доказали свою жалость тѣмъ, что... убѣжали! — едва сдерживая душившую его обиду, злобно усмѣхнулся Николай Петровичъ.

— Нечего тутъ смѣяться! Вы сами меня до этого довели вашимъ равнодушіемъ ко всему, что меня интересовало...

— Есть чѣмъ интересоваться! Какой-то полоумный самодуръ и его бредни!..

— Очень жаль, что вы не такой же *полоумный*, какъ онъ! — вспыхнула Вѣра, хоть въ глубинѣ души сама уже не вѣрила въ состоятельность теорій своего бывшаго кумира. — Вы бы тогда больше любили и уважали женщину, въ лицѣ вашей жены. Я была для тебя игрушкой, куклой... приятною забавой — вотъ и все!

— Это все говорить въ тебѣ твой Ибсенъ, а не ты сама!..

— Нѣтъ, — я!.. Вы позабыли, что я человѣкъ, и тоже хочу жить и мыслить... что я не пустая вѣтрогонка, а равное вамъ, любящее существо...

— Любящее существо всѣмъ жертвуетъ для счастья любимаго человека; съ радостью приноситъ ему въ жертву все свое спокойствіе, все, все на свѣтѣ, лишь бы ему жилось легко, счастливо...

— Если бы вамъ жилось дурно, вы не могли бы выдержать такъ долго эту... ужасную разлуку! — послѣдніи слова вырвались у нея совершенно невольно, и она вдругъ въ смущеніи остановилась.

Мужъ подошелъ къ ней, и ей показалось, что онъ сейчасъ заглянетъ ей въ глаза... попрежнему обниметъ...

Николай Петровичъ съ трудомъ удержался отъ искушенія, которое его одолевало съ той самой минуты, какъ онъ увидалъ жену; и, снова принявъ вѣжливый, даже любезный, но нѣсколько официальный видъ, протянулъ ей руку:

— Благодарю за участіе! Съ твоей стороны это очень мило...

— Мило?! Мило?! Да знаешь ли ты, что ты со мной сдѣлалъ? — горячилась Вѣра. — Прощай!.. — И голосъ ея затерялся въ страстныхъ рыданіяхъ. Она закрыла лицо руками...

— А ты — со мной?.. Любимая!.. — шепчетъ ей вдругъ чей-то нѣжный голосъ, и чьи-то руки обвиваютъ ея станъ.

Горячіе поцѣлуи сыплются на ея лобъ и щеки; чьи-то глаза свѣтятся надъ нею близко-близко, дрожащія губы согрѣты чьимъ-то поцѣлуемъ...

А надъ нею высоко летитъ привѣтливый свѣтъ луны, впереди въ просвѣтѣ бѣлѣтся лѣсная лужайка и не въ мечтахъ, а уже наяву слышится желанный шопотъ:

— Милая!.. Дорогая!.. Взгляни на меня... Забуди!..

Въ тотъ же вечеръ, часа два спустя, провожатый Вѣрочки возвращался одинъ на мызу, а оттуда прямо къ генеральшѣ, несмотря на позднюю пору.

Въ карманѣ у него лежала наскоро сложенная и, видимо, впопыхахъ написанная, коротенькая записка:

«Дорогая мамочка!

«Не тревожься за меня: я у Коли. Ты ничего не понимаешь, — но это не бѣда! Завтра все расскажу. Завтра жди къ себѣ... «новобранныхъ»... съ визитомъ; а кто они... догадайся!

Твоя... и Колина

Вѣруся».

## Въ Ясной Полянѣ \*).

(Съ портретомъ и 4-мя рисунками.)

Было ясное, осеннее утро, когда побѣзд московско-курской жел. дор. остановился около станціи «Козлова-Засѣка», находящейся въ 3-хъ верстахъ отъ Ясной Поляны. Сельцо Ясная Поляна находится въ 13-ти верстахъ отъ Тулы — въ лѣсистой, живописной мѣстности, и перешло къ графу Л. Н. Толстому отъ его матери, урожденной княжны Волконской, которую онъ обезсмертилъ въ своемъ романѣ *Война и Миръ* подъ именемъ Маріи Болконской.

Дорога отъ «Козловой-Засѣки» къ Ясной Полянѣ идетъ широкой просѣкою черезъ дубовый лѣсъ, который былъ уже тронутъ осенними красками и живописно выдѣлялся на свѣтло-бирюзовомъ небѣ.

Меня везъ въ кабриолетѣ плечистый кучеръ съ черною бородою, подобритой на щекахъ. Онъ сейчасъ же вступилъ со мною въ бесѣду, говорить съ достоинствомъ и отзывался о своихъ господахъ съ большимъ одобреніемъ. Особенно нравился ему Левъ Николаевичъ.

— Такихъ господъ, какъ графъ, — сказалъ онъ: — должно-быть, и на свѣтѣ больше нѣтъ. Они кажутся не то, что выше, а меньше всѣхъ. И кто бы ни былъ: генералъ ли, простой ли человѣкъ, — для нихъ нѣтъ различія. Со всѣми, значить, одинаковы: вѣжливы, обходительны. Графиня тоже хорошая госпожа. Но въ другомъ родѣ: страсть какъ порядокъ любить.

Мы пересѣкли тянувшееся стрѣлою шоссе и увидѣли на отлогой возвышенности большой садъ, скрывавшій отъ насъ Ясную Поляну. Садъ, разбитый въ Ясной Полянѣ, въ періодъ увлеченія Льва Николаевича хозяйствомъ, очень великъ. Онъ занимаетъ около 30 десятинъ, и во время урожая здѣсь бываетъ море яблокъ.

Предъ въѣдомъ въ Яснополянскій паркъ стоятъ двѣ башни въ средневѣковомъ духѣ, поставленныя еще дѣдомъ Л. Толстого по матери, княземъ Н. С. Волконскимъ (рис. на стр. 895). Отъ башенъ идетъ паркомъ дорога, которая немного поднимается около усадьбы и

тянется ровнымъ коридоромъ вѣковыхъ березъ. Сквозь чащу листьевъ блеснулъ прудъ, промелькнула четырехугольная укатанная площадка съ сѣткой для *Lawn-tennis'a* и, наконецъ, заблѣлъ длинный двухэтажный домъ, гдѣ протекла большая часть жизни Льва Толстого. Домъ этотъ выстроился не сразу, а какъ бы растягивался по мѣрѣ того, какъ увеличивалась семья (рис. на стр. 895).

Кабриолетъ обогнулъ боковой, безъ оконъ, фасадъ дома и остановился около низенькаго крыльца, къ которому протягивалъ свои длинные вѣтви старый вязъ, называемый здѣсь *деревомъ бѣдныхъ*. Возлѣ вяза стоитъ скамья, на которой нищія и крестьяне ожидаютъ Льва Николаевича.

Въ небольшой передней съ некрашенымъ поломъ стоялъ широкий шпаль съ книгами, преимущественно иностранныхъ авторовъ. Около зеркала съ ящикомъ для писемъ блестяли два велосипеда и виднѣлся длинный ящикъ съ принадлежностями крокета. На подзеркальничѣ лежали 2 пачки англійскихъ газетъ со множествомъ штемпелей и японскій журналъ съ вертикальными строками. Изъ прихожей шла широкая деревянная лѣстница наверхъ.

Лакей, вышедшій ко мнѣ изъ-за перегородки съ своей маленькой дочерью, радушно привѣтствовалъ меня и сказалъ, что Левъ Николаевичъ наверху съ гостями.

Я вошелъ въ очень большой залъ, выходявшій окнами въ противоположныя стороны и увѣшанный фамильными почернѣвшими портретами. Посрединѣ комнаты, за длиннымъ столомъ, сидѣлъ Левъ Николаевичъ и нѣсколько человѣкъ гостей. Было около 9-ти часовъ утра. На столѣ стояли кипѣвшій самоваръ съ кофейникомъ, чашки, сливки, хлѣбъ и масло.

Левъ Николаевичъ нѣсколько подался за пять мѣсяцевъ, въ теченіе которыхъ я его не видѣлъ. Его сѣдые волосы порѣдѣли, а борода отросла и сдѣлалась значительно бѣле. Онъ былъ въ темно-сѣрой фланелевой блузѣ домашняго издѣлія и бесѣдовалъ со студентомъ... Познакомивши насъ и поговоривши нѣсколько минутъ.

\* Подъ этимъ заглавіемъ мы предлагаемъ читателямъ отрывки изъ нежданной еше книги П. Сергѣенко: *Какъ живетъ и работаетъ графъ Л. Н. Толстой*.

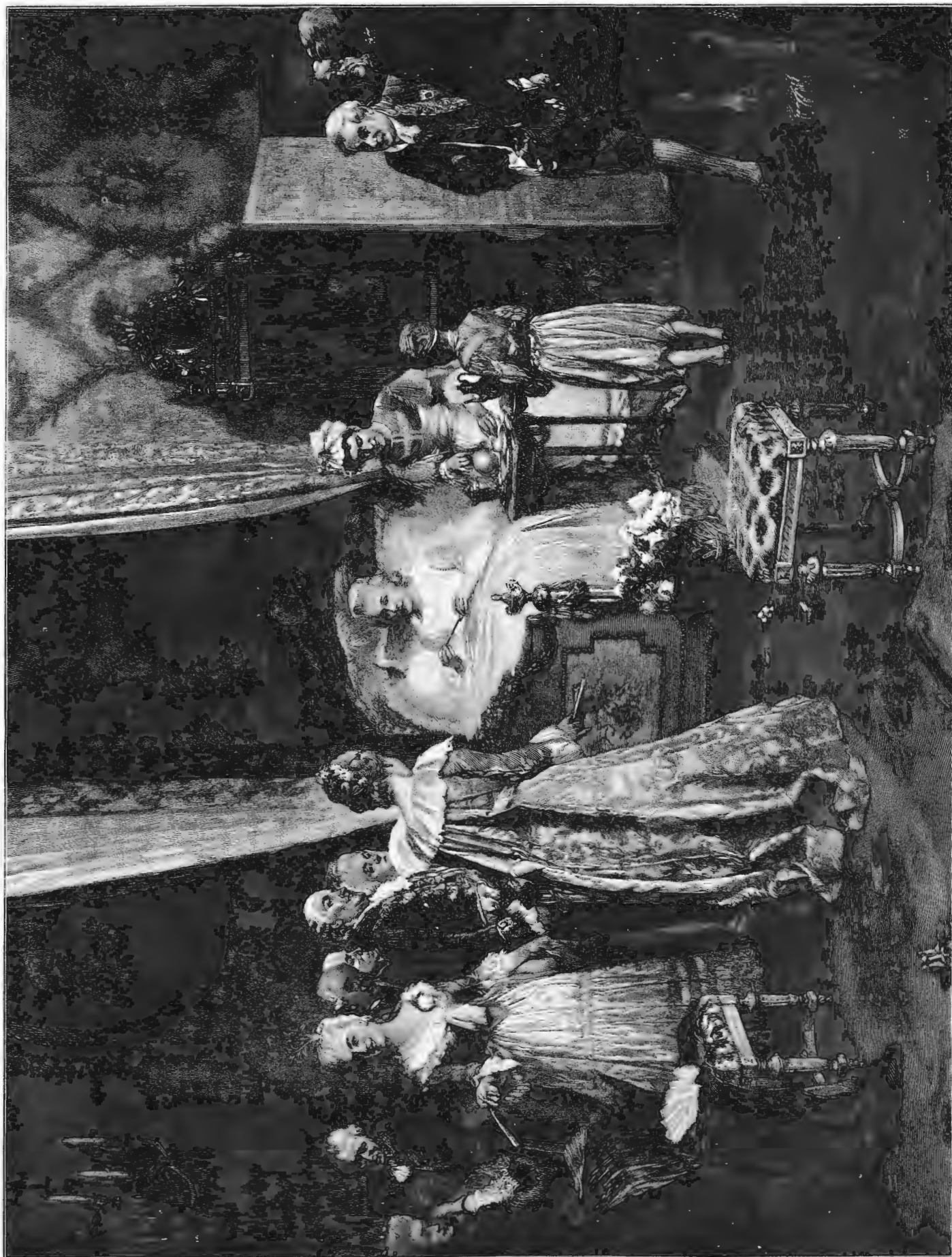

Утренній приємъ у королевы Маріи-Антуанеты. Съ картини А. Грizona грав. Курже.



Первые шаги. Съ картины Гаэтано Пьерони грав. Терико.



Левъ Николаевичъ всталъ, налилъ себѣ чашку ячменнаго кофе и, извинившись, направился къ себѣ—въ рабочей кабинетъ.

Въ столовую начали собираться: графиня, дочери, родственницы, приѣхавшія изъ Кіева, англичанка, француженка, учитель-студентъ, мальчики и ихъ товарищи. Но всѣ приходили порознь, вынимали свой кофе или чай и уходили къ своимъ занятіямъ. На ихъ мѣсто являлись другіе, сорили хлѣбныя крошки, оставляли чайникъ не долитымъ, кофейникъ простывшимъ, и уходили.

Съ появленіемъ графини Софьи Андреевны порядокъ замѣтно возстановивался. Потухшій самоваръ начиналъ шумѣть, остывшій кофе подогрѣвался, перестоявшійся чай замѣнялся свѣжимъ. Софья Андреевна—превосходная хозяйка, внимательная, обходительная, гостеприимная. Бѣсы и спиты въ *Ясной Полянѣ*,—какъ дома.

Все сложное и хлопотливое дѣло по хозяйству и по управленію дѣлами находится на попеченіи Софьи Андреевны. Она неутомима и всюду вноситъ свою живую энергію, домовитость и распорядительность. Кучеръ не даромъ говорилъ, что графиня «страсть какъ порядокъ любить». Стоить ей уѣхать по дѣламъ на день, на два изъ *Ясной Поляны*, и сложная машина, называемая «домомъ», уже начнетъ поскрипывать и давать перебои.

Помощниковъ у графини нѣтъ. Старшіе три сына живутъ отдѣльно, и каждый занятъ своимъ дѣломъ. У дочерей свои дѣла и обязанности, берущія у нихъ безъ остатка все ихъ время. Особенно много работаетъ за послѣднее время старшая дочь Л. Н. Толстого—Татьяна Львовна, дѣвушка выдающаяся по своимъ дарованіямъ. Кромѣ спѣшной переписки статей отца, она еще ведетъ его огромную корреспонденцію.

Отвѣчать собственноручно на всѣ письма, которыя получаетъ Левъ Николаевичъ Толстой, онъ не можетъ, если бы даже у него было 4 руки. Писемъ получается множество со всѣхъ концовъ міра и на всевозможныхъ языкахъ.

Какъ велика корреспонденція у Л. Н. Толстого, можно судить по тому, что одна только переписка по поводу годоваго года занимаетъ цѣлый шкалъ. Писма хранятся у Толстыхъ по-заграничному: съ конвертами, въ которыхъ получены, и рѣдкое письмо оастается безъ отвѣта.

Послѣ кофе всѣ поспѣшно разошлись по своимъ дѣламъ, и залъ опустѣлъ. Я отправился внизъ въ бібліотеку, которая вмѣстѣ съ другой смежной комнатою отводится для гостей (рис. на стр. 896).

Комната эта убрана просто, но со вкусомъ; въ ней очень уютно, и чувствуешь себя, какъ дома. На стѣнѣ висятъ семейные портреты, затѣмъ Диккенса, Шопенгауера, Тургенева, Е. Ковалевскаго и другіихъ. Посрединѣ стѣны, въ нишѣ, стоитъ небольшой мраморный бюстъ любимаго брата Льва Николаевича—графа Николая Толстого. Комнату отдѣляетъ отъ бібліотеки деревянная желтая перегородка съ перекладиной, внушавшей когда-то Л. Н. Толстому мысли о самоубійствѣ въ періодъ его духовныхъ скитаній (рис. на стр. 896).

Одна стѣна въ бібліотекѣ занята преимущественно авторскими подиженіями. И какихъ толькѣ нѣтъ тутъ посвященій! И въ прозѣ, и въ стихахъ, и по-итальянски, и по-сербски, и напыщенные, и скромныя—всякія.

Черезъ одну комнату отъ бібліотеки находится кабинетъ Льва Николаевича. Это небольшая комната съ некрашенымъ поломъ, сводчатымъ потолкомъ и толстыми каменными стѣнами. Прежде здѣсь была кладовая, и на потолокъ до сихъ поръ еще чернѣютъ толстая желѣзные кольца, на которыхъ въ оно время висѣли ограда, а впоследствии Левъ Николаевичъ дѣлалъ гимнастическія упражненія (рис. на стр. 896).

Въ кабинетѣ тихо и прохладно, какъ въ погребѣ. Убранство яснополянскаго кабинета отличается отъ московскаго тѣмъ, что здѣсь находятся различные инструменты для работы: коса, пила, щипцы, напилки и пр. Сначала все это кажется «суеютой». Но когда поживешь въ деревнѣ, то убѣждаешься, что все это крайне необходимо; и непременно надо все самому уметь дѣлать, чтобы не попадать постоянно въ зависимое и безпомощное положеніе.

Въ 3-мъ часу въ бібліотеку заглянулъ Левъ Николаевичъ и предложилъ мнѣ пройтись предъ обѣдомъ...

Когда мы возвращались, большой колокольчикъ, привязанный къ сухой вѣткѣ дерева обданныхъ, настойчиво прозвонилъ 2-й разъ. Было 3 часа. Мы пришли какъ разъ во-время. Вслѣдъ за нами появился слуга съ суповой чашкой въ рукахъ.

Длинный столъ быстро наполнился многочисленной семьей Льва Николаевича, и графиня Софья Андреевна одобрительнымъ взглядомъ встрѣтила нашъ своевременный приходъ.

Она заняла такъ называемое хозяйское мѣсто, т. е. въ концѣ стола, чтобы видѣть все и всѣхъ. Около нея съ правой стороны сѣлъ Левъ Николаевичъ, рядомъ съ нимъ старшая дочь, Татьяна Львовна. Этотъ порядокъ сохраняется за обѣдомъ всегда и вездѣ.

Левъ Николаевичъ и двѣ его старшія дочери не ѣдятъ мясной пищи, и имъ подаются отдѣльные блюда. Роль хозяйки въ вегетарианскомъ уголкѣ часто выполняетъ Левъ Николаевичъ. Онъ разливаетъ жидкую овсянку по тарелкамъ и радушно подкладываетъ во время обѣда гостямъ-вегетарианцамъ то одного кушанья, то другого.

Онъ убѣжденный вегетарианецъ и уже много лѣтъ не ѣстъ ни мяса, ни рыбы, придавая очень большое значеніе растительной пищѣ, какъ съ физиологической стороны, такъ и съ этической. И конечно, самъ онъ могъ бы служить краснорѣчивѣйшимъ образцомъ превосходства растительной пищи предъ мясной, если бы только можно было доказать, что тѣ добрыя силы, которыми онъ распола-

гаетъ, зависятъ главнымъ образомъ отъ растительной пищи. Во всякомъ случаѣ вопросъ этотъ—серьезный. И человѣкъ, питающійся исключительно растительною пищею и въ то же время могущій на семидесятомъ году жизни исполнять настоящимъ образомъ крестьянскія полевыя работы, ѣздить по нѣсколькимъ десяткамъ верстъ на велосипедѣ, играть по цѣлымъ часамъ въ *лаунъ-теннисъ*, или бѣгать съ мальчиками взапуски, — такой человѣкъ имѣетъ значительное право говорить о преимуществахъ растительной пищи.

Графиня Софья Андреевна, напротивъ, относится къ вегетарианству отрицательно и только терпитъ его въ домѣ, какъ своего рода крестъ. Но надо отдать справедливость ея безпристрастію: и мясной столъ, и растительный въ *Ясной Полянѣ* очень вкусны, питательны и разнообразны.

Левъ Николаевичъ, во многихъ отношеніяхъ напоминающій собою русскаго крестьянина, ѣстъ, однако, не какъ русскій крестьянинъ — съ ихъ медлительностью и разстановкою, а быстро и торпливо, точно спѣшить отдѣлаться поскорѣе отъ непріятной обязанности.

Послѣ перваго блюда, которымъ онъ притупилъ остроту своего голода, Левъ Николаевичъ началъ заводить разговоръ то съ однимъ, то съ другимъ изъ присутствующихъ, придавая самой незначительной бесѣдѣ тотъ особенный содержательный интересъ, который онъ умѣетъ сообщать всему. Его юмористическія замѣчанія часто вызывали раскаты смѣха, особенно громкіе на другомъ концѣ стола, гдѣ всегда группируется самая зеленая молодежь. Иногда, разсказывая о чемъ-нибудь и заслушавъ смѣхъ въ сторонѣ молодежи, Левъ Николаевичъ прерывалъ свой расказъ и переносилъ туда вниманіе. Но непременно онъ ужъ обходился въ теченіе обѣда своимъ зоркимъ взглядомъ всѣхъ и съ каждымъ перебрасывался хоть нѣсколькими словами.

Пили за столомъ у Толстыхъ домашній хлѣбный квасъ, холодное молоко и содовую воду.

Сейчасъ же послѣ обѣда Левъ Николаевичъ возбудилъ вопросъ о прогулкѣ въ лѣсъ и началъ торопить дамъ. Онъ бываетъ нетерпѣливъ въ подобныхъ случаяхъ и не любитъ долгихъ сборовъ. Но кто-то предложилъ, пока всѣ соберутся, сыграть партію въ *лаунъ-теннисъ*. Левъ Николаевичъ охотно соглашается.

И черезъ минуту на утрамбованной, четырехугольной площадкѣ предъ домомъ уже мелькаютъ мужскія и женскія фигуры, взмахивая ракетами и выкрикивая съ оттыномъ задора: «плэ!» «аутъ!» и т. п.

*Lawntennis*, какъ извѣстно, одна изъ самыхъ завлекательныхъ игръ, требующая зоркости, ловкости и напряженія отъ всякаго мускула. И понятно, почему Левъ Николаевичъ питаетъ къ этой игрѣ пристрастіе. Она даетъ значительную работу его мышцамъ. Играетъ онъ горячо и съ огнемъ, но не теряетъ самообладанія. Эта постоянная работа надъ собою чувствуется даже и при игрѣ въ *лаунъ-теннисъ*.

Графиня Софья Андреевна окончила всѣ свои распоряженія по хозяйству и появилась около площадки съ другими дамами.

Левъ Николаевичъ началъ торопить играющихъ. И черезъ нѣсколько минутъ компанія душъ въ 12 направилась напрямикъ черезъ паркъ. Руководилъ экскурсіей Левъ Николаевичъ. Мы спустились внизъ, поднимались въ гору, пробирались сквозь чащу, переходили по перекладинамъ черезъ воду. Левъ Николаевичъ былъ веселъ, оживленъ, разговорчивъ; онъ помогать дамамъ въ затруднительныхъ положеніяхъ и даже придумалъ для одной дамы нѣчто въ родѣ подъемной машинки: онъ упиралъ сзади въ ея поясъ ручку своей палки и значительно облегчалъ этимъ ей подъемъ.

Когда мы вышли, наконецъ, на открытое мѣсто, предъ нами открылась довольно живописная картина съ желтющими группами деревьевъ, эффектно освѣщенными лучами заката. Кое-гдѣ выступали стройныя темно-зеленыя елки, отчетливо вырисовывавшіяся на золотистомъ фонѣ осенней листвы. Мы вернулись на лѣсные питомники, осмотрѣли ихъ и взяли путь на шоссе. Левъ Николаевичъ всѣмъ интересовался, со всякимъ вступалъ въ бесѣду и со всѣми встрѣчными дружески здоровался, не ожидая, пока ему поклонятся. Мы прошли въ общемъ верстъ около 7-ми. Къ концу прогулки всѣ почувствовали легкое утомленіе и жажду.

Въ столовой уже кипѣлъ самоваръ и весело блестя чашки. Левъ Николаевичъ взялъ новую, только-что полученную книжку *Revue de Paris* и пошелъ къ себѣ въ кабинетъ. Подуприлечь послѣ хорошей прогулки съ новой, еще не разрѣзанной книжкой въ рукахъ—для него истинное наслажденіе.

Стало вечерѣть. На чайный столъ подали свѣчи.

Большой залъ съ темными квадратами старинныхъ портретовъ тонетъ въ полусвѣтѣ. Нѣкоторые предметы сливаются въ своихъ очертаніяхъ. Но углѣмъ блѣютъ гипсовые бюсты Льва Николаевича—одинъ работы художника Ге, другой—И. Рѣпина. Около стѣны темнѣетъ длинный свѣдѣтъ большого роля съ неясными очертаніями лежащихъ на немъ нотъ, балалаекъ и мандолинъ. На столахъ вездѣ книги, журналы, иллюстраціи.

Вдругъ слышатся быстрые, шаркающіе шаги, и, скрипя по лѣстницѣ, поспѣшно входитъ въ залъ Левъ Николаевичъ съ французскою книжкой въ рукѣ. Лицо у него возбуждено.

— Какіе ужасы творятся въ Турціи! Господи, и когда это все уже кончится? Тая, Маша, идите сюда! Послушайте, что дѣлается въ Арменіи,—говоритъ Левъ Николаевичъ такъ громко, чтобы его могли услышать черезъ двѣ комнаты.

Игры прекращаются. Въ залѣ появляются двѣ старшія дочери Льва Николаевича. Всѣ усаживаются вокругъ стола съ лампой, и



Левъ Николаевичъ начинаетъ читать о сасунскихъ ужасахъ, прерывая чтеніе различными замѣчаніями, чтобы справиться съ охватывающимъ его волненіемъ. Читаетъ Левъ Николаевичъ превосходно. Но драматическія сцены не по его средствамъ. Обладая необыкновенной остротой художественнаго чутья, онъ уже заранѣе, какъ бы за цѣлую версту, угадываетъ надвигающійся ужасъ драмы, и голосъ его, помимо его воли, спазматически сдавливается.

Описаніе сасунскихъ звѣрствъ производитъ на всѣхъ глубокое впечатлѣніе. При чтеніи нѣкоторыхъ сценъ Левъ Николаевичъ отпидывается отъ книги и говоритъ съ волненіемъ:

— Какъ это ужасно!

Нѣкоторое время разговоръ вращается исключительно на сасунской рѣзні. Слуга приноситъ почту, которая, однако, не производитъ здѣсь никакой сенсаци, потому что получается съ трехъ стаций и всегда въ изобиліи. На имя Льва Николаевича получена цѣлая пачка писемъ, повѣстокъ и телеграммъ. Онъ вскрываетъ ихъ и однѣ отодвигаетъ въ сторону, другія оставляетъ и прочитываетъ вслухъ, при чемъ если письмо написано на какомъ-нибудь изъ иностранныхъ языковъ, то при гостяхъ читаетъ его сразу по-русски, съ нѣкоторыми только замедленіями.

Нѣмецкій журналистъ пишетъ Льву Николаевичу горячее письмо по поводу одной изъ его статей. Англичанинъ К. сообщаетъ изъ Лондона цѣлую кучу политическихъ и литературныхъ новостей. Разговоръ переходитъ на англійскую литературу.

Въ 10 часовъ начали накрывать на столъ для ужина. Левъ Николаевичъ хотя и говорилъ съ оживленіемъ, и былъ пріятельно со всѣми; но въ лицѣ его какъ бы застыло что-то. И въ голосѣ его уже ни разу не прорывалась веселая нотка.

Онъ сыгралъ партію въ шахматы. Но и это нисколько не разсѣяло его. Во время ужина внизу послышались громкіе голоса, и появились новые гости—хорошіе знакомые Толстыхъ, пріѣхавшіе изъ Москвы. Они привезли съ собою цѣлый ворохъ самыхъ животрепещущихъ новостей. Левъ Николаевичъ былъ очень радъ гостямъ, дружески бесѣдовалъ съ ними, но въ лицѣ его все-таки было что-то какъ бы притаившееся и грустное. Описаніе человѣческихъ страданій въ Арменіи, очевидно, оставило тяжелый осадокъ въ его душѣ.

Разошлись въ первомъ часу ночи.

На другой день съ утра опять начали появляться разные просители и посѣтели. Изъ Тулы пріѣхалъ какой-то офицеръ съ блѣднымъ, нервнымъ лицомъ, послѣ него какая-то дама въ траурѣ. Левъ Николаевичъ ихъ принялъ, по свиданію продолжалось не долго, всего нѣсколько минутъ. Около «дерева бѣдныхъ» опять ждали Льва Николаевича крестьяне, прохожіе, старики и старухи съ различными просьбами. Онъ опять сдѣлалъ для каждого, что могъ. Съ почтой опять получилась цѣлая куча писемъ, газетъ, брошюръ, повѣстокъ, телеграммъ съ различными просьбами, запросами и упованіями.

Послѣ обѣда Левъ Николаевичъ поѣхалъ на велосипедѣ въ Тулу къ одному своему пріятелю.

Стало смеркаться. Насъ, нѣсколько человѣкъ пріѣзжихъ, бесѣдовало въ нижней гостиной, что около библіотеки. Послышались быстрые шаги, и вошелъ Левъ Николаевичъ. Онъ нагнулся, приглядываясь къ свободному мѣсту, и сѣлъ между нами. Въ голосѣ его была особенная теплота. Онъ находился въ одномъ изъ тѣхъ просвѣтленныхъ настроеній, которыя даются человѣку только послѣ значительныхъ внутреннихъ переворотовъ. Это былъ не знаменитый

Левъ Толстой, великій писатель и страстный проповѣдникъ, а скорѣе тихій и скромный мытарь, сознающій свои несовершенства и видящій передъ собою только еще первыя ступени той высокой лѣстницы, по которой надо взойти.

На вопросъ его, о чемъ мы бесѣдуемъ, одинъ изъ насъ сказалъ, что мы говорили обо одной обще-знакомой намъ семьѣ, въ которой тѣлѣ разладъ. Двое изъ присутствующихъ обвиняли жену и выгораживали мужа. Левъ Николаевичъ внимательно выслушалъ и сказалъ:

— Да развѣ мы можемъ полностью предъявлять къ женщинѣ всѣ наши требованія и строго судить ее, сами же подготавливая ее систематически ко всякой неправдѣ? Развѣ мы не цѣнимъ въ ней превыше всего именно то, что относится

къ ея полу, и не ради этого беремъ ее себѣ въ жены?.. И Левъ Николаевичъ долго еще говорилъ о нравственной сторонѣ брака.

Его горячая вѣра въ торжество высшаго начала въ человѣкѣ, его глубокая увѣренность въ животворную силу нравственныхъ идеаловъ, стремленіе къ которымъ таитъ въ себѣ и глубокий смыслъ нашей жизни, и цѣлебнѣйшее средство отъ всѣхъ недуговъ; наконецъ, тотъ особенный, захватывающій, толстовскій тонъ, который, какъ туго-натянутая струна, звенитъ въ нѣкоторыхъ его произведеніяхъ—все это здѣсь, въ сумеркахъ, въ интимной бесѣдѣ вполголоса, когда всякое слово приобретаетъ свой собственный языкъ—имѣло особую притягательную силу...

Весь этотъ вечеръ затѣмъ принялъ какой-то элегическій характеръ. Нѣкоторые изъ насъ уѣзжали изъ Ясной Поляны въ 12 часовъ ночи, и намъ грустно было покидать тѣ мѣста, гдѣ было пережито много незабвенныхъ впечатлѣній.

Въ 11 часовъ къ крыльцу подали «катки», т.-е. длинную бланкарду, на которой можетъ уместиться человѣкъ 10.

Ночь была ясная и свѣжая. На крыльцо вышла вся семья Толстыхъ, чтобы пожелать уѣзжающимъ счастливого пути.

Когда катки отѣхали отъ дома, всѣ, точно по сигналу, обернулись назадъ и долго смотрѣли сквозь чащу деревьевъ на освѣщенные окна длиннаго дома, въ которомъ протекала большая часть необыкновенно дѣятельной жизни одного изъ самыхъ замѣчательныхъ людей въ исторіи человѣчества.

П. Сергѣенко.



Въ „Ясной Полянѣ“. Въѣздъ въ Яснополянскій паркъ. Съ фот. грав. Раменскій.



Въ „Ясной Полянѣ“. Домъ гр. Л. Н. Толстого и „дерево бѣдныхъ“. Съ фот. грав. Шюблеръ.

## Къ рисункамъ.

Помѣщенный въ настоящемъ номерѣ *Нивы* иллюстраціи къ роману Гончарова: «Обломовъ» изображаютъ: одна—сцену изъ знаменитаго «сна Обломова» и другая—«пріѣздъ Штольца къ Обломову». Какъ краснорѣчивы эти два момента! На первомъ рисункѣ мы видимъ Обломова еще 7-лѣтнимъ мальчикомъ, среди

столь знакомой намъ деревенской обстановки. «Какъ одна изба попала на обрывѣ оврага, такъ и виситъ тамъ съ незапамятныхъ временъ... Три избы очутились случайно рядомъ, а двѣ стоятъ на самомъ днѣ оврага... Измученное волненіями или вовсе незнакомое съ ними сердце такъ и просится спрятаться въ этотъ забытый всѣми

„голодь и жить никому невѣдомымъ счастьемъ. Все сдѣлать тамъ покойную, долговременную жизнь до желтизны волосъ и незамѣтную, сну подобную смерть. Правильно и невозмутимо совершается тамъ годовой кругъ».

Но и тамъ есть разные ужасы и страхи...

Когда все въ усадьбѣ, томимое полуденнымъ зноемъ, засыпаетъ послѣобѣденнымъ сномъ, когда даже няня не можетъ воздержаться отъ сна и теряетъ изъ виду Илюшу, ребенокъ пользуется кратковременною свободою и убѣгаетъ изъ дому, радуясь первымъ проблескамъ самостоятельной жизни. Онъ охотно выбѣжалъ бы и за ворота въ близкій березнякъ, но онъ боится: тамъ, говорятъ, и лѣшіе, и разбойники, и страшные звѣри. Хочется ему и въ оврагъ сбѣгать. Онъ уже находится на самомъ его краю, но вдругъ передъ нимъ возстаютъ всѣ толки и преданія объ этомъ оврагѣ, и онъ въ ужасѣ ни живъ, ни мертвъ, мчитъ назадъ и, дрожа отъ страха, бросается въ объятія къ нянѣ, чтобы она спасла его отъ всѣхъ этихъ ужасовъ.

Ихъ дѣйствительно такъ много, и не только въ видѣ лѣшихъ, разбойниковъ и разныхъ чудовищ: нѣтъ, они окружаютъ Илюшу со всѣхъ сторонъ: простуда, болѣзнь, несчастный случай, все это грозитъ бѣдному Илюшѣ, а отъ всего этого надо его оберечь,—и ему не даютъ ступить шагу, во всемъ его опекаютъ, вездѣ его охраняютъ. Можно ли послѣ этого удивляться, что Илюша превращается въ Обломова?

Совершенно инымъ было дѣтство Штольца. Отца его радовала всякая самостоятельность въ сынѣ. Не проходило дня, чтобы Андрюша не возвращался домой безъ синяго пятна, а иногда и

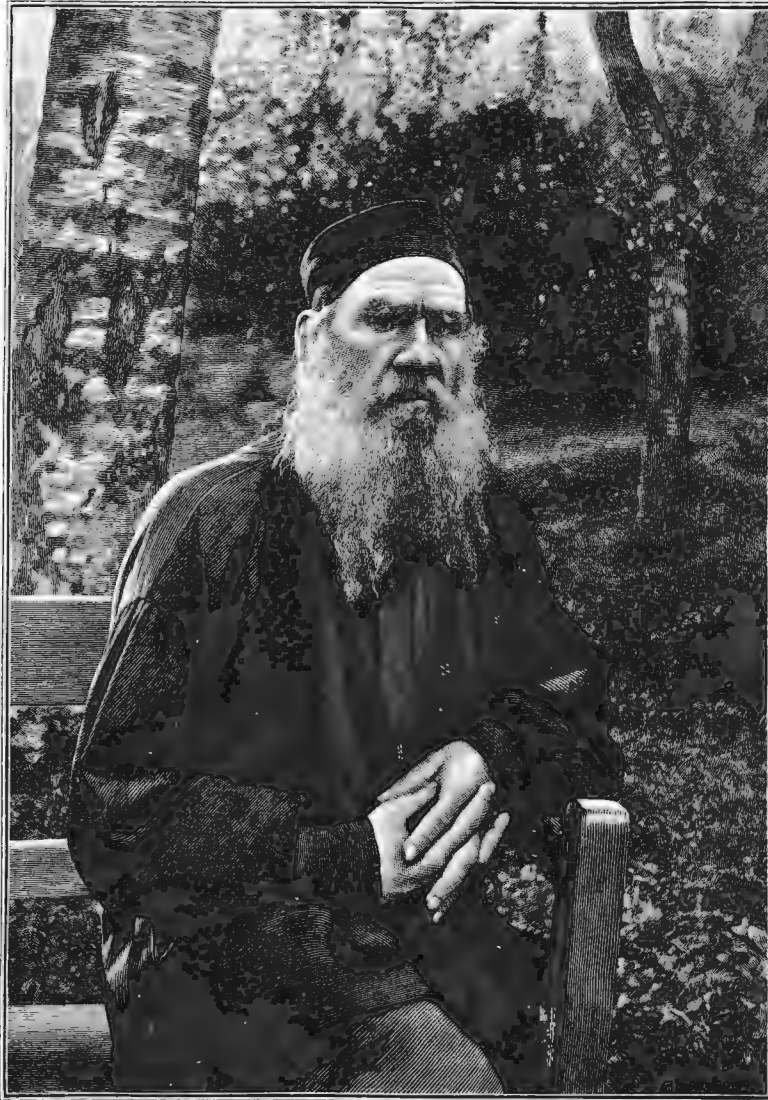

Въ „Ясной Полянѣ“ Графъ Левъ Николаевичъ Толстой.  
По послѣдней фотографіи грав. Шюблеръ.

все лицо у него было въ крови. Но отецъ радуется: что за ребенокъ, если ни разу себѣ или другому носа не разбилъ! Иногда Андрюша на цѣлую недѣлю пропадетъ изъ дому. Наконецъ Андрюша уѣзжаетъ въ Петербургъ. Отецъ его напутствуетъ. «Образованъ ты хорошо,—говоритъ онъ ему:—передъ тобой всѣ карьеры открыты: можешь служить, торговать, хоть сочинять, пожалуй; не знаю, что избереешь, къ чему чувствуешь больше охоты...»

— Да, я посмотрю, нельзя ли вдругъ по всѣмъ,—отвѣчаетъ бойко Андрей.

Отецъ въ восторгѣ отъ этого отвѣта и треплетъ сына по плечу такъ, что и лошадь бы не выдержала, а Андрей ничего.

Но отца все-таки разбираетъ страхъ. «Если не сумѣешь самъ отыскать свою дорогу, понадобится посоветоваться,—зайди къ Рейнгольду. Онъ научитъ... Мы вмѣстѣ изъ Саксоніи пришли. У него четырехэтажный домъ. Я тебѣ адресъ скажу...»

— Не надо, не говори,—отвѣчаетъ Андрей:—я пойду къ нему, когда у меня будетъ четырехэтажный домъ, а теперь обойдусь безъ него.

И вотъ, когда Андрей и Илья подросли, когда они начали жить вполне самостоятельную жизнь, различное воспитаніе сказалося во всей силѣ. Второй нашъ рисунокъ изображаетъ пріѣздъ Штольца къ Обломову. Взгляните на эти двѣ фигуры, и вы сразу поймете, что это за

различные люди: Обломовъ въ халатѣ на постели, подъ крылышкомъ у Захара, и Штолецъ, состоящій весь изъ мускуловъ и нервовъ, въ корректной одеждѣ, бойкій, энергичный. Штолецъ ничего не боится. Поставивъ себѣ цѣль въ жизни, онъ увѣренно, прямо идетъ къ ней и всегда ея достигаетъ. Обломовъ, какъ въ дѣтствѣ,



Въ „Ясной Полянѣ“. Рабочій кабинетъ гр. Л. Н. Толстого.  
Съ фот. Шерера и Набгольца грав. Рашевскій.



Въ „Ясной Полянѣ“. Библіотекa гр. Л. Н. Толстого.  
Съ фот. грав. Рашевскій.

так и теперь, всего боится: и ячмени-то его одолевает, и изжога мучает; онъ боленъ, но боится ѣхать лечиться; староста немилосердно обкрадываетъ его, но онъ боится ѣхать въ деревню уличить вора, боится онъ и завести новые порядки въ Обломовкѣ, дать малѣйшую самостоятельность мужикамъ, потому что тотчасъ же «пойдутъ чай, кофеи, гармоники, смазные сапоги», боится завести и школу, потому что «выучи мужика, такъ онъ, пожалуй, и пахать не станетъ». Да, всего боится Обломовъ. Ему остается только не выходить изъ халата. Его не спасетъ и энергичный его другъ Штольцъ.

Картина художника Матасова представляетъ разные моменты обработки и уборки льна. Кроме обыкновеннаго льна (*linum usitatissimum*) въ Россіи произрастаетъ около 10 видовъ этого растенія, древнѣйшаго по своему культурному происхожденію. Это — одно изъ любимѣйшихъ растеній, разводимыхъ съ особенной охотой и съ незапамятныхъ временъ. Съ возникновеніемъ Руси льняная культура привилась особенно въ Псковской области, гдѣ она удержалась и теперь, а также въ Новгородской и Суздальской и по берегамъ рѣкъ Вологды, Сухоны, Юга и Ваги. Петръ Великій издалъ даже указъ о расширеніи льняного и пеньковаго дѣла во всѣхъ губерніяхъ. Въ настоящее время ленъ разводять повсемѣстно въ Россіи, въ особенности

въ нечерноземной полосѣ и на сѣверѣ черноземной. Способы уборки льна — не сложны. Въ степныхъ губерніяхъ его косятъ, какъ рожь, но тамъ, гдѣ, главнымъ образомъ, имѣютъ въ виду волокно, его «теребятъ», т.-е. выдергиваютъ съ корнемъ, затѣмъ связываютъ въ «горсти» и ставятъ рядами въ видѣ двускатной крыши, пока стебель засохнетъ, а сѣмена дойдутъ (для этого нерѣдко употребляются особенныя сушилки). Спустя нѣкоторое время ленъ свозится на гумно или въ сарай, гдѣ отъ него и отдѣляютъ головки («соколачиваютъ», «обмолачиваютъ», «вычесываютъ» гребнемъ съ длинными зубцами или же «обрѣзаютъ» снятою съ косовища коскою). Послѣ

этой операціи остается только подсушить отдѣленные головки на легкомъ теплѣ, обмолотить, а солому связать въ снопы и отправить для дальнѣйшей обработки въ «стланье» или «мочило».

Утренній приемъ у королевы Маріи Антуанетты далъ благодарную тему для блестящей картины А. Гризона. Марія Антуанетта, младшая дочь императора Франца I и Маріи Терезіи, выданная замужъ за дофина Людовика (позже короля Людовика XVI) противъ его желанія, была красивѣйшая женщина. Королева всегда

имѣла около себя маленькій кругъ друзей, въ обществѣ которыхъ и занималась музыкой, танцами и другими развлечениями. Особенной милостью считалось разрѣшеніе присутствовать при пробужденіи королевы, которая, по обычаю того времени, принимала въ постели, причѣмъ и король допускался на эти приемы, но держался всегда какъ чужой, почти не принимая участія въ бесѣдѣ. Королева недолго пользовалась популярностью въ странѣ. Враги королевы объясняли ея сердечныя качества въ дурную сторону и этимъ вызвали народную ненависть къ ней. Началось съ исторіи по поводу ожерелья, которое послужило такимъ богатѣйшимъ матеріаломъ для драматурговъ (Гёте, Дюма); затѣмъ начали говорить о различныхъ любовныхъ интригахъ Маріи Антуанетты, какъ о чемъ-то преступномъ, несмотря на то, что не было никакихъ доказательствъ; дагѣ ее обвинили въ томъ, что она помогаетъ деньгами своему брату, германскому императору, за счетъ государства и, наконецъ, — въ полной измѣнѣ отечеству, что привело ее, послѣ многихъ лишеній и страданій, къ гильотинѣ.



П. И. Чайковскій. Статуя работы В. А. Беклемишева, торжественно открытая 24-го октября т. г. въ с.-петербургской консерваторіи. По фот. автотипія «Нивы».

первыя шаги бывають трудны въ каждомъ дѣлѣ, даже въ такомъ, которое свойственно каждому живому существу. Удачной иллюстраціей этой мысли можетъ служить характерная жанровая картинка итальянскаго художника Гаэтано Кьеричи, изображающая



внутренность мастерской корзинщика. Всѣ члены довольно многочисленной семьи оставили работу и увлеклись неожиданным событием: ребенок начал ходить, правда лавируя и неустойчиво, но без посторонней помощи. Зрители замерли въ живописных позах: отец — съ трубкой въ зубах, мать — у котла, бабушка — съ прялкой, братъ — съ пилой и котенкомъ на рукахъ. Куда направляется ребенокъ? На этотъ разъ не къ мамѣ, а къ папѣ, который приготовился его встрѣтить. Моментъ схваченъ очень живо, и картина невольно заставляетъ улыбнуться.

### Статуя П. И. Чайковского. (Рис. на стр. 897.)

Исполнилось пять лѣтъ со дня кончины безсмертнаго пѣвца «Евгения Онегина», и вотъ въ годовщину его смерти, т.-е. 24-го октября, въ фойѣ петербургской консерваторіи съ должною торжественностью установлена и открыта его статуя. Открытіе состоялось въ присутствіи высокопоставленныхъ лицъ, дирекціи русскаго музыкальнаго общества во главѣ съ Н. И. Стояновскимъ, профессоровъ и начальства консерваторіи, директора училища правовѣдѣнія, въ которомъ воспитывался, какъ извѣстно, Чайковский, директора Императорскихъ театровъ, г. Всеволожскаго, артистовъ русской оперы, совѣта русскаго театральнаго общества и артистовъ драматической труппы, массы приглашенныхъ гостей, воспитанниковъ консерваторіи и пр. Открытіе началось богослуженіемъ; пѣлъ ученическій хоръ. Послѣ краткаго слова г. Стояновскаго занавѣсъ былъ снятъ со статуи, и любимый композиторъ предсталъ предъ глазами присутствовавшихъ.

Художнику до того удалось уловить сходство, что въ первый моментъ присутствовавшимъ показалось, что предъ ними сидитъ въ креслѣ живой Чайковский; что-то задумчивое, самоуглубленное сказывается въ его устремленномъ въ даль взглядѣ. Воспроизведенная въ настоящемъ номерѣ *Нивы* статуя работы художника г. Беклемишева помѣщается съ правой стороны площадки, ведущей въ Большой залъ, и сдѣлана изъ каррарскаго мрамора. Детали, равно какъ и кресло, на которомъ сидитъ композиторъ, вышли очень хорошо; удался художнику и костюмъ. Когда отдернули занавѣсъ, хоръ запѣлъ «Славу»; и на подножіе статуи было возложено много вѣнковъ. Сказано было нѣсколько краткихъ рѣчей, изъ которыхъ одна обратила на себя особенное вниманіе; въ ней выражена была мысль о необходимости поставить статую тому, благодаря чьимъ неутомимымъ трудамъ обязаны своимъ существованіемъ какъ русское музыкальное общество, такъ и консерваторія, тому, кто такъ много сдѣлалъ для музыкальнаго образованія въ Россіи, — А. Г. Рубинштейну! Громъ аплодисментовъ покрылъ рѣчь г. Кривенка.

Утреннее торжество закончилось «Полонезомъ» Чайковского, а вечеромъ того же дня данъ былъ въ Большомъ залѣ консерваторіи концертъ изъ произведеній чествуемаго композитора подъ управленіемъ г. Ауэра, выбравшаго вторую симфонію, двѣ части изъ серенады для струннаго оркестра и Славянскій маршъ. Солистами были г-жи Мравина, Долина, исполнявшія дуэты, и г. Фигнеръ, спѣвшій нѣсколько романсовъ. Само собою разумѣется, что залъ былъ переполненъ и что сборъ, назначенный въ пользу благотворительнаго фонда имени П. И. Чайковского, достигъ значительной цифры.

Статуя, какъ намъ передавали, обошлась въ двѣнадцать тысячъ рублей.

### А. Е. Варламовъ. (Портр. на этой стр.)

Въ октябрѣ т. г. исполнилось пятьдесятъ лѣтъ со дня смерти Александра Егоровича Варламова, одного изъ популярнѣйшихъ и любимѣйшихъ композиторовъ сороковыхъ и пятидесятыхъ годовъ, современника Верстовскаго, Глинки и др. Совершенно справедливо составитель предисловія къ полному изданію сочиненій Варламова (въ 12 томахъ) сопоставляетъ нашего композитора съ Кольцовымъ. Если значеніе Глинки сравниваютъ, и не безъ основанія, съ значеніемъ Пушкина, то Варламовъ можетъ быть сопоставленъ съ Кольцовымъ. Можно только пожалѣть, что мы до сихъ поръ не имѣемъ приведенныхъ въ систему свѣдѣній о жизни и дѣятельности автора «Краснаго сарафана».

Вѣроятно, сыновья Варламова, Георгій Александровичъ (отъ перваго брака), самъ артистъ и композиторъ, и Константинъ Александровичъ (отъ втораго брака), извѣстный талантливый комикъ Александринской сцены, восполнятъ этотъ чувствительный пробѣлъ и издадутъ болѣе или менѣе подробную біографію своего отца; мы же пользуемся краткими свѣдѣніями, почерпнутыми изъ разныхъ источниковъ, носящими однако отрывочный характеръ.

А. Е. Варламовъ родился въ 1801 г. Отецъ его былъ дворяниномъ, служившимъ сначала при Екатеринѣ II вахмистромъ въ

лейб-гвардейскомъ конномъ полку, а потомъ перешедшимъ на гражданскую службу. Варламовъ получилъ свое музыкальное образованіе въ пѣвческой капеллѣ, гдѣ онъ пользовался особеннымъ расположеніемъ и вниманіемъ директора Бортнянскаго, пѣвшаго прекрасныя способности даровитаго ученика.

Изъ пѣвческой капеллы А. Е. былъ отправленъ, конечно при содѣйствіи Бортнянскаго, въ Голландію учителемъ пѣнія придворной русской церкви. За границей онъ имѣлъ возможность сблизиться съ разными музыкальными дѣятелями, ознакомиться съ современной ему музыкальной литературой, развить свои дарованія. Но онъ недолго пробылъ тамъ и уже въ 1823 г. вернулся въ Россію и жилъ попеременно то въ Москвѣ, то въ Петербургѣ, гдѣ Варламовъ имѣлъ огромныя связи и знакомства; вездѣ онъ былъ любимымъ и желаннымъ гостемъ; его приглашали нарасхватъ, и надо изумляться, что, при такомъ, чисто-артистическомъ, образѣ жизни, онъ успѣлъ написать такую массу произведеній, правда мелкихъ по объему, но подавляющихъ количествомъ. Ихъ можно раздѣлить на нѣсколько группъ по своему содержанію.

Всѣхъ сочиненій у него 222; большинство изъ нихъ романсы, пользовавшіеся рѣдкой популярностью; гдѣ только въ Россіи не распѣвались они! Такіе романсы, какъ «Не шей ты мнѣ, матушка, красный сарафанъ», «Что затуманилась зоренька ясная», «Сладко пѣлъ душа соловушко», «Пойми меня» и пр., переходили изъ устъ въ уста. Правда, его аккомпанименты незатѣйливы, его декламация быть-можетъ не соответствуетъ тому, чего мы теперь требуемъ, но не слѣдуетъ забывать объ общихъ условіяхъ музыкальнаго развитія тогдашняго времени, о царившихъ тогда вкусахъ и пониманіи общества, смотрѣвшаго на музыку, исключительно, какъ на забаву и пріятное провозженіе времени.

Большинство произведеній Варламова носитъ пѣсенный характеръ; но въ нихъ есть извѣстное лирическое настроеніе, и многія изъ нихъ не лишены національной окраски. Даже тѣ произведенія, которыя имъ писались по заказу, какъ напр. музыка къ драмѣ Шаховскаго «Друмужница», пользовавшаяся большимъ успѣхомъ, или къ драмѣ Беклемишева «Майко», пѣснь Офелии изъ «Гамлета», носятъ тотъ же характеръ. Но кромѣ пѣсенъ для одного или нѣсколькихъ голосовъ (есть дуэты, тріо), Варламовъ писалъ и для хоровъ, и не только свѣтскую музыку, но и духовную (херувимскія). Еще слѣдуетъ упомянуть о его учебникѣ пѣнія, явившемся во всякомъ случаѣ первымъ по времени въ Россіи руководствомъ къ изученію искусства пѣнія. Онъ умеръ на 47-мъ году жизни, оставивъ массу весьма интересныхъ до настоящаго времени произведеній.

Жаль, что наши музыкальныя и театральныя учрежденія не вспомнили о Варламовѣ по случаю пятидесятилѣтія его смерти: при театрахъ онъ состоялъ «композиторомъ Императорскихъ театровъ» (кажется, единственный у насъ композиторъ, имѣвшій подобный титулъ); что же касается капеллы, то онъ былъ ея воспитанникомъ. На лицо имѣлись всѣ причины напомнить потомству о дѣятельности даровитаго композитора, несомнѣнно очень заслуженнаго предъ лицомъ отечественнаго искусства.

В. Баскинъ.

### Е. П. Карцева. (Портр. на стр. 899.)

24-го октября скончалась одна изъ лучшихъ русскихъ женщинъ, первая русская милосердія, всю свою жизнь посвятившая страждущимъ, Елизавета Петровна Карцева. Е. П. умерла въ преклонномъ возрастѣ — на 76-мъ году жизни; но почти до конца дней своихъ она не оставляла своего тяжелаго и отвѣтственнаго поста — старшей сестры общины св. Георгія.

Е. П. Карцева, происходившая изъ дворянской помѣщичьей семьи Новгородской губерніи, родилась въ 1823 г. Тяжелая година крымской войны совершенно перевернула ея жизнь. Живя въ довольствѣ и холѣ, Е. П. услышала о тяжкихъ бѣдствіяхъ, переносимыхъ нашими солдатами на крымскихъ бастіонахъ, беспомощно истекающихъ кровью и умирающихъ отъ болѣзней за недостаткомъ врачебнаго ухода, до нея донесся призывъ покойной великой княгини Елены Павловны, обращенный ко всѣмъ русскимъ женщинамъ, — помочь несчастнымъ страждущимъ. И она горячо, беззаветно кинулась на этотъ призывъ, презрѣвъ всѣ условности окружающаго жизни, и явилась вмѣстѣ съ нѣсколькими другими русскими женщинами-подвижницами въ Севастополь. Вся спорая жаждой подвига, вся отдавшись новому для нея дѣлу помощи страждущимъ, она быстро изучила его подъ руководствомъ знаменитаго Пирогова, сразу угадавшаго, какое огромное, любящее сердце бьется въ груди этой самоотверженной женщины. Онъ открылъ ей



всѣ язвы госпитального дѣла, уяснилъ всѣ неустройства и далъ рядъ цѣнныхъ указаний для ихъ уничтоженія; онъ назначилъ ее старшей сестрой милосердія и поручилъ ей уходъ за больными и продовольствіе ихъ. Столь широкое довѣріе къ женщинамъ въ такомъ отвѣтственномъ дѣлѣ со стороны Пирогова, вызвало въ то время взрывъ негодованія. Самая мысль о допущеніи женщинъ на театр военныхъ дѣйствій встрѣтила не только возраженія, но и насмѣшки надъ предстоящею ихъ ролью, и потребовался цѣлый годъ непрерывнаго подвига, годъ самоотверженнаго служенія раненымъ, чтобы наконецъ поняли и оцѣнили, сколько добра принесли и могутъ принести истинныя сестры милосердія на полѣ битвы. Е. П. Карцевой и ея достойнымъ сподвижницамъ принадлежитъ въ этомъ крупнѣйшая заслуга — онѣ окружили ореоломъ русскую сестру милосердія.

Но вотъ кончилась крымская война. Миссія Е. П. Карцевой видимо была исполнена: уѣзжая въ Севастополь, Е. П. думала затѣмъ вернуться обратно домой, къ прежней жизни. Но война переродила ее; она навсегда отдалась своей новой дѣятельности.

Болѣе десяти лѣтъ послѣ окончанія крымской войны Е. П. Карцева проработала на пользу страждущихъ въ качествѣ старшей сестры Крестовоздвиженской общины. Подъ ея руководствомъ выработался цѣлый кадръ образцовыхъ сестеръ милосердія, основательно ознакомленныхъ съ уходомъ за больными и, по примѣру своей руководительницы, всецѣло посвятившихъ себя этому тяжелому дѣлу. Съ 1867 по 1870 годъ Е. П. съ тою же цѣлью проработала въ Москвѣ, въ Лепешкинской лѣчебницѣ, содержащей на средства Мосоловыхъ.

Въ концѣ 1870 года она пріѣхала въ Петербургъ и, по рекомендаціи С. П. Боткина, была приглашена устроить новую общину сестеръ милосердія. Это была известная Георгіевская община. Е. П. Карцева создала эту общину, привлекла въ нее лучшія медицинскія силы, устроила при ней лѣчебницу для приходящихъ и больницу, собралась вокругъ себя такихъ же самоотверженныхъ, способныхъ труженицъ-сестеръ, какъ она сама, и съ ихъ помощью сдѣлала общину образцовымъ медицинскимъ учрежденіемъ въ Россіи. Ни годы, ни ослабѣвшія силы ничуть не удерживали Е. П. отъ ея тяжелыхъ трудовъ: она работала наравнѣ съ другими сестрами, всѣхъ увлекала своимъ личнымъ примѣромъ. Въ тяжелыя годы новыхъ войнъ, когда проливалась кровь ближняго, Е. П. Карцева оставляла на время свою общину и отправлялась на театры военныхъ дѣйствій. Такъ, она отправилась въ 1875 г. въ Черногорію и тамъ ухаживала за ранеными черногорцами во все время ихъ войны съ турками. Суровыя сердца черногорцевъ не могли не смягчиться при видѣ самоотверженной дѣятельности Е. П. Карцевой и ея сподвижницъ, не могли не проникнуться глубокимъ уваженіемъ къ нимъ. Когда отрядъ сестеръ общины покидалъ Черногорію, черногорцы цѣловали руки у Е. П., а князь Черногорскій выразилъ всю сердечную признательность его народа самоотверженной русской сестрѣ милосердія, «черногорской майкѣ» (матери) Е. П. Карцевой.

Великимъ дѣломъ самоотверженія и христіанской любви была и ея дѣятельность во время послѣдней русско-турецкой войны. Съ нѣсколькими десятками сестеръ общины она совершила вмѣстѣ съ русской арміей весь походъ за Дунай, черезъ Балканы, до самаго

Адрианополя. Всюду, во всѣхъ главнѣйшихъ пунктахъ, подъ Плевной, въ госпиталѣхъ Горнаго Студия, Габрова, Тырнова и Санъ-Стефано, она была первой работницей, не только устраивавшей все дѣло помощи раненымъ, но и трудившейся лично, перевязывавшей раны, ласковымъ словомъ утѣшавшей страждущихъ, напутствовавшей умирающихъ. Имя Карцевой стало однимъ изъ священнѣйшихъ для русскаго солдата. Далеко по всей Россіи разнесли славные участники послѣдней войны рассказы о ея трудахъ, о ея любви къ ближнему, и имя славной, дорогой «сестры» не забудется. Не забудутъ Елизаветы Петровны Карцевой и всѣ тѣ, которые были свидѣтелями ея мирной дѣятельности въ Георгіевской общинѣ. Русское общество лишилось въ лицѣ ея одной изъ самыхъ свѣтлыхъ своихъ дѣятельницъ, идеальной русской женщины, предъ которой благоговѣли всѣ ея знавшіе при жизни, и память о которой никогда не умретъ.

## Новый эскадренный броненосецъ „Ослябя“.

(Рис. на стр. 900.)

27-го октября русскій военный флотъ обогатился новымъ броненосцемъ, превосходящимъ своими размѣрами чуть ли не всѣ наши прежніе броненосцы. Съ верфи Новаго Адмиралтейства спущенъ новый эскадренный трехвинтовой броненосецъ «Ослябя», по своимъ размѣрамъ являющийся какъ бы близнецомъ спущеннаго нынѣшней весной броненосца «Пересвѣтъ». Какъ извѣстно, оба броненосца носятъ имена героев-иноковъ, Пересвѣта и Осляби, посланныхъ св. Сергіемъ въ помощь Дмитрію Донскому и павшихъ въ битвѣ съ татарами на Куликовомъ полѣ. Два вновь народившіяся броненосца-громады воскрешаютъ въ памяти эти славныя въ русской исторіи имена.

Рисунокъ нашъ, снятый незадолго до спуска новаго броненосца, даетъ представленіе о гигантскихъ его размѣрахъ. Броненосецъ стоитъ на эллингѣ, кормой къ Невѣ. Группа стоящихъ около него внизу офицеровъ кажется группой карликовъ, но имъ, этимъ гномамъ, гигантскій броненосецъ обязанъ своимъ возникновеніемъ, они его создатели.

Броненосецъ «Ослябя» имѣетъ въ длину (наибольшую)—434 ф. 6 д., въ ширину—71 ф. 6 д., углубленія (на ровный киль)—26 ф., вѣса (водоизмѣщенія)—12,674 тонны. Корпусъ его построенъ въ Новомъ Адмиралтействѣ изъ стали Путиловскихъ заводовъ (до спуска на воду употреблено ея 252,000 пуд.), броня же изготовляется на адмиралтейскихъ Ижорскихъ и на Обуховскомъ заводахъ. На броненосцѣ будутъ 3 трубы и 2 мачты. Вооруженіе броненосца составитъ: 4 десятидюймовыя орудія, помѣщенные въ двухъ вращающихся башняхъ, 11 шестидюймовыхъ патронныхъ пушекъ, 20 скорострѣльныхъ 75 мм. пушекъ, 20—47 мм. и 6—37 мм. Гочкиса; сверхъ того, будутъ 2 десантныя пушки Барановскаго и 5 минныхъ выбрасывающихъ аппаратовъ, изъ которыхъ два—подводные.

Паровой механизмъ тройнаго расширенія изготовляется Балтійскимъ заводомъ и состоитъ изъ 3 отдѣльныхъ машинъ (при 30 котлахъ), развивающихъ въ совокупности 14,500 индикаторныхъ силъ, съ предполагаемой скоростью хода до 18 узловъ—самый быстрый ходъ для броненосца. Главнѣйшій строитель броненосца—корабельный инженеръ Леонтьевъ.



Е. П. Карцева. († 24-го октября 1898 г.).  
Съ фот. Г. Перла грав. Шюблеръ.

## Политическое обозрѣніе.

Министерскій кризисъ во Франціи разрѣшился 20-го октября сформированіемъ новаго кабинета въ слѣдующемъ составѣ: г. Шарль Дюлоу—президентъ совѣта и министръ внутреннихъ дѣлъ; четверо министровъ прежняго кабинета сохранили за собою свои портфели, а именно: гг. Делькассъ, Пейтраль, Локруа и Виже, затѣмъ вновь назначены министрами: военнымъ—г. Фрейсинъ, юстиціи—г. Лебрэ, народнаго просвѣщенія—г. Лейгъ, общественныхъ работъ—г. Кранцъ, торговли—г. Деломбръ и колоній—г. Гильенъ.

Послѣ опубликованія декрета о новомъ французскомъ министерствѣ, большая часть парижской печати стала высказывать сочувствіе къ удачному составу кабинета, дипломатическіе же кружки выразили удовольствіе, что портфель иностранныхъ дѣлъ остался въ рукахъ прежняго министра. Всеобщее вниманіе поглощено было ожидаемой декларацией министерства. Въ засѣданіи палаты депутатовъ 23-го октября, при чрезвычайномъ оживленіи, министр-президентъ г. Дюлоу прочелъ декларацию правительства: кабинетъ сознаетъ-де трудность предстоящей задачи; соглашаясь съ признаніемъ первенства гражданской власти, какъ основнаго начала республики, министерство питаетъ довѣріе къ арміи—точной исполнительницѣ республиканскихъ законовъ, и не допуститъ направлен-

ныхъ противъ нея оскорбленій; по мнѣнію министерства, армія имѣетъ право на заботливость и покровительство государственной власти; такого же уваженія требуетъ правосудіе, рѣшенія котораго, каковы бы ни были личныя мнѣнія, подлежатъ безусловному исполненію; это—лучшее средство успокоить умы, смущенные дѣломъ, которое не должно болѣе поглощать заботы страны; кабинетъ считаетъ необходимымъ, чтобы иностранные народы, готовящіеся собраться на выставку 1900 года, удостовѣрились, что французскіе промышленники, торговцы и земледѣльцы сумѣли исполнить свой долгъ передъ собою и міромъ; обязанность Франціи—всячески заботиться о сохраненіи за собою теперешняго своего положенія; Франціи слѣдуетъ трудиться, чтобы усилить это положеніе, санкціонированное въ глазахъ всего міра драгоценнымъ союзомъ; вѣрная политика кабинета будетъ руководствоваться здраво понимаемыми интересами страны; нынѣшнее министерство, являясь кабинетомъ единенія между республиканцами, исполнено рѣшимости опираться на республиканское большинство.

Послѣ непродолжительныхъ преній палата одобрила большинствомъ 429 голосовъ противъ 64 слѣдующую формулу, принятую министерствомъ: «Палата, одобряя декларацию правительства, до-

върять его желанію проводить политику реформъ, опираясь лишь на республиканское большинство, переходить къ очереднымъ дѣламъ».

Декларация министерства произвела почти во всѣхъ кружкахъ благоприятное впечатлѣніе. Радикалы поздравили г. Дюлюи съ тѣмъ, что ему удалось установить единеніе республиканцевъ и оставить правосудію спокойное теченіе. Соціалисты, однако, продолжаютъ относиться къ министерству недоверчиво. Благодаря выраженію палатою довѣрія правительству, оно получило возможность съ должнымъ авторитетомъ заняться текущими вопросами.

Какъ только недоразумѣніи между Франціей и Англійей изъ-за Фашоды стали возрастать, офиціозный органъ печати *Temps* заявилъ, что, при настоящихъ условіяхъ, громадное большинство французскаго народа, въ сознаніи высшихъ интересовъ, не соглашается пожертвовать ими для поддержанія экспедиціи Маршана; въ виду этихъ-то великихъ интересовъ французское правительство считаетъ для себя дѣломъ недостойнымъ нарушить миръ «изъ-за африканскаго горюшка». Между тѣмъ вопросъ все болѣе и болѣе обострялся: во всѣхъ британскихъ военныхъ портахъ начались усиленные приготовленія къ чему-то, повидимому, весьма серьезному; въ ближайшихъ къ Франціи англійскихъ округахъ приняты были мѣры, подготовляющія мобилизацію вооруженныхъ силъ; въ англійской восточно-азиатской эскадрѣ суда стали запасаться провіантомъ и боевымъ матеріаломъ.

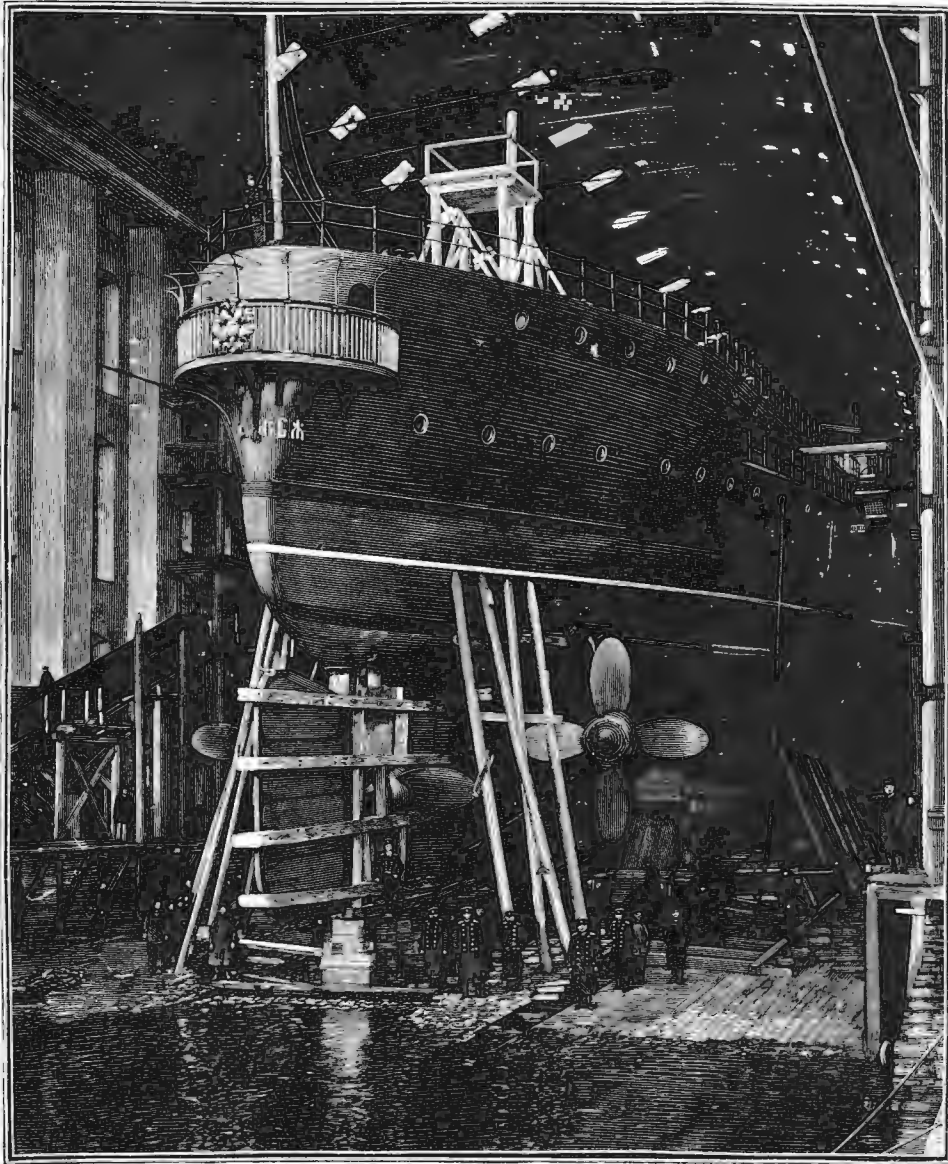

Эскадренный броненосецъ «Ослябя», спущенный на воду изъ Новаго Адмиралтейства 27-го октября т. г. Броненосецъ на эллингѣ, незадолго передъ спускомъ. По фот. В. Раздольцева, грав. Шюблеръ.

Послѣ тщательнаго изученія вопроса, французское правительство признало, что держаться въ Фашодѣ невозможно. Въ виду этого Маршану, прибывшему въ Каиръ, посланы были инструкции вернуться къ отряду и передать Фашоду начальнику египетскихъ войскъ. На одномъ изъ лондонскихъ банкетовъ 24-го октября глава британскаго правительства довелъ до всеобщаго свѣдѣнія, что Франція отказалась отъ Фашоды, и что опасный характеръ дѣла теперь устраненъ, а прочія англо-французскія недоразумѣнія будутъ удалены дальнейшими переговорами. Во французскую палату депутатовъ внесенъ былъ запросъ о Фашодѣ, но г. Делькассе, въ виду важности довѣренныхъ ему интересовъ, отказался назначить день для обсужденія запроса, выражая, однако, надежду, что вскорѣ попроситъ палату объ опредѣленіи такого дня. Предъявитель запроса болѣе не настаивалъ, а палата отвѣтила министру иностранныхъ дѣлъ продолжительными рукоплесканіями.

Въ засѣданіи палаты 24-го октября авторъ запроса о Фашодѣ предоставлено было слово, но интерpellаторъ заявилъ, что беретъ свой запросъ обратно, на что палата откликнулась бурными знаками одобренія на всѣхъ скамьяхъ. Такимъ образомъ вся палата прониклась серьезностью положенія. Съ другой стороны и Англія удовольствовалась сдѣланными ей уступками, такъ что кризисъ на первый разъ устраненъ.

Въ засѣданіи палаты 24-го октября авторъ запроса о Фашодѣ предоставлено было слово, но интерpellаторъ заявилъ, что беретъ свой запросъ обратно, на что палата откликнулась бурными знаками одобренія на всѣхъ скамьяхъ. Такимъ образомъ вся палата прониклась серьезностью положенія. Съ другой стороны и Англія удовольствовалась сдѣланными ей уступками, такъ что кризисъ на первый разъ устраненъ.

Въ засѣданіи палаты 24-го октября авторъ запроса о Фашодѣ предоставлено было слово, но интерpellаторъ заявилъ, что беретъ свой запросъ обратно, на что палата откликнулась бурными знаками одобренія на всѣхъ скамьяхъ. Такимъ образомъ вся палата прониклась серьезностью положенія. Съ другой стороны и Англія удовольствовалась сдѣланными ей уступками, такъ что кризисъ на первый разъ устраненъ.

## С М Ъ С Ъ .

**Красное и бѣлое вино.** Однѣя остроумный статистикъ, въ департаментѣ Жиронды, возмѣлъ мысль изслѣдовать, дѣйствительно ли—какъ полагаютъ въ послѣднее время—бѣлое вино имѣетъ преимущество передъ краснымъ, относительно оказываемаго имъ вліянія на здоровье и долговѣчность потребителей. Статистикъ добровольно принялся за выполнение своей задачи, взявъ исходной точкой избирательные списки 1894 г.; а для того, чтобы достовѣрность добытыхъ имъ цифръ не могла подвергнуться сомнѣнію, онъ засвидѣтельствовалъ ихъ въ мѣрияхъ, за надлежащей печатью. Вотъ полученные имъ результаты. Въ общинахъ, населеніе которыхъ пьетъ красное вино, на общее число избирателей въ 7,733 чел. приходится 380 лицъ, имѣющихъ болѣе 75 лѣтъ отъ роду, а въ общинахъ, населеніе которыхъ пьетъ бѣлое вино, на общее число избирателей въ 3,029 чел. приходится всего 88 лицъ, имѣющихъ болѣе 75 лѣтъ отъ роду.

По приведеннымъ статистическимъ даннымъ выходитъ, слѣдовательно, что въ мѣстностяхъ, имѣющихъ красное вино, число чело-вѣкъ, достигающихъ семидесяти пяти лѣтъ, на 25% выше, чѣмъ въ мѣстностяхъ, потребляющихъ бѣлое вино.

Итакъ, цифры громко говорятъ за красное вино. При совер-

шенно равныхъ условіяхъ, не слѣдуетъ ли объяснить такое вліяніе краснаго вина на долговѣчность потребителей количествомъ содержаемаго въ немъ танина и желѣза?

**Звучаніе металловъ.**—Интересное явленіе звучанія металловъ вызывается слѣдующимъ образомъ: нужно запастись маленькимъ свинцовымъ цилиндромъ или просто кускомъ свинца, закругленнаго только съ одной стороны, и треугольнымъ мѣднымъ прутикомъ, одинъ уголокъ котораго нѣсколько притупленъ или, еще лучше, снабженъ желобкомъ такъ, чтобы прутикомъ, слегка балансируя, могъ быть положенъ на закругленный свинецъ. Теперь на пламени, хотя бы спиртовой лампочки, нужно нагрѣть мѣдь и положить на свинецъ: мгновенно металлы начинаютъ издавать звуки на протяженіи всѣхъ ступеней гаммы вверхъ и внизъ, и это оригинальное пѣніе дѣлается около четверти часа, а, прекратившись, можетъ быть возобновлено, для чего стоитъ только передвинуть мѣдный прутикомъ. Если слегка толкнуть столъ, на которомъ лежатъ металлы, или наступить покрѣпче на половицу, пѣніе металла немедленно переходитъ въ другую тональность. Вышеописанное явленіе, основывающееся на физическихъ законахъ перехода тепла изъ одного металла въ другой, чрезвычайно интересно и производитъ сильное впечатлѣніе.

# КАТАЛОГЪ МОНЕТЪ

(№ 3),

чеканенныхъ въ Россіи съ 1699 г. по 1897 г. включительно,

Составл. и издан. А. Н. ТРАПЕЗНИКОВЫМЪ, (Мѣдальонъ и нумизматическая торговля подъ фирмою „В. Г. БѢЛИНЪ“), СПБ., Садовая, № 25,

вышелъ, цѣна 40 коп. (съ перес. 50 к)

Въ каталогѣ помѣщенъ

ПОДРОБН. СПИСОКЪ РУССК. МОНЕТЪ

за которыя фирма „В. Г. БѢЛИНЪ“ платитъ

отъ 3-хъ руб. и до 2000 р.

Приглашаются агенты во всѣхъ губернияхъ и уѣздныхъ городахъ. Съ затратой 3 р. 50 к. агенты могутъ заработать болѣе 100 руб. Адресовать: Казань. П. И. Павлову. На отвѣтъ 10 коп. марками.

## ВАЖНО ДЛЯ ПРОВИНЦІИ ШКОЛА КРОЙКИ И ШИТЬЯ

Е. Н. Венедиктовой.

Преподаваніе заочно, первый мѣсяцъ П. № 11400 бесплатно. 8-7

Подробныя условія учебнаго преподаванія высылаются немедленно. Умѣренный платъ. По окончаніи курса свидѣтельство. Для желающихъ полный пансіонъ. Москва, Калачевская ул., д. Богомолова.

# Пейте Цейлонскій чай!

Больше всего въ мѣрѣ потребляется чай въ Англіи. Англичане, вѣдѣть за появленіемъ Цейлонскаго чая, перестали потреблять чай Китайскій, такъ какъ Цейлонскій чай есть несомнѣнно лучший чай и въ настоящее время въ Англіи расходуется Цейлонскаго чая болѣе ста милліоновъ фунтовъ въ годъ.

**ЦЕЙЛОНСКІЙ ЧАЙ ЭКОНОМИЧЕНЪ.**

№. № 11611

**ЦЕЙЛОНСКІЙ ЧАЙ** очень полезенъ для здоровья.

№ 1

**ЦЕЙЛОНСКІЙ ЧАЙ** есть лучший чай по вкусу и аромату.

## ГЛАВНЫЙ СКАДЪ Цейлонскаго чая у

М. Роживю, Москва, Маросіиска. д. Тушинной. Представитель Товарищества Цейлонскихъ плантаторовъ для всей Россіи. Ш. № 11642 20 1

МЕЛЬНИЧНО-СТРОИТЕЛЬНАЯ КОНТОРА

Телегр.: Москва, Даверио.

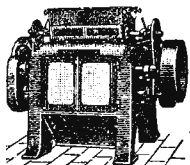

## Д. Даверио

Мясницкая, д. Давыдовой, бывш. Спирidonовой. МОСКВА.

СПЕЦІАЛЬНЫЕ ВАЛЬЦОВЫЕ СТАНКИ:

ДЛЯ КРЕСТЬЯНСКАГО ПОМОЛА, „НОВОСТЬ“

ЗАМѢНЯЮЩІЕ ЖЕРНОВА. 6-6

## ДЛЯ ТАНЦЕВЪ!!

реком. въ большомъ выборѣ и по умѣреннымъ цѣнамъ всевозможные

механичесіе инструменты:  
ДѢТСКІЙ АРИСТОНЪ 5 р., ИНТОНА 8 р., АРИСТОНЪ-ОРГАНЪ 17 р., ГЕРОФОНЪ 22 р., КАЛЛИСТОНЪ 35 р., МАНОПАНЪ 50 р., ПИАНО-МЕЛОДИКО 65, 70 и 85 руб., самоиграющее съ моторомъ 200 р. на которомъ можно играть руками и посредствомъ верхней ручки, 550, 600, 650, 700 руб.  
МЕХАНИЧ. ПИАНИНО съ ручкой 1 1/2 р., самоиграющее въ 9, 17, 20, 27, 36, 65 и 90 р.  
СИМФОНІОНЫ

## І. Ф. МЮЛЛЕРЪ.

Москва, Петровка, о-въ Волкова.

Иллюстрированный прейсъ-курентъ безплатно.



№ 4711

# Капто

КАПТОЛЬ  
косметическая ВОДА  
для ВОЛОСЪ.  
Противъ Головной перхоти  
приготовлена по указаніямъ д-кт. мед. І. Эйхоффа.  
Единственный фабрикантъ  
Фред. Мюльгенсъ  
Холокольная № 4711, Хельнъ и Рига.  
Поставщикъ Двора  
Его Императорскаго Величества.  
Н.В. Составныя части воды для волосъ „Каптоль“ показаны на каждомъ флаконѣ.  
Цѣна за 1/2 бут. 2 руб., 1/2 бут. 1 руб. 20 коп.

Ш. № 11598 3-2

## EAU DENTIFRICE BALSAMIQUE DE LOUZE

БАЛЬЗАМИЧЕСКАЯ ВОДА ДЛЯ ЗУБОВЪ ЛОЗЕ.



Средство для полосканія рта, уничтожаетъ запахъ во рту. № 5121 (122)

Во избѣжаніе часто встречаемыхъ въ продажѣ поддѣлокъ, требовать на этикетѣ полную фирму:

## ГУСТАВЪ ЛОЗЕ

46, Егерштрассе, Берлинъ, придворн. парфюмеръ.

Можно получить во всѣхъ парфюмерныхъ магазинахъ и у всѣхъ дрогистовъ Россіи.

Благодаря большому сбыту и новому усовершенствованному способу изготовленія часовъ а нѣтъ возможности продать съ 1 января с. г., самыя элегантныя и прочныя МУЖСКІЕ ЧАСЫ американскаго золота, трудно отличаемыя, даже специалистами, отъ настоящихъ, дорого стоящихъ золотыхъ, - крытые анкеръ, механизмъ самой лучшей конструкціи, съ прекрасною цѣлочкою, тоже американскаго золота, съ брезкомъ и, по желанію заказчика, съ его монстрамной на верхней крышкѣ, или съ портретомъ, согласно присланной фотографической карточки, въстою 18 и 20 руб.

только за 10 и 12 руб.

Въ Америкѣ часы эти давно уже выгнѣли настоящея золотые, а въ послѣднее время и у насъ входятъ во всеобщее употребленіе.

Такіе же ДАМСКІЕ дороже на 1 рубль. Письменное ручательство на 6 лѣтъ. Высылаю вполнѣ вывѣренныя часы по полученіи задатка 2 руб., остальное же наложеннымъ платежомъ.

А ДРЕСЪ:

## Ш. БИТКЕРЪ

Складъ швейцарскихъ и американскихъ часовъ въ Варшавѣ, Сенаторская, № 27 и Вербовая, № 11, противъ Правительственнаго театра.

Во избѣжаніе поддѣлокъ, каждый экземпляръ снабженъ пломбою фирмы, утвержденной Департаментомъ торговли и мануфактуръ за № 29593.135. Ш. № 11576 6-2



# ОТГОЛОСКИ

Цена на годъ  
**3 руб.**  
съ дост. и перес.

Ежедневная коллегическая, общественная и литературная газета. Открыта подписка на 1898-й годъ (4-й годъ издания).

Адресъ: С.-Петербургъ, 4-я Рождественская, д. 10, кв. 10.  
Редактора-издатель И. В. СКВОРЦОВЪ.

Въ программу изданія входятъ все обычные газетные отдѣлы, а именно: руководящія статьи всякаго рода, фельетоны, разсказы, очерки и стихотворенія, обзоръ мѣстной и отомской печати, внутреннее и иностранное обозрѣнїе, хроника русской и иностранной жизни, обзоръ открытій и изобрѣтеній, театр и музыка, сирочинскія свѣдѣнїя, торговля, биржевыя и пр. Отвѣты редакціи. Объявленія. Въ каждомъ № дается въ сжатомъ, но живомъ и общедоступномъ изложеніи и въ извѣстномъ освѣщеніи, систематическій обзоръ всѣхъ важнѣйшихъ новостей въ области политики и общественной жизни за мѣсяцъ, а также отчеты о наиболее выдающихся и интереснѣйшихъ журнальных статьяхъ и лучшихъ или вновь выходящихъ книгъ. Газета предназначается преимущественно для лицъ, не имѣющихъ возможности или времени слѣдить за ежедневными изданіями и ежедневными журналами и разбираться въ массѣ даваемого ими материала. — Отрывъ «Рус. Паломника» (1897 г., № 52): «въ ежедневныхъ газетахъ такъ наиболее возмущающую и по цѣнѣ, и по серьезности направленіи, и по возлѣстности содержания, можно рекомендовать «Отголоски»». № 11623

На Всероссийской выставкѣ въ Нижнемъ-Новгородѣ 1896 г. удостоены  
**ГОСУДАРСТВЕННОГО ГЕРБА**

В. № 11515  
13-4

## Братья Р. и А. ДИДЕРИХСЪ.



### РОЯЛЕЙ и ПИАНИНО

Фабрика  
основанная въ 1810 году  
С. П. В. Владимірская, № 8,  
рекомендуетъ превосходнаго  
тона и отличной работы  
РОЯЛИ въ 1100, 900, 800, 700,  
650 и 550 рублей.  
ПИАНИНО въ 550, 500 и 450 р.  
Прейсъ-курранты высылаются  
бесплатно.



Дело въ Москвѣ: Юлій Георгіевъ Циммерманъ, Кузнецкій м., д. Захарьинъ;  
въ Ригѣ: О. Энгельманъ; въ Воронежѣ: Р. Т. Шугама; въ Базу: Ф. П. Шрейберъ;  
въ Тифлисѣ: Б. М. Мирманіашъ.

## ЗРИТЕЛЬНЫЙ ДИКТАНТЪ.

Самодиктованіе и самоисправленіе. Новая система практическаго самоученія русскаго правописанія. Составилъ В. Зелинскій, преподаватель методикъ русскаго языка. Часть 1-я. Пад. 8-е. П. 59 к., съ перес. 65 к. Тоже — часть 2-я. Знаки препинанія. Изд. 5-е. П. 40 к., съ перес. 55 к. За обѣ части вмѣстѣ пересылка 20 к. За наложеніе платежа 10 к. Продается въ лучшихъ книжныхъ магазинахъ, а высылать — изъ склада изданій В. Зелинскаго: Москва, Патриаршіе пруды, д. Можухина.

Характеръ книги: Удовлетворяя всѣмъ требованіямъ, какія обыкновенно предъявляются къ сборникамъ для систематическаго диктованія со слуха, это руководство, сверхъ того, имѣетъ еще слѣдующія особенноти: 1) оно представляетъ собою непрерывно-соединенную практику орфографіи съ ея теоріей; 2) кромѣ послѣдовательнаго изученія орфографіи, тутъ еще попутно указывается въ каждомъ словѣ диктанта соединенные случаи правописанія съ соответственными различіями; 3) общими способами печати развиваетъ орфографическую ловкость и укрѣпляетъ зрительныя навыки правильнаго письма; 4) система руководства, будучи основана на новѣйшей методикѣ, предупреждаетъ ошибки, а не заставляетъ усевниковъ прежде дѣлать ихъ, а потомъ уже исправлять; 5) даетъ значительную возможность изучать правописаніе самостоятельно, безъ помощи учителя; 6) по этой книгѣ каждый безъ посторонней помощи можетъ проверить себя, насколько онъ грамотенъ или неграмотенъ пишетъ; 7) вмѣстѣ въ рукахъ это руководство, каждый отецъ, ренетиторъ, гувернантка и т. п., не будучи особенными знатоками какъ самой орфографіи, такъ и методики ея преподаванія, — съ успѣхомъ могутъ руководить и контролировать дѣтей въ занятіяхъ по орфографіи; 8) почему-либо оставшіе въ школѣ отъ товарищей и вообще не усвоившіе въ орфографіи усеники, съ помощью этого руководства, посредствомъ самодѣятельности, легко и скоро приобретаютъ орфографическія знанія и прочныя навыки правильно писать; 9) эта книга весьма пригодна для людей, самостоятельно готовящихся въ какихъ-либо экзаменахъ, а еще болѣе — для самоучекъ; 10) въ школахъ, гдѣ учителю приходится заниматься одновременно съ двумя — тремя группами, по этой книгѣ весьма удобно назначать той или другой группѣ самостоятельныя классныя занятія по русскому языку; 11) при веденіи обученія орфографіи по этому руководству, проверка усеническихъ тетрадокъ идетъ во много разъ легче и скорѣе, чѣмъ при обыкновенномъ способѣ диктовки; 12) эта книга совмѣщаетъ въ себѣ всѣ три способа обученія правописанію, а именно: описываніе съ книги, диктовку и писаніе заученнаго наизусть.



**ЕЛКА СЪ СЮРПРИЗАМИ!** Полная наборъ украшеній, картинъ, живыхъ, хлопушекъ съ сюрпризами, изящныя новосты, игрушки, дѣтскія книжки, электр. свѣтъ, комнаты, фейерверки и пр. ПОЛНАЯ ЕЛКА. Цена за полный наборъ 5 р., 8 р., 10 р., 15 р., 20 р., 25 р., 30 р., 40 р., 50 р., 60 р., 75 р. и 100 руб. **ДЕСЯТЬ ЦѢННЫХЪ ПРЕМИИ-СЮРПРИЗОВЪ:** 1) ВОЛШЕБНЫЙ ФОНАРЬ съ картин. и руководств.; 2) СИНЕМАТОГРАФЪ (аппаратъ съ движущ. фигурами); 3) настоящая дѣтка ШВЕДІИ МАШИНА, со всѣми прип.; 4) карман. ЧАСЫ настоящ. съ вѣрными ход.; 5) ЧАСЫ кабинеты. столов.; 6) настольн. комнаты, ДОКОМОТВИ, дѣйствующ. паромъ, съ прихвд. и руковод.; 7) МАГНЕТИЧЕСКІЙ ЯЩЕВЪ (новост.); 8) ЗООЛОГИЧЕСК. САДЪ; 9) БУКЛА СЪ ПРИДАНЫМИ; 10) МУЗЫКАЛЬН. ЯЩЕВЪ. На каждый словный наборъ въ 15 р. прилагается бесплатно одна премія на выборъ, на наборъ въ 25 р. — дѣтъ премія; на наборъ въ 35 р. — три премія; на наборъ въ 45 р. — четыре премія; на наборъ въ 50 р. — пять премій и т. д. ЦѢНЫ ФАБРИЧНЫЯ. Высылаются съ первой почтой. Посылки могутъ быть вышесыслены съ наложеннымъ платежомъ. Всѣ требованія адресуются: въ МОСКВУ, въ КОНТОРУ „ДѢТСКОЙ БИБЛИОТЕКИ“, Петровка, домъ Кредитнаго Общества.

С. П. В. ТЕХНО-ХИМИЧЕСОЙ ЛАБОРАТОРИИ  
ПОСЛѢДНІЯ НОВОСТИ:  
**„ФИГАРО“, „РЕКОРДЪ“**  
ЛУЧШІЯ ТУАЛЕТНЫЯ МЫЛА  
Приятный освѣжающій ароматъ, смягчаютъ кожу, придаютъ чистоту и бѣлизну.  
ПРОДАЮТСЯ. Просьба остерегаться подражаній и требовать на этикеткахъ слово: **ТЕХНО**.  
Главный складъ: С.-Петербургъ, Коллежская ул., № 12.

Складъ женевскихъ и американскихъ часозъ И. Е. Гордонъ.  
**ТОЛЬКО ЗА 6 Р. 50 К.**  
гарантированныя стальные часы известной фабрики съ тщательно провереннымъ механизмомъ и наложенной на крышкѣ больш. серебр. 84 гр. моногр. съ элегантной цѣпочкой и брелокомъ высылаются по полученіи 2 руб. задатка, остальные наложеннымъ платежомъ. Такие же дамскіе на 2 руб. дороже. Ручательство за вѣрность хода на 2 года.  
Гг. заказчики благоволятъ разборчиво написать обѣ буквы желаемой монограммы. На складѣ имѣется большой выборъ золотыхъ, серебряныхъ и стальныхъ часовъ известнѣйшихъ заграничныхъ фабрикъ.  
ОБРАТИТЕ ВНИМАНИЕ!  
ОБРАТИТЕ ВНИМАНИЕ!  
Москва, Лубанско-Ильинскія тор. пзм., подъездъ 3.

ЗОЛОТАЯ МЕДАЛЬ ПАРМЪ 1889.

**ПЕТЕРБУРГСКАЯ ХИМИЧЕСКАЯ ЛАБОРАТОРІЯ**  
ИЗМАЙЛОВСКІЙ ПР. № 27.

ТУАЛЕТНЫЙ УКСУСЪ.  
РАВНОВѢСНЫМЪ КОСМЕТИЧЕСКИМЪ СОСТАВЪ ЭТОГО СОСТАВА СЛАБИТЪ ЕГО ВЪЗДѢЙСТВІЕМЪ ДЛЯ ТУАЛЕТА.  
Туалетный Уксусъ Виолетъ де Пармъ  
Карболовый Туалетный Уксусъ  
Туалетный Уксусъ до ла Ноблессъ.

МАГАЗИНЫ въ С.-ПЕТЕРБУРГѢ:  
ВЕРХНИЙ ПРИБЛЮКЪ КАКАНСКОГО ДАМЪ ПЕТЕРБУРГСКАЯ  
НЕВСКІЙ ПР. № 25. НЕВСКІЙ ПР. № 25.

МАГАЗИНЫ въ МОСКВѢ: въ КУЗНЕЦКОМЪ МОСТѢ ДЕНЕ ПЕТЕРБУРГСКАЯ

**ПОЛЬЗУЙТЕСЬ СЛУЧАЕМЪ!**  
Байково-пуховые платки, замѣчательно мягкіе, пушистые и теплые, полнаго большаго размѣра, дѣла изысканн. — сѣрые и песочные — стоящіе не менѣе 6 рублей продаю и высылаю (можно и съ наложеннымъ платежомъ) немедленно за 3 р. 50 коп. штуку.  
Эта небывало-низкая цѣна назначена только временно для ознакомленія публики.  
ФАБРИЧНО-РОЗНИЧНЫЙ МАГАЗИНЪ  
**А. ИВАНОВА**  
МОСКВА, Тверская, пассажъ Нестикова.

**PRECIOSA VIOLETTE**  
ПРЕЛЕСТНЫЕ НЪЖНЫЕ ДУХИ, ДОЛГО СОХРАНЯЮЩЕ СВОЙ ЗАПАХЪ.  
Эссенція высшаго качества. Мыло. Туалетная вода самаго тонкаго запаха. Растительный экстрактъ для ухода за волосами. Рысовая пудра незаметная и неослабляющая.  
**ED. PINAUD**  
PARIS



# НОВЫЕ БИНОКЛИ ТАКЪ НАЗЫВАЕМЫЕ TRIEDER-BINOCLE

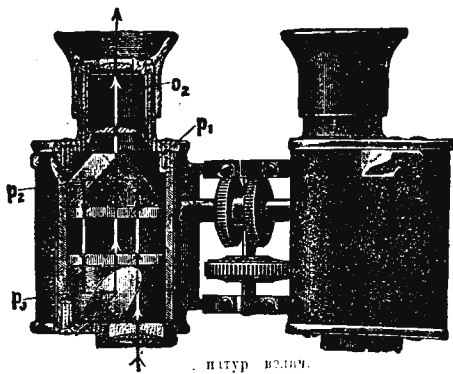

пигур. выдан.

„Бинокли-Триедеръ“ значительно превосходятъ все до сихъ поръ употребляемые бинокли (театральные, полевые и пр.), увеличивая, при одинаковомъ съ ними полѣ зрѣнiя, въ 8—10 разъ **силнѣе**, а при одинаковомъ увеличеніи захватывая въ 8—10 разъ **болѣе обширное поле зрѣнiя**. Въ принципѣ „Бинокль-Триедеръ“ представляетъ собою кеплеровскую трубу, съ тѣмъ лишь, что картина въ немъ воспроизводится посредствомъ системы призмъ. „Бинокль-Триедеръ“ незаменимъ въ театрѣ и въ дорогѣ, а также для военныхъ, моряковъ, охотниковъ, на сначкахъ и на гонкахъ. На каждомъ биноклѣ имѣется наша фирма. Получать по фабричнымъ цѣнамъ можно, кромѣ нашего оптического заведенiя, во всѣхъ лучшихъ оптическихъ магазинахъ или же, гдѣ таковыхъ нѣтъ, черезъ г. Карла Шнапъ въ С.-Петербургѣ, Дворцовая набер., 12.

Цѣна для Россiи включительно съ пошлиной и пересылкой: увелич. въ 3 раза—63 р.; въ 6 разъ—75 р.; въ 9 разъ—88 р.; въ 12 разъ—100 р. Подробныя описанiя устройства и прейсъ-курантъ высылаются бесплатно.

№ 10748 10 - 15



**Оптическое заведенiе**  
New-York, 52, East Union Square,  
London, Ross, 111, New Bond Street.

## C. P. GOERZ

Berlin-Friedenau.  
Rhein-Strasse, 52.  
Paris, 22 Rue de l'Entrepôt.



**КАРАМЕЛЬ**  
изъ ГРУДНЫХЪ ТРАВЪ  
„**КЕТТИ БОССЪ**“  
В. Семадени въ Кiевѣ.  
Цѣна коробки 25 коп. Малая коробка 15 коп.  
Главный складъ у АЛЕКСАНДРА ВЕНЦЕЛЬ С.-Петербургъ, Гороховая ул., 31.  
Продается во всѣхъ аптекахъ и аптекарскихъ магазинахъ Россiи. 12—3

**ПИЩУЩАЯ МАШИНА „РЕМИНГТОНЪ-ШОЛЕСЪ“** МОДЕЛЬ 1898 г. фабрика Ф. Ремингтонъ и С. Шолесъ. Чикаго—Америка.  
Прочная конструкція, все части металлныя, безшумныя и легко ходятъ, ровныя и красивыя шрифты. Не смѣшивать съ машиной фабрика Виккерсъ, Симанъ и Бенедиктъ „РЕМИНГТОНЪ-СТАНДАРТЪ“  
Представитель для всей Россiи  
**Т. И. ГАГЕНЪ—МОСКВА.**  
Бол. Лубянка, № 3. Отд. Кузнецкій м., пасс. Полова, № 4.  
Не покупайте пишущихъ машинъ, не осматривая машинку „РЕМИНГТОНЪ-ШОЛЕСЪ“

Изъ вещей имущества наль обя- зательствами—Руб. 97.859.759

**ВЕЛИЧАЙШЕЕ,  
БОГАТѢЙШЕЕ И  
САМОЕ ПРОЧ-  
НОЕ ВЪ МИРѢ.**

Неисполненiе обязательствъ невозможно: суммы, съ избыткомъ обезпечивающiя ихъ, передаются Русскому Правительству.

Общество страхования жи- зни Соединенныхъ Штатовъ «ЭВВИТЕБЪЛЪ»,  
С.-Петербургъ, Невскiй пр., 21. Главноуполномоченный П. И. Поповъ.  
Ц. № 11232 6—5



новѣйшая **МОДЕЛЬ 1898** года всемирно-образц. **ПИЩУЩЕЙ МАШИНЫ**

### РЕМИНГТОНЪ

обладаетъ всеми усовершенствованiями изобрѣтенными до настоящаго времени, создавшими типъ **САМОЙ СОВЕРШЕННОЙ МАШИНЫ** превосходящей все другiя системы въ **ПРОЧНОСТИ, БЫСТРОТѢ, ЛЕГКОСТИ УДАРА и ТЩАТЕЛЬНОСТИ** исполненiя работъ.  
**Пониженная цѣна 275 руб. вмѣсто 325 руб.** предостерегаемъ отъ массы **ПОДЪЛОЖЪ!!!**  
**ТРЕБУЙТЕ КАТАЛОГИ.**  
ЕДИНСТВ. ПРЕДСТАВИТЕЛИ ДЛЯ ВСЕЙ РОССИИ

**М. Блок**  
МОСКВА, С.-ПЕТЕРБУРГЪ,  
КИЕВЪ, ОДЕССА,  
Варшава, Екатеринбургъ, Копенгагъ,  
Ростовъ

**НОВѢЙШАЯ ПИЩУЩАЯ МАШИНА „БЛИКЕНСДЕРФЕРЪ“**

не только равна другимъ значительно дороже стоящимъ машинкамъ, но она безусловно превосходитъ какъ въ прочности, такъ и въ удобствѣ всѣ конструкции нынѣ существующихъ пишущихъ машинъ. Въ годъ выпущено 20.000 машинъ. Цѣна 100 и 140 рублей. Образцы шрифтовъ и каталоги высыл. бесплатно.

★ ПРЕДСТАВИТЕЛИ: **Э. КИЖИМАДЪ** и **К. С.-Петербургъ, Гороховая, 17.** ★

**ПАВЕЛЬ БУРЕ**  
поставщикъ Двора Его Величества С.-Петербургъ, Невскiй пр., д. № 23. Москва, по В. Лубянкѣ, № 8, противъ Кузнецкаго моста.  
♦ **БОЛЬШОЙ ВЫБОРЪ ЧАСОВЪ** собственной фабрики ♦  
съ полнымъ ручательствомъ за прочность механизма и вѣрность хода.  
Новый иллюстрир. прейсъ-курантъ высыл. по требован. бесплатно.

**НОВЫЙ ЭФФЕКТНЫЙ ПОДАРОКЪ КЪ РОЖДЕСТВУ ДЛЯ ВСѢХЪ!**

Рис. 1. **НОРМАЛЬНЫЯ ЗИМНЯЯ ШАПКИ** д-ра НАНСЕНА  
Рис. 2. **РАЦИОНАЛЬНЫЯ АНГЛIЙСКIЯ ЗИМНЯЯ ШАПКИ.**  
Рис. 1: съ откидн. козырьк., откидн. уши, и затылокъ, защищ. глаза отъ солнца, мехъ и уши отъ холода; захвѣ. мехов. воротн., шарфъ и башл. Цѣна: драгов. и сук. на тел. подк. — 1 р. 90 2 р. 30; съ опушк. черн. или сѣр. искусствен. барашка — 2 р. 50—3 р., съ мехов. опушк. пыжики (мехъ оленыхъ телъ—вѣжн., тел. и локн., при прочн. под.) — 4 р. 50, 5 р. и 6 р.; кенгуру (пуш., плоти. и ровн. мехъ эфф. темно-сѣр. дв.) — 4 р. 50, 5 р. и 6 р.; сѣр. или черн. барашка — 6 р., 7 р. и 8 р.; нарануль — 11 р., 12 р. и 14 р.  
Рис. 2: Цѣна: сук. и драг. — 2 р. 50 и 3 р., съ мехов. опушк.: черн. барашка — 6 р. 50, 7 р. и 8 р., сѣр. бар. — 7 р. и 8 р., пыжики или кенгуру — 6 р. и 7 р., нарануль — 11 р., 12 р. и 14 р. При заказѣ овозн. разн. (окурокъ) голозы. Елепозравн. шапки обшннн. Высыл. латож. плат. при задаткѣ 1 руб., остов. марк. При выпискѣ болѣе 5 шапокъ скидка 10%. Требуются агенты.  
Ц. № 11225 8—6

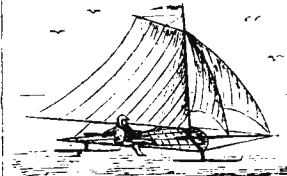

**НОВОСТЬ!** Патент. лыжные паруса, патент. бамбуковые снѣжные бузры, патент. ледяные бузры, и пр. Наставл. и пр.-куръ бесплатно.  
**СПЕЦИАЛЬНЫЙ СКЛАДЪ ЛЫЖЪ**  
**К. КОМЕТСА.**

Контора: С.-Петербургъ, Ждановская ул., 17 19, кв. 3.

**ПРiЯТНЫЕ ДУХИ ВЕРА-АНОНА**  
РОСКОШНЫЕ НѢЖНЫЕ  
ТУАЛЕТНОЕ МЫЛО ВЕРА-АНОНА  
ПРiЯТНОЕ, нѣжное бархатистое

**Т-ва ГИГИЕНА**  
♦ ПРОДАЮТСЯ ВЕЗДѢ. ♦  
Ел. склады: С.-Петербургъ, Коломенская, 12.

**КРАСИВО ПИСАТЬ** выучивается всякій заочно (посредствомъ переписки) въ 15 уроковъ у профессора каллиграфiи **А. КОССОДО.**  
Методъ, премированъ на Парижской всемирной выставкѣ 1889 г. и удостоенъ золотой медали. № 11463 10—9  
За 2 семиконечныя марки высылаются пробное письмо и условiя, а за 4 семиконечныя марки высыл. пробное письмо шрифтовъ, подробныя условiя и образцы асправленiя почерк. заочн. учев. Адресъ: профессору каллиграфiи Адольфу Коссодо въ Одессѣ, Дербябовская, А. № 19.

**Иллюстрированный прейс-кур-антъ** высылается бесплатно.



**ТРЕБУЮТСЯ АГЕНТЫ.**

АНТИЧНЫЕ И НОВЫШЕ МОДНЫЕ БЮСТЫ, ФИГУРЫ И ГРУППЫ, ТЕРРАКОТОВЫЕ, МЕТАЛЛИЧЕСКИЕ, А ТАКЖЕ ИЗ ГИПСА И МАССЫ СЛО-НОВОЙ КОСТИ предлагать художественная мастерская

**РЕЙСЬ И ТРИНТЕ**  
MAGDEBURG. Neustadt. 11. Германія.



**ТЕЛЕГРАММА.**

Всѣ безъ исключенія часы, сбываемые другими фир-ми, складъ часовъ „**ФРАНЦІЯ**“ высылаетъ на 10% дешевле. При заказѣ по объявленіямъ другихъ фирмъ проситъ прислать вырѣзки таковыхъ объявленій изъ газетъ.

Ц. № 11564 9—4  
Адресъ: Складъ часовъ „**ФРАНЦІЯ**“, Варшава, Коро-левска, 20.

Иллюстрированный прейс-курантъ высылается бесплатно.

ИМПЕРИЯ  
60. ТЕЛЕФОНЪ 1360  
**ОПЕНАТИВНОСТЬ**  
ПРОСИТЪ  
АВРІЯХЪ ЛЮДЕЙ  
ЖЕЛОВАТЬ  
ЕМУ

**ЖЕНУЖНЫЯ ВЕЩИ**

АМЛОНЕ  
ПО ВОСТОКНИКЪ  
ГОСПИТАНЕ  
500 руб.

ТЕЛЕФОНЪ 1672. ТЕЛЕФОНЪ 1191.



**НОВОСТЬ**  
**ГАРМОНИ**  
**„ВИНТЪ“.**  
ПРИВИЛЕГІЯ ЗАЯВЛЕНА.

Прейс-курантъ, содержащій важныя подробности, высы-ляется бесплатно.

Продажа у лучшихъ торговцевъ.

**ТОРГОВЫЙ ДОМЪ**  
**„Симанокъ и Замышляевъ“.**  
Москва, 1-я Мѣщанская, 63.

**ДОМАШНЯЯ ТИПОГРАФІЯ.**

Полный печатный приборъ передѣленныхъ дру-жескихъ **РУССКИХЪ** буквъ, которыми всякій, самъ въ состояніи печатать адресныя карты, бланки, конверты, циркуляры, повѣстки и пр.

№ 1 съ 140 буквъ. 2 р. | № 3 съ 450 буквъ. 5 р.  
№ 2 съ 260 „ 4 р. | № 4 съ 650 „ 7 р.

Цѣны обозначены съ означенной посылкой.

Пересылка до границы только 30 коп. Высылаются по полученіи всей суммы или задатка фабрикой И. А. ЛЕВИНЪ, ВІЕНА (Австрія). Adlergasse 12-11.  
J. LEWIN, WIEN, 1., Adlergassz 12-K.

Почтовую уплативать сама фабрика. Прейс-куранты высыл. на 7 к. марку.



**ТОВАРИЩЕСТВО**

**КОНЬЯКЪ ШУСТОВА**

1896 ГОДА. ЗОЛОТАЯ МЕДАЛЬ.

НА ВСЕРОССИЙСКОЙ ВЫСТАВКѢ

**PARFUMERIE**  
**BOUQUET**  
du SACRE  
**BELLE FRÈRES, PARIS**

И. № 10189 (10)

**PASTILLES VICHY-ÉTAT**  
aux Sels Naturels extraits des Eaux  
Vendues en boîtes métalliques scellées.

**COMPRIMÉS VICHY-ÉTAT**  
aux Sels Naturels extraits des Eaux  
pour fabrique GAZEUSE  
L'EAU ALCALINE GAZEUSE

И. № 10042 20—20



**ЛѢЧЕБНИЦА**  
для спокойныхъ душевно-боль-ныхъ, эпилепти-ковъ и слабоум-ныхъ дѣтей,

за которыми установле-на тщательный присмотръ и уходъ. Обширная эпоно-мія, сады, парки. Лѣн-сталъ, здоровая мѣстность.

**Берлинъ-Лерте-воксаль.**  
(Berlin-Lehrter Bahn).  
Со справками обращаться въ дирекцію лѣчебницы.

**Лѣчебница Шульце въ Гарделегенѣ**  
(Gardelegen) Саксонія, Германія.

Книга для интеллигентныхъ матерей  
**„ДЕТЯ“**  
**„ДНЕВНИКЪ МАТЕРИ“**

сост. В. Н. Жукъ, авторъ книги „Мать и Дитя“  
цѣна въ бум. 1 руб., въ кол. перепл. 2 р.

Складъ изданія въ книж. магаз. М. Стасюле-вича, СПБ. Вас. Остр., 5 л., № 28.

**НОВАЯ КНИГА:**  
**ПРОЯВЛЕНІЕ**  
фотографическ. брошюсеребрян. желатин. пластинокъ при сомнѣніи въ правильности экзпозиціи.

Соч. А. ФОНЪ-Гюбль.  
Цѣна 60 коп. безъ пересылки; получить можно во всѣхъ лучшихъ книж. магази-нахъ и складахъ фотогр. принадлежи.

Складъ изданія у Эвгардтъ, СПБ. Вас. Остр., 7 лян., № 4.

**А. ГЕНКЕ и К°.**  
**СЛУЧАЙНЫЯ ВЕЩИ.**  
Москва, пассажъ Солодовникова, входъ съ Пеглинскаго.

**ВСЕ:**  
разн. МЕБЕЛЬ, бронза, картины, пианино, зеркала, жакобы и проч. и проч. вещи.

**ПОЛНЫЯ ОБСТАНОВКИ.**

ВОЗВРАТИТЬСЯ ИЗЪ-ЗА ГРАНИЦЫ бесплатно высылаю лекціи и условия значащаго обученія кройки и шитья по новѣйшей методѣ „Ворта“. Е. Д. Ашмарина, Кіевъ, Б. Васильковская, д. № 89. 5—3

**СТОЛКИНДА** Москва  
КАПСУЛИ  
**ДЕЗОДОРАТЬ**  
ДЛЯ УНИЧОЖЕНІЯ  
ЗЛОВОНІЯ

ВЪ ДѢТСКИХЪ, СПАЛЬНИХЪ, ГОСТИНИЦАХЪ, КУХНЯХЪ И Т. Д.

ПРОДАЕТСЯ ВЕЗДѢ Складъ.  
Аптекарская торговля А. Столкинда,  
Лубянский пр. домъ Смольянинова.

**НЕОБХОДИМО для ВСѢХЪ ДАМЪ**

Тысячи благодарственныхъ отзывовъ отъ самыхъ интеллигентныхъ погребительницъ наше-го изобрѣтенія позволяютъ намъ рекомендовать всѣмъ дамамъ **ПАТЕНТОВАННЫЙ ШИНДЛЕРА БЮСТ-ГАЛЬТЕРЪ** (Антикорсетъ). Изобрѣтеніе это, замѣняющее корсетъ и признающее во всѣхъ государ-ствахъ, даетъ полное свободное движеніе, вслѣдствіе чего его могутъ носить въ теченіе цѣлаго дня и безъ утомленія себя **ВОЗЪ** безъ исключенія дамы и даже страдающія, беременныя, кормящія грудью, хозяйки въ домашнемъ быту, трудящіяся въ разныхъ бюро, училищахъ, торговляхъ, путешествующія, управленія всякаго рода спортъ и т. д., въ чемъ свидѣль-ствуютъ отзывы докторовъ, предлагающіеся къ каж-дому экземпляру.

Бюстгальтеръ, патентованный въ 13-ти государ-ствахъ, изготовляется изъ лучшихъ и моднѣйшихъ кор-сетныхъ матеріаловъ со щегольской отдѣлкой.

**Цѣны:** А. А. В. С. D. D. мел.  
3.50. 4.50. 5.75. 6.75. 9.50 к.

Детальные заказы высылаются почтою посылкою наодежныхъ платяномъ (даже безъ задатка) съ приписаніемъ за пересылку 60 коп. При заказѣ слѣдуетъ прислать мѣру въ сантиметрахъ, верхнихъ, дюймовъ или тельмой по рисунку.

- 1) Полную окружность груди (со спиной), мѣра на платъ подъ мышкою кругомъ отъ А до В.
- 2) Полную окружность талии кругомъ отъ С до D.
- 3) Высоту бока отъ А до С.

Выписывающіе три и болѣе экземпляра за пересылку не платятъ.

Адресъ для заказовъ:  
**Варшава, „Шиндлера Бюстгальтеръ“**  
Маршалковская, 118. Ц. № 11492 4—3



### ИДЕАЛОМЪ

комфорта и порядка  
будетъ Вашъ кабинетъ если онъ  
будетъ снабженъ

### АМЕРИКАНСКИМЪ БЮРО „ДЭРБИ“

которыя своимъ практичнымъ  
устройствомъ,  
высокимъ на-  
чествомъ ма-  
териала,  
работы  
и прочности  
превосхо-  
дятъ все су-  
ществующе столы.

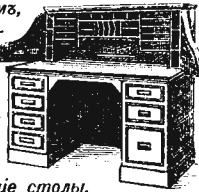

Цѣна отъ 130 руб.

ТОВАРИЩЕСТВО

**М. Блок**

МОСКВА, С.-ПЕТЕРБУРГЪ,  
КІЕВЪ, ОДЕССА,

Варшава, Екатеринбургъ,  
Кокандъ, Ростовъ н/д.

### БУХГАЛТЕРІЯ.

Высылаются бесплатно пробныя лекціи-корреспонденціи и условия заочнаго изученія бухгалтеріи по премирн. бол. зол. медалью методу С. Я. Ли-ліанталь, Москва, Бутырки, № 49. Ц. № 11370 10-8

### „НЕ КУРИ“.

Л. Кутермана.

Средство противъ куренія табуку.  
Продается бездѣ. Фабрика въ Одессѣ,  
Б. Ариадутская, № 23.  
Завлелена правленіемъ. (3)

**МЫЛО ДЛЯ СТИРКИ БѢЛЫЯ**  
**ВЪ ТЕПЛОМЪ ДИСПОЗЕ БЕЗЪ**  
**ВОДЫ \* П.Н.ВИНОГРАДОВА. \* ПАРКИ**  
ПОХВАЛЬНЫЙ ОТЗЫВЪ на Всероссийской Выставкѣ 1896 года,  
требовать кукси съ этикетомъ утвержден. ПРАВИТЕЛЬСТВОМЪ.  
БѢЛЪЕ получается замѣчательно чистымъ. Желтизна и пятна уничтожаются ЭКОНО-  
МІЯ въ топливѣ, ДЕШЕВИЗНА и быстрота стирки. Мыла ДИСПОЗЕ расходуется  
въ ТРИ РАЗА МЕНЪЕ простаго. Совершенно безвредно для тканей бѣлья. Удостоверъ  
ва № 3780. ЭКОНОМИЧНО ДЛЯ БАНИ. Продажа всездѣ. Опт. у П. Н. Виноградова,  
Москва, Рождественка, домъ № 2.

**ПОРТМОНЭ**  
со штемпелемъ  
ТОЛЬКО 1 р. 85 к.

въ наилучшей черной  
оливки, заграничной  
выдѣлки, съ матовымъ  
доскомъ, съ 5 отдѣле-  
ніями. 1 внутреннимъ  
закрытымъ для звонкой  
монеты и однимъ особо  
закрытымъ для золота.

ИЗДАНІЯ годъ XIV. ОТКРЫТА ПОДПИСКА НА 1899 г. Съ 1 НОЯБРЯ 1898 г. По 1 НОЯБРЯ 1899 г.

на еженедѣльный БЕЗЪ ПРЕДВАРИТЕЛЬНОЙ ЦЕНЗУРЫ ИЛЛЮСТРИРОВАННЫЙ журналъ

## „Сельскій Хозяинъ“

подъ редакціею К. И. Масляникова (въ годъ 52 номера).

Программа журнала: Правительственныя распоряженія. Сельскохозяйственная экономія. Полеводство и луговоеводство. Садоводство, табаководство, виноградарство и огородничество. Лѣсоводство. Животноводство. Пчеловодство и шелководство. Рыбоводство. Спортъ и охота. Сельскохозяйственная технологія, архитектура и механика. Корреспонденція. Внутренняя и иностранная хроника. Сельскохозяйственный фельетонъ. Агрикультура. Торговля. Домоводство. Спросъ, предложенія и полезныя адреса. Объявленія.

Годовыя подписчики получаютъ въ теченіе года бесплатно, безъ всякой доплаты за пересылку:

- I. СЕЛЬСКО-ХОЗЯЙСТВЕННУЮ ЭНЦИКЛОПЕДИЮ. Этого капитальный трудъ, который необходимо имѣть каждому сельскому хозяину для справокъ и руководства, будетъ обнимать собою всю отрасль сельскаго хозяйства. Каждый отдѣлъ будетъ составленъ при ближайшемъ участіи специалистовъ. Въ виду обширной программы этого изданія, его предполагается выпускать въ теченіе несколькихъ лѣтъ. Редакція обращаетъ вниманіе гг. подписчиковъ, что это — первый опытъ въ Россіи изданія такого рода, необходимость въ которомъ давно уже созрѣла въ сельско-хозяйственной литературѣ. Сельско-хозяйственная энциклопедія будетъ богато иллюстрирована рисунками и многочисленными чертежами.
  - II. АЛЬМАНАХЪ РУССКАГО СЕЛЬСКАГО ХОЗЯИНА на 1899 годъ.
  - III. Дѣсятидѣтныя выпуски АЛЬБОМА ДОМАШНИХЪ ЖИВОТНЫХЪ.
  - IV. АРХИТЕКТУРНЫЕ ПРОЕКТЫ ГОРОДСКИХЪ и СЕЛЬСКО-ХОЗЯЙСТВЕННЫХЪ ПОСТРОЕНЫ.
  - V. РАЗЛИЧНЫЯ СЕЛЬСКО-ХОЗЯЙСТВЕННЫЯ СЪМЯНА.
- Подписная цѣна за годъ: безъ дост. 5 р., съ дост. въ Сиб. и перес. люгогороднымъ 6 р. За полгода съ доставк. и перес. 3 р. 50 к. Съ доставкой за границу на годъ 7 руб.  
Подписка принимается въ Главной Конторѣ Редакціи „СЕЛЬСКИХЪ ХОЗЯИНЪ“:  
С.-Петербургъ, Кузнечный пер., № 4, собств. домъ. Ц. № 11619 2-1

Корпусъ изъ одного куска съ механическимъ затворомъ, содержащимъ каучуковый штемпель съ подушкой для краски. Въ штемпель помѣщается имя, отчество, фамилія и званіе, по желанію и коронка. Такія-же дамскія изданія по тѣмъ-же цѣнамъ. Трѣже въ настоящій тюленевой, мягкой шагренированной кожи на 10 к. дороже. Цѣны съ пересылкою, въ Азіатскую-же Россію съ прибавленіемъ части въвозныхъ. Съ наложеннымъ платежомъ на 10 коп. болѣе, то-же безъ штемпеля на 35 коп. дешевле.

Вышеизложенныя 5 штукъ сразу получаютъ БЕСПЛАТНО 5 ИЗЯЩНЫХЪ ДѢТСКИХЪ ПОРТМОНЭ.

Адресъ: въ контору фабрики кожаныхъ издѣлій

**Ш. Е. ФРИДМАНА.**  
Варшава, Дѣльная, № 9.

**ШУБЫ** пальто  
**РОТОНДЫ**, мужскія  
**МѢХА** пелери-  
**БОБРЫ** на дам-  
скія.  
снѣженіе и аме-  
риканскіе.  
камчатскіе и другія  
мѣховыя вещи въ  
большомъ выборѣ.

Цѣны умѣренныя.  
**Магазинъ ЯКУШЕВА.**  
Загородный пр., № 1.

Фабрика гуттаперчи съ 1862 г.  
Пересылка, поправшая, съ объявленіемъ мѣха

1865. Москва.  
1870. С.-Петербургъ.  
1882. Москва.  
1896. Нижн.-Новгор.

ТОВАРИЩЕСТВО

# РОССІЙСКО-АМЕРИКАНСКОЙ РЕЗИНОВОЙ МАНУФАКТУРЫ

ВЪ С.-ПЕТЕРБУРГѢ,

учрежденное въ 1860 году,

просить при покупкѣ **РЕЗИНОВЫХЪ ГАЛОШЪ**  
обращать вниманіе на клейма на подошвахъ:

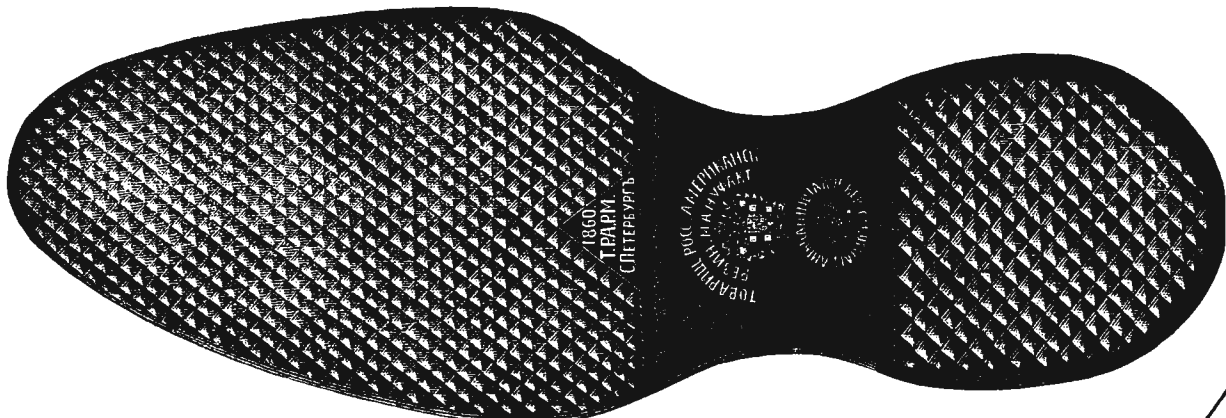

№ 10845 29-24

на Государственный гербъ и въ особенности на годъ учрежденія Товарищества „1860“, и на слово „С.-Петербургъ“ въ красномъ треугольникѣ (фабричное клеймо).



# Pearsall's ШЕЛКИ

ДЛЯ ВЫШИВАНИЯ.

# Pearsall's Filo-Floss.

(Фабричная марка).

Мягоч, не превосходить по своему блеску и не линяют. Во всех магазинах для вышивокъ. Фабричная марка на каждомъ моткѣ.

Оптовый складъ у Р. Lindhorst въ Берлинѣ

# Pearsall's Filoselle.

Мягочъ мыломъ и въ кипяченой водѣ. Не линяетъ. Во всехъ магазинахъ для вышиваній.

Оптовый складъ у Р. Lindhorst въ Берлинѣ

# Pearsall's Mallard Floss

(Фабричная марка).

Новый родъ крученого шелка для вышиванія. Приятенъ въ работѣ, прекрасно покрываетъ и обладаетъ необыкновеннымъ блескомъ. Все цвѣта мягочъ.

Оптовый складъ у Р. Lindhorst въ Берлинѣ

# Pearsall's 'Cable' Silk.

Превосходенъ для большихъ узоровъ на скатертяхъ, портьерахъ и проч. Все цвѣта мягочъ. Во всехъ магазинахъ для вышиваній. Фабричная марка на каждомъ моткѣ.

Оптовый складъ у Р. Lindhorst въ Берлинѣ

## „КНИГА О КОНСЕРВАХЪ“.

Практическое и теоретическое руководство къ заготовленію овощей и плодовъ въ жестяныхъ и бутылкахъ, съ 13-ю рисунками, составленное МАРИЕЙ РЕДЕЛИНЪ, авторъ извѣстныхъ книгъ „Домъ и Хозяйство“. Книжка издана въ 16 д. з., 161 стр., и украшена 13-ю рисунками.

Цена 60 к., съ перес. 60 и

Требованія адресовать въ Контору изданій А. Ф. Маркса, СПб., Мал. Морская, № 22.



## ИДЕАЛЬ ХОЗЯЕКЪ

примѣняемая ко всякой керосин. лампѣ керосинно-кальциевая

## ГОРЬЛНА „ИДЕАЛЬ“

окупается въ 4—5 мѣс. т. к. горитъ 10 ч. на 1 ф. любого керос. безъ копоти, безъ запаха, безъ больш. жары, безъ опасности; даетъ самый сильный и приятный свѣтъ въ „40“ и больше свѣч. (какъ газовые рожки Агера).

Просто, прочно, приятно, полезно.

Комплектъ сост. изъ Горьлки, фит., 2 стебля и 1 стѣжокъ (доставка на домъ) 7 р. 50 к. Упак. и пер.—50 к. **В. И. БЛОКЪ.** Москва, Лубянк. пл., д. стр. Общ. „Россія“.

При этомъ № прилагается для гг. иногородныхъ подписчиковъ (за исключ. москвичей) иллюстрированный прейсъ-курантъ склада часовъ І. Вузера въ Варшавѣ.

# КАКАО ВАНЪ-ГОУТЕНА.

БЫСТРО и ХОРОШО.

Приятный вкусъ, Питательныя свойства, Быстрота приготвленія

## КАКАО ВАНЪ-ГОУТЕНА

создаютъ изъ него превосходнѣйшій предметъ питания.

Чайной ложки какао Ванъ-Гоутена достаточно для приготвленія чашки превосходнаго шоколада на водѣ или на молокѣ.



**Коммерч. Академія** въ Лейпцигѣ. Программы высылаются безвѣрнотаремъ Академіи.



7 разъ удостоены первыя преміи. **СКРИПКИ, ВИОЛОНЧЕЛИ** и пр. неподражаемы по тону и качеству. Старин. итальянскіе инструменты въ громадномъ выборѣ.

**ЦИТРЫ**, всемірно-извѣстныя по своему прекрасному тону и превосходн. работѣ. Все другіе музыкальные инструм. Иллюстр. каталоги высылаются бесплатно.

**Братья ВОЛЬФЪ.** Фабрика струнныхъ инструмен. Крейцицахъ.

**КОНФЕТТИ** оптомъ и удаями. Образцы и цѣны бесплатно. **БАЗАРЪ МАРКЪ.** Невскій, № 20—31. С.-Петербургъ.



**ФОНОГРАФЫ** для дѣл. самому фонограм. и для воспроизвед. съ прѣготова. цмандр., цѣна нач. съ 40 р. Фоногр. Эдиссона Бертини. Громадный выборъ прѣгот. цмандр. съ муз., цѣнами и пр.

Брно Зенгеръ и К°. СПб., Невскій, 25—1.

## Пожизненныя страхованія отъ несчастій

### НА ЖЕЛЪЗНЫХЪ ДОРОГАХЪ И ВОДЯНЫХЪ ПУТЯХЪ

заключаются въ Правленіи Сбщества „Россія“ (С.-Петербургъ, Б. Морская, 37) и у всѣхъ агенто въ Общества въ городахъ Имперіи. В. № 11470 3—8

**ПОСЛѢДНЯЯ НОВОСТЬ!**

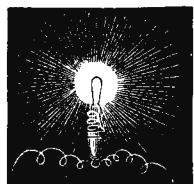

**Электрическія лампочки ЭДИССОНА.** Всякій можетъ у себя въ домѣ устроить электрическое освѣщеніе. Не требуется никакого умѣнья. Устройство и обращеніе крайне простое. Совершенно безопасно. Наставленіе прилагается. Цѣна полной прибора: батареи, проводовъ, цоколя и Эдиссоновской лампы съ накаляемымъ 6 руб. (Пересылка уплат. при полученіи). Адресъ: Москва, Садовая, № 17. Г. Золотареву.

## Повѣсти и разсказы

П. П. Гнѣдича.

Цѣна 2 руб., съ перес. 2 руб. 50 коп., въ роскоши. колеск. перепл. 2 руб. 75 коп., съ перес. 3 руб. 25 коп.

Требованія адресовать въ контору изданій А. Ф. Маркса, СПб., Мал. Морская, № 22.

**ТОРГОВЫЙ ДОМЪ М. и І. МАНДЛЬ** СПб. Невскій, 16.

ПРЕДЛАГАЕТЪ СВОЙ БОГАТЫЙ ВЫБОРЪ МУЖСКОГО и ДѢТСКАГО ПЛАТЬЯ и ДАМСКИХЪ ВЕРХНИХЪ ВЕЩЕЙ.

ПОСЛѢДНЯЯ НОВОСТЬ СЕЗОНА.

„МЪХА и ГОТОВЫЯ МЪХОВЫЯ ВЕЩИ“.

ПРИЕМЪ ЗАКАЗОВЪ

на мужскія платья, дамскія верхнія вещи, дамскіе костюмы и юбки для гулянія. всякаго рода мужскихъ и дамскихъ мѣховыхъ вещей съ добавкою и перекройкою мѣха.

**М. и І. МАНДЛЬ, С.-Петербургъ, Невскій пр., 16.**

## ЛУЧШАЯ ПИШУЩАЯ МАШИНА

### „СМНСЪ - ПРЕМЬЕ“.

Скорость, прочность, удобство. Последняя усовершенствованія. Цѣна 250 р. и 275 р. Дешев. пишущ. машина „КОСМОПОЛИТЬ“.

Самый красивый шрифтъ. Съ 3 разными русскими и 3 разными тѣтяскими алфавитами. Описанія и образцы шрифтовъ обѣихъ машинъ высыл. бесплатно. **О. РИХТЕРЪ, СПб., Адмиралт. пр., 4.** Москва—Ф. И. Розенталя, Мясницкая, 36. Варшава—И. Фанель и К°. Севасторская, 36. Киевъ—И. Фальбергъ, Крещатикъ. Одесса—Г. М. Левинсонъ, Ринельевская, 19.

## ЦАРЬ-ДѢВВИЦА.

Вс. Соловьева.

Ром.-хрон. XVII в., въ 3-хъ ч. Ц. 2 р., съ мер. 2 р. 30 к.

Требованія адресовать въ контору изданій А. Ф. Маркса, СПб., Мал. Морская, № 22.

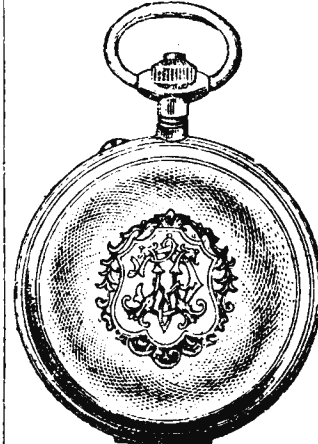

Благодаря большому сбыту и новому усовершенствованію способу изготовленія часовъ и имѣю возможность продавать съ 1 января сего года самыя элегантныя и прочныя **МУЖСКІЕ ЧАСЫ** американскаго золота, трудно отличимые, даже специалистами, отъ настоящихъ, дорого стоящихъ золотыхъ, — крытые анкеръ, механизмъ самой лучшей конструкціи, съ прекрасною цѣпочкою, тоже американскаго золота, съ брелокомъ и, по желанію заказчика, съ его монограммой на верхней крышкѣ, или съ портретомъ, согласно присланной фотографической карточкѣ, выѣсто 18 и 20 руб.

только за 10 и 12 руб.

Въ Америкѣ часы эти давно уже вытѣснили настоящие золотые, а въ послѣднее время и у насъ входятъ во всеобщее употребленіе. Такіе же **ДАМСКІЕ** дорожно на 1 рубль.

Письменное ругательство на 8 дѣтъ. Высылаю вплоть вытѣщенные часы, по полученіи задатка 2 руб., остальные же платежными платжемъ.

Выписывающіе за пересылку не платятъ.

Адресъ: **Ю. ГУБЕРЪ,** Одесса, Почтовая, № 21 н/а. Складъ женескнхъ часовъ.

Множество благодарственныхъ писемъ и отзыво въ. 8 5



## Содержание:

**ТЕКСТЪ:** На пути къ вѣчности. Романъ Вас. И. Немировича-Данченко. (Продолженіе.)—Какъ началъ Вандербильтъ. Разсказъ Г. Шифа.—На родинѣ автора „Гонька-Горбушка“. Очеркъ Н. И. Лалопеженцева.—Къ рисункамъ: Корабельная гора.—Горе-горькое.—Удобный моментъ.—Красавица-новозеландка.—Рыбаки.—Волчья трава.—Первый соборный храмъ въ память избавленія Его Величества отъ опасности въ Японіи.—150-лѣтіе Смольнаго монастыря.—Памятникъ русскимъ воинамъ въ Данцигѣ.—Конно-полицейская стража въ Петербургѣ.—Анри Марто.—Политическое обозрѣніе.—Къ свѣтлѣю лишь, рѣшающую задачу на преміи.—Объявленіе.

**РИСУНКИ:** Корабельная гора. Картина И. И. Шишнина.—Горе-горькое. Ориг. рис. И. И. Иманевича.—Удобный моментъ. Ориг. рис. А. Вѣрушъ-Ковальскаго.—Ново-зеландка.—Рыбаки. Картина Ж. Маронье.—Волчья трава. Картина Г. Унгевиттера.—Церковь на мѣстѣ рожденія П. П. Ершова, въ селѣ Безруковѣ.—Памятникъ П. П. Ершову на его могилѣ въ Тобольскѣ.—Первый соборный храмъ въ память избавленія Его Величества отъ опасности въ Японіи.—Воскресенскій Смольный всѣхъ учебныхъ заведеній соборъ въ Петербургѣ. По поводу 150-лѣтія его существованія.—Памятникъ русскимъ воинамъ, павшимъ при осадахъ Данцига, открытый 15 сентября т. г.—Конно-полицейская стража въ Петербургѣ.—Скрипачъ-виртуозъ Анри Марто.

5/10 закладн. съ выигр. листы Гос. Дв. Зем. Банка 1889 г.

18 тиражъ 2-го ноября 1898 г.

## ТИРАЖЪ ПОГАШЕНІЯ

листовъ Дворянскаго съ выигрышами займа 1889 г.

### НУМЕРА СЕРІЙ:

каждый изъ нижеслѣдующихъ серій заключаетъ въ себѣ 50 листовъ, съ № 1 по № 50-й включительно.

36	776	1832	2689	3688	4430	5526	6372	7456	8335	9528	10078	11168	11858	12450	13474	14426	15207	15747
92	977	1862	2762	3737	4476	5586	6375	7480	8409	9567	10288	11194	12071	12514	13541	14435	15293	15781
152	984	1871	2786	3759	4508	5681	6430	7535	8510	9730	10364	11204	12087	12582	13686	14503	15378	
360	1078	2086	2858	3762	4516	5747	6618	7580	8563	9765	10456	11295	12200	12751	13708	14606	15489	
412	1169	2103	2937	3810	4523	5782	6649	7615	8598	9779	10534	11385	12218	13006	13974	14610	15439	
424	1370	2146	2980	3879	4698	5998	6691	7803	8686	9854	10622	11441	12236	13084	13991	14615	15469	
449	1559	2218	3130	3908	4728	6003	7032	7807	8890	9869	10657	11444	12244	13180	14022	14737	15471	
491	1582	2232	3238	3931	4863	6032	7108	7859	8997	9919	10731	11553	12289	13232	14036	14938	15537	
505	1619	2277	3380	4025	4975	6173	7239	8065	9106	9996	10878	11556	12331	13236	14048	14985	15561	
602	1623	2283	3522	4064	5039	6177	7281	8218	9217	10005	10988	11583	12369	13335	14103	15023	15581	
739	1741	2338	3538	4111	5049	6188	7321	8301	9483	10055	11068	11723	12373	13362	14221	15047	15616	
765	1745	2519	3572	4221	5365	6357	7379	8329	9498	10075	11078	11821	12419	13420	15088	15745		

Всего 218 серій, составляющихъ 10,900 листовъ, на сумму 1.417,000 рублей.

# „НИВА“

ПОДПИСНАЯ ЦѢНА „НИВЫ“

на годъ со всѣми приложеніями:

Безъ доставки въ С.П.Б. . . . . 5 р. 50 к.

Съ доставкой въ С.П.Б. . . . . 6 р. 50 к.

Безъ доставки: 1) въ Москвѣ, Петровскія ляды, — 6 р. 25 к.; 2) въ Одессѣ, въ кн. маг. „Образованіе“, Ришельевская, № 12, — 6 р. 50 к.

Съ пересылкою во всѣ города и мѣстности Россіи . . . . . 7 р.

За границу . . . . . 10 р.

Разсрочка платежа въ 2 и 3 срока.

КРОМѢ МНОГИХЪ ДРУГИХЪ ПРИЛОЖЕНІЙ

„НИВА“ даетъ въ будущемъ **1899** г.

**БЕЗПЛАТНО**

полное собраніе сочиненій

# ГОЖДАРОВА,

стѣющее въ отдѣльной продажѣ. **13 р. 50 к.**

ТОВАРИЩЕСТВО „ПРОВОДНИКЪ“.

Москва. \* Рига. \* С.Петербург.

Резина. \* Линолеумъ. \* Азбестъ. \* Балата. \* Провода.

Т-ва РУССКО-ФРАНЦУЗСКИХЪ ЗАВОДОВЪ подъ фирмою: „ПРОВОДНИКЪ“.

ПРОДАЕТСЯ ВЕЗДѢ.

ОСТЕРЕГАТЬСЯ ПОДДѢЛОКЪ!

Обращать вниманіе на клеймо (звѣзда) съ фирмой.

**Коммерч. Академія** въ Лейпцигѣ.

Программы высылаются секретаремъ Академіи.

---

**БУХГАЛТЕРІЮ**

2-хъ системъ, легкимъ и весьма удобн. корреспонд. способомъ преподаетъ **А. К. Фоль-дер-Зее.**

Москва, Викіетская, д. гр. Шереметева. Для получ. програм. и услов. прил. марку.

---

Новый еженедѣльный журналъ „ЗНАМЯ“ политическій, научный и литературный. Первая книжка выйдеть 1 декабря и будетъ разсылаться за одну 7 коп. марку лицамъ, желающимъ ознакомиться съ идеей стороны изданія.

Подписка принимается: въ Москвѣ въ редакціи: Варсонофьевскій пер., д. кн. Гагарина и въ к-рѣ Печковской, Петровскія ляды.

**ФАБРИКАНТЫ САРПИНОКЪ**

Т./Д. „Д. МЕРКЕЛЬ, Х. и А. КАРЛЬ“

принимаетъ заказы на разныя сарпинскія издѣлія.

Альбомъ образцовъ высылается бесплатно, по требованію, изъ главной конторы: Саратовъ, пассажъ Юрекова. Отдѣленіе магазина: Харьковъ, Екатеринославская, 16.

**PRECIOSA VIOLETTE**

ПРЕЛЕСТНЫЕ НЪЖНЫЕ ДУХИ, ДОЛГО СОХРАНЯЮЩЕ СВОЙ ЗАПАХЪ.

Эссенція высшаго качества. Мыло. Туалетная вода самаго тонкаго запаха. Растительный экстрактъ для ухода за волосами. Рисовая пудра негальтатна и неослабляя.

**ED. PINAUD**

PARIS

и во всѣхъ музыкальн. магазинахъ

ШКОЛА для ПѢНІЯ

**„ВОКАЛИСТЪ“**

Анны Л. К. Безантъ.

Цѣна 5 р.

П. ЮРГЕНСОНЪ Москва Г. ЮРГЕНСОНЪ С.П.Б.

---

**КОНФЕТТИ** отомъ пудамъ. Образцы и цѣны безплатно.

**БАЗАРЪ МАРОКЪ.** Невскій, № 20—31. С.-Петербургъ.

**ЦАРЬ-ДѢВЦА.** Вс. Соловьева. Ром.-хрон. XVII в., въ 8-хъ т. Ц. 2 р., съ пер. 2 р. 30 к.

Требованія адресовать въ контору изданій А. Ф. Маркса, С.П.Б., Мал. Морская, № 22.



**ГИТАРЫ** съ волками въ 3 и 5 руб.  
съ механизмомъ для струнъ въ 6, 7, 10, 15, 20, 25, 30, 40, 50, 75, 100 и 125 руб.

**МАНДОЛИНЫ** въ 8 и 15 р.  
и итальянскія въ 22, 30, 50, 75, 100 и 125 р.

**БАЛАЛАЙКИ** прима въ 3 р. 50 к., 4, 8, 12 р. Альта въ 10 руб.  
ликоло въ 6 руб. Басъ въ 15 руб.  
секунда въ 9 руб. Контрабасъ въ 25 р.  
и дороже.

**ЮЛІЙ ГЕНРИХЪ ЦИММЕРМАНЪ**  
С.-Петербургъ, Б. Морская, № 34.—Москва, Кузнецкій м., д. Захарьина.



Потребленіе какао **ВАНЪ-ГОУТЕНА**, одного изъ пріятнѣйшихъ напитковъ, увеличивается съ каждымъ днемъ. Изъ этого какао получается самый лучший шоколадъ для питья.

Этимъ и объясняется тотъ успѣхъ, которымъ пользуется это какао среди другихъ сортовъ шоколада и среди другихъ напитковъ, въ родѣ чая и кофе.

Приготовленіе его очень легко, просто и быстро.

Въ 100 частяхъ какао Ванъ-Гутена содержится болѣе 60 частей полезныхъ питательныхъ веществъ.

К. № 11233 6-3

**НОВЫЙ ЭФФЕКТИВНЫЙ ПОДАРОКЪ КЪ РОЖДЕСТВУ ДЛЯ ВСѢХЪ!**

Рис. 1. **НОРМАЛЬНАЯ ЗИМНЯЯ ШАПКА Д-РА НАНСЕНА**  
Рис. 2. **РАЦИОНАЛЬНАЯ АНГЛІЙСКАЯ ЗИМНЯЯ ШАПКА.**

Рис. 1: съ откид. козырьк., откидн. наушн. и затылкн., защищ. глаза отъ солнца, шею и уши отъ холода; замѣн. мѣхов. воротн., шарфъ и башл. Цѣна: драпов. и сук. на тепл. подкл. — 1 р. 90—2 р. 30; съ опушк. черн. или сѣр. искусствен. барашка — 2 р. 50—3 р., съ мѣхов. опушк. пымиль (мѣхъ оленьихъ телатъ—нѣжн., тепл. и легкн., при провѣ. вол.)—4 р. 50, 5 р. и 6 р.; кенгуру (пуш., плотн. и ровн. мѣхъ эфф. темно-сѣр. цв.)—4 р. 50, 5 р. и 6 р.; сѣр. или черн. барашка — 6 р., 7 р. и 8 р.; марануль—11 р., 12 р. и 14 р.

Рис. 2. Цѣна: сук. и драп. — 2 р. 50 и 3 р., съ мѣхов. опушк.: черн. барашка — 6 р. 50, 7 р. и 8 р., сѣр. бар.—7 р. и 8 р., пымиль или кенгуру—6 р. и 7 р., каракуль — 11 р., 12 р. и 14 р. При заказѣ обозн. разм. (окружн.) головы. Неправильн. шапки обмѣнив. Высыл. налож. плат. при задаткѣ 1 руб., почтов. марк. При выпискѣ болѣе 5 шапокъ скидка 10%. Требуется агенты.

Ц. № 11525 8-7



**НОВОСТЬ!** Патент. лыжные паруса, патент. бамбуковые снѣжные бузры, патентов. ледяные бузры, и пр. Поставл. и пр.-кур. бесплатно.

**СПЕЦИАЛЬНЫЙ СКЛАДЪ ЛЫЖЪ К. КОМЕТСА.**

Контора: С.-Петербургъ, Ждановская ул., 17/19, кв. 3.

**ДЛЯ УХОДА ЗА КОЖЕЙ**  
**EAU DE LYS DE LOHSE**

Бѣлая и розовая вода для бѣлонурыхъ, желтая вода для брюнетовъ.  
Фланконъ 1 р. 75 к., большой 3 р. 50 к.

**МЫЛО ЛОЗЕ „LILIENMILCH“**  
**ГУСТАВЪ ЛОЗЕ**

Придворный парфюмеръ, 46, Егерштрассе, Берлинъ.  
Можно получить во всѣхъ парфюмерныхъ магазинахъ и у всѣхъ дрогистовъ Россіи. № 512 (124)



**НОВОСТЬ!!!**

Прелестные карманные металлическіе часы, заводъ безъ ключа, настояще никельные, тщательно провѣренныя, на крышкѣ помѣщенъ художественно исполненный портретъ Государя Императора Николая II, къ нимъ цѣпочка новаго водота и парижскій комисъ,

**за все только 5 руб.**

Цѣлзуется печатное ручательство на 4 года. Вышеупомянутыя часы высматываются немедленно и безъ задатка наложеннымъ платежомъ. Требования прошу адресовать въ городъ Варшаву, къ г-ну С. Бузееру, Граничная ул., № 6. Прейс-куррантъ высматывается бесплатно.



Влагодаря большому сбыту и новому усовершенствованному способу изготовленія часовъ и имѣю возможность продавать съ 1 января сего года самыя элегантныя и прочныя **МУЖСКИЕ ЧАСЫ** американск. го золота, трудно отличимыя, даже специалистами, отъ настоящихъ, дорого стоившихъ золотыхъ, — крытые анкеръ, механизмъ самой лучшей конструкции, съ прекрасною цѣпочкою, тоже американскаго золота, съ брелокомъ и, по желанію заказчика, съ его конограммой на верхней крышкѣ, или съ портретомъ, согласно присланной фотографической карточки, высто 18 и 20 руб.

**только за 10 и 12 руб.**

Въ Америкѣ часы эти давно уже вытѣснили настоящие золотыя, а въ послѣднее время и у насъ входятъ во всеобщее употребленіе. Такіе же **ДАМСКІЕ** дороже на 1 рубль. Гисменно: ручательство на 8 лѣтъ. Высматываю вышнѣ вывѣренныя часы, по полученіи задатка 2 руб., остальные же наложеннымъ платежомъ. Выписывающіе за переслудку не платятъ.

**Адресъ: Ю. ГУБЕРЪ,**  
Одесса, Почтовая, № 21 н/д. Складъ женевскихъ часовъ.

Ц. № 11550 Множество благодарственныхъ писемъ и отзывовъ. 8 6

Складъ женевскихъ и американскихъ часовъ **И. Е. ГОРДОНЪ.**

**ПОЛУЧИВЪ БОЛЬШУЮ ПАРТІЮ ПРЕЛЕСТНЫХЪ ЧАСОВЪ**

**ДЕШЕВО, ПРАКТИЧНО, ИЗЯЩНО**

американскаго золота непосредственно отъ одной изъ лучшихъ американскихъ часовыхъ фабрикъ, а въ виду прочности ихъ, изящества и вѣрнаго хода, рѣшился предложить ихъ почтеннѣйшей публикѣ по значительно понижен. цѣнѣ, при чемъ вмѣсто прежней цѣны въ 20 р., имѣю возможность продавать ихъ за **10 или 12 руб.** (смотря по сорту) вмѣстѣ съ цѣпочкой изъ новаго золота и таковыя же брелокомъ. Такіе же дамскіе съ тѣми же приложениями по той же цѣнѣ. По желанію заказчика, гравирована его монограмма на верхней крышкѣ. Пересылка и упаковка за счетъ склада. Ручательство за вѣрность хода на 3 года. Отпускаемые часы снабжены пломбою утвержд. правительствомъ. Высматываю немедленно по полученіи 2 р. задатка, остальные наложеннымъ платежомъ. При покупкѣ не менѣе 10 шт. дѣлаю скидку 10%.

**МОСКВА, Лубянско-Ильинскія торгов. помѣщенія, подъездъ № 3.**

**ДЕШЕВО, ПРАКТИЧНО, ИЗЯЩНО**



**XXIX г.**  
**№ 46**

Выходить еженедельно 52 № в годъ, съ приложениемъ 12-ти ежемѣ. книгъ „Сборника“, содерж. соч. И. С. ТУРГЕНЕВА, 12 книгъ литературныхъ приложеній, 12 №№ „Парижская мода“ и 12 листовъ чертежей и выкроекъ.

**г. XXIX**  
**1898**

Выданъ 14 ноября 1898 г.

Цѣна этого № 15 к., съ пер. 20 к.

## Открыта подписка на „НИВУ“ 1899 г.

КОНТОРА ЖУРНАЛА „НИВА“ ВЪ С.-П.-БУРГѢ, МАЛАЯ МОРСКАЯ, Д. № 22.

Подписная цѣна годового изданія „Нивы“ со всѣми приложениями на 1899 г.: 12 книгъ Сборника „Нивы“, содержащихъ полное собраніе сочиненій И. А. ГОНЧАРОВА, 12 книгъ „Литературныхъ приложений“, и пр., и пр.

Безъ доставки въ Петербургъ.	5 р. 50 к.	Безъ доставки въ Москвѣ чр. контору Н. Н. Печковской, Петровскія торговая линія.	6 р. 25 к.	Съ доставкою въ Петербургъ.	6 р. 50 к.	Съ пересылкою въ Москву и др. города Россіи.	7 р.	За границу.	10 р.
------------------------------	------------	--	------------	-----------------------------	------------	--	------	-------------	-------

Подписка на 1898 г. продолжается, и каждый новый подписчикъ получаетъ всѣ уже вышедшіе въ 1898 г. №№ „Нивы“ со всѣми приложениями.



Корабельная роща. Съ картины И. И. Шишкина по фот. П. Чогокова грав. Рашевскій.

## На пути къ вѣчности.

Романъ

Вас. И. Немировича-Данченко.

(Продолженіе.)

### IX.

Тарасъ Лупычъ жилъ далеко. Николай Львовичъ жизнь проклялъ. Замотаившійся, плохо выкормленный извозчикій конь едва-едва плелся на Лиговскую, за Сапъ-Галлѣевскіе заводы. „Да ты бы скорѣ!“—просилъ Семигоровъ. Хмурый и несуразный исковичъ обернулся къ нему и самъ заоралъ: „На—ее, тыкай хошь въ хвостъ, хошь въ голову—ей все одно кувалдитъ. Пережень-керепенъ и только... Ей одна дорога — на живо-дерню, а я за день все равно подай хозяину два съ полтиной. Подико-сь—пробери ее“. И онъ захлесталъ было несчастное животное, едва Николаю Львовичу удалось остановить. Подъ копецъ сверху посыпалась какая-то дрянь, не то мокрый снѣгъ, не то мелкій дождикъ. Точно вокругъ опустили сѣрныя сквозныя завѣсы. Плохо-плохо можно было разглядѣть въ нихъ нумера домовъ, такъ что Семигоровъ мимо указанного ему невольно проѣхалъ. Тарасъ Лупычъ занималъ дворикъ съ небольшимъ домомъ. За заборомъ совсѣмъ по-московски лаяли собаки и звенѣли цѣпи. „Крѣпко онъ у насъ живетъ,—сѣбался дворникъ.—Все опасается! Извѣстно, у кого денги—тому страшно. Оно и ничего нѣтъ—а печенка-то воронится—вдругъ господинъ съ ножемъ!“ Лакея у специалиста по бракоразводнымъ дѣламъ не полагалось; была горничная—хорошенькая и круглая. Судя по шелковому платью и развязности—служба ея была не трудна, хотя и разнообразна. Николая Львовича она оглядѣла съ ногъ до головы и даже остановилась передъ нимъ въ нѣкоторомъ ожиданіи. Привыкла, чтобы ее гости за щеки трепали. Разочаровавшись въ этомъ, она фыркнула, мотнула хвостомъ и понесла свой бюстъ въ другую комнату. Недоумѣвая, туда же вошелъ и Семигоровъ...

— Вы по дѣлу, что-ль? Съ женой судитесь?

— Нѣтъ, съ мужемъ!—засмѣялся онъ.

— Баринъ сейчасъ. Они у обѣдни. Придутъ и фрыштыкать будутъ.

— Значитъ, мнѣ его подождать?

— Видно что такъ, если очень нужно.

Сама она, нисколько не стѣняясь, усѣлась за пьедесталъ и даже позу приняла: ты-де на меня посмотри, я совсѣмъ институтка, даже такъ, что другой гувернанткѣ, которая съ музыкой, носъ утру. А сама нѣтъ-нѣтъ да и окинетъ взглядомъ Николая Львовича. Какой красавецъ, бываютъ же такіе! И хоть бы пошутилъ, какъ иные прочіе... Ишь насунился... Я бы тебѣ кудерки-то разворшила! Забалованъ должно-быть. Не въ диковину ему наша сестра...

— Вы „Гостиницу семи повѣщенныхъ“ читали?..

— Что? Я... нѣтъ...—даже вздрогнулъ Семигоровъ.

— А я читала. Кавалеръ тамъ одинъ. Маркизь де-Форсакъ... Совсѣмъ какъ вы. Только что онъ жену зарѣзалъ и ограбилъ... А то—вылитый. Всѣ въ него влюблялись... А то еще есть романъ „Рыцарь безъ страху“. Тоже не знаете?.. Меня Тарасъ Лупычъ до смерти образовалъ. Парочно въ куклевскую бібліотеку записался, чтобы я читала. Особенно французскихъ писателей я по колѣно люблю. Очень благородны—не то что наши. У нашихъ больше сиволапость и глупыя мужицкія слова. Если вы курите—такъ здѣсь можно... Хотите я вамъ сничку...

Семигоровъ осмотрѣлся. Если бы не просвѣщенная французскими романистами горничная, можно было бы подумать, что попалъ къ духовной особѣ. Пахло ладаномъ и затхолью. Полы были натерты до пельзы и вездѣ лежали узенькія дорожки. На креслахъ и мягкихъ

стульяхъ—вязаныя салфеточки. Въ углу блестяли образа, чуть ли не цѣлый кіотъ, въ золотыхъ и серебряныхъ окладахъ. Передъ ними горѣла лампада и двѣ восковыхъ свѣчки. На окнахъ фуксія, герань—совсѣмъ какъ у отцовъ протоіереевъ, и Тарасъ Лупычъ, какъ и они, собственноручно любилъ обмывать ихъ листья настоемъ табаку, чтобы не заводилась тля. Подъ потолкомъ висѣли клѣтки съ канарейками, которыя въ этотъ день, сѣрый и мгlistый, нахохлились и сидѣли спокойно, не подавая голоса. Въ другихъ комнатахъ, насколько ихъ можно было отсюда видѣть, тоже блестяли образа, и передъ ними теплились лампады и свѣчи. Вездѣ чуть слышно тикали маятники.

— Что вашъ баринъ, вѣрно, холостой?

Горничная вспыхнула, дернула носомъ и засмѣялась.

— Насмѣшникъ! Это даже невѣжливо... Вамъ разводитъ кого надо?

— Да, а что?

— Такъ... къ барину безъ этого никто не ходитъ... Дла собственной надобности?

— Что?

— Разводитъ-то, спрашиваю, для себя?

— Какая вы любопытная!

— Я все равно у Тараса Лупыча узнаю. У него отъ меня секретовъ нѣтъ. А касательно этого, вашего дѣла, такъ опъ страсть разводы любить. Бываетъ такъ—настоящаго нѣтъ, такъ онъ давай кинареєвъ съ кинарками по разнымъ клѣткамъ разводитъ. Потому онъ и не женится. Бонтея. Говоритъ, что у него по своей практикѣ видно. По пышнымъ временамъ никакъ нельзя. Потому жена сейчасъ въ одну, а мужъ въ другую сторону, а тамъ глядишь—оба къ адвокату летятъ—разводи-де. Да я бы ему и не позволила, чуть что, глаза бы старому чорту выцарапала. Я и „Маргариту Готье“, Александра Дюма-сына, читала. Вы какъ думаете. Страсть ревѣла. Сколь наша сестра изъза подлцовъ мужчинъ отъ собственного сердца терпѣть... Вонъ и онъ идетъ... баринъ...

Опять мотая хвостомъ (посмотрѣлась у александринскихъ энженю и сама переняла), вылетѣла въ переднюю, отперла, не ожидая звонка, и зашипѣла такъ, что Семигоровъ слышалъ: „оставьте, что вы. Въ гостинной чужой гость сидитъ—усѣдете!“ После этого Семигоровъ никакъ не думалъ встрѣтить въ Тарасѣ Лупычѣ необыкновенно почтеннаго, украшеннаго въ должной мѣрѣ сѣдыми бакенами, старика, съ тпательно выбритыми усами и бородою.

— Простите... я по привычкѣ—ежедневно къ обѣднѣ... Молитвой начинаю и оною же оканчиваю... Нынѣшня молодость этого не одобряетъ, я знаю, но мы стараго вѣка люди—Бога помнимъ. И онъ сжалъ губы, воздѣлъ очи къ иконамъ и трижды на нихъ прекрестился.

Выступалъ онъ медленно, говорилъ тихо, елепо, точно каждое словечко любовно смазывалъ богоявлекскимъ масломъ.

— Шуша, я сейчасъ... Вотъ удовлетворю господина...

— Семигоровъ...

— Очень приятно.

— У меня къ вамъ карточка даже отъ вашего коллеги.

— А, отъ Семена Семеновича Слетова. Какъ же, знаю. По своей части—именно Варрава разбойникъ. Большие мозги-сь. Одно только его губить: опереточнымъ пристрастіемъ одержимъ. Не то чтобы тихо-благородно завести и въ чистотѣ содержать все, что надобно, дома. Но впрочемъ, господинъ достойный, прямо надобно сказать—стойкий. У пресвещеннаго Иннокентія хорошо



о таких людях выражено. Съ одной стороны они какъ бы и достохвалныя примѣры являютъ, но съ другой — въ пустотѣ безвоздушной души содержатъ. Посмотришь на нихъ отсюда — и невольно воскликнешь: какаѣ персона Божимъ произволеніемъ воздвигнута передо мною, и даже позавидуешь оной, а забѣжишь отсюда — Господи — никого нѣтъ; одинъ грѣхъ мелькаетъ и блазнить... Ну да что — не созрѣлъ еще. Придетъ и его пора — покается. Всѣ мы — игралища страстей, не что иное, и на поприще добродѣтели не сразу выходимъ. А впрочемъ, что же и это. Вамъ можетъ и не интересно вовсе. Прону-съ.

— Я къ вамъ по дѣлу.

Тотъ усмѣхнулся и любовно взглянулъ въ глаза Семигорову.

— У меня по воскресеньямъ, вечерами, собираются для карточнаго бездѣлья точно. А въ остальные дни недѣли только по дѣлу бываютъ.

— И не по своему. Моя родственница одна...

Онъ было запнулся, но Тарасъ Луничъ ударилъ его ладонью по колѣнкѣ.

— Я вамъ сейчасъ поясню: жену съ мужемъ хотите развести.

— Да.

— Оно и видно. Нашъ братъ невольно психологомъ дѣлается. Смотритъ въ глаза, и все сокровенное ясно. Ну такъ какъ же они: по обоюду?

— Что? Я васъ не понимаю.

— Согласіе есть у нихъ, чтобы, значить, ты на право, а я налѣво?

— То-то и есть, что нѣтъ.

— Значить, одна сторона је vous prie, а другая — jamais? Такъ?

— Да, именно.

— И „оставъ надежду навсегда“ — это слѣдуетъ со стороны супруга.

— Вотъ именно.

— Что же, у насъ и на супруга палка найдется. Ну, а какъ насчетъ смазки?.. Не стѣснена жена-то?

Николай Львовичъ опять не сообразилъ сразу.

— Я о презрѣнномъ металлѣ. Потому, видите ли, разныя есть машины, но всякая непременно своевременной смазки требуетъ — а разводъ еще, сверхъ того, и обильной, потому, надо вамъ сказать, зубчатая колеса тамъ, шестерни — всякія пружины — старыя, ржавыя. Не обольешь ихъ масломъ — они и стопъ, ни съ мѣста. Скринять только. Ну, а ежели у механика-то еден этого самаго достаточно, смотришь, и старая машина за новую ахъ какъ оборачиваетъ...

— Деньги будутъ. На что, на что...

— Да ужъ а на разводъ найдутся! Хорошее это дѣло — скажу я вамъ. Сколько народу оно кормитъ. Былъ у меня товарищъ одинъ. Пропойца, бездѣльникъ. Ну, куда его сунешь. Погибать такому — одно слово. А теперь — въ свидѣтеляхъ коренникомъ ходитъ. Такое краснорѣчіе въ показаніяхъ невѣдомо откуда обрѣтается — что даже синодальныя и тѣ удивляются. Съ литературными подробностями, какъ въ романѣ. „Быль, дескать, прекрасный вечеръ. На кругломъ столѣ, покрытомъ зеленою скатертью, горѣла лампа подъ синимъ абажуромъ. Огонь былъ спущенъ, и комната тонула въ таинственномъ мракѣ, но слабый лучъ падалъ на мягкій диванъ, на косякъ“ — и т. д. Я вамъ говорю, куда газетнымъ репортерамъ. Въ подметки они моему Радонежскому не годятся... Отецъ Спиридонъ — онъ у насъ читатель вѣдь. Такъ тотъ тоже восклицаетъ: „Слушаешь, говорить, Радонежскаго, и точно въ театрѣ сидишь“. Онъ въ семинаріи-то очень театръ любилъ — такъ по старой памяти воображаетъ. А супругъ ихній здѣсь?

— Нѣтъ...

— Ишь ты, какаѣ загвоздка. Куда бы лучше, если

бы здѣсь. Тихо, скромно прикрыли бы его среди утѣхъ. У насъ, собственно, и дѣвицы для этого приспособлены, съ французскимъ разговоромъ и фортепьяномъ. Ангель будь, и того собьютъ. Какъ же вы думаете супруга сюда привлечь?

— Никакъ... Онъ не поѣдетъ, онъ тамъ служить.

— Вотъ-те на... А ежели дама-то ваша — вѣжное письмо къ нему. У нихъ бываютъ такія слова. Кажется, камень будь, и то растаешь.

— Нѣтъ, на это она неспособна!

— Задача. А тамъ у него, дома-то — подвздошная железа существуетъ?

— Какъ? Я васъ не понимаю.

— Ну — не постыничаетъ же онъ... Есть у него для этого особа... Исправляющая должность.

— Да... У него съ перваго года свадьбы были. Это мою родственницу на первыхъ же порахъ и заставило отшатнуться. Она, положимъ, не знала прямо, угадывала. Только годъ назадъ все это объяснилось. И вѣдь какаѣ дрянъ — швей, мѣщанки, горничныя...

— Не скажите, — мечтательно проговорилъ Тарасъ Луничъ. — Не скажите. И въ этихъ сословіяхъ попадаются... Кругленькія! Натура-то всѣхъ вѣдь одинаково по общему рисунку создала. Только что однѣ тридцатисомъ да виолетъ де-Пармомъ моются, а другія казанскимъ мыломъ. И потому эти швейки — страсть благодарны. Даму-то ничѣмъ не удивишь. Она ко вниманію съ малыхъ лѣтъ привыкла. Ей что ни дай — все какъ должное приметъ, а мѣщаночка сейчасъ вамъ ручку поцѣлуетъ и всячески признательность докажетъ. Что же, мы и тамъ можемъ изловить муженька... Въ любовныхъ ракурсахъ. Только-что онъ крылья-то распуститъ и въ перспективу ударится — ахъ тутъ мой Радонежскій въ родѣ тѣни Банко... Собачка-съ натасканная: знаетъ, какой ему моментъ ловить, чтобы никакого сомнѣнія не было.

— Въ томъ-то и горе. Надо другого исхода искать.

— Почему? Это-съ самый правильный. Вполнѣ законный.

— Да, но Елена Борисовна на него никогда не согласится.

— Вотъ что, видите ли! Ей надо объяснить, что въ дѣлахъ этихъ благородства допускать никакъ невозможно. Съ благородствомъ въ нихъ пропадешь. Ей что же, только для дачи показаній явиться, да для увѣщаній. Будутъ ее уговаривать: прости-де, сластолюбца — а она уприсъ — никакъ не могу. Вотъ и вся не долга.

— Нѣтъ. Пошарьте у себя — вѣрно, есть и еще лаейки.

— Были. Но теперь строго. Только и осталось, что черезъ эту грязь ползти. Другой нѣтъ. Если бы еще по обоюду, ну, тогда можно поискать... А то... Правда, можно за границей. Есть такія епархіи — румынская, болгарская, сербская. Права-то у нихъ одни съ нашими — а правила о разводѣ другія. Тамъ живо все „обстрипаютъ“. Но въ случаѣ наслѣдства — можетъ процессъ подняться... Да и у насъ, пожалуй, не признаютъ законнымъ.

— Вы вотъ совѣтуете за границу... Легко сказать... А вѣдь онъ ей паспорта не выдастъ.

— Ну, еще чего. Это теперь дѣлается просто. Сейчасъ ей все здѣсь устроить. Хорошенькая?

— Да, — покраснѣлъ Николай Львовичъ.

— Самое пустое дѣло: въ одномъ мѣстѣ слезы, въ другомъ — улыбочку, въ третьемъ — ручку. Ина слава солнцу, ипа лупѣ, ина звѣздамъ. Звѣзда же отъ звѣзды разнствуетъ во славу. Воздай коемуждо по дѣламъ его. У насъ на лакомство тоже надки. Сохрани Богъ — ничего дурного. Дама во всей своей неприкосновенности пребудетъ. Точно во святая-святыхъ побывала. Но только слѣдуетъ ей линію свою вести, чтобы у нихъ у всѣхъ мозги взболтались. Вотъ что-съ. На семь мы съ вами



**Горе-горькое.** Ориг. рис. (собств. «Пшвы») И. И. Ижакевича, автошрифт Царица Библиотека "Руниверс"



Удобный моментъ. Ориг. рисунокъ А. Вѣрушъ-Новальскаго, грав. Кирмзе.

и порѣшимъ. Прїѣзжайте ко мнѣ съ родственницей вашей, и пусть она мнѣ полную довѣренность... А сама за границу—какъ въ воду... Повыжитесь-понижитесь мужъ и пойдете на соглашеніе. Тогда-то мы, можетъ, по обоюду все и устроимъ. И даже не то что „можетъ“, а и въ самомъ дѣлѣ. Здѣсь-то безъ нея—я и самъ все оборудую. И не такія китайскія стѣны валили. Жиды древле Иерихонъ трубными звуками разнесли—а мы съ Радонежскимъ и безъ музыки обойдемся... На томъ пока и рѣшимъ. Что касается до денегъ—то прямо вамъ скажу: малостью не удовольствуюсь. Было бы изъ-за чего пакоститься. Слетовъ-то вѣдь не взялся—потому они этотъ бракоразводъ гнусностью считаютъ. Такъ долженъ я себя за гнусность вознаградить? Какъ вы думаете? Я, знаете, не то, что прочіе боголюбивые прохвосты, а откровенно, чтобы и впредь никакихъ недоразумѣній... У меня вчера одинъ баринъ былъ. Назначилъ я ему цифру вдохновенную—тридцать тысячъ. Ужъ очень представителенъ онъ—никакъ меньше нельзя. Ну, онъ туда-сюда, вижу, у него колѣнки зудятъ: послушайте, говоритъ, вѣдь о васъ чортъ знаетъ что рассказываютъ. Возьмите вы съ меня пятнадцать—и я никому ни слова... Совсѣмъ дитѣ малое! Ну, я ему: ваше превосходительство—заплатите тридцать и хоть во всѣ колокола звоните. Мнѣ это даже и лучше. Будутъ знать, что ко мнѣ съ пустымъ дѣломъ соваться нечего...

— Вы убѣждены, что вамъ удастся?

— Если дама ваша будетъ въ отсутствіи—еще бы. Такую мы здѣсь трилогію разыграемъ...

— Спасибо вамъ. Вы ободрили меня.

— Благодарить не за что... Ремесло мое такое... И расходовать не мало.

Когда Николай Львовичъ выходилъ, у него въ ушахъ звенѣло.

Онъ, впрочемъ, хорошо запомнилъ слова Тараса Лупыча. Провожавшей его горничной далъ десять рублей. Та проговорила ему: „мерсите-съ. Только вы это напрасно-съ. Потому мы отъ такихъ жапильчиковъ и простыми бонжуромъ довольны“. И даже между дверями подождала—не догадается ли онъ удостовѣриться въ добросовѣстности ея бюста. Но Семигоровъ, къ ея недоумѣнію, оказался недогадливъ.

— Такой можно сказать кавалеръ де-Бризакъ и вдругъ неглежа съ дѣвицей, которая ему склонность показываетъ.

Дома онъ нашелъ Елену Борисовну спящей.

Утомленіе накопецъ взяло свое. Она тихо и ровно дышала, положивъ щеку на ладонь. Черныя косы ея разлетались и красиво лежали на бѣломъ одѣялѣ. Николай Львовичъ взялъ одну и поцѣловалъ. На цыпочкахъ вышелъ и тоже глубоко усѣлся въ большое кресло. Ему хотѣлось самому успокоиться. Голова болѣла, сердце ныло. Тоскливый, холодный Петербургъ, все-таки, несмотря на слова Тараса Лупыча, прокрадывался въ его душу безнадежностью, отчаяніемъ. Что-то складывалось тамъ—пока еще смутное, странное. Не то предчувствіе близкой бѣды, не то сознаніе опасности, которая вотъ тутъ сейчасъ стоитъ за бѣлою дверью и сторожитъ. Шевельнись только, поспѣй! Даже тишина кругомъ—казалась ему зловѣщей, таинственной, прикидывающей. Гдѣ-то припалъ къ землѣ звѣрь и ждетъ, и только горячее дыханіе его наполняетъ все кругомъ неотвратимостью послѣдняго удара, предвѣдніемъ ужаснаго, неодолимаго. По ковру въ коридорѣ прошелъ кто-то, точно прокрался. И Николай Львовичъ насторожился: не къ нему ли, не къ ней ли?.. Гдѣ-то тихо прозвенѣло два раза. Шурша накрахмаленными юбками, горничная пробѣжала мимо. И опять та же тишина странная, въ которой зрѣтегъ недоброе. За окномъ—уже падалъ снѣгъ. Большими, мягкими хлопьями. Они, точно вата, прилипали къ окну... Еще безпріютнѣе, сумрачнѣе дѣлалось на душѣ отъ нихъ. Ка-

залось, вотъ-вотъ все кругомъ завалитъ бѣлымъ покровомъ, и задохнутся подъ нимъ живые и зрячіе...

„Уѣхать бы“,—и вдругъ, точно изъ сказочной дали, блеснуло Семигорову безграничное голубое море, ласкающееся къ нагрѣтымъ солнцемъ берегамъ. Повѣяло вѣтромъ, полнымъ нѣжныхъ благоуханій, и глубокая святая лазурь чистыхъ небесъ отовсюду охватила божественною благодатью всякое дыханіе. Откуда бы? Боже мой—да вѣдь онъ это видѣлъ самъ, когда послѣ утомительной войны, уже въ сравнительно спокойное время, впервые встрѣтилъ дивную гладь эгейскихъ водъ... Ахъ, если бы туда, къ мраморамъ и садамъ, къ горнымъ вершинамъ, плавающимъ въ поднебесьяхъ надъ счастливыми идиллическими долинами, гдѣ теперь поютъ свирѣли пастуховъ и кротко тонкимъ и безгрѣшнымъ ароматомъ молятся Единому и Вѣчному южнымъ цвѣты.

## X.

Откуда у Елены Борисовны энергія взялась.

Двое сутокъ просидѣла у себя въ номерѣ, пикуда не выходя. А тутъ вдругъ проснулась рано, къ десяти часамъ была уже готова, хотя Николай Львовичъ у себя, не зная этого, еще лежалъ въ постели. Только глядя въ окно, допрашивался у тусклыхъ сумерекъ, замѣнявшихъ въ Петербургѣ день,—бываетъ ли здѣсь когда-нибудь солнце или нѣтъ?

— Ты спишь?—послышалось черезъ дверь.

— Нѣтъ, а что?..

— Вставай... Сегодня надо начать хлопоты.

Семигоровъ вскочилъ. Это „надо начать хлопоты“ рѣзнуло его по сердцу.

— Я уже готова.

— Вѣдь ты хотѣла еще подождать.

— Нѣтъ, что-жъ откладывать. Лучше все рѣшить сразу... Такъ или иначе. Неизвѣстность хуже.

Голосъ ея звучалъ бодро. Онъ давно уже не былъ такимъ. Николаю Львовичу даже сдѣлалось весело. Если она вѣритъ въ успѣхъ—что же Семигорову сомнѣваться и киснуть? Онъ взглянулъ къ пей въ комнату. На лицѣ у Елены Борисовны не было прежней тревоги и нерѣшимости. На Николая Львовича точно тепломъ нахпнуло отъ нея... Слишкомъ ужъ мы поддаемся всему. — Да вѣдь съ силой настоящей начать дѣло—иное. Тамъ идешь на проломъ. Ломешь или она тебя ломаетъ. А тутъ точно со всѣхъ сторонъ въ кисель попалъ. Вездѣ онъ поддается. Сопротивленія ни откуда—а между тѣмъ отовсюду засасываетъ и покрываетъ тебя силою. Официальный міръ, съ которымъ намъ приходилось возиться,—именно такой кисель.

— Знаешь... мы пройдемся пѣшкомъ. Я совсѣмъ тутъ засидѣлась.

— Хорошо.

— Мнѣ издали кажется, что въ Петербургѣ все и всѣ отсырѣли.

— Похоже на то.

— Потому все-таки сходимъ на почту. Можетъ-быть на мое имя и есть что-нибудь?

Чѣмъ дальше, тѣмъ Семигоровъ больше удивлялся на нее. Она была уже весела. Напѣвала что-то, даже шалила. Заставляетъ себя? Прикидывается? Нѣтъ... Сама искренность. Точно вихремъ налетѣло оживленіе, выхватило ее изъ этихъ сумерекъ и закружило... Она быстро сбѣжала по крутой лѣстницѣ, ни съ того, ни съ сего улыбнулась засмотрѣвшемуся на нее офицеру, одѣвавшему внизу шинель—и, выйдя на улицу, даже нашла Петербургъ очаровательнымъ. „Ты посмотри, Николай, какъ сегодня все бѣло. Даже шоколадный улицы точно серебромъ покрылись... Положилъ, небо въ тучкахъ—но за ночь выпало много снѣгу и какъ теперь нарядно кругомъ. Вѣрно, морозъ будетъ!.. Нѣтъ, право, весело!..“ У насъ иногда удаются такіе дни. Ни-



чего рѣзкаго, яркаго, слѣпящаго глаза. Вверху бѣлесое, чуть намѣченное, нѣжное, точно свѣжій еще не выцвѣтшій перламутръ. Внизу снѣгъ все окуталъ. Деревья гнутъ вѣтви подъ его пуховинами, бѣлыми гнѣздами онъ засѣлъ тамъ, гдѣ стебли къ стволамъ приросли, шапками виситъ съ ихъ концовъ—и чуть вѣтеръ шевельнетъ ихъ, сыплется легкою, воздушною манной. Мрачный Исаакій — неузнаваемъ. Его темень—черною на серебрѣ обернулась. На сѣверъ громадная, тяжелая колонна подернута матомъ, ангелы вверху—на черныхъ ладоняхъ точно къ небу подносятъ жертву бѣлаго, чистаго, дѣвственнаго снѣга. Куполь тоже въ бѣлесомъ налетѣ. Онъ и легче кажется, и пѣжнѣе... Быстрѣе бѣгутъ санки по бѣлымъ улицамъ, веселѣе извозчики. Не такъ работаютъ кнуты, и кони бодрѣе. Не мотають лохматыми головами, не останавливаются, въ полномъ безсиліи втягивая и безъ того отошавшіе бока. Прохожіе привѣтливѣе кажутся. На почту не далеко. Черезъ площадь перейти да поль-улицы сдѣлать, вотъ и все. Николай Львовичъ съ Еленой Борисовной въ пять минутъ были тамъ. Молодой чиновникъ, звенѣвшій брелочками, какъ испанскій мулъ сбруей, чуть не переломился.

— Вамъ письма-съ? Позвольте я... Сейчасъ. Ваша фамилія?

И когда она ему улыбнулась—онъ даже на каблукъ перевернулся отъ удовольствія.

Это еще болѣе приподняло Елену Борисовну. Она засмѣялась. Такъ ужъ настроена была. Всякій пустякъ тѣшилъ...

— Есть-съ... Есть-съ вамъ письма... Два даже...

И онъ торжественно преподнесъ:

— Вотъ-съ... Извольте... Вы вѣрно пріѣзжія...

А у самого глаза раскосились. Еще бы пять лѣтъ бѣдный малый танцовалъ въ благородномъ собраніи и ни одной такой не встрѣчалъ между телефонными и коношными дѣвцами, имѣвшими туда свободный входъ.

— Да, пріѣзжая...

Онъ уже совсѣмъ глупо вздохнулъ и опечалился.

Николай Львовичъ удивленно спросилъ Елену Борисовну.

— Что ты, что съ тобою?

— Такъ... Проснулась... Вотъ и все.

— Ты бы письма прочла.

— Это отъ матери Александры — отъ тети. А другое отъ Сони Агушевой. Постой, я сначала менѣе интересное.

Она разорвала конвертъ.

— Господи! Вотъ расписалась - то... Мелко-мелко... Ну, такъ и есть. О своей школѣ, о дѣтихъ...

— Это горбушка?

— Не смѣй ее такъ называть. Я лучше человѣка не знаю.

— Да я не въ насмѣшку. Напротивъ. Даже всякій разъ, какъ ее вспомню — у меня точно умиленье на сердцѣ. Будто я изъ церкви вышелъ.

— У нея душа такая. Отличное сравненіе. Именно—поговоришь съ нею — точно въ церкви помолишься. Вѣдь вотъ человѣкъ—пѣтъ никакихъ своихъ интересовъ. Вся—чужая. Никогда и ничего о себѣ—хорошо ли ей или дурно. И думаю, она и сама этого не соображаетъ... Ты всматривался въ ея глаза? Я прелестнѣе не видѣла; будь я мужчиной, и горбъ ея забыла бы. Въ одинъ бы глаза влюбилась, да какъ... Я бывало посажу ее къ себѣ на колѣни и цѣлую—а она только какъ озябшая кошка въ тепло потягивается. Не привыкла къ ласкѣ, бѣдная.

— Что она пишетъ?

— Вспоминаютъ обо мнѣ—тамъ у нихъ. Даже мать Агнія — помнишь, я тебѣ рассказывала, все жупеломъ и геенной пугала,—молится за меня. Какъ всмотрись

въ людей — такъ злыхъ, по-настоящему злыхъ между ними и нѣтъ совсѣмъ.

— А Моисей Лукичъ, или какъ Слоновъ называется его: Моська?

Она потемнѣла. Некстати сказала о немъ. Но ея морщинки тотчасъ же разгладились.

— Онъ выродокъ, исключеніе. Сколькихъ ты зналъ на свѣтѣ—а такіе бывали?

— Нѣтъ.

— Ну, вотъ видишь... Ну что она пишетъ? Сережа — умеръ. Больной ученикъ у нея былъ. Палкой отецъ его ушибъ. Онъ все кашлялъ съ тѣхъ поръ, бѣдняжка... Ахъ!.. Господи! вотъ не ожидала. Становой-то—все еще надъ Сонькой смѣялся... Чуть не форменное объясненіе ей... „Я за васъ горю—потому вы стоящій человѣкъ и даже такъ, что будь я холостъ—сейчасъ бы букетъ, мундиръ и пожалуйте ручку“. Воображаю Агушеву, какъ она краснѣла, слушая... Ну, что еще: „Еликонида пріѣзжала—о тебѣ все спрашивала. Я ей сказала, что ты поѣдешь хлопотать въ Петербургъ... Такъ вѣдь ты мнѣ писала изъ Москвы? Она очень обрадовалась“.

— Ну, она это напрасно откровенничаетъ!

— Все равно теперь не спрячешь!.. „Говорить, что тебя любить и, хотя ты ей гордость свою въ Москвѣ и показала, а она всегда для тебя разорваться поноламъ готова, ибо когда-то ты была къ ней добра въ монастырѣ. Она очень располнѣла, хоть это ей идетъ. Мать Клеопатра—съ обычной рѣзкостью встрѣтила ее: „что, голубушка, нашла свою палку?“, и Еликонида расплакалась. Признавалась, страшно мужа боится, потому когда онъ не въ себѣ—волкъ въ лѣсу не такъ наугадъ можетъ. Просить тебѣ передать, что ежели тебѣ что нужно—только напиши, она сейчасъ все...“

— Обойдемся.

— „О Моисей Лукичъ говоритъ, что тотъ никуда не показывается. „Сидитъ, какъ сыч“. Что до своего мужа, то и о немъ она сообщала много, но мнѣ неудобно писать объ этомъ... Была она у меня въ школѣ, дѣтихъ навезла всякихъ лакомствъ. Лучше бы книжекъ. Будетъ у тебя время — пришли, родненькая. Теперь много хорошихъ, дешевыхъ. За все тебѣ буду благодарна. Если бы ты видѣла, какъ у этой мелюзги глазенки горятъ, когда имъ читаешь занимательное... Тетя любить тебя попрежнему. Когда вспоминаетъ, не можетъ скрыть волненія. Плакала даже. Говорить:—Богъ ее для счастья создалъ — а люди ей всю жизнь испортили, и все-таки пѣтъ души, которая была бы достойнѣе всякаго благополучія. Мать Клеопатра ей на это разъ возразила: „избранная, Господомъ наиболѣе одаренная, должны страдать, дабы скорѣе возненавидѣть земное... Когда небо призоветъ ихъ къ себѣ, онѣ, по крайней мѣрѣ, не оглянутся съ сожалѣніемъ. Лучше какъ можно раньше извѣдать и несбыточность надежды, и горечь здѣшней радости, чтобы всѣмъ сердцемъ устремиться къ иному свѣту—свѣту тихому святыхъ истины“...

— Знаешь, когда я читаю это письмо — слышу и вижу, какъ въ высотѣ звонятъ монастырскіе колокола, а со всѣхъ сторонъ медленно идутъ въ церковь черныя, понурія монахини...

— Ты кончила?

— Да... Теперь тетиню. Ахъ, какая милая. Какъ тепло и радостно она начинается.

„Сегодня, моя родная, у насъ свѣтло и тихо — желаю и твоей душѣ той же тишины и свѣта. Если бы любовь моя могла дать тебѣ ихъ — вся твоя жизнь была бы залита солнцемъ, голубка“. Какая она чудная, мать Александра. „Я прочла въ немногихъ твоихъ строкахъ, что ты смущена новымъ положеніемъ и не рѣшаешься писать мнѣ. Напрасно. Я не Богъ, чтобы судить, и могу только всей душой извинять тебя, что бы ты ни сдѣлала, и молиться за тебя. Люди при-

несли тебѣ столько зла и так испортили тебѣ жизнь, что едва ли чья-нибудь рука подняла бы на тебя камень. Ты знаешь, хоть я и монахиня, но — быть-можетъ, мой грѣхъ это — никогда не разсуждала, какъ у насъ полагается. Въ томъ, въ чемъ другіи, не зная тебя, видѣли преступленіе — я находила искушеніе и поущеніе — и всегда была убѣждена, что ты пуждаешься не въ карѣ, а въ милости Божіей. Кару, свой адъ, всякій самъ въ душѣ носить — а Господь есть одна великая любовь и неизреченная благодать. Склонись не въ страхѣ передъ Нимъ, а въ умиленіи передъ Его всепрощающею кротостью. Отецъ Стефанъ такія мысли называетъ у насъ ересью. Да помилуетъ меня Небо за это, а иначе я думать не могу. Вотъ что, радость моя, пора тебѣ пристать къ берегу и устроить жизнь такъ, чтобы нечего было трепетать передъ неизбѣстнымъ „завтра“. Мать Клеопатра, любящая тебя, пожалуй, не менѣе моего, говорить о твоёмъ мужѣ и тестѣ, что „авось они попрыгають-попрыгають да и устануть“. Быть-можетъ, Господь умирить и ихъ души; ужъ если Валаамова ослица заговорила и камни отвѣчали древле проповѣдникамъ, отчего и сердцу Моисея Лукича не проснуться... Отпустить онъ тебя — обвиняетесь вы съ Николаемъ Львовичемъ, и мы издали, изъ нашей тишины и удивенія, благословимъ васъ отъ всей души. А пока что — тебѣ надо будетъ сильная поддержка въ Петербургѣ. Посему, хотя, ты объ этомъ не просишь — очень ужъ смущаешься, Клеопатра называетъ это въ тебѣ гордостью, а я, напротивъ, застѣчивостью) — посылаю тебѣ пока два письма. Одно къ генералу Епифану Максимовичу Алтайцеву, а другое къ тайному совѣтнику Сергію Евгеньевичу Кострецову. Оба они по нынѣшнимъ временамъ играютъ роли — а въ молодости князей и княженъ Балканскихъ хорошо знали и весьма имъ сочувствовали. Алтайцевъ, тогда еще офицеръ, только-что вышущенный изъ корпуса, писалъ мнѣ стихи, и по ночамъ плакалъ подъ моимъ балкономъ (ты видишь, что и подъ черною рисою хранится иногда воспоминанія далекаго прошлаго!), а Кострецовъ нашимъ дѣдушкой былъ не только обласканный, но и на ноги поставленъ и съ его легкой руки началъ карьеру, которая и привела его на высоту, съ коею онъ теперь и самъ можетъ оказывать покровительство и защиту. Съѣзди къ нимъ поскорѣе. Не теряй времени. Иногда въ жизни выигранная минута много значитъ!“

— Какая она милая, тетя.

— Да. И вмѣсто того, чтобы сегодня начать хлопоты — поѣзжай прямо къ нимъ.

— Я тоже такъ думаю... Постой, что дальше.

„Къ генералу Алтайцеву — сдѣлай визитъ съ Николаемъ Львовичемъ. Епифанъ Максимовичъ человекъ стараго времени, прямой, не любящій притворства и лжи. Чѣмъ съ нимъ откровеннѣе будешь — тѣмъ лучше. О немъ и слухи такіе. Сказываютъ, что и въ Совѣтѣ онъ не стѣсняется высказывать все, что думаетъ. Страха ради іудейска души своей не ломаетъ — и насколько я понимаю душу — представивъ ему своего жениха, — ты выиграешь въ его мнѣніи, ибо онъ увидитъ, что ты чужда притворству и скрытности. Съ Кострецовымъ же — сему наоборотъ — нужна осторожность и тонкая дипломатія, ибо онъ и посѣдѣлъ въ такихъ сферахъ, гдѣ ничто прямо и откровенно не дѣлается, а все съ подходцами да расшаркиваніями...“

— Умная какая тетя у тебя!

— Да — поди какъ всѣхъ пасквиль изъ кельи видитъ!

— Знаешь, почему? Мы всѣ въ мірѣ ключомъ کنیمъ. Намъ некогда вдумываться, всматриваться и переживать, а въ обители дѣлать вѣдь нечего...

## XI.

Алтайцевъ жилъ не далеко, въ громадномъ казенномъ домѣ, строенномъ на широкую ногу еще при Александрѣ

I-мъ. Видимо, не жалѣли простора и денегъ. Окна въ любяя ворота. Коридоры, широкіе и свѣтлые, теперь бы умные хозяева разгородили ихъ въ квартиры чиновникамъ средней руки, и тѣ еще благословляли бы судьбу. Впизу швейцаръ въ мундирѣ соотвѣтственнаго вѣдомства и столь важенъ, что навстрѣчу приходившимъ только шевелилъ шетиною сѣдыхъ усовъ и бровей. Впрочемъ, когда Николай Львовичъ назвалъ генерала Алтайцева — идолище вышло на мгновение изъ олимпийскаго величія и крикнуло: „Ерохинъ, проводи“. Вѣстовой со всѣхъ ногъ кинулся къ громадной бѣлой лѣстницѣ, даже не оглядываясь на шедшихъ за нимъ гостей. Какъ ни роскошно все это было, Елена Борисовна невольно почувствовала нѣкоторую жуткость. Ужъ очень мертво и голо кругомъ. Ни ковра на ступеняхъ, ни цвѣтовъ... На оштукатуренныхъ стѣнахъ — ничего, въ глубинѣ громадныхъ коридоровъ такіе же Ерохины и чѣмъ-то пришибленные. Ходятъ на цыпочкахъ. Останавливаются у дверей и замираютъ. Въ штатскомъ человекѣ, а они руки по швамъ и глазами за нимъ слѣдуютъ, будто тотъ сейчасъ имъ крикнетъ: „здорово, ребята!“ и они, точно такъ же, не сморгнувъ, отрубятъ: „здравія желаемъ, ваше высокоблагородіе“... Надъ чудовищными дверями — номера и надписи: канцелярія такая-то, кабинетъ такого-то, и порою бѣлые проспекты съ рѣзкими черными надписями: „постороннимъ входъ строжайше воспрещается“. Какой-то молодой генералъ съ сѣдыми висками, тоненькій, точно въ корсетъ затянутый, звеня шпорами, вышелъ изъ такого „постороннимъ воспрещается“, и сторожа, казалось, глотали его неестественно выпученными глазами... Остался этотъ коридоръ позади — новая лѣстница, такая же голая, бѣлая, чистая... Елена Борисовна взбѣжала по ней...

— Сюда-съ, пожалуйста... — трагическимъ шопотомъ приглашалъ ее Ерохинъ.

— Куда?

— Вторыя двери-съ, ваше превосходительство.

„Разъ къ генералу идешь, значитъ тоже генеральша“, — соображалъ по-своему вѣстовой.

Нагнулся ухомъ къ замку, послушалъ. Не постучался — а по-кошачьи зацарапался погтемъ... Тамъ услышали. Тихо пріотворилась дверь, и въ ней показался такой же Ерохинъ, только не столь испуганный.

— Чего тебѣ?

— Къ генералу — гости...

— Пожалуйте-съ, — и опять „ваше превосходительство“.

— Доложите... — начала было Елена Борисовна, но вѣстовой ее прервалъ.

— Докладать не велѣно. Всѣхъ пуцають.

У Елены Борисовны еще на лѣстницѣ забилось сердце. Смущена она была до послѣдней степени. Въ одной изъ внутреннихъ комнатъ слышались ровные и твердые шаги. Кто-то ходилъ тамъ изъ угла въ уголъ. Гостиная казеннаго характера. Очевидно, хозяинъ не обратилъ никакого вниманія, какъ ему ее отдѣляли. Что адъютантъ поставилъ, то и хорошо. На стѣнахъ висѣли громадные портреты. Николай Павловичъ, съ зачесанными впередъ висками, острымъ взглядомъ въ даль, опирался затянутою въ узенькій рукавъ рукою на лафетъ, показывая красныя ноги въ лосиныхъ рейтузахъ. Высокій воротникъ подпиралъ ему шею туго и твердо. Противъ него — Александръ Николаевичъ въ преображенскомъ мундирѣ. У портрета лежалъ, на затянутыхъ чернымъ сукномъ ступеняхъ, большой вѣнокъ темной брѣзвы съ надписью: „Освободителю и мученику“. На столахъ много другихъ портретовъ — въ красныхъ кожаныхъ рамахъ съ золочеными коронами наверху. Подоидя, на всѣхъ Николай Львовичъ замѣтилъ подписи. На одномъ она была даже особенно сердечна: „дорогому и незабвенному учителю“...



**Ново-зеландка.** Автотипія по фот. Стендиша и Присъ въ Новой-Зеландіи.

— Доложите! — попросила Елена Борисовна опять вѣстового.

— Не велѣно-съ. Вы будто раскашляйтесь, они и

услышать. Еще когда адъютантъ здѣсь—такъ они докладывают...

Но кашлять не пришлось.

(Продолженіе будетъ.)

## Какъ началъ Вандербильтъ.

Разсказъ Г. Шифа.

I.

Раннимъ октябрьскимъ утромъ 1806 года киль небольшого корабля проѣзжалъ темныя воды Нью-Йоркской губы, и проворное судно, управляемое ловкою рукою, несмотря на чутъ брезжащій разсвѣтъ, увѣренно завернуло въ бухту около Баттери, южнаго пункта продолговатаго острова Мангаттана, на которомъ возвышается Нью-Йоркъ.

При слабомъ мерцающемъ свѣтѣ тусклаго корабельнаго фонарика, два единственныхъ пассажира судна привязали его за надежный канатъ къ крѣпкому желѣзному кольцу, врытому у берега. Чѣмъ, повидимому, и окончили свою ночную дѣятельность, потому что опустили паруса и прикурнули на маленькой скамьѣ судна.

Эти два пассажира были мальчики, одинъ бѣлый, другой чернокожій, хозяинъ и невольникъ.

Въ эту минуту, однако, социальная разница ихъ положеній не играла никакой роли. Оба мальчика въ возрастѣ отъ четырнадцати до пятнадцати лѣтъ, плотно закутались въ общее шерстяное одеяло.

— Не поспать ли намъ немножко, мистеръ Корнелій?—спросилъ нѣсколько минутъ спустя, чернокожій своего товарища.—Солнце встанетъ еще только черезъ часъ, а раньше этого времени едва ли кто изъ нашихъ покупателей сюда явится.

Бѣлый мальчикъ отрицательно покачалъ головою.

— Я не усталъ,—сказалъ онъ:—и даже если бы чувствовать себя утомленнымъ, то едва ли наметь въ себѣ сегодня мѣсто на суднѣ, чтобы удобно растянуться. Вѣдь ты знаешь, милый Аби \*), что мы нагружали «Шарлотту» елико возможно.

— Да! но къ чему вы это сдѣлали, мистеръ? По моему расчету, намъ придется увезти обратно добрую половину привезенныхъ дынь.

— Ты думаешь? Твой расчетъ совершенно ошибоченъ. Сегодня дыни будутъ у насъ буквально вырваны изъ рукъ, и мы продадимъ ихъ за очень высокую цѣну. Вѣдь это послѣднія дыни сезона, и я самъ совѣтовалъ мамѣ повременить ихъ продажею, чтобы сбыть ихъ какъ можно дороже. Къ тому же мнѣ гораздо выгоднѣе, чтобы судно было полнѣе нагружено. Ты самъ знаешь, что мама платитъ мнѣ за транспортъ столько же, какъ платила бы и постороннимъ корабельщикамъ, а я, кромѣ того, получаю законную часть за комиссію, хотя, понятно, беру съ нея дешевле другихъ.

— Вамъ бы даже слѣдовало не брать ничего, мистеръ Корнелій Вандербильтъ,—замѣтилъ маленький невольникъ.—Развѣ ваша мать не подарила вамъ этого судна?

— Совсе нѣтъ, Аби! «Шарлотта» оцѣнивается въ сто долларовъ, и ровно на эту сумму мать заставила меня работать на своей мызѣ. Я обработалъ и засѣялъ ея поле. Мнѣ пришлось запахать ровно восемь десятинъ, прежде чѣмъ она исполнила самое пламенное изъ моихъ желаній, то-есть, купила мнѣ судно. Мама права! все слѣдуетъ сперва заработать. Дѣло дѣломъ. Я также придерживаюсь этого правила: разъ я занялся за судно, то долженъ пользоваться и доходомъ съ него, да и пользуюсь, какъ видишь.

— Вы дѣлаете, мистеръ Корнелій,—воскликнулъ Авраамъ съ нескрываемымъ восхищеніемъ.—Я думаю, вы когда-нибудь будете очень богатымъ человекомъ. А что бы вы сдѣлали, если бы у васъ было когда-нибудь много-много денегъ?

— Я бы постарался еще умножить ихъ.—отвѣчалъ Корнелій, не задумываясь.

Практическій взглядъ мальчика на жизнь былъ, впрочемъ, только результатомъ американскаго воспитанія, которое, уже и въ то время, было почти все основано на возможно раннемъ и тщательномъ развитіи духа предпримчивости.

Разговоръ между мальчиками прекратился. Корнелій Вандербильтъ отдался теченію своихъ мыслей, а маленький невольникъ, отличавшійся большою религіозностью и даже мечтавшій стать священникомъ, вытащилъ изъ кармана небольшое изданіе библіи, и при свѣтѣ фонарика, принялся за чтеніе.

Вдругъ на набережной раздались чьи-то твердые шаги и изъ мрака Баттери выдѣлилась длинная, сухопарая фигура мужчины, завернутая въ широкій плащъ.

Незнакомецъ окинулъ пытливымъ взоромъ судно и началъ спускаться по откосу.

— Кто хозяинъ этого судна?—спросилъ онъ.

— Это я, сэръ,—отвѣчалъ Корнелій съ радостной гордостью и, продолжая спокойно сидѣть на мѣстѣ, ждалъ, что скажетъ ему незнакомецъ.

— Какъ? Вы владѣлецъ этого судна?—нѣсколько недоувѣрчиво спросилъ человекъ въ плащѣ.—Вы вѣрно хотите сказать, что вашъ отецъ...

— Что я сказалъ, то я и хотѣлъ сказать,—прервалъ его Корнелій.—Мой отецъ уже съ годъ какъ умеръ, и я веду торговое дѣло моей матери. Это судно моя собственность. Но, полагаю, сэръ, что

все это касается только лично меня, и я терять не могу, чтобы меня разспрашивали.

Незнакомецъ, смѣясь, погладилъ свою рыжеватую бороду.

— Ого, молодчикъ!—воскликнулъ онъ.—Вы, кажется, очень энергичны и самоувѣренны для вашихъ лѣтъ. Впрочемъ, такой-то человекъ мнѣ именно и нуженъ. Не хотите ли вы заработать кругленькую сумму денегъ?

Корнелій Вандербильтъ вскопчилъ.

— Разумѣется, хочу, сэръ!—воскликнулъ онъ.—Всякому желательно приобрести деньги, но, разумѣется, честнымъ путемъ. Въ чемъ дѣло, сэръ?

— Дѣло пустянное. Вы должны будете совершить прогулку на нашемъ суднѣ и захватить меня, одного изъ моихъ... друзей и... можетъ-быть, еще кое-что.

— Куда мы поѣдемъ? Когда?

— Сегодня вечеромъ,—отвѣчалъ незнакомецъ, немного подумавъ.—Если желаете узнать подробности и тотчасъ же получить задатокъ, то явитесь въ назначенное время въ Зильбердолларъ-Скоттъ въ Аллею Негровъ.

— Въ Аллею Негровъ!—закричалъ Авраамъ, моментально вскопчивъ.—Иисусе! вѣдь это самая дурная улица въ Нью-Йоркѣ! Ее называютъ и улицей убійцъ! \*) Вѣдь вы не отважитесь идти туда, мистеръ Корнелій?

— Читай свою книгу, Аби,—сказалъ Корнелій:—и не вѣщивайся въ дѣла, въ которыхъ ты ничего не смыслишь.

— Кто этотъ чернокожій?—поспѣшно спросилъ рыжій, повидимому, крайне недовольный.—Этихъ чернокожихъ втюхиваютъ и не увидишь. Я даже совсѣмъ не замѣтилъ мальчугана.

— Это невольникъ нашего семейства,—отвѣчалъ Корнелій.—Онъ хороший, преданный малый, и я увѣренъ въ немъ, какъ въ самомъ себѣ.

— Тѣмъ лучше. Ну, а вы сами—придете вы въ Зильбердолларъ-Скоттъ, чтобы переговорить о нашемъ дѣлѣ?

— Приду, сэръ! Но прежде я желалъ бы получить отъ васъ отвѣтъ на два вопроса.

— Спрашивайте! Только не задерживайте меня, потому что я спѣшу.

— Только одну минуту, сэръ. Мои вопросы не сложны. Во-первыхъ: честнаго ли свойства ваше дѣло?

— Честнѣйшаго: оно чище золота. Что вамъ вздумалось спрашивать объ этомъ?

— Я имѣю на это полное право, потому что не знаю васъ. Затѣмъ: на какой заработокъ я могу рассчитывать? Можетъ-быть, игра свѣчь не стоить?

— Ты мнѣ нравишься, мальчуганъ,—засмѣялся незнакомецъ.—Такъ молодъ и уже такой дѣлецъ! Достаточной ли суммой тебѣ покажется пятьдесятъ долларовъ.

— Пятьдесятъ долларовъ? Приду, сэръ. Ждите меня между девятью и десятью часами утра. Какъ прикажете спросить о васъ?

— Спросите Патрика О'Сюливана. А затѣмъ доброго утра!

Незнакомецъ плотнѣе завернулся въ плащъ и исчезъ въ темнотѣ. Авраамъ схватилъ своего юнаго хозяина за обѣ руки и воскликнулъ:

— Ради Бога! Неужели вы и вправду рѣшитесь идти туда, куда зоветъ васъ этотъ странный человекъ. У него, навѣрное, много дурного на совѣсти.

— Разумѣется, пойду. Вѣдь предстоитъ заработать пятьдесятъ долларовъ!

— Мистеръ Корнелій! Мистеръ Корнелій! Бросьте это дѣло, злодѣй запутаеъ васъ въ свои сѣти!

— Побереги свое краснорѣчіе къ тому времени, когда будешь на каюетѣ,—рѣзко оборвалъ мальчика Корнелій, но тотчасъ же раскаялся въ своей горячности и, потрепавъ чернокожаго по щекамъ, сказалъ:—Не мѣшай мнѣ дѣйствовать, Аби! Я знаю, что дѣлаю, а на безчестное дѣло я и самъ не пойду.

Расчетъ и предсказаніе Корнелія относительно сбыта дынь оказались совершенно вѣрными. Его товаръ въ это утро раскупали на расхватъ.

Кошелекъ молодого Вандербильта все полнѣлъ, а судно все пустѣло. Наконецъ, послѣдніе плоды перешли въ руки покупателей, и молодой торговецъ, ухмыляясь, началъ считать барыши.

— Мама можетъ быть довольна продажей,—сказалъ онъ Аврааму, занятому чисткою и уборкою судна:—а я тѣмъ болѣе. Если прибавить къ этому еще предстоящій заработокъ, предложенный мнѣ незнакомцемъ, то могу считать сегодняшній день для меня вполне удачнымъ.

— Отъ души желаю вамъ этого, мистеръ Корнелій,—сказалъ со вздохомъ чернокожій:—но лучше, если бы вы послушались моего

\*) Уменьшительное имя (Авраамъ).

\*) Аллея Негровъ существуетъ и понынѣ, но названа къ уничтоженію.



совѣта, отказались бы отъ посѣщенія Аллеи Негровъ, и мы отправились бы прямо домой.

— Нѣтъ, мы останемся!—сказалъ Корнелій настойчиво.—То-есть, ты останешься здѣсь, а я немедленно отправлюсь въ указанное мѣсто.

— Какъ? И вы даже не хотите, чтобы я проводилъ васъ?

— А кто же останется караулить наше судно? Хотя провожатый былъ бы далеко не лишнимъ, разъ я отправляюсь въ такое обезславленное мѣсто, но лучше, если ты останешься при суднѣ. Смотри за нимъ. Аби, береги его, какъ зѣницу ока. А теперь вотъ что! Возьми у меня кошелекъ съ деньгами, вырученными за продажу плодовъ. Я оставлю при себѣ только одинъ долларъ, на всякій случай, слѣдовательно, обокрасть меня будетъ уже невозможно. Прощай, Аби!

— Да хранить васъ Богъ, мистеръ Корнелій!—воскликнулъ чернокожей вслѣдъ уходившему.

## II.

Аллея Негровъ, находящаяся между Брумъ-Томсонъ и Брандстритомъ, еще теперь, вслѣдствіе своей грязи и населенія, принадлежащаго, болѣею частью, къ поддонкамъ общества, далеко не безопаснымъ для сосѣдей, пользуется очень дурной славой и почти сплошь населена чернокожими.

Корнелій Вандербильтъ обращалъ весьма мало вниманія на происходившее по пути. Онъ отыскивалъ «Салонъ» Зильбердолларъ-Скотта и вскорѣ нашелъ его.

Этотъ пресловутый притонъ получилъ свое названіе вслѣдствіе оригинальной фантазіи своего владѣльца. Чтобы поразить посѣтителей пренебреженіемъ къ богатству, владѣлецъ кабака, нѣкто Скоттъ, велѣлъ выложить полъ сборной комнаты серебряными долларами, то-есть такъ, что полъ состоялъ изъ четвероугольныхъ, величиною въ шесть футовъ, изразцовъ, въ каждомъ углу котораго былъ вдѣланъ и прирѣзленъ серебряный долларъ. Понятно, Скоттъ и его прислуга должны были зорко слѣдить за посѣтителями и глядѣть въ оба, чтобы высокоуважаемые гости не вздумали бы стибрить и запрятать въ карманъ украшеніе съ пола, но, несмотря на строгую бдительность, монеты все-таки исчезали.

Въ этотъ-то кабачокъ и вошелъ молодой Вандербильтъ и, протолкавшись сквозь толпу курившихъ и пившихъ у прилавка мужчинъ, обратился къ маленькому, лысому толстяку, по его догадкѣ хозяину, съ вопросомъ, здѣсь ли Патрикъ О'Сюлливанъ.

— Вы найдете его наверху, первая дверь направо!—отвѣчалъ тотъ.

— Я не пойду къ нему наверхъ.—возразилъ Корнелій рѣшительно.—Скажите ему, что я пришелъ и жду его здѣсь, и если мистеръ О'Сюлливанъ желаетъ говорить со мною, то пусть потрудится сойти внизъ.

Хозяинъ посмотрѣлъ на мальчика удивленнымъ взглядомъ.

— Не думаете ли вы, что васъ такъ сейчасъ и укукошатъ тамъ наверху?—спросилъ онъ насмѣшливо.

— Я ничего не думаю, кромѣ того, что мнѣ недосугъ долго ждать!—равнодушно отвѣчалъ Корнелій.

— Продувной мальчишка!—проговорилъ хозяинъ, но все-таки отправился наверхъ.

Нѣсколько минутъ спустя, онъ вернулся съ двумя довольно прилично одѣтыми мужчинами, и въ одномъ изъ нихъ Корнелій тотчасъ же узналъ незнакомаго, приходившаго къ нему утромъ въ Баттери.

Рыжебородый Патрикъ О'Сюлливанъ протянулъ молодому владѣльцу судна руку и представилъ его своему товарищу. Послѣдній былъ долговязый, чахоточнаго вида человекъ, съ темными волосами и маленькими, безпокойно бѣгающими глазами. Онъ былъ значительно моложе Патрика О'Сюлливана.

— Мой племянникъ, мистеръ Терлей,—сказалъ рыжебородый, представляя молодого человека:—а это вотъ,—онъ указалъ на Корнелія:—тотъ энергичный, умный юноша, о которомъ я говорилъ тебѣ утромъ. У него есть хорошенькое судно, которое онъ не прочь предоставить въ наше распоряженіе за ириличную плату.

— Но не прежде, чѣмъ я узнаю, какого рода предпринимательная поѣздка,—прибавилъ Корнелій.

— О! дѣло, которое мы предлагаемъ вамъ, вполне честное, мистеръ... какъ вы изволили называть себя?—да, мистеръ Вандербильтъ. Но, пожалуйста, войдите сюда, въ эту комнатку. Дверь останется открытою для вашего спокойствія, мистеръ Корнелій Вандербильтъ.

— Я вовсе не беспокоюсь, сэръ,—возразилъ Корнелій:—я даже пришелъ бы къ вамъ наверхъ, если бы этотъ шинокъ не пользовался бы такой дурной славой.

— Совершенно вѣрно, и мы сейчасъ же объяснимъ вамъ, почему находимся именно здѣсь. Но, прежде всего, что вамъ угодно выпить?

— Я выпилъ бы стаканъ содовой воды.

— Ага! Членъ общества трезвости! Будь по-вашему, а мы выпьемъ вина, не такъ ли, Терлей?

Чахоточный кивнулъ головою въ знакъ согласія, и хозяину былъ отданъ приказъ подать и того, и другого.

Когда хозяинъ принесъ требуемое и удалился, О'Сюлливанъ налилъ вина себѣ и племяннику и сказалъ, обращаясь къ Корнелію:

— Вотъ этотъ, мой племянникъ, надѣлалъ мнѣ большаго хлопотъ. Онъ, безъ моего вѣдома, далъ завербовать себя въ милицію въ Филадельфію, получилъ задатокъ и былъ уже экипированъ, когда я, по счастью, узналъ, какую онъ сыгралъ штуку, и помогъ ему

бѣжать. Теперь же нужно бѣжать и отсюда, потому что береговая стража уже предупреждена и немедленно захватитъ бы моего дезертира, если бы мы вздумали съѣхать на одинъ изъ стоящихъ на якорахъ въ гавани кораблей. По счастью, у мыса Файръ-Эйлендъ стоитъ голландскій корабль, капитанъ котораго согласенъ взять насъ на бортъ, если мы успѣемъ прибыть къ нему сегодня до девяти часовъ вечера. Теперь вопросъ только въ томъ, какъ добраться отсюда до голландца, и вотъ почему намъ желательно воспользоваться вашимъ судномъ, за которое и предлагаемъ вамъ пятьдесятъ долларовъ золотомъ.

— Пятьдесятъ долларовъ золотомъ!

Въ душѣ мальчика сильно и почти неудержимо заговорило желаніе заработать такой кушъ, но внутренній голосъ удерживалъ его, такъ какъ всѣ пособники бѣства дезертира подвергнутся строгой карѣ. Неужели же ради пятидесяти долларовъ онъ сдѣлаетъ себя несчастнымъ на многие годы.

«Нѣтъ! это было бы безразсудно!»—подумалъ онъ и рѣшительно заявилъ:—Теперь я слышалъ, въ чемъ дѣло, и наотрѣвъ отказываюсь принять ваше предложеніе, сэръ.

О'Сюлливанъ вскопчилъ. Его лицо выразило разочарованіе, а въ голосѣ слышалась явная досада, когда онъ сказалъ:

— Ого, мальчуганъ! Не думаете ли вы, что сдѣлаете нѣчто незаконное или даже преступленіе, если поможете бѣдняку избавиться отъ поступленія въ ряды презрѣнной милиціи?

— Не преступленіе, сэръ,—возразилъ Корнелій:—но все-таки дѣло, за которое я рискую посидѣть нѣсколько времени въ тюрьмѣ, а этому я вовсе не желаю подвергаться изъ-за пятидесяти долларовъ.

— Въ такомъ случаѣ предлагаю вамъ удвоить ихъ!—закричалъ рыжебородый, такъ сильно ударивъ кулакомъ по столу, что стаканы зазвенѣли.—Дѣло рѣшено! Получайте задатокъ!

Но мальчикъ энергично оттолкнулъ предложенную ему монету.

— Я не пойду! Что я разъ сказалъ, то вѣрно. Отпустите меня, сэръ!—онъ всталъ и направился къ дверямъ, но О'Сюлливанъ прервалъ ему дорогу.

— Еще одну минуту, голубчикъ,—попросилъ онъ.—Я хочу предложить племяннику другой планъ, который можетъ дать вамъ доходъ, но подвергая васъ опасности. Извините, что мы оставимъ васъ на нѣсколько секундъ.

Онъ подмигнулъ долговязому молодому человѣку и вышелъ съ нимъ черезъ открытую дверь въ распивочную комнату, и Корнелій, не спуская глазъ съ нихъ, видѣлъ, что они переговаривались въ теченіе нѣсколькихъ минутъ.

Вдругъ раздался шумъ, и дверь въ маленькую комнату захлопнулась. Почти въ ту же минуту она была заперта на ключъ снаружи.

Корнелій вскопчилъ, испутивъ крикъ ужаса. Онъ ни на минуту не сомнѣвался, что попалъ въ западню. Въ отчаяніи онъ бросился къ двери и попытался выломать ее, но тщетно. Дверь была дубовая и не поддавалась его усиліямъ. Также тщетны были его гнѣвные крики. Его не слышали, а можетъ-быть, не хотѣли слышать. Тамъ въ распивочной галлѣи, смѣялись и пѣли, и этотъ шумъ заглушалъ крики о помощи бѣднаго мальчика.

Утомленный тщетными усиліями и мучимый страхомъ, юноша опустился на стулъ и нѣсколько времени провелъ въ нѣмомъ размышленіи. Бѣжать изъ этого помѣщенія было невозможно. Свѣтъ падалъ сверху изъ небольшого отверстія въ потолокъ, и достать до него было немисливо, даже если бы онъ, поставивъ стулъ на столъ, попытался отворить раму. Да, онъ былъ въ плѣну, онъ былъ въ полной власти мошенниковъ и вѣроятно, бывшаго съ ними заодно хозяина кабака.

— Аби! Аби! Зачѣмъ я не послушался тебя! Зачѣмъ забрался въ это проклятое мѣсто!—застоналъ онъ, опустивъ голову на руки.—Что станется теперь со мною?

Когда онъ нѣсколько успокоился и пришелъ въ себя, онъ принялся обдумывать и обсуждать свое положеніе. Мошенники едва ли намѣревались убить его. Обокрасть его они также не могли, потому что при немъ не было ничего цѣннаго, но—вдругъ въ его головѣ блеснула страшная мысль, которая привела его въ такое отчаяніе, что онъ, закрывъ лицо руками, разразился рыданиями.

— Они хотятъ украсть мое судно!—простоналъ онъ.—Мою «Шарлотту», мое сокровище!

И онъ съ бѣшенствомъ бросился къ дверямъ, и началъ стучать въ нихъ кулаками, крича, что было мочи:

— Отпустите! Меня тутъ держать насильно! Помогите, помогите!

Вдругъ чей-то зычный голосъ сразу заставилъ умолкнуть весь шумъ въ распивочной. Настала тишина, затѣмъ повернули ключъ, и дверь комнаты, въ которой въ теченіе цѣлаго часа былъ запертъ Корнелій, широко распахнулась.

Корнелій перескочилъ черезъ порогъ. Восторгъ и страхъ въ одно время наполняли его юную душу и мѣшали ему ясно обсудить, что случилось. «Спаси судно,—можетъ-быть еще не поздно—помѣшать злоумышленникамъ», вотъ все, на чемъ сосредоточилась его мысль.

Но передъ нимъ оказался полицменъ, требовавшій отъ него объясненій. Блюститель закона зашелъ въ кабачокъ, который онъ посѣщаетъ нѣсколько разъ въ день, и случайно услышалъ крики мальчика. Онъ, повидимому, имѣлъ намѣреніе препроводить его въ участокъ, чтобы составить протоколъ, но Корнелій такъ неотступно и убѣдительно просилъ его не задерживать, честнымъ словомъ



Рыбани. Съ картини Ж. Маронье грав. Бодъ.

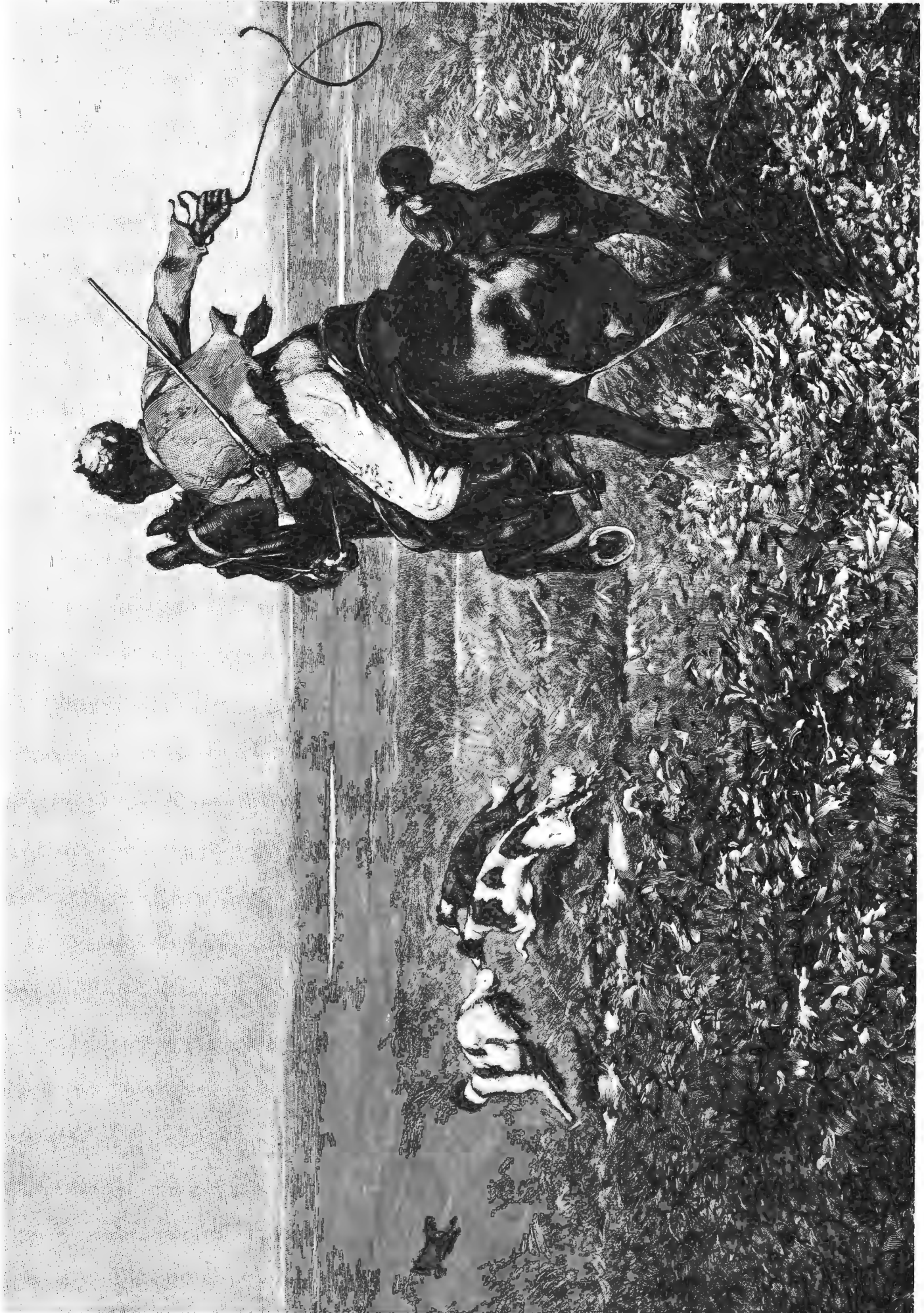

Волчья травля. Сь картини Г. Угевиттера грав. Уніонь.



общая явиться в полицию для дачи показаний, что полицейский чиновник, ласково потрепав его по плечу, сказал:

— Ну, бѣги, коли такъ, и постарайся догнать мошенниковъ. Хорошо было бы разъяснить это дѣло. Тогда бы достойному мистеру Стотту содоно пришлось. Мой начальникъ давно до него добирается. И безъ него довольно безобразій въ Аллѣ Негровъ!

Корнелій не дослышалъ и половины этой рѣчи. Онъ стремглавъ бросился бѣжать изъ дому по Аллѣ Негровъ и на первомъ поворотѣ улицы остановилъ проезжавшаго извозчика.

— Въ Баттери! — кричалъ онъ, сунувшись въ руку серебряную монету. — Гоните лошадей, что есть мочи. Мошенники хотятъ украсть мое судно!

Извозчикъ исполнилъ желаніе своего молодого сѣдока и сильно стегнулъ по лошадамъ, но при этомъ недовѣрчиво покачалъ сѣдою головою и проворчалъ:

— Украсть судно! Гм! я еще не слыхивалъ, чтобы воры теперь крали цѣлые корабли. Впрочемъ, все можетъ случиться! Въ Нью-Йоркѣ все возможно! рѣшительно все!

### III.

Когда Корнелій прѣхалъ въ гавань, онъ съ перваго взгляда увидѣлъ, что опоздалъ, что все погибло. Его красивая «Шарлотта» исчезла, а Авраамъ встрѣтилъ его съ привѣтливою улыбкою на своемъ черномъ лицѣ.

— Вотъ и вы, мистеръ Корнелій! — воскликнулъ онъ радостно. — Ну, вотъ вы и заработали свои пятьдесятъ долларовъ, а я въ точности исполнилъ всѣ ваши порученія. Но раньше какъ черезъ два часа, я полагаю, наше судно вернется не можетъ.

— Какія порученія исполнилъ ты и гдѣ... гдѣ «Шарлотта»? — кричалъ Корнелій внѣ себя.

— «Шарлотта»? Зачѣмъ вы объ этомъ спрашиваете? Наше судно взялъ тѣ двое мужчинъ, которыхъ вы послали. — рыжебородый и еще долговязый, молодой человекъ. Вѣдь вы же отдали имъ «Шарлотту» внаймы, чтобы перевести чемоданъ на голландскій корабль?

— Какой чемоданъ? — съ трудомъ выговорилъ Корнелій.

— Ну, да тотъ чемоданъ, что принесли съ собою оба господина. Онъ былъ страшно тяжелый. Съ полчаса тому назадъ они уѣхали. Впрочемъ, и вѣтеръ былъ для нихъ попутный, и я всей душой радовался, видя, какъ весело заколыхалась на волнахъ наша «Шарлотта»!

— Чтобы молнія небесная разразилась надъ «Шарлоттою» и разбила бы въ щепки ее и ея несчастныхъ пассажировъ! — кричалъ Корнелій, не въ силахъ будучи владѣть собою.

— Какое грѣшное желаніе! О, мистеръ Корнелій! Вы лишаете свою душу вѣчнаго блаженства!

— Я сейчасъ лишусь жизни, потому что брошусь въ заливъ, въ самую глубину. Нѣтъ, никогда не вернусь я болѣе домой! Я разоренъ! Я ободренъ! Аби, Аби! Ты самый глупый изъ черныхъ ослѣдовъ, бѣгавшихъ когда-либо на двухъ ногахъ! О, моя «Шарлотта»! Моя милая, красивая «Шарлотта»!

У Корнелія изъ глазъ снова потекли слезы, а набожный Авраамъ, понявшій, наконецъ, что совершилъ колоссальную глупость, отчаянно завылъ и началъ ломать руки.

— Не вой! — кричалъ на него Корнелій. — Слезами не можешь. — При этомъ онъ самъ началъ утирать кулакомъ слезы. — Тутъ нужно дѣйствовать энергично. Я сейчасъ найму быстрюю парусную лодку и пушусь въ погоню за мошенниками. Можетъ-быть, счастье мнѣ будетъ благоприятствовать, и я догоню ихъ.

— Ахъ, мистеръ Корнелій, объ этомъ и думать нечего. «Шарлотту» догнать невозможно. Вѣдь это такое ходкое судно!

— Все равно — я рѣшусь на все! Давай мнѣ кошелекъ съ деньгами, Аби! Кошелекъ съ деньгами, выреченными за...

— Кошелекъ... съ деньгами! Онъ — онъ...

У несчастнаго Авраама слова застряли въ гортѣ. Онъ началъ рвать на себѣ волосы.

— Кошелекъ! Онъ остался въ каютѣ! Я положилъ его въ ящикъ. — въ тотъ ящикъ, куда мы сажаемъ рыбу, когда выѣзжаемъ на ловлю. Я полагаю, что тамъ онъ будетъ сохраненъ!

Съ минуту казалось, что Корнелій готовъ былъ броситься на несчастнаго невольника и избить его, но онъ во-время опомнился, осидилъ гнѣвъ свой, и только съ горечью произнесъ:

— Ну еще бы! Тебѣ надо было еще отдать и кошелекъ разбойникамъ, чтобы у нихъ не было недостатка ни въ чемъ. Мое судно исчезло, мамины деньги пропали. Аби, намъ остается только...

Чернокожій выразительнымъ жестомъ молча указалъ на воду. Корнелій кивнулъ головою въ знакъ согласія. Въ нѣмомъ отчаяніи они точно застыли на мѣстѣ. Вдругъ ихъ пробудилъ какой-то неясный гулъ и шумъ, какъ бы многихъ человѣческихъ голосовъ. Вблизи ихъ начало раздаваться ликованіе и радостные возгласы, и когда мальчики, очнувшись, подняли головы, то увидели большую толпу народа, наполнившаго берегъ Баттери. — толпу, которая, очевидно жестикулургу, указывала на водное пространство залива, на которомъ совершалось нѣчто необычайное или, лучше сказать, сверхъестественное.

Да, это дѣйствительно было чудо. Корнелій и Авраамъ, разинувъ рты отъ удивленія, затаили дыханіе. Они на минуту даже забыли о собственномъ горѣ.

Да и какъ было не назвать это чудомъ? Довольно большой, изищно построенный корабль, на носу котораго крупными, изданы видными буквами стояла надпись «Клермонтъ», прорѣзывать волны Нью-

Йоркского залива съ такою скоростью, на которую до той поры никто не считалъ способнымъ такое большое судно. И не вѣтеръ гналъ по волнамъ это большое судно, мчавшееся подобно летающей птицѣ. Хотя на немъ и имѣлись паруса, но они были опущены. Здѣсь, повидимому, дѣйствовала какая-то таинственная сила, о которой до той поры еще никому не спилось. А можетъ-быть, большое колесо на боку корабля, которое безпрерывно вертѣлось и хлестало по пѣнящимся волнамъ, или высоко выдающаяся надъ палубой труба, изъ которой выбивались густые клубы черного дыма, были причинами этого чуда?

Толпа ликовала. Она находилась въ какомъ-то порывѣ воодушевленія и безпрестанно съ энтузіазмомъ повторяла одно и то же имя. Это имя было Робертъ Фултонъ.

Робертъ Фултонъ! Но кто же былъ человекъ, сумѣвшій вызвать такой восторгъ въ сердцахъ постоянно равнодушныхъ, сдержанныхъ американцевъ? Какое отношеніе имѣлъ онъ къ волшебному кораблю, который теперь началъ убавлять ходъ и — наступало время прилива — встать на якорь у Баттери, почти у того самаго мѣста, гдѣ утормъ остановилась «Шарлотта» Корнелія Вандербильта?

Послѣдній въ сильномъ волненіи обратился къ стоявшему около него, хорошо одѣтому, старому джентльмену, съ просьбою объяснить ему, кого такъ чествуютъ и что все это значитъ?

— Ты хочешь знать, кто такой Робертъ Фултонъ, мой милый? — улыбаясь сказалъ старый джентльменъ. — Я и самъ не могу тебѣ рассказать о немъ много. Онъ еще очень мало извѣстенъ, но полагаю, что очень скоро, какъ Новый, такъ и Старый Свѣтъ будетъ произносить его имя съ уваженіемъ. Робертъ Фултонъ изобрѣлъ корабль, который движется посредствомъ пара. Сегодня, какъ видишь, онъ совершаетъ пробное путешествіе по Гудзонову заливу, и говорятъ, что его судно можетъ сдѣлать пять миль въ часъ.

— Пять миль въ часъ! — повторилъ Корнелій съ удивленіемъ. — Это великолѣпно! Да вѣдь это нѣчто небывалое, это — чудо. Имя этого человека сдѣлается бессмертнымъ!

— Я и самъ такъ думаю! — воскликнулъ старый джентльменъ и вдругъ, сорвавъ шляпу съ головы, замчалъ съю надъ собою и закричалъ: — Да здравствуетъ Робертъ Фултонъ!

Въ пяти шагахъ отъ нихъ стоялъ онъ самъ, изобрѣтатель перваго парохода, высокой статный мужчина, съ приятнымъ лицомъ, отгнѣнными темными, вьющимися волосами. Его большіе, кроткіе глаза сіяли добродушіемъ и привѣтомъ, но высокое, блѣлое чело было покрыто глубокими морщинами. — очевидно, Фултону не даромъ досталось его изобрѣтеніе.

Онъ сошелъ съ своего корабля и шелъ рядомъ съ бородаатымъ, серьезнымъ мужчиною, своимъ компаніономъ Робертомъ Левингстономъ, дальновидный взглядъ котораго уже давно понялъ цѣну и значеніе изобрѣтенія Фултона, поддержалъ его въ денежномъ отношеніи и выхлопоталъ ему всѣ необходимые патенты.

Оба товарища, занятые дѣловымъ разговоромъ, не успѣли еще отойти на десять шаговъ отъ берега, какъ вдругъ, къ своему изумленію, увидели передъ собою красиваго мальчика, протолкавшагося къ нимъ черезъ толпу и остановившагося передъ ними.

— Сэръ! — воскликнулъ онъ. — Спасите мое единственное достояніе, мое судно и деньги моей матери, вдовы фермера! Преступники украли у меня судно и наличныя деньги, и уже съ часъ, какъ отплыли отсюда. Но если правда, что вашъ корабль можетъ сдѣлать пять миль въ шестьдесятъ минутъ, то мы успѣемъ догнать мошенниковъ, и вы приобретете не только славу, но и благословеніе вдовы и обезсмертите имя Роберта Фултона!

— И Богъ за это приметъ васъ въ Свой рай небесный, сэръ! — прибавилъ Авраамъ благоговѣнно.

Фултонъ обратился къ Корнелію:

— Какъ звать тебя, мой мальчикъ? — спросилъ онъ ласково.

— Корнелій Вандербильтъ, сэръ.

— И у тебя украли твое судно?

— Да, сэръ! Прехорошенькое, маленькое судно, мою «Шарлотту», мое единственное достояніе.

— А ты знаешь, приблизительно, по какому направленію уѣхали мошенники?

— Они бѣжали къ мысу Файръ-Эйланду, сэръ.

Фултонъ обратился къ своему компаніону:

— Какъ ты думаешь? — спросилъ онъ вполголоса.

— Что-жъ — поѣдемъ! — отвѣчалъ тотъ. — Если мы успѣемъ настичь мошенниковъ, то лучшей рекламы и желать нечего. Объ этомъ заговоритъ весь Нью-Йоркъ.

— Тогда впередъ. — Пойдемъ, сынъ мой, ты долженъ познакомиться съ чудеснымъ кораблемъ. Кто знаетъ, можетъ-быть, современемъ, въ знакъ благодарности, ты будешь содѣйствовать моему изобрѣтенію. Пойдемъ!

Корнелій, точно въ какомъ-то чадѣ, вступилъ на корабль вмѣстѣ съ изобрѣтателемъ и, какъ во снѣ, слышалъ команду Фултона, приказывавшаго сняться съ якоря и снова пустить въ ходъ «Клермонтъ».

«Клермонтъ» летѣлъ по волнамъ, не только независимый отъ прихоти вѣтра, но даже противъ него, и волны, покоренныя таинственною силою пара, повиновались ему.

Корнелій воодушевился. Онъ даже забылъ о своей потерѣ и дѣловыхъ интересахъ и весь былъ подъ обаяніемъ совершавшагося чуда.

Приблизительно часа два спустя, «Клермонтъ» снова всталъ на



якорь въ Баттери и на буксиръ тянулъ «Шарлотту», спасенное судно счастливаго Корнелія.

Оба мошенника стояли на палубѣ связанные и по прибытіи парохода немедленно были препровождены въ полицію, гдѣ ихъ признали за давно преслѣдуемыхъ грабителей, примѣты которыхъ были уже извѣстны по всему берегу, такъ что имъ, поневолѣ, пришлось прибѣгнуть къ необыкновеннымъ средствамъ, чтобы получить возможность бѣжать изъ Америки. Завладѣвъ судномъ Вандербильта, они дѣйствительно были на пути къ Файръ-Эйланду, гдѣ рассчитывали быть принятыми капитаномъ голландскаго корабля.

Преступники дрожали всѣмъ тѣломъ, когда ихъ повели съ корабля въ полицію. Они все еще не опомнились отъ ужаса, который внушило имъ появленіе «Клермонта». Они думали, что самъ дьяволъ пустился за ними въ погоню.

Корнелій, со слезами на глазахъ, благодарилъ спасителя своей «Шарлотты» и поклялся ему никогда не забыть ни его, ни его благодаренія.

Усовершенствовавъ свой корабль нѣкоторыми приспособленіями, Робертъ Фултонъ, 17-го августа 1807 г., совершилъ свой пробный рейсъ съ пассажирами и грузомъ изъ Нью-Йорка до Альбано и наглядно доказалъ, что изобрѣтъ первый, практически годный пароходъ. Это изобрѣтеніе произвело переворотъ, еще небывалый въ лѣтописяхъ исторіи.

Корнелій Вандербильтъ, одаренный сообразительностью, пред-

пріимчивостью, энергіей и коммерческимъ гениемъ, сдѣлался самымъ богатымъ человекомъ въ мірѣ. Онъ былъ однимъ изъ первыхъ, развившихъ въ грандіозныхъ размѣрахъ дѣло кораблестроенія и железнодорожнаго строительства, давшихъ мощное развитіе торговлѣ и промышленности Соединенныхъ Штатовъ и поднявшихъ ихъ до ихъ настоящаго величія и значенія.

Чернокожій Авраамъ также добился своей цѣли: поступилъ въ коллегію и затѣмъ сдѣлался проповѣдникомъ методистовъ. Незадолго передъ смертью Корнелія Вандербильта, 4-го января 1877 г., Аби, тогда уже старый, почтенный священнослужитель, посѣтилъ своего друга и товарища дѣтства. Найдя послѣдняго очень больнымъ и въ мрачномъ настроеніи, онъ постарался развеселить его и между прочимъ, напомнилъ ему объ эпизодѣ съ украденной «Шарлоттой».

При этомъ воспоминаніи Вандербильтъ приподнялся, на губахъ его засіяла улыбка, и онъ сказалъ:

— Аби, ты безспорно прекрасный духовникъ, но, какъ приказчикъ, ты бы нигде не годился. Ты испортилъ бы мнѣ всякое дѣло. Какъ ты могъ, напримѣръ, тогда рѣшиться отдать «Шарлотту» въ чужія руки безъ письменнаго приказанія? Въ тебѣ никогда не было коммерческихъ способностей, мой старикашка.

— Дары Неба весьма различны! — съ достоинствомъ замѣтилъ чернокожій проповѣдникъ.

И, въ этомъ онъ, понятно, былъ совершенно правъ.

## На родинѣ автора „Конька-Горбунка“.

Очеркъ Н. И. Палопеженцева.

Въ шестнадцати верстахъ отъ сибирскаго городка Ишима, извѣстнаго своей богатой зимней Никольской ярмаркой, по большому сибирскому тракту, на берегу рѣчки Карасуля пріютилось село Безруково. Оно не велико и не богато и вытянулось въ одну улицу невзрачныхъ деревянныхъ домишекъ; до чугунки жители его, благодаря тракту и ярмаркамъ: ирбитской, крестовской, ишимской и абатской, промышляли, главнымъ образомъ, «кнутикомъ», т. е. ящичной и извозомъ. Нынѣ не то: почта мало работаетъ, товары и пассажиры перебрались на чугунки, ярмарки стали меньше, и «кнутикъ» пришлось плохо, а мужички, какъ сказочные братья, поневолѣ принялись «сѣять пшеницу да возить во градъ-столицу», благо

«...столица та была  
Недалече отъ села».

Для безруковцевъ и Ишимъ, несомнѣнно, казался столицей: они «тамъ пшеницу продавали, деньги счетомъ принимали», но «съ набитою-ль сумой возвращались домой», — неизвѣстно. Въ Ишимѣ въ ярмарку заводилось такъ много теплыхъ угловъ, а по базару и въ этихъ углахъ кишѣло такъ много разнаго жульа и обиженнаго судьбою люда, что иногда не только набитой сумы, но и самого хозяина въ наличности не оказывалось... Онъ находилъ себѣ вѣчно упокоеніе или въ проруби, или въ сугробѣ, а въ болѣе остроумныхъ случаяхъ и въ дымовой трубѣ жилища какого-либо мирнаго обывателя (бывали и такіе несчастные случаи и сравнительно недавно), а домишки безруковцевъ все носились да носились, чернѣли да чернѣли...

Углубляясь далѣе въ глубь времени, къ началу нынѣшняго столѣтія, мы видимъ, что деревушка Безруково знавала когда-то и лучшія времена: она была, шутка сказать, резиденціей г. комиссара, а комиссаръ въ старинныя времена былъ не послѣдній спица въ административной колесницѣ. Если вспомнить, какъ жили еще недавно сибирскіе земскіе засѣдатели, то безъ грѣха противъ истины можно предположить, что Безрукова въ своихъ стогнахъ, въ гостяхъ у своего комиссара, видывала вѣхъ представителей тогдашней ишимской администраціи, начиная съ блаженной памяти капитанъ-исправника, городничаго и стряпчаго и кончая секретарями и новытчиками; слышала, вѣроятно, и музыку, и для увеселенія господъ неоднократно сама пѣвала свои тоскливыя сибирскія пѣсни, водила хороуды и отплясывала, и вмѣстѣ съ тѣмъ съ жадностью ощущала пріятный запахъ изъ комиссарской кухни. Вѣроятно, отъ веселой трапезы богатыхъ кое-что попадало и безруковцамъ, въ родѣ бумажныхъ рублевокъ, серебряныхъ четвертакочъ и трудовой повятчицей гривны за пѣсни и пляски и другія удовольствія, можетъ-быть, менѣе скромныя, но не менѣе пріятныя... Все это, впрочемъ, было давно и давно уже большею поросло.

Вотъ въ эту-то деревушку въ концѣ пятидесятихъ годовъ, когда она уже утратила свое столь важное административное значеніе, неожиданно-негаданно прикатилъ какой-то важный губернской чинов-

никъ и потребовалъ старосту. Староста перетрусилъ-таки не мало: зналъ онъ отлично, что съ чиновниками шутки плохи; но губернской каноникъ обошелся съ нимъ вѣжливо, расспрашивалъ о безруковцахъ, о ихъ нуждахъ и, наконецъ, спокойной сказалъ ему:

— Вотъ что, братецъ, собери-ка ты мнѣ сегодня сходи.

Собрался сходи. Явился на сходи и чиновникъ.

— Здравствуйте, старички!

— Здравствуйте, батюшка, ваше благородіе! — послышалось со всѣхъ сторонъ, и закивали разныя головы всѣхъ формъ, цвѣтовъ и оттѣнковъ.

— А что, братцы, развѣ вы меня не узнаете? — спросилъ пріѣзжій.

Глядятъ во всѣ глаза мужики, а узнать не могутъ.

— А не помните ли вы комиссара Павла Гавриловича Ершова?

— Какъ не помнить, помнимъ. Да ты ужъ не сынокъ ли его, Петруша? — послышался голоса.

Подались впередъ пятидесяти-лѣтніе Силантіи, Петры, Никиты, «смотреть на Петрушу»: — точно онъ, да только и постарѣлъ же онъ и обрюзгъ. Начались воспоминанія. Силантіи спрашиваетъ (а самъ боится, неравно баринъ осерчаетъ):

— А помнишь, я тебя поколотилъ?

— А помнишь, — слышится голосъ Петра: — я чуть съ крыши не слетѣлъ, барина-то, тятки-то твоего, испужался?

И не было бы вѣрно конца этимъ разговорамъ съ важнымъ баринкомъ, если бы не заговорилъ онъ о цѣли своего пріѣзда.

— Такъ вотъ, братцы, вспомнилъ я свое гнѣздо и хочу на томъ мѣстѣ, гдѣ домъ нашъ стоялъ, церковь поставить! Помогите, братцы, приговоръ къ архіерею напишите и мнѣ дайте, а самъ я уже остальное устрою!

Зашумѣлъ сходи: какъ приговоръ дать, вдругъ еще деньги послѣ потребуютъ? Долго убѣждать ихъ пріѣзжій, что денегъ съ нихъ не потребуютъ, что будетъ онъ церковь строить на своей счетъ и что пока имъ выхлопочетъ. Шумѣли-шумѣли, наконецъ согласились и вручили пріѣзжему приговоръ.

Пріѣзжій чиновникъ былъ никто иной, какъ знаменитый авторъ «Конька-Горбунка», Петръ Павловичъ Ершовъ, директоръ училищъ тобольской губерніи.

Хлопотать Петру Павловичу пришлось не мало. Тутъ же былъ купленъ домъ его отца, перешедшій уже во владѣніе къ одному крестьянину. Пріѣхавъ въ Тобольскъ, Петръ Павловичъ тотчасъ же отправился къ преосвященному Феофану. Этотъ почтенный старецъ-епископъ не сразу благословилъ благія намѣренія Петра Павловича, поставляя на видъ массу препятствій и между прочимъ главное, что ни одинъ священникъ не согласится похвѣть въ такой нищенскій приходъ, какъ Безруковскій. Петръ Павловичъ общался самъ найти священника. Предсказанія преосвященнаго сбылись: голодать никому не охота, — всѣ отказывались отъ Безрукова; наконецъ, натолкнулся Петръ Павловичъ на дьякона Пе-



Церковь на мѣстѣ рожденія П. П. Ершова, въ селѣ Безруковѣ.

тропавловской церкви о. Агаѳонова. Соглашался ѣхать о. дьяконъ да опять бѣда: говорить, что экзаменъ ему ни за что не выдержать. Съ радостью спѣшить Петръ Павловичъ къ преосвященному, просить за о. дьякона. Преосвященный, благодаря усиленнымъ просьбамъ, благословляетъ и постройку церкви, и о. дьякона во священника.

«Въ такой приходъ ладно-де и безъ экзамена, стулай, служи!»  
Посвятили о. дьякона, выстроили домъ для него въ Безруковой и послали новую церковь строить. Строить батюшка, ѣсть ему хочется; а доходовъ и на самое необходимое не хватаетъ, но Петръ Павловичъ его не забываетъ: то чаю-сахару пошлетъ, то гарусу на рясу, то сапоги, то башмаки матушкѣ. Года два или больше уже строилась церковь, какъ стряслась новая бѣда: Петръ Павловичъ получилъ отставку, и поневоля пришлось ему помочь свою постройку сократить, какъ это ни тяжело ему было; а вскорѣ онъ и умеръ. Крестьяне дальше уже достраивали церковь сами, семь

лѣтъ строили, сначала ее берестой покрыли, да такъ въ ней и жились, послѣ и тесовую крышу завели.

Вотъ какимъ образомъ возникъ на мѣстѣ рожденія поэта каменный храмъ во имя св. Петра Столпника,—памятникъ его доброты и любви къ своей несчастной родинѣ, законченный, впрочемъ, постройкой уже спустя семь лѣтъ послѣ его смерти. Въ настоящее время въ честь П. П. Ершова воздвигнута два памятника: одинъ, только-что описанный, на мѣстѣ его рожденія, другой на его могилѣ, въ Тобольскѣ. Не знаю, заросла ли «народная тропа» къ могилѣ того, чей «Конекъ-Горбунюкъ», вѣроятно, въ безчисленныхъ экземплярахъ облетѣлъ матушку Русь, и съ жаднымъ вниманіемъ и любовью читается и слушается русскимъ народомъ; другой же памятникъ, на мѣстѣ его рожденія, извѣстенъ только безруковцамъ—не извѣстенъ онъ ни народу, ни интеллигенціи, и даже биографъ Ершова въ своей обширной работѣ не обмолвился о немъ ни словомъ.

## Къ рисункамъ.

Каждая картина покойнаго П. П. Шишкина — уголокъ истинной природы, заставляющій васъ забыть въ перенесеніи въ него, отрѣшавшись отъ будничной жизни въ городѣ, гдѣ нѣтъ ни воздуха, ни свѣта. Вы глядите на его корабельную рощу, и васъ прельщаетъ ея дѣвственная красота. Стройныя сосны, уходящія въ высь, къ небу, тихое, точно уснувшее болото, зеленый дубокъ, — вотъ весь сюжетъ, а сколько въ немъ неотразимой прелести, близкой сердцу русскаго человѣка!

«Горе горькое по горямъ ходило, горемъ ворота припирало», «горе одолѣеть, —нико не пригрѣть», говорятъ русскій народъ, описывая образно горе-злосчастье, играющее такую важную роль въ жизни каждаго человѣка, каждаго живого существа. Художникъ Ижакевичъ воспользовался сюжетомъ, нерѣдко наблюдающимся въ глуши нашихъ деревень. Маленькая дѣвочка везла на ручныхъ санкахъ ведро воды и не замѣтила, какъ онѣ провалились въ канаву и вода разлилась по рыхлому снѣгу. Уже было такъ близко до хаты, а тутъ опять возвращаться по морозу! До рѣчки далеко, и бѣдную дѣвочку, навѣрно, выбранятъ дома, а, можетъ-быть, и накажутъ за долгое отсутствіе. Горе ея понятно и трогательно, потому что трудилась она такъ усердно!

Удобный моментъ не всегда дается и, поэтому, надо его ловить. что и сдѣлалъ молодой парень, когда замѣтилъ, что ѣдущіе сзади отстали. Схвативъ дѣвчужку за руку и наклоняясь къ ея пылающему смущенному лицу, онъ сталъ нашептывать ей страстные рѣчи. Ей и приятно его слушать, и неловко, и она отстраняется мягкимъ движеньемъ, надѣясь на его благоразуміе; но молодые люди, увлеченные порывомъ, рѣдко слушаютъ разсудка, и его краснорѣчіе врядъ ли утихнетъ, если, впрочемъ, не помѣшаютъ ему ѣдущія позади сани.

При взглядѣ на красавицу-новозеландку, портретъ которой помѣщенъ въ этомъ номерѣ *Нивы*, вы, конечно, не сразу догадаетесь, что видите не уроженку Европы. Первобытные обитатели Новой Зеландіи, маори относятся къ полинезийцамъ и отличаются виднымъ ростомъ и хорошимъ сложеніемъ, свѣтлымъ или темнымъ цвѣтомъ оливковой кожи, правильными чертами лица. Волосы у маори—слегка волнистые черные; черепъ средней ширины. Маори въ настоящее время почти всѣ христіане и усвоили себѣ европейскую культуру. Они иногда вступаютъ въ браки съ европейцами. Такимъ образомъ получилось смѣшанное населеніе. Впрочемъ, красавица, портретъ которой мы помѣщаемъ, врядъ ли имѣетъ что-нибудь общаго съ туземнымъ населеніемъ Новой Зеландіи. Во всякомъ случаѣ благодатна должна быть страна, гдѣ рождаются такія женщины. Чего добраго, ихъ красотою объясняется, что онѣ первыя завоевали себѣ политическія

права и избираютъ вмѣстѣ съ мужчинами членовъ мѣстной палаты депутатовъ.

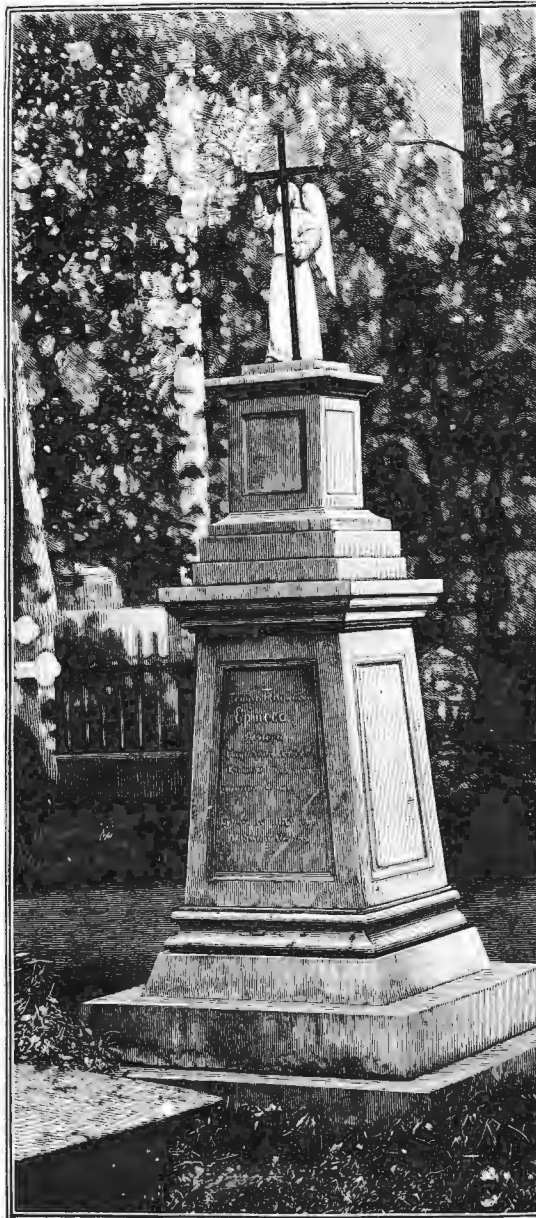

Памятникъ П. П. Ершову на его могилѣ въ Тобольскѣ.

скакиваетъ вверхъ на ухабахъ и кочкахъ. Волки, видя прыгающій комъ и слыша визжанье поросенка, думаютъ, что послѣдній находится въ этомъ комѣ, кидаются на него по одному и рвутъ его на части. Этимъ моментомъ пользуются охотники и стрѣляютъ въ приближившагося къ санямъ волка. Кромѣ того, существуетъ охота на падаль, а также загнание волковъ (въ степныхъ окрестностяхъ Европейской и Азіатской Россіи). Охотники устремляются на волка съ нагайкой и, настигнувъ его, ударяютъ на всемъ скаку волка по лбу. Ошеломленный сильнымъ ударомъ,

Художникъ г. Маронье, несомнѣнно, талантливый маринистъ. Его картина, представляющая возвращеніе рыбаковъ, исполнена артистически и переноситъ насъ на приморскіе берега Нормандіи. Всматриваясь въ эти грубые мужественныя лица, привыкшія ко всевозможнымъ случайностямъ, вы невольно проникаетесь къ нимъ уваженіемъ, зная, какимъ опасностямъ подвергаются люди, посвятившие себя рыболовству. Солнце уже близится къ закату и его косые лучи прорѣзываютъ бѣловатый туманъ, который начинается слущаться надъ моремъ; волна золотится подъ этими угасающими лучами, а рыбаки молча выгружаютъ богатый уловъ. Большія корзины наполнены пойманной рыбой. Промедлительный день можно считать вполне удачнымъ. Побольше бы такихъ, и суровые труженики возблагодарятъ Бога.

Три борзыхъ, подстрекаемые охотникомъ, который изо всѣхъ силъ стегаетъ бичомъ разгоряченную лошадей, мчатся за волкомъ, а тотъ летитъ, какъ вихрь, по волнующей украинской степи. Это—настоящая волчья травля. Въ картинѣ Унгевицера есть мощный размахъ кисти и просторъ чудной малороссійской природы съ ея синимъ небомъ и душистой густою травой. Даже въ самой фигурѣ всадника есть что-то кожное, ему одному свойственная какал-то особенная удалъ, сразу отличающая его отъ холоднаго сѣверянина.

Коснувшись охоты на волковъ, мы отмѣтимъ еще, что способы истребленія ихъ весьма разнообразны. Кромѣ охоты съ борзыми и гончими, облавою съ беркутами, существуетъ еще слѣдующій способъ: охота съ поросенкомъ. Этотъ способъ охоты, возникшій въ Литвѣ и Малороссіи, очень остроуменъ. Охотники, отправляясь на большихъ саняхъ въ лѣсъ, гдѣ бродятъ волки, прихватываютъ съ собой поросенка въ мѣшкѣ; сзади же саней, въ видѣ приманки, они прикрѣпляютъ на крѣпкой бечевкѣ большой комъ мочалы или сѣна. Добравшись до открытой лѣсной полянки, лошадь пускаетъ рысью и начинаютъ дергать поросенка. Онъ понятно визжитъ изо всей мочи, комъ же соломы волочится по дорогѣ, подкакиваетъ вверхъ на ухабахъ и кочкахъ. Волки, видя прыгающій комъ и слыша визжанье поросенка, думаютъ, что послѣдній находится въ этомъ комѣ, кидаются на него по одному и рвутъ его на части. Этимъ моментомъ пользуются охотники и стрѣляютъ въ приближившагося къ санямъ волка. Кромѣ того, существуетъ охота на падаль, а также загнание волковъ (въ степныхъ окрестностяхъ Европейской и Азіатской Россіи). Охотники устремляются на волка съ нагайкой и, настигнувъ его, ударяютъ на всемъ скаку волка по лбу. Ошеломленный сильнымъ ударомъ,

волкъ уже не въ состояніи такъ быстро бѣжать, какъ прежде, и послѣ новыхъ двухъ, трехъ ударовъ, обезсиленный, валится за-мертво на землю. Извѣстны еще волчьи тенета (въ Финляндіи и въ нѣкоторыхъ сѣверныхъ и сѣверо-восточныхъ губерніяхъ), ловля капканами, волчій садокъ (въ Сибири) и другіе. Самое радикальное средство, — истребленіе волчатъ, — рѣдко примѣняется, кромѣ Сибири, такъ какъ существуетъ повѣрье, что волкъ, у котораго разорили гнѣздо, непременно отомститъ ближайшей деревнѣ.

## Первый соборный храмъ въ память избавленія Его Величества отъ опасности въ Японіи.

(Рис. на этой стр.)

Древнѣйшая православная святыня—монастырь св. Георгія въ Балаклавѣ, въ недалекомъ будущемъ долженъ украситься прекраснымъ храмомъ, создаемымъ въ честь святителя Николая и въ память избавленія Его Величества отъ угрожавшей опасности

Утромъ 17-го октября, въ исходѣ девятаго часа, какъ сообщаетъ *Прав. Вѣстн.*, воздухъ огласился торжественнымъ перезвономъ, возвѣстившимъ, что показались вдали Царскій кортежъ. Монастырская братія, во главѣ съ преосвященнымъ Никономъ, съ хоругвями, иконами и святой водой, вышла встрѣтить Августѣйшихъ гостей за монастырскую ограду. Когда остановился царскій экипажъ, Государь съ Государыней вышли изъ коляски и подошли подъ благословеніе къ преосвященному. Затѣмъ Ихъ Величества, удостоивъ привѣтствіемъ собравшихся представителей мѣстнаго дворянства и земства, предшествуемые духовенствомъ, прослѣдовали въ пещерный храмъ во имя Рождества Христова, гдѣ духовенство отслужило соборнѣ благодарственное молебствіе. Послѣ молебствія епископъ Никонъ привѣтствовалъ Ихъ Величества рѣчью. Осмотрѣвъ церковь, Государь и Государыня, сопровождаемые преосвященнымъ и архимандритомъ Никандромъ, вышли изъ храма, по устланному ковромъ монастырскому двору, прослѣдовали къ мѣсту закладки вновь создаемаго храма; тутъ, на мѣстѣ будущаго главнаго входа въ храмъ, устроено было четырехугольное ка-

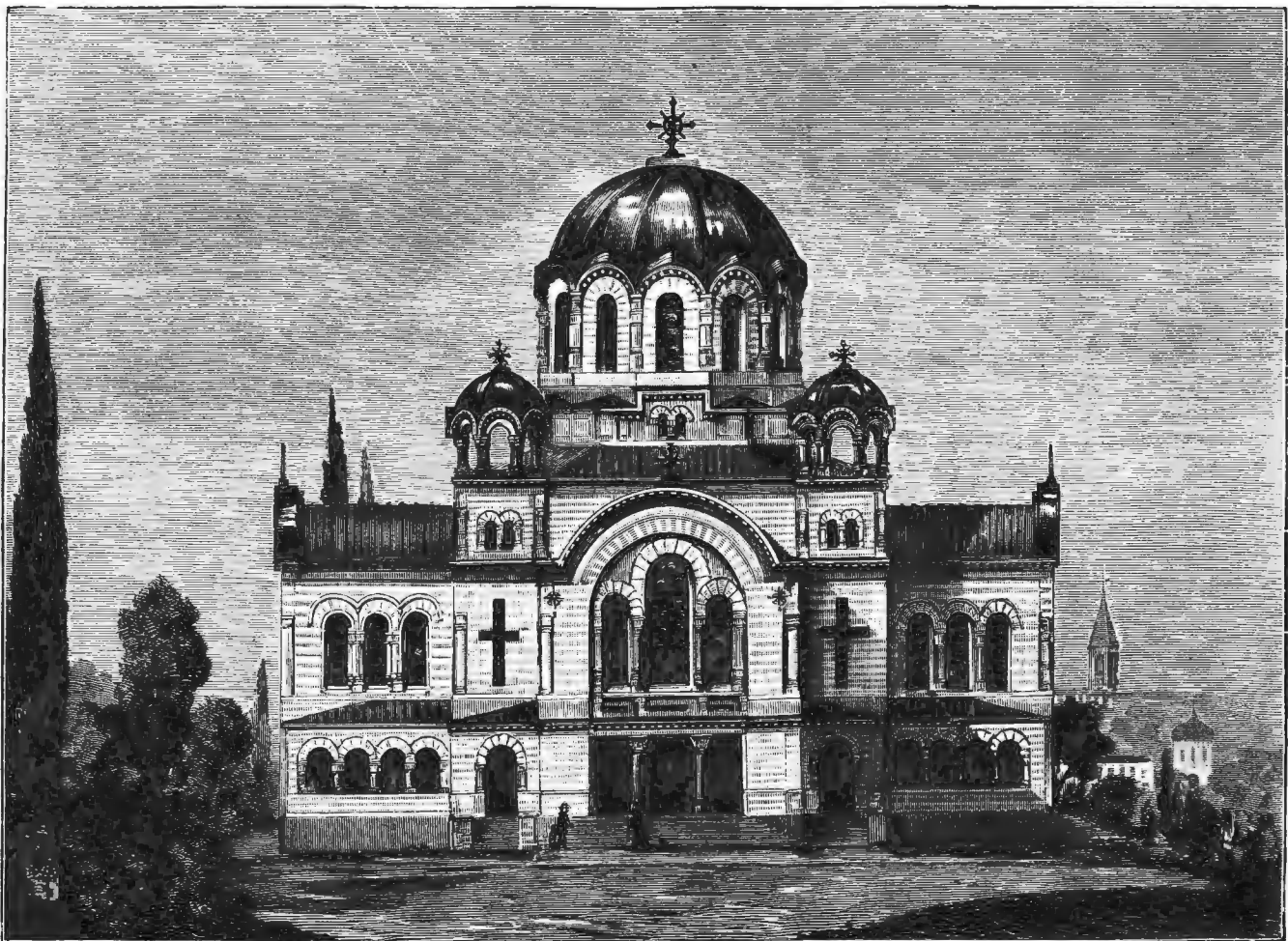

Первый соборный храмъ въ память избавленія Его Величества отъ опасности въ Японіи. По проекту грав. Шлиперъ.

въ Японіи, 29-го апрѣля 1891 г. Этотъ памятникъ будетъ также напоминать притекающимъ къ нему богомольцамъ объ исполненіи въ 1891 г. 1000-лѣтія основанія обители св. Георгія.

Храмъ сооружается по почину и подъ личнымъ наблюденіемъ настоятеля монастыря, архимандрита Никандра, на добровольныя пожертвованія. По смѣтному исчисленію соборъ будетъ стоить 70,000 р.

День 17-го октября для иноковъ Георгіевской обители былъ великимъ праздникомъ.

За нѣсколько мѣсяцевъ всѣ въ монастырѣ, начиная отъ настоятеля до самаго скромнаго служки, готовились къ встрѣчѣ Высокихъ Царственныхъ гостей. Порядокъ всюду былъ образцовый, садъ, дорожки, спуски къ морю, все приняло праздничный видъ, гармонируя съ близкой стѣнъ церковей, монастырскихъ жилыхъ корпусовъ и гостиницы. Наканунѣ, 16-го октября, прибылъ въ обитель временно-управляющій епархіей преосвященный Никонъ, епископъ вольскій. Въ эту ночь никто изъ монастырской братіи, не исключая и отца настоятеля, не ложился спать, всѣ находились въ напряженномъ ожиданіи предстоящаго пріѣзда Царя и Царицы. Окрестные жители съ вечера прибыли къ монастырю и не помѣтившіеся въ немъ остановились таборомъ близъ монастыря.

менное возвышеніе въ видѣ престола, посрединѣ котораго было крестообразное углубленіе. Надъ всѣмъ этимъ былъ устроенъ изищный шатеръ, роскошно декорированный флагами. Ихъ Величества, свита и присутствовавшіе дворяне вошли въ него, и тотчасъ началось краткое богослуженіе. Государь и Государыня приблизились къ мѣсту закладки и положили въ крестообразное углубленіе золотыя монеты чекана этого года; затѣмъ Государь принялъ изъ рукъ епископа Никона серебряную доску съ начертанными на ней словами о закладкѣ храма, и, при пѣніи «Спаси Господи люди Твоя», собственноручно изволилъ укрѣпить ее въ четырехугольное гнѣздо будущаго покоя храма, взявъ дважды лопаткой цементъ и положивъ его крестообразно въ углубленіе, гдѣ была доска; потомъ преосвященный Никонъ подалъ Государю квадратный камень, и Его Величество вложилъ его въ углубленіе и тремя ударами молотка вогналъ первый камень на свое мѣсто; второй камень былъ положенъ Государыней Императрицей. Когда перемонія закладки была окончена, протодіаконъ возгласилъ многолѣтіе, и Ихъ Императорскія Величества приложились къ кресту. Архимандритъ Никандръ удостоился счастья поднести Ихъ Величествамъ икону св. Георгія Побѣдоносца, приложившись къ которой, Государь милостиво принялъ ее. Ихъ Величествамъ была поднесена золотая книга для записи именъ Высокихъ посѣтителей, въ которой Государь и Государыня





Воскресенскій Смольный всѣхъ учебныхъ заведеній соборъ въ Петербургѣ. По поводу 150-лѣтія его существованія. По фот. грав. Рашевскій.



Памятникъ русскимъ воинамъ, павшимъ при осадахъ Данцига. По фот. Г. Фаста въ Данцигѣ грав. Рашевскій.



начертали Свои имена, мѣсяць, число и годъ посѣщенія обители, послѣ чего, милостиво проставшись съ преосвященнымъ, начальствующими лицами и настоятелемъ, изволили отбыть, въ 11 часовъ утра, въ Ливадію черезъ Байдары.

### 150-лѣтіе Смольнаго монастыря. (Рис. на стр. 918.)

30-го октября т. г. исполнилось 150-лѣтіе со дня закладки одного изъ красивѣйшихъ по своей архитектурѣ петербургскихъ храмовъ—Воскресенскаго собора всѣхъ учебныхъ заведеній, извѣстнаго подъ названіемъ «Смольнаго монастыря».

Наименованіе Смольнаго собора получило отъ своего мѣстонахожденія. Расположенъ онъ въ самомъ крайнемъ сѣверо-восточномъ углу города, по лѣвому берегу р. Невы, на мысу, образуемомъ ея теченіемъ, круто поворачивающимся въ этомъ пунктѣ съ сѣвера на западъ. Мѣстность эта была заселена еще во времена шведскаго владычества. Невдалекѣ отъ нея находилось с. Спасское съ православнымъ населеніемъ ижорцевъ, а на самомъ мѣстѣ нынѣшняго Смольнаго монастыря въ 1698 г. стоялъ шведскій фортъ Сабина, находившійся почти напротивъ Нюеншанца. По разрушеніи шведскихъ укрѣпленій, когда только что возникшій Петербургъ обзаводился флотомъ и верфями, близъ этого мѣста повелѣніемъ Петра I былъ устроенъ обширный дворъ или площадь, огороженная палисадникомъ и обведенная канавой, «гдѣ лежала смола, приготавливаемая про весь корабельный флотъ, а кругомъ крѣпкіе караулы приставлены были, для охраненія отъ огня». Этотъ дворъ простоялъ здѣсь не долге, какъ до 1733 г.; но эпитетъ «смольный» остался за этимъ мѣстомъ уже навсегда, и съ тѣхъ поръ все, что ни строилось подлѣ него и послѣ него, уже было связано съ этимъ прозваніемъ. Такъ, Смольнымъ домомъ названъ былъ выстроенный здѣсь Петромъ I загородный домъ, въ которомъ хранились его естество-историческія коллекціи до перенесенія ихъ въ болѣе обширныя Кикины палаты подлѣ Канпами; Смольнымъ былъ прозванъ дворецъ, устроенный вмѣсто этого дома Елисаветой Петровной; Смольнымъ же, наконецъ, былъ названъ и возникшій здѣсь монастырь.

Мысль устройства этого монастыря, съ наименованіемъ его Воскресенскимъ новодѣвичьимъ монастыремъ, принадлежить Елисаветѣ Петровнѣ, которая намѣревалась подлѣ конца своего царствованія удалиться отъ міра и передать бразды правленія избранному наслѣднику. Первоначально императрица очень горячо принялась за осуществленіе своей мысли. Въ 1744 г. начались подготовительныя работы, а въ 1748 г. 30-го октября послѣдовала въ присутствіи самой государыни торжественная закладка главнаго собора. Планъ и фасадъ монастыря съ соборомъ внутри былъ составленъ знаменитымъ въ то время итальянскимъ архитекторомъ-художникомъ Растрелли. Предполагаемый соборъ поражалъ своей царственной красотой, а по своей величественности это былъ одинъ изъ самыхъ первыхъ соборовъ во всей Россіи. Но Елисаветѣ Петровнѣ не суждено было увидѣть этого собора во всей его красѣ. Ее отвлекла отъ этой постройки возгорѣвшаяся въ концѣ ея царствованія семилѣтняя война, и соборъ къ 1757 г. былъ отдѣланъ лишь вчернѣ: снаружи былъ покрытъ и оштукатуренъ, а внутренняя его отдѣлка, за смертью императрицы, была отложена. Такъ онъ стоялъ неоконченнымъ до 1832 г. Въ этомъ году императоръ Николай I, осмотрѣвъ его, повелѣлъ исправить поврежденія, украсить внутри и освятить. Осуществленіе этого повелѣнія было поручено министру финансовъ графу Е. Ф. Канкрину, а веденіемъ работъ завѣдывалъ архитекторъ Стасовъ, который составилъ и проектъ внутренней отдѣлки. Но отдѣлка эта уже совсѣмъ не соответствовала замыслу Растрелли: это было несвоевременно, да и слишкомъ дорого. 20-го июля 1835 г. соборъ былъ освященъ и въ память императрицы Маріи Ѳеодоровны названъ соборомъ всѣхъ учебныхъ заведеній.

Что же касается самаго монастыря, то и онъ открытъ былъ уже послѣ кончины императрицы Елисаветы Петровны. Въ настоящее время его уже давно не существуетъ, и отъ монастыря остался лишь одинъ пустой звукъ.

Стиль архитектуры собора—стиль эпохи возрожденія съ уклономъ въ «рококо» и напоминаетъ зданіе Большаго Императорскаго Дворца, пажескаго корпуса, николевскаго морскаго собора, дома Строганова и друг. Снаружи соборъ украшенъ массою колоннъ, пилястровъ, консолей, головками херувимовъ съ спускающимися внизъ гирляндами и фронтонами съ львиными въ тѣмнанахъ

фигурами. Высота собора 42 саж. 2½ арш., длина—34 с. 2¾ арш. и ширина—26 с. 2¾ ар. По замыслу Растрелли при соборѣ предполагалась колокольня, высотой—на 8 саж. выше Хеопсовой пирамиды. Но впоследствии эта мысль была оставлена.

Внутри соборъ поражаетъ своей величественной простотою. Шестью столбами (пилонами) соборъ раздѣляется на 3 части. Въ соборѣ три престола: главный—въ честь Воскресенія Христова, боковой, справа—во имя св. равноапостольной Маріи Магдалины (въ память императрицы Маріи Ѳеодоровны) и боковой, слева—въ честь праведной Елисаветы (въ память императрицы Елисаветы Петровны).

Солея въ соборѣ возвышается почти на сажень. Ступени, ведущія на солею—екатеринбургскаго шлифованнаго желтаго мрамора, а самая солея и алтарь устланы шахматными дорожками изъ того же екатеринбургскаго желтаго и синевато-сѣраго мрамора. На среднихъ площадкахъ между ступенями, ведущими на солею, стоитъ хрустальная баллюстрада, съ бронзовыми, прежде вызолоченными, поручнями и желѣзными кронштейнами, прежде тоже позолоченными. У праваго средняго столба устроено царское мѣсто, противъ него на восточномъ столбѣ—проповѣдническая кафедра. На восточной сторонѣ лѣваго средняго столба бѣлая мраморная доска съ надписью: «Сей храмъ наименованъ соборомъ всѣхъ учебныхъ заведеній въ память императрицы Маріи Ѳеодоровны, благотворительницы юности. Род. 1759 г. окт. 14 дня, сконч. 1828 г. окт. 24 дня». Двѣ подобныхъ же мраморныхъ доски вставлены въ оконныхъ простѣнкахъ въ главномъ алтарѣ съ датами основанія и окончанія собора и таблицей 17 учебныхъ заведеній, состоящихъ подлѣ покровительства императрицы Маріи Ѳеодоровны. Иконы въ соборѣ писаны извѣстными художниками (Венециановымъ, Брюловымъ и др.), есть копии съ Рафаэля, Тициана и Корреджіо.

Къ числу достопримѣчательностей собора можно отнести нѣсколько иконъ, пожертвованныхъ Императорскими Особами. Точеную изъ кости дарохранительницу—работы, по преданію, императрицы Маріи Ѳеодоровны, и нѣсколько древнихъ богослужебныхъ книгъ.



Конно-полицейская стража въ Петербургѣ.  
Съ фот. К. Булда, автот. «Нивы».

### Памятникъ русскимъ воинамъ въ Данцигѣ.

(Рис. на стр. 918.)

15-го сентября состоялось открытіе еще одного памятника подвиговъ нашей доблестной арміи въ предѣлахъ Россіи—памятника, сооруженнаго съ Высочайшаго соизволенія на могилѣ русскихъ воиновъ, павшихъ при осадахъ крѣпости Данцигъ въ 1734, 1807 и 1813 годахъ. Памятникъ этотъ, съ согласія германскаго военнаго министерства, поставленъ на гласисѣ крѣпости Данцигъ, вблизи военнаго кладбища, и представляетъ собою гранитный обелискъ, высотой около 4½ сажени, на гранитномъ же постаментѣ, увѣнчанный бронзовымъ вызолоченнымъ крестомъ на шарѣ. Основаніе памятника окружено гранитными столбиками, черезъ которые перекинуты бронзовые же вызолоченныя цѣпи. На лицевой сторонѣ обелиска, въ верхней его части, высѣченъ осьмиконечный крестъ (около 1 сажени), ниже котораго вдѣлана икона св. Георгія Побѣдоносца; подлѣ иконы имѣется слѣдующая надпись: «Русскимъ воинамъ, павшимъ при осадахъ Данцига 1734, 1807 и 1813 гг.»

У Данцига русскія войска впервые сражались въ 1734 году, когда Россія поддерживала права саксонскаго курфюрста Августа III, избраннаго въ польскіе короли частью поляковъ. Подлѣ начальствомъ генерала Ласси, русскіе, въ составѣ одного корпуса, осаждали крѣпость, которая послѣ упорнаго сопротивленія сдалась на капитуляцію 8-го іюля 1734 г.

Въ кампаніи 1807 г. русскимъ пришлось быть, уже совместно съ пруссаками, защитниками Данцига. Въ составѣ гарнизона Данцига находился подлѣ командою генерала князя Щербатова отрядъ русскихъ численностью въ 4,800 человекъ. Съ 12-го марта, въ теченіе 52 дней, защитники удачно отбивали наступленія французовъ, осаждавшихъ Данцигъ подлѣ начальствомъ маршала Лефевра. Но недостатокъ въ боевыхъ припасахъ, сказавшійся уже съ середины мая, несмотря на успѣшныя вылазки, принудилъ начальника гарнизона подписать капитуляцію и сдать крѣпость маршалу Лефевру. За взятіе Данцига маршалъ получалъ титулъ герцога Данцигскаго.

Въ 1813 году русскія войска снова появляются, вмѣстѣ съ

союзниками, подъ стѣнами Данцига, который, благодаря неутомимой дѣятельности коменданта генерала Раппа, превратился въ одну изъ самыхъ сильныхъ крѣпостей Европы. Гарнизонъ крѣпости былъ усиленъ, послѣ истребленія великой арміи Наполеона въ Россіи, частью корпуса Мадональда и къ началу 1813 года достигалъ 40.000 чел. Осада начата была въ началѣ января арміей Витгенштейна, по численности своей не соответствовавшей намѣченной цѣли, почему Витгенштейнъ, ограничивался однимъ лишь наблюдениемъ за осажденными, не приступалъ къ серьезнымъ операциямъ. Съ 11-го апрѣля главнокомандующимъ союзныхъ войскъ, осаждавшихъ Данцигъ, назначенъ былъ герцогъ Александръ Виртембергскій, который, по сосредоточеніи значительныхъ силъ, въ августъ началъ правильную осаду крѣпости. Около 3-хъ мѣсяцевъ затѣмъ упорно держались французы въ Данцигѣ, но въ ноябрѣ, не видя возможности защищаться долѣе, генералъ Раппъ сдался на капитуляцію. Въ силу этой капитуляціи гарнизонъ по сдачѣ крѣпости получалъ право выступленія изъ нея съ военными почестями и возвращенія во Францію. Но капитуляція эта не была, однако, утверждена императоромъ Александромъ I, а генералъ Раппъ съ гарнизономъ долженъ былъ сдаться военно-плѣннымъ 17-го декабря. Осада Данцига въ 1813 г. продолжалась 11½ мѣсяцевъ.

### Конно-полицейская стража въ Петербургѣ. (Рис. на стр. 919.)

Для лучшаго охраненія порядка въ Петербургѣ съ недавняго времени, по инициативѣ г. градоначальника, генералъ-маіора Н. В. Клейгелса, введена особая конно-полицейская стража. Въ столицахъ Западной Европы давно уже существуютъ конные полицейскіе, наблюдающіе за порядкомъ на улицахъ, главнымъ образомъ, за движеніемъ экипажей, и у насъ, съ развитіемъ уличнаго движенія, особенно въ Петербургѣ и Москвѣ, давно чувствовалась потребность въ полицейскомъ надзорѣ, который могъ бы примѣняться быстро, даже немедленно на большихъ пространствахъ, представляемыхъ столичными улицами и площадями. Сидя на лошади, полицейскій въ состояніи лучше слѣдить за порядкомъ и, въ случаѣ нарушенія такового, можетъ быстро нагнать нарушителя (пѣшаго и коннаго) и скоро явиться на помощь. Такого рода службу уже отчасти несутъ у насъ конные жандармы, но они представляютъ собою, такъ сказать, явленіе чрезвычайное, командированные въ особыхъ случаяхъ, въ мѣста, гдѣ напередъ ожидается

скопленіе народа. Вновь же учрежденная конно-полицейская стража является постоянной, повседневной охранительницей городского порядка и благоустройства, призванной помогать дѣятельности остальной полиціи.

### Анри Марто. (Портр. на этой стр.)

Въ первомъ симфоническомъ собраніи русскаго музыкальнаго общества выступилъ съ выдающимся успѣхомъ молодой скрипачъ французской школы, г. Анри Марто. Несмотря на свои молодые годы, г. Марто уже пользуется крупною извѣстностью въ Европѣ и Америкѣ. Онъ родился въ Реймсѣ 19-го марта 1874 г. Любовь къ музыкѣ проснулась въ немъ еще въ раннемъ дѣтствѣ; музыка царяла въ его родительскомъ домѣ, который всегда посѣщали извѣстнѣйшіе артисты. Пяти лѣтъ онъ уже началъ брать уроки на скрипкѣ, а три года спустя сдѣлался любимымъ ученикомъ знаменитаго бельгійскаго скрипача Леонара. 29-го марта 1884 года десятилѣтній Марто дебютировалъ уже передъ публикой въ Реймсѣ. Передъ собраніемъ въ 3000 человекъ онъ блестяще исполнилъ подъ аккомпаниментъ оркестра 5-й концертъ Леонара. Успѣхъ былъ огромный. Продолжалъ работать съ еще большимъ рвеніемъ, онъ вскорѣ предпринялъ артистическое турнѣ по Австріи и Германіи, всюду встрѣчая шумный успѣхъ и горячія одобренія критики. Годъ спустя онъ выступилъ въ Вѣнѣ и Лондонѣ въ концертахъ поды управленіемъ Ганса Рихтера. Послѣ десятилѣтнихъ занятій въ парижской консерваторіи онъ получилъ первую премію, и вскорѣ затѣмъ ему предложенъ былъ агажементъ въ Америку, затѣмъ въ Швецію, гдѣ онъ далъ въ Стокгольмѣ десять концертовъ, привлекая каждый разъ массу публики. Кромѣ того онъ давалъ концерты въ Швейцаріи, средней Франціи и, наконецъ, въ прошломъ году онъ выступилъ съ колоссальнымъ успѣхомъ въ Парижѣ у Ламурэ и Колонна. Въ концѣ прошлаго года Анри Марто предпринялъ вновь турнѣ по Америкѣ. Въ Россію онъ приѣхалъ впервые, и блестящій успѣхъ его въ симфоническомъ собраніи и въ собственномъ его концертѣ, состоявшемся 5-го ноября въ залѣ консерваторіи, передъ строгими цѣнителями музыки, доказалъ, что слава его вполне заслуженная.



Скрипачъ-виртуозъ Анри Марто.  
По фот. грав. Шюблеръ.

Г. Марто, вѣроятно, не ограничится однимъ Петербургомъ, а предприметъ артистическое путешествіе по главнѣйшимъ музыкальнымъ центрамъ нашего отечества, гдѣ его ждетъ такой же успѣхъ, какъ и въ столицѣ.

## Политическое обозрѣніе.

Турція не удалось долго предаваться радужному настроенію, вызванному посѣщеніемъ Константинополя германскою императорскою четой.

Адмиралы четырехъ державъ обратились 23-го октября къ населенію Крита съ важной прокламаціей: напомнивъ христіанамъ острова обѣщанія ихъ протянуть братскую руку согражданамъ-мусульманамъ, адмиралы оповѣстили населеніе острова, что долгъ ихъ — заботиться о безопасности мусульманъ, которые находятся теперь поды охраною международныхъ войскъ, а потому всякое нападеніе на мусульманъ сочтено будетъ нападеніемъ на международную войска. Обращаясь къ мусульманамъ, адмиралы довели до ихъ свѣдѣнія, что христіане призваны соблюдать порядокъ, что это обстоятельство должно быть оцѣнено мусульманами надлежащимъ образомъ, и что во всякомъ случаѣ у адмираловъ достаточно средствъ, чтобы покарать ослушниковъ. Мусульмане должны — говорится далѣе въ прокламаціи: — довѣрять своимъ облегчить дѣло умиротворенія; жизнь, имущество и честь ихъ теперь обезпечены, такъ что мусульмане могутъ вернуться къ своимъ очагамъ, покинутымъ въ началѣ возстанія; христіанамъ и мусульманамъ, какъ сынамъ одного и того же отечества, предлагается оказывать адмираламъ широкое содѣйствіе и сдать оружіе, въ которомъ теперь нѣтъ надобности, такъ какъ судьба ихъ отечества уже рѣшена, и критскій губернаторъ уже назначенъ.

Съ цѣлью прекратить обычныя турецкія проволочки, адмиралы предъявили 29-го октября командующему турецкими войсками на Критѣ ультиматумъ, чтобы 3-го ноября всѣ турецкіе офицеры, солдаты и жандармы безъ исключенія, равно и стоящія въ Судѣ военныя суда — покинули Критъ, при чемъ весь турецкій боевой

матеріалъ остается поды охраной адмираловъ. По свѣдѣніямъ изъ Канея, 2-го ноября послѣдніе турецкіе солдаты сѣли на суда.

Всеобщая радость критскихъ христіанъ, по поводу удаленія турецкихъ войскъ и окончательнаго избавленія отъ вѣковаго ига, не поддается описанію: четыремъ великимъ державамъ выражена сердечная благодарность въ поднесенныхъ адмираламъ адресахъ: радостное событіе празднуется повсемѣстно торжествами и общественными увеселеніями. Осуществилась наконецъ завѣтная мечта критянъ, не перестававшихъ въ теченіе всей борьбы христіанскаго міра съ мусульманскимъ добиваться свободы. Тогда какъ Греція, Сербія и Болгарія давно зажили свободною гражданскою жизнью, надъ Критомъ тяготѣло роковое испытаніе оставаться поды ненавистною турецкою властью.

На критскихъ христіанахъ сбываются слова Писанія: — «пертерпѣвшій до конца — спасенъ будетъ». Понятно послѣ этого, почему нынѣшнее настроеніе критскаго христіанскаго населенія приняло характеръ торжества изъ торжествъ: при встрѣчахъ христіане Крита обмѣниваются теперь пасхальнымъ привѣтствіемъ: «Христъ воскресъ! воистину воскресъ!»

Недавно возвратившійся изъ заграничнаго путешествія греческій король, на привѣтствіе городскихъ властей въ Пирей, сообщилъ народу радостную вѣсть объ окончательномъ улаженіи критскаго вопроса: «корольничъ Георгій уже критскій губернаторъ».

Въ политическихъ кружкахъ со дня на день ожидаютъ официальнаго назначенія предложеннаго Россіей кандидата на постъ «князя-губернатора острова Крита».

Съ политическаго горизонта сходитъ вопросъ, такъ долго тревожившій всю Европу.

### Къ свѣдѣнію лицъ, рѣшающихъ задачу на преміи.

Въ виду поступившихъ со стороны гг. подписчиковъ «Нивы» запросовъ относительно помѣщенной въ № 42 журнала задачи на преміи, считаемъ необходимымъ пояснить, что встрѣчающіеся въ

надписи на камнѣ зигзаги въ соединеніи съ гвоздеобразными знаками замѣняютъ собою, какъ и парные гвозди, — согласныя, а одни гвозди и зигзаги — гласныя и полугласныя буквы.

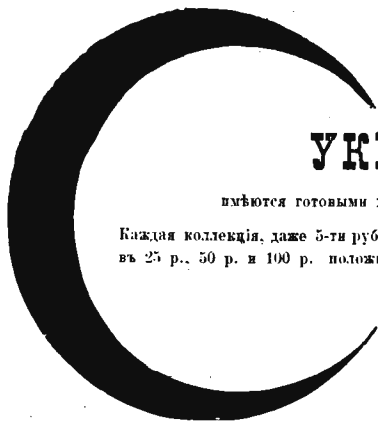

Въ этомъ году наши коллекціи составлены совершенно иначе, чѣмъ въ прошлые года. Выпущены, какъ сохранившіеся у многихъ, подѣвчаники, сѣтъ, проволоочки и т. п., которые замѣнены чудными ватными вещами, массой хлопושекъ, блестящими вещами, обезьянками, стеклянными бусами и совершенно новыми ящичными картонажами.

## УКРАШЕНІЯ ДЛѢ ЕЛОКЪ

имѣются готовыми коллекціями въ 5 руб., 10 руб., 15 руб., 25 руб., 50 руб. и 100 руб.

Каждая коллекція, даже 5-ти рублевая, удовлетворитъ самыхъ взыскательныхъ покупателей; большія же коллекціи въ 25 р., 50 р. и 100 р. положительно незаменимы для большихъ семействъ, школъ, базаровъ, собраний, благотворительныхъ цѣлей, пансіоновъ и пр.

### КОЛЛЕКЦИИ ХЛОПУШЕНЪ СЪ СЮРПРИЗАМИ:

1 р. 50 к., 3 р. 25 к., 5 р., 7 р. 50 к. и 10 р. 90 к.

### КОЛЛЕКЦИИ ХЛОПУШЕКЪ СЪ КОСТЮМАМИ:

95 к., 1 р. 25 к., 3 р. 50 к., 5 р. 75 к., 9 р. 50 к.

### КОЛЛЕКЦИИ ИЗЪ 10-ТИ ПОДАРОКОВЪ:

2 р., 3 р., 4 р., 5 р., 7 р. 50 к., 10 р. и дороже.

Поноритѣше прошу дать заказы на эти коллекціи **НЕМЕДЛЕННО.**

Перес. налож. платежомъ. **БАЗАРЪ МАРОКЪ** С.-Петербургъ.  
Телеграммы испол. немедленно. Невскій пр., 20—31.

№ 11667 3—1

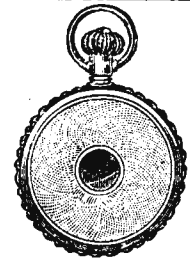

## ТЕЛЕГРАММА.

Есть безъ исключенія часы, объявляемые другими фирмами, складъ часовъ „**ФРАНЦІЯ**“ высылаетъ на 10%о дешевле. При заказѣ по объявленіямъ другихъ фирмъ проситъ прислать вырѣзки таковыхъ объявленій изъ газетъ. Ц. № 11564 9—5  
Адресъ: Складъ часовъ „**ФРАНЦІЯ**“, Варшава, Королевская, 20.

Иллюстрированный прейсъ-курантъ высылается бесплатно.

## НОВОСТЬ!!!

„АЛЬБОМЪ МУЗЫКАЛЬНЫХЪ ШУТОКЪ“

## „ДРУГЪ ДѢТЕЙ“

Ор. 107. К. В. ФЕЛЬДМАНА, ц. 1 р

Полезное и роскошное изданіе для дѣтей, только-что получено изъ печати и продается во всѣхъ музыкальныхъ магазинахъ.  
Изданіе К. Фельдмана, Москва, Сокольники, собственный домъ. № 11662

## НОВОСТЬ

### БЛЕСТЯЩІЯ ЕЛОЧНЫЯ УКРАШЕНІЯ

изъ золотой, серебряной и цвѣтной мшурмы; по блеску, изяществу и эффекту, ничѣмъ другимъ не замѣнимы. Наборъ: звѣзды, кометы, шары, вѣнчики съ пучками и болѣе 1500 арш. дождя. Недорогой, но очень малый подарокъ на елку.  
Высылаю наложеннымъ платежомъ

за 3 р. с. **Е. А. Свѣшниковъ.**  
Разъѣзжая № 18. С.-Петербургъ.

выучивается всѣмъ заочно (посредствомъ переписки) въ 15 уроковъ у профессора каллиграфіи **А. КОССОДО.**  
Методъ премированъ на Парижской всемірной выставкѣ 1889 г. и удостоенъ золотой медали. № 11463 10—10  
За 2 семикопеечныя марки высылаются пробное письмо и условія, а за 4 семикопеечныя марки высыл. пробное письмо шрифтовъ, подробныя условія и образцы исправленія почерк. заочн. учен. Адресъ: Профессору каллиграфіи Адольфу Коссодо въ Одессѣ, Дерибасовская, д. № 19.

По новѣйшей французской методѣ

## „ВОРТА“

обучаю кройкѣ и шитью дамскихъ, дѣтскихъ, варьировъ, верхн. платья, бѣлья и корсетовъ въ школѣ и заочно посредствомъ лекцій. Плата впередъ не взимается. По окончаніи установленное свидѣтельство. Условія высыл. бесплатно. Киевъ, Б. Васильевская д. № 89, Д. Е. АШМАРИНА. 5—4

## БЕЗЪ СОМНѢНІЯ

самая лучшая приправа къ кушаньямъ.



Одной или двумя чайными ложками „**ГУСТО**“ на чашку горячей воды готовится моментально прекрасный и вкусный бульонъ.

Прейсъ-куранты высылаются по первому требованію.

Поступило въ продажу новое изданіе П. П. Сойкина:

## КОММЕРЧЕСКІЙ СЛОВАРЬ.

Составилъ **И. П. Сенниковъ**, прив.-доцентъ Импер. СПб. Университета и преподаватель Императ. Училища Правовѣднія. СПб., 1898 г. 300 стр.

Цѣна 2 руб., въ переплетѣ 2 руб. 50 коп.

Уч. н. м. Ком. Мин. Нар. Просвѣщ.—допущенъ въ коммерц. отд. реальн. училищъ. Съ требованіями обращаться въ Книжный складъ П. П. Сойкина, СПб., Стрѣмянная, 12.

№ 4711

# Каптоль

КАПТОЛЬ  
косметическая ВОДА  
для ВОЛОСЪ.  
Противъ Толовкой перхоти

приготовлена по указаніямъ докт. мед. **И. Эйхоффа.**

Единственный фабрикантъ  
**Фред. Мюльгенсъ**  
Холокольная № 4711, Хельнъ и Рига.  
Поставщикъ Двора  
Его Императорскаго Величества.

Ув. Составныя части воды для волосъ „Каптоль“  
показаны на каждомъ флаконѣ.

Цѣна за 1/1 бут. 2 руб., 1/2 бут. 1 руб. 20 коп.

## ТРЕБУЙТЕ!! ЧАСЫ!!

# МОНОПОЛЬ

КАРМАННЫЕ ЧАСЫ  
СЕРЕБРЯННЫЕ КРЫТЫЕ  
СЪ ТРЕМЯ КРЫШКАМИ 84-ой ПРОБЫ  
МУЖСКІЕ АНКЕРНЫЕ ЗАВОДЪ И ПРОЧЕМО  
МЕХАНИЗМЪ НА 15-НАМЯНКАХЪ ВЫСШАГО СОРТА

ПРИЗНАННЫЕ БЕЗПРЕКОСЛОВНО САМЫМИ  
ЛУЧШИМИ И ТОЧНЫМИ  
ВОИЗБѢЖЕНІЕ ПОДАВЛОКЪ ТРЕБОВАТЬ НА СРЕДНЕЙ КРЫШКѢ ЧАСОВЪ  
НАДПИСЬ: „МОНОПОЛЬ ПО ОСОБОМУ ЗАКАЗУ“

ЦѢНА ТОЛЬКО 11 и 13 РУБ. ДАМСКІЕ НА 1 РУБ. ДОРОЖЕ

Такие-же вызолоченные на 2 рубля дороже.  
Выписывающіе изъ моего склада часы „МОНОПОЛЬ“ за пересылку не платятъ.  
При заказѣ на 2 шт. уступается 50 коп., на 3—1 руб.  
Къ часамъ прилагается **БЕЗПЛАТНО** цѣпочка съ брелокомъ „Вѣра, надежда и любовь“ изъ американскаго новаго золота.  
Письменное ручательство за вѣрность и прочность хода на 6 лѣтъ. Заказы высылаются по полученіи 2 руб. задатка, остальное наложеннымъ платежомъ.  
Адресовать: **Владиміру фирмъ**  
**М. М. ХАЗАНОВЪ**  
Ц. № 11608 4—1 въ Варшавѣ, Вербовая, № 11.

# ОТКРЫТА ПОДПИСКА НА „ИЛЛЮСТРИРОВАННУЮ БИБЛИОТЕКУ НИЗЫ“ НА 1899 Г.,

которая будетъ содержать въ себѣ:

БОЛЬШОЕ РОСКОШНО-ИЛЛЮСТРИРОВАННОЕ ИЗДАНИЕ IN FOLIO

трагедіи  
ГЁТЕ

# „ФАУСТЪ“

въ переводѣ  
А. ФЕТА.

Въ двухъ частяхъ, съ 25-ю эстампами, гравированными на мѣди, и 132 гравюрами на деревѣ по рисункамъ ЭНГЕЛЬБЕРТА ЗЕЙБЕРТЦА, исполненными въ гравюрѣ Адрианомъ Шлейхомъ, Альгейеромъ, Зигле и др. Роскошное изданіе „ФАУСТЪ“ выйдетъ въ свѣтъ въ теченіе 1899 г. въ видѣ 12-ти еженемсячныхъ выпусковъ (по одному выпуску въ мѣсяцъ).

Содѣйствовать широкому распространенію безсмертныхъ творений литературы и искусства служило всегда основною цѣлью нашей издательской дѣятельности. Особенно дороги были намъ тѣ изданія, съ которыхъ мы могли соединить классическія произведенія литературы съ высокохудожественными иллюстраціями, поясняющими и олицетворяющими вѣчные образы, созданные фантазіею поэтовъ. Имѣя въ виду указанную цѣль, мы задумали теперь выпустить вторымъ изданіемъ и сдѣлать доступнымъ для большого круга читателей одно изъ самыхъ выдающихся классическихъ произведеній всемірной литературы, именно безсмертную трагедію Гёте

## „ФАУСТЪ“ въ переводѣ А. ФЕТА.

Въ двухъ частяхъ, въ видѣ роскошнаго изданія in folio, украшеннаго 25-ю эстампами, гравированными на мѣди, и 132 гравюрами на деревѣ по рисункамъ знаменитаго германскаго художника ЭНГЕЛЬБЕРТА ЗЕЙБЕРТЦА, исполнен. въ гравюрѣ извѣстнѣйшими граверами.

Въ обширной, неисчерпаемо-богатой и разнообразной сокровищницѣ европейскіхъ литературъ найдется немного такихъ перловъ, такихъ совершенныхъ и изумительныхъ твореній человѣческаго гения, какъ гётевскій „Фаустъ“... Въ истекающемъ вѣкѣ, столь богатомъ всевозможными плодами человѣческаго ума и воображенія, нѣтъ ни одного творенія, которое, по глубинѣ и обширности замысла, по красотѣ и изяществу внѣшней формы, могло бы быть поставлено на ряду съ этимъ дивнымъ твореніемъ. „Фаустъ“ — совершеннѣйшее изъ твореній Гёте, явившееся результатомъ всѣхъ его помысловъ, всѣхъ его поэтическихъ стремленій, всѣхъ приобретѣнныхъ имъ знаній и житейскаго опыта, всѣхъ выводовъ той философской мудрости, до которой возвысился этотъ всеобъемлющій гений. Это классическое произведеніе одинаково близко и дорого не одному какому-нибудь народу или времени, а всѣмъ народамъ и временамъ, не одному какому-нибудь классу людей, а всѣмъ классамъ и формамъ развитія. Каждому, приступающему къ чуднымъ его страницамъ, „Фаустъ“ доставляетъ особое, своеобразное наслажденіе: пылкій, жизнерадостный юноша находитъ въ немъ прелестную повѣсть любви Фауста и Маргариты, съ ея печальною развязкою; зрѣлый человѣкъ видитъ въ Фаустѣ гениальное воплощеніе того алчущаго правды духа человѣческаго, который вѣчно стремится впередъ; наконецъ, наклонъ лѣтъ, человѣкъ находитъ цѣлый міръ идей въ каждомъ стихѣ, въ каждомъ словѣ, въ каждомъ намекѣ великаго творенія, словно въ зеркалѣ, отразившаго въ себѣ всѣ движенія человѣческой мысли за по-

слѣднія три столѣтія. „Фаустъ“ представляетъ истинную сокровищницу: онъ такъ богатъ высокими идеями, что его можно перечитывать всю жизнь, и всегда съ новымъ наслажденіемъ; онъ никогда не прискуचितъ; напротивъ, внимательному читателю каждый разъ будутъ открываться новые умственные горизонты и перспективы, новые клады гениальныхъ мыслей.

Все вышесказанное, уясняющее великое общечеловѣческое значеніе „Фауста“, и побудило насъ приступить къ дешевой его изданію. Задумать такое изданіе было однако легче, чѣмъ осуществить его. Правда, мы располагали прекраснымъ переводомъ „Фауста“, принадлежащимъ перу одного изъ лучшихъ нашихъ поэтовъ. Но значенію „Фауста“ и достоинствамъ перевода должны были соответствовать художественность иллюстрацій и внѣшность изданія. Мы этого достигли въ первомъ нашемъ изданіи; но изданіе это въ переплетѣ стоило 40 руб., а съ пересылкою — свыше 45 рубл., слѣдовательно доступно лишь богатымъ людямъ. Теперь намъ предстояло достигнуть того же въ изданіи, цѣна котораго была бы почти въ три раза дешевле цѣны прежняго изданія. Это казалось на первый взглядъ невозможнымъ. И все-таки мы добились своей цѣли. По формату, качествамъ бумаги, эстампамъ, гравюрамъ и печати дешевой изданіе будетъ до такой степени соответствовать дорогому, что ихъ нельзя будетъ отличить другъ отъ друга. Но, вмѣсто 40 руб. (съ пересылкою свыше 45 р.) подписная цѣна для дешеваго изданія назначена нами въ 14 р. (съ перес. 16 р.), причемъ, чтобы облегчить подписчиковъ, допускается еще и разсрочка. Понятно, что тотчасъ по заключеніи подписки цѣна будетъ возвышена до 20 р.

Такимъ образомъ намъ удалось рѣшить представившуюся намъ трудную задачу, и мы считаемъ себя счастливыми, что мы могли внести этотъ вкладъ въ нашу отечественную литературу.

Классически образцовый переводъ А. Фета не только передаетъ слово въ слово оригиналъ прекраснымъ стихомъ, но и снабженъ, въ примѣчаніяхъ, всѣми объясненіями трудно понимаемыхъ мѣстъ, чѣмъ значительно облегчено чтеніе второй части „Фауста“.

О высокомъ качествѣ иллюстрацій къ „Фаусту“ могутъ дать нѣкоторое понятіе копія съ эстамповъ на мѣди, помѣщенные, въ значительномъ уменьшенномъ видѣ, въ роскошно изданномъ проспектѣ «Фауста», высылаемомъ, по первому требованію, бесплатно.

Знакомство съ „Фаустомъ“ Гёте, повторяемъ, составляетъ одинъ изъ важныхъ элементовъ современной образованности... Можно смѣло утверждать, что „Фауста“ долженъ знать каждый просвѣщенный человѣкъ... Мы сдѣлали все отъ насъ зависящее, чтобы онъ былъ всѣмъ доступенъ въ изданіи, внѣшнія достоинства котораго соответствовали бы его внутренней значенію.

## ПОДПИСНАЯ ЦѢНА

на все изданіе, выходящее въ 12-ти выпускахъ,  
по одному выпуску въ мѣсяцъ:

Безъ доставки въ С.-Петербургъ **14** р.  
Безъ доставки: въ Москвѣ въ Конторѣ Н. Печювской, Петровскія линіи, и въ Одессѣ въ кн. маг. „Образованіе“, Ришельевская, № 12 **15** р.

Съ доставкой въ С.-Петербургѣ и съ пересылк. во всѣ города и мѣстности Россіи **16** р.  
Съ пересылкой за границу **20** р.

## ДОПУСКАЕТСЯ РАЗСРОЧКА

подписной платы на слѣдующихъ условіяхъ:

	БЕЗЪ ДОСТАВКИ:				СЪ ДОСТ. и ПЕРЕС.:			
	въ 2 срока.	въ 3 срока.	въ 4 срока.	въ 6 срок.	въ 2 срока.	въ 3 срока.	въ 4 срока.	въ 6 срок.
При подпискѣ . . .	7 р.	5 р.	4 р.	4 р.	8 р.	6 р.	5 р.	4 р.
1 февраля . . .	— »	— »	4 »	2 »	— »	— »	4 »	3 »
1 марта . . .	— »	5 »	— »	— »	— »	5 »	— »	— »
1 апрѣля . . .	— »	— »	— »	2 »	— »	— »	— »	3 »
1 мая . . .	7 »	— »	3 »	2 »	8 »	— »	4 »	2 »
1 іюля . . .	— »	4 »	— »	2 »	— »	5 »	— »	2 »
1 августа . . .	— »	— »	3 »	2 »	— »	— »	3 »	2 »

Для гг. служащихъ какъ въ казенныхъ, такъ и въ частныхъ учрежденіяхъ допускается разсрочка платежа, за поручительствомъ гг. казначеевъ и управляющихъ, на еще болѣе льготныхъ условіяхъ.

Отдѣльные выпуски „ФАУСТА“ не продаются, и изданіе съ наложеннымъ платежомъ и въ переплетѣ не высылается. Только первый выпускъ, для ознакомленія съ изданіемъ, продается отдѣльно, за 1 р., съ перес.—за 1 р. 50 к. (можно присылать почтовыми марками въ заказныхъ письмахъ). Лица, выписавшія первый выпускъ „ФАУСТА“, могутъ подписаться на все изданіе со 2-го выпуска, уплачивая меньше: городскіе подписчики на 1 р., а иногородніе — на 1 р. 50 к. Роскошный переплетъ на «Фауста», изготовленный изъ лучшаго англійскаго коленака съ золотыми тисненіями и снабженный прочнымъ (шагреновымъ) корешкомъ, продается и высылается отдѣльно отъ изданія по цѣнѣ 3 руб., съ перес. 4 руб.

Требованія и деньги адресовать: ВЪ КОНТОРУ ИЗДАНИЙ А. Ф. МАРКСА, въ С.-Петербургѣ. Малая Морская. № 22.





**БИНОКЛИ** съ ахроматич. стеклами „СИЛОСВѢТЬ“ въ шаг. кожъ по 5, 7 и 9 р., то же, перламутр. въ 8 и 10 р., съ ручками „Moderne“ 18 и 22 р. „СИЛОСВѢТЬ“ лучший бинокль нашего времени: 1) громади. поле зрѣнія, 2) сильн. приближ., 3) незначит. погл. свѣта. По полученіи задаточныхъ, немедленно высылаютъ.

Оптическое заведение **З. ВАРШАВСКАГО**, въ Варшавѣ, Граничная, 14.

**ВЫИГРЫШ-НЫЕ** 1, 2 и 3 выигрываетъ **БАНКИРСКИЙ ДОМЪ ГЕНРИХЪ БЛОКЪ**,

59, Невскій, С.П.Б. 4-1

**ТРАВА КУЗЬМИЧА**

(Erythra vulgaris.) Майскаго сбора сего 1898 г. съ корнями продается фунтъ съ пересылкою: Высшій сортъ боров. отборн. въ кв. . . 3 р. Она же въ металлическ. коробк. . . 4 р. Второй сортъ боровал. . . . . 2 р. Съ требованіями прошу адресоваться въ Горючяносое, Самарск. губ., въ складъ Эфедры Н. И. Семенову.

**ИДЕАЛЬ ХОЗЯЕКЪ**

примѣнимая ко всякой керосин. лампѣ керосино-кальциевая

**ГОРЬЛНА „ИДЕАЛЬ“**

окупается въ 4—5 мѣсяц. т. е. горитъ 10 ч на 1 ф. любого керос. безъ копоти, безъ запаха, безъ больш. жары, безъ опасности; даетъ самый сильный и пріятный свѣтъ въ «40» и больше свѣч. (какъ газовое рожки Ауэра).

Просто, прочно, пріятно, полезно.

Комплектъ сост. изъ Горьлки, фит., 2 стволь и 4 свѣтъ (доставка на домъ) 7 р. 50 к. Упак. и пер.—50 к. **В. И. БЛОКЪ.** Москва, Лубянк. пл., д. стр. Общ. «Россия».

Поступило въ продажу у всѣхъ книгопродавцевъ новое изданіе **Ф. ПАВЛЕНКОВА:**

**„ОЧЕРКИ ПСИХОЛОГІИ“**

Проф. Э. Тиченера.

Переводъ со 2-го англійскаго изданія **М. Чепинской**. С.П.Б. 1898 г. около 300 стр. съ чертежами въ текстѣ. Цѣна 1 рубль.



**С. ПЕТЕРБУРГСКОЙ ТЕХНО-ХИМИЧЕСКОЙ ЛАБОРАТОРИИ**

**ТИМОЛОВЫЙ ЗУБНОЙ ЭЛЕКСИРЪ ТИМОЛОВЫЙ ЗУБНОЙ ПОРОШОКЪ**

• ОСВѢЖАЮТЪ РОТЪ УНИЧТОЖАЮТЪ ДУРНОЙ ЗАПАХЪ •

ПРОСИМЪ ОСТЕРЕГАТЬСЯ ПОДРАЖАНІЙ И ТРЕБОВАТЬ НА ЭТИКЕТАХЪ СЛОВО: «ТЕХНО» С. ПЕТЕРБУРГЪ, КОЛОМЕНСКАЯ УЛИЦА, № 12.



**американ. ГРАФОФОНЪ,**

цѣна: 18, 25, 50, 100 руб., — играющій, поющій и говорящій аппаратъ. Большой репертуаръ музыки, пѣній, куплетовъ и комическихъ разсказовъ на русскомъ языкѣ.

Интересующимся дается подробное объясненіе. Ц. № 11627

Прейсъ-курранты высылаются за 35 коп. 5-2

**К. И. ФРЕЛАНДТЪ.**

Москва, Мясницкая, уголъ Кривокольного переулка.

**ДАМАМЪ И БАРЫШНЯМЪ изящный подарокъ.**

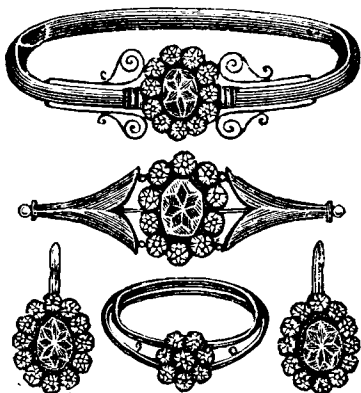

Изъ чистаго золота 56-й пробы дѣланы гарнитуры только за 15 руб. 1) **Браслетъ золотой**, состоящій изъ плотнаго золотого обруча, на которомъ искусство. брилліанты превосходной игры обхватываютъ дублетъ-рубинъ, сапфиръ, изумрудъ или бирюзу (по выбору заказчика); 2) **Брошь золотая** такого же фасона; 3) **Пара крупныхъ серегъ** такого же фасона; 4) **Кольцо золотое** такого же фасона высл. наложен. платеж. по полученіи 3 руб. задатка.

Въ отдѣльности высылаются браслеты за 8 р., брошь—4 р., серьги—3 р., кольцо 2 р. (На рисунокъ гарнитуры изображенъ въ уменьшенномъ видѣ). Часы изъ настоящаго американскаго золота съ гарантіей за вѣрность хода склада высылаются только за 7 и за 10 руб.

Съ заказами обращаться въ фабричный складъ золотыхъ издѣлій и часовъ **Г. Г. ШАМИССО**, Одесса, Ришельевская, 28.

Иллюстриров. преисъ-куррантъ митрофановъ, фисгармоній и пианно высыл. бесплатно. Д.А. Митропольскій. Ст. Бологое, Нвк. ж. д.

**ПАМЯТЬ**

лицъ кажд. возр. укрепляетъ личико и тѣло (въ 10 урок.) профес. мнемоники, членъ парижск. академ. С. Файнштейнъ. Сдесса, ул. Пушкин. и Баа. ул. собствен. домъ, № 28. Условія преподаванія и 2 брош. въ 64 стран. [содерж. отзвѣны (о системѣ) оффиц. и вполнѣ компет. лицъ] высл. за одну 7-ми коп. марку. № телефона въ городѣ 199, № телеф. на собствен. дачѣ 933. Адр. для телегр.: Одесса, профессору мнемоники Файнштейну. № 11345 10—6

**БУХГАЛТЕРІЮ**

преподаетъ лично и заочно М. П. ЧЕРНЫШЕВЪ. Изучившіе разныя системы бухгалтеріи получаютъ по выпискѣ по вѣнск. нумеру. На-сочиненіи въ 100 страницъ. Издатель: Дакотинъ, Дакота, Дакота, Дакота. Петербургъ, М. Итальянская, д. 61, кв. 1.

**PÂTE DENTIFRICE GLYCÉRINE**  
S'en servir une fois c'est l'adopter.  
**GELLÉ FRÈRES**  
6, Avenue de l'Opéra PARIS

**ЗАИКАНИЕ**

выдѣлываетъ лечебное заведеніе М. Ю. ЭРНСТЪ, Москва, В. Никитская, № 11, кв. 6. **ПЛАТА ПО ИЗЛѢЧЕНІИ.** Руководство къ самообученію 3 р.

**НОВЫЯ КНИЖКИ:**

Изданія фирмы «Полиглотъ» Кишиневъ Бессарабіи.

**СПЕЦІАЛЬНОЕ ИЗДАНИЕ для Россіи:**

**КАКЪ ИЗВЛЕЧЪ**

изъ каждой десятины земли, какова бы ни была почва и гдѣ бы она ни находилась,

**500 руб.**

и болѣе доходу въ годъ

**СОЧИНЕНІЕ**

составленное общими силами извѣстныхъ агрономовъ: Дюборъ, Тронее, Деллясь, Дебланкъ, Вильморіанъ, Камбонъ, Дюжентъ, Боллеръ и друг.

Переводъ съ французскаго.

Цѣна 2 рубля.

**КАКЪ РАЗБОГАТѢТЬ?**

Какъ создать выгодное и самостоятельное занятіе съ 10 руб. сочиненіе Инездниръ.

Переводъ съ англійскаго.

Цѣна 1 рубль.

Цѣны съ пересылкою.

**Пейте Цейлонскій чай!**

Большее всего въ мірѣ потребляется чай въ Англии. Англичане, вслѣдъ за появленіемъ Цейлонскаго чая, перестали потреблять чай Китайскій, такъ какъ Цейлонскій чай есть несомнѣнно лучший чай и въ настоящее время въ Англии расходуется Цейлонскаго чая болѣе ста милліоновъ фунтовъ въ годъ.

**ЦЕЙЛОНСКІЙ ЧАЙ экономиченъ.**

Ш. № 11641

**ЦЕЙЛОНСКІЙ ЧАЙ** очень полезенъ для здоровья.

30-2

**ЦЕЙЛОНСКІЙ ЧАЙ** есть лучший чай по вкусу и аромату.

**ГЛАВНЫЙ СКЛАДЪ Цейлонскаго чая у М. Роживю, Москва,** Маросейка, д. Тушинной. Представитель Товарищества Цейлонскихъ плантаторовъ для всей Россіи. Ш. № 11642 20—2

Avoir soin de désigner la Source.

SOURCES DE L'ETAT  
CELESTINS  
GRAND-GRILLE  
HOPITAL  
VICHY

**НЕЗАМЪТНА НА ЛИЦЪ**  
**ТОЛЪКО ГИГИЕНА**  
**ТЪТВА**  
**ГИГИЕНА**  
**ПЪДРАЖАЮЩА**  
**РОСКОШНО**  
**ПРОДАЕТСЯ ВЪСЪДЪ.**  
ГЛАВНИ СКАЛАДИ: С-ПЕТЕРБУРГЪ КОЛОМЕНСКЪ 12

**ВОДОЛЪЧЕБНИЦА — ТАГАНРОГЪ**  
вр. Диварисъ и Гордонъ.  
Открытие зим. сезона. Здор. климат. Комфорт. устр. Массажъ, электр. леченіе нерви. и всѣхъ хрон. бол. № 11560 3-3  
Водолъч. особ. успѣшно зимою; проспекты бесплатно.

**ПОДПИСКА на 1899 г.**  
**„РУССКІЯ ВЪДОМОСТИ“**  
(36-й годъ изданія).

Въ Москвѣ		На города		За границу	
съ доставкой:		съ пересылкой:		съ пересылкой:	
на 12 мѣсяцевъ	10 р. — к.	на 12 мѣсяцевъ	11 р. — к.	на 12 мѣсяцевъ	18 р. — к.
6	50	6	50	9	80
3	—	3	50	4	80
1	—	1	20	1	90

„Русскія Вѣдомости“ будутъ выходить ежедневно, не исключая дней послѣ-праздничныхъ, листами большого формата, съ приложеніемъ, по мѣрѣ надобности, добавочныхъ листовъ.

Гг. подписчики благоволятъ обращаться съ требованіями о подпискѣ въ Москву, въ контору „Русскихъ Вѣдомостей“, Никитская, Чернышевской пер., д. № 7.

Для гг. иногородныхъ подписчиковъ, затрудняющихся одновременно вносить годовой платы, допускается разсрочка, при непременномъ условіи непосредственнаго обращенія въ контору газеты, а не черезъ книжные магазины: а) при подпискѣ 6 р. и къ 1-му юня 5 руб. или б) при подпискѣ 5 руб., къ 1-му марта 3 р. и къ 1-му августа 3 р. Въ случаѣ невзноса денегъ въ срокъ, дальнѣйшая высылка газеты приостанавливается.

Для воспитанниковъ высшихъ учебныхъ заведеній, учителей и учительницъ городскихъ и сельскихъ школъ въ Москвѣ съ доставкой на 1 мѣсяць — 85 коп., съ пересылкой въ другіе города на 1 мѣсяць — 1 руб. № 11665 3-1

НОВѢЙШАЯ  
**МОДЕЛЬ**  
1898 года  
всемирно-образц.  
пишущей  
МАШИНЫ!



**РЕМИНГТОНЪ**

обладаетъ всеми усовершенствованіями изобрѣтенными до настоящаго времени, создавшими типъ

**САМОЙ СОВЕРШЕННОЙ МАШИНЫ**  
превосходящей всѣ другія системы

**ВЪ ПРОЧНОСТИ,**  
**БЫСТРОТѢ,**  
**ЛЕГКОСТИ УДАРА**  
**и ТЩАТЕЛЬНОСТИ**  
исполненія работъ.

**ПОНИЖЕННАЯ ЦѢНА**  
**275 РУБ. 325 РУБ.**  
предостерегаемъ отъ массы

**ПОДДѢЛОКЪ!!!**

**ТРЕБУЙТЕ КАТАЛОГИ.**

ЕДИНСТВ. ПРЕДСТАВИТЕЛИ ДЛЯ ВСЕЙ РОССИИ

*М. Блок*

МОСКВА, С.-ПЕТЕРБУРГЪ,  
КИЕВЪ, ОДЕССА,  
Варшава, Екатеринбургъ, Копенгагъ,  
Ростовъ

И.С. НИКОЛЬСКИЙ, ВОСКРЕС.

**1899. — ОТКРЫТА ПОДПИСКА — 1899.**

НА БОЛЬШУЮ ЕЖЕДНЕВНУЮ, ПОЛИТИЧЕСКУЮ, УЧЕНУЮ И ЛИТЕРАТУРНУЮ ГАЗЕТУ

**СЫНЪ ОТЕЧЕСТВА**

ГОДЪ ИЗДАНІЯ 87-Й. — ПЕРВОЕ ИЗДАНИЕ — ГОДЪ ИЗДАНІЯ 87-Й.

издаваемую СПБ. Акціон. Обществомъ печатнаго дѣла „Издатель“  
подъ редакціей **А. К. Шеллера (А. Михайлова).**

Въ будущемъ году газета будетъ выходить при участіи: Л. А. Авиловой, К. С. Баранцевича, В. В., П. П. Веймарна, Н. Г. Гарина (Михайловскій), П. В. Засодимскаго, И. Ивановича, Н. В. Максимова, Д. Н. Мамина-Сибиряка, Г. А. Мачгета, К. В. Назарьевой, Вас. И. Немировича-Данченко, И. Н. Потапенко, Н. О. Пружанскаго, Э. Л. Радлова, Н. А. Рубакіна, А. М. Скабичевскаго, М. Слобожанина, К. М. Станюковича, В. А. Тимирязева, А. М. Хирьякова и др.

Въ ежедневныхъ номерахъ газеты «СЫНЪ ОТЕЧЕСТВА» помѣщаются: руководящія статьи и замѣтки по всѣмъ современнымъ вопросамъ политики, литературы, науки, экономической и общественной жизни во всѣхъ ея проявленіяхъ, административныя и придворныя извѣстія, а также корреспонденціи, какъ заграничныя, такъ и внутрен-

нія, телеграммы, статьи по военному дѣлу, сельскому хозяйству, историческія статьи и замѣтки: торгово-промышленныя и биржевыя свѣдѣнія, судебныя отчеты, литературныя, театральныя и музыкальныя рецензіи, библиографіи, біографіи и некрологи, беллетристика, русская и иностранная.

Кромѣ ежедневныхъ номеровъ газеты, годовые подписчики получаютъ:

**52 НУМЕРА ИЛЛЮСТРИРОВАННЫХЪ ПРИЛОЖЕНІЙ**, гдѣ помѣщаются: историческіе и современные романы, повѣсти, рассказы, стихотворенія, научныя новости, и заключаетъ болѣе: **300 ХУДОЖЕСТВЕННЫХЪ РИСУНКОВЪ.**

**ПОДПИСНАЯ ЦѢНА** на первое изданіе (съ доставкой):

На годъ — **8 р.** На полгода — **4 р.** На три мѣсяца — **2 р.** На одинъ мѣс. — **1 р.**

**ВТОРОЕ ИЗДАНИЕ ГАЗЕТЫ „СЫНЪ ОТЕЧЕСТВА“.**

ВТОРОЕ ИЗДАНИЕ «Сына Отечества» является не сокращеннымъ повтореніемъ большого изданія, а представляетъ собою самостоятельную газету, въ которую входятъ телеграммы, хроника и общенитересный матеріалъ и въ которой имѣются свои особые отдѣлы (сельско-хозяйственныя свѣдѣнія, научныя мелочи, обиходная рецептура и т. п.).

ВТОРОЕ изданіе представляетъ собою въ Россіи первое дешевое ежедневное изданіе съ иллюстраціями.

**ПОДПИСНАЯ ЦѢНА** на второе изданіе (съ достав. и перес. по Россіи):

На годъ — **4 руб.** На полгода — **2 руб.** На три мѣсяца — **1 руб.**

ЗА ГРАНИЦУ: на годъ — **10 руб.**, на 6 мѣс. — **6 руб.**, на 3 мѣсяца — **3 руб.**

**ПОДПИСКА ПРИНИМАЕТСЯ** въ главной конторѣ: СПБ., Невскій пр., д. № 68 — 40.

**КРЕМЪ**  
**АЛЬДЕХИДЪ**  
**ВЛАДИО**  
ДЛЯ СМЯГЧЕНІЯ  
КОЖЕ ЛИЦА И РУКЪ.  
Мал. флак. 00 к.; больш. фл. 1 р.  
Можно получать вездѣ.  
Главный складъ въ Москвѣ  
у **В. КРЕМЕРЪ**,  
Чижовское подѣ. (5)

**ПРИГЛАШАЮТЪ**  
дѣятельныхъ агентовъ. Обращаться письменно: Банкирскій домъ Генрихъ Блокъ, С.-Петербургъ, 59, Невскій.

**ЦИТРОФОНЪ**

НОВАЯ ЦИТРА СЪ КЛАВИАТУРОЙ ВЪ 5 АККОРДЪ,  
для исполненія пьесъ для танцевъ.  
Обученіе по цифровому самоучит. легко  
возможно въ 7 частей. Звукъ мягко пріят.  
ЦѢНА СО ШКОЛОЮ 20 РУБ.  
Подробное описаніе и полный иллюстрирован.  
Прейсъ-Курантъ высылается бесплатно.  
ЦЕНТРАЛЬНЫЙ СКЛАДЪ и ФАБРИКА  
музыкальныхъ инструментовъ,  
**И. Ф. МЮЛЛЕРЪ**  
МОСКВА, ПЕТРОВКА.

# МЪХОВЫЯ ВЕЩИ ВЪ БОЛЬШОМЪ ВЫБОРѢ.

ПРИЕМЪ ЗАКАЗОВЪ  
на  
**МУЖСКІЯ**  
и  
**ДАМСКІЯ**  
**МЪХОВЫЯ**  
**ВЕЩИ**  
новѣйшихъ фа-  
соновъ и панци-  
наго покроя.



Новый  
иллюстри-  
рованный  
прейсь-ку-  
рангъ сезо-  
на 1898 —  
1899 г. вы-  
сылается  
бесплатно.

## Ф. Л. МЕРТЕНСЪ.

С.-Петербургъ, Невскій пр., № 21, собственный домъ, и Гостиный дворъ, № 58.  
В. № 11466 10-9



### ДОСТАТОЧНО

однажды разъ испытать работу новѣйшей швейной машины

### „БЛИКЕНСДЕРФЕРЪ“

и сравнить ее съ работой любой иной машины, чтобы тотчасъ убѣдиться въ ея превосхо-  
дствѣ и дать ей преимущество передъ всеми другими системами. Цѣна 100 и 140 р.  
В. № 11478 6-5 Образцы шрифтовъ и каталоги высыл. безплатно.

Машины эти удостоены высшихъ наградъ и золотыхъ медалей.

ПРЕДСТАВИТЕЛИ: **Э. КЖЖКЖДЖЪ** и К<sup>о</sup> С.-Петербургъ,  
Гороховая, 17.

### ЕЛКА СЪ СЮРПРИЗАМИ!

Полный наборъ укра-  
шеній, картонажей,  
хлопушекъ съ сюр-  
призами, изящныя новости, игрушки, дѣтскія книжки, электрич. свѣтъ, комнаты,  
фейерверки и пр. ПОЛНАЯ ЕЛКА. Цѣна за полный наборъ 5 р., 8 р., 10 р., 15 р.,  
20 р., 25 р., 30 р., 40 р., 50 р., 60 р., 75 р. и 100 руб. ДЕСЯТЬ ЦѢННЫХЪ ПРЕ-  
МИЙ-СЮРПРИЗОВЪ: 1) ВОЛШЕБНЫЙ ФОНАРЬ съ картии. и руководством.; 2) СИНЕ-  
МАТОГРАФЪ (аппаратъ съ движущ. фигурами); 3) настоящая дѣтск. ШВЕЙНАЯ МА-  
ШИНА, со всеми прии.; 4) карман. ЧАСЫ настоящ. съ вѣрнымъ ход.; 5) ЧАСЫ  
кабинетн. столов.; 6) настоящ. комматъ ЛОКОМОТИВЪ, дѣйствующ. паромъ, съ  
принадл. и руковод.; 7) МАГНЕТИЧЕСКІЙ ЯЩИКЪ (новость); 8) ЗООЛОГИЧЕСК.  
САДЪ; 9) КУБКА СЪ ПРИДАНЫМЪ; 10) МУЗЫКАЛЫ. ЯЩИКЪ. На каждый елоч-  
ный наборъ въ 15 р. прилагается бесплатно одна премія на выборъ; на приборъ въ 25 р. —  
два премія; на приборъ въ 35 р. — три премія; на приборъ въ 45 р. —  
четыре премія; на приборъ въ 50 р. — пять премій и т. д. ЦѢНЫ ФАБРИЧНЫЯ.  
Высылается съ первой почтой. Посылки могутъ быть выписываемы съ налогомъ  
инымъ платежомъ. Всѣ требованія адресуются: въ МОСКВУ, въ КОНТОРУ „ДѢТ-  
СКОЙ БИБЛИОТЕКИ“, Петровка, домъ Кредитнаго Общества.

Милыя Народы! Просв. газета „Русское Слово“  
допущена къ обращ. въ народ. читальняхъ.

**Открыта подписка на 1899 г.**  
**САМАЯ ДЕШЕВАЯ**  
политическая, обществен. и литературнал  
ЕЖЕДНЕВНАЯ ГАЗЕТА

# РУССКОЕ

# СЛОВО

5-й годъ  
въ дѣлѣ.  
5-й годъ  
изданія.

издаваемая И. Д. СЫТНИМЪ въ Москвѣ  
**БЕЗЪ ПРЕДВАРИТЕЛЬНОЙ ЦЕНЗУРЫ**  
въ форматѣ и по программѣ боль-  
шихъ отолитичныхъ газетъ.  
**Въ праздничные дни газета вы-  
ходитъ съ иллюстраціями,**  
последними выходящими моментами русской  
и иностранной жизни.

Подписчикъ, внесшіе годовую плату,  
получать тотчасъ при подлинскѣ  
**БЕЗПЛАТНО**  
**2 календаря: НАСТОЛЬНЫЙ**  
**и ОТРЫВНОЙ (ежеднев.),**  
специально отпечатанные для подлин-  
чекъ „Русскаго Слова“.

(Информ. подлинск. блатов. прилож. на стр. 20 и 21.)

ПОДПИСНАЯ ЦѢНА на годъ **5 Р.** полт. **3 Р.**  
съ перес. и дост. | годъ **5 Р.** полт. **3 Р.**

Адресъ редакціи „Русскаго Слова“: Москва,  
Ильинскія ворота, д. Титова.  
Издатель И. Д. Ситинъ. Редакторъ Е. Н. Нислаевъ.

№ 11068 2-1

### ВОЛЬТЕРЪЯНЕЦЪ.

Вс. С. Соловьева.  
Историческ. романъ-хроника конца XVIII  
и начала XIX вѣка. Въ 2-хъ частяхъ. 711  
стр. СПб. 1883. Ц. 3 р., съ перес. 3 р. 50 к.;  
въ красив. колѣнк. пер. 4 р., съ пер. 4 р. 50 к.  
Требованія адресовать въ конт. изд. А. Ф.  
Маркса, СПб., Малая Морская, № 22.

---

**ТРЕБУЙТЕ**  
НА КАЖДОЙ МѢСТНОСТИ  
**АНТИПАРАЗИТЪ**  
ОТЪ  
**КЛОМОВЪ**  
Л. СТОЛКИНДА

Продавецъ въ Москвѣ  
Главный складъ Москва  
Лубянской прелездъ д. Смольникова  
Нижегор. Ярмарка, Главный домъ № 57.  
Л. А. СТОЛКИНДА.



### ТОВАРИЩЕСТВО

# РОССІЙСКО-АМЕРИКАНСКОЙ РЕЗИНОВОЙ МАНОФАКТУРЫ

въ С.-ПЕТЕРБУРГѢ,

учрежденное въ 1860 году,

просить при покупкѣ **РЕЗИНОВЫХЪ ГАЛОШЪ**  
обращать вниманіе на клейма на подошвахъ:

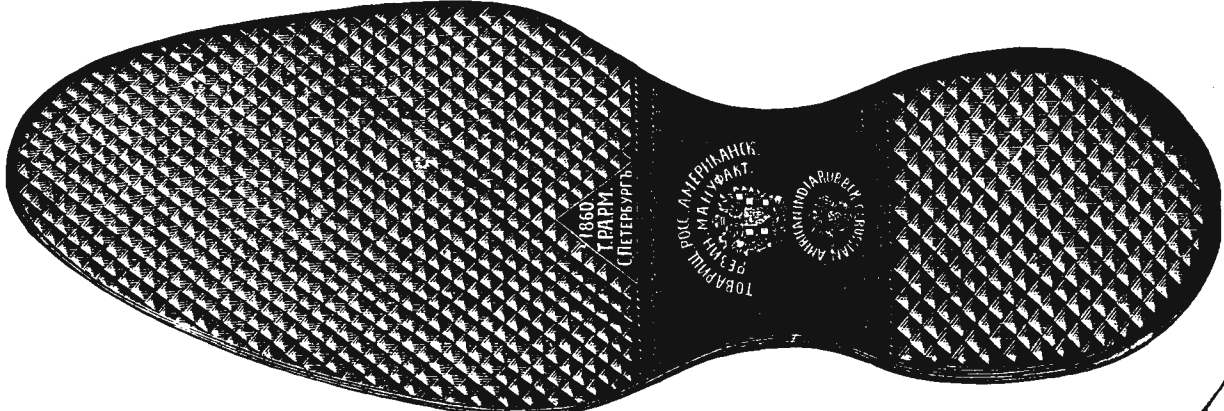

№ 10845 26-25

на Государственный гербъ и въ особенности на годъ учрежденія Товарищества „1860“,  
и на слово „С.-Петербургъ“ въ красномъ треугольникѣ (фабричное клеймо).



ИЛЛЮСТРИРОВАННЫЙ ЕЖЕНЕДЕЛЬНЫЙ ЖУРНАЛЪ  
5 РУБЛЕЙ  
БЕЗЪ ДО-СТАВКИ.  
РУССКІЙ ПАЛОМНИКЪ  
ИЗДАНИЕ П. П. СОЙКИНА  
XV годъ изд.  
ПОДЪ РЕДАКЦІЕЮ  
А. И. ПОПОВИЦКАГО и при участіи

ОТЦА ІОАННА КРОНШТАДТСКАГО  
52 ИЛЛЮСТРИРОВАННЫХЪ М.М. КАЖДЫЙ ОБЪЕМЪ ВЪ 16 СТР. БОЛЬШ. ФОРМ. СЪ РИС. ИЗЪ ИСТОРІИ РУССКАГО НАРОДА И РУССКОГО ПРАВОСЛ. ЦЕРКВИ.  
12 ЕЖЕМЕСЯЧНЫХЪ КНИГЪ КАЖДЫЙ ОБЪЕМЪ 180—240 СТР., ЗАКЛЮЧАЮЩ. ВЪ СЕБѢ: ИСТОР. ПОВ. И РАЗСК., ОНЕС. СВЯТЫХЪ, РАЗМЫШЛ. НА РЕЛИГ.-ПРАВ. ТЕМЫ И Т. П.  
И КРОМЪ ТОГО, БЕЗПЛАТНО, ИСПОЛНЕННУЮ КРАСКАМИ НА МЕТАЛЛѢ, КОПИЮ СЪ ЧУДОТВОРНОЙ КУРСКОЙ ИКОНЫ ПРЕСВЯТОЙ БОГОРОДИЦЫ.

„РУССКІЙ ПАЛОМНИКЪ“ одобренъ всѣми вѣдомствами, въ которыхъ былъ представленъ. 1897 г. Особымъ Отд. Учен. Ком. Мин. Нар. Пров. одобренъ для библиотекъ среднихъ и высшихъ учебныхъ заведеній, для безплатныхъ народныхъ читальнъ и для публичныхъ народныхъ чтеній.  
Полное объявленіе и пробный № высылаются за 7 коп. марку.  
Изъ года въ годъ увеличивающаяся подписка на „РУССКІЙ ПАЛОМНИКЪ“ показала намъ, что мы вѣрно поняли желаніе читателей—имѣть семейный журналъ для душевн. полезнаго чтенія, строго выдержаннаго религіозно-нравственнаго направленія, — журналъ, который бы и поучалъ читателя, указывая ему на достойные подражанія примѣры святой жизни и службъ какъ бы борющихся среди житейскихъ соблазновъ, и въ то же время давалъ бы разнообразное, интересное чтеніе, занимая читателя въ часы досуга.  
Этой высокой цѣли мы служимъ уже 14 лѣтъ, съ благословенія достопочтеннаго Кронштадтскаго Пастыря, о. Іоанна, принявшаго близкое участіе въ нашемъ изданіи, — и, при помощи Божіей, твердо рѣшили и дальше идти въ томъ же направленіи.

- Въ 12 книжкахъ „РУССКАГО ПАЛОМНИКА“ будетъ дано:
- 1) Размышленія о жизни Иисуса Христа. Соч. *Вомы Кемпійскаго*.
  - 2) Ополченцы. Историческая повесть изъ голенія на православныхъ въ Польшѣ, въ 2-хъ частяхъ. С. *Л. Астафьева*.
  - 3) Святыя земли Русской. *К. Поселинина*.
  - 4) Царьградскіе иноки, ч. I. Исторія Константинопольскаго монашества до IX в. Соч. *аббата Марена*.
  - 5) Царьградскіе иноки, ч. II. Его же.
  - 6) Сестры Фабіолы. Повесть изъ исторіи голенія на христіанъ. *К. И. Саженова*.
  - 7) Среди расколовъ и сектантовъ Польша. С. *Александрова*.
  - 8) Библия и наука. Исторія разсужденій къ Ветхому Завету. Соч. *Гардинера*.
  - 9) Конецъ Иуды. Историческая повесть первыя времена христіанства въ Римѣ. С. *Коччиловича*.
  - 10) Наши заграничныя миссіи. С. *Архангельскаго*.
  - 11) Принцезы острова. А. *И. Березова*.
  - 12) Соловецкій бунтъ. Истор. повесть въ 2-хъ частяхъ. С. *Л. Астафьева*.

ПОДПИСНАЯ ЦѢНА: на годъ безъ доставки въ С.П.Б. 5 руб., въ Москвѣ (у П. Печковской) 5 р. 50 коп., съ доставкой въ С.П.Б. и Москвѣ и пересылкою по всей Россіи ШЕСТЬ руб. За границу 8 руб.  
ДОПУСКАЕТСЯ РАЗСРОЧКА: при подпискѣ 2 р., въ 1 апрѣля 2 р. и въ 1 июля остальные.  
Главная Контора: С.-Петербургъ, Стрѣмянная улица, № 12, собств. домъ.

**Пишущая машина „Гаммондъ“**  
ЦѢНА 225 р.  
„ГАММОНДЪ“  
ПРЕДСТАВИТЕЛЬ П. И. Тагень.  
МОСКВА, Россія  
БОЛЬШАЯ ЛУБЯНКА №3. продано болѣе 2000 штукъ



**!!КРАСОТА и ИЗЯЩЕСТВО!!**

Черные часы, ворованной стали, извѣстной фабрики Савдо, I сорта, на крышкѣ изящная золотая накладка, на которой гравировано, по желанію заказчика, монетную (имя и фамилію), къ нимъ цѣльковаго золота, бортовой или шателевъ, съ изящнымъ браслетомъ.  
Только за 5 р. 50 н.  
Того же сорта часы никелевые, полированные, золоченые посредствомъ электричества, т. е. Electroplated, трудно отличаемые, даже специалистами, отъ настоящихъ, дорого стоящихъ, золотыхъ часовъ; съ тѣми же приложеніями, но съ золотой накладкой—рублемъ дешевле. Высылаю вполнѣ вывѣренные часы по полученіи 1 рубля задатка, остальные же вложившимъ платежомъ и даю печатное ручательство на 5 лѣтъ за вѣрность хода. Иллюстрированные прейсъ-курванты высылаются безплатно. Прому адресовать.



Складъ часовъ М. ГОРДОНЪ, въ Варшавѣ, Маршалковская, № 119.

Во избѣжаніе поддѣлокъ каждый экземпляръ снабженъ пломбой и утверждѣнн. департаментомъ торговли и мануфактуръ за № 3056. П. № 11565 3-3  
ПРО ЧТО ЩЕБЕТАЛА ЛАСТОЧКА. Соч. *Шиндлера*. Съ портретомъ и биографіею автора. П. 1 руб., съ перес. 1 руб. 25 коп.

Полный томъ „НИВЫ“ за 1898 г.  
СЪ ПРИЛОЖЕНІЕМЪ  
ПОЛНАГО СОБРАНІЯ СОЧИНЕНІЙ  
И. С. ТУРГЕНЕВА,

въ 12-ти томахъ, съ портретомъ и факсимиле автора, и 12-ти книгъ  
„Ежемесячныхъ Литературныхъ Приложеній“, содержащихъ въ себѣ цѣлый рядъ произведеній выдающихся современныхъ писателей, какъ-то: романы, повѣсти, рассказы, популярно-научныя статьи, стихотворенія и проч.  
Заказы принимаются уже теперь и будутъ исполняться по очереди ихъ поступленія. Ипачѣ, приславшимъ заказъ и деньги до 20-го декабря с. г., журналъ будетъ высланъ немедленно по выходѣ послѣдняго 52-го номера, въ концѣ декабря с. г. Вслѣдствіи цѣна будетъ повышена. Отдѣльно отъ журнала за 1898 г. сочиненія Тургенева не продаются.  
ЦѢНА тому „НИВЫ“ за 1898 г. со всѣми приложеніями безъ пересылки 5 р. 50 к. За ящикъ и упаковку взимается 75 коп. Желающіе имѣть изданіе въ роскошныхъ колѣнкорovýchъ переплеткахъ благоволятъ сверхъ того прилагать: за переплетъ тома „НИВЫ“ — 1 р. 50 к., за 7 переплетовъ на 12 книгъ соч. Тургенева — 2 р. 75 к. и за 3 переплета на 12 выпусковъ „Литературныхъ Приложеній“ — 1 руб. Пересылка почтою стоитъ слишкомъ дорого, а потому въ заказѣ слѣдуетъ непременно указать ближайшую станцію жел. дороги или отдѣленіе транспортной конторы, гдѣ заказчикъ желаетъ получить журналъ, причѣмъ въ этомъ случаѣ стоимость пересылки уплачивается адресатомъ на мѣстѣ. На пересылку же почтою слѣдуетъ прислать за 30 фунтовъ по почтовой таксѣ. (Стоимость пересылки 1 ф. можно узнать въ почтовой к-рѣ).

**ИДЕАЛОМЪ комфорта и порядка**  
будетъ Вашъ кабинетъ если онъ будетъ снабженъ  
АМЕРИКАНСКИМЪ БЮРО „ДЭРБИ“,  
которыя своимъ практическимъ устройствомъ, высокимъ качествомъ материала, работъ и прочности превосходятъ всѣ существующіе столы.  
ЦѢна отъ 130 руб.  
ТОВАРИЩЕСТВО  
**М. Блок**  
МОСКВА, С.-ПЕТЕРБУРГЪ, КІЕВЪ, ОДЕССА, Варшава, Екатеринбургъ, Кокандъ, Ростовъ и др.



ТРЕБУЮТСЯ АГЕНТЫ.  
Иллюстрированный прейсъ-курвантъ высылаются безплатно.  
АНТИЧНЫЕ и НОВѢЙШЕ МОДНЫЕ бюсты, Фигуры и группы, терракотовыя, металлическія, а также изъ гипса и массы слоновой кости предлагаетъ художественная мастерская  
**РЕЙСЪ И ТРИНТЕ**  
РАГЕБУРГЪ, Neustadt, 14, Германія.



ЗА ОДИНЪ РУБЛЬ по всѣмъ кн. маг. и Бюск. Рос. Имп. прод. „АЛМАНАХЪ-ЕЖЕГОДНИКЪ“ П. О. Яблонскаго  
ВСЕРОССИЙСКИЙ КАЛЕНДАРЬ на 1899 г., содержащій около 500 стр. и 174 рис. Купите къ... ознакомьтесь съ ея полезн. для всѣхъ и cadaго содержания, и вы вѣрнѣе не гомальбете затратъ. РУБЛЯ. Отъ издат.: С.П.Б. Лентуковъ 13 можно выпис. нал. плат. Перес. по почт. таксѣ.

Изданіе А. Ф. МАРКСА, въ С.П.Б. ПОСТУПИЛО ВЪ ПРОДАЖУ руководство къ разведенію  
**ШАМПИНЬОНОВЪ**, составленное по новѣйшимъ научнымъ и практическимъ даннымъ  
**Г. Ределинъ**.  
Съ 25-ю рисунками въ текствѣ.  
Цѣна 50 коп., съ пересылкою 60 коп., которыя можно прислать почтовыми марками въ заказныхъ письмахъ.  
Съ требованіями обращаться въ Контору изданій А. Ф. Маркса, С.-Петербургъ, Малая Морская, № 22.

Вышелъ новый романъ К. ГОЛОВИНА „АНДРЕЙ МОЛОГИНЪ“. П. 1 р. 50 н.  
Складъ въ книжн. маг. Д. Чичинадзе, Невскій, 59.  
Его же: „Баловень счастья“, пов. ц. 60 к.  
Складъ у М. М. Стасюлевича, В. О., 5 л., 28. Книгопродавцамъ уступка.

„KURJER POLSKI“  
pismo codzienne  
POLITYCZNO-SPOLECZNO-LITERACKIE ILLUSTROWANE  
Prenumerata w Warszawie i z przesyłką pocztowa 4 rb. rocznie. Ogłoszenia podług taksy.  
Adres Redakcji i Administracji  
Warszawa, Marszałkowska № 141.





## Содержаніе:

**ТЕКСТЪ:** На пути къ вѣчности. Романъ Вас. И. Немровича-Данченко. (Продолж. піе).—Восемь этюдовъ. Историческій очеркъ.—Сохраненіе труповъ по способу Марини.—Принцесса Тереза Баварская.—Къ рисункамъ: „Покойной ночи, матушка!“—Храмъ Христа Спасителя въ Борнахъ. Свв. Петръ, Алексѣй, Филиппъ и Іона, митрополиты московскіе.—Леуанъ.—Тѣснѣй—дружнѣй.—Дѣловой визитъ.—Путешествіе германской императорской четы въ Палестину.—Греческій королевичъ Георгій.—Императоръ Францъ-Іосифъ.—Памятникъ адмиралу П. С. Нахимову.—Памятникъ графу М. Н. Муравьеву въ Вильнѣ.

**РИСУНКИ:** Покойной ночи, матушка! Картина Г. Гсма.—Храмъ Христа Спасителя въ Борнахъ. Свв. Петръ, Алексѣй, Филиппъ и Іона, митрополиты московскіе. Иконы В. Е. Мановскаго.—Леуанъ, находящійся въ ледяномъ зоологическомъ саду. Рисунокъ Г. Шюслеръ.—Тѣснѣй—дружнѣй. Картина Я. Вѣшина.—Дѣловой визитъ. Картина А. Мюллеръ-Линке.—Сохраненіе труповъ по способу Марини. Трупъ дѣвочки.—Принцесса Тереза Баварская.—Путешествіе германской императорской четы въ Палестину.—Греческій королевичъ Георгій, назначенный великимъ державамъ критскимъ генералъ-губернаторомъ.—Императоръ австрійскій и король венгерскій Францъ-Іосифъ I. По поводу 50-лѣтня царствованія.—Памятникъ адмиралу П. С. Нахимову, открытый 18-го ноября въ Севастополь.—Памятникъ графу М. Н. Муравьеву, открытый 8-го ноября т. г. въ Вильнѣ.

При этомъ № прилагается выпускъ „Ежемесячныхъ литературныхъ приложений“ за ноябрь.

**ШКОЛА ПЕВЦОВЪ**

**НОВОСТИ ДЛЯ БАЛАЛАЙКИ.**  
Вышли изъ печати:  
Самоучитель по нотной системѣ Декнеръ-Шенка. 75 к.  
Самоучитель по цифровой системѣ Шевелева-Андреева 75 к.  
7 сборниковъ русск. малороссійскихъ пѣсень (со словами и безъ словъ), нов. танцевъ и маршей по нот. сист. Декнеръ-Шенка. . . по 75 к.  
Сборникъ пѣсень для 5 балалаекъ по нот. сист. Декнеръ-Шенка . . . . . 75 к.  
3 сборника пѣсень, исполн. великорусск. орк. Андреева по цифровой сист. Андреева-Насонова, для 2 добра и 6 балалаекъ (можно исполн. и для 2, 3, 4, 5, 6 и 7instr.). Каждый сборникъ по 1 руб.  
Имѣются у издателя **Юлія Генрихъ Циммерманъ.**  
С.-Петербург., Б. Морская, 34.  
Москва, Кузн. м. д. Захарьина.  
Высылка съ нал. платеж.

**ПРЕКРАСНЫЯ СТАРИННЫЯ И НОВЫЯ РУССКІЯ КАРТИНЫ**  
подлинники, продаются: магазинъ художественной мебели  
**Н. ЛОВИТОНЪ.** Невскій 10.

Мои превосходно составленныя **КОЛЛЕКЦІИ** для ЕЛОКЪ въ **5-10-15-25-50 РУБ.**

**БАЗАРЪ МАРОКЪ**  
С. ПЕТЕРБУРГЪ

ЗАКАЖИТЕ СКОРЕЕ  
ДЛЯ ПОЛУЧКИ ПО ЖЕЛ. ДОР.



**КОНФЕТТИ** отомъ пудамъ  
Образцы и дѣла безплатно.  
**БАЗАРЪ МАРОКЪ.** Невскій, № 20—31  
С.-Петербургъ.

**КУРСЫ**

1) Двойн. итал. бухгалтеріи лично и посредствомъ переписки, теорія и практическія веден. книгъ; мои лекціи изложены настолько поучл. и ясно, что доступно понимать кажды и исполн. замѣн. личн. препода. 2) Исправленіе дурного почерка на красивый въ коротк время. Условія и програм. высыл. безплатно

**Г. К. Буренко, Киевъ, Прорѣзная.**

Новый еженедѣльный журналъ **„ЗНАМЯ“**  
политическій, научный и литературный.  
Первая книжка выйдетъ 1 декабря и будетъ разсчитана за одну 7 коп. марку лицамъ желающимъ ознакомиться съ идеями стороны изданія.  
Подписка принимается: въ Москвѣ въ редакціи: Варсонофьевскій пер., д. кн. Гагарина; и въ к-ръ Печковская, Петровскія линіи.

# ЮЛІЙ ГЕНРИХЪ ЦИММЕРМАНЪ.

Главное депо и фабрика музыкальныхъ инструментовъ. Складъ и изданіе нотъ.  
С.-Петербургъ, Большая Морская, № 34. || Москва, Кузнецкій мостъ, домъ Захарьина.

Рекомендуетъ какъ пріятные и полезныя подарки къ праздникамъ,  
ЛУЧШАГО КАЧЕСТВА, ПО ДЕШЕВЫМЪ ЦѢНАМЪ:



**СКРИПКИ**  
для учениковъ въ 6, 8, 10, 12, 15 и 20 руб.  
для артистовъ 25, 30, 40, 50, 60, 75, 100 и до 1,000 руб.  
Народныя скрипки въ 2 и 4 руб.



**ГИТАРЫ**  
въ 3, 5, 6, 7, 10, 15, 20, 25, 30, 40, 50 руб. и дороже.  
(Отъ 6 руб. и дороже съ механизмомъ для струвъ.)



**ЦИТРЫ**  
въ 8, 10, 12, 15, 20, 25, 30, 40, 60, 80, 100, 125 и 150 руб.



**КОРНЕТЫ-А-ПИСТОНЪ**  
Для учениковъ въ 12 и 15 руб.,  
Для игры въ оркестръ въ 18, 22, 25 и 30 руб.  
Для военной музыки и для артистовъ: собственной фабрики въ 40, 50, 60, 75 р., посеребренныя въ 100 руб.



**МАНДОЛИНЫ**  
въ 8, 15 р. и итальянскія 22, 30, 50, 75, 100 и 125 руб.



**БАЛАЛАЙКИ**  
прима въ 3 р. 50 к., 4, 8, 12 руб.  
пикола въ 6 руб.  
секунда въ 9 руб.  
альтъ въ 10 руб.  
басъ въ 15 руб.  
контрабасъ въ 25 руб. и дороже.



**Новая народная ЦИТРА**  
съ патентованными подкладными листами, по которымъ каждый можетъ тотчасъ на ней играть. Кроме того на ней можно играть какъ на обычныхъ народній цитрѣ.  
Цѣна безъ листовъ 8 руб.  
Подкладные листы по 15 к.

**ФЛЕЙТЫ**  
Для учениковъ въ 6, 8, 12, 18 и 25 руб.  
Для оркестра въ 35 и 40 р.  
Для артистовъ: собственной фабрики въ 50, 60, 75, 85, 90, 120, 160 и 250 руб.  
Народнымъ въ 2 и 4 руб.

**ЧАИ НОВАГО УРОЖАЯ**

**СКЛАДЫ ЧАЕВЪ**

Китайскихъ, Цейлонскихъ, Японскихъ

ТОРГОВАЯ МАРКА

МОСКОВСКАГО КУЛДА

**И.Е.ДУБИННИНА**

МОСКВА

ПОКРОВКА Д. ТЯЖЕЛОВА.

**Краткій Прейсъ-Курантъ**

**ЧАИ КИТАЙСКІЕ:**

№	Описание	ЦѢНА РОЗН.	ЦѢНА ОПТОВ.
№ 9.	Семейный высокій.	1.60	1.35
» 6.	Царская роза.	2 —	1.80
» 7.	Черный Лянсинъ замѣчательный.	2.50	1.90

**ЧАИ ДЛЯ ТРАКТИРОВЪ, БУФЕТОВЪ И ЛАВОКЪ:**

№ 22.	Семейный высокій Кяхтинскій.	1.60	1.25
» 23.	Хунмы ароматическій.	1.80	1.35
» 24.	Царская Роза съ цвѣточкомъ.	2 —	1.60

**ЧАИ ЦЕЙЛОНСКІЕ**

**ПЛАНТАЦИИ „ЛОМПАПОЛЛА“:**

№ 13.	Пакеонгъ, мягкаго вкуса и сильнаго настоя.	1.60	1.30
» 14.	Янхао, чрезвычайно ароматный.	2 —	1.60
» 18.	Моюне, мягкій и розанктный.	2.40	1.90
» 20.	Кокю, букетъ Ландыша, самый высокій.	2.80	2.20

**ЧАИ ЯПОНСКІЕ:**

№ 26.	Брокенъ съ сильнымъ настоемъ.	1.60	1.35
» 27.	Конгу сильный и ароматный.	2 —	1.60
» 29.	Олонго высокій 1 1/2 1/4 1/8 фунта.	2.40	1.90
» 28.	Пекоко самый высокій.	2.80	2.20

Предлагаемъ гг. любителямъ самые лучшіе избранные сорта чаевъ китайскихъ, цейлонскихъ и японскихъ. Эти чаи представляютъ всѣ виды главныхъ чаевъ всего міра и составляютъ самый полный ассортиментъ чаевъ, изъ которыхъ любители могутъ выбрать сорта по своему вкусу и по мѣстной водѣ. На пробу можно выслать по оптовой цѣнѣ не менѣе какъ ТРИ ФУНТА одного или разныхъ сортовъ чаи, причемъ пересылка идетъ на счетъ покупателя. При выпискѣ чая не менѣе 25 фунт. особовыгодныя условия. Подробный прейсъ-курантъ всѣхъ чаевъ и условия желаемымъ высылаются бесплатно.

**СЕЗОНА 1898-1899 ГОДА.**

Складъ жевевскихъ и американскихъ часовъ И. Е. Гордонъ.

**ТОЛЬКО ЗА 6 Р. 50 К.**



гарантированные стальные часы известной фабрики съ тщательно провѣренными механизмомъ и наложенной на крышкѣ больш. серебр. 84 гр. моногр. съ элегантной цѣпочкой и брелокомъ высылаются по получении 2 руб. задатка, остальные наложеннымъ платежомъ. Такіе же дамскіе на 2 руб. дороже. Ручательство за вѣрность хода на 2 года.

Гг. заказчики благоволятъ разборчиво написать обѣ буквы желаемой монограммы. На складѣ имѣется большой выборъ золотыхъ, серебряныхъ и стальныхъ часовъ известнѣйшихъ заграничныхъ фабрикъ.

Москва, Лубяно-Ильинскій тор. пом., подъездъ 3.

**ЛОЗЕ MAIGLÖCKHEN**

Эссенція для платновъ — Мыло — Туалетная вода — Рисовая пудра — Брильянтинъ — Духи для комнатъ № 6412 (92)

**НОВѢЙШІЕ ЦВѢТОЧНЫЕ ДУХИ:**

ЛОЗЕ „VIOLETTA REGIA“

**ГУСТАВЪ ЛОЗЕ**

Придворный парфюмеръ, 46, Егерштрассе, Берлинъ

Получить можно также во всѣхъ аптекарскихъ и косметическихъ магазинахъ и у лучшихъ куаферовъ.

На Всероссийской выставкѣ въ Нижнемъ-Новгородѣ 1896 г. удостоены **ГОСУДАРСТВЕННОГО ГЕРБА**



В. № 11515  
13-5

**Братья Р. и А. ДИДЕРИХСЪ.**



**РОЯЛЕЙ И ПИАНИНО**

основанная въ 1810 году СПб., Владимирская, № 8, рекомендуетъ превосходнаго тона и отличной работы **РОЯЛИ** въ 1100, 900, 800, 700, 650 и 550 рублей. **ПИАНИНО** въ 650, 500 и 450 р. Прейсъ-куранты высылаются бесплатно.



Дено въ Москвѣ: Юлія Генрихъ Циммерманъ, Кузнецкій м., д. Захарыинъ; въ Ригѣ: О. Энгельманъ; въ Воронежѣ: Р. Т. Шугама; въ Бану: Ф. Н. Шрейберъ; въ Тифлисѣ: Б. М. Мирманіанъ.

**НОВЫЙ ЭФФЕКТНЫЙ ПОДАРОКЪ КЪ РОЖДЕСТВУ ДЛЯ ВСѢХЪ!**

Рис. 1. **НОРМАЛЬНАЯ ЗИМНЯЯ ШАПКА** д-ра НАНСЕНА  
Рис. 2. **РАЦИОНАЛЬНАЯ АНГЛІЙСКАЯ ЗИМНЯЯ ШАПКА.**

Рис. 1: съ откид. козырьк., откидн. наушн. и затѣлн., защищ. глаза отъ солнца, шею и уши отъ холода; замѣн. мехов. воротн., шарфъ и баш. Цѣна: драпов. барашка — 2 р. 50—3 р., съ мехов. опушк. пыжикъ или сѣр. искусствен. барашка — 4 р. 50—5 р., сѣр. опушк. пыжикъ (мѣхъ оленячьихъ телатъ—вѣжн., телл. и легкн., при прочн. вол.)—4 р. 50, 5 р. и 6 р.; кеңгуру (пуш., платн. и ровн. мѣхъ эфф. темн.-сѣр. цв.)—4 р. 50, 5 р. и 6 р.; сѣр. или черн. барашка—6 р., 7 р. и 8 р.; каракуль—11 р., 12 р. и 14 р. Ц. № 11526 8-8

Рис. 2. Цѣна: сук. и драп.—2 р. 50 и 3 р., съ мехов. опушк.: черн. барашка—6 р. 50, 7 р. и 8 р., сѣр. сар.—7 р. и 8 р., пыжикъ или кеңгуру—6 р. и 7 р., каракуль—11 р., 12 р. и 14 р. П. и а. казвѣ обзн. разм. (окужн.) головы. 1 епо. р. в.в. шапки обмѣнн. Высл. налож. плат. при задаткѣ 1 руб., почтов. марк. При выпискѣ болѣе 5 шагонъ скидка 10%. Требуется агенты.

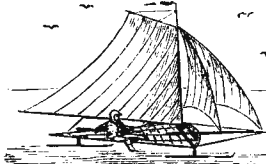

**НОВОСТЬ!** Патент. лыжные паруса, патент. бамбуковые снѣжные бузра, патент. ледяные бузра, и пр. Наставл. и пр.-кур. бесплатно.

**СПЕЦІАЛЬНЫЙ СКЛАДЪ ЛЫЖЪ К. КОМЕТСА.**

Контора: С.-Петербургъ, Ждановская ул., 17/19, кв. 3.



**американ. ГРАФОФОНЪ,**

цѣна: 18, 25, 50, 100 руб. — играющій, поющій и говорящій аппаратъ. Большой репертуаръ музыки, пѣнія, куплетовъ и комическихъ разсказовъ на русскомъ языкѣ.

Интересующимся дается подробное объясненіе. Ц. № 11627 5-3

**К. И. ФРЕЛАНДТЪ.**

Москва, Мясницкая, уголъ Кривокозѣннаго переулка.

**С.П.Б. ТЕХНО-ХИМИЧЕСКОЙ ЛАБОРАТОРИИ**

ПОСЛѢДНІЯ НОВОСТИ:

**„ФИГАРО“, „РЕКОРДЪ“**

**ЛУЧШІЯ ТУАЛЕТНЫЯ МЫЛА**

Пріятный освѣжающій ароматъ, смягчаютъ кожу, придаютъ чистоту и бѣлизну.

ПРОДАЮТСЯ БЕЗЪД. Просимъ остерегаться подражаній и требовать на этикеткахъ слово: „ТЕХНО“.

Главный складъ: С.-Петербургъ, Коломенская ул., № 12.

**Продаются брошюры**

СОДЕРЖАНИЕ:

религіозно-нравственнаго, историч., географическаго, БЕЛЕТРИСТИЧЕСКАГО, ПО ЕСТЕСТВОВѢДѢНІЮ И ГИГИЕНѢ.

Всего 156 названій.

**СКЛАДЪ ИЗДАНИЙ**  
уважаемой по ВЫСОЧАЙШЕМУ повелѣнію **ПОСТОЯННОЙ КОМИССІИ НАРОДНЫХЪ ЧТЕНІЙ.**

ЦѢНЫ БРОШЮРЪ отъ 3-хъ до 40 коп.

Цѣна всѣхъ брошюръ 18 р. 27 к. въ томъ числѣ Настольная книга для народа 1 р. 50 к.

Частная лиц., выписывающія брошюры непосредственно изъ склада (Литовская, 19) за пересылку не платятъ. Выписывать можно одну и нѣсколько брошюръ. Каталогъ всѣхъ изданій Комиссіи высылается бесплатно.



XXIX г.

№ 47

ПОЛИТИКИ И СОВРЕМЕННОЙ ЖИЗНИ.

г. XXIX

1898

Выходит еженедельно (52 № в годъ), съ приложениемъ 12-ти еженѣдн. книгъ „Сборника“, содерж. соч. И. С. ТУРГЕНЕВА, 12 книгъ литературныхъ приложений, 12 № „Парижскихъ модъ“ и 12 листовъ чертежей и выкроекъ.

Выданъ 21 ноября 1898 г.

Цѣна этого № 15 к., съ перес. 20 к.

## Открыта подписка на „НИВУ“ 1899 г.

КОНТОРА ЖУРНАЛА „НИВА“ ВЪ С.-П.-БУРГѢ, МАЛАЯ МОРСКАЯ, Д. № 22.

Подписная цѣна годового изданія „Нивы“ со всѣми приложениями на 1899 г.: 12 книгъ Сборника „Нивы“, содержащихъ полное собраніе сочиненій И. А. ГОНЧАРОВА, 12 книгъ „Литературныхъ приложений“, и пр., и пр.

Безъ доставки въ Петербургъ.	<b>5 р. 50 к.</b>	Безъ доставки въ Москвѣ чр. контору Н. Н. Печковской, Петровскія торговыя линіи.	<b>6 р. 25 к.</b>	Съ доставкою въ Петербургъ.	<b>6 р. 50 к.</b>	Съ пересылкою въ Москву и др. города Россіи.	<b>7 р.</b>	За гра. ницу.	<b>10 р.</b>
------------------------------	-------------------	--	-------------------	-----------------------------	-------------------	--	-------------	---------------	--------------

Подписка на 1898 г. продолжается, и каждый новый подписчикъ получаетъ всѣ уже вышедшіе въ 1898 г. №№ „Нивы“ со всѣми приложениями.

При этомъ № прилагается выпускъ «Ежемесячн. литерат. приложений» за ноябрь 1898 г.

### На пути къ вѣчности.

Романъ

Вас. И. Немировича-Данченко.

(Продолженіе.)

Въ дверяхъ напротивъ остановился высокій и красивый старикъ. Въ глазахъ у Елены Борисовны мелькнула красная подкладка разстегнутаго сюртука, бѣлый жилетъ и золотые аксельбанты. Молодые совсѣмъ глаза пристально взглянули на нее, и генераль, отдавъ полупоклонъ Николаю Львовичу, направился прямо къ ней.

— Съ кѣмъ имѣю честь?

— Елена Борисовна Копрова, урожденная...

— Княжна Балкашинская? — радостно вырвалось у того: — матери Александры — княжны Анны Сергѣевны племянница? Да?

Онъ протянулъ ей обѣ руки и крѣпко сжалъ ихъ.

— Ахъ, какъ я радъ. У васъ и въ глазахъ есть что-то общее... Смотрю и вспоминаю далекіе-далекіе годы. — У него дрогнулъ голосъ. — Когда я былъ молодъ... Вы ее не помните, какая была. Да-да. Именно у васъ ее глаза: горячіе, рѣшительные... Вы не удивляйтесь. Теперь это дѣло прошлое, и тети ваша не отъ міра сего! А вѣдь она — моя первая любовь. Какъ мы тогда умѣли — молчаливая, преданная, безъ словъ... Только, бывало, цѣлыя ночи у нея подъ балкономъ — увидишь въ окно, какъ она молится передъ кіотомъ, и до утра по саду сумасшедшимъ ходишь... Да что дѣлать! Богъ не судилъ. Война тогда началась... Меня въ первый огонь отравили. — И онъ случайно, больше по привычкѣ, дотронулся до георгіевскаго креста, висѣвшаго у него въ петличкѣ. — Вы не повѣрите, Елена Борисовна, какъ меня тянетъ туда, въ монастырь. Я скоро возьму отпускъ и съѣзжу къ матери Александрѣ... Увы! Къ матери Александрѣ. Знаете, когда я отъ нея получилъ



Покойной ночи, матушка! Съ картины Г. Гома грав. Геданъ.

письмо—на меня так пахнуло старою былью, юностью, счастьем, весною... Стыдно сказать—боевой генераль, а вѣдь я плакалъ... А это вашъ женихъ—Николай Львовичъ?

Тотъ почтительно поклонился.

Генераль протянулъ ему лѣвую руку. Въ правой онъ крѣпко держалъ пальцы Елены Борисовны. Пристально взглянулъ на Семигорова и замѣтилъ у него въ петличкѣ георгиевскую бутоньерку.

— О! Солдатскій у васъ?

— Два солдатскихъ и одинъ офицерскій, ваше превосходительство.

— Значить—здравствуйте, товарищъ, и поцѣлуемся по-товарищески. Мы съ вами рыцари одного ордена!

Николай Львовичъ никакъ этого не ожидалъ и нѣсколько даже растерялся.

— Чудесная парочка. Экъ вы поторопились, Елена Борисовна! Теперь бы безъ всякихъ помѣхъ — Псаи ликуй и „возложиши на главы ихъ вѣнцы“. Впрочемъ, вы отлично сдѣлали, что вмѣстѣ пріѣхали. По крайней мѣрѣ, напрямикъ, безъ обману. Терпѣть не могу и никогда не могъ этихъ secrets de polichinelles. Прятаться! Чего? Благородиѣе—откровенно. Въ наше время такъ и дѣлали, а пыче все какъ-то исподтишка, да изъ-за угла. Тайнственно. Ты-де меня сначала поймай—а ужъ я лисьимъ хвостомъ слѣды замету. Подлецы естественные. У насъ и въ коррупахъ—нашальтъ посерьезиѣе. Начальство съ ногъ собьется—кто-де? Ничего подблатъ не можетъ. Кадетъ за кадета горой—хоть въ кантонисты его—молчить. Ну, директоръ былъ дворянинъ пастоящій. Придетъ, бывало.—„Господа—обращаюсь къ вашей чести—кто сдѣлалъ, шагъ впередъ!“ И случая не помню, чтобы не вышелъ... Вѣдь вашъ тестъ Копровъ, да?

— Онъ самый.

— Какъ же. Мы его знаемъ тоже. И здѣсь онъ пользуется покровительствомъ. Благотворитель! На церковныя школы, на колокола, на храмы. Изъ нынѣшнихъ трезвенниковъ. Вашъ Копровъ тоже изъ этихъ. У нихъ только прошлаго не шевели—какъ они въ столпы-то выросли. Не трогай. Они и противъ свѣта Божьяго поэтому... Боятся—все какъ на ладони будетъ. А въ потемкахъ—чего лучше! Не докопаешься. Видѣлъ я его здѣсь—такъ и истекаетъ преданностью. Сусанинъ—да и только, а глаза хитрые съ искоркой. Именно Сусанинъ на лисьемъ мѣху! И вѣдь то досадно—вѣрять имъ, совѣтуются съ ними. Это даже называется у насъ къ землѣ обращаться! Помилуйте, говорить, онъ близко къ народу стоитъ, самъ изъ него вышелъ. Хорошо народъ—кулаки!.. Нечего сказать...

Генераль всталъ и прошелся по комнатѣ. Видимое дѣло, все близко къ сердцу принималъ.

— Вѣдь, знаете, привыкнуть не могу къ этимъ, къ новымъ. Шемяки на постномъ маслѣ. Положимъ, и прежде не особенно за правдой гнались, да все-таки совѣсть была. У каждаго въ душѣ уголокъ оказывался—святая святыхъ... Мы въ Бога вѣрили—и вѣримъ, и царю настоящими слугами были и есмь—и едва ли я ужъ очень могу быть полезенъ вамъ. Даже какъ бы не повредить боюсь... А впрочемъ, у меня еще остались друзья, и друзья настоящіе. По одиночкѣ-то мы слабы, а вмѣстѣ, авось плетью обухъ перешибемъ. Не волнуйтесь и не теряйте надежды... Я вѣренъ прошлому, а слѣдовательно и памяти вашей тетюшки...

Опять печаль пробѣжала по его лицу. Онъ расправилъ сѣдую бороду и сѣлъ возлѣ Копровой.

— Ахъ, какія времена были тогда... Вѣдь это не потому, что намъ молодость дорога—ей-Богу я не вижу юношамъ. Каждому—свое. Но только поневолѣ сравниваешь. Весна настоящая—старый ледъ сломала, вездѣ чистыя воды на волю рвались. Какъ мы вѣрили, какъ работали!.. Какъ любили,—голосъ у него дрогнулъ,—всей душой и безповоротно! Сколько изъ насъ

потому до сѣдыхъ волосъ холостыми оставались. Ни измѣны, ни предательства не понимали. Вернулся я изъ Севастополя, вижу,—ожило все... Вездѣ борьба—молодой государь съ нами противу стараго зла. Поистинѣ эпопею пережили... А теперь...

Онъ задумался, не выпуская руки Елены Борисовны и чуть-чуть ее пожимая.

— Ну, да что—великъ Богъ земли русской—переживемъ и вынесемъ!.. Простите—старик—я все это, можетъ-быть, вовсе вамъ не интересное.

— Какъ можно думать это! — вспынула Елена Борисовна.

— Да, потому что у васъ свои боли и горе. Ну, не теряйте бодрости. Я сегодня же навѣщу кое-кого изъ пріятелей, и мы ордой навалимся на кого слѣдуетъ. Авось не выдержатъ и поддадутся... Только сначала—почву попробую, чтобы дѣла не испортить. Я вамъ говорю—меня пока терпятъ. Я бы давно самъ въ отставку вышелъ—да ужъ глубоко во мнѣ военный челоуѣкъ сидитъ... Точно часовой на посту. Стой—пока тебя смерть не смѣнитъ! Теперь вѣрно ужъ не долго... Гдѣ вы остановились?

Она сказала.

— Я буду у васъ завтра же. А пока—милости просимъ. Все, что вамъ нужно. Помните, что племянницѣ княжны Анны Сергѣевны—у меня ни въ чемъ отказу...

Они вышли совѣмъ очарованные старымъ генераломъ. Вѣстовой проводилъ ихъ по коридору... Николай Львовичъ хотѣлъ дать ему что-то.

— Никакъ нельзя-съ, ваше превосходительство. Не приказано брать.

— Никто не узнаетъ.

— Покорнѣюще благодаримъ—но только невозможно. Не велѣно.

— Вотъ видишь, мы волновались,—улыбалась Елена Борисовна на улицѣ:—а какъ въ сущности все хорошо обощлось. Вѣрно, и у Кострецова меня ждетъ хороший пріемъ. Я дѣйствительно припоминаю. Онъ всѣмъ нашему дѣду обязанъ.

— Ты домой теперь?

— Нѣтъ, знаешь, расхрабрилась. Заодно и къ Кострецову пойду. Ты жди меня. Онъ навѣрное дома. Больше часу я у него не буду. Давай руку на счастье. До свиданія.

## ХП.

Елена Борисовна взяла извозчика.

Кострецовъ жилъ довольно далеко. Когда она подъѣхала къ его дому—у подъѣзда Сергѣя Евгениевича оказалась длинная линия собственныхъ саней и каретъ. У входа—точно къ мѣсту приросъ городской. Видимо Кострецовъ игралъ роль. Швейцаръ—сановитый, въ блестящей ливреѣ, встрѣтилъ Копрову небрежно. Даже шубки не снялъ—предоставилъ ей самой это.

— Можно видѣть Сергѣя Евгениевича?

— Ежели примутъ, то увидите. Ступайте вверхъ—тамъ доложить.

Она поднялась. Мягкіе ковры на лѣстницѣ, цвѣты, картины. Совѣмъ не то, что у Алтайцева. Лакеи въ чулкахъ и фракахъ. Зала громадная въ два свѣта. Мебель золоченая, зеркала чуть не во всю стѣну... „Ай да Кострецовъ!“—подумала Елена Борисовна—и кстати, точно издали, передъ нею мелькнула сгорбленная фигура стараго священника въ залоснившейся рясѣ—родителя нынѣшняго Сергѣя Евгениевича. Отецъ Евгений являлся къ Балкашинскимъ по воскресеньямъ къ пирогу. Скромно помѣщался въ углу, и когда съ нимъ заговаривали—непремѣнно вставалъ и низко кланялся, благодаря за честь. А подслѣвотными глазками, бывало, издали все точно насквозь норовить оцѣнить и осмотрѣть. Послѣ обѣда обыкновенно жаловался на тяжелыя времена... На стульяхъ въ залѣ сидѣли люди



чиновные и тоже саповитые, но держались прямо, не разваливались и на видъ были очень озабочены. Молодой чиновникъ тихо, точно у него не ноги, а кошачьи лапы, будто на рессорахъ подкатился и, склонивъ голову на бокъ, спросилъ:

— Къ ей высокопревосходительству или къ его высокопревосходительству?

— Мнѣ Сергія Евгеніевича.

— Какъ прикажете записать?

— Елена Борисовна Копрова, отъ своей тетки, матери Александры, въ мѣрѣ княжны Балкашинской.

Карандашъ быстро забѣгалъ по бумагѣ.

— Прикажете доложить не въ очередь?

— Да, если это возможно.

— Хорошо-съ. Какъ отъ нихъ выйдутъ — я сейчасъ же, а тамъ какъ будетъ угодно его высокопревосходительству.

Расхрабрилась, ожила у Алтайцева — а тутъ жутко стало. Она сѣла. Молодой генераль, которому видимо надоѣло сидѣть, хотѣлъ-было пройти. Да у него сапоги закрипѣли, и онъ на цыпочкахъ вернулся назадъ. Лысый и пожилой толстякъ съ двумя звѣздами на фракѣ подошелъ къ дежурному чиновнику и что-то необыкновенно почтительно сталъ излагать ему, такъ почтительно, будто на скромномъ коллежскомъ секретарѣ отражался блескъ его начальника. Тотъ снисходительно слушалъ, разводилъ руками и кивалъ на кабинетъ — дескать „это ужъ какъ его высокопревосходительству будетъ угодно!..“ Наконецъ, и звѣздоносецъ успокоился, и всѣ затихли — точно умерли. Только изъ кабинета слышалось какое-то сухое скрипѣніе. Нѣтъ-нѣтъ да и закрипитъ. Потомъ дверь оттуда отворилась — и въ ней показалась чья-то спина — очевидно гость отступалъ лицомъ къ хозяину. Дежурный чиновникъ взглянулъ на записку и неслышно на тѣхъ же кошачьихъ лапахъ скользнулъ туда. Черезъ минуту онъ вышелъ. Обратился къ молодому генералу:

— Ваше превосходительство, его высокопревосходительство просятъ васъ...

Подкатился на рессорахъ къ Еленѣ Борисовнѣ.

— Приказали ждать очереди.

И такъ же беззвучно вернулся къ окну.

Очереди пришлось ждать долго, хотя аудіенціи здѣсь вообще оказывались короткими. Изъ другихъ комнатъ — черезъ залу проходили къ лѣстницѣ необыкновенно важныя дамы, пожимаясь, точно имъ было холодно и не обращая вниманія на присутствовавшихъ здѣсь, будто все это прахъ ничтожный — персть земная. Одна только съ большимъ грузинскимъ носомъ и съ еще большей эгреткой на шляпѣ, колыхавшейся, какъ султанъ на шапкѣ у персидскаго шаха, остановилась и спросила у провожавшей ее хозяйки — маленькой и юркой старушки: „неужели это все просители?“ Спросила громко и, не стѣсняясь, осмотрѣла всѣхъ въ лорнетъ. — Да, княгиня, представьте. — „Воображаю, какъ они надоѣдаютъ бѣдному Сергію Евгеніевичу!“ — Ахъ, не говорите!.. — „И все, вѣрно, по пустякамъ!“ И, выпаливъ это, торжественно повесла и носъ, и эгретку на лѣстницу.

— Княгиня Ахаль-Текинцева! — не прошептала, а вздохнулъ дежурный чиновникъ, но такъ, что его всѣ здѣсь услышали.

Старикъ съ двумя звѣздами на фракѣ поперхнулся и всталъ, выразивъ на лицѣ что-то до нельзя благоговѣйное, точно передъ нимъ чудотворная икона. Къ сожалѣнію, это пропало даромъ, потому что ея сѣтельность уже спускалась съ лѣстницы, поддерживаемая лакеями.

— Каккая особа! — воскликнулъ старикъ, повидимому, ни къ кому не обращаясь, — такъ сама душа просилась наружу.

Еленѣ Борисовнѣ, чѣмъ дальше, тѣмъ дѣлалось страшнѣе. Точно въ институтѣ, на экзаменахъ, когда ее слишкомъ заставляли ждать. Она уже хотѣла уйти,

да двое „просителей“, явившихся ранѣе, не выдержали и, проговоривъ чиновнику: „пожалуйста вы насъ на этотъ день вычеркните. Мы будемъ потомъ. Намъ нужно еще въ министерство!“ Тотъ слегка поклонился и, подойдя къ Еленѣ Борисовнѣ, предупредилъ ее: „сейчасъ вамъ. Его высокопревосходительство любитъ краткость и точность, и такъ какъ они во французскомъ языкѣ не сильны, то пожалуйста по-русски“. И не успѣвъ онъ окончить, какъ дверь кабинета отворилась, и оттуда весь сіяющій и радостный выкатился звѣздоносецъ.

— Сейчасъ! — чиновникъ полетѣлъ въ кабинетъ и тотчасъ же вернулся, приглашая войти Елену Борисовну.

Она всыхнула и сама не знала, какъ переступила порогъ заставленной всевозможною мебелью комнаты. Она даже рассмотреть не могла ничего. Много мелькало въ ея глазахъ, и среди всего — полное и обрюзгшее лицо съ сѣдыми бровями и холоднымъ взглядомъ выпѣтанныхъ глазъ. Кострецовъ былъ толстъ и лысъ. Бороду и усы онъ брилъ, оставляя сѣдые бакенбарды. Увидѣвъ Копрову, сѣлалъ видъ, что приподнимается, и указалъ ей на кресло около. Взглянувъ на него, она замѣтила, что ротъ Сергія Евгеніевича какъ-то дергается въ сторону, причеъ онъ всему міру показываетъ гнилые зубы. Пухлая рука его лежала на ручкѣ кресла. Елена Борисовна думала, что онъ подастъ ее, но Кострецовъ даже и не подумалъ.

— Ну-съ? — вопросительно прервалъ онъ молчаніе.

Она ожидала всего, но только не этого. Полохнулась...

— Моя тетя... которую вы знаете...

— Какъ же-съ. Мать Александра.

— Мой дѣдъ... вы его помните.

— Помню-съ... помню старика... — Кострецовъ насмѣшливо улыбнулся. — Екатеринбургскаго вельможу изображалъ. У себя въ губерніи всѣмъ шахъ и мать давалъ. А умеръ, — семьѣ ничего не оставилъ. Помню-съ, служилъ съ нимъ. Такъ что же вамъ собственно угодно-съ?

— Я думала, что тетя вамъ писала.

Ротъ Кострецова дернуло въ сторону. Онъ опять показалъ зубы и нервно шевельнулся въ креслѣ.

— Писала-съ. Какъ же-съ. И очень меня удивила. Въ такомъ санѣ! Отъ суеты мірской и отъ праха въ монастырь ушла, должна бы о небесномъ и вѣчномъ помышлять, а она о разводахъ. Господь соединилъ, а она... Впрочемъ нынѣ все колеблется, все-съ! Даже и въ обители тлетворное вѣліе духа современнаго проникло, и это меня нисколько не удивляетъ. Письмо вашей тетушки — весьма характерное явленіе, весьма-съ. Выѣсто того, чтобы остановить васъ на пагубномъ пути, убѣдить покориться мужу — ибо мужъ есть глава — безотвѣтностью, смиреніемъ и лаской заслужить его прощеніе — она потворствуетъ порочнымъ наклонностямъ и пинѣшней развращенности и изъ тишины и уединенія кельи, такъ сказать заранѣе благословляетъ васъ. Очень удивленъ, и не только удивленъ, но и скорблю...

Елена Борисовна поднялась. Сергія Евгеніевича хотѣлъ уже отпустить ее, да взглянулъ на Копрову пристальнѣе, и вдругъ глаза у него забѣгали.

— Пойдите-съ. На насъ, на стариковъ обижаться не зачѣмъ. Мы правду-матку рубимъ, но изъ сего еще не слѣдуетъ, чтобы мы были равнодушны къ нѣкоторымъ движеніямъ юности. Я не говорю ничего противъ васъ. Выросли вы въ старой дворянской семьѣ — попали въ другую. Господь въ безконечномъ милосердіи Своемъ одарилъ васъ наружными качествами превыше мѣры. Да-съ! Вамъ труднѣе сохранить было святость и чистоту супружескаго ложа. Но — позвольте-съ. Вы урожденная княжна, такъ-сказать отпрыскъ. Что же, развѣ вы мало видѣли кругомъ — всѣ грѣшны Богу, по грѣшати тайно. Грѣхъ плоти — съ плотью и истлѣеть. Духъ бодръ, а она немощна и поддается искушенію...





Храмъ Христа Спасителя въ Борнахъ. Свв. Петръ, Алексѣй, Филиппъ и Іона, митрополиты московскіе.  
Иконы В. Е. Маковс, грав. И. Павловъ.



— Позвольте, вы мнѣ совѣтуете притворяться, лгать, обманывать.

Кострецовъ показалъ уже всѣ зубы. Ихъ было мало, но зато скверные.

— Не лгать, но блюсти святость брачныхъ установлений, уважать основы, на коихъ покоится государство. Вы урожденная княжна Балкашинская, на васъ устремлены взгляды. Пусть знаютъ, что вы мужа не любите, но зато толпа будетъ говорить: вотъ, она—и при несклонности къ супругу безропотно несетъ цѣни. А такой примѣръ остановить многихъ другихъ. Ужъ если княжна Балкашинская терпитъ, такъ намъ-де и Богъ велѣлъ. А то—кому захочется пребывать въ покорности мужу и обязанности супружескія выполнять не токмо съ охотою, но и съ предурежденіемъ? Каждая скажетъ: ужъ если княжна Балкашинская своего имени не пожала и на скандалъ пошла, такъ чего же я, Матрена Разгильдяевна какая-нибудь, церемониться буду. Я вамъ прямо скажу, если бы я не помнилъ дѣдушку вашего—все-таки старикъ былъ добрый, хотя и распущенный, какъ все ихъ племя—такъ я бы и не терялъ времени съ вами и не убѣждалъ васъ.

— Благодарю васъ... я ждала другого.

— Значить, не туда попали. Мы теперь стараемся спасти, что можемъ. Ставимъ подпорки, истребляемъ дурные корни, вообще дѣйствуемъ цѣлесообразно, твердо и неумолимо. А въ дѣлѣ брака—прямо скажу, исполнѣ раздѣляю взгляды моего высокаго друга и сотрудника\*\*\*. Читалъ я вчера передовую статью одну. Упомянуты преступленія вслѣдствіе семейнаго разлада. Мужья избиваютъ женъ, а тѣ ихъ рѣжутъ и травятъ. И пусть-съ. Преступленія всегда бывали, и законъ ихъ каралъ и караетъ. И пусть-съ рѣжутъ, и травятъ. Что-жъ они этимъ хотятъ доказать? Принципъ все-таки выше этого. Я въ философію дневника происшествій не вѣрю-съ, и оной значенія не придаю. Мы посмотримъ и выше, и дальше.

— Но вѣдь разводъ признанъ и закономъ.

— Не закономъ-съ. Не закономъ. А вреднымъ попустительствомъ, либеральнымъ вѣяніемъ, нигилистическимъ чадомъ, проникшимъ даже и въ основныя наши учрежденія. Не разводъ надо допускать, а напротивъ, на расшатанномъ брачномъ союзѣ—железные обручи набить. И набьютъ—погодите-съ. Набьютъ! Люди опомнились—туманъ шестидесятихъ годовъ разсѣлся. Мы перестали быть сентиментальными. Жизнь не шутка-съ, а тяжелое послушаніе, наложенное небесами на воплощенныя въ земную персть дѣши. Слѣдовательно, и мы, люди власти, должны не умягчать и снисходждать, а напротивъ сколачивать, утверждать и усугублять. Терпи и надѣйся. За порогомъ смерти лучше будетъ.

Елена Борисовна встала опять.

— Больше я васъ не удерживаю-съ. Очень былъ бы радъ убѣдиться, что мое прямое и искреннее слово упало на благодарную почву. Но не надѣюсь, не надѣюсь. Слишкомъ расшатаны умы и развращены сердца, чтобы выслушать голосу совѣсти и постигнуть истину. Слишкомъ... Матери Александрѣ я отвѣчать не буду—у меня и времени нѣтъ для этого, но за нее скорблю. Ибо она губить душу, и съ нею спросится болѣе, чѣмъ съ другихъ. Позвольте, вамъ Моисей Лукичъ Копровъ не родня?

— Тестъ. Онъ-то и сдѣлалъ нестерпимымъ мое положеніе.

— Моисей Лукичъ!

И Сергій Евгеньевичъ обѣ руки воздѣлъ горѣ.

— Моисей Лукичъ! Достойнѣйшій земець, одинъ изъ столповъ, на коихъ еще держится колеблющееся зданіе Россійскія державы! Моисей Лукичъ, коему мы всѣ здѣсь внимали... О, Господи! Да вы-бъ должны бла-

гословлять судьбу, что у васъ столь почтенный руководитель. Можетъ-быть онъ оскорбилъ васъ, ваше княжеское достоинство? Вѣдь вы, — злобно подчеркнул онъ,—мужикамъ и поповичамъ—такъ вѣдь по-вашему, никакъ простить не можете ихъ скромнаго происхожденія. Еще бы—ихъ предки не развратничали и не мотали.. Ну да что объ этомъ... Одно я скажу вамъ теперь. Если бы мнѣ пришлось принять какое-либо участіе въ дѣлѣ—я говорю отвлеченно, ибо ни служба моя, ни занятія не допускаютъ сего—я бы горой стоялъ за благороднѣйшаго и умнѣйшаго Моисея Лукича. Вы знаете ли, кому онъ лично извѣстепъ?..

Но Елена Борисовна уже не слушала. Она быстро шла къ дверямъ.

Сергій Евгеньевичъ посидѣлъ, посидѣлъ, и вдругъ глаза его подернулись влагой.

— А не дурна,—вслухъ уже проговорилъ онъ.—Не дурна, грѣшница. Хоть бы кому!.. Куда моя балетная—и сравнить съ ней нельзя... Не дурна... Породистая, глаза такъ и брызжутъ. По человѣческой слабости и помочь бы можно... Да, Балкашинская порода, знаю и эту „фу-ты, ну-ты“. Благодарной быть и не подумаешь... Не то что чтобы приласкать старика!..

— Что онъ тебя вѣрно завтракать оставилъ?—встрѣтилъ ее Николай Львовичъ дома.

— Меня? Кто? Кострецовъ?—удивилась Елена Борисовна.

— Да.

Вопросъ былъ такъ неожиданъ и послѣ только-что описаннаго свиданія нелѣпы, что какъ ни была подавлена и огорчена Копророва, она отъ души расхохоталась.

— Чему ты?

— Я сейчасъ расскажу тебѣ, какимъ меня завтракомъ накормили. Дѣйствительно, я страшно голодна. Пойдемъ внизъ—тамъ спросимъ чего-нибудь. Завтракомъ! Прости за вульгарное выраженіе: отъ такихъ завтраковъ живо подавишься.

И она подробно, слово за словомъ, начала ему передавать свиданіе съ его высокопревосходительствомъ.

— Однако!—вырвалось у него.—Неужели такъ-таки и отрубилъ все?

— Нисколько не стѣснялся. Что хочешь! Дядя его въ люди вывелъ, а у него хоть бы искра признательности къ нему. Еще смѣется и поноситъ.

— И ты молчала?

— А что-жъ мнѣ его на дуэль вызывать?

Зато Алтайцевъ утѣшили ихъ.

Только-что они сѣли за столъ, швейцаръ принесъ имъ двѣ его карточки. Отвѣтилъ визитомъ и другого дня не ждалъ.

— Приказали сказать, что завтра будутъ непремѣнно.

— Вотъ это настоящій человекъ!—принелъ въ восхищеніе Николай Львовичъ.

— А ты знаешь, что меня разговоръ съ Кострецовымъ совсѣмъ обезкуражилъ.

— Ну, вотъ.

— Я потеряла надежду на благополучный исходъ. Въ самомъ дѣлѣ придется ѣхать за границу, и твоему Тарасу Лупычу выдать полную довѣренность на это время. Только какъ вотъ съ заграничнымъ паспортомъ?

— А это онъ намъ обдѣляетъ. У него вездѣ зацѣпки и заручки.

— Разумѣется, лучше, ежели бы все удалось какъ слѣдуетъ. Въ законъ вступить, какъ говорятъ мѣщаники... Но если и такъ придется уѣхать пока—я не буду въ отчаяніи. Мнѣ надобно эти тучи, свѣтъ, холодъ. Вся жизнь здѣсь кажется тусклою. Душа забнетъ.

— Да, а тамъ теперь!

— Ты бывалъ развѣ?

— Во время войны помню. Изъ болгарской слякоти и сырости, перешли мы Балканы, утопая въ снѣгахъ, ознобились на Шандорникѣ, заутулись въ грязи подъ

Адрианополеми, и вдругъ передъ нами разостлалось голубое Эгейское море, и небо надъ нимъ лазурное... И тепло стало. Повѣришь ли, въ первый разъ я тогда понялъ, что такое радость жизни. Именно чисто физическое ощущение благополучія. Я думаю, когда котъ грѣется на солнцѣ и жмурится и мурлычетъ, онъ чувствуетъ то же самое. Ничего ему больше не надо—развѣ только чтобы кто-нибудь къ довершенію его счастья за ушами пощекотать.

— И тебя тамъ за ушами щекотали?

Онъ покраснѣлъ. Очевидно стоянка въ Этрополѣ соединялась для него съ воспоминаніями.

Елена Борисовна, не ожидая отвѣта, заглядѣлась въ окно.

Въ самомъ дѣлѣ какъ хорошо бы недодѣланную, недокрашенную природу съ ея туманами, сизыми далами, бѣлыми снѣгами, безлиственными чахлыми деревьями оставить позади! И чѣмъ дольше, тѣмъ ей хотѣлось этого страстиѣ и страстиѣ. Ужъ очень доняли Петербургъ и Москва. Рай вѣдь былъ коротокъ и жалокъ. Случай живо изгналъ ихъ обоихъ изъ него, и у вратъ утраченного эдема сталъ полицейскій уставъ о паспортахъ и соответствующій отдѣлъ свода законовъ о взаимныхъ обязанностяхъ супруговъ. Когда она оглядывалась—такъ вѣдь и рай-то настоящаго не было. Не оказывалось полнаго покоя и увѣренности въ завтрашнемъ днѣ. Только одурманивали себя, чтобы забыть, не думать—а какъ пристукнуло неумолимою дѣйствительностью, такъ и вышелъ ихъ рай миражемъ! За границей—лучше будетъ. Тамъ некому вмѣшиваться въ ихъ жизнь, нѣтъ власти, которая посмѣла бы лѣзть въ душу грубыми и нечистоплотными руками и ворошить ее. Старые города подъ синими небесами, средневѣковые храмы съ дивными остатками неподражаемаго искусства, воспоминанія, дышащая неотразимою прелестью наивной поэзіи, вѣчная зелень, вѣжная ласка теплаго вѣтерка, декабрьскія розы на берегу Средиземнаго моря, голубыя вершины, плавающая въ свѣтѣ и золотистой дымкѣ надъ очарованнымъ міромъ... Одни имена какія: вслухъ произнесешь, и цѣлая картина передъ тобою!

— Нѣтъ, въ самомъ дѣлѣ—я не буду въ отчаяніи—если теперь, сейчасъ не удастся! Спрятаться на время—и то радость. Лишь бы ты тамъ не соскучился!

— Я съ тобой?—такъ искренно удивился онъ, что ей такъ и захотѣлось поцѣловать его сію минуту.

### XIII.

Алтайцевъ не заставилъ ждать себя долго. Онъ явился на другой день—мрачный и раздраженный. Поцѣловалъ руку Еленѣ Борисовнѣ, пожалъ ее Николаю Львовичу и вдругъ, повидимому ни съ того, ни съ сего, объявилъ:

— Нѣтъ, знаете, по нынѣшнимъ временамъ, надо быть или сахароваромъ, или московскимъ фабрикантомъ. По 80% на капиталъ грабить. Они все могутъ... трезвенники!

Копрова вопросительно взглянула на него.

— Именно-съ. А мы -- ничто! Понимаете — ничто... Я сегодня до васъ у трехъ старыхъ товарищей былъ. Надо же заручиться! И всѣ они сидятъ, какъ вороны на трубахъ. Носы опустили. Куда ужъ, говорятъ, -- намъ. Нѣтъ ужъ лучше ты (это мнѣ-то) насъ не вороши. Въ спасители не годимся... Такъ я къ вамъ пока ни съ чѣмъ и объявился. Впрочемъ, я и на себя надѣюсь... Вы готовы, Елена Борисовна?..

— Да.

— Тогда мы можемъ ѣхать.

Всю дорогу генераль шипѣлъ: власть, видите ли, возвращали, точно она когда-нибудь отсутствовала. Они вѣдь иначе ее не понимаютъ, чтобы у всѣхъ затылки трещали. Дали просторъ московскимъ семидесяти разбойникамъ—грабить вселенную! По 100% на капиталы

въ годъ наживаются. Это вѣдь въ другихъ мѣстахъ разбоемъ зовутъ, а у насъ коммерція... А теперь и пѣмцевъ пригласили: сдѣлайте одолженіе, пожалуйста, купайте русскаго потребителя, онъ у насъ троежилый—все выдержать... Впрочемъ, что-жъ это я. Хорошо разговоръ съ дамой завелъ. Это на случай, если и меня *оттуда* турнуть—такъ чтобы вы не удивлялись. Скажутъ: вы, ваше превосходительство, не въ свои дѣла мѣшаетесь.

И успокоился только, когда они остановились у скромнаго подъѣзда—большого казенной архитектуры дома.

— Генераль здѣсь?

— Никакъ нѣтъ... Еще не возвращались съ доклада.

— Ну, все равно. Кто-нибудь тамъ есть?

— У насъ—чиновниковъ много...

— То-то я думаю,—не выдержалъ Алтайцевъ.—Чего-чего—а этого добра...

— Точно такъ...

Но чиновники здѣсь, хоть генераль на первыхъ порахъ отнесся къ нимъ и недоверчиво, скоро его очаровали. Всѣ они, во-первыхъ, отлично говорили по-французски; во-вторыхъ, еще лучше носили платье, шитое хорошими портными; въ-третьихъ, поражали изысканными манерами, а въ-четвертыхъ, были такъ услужливы, такъ ласковы, такъ предупредительны, что у Алтайцева даже плечи какъ будто приподнялись и выросли. Узнавъ, что надо Еленѣ Борисовнѣ, они, какъ люди хорошаго общества, не могли не постараться ее успокоить: „только-то, помилуйте. Да это такіе пустыки. Мы каждый день однимъ этимъ и занимаемся. Отдѣльный видъ? Сколько угодно! Вы подадите прошеніе, наведемъ справки—самыя поверхностныя. И разумеется -- о чемъ толковать. Пожалуйста, сдѣлайте одолженіе“. При этомъ каждый ей смотрѣлъ въ глаза; будь у него подъ фалдами фрака хвостъ—непремѣнно завился бы въ кольцо. Особенно одинъ, изъ лицестовъ, какъ онъ самъ объявилъ это. Онъ тотчасъ же отвоевалъ Елену Борисовну, усадилъ ее въ кресло около своего стола, самъ написалъ ей прошеніе, слеталъ куда-то и вернулся черезъ нѣсколько минутъ съ нимъ, но оно уже оказалось зарегистрированнымъ и записаннымъ въ его столъ. Не переставая весело и умно болтать, такъ что даже генераль просіялъ, онъ въ то же время набрасывалъ что-то—оказавшееся потомъ запросами въ разныя мѣста и учрежденія... „Я вамъ всѣ формальности такъ приготовлю, что черезъ какія-нибудь двѣ недѣли ваше дѣло будетъ въ шляпѣ“. Опять сбѣгалъ къ другимъ чиновникамъ, оказалось отдалъ имъ эти „отпуски“ для переписки. И не успѣла Елена Борисовна еще придти въ себя—какъ передъ нимъ лежала уже груда бумагъ—занумерованныхъ, подписанныхъ и пуждавшихся очевидно только въ конвертахъ, чтобы отправиться туда, куда имъ укажетъ путь обычная канцелярская проволока. „Вы видите, какъ это просто и быстро, — улыбался онъ Копровой счастливою и самодовольною улыбкой.—Что касается до насъ, то—повѣрьте...“ Генераль приходилъ все въ большее и большее изумленіе и наконецъ спросилъ: „Ну, а ежели бы Елена Борисовна не была такая хорошенькая?..“ Лицеистъ засмѣялся: „Тогда, ваше п—во, дѣло шло бы обычнымъ ходомъ—пассажирскимъ или товарнымъ поѣздомъ. А теперь оно—курьерскимъ“. — И опять образованно улыбался и ему, и ей. Спустился за нею, самъ надѣлъ на нее шубку и какъ былъ налегкѣ выскочилъ даже на подъездъ—подсадилъ ее въ карету. Она подала ему руку. Онъ пожалъ ее и вздохнулъ, уже не сводя съ Елены Борисовны влюбленныхъ глазъ...

— Ну, если все такъ пойдетъ!--начала-было она...

— Да знаете,—прервалъ ее генераль.—Вамъ никакой моей рекомендаціи не надо. У васъ на лицѣ лучшая... Посмотрите-ка, какъ они тамъ на всѣ четыре коньта расвластывались. Впрочемъ, это все же лучше...



Но чѣмъ лучше—онъ не докончилъ. Нахмурился и опять предался грустнымъ размышленіямъ.

#### XIV.

Послѣ этого дня—три недѣли прошло почти незамѣтно. Елена Борисовна дѣйствительно отдалась вся обычной петербургской суетнѣ. Утро у нея уходило на выставки — ихъ было нѣсколько, на Эрмитажъ, музеи, на нѣкоторые визиты — такъ какъ здѣсь оказалось очень много ея знакомыхъ. Она не хотѣла видѣть ихъ — но встрѣтила двухъ-трехъ, и тѣ сами ее отыскивали. Пришлось потомъ и къ нимъ ѣхать. Вечера она вмѣстѣ съ Николаемъ Львовичемъ убивала въ театрѣ. Это являлось для нея новинкою. Тамъ, у себя—она оперы не слыхала совсѣмъ, а насчетъ драматической труппы,—то появлявшіеся въ провинціи артисты болѣе напоминали фельдшеровъ, кондукторовъ и учениковъ зубо-врачебныхъ институтовъ, чѣмъ трагиковъ, благородныхъ отцовъ и первыхъ любовниковъ. Возвращаясь къ себѣ, она находила дома карточки—принявшаго въ ней участіе лицеиста, генерала и другихъ, кого ей успѣли представить здѣсь на файфъ-о-клокахъ и журфиксахъ. Жизнь ее такъ завертѣла и затянула, что она позабывала уже о дѣлѣ, ткнувшемся въ образцовомъ учрежденіи. Потому что, ежели оттуда запросы летѣли курьерскими поѣздами, то назадъ отвѣты на нихъ слѣдовали товарными—и въ этомъ отношеніи никакіе „лицеисты“ въ мірѣ ей не могли бы помочь... Одна она не оставалась вовсе. Если никого не было около изъ постороннихъ — съ нею сидѣлъ Николай Львовичъ. Она съ нимъ только разъ съѣздила къ „Тарасу Лупычу“ — и тотъ ее успокоилъ. — „Не бойтесь, и не такіе узелки-съ развязывали. Главное въ такихъ случаяхъ—тишкомъ да шагкомъ. Петельку-то вокругъ шеи исподволь затягивать. Вашъ супругъ и не опомнится, какъ ему одно останется — либо языкъ высунуть, либо пардону просить и на всевозможныя аккомодации изъявлять свое соизволеніе. Вы уѣдете за границу — и въ сторонѣ будете. А тутъ мы займемся обстановочками... И обстановочки-то у насъ разныя. Изъ-за иной — люди готовы руки на себя наложить... А что касается до Моисея Лукича, — такъ кажется вашего скорпія величаютъ,—и на него мы найдемъ палку. Не особый же онъ у васъ...“

Но Моисей Лукичъ оказался особымъ.

Черезъ три недѣли—Елена Борисовна получила черезъ околоточнаго надзирателя повѣстку. Ее приглашали на другой день въ образцовое учрежденіе молодыхъ людей блестящаго воспитанія и благородныхъ фамилій. Она встревожилась. Въ самомъ дѣлѣ—почему ей не привезъ этой записки ея лицеистъ? Она вспомнила, что и онъ самъ нѣсколько дней какъ не показывается на глаза. Она не хотѣла тревожить Николая Львовича и потому не передавала ему своихъ недоумѣній... Сказала только, что ее вызываютъ, и утромъ въ назначенное время поѣхала... Лицеистъ ее встрѣтилъ сконфуженный, разстроенный, и только проговорилъ:

— Съ моей стороны все-съ... Но...

А что „но“, не могъ даже и докончить, такъ онъ былъ обезкураженъ.

Елена Борисовна подъ вліяніемъ новой жизни, совсѣмъ ее измотавшей, до такой степени привыкла придавать значеніе мелочамъ, что растерянность и смущеніе ея поклонника ударили ее по нервамъ. Она пошла въ кабинетъ къ „самому“, какъ его здѣсь называли, уже готовая къ неприятностямъ и неудачамъ. И въ то же время — такъ ей хотѣлось надѣяться! — что-то въ душѣ подсказывало: увидишь—все пустяки. Мало ли почему люди бываютъ растеряны и смущены. Нельзя все это свизывать съ собою и своимъ дѣломъ... Но, переступивъ черезъ порогъ большаго и красиваго

кабинета—она сейчасъ же убѣдилась, что сегодня по крайней мѣрѣ мнительность ея не была напрасна.

Ее попросили сѣсть, успокоиться и внимательно выслушать все, что ей скажутъ.

Видимое дѣло, и „самому“ было неприятно объясненіе. Онъ нѣсколько разъ первно прошелся по комнатамъ и, вернувшись къ Еленѣ Борисовнѣ, вдругъ проговорилъ:

— Вы знаете, вашъ тесть,—г. Копровъ, кажется,—онъ здѣсь.

Она вздрогнула и даже приподнялась.

— И не только здѣсь, но заручился такою поддержкой, противъ которой и мы безсильны. Вотъ что мнѣ пишутъ о немъ.

Онъ торопливо между бумагами на столѣ отыскалъ написанную крупнымъ увѣреннымъ почеркомъ. Елена Борисова издала могла и сама прочесть ее.

— Позвольте... Тутъ васъ не касается... Вотъ отсюда: „Моисей Лукичъ Копровъ — лицо вполнѣ почтенное, дѣятель полезный и по нынѣшнимъ временамъ рѣдкій. Я его знаю давно, на его слова полагаюсь вполнѣ, расположеніемъ его дорожу. Онъ изъ нашихъ, трезво смотритъ на жизнь—и если бы такихъ, какъ онъ, было больше, Россія не переживала бы смутнаго времени шатанія всякихъ государственныхъ и общественныхъ началъ. Воля сильная и душа при семь истинно порусски добрая и любвеобильная, о чемъ свидѣлствуютъ его непрестанныя благодѣянія и пожертвованія, обратившія на себя даже всеобщее вниманіе. Разумѣется, какъ настоящій почвенникъ, онъ не сентименталенъ, пороку не потворствуетъ и всяческую распущенность принимаетъ за таковую, какова она есть. Я не вхожу въ разсмотрѣніе претензій его снохи, урожденной княжны Балкашинской. Быть-можетъ—не отрицаю — разность ихъ общественныхъ положеній, происхожденія и воспитанія и обострила отношенія между ними, но твердо и неизменно уповаю въ то, что жена да боится своего мужа и почитаетъ старика—въ семь же заключена святость семейнаго союза, на коемъ зиждется остальное. Урожденная княжна Балкашинская ужъ и тѣмъ виновата, что войдя въ чужую семью и среду, перенесла туда требовательность и непримиримость, коими, надо сказать правду, отличаются наши разорившіеся аристократическія семьи. Она почему-то вообразила, что люди, въ нравственномъ и умственномъ отношеніи стоящіе выше ея, подчинятся ей, что тѣ характеры, которые сложились въ борьбѣ съ жизнью, въ почитаніи исконныхъ началъ русской жизни—семьи и церкви,—начнутъ жить по ея капризамъ, принимавшимъ пагубный и оскорбительный для ея мужа и тестя характеръ. Г. Копровъ самъ передастъ вамъ ея похожденія, о коихъ мнѣ и писать противно, но при семь онъ и вамъ скажетъ, какъ сказалъ и мнѣ, что памятуя: соединенное Богомъ да не будетъ расторгено — онъ требуетъ на основаніи божественнаго закона, логики и основныхъ учрежденій Россійской Имперіи — немедленнаго возвращенія снохи подъ кровъ ея мужа. Онъ готовъ предать забвенію все случившееся, но чтобы и она, съ своей стороны, поведеніемъ, покорностью, лаской загладила ея содѣянное. Что касается до разказовъ ея о жестокости, допущенной будто бы по отношенію къ ней,—то, во-первыхъ, нельзя признавать за таковую необходимыя исправительныя мѣры, прилагаемыя вообще къ дѣтямъ въ силу власти родительской. Во-вторыхъ, г. Копровъ весьма основательно къ сему присовокупляетъ: ежели бы даже она и на тѣлѣ показала знаки этой жестокости, чего нѣтъ и не было, то и въ семь случаѣ онъ передъ Богомъ и государемъ не отвѣтственъ. По старому и доброму русскому обычаю и не такъ въ случаяхъ, настоящему подобныхъ, поступаемо было. Все же сіе отмѣните и благополучіе, чѣмъ



Легуанъ, находящійся въ лейпцигскомъ зоологическомъ саду. Рис. съ натуры Г. Шюслеръ.

французское право, данное и закономъ мужу — убить преступную жену при обстоятельствахъ, никакихъ оправданій не допускающихъ. Лично и удивлюсь душѣ г. Копрова. На мой совѣтъ дѣло это бросить, онъ съ похвальной энергіей возразилъ: „на мнѣ грѣхъ за ся, т.-е. его спихи, судьбу. Не хочу на Страшномъ Судѣ Христовомъ отвѣтствовать!“

Дальше слѣдовали разсужденія въ томъ же родѣ.

— Копрровъ здѣсь!—только и могла проговорить Елена Борисовна.—Что же мнѣ дѣлать?

— Мой совѣтъ—подчиниться неодолимымъ обстоятельствамъ. Вы молоды, сильны, здоровы, передъ вами вся жизнь...

— Да, но какая жизнь!—неволью вырвалось у Елены Борисовны.— Я въ своей жалобѣ не рассказала и десятой доли того, что мнѣ приходилось выносить.

— Вѣрно... Но—ничего не могу. Вообще у насъ довольно легко устраиваются подобныя дѣла, но въ данномъ случаѣ... Опять повторяю вамъ, постарайтесь помириться съ г. Копровымъ.

Она сидѣла молча... Вся блѣдная, помертвѣвшая... Должно-быть „самому“ было ее жаль. Онъ тихо коснулся ея руки.

— Неужели въ самомъ дѣлѣ такъ ужасна ваша домашняя обстановка?

— Ужасна! Это слабо. Она позорна, унижительна для меня. Я должна была на каждомъ шагѣ поступаться человѣческимъ достоинствомъ. Я терпѣла такое поруганіе...

Онъ опять вскочилъ и прошелся...

— Да, въ этихъ дѣлахъ... Изъ такихъ незамѣтныхъ мелочей все складывается! Разумѣется, и вы съ своей стороны... Можетъ-быть и сами не помните, а между тѣмъ...

— О, первые годы—я хотѣла и мечтала быть хорошей женой. Уступала, была покорна, думала—все устроится, они поймутъ наконецъ, полюбятъ меня, оцѣнятъ. И вотъ, къ чему все это пришло. Не было такой обиды, какой бы я не узнала. Нѣтъ мерзости, какой этотъ самый „почтенный“ Копрровъ обо мнѣ не рассказывалъ. Боже мой, да эти вѣчныя потемки безъ разсвѣта, безъ надежды на разсвѣтъ... Скажите же мнѣ—какъ вынести ихъ? Какъ мнѣ жить? Какъ жить?.. Какъ бы замереть такъ, чтобы не чувствовать больше?.. Одно—надо умереть, такъ тянуть нельзя. Я и то не узнаю себя. Исподлилась, изолгалась. Ни гордости прежней, ни ясности душевной. Господи, да вѣдь есть же люди, которымъ достается другая жизнь?

— Успокойтесь... Такъ нельзя...

— Вамъ легко говорить. Вы можете спасти человѣка—и тоните его.

— Я?

— Да, вы.

— Напрасно вы думаете, что я могу сдѣлать многое въ этомъ отношеніи. Вы, разумѣется, не знаете служебнаго міра. Мы такъ опутаны всякими связями, отношеніями, влияніями, что часто люди, очень и очень высоко поставленные, безсильны, когда имъ приходится бороться съ противнымъ теченіемъ. Да вотъ вамъ—не далеко ходить за примѣромъ. Еще не особенно давно въ подобномъ же вашему положеніи была дочь одного высокопоставленнаго лица. Кажется, ужъ не ему ли помочь ей? И онъ любилъ ее, страдалъ за нее, и ничего-ничего-ничего не могъ сдѣлать... Такъ и осталось все въ томъ же положеніи. А дѣ какой-то!

— Значитъ и мнѣ онъ остается?

Тотъ развелъ руками.

— Тогда я знаю, что мнѣ дѣлать... Если нельзя жить, какъ слѣдуетъ—такъ всегда можно умереть.

— Полноте, вы христианка и говорите...

— О, оставьте это. Въ самомъ дѣлѣ, какъ легко

ссылаться на религію, на Бога, людямъ, которые сами пальцемъ не шевельнуть ради того же Бога!

— Благодарю васъ.

— Простите,—опомнилась она.—Я такъ страдаю въ эту минуту. Не долговъ былъ мой праздникъ! Вѣдь вы меня назадъ гоните на каторгу.

И она разрыдалась, не въ силахъ будучи совладать съ охватывавшею тоской и мукой.

Онъ постоялъ-постоялъ надъ нею. Ему было ее безконечно жалко. Но что онъ самъ могъ сдѣлать въ этомъ случаѣ? Въ немъ подымалась теплая волна неотразимаго участія. Онъ рылся въ памяти, чѣмъ бы помочь ей, какой исходъ придумать. Елена Борисовна видимо собирала всѣ силы. Боролась сама съ собой и еще глубже уходила въ безконечное горе. Ее всю дергало и бросало. Она схватывалась за ручки кресла, чтобы удержаться тутъ... Когда онъ подаль ей воды—зубы ея застучали о края стакана, но она не могла даже заставить себя сдѣлать хоть одинъ глотокъ.

— Все противъ меня, все, все...

— Елена Борисовна!

Она наконецъ осилила себя и, вздрагивая, вся въ красныхъ пятнахъ, всхлипывая, прислушалась.

— У васъ есть средства... Вы можете устроиться за границей безъ помощи мужа.

— Гдѣ бы то ни было, какъ бы то ни было... Только назадъ, поймите, я не могу, не могу.

— Я и не гоню васъ, погодите!.. Свѣтъ не клиномъ сошелся. Уѣзжайте за границу... Оттуда онъ васъ не достанетъ—руки коротки. Сумѣйте кануть точно въ воду на годъ, на два. Время—лучшій цѣлитель и совѣтникъ... Здѣсь вамъ нельзя оставаться. Бѣгите и скорѣе... Вотъ все, что пока я вамъ могу посоветовать...

Она ѣхала домой разбитая и измученная.

„Въ самомъ дѣлѣ,—думала она:—какъ я упала, изменилась, измельчала... Изолгалась вся... Еще недавно—мнѣ бы и во снѣ не привидѣлось того, что теперь приходится выносить молча и спокойно. Ахъ, заболѣть бы—да тяжело-тяжело... А лучше всего—умереть... И Копрровъ здѣсь. Она можетъ его встрѣтить каждый часъ, каждую минуту. А вѣдь онъ на все пойдетъ, способенъ на улицѣ сдѣлать скандалъ, созвать полицію, что ему терять?.. Куда же уйти въ самомъ дѣлѣ? Гдѣ спасеніе?..“

Дома—швейцаръ, снимая съ нея шубку, передалъ ей:

— Здѣсь одинъ господинъ были... Васъ спрашивали.

— Какой господинъ?—вздрыгнула она.

— Станный очень. Съ муфтой ходить... Про вашего брата тоже... Очень интересовались...

Николай Львовичъ выдалъ себя здѣсь за двоюроднаго брата Елены Борисовны.

— Даже наверхъ подымались... Смотрѣли и ихъ, и вашу комнату... Пробовали двери между ними. Спрашивали—отворяются ли?.. Когда узнали, что задѣланы—огорчились. До всего доходили...

— А Николая Львовича не было дома?

— Нѣтъ... Ихъ и посейчасъ нѣтъ.

— Потому они къ паспортисту нашему... Хотѣли непременно узнать, какъ вы записаны и по какому виду... Разсматривали видъ—головой качали... У нихъ и шанка въ родѣ какъ бы бабій капоръ.

„Моисей Лукичъ... Онъ и есть!..“ У нея опять сердце заколонуло.

„Надо бѣжать... Сейчасъ, сію минуту...“

Она быстро поднялась къ себѣ—и начала укладываться. Кое-какъ, комкая все, швыряла въ чемоданъ, пока вдругъ не отворились къ ней двери изъ коридора и въ нихъ не показался Семигоровъ.

— Милый,—кинулась она къ нему.—Ты знаешь, все, все пропало.

Онъ поблѣднѣлъ... Нахмурился.

— Отказали тамъ?

— Да... Говорить—возвращайтесь къ мужу. И потомъ, потомъ—пойми: старикъ здѣсь.

— Копрровъ?

— Онъ все и испортилъ.

И она, сбиваясь, плача, возвращаясь къ началу разсказа и снова пересказывая къ концу, кое-какъ передала ему все, что случилось съ нею.

— Надо куда-нибудь... Сейчасъ...

— Куда же?..

— Только не съ тобой, не съ тобой... Ты долженъ здѣсь остаться. Слышишь... Здѣсь.

— Вотъ что... родная. Теперь три? Черезъ часъ отходить поѣздъ въ Москву. Я отѣчу тебя здѣсь—просто за городъ—а ты ко мнѣ туда...

— Куда-нибудь, только сейчасъ—сію минуту. Пошли за каретой... Да, ты знаешь, что?.. Мнѣ тамъ посоветовали какъ единственный исходъ—ѣхать за границу и спрятаться. Только какъ добыть паспортъ?.. Вѣдь мнѣ теперь не дадутъ...

— Я посоветуюсь съ Тарасомъ Луничемъ...

Вечеромъ, побывавъ уже и у градоначальника, и въ участкѣ, и еще Богъ знаетъ гдѣ—торжествующій и посему спокойный, Моисей Лукичъ опять прилепился къ гостиницѣ, гдѣ жила Елена Борисовна.

— Копрова дома? Скажите, что тесть пріѣхалъ... Прошу сейчасъ принять меня.

— Ихъ нѣтъ.

— Ну, я дождусь.

— Да ихъ совѣмъ нѣтъ.

— Какъ нѣтъ?

— Такъ-съ. Онъ разомъ уложились и уѣхали.

— Когда... куда?

— За городъ отѣтились... Мы не обязаны спрашивать. Сказали, если будутъ письма—передавай ихъ Николаю Львовичу Семигорову. Господину въ седьмомъ номерѣ. Моисей Лукичъ затоптался.

— Да вы не врете? А комнату ея посмотрѣть можно?

— Сколько угодно. Она еще не занята.

Сходилъ, посмотрѣлъ... Нашелъ клочки бумаги. Собралъ, сложилъ. Ничего не вышло. Оказалось пезначашее... Не стѣсняясь тѣмъ, что около стоялъ лакей—приложилъ ухо къ дверямъ слѣдующей комнаты. Тамъ никого... И ничего не слышно.

— Господина Семигорова тоже нѣтъ.

— Какъ, и онъ уѣхалъ?

— Нѣтъ, они здѣсь, только вышли.

— Ну, мнѣ его пока не надо... не надо... не надо...

Не должно, чтобъ за городъ... не должно. Тутъ гдѣ-нибудь пріютилась. Поблизу отъ сердечна милъ-другка. Ну, да мы это узнаемъ—узнаемъ—узнаемъ. И въ случаѣ чего и вамъ достанется... Ахъ, достанется, чтобы не прятали, не скрывали, не путали. По закону это, другъ любезный, называется пристанодержательство, и за это отвѣчаютъ, да еще какъ. Руки назадъ свяжутъ къ лопаточкамъ и поведутъ на веревочкѣ.

— Мое дѣло сторона-съ.

— А все-таки привлекутъ, привлекутъ...

(Продолженіе будетъ.)

## Восемь этюдовъ.

Историческій очеркъ.

Спустя нѣсколько лѣтъ послѣ своей свадьбы (1496), королева Иоанна, владѣтельница Кастилии, жена габсбургскаго принца, эрцгерцога Филиппа, почувствовала вдругъ тоску, которая съ каждымъ днемъ усиливалась. Доктора рѣшили, что исцѣлить королеву можетъ только какое-нибудь подходящее занятіе, и предложили ей заняться живописью. Не находя счастья въ замужествѣ, она съ радостью отдалась искусству и достигла поразительныхъ успѣховъ. Честолюбивый Филиппъ задумалъ воспользоваться этимъ обстоятельствомъ для задуманнаго имъ чудовищнаго плана.

Королева Иоанна, дочь Фердинанда и Изабеллы, пользовалась титуломъ: «высочество», а ея мужъ долженъ былъ довольствоваться титуломъ: «высочество», и, кромѣ того, официально не могъ принимать никакого участія въ дѣлахъ управления страной. Достигнуть неограниченной власти въ странѣ—было мечтою его жизни.

Однажды Филиппъ разсматривалъ альбомъ королевы, въ которомъ было нѣсколько эскизовъ, сдѣланныхъ ея собственной рукой. Вниманіе короля сосредоточилось на мужской фигурѣ, изображенной то воиномъ, то странникомъ, то придворнымъ. Это крайне удивило его: онъ тутъ же рѣшилъ, что заинтересовавшее его лицо должно было имѣть несомнѣнное значеніе для королевы, и вълѣдствіе этого приказать по копіи разыскать оригиналъ. Черезъ нѣсколько времени оказалось, что на рисункахъ былъ изображенъ рыцарь донъ Хаме д'Авилло, который былъ извѣстенъ своими прекрасными душевными качествами и большимъ политическимъ влияніемъ и который, кромѣ того, обладалъ громаднымъ состояніемъ. Этотъ человекъ былъ предводителемъ партіи, которая энергично отстаивала законныя права Иоанны противъ посягательствъ Филиппа. Благодарная королева дарила храброго подданнаго своей дружбой. Но зрѣломъ размышленіи, король рѣшилъ однимъ ударомъ избавиться отъ ненавистнаго врага и скупающей жены.

Въ то время жилъ въ Кастиліи извѣстный живописецъ Луи де-Луцера (Louis de Lucero), который стяжалъ себѣ славу тѣмъ, что въ нѣсколько моментовъ набрасывалъ на пергаментѣ цѣлыя картины. За это замѣчательное искусство къ его имени присоединили эпитетъ *rapresto* (дѣлай скоро), который и сохранился за нимъ навсегда.

Спустя нѣсколько дней Филиппъ пригласилъ живописца къ себѣ.

— Художникъ, — обратился онъ къ нему: — тебѣ предстоитъ сдѣлать въ короткое время нѣсколько набросковъ съ живого лица, которое будетъ представлено въ твое распоряженіе. Два часа времени даю тебѣ на то, чтобы въ точности передать малѣйшія измѣненія въ этомъ лицѣ. Оно въ теченіе назначеннаго срока нѣсколько разъ переизменитъ выраженіе. Скажи мнѣ, сколько отдѣльныхъ набросковъ въ эти два часа ты можешь мнѣ сдѣлать?

— Сколько вашему величеству угодно, — отвѣтилъ художникъ.

— Не лъсти мнѣ. Во-первыхъ, я не «величество», а, во-вторыхъ, никто не можетъ приказывать художнику. Если же ты въ состояніи въ теченіе двухъ часовъ сдѣлать десять набросковъ, то за каждый изъ нихъ получишь по тысячѣ реаловъ.

— Если вы мнѣ общаете двѣ тысячи реаловъ за каждое изображеніе, то въ назначенное время я сдѣлаю ихъ пятнадцать.

— Хорошо, я согласенъ. Однако, не смутить ли тебя, что выраженіе лица, которое ты долженъ будешь изобразить, нѣсколько разъ до такой степени измѣнится, что черты его будутъ совершенно неузнаваемы?

— О, нисколько, вѣдь въ этомъ-то и заключается высшее наслажденіе художника.

— Отлично. Теперь отправляйся въ залъ «Агвазиль», оттуда тебя перенесутъ куда слѣдуетъ и снабдятъ необходимыми принадлежностями для рисованія.

Черезъ часъ художнику вручили обѣщанное, посадили въ закрытыя носилки и понесли черезъ длинный рядъ коридоровъ. Наконецъ, носилки остановились, онъ вышелъ и его ввели въ залъ. Прежде всего Фанресто окинулъ взоромъ мѣсто, въ которое занесла его судьба. Передъ нимъ находилась широкая, низкая комната со сводами, обитая краснымъ сукномъ. Въ колоннахъ и стѣнахъ были вѣданы крѣпкія желѣзные кольца и въ нихъ продѣты цѣпи и веревки, на которыхъ остались еще слѣды запеченной крови. Въ углахъ, въ беспорядкѣ лежали желѣзные клещи, гвозди и винты. Единственная висѣчая лампа, наполненная масломъ, освѣщала это мрачное помѣщеніе.

Здѣсь пытали людей.

Въ глубинѣ зловѣщей комнаты находился большой, покрытый черною сатертью, столъ; за нимъ сидѣло пять человекъ, въ длинныхъ черныхъ мантияхъ. Это были судьи. Ближе къ стѣнѣ помѣщался маленькій столикъ, и художникъ замѣтилъ около него двухъ мужчинъ: одного въ маскѣ, а другого съ открытымъ лицомъ; послѣдній оказался судейскимъ писаремъ. Замаскированная фигура знакомъ подождала художника и указала ему мѣсто возлѣ себя.

Гробовое молчаніе царило въ комнатѣ. По данному судьями сигналу, вышли на середину зала два служителя, сняли съ пола черное сукно, и передъ художникомъ предстала человѣческая голова, которую онъ и долженъ былъ изобразить. Прекрасное, умное лицо, со сверкающими глазами, смѣлымъ взглядомъ, было такъ привлекательно, что какъ бы само пріислось на полотно даже такого великаго художника, какъ Микель-Анжело.

Въ Испаніи, въ странѣ, которая въ концѣ среднихъ вѣковъ слазилась жестокостью «своихъ нравовъ» и опередила въ изобрѣтеніи всевозможныхъ пытокъ даже безчеловѣчный Востокъ, сдѣлано было новое открытіе, при помощи котораго мучители вывѣдывали даже





Тѣснѣй—дружнѣй. Съ картины Я. Вѣшина.



ДѢЛОВОЙ ВИЗИТЪ. Съ картины А. Мюллеръ-Дингке.

сокровеннѣйшія тайны у подсудимыхъ. Это средство называлось «Caldaria». Устроено оно было слѣдующимъ образомъ: вливали приблизительно четыре гектолитра масла въ цилиндрической стальной сосудъ, въ который опустили и человѣка, съ такимъ расчетомъ, чтобы надъ сосудомъ оставалась одна лишь голова. Для этого специально устраивалось въ комнатѣ пытокъ отверстіе въ полу; изъ него-то и появлялась голова мученика, а все туловище его находилось подъ поломъ. Наконецъ, подъ цилиндромъ разводили огонь, который то увеличивали, то уменьшали, смотря по показаніямъ страдальца. Дѣло кончалось либо полнымъ признаніемъ, либо смертью обвиняемаго.

Все было готово для перваго сеанса. Единственная лампа прегршно освѣщала находящуюся по срединѣ комнаты голову. Художникъ былъ въ восторгѣ; онъ ничего не могъ желать лучшаго.

Гордо смотрѣла голова на засѣдающихъ въ залѣ; сдвинутыя брови указывали на непреклонную волю.

Первая картина, первый этюдъ...

Предѣдатель обратился къ подсудимому съ вопросомъ:

— Донъ Хаиме д'Авила, отвѣчай твоимъ судьямъ: когда ты видѣлся съ королевой Іоанной и говорилъ съ нею въ первый, и когда въ послѣдній разъ?

Голова отвѣтила:

— Я уже почти шесть мѣсяцевъ не видѣлъ королевы и не говорилъ съ нею!

— Донъ Хаиме д'Авила, ты сообщникъ и предводитель заговорщиковъ, ты увѣлъ королеву своими безчестными планами, которые всѣ клоуны къ тому, чтобы устранить благороднаго ея супруга!

При этихъ словахъ краска залила лицо головы, и глаза метнули искры въ сторону судей.

Художникъ изобразилъ и это выраженіе лица, но сосѣдъ замѣтилъ смутъ:

— Погоди, увидишь еще лучшее.

Предѣдатель сдѣлалъ знакъ служителямъ, по которому они тотчасъ же удалились. Спустя нѣсколько секундъ черты лица головы измѣнились.

Подъ несчастной жертвой развели огонь.

— Теперь взгляни на голову, Фапресто!—сказала маска.

Глаза головы засверкали, какъ у привидѣнія, жилы на лбу вздулись, мускулы судорожно вздрагивали. Красивое мужское лицо было совершенно искажено.

Это была третья картина, третій этюдъ.

— Будешь ли ты отвѣчать на наши вопросы, донъ Хаиме д'Авила?—спросилъ вторично предѣдатель.

Но голова дерзко возразила:

— Будь проклятъ тотъ языкъ, который отвѣтитъ вамъ!

Съ этими словами губы ея сжались, ли одного страдальческаго стопа не вылетѣло изъ груди, вытаращенные глаза уставились въ одну точку.

Четвертый этюдъ...

Между тѣмъ подъ цилиндромъ огонь становился сильнѣе и сильнѣе. Двѣ крупныя капли пота выступили на лбу головы; жестокая борьба происходила между физическими страданіями мученика и его волею. Наконецъ, онъ буквально зарычалъ отъ боли, вѣки сомкнулись, и страшно искаженное лицо не въ состояніи было больше скрывать страданій. Страшное рычаніе повторилось.

## Сохраненіе труповъ по способу Марини.

(Съ рис. на стр. 395).

До сихъ поръ и за границею мало кто слышалъ объ Эфизіо Марини, хотя его гыдающееся открытіе сдѣлано уже болѣе четверти вѣка, и въ избранной имъ области онъ не имѣетъ соперниковъ. Область эта — сохраненіе труповъ.

До Марини только искусственные изображенія великихъ людей сохраняли ихъ черты въ народной памяти. Другого способа не было. Теперь они сами могутъ быть сохранены навѣки такими, какъ они жили, какъ умерли. Вмѣсто «бренныхъ» теперь мы будемъ имѣть «нетлѣнные останки».

Дѣйствительно, открытія Марини дѣлаютъ тѣло человѣка нетлѣннымъ. Духъ, душа продолжаютъ жить въ другихъ мірахъ; благодаря Марини и тѣло, утративъ душу, не гибнетъ.

Открытіе Марини не имѣетъ ничего общаго съ извѣстнымъ всѣмъ балъзамированіемъ труповъ. Балъзамированіе, какъ оно до сихъ поръ практиковалось, можетъ замедлить процессъ разложенія, но остановить его оно не въ силахъ.

Да къ тому же, какой видъ имѣютъ трупы, спустя нѣсколько лѣтъ, каковъ ихъ видъ зачастую уже вскорѣ послѣ балъзамированія?

При способѣ сохраненія труповъ, открытомъ Марини, мы видимъ совсѣмъ другое. Мертвецъ передъ нашими глазами, словно живой, словно только убаюканный мирнымъ сномъ, тихо унесшимъ его въ другое царство, царство грѣбъ.

Въ научномъ мірѣ это открытіе, въ свое время, надѣлало шуму, и ученые, имена которыхъ съ уваженіемъ произносятся всякій образованный человѣкъ, были поражены загадкою, которую имъ задалъ Марини. Нелатонъ, Бильротъ, Дистель и Рокитанскій съ величайшимъ энтузіазмомъ превозносили искусство Марини. Въ чемъ же суть открытія Марини?—Марини удалось посредствомъ

— Теперь, теперь, Фапресто, взгляни на него!

Все лицо потеряло свой прежній обликъ. Душа не выдержала борьбы съ тѣломъ; глаза безпокойно вращались во всѣ стороны, у рта показалась желтая пѣна, и сдавленный голосъ произнесъ страшное проклятіе.

Пятый этюдъ...

Огонь подъ злосчастной жертвой разгорался все сильнѣе.

— Будешь ли ты отвѣчать, донъ Хаиме д'Авила?

Но голова молчитъ, она перестала кричать и начала улыбаться; страшныя предсмертныя мученія заставляютъ ее даже громко смѣяться. Этотъ нечеловѣческій смѣхъ, казался бы, долженъ былъ заставить содрогнуться и камень.

Торопливо набрасываетъ художникъ рисунокъ; это былъ шестой этюдъ.

Вдругъ одинъ изъ судей подаетъ знакъ — уменьшить огонь; онъ бонтедъ, что д'Авила скончается прежде, чѣмъ это желательно его мучителямъ.

Мало-по-малу исчезаетъ страдальческое выраженіе лица, мускулы мѣне напряжены.

Снова слышится голосъ предѣдателя:

— Будешь ли ты отвѣчать, донъ Хаиме д'Авила?

Тихо поднимается голова, глаза настолько расширяются, что кажется, будто они хотятъ выскочить изъ орбитъ. Мертвенно-блѣдное лицо вытаращивается.

— Что же ты медлишь, Фапресто? Вѣдь это интересный моментъ! Взгляни же!

Наконецъ, голова мученика начинаетъ тихимъ голосомъ говорить:

— Филиппъ! Я отвѣчу тебѣ на Страшномъ судѣ!

Вдругъ глаза закатились, ротъ открылся, голова поникла и буквально склонилась на полъ.

— Потушите огонь!—закричалъ судья служителямъ.

— Развѣ это не интересная модель?—спросила художника маска. — Продолжай рисовать, онъ впадетъ только въ обморочное состояніе; черезъ нѣкоторое время его приведутъ въ чувство, тогда ты можешь продолжать работать.

Но они ошиблись: несчастный былъ не въ обморочкѣ, а мертвъ.

Дальнѣйшіе этюды приостановились.

— Чортъ бы его побралъ!—вскричалъ безсердечный Фапресто.— Онъ умеръ при восьмомъ наброскѣ, и такимъ образомъ лишилъ меня по крайней мѣрѣ десяти тысячъ реаловъ!

— Не безпокойся: ты получишь все полностью, рисунки отлично удалены,—успокоивалъ его сосѣдъ. — Отправляйся теперь домой, и хорошенько отдѣлай ихъ.

Въ четыре часа готовы были всѣ восемь этюдовъ; они поразительно вѣрно передавали черты лица замученнаго человѣка.

Филиппъ тотчасъ же подарилъ ихъ своей супругѣ.

Вскорѣ послѣ этого распространился слухъ по Мадриду, что королева Іоанна сошла съ ума.

Филиппъ достигъ своей цѣли: онъ собралъ всѣхъ грандовъ Кастиліи и сообщилъ имъ о постигшемъ его несчастіи. Совѣтъ рѣшилъ возложить на него королевскую корону, и съ тѣхъ поръ онъ пользовался титуломъ: «величество».

Однако онъ не долго пользовался властью. Онъ внезапно скончался въ 1506 году отъ лихорадки. Несчастная же королева Іоанна еще долгіе годы влачила жалкое существованіе.

погруженія въ особую жидкость возвратитъ «мясу» полную жизненную свѣжесть; ему удалось быстро сообщать трупу твердость мрамора, бронзы. При посредствѣ открытаго Марини процесса, мертвецъ обращается въ полномъ смыслѣ въ статую изъ бронзы или мрамора. Марини можетъ, наконецъ, сохранить тѣло человѣка въ такомъ видѣ, въ какомъ оно было при его жизни; и цвѣтъ кожи, и гибкость членовъ остаются такими, какъ при жизни.

Открытіе Марини могло бы имѣть самыя разнообразныя примѣненія и великое значеніе. Его способъ могъ бы внести цѣлый переворотъ въ культъ нашихъ великихъ людей. Любой странѣ, любому народу дана была бы возможность создать себѣ Пантеонъ своихъ великихъ сыновъ, такой, какого до сихъ поръ міръ еще не знавалъ.

А каково значеніе открытія Марини для анатоміи! Какъ разнообразна, какъ исключительна приносимая ими польза! Всюобразныя болѣзненныя формы, которыя наблюдаются рѣдко и въ единичныхъ только случаяхъ, могутъ быть сохранены; могутъ быть изготовлены анатомическіе препараты, до сихъ поръ немыслимые. Надъ старыми трупами, сохраненными по способу Марини, можно производить всевозможные опыты и хирургическія операціи для научныхъ демонстрацій такъ же точно, какъ надъ свѣжими. Ихъ можно для этого размягчить погруженіемъ въ особую жидкость; затѣмъ ихъ можно снова сдѣлать твердыми и опять размягчать для новыхъ операцій; это можно повторить много разъ съ полнымъ успѣхомъ. Наполеонъ III былъ пораженъ, когда, въ его присутствіи, Марини возвратилъ свѣжесть, гибкость и естественный видъ человѣческаго тѣла сухому куску египетской муміи, просуществовавшей быть-можетъ болѣе пяти тысячъ лѣтъ. Онъ поручилъ знаменитому ученому Нелатону представить отчетъ о работахъ Ма-



риши. При свиданіи съ Марини (въ 1868 г., въ Парижѣ) Нелатонъ выразилъ желаніе, чтобы высушенная ступня ноги была приведена въ состояніе естественной свѣжести: для контроли онъ продѣлалъ отверстие въ костяхъ ступни, пропустилъ сквозь него ленту и припечаталъ оба конца къ своей визитной карточкѣ, на которой онъ написалъ:

«Нога въ сухомъ видѣ, видѣнная 28-го января 1868 г. — Нелатонъ».

Черезъ нѣсколько дней у этой ноги былъ совершенно свѣжій видъ и естественный цвѣтъ тѣла. Артерій были ясно видны, и, при желаніи, въ нихъ можно было вводить жидкости, что весьма замѣчательно, такъ какъ при обыкновенномъ бальзамированіи внутри кровеносныхъ сосудовъ отлагаются современемъ различныя соли, и никакое введеніе жидкости тогда не возможно.

26-го февраля, Нелатонъ вновь посѣтилъ Марини и на той же карточкѣ написалъ: «Эта самая нога, осмотрѣнная 26-го февраля, сдѣлалась настолько мягкой, что я могъ довольно легко разрѣзать отводящій мускулъ пятаго пальца. — Нелатонъ».

Огромное значеніе можетъ имѣть пользованіе открытій Марини для задачъ уголовной полиціи и антропологій. Въ коллекціи Марини находится сердце, пронзенное кинжаломъ. Представимъ себѣ случай судебного разбирательства, случится долгое время послѣ совершения преступленія. Присяжные засѣдатели могли бы собственными глазами видѣть нанесенную жертвѣ рану и съ большею увѣренностью могли бы судить о характерѣ оружія и другихъ обстоятельствахъ преступленія. Или другой случай: убійца не найденъ; только годъ спустя схватываютъ человека, на котораго падаютъ подозрѣнія.



Сохраненіе труповъ по способу Марини. Трупъ дѣвочки.

Пусть его приведутъ и поставятъ передъ трупомъ, на которомъ даже капли крови надъ раной еще не успѣла свернуться. Если онъ, дѣйствительно, убійца, тяжесть этой картины будетъ для него невыносима: онъ долженъ будетъ признаться.

Часто представляетъ большую трудность установленіе личности убитаго или самоубійцы. До сихъ поръ для этого прибѣгали къ фотографіи, но фотографическіе снимки только въ рѣдкихъ случаяхъ оказываются достаточными. Благодаря открытію Марини, самъ трупъ сохраняется, какъ живой, и остается въ моргѣ не на день или на два, а на цѣлые годы свѣжимъ, какъ въ натурѣ.

Неоцѣнимы также и услуги, которыя этотъ способъ можетъ оказать антропологій. Марини приготовилъ въ Парижѣ въ 1868 году для Нелатона нѣсколько бюстовъ типовъ преступниковъ. Нелатонъ желалъ убѣдиться въ томъ, что способъ, примѣняемый Марини, не измѣняетъ нисколько выраженія лица и другихъ физическихъ особенностей. Бюсты эти прекрасно сохранились до настоящаго времени; мужчина и женщина, типичные представители «подонковъ общества», смотрятъ на насъ, какъ живые; даже сыпь на ихъ лицахъ не исчезла. Эти люди были найдены убитыми. Личность ихъ могла быть опредѣлена не скоро, и лишь благодаря способу Марини знакомые признали ихъ долгое время спустя.

Впечатлѣніе, производимое работами Марини, не поддается описанію. Трупы, сохраненные по его способу, ничуть не напоминаютъ о смерти. На помѣщенномъ здѣсь рисункѣ мы видимъ трупъ маленькой дѣвочки, умершей нѣсколько лѣтъ тому назадъ. Ребенокъ кажется спящимъ, но сонъ малютки вѣченъ.

## Принцесса Тереза Баварская.

(Портр. на стр. 936.)

Въ настоящее время нѣтъ области, въ которой женскій трудъ не нашелъ бы себѣ примѣненія. Мы видимъ, какъ съ каждымъ днемъ появляются женскія имена въ мировой литературѣ, отвоюя себѣ постепенно даже мѣсто въ первыхъ рядахъ; мы не можемъ не признать, что женщина начинаетъ говорить свое слово и въ искусствѣ — живописи, ваяніи, музыкѣ (о театрѣ нечего говорить — тамъ женщина давно уже приобрѣла всѣ права гражданства). Наконецъ, теперь, за послѣдніе годы, женщина тяжельмъ, упорнымъ трудомъ начинаетъ отвоювать себѣ мѣсто и въ третьей, наименѣе для нея доступной области — въ области науки. Не всѣ еще европейскія страны допустили женщинъ къ своимъ святилищамъ науки, только небольшое число университетовъ открыто для нихъ, но несмотря на это мы уже видимъ серьезные результаты этого серьезнаго движенія. То и дѣло появляются извѣстія о томъ, что университетъ удостоилъ одну изъ своихъ слушательницъ ученаго званія, а то и даже предоставилъ ей кафедру. Въ разныхъ углахъ міра женщины разныхъ сословій и положеній начинаютъ наиболѣе доказательнымъ путемъ — практическимъ — подтверждать свои способности и права на высшее образованіе, на служеніе наукѣ. Къ ученой карьерѣ влечетъ нынѣ женщинъ не только стремленіе къ самостоятельному заработку, но вообще природное влеченіе къ научнымъ занятіямъ. Съ одной изъ такихъ выдающихся ученыхъ женщинъ, принадлежащей въ то же время къ королевскому дому, мы намѣрены теперь познакомить своихъ читателей. Это — принцесса Тереза Баварская.

Баварскій королевскій домъ издавна славится своей ученостью. Изъ числа членовъ его въ настоящее время трое заслужили почетную докторскую степень отъ мюнхенскаго университета. Двое изъ нихъ: герцогъ Карлъ-Теодоръ и принцъ Людвигъ-Фердинандъ — глазные врачи, завоевавшие себѣ своими выдающимися работами громкую извѣстность далеко за предѣлами родной страны. Ихъ славу раздѣляетъ и принцесса Тереза, незамужняя дочь принца-регента баварскаго, Луитпольда. За ея серьезныя и успѣшныя естественно-историческія изслѣдованія она уже давно избрана въ почетные члены баварской королевской академіи наукъ. Въ послѣднее же время ея труды удостоились вторичнаго авторитетнаго признанія и провозглашеніе ея докторомъ honoris causa мюнхенскаго университета явилось новою наградою за ея выдающіяся научныя заслуги. Непосредственнымъ поводомъ къ этому исключительно отличію было появленіе въ свѣтъ ея подробнаго отчета о «Путешествіи по Бразильскимъ тропикамъ» (Берлинъ, 1897 г.).

Этотъ прекрасный трудъ даетъ не только наглядное описаніе пройденнаго пути. Цѣлый рядъ новыхъ разновидностей животнаго и растительнаго міра, открытыхъ августѣйшею путешественницею, и масса новыхъ пунктовъ, нанесенныхъ ею на карту, представляютъ цѣнный вкладъ въ науку.

Вышеупомянутый трудъ принцессы — далеко не единственный. Ему предшествовали двѣ другія въ высшей степени содержательныя работы, вышедшія въ свѣтъ подъ псевдонимомъ Терезы фонъ-Байеръ. Заглавіе первой — «Путевыя впечатлѣнія и наброски изъ поѣздки по Россіи». Въ этой книгѣ, богатой описаніями природы и населенія нашей родины, на первый планъ поставлено выясненіе основныхъ чертъ общественной жизни и государственнаго строя. Второй трудъ болѣе спеціальнъ. Называется онъ: «За полярнымъ кругомъ» и посвященъ геологическимъ и физико-географическимъ изысканіямъ. Въ новѣйшемъ же трудѣ принцессы, касающемся Бразиліи, благодаря своеобразности описываемаго ею края, выдвинута биологическая сторона и особое вниманіе уделено зоологическимъ, ботаническимъ и этнографическимъ наблюденіямъ. Эти отдѣлы науки особенно занимаютъ изслѣдовательницу, и собранный по нимъ матеріалъ такъ богатъ, что потребовалось цѣлыхъ пять лѣтъ на его обработку и классификацію. Въ этой работѣ принцессѣ помогали нѣкоторые спеціалисты, но большая и важнѣйшая часть работы была сдѣлана самою путешественницею.

Принцесса Тереза уже много лѣтъ посвящаетъ себя научнымъ занятіямъ. Въ нихъ она является не дилетанткою, а серьезнымъ ученымъ. Ея научныя занятія не мѣшаютъ ей, однако, съ честью исполнять обязанности, возложенныя на нее ея положеніемъ при дворѣ ея отца, оставшагося вдовцомъ.

Принцесса Тереза родилась 12-го ноября 1850 года. Въ началѣ восьмидесятыхъ годовъ она предприняла свое путешествіе по Россіи, закончивъ его поѣздкою на сѣверъ Скандинавскаго полуострова. Весь 1887 г. она провела въ Бразиліи, частью въ качествѣ гостыи благороднаго императора Донъ-Педро II, котораго она такъ глубоко уважала, частью же въ дѣтственныхъ лѣсахъ, среди индѣйскихъ племенъ, проявивъ при этомъ изумительное присутствіе духа и полное пренебреженіе ко всякой опасности. Въ 1889 году она трудится въ Парижѣ, въ 1893 г. мы ее видимъ въ Сѣверной Америкѣ на поискахъ за интересующими ее научными матеріалами. Во всѣхъ своихъ занятіяхъ принцесса старалась обходиться безъ посторонней помощи, и даже въ трудномъ путешествіи по бразильскимъ дебрямъ ее сопровождали только двое приближенныхъ и служителей.



## Къ рисункамъ

Въ настоящемъ номерѣ *Нивы* читатели найдутъ одинъ изъ тѣхъ рисунковъ, которые заставляютъ улыбнуться даже челъ въ ка мрачно настроеннаго. Въ самомъ дѣлѣ, развѣ это личико хоръ шекой плутовки хоть на мигъ не освѣтитъ больное сердце свѣтлымъ лучомъ? Съ зажженной свѣчкой, она, откинувъ портьеру, прощается съ любимой матерью и произноситъ съ дѣтски-чистой улыбкой обычное: **«Покойной ночи, матушка!»** Сколько въ этомъ пожеланіи нѣжности и шаловливости. Она—уже не дитя, но проза жизни еще не коснулась ея души.

Въ храмѣ Христа Спасителя, выстроенномъ въ селѣ Боркахъ, близъ того мѣста, гдѣ произошло 17-го октября 1888 г. крушеніе Императорскаго поѣзда, имѣются четыре иконы, работы профессора В. Е. Маковского, изображающія первосвятителей и чудотворцевъ всероссійскихъ, московскихъ митрополитовъ, св. Петра, Алексѣя, Іону и Филиппа. Стоя на высотѣ христіанскихъ добродѣтелей, они были вѣрными оплотомъ православія въ дни, когда надъ Россіей тяготѣло татарское иго, когда княжескія междоусобія за престолъ великаго князя разгорались и грозили единой державной власти, когда, наконецъ, царь Иоаннъ IV подвѣшавъ маской благочестія совершать надъ своими подданными страшныя жестокости. XIII и XIV вѣка—были самымъ тяжелымъ временемъ для Руси, и память о такихъ великихъ заступникахъ русскаго народа, какъ названные святители, должна быть дорога всякому истинному члену Православной Церкви. Скажемъ нѣсколько словъ о каждомъ изъ нихъ.

**Св. Петръ** родился въ Волынской землѣ въ послѣдней половинѣ XIII столѣтія и, будучи 12-лѣтнимъ мальчикомъ, удаленъ въ монастырь. Дѣятельность святителя не ограничилась устройствомъ вышнихъ дѣлъ Церкви. Онъ заботился и о внутреннемъ ея благоденствіи, обозрѣвая епархію и старался напоинить духовенству о его великой обязанности поучать народъ словомъ и примѣромъ, перенесъ также святительскую кафедру изъ Владиміра въ Москву и, такимъ образомъ, положилъ прочное основаніе ея возвышенію передъ прочими княжествами. При гробницѣ св. Петра удѣльные и служилые князья цѣловали крестъ въ вѣрности великому князю московскому, а также избирались русскіе святители. Его мощи остаются открытыми со времени нашествия Тохтамыша, который раскрывъ гробницу, думая найти въ ней сокровища; по послѣднемъ нашествіи поляковъ, похитившихъ драгоценную раку, мощи оставались закрытыми до 12-го года, когда Наполеонъ расторгнулъ гробницу, вѣроятно, тоже подражая Тохтамышу.

**Св. Алексѣй** родился въ Москвѣ въ 1300 г. и подъ влияніемъ виднаго имъ сна, во время котораго невѣдомый голосъ говорилъ ему: «Алексѣй, что напрасно трудиться!» перебрѣлся и рѣшилъ идти по пути строгой правдивости. а съ 15-го года жизни рѣшилъ оставить родителей и посвятить себя иноческой жизни. Знаніе греческаго языка помогло ему сдѣлать сличеніе славянскаго перевода Новаго Завета съ греческимъ подлинникомъ и исправить текстъ. Его вѣрую не разъ спасалась Русь отъ своихъ враговъ, о чемъ, напримѣръ, свидѣлствуетъ исцѣленіе святителемъ жены хана Джанибека, страдавшей слѣпотой и другими болѣзнями, Тайдулы, за что благодарный ханъ отпустилъ его съ миромъ въ Россію, осыпавъ дарами, и угроженіе Бердибека, намѣревавагося напасть на Россію. Св. Алексѣй много воздвигъ храмовъ и монастырей, содѣйствуя молитвеннымъ подвигамъ своей наставы, попеченіе о которой не прерывалось ему совершать по временамъ отдаленныя путешествія по церковнымъ нуждамъ.

**Св. Іона**, первый митрополитъ московскій, избранный соборомъ русскихъ святителей въ Москвѣ, послѣ чего Русская Церковь сдѣлалась независимой отъ Константинополя (1448 г.), родился въ послѣдней четверти XIV столѣтія въ селеніи Одноушевомъ. Вся его дѣятельность была направлена на возвращеніе своему престолу тѣхъ епархій, которыя находились въ русскіхъ областяхъ, принадлежавшихъ собственно Польшѣ, а не великому князю литовскому. Съ великимъ княземъ святитель зачастую раздѣлялъ важнѣйшія государственныя заботы, утверждалъ всѣ договоры великаго князя съ другими князьями русскими и духовной властью укрощалъ мятежныхъ преемниковъ Шемаянъ. Св. Іона

писалъ много посланій къ различнымъ князьямъ, съ духовными совѣтами и обличеніями.

**Св. Филиппъ**, обличитель Иоанна Грознаго, принявъ, какъ извѣстно, мученичскій вѣнецъ за истину. Онъ родился въ Москвѣ въ 1501 г. и принадлежалъ къ знатному роду Кольчевыхъ. На 30-мъ году жизни онъ оставилъ придворную жизнь и тайно удаленъ въ Соловецкую обитель, гдѣ и оставался нгуменомъ, пока не былъ призванъ къ святительскому престолу, на которомъ его встрѣтили жестокиа испытанія. Отъявленные враги Филиппа, опричники Малюта Скуратовъ и Василій Грязной разожгли гнѣвъ Иоанна Грознаго противъ смѣлаго обличителя, который и былъ смѣщенъ и отосланъ въ ссылку въ Тверской Отрочъ монастырь, гдѣ святитель и былъ задушенъ Скуратовымъ, прѣхавшимъ къ нему съ преступнымъ порученіемъ отъ царя. Въ началѣ 1652 г. мощи св. Филиппа были перенесены въ московскій Успенскій соборъ.

**Легуанъ**—рѣдкій гость въ зоологическомъ саду. Это собственно—ящерица-великанъ, живущая въ Средней Америкѣ и Сѣверной Бразиліи. Легуанъ (*iguana tuberculata*) обладаетъ громадной четырехугольной головой, короткой шеей, длиннымъ сплюснутымъ туловищемъ, покрытымъ иглами и кольчатой чешуей, какъ панциремъ, и переходящимъ въ хвостъ. Глобообразный гребень, идущій вдоль туловища, дѣлаетъ легуана похожимъ на дракона. Легуанъ прекрасно лазитъ по деревьямъ, благодаря короткимъ и сильнымъ ногамъ съ острыми когтями, причѣмъ хвостъ служитъ ему на подобіе руля, и на вѣтвяхъ онъ чувствуетъ себя какъ дома. Легуанъ достигаетъ пяти футовъ длины, причѣмъ однако около трехъ футовъ приходится на хвостъ. Основной цвѣтъ его кожи довольно красивъ—древесно-зеленый, кое-гдѣ переходящій въ голубой, темно-зеленый, бурый и сѣрый; нижняя сторона тѣла и кожа его—полосатая. При вскрытіи желудка легуана естественныя находили въ немъ остатки растений, личинку скорлупу, наѣдомыхъ, птичьи потроха, маленькихъ ящерицъ и т. п. Легуаны злы и коварны и храбро обороняются, когда на нихъ нападаютъ, а именно,—зубами кусаютъ непріятеля, хвостомъ же наносятъ удары, особенно защищая самку отъ другихъ животныхъ. Самки кладутъ обыкновенно яйца въ песокъ, забортливо зарывая ихъ, и затѣмъ совершенно о нихъ не беспокоятся. Охота съ ружьемъ на легуановъ не имѣла успѣха, такъ какъ они выдерживаютъ свободно выстрѣлъ дробью и затѣмъ скрываются въ траву или въ воду. Ловятъ легуана, по рассказамъ, очень оригинальнымъ способомъ. Къ нему приближаются, наивыставя что-нибудь, и доставляютъ ему такое удовольствіе, что онъ вытгиваетъ голову впередъ и позволяетъ гладить себя длинной палочкой, пока ему не накинута на шею навязанную на концѣ палочки петлю и при помощи послѣдней не оторвутъ его отъ дерева. Видя себя пойманнымъ, легуанъ приходитъ въ бѣшенство, старается освободиться, раскрываетъ пасть, шипитъ, фыркаетъ, но съ нимъ легко совладать—стоитъ только перевязать ему голову, и онъ становится совершенно безвреднымъ. Въ этомъ безпомощномъ видѣ и приносятъ легуановъ на рынокъ, гдѣ ихъ продаютъ, какъ любимое лакомое блюдо богатыхъ людей. Благодаря этому легуановъ становится все менѣе и менѣе. Въ клеткахъ легуаны не терпятъ злости и кусаютъ своихъ неосторожныхъ прислужниковъ. Чтобы приучить легуановъ къ пищѣ, ихъ дразнятъ до тѣхъ поръ, пока они не оторвутъ пасти, и тогда лишь подносятъ имъ пищу, которую они кусаютъ и проглатываютъ, не разбирая, что имъ даютъ.



Принцесса Тереза Баварская.

Недаромъ говорится **«тѣснѣй—дружнѣй»**. Среди снѣжныхъ заносовъ въ горахъ лошади мчатся съ головокружительной быстротой, и сань-розвальни, раскачиваясь изъ стороны въ сторону, «то влетая, то ныряя», уподобляются судну въ морскихъ волнахъ. На картинѣ Вѣшина мы видимъ идущую пару. Онъ правитъ лошадью съ увѣренностью опытнаго ѣздока, а она, вздрагивая отъ поминутныхъ толчковъ, прижалась къ нему, точно прося защиты. Случай облизалъ влюбленную чету уже не особенно молодыхъ уроженцевъ Карпатскихъ горъ и, такимъ образомъ, холодная зима сдѣлала то, что только подъ стать теплой веснѣ. Зимній пейзажъ очень удаленъ художнику. Сюжетъ разработанъ тщательно и не безъ юмора.

## Нашимъ читателямъ.

Истекающій годъ завершается важнымъ литературнымъ событіемъ.

### Графъ Левъ Николаевичъ Толстой

доставилъ намъ рукопись своего новаго, самаго обширнаго послѣ «Войны и мира» и «Анны Карениной», художественнаго произведенія, которое мы *начнемъ печатать* въ „Нивѣ“ съ половины января будущаго 1899 года. Это — повѣсть (въ 12 печатныхъ листовъ) изъ современной русской жизни, озаглавленная авторомъ:

## „ВОСКРЕСЕНІЕ“.

Чѣмъ-то праздничнымъ вѣетъ уже отъ самаго заглавія. Дѣйствительно, что можетъ быть радостнѣе возрожденія глубоко падшихъ людей къ лучшей жизни? И когда это возрожденіе изображено кистью такого художника, какъ графъ Л. Н. Толстой, когда мы словно сами переживаемъ душевныя муки, вызванныя зломъ, но приводящія къ сознанію добра, правды, — какое праздничное настроеніе овладѣваетъ нами!

Отъ всей души поздравляемъ читателей съ новымъ художественнымъ произведеніемъ графа Л. Н. Толстого. По глубинѣ, реализму, воодушевленію и свѣжести оно не уступаетъ прежнимъ его твореніямъ, и мы счастливы, что авторъ, избравъ *Ниву* для напечатанія своей повѣсти, далъ намъ возможность приобрѣсти ее для нашихъ читателей.



Путешествіе германской императорской четы въ Палестину. Пріѣздъ въ Хаифу. По рис. съ натуры грав. Шюблеръ.

На картинѣ А. Мюллера-Ингке изображенъ деревенскій мальчуганъ, у котораго, во время усерднаго катанья съ горъ, разломались санки. Что дѣлать? Не долго думая, онъ тутъ же отправляется съ дѣловымъ визитомъ къ ближайшему мастеру и повѣряетъ ему свое несчастье. При видѣ маленькаго заказчика, всѣ присутствующіе улыбаются, а добродушный столяръ тотчасъ же принимается за работу, нисколько не преслѣдуя корыстныхъ цѣлей, такъ какъ знаетъ впередъ, что мальчугану нечѣмъ будетъ заплатить за починку саней. Деревенскій спортсменъ терпѣливо ожидаетъ окончанія работы, поддерживая санки обѣими руками и, такимъ образомъ, принимая также участие въ этомъ важномъ дѣлѣ.

### Путешествіе германской императорской четы въ Палестину. (Рис. на стр. 937 и 938).

О путешествіи германскаго императора въ Палестину мы уже говорили въ Политическомъ обозрѣніи и въ специальной замѣткѣ по поводу помѣщеннаго у насъ въ № 41 рисунка новой лютеранской церкви въ Иерусалимѣ. Въ настоящемъ номерѣ помѣщаемъ рисунки, изображающіе интересные моменты этого царственнаго паломничества въ Святую Землю.

Германская императорская чета пробрала Ханфу, 13-го октября. Торжественно привѣтствованные турецкими военными и гражданскими властями (рис. на стр. 937), ихъ величества прямо съ пристани отправились на ближайшую свѣщенную Кармельскую гору. Императоръ Вильгельмъ самъ правитъ экипажемъ, запряженнымъ тройкой лошадей: сзади императорскаго экипажа ѣхалъ почетный эскортъ. Съ наступленіемъ сумерекъ ихъ величества возвратились въ Ханфу. Нѣмецкіе колонисты, въ значительномъ числѣ населяющіе этотъ городокъ, насчитывающій до 5.000 жителей, иллюминировали свои дома. На другой день вечеромъ ихъ величества покинули Ханфу и отправились въ экипажѣ черезъ Кесарію въ Яффу, а оттуда въ Иерусалимъ, куда прибыли 17-го октября.

Вступленіе императорской четы въ свѣщенный городъ было обставлено очень торжественно (рис. на этой стр.). Начиная отъ палатокъ императорской четы и ихъ свиты, разбитыхъ у стѣнъ Иерусалима, и вдоль всего города, всѣ улицы по пути слѣдованія ихъ величества были

сплошь устланы народомъ. Безоачное разнообразіе восточныхъ костюмовъ, гирлянды зелени, украшавшія дома, изысканная архитектура, воздымавшаяся надъ улицами, масса флаговъ представили очаровательную картину. У Яффскихъ воротъ, въ виду узости улицы, императорская чета и свита должны были сойти съ коней и продолжать путь пѣшкомъ. У входа въ церковь Гроба Господня императорскую чету привѣтствовали католическій, греческій и армянскій патриархи. Затѣмъ ихъ величества осмотрѣли только-что отстроенную новую лютеранскую церковь. На слѣдующій день, утромъ, императоръ и императрица отправились въ Вифлеемъ. 19-го октября состоялось въ присутствіи ихъ величества торжество освященія новой лютеранской церкви, и въ тотъ же день императоръ Вильгельмъ передалъ нѣмецкому католическому палестинскому обществу подаренную султаномъ императору землю, которая почитается мѣстомъ, кончины Пресвятой Дѣвы. Подъ конецъ дня ихъ величества осмотрѣли могилу Давида, видѣть которую разрѣшается только магометанамъ; по

особому приказанію султана по отношенію къ германскому императору было въ сдѣлано исключеніе.

Одна изъ величайшихъ святынь Палестины—Масличная гора, у подножья которой находится Геоспманія, привлекала особенное вниманіе императора, посетившаго ее съ императрицей два раза. По повому, специально проложенному, шоссе императоръ и императрица отправились на вершину Масличной горы и присутствовали тамъ при богослуженіи. На югъ, отъ русской церкви на открытомъ мѣстѣ разостлали коверъ и поставили два стула. Ихъ величества, тотчасъ по прибытіи, направились къ приготовленному мѣсту, сопровождаемые русскими монахами. Оттуда они любовались открывавшеюся предъ ними картиною: горами въ отдаленіи, Иосафатовой долиной и Мертвымъ моремъ, расprost ершимися далеко внизу подъ ихъ ногами. Затѣмъ императоръ и императрица заняли свои мѣста, а главный придворный проповѣдникъ, д-ръ Дриандеръ стоялъ съ непокрытою головою передъ ними. Въ это время солнце заходило за колокольню обширнаго

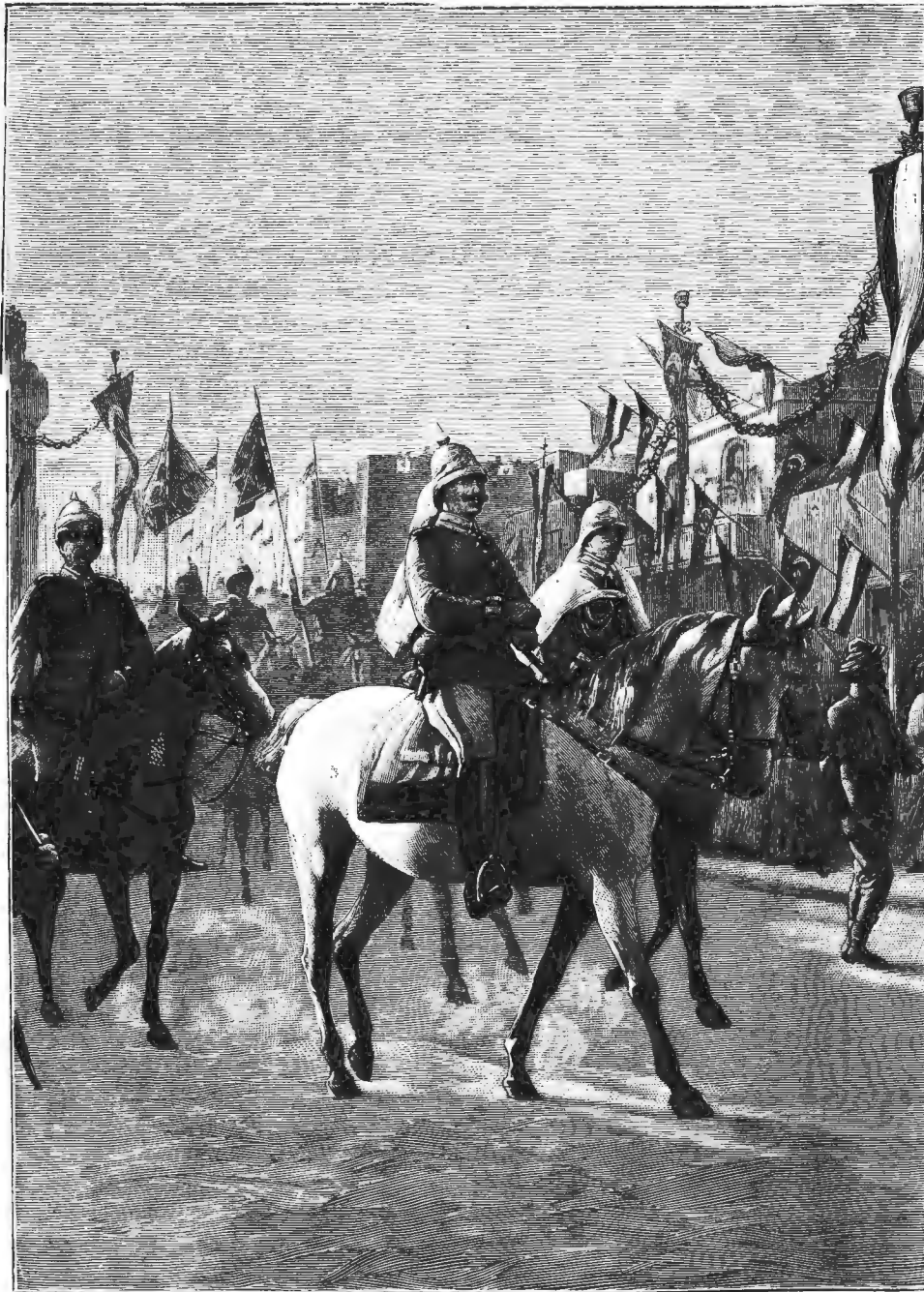

Путешествіе германской императорской четы въ Палестину. Въѣздъ въ Иерусалимъ. По рис. съ натуры грав. Хелмшкій.

строенія, находившагося какъ разъ подъ ними. Д-ръ Дриандеръ, снявъ каску и положивъ ее вонъ себя на коверъ, преклонилъ одно коленно; то же сдѣлала и императрица. Во время богослуженія команда съ Гогенцоллерна ѣхала соответствующіе гимны, а оркестръ замѣнялъ органъ.

На слѣдующій день послѣ посѣщенія Масличной горы, 22-го октября, императоръ Вильгельмъ посетилъ мечеть Омара и сдѣлалъ

продолжительные визиты католическому и греческому патриарху. Посвятив затѣмъ слѣдующій день осмотру нѣмецкихъ благотворительныхъ учреждений въ Иерусалимѣ, ихъ величества покинули Святой городъ, направившись въ Яффу и затѣмъ въ Бейрутъ. Продолженію путешествія германской императорской четы по Востоку сильно помѣшала страшно жаркая погода, доходившая до 40° вѣтви, а также неотложная внутренняя дѣла Германіи, требовавшая присутствія императора. Въ виду этого императоръ Вильгельмъ сократилъ планъ своей побѣдки и, перейдя въ Бейрутъ на яхту «Гогенцоллернъ», отплылъ въ обратный путь. По телеграфнымъ сообщеніямъ, 11-го ноября императорская чета прибыла на яхтѣ въ австрійскую гавань Полау (на Адриатическомъ морѣ) и оттуда продолжала по желѣзной дорогѣ въ Германію.

### Греческій королевичъ Георгій. (Портр. на этой стр.)

Имя греческаго королевича Георгія — теперь одно изъ самыхъ популярныхъ во всей Европѣ. Въ его руки рѣшился великій державы, по почину Россіи, передать судьбу острова Крита, послужившаго предметомъ столь долгихъ политическихъ споровъ и не разъ грозившаго стать предметомъ международной войны. Нынѣ наконецъ державы пришли къ единодушному рѣшенію извѣстнаго о. Крита отъ турецкаго владычества и учредить на островѣ новое правительство, во главѣ котораго рѣшено поставить на правахъ генералъ-губернатора королевича Георгія. Мы уже говорили въ «Политическомъ обозрѣніи» прошлаго нумера о той радости, съ которой встрѣчено было окончательное рѣшеніе державами критскаго вопроса. Особенно ликуютъ, понятно, греки, которымъ такъ близка судьба критянъ. Въ *Афинскомъ Вѣстникѣ* помѣщена восторженная статья по поводу освобожденія Крита: «Критъ свободенъ! — восклицаетъ газета. — Последние турецкіе солдаты и чиновники покинули, наконецъ, островъ, на которомъ больше двухъ вѣковъ развѣвался полумѣсяцъ. Сколько страданій, крови, горя, борьбы и всевозможныхъ бѣдствій испытала несчастная страна за это время! Скоро національные цвѣта замѣнятъ флаги четырехъ націй, скоро критскій флагъ сольется съ греческимъ, подъ которымъ соединятся всѣ оторванные члены великой Греціи. Критъ свободенъ! Настоячивость, гордый протестъ противъ завоевателей, страстная любовь къ свободѣ и геройское мужество разбили наконецъ желѣзные оковы. Жители острова благословляютъ державы, оказавшія имъ свое содѣйствіе во имя цивилизаціи и гуманности». Съ своей стороны, предсѣдатель критскаго исполнительнаго комитета, Сфалианаки, обратился къ державамъ, по случаю поднятія самостоятельнаго критскаго флага, съ благодарственной телеграммой, въ которой отъ имени критскаго народа увѣряетъ въ вѣчной признательности за освобожденіе острова.

Для облегченія дѣйствій новаго критскаго правительства, четыре державы — Россія, Франція, Англія и Італія — дадутъ въ заемъ каждому по миллиону франковъ на первые настоятельные расходы по установленію самоуправленія на Критѣ. Слѣдя примѣру русскихъ въ Ретимно, объявившихъ греческій языкъ официальнымъ, совѣтъ адмираловъ постановилъ сдѣлать его таковымъ же на всемъ Критѣ.

Россія, какъ извѣстно, приняла особенно близко къ сердцу судьбу несчастныхъ критянъ и неоднократно уже оказывала имъ помощь деньгами и хлѣбомъ. 8-го ноября адмиралъ Скрыдловъ вручилъ снова нуждающимся семьямъ 200,000 драхмъ золотомъ и роздалъ имъ много хлѣба.

Новый критскій генералъ-губернаторъ — королевичъ греческій Георгій, второй сынъ короля эллиновъ Георга I и королевы Ольги Константиновны, дочери въ Бозѣ почившаго великаго князя Константина Николаевича, родился въ Корфу 12-го іюня 1869 года и состоитъ капитаномъ греческаго фрегата и лейтенантомъ датскаго флота. Королевичъ Георгій пользуется широкой популярностью въ своемъ отечествѣ и извѣстенъ въ Россіи, такъ какъ онъ путешествовалъ по Сибири и Азін въ 1891 г. вмѣстѣ съ Государемъ Императоромъ, въ бытность Его Величества Наслѣдникомъ Цесаревичемъ.

### Императоръ Францъ-Іосифъ. (Портр. на стр. 940.)

20-го ноября исполнилось пятидесятилѣтіе царствованія его величества императора австрійскаго, короля венгерскаго Франца-Іосифа I. Это радостное для всей Австро-Венгріи событіе предполагалось отпраздновать рядомъ пышныхъ торжествъ, но въ самомъ разгарѣ приготовленій къ нимъ маститаго императора и всю Австро-Венгрію постигъ страшный ударъ — вся страна, во главѣ съ своимъ монархомъ, облеклась въ глубокой трауръ по им-

ператрицѣ Елисаветѣ, мученически павшей отъ руки убійцы. И теперь эта горестная утрата настолько еще свѣжа, что какія бы то ни было празднества являлись бы нарушеніемъ общаго траурнаго настроенія въ странѣ. Маститый императоръ, — претерпѣвшій на своемъ вѣку столько горя, и какъ правитель, и какъ человекъ, понесшій тяжелую утрату въ лицѣ трагически умершаго единственнаго сына и наслѣдника престола, нынѣ вновь переживающій тяжкій ударъ судьбы и въ горькихъ думахъ объ убитой супругѣ-императрицѣ вынужденный еще страдать за свою страну, опять терзаемый политическими раздорами, — не можетъ теперь, понятно, принять участіе въ какихъ-либо празднествахъ по поводу 50-лѣтія его царствованія. Но для императора будетъ большимъ утѣшеніемъ въ переживаемыхъ имъ страданіяхъ сознание, что вся страна передъ лицомъ своего горячо любимаго монарха сплотилась воедино, для того, чтобы засвидѣтельствовать въ этотъ торжественный день чувство своей горячей признательности и благоговѣйной любви къ монарху, пользующемуся глубокимъ уваженіемъ всего міра.



Греческій королевичъ Георгій, назначенный великими державами критскимъ генералъ-губернаторомъ.  
Гравир. Шюблеръ.

Императоръ Францъ-Іосифъ — одинъ изъ старѣйшихъ монарховъ въ Европѣ (старше императора Франца-Іосифа Христіана IX, король датскій — 80 лѣтъ, и Виктория, королева англійская — 79 лѣтъ). Онъ родился 6-го августа 1830 года, въ Шенбруннѣ. Помимо прекраснаго и разносторонняго образованія, императоръ приобрѣлъ еще въ юности обширныя лингвистическія познанія, благодаря которымъ онъ всегда могъ говорить со всеми народностями Австро-Венгріи на ихъ природныхъ языкахъ и нарѣчійхъ. Восемнадцатилѣтнимъ юношей онъ призванъ былъ уже на австрійскій престолъ. 1-го декабря 1848 года молодой эрцгерцогъ Францъ-Іосифъ объявленъ былъ совершеннолѣтнимъ и на другой день сталъ императоромъ австрійскимъ и королемъ венгерскимъ.

Имя императора Франца-Іосифа съ благоговѣніемъ чтутъ всѣ многообразныя народы, входящія въ составъ Австрійской имперіи. Всѣ они одинаково, несмотря на самые противоположные политическіе взгляды и возрѣнія на политику имперіи, славятся въ общемъ почтеніи передъ благородной фигурой умудреннаго государственнаго опытомъ маститаго своего монарха, всегда принесившаго свою личность въ жертву интересамъ страны, всегда охотно склонявшагося на уступки различнымъ народностямъ, собраннымъ подъ его скипетромъ, всегда старавшагося — даже личнымъ вмѣшательствомъ — умиротворять разгоравшіяся страсти и неурядицы между этими народностями, всегда дѣлавшаго начинъ во всѣхъ реформахъ, ведшихъ и ведущихъ Австрію по пути дальнѣйшаго развитія. Полувѣковое правленіе императора Франца-Іосифа выдвинуло австро-венгерскую монархію въ ряды первостепенныхъ державъ, выдвинуло не путемъ политическихъ и военныхъ успѣховъ, а путемъ широкаго экономическаго развитія, путемъ оживленія торговли и промышленности, основанія многочисленныхъ кредитныхъ учреждений, затраты значительныхъ капиталовъ въ цѣляхъ культивированія земли, расширенія до колоссальныхъ размѣровъ сѣти желѣзныхъ дорогъ, учрежденія школъ, учительскихъ семинарій и высшихъ учебныхъ заведеній, основанія цѣлаго ряда специальныхъ учебныхъ заведеній по земледѣлію, торговлѣ и ремесламъ, путемъ широкаго развитія и поощренія искусствъ и т. д.

Пятьдесятъ лѣтъ царствованія императора Франца-Іосифа было неустаннымъ служеніемъ интересамъ страны; всегда и неизменно подчинявшій свою волю, свои симпатіи благу своего государства, маститый монархъ является не только правителемъ, но и первымъ гражданиномъ своей страны, подающимъ своимъ подданнымъ примѣръ истиннаго служенія общему дѣлу. Весь міръ шлетъ маститому монарху горячія привѣтствія и пожеланія сохранить на долгіе годы силы и бодрость на благо управляемой имъ страны.

### Памятникъ адмиралу П. С. Нахимову.

(Рис. на стр. 940а.)

На 18-е ноября т. г. назначено въ Севастополь большое торжество — открытіе памятника незабвенному севастопольскому герою адмиралу П. С. Нахимову. Торжество это состоится въ Высочайшемъ присутствіи Государя Императора, Августѣйшаго севастопольскаго героя великаго князя Михаила Николаевича и остальныхъ немногихъ оставшихся въ живыхъ участниковъ Крымской кампаніи.

Адмиралъ Павелъ Степановичъ Нахимовъ родился въ 1803 году. Въ 1818 г. П. С. окончилъ уже курсъ въ морскомъ кадетскомъ корпусѣ и былъ произведенъ въ мичманы. Совершивъ подъ на-



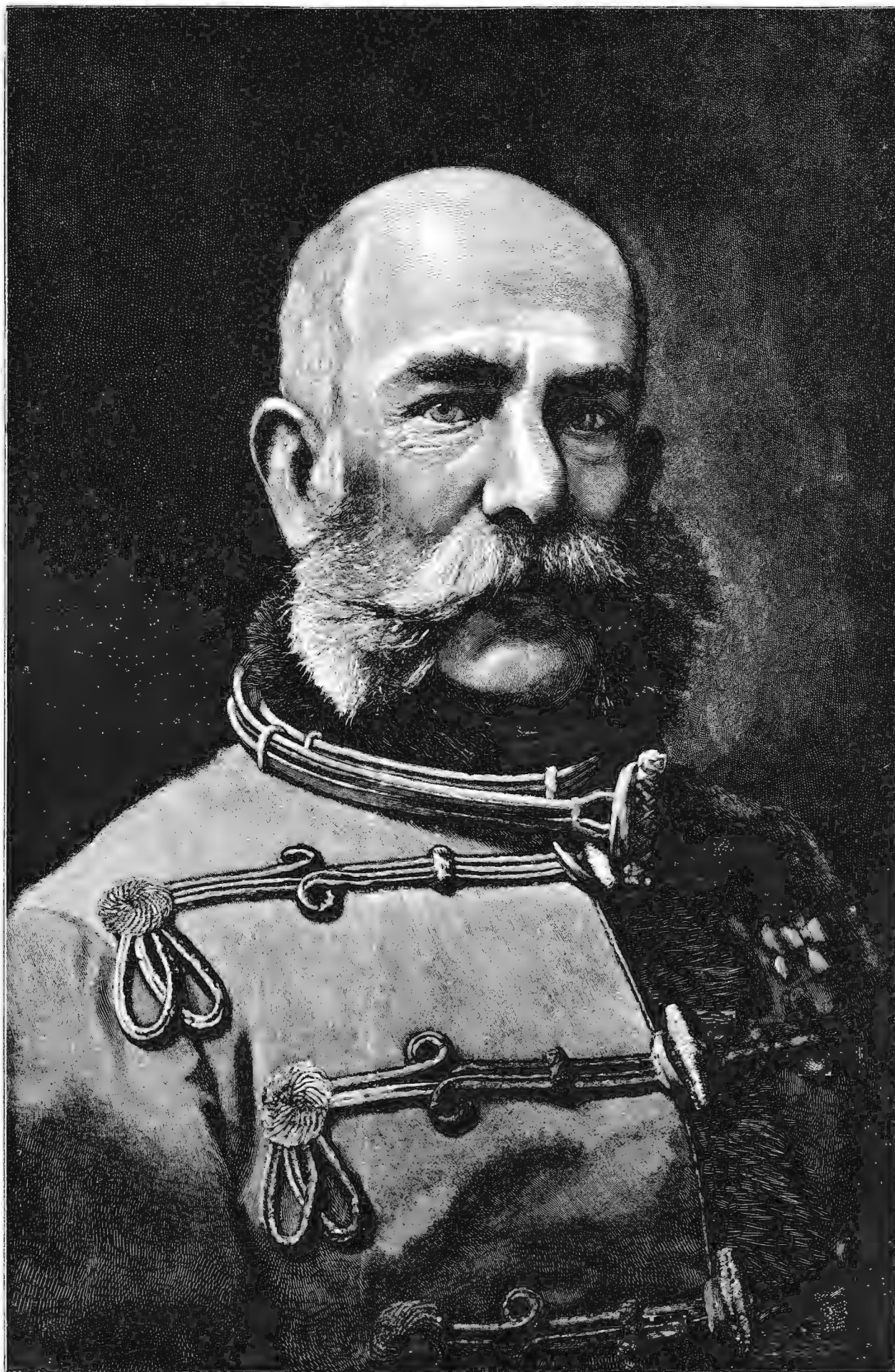

Императоръ австрійскій и король венгерскій Францъ-Іосифъ І. По поводу 50-лѣтія царствованія.  
Съ грав. автотипія «Нивы».

чалством известного адмирала Лазарева кругосветное плавание. Нахимов находился в эскадре, разгромившей в 1827 году турецко-египетский флот при Наваринѣ, и за подвиги в этомъ сраженіи произведенъ былъ въ капитанъ-лейтенанты и получилъ орденъ св. Георгія 4 ст. Вскорѣ Нахимовъ былъ назначенъ командиромъ корвета, а черезъ нѣсколько времени и фрегата. Съ этого времени началась морская служба Нахимова, какъ самостоятельнаго начальника въ черноморскомъ флотѣ, гдѣ въ 1853 году, то-есть передъ началомъ Крымской войны, Нахимовъ былъ (въ чинѣ вице-адмирала) начальникомъ 5-й флотской дивизіи. Въ концѣ 1853 г., когда война между Россіей и Турціею сдѣлалась неизбежною, эскадра подъ начальствомъ Нахимова послана была крейсировать къ сѣвернымъ берегамъ Ана-

толии и вскорѣ (18-го ноября 1853 г.) Нахимовъ подъ Синопомъ истребилъ турецкую эскадру, посланную для возмущенія кавказскихъ горцевъ. По поводу этого сраженія императоръ Николай Павловичъ писалъ кн. А. С. Меншикову: «Я съ удовольствіемъ вижу, что Чеума не забывается въ русскомъ флотѣ; и его правнучи достойны своихъ прадѣдовъ». П. С. Нахимову сказано было, что онъ этою побѣдою украсилъ лѣтопись русскаго флота». Но самъ Нахимовъ очень скромно смотрѣлъ на свой подвигъ. Когда моряки праздновали эту побѣду, Нахимовъ сидѣлъ молча. Одинъ изъ старшихъ капитановъ сказалъ адмиралу: «Ваше пр-во! вѣрно вы нами не довольны?» «Нѣтъ, — отвѣчалъ Нахимовъ: — я вами очень доволенъ, а только побѣды особой нѣтъ. Турокъ разбили! Эка важность. Вотъ если бы англичанъ-съ или французовъ, такъ еще можно-съ; а то — что турки-съ».

Но вскорѣ Нахимову пришлось помѣряться и съ англичанами и французами. Когда союзники подступили къ Севастополю, Нахимовъ, съ невыразимо тяжелымъ чувствомъ, согласился на затопленіе кораблей: ему пріятнѣе была мысль вступить въ неравный бой съ врагами и погибнуть; но благоразуміе взяло верхъ, и Нахимовъ, срывая сердце, отдалъ приказъ затопить суда вѣрнѣйшей ему эскадры. Сдѣлавши помощникомъ начальника севастопольскаго гарнизона, Нахимовъ говорилъ: «Ни живымъ, ни мертвымъ не выйду отсюда». Каждый день съ ранняго утра Нахимовъ безстрашно ходилъ по батареямъ, ободряя всѣхъ своимъ примѣромъ.

28-го іюня 1855 г. адмиралъ Нахимовъ, по обыкновенію, выѣхалъ для осмотра укрѣпленій; его сопровождали два адъютанта. Нахимовъ былъ веселъ и необыкновенно любезенъ. Пріѣхавъ на батарею Жерве (начало 4-го отдѣленія севастопольскихъ укрѣпленій), адмиралъ сошелъ съ лошади, ободрялъ ласковымъ словомъ команду и

направился къ Малахову кургану, гдѣ взойти на возвышеніе, взялъ трубу у сигнальщика и сталъ смотрѣть не въ амбразуру, нарочно для того сдѣланную изъ мѣшкови, а прямо черезъ брустверъ, открывъ себя почти до пояса. Нахимова стали уговаривать смотрѣть подъ прикрытіемъ, но онъ не слушалъ. Вдругъ пуля ударила въ мѣшокъ близъ лѣваго локтя Нахимова. «Они, однако, пожалуй, довольно мѣтко стрѣляютъ», — сказалъ Нахимовъ и тотчасъ же упалъ безъ стопа и крика; штурцная пуля попала въ лѣвый високъ на вылетъ. Адмирала перевезли на сѣверную сторону, но медицинская помощь была безсилна. 30-го іюня Нахимова не стало. Съ тяжелымъ чувствомъ проводилъ севастопольскій гарнизонъ въ могилу своего доблестнаго начальника, и замѣчательно, что во время похоронъ союзники не стрѣляли въ городъ. Тѣло Нахимова погребено было въ склепѣ тогда еще строившагося храма св. Владимира, рядомъ съ гробницами Лазарева, Корнилова и Истомина.

Императоръ Александръ II, въ рескриптѣ отъ 20-го іюля 1855 г. на имя брата Нахимова, выразилъ памяти героя «признательность отъ всей Россіи за оказанныя имъ заслуги».

Нынѣ вся Россія еще разъ отдастъ долгъ признательности П. С. Нахимову, воздвигнувъ ему памятникъ тамъ, гдѣ онъ умеръ, гдѣ онъ заслужилъ себя вѣчную славу.

### Памятникъ графу М. Н. Муравьеву въ Вильнѣ.

(Рис. на стр. 940б.)

8-го ноября состоялось въ Вильнѣ торжественное освященіе и открытіе памятника графу М. Н. Муравьеву, знаменитому усмирителю польскаго мятежа 1863 года. На торжество это, происходившее по особому Высочайше утвер-

жденному церемониалу, собрались не только представители сѣверо-западнаго края, но и очень много высокопоставленныхъ лицъ изъ Петербурга и Москвы; въ числѣ присутствовавшихъ были родственники покойнаго — министръ иностранныхъ дѣлъ М. Н. Муравьевъ и министръ юстиціи А. В. Муравьевъ, министръ внутреннихъ дѣлъ И. А. Горемыкинъ, государственный контролеръ Т. И. Филипповъ и др.

Въ 8 часовъ утра раздался во всѣхъ церквяхъ Вильны звонъ къ ранней божественной литургіи. Въ кафедральномъ Свято-Николаевскомъ соборѣ за литургіею присутствовали депутаты отъ крестьянскихъ обществъ всего сѣверо-западнаго края, въ лицѣ волостныхъ старшинъ, старостъ и сотскихъ при своихъ мировыхъ посредникахъ; нѣкоторые изъ этихъ представителей состоятъ на службѣ со времени управленія краемъ гр. М. Н. Муравьевымъ.

Вся мѣстность отъ Дворцовой площади по направленію къ пло-



Памятникъ адмиралу П. С. Нахимову, открытый 18-го ноября т. г. въ Севастополь. По проекту ген.-лейт. П. А. Бильдерлингга грав. Шюблеръ.



Существуетъ съ 1849 г.



Телефонъ № 1337.

ТОРГОВЫЙ ДОМЪ  
**ИВАНА ЕКИМОВИЧА**  
**МОРОЗОВА**

ПОСТАВЩИКЪ ДВОРА ЕГО ИМПЕРАТОРСКАГО ВЕЛИЧЕСТВА.

С.-Петербургъ, Гостиный дворъ, №№ 85, 86, 87 (по Садовой улицѣ, противъ Пажескаго корпуса).

БРИЛЛАНТОВЫЯ,  
ЗОЛОТЫЯ

и

СЕРЕБРЯНЫЯ ВЕЩИ

ИЗГОТОВЛЯЮТСЯ  
въ собственныхъ мастерскихъ.

ЧАСЫ

карманные: золотые, серебряные и  
стальные; также столовые и стѣнные.

ОБРАЗА

живописные въ серебряныхъ ризахъ.

ПРИЕМЪ ЗАКАЗОВЪ.

Постоянно громадный выборъ гото-  
ваго товара.

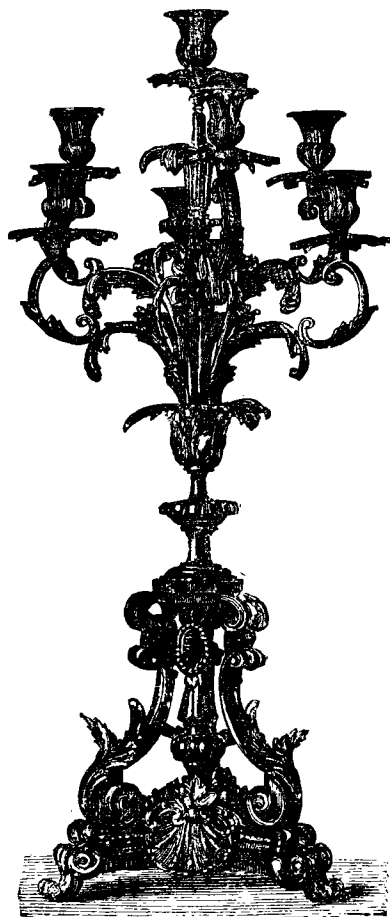

ЦЕРКОВНЫЯ ВЕЩИ

изъ серебра, бронзы и мельхиора.

БРОНЗОВЫЯ ИЗДѢЛІЯ

ВЪ ГРОМАДНОМЪ ВЫБОРѢ

ИЗГОТОВЛЯЮТСЯ

въ собственныхъ мастерскихъ.

ЛАМПЫ

изъ бронзы, фарфора и маіолики.

МЕЛЬХИОРОВЫЯ ВЕЩИ.

ПРИЕМЪ ЗАКАЗОВЪ.

Постоянно громадный выборъ гото-  
ваго товара.

ТОРГОВЫЙ ДОМЪ НЕ ИМѢЕТЪ НИКАКИХЪ ОТДѢЛЕНІЙ.

При заказахъ слѣдуетъ высылать  $\frac{1}{2}$  стоимости товара.

Подробные прейсъ-куранты высылаются бесплатно.



# „НИВА“

дасть въ теченіе **ПОДПИСНАЯ ЦѢНА „НИВЫ“**

одного **1899** года

своимъ подписчикамъ

**БЕЗПЛАТНО**

на годъ со всеми приложениями:  
 Безъ доставки 5 р. 50 к. Съ перес. 7 р.  
 ки въ СПБ.  
 Съ доставкой въ СПБ. 6 р. 50 к.  
 во всё городъ и мѣстн. Россіи . . .  
 За границу — 10 р.  
 Разсрочка платежа въ 2 и 3 срока.

подписчики «НИВЫ» получаютъ въ 1899 г.:

**52 №№** журнала „НИВА“ (до 1500 столбцовъ текста и 500 гравюръ).  
**12 ТОМОВЪ ПОЛНАГО СОБРАНІЯ СОЧИНЕНІЙ И. А. ГОНЧАРОВА**, которое явится первымъ по полнотѣ содержанія (такъ какъ въ него войдутъ произведенія Гончарова, не помѣщен. въ прежн. изданіяхъ, стоящихъ **13 руб. 50 коп.**) и будетъ отпечат. на хорошей бѣлой глазированной бумагѣ.

**СОДЕРЖАНІЕ:** ТОМЪ I. Портретъ и факсимиле И. А. Гончарова. — Биографическій очеркъ С. А. Венгерова. — Лучше поздно, чѣмъ никогда. Критич. замѣтки. — Обыкновенная исторія. Ром. въ 2-хъ частяхъ. Ч. I. ТОМЪ II. Обыкновенная исторія. Ром. въ 2-хъ ч. Ч. II. ТОМЪ III. Обломовъ. Ром. въ 4-хъ ч. Ч. I и II. ТОМЪ IV. Обломовъ. Ром. въ 4 ч. Ч. III и IV. ТОМЪ V. Фрегатъ Паллада. Очерки путешествій. въ 2-хъ ч. Ч. I. Главы I—VIII. ТОМЪ VI. Фрегатъ Паллада. Очерки путеш., въ 2 ч. Ч. II. Гл. I—IV. ТОМЪ VII. Фрегатъ Паллада. Очерки путеш., въ 2 ч. Ч. II. Главы V—IX. ТОМЪ VIII. Обрывъ. Ром. въ 5-ти ч. Ч. I и II. ТОМЪ IX. Обрывъ. Ром. въ 5 ч. Ч. III. ТОМЪ X. Обрывъ. Ром. въ 5 ч. Ч. IV и V. ТОМЪ XI. Три очерка: I. Литературный вечеръ. П. Мильонъ терзаній. III. Замѣтки о личности Бѣлинскаго. — Нарушеніе воли. — Иванъ Савичъ Поджабринъ. Очеркъ. ТОМЪ XII. Воспоминанія: I. Въ университетѣ. II. На родинѣ. — Слуги стараго вѣка. I. Валентинъ. II. Антонъ.

полное собраніе сочиненій

# ГОНЧАРОВА

III. Стенанъ съ семьей. IV. Матвѣй. — Очерки: Превратность судьбы. Май мѣсяцъ въ Петербургѣ.

**12 КНИГЪ „ЕЖЕМѢСЯЧНЫХЪ ЛИТЕРАТ. ПРИЛОЖЕНІЙ“** (романы, повѣсти, рассказы, популярно-научныя статьи и проч. современныхъ авторовъ).

**12 №№** „Парижскихъ модъ“ (до 300 модныхъ гравюръ по послѣднимъ фасонамъ лучшихъ мастеровъ).  
**12 №№** руководѣльныхъ и выпильныхъ работъ и выкроекъ въ натуральную величину (около 600 рисунк. и чертж.).

**СТѢННОЙ КАЛЕНДАРЬ** на 1899 г., печатаи. красками.

Иллюстрированное объявленіе высылается бесплатно.

Требованія адресовать въ Главную Контору журн. „НИВА“, С.-Петербургъ, Малая Морская, 22.

## ОТКРЫТА ПОДПИСКА НА Иллюстрированную Библиотеку „Нивы“ на 1899 г.,

КОТОРАЯ БУДЕТЪ СОДЕРЖАТЬ ВЪ СЕБѢ: Большое роскошно-иллюстрированное издание in folio трагедіи ГЕТЕ

# „ФАУСТЪ“

Переводъ А. ФЕТА.

Въ двухъ частяхъ, съ 25-ю эстампами, гравированными на мѣди, и 132 гравюрами на деревѣ по рисункамъ знаменитаго германскаго художника ЭНГЕЛЬБЕРТА ЗЕЙ-БЕРТЦА, исполненными въ гравюрѣ известнѣйшими граверами.

Роскошное издание „ФАУСТЪ“ выйдетъ въ свѣтъ въ теченіе 1899 года въ видѣ 12-ти ежемѣсячныхъ выпусковъ (по одному выпуску въ мѣсяцъ).

Въ обширной, неслыханно-богатой и разнообразной сокровищницѣ европейскихъ литературъ найдется немало такихъ перловъ, такихъ совершенныхъ и изумительныхъ твореній человеческого гения, какъ гетевскій „ФАУСТЪ“... Каждому, приступающему къ чтенію его страннаго „ФАУСТЪ“ доставляетъ особое, своеобразное наслажденіе: пылкой, жизнедающей юности находить въ немъ предостую повѣсть любви Фауста и Маргариты, съ ея печальною развязкою; зрѣлый человѣкъ видитъ въ Фаустѣ гениальное воплощеніе того алчущаго правды духа человѣческаго, который вѣчно стремится впередъ; наконецъ, на склонѣ лѣтъ, человекъ находитъ цѣлый міръ идей въ каждомъ стихѣ, въ каждомъ словѣ, въ каждомъ намека великаго творенія, словно въ зеркалѣ, отражающаго въ себѣ всё движеніе человеческой мысли за послѣдніе три столѣтія. По формату, качеству бумаги, эстампамъ, гравюрамъ и печати дешереое издание будетъ до такой степени соответствовать дорогому, что ихъ нельзя будетъ отличить другъ отъ друга. Но, вмѣсто 40 руб. (та съ пересылкой свыше 45 руб.), подписная цѣна для дешеваго изданія назначена нами въ 14 руб. (съ перес. 16 руб.), причемъ, чтобы облегчить подписчиковъ, допускается еще и разсрочка. Конечно, что касается до заключенія подписки цѣна будетъ возвышена до 20 руб.

Классическаго образцовый переводъ А. Фета не только передаетъ слово въ слово оригиналь прекрасныхъ стиховъ, но и снабженъ, въ примѣчаніяхъ, всеми объясненіями трудно понимаемыхъ мѣстъ, а также необходимыми комментаріями, чѣмъ значительно облегчается чтеніе второй части „Фауста“.

О высокому качеству иллюстрацій къ „ФАУСТУ“ могутъ дать нѣкоторое понятіе копии съ эстамповъ на мѣди, помѣщенныя въ значительномъ уменьшенномъ видѣ, въ иллюстрированномъ объявленіи о подпискѣ на „ФАУСТА“, которое, по первому требованію, высылается бесплатно.

**ПОДПИСНАЯ ЦѢНА** на все изданіе, выходящее въ 12-ти выпускахъ, по одному выпуску въ мѣсяцъ. Безъ доставки: 1) въ С.-Петербургѣ 14 р.; 2) въ Москвѣ, въ конторѣ Н. Печковской (Петровскія линіи) и въ Одессѣ, въ книж. магазинѣ „Образованіе“ (Ришельевская, № 12) — 15 р. Съ доставкой въ С.-Петербургѣ и съ пересылкой во всё городъ и мѣстности Россіи — 16 руб. Съ перес. за границу — 20 руб. Разсрочка допускается въ 2, 3, 4 и 6 сроковъ.

Отдѣльные выпуски „ФАУСТА“ не продаются и изданіе съ наложеннымъ платежомъ не высылается. Только первый выпускъ, для ознакомленія съ изданіемъ, продается отдѣльно за 1 р., съ перес. 1 р. 50 к. (можно присылать почтовыми марками въ заказныхъ письмахъ). Лица, выписавшія первый выпускъ „ФАУСТА“, могутъ подписаться на все изданіе со 2-го выпуска, уплачивая меньше: **ГОРОДСКІЕ** подписчики на 1 р., а **ИНГОРОДНІЕ** на 1 р. 50 к.

Иллюстрированное объявленіе о подпискѣ съ условіями разсрочки высылается бесплатно.

## Полный томъ „НИВЫ“ за 1898 г.

СЪ ПРИЛОЖЕНІЕМЪ ПОЛНАГО СОБРАНІЯ СОЧИНЕНІЙ

# И. С. ТУРГЕНЕВА,

въ 12-ти томахъ, съ портретомъ и факсимиле автора.

Заказы принимаются уже теперь и будутъ исполняться по очереди ихъ поступленія. Лицамъ, приславшимъ заказъ и деньги до 20-го декабря с. г., журналъ будетъ высланъ немедленно по выхождѣ послѣдняго 52-го номера, въ концѣ декабря с. г. Въ противномъ случаѣ цѣна будетъ повышена. Отдѣльно отъ журнала за 1898 г. сочиненія Тургенева не продаются.

Въ номерахъ „Нивы“ 1898 г. читатель найдетъ обширный литературный матеріалъ (болѣе 1500 столбцовъ текста), состоящій изъ беллетристическихъ произведеній, популярно-научныхъ статей, биографій выдающихся дѣятелей и проч. Искусство наше себѣ отраженіе на страницахъ „Нивы“ въ видѣ множества оригинальныхъ рисунковъ и художественно-исполненныхъ гравюръ — копій съ картинъ известнѣйшихъ художниковъ; кромѣ того помѣщено много снимковъ, иллюстрирующихъ текущія событія.

### Къ тому „НИВЫ“ за 1898 г. приложено:

1) 12 томовъ полнаго собранія соч. И. С. ТУРГЕНЕВА, которое является первымъ по полнотѣ содержанія, такъ какъ въ него вошли „Стихотворенія“ Тургенева, не помѣщенныя въ прежнихъ изданіяхъ. Содержаніе:

ТОМЪ I. Портретъ и факсимиле И. С. Тургенева. Предисловіе. Биографія И. С. Тургенева. Записки охотника. ТОМЪ II. Отцы и дѣти. Наканунѣ. ТОМЪ III. Дымъ. Дворянское гнѣздо. ТОМЪ IV. Новъ. Рудинъ. ТОМЪ V. Андрей Колосовъ. Бреттеръ. Три портрета. Жидъ. Пѣтушновъ. Дневникъ лѣшняго человека. Три встрѣчи. Муму. Постоялый дворъ. ТОМЪ VI. Два пріятели. Затишье. Переписка. Яковъ Пасынковъ. Фаустъ. Пѣздка въ польскѣ. Ася. ТОМЪ VII. Первая любовь. Призраки. Довольно. Собака. Исторія лейтенанта Ергунова. Бригадиръ. Несчастная. Странная исторія. Стѣпной король Лиръ. ТОМЪ VIII. Вешняя воды. Стунъ... стунъ... стунъ... Лунинь и Бабуринь. Часы. Сонъ. Разсказъ отца Алексія. Отрывки изъ воспоминаній. Пѣснь торжествующей любви. ТОМЪ IX. Клара Миличъ. Стихотворенія въ прозѣ. Стихотворенія. ТОМЪ X. Вмѣсто предисловія. Неосторожность. Безденъжье. Гдѣ тонокъ, тамъ и рвется. Нахлѣбникъ. Холостякъ. ТОМЪ XI. Завтракъ у предводителя. Мѣсяцъ въ деревнѣ. Провинціалка. Разговоръ на большой дорогѣ. Вечеръ въ Сорренто. ТОМЪ XII. Литературныя и итеискія воспоминанія. Критическія статьи и рѣчи. Некрологи, письма. Переводы. Хронологическій и алфавитный указатели.

2) 12 КНИГЪ „Ежемѣсячныхъ Литературныхъ Приложеній“, содержащихъ въ себѣ цѣлый рядъ произведеній выдающихся современныхъ авторовъ: романы, повѣсти, рассказы, критическія и историческія очерки, статьи по естественной, стихотворенія и проч.

**ЦѢНА** тому „НИВЫ“ за 1898 г. со всеми приложениями безъ пересылки 6 р. 50 к. За заказъ и упаковку взимается 75 коп. Желающіе имѣть изданіе въ роскошныхъ колѣрированныхъ переплетахъ, благодаря твердому тому прилагать за переплетъ тома „НИВЫ“ 1 р. 50 коп., за 7 переплетовъ на 12 книгъ соч. Тургенева 2 р. 75 к. и за 3 переплета на 12 выпусковъ „Литературныхъ Приложеній“ — 1 руб. Пересылка почтою стоитъ слѣдующаго дорого, а потому въ заказѣ слѣдуетъ непремѣнно указать ближайшую станцію жел. дороги или отдѣленіе транспортной конторы, съ заказнымъ желаетъ получить журналъ, причемъ стоимость пересылки уплачивается адресатомъ на мѣстѣ. На пересылку же почтой слѣдуетъ присылать за 30 фунтовъ по почтовой таксѣ. (Стоимость пересылки 1 ф. можно указать въ почтовой конторѣ).

Требованія и деньги адресовать: въ контору изданій А. Ф. МАРКСА, въ С.-Петербургѣ, Малая Морская, № 22.

Библиотека „Руниверс“

**ВАЖНОЕ СООБЩЕНИЕ**

Благодаря феноменальному успѣху образцовых ПИШУЩИХЪ МАШИИЪ



**ПОНИЖЕНИЕ ЦѢНЪ.**

**РЕМИНГТОНЪ**

сбытъ которыхъ достигъ уже цифры

— 250,000 ШТ. —

заводъ счелъ возможнымъ понизитъ съ 1 Сентября с. г. цѣну машинъ

== НА 50 РУБ. ==

потому новѣйшая модель 1898 года Ремингтонъ Спеціаль стоить 275 и 260 р., а модель № Б-й только 250 и 235 руб.

**ПРЕДОСТЕРЕГ. ОТЪ МАССЫ ПОДДѢЛОКЪ!!**

**КАТАЛОГИ БЕЗПЛАТНО.**

**ЕДИНСТВ. ПРЕДСТАВИТЕЛИ ДЛЯ ВСЕЙ РОССИИ**

*М. Блок*

МОСКВА, С.-ПЕТЕРБУРГЪ, КИЕВЪ, ОДЕССА, Варшава, Екатеринбургъ, Нонандъ, Ростовъ н/а.

Н.С. ИВАНОВСКИЕ, МОСКВА.

# Пейте Цейлонскій чай!

Больше всего въ мирѣ потребляется чай въ Англии. Англичане, вслѣдъ за появленіемъ Цейлонскаго чая, перестали потреблять чай Китайскій, такъ какъ Цейлонскій чай есть несомнѣнно лучший чай и въ настоящее время въ Англии расходуется Цейлонскаго чая болѣе ста милліоновъ фунтовъ въ годъ.

**ЦЕЙЛОНСКІЙ ЧАЙ ЭКОНОМИЧЕНЪ.**

Ш. № 11641

**ЦЕЙЛОНСКІЙ ЧАЙ** очень полезенъ для здоровья.

30-3

**ЦЕЙЛОНСКІЙ ЧАЙ** есть лучший чай по вкусу и аромату.

**ГЛАВНЫЙ СКЛАДЪ Цейлонскаго чая у**  
**М. Роживю, Москва,** Маросейка, д. Тушинной. ♦ Представитель Товарищества Цейлонскихъ плантаторовъ для всей Россіи.  
 Ш. №. 11642 20-3

# РУССКАЯ СТАРИНА.

Открыта подписка на 1899 годъ.

Программа журнала прежняя. Цѣна 9 рублей съ пересылкой. Подписка принимается въ конторѣ редакціи, Фонтанка, д. № 145, кв. № 1.

№ 11644 2-1

**PASTILLES VICHY-ÉTAT**  
 aux Sels Naturels extraits des Eaux  
 Vendues en boîtes métalliques scellées.

**COMPRIMÉS VICHY-ÉTAT**  
 aux Sels Naturels extraits des Eaux  
 pour fabriquer  
 l'EAU ALCALINE GAZEUSE

II. N° 10942 26 21

## ФАБРИКАНТЫ САРПИНОКЪ

Т./Д. „Д. МЕРКЕЛЬ, Х. и А. КАРЛЪ“

принимаетъ заказы на разныя сарпинскія издѣлія. Альбомъ образцовъ высылается безплатно, по требованію, изъ главной конторы: Саратовъ, пассажъ Юрєвкова. Отдѣленіе магазиновъ: Харьковъ, Екатеринославская, 16.



**ГАРМОНИИ** русскія и нѣмецкія лучшаго качества рекомендуютъ фабрика Д. АЛЕКСАНДРОВА. Прейсъ-курантъ высылается безплатно. Дѣло: Невскій проспектъ № 57 въ С.-Петербургѣ.

### ПРИГЛАШАЮТЪ

дѣятельныхъ агентовъ. Обращаться письменно: Банкирскій домъ Генрихъ Блокъ, С.-Петербургъ, 59, Невскій.

1400

стилизован. узоровъ для вышиванія, углубленной и рельефной рѣзбѣ, выжиганія и живописи по дереву, и пр., и пр. Рисунки имѣются на бумагѣ и на деревѣ. Наставленія, инструменты, машины и материалы. Газета „Дилетантъ“. Иллюстр. прейсъ-курантъ высылаются за 30 фп. почт. марк. Mey & Widmayer, München.

## КАРАМЕЛЬ

изъ ГРУДНЫХЪ ТРАВЪ

„КЕТТИ БОССЪ“

В. Семадени въ Киевѣ. Цѣна коробки 25 коп. Малая коробка 15 коп. Главный складъ у АЛЕКСАНДРА ВЕНЦЕЛЯ. С.-Петербургъ, Гороховая ул., 33. Продаются во всѣхъ аптекахъ и аптекарскихъ магазинахъ Россіи. 12-4

# №4711

# Каптол

КАПТОЛЬ  
 косметическая  
 Противъ ВОДА для  
 Головкой ВОЛОСЪ  
 перхоти

приготовлена по указаніямъ докт. мед. I. ЭЙХГОФФА.

Единственный фабрикантъ  
*Фред. Мюльсенъ*

Колокольная № 4711, Кельнъ и Рига.

Поставщикъ Двора Его Императорскаго Величества.  
*Н.В. Составныя части воды для волосъ „Каптоль“ показаны на каждомъ флаконѣ.*

Цѣна за 1 бут. 2 руб.,  
 1/2 бут. 1 руб. 20 коп.

## ВЫИГРЫШ-

НЫЕ 1, 2 и 3 займы продаетъ **БАНКИРСКІЙ ДОМЪ ГЕНРИХЪ БЛОКЪ,** 59, Невскій, С/В 4-2

**ВОЗВРАТЯСЯ ИЗЪ-ЗА ГРАНИЦЫ** безплатно высылаю лекціи и условія заочнаго обученія кройки и шитью по новѣйшей методѣ „Ворта“. Е. Д. Ашмарина, Киевъ, Б. Васильевская, д. № 89. 5-4

## Усовершенствованный великій обнаръ

**ФОТОСКОПЪ** для семьи и школы, рекомендуемый Одес. Учебн. Нач., не требуетъ спеціальн. картинъ, проектируетъ всея картинъ на бумагѣ и рельефные предметы. Ц. за фонарь 12 р. съ пер. **О. Я. ГОЛЬБЕРГЪ.** Одесса, Пушкинская, соб. домъ № 41.



# И. Ф. МЮЛЛЕРЪ.

Москва, Петровка.

Центральный склад и фабрика музыкальных инструментов рекомендует въ ГРОМАДНОМЪ ВЫБОРЪ и ПО НАИУМЪРЕННЪЙШИМЪ ЦЪНАМЪ:



**СКРИПКИ**  
въ 1 1/2, 2 1/2, 4, 6, 8, 10, 14, 20, 25, 30,  
40 р. и дороже, до 100 руб.  
Смычки для нихъ въ 40, 60, 80 к., 1 р.,  
2 р. и дороже.



## СИМФОНИОНЫ

въ 4 р. 50 к., 9 р., 17, 20, 25, 36, 60, 65,  
90, 120 р. и 350 р. Пьесы отъ 20 к. до 90 к.



**ДЪТСКІЯ СКРИПКИ**  
въ 1 1/2, 2 1/2,  
4, 6, 8, 10,  
15 руб.

## Цитры „ЭРАТО“

очень легкія для игры, съ полн. хрома-  
тической гаммой въ 18, 25 и 35 руб.  
Самоучитель и 9 альбомовъ пьесъ къ  
нимъ по 50 коп.

**НАРОДНЫЯ ЦИТРЫ**,  
на которыхъ въ 1 часъ можно выучиться  
играть. Ценою въ 6 р. и 8 р.  
Пьесы къ нимъ 14 альбомовъ по  
50 коп.

Органъ Интонъ 8 руб.  
Фениксъ-органъ 22 руб. Пьесы по 50 и 60 коп.  
Аристонъ-органъ 17 руб. Пьесы по 45 коп.  
Герофонъ усовершен. 22 руб. Пьесы по 45 коп.  
Каллистонъ съ барабаномъ и колокольчиками 35 руб.  
Пьесы по 80 коп.  
Орнестръ-манопанъ по 50 руб и 75 руб.  
Піано-мелодико по 65 р., 70 р., 85 р., до 350 р. и т. д. и т. д.



**ДЛЯ ТАНЦЕВЪ:**  
Аристонъ дѣтскій 5 руб.  
Ариоза-органъ 18-тоновый  
12 руб.  
Ариоза-органъ  
36-тоновый  
18 руб.  
Пьесы по 40 к.

**ЦИТРЫ**  
обыкновенныя, концертныя, эле-  
гичныя и смычковыя отъ 6 руб.  
до 125 руб.

Наилучшія въ настоящее время  
РУЧНЫЯ ГАРМОНИИ:



**„ПРЕЛЕСТЬ-АНКОРДЕОНЫ“**,  
отличающіеся замѣчательной  
легкостью: однорядные въ 5,  
8, 10 и 12 р.; двурядные въ  
20 и 30 р.; трехрядные 40 р.

**„КРЕМОНА-АНКОРДЕОНЫ“**,  
отличающіеся замѣчательно  
нѣвучимъ тономъ: однорядные  
въ 8, 10 и 14 р.; двурядные  
въ 16 и 20 руб.

**„ВИКТОРИЯ-АНКОРДЕОНЫ“**  
съ 10 стальными пластинками  
12 и 14 руб.

**Механическія піанино**,  
на которыхъ можно играть  
какъ на обыкновенныхъ —  
руками, а также и посред-  
ствомъ верченія ручки, — въ 350 руб., 600 руб., 650 р. и 700 руб.  
Пьесы отъ 2 р. 25 к. и дороже.

**И. Ф. МЮЛЛЕРЪ**  
КОРНЕТЫ-  
А-ПИСТОНЪ  
ВАЛЬТОРНЫ  
ТРУБЫ  
ФЛЕЙТЫ  
КЛАРНЕТЫ  
БАРАБАНЫ  
МАЛЫЕ-БОЛЬШ.  
ЛИТАВРЫ  
БУБНЫ  
и всѣ друіе ДУХОВЫЕ  
и МЯДЬЯНО-ДЕРЕВЯННЫЕ  
ИНСТРУМЕНТЫ  
**МОСКВА ПЕТРОВКА**  
Д. ВОЛКОВА  
ЦѢНЫ УМѢРЕННЫЯ  
Иллюстрированный прейсъ-курантъ БЕЗПЛАТНО

**МУЗЫКАЛЬНЫЯ ЯЩИКИ:**  
малые отъ 1 руб. до 10 руб.,  
средніе отъ 16 р. до 40 р., большіе отъ 50 р. до 300 р.

## Фисгармоніи

американскія: 175,  
200, 300, 400 и до  
1,000 р.; нѣмецкія:  
90, 110, 130, 150, 200,  
300, 400 р.

## РОЯЛИ

отъ 550 р. до 1800 р.

## ПІАНИНО

отъ 365 р. до 700 р.



◆ Скорое и добросовѣстное исполненіе всѣхъ заказовъ. Иллюстрированный прейсъ-курантъ БЕЗПЛАТНО. ◆

**ИЗГНАННИКЪ.** Большой историческ. романъ въ 2-хъ частяхъ, изъ эпохи царствованія императора Николая I. СПб. 1885 г. Цѣна 3 р. съ перес. 3 руб. 50 коп. Требования адресовать въ контору изданій А. Ф. Маркса, СПб., Малая Морская, № 22.

Последнее усовершенствованіе!  
Часы американскаго золота можно  
приобрѣсти у  
**М. ГОРДОНЪ, Варшава,**  
Маршалковская, 119.  
ИЗЯЩНО! ПРОЧНО! ПРАКТИЧНО! ДЕШЕВО!  
Трудно отличить отъ дорого стоящихъ  
золотыхъ часовъ. Механизмъ самаго  
лучшаго совершенства, анкеръ, ходъ  
на 23-хъ камняхъ (удостоены меда-  
лями). Въ три крышки американскаго  
новаго золота. Къ каждому часамъ бе-  
зплатно прилагается цѣпочка новаго  
золота съ брелокомъ, въ изящномъ фут-  
лярѣ. По желанію заказчика гравирую  
его монограмму на верхней крышкѣ.  
Часы изготовляются подъ личнымъ  
наблюденіемъ.  
Полная гарантія фирмы!  
За вѣрность хода на шесть лѣтъ. Гро-  
мадный сбытъ даетъ мнѣ возможность,  
вмѣсто рекламируемыхъ другими за  
16 и 20 р., предложить ихъ ТОЛЬКО  
ЗА 10 и 12 руб., такіе же дамскіе на  
однаго рубля дороже. Пересылка на  
счетъ фирмы!  
Р. С. Вышеупомянутые часы съ при-  
ложеніями высылаются по полученіи  
1 рубля задатка. Остальные же наложеннымъ платежомъ. Иллюстрированный прейсъ-  
курантъ высылается бесплатно.  
Адресъ: складъ часовъ М. ГОРДОНЪ, Варшава, Маршалковская, № 119.  
Во избѣжаніе поддѣлокъ каждый экземпляръ снабженъ пломбой и утвержденъ  
Департаментомъ Торговли и Мануфактуръ за № 3056. Ц. № 11677 3—3

## ТЕЛЕГРАММА.

Всѣ безъ исключенія часы, объявляемые другими фир-  
мами, складъ часовъ „ФРАНЦІЯ“ высылаютъ  
на 10% дешевле. При заказѣ по объявленіямъ другихъ  
фирмъ проситъ прислать вырѣзки таковыхъ объявленій  
въ газетѣ. Ц. № 11684 9—6  
Адресъ: Складъ часовъ „ФРАНЦІЯ“, Варшава, Кору-  
левская, 20.  
Иллюстрированный прейсъ-курантъ высылается бесплатно.

**„ЭЙНЕМЪ“ въ МОСКВѢ.**  
Собств. Царовъ фабрика въ Симферополь  
(въ Крыму.)  
**ПЮРЕТОМАТЬ.**  
ГЛАЗИРОВАННЫЯ ФРУКТЫ  
Компотъ.

Ш. № 105-77 12-11



### ПАВЕЛЬ БУРЕ

В. № 10820  
2; 24

поставщикъ Двора Его Величества. С.-Петербургъ, Невскій пр., д. № 28, Москва, по В. Лубянской, № 8, противъ Кузнецкаго моста.  
♦ БОЛЬШОЙ ВЫБОРЪ ЧАСОВЪ собственной фабрики ♦  
съ полимиъ ручательствомъ за прочность механизма и вѣрность хода  
Новый иллюстриро. прейсъ-курантъ высыл. по требован. бесплатно.

Открыта подписка на 1899 г. на ежемѣсячный литературный журналъ

## „ЖЕНСКОЕ ДѢЛО“

Журналъ „Женское дѣло“ ставитъ своей главной цѣлью отвѣчать на всѣ запросы русской женщины не только, какъ матери, но и какъ члена семьи и общества.

### ПРОГРАММА ЖУРНАЛА:

1) Исторія развитія женщины и ея положеніе въ семьѣ, обществѣ и государствѣ у насъ и за границей.—2) Литература женскаго движенія и женскаго труда у насъ и за границей.—3) Биографія женщинъ, выдающихся на разныхъ поприщахъ дѣятельности.—4) Беллетристика и стихотворенія оригинальныя и переводныя.—5) Голоса изъ провинціи.—6) Критика и библиографія по женскому вопросу.—7) Отчеты о женскихъ конгрессахъ, союзахъ, обществахъ научныхъ, художественныхъ, благотворительныхъ и проч.—8) Сѣбѣ.—9) Объявленія. При статьяхъ о женщинахъ, выдающихся на разныхъ поприщахъ дѣятельности, будутъ помѣщаться ихъ портреты, а также снимки съ картинъ и другихъ произведеній женскаго творчества.

Подписная цѣна на годъ за 12 нумеровъ шесть руб., съ доставкой и пересылкой семь рублей. За границу девять рублей.

Адресъ редакціи и конторы: С.-Петербургъ, Гончарная, д. 10, куда гг. подписчиковъ и книгопродавцевъ просятъ исключительно обращаться. № 11695  
Редакторъ-издательница А. Н. ПѢШКОВА-ТОЛИВЪРОВА.

### Открыта подписка на 1899 г.

на ежедневную газету политики, литературы и общественной жизни

## „КУРЬЕРЪ“

„Курьеръ“ въ 1899 г. будетъ издаваться въ форматѣ и объемѣ «Новаго Времени».

Въ газетѣ принимаютъ участіе: Л. Н. Андреевъ, В. И. Анофриевъ, Н. П. Ашешовъ, проф. П. В. Безобразовъ, С. С. Блаументаль, André Beaumier, Г. Н. Браунъ, В. М. Владиславлевъ, Сергій Глаголь, проф. М. Ю. Гольдштейнъ, В. А. Гольцевъ, Е. П. Гославскій, А. Д. Гриневскій, В. Е. Ермяловъ, М. К. Логель, П. С. Коганъ, проф. М. С. Корелинъ, В. М. Лавровъ, L'ami, проф. М. А. Липинскій, Д. Н. Маминъ-Сибирякъ, В. В. Михеевъ, Д. Л. Мордовцевъ, П. М. Невѣжинъ, проф. С. П. Никоновъ, И. Д. Новикъ, И. Н. Потапенко, В. П. Преображенскій, М. Н. Ремезовъ, С. А. Сафоновъ, проф. А. Р. Свищевскій, Н. А. Селивановъ, А. С. Скляръ, кн. А. И. Сумбатовъ, Д. И. Тихомировъ, Н. В. Тулузовъ, Я. А. Фейгинъ, Ант. П. Чеховъ и др.

Газета имѣетъ постоянныхъ собственныхъ корреспондентовъ въ Берлинѣ, Вѣнѣ, Константинополѣ, Лондонѣ, Мюнхенѣ, Неаполѣ, Нью-Йоркѣ, Парижѣ, Римѣ и др. городахъ.

ПОДПИСНАЯ ЦѢНА съ доставкой въ Москвѣ и пересылкой въ другіе города Россіи: на 1 годъ—6 р., на 1/2 года—3 р 50 к., на 3 мѣс.—2 р., на 1 мѣс.—75 к., за границу—вдвое.

Контора газеты: П. № 11685.

Москва, Петровскія линіи, подвѣздъ № 3.

### ЮБИЛЕЙНО-ТОРЖЕСТВЕННАЯ ПОДПИСКА „КОЦКА ВЪКА“

НА ЮМЕРИСТИЧЕСКІЙ ЖУРНАЛЪ



Съ 1829 г.—25-лѣтіе журнала.

Въ 1899 г.—15-лѣтіе настоящей редакціи.

Въ 1899 г.—100-лѣтіе рожденія А. С. Пушкина.

Всѣ подписчики 1899 г. признаютъ юбилейными гостями редакціи и, кромѣ уваженія, получаютъ ежедневно серьезно-юмористическое обозрѣніе текущей жизни столицы, особенно провинціи и заграницы. Все будетъ изображаться въ прозѣ, стихахъ, въ рисункахъ, карикатурахъ, перомъ, карандашомъ и красками.

### ГОДОВЫМЪ ПОДПИСЧИКАМЪ НЕБЫВАЛАЯ ПРЕМІЯ „ЕВГЕНІЙ ОНАГИНЪ“

Полный текстъ поэмы съ портретами А. С. Пушкина, П. И. Чайковского и иллюстраціями-фотографіями фотогр. К. А. Фишера, снятыми до спектакля оперы „Евгеній Онѣгинъ“ въ Императорскихъ театрахъ Москвы и Петербурга.

КРОМѢ ТОГО годовымъ подписчикамъ БЕЗПЛАТНО:

### ЮБИЛЕЙНЫЙ СЮРПРИЗЪ

(Сюрпризъ будетъ разосланъ подписчикамъ въ ноябрѣ 1899 г., что, кстати, при № 11696 учесть любопытнымъ въ терминъ...)

Подписная цѣна: на годъ съ преміей и сюрпризомъ—10 р. Безъ преміи—9 р. Въ Москвѣ на 1 р. дешевле. Скупишь—разсрочка: 3 р. при подпискѣ и 5 руб. 1 июня 1899 г. Полугодовые подписчики не остаются безъ обѣды, но остаются безъ преміи и сюрприза. Пробный номеръ „Будильника“ высыл. за три 7 к. марку.  
Подписная деньги адресуются: МОСКВА, ВЪ РЕД. ЖУРНА. „БУДИЛЬНИКЪ“.

## ОТГОЛОСКИ

Цѣна на годъ 3 руб.

Еженедѣльная политическая, обществ. и литерат. газета. Открыта подписка на 1899-й годъ (4-й годъ изданія). Адресъ: С.-Петербургъ, 6-я Рождественская, д. 10, кв. 10. № 11699 2-1 Редакторъ-издатель И. В. СКВОРЦОВЪ.  
Подробное объявленіе см. „Ива“ № 45.—Отзывъ „Рус. Паломника“ (1897 г., № 52): «какъ еженедѣльныхъ газетъ—какъ najbolѣе подходящую и по дѣйств., и по серьезности направленія, и по полнотѣ содержанія, можно рекомендовать „Отголоски“».

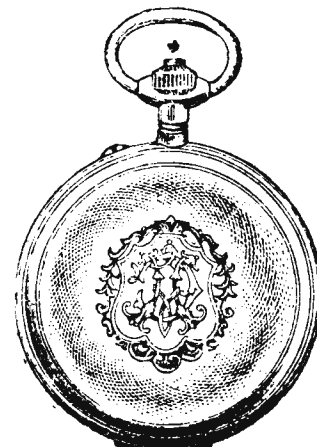

Благодаря большому сбыту и новому усовершенствованному способу изготовленія часовъ я имѣю возможность продавать съ 1 января сего года самыя элегантныя и прочныя МУЖСКИЕ ЧАСЫ американскаго золота, трудно отличаемыя, даже специалистами, отъ настоящихъ, дорого стоющихъ золотыхъ, — крытые анкеръ, механизмъ самой лучшей конструкціи, съ прекрасною цѣпочкою, тоже американскаго золота, съ брегетомъ и, по желанію заказчика, съ его монограммой на верхней крышкѣ, или съ портретомъ, согласно присланной фотографической картинкѣ, вѣсто 18 и 20 руб.

только за 10 и 12 руб.

Въ Америкѣ часы эти давно уже вытѣснили настоящие золотыя, а въ послѣднее время и у насъ входятъ во всеобщее употребленіе. Такіе же ДАМСКІЕ дорожыя и 1 рубль.

Письменное ручательство на 3 лѣтъ.

Высылаю вполнѣ вывѣренные часы, по полученіи задатка 2 руб., остальные же наложеннымъ платежомъ.

Выпешывающіе за пересылку не платятъ.

Адресъ: Ю. ГУБЕРЪ,

Одесса, Почтовая, № 21 н/а Складъ менескихъ часовъ.

Ц. № 11550

Множество благодарственныхъ писемъ и отзывовъ.

8-7

### ПОДПИСКА на 1899 г.

## „РУССКІЯ ВѢДОМОСТИ“

(36-й годъ изданія).

Въ Москвѣ съ доставкой:		На города съ пересылкой:		За границу съ пересылкой:	
на 12 мѣсяцевъ	на 6 мѣсяцевъ	на 12 мѣсяцевъ	на 6 мѣсяцевъ	на 12 мѣсяцевъ	на 6 мѣсяцевъ
6	3	6	3	6	3
3	1	3	1	3	1
1	—	1	—	1	—

„Русскія Вѣдомости“ будутъ выходить ежедневно, не исключая дней послѣ-праздничныхъ, листами большаго формата, съ приложеніемъ, по мѣрѣ надобности, добавочныхъ листовъ.

Гг. подписчики благоволятъ обращаться съ требованіями о подпискѣ въ Москвѣ, въ контору „Русскихъ Вѣдомостей“, Никитская, Чернышевскій пер., д. № 7.

Для гг. иногородныхъ подписчиковъ, затрудняющихся единовременнымъ взносомъ годовой платы, допускается разсрочка, при непремѣнномъ условіи непосредственнаго обращенія въ контору газеты, а не черезъ книжныя магазины: а) при подпискѣ 6 р. и къ 1-му іюня 5 руб. или б) при подпискѣ 5 руб., къ 1-му марта 3 р. и къ 1-му августа 3 р. Въ случаѣ невзноса денегъ въ срокъ, дальнѣйшая высылка газеты приостанавливается. Для воспитанниковъ высшихъ учебныхъ заведеній, учителей и учителей-городскихъ и сельскихъ школъ въ Москвѣ съ доставкой на 1 мѣсяць—85 коп., съ пересылкой въ другіе города на 1 мѣсяць—1 руб. № 11665 3-2

### ИЗДАНІЯ годъ XIV. ОТКРЫТА ПОДПИСКА на 1899 г. Съ 1 НОЯБРЯ 1898 г. По 1 НОЯБРЯ 1899 г.

на еженедѣльный БЕЗЪ ПРЕДВАРИТЕЛЬНОЙ ЦЕНЗУРЫ иллюстрированный журналъ

## „Сельскій Хозяинъ“

подъ редакціею К. И. Мясляникова (въ годъ 52 номера).

Программа журнала: Правительственныя распоряженія. Сельскохозяйственная экономія. Полеводство и луговоеводство. Садоводство, табаководство, виноградарство и огородничество. Лѣсоводство. Животноводство. Пчеловодство и шелководство. Рыбоводство. Спортъ и охота. Сельскохозяйственная технология, архитектура и механика. Корреспонденція. Внутренняя и иностранная хроника. Сельскохозяйственный фельетонъ. Агріколы: „Изъ дневника неунывающего хозяина“. Вопросы и отвѣты. Библиографія. Торговля. Домоводство. Спросъ, предложенія и полезныя адреса. Объявленія.

Годовые подписчики получаютъ въ теченіе года бесплатно, безъ всякой доплаты за пересылку:

1. СЕЛЬСКО-ХОЗЯЙСТВЕННУЮ ЭНЦИКЛОПЕДИЮ. Этотъ капитальный трудъ, который необходимо имѣть каждому сельскому хозяину для справокъ и руководства, будетъ обнимать собою всѣ отрасли сельскаго хозяйства. Каждый отдѣлъ будетъ составленъ при ближайшемъ участіи специалистовъ. Въ виду обширн. программы этого изданія, его предложено выпускать въ теченіе нѣсколькихъ лѣтъ. Редакція обращаетъ вниманіе гг. подписчиковъ, что это — первый опытъ въ Россіи изданія такого рода, необходимость въ которомъ дадено уже созрѣла въ сельско-хозяйственной литературѣ. Сельско-хозяйственная Энциклопедія будетъ богато иллюстрирована рисунками и многочисленными чертежами.
2. АЛЬМАНАХЪ РУССКАГО СЕЛЬСКАГО ХОЗЯИНА на 1899 годъ.
3. Дѣвятилѣтній выпускъ АЛЬБОМА ДОМАШНИХЪ ЖИВОТНЫХЪ.
4. АРХИТЕКТУРНЫЕ ПРОЕКТЫ ГОРОДСКИХЪ и СЕЛЬСКО-ХОЗЯЙСТВЕННЫХЪ ПОСТРОЕКЪ.
5. РАЗЛИЧНЫЯ СЕЛЬСКО-ХОЗЯЙСТВЕННЫЯ СЪЯННА.

Подписная цѣна за годъ: безъ дост. 5 р., съ дост. въ Спб. и перес. иногородныхъ 6 р. За полгода съ доставк. и перес. 3 р. 50 к. Съ доставкою за границу на годъ 7 руб.

Подписка принимается въ Главной Конторѣ Редакціи „Сельскій Хозяинъ“: С.-Петербургъ, Кузнечный пер., № 4, собств. домъ. Ц. № 11649 2-2



### ПАМЯТЬ

лиць нажд. возр. (начиная съ 8 лѣтъ до глубокой старости) укрѣпляетъ лично и заочно (въ 10 ур.) профессоръ мнемоники, членъ Парижской Академіи, С. Файнштейнъ, Одесса.

Первый и единственный въ Россіи преподаватель искусства изобретения и укрѣпленія памяти и устранения забывчивости. Методъ преподаванія дважды премірованъ Париж. Академіей.

Въ несомн. польза и цѣлесообраз. моей системы убѣдились въ теченіи моей двадцатилѣтней дѣятельности на поприщѣ преподаванія мнемоники въ Россіи и загранич. гг. врачи, педагоги, военные, студенты и тысячи др. лицъ разныхъ профессій, званій и возр., окончивш. у меня курсъ изобретения и укрѣпленія памяти и удостовѣрились въ ея благотворности. Инород. высыл. условия за заочное преподаваніе 2 брош. въ 64 стр. (содержитъ отзывы газетъ и благодарности моихъ учениковъ) за одну 7-ми коп. марку, вышлеть съ книгой (8-е испр. и дополн. изд.) «Что такое искусство укрѣпленія памяти?» за 6-ть 7-ми коп. марокъ, на желтоватой бумагѣ—за 8-ми 7-ми коп. марокъ. Лично пр. въ г. Одессѣ, по Галаванной ул., въ д. № 28 (рядомъ съ Городскимъ садомъ), въ своей к. безъ этажа, № 8, или въ своемъ бюро, кв. № 14. Адресъ для писемъ: Одесса, уг. Пушкнской и Ваз. ул., собств. д. № 28, для телегр.: профессору мнемоники Файнштейну. (№ телефона въ городѣ 199, № телефона на собств. дачѣ «Мнемонина» 933).

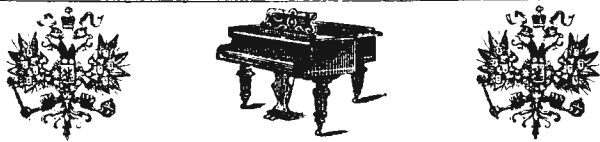

Всемірно-извѣстные роля и пианно поставщиковъ Двора Его Импер. Величества **ВЕХШТЕЙНЪ, БЛЮТНЕРЪ, СТЕЙНВЕЙ и С-ья** рекомендуютъ въ большомъ выборѣ единств. представители **ГЕРМАНЪ и ГРОССМАНЪ.** 33, Большая Морская, 33. № 11669 2-1 Тамъ-же большой выборъ: роялей отъ Руб. 325, пианно отъ 375 и извѣстныхъ своимъ прекраснымъ тономъ фирмъ Грэй, Каръ, Александръ и проч. Иллюстрированный прейс-курантъ безплатно. **ВАРШАВА. МОСКВА. ЛЮБЛИНЪ.**

**ПИШУЩАЯ МАШИНА «РЕМИНГТОНЪ-ШОЛЕСЬ»** МОДЕЛЬ 1898 г. фабрика Ф. Ремингтонъ и С. Шолесъ. Чикаго—Америка. Прочная конструкция, всѣ части металлич., безшумны и легки ходить, ровныи и красивыи шрифты. Не смѣивать съ машиной фабрика Викторовъ, Симанъ и Бенедиктъ, «РЕМИНГТОНЪ-СТАНДАРЪ». Представители для всей Россіи **Т. И. ГАГЕНЪ—МОСКВА.** Бол. Лубянка, № 3. Отд. Кузнецкій м., пасс. Попова, № 4. Не покупайте пишущихъ машинъ, не осматрѣвъ машину «РЕМИНГТОНЪ-ШОЛЕСЬ»

**ИДЕАЛОМЪ комфорта и порядка** будетъ Вашъ кабинетъ если онъ будетъ снабженъ **АМЕРИКАНСКИМЪ БЮРО „ДЭРБИ“** которыя своимъ практическимъ устройствомъ, высокимъ качествомъ материала, работы и прочности превосходятъ всѣ существующіе столы. **Цѣна отъ 130 руб.** ТОВАРИЩЕСТВО **М. Блок** МОСКВА, С.-ПЕТЕРБУРГЪ, КІЕВЪ, ОДЕССА, Варшава, Екатеринбургъ, Кокандъ, Ростовъ и др.

**ЦВѢТОЧНЫЕ ЭКСТРАКТЫ** Тва „ГИГИЕНА“ **РАЗНЫХЪ ЗАПАХОВЪ, ПРИЯТНЫХЪ, ПРОЧНЫХЪ, ЗНАЧИТЕЛЬНО ПРЕВОСХОДЯТЪ СУЩЕСТВУЮЩЕ ДО СИХЪ ПОРЪ ЦВѢТОЧНЫЕ ОДЕКОЛОНЫ и ТУАЛЕТНЫЯ ВОДЫ.** ПРОДАЕТСЯ ВЕЗДѢ. Гл. склады: С.-ПЕТЕРБУРГЪ, КОЛОМЕНСКЪ 12.

**ПОЛЬЗУЙТЕСЯ СЛУЧАЕМЪ!** Байково-пуховые платки, замѣчательно мягкіе, пушистые и теплые, большого размѣра, цвѣта изысканные—сѣрые и песочные—стоище не менѣе 6 рублей продаю и высылаю (можно и съ наложеннымъ платежомъ) немедленно за 3 р. 50 коп. штуку. Эта небывало-низкая цѣна назначена только временно для ознакомленія публики. **ФАБРИЧНО-РОЗНИЧНЫЙ МАГАЗИНЪ А. ИВАНОВА** МОСКВА, Тверская, пассажъ Постникова.

ОТКРЫТА ПОДПИСКА на 1899 г. на **РЕМЕСЛЕННУЮ ГАЗЕТУ.** 15-й годъ изданія. Москва, Долгоруковская ул., № 71. Ежемѣсячное издание, необходимовъ для техника, ремесленника, кустаря, сельскаго хозяина, любителя ремесла, для школы и во всякой семьѣ. Въ каждомъ № помѣщаются: рецепты, указанія и понятныи описанія новостей по всемъ ремесламъ и некрупнымъ техническимъ производствамъ со множествомъ рисунковъ и рабочихъ чертежей разныхъ нововъ издѣлій, инструментовъ, станковъ, машинъ и всякихъ полезныхъ приспособленій для мастерскихъ и хозяйства, а также мужскихъ модъ по лучшимъ моделямъ парижскихъ портныхъ. Каждый годписчикъ найдетъ въ «Ремесл. Газетѣ» много танкихъ указаний, которыя принесутъ ему значительныи выгоды.—Редакція сверхъ того оказываетъ возможное содѣйствіе гг. подписчикамъ отвѣтами на разные ихъ запросы. Подписная цѣна со всеми приложениями: 6 р. въ годъ съ перес. и доставкой, за 1/2 года 4 руб. ♦ «Ремесленная Газета» рекомендована Минист. Народ. Просвѣщенія. ♦ Редакторъ-издатель Учен. Инж.-Мех. К. А. Назначевъ.

**ФОНОГРАФЫ** для дѣл. самому фонограм. и для воспроизвед. съ приготоов. цилиндр., цѣна вач. съ 40 р. Фоногр. Эдиссона Беттини. Громадныи выборъ пригоов. цилиндр. съ муз., звѣнїемъ и пр. **Бруно Зенгеръ и К<sup>о</sup>.** СПб., Невскій, 25—1.

Только **1 руб. 85 коп.** съ пересылкою. Портмоне съ штемпелемъ: онойковой кожи—1 р. 85 к.; тюленевой—2 р. 25 к. Дамскія портм. же цѣнамъ—безъ штемпеля на 35 к. дешевле. **ПРЕМИА.** При заказѣ шести штукъ сразу высылаю седьмое портмоне безплатно. Портмоне изъ 5 отдѣл., однимъ внутреннимъ для звонкой монеты и особо закрытымъ для золота. Въ штемпель помѣщается имя, отчество и фамилія, по желанію званіе или корона. Ц. 11698 Требования и деньги прошу адресовать: на фабрику **І. Д. ЛЕВИНСОНА** Варшава, Магазины Сенаторская, № 30.

**ПРОДАЕТСЯ ВЕЗДѢ Д. СТОЛКИНДА ДѢТСКОЕ МЫЛО** НА РЫБЬЕМЪ ЖИРУ **МОСКВА ЦѢНА 1/2 к. 50 1/2 к. 30** СКАДЪ ЛИТЕРАТУРНОЙ ДѢЛЪ СТОЛКИНДА

**ГАРНИТУРЪ** Въ виду предстоящихъ праздниковъ приготоовенъ мною большой выборъ изящныхъ вещей изъ чистаго 56% пробы золота, спеціально для подарковъ. Особенно рекомендую изящныи подарковъ **Браслетъ золотой 56% пр. изысканной отдѣлки, карнизированныи, т.-е. осыпанныи искусственными парижскими брилліантами, а по среднѣи дуплетъ, сапфиръ, рубинъ, аметистъ, бирюза и другіе; такая же пара серегъ и кольцо, все изъ чистаго 56% пр. золота, только за 12 р. Инороднымъ «гарнитуръ» высылается безъ задатка наложеннымъ платежомъ, въ спеціально приготоовленномъ изящномъ футлярѣ. Адресъ: И. ВУЗЕЕРЪ, складъ золотыхъ издѣлій, Варшава, Гравичная, 6.**

**Коммерч. Академія въ Лейпцигѣ.** Программы высылаются секретаремъ Академіи.

Южно-русское книгоиздательство **Ф. А. ЮГАНСОНА.** КІЕВЪ. Поступила въ продажу новая книга **ХАРЬКОВЪ АЛЬФРЕДЪ РАМБО** Исторія французской революціи (1789—1799 г.), съ 30 рисунками; пер. И. Назарова. С.-Петербургъ. 1899. Цѣна 1 руб. Ц. № 11639.

**ЗА ОДИНЪ РУБЛЬ** во всѣхъ кн. маг. и кiosk. Рос. Импер. прод. **„АЛЬМАНАХЪ-ЕЖЕГОДНИКЪ“** П. О. Яблонскаго **ВСЕРОССИЙСКИЙ КАЛЕНДАРЬ** на 1899 г., содержашій около 500 стр. и 174 рис. Купите кн., ознакомьтесь съ ея полезн. для всѣхъ и каждого содержаніемъ, и вы навѣрно не пожалѣете затратъ. **РУБЛЯ.** Отъзвѣдат.: СПб. Лѣтшукъ 43 можно выпис. нал. плат. Перес. по почт. тактъ.

**БИНОКЛИ** съ хроматич. стеклами **„СИЛОВЪТЪ“** въ шар. кожъ по 5, 7 и 9 р., тоже, перламутр. въ 8 и 10 р., съ ручками **„Модерне“** 18 и 22 р. **„СИЛОВЪТЪ“** лучшій бинокль нашего времени: 1) громадн. поле зрѣнія, 2) сильн. приближ. 3) незнатич. погл. свѣта. По полученіи задаточныхъ, немедленно высылаютъ. Оптическое завѣленіе **З. ВАРШАВСКАГО,** въ Варшавѣ, Гравичная, 14.

**PRECIOSA VIOLETTE** ПРЕЛЕСТНЫЕ НОЖНЫЕ ДУХИ, ДОЛГО СОХРАНЯЮЩЕ СВОЙ ЗАПАХЪ. **ESSENCE** высшаго качества. Мыло. Туалетная вода самаго тонкаго запаха. Растительный экстрактъ для ухода за волосами. **Рисовая пудра неалкогольная и мускусная.** **ED. PINAUD** PARIS

**ВАЖНО ДЛЯ ПРОВѢЗЩИХЪ ШКОЛА КРОЙКИ и ШИТЬЯ** **Е. И. Венедиктовой.** Преподаваніе заочно, первый мѣсяцъ Ц. № 11400 безплатно. 8-8 Подробныи условия уснаго преподаванія высылаются немедленно. Умѣренная плата. По окончаніи курса свидѣтельство. Для желающихъ полный пансіонъ. Москва, Каланчевская ул., д. Богомолова.

**БУХГАЛТЕРІЯ.** Высылаются безплатно пробныи лекціи-корреспонденціи и условия заочнаго изученія бухгалтеріи по примеров. бол. зол. медалью методу. С. Я. Липинталь, Москва, Бутырскіи, № 49. Ц. № 11370 10-9

При этомъ № прилагаются 2 объявленія: 1) для гг. одискихъ и инородныхъ подписчиковъ отъ Братевъ К. и С. Поповыхъ въ Москвѣ и 2) для гг. инородныхъ подписчиковъ (за исключеніемъ московскихъ) отъ книжн. магазина Г. Т. Бриллиантова въ Москвѣ.

# ЖИЗНЬ

№ 48.

КНИЖ. Г.

1898 г.

## Содержание:

**ТЕКСТЪ:** На пути къ вѣчности. Романъ Вас. И. Немировича-Данченко. (Продолжение).—Прогулка по Сербіи. Очеркъ М. П. Жуссе.—Въ горахъ. (Съ нѣмецкаго.) Стих. В. Лихачева.—Къ рисункамъ: Этьюдъ.—„Обломовъ“, романъ И. А. Гончарова: Разрывъ Обломова съ Ольгой. Смерть Обломова.—Прѣбываніе германской императорской четы въ Палестинѣ.—75-лѣтіе Исидоровскаго дома убогихъ Императорскаго человѣколюбиваго общества.—Эрмете Цаккони.—Политическое обозрѣніе.—Смѣсь.—Къ свѣдѣнію гг. подписчиковъ.—Объявленія.

**РИСУНКИ:** Этьюдъ. Картина Ф. Дефрегера.—Литературный альбомъ „Обломовъ“, романъ И. А. Гончарова: 1) Разрывъ Обломова съ Ольгой. 2) Смерть Обломова. Ориг. рисунки В. А. Табурина.—Прогулка по Сербіи: 1) Крестьянка изъ Ваковича. 2) Король сербскій Александръ. 3) Улица въ сербскомъ городѣ. 4) Сербская дѣвушка. 5) Г. Умца. 6) Гробницы воиновъ, павшихъ за освобожденіе Сербіи. 7) Деревенскій священникъ, дѣлающій закупки на базарѣ. 8) Ярмарка въ Чакачѣ. 9) Школа въ Чакачѣ. 10) Сербская крестьянка въ національномъ костюмѣ. 11) Сербскій крестьянинъ. 12) Г. Нишъ. Ресторанъ на открытомъ воздухѣ. 13) Улица въ Нишѣ. 14) Церковь въ Крушевацѣ.—Прѣбываніе германской императорской четы въ Палестинѣ. 1) Въѣздъ въ Дамаскъ. 2) Императоръ и императрица слушаютъ на Масличной горѣ краткую молитву, совершаемую главнымъ придворнымъ проповѣдникомъ.—75-лѣтіе Исидоровскаго дома убогихъ Императорскаго человѣколюбиваго общества: 1) Группа лицъ, присутствовавшихъ на торжествѣ. 2) Исидоровскій домъ убогихъ Императорскаго человѣколюбиваго общества.—Эрмете Цаккони.



## Я. БЕККЕРЪ

ПОСТАВЩИКЪ ДВОРА:

Его Величества Императора Всероссийскаго  
Его Величества Императора Австрійскаго  
Его Величества Короля Шведскаго и Норвежскаго  
Его Величества Короля Датскаго.

С.-ПЕТЕРБУРГЪ.

**ВЫСШІЯ НАГРАДЫ:**  
1893 г. ЧИКАГО—дипломъ и медаль.  
1894 г. АНТВЕРПЕНЪ—„Grand-Prix“.  
1896 г. НИЖНИЙ-НОВГОРОДЪ—Государственный гербъ.  
1897 г. СТОКГОЛЬМЪ—золотая медаль и званіе Поставщика Его Величества Короля Швеціи и Норвегіи.



Рояли отъ 600 руб. Пяноно отъ 450 руб. 6-2

ЗА ОДИНЪ РУБЛЬ  
во всѣхъ кн. маг. и Книж. Рос. Имп. прод.  
„АЛМАНАХЪ-ЕЖЕГОДНИКЪ“

П. О. Яблонскаго

ВСЕРОССИЙСКІЙ КАЛЕНДАРЬ на 1899 г.,  
содержащій около 500 стр. и 174 рис.  
Купите кн., ознакомьтесь съ ея полезн.  
для всѣхъ и каждаяго содержан. и вы  
навѣрно не помянете затратъ РУБЛЯ.  
Отъ издат.: СПб. Лешугинъ 13 можно  
выпис. нал. плат. Перес. по почт. таксъ.

## КУРСЫ

1) Двойн. итал. бухгалтеріи лично и посредствомъ переписки, теорія и практическое веден. книгъ; мои лекціи изложены настолько попул. и ясно, что доступно помянуть кажда. и вполнѣ замят. личн. препод. 2) Исправленіе дурнаго почерка на красивыи въ коротк. время. Условія и програм. высыл. безплатно.

Г. К. Буренко, Кіевъ, Прорѣзная.

### Знаменитыя пѣсы иностранныхъ композиторовъ въ русскихъ дешевыхъ изданіяхъ.

**Каждая по 15 копеекъ.**

Легкія пѣсы безъ октавъ. Для фортепiano въ 2 руки. Бахъ. Два знаменитыя гавота. ♦ Baumfelder. Rondo mignon. ♦ Behr. Serenade Mauresque. ♦ Berthovenъ. Сопатина: Sol maj. ♦ Его же. Траурный маршъ. ♦ Визе. Габанера изъ оп. Карменъ. ♦ Его же. Пѣсь Торедора изъ оп. Карменъ. ♦ Его же. Menuet de l'arlesienne. ♦ Веберъ. Приглашеніе къ танцамъ. ♦ Ganschals. Liebeswehen. ♦ Его же. Amour naissant. ♦ Гизе. Бабушка поетъ. ♦ Гуно. Весело. ♦ Его же. Вальсъ изъ оп. Фаустъ. ♦ Его же. Маршъ изъ оп. Фаустъ. ♦ Его же. Вальсъ изъ оп. Ромео и Дж. Лихтеръ. Conte. ♦ Его же. Маленькій разсказъ. На джуйнтъ. ♦ Его же. Отдыхъ у родникъ. На урнѣ танцевъ. ♦ Его же. Веселый нарядникъ. ♦ Его же. Выходъ на карауль. ♦ Его же. Auf der Wiese. ♦ Lill. Polka des Rosen. ♦ Мендельсонъ. 1-я Баркаролла. ♦ Его же. 2-я Баркаролла. ♦ Его же. Весенняя пѣсь. ♦ Morley. Illustration-Valse. ♦ Монпаргъ. Турецкій маршъ и Серенада изъ оп. „Донъ Жуанъ“. ♦ Его же. Менуэтъ изъ оп. „Донъ Жуанъ“. ♦ Raff. Polka de la Reine. ♦ Spindler. Sonatina mit Tarantelle. ♦ Его же. Sonatina mit Trauermarsche. ♦ Его же. Приближеніе весны. ♦ Его же. Danse mauresque. ♦ Шмидтъ. Венеціанскій карнаваль. Шопенъ. Знаменитыи восторжъ. ♦ Шумагъ. Грезы. ♦ Его же. Колыбельная пѣсь. Гурлитъ. Op. 62. Знаменитыя педагогическія пѣсы: № 1. Joyeux reveil. № 2. Priere de matin. № 3. Колыбельная пѣсь. № 4. Просба. № 5. Волеро. № 6. Почта. № 7. Воскресное утро. № 8. Въ церкви. № 9. Снега на ярмаркѣ. № 10. Охота. № 11. Вальсъ. № 12. Радості юности. № 13. Незнакомецъ. № 14. Знакомое лицо. № 15. Торжественный часть. № 16. На мельницѣ. № 17. Гимнъ. № 18. Веселый пунчикъ. № 19. Scherzo. № 20. Harper. № 21. Intrepide. № 22. Ressoissance. № 23. Promenade. № 24. Conte. ♦ Всѣ 24 пѣсы Гурлата въ одной тетради 1 р.

Пѣсы для фортепiano въ 2 руки. Средней степени трудности.

**Каждая по 15 копеекъ.**

Бадаржевскій. Молитва дѣви. ♦ Бахъ. Пробужденіе весны. ♦ Его же. Вечерній звонъ. ♦ Его же. Воспоминаніе юности. ♦ Беръ. Postillon d'amour. Galopp. ♦ Его же. Утренняя прогулка. ♦ Его же. Охота. ♦ Берховенъ. Лебединая пѣсь. ♦ Бейеръ. Marseillaise. ♦ Boismortiers. Les reverences nuptiales. ♦ Берховенъ. Турецкій маршъ. Бокерини. Знаменитыи менуэтъ. ♦ Bottesini. Keverie. ♦ Брамсъ. Знаменитыи венгерскій танецъ. № 1. Тоже. № 2. Celega. Contemplation. ♦ Chaminiand. Chanson Bretonne. Шопенъ. Op. 7 № 1. Знамен. мазурикъ, обл. изд. ♦ Его же. Op. 40 № 1. Знамен. полонезъ, обл. изд. ♦ Его же. Op. 9 № 2. Знамен. восторжъ, обл. изд. ♦ Eggard. Nocturne Mignon. ♦ Его же. Ob'que je t'aime. ♦ Funke. Ecoutez-moi! ♦ Galos. Le Lac de Come. Nocturne. ♦ Ganschals. Вечерній привѣтъ. ♦ Его же. Лѣсная дѣля. ♦ Его же. Потокъ. ♦ Его же. Водяная роза. ♦ Его же. Грѣзи. ♦ Его же. Boule des Vagues. ♦ Его же. Прекраснѣйшій май. ♦ Его же. Libellen-Spiel. ♦ Его же. Am Weiber. ♦ Его же. Волшебный сонъ. ♦ Его же. Праздничные колокола. ♦ Gillet. Loind du bal. ♦ Его же. Melancolie. ♦ Его же. Entracte Gavotte. ♦ Джордано. Гавотъ изъ оп. Андро Шенъ. ♦ Его же. Pastorale изъ оп. Андро Шенъ. ♦ Godard. B. Berceuse de l'op. Jocelyn. ♦ Godard, Ch. L'aurore. Melodie. ♦ Его же. Voix célestes. ♦ Gounod. Chanson printaniere. ♦ Его же. Souvenir d'un bal. ♦ Grieg. Знаменитыи лирическія пѣсы: Canon. ♦ Ручеекъ. ♦ Arietta. Valse. Пѣсья ночного сторожа. Eufentanz. ♦ Albumblatt. Vaterländisches Lied. ♦ Volkswaise. Norwegianisch. Berceuse Volkswaise. Grisart. Pastorale. ♦ Haberbieg. Barcarolle. ♦ Händel. Знаменитое Largo. ♦ Hüntен. Знамен. Серенада Шуберта. Ланге. Подъ окномъ. Серенада. ♦ Langer. Grand matam. Valse lente. ♦ Масканы. Интермеццо изъ оп. „Сельская честь“. ♦ Массенъ. Элегія. ♦ Его же. Eau dormante. ♦ Его же. La solitude. Прелюдія изъ оп. „Сафо“. ♦ Mayer. Mignon. Мендельсонъ. На крыльяхъ поэзіи. ♦ Его же. Прощаніе отъ конюш. ♦ Его же. Проманіе съ льсомъ. ♦ Момковскій. Знамен. Серенада. ♦ Philipp. Pastels. En dansant. ♦ Pergolesi. Nina. Célèbre siciliana. ♦ Piérné. Serenade. ♦ Rynald. Perles de roses. ♦ Rode. Романсъ. ♦ Rossini. Cujus animam. Air de Stabat Mater. ♦ Schubert. Moment musical. Шумагъ. И не сербъ. ♦ Его же. Весенняя ночь. ♦ Его же. Warum? ♦ Его же. Грезы. Веберъ. Последняя мысль. ♦ Thomas. Entracte изъ оп. „Маянова“. ♦ Wachs. Conte joyeux. ♦ Его же. Gai laboureur. ♦ Верди. Миассете изъ оп. Трубадуръ. ♦ Wachs. Danse Japonaise. Веберъ. Приглашеніе къ танцу.

**Каждая по 15 копеекъ.**

Всѣ эти знаменитыя пѣсы были напечатаны въ журналѣ „МУЗЫКА И ПѢНІЕ“ и обходились подписчику только по 1 1/2 копеекъ.

Открыта подписка на 1899 годъ на самый распространенный въ Россіи музыкальный журналъ „МУЗЫКА И ПѢНІЕ“. Для глѣны однополосого и хороваго. фортепiano и другихъ инструментовъ. Подписка цѣна: на годъ безъ доставки 4 р., съ дост. и перес. по всей Россіи 5 р., за границу 6 р. Подписывается расрочка. Первый взносъ одинъ рубль. Вышелъ № 1-й, содержащій см. „Изна“ № 44 (31-го окт. 1898 г.). Пробныи номеръ, содержащій нотъ, стоющій въ отдѣльныхъ изданіяхъ пять рублей, можно получать за 50 к., съ перес. 71 к. (можно марками), налож. платеж. не высылается. Подробныя объясненія, каталоги книгъ и нотъ высылаются безплатно. Подписка принимается въ главной конторѣ журнала „Музыка и Пѣніе“ при книжно-музыкальномъ магазинѣ П. К. Селверстова, С.-Петербургъ, Садовая 22, противъ Гостянаго двора. Редакторъ-издатель П. Селверстовъ.

КОНЬКИ.



ТОРГОВЫЙ ДОМЪ  
„Я. ЗИМИНА вдова и К.“  
Москва, Тверская, близъ Гудинскаго переулка,  
д. Шаблыкиныхъ.

Громадный выборъ ружей лучшихъ английскихъ, нѣмецкихъ и бельгійскихъ фабрикъ. Цѣны умеренныя. Прейсъ-курартъ безплатно. Есть много новостей.

## „СЕМЕЙНЫЙ УНИВЕРСИТЕТЪ“

С. С. КОМАРСКАГО.

### СОБРАНИЕ ПОПУЛЯРНЫХЪ ЛЕКЦІЙ ДЛЯ САМООБРАЗОВАНІЯ.

Предположено издать систематически составленныхъ четыре курса (тома) по слѣдующей программѣ:

I отдѣлъ физико-математическій заключаетъ въ себѣ предметы: 1) Физика съ механикой. 2) Химія неорганическая, органич. и физиологическая. 3) Астрономія. 4) Физическая географія: геологія, метеорологія и океанографія. II отд. биологическій: 1) Анатомія съ гистологіей. 2) Физиологія. 3) Зоологія. 4) Ботаника. 5) Антропологія. III отд. историко-филологическій: 1) Логика. 2) Психологія. 3) Исторія философіи. 4) Всеобщая исторія. 5) Русск. исторія. 6) Исторія всеобщ. литературы. 7) Исторія русской литературы. 8) Исторія искусства. 9) Сравнительное языкованіе. IV отд. общественно-юридическій: 1) Общее ученіе о правѣ. 2) Очерки основныиъ понятій: а) о государственномъ (и полицейскомъ) правѣ, б) объ уголовномъ правѣ и процессѣ, в) о гражданскомъ правѣ и процессѣ, г) о международномъ правѣ. 3) Политическая экономія, статистика и финансовое право. V отд. медицинскій: 1) Болѣзненные процессы и болѣзненныя измѣненія въ организмѣ (общая патологія и патологическая анатомія). 2) Бактеріологія и ученіе о заразныхъ болѣзняхъ. 3) Уходъ за больнымъ, физическій методъ лѣченія (воздухъ, вода, гимнастика, массажъ). Ученіе о лѣкарствахъ. 4) Болѣзненныя измѣненія отдѣльных органовъ и системъ. 5) Поврежденія и хирургическія болѣзненія организма. 6) Акушерство и болѣзния ранваго дѣтскаго возраста. 7) Душевные и нервныя болѣзни. 8) Гигіена (индивидуальная, профессиональная и общественная). 9) Первая помощь въ несчастныхъ случаяхъ.

Изложеніе всѣхъ предметовъ вполнѣ общедоступно и имѣетъ въ виду исключительнаго общеобразовательныя цѣли. Всѣ лекціи составлены специалистами по данному предмету.

Всѣ пять выпусковъ перваго курса, содержащіе полностью: физику, механику, химию, анатомію, политическую экономію, нѣкоторые отдѣлы по ботаникѣ, геологіи, астрономіи и друг. выйдутъ въ теченіе 1899 года.

Первый выпускъ печатается и не выхотъ въ свѣтъ будетъ разосланъ подписчикамъ. Цѣна по подпискѣ за пять выпусковъ перваго курса безъ доставки 10 руб., съ доставкой въ СПб., пересылкою въ другіе города и за границу 12 р. Можно подписываться во всѣхъ книжныхъ магазинахъ С.-Петербурга, а иногороднымъ просить адресовать къ издателю Ф. С. Комарскому (Пушкинская, 10, въ С.-Петербургѣ) или къ складу изданія: книжный магазинъ тип. М. М. Стасюлевича, Вас. остр., 5 лн., д. 28, въ СПб.

Долунается расрочка: при подпискѣ 4 руб., при полученіи перваго выпуска—3 р., при полученіи втораго—3 р., а остальныя за доставку или пересылку—2 р. при полученіи 4-го выпуска; 3-й же и 5-й выпуски высылаются и выдаются подписчикамъ безплатно: Учрежденіямъ, учащимъ и учащимся льготная расрочка. Книжнымъ магазинамъ обычная уступка.

Въ отдѣльной продажѣ лекцій не будетъ.

№ 11736.

В. № 11335 3-2

# Cacao van Houten

## КАКАО ВАНЪ-ГОУТЕНЪ.

Потребление какао Ванъ-Гутена, какъ пріятнаго напитка, растеть съ каждымъ днемъ. Это—наилучшій шоколадъ для питья.

ТОВАРИШЕСТВО  
„ПРОВОДНИКЪ“.  
Москва \* Рига \* Спббургъ

ПРОДАЕТСЯ ВЕЗДѢ.  
ОСТЕРЕГАТЬСЯ ПОДДѢЛОКЪ!

Резина. \* Линолеумъ. \* Азбестъ. \* Балата. \* Провода.  
Т-ва РУССКО-ФРАНЦУЗСКИХЪ ЗАВОДОВЪ по дѣль фирмою: „ПРОВОДНИКЪ“.



Обращать вниманіе на клеймо (звѣзда) съ фирмой.

## ВОДОЛѢЧЕБНИЦА—ТАГАНРОГЪ

вр. Диварисъ и Гордонъ.

Открытіе зимн. сезона. Здор. климат. Комфорт. устр. Массажъ, электр. лѣчение нерва. и всѣхъ хрон. бол. № 11560 5—4

Водолѣч. особ. успѣшно зимою; проспекты безплатно.

## НОВОСТЬ!!!

Прелестные карманные металлическіе часы, заводъ безъ ключа, настояще никельные, тщательно профиренныя, на крышкѣ помѣщенъ художественно исполненный портретъ Государя Императора Николая II, къ нимъ цѣпочка новаго золота и парижскій компасъ,

за все только 5 руб.

Предлагается печатное ручательство на 4 года. Вышесуполученые часы высылаются немедленно и безъ задатка наложеннымъ платежомъ.

Требованія прошу адресовать въ городъ Варшаву, къцу 1. Вузееру, Граничнаа ул., № 6. Прейсъ-курантъ высылается безплатно.

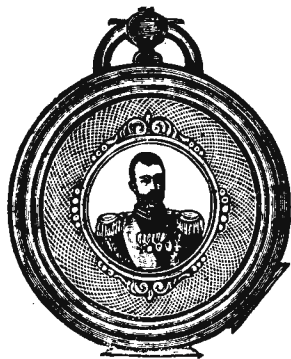

## МѢХОВЫЯ ВЕЩИ ВЪ ВОЛШОМЪ ВЫБОРѢ.

ПРИЕМЪ ЗАКАЗОВЪ на

МУЖСКІЯ  
и  
ДАМСКІЯ  
МѢХОВЫЯ  
ВЕЩИ

новѣйшихъ фасоновъ и паничного покроя.



Новый иллюстрированный прейсъ-курантъ сезона на 1898—1899 г. высылается безплатно.

## Ф. Л. МЕРТЕНСЪ.

С.-Петербургъ, Невскій пр., № 21, собственный домъ, и Гостиный дворъ, № 58. В. № 11466 10—10

# № 4711 Каптол

КАПТОЛЬ  
косметическая  
Противъ ВОДА для  
Толовкой ВОЛОСЪ  
перхоти

приготовлена по указаніямъ докт. мед. I. ЭЙХГОФФА.

Единственный фабрикантъ  
Фред. Мюльгенсъ

Колокольная № 4711, Кельвъ и Рига.

Поставщикъ Двора  
Его Императорскаго Величества.

Н.В. Составныя части воды для волосъ „Каптол“ показаны на каждомъ флаконѣ.

Цѣна за 1/1 бут. 2 руб.,  
1/2 бут. 1 руб. 20 коп.

## ПОДАРИТЕ

себѣ и знакомымъ практичный карманный пишущий приборъ, заключающій въ себѣ: перо и карандашъ, а также штемпель—имя, отчество и фамилія, званіе или корона, съ краской для печатанія визит. карточекъ, книгъ, конвертовъ и проч. Цѣна только 1 руб. съ пересылкой.

Изготовление всякаго рода штемпелей и печатей.

П Р Е М И Я.  
Заказывающимъ 10 штукъ сразу, высылается еще 2 такихъ прибора безплатно.

Требованія и деньги прошу адресовать: на фабрику Ц. № 11707

**I. Д. ЛЕВИНСОНА**  
Варшава, Магазины, Сенаторская № 30.

## Новоизобрѣтенный и привилегированный корсетъ

### „ГИГИЕНА“

безъ бланжетъ и шнурованія.

Удостоенъ медалей на Н.-Новгородской и Киевской вист. Одобренъ профессорами Киевской, Вѣнской и Берлинской клиникъ. Отличается своею легкостью и эластичностью, дѣлаетъ фигуру правильной и стройной, не сдавливаетъ грудной кѣтки и не смѣщаетъ брюшныхъ и тазовыхъ органовъ. Удобенъ для всякаго сложения, даже для беременныхъ и кормящихъ. Полезенъ для подростковъ.

Новгородскіе заказы выполняются наложен. платеж., слѣдуетъ измѣрить сантиметромъ: 1) объемъ груди и спины вмѣстѣ, 2) спину отдѣльно, 3) объемъ талии, 4) отъ подмышки и до талии и 5) объемъ рукава.

Цѣна отъ 8 руб.

Единственная фабрика для всей Россіи у  
М-ме **КАРОЛИНЪ** въ Одессѣ.

Отдѣленіе въ С.-Петербургѣ, при магазинѣ М-ме АННЕТЪ, Невскій пр., д. 68. в Анны. м.





**XXIX г.**

**ПОЛИТИКИ И СОВРЕМЕННОЙ ЖИЗНИ.**

**г. XXIX**

**№ 48**

Выходить еженедельно 52 № в годъ), съ приложеніемъ 12-ти еженеф. книгъ „Сборника“, содерж. соч. И. С. ТУРГЕНЕВА, 12 книгъ литературныхъ приложеній, 12 №№ „Парижскихъ модъ“ и 12 листовъ чертежей и выкроекъ.

**1898**

Выданъ 28 ноября 1898 г.

Цѣна этого № 15 к., съ пер. 20 к.

Открыта подписка на „Ниву“ 1899 г.

## На пути къ вѣчности.

Романъ

Вас. И. Немировича-Данченко.  
(Продолженіе.)

XV.

Всю дорогу до Москвы Елена Борисовна не смыкала глазъ.

Жизнь дѣйствительно становилась не только тяжела, но и невыносима. Яркія краски давно слиняли, розовая дымка, еще недавно окутывавшая все, разсѣялась, и зима, сѣрая, гадкая, холодная, безнадежная царила кругомъ. Копровой ничего не надо было кромѣ покоя. Забыли бы ее, и довольно съ нея — но и покой ей судьба дать не хотѣла. Она, должно-быть, по теоріи полицейскаго либерала, позволивъ отдышаться нѣсколько дней, немедленно схватывала за горло. Обманывала обещаніями и, когда въ сладкомъ обаяніи Елена Борисовна забывалась и отходила, опять расцвѣтая, — наносила ей новый и еще болѣе беспощадный ударъ. Растерянная, замотавшаяся, чувствуя себя отовсюду преслѣдуемой, гонимой, безъ твердой почвы подъ но-



Этуль Съ картины Ф. Дефрегера по фот. Унионъ въ Мюнхенѣ грав. Брендамуръ.



гами, безъ малѣйшаго проблеска въ потемкахъ, она набросала Моисею Лукичу письмо, въ которомъ выражала полную готовность: принять на себя все, обречь себя на рядъ тяжкихъ для женщины неприятностей, освободить его сына Алексѣя Моисеевича, такъ что тотъ будетъ въ правѣ жениться опять, на комъ хочетъ. „Только вы отпустите меня, не мучьте. Я не могу больше терпѣть этого положенія, когда сегодня не знаешь, что будетъ съ тобою завтра. И, кажется, паложу на себя руки — иного мнѣ не остается“... Она отправила это посланіе черезъ Тараса Лупыча, которому, вмѣстѣ съ Николаемъ Львовичемъ, былъ извѣстенъ ея адресъ. Черезъ недѣлю, и какую недѣлю — она не пережила ее, а пробилась въ агонію — Елена Борисовна получила отвѣтъ чрезъ того же мага и волшебника бракоразводныхъ дѣлъ. Моисей Лукичъ напустилъ на себя великую кротость. Онъ ни на что не поддавался, ни на что не соглашался. Отъ имени сына онъ сообщалъ ей: „ты примешь на себя — а мы, памятуя заповѣдь Христову, — тебя простимъ, и не ожидая узаконенныхъ на эти случаи увѣщаній церковнослужителя. Тебѣ, Елена, лучше всего гордость свою отринуть и вернуться домой. Ну, поддержимъ тебя на испытаніи годовъ-два — тамъ видно будетъ — и опять пустимъ въ воду — плавай. Что же касаясь до глупостей въ родѣ наложенія на себя рукъ — то мы, во всякомъ случаѣ, сему причинны не будемъ. Сама вырослая — знаешь, что дѣлаешь, и катехизису своевременно въ институтѣ обучалась. Мы за тебя въ этомъ случаѣ не отвѣтчики передъ Богомъ. А только совѣтую тебѣ покориться безъ шуму, ибо я такіа мѣры принялъ, что тебѣ ни вздохнуть, ни уйти отъ нихъ. Вездѣ капканы, и при твоёмъ княжецкомъ происхожденіи дѣлать скандалы даже стыдно. Ты не думай, у насъ и на Николая Львовича — друга твоего — петля найдется. Слава Богу, живемъ въ образованномъ государствѣ, подѣ сѣнію законовъ, и власть у насъ столь утверждена, что, захоти я, — завтра же онъ очутится тамъ, куда Макаръ теленя не гонялъ. Пуцай — чухается, авось въ себя придетъ на просторѣ. А то какую волю себѣ взяли, подлецы! Прямо тебѣ скажу — съ такими особами я нынѣ обращаюсь, что даже самому страшно. Всякаго они погубить могутъ, не тожмо что какую-нибудь мелочь въ родѣ Семигорова. И такъ, жду отъ тебя покорности и раскаянія, а за симъ — сама не маленькая — понять можешь, что безъ должнаго наказанія и прощенія не бываетъ. Хуже, если тебя по этапу домой отправятъ. Кормовыя деньги мы всегда представить можемъ. Ежели тебѣ и окажутъ снисхожденіе, то сколь приятно все-таки тебѣ передъ публикой ѣхать съ жандармомъ. И это еще слава Богу. Ибо побѣгшкова и не такъ слѣдуетъ, а въ арестантскихъ халатахъ, на цѣпи съ ворами и разбойниками“...

Письмо это Елена Борисовна получила рано. Она еще лежала въ постели. День былъ скверный. За окномъ бѣсилась метель. Цѣлая облака снѣгу неслись мимо, засти послѣдній свѣтъ. Копровой казалось, что у нея въ душѣ живого мѣста не осталось. Все болѣло, ныло, тосковало. Она не дочитала, бросила листокъ почтовой бумаги на полъ, завернулась съ головою въ одѣяло. Ее проняло дрожью. Ощущеніе страшнаго холода пропизывало ее насквозь... Она не почувствовала даже оскорбленія. Къ нимъ она давно привыкла и отъ Моисея Лукича не ждала уже ничего... Ее теперь томило другое. Сознаніе безысходности. Въ самомъ дѣлѣ, куда она кинется. „Вездѣ капканы!“ Въ этомъ отношеніи старикъ Копровъ правъ. Кругомъ вода — сиди и кисни, пока мы тебя не зацѣпимъ... Покориться, покаяться. Кому? Въ чемъ? Въ томъ, что она, наконецъ, первый разъ въ жизни полюбила и, измученная, истерзанная, доведенная до отчаянія — нарушила формальный законъ, ушла отъ ненавидящихъ, подлыхъ людей, достойныхъ только отвращенія, ужаса? Вернуться, чтобы

всю жизнь лгать имъ, притворяться передъ ними, ни на одну минуту не оставаться самой собою? Знать, что даже мужъ, если бы въ немъ и загорѣлась нескорка жалости, не можетъ — слабый, безсильный, покорный — вступиться за нее и защитить! Быть вещью въ рукахъ у грубаго, жаднаго и злаго мужика, каждый часъ и каждую минуту готоваго вымещать на ней и старую родовую обиду, и ея грѣхъ, и ея происхожденіе. Величаться надъ нею, топтать ея совѣсть, честь, душу выматывать изъ нея! Разумѣется, смерть легче. Что-жъ — одинъ копецъ. Та жизнь, о которой она мечтала — невозможна. Рай для нея закрылся — а ада она не хочетъ... Самоубійство — величайшій грѣхъ... Она знаетъ это. Еще бы — не въ правѣ располагать собою — терши до конца, все такъ. Но неужели тамъ, за предѣлами страшнаго міра, къ ней будутъ строже и безпощаднѣе, чѣмъ здѣсь? Развѣ, представъ туда, трепещущая, измученная — она не сможетъ сказать: „Ты справедливъ, Ты добръ, Ты весь — любовь и прощеніе. Взгляни, что они сдѣлали со мною, и суди меня! Могла ли я тамъ жить еще — не теряя образа Твоего и подобія, не падая все ниже и ниже, не утрачивая послѣдней надежды на Твое милосердіе?“ Пѣтъ, не смерть страшна ей. Что, — смерть!.. Страшна жизнь долгая, темная, обидная, — надвигающаяся на нее издали непроницаемымъ, сѣрымъ, озлобляющимъ туманомъ. Отъ нея уйти, во что бы то ни стало, куда бы то ни было... Еще минуту, и она бы задохнулась отъ муки. Она сбросила съ себя одѣяло. Подошла къ столу, поднявъ кинутое на полъ письмо Копрова. Отыскала бумагу и написала Николаю Львовичу: „Вотъ что я получила отъ тестя. Прочти. Дорогой мой, чего бы это ни стоило — добудь заграничный паспортъ, и ѣдемъ. Если я еще останусь здѣсь недѣлю, двѣ — умру. А не умру — съ собой покончу. Я не могу цѣлые дни быть одна, прислушиваться къ каждому случайному звуку и трепетать въ ожиданіи, что ко мнѣ придутъ, возьмутъ и увезутъ въ недобрыя руки... Чѣмъ скорѣе ты все это сдѣлаешь, тѣмъ лучше. Я бы тебѣ могла написать очень многое о мукахъ одиночества, на которыя я обречена теперь, но не хочу тревожить тебя... Не прими за упрекъ. Я хорошо понимаю, что ты не можешь выѣхать ко мнѣ, чтобы не навести Копровыхъ на слѣдъ — но какъ страшно цѣлые дни, вечера и ночи одной, одной, одной. Выйти на улицу — нельзя. Могутъ встрѣтить, узнать... Ходишь часами изъ угла въ уголъ, Богъ знаетъ въ который разъ переживалъ всю безконечную вереницу оскорбленій, терзаній, волненій. Я похуѣла и поблѣднѣла — ты бы теперь не узналъ меня. Маша, и та говоритъ: „что это, барыня, какъ вы сдались. У васъ глаза больше самой стали“. Лучше всего если бы я могла умереть. И себя, и васъ всѣхъ освободила бы отъ себя... Но смерть не приходитъ къ тѣмъ, кто ее зоветъ... Ради всего святаго, если ты меня хоть немного любишь, если всѣ эти волненія и неприятности не охладили твоихъ отношеній ко мнѣ, уѣдемъ за границу... Иначе я задохнусь здѣсь или, рискуя всѣмъ, уѣду къ тебѣ въ Петербургъ. Пусть будетъ, что будетъ. Не телеграфируй мнѣ, чтобы не наводить на слѣдъ. Пиши. Отвези самъ письмо на курьерскій поѣздъ, я получу на другой день утромъ“...

Черезъ два дня она получила отвѣтъ дѣйствительно. Николай Львовичъ ей писалъ, случалось, по два раза въ день, но теперь онъ съѣздили къ Тарасу Лупычу, и старая шельма поставила ему въ упоръ:

— Уголовщины не боитесь?

— Дѣлайте, что хотите — надо спасти Елену Борисовну...

— Такъ вотъ что: я подыскалъ даму... Она возьметъ заграничный паспортъ на свое имя. Ваша барыня должна быть здѣсь къ этому времени — и выѣхать въ тотъ же день. Потому что черезъ двадцать четыре часа та

подасть объявку объ утратѣ документа. Поняли... А черезъ двадцать четыре часа вы будете уже за Эйдкуненомъ. Лови васъ тамъ. Сообразили? Не гладко, правда, да вѣдь другимъ путемъ ничего не сдѣлаешь? Иначе то не обернешься. А по-нашему такъ: бывають случаи, когда и ложь во спасеніе. Собственно и уголовщина-то условная, формальная, такъ сказать, а не нравственная. Никого вы не обидѣли и ничьихъ правъ не нарушили—ясно? Вѣдь не будь у насъ этой дикости—паспортовъ — и преступленія никакого бы не было. Вотъ въ Западной Европѣ, куда хочешь, туда и ѣдешь. Какъ тебѣ нравится, такъ и именуйся. Значить здѣсь вы, такъ сказать, полицейскими мѣропріятіями вовлечены въ уголовщину, а не совѣстью... Цѣна этому двѣ тысячи. Деньги сейчасъ. А о прочемъ я васъ уведомяю въ свое время.

Николай Львовичъ, не колеблясь, подписать чекъ.

— А, въ случаѣ, назадъ какъ я вернусь...

— И на это пути укажемъ. Милый другъ, — заплѣлъ Тарасъ Луничъ: — на всякую заставу и препону у насъ обходы и объѣзды имѣются. Бракоразводная практика посему и интересна, что пріучаетъ зрѣніе къ широкимъ горизонтамъ. Для убѣжденія жестоковѣрныхъ супруговъ приходится прибѣгать ко всему. Это не то, что въ уголовномъ или гражданскомъ судопроизводствѣ — по указкѣ ходишь. Тутъ все на воображеніи и психологіи построено. Какъ отлетите вы за границу, вашъ Моисей немилостивый попрыгаетъ-попрыгаетъ, да самъ шардону и запроситъ, знаемъ мы такихъ, — всякіе у насъ характеры бывали. Романисты бы за нихъ въ ноги поклонились — дозволять только съемочку сдѣлать.

Черезъ недѣлю еще Тарасъ Луничъ самъ заѣхалъ къ Семигорову.

— Вотъ что, вызывайте барыню сюда. Письмо она получить завтра утромъ, выѣдетъ вечеромъ, а послѣ-завтра вы можете двинуться вдаль...

— Значить и мнѣ паспортъ надо?

— Еще-жѣ бы. Развѣ вы не взяли?

— Нѣтъ.

— Немедля... Теперь девять — поспѣете въ участокъ за свидѣтельствомъ о неимѣніи препятствій. Къ вечеру вамъ изъ экспедиціи и заграничный выдадутъ... Ну, съ Богомъ. Завтра я вамъ завезу документъ для Елены Борисовны. Называться она будетъ: вдовой коллежскаго регистратора Анной Смарагдовой Бубновой... И вотъ что скажу вамъ — истинно доброе дѣло вы сдѣлали. Потому, сія Бубнова, послѣ своего регистратора — безъ пенсіону осталась — и одно ей помирать. Ну, а теперь она съ вашей помощью продышитъ. Даже на Офицерской думаетъ себѣ магазинъ „Модесъ этъ Робесъ“ устроить. И младенцевъ воспитаетъ. Младенцы-то у нея, положимъ, уже послѣ коллежскаго объявились — по вѣдь бѣсть-нить имъ, какъ и инымъ прочимъ, надо... Природа одинаково ихъ создаетъ съ желудками и ртами, какъ брачныхъ, такъ и вѣдь-брачныхъ. Это люди понадѣлали различій... И мнѣ пріятно. Потому эта Бубнова — родственница моей кругляшкѣ приходится. Видѣли вы у меня яко бы горничную... Я и куртажа себѣ не взялъ. Оттого такъ дешево вамъ и обошлось...

## XVI.

Трудно разказать, что Елена Борисовна вынесла за это время. Она еще ни разу въ жизни — кромѣ памятнаго ей заточенія въ лѣсной усадьбѣ Моисея Лукича — не оставалась одна. Какъ и многимъ другимъ женщинамъ, которыя въ минуты тревоги и волненій ищутъ уединенія, а потомъ чуть не вѣшаютъ отъ окружающей ихъ тишины и безмолвія, — эта неподвижность кругомъ, это молчаніе приглядѣвшихся компанъ, нарушаемое только шелестомъ юбокъ горничной, сдѣлалось ей хуже всякой муки. Утромъ она просыпалась, съ ужасомъ думая, что ее опять ждетъ цѣлый день та-

кой же, какъ вчера, позавчера, какъ всѣ эти канувшія въ вѣчность недѣли. Она старалась заснуть опять, но сонъ бѣжалъ отъ нея. Разъ встревоженная мысль не давала ей забыться. Чутко слушала, не раздается ли звонокъ почтальона — только письма Николая Львовича и скрашивали томительное уныніе ея существованія. Она ихъ перечитывала нѣсколько разъ, потомъ садилась не одѣтая къ столу, желая убить какъ можно болѣе времени на отвѣтъ, но о чемъ ей было писать? Вѣдь сегодня походило на вчера, какъ двѣ капли воды, а объ этомъ вчера она уже достаточно писала. Жаловаться на судьбу... Но ему и безъ ея жалобъ жутко, да это бы значило повторять опять-таки то же, что уже передавалось ему и вчера, и третьяго дня. Она длила насколько возможно это занятіе. До головной боли — задумывалась, что бы еще прибавить. Сидѣла надъ листкомъ почтовой бумаги часами — но въ концѣ концовъ надо же подняться и отослать давно готовый конвертъ. Кончивъ съ этимъ, она садилась къ окну, такъ чтобы съ улицы ея не было видно, и опять замирала, безучастно глядя, что тамъ дѣлалось, хотя, собственно говоря, что же могло дѣлаться въ московскомъ переулкѣ? Падаль свѣгъ. Она слѣдила за нимъ, наблюдала, какъ росли сугробы, какъ узенькій тротуаръ заваливало, какъ приходилъ городской, звалъ дворника и заставлялъ его очищать панели. Она и этого дворника, и городского давно наизусть выучила! Потомъ проѣзжалъ извозчикъ. Чахлая лошаденка вся въ ссадинахъ — визла передъ окнами. Ее хлестали — она вся изводилась, точно наизнанку вывергивалась, вытягивала полозья... Елена Борисовна переводила взглядъ на сѣдока... И сѣдоки тутъ были хмурые, озабоченные. Ни на одномъ лицѣ радости. Все куталось, все защищалось и отъ природы, и отъ людей... Изрѣдка проходили мимо дѣти — эти хоть улыбались порою, и она грустно думала: только и есть счастья, что у ребенка!.. Потомъ переулокъ опять пустѣлъ. Кралась конка по низенькой крышѣ противоположнаго дома. Сидѣла на трубѣ задумчивая воропа. Замѣтивъ кошку, она выходила изъ мрачной мечтательности и начинала быстро чистить клювъ о кирпичъ, точно готовясь къ нападенію... И такъ опять часъ, два, три... Являлась горничная, звала завтракать... Едва ли даже понимая зачѣмъ, Елена Борисовна шла въ столовую, глотала паскоро и опять уходила къ себѣ. Книги... Но въ такомъ настроеніи книги не читаются. Не до нихъ совѣмъ. Она пробовала братья за нихъ. Еще нервы строки понимала, но потомъ онѣ сплывались, сплетались, стягивались въ узлы, буквы рассыпались, мѣняя цвѣта, пропадали, уходя въ туманъ, и снова проступали безсмысленною, непонятною фразой. Вдумывалась въ нее и тотчасъ же опять забывала. Наконецъ, книга падала изъ рукъ на коверъ, и Еленѣ Борисовнѣ такая лѣнь была наклониться и поднять ее. Она не замѣчала даже, какъ среди тоски и скуки, въ одинопочествѣ и уныніи, начинало темнѣть... За окномъ зажигались фонари. Отсвѣтъ газа колыхался въ комнатахъ, плылъ по ихъ стѣнамъ, выхватывая изъ мрака неопредѣленное, странное, и не успѣвала Елена Борисовна всмотрѣться, какъ тотъ же отсвѣтъ мѣнялъ загадочныя формы на другія. Опять приходила горничная — звала обѣдать. Елена Борисовна пробовала разговаривать съ нею, но у той, по ея собственному объясненію, никакихъ своихъ мыслей не было — все чужія, а чужія она забывала. „Меня ужъ и то женихъ изъ телеграпу безсловесной называетъ. Ты, говоритъ, Маша — тварь безсловесная, въ родѣ какъ бы блоха. Скакать скачешь — а разговору отъ тебя никакого. Даже бить за это принимался!“ Подъ конецъ Елена Борисовна осмѣлѣла до того, что вечерами выходила и старалась умять себя долгою прогулкой. Но утомленіе ей не доставляло покоя. Тихими и молчаливыми переулками — она выби-



Литературный альбомъ. „Обломовъ“, романъ И. А. Гончарова. Разрывъ Обломова съ Ольгой.  
Ориг. рис. (собств. «Нивы») В. А. Табурина, автотипія «Нивы».



Литературный альбомъ. „Обломовъ“, романъ И. А. Гончарова. Смерть Обломова.  
Ориг. рис. (собств. «Нивы») В. А. Табурина, автотипія «Нивы».



ралась на Арбатскую площадь. Издали съ дикимъ любопытствомъ всматривалась въ горѣвшія яркими огнями окна, почему-то необыкновенно интересовалась аптекарскимъ магазиномъ Безбардиса, подолгу глядя на его выставки со всякими богомерзкими снадобьями, потомъ ловила себя на этомъ и шла дальше, опять утопая въ темныхъ и узкихъ Кисловкахъ, выводящихъ ее, наконецъ, въ людный и бойкій Газетный переулокъ. Тутъ она бѣжала сломя голову. Возвращалась назадъ Елена Борисовна, едва держась на ногахъ отъ усталости, промерзшая, съ утомленною головою и сильно бьющимся сердцемъ. Быстро проходила къ себѣ, раздѣвалась и ложилась въ постель... Но и ночь часто не давала ей покою. Вдругъ ни съ того, ни съ сего, послѣ двухъ или трехъ часовъ мертвого сна, она вскакивала, съ страннымъ ощущеніемъ безпредметнаго страха, вслушивалась. Все кругомъ молчало, но ей чудилось что-то. Не то крадутся, не то подстерегаютъ... Не то ее ждетъ страшное, и сердце полонится отъ необъяснимаго предчувствія. Отъ свѣта фонарей на улицѣ по комнатамъ колыхались призраки, вытягивались, сливались, заползали подъ столы и диваны. Она зажигала свѣчу и вся въ ознобъ проходила по квартирѣ, сама негодую на себя за слѣпой и бессмысленный ужасъ и все-таки заглядывая подъ мебель, за двери, въ шкапы, въ гардины... Возвращалась назадъ уже успокоенная, долго-долго не могла заснуть... Смотрѣла въ мракъ широко открытыми глазами и Богъ вѣсть въ который разъ думала: когда же все это кончится и она почувствуетъ себя такой же свободной, какъ и всѣ!.. Часы тихо стучали на ея ночномъ столикѣ, что-то поскрипывало въ половицахъ, гдѣ-то мышь грызла дерево... Изъ невѣдомой дали доносились невѣдомые ей голоса, шептали непонятное и гасли, оставляя на душѣ смутную тоску. Правый високъ начиналъ болѣть — слабо, но упорно, точно тамъ въ кости завелся червякъ и тихо-тихо ворочается... Господи! — заламывала она за голову руки: — вѣдь завтра опять одиночество, тоска, безмолвіе... не вернуться ли въ Петербургъ? Вѣдь не схватятъ же ее сейчасъ. — Она проживетъ нѣсколько дней и вернется... Да, можетъ-быть, и Моисей Лукичъ уѣхалъ.

Иногда на нее находило.

Она вообще никогда не была мечтательна. До сихъ поръ только жила дѣйствительностью, но теперь ей временами хотѣлось опьянить себя, одурманить, хоть грезами — если ужъ настоящее было ужасно и уныло. Она представляла себѣ другую мѣр, другую страну... Она была въ этой странѣ женою любимаго человека, окруженною интересными людьми, относившимися къ ней съ уваженіемъ, искавшими ея общества. Алексѣя Моисеевича и Копрова-старика не существовало вовсе. Ихъ не оказывалось и въ прошломъ. Это прошлое было глупымъ, смѣшнымъ сномъ, и только сномъ. Она кромѣ Семигорова и не знала никого. Въстѣ они гуляли по дивнымъ садамъ, цвѣтущими террасами спускавшимся къ голубому-голубому, чистому, какъ дѣтскіе глаза, морю... Между кипарисами, благоговѣйными, какъ сложенные для молитвы ладони, пышными, всею полнотою жизни дышащими платанами, страстно выносящимися въ небесную лазурь подале отъ земли пальмами, только въ высотѣ подъ солнцемъ раскидывающими свои изящные вѣтви, — незрячими глазами смотрѣли въ полную чарующихъ миражей даль бѣломраморныя статуи... Въ глубинѣ таинственныхъ аллей, гдѣ царили прохлада и сумракъ, мерещились колоннады виллы, точно заласканныя нѣжными и ароматными цвѣтами. И она, Елена Борисовна, счастливая, радостная — любящая и любимая, опираясь на сильную руку, идетъ по заколдованному саду — и садъ этотъ ея, и виллы ея, и статуи ея. И ей колышатъ привѣтственно и тихо вѣтви:

осыпаясь бѣлыми благоуханными лепестками, ее ждутъ точно пригибающіяся къ золотистымъ отмелямъ волны, раскидывая ей навстрѣчу бѣлое причудливое кружево пѣны. Для нея сіютъ глубокия, исполненные благости небеса, и тысячи птицъ, яркихъ, точно огоньки порхающихъ въ зелени деревьевъ, звонко и весело кричатъ ей: здравствуй, будь счастлива!.. И дни за днями идутъ въ блаженной нѣгѣ — чудные дни смѣняются звѣздными, темными ночами. Откуда-то издали въ ихъ синій сумракъ врываются печальныя струны. Цѣлый мѣр поэтической грусти окружалъ ее, и она не мучается этою грустью, потому что въ этомъ мѣрѣ, въ ея мѣрѣ грусть — миражъ, только миражъ, который разсѣется отъ первыхъ лучей розовой зари!.. Мѣр ласки, мѣр счастья, мѣр нѣжности и мѣр покоя, красоты — вотъ ея мѣр, и никакого другого никогда-никогда не было... На вершинѣ окутаннаго ароматною чащей холма — мраморная колоннада... Она, Елена Борисовна, въ тѣни ея, и любитъ такую далью, гдѣ все слилось — и небо, и вода, и лѣса — въ таинственную и воздушную синь. Внизу поютъ свирѣли!.. Какъ глупо было вѣрить въ дѣйствительность Моисеевъ Лукичей, Алексѣевъ Моисеевичей и всего кошмара, созданнаго большимъ воображеніемъ въ тяжелую, ненастную ночь...

Отходили эти грезы, одурманивъ ее, — и опять, чтобы не видѣть передъ собою вѣчнаго зрѣлища безмолвнаго переулка, она на какой-то громадной и людной пристани садится съ Николаемъ Львовичемъ на большой океанскій пароходъ. Большой-большой! Кругомъ ключомъ кипитъ разноязычная толпа. Пропастъ народу, но они — она и ея избранникъ — одни въ ней. Прелесть уединенія и одиночества вдвоемъ среди шума и блеска жизни, что можетъ быть лучше и милѣе? Громадныя трубы клубятъ въ теплое небо черный дымъ. Онъ, точно знамя, откидывается назадъ въ ту полувоздушную даль, гдѣ теперь чуть намѣчиваются голубою дымкою оставленные берега, скалы, городъ съ плоскими кровлями, высокими и тонкими колокольнями и странными куполами... Море кругомъ. Свободное, могучее, спокойное въ увѣренности силы. Точно огромная и въ длину, и въ ширь дорога, ложится оно во все стороны. Чья душа томится по волѣ — бѣги по ней все дальше и дальше; мѣр великъ и прекрасенъ, и отсюда весь онъ открытъ тебѣ. Только сумѣй оторваться отъ каменныхъ темницъ, отъ скучной и мучительной были... И какъ онъ свѣтится, этотъ путь... Серебристый — а въ складкахъ его синія-синія тѣни... Чьи-то бѣлые кудри и локоны развѣваются на его просторѣ, кто-то снизу взбрасываетъ его зеленыя размоины къ бортамъ парохода, кто-то съ капризныхъ гребней срываетъ холодныя брызги и освѣжаетъ ими разгорѣвшееся лицо Елены Борисовны. Но она ни за что, ни за что не отойдетъ отсюда. Еще бы: ея станъ въ кольцо ея руки, она на щекѣ чувствуетъ его дыханіе и, не глядя въ лицо любимому человеку, угадываетъ, какимъ взглядомъ онъ слѣдуетъ за каждымъ ея движеніемъ, счастливымъ и радостнымъ и въ то же время ревнивымъ и къ морю, и къ волнамъ, и къ зовущей ихъ обоихъ дали.

Случалось, одурманенная, опьяненная мечтами, она засыпала и долго не подымалась съ постели. Въ прихожей раздавался звонокъ. Почтальонъ приносилъ письмо отъ Николая Львовича. Маша входила, будила ее:

— Барыня... вставайте, пора, десятый часъ.

Она съ удивленіемъ приподымала голову отъ подушки. Оглядывалась. Сѣро, тускло, безцвѣтно... Отъ вчерашнихъ грезъ — одинъ смутный слѣдъ какой-то радости на душѣ, но и тотъ блекнетъ и сплываетъ... Дѣйствительность опять вокругъ нея сдвигаетъ стѣнами муки одиночества, предчувствія, стыдъ, сознание униженія, страхъ нежданнаго встрѣчь, горечь несбыв-

шихся надеждъ, тревогу предстоящаго ей бѣдствія, мысль о необходимости лгать, притворяться, прятаться... Изъ-за этихъ стѣнъ—она уже ничего не видитъ кругомъ. Онѣ все загородили, и куда дѣлась вчерашняя синь и даль, свобода и просторъ! Увы, миражи печалей, о которыхъ пѣли ей въ счастливомъ мірѣ фантазіи тихія свирѣли, оказались настоящею дѣйствительностью. Надо пока считаться съ нею, жить ею, побороть ее, не поддаваться ей, и оставаться опять пѣлые дни, долгіе и мучительные дни—одною, одною, одною.

Когда она получила письмо отъ Николая Львовича, въ которомъ тотъ ее увѣдомлялъ, что для нея нашелъ Тарасъ Лупычъ,—она обрадовалась. Не все ли равно ей. Она уже достаточно унизилась, изолгалась и поступилась собою. Бубнова—такъ Бубнова, Анна Смарагдовна—такъ Анна Смарагдовна. Лишь бы скорѣе, скорѣе уйти отсюда, вонъ изъ подлага и пошлаго, насильнаго, варварскаго міра, туда, гдѣ она опять станеть челоуѣкомъ, вернетъ себѣ достоинство, волю, правду, самоѣ себя. Скорѣе отъ прошлаго, опостылѣвшаго ей средневѣковыми формами, грубостью и мерзостью преслѣдованія. Скорѣе и дальше. Все равно! Онъ, Николай Львовичъ, находитъ это возможнымъ—значить такъ и слѣдуетъ. Вѣдь онъ не только ея любовь, но и я совѣсть, душа, мысль,—все, что горитъ, трепещетъ и живетъ въ каждомъ ея первѣ, въ каждомъ атомѣ мозга, льется по ея жиламъ, бьется въ ея пульсахъ. Да притомъ вѣдь иного исхода нѣтъ. Моисей Лукичъ правду писалъ ей, что со всѣхъ сторонъ огородилъ ее капканами. Развѣ не правъ затравленный и замученный звѣрь, если онъ прибѣгаетъ къ хитрости и обману, чтобы не попасть въ такіе капканы? Кто поставитъ ему въ упрекъ обманъ? И можетъ ли онъ еще болѣе унижить ее, чѣмъ она уже унижена?

Въ ней все кипѣло и трепетало, когда она укладывалась. Она эти нѣсколько часовъ жила двойною жизнью. Какой двойной! Точно въ ней забилося нѣсколько существованій и каждое въ самомъ напряженнѣйшемъ моментѣ, возбужденное, чуткое, смятенное и полное первнаго, преувеличеннаго ожиданія... До поѣзда оставалось недолго. Послала Машу взять карету... Непремѣнно закрытую... „Слышишь... Не перепутай!“ Боже, Боже, неужели это должно случиться завтра? Они сидутъ вмѣстѣ и уѣдутъ. Навсегда, навсегда. Бубнова или Копрова—не все ли равно? Чѣмъ Копрова лучше Бубновой? Смѣшно даже—и она чему-то бессмысленно смѣялась. И, вдругъ вздрагивая, опускала руки. Въ самомъ дѣлѣ, какъ это ей раньше не приходило въ голову?.. А если тамъ, на желѣзной дорогѣ, она встрѣтитъ именно Моисея Лукича. Развѣ это не можетъ случиться? Развѣ судьба не продѣлываетъ часто и такіа невѣроятности? Кто сказалъ, что они бывають только въ романахъ? Должно-быть, большой дуракъ. Точно воображеніе можетъ преувеличить жизнь, придумать то, чего та не создастъ въ сотню разъ сильнѣе и ужаснѣе. Кто можетъ придумать нѣчто такое, чего ранѣе тысячи разъ уже не продѣлывала судьба въ такихъ же обстоятельствахъ?.. Да... надо будетъ взять два билета спальнаго вагона—они дадутъ ей право на купэ, гдѣ она и запретя. А если билетовъ совѣмъ не окажется, что тогда?.. И опять волнуясь и замирая, она звала Машу, посылала ее на извозчикѣ кушить ей самую густую-густую вуаль... Да не только густую, а и двойную, такую, чтобы сквозь нее никто не могъ разсмотрѣть ея лица...

### XVII.

Но Елена Борисовна напрасно боялась встрѣтить Копрова-старшаго въ московскомъ вокзалѣ.

Тотъ не выѣзжалъ изъ Петербурга. При помощи

своихъ связей онъ обшарилъ все кругомъ и не нашелъ ея. Онъ пристально продолжалъ слѣдить за Николаемъ Львовичемъ. Вѣдь долженъ же тотъ увидѣться наконецъ съ нею, и тутъ Моисей Лукичъ ошибся. Семигоровъ сидѣлъ дома, ходилъ по улицамъ, посѣщалъ театры, но съ Еленой Борисовной его никто и нигдѣ не встрѣчалъ. Къ Моисею Лукичу пріѣхалъ сынъ. Но Алексѣй Копровъ ни въ чемъ не принималъ участія. Онъ продолжалъ бѣгать на веревочкѣ у отца, и, куда тотъ его толкалъ, туда онъ и направлялся. Самъ же онъ очень мало былъ занятъ судьбою Елены Борисовны.

— Эхъ ты кисель... слякоть! — ругалъ его Моисей Лукичъ.

Тотъ злобнѣе сверкалъ глазами и быстро опускалъ рѣсницы, чтобы отецъ не замѣтилъ этого.

— Она тебя позоритъ—а ты...

— Что-жь... Откуда же се взять, коли ея нѣтъ? Не выдумашь же...

— Старайся найти. Видишь, я съ ногъ сбился. Какъ, чтобы не найти—не иголлка...

— Я и то стараюсь...

— Оно и видать, а еще въ генеральскомъ чинѣ...

Утромъ какъ-то Копровъ забѣжалъ въ гостиницу...

— Не пріѣзжала Елена Борисовна?

— Никакъ нѣтъ.

— И г. Семигоровъ ея не ждутъ?

— Надо полагать—нѣтъ. Потому они сами уѣзжаютъ.

— Куда?—оторопѣлъ старикъ.

— За границу. Сегодня изъ участка взяли свидѣтельство. Въ экспедицію для выдачи паспортовъ ушли сейчасъ.

Моисей Лукичъ даже похолодѣлъ, но тотчасъ же оправился и изумилъ швейцара пятью рублями. Такъ изумилъ, что тотъ постарался отслужить ихъ дальнѣйшими свѣдѣніями.

— Бѣдили въ контору спальныхъ вагоновъ заказывать себѣ... Надо вѣдь загодя.

Копровъ весь разгорѣлся. Даже руки изъ муфты вытащилъ.

— Вотъ какъ... вотъ какъ... Ну, счастливой дороги... счастливой дороги...

А самъ вонъ скорѣе и сѣлъ на извозчика.

— Въ Малую Морскую...

Рядомъ вѣдь—да ужъ такъ не терпѣлось. Влетѣлъ какъ сумасшедшій, сбиль съ ногъ кого-то.

— Извините, я тороплюсь... Хочу заказать себѣ два мѣста...

— Слушаю-сь...

— Когда у васъ будутъ они?

— Не ранѣе двухъ дней...

— А завтра?

— Завтра нѣтъ.

— Помилуйте, какъ нѣтъ, когда мой знакомый, Семигоровъ, еще сегодня нашелъ у васъ одно... Значитъ, если онъ могъ... И потомъ онъ говорилъ, что въ купэ, гдѣ вы ему назначили постель—осталось еще.

Приказчикъ удивился. Справился.

— Вы вѣрно ошиблись. Г. Семигоровъ записали на себя пѣлое купэ...

— На завтра?

— На завтра.

— На скорый поѣздъ?

— Да-съ.

Приказчику опять пришлось удивиться.

Моисей Лукичъ вдругъ успокоился и не только успокоился, но и засмѣялся чему-то.

— Ну, я потомъ, потомъ...

— Вы лучше запишитесь. Потомъ опять не найдете. У насъ за нѣсколько дней...

— Хорошо-хорошо. Не пайду, и такъ обойдусь...

Выйдя, онъ остановился, обдумывая что-то.

— Эй, извозчикъ! Подавай скорѣй! Къ \*\*\*.

И онъ назвалъ такую особу, что ванька стремглавъ погналъ лошаденку.

„Истинно—Богъ... Никто какъ Онъ!—шепталъ про себя Моисей Лукичъ.—А еще подлещи говорятъ: Бога пѣтъ! Кто же, какъ не Онъ? И предаде ихъ въ рудѣ праведныхъ, да не посмѣются! Да не посмѣются!“

И такую злою радостью его охватывало всего, что ему хотѣлось выскочить изъ саней и самому бѣгомъ кинуться, куда ему надо было.

— И бысть ему судъ въ обличеніе...

Извозчикъ подкатилъ къ большому подъѣзду.

— Погоди здѣсь.

Моисей Лукичъ вошелъ.

Извозчикъ ждалъ часъ, другой... Наконецъ робко-робко вызвалъ швейцара.

— Чего тебѣ, деревня?

— Господинъ тутъ... Приѣхалъ... Давно ужъ... На подобіе какъ бы дамы, съ муфтой.

— Въ капорѣ?

— Точно что.

— Эхъ ты—ворона. Чего жъ ты съ него не получилъ сейчасъ?

— То-то, что ждать велѣлъ.

— Велѣтъ-то велѣлъ—а только вѣрно забылъ про тебя.

— Да они тутъ еще?

— Станетъ онъ сидѣть. Давно коридорами въ канцелярію ихъ провели. У него особыя дѣла тамъ.

— Значить мнѣ туда ѣхать?

— Нѣтъ. Имъ туда и капоръ, и муфту, и салоны ихъ передали.

— Что-жъ я теперь? А еще баринъ... Будь ты проклятъ; животину изъ-за него загонялъ, да на морозѣ мерзъ... Подавись моими деньгами, анаема... Господи, есть же такіе!

Моисей Лукичъ на радостяхъ и извозчика забылъ.

(Продолженіе будетъ.)

## Прогулка по Сербіи\*).

Очеркъ М. П. Жуссе.

(Съ 28-ю рисунками.)

### I.

#### Отъ Зворника до Ужицы. Долина р. Дрины.

Любителямъ природы стоить побывать въ Сербіи. Какъ хороша, напримѣръ, Дрина! Дорога отъ Зворника въ Любовію поднимается сначала по крутому, утесистому берегу Дрины; затѣмъ вдругъ, за поворотомъ, горы становятся ниже, и вся долина Зворника развертывается передъ глазами чудной панорамой. Съ лѣвой стороны рѣки боснійскій городъ поднимается уступами, въ цѣломъ морѣ зелени, изъ которой возвышаются стрѣлы минаретовъ; съ правой стороны—сербскій берегъ, отражающій, въ глубокіхъ водахъ рѣки, верхушки ольховыхъ лѣсовъ и разросанныя тамъ и сямъ красныя черепичныя крыши. Вся мѣстность, яркая, блестящая, прозрачная, полна того глубокаго очарованія, которое мы находимъ только въ странахъ, гдѣ рука человѣка не успѣла извратить и уничтожить удивительныя красоты природы.

Мы прибыли въ Любовію въ ту минуту, когда солнце готовилось скрыться за горизонтъ. Есть двѣ Любовіи: сербская деревушка, дома которой тѣнятся по правому берегу Дрины, и стоящій на противоположномъ берегу, боснійскій постъ того же названія. Со времени окупаціи Босніи австрійцами, пограничную стражу составляютъ австрійскіе жандармы, большею частью кроаты по происхожденію. Унтеръ-офицеръ, начальникъ поста, какъ разъ прогуливался въ своемъ садикѣ, когда мы пришли просить его гостепріимства.

Другого ночлега на этомъ посту найти нѣтъ возможности, если не хочешь спать подъ открытымъ небомъ, что несомнѣнно опасно. Пріемъ, оказанный мнѣ, сначала нерѣшительный—настолько жизнь на границѣ пручаетъ людей быть постоянно на чеку—вскорѣ превратился въ самый дружескій.

На другой день, до свѣта, я былъ уже на ногахъ. Тяжелое, сѣрое небо нависло надъ Дриной покрываломъ изъ тончайшаго тумана.

У дверей стоялъ уже башн-бузукъ, который долженъ былъ довести меня до слѣдующаго военнаго поста, со своимъ допотопнымъ экипажемъ,—какой-то смѣшной, плетеной корзиной, запряженной парой чалыхъ лошадокъ въ веревочной сбруѣ. Представте себѣ перекадану, поженную на двѣ деревянныя оси, поддерживаемая четырьмя плохо пригнанными колесами. По длинѣ ея помѣщается родъ плетеной корзины, расширяющейся края которой привязаны плохими бечевками. На днѣ корзины положена охапка сѣна, перемѣшаннаго съ сухими сучьями, палками и прутьями. Матѣйшій толчокъ (а одному Богу извѣстно, насколько они часты)—и весь этотъ поразительный по своей примитивности экипажъ принимается скрипеть, стучать и еще удешевляетъ прелесть и силу каждаго толчка.

Цѣлыми часами мы не встрѣчали ни человѣка, ни жилья. Но наконецъ, за поворотомъ мансого поля, показались двѣ женщины. Красная юбка, поясъ съ огромной, тонко сработанной, блестящей ожерелье изъ раковинъ, и объемистый головной уборъ, обвѣшанный цвѣтами, подвѣсками и металлическими украшениями, придавали имъ своеобразный видъ. Женщины тотчасъ же скрылись въ лѣсу. Мы подъѣзжали къ Ваковичу, деревушкѣ, затерянной въ этихъ пустынныхъ мѣстахъ.



Рис. 1. Крестьянка изъ Ваковича.

Въ Ваковичѣ насчитывается всего три дома, въ томъ числѣ военный постъ и незатѣливое жилище священника, укрывшееся подъ стѣнами скромной часовенки. Я вошелъ въ домъ; онъ стоялъ открытымъ. Единственная, закопѣлая горница составляла все жилище. Посрединѣ—круглый очагъ, углубленный въ глиняный полъ, и надъ нимъ продѣланное въ крышѣ отверстіе для выхода дыма. Обитатели дома сидѣли вокругъ очага, жаря на немъ нѣсколько окровавленныхъ кусковъ мяса только что убитой козы. Мнѣ предложили табуретъ. Но какая нищета читалась на всѣхъ лицахъ и на всей закопѣлой обстановкѣ! Все набрѣсано кое-какъ: примитивная утварь, старое, ржавое оружіе, запасы маиса, и смутно рисующіяся, развѣшанныя въ тѣни, жалкія лохмотья. Окно нѣтъ вовсе. Стѣны глинобитныя; крыша изъ соломы и камыша; а надъ жалкой избушкой огромный дубъ раскинулъ свои могучія вѣтви, распространяя вокругъ тѣни и живительный запахъ своей великолѣпной листвы. Невольно напрашивается грустное сравненіе между прекрасной, богатой природой и нищетою обитателей. А между тѣмъ мой башн-бузукъ, усѣвшись на пнѣ дерева, возлѣ сушившейся на солнцѣ козлиной кожи, кажется счастливымъ человѣкомъ. Онъ съ наслажденіемъ уплетаетъ краюху черного хлѣба съ луковичей, запиваетъ водой изъ ручья и беззаботно напѣваетъ пѣсню.

Мы ѣдемъ дальше. Дорога оканчивается. Приходится подниматься пѣшкомъ по тропинкѣ, идущей надъ Дриной. Сквозь густыя вершины тополей и исполинскихъ вязовъ просвѣчивается внизу рѣка. Она клочочетъ и прыгаетъ по камнямъ, одѣвая ихъ серебряной бахромой. Брызги летятъ высоко, цѣпляясь за цвѣтущія вѣтки вьющихся растений и переливая на заходящемъ солнцѣ всѣми цвѣтами радуги. Къ рокоту рѣки примѣшивается шумъ падающихъ съ горъ насадовъ; деревья становятся все выше; они поднимаются къ небу вмѣстѣ съ темной, тѣнистой тропинкой, вьющейся надъ обрывомъ скалы. Вотъ мы и въ области сосенъ. Наступила ночь. Вдали слышится лай собакъ; это передовые сторожевые посты вранковинскаго поста.

Въ маленькую вранковинскую пятадель ведетъ дорога, окаймленная зубчатыми стѣнами, съ пробитыми въ нихъ бойницами. Тяжела жизнь въ этихъ орлиныхъ гнѣздахъ, всегда на-сторожѣ, съ оружіемъ наготовѣ. Жизненные припасы самые скудные; даже вода имѣется въ ограниченномъ количествѣ. Въ вечеръ моего прѣзда съ нею обходились очень бережливо; и не мудрено: за водой надо спускаться очень далеко, на Дрину. Солдаты на посту все люди испытанные. Какъ и въ Любовіи, я встрѣтилъ у нихъ самый искренній и дружескій пріемъ и провелъ ночь среди нихъ въ казармѣ.

Еще до разсвѣта проводникъ ждалъ меня съ лошадыю. Огромный лѣсъ едва выступалъ изъ утренняго тумана и свозъ окутывавшій его покровъ доносился снизу рокотъ рѣки. Мы вѣзались въ туманъ по узенькой тропинкѣ; проводникъ впереди, а за нимъ, почти стоя

\* Предлагаемые здѣсь читателямъ путевые очерки принадлежатъ перу французскаго туриста. Богатое ихъ содержаніе въ связи съ занимательностью изложенія и прекрасными рисунками придаетъ особенное значеніе этому описанію страны и жизни братскаго намъ народа.

на широких турецких стременах, потому что местные сѣдла скорѣе годны для перевозки тяжестей, чѣмъ для верховой ѣзды. Отъ времени до времени открывалась зеленая прогалинка, и лошадь моя бѣжала бодрой, скорой рысью. Съ боковъ ея поднимается легкій паръ, тонкая утренняя роса покрываетъ бѣлымъ налетомъ длинный волосъ ея хвоста и гривы.

Я совсѣмъ замечтался, то поднимаясь, то спускаясь подъ густыми сводами вѣковыхъ деревьевъ. Туманъ сталъ спадать, протягивая отъ дерева до дерева свои прозрачныя покрывала; солнце усыпало золотистыми блестками свѣжій зеленый мохъ, разстилавшійся подъ нашими ногами, и вдругъ, освободившись отъ тумана, передъ мной удивленнымъ и очарованнымъ взоромъ выросъ на стоящій, вѣковой лѣсъ, темный, непроницаемый, лѣсъ разбойниковъ, воиновъ и пѣвцовъ. Юнощихъ подъ аккомпаниментъ гуслей. Нѣсколько рѣдкихъ встречныхъ, — беговъ, вооруженныхъ съ ногъ до головы, и бѣдняковъ; собиравшихъ въ лѣсу топливо, едва могли вывести меня изъ моей задумчивости. Лѣсъ составляетъ здѣсь общее достоинствѣ; каждый беретъ изъ него, что хочетъ; неисчерпаемыя богатства растрачиваются такимъ образомъ даромъ. Правда, австрійская администрація, управляющая страной, старается положить конецъ такому хищническому лѣсоистребленію, но многого еще остается сдѣлать. Надо измѣнить нравы, привычки, а однихъ постановлений для этого недостаточно.



Король сербскій Александръ.

Жители Баниа-Башты собирали на берегу толстыя дубовыя доски, оставшіяся отъ гонокъ лѣса. Спокойныя ихъ лица рѣзко отличались отъ недовѣрчиваго выраженія тѣхъ бѣдняковъ, которыхъ я только-что оставилъ. Мнѣ казалось, что я попалъ въ другой міръ. Долгія традиціи геройства и гордость возвращенной свободы наложили на чело сербовъ печать юности и жизненности, тогда какъ ихъ братья-босняки носятъ еще печать приниженности и унынія, какъ слѣдствіе вѣкового рабства. Меня повели въ деревню широкой дорогой, обсаженной большими, тѣнистыми деревьями. Тамъ подвергли мой багажъ тщательному таможенному осмотру; фотографическій аппаратъ вытащили изъ футляра и долго повертывали во всѣ стороны. Видимо онъ внушалъ недвѣріе, и я съ величайшимъ трудомъ, какъ легко себѣ представить, старался объяснить по-сербски цѣль своего путешествія. Наконецъ, позвали какого-то мѣстнаго грамотея съ книгою диалоговъ на французскомъ и сербскомъ языкѣ. Я долженъ былъ произнести нѣсколько фразъ, которыя показались должно-быть удовлетворительными моему экзаменатору, потому что его озабоченное лицо нѣсколько прояснилось, и глаза выразили скорѣе любопытство, чѣмъ недоброжелательность. Однако, экзаменъ оказался довольно долгимъ, а послѣ путешествія, съ четырехъ часовъ утра, по горамъ и доламъ, же-

лудогъ мой громко заявлялъ о себѣ. Наконецъ, жестаи, словами и выразительной мимикой я возвратилъ себѣ свободу. Первымъ момѣн-

II.

Верхняя Сербія.

Я пересѣхалъ Дрину въ Скелланѣ. Лодки здѣсь составляютъ рѣдкость. Какой-то черномазый дѣтина предложилъ мнѣ нѣкоторое подобіе челнока, грубо выдолбленнаго изъ ствола дерева. Онъ совершалъ на этомъ челнокѣ экскурсіи по рѣкѣ, ловя и пригоняя къ своей хижинѣ оторванные отъ берега сучья. Признаюсь, нога моя нѣсколько дрожала, становясь на это импровизированное суденышко. Къ довершенію бѣды, источенный червями стволъ давалъ течь на носу, и я долженъ былъ сѣсть совсѣмъ назади съ моимъ легкимъ багажомъ, чтобы не быть залитымъ окончательно. Лодочникъ усѣлся посрединѣ, съ самымъ равнодушнымъ видомъ, и принялся править своимъ единственнымъ весломъ съ двойной лопаткой. Течение понесло насъ, какъ былинку. Сдѣлавъ 500 метровъ, мы еще не были на полути. Я не рѣшался смѣрять глубину темной воды, казавшейся еще чернѣе отъ густой зелени, покрывавшей обрывистые берега. Наконецъ, мы коснулись твердой земли; и выскочили на берегъ, вода хлынула въ имѣвшуюся на носу дыру, и суденышко наше погрузилось въ воду. Я съ ужасомъ подумалъ, что было бы, если бы это случилось нѣсколькими минутами раньше.



Улица въ сербскомъ городѣ.



Сербская дѣвушка.

дѣломъ было спросить себѣ лошадь и телгу, чтобы въ тотъ же день добраться до слѣдующаго города, Ужицы. Я не безъ труда получилъ желаемое и проѣхалъ по деревнѣ быстрой рысью, въ пику



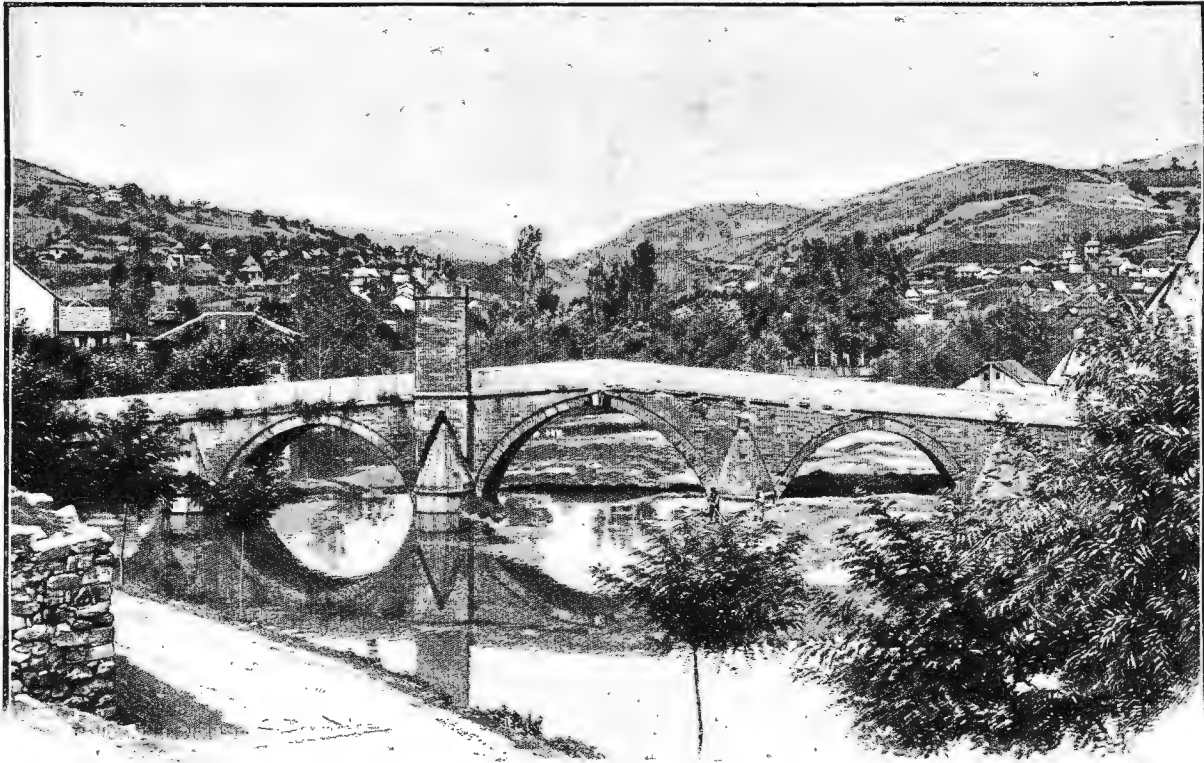

Г. Ужица.

любопытными, которые надвигались вѣроятно гораздо доѣе наслаждаться картиной моего затруднительнаго положенія. Мы начали подниматься на первые уступы чащи, отдѣляющей Дрину отъ сербской Моравы. Мѣстность дикая, пустынная, дорога самая тяжелая: то прямила, то идущая косогоромъ, то лѣзшая по краю глубокаго оврага, то пересѣченная водомошнами, вырытыми горными потоками. Моя бѣдная лошадка пыхнула, плетеная корзина, которую она съ трудомъ тащила, колыхалась на своихъ скрипучихъ осяхъ. Чтобы обѣзжать рытвины и выступы скалы, приходилось лавировать то вправо, то влево, дѣлая такимъ образомъ двойной путь.

Вскорѣ огромный дискъ заходящаго солнца окаймилъ послѣднимъ заревомъ далекіе контуры боснійскихъ горъ. Тѣни, падавшія отъ вѣковыхъ деревьевъ, удлиннись, легкій паръ сталъ подниматься съ луговъ; въ воздухѣ посвѣжало, лѣсъ потемнѣлъ. — наступила ночь. Я сталъ не на шутку беспокоиться позднимъ часомъ своего прибытія. Правда, дюжій молодецъ, служившій мнѣ проводникомъ и помогавшій во временахъ лошади тащить тележку, увѣрялъ меня,

что мы къ вечеру, хотя и поздновато, будемъ въ Ужицѣ, но я не могъ отдѣлаться отъ смутнаго предчувствія: я былъ одинъ, въ рукахъ этого человѣка, въ незнакомой странѣ, среди пустыннаго лѣса. Я отлично зналъ, что нѣтъ страны болѣе безопасной, чѣмъ Сербія. Ни гайдуковъ, ни разбойниковъ здѣсь нѣтъ уже давно: но все же мнѣ казалось, что конвой изъ пары пандуровъ былъ бы не лишнимъ для моей безопасности. «Пандурами» называются жандармы, находящіеся на службѣ у общинъ. Каждая община сама заботится о полицейскомъ надзорѣ, и сама содержитъ необходимое число полицейскихъ агентовъ. Правда, мундиръ ихъ не требуетъ большихъ расходовъ: одинъ только револьверъ, установленнаго образца, за поясомъ, отличаетъ пандура отъ прочихъ смертныхъ. За отсутствіемъ пандуровъ, я ощущалъ свой собственный револьверъ.

Взошла луна, и свѣтъ ея заигралъ на блѣвншихъ волнахъ, окружая

ихъ, какъ бы сіяньемъ. При блѣдномъ свѣтѣ луны вся окрестность показалась мнѣ мрачной и безпріютной. Облитые сказочнымъ свѣтомъ, предметы принимали фантастическія очертанія. Надъ поблѣднѣвшей зеленью луговъ, пронизанныхъ тамъ и сямъ серебристой змѣйкой ручья, воспыхъ легкіе туманы, напоминая прозрачныя покрывала уединивъ. Мнѣ невольно приходили на умъ русалки, эти таинственныя существа, съ распущенными волосами, въ воздушныхъ одеждахъ, существа, которыми воображеніе народа населило пустынные лѣса и поля. Горе деревенному, который рискнетъ потревожить тайну ихъ причудливыхъ слитаній! Гибѣвъ ихъ страшны: онѣ могутъ умертвить человѣка; но зато какъ нѣжно и сочувственно



Гробницы воиновъ, павшихъ въ войнахъ за освобожденіе Сербіи.

бьется ихъ сердце, когда онѣ слышатъ, подобно благоуханному веселому вѣтерку, на призывъ одного изъ своихъ братьевъ. Русалки, по повѣрью сербовъ, заключаютъ съ людьми союзы неразрывной дружбы, помогаютъ имъ, охраняютъ отъ опасностей, взамишь чего ихъ избранныи называютъ «побратимами» или пріемными братьями.

При содѣйствіи русалокъ гайдуки составили заговоръ противъ иноземнаго владычества. Эти энергичные люди, доведенные до крайности

рабством, а отчасти увлекаемые страстью къ приключениям, скрывались въ глубинѣ дѣсовъ или въ горныхъ пещерахъ и оттуда, какъ изъ крѣпости, подбарауливали ненавистныхъ турокъ. Гайдуки первые открыли огонь или, лучше сказать, они не переставали вести войну со времени паденія сербскаго царства послѣ битвы при Косовѣ до наступленія великаго движенія, въ началѣ настоящаго вѣка, которое привело къ войнѣ за независимость и къ освобожденію всей Сербіи. Эти историческія воспоминанія, неотступно преслѣдовавшія меня, еще болѣе настраивали мою мысль на тревожный ладъ.

Но тревоги мои были напрасны, и мы прибыли въ Ужичу при первомъ свѣтѣ утренней зари.

Всѣ двери были на запорѣ; но на главной площади высокая мачта свидѣтельствовала о приготовленіяхъ къ какому-то торжеству, а вдали, сквозь щели ставней, въ одномъ изъ оконъ видѣлся огонь. Я принялъ его за путеводную звѣзду. Какой-то усердный портной работалъ еще надъ изготовленіемъ флаговъ и знаменъ; повидимому, на утро ждали короли. Итакъ, я увижу мѣстный праздникъ; я увижу жителей долинъ и горъ въ ихъ лучшихъ нарядахъ. Такая неожиданная удача несказанно радуетъ меня; однако, прежде всего надо выспаться.

Единственный кровъ, могущій дать пристанище путешественнику, отель Яшпа, былъ запертъ и забаррикадированъ, какъ и всѣ остальные дома. Мы тщетно обошли его кругомъ, ниша входа: пришлось прибѣгнуть къ крайнему мѣраму. Мы начали стучаться, сначала осторожно, потомъ громче и громче, но никто не откликнулся. Повидимому, здѣсь никого не удивишь такимъ пустякомъ. Наконецъ, послѣ четверти часа мучительнаго ожиданія, дверь приотворилась, и въ щель блеснулъ чей-то глазъ: это былъ самъ хозяинъ. Пылъ, покрывавшая нашу одежду, мое измученное усталостью лицо, печальный видъ самого проводника — лучше словъ объяснили ему, что намъ нужно. Дверь открылась совсѣмъ, и хозяинъ, стыдливо запахиваясь въ свой узкій халатъ, сталъ свѣтить намъ, показывая дорогу. Намъ принесли свѣжей воды, кусокъ соленого сыра и бѣлаго вина, кислотоватый вкусъ котораго приятно цекотала небо. Я впитывалъ въ себя влагу съ тою жадностью, съ которой впитываетъ ее раскаленный песокъ: въ одну минуту все исчезло. Потомъ, я съ наслажденіемъ бросился на кровать и уснулъ мертвымъ сномъ.

### III.

#### Ужича.

На другое утро солнце стояло уже высоко, когда меня разбудили звуки веселой музыки. Не пріѣхалъ ли король? Еще не очнувшись хорошенько отъ тяжелого сна, я услышалъ на улицѣ звонъ оружія, топотъ конскихъ копытъ по мостовой и какое-то смутное жужжаніе. Я вышелъ на улицу. Оказалось, что это былъ только авангардъ, около тридцати всадниковъ, въ высокихъ кирверахъ, блестящихъ высокихъ сапогахъ, съ блестящими саблями на-голо. Со всѣхъ сторонъ весело развѣваются флаги, безхитростныя триумфальныя арки украшаются послѣдними гирляндами цвѣтовъ, и старый

ужичскій мѣстъ смотритъ совсѣмъ помолодѣвшимъ подъ массою зелени, скрывающей его сѣрые камни. Длинныя вереницы народа, спустившагося съ горъ, толпятся на главной городской площади, то пестрыми группами, то гордо сяди верхомъ, то набитыя цѣлыми семьями въ свои плетенныя корзины на скрипучихъ колесахъ, везомыя парой воловъ. Всѣ толпятся въ живописномъ безпорядкѣ: каждый старается найти себѣ мѣстечко, чтобы лучше видѣть пріѣздъ короля, уже возвышенный народу. Нѣсколько сотенъ крестьянъ отправились навстрѣчу его величества, чтобы составить ему почетный конвой, и весело смотрѣтъ на этихъ ловкихъ всадниковъ съ воинственнымъ видомъ на бойкихъ маленькихъ лошадахахъ. Но вотъ грянула пушка: школьники выстраиваются у церкви, находящейся въ центрѣ города, и у новой гимназіи, гдѣ долженъ остановиться король. Со всѣхъ сторонъ вытягиваются въ линіи пестрыя группы, и подъ лучами яркаго солнца такъ и сверкаютъ шитые серебромъ плащи и сверкающіе золотомъ восточные головные уборы, которые носить еще большинство сербскихъ женщинъ. Самыя молоденькія украсили себя вѣнками изъ цвѣтовъ, и эта незатѣйливая діадема удивительно идетъ къ ихъ румянымъ личикамъ, расцвѣтшимъ въ бодрящемъ горномъ воздухѣ. Ряды сдерживаются съ трудомъ: каждый нетерпѣливо нагибается, чтобы увидѣть поворотъ дороги. Слышатся и смѣхъ, и разговоры, но тѣмъ не менѣе въ толпѣ чувствуется какъ бы нѣкоторая почтительная сдержанность. Въ центрѣ заняли мѣсто нѣсколько привилегированныхъ лицъ изъ числа служащихъ, а мѣстами, на скамейкахъ, видѣются славные борцы за освобожденіе, съ грудью, увѣшанною орденами.

Но вотъ пушечные выстрѣлы учащаются, будя эхо соседнихъ горъ. Появляется медленно выступающая пара воловъ, запряженная въ первобытную деревенскую телегу со свѣже-скошенной травой. Траву разбираютъ по дорогѣ, и ея приятный запахъ разносится въ воздухѣ, вмѣстѣ съ возгласами удовольствія по поводу такого наивнаго и трогательнаго вниманія. Однако, вотъ уже передовые всадники, почетный конвой. Всѣ сердца бьются; церковные колокола весело перезваниваютъ; вотъ, наконецъ, и король.

Пѣшкомъ, совершенно одинъ, въ военномъ мундирѣ, король Александръ I выступалъ съ непринужденнымъ достоинствомъ и привѣтливо улыбался на восторженные крики: «живіо!», раздававшіеся на его пути. Передъ церковной папертью ожидало мѣстное духовенство въ богатыхъ облаченіяхъ, съ епископомъ во главѣ, высокимъ старикомъ съ бѣлой бородой и благородными чертами лица. Епископъ поднесъ королю Евангеліе. Король приложился и вошелъ въ храмъ. Церковная и свѣтская власти не выказываютъ никакого недоумѣнія другъ къ другу, и можетъ быть ихъ единенію и обязана своей независимостью Сербія, возставшая въ началѣ нынѣшняго вѣка на призывъ монаха и землепаша. Вообще я былъ пораженъ простотой отношеній и взаимнымъ довѣріемъ, связывающимъ священниковъ съ народомъ: безъ священника не обходится никакое торжество; священники вездѣ — и на городской площади, и въ ре-



Деревенскій священникъ, дѣлающій закупки на базарѣ.



Ярмарка въ Чачакѣ.

сторанѣ; они открыто, какъ хорошіе знакомые, гуляютъ по городу со своими прихожанками; они члены общей семьи. По окончаніи богослуженія король прошелъ по зеленому ковру свѣжей травы въ приготовленное для него помѣщеніе. Реальное училище, такъ-называемая «реалка», недавно лишь построенное, было богато убрано для пріема короля. Вездѣ цвѣты и растенія; но не тѣ экзотическія растенія, которыя претенціозно распускаютъ свои широкіе листья на нашихъ празднествахъ, а тѣ, которыя растутъ на свободѣ, на открытомъ воздухѣ, въ лѣсахъ и на дугахъ, и здѣсь черпаютъ свои соки въ блестящія краски.

На площади тотчасъ же устроилось «коло», національный танецъ, безъ котораго нѣтъ и праздника. Представьте себѣ безконечный хороводъ, подъ предводительствомъ мѣстнаго красиваго парня. Всѣ принимаютъ въ хороводѣ участіе по желанію, мужчины и женщины, и въ особенности молодые парни и дѣвушки, раскраснѣвшіяся отъ удовольствія. Офицеры королевской свиты также присоединяются къ хороводу, и слѣдуютъ ихъ примѣру, и длинная лента извивается. Всѣ держатъ другъ друга за руки; сдѣлаютъ нѣсколько шаговъ, потомъ потопчутся на мѣстѣ и опять сдѣлаютъ нѣсколько шаговъ. Вскорѣ вся толпа на площади оказывается окруженной, обв-

ный взоръ дирижера, его увлеченіе, жадные взгляды слушателей, подхваченныхъ словно бурей, въ которой слышится и рѣзкій свистъ вѣтра, и грохотъ отдаленной грозы, и команда, похожая на военный кличъ. Эта музыка производитъ иллюзію битвы. Для сербовъ она—событіе вчерашняго дня; сербы находятъ въ ней тѣ несложныя, но пылкія чувства, которыми такъ недавно билась ихъ сердца.

Послѣ завтрака танцы возобновились, и король далъ аудіенцію всѣмъ лицамъ, состоящимъ на службѣ правительства. Было произнесено, само собою, не мало рѣчей, но толпа на улицѣ не слышала ихъ и

той сложными кольцами веселаго хоровода. Каждый волей-неволей долженъ стать въ его ряды, чтобы выйти на свободу. Само собою, и въ пѣвцахъ не было недостатка къ пріѣзду короля. Я съ особеннымъ удовольствіемъ вспоминаю (и какъ бы слышу до сихъ поръ) оригинальный оркестръ, составившійся передъ домомъ нашего хозяина, почтеннаго Гжубича. Нельзя представить себѣ ничего проще по средствамъ и необыкновеннѣе по эффекту. Скрипка, кларнетъ и корнетъ - а - истонъ съ аккомпанементомъ струнныхъ гусель, вотъ и весь оркестръ. Но надо было видѣть одушевлен-



Школа въ Чачакѣ.



беззавѣтно предавалась веселію. Большое любопытство возбуждали приготовления къ фейерверку, ибо, какъ оно ни покажется невѣроятнымъ, въ двухъ шагахъ отъ дикой Босніи и въ глубинѣ горъ,

крестьянъ отделился отъ толпы, выступилъ впередъ и отъ имени всѣхъ поблагодарилъ молодого государя за довѣріе и расположеніе къ жителямъ страны, выразившееся его присутствіемъ среди нихъ.



Сербская крестьянка въ національномъ костюмѣ.

устроенъ былъ фейерверкъ, даже несмотря на выпавшій дождь. Король вышелъ на балконъ, чтобы полюбоваться картиной, и когда съ шумомъ и одушевленіемъ прошло факельное шествіе, одинъ изъ

Король произнесъ въ отвѣтъ нѣсколько милостивыхъ словъ. Громкіе аплодисменты и восторженные крики «живіо!» нашли отзвукъ въ ближайшихъ горахъ.



На следующее утро рано король выехал в Златибор.— обширное горное плато, господствующее над турецко-сербской границей и обращенное к Вышграду и темным хребтам Романи-Планины. Из Златибора видна долина Лима, главного притока Дрины. Лимь орошает старую Сербию, находящуюся еще под турецким владычеством. Этот уголок земли, выдвинутый, как авашность Албании, между Черногорией и Сербией, находится против Австрии, занимающей Боснию, и, впрочем, будет в скором времени театром кровавой борьбы. Черногорцы и сербы имеют на него претензии, как на общее отечество; Австрия видит в нем естественный путь, по которому пойдет железная дорога, которая соединит Сараево и Митровицу и тем откроет Австрии путь к Салоникам и крайнему Востоку.

Король вернулся из Златибора после завтрака и присутствовал на военном параде на дугу у старого ужичкого моста. Сербы хорошие солдаты, выработавшиеся в достаточной степени во время пятидесятилетних героических войн. Последняя сербо-болгарская война могла, правда, возбудить на этот счет некоторые сомнения, но одна война еще ничего не доказывает. Сербь более пригоден к горной войне; он гибче болгарина, менее неподвижен в своем мундире, менее прижат к дисциплине, как ирландец. Это солдат свободный, живой, храбрый. Сербия может выставить под ружье в военное время более 300.000 человек. Армия состоит из постоянного кадра с его резервом, и из национальной милиции, разделяющейся в свою очередь на два «бана». В мирное время милиция насчитывает 22.000 человек.

Прилив в Ужицу желающих присутствовать на параде в честь короля был очень значительный. Неуместный дождь, к сожалению, слишком рано положил конец интересному зрелищу. Я решил ехать дальше. Но в Ужице экипажей мало, а в особенности в такое время.

После долгих поисков мы нашли, наконец, человека, который привез любопытных в Ужицу и возвращался порожнем в Чачак. — город, лежащий в долине Моравы, куда я именно и собирался ехать. Мы сторговались и два часа спустя, мой экипаж явился под проливным дождем в каком-то допотопном экипаже с парусиным верхом. Хозяин отеля, почтенный Гаубич распылся в пожеланиях счастливого пути и сожалениях, что посещение мое было так кратковременно, а прием его черезчур скромный, — и мы тронулись в путь.

## IV.

## Долина Моравы.

По выезде из города мы очутились на плато, восточный склон которого спускается к Моравы. Лошади двинулись по невылазной грязи; вода бжала ручьями, унося за собою комья земли и камни, которыми накануне исправляли дорогу для проезда короля. Везде дужи, ямы, водомонны, в которых мы ныряли с самым помпезным спокойствием.

Однако, небо, повидному, намбрелось проясниться. Голубой уголок выглянул из-за тяжелых серых туч, блеснул луч солнца, птицы отряхнули свои перья и снова принялись летать, а мой экипаж обивал по дороге сливы с деревьев, обдавая нас сильным дождем кашель. Сливы были еще зелены, но мы с удовольствием угощались ими. Они отличаются приятным острым вкусом и дают превосходную наливку-сливовицу, служащую в сербских предохранительным средством против лихорадки и усталости для всех, кто путешествует по Сербии. Пастух с стадом, играющий на незатейливой дудке, да несколько пастушеских пастухов, с трудом поднимавшихся по грязной дороге, свидетельствовали о близости жилья. Начался спуск вниз, крутой, быстрый, головокружительный. Наши измученные лошади мчались б-

шено, словно боевые кони под ударами своего всадника. Моя плетеная корзина отчаянно скрипела, расшатывалась, наклоняясь то вправо, то влево.

Мы спускались в долину Моравы. К несчастью, солнце появилось слишком поздно и не имело силы разогнать тучи и развеять туман. Густой парь стоял над лугами, оставляя свободными лишь верхушки больших деревьев, да несколько остроконечных крыш, да шпиль колокольни. Глаза мои тщетно старались различить сквозь густое покрывало тумана блестящую ленту реки.

Чачак вытекает над верхним течением западной Моравы. Это не военный пункт, но просто город или, если хотите, деревня, имевшая гарнизон и расположенная на соединительной линии между высокими горами и шумадйской областью, между Ужицей (малая Сербия, как ее называют здесь) и столицей—Белградом. Благодаря такому положению, Чачак долго служил предметом ожесточенного спора между турками и сербами во время войн за освобождение. Берега реки были театром кровопролитных битв.

Однако, события, разыгравшиеся в Чачаке, оставили мало исторических воспоминаний. Там, где прошла война, а в особенности война опустошительная, надо все строить с нуля, и потому весь почти город имеет новый вид. Впрочем, церковь, неподалеку от реки, и старый дом времени Милоша останавили на несколько минут наше внимание. Это тяжелое четырехугольное здание с выступами крыши и, по двум фасадам, балконами в восточном углу, составляет прототип прежних сербских построек. Его отдала теперь под школу, и я снимал с него фотографию, окруженный веселой толпой школьников.

В Сербии насчитывается 728 начальных школ, 27 средних учебных заведений (гимназии, прогимназии и «реалки»), 2 учительские семинарии, одна духовная семинария и одна высшая школа в Белграде, род университета, разделенного на три факультета: юридический, философский и политехнический. Затем следуют: высшая военная школа в Белграде, коммерческие школы, земледельческая школа в Краеве, две высшие женские школы, гимназии и т. д. Больше 1000 учителей занимаются начальным обучением; 300 преподают в средних учебных заведениях и 40 профессоров занимают кафедры университета.

Дети должны четыре года посещать начальную школу. В средних заведениях курс более продолжительный. Гимназии отличаются от реальных училищ: курс гимназии продолжается восемь лет, курс так-называемой «реалки»—семь. Дело в том, что гимназия скорее классическое учебное заведение, а реалка—профессиональное. Гимназия посвящает больше времени языкам и истории, чем наукам и искусствам.

хотя и последние не исключены совершенно, тогда как «реалка» делает их предметом специального обучения. В «реалке» обучают языкам: сербскому, французскому, немецкому, истории литературы, естественным наукам (зоология, ботаника, минералогия), математике, физике, космографии, рисованию, механике, скульптуре, музыке, и т. д. В программу гимназий входит также большинство этих предметов, но в меньших размерах; впрочем, отсюда надо исключить начертательную геометрию, которая совсем не преподается, механику и скульптуру. Зато в гимназиях учат латинскому языку и готовят на юридический и философский факультеты. «Реалка» подготавливает к политехническому факультету (пути



Сербский крестьянин.



Г. Ниш. Ресторан на открытом воздухе.

соединения). Университет, как сказано выше, заключается в себе три факультета: философский, в свою очередь, подразделен на два отдела: наук естественных и математических и филологический (классические языки, история). Курс продолжается четыре года. Каждый главный город департамента имеет свою гимназию; гимназий насчитывается 14 и прогимназий—10. «Реалок» две: одна в

Бѣлградѣ, другая въ Ужицѣ, съ 16-ю учителями. Несомнѣнно, что сербы стараются широкимъ распространеніемъ образованія обезпечить будущность страны, которую они только вчера отвоевали.

Базаръ въ Чачакѣ ничѣмъ особеннымъ не привлекаетъ къ себѣ внимание. Я говорю о базарѣ, потому что никогда не упускаю случая посѣщать базары во время путешествія. Бродя безъ определенной цѣли, я наблюдаю людей, одежду, продаваемыя произведенія. Это, можетъ-быть, лучший способъ схватить физиономію и характеръ страны, узнать ея ресурсы. Положимъ, я не нашелъ ничего особенно новаго въ толпѣ, тѣснившейся на площади въ Чачакѣ. Сельскіе костюмы не интересны, не полны и составляютъ смѣсь полузабытыхъ традицій и новыхъ, еще не установившихся обычаевъ. Тѣмъ не менѣе я замѣтилъ, передъ выставкой фруктовъ, великолѣпнаго молодца, прекрасно сложеннаго, съ сильными мускулистыми ногами, въ смушковой шапкѣ на головѣ, вышитомъ жилетѣ, куртикѣ съ богатымъ поясомъ, шитыхъ штюлетахъ и мягкихъ, но прочныхъ опанкахъ. «Вотъ настоящій сербъ», — рѣшилъ я: — и характерный костюмъ. Вѣроятно, дѣтъ двадцать тому назадъ, но въ здѣсь ходили такъ. Не дурно было бы его сфотографировать. Но тутъ явилось затрудненіе. Сербъ былъ сначала очень озадаченъ, почти испуганъ моимъ предложеніемъ. Я узналъ впоследствии, что это былъ богатый земледѣлецъ изъ окрестностей. Онъ попросилъ нѣсколько минутъ на размышленіе. Я видѣлъ, какъ онъ вошелъ въ мелочную лавку къ своему другу, и я узналъ отъ сопровождавшаго меня учителя Станоевича, что онъ совѣтовался тамъ, можетъ ли сербъ и такой человекъ, какъ онъ, не роняя своего достоинства, позировать передъ фотографическимъ аппаратомъ? Трудно представить себѣ, до какой степени эти горные жители горды, независимы, и какъ далеко они простираютъ заботу о сохраненіи личнаго достоинства. По совѣту своего друга, мой сербъ позволилъ, наконецъ, снять себя, и самъ, безо всякаго принужденія, принялъ позу, которая наиболее правилась ему, позу солдата, стоящаго подъ ружьемъ.

Отъ Чачака до Краіева дорога идетъ долиною Моравы, по чрезвычайно плодородной мѣстности. Крупныя земледѣльческія экономіи прячутъ свои кровли въ тѣни вѣковыхъ дубовъ. Заборовъ мало или нѣтъ вовсе: вездѣ свободный проходъ. Зато сколько



Улица въ Нишѣ.

земли пропадаетъ даромъ! Каждая дорога изображаетъ собою цѣлое заброшенное поле. Земля не цѣнится ни во что и считается общими достояніемъ, какъ воздухъ, которымъ дышатъ. Счастливые люди! Всѣ помогаютъ другъ другу; есть общины семейныя, общины сельскія, есть «задруги», члены которыхъ связаны чувствомъ солидарности. Когда наступаетъ жатва или сборъ плодовъ, хозяинъ не подавленъ тяжестью работы, какъ въ другихъ странахъ, гдѣ каждый замыкается эгоистически въ кругъ собственныхъ интересовъ. Вы не увидите его вставшимъ до свѣта, изнемогающимъ отъ жары и непосильнаго труда, лишаящимъ себя сна, чтобы спасти плоды своихъ ожесточенныхъ трудовъ. Друзья и родственники собираются сегодня у одного, завтра у другого, и урожай убирается въ сараи, складывается въ стоги въ полѣ, плоды снимаются съ деревьевъ, бочки устанавливаются въ погребахъ, и все это дѣлается безъ утомленія, словно по волшебству. Долгое рабство и чувство общей опасности способствовали у сербовъ, вмѣстѣ съ традиціями племени, къ поддержанію такого единенія, такого сотрудничества, столь полезнаго въ общей работѣ.

Общинная жизнь настолько развита въ Сербіи, что можно почти опасаться, какъ бы духъ прихода не придавъ патриотизму черезчуръ мѣстнаго характера, несомнѣннаго съ интересами націи. Учрежденіе «сборовъ» — происхожденіе которыхъ чисто религиозное, — имѣетъ цѣлью не давать братству сосредоточиваться въ деревняхъ. Церкви, построенныя большею частью среди пустынныхъ лѣсовъ, были, во времена иноземнаго владычества, удобнымъ мѣстомъ сборищъ. Турки жили по городамъ и мало обращали вниманія на то, что въ праздничные дни, на Пасху, въ Вербное воскресенье, «райя» толпою стремилась въ церкви. Даже и по настоящее время великіе «сборы» суть не что иное, какъ ежегодное собраніе нѣсколькихъ округовъ, а иногда и нѣсколькихъ областей около какой-либо церкви, а еще чаще — монастыря. Братство, укоренившееся у сербовъ долгими испытаніями, который переносилъ всѣми съ равнымъ патриотизмомъ, давно уже уничтожило всякое дѣленіе на классы и всякій духъ касты. Вмѣсто того, чтобы отказаться отъ своей вѣры и перейти на сторону непрія-

тели, какъ сдѣлали ихъ боснійскіе братья, сербы покинули города, прикрѣпились къ землѣ и раздѣлили съ простыми крестьянами тягелое положеніе райи. Бывшій баринъ сдѣлался земледѣльцемъ, и его содѣйствіе придадо замѣчательную живучесть сопротивленію общему врагу. Отсюда у сербовъ страсть къ равенству. Самая война не могла создать привилегій. Немногіе честолюбцы, которые охотно желали бы возстановить въ свою пользу прежнюю аристократію, не замедлили убѣдиться, въ виду общаго настроенія, въ неисполнимости своихъ замысловъ.

У.  
Крушеваць.

Городъ Крушеваць, лежащій въ пяти часахъ разстоянія отъ Краіева, былъ столицей сербскихъ царей въ минуту паденія ихъ царства. Это бѣдственное событіе относится къ концу XIV вѣка. Трудно, казалось бы, представить себѣ такой старинный городъ безъ старыхъ стѣнъ, покоящихся отъ времени, старинныхъ воротъ, башенъ, увѣнчанныхъ плетнемъ, а между тѣмъ, здѣсь нѣтъ ничего подобнаго. Можно подумать, что входимъ въ большую деревню, чернзуръ широкой дорогой, безконечно тянущейся въ гору между низкими домами, окруженными обширными пустыми пространствами.

Мало-по-малу дома становятся чаще, улица поднимается до верхняго плато, и тамъ ее пересѣкаетъ другая, обсаженная великолѣпными деревьями. Пересѣченіе двухъ улицъ образуетъ единственную въ городѣ площадь, съ хорошенькимъ, чистенькимъ скверомъ посрединѣ, и съ лавками — снабженными, на восточный ладъ, навѣсами — во кругъ. Нельзя, конечно, ожидать здѣсь блестящихъ магазиновъ, набитыхъ всякими диковинами, съ зеркальными стеклами. Торговцы здѣсь безхитростно раскладываютъ свои товары и спокойно ждутъ покупателей. Окрестные крестьяне, расположившіеся со своими припасами, разсѣянно поглядываютъ на прохожихъ, торгуются, безъ вся-

каго оживленія, почти вполголоса, потомъ снова впадаютъ въ безмолвіе, какъ бы не замѣчая палящихъ солнечныхъ лучей, а по окончаніи базара уходятъ такъ же спокойно, какъ и пришли. Я видѣлъ не мало рынковъ на Востокѣ. За исключеніемъ одежды и лицъ, весьма различныхъ, общій видъ тотъ же самый. Когда сербы, живые по температурѣ, забудутъ совершенно о «турчинѣ», такъ долго державшей ихъ въ неволѣ, ихъ улицы и площади примутъ свободный и оживленный характеръ, который онѣ имѣли, вѣроятно, въ тѣ счастливыя времена, когда сербы господствовали на Балканскомъ полуостровѣ.

Впрочемъ, въ Крушевацѣ сохранилось нѣсколько памятниковъ старины: остатокъ башни царскаго замка; сводъ мечети, примыкающей къ одному изъ садовъ; и наконецъ древній часовникъ, колокола которой призывали на косовскую битву, а потомъ ждали ияться отъ дѣтъ, чтобы, подобно трубѣ ангела-избавителя, пробудить сербовъ радостнымъ перезвономъ возмездія. Нельзя представить себѣ ничего болѣе легкаго, въ архитектурномъ отношеніи, чѣмъ эта бѣлая церковь, стоящая на усдиненномъ плато; кажется, она едва касается земли.

Все прошедшее Сербіи воскресаетъ въ этихъ стѣнахъ. Отсюда вѣхалъ царь Лазаръ на гибельную битву, которая уничтожила славное царство Душана. Сербы не забыли этого и каждый годъ приходятъ въ огромномъ числѣ припомнить свое пораженіе, порадоваться на совершенное ими возмездіе и обмѣняться надеждами на будущее. Вѣдь сербское отечество еще не вполне отвоевано: семья не полна. Подъ разными именами сербы населяютъ Черногорію, Боснію, Герцеговину, Далмацію, Кроацію, Славонію и южныя провинціи Венгріи. Помимо исторіи, тождественность языка, обычан и даже одежда доказываютъ, что все это разсѣянные потоки одной семьи. Мечта сербовъ — соединить эту семью подъ одной и той же политической кровлей; они не забыли еще своего древняго сербскаго государства, не забыли, какъ царь ихъ соперничалъ съ византийскими императорами и составилъ единственный оплотъ, который могъ спасти Западъ отъ мусульманскаго нашествія.

(Окончаніе будетъ.)

## Въ горахъ.

(Съ нѣмецкаго.)

Со мшистой крутизны спускался я  
Тропинкою лѣсною. На вершинѣ  
Еще горѣлъ послѣдній отблескъ дня,  
Но тѣма была глубокая въ долинѣ.

Толпа тѣней навстрѣчу мнѣ плыла,  
Въ сплошную сѣнь надъ головой смыкаясь.  
Тоска на грудь, какъ камень, налегла,  
Пока го тѣмѣ скользилъ я, спотыкаясь.

Вдругъ хлынулъ на меня жемчужный свѣтъ—  
Волшебный свѣтъ луны надъ перелѣскомъ.  
Я шель, а тѣнь моя шагала вслѣдъ.  
Ночной росы увѣчанная блескомъ.

То здѣсь, то тамъ бѣлѣлъ пастушій кровъ,  
И, скупившись, стала вокругъ лежали;

По временамъ проснувшихся быковъ  
Рога и лбы поверхъ травы мелькали.

На пажитяхъ, объятыхъ мирнымъ сномъ,  
Не слышалось ни говора, ни лая.  
Поляну лѣсъ шетинистымъ кольцомъ  
Охватывалъ, съ холма на холмъ взбѣгая.

Какъ серебро живое, ручейки,  
Журча, со скаль въ долину ниспадали,  
И острыми зубцами ледники  
Въ лазурной мглѣ таинственно мерцали.

Я долго, очарованный, стоялъ,  
Восторженнымъ вокругъ блуждая взглядомъ...  
Что лунный свѣтъ въ ту ночь мнѣ нашепталъ—  
Въ моей душѣ легло завѣтнымъ кладомъ.

В. Лихачевъ.

## Къ рисункамъ.

Въ настоящемъ номерѣ *Нивы* мы даемъ прекрасный этюдъ женской головки, принадлежащій кисти лучшаго современнаго жанриста.

научить меня, сказать, чего мнѣ не достааетъ, чтобъ я... А нѣжность... гдѣ ея нѣтъ?»



Церковь въ Крушевацѣ.

Франца Дефрегера, составившаго себѣ всемирную известность мастерскимъ воспроизведеніемъ тирольскаго народнаго быта. Всѣ его картины, появившіяся на мюнхенскихъ и другихъ художественныхъ выставкахъ, обращали на себя всеобщее вниманіе, заслуживали одобреніе компетентной критики и распространили славу художника далеко за предѣлы Германіи. Какія же качества присущи этимъ картинамъ? Задушевность, здоровый юморъ, а иногда и неподдѣльный драматизмъ, выразительная типичность отдѣльных фигуръ, блескъ красокъ и правдивость каждаго сюжета. Женская головка, изображенная Францемъ Дефрегеромъ и воспроизведенная въ настоящемъ номерѣ *Нивы*, представляетъ чудное сочетаніе физической красоты съ красотой духовной.

Одна изъ самыхъ потрясающихъ сценъ классическаго романа Гончарова «Обломовъ», это—сцена разрыва Ольги съ Обломовымъ. Стоитъ только взглянуть на одинъ изъ моментовъ этой сцены, воспроизведенный художникомъ въ настоящемъ номерѣ *Нивы*, чтобы въ нашей памяти воскресли всѣ подробности этой захватывающей драмы. Въ сознаніи полнаго своего безсилія, Обломовъ опустился на кресло, потухшій его взглядъ ясно говоритъ: «Да, я скученъ, жалокъ, нищъ». Никого онъ сильнѣе въ жизни не любилъ, какъ Ольгу; въ ней сосредоточивались всѣ его надежды, вся нѣжность его доброй и благородной души. И вотъ, настала рѣшительный моментъ, когда долженъ рѣшиться вопросъ, — сбудется ли эти надежды. Но съ устъ любимой дѣвушки срываются слѣдующія слова: «Ты протокъ, честень, Илья; ты нѣженъ... глупъ; ты прячешь голову подъ крыло—и ничего не хочешь больше; ты готовъ всю жизнь проворковать подъ кровлей... Я не такая... Можешь ли

Эти слова были для Обломова смертнымъ приговоромъ. Онъ ничего не могъ дать другого Ольгѣ, кромѣ нѣжной любви, и менѣе всего дать то, чего она отъ него требовала,—осмысленной жизни, энергіи, необходимой для дѣятельности, направленной къ собственной и чужой пользѣ. Но и Ольга любитъ Обломова,—если не его самого, то мечту, которую онъ для нея воплощалъ. Не безъ страшной борьбы она рѣшается на разрывъ и, видя Обломова такимъ жалкимъ, она бросается къ нему еще разъ съ надеждою, что ей удастся оживить его энергію, и съ готовностью, если ей это удастся, идти за нимъ, куда онъ ее поведетъ. Она проситъ его только произнести рѣшительное «да», обѣщать ей, что онъ начнетъ новую жизнь. Она сама себя называетъ и мечтательницей, и фантазеркой. Вѣдь другіе счастливы. «Отчего погубило все?—спрашиваетъ она Обломова:—кто проклялъ тебя, Илья? Что ты сдѣлаешь? Ты добръ, уменъ, нѣженъ, благороденъ... я... гибнешь. Что сгубило тебя? Нѣтъ имени этому злу...»

Такъ въ послѣдній разъ Ольга старается спасти Обломова, вдохнуть ему бодрость и силу; но на слова Ольги: «нѣтъ имени этому злу»,—Обломовъ чуть слышно отвѣчаетъ: «есть». Ольга вопрошаетъ, полными слезъ глазами, выглядываетъ на него. «Обломовщина»,—шепчетъ онъ и, не поднимая головы, не показывая Ольгѣ лица, встаетъ и... уходитъ.

Такъ кончается любовь Обломова и Ольги, начавшаяся такъ поэтически, поглотившая столько душевныхъ силъ и въ сущности такая прекрасная и благородная. Если что могло переродить Обломова, то только эта любовь. И сколько требовалось правдивости и честности, чтобы сказать горячо любимой дѣвушкѣ: «я скученъ, жалокъ, нищъ», произнести страшное слово: «обломовщина»,—этотъ безпощадный приговоръ надъ самимъ собой.



Послѣ разрыва съ Ольгой отъ Обломова уже ожидать нечего: онъ будетъ рабомъ своихъ привычекъ и людей, умѣющихъ имъ угождать, не требующихъ отъ него никакой энергіи, не нарушающихъ его покоя. Такимъ человѣкомъ является Агабья Матвѣевна, и этимъ объясняется ея вліяніе на него. Пользуясь уходомъ и заботливостью Агабьи Матвѣевны, Обломовъ лѣнливо «переползаетъ изъ-дня-въ-день». Проходятъ недѣли, мѣсяцы, годы, пока время не одерживаетъ побѣды надъ организмомъ Обломова, и онъ умираетъ безъ боли, безъ мученій, какъ будто остановились часы, которые забыли завести.

Однажды утромъ Агабья Матвѣевна принесла-было ему по обыкновенію кофе и застала его кротко покоемъ на одрѣ смерти, какъ на ложѣ сна. Только голова съдвинулась съ подушки, да рука судорожно прижата была къ сердцу, гдѣ по-видимому сосредоточилась и остановилась кровь. Появился Захарь, приближалъ сынъ Обломова. Андрюша. Но никто не воскреситъ уже Обломова: мечта его осуществилась: «самъ ангелъ тишины охраняетъ сонъ его».

Умеръ Обломовъ, но обломовщина все еще живетъ на Руси, и вѣчно будетъ жить тотъ, кто своимъ дивнымъ твореніемъ раскрылъ намъ эту ужасную извѣстную русскую общественную жизнь.

### Пребываніе германской императорской четы въ Палестинѣ.

(Рис. на стр. 957 и 958).

Помѣщенные въ настоящемъ номерѣ рисунки изображаютъ два момента изъ пребыванія германской императорской четы въ Палестинѣ: молитву на Масличной горѣ и торжественный въѣздъ въ Дамаскъ. Въ описаніи пребыванія ихъ величествъ въ Иерусалимѣ (въ № 47 *Нивы*) мы уже упоминали о посѣщеніи императоромъ Вильгельмомъ и императрицей Августой-Викторіей Масличной горы и о краткой молитвѣ, совершенной на этомъ священномъ мѣстѣ главнымъ придворнымъ проповѣдникомъ д-ромъ Дрианеромъ. Воспроизведенный здѣсь рисунокъ иллюстрируетъ эту трогательную сцену. Второй рисунокъ переноситъ насъ уже въ Сирію, къ ея, широко раскинувшейся у подношья Антиливанскихъ горъ столицѣ — Дамаску, который Магометъ назвалъ земнымъ раемъ, а императоръ Юліанъ — «окомъ Востока». Этотъ громадный городъ, весь утопающій въ зелени, образуетъ огромную площадь въ 7 километровъ, опоясанную стѣною, въ которой пробито шесть воротъ. Какъ и во всѣхъ прочихъ восточныхъ городахъ, улицы въ Дамаскѣ узки, кривы и не мощены, дома невзрачны. Самая длинная и лучшая улица въ городѣ, та, въ которой еще до сихъ поръ указываютъ домъ, гдѣ жлъ апостолъ

Павель, называется, въ отличіе отъ всѣхъ, «тарикель-мостакимъ» (прямая улица). Въ ожиданіи августѣйшихъ гостей городъ разукрасился и пообчистился, и торжественный въѣздъ въ него германской императорской четы былъ очень внушительнъ. Здѣсь, въ сердцѣ Сиріи императоръ Вильгельмъ произнесъ свою знаменитую рѣчь, въ которой заявилъ, что никогда не забудетъ оказаннаго ему султаномъ дружественнаго приѣма и обещалъ свою помощь Турціи. Эти слова дамаской рѣчи представляютъ результатъ путешествія императора Вильгельма въ Палестину, въ нихъ кроется политическое значеніе этого царственнаго паломничества.

### 75-лѣтіе Исидоровскаго дома убогихъ Императорскаго человѣколюбиваго общества.

(Рис. на стр. 959).

12 - го ноября т. г. отпраздновано въ Петербургѣ семидесятипятилѣтіе Исидоровскаго дома убогихъ Императорскаго человѣколюбиваго общества, основаннаго въ 1823 году. Исидоровскій домъ названъ въ честь главнаго своего почитателя, покойнаго высокопреосвященнѣйшаго Исидора, митрополита с.-петербургскаго и ладожскаго. День основанія дома убогихъ совпадаетъ съ годичнымъ престольнымъ праздникомъ церкви при немъ во имя Іоанна Милостиваго.

На молебствіи, совершенномъ досточтимымъ пастьремъ о. Іоанномъ Кронштадтскимъ въ сослуженіи съ настоятелемъ церкви, присутствовали: помощникъ главнаго почитателя Императорскаго человѣколюбиваго общества д. т. с. сенаторъ А. Н. Марковичъ, с.-петербургскій градоначальникъ

ген.-м. Н. В. Клейгельсъ, бывший с.-петербургскій городской голова д. т. с. В. А. Ратьковъ-Рожновъ, графъ А. А. Бобринскій, почитатель заведенія Н. И. Филипповъ, дѣйствительные члены совѣта, начальникъ учрежденія Императорскаго человѣколюбиваго общества и многие другіе почетные гости. Пѣлъ хоръ слѣпыхъ мальчиковъ и дѣвочекъ.

Исидоровскій домъ убогихъ помѣщается на Петербургской сторонѣ, на углу Большой Зелениной ул. и Геслеровскаго пер., гдѣ сгруппированы учрежденія Императорскаго человѣколюбиваго общества: богадѣльня, въ которой призрѣвается 134 женщины, институтъ слѣпыхъ (30 мальчиковъ и 27 дѣвочекъ), приютъ дѣтей-калѣкъ (25 человѣкъ), Ивановское отдѣленіе малолѣтнихъ и приютъ дѣтей — круглыхъ сиротъ (20 человѣкъ), Надеждинское убѣжище малолѣтнихъ (15 чел.), лѣчебница для приходившихъ больныхъ и бесплатная квартира имени Захарьинскаго, въ которой помѣщается 26 старухъ.

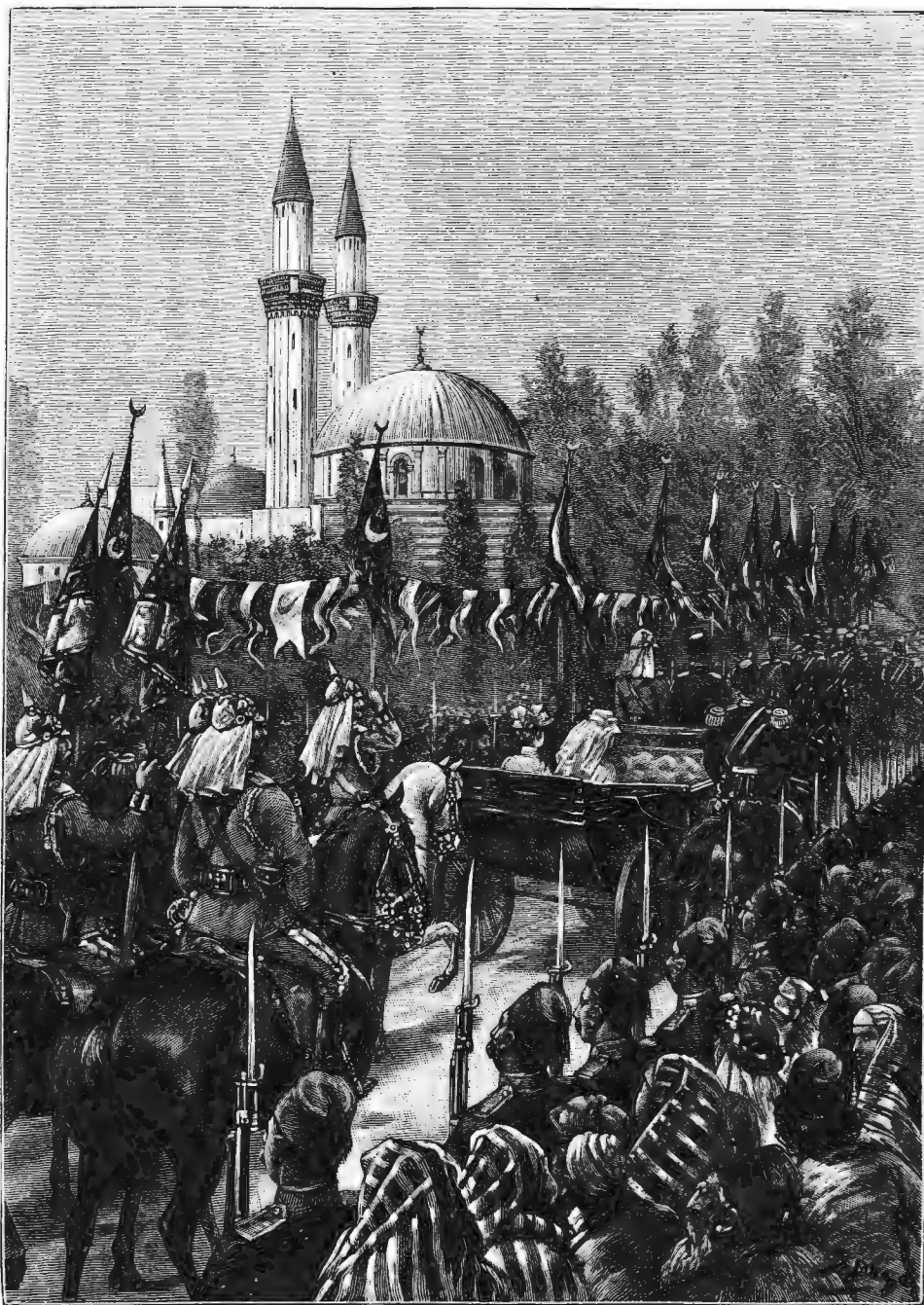

Пребываніе германской императорской четы въ Палестинѣ. Въѣздъ въ Дамаскъ.  
Съ рис. «Lond. News» грав. Цехомскій.



На наших рисунках изображены внѣшній видъ зданія Исидоровскаго дома убогихъ и группа присутствовавшихъ на торжествѣ лицъ съ о. Иоанномъ Сергіевымъ и сенаторомъ А. Н. Марковичемъ во главѣ.

### Эрмете Цаккони. (Портр. на стр. 960.)

15-го ноября въ Петербургѣ, въ большомъ залѣ консерваторіи, начались гастроли итальянской драматической труппы Эрмете Цаккони. Имя Цаккони почти совершенно неизвѣстно было до сихъ поръ русской публикѣ, между тѣмъ какъ въ Италіи онъ уже давно пользуется славой первокласснаго трагика, на ряду съ знаменитыми и знакомыми намъ Сальвини-сыномъ и Эмануэлемъ. Въ настоящее время Э. Цаккони въ полномъ расцвѣтѣ силъ—ему 41 годъ, но онъ съ гордостью можетъ сказать, что вступилъ уже во второе 25-лѣтіе своей артистической дѣятельности. Выросшій въ артистической семьѣ, онъ еще семилѣтнимъ мальчикомъ исполнялъ отвѣтственную

труппой исполняетъ пьесы нашихъ знаменитыхъ писателей: «Нахлѣбникъ» Тургенева и «Власть тьмы» гр. Льва Толстого.

У насъ Э. Цаккони выступилъ уже въ «Призракахъ» Ибсена, «Кинѣ» Дюма-сына, «Гамлетѣ» и «Королѣ Лирѣ» Шекспира, «Безчестныхъ» Роветта и объявилъ въ своемъ репертуарѣ «Potenza delle tenebre» (Власть тьмы) гр. Л. Толстого. Съ перваго же спектакля Цаккони доказалъ критикѣ и публикѣ, что передъ ними выдающійся артистъ, вполне достойный той громкой славы, которой онъ пользуется въ Италіи, странѣ теноровъ и трагиковъ. Обладая богатѣйшими внѣшними данными, звучнымъ голосомъ, красивымъ, подвижнымъ лицомъ, Цаккони выдѣляется реальностью исполненія. Цаккони заставляетъ зрителя совершенно забыть, что предъ нимъ артистъ, художникъ, создающій образы; Цаккони живетъ на сценѣ и заставляетъ весь театръ переживать вмѣстѣ съ нимъ перипетіи драмы. Даже въ классическомъ репертуарѣ, гдѣ, кажется, уже истолкована каждая черточка характеровъ дѣйствующихъ лицъ,



Пребываніе германской императорской четы въ Палестинѣ. Императоръ и императрица слушаютъ на Масличной горѣ краткую молитву, совершаемую главнымъ придворнымъ проповѣдникомъ. По рис. съ натуры грав. Шюблеръ.

роль на сценѣ въ пьесѣ «Два сержанта», а, достигнувъ четырнадцати лѣтъ, онъ уже игралъ первыхъ любовниковъ. Постепенно переходя изъ труппы въ труппу, Цаккони игралъ вмѣстѣ со всѣми знаменитостями, въ томъ числѣ съ Эмануэлемъ и Росси, въ труппахъ которыхъ онъ занималъ первенствующее мѣсто. За послѣдніе годы Цаккони образовалъ свою труппу и сталъ уже выступать самостоятельно, при чемъ популярности его, созданная прежней дѣятельностью въ труппахъ знаменитыхъ трагиковъ, росла съ каждымъ годомъ. Богатѣйшій репертуаръ Цаккони, составленный изъ классическихкихъ и лучшихъ современныхъ драматическихкихъ произведеній, много способствуетъ успѣху его спектаклей; для русской публики интересъ репертуара Цаккони усиливается тѣмъ, что онъ со своей

гдѣ новому таланту приходится лишь изучать и опѣнывать правильность толкованія, сдѣланнаго другими предшествующими знаменитыми трагиками,—Цаккони своимъ проникновеннымъ художественнымъ чутьемъ сумѣлъ все же отгнать по-своему не мало драматическихкихъ моментовъ, дать нѣкоторымъ сценическимъ положеніямъ своеобразную окраску,—главнымъ образомъ окраску большей естественности, простоты, являющейся результатомъ очень вдумчивой работы. Въ противоположность многимъ другимъ знаменитымъ трагикамъ, Цаккони постарался подобрать себѣ очень порядочную труппу, вполне поддерживающую своимъ исполненіемъ ансамбль спектакля, благодаря чему получается не только сильное, но и цѣльное впечатлѣніе.

## Политическое обозрѣніе.

Окончательное рѣшеніе, принятое четырьмя великими державами въ критскомъ вопросѣ, является крупнѣйшимъ событіемъ дня. На-дняхъ исполненъ послѣдній актъ со стороны державъ, свидѣтельствующій объ окончательномъ установленіи самостоятельной политической жизни острова Крита.

Въ Аѳинахъ 14-го ноября представитель Россіи отъ имени посланниковъ четырехъ великихъ державъ торжественно увѣдомилъ греческаго короля о выборѣ королевича Георгія верховнымъ комиссаромъ четырехъ державъ-покровительницъ. Выразивъ державамъ

благодарность за ихъ высокое вниманіе, король далъ свое согласіе, а королевичъ Георгій, принимая назначеніе, заявилъ, что употребитъ всѣ усилія для водворенія мира между критянами, чтобы оказались достойнымъ выбора державъ и оправдать ихъ довѣріе.

По поводу этого важнаго событія 18-го ноября опубликовано въ «Правит. Вѣстникѣ» *правительственное сообщеніе*, весьма подробно излагающее теченіе критскаго вопроса послѣ того, какъ судьба злополучнаго острова, за выходомъ Германіи и Австріи изъ европейскаго концерта, перешла всецѣло въ руки четырехъ великихъ дер-

жавъ. Указывая на постепенный ход мѣропріятій державъ относительно Турціи и на достигнутые результаты, сообщеніе подчеркиваетъ «твердую увѣренность Императорскаго правительства, что послѣ столькихъ жертвъ и усилій, имѣвшихъ единственную цѣль — водворить спокойствіе среди народностей Турціи, достиженіе результатовъ будетъ способствовать дальнейшему укрѣпленію дружбы Россіи съ Оттоманскою имперіею и вмѣстѣ съ тѣмъ послужитъ въ глазахъ христіанскаго Востока лучшимъ доказательствомъ плодотворнаго вліянія миролюбивой, но всегда твердой и послѣдовательной политики Россіи».

На ряду съ заботами о сохраненіи спокойствія на Востокѣ Европа призвана была отнестись съ должнымъ вниманіемъ къ хроническимъ недугамъ собственной внутренней жизни. Послѣ роковой кончины австрійской императрицы, павшей отъ звѣрскаго руки фанатика-анархиста, стремленіе обезпечить общественное спокойствіе нашло благоприятную почву. Западно-европейская печать заговорила о глубокой язвѣ культурнаго человечества нашего вѣка. Въ началѣ сентября этимъ вопросомъ занялась дипломатія: итальянское правительство взяло на себя починъ обратиться къ державамъ съ предложеніемъ обсудить мѣры международной борьбы съ анархизмомъ. Оживленный обменъ мыслей между кабинетами привелъ къ сознанию необходимости тѣсной солидарности державъ въ предстоящей задачѣ. Вскорѣ борьба противъ анархистовъ рѣшена была въ принципѣ, и державы постановили собраться въ конференцію для принятія соответствующихъ мѣръ.

Наконецъ 12-го ноября въ Римѣ министр иностранныхъ дѣлъ

г. Каневаро открылъ международную конференцію противъ анархистовъ; въ тотъ же день принята была программа занятій, выработанная итальянскимъ правительствомъ. Въ политическихъ кружкахъ Европы ожидаютъ отъ конференціи важныхъ мѣропріятій для пресѣченія преступной дѣятельности анархистовъ.

Съ точки зрѣнія миролюбія Италия проявила въ послѣднее время значительную дѣятельность, несмотря на то, что продолжаетъ оставаться въ воинственномъ тройственномъ союзѣ съ его грозными вооруженными. Такъ въ Парижѣ обнародовано 11-го ноября официальное объявленіе о заключеніи Франціей торговаго договора съ Италіей, что произвело большую сенсацию въ политическихъ кружкахъ Европы. Отмѣчая важность событія, положительнаго основаніе сближенію двухъ соседнихъ странъ, французская печать высказала мнѣніе, что это обстоятельство должно имѣть благоприятныя послѣдствія для французской политики въ Африкѣ и на Средиземномъ морѣ. Съ своей стороны печать другихъ странъ Европы отнеслась къ улучшенію франко-итальянскихъ отношеній весьма сочувственно.

Дружественное соглашеніе Италиі съ Франціей вызвало и въ самой Италиі искреннее удовольствіе. По отзыву органа итальянскаго министерства, договоръ съ Франціей имѣетъ важное международное политическое значеніе, такъ какъ теперь устранена искусственная преграда, созданная политикой кабинета Криспи; от-

нынѣ-де между двумя заинтересованными народами возможенъ обменъ не только товаровъ, но и — идей: договоръ съ Франціей представляетъ наглядное доказательство возможности добрыхъ



75-лѣтіе Исидоровскаго дома убогихъ Императорскаго человѣколюбиваго общества. Группа лицъ, присутствовавшихъ на торжествѣ. По фот. К. Булла автотипія «Нивы».



Исидоровскій домъ убогихъ Императорскаго человѣколюбиваго общества въ Петербургѣ. По поводу 75-лѣтія его существованія. По фот. К. Булла грав. Рашевскій.

и даже сердечных отношений между членами двойственного и тройственного союзовъ.

При общемъ европейскомъ миролюбии Англія дѣятельно продолжаетъ мобилизацію своихъ боевыхъ силъ. Эти вооруженія всѣхъ озадачиваютъ. Въ политическихъ кружкахъ спрашиваютъ себя, на что собственно предназначаются необычайныя вооруженія Англіи. Одновременно съ военными приготовлениями въ Англіи усиленно шли толки о состоявшемся, будто бы, англо-американскомъ соглашеніи, особенно когда Соединенные Штаты, съ занятіемъ Филиппинскихъ острововъ, стали энергично готовиться къ роли великой державы у азиатскихъ береговъ Великаго океана. По позднѣйшимъ, однако, свѣдѣніямъ оказалось, что до англо-американскаго союза

еще очень далеко: американцы заговорили о «таможенномъ единеніи» Штатовъ съ Канадой, которая должна, поэтому, отдѣлиться съ своей метрополи и заключить особый договоръ съ вашигтонскимъ правительствомъ.

Въ то же время стало извѣстнымъ, что англичанами начато возведеніе укрѣпленій на границахъ Канады со Штатами, а на Бермудскихъ островахъ, расположенныхъ въ Атлантическомъ океанѣ противъ штата Сѣверной Каролины, отправлены подкрѣпленія.

Всѣ эти приготовления Англіи въ связи съ ея вооруженіями въ Европѣ имѣютъ въ виду, по отзывамъ политическихъ кружковъ, не только Дальній Востокъ, но и Америку.

## С М Ъ С Ъ .

**Постъ, какъ лѣчебное средство.** — Извѣстенъ фактъ, что дѣта служатъ иногда лучшимъ средствомъ противъ нѣкоторыхъ болѣзненныхъ явленій; въ особенности при расстройствахъ пищеваренія голодъ является лучшимъ врачомъ. Въ настоящее время, выдающийся итальянскій клиницистъ, профессоръ де-Доменичисъ, нашелъ, что постъ, въ извѣстныхъ границахъ и съ извѣстной осмотрительностью, составляетъ весьма дѣйствительное орудіе противъ всевозможныхъ микробовъ и дѣлаетъ какъ людей, такъ и животныхъ, болѣе способными къ сопротивленію ихъ вредному вліянію. Профессоръ де-Доменичисъ подтверждаетъ этотъ интересный фактъ многочисленными опытами, произведенными имъ сначала надъ животными, потомъ надъ людьми, страдающими различными острыми и хроническими болѣзнями. Такъ, напр., относительно воспаленія легкихъ итальянскій изслѣдователь утверждаетъ, что вредное дѣйствіе вызывающихъ болѣзнь микробовъ проявляется тѣмъ рѣзче, чѣмъ нецѣлесообразнѣе производится питаніе больного. Вызванныя такимъ питаніемъ расстройства пищеварительныхъ органовъ словно нарочно готовятъ почву для вреднаго вліянія бактерий. То же самое можно сказать и относительно другихъ микробныхъ заболѣваній. Профессоръ де-Доменичисъ наблюдалъ одинъ крайне тяжелый случай инфлуэнцы, трудное теченіе которой онъ приписывалъ вліянію извѣстныхъ ядовитыхъ веществъ въ пищеварительномъ каналѣ. Онъ тотчасъ же назначилъ лѣченіе постомъ; черезъ четыре дня пациентъ былъ уже на пути къ выздоровленію; несмотря на режимъ голода или, лучше сказать, вслѣдствіе этого режима, силы быстро вернулись къ больному. Голоданіемъ были достигнуты не менѣе поразительные результаты и при подагрѣ.

**Культура, охватывающая постепенно весь міръ,** коснулась уже и Иордана. Мимо тѣхъ самыхъ мѣстъ, гдѣ когда-то, одѣтый въ власяницу, крестилъ народъ Іоаннъ-Креститель, теперь шныряетъ пароходъ. Два года тому назадъ, настоятель монастыря св. Іоанна, близъ Іерихона, о. Пахомій, произвелъ опытъ плаванія по библейской рѣкѣ на маленькомъ пароходикѣ. Опытъ удался вполне, и въ прошломъ году былъ приобретень особый пассажирскій пароходъ маленькихъ размѣровъ и привезенъ на Иорданъ. Въ настоящее время онъ поддерживаетъ правильное сообщеніе отъ моста близъ Іерихона до южной оконечности Мертваго моря. Пароходикъ этотъ, называющійся «Продромъ», приносить большія удобства какъ пилигримамъ, такъ и туристамъ, посѣщающимъ знойные берега Мертваго моря.



Эрмете Цаккони.  
По фот. грав. Шюблеръ.

**Происхожденіе каналовъ на Марсѣ.** Такъ какъ Марсъ на много милліоновъ лѣтъ старше Земли и значительно меньше ея объемомъ, то онъ гораздо ранѣе пришелъ въ состояніе охлажденія и вступилъ уже въ тотъ періодъ, когда горы становятся ниже, а долины заполняются. Вслѣдствіе такого сглаживанія поверхности планеты, сушь угрожаетъ опасностью быть затопленной моремъ.

Для предохраненія отъ такого бѣдствія, обитатели Марса, какъ предполагаютъ, и принуждены были строить дамбы и рыть каналы, чтобы дать стокъ водамъ и удержать ихъ плотинами въ берегахъ.

**Имѣютъ ли, гдѣ-либо въ Европѣ, учащіеся больше каникулярнаго времени, чѣмъ учебнаго?** Вопросъ на первый взглядъ пожалуй странный, а между тѣмъ подобный фактъ налицо. Если считать всѣ праздники, выпадающіе на долю «счастливыхъ» французскихъ учениковъ, то окажется слѣдующее: каждый ученикъ имѣетъ, во-первыхъ, 64 дня лѣтнихъ каникулъ, затѣмъ праздникъ Всѣхъ Святыхъ—3 дня, Рождество и Новый годъ—10 дней, вторникъ и среда первой недѣли Великаго поста—2 дня, Пасха—15 дней, бѣлое воскресенье (конфирмаціонное время)—3 дня, національный праздникъ въ июлѣ—3 дня, всѣ воскресенья въ году—52 дня. Четверги во Франціи тоже считаются свободными—еще 52 дня, а если на особые праздники, какъ напр. дни смерти и рожденія великихъ людей, день выбора президента республики и семейныя торжества прикинуть еще 12 дней, то всего получится 216 свободныхъ отъ школьныхъ занятій дней на 149 учебныхъ.

**Кролики, доящіе козъ.** На одномъ изъ послѣднихъ засѣданій вестфальскаго «общества наукъ и искусства», въ Мюнстерѣ, профессоръ д-ръ Ландау сообщилъ объ одномъ владѣльцѣ козъ, который, видя, что козы его даютъ все меньше и меньше молока и наконецъ совсѣмъ перестали давать его, сталъ производить тщательныя наблюденія. Онъ убѣдился, что помѣщенныя вмѣстѣ съ козами кролики, по-своему, занимались молочнымъ хозяйствомъ. Кроликовъ удалили, и козы тотчасъ же стали давать прежнее количество молока. Профессоръ Ландау присовокупилъ, что сообщеніе это исходитъ отъ лица, вполне заслуживающаго довѣрія. Раньше уже секціи этого общества было сообщено о зайцахъ, которые подкрадываются къ лежащимъ на пастбищѣ коровамъ и высасываютъ у нихъ молоко. Въ то время къ этому сообщенію отнеслись, какъ относясь къ охотничьимъ рассказамъ, но въ настоящее время къ нему нельзя не отнестись серьезно.

## КЪ СВѢДѢНІЮ ГГ. ПОДПИСЧИКОВЪ.

Во избѣжаніе замедленія въ полученіи первыхъ №№ журнала, Контора покорнѣйше проситъ гг. подписчиковъ возобновлять подписку на „Ниву“ 1899 года заблаговременно, въ виду того, что въ концѣ года, при значительномъ скопленіи требованій, Контора едва успѣваетъ печатать и провѣрять огромное количество адресовъ для иногороднихъ подписчиковъ, а городская почта въ послѣдніе дни передъ праздниками принимаетъ лишь небольшіе списки новыхъ подписчиковъ.



СПБ. АКЦИОН. ОБЩ. „ИЗДАТЕЛЬ“

**КНИЖНЫЕ МАГАЗИНЫ**

СПБ., Невский просп., д. № 68—40.  
Ростов в/д., Садовая ул., д. Паченко.

Поступили в продажу новые издания:

- Гигиена нейрастеники. Проф. А. Proust'a и проф. G. Ballet'a. Перев. Г. Львовича. СПб. 1899. Ц. 1 р.
- Гипнотизм и внушение. В. Вундта. Перев. съ вѣмецк. Н. Колубовской. Изд. 2-е. СПб. 1898. Ц. 60 коп.
- Великий старикъ. Романъ Вас. И. Немировича-Данченка. СПб. 1898. Ц. 1 р.
- Старья письма. Романъ Вас. И. Немировича-Данченка. СПб. 1898. Ц. 1 р. 25 к.
- Мирабо. А. Мезьера. Перев. М. Г. Васильевского, подъ редакц. и съ предисл. проф. Н. И. Карбева. СПб. 1898. Ц. 75 к.
- Монтескье. А. Сореля. Перев. М. Г. Васильевского, подъ редакц. и съ предисл. проф. Н. И. Карбева. СПб. 1898. Ц. 75 к.
- Томасъ Нампанелла. П. Лафарги. СПб. 1898. Ц. 30 коп.
- История философии. В. Виндельбанда. Переводъ съ вѣмецк. П. Рудана. СПб. 1898. Ц. 3 руб.
- Опытъ методики элементарнаго курса истории. А. Крапоуницкаго. Изд. 2-е. Одобрена Уч. Ком. М. И. П. СПб. 1898. Ц. 1 р. 80 к.
- Легенды любви. А. Хирьякова. СПб. 1897. Ц. 50 к.
- Ц. № 11713
- Бѣлый невольникъ.** — Въ дѣбряхъ Сѣвера. — На границѣ Азии. — Праздникъ. Рассказы для дѣтей младшаго возраста А. М. Хирьякова. Роскошное издание большаго формата. СПб. 1898. Ц. 50 к., въ перл. 65 коп.
- Для Рождественскихъ подарковъ большаго выбора книгъ для дѣтей всѣхъ возрастовъ. Магазины высылаютъ всѣ находящіяся в продажѣ книги съ наложеннымъ платежомъ Учебнымъ заведеніямъ, попечительствамъ и пр. дѣлаютъ скидку по соглашенію. **Вѣности литературы.** Учебники. Тамъ ж продается Собраніе сочиненій Андерсена въ 4-хъ томахъ. Перев. съ датск. А. и П. Ганзенъ. Цѣна за 4 т. 5 р., въ перл. — 7 р.



**американ. ГРАФФОНЪ,**

цѣна: 18, 25, 50, 100 руб. — играющій, поющій и говорющій аппаратъ. Большой репертуаръ музыки, пѣнія, куплетовъ и комическихъ разсказовъ на русскомъ языкѣ.

Интересующимся дается подробное объясненіе. Ц. № 11627 5—4

**К. И. ФРЕЛАНДЪ.**

Москва, Мясницкая, уголъ Кривокольного переулка.

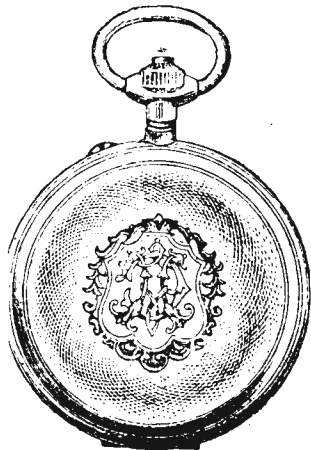

Благодаря большому сбыту и новому усовершенствованному способу изготовленія часовъ я имѣю возможность продавать съ 1 января сего года самыя элегантныя и прочныя МУНДСКІЕ ЧАСЫ американскаго золота, трудно отличаемыя, даже специалистами, отъ настоящихъ, дорого стоящихъ золотыхъ, — круглыя анверъ, механизмъ самой лучшей конструкціи, съ прекрасною цѣпочкою, тоже американскаго золота, съ бредоккомъ и, по желанію заказчика, съ его монограммой на верхней крышкѣ, или съ портретомъ, согласно присланной фотографической карточкѣ, вѣсто 18 и 20 руб.

только за 10 и 12 руб.

Въ Америкѣ часы эти давно уже вытѣснили настоящіе золотыя, а въ послѣднее время и у насъ входятъ во всеобщее употребленіе. Такіе же ДАМСКІЕ дороже на 1 рубль.

Письменное ругательство на 8 лѣтъ. Высылаю вполнѣ выѣбранные часы, по полученіи задатка 2 руб., остальные же наложеннымъ платежомъ.

Выписывающіе за пересылку не платятъ.

Адресъ: Ю. ГУБЕРЪ, Одесса, Почтовая, № 21 н/а, Складъ женевскихъ часовъ.

Ц. № 11550

Множество благодарственныхъ писемъ и отзывовъ.

8—8



НОВѢЙШАЯ Э МОДЕЛЬ 1898 года всемірно-образц. ПИШУЩЕЙ МАШИНЫ

**РЕМИНГТОНЪ**

обладаетъ всеми усовершенствованіями изобрѣтенными до настоящаго времени, создавшими типъ

САМОЙ СОВЕРШЕННОЙ МАШИНЫ

превосходящей всѣ другія системы **ВЪ ПРОЧНОСТИ, БЫСТРОТѢ,**

**ЛЕГКОСТИ УДАРА и ТЩАТЕЛЬНОСТИ** исполненія работъ.

**ПОНИЖЕННАЯ ЦѢНА** **ВМѢСТО 275 РУБ. 325 РУБ.**

предостерегаемъ отъ массы

**ПОДДѢЛОКЪ И**

**ТРЕБЫТЕ КАТАЛОГИ.**

ЕДИНСТВ. ПРЕДСТАВИТЕЛИ ДЛЯ ВСЕЙ РОССІИ

**М. Блок**

МОСКВА, С.-ПЕТЕРБУРГЪ, КІЕВЪ, ОДЕССА, Варшава, Екатеринбургъ, Нонандъ, Ростовъ н/а.



БИНОВЛЫ съ ахроматич. стеклами „СИЛОСВѢТЪ“ въ шир. кожъ по 5, 7 и 9 р.; то же перламутр. въ 8 и 10 р., съ ручками „Модель“ 18 и 22 р. „СИЛОСВѢТЪ“ лучшей бинвокль нашего времени: 1) громадн. поле зрѣнія; 2) сила приближ.; 3) незнач. погл. свѣта. По полученіи задаточныхъ, немедленно высылаютъ. Оптическое заведеніе З. ВАРШАВСКАГО, въ Варшавѣ. Гривичная, 14.

ЗОЛОТАЯ МЕДАЛЬ ПАРИЖЪ 1889.

**ПЕТЕРБУРГСКАЯ ХИМИЧЕСКАЯ ЛАБОРАТОРІЯ**  
ИЗМАЙЛОВСКІЙ ПР-ТЪ.

ОДЕКОЛОНЪ ДВОИНОЙ ОДЕКОЛОНЪ ТРОИНОЙ

МАГАЗИНЫ ВЪ С.-ПЕТЕРБУРГѢ: Вознесенскій просп., ут. Казанская, д. № 24, 25, 26, 27, 28, 29, 30, 31, 32, 33, 34, 35, 36, 37, 38, 39, 40, 41, 42, 43, 44, 45, 46, 47, 48, 49, 50, 51, 52, 53, 54, 55, 56, 57, 58, 59, 60, 61, 62, 63, 64, 65, 66, 67, 68, 69, 70, 71, 72, 73, 74, 75, 76, 77, 78, 79, 80, 81, 82, 83, 84, 85, 86, 87, 88, 89, 90, 91, 92, 93, 94, 95, 96, 97, 98, 99, 100.

Изданіе **М. К. МАКСИМОВОЙ**. ОТКРЫТА ПОДПИСКА НА ИЛЛЮСТРИРОВАННОЕ ИЗДАНІЕ ПОЛНАГО СОВРАНИА СОЧИНЕНІЙ **А. Я. МАКСИМОВА** подъ ошчимъ заглавіемъ **„НА ДАЛЕКОМЪ ВОСТОКѢ“** (Романы, повѣсти и расказы изъ жизни на восточной окраинѣ). Все изданіе состоитъ изъ 10 книгъ. Подписка цѣна на полное изданіе въ 10 книгъ 5 р. Въ отдѣльной продажѣ (въ книжныхъ магазинахъ) цѣна каждой книги 1 р. 50 к. I и II книги вышли изъ печати и высылаются подлучичающъ. Подписка принимается въ складѣ изданія **М. Н. МАКСИМОВОЙ**, С.-Петербургъ, Петербургская сторона, Гатчинская улица, домъ № 4, кв. 1.

С.П.Б. **ТЕХНО-ХИМИЧЕСКОЙ ЛАБОРАТОРИИ** послѣднія новости: **„ФИГАРО“**, **„РЕКОРДЪ“** ЛУЧШИЯ ТУАЛЕТНЫЯ МЫЛА

Пріятный освѣжающій ароматъ, смягчаютъ кожу, придаютъ нѣжность и бѣлизну.

ПРОДАЮТСЯ. Просимъ остерегаться подражаній и требовать на этикеткахъ слово: **„ТЕХНО“**.

Главный складъ: С.-Петербургъ, Коломенская ул., № 12.

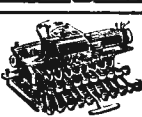

**ДОСТАТОЧНО** **„БЛИЕНСДЕРФЕРЪ“** одинъ разъ испытать работу новѣйшей пишущей машины и сравнить ее съ работой любой иной машины, чтобы тотчасъ убѣдиться въ ея превосходствѣ и дать сея преимущество передъ всеми другими системами. Цѣна 100 и 140 р. В. № 11478 6—6. Образцы шрифтовъ и каталоги высыла. бесплатно. Машины эти удостоены высшихъ наградъ и золотыхъ медалей. **ПРЕДСТАВИТЕЛИ: Э. КИЖИМАНЪ и К°** С.-Петербургъ, Гороховая, 17.

**ИДЕАЛОМЪ** комфорта и порядка будетъ Вашъ кабинетъ если онъ будетъ снабженъ **АМЕРИКАНСКИМЪ БЮРО „ДЭРБИ“**, которая своимъ практическимъ устройствомъ, высокимъ качествомъ матеріала, работы и прочностью превосходятъ всѣ существующіе столы. Цѣна отъ 130 руб. **ТОВАРИЩЕСТВО М. Блок** МОСКВА, С.-ПЕТЕРБУРГЪ, КІЕВЪ, ОДЕССА, Варшава, Екатеринбургъ, Нонандъ, Ростовъ н/а.

ЧАЙНАЯ ФИРМА **КИРИЛЛА ЕЛИСѢВИЧА ДОЛБЕВА** въ Кяхтѣ желая ознакомить потребителей со своимъ дѣломъ и доказать русскую публикѣ, что не даромъ сотни лѣтъ лучшей ароматный чай называется кяхтинскимъ, въявляетъ готовность высылать до 31-го декабря с. г. три фунта наилучшаго чая шести сортовъ за 5 р.; всѣ расходы и пошлину фирма принимаетъ на себя, наложеннымъ платежомъ не высылаютъ. Торговцамъ предлагаются выгодныя условія.

ОСТЕРЕГАТЬСЯ ПОДДѢЛОКЪ! ПРОВИЗОРЪ **Г. Ф. ЮРГЕНСЪ** **БОРНО-ТИМОЛОВОЕ МЫЛО** ПРОТИВЪ ИЗЛИШНЕЙ ПОТЛИВОСТИ и ДЕЗОДОРИРУЮЩЕЕ **БЛАГОВОННОЕ ТУАЛЕТНОЕ МЫЛО** ВЫСШАГО ДОСТОИНСТВА ПРОДАЕТСЯ ВЕЗДѢ **К. № 50 1/2 К. № 30**

Элементарный курсъ коммерч. арием. и двойной бухгалтеріи составилъ **Ф. И. Бельмеръ**, преподав. москов. гор. учыл. и торгов. школы, а также курсовъ бухгалтеріи при общ. распостр. коммерч. образ. Цѣна 1 р. 50 к., съ перес. 1 р. 70 к., съ налож. плат. 1 р. 80 к. Складъ изданій: Москва, Тверская, оруж. маг. „Я. Зимина вдова К°“. Книга эта по простотѣ изложенія доступна пониманію каждому, поэтому особ. пригодна для **САМОУЧЕНІЯ**, т. е. кромѣ курса бухгалтеріи содержитъ курсъ коммерч. ариеметики, безъ которой обученіе бухгалтеріи немислимо. Ц. № 11716

По новѣйшей французской методѣ **„ВОРТА“** обучаю кроить и шитьо дамскихъ, дѣтскихъ нарядовъ, верхн. платья, бѣлья и корсетовъ въ школѣ и заочно посредствомъ лекцій. Плата впередъ не взимается. По окончаніи установленное свидѣтельство. Условія высыл. бесплатно. Киевъ, Б. Васильковская д. № 89, Д. Е. АШМАРИНА. 5—5

**ВЫИГРЫШ-** НЫЕ 1, 2 и 3 займы продаетъ **БАНКІРСКІЙ ДОМЪ ГЕНРИХЪ БЛОКЪ**, 59, Невскій, СПБ. 4—3

**КОНФЕТТИ** оптомъ и пудами. Образцы и цѣны бесплатно. **БАЗАРЪ МАРОКЪ.** Невскій, № 20—31. С.-Петербургъ.



# ПРЕКРАСНЫЕ ПОДАРКИ КЪ РОЖДЕСТВУ.

## ПОЛНОЕ СОБРАНИЕ СОЧИНЕНИЙ Н. В. ГОГОЛЯ,

под редакціею академика-профессора  
Н. С. ТИХОПРАВОГА.  
Новое 14-е издание, въ 5-ти томахъ, 2730 стр. in 8°, съ биографіею Н. В. ГОГОЛЯ и съ прилож. двухъ его портретовъ, гравир. на стали Ф. А. Брокгаузомъ въ Лейпцигѣ, двухъ автографовъ Гоголя и нѣсколькихъ его собственноручныхъ рисунковъ. СПБ. 1898 г.  
Цѣна за пять томовъ — 6 р., съ пер. 7 р. 50 к., а въ пяти роскошн. коленк. перепл. 8 р. 50 к., съ пер. 10 р. 50 к.  
Сочиненія Гоголя: 1) рекомендованы Ученымъ Комитетомъ М. Н. П. для фундаментальныхъ и ученическихъ, для старшаго возраста, библиотекъ среднихъ учебныхъ заведеній и 2) рассмотрѣны Военно-Ученымъ Комитетомъ, и о выходѣ ихъ въ свѣтъ объявлено въ цирк. Гл. Шт. отъ 17 ноября 1895 г., № 229.

## ПОЛНОЕ СОБРАНИЕ СТИХОТВОРЕНІЙ Я. П. ПОЛОНСКАГО.

Новое изданіе въ пяти томахъ, вновь пересмотрѣнное и очень значительно дополненное, съ приложеніемъ двухъ портретовъ Я. П. Полонскаго (въ юношескомъ возрастѣ и по послѣд-нему снимку), гравированныхъ на стали Ф. А. Брокгаузомъ въ Лейпцигѣ. СПБ. 1896 г.  
Изданіе отпечатано на превосходной бумагѣ, красивымъ, четкимъ шрифтомъ и заключаетъ въ себѣ 2415 страницъ in 8°.  
Цѣна въ 5-ти томахъ 6 р., съ перес. 7 р. 50 к., въ 5-ти роскошн. коленкор. перепл. 8 р. 50 к., съ перес. 10 р. 50 к.

Полное собраніе сочиненій

## А. Н. МАЙКОВА.

Шестое изданіе, вновь пересмотрѣнное и дополненное авторомъ, въ трехъ томахъ, съ автографомъ и портретомъ А. Н. Майкова, гравированнымъ на стали Ф. А. Брокгаузомъ.  
Шестое изданіе состоитъ изъ 3 большихъ томовъ, 1672 стр., и отпечатано на лучшей бумагѣ, красивымъ, четкимъ шрифтомъ.  
Цѣна за все три тома 3 руб., съ перес. 3 р. 60 к. Въ трехъ роскошныхъ коленкорovýchъ переплетахъ 4 р. 50 к., съ пересылкою 5 р. 50 к. Цѣна роскошнаго изданія на лучшей сложенной бумагѣ 6 р., съ перес. 7 р., въ богатыхъ перепл. 9 р., съ перес. 10 р.

## „ИСТОРИЯ ИСКУССТВЪ“

(архитектуры, скульптуры, живописи и пр., и пр.)  
СЪ ДРЕВНѢЙШИХЪ ВРЕМЕНЪ ДО НАШИХЪ ДНЕЙ.  
Въ популярномъ, общедоступномъ изложеніи  
П. П. ГНѢДИЧА.

Въ трехъ объемистыхъ томахъ in quarto, заключающихъ въ себѣ болѣе 2000 страницъ въ 4-ю долю листа, 2100 гравюръ и около 50 художественно-исполненныхъ хромофотографій (печатанныхъ въ 18—25 красокъ) и отдѣльныхъ рисунковъ на цѣльномъ фонѣ. СПБ. 1898.  
Главнымъ Управл. Военно-учебн. заведеній „Исторія Искусствъ“ рекомендована для приобрѣтенія въ фундамент. библиотеки военно-учебн. заведеній.  
Цѣна изданія въ 3-хъ томахъ, безъ пересылки, 16 руб., въ 3 изящныхъ и прочныхъ коленкорovýchъ переплетахъ, съ кожаными (сафьяновыми) корешками, — 20 руб. За ящикъ и упаковку взимается 75 коп. Въсѣ 27 фунтовъ, въ переплетахъ 30 фунтовъ.  
Для любителей особо роскошныхъ изданій отпечатано 50 пронумерованныхъ экземпляровъ „Исторія Искусствъ“ на сложенной бумагѣ, цѣною каждой экземпляра, безъ пересылки, 50 руб., въ 6 изящныхъ и прочныхъ коленкорovýchъ переплетахъ — 60 руб. За ящикъ и упаковку взимается 75 коп. Въсѣ 37 фунтовъ, въ переплетахъ — 42 фунта.

## „ПОТЕРЯННЫЙ РАЙ“ И „ВОЗВРАЩЕННЫЙ РАЙ“.

Поэма ДЖОНА МИЛЬТОНА.  
Съ 50-ю превосходно исполненными картинами ГУСТАВА ДОРЭ. Изданіе второе. Переводъ съ англійскаго А. Шулгонской, вновь провѣренный и дополненный многими примѣчаніями, съ полнымъ подстрочнымъ англійскимъ текстомъ и съ биографіею Мильтона.  
Наше изданіе (in folio) иллюстрир. 50-ю рис. знаменитаго художника Густава Дорэ. Художественныя достоинства иллюстрацій Густава Дорэ настолько хорошо извѣстны, что распространяться о нихъ здѣсь было бы излишне. Подъ русскимъ переводомъ, который напечатанъ красивымъ крупнымъ шрифтомъ, помѣщенъ въ двѣ колонны англійскій текстъ. Къ поэмамъ приложена интересно составленная биографія Мильтона, въ которой обрисовывается эпоха политической и религіозной борьбы, вызвавшей революцію и власть Кромвеля.  
Цѣна этому роскошному изданію безъ пересылки — 12 р., а въ богатомъ переплетѣ изъ лучшаго англійскаго коленкора, съ художественно исполненными тисненіями золотомъ и красками, съ прочнымъ шагреновымъ корешкомъ — 16 р. Ящикъ и упаковка 75 к. Въсѣ 25 фунт.

## ПОЛНОЕ СОБРАНИЕ СОЧИНЕНИЙ Н. С. ЛѢВСКОВА,

ВТОРОЕ ИЗДАНІЕ въ 12-ти ТОМАХЪ,  
съ критико-биографическими очерками Р. И. Сементковскаго и съ приложеніемъ пяти портретовъ Н. С. ЛѢВСКОВА и снимка съ его рабочаго кабинета, гравированныхъ на стали у Ф. А. Брокгауза въ Лейпцигѣ.  
Второе изданіе состоитъ изъ двѣнадцати объемистыхъ томовъ, заключающихъ въ себѣ LVI + 6646 страницъ въ 8 д. л. Изданіе отпечатано очень изящно, на хорошей бумагѣ, красивымъ, четкимъ шрифтомъ.  
Цѣна 15 руб., съ перес. 17 руб., а въ 12 роскошн. коленк. переплетахъ, тисненыхъ золотомъ и краскою, — 20 руб., съ перес. 23 руб.

## ПОЛНОЕ СОБРАНИЕ СОЧИНЕНИЙ Г. П. ДАНИЛЕВСКАГО,

7-е посмертное изданіе, въ 9-ти томахъ,  
съ биографическими очерками и съ приложеніемъ пяти портретовъ Г. П. Данилевскаго и вида его родового склепа и могилы въ селѣ Пришибѣ, Харьковской губерніи.  
Девять томовъ „полнаго собранія сочиненій“ Г. П. Данилевскаго заключаютъ въ себѣ всего 4298 страницъ in 8° и отпечатаны на хорош. бумагѣ, четкимъ шрифтомъ.  
Цѣна „полнаго собранія сочиненій“ Г. П. Данилевскаго, въ 9-ти томахъ — 15 р., съ перес. — 17 р., въ пяти переплетахъ — 13 р., съ перес. 21 р.

## Сочиненія К. К. СЛУЧЕВСКАГО

въ 6 томахъ in 8°, съ портретомъ и автографомъ автора, исполненнымъ гелиографіею.  
Въ это изданіе вошли все балетристическія и поэтическія произведенія К. К. Случевского, причѣмъ первые три тома заключаютъ въ себѣ все его стихотворенія, въ томъ числѣ появившіяся въ 1898 г. въ печати „Пѣсни изъ „Уголка““.  
Шесть томовъ „Сочиненій“ К. К. Случевского изданы весьма изящно, отпечатаны на хорошей бумагѣ и заключаютъ въ себѣ всего XIX + 2335 стр.  
Цѣна за 6 томовъ — 8 р., съ перес. — 9 р., въ шести изящныхъ коленкор. перепл. 11 р., съ перес. — 12 г.

## „60 ОФОРТОВЪ“

собственноручно травленыхъ на мѣди  
Проф. Ив. Ив. Шишкинымъ.

Съ предисловіемъ издателя, оглавленіемъ на русскомъ и французскомъ языкахъ и съ приложеніемъ портрета Ив. Ив. Шишкина. Альбомъ заключенъ въ роскошную папку, тисненую золотомъ и красками по рисунку самого художника.  
Изданіе это (in folio) печаталось въ теченіе трехъ лѣтъ въ артистическомъ заведеніи А. Ф. Маркса, причѣмъ все офорты печатались отъ руки, въ высшей степени тщательно, по указаніямъ самого проф. Шишкина.  
Цѣна альбома въ роскошной папкѣ: 1) на эстампной бумагѣ — 25 руб., 2) на китайской бумагѣ — 50 руб. и 3) на японской бумагѣ — 100 руб. За пересылку въ Европейской Россіи — 3 р., а въ Азіатскую Россію — за 15 ф. (вмѣстѣ съ ящикомъ) по почтовой таксѣ.

## „ВСЕОБЩАЯ ИСТОРИЯ“

Соч. проф. ОСКАРА ІЕГЕРА.

Переводъ подъ редакціею проф. П. Н. ПОЛЕВОГО.

Въ четырехъ объемистыхъ томахъ, заключающихъ въ себѣ 2616 страницъ большого 8°, 946 художественно-выполненныхъ гравюръ въ текстѣ, 81 отдѣльное приложеніе, отпечатанныя золотомъ, серебромъ, черною и цѣтными красками, и 41 историческую карту.  
Изданіе это: 1) допущено Учен. Комит. М. Н. П. въ ученическія, средняго и старшаго возрастовъ, библиотеки среднихъ учебныхъ заведеній и 2) рассмотрѣно Военно-Ученымъ Комитетомъ, и о выходѣ его въ свѣтъ объявлено въ цирк. Главн. Штаба отъ 17 окт. 1896 г., № 284.  
Цѣна безъ пересылки 16 руб., въ 4-хъ прочныхъ коленкор. переплетахъ съ кожан. корешками — 20 руб. Ящикъ и упаковка 75 к. Въсѣ 16 ф., въ перепл. 20 фунтовъ.

## „Сказки“

собранныя братьями Я. и В. ГРИММАМИ.  
ПЕРЕВОДЪ ПОДЪ РЕДАКЦІЕЮ  
П. Н. ПОЛЕВОГО.

Со множествомъ иллюстрацій П. Гротъ-Юганна и Р. Лейнверара.  
Изящно изданный томъ, въ 8-ю д. л., на превосходной бумагѣ, болѣе 560 страницъ и около 240 высоко-художественныхъ рисунковъ и выѣтокъ.  
Цѣна изданія въ красивомъ коленкор. переплетѣ, съ изящн. и художественно-исполнен. тисненіями золотомъ и 7-ю красками, 4 руб., съ пересылкою 4 руб. 75 коп.

## РОСКОШНОЕ ИЛЛЮСТРИРОВАННОЕ ИЗДАНІЕ in quarto

## „Натанъ Мудрый“

ДРАМАТИЧЕСКОЕ СТИХОТВОРЕНІЕ  
Г. Е. ЛЕССИНГА.  
Съ 35 рисунками и 11 эстампами.  
Переводъ съ нѣм. ВИКТОРА КРЫЛОВА. Съ историко-литерат. очерк., примѣч. къ перев. и библиогр. указат. Большой томъ въ 4-ю долю листа, 404 стр. СПБ. 1897 г.  
Цѣна этого роскошнаго изданія 6 р., съ перес. 7 р., въ изящномъ переплетѣ 7 р. 50 к., съ перес. 9 р., а съ эстампами, отпечатанными на китайской бумагѣ, — 15 р., съ перес. 17 р., въ перепл. 16 р. 50 к., съ перес. 18 р. 50 к.

## Домъ и Хозяйство.

Руководство къ рациональному веденію домашняго хозяйства въ городѣ и въ деревнѣ.  
Сочиненіе Маріи Ределинъ.  
Со 161 иллюстраціей.  
Въ двухъ томахъ, всего — около 900 страницъ въ 8-ю долю листа.  
2-е изданіе. СПБ. 1897 г.  
Цѣна за оба тома 4 р., съ пересылкою 4 р. 50 к., а въ двухъ хорошихъ коленк. переплетахъ 4 р. 80 коп., съ пересылкою 5 р. 50 к. Цѣна наждаго тома отдѣльно 2 руб., съ перес. 2 р. 30 к.; въ переплѣ 2 р. 40 к., съ перес. 2 р. 80 к.

Требованія и деньги просить адресовать въ контору изданій А. Ф. Маркса, С.-Петербургъ, М. Морская, № 22. Изданія эти имѣются также въ продажѣ въ конторѣ Н. Н. Печковской, въ Москвѣ (Петровскія линіи) и въ книжн. маг. «Образованіе» въ Одессѣ (Ришельевская, 12) и во всѣхъ большихъ книжныхъ магазинахъ.

**НОВАЯ КНИЖКА:**

Издания фирмы «Полиглотъ»  
Книшневъ  
Бессарабиѣ.

**СПЕЦИАЛЬНОЕ ИЗДАНИЕ**  
для РОССІИ:

**КАКЪ ИЗВЛЕЧЬ**

изъ каждой десятины  
земли, какова бы ни была  
почва и гдѣ бы она ни  
находилась,

**500 руб.**

и болѣе доходу въ годъ

СОЧИНЕНІЕ

составленное общими силами извѣстныхъ агрономовъ: Дюборъ, Тронсе, Делансъ, Лебланкъ, Вильморинъ, Камбонъ, Дюжесъ, Баллеръ и друг.

Переводъ съ французскаго.

Цѣна 2 рубля.



**КАКЪ РАЗБОГАТѢТЬ?**

Какъ создать выгодное и самостоятельное занятіе съ 10 руб. сочиненіе Инездирръ.

Переводъ съ англійскаго.

Цѣна 1 рубль.

Цѣны съ пересылкою.



**Корнеты-а-пистонъ**  
и всѣ другіе духовые мѣдныя  
и деревянныя инструменты, а  
также  
**РОЯЛИ, ПИАНИНО,  
ФИСГАРМОНИИ.**



Скрипки отъ 2—100 р.  
Гитары „ 3— 75 р.  
Балалайки „ 1— 20 р.  
Мандолины „ 8— 75 р.  
Цитры „ 8— 75 р.



и всѣ прочіе струнные  
а также и механическіе  
и самоиграющіе инстру-  
менты и принадлежності  
рекомендуетъ

**I. Ф. МЮЛЛЕРЪ.**

Москва, Петровка, домъ Волкова.  
Требуйте иллюстрир. прейсъ-курантъ.

ВЫШЛА НОВАЯ КНИЖКА:

**„ЗАПИСКИ СТАРОЙ СМОЛЯНИИ“, ч. I-ая.**  
(1833—1858 г.)

Съ 30-ю иллюстраціями. 458 стран.  
Цѣна 1 руб. 50 коп.

Можно получить въ С.-Петербургѣ: у свят. К. Знаменскаго, Смольный монастырь. Въ книжныхъ магазинахъ: «Новаго Времени» (въ Москвѣ, Харьковѣ, Саратовѣ и Одессѣ), у Вольфа, Карбасякова, Тузова, Цолова и многихъ другихъ. № 11731

**СТОЛКИНДА** Москва

**КАПСУЛИ**

**ДЕЗОДОРАТЪ** для уничтоженія ЗЛОВОНІА

въ ДѢТСКІХЪ, СПАЛЬНЯХЪ, ГОСТИНИЦАХЪ, КУХНЯХЪ и т.д.

**ПРОДАЕТСЯ ВЕЗДѢ** Складъ: Аптекарская торговля Л. Столкинда, Лубянской предомъ Смольянинова.

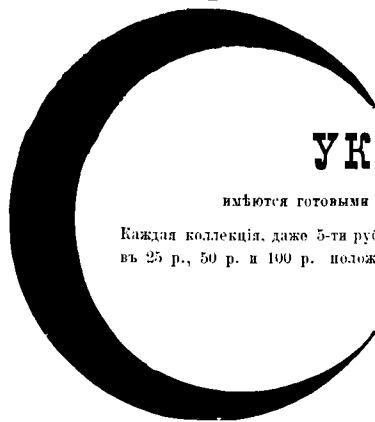

**УКРАШЕНІЯ для ЕЛОКЪ**

имѣются готовыми коллекціями въ 5 руб., 10 руб., 15 руб., 25 руб., 50 руб. и 100 руб.

Каждая коллекція, даже 5-ти рублевая, удовлетворитъ самыхъ взыскательныхъ покупателей; большія же коллекціи въ 25 р., 50 р. и 100 р. положительно незаменимы для большихъ семействъ, школъ, базаровъ, собраній, благотворительныхъ цѣлей, пансіоновъ и пр.

**КОЛЛЕКЦИИ ХЛОПУШЕНЪ СЪ СЮРПРИЗАМИ:**

1 р. 50 к., 3 р. 25 к., 5 р., 7 р. 50 к. и 10 р. 90 к.

**КОЛЛЕКЦИИ ХЛОПУШЕНЪ СЪ КОСТЮМАМИ:**

95 к., 1 р. 25 к., 3 р. 50 к., 5 р. 75 к., 9 р. 50 к.

**КОЛЛЕКЦИИ ИЗЪ 10-ти ПОДАРКОВЪ:**

2 р., 3 р., 4 р., 5 р., 7 р. 50 к., 10 р. и дороже.

Понорнѣе прошу дать заказы на эти коллекціи **НЕМЕДЛЕННО.**

Перес. налож. платежомъ.  
Телеграммы испол. немедленно.

**БАЗАРЪ МАРОКЪ**

С.-Петербургъ,  
Невскій пр., 20—31.

№ 11667 3—2

**Пейте Цейлонскій чай!**

Больше всего въ мірѣ потребляется чая въ Англии. Англичане, вслѣдъ за появленіемъ Цейлонскаго чая, перестали потреблять чай Китайскій, такъ какъ Цейлонскій чай есть несомнѣнно лучший чай и въ настоящее время въ Англии расходуется Цейлонскаго чая болѣе ста милліоновъ фунтовъ въ годъ.

**ЦЕЙЛОНСКІЙ ЧАЙ экономиченъ.**

Ш. № 11641

**ЦЕЙЛОНСКІЙ ЧАЙ** очень полезенъ для здоровья.

30—4

**ЦЕЙЛОНСКІЙ ЧАЙ** есть лучший чай по вкусу и аромату.

**ГЛАВНЫЙ СКЛАДЪ Цейлонскаго чая у**  
**М. Роживю, Москва,** Маросейка, д. Тушинной. ♦ Представитель Товарищества Цейлонскихъ плантаторовъ для всей Россіи. Ш. №. 11642 20—4



**EAU DENTIFRICE**  
**BALSAMIQUE DE LOHSE**  
БАЛЬЗАМИЧЕСКАЯ ВОДА для зубовъ ЛОЗЕ.

Средство для полосканія рта, уничтожаетъ запахъ во рту. № 5121 (123)

Его избѣжаніе часто встрѣчаемыхъ въ продажѣ поддѣлокъ, требовать на этикеткѣ полную фирму:

**ГУСТАВЪ ЛОЗЕ**

46, Егерштрассе, Берлинъ, придворн. парфюмеръ.

Можно получить во всѣхъ парфюмерныхъ магазинахъ и у всѣхъ дрогистовъ Россіи.

МОСКВА, Лубанско-Ильинскій торгов. пом., подъѣздъ 3.

**НОВОСТЬ!**

**изящный золотой гарнитуръ 56 КРОВЪ**

состоящій изъ браслета, кольца и пары серегъ, красивой отдѣлки, кармализованные, т. е. обсыпанные искусственными парижскими брилліантами, а по серединѣ дуплетъ-аметистъ, сафиръ, рубинъ или бирюза, благодаря большому сбыту я въ состояніи продавать вмѣсто 20 руб.

только за 12 рублей.

Изгороднякъ „гарнитуръ“ высылаются въ специально приготовленныхъ изящныхъ футлярахъ, по полученіи 1 руб. задатка, можно почтовымъ марками, остальнымъ наложеннымъ ц. № 11733 платежомъ. 4—1



Складъ золотыхъ издѣлій и. Е. ГОРДОНЪ.



**ФАБРИКА**

музыкальныхъ инструментовъ торговаго дома

Андрѣя Емельяновича

**КУЛАКОВЪ**

въ С.-Петербургѣ,  
Садовая улица, № 33.

рекомендуетъ

**ГИТАРЫ**

солдной работы и отличнаго тона

въ 2, 3, 4, 8, 10, 12, 15, 30, 50, 75 рублей.

**СКРИПКИ**

въ 2, 3, 5, 6, 10, 15, 30, 100 руб.

ЮБИЛЕЙНЫЙ РОСКОШНО ИЛЛЮСТРИРОВАННЫЙ ПРЕЙСЪ-КУРАНТЪ всѣхъ инструментовъ высылается **БЕЗПЛАТНО.**

**ПРИГЛАШАЮТЪ**

дѣльныхъ агентовъ. Обращаться письменно: Банирскій домъ Генрихъ Блюкъ, С.-Петербургъ, 59, Невскій.

# ОТГОЛОСКИ

Цѣна на годъ  
**3 руб.**

Ежедневная политическая, обществ. и литерат. газета. Открыта подписка на 1899-й годъ (4-й годъ изданія). Адресъ: С.-Петербургъ, 6-я Рождественская, д. 10, кв. 10. № 11699 2-2  
Редакторъ-издатель Н. В. СКВОРЦОВЪ.  
Подробное объявленіе см. «Ива» № 45.—Отзывъ «Рус. Наблюдателя» (1897 г., № 52): «изъ ежедневныхъ газетъ—какъ наиболее подходящую и по дѣлу, я по серьезности направленія, и по полнотѣ содержанія, можно рекомендовать «Отголоски».

Поступило въ продажу новое изданіе П. П. Сойкина:

## КОММЕРЧЕСКІЙ СЛОВАРЬ.

Составилъ **И. П. Сениговъ**, прив.-доцентъ Импер. СПб. Университета и преподаватель Императ. Училища Правовѣднія. СПб., 1898 г. 300 стр.  
Цѣна 2 руб., въ переплетѣ 2 руб. 50 коп.  
Ученымъ Ком. Мин. Нар. Просвѣщ.—допущенъ въ коммерц. отд. реальнаго училища.  
Съ требованіями обращаться въ Книжный складъ П. П. Сойкина, СПб., Стремянная, 12.

## ФАБРИКАНТЫ САРПИНОКЪ

Т./Д. «Д. МЕРКЕЛЬ, Х. и А. КАРЛЪ»

принимаетъ заказы на разныя сарпинскія издѣлія.  
Альбомъ образцовъ высылается бесплатно, по требованію, изъ главной конторы: Саратовъ, пассажъ Юренкова. Отдѣленіе магазина: Харьковъ, Екатерининская, 16.



**PRECIOSA VIOLETTE**  
ПРЕЛЕСТНЫЕ НЪЖНЫЕ ДУХИ, ДОЛГО СОХРАНЯЮЩЕ СВОЙ ЗАПАХЪ.  
Эссенція высшаго качества. Мыло. Туалетная вода самаго тонкаго запаха. Растительный экстрактъ для ухода за волосами. Рисовая пудра негальтійная и неослабляя.

**ED. PINAUD**  
PARIS

# РУССКАЯ СТАРИНА.

Открыта подписка на 1899 годъ.

Программа журнала прежняя. Цѣна 9 рублей съ пересылкой. Подписка принимается въ конторѣ редакціи, Фонтанка, д. № 145, кв. № 1.

№ 11694 2-2



**ROYAL-MONDAIN**  
EXTRAIT TRIPLE  
**GELLÉ FRÈRES**  
Parfumeurs  
6, Avenue de l'Opéra, 6  
PARIS

№ 11695 2-2

Мин. Народн. Просвѣщ. газета «Русское Слово» ДОПУЩЕНА къ обращ. въ народ. читальнхъ.

**Открыта подписка на 1899 г.**  
**САМАЯ ДЕШЕВАЯ**  
Политическая, обществен. и литературная  
**ЕЖЕДНЕВНАЯ ГАЗЕТА**  
**РУССКОЕ**  
СЛОВО

5-й годъ изданія.  
5-й годъ и дѣля.

Издаваемая И. Д. СЫТИНЫМЪ въ Москвѣ  
**БЕЗЪ ПРЕДВАРИТЕЛЬНОЙ ЦЕНЗУРЫ**  
ВЪ ФОРМАТѢ И ПО ПРОГРАММѢ БОЛЬШИХЪ ОТОЛИЧНЫХЪ ГАЗЕТЪ.  
Въ праздничные дни газета выходитъ съ иллюстраціями, новеллами, выходящими мѣсяцъ русскою и иностранною живан.

Подписчикъ, внесшіе годовую плату, получаютъ тѣмъ же при подпискѣ **БЕЗПЛАТНО**  
**2 календаря: НАСТОЛЬНЫЙ и ОТРЫВНОЙ (ежеднев.),** специально предназначенные для подписчиковъ «Русскаго Слова».

КТО ГОДЪ ПОДПИСА. БЕЗПЛАТНО ПОЛУЧИТЪ. НА ПЕР. 20 К.

ПОДПИСНАЯ ЦѢНА на 5 Р. на полг. 3 Р. съ перес. и дост.

АДРЕСЪ РЕДАКЦІИ «Русскаго Слова»: Моск. 4, Ильинская ворота, д. Титова.  
Издатель И. Д. Ситинъ, Редакторъ Е. Н. Мислевъ.

№ 11698 2-2

ЛУЧШАЯ ПИШУЩАЯ МАШИНА  
**«СМІСЬ - ПРЕМЬЕ».**

Скорость, прочность, удобство. Послѣднія усовершенствованія.  
Цѣна 250 р. и 275 р.  
Дешев. пишущ. машина  
**«КОСМОПОЛИТЬ».**  
Самый красив. шрифтъ.

Съ 3 разными русскими и 3 разными латинскими алфавитами. Описанія и образцы шрифтовъ обѣихъ машинъ высыл. бесплатно.

**О. РИХТЕРЪ, СПБ., Адмиралт. пр., 4.**  
Москва—Ф. И. Розенталя, Масницкая, 36.  
Варшава—Я. Фаянсъ и К<sup>о</sup>. Сенаторская, 36.  
Кіевъ—П. Фальбергъ, Кредатинъ. Одесса—Г. М. Левяиновъ. Ришельевская, 19.

№ 11699 2-2

**5 Р.**  
НА ГОДЪ.

**САМАЯ ДЕШЕВАЯ**  
ПОЛИТИЧЕСКАЯ, ОБЩЕСТВЕННАЯ, ЭКОНОМИЧЕСКАЯ И ЛИТЕРАТУРНАЯ  
ЕЖЕДНЕВНАЯ ГАЗЕТА

# «МОСКОВСКІЙ ВѢСТНИКЪ»

съ портретами государствен., обществ. дѣятел. и иллюстр. выдающихся событій.

**САМАЯ ДЕШЕВАЯ**  
ЕЖЕДНЕВНАЯ ГАЗЕТА.

Газета издается въ объемѣ и форматѣ большихъ столичныхъ газетъ и ставитъ своей главной задачей—быть живымъ, отзывчивымъ органомъ печати. Къ участию приглашенъ рядъ новыхъ сотрудниковъ. Собственные корреспонденты имѣются какъ въ Россіи, такъ и во всѣхъ столицахъ Западной Европы и Новаго свѣта. Кромѣ телеграммъ *Россійск. Агентства* ежедневно телеграфныя сообщенія отъ собственныхъ корреспондентовъ. Полнота торговыхъ и биржевыхъ свѣдѣній. Ежедневно по нѣсколько фельетоновъ на злобу дня.

Съ первыхъ чиселъ января въ газетѣ начнутъ печататься слѣдующія беллетристическія произведенія захватывающаго интереса: большой романъ изъ жизни веселящейся столицы «Цыганка Стеша» *Л. Черскаго*, его-же романъ «Заповѣдные миллионы», большой уголовный романъ *Н. Н. Животова* и другіе.

**ПОДПИСНАЯ ЦѢНА съ ДОСТАВКОЙ и ПЕРЕСЫЛКОЙ:**  
на ГОДЪ **5 РУБ.**, на ПОЛГОДА **3 РУБ.**, на МѢСЯЦЪ **60 К.**

Годовые подписчики, подписавшіеся на 1899 г., уже съ НОЯБРЯ текущего года будутъ получать газету за текущій годъ со дня подписки **БЕЗПЛАТНО**, Подписка принимается въ Москвѣ: въ конторѣ газеты, Петровка, Кузнецкій пер., д. Арбатскаго.

НА ПОЛГОДА

**3 Р.**

**САМАЯ ДЕШЕВАЯ**  
ЕЖЕДНЕВНАЯ ГАЗЕТА.

№ 11701 2-2

**КОНТОРА и СКЛАДЪ МАШИНЪ**  
**К. ЛЮКЕ** Мясницкая, домъ Давыдовой, бывший СПИРИДОНОВОЙ **МОСКВА.**  
**ПАРОВЫЯ МАШИНЫ,**  
 ЛОКОМОБИЛЫ, ТУРБИНЫ, ВАЛЬЦОВЫЕ СТАНКИ  
 и **ВСЯ ДРУГІЯ МЕЛЬНИЧНЫЯ МАШИНЫ и ПРИНАДЛЕННОСТИ.**  
 ГОТОВЫЯ МЕЛЬНИЦЫ **„ХОЗЯИНЪ“** для КРЕСТЬЯНСКИХЪ и ХОЗЯЙСТВЕННЫХЪ МЕЛЬНИЦЪ.  
 НОВЫЕ АППАРАТЫ **„ЭКОНОМЪ“** для очистки обраб. масла.  
 ПРОДАЖА и ВЫПИСКА МАШИНЪ для всѣхъ фабрикъ и заводовъ.  
 ПЕРСОСИНОВЫЕ и РЕФТАНЫЯ ДВИГАТЕЛИ.  
 Телеграммы: **НАЛЮКЕ,** Москва.



**НОВОСТЬ!**  
 Изящный золотой **ГАРНИТУРЪ 66 пробы**, состоящій изъ браслета, кольца и пары серегъ, красивой отдѣлки, кармазырованные, т. е. осыпанные искусственными парижскими брилліантами, а по серединѣ дуплетъ-аметистъ, сапфиръ, рубинъ или бирюза, благодаря большому сбыту я въ состояніи продавать вмѣсто 20 руб.  
**ТОЛЬКО за 12 рублей.**  
 Иногороднымъ «гарнитуръ» высылается въ специально приготовленнымъ изящнымъ футлярахъ, по полученіи 1 руб. задатка, можно почтовыми марками, остальныя наложеннымъ платежемъ.  
 Складъ золотыхъ издѣлій  
**М. ГОРДОНЪ**  
 Варшава, Маршалковская, 119.

1899 г. ОТКРЫТА ПОДПИСКА НА ТРИ ИЗДАНИЯ. 1899 г.

**I. „НОВОСТИ ДНЯ“**

изданія годъ XVII. ежедневная газета **изданія годъ XVII.**  
 съ портретами государственныхъ и общественныхъ дѣятелей.  
 Подписная цѣна въ **Москвѣ** и на города: съ доставкою на годъ—8 руб., на шесть мѣсяцевъ—5 руб., на три мѣсяца—3 руб., на одинъ мѣсяць—1 руб.

**II. „НОВОСТИ ИНОСТРАННОЙ ЛИТЕРАТУРЫ“**

выходитъ ежемѣсячно книжками и дають въ русскомъ переводѣ лучшія произведенія иностранныхъ писателей: французскихъ, нѣмецкихъ, англійскихъ, итальянскихъ, шведскихъ и проч.  
 ПОДПИСНАЯ ЦѢНА: на годъ 3 рубля. Выстѣ съ ежедневнымъ литературнымъ приложеніемъ „СЕМЬЯ“ на годъ 4 рубля.

**III. ЕЖЕНЕДѢЛЬНЫЙ ИЛЛЮСТРИРОВАННЫЙ ЖУРНАЛЪ „СЕМЬЯ“.**

Журналъ даетъ своимъ читателямъ возможность слѣдить за всеми интереснѣйшими проявленіями современной общественной, литературной, художественной и научной жизни Россіи и Западной Европы. Рядъ историческихъ очерковъ и биографій, иллюстрируемыхъ портретами, воскрешаетъ въ памяти читателя прошлое нашего отечества и другихъ странъ.  
 Всѣ крупнѣйшія событія текущей жизни, какъ нашей, такъ и заграничной, находятъ себѣ отраженіе на страницахъ „СЕМЬИ“ въ цѣломъ рядѣ рисунковъ и портретовъ.  
 Подписная цѣна 2 руб. въ годъ.  
 ПОДПИСНАЯ ЦѢНА НА ВСѢ ТРИ ИЗДАНИЯ 12 руб.  
 За эту сумму подписчикъ получаетъ: 1) годовой экземпляръ газеты „Новости Дня“, 2) ежемѣсячный журналъ „Новости Иностранной Литературы“, 3) ежедневное иллюстрированное приложеніе „Семья“.  
 „Новости Дня“ и „Новости Иностранной Литературы“ въ годъ—11 р. „Новости Дня“ и „Семья“—10 р.  
 Къ свѣдѣнію публикующихъ: „Новости Дня“ и „Семья“ печатаются въ количествѣ 40.000 экземпляровъ.  
 Адресъ: **МОСКВА, „НОВОСТИ ДНЯ“.** II. № 11692 3—1

**ЮБИЛЕЙНО-ТОРЖЕСТВЕННАЯ ПОДПИСКА „КОНЦА ВЪКА“**  
 НА ЮМОРИСТИЧЕСКІЙ ЖУРНАЛЪ



**„БУДИЛЬНИКЪ“**  
 Въ 1899 г.—35-лѣтіе журнала.  
 Въ 1899 г.—15-лѣтіе настоящей редакціи.  
 Въ 1899 г.—100-лѣтіе рожденія А. С. Пушкина.  
 Всѣ подписчики 1899 г. признаются юбилейными гостями редакціи и, кромѣ уваженія, получаютъ ежедневнѣе серьезно-юмористическое обозрѣніе текущей жизни столицъ, особенно провинціи и заграницы. Все будетъ изображаться въ прозѣ, стихахъ, въ рисункахъ, карикатурахъ, перомъ, карандашомъ и красками.  
**ГОДОВЫМЪ ПОДПИСЧИКАМЪ НЕБЫВАЛАЯ ПРЕМІЯ:**  
**„ЕВГЕНІЙ ОНЪГИНЪ“.**  
 Полный текстъ поэмы съ портретами А. С. Пушкина, П. И. Чайковского и иллюстраціями-фототипіями фотогр. К. А. Фишера, снятыми со сцены оперы «Евгеній Онѣгинъ» въ Императорскихъ театрахъ Москвы и Петербурга.  
**КРОМЪ ТОГО ГОДОВЫМЪ ПОДПИСЧИКАМЪ БЕЗПЛАТНО:**  
**ЮБИЛЕЙНЫЙ СУРПРИЗЪ.**  
 (Сюрпризъ будетъ разосланъ подписчикамъ въ ноябрѣ 1899 г., что, встали, при № 11696 учить любопытнымъ къ терпѣнію...) 6—2  
**Подписная цѣна:** на годъ съ преміей и сюрпризомъ—10 р. Безъ преміи—9 р. Въ Москвѣ на 1 р. дешевле. Скунымъ—разсрочка: 5 р. при подпискѣ и 5 руб. 1 іюня 1899 г. Полугодовые подписчики не остаются безъ обѣда, но остаются безъ преміи и сюрприза. Пробный номеръ «Будильника» высыл. за три 7 к. марки.  
 Подписныя деньги адресуются: **МОСКВА, ВЪ РЕД. ЖУРН. „БУДИЛЬНИКЪ“.**



**РОССІЙСКО-АМЕРИКАНСКОЙ РЕЗИНОВОЙ МАНУФАКТУРЫ**  
**ВЪ С.-ПЕТЕРБУРГѢ,**

учрежденное въ 1860 году,  
 просить при покупкѣ **РЕЗИНОВЫХЪ ГАЛОШЪ**  
 обращать вниманіе на клейма на подошвахъ:

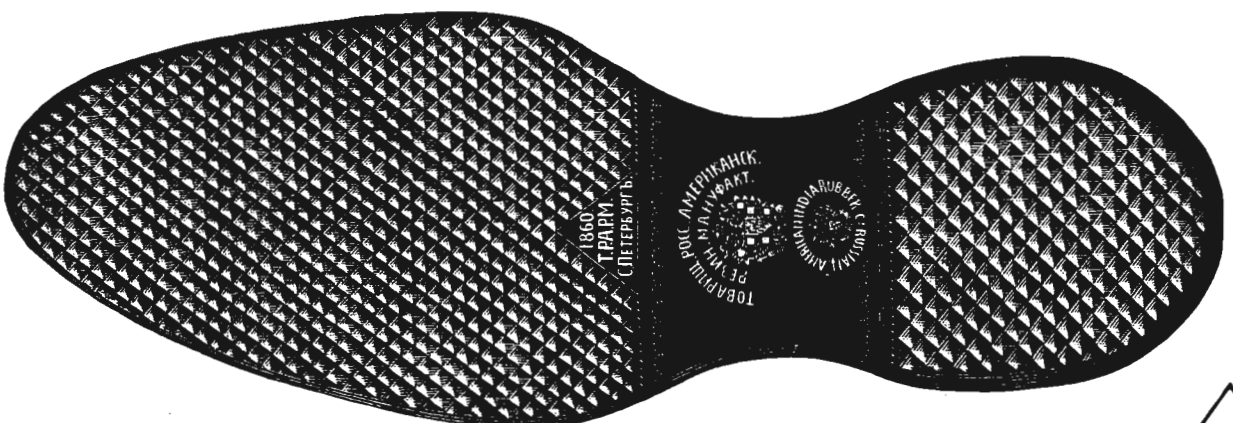

№ 10845 26—26  
 на Государственный гербъ и въ особенности на годъ учрежденія Товарищества „1860“, и на слово „С.-Петербургъ“ въ красномъ треугольничкѣ (фабричное клеймо).  
 1860 Т.РА.Р.М. С.ПЕТЕРБУРГЪ



# ЮЛІЙ ГЕНРИХЪ ЦИММЕРМАНЪ

Главное дело и фабрика музыкальных инструментовъ. Складъ и изданіе нотъ.  
 С.-Петербургъ, Большая Морская, № 34. || Москва, Кузнецкій мостъ, домъ Захарына.  
 Рекомендуетъ какъ пріятные и полезные подарки къ праздникамъ,  
 ЛУЧШАГО КАЧЕСТВА, ПО ДЕШЕВЫМЪ ЦѢНАМЪ:



## СКРИПКИ

для учениковъ въ 6, 8, 10, 12, 15 и 20 руб.  
 для артистовъ 25, 30, 40, 50, 60, 75, 100 и до 1,000 руб.  
 Народныя скрипки въ 2 и 4 руб.

## СМЫЧКИ

для учениковъ 1, 1 1/2 и 2 руб.  
 для артистовъ 3, 5, 10, 15, 20, 30 и 60 руб.  
 Народныя въ 50 коп.



## ГИТАРЫ

въ 3, 10, 15, 25, 30, 40, 50 руб. и дороже.  
 (Отъ 6 руб. и дороже съ механизмомъ для цитры.)



## ЦИТРЫ

въ 8, 10, 12, 15, 20, 25, 30, 40, 60, 80, 100, 125 и 150 руб.



## Новая народная ЦИТРА

съ патентованными подкладными листами, по которымъ каждый можетъ готчасъ на ней играть. Кроме того на ней можно играть какъ на обыкновенной народной цитрѣ.

Цѣна безъ листовъ 8 руб.  
 Подкладные листы по 15 к.



## КОРНЕТЫ-А-ПИСТОНЪ

Для учениковъ въ 12 и 15 руб.  
 Для игры въ оркестръ въ 13, 22, 25 и 30 руб.

Для военной музыки и для артистовъ: собственной фабрики въ 40, 50, 60, 75 р., посеребренные въ 100 руб.

## ФЛЕЙТЫ

Для учениковъ въ 6, 8, 12, 18 и 25 руб.  
 Для оркестра въ 35 и 40 р.  
 Для артистовъ: собственной фабрики въ 50, 60, 75, 85, 90, 120, 160 и 250 руб.  
 Народныя въ 2 и 4 руб.

## АНГЛІЙСКІЯ

## КОНЦЕРТИНО

въ 24, 30, 40, 55, 70, 100, 125, 140, 160, 200, 225 и 250 руб.



## МАНДОЛИНЫ

въ 8, 15 р. и итальянскія 22, 30, 50, 75, 100 и 125 руб.



## БАЛАЛАЙКИ

прима въ 3 р. 50 к., 4, 8, 12 руб.  
 пикола въ 6 руб.  
 секунда въ 9 руб.  
 альтъ въ 10 руб.  
 басъ въ 15 руб.  
 контрабасъ въ 25 руб.

и дороже.

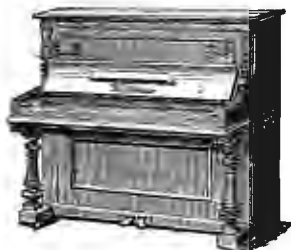

## ПИАНИНО

здѣшнія и заграничныя, только солидной хорошей работы, изготовленныя по моему заказу, въ 375, 400, 425, 475, 500 р. и дор.  
 Знаменитыя пѣяно БЛЮТНЕРА въ 600, 700 и 800 руб.



Рояли лучшихъ фабрикъ въ 525, 550, 600, 650, 700, 800 р. и дороже.

## Знаменитые РОЯЛИ БЛЮТНЕРА

въ 900, 1000, 1100 и 1250 руб.

По полученіи заказа приблизительно 1/3 стоимости заказа, требуемое высылается съ наложеннымъ платежемъ на остальную сумму.



## ЛУЧШИЯ ВЪ МІРѢ ГАРМОНИИ ИЗВѢСТНОЙ ФАБРИКИ КАЛЬБЕ.

№ 3623—4 р. 50 к.

„Дамская“

№ 3659—9 р.

№ 3626—5 р. Однорядныя: въ 3 1/2, 4 1/2, 5, 5 1/2, 6, 6 1/2, 7, 7 1/2, 8, 8 1/2, 9, 10, 11, 12, 13, 15 и 20 р. Двурядныя: въ 10, 12, 14, 15, 18, 20, 22, 25 и 35 р. и Вѣнскія въ 20 и 50 р.  
 Трехрядныя: въ 50 руб. и Вѣнскія въ 28, 45 и 70 руб.  
 Самоучители по 1 руб. и для 3-хъ-рядной 75 коп.

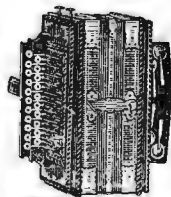

№ 3737—20 р.

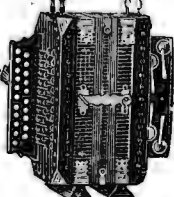

№ 3750—25 р.



№ 3780—38 р.

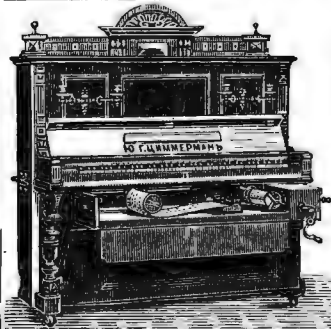

## МЕХАНИЧЕСКОЕ ПИАНИНО.

Можно играть, какъ на обыкновенномъ пианино, а также посредствомъ верчения ручки отлично исполнять всевозможныя пѣсни и танцы.  
 Цѣна 550, 600, 700 и 800 руб. Ноты по 2 р. 25 к. и дороже.  
 Слѣдуетъ пѣсь безплатно.

## МЕХАНИЧЕСКІЙ ТАПЕРЪ

приставляется къ каждому роялю или пианино и даетъ возможность исполнять всевозможныя пѣсни и танцы посредствомъ верчения ручки. Цѣна 175 руб.  
 Ноты по 2 р. 25 к. и дороже.  
 Аристы, Герофоны, Органъ Интона, Феникс-органъ, Оркестръ-манопанъ, ПIANO-МЕЛОДИНО и другіе механическіе музыкальные инструменты лучшаго качества, по удѣреннымъ цѣнамъ.



## ФИСГАРМОНИИ

извѣстѣйшихъ фабрикъ Карпентеръ Бентъ Шидмайеръ } лучшія американскія } рекомендованныя Главачемъ, Гензельтомъ, Листомъ

и другіихъ лучшихъ фабрикъ въ 85, 100, 110, 130, 150, 160, 175, 190, 200, 225, 250, 275, 300, 350, 375, 450, 500, 550, 750 и 1000 руб.

## ЭОЛІАНЪ-ОРГАНЫ

(Новѣйшій типъ фисгармоніи). Отамъ профессора Н. В. Галкина объ ЭОЛІАНЪ-ОРГАНЪ.

Новозобрѣтанный инструментъ Эолианъ замѣняетъ собою оркестръ и даетъ возможность даже неумѣющимъ играть, исполнять всѣ оркестровыя сочиненія и такимъ образомъ пользоваться, съ приближеніемъ оркестровымъ отъѣнкамъ, всѣми шедеврами музыки у себя дома.

Эолианъ выѣются въ 225, 400, 500, 600, 700, 900, 1,200 и 1,500 р. Ноты къ нимъ въ громадномъ выборѣ, отъ 1 р. 50 к. и дороже.

Школы и ноты для всѣхъ инструментовъ въ большомъ выборѣ. Пріеизъ-курентъ безплатно.



Только-что вышел из печати пользующийся громадным успехом в Англии и Германии новый англ. сал. танец **ТОМ-ТИТТ**. Музыка О. Морлей (автор танцев Миньон и Аркадий) с объяснениями Н. Гавликовского. Цѣна 50 к.

Кромѣ того рекомендуемъ слѣд. только-что вышедшія изъ п. новости П. ГРОССА:

Токайское вино. Венгерка. 50 к.

Развеселый разговор. Шаков. 50 к.

Дамскіе напризы. Ла-де-катъ. 50 к.

Приглашеніе на венгерку. Артемьева. 40 к.

Изящное Мавлонъ соч. Фяноски. 50 к.

Sourire séduisante. Шаковъ, соч. Трауготъ. 50 к.

P'tites femmes. Вальс Сивачева. 60 к.

На крыльяхъ любви. Вальс соч. Кенль. 75 к.

и много другихъ новостей.

**Юлій Генрихъ ЦИММЕРМАНЪ.**  
С.-Петербургъ, Б. Морская, 31.  
Москва, Кузн. м., д. Захарына.  
Вмс. съ кал. плат.

**ПОСЛѢДНЯЯ НОВОСТЬ!**

**Электрическія лампочки Эдисона.**  
Всякій можетъ у себя въ домѣ устроить электрическое освѣщеніе. Не требуется никакого умелья. Устройство и обращеніе крайне простое. Совершенно безопасно. Установка прилагается. Цѣна полного прибора: батареи, проводовъ, цоколя, рефлектора и Эдисоновской лампы съ накалываніемъ 6 руб. (Высылаются наложен. платежомъ). Адресъ: Москва, Садовая, № 17. Г. Золотареву.

**„НИАГАРА“**  
необходима въ каждомъ семействѣ даже болѣе, чѣмъ швейная машина.  
Смотрите объявленіе въ „Нивѣ“ № 32 за 1898 г. на 2-й страницѣ.

**ФАБРИКА И СКЛАДЪ Бруно Зенгеръ & Ко**  
С.Петербургъ, Невскій Пр. № 36 (бывшій Кавказскій)  
**Фотогр. Аппараты и Принадл.**  
(Кратк. Прейсъ-Курить безплатно.)

№ 11710  
Гитары, мандолины, скрипки, цитры, балалайки, виолончели, смычки. Лучшія итальянскія струны и пр. рекомендуютъ **Д. АЛЕКСАНДРОВЪ.** Прейсъ-куррантъ высылаются безплатно. Дено: Невскій пр., № 57 въ С.-Петербургѣ.

Примѣчаніе: 1) для гг. городскихъ подписчиковъ (получающихъ журналъ черезъ городскую почту); 2) для гг. иногороднихъ подписчиковъ: 1) отъ банкирскаго конторы Генриха Блокъ въ СПб. и 2) отъ М. М. Розенора въ СПб.

Съ 6-го по 14-е будущаго декабря включительно въ залѣ Императорскаго Сельско-Хозяйственнаго Музея (въ Соляномъ городкѣ, входъ съ Фонтанки), подѣ Августѣйшимъ покровительствомъ Ея Императорскаго Высочества Великой Императрицы Ксеніи Александровны, устраивается въ пользу Общества „Ясли“ грандиозная и очень интересная **„АРМАРН-НООМОПОЛИОЪ“**, которая дастъ возможность всемъ желающимъ по крайне доступнымъ цѣнамъ приобрести къ предстоящимъ рождествовскимъ праздникамъ изящные подарки, состоящіе изъ громаднаго выбора вещей (90 пудовъ), присланныхъ для этой цѣли изъ Японіи, Турціи, Італіи, Франціи и Англіи. На всѣхъ вещахъ будутъ выставлены цѣны (начиная съ полкопейки до 85 руб.). Сдача обязательна. Каталогъ вещей съ цѣнами будетъ разосланъ при ежедневныхъ петербургскихъ газетахъ.

Въ январѣ мѣсяцѣ въ пользу того же Общества и Общества доставленія дешевыхъ квартиръ бѣднымъ жителямъ г. С.-Петербурга, состоящаго подѣ Августѣйшимъ покровительствомъ Великаго Князя Николаевича (при посредствѣ почетнаго члена Общества г-жи М. И. Долиной), организуется ежегодный большой блестящій концертъ, въ которомъ оркестромъ Императорской оперы будетъ дирижировать знаменитый французскій дирижеръ Шарль Лауре, нарочито для этого концерта въѣзжающій изъ Парижа въ С.-Петербургъ. Къ участію въ этомъ концертѣ, по призыву прошлыхъ лѣтъ, привлечены выдающіеся вокальные и инструментальные гг. артисты, между которыми большой интересъ представляетъ впервые появленіе имѣющей огромный успѣхъ за границей знаменитой французской виртуозки-скрипачки красавицы **М-ле Софи Таффе.** Записъ на билеты (отъ 10 руб. до 1 руб.) принимается у княгини М. С. Щербатовой (Надеждинская, 48), продажа же ихъ начнется на указанной выше ярмаркѣ.

Всемірно-извѣстные рояли и пианино поставщиковъ Двора Его Импер. Величества **БЕХШТЕЙНЪ, БЛЮТНЕРЪ, СТЕЙВЕЙ и С-ЬЯ** рекомендуютъ въ большомъ выборѣ единств. представители **ГЕРМАНЪ и ГРОССМАНЪ.**  
33, Большая Морская, 33. № 11669 2-2  
Тамъ-же большой выборъ: роялей отъ Руб. 525, пианино отъ 375 и извѣстныхъ своимъ прекраснымъ тономъ фисгармоній Эстей, Карпъ, Александръ и проч.  
Иллюстрированный прейсъ-куррантъ безплатно.

ВАРШАВА. МОСКВА. ЛЮБЛИНЪ.

**Музыкальная машина „Гаммондъ“**  
Цѣна 225 р.  
„Гаммондъ“  
БОЛЬШАЯ ЛУБЯНКА № 3. ПРОДАНО БОЛЕЕ 2000 штукъ

ПРЕДСТАВИТЕЛЬ **П. И. Тагелъ.**  
МОСКВА, БОЛЬШАЯ ЛУБЯНКА № 3.

**ТЕЛЕГРАММА.**  
Всѣ безъ исключенія часы, объявляемые другими фирмами, складъ часовъ „ФРАНЦІЯ“ высылаютъ на 10% дешевле. При заказѣ по объявленіямъ другихъ фирмъ просить прислать вырѣзки таковыхъ объявленій въ газетѣ. Ц. № 11564 9-7  
Адресъ: Складъ часовъ „ФРАНЦІЯ“, Варшава, Королевская, 20.  
Иллюстрированный прейсъ-куррантъ высылаются безплатно.

**ПРІЯТНЫЕ ДУХИ ВЕРА-АНОНА РОСКОШНЫЕ НѢЖНЫЕ**  
**ТУАЛЕТНОЕ МЫЛО ВЕРА-АНОНА ПРІЯТНОЕ, НѢЖНОЕ БАРХАТИСТОЕ**  
**Т-ва ГИГИЕНА**  
ПРОДАЮТСЯ ВЕЗДѢ.  
Гл. склады: С.-Петербургъ, Коломенская, 12.

Дѣтскія дешевыя книги для подарковъ отъ 2 коп. до 60 коп.  
**„БИБЛИОТЕКА НАШИХЪ ДѢТЕЙ“.**  
Изданіе Е. В. Липровой и П. А. Попова. С.-Петербургъ, Загородный, 28.  
Полный каталогъ высылаются издателями № 11732 безплатно. 2-1  
Всѣ выпуски, вышедшіе въ свѣтъ до 1-го іюня, одобрены для народныхъ школъ.

**Фабричн. складъ В. И. МУРАШЕВА.**  
Владимірска пр. 10. С.-ПЕТЕРБУРГЪ

**КОСТЮМЫ ДОМИНО МАСКИ**  
большой выборъ. Готовые и на заказъ. Москва, пассажъ Постыниной, костюмерный магазинъ **СТЕПАНОВА.** Иногород. высылака вложен. платеж.

**„ЧТО“**  
такое искусство укрѣпленія памяти? книга (8-е испр. и доп. изд.) проф. мнемоники С. Файнштейна, вмѣст. за шесть 7-ми коп. марокъ, на велен. бумагѣ — за восемь 7-ми коп. марокъ.  
Адресъ: Одесса, Гаванная ул., д. № 2/8, профессору мнемоники **С. ФАЙНШТЕЙНУ.**  
№ 11356 10-6

**SOURCES DE L'ETAT CELESTINS GROS-GRILLE HOPITAL VICHY**  
Avoir soin de désigner la Source.

**Коммерч. Академія въ Лейпцигѣ.**  
Программы высылаются секретарю Академіи.

**ПОЛНОЕ СОБРАНИЕ Сочиненій**

ИМѢЮТСЯ ВЪ ПРОДАЖѢ **7 КОЛЕНКОВЫХЪ крышекъ,**  
на прилагаемые при „Нивѣ“ въ 1898 году **12 том. соч. И. С. ТУРГЕНЕВА.**  
(На 1-й и 12-й объемистые томы по 1 крышкѣ на каждый, а на остальные 10 томовъ по 1 крышкѣ на два тома). Крышки весьма изящны и изготовлены изъ лучшаго англійскаго колена, съ красивыми тисненіями золотомъ и краскою по рисунку художника Н. С. Самокиша. Крышки продаются только комплектами, т. е. всѣ семь крышекъ, отдѣльныя же крышки не продаются. Цѣна всѣмъ семи крышкамъ 1 р. 75 к., съ перес. 2 р. 75 к.  
Имѣются также въ продажѣ крышки:  
1) на журналъ „НИВА“ 1898 г. цѣна одной крышкѣ на полный томъ 1 р. съ перес. 1 р. 60 к.  
2) на „Литер. Приложенія“ за 1898 г. три крышки (1 крышка на 4 книги) цѣною 1 р., съ перес. 1 р. 50 к.  
Съ требованіями обращаться въ Контору журнала „Нива“, С.-Петербургъ, Малая Морская, 22.



# ЖУРНАЛЪ

№ 49.

XXIX г.

1898 г.

## Содержание:

**ТЕКСТЪ:** На пути къ вѣчности. Романъ Вас. И. Немировича-Данченко. (Продолженіе).—Прогулка по Сербіи. Очеркъ М. П. Жуссе. (Окончаніе).—Къ рисункамъ: Да или нѣтъ?—Царь Іоаннъ Грозный показывается англійскому агенту Горсею царскаго сокровища.—Лѣтній вечеръ въ еврейскомъ кварталѣ. — Остатки—сладкі. — А. С. Костанда.—М. Н. Капустинъ.—Къ свѣдѣнію нашихъ подписчиковъ. Заявленіе о романѣ гр. Л. Н. Толстого „Воскресеніе“.—С. В. Максимовъ.—Политическое обозрѣніе.—Смѣсь.—Разныя извѣстія.—Заявленіе.—Объявленія.

**РИСУНКИ:** Да или нѣтъ? Картина Э. Луло.—Іоаннъ Грозный показывается своимъ сокровища англійскому послу Горсею. Картина А. Д. Литовченко.—Лѣтній вечеръ въ еврейскомъ кварталѣ. Картина Людвигъ Кнауса.—Остатки—сладкі. Картина Э. Луло.—Прогулка по Сербіи: 15) Сербскія торговни на базарѣ въ Нишѣ, 16) Бѣлградъ. Древняя мечеть. Министерство публичныхъ работъ. 17) Бѣлградъ. Цитадель. 18) Милошъ Обреновичъ. 19) Бѣлградъ. Памятникъ князю Милану, 20) Князь Михаилъ. 21) „Башня череповъ“ въ Нишѣ, въ память павшихъ въ войнѣ за независимость. 22) Бѣлградъ. Желзнодорожный вокзалъ. 23) Бѣлградъ. Соборъ. 24) Бѣлградъ. Университетъ. 25) Бѣлградъ. Теразія. 26) Бѣлградъ. Королевскій дворецъ. 27) Бѣлградъ. Улица Дубровачка. 28) Бѣлградъ. Видъ съ Налимегдана. 29) Конантъ сербскихъ князей въ Толчидерѣ.—А. С. Костанда († 23-го ноября 1898 г.).—М. Н. Капустинъ. По поводу 50-лѣтія учено-литературной дѣятельности.—С. В. Максимовъ. По поводу 45-лѣтія литературной дѣятельности.

При этомъ № прилагаются: 1) Сборникъ „Нивы“ за декабрь, содержащій въ себѣ сочиненія И. С. Тургенева, т. XII; 2) „Парижскія моды“ за декабрь съ 24 рис. и отдѣльнымъ листъ съ 26 чертеж. выкроекъ въ натур. величину и 22 рис. выпильныхъ работъ.

## РОЗЫГРЫШЪ ЛОТЕРЕИ

въ пользу состоящаго подъ **АВГУСТЪЙШИМЪ** покровительствомъ **ГОСУДАРИНИ ИМПЕРАТРИЦЫ АЛЕКСАНДРЫ ѲЕОДОРОВНЫ** Попечительства **ИМПЕРАТОРСКАГО** Человѣколюбиваго Общества для сбора пожертвованій на воспитаніе и устройство бѣдныхъ дѣтей въ мастерство назначенъ на воскресенье, 13 декабря сего 1898 года, въ 1 часъ пополудни, въ помѣщеніи Попечительства (Садовая 60).

№ 11759 3-1

ЛУЧШИЯ ВЪ  
МІРѢ  
**ГАРМОНИИ**  
ИЗВѢСТНОЙ  
ФАБРИКИ  
**КАЛЬБЕ.**

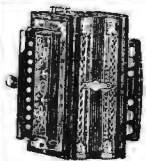

№ 3623—4 р. 50 к.

„Дамская“

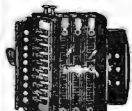

№ 3626—5 р.

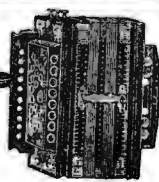

№ 3659—9 р.

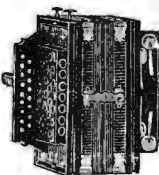

№ 3700—10 р.

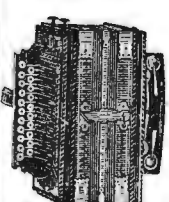

№ 3737—20 р.

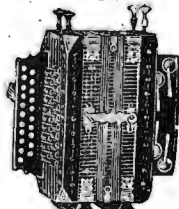

№ 3750—25 р.



№ 3780—28 р.

**ЮЛІЙ ГЕНРИХЪ ЦИММЕРМАНЪ**

С.-Петербургъ, Б. Морская, № 34.—Москва, Кузнецкій м., д. Захарьина.

## ПИСЬМА КЪ МАТЕРЯМЪ

объ уходѣ за здоровымъ и больнымъ ребенкомъ д-ра Галаннина. Над. 3-е съ прибавл. дѣтскими беременностями, родовъ и послеродового періода. Желчь-врача Глютовъ-Беккеръ. Ц. 1 руб. 75 коп., съ пересылкой 2 руб. Продается у Карбасикова. С.-Петербургъ, Литейный, 46. № 11768

## „СЕМЕЙНЫЙ УНИВЕРСИТЕТЪ“

Ф. С. КОМАРСКАГО.

СОБРАНІЕ ПОПУЛЯРНЫХЪ ЛЕКЦІЙ ДЛЯ САМООБРАЗОВАНІЯ.

Подробную программу см. въ № 49 „Нивы“.

Первый выпускъ печатается и, по выходѣ въ свѣтъ, будетъ разосланъ подписчикамъ. Цѣна по подпискѣ за пять выпусковъ перваго курса безъ доставки 10 руб., съ доставкой въ СПб., пересылкою въ другіе города и за границу 12 р. Можно подписываться во всѣхъ важнѣйшихъ магазинахъ С.-Петербурга, а иногороднымъ просить адресовать къ издателю Ф. С. Комарскому (Пушкинская, 10, въ С.-Петербургѣ) или въ складъ изданій: важнѣйшій магазинъ тип. М. М. Стасюлевича, Вас. остр., 5 лна., д. 28, въ СПб. Допускается разсрочка: при подпискѣ 4 руб., при полученіи перваго выпуска—3 р., при полученіи втораго—3 р., а остальные за доставку или пересылку—2 р. при полученіи 4-го выпуска; 3-й же и 5-й выпуски высылаются и выдаются подписчикамъ безплатно. Учрежденіямъ, учащимъ и учащимся льготная разсрочка. Книжнымъ магазинамъ обычная уступка. Въ отдѣльной продажѣ лекцій не будетъ. № 11755 3-1

**Юлій Генрихъ ЦИММЕРМАНЪ.**  
Нотная торговля и главный складъ всѣхъ дешевыхъ изданій.  
С.-Петербургъ, Б. Морская, № 34. | Москва, Кузн. м., д. Захарьина.

Рекомендуетъ какъ прекрасные и полезныя подарки:

**Я УЖЕ ИГРАЮ! (ICH KANN SCHON SPIELEN!)** сод. 60 нов. и самыхъ любимыхъ форт. пьесъ и танцевъ разн. композ. въ легкойшей арр. какъ пособие при первыхъ урокахъ музыки подъ ред. М. Липпольда. Только 1 руб., въ роскош. перепл. 1 р. 75 коп. (Новосты!)  
**Альбомъ нов. вальсовъ** Штрауса. Вальштейнъ, Лабади, Спаичева, Гросса и т. д. (всего 15 вальсовъ) въ 2 руки. Роск. изд. 1 р. 50 к., въ переплетѣ 2 р. 50 коп. (Новосты!)  
**Album amuzant**, сод. нов. и люб. салон. пьесъ средн. трудн. въ 2 руки. 1 р. 50 к., въ роск. перепл. 2 руб. 50 коп.  
**Album des dames**, сод. нов. салон. пьесъ ср. тр. въ 2 руки. 1 р.; въ перепл. 2 руб.  
**Что мнѣ сыграть?** сод. 77 люб. и нов. легкихъ пьесъ и танцевъ разн. комп. въ 2 руки. 1 р. 50 коп., въ перепл. 2 р. 25 к.  
**Что новаго?** сод. 70 нов. и люб. легк. пьесъ и танцевъ разн. комп. въ 2 руки. 1 р. 50 к., въ перепл. 2 р. 25 к.  
**Привѣтъ юношеству.** 15 легк. пьесъ въ 2 руки д. юношества, соч. И. Рейнеке. 1 р. 25 к.  
**Маленькій Штраусъ**, сод. нов. и люб. танцы въ оченъ легк. арр. въ 2 руки. 1 р., въ перепл. 1 р. 75 к.  
**Цыг. ночи.** 75 сам. люб. и нов. цыган. пьесъ д. пѣвн. съ фортеп. 3 тома, кажд. 2 р. 50 коп., въ роск. перепл. 3 р. 50 коп.  
**Классически соч.,** полныя оперы, Сборники всякаго рода въ дешев. изд. въ перепл. и безъ переплета, въ громадномъ выборѣ.  
**Изъ хорошаго—лучшее**, сод. легк. пьесъ и танцы разн. комп. д. форт. въ 4 руки, арр. М. Липпольда. 1 р. 50 к., въ перепл. 2 р. 25 к.  
**Маленькій Паганини.** 100 легк. пьесъ и танцевъ (Бруннера) для 1 скрипки—1 р., для скр. и фортеп.—2 р., д. 2-хъ скр.—2 руб.  
**Волшебная флейта.** 100 легк. пьесъ и танцевъ (Келера) д. 1 флейты 1 руб. 25 к., д. фл. и форт.—2 р. 50 к., для 2-хъ фл.—2 р. 50 к.  
**Любимцы корнетиста.** 100 легк. п. и танцевъ (Вурма) д. 1 корнета 1 р. 25 к., д. корн. и форт. 2 р. 50 коп., д. 2-хъ корн. 2 р. 50 к.  
**Альбомъ д. Балалайки** (Деккеръ-Шенкъ) 7 тетрадей, каждая по 75 к.  
**Альбомъ для Мандолины** (Деккеръ-Шенкъ) I. Альбомъ вальсовъ, 2 тетради. II. Альбомъ ит. и испанск. п. 2 тетр. III. Альбомъ изв. п. 1 тетр. Каждая тетр. для 1 манд. по 75 к., для манд. и гит. по 1 р. 50 к., для манд. и форт. по 1 р. 75 к.  
**Высылка съ нал. платежемъ.**

№ 11769

**американ. ГРАФОФОНЪ,**  
цѣна: 18, 25, 50, 100 руб., — играющій, поющій и говорящій аппаратъ.  
Большой репертуаръ музыки, пѣнія, куплетовъ и комическихъ рассказовъ на русскомъ языкѣ.  
Интересующимся дается подробное объясненіе. Ц. № 11627 6-5

Прейсъ-курранты высылаются за 35 коп.

**К. И. ФРЕЛАНДТЪ.**  
Москва, Мясницкая, уголъ Кривокольного переулка.

на Всероссийской выставкѣ въ Нижнемъ-Новгородѣ 1896 г. удостоены **ГОСУДАРСТВЕННОГО ГЕРБА**

В. № 11515 13-6

**Братья Р. и А. ДИДЕРИХСЪ.**  
Фабрика **РОЯЛЕЙ И ПИАНИНО**  
основанная въ 1810 году СПб., Владимирскя, № 8, рекомендуетъ превосходнаго тона и отличной работы **РОЯЛИ** въ 1100, 800, 800, 700, 650 и 550 рублей.  
**ПИАНИНО** въ 550, 500 и 450 р.  
Прейсъ-курранты высылаются безплатно.  
Депо въ Москвѣ: Юлій Генрихъ Циммерманъ, Кузнецкій м., д. Захарьина; въ Ригѣ: О. Энгельманъ; въ В. роменѣ: Р. Т. Шугама; въ Елану: Ф. И. Шрейберъ; въ Тифлисѣ: Б. М. Мирманіанъ.



# КАКАО ВАНЪ-ГОУТЕНА.

**ДѢЙСТВИТЕЛЬНО ПИТАТЕЛЬНЫЙ НАПИТОКЪ.**  
 Въ 100 частяхъ какао Ванъ-Гутена содержится болѣе шестидесяти частей полезныхъ питательныхъ веществъ; этимъ объясняется тотъ успѣхъ, которымъ оно пользуется среди другихъ сортовъ шоколада и среди другихъ напитковъ, вродѣ чая и кофе.  
 Приготовление его очень легко, просто и быстро.



## НОВѢЙШАЯ ПИШУЩАЯ МАШИНА „БЛИКЕНСДЕРФЕРЪ“

не только равна другимъ значительно дороже стоящимъ машинамъ, но она безусловно превосходитъ какъ въ прочности, такъ и въ удобствѣ всѣ конструкции нынѣ существующихъ пишущихъ машинъ. Въ годъ вышудено 20,000 машинъ. Цѣна 100 и 140 рублей. Образцы шрифтовъ и каталоги высыл. бесплатно. № 11600 3-3

★ ПРЕДСТАВИТЕЛИ: Э. КУНЖИАНЪ и К<sup>о</sup> С.-Петербургъ, Гороховая, 17. ★



## Новоизобрѣтенный и привилегированный корсетъ „ГИГИЕНА“

безъ бланжетъ и шнурованія. Удостоенъ медалей на Н.-Новгородской и Киевской вѣст. Одобренъ профессорами Киевской, Вѣнской и Берлинской клиникъ. Отличается своей легкостью и эластичностью, дѣлаетъ фигуру правильной истройкой, не сдавливаетъ грудной клѣтки и не смѣщаетъ брюшныхъ и тазовыхъ органовъ. Удобенъ для всякаго сложена, даже для беременных и кормящихъ. Полезенъ для подростковъ. Изгородние заказы выполняются вложени платж., слѣдуетъ вымѣрять сантиметромъ: 1) объемъ груди и спины вмѣстѣ, 2) спину отдѣльно, 3) объемъ талии, 4) отъ подмышки и до талии и 5) объемъ рукава.

Цѣна отъ 8 руб.

Единственная фабрика для всей Россіи у М-не КАРОЛИНЪ въ Одессѣ.

Отдѣленіе въ С.-Петербургѣ, при магазинѣ М-не АННЕТЪ, Невскій пр., д. 68, у Анж. м.



# І. Ф. МЮЛЛЕРЪ.

Москва, Петровка.

Центральный складъ и фабрика музыкальныхъ инструментовъ рекомендуетъ въ ГРОМАДНОМЪ ВЫБОРѢ и по НАИУМѢРЕННѢЙШИМЪ ЦѢНАМЪ:



**СКРИПКИ**  
 въ 1 1/2, 2 1/2, 4, 6, 8, 10, 14, 20, 25, 30, 40 р. и дорожѣ, до 100 руб.  
 Смычки для нихъ въ 40, 60, 80 к., 1 р., 2 р. и дорожѣ.



### Народныя цитры,

на которыхъ въ 1 часъ можно выучиться играть. Цѣною въ 6 р. и 8 р. Пьесы къ нимъ 14 альбомовъ по 50 коп.

### Цитры „ЭРАТО“

очень легки для игры, съ полн. хроматическою гаммой въ 18, 25 и 35 руб. Самоучитель и 9 альбомовъ пьесъ къ нимъ по 50 коп.

### СИМФОНІОНЫ

въ 4 р. 50 к., 9 р., 17, 20, 25, 36, 60, 65, 90, 120 р. и 350 р. Пьесы отъ 20 к. до 90 к.

ДЛЯ ТАНЦЕВЪ:  
 Аристонъ дѣтскій 5 руб.  
 Ариоза-органъ 18-тонный 12 руб.  
 Ариоза-органъ 36-тонный 18 руб.  
 Пьесы по 40 к.



**ДѢТСКАЯ СКРИПКИ**  
 въ 1 1/2, 2 1/2, 4, 6, 8, 10, 15 руб.

**ГИТАРЫ** въ 3, 4, 5, 7, 10, 15 р. и дор., до 100 р.  
 Фениксъ-органъ 22 руб. Пьесы по 50 и 60 коп.  
 Аристонъ-органъ 17 руб. Пьесы по 45 коп.  
 Герофонъ усовершен. 22 руб. Пьесы по 45 коп.  
 Иалмстонъ съ барабаномъ и колокольчиками 35 руб. Пьесы по 80 коп.  
 Орнестръ-маноловъ по 50 рубъ и 75 руб.  
 ПIANO-МЕЛОДИКО по 65 р., 70 р., 85 р., до 350 р. и т. д. и т. д.

### ЦИТРЫ

объемновѣныя, концертныя, элетричныя и смычковыя отъ 6 руб. до 125 руб.

Наилучшія въ настоящее время РУЧНЫЯ ГАРМОНИИ:



**„ПРЕЛЕСТЬ-АНКОРДЕОНЫ“**, отличающіеся замѣчательной легкостью: однорядные въ 5, 8, 10 и 12 р.; двурядные въ 20 и 30 р.; трехрядные 40 р.

**„КРЕМОНА-АНКОРДЕОНЫ“**, отличающіеся замѣчательно лучшимъ тономъ: однорядные въ 8, 10 и 14 р.; двурядные въ 16 и 20 руб.

**„ВИКТОРИЯ-АНКОРДЕОНЫ“** съ 10 стальными пластинками 12 и 14 руб.

**Механическія пианино**, на которыхъ можно играть какъ на обыкновенныхъ — руджамъ, а также и посредствомъ верченія ручки, — въ 550 руб., 600 руб., 650 р. и 700 руб. Пьесы отъ 2 р. 25 к. и дорожѣ.

**І. Ф. МЮЛЛЕРЪ**  
 КОРНЕТЫ-АРИСТОНЪ  
 ВАЛЬТОРНЫ  
 ТРУБЫ и т. д.  
 ФЛЕЙТЫ  
 КЛАРНЕТЫ  
 БАРАБАНЫ МАЛЕНЬКОШ.  
 ЛИТАВРЫ  
 БУБНЫ  
 и всѣ ДРУГІЕ ДУХОВЫЕ И МЯДНІЕ ДЕРЕВЯННЫЕ ИНСТРУМЕНТЫ  
 МОСКВА ПЕТРОВКА Д. ВОЛКОВА  
 ЦѢНЫ УМѢРЕННЫЯ  
 Иллюстрированный прейсъ-курантъ БЕЗПЛАТНО

### МУЗЫКАЛЬНЫЕ ЯЩИКИ:

малые отъ 1 руб. до 10 руб., средніе отъ 16 р. до 40 р., большіе отъ 50 р. до 100 р.

### Фисгармоніи

американскія: 175, 200, 300, 400 и до 1,000 р.; немецкія: 90, 110, 130, 150, 200, 300, 400 р.

### РОЯЛИ

отъ 550 р. до 1800 р.

### ПИАНИНО

отъ 365 р. до 700 р.



◆ Скорое и добросовѣстное исполненіе всѣхъ заказовъ. Иллюстрированный прейсъ-курантъ БЕЗПЛАТНО. ◆



**XXIX г.**

**ПОЛИТИКИ И СОВРЕМЕННОЙ ЖИЗНИ.**

**г. XXIX**

**№ 49**

Выходитъ еженедѣльно (52 № въ годъ), съ приложеніемъ 12-ти ежемѣ. книгъ „Сборника“, содерж. соч. И. С. ТУРГЕНЕВА, 12 книгъ литературныхъ приложеній, 12 №№ „Парижскихъ модъ“ и 12 листовъ чертежей и выкроекъ.

**1898**

Выдаѣтъ 5 декабря 1898 г.

Цѣна этого № 20 к., съ перес. 25 к.

## Открыта подписка на „НИВУ“ 1899 г.

Безъ доставки въ Петербургъ. **5 р. 50 к.** Безъ доставки въ Москвѣ чр. контору Н. Н. Печковской, Н. Петровскія торговая линія. **6 р. 25 к.** Съ доставкою въ Петербургъ. **6 р. 50 к.** Съ пересылкою въ Москву и др. города Россіи. **7 р.** За границу. **10 р.**

При семъ прилагаются: 1) **СОЧИНЕНІЯ И. С. ТУРГЕНЕВА, т. XII (Сборникъ „Нивы“ за декабрь);** 2) **„ПАРИЖСКІЯ МОДЫ“ ЗА ДЕКАБРЬ 1898 г. съ 24 рис. и отдѣльн. листь съ 26 чертеж. выкр. въ натур. велич. и 22 рис. выпильныхъ работъ.**



Да или нѣтъ? Съ картины Э. Луйо грав. Брендамуръ.

## На пути къ вѣчности.

Романъ

Вас. И. Немировича-Данченко.

(Продолженіе.)

### XVIII.

Скорый поѣздъ за границу уходилъ изъ Петербурга въ полдень.

Елена Борисовна подъ двойною черною вуалью, какъ условилась съ Николаемъ Львовичемъ, пріѣхала на вокзалъ Варшавской желѣзной дороги за нѣсколько минутъ до третьяго звонка. Она была такъ возбуждена, что совсѣмъ не чувствовала усталости. Пугливо оглянулась во всѣ стороны. На платформѣ была пропасть народа. Семигорова не оказывалось нигдѣ. У вагоновъ стояли толпами провожавшіе. Очевидно, въ залахъ уже не осталось никого изъ увѣжавшихъ. Всѣ занимали или заняли свои мѣста. Копрова робко прошла мимо нѣсколькихъ группъ, чему-то смѣявшихся или плакавшихъ, или просто равнодушныхъ людей. На нее оглядывались, но разобрать черты лица подъ этимъ крепомъ было довольно трудно. Она даже разслышала вслѣдъ ей: „должно-быть, морда, иначе такъ бы не куталась. Кто покрасивѣе—та...“ Но что „та“—осталось позади. Услужливый носильщикъ подбѣжалъ къ ней:

— Въ какой вагонъ?—спросилъ онъ, выхватывая у нея сакъ-воиждъ.

— Спальный вагонъ,—перваго.

— Номерокъ пожалуйста.

Она отдала ему билетъ—и онъ быстро подбѣжалъ къ серединѣ поѣзда. Не успѣла Елена Борисовна войти въ коридорчикъ своего вагона, какъ въ полуотворенную дверь ее разобралъ Николай Львовичъ и тихо позвалъ ее: „Елена“.

— Господи! Наконецъ-то... А я ужъ тутъ... Но что „тутъ“, окончить не пришлось.

Явился кондукторъ, надо было ему показать билетъ... Потомъ началась обычная суматоха. Разставляли вещи и узелки. Ударилъ третій звонокъ, и мимо оконъ спального вагона медленно двинулись скучающія лица обычныхъ станціонныхъ зѣвакъ, взволнованные провожающіе, стѣны вокзала, темныя постройки...

— Слава Богу!.. Гора съ плечъ!—обрадованно проговорилъ Семигоровъ.

— Не радуйся еще... Рано...

— Нѣтъ, ужъ теперь кончено! Въ Псковѣ мы побѣдаемъ—наскоро. Тамъ и стоять-то поѣздъ всего 20 минутъ; черезъ Вильну пройдемъ въ часъ ночи, въ шесть утра минуемъ Вержболово, а въ шесть съ половиной—не ручаюсь, что не удивлю нѣмцевъ: такое „ура“ крикну въ Эйдкуненѣ. Оттуда-то насъ уже не вернутъ. Никакіе старые и молодые Копровы ничего не подбѣлаютъ. Даже, знаешь, телеграмму ему, Моисею Лукичу, пошлю—не извольте-де беспокоиться—Елена Борисовна со мною и въ полной сохранности...

— Не накликай пожалуйста.

— Да чего ты такая блѣдная и встревоженная... Мнѣ пѣтъ и смѣяться хочется. Вѣдь пойми—для насъ только теперь настоящая жизнь начнется. Вѣдь до сихъ поръ что было? Потемки. Сумрачное, а съ завтрашняго дня—солнце во всю. Ослѣпить даже...

— А у меня сердце щемить.

— Ну, да вѣдь ты женщина. У васъ всегда такъ бываетъ. Нѣтъ—Моска-го, Моска. Воображаю поганца, какъ онъ теперь разыскиваетъ насъ по всему Петербургу. Съ ногъ сбился, подлая душа. Да ты не больна ли, Леля?

— Я нѣтъ... Душа не на мѣстѣ... И сонъ видѣла... Только и спала въ эту ночь часъ всего—и вдругъ подходить ко мнѣ мать, грустная-грустная. Остановилась надъ постелью и говорить: Елена, вставай...

Я будто подымаюсь—и нисколько не удивлена ея проявленіемъ. Спрашиваю даже: „ты не устала, мама,—тебѣ вѣдь пришлось издали ко мнѣ“. А она на это: „ты все не такъ далека отъ меня, какъ думаешь. А скоро мы и совсѣмъ будемъ вмѣстѣ. Вѣрь, что тамъ, гдѣ я, лучше... На землѣ нѣтъ счастья. Счастье—призракъ. Оно лукаво манитъ издали“. И потомъ вдругъ перекрестилась и говоритъ: „ты еще меня увидишь. Я хочу встрѣтить тебя“—и пропала... Я проснулась—сиду на кровати. Въ комнатѣ темно. Въ самомъ воздухѣ ея точно осталось что-то... таинственное... Больше я ужъ не смыкала глазъ.

— Ты развѣ вѣришь снамъ?—засмѣялся опять Семигоровъ.

— Прежде не вѣрила... Вѣрить имъ пріучаетъ несчастіе.

— Только не меня, моя радость... Знаешь, я положу себѣ на колѣни маленькую подушку, а ты ложись и засни... А то вѣдь совсѣмъ больную привезу я тебя въ Берлинъ. Правда.

— Попытаюсь, смогу ли.

— То-то... Анна Смарагдовна Бубнова.

— Что?

— Забыла развѣ какъ тебя зовутъ теперь? Вѣдь ты Анна Смарагдовна Бубнова. Нечего сказать, хороша фамилія.

— Бубновы стоятъ Копровыхъ,—принудила она себя пошутить, но у нея не вышло. Она чуть не плакала теперь отъ тяжелаго и страннаго предчувствія, тучею надвигавшагося на нее.

Сама не понимала, что съ нею. Прямая дорога теперь вела ее къ счастью, къ свободѣ и покою. Любимый человекъ былъ около. Даже не открывая глазъ, она чувствовала на себѣ его взглядъ, полный такой преданности и нѣжности, что ей казалось мало цѣлой жизни для расплаты съ сердцемъ, принадлежавшимъ ей цѣлкомъ. Взглядъ ласкалъ Елену Борисовну—и въ то же время у нея что-то плакало и жаловалось въ груди. Она знала, нравственное право на ея сторонѣ. Во всемъ, что должно случиться, вѣдь никому и въ голову не придетъ обвинять ее, а все-таки на зло ей самой—совѣсть въ ней ворошилась и ставила свои, пока еще не сознанные запросы... Въ самомъ дѣлѣ—вѣдь она, Копрова, до сихъ поръ думала только о себѣ самой, о своемъ счастьи, о своемъ покоѣ, о своей обидѣ. Ея „я“ выросло передъ нею съ гору, заслоня все, что было впереди и кругомъ. Разумѣется, въ ней живого мѣста не осталось. Все болитъ, все оскорблено, всякій нервъ измотанъ, но не должна ли была она прежде всего принести себя въ жертву? Знаетъ ли она, княжна Балашинская, что за ея личнымъ правомъ на радости жизни есть еще многое? Не слишкомъ ли была она сама жестка и непримирима? Положимъ, она шла навстрѣчу ненавистнымъ ей нынче людямъ. Первые годы всей шестилѣтней каторги ея замужества она билась, какъ рыба объ ледъ, желая создать сносную жизнь и для себя, и для мужа... Она дѣйствительно хотѣла испытать всѣ средства, прежде чѣмъ разорвать навсегда уродливый союзъ взаимной вражды и обоюднаго непониманія. Страдала молча, простила первая, шла на примиреніе, когда ни въ чемъ, ни въ одномъ словѣ, ни въ одной мысли не чувствовала себя виновною. Но не было ли ей предназначено мучиться, терпѣть безъ жалобъ, безъ борьбы. Она вспомнила, съ какимъ умиленіемъ читала совсѣмъ незамѣтную повѣсть, подписанную неизвѣстнымъ именемъ, въ захудаломъ журналикѣ. Авторъ просто,

даже нѣсколько грубоватыми штрихами изображалъ такую же среду, изъ которой бѣжала Елена Борисовна. Скверные, злобные люди, съ дикими инстинктами, съ мстительными характерами, съ отрицаніемъ всего, что дорого сердцу. И въ этой тьмѣ — точно радостный просвѣтъ — святая страдалица, покорно несущая непосильный крестъ. И Еленѣ Борисовнѣ казалось, что ясное сіяніе отъ чуднаго лика новой христіанской мученицы падаетъ даже на окружающія ея лица, даже палачи и самодуры въ ея присутствіи смотрятъ мягче. Если мы всѣ здѣсь на землѣ только гости, если выброшенные на этотъ корабль вселенной мы на немъ временные пѣлники, то можетъ-быть, какъ нѣкое послушаніе, намъ даны страданія, горечь несбывшихся надеждъ, боль неотмщенныхъ и неоправданныхъ обидъ, мука неправедной клеветы и зрѣлище яркаго торжества силы и зла?.. Можетъ-быть тотъ, кто борется съ этимъ, губить себя, свою душу? Утрачиваетъ путь къ спасенію, къ совершенству, самъ отказывается отъ спасительныхъ канатовъ, брошенныхъ ему въ житейскую бурю Провидѣніемъ. Какъ польза человѣку, аще весь міръ приобращаетъ — душу же свою отщепитъ. Въ самомъ дѣлѣ, развѣ можно всегда и во всемъ ставить задачей только одно личное удовлетвореніе. Въ немъ ли вѣнецъ и оправданіе земного паломничества?

Николай Львовичъ думалъ, что она спитъ, и не шевелился.

Если бы въ вагонѣ не было такъ темно, онъ бы замѣтилъ, какъ ея вѣки порою нервно сжимаются, и изъ-подъ нихъ нѣтъ-нѣтъ да и выкатится предательская слеза. Но онъ самъ былъ слишкомъ полонъ счастья и радости, чтобы рядомъ подмѣтить сомнѣніе въ томъ и въ другой, и въ человѣкѣ, котораго онъ велъ по-своему къ спасенію ото всѣхъ мукъ и терзаній. Поѣздъ глухо и мѣрно громыхалъ по рельсамъ. Сначала по сторонамъ еще видѣлись скучныя окрестности, вся эта позабытая Богомъ и солнцемъ гладь безпріютнаго, холоднаго и блѣднаго Сѣвера, но Семигоровъ скоро задернулъ окно купѣ зеленою шторой, чтобы и этотъ тусклый и скупой свѣтъ не мѣшалъ отдыхать Еленѣ Борисовнѣ.

Она впрочемъ недолго оставалась такъ.

Ей стало не въ мочь. Она чувствовала, что еще нѣсколько минутъ — и пожалуй задохнется отъ мыслей, не высказанныхъ дорогому и близкому человѣку, отъ этихъ сомнѣвій въ будущемъ, которое ему казалось полнымъ такого изумительнаго обаянія... Надо было хоть говорить о чемъ-нибудь. Она быстро поднялась, поправила волосы, сѣла напротивъ.

— Тебѣ неудобно?

— Нѣтъ... не то. Такъ.. тоска.

— Это отъ стараго. Завтра переѣдемъ границу.

— И тамъ будетъ то же. Я боюсь, мой бѣдный Николай, что ты выбралъ себѣ дурную жену.

— Чѣмъ это?

— Подумай самъ. Развѣ я забуду все, что пережито мною? Вѣдь я сама себѣ кажусь захватанной, изгаженной нечистыми руками, всей этой возней съ унижительными условіями, въ которыя я попала. Буду мучиться, терзаться — а со мною и ты. И еще... Вѣдь что тамъ ни говори — а переѣхавъ границу, я буду твоей любовницей, не женой.

— Елена! — воскликнулъ онъ, краснѣя.

— погоди! Я не хотѣла обижать тебя. Тутъ совсѣмъ, совсѣмъ другое. Ты самъ чутко, подозрительно, болѣзненно будешь всматриваться и вслушиваться въ то, какъ ко мнѣ относятся другіе. Ты первый будешь мучиться отъ сознанія моей обиды. Понимаешь — первый.

— Какія глупости! Кто тамъ будетъ знать...

— Вотъ видишь! Значитъ намъ и на этомъ праздничкѣ жизни придется постоянно лгать, притворяться, обманывать другижъ, но не себя, и каждую минуту

трепетать, какъ бы судьба въ это новое общество не послала случайно человѣка, знавшаго насъ здѣсь, какъ бы вѣчная неправда не открылась и отъ насъ не отвернулись бы люди, еще наканунѣ считавшіе насъ ровнею. Впрочемъ, не отъ „насъ“, а отъ меня. Отъ тебя не отвернутся, ты для нихъ будешь даже пожалуй героемъ... Еще бы!..

— Не продолжай, Лея. Вѣдь потомъ ты сама будешь стыдиться того, что говоришь теперь.

— Не знаю... не знаю... не знаю...

И она уронила лицо на руки, не желая, чтобы онъ увидѣлъ ея слезы. Впрочемъ, ей сейчасъ же пришлось откинуться и принять спокойный видъ. Въ дверь стучали, потомъ она отомкнулась. Входилъ оберъ-кондукторъ съ контролеромъ.

— Ваши билеты.

Елена Борисовна подняла глаза и вздрогнула.

Контролеръ пристально всматривался въ Николая Львовича, и тотъ на него тоже.

— Виноватъ... Можетъ-быть я ошибаюсь... У меня въ полку былъ товарищъ...

— Боже мой! Неужели это ты, Буцкевичъ?

— Я самый. Ну, братъ, Семигоровъ. Вотъ не думалъ встрѣтиться... Да еще гдѣ!.. Впрочемъ, тебя прежде всего слѣдуетъ поздравить... Ты съ женой... или съ сестрой...

— Съ женой, съ женой...

Елена Борисовна вспыхнула и съ чисто женскою чуткостью разобрала, какъ у Николая Львовича дрогнулъ голосъ. И неувѣренно, и опасно. Она взглянула ему въ глаза — онъ отвелъ отъ нея свои. Она тотчасъ же потупилась, чтобы не сдѣлать его положеніе еще болѣе сомнительнымъ и неловкимъ.

— Вотъ какъ... Поздравляю, поздравляю. Представь же меня.

— Мой полковой товарищъ... Штабсъ-ротмистръ Буцкевичъ. Былъ у меня секундантомъ... Вообще, ты... вы... ты понимаешь — другъ. Чуть вмѣстѣ со мною и его не разжаловали тогда...

Елена Борисовна подала ему руку. Онъ почтительно поцѣловалъ ее.

— А я бобылемъ остался. Была у меня невѣста — умерла. До сихъ поръ по ней трауръ ношу. Такъ и кажется мнѣ, что съ мертвой обрученъ. Живой еще можно измѣнить, а мертвой — никогда. Она все видитъ и знаетъ — даже и то, что еще только у насъ растетъ въ душѣ. И страдаетъ, если видитъ, что другая заслоняетъ ее. Ну, такъ вотъ и остался одинокимъ. Впрочемъ, что же это я. Вотъ что. Я вѣдь до Пскова. Пройду поѣздъ — повѣрю билеты, и если твоя жена позволитъ — я сейчасъ сюда... Поболтаемъ.

Онъ откланялся, вышелъ, и сейчасъ же въ коридорчикѣ послышалось его сухое и официальное: „вашъ билетъ“, обращенное къ кому-то вышедшему изъ купѣ.

Елена Борисовна молчала. Николаю Львовичу было неловко, точно сейчасъ что-то совершилось здѣсь, въ чемъ и онъ виноватъ отчасти и чего оправдать и объяснить онъ никакъ не сумѣетъ.

— Вотъ видишь! — заговорила вдругъ Елена Борисовна.

— Ну! — вздрогнулъ онъ.

— Какъ быстро оправдывается то, чего я такъ боялась. У тебя, когда ты меня назвалъ женой, голосъ дрогнулъ. Будъ на мѣстѣ твоего товарища женщина — она сейчасъ же поняла бы, въ чемъ дѣло. Насъ обмануть трудно. И покраснѣлъ ты... А обращаешь ко мнѣ при немъ съ „ты“, ни съ того, ни съ сего, сбился на „вы“.

— Это пока, отъ непривычки.

— Видишь ли, Николай, мнѣ кажется, что ко лжи никогда нельзя привыкнуть, вѣчно будешь спотыкаться на ней... Впрочемъ, съ этимъ надо мириться. Впереди



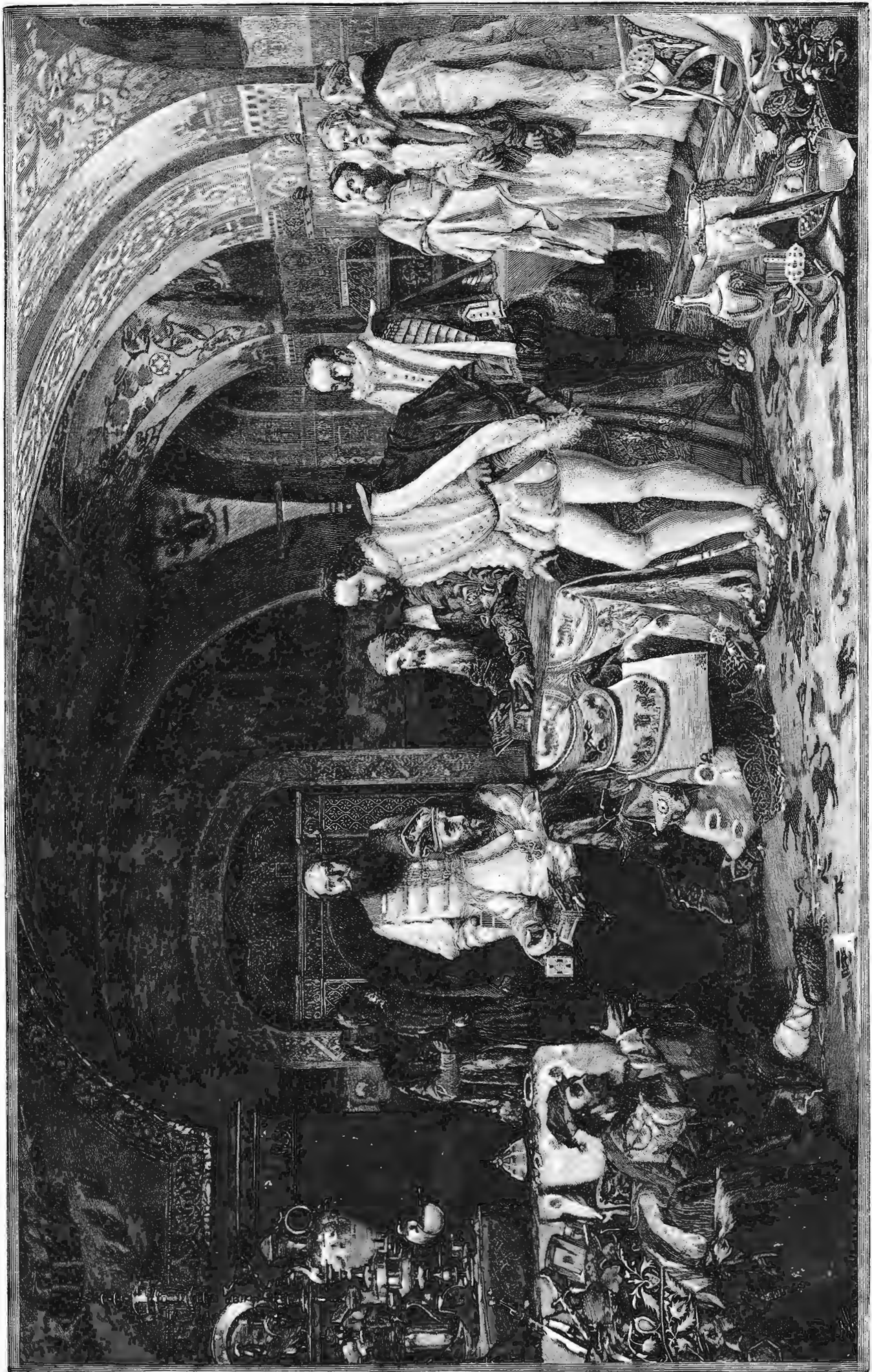

Русский музей Императора Александра III. Иоаннъ Грозныйъ показываетъ свои сокровища английскому послу Горсею.  
Ст. картины. А. Д. Литовченко грав. И. Павловъ.



Льтній вечерь въ еврейскомъ кварталѣ. Съ картины Людвигъ Ямауса автогравіа «Нивы».

передъ нами еще много такихъ встрѣчь. . Очень много!.. Только... Ахъ, какъ это скучно, какъ невыносимо!

„Нервы шалать!“—подумалъ про себя Семигоровъ.

— Деля! Ты все-таки не рѣшила, куда мы съ тобою поѣдемъ на первыхъ порахъ.

— Дай еще Аннѣ Смарагдовнѣ Бубновой границу переѣхать.

— Ну, это пустяки.

— Почему знать. Представь себѣ, на станціи встрѣтится мнѣ какой-нибудь знакомый.

— Ты не выйдешь изъ купэ. Скажешься больною.

— Дай-то Богъ!

Черезъ полчаса Буцкевичъ вошелъ къ нимъ въ купэ.

— Право, завидно на чужое счастье! — началъ онъ, любуясь Еленой Борисовной.—Что мы, батраки! Приѣду къ себѣ во Псковъ—въ квартирѣ пусто, холодно, одиноко, скучно... Самоваръ нечищенный, полы неподметенные, пыль на столахъ... Только и прибѣжище, что клубъ, съ неизбѣжнымъ винтомъ и сплетнями. Вѣдь не дома же съ Феклистой коротать вечера.

— Съ чего это ты въ контролеры пошелъ?

— Слава Богу. У тебя и имѣніе, и дома. Ты вольная птица. А мнѣ кусать-то надо тоже. А двѣ тысячи четыреста рублей на дорогѣ не валяются. Ты знаешь—еще я предметъ общей зависти. Помнишь нашего товарища Нищенкова?

— Какъ же. Еще могъ бутылку рому залпомъ выпить.

— Ну, вотъ. Только теперь онъ такими залпами не занимается. Онъ, братъ, на московско-брестской дорогѣ оберъ-кондукторомъ бѣгаетъ. И счастливъ. Куда нынче дѣваться? А барона Фирста не забылъ?

— Бѣлобрысенкій такой. Проробъ черезъ затылокъ и надменная рожа.

— Вотъ именно. Только теперь онъ стрижется по формѣ и надмененъ, пожалуй, съ одними извозчиками. Ты его на Невскомъ въ Петербургѣ околоточнымъ встрѣтишь!

Старые товарищи мало-по-малу ушли въ воспоминанія. Только временами Елена Борисовна ловила на себѣ взглядъ Буцкевича, и завистливый, и печальный. „Вѣдь достается же людямъ счастье,—читала въ немъ она:—мнѣ бы такую—и умирать не надо!“ Въ Псковъ пришелъ поѣздъ, когда день только едва-едва меркъ и тускнулъ. Въ пять часовъ еще не смеркалось, хотя уже на востокѣ густилась мгла и близкая ночь издали уже окутывала все своею безнадежностью и скукой.

— Ну, Елена... Мы здѣсь обѣдаемъ.

Она-было поднялась и тотчасъ же опять сѣла.

— Я не хочу... Я останусь здѣсь.

— Ты проголодаешься. Буцкевичъ, займи мѣсто! Мы сейчасъ.

Тотъ вышелъ.

— Деля, отчего ты не хочешь выйти?

— Видишь ли, ты встрѣтилъ Буцкевича, я могу наткнуться тоже на моихъ знакомыхъ, которые еще не посвящены въ тайну нашего внезапнаго супружества. Я останусь тутъ. До границы не приставай ко мнѣ съ этимъ. Слишкомъ большой рискъ. Слишкомъ... Ты понимаешь. Если ужъ тебя такъ заботитъ мой аппетитъ, принеси мнѣ что-нибудь. Впрочемъ, нѣтъ — я не хочу ѣсть. Лучше захвати сельтерской воды. Пить я буду съ наслажденіемъ. Все пересохло во рту. Ну, ступай!.. Тутъ вѣдь стоять не долго...

Николай Львовичъ не заставилъ себя уговаривать.

— Ты только запрись изнутри.

— Хорошо-хорошо!

Онъ быстро вышелъ, и, слегка приподнявъ занавѣску своего окна, Елена Борисовна тотчасъ же увидѣла его сильную фигуру на платформѣ... Онъ догналъ Буцкевича, уже смѣнившего форменную фуражку на шляпу, и вмѣстѣ съ нимъ исчезъ въ дверяхъ ресторана... „Да,

на первыхъ же порахъ пришлось и лгать, и прятаться“, — думала Елена Борисовна.—Неужели правъ былъ отецъ Антопинъ — и на землѣ дѣйствительно счастье только призракъ, миражъ? Манить издали, блещетъ чудною красотою—кажется, дойди до него — задохнешься отъ радости—а дойдешь и спрашиваешь: гдѣ „оно“? Обманъ, вѣчный обманъ“. И опять знакомое старое чувство горечи жизни охватило ее такимъ могучимъ порывомъ къ небытію, къ смерти, что, казалось, черныя крылья этой посланницы грозной судьбы уже бросили свою мрачную тѣнь на молодую женщину.

— Не весела же моя брачная поѣздка!—вслухъ проговорила Елена Борисовна и вздрогнула.

Еще бы!

Дверь послѣ Николая Львовича осталась непритворена. Елена Борисовна забыла сдѣлать это. И вдругъ ей почувился тамъ, въ коридорѣ, голосъ.. ея мужа.

Алексѣй Моисеевичъ, какъ онъ могъ попасть сюда? Это слишкомъ бы уже походило на сказку. Первымъ ея движеніемъ было скорѣе затвориться. Она съ силою задвинула дверь, повернула ручку. Теперь къ ней никто не могъ бы войти оттуда безъ кондуктора. Голоса смолкли. Говорившіе перешли въ другой вагонъ. Она сидѣла на мѣстѣ, вся дрожа, блѣдная и растерянная. Да не ошиблась ли она? Какимъ образомъ Копровъ-младшій могъ попасть сюда! Что за чепуха. Неужели такъ начали шалить ея нервы, ея, которая еще недавно сама хвалилась, что ей нервовъ не полагается отъ природы. И потомъ—мало ли схожихъ голосовъ. Вѣдь такъ дойдешь до галлюцинацій, Богъ знаетъ до чего. Этакъ, пожалуй, и Моисей Лукичъ почувится, да еще гдѣ—здѣсь вотъ, въ купэ, въ томъ углу его, пожалуй, куда Николай Львовичъ поставилъ свой дорожный несесеръ. Какъ это глупо и какъ малодушно поддаваться всему вздору предчувствій, самоистязаній, покаянному сыску въ собственной душѣ. Развѣ люди будутъ счастливыѣ отъ этого? Да и любимаго человѣка на первыхъ порахъ, пожалуй, заставишь тяготиться тобою. Пора покончить съ этимъ, если она, Елена Борисовна, не хочетъ сдѣлаться истеричною дрянью. Такихъ и безъ нея много. Въ жизни впереди еще много труда, огорченій, борьбы, нечего растрачивать свою силу на призраки и фантомы. Она даже разсмѣялась, вспомнивъ, какою она была весь этотъ день, и хотѣла уже встать и идти въ вокзалъ, въ ресторанъ, какъ вдругъ народъ оттуда высипалъ на платформу и забѣгалъ по ней, отыскивая свои вагоны. Вонъ и Николай Львовичъ бѣжитъ со свертками... Выскакиваетъ сторожъ... Третій звонокъ. Не успѣлъ Семигоровъ прыгнуть на ступень своего вагона, какъ поѣздъ двинулся, и станція медленно отошла назадъ съ любопытными и равнодушными, озабоченными и растерянными, усталыми и веселыми лицами...

— Я для тебя взялъ цыпленка, ростбифа, пирожковъ.

— Господи! Ты мнѣ напоминаешь дѣвиду Барсукову-старшую.

— А что?

— У той каждому огорченію соответствуетъ какое-нибудь блюдо. Интересно, какъ бы она на языкъ испитаній человѣческихъ перевела твое меню.

И Елена Борисовна расхохоталась.

Николай Львовичъ съ недоумѣніемъ взглянулъ на нее.

— Что это съ тобою? Оставилъ тебя такой мрачной... Вернулся и..

— Просто, забрала себя въ руки. Рѣшила, что не зачѣмъ поддаваться глупостямъ. Я такъ себя разбередила, что до галлюцинацій дошла. Тутъ въ коридорѣ два какихъ-то господина были, а мнѣ послышался голосъ мужа.

— Алексѣй Моисеевичъ? — и Семигоровъ тоже раз-



смѣлся. — Ну, нѣтъ, Леля. Теперь съ нимъ шабашъ. Мы—туда!—махнулъ онъ на западъ:— а онъ съ Москвой—туда!— указалъ онъ на востокъ. — Такъ что, если мы будемъ вѣрны этому направленію, то если встрѣтимся, такъ гдѣ-нибудь около Санъ-Франциско или Шанхая!..

И онъ опять улыбнулся, довольный своей шуткой и радостью, свѣтившейся въ глазахъ его подруги.

— Анна Смарагдовна!.. И на сію ночь позвольте васъ оставить одну.

Она покраснѣла и протянула ему руку.

— Я себѣ уже устроилъ мѣсто рядомъ въ купѣ. Это— все за тобою. У тебя оба билета.. Такимъ образомъ, только проѣхавъ Эйдкунень..

И не докончилъ. Елена Борисовна, вся покраснѣвъ, зажала ему ротъ ладонью.

### XIX.

Чѣмъ ближе къ границѣ, тѣмъ погода дѣлалась сырѣе. Подъ Вержболовымъ на мокрой землѣ лежала сплошная марь.. Въ окна вагона ничего не было видно. Елена Борисовна проснулась рано. Ночной мракъ еще боролся съ равными лучами. Какія-то села намѣчивались въ сторонѣ, и тоже унылыя, темныя, насквозь простуженныя. Проступали и снова уходили въ туманъ. Копрова взглянула на часы—былъ уже шестой часъ. Она сообразила, что скоро станція, только проѣхавъ которую, она будетъ виѣ всякихъ преслѣдованій. И сегодня ей снились дурные сны, но она теперь вся была—ожиданіе. Еще немного, солнце не успѣетъ подняться надъ землей, и она, Елена Борисовна, вздохнетъ свободно. Надо только привести себя въ порядокъ. Она вынула изъ сакъ-вояжа мыло и полотенце и вышла въ коридоръ. Николай Львовичъ былъ уже тутъ.

— Ты всталъ такъ рано?

— Я вовсе и не ложился.

— Почему?

— Мѣста не было.

— Какъ не было? Вѣдь ты же вчера сказалъ, что нашелъ себѣ рядомъ въ купѣ.

— Мало ли что. Я обманулъ тебя, Леля. Иначе и ты бы сама не легла, и сегодня была бы утомленной.

— Гдѣ же ты провелъ ночь?

— Здѣсь въ коридорѣ. Я вынулъ свой чемоданъ и присидѣлъ на немъ.

— Какъ тебѣ не стыдно? Если бы я знала, ни за что не допустила бы этого.

— Тебѣ очень идутъ волосы такъ.

— Нечего сказать—хороша!—засмѣялась она, приглаживая ихъ.—Совсѣмъ распустиха.

— Пожалуйста, оставайся такою.

Но она уже прошла мимо, и черезъ нѣсколько минутъ вернулась уже вымытая, свѣжая.

— Я попрошу тебя еще немного не входить ко мнѣ. Приведу только себя въ порядокъ.

Николай Львовичъ нервно прошелся по коридору спального вагона.

— Не угодно ли чаю?—предложилъ ему кондукторъ.

— Нѣтъ-нѣтъ... Оставьте меня въ покоѣ.

— Слушаю-съ... Я угодить хотѣлъ.

— Вотъ можетъ-быть сестра захочетъ пить.

Проведи ночь одинъ здѣсь, онъ иначе уже и не могъ назвать Копрову.

Чѣмъ ближе была рѣшительная минута, тѣмъ ему было тяжелѣй на душѣ. Онъ останавливался передъ большими слезившимися окнами и бессмысленно смотрѣлъ во мглу за ними. Прижимался лбомъ къ холодному стеклу и, слыша мѣрное храпѣніе за дверью одного купѣ, съ досадою думалъ: „неужели можно такъ спокойно спать, когда вотъ-вотъ сейчасъ..“ И ловя

себя на этомъ, соображалъ, что „сейчасъ“, котораго онъ ждалъ съ такимъ трепетомъ, вовсе не грозило мирнымъ пассажирамъ рядомъ. Имъ-то до него не было никакого дѣла. Они ѣхали подъ своими именами, и документы у нихъ оказывались въ полномъ порядкѣ. „Вѣдь бояться нечего,—успокаивалъ себя Николай Львовичъ:—объявленіе о потерѣ паспорта Бубнова подастъ только завтра, а завтра мы въ это время будемъ въ Кельнѣ или и еще дальше.. И Анна Смарагдовна Бубнова умретъ— а Елена Борисовна Копрова родится вновь“. И все-таки его обдавало холодомъ, и ноги у него слабѣли. Будь это съ нимъ лично, онъ бы и не думалъ. Самъ онъ ко всему готовъ, и его не удивитъ ничѣмъ. Но она—она, его богиня, избранница, любовь и вѣра всей его жизни.. Что если онъ ее подведетъ подъ какую-нибудь исторію? Впрочемъ, какъ? На станціи нѣтъ никого, кто бы узналъ ее. Онъ загоды справился обо всѣхъ служащихъ тамъ. Ни одной извѣстной ему или ей фамилии не было. Между пассажирами— то же самое. Онъ пристально всматривался во всѣхъ на станціяхъ. Проходилъ, черезъ вагоны—и тамъ не замѣтилъ ничего подозрительнаго. Правда, не во всѣхъ купѣ перваго класса побывалъ. Разъ даже прослѣдовалъ съ контролемъ, но въ одномъ вагонѣ кондукторъ прямо предъявилъ билеты на одно купѣ, объявивъ, что „господа просили не беспокоить ихъ“. И все-таки, несмотря на видимую безопасность, Николай Львовичъ чувствовалъ, что только за Вержболовымъ и Эйдкуненью, пересѣвъ въ нѣмецкіе вагоны, онъ успокоится и перестанетъ трусить за нее. Голова у него кружилась, колѣни ныли. Порою всего прохватывала дрожь. Даже зубы стучали. Были моменты, когда ему хотѣлось взять Елену Борисовну и прыгнуть съ нею съ площадки вагона—въ эту мглу холодную, сырую, на безлюдное мокрое поле, на землю, сочившуюся темными веселыми соками, кутавшуюся въ насквозь проникающій легкія ѣдкій и густой паръ. Такъ бы и ушелъ. И тотчасъ же ловя себя на этомъ, онъ самъ бранилъ себя „трусомъ, малодушнымъ“. Вспоминалъ, какъ онъ подъ Шейновомъ шелъ на редутъ—прямо на амбразуру, въ которую смотрѣло на него жадное дуло картечницы. Вѣдь тысячу смертей кинула она въ лицо ему, цѣлымъ адомъ встрѣтила, а онъ не дрогнулъ тогда—напротивъ, въ какомъ-то бѣшеномъ порывѣ самозабвеннаго вдохновенія бѣжалъ на гибель.. А теперь?.. Да, но тогда онъ былъ одинъ. На его душѣ не лежалъ великій отвѣтъ за честь, покой и жизнь любимой женщины. А съ такою—кто не сдѣлается трусомъ и малодушнымъ.

Поѣздъ замедлил ходъ. Показались въ туманѣ какія-то длинныя постройки.

— Это Вержболово?—спросилъ Николай Львовичъ. И самъ почувствовалъ, какъ голосъ у него дрогнулъ.

— Никакъ нѣтъ,—отвѣтилъ кондукторъ.—Здѣсь не останавливаемся. Это Вильковички.

— Ахъ, скорѣй бы ужъ!—на зло ему самому вырвалось у Семигорова.

— Николай!

Двери ихъ купѣ полотворились. Въ коридоръ выглянула Елена Борисовна.

Онъ живо вошелъ къ ней. Она протянула ему руку.

— Что это съ тобою? Вѣдь можно ли такъ уставать. Смотри, рука у тебя холодная и влажная. Еще бы: цѣлую ночь просидѣть въ коридорѣ. Смотри, еще заболѣешь.

— Я-то!—И онъ принудилъ себя засмѣяться.— Ты знаешь, какъ во время войны мы спали? Ляжемъ на сухую землю, а утромъ проснемся— почва опустилась, и кругомъ насосало воды, бокъ или спина—такъ въ этой водѣ и лежать.. У меня не отъ того. А знаешь— вѣдь сейчасъ рѣшительная минута.

— Ну, такъ что же?



— И ты не беспокоишься?

— Я уже вчера отволновалась за сегодня.

— А все-таки?

— Вѣдь Моисей Лукичъ не могъ же узнать, что и ѣду. А и узналъ—телеграфируетъ сюда о Копровой, а никакъ не объ Аннѣ Смарагдовнѣ Бубновой. Ты же самъ говорилъ, что Копровой пока и на свѣтѣ нѣтъ.

Медленно-медленно подошли вагоны къ станціи.

Это уже разумѣется Верхболово... Въ окно купѣ видна была церковь... Направо, когда они вышли въ коридоръ, видны были большіе пакгаузы, складочные сарай, какіе-то дома. Все это обливалось точно потокомъ въ эту минуту,—такимъ густымъ слоемъ влаги на все осѣдалъ туманъ. Еще голыя вѣтви деревьевъ, казалось, зябли въ немъ и вздрагивали. На платформѣ, несмотря на ранній часъ, было много таможенныхъ... Молодой и красивый жандармскій офицеръ нервно и озабоченно всматривался въ окна вагоновъ, мимоходомъ отдавая какое-то приказаніе унтеръ-офицеру... Лакей во фракѣ выскочилъ изъ ресторана, нѣсколько жидковъ уже галдѣли за разъ и тоже суетились Богъ вѣсть зачѣмъ. Ихъ казалось даже гораздо больше, чѣмъ ихъ было въ дѣйствительности, потому что, по свойственной этому племени юркости, каждый изъ нихъ ухитрялся въ одно и то же время мелькать въ нѣсколькихъ мѣстахъ сразу... Поѣздъ наконецъ съ долгимъ и точно вымученнымъ свистомъ остановился, выбрасывая во мглу густые клубы черного дыма.

— Ты выйдешь?—спросилъ Николай Львовичъ, весь блѣдный.

— Я хотѣла остаться... Только нѣтъ. Здѣсь будетъ жутко... Точно мы прячемся. А вѣдь нечего въ сущности. Ты посмотри, ни одного знакомаго лица...

Николай Львовичъ всмотрѣлся въ выходившихъ изъ вагоновъ. Все тѣ же, которые наканунѣ примелькались ему на платформахъ промежуточныхъ между Петербургомъ и Вильною станцій.

— Ну, благословясь... Ты посмотри, чего этотъ жандармъ суетится?

И онъ указалъ на офицера, который глазами, казалось, считалъ всѣхъ выходившихъ, останавливаясь на нѣкоторыхъ лицахъ.

— Тебѣ,—уже смѣялась Елена Борисовна:—все чудится. Ну, пойдемъ, пойдемъ. Я знаю, что ты за меня боишься. Но вѣдь видишь, какъ я спокойна. Подумай, еще одинъ часъ, только часъ—и...

— Ну, Леля, благословясь.

И онъ незамѣтно перекрестился.

— Это похуже, чѣмъ въ первый огонь идти охотникомъ.

Онъ выскочилъ съ площадки вагона и подаль руку Еленѣ Борисовнѣ.

— Ваши паспорта!—обратился къ нему солдатъ.

Николай Львовичъ подаль ему двѣ темныхъ книжки. И самъ при этомъ чувствовалъ, что рука у него дрожитъ.

— Теперь чаю, да?—точно сейчасъ только вспомнивъ, предложилъ онъ Еленѣ Борисовнѣ. — Пойдемъ скорѣй въ ресторанъ... Здѣсь страшно холодно.

Молодой офицеръ,—какъ теперь рассмотрѣлъ, проходилъ мимо, Николай Львовичъ,—держалъ въ рукахъ телеграмму. Онъ впрочемъ не обратилъ никакого вниманія на Семигорова и, только замѣтивъ его спутникомъ, ласково блеснулъ на нее глазами и пощипалъ свои усы.

— Видишь вотъ—ничего страшнаго... — смѣялась Копрова, входя въ большую залу, гдѣ лакеи уже бѣгали между столами, разнося чай и кофе заспаннымъ, недовольнымъ пассажирамъ. Еще бы, никому толкомъ не удалось отдохнуть, въ шестомъ часу надо было подыматься, а впереди еще предстояла всегда неприятная, суетливая и суматошная возня съ таможеню,

какъ бы ласкова и снисходительна послѣдняя ни оказывалась.

— Вели мнѣ чаю... За Эйдкупеномъ придется отвыкать отъ него...

Если бы наши путники остались еще на платформѣ—едва ли они не предпочли бы пѣшкомъ бѣжать въ туманѣ и холодѣ, чѣмъ отогрѣваться въ этомъ теплѣ на мягкихъ диванахъ вокзала. Еще бы. Только они исчезли въ его дверяхъ, изъ вагона первого класса послѣднимъ сбѣжалъ на платформу Моисей Лукичъ Копровъ, нервный, возбужденный, торжествующій. За нимъ нехотя и медленно, какъ всегда, слѣдовалъ Алексѣй Моисеевичъ.

— Папенька... Только ради Бога, безъ шума и безъ скандалу.

— Молчи, дуракъ. Самъ знаю, что дѣлать... Господинъ офицеръ... Вы получили телеграмму?

Жандармскій офицеръ вѣжливо приложился къ козырьку фуражки.

— Съ кѣмъ имѣю честь?

Коммерціи совѣтникъ Моисей Лукичъ Копровъ, а это мой сынъ, дѣйствительный статскій совѣтникъ Алексѣй Моисеевичъ...

— Мужъ?—коротко спросилъ офицеръ, и выраженіе гадливаго презрѣнія отразилось на его лицѣ, какъ онъ ни владѣлъ собою.

— Да... да... Именно, мужъ... Вы ужъ знаете все... А я—я отецъ... Оскорбленный отецъ... Вы понимаете?

— Я ничего не понимаю, господинъ коммерціи совѣтникъ. Съ вами у меня нѣтъ никакого дѣла. Мнѣ телеграфировали поступить, какъ укажетъ мнѣ его превосходительство...—И онъ поклонился Алексѣю Моисеевичу.—Я въ вашемъ распоряженіи...

— Но, я... я отецъ.

— Тутъ, милостивый государь, нѣтъ отца... А есть мужъ... И только. Вашихъ отеческихъ интересовъ я не обязанъ принимать въ соображеніе.

— Что-жъ ты молчишь, болванъ...—ткнулъ локтемъ въ бокъ Моисей Лукичъ сына. — Что-жъ ты стоишь столбомъ?

— Погодите, папенька.

Жандармъ, увидѣвъ это, еще больше нахмурился.

— Что угодно будетъ приказать вашему превосходительству?

— Моя жена... отправляется за границу...

— Не отправляется, врешь, а бѣжить... безъ всякаго позволенія, самовольно...

— Не угодно ли вамъ будетъ предоставить говорить его превосходительству.

— Я только поправляю. Потому что онъ у меня потатчикъ, да... Потатчикъ и попуститель...

— Это до меня не касается. Виноватъ, ваше превосходительство.

— Я прошу васъ, задержавъ ее, передать ее мнѣ и моему батюшкѣ.

— Да, да, и мнѣ... — визжалъ рядомъ Моисей Лукичъ:—да-да, и мнѣ.

— Передать, по возможности... безъ шума и скандала...

— Слушаю-съ.

— Предупреди же его, дуракъ, что она не одна, а съ любовникомъ.

Офицеръ поморщился.

— Не могу ли я просить васъ избавить меня отъ этихъ подробностей. Онѣ до меня не касаются.

— Да... Но онъ, любовникъ ея,—не унимался Моисей Лукичъ:—оглобли гнетъ, кочерги узлами вяжутъ.

— Не можете ли вы указать мнѣ вашу супругу?

— Сейчасъ, сейчасъ,—полетѣлъ-было впередъ Копровъ-старикъ.

— Виноватъ, я прошу не васъ...



Остатки сладки. Съ картины Э. Луио грав. Пәне.

— Что-жъ ты, остоловъ этакій, Алексѣй... Укажи свою потаскушку.

Жандармъ только нервно сжалъ руку. Видалъ виды, но этотъ поганый старичишка и въ немъ подымалъ все его негодование.

— Эй, Стасюк!

Унтеръ-офицеръ подбѣжалъ къ нему.

— Ступай за мною.

Вмѣстѣ съ Копровыми онъ подошелъ къ зеркальнымъ дверямъ ресторана и остановился, не входя туда.

— Вы видите ее?

— Да... Вотъ она за крайнимъ столомъ въ углу.

— Брюнетка!—Жандармъ узналъ красавицу, проходившую мимо, и невольно у него сжалось сердце.— „Экая служба поганая!“ прошепталъ онъ про себя.

— Да... да... Она самая, шельма... Хорошенько ее, бестію. За шиворотъ—тащить, не глядя на публику.

— Господинъ Копровъ! Попрошу васъ удержаться отъ несоотвѣтствующихъ выраженій. Я имѣю предписаніе передать Елену Борисовну, —такъ кажется, —ей мужу, но не подвергать ее оскорбленіямъ...

— Покрываютъ, покрываютъ! — шипѣлъ, слюнявя и

злясь, старикашка.—Вотъ я въ Петербургѣ поразскажу кое-кому.

— Сколько вамъ угодно! Стасюк! Ты подойдешь къ этой дамѣ и—да слышишь—со всей вѣжливостью попросишь ее въ мою канцелярію. Слышишь, со всею вѣжливостью!

— А того... Семигорова! Такъ и оставить на волѣ?—взбѣлся Моисей Лукичъ.

— О немъ я не имѣю никакихъ указаній.

— Да онъ убьетъ меня!

— Не беспокойтесь. Здѣсь найдете кому за васъ вступить.

А у самого на лицѣ написано: если бы убили, первый бы я этому обрадовался.

— Не угодно ли вашему превосходительству пожаловать ко мнѣ.

Алексѣй Моисеевичъ, понурясь, пошелъ за нимъ. Отецъ держалъ его за пальто и нашептывалъ что-то. Тотъ его старался не слушать.

— Прошу васъ садиться...

Онъ сѣлъ. Моисей Лукичъ не могъ сдержаться—кинулся къ дверямъ.

(Продолженіе будетъ.)

## Прогулка по Сербіи.

Очеркъ М. П. Жуссе.  
(Съ 28-ю рисунками.)

(Окончаніе.)

### VIII.

#### Нишъ.

Въ одномъ часѣ разстоянія отъ древней столицы сербскихъ парей западная и восточная Моравы соединяются и образуютъ въ собственномъ смыслѣ Мораву, впадающую у Семендрии въ Дунай. Здѣсь въ Дьюнишскомъ ущельѣ происходили кровавыя битвы въ послѣднюю сербско-турецкую войну (1876 г.).

Въ Нишѣ до двадцати тысячъ жителей; онъ тянется по обоимъ берегамъ Нишавы, нѣсколько выше слиянія этой рѣки съ Моравой. Такое положеніе имѣеть весьма важное значеніе. Благодаря Нишавѣ городъ господствуетъ надъ дорогой въ Софію и въ Константинополь; благодаря Моравѣ и долинь Вардара — надъ шоссею и желѣзной дорогой въ Салоники.

Нишская цитадель совершенно не отвѣчаетъ представленію о крѣпости. Это просто укрѣпленный четырехугольникъ, который тянется по плоскому правому берегу Нишавы и заключаетъ въ себѣ арсеналъ и казармы. Къ нему ведетъ деревянная мостъ, на каменныхъ столбахъ. Почти напротивъ, на лѣвомъ берегу Нишавы, красивый паркъ окружаетъ бывшее жилище турецкаго паши, простой домъ, не имѣющій никакого стиля и въ настоящее время составляющій королевскую резиденцію. Вдоль Нишавы есть очень хорошенькіе уголки. Скрытые домики, построенные на восточный манеръ, прячутся въ зелени садовъ, какъ бы боясь еще открыто выступить на свѣтъ Божій. Нишъ еще обстраивается или, лучше сказать, перестраивается. Широкая, несомнѣнно прямая улицы производятъ нѣсколько безпорядочное впечатлѣніе: по чаршій или базаръ, на которомъ сосредоточивается все городское движеніе, не лишены интереса. Здѣсь вы видите ресторатора на открытомъ воздухѣ, предлагающаго деревенскимъ жителямъ свѣже испеченныя подъ пепломъ лепешки; тамъ женщины придутъ на улицы съ корзиной на рукѣ, ожидая, не подойдетъ ли прохожій купить каіе-нибудь мелкіе принасы. На базарѣ золотыхъ дѣлъ мастера на вашихъ глазахъ выдѣлываютъ граціозныя бездѣлушки изъ серебряной филигранны. Оружіе, сбруя, великолѣпныя ткани — остались главнымъ производствомъ Востока, но здѣсь Востокъ отступаетъ назадъ, и отъ его производствъ осталось одно воспоминаніе. Вскорѣ захватятъ здѣсь машины и вытѣснятъ, какъ во всѣхъ новыхъ городахъ, молотокъ чеканщика.

Послѣ Ниша стоить остановиться въ Пиротѣ. Сербскія женщины ткутъ здѣсь ковры необычайной прочности съ бѣлыми и красными узорами, замѣшанными у славянской фантазіи и представляющими самыя любовныя контрасты. Иногда ковры эти — настоящіе художественныя произведенія. Пиротъ производитъ еще бляхи изъ посамъ изъ чеканнаго серебра, въ совершенно восточномъ вкусѣ. Невозможно спрашивать себя, какимъ образомъ такія хорошенькія арабески, такой сложный и тонкій орнаментъ можетъ быть выбитъ съ изнанки, на грубомъ металлѣ и къ тому же самыми первобытными инструментами? Терпѣніе мастеровъ равняется ихъ искусству. Нѣкоторые изъ такихъ бляхъ съ инкрустациями составляютъ семейныя драгоценности, которыми женщины съ гордостью украшаютъ себя и съ которыми не соглашаются расстаться ни за какую цѣну.

Во время послѣдней сербско-болгарской войны, послѣ пораженія сербовъ подъ Сливницей, улицы Пирота были театромъ кровопролитнаго боя, продолжавшагося два дня. Старая крѣпость взлетѣла

на воздухъ. Въ настоящее время она запущена: коровы мирно пасутся у ея укрѣпленій. Теперь возведены уже новые форты для защиты Пирота; не даромъ онъ представляетъ первую сербскую позицію на пути къ Нишу и пунктъ, далеко выдвинутый на востокъ.

### IX.

#### Бѣлградъ.

Сербы перенесли нанесенное имъ пораженіе на Коговомъ полѣ съ мужествомъ, а не съ трусливой покорностью, упражняющей всія надежды. Они долго терпѣли притѣсненія, адюность и проливали сначала турецкихъ пашей, а затѣмъ еще болѣе тиранныхъ «даговъ». Малѣйшая попытка къ сопротивленію сопровождалась казнями и грабежами. Однажды нѣкоторымъ изъ сербовъ пришла мысль прибѣгнуть къ султану, своему сюзерену. Но султанъ оказался такъ же безсиленъ, какъ и паши. Тогда раздраженные даги, опасаясь и турокъ, и сербовъ, рѣшили такъ: «Предупредить остальныхъ турокъ и сами истребить сербовъ»...

Избѣженіе началось въ февралѣ 1804 года. По всей Шумадіи, съ одного конца ея до другого, низшая и главы семействъ были умерщвлены въ одинъ и тотъ же день. Въ числѣ лицъ, которыхъ наиболѣе опасались даги, находился нѣкій Георгій Петровичъ, прозванный турками Чернымъ — «Кара-Георгій»; его рѣшено было умертвить однимъ изъ первыхъ; но Мехмедъ-ага оставилъ для себя эту избранную жертву.

Тогда Кара-Георгій призвалъ своихъ къ оружію въ Тополѣ и обрушился на турокъ. Во всѣ семнадцать округовъ, превосходившихъ своимъ вліяніемъ даже пашей, были посланы князьямъ, начальникамъ деревень, письма съ предложеніемъ возстать противъ турокъ. На этотъ призывъ поднялась вся раія, «какъ трава въ полѣ»; въ нѣсколько дней вся Сербія стояла подъ оружіемъ. Вооруженные, кто ружьемъ, кто косою, жители засѣли подъ прикрытіемъ лѣсовъ и неприступныхъ скалъ. Турки покидали деревни и искали убѣжища въ крѣпостяхъ. Но расира происходила скорѣе между сербами и дагами: сама раія являлась какъ бы помощницей султана, карая дерзкую милицію. Это было поято и въ Константинополь, и боснійскій губернаторъ, Бекиръ-паша, получилъ приказаніе оказать поддержку Кара-Георгію, провозглашенному главою возстанія. Когда знамя подумѣяна появилось рядомъ съ сербскимъ подъ стѣнами Бѣлграда, даги поняли, что они погибли, и бѣжали за Дунай въ Новую-Орсову. Но и здѣсь ихъ достигла кара: о томъ свидѣтельствовали длинный рядъ головъ, выставленныхъ вскорѣ передъ шатромъ Кара-Георгія. «А теперь, — сказалъ Бекиръ-паша инсургентамъ: — виновные наказаны, и вы можете возвратиться по домамъ. Ваши стада и плуги ждутъ васъ». Но сербы, испытанные уже разъ яростью своихъ тирановъ, не согласились положить оружіе.

Тогда началась жестокая война, уже не партизанская противъ даговъ, враговъ султана, но борьба нѣсколькихъ тысячъ горцевъ противъ регулярныхъ войскъ Оттоманской имперіи.

Сербы сражались съ острейшимъ энтузіазмомъ. Три турецкихъ арміи были разбиты, и въ ночь на 12-е декабря 1806 года Бѣлградъ оказался въ рукахъ Кара-Георгія, главнокомандующаго всѣхъ сербовъ. Вскорѣ Турція предложила признать его господаремъ Сербіи, съ единственнымъ условіемъ отдать Бѣлградъ туркамъ и вы-

дать оружие. Кара-Георгій ограничился тѣмъ, что сообщилъ турецкіи предложенія Россіи. Но Россія, которой угрожала Наполеонъ, была занята заботами о собственной безопасности и подписала бухарестскій трактатъ, который освобождалъ ее южную границу и позволялъ двинуть свои войска отъ Очакова противъ французскіи, развязавъ руки Оттоманской имперіи, обрुшившейся всѣми своими силами на несчастную Сербію. Кара-Георгій напрасно пытался противостать нападенію; онъ потерялъ голову и, увлеченный общимъ пораженіемъ, искалъ убѣжища за границей.

Милошъ, которому онъ предоставилъ защиту страны, былъ извѣстенъ своей неустримой храбростію.

Когда все отчаявались въ спасеніи отечества, онъ не обратился въ бѣгство.

Въ вербное воскресенье 1815 года Милошъ подрузилъ свое знамя въ Таковѣ и объявилъ туркамъ открытую войну. Къ нему стали стекаться со всѣхъ сторонъ, и наконецъ на берегахъ Моравы, въ области Рудника, онъ спустился съ горъ, какъ съ естественныхъ укрѣпленій, чтобы вступить съ турками въ рукопашный бой. Рамки настоящаго очерка не позволяютъ намъ прослѣдить за всѣми подробностями эпоса, героизмъ которой былъ Милошъ, но нельзя отказать въ данн восхищенія человѣку, который въ нѣсколько мѣсяцевъ, рискуя своей жизнью на поляхъ битвы, ловко пользуясь несогласіями пашей и искусно прибѣгая къ дипломатіи, гдѣ нужно, сдѣлалъ изъ приговореннаго къ смерти народа—народа живой, измѣнившей собственныхъ правителей, одного съ нимъ племени и одной религіи, способныхъ защитить его отъ всякихъ попытокъ къ возстановленію тираніи.

Зато надо видѣть, съ какимъ уваженіемъ, можно сказать, съ какимъ религиознымъ чувствомъ, сербы посѣщаютъ въ Топчидерѣ, близъ Бѣлграда, скромный домъ, въ которомъ жилъ Милошъ. Предметы, служившіе ему въ домашнемъ обиходѣ, хлѣбъ, который онъ ѣлъ, его одежда, оружие—все остается на мѣстѣ, какъ будто онъ еще живетъ тамъ. Сербы сохраняютъ этотъ сельскій домикъ въ его прежнемъ видѣ, какъ драгоценный памятникъ, какъ реликвию, къ которой никто не дерзаетъ прикоснуться.

Конакъ Милоша, какъ называютъ въ Сербіи каждый нѣсколько болѣе значительный домъ (отъ слова «конаконати»—обитать), имѣетъ всего два этажа, съ нѣкоторымъ подобіемъ бельведера, выступающаго надъ входной дверью. Нижний этажъ образуетъ большую залу безъ всякихъ украшеній, съ низкимъ потолкомъ, поддерживаемымъ столбами, на которыхъ, вмѣсто всякихъ орнаментовъ, развѣшаны вѣнки изъ колосовъ и различныхъ злаковъ, собранныхъ въ Сербіи и преимущественно въ Топчидерѣ. Милошъ хотѣлъ видѣть Сербію богатою и сильною; а какимъ образомъ она могла разбогатѣть, какъ не земледѣльческимъ трудомъ? Какъ истинный сынъ земли, онъ поклонялся ей, а потому могъ ли онъ найти для украшенія своего дома что-либо прекраснѣе вѣнка изъ пшеницы или маиса? Милошъ желалъ, чтобы нижній этажъ его дома представлялъ нѣчто въ родѣ постоянной выставки. Но стоить подняться по незатѣйливой деревянной лѣстницѣ, ведущей во второй этажъ, чтобы и здѣсь увидѣть ту же вѣчную заботу князя-крестянина. Въ нѣкоторомъ подобіи передней, плохо освѣщенной, расположена коллекція восковыхъ плодовъ: Милошъ приказывалъ выливать въ форму лучшіе экземпляры плодовъ своей родины и съ гордостью показывать ихъ посѣтителѣмъ. Въ соседней комнатѣ сохранялся самоваръ, кофейникъ, чашка и походный приборъ князя: его посохъ, четки, образа Святителя Николая и нерукотворенный ликъ Спасителя—даръ русскаго императора. А рядомъ—сидальня Милоша, диванъ, на которомъ онъ скончался, его походная кровать, костюмъ, шитый серебромъ, сапоги, которые онъ починалъ собственноручно, а на столѣ кусочекъ хлѣба, найденный въ столѣ. Главная комната выходитъ на балконъ: она устроена въ восточномъ вкусѣ. Здѣсь Милошъ принималъ посѣтителей, бесѣдовалъ съ иноземными посланниками, отсюда онъ управлялъ страной. Трудно представить себѣ что-либо болѣе патриархальное: кромѣ стола и стульевъ, нѣтъ никакой мебели; стѣны выбѣлены известкой. Комната эта турецкій сельскій, но безъ всякихъ украшеній, которыми восточная роскошь умѣетъ скрашивать холодныя стѣны. Помѣщеніе Милоша даетъ ясное понятіе о самомъ хозяинѣ: для фантазии тутъ нѣтъ мѣста; здѣсь господствуетъ одинъ трезвый разумъ, пренебрегающій бесполезными мелочами. Милошъ, это—новалъ Сербіи, еще связанная путами пятисотлѣтняго рабства; обычаи, привычки, формы домашней жизни, все, что навязали ей ея вѣстители, еще не исчезло, но уже исчезаетъ. Дома въ Сербіи не строятъ больше такъ, какъ строили при Милошѣ: они стали похожи на европейскіе. Западъ заполонилъ все: жилище, одежду, обычаи; но домъ Милоша, какъ и онъ самъ, именно олицетворяетъ переходную эпоху: Востокъ кончается и начинается Западъ, рабская Сербія исчезаетъ и уступаетъ мѣсто новой Сербіи. Въ этомъ отношеніи топчидерскій конакъ, даже если бы онъ и не былъ святилищемъ Обреновичей, представлялъ бы самый живой интересъ. Но въ немъ жилъ Милошъ, его духъ еще и теперь живетъ въ немъ, какъ и духъ его сына. Рядомъ съ тростью князя виситъ сабля его сына Михаила; на столѣ, покрытомъ краснымъ сукномъ, хранится нѣсколько палей его крови въ хрустальномъ флаконѣ; невдалекѣ, зеленое сукно, на которомъ лежало окровавленное тѣло несчастнаго князя. Печальная исторія князя Михаила извѣстна: рожденный царствовать, одаренный умомъ и сердцемъ, способнымъ на великіе подвиги, онъ палъ жертвою политическихъ страстей. Враги Милоша обвинили Михаила въ томъ, что онъ приказалъ умертвить Кара-Георгія. Фактъ совершенно не доказанъ, но разнузданныя стра-

сти и не требуютъ доказательствъ, а прямо наносятъ ударъ. Такимъ образомъ неповинная кровь была пролита. Простой крестьянинъ указываетъ въ парижъ мѣсто трагическаго происшествія, но благодарные сербы воздвигли князю Михаилу статую, громко свидѣтельствующую объ ихъ привязанности къ невинной жертвѣ.

За отсутствіемъ прямыхъ наслѣдниковъ, княземъ Сербіи былъ провозглашенъ Миланъ, внукъ Ефрема, брата Милоша, подъ именемъ Милана Обреновича I. Достаточно будетъ упомянуть здѣсь мимоходомъ о слѣдующихъ крупнѣйшихъ фактахъ въ исторіи Сербіи: бракъ князя Милана съ Наталіей Кешко (1875); рожденіе наслѣднаго княжича Александра, нынѣ царствующаго (11-го августа 1876); война Сербіи противъ Турціи и приобрѣтеніе Пиша, провозглашеніе Сербіи королевствомъ (2-го марта 1882); война Сербіи съ Болгаріей (1885—1886) и, наконецъ, прискорбныя несогласія, возобновившія королевскую семью, отреченіе Милана и восшествіе на престолъ Александра I Обреновича (6-го марта 1889 г.).

## X.

### Бѣлградъ со стороны Землина.

Если ѣхать въ Сербію черезъ Вѣну и Буда-Пештъ, Бѣлградъ видѣется уже при самомъ выѣздѣ изъ Землина, развертываясь, какъ декорация, живописнымъ амфитеатромъ. На первый взглядъ онъ производитъ впечатлѣніе восточнаго города, который въ дѣлнвой нѣгѣ раскинулся на берегу спокойныхъ водъ. Но старая цитадель, грозно высилаясь среди волкъ Савы и Дуная, доказываетъ, что городъ этотъ, теперь блистающій молодостію и красотой, весьма недавно былъ просто военнымъ пунктомъ, хотя и грознымъ на пути къ Востоку.

Турки прозвали Бѣлградъ «Dag el Djihad», «Вратами священной войны». Отсюда турки ринулись, какъ съ орлиного гнѣзда, на Западъ. Мурадъ II лишился, въ 1440 году, около 20,000 человекъ подъ стѣнами Бѣлграда. Онъ собирался было взять городъ при туземномъ, когда стрѣла, пущенная изъ его лагеря рукою серба, открыла осаждающимъ все подробности плана атаки, и штурмъ не удался. Въ 1456 г. Магометь II, взявшій Константинополь, потерпѣлъ поражение подъ Бѣлградомъ; около 300 тысячъ остались въ рукахъ Яна Гуніади и Иоанна Капистрана, поспѣвшихъ на помощь городу со своими крестоносцами. Но турки возобновили попытку, и, воспользовавшись несогласіями въ Венгріи, которые парализовали силы Матвія Корвина, Солиманъ Великій овладѣлъ Бѣлградомъ (1521). Съ тѣхъ поръ казалось невозможнымъ вытѣснить отсюда побѣдителей. Разбитые сначала пришеемъ Евгениемъ, затѣмъ генераломъ Ландономъ, турки снова овладѣли Бѣлградомъ по мирному трактату, заключенному въ Сисетовѣ въ 1790 г. и оставались тамъ до 1867 г. Еще Кара-Георгій прогналъ ихъ (1814); но они вернулись во время панни 1815 г., и потребовалась вся ловкость Милоша, все негодованіе державъ противъ сомбардированія города въ 1862 г. и твердость князя Михаила, чтобы постепенно изгнать ихъ изъ города и изъ крѣпости (1867). Однако турецкое знамя продолжало еще долго развѣваться ридомъ съ сербскимъ; оно исчезло лишь въ 1876 году, когда Сербія объявила войну Турціи и, наконецъ, увидѣла себя освобожденной благодаря соглашенію державъ на берлинскомъ конгрессѣ.

Бѣлградъ теперь неузнаваемъ. Изъ провинціального турецкаго города онъ сдѣлался столицей сербскихъ королей. Прогрессъ за двадцать лѣтъ почти невѣроятный: нѣтъ болѣе деревянныхъ домовъ, выходящихъ на кривыя, плохо освѣщенныя улицы, съ подозрительными углами и жалкими базарами. Вмѣсто минаретовъ, православныя церкви вырѣзываются на небесной лазури своими колокольнями; веселый перезвонъ заставляетъ умолкнуть пронзительный голосъ муздына, призывавшій правоблрныхъ къ молитвѣ; вездѣ строятся дома, вырямяются улицы, расширяются площади. Бѣлградъ украшаютъ статуи, фонтаны и дворцы, электричество заливаетъ его яркимъ свѣтомъ, рельсы прорѣзываютъ широкія улицы, повсюду движеніе, радостное чувство смѣлнго апатію и уныніе рабства. Бѣлградъ хочетъ быть настоящей столицей, достойной своего прошедшаго, достойной народа, который сдѣлалъ его своимъ главнымъ городомъ.

Очень широкая улица.—улица короля Милана,—раздѣляетъ Бѣлградъ на двѣ части: къ югу вокзалъ и кварталы Савы; къ сѣверу—дунайскіе кварталы. Цитадель и Калимегданскій бульваръ занимаютъ въ концѣ длинной улицы Милана возвышенность, у подошвы которой соединяются обѣ рѣки. Трудно представить себѣ видъ красивѣе того, который открывается съ Калимегдана. Турки прозвали его «холодомъ размышлений», потому что съ этой высоты глазъ неизстѣнно погружается въ безконечность. Когда вечерній вѣтерокъ, поднимаясь съ венгерскихъ равнинъ, приноситъ сюда свою свѣжесть, когда солнце склоняется къ западу, обдавая горизонтъ золотистой пылью, Калимегданскій бульваръ половъ истиннаго очарованія. Здѣсь, наверху, дивная тишина; а тамъ, внизу, смѣшанный, неопредѣленный гулъ, водоворотъ человѣческой дѣятельности; свѣтитъ локомотивы, лодки серебристыми полостями бороздятъ хрустальную поверхность рѣки; а дальше, подъ огненнымъ небомъ, вырывается великолѣпный, сказочный силуэтъ Землина. Калимегданская эспланада составляетъ любимое мѣсто прогулки бѣлградскаго общества. Здѣсь собирается все, что есть элитнаго въ Бѣлградѣ, и для иностранца Калимегданъ представляетъ большой интересъ. На Калимегданѣ пріѣзжаютъ частью посмотреть другнхъ, частью показать себя, но, главнымъ образомъ,





Сербскія торговки на базаръ въ Нишѣ.

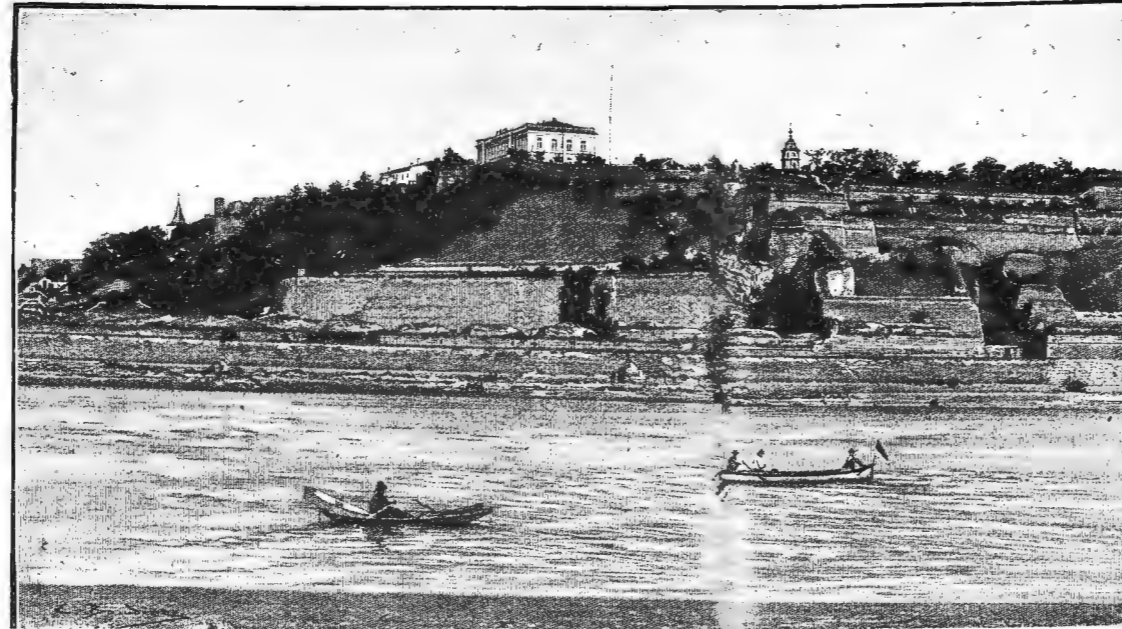

Бѣлградъ. Цитадель

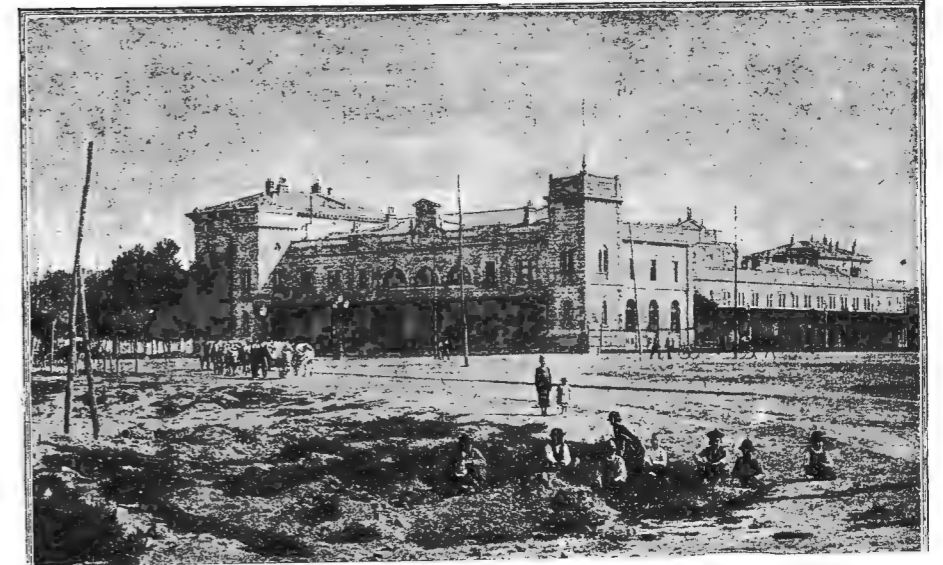

Бѣлградъ. Жельзнодорожный вокзалъ.



Милошъ Обреновичъ.



Бѣлградъ. Памятникъ князю.



Князь Михайлъ.



Бѣлградъ. Соборъ.

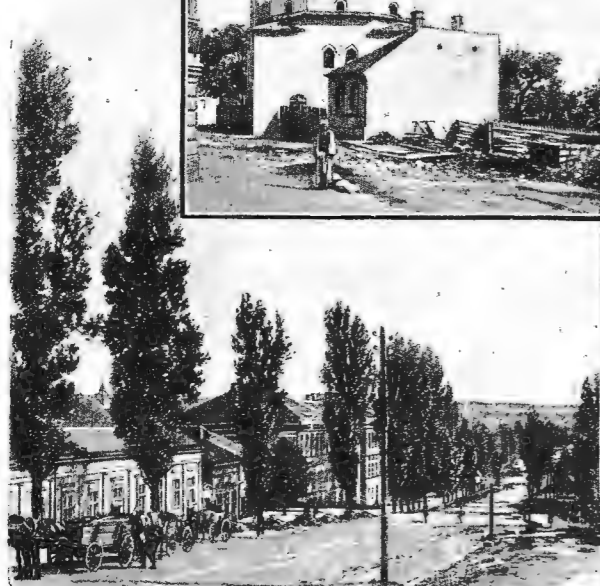
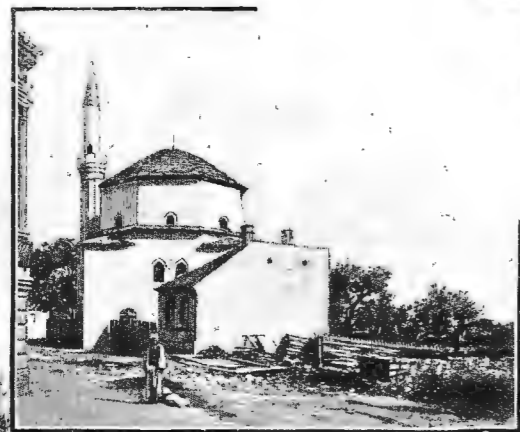

Бѣлградъ. 1) Древняя мечеть. 2) Министерство публичныхъ работъ.



«Башня череповъ» въ Нишѣ, въ память павшихъ нѣ за независимость.



Бѣлградъ. Университетъ.

Прогулка по Сербіи. Съ фото и рисунки французскихъ художниковъ.

подышать чистым воздухом среди чудной панорамы. Впрочем, этот клочок земли дорог сербам по другим причинам; он напоит их кровью. Здесь, у самых ворот цитадели, проходились казни. Сколько несчастных, посаженных на кол, ожидали здесь смерти в медленной агонии, в то время как другие подставляли шею под удары меча. Теперь на этой страшной площадке сербы развели тенистый парк.

Старые ворота в цитадель скрыты за цѣлой рощей цвѣтов и деревьев. Впрочем, цитадель представляет в настоящее время просто обширное поле, открытое для всякаго. Каждый может свободно входить туда, и, за исключеніем строений, занятых личной командой, артиллерійским музеем и помѣщеніем арестантов, все разрушается под натиском времени. Стѣны вырѣживаются, обсыхают, — тѣ самыя стѣны, которых не могли когда-то разрушить цѣлыя арміи. Внутренность цитадели не представляет особаго интереса. Откосъ горы составляет два естественныхъ этажа. В нижнемъ, у рѣки, помѣщаются батареи и казармы съ монументальными воротами принца Евгенія; въ верхнемъ — команда и нѣсколько памятниковъ старины, доступныхъ всеѣмъ желающимъ.

Милюш-освободитель не могъ, по окончаніи своей тяжелой задачи, почить вдали отъ Калимедана и цитадели, самаго сердца Бѣлграда. Онъ погребенъ, вмѣстѣ со своимъ сыномъ, злополучнымъ Михаиломъ, въ митрополичьей церкви, у самой подошвы эспланады. Онъ жилъ напротивъ, въ конакѣ, гдѣ теперь помѣщается митрополитъ. Здесь онъ совершилъ можетъ-быть самый тягостный актъ своей жизни, отказавшись отъ престола въ пользу своего сына (1839 г.). Правда, впоследствии торжество возвращенія широко вознаградило его за эти горькія минуты. Здесь же жилъ князь Михаилъ до 1842 года, раздѣляя съ отцомъ заточеніе. Въ домѣ, примыкающемъ къ дворцу, гдѣ помѣщаются в настоящее время оба высшихъ гражданскихъ суда, жила геройская княжна Любица.

Хотѣлось бы, ради вызываемыхъ ею воспоминаній, чтобы митрополичья церковь имѣла болѣе грандіозный видъ; но гармонія линий и внутреннее убранство заставляютъ скоро забыть первое впечатлѣніе. Рядомъ съ князьями покоятся останки митрополитовъ. Иконы писаны княземъ Дмитріемъ Аврановичемъ. Передъ церковью возвышается статуя сербскаго ученаго Обрадовича.

Въ Бѣлградѣ насчитывается шесть церквей православныхъ, двѣ синагоги, одна мечеть, одна церковь протестантская и одна рим-

королевскаго дворца, не можетъ соперничать съ нимъ въ великолѣпіи; оно, дѣйствительно, достойно столичнаго города. Педалеко отъ банка, въ двухъ шагахъ отъ Калимедана, тянется лучшая улица въ городѣ, Дубровачна, и тутъ же университетъ. Одно и то же зданіе — княжескій даръ Михаила Анастасіевича своей отчизнѣ — вмѣщаетъ въ себя университетъ или высшую школу, національную бібліотеку и музей.

Высшая школа была основана въ Крагуевацѣ, въ 1838 году, и вначалѣ имѣла только два факультета: юридическій и философскій. Переведенная въ 1842 году въ Бѣлградъ, она



Бѣлградъ. Терзизъ.

получила со временемъ новые статуты и расширила программу преподаванія. В настоящее время она насчитываетъ 61 кафедру на всѣхъ факультетахъ, вмѣстѣ взятыхъ: 28 — на философскомъ факультетѣ (12 по языкамъ и 16 по математикѣ), 11 — на юридическомъ, 23 — на факультетѣ техническихъ наукъ. Ординарные профессора назначаются королемъ, по представленію университета, и состоятъ на жалованьи у правительства. Но есть еще почетные профессора, — академическіе доктора и знаменитые иностранные ученые. Въ 1892 году расходы на университетскій бюджетъ достигали 290,000 франковъ. Правительство само взымаетъ плату за экзамены. Въ томъ же 1892 году насчитывалось около 600 студентовъ, и въ томъ числѣ около десяти студентовъ. Студенты группируются кружками, сообразно своимъ вкусамъ или занятіямъ. Таковы, напримеръ, «Побратимство Обиличъ» (ассоціація музыкантовъ и пѣвцовъ), «Даникичъ» (имя сербскаго философа), «Панкситъ» (кружокъ студентовъ-естественниковъ).

Национальная бібліотека, послѣ первыхъ слабыхъ попытокъ, была окончательно основана въ 1874 году. Начиная съ 1881 года она имѣетъ организацію, сходную со всѣми европейскими бібліотеками. Въ ней свыше 80,000 томовъ, изъ числа которыхъ 78 весьма древнихъ, имѣющихъ самый высокій интересъ для первобытной сербской исторіи.

Музей первоначально соединенный съ бібліотекой, былъ отдѣленъ отъ нея въ 1881 году и находится въ вѣдѣніи директора, одного изъ университетскихъ профессоровъ. Богатая античная коллекція, драгоценныя вещи, медали, печати, древнее оружіе, национальные костюмы — составляютъ главный его интересъ. Есть нѣсколько хорошихъ картинъ, и сербскіе патриоты своими приношеніями пополняютъ ихъ коллекцію. Эпоха преобразованій коснулась и одежды; рѣдко уже теперь можно встрѣтить національный костюмъ на базарѣ, и то лишь на пришедшихъ издалека деревенскихъ жителяхъ. Французскія моды вытѣснили традиціонный костюмъ, и скоро его можно будетъ видѣть только въ музеяхъ.

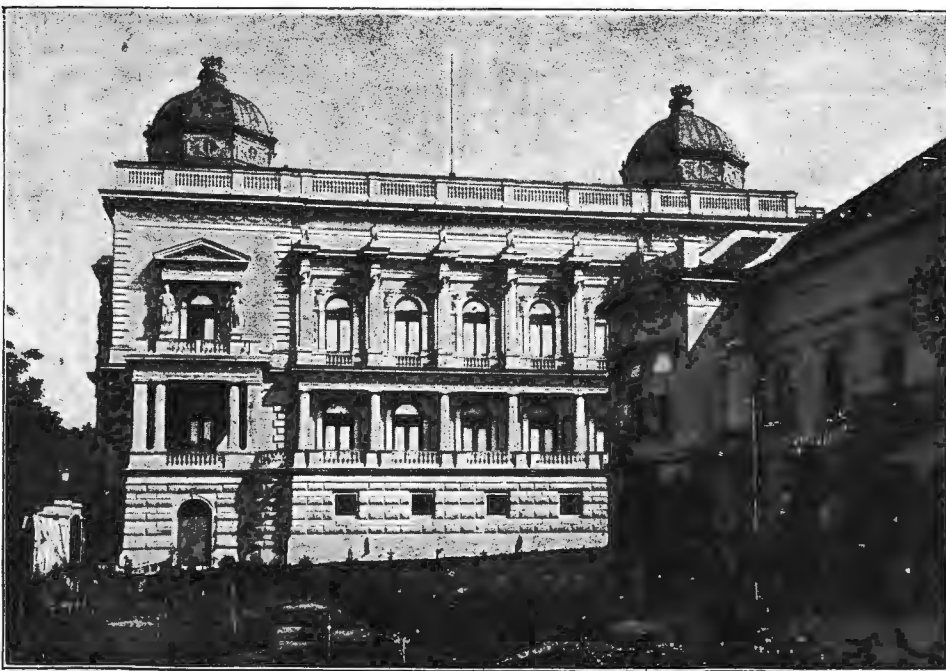

Бѣлградъ. Королевскій дворецъ.

ско-католическая. Пасторъ, равнинъ и хаджа получаютъ жалованье отъ правительства.

Финансы — одно изъ основныхъ условий существованія государства, въ особенности государства молодого, въ которомъ все приходится создавать сразу. Поэтому сербскій государственный банкъ служить предметомъ особой заботливости. Ни одно зданіе, за исключеніемъ



Театром Бѣлградъ обязанъ князю Михаилу; поэтому сербы и выбрали театральную площадь для его конной статуи. Театру обошелся, говорятъ, въ 600,000 франковъ; правительство даетъ ему субсидію. Въ немъ исполняютъ главнымъ образомъ трагедіи на темы изъ сербской исторіи. Въ сюжетахъ нѣтъ недостатка; оставшіеся въ живыхъ могутъ прослѣдить на сценѣ патристическія волненія, которыми не перестали биться ихъ сердца; отсюда интересъ этихъ театральнхъ представлений и явное пристрастіе къ нимъ публики. Театръ построенъ на 1000 зрителей. Королевская ложа находится въ первомъ ярусѣ, съ правой стороны; прочія ложи украшены гербами, портретами князей, писателей и артистовъ. Первое представленіе дано было въ октябрѣ 1869 года, и въ этой же залѣ собралось великое національное собраніе, на которомъ король Миланъ присягнулъ въ 1889 г. новой конституціи.

Театръ, университетъ и литература много содѣйствуютъ успѣхамъ національнаго образованія въ Сербіи. Пресса также занимаетъ въ странѣ видное мѣсто. Въ Бѣлградѣ издается 18 литературныхъ журналовъ и газетъ и 12 политическихъ.

Изъ наиболее значительныхъ, *Гласъ* и *Спореникъ*, являются органами академіи. Да, именно, академіи, потому что Бѣлградъ имѣетъ свою академію, какъ и другіе большіе города. Она раздѣляется на нѣсколько секцій: академія наукъ, философіи, социальныхъ наукъ и искусствъ. Изъ числа ученыхъ обществъ слѣдуетъ упомянуть прежде всего «Общество св. Саввы», основанное въ 1885 г. для изученія и обнародованія документовъ, имѣющихъ національное значеніе. Въ частныхъ приношеніяхъ это общество никогда не имѣло недостатка. Первые шаги политической прессы были довольно тяжелые: до 1860 года въ Бѣлградѣ существовала только одна официальная газета *Српске Новине*, и единственная типографія, правительственная, основанная въ 1832 году. Уже въ 1804 году, въ началѣ кровавой борьбы противъ тираніи даговъ, появились первые нумера *Српске Новине*, но газета эта сдѣлалась официальнымъ правительственнымъ органомъ лишь съ 1834 г., при чемъ она издавалась въ Крагуевацѣ. Закономъ 1841 г. даровать Сербіи свободу печати. Достаточно будетъ назвать издающіяся въ настоящее время ежедневныя газеты: *Српске Новине*, *Эко*, *Kleine Zeitung*, *Wiederstand*, *Tagblatt*. Какъ видите, очень много нѣмецкихъ изданій, но въ Бѣлградѣ стоитъ такъ близко отъ Землина, то-есть австрійской Сербіи!

Впрочемъ, сосѣдство это, повидимому, очень мало беспокоитъ сербовъ. Въдѣ надо же имѣть какихъ-нибудь сосѣдей, сильныхъ или слабыхъ. Да, наконецъ, въдѣ Бѣлградъ не все Сербіи: онъ лишь передовой ея бастионъ, таранъ, готовый наносить и воспринимать удары. «Но зачѣмъ же столица поставлена такъ близко отъ непріятеля, вмѣсто того, чтобы находиться въ сердцѣ страны?» — спросите вы. Первая столица новой Сербіи, — Крагуевацъ, — пряталась за горы Рудника, въ глубинѣ Шумадійскаго лѣса; Крушевацъ, столица сербскихъ царей, «мѣсто удаленное», какъ выражаются хроникеры, стояла на слияніи двухъ Моравъ; господствуетъ надъ всей Сербіей. Но эти старыя столицы были въ то же время военными прикрытіями, а судьба новѣйшихъ столицъ, повидимому, стоять на окраинѣ страны, надъ которой онѣ господствуютъ, какъ бы идя навстрѣчу врагу, котораго необходимо слѣдуетъ опасаться: Парижъ и Лондонъ смотрятъ другъ на друга съ очень близкаго разстоянія; Берлинъ и Петербургъ выросли противъ Швеціи, когда-то владычицы Сѣвера; Лиссабонъ стоитъ у воротъ Португаліи, Афины — на окраинѣ Аттики; Пекинъ — на сѣверѣ Китая. По всей вѣроятности, усилія, идущія отъ центра къ окраинамъ, какъ съ цѣлью защиты, такъ и нападенія, наупление произведеній, благоприятныхъ торговлѣ и промышленности, престижъ славнаго прошлаго, сдѣлали изъ нѣкоторыхъ городовъ

какъ бы квинтъ-эссенцію народа и наивысшее выраженіе національныхъ чертъ. Бѣлградъ находится именно въ такихъ условіяхъ. Сербія только тогда стала независимой, когда овладѣла Бѣлградомъ. Правда, столица граничитъ съ Австріей, но тутъ проявляется и нѣкоторое чувство гордости такимъ сосѣдствомъ. Къ тому же Бѣлградъ господствуетъ надъ дорогой на Востокъ, на полпути между Вѣной и Константинополемъ; и благодаря этому обстоятельству Сербія приобретаетъ значеніе, котораго не имѣла бы, если бы она запрятала свою столицу гдѣ-нибудь далеко въ горахъ.

Бѣлградъ — резиденція короля. Дворецъ, въ которомъ онъ живетъ, самое красивое зданіе въ Бѣлградѣ, но пока построенъ одинъ только флигель. Фасадъ выходитъ во внутренней садъ, отдѣленный отъ улицы рѣшеткой, и имѣетъ всего два этажа. Пять большихъ аркадъ, раздѣленныхъ выступающими колоннами, увѣнчанными орлами, придаютъ ему грандіозный видъ. Внутри ука-

зываютъ, какъ на особенно замѣчательныя, на танцевальную залу, приемную залу и часовню. Второй флигель займетъ мѣсто министерства внутреннихъ дѣлъ, а корпусъ главнаго зданія воздвигнется на мѣстѣ стараго дворца. Какъ далеко ушелъ этотъ великолѣпный дворецъ отъ скромнаго конака прежнихъ князей, и въ особенности отъ деревенскаго домика въ Топчидерѣ! Какъ далеко ушла Сербія мѣше чѣмъ въ полстолѣтія!.. Внушительный племянникъ Милоша, теперь равный всѣмъ монархамъ, носитъ королевскую корону, живетъ во дворцѣ; а депутаты сербскаго народа, которые прежде собирались гдѣ придется, въ какомъ-нибудь сараѣ на лугахъ, у подошвы Топчидерскаго холма, теперь собираются въ роскошной залѣ. Героическія време-



Бѣлградъ. Улица Дубровачка.

на прошли, и пора пожинать теперь ихъ плоды.

Скупщина помещается недалеко отъ королевскаго дворца, въ улицѣ князя Милоша: это также настоящій дворецъ. Опираясь на элегантныя портики, къ которому ведетъ двойная лѣстница, куполь ея возносится высоко надъ двумя флигелями, правымъ и лѣвымъ, увѣнчанный королевской короной, какъ символомъ независимости. Двѣ крылатыхъ группы у подошвы купола, двойной рядъ аркадъ — одна надъ другой, тянувшейся отъ центра къ двумъ легкимъ уволомъ павильонамъ, увѣнчаннымъ балюстрадай, придаютъ цѣлому много величія и элегантности. Зданія, слѣдующія за дворцомъ скупщины, въ улицѣ князя Милоша, менѣе замѣчательны: это — государственныя совѣтъ, министерство финансовъ и общественныхъ работъ, военная школа.

Для туриста Бѣлградъ представляетъ интересную картину города, украшающагося и обогащающагося съ каждымъ годомъ. Дѣятельность замѣтна во всѣхъ направленіяхъ. Какъ все восточные города, Бѣлградъ былъ вымощенъ ужасными, остроконечными камнями, вездѣ попадались лужи и ямы, такъ что прохожіи сполыкался и могъ упасть на каждомъ шагѣ. Теперь нѣтъ и слѣдовъ такихъ мостовыхъ. Самыя худшія улицы исправлены; но есть улицы и чрезвычайно красивыя.

На Дунаѣ и на Савѣ сооружены набережныя; воздвигаются магазины; вездѣ проведена вода; трамваи франко-сербской компаніи прорѣзываютъ улицы. Главная линия трамваевъ начинается у Калимедана и пересѣкаетъ городъ во всю его длину; другая, восточная линия, отдѣляется отъ нея по направленію къ вокзалу и къ пароходнымъ пристанямъ на Савѣ. Наконецъ приступлено къ соединенію Топчидера съ вокзаломъ паровымъ трамваемъ и нижнихъ кварталовъ съ верхними — зубчатой желѣзной дорогой. Одной и той же франко-сербской компаніи поручено электрическое освѣщеніе и мощеніе улицъ. Въ какихъ-нибудь нѣсколько лѣтъ Бѣлградъ сталъ неузнаваемъ. Новая сербская столица хочетъ показать себя достойной своего почетнаго поста, — быть авангардомъ Запада на пути къ Востоку.

## Къ рисункамъ.

Въ маленькой комнатѣ съ минуты на минуту ожидается разрѣшеніе вопроса: «Да или нѣтъ?» Молодой человекъ привыкъ одерживать побѣды, но на этотъ разъ побѣда достается ему не легко. Дѣвушка себя цѣну знаетъ: достаточно взглянуть на ея лукавое личико, чтобы въ этомъ убѣдиться. Она только подразниваетъ ухаживателя, а онъ то надѣется, то опять убѣждается, что далеко отъ

ками, эти сѣда, чапраны, чалдары и покровцы, расшитые золотомъ и усыпанные камнями... И стоитъ передъ царемъ этотъ практической и плутоватый представитель промышленнаго Запада, и дивится той азіятской роскоши, которая передъ нимъ раскидывается широкою картиною въ видѣ этихъ мертвыхъ и никому не нужныхъ сокровищъ, которымъ суждено еще долго лежать въ «государевой казнѣ» и лишь изрѣдка тѣшить царскія очи...

Горсей—англійскій дворянинъ—былъ посланъ въ Московію одною изъ англійскихъ торговыхъ компаній, поддерживавшихъ торговлю съ московскимъ государствомъ черезъ Бѣлое море, Архангельскъ, Вологду и Ярославль. Между 1573 и 1587 гг. Горсей неоднократно бывалъ въ Московіи, жилъ въ ней по долгу, состоялъ въ тѣсныхъ сношеніяхъ съ боярами и съ царскимъ любимцемъ Годуновымъ, черезъ котораго и получилъ доступъ къ самому Грозному и даже былъ удостоенъ великой чести: царь посылалъ его отъ себя въ Англію со своими порученіями, какъ доверенное лицо. Во время своего пребывания въ Россіи Горсей велъ записки и оставилъ описаніе своихъ путешествій по нашему отечеству—весьма любопытное, но которымъ слѣдуетъ пользоваться съ нѣкоторою осторожностью, какъ источнику не вполне достовернымъ.

\*

Людвигъ Кнаусъ, одинъ изъ самыхъ крупныхъ нѣмецкихъ художниковъ, представилъ на своемъ богатомъ фигурами полотнѣ «Лѣтній вечеръ въ еврейскомъ кварталѣ» своеобразную картину жизни нѣмецкаго города. Это картина еще недавняго прошлаго, но скоро отъ нея уже не останется и слѣда. Старые города все больше и больше теряютъ свой былой характеръ. Старинные кварталы съ ихъ узкими проу-

лками и покрившимися домами исчезаютъ, и на ихъ мѣстѣ появляются новыя, просторныя площади, удовлетворяющія санитарнымъ требованіямъ современности. Не далеко еще отъ насъ тѣ дни, когда «избранный народъ» запирали въ тѣсное гетто, и никто изъ обитателей этого гетто не смѣлъ его покидать въ теченіе всей ночи. То, что раньше было принужденіемъ, съ теченіемъ столѣтій, обратилось въ привычку: евреи, нѣкогда жаловавшіеся на свое подневольное житье въ отведенныхъ имъ кварталахъ-тюрьмахъ, остались въ нихъ даже и тогда, когда они получили доступъ и въ другіе кварталы. Какъ жили ихъ предки, такъ и теперь еще живутъ и ихъ потомки. Въ ихъ добро-

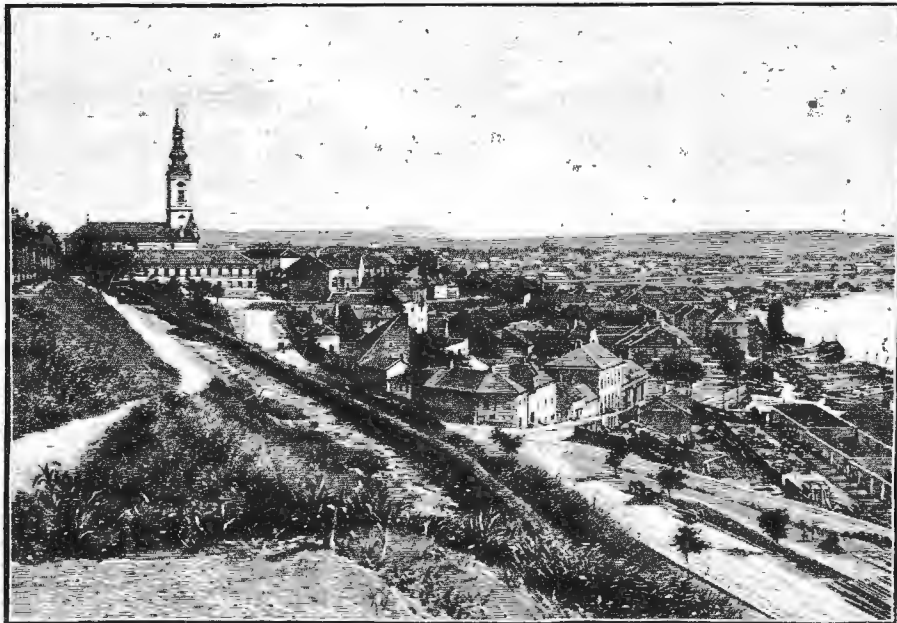

Бѣлградъ. Видъ съ Калимегдана.

цѣли. По временамъ его разбираетъ злоба, онъ нервно раскачиваетъ стулъ; но силою тутъ ничего не подѣлаешь: надо смириться и ждать, пока красotka сама не сдѣлается.

\*

Царь Іоаннъ Грозный показываетъ англійскому агенту Горсею царскія сокровища. Эта картина покойнаго художника Литовченко (одного изъ учредителей товарищества передвижныхъ выставокъ), находящаяся въ настоящее время въ музеѣ императора Александра III, принадлежитъ къ числу наиболее характерныхъ произведеній этого оригинальнаго художника-археолога. Они уже въ ранней молодости со страстью предались изученію до-петровской старины царскаго періода, трудился надъ этимъ изученіемъ неутомимо въ теченіе многихъ лѣтъ и достигъ замѣчательнаго совершенства въ изображеніи той бытовой обстановки, которою этотъ періодъ былъ окруженъ. Его этюды отдѣльно сгруппированныхъ сокровищъ московской Оружейной Палаты представляютъ собою совершеннѣйшіе образцы въ томъ родѣ живописи, который называется *мертвой натурой* (nature morte). Эти этюды послужили ему главною основою его весьма извѣстныхъ историческихъ картинъ, рядъ которыхъ начинается его знаменитымъ «Сокольниковымъ» и продолжается картиной, помѣщаемой въ нынѣшнемъ номерѣ *Нивы*, затѣмъ «Сокольничими, показывающими царскихъ соколовъ иноземнымъ посланцу», «Патріархотъ Никономъ», «Боярыней Морозовой» и т. д. Для общей характеристики таланта покойнаго Литовченко необходимо замѣтить, что во всѣхъ этихъ картинахъ мало оживленія; всѣ фигуры какъ-то чересчуръ правильно писаны и потому кажутся довольно сухи; но зато обстановка, одежды, утварь и другія подробности быта переданы съ неподражаемымъ мастерствомъ, и это отличаетъ художника, тщательно изучавшаго мельчайшія археологическія подробности древне-русской жизни.

Помѣщенная въ нынѣшнемъ номерѣ *Нивы* картина Литовченко знакомитъ насъ именно съ лучшими сторонами таланта этого художника. Сюжетъ въ данной картинѣ былъ имъ избранъ по вкусу и по силамъ. Іоаннъ Грозный, уже состарѣвшійся и значительно изурнанный своими недугами, окруженный блестящею свитою бояръ и вельможъ, показываетъ англійчанину Горсею сокровища своей царской казны—и предлагаетъ ему оцѣнить эти груды серебра и золота, эти пудовыя «чаши, четвертины, крошки, кубки съ кровель-

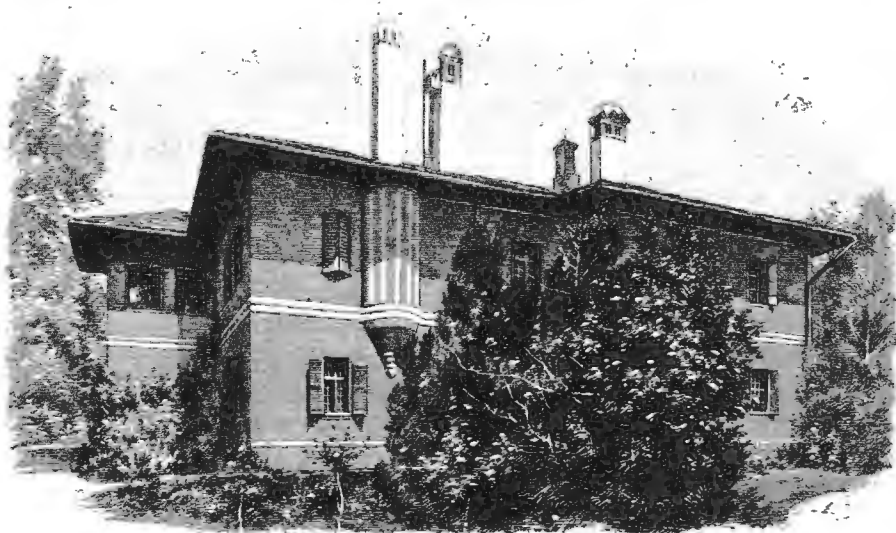

Конакъ сербскихъ князей въ Толчидерѣ.

дѣтеляхъ—приверженности къ семейной жизни и умѣренности въ потребностяхъ—заложены корни ихъ силы, основы ихъ многовѣковой стойкости. Взгляните на картину знаменитаго жанриста взглядомъ художника или историка культуры. Поддайтесь сперва впечатлѣнію всей этой нестройной толпы лицъ въ цѣломъ и затѣмъ уже любуйтесь совершенствомъ художественнаго изображенія отдѣльныхъ группъ. Центральная фигура—старецъ, окруженный цѣлымъ роємъ внуковъ, которые весело возятся у ногъ дѣдушки и приво- дятъ ему на память его соотечественную юность. А группа налѣво?



Сколько въ ней юмору! Отырыскъ, подающей надежды, оживленно разсказываетъ о чемъ-то весьма для него интересномъ; мать слушаетъ его съ гордостью, маленькая сестренка съ напряженнымъ вниманіемъ, въ которомъ сквозитъ удивленіе, бабушка прерываетъ его разсказъ безчисленными наставленіями и совѣтами, а маленький братишка, еще не тронутый жизненною прозою, несмотря на зубную боль, сосетъ какое-то лакомство.

Кто внимательно станетъ разглядывать картину, подмѣтитъ въ ней и первые признаки разложенія патриархальной жизни гетто. Франта-юношу, въ срединѣ картины, уже удерживаютъ въ еврейскомъ кварталѣ только дѣловые интересы, но молодая дѣвушка направо, съ жадностью зачитывающаяся взятой изъ библиотеки книжкой, рвется, навѣрно, изъ тѣсныхъ стѣнъ, ее окружающихъ, въ свѣтъ, гдѣ нѣтъ этихъ мрачныхъ домовъ, гнетущей обѣдноты, вѣковой приниженности. Эти два молодыхъ существа—новые типы цивилизованнаго еврейства, стремящагося отрѣшиться отъ вѣкового фанатизма, національной отчужденности и принять участіе въ общей культурной жизни народовъ. Это яркое противоположеніе стараго и новаго еврейства очень удалось знаменитому художнику, видимо, глубоко изучившему жизнь нѣмецкихъ евреевъ и передавшему ее со всеми ея отличительными особенностями.

Котята явились во-время. Ихъ сердобольная пріятельница уже заканчиваетъ свой завтракъ. На тарелкѣ осталось еще немного молочной кашки, и дѣвочка съ радостью дѣлитъ остатки со своими друзьями-котятками, которые, конечно, въ восторгѣ. Не даромъ говорятъ: **остатки—сладкіи.**

### А. С. Костанда.

(Портр. на этой стр.)

23-го ноября скончался одинъ изъ выдающихся нашихъ военныхъ дѣятелей, славный боевой офицеръ и блестящій военный администраторъ, членъ государственнаго совѣта, генералъ-отъ-артиллеріи, генералъ-адъютантъ Апостолъ Спиридоновичъ Костанда.

Генералъ-адъютантъ Апостолъ Спиридоновичъ Костанда происходитъ изъ старой греческой дворянской фамиліи и родился 12-го декабря 1817 г. Получивъ домашнее воспитаніе, онъ поступилъ въ Ришельевскій лицей и, по окончаніи въ немъ курса въ 1836 году, опредѣлился нижнимъ чиновомъ въ легкую № 1 батарею лейбъ-гвардіи конной артиллеріи. Прослуживъ здѣсь четыре года фейерверкеромъ, онъ получилъ первый чинъ прапорщика 21-го апрѣля

1840 года и съ этого времени сталъ быстро идти по службѣ. Въ войну 1853—1856 года онъ, въ чинѣ полковника, находился въ дѣйствующей арміи, командуя въ теченіе всего 1853 г. кавалерію аванпоста Мадо-Валахскаго отряда и исправляя должность начальника штаба въ отрядѣ генералъ-лейтенанта Бельгарда. 17-го мая 1854 года, въ день штурма передоваго укрѣпленія Силистріи, Костанда

получилъ рану на вылетѣ въ правую ногу выше колѣна и весьма опасную контузію осколкомъ гранаты въ лѣвое колѣно. За свои боевые подвиги онъ былъ награжденъ золотой саблей «за храбрость», но принужденъ былъ для излеченія отъ раны покинуть дѣйствующую армію. Черезъ четыре года онъ произведенъ былъ въ генералъ-майоры и вскорѣ послѣ того получилъ назначеніе въ привислянскія губерніи на должность дивизионнаго командира. Мирная дѣятельность доблестнаго генерала продолжалась, однако, недолго. Въ 1863 г. вспыхнулъ польскій мятежъ, и А. С. Костанда снова явился въ рядахъ дѣйствующихъ войскъ, ревностно исполняя весьма серьезные и отвѣтственные порученія. За дѣятельное участіе въ усмиреніи «повстанцевъ» въ люблинскія губерніи онъ былъ награжденъ орденомъ св. Анны 1-й степени съ мечами и казеннымъ иждивеніемъ въ Царствѣ Польскомъ, а въ слѣдующемъ году получилъ чинъ генералъ-лейтенанта. Въ 1869 г. онъ былъ назначенъ начальникомъ 2-й гренадерской дивизіи, которую командовалъ года три, пока не получилъ, въ іюль 1872 года, назначенія на должность начальника артиллеріи варшавскаго военного округа. Занимая эту

должность, А. С. Костанда былъ пожалованъ званіемъ генералъ-адъютанта, въ 1874 г., а черезъ четыре года произведенъ въ генералы-отъ-артиллеріи. Начальникомъ артиллеріи петербургскаго военного округа онъ былъ назначенъ въ 1879 г., а въ слѣдующемъ, 1880 году, — помощникомъ Его Высочества главнокомандующаго войсками гвардіи и петербургскаго военного округа. Этотъ постъ онъ занималъ до 30-го августа 1888 г., когда въ Бозѣ почивающій Императоръ Александръ III, въ виду особаго личнаго довѣрія къ А. С., назначилъ его на высочій постъ командующаго войсками московскаго военного округа. Въ этой должности покойный состоялъ восемь лѣтъ, и въ 1896 г. назначенъ былъ членомъ государственнаго совѣта. Покойный имѣлъ всѣ высшіе ордена — до ордена Андрея Первозваннаго включительно, пожалованнаго ему при Высочайшемъ рескриптѣ въ день Священнаго Коронованія Ихъ Императорскихъ Величествъ, 14-го мая 1896 года.

### М. Н. Капустинъ.

(Портр. на стр. 978.)

24-го ноября т. г. исполнилось 50-лѣтіе учено-литературной дѣятельности почетнаго опекуна, д. х. с. Михаила Николаевича Капустина. Имя Капустина одно изъ очень крупныхъ въ нашемъ педагогическомъ мірѣ, и заслуги его въ дѣлѣ образованія юношества, какъ въ качествѣ профессора, такъ и въ качествѣ педагога-администратора, огромны. Какъ профессоръ международнаго права, онъ обогатилъ литературу правовѣдѣнія и политическихъ наукъ многими цѣнными трудами, составившими ему имя въ ученномъ мірѣ; какъ директоръ и преподаватель юридическаго лицея въ Яро-



А. С. Костанда. († 23 ноября 1898 г.)  
По грав. Шюблера автотипія «Нивы».

## Къ свѣдѣнію нашихъ подписчиковъ.

Въ виду поступающихъ въ редакцію „Нивы“ многочисленныхъ запросовъ, мы считаемъ нужнымъ сообщить, что пріобрѣтенная нами повѣсть графа **Л. Н. Толстого: „Воскресеніе“** будетъ печататься въ самой „Нивѣ“, а не въ „Литературныхъ Приложеніяхъ“.

Мы конечно озабочены тѣмъ, чтобы столь выдающееся художественное произведеніе появилось въ свѣтъ въ наиболѣе совершенной формѣ. Такимъ образомъ возникла мысль снабдить его иллюстраціями, и съ этою цѣлью мы вступили въ соглашеніе съ извѣстнымъ художникомъ **Л. О. Пастернакомъ**. За достоинство иллюстрацій, которыя по техническимъ причинамъ могутъ быть воспроизведены только въ самой „Нивѣ“, ручается какъ имя художника, такъ и то обстоятельство, что онъ имѣетъ возможность пользоваться въ Ясной Полянѣ личными указаніями знаменитаго писателя при составленіи своихъ рисунковъ.

Въ заключеніе мы можемъ еще сообщить, что по мѣрѣ того, какъ гр. Л. Н. Толстой окончательно отдѣлываетъ свое произведеніе для печати, оно значительно разрастается, такъ что составитъ собственно не повѣсть, какъ у насъ было заявлено, а цѣлый романъ, приблизительно въ восемьдесятъ главъ.

славъ, онъ оказалъ большія услуги и этому заведенію, и дѣлу просвѣщенія вообще, потому что за все время управленія его лицеемъ онъ, можно сказать, создалъ настоящій разсадникъ молодыхъ научныхъ силъ, давшій нашимъ университетамъ много профессоровъ. Наконецъ, въ качествѣ попечителя дерптскаго учебнаго округа, М. Н. Капустинъ за какихъ-нибудь семь лѣтъ достигъ очень значительныхъ результатовъ въ дѣлѣ преобразованія прибалтійскихъ учебныхъ заведеній. Только такой энергичный, стойкій, послѣдовательный и умный человекъ, какъ М. Н. Капустинъ, могъ выдержать упорную борьбу за русское дѣло и выйти изъ нея полнымъ побѣдителемъ. Проведя три года въ Дерптѣ и четыре—въ Ригѣ, онъ систематически проводилъ реформу, принявшись за преобразование нѣмецкихъ училищъ въ русскія и дѣйствуя твердо, рѣшительно, но вмѣстѣ съ тѣмъ осторожно, съ терпѣніемъ, умло.

М. Н. Капустинъ родился 11-го января 1828 г., и воспитывался въ екатеринославской гимназіи. Въ 1845 г. М. Н. поступилъ въ московскій университетъ по юридическому факультету, гдѣ работалъ подъ руководствомъ П. Г. Рѣдкина и К. Д. Кавелина. Еще будучи студентомъ четвертаго курса, М. Н. помѣстилъ 24-го ноября 1848 г. въ *Москвитинѣ* первый свой трудъ. Въ 1849 г. онъ окончилъ курсъ со степенью кандидата и въ томъ же году началъ свою служебную дѣятельность, въ качествѣ преподавателя законовѣдѣнія въ московской третьей гимназіи. 11-го сентября 1852 г. онъ назначенъ былъ исправляющимъ должность адъюнкта международного права въ московскомъ университетѣ. Съ 1859 г., онъ, кромѣ международного права, читалъ юридическую энциклопедію, печаталъ свои лекціи по международному праву и участвовалъ въ разныхъ московскихъ изданіяхъ. Въ 1863 г. онъ былъ приглашенъ для преподаванія военныхъ законовъ въ александровское военное училище, а въ слѣдующемъ году защитилъ диссертацию «Основныя черты исторіи права» на степень доктора юридическихъ наукъ, сдѣлался дѣятельнымъ членомъ и секретаремъ «Общества распространенія полезныхъ книгъ» и звѣдывалъ исправительнымъ (нынѣ Рукавишниковскимъ) пріютомъ въ Москвѣ. Въ 1865 г. онъ былъ утвержденъ въ степени доктора и въ званіи ординарнаго профессора и былъ (по 1867 г.) редакторомъ *Московскихъ Университетскихъ Извѣстій*. 13-го марта 1870 г. М. Н. Капустинъ назначенъ былъ директоромъ и ординарнымъ профессоромъ Демидовскаго юридическаго лица въ Ярославлѣ, въ 1876 г. состоялъ членомъ комиссіи по пересмотру университетскаго устава и 14-го юля 1883 г. назначенъ попечителемъ дерптскаго округа. Пробывъ въ этой трудной должности 7 лѣтъ и проведя всю преобразовательную учебную реформу въ краѣ, М. Н. получилъ 17-го ноября 1890 г. высшее назначеніе—на нынѣшній свой постъ попечителя петербургскаго округа.

М. Н. Капустинъ, какъ извѣстно, читалъ лекціи законовѣдѣнія Государю Императору, а въ 1894 г. онъ былъ командированъ по Высочайшему повелѣнію въ Абастуманъ для чтенія лекцій Наслѣднику Цесаревичу Великому Князю Георгію Александровичу.

Несмотря на свой преклонный возрастъ, М. Н. Капустинъ продолжаетъ съ прежней бодростью служить своему любимому дѣлу—образованію юношества. Изъ ученыхъ трудовъ М. Н. извѣстны, кромѣ его диссертаций: «Юридическая догматика», «Обзорніе предметовъ международного права», «О значеніи національности въ международномъ правѣ» и «Древне-русское поручительство».

### С. В. Максимовъ. (Портр. на стр. 979.)

20-го ноября исполнилось 45-лѣтіе литературной дѣятельности одного изъ извѣстнѣйшихъ нашихъ писателей-народниковъ (въ истинномъ значеніи этого слова), Сергѣя Васильевича Максимова. Имя его извѣстно всей читающей Россіи, какъ знатока народа, изслѣдованію нравовъ и быта котораго посвятилъ себя маститый писатель.

С. В. Максимовъ родился въ 1831 г., въ костромской губ., въ посадѣ Парфентьевѣ (кологривскаго уѣзда), гдѣ отецъ его былъ почтмейстеромъ. Учиться началъ онъ въ народномъ посадскомъ училищѣ. Въ 1850 г. онъ поступилъ въ московскій университетъ, откуда черезъ два года перешелъ въ петербургскую медико-хирургическую академію. Первый его очеркъ изъ народнаго быта: «Крестыянскія посадѣлки въ костромской губерніи» появился 20-го ноября 1853 г. Очеркъ этотъ обратилъ на себя вниманіе И. С. Тургенева, который пригласилъ юношу къ себѣ и своимъ обычно-теплымъ и ласковымъ привѣтомъ поощрилъ его настолько, что тотъ рѣшился продолжать свои работы. Лѣтомъ 1855 г. молодой авторъ пустился въ пѣшеходное странствованіе съ этнографическими цѣлями по владимірской губерніи, на Волгу и въ Нижній. Результаты этихъ странствованій напечатаны въ его книгѣ: «Лѣсная глушь».

Въ 1855 г., по мысли великаго князя Константина Николаевича, морское министерство снарядило экспедицію на русскія моря и важнѣйшія рѣки для изученія быта прирѣчныхъ и приморскихъ жителей. Съ этой цѣлью были приглашены: для описанія Волги—А. Н. Островскій, А. А. Потѣхинъ и А. О. Писемскій; для описанія Днѣпра и Днѣстра—А. С. Афанасьевъ-Чужбинскій; Дона—Филипповъ, и Урала—М. Л. Михайловъ. С. В. Максиму предложено было поѣздки на Бѣлое море, но онъ имѣлъ возможность, сверхъ программы, сдѣлать поѣздки на Ледовитый океанъ и на рѣку Печору. Это было въ 1856 г.; въ слѣдующемъ году онъ началъ печатать свои отчеты въ видѣ очерковъ. Очерки эти составили затѣмъ два тома, которые подъ общимъ заглавіемъ «Годъ на Сѣверѣ», удостоены были географическимъ обществомъ малой золотой медали. Эта книга С. В. до сихъ поръ считается однимъ изъ крупнѣйшихъ сочиненій по этнографіи сѣвера Россіи и читается съ неослабвающимъ интересомъ. Въ 1865 же году С. В. издалъ новое сочиненіе: «На Востокѣ», а затѣмъ книгу въ трехъ томахъ: «Сибирь и каторга». Оба послѣднія сочиненія были результатомъ поѣздокъ и наблюденій автора на вновь прибрѣтенномъ Амурѣ и на старыхъ мѣстахъ ссыльныхъ сибирскихъ поселеній и каторги. «Сибирь и каторга», а также и другая его книга «Тюрьма и ссыльные» были прочитаны буквально всей Россіей и создали ихъ автору огромную популярность.

Еще до поѣздки въ Сибирь, С. В. успѣлъ посѣтить пять черноземныхъ губерній для изученія быта исключительно земледѣльцевъ. По возвращеніи изъ Сибири морское министерство устроило третью командировку, для изученія природы и жителей прибрежьевъ Каспійскаго моря и рѣки Урала, куда С. В. и отправился въ 1862 г. Значительная половина этихъ наблюденій напечатана въ «Русскомъ Словѣ» и «Отечественныхъ Запискахъ».

Много потрудился С. В. Максимовъ и для изученія русскаго раскола, съ которымъ онъ ознакомился во время своихъ долгихъ странствованій по самымъ захолустнымъ угламъ Россіи.

Въ 1865 году товарищество «Общественная Польза», задумавшее издавать книги и брошюры для народнаго чтенія, пригласило С. В. Максимова редактировать эти изданія. С. В. горячо принялся за трудное, совершенно новое у насъ дѣло, и ему удалось издать около восемнадцати брошюръ, въ числѣ которыхъ болѣе половины составлено имъ самимъ.

Въ 1863 году С. В. производилъ наблюденія въ семи губерніяхъ (исковской, смоленской, моголевской, витебской, виленской, гродненской и минской) и часть изслѣдованій помѣстилъ въ сборникѣ «Древняя и Новая Россія». Нѣкоторыя наблюденія вошли отчасти въ его обширное сочиненіе подъ заглавіемъ: «Бродячая Русь».

Кромѣ этихъ капитальныхъ трудовъ С. В. Максимова по русской этнографіи, масса его статей и очерковъ разбросана по журналамъ и не собрана во-едино: среди нихъ однако есть очень много весьма цѣнныхъ, какъ напримѣръ: о казакахъ на Дону, на Уралѣ, въ Черноморьѣ, о русскихъ инородцахъ въ Сибири, въ Бѣлороссіи, о народныхъ праздникахъ и др.

Извѣстенъ также каждому русскому юношѣ знаменитый трудъ С. В. «Куль хлѣба и его похождения», впервые изданный въ 1873 г. и выдержавшій три изданія. Въ нашей бѣдной литературѣ для юношества эта книга, которой исполнителю нынѣ своего рода юбилей (25-лѣтній), занимаетъ одно изъ первыхъ мѣстъ и не утратитъ своего интереса и для дальнѣйшихъ поколѣній.

Перечислить все, что написалъ С. В. Максимовъ за этотъ огромный 45-лѣтній періодъ о нашемъ народѣ, его бытѣ, языкѣ, религіи, почти немислимо,—для этого потребовалось бы цѣлая страница.

С. В. Максимовъ продолжаетъ съ прежнимъ жаромъ работать на пользу русской этнографіи и литературы. Глубокой знатокъ русскаго языка, одинъ изъ самыхъ строгихъ охранителей его чистоты, С. В. Максимовъ за послѣдніе годы задался цѣлью объяснить различныя слова и обороты живой, обиходной рѣчи, первоначальный смыслъ которыхъ совершенно утратился или извѣстенъ лишь небольшому кругу филологовъ. Объясненія эти составили книгу «Крылатыя слова», вышедшую въ 1890 г., и представляютъ большой интересъ для каждого русскаго человека.

Въ послѣднее время С. В. Максимовъ работаетъ для подготовленія къ всемирной выставкѣ 1900 г. грандіознаго изданія кн. Тенишева по этнографіи Россіи; ему порученъ отдѣлъ о религіозныхъ вѣрованіяхъ русскаго народа. Много интереснаго заключаютъ въ себѣ «Воспоминанія» С. В. Максимова, которыя начаты печатаніемъ въ «Русской Мысли».

Отъ всей души желаемъ маститому писателю долгіе годы здравствовать и бодро трудиться на пользу русскаго народа, изученію котораго онъ посвятилъ всѣ свои силы и выдающіяся дарованія.



М. Н. Капустинъ. По поводу 50-лѣтія учено-литературной дѣятельности. Съ фот. грав. Шюблеръ.

## Политическое обозрѣніе.

Австро-Венгрія отпраздновала пятидесятилѣтній юбилей царствования императора Франца-Иосифа довольно торжественно. На картинѣ юбилейнаго праздника не было, однако, недостатка въ темныхъ пятнахъ: прежде всего объ этомъ постарались — съ одной стороны нѣмецкая партія, а съ другой — венгерцы. Нѣкоторые нѣмецкіе депутаты отказались отъ пожалованныхъ имъ знаковъ отличія. Печать выдвинула этотъ эпизодъ на степень весьма характернаго протеста, къ искреннему огорченію австрійскихъ патриотовъ.

Въ столицѣ Венгріи—Буда-Пештѣ произошли серьезные уличные беспорядки, напомнившіе недавній вѣнскій безпачетства: венгерцы распѣвали гимнъ Кошуту при неистовыхъ крикахъ и съ настойчивыми требованиями удалить памятникъ, воздвигнутый австрійскому генералу за усмирѣніе Венгріи; крики сопровождался бросаніемъ камнями и стрѣльбой изъ револьверовъ; полиціи пришлось дѣйствовать саблями нагодо, при чемъ оказалось много раненныхъ. Все, однако, успокоилось послѣ заявленія министра-президента барона Банфи, что правительство пользуется неограниченнымъ довѣріемъ короля. Несмотря, однако, на прочное положеніе венгерскаго министерства въ парламентѣ, надежда на своевременное окончаніе вопроса объ австро-венгерскомъ соглашеніи считается уже утраченной, а это обстоятельство рѣзко оттихло, въ дни юбилея, неприглядность внутреннихъ дѣлъ Габсбургской имперіи. Тѣмъ не менѣе тормозъ въ государственномъ механизмѣ Австро-Венгріи служитъ для венгерцевъ самымъ удобнымъ поводомъ къ довершенію національной обособленности. Венгрія пользуется благоприятными обстоятельствами: императоръ послѣ кончины императрицы рѣшилъ проводить время въ Венгріи, изрѣдка лишь посѣщая Вѣну; въ виду этого австро-венгерскаго министерство иностранныхъ дѣлъ переводится въ Буда-Пештѣ. Такимъ образомъ какъ бы въ удовлетвореніе венгерцевъ готовится, по отзывамъ политическихъ кружковъ, важное событіе — перемѣщеніе центра тяжести Габсбургской имперіи.

Въ то же время, во внѣшней политической жизни Австро-Венгріи произошло сенсационное событіе, давшее печати пищу на нѣсколько недѣль. Изъ Пруссіи, гдѣ вообще отношенія властей къ иностранцамъ довольно строги, выслано было административнымъ порядкомъ нѣсколькимъ австрійскимъ славянамъ. На запросы чеховъ и поляковъ въ вѣнскомъ рейхсратѣ по поводу этого инцидента, графъ Тунъ сдѣлалъ 18-го ноября категорическое заявленіе, выразивъ рѣзкій протестъ противъ высылки австрійскихъ подданныхъ изъ Пруссіи, пригрозивъ въ свою очередь отвѣтити репрессаліями. По свѣдѣніямъ изъ компетентныхъ

источниковъ, заявленіе графа Туна вызвано пангерманской агитаціей въ Австріи; агитация сказалась, между прочимъ, въ явномъ подстрекательствѣ австрійскихъ нѣмцевъ къ открытому возстанію; неудивительно, что австрійское правительство пригрозило изгнать изъ Австро-Венгріи всѣхъ пангерманскихъ агитаторовъ. Энергичный тонъ правительственнаго заявленія признается новымъ вѣнскимъ въ австрійскихъ политическихъ кружкахъ: за время существованія тройственнаго союза изъ Вѣны впервые рѣшились указать прусскому правительству на суровость его обращенія съ австрійцами.

Удивленная германская печать поспѣшила поставить на видъ, что ни графъ Тунъ, ни австрійскій рейхсратъ не въ правѣ критиковать внутреннюю политику Германіи, что чужое вмѣшательство въ ея домашнія дѣла совсѣмъ неумѣстно.

Въ дальнѣйшемъ ходѣ препирательствъ, австрійскіе и германскіе офиціозные органы занялись успокаиваніемъ общественнаго мнѣнія относительно прочности тройственнаго союза. Соглашаясь съ вѣнской офиціозной газетой, что слова графа Туна вовсе не угрожаютъ опасностью союзу, берлинская *National Zeitung* привела примѣръ изъ дѣятельности желѣзнаго канцлера, признававшего соимѣстимость таможенныхъ репрессалій съ существованіемъ тройственнаго союза, напоминая, однако, что князь Бисмаркъ не позволялъ ни себѣ, ни другимъ министрамъ выражений, подобныхъ тѣмъ, которые встрѣчаются въ рѣчи графа Туна. По мнѣнію газеты *Boersen Courier*, графъ Тунъ, ухаживая за парламентскимъ большинствомъ, забылъ граници приличія, тогда какъ могъ бы воспользоваться похвальнымъ примѣромъ фонъ-Булова, выказывающаго необычайную сдержанность въ германскомъ рейхсратѣ, при обсужденіи австрійской политики въ Богеміи. Утѣшаясь тѣмъ, что во главѣ внѣшней политики Австро-Венгріи стоитъ «предусмотрительный и мудрый государственный мужъ» графъ Голуховскій, *Post* надѣется, что «стрѣлы славянъ не произведутъ желаемаго дѣйствія». Вообще германская печать не щадитъ графа Туна за его «постороннее вождѣніемъ и страстямъ славянъ». Тономъ германской печати озлоблены даже поляки и нѣмцы, вѣрные габсбургской династіи.



С. В. Максимовъ. По поводу 45-лѣтія литературной дѣятельности. Съ фот. автотипія «Нивы».

Австро-германскій инцидентъ представляетъ собою характерное явленіе. Новидимому, частные интересы каждаго изъ членовъ союза начинаютъ сказываться довольно сильно. Если же подобныя стремленія среди членовъ союза станутъ усиливаться, то миролюбивому человѣчеству останется только порадоваться, что тройственный союзъ утратилъ свой грозный характеръ.

## С М Ъ С Ъ.

**Какъ бекасы лѣчатъ свои раны.**—Извѣстно, что многія животныя обладаютъ инстинктивнымъ умѣніемъ заживлять нанесенныя имъ раны и даже переломы членовъ. Особенной ловкостью въ данномъ направленіи отличаются, если вѣрить авторитетнымъ наблюдателямъ, бекасы. По словамъ натуралиста Фаю въ Женевѣ, раненый бекасъ умѣетъ наложить себѣ, при помощи клюва, очень искусную перевязку изъ собственныхъ перьевъ; смотря по надобности, онъ кладетъ пластырь на кровоточащую рану, или перевязываетъ сломанные члены. «Однажды, — рассказываетъ этотъ ученый, — застрѣлили бекаса, у котораго на груди, на мѣстѣ старой ранки, оказался пластырь изъ пуха, вырваннаго изъ другихъ мѣстъ тѣла. Два раза я приносилъ домой бекасовъ, у которыхъ одна лапка была обернута, на подобіе повязки, перьями, склеенными вмѣстѣ запекшеюся кровью. Повязка приходилась какъ разъ на томъ мѣстѣ, гдѣ былъ переломъ кости. У одной изъ птицъ правая лапка выше пятки носила совсѣмъ свѣжую, крѣпкую перевязку изъ перьевъ, взятыхъ съ груди и брюшка. У другой повязка была на самой пяткѣ, уже совершенно зажившей и сохранившейся, благодаря тому, что была крѣпко стянута, нормальное положеніе костей. Но самое разительное и въ то же время трогательное доказательство своихъ хирургическихъ способностей далъ мнѣ одинъ бекасъ, у котораго я прострѣлилъ объ лапки и котораго, къ сожалѣнію, нашелъ лишь на слѣдующій день. Бѣдному животному удалось наложить повязки на мѣстахъ обоихъ переломовъ; но нѣсколько пропитанныхъ кровью перьевъ повисли на клювѣ и заляпали его. Не будучи въ состояніи прочистить клювъ своими прострѣленными лапками, птица почти умирала отъ голоду и потери силъ».

Другой натуралистъ, Магенъ, охотясь съ пріятелями въ ноябрѣ 1859 года, выслѣдилъ на одномъ лѣсенномъ холмѣ бекаса, который

долго тамъ прятался. Охотники промахнулись на первомъ выстрѣлѣ и въ то время, какъ птица улетала, замѣтили, что одна ея лапка безжизненно висѣла, какъ сломанная, изъ чего они заключили, что бекасъ былъ раненъ уже раньше. Когда черезъ нѣсколько времени охотникамъ удалось убить эту птицу, при изслѣдованіи стараго пораненія оказалось, что лапка была первоначально сломана на серединѣ пятки. Птица, опираясь на пальцы, соединила вмѣстѣ обѣ части сломанной кости и сдѣлала вокругъ перелома толстый валекъ изъ перьевъ и мха. Но что особенно удивило наблюдателей искусной перевязки, это очень крѣпкая лигатура (основа перевязки) изъ плоскаго сухого стебля травы, обмотаннаго спирально вокругъ обѣихъ, сложенныхъ вмѣстѣ, частей сломанной кости. Трава, едва видная изъ-подъ верхнихъ слоевъ перевязки, была скрѣплена тѣмъ-то въ родѣ прозрачной клеевой слюны. Сросшіеся суставъ утратилъ подвижность, и нога, при помощи вытянутыхъ пальцевъ, могла служить птицѣ только костылемъ.

Принца Генриха Орлеанскаго, получившаго отъ императора Менелика порученіе на закупку военныхъ матеріаловъ, постигло жестокое разочарованіе. Заказы отменены негусомъ. Менеликъ объявилъ, что онъ желалъ получить только образчики товаровъ, стоимость которыхъ достигаетъ шести милліоновъ франковъ. Все оружіе, снаряженіе и пр. послано въ Шоа, какъ оказывается, совершенно напрасно, и что въ особенности несприятно для принца и заинтересованныхъ въ этомъ дѣлѣ фирмъ, — Менеликъ не желаетъ возвратити вещи обратно, рассматривая ихъ, какъ подарокъ своего высокаго друга.

**Каскадъ изъ вина.** Въ Нью-Йоркѣ недавно устроена была выставка, на которой фигурировали преимущественно произведенія Калифорніи. «Гвоздь» выставки составляло нѣчто, нигдѣ еще не виданное, а именно: каскадъ, въ 32 фута вышиною, изъ краснаго



вина, изливший безостановочно по 5,000 галлоновъ — т.-е. около 2,000 ведеръ — въ минуту на скалы изъ искусственнаго хрустала. Внизу вино собиралось въ большой бассейнъ и оттуда, при помощи сильнаго насоса, помѣщеннаго позади каскада, снова поднималось обратно въ погребъ. О силѣ этой массы вина можно составить себѣ нѣкоторое понятие, если представить, что она въ состоянн была бы приводить въ движеніе обыкновенной величины водяную мельницу.

Каскадъ состоялъ изъ двухъ главныхъ частей: верхняя имѣла 20 футовъ высоты и падала одной струей въ бассейнъ, гдѣ она усиливалась прыткомъ, вводящимъ прямо въ этотъ бассейнъ 2,500 галлоновъ въ минуту. Отсюда струя разбивалась на нѣсколько мелкихъ водопадовъ, благодаря весьма остроумному расположенію хрустальныхъ скалъ.

Впечатлѣніе этого гигантскаго искусственнаго «винопада» усиливалось еще различными приспособленіями. На внушительныхъ хрустальныхъ скалахъ, разбивавшихъ струю вина, были размѣщены

мхи и растения, и вообще всю рамку каскада составляли всяческіе сады изъ всевозможныхъ цвѣтовъ, широколиственныхъ растений и фруктовъ, которые производитъ почва Калифорніи. Необходимое для возобновленія этой декорации количество растений производилось каждые два дня, въ особыхъ вагонахъ, съ береговъ Тихаго океана. Наиболее блестящее зрѣлище представлялъ каскадъ вечеромъ, освѣщавшійся электричествомъ и декорированный цвѣтными стеклянными шкаликами. Надъ каскадомъ возвышалась дуга изъ электрическихъ лампочекъ накаиванія, расположенныхъ въ видѣ буквъ, образовывавшихъ слово «Калифорнія».

Для развлеченія и удобства посѣтителей, пьедесталъ этого удивительнаго памятника калифорнскаго винодѣлія, то-есть собственно часть, находившаяся подъ бассейномъ, была превращена въ поэтическій гротъ, въ которомъ были разставлены столики и стулья. Вино падало изъ бассейна каплями въ маленькіе желобы, собиралось въ стаканы прислуживавшими дѣвухами, и бесплатно подавалось посѣтителямъ.

## Разныя извѣстія.

— Въ кассу главнаго управленія русскаго общества «Краснаго Креста» поступили пожалованные Его Императорскимъ Величествомъ Государемъ Императоромъ 200,000 руб. для помощи крестьянамъ, стѣсненнымъ въ средствахъ по случаю неурожаа хлѣба въ текущемъ 1898 году въ нѣкоторыхъ мѣстностяхъ.

— 26-го ноября въ малой конференцъ-залѣ Императорской академіи наукъ состоялось засѣданіе коммисіи для выработки программы празднованія, 26-го мая 1899 г., столѣтней годовщины со дня рожденія А. С. Пушкина.

Послѣ рѣчи Августѣйшаго президента академіи было прочтано неперемѣннымъ секретаремъ академіи Н. Ф. Дубровинимъ слѣдующее Высочайшее повелѣніе, состоявшее 28-го октября с. г.: «Государь Императоръ, по всеподданнѣйшему докладу, 28-го минушаго октября, Высочайше соизволивъ на образованіе при Императорской академіи наукъ особой коммисіи по устройству празднованія, исполняющагося 26-го мая 1899 года, столѣтія со дня рожденія А. С. Пушкина, подъ предѣлительствомъ его императорскаго высочества, президента Императорской академіи наукъ, съ тѣмъ, чтобы выборъ членовъ этой коммисіи былъ предоставленъ его императорскому высочеству; чтобы на коммисію эту была возложена выработка программы чествованія и чтобы, въ случаѣ одобренія означенной программы Его Императорскимъ Величествомъ, коммисія была уполномочена руководить устройствомъ празднествъ и входить по сему предмету въ сношеніе со всѣми лицами и учрежденіями, содѣйствіе которыхъ окажется необходимымъ и полезнымъ».

Затѣмъ прочитанъ былъ слѣдующій списокъ лицъ, приглашенныхъ Августѣйшимъ президентомъ академіи въ составъ коммисіи: вице-президентъ академіи Л. Н. Майковъ, неперемѣнный секретарь академіи Н. Ф. Дубровинъ, академики: К. С. Веселовскій, А. Ф. Бычковъ, М. И. Сухомлиновъ, А. Н. Веселовскій, Ф. А. Бредихинъ, П. В. Никитинъ, А. Н. Пышинъ и А. А. Шахматовъ; почетные члены академіи наукъ: его высочество принцъ Александръ Петровичъ Ольденбургскій, Д. М. Солдскій, К. П. Побѣдоносцевъ, Т. И. Филипповъ, А. Ф. Кони и вице-президентъ академіи художествъ гр. И. И. Толстой; члены корреспонденты академіи наукъ: гр. А. А. Голицыневъ-Кутузовъ и Д. В. Григоровичъ. Изъ числа постороннихъ лицъ въ составъ коммисіи приглашены: управляющій министерствомъ народнаго просвѣщенія Н. П. Богдановъ, академикъ Императорской академіи художествъ М. Я. Вилье и баронъ М. П. Клодтъ, директоръ Императорскихъ театровъ П. А. Веселовскій, товарищъ министра народнаго просвѣщенія А. Н. Звѣревъ, предѣлатель Союза писателей П. Н. Писаковъ, предѣлатель педагогическаго музея А. А. Макаровъ, В. П. Острогорскій, композиторъ Н. А. Римскій-Корсаковъ, ректоръ Императорскаго с.-пе-

тербургскаго университета В. П. Сергѣевичъ, редакторъ «Правительственнаго Вѣстника» К. К. Ступенскій, редакторъ-издатель «Вѣстника Европы» М. М. Стасюлевичъ, издатель «Новаго Времени» А. С. Суворинъ и директоръ Императорскаго Александровскаго лицея Ф. А. Фельдманъ.

Далѣе былъ прочитанъ краткій проектъ празднованія, составленый предварительно въ академіи. По обсужденіи этого проекта, коммисія постановила:

1) Въ день празднованія, 26-го мая 1899 г., отслужить заупокойную литургію и панхикиды съ возглаголеніемъ вѣчной памяти императорамъ Павлу, Александру I, Николаю I и болѣзную Александру — въ Петербургѣ, въ Казанскомъ соборѣ, въ церкви при Императорскомъ Александровскомъ лицей, гдѣ вѣнчался А. С. Пушкинъ, въ конюшенной церкви, гдѣ происходило отбываніе его тѣла, и въ Святогорскомъ монастырѣ (исковской губ.), на могилѣ поэта. При этомъ коммисія, обративъ вниманіе на Святогорскій монастырь, сочла необходимымъ принять мѣры къ тому, чтобы могила А. С. Пушкина была приведена въ надлежащій порядокъ и въ такомъ же видѣ содержалась на будущее время.

2) Предложить, чтобы въ день празднованія заупокойная литургія и панхикиды были отслужены въ церквяхъ обихъ столицъ и въ соборныхъ храмахъ, а также въ церквяхъ учебныхъ заведеній другихъ городовъ, особенно губернскихъ, причемъ духовенству предоставитъ, по окончанн богослуженія, сказать наставъ слово въ память объ А. С. Пушкинѣ.

3) 26-го мая, послѣ божественной службы устроить торжественное публичное засѣданіе Императорской академіи наукъ съ произнесеніемъ рѣчи и исполненіемъ особо написанной по сему случаю кантаты; за нѣсколько дней до 26-го мая въ большой конференцъ-залѣ академіи открыть выставку предметовъ, принадлежащихъ Пушкину, его рукописей, изданій его сочиненій и проч., къ осмотру которой посѣтели могли бы быть допускаемы въ теченіе десяти дней.

4) Выразитъ желаніе, чтобы на слѣдующій день, 27-го мая, были даны на Императорскихъ театрахъ въ Петербургѣ и Москвѣ особая утреннее и вечернее представленія, для чего и проситъ директора Императорскихъ театровъ доставитъ коммисіи свои соображенія.

5) Для устройства школьнаго торжества проситъ все вѣдомства, въ вѣдѣніи коихъ находятся учебныя заведенія, доставитъ коммисіи свои предположенія, чѣмъ, именно, съ ихъ стороны можетъ быть ознаменовать день 26-го мая 1899 года.

6) Испроситъ Высочайшее Государя Императора разрѣшеніе на выбитіе въ память празднованія столѣтней годовщины со дня рожденія Пушкина медали и жетона и, прежде того, проситъ вице-президента Императорской академіи художествъ обозначить въ изготовленіемъ проекта медали и жетона.

Кромѣ того, коммисія постановила составить, для

выработки подробностей, особую исполнительную подкоммисію подъ предѣлительствомъ Августѣйшаго президента академіи наукъ изъ слѣдующихъ лицъ: вице-президента академіи наукъ Л. Н. Майкова, неперемѣннаго секретаря Н. Ф. Дубровина, академикомъ: А. Ф. Бычкова, М. И. Сухомлинова, А. Н. Веселовскаго, А. Н. Пышина, и А. А. Шахматова, товарища министра народнаго просвѣщенія Н. А. Звѣрева, графа П. П. Толстого, П. А. Веселовскаго, А. Ф. Кони, К. К. Ступенскаго, М. Я. Вилье, Н. А. Римскаго-Корсакова, В. П. Острогорскаго и П. Н. Писакова.

— Намъ получено слѣдующее сообщеніе отъ редакторовъ «Пушкинскаго Сборника», П. П. Грѣдича, Д. Л. Мордовцева и К. К. Случевскаго:

Предложеное на общѣ беллетристовъ, состоявшемся 20 минушаго октября, изданіе «Пушкинскаго Сборника» ко дню столѣтія рожденія великаго поэта, къ 26 мая 1899 г., съ цѣлью увеличенія средствъ, собираемыхъ съ Высочайшаго соизволенія исковскимъ дворянствомъ, для пріобрѣтенія хотя бы части земель села Михайловскаго, — организуется слѣдующимъ образомъ: редакторами изданія избраны: П. П. Грѣдичъ, Д. Л. Мордовцевъ, К. К. Случевскій; кандидатами къ нимъ — В. М. Амфитеatroвъ и Н. Н. Каравицъ; секретаремъ — В. М. Грибовскій. Редакторы покорнѣе просятъ гг. литераторовъ, желающихъ принять посильное участіе въ составленн «Сборника», не отказать въ присылкѣ матеріаловъ и писемъ на имя Вячеслава Михайловича Грибовскаго — С.-Петербургъ, Озерной пер., д. 3—9, кв. 19. Въ виду снѣжности, желательно было бы имѣть матеріалы не позже 1-го февраля наступающаго года. Своевременная присылка матеріаловъ тѣмъ необходимымъ, что «Сборникъ» имени А. С. Пушкина отнюдь не долженъ имѣть характера случайности, и строгое отношеніе къ выбору и размѣщенію статей лежитъ прямо на обязанности редакторовъ. Въ слѣдствіе выраженнаго многими литераторами желанія принять участіе въ «Сборникѣ» и ограниченности мѣста въ немъ, редакторы просятъ о томъ, чтобы присылаемые произведенія не превышали размѣровъ половины печатнаго листа. Заботы о печатанн «Сборника» приняты на себя А. С. Суворинимъ.

— По официальному сообщенію Высочайше учрежденной коммисіи о мѣрахъ предупрежденія и борьбы съ чумною заразою, Кншлякъ Анзобъ и призанная постановленіемъ коммисіи 16-го октября сего года угрожаемою Искандеровская волость Самаркандской области объявляются дезинфицированными. 21-го ноября закончена полная дезинфекція жилищъ помѣщеній и въсѣхъ построекъ въ Анзобѣ и четырехъ его выселкахъ; носильные платья и бѣлье жителей сожжены, и имъ розданы новыя. Чумное кладбище закрыто; все необходимая распоряженія о наблюденн за санитарнымъ состояніемъ края сдѣланы.

## ЗАЯВЛЕНІЕ.

Во избѣжаніе замедленія въ полученн первыхъ №№ журнала, Главная контора покорнѣе проситъ гг. подписчиковъ ускоритъ возобновленіе подписки на „Ниву“ 1899 года. Мы просимъ объ этомъ, понятно, въ интересахъ самихъ гг. подписчиковъ. Въ концѣ года, при значительномъ скопленн требованій, Контора едва успѣваетъ печатать и провѣрять огромное количество адресовъ для иногороднихъ подписчиковъ, а городская почта въ послѣдніе дни передъ праздниками принимаетъ лишь небольшіе списки новыхъ подписчиковъ. При такихъ обстоятельствахъ позднее возобновленіе подписки неизбѣжно вызываетъ перерывъ въ аккуратномъ полученн номеровъ журнала.



# ФАБРИКАНТЫ САРПИНОКЪ

Т./Д. „Д. МЕРКЕЛЬ, Х. и А. КАРЛЪ“

принимаетъ заказы на разныя сарпинскія издѣля.  
Альбомъ образовъ высылается бесплатно, по требованію, изъ главной конторы:  
Саратовъ, пассажъ Юрекова. Отдѣленіе магазина: Харьковъ, Екатеринославская, 16.



## ПАВЕЛЬ БУРЕ

В. № 10820  
28-25  
поставщикъ Двора Его Величества. С.-Петербургъ, Невскій пр., д. № 23.  
Москва, по Б. Лубянкъ, № 8, противъ Кузнецкаго моста.  
♦ БОЛЬШОЙ ВЫБОРЪ ЧАШОВЪ СОБСТВЕННОЙ ФАБРИКИ ♦  
съ полнымъ ручательствомъ за прочность механизма и вѣрность хода.  
Новый иллюстрир. прейсъ-курантъ высыл. по требован. бесплатно.

На 1899 г. ОТКРЫТА ПОДПИСКА на 1899 г.  
самый дешевый журналъ, политическій, литературно-художественный  
съ карикатурами № 11760 4-1

# „РАЗВЛЕЧЕНІЕ“

50 номеровъ журнала, въ которыхъ будетъ помѣщено болѣе 800 прекрасно испол-  
ненныхъ рисунковъ извѣстныхъ карикатуристовъ-художниковъ.

„РАЗВЛЕЧЕНІЕ“ всѣмъ годовымъ подписчикамъ дастъ въ видѣ приложения Сборникъ  
юмористическихъ разсказовъ популярнаго юмориста А. Педро.

Годовая цѣна журнала 6 рублей, на полгода 3 рубля.

Пробный № высылается за три семикопеечныя марки.

Адресъ: Москва, Тверская, д. Чижова, журналу «РАЗВЛЕЧЕНІЕ».

## ОТКРЫТА ПОДПИСКА НА 1899 ГОДЪ

(6-й г. изданія)

НА ЕЖЕМѢСЯЧНЫЙ ЖУРНАЛЬ

# „НАУЧНОЕ ОБОЗРѢНІЕ“

Изданіе П. П. Соѣкина подъ редакцію д-ра философіи  
М. М. Филиппова.

Въ „НАУЧНОМЪ ОБОЗРѢНІИ“ принимаютъ участіе слѣдующіе авторы: д-ръ филос.  
Викторъ Анри, проф. Д. Анучинъ, проф. П. Бахметьевъ, акад. Н. Н. Векетовъ, доц.  
С. Н. Булакоговъ, проф. В. А. Вагнеръ, проф. Н. Н. Гезехусъ, проф. А. А. Герценъ,  
проф. С. П. Глазенацъ, проф. Х. М. Гоби, доц. М. Ю. Гольдштейнъ, проф. де-Грефеъ  
(ректоръ Новаго Брюссельскаго ун-ва.), доцентъ В. Денъ, В. Дингельштедтъ, А. Био-  
ровъ, П. В. Засодимскій, А. Лигоевъ, проф. А. А. Исеевъ, доцентъ А. Н. Карножицкій,  
проф. П. Казанскій, А. Кирсановъ, Михаилъ Кошаревскій, доцентъ А. Кристовъ, доц.  
Куриллавъ, д-ръ Литвинскій, Б. Львовъ, доцентъ В. Львовъ, А. Лоенцикъ, Л. П. Масловъ,  
проф. И. Оршанскій, И. Палибинъ, проф. Э. Реклю (по всеобщей географіи), А.  
Санингъ, проф. В. И. Сергеевичъ, Е. А. Соловьевъ, проф. В. Стекловъ, П. В. Струве,  
д-ръ С. Сузиновъ, д-ръ социальныхъ наукъ Б. Томошицъ, проф. А. С. Трубецкскій,  
М. И. Тузанъ-Барановскій, В. А. Туринъ, В. Уэлрихъ, д-ръ философіи М. Филипповъ,  
проф. Н. А. Холодовскій, П. Ю. Шмигдъ, М. Энгельгардтъ и мн. др.

Въ 1899 году «НАУЧНОЕ ОБОЗРѢНІЕ» будетъ издаваться подъ  
прежнюю редакцію, съ присоединеніемъ, къ прежнему составу, новыхъ  
сотрудниковъ.

ВЪ ПРИЛОЖЕНІИ къ журналу «НАУЧНОЕ ОБОЗРѢНІЕ» въ 1899 году  
будутъ напечатаны съ особой нумераціей страницъ слѣдующія сочиненія:  
Людвигъ Берне. Полное собраніе сочиненій. Новый переводъ, подъ  
ред. М. Филиппова и Е. Соловьева.

Максимъ Новалескій. Экономическій строй Россіи.

Вольфъ, проф. Сорбонны. Космогоническія гипотезы. Съ добавле-  
ніями русск. перев., о гипотезахъ Фая, Бредихина, Ярковского и др.  
Гельвальдъ. «Исторія новой культуры». Большой томъ съ много-  
численными табл. рисунк. Пер. Фридолина и др. подъ ред. М. Филиппова.

ПОДПИСНАЯ ЦѢНА: на годъ безъ доставки въ Спб. и Москвѣ (у Н. Печковской)  
6 р., съ доставкою въ Спб. и Москвѣ и пересылкою во всѣ города и мѣстности  
Россійской Имперіи 7 р., на полгода 4 р., на четверть года 2 руб.

Народнымъ учителямъ и учительницамъ, фельдшерамъ и фельдшерницамъ уступка—  
пять руб. въ годъ (при подпискѣ необходимо прилагать удостовѣреніе о званіи, безъ  
чего уступка не будетъ сдѣлана), причѣмъ допускается расрочка по одному рублю  
впередъ за мѣсяць, считая первый взносъ въ декабрѣ за январь, въ январѣ за  
февраль и т. д. до уплаты всей подписной суммы. За границу 10 руб.

Подписка на 1898 годъ продолжается. Всѣ вновь подписавшіеся получаютъ не-  
медленно всѣ вышедшіе №№ журнала.

Подписка принимается въ Главной Конторѣ журнала „НАУЧНОЕ  
ОБОЗРѢНІЕ“: С.-Петербургъ, Стремянная, 12, собств. домъ.

ПРОДОЛЖАЕТСЯ ПОДПИСКА НА

## НАУЧНО-ЭНЦИКЛОПЕДИЧЕСКІЙ СЛОВАРЬ

издаваемый П. Соѣкинымъ подъ редакцію д-ра философіи  
М. Филиппова.

Словарь содержитъ подробное поясненіе терминовъ по всѣмъ отраслямъ знаній,  
включая объясненія географическихъ названій, свѣдѣнія по естественнымъ и обще-  
ственнымъ наукамъ, историческія и литературныя данныя и библиографическія ука-  
занія. Словарь составитъ 60 печ. листовъ большаго формата или свыше 1800 столб-  
цовъ убористой печати.

ПОДПИСНАЯ ЦѢНА: безъ доставки 4 р., съ пересылкой и доставкой 5 руб.  
Допускается расрочка: при подпискѣ 3 р., по выходѣ въ свѣтъ 9 вып. остальные.  
До 1 ноября 1898 г. вышли 4 выпуска—12 печ. листовъ.

Подписчики „НАУЧНАГО ОБОЗРѢНІЯ“ уплачиваютъ за журналъ со  
словаремъ 10 р. Все изданіе выйдетъ въ 18 вып. и закончится въ  
1899 году. Съ требованіями обращаться въ Контору изданія П. П. Соѣ-  
кина: С.-Петербургъ, Стремянная, № 12, собств. домъ.



1899 г. ОТКРЫТА ПОДПИСКА НА ТРИ ИЗДАНІЯ. 1899 г.

# I. „НОВОСТИ ДНЯ“

изданія годъ XVII. ЕЖЕДНЕВНАЯ ГАЗЕТА изданія годъ XVII.

съ портретами государственныхъ и общественныхъ дѣятелей.  
Подписная цѣна въ Москвѣ и на города: съ доставкою на годъ—8 руб., на шесть  
мѣсяцевъ—5 руб., на три мѣсяца—3 руб., на одинъ мѣсяць—1 руб.

# II. „НОВОСТИ ИНОСТРАННОЙ ЛИТЕРАТУРЫ“

выходятъ ежемѣсячно книжками и даютъ въ русскомъ переводѣ лучшія произведенія  
иностранныхъ писателей: французскихъ, нѣмецкихъ, английскихъ, итальянскихъ, швед-  
скихъ и проч.

ПОДПИСНАЯ ЦѢНА: на годъ 3 рубля. Выскѣтъ съ ежедневнымъ литературнымъ  
приложеніемъ „СЕМЬЯ“ на годъ 4 рубля.

# III. ЕЖЕНЕДѢЛЬНЫЙ ИЛЛЮСТРИРОВАННЫЙ ЖУРНАЛЬ

## „СЕМЬЯ“

Журналъ даетъ своимъ читателямъ возможность слѣдить за всѣми интереснѣйшими  
проявленіями современной общественной, литературной, художественной и научной  
жизни Россіи и Западной Европы. Рядъ историческихъ очерковъ и биографій, иллю-  
стрируемыхъ портретами, воскрешаетъ въ памяти читателя прошлое нашего отечества и  
другихъ странъ.

Всѣ крупнѣйшія событія текущей жизни, какъ нашей, такъ и заграничной, находятъ  
себѣ отраженіе на страницахъ „СЕМЬИ“ въ цѣломъ рядѣ рисунковъ и портретовъ.

Подписная цѣна 2 руб. въ годъ.

ПОДПИСНАЯ ЦѢНА НА ВСѢ ТРИ ИЗДАНІЯ 12 руб.  
За эту сумму подписчикъ получаетъ: 1) годовой экземпляръ газеты „Новости Дня“, 2)  
ежемѣсячный журналъ „Новости Иностранной Литературы“, 3) еженедѣльное иллюстри-  
рованное приложеніе „Семья“.

„Новости Дня“ и „Новости Иностранной Литературы“ въ годъ—11 р., „Новости Дня“ и  
„Семья“—10 р.  
Къ свѣдѣнію публикующихъ: „Новости Дня“ и „Семья“ печатаются въ количествѣ  
40.000 экземпляровъ.

Адресъ: МОСКВА, „НОВОСТИ ДНЯ“. П. № 11682 3-2

## ИЛЛЮСТРИРОВАННЫЙ ЕЖЕНЕДѢЛЬНЫЙ ЖУРНАЛЬ

5 РУБЛЕЙ БЕЗЪ ДОСТАВКИ. 6 РУБЛЕЙ СЪ ДОСТ. КЪ ПЕРЕС.

# РУССКІЙ ПАЛОМНИКЪ

ИЗДАНІЕ П. П. СОѢКИНА  
XV ГОДЪ ИЗД.  
ПОДЪ РЕДАКЦІЮ

А. И. ПОПОВИЦКАГО и при участіи

## ОТЦА ІОАННА КОНШТАДТСКАГО

ИЛЛЮСТРИРОВАННЫХЪ 52 ЕЖЕНЕДѢЛЬНЫХЪ КНИЖЕКЪ

каждой по 16 стр. больш. каждая обьемъ 180—240 стр., заключающ. въ  
себѣ: истор. пов. и разск., опис. святыхъ,  
народна и русской правосл. церквя.

и КРОМѢ ТОГО, БЕЗПЛАТНО, ИСПОЛНЕННУЮ КРАСКАМИ НА МЕТАЛЛѢ,  
копію съ чудотворной КУРСКОЙ иконы Пресвятой Богородицы.

## „РУССКІЙ ПАЛОМНИКЪ“

одобренъ всѣми вѣдомствами, въ которыхъ  
былъ представленъ. 1897 г. Особымъ Отд.  
Учен. Ком. Мин. Нар. Просв. одобренъ для библиотекъ среднихъ и низшихъ учебныхъ  
заведеній, для бесплатныхъ народныхъ читаленъ и для публичныхъ народныхъ чтеній.

Изъ года въ годъ увеличивающаяся подписка на „РУССКІЙ ПАЛОМНИКЪ“ показала  
намъ, что мы вѣрно поняли желаніе читателей—имѣть семейный журналъ для душе-  
полезнаго чтенія, строго выдержаннаго религіозно-нравственнаго направленія, — жур-  
налъ, который бы и поучалъ читателей, указывая ему на достойно покрѣпшія примѣры  
святой жизни и служилъ какъ бы кормилецъ средѣ житейскихъ соблазновъ, и въ то же  
время давалъ бы разнообразное, интересное чтеніе, занимающее читателя въ часы досуга.

Этой высокой дѣли мы служимъ уже 14 лѣтъ, съ благословенія достопочтеннаго Крон-  
штадтскаго Пастыря, о. Іоанна, принявшаго близкое участіе въ нашемъ изданіи, — и,  
при помощи Божіей, твердо рѣшили и дальше идти въ томъ же направленіи.

Въ 12 книжкахъ „РУССКАГО ПАЛОМНИКА“ будетъ дано:

- |  |  |
|--|--|
| 1) Размышленія о жизни Иисуса Христа. Соч. <i>Вольфъ Рейнштейна</i> .  | 7) Среди расколовъ и сектантовъ По-<br>волжья. С. Александрова.                                  |
| 2) Ополченцы. Историческая повѣсть<br>изъ гоненія на православныхъ въ Польшѣ,<br>въ 2-хъ частяхъ. С. Л. Астафьева. | 8) Библия и наука. Историч. разъясненія<br>къ Ветхому Завету. Соч. <i>Раулинсона</i> .           |
| 3) Святыя земли Русской. Е. Поселанина.  | 9) Иконое луды. Историческая повѣсть<br>первыхъ временъ христіанства въ Римѣ.<br>С. Кончоловича. |
| 4) Царьградскіе иноки, ч. I. Исторія Кон-<br>стантинопольскаго монастыря до IX в.<br>Соч. <i>аббата Марена</i> .   | 10) Наши заграничныя миссіи. С. <i>Архан-<br/>гелова</i> .                                       |
| 5) Царьградскіе иноки, ч. II. Его же.  | 11) Принцевъ острова. А. П. <i>Березова</i> .  |
| 6) Сестры Фабіолы. Повѣсть изъ исто-<br>ріи гоненій на христіанъ. К. И. <i>Семенова</i> .                          | 12) Соловецкій бунтъ. Истор. повѣсть<br>въ 2-хъ частяхъ. С. Л. <i>Астафьева</i> .                |

ПОДПИСНАЯ ЦѢНА: на годъ безъ доставки въ Спб. 5 руб., въ Москвѣ (у Н. Печ-  
ковской) 6 р., съ доставкою въ Спб. и Москвѣ и пересылкою во всѣ Россіи ШЕСТЬ руб. За границу 8 руб.

ДОПУСКАЕТСЯ РАСРОЧКА: при подпискѣ 2 р., къ 1 апрѣля 2 р. и къ 1 июля остальные.  
Главная Контора: С.-Петербургъ, Стремянная улица, № 12, собств. домъ.

**ПРИГЛАШАЮТ**

дѣятельныхъ агентовъ. Обращаться письменно: Банкирскій домъ Генрихъ Бланинъ, С.-Петербургъ, 59, Невскій.

**ТРЕБУЙТЕ НА КАЖДОМЪ МѢСТѢННѢ**

**АНТИПАРАЗИТЪ**

**ОТЪ КЛОПОВЪ**

**Д. СТОЛКИНДА**

Продается въезде Главнаго склада Москва Лубянский прѣздъ д. Смольянинова. Нижегород. Ярмарка, Главнаго дома № 57. Д. А. Столкинда.

**КРЕМЪ АЛЬДЕХИДЪ ВЛАДИО**

ДЛЯ СМЯГЧЕНІЯ КОЖИ ЛЕЦА И РУКЪ. Мал. флак. 50 к.; больш. флак. 1 р. Можно получать въездъ. Главнаго склада въ Москвѣ у **В. КРЕМЕРЪ**, Чижовсково подѣ. (6)

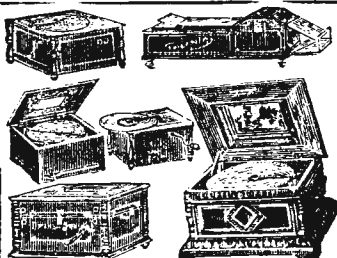

**Музыкальные ящики и органы** въ большомъ выборѣ, рекомендуетъ **Д. АЛЕКСАНДРОВЪ**. Прейсъ-куррантъ высылается бесплатно. Депо: Невскій просп., № 57 въ С.-Петербургѣ.

**ПРЕКРАСНЫЕ ПОДАРКИ КЪ ПРАЗДНИКАМЪ.**

ИЗДАНІЯ А. Ф. МАРКСА, ВЪ С.-ПЕТЕРБУРГѢ.

Большое роскошно-иллюстрированное издание in quarto

**„СКАЗКИ“**

собранныя братьями Я. и В. ГРИММАМИ.

Переводъ подъ редакціей Л. К. Толстого,

съ 240 художественными иллюстраціями П. ГРОТЪ-ЮГАННА и Р. ЛЕЙНВЕБЕРА.

Важною стороною такой книги, какъ сборникъ братьевъ Гриммовъ, является его общепонятность для всѣхъ возрастовъ, всѣхъ классовъ общества, всѣхъ состояній... Ихъ съ одинаковымъ удовольствіемъ будутъ читать и простолюдинъ, и знатный, и бѣднякъ, и богачъ, и юноша, и старецъ... А въ смыслѣ семейнаго, домашняго чтенія—это настоящій кладъ, особенно по тому воспитательному значенію, какое имѣютъ народныя сказки. Нравственная основа сказокъ безукоризненно-чиста; мораль ихъ проста и немногосложна: истина, добродѣтель, прилежаніе, вѣрность чувству долга—всегда торжествуютъ: пороки, лѣность, неправда—всегда несутъ заслуженное наказаніе.

Сказки представляютъ собою богато изданный томъ, въ 4-ю долю листа, на лучшей велееновой бумагѣ,—закрывающій въ себѣ 576 страницъ, и около 240 высокохудожественныхъ рисунковъ и вышетоковъ.

Цѣна этого большого и роскошнаго изданія, безъ пересылки, 12 руб., въ роскошномъ коленкоровомъ переплетѣ—14 руб. Пересылка—транспортномъ или почтою за 11 фунтовъ по разстоянію.

РОСКОШНОЕ ИЛЛЮСТРИРОВАННОЕ ИЗДАНИЕ in quarto

**„НАТАНЪ МУДРЫЙ“**

Драматическое стихотвореніе **Г. Е. Лессинга**.

Съ 35 рисунками и 11 эстампами.

Переводъ съ нѣм. Виктора Крылова. Съ историко-литературнымъ очеркомъ, прибѣжаніями къ переводу и библиографическимъ указателемъ.

Это роскошное изданіе „Натана Мудраго“ отпечатано на превосходн. велееновой бумагѣ, крупнымъ, красивымъ шрифтомъ и украшено 11-ю эстампами и 35-ю рисунками, исполненными специально для него или выбранными изъ наиболее выдающихся нѣмецкихъ изданій.

Большой томъ въ 4-ю долю листа, 404 стр. Спб., 1897 г.

Цѣна этого роскошнаго изданія 6 р., съ перес. 7 р., въ изящномъ переплетѣ 7 р. 50 к., съ перес. 9 р., а съ эстампами, отпечатанными на китайской бумагѣ—15 р., съ перес. 17 р., въ перепл. 16 р. 50 к., съ перес. 18 р. 50 к.

**На пути къ счастью.**

Романъ Вас. И. Немировича-Данченко.

Романъ этотъ, принадлежащій перу одного изъ известнѣйшихъ нашихъ современныхъ писателей, затрагиваетъ вѣчно юную и всегда интересную тему о борьбѣ чувства съ долгомъ. Героиня романа—молодая женщина, которая, благодаря замужеству, попала въ деспотическую семью, вынесла отъ нея страшныя униженія и послѣ долгихъ мукъ, подъ влияніемъ проснувшагося чувства любви, нашла избавленіе отъ семейнаго гнета и новый путь къ счастью. Личности героини и любимаго ею человека, выравнавшего ее изъ рукъ ея мучителей и масса другихъ дѣйствующихъ лицъ обрисованы авторомъ съ свойственнымъ ему умѣньемъ соединить увлекательность фабулы съ яркостью изложенія.

Большой изящный томъ въ 528 стр. 8°, въ красивой обложкѣ. Спб., 1898 г. Цѣна за эту книгу, несмотря на ея значительный объемъ, назначена крайне умѣренная—1 руб., съ пересылкою 1 руб. 25 коп., въ простомъ переплетѣ 1 р. 20 к., съ перес. 1 р. 50 к., въ роскошномъ коленкоровомъ переплетѣ 1 р. 50 к., съ перес. 1 р. 90 к.

Требованія и деньги просить адресовать въ контору изданій А. Ф. Маркса, С.-Петербургъ, М. Морская, № 22. Изданія эти имѣются также въ продажѣ въ конторѣ Н. Н. Печниковой въ Москвѣ (Петровскія линіи), въ книжномъ магазинѣ „Образованіе“ въ Одессѣ (Ришельевская, 12) и во всѣхъ большихъ книжныхъ магазинахъ.

ПОЛНЫЙ ТОМЪ „НИВЫ“ за 1898 годъ съ прилож. полн. собранія соч.

**И. С. ТУРГЕНЕВА,**

въ 12 томахъ, съ портретою и факсимиле автора.

Заказы принимаются уже теперь и будутъ исполняться по очереди ихъ поступленія. Лицамъ, приславшимъ заказъ и деньги до 20 декабря с. г., журналъ будетъ высланъ немедленно по выходѣ послѣдняго 52-го номера, въ концѣ декабря с. г. Впоследствии цѣна будетъ повышена. Отдѣльно отъ журнала за 1898 г. сочиненія Тургенева не продаются.

Въ номерѣхъ „Нивы“ 1898 г. читатель найдетъ обширный литературный матеріалъ (болѣе 1500 столбцовъ текста), состоящій изъ беллетристическихъ произведеній, популярно-научныхъ статей, биографій выдающихся дѣятелей и проч.

Къ тому „Нивы“ за 1898 г. приложено:

- 1) 12 томовъ полнаго собранія соч. И. С. ТУРГЕНЕВА, которое является первымъ по полнотѣ содержанія, такъ какъ въ него вошли „Стихотворенія“ Тургенева, не помѣщенные въ прежнихъ изданіяхъ.
- 2) 12 КНИЖЕКЪ „Ежедневныя литературныя приложенія“, содержащихъ въ себѣ цѣлый рядъ произведеній выдающихся авторовъ: романы, повѣсти, рассказы, стихотворенія, популярно-научныя статьи: по исторіи, критикѣ, естествознанію и проч.

Цѣна тому „Нивы“ за 1898 г. со всѣми приложеніями безъ пересылки 5 р. 50 к. За ящикъ и упаковку взимается 75 коп. Желающіе имѣть изданіе въ роскошныхъ коленкоровыхъ переплетѣхъ благоволятъ сверхъ того прилагать за переплетъ тома „Нивы“—1 р. 50 к., за 7 переплет. на 12 книгъ соч. Тургенева—2 р. 75 к. и за 3 переплета на 12 выпуски „Литературныхъ Приложеній“—1 р. Пересылка почтою стоить слишкомъ дорого, а потому въ заказѣ слѣдуетъ непременно указать ближайшую станцію жел. дороги или отдѣленіе транспортной конторы, гдѣ заказчикъ желаетъ получить журналъ, причемъ стоимость пересылки уплачивается адресатомъ на мѣстѣ. На пересылку же почтою слѣдуетъ прислать за 30 фунтовъ по почтовой таксѣ. (Стоимость пересылки 1 ф. можно узнать въ почтовой конторѣ).



**Тысячи благодарственныхъ отзывовъ** отъ самыхъ интеллигентныхъ потребителей нашего изобрѣтенія позволяютъ намъ рекомендовать всѣмъ дамамъ **ПАТЕНТОВАННЫЙ ШИНДЛЕРЪ БЮСТГАЛТЕРЪ** (Антикорсетъ). Изобрѣтеніе это, замѣняющее корсетъ и признанное во всѣхъ государствахъ, даетъ полное свободное движеніе, вслѣдствіе чего его могутъ носить въ теченіе цѣлаго дня и безъ утомленія себя **ВОТЪ** безъ исключенія дамы и даже страдающія, беременныя, нормальныя грудныя хозяйки въ домашнемъ быту, трудящіяся въ разныхъ бюро, училищахъ, торговляхъ, путешествующія, управляющія всякаго рода спортъ и т. д., въ чемъ свидѣлствуютъ отзывы докторовъ, прилагающіеся къ каждому экземпляру.

Бюстгальтеръ, патентованный въ 13-ти государствахъ, изготовляется изъ лучшихъ и моднѣйшихъ корсетныхъ матеріаловъ со щегольскою отдѣлкою.

Цѣны: А. А. А. В. С. D. Д. мелк. 3,50. 4,50. 5,75. 6,75. 9,50 к.

Детальные заказы высылаются почтою посылкою наложеннымъ платономъ (даже безъ задатка) съ причисленіемъ за пересылку 60 коп. При заказѣ слѣдуетъ прислать мѣрку въ сантиметрахъ, верхнихъ, двойныхъ или тесьмой по рисунку.

- 1) Полную окружность груди (со снину), мѣрка на платьѣ подъ мышкою кругомъ отъ А до В.
  - 2) Полную окружность талии кругомъ отъ С до D.
  - 3) Высоту бока отъ А до С.
- Выписывающіе три и болѣе экземпляра за пересылку не платятъ.

Адресъ для заказовъ:

**Варшава, „Шиндлера Бюстгальтеръ“**

Маршалковская, 118.

Ц. № 11492 1—4

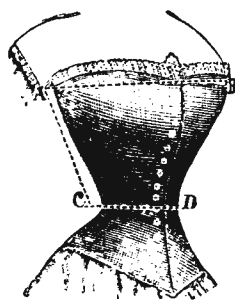

**ЮНЫЙ ИМПЕРАТОРЪ**. Ром.-хрон. XVIII в. Вс. Соловьева. Ц. 2 р., съ пер. 2 р. 50 к.  
**НАВОЖДЕНІЕ**. Ром. изъ современ. жизни Вс. Соловьева. Ц. 2 р., съ пер. 2 р. 50 к.

**PASTILLES VICHY-ETAT**  
aux Sels Naturels extraits des Eaux  
Vendues en boites metalliques soeldes.

**COMPRIMES VICHY-ETAT**  
aux Sels Naturels extraits des Eaux  
pour fabriquer  
L'EAU ALCAINE GAZEUSE

Ц. № 10942 26 - 92

**НОВОСТЬ**  
ЦВѢТОЧНЫЙ О-ДЕ-КОЛОНЪ  
**Цвѣтущая сирень.**  
С.-Петербургской  
**ХИМИЧЕСКОЙ ЛАБОРАТОРИИ.**  
Магазины въ С.-Петербургѣ:  
Не сній просп., № 32 и № 66.  
Вознесенскій пр. уг. Казанскій, № 24, 52.

### БУХГАЛТЕРІЯ.

Высылаются бесплатно пробныя зѣн-корреспонденціи и условия заочнаго изученія бухгалтеріи по преміров. бол. зол. медалью методу С. Я. Дилланталя, Москва, Бутырскі, № 49. Ц. № 11370 10—10



**ПРІЯТНЫЕ ДУХИ**  
**ВЕРА-АНОНА**  
РОСКОШНЫЕ НѢЖНЫЕ  
ТУАЛЕТНОЕ МЫЛО  
**ВЕРА-АНОНА**  
ПРІЯТНОЕ,  
нѣжное бархатистое

**Т-ва ГИГИЕНА**

◆ ПРОДАЮТСЯ ВЕЗДЪ. ◆

Гл. складъ: С.-Петербургъ, Коломенская, 12.

Илишекъ имущества надъ обяза-  
тельствами—Руб. 97.859.759

**ВЕЛИЧАЙШЕЕ,  
БОГАТѢЙШЕЕ И  
САМОЕ ПРОЧ-  
НОЕ ВЪ МІРѢ.**

Неисполненіе обязательствъ  
невозможно: суммы, съ избыт-  
комъ обезпечивающія ихъ, пере-  
даются Русскому Прави-  
тельству.

Общество страхованія жи-  
зни Соединенныхъ Штатовъ  
«ЭКВИТЕБЛЬ»,  
С.-Петербургъ, Невскій пр.,  
21. Главноуполномоченный  
П. И. Поповъ.

П. № 11333 6—6

**ВАЖНОЕ СООБЩЕНІЕ** **ПОНИЖЕНІЕ ЦѢНЪ.**

Благодаря феноменальному успѣху образцовыхъ пишущихъ машинъ

**РЕМИНГТОНЪ**

обить которыхъ достигъ уже цифры

**— 250,000 шт. —**

заводъ счелъ возможнымъ понизить съ 1 Сентября с. г. цѣну машинъ

**== НА 50 РУБ. ==**

потому новѣйшая модель 1898 года Ремингтонъ Спеціалъ стоитъ 275 и 280 р., а модель № 6-й только 250 и 235 руб.

**ПРЕДОСТЕРЕГ. ОТЪ МАССЫ ПОДДѢЛОКЪ!!**

**КАТАЛОГН БЕЗПЛАТНО.**

**ЕДИНСТВ. ПРЕДСТАВИТЕЛИ ДЛЯ ВСЕЙ РОССІИ**

**М. Блок**

МОСКВА, С.-ПЕТЕРБУРГЪ,  
КІЕВЪ, ОДЕССА,  
Варшава, Екатеринбургъ,  
Новороссія, Ростовъ н/а.

М. С. НИКОЛАЕВЪ, МОСКВА.

## УКРАШЕНІИ ДЛѢ ЕЛОКЪ

ДЛѢ ГОРОДНЫХЪ СОСТАВЛЕНЫ КОЛЛЕКЦІИ:

Въ 5 р. 10 р. 15 р. 25 р. 50 р. 100 р.

Въ этомъ году наши коллекціи составлены совершенно иначе, чѣмъ въ прошлыя года. Выпущены, какъ сохранившіеся у многихъ—подсвѣчки, свѣтъ, проволоки и т. п., которые замѣнены чудными ватными вещами, массой хлопущекъ, блестящими вещами, обезьянками, стеклянными бусами и другими совершенно новыми изысканными картонажами.

Каждая коллекція, даже въ 5 руб., удовлетворитъ самыхъ взыскательныхъ покупателей; большія же коллекціи въ 25 р., 50 р. и 100 р. положительно незаменимы для большихъ семействъ, школъ, базаровъ, собраній, благотвори-  
тельныхъ цѣлей, пріютовъ и пр.

КОЛЛЕКЦІИ ХЛОПУШЕКЪ СЪ СУПРИЗАМИ:  
1 р. 50 к., 3 р. 25 к., 5 р., 7 р. 50 к. и 10 р. 90 к.  
КОЛЛЕКЦІИ ХЛОПУШЕКЪ СЪ КОСТЮМАМИ:  
95 к., 1 р. 25 к., 3 р. 50 к., 5 р. 75 к. и 9 р. 50 к.

№ 11643 КОЛЛЕКЦІИ ИЗЪ 10-ТИ ПОДАРОКОВЪ: 2—2  
2 р., 3 р., 4 р., 5 р., 7 р. 50 к., 10 р. и дорож.

Покорѣннѣе прошу дать заказы на эти коллекціи немедленно.

Пересылка наложен. платежомъ. С.-Петербургъ, Невскій, 30—31.  
Телеграммы исполн. немедленно. **БАЗАРЪ МАРОКЪ**

ДЛѢ УХОДА ЗА КОЖЕЙ

### EAU DE LYS DE LOHSE

Бѣлая и розовая вода для бѣлокурокъ, желтая вода для брюнетокъ.  
Фланокъ 1 р. 75 к., большой 3 р. 50 к.

### МЫЛО ЛОЗЕ „LILLENMILCH“ ГУСТАВЪ ЛОЗЕ

Придворный парфюмеръ, 46, Егерштрассе, Берлинъ.  
Можно получить во всѣхъ парфюмерныхъ магазинахъ и у всѣхъ  
дрогистовъ Россіи. № 5121 (125)

### ПОДГОТОВИТЕЛЬНАЯ ШКОЛА

въ военныя кондукторы Инж. Корпуса, разрѣшенная Г. Военнымъ  
Министромъ и находящаяся въ вѣдѣніи Главн. Инж. Управленія.  
Троицкая ул., д. 5, кв. 15. Пріемъ съ 10—11 утра.

1839 1844 1865 1896 1882 1861 1839

**ТОВАРИЩЕСТВО  
ТЮЛЕВОЙ ФАБРИКИ**

**ВЪ С.-ПЕТЕРБУРГѢ,**  
основ. въ 1837 году,

имѣетъ честь довести до всеобщаго свѣдѣнія, что оно  
**РѢШИЛО ИЗМѢНИТЬ ЭТИКЕТЫ**

на своихъ произведеніяхъ по слѣдующимъ причинамъ:

- 1) Товарищество на выставкѣ въ Нижнемъ-Новгородѣ въ 1896 г. въ ПЯТЫЙ РАЗЪ было удостоено права изображенія Государственнаго Герба.
- 2) Этикеты Товарищества подвергались въ послѣднее время многократнымъ подражаніямъ.

Въ виду сего **НОВЫЕ ЭТИКЕТЫ** снабжены ПЯТИКРАТНЫМЪ (1844, 1861, 1865, 1882 и 1896 гг.) изображеніемъ ГОСУДАРСТВЕННАГО ГЕРБА и золотой медали, полученной въ 1839 году.

Этикеты, а равно и рисунки произведеній Товарищества утверждены Департаментомъ Торговли и Мануфактуръ.

Поддѣлка оныхъ будетъ преслѣдоваться на основаніи законовъ.  
В. № 11749 3—1

### ПАМЯТЬ

лицъ каждаго возр. укрѣпляетъ лично и заочно (въ 10 урокъ.) профес. мнемоники, членъ парижск. академ. С. Файнштейнъ. Одесса, ур. Пушкин. и Вас. ул., собств. домъ, № 28. Условия преподаванія и 2 брош. въ 64 стр. (содерж. отзывы (о системѣ) оффиц. и выслѣ компет. лицъ) высл. за одну 7-ми коп. марку. № телефона въ городѣ 199, № телеф. на собств. дачѣ 933. Адр. для телегр.: Одесса, профессору мнемоники Файнштейну.  
№ 11345 10—7

### „НИАГАРА“

необходима въ каждой семьѣ даже болѣе, чѣмъ швейная машина.  
Смотрите объявленіе въ „Нивѣ“ № 32 за 1898 г. на 2-й страницѣ.

Любителямъ истинно хорошихъ чаевъ настоячиво советуемъ попробовать наши чаи. Продажа по оптовой цѣнѣ отъ 3-хъ фунтовъ.

№ 11751 2—1

Подробный Прейсъ-Курантъ чаемъ и условія желающимъ высылаются бесплатно.

### ФАБРИКА МУЗЫКАЛЬНЫХЪ ИНСТРУМЕНТОВЪ

торговаго дома  
Андрѣя Емельяновича  
**КУЛАКОВЪ**  
въ С.-Петербургѣ,  
Садовая улица, № 33,  
рекомендуютъ

**ГИТАРЫ**  
солидной работы и отличнаго тона  
въ 2, 3, 4, 8, 10, 12, 15, 30, 50, 75 рублей.

**СКРИПКИ**  
въ 2, 3, 5, 6, 10, 15, 30, 100 руб.

ЮБИЛЕЙНЫЙ РОСКОШНО ИЛЛЮСТРИРОВАННЫЙ ПРЕЙСЪ-КУРАНТЪ ВСѢХЪ ИНСТРУМЕНТОВЪ ВЫСЫЛАЕТСЯ БЕЗПЛАТНО.

### 5 ФОКУСОВЪ

оч. интер. для молод. людей, высылка за 1 р. безъ налож. плат.  
Москва, Петровскія ворота, д. Гурьева, кв. 7. П. А. Рыбакину.

Подписка на ИЛЛЮСТРИРОВАННОЕ изданіе  
**„КНИГА ПРИРОДЫ“**  
(все естествознаніе)  
профес. Швальбе и Тоше.  
Цѣна по подл. 12 р., съ перес. 15 р. 50 к.  
Допускается расрочка. Адресов. въ высл. маг. „ТРУДЪ“, Москва, Тверская ул., д. Спиридонова. № 11776

У ИЗДАТЕЛЯ  
КНИГПРОДАВЦА

# А. Д. СТУПИНА

ВЪ МОСКВѢ, на Никольской ул., рядомъ съ ремесленной управой,  
== ПОСТУПИЛИ ВЪ ПРОДАЖУ СЛѢДУЮЩІЯ КНИГИ: ==

**Сказки А. С. Пушкина.** Подъ ред. В. Асена-риуса. Издание отпеч. въ больш. форм. 8 д. л. крупн. шриф. Изд. 2-е. М. 1889 г. Ц. 50 к., въ папкѣ—70 к., въ роскошн. бумажѣ—1 р. въ издани. папкѣ—1 р. 25 к., въ издани. коленк. перепл.—1 р. 75 к., въ роскошн. перепл.—2 р.

### РУССКІЯ СКАЗКИ

для мальчѣкъ дѣтей. Сост. И. Рогова. Съ картинками. Изд. 2-е. М. 1896 г. Ц. 1 р. 25 к., въ издани. папкѣ—1 р. 50 к., въ коленк. перепл.—2 р. Учед. Ком. Мин. Нар. Пр. допущены въ ученич. библиотеки.

### ОБРАЗЦОВЫЯ СКАЗКИ русскихъ писателей.

Собр. для дѣтей *Асенариуса*, 4-е изд. М. 1897 г. Ц. 1 р. 50 к., въ папкѣ—1 р. 75 к., въ коленк. перепл.—2 р. 25 к. Одобр. Учед. Ком. Мин. Нар. Пр. для ученич. библиотекъ и для народ. чтенія.

### СКАЗКИ РУССКАГО НАРОДА

текстъ подъ ред. В. Гатцука. Изящно-иллюстрирован. издание. Многочисл. рисун. Уч. Ком. Мин. Нар. Пр. одобрено для ученич. библиотекъ, младш. возр. средн. и низш. ученич. завед. 8 вып. ц. за кажд. по 25 к. Въ 1 т. въ издани. папкѣ 2 р. 50 к., въ коленк. пер. 3 р. Наши народ. сказки сравн. мало знакомы; оны дѣются дѣтямъ или въ необработ. видѣ или же въ тяжело-научн. формѣ. Нашъ же сборникъ русск. сказокъ чуждымъ недостатк. обработанъ спеціально для дѣтей; что въ данномъ случаѣ оны достигн. своей цѣли, это видно изъ того, что оны одобр. Мин. Нар. Провс. Читая его, дѣти, подобно Пушкину, могутъ прекрасно пополнять недостатокъ своего воспитанія.

**Сказки и Андерсена.** Новый перев. съ дат. повѣсти И. Андерсена. Сказки подлин. подъ ред. В. Гатцука. Роск. иллюстр. изд. Всего 10 вып. ц. за кажд. вып. 25 к., въ 2-хъ том. въ издани. перепл. по 5 вып., ц. за кажд. т. 1 р. 50 к.—Уч. Ком. Нар. Пр. допущены въ библиотеки.

**Робинзонъ Крузо.** Его жизнь и приключенія, рассказан. Д. де-Фо. Полный перев. подъ ред. В. А. Гатцука. Съ 120 рис. Особ. Отд. Уч. Ком. Мин. Нар. Пр. допущ. въ ученич. библиот. Изд. 2-е. 1896 г. Ц. 1 р. 25 к., въ папкѣ—1 р. 50 к., въ перепл.—2 р.

**Аспидная доска.** Игры и упражненія для дѣтей. Сост. И. П. Деркачевъ. 1896 г. Ц. 50 к., въ папкѣ—75 к.

**Лиса Патрикѣевна.** Сказка для дѣтей. Сост. М. М. М. 1896 г. Ц. 75 к., въ папкѣ—1 р. въ коленк. перепл.—1 р. 50 к. Особ. Отд. Уч. Ком. Мин. Нар. Пр. и Соб. Е. И. В. Канц. вѣд. Имп. Нар. Пр. допущ. въ ученич. библиот.

**СВОРНИКЪ ВАСЕНЪ БРЫЛОВА,** Хеминдера и др., сост. Волженскимъ. М. 1894. Ц. 25 к., съ раскраш. картин. въ издани. папкѣ—60 к. Одобр. Учед. Ком. Мин. Нар. Пр., какъ учебное пособие для ученич. завед.

### КРУПНОЙ ПЕЧАТИ:

Новая книжка. А. Е. Водановой. Ц. 1 р., въ папкѣ—1 р. 40 к.  
Будемъ читать. Ея же. Ц. 1 р., въ папкѣ 1 р. 40 к.  
Въ деревнѣ. М. Ергольской. Ц. 1 руб., въ папкѣ—1 р. 40 к.  
Маленькимъ дѣтямъ. Ея же. Ц. 65 к., въ папкѣ—1 р.

Рассказы для дѣтей. Ея же. Ц. 1 р., въ папкѣ—1 р. 40 к.  
Дѣтямъ. Ея же. Ц. 1 р., въ папкѣ 1 р. 40 к.  
Рассказы еще. Ея же. Ц. 90 к., въ пап. 1 р. 30 к.  
Наши птицы. Ц. 75 к., въ папкѣ—1 р. 15 к.  
Шалуны и шалуны. С. И. Васильева. Ц. 1 р., въ папкѣ—1 р. 40 к.

Родныя картинки. И. П. Деркачевъ. Ц. 1 р., въ папкѣ—1 руб. 40 коп.  
Подписокъ. Ея же. Крошки-рассказы. Ц. 75 к., въ пер. 1 р. 10 к.  
Прежде азбуки. Ея же. Ц. 70 к., въ папкѣ—1 р. 10 к.  
Послѣ азбуки. Ея же. Ц. 70 к., въ папкѣ—1 р. 10 к.

Сказка объ Иванушкѣ-дурачкѣ. Въ стихахъ. Соч. А. В. Крулова. М. 1890 г. Ц. 50 коп. Соб. Е. И. В. Канц. по учрежд. Имп. Маріи дочушена въ ученич. библиотекѣ.  
Что комната говоритъ. Разск. *Асенариуса*. Удост. первой преміи СПБ. Фребелев. Общ. и одобр. Уч. Ком. М. Н. Пр. М. 1896 г. Ц. 50 к.

### ОБЩЕДУСТУПНАЯ БИБЛИОТЕКА А. Д. СТУПИНА.

ЧТЕНІЕ ДЛЯ ШКОЛЬ и НАРОДА.  
Чудеса Христа. Ц. 15 к. Стражникъ Яша\*. 10 к.  
Почти Христа. Ц. 15 к. Андриша Роголевъ. Бесѣды Спасит. Ц. 15 к. Ц. 10 к.  
Подвиги и чудеса св. Гдѣ трудъ, тамъ и апостоловъ\*. Ц. 10 к. счастье\*. Ц. 10 к.  
Житіе св. Кирилла и На богомолье къ пр. Меодію\*. Ц. 10 к. Сергію. 10 к.  
Житіе св. Стефана, 12-й годъ. Ц. 10 к. еписк. перм. Ц. 10 к. Медвѣнья шкура\*. 15 к.  
Житіе св. Феодосія, Пѣсня про Калашин. арх. Черн. Ц. 10 к. нова. Съ рис. Ц. 5 к.  
Житіе св. Дмитрія Со-Зеркало жизни. 5 к.  
Лунскаго. Ц. 10 к. О 3 братьяхъ. Ц. 5 к.  
Житіе св. Алексія, Бабушка Марса\*. 10 к.  
мытр. моск. Ц. 10 к. Деревъ рассказы. 10 к.  
Житіе св. Тихона за-Нимитка. Ц. 10 к.  
донскаго. Ц. 10 к. Русская билья\*. 10 к.  
Житіе свят. Николая-чудотв. Ц. 10 к. Звѣе вороги. Ц. 10 к.  
Крещен. Руси. Ц. 10 к. Пить до дна, — не ви-Пустынича\*. Ц. 10 к. дѣть добра\*. Ц. 10 к.  
Нашъ подобаетъ хри-Суворовъ. Ц. 10 к. стіанамъ проводить Празд. днѣ. Ц. 10 к. Крыловъ и его басни\*. Ц. 10 к.  
На досугъ. Ц. 10 к. Крестьянск. семейный раздѣлъ\*. Ц. 20 к.  
Надѣйся на Бога.\* 10 к. Стхотворенія А. В. Кольцова.\* Съ портр. и факсимиле автора и рис. и кратк. биограф. поэта. Ц. 10 к.  
Въ правдѣ Богъ мл-4 разсказа\*. Ц. 10 к. 4 разсказа\*. Ц. 10 к. 2 Иванухъ\*. Ц. 5 к. Навказъ по соч. Пушкина и Лермонтовъ. 15 к. Серена-рыболовъ\*. Ц. 5 к.  
Всѣ книжки съ рис., за исключ. 4, помѣч. Знакъ \* означаетъ, что эти книжки Учед. Ком. Мин. Нар. Пр. допущены въ ученич. библиот.

### КНИГА БЫЛИНЪ.

Сводъ избранныхъ образцовъ русской народной эпической поэзіи. Сост. В. П. Асенариуса. Изд. 4-е. М. 1898 г. Ц. 1 р. 50 к., въ папкѣ—1 р. 75 к., въ перепл.—2 р. 25 к. Одобрена Учед. Ком. Мин. Нар. Пр. для фундамента и ученич. библиот. всѣхъ среднихъ учебн. заведеній и для награды учащимся. Рекомендована Учед. Ком. Собств. Е. И. В. Канцеляріи по учрежд. Импер. Маріи учебн. и восп. завед., какъ классное пособие и для подарковъ.

Мурка. Раз. О. И. Шмидтъ, удост. преміи СПБ. Фреб. Общ. 1896 г. Ц. 50 к.  
Шарикъ. Разск. Куликовъ, удост. первой преміи СПБ. Фребел. Общ. Одобр. Уч. Ком. Мин. Нар. Пр. Изд. 2-е. М. 1897 г. Ц. 50 к.  
Емеля-охотникъ. Д. Мамкина-Сибиряка. Рассказъ для дѣтей млад. возр. Удост. преміи СПБ. Фербел. Общ. М. 1896 г. Ц. 50 к.

Старый долгъ. Рассказъ Борисовой. Ц. 30 к., въ папкѣ—45 к. Одобр. Уч. Ком. Мин. Нар. Провс.

Сказка о пчелѣ-мохнаткѣ. Разск. *Асенариуса*. Удост. первой преміи СПБ. Фербелев. Общ. Одобр. Учед. Ком. Мин. Нар. Провс. Изд. 7-е. М. 1898 г. Ц. 50 к.

Буренушка. Рассказъ М. Кулинина. М. 1896 г. Ц. 30 к., въ папкѣ—45 к.

Дворняжка. Разск. въ стихахъ для дѣтей. М. К. Приорова. 1896 г. Ц. 50 к.

Золотая рыбка. Сказоч. билья въ стих. (изъ жизни крестьян. мальчѣка). Соч. Карлинь. 3-е изд. 1895 г. Ц. 50 к., въ папкѣ—75 к., въ колен. пер.—1 р. Одобрена Особ. Отд. Учед. К. М. Н. Пр.

РУССКАЯ АЗБУКА на 40 отд. табл. Сост. А. Гусевъ. М. 1890 г. Ц. 30 к.

Русскія и церковно-славян. подвижныя азбуки, съ цифрами и знаками, крупн. и мелк. буквъ, наклеен. на картонъ, въ борбк., 7 сортовъ. Цѣна отъ 15 к. до 50 к.

Наглядная русская азбука. Сост. Волженский, для самообученія чтенію и письму, съ 117 рис. (по нагл. звук. мет.). М. 1888 г. Ц. 10 к.

РОДНАЯ АЗБУКА, сост. И. Деркачевымъ, по звуковому способу, иллюстр. мною; картинкою въ текстѣ; съ предвар. упражн. въ чтеніи, письмѣ, черченіи и выписываніи элементовъ буквъ, а также съ матеріаломъ для первоначальнаго чтенія послѣ азбуки; церковн. грамота; молитвы. Изд. 3-е. М. 1895 г. Ц. 25 к., въ изящной папкѣ—40 к.

### ШКОЛА РИСОВАНІЯ

КАРАНДАШОМЪ, ТУШЬЮ И АКВАРЕЛЮ на 34-хъ табл. съ прилож. объяснен. текста, въ которомъ изложено методъ самаго обученія. Сост. преподав. рисов. А. Огородова. М. 1889 г. Ц. 3 р., наклеенная на картонъ—4 р.

ПРОПИСИ И РИСОВАНИЕ ПО КЛѢТКАМЪ для городскихъ и народн. училищъ. Ступина. Ц. 10 к. Допущены Учеднымъ Комит. Министер. Народ. Пр. въ народн. школ., одобрены Учед. Ком. при Св. Синодѣ въ духовн. учил.

ПОСОБІЕ ПРИ ОБУЧЕНІИ ЧИСТОПИСАНІЮ. Прописъ русскія. Сост. М. Савелова. М. 1897 г. Ц. 20 к. Учед. Ком. при Св. Сн. и Уч. Ком. М. Н. Пр. одобрено какъ пособие для учащихся.

### Русская систем. прописъ

на 48 лист. Учеб. пособие при обученіи чистописанію въ средн. учебн. завед., въ городск. и народн. учил. Сост. М. Савелова. М. 2 изд. 1898 г. Ц. 40 к. Одобр. Учед. Ком. при Св. Сн.

### РИСОВАНИЕ ПО КЛѢТКАМЪ.

Первонач. занятія рисованіемъ въ школѣ и дома. Сост. М. Савелова. Изд. изд. Вып. I. Изд. 2. 197 рис. на 40 табл., съ образц. рисов. крас. М. 1897 г. Ц. 40 к. Вып. II, въ 2 отд. 165 рис. на 38 табл. Изд. 2-е. М. 1895 г. Ц. 30 к. Тетр. для занятія рисов. по этому руковод. по 10 к. Учед. К. при Св. Сн. одобр. въ кач. учеб. пособия.

**СОВРЕМЕННЫЙ КАЛЕНДАРЬ СТУПИНА НА 1899 ГОДЪ.** Цѣна 15 к., съ перес. заказной бандер. 28 к. На РУБЛѢ высылается 5 экз., на 2 р.—11 экз., на 3 р.—18 экз.

## ВЕТЕРИНАРНАЯ ШКОЛА.

(ПОЛНЫЙ СКОТОЛѢЧЕБНИКЪ). Всѣ болѣзни домашнихъ животныхъ: лошадей, рогатаго скота, овецъ, козъ, свиней, собакъ, и домашнихъ птицъ, наружныя и внутреннія, повальныя и заразительныя, ихъ происхожденіе, распознаваніе, предупрежденіе и лѣченіе простыми домашними и аптечными средствами съ приложеніемъ нѣсколькихъ гомеопатическ. скотолѣчебника. Самопомощь при родахъ, несчастныхъ случаяхъ и внезапныхъ заболѣваній домашнихъ животныхъ наружныхъ и внутреннихъ, скоротечныхъ и длительныхъ, простыхъ и заразительныхъ, и ихъ лѣченіе испыт. врачами. средствами, безъ помощи врача и аптеки, по нравств. способу аллопатіи, гомеопатіи и всѣхъ проч. способу врачеванія; самопомощь въ несчаст. случаяхъ и внезапн. заболѣваній. Больше 3000 рецептовъ лѣкарствъ (на русск. и латин. языкахъ). ПОЛНЫЙ ПОПУЛЯРНЫЙ КУРСЪ МЕДИЦИНЫ. 5-е изд., въ 2-хъ част. съ 150 рис., общедоступно изложено *о-ромъ Андреевскимъ*. 1120 стр. убор. шриф. М. 1893 г. Ц. 3 р., въ корект.—3 р. 50 к., въ кол. перепл.—4 р. Предлагаемая книга (еще 1-е изданіе) удостоилась многихъ лестныхъ отзывовъ печати.

## САМОУЧИТЕЛЬ СТРОИТЕЛЬНАГО ИСКУССТВА.

Спеціально-практическое руководство для архитекторовъ, техниковъ, стolarовъ, плотниковъ, каменщиковъ, печниковъ, управляющихъ, агрономовъ, мельниковъ, домовладельцевъ и подрячниковъ по разнымъ отраслямъ строительно-хозяйственной практикѣ. Въ 5 част., съ дополненіями нужнѣйшихъ статей изъ Высочайше утвержденного урочнаго положенія устава строительнаго, съ 476 чертежами въ текстѣ и съ приложеніемъ АТЛАСА на 32 листахъ архитектур. и строительн. рисунковъ. Сост. инж.-строит. *Скрябучинский*. 6-е исправл. и дополн. изд. М. 1899 г. Ц. 3 р., въ корект.—3 р. 50 к., въ коленк. перепл.—4 р.

## ШКОЛА ЗДОРОВЬЯ

Д-ра АНДРЕЕВСКАГО.

ДОМАШНИЙ ЛѢЧЕБНИКЪ. Практич. руководство къ сохраненію здоровья и пролѣченію нѣмногихъ до глубокой старости. Предупрежденіе и распознаваніе всѣхъ болѣзней внутреннихъ и наружныхъ, скоротечныхъ и длительныхъ, простыхъ и заразительныхъ, и ихъ лѣченіе испыт. врачами. средствами, безъ помощи врача и аптеки, по нравств. способу аллопатіи, гомеопатіи и всѣхъ проч. способу врачеванія; самопомощь въ несчаст. случаяхъ и внезапн. заболѣваній. Больше 3000 рецептовъ лѣкарствъ (на русск. и латин. языкахъ). ПОЛНЫЙ ПОПУЛЯРНЫЙ КУРСЪ МЕДИЦИНЫ. 5-е изд., въ 2-хъ част. съ 150 рис., общедоступно изложено *о-ромъ Андреевскимъ*. 1120 стр. убор. шриф. М. 1893 г. Ц. 3 р., въ корект.—3 р. 50 к., въ кол. перепл.—4 р. Предлагаемая книга (еще 1-е изданіе) удостоилась многихъ лестныхъ отзывовъ печати.

## ПЕРЕПЛЕТЧИКЪ.

ПРАКТИЧЕСКОЕ РУКОВОДСТВО переплеч. футляра, портфель, картонажа, конверта, и ливневаль. мастерствъ ручнымъ и машин. способами. Составл. князъ и лавковъ. Новые способы золоч., серебр. и штампован. Сост. *Гершковъ, Пайлеръ и Жетисъ*. 126 рис. М. 1889 г. Ц. 2 р., въ пер.—3 р.

## НОВАЯ НЕОБХОДИМАЯ ДЛЯ ВСѢХЪ НАСТОЯЩО-СПРАВОЧНАЯ КНИГА:

## ТОЛКОВЫЙ ПИСЬМОВНИКЪ.

Полное собраніе всѣхъ актовъ, договоровъ, обязательствъ, прошеній и писемъ на всѣ случаи обывденной жизни, съ подробнымъ наставленіемъ.  
КАКЪ ИХЪ СОСТАВЛЯТЬ, КОМУ И КУДА ИХЪ ПОДАВАТЬ.  
Часть I. Подробное наставленіе къ совершенію актовъ и договоровъ съ приложеніемъ образцовъ: духовныхъ завѣщаній, дарственныхъ, рядныхъ, купчихъ, закладныхъ, неустойчивыхъ записей, договоровъ, заемныхъ писемъ, векселей, доверенностей и проч., и проч.  
Часть II. Образцы прошеній, отозмовъ, апелляціонныхъ, частныхъ и кассационныхъ жалобъ и всякаго рода бумагъ, подаваемыхъ въ суденія, административныя мѣста и должностнымъ лицамъ, съ наставленіемъ, какъ писать, подавать и поступать далѣе.  
Часть III. Собраніе образцовъ всевозможныхъ писемъ на всѣ случаи обывденной жизни, а именно: поздравительн., дружеск., дѣлов., требов., завѣщательныя и учительныя, родственныя, торговныя и проч.  
Всѣ наставленія изложены общепонятнымъ толковымъ языкомъ. Въ 3-хъ частяхъ. Сост. А. Е. Крыловъ. Изд. 2-е, исправленное и дополненное. Большой томъ убоорной печати, больше 700 страницъ. М. 1894 г. Ц. 2 р. 50 к., въ перепл.—3 р.

## НОВЫЙ ВОЛОСТНОЙ СУДЪ.

Собраніе законовъ, распоряженій правительства, циркулярныхъ и рѣшеній Сената для крестьянъ Россійской имперіи (ихъ судъ, права и обязанности). Самое полное руководство для крестьянъ всѣхъ наименованій, волостныхъ правленій, сельскихъ и волостныхъ сходовъ и всѣхъ должностныхъ лицъ. Формы отчетности и прошеній. Сост. по современнымъ дѣйствующимъ законамъ А. Е. Гарнакъ. 6-е изданіе, дополненное всими позднѣйшими законами, въ 3-хъ частяхъ, отпечатан. убоорнымъ шрифтомъ, больше 900 стр. Ц. 2 р. 50 к., въ перепл.—3 р.

Гг. въгородіе адресуются въ контору изд.-книгопр. А. Д. СТУПИНА, Москва, Никольская, рядомъ съ ремесленной управой. На почтовую пересылку прошу прилагать





Открыта подписка на 1899 г. (II-й годъ изданія) на самую дешевую изъ большихъ газетъ, политическую, общественную и литературную газету

# РУССКІЙ ЛИСТОКЪ

издаваемую безъ предварительной цензуры въ форматѣ и по программѣ всѣхъ большихъ газетъ съ портретами, рисунками, картами.

Задача издателей дать за небольшую плату русскую газету наиболее полную, изобилующую разнообразіемъ и свѣжестью матеріала. Въ 1898 г. въ газетѣ помѣстивъ свои статьи известные публицисты. Въ наступающемъ, одиннадцатомъ, году изданія—издатели открываютъ специальное отдѣленіе редакціи въ Петербургѣ, и всѣ новости административной жизни будутъ передаваться въ Москву по вновь устроенному телефону и помѣщаться въ газетѣ одновременно съ петербургскими изданіями, почему и провинціи газета будетъ опережать эти изданія на два дни. Свои корреспонденты въ Парижѣ, Берлинѣ, Лондонѣ, Нью-Йоркѣ и др. Въ 1899 г. по временамъ будутъ даваться иллюстрированныя приложенія въ форматѣ и шрифтѣ еженедѣльныхъ журналовъ, съ модями. Устроена своя специальная типографія для газетъ согласно послѣднейшему слову типографскаго искусства. Желавиющимся газетѣ высылаются для ознакомленія въ теченіе недели въ 7 двухкопѣчныхъ марокъ.

**6 руб. годъ** съ доставкой и пересылкой **годъ 6 руб.**

на 6 мѣсяцевъ—3 руб. 50 коп. на 3 мѣсяца—2 руб., на 1 мѣсяць—75 коп.

допускается разсрочка годовой платы при подпискѣ 3 р. и съ 1 мая 3 р.

Адресъ главной конторы: Москва, Мясницкая, № 20.

Дѣтскія дешевыя книги для подарковъ отъ 2 коп. до 60 коп.  
**„БИБЛИОТЕКА НАШИХЪ ДѢТЕЙ“.**  
Изданіе Е. В. Лавровой и Н. А. Попова. С.-Петербургъ, Загородный, 28.  
Полный каталогъ высылаются издателями № 11732 бесплатно. 2-2  
Всѣ выпуски, вышедшіе въ свѣтъ до 1-го июня, одобрены для народныхъ школъ.

Вышло новое удешевленное изданіе **Ф. ПАВЛЕНКОВА:**  
**БЕЗСМЕРТІЕ**  
съ точки зрѣнія эволюціоннаго натурализма.  
Публичныя лекціи А. Сабатье, декана естественно-историческаго факультета въ Женев. университетѣ. Переводъ съ французскаго В. Обрешмова. Цѣна 50 коп.

Подарокъ для хозяекъ  
**Практическій кондитеръ и булочникъ**  
сост. на основ. 40 лѣтн. практ. Ф. Бетцъ. Цѣна 1 руб. Выписывающіе изъ склада: С.Пб. Охтенск. пороховые зав. Ф. Бетцъ, за пересылку не платятъ.

# ОСКОЛКИ

Подъ редакціею и при постоянномъ участіи **Н. А. Лейкина.**

Еженедѣльный иллюстрированный юмористическій журналъ большого формата съ карикатурами (въ краскахъ и черными). **52 №№ въ годъ.**

**Цѣна за журналъ:**

съ перес. и дост.: на годъ 9 р., на полгода 5 р., на три мѣсяца 3 р. За границу на годъ 10 р. Допускается разсрочка.

Подписка принимается: въ Главной Конторѣ журн. «Осколки» въ С.-Петербургѣ, въ Снаеской ул., д. № 17.

№ 11771 4-1 Редакторы-издат.: Н. Лейкинъ и Р. Голіе.

НОВАЯ КНИГА **В. П. АВЕНАРИУСА:**

## ШКОЛА ЖИЗНИ ВЕЛИКАГО ЮМОРИСТА.

Третья повѣсть изъ биографической трилогіи „Ученическіе годы Гоголя“. Съ 15 портретами и видами, фототипіями и анотипіями Ангерера и Гешля въ Вѣнѣ. Ц. 1 руб. 75 коп., въ папкѣ 2 руб., въ изящномъ коленкор. переплетѣ съ золотомъ 2 р. 50 к. Изданіе книж. магаз. П. В. Луновникова, С.-Петербургъ, Лештукъ пер. д. № 2.

ОТКРЫТА ПОДПИСКА на 1899 годъ

# „БУДЬТЕ ЗДОРОВЫ!“

популярный семейный журналъ д-ра Зарубина (ШЕСТОЙ ГОДЪ ИЗДАНИЯ).

Выходитъ еженедѣльно, въ количествѣ 52 №№.

**Необходимо каждому!!**

Журналъ „Будьте Здоровы“ дастъ въ 1899 году:

52 №№ журнала, большого формата, съ рисунками.

52 бесплатныхъ приложенія.

Безплатная **ПРЕМІЯ** всѣмъ годовымъ подписчикамъ:

Популярн. Альманахъ-Календарь „Будьте Здоровы!“.

Безплатно каждому подписчику: медицинскіе и гигиеническіе совѣты,

рецепты и наставленія.

Подписная цѣна съ пересылкой, преміей и со всѣми приложеніями: 7 р. въ годъ, 4 р. въ полгода, 2 р. четверть года и 70 коп. за одинъ мѣсяць.

Адресъ: С.-Петербургъ, Бассейная, 35.

Журналъ „Будьте Здоровы!“ въ общедоступныхъ статьяхъ даетъ каждому все, что нужно знать для сохраненія и укрѣпленія здоровья и для предупрежденія и леченія болѣзней домашними средствами.

Гигіена жилища, одежды и пищи.—Гигіена работы, отдыха и развлеченія.—Гигіена цѣломудрія и красоты, брака и новобрачныхъ.—Половая гигиена.—Гигіена нервныхъ людей.—Гигіена женщинъ и дѣтей.—Гигіена современнаго интеллигентнаго человѣка вообще и отдѣльныхъ профессій: чиновника, военнаго, учителя и пр.—Уходъ за кожей, волосами, глазами, зубами и т. д.—Гигіена слабобродыхъ и малокровныхъ.—Гигіена старости, тучности и худобы, сна и воли.—Гигіена характера, чувствъ, умственнаго труда.—Здоровье тѣла и крѣпость духа,—равновѣсіе умственнаго и физическаго силъ.

Популярная домашняя медицина.—Какъ сохранить здоровье, какъ предупредить болѣзнь, какъ избѣгать всего вреднаго для организма, какъ обходиться домашними средствами, какъ лечиться безъ помощи врача, какъ облегчать припадки и утилять боль.—Какъ лечить хроническіе болѣзнь, тянущіяся годами.—Популярное описаніе и леченіе болѣзней.—Дезинфекція, фальсификація, домашняя косметика, домашняя аптека и приготовленіе лекарствъ, нервная и половая инлишества, сердечная и половая неврастенія, омазмизмъ, цоловое безсліе и пр., и пр. пр. № 11748

**СОВѢТЫ И РЕЦЕПТЫ БЕЗПЛАТНО.**

ОТКРЫТА ПОДПИСКА на 1899 годъ, на библиографическій журналъ—(изданія годъ II-й)

# „НИЖНИКЪ“.

Журналъ выходитъ въ объемѣ одного печатнаго листа, восемь разъ въ годъ ежене- сично, за исключеніемъ четырехъ лѣтнихъ мѣсяцевъ (май, июнь, июль и августъ). Цѣль журнала—дать читающей публикѣ возможность слѣдить за прежде вышедшими, вновь выходящими и подготавливаемыми къ печати новыми изданіями.

Объявляя о явленіяхъ литературы, журналъ „НИЖНИКЪ“ этимъ по возможности избавитъ всѣхъ лицъ, интересующихся литературой, отъ необходимости слѣдить за массою газетныхъ объявленій, и ни для кого не можетъ показаться затруднительнымъ еже- мѣсячный просмотръ небольшого по объему журнала.

Подписная цѣна съ доставкою и пересылкою на годъ 40 н. Подписная сумма можетъ быть выслана почтовымъ переводомъ. Подписка принимается исключительно въ конторѣ редакціи: С.-Петербургъ, Загородный пр., д. 13. Редакторы-издатель: Н. Розановъ. № 11739 2-1

ПОДПИСКА на 1899 г.

# „РУССКІЯ ВѢДОМОСТИ“

(36-й годъ изданія).

Въ Москвѣ		На города		За границу	
съ доставкой:		съ пересылкой:		съ пересылкой:	
на 12 мѣсяцевъ 10 р. — к.	на 12 мѣсяцевъ 11 р. — к.	на 12 мѣсяцевъ 18 р. — к.	на 12 мѣсяцевъ 18 р. — к.	на 12 мѣсяцевъ 18 р. — к.	на 12 мѣсяцевъ 18 р. — к.
3 „ 6 „ 50 „	6 „ 6 „ 6 „	6 „ 9 „ 80 „	6 „ 9 „ 80 „	6 „ 9 „ 80 „	6 „ 9 „ 80 „
1 „ 3 „ — „	3 „ 3 „ 50 „	1 „ 1 „ 20 „	1 „ 1 „ 20 „	1 „ 1 „ 20 „	1 „ 1 „ 20 „
1 „ 1 „ — „	1 „ 1 „ 20 „	1 „ 1 „ 20 „	1 „ 1 „ 20 „	1 „ 1 „ 20 „	1 „ 1 „ 20 „

„Русскія Вѣдомости“ будутъ выходить ежедневно, не исключая дней послѣ-праздничныхъ, листами большого формата, съ приложеніемъ, по мѣрѣ надобности, добавочныхъ листовъ.

Гг. подписчики благоволятъ обращаться съ требованіями о подпискѣ въ Москву, въ контору „Русскихъ Вѣдомостей“, Никитская, Чернышев- ской пер., д. № 7.

Для гг. иногороднихъ подписчиковъ, затрудняющихся единовременнымъ взносомъ годовой платы, допускается разсрочка, при непремѣнномъ условіи непосредственнаго обращенія въ контору газеты, а не черезъ книжные магазины: а) при подпискѣ 6 р. и къ 1-му іюня 5 руб. или б) при подпискѣ 5 руб., къ 1-му марта 3 р. и къ 1-му августа 3 р. Въ случаѣ невознаса денегъ въ срокъ, дальнѣйшая высылка газеты приостанавливается.

Для воспитанниковъ высшихъ учебныхъ заведеній, учителей и учащихся город- скихъ и сельскихъ школъ въ Москвѣ съ доставкой на 1 мѣсяць—85 коп., съ пересылкой въ другіе города на 1 мѣсяць—1 руб. № 11665 3-3

ЮБИЛЕЙНО-ТОРЖЕСТВЕННАЯ ПОДПИСКА „КОНЦА ВѢКА“

НА ЮМОРИСТИЧЕСКІЙ ЖУРНАЛЪ



Въ 1899 г.—35-лѣтіе журнала.

Въ 1899 г.—15-лѣтіе настоящей редакціи.

Въ 1899 г.—100-лѣтіе рожденія А. С. Пушкина.

Всѣ подписчики 1899 г. признаются юбилейными гостями редакціи и, кромѣ уваженія, получаютъ еженедѣльно серьезно-юмористическое обзорѣе текущей жизни столицъ, особенно провинціи и заграницы. Все будетъ изображаться въ прозѣ, стихахъ, въ рисункахъ, карикатурахъ, перомъ, карандашомъ и красками.

ГОДОВЫМЪ ПОДПИСЧИКАМЪ НЕБЫВАЛАЯ ПРЕМІЯ:

„ЕВГЕНІЙ ОВЪГІНЪ“.

Полный текстъ поэмы съ портретами А. С. Пушкина, П. И. Чайковскаго и иллю- страціями-фототипіями фотогр. К. А. Фишера, снятыми со сцены оперы „Евгеній Овѣгінъ“ въ Императорскихъ театрахъ Москвы и Петербурга.

КРОМЕ ТОГО ГОДОВЫМЪ ПОДПИСЧИКАМЪ БЕЗПЛАТНО:

ЮБИЛЕЙНЫЙ СЮРПРИЗЪ.

(Сюрпризъ будетъ разосланъ подписчикамъ въ ноябрѣ 1899 г., что, кстати, при- № 11696

учитъ любознательныхъ къ терпѣнію...) 6-3

Подписная цѣна: на годъ съ преміей и сюрпризомъ—10 р. Безъ преміи—9 р.

Въ Москвѣ на 1 р. дешевле. Скупымъ—разсрочка: 5 р. при подпискѣ и 5 руб. 1 іюня 1899 г. Полугодные подписчики не остаются безъ обѣды, но остаются безъ преміи и сюрприза. Пробный номеръ „Будильника“ высыл. за три 7 в. марки.

Подписныя деньги адресуются: МОСКВА, ВЪ РЕД. ЖУРН. „БУДИЛЬНИКЪ“.

# НОВЫЕ БИНОКЛИ ТАКЪ НАЗЫВАЕМЫЕ TRIÉDER-BINOCLE

„Бинокли-Триедеръ“ значительно превосходятъ всё до сихъ поръ употребляемые бинокли (театральные, полевые и пр.), увеличивая, при одинаковомъ съ ними полѣ зрѣнія, въ 8—10 разъ **силнѣ**, а при одинаковомъ увеличеніи захватывая въ 8—10 разъ **болѣе обширное поле зрѣнія**. Въ принципѣ „Бинокль-Триедеръ“ представляетъ собою кеплеровскую трубу, съ тѣмъ лишь, что картина въ немъ воспроизводится посредствомъ системы призмъ. „Бинокль-Триедеръ“ **незамѣнимъ въ театрѣ и въ дорогѣ**, а также для военныхъ, моряковъ, охотниковъ, на скачкахъ и на гонкахъ. На каждомъ биноклѣ имѣется наша фирма. Получать по фабричнымъ цѣнамъ можно, кромѣ нашего оптического заведенія, во всѣхъ лучшихъ оптическихъ магазинахъ или же, гдѣ таковыхъ нѣтъ, черезъ г. Карла Шпанъ въ С.-Петербургѣ, Дворцовая набер., 12.

Цѣна для Россіи включительно съ пошлиной и пересылкой: увелич. въ 3 раза—63 р.; въ 6 разъ—75 р.; въ 9 разъ—88 р.; въ 12 разъ—100 р. Подробныя описанія устройства и прейсъ-курантъ высылаются бесплатно.

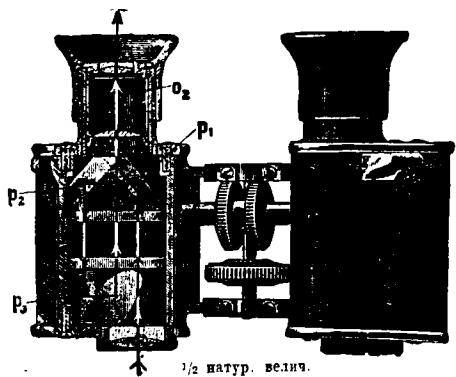

№ 10748 16 - 16



**Оптическое заведеніе**  
New-York, 52, East Union Square.  
London, Ross, 111, New Bond Street.

## C. P. GOERZ

Berlin-Friedenau.  
Rhein-Strasse, 52.  
Paris, 22 Rue de l'Entrepôt.



**ВОЛИЦНІЙ** лѣчатъ наружныя, внутреннія болѣзни электротер. Невскій, 53, кв. 7. Отъ 2—4 и отъ 6—7 1/2 ч. в. № 11521 4—3

МИНИАТЮРН. АХРОМАТИЧ. БИНОКЛЬ

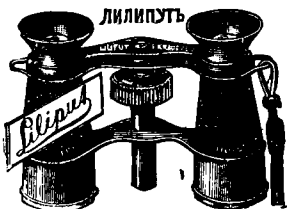

Безъ фили и фабричныхъ знаковъ.

со шпуръ., въ замшевомъ кошелькѣ 8 р. 50 к., съ пер. въ Евр. Росс. 9 р., въ Азіат. 9 р. 50 к. Съ наложеннымъ платеж. на 20 коп. дорожн. „Лилипутъ“ лучший бинокль нашего времени, удобно помѣщается въ карманѣ жилета или между луговицами мундира и вполне замѣняетъ, какъ для поля, охоты, путешествія или театра, большіе и тяжелые бинокли.

**Е. КРАУСЪ и К<sup>о</sup>.**

Фабр. оптич. инструм. въ Парижѣ.  
СКЛАДЪ ФАБРИКИ ДЛЯ РОССІИ  
С.-Петербургъ, Мойка, 42. 2—1  
Иллюстр. пр.-кур. высыл. за семикоп. марку.

## Пейте Цейлонскій чай!

Больше всего въ мірѣ потребляется чай въ Англии. Англичане, вслѣдъ за появленіемъ Цейлонскаго чая, перестали потреблять чай Китайскій, такъ какъ Цейлонскій чай есть несомнѣнно лучший чай и въ настоящее время въ Англии расходуется Цейлонскаго чая болѣе ста милліоновъ фунтовъ въ годъ.

**ЦЕЙЛОНСКІЙ ЧАЙ ЭКОНОМИЧЕНЪ.**

Ш. № 11641

**ЦЕЙЛОНСКІЙ ЧАЙ** очень полезенъ для здоровья.

30—5

**ЦЕЙЛОНСКІЙ ЧАЙ** есть лучший чай по вкусу и аромату.

**ГЛАВНЫЙ СКЛАДЪ ЦЕЙЛОНСКАГО ЧАЯ У**  
**М. Роживю, Москва,** Маросейка, д. Тушинной. ♦ Представитель Товарищества Цейлонскихъ плантаторовъ для всей Россіи. Ш. № 11642 20—5

**ИДЕАЛОМЪ**  
комфорта и порядка  
будетъ Вашъ кабинетъ если онъ  
будетъ снабженъ

**АМЕРИКАНСКИМЪ БЮРО**  
„ДЭРБИ“

которыя своимъ практическимъ устройствомъ, высшимъ качествомъ материала, работами и прочности превосходятъ существующіе столы.  
Цѣна отъ 130 руб.  
ТОВАРИЩЕСТВО

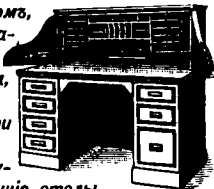

**М. Блок**  
МОСКВА, С.-ПЕТЕРБУРГЪ,  
КІЕВЪ, ОДЕССА,  
Варшава, Екатеринбургъ,  
Кокандъ, Ростовъ н/Д.

**КОСТЮМЫ** большой выборъ. Готовые и на заказъ. Москва, пассажи Постыковой, костюмерный магазинъ.  
**ДОМИНО**  
**МАСКИ** Степанова. Иногород. высылка наложен. платеж.

**ЗАЙКАНИЕ** (9)

выдѣляетъ лѣчебное заведеніе Н. Ю. ЭРНСТЪ, Москва, Б. Никитская, № 11, кв. 6.  
**ПЛАТА ПО ИЗЛѢЧЕНІИ.**  
Руководство къ самообученію 8 р.

**ВОЗВРАТЯСЯ ИЗЪ-ЗА ГРАНИЦЫ** бесплатно выслать лекціи и условия заочнаго обученія кройки и шитья по новѣйшей методѣ «Ворта». Е. Д. Ашмарина, Кіевъ, Б. Васильевская, д. № 89. 5—5

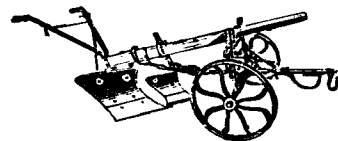

**ПЛУГЪ „СУПЕРІОРЪ“**

лучшій, новѣйшій и самый простой плугъ для почвы всякаго рода Вандлебенской системы и Эккерта, съ мѣшкообразнымъ лемехомъ доставляется за 22 руб. (включая и пересылку до границы) съ запаснымъ лемехомъ **МОРИЦЪ ВЕЙЛЬ младш., Франкфуртъ н. М.**

**„ЮЖНЫЙ КРАЙ“ на 1899 г.**

Девятнадцатый годъ изданія.

**ВЫХОДИТЬ ЕЖЕДНЕВНО, БЕЗЪ ПРЕДВАРИТЕЛЬНОЙ ЦЕНЗУРЫ** по программѣ и въ размѣрѣ лучшихъ столичныхъ газетъ. Въ „Южномъ Краѣ“ помѣщаются иллюстраціи, сообщенія отношенія къ текущимъ событіямъ. **ПОДПИСНАЯ ЦѢНА СЪ ПЕРЕСЫЛКОЮ ИНОГОРОДНЫМЪ:** На годъ—11 р., на 6 м.—7 р., на 3 м.—4 р., на 1 м.—1 р. 50 к. Подписка и объявленія принимаются въ **ХАРЬКОВѢ**—въ конторѣ газеты „Южный Краѣ“, Сумская, д. А. А. Юзефовича. Редакторъ-издатель А. А. Юзефовичъ. Ш. № 11777 2—1

**ПОСТУПИЛЪ ВЪ ПРОДАЖУ**  
во всѣхъ книжныхъ магазинахъ

**ЦѢНА 15 коп.** **ЗАКАЗ. БАНД. 28 коп.**

**СОВРЕМЕННЫЙ КАЛЕНДАРЬ**  
СТУПИНА  
НА 1899 г.  
СЪ ИЛЛЮСТРАЦИЯМИ, ПОРТРЕТАМИ

СВѢТСКИХЪ И ДУХОВНЫХЪ ПИСАТЕЛЕЙ и приложен. стѣннаго календаря и картъ Европейской Россіи (въ краскахъ) и Сибирск. ж. д. на 1 руб. высыл. 5 экз., на 2 руб. 11 экз., на 3 рубля 18 экземпляровъ.

Получать можно у Издателя Москва, Ни- А. Д. СТУПИНА рядомъ съ Рекопльскаго ул., мѣст. Управой. Каталогъ собств. изданій высыл. по требованію.

**ВО ВСѢХЪ ЛУЧШИХЪ**

**КНИЖНЫХЪ МАГАЗИНАХЪ**  
**Е. И. ПЕТРОВСКАЯ.**  
Что мнѣ дѣлать, мама? Въ помощь матерямъ при выборѣ игръ, работъ и занятій съ малолѣтними дѣтьми. Съ 14-ю табличками рисунковъ, нотами и отдѣльн. таблицей работъ. Изд. 2-е, исправл. и доп. Ц. 1 р., въ папкѣ 1 р. 25 к.

**Картинки изъ дѣтской жизни.** Рассказы—быль. Съ рисунками. Цѣна 1 руб. въ роскош. брошюр.

**Мама дѣткамъ о природѣ.** Для первонач. ознакомленія дѣтей съ явленіями четырехъ стѣихъ. Съ рисунками. Ц. 1 р. въ роскош. брошюр. Ц. № 11766

**ЗА ОДИНЪ РУБЛЬ**  
во всѣхъ кн. маг. и кiosk. Рос. Изд. прод.  
**„АЛЬМАНАХЪ-ЕЖЕГОДНИКЪ“**

И. О. Яблоновскаго

**ВСЕРОССИЙСКИЙ КАЛЕНДАРЬ** на 1899 г., содержащій около 500 стр. и 174 рис. Купите кн., ознакомьтесь съ ея полезн. для всѣхъ и каждого содержан. и вы навѣрно не пожалѣете затрат. РУБЛЯ. Отъ издат.: С.ПБ. Лештуковъ 13 можно выпис. нал. плат. Перес. по почт. таксъ.

**ПОСЛѢДНЯЯ НОВОСТЬ!**

**Электрическія лампочки Эдиссона.**  
Всякій можетъ у себя въ комнатѣ устроить электрическое освѣщеніе. Не требуется никакого умѣнья. Устройство и обращеніе крайне простое. Совершенно безопасно. Наставленіе прилагаются. Цѣна полного прибора: батарея, проводовъ, докола, рефлектора и Эдиссоновской лампы съ накалываемымъ б. руб. (Высылаются наложен. платежомъ). Адресъ: Москва, Садовая, № 17. Г. Золотареву.

**КАТАЛОГЪ**  
(болѣе 500 рисунковъ)  
и подробный прейсъ-курантъ костюмовъ театральныхъ и маскарад-ныхъ, масокъ, декораций, бутафорій и машинъ для сцены.

Цѣна 75 коп., съ пересылк.—1 р. 16 к.

**ПОСТАВЩИКИ СТОЛИЧНАГО**  
Литературно-Артистическаго Кружка  
**Бр. А. и Л. ЛЕЙФЕРТЬ.**  
С.-Петербургъ, Караванная, 18.

**ЗАМѢЧАТЕЛЬНО**  
красивая «Прогрессъ-Полька», д. 45 к. и «Соперницы-Мазурка», д. 35 к.  
сочиненія **Б. В. Фельдманъ** вышли изъ печати и продаются въ муз. магазинахъ. Изданіе: Н. Фельдманъ, Мо ква, Сокольники, соб. домы.

**БУХГАЛТЕРІЮ**  
2-хъ системъ, легкимъ и весьма удоб. корреспонд. способомъ преподаетъ **А. К. Фонъ-дѣръ-Зее.**  
Москва, Навятская, д. гр. Шереметева. Для получ. програм. и услов. прил. марку.

**Изданіе Товарищества „ОБЩЕСТВЕННАЯ ПОЛЬЗА“.**

С.-Петербургъ, Большая Подъячская, 39.

**Сводъ Законовъ Россійской Имперіи.**

въ одной или, по желанію, двухъ (переплетенныхъ) книгахъ. ИЗДАНІЕ НЕОФИЦІАЛЬНОЕ.

Подъ редакціей А. Ф. Волкова и Ю. Д. Филипова.  
Вышелъ 9-й выпускъ. Томъ—XI—XIV-й.

Предлагаемое изданіе заключаетъ въ одной или, по желанію гг. подписчиковъ, двухъ книгахъ безъ всякихъ сокращеній въ текстѣ и измѣненій нумераціи статей всѣ дѣйствующіе XVII томовъ СВОДА ЗАКОНОВЪ РОССІЙСКОЙ ИМПЕРІИ и притомъ согласованные со всѣми вослѣдовавшими къ нимъ продолженіями. Первая книга содержитъ въ себѣ 1-й по 3-й томъ, а вторая—9-й по 18-й томъ; къ каждой книгѣ приложено подробное оглавленіе. Цѣна по подпискѣ 10 р., съ перес. и дост. 13 р., въ одномъ перепл. 12 р.; съ дост. и перес. 15 р., въ двухъ книгахъ 12 р. 50 к., съ перес. и дост. 16 р. Изданіе можно получить и выпусками по мѣрѣ отпечатанія ихъ, при подпискѣ на выпускъ вносится 1 р. и съ 1 по 10-й вып. будетъ налож. платежъ по 1 р. 30 к. на каждый; городскіе подписч. безъ доставки уплачив. по 1 р. Отдѣльн. черепеть для выпуск. въ одной книгѣ 1 р. 50 к., для двухъ книгъ по 1 р. 25 к. за каждую съ перес. и дост. Подписч. книгамъ изъ Азіатской Россіи и заграницы, за перес. уплачиваютъ по разстоянію и вѣсу.

Все изданіе будетъ окончено въ декабрѣ сего 1898 г.

гг. подписчики съ доставкой, а также и лица, подписавшіяся безъ доставки, но оставившія въ конторѣ Товарищества „ОБЩЕСТВЕННАЯ ПОЛЬЗА“ ОВОЙ АДРЕСЪ и изъявившія НА ТО ЖЕЛАНІЕ—ПОЛУЧАТЬ ВСѢ ИМѢЮЩІЯ ПРОИЗОЙТИ ПОСЛѢ ВЫХОДА КНИГИ ИЗМѢНЕНІЯ и ДОПОЛНЕНІЯ ВЪ ОФИЦІАЛЬНОМЪ ИЗДАНІИ СВОДА ЗАКОНОВЪ.

Съ 1 янв. 1899 г. цѣна на изданіе будетъ возвыш. на 2 р.

**ОТКРЫТА ПОДПИСКА НА 1899 Г.**

на политическую, ученую и литературную ежедневную газету

**СЫНЪ ОТЕЧЕСТВА**

выходящую въ двухъ изданіяхъ подъ редакціей А. Н. Шеллера (А. Михайлова).

**ПОДПИСНАЯ ЦѢНА**

**I-е изданіе.**  
На 1 годъ . . . 8 р.  
» 1/2 года . . . 4 р.  
» 3 мѣс. . . 2 р.  
» 1 мѣс. . . 1 р.

**II-е изданіе.**  
На 1 годъ . . . 4 р.  
» 1/2 года . . . 2 р.  
» 3 мѣс. . . 1 р.

Участіе въ газетѣ принимаютъ: *Л. А. Авилова, К. С. Баранцевичъ, В. В., П. П. Веймарнъ, Н. Г. Гаринъ (Михайловскій), М. В. Горюховскій, П. В. Засодимскій, И. Ивановичъ, А. Измайловъ, Н. Кр., В. А. Крандѣевскій, Н. Левинъ, Н. В. Максимовъ, Д. Н. Маминъ-Сибирякъ, Г. А. Маметь, Д. М. Михайловскій, Н. Д. Михаловская, К. В. Назарова, Вас. И. Немировичъ-Данченко, Н. Николаевская, И. Н. Потапенко, Н. О. Пружанскій, Д. А. Пытинъ, Э. Л. Радловъ, Н. А. Рубакинъ, В. Рышковъ, А. Сакмаровъ, А. М. Скабичевскій, М. Слободзининъ, К. М. Станюковичъ, В. А. Тимирязевъ, А. М. Хирьяковъ, А. К. Шеллеръ, А. Яблоновскій и др.*

Подписка принимается въ Главной Конторѣ:  
**С.-Петербургъ, Невскій пр., № 68—40.**

**!!! ДОЛОЙ ПОДТЯЖКИ и ПУГОВИЦЫ !!!**  
носите здоровый эластично-пружинистый бюрокдержатель, удобно для всѣхъ и каждого. Здоровое и легкое держаніе, свободное дыханіе; нѣтъ давленія, ни поту. Штука 70 к., съ пер. 1 р.—3 штуки съ пер. 2 р. 50 к. на разстояніи 2,000 верстъ, болѣе же съ прибавленіемъ части вѣсовыхъ съ наложен. платеж. на 10 коп. болѣе. Требования адресовать: **Ю. С. ЖУКУ**, Варшава, Новолипка, 30.

**НОВОСТЬ!**  
Изящный золотой ГАРНИТУРЪ 56 пробы, состоящій изъ браслета, кольца и пары серегъ, красивой отдѣлки, карнизированные, т. е. осыпанные искусственными парижскими брилліантами, а по серединѣ дуголетъ-аметистъ, сапфиръ, рубинъ или бирюза, благодаря большому сбыту и въ состояніи продавать вмѣсто 20 руб. только за 12 рублей.  
Иногороднымъ «гарнитуръ» высылаются въ спеціально приготовленныхъ изящныхъ футлярахъ, по полученіи 1 руб. задатка, можно почтовыми марками, остальнымъ наложеннымъ платежомъ.  
Окладъ золотыхъ издѣлій  
**М. ГОРДОНЪ**  
Варшава, Маршалковская, 119.

НА ВОСПИТАНІЕ ИМУЩЕСТВОМЪ ДѢТЕЙ БЪД. МАСТЕРСТВО

**СВѢДѢНІЯ**  
60  
ТЕЛЕФОНЪ 1360  
ИМПЕРАТОРСКОГО  
УЧЕБНАГО ЗАВѢДѢНІЯ

**ПРОСИТЪ**  
ДОБРЫХЪ ЛЮДЕЙ  
ЖЕЛѢТЬСЯ  
ЕМУ

**НЕУЖНЫЯ ВЕЩИ**

АМЛОНЪ ПО ВТОРОКЛАССНОМУ ВОСПИТАНІЮ до 500 руб. ЦѢНА РАССУДКА

ТЕЛЕФОНЪ-3578. ТЕЛЕФОНЪ-1141.

**ВЪ СТАРОЙ МОСКВѢ.**  
Графа Е. А. Салиаса.  
Историческій романъ времени восшествія на престолъ и начала царствованія императрицы Екатерины II. Въ 2-хъ ч. СПб. Цѣна 2 руб., съ перес. 2 р. 50 к.; въ колѣнкор. перепл. 2 руб. 75 коп., съ пересыл. 3 руб. 25 коп.  
Съ требованіями обращаться въ конг. А. Ф. Маркса, СПб. Мах. Морская, № 22.

**БЕЗЪ СОМНѢНІЯ**  
самая лучшая приправа къ кушаньямъ.

**„ГУСТО“**  
БУЛЬОНЪ-ЭКСТРАКТЪ  
„Gusto“  
SUPPER-WÜRZE  
„Gusto“  
ТОВАРИЩЕСТВО ПАРОВЪ ВАКУИ  
**ЭИНЕМЪ**  
МОСКВА

Одной или двумя чайными ложками „ГУСТО“ на чашку горячей воды приготавливается моментально прекрасный и вкусный бульонъ.  
Прейсъ-куранты высылаются по первому требованію.

**ЭФЕДРА ТРАВА КУЗЬМИЧА**  
Боровая съ корнями въ дѣту особо-высокій сортъ 5 руб., а 1-й сортъ 3 руб., 2-й сортъ 2 руб., 3-й сортъ 1 руб. безъ пересылки. Высылаю по почтѣ за деньги и налож. плат. Руководство бесплатно. Покорнѣе прощу требовать: Сорочинское Самарской губ., Ивану Ивановичу Жукову старш.

**КАРАМЕЛЬ**  
изъ ГРУДНЫХЪ ТРАВЪ  
**„КЕТТИ БОССЪ“**  
Б. Семедни въ Кіевѣ.  
Цѣна коробки 25 коп. Малая коробка 15 коп.  
Главный складъ у **АЛЕКСАНДРА ВЕНЦЕЛЯ** С.-Петербургъ, Гороховая ул., 33. Продается во всѣхъ аптекахъ и аптекарскихъ магазинахъ Россіи. 12—5

о томъ пудами. Образцы и цѣны безплатно. Невскій, № 20—31. С.-Петербургъ.

**КОММЕРЧ. АКАДЕМІЯ**  
въ Лейпцигѣ.  
Программы высылаются секретаремъ Академіи.

**ДВ. ИТ. БУХГАЛТЕРІИ**  
скоро и основательно выуч. всякаго посред. и учен. вполнѣ замят. устное препода. Услов. высл. безпл. А. П. Бобыль. Кіевъ. Рейтарск. 23.

# Повѣсти и рассказы

П. П. Гнѣдича.

Цѣна 2 руб., съ перес. 2 руб. 50 коп., въ роскошн. колѣнк. перепл. 2 руб. 75 коп., съ перес. 3 руб. 25 коп.

Требованія адресовать въ издательн. изданиі А. Ф. Маркса, СПб., Мал. Морская, № 22.

## МЫЛО ДЛЯ СТИРКИ БѢЛЫЯ ВЪ ТЕПЛОЙ ВОДѢ \* П.Н.ВИНОГРАДОВА \* ПАРКИ

ПОХВАЛЫННЫЙ ОТЗЫВЪ на Всероссийской Выставкѣ 1896 года, требовать куска съ этикетомъ утвержден. ПРАВИТЕЛЬСТВОМЪ. БѢЛЫЕ получается замѣчательно чистымъ. Желѣзна и патла уничтожаются ЭКОНОМИЯ въ топливѣ, ДЕШЕВИЗНА и быстрота стирки. Мыла ДИСПОЗЕ расходуются въ ТРИ РАЗА МЕНЬЕ простаго. Совершенно безвредно для тканей бѣлья. Удостоверенъ № 3780. ЭКОНОМИЧНО ДЛЯ БАНИ. Продажа вездѣ Опт. у П. Н. Виноградова, Москва, Рождественка, домъ № 2.

ГОДЪ ОТКРЫТА ПОДПИСКА НА 1899 Г. ГОДЪ  
III. НА ЕЖЕНЕДѢЛЬНЫЙ ИЛЛУСТРИРОВАННЫЙ ЖУРНАЛЬ III.

## ТЕАТРЪ и ИСКУССТВО

52 журнала ПОДПИСЧИКИ ПОЛУЧАЮТЪ: журнала 52  
около 1000 стр., что составляетъ за годъ изящный томъ на хорошей бумагѣ.  
свыше шестисотъ портретовъ и иллюстрацій въ текстѣ,  
20 репертуарныхъ пьесъ, въ отдельной продажѣ стоящихъ около 30 руб. отдѣльными приложеніями,  
НОТНЫЯ ПРИЛОЖЕНІЯ и отдѣльные выпуски «СЛОВАРИ СОВРЕМЕННЫХЪ ДѢЯТЕЛЕЙ СЦЕНЫ», куда войдутъ портреты, биографіи, характеристики артистовъ, пѣвцовъ, музыкантовъ, драматическихъ писателей, композиторовъ, театральныхъ критиковъ и т. п.  
ПОДПИСНАЯ ЦѢНА: за 1 годъ со всеми приложеніями 6 руб.; 1/2 года 4 руб.  
Допускается разсрочка: при подпискѣ 2 руб. и по 2 р. 1 марта и 1 июня.  
Адресъ редакціи и конторы: С.-Петербургъ, Моховая, 45.  
Редакторъ А. Р. Вугель. Издательница З. В. Тимофѣева (Холмская).

Только 1 руб. 85 коп. съ пересылкою. Портмоне съ штемпелемъ:



опойковой кожи — 1 р. 85 к.; толеновой — 2 р. 25 к. Дамскія по тѣмъ же цѣнамъ, безъ штемпеля на 35 к. дешевле.

**ПРЕМИЯ.**  
При заказѣ шести штукъ сразу высылаю седьмое портмоне бесплатно.

Портмоне изъ 5 отдѣл., однимъ внутреннимъ для звонкой монеты и особо закрытымъ для золота. Въ штемпелѣ помѣщается имя, отчество и фамилія, по желанію званіе или короля. Ц. 11698  
Требованія и деньги прошу адресовать: 2-2 на фабрику

**І. Д. ЛЕВИНСОНА**  
Варшава, Магазины Сенаторская, № 30.

**УДОБНО ВЫГОДНО и ВКУСНО**  
**ЭКСТРАКТЫ**  
ДЛЯ МОМЕНТАЛЬНОГО ПРИГОТОВЛЕНІЯ СЛАДКИХЪ БЛЮДЪ:  
1) ЖЕЛЕ ФРУКТОВОЕ  
2) КРЕМЪ И  
3) МОРОЖЕНОЕ  
съ БЕСПЛАТНЫМИ МОРОЖЕННИЦАМИ  
ТРЕБОВАТЬ ПОДПИСЬ  
**Д. ВРАЙНИНЪ**  
МОСКВА, Большая Лубянка 26.

**ВЫИГРЫШЪ.**  
НБЕ 1, 2 и 3 займы продаетъ  
БАНКИРСКИЙ ДОМЪ  
**ГЕНРИХЪ БЛОКЪ,**  
59, Невскій, СПб. 4-1

Популярно-научная книга о  
**ВЫИГРЫШАХЪ. БИЛЕТЪ.**  
1, 2 и 3 займа.  
Ц. 1 руб., съ перес. 1 р. 20 к. (съ налож. 1 р. 30 к.).  
С.-Петербургъ, Вознесенскій просп., д. № 37, кв. 32. Красильниковъ.  
**СОДЕРЖАНІЕ:**  
I. Основ. «Теорія вѣроятностей».  
II. Счастливые №№ по синтетическому способу.  
III. Счастливые №№ по аналитическому способу.  
IV. Билеты безусловно счастливые около 800 штукъ.  
V. Билеты безусловно несчастливые, т. е. на которые выигрышъ невозможно — болѣе 40.000 штукъ.  
**БЕСПЛАТНО ВЫСЫЛАЕТЪ КАЖДОМУ** книжку о кройкѣ и шитьѣ и основательно обучаетъ кройкѣ и шитью заочно, т. е. писемно на русскомъ и нѣмецкомъ языкахъ, преподавательница практической кройки и шитья М-мъ **Найдичъ**, Давидъ-Городокъ, Минск. губ. 2-1  
Ц. № 11764

**ТЕЛЕГРАММА.**  
Всѣ безъ исключенія часы, объявляемые другими фирмами, складъ часовъ «**ФРАНЦІЯ**» высылаютъ на 10% дешевле. При заказѣ по объявленіямъ другихъ фирмъ просить прислать вырѣзки таковыхъ объявленій въ газетѣ. Ц. № 11564 9-8  
Адресъ: Складъ часовъ «**ФРАНЦІЯ**», Варшава, Крестовская, 20.  
Иллюстрированный прейс-куррантъ высылается бесплатно.

**С. ПЕТЕРБУРГСКОЙ ТЕХНО-ХИМИЧЕСКОЙ ЛАБОРАТОРИИ**  
**ТИМОЛОВЫЙ ЗУБНОЙ ЭЛЕКСИРЪ**  
**ТИМОЛОВЫЙ ЗУБНОЙ ПОРОШОКЪ**  
«ОСВѢЖАЮТЪ РОТЪ УНИЧТОЖАЮТЪ ДУРНОЙ ЗАПАХЪ»  
ПРОСИМЪ ОСТЕРЕГАТЬСЯ ПОДРАЖАНІЙ и ТРЕБОВАТЬ НА ЭТИКЕТАХЪ СЛОВО: «**ТЕХНО**»  
С.-ПЕТЕРБУРГЪ, КОЛОМЕНСКАЯ УЛИЦА № 12.  
ПРОДАЕТСЯ ВЪСѢХЪ ГЛАВН. СКЛАДАХЪ

**ФАБРИКА ШЛЯПЪ**  
**К. ЛАНДРАТЪ.**  
№ 54. Невскій проспектъ, № 54.  
прот. памятника Екатерины II.  
**МЪХОВЫЯ ШАПКИ** мужскія, дамскія и дѣтскія, готовыя и на заказъ, перешита на новыя фасоны.  
**ПЕТРОВЫЯ (пуховыя): ТУФЛИ, БОТИНИ, НОСОЧНИКИ, ЧУЛКИ.**  
— ПЕТРОВЫЕ ОХОТНИЧЬИ САПОГИ. —  
◆ Новѣйшій фасонъ „**ПИКАДОРЪ**“ дамскіихъ шапокъ.

**№ 4711**  
**Каптоль**  
Косметическая  
Противъ ВОДА для Волосъ  
перхоти  
приготовлена по указаніямъ докт. мед. **І. ЭЙХГОФФА.**  
Единственный фабрикантъ **Ферд. Мюльгенсъ**  
Колокольная № 4711, Кельнь и Рига.  
Поставщикъ Двора Его Императорскаго Величества.  
Н.В. Составныя части воды для волосъ „Каптоль“ показаны на каждомъ флаконѣ.  
Цѣна за 1/1 бут. 2 руб., 1/2 бут. 1 руб. 20 коп.

**ПИШУЩАЯ МАШИНА „РЕМИНГТОНЪ-ШОЛЕСЬ“** (МОДЕЛЬ 1898 г. фабрика Ф. Ремингтонъ и С. Шолесъ. Чикаго — Америка.)  
Прочная конструкция, всѣ частіи металлы. Безшумныя и легкія ходъ ровный и красивыя шрифты. Не сбиваются съ машинки фабрики Виккова, Симанъ и Бенедиктъ „РЕМИНГТОНЪ-СТАНДАРТЪ“  
Представитель для всей Россіи  
**Т. И. ГАГЕНЪ-МОСКВА.**  
Бол. Лубянка, № 3. Отд. Кузнечій м., пасс. Попова, № 4.  
Не покупайте пишущихъ машинъ, не осматривая машинку „РЕМИНГТОНЪ-ШОЛЕСЬ“  
Ц. № 11566 3-3

МОСКВА, Лублинско-Ильинскія торгов. пом., подъездъ 3.  
**НОВОСТЬ!**  
Изящный ЗОЛОТЫЙ ГАРНИТУРЪ 56 ПРОВЫ  
состоящій изъ браслета, кольца и пары серегъ, красивой отдѣлки, кармазировавныя, т. е. осыпанные искусственными парижскими брилліантами, а по серединѣ дуэлетъ-аметистъ, сапфиръ, рубинъ или бирюза, благодаря большому сбыту я въ состояніи продавать вмѣсто 20 руб.  
**только за 12 рублей.**  
Иногороднымъ „гарнитуръ“ высылается въ специально приготовленныхъ изящныхъ футлярахъ, по полученію 1 руб. задатка, можно почтовыми марками, остальныя наложеннымъ Ц. № 11733 платежемъ. 4-2  
Складъ золотыхъ издѣлій **И. Е. ГОРДОНЪ.**

При этомъ № прилагается для гг. городскихъ и иногородныхъ подписчиковъ объявленіе о маломъ энциклопедическомъ словарѣ Бронгауза и Ефрона въ СПб.



# ЖИВЪ

№ 50.

XXIX г.

1898 г.

## Содержаніе:

**ТЕКСТЪ:** На пути къ вѣчности. Романъ Вас. И. Немровича-Данченко. (Продолженіе.)—Ишлякъ Таджикъ въ Ферганской области. Очеркъ М. Я. Герцулина.—Къ рисункамъ: Въ змѣнюю стужу.—Роздыхъ.—Бабушка и внучка.—Невинность—300-лѣтіе г. Верхотурья.—Маленькій проказникъ.—Высокопреосвященный Палладій, митрополитъ с.-петербургскій и ладожскій.—Преосвященный Сильвестръ, епископъ каневскій.—Максъ Петтенкоферъ.—Испытаніе кондукторовъ экипажей-автомобилей въ Парижѣ.—Политическое обозрѣніе.—Заявленіе.—Объявленіе.

**РИСУНКИ:** Въ змѣнюю стужу. Картина Ф. Флинцера.—Роздыхъ. Картина Л. Блюма-Зиберта.—Бабушка и внучка. Картина Н. Е. Рачкова.—Невинность. Картина Э. Биссона.—300-лѣтіе г. Верхотурья: 1) Свято-Троицкій соборъ. 2) Видъ города съ праваго берега р. Туры. 3) Одиотрѣвская церковь.—Маленькій проказникъ. Картина Э. Дефонта.—Ишлякъ Таджикъ въ Ферганской области: 1) Планъ дома Магомета-Али-Хальфа. 2) Видъ дома, въ которомъ жилъ Магометъ-Али-Хальфа.—Высокопреосвященный Палладій, митрополитъ с.-петербургскій и ладожскій († 4 декабря 1898 г.).—Преосвященный Сильвестръ, епископъ каневскій. По поводу 50-лѣтня священнослуженія.—Максъ Петтенкоферъ. По поводу 80-лѣтня дня рожденія.—Испытаніе кондукторовъ экипажей-автомобилей въ Парижѣ.

**БУХГАЛТЕРІИ**  
руководство для самообученія. Подробности на 7 коп. марку. СПБургъ, Б. Рѣзвскій Остр., № 29, 1-у Р. А. КНОКЕ.

**Подписку** на всѣ газеты и журналы прим. Центральная Контора Объявленій Торговаго Дома Л. и Э. Метцль и Комп. Спб. Вол. Морская, 11. Москва, Мясницкая, д. Ситова.

**ПРОДАЕТСЯ ЗАЧЕТНАЯ РЕКРУТСКАЯ КВИТАНЦІЯ.**  
Обращеніе въ г. Купянскъ, Харьковской губерніи, къ Михаилу Васильевичу КОЧИНУ.

# ЮЛІЙ ГЕНРИХЪ ЦИММЕРМАНЪ

Главное депо и фабрика музыкальных инструментовъ. Складъ и изданіе нотъ.

С.-Петербургъ, Большая Морская, № 34.

Москва, Кузнецкій мостъ, домъ Захарьина.

Рекомендуетъ какъ пріятные и полезные подарки къ праздникамъ, ЛУЧШАГО КАЧЕСТВА, ПО ДЕШЕВЫМЪ ЦѢНАМЪ:

**СКРИПКИ**



для учениковъ въ 6, 8, 10, 12, 15 и 20 руб.  
для артистовъ 25, 30, 40, 50, 60, 75, 100 и до 1,000 руб.  
Народныя скрипки въ 2 и 4 руб.

**ГИТАРЫ**



въ 3, 5, 6, 7, 10, 15, 20, 25, 30, 40, 50 руб. и дороже. (Отъ 6 руб. и дороже съ механизмомъ для струнъ.)



ЛУЧШИЯ ВЪ МІРѢ ГАРМОНИИ ИЗВѢСТНОЙ ФАБРИКИ КАЛЬБЕ.



**СМЫЧКИ**

для учениковъ 1, 1 1/2 и 2 руб.  
для артистовъ 3, 5, 10, 15, 20, 30 и 60 р.  
Народныя въ 50 коп.

**Дѣтскія скрипки** 3/4, 1/2 и 1/4 величинъ въ 2, 4, 6, 8, 10, 15 и 25 р. (Смычка въ 50 к. 1, 2, 3, 5 р.)



**МАНДОЛИНЫ**

въ 8, 15 р. и итальянскія 22, 30, 50, 75, 100 и 125 руб.

**БАЛАЛАЙКИ**

прима въ 3 1/2, 4, 8, 12 р.  
пиколо въ 6 руб.  
секунда въ 9 руб.  
альтъ въ 10 руб.  
басъ въ 15 руб.  
контрабасъ въ 25 руб. и дороже.

**Новая народная ЦИТРА**

съ патентованными подкладными ластами, по которымъ каждый можетъ тотчасъ на ней играть. Кроме того на ней можно играть какъ на обыкновенной народной цитрѣ.

Цѣна безъ ластовъ 8 руб.  
Подкладные ласты по 15 к.

**КОРНЕТЫ-А-ПИСТОНЪ**

Для учениковъ въ 12 и 15 руб.  
Для игры въ оркестрѣ въ 18, 22, 25 и 30 руб.  
Для военной музыки и для артистовъ: собственной фабрики въ 40, 50, 60, 75 р. посеребреныя въ 100 руб.

**ФЛЕЙТЫ**

Для учениковъ въ 6, 8, 12, 18 и 25 руб.  
Для оркестра въ 35 и 40 р.  
Для артистовъ: собственной фабрики въ 50, 60, 75, 85, 90, 120, 160 и 250 руб.  
Народныя въ 2 и 4 руб.

**ФИСГАРМОНИИ**

извѣстѣйшихъ фабрикъ

Карпентеръ } лучшія американскія  
Бентъ }  
Шидмайеръ } рекомендованныя Главнѣйш. Генераломъ, Листомъ

и другихъ лучшихъ фабрикъ въ 85, 100, 110, 130, 150, 180, 175, 190, 200, 225, 250, 275, 300, 350, 375, 450, 500, 550, 750 и 1000 руб.

**АНГЛІЙСКІЯ КОНЦЕРТИНО**



въ 2 1/2, 3, 4, 5, 7, 10, 12, 14, 15, 18, 20, 22, 25, 30, 40, 50, 70, 100, 125, 140, 160, 200, 225 и 250 руб.



**МЕХАНИЧЕСКОЕ ПІАНИНО.**

Можно играть, какъ на обыкновенномъ піанино, а также посредствомъ верхнихъ ручекъ отлично исполнять всевозможныя пьесы и танцы.

Цѣна 550, 600, 700 и 800 руб. Ноты по 2 р. 25 к. и дороже.

Слѣдуетъ пьесъ безплатно.

**МЕХАНИЧЕСКІЙ ТАПЕРЪ**

прислаивается къ каждому реалю или піанино и даетъ возможность исполнять всевозможныя пьесы и танцы посредствомъ верхнихъ ручекъ. Цѣна 175 руб. Ноты по 2 р. 25 к. и дороже.

Аристонъ, Герофоны, Органъ Интона, Фениксъ-органъ, Оркестръ-маноланъ, Піано-мелодико и другіе механическіе музыкальные инструменты лучшаго качества, по удѣрженнымъ цѣнамъ.

**ЗОЛІАНЪ-ОРГАНЫ**

(Новѣйшій типъ физгармонія).

Озвѣвъ профессора Н. В. Галинина объ ЗОЛІАНЪ-ОРГАНАХЪ.

«Новообразованный инструментъ Золіанъ замѣняетъ собою оркестръ и даетъ возможность даже неумѣющимъ играть, исполнять всѣ оркестровыя сочиненія и танцы образомъ пользоваться, съ приблизительными оркестровыми отъысками, всѣми современными музыками у себя дома.»

Золіаны имѣются въ 225, 400, 500, 600, 700, 900, 1,200 и 1,500 р. Ноты къ нимъ въ громадномъ выборѣ, отъ 1 р. 50 к. и дороже.



Школы и ноты для всѣхъ инструментовъ въ большомъ выборѣ. Прейсъ-курантъ безплатно.



Потребление какао **ВАНЪ-ГОУТЕНА**, одного изъ пріятнѣйшихъ напитковъ, увеличивается съ каждымъ днемъ. Изъ этого какао получается самый лучший шоколадъ для питья.

Этимъ и объясняется тотъ успѣхъ, которымъ пользуется это какао среди другихъ сортовъ шоколада и среди другихъ напитковъ, въ родѣ чая и кофе.

Приготовление его очень легко, просто и быстро.

Въ 100 частяхъ какао Ванъ-Гутена содержится болѣе 60 частей полезныхъ питательныхъ веществъ.

В. № 11233 6—4

**„СЕМЕЙНЫЙ УНИВЕРСИТЕТЪ“**  
 Ф. С. КОМАРСКАГО.  
**СОБРАНИЕ ПОПУЛЯРНЫХЪ ЛЕКЦІЙ ДЛЯ САМООБРАЗОВАНІЯ.**

Подробную программу см. въ № 48 „Нивы“.  
 Первый выпускъ печатается и, по выходѣ въ свѣтъ, будетъ разосланъ подписчикамъ.  
 Цена по подпискѣ за пять выпусковъ перваго курса безъ доставки 10 руб., съ доставкой въ С.П., пересылкою въ другіе города и за границу 12 р. Можно подписываться во всѣхъ книжныхъ магазинахъ С.-Петербурга, а иногородныхъ просить адресовать къ издателю Ф. С. Комарскому (Пушкинская, 10, въ С.-Петербургѣ) или въ складъ изданій: книжный магазинъ тип. М. М. Стасюлевича, Вас. остр., 5 лин., д. 28, въ С.П.  
 Допускается разсрочка: при подпискѣ 4 руб., при полученіи перваго выпуска—3 р., при полученіи втораго—3 р., а остальные за доставку или пересылку—2 р. при полученіи 4-го выпуска; 3-й же и 5-й выпуски высылаются и выдаются подписчикамъ бесплатно. Учрежденіямъ, учащимъ и учащимся льготная разсрочка. Книжничкамъ магазинъ обычная услуга.  
 Въ отдѣльной продажѣ лекцій не будетъ. № 11755 3—2

**Пишущая машина „Гаммондъ“**  
 Цѣна 225 р.  
**„Гаммондъ“**  
 ПРЕДСТАВИТЕЛЬ  
**П.И.Тягелъ.**  
 МОСКВА, БОЛЬШАЯ ЛУБИАНКА №3, ПРОДАНО БОЛѢЕ 2000 ШТУКЪ

**ЛОЗЕ MAIGLÖCKSCHEN**  
 Эссенція для платновъ — Мыло — Туалетная вода — Рисовая пудра — Брильянтинъ — Духи для комнатъ № 6142 (93)  
**НОВѢЙШІЕ ЦВѢТОЧНЫЕ ДУХИ:**  
**ЛОЗЕ „VIOLETTA REGIA“**  
**ГУСТАВЪ ЛОЗЕ**  
 Придворный парфюмеръ, 46, Егерштрассе, Берлинъ.  
 Получить можно также во всѣхъ аптекарскихъ и косметическихъ магазинахъ и у лучшихъ куаферовъ.



Новоизобрѣтенный и привилегированный корсетъ

**„ГИГИЕНА“**

безъ бланжетъ и шнурованія, который по своему устройству являющаго общаго со всѣми другими корсетами не имѣетъ. Удостоенъ медалей на Н.-Новгородской и Киевской выст. Одобренъ профессорами Киевской, Вѣнской и Берлинской клиникъ. Отличается своей легкостью и эластичностью, дѣлаетъ фигуру правильной истройной, не сдавливаетъ грудной кѣтки и не смѣщаетъ брюшныхъ и тазовыхъ органовъ. Удобенъ для всякаго сложена, даже для беременныхъ и кормящихъ. Полезенъ для подростовъ.  
 Иногородніе заказы выполняются наложен. платеж., слѣдуетъ измѣрить сантиметромъ: 1) объемъ груди и спины вмѣстѣ, 2) спину отдѣльно, 3) объемъ талии, 4) отъ подмышки и до талии и 5) объемъ рукава.

Цѣна отъ 8 руб.  
 Единственная фабрика для всей Россіи у **М-ме КАРОЛИНЪ** въ Одессѣ.  
 Отдѣленіе въ С.-Петербургѣ, при магазинѣ М-ме АННЕТЪ, Невскій пр., д. 68, у Лич. м.

МОСКВА, Лубянско-Ильинскія торгов. пом., подъездъ 3.  
**НОВОСТЬ!**  
 ИЗЯЩНЫЙ ЗОЛОТОЙ ГАРНИТУРЪ 56 ПРОБЫ  
 состоящій изъ браслета, кольца и пары серегъ, красивой отдѣлки, кармазированной, т. е. осыпанные искусственными парижскими брильянтами, а по серединѣ дуплетъ-аметистъ, сафиръ, рубинъ или бирюза, благодаря большому сбыту и въ состояніи продавать вмѣсто 20 руб.  
**только за 12 рублей.**  
 Иногороднымъ „гарнитуръ“ высылаются въ специально приготовленныхъ изящныхъ футлярахъ, по полученіи 1 руб. задатка, можно почтовыми марками, остальныя наложеннымъ Ц. № 11733 платежемъ. 4—3  
 Складъ золотыхъ издѣлій **И. Е. ГОРДОНЪ.**

**ОТКРЫТА ПОДПИСКА на 1899 годъ, на библиографическій журналъ—(изданія годъ II-й) „КНИЖНИКЪ“.**

Журналъ выходитъ въ объемѣ одного печатнаго листа, восемь разъ въ году ежемѣсячно, за исключеніемъ четырехъ лѣтнихъ мѣсяцевъ (май, июнь, июль и августъ). Цѣль журнала—дать читающей публикѣ возможность слѣдить за прежде вышедшими, вновь выходящими и подготовляемыми къ печати новыми изданіями.  
 Объявляя о левеніяхъ литературы, журналъ „Книжникъ“ этимъ по возможности извѣститъ всѣхъ лицъ, интересующихся литературой, отъ необходимости слѣдить за массой газетныхъ объявленій, и ни для кого не можетъ показаться затруднительнымъ ежемѣсячный просмотръ небольшого по объему журнала.  
 Подписная цѣна съ доставкой и пересылкою на годъ 40 к. Подписная сумма можетъ быть выслана почтовымъ переводомъ. Подписка принимается исключительно въ конторѣ редакціи: С.-Петербургъ, Загородный пр., д. 13.  
 № 11739 2—2 Редакторъ-издатель **Н. Розановъ.**

Принимается на 1899 годъ подписка на ежемѣсячный журналъ для практическихъ врачей  
**МЕДИЦИНСКИЙ УКАЗАТЕЛЬ**  
 съ пересылкой на годъ 3 руб., за границу 4 руб.  
 Адресъ редакціи: Ц. № 11812  
 Москва, Тверская, Брюсовъ пер., Лѣчебница **И. В. Михайлова.**

**МЕБЕЛЬ ВОСТОЧНАЯ:**  
 диваны, оттоманки, тахты, кушетки, кресла, стулья и столы.  
**ХАЛАТЫ И ОДѢЯЛА,**  
 стеганные на ватѣ, готовые и на заказъ.  
**ВСѢ ВОСТОЧНЫЕ ТОВАРЫ:** серебряныя ИЗДѢЛІЯ, галуны, бирюза, офицерск., дамск. и дѣтск.  
 Настоящіе персидскіе ковры всѣхъ размѣровъ.  
**Бол. Морская, № 26, уголъ Гороховой.**  
 БОЛЬШОЙ ВОСТОЧНЫЙ МАГАЗИНЪ. № 11805

**НОВОСТЬ!!!**  
 Прелестные карманные металлическіе часы, заводъ безъ ключа, настоящие никельные, тщательно провѣренные, на крышкѣ помѣщенъ художественно исполненный портретъ Государя Императора Николая II, къ нимъ цѣпочка новаго золота и парижскій компасъ,  
**за все только 5 руб.**  
 Прилагается печатное ручательство на 4 года.  
 Вышеупомнутые часы высылаются немедленно и безъ задатка наложеннымъ платежомъ.  
 Требования прошу адресовать въ городъ Парижу, къ улу. Буазеру, Граничная ул., № 6.  
 Пребъ-курантъ высылаются бесплатно.





**XXIX г.**

**№ 50**

Выходить еженедельно 52 № в годъ, съ приложеніемъ 12-ти ежемѣс. книгъ „Сборника“, содерж. соч. И. С. ТУРГЕНЕВА, 12 книгъ литературныхъ приложеній, 12 №№ „Парижскихъ модъ“ и 12 листовъ чертежей и выкроекъ.

Выданъ 12 декабря 1898 г.

**ПОЛИТИКИ И СОВРЕМЕННОЙ ЖИЗНИ.**

**г. XXIX**

**1898**

Цѣна этого № 15 к., съ пер. 20 к.

Открыта подписка на „Ниву“ 1899 г.

## На пути къ вѣчности.

Романъ

Вас. Н. Немировича-Данченко.

(Продолженіе.)

Стасюкъ исполнилъ свое приказаніе „со всею вѣжливостію“, какъ ему рекомендовалъ офицеръ.

— Дозвольте спросить вашу фамилію?—остановился онъ передъ Копронной.

Та вспыхнула и поблѣднѣла. Кровь у нея отлила къ сердцу. Задыхала часто-часто.

— Что тебѣ нужно?—всталъ тоже Николай Львовичъ. Ни кровинки въ лицѣ, только глаза, какъ у волка, горять.

— Какъ звать-съ?

— Бубнова, Анна Смарагдовна...

— Его высокоблагородіе приказали просить пожаловать въ канцелярію...

— Зачѣмъ?

— А ужъ въ эфтимъ мы не извѣстны... Должно-быть, думаютъ, что барыня паспорта своего не отдали. У насъ часто случается.

— Какъ не отдали? Я самъ передалъ его жандарму.

— Ну, вотъ. Укажете и назадъ пойдете. Всего только и будетъ.

И, покончивъ столь дипломатически приказаніе



Въ зимнюю стуму. Съ картины Ф. Флинцера.



начальства, Стасюк указалъ Николаю Львовичу и Еленѣ Борисовнѣ дорогу.

— Сюда-съ пожалуйте... У насъ сейчасъ все разберуть, и ежели все въ порядкѣ...

Но ему не пришлось окончить.

Елена Борисовна вошла въ канцелярію первая. Прямо передъ собою она увидѣла возбужденное, исковерканное бѣшеною радостью лицо старика Копрова.

— Вотъ и вы... Милости просимъ.

Она зашаталась. Офицеръ живо подхватилъ ее подъ руку, и не успѣлъ еще Моисей Лукичъ проговорить какой-то фразы, только началъ: „вотъ оно-ты“ — какъ чей-то страшный ударъ отбросилъ его въ уголъ. Стасюкъ только и успѣлъ вцѣпиться въ Николая Львовича, но тотъ отрихнулся, какъ медвѣдь отъ собаки, и унтер-офицера точно кто-то кинулъ въ сторону...

— Милостивый государь! — подступилъ-было офицеръ:—эй, жандармы!

Но пока тѣ налетѣли, Моисей Лукичъ уже оказался опять въ рукахъ совѣмъ обезумѣвшаго Семигорова. Тотъ схватилъ его въ углу, куда Копрровъ попалъ, за ноги, размахнулся и ударилъ его лбомъ о стѣну. Когда у Николая Львовича отняли его добычу, Семигоровъ только хрипѣлъ и весь конвульсивно вздрагивалъ... Лицо его было подлинно страшно.

— Елена, радость моя, голубка...

Но Николай Львовича, рванувшагося къ ней, живо подхватили и увели силою въ слѣдующую комнату... За нимъ захлопнулась дверь, и въ ней щелкнулъ замокъ. Семигоровъ съ разбѣгу кинулся въ нее — дверь затрещала, но устояла подъ этимъ ударомъ. Онъ — къ окну. Оно было все забрано желѣзнымъ переплетомъ... Николай Львовичъ попробовалъ вывернуть рѣшетку и въ безсиліи, рыдая, упалъ на землю...

Онъ въ эту минуту хоронилъ все, что было ему свято и дорого на землѣ...

— Елена...— подошелъ Алексѣй Моисеевичъ къ жемчужнице. — Ты меня слышишь?

Она повела на него совѣмъ обезумѣвшіе глаза.

— Пойми... Я тутъ ни при чемъ... Все онъ, все отецъ... Не противься... Дай довести тебя домой. А тамъ Богъ дастъ все уладится...

Моисей Лукичъ жадно пилъ воду. Лобъ его былъ расклеванъ, рука вывихнута. Все тѣло болѣло отъ ссадинъ, и синяки выступали на лицѣ... На губахъ тоже была кровь... Онъ безсилно хлопалъ глазами, видимо оглушенный...

— Стасюк! Попроси доктора! — приказалъ офицеръ.—Надо его,—ткнулъ онъ по направленію къ Моисею Лукичу.—освидѣтельствовать... Мадамъ, ради Бога, простите меня. Я только исполнитель въ этомъ случаѣ. Не угодно ли вамъ пожаловать ко мнѣ. Ваше превосходительство, не позволите ли вамъ съ супругой предложить мою квартиру. Здѣсь неудобно вамъ, а тамъ она успокоится, въ себя придетъ. Въдѣ слѣдующій поѣздъ пассажирскій отходить назадъ въ Петербургъ еще въ 8 часовъ 45 минутъ, а если вы со скорымъ—то въ 3 ч. 5 минутъ пополудни. Вамъ туда подадутъ все, что прикажете... Ради Бога, простите меня, сударыни.

— Елена... Уйдемъ туда. Тамъ тебѣ будетъ лучше и легче.

Онъ взялъ ее за руку. Она, даже не понимая, куда ее ведутъ и зачѣмъ, слѣдовала за нимъ. Она только одно и понимала—случилось что-то страшное-страшное, неотвратимое. Что-то рухнуло сверху и ушибло ее съ Николаемъ такъ, что имъ ужъ не подняться больше. Теперь остальное ужъ было все равно. Убьютъ ли ее, измучатъ ли, выбросятъ въ придорожную грязь — все равно, все равно. Главное ужъ случилось, а при немъ всякая попытка—только ничтожная подробность. Кто будетъ ей палачомъ— старикъ ли Копрровъ или мужъ—не одно ли и то же? Въдѣ не вернешь ничего, ничего...

Боже мой, Боже мой! да зачѣмъ же она еще живетъ! Къ чему биться этому сердцу?..

— Сюда, сюда пожалуйте! Стасюкъ, прикажи холодной воды. Не послать ли и сюда доктора?

— Нѣтъ-нѣтъ. Она оправится... Только если можно...

— Что угодно вашему превосходительству?

— Хоть часъ-два удержать отца, чтобы онъ сюда не приходилъ.

— Слушаю... Я скажу доктору. Онъ его уложить пока.

Елену Борисовну кто-то посадилъ въ кресло, она даже не видѣла этого.

Въ окнѣ, куда былъ прикованъ ее взглядъ, туманъ. Такъ же въ ея головѣ и въ ея сердцѣ... За стекломъ въ туманѣ все сливается, ничего не разобрать — и въ себѣ самой она ничего различить не можетъ. Да, именно... Именно! Главное случилось — самый страшный ударъ нежданно-негаданно настигъ ее—остальное не важно, не важно. Какъ она теперь умретъ, не все ли равно. Ясно только одно—это она видитъ въ туманѣ, ярко видить, ярче чегó нельзя. Ясно одно только:— больше жить нельзя, нельзя... Не зачѣмъ... Бороться— нѣтъ силы. Вся израсходована... Судьба настгла, свалила съ ногъ... Пусть ее добьютъ скорѣе... Это будетъ для нея настоящею милостью.

Алексѣй Моисеевичъ податъ ей воды.

Она машинально, сама не понимая, что дѣлаетъ, взяла стаканъ, подержала-подержала его въ рукѣ и вдругъ уронила... Вода разлилась ей на грудь и на колѣни... Все, все кончено!..

## XX.

— Что со мною... Силою я... Кошмаръ это, что ли?..

И Николай Львовичъ вышелъ изъ опѣивенія...

Въ комнатѣ, куда его занесли — было тускло и мрачно. Шаги его гулко раздавались и, какъ ему казалось, замирали въ какихъ-то далекихъ коридорахъ... Чуткимъ слухомъ онъ уловилъ скоро, какъ гдѣ-то затрещали звонки, поднялась суматоха—и поѣздъ, который долженъ былъ увести его къ покою, счастью, къ вѣчному миру неслыточного счастья — отошелъ отъ Вержболовской станицы. Глухо пыхѣлъ паровозъ, едва-едва достигалъ до него грохотъ колесъ по рельсамъ, и скоро все стало тихо, такъ тихо, что холодный и слѣпой ужасъ охватилъ этого сильнаго человѣка. Все-все ушло... Все исчезло... Призракъ былъ такъ близокъ... Онъ ужъ его держалъ въ рукахъ — и опять кругомъ пустыня, наполненная его страданіемъ. Въ чемъ его расчеты были невѣрны? Чѣмъ онъ выдалъ себя и женщину, которую любилъ больше всего на свѣтѣ? Гдѣ ошибка, неосторожность? Какъ они могли узнать!.. Какъ ему опять догнать ихъ, выхватить изъ цѣпкихъ рукъ этого подлаго старика... Алексѣй Моисеевичъ, его Семигоровъ не боится. Онъ первый отойдетъ въ сторону и „уступить поле“. Но Моисей Лукичъ. Онъ теперь глазъ не сомкнетъ надъ дорого доставшеюся ему добычей. И воображеніе рисовало ему тысячи страданій, черезъ которыя должна была пройти Елена Борисовна. Онъ ужъ видѣлъ ее въ жестокихъ рукахъ изнемогающей, исходящей кровью. Онъ зналъ, что ее больше не запрутъ въ лѣсную потайну. Силкомъ или обманомъ больше ее не завезти туда. Но—дома-дома, въ постыломъ городѣ, гдѣ всякій слободской мѣщанинъ знаетъ о ея побѣгѣ и позорномъ возвращеніи назадъ, гдѣ все теперь скверное, жадное до скандала, свирѣпое на чужое горе — подыметъ ураганомъ вокругъ ослабѣвшей женщины, закрутитъ, подыметъ и такъ расшибетъ о-земь, что она до смерти не очнется отъ этого. Господи! да за что же? Чѣмъ она виновата? Она, отнятая у него на муку, на срамъ, на пытку. Николай Львовичъ почувствовалъ, что еще минута, и онъ задохнется. Разорвалъ воротъ рубахи, кинулся къ графину съ водой и вылилъ его на себя. И самъ, самъ при-



вель ее къ погибели. Любовью и лаской, безконечной нѣжностью толкнулъ ее къ страданіямъ, которымъ нѣтъ имени. Черезъ что прошелъ, что дѣлалъ и для чего?.. Чтобы все — весь эгоизмъ, казавшійся ему такимъ умнымъ, хитрымъ и безошибочнымъ, планъ разорвался, какъ тонкая паутина подъ напкой пробѣгавшаго мимо мальчишки. Можетъ ли это быть... Нѣтъ — ее должны выпустить и сейчасъ. Онъ доколотится въ дверь — онъ приметъ все на себя. Все онъ, все онъ — она ничего, ничего не знала. „А фальшивый паспортъ“ — молніей обожгло его мысль... Неужели — судьба и въ этомъ его не покажетъ? Вѣдь онъ не маленькій — знаетъ, что это. Ее... богиню, существо, въ которомъ для него сосредоточился свѣтъ міра, запрутъ въ тюрьму, посадятъ на скамью подсудимыхъ, ошельмуютъ подъ сотнями равнодушныхъ чужихъ глазъ. Да вѣдь это безобразно и бессмысленно до нелѣпости. Вѣдь ей самой смерть легче такого конца. Неужели же онъ, Николай Львовичъ, вель ее именно къ смерти?.. Онъ съ отчаяніемъ прислонился головою къ стѣнѣ... Сердце съ болью отсчитывало свои удары. И всего ужаснѣе, что онъ ничего-ничего сдѣлать не можетъ. Со всей его силой, со всей отвагой — каждый шагъ съ его стороны только еще больше испортитъ ея положеніе. Боже мой, какая мука, и что должна въ эти минуты, черезъ нѣсколько стѣнъ, чувствовать она... И вдругъ Николаю Львовичу Богъ знаетъ почему представилась сцена, которую онъ наблюдалъ разъ въ зоологическомъ саду. Старый громадный коршунъ сидѣлъ за мелкимъ проволочнымъ переборомъ. Сонно сидѣлъ, только изрѣдка приподымая сѣрые вѣки и обдавая праздныхъ любопытныхъ желтымъ блескомъ своихъ большихъ хищныхъ глазъ. И острый клювъ сомкнулъ, и когти вонзиль въ голый сукъ искусственнаго дерева... И вдругъ сторожъ открылъ какую-то дверцу и бросилъ ему живую голубку. Мигомъ сорвался пернатый разбойникъ. Куда и спокойствіе его дѣлось. Не успѣла голубка (бѣлая была она) взмахнуть крыльями, какъ коршунъ уже впился въ нее острыми когтями, такъ что по бѣлымъ перьямъ птички заструились красныя капли крови... Николай Львовичъ негодовалъ и съ бѣшенствомъ накинулся тогда на сторожа, но „прочая публика“, какъ принято называть ее, отстояла его. „Помилуйте, за наши деньги — да не предоставитъ намъ маленькаго удовольствія... Гляди, гляди, какъ онъ ее сейчасъ кокетъ клювомъ въ темя“. И сотни жадныхъ взглядовъ не отрывались отъ коршуна. Хищникъ опять поднялся на свой голый сукъ. Сѣлъ, не выпуская изъ когтей замирающую жертву. Голубка была еще жива. Николай Львовичъ видѣлъ, какъ она то открывала, то закрывала сѣрватою пленкой глаза, и различалъ въ нихъ чисто человѣчскій ужасъ. Капли крови ея падали теперь на полъ этой громадной клѣтки. Бѣлое перо было ужъ почти все окрашено ими, но до сердца еще не добрались сильные, безжалостные когти, и оно билось съ такою силой, точно грудь сама трепетала и полыхалась. „Гляди, гляди... — потѣшалась толпа. — Зѣваетъ, не любитъ“. Видимо голубкѣ трудно дышалось въ эти послѣдніе мгновенія ея жизни, и она то открывала, то закрывала свой розовый клювъ. Она собрала наконецъ послѣднія усилія, точно вѣзмъ остаткомъ силъ, жизни и мужества хотѣла сдѣлать еще попытку, уже безнадежную, но неизбѣжную. Этакое существо вѣдь не легко умираетъ. Встопорила крылья, загнула пось — натужилась, чтобы выбиться изъ безпощадныхъ когтей... Сонно взглянулъ на нее старый коршунъ и небрежно, точно нехотя, клоннулъ ее въ темя. Голубка вздрогнула и зѣвнула въ послѣдній разъ — а тотъ давай ее медленно, методично, съ дѣловымъ видомъ спокойнаго обладанія расклеивать... Боже мой, Боже мой — да вѣдь теперь Елена Борисовна такая же голубка. Вѣдь тѣ выпустили въ нее свои

когти и ждуть, когда она постарается вырваться отъ нихъ, уйти, чтобы такъ же ударить ее въ голову острымъ и сильнымъ клювомъ. Она — въ ихъ рукахъ. Они съ нею могутъ дѣлать все, что захотятъ... Все, все... Съ нею — свѣтъ которой онъ бы готовъ цѣловать на землѣ, съ нею, которая для него все — свѣтъ, воздухъ, жизнь. Безъ нея все померкнетъ, все исчезнетъ, все потухнетъ...

Онъ схватился за голову и рухнулъ на полъ.

Ноги не держали его, онъ забился на доскахъ, глухо и бессильно рыдая.

И вдругъ точно со стороны надвинулась сюда другая картина, ничего общаго не имѣющая съ этимъ ужасомъ. Онъ въ старомъ и глухомъ монастырскомъ лѣсу. Высоко въ свѣтъ и воздухъ вытянулись вѣковые деревья. Тишина здѣсь нерушимая. Храмъ Божій, и въ немъ невидимые пастыри совершаютъ великое таинство. Только издали слышны глухіе удары топора. Идетъ на нихъ Николай Львовичъ — и всего его поводитъ любовью и страстью. Не знаетъ, куда бы ему избыть свою силу: съ деревомъ схватиться коновымъ, такъ вѣдь оно такъ вросло въ землю и раскинуло подъ нею свои корни, что сотни Семигоровыхъ мало — пошатнуть этого богатыря. Крѣпко держится. Поди и вѣтви не вздрогнуть въ вышинѣ, только дрозды, что свили себѣ гнѣзда тамъ, поембются надъ глухими людьми. Идетъ-идетъ Николай Львовичъ, и вдругъ передъ нимъ поляна, а на полянѣ такой же медвѣдь-понокъ Гермогенъ выворачиваетъ нни, обливаясь потомъ... И бесѣду свою съ этимъ „отцомъ“ вспомнилъ Семигоровъ. Мудръ былъ монахъ — во всей простотѣ своей. Не трожь чужого — Богъ счастья не дастъ... Такъ пускай бы и не далъ ему, Семигорову. А за что же Елена — бѣдная, милая, родная, тебѣ за что!.. А тамъ изъ-за деревьевъ тихое нѣние... Старческій голосъ... Схимникъ показался... Остановился надъ Семигоровымъ... Поднялъ худую, дрожащую руку — въ уровень со лбомъ Николая Львовича... „Клобукъ... клобукъ, клобукъ на челѣ твоемъ... Провизжу...“ И прочъ идетъ такой же неуверенной, колеблющейся поступью. И вдругъ отецъ Гермогенъ ему, Николаю Львовичу, въ ноги. — Чего ты, несмысленный монахъ, кланяешься? — Я не тебѣ — а твоему чину ангельскому. Потому, ежели сказалъ тебѣ это схимникъ нашъ — будь спокоенъ — носить тебѣ черную мантию, никуда не уйдешь ты отъ монастыря. А и уйдешь — Господь тебя назадъ неисповѣданными путями Своими приведетъ... Это ужъ вѣрно, братъ... — Съ ума вы всѣ здѣсь сошли, — съ сердцемъ отвѣтилъ ему тогда Семигоровъ. Апъ не такъ выходитъ. Дѣйствительно передъ нимъ открылся путь какихъ-то невыносимыхъ страданій...

Да какъ же монастырь?.. Вѣдь онъ, Николай Львовичъ, прежде всего пужень Еленѣ Борисовнѣ. Что она безъ него? Теперь, что бы ни было — онъ найдетъ ее, отыщетъ. И вызволить... Какъ собаку, убьетъ старика. Неужели у него, у Семигорова, рука дрогнетъ, чтобы нанести этому негодю ударъ? Да и совѣсть будетъ покойна, потому что онъ къ ногамъ любимой женщины положить ея величайшаго врага. Суди его потомъ Богъ и Государь, а вѣдь у нея нѣтъ другого защитника, и что тамъ ни будетъ — въ каторгу его шлютъ что ли — все равно. Прежде всего надо ее спасти, а потомъ ужъ онъ самъ съ его личнымъ счастьемъ. Неужели она полюбила человека, который не сумѣетъ отомстить за ея обиду, вызволить ее изъ нечеловѣчески ужаснаго затворничества!.. Разумѣется, нѣтъ...

Онъ опять вскочилъ.

Его оживила мысль о мести. Онъ началъ было уже обдумывать, что ему дѣлать, — какъ вдругъ дверь расстворилась, и тотъ же молодой офицеръ вошелъ къ нему уже одинъ.

— Виноватъ, господинъ Семигоровъ. Простите, если бы я васъ не приказалъ увести сюда, вы бы убили этого, этого... Ну, эту гадину, что ли... Здѣсь я не



Роздыхъ. Съ картины Л. Блюма-Зиберта.



Бабушка и внучка. Съ картины Н. Е. Рачова грав. В. Быковскій.



должностное лицо—а человекъ, и какъ человекъ буду говорить съ вами.

Николай Львовичъ слушалъ его, понурясь...

— Жаль, что вы удержали меня.

— А я думаю, что сдѣлалъ вамъ большую услугу.

— Какую?

— Васъ бы судили и сослали, и... женщина, которую вы любите, осталась бы беззащитной.

— Да... да... разумѣется вы правы... Вы правы.

— Ну, вотъ видите ли. По вашему паспорту я знаю, что вы тоже офицеръ.

— Да...

— Не тотъ ли самый Семигоровъ, который за Шейпово Георгія получилъ?

— Я...

— Ну вотъ. Я тогда еще въ военной гимназій былъ. Читалъ о васъ... Прежде всего—вотъ вашъ паспортъ—возьмите его. А потомъ позвольте оказать вамъ одну услугу. У меня оказался тоже паспортъ Анны Смарагдовны Бубовой. Возьмите его... И дѣлайте съ нимъ, что хотите. Я не желаю давать этому ходъ. Думаю, что я поступаю честно...

— Благодарю васъ, — унавшимъ голосомъ проговорилъ Николай Львовичъ.

— Такъ вамъ будетъ свободнѣе. Вѣдь пынче нельзя же держать женщину на замкѣ. Во всякомъ случаѣ не долго—а вѣдь господину коммерціи совѣтнику Копрову и его достойному сыну придется везти Елену Борисовну—такъ вѣдь кажется?

— Да, такъ.

— Ну вотъ... Черезъ много большихъ и малыхъ городовъ. Или черезъ Вильну, Минскъ и Смоленскъ на Москву, или черезъ Вильну же, Двинскъ и Исковъ на Петербургъ... Богъ знаетъ, что можетъ случиться въ пути... Еще и нѣсколькихъ часовъ не пройдетъ, какъ... Впрочемъ, я не имѣю права подсказывать вамъ, что дѣлать. Взамѣнъ оказанной вамъ услуги — я прошу у васъ вашего слова.

— Въ чемъ, ротмистръ?

— А вотъ въ чемъ. Вы выѣдете съ первымъ поѣздомъ... Вы обязаны доѣхать до Вильны, не дѣлая никакихъ попытокъ...

— Могу я васъ спросить, съ какимъ поѣздомъ ѣдутъ Копровы?

— Со скорымъ... Слѣдующимъ за вами.

— Когда они будутъ въ Вильнѣ?

— Въ восемь двадцать пять вечера.

— А я?

— Въ два семнадцать пополудни.

— Вы не обязываете меня ѣхать до Петербурга?

— Нѣтъ.

— Значитъ, я могу изъ Вильны сѣсть въ тотъ же поѣздъ, въ которомъ поѣдутъ Копровы.

— Разумѣется. Вы вольны дѣлать все, что вамъ угодно.

Николай Львовичъ радостно выпрямился. Надежда опять бросила свой яркій свѣтъ въ его измученное сердце.

— Послушайте. Я не знаю, какъ благодарить васъ.

Но если судьба и дастъ мнѣ возможность когда-нибудь сдѣлать для васъ то же, что вы сдѣлали для меня...

— Я вѣрю вамъ... Кстати—пойдите—я прикажу отнести вамъ одну изъ уборныхъ — приведите себя въ порядокъ... Только помните — на станціи здѣсь и до Вильны вы не должны искать свиданія съ Еленой Борисовной. Даете мнѣ слово?

— Даю.

— А ежели г. Копровъ вамъ встрѣтится?

— Я только плюю въ лицо этой гадинѣ.

Ротмистръ засмѣялся.

— И я сдѣлалъ бы это же съ неменьшимъ удовольствіемъ. И вѣдь какъ живучъ. Вы вѣдь имъ стѣны, какъ Самсонъ ослиною челюстью филистимлянъ, били—а докторъ осмотрѣлъ ни одного серьезнаго поврежде-

нія. Хилый-хилый, а какой крѣпкостный старичишка. Совѣтую вамъ — успокойтесь... А то смотрите, опять надѣлаете чего-нибудь.

— Нѣтъ-нѣтъ, за меня не безпокойтесь... Что съ нею?

— Сидитъ, какъ ошеломленная, и ни слова.

— Вы не можете передать ей нѣсколько словъ отъ меня?

— Откровенно говорю вамъ—не могу.

— Ну, Богъ съ вами, и на томъ спасибо.

Семигоровъ, уже нѣсколько оправившійся, скоро привелъ себя въ порядокъ и вышелъ на платформу какъ разъ къ тому времени, какъ обратный поѣздъ на Вильну и Петербургъ былъ поданъ.

## XXI.

Если когда-нибудь можно было сравнить человекъ съ автоматомъ — то это именно Елену Борисовну, сидѣвшую неподвижно въ комнатѣ у любезнаго офицера. Она смотрѣла прямо передъ собою и не замѣчала ничего. Передъ нею стлался какой-то туманъ, въ туманѣ порою мелькали странныя и непонятныя очертанія, то складывавшіяся такъ, что она какъ будто узнавала милое ей лицо дорогого человекъ, то распадавшіяся искрами, золотыми спиралями, то исчезающія куда-то, причемъ на ихъ мѣстѣ сверкали злобно и торжествующе глаза Моисея Лукича. Алексѣй Моисеевичъ, желая ее успокоить, говорилъ ей что-то... Но она не слышала, или, если и слышала, то ничего не понимала. Ей казалось, что откуда-то издалека къ ней доносятся невнятные звуки, но, что въ нихъ — она не знаетъ. Какъ она опустила руки на колѣна, такъ онѣ и лежали тамъ... Отъ пролитой воды платье ея было мокро — Елена Борисовна этого не замѣчала. Только когда офицеръ подошелъ къ ней и проговорилъ что-то ласковое и успокоивающее, она подняла на него округлившіяся отъ ужаса, почти безумные глаза и только и могла сказать: „все-все кончено... Все-все кончено и навсегда...“ И въ этихъ немногихъ словахъ было нѣчто до такой степени потрясающее, жалкое, безсильное, скорбное, что у молодого человекъ навернулись слезы на глаза. Онъ отмахнулся и прочь пошелъ. Оправившійся Моисей Лукичъ, крихти и кашляя, едва-едва переступая съ ноги на ногу — подобрался было тоже,—но тутъ невѣдомо откуда взялись силы у его сына.

— Пашенька, уйдите.

— Что?—удивился тотъ, самъ себя не вѣря.

— Говорю, уходите... Вы ей ненавистны. Нечего еще болѣе увеличивать ея страданія.

— Ты въ умѣ?... Чью жену мы поймали съ любовникомъ—не твою?

— Мою... И мое дѣло справиться со всѣмъ этимъ. Именно—мою... И разъ навсегда: вы тутъ ни при чемъ. Слышите? Я измучился съ вами, и она тоже. Мы могли быть счастливы — но вы тяжелою цѣнью приковали насъ обоихъ къ себѣ.

— Алексѣй!..

— Поздно, батюшка, теперь ужъ вы меня не напугаете... Мнѣ самому стыдно, что столько долгихъ лѣтъ я не былъ человекомъ съ вами. Какъ собака, въ глаза вамъ смотрѣлъ...

— Да я не отецъ тебѣ?

— Теперь, сейчасъ?.. Не отецъ—а лютый мой ворогъ, палачъ мой, мучитель. Вотъ что вы для меня...

— Что ты это? — зашипѣлъ Моисей Лукичъ. — Что ты это? Да я завтра же свою духовную...

— Ахъ, мнѣ теперь все равно, слышите, все равно...

— Посмотримъ, какъ ты запоешь дома.

— Не знаю... не знаю... не знаю. Можетъ-быть, опять безличнымъ подлецомъ сдѣлаюсь. Не знаю, не знаю, не знаю... Вы меня такъ воспитали, что деньги для меня все. Но сейчасъ, сію минуту—вы ненавистны



мнѣ. Слышите, и всю жизнь я притворялся, что любил васъ, всю жизнь, всю жизнь... Я лгалъ, я самъ себя презираю за это. Она была права, когда предлагала мнѣ бросить васъ, идти съ нею и жить, какъ всѣ живутъ, независимо, свободно, безъ вашихъ проклятыхъ денегъ. Я проклиная себя за то, что не послушалъ ее, бѣдняжку. Вы ее измучили. Вы, какъ паукъ, были безжалостны. Слышите, вы для меня не отецъ, не отецъ...

Онъ хрипѣлъ, онъ самъ не понималъ, что съ нимъ... Точно подъ гору катился. Теперь ужъ онъ не могъ бы остановиться, что-то сильнѣе его самого заставляло его высказываться. Если бы онъ умолкъ—казалось, душившее его негодование, печаль и злоба разорвали бы ему грудь.

— Ты... ты... погоди... будемъ дома...

— Не грозите, папаша. Вы меня здѣсь пока ничѣмъ не испугаете. Слышите—ничѣмъ. Я никогда-никогда не любилъ васъ. Никогда. Только боялся. А кого боится, того ненавидятъ. Слышите ли вы это?.. Я вамъ больше скажу, больше... Вы не ожидаете услышать такого. И, можетъ-быть, не хорошо, что я такъ откровененъ... Но не могу, не могу... Нѣчто сильнѣе меня владѣетъ мною, да... Богъ, можетъ-быть. Покаюсь вамъ, какъ на исповѣди. Знаете, о чемъ я мечталъ все это время... Нѣтъ, разумеется, не знаете. Вы думаете, что приобрѣли, то-есть нѣтъ, не приобрѣли, а вырастили во мнѣ своего раба. А вѣдь рабы—враги своихъ господъ. И я тоже. Я все время объ одномъ мечталъ—что вы стары, вамъ жить не долго и вы, наконецъ, умрете. Да... Сынъ, какъ о величайшемъ счастьи, думающій о смерти своего отца. Да вѣдь такого отца—какъ вы, какъ вы. Вѣдь такихъ, какъ вы, народъ называетъ Продами. Какой вы мнѣ отецъ! Вы сами меня никогда не любили. Вамъ было педорого мое счастье, ради своихъ капризовъ—вы изъ меня жили выматывали, душу мою унизили до того, что я самъ себѣ гадокъ! И вотъ вамъ—по пѣльмамъ вечерамъ бывало хожу и думаю, что вотъ вы заболѣли, позвали къ вамъ священника, приобщили онъ васъ—и вы наконецъ—слышите ли это, наконецъ—смежили свои глаза. И я ни въ за мигомъ—рисовалъ себѣ, какъ васъ укладываютъ въ гробъ, отиѣвають, хоронятъ, и въ нашемъ больномъ и холодномъ, запуганномъ домѣ, наконецъ, является возможность жить и дышать. Даже въ эту ночь. Когда мы съ вами, какъ воры, притались въ купѣ—знаете, о чемъ я думалъ? Авось случится крушеніе. На нашъ поѣздъ наскочитъ другой—разобьетъ нѣсколько вагоновъ. Я и жена уцѣлѣемъ или обойдемся маленькими ушибами, а васъ распылитъ... Слышите ли? Не ужасъ ли это! Сынъ, мечтающій о смерти отца. Въ самомъ дѣлѣ, ужасъ. Вѣдь передъ Богомъ все равно: намѣреніе или исполненіе. Вѣдь я убійца ванъ, значить. Но вы слышите—съ такимъ отцомъ, какъ вы, я не боюсь Божьяго суда... Я скажу ему: Господи, да развѣ можно было еще терпѣть такую гадину на свѣтѣ? Вѣдь если я могъ раздавить змѣю, скорпиона, сороконожку, что ли—не больше ли я имѣю права разбить голову такому, какъ вы...

И вдругъ Алексѣй Моисеевичъ уронилъ голову на столъ, зарыдалъ и забился какъ будто въ сильнѣйшемъ припадкѣ истерики...

— Ты слышишь... слышишь?—обернулся Моисей Лукичъ къ Еленѣ Борисовнѣ.—Слышишь... Все изъ-за тебя, изъ-за тебя, изъ-за тебя... И помни ты это, помни...

— Нечего ей помнить, — дико крикнулъ Алексѣй Моисеевичъ. — Нечего... Помни ты — что не страшнѣе ей больше безумный и злобный старикъ. Не страшнѣе. Я ее не дамъ, не дамъ тебѣ въ обиду... Не дамъ. Понялъ. Царствію твоему пришелъ конецъ.

— Да ты что!—наскочилъ на него Моисей Лукичъ, и тотчасъ же откинулся назадъ.

Лицо Алексѣя Моисеевича перекошило. Онъ выпрямился. Глаза его загорѣлись зло и дико. Копровъ-младшій схватилъ графинъ съ водой и поднялъ его.

— Шагъ еще!—закричалъ онъ. — Еще шагъ—и я тебѣ размозжу голову...

Старикъ вытянулъ передъ собой дрожавшія руки и, точно отбрасывая ими отъ себя что-то ужасное, понятился къ дверямъ... Его глаза точно прикованы были къ сыну...

— Попущеніе... Попущеніе... Господи... Что это... Последнее время... Дѣти на отцовъ...—бормоталъ онъ.— Алексѣй... Алеша... Алешенька... Да я тебя маленькаго... на рукахъ... вотъ этакаго... Самъ въ пеленочки заворачивалъ... Въ корытѣ мылъ... Слышишь... Пѣговаль... Для тебя же все старался... И побѣгушку эту ради твоей обиды струнилъ...

— Уйдите, отецъ, не понять намъ съ вами другъ друга... Уйдите...

— Уйду, уйду, отъ грѣха уйду... Уйду.

Онъ выскочилъ въ другую комнату и въ ея мѣжѣ остановился посредиѣ.

— Что это, Господи... Дѣти на отцовъ. Антихристовы предѣлы. И все она, все она. Колдуетъ, мутитъ. Всѣхъ въ свое стремя, всѣхъ... Убить, душу изъ нея вымотать, лучинками сжечь—исколотъ всю вилами, подлянку, чтобы до смерти недѣлю корежилась да выла отъ боли... Алеша, Алексѣй... Конейку къ копеечкѣ, рубль къ рублю,—все для тебя, все для тебя. Сколько народу обидѣлъ, сиротъ ободралъ—и все для тебя, все для тебя... Что грѣха на душу принялъ—думалъ пустъ—самъ отмолюсь какъ-нибудь, за то копровскую фирму до звѣзды небесной возвышу, вотъ что!.. Алеша, ужли жъ ты могъ!.. Этакъ-то...

Онъ добрался до какого-то кресла и упалъ въ него въ темнотѣ.

Только сейчасъ онъ разглядѣлъ, что комната эта была безъ свѣта совсѣмъ. Слабые лучи проникали сюда изъ другой.

— Или въ самомъ дѣлѣ помирать пора... Господи... Да нѣтъ же,—вдругъ поднялся онъ, точно разомъ его что-то подбросило.—Да нѣтъ же. Не будетъ по-вашему, не будетъ. Еще поборемся. Не сразу вамъ сдаться Моисей Лукичъ... Рано задумали. Завтра же негодий Алешка будетъ у меня въ ногахъ ползать. Не надолго у него духу хватить. Не надолго... Я всѣхъ въ бараній рогъ согну. Не пикнете. Добромъ не хотѣлъ—палки послушаешься... А деньги всѣ—на благотворенія. Помру—нищимъ останется, припомнитъ непокорство свое. На кого вздумалъ—на отца. Да ежели и я убью его—правъ буду. Мой сынъ, и волѣнь я съ нимъ дѣлать что хочу...

## XXII.

До отхода скорого поѣзда—никто изъ Копровыхъ не оставлялъ этихъ комнатъ.

Елена Борисовна была совсѣмъ убита. Ей не до того—она, какъ и утромъ, вся утопала въ какой-то безнадежности. Когда вагоны изъ-за границы подошли сюда, и таможенная зала наполнилась усталыми и смѣтенными, какъ это всегда бываетъ передъ осмотромъ, пассажирами, — молодой офицеръ вошелъ въ комнату, гдѣ были Копровы, и, отозвавъ въ сторону Алексѣя Моисеевича, предупредилъ его:

— Знаете, о васъ тутъ по всему Верхболову пренесся слухъ... Собирается пропасть всякой публики—смотрѣть, какъ вы сидете въ вагонъ. Такъ я ужъ, чтобы избѣжать этого, распорядился. Какъ только подадутъ поѣздъ—васъ проведутъ туда раньше всѣхъ. Вы займете свое купѣ. Вѣдь у васъ купѣ будетъ?..

— Да, да...

— Нѣтъ,—вмѣшался старикъ.— Не купѣ... Я ихъ во второмъ классѣ, при всей прочей публикѣ.

— Не безпокойтесь, — прервалъ отца Алексѣй Моисеевичъ. — Я возьму купэ.

— Такъ вотъ. Вы поручите Стасюку. Эй, Стасюкъ — получай деньги и возьми купэ до...

— До Петербурга...

— Слышишь...

— Слушаю-съ, ваше высокоблагородіе.

— Да попроси отъ меня начальника станціи. Скажи, что дама ѣдетъ больная, такъ — поудобиѣ бы...

— Я не знаю, какъ васъ благодарить.

— Помилуйте. А теперь извините, я долженъ присутствовать при осмотрѣ. А тамъ у меня еще провѣрка паспортовъ.

— Ну, ты меня попомнишь, — шипѣлъ Моисей Лукичъ на сына.

— Можетъ-быть, батюшка, — можетъ-быть и попомню. На завтра у меня, пожалуй, характера не хватить, только сегодня все будетъ по-моему.

— Попомнишь, попомнишь. Имѣніе, лѣса, капиталы — все на монастыри, все до послѣдней копейки. Если не повинись... И побѣгушку свою, роспусту эту не получишь по-нашему, по-мужицкому — вожжой да гужами. И то еще милость. У мужиковъ, у настоящихъ которые, и оглоблей охаживаютъ, бываетъ. Раздѣнуть шельму, привяжутъ къ воротамъ да на всемъ честномъ міру... Кости не жалѣютъ — за правду! чтобы не бѣгала, да ложе супружеское не сквернила. Поучать, а тамъ, смотришь, черезъ мѣсяць, а то и скорѣе, батюшку зовутъ — отходную читать. Слышишь ты... Анаѣема. Слышишь, поскуда, — набросился онъ на Елену Борисовну. — Аль у тебя разумъ отшибло... Чего тарачишься?..

— Отецъ, уходите прочь.

— Да что же я, по-твоему, не могу и покорить ее.

— Не можете. Она не ваша жена...

— Да такую бы я, какъ крысу, живо мышьякомъ извелъ. И Богъ бы на мнѣ грѣха не считалъ.

— Идите, идите, батюшка.

Офицеръ исполнилъ свое слово.

Какъ только подали поѣздъ, Стасюкъ вошелъ съ послыщиками.

— Пожалуйте, готово.

— Елена! Пойдемъ.

— За шиворотъ ее... Нечего... Эй, артельщикъ, ткни ее въ шею! — бѣсновался Копровъ-старшій.

— Батюшка, еще разъ прошу васъ...

— Безумный совѣтъ, — отозвался возмущенный артельщикъ. — Этакую даму, и вдругъ какія слова...

На платформѣ никого не было. Купэ имъ отвели большое, и Алексѣй Моисеевичъ сейчасъ же заперся изнутри.

— Скажите, пожалуйста, всякую поскуду въ первомъ классѣ возить, — шипѣлъ старикъ, усаживаясь противъ Елены Борисовны.

Онъ теперь не сводилъ съ нея своего остраго, пристального, насквозь пропизывающаго, взгляда. Такъ бы, кажется, и убилъ ее глазами, если бы могъ. Она жмурилась — отворачивалась къ окну — но всюду чувствовала, что старикъ слѣдуетъ неотступно за каждымъ ея движеніемъ. И не только слѣдуетъ, но и все время безпрестанно шевелить губами, точно говоритъ съ кѣмъ-то, и по злобѣ на его лицѣ, по конвульсивному движенію худыхъ и цѣпкихъ пальцевъ, которые такъ и виваются въ нее, кажется, по порывистымъ движеніямъ этого сухого тѣла — она прекрасно понимала, какія угрозы и ругательства мысленно посылаетъ ей Моисей Лукичъ.

— Сколько лѣтъ живу, — вырывалось у него вслухъ: — а такого охальства еще не встрѣчалъ. Всякое бывало — случались бабы — въ ногахъ валяются, сапоги пѣлуютъ — помилуй-де, не казни смертнымъ боемъ, а тутъ нако-ся. Какія дѣла. Ее же изловили — она же и фуфырится. Принцессой везутъ, въ первомъ классѣ, въ багажный бы

вагонъ, въ собачью клѣтку сдать, да псы бы обидѣлись, у псовъ нѣтъ такихъ. Песъ — животное вѣрное, другъ человѣчества. Ну, да погоди. Узнаешь, какая она бываетъ настоящая кондовая, старорусская правда. Напросишься — убей-де сразу...

У Елены Борисовны звонъ въ ухахъ подымался отъ этого говорка, и точно глаза ей застали пронзительно-злые взгляды Моисея Лукича. Она ничего толкомъ не понимала, но все это охватывало ее какою-то непроглядью, душевнымъ мракомъ, куда не западалъ ни одинъ лучъ надежды. „Смертнымъ боемъ“, — эти слова уловила она и, вдругъ остановивъ скорбный взглядъ своихъ большихъ черныхъ глазъ на старикѣ, она тихо проговорила:

— Да, да, вы правы, правы. Смерть — одно спасеніе. Скорѣе бы только, безъ этой муки... Господи, да я бы рада умереть. Да я бы какъ счастье... Ахъ... Что же ужаснѣе, безощаднѣе жизни!.. Вѣдь это ужасъ, ужасъ — жить съ вами хоть мѣсяць... Видѣть васъ каждый день и не имѣть возможности уйти отъ васъ...

— Уйти, — обрадовался Моисей Лукичъ: — ну, нѣтъ, братъ, не уйдешь. Не уйдешь. Сдѣлай милость, а умереть, что-жъ, если такое твое желаніе, отчего же не умереть. Возьми ножъ да ткни себя по горлу. Авось, плакать не будемъ... Въ Питерѣ — на Голодаѣ самоуби-вицу зароемъ... И попы молиться не стануть.

— Молчите, батюшка. А не то я возьму другое купэ и перейду туда съ нею...

— И я за вами. И я за вами... — зашипѣлъ онъ. — Никуда тебѣ отъ отца нельзя. На днѣ морскомъ и туда меня пустятъ. Потому я васъ сторожить долженъ. Съ меня на Страшномъ Судѣ Христовомъ спросится, не съ тебя. Мой отвѣтъ... Не уйдешь, не уйдешь.

— Да неужели вамъ не жаль ея?

— Мнѣ. Отродясь тригогузокъ этихъ не жалѣлъ!..

Елена Борисовна теперь уже не слышала полуистерическихъ выкриковъ старика.

Она безмолвно смотрѣла въ окно. Она сидѣла спиной къ паровозу — и передъ нею была та самая граница, за которою ждала ее свобода, счастье съ любимымъ человѣкомъ, теплое южное море, синее небо, чудный край со всей прелестью, какую только и можетъ дать жизнь своему баловню... И это все отходить назадъ. И это все нѣсколько часовъ тому назадъ было возможно и навсегда у нея отнято. Въ-шалаасъ какая-то стихія — отбросила ихъ другъ отъ друга, Богъ знаетъ на какія разстоянія и... быть-можетъ, навсегда. Да если она и будетъ жить — развѣ это не вѣчный адъ? Развѣ возможно что-нибудь послѣ всей этой муки? А поѣздъ двигался — опять назадъ, на сѣверъ, въ туманъ и холодъ, въ сырую, смрадную мглу, на болотины, точившія гной разлагавшейся подъ мягкимъ и рыхлымъ снѣгомъ земли... Граница убѣгала передъ ея глазами. Только перешагнуть!.. Была такъ близко. Боже мой, да за что же судьба обманываетъ надеждой, тѣшитъ вѣчнымъ миражомъ счастья! Вѣдь дается же это марево другимъ... А такъ нельзя... Нѣтъ-нѣтъ, нельзя!.. Больше нельзя и не стоить, не стоить, не стоить жить. Ну ее, съ этой каторгой томительнаго и безразсвѣтнаго существованія. Ну ее!..

Смеркалось...

Холодъ проникалъ мало-по-малу въ сердце Елены Борисовны. Тоска, которую уже не въ силахъ была вынести Копрова, надвигалась на нее вмѣстѣ съ мракомъ этого мглистаго, безотраднато вечера. Голову всю охватывало мутью. Съ страшною болью какіе-то молотки изнутри стучали ей въ виски. Мозгъ точно жгло. Одна и та же мысль: такъ нельзя больше... Нечего жить... Не стоить... Подло, гнусно гинуть далѣе, — глубже и глубже проникала въ него гвоздемъ, и нестерпимая боль все болѣе усиливалась и усиливалась въ головѣ. Ноги и руки Елены Борисовны были точно



**Невинность.** Съ картины Э. Биссона.

застужены. Она порою дрожала от страшного озноба, все выше и выше подымавшаяся по ея тѣлу. Алексѣй Моисеевичъ невольно отводилъ отъ нея взглядъ. При свѣтѣ фюаря, зажженнаго въ дверяхъ этого купэ, передъ нимъ было совсѣмъ синее-синее лицо. У тифозныхъ умирающихъ такое. Ротъ полуоткрылся. Дыханіе ея вырывалось оттуда съ синѣніемъ и натугой. По всей по ней точно бѣжали тѣни, и только глаза, громадные черные глаза изъ-подъ массы черныхъ сбившихся волосъ горѣли воспаленно. Въ нихъ однихъ выражалось, какъ мучится эта душа! Моисей Лукичъ не отрывалъ отъ нея взгляда. Когда она опускала вѣки и погружалась въ забытье, онъ будилъ ее рѣзкимъ замѣчаніемъ, оскорбительною угрозою, тихимъ и подлымъ, словно крадущимся смѣхомъ... Разъ она подняла руки, схватила себя за шею и крѣпко-крѣпко сдавила. Копровъ-младшій кинулся къ ней и едва-едва могъ отогнуть эти сильные пальцы, такъ и вросшіе въ горло... Потомъ онъ услышалъ какой-то трескъ. Елена Борисовна ломала себѣ руки и хотѣла что-то крикнуть, но не могла. Хрипѣла, силилась—но слово стало поперекъ горла, и какою натугою она не могла выжать его оттуда.

— Пустите, пустите, — вдругъ вырвалось у нея на-конце. — Пустите... Куда вы меня везете... Пустите. Дайте уйти... Умоляю...

— Вотъ-вотъ, — смѣялся старикъ Копровъ: — такъ мы тебя и пустили. Такъ и пустили. Пожалуйте, ваше сіятельство, на вольную волю... Дѣлайте, что вамъ угодно. У... змѣя!..

И Елена Борисовна опять замерла и теперь уже не подымала ни на кого своихъ опущенныхъ глазъ.

Въ ней уже все застыло, замерло...

Медленно-медленно билось сердце. Едва-едва лилась кровь по жиламъ. Этотъ холодъ снизу уже охватилъ всю ея грудь, и, казалось, самое дыханіе ея замораживалось въ остуженныхъ легкихъ. Она только пожимала плечами и временами принималась опять дрожать... Разъ какъ-то встала. Припала лбомъ къ окну и долго смотрѣла туда. Мимо неслись клубы бѣлаго пара съ тысячами искръ въ немъ, за этими клубами намѣчивалось что-то смутно и призрачно. Ночь уже стояла кругомъ, и огни далекихъ селъ едва-едва мерещились въ сторонѣ. Гдѣ-то горѣло. Желтое пятно зарева мерещилось на горизонтѣ, точно просвѣтъ въ сырыхъ и холодныхъ тучахъ. Елена Борисовна почувствовала, что у нея подкашиваются ноги, и опять упала на диванъ. Алексѣй Моисеевичъ замѣтилъ, что по лицу ея бѣгутъ судороги. Онъ взялъ-было ее за руку.

— Елена, полно!

Этотъ ласковый голосъ произвелъ на нее совершенно обратное впечатлѣніе.

Чувство вѣчеловѣческаго ужаса отразилось на ея лицѣ, она вырвала руку, прижала ее къ груди и потомъ вдругъ, невѣдомо зачѣмъ, начала тереть другою рукою, точно на тонкихъ пальцахъ остался слѣдъ чего-то противнаго, одурившаго ее гадливостью, отвращеніемъ.

— Елена! погоди до завтра...

Она подняла глаза на Алексѣя Моисеевича — и видимо ничего не поняла. Въ нихъ отразился тотъ же бессмысленный ужасъ...

Дверь купэ отворилась. Кондукторъ быстро проговорилъ:

— Черезъ четверть часа Вильна, господа. Двадцать пять минутъ остановки!

И пошелъ дальше.

Ландварово проѣхали, было восемь часовъ съ четвертью... Поездъ шелъ, еще не замедляя скорости. Елена Борисовна вдругъ поднялась... Постояла-постояла. Моисей Лукичъ воззрился на это синее-синее лицо и вдругъ подмѣтилъ въ немъ такое нѣчто, отъ чего его всего такъ и приподняло. Онъ шелохнулся и опять успокоился, только изъ-подъ красныхъ вѣкъ слѣдилъ за нею... Елена Борисовна пошла къ дверямъ.

— Елена... Куда ты? — спросилъ Алексѣй Моисеевичъ.

Она даже не оглянулась.

Едва ли, впрочемъ, и слышала, о чемъ и кто ее спрашиваетъ.

Ощущеніе безконечной тоски охватывало ее теперь всю укъ, и изъ-за этой тоски никакой звукъ не достигалъ ея уха, никакой образъ не являлся передъ ея глазами. Широко раскрытые, они все видѣли передъ собою, но ничего, ничего не замѣчали. Отворила двери. Вышла.

Алексѣй Моисеевичъ поднялся-было и за ней.

Старикъ схватилъ его за руку.

— Сиди! Слышишь, сиди... Не мѣшай ей... Сиди!..

Молодой Копровъ не различилъ въ его голосѣ порыва какой-то бѣшеной радости.

— Сиди... Не шелохнись... Не наше дѣло... Пусть ее...

— Она упадетъ въ коридорѣ.

— Небось... Небось... Скандаль будетъ. Увидятъ люди тебя—на смѣхъ подымутъ. Говорю—сиди. Богу молись!..

Алексѣй Моисеевичъ успокоился. Онъ видѣлъ въ коридорѣ Елену. Она стояла тамъ, опустивъ голову, по видимому о чемъ-то размышляя. А впрочемъ, едва ли теперь въ ея мозгу шевелилась какая-нибудь мысль. Копророва только повторяла про себя: „Нельзя... не могу больше... Не смѣю...“ Щеки ея стали вдругъ влажны. Слезы такъ и полились изъ глазъ. „Не могу... Не смѣю... Пора... Ахъ, Боже мой, дышать нечѣмъ... Воздуху“. Точно ясновидящая, ничего не видя, она двигалась впередъ. Кто-то толкнулъ ее, извинился и съ удивленіемъ оглянулся назадъ. Это лицо было ужасно. Оно оставило по себѣ впечатлѣніе кошмара. Елена Борисовна сдѣлала еще нѣсколько шаговъ. Передъ нею дверь на площадку. Тамъ вѣтеръ и воздухъ. Она безотчетно отворила и закрыла за собою эту дверь. Ее всю обдало сыростью, вѣтромъ, клубами чернаго, удушливаго дыма.

Она часто-часто задышала.

— Слышишь ты меня... Коля, милый, радость моя... Прости... но я не могу... не могу...

Площадка дрожала отъ хода поѣзда. Машинистъ за-поздалъ и теперь нагонялъ ходъ. Подъ Вильной вагоны неслись съ страшной быстротой. Другая площадка была близко. Стоило перешагнуть только... Между тѣмъ точно черная пропасть... узкая, но какъ будто бездонная. Стѣитъ только двинуться на нѣсколько вершковъ. Она, эта пропасть, дразнить и зоветь. Въ ней намѣчивается что-то тускло блестящее... Рельсы должно-быть... Между ними какая-то полоса... И опять черная пасть. Она точно кричитъ снизу: сюда-сюда. Ты не должна ждать больше... Не должна. Тутъ конецъ всему, всему. Одинъ шагъ, какое — полшага... Зажмурься, если боишься. Смотри, какой тутъ мракъ, покой... Пройдетъ поѣздъ, и станетъ тихо, безмятежно... Сонъ, вѣчный сонъ...

— Коля, Коля!.. спаси меня!..

И вдругъ, поднявъ руки, она шагнула впередъ.

Вагонъ подбросило... Еще разъ... Алексѣю Моисеевичу сквозь грохотъ поѣзда послышался какой-то крикъ. Что-то точно подхватило его съ мѣста. Онъ оглянулся на отца.

— Вы слышали?

— Да, слышалъ!.. — Онъ спялъ свою шапку, перекрестился.

Алексѣй Моисеевичъ что-то понялъ и, весь блѣдный, вышибъ стекло, схватился за сигнальную веревку. Со всей силой потянулъ ее къ себѣ въ вагонъ... Еще и еще разъ. Боже, неужели поѣздъ идетъ дальше. Господи... Вѣдь можетъ-быть еще не поздно, не поздно... Опять онъ треплетъ сигнальную веревку. Поездъ бѣжитъ... Еще и еще...



Оглядывается.

— Папаша, бѣгите къ кондуктору.

— Зачѣмъ?

Только глаза у того сверкаютъ...

— Мы не повинны. Я ничего, ничего не знаю... Я старикъ. Я усталъ... Я спать хочу... Утромъ разбуди меня.

Наконецъ-то... Поѣздъ тише и тише... Останавливается. Гуще черные клубы дыму. Медленнѣе грохотъ.

Алексѣй Моисеевичъ выбѣгаетъ... Со слѣпу наткнулся на кого-то... Падали спѣшить сюда кондукторъ.

— Кто здѣсь остановилъ поѣздъ? Что случилось?

— Жена... жена...

— Ну? Говорите скорѣе... И безъ того съ опозданиемъ въ Вильну приѣдемъ.

— Упала... Вышла... Должно-быть съ площадки...

Кондуктора прочь откинуло. Онъ со страхомъ вма- тривается въ это блѣдное лицо.

— Упала... Господи... Барыня, которая здѣсь?

— Да, да.

Изъ всѣхъ вагоновъ выбѣгаютъ люди. Въ черномъ царствѣ ранней ночи мелькаютъ огни фонарей. Вагоны медленно ползутъ назадъ. Передъ ними кондуктора внимательно вглядываются на рельсы, на полотно дороги, на откосы его по сторонамъ... Слышится глухой, опасливый говоръ. Вполголоса... Страшно крикнуть въ этомъ таинственномъ мракѣ... Моисей Лукичъ откинулся въ уголь купѣ и крестится...

(Окончаніе будетъ.)

## Кишлакъ Таджикъ въ Ферганской области.

Очеркъ М. Я. Герцулина.

(Съ рис. и планомъ.)

Въ 45-ти верстахъ отъ Маргелана, главнаго административнаго центра Ферганской области, почти въ самой серединѣ небольшой цвѣтущей долины,—лежитъ кишлакъ Таджикъ. Селеніе это служило мѣстопробываніемъ минь-тюбинскаго ишана, Магометъ-Али-Хальфа, главнаго виновника «ферганскихъ безпорядковъ». Читателямъ *Нивы* не безынтересно будетъ познакомиться съ мѣстомъ, гдѣ, если не зародился, то, во всякомъ случаѣ, созрѣлъ и развился, получивъ окончательную форму, планъ безумной затѣи инсипроверженія русскаго владычества въ Ферганѣ.

Приводимъ отрывокъ изъ записной книжки очевидца событій, имѣвшихъ мѣсто въ Ферганской области послѣ ночи съ 17-го на 18-е мая.

...Если оставить почтовый трактъ и со станицъ Кувы (26 верстъ отъ Маргелана) поѣхать прямо на востокъ, то за кишлакомъ Тальмазаромъ взорамъ нашимъ представится ровная степь съ едва замѣтнымъ подъемомъ къ юго-востоку. По мѣрѣ того какъ, уходя въ даль, мало-по-малу сливаются съ горизонтомъ очертанія Кувинскаго оазиса, роскошная растительность послѣдняго смѣняется самымъ скуднымъ покровомъ средне-азиатской степной флоры, выжженной жгучими лучами польскаго солнца. Усыпанная круглыми камнями степь далѣе представляетъ всѣ характерные признаки того типа, который Миддендорфъ такъ мѣтко охарактеризовалъ названіемъ «каменистой или щебневой пустыни».

Верстахъ въ 7-ми отъ Кувы дорога, замѣтно поднимаясь, идетъ между разстилающимися по обѣ стороны отъ нея полями скудной богарной пшеницы, растущей по покатолямъ той гряды небольшихъ возвышеній, которыя узкой полосой пересѣкаютъ восточную половину ферганской долины въ направленіи съ юга-запада на сѣверо-востокъ. Черезъ часть пути начинается спускъ съ сѣдовины въ узкое ущелье къ расположенному въ концѣ его кишлаку Полванъ-ташу. (На картѣ на этомъ мѣстѣ показанъ Янгичскъ.)

Этимъ ущельемъ начинается роскошная долина, вся зеленая, сплошь покрываемая полями риса, хлопка, джугары (сорго), кукурузы и клевера. Наибольшая длина ея не болѣе 26-ти верстъ, ширина же не превышаетъ 12-ти.

Начинаясь ущельемъ у кишлака Полванъ-таша, долина замыкается известнымъ въ краѣ Араванскимъ ущельемъ съ не менѣе известною *лошидою* на одной изъ его гранитныхъ стѣнъ. По преданію мусульманъ, это — отпечатокъ тѣни лошади пророка Али, одного изъ первыхъ калифовъ, гробница котораго, подлежащая, впрочемъ, большому сомнѣнію, находится въ Шахи-мерданѣ, въ 25-ти верстахъ отъ Маргелана. (На самомъ дѣлѣ лошади эта даже не капризъ природы, не случайное сочетаніе изъ разноцвѣтныхъ горныхъ породъ, а искусственное изображеніе на гладкой поверхности, почернившей отъ времени, скалы.)

Слѣва долину замыкаетъ та гряда плоскихъ возвышеній, о которой упоминалось выше; почти такой же высоты возвышенія идутъ справа, а за ними, совсѣмъ повидимому близко, рисуются на темно-голубомъ фонѣ неба причудливыя очертанія ближайшихъ предгорій Алая съ ихъ зубчатыми скалистыми вершинами, за которыми поднимается еще рядъ такихъ же зубчатыхъ стѣнъ съ блестящимъ покровомъ вѣчныхъ снѣговъ.

Окаймляющія долину возвышенности, вслѣдствіе болѣе высокаго положенія надъ уровнемъ моря, не лишеныя естественнаго (атмосфернаго) орошенія, покрыты полями богарной пшеницы, внизу же, благодаря обилію искусственнаго орошенія, долина представляетъ цвѣтущій оазисъ съ прекраснымъ здоровымъ климатомъ и богатѣйшею растительностью.

Почти въ самомъ центрѣ этой долины, на полпути между гг. Маргеланомъ и Ошемъ, среди зелени садовъ и виноградниковъ, лежитъ кишлакъ Минь-тюбе (тысяча холмовъ). Подъ этимъ названіемъ слѣдуетъ, однако, разумѣть нѣсколько селеній, непрерывно одно за другимъ слѣдующихъ и вытянувшихся, по обыкновенію, въ линію по теченію воды. Селенія эти известны подъ разными наименованіями. Встрѣчающіяся въ официальной перепискѣ на-

званія — слѣдующія: Таджикъ, Кашгаръ, собственно Минь-тюбе и другія.

Первый изъ нихъ, Таджикъ, и служилъ постояннымъ, въ теченіе 10-ти лѣтъ, мѣстожителемъ известнаго теперь по прискорбному событію 18-го мая ферганскаго ишана Магометъ-Али-Хальфа, пользовавшагося среди туземцевъ громкою извѣстностью и еще при жизни считавшагося мусульманскимъ населеніемъ края святымъ. Минь-тюбенскому ишану было 42 года, когда, преданный туркестанскому военно-окружному суду съ примѣненіемъ къ нему законовъ для военнаго времени установленныхъ, онъ былъ казненъ черезъ повѣшеніе со своими 5-ю главными сообщниками. Узбекъ по происхожденію, средняго роста, онъ обладалъ самою обыкновенною наружностью. Есть, однако, основанія предполагать, что человѣкъ этотъ отличался большою силою воли, и фактически установлено, что онъ имѣлъ громадное влияние на магометанское населеніе края. Разказы о его первоначальной жизни весьма сбивчивы и разнорѣчивы. Наиболѣе заслуживаетъ довѣрія слѣдующій:

Въ минь-тюбенской волости, маргеланскаго уѣзда, по дорогѣ изъ Минь-тюбе въ Ассакѣ и въ 4—6-ти верстахъ отъ послѣдняго одиноко возвышаются три тѣсныхъ карагача; стоятъ они у самой дороги на довольно значительномъ разстояніи другъ отъ друга и, благодаря совершенному отсутствію какой бы то ни было древесной растительности нагорной полосы, производятъ странное впечатлѣніе.

Къ сѣверу отъ нихъ, въ нѣсколькихъ шагахъ отъ дороги, начинается подутвѣсный обрывъ въ долину Шариханъ-сай. У наиболѣе отдаленнаго отъ Ассакѣ карагача, въ каменисто-глинистомъ обрывѣ небольшого холмика, видѣется небольшой котлообразный гротъ. Лѣтъ 15—20 тому назадъ въ немъ поселился отшельникъ; онъ же посадилъ и вырастилъ карагачъ, привнесъ издадека воду для поливки.

Въ жаркій безоблачный день ферганскаго лѣта, когда усталый и томимый жаждою путникъ на минуту останавливался въ тѣни одного изъ деревьевъ, ища убѣжища отъ знойныхъ лучей подтропическаго солнца, къ нему подходилъ отшельникъ, въ которомъ многие впоследствии узнали Магомета-Али-Хальфа. Онъ привѣтствовалъ усталого путника съ изысканною восточною вѣжливостью, предлагалъ отдохнуть и подавалъ воды; затѣмъ весьма ловко разспрашивалъ его, кто онъ, куда и зачѣмъ идетъ или ѣдетъ и, такимъ образомъ, вступалъ въ разговоръ. Чрезвычайно мѣткія замѣчанія, знаніе корана и шариата, которое обнаруживалъ при этомъ отшельникъ, производили сильное впечатлѣніе на правовѣрнаго путешественника, который въ отшельникѣ привлекъ видѣть, обыкновенно, сумасшедшаго.

Зимомъ же, когда недалековидный или беззаботный путникъ, не запасшись теплой одеждой при внезапно разбушевавшейся погодѣ, отдавая себя на волю Аллаха, искалъ защиты отъ вѣтра подъ густою шапкою вѣтвей засыпаннаго снѣгомъ карагача, его ободрялъ голосъ того же отшельника; онъ поилъ продрогшаго путника горячимъ чаемъ и иногда снабжалъ его теплой одеждой изъ своего скуднаго гардероба.

Однимъ словомъ, Магометъ-Али-Хальфа совсѣмъ не былъ похожъ на тѣхъ отвратительныхъ грязныхъ отшельниковъ (диванъ), которые живутъ во многихъ мѣстахъ Ферганы и гдѣ подъ этимъ названіемъ разумѣютъ скорѣе дурака, чѣмъ святого или юродиваго. Знаніе же святицныхъ книгъ, пламенное краснорѣчіе и подвижническая жизнь сдѣлали то, что слава о замѣчательномъ пустынникѣ быстро стала распространяться по окрестностямъ.

Послѣ путешествія въ Мекку, Магометъ-Али-Хальфа поселился десять лѣтъ тому назадъ въ Таджикѣ и вскорѣ объявилъ себя преемникомъ извѣстнаго тамъ ишана Султанъ-Халъ-Тюрк, предлявивъ при этомъ довольно сомнительнаго свойства документъ на это званіе. Съ этого времени слава о минь-тюбинскомъ ишанѣ стала расти не по днямъ, а по часамъ. Жители окрестныхъ деревень заходили къ нему теперь не только по нуждѣ; многие искали слова утѣшенія, другіе просили совѣта, третьи обращались къ нему въ спорныхъ вопросахъ тяжелаго характера, четвертые приходили за разрѣше-

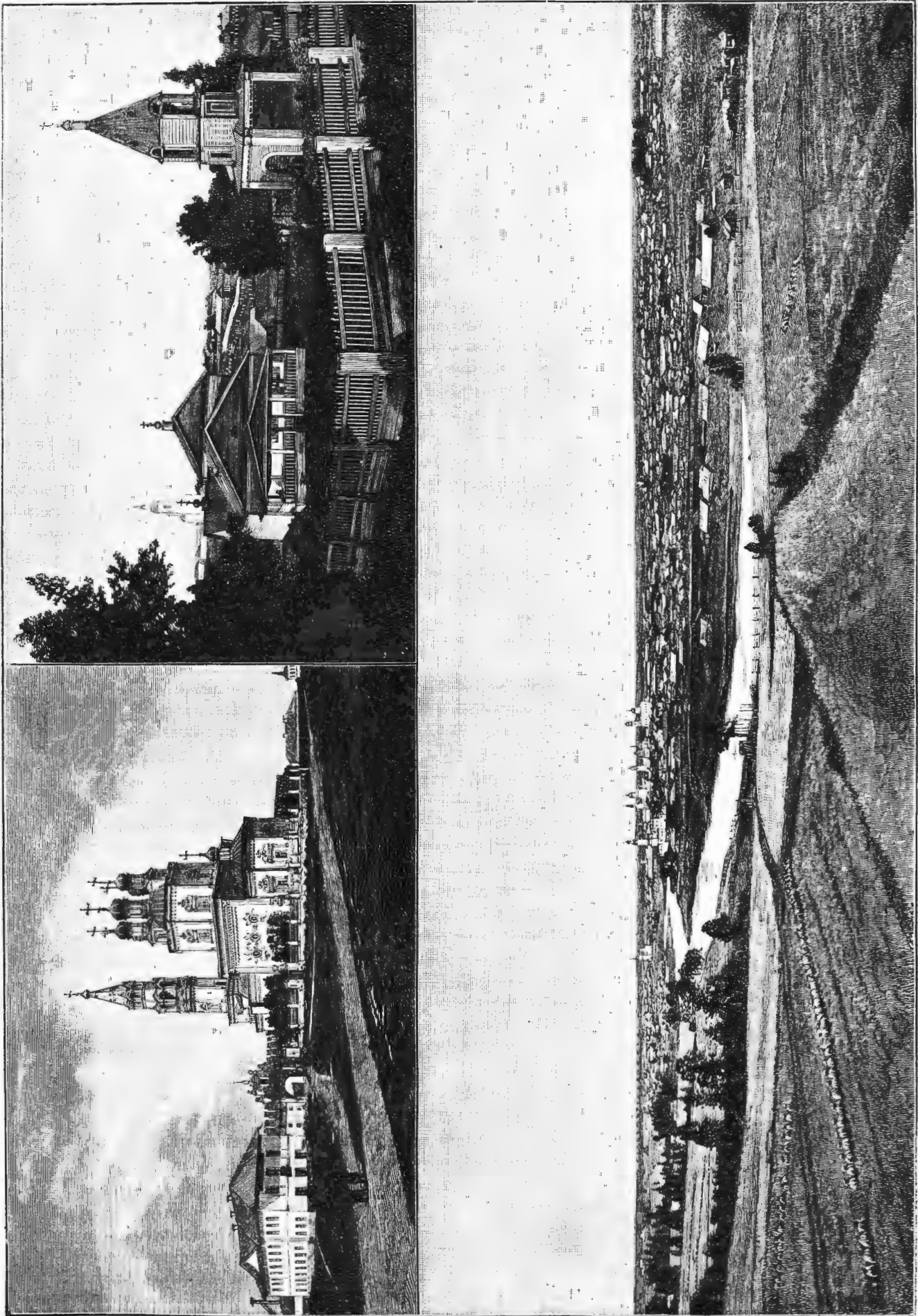

Одигирівська церква.

Видь города съ праваго берега р. Туры.

**300-лѣтіе г. Верхотурья. По фотогр. грав. Рашевскій.**

Свято-Троицкій соборъ.



Маленькій проказникъ. Съ картины Э. Дефонга грав. Бодл.



нием дель более интимного свойства. Знание шариата, из которого мусульманин приобретает во всех сомнительных случаях своей жизни, знание обычая, характера народа, всех сторон общественной, частной, домашней и семейной жизни, вместе с находчивостью и изворотливым казуистическим умом нового ишана давало ему возможность удовлетворять всех. Слава об ум и образованности Магомета-Али-Хальфа распространилась далеко за пределы местности, в которой он поселился. Когда нашлись жертвователи, у него явилась возможность благоденствовать, и он широко стал пользоваться этим средством для упрочения своей популярности.

Так объясняют причины того обаяния, каким ишань пользовался в среде своих единовѣрцев даже из интеллигентного класса, не говоря о темной массе простонародья.

Громадное большинство туземцев утверждает, тем не менее, что их ишань никогда не был диваном, а был токарь по роду занятий\*, и называют одно лицо, у которого много лет тому назад он служил в качестве малайки (слуги).

Добровольные приношения усердных почитателей Магомета были так обильны и часты, что ишань, возвратившийся из Мекки не богаче Юна постъ посетивших его несчастий, успевало много разбогатеть. Построенный им «дом-мечеть» и хозяйственные постройки занимают 14½ тананъ (16 десятин) земли; в разных же частях одного маргеланского уезда ему принадлежало 447 т. пахотной земли. Кроме того, здесь же, 8 тананъ земли занято древесными посадками, имеется 2 мукомольных мельницы, 4 толчеи для добычания канжутиного масла, кирпичный завод и т. п. Имъ основаны даже небольшие, в 25-ть дворовъ, кирпичный завод и т. п. Имъ основаны даже небольшие, в 25-ть дворовъ, кирпичный завод и т. п. Имъ основаны даже небольшие, в 25-ть дворовъ, кирпичный завод и т. п.

По словам обывателей Таджики, на полном иждивении ишана в многочисленных помещениях его имѣния постоянно жило не менее 400 человек, а временами находило себе приют и вдвое большее число. О справедливости такого показанія свидетельствуют динѣйшии описи конфискованнаго имущества ишана, по которым числится, по меньшей мѣрѣ, на 800 человекъ предметов, составлявших принадлежность домашнего комфорта туземнаго общества населения, сверхъ техъ, которые были необходимы для постоянного обихода проживавших.

Для приема добродетельныхъ приношений у ишана из числа его мюридовъ были назначены особые приемщики, исключительно принимавшие всегда одни и те же предметы: такъ один изъ нихъ принимал лошадей, другие барановъ, третьи только рисъ и т. п. Постъ сбора, в назначенное время, каждый изъ добродетельныхъ жертвователей въ сопровождении такого специального приемщика отправлялся просить благословения ишана. Постѣдній, нацѣлуя своихъ усердныхъ почитателей, благодарилъ каждого изъ нихъ порознь, называя при этомъ предметъ приношения по имени. Какъ ни просто было само по себѣ это чудо—сверхънатурнаго, недогадливыхъ единовѣрцевъ Магомета это ясновидѣние приводило въ неопровержимое изумление.

Резиденция ишана находится почти въ самомъ началѣ кишлака Таджики, при въѣздѣ въ который задній фасъ динѣйшаго двухэтажнаго корпуса несколько бросается въ глаза среди миниатюрныхъ туземныхъ построекъ, темъ болѣе, что онъ тянется вдоль самой дороги на Ошъ. Широкия же, всегда незакрывающіяся ворота даютъ возможность видѣть весь передній фасъ обширной мечети съ двумя рядами громаднѣйшихъ колоннъ.

Здѣние минь-тюбинской (вѣрнѣе Таджикиской) мечети, собственно

говоря, не представляетъ ничего особеннаго въ архитектурномъ отношеніи: это самая обыкновенная средне-азиатская мечеть, отличающаяся отъ другихъ развѣ только своею величиною.

Мечеть представляетъ двѣ части: крытую террасу, потолокъ которой поддерживается двумя рядами огромнѣйшихъ деревянныхъ колоннъ, числомъ 35-ть, предназначающихся для совершения намазовъ въ лѣтнее время, и закрытую, зимнюю,—внутренность самого зданія.

Эта послѣдняя имѣетъ двѣ входныхъ двери *d, d* (см. планъ): свѣтъ проникаетъ въ нее черезъ громадныя, по своимъ размѣрамъ и массивности, деревянные рѣшетки, оклеенныя прозрачною бумагой, вставленныя въ оконныя отверстія *0, 0, 0* и замѣняющія нащипы со стеклами; съ внутренней стороны окна закрываются тяжелыми деревянными ставнями. Въ томъ случаѣ, когда двери заперты, а окна закрываются ставнями, для прохода въ мечеть свѣтъ остается незакрытымъ задѣланными рѣшетками четырехугольныя отверстія надъ дверьми и окнами.

Внутренность мечети описывать нечего, въ ней поражаетъ полное отсутствіе какихъ бы то ни было украшеній, а такъ какъ стѣны ея еще не выѣлены, то она, кромѣ того, крайне неприглядна. Вообще же, какъ мечеть, такъ и все жилие помещенія главнаго двора производятъ впечатлѣніе снѣжной работы, несоотстроенной еще и крайне непропой постройки.

Изъ перваго отдѣленія мечети *M* ведетъ миниатюрная дверь *d1* на кухню; немного большаго размѣровъ дверь *d2* соединяетъ съ послѣднею и главное отдѣленіе мечети *G*. Въ стѣнѣ того же главнаго отдѣленія, смежной съ кухнею, на высотѣ 4-хъ аршинъ отъ земли устроена, задѣланныя деревянною рѣшеткою, ниша *H* съ небольшимъ оконечкомъ къ сторонѣ внутренности мечети: отсюда Магометъ-Али-Хальфа произносилъ проповѣди и благословлялъ молящихся. Изъ этой ниши въ ту же кухню ведетъ невидимое для нескромнаго глаза слуховое окошечко. Какое значеніе имѣетъ это сообщеніе кухни съ мѣстомъ, гдѣ происходило богослуженіе, сказать пока трудно. Несомнѣнно, однако, что оно имѣло некоторую связь съ совершеніемъ такъ-называемыхъ «ишановскихъ чудесъ».

Съ южной стороны къ мечети примыкаютъ два, расположенные одинъ за другимъ довольно значительныхъ по величинѣ, двора. Оба они окружены одноэтажными постройками съ келиями для учениковъ, которыхъ, по словамъ туземцевъ, было не то 70, не то 100. Въ первомъ изъ нихъ въ особомъ помещеніи было медресе, а во второмъ—небольшое кладбище съ могилою-склепомъ какого-то святаго. Рядомъ со вторымъ дворомъ находится обширный прудъ (хаузы) для омовеній.

Главный дворъ имѣетъ видъ замкнутаго со всехъ сторонъ четырехугольника, три стороны котораго составляютъ двухэтажныя постройки, не вездѣ, впрочемъ, законченныя, а половина четвертой—занята кухнею, парней и кладовыми.

Въ этотъ дворъ ведетъ со двора мечети узкій, крытый коридоръ, заканчивающійся открытой къ сторонѣ главнаго двора террасой *T*. Надъ послѣднею находится жилое помещеніе, въ которомъ жилъ самъ минь-тюбинскій ишань Магометъ-Али-Хальфа. Комната эта, такимъ образомъ, главнымъ фасадомъ обращена внутрь двора, какъ и лицевые фасады всехъ его построекъ. Это очень маленькое помещеніе съ глинянымъ поломъ и такимъ же некрашенымъ потолкомъ. Нижняя часть помещенія оклеена обоями. Вдоль стѣнъ, начиная отъ середины ихъ высоты до потолка, тянутся обыкновенныя четырехугольныя ниши. Комната имѣетъ одну дверь и два окна, такихъ же, какъ и первая, размѣровъ, со ставнями, открывающимися внутрь. Она ея, въ противоположность съ остальными жилыми помещеніями главнаго двора, не задѣланы рѣшетками. Выѣленные алебастромъ стѣны въ промежуткахъ между нишами раскрашены голубою краскою.

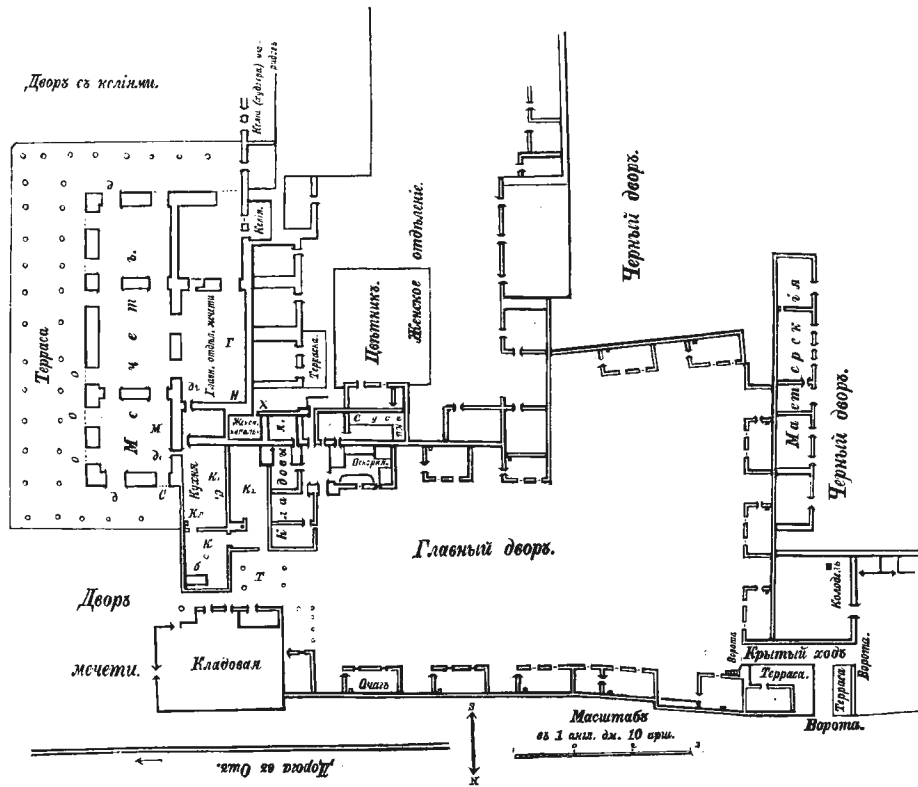

Планъ дома Магомета-Али-Хальфа.

отсутствіе какихъ бы то ни было украшеній, а такъ какъ стѣны ея еще не выѣлены, то она, кромѣ того, крайне неприглядна. Вообще же, какъ мечеть, такъ и все жилие помещенія главнаго двора производятъ впечатлѣніе снѣжной работы, несоотстроенной еще и крайне непропой постройки.

Изъ перваго отдѣленія мечети *M* ведетъ миниатюрная дверь *d1* на кухню; немного большаго размѣровъ дверь *d2* соединяетъ съ послѣднею и главное отдѣленіе мечети *G*. Въ стѣнѣ того же главнаго отдѣленія, смежной съ кухнею, на высотѣ 4-хъ аршинъ отъ земли устроена, задѣланныя деревянною рѣшеткою, ниша *H* съ небольшимъ оконечкомъ къ сторонѣ внутренности мечети: отсюда Магометъ-Али-Хальфа произносилъ проповѣди и благословлялъ молящихся. Изъ этой ниши въ ту же кухню

\* Отсюда произище: «Дукчи-ишань».



Все остальные жилия помещения этого двора состоятъ из совершенно одинаковыхъ и во всемъ сходныхъ продолговатыхъ комнатъ съ дверью, двумя окнами, заѣланными рѣшетками и заклеенными бумагою, съ очагомъ и съ непрѣлвною террасою передъ входомъ.

Особенное вниманіе обращаетъ на себя устройство кухни. Въ передней части ея *К* находится сложенный изъ жженого кирпича и выѣлненный алебастромъ четырехугольный бассейнъ *б* для мытья посуды. Во второмъ отдѣленіи *К* находится колодець *к* и собственно кухня. Топка производилась изъ другого отдѣленія ея *Л*. Пища готовилась въ 14-ти котлахъ, изъ которыхъ 12-ть діаметромъ около двухъ аршинъ.

Здѣсь кстати будетъ упомянуть объ одномъ изъ «чудесъ» ишана. Рассказываютъ, что нѣкоторыхъ изъ прѣзжающихъ на поклонъ къ нему туземцевъ, замѣченныхъ въ скептическомъ отношеніи къ разсказамъ о многочисленныхъ чудесахъ и дѣлняхъ ишана, подвергли при осмотрѣ его кухни, считающейся у сартовъ своего рода чудомъ, весьма неприятной операциі. Рассказывая о великой силѣ и святости Магомета, ихъ заставляли останавливаться у дымовыхъ

Въ женскомъ отдѣленіи нѣтъ особая комната *Х*, представляющая женскую купальню. Здѣсь стояла круглая деревянная ванна, вода въ нее подавалась по жолобу, проведенному изъ кухни, гдѣ, какъ сказано выше, былъ колодець.

Изъ главнаго двора ведетъ темный ходъ на обширный черныи дворъ, въ которомъ помѣщались мастерскія: плотничья, столярная, токарная, кузничья и т. п.

Въ этомъ же дворѣ находились конюшни, въ стойлахъ которыхъ могло размѣститься около 400 лошадей.

Когда ишлакъ Таджикъ былъ занятъ ротой 2-го туркестанскаго линейнаго баталіона, высланной распоряженіемъ устраненнаго отъ должности по Высочайшему повелѣнію бывшаго военного губернатора Ферганской области генералъ-лейтенанта Пovalo-Швейковскаго, оставшіеся въ имѣніи ишана туземцы, а также население Ишанъ-чека разбѣжалось, будучи, повидимому, предувѣдомлено о приходѣ русскихъ солдатъ за нѣсколько лишь часовъ до занятія селенія (часть туземцевъ, впрочемъ, была уже арестована администраціей): на кухнѣ лежала только-что вымытая группа и шашинко-



Видъ дома, въ которомъ жилъ Магометъ-Али-Хальфа. По фот. грав. Шюблеръ.

отверстій. Во время бесѣды, изъ послѣднихъ съ страшнымъ шумомъ и свистомъ вырывались вмѣстѣ съ дымомъ громадные красные языки пламени и приводили скептиковъ въ немалый испугъ: при этомъ дѣло не всегда обходилось благополучно: огонь иногда обжигалъ лицо, опаливалъ бороды и портилъ шелковые халаты богатыхъ гостей. — и невѣрующіе и сомнѣвающіеся приходили въ большое смущеніе. Явленіе это вызывалось по желанію, искусственно, но секретъ его не заключается въ какомъ-либо *особомъ* устройствѣ печей, а обуславливалось оно топкою ватнымъ сѣменемъ.

Само собою разумѣется, что все разсказы объ этихъ чудесахъ ходили въ темной массѣ невѣжественнаго народа въ сильно преувеличенномъ видѣ, такъ какъ очевидно ихъ сами находились подъ вліяніемъ собственнаго религіознаго суевѣрія и невѣжества.

Черезъ кладовыя ведетъ ходъ въ такъ-называемый «Розовый дворъ», женское отдѣленіе, непосредственно примыкающее къ задней стѣнѣ мечети. Названіе «Розовый дворъ» дано было уже впоследствии русскими, между прочимъ, потому, что въ немъ разбитъ правильный углубленный четырехугольный, стороны котораго обнесены низкимъ барьеромъ изъ жженого кирпича, съ кустами дикой розы. Мѣсто это предназначалось, по всей вѣроятности, для будущаго ивѣтника. Въ этомъ дворѣ жили четыре жены ишана: пятая, будучи таковой юридически, не могла сдѣлаться ею фактически, вслѣдствіе послѣдшаго выступленія Магомета подъ гор. Анджаанъ, очевидно, вызваннаго донесеніями кому слѣдуетъ о его миттежническихъ намѣреніяхъ.

ванная морковь для илова: во многихъ помѣщеніяхъ дымились очаги, въ кунганахъ стоялъ неостывшій еще чай и т. д. Въ кладовыхъ и жилыхъ комнатахъ оказалась масса всевозможнаго добра: котлы для варки плова, мѣдный самоваръ въ 50 ведеръ, нѣсколько мѣдныхъ же кубовъ, изъ которыхъ одинъ, объемомъ въ 200 ведеръ, служилъ для нагрѣванія воды для омовеній; множество мѣдной и фарфоровой посуды: самоваровъ, кунгановъ (туземныхъ чайниковъ), умывальныхъ тазовъ, подносовъ, фарфоровыхъ чайниковъ русской фабрикаціи и пр. и пр.: изъ мягкихъ вещей была найдена масса ковровъ, кошмъ, ватныхъ одеялъ и др. постельныхъ принадлежностей съ вещами домашняго обихода и комфорта. Однимъ словомъ, здѣсь было все, что необходимо было для существованія огромной шайки.

Такъ какъ у минъ-тюбинскаго ишана были свои мастера и мастерскія, то въ помѣщеніяхъ для послѣднихъ нашли множество предназначавшихся для продажи издѣлій изъ дерева: дѣтскихъ сартовскихъ колыбелей-пачалокъ, хлопчатобумажныхъ перетень и т. п. Слѣдовъ сколько-нибудь значительнаго склада оружія не оказалось: въ описи значится всего лишь нѣсколько копій.

Какъ велики были денежные ресурсы ишана, какимъ путемъ добывались имъ деньги и гдѣ онъ теперь. — говорить еще рано; несомнѣнно только, что собранныя имъ денежные средства были довольно солидны. Съ увѣренностью можно сказать, что все состоятельные туземцы Ферганы добровольно или вынужденно вложили послѣднюю ленту въ дѣло безумнаго газавата (войны съ невѣрными), и между ними не мало богатей, обладающихъ миллионнымъ состояніемъ.

## Къ рисункамъ.

Въ зимнюю стужу и воробьямъ приходится плохо. Страшна имъ не столько самая стужа, сколько ея послѣдствія. Морозъ сполывасть землю, она покрывается толстымъ слоемъ снѣга, и бѣдные воробушки не находятъ себѣ пищи. То-то они такъ приуныли: имъ холодно отъ голода, и ждать они не дождутся, когда снѣгъ перестанетъ идти, когда можно будетъ хоть гдѣ-нибудь найти зернышко.

Два малолѣтнихъ дровосѣка возвращаются изъ лѣсу съ полными саними. Они набрали хворосту, сколько было можно, запрягли собаку и весело помчались, но ѣхать было тяжело, особенно съ непривычки; въ довершеніе всего на сани взобралась шустрая сестренка. Бѣдный «Дружокъ» отъ усталости сталъ изнемогать и, поглядывая добрыми глазами на своихъ маленькихъ мучителей, самъ устроитъ себѣ минутный **роздыхъ**. Дѣвочка въ нетерпѣньи подергиваетъ веревочными вожжами, торопя смирнаго косматого пса, который усекается на задній лапы, еле переводя духъ. Невинныя дѣти часто бывають жестокосерды, сами того не понимая. Посмотрите, какъ они беззаботно посмѣиваются надъ бѣднымъ «Дружкомъ»!

**Бабушка и внучка** — начало и конецъ человѣческой жизни — часто льнутъ другъ къ другу. На завалинѣ сидитъ дряхлая старушка съ выразительнымъ лицомъ доброй бабушки. Маленькая внучка прыгаетъ у нея въ полудубокѣ; видны только ножки да головка съ смѣющимся личикомъ. Она чувствуетъ себя такъ хорошо у бабушки подъ крылышкомъ, а, завидѣвъ кого-нибудь изъ знакомыхъ, запрыгиваетъ съ нимъ, то прыгаетъ, то опять вылезая изъ полудубка. Развеселилась и бабушка, забывъ на минуту свои невеселыя старушечьи думы.

Голубь — символъ чистоты, и художникъ, желая олицетворить **невинность**, изобразилъ фигуру молодой дѣвушки въ свѣтломъ одѣяніи съ голубемъ, прильнувшимъ къ ея груди. Она придерживаетъ его лѣвонъ рукой, а птичка тянется къ ней, какъ бы желая ее поцѣловать. Дѣвушка смотритъ пристально вдаль долгимъ ласкающимъ взглядомъ, и чѣмъ больше вы глядите на нее, тѣмъ глубже охватываетъ васъ настроеніе, которое желаетъ передать художникъ своею прекрасно выполненною картиною.

Въ настоящемъ году (въ маѣ мѣсяцѣ) исполнилось **300 лѣтъ со времени основанія г. Верхотурья**.

Название свое оно получило по своему мѣстоположенію на верховьяхъ р. Туры.

На лѣвомъ, высокомъ и скалистомъ берегу Туры сначала построены были кремль или крѣпость, во главѣ съ воеводскою избой, Свято-Троицкимъ соборомъ, гостиннымъ дворомъ, таможенъ и 109-ю дворами для военныхъ чиновныхъ и торговыхъ людей.

Вокругъ «города» вскорѣ явились деревянныя постройки, такъ-называемый «посадъ». Все это, и «городъ», и «посадъ», съ теченіемъ времени, на разстояніи 610 сажень было, въ свою очередь, обнесено очень оригинальной и крѣпкой деревянною стѣной или палисадникомъ съ 8-ю деревянными же башнями въ равныхъ разстояніяхъ другъ отъ друга. Это такъ-называемый «городской острогъ». Кремль, а отчасти и острогъ должны были служить оплотомъ противъ нападенія иноземцевъ и залогомъ русской власти среди безпокойнаго населенія. Для этой же цѣли въ Верхотурь въ XVII вѣкѣ имѣлъ постоянное мѣстопребываніе особый воевода и стояла военная сила въ лицѣ стрѣльцовъ и казаковъ.

Населеніе первоначальнаго г. Верхотурья составляли «выпльнаны» вятской, вологодской и новгородской губерній, т.-е. лица, вызванныя правительствомъ и изъявившія желаніе поселиться во вновь основанномъ городѣ; они дѣлились на нѣсколько категорій: подьячіе люди, т.-е. чиновники, торговые люди, стрѣльцы и ямщики.

Какъ городъ пограничный, Верхотурье въ XVII и началъ XVIII вѣковъ имѣло свою таможену. Ничто не имѣло права, да и не могло, по пути въ Сибирь, обѣзжать Верхотурье, или какимъ бы то ни было образомъ миновать его заставы, гдѣ пѣзовальники со служилыми людьми строго слѣдили, «чтобы отнюдь безъ указу и выписи съ Верхотурья никого не пропускатъ».

Получивъ «выписи», купецъ былъ вольнъ ѣхать и торговать, гдѣ ему угодно, безпрепятственно, а мѣстные власти обязаны были оказывать ему всякое въ томъ содѣйствіе. Многие изъ купцовъ оставались торговать въ самомъ Верхотурьѣ, для чего здѣсь еще въ 1600-мъ году былъ построенъ такъ-называемый «великій гостинный дворъ». Вообще Верхотурье въ XVII—XVIII вѣкахъ было богатѣе и торговымъ городомъ.

На ряду съ купцами изъ Сибири на Русь ѣхали еще посланцы отъ казачьихъ и монгольскихъ земель, одни съ торговыми цѣлями, а другіе на службу къ великому государю; и тѣ, и другіе также обязаны были явиться къ верхотурскому таможенному головѣ и отъ него получать пропускъ на дальнѣйшій путь. Какъ видно, Верхотурье въ XVII и XVIII вѣкахъ сдѣлалось постоянною и необходимою «дверью въ Сибирь» и единственнымъ центральнымъ

пунктомъ всѣхъ сношеній съ покоренной страной. Черезъ Верхотурье же ходила въ то время въ Сибирь и московская почта, по три раза въ лѣтніе мѣсяцы.

Верхотурскому таможенному головѣ принадлежать, наконецъ, въ XVII и XVIII вѣкахъ главный контроль и надъ извѣстной теперь британскою ярмаркой: или самъ лично, или черезъ своего «старешага» онъ наблюдалъ за правильностью торговли на британской ярмаркѣ и сборомъ пошлинъ за «питье продажное». Въ Верхотурьѣ въ XVII вѣкѣ была введена государственная винная монополія. «Кружечный дворъ», во главѣ съ «кружечнымъ головомъ», а впоследствии таможеннаго голова, завѣдывалъ всѣми винными операціями: винокурениемъ, продажей вина и сборомъ въ казну денегъ.

Подобно тому, какъ вначалѣ, Верхотурье дѣлится и теперь на три части: городскую, зарѣчную и ямскую.

Вещественныхъ памятниковъ отъ древняго, славнаго Верхотурья осталось немного. Отъ древне-верхотурской крѣпости въ настоящее время ничего не сохранилось; существуетъ только высокая (10—12 саж.) скала надъ рѣкой Турой, называемая теперь Троицкимъ камнемъ.

Сохранились отъ древняго Верхотурья нѣкоторыя церкви. Изъ нихъ Свято-Троицкій соборъ основанъ вмѣстѣ съ городомъ въ 1598 или самомъ началѣ 1599 года, въ самомъ кремлѣ. Въ 1633 г. этотъ деревянный соборъ сгорѣлъ, и на его мѣстѣ въ 1703 году былъ заложень новый, уже каменный, Свято-Троицкій соборъ, замѣчательно красивой и своеобразной архитектуры. Онъ существуетъ и до сихъ поръ (см. рис.).

Верхотурскій Николаевскій монастырь основанъ въ 1602—1604 гг. чернецомъ Іоною, а устроенъ въ 1621 году сибирскимъ митрополитомъ Кипріяномъ. Съ 12-го сентября 1704 года въ Верхотурскомъ Николаевскомъ монастырѣ открыто почиваютъ мощи св. Симеона праведнаго, Верхотурскаго чудотворца. Ежегодно, для поклоненія мощамъ праведнаго Симеона Верхотурскаго, стекается сюда до 30.000 богомольцевъ со всѣхъ концовъ нашего обширнаго отечества и тѣмъ сообщаютъ необычайное оживленіе тихому, бѣдному и небольшому городку.

Воскресенская церковь г. Верхотурья также очень древняя, но въ настоящемъ видѣ существуетъ съ 1778—1801 гг.

Изъ другихъ древнихъ церквей Верхотурья укажемъ на Покровскую и Знаменскую.

Древнѣйшая въ Верхотурьѣ церковь—Одигитриевская (см. рис.). Она существуетъ въ настоящемъ видѣ болѣе 250 лѣтъ (построена около 1640—45 гг.), находится въ зарѣчной части города, на правомъ берегу р. Туры; церковь — одноэтажная, но трехпрестольная: средний престолъ во имя Пресвятой Богородицы-Одигитрии. Все въ этой, чрезвычайно уже древней церкви, дышитъ глубокой стариной и простотой. Такъ, паперть Одигитриевскаго храма есть не что иное, какъ обыкновенное крестьянское красное крыльцо: сдѣлана для священниковъ въ Одигитриевскомъ алтарѣ замѣняютъ простыя крестьянскія лавки или скамьи. Далѣе, иконы Христа Спасителя и Богородицы-Одигитрии—въ этомъ храмѣ поражаютъ всякаго необыкновенной живостью изображенія. Несомнѣнно, онѣ относятся къ разряду «иконописныхъ». На протяженіи почти трехъ столѣтій иконостасъ сохранился здѣсь такъ хорошо, что ни на одной изъ иконъ нѣтъ ни трещины, ни полинялости: все выглядитъ такъ, какъ будто недавно написано.

Восемь церквей г. Верхотурья (кромя перечисленныхъ нами храмовъ есть еще кладбищенская церковь и въ Николаевскомъ монастырѣ нѣсколько церквей) составляютъ лучшее его украшеніе. Лучшій видъ на Верхотурье съ его церквами открывается изъ зарѣчной части города, съ праваго берега р. Туры (см. рис.).

Итакъ, въ свое время Верхотурье было большимъ, укрупленнымъ городомъ, важнымъ торговымъ и административнымъ пунктомъ, дѣяло въ Сибирь и пользовалось заслуженною славой и громкою извѣстностью: съ теченіемъ же времени, когда образовались новые города: Ирбитъ, Екатеринбургъ и др., слава Верхотурья начала меркнуть и переходить къ этимъ послѣднимъ; наконецъ, Верхотурье сдѣлалось тѣмъ, что оно есть теперь, т.-е. небольшимъ и мало кому извѣстнымъ уѣзднымъ городкомъ, населеннымъ мирными земледѣльцами. А о былой славѣ его свидѣтельствуютъ только древнія церкви, вѣчно угрюмый Троицкій камень да почернѣвшія и заплылешія отъ времени рукописи разныхъ русскихъ архивовъ.

И. Любомудровъ.

Жанровая картина французскаго художника Дефонта невольно заставляетъ васъ улыбнуться. Вы видите передъ собой уморительную фигуру **маленькаго проказника**, получившаго должное наказаніе за свою дѣловую. Бабушка поставила его на колѣны и приказала ему учиться. Ворчливая, но добрая старушка прекрасно видитъ, что шалунъ вмѣсто того, чтобы учить урокъ, исподтишка лакомится яблокомъ, и, оставивъ веретено, смотритъ на него не то съ огорченіемъ, не то съ жалостью, а мальчишъ, искося поглядывая, продолжаетъ пріятное занятіе, какъ «Котъ Василь», о которомъ говорится въ извѣстной баснѣ Крылова. Бабушка, вѣроятно, еще не разъ накажетъ шалуна прежде, чѣмъ онъ пойметъ, что ученое—свѣтъ, а неученое—тьма.

## Высокопреосвященный Палладій, митрополитъ с.-петербургскій и ладожскій. (Портр. на этой стр.)

5 декабря т. г. тихо скончался послѣ продолжительной болѣзни высокопреосвященный Палладій, митрополитъ с.-петербургскій и ладожскій, Свято-Троицкой Александро-Невской Лавры священноархимандритъ и первенствующій членъ Святѣйшаго Синода.

Въ Возѣ почившій высокопреосвященный Палладій, ровно шесть лѣтъ руководившій петербургской митрополіей, значительную часть своей святительской дѣятельности провелъ въ петербургской епархіи; здѣсь впервые началось его епископское служеніе, въ санѣ епископа ладожскаго, викарія с.-петербургскаго митрополита, съ 1866 г. А до этого онъ проходилъ должность ректора петербургской духовной семинаріи, такъ что въ духовенствѣ дѣшней епархіи у высокопреосвященнаго было много своихъ прежнихъ учениковъ. До своего высокаго назначенія на петербургскій митрополитскій постъ высокопреосвященный Палладій проходилъ епископское служеніе во многихъ епархіяхъ съ постоянною пользою для Церкви и вездѣ оставляя о себѣ добрую память, какъ объ архипастырѣ благодушномъ и благожелательномъ. Подъ тяжелымъ впечатлѣніемъ горестной утраты высокочтимаго іерарха сообщаемъ здѣсь краткія свѣдѣнія о предшествовавшей его дѣятельности.

Высокопреосвященный Палладій — въ мѣрѣ Павелъ Ивановичъ Раевъ — сынъ священника Нижегородской епархіи, родился 20 июня 1827 г.; среднее образованіе получилъ въ нижегородской духовной семинаріи, а высшее въ казанской духовной академіи, гдѣ окончилъ курсъ въ 1852 г. со степенью магистра. По окончаніи курса онъ былъ въ родной семинаріи преподавателемъ логики и психологій, и, кромѣ того, татарскаго языка. Не оставивъ службы при семинаріи, онъ былъ рукоположенъ въ священника, а послѣ вдовства, въ 1861 году, постригся въ монахи и былъ назначенъ инспекторомъ семинаріи. Въ 1862 г. онъ былъ возведенъ въ санъ архимандрита, и въ слѣдующемъ году былъ переведенъ инспекторомъ въ петербургскую семинарію, гдѣ былъ ректоромъ съ 1864 по 1866 г. Въ 1866 г. онъ былъ рукоположенъ въ епископа ладожскаго, викарія петербургской епархіи. При прощаніи его съ семинаріей товарищи-воспитатели поднесли владыкѣ драгоценную панагію, какъ знакъ ихъ особаго уваженія и любви, которою пользовался владыка, какъ среди товарищей и сослуживцевъ, такъ и среди студентовъ семинаріи.

Въ 1869 году владыка получилъ назначеніе на самостоятельную кафедру въ Вологду. Здѣсь преосвященнымъ было положено начало эмеритальной кассѣ для духовенства, устроена вспомогательная касса при семинаріи, основано епархіальное женское училище и много сдѣлано пожертвованій на нужды духовно-учебныхъ заведеній епархіи. Изъ Вологды преосвященный былъ назначенъ на кафедру тамбовскую (1873—1876) и потомъ рязанскую (1876—1882). Памятникомъ его пастырской дѣятельности въ этихъ епархіяхъ остались основанныя при немъ общества: миссіонерское противораскольническое Богородично-Казанское въ Тамбовѣ и Святаго Василия Рязанскаго въ Рязани. Кромѣ того, въ тамбовской епархіи учреждены были имъ благотворительныя попечительныя совѣты, расходу-

щіе на сиротъ ежегодно 12.000 рублей, при всѣхъ женскихъ монастыряхъ основаны приюты, въ которыхъ, къ концу управленія этой епархіей преосвященнымъ Палладіемъ, воспитывалось до двухсотъ круглыхъ сиротъ; затѣмъ были учреждены имъ общежитія при четырехъ духовныхъ училищахъ — въ Тамбовѣ, Липецкѣ и Шацкѣ. Духовенство тамбовской и рязанской епархій выразило свое почтеніе и любовь къ своему архипастырю учрежденіемъ стипендій въ духовно-учебныхъ заведеніяхъ, въ честь его имени. Церковная и Верховная власть отличила полезную дѣятельность архипастыря наградами. Въ 1879 и въ 1885 г. онъ вызываемъ былъ для присутствованія въ Св. Синодѣ; въ 1883 г. присутствовалъ при коронаціи Государя Императора. Санъ архіепископа онъ получилъ въ Рязани въ 1881 г., а въ 1886 г. ему указано быть архіепископомъ казанскимъ. Въ этой епархіи, обширной и населенной инородцами и раскольниками, предстояло высокопреосвященному Палладію широ-



Высокопреосвященный Палладій, митрополитъ с.-петербургскій и ладожскій († 5 декабря 1898 г.). По фот. Здобнова грав. Шюблеръ.

кое поприще дѣятельности, и онъ много сдѣлалъ для миссіонерства и религіознаго просвѣщенія своей паствы. Съ особенною любовью заботился архипастырѣ о нуждахъ и процвѣтаніи воспитавшей его академіи. Во время своего святительства въ Казани высокопреосвященный Палладій постоянно называлъ академію: «наша дорогая академія»; его ходатайству академія обязана расширеніемъ своихъ теперь обширныхъ зданій; по его же иниціативѣ и при его крупномъ пожертвованіи при ней основано благотворительное общество вспоможенія бѣднымъ студентамъ. у ч р е ж д е н ы складъ духовно-правственныхъ книгъ и обращено вниманіе на библіотеки. Со временемъ его святительства въ Казани совпало крупное въ нашей церковной жизни событіе: съѣздъ въ Казани архіереевъ поволжскихъ и сѣверо-восточныхъ епархій для обсужденія нуждъ и потребностей этой мѣстности. И въ подготовленіи къ этому съѣзду, и въ дѣятельности его архіепископу казанскому, конечно, пришлось имѣть не маловажное значеніе. Постановленія съѣзда по ихъ цѣлесообразности были одобрены Св. Синодомъ, а нѣкоторые изъ нихъ даже были предписаны къ повсемѣстному руководству и исполненію.

Какъ многоопытному и выдающемуся своими заслугами между іерархами, высокопреосвященному Палладію указано было, въ 1886 году, Высочайшею волею быть экзархомъ Грузіи и постояннымъ членомъ Св. Синода. Вскорѣ послѣ этого онъ удостоенъ былъ рѣдкой и для архіепископовъ награды — брильянтоваго креста на клобукѣ. Назначеніе его совершилось при затруднительныхъ обстоятельствахъ; нужно было утишить страсти и умиротворить тамошнюю паству. Миротворившій и благодушный пастырѣ достигъ этого съ рѣдкимъ успѣхомъ, доказательствомъ чего служитъ благодарственный адресъ, покрытый подписями 2000 грузинъ и поднесенный ему вмѣстѣ съ драгоценнымъ архіерейскимъ посохомъ, въ 1889 году. Заботы высокопреосвященнаго Палладія о религіозномъ просвѣщеніи, благочиніи церковнаго служенія и возстановленіи памятниковъ христіанской древности были удостоены милостиваго Высочайшаго рескрипта.

Въ 1881 году изданы были слова и рѣчи высокопреосвященнаго, отличающіяся рѣдкой задушевностью, простотой и глубокою назидательностью.



## Преосвященный Сильвестр, епископ каневский.

(Портр. на этой стр.)

7-го декабря исполнилось 50-лѣтіе священнослуженія преосвященнаго Сильвестра, бывшаго ректора кievской духовной академіи, доктора богословія, считающагося однимъ изъ ученѣйшихъ нашихъ архипастырей.

Преосвященный Сильвестр, — въ мірѣ Стефанъ Васильевичъ Малеванскій, — сынъ священника села Андрушовки, житомирскаго уѣзда, волынской губерніи, родился въ 1827 году. По окончаніи курса въ волынской семинаріи, онъ служилъ сначала, съ 7-го декабря 1848 года, въ теченіе четырехъ лѣтъ, священникомъ въ мѣстечкѣ Червономъ, житомирскаго уѣзда. Затѣмъ, овдовѣвъ, поступилъ (въ 1853 г.) въ кievскую духовную академію, гдѣ и окончилъ курсъ первымъ кандидатомъ и принялъ монашеское постриженіе. Оставленный при академіи, онъ прослужилъ въ ней непрерывно сорокъ лѣтъ, проходя послѣдовательно должности: бакалавра по кафедрѣ богословскихъ наукъ, ординарнаго профессора, помощника инспектора, инспектора и въ теченіе послѣднихъ 15-ти лѣтъ — ректора (1883—98 г.). Съ должностью ректора онъ совмѣщалъ должность настоятеля кievо-братскаго первокласснаго монастыря, а съ 20-го января 1885 г., когда хиротонисанъ былъ во епископа, онъ состоитъ викаріемъ кievской митрополіи, при чемъ неоднократно (напримѣръ въ 1886 и 1889 гг.), по порученію Св. Синода, управлялъ кievской митрополіей. Наконецъ сильное утомленіе и болѣзнь глазъ вынудили преосвященнаго 5-го марта 1898 г. оставить академію и удалиться на покой, хотя и не полный, такъ какъ ему, какъ первому викарію митрополіи, ввѣрено управленіе пустынно-николаевскимъ монастыремъ.

Память о многотрудной учено-административной дѣятельности епископа Сильвестра въ кievской академіи еще долго будетъ жива среди многочисленныхъ ея питомцевъ. На его глазахъ прошло нѣсколько молодыхъ студенческихъ поколѣній, изъ которыхъ вышло не мало замѣчательныхъ тружениковъ науки и полезныхъ дѣятелей на разныхъ поприщахъ церковно-общественнаго служенія. При прощаніи съ высокочтимымъ ректоромъ, студенты академіи поднесли ему икону Спасителя, а академическая корпорація, во главѣ съ нынѣшнимъ ректоромъ, епископомъ Димитріемъ, — усыпанную драгоценными камнями лангитю. Въ знакъ своей признательности къ академіи, преосвященный Сильвестръ оставилъ въ распоряженіе академическаго совѣта 8,250 рублей, для образованія изъ процентовъ на нихъ: наставнической ежегодной преміи за статьи, помѣщаемыя профессорами въ академическомъ журналѣ, и студенческой ежегодной стипендіи въ 210 рублей.

Изъ ученыхъ трудовъ епископа Сильвестра особенно замѣчательны два: «Опытъ православнаго догматическаго богословія», съ историческимъ изложеніемъ догматовъ, и «Ученіе о церкви въ первые три вѣка христіанства»; оба эти сочиненія являются весьма цѣннымъ вкладомъ въ русскую богословскую литературу. Последнее изъ нихъ доставило ему степень доктора богословія, а первое составляетъ настольную книгу для всѣхъ, занимающихся изученіемъ православной догматики, и уже выдержало нѣсколько изданій. Кроме того, преосвященному Сильвестру принадлежатъ слѣдующіе учено-литературные труды: «Отвѣтъ православнаго на предложенную старо-католиками схему о Св. Духѣ» (сочиненіе это переведено на нѣмецкій и итальянскій языки), «Историческое развитіе новѣйшаго пантеизма, какъ доказательство его несостоятельности», «Краткій историческій очеркъ рационализма въ его отношеніи къ вѣрѣ», «Несостоятельность новѣйшаго пантеизма въ рѣшенія существеннѣйшихъ для человека вопросовъ» и др.

Преосвященный Сильвестръ состоитъ почетнымъ членомъ всѣхъ четырехъ русскихъ духовныхъ академій.

## Макс Петтенкоферъ. (Портр. на этой стр.)

21-го ноября весь германскій ученый міръ праздновалъ 80-лѣтіе дня рожденія знаменитаго гигиениста Макса Петтенкофера.

Гигиена въ настоящее время играетъ выдающуюся роль въ жизни человѣчества, и первымъ, придавшимъ ей это значеніе, сдѣлавшимъ ее наукой, поставившимъ ее на экспериментальную почву и прижизненнымъ къ рѣшенію ея вопросовъ научные физико-химическіе

методы, былъ Петтенкоферъ. До него гигиена была предметомъ вѣдѣній полиціи, въ ней видѣли лишь собраніе правилъ для полицейскаго надзора за занесеніемъ заразныхъ болѣзней. Петтенкоферъ, вмѣстѣ со своими учениками первый установилъ методы гигиены, ставшіе затѣмъ основными для всѣхъ ученыхъ гигиенистовъ.

Быстрому развитію гигиены, какъ науки, завоевавшей себѣ специальную академическую кафедру, въ значительной мѣрѣ содѣйствовалъ цѣлый рядъ выдающихся трудовъ Петтенкофера, легшихъ въ основу всѣхъ курсовъ гигиены. Мировую извѣстностью пользуются его долготѣнныя наблюденія надъ зависимо-стью заразныхъ болѣзней отъ почвы и почвенной воды. Изъ этихъ наблюденій выведено имъ основное положеніе гигиены, требующее, для сохраненія здоровья населенія, содержанія въ чистотѣ почвы. Эти же наблюденія послужили Петтенкоферу главнымъ опорнымъ пунктомъ для его ученій о тифѣ и холерѣ. На ряду съ чистотой почвы, какъ однимъ изъ главнѣйшихъ гигиеническихъ условій жизни, онъ поставилъ чистоту воздуха. По этому вопросу знаменито его сочиненіе: «Отношеніе воздуха къ одеждѣ, жилищу и почвѣ» («Beziehung der Luft zur Kleidung, Wohnung und Boden»), выдержавшее цѣлый рядъ изданій. Кроме того, онъ изслѣдовалъ проницаемость для воздуха различныхъ строительныхъ матеріаловъ, употребляемыхъ для сооруженія стѣнъ, половъ и потолковъ.

Немалыя заслуги имѣетъ Петтенкоферъ и въ физиологіи; его выдающимися изслѣдованія о дыханіи и питаніи животныхъ и человека много способствовали разработкѣ ученія объ обменѣ веществъ въ живомъ организмѣ. Много поработалъ маститый ученый и въ области медицинскій и технической химіи.

Макс Петтенкоферъ родился 21-го ноября 1818 г. близъ Нейбурга на Дунаѣ. Медицинію и естественныя науки изучалъ онъ въ Мюнхенѣ, гдѣ и протекла вся его ученая дѣятельность. Въ 1847 г. онъ былъ приглашенъ въ мюнхенскій университетъ и занялъ кафедру медицинскій химіи. Вскорѣ онъ успѣлъ настолько выдвинуться своими лекціями, что въ 1853 году его уже сдѣлали ординарнымъ профессоромъ. Но постепенно онъ отдалялся отъ исключительныхъ занятій медицинскій химіей, все болѣе интересуясь гигиеной, пока совершенно не предался занятіямъ этой наукой. Въ 1865 г. онъ сталъ во главѣ гигиеническаго института въ Мюнхенѣ, перваго въ Германіи. Съ 1889 г. Петтенкоферъ состоитъ президентомъ мюнхенской академіи наукъ.

Въ 1847 г. онъ былъ приглашенъ въ мюнхенскій университетъ и занялъ кафедру медицинскій химіи. Вскорѣ онъ успѣлъ настолько выдвинуться своими лекціями, что въ 1853 году его уже сдѣлали ординарнымъ профессоромъ. Но постепенно онъ отдалялся отъ исключительныхъ занятій медицинскій химіей, все болѣе интересуясь гигиеной, пока совершенно не предался занятіямъ этой наукой. Въ 1865 г. онъ сталъ во главѣ гигиеническаго института въ Мюнхенѣ, перваго въ Германіи. Съ 1889 г. Петтенкоферъ состоитъ президентомъ мюнхенской академіи наукъ.

## Испытаніе кондукторовъ экипажей-автомобилей въ Парижѣ.

(Рис. на стр. 999.)

Экипажи-автомобили начинаютъ сильно распространяться въ Западной Европѣ, въ особенности въ Парижѣ. Они уже тамъ не являются теперь предметомъ роскоши или развлеченія богатыхъ людей, какъ пока у насъ, а имѣютъ въ виду общественныя, практическія цѣли. Въ Парижѣ уже дѣйствуетъ, на ряду съ фиакрами, конками, омнибусами, специальная акціонерная компанія извозчиковъ электрическихъ автомобилей. Для управленія этими экипажами, движущимися очень быстро, необходимы опытные, искусные кондуктора. И вотъ для выработки такого штата опытныхъ кондукторовъ установлены своеобразныя испытанія. Въ Обервиллѣ близъ Парижа отведено съ этой цѣлью обширное пространство, въ 700 метровъ въ окружности, на которомъ имѣются всѣ виды покатостей, уклоновъ и дорогъ, какія только могутъ встрѣтиться при уличной ѣздѣ. Вымощено это испытательное пространство самымъ отвратительнымъ образомъ, подъемы устроены такіе, какихъ не встрѣтишь ни на одной парижской улицѣ. Кроме этихъ естественныхъ трудностей устроены рядъ искусственныхъ препятствій въ видѣ наваленныхъ въ разныхъ мѣстахъ грудъ камней, а также массы битыхъ стеколъ, опасныхъ для резиновыхъ шинъ автомобилей. Тутъ же разставлены и модели прохожихъ, подпертыя деревянками. Обучающимся кондукторамъ предстоитъ трудная задача: — не только обойти всѣ препятствія, но и проѣхать среди всѣхъ этихъ фигуръ, не задѣвъ ихъ. Сумѣвшие выдержать это трудное испытаніе получаютъ свидѣтельство на право управленія автомобилями, совершающими рейсы по улицамъ Парижа.



Преосвященный Сильвестр, епископ каневскій. По поводу 50-лѣтія священнослуженія. По фот. Здобнова грав. Шюблеръ.



Макс Петтенкоферъ. По поводу 80-лѣтія дня рожденія. По фот. грав. Шюблеръ.



## Политическое обозрѣніе.

Тронная рѣчь германскаго императора, прочитанная при открытіи рейхстага, послѣдовавшемъ въ Берлинѣ 24-го ноября, представляеть выдающееся политическое событіе. Среди другихъ менѣе существенныхъ пунктовъ рѣчи горячій интересъ вызвало указаніе въ ней на скорое истечение срока закона относительно численности германской арміи по штатамъ мирнаго времени, почему правительствомъ и вносятся въ рейхстагъ законопроекты съ цѣлью устранить пробѣлы въ организаціи войскъ и установить болѣе цѣлесообразное распрежденіе существующихъ частей арміи. Отношенія

Германи къ иностраннымъ державамъ, — говорится далѣе въ рѣчи: — остаются неизмѣнно дружественными; главнѣйшая задача политики императора — содѣйствовать поддержанію и дальнѣйшему упроченію всеобщаго мира, въ виду чего императоръ «съ сердечнымъ участіемъ» привѣтствовать великодушный починъ своего дорогаго друга Россійскаго Императора относительно международной конференціи, долженствующей служить дѣлу мира: императоръ германскій общается «сочувствіемъ своего правительства, тщательную съ его стороны провѣрку и обсужденіе тѣхъ предложеній конференціи, которыя представляются годными къ дальнѣйшему поощренію столь великодушной цѣли»; упоминая затѣмъ о конференціи противъ анархистской пропаганды, императоръ выражаетъ надежду, что вопросъ объ анархистахъ будетъ выясненъ не только въ теоріи, но дастъ и практическія указанія; затѣмъ упоминается о колоніяхъ Германіи, которыя «находятся въ періодъ полезнаго развитія» и о путешествіи императора на Востокъ.

Такимъ образомъ, основнымъ вопросомъ тронной рѣчи является новое увеличеніе вооруженныхъ силъ Германіи. По внесенному проекту, мирный составъ германской арміи увеличивается почти на 27 тысячъ человекъ, что вызываетъ ежегодное возрастаніе военныхъ расходовъ на 28 миллионъ марокъ. Германская армія отнынѣ будетъ состоять изъ 23 корпусовъ: Баварія доставитъ 3 корпуса, Саксонія—2, Вюртембергъ—1, и на долю Пруссіи съ прочими государствами приходится 17 корпусовъ. Мотивы военнаго законопроекта слѣдующіе: Германіи—по ея географическому положенію—грозитъ опасность; съ 1893 года сосѣди вооружаются по выработанному плану; мирная манифестація Россіи служить гарантіей въ томъ, что нѣтъ основанія ожидать агрес-

сивной войны противъ Германіи, но разоруженія нигдѣ не послѣдовало, и, при нынѣшнихъ обстоятельствахъ, ожидать его гдѣ-либо врядъ ли возможно.

Военный законопроектъ произвелъ сильное впечатлѣніе. Германская независимая печать начала энергично критиковать новыя вооруженія. Въ рейхстагѣ вождь свободомыслящей партіи Рихтеръ выступилъ 30-го ноября съ порицаніями проекта, противорѣчащаго выраженному тронной рѣчью сочувствію мирнымъ предложеніямъ Россіи. Отвѣчая оппозиціи, статсъ-секретарь по иностраннымъ дѣ-

ламъ фонъ-Бюловъ воспользовался случаемъ «изложить точки зрѣнія, руководящія ходомъ вышней политики» Германіи: восточный вопросъ находится «въ мирномъ фазисѣ», но окончательнаго разрѣшенія вопроса не дожидается никто изъ нынѣшняго состава рейхстага; дѣтямъ и ввукамъ должно «оставить нѣсколько неразрѣшенныхъ орѣховъ»; теперь вопросъ сложился, чѣмъ 20 лѣтъ или 4 года тому назадъ, такъ какъ появились раздоры соперничающихъ между собою балканскихъ народностей, неопасные, однако, для мира; у Германіи нѣтъ эгонистическаго вліянія на Востокъ; въ критическомъ вопросѣ она слѣдуетъ за дѣйствующими державами съ наилучшими пожеланіями; поѣздка императора на Востокъ содѣйствовала болѣе тѣсной дружбѣ съ Турціей; Германія не признаетъ нигдѣ иностраннаго протектората надъ германскими подданными безъ различія ихъ вѣроисповѣданія; тройственный союзъ почиваетъ на прочномъ основаніи, какъ результатъ историческаго сформированія трехъ великихъ державъ, дѣйствующихъ заодно во выш-



Испытаніе кондукторовъ экипажей-автомобилей въ Парижѣ. По рис. Ш. автотипія «Нивы».

нихъ дѣлахъ, при полной внутренней автономіи; въ теченіе испано-американской войны Германія честно соблюдала строгій нейтралитетъ, охраняя по возможности германскую торговлю и судоходство; при всеобщемъ стремленіи къ миру можно надѣяться, что еще долго удастся избѣгать серьезныхъ недоразумѣній. Высокопоставленный ораторъ закончилъ свою рѣчь заявленіемъ, что «германскій народъ, охраняя свои права и интересы и памятуя, что его будущее покоится на его силѣ—на остріи его меча,—никогда не отступитъ въ дѣлѣ мировыхъ цѣлей и сохраненія всеобщаго мира».

Рейхстагъ откликнулся на правительственное заявленіе оживленными знаками одобренія.

# ЗАЯВЛЕНИЕ.

Во избѣжаніе замедленія въ полученіи первыхъ №№. журнала, покорнѣйше просимъ гг. подписчиковъ ускорить возобновленіе подписки на „Ниву“ 1899 года. Мы просимъ объ этомъ, понятно, въ интересахъ самихъ гг. подписчиковъ. Въ концѣ года, при значительномъ скопленіи требованій, Контора едва успѣваетъ печатать и провѣрять огромное количество адресовъ для иногороднихъ подписчиковъ, а городская почта въ послѣдніе дни передъ праздниками принимаетъ лишь небольшіе списки новыхъ подписчиковъ. При такихъ обстоятельствахъ позднее возобновленіе подписки неизбѣжно вызываетъ перерывъ въ аккуратномъ полученіи номеровъ журнала.



Имѣются въ продажѣ **7 коленкоровъ крышекъ на 12 том. соч. Н. С. ТУРГЕНЕВА.** Крышки весьма изящны и изготовлены изъ лучшаго англійскаго коленкора, съ красивыми тисненіями золотомъ и краскою по рисунку художника Н. С. Самокиша. Цѣна всѣмъ семи крышкамъ 1 р. 75 к., съ перес. 2 р. 75 к. Имѣются также въ продажѣ крышки: 1) на журналъ „НИВА“ 1898 г. цѣна одной крышкѣ на полный томъ 1 р., съ перес. 1 р. 60 к. 2) на „Литер. Приложенія“ за 1898 г. три крышки (1 крышка на 4 книги) цѣною 1 р., съ перес. 1 р. 50 к. Съ требованіями обращаться въ контору журнала „Нива“, С.-Петербургъ, Малая Морская, 22. въ и-ру Н. Печковской, въ Москвѣ, и въ ил. маг. „Образованіе“, въ Одессѣ.

Отъ Конторы журнала „Нива“

## ЗАЯВЛЕНИЕ.

Вслѣдствіе особыхъ условий договора, заключеннаго съ собственниками сочиненій И. С. Тургенева, Контора журнала „Нива“, по истеченіи сего 1898 г., не будетъ имѣть возможности удовлетворять требованій гг. подписчиковъ о высылкѣ имъ новыхъ экземпляровъ тѣхъ или другихъ отдѣльных книгъ сочиненій И. С. Тургенева, взятѣхъ утраченныхъ, испорченныхъ и вообще имъ недостающихъ. Поэтому и въ избѣжаніе вполнѣдствіи всякихъ недоразумѣній и нареканій, Контора журнала „Нива“ считаетъ долгомъ **ДОВЕСТИ ДО СВѣДѢНІЯ**

всѣхъ гг. подписчиковъ „Нивы“ сего года, что отдѣльныя книги сочиненій Тургенева, по **цѣнѣ съ пересылкою — 60 к.** за каждую, могутъ быть имъ доставлены, взятѣхъ недостающихъ, **лишь до конца текущаго 1898 г.** Стоимость книгъ можно присылать почтовыми марками въ заказныхъ письмахъ.—По окончаніи же сего 1898 г., Контора не будетъ считать себя обязанной удовлетворять такія требованія. Отдѣльные №№. самаго журнала „Нива“ стоятъ съ перес. по 20 к., а книжки „Литературныхъ Приложеній“—по 50 коп. съ пересылкою.

Только что вышелъ въ свѣтъ и поступилъ въ продажу украшенный 3-мя эстампами на мѣди и 14-ю гравюрами и виньетками на деревѣ

## ПЕРВЫЙ ВЫПУСКЪ

**ИЛЛЮСТРИРОВАННОЙ БИБЛИОТЕКИ „НИВЫ“ НА 1899 Г.,** содержащей въ себѣ:

**БОЛЬШОЕ РОСКОШНО-ИЛЛЮСТРИРОВАННОЕ ИЗДАНИЕ IN FOLIO ТРАГЕДИИ „ГЁТЕ „ФАУСТЪ“ А. ФЕТА.**

Для ознакомленія съ изданіемъ, первый выпускъ „Фауста“ продается за одинъ рубль, съ пересылкою за 1 руб. 50 коп. (можно прислать почтовыми марками въ заказныхъ письмахъ). Лица, выписавшія первый выпускъ „Фауста“, могутъ подписаться на все изданіе со 2-го выпуска, уплачивая мѣсячно: **ГОРОДСКІЕ ПОДПИСЧИКИ—на 1 р., А ИНОГОРОДНІЕ—на 1 р. 50 коп.**

Предлагаемое нами теперь по подпискѣ новое удешевленное изданіе, заключающее въ себѣ обѣ части „Фауста“, съ 25 эстампами, гравированными на мѣди, и 132 гравюрами на деревѣ по рисункамъ знаменитаго германскаго художника **ЭНГЕЛЬБЕРТА ЗЕЙБЕРТЦА**, исполненнымъ въ гравюрѣ извѣстѣйшими гравюрами,— по формату, качеству бумаги, эстампамъ, гравюрамъ и печати будетъ въ такой степени соответствовать первому дорогому изданію, стоившему въ переплетѣ 40 р., что ихъ нельзя будетъ отличить другъ отъ друга. Но, вмѣсто 40 р. (а съ пересылкой свыше 45 руб.), подписная цѣна для дешеваго изданія назначена нами въ 14 р. (съ перес. 16 р.), причѣмъ допускается еще разсрочка платежа. Повѣрно, что точнѣе по заключеніи подписки цѣна будетъ возвышена до 20 р.

О высокомъ качествѣ иллюстрацій къ „ФАУСТУ“ можно судить по эстампамъ на мѣди и гравюрамъ на деревѣ, помѣщеннымъ въ первомъ выпускѣ „Фауста“.

**Подписная цѣна** на все изданіе, выходящее въ 12-ти выпускахъ, по одному выпуску въ мѣсяцъ: **Безъ доставки:** 1) въ С.-Петербургѣ—14 р.; 2) въ Москвѣ, въ конторѣ Н. Печковской (Петровскій линіи), и въ Одессѣ, въ книжн. магаз. „Образованіе“ (Ришельевская, № 12)—15 р. **Съ доставкой** въ С.-Петербургѣ и съ пересылкой во всѣ города и мѣстности Россіи—16 руб. Съ перес. за границу—20 руб. Разсрочка допускается въ 2, 3, 4 и 6 сроковъ.

Отдѣльные выпуски „ФАУСТА“, кромѣ перваго, не продаются, и изданіе, по подпискѣ, съ наложеннымъ платежомъ и въ переплетѣ не высылается.

Требованія и деньги адресовать: въ контору изданій А. Ф. Маркса, СПб., М. Морская, № 22.

# НИВА

„дастъ въ теченіе **ПОДПИСНАЯ ЦѢНА „НИВЫ“**

**одного 1899 года**  
своимъ подписчикамъ  
**БЕЗПЛАТНО**

на годъ со всѣми приложеніями:  
Безъ доставки въ СПб. **5 р. 50 к.** Съ перес. во всѣ города и мѣст. Россіи **7 р.**  
Съ доставкой въ СПб. **6 р. 50 к.** За границу—**10 р.**  
Безъ доставки: 1) въ Москвѣ, въ Конторѣ Н. Печковской—**6 р. 25 к.**; 2) въ Одессѣ, въ книжн. магаз. „Образованіе“—**6 р. 50 к.** Разсрочка платежа въ 2 и 3 срока.

подписчики „НИВЫ“ получаютъ въ 1899 г.:

**52 №№** журнала „НИВА“ (до 1500 столбцовъ текста и 500 гравюръ). Въ номерахъ „НИВЫ“ за 1899 г. будетъ печататься приобретенная редакціей въ рукописи **НОВЫЙ РОМАНЪ ГРАФА ЛЬВА НИКОЛАЕВИЧА ТОЛСТОГО:**

**„ВОСКРЕСЕНІЕ“** со множествомъ рисунковъ-иллюстрацій, **12 ТОМОВЪ ПОЛНАГО СОБРАНІЯ СОЧИНЕНІЙ И. А. ГОНЧАРОВА**, которое явится первымъ по полнотѣ содержанія (такъ какъ въ него войдутъ произведенія Гончарова, не помѣщенные въ прежн. изданіяхъ, стоящихъ 13 руб. 50 коп.) и будетъ отпечатано на хорошей бѣлой глазированной бумагѣ.

**12 КНИГЪ „ЕЖЕМѢСЯЧНЫХЪ ЛИТЕРАТ. ПРИЛОЖЕНІЙ“** (романы, повѣсти, рассказы, популярно-научныя статьи и проч. современныхъ авторовъ).  
Требованія адресовать въ Главную Контору журн. „НИВА“, С.-Петербургъ, Малая Морская, 22.

# ГОНЧАРОВА

**12 №№** „Парижскихъ модъ“ (до 300 модныхъ гравюръ по послѣднимъ фасонамъ лучшихъ мастеровъ).  
**12 №№** рукодѣльныхъ и выпильныхъ работъ и выкроекъ въ натуральную величину (около 600 рисунк. и чертеж.)  
**СТѢННОЙ КАЛЕНДАРЬ** на 1899 г., печатан. красками.  
Иллюстрированное объявленіе о подпискѣ высылается бесплатно.

# РОЗЫГРЫШЪ ЛОТЕРЕИ

ВЪ ПОЛЗУ СТОЯЩАГО ПОДЪ АВГУСТЪЙШИМЪ ПОКРОВИТЕЛЬСТВОМЪ ГОУДАРЫНИ ИМПЕРАТРИЦЫ АЛЕКСАНДРЫ ѲЕОДОРОВНЫ Попечительства ИМПЕРАТОРСАГО Человѣколюбиваго Общества для сбора пожертвованій на воспитаніе и устройство бѣдныхъ дѣтей въ мастерство назначенъ на воскресенье, 13 декабря сего 1898 года, въ 1 часть пополудни, въ помещеніи Попечительства (Садовая 60). № 11759 3-2

## ОТКРЫТІЯ ПИСЬМА И КАРТОЧКИ СЪ РИСУНКАМИ

ХУДОЖНИКОВЪ ЕЛИЗ. БЕМЪ, М. ВИЛПЕ, Э. ВИЗЕЛЬ, КАРАЗИНА, К. МАКОВСКАГО, В. ОВСЯНИКОВА, РЫНИНА, ЕЛЕНЫ САМОКИШЪ-СУДКОВСКОЙ, П. САМОКИША, СОЛОМКО И ВАВВАРЫ ШНЕЙДЕРЪ.

### КОНВЕРТЫ „КРАСНАГО КРЕСТА“

№ 11780 (ВМѢСТО ВИЗИТОРЪ) 3-1  
ВЪ ПОЛЗУ БОЛЬШИХЪ ВЪ ПАМЯТЬ ИМПЕРАТОРА АЛЕКСАНДРА III. Продаются въ СПБ. Попечительномъ Комит. о сестрахъ Краснаго Креста (Инженерная, 9) и въ лучшихъ писчебумажи. и эстампныхъ магазинахъ.

Поступило въ продажу у всѣхъ книгопродавцевъ новое изданіе Ф. ПАВЛЕНКОВА:

## РАЗВИТІЕ НАРОДНАГО ХОЗЯЙСТВА НА ЗАПАДѢ.

ПУБЛИЧНЫЯ ЛЕКЦІИ,

читанныя въ в. Брюссельскомъ университетѣ проф. М. М. Ковалевскимъ. Цѣна 75 коп. Ц. № 11792

**ОГРОМНЫЙ**  
часовъ извѣстныхъ  
Продажа по фабрич  
Цѣны безъ



**ВЫБОРЪ**  
фабрикантовъ.  
нѣмъ цѣнамъ.  
запроса.

Американскаго золота вмѣсто 20 руб. и 12 руб. только 7 руб. 90 к. 1-е сорта съ ручательствомъ за ходъ часовъ на 2 года съ пломбой С.-ПЕТЕРБУРГСКОЙ ТАМОЖНИ:

Серебрян. муж.: 10.50, 10.75, 11, 11.25, 11.50, 12, 12.50, 13.25, 13.40, 14, 14.25, 14.75, 15, 15.75, 17.50, 18.50, 19.25, 20, 22, 23, 24.50.

Серебр. дам.: 8 р. 75 к., 9 р., 12 р. 50 к. Золотыя дамскіе: 21 р., 22, 23, 24, 25, 26, 29, 30, 31, 32, 33, 34, 35, 36, 37, 38, 39, 40, 41, 42, 43, 45, 47, 48, 49, 52, 64, 69 и 74 р.

Муж. стал. авт. рем.: 6 р. 50 к., 7.60, 8, 9, 9.25, 10, 13.50 и съ календ. 10 руб. Дамскіе стал. ремонтурары: 8 р. 50 к., 10.25, авткеръ: 11.25, 12 и 13 р. 25 к.

**2-е сорта съ ручательствомъ за ходъ часовъ на 1 годъ:**  
Серебряные мужскіе: 8 р., 8 р. 75 к., 9 р. 25 к., 9 р. 50 к., 9 р. 75 к., 10 р.  
**Огромный выборъ золотыхъ, серебряныхъ и бриллиантовыхъ вещей.**  
Столовое и чайное серебро 84 пробы вмѣстѣ съ работой 19 р. 50 к. за фунт.  
Торговцамъ и часовымъ мастерамъ часы продаются по оптовымъ цѣнамъ. Иногороднымъ, при полученіи 10 проц. задатка, вещи высыл. по почтѣ съ наложен. платеж.

**Карман. швейцарскіе часы съ варшавской пломбой безъ гарантіи:**  
Золотыя дамскіе: 18 р. и 19 руб.  
Серебр. муж.: 6 р. 25 к., 6.40, 6.75 и 7 р. 25.  
Серебр. дамскіе: 6 р., стальные дам. 4 р.

**Н. Н. ШОЛОХОВЪ, у Пассажа, Невскій, 48.**  
Подробный прейсъ-курантъ высылается бесплатно.

1899 г. ОТКРЫТА ПОДПИСКА НА ТРИ ИЗДАНІЯ. 1899 г.

## I. „НОВОСТИ ДНЯ“

изданія годъ XVII. ежедневная газета **изданія годъ XVII.**  
съ портретами государственныхъ и общественныхъ дѣятелей.  
Подписная цѣна въ Москвѣ и на города: съ доставкою на годъ—8 руб., на шесть мѣсяцевъ—5 руб., на три мѣсяца—3 руб., на одинъ мѣсяць—1 руб.

**II. „НОВОСТИ ИНОСТРАННОЙ ЛИТЕРАТУРЫ“**  
выходятъ ежемѣсячно книжками и даютъ въ русскомъ переводѣ лучшія произведенія иностранныхъ писателей: французскихъ, нѣмецкихъ, английскихъ, итальянскихъ, шведскихъ и проч.

ПОДПИОНАЯ ЦѢНА: на годъ 3 рубля. Выстѣ съ ежедневнымъ литературнымъ приложеніемъ „СЕМЬЯ“ на годъ 4 рубля.

## III. ЕЖЕНЕДѢЛЬНЫЙ ИЛЛЮСТРИРОВАННЫЙ ЖУРНАЛЬ „СЕМЬЯ“.

Журналь даетъ своимъ читателямъ возможность слѣдить за всѣми интереснѣйшими проявленіями современной общественной, литературной, художественной и научной жизни Россіи и Западной Европы. Рядъ историческихъ очерковъ и биографій, иллюстрируемыхъ портретами, воскрешаетъ въ памяти читателя прошлое нашего отечества и другихъ странъ.

Всѣ крупнѣйшія событія текущей жизни, какъ нашей, такъ и заграничной, находятъ себѣ отраженіе на страницахъ „СЕМЬИ“ въ цѣломъ рядѣ рисунковъ и портретовъ.  
Подписная цѣна 2 руб. въ годъ.

ПОДПИСНАЯ ЦѢНА НА ВСѢ ТРИ ИЗДАНІЯ 12 руб.  
За эту сумму подписчикъ получаетъ: 1) годовую экзemplаръ газеты „Новости Дня“, 2) ежемѣсячный журналъ „Новости Иностранной Литературы“, 3) ежеднѣльное иллюстрированное приложеніе „Семья“.

„Новости Дня“ и „Новости Иностранной Литературы“ въ годъ—11 р. „Новости Дня“ и „Семья“—10 р.

къ свѣдѣнію публикующихъ: „Новости Дня“ и „Семья“ печатаются въ количествѣ 40.000 экзemplаровъ  
Адресъ: МОСКВА. „НОВОСТИ ДНЯ“. Ц. № 11682 3-3

Во всѣхъ извѣстныхъ книжныхъ магазинахъ продается

## „ПРИВѢТЬ“

литературно-научно-художественный сборникъ, издаваемый съ благотворительною цѣлью, въ пользу Общества вспомоществованія нуждающимся учащимъ Васильевской женской гимназіи въ С.-Петербургѣ. Цѣна 3 р., 440 столб. in 16, въ переплетѣ 4 р. Содержаніе: 25 картинъ-фототипій художниковъ: Рѣпина, Лагорио, Антонова, Бѣмъ, Баяновъ, Волкова, Ге, Далькевича, Жавотинскаго, Ивановой, Каразина, бар. Клодта, Ковратенко, Лоренца, Мауэрсовскаго, Малышева, Михайлова, Никитяна, Новосольцева, Овсяникова, Писемскаго, Сергѣева, Соколовскаго и Соломко.

Повести, рассказы, очерки, комедія, легенды: гг. Мамина-Сибиряка, Засодимскаго, Ал. Чехова, Мордовцева, Салова, Баранцевича, Рускина, В. Тихонова, А. Тихонова (Лугового), Фирсова, Гвѣдича, Потапенко, Лихачева, Станюковича, Н. П. Вагнера (Кота-Мурлыка), Л. Оболенскаго, Наумова, Журавской, Мухоморова, Нефедова.

Стихотворенія: К. Р. г. Полонскаго, Лихачова, Жемчужникова, Быкова, Фофанова, Горбунова-Пасодова, А. Михайлова (А. К. Шеллера), Михаловскаго, Фидлера, Чумиковой, Чехинашва, Ватсона, Вейберга, Коринфскаго, Зарина, Лисинскаго, Полякова, Пушкирева, Ладженскаго, Холодовскаго, Бунина, Вейдлинга, Якубовича.

Научныя и критическія статьи: академика А. Веселовскаго, профессоровъ Голдцева, Кайгородова, Петри, Гудобина, Венгерова, Шапкина и Никольскаго, г-жъ Чубышевой-Дитриховой, Леонтьевой, гг. Позаякова, Острогорскаго, д-ра Яхярева, Куникова, Чуйко, Цируля, Евг. Гаршина.

Посмертныя стихотворенія и письма: Всеволода Гаршина, В. Д. Споровскаго, И. М. Ярицова, Д. Д. Минаева, И. С. Лѣвова, А. Н. Островскаго, М. О. Микшина и И. Юзова.

Отзывы о сборникѣ „Привѣтъ“ см.: „Ива“, „Русское Богатство“, „Русская Мысль“, „Новь“, „Всемирная Иллюстрація“, „Живописное Обозрѣніе“, „Петербургская Газета“, „Сѣверный Вѣстникъ“, „Образованіе“, „Жизнь“, „С.-Петербургскій Вѣдомости“, „Книжный Вѣстникъ“ и мн. др. № 11781 2-1

**PRECIOSA VIOLETTE**  
ПРЕЛЕСТНЫЕ НЖНЫЕ ДУХИ, ДОЛГО СОХРАНЯЮЩЕ СВОЙ ЗАПАХЪ.  
Эссенція высшаго качества. Мыло. Туалетная вода самаго тонкаго запаха. Растительный экстрактъ для ухода за волосами. Рисунокъ кудря немыслимая и несласлаемая.

**ED. PINAUD**  
PARIS

Подписка на 1899 годъ:  
„Новости Дня“, ежедн. газ. 8 р.  
„Жов. Хюстр. Литер.“, ежем. ж. 3 р.  
„Семья“, еженедѣльн. журналъ 2 р.  
„Жов. Дня“ и „Семья“ 10 р. Всѣ изд. 12 р.  
Адресъ: МОСКВА.

**НОВОСТИ!**  
Изящный золотой ГАРНИТУРЪ 66 пробы, состоящій изъ браслета, кольца и пары серегъ, красивой отлѣлки, карназионованые, т. е. ослѣпано искусственными парижскими брилліантами, а по серединѣ дулетъ-аметистъ, сафиръ, рубинъ или бирюза, благодаря большому событу я въ состояніи продавать вмѣсто 20 руб.  
**ТОЛЬКО ЗА 12 РУБЛЕЙ.**  
Иногороднымъ «гарнитуръ» высылается въ специально приготовленныхъ изящныхъ футлярахъ, по полученіи 1 руб. задатка, можно почтовыми марками, остальныя наложеннымъ платежемъ.  
Складъ золотыхъ издѣлій  
**М. ГОРДОНЪ**  
Варшава, Маршалковская, 119.

**ЗА ОДИНЪ РУБЛЬ**  
во всѣхъ кн. маг. и биокс. Рос. Имп. прод.  
„АЛЪМАНАХЪ-ЕЖЕГОДНИКЪ“  
П. О. Яблонскаго  
ВСЕРОССИЙСКИЙ КАЛЕНДАРЬ на 1899 г., содержащій около 500 стр. и 174 рис. Купите кн., ознакомьтесь съ ея полезн. для всѣхъ и каждого содержан. и вы навѣрно не пожалѣете затрач. РУБЛЯ. Отъ издат.: СПБ. Лештукъ 13 можно выпис. нал. плат. Перес. по почт. такъж.

Висл. техн. обр., долгов. опыты, гарантія  
**ПРИВЛЕГІИ НА ИЗОБРѢТЕНІА**  
во вс. стр., цѣны ниже загр., совѣты безпл.  
**А. СКОРОДИНСКІЙ.** С.-Петербургъ, Б. Монахъ, 16.

3-й ГОДЪ  
**ПОДПИСКА**  
на 1899 годъ.  
Въ годъ  
**6 Р.**  
ОБЩЕДОСТУПНЫЙ  
**„ТЕХНИКЪ“**  
ЕЖЕМѢСЯЧНЫЙ ПОПУЛЯРНО-НАУЧНЫЙ ЖУРНАЛЬ.  
Всѣ НОВОСТИ ПО ТЕХНИКѢ ИНОСТРАННЫИ И РУССКІИ.  
МОСКВА. № 11782  
Трехпрудный пер., домъ № 11.

ПРОДАЕТСЯ  
**ВЕЗДЕ ДѢТСКОЕ МЫЛО**  
НА РЫБЬЕМЪ ЖИРУ  
МОСКВА ЦѢНА 1/2 к. 50 к. 2 к. 30 к.  
СКЛАДЪ ЛИТЕРАТУРНОГО Д. СТОЛКИНДА

УДОБНО ВЫГОДНО и ВКУСНО  
**ЭКСТРАКТЫ**  
ДЛЯ МОМЕНТАЛЬНАГО ПРИГOTOВЛЕНІА СЛАДКИХЪ БЛЮДЪ:  
1) ЖЕЛЕ ФРУКТОВОЕ  
2) КРЕМЪ И  
3) МОРОЖЕНОЕ  
СЪ БЕЗПЛАТНЫМИ МОРОЖЕННИЦАМИ  
ТРЕБОВАТЬ ПОДПИСЬ  
**Д. ВРАЙНИНЪ**  
МОСКВА, Большая Лубянка 26.

Дѣтскія дешовыя книги для подарковъ отъ 2 коп. до 60 коп.  
**„БИБЛИОТЕКА НАШИХЪ ДѢТЕЙ“.**  
 Издание Е. В. Лавровой и Н. А. Попова. С.-Петербургъ, Загородный, 28.  
 Полный каталогъ высылается издателями № 11732 бесплатно. 2-2  
 Всѣ выписки, вышедшіе въ свѣтъ до 1-го июня, одобрены для народныхъ школъ.

# ЛИТЕРАТУРНОЕ ОБОЗРѢНІЕ

ежемесячный журналъ, заключающій въ себѣ обзоръ всѣхъ выдающихся и наиболее интересныхъ новинокъ русской литературы въ области belletristiki и науки, важнѣйшихъ журнальных статей и лучшихъ изъ вновь выходящихъ книгъ. Задача изданія — помочь читающей публикѣ разобраться въ массѣ печатнаго матеріала, появляющагося на книжномъ рынкѣ и въ периодическомъ печатіи. Тѣмъ изъ читателей, которые не имѣютъ времени или возможности слѣдить за новыми журналами и книгами, подробное изложение содержания новыхъ произведеній литературы, съ приведеніемъ наиболее характерныхъ отрывковъ изъ нихъ, можетъ до известной степени замѣнить непосредственное съ ними знакомство. Въ этихъ видахъ прилагаются особая заботы о томъ, чтобы №№ изданія доставляли возможно болѣе интересное для чтенія матеріала. Открыта подписка на 1899-й г. (5-й годъ изданія).

**ЦѢНА** на годъ съ доставкой и пересылкой **ТРИ** рубля.

Адресъ: С.-Петербургъ, 6-я Рождественская, д. 10, кв. 10.

№ 11815

Редакторъ-издатель **И. В. Скворцовъ.**

Avoir soin de désigner la Source.  
**SOURCES DE L'ÉTAT**  
**CELESTINS**  
**GRÈS-GRILLE**  
**HOPITAL**  
**VICHY**

Энциклопедическое обозрѣніе  
**„Журналъ“**  
 Журналовъ  
 Полный текстъ позы съ портретами А. С. Пушкина, П. И. Чайковского и иллюстраціями-фототипными фотор. К. А. Фаера, снятыми со сцены оперы „Евгеній Онегинъ“ въ Императорскихъ театрахъ Москвы и Петербурга.  
**КРОМѢ ТОГО ГОДОВЫМЪ ПОДПИСЧИКАМЪ БЕЗПЛАТНО:**  
**ЮБИЛЕЙНЫЙ СУПРИЗЪ.**  
 (Сюрпризъ будетъ разосланъ подписчикамъ въ ноябрѣ 1899 г., что, кѣмъ, при-  
 № 11896  
 умишь любознательныхъ изъ терпѣливыхъ...)  
**Подписная цѣна:** на годъ съ преміей и сюрпризомъ — 10 р. Безъ преміи — 9 р. Въ Москвѣ на 1 р. дешевле. Скупились — разсрочка: 5 р. при подпискѣ и 5 руб. 1 июня 1899 г. Полугодовые подписчики не остаются безъ обѣда, но остаются безъ преміи и сюрприза. **Пробный номеръ** „Будильника“ высыл. за три 7 к. марки. Подписная деньги адресуются: **МОСКВА, ВЪ РЕД. ЖУРН. „БУДИЛЬНИКЪ“.**

Поступила въ продажу во всѣхъ книжныхъ магазинахъ книга П. Сергѣенко:  
**КАКЪ ЖИВЕТЪ П РАБОТАЕТЪ**  
**ГР. Л. Н. ТОЛСТОЙ.**  
 Роскошн. иллюстр. издание на вол. бумажѣ.  
 Цѣна 2 руб. 50 коп.  
 Склады изданія: Москва; Долго-Хамовническій пер., д. гр. Толстой. Книжн. магазинъ „Русской Мысли“, Именовская ул., Т-во И. П. Кушнеревъ и К<sup>о</sup>; Барятинск. рядъ, ст. изд. Спиридонова и во всѣхъ книжн. магаз. „Новаго Времени“. № 11816

**НОВОСТЬ**  
 ЦВѢТОЧНЫЙ О-ДЕ-КОЛОНЪ  
**Цвѣтущая сирень.**  
 С.-Петербургской **ХИМИЧЕСКОЙ ЛАБОРАТОРИИ.**  
 Магазины въ С.-Петербургѣ:  
 Невскій просп., № 32 и № 66.  
 Вознесенскій пр. уг. Назанской, № 24/52.

МИНИАТЮРН. АХРОМАТИЧ. БИНОКЛЬ  
**ДИЛИПУТЬ**  
 Безъ фирмы и фабрич. клейма поддѣлка.  
 со шкур., въ замшевомъ кошелкѣ 8 р. 50 к. съ пер. въ Евр. Росс. 9 р., въ Азіат. 9 р. 50 к. Съ наложевымъ латек. на 20 коп. дороже. „Дилипутъ“ лучшей бинокль нашего времени, удобно помѣщается въ карманѣ жилета или между пуговицами мундира и выдѣлѣ замшевъ, какъ для пол. охоты, путешествій или театра, большіе и тяжелые бинокль.  
**Е. КРАУСЪ и К<sup>о</sup>.**  
 Фабр. оптич. инструм. въ Парижѣ.  
 СКЛАДЪ ФАБРИКИ ДЛЯ РОССИИ  
 С.-Петербургъ, Мойка, 42.  
 Иллюстр. пр.-кур. высыл. за семикоп. марку.

**ЛѢЧЕБНИЦА**  
 для спокойныхъ душевно-больныхъ, эпилептиковъ и слабоумныхъ дѣтей,  
 за которыми установленъ тщательный присмотръ и уходъ. Обширная экономія, сады, парк. Пленсткая, здравая мѣстность.  
**Берлинъ-Лерте-вокзалъ.**  
 (Berlin-Lehrter Bahn).  
 Со справками обращаться въ дирекцію лѣчебницы.

**Лѣчебница Шульце въ Гарделегенѣ**  
 (Gardelegen) Саксонія, Германія.

**КОНЫКИ ВСѢХЪ СИСТЕМЪ**  
 отъ 1 руб. до 12 руб.  
**А. ВРАБЕЦЪ.**  
 С.-Петербургъ: Большая Морская, № 18 и № 40. № 11814

ВАШЕ ВОСПИТАНИЕ И КОРРЕКЦИОННОЕ ВЪЗДѢЙСТВІЕ НА ДѢТЕЙ  
**БЕСѢДА**  
 ТИПЕТАЛЬ  
 ВОСПИТАНИЕ  
 ПРОСИТСЯ  
 ДОБРЫМЪ ЛЮДЕМЪ  
 ЖЕЛѢВАТЬ  
 ЕМУ  
**НЕУЖИВЪНЫ ВЕЩИ**  
 ТЕРЛЕФОНЪ 3672. ТЕЛЕФОНЪ 1141.

**ЦИТРОФОНЪ**  
 Новая цитра съ клавиатурой въ 5 аккорд., для исполненія пьесъ для танцевъ. Обученіе по цифровому самоучит. легко возможно въ 1 часъ. Звуки мягкіе пріят.  
**ЦѢНА СО ШКОЛОЙ 20 РУБ.**  
 Подробное описаніе и полный иллюстрирован. Прейс-Курантъ высылается бесплатно.  
**ЦЕНТРАЛЬНЫЙ СКЛАДЪ И ФАБРИКА**  
 мюзикальных инструментовъ,  
**И. Ф. МЮЛЛЕРЪ**  
 МОСКВА, ПЕТРОВКА.

ЮБИЛЕЙНО-ТОРЖЕСТВЕННАЯ ПОДПИСКА „КОИЦА ВЪБА“  
 на юмористическіи журналъ  
**„Будильникъ“**  
 Въ 1899 г. — 35-лѣтіе журнала.  
 Въ 1899 г. — 15-лѣтіе настоящей редакціи.  
 Въ 1899 г. — 100-лѣтіе рожденія А. С. Пушкина.  
 Всѣ подписчики 1899 г. признаются юбилейными гостями редакціи и, кромѣ уваженія, получаютъ ежедневно серьезное-юмористическое обозрѣніе текущей жизни столицы, особенно провинціи и заграничи. Все будетъ изображаться въ прозѣ, стихахъ, въ рисункахъ, зарисовкахъ, перомъ, карандашомъ и красками.  
**ГОДОВЫМЪ ПОДПИСЧИКАМЪ НЕБЫВАЛА ПРЕМІЯ „ЕВГЕНІЙ ОНЕГИНЪ“.**  
 Полный текстъ позы съ портретами А. С. Пушкина, П. И. Чайковского и иллюстраціями-фототипными фотор. К. А. Фаера, снятыми со сцены оперы „Евгеній Онегинъ“ въ Императорскихъ театрахъ Москвы и Петербурга.  
**КРОМѢ ТОГО ГОДОВЫМЪ ПОДПИСЧИКАМЪ БЕЗПЛАТНО:**  
**ЮБИЛЕЙНЫЙ СУПРИЗЪ.**  
 (Сюрпризъ будетъ разосланъ подписчикамъ въ ноябрѣ 1899 г., что, кѣмъ, при-  
 № 11896  
 умишь любознательныхъ изъ терпѣливыхъ...)  
**Подписная цѣна:** на годъ съ преміей и сюрпризомъ — 10 р. Безъ преміи — 9 р. Въ Москвѣ на 1 р. дешевле. Скупились — разсрочка: 5 р. при подпискѣ и 5 руб. 1 июня 1899 г. Полугодовые подписчики не остаются безъ обѣда, но остаются безъ преміи и сюрприза. **Пробный номеръ** „Будильника“ высыл. за три 7 к. марки. Подписная деньги адресуются: **МОСКВА, ВЪ РЕД. ЖУРН. „БУДИЛЬНИКЪ“.**

**САДОВОЕ ЗАВЕДЕНІЕ П. П. ДАУГУЛЯ**  
 существуетъ съ 1822 года въ г. Юрьевѣ (Дерптѣ), Лифляндской губ. и высылаетъ бесплатно и франко **НАТАЛОГЪ СЪМЯНАМЪ** оторочнымъ, цвѣточнымъ и эконо-мическимъ. 500 сорт. РОЗАНАМЪ, грунтовыми и оранжерейнымъ, георгинамъ, гвоздикамъ, цвѣтчи. луконкамъ, воздушн. и теночн. растеніямъ, фруктовымъ и украсительнымъ **ДЕРЕВАМЪ** и **НУСТАРНИНАМЪ**, клубникамъ, спаржѣ, шампиньон. гнѣздамъ, растеніямъ. **Гигрометрамъ** (предсказыв. пере-мѣну погоды въ точности за 24 ч. впередъ, ц. 2 р.) и пр., съ обозначеніемъ краин. цѣвъ.  
 14-й годъ изданія иллюстриров. народнаго журнала „БЕСѢДА“, допу-щеннаго Мин. Нар. Пр. въ безплат-ную народн. библиотекѣ. „Бесѣда“ выходитъ 2 раза въ мѣсяцъ. Годовая цѣна ея, съ пересылкою: 1 р. 50 к. Адресъ редакціи: **ВАРШАВА, Бреловскій дворецъ.**  
**ЦАРЬ-ДВЯЦА.**  
 Вс. Соловьева.  
 Ром.-хрон. XVII в., въ 3-хъ ч. II. 2 р., съ пер. 2 р. 30 к.  
 Требования адресовать въ контору изданія А. Ф. Маркса. СПб., Мал. Морская, № 22.

С.П.Б. **ТЕХНО-ХИМИЧЕСКОЙ ЛАБОРАТОРИИ**  
 послѣднія новости:  
**„ФИГАРО“, „РЕКОРДЪ“.**  
**ЛУЧШИЯ ТУАЛЕТНЫЯ МЫЛА**  
 Пріятный освѣжающій ароматъ, смягчаютъ кожу, придаютъ нѣжность и бѣлизну.  
**ПРОДАЮТСЯ** Просимъ остерегаться подражанія и требовать на этикеткахъ слово: **„ТЕХНО“.**  
 Главн. складъ: С.-Петербургъ, Коломенская ул., № 12.



ТОВАРИЩЕСТВО  
**„ПРОВОДНИКЪ“.**  
 Москва \* Рига \* Сибуртъ.

Резина. \* Линолеумъ. \* Азбестъ. \* Балата. \* Провода.  
**Т-ва РУССКО-ФРАНЦУЗСКИХЪ ЗАВОДОВЪ** вождь фирмою: „ПРОВОДНИКЪ“.  
 ПРОДАЕТСЯ ВЕЗДѢ. **Обращать вниманіе на клеймо (звѣзда) съ фирмой.**  
 ОСТЕРЕГАТЬСЯ ПОДДѢЛОКЪ!



**БЕРНДОРФСКІЙ МЕТАЛЛИЧЕСКІЙ ЗАВОДЪ**

**АРТУРЪ КРУППЪ.**



ВЪ МОСКВѢ НА КУЗНЕЦКОМЪ МОСТУ  
 РЕКОМЕНДУЕТЪ ГОСТИНИЦАМЪ И ХОЗЯЙСТВАМЪ СВОИ ИЗДѢЛІА  
**ИЗЪ МАССИВНАГО МЕТАЛЛА „АЛЬПАКА“:**  
 БѢЛО СЕРЕБРИСТАГО ЦВѢТА: ВЪ НАТУРАЛЬНОМЪ ВИДѢ,  
 И ПОКРЫТЫЯ ГУСТЫМЪ СЛОЕМЪ ЧИСТАГО СЕРЕБРА.

А ТАКЖЕ **КУХОННАЯ ПОСУДА** ИЗЪ **ЧИСТАГО НИКЕЛЯ.**

И. Анофриевъ Гр.

Въ Москвѣ на Никольской улицѣ у книго-  
 продавца ЗЕМСКАГО **НОВАЯ КНИГА**  
 поступила въ продажу  
 ИЗДАНИЕ НЕОФИЦІАЛЬНОЕ  
 печатано по правительственному изданію.  
**НОВЫЙ ЗАКОНЪ**  
 о новыхъ государственныхъ торгово-про-  
 мышленныхъ налогахъ.  
 Высочайше утвержденномъ 8 іюня 1898 года.  
 Подлежащаго къ оплатѣ и вниманію всѣхъ  
 пошлинъ со всѣхъ лицъ и сословій торгового  
 и ремесленного міра съ расписаніемъ всѣхъ  
 разрядовъ промышленныхъ, торговыхъ и ре-  
 месленныхъ предриятій, съ разъясненіемъ  
 торговыхъ свидѣтельствъ и билетовъ, под-  
 лежащихъ къ налогу по классамъ въ обѣихъ  
 столицахъ, во всѣхъ городахъ, мѣстечкахъ,  
 на ярмаркахъ, а также къ оплатѣ торговыхъ  
 билетовъ на развозный и на развозный  
 торговъ во всей Россійской Имперіи. Цѣна  
 50 к., а съ пересылкой 75 к. Желаніе  
 могутъ высылать почт. марк.

**Пейте Цейлонскій чай!**

Больше всего въ мірѣ потребляется чай въ Англии.  
 Англичане, вслѣдъ за появленіемъ Цейлонскаго чая, пере-  
 стали потреблять чай Китайскій, такъ какъ Цейлонскій чай  
 есть несомнѣнно лучший чай и въ настоящее время въ Англии  
 расходуется Цейлонскаго чая болѣе ста милліоновъ фунтовъ  
 въ годъ.

**ЦЕЙЛОНСКІЙ ЧАЙ** экономиченъ.

Ш. № 11641

**ЦЕЙЛОНСКІЙ ЧАЙ** очень полезенъ для здоровья.

30-6

**ЦЕЙЛОНСКІЙ ЧАЙ** есть лучший чай по вкусу и аромату.

**ГЛАВНЫЙ СКЛАДЪ Цейлонскаго чая у**  
**М. Роживю, Москва,** Маросейка, д. Тушиняна. Представитель Товарищества Цейлонскихъ план-  
 таторовъ для всей Россіи.  
 Ш. № 11612 20-6

**ИДЕАЛОМЪ**  
 комфорта и порядка  
 будетъ Вашъ кабинетъ если онъ  
 будетъ снабженъ

**АМЕРИКАНСКИМЪ БЮРО**  
**„ДЭРБИ“**  
 которыя своимъ практическимъ  
 устройствомъ,  
 высокимъ ка-  
 чествомъ ма-  
 териала,  
 работы  
 и прочности  
 превосхо-  
 дятъ всѣ су-  
 ществующіе столы.

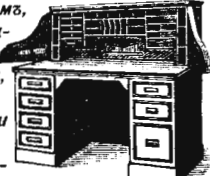

Цѣна отъ 130 руб.  
 ТОВАРИЩЕСТВО  
**М. Блок**  
 МОСКВА, С.-ПЕТЕРБУРГЪ,  
 КИЕВЪ, ОДЕССА,  
 Варшава, Екатеринбургъ,  
 Кокандъ, Ростовъ н/Д.

**КОНФЕТТИ** оптомъ и пудами.  
**БАЗАРЪ МАРОКЪ.** Образцы и цѣны  
 безплатно.  
 Невскій, № 20—31.  
 С.-Петербургъ.

**1400**  
 стилизованъ, узоровъ для выпи-  
 ливанія, углубленной и рельеф-  
 ной рѣзьбы, выжиганія и живо-  
 писи по дереву, и пр., и пр.  
 Рисунки имѣются на бумагѣ и  
 на деревѣ. Наставленія, инстру-  
 менты, машины и матеріалы.  
 Газета „Дизетантъ“.  
 Иллюстр. прейсъ-куранта вы-  
 сылаются за 30 ф. почт. марк.  
**Mey & Widmeyer, München.**

**ВСЛѢДСТВІЕ**  
 усовершенствованн. конструкція, позволяющей моментально смѣнить  
 одинъ шрифтъ на другой, на одной и той-же пишущей машинѣ.  
**„БЛИКЕНСДЕРФЕРЪ“**  
 можно писать на различныхъ языкахъ. Цѣна 100 и 140 руб.  
 \* Удостоены высшихъ наградъ и золотыхъ медалей. \*  
 \* ПРЕДСТАВИТЕЛИ: Э. КИЖКМАНЪ и К<sup>о</sup> С.-Петербургъ,  
 Гороховая, 17. \*

Премиированы на Всероссийской выставкѣ 6 сер. медалью.  
 Машиностроительный котельный и чугуно-мѣдно-литвойный заводъ  
**В. Рейтцъ и Эд. Ротерманъ**  
 въ Ревель.  
 изготовляетъ спеціально  
 лѣсопильныя рамы, круглыя пилы, двойныя и ординарныя и ленточныя пилы, строгаль-  
 ныя станки, машины для приготовления древеснаго волокна и т. д., а также и  
**ПАРОВЫЯ МАШИНЫ и ПАРОВЫЕ КОТЛЫ** всѣхъ системъ,  
 а главнымъ образомъ заводъ принимаетъ заказы на устройство  
**лѣсопильныхъ заводовъ.**  
 Устроено болѣе 100 заводовъ въ разныхъ губерніяхъ.  
 Кроме того заводъ принимаетъ заказы на устройство мукомольныхъ мельницъ, виноку-  
 ренныхъ и ректификаціонныхъ заводовъ, молочныхъ фермъ съ водяною, электричною и  
 паровою силою.  
 Въ складѣхъ завода имѣются готовые маслобойки и маслообработники, оси, втулки,  
 рыльця, сошники, плуги, бороны, молотилки, конные привоы и вообще всякаго рода  
 земледѣльческія орудія.  
 № 11712 Почтамтъ, № 103. ПОЛИВАНОВУ. ●

7 разъ удостоены  
 первыхъ премій.  
**СКРИПКИ,**  
 виолончели и пр.  
 неподражаема по тону и  
 качеству. Старин. итальян-  
 скіе инструменты въ  
 громадномъ выборѣ.  
**ЦИТРЫ,**  
 всемірно-извѣстныя по  
 своему прекрасному тону  
 и превосходн. работѣ. Всѣ  
 другіе музыкальные ин-  
 струм. Иллюстр. каталоги  
 высылаются безплатно.  
**Братья ВОЛЬФЪ.**  
 Фабрика струнныхъ инструмен-  
 товъ.  
 Крейцнахъ.

**Коммерч. Академія**  
 въ Лейпцигѣ.  
 Программы высылаются секре-  
 таремъ Академіи.

**! 3 р. 50 к. !**  
**„ЛИЛИПУТЬ“.**  
 ● Усоверш. склады, карманы, фотогра-  
 фическій аппаратъ. ● Сним. моментъ и съ  
 выдержк. Дневъ и ночью. Портреты, груп-  
 пы, виды и пр. ● Фотографировать можетъ  
 каждый. ● (Вѣсов. 2 ф.). Треб. адр.: Москва,  
 № 11712 Почтамтъ, № 103. ПОЛИВАНОВУ. ●



**ПРИГЛАШАЮТЪ**

дѣятельныхъ агентовъ. Обращаться письменно: Банкирскаго дома Генрихъ Блонкъ, С.-Петербургъ, 59, Невскій.

БЕЗПЛАТНО ВЫСЫЛАЕТЪ КАЖДОМУ книжку о кройкѣ и шитьѣ и основательно обучаетъ кройкѣ и шитью заочно, т. е. письменно на русскомъ и нѣмецкомъ языкахъ, преподавателю вида практической кройки и шитья М-мъ Майдичъ, Давидъ-Горо- № 11764 докъ, Минскъ губ. 2-2

**ОСКОЛКИ**

1899 годъ.

XIX годъ.

Подъ редакціею и при постоянномъ участіи **Н. А. Лейкина.**

Еженедѣльный иллюстрированный юмористическій журналъ большого формата съ карикатурами (въ краскахъ и черными).

**32 №№ въ годъ.**

**ЦѢНА ЗА ЖУРНАЛЪ:**

съ перес. и дост.: на годъ 9 р., на полгода 5 р., на три мѣсяца 3 р. За границу на годъ 10 р. Допускается разсрочка.

Подписка принимается: въ Главной Конторѣ журн. «Осколки» въ С.-Петербургѣ, въ Свѣтской ул., д. № 17.

№ 11771 4-2

Редакторы-издат.: Н. Лейкинъ и Р. Голицыне.

**„НАРОДЪ“**

**ЕЖЕДНЕВНАЯ ПОЛИТИЧЕСКАЯ И ЛИТЕРАТУРНАЯ ГАЗЕТА**

1899 г.

(третій годъ изданія).

1899 г.

Газета посвящаетъ себя разработкѣ вопросовъ государственной, общественной и хозяйственной жизни русскаго народа. Въ газетѣ, между прочимъ, отводятся много мѣста вопросамъ желѣзнодорожнаго дѣла въ Россіи, вопросамъ церковнымъ, вопросамъ военнымъ и вопросамъ, касающимся жизни провинціи. Сообщеніямъ изъ провинціи широко раскрыты страницы газеты, такъ какъ она сознаетъ важную роль, какую все болѣе и болѣе занимаетъ провинція въ жизни Русскаго Государства. Всякое сообщеніе, идущее отъ мѣстныхъ освѣдомленныхъ лицъ, касающееся жизни городовъ, земствъ, вопросовъ сельско-хозяйственныхъ, торгово-промышленныхъ и т. п., съ благодарностью принимается газетою, если оно провиняку доухомъ общей пользы, а не личныхъ счетовъ. Для болѣе яркаго освѣщенія провинціальной жизни въ газетѣ существуетъ особый отдѣлъ подъ заглавіемъ «Провинціальный фельетонъ», въ которомъ свѣдѣнія, полученыя отъ корреспондентовъ и почеркнутыя изъ провинціальныхъ газетъ, разрабатываются сотрудниками, близко знакомыми съ провинціальной жизнью и специально для этой работы приглашенными.

Ц. № 11726 3-2

Подписная плата: въ Россіи съ пересылкою: на 1 годъ — 10 р., на 6 м. — 5 р., на 3 м. — 2 р. 50 к., на 1 м. — 1 р.; за границею: на 1 г. — 14 р., на 6 м. — 7 р. 50 к.

Подписка принимается въ Главной Конторѣ газеты (СПб., Б. Морская, 36).

Редакторъ Н. Я. Стоцькинъ.

Издателъ А. П. Мальшинскій.

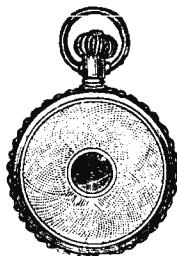

**ТЕЛЕГРАММА.**

Всѣ безъ исключенія часы, объявляемые другими фирмами, складъ часовъ «**ФРАНЦІЯ**» высылаютъ на 10% дешевле. При заказѣ по объявленіямъ другихъ фирмъ проситъ прислать вырѣзки таковыхъ объявленій изъ газетъ. Ц. № 11564 9-9

Адресъ: Складъ часовъ «**ФРАНЦІЯ**», Варшава, Королевская, 20.

Иллюстрированный прейсъ-курantzъ высылается бесплатно.

**ЗОЛОТАЯ МЕДАЛЬ ПАРИЖЪ 1889.**

**ПЕТЕРБУРГСКАЯ ХИМИЧЕСКАЯ ЛАБОРАТОРІЯ**  
ИЗМАЙЛОВСКІЙ ПРИБЪ.

**ЗУБНОЙ ЭЛИКСИРЪ**  
ВЫСШАГО КАЧЕСТВА  
ДЛЯ ЧИСТКИ ЗУБОВЪ И ЗУБНЫХЪ ПОРОШКИ.  
ОСВѢЖЕНІЯ ДЫХАНІЯ РТА. ЗУБНАЯ ПАСТА.

МАЛЫШЪ въ Москвѣ на Хвостовомъ мосту д. № 11726 3-2

На 1899 г. **ОТКРЫТА ПОДПИСКА** на 1899 г.

самый дешевый журналъ, политическій, литературно-художественный съ карикатурами № 11760 4-2

**„РАЗВЛЕЧЕНІЕ“**

50 номеровъ журнала, въ которыхъ будетъ помѣщено болѣе 800 прекрасныхъ исполненныхъ рисунковъ извѣстныхъ карикатуристовъ-художниковъ.

«РАЗВЛЕЧЕНІЕ» всѣмъ годовымъ подписчикамъ дастъ въ видѣ приложенія Сборникъ юмористическихъ разсказовъ популярнаго юмориста А. Педра.

Годовая цѣна журнала **6 рублей**, на полгода **3 рубля.**

Пробный № высылается за три семкопеечныя марки.

Адресъ: Москва, Тверская, д. Чижова, журналу «РАЗВЛЕЧЕНІЕ».

**5** Р.  
НА ГОДЪ.

**САМАЯ ДЕШЕВАЯ**

ПОЛИТИЧЕСКАЯ, ОБЩЕСТВЕННАЯ, ЭКОНОМИЧЕСКАЯ И ЛИТЕРАТУРНАЯ  
ЕЖЕДНЕВНАЯ ГАЗЕТА

**„МОСКОВСКІЙ ВѢСТНИКЪ“**

съ портрет. государственныхъ и обществен. дѣятелей и иллюстрац. выдающихся событій.

Газета «Московскій Вѣстникъ» издается въ форматѣ и объемѣ большихъ столичныхъ газетъ. Особое вниманіе обращено на нужды и интересы провинціи, съ каковою цѣлью имѣются собственные корреспонденты въ многочисленныхъ городахъ и мѣстечкахъ Россіи. Событія иностранной жизни представляются съ возможной полнотой, разнообразіемъ и своевременностью собственными корреспонденціями изъ наиболѣе крупныхъ городовъ западной Европы и Новаго Свѣта: Парижа, Берлина, Вѣны, Будапешта, Мадрида, Лондона и Нью-Йорка. Ежедневно полное и всестороннее отраженіе всѣхъ событій текущей жизни. Ежедневно статьи и фельетоны по общественнымъ вопросамъ и на злобы дня. Ежедневно романы, повѣсти, разсказы.

Желая придти на помощь своимъ подписчикамъ и установить съ ними дѣятельную связь, газета охотно принимаетъ на себя трудъ отвѣчать на запросы подписчикъ, присылаем. въ редакцію.

Подписная цѣна съ доставкой и пересылкой:

на годъ **5** РУБ., на полгода **3** РУБ., на мѣсяць **60** К.

Годовые подписчики, подписавшіеся на 1899 г., уже съ ноября текущаго года будутъ получать газету за текущій годъ со дня подписки **БЕЗПЛАТНО.**

Подписка принимается въ Москвѣ: въ конторѣ газеты, Петровка, Кузнецкій пер., д. Арбатскаго.

САМАЯ ДЕШЕВАЯ  
ЕЖЕДНЕВНАЯ ГАЗЕТА.

НА ПОЛГОДА

**3** Р.

САМАЯ ДЕШЕВАЯ  
ЕЖЕДНЕВНАЯ ГАЗЕТА.

Ц. № 11788

И. С. ИРГАНСКІЙ, МОСКВА.

**ВЫГРЫШ-**  
 НЫЕ 1, 2 и 3 выигрывает  
**БАНКИРСКИЙ ДОМЪ**  
**ГЕНРИХЪ БЛОКЪ,**  
 59, Невскій, СПб. 6-1

О возможности получения верной пользы и  
 выгоды узнать, а также  
**БУХГАЛТЕРІЮ** лично и  
 значно обществом  
 М. П. Фер-  
 нандеса,  
 развѣд-  
 чивъ у  
 Мин. Нар-  
 просвѣд-  
 Провинц-  
 Пригод-  
 по вини,  
 монетоп-  
 Успѣхъ  
 верный  
 Выдастъ  
 На отвѣт  
 На проп-  
 марку.  
 Петербургъ, Знаменская, 2 у Невск., кв. 37.

**НОВЫЯ КНИЖКИ:**

Изданія фирмы Подполотъ.  
 Книжнень.  
 Бессарабій.

СПЕЦИАЛЬНОЕ ИЗДАНИЕ  
 для Россіи:

**КАКЪ ИЗВЛЕЧЬ**

изъ каждой десятины  
 земли, какова бы ни была  
 почва и гдѣ бы она ни  
 находилась,

**500 руб.**

и болѣе доходу въ годъ

СОЧИНЕНІЕ

составленное общими силами из-  
 вѣстныхъ агрономовъ: Добортъ,  
 Тронсе, Деланисъ, Лебланкъ, Вил-  
 моринъ, Камбовъ, Дюссонъ, Бал-  
 ларъ и друг.

Переводъ съ французскаго.

Цѣна 2 рубля.

**КАКЪ РАЗБОГАТѢТЬ?**

Какъ создать выгодное и само-  
 стоятельное занятіе съ 10 руб.  
 сочиненіе Инездинръбъ.

Переводъ съ англійскаго.

Цѣна 1 рубль.

Цѣны съ пересылкою.

**НА ГИТАРѢ**

предлагаю 6 мѣс. заочное обученіе, теорію  
 и игръ съ разсрочкою за 10 р. Успѣхъ га-  
 рантирую. Условія бесплатны. Тюмень, Тоб-  
 губ. Ал. М. Афроимовъ.

**ФАБРИКА**  
**СКЛАДЪ**  
**Бруно Зенгеръ & Ко**  
 С.Петербургъ Невскій Пр. №25 (впередъ Кемперъ)  
**Фотогр. Аппараты**  
 и Принадл.  
 (Кратк. Прейс-Курантъ бесплатн.)  
 Ц. № 11706 2-2

**XX**  
 Покройте стѣны  
 ваши полъ. Новая  
 привилегія. Деше-  
 во, прочно, замѣ-  
 чательно выдно,  
 скоро, можно даже  
 зимою, безъ гоня-  
 ха, мочить водою. Адресъ: Одесса, техни-  
 ческое бюро инженера **Н. МЕЛЬНИКОВА**,  
 (Выслать подробности). 3-1

**64000 ABONNENTEN**

und demnach die grösste Verbreitung aller liberalen Zeitungen  
 grossen Stils im In- und Auslande hat das durch Reichhaltigkeit  
 und sorgfältige Sichtung des Inhalts sich auszeichnende, täglich  
 zweimal in einer Morgen- und Abend-Ausgabe, auch Montags  
 erscheinende

**Berliner Tageblatt**

und Handels-Zeitung mit 5 werthvollen Beiblättern:

„**ULK**“ farbig illustriertes „Der Zeitgeist“ feuilletonist.  
 Witzblatt. Beiblatt  
 „**Deutsche Lesehalle**“ „**Technische Rundschau**“  
 illustrierte Sonntagsbeilage illustrierte Fachzeitschrift  
**Mittheilungen über Landwirtschaft, Gartenbau u. Hauswirtschaft.**

Im Roman-Feuilleton erscheint demnächst ein neuer Roman von  
**Felix Holländer: „Erlösung“**

Im Gegensatz zu den bisherigen Schöpfungen des interessanten  
 Autors ist dieses Werk ein Familienroman im wahren und  
 guten Sinne des Wortes.

Ausführliche Parlamentsberichte bringt das „Berliner Ta-  
 geblatt“ in einer besonderen Ausgabe, die, noch mit den Nacht-  
 zügen versandt, am Morgen des nächsten Tages den Abonnenten  
 zugeht. Ein vierteljährliches Abonnement kostet 2 Rub. 42 Kop.  
 bei allen Postanstalten.

Мои превосходно составленные  
**КОЛЛЕКЦІИ для ЕЛОКЪ въ**  
**5-10-15-25-50 РУБ.**  
**БАЗАРЪ МАРОКЪ**  
**С. ПЕТЕРБУРГЪ**  
 НЕВСКІЙ ПР. №20-31.  
 ЗАКАЖИТЕ СКОРЕЕ  
 для ПОЛУЧКИ по жел. дог.

**Въ старой Москвѣ.**  
 Графа Е. А. САЛТАСА.  
 Историческій романъ времени восшествія на престолъ и начала царствованія  
 императрицы Екатерины II. Въ 2-хъ част. СПб. Цѣна 2 руб., съ перес. 2 р. 50 коп.;  
 въ колѣнок. перепл. 2 руб. 75 коп., съ пересылк. 3 руб. 25 коп.

**ЮВЕЛИРЪ**  
**К. И. БОКЪ**  
 С.-ПЕТЕРБУРГЪ, бывший МОСКВА,  
 Большая Морская, 9. **БЮЛЕРЪ**. Кузнечій мостъ, 6.  
 Громадный выборъ брилліантовыхъ и золотыхъ вещей на всякія  
 цѣны. Изготавливаетъ всевозможные жетоны, какъ-то: Всероссій-  
 ской выставки въ Н.-Новгородѣ 1896 г., XII международ-  
 наго медицинскаго конгресса въ Москвѣ, V фотографич-  
 еской выставки Императорскаго Техническаго общества  
 въ С.-Петербургѣ, 100-лѣтняго юбилея министерства путей  
 сообщенія и мн. др. Покупаютъ золото и драгоценныя камни.  
 № 11904 2-1

**ВОДОЛЪЧЕБНИЦА — ТАГАНРОГЪ**  
 вр. Диварисъ и Гордонъ.  
 Открытіе зимы, озона, втор. климат. Комфорт. устр. Массажъ, электрич. леченіе  
 перип. и вѣсъ хрон. бол. № 11560 3-5  
 Водолѣч. особ. успѣшно зимою; проспекты бесплатн.

**„ЧТО**  
 такое искусство укрѣпленія памяти? —  
 книга (8-е изд. и доп. изд.) проф.  
 мнѣмоники С. Файнштейна, высл. за  
 шесть 7-ми коп. марокъ, на выдѣл. бу-  
 магѣ — за восемь 7-ми коп. марокъ.  
 Адресъ: Одесса, Гаванная ул., д. № 28,  
 профессору мнѣмоники  
**С. ФАЙНШТЕЙНУ.**  
 № 11356 10-7

**КРАСИВО** пишется вѣнчикъ 3-очно  
 (прострѣдствомъ переноски)  
 въ 15 уроковъ у  
**ПИСАТЬ** профессора каллиграфіи  
**А. БОССОДО.**  
 Методъ преподаванія на Парижской  
 всемірной выставкѣ 1889 г. и удостоенъ  
 золотой медали. За 4 семидесяти  
 марки выслается **ПРОБНОЕ ПИСЬМО**  
 прифотом., подробныя условія и образцы  
 испиравленія почерк. заочн. учен. Адресъ:  
 Профессору каллиграфіи Адольфу Бос-  
 со в Одессѣ, Дерибасовская, д. № 19.

**ЖИВАЯ ФОТОГРАФІЯ ВЪ ГОСТИНОЙ!**  
**Прекрасная новость**  
**СИНЕМАТОГРАФЪ „ИДЕАЛЬ“**  
 съ 6 картинами (детей) 15 руб.  
 перес. за 8 фін. Котора Изобрѣ-  
 телин А. Гране, Москва, Невлинны  
 пр. 18, д. Молчанова.  
 (Тоже АППАРАТЫ и ЛЕНТЫ для де-  
 монстраторовъ. Цѣны дешевы.)

**РЕМИНТОНЪ**  
 обладаетъ всеми усовершенствованіями  
 изобрѣтенными до настоящаго времени.  
 создавшими типъ  
**САМОЙ СОВЕРШЕННОЙ МАШИНЫ**  
 превосходящей всѣ другія системы  
**ВЪ ПРОЧНОСТИ,**  
**БЫСТРОТѢ,**  
**ЛЕГКОСТИ УДАРА**  
**и ТЩАТЕЛЬНОСТИ**  
 исполненія работъ.  
**Пониженная цѣна**  
**275 РУБ. ВМѢСТО**  
**325 РУБ.**  
 предостерегаемъ отъ массы  
**ПОДДѢЛОКЪ!!!**  
**ТРЕБУЙТЕ КАТАЛОГИ.**  
 ЕДИНСТВ. ПРЕДСТАВИТЕЛИ для ВСЕЙ РОССІИ

**М. Блок**  
 МОСКВА, С.-ПЕТЕРБУРГЪ,  
 КІЕВЪ, ОДЕССА,  
 Варшава, Екатеринбургъ, Нонандъ,  
 Ростовъ " А.  
 Н.С. НИКОЛЬСКІЙ, МОСКВА.

**НЕЗАМѢТНА НА ЛИЦѢ**  
**ТОЛЬКО „ГИГИЕНА“**  
**ГИГИЕНА**  
**ГИГИЕНА**  
**РОСКОШНАГО ЗАПАХА.**  
 ПРОДАЕТСЯ ВЪСѢ.  
 ГЛ. СКЛАДЪ: С.-ПЕТЕРБУРГЪ КОЛОМЕНСК. 12.

При этомъ № прилагается для гг. иногородныхъ подписчиковъ объявленіе стѣ книжи, магазина В. И. Губинскаго въ С.-Петербургѣ.



# ЖИВНА

№ 51.

XXIX г.

1898 г.

## Содержаніе:

ТЕКСТЪ: На пути къ вѣчности. Ромашъ Вас. И. Немировича-Данченко. (Окончаніе).—Столѣтній юбилей Императорской военно-медицинской академіи. Очеркъ В. С.—Будетъ ли свѣтопреставленіе? Очеркъ гра Р. Крейснера.—Къ рисункамъ: Странствующій артистъ.—Выжидають.—Ссора.—Первый опытъ.—Погребеніе высокопресвященнѣйшаго Палладія, митрополита с.-петербургскаго и ладожнаго.—Высокопресвященный Модестъ, архіепископъ волынской и житомирской.—П. М. Третьяковъ.—Н. Я. Соловьевъ.—Политическое обозрѣніе.—Библиографія.—Разныя извѣстія.—Рышеніе задачи и ребуса на преміи.—Заявленіе.—Объявленіе.

РИСУНКИ: Странствующій артистъ. Картина Л. Корелла.—Выжидають. Картина П. Ковалевскаго.—Ссора. Картина Б. Вотье.—Первый опытъ. Картина Никола Гуде.—Столѣтній юбилей Императорской военно-медицинской академіи. Наружный видъ стараго анатомическаго института. Новый анатомическій институтъ. Внутренній видъ стараго анатомическаго института. Зданіе военно-медицинской академіи. Психіатрическая клиника. Военно-клиническій госпиталь на Выборгской сторонѣ. П. А. Дубовицкій и Я. В. Вилліе, президенты медико-хирургической академіи. Петръ Франкъ. П. А. Загорскій. И. Ф. Бушъ. В. Л. Груберъ. Н. И. Пироговъ. С. П. Боткинъ. Н. Ф. Здекауеръ. Начальникъ военно-медицинской академіи В. В. Пашутинъ.—Высокопресвященнѣйшій Палладій въ гробу.—Высокопресвященный Модестъ, архіепископъ волынской и житомирской. По поводу 50-лѣтія священнослуженія.—П. М. Третьяковъ.—Н. Я. Соловьевъ.

При этомъ № прилагается выпускъ „Ежемѣсячныхъ литературныхъ приложений“ за декабрь.



**НЕСПѢШИТЕ ПОКУПАТЬ**  
ручнѣе не провѣривъ цѣны по прейскуранту самаго обширнаго склада ручнѣе

А. Я. Шарнопольскаго  
въ Москвѣ  
Мясницкая ул. № 2

Каталогъ высылается **БЕЗПЛАТНО**.

### Дв. Ит. Бухгалтерія

Полный курсъ съ указаніемъ двухъ способовъ веденія книгъ, а также всѣ коммерческія свѣдѣнія, необход. для кажда бухгалтера. Многообраз. обучаетъ лекцій-корреспонденціи. Мои лекціи изложены настолько популярно, что доступны пониманію каждаго и вполне замѣняютъ личное преподаваніе. Гарантию можетъ служить та масса благодарностей, которую я получаю отъ бывшихъ моихъ учениковъ. Условія и программу высылаю бесплатно.

**Г. К. ВУРЕНКО, Кіевъ.**

Съ присланной фотограф. карточки доставляется въ короткий срокъ **прекрасно увеличенн. портретъ**, на матовой или глянцевой бумагѣ, величиною въ 5 1/2 x 6 3/4—вставленн. въ пасъ-парту общій размѣръ 7 1/4 x 9 1/4 вершк. за 4 р.—укладка 50 к.—пересылка за счетъ заказчика. При заказѣ просить выслать 2 р. задатокъ. Слѣдующ. форматъ лѣтничихъ увеличенн. копій въ 6 1/2 x 9 в. оправ. въ пасъ-парту 10 1/2 x 14 в. 10 р., укладка 50 к.

Фотографія **Н. К. БУЛЛА**,  
С.-Петербургъ, Садовая ул. № 61.

**ОТКРЫТА ПОДПИСКА НА 1899 г.**  
на **НОВЫЙ** иллюстрирован. еженедѣльный журналъ для дѣтей старш. возраста (отъ 12 лѣтъ)

## „ЮНЫЙ ЧИТАТЕЛЬ“

Журналъ будетъ выходить 4 раза въ мѣсяцъ.

Допускается разсрочка. Подробное объявленіе высылается по первому требованію. Контора редакціи: СПб. Греческій пр., д. 15, кв. 31. № 11832 2—1

Изд.: ж.-врачъ **Е. Казаневичъ-Стефановская**. Ред.: **Э. Пименова**.



## Я. БЕККЕРЪ

**ПОСТАВЩИКЪ ДВОРА:**

Его Величества Императора Всероссийскаго  
Его Величества Императора Австрійскаго  
Его Величества Короля Шведскаго и Норвежскаго  
Его Величества Короля Датскаго.

**С.-ПЕТЕРБУРГЪ.**

**ВЫСШІЯ НАГРАДЫ:**  
1893 г. **ЧИКАГО**—дипломъ и медаль.  
1894 г. **АНТВЕРПЕНЬ**—„Grand-Prix“.  
1896 г. **НИЖНІЙ НОВГОРОДЪ**—Государственный гербъ.  
1897 г. **СТОКГОЛЬМЪ**—золотая медаль и званіе Поставщика Его Величества Короля Швеціи и Норвегіи.

Рояли отъ 600 руб. Пианино отъ 450 руб. 6—3



### „ДИРИЖЕРЪ“

Практическое руководство дирижировать балетными и обществеными танцами. Наставленіе для распорядителей на балахъ и семейныхъ вечерахъ, съ приложеніемъ описанія многихъ Характерныхъ танцевъ и терминологіи для распорядителей на франц. и русск. языкахъ съ 39 рисунк. въ текстѣ. Составилъ артистъ **Ф. В. Раевскій**. СПб. 1896 г. Ц. 1 р. сер. Складъ изданія СПб., Симеоновская ул., д. № 3. Н. Герасимовъ. Выписывающіе изъ склада за пересылку не платятъ.

**ПОДПИСКА НА ВСѢ ГАЗЕТЫ И ЖУРНАЛЫ.**  
торговый домъ **Л. И. З. МЕЦЦЛИКЪ**

Москва, Мясницкая, д. Сытова. С.-Петербургъ, бол. Морская, № 11.

Изданія годъ 5-й. Подписной годъ начался 15-го ноября 1898 г.

№ 1-й вышелъ вторымъ изданіемъ.

**ОТКРЫТА ПОДПИСКА НА 1899 ГОДЪ**  
на самый распространенный въ Россіи музыкальный журналъ

## „МУЗЫКА И ПѢНІЕ“

Для пѣвца однополоднаго и хороваго, фортепiano и другихъ инструментовъ. Одобренъ Учеб. Комит. при Св. Синодѣ. Одобренъ Учен. Ком. Мин. Нар. Пр. Рекомендованъ Главн. Упр. военномучебн. завед. Подписчики получаютъ 200 лучшихъ музыкальныхъ сочиненій по всѣмъ отраслямъ музык. творчества, стоящихъ въ отдѣльныхъ изданіяхъ по самымъ дешевымъ цѣнамъ сорокъ рублей. Годовой экземпляръ составляетъ болѣе 500 стран. большого формата.

Вышелъ № 2-й. Содержаніе: Отдѣль I, текстъ: 1) А. Е. Варламовъ. (Къ 50-лѣтню со дня кончины). 2) Гродзкій, Б. Очеркъ исторіи музыки въ Россіи. 3) Морель, В. Какъ достигъ наилучшихъ результатовъ въ искусствѣ пѣванія. 4) Обзоръ новѣйшей духовно-музыкальной литературы. 5) Лебединая пѣсня Бетховена. 6) Библиографія. 7) Права композиторовъ. 8) Памяти П. И. Чайковскаго. 9) Двадцатилѣтіе оперы „Евгеній Онѣгинъ“. 10) Скрипка изъ алюминія. 11) Пѣвица предъ судомъ. 12) Мелодія. 13) Объясненіе къ новому танцу „Аркадія“. Отдѣль II, пѣніе: 14) Слава и нынѣ. 15) Два дворя. 16) Многолѣтіе большое. 17) Многолѣтіе малое. Для смѣш. хора. 18) Абъ, Ф. Практическая школа сольнаго пѣвца. Для пѣвца на 1 гол. съ форт. 19) Варламовъ, А. Ангелы. 20) Шубертъ, Ф. Къ востоку, все къ востоку. Отдѣль III, легкія пѣсни для форт.: Шуманъ, Р. Дѣтскія сценки: 21) Гремъ. 22) У камня. 23) Рыцарь на конькѣ. 24) Почти не по возрасту. 25) Пуганье. 26) Рабочій засыпаетъ. 27) Разсужденіе поэта. Отдѣль IV, пѣсни для форт. средней трудности: 28) Блонъ, Ф. Подъ знаменемъ победы. Маршъ. 29) Морлей, О. Аркадія. Новый салонный танецъ. 30) Alberti, Н. Ангелъ. 31) Розасъ, Юв. Надъ волнами. Мексиканскій вальсъ. 32) Стиль, Aquarelle. 33) Gregh, L. Parait à ta fenetre! Серенада. 34) Neruda, Fr. Berceuse slave. 35) Мошковскій, М. Испанскій танецъ. 36) Мендельсонъ, Ф. Знаменитая пѣсня безъ словъ. 37) Его же. Венеціанскій Гондольеръ. Отдѣль V, для форт. въ 4 руки: 38) Мошковскій, М. Испанскій танецъ. Отдѣль VI, для разн. инструментовъ: 39) Мошковскій, М. Испанскій танецъ. Для скрипки съ форт. 40) Тоже. Для 2-хъ скрипокъ. 41) Тоже. Для 2-хъ скрип. съ форт. 42) Тоже. Для флейты съ форт. 43) Тоже. Для виолонч. съ форт. 44) Тоже. Для корнета съ форт. 45) Тоже. Для 1 или 2-хъ скрип. и виолонч. съ форт. 46) Мошковскій, М. Испанскій танецъ для форт. въ 4 руки со скрипкой. 47) Тоже съ 2 скрипками. 48) Тоже съ флейтой. 49) Тоже съ виолонч. 50) Тоже съ корнетомъ. 51) Тоже съ 1 или 2 скрип. и виолонч. 52) Объявленіе. Цѣна № 2 въ отдѣльныхъ продажъ 75 к., съ пересылкой 1 р. (можно марками). Пробный номеръ, содержащій въ себѣ ноты, стоящій въ отдѣльныхъ изданіяхъ пять рублей, можно получить за 50 к., съ перес. 71 к. (можно марками; налогъ платеж. не высылается). Подробная объясненія, списокъ премій, каталогъ книгъ и нотъ высылаются бесплатно. Подписка принимается въ главную контору журнала „Музыка и Пѣніе“ при книжномъ и музыкальномъ магазинѣ П. К. Селиверстова, С.-Петербургъ, Садовая ул. 22, противъ Гостиннаго двора.

Редакторъ-издатель **П. Селиверстовъ**.



съ нотками въ 3 и 5 руб.  
съ механизмомъ для струнъ въ 6, 7, 10, 15, 20, 25, 30, 40, 50, 75, 100 и 125 руб.  
въ 8 и 15 р.

**ГИТАРЫ**  
**МАНДОЛИНЫ** и итальянскія въ 22, 30, 50, 75, 100 и 125 р.  
**БАЛАЛАЙКИ** прима въ 3 р. 50 к., 4, 8, 12 р. Альта въ 10 руб. пиколо въ 6 руб. секунда въ 9 руб. и дороже.

## ЮЛІЙ ГЕНРИХЪ ЦИММЕРМАНЪ

С.-Петербургъ, Б. Морская, № 34.—Москва, Кузнецкій м., д. Захаркина.

# 270 Р.

под выигранные билеты. И заём до 235 руб., под III Дворянские до 200 руб., под остальные бумаги до 95 руб. изъём до 80% годов. в 1/4% ежемѣ. ком. предлагать въ среду банкирскій домъ

**ГЕНРИХЪ БЛОКЪ**  
59, Невскій.

## ФОНОГРАФЫ



для дѣл. самому фонограм. и для воспроизвед. съ приготовл. цилиндр. цѣна нач. съ 40 р. Фоногр. Эдисона Беттини. Громадный выборъ пригот. цилиндр. съ муз., пѣніемъ и пр.

Бруно Зенгеръ и №. СПб., Невскій, 25-2.

## ВЫИГРЫШ-НЫЕ 1, 2 и 3 ваины продаетъ БАНКИРСКИЙ ДОМЪ ГЕНРИХЪ БЛОКЪ,

59, Невскій, СПб. 6-2

TEINTURE  
Instantanée  
**NIGRITINE**  
NOIR, CHATAIN, BRUN  
**GELLÉ FRÈRES**  
6, Avenue de l'Opéra, 6  
PARIS

## ДОБРЫЕ ЛЮДИ

Сторѣзь храмъ Архангельскій въ с. Ичалкахъ Лукоя. у. — Прохажане, въ бѣдѣ, просятъ помощи на постройку новаго каменнаго Арх. храма. — Ради Бога, помогите имъ, по адр.: Ст. «Кемля», священнику Миловокому. № 11767

**КОНЬКИ ВСѢХЪ СИСТЕМЪ**  
отъ 1 руб. до 12 руб.  
**А. ВРАВЕЦЪ.**  
С.-Петербургъ: Большая Морская, № 18 и № 40. № 11831



## EAU DENTIFRICE BALSAMIQUE DE LOUÏSE ЕАЛЪЗАМИЧЕСКАЯ ВОДА ДЛЯ ЗУБОВЪ ЛОЗЕ

Средство для полосканія рта, уничтожаетъ запахъ во рту. № 5121 (121)

Во избѣжаніе часто встрѣчаемыхъ въ продажѣ поддѣлокъ, требовать на этикетѣ полную фирму:

## ГУСТАВЪ ЛОЗЕ

46, Егерштрассе, Берлинъ, придворн. парфюмеръ.

Можно получить во всѣхъ парфюмерныхъ магазинахъ и у всѣхъ дрогистовъ Россіи.

ПОСТУПИЛЪ ВЪ ПРОДАЖУ  
во всѣхъ книжныхъ магазинахъ  
ЦѢНА ЗАКАЗЪ БАНД.  
**15** коп. **28** коп.  
**СОВРЕМЕННЫЙ КАЛЕНДАРЬ**  
СТУПИНА  
НА 1899 г.  
СЪ ИЛЛЮСТРАЦИЯМИ,  
ПОРТРЕТАМИ  
СВѢТСКИХЪ И ДУХОВНЫХЪ ПИСАТЕЛЕЙ  
и приложен. стѣннаго календаря и картъ Европейской Россіи (въ краскахъ) и Сибирск. ж. д.  
на 1 руб. высыл. 5 экз., на 2 руб. 11 экз., на 3 рубля 18 экземпляръ.  
Получать можно у Издателя  
Москва, Ни- А. Д. СТУПИНА рядомъ съ Ремесл. Управой.  
Кольская ул. Каталогъ собств. изданій высыл. по требованію.

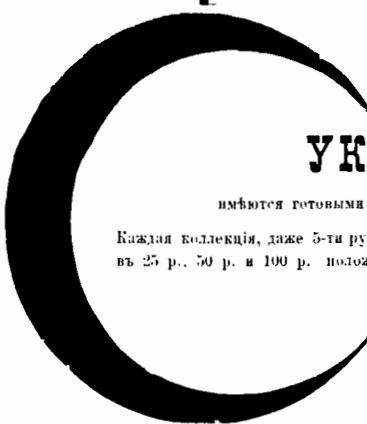

## УКРАШЕНІЯ для ЕЛОКЪ

имѣются готовыми коллекціями въ 5 руб., 10 руб., 15 руб., 25 руб., 50 руб. и 100 руб.

Каждая коллекція, даже 5-ти рублевая, удовлетворитъ самыхъ взыскательныхъ покупателей; большія же коллекціи въ 25 р., 50 р. и 100 р. положительно незаменимы для большихъ семействъ, школъ, базаровъ, собраній, благотворительныхъ цѣлей, пансіоновъ и пр.

КОЛЛЕКЦИИ ХЛОПУШЕКЪ СЪ СЮРПРИЗАМИ:

1 р. 50 к., 3 р. 25 к., 5 р., 7 р. 50 к. и 10 р. 90 к.

КОЛЛЕКЦИИ ХЛОПУШЕКЪ СЪ КОСТЮМАМИ:

95 к., 1 р. 25 к., 3 р. 50 к., 5 р. 75 к., 9 р. 50 к.

КОЛЛЕКЦИИ ИЗЪ 10-ти ПОДАРКОВЪ:

2 р., 3 р., 4 р., 5 р., 7 р. 50 к., 10 р. и дороже.

Покорнѣйше прошу дать заказы на эти коллекціи **НЕМЕДЛЕННО.**

Перес. налогъ платякомъ. **БАЗАРЪ МАРОКЪ** С.-Петербургъ.  
Телеграммы испол. немедленно. Невскій пр., 29-31.

№ 11667 3-3



## МАГАЗИНЫ Ф. САНЪ-ГАЛЛИ.

Невскій просп., 8, собственный домъ, Невскій просп., 60.



Каминные экраны, каминныя принадлежности, экономическія печи, экономическія кухни, изящныя переносныя керосиновыя печи.  
**ДЕНЕЖНЫЕ ШКАФЫ, ДЕНЕЖНЫЕ СУНДУКИ,**  
**ШКАТУЛКИ для ДРАГОЦѢННОСТЕЙ и КОПИЛКИ.**

Кушетки, качалки и дѣтскія коляски. Деревянные и желѣзные умывальники. Ванны и души. Комнатные лѣдники, шкафы для вина, корзинки для бутылокъ, маленькія машинки для наполненія, закупориванія и откупориванія бутылокъ.

**Новѣйшій выборъ**  
**бронзовыхъ, никелевыхъ и желѣзныхъ**  
**кроватей,**

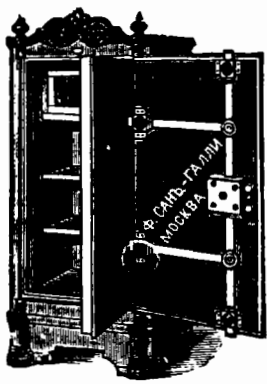

съ пружинами и проволоки. матрацами для дѣтей и взрослыхъ. Катки и выжималки, стойки для зонтиковъ, вѣшалки для одежды и для полотенецъ, карточные прессы, подвѣшники, мальчики для сапогъ, шкафчики для ключей и т. д. Щетки для ковровъ новѣйшей конструкции. Комнатные фонтаны, стойки для цвѣтовъ, табуретки для цвѣтовъ, табуретки для пальмъ.

## ГОРНЫЯ САНКИ и КРЕСЛА для КАТКОВЪ.

Различныя мелкія вещицы художественной ковальной работы. Гимнастическія гири, никелиров. звуковая гири для дѣтей.

**ЧУГУННЫЯ и ЖЕЛѢЗНЫЯ НОЖКИ для ЕЛОКЪ.**





XXIX г.

№ 51

Выходить еженедельно (52 № в год), с приложением 12-ти ежемѣ. книгъ „Сборника“, содерж. соч. И. С. ТУРГЕНЕВА, 12 книгъ литературныхъ приложений, 12 №№ „Парижскихъ модъ“ и 12 листовъ чертежей и выкроекъ.

г. XXIX

1898

Выданъ 19 декабря 1898 г.

Цѣна этого № 15 к., съ перес. 20 к.

## Открыта подписка на „НИВУ“ 1899 г.

Безъ доставки въ Петербургъ. **5 р. 50 к.** Безъ доставки въ Москвѣ чр. контору Н. Н. Печковской, Петровскія торговыя линіи. **6 р. 25 к.** Съ доставкою въ Петербургъ. **6 р. 50 к.** Съ пересылкою въ Москву и др. города Россіи. **7 р.** За границу. **10 р.**

При этомъ № прилагается выпускъ «Ежемѣсич. литерат. приложений» за декабрь 1898 г.

### На пути къ вѣчности.

Романъ

Вас. И. Немировича-Данченко.

(Окончаніе.)

Поѣздъ на цѣлый часъ опоздалъ въ Вильну. Пассажиры спѣшатъ занять мѣста. И вдругъ крики... Въ одномъ кузѣ дверь пріотворилась... Кондукторъ тамъ и Алексѣй Моисеевичъ. На диванѣ лежить страшно блѣдная женщина. Вся въ ссадинахъ, синякахъ. Нижняя половина ея тѣла прикрыта пледомъ, но сквозь нихъ сочится кровь...

— Елена... Радость моя, жизнь моя... Ангель Божій!— крикнулъ вобѣжавшій въ вагонъ Николай Львовичъ.

Точно молніей освѣтило ея лицо сознаниемъ. Она широко открыла глаза, сильно сжавшіеся передъ тѣмъ, узнала Семигорова и остановила на немъ взглядъ, полный невыносимой муки.

— Что съ тобой?.. Голубка... Что съ ней?..

Онъ оглядывается назадъ, страшный до такой степени, что Алексѣй Моисеевичъ отступаетъ въ коридоръ.

— Что съ нею?

— Сейчасъ докторъ будетъ. За нимъ ужъ побѣжали.

— Да что случилось. звѣри вы этакіе?.. Не мучьте.

— Узнала съ площадки... Перерѣзало ей ноги...

Кто-то послѣшно входитъ сюда...

— Докторъ, докторъ... — слышится кругомъ.

Несутъ ледъ, бинты... что-то такое въ узлахъ и пакетахъ.



Странствующій артистъ. Съ картины Л. Корелла грав. Пене.

Докторъ смотритъ.

— Дальше везти нельзя.

— Ради Бога, докторъ... Будетъ жива?.. Хоть безъ ногъ... хоть калѣка. Поймите... лишь бы дышала, видѣла... Убейте меня лучше.

— Помогите мнѣ перевязать и перенести ее.

— Будетъ ли жива?

Докторъ молчитъ и работаетъ съ мрачною сосредоточенностью.

— Коля... ты?—слышится слабый голосъ.—Боже мой, Боже мой! Только любящій человекъ могъ слышать его, такъ онъ немощенъ и тихъ, точно дыханіе вѣтра.

— Я, я... Леля... свѣтъ мой...

— Прости... Я не могла иначе... Тебѣ лучше будетъ... Не мсти... Прощай...

Тихо-тихо поднимаютъ Елену Борисовну и несутъ въ возкаль.

— Будетъ жива?—подбѣгаютъ къ доктору.

— Дня три проживетъ. И то чудо... А можетъ-быть и до утра не дотянетъ. Пошлите за священникомъ. Слишкомъ много потеряла крови.

Николай Львовичъ несетъ въ своихъ рукахъ ея голову... Нѣжно-нѣжно поддерживаеъ ее... Вся его жизнь во взглядѣ на эти милыя черты... Онъ умретъ вмѣстѣ съ нею. Богъ справедливъ. Онъ не оставитъ его жить. Къ чему онъ теперь?.. Пусть они радуются... Онъ тоже погаснетъ вмѣстѣ съ его любовью.

### XXIII.

Весна въ этомъ году стояла рапнля.

Въ мартѣ вскрылись лѣсныя рѣчущки, только въ глубокихъ оврагахъ еще лежалъ снѣгъ, да и то насквозь посинѣвшій, рыхлый, сквозной. И подъ нимъ тоже всхлипывали и журчали невѣдомо куда бѣгущія воды. Къ концу мѣсяца солнце уже пригрѣвало такъ, что молодая деревья облиствѣли и только старья еще держались строго и мрачно, не вѣря обманчивому теплу. Зато на розовыхъ вѣткахъ и лозахъ, на не высоко еще поднявшихся побѣгахъ, листь уже трепеталъ счастьемъ только что пробуждающейся жизни, мягкой, золотистой, нѣжной. Вѣтеръ порою пробѣгалъ мимо и ласкалъ его своею прохладной лаской. Вершины еще не застали неба. Тамъ чернѣли круглыми шапками большія гнѣзда, и надъ ними голубѣла святая бездна. По ней медлительно и нехотя ползли свѣтлыя облака, каждое, точно крыло ангела, раскидывалось, или если и кучилось, то такъ, что воображеніе невольно дорисовывало на немъ возносящуюся къ вѣчному источнику любви и добра Богородицу. Молиться хотѣлось среди этого животворящаго царства весны, молиться за каждую травку, за всякую поросль — даль бы ей Богъ подняться, облиствѣть, налиться творческими соками, укрѣпиться и принести цвѣтъ и плодъ алчущей и жаждущей землѣ.

Ходилъ-ходилъ по лѣсу отецъ Гермогенъ — и зимней скуки точно не бывало. Въ декабрѣ и январѣ, случалось, ропталъ на игумена. Послалъ-де въ лѣсъ, какъ медвѣдя. Положимъ, дубрава—монастырское добро, и сторожить его дѣло любезное. А кому же и блюсти вѣковыхъ великановъ отъ лиходѣйнаго топора да безпощаднаго огня, какъ не такому силачу. Только отецъ Гермогенъ, да пожалуй еще смѣпявшій его по недѣлямъ Веняминъ—одни и могли отстоять обительскій лѣсъ. Тѣмъ болѣе, что на югъ онъ слился совѣмъ съ дѣбрями Моисея Лукича Копрова. А у этого душа жадная. Чуть не догляди, смотришь,—его покрути тутъ жадъ, и рубятъ монастырскія дерева. Свои-то жалѣеть „езунтъ“, какъ его называли между собою черноризцы. Бережетъ, хоть у него чернолѣсье на десятки верстъ раскинулось во все стороны. Только ты зазѣвался, какъ Флегошка, или кого еще пошлютъ копровскіе приказчики, тутъ какъ тутъ, и валятъ что покрупнѣе. Оголять, обру-

бить вѣтви, и прямой, какъ стрѣла, толстый, сотню лѣтъ цитавшійся материнскою грудью земли стволъ увозятъ къ себѣ, за свою между. А тамъ поди отымай. „Ты видѣлъ, что мы рубили?“—оруть, а чуть супнешься—топорами грозятся. „Ты-де насъ поймай на своемъ участкѣ, тогда и бери, а такъ нѣтъ твоего права, уходи, пока цѣль“. Особенно съ недавняго времени осмѣлѣли. Такъ расхрабрились, что ужъ и силкомъ случалось норовили. Отцу Гермогену пришлось еще себѣ на подмогу монаховъ спросить. Войство цѣлое держать приходится. Еще бы, въ лѣсной потайнѣ, на своемъ хуторѣ поселился самъ Моисей Лукичъ. Сказываютъ, съ сынкомъ поссорился и сюда, точно волкъ, въ лѣсную дѣбрь забился. А такъ какъ онъ не могъ не посягать на чужое, то все около монастырской межи околачивается. Ходитъ съ Флегошкой своймъ. Разъ на какомъ дѣлѣ ихъ отецъ Гермогенъ поймалъ. Ночью поднялся. Луна стояла серебряная. Лѣсъ въ бѣломъ уборѣ, точно въ фатѣ вѣнчальной весь. Хорошо было. Что-то безпокоило инока. Нѣтъ-нѣтъ да и защемило сердце. Поднялся онъ въ своей сторожкѣ дубравной, накиннулъ полушубокъ, да и поперъ настоящимъ медвѣдемъ на между. И до нея не дошелъ—вздригнулъ. Видитъ, стоятъ копровскіе ребята и лопатами землю роютъ. „Чего вы, оглашенные, аль—спятили!“... И самъ Копровъ тутъ же... Ну, увидаль монаха—смутился... Что-жъ оказалось? Онъ, грѣшникъ, задумалъ монастырскую между назадъ откинуть. Сотенокъ пять деревъ къ своему царству приобщить такимъ образомъ. Обительское-то урочище клиномъ въ его лѣсную дачу врѣзывалось, такъ онъ этотъ самый клинъ отхватить вознамѣрился. Такъ это пропало отца Гермогена, что онъ, долго не думая, свою сторожку на самый этотъ клинъ перенесъ и засѣлъ тамъ—попробуй-де тронуть. Отсюда онъ днемъ не разъ видѣлъ, какъ жадный старикъ у себя волкомъ рыщетъ—на монастырскія дерева косится. Даже къ Гермогену разъ подбѣхалъ:—„Ты бы, отецъ, такъ, чтобы и мнѣ хорошо, да и тебѣ не вредно“.

— Въ чемъ твое дѣло?—спросилъ его, не понявшій подхвѣда, инокъ.

— Ты мнѣ, а я тебѣ, по-христіански. Помнишь, сказано: „просищему дай“, и я тоже свиньей безчувственной не буду. Озолочу тебя. Потому отецъ Варлаамъ игумень и самъ продастъ, да нѣтъ у меня досуга ѣхать туда. Такъ я ужъ съ тобой. Сдѣлаемся — и вся не долга. Ты забылъ, и я тоже. Умирать буду, на духу не скажу. Спросятъ, оправдаюсь:—запамятоваль.

— Да ты выкладывай. Какую надобность до меня имѣешь?

— Очень ужъ я облюбилъ дерева эти вотъ. Мнѣ бы сотенку другую кандовины этой спячь. Какъ разъ и поставка есть, а у меня такого лѣсу не найти.

— Ну.

— Продай. Возьми, сколько счету въ твоей душѣ хватить, и уходи себѣ на другой край лѣса.

— Это я-то?

— Ты... И ты не видѣлъ, кто, и я Божьимъ произволеніемъ попользовался.

Загорѣлся отецъ Гермогенъ. Во весь свой богатый ростъ выпрямился.

— Ты въ умѣ, грѣшникъ?

— Въ умѣ, въ умѣ.. Видаль, какія-такія сторублевья бумажки есть? По-нашему ихъ Катеньками прозываютъ.

— Ахъ ты, старецъ злоехидный! О смертномъ часѣ подумалъ бы.

Но Копровъ не унялся. Вынулъ изъ кармана пачку денегъ и суеъ се отцу Гермогену.

— На-на, бери! За простоту твою...

Свѣта не взвидѣлъ монахъ. Поднялъ его за шиворотъ. Тотъ, точно кузнечикъ, забарахтался руками и ногами...



— Оставить тебя нельзя. Лозой наказать за твое искушение—грѣхъ... Что-жъ мнѣ съ тобой дѣлать?

Тутъ отцу Гермогену кинулась въ глаза лѣсенка деревянная, стоявшая у его сторожки. Взялъ онъ ее, не выпуская Моисея Лукича, добрался до дерева, на высотѣ пяти сажень пустившаго большой надежный сукъ, взошелъ туда по перекладинамъ и утвердилъ Копрова на этомъ сукѣ.

— Сиди, за озорство свое.

— Отецъ Гермогенъ... Вы за это отвѣтите.

— Ладно... Отцу Варлааму покаюсь. Не соблазнилъ монаха. Мнѣ бы тебя за это вервемъ, да вервѣя на грѣхъ нѣтъ. Сиди-сиди... Старецъ недостойный.

Кричалъ, злился, молилъ потомъ Моисей Лукичъ. Свои мужики далеко были... Дождь пошелъ—насквозь вымокъ Копровъ, а Гермогенъ ушелъ къ себѣ въ сторожку и спать завалился. Еще и спалось-то ему слаще подъ эту музыку. Только къ вечеру, какъ уже смеркаться стало и волки вдали завыли, вышелъ монахъ.

— Сидишь?..

— Вотъ погоди... — хрипѣлъ тотъ съ насѣсти. — Я тебя въ судъ за это.

— Ладно. И и судѣямъ праведнымъ объясню, какъ дѣло было.

— Кто тебѣ повѣритъ...

— А не повѣрятъ — живъ Богъ, жива душа моя — все перенесу со смиреніемъ и кротостью. Если и тяжело будетъ испытаніе—значить, Господь мой любить меня... Ну, ужъ такъ и быть. Не гоже тебѣ и ночью, словно дятлу, на суку сидѣть. Еще неравно сверзишься — и костей не соберешь.

Онъ подставилъ лѣстницу. Копровъ слѣзъ. Заоралъ, затопалъ ногами, заплевался. Монахъ смотрѣлъ на него спокойно... Опять завыла вдали волчиха. Струсилъ старикъ Копровъ.

— Какъ я теперь домой попаду?

— Какъ? Съ молитвой...

— А волки...

— Господь не захочетъ смерти грѣшника. Не дасть тебя въ обиду.

Ушелъ-было въ сторожку опять, да жаль ему стало Моисея Лукича. „Тоже вѣдь душа, хоть и вскую мятется“.

— Ну, да, ужъ, давай провожу я тебя!

И дѣйствительно доставилъ на лѣсную потайну...

Весною Моисей Лукичъ еще чаще заходилъ по этому монашескому клинѣшкѣ.

— Ты чего сюда?—недовѣрчиво оглядывался на него Гермогенъ.

— Птица у васъ хорошо поетъ.

— Давно ли ты птаху небесную залюбилъ? Чтой-то я за тобою прежде не зналъ этого.

— Сладко поетъ. Особенно иволга...

— Иволга точно... тоже по-своему Богу молится. Только ей и дано всего, что „Господи помилуй“, и она цѣлый день это.

— Ахъ, хороши дерева у васъ... Хороши.

— Не зарься, не зарься. Ишь у тебя па чужое какъ душа тоскуетъ.

Оставаясь одинъ, Гермогенъ самъ радовался и каждой пташкѣ, и каждой травкѣ. Еще мало-малю пѣжная пробилась, чуть землю тронула—а онъ ужъ надъ нею сидитъ и радуется и про себя думаетъ: „Премудрость!.. Повелѣно землѣ произрасти злаки, и тянутся они изъ нея къ свѣту, тоже по-своему Бога ищутъ. А цвѣтъ пойдетъ — словно кадило, благоухать будетъ... Хорошо здѣсь...“

Разъ бродилъ-бродилъ такъ отецъ Гермогенъ, радуясь окружающему его произволению и благодати, и вдругъ кто-то ему почувился между деревьями съ ружьемъ... Въ монастырскомъ лѣсу охотиться запрещено было—„тутъ всякому дыханію милость“, говорилъ

монахъ. Пусть вся тварь земная славословитъ... Онъ было двинулся къ пѣшеходу. И остановился какъ вкопанный. Точно бы Николай Львовичъ Семигоровъ. Только тотъ молодой былъ, а у этого копна сѣдыхъ волосъ на головѣ шапкой стоитъ и борода сѣдая. Давно ли видѣлъ его — не могъ же онъ разомъ лѣтъ на сорокъ сдаться... И худой какой! А глаза, какъ у волка, горять. Кажется, лѣсъ ими пронизываетъ.

— Ты куда?—остановилъ его Гермогенъ.

Оглянулся на него охотникъ. Ни слова—и дальше.

— Точно бы... Нѣтъ, не ты... А можетъ и ты. Николай Львовичъ...

— Ну... Я и есть. Чего тебѣ надо?

— Не узналъ... Гермогена-отца... А еще мы въ лѣсу съ тобой схватывались... Випился ты тогда...

— Помню...

Что-то тѣнью пробѣжало по худому лицу Николая Львовича.

— Экъ тебя Богъ посѣтилъ. Радуйся сему—значить, любить, ежели испытуетъ.

— Ты о чемъ это, монахъ?

— Какаля коряга была здоровая. А теперь вдругъ посѣдѣлъ и сдался.

Семигоровъ мрачно посмотрѣлъ на него. Синіе глаза Николая Львовича такъ и жгли...

— Вотъ что, — вдругъ точно встрепенулся отецъ Гермогенъ.—Чую, задумалъ ты недоброе.. Лѣсъ тоже таинственъ: въ немъ всякій злой помыселъ сокрытъ можно. Дебри по-своему грѣшниковъ завораживаютъ... Ахъ, міръ, міръ.

— Ты вотъ что... Копровская межа эта вонъ?..

— Она самая.

— А самъ? — И голосъ Семигорова оборвался. Онъ сдѣлалъ надъ собой усиліе. Заговорилъ хрипло-хрипло. — А самъ Моисей Лукичъ, мнѣ сказывали, здѣсь — постоянно?

— Да... Витааетъ у нашего лѣса. На монастырское добро простирается зраками. Такъ бы и слопаль.

— Ну... вотъ... Гдѣ-жъ онъ теперь?

— Аль повидать хочешь...

— Да, да.

— Ну, такъ скоро будетъ... Утро еще... Какъ солнце подыметъ, и онъ сюда набѣжитъ... Ну, прощай. Отдохни тутъ. А я молиться пойду... Теперь въ обители у насъ обѣдня. Пора... Только гляди — здѣсь ни птицы, ни звѣря трогать пельзя. Заповѣдная дубрава!..

— Знаю.

— То-то. Съ ружьемъ ты. Неровенъ часъ. Подстрѣлишь птаху, а душа ейная на насъ, на монаховъ, взлетитъ къ престолу жаловаться. Не соблюди-де меня иноки. Ты гляди-жъ. Чтобы отнюдь.

Легъ Николай Львовичъ у сторожки, руки за голову закинулъ и засмотрѣлся надъ собою. Только ни переплета лѣсныхъ вершинъ не видѣлъ, ни лазури пѣжной и святой надъ ними. Какаля-то большая черная птица пролетѣла, и ея не замѣтилъ... Вѣчно передъ нимъ одно и то же—блѣдное-блѣдное, мертвенное лицо съ выраженіемъ невыносимой муки въ внезапно обострившихся чертахъ. Синева смерти вокругъ глазъ и на вискахъ, и ноги, бѣдныя, милая ножки, точно ножомъ, срѣзанныя колесами вагоновъ... И послѣднія слова ея... Страхъ передъ загадочнымъ царствомъ иного міра, мольба: „Коля, милый—спаси, спаси меня. Я не хочу, не хочу умирать...“ И слезы исповѣдывающаго ее священника. И бѣлый газетовый гробъ, и она въ немъ. Она — его жизнь, душа, оправданіе всей его жизни. Она, въ которой сосредоточилось все—и свѣтъ, и тепло, и Богъ. И подлая черная, сырая яма, куда опустили ее... Сколько времени онъ ѣхалъ въ родной городъ съ этимъ гробомъ, чтобы отдать ее могилѣ, ожидавшей бѣдную Лелю въ Балкашинскомъ углу тихаго и печальнаго кладбища. И старый-старый священникъ, го-

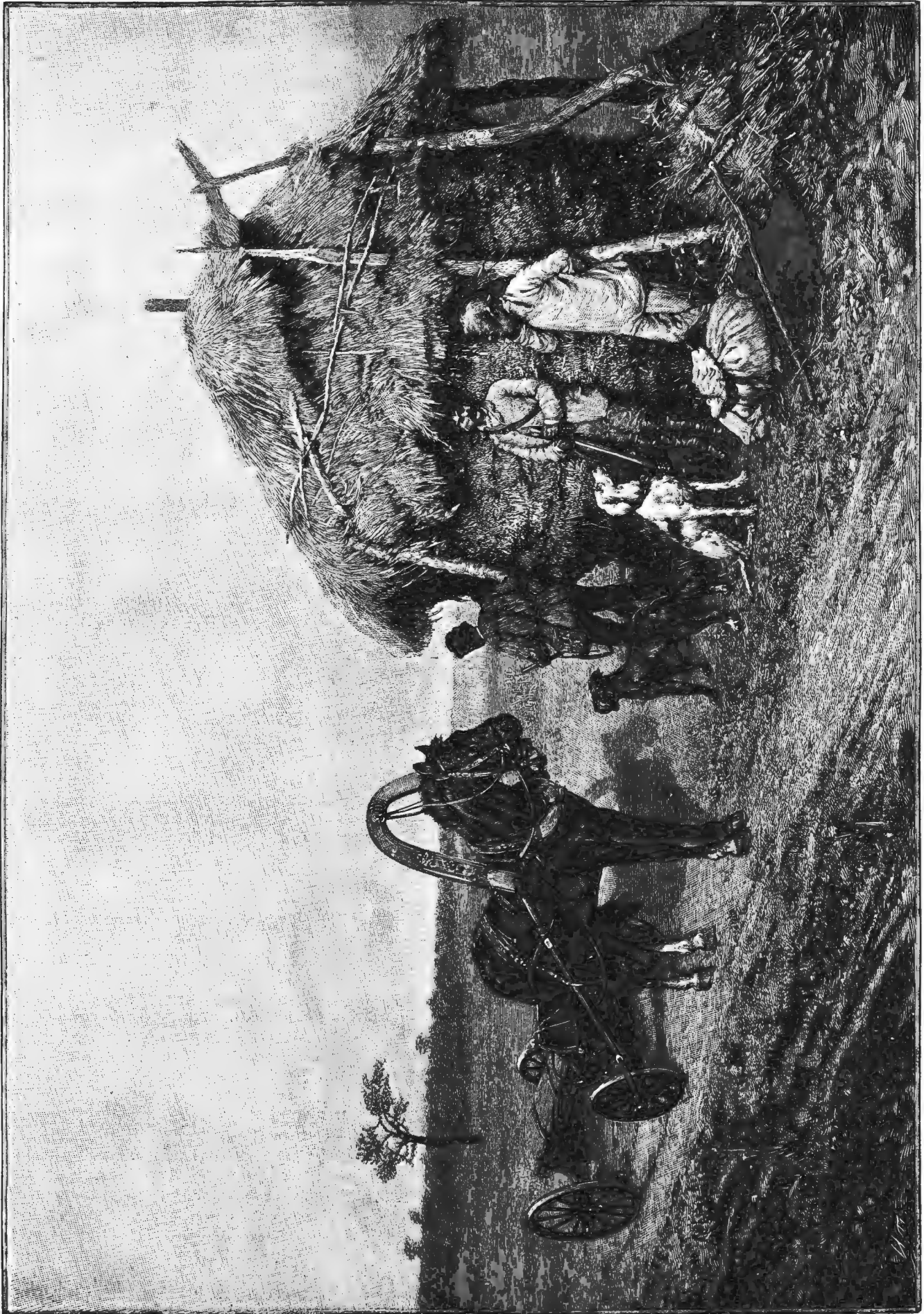

Русский музей Императора Александра III. „Выжидаютъ“. Съ картины П. Ковалевского грав. Павловъ.

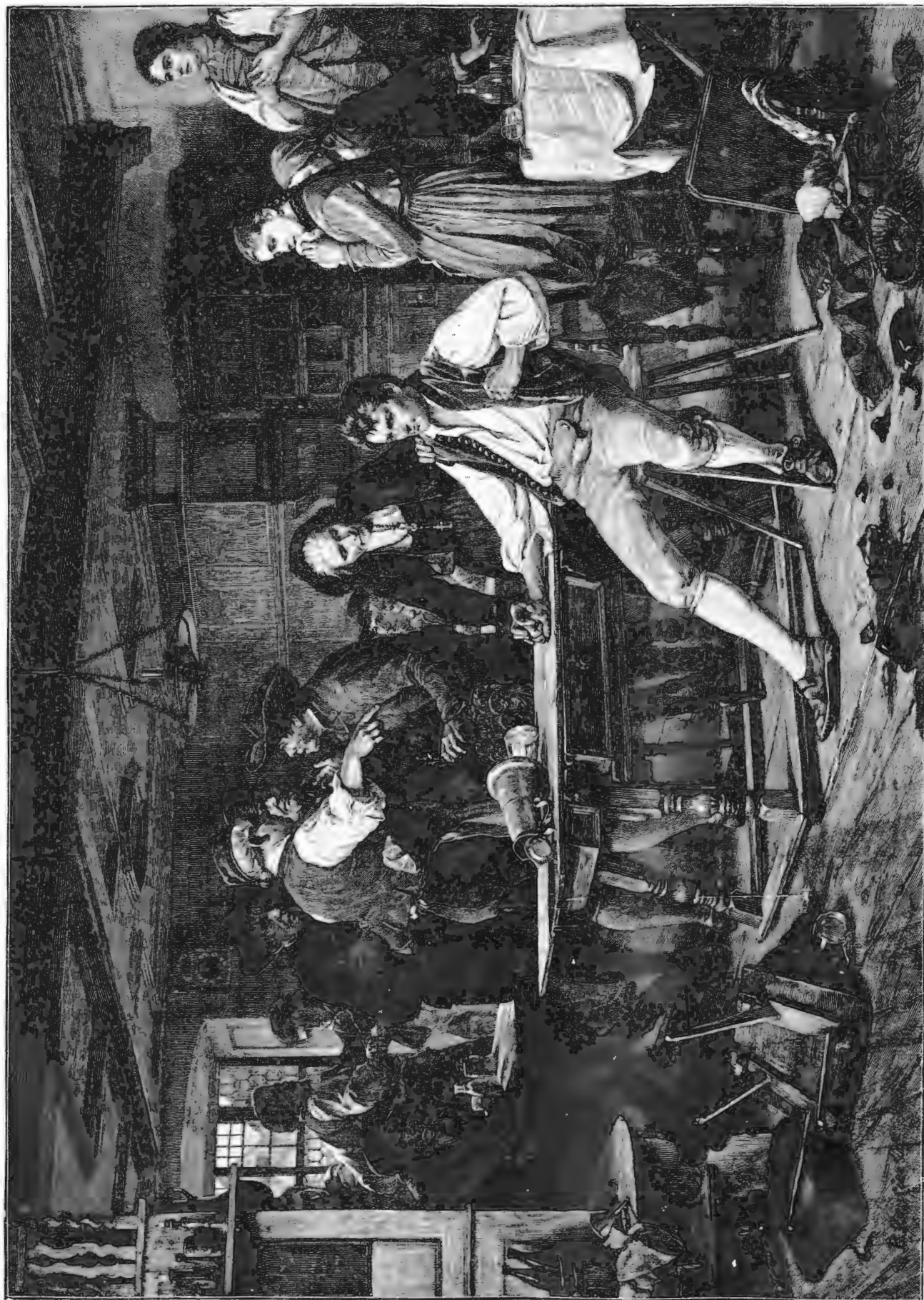

**Ссора.** Съ картины Б. Вогъе по фотгур. Берлинскаго фотограф. общества грав. Кирмзе.



воривший: „я зналъ ее маленькой, видѣлъ красавицей, здоровой, сильной. Казалось, нѣтъ радости въ жизни, которая бы не далась ей... Встрѣтилъ въ послѣдній разъ, когда она приходила сюда прощаться со своими, въ этотъ Балкашинскій уголь... И теперь я же ее провожаю туда...“ Маленькій и сѣденькій іерей плакалъ при этомъ, и какъ плакалъ!

— И вы перемѣнились, Николай Львовичъ, узнать васъ нельзя!

Еще бы узнать...

Все, все отнято... Безжалостная судьба добила-таки и одну только радость ему оставила: мечь. О, онъ давно забылъ, какъ она, его бѣдная Леля, страдалница, уже отходя, говорила ему: „не отпускай, не отдавай меня мраку... Коля... родной, милый“,—и, приходя въ себя, повторяла: „прости имъ, не мсти... И тебѣ, и мнѣ будетъ легче, чѣмъ имъ...“

Ему не мстить! Она могла простить, но не онъ, не онъ.

Нѣтъ. Только для этого и живетъ Семигоровъ. Не будь впереди сладости наказанія, онъ давно бы поѣхалъ туда, въ Балкашинскій уголь уѣзднаго кладбища и на черной мраморной плитѣ размозжилъ бы себѣ голову. Онъ и сдѣлаетъ это. Сначала только здѣсь заплатитъ по послѣднему счету. Мнѣ отмщеніе и азъ воздамъ... Кто это сказалъ?..

А небо все больше и больше голубѣло, и рѣзче и красивѣе на немъ переплетались голые сучья старыхъ вершинъ съ черными шапками гнѣздъ. Откуда-то пахло вѣжкимъ ароматомъ только что поднявшейся травки... Чужое... что это? Николай Львовичъ приподнялся и прислушался. Отецъ Гермогенъ?.. Онъ и есть... Молился, молился и вспомнилъ свой старый, великій грѣхъ. Служить папихиду по несправедно убиенномъ имъ рабѣ Божіемъ Алексѣй... Что это онъ читаетъ? Кондакъ, кажется...

— Со святыми упокой, Христе, душу раба Твоего, идѣже нѣсть болѣзнь, ни печаль, ни воздыханіе, но жизнь безконечная...

И самъ тотчасъ же тихо-тихо старчески-пѣвучимъ голосомъ продолжаетъ установленный икосъ:

— Самъ Единъ еси безсмертный, сотворивый и создавый человѣка: земнии убо отъ земли создахомся, и въ землю туюжде поидемъ, якоже повелѣлъ еси, создавый мя и рекій ми: яко земля еси и въ землю отъидеши, аможе вси человѣцы поидемъ, надгробное рыданіе творящїи пѣснь: аллилуїа“.

„Земля если и въ землю отъидеши“... И чтобы его не услышалъ Гермогенъ, Николай Львовичъ опрокинулся лицомъ въ землю и зарыдалъ, въ безуміи своей душевной муки царапая землю, давя себя за горло и чувствуя въ груди такую боль, точно кто-то поворачивалъ тамъ спокойно и безпощадно большой и широкій ножъ.

Долго ли пролежалъ бы такъ Николай Львовичъ—Богъ знаетъ. Когда онъ оставался одинъ съ своей мукой, никто и ничто не могло бы отвлечь его воспоминаній отъ недавняго ужаса. Этотъ мрачный поѣздъ въ ночной тѣмѣ, остановившійся передъ Вильпой, купе, въ которомъ въ безконечной пыткой агоніи лежала Леля, его Леля—никогда не гасли и не блѣднѣли передъ нимъ. Душа его была еще такъ переполнена ненавистью и злобой, что онъ не могъ молиться за ту, послѣ которой весь міръ сталъ для него пустынею, и какою пустыней! Ни красокъ, ни звуковъ въ немъ—великое, громадное пѣчто—и въ немъ онъ, Семигоровъ, съ своимъ страданіемъ, съ жаждой мести и смерти потѣмъ. На этомъ сосредоточивалось все, что его еще заставляло жить. Отыми у него это, и онъ кипнулъ бы въ первый омутъ или размозжилъ бы себѣ черепъ. Теперь, хо-

лодѣя отъ тоски и боли, онъ страстно ждалъ своего врага. Въ селѣ около—у него были преданные люди. Семигоровскаго барина они знали и помнили. Одинъ Ѳедоръ, который подвезъ его сюда—стоитъ всѣхъ остальныхъ. Онъ по пути рассказывалъ Николаю Львовичу, какъ—почитай мѣсяцевъ пять назадъ, не болѣ—возилъ въ монастырь красавицу Копрову. Ѳедору была невѣдома участь ея, и онъ не понималъ, съ чего это Семигоровъ крикнулъ, точно отъ неожиданнаго удара, на всю эту окраину. Ѳедоръ же ему сообщилъ и то, гдѣ нынче шатается больше старикъ Моисей Лукничъ. Онъ лѣта и весны больше проводилъ здѣсь, а теперь его и пуще еще потянуло въ лѣсную потайну. Сказывали его присные, боится въ городѣ; говорить, что у него тамъ злодѣи есть, умышляющіе на самую жизнь его, и между ними будто бы первый—его сынъ Алексѣй. Узнавъ, гдѣ прячется Моисей Лукничъ, Николай Львовичъ разомъ ожилъ. И здѣсь—онъ рѣшилъ—нѣсколько дней проведетъ, а ужъ своего дождется. Онъ загодя гладилъ свое ружье, продувалъ его, нѣжно и ласково называлъ своимъ другомъ. „Послужи мнѣ—отплатимъ ему за Лелю, а тамъ суди меня Богъ и царь. Каторга, такъ каторга. Если переживу, не издохну—буду весь остатокъ постылой жизни молиться за нее“. Въдь не даромъ до этого дня онъ всѣ ночи проводилъ безъ сна. Измученный бѣгалъ по улицамъ, на кладбище проникалъ и тамъ среди бѣлыхъ крестовъ и черныхъ деревьевъ надалъ на дорогую могилу, рыдалъ въ своей нестерпимой мукъ. „Скажи мнѣ что-нибудь!“—молилъ онъ ее... Но черный мраморъ молчалъ, молчала земля подъ нимъ, и только просыпавшійся вѣтеръ стоналъ гдѣ-то въ сторонѣ, шурша молодыми побѣгами. Ни во снѣ, ни призракомъ наяву она, его Леля, не являлась ему. И онъ цѣплялся за эту могилу, точно въ безконечности вселенной этотъ одинокій островокъ оставался ему, какъ подпора и живая дѣйствительность... И уходя отсюда, онъ цѣловалъ холодный мраморъ.— „Прощай, прощай, родная, ужъ не увижу я твоихъ чудныхъ глазъ, не услышу голоса, отъ котораго бывало вздрагивало сердце и хотѣлось плакать отъ счастья! Прощай...“

Лежалъ-лежалъ Николай Львовичъ и вдругъ поднялся.

Разомъ сѣлъ за сторожку отца Гермогена. Какъ ни былъ занятъ своимъ горемъ, а до слуха долетѣлъ-таки голосъ, который разомъ вернулъ его на землю. Вдали мелькало что-то... Громадная фигура какого-то мужика, оборваннаго и разлапистаго, съ сивой бородой и густыми лохмами ничѣмъ не прикрытой головы... И съ нимъ... Онъ, онъ самъ. Самъ Богъ ведетъ его на казнь. Самъ Богъ. Лишь бы не испугался, не побѣжалъ прочь, не замѣтилъ Семигорова. У Николая Львовича такъ и загоралась душа. Если бы взглядъ могъ обжечь человѣка, старикъ Копровъ отшатнулся бы издали, почувствовавъ на себѣ огонь неумолимыхъ глазъ. Лишь бы не ушелъ. Самъ Богъ, именно самъ Богъ. Семигоровъ наклонился и проскользнулъ за большое дерево рядомъ. Только бы не замѣтилъ, а то уйдетъ, спрячется—лови его въ потайнѣ по оврагамъ да лѣснымъ трупобамъ. „Леля, сейчасъ-сейчасъ. Сейчасъ отдамъ его тебѣ, Леля... Погоди нѣсколько минутъ... Сейчасъ, сию минуту... Леля милая... Вотъ онъ, твой врагъ лютый, самъ подъ дуло идетъ“. Все ближе и ближе. Что-то сказалъ Флегонтъ, обернулся. Флегонтъ надѣлъ шапку и назадъ въ свой лѣсъ возвращается. Копровъ прямо на ружье медленно-медленно движется. Ишь лисья морда... Зарится на чужія дерева. Точно трусливый звѣрь охаживаетъ пору... Еще-еще подойди. Николай Львовичъ нацѣлился и ждетъ. Какъ сердце бьется. Кровь, точно кипятокъ, бѣжитъ по жиламъ, но рука не дрогнетъ. „Леля, сейчасъ... Сейчасъ...“

Отецъ Гермогенъ слишкомъ ужъ замолчился сегодня.



Всталъ съ колѣнъ—болятъ колѣни. Перестоялъ. Потеря ихъ громадною ладонью, вздохнулъ. Плохое дѣло: жалуются ноги—неужели старость сказывается? Подошелъ къ иконѣ поправить лампаду. Гасла. Масла на донышкѣ. Долилъ ее. Огонекъ опять разгорѣлся и длиннымъ желтымъ языкомъ вытянулся. Даже сюда въ сторожку слышно, какъ птицы распѣлись сегодня. Веснѣ и теплу радуются. Потянуло старика на воздухъ. Да и Николая Львовича не гоже оставлять тамъ. Одинъ. Скажетъ: какой старецъ-то. Гости и странника одного покинулъ. Не привѣтилъ ничѣмъ. Вышелъ, наклоняясь низко къ дверямъ. Шутить, бывало, Гермогенъ. Входить къ нему черезъ низенькую дверь, онъ смѣется: — ишь образа-де напротивъ, поневолѣ каждый Николѣ Мирликийскому кланяется, а уходитъ—и опять-таки небеса-де за дверями почтеніе отдаютъ, потому тамъ Богъ. Въ небесахъ-то!.. Такъ и теперь. Фу, какъ хорошо въ лѣсу. Да гдѣ же Николай Львовичъ.. Семигоровскій баринъ. Сейчасъ тутъ вотъ былъ.. Батюшки, Господи—что это?.. Видитъ Гермогенъ—ужъ не поущеніемъ ли Божіимъ блазнить. Не дьяволъ ли надъ иноческою душою тѣшится? Нѣтъ... Вотъ онъ самъ, Семигоровъ. Нацѣлился и ждетъ. Въ кого?.. И того не легче. Моисей Лукича думаетъ пулей нагнать. Свѣту не взвидѣлъ Гермогенъ, кинулся къ дереву, за которымъ прятался Николай Львовичъ, и во-время по дулу ударилъ. Въ это самое мгновеніе выстрѣлилъ Семигоровъ и разбудилъ цѣлый лѣсъ, торжественно молившійся до сихъ поръ милліонами птичьихъ голосовъ.. Эхо перекинулось въ копровскую потайну, загудѣло по оврагамъ, гдѣ еще лежали старые снѣговые комья, отражался отъ вѣковыхъ стволовъ, ушло за просѣку.. Пуля ударила въ землю къ самымъ ногамъ отца Гермогена. Моисей Лукичъ и не замѣтилъ, кто стрѣлялъ—бѣгомъ прочь, какъ волченоекъ, ударился. Зато Николай Львовичъ выскочилъ изъ-за дерева страшнѣй-страшнѣй. Глаза пламя мечуть, горло хрипитъ. Только и можетъ понять Гермогенъ: „какъ ты смѣлъ.. какъ смѣлъ..“

— А Богъ-то.. Опъ не видитъ?—спросилъ монахъ и прочь подался, иначе ему черепъ раскроило бы прикладомъ.

Съ дикимъ крикомъ ринулся на него Семигоровъ и на первыхъ порахъ подмялъ-было подъ себя растеряшагося и озадаченнаго монаха. Но слишкомъ много мучился и изводился онъ это время. Въ немъ и наполовину не осталось прежней силы. Монахъ приподнялся на локтяхъ, вскинулъ колѣнами, патужился и мигомъ обернулся, сжимая руками плечи Семигорову.

— Ты такъ.. Ты такъ.. Знаешь ли, на какое дѣло идешь? Господь Богъ на Синаѣ въ огнѣ и громѣ и молніи заповѣдалъ: „не убій“, а ты своимъ судомъ.. Своимъ судомъ вознамѣрился.

— Оставь.. Дьяволъ..

— Не я дьяволъ. А въ тебя онъ вселился..

— Не трогай.

— И трогать тебя не стану, пока ты не повинишься. Молись Богу, читай: прости меня Господи. Не введи насъ во искушеніе, но избави насъ отъ лукаваго. Ахъ, мѣръ-мѣръ, бездна грѣховная.. Какое дѣло задумалъ.

— Пойми ты, старецъ безмысленный. Онъ, Копронъ твой—Лелю мою убилъ.

— Какую Лелю?

— Елену.. Елену Борисовну,—и вдругъ предательскія слезы хлынули изъ глазъ Николая Львовича.

— Какую Елену Борисовну.. Копрону.. Супругу Алексѣя Моисеевича?

— Да, ее.. Замучилъ, какъ паука муху, убилъ.. убилъ. Нѣтъ ея больше. Самъ я видѣлъ ее. На рукахъ несъ съ обрубленными ногами.. Мучилась она, бѣдная..

— Да ты въ умѣ?..

И монахъ поднялся.

— Да ты, грѣшникъ, въ умѣ? Что ты на брата своего плетешь.

— Говорю тебѣ—вѣрь. Самъ, я самъ, своими руками—ее, кровью истекавшую. Понимаешь. Дьяволъ! Зачѣмъ ты меня остановилъ!

Отецъ Гермогенъ нахмурился.

— Не я тебя остановилъ. Куда мнѣ, правду ты сказалъ, „безмысленному старцу“, отъ грѣха людей удерживать. На моей рукѣ тоже кровь. Не ей дана слава сія! А Богъ точно что послалъ меня во-время. За что ты душу ея многострадальную еще больше мучишь?.. Вѣдь если она любила тебя, пойми ты, какой адъ ей видѣть тебя въ злобѣ и грѣхѣ, въ смертномъ убійствѣ. Вѣдь она, душа-то ея, полыхается вся теперь отъ ужаса и къ Божьему престолу припадаетъ за тебѣ: Господи, спаси его. Не попусти!.. И внялъ ей Господь праведный. За муку ея земную, за страсти великія, за страду за самую.. Меня, старца безмысленнаго, послалъ во-время.. И тебя спасъ, и ее избавилъ отъ такой тоски, какой на землѣ и не узнать намъ. Потому не за себя ужъ душенька ея милая, а за то, что ей всего дороже и на этомъ, и на томъ свѣтѣ—терзалась, за человѣка любимаго, за погибель его вѣчную. Плачь, плачь, молись. Благодари Бога и ее, заступницу твою. Это она тебя, какъ щитомъ, оградила..

Семигоровъ стоялъ молча. Голова кружилась. Въ глазахъ боль нестерпимая. Въ груди рождается новое что-то. Тянетъ его къ небу, что за этими вершинами, голубое и чистое, раскинулось. Къ ней, что слышитъ и видитъ его теперь..

— Любить она тебя.. Умрешь—увидишь ее не земными зраками и не разстанешься съ ней. Любить она тебя.

— Любить!—безмысленно повторилъ онъ.

— Да-да, пойми.. И любить еще больше, чѣмъ на землѣ, потому она за любовь свою смертью заплатила. Дорогъ ты ей. Поди, послѣ Бога всѣхъ ей дороже.. Вотъ она какъ. А ты судъ Божій себѣ присвоилъ.. За нее карать вздумалъ. Рая, мукою и мученическою кончиною достигнутого, лишить хотѣлъ. Потому за его душу нераскаинную—на грѣхѣ на самомъ, неотомленномъ, неоправданномъ, захваченную—не ты одинъ въ отвѣтъ, но и она!.. Ахъ ты, горе-горе.. Мѣръ-мѣръ, во злѣ лежить.. Вотъ что.. Слышать ты слышалъ, только забыть вѣрно ирмось..

И дрожащимъ голосомъ зацѣлъ онъ:

„Молитву пролію ко Господу и тому возвѣщу печали моя, яко золь душа моя исполнися и животь мой аду приближися и молюся яко Іона, отъ тли Боже мя возведи.“

И въ первый разъ съ простымъ сердцемъ монахомъ сталъ молиться Николай Львовичъ за все это время.

До вечера онъ провелъ здѣсь съ отцомъ Гермогеномъ. Тотъ облачился въ эпитрахиль и отслужилъ панихиду, и тихо-тихо Семигоровъ повторилъ за нимъ:

— Покой, Спасе нашъ, съ праведными рабу Твою Елену и сію всели во дворы Твоя, яко же есть писано: презирая яко благъ прегрѣшенія его вольная и невольная и вся яже въ вѣденіи и не въ вѣденіи, чело-вѣколюбче..

Вечеромъ опъ прочь пошелъ.. Смеркалось между деревьями, а вверху надъ ними небо отгорало въ розовомъ блескѣ.. Вотъ и поляна. Николай Львовичъ узналъ ее.. Господи, вѣдь это та же самая, на которой тогда онъ въ первый разъ встрѣтилъ ее! Боже мой, неужели это было такъ недавно, и Елена, такая веселая, свѣжальная, радостная, всего ждала отъ жизни—счастья, смѣха, любви и ужъ никакъ не мученической смерти!—Да, именно тутъ онъ встрѣтилъ отца Гермогена, возившагося надъ старыми пнями.. И полдень этотъ онъ помнить.. Вонъ оттуда послышалось пѣніе.. Что это.. И Николай Львовичъ задрожалъ. Опять оно.. Тотъ же

тихий старческий голос. Но какъ опъ глубоко проникаетъ всю душу. Такъ и наполняетъ ее, удаливъ изъ нея сомнѣнн и злобу... „Свѣте тихій святія славы, безсмертнаго Отца небеснаго... Пришедше на западъ солнца, видѣвши свѣтъ вечерній...“ Медленно-медленно колеблясь на слабыхъ немощныхъ ногахъ и плохо разбирая дорогу, прямо на него идетъ тотъ же схимникъ. Крохотный, изсохшій. Черный весь, съ бѣлымъ черепомъ и скрещенными костями на мантии... Подельповатые глаза слезятся... Видимое дѣло, именно къ Семигорову тянетъ его.

— Душа... душа... мятется... Ищите и обращете... Земное утратилъ, къ небесному приобщился. Молись, молись за нее... Ей твой молитва, ей вопль твой и стеланіе... Иди... иди въ келью... Келья тихая — пристанище скорби и мукъ твоей сосудъ драгоцѣнный... Иди... иди... Ангельскому чину присовокупись. Иди, иди... грѣхъ за тобой слѣдомъ, да святыни нашей не осилить... Иди... Иди, отецъ Никодимъ...

— Я Николаемъ зовусь, святой отче.

— Былъ Николаемъ, и Николай въ грѣхѣ умеръ, а Никодимъ въ покаянномъ житіи родился. Нарекли Николая Никодимомъ, и отверзлись ему врата райскія...

И вдругъ схимникъ повалился въ ноги Семигорову.

— Батюшка... Отче святой... Что вы это?.. Недостойнъ я.

— Душѣ метущейся. Мукъ твоей великой... Страданіе грѣшника Христу приобщаетъ... Иди, иди, Никодимъ... Иди, иди... И за тобою душа ея... Утоли душу близкую... Дай ей причаститься сладости прощенія... Былъ Николай и умеръ, а Никодимъ родился въ жизнь вѣчную!..

И такъ же, колеблясь на слабыхъ ногахъ, пошелъ дальше.

Тихо отгораютъ закаты. Гаснутъ дали. Повитая звѣздною мантиею ночь медленно подходитъ съ востока. Синью обоклоко поля и луга. Гдѣ-то въ сторонѣ колокола благовѣстять. Бронзовыми языками на весь мѣръ возглашаютъ: „святъ, святъ, святъ Господь Саваоѣ, исполнися небо и земля славы, славы Твоей“, и, благоговѣнно стихая, внимаешь вселенная ихъ радостному откровенію...

— Я ужъ думалъ, не случилось ли чего?—встрѣчаетъ у лѣса Федоръ измученнаго и потрясеннаго Семигорова.

— Случилось, именно, случилось.

— Что такое?

— Николай умеръ, Никодимъ родился...

Федоръ пристально взглянулъ на барина.

„Чтой-то и на себя не похожь!“ подумалъ, подгоняя коней.

Лицо вдохновенное какое-то, глаза Бога видятъ, а по лицу бѣгутъ тѣни, точно послѣдняя злоба и непакисть уходятъ прочь отъ умирающаго Николая и рождающагося Никодима.

— Лели, дорогая, милая... Здѣсь ли ты?.. Со мною ли?..

И въ первый разъ за все это время ему чудится вѣяніе какихъ-то крылъ около. Онъ не одинъ, съ нимъ нѣчто безилотное, святое, отстрадавшее свою земную муку и приобщившееся радости небесной...

#### XXIV.

Прошелъ мѣсяць...

Все кругомъ уже облистѣло. Вѣковыя деревья давно покрылись зеленью, и отъ стараго зимняго снѣга не осталось уже ничего въ самыхъ глубокихъ оврагахъ. Большія черныя шапки старыхъ гнѣздъ наполнились вернувшимися поздними птицами, повсюду вились повсюду, гдѣ листва была гуще и обѣщала безопасный пріютъ всякой мелкой, крикливой пташкѣ... Ручьи вспыжились и потоки бѣжали яро, подмывая кое-гдѣ жел-

тые осыпи береговъ, могучіе корни или заливая зеленныя глади. По вѣмъ полямъ, краше невѣсты, подымалась обильная, сочная озимь, по распаханному бархату паровой земли носѣяли уже яровое—и теперь хозяева ждали, какъ-то пойдутъ первые ростки будущаго жнивья. По большимъ дорогамъ и глухимъ проселкамъ на первые весенніе праздники потянулся къ монастырямъ Устьинскому мужскому и Рождественскому женскому народъ. Со всѣхъ концовъ Россіи шли сюда и нищіе, и богомольцы, и бабы, давшія обѣтъ поклониться святынямъ, и вѣчные бродяги—своего рода поэты природы, которые съ Соловокъ пробираются по-двое, по-трое въ Херсонесъ Таврической, съ Валаама идутъ въ Оптину, а потомъ въ Кіевъ. Въ Кіевѣ прослышать про Призвъ и зауральскія приволья—и туда направляются, ничего же сумяшеся. А тамъ, смотришь, перезимуютъ и весною уже ползутъ на Одесь-градъ, чтобы съ палестинскимъ пароходомъ перекинуться черезъ окіанъ-море въ Яффу, а оттуда—въ Іерусалимъ, ко гробу Господню. И днемъ, и вечеромъ двигалось по пустыннымъ дорогамъ это вѣчно скитающееся населеніе нашихъ киновій и лавръ. На ночлегъ—не добратся до села—располагается на опушкѣ лѣса, посреди луга, лишь бы онъ не поемный и не заливной былъ, и, дѣлая ночи лежа посреди тишины и священной тайны, любитесь, какъ горятъ звѣзды небесныя или какъ свѣтитъ на грѣховную юдоль вѣчная лампада-луна передъ великимъ и грознымъ ликомъ Судии небеснаго...

Сегодня погода задалась жаркая.

Отецъ Геронтій, казначей, дремалъ въ своемъ тарантасикѣ, подъѣзжая къ монастырю.

Богомольцы, встрѣчая картиннаго монаха, кланялись ему. Въ иное время и опъ бы истово и величаво отвѣчалъ имъ, пожалуй бы на пути и благословлялъ началъ. Очень любилъ онъ это дѣлать, по своему называлъ душевводительствомъ... Все они-де поменьше свѣтскимъ мыслямъ предаваться будутъ. Напротивъ того—и сердца свои настроятъ соответственно. Но сегодня отцу Геронтію было не до того. Очень ужъ огорчился опъ. Побывалъ у дѣвицъ Барсуковыхъ. Все на землю ихъ простирался, очень ужъ она по душѣ ему пришла. Задумалъ новый скитъ поставить. Тамъ бы ему и мѣсто настоящее было. А вмѣсто этого засталъ у Пуни съ Нюней мать Клеопатру, и тѣ были въ хлопотахъ великихъ. Младшую Барсукову стоворили за... Тутъ ужъ отецъ Геронтій не вытерпѣлъ и санъ свой забылъ, и присутствіе матери Клеопатры презрѣлъ—взялъ да и плюнулъ съ негодованіемъ. Добилась такъ своего сорокалѣтняя Пуня. Ходить—точно на ней узоры написаны. А въ углу удивленно и озадаченно и въ то же время гордо сидитъ пѣтель этотъ несообразный—Семень Гордѣичъ Лелечкинъ. Самаго пустого человека выбрала себѣ дѣва-мироносица и радуется.

— Да позвольте, мать Клеопатра,—взволновался отецъ Геронтій:—вѣдь это что же-съ? Вѣдь Сеничка-то у насъ по монастырю—самый ничтожный изъ ничтожныхъ былъ. Ему только бы рыбу ловить—ни на что болѣе возвышенное не способенъ.

— Вы забыли, отче,—кратко возразила мать Клеопатра:—что Христось Богъ нашъ между рыбаками-то апостоловъ себѣ избралъ.

— Такъ не Сеничку же!—горестно воскликнуть отецъ Геронтій.—Къ кому вы его, мать, приравнили!

Сеничка, точно и не о немъ дѣло шло, пребывалъ въ остолбенѣнн, и только когда, наконецъ, понялъ, что отецъ Геронтій поноситъ его, вдругъ вспылилъ и возразилъ ему:

— Я королей и герцоговъ изображалъ, и даже такъ что въ благородныхъ испанскихъ пьесахъ у меня такіе инквизиторы, какъ вы, отецъ Геронтій, въ свитѣ состояли.

— Какъ это?—не нашелся тотъ.



Картина Нила Гуде.

Гравироваль Р. Бонгъ.

Первый опыт.

— А такъ, какъ слѣдуетъ,—въ большихъ шляпахъ духовныя особы, а я для нихъ Филиппъ II былъ — и очень они меня на сценѣ уважали.

Это переполнило чашу терпѣнія Геронтія.

Онъ всталъ.

— Признаюсь. Всего ожидалъ отъ дома сего, благообразнымъ миромъ и тишиною онаго восхищался, но, простите, мать игуменья, Содому сему соотвѣтствовать не могу. Дѣвица—въ лѣтахъ, самую природою въ Христовы пелѣсты уготованная, души благопотребной, хотя и не весьма умственной, и вдругъ такое грѣховное помышленіе и съ кѣмъ же...

— Отецъ Геронтія! — подскочилъ къ нему Семень Гордѣичъ.

— Ну, что?

— Ежели вы еще благороднѣйшаго изъ земныхъ сердецъ коснетесь... Меня, сдѣлайте одолженіе—поносите: презрѣнне—мой отвѣтъ на дерзкія слова, но дѣвице, которая можетъ быть украшеніемъ королевскихъ палатъ,—я вамъ не позволю.

— Ты?—изумился отецъ казначей.

— Я... я васъ уничтожить могу.

— Чѣмъ же это?—вышелъ изъ себя Геронтія.

— Благороднымъ монологомъ къ публикѣ.

Отецъ Геронтія не понялъ его.

— Я что-жъ, мое дѣло монашеское, смиренное. Я о спасеніи души больше. Больно мнѣ за благочестивыхъ дѣвицъ. А впрочемъ—миръ дому сему.

И онъ поднялся и рѣшительно направился къ дверямъ.

Даже инокъ Иона, его кучеръ, былъ огорченъ... Только что собирався въ кухню попробовать, какъ удался наливки у Барсуковыхъ, и вдругъ выводилъ лошадей и вези отца Геронтія обратно въ обитель...

Отецъ Геронтія былъ очень недоволенъ. Еще бы: онъ хорошо распредѣлил Барсуковскую землю, а тутъ — не угодно ли... И отъ кого все? Отъ пьяницы Лелечкина, отъ всего существованія котораго и толку никакого не было — одна копоть!.. Отецъ казначей усталъ даже. Онъ ужъ подъѣзжалъ къ обители, какъ вдругъ нагналъ телѣгу... Въ ней сидѣлъ... Да неужели это Семигоровъ?.. Быть не можетъ. Что это съ нимъ?.. Въ самомъ дѣлѣ, это онъ... Гдѣ-жъ его смоляныя кудри? Кошма съдыхъ волосъ какая-то. И борода съдая... Космами... Не чесанъ. Одѣтъ... хуже чего нельзя. Только лицо какое-то просвѣтленное, задумчивое... А платье несоотвѣтственное. Нельзя платья одобрить!—соображалъ отецъ Геронтія. Разорился что ли? Нѣтъ, не слыхать объ этомъ. Казначей покачалъ головою неодобрительно... До чего человекъ опустилъ себя. Вотъ оно что значить: „отъ юности моя мнози борють мя страсти!“... Точно—ну, да Господь съ нимъ... Тоже Лелечкина другъ. Такой же пустой и глухой человекъ. Только хорошую даму погубилъ. И отецъ Геронтія перекрестился. „Упокой, Господи, душу рабы твоея Елены, идѣже праведныя пребываютъ!“...

Телѣга остановилась довольно далеко отъ воротъ.

Николай Львовичъ вышелъ.

— Ну, прощай, Ѳеодоръ!

— Когда прикажете заѣхать?

— Никогда.

— Какъ это?—и мужикъ зорко всмотрѣлся въ лицо Семигоровскаго барина. — Николай Львовичъ, что это вы надъ собою задумали? Голубчикъ...

— Подъѣжай назадъ, Ѳеодоръ. Спасибо тебѣ... А я либо здѣсь останусь подъ черною шапкою, либо, если не благословить отецъ Варлаамъ, ищи меня въ омутѣхъ озерныхъ...

И прочь пошелъ.

Смотрить ему вслѣдъ Ѳеодоръ, и слезы тому на глаза павертываются.

„Ишь какъ согнуло... Господи! А какой господинъ

былъ... Божья гроза всякое дерево къ землѣ прибить. Либо молніей спалить. И его спалило“...

Дѣйствительно, согнуло Николая Львовича. Онъ весь точно осыпъ, оустился. Хилымъ сталъ. Старикъ старикомъ, а вѣдь еще и тридцати лѣтъ не исполнилось... И лицо высохло, только дергаетъ его, точно эги обострившіяся черты соотвѣтствуютъ страшной боли, которую онъ нѣтъ-нѣтъ да и почувствуетъ въ сердцѣ. Одинъ глаза горять. Идутъ эти глаза,—посмотришь въ нихъ и невольно подумаешь, какое бы счастье этому человеку, если бы вдругъ вотъ стѣна рухнула да и пришибла его на смерть...

Семигоровъ тихо и смиренно вошелъ въ ворота обители.

Не успѣлъ онъ еще вступить на ея мощный дворъ, какъ колокола монастыря все всколыхнули кругомъ похороннымъ звономъ. Уныло... печально. Точно зовутъ всѣхъ: „молитесь объ усопшемъ инокѣ“... Служка бѣжить мимо, узнавъ Николая Львовича—остановился.

— Здравствуйте... Къ намъ опять—помолитесь?.. Ну, давай Богъ, давай Богъ.

Тотъ молчитъ. Видитъ послушникъ, что тяжело тому.

— Въ храмъ пожалуете...

— Кого это... хоронять?

— Никого... Сегодня мы отца Антонина отпѣваемъ...

— Какъ это?

— Такъ, по уставу. Погребаемъ въ живѣ. Теперь босой идетъ онъ, а мы надъ нимъ со святыми упокой, Господи... Великую схиму принимаетъ отецъ Антонинъ. Дышитъ, а какъ бы въ могилу... Въ вѣчный затворъ.

Николай Львовичъ вздрогнулъ.

„Такъ бы и мнѣ, — подумалъ онъ. — Что-жъ—за ея душу и этого залога мало. Пусть бы и въ самомъ дѣлѣ въ землю зарыли живого — и на то я бы пошелъ, лишь бы ей тамъ свѣтло и радостно было“.

И онъ невольно поднялъ голову къ голубой безднѣ, чистой, безоблачной, такъ кротко сіявшей надъ монастырскими куполами. Вонъ изъ всѣхъ келій показались монахи... Строятся въ два ряда... Вышелъ отецъ Варлаамъ. На его желтомъ-желтомъ лицѣ что-то необычное, торжественное сегодня. И иноки тоже не тѣ, что всегда. Лица ихъ суровы, взгляды опущены въ землю. Двигаются медленно. Нѣкоторые блѣдны, смертельно блѣдны... Видимо, не одному изъ нихъ вотъ какъ тяжело въ эти минуты. Еще бы, на такое дѣло идутъ: въ живѣ погребать брата своего, и отходную читать надъ нимъ. Раньше смерти—отдать царству смерти еще дышащее и чувствующее тѣло... Одинъ за другимъ прошаки въ церковь...

Сколько времени прошло...

Николай Львовичъ не шевельнулся...

Да, здѣсь—именно здѣсь. Вотъ монастырская гостиница—гдѣ жила она, его Елена. Вонъ въ то окно она, бѣдная, бросила ему цвѣты, а тутъ вотъ встрѣтила его, когда онъ шелъ отъ игумена, изгонявшаго его изъ обители. Какъ она улыбалась ему ласково и нѣжно. Сколько свѣта было въ ея глазахъ, и какъ трепетала ея рука въ его. Боже мой, и глаза эти теперь на всю вѣчность смежились, и руки скрещены на бездыханной груди — и никогда-никогда ужъ онъ не встрѣтитъ ея чудной улыбки, не услышитъ милаго голоса, отъ котораго тепло пробѣгало по его тѣлу и душа бѣжала, такъ и тянулась за нею... Гдѣ ты, милая, слышишь ли ты меня, видишь ли? Въ какой изъ этихъ келій онъ заключить свою тоску и муку. Николай Львовичъ обвелъ блуждающими глазами ряды темныхъ оконъ... Въ какую? Быть-можетъ, въ ея тишину и мракъ, изъ далекаго-далекаго прошлаго, на зло смерти и разлукъ—въ бессонную ночь—небесною гостьей влетитъ хоть одинъ звукъ ея голоса... Боже мой. Сколько счастья было только слышать ее, видѣть, зпать издали, что такая, какъ она, любить его, сердцемъ болить по немъ... И



его, какъ отца Антонина, отпѣвать будутъ, а опъ, слушающая надъ собою: „земля еси—и въ землю отъидеши“—съ грустно радостью подумаетъ: „Леля, моя Леля, дорогая, милая—эта смерть сближаетъ насъ. Я, въ своей кельѣ, и ты, въ далекой могилѣ—мы теперь точно соединены безмолвнѣмъ и тайною небытія... Леля, моя Леля,---дорогая, милая!“

Сколько времени прошло...

Выходятъ монахи.. Опять впереди отецъ Варлаамъ...

Что-то точно подняло Николая Львовича. Онъ видитъ, что игумень замѣтилъ его и остановился.

Отецъ Варлаамъ не узналъ-было въ этомъ оборванномъ старикѣ могучаго и радостнаго Семигорова. Неужели онъ это?.. Колеблющейся походкой приближается къ нему, скисняетъ колѣна...

— О чемъ ты?.. Встань...

Но тотъ безсильно рыдаетъ у его ногъ.

Ведутъ мимо отца Антонина—заживо погребенный не поднимаетъ глазъ на людское горе. Оно ему чуждо уже.. Онъ весь въ иномъ мірѣ, идѣ же нѣтъ печали и въздыханія.

— О чемъ ты?.. Встань...

Но Николай Львовича бьетъ всего.. Онъ силится сказать что-то и не можетъ. Слова прерываются у него въ горлѣ. Только одно вырвалось:

— Елена... бѣдная... Елена.

— Знаю я горе твое. Самъ я надъ нимъ плакалъ...

Мы ее поминаемъ, страдалицу. Она была не изъ тѣхъ, кому Господь судилъ счастье земное. Есть избранная души. Ихъ удѣлъ—мука и несбывшіяся надежды здѣсь. Богъ самъ ведетъ ихъ Ему одному вѣдомыми путями. Вижу и понимаю я твое горе. Слова безсильны—и не стану я говорить тебѣ такихъ словъ... Они обидны будутъ тебѣ. Печаль твоя—святая. Не унимать ее должно, а раздувать, какъ вѣтромъ пламя. Сгори въ немъ и соедини съ нею. Вѣрь, она надъ тобою теперь, и душа ея, быть-можетъ, радуется твоему горю, ибо неразрывная связь есть между душами, здѣ пребывающими и освобожденными отъ персти земной...

Отецъ Варлаамъ остановился. Видимо, съ собой совладать хотѣлъ. Самого его охватило скорбью.

— Неисповѣдимы пути Господни. Да будетъ воля Его.

Онъ коснулся посохомъ головы Николая Львовича.

— Благо тебѣ въ муку твоей... Богомъ прощепному. Смотри кругомъ, сколько здѣсь борются съ плотью своей, и одолѣть ее не могутъ, а Опъ рано убѣдилъ твою голову, согнулъ тебѣ спину и разбилъ вину твою земную... Онъ самъ приблизилъ тебя къ царствію Своему... Благодари Его, ибо и тебя Онъ возлюбилъ болѣе другихъ, ибо послалъ на тебя осѣбжающую грозу Свою.

— Отецъ Варлаамъ... Нѣтъ мнѣ болѣе пріюта на землѣ...—вдругъ собрался съ силами Николай Львовичъ.—Нѣтъ мнѣ пристанища... Возьми все, что у меня есть—дай мнѣ келью... Противень мнѣ міръ и на злое наводитъ... Еще нѣсколько дней я хотѣлъ убить Моисея Лукча... Если бы не отецъ Гермогенъ...

— Знаю... Все знаю... Не упреждай суда Божьяго.

Господь видитъ душу каждаго и не хочетъ смерти грѣшника. Долго испытуетъ Онъ и ждетъ. Нѣтъ мѣры терпѣнію Его... Встань...

— Не подымусь, пока не примешь меня въ обитель...

— Что же.. Самъ Онъ привелъ тебя сюда... Да будетъ воля Его. Тяжкое бремя принимаешь ты на душу. Но тому, кого Онъ любить и чье сердце разобьетъ Онъ горемъ, равнымъ твоему, легко это бремя. Одно подумай—не въ безуміи ли отчаянія бѣжалъ ты сюда... Не потянешь ли тебя опять въ міръ суетный?

— О, нѣтъ, нѣтъ.

И Николай Львовичъ съ такимъ отвращеніемъ взглянулъ вдаль, гдѣ за воротами обители раскидывалась область земли съ ея переходящей прелестью, что Варлаамъ быстро подошелъ къ нему и обнялъ.

— Господи, Господи! Прими въ обитель Свою еще одну душу, взывающую къ Тебѣ. Умири бореція ея, дай ей миръ Твой... Здравствуй, возлюбленный братъ о Христвѣ! Отнынѣ ты нашъ. Горе твое—наше горе, и тягота твоя съ нами... Смотри, какую семью тебѣ послалъ Господь. У каждаго здѣсь много осталось позади!.. Принеси муку свою къ алтарю и сложи ее, какъ лучшую жертву сердца человѣческаго. И избавить тебя Господь отъ лукаваго и да будетъ царство Его—Отца и Сына и Святаго Духа отнынѣ и во вѣки—аминь!..

Онъ поцѣловалъ Семигорова и пошелъ къ себѣ.

Отецъ Гермогенъ—онъ теперь на цѣлую недѣлю былъ здѣсь—поравнялся съ Николаемъ Львовичемъ.

— Пойдемъ...

И взялъ его за локоть.

— Келья отца Антонина пуста. Какъ разъ по тебѣ... Тамъ онъ великому горю свое поборолъ, авось и ты совладаешь съ собою...

Тихо шепчутъ каштаны подъ вѣтромъ... Медленно носится онъ надъ ихъ вершинами. Обитель засыпаетъ... Въ бывшей кельѣ отца Антонина—передъ палоемъ склонился въ страшной муку своей Николай Львовичъ. И на образа смотреть, и въ Евангеліе, по ничего не видитъ и не разбираетъ. вмѣсто молитвы—одно только слово повторляетъ ночному безмолвію: „Елена... Елена... Елена...“ И ему кажется, что пламя лампы вздрагиваетъ отъ его печали, и Богородица, кроткая и благостная, вмѣстѣ съ нимъ плачетъ объ утраченномъ имъ раѣ... И идутъ дни и годы, вѣка и тысячелѣтія, народы смѣняются народами, міры мірами, но все тѣми же неисповѣдимыми путями, сквозь несбывшіяся надежды, муки и терзанія, Господь ведетъ избранныхъ Своихъ. Смертью пробуждаетъ къ жизни, страданіями къ радости... И страшнень пороги этого бытія къ тому невѣдомому и безконечному, и колеблется надъ нимъ человѣкъ, какъ переступить черезъ него, и адъ въ его душѣ и сомнѣніе... Но видитъ слабость его Всевышній—и идетъ на помощь, какъ мать къ ребенку. Разобьетъ ему сердце горемъ великимъ, и легка человѣку смерть,—не труденъ становится этотъ таинственный и грозный путь къ вѣчности...

КОНЕЦЪ.

## Столѣтній юбилей Императорской военно-медицинской академіи.

Очеркъ В. С. (Съ 6 рисунками и 10 портретами.)

18-го декабря 1898 года исполнилось сто лѣтъ со времени основанія высшей медицинской школы въ Россіи, бывшей Императорской медико-хирургической академіи. имѣющей громадныя заслуги не только въ развитіи врачебнаго дѣла въ Имперіи, но и на поприщѣ чистой науки, въ которой, какъ показалъ прошлогодній международный съездъ врачей въ Москвѣ, мы значительно сравнились съ нашими бывшими учителями. Быстрое развитіе врачебнаго дѣла въ Россіи лучше всего видно изъ исторіи академіи, которую мы постараемся вкратцѣ очертить.

Первая врачебная школа въ Россіи была основана въ 1654 году при аптекарскомъ приказѣ «для того, чтобы больныхъ лѣчить и врачей учить», при чемъ учителями были приглашены иностранные доктора и аптекаря.

Великій преобразователь Россіи Петръ I развилъ поставленную въ прошломъ столѣтіи задачу, устроивъ въ 1707 году въ Москвѣ первый большой госпиталь и при немъ новое училище «для дѣларской науки», гдѣ воспитанники обучались медицинѣ не только теоретически, но и практически.

Громадная потребность во врачахъ для арміи побудила его открыть болѣе десяти большихъ госпиталей и до 500 лазаретовъ и устроить при кронштадтскомъ и петербургско-сухопутномъ госпиталѣ еще два хирургическихъ училища. Училища эти были подъ вѣдѣніемъ Синода, и воспитанники назначались изъ семинарій. Изъ училищъ этихъ вышли первые русскіе врачи, которые, по увѣренію директора первой школы Николая Бидло, ничѣмъ не уступали врачамъ, приглашеннымъ изъ-за границы. Въ концѣ прошлаго сто-

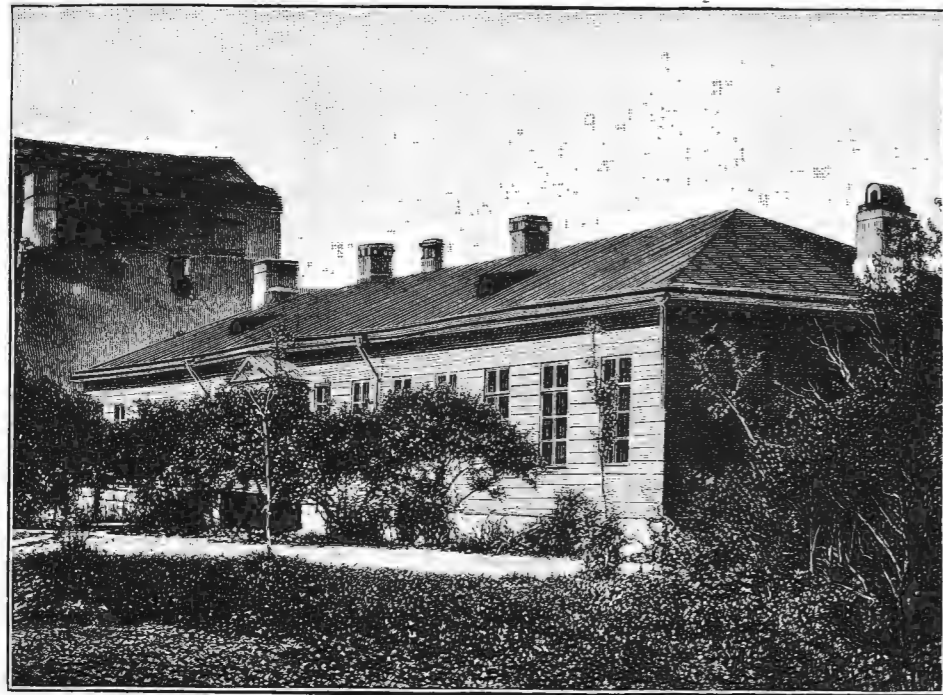

Наружный видъ стараго анатомическаго института.



П. А. Дубовицкій.



Я. В. Вилле.

Президенты медико-хирургической академіи.



Новый анатомическій институтъ.



Петръ Франкъ.



П. А. Загорскій.

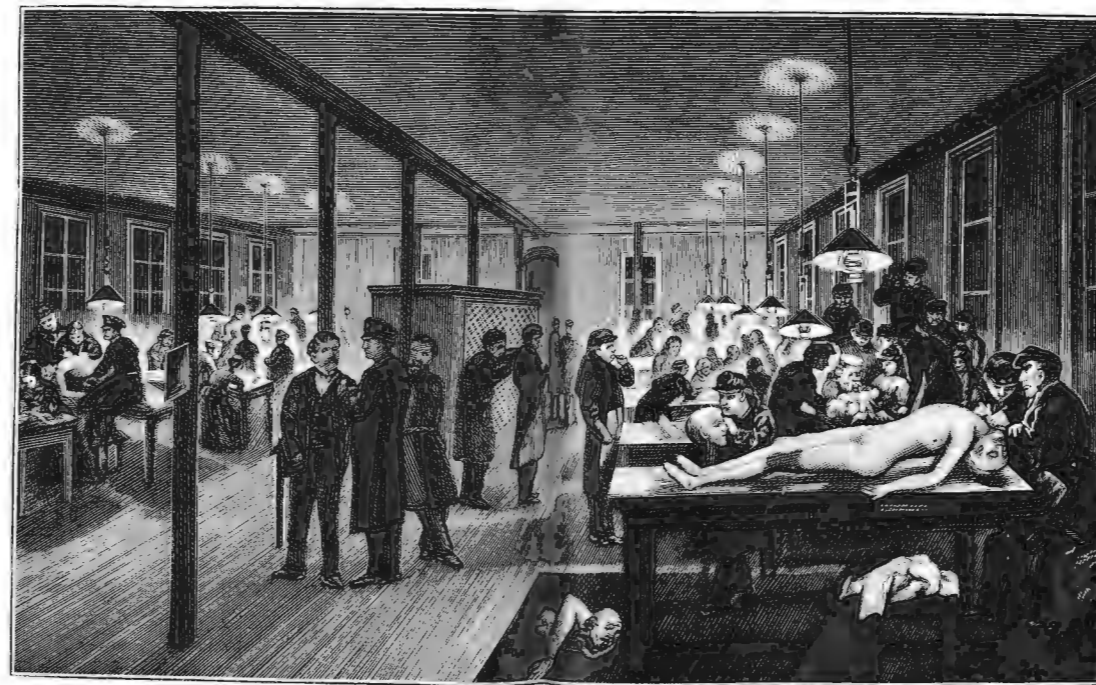

Внутренній видъ стараго анатомическаго института.



И. О. Бушъ.



В. Л. Груберъ.



Зданіе военно-медицинской академіи.



Н. И. Пироговъ.



С. П. Боткинъ.

Столѣтній юбилей Императорской военно-медицинской академіи.

По фотографіямъ, современнымъ рисункамъ и портретамъ грав. Рашевскій, Хелмицкій, Цехомскій и Шюблеръ.

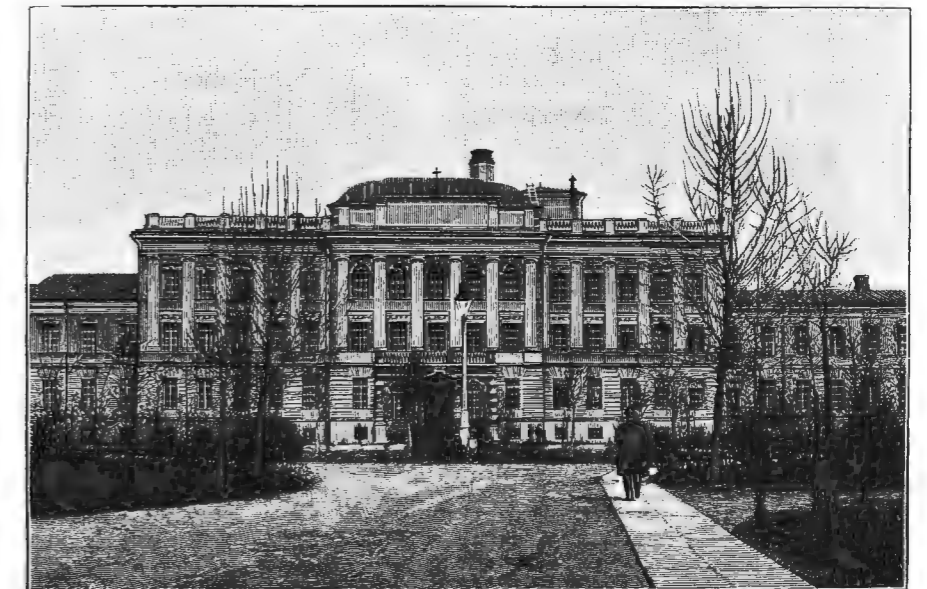

Психіатрическая клиника.



лѣтія, въ блестящій вѣкъ Екатерины, возникла мысль устроить новую медицинскую школу съ болѣе широкой программой, которая имѣла бы цѣлью не только готовить врачей для сухопутныхъ и морскихъ войскъ, но и для того, дабы науки могли процвѣтать вѣдше и вѣдше и достигнть такого же совершенства, какъ и въ другихъ государствахъ.

Долго выработывались планъ и уставъ этой школы въ медицинской коллегіи, были командированы врачи за границу для изученія этого вопроса, и наконецъ уже въ царствованіе императора Павла I. 18-го декабря 1798 года послѣдовалъ Высочайшій указъ о постройкѣ зданій для medico-хирургической академіи. Хотя уставъ еще не былъ законченъ, устройство академіи быстро подвигалось впередъ: 16-го сентября 1800 года учащіеся были уже поселены въ новомъ зданіи, а 20-го октября того же года состоялось первое засѣданіе конференціи академіи въ томъ же залѣ, въ которомъ они происходить и теперь.

При академіи устроенъ былъ интернатъ для студентовъ, и послѣдніе попрежнему набирались главнымъ образомъ изъ семинарій. Одновременно съ петербургской, устроена такая же академія и въ Москвѣ. Для окончательной выработки устава академіи и для составленія подробнаго учебнаго плана, ни въ чемъ не уступающаго лучшимъ заграничнымъ медицинскимъ школамъ, были приглашены извѣстный ученый клиницистъ, профессоръ Петръ Франкъ. По его плану увеличенъ учебный персоналъ академіи, число кафедръ разрослось до 15-ти, устроены самостоятельныя клиники, помимо госпитальныхъ, преподаваніе продолжено до пяти лѣтъ. Ведось оно на латинскомъ языкѣ. Составленный Франкомъ уставъ академіи былъ одобренъ во всѣхъ подлежащихъ учрежденіяхъ и даже Высочайше одобренъ 16-го декабря 1806 г., по чрезъ нѣсколько дней, вслѣдствіе замѣчаній, сдѣланныхъ извѣстнымъ лейбъ-хирургомъ Вилліе, снова отмененъ, и назначена повалъ комиссія для пересмотра его подъ руководствомъ Вилліе, съ участіемъ профессоровъ академіи Буша и Загорскаго.

Обиженный Петръ Франкъ подалъ въ отставку и уѣхалъ за границу. Разработка устава не мѣшала расширенію преподаванія въ академіи: устроились новыя клиники, лабораторіи, кабинеты, положено начало библиотекѣ, ботаническому саду, улучшено освѣщеніе, и вмѣсто дичинъ вошли въ употребленіе салыныя свѣчи, и т. д.: число профессоровъ возросло до 18, и академія приобрѣла право выдавать дипломы д-ра медицины. Первая публичная защита диссертациі произошла 28-го іюля 1802 года, и докторантъ Сава Большой признанъ докторомъ медицины. Наконецъ 27-го августа 1808 года утвержденъ новый уставъ академіи, во многомъ сход-

вателъ ея своей практической дѣятельностью и сочиненіями приобрѣтають извѣстность не только въ Россіи, но и за границею. русскіе университеты посылають своихъ воспитанниковъ для усовершенствованія въ академію, и большинство кафедръ въ нихъ замѣщается учениками академіи. Профессора академіи часто командировались правительствомъ для различныхъ научныхъ изслѣдованій, напримѣръ профессоръ Нелобинъ былъ командированъ для изслѣдованія кавказскихъ минеральныхъ водъ, а также для изученія эпидемій, посѣщавшихъ Россію, какъ-то: чумы и холеры, и принималъ участіе въ войнахъ. Вообще академія шла во главѣ медицинской жизни государства. Своимъ процвѣтаніемъ академія много обязана президенту лейбъ-хирургу Вилліе, который около 30 лѣтъ стоялъ во главѣ академіи, горячо защищая ея интересы и стремился поднять ея значеніе. Будучи одновременно главнымъ медицинскимъ инспекторомъ арміи и первымъ устройтеlemъ ея медицинской части, онъ стремился поднять уровень знаній выпущенныхъ академіей врачей и по возможности лучше подготовить ихъ къ предстоящей имъ дѣятельности. Въ студенты академіи попрежнему поступали главнымъ образомъ семинаристы, ибо указомъ императора Павла семинарии обязаны были ежегодно доставлять въ академію 50 воспитанниковъ. Конечно, духовное вѣдомство съ большой неохотой отпускало хорошихъ воспитанниковъ, посылались плохо подготовленные и малоспособные, которые не выдерживали приемныхъ экзаменовъ и часто отсылались обратно. Чтобы улучшить составъ студентовъ академіи, Вилліе добился того, чтобы присылаемые воспитанники семинарій, предварительно экзаменовались въ своихъ семинаріяхъ, и если они при повѣрочныхъ экзаменахъ въ академію оказывались не-



Н. О. Зденауръ.

подготовленными, они возвращались обратно уже на счетъ экзаменаторовъ семинарій. Кроме такихъ стипендіатовъ, въ академію принимались и вольнослушатели, но ихъ поступало мало и преимущественно изъ иностранцевъ, главнымъ образомъ, нѣмцевъ.

Изъ привилегированныхъ сословій поступало очень мало, а изъ податнаго- воспитанники не принимались вовсе. Студенты жили въ академіи на всемъ готовомъ и помѣщались въ двухъ боковыхъ флигеляхъ, примыкающихъ и теперь къ главному зданію академіи. Тамъ было 82 отдѣльныхъ камеры для занятій студентовъ и 5 большихъ комнатъ, гдѣ могло спать по 60 человекъ въ каждой. Столовая вмѣщала въ себя 400 человекъ. Питались студенты очень плохо, ибо на каждого полагалось по 120 р., а потомъ по 147 рублей въ годъ. Кроме того, каждый студентъ получалъ жалованіе, старшаго курса по 62 р. въ годъ, а младшаго меньше, и на эти деньги они должны были покупать всѣ учебныя пособия, книги и одѣваться; формы тогда не было. Несмотря на строгую дисциплину, студенты часто

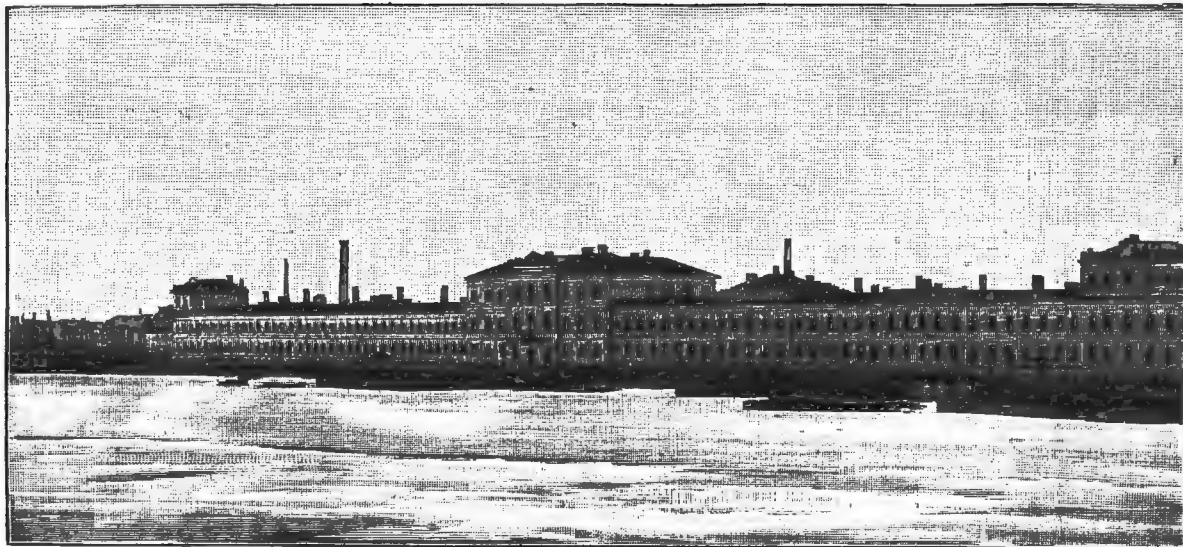

Военно-клиническій госпиталь на Выборгской сторонѣ.

ный съ уставомъ академіи наукъ, государь принялъ на себя званіе почетнаго члена академіи, и она получила титулъ Императорской. По новому уставу на академію возложена, помимо учебныхъ занятій, еще забота о распространеніи и усовершенствованіи медицинскихъ знаній. Управленіе учебною частью поручено конференціи академіи подъ предѣлательствомъ президента, которымъ былъ назначенъ Вилліе. Для замѣщенія кафедръ академіи даровано было выборное начало. Съ этого времени академія зажила полною жизнью и стала во главѣ медицинскаго дѣла въ Россіи. Препода-

буйствовали, особенно изъ-за пици, пьянствовали и вообще вели себя непристойно, что легко понять, принявъ во вниманіе среду, изъ которой они вышли, и вспоминая описаніе буреи Помяловскаго. Но и наказанія были строгія: заключеніе въ карцеръ на хлѣбъ и воду, разжалованіе въ фельдшера, а часто и въ солдаты. Учебныя помѣщенія академіи находились въ отдѣльномъ двухъэтажномъ зданіи, между адмиралтейскимъ и сухопутнымъ госпиталями на берегу Невы, тамъ, гдѣ теперь находится центральная часть госпиталя. Въ верхнемъ этажѣ помѣщались три аудиторіи, кабинеты

профессоровъ и лабораторій, а въ нижнемъ такъ-называемая черная анатомія; трупы сохранялись въ подвалѣ. Все это зданіе было очень криво отдѣлано, плохо отапливалось, такъ что зимою въ аудиторіяхъ температура не поднималась выше 7° Р.; вечерняго освѣщенія не полагалось. Практическія занятія и лекціи продолжались съ 7 ч. утра до 7—8 часовъ вечера. Лѣтнихъ каникулъ не полагалось. Практическія занятія прекращались только весной и осенью во время разведенія мостовъ, такъ какъ большинство профессоровъ жило въ городѣ. Постепенное увеличеніе академіи и расширеніе преподаванія вызвало необходимость въ пересмотрѣ штатовъ академіи и ея устава. Послѣ долгой подготовительной работы, новое положеніе объ академіи было въ 1836 году Высочайше утверждено и способствовало значительному улучшенію академіи. Ежегодное содержаніе академіи было увеличено съ 256 тысячъ рублей на 415.490 р., вдвое увеличено жалованіе профессоромъ и улучшено содержаніе студентовъ, при чемъ на каждаго воспитанника I-го разряда положено 500 р., а второго разряда — 300 р. въ годъ.

Въ 1838 году академія была передана изъ министерства внутреннихъ дѣлъ въ вѣдѣніе военнаго министерства, въ которомъ она остается до настоящаго времени. Благодаря значительнымъ средствамъ министерства и энергіи новыхъ руководителей, академія въ нѣсколько лѣтъ преобразилась во всѣхъ отношеніяхъ. Благодаря тогдашнему военному министру князю Чернышеву и вновь назначенному на мѣсто Вилліе президенту Шлегелю, всѣ зданія академіи, прішедшія постепенно въ полную ветхость, были заново отремонтированы, построены новыя для ветеринарнаго института, выходящія на Неву зданія учебныхъ театровъ сухопутнаго и морского госпиталей слились въ одно зданіе, въ которомъ свободно размѣстились кабинеты и клиники, и госпиталь всецѣло былъ присоединенъ къ академіи и подчиненъ президенту ея. Для анатомическаго театра построено новое деревянное зданіе позади клиникъ, обставленное необходимыми приспособленіями. Составъ профессоромъ тоже значительно обновился и благодаря заботамъ князя Чернышева въ академію переведены талантливые профессора провинціальныхъ университетовъ, какъ напримѣръ, Пироговъ, Зейдицъ и другіе.

Въ 1840 г. студентамъ Академіи присвоена военная форма съ треуголкой и шапкой безъ темляка. Сначала новая форма была назначена только для студентовъ пятаго курса, а съ 1842 г. для всѣхъ студентовъ медицинскаго отдѣленія. Въ 1852 г. одновременно съ войсками и въ академіи треугольныя шляпы замѣнены касками. Содержаніе студентовъ значительно улучшено, а самое помѣщеніе заново переделано и хорошо меблировано.

Всѣ эти перемѣны способствовали значительному наплыву молодежи, желавшей поступить въ академію, такъ что съ 1848 г. отмѣнена обязательная присылка семинаристовъ, и въ академію начали поступать воспитанники изъ семинарій только по собственному желанію, при чемъ принимали только лучшихъ учениковъ, такъ какъ семинаристамъ все-таки отдавали предпочтеніе при приемѣ въ казеннокоштные воспитанники. Съ переходомъ академіи въ военное министерство было обращено особое вниманіе на поведеніе и нравственность студентовъ, для чего академія была, кромѣ президента, подчинена особымъ попечителямъ, назначаемымъ военнымъ министромъ. Первымъ попечителемъ былъ назначенъ графъ Клейнмихель. Отъ студентовъ требовалось обязательное посѣщеніе церкви и говѣніе, запрещено посѣщеніе трактировъ и вообще мѣстъ, гдѣ производилась продажа крѣпкихъ напитковъ, въ театрахъ разрешалось занимать мѣста только въ партерѣ и ложахъ и т. д.

Эпоха преобразованій императора Александра II отразилась также на академіи и совпала съ назначеніемъ въ 1857 году президентомъ ея бывшаго профессора П. А. Дубовицкаго. Съ этого времени по Высочайшему повелѣнію академія изъята изъ вѣдѣнія какихъ-либо департаментовъ военнаго министерства, президентъ ея поставленъ въ прямое отношеніе къ военному министру, и предложено выработать новый уставъ академіи, чтобы поставить врачебную науку на ту степень совершенства, которой она достигла въ Германіи и Франціи. Выборъ П. А. Дубовицкаго оказался вполне удачнымъ, и онъ въ сотрудничествѣ съ вице-президентомъ П. Т. Глѣбовымъ и ученымъ секретаремъ академіи Н. Н. Зининымъ вскорѣ представилъ программу новаго преобразованія академіи. Сущность программы состояла въ томъ, чтобы создать въ академіи три самостоятельныхъ отдѣленій: естественно-историческое, анатомо-физиологическое и клиническое, которыя стремились бы къ одной общей цѣли разработки всѣхъ естественныхъ и медицинскіхъ наукъ. Необходимость увеличитъ программу естествознанія была настолько

очевидна, что первая часть программы была немедленно осуществлена. Уже въ 1858 г. были устроены четыре новыя кафедры, а именно: химія, физика съ физической географіей, сравнительной анатоміи и ботаники, и для ихъ потребностей устроено новое зданіе естественно-историческаго института на берегу Невы, въ которомъ удобно размѣстились аудиторіи, лабораторіи и кабинеты. Для ботаники въ академическомъ саду построена учебная оранжерея съ особой аудиторіей и кабинетами. Затѣмъ началось улучшеніе анатомо-физиологическаго отдѣла академіи: была устроена самостоятельная кафедра патологической анатоміи и кафедра практической анатоміи, которую занялъ знаменитый анатомъ В. Л. Груберъ. Для потребностей этого отдѣла было разрѣшено построить новое зданіе, вдали отъ клиникъ; въ немъ предполагалось помѣстить кафедры анатоміи, физиологіи, судебной медицины и оперативной хирургіи. Стоимость новаго зданія была определена въ 300.000 р. и зданіе окончено въ 1871 г. Не оставивъ безъ вниманія Дубовицкимъ и клиническій отдѣлъ академіи. Случайно Дубовицкій узналъ о существованіи не приведеннаго еще въ исполненіе завѣщанія баронета Вилліе, по которому назначено было болѣе милліона рублей на больницу имени великаго князя Михаила Павловича, и ему удалось уговорить душеприказчиковъ устроить на означенный капиталъ клиническую больницу, на землѣ принадлежащей академіи. Больница на 150 кроватей была устроена, приспособлена къ преподаванію, торжественно открыта въ 1874 г. подъ именемъ Михайловской клинической больницы и передана въ полное вѣдѣніе академіи, съ капиталомъ, вполне обезпечивающимъ содержаніе больницы. Такимъ образомъ академія обогатилась клиническимъ учрежденіемъ, долго остававшимся единственнымъ и образцовымъ въ Россіи. Госпиталь также подвергся, благодаря Дубовицкому, разнообразнымъ улучшеніямъ: онъ раздѣленъ на 13 спеціальныхъ клиническихъ отдѣленій, порученныхъ профессорамъ академіи, которые и читали въ этихъ отдѣленіяхъ лекціи. При отдѣленіяхъ устроены амбулаторіи для приходящихъ больныхъ, въ госпиталь разрѣшено принимать гражданскихъ больныхъ съ поучительными формами болѣзни, заведено газовое освѣщеніе и т. д. На вакантныя и вновь открывающіяся кафедры Дубовицкій пригла-

силъ молодыхъ талантливыхъ ученыхъ, уже заявившихъ себя учеными трудами, какъ напримѣръ: П. М. Съченова, С. П. Боткина, Э. А. Юнге, П. М. Балнскаго. Все это значительно подняло научно-образовательное значеніе академіи, и «времена Дубовицкаго» остаются самымъ блестящимъ періодомъ въ исторіи академіи.

Послѣ Дубовицкаго съ 1867 года наступилъ новый періодъ въ академіи, который можно назвать смутнымъ періодомъ. Цѣлый рядъ студенческихъ беспорядковъ, раздоры среди членовъ самой конференціи, раздѣлившихся на двѣ непримиримыя партіи, повели къ тому, что въ 1874 г. была учреждена по Высочайшему повелѣнію временная коммиссія для управленія дѣлами академіи, подъ предсѣдательствомъ генералъ-адъютанта Непокойчицкаго; но это мало помогло дѣлу. Раздоры въ конференціи продолжались, беспорядки среди молодежи росли, — и окончились наконецъ новымъ преобразованиемъ академіи въ 1879 г., съ переименованіемъ ея въ военно-медицинскую академію. Сущность преобразованія заключалась въ томъ, что закрыты первые два курса, оставлено только три старшихъ, спеціально медицинскіхъ, число студентовъ ограничено до 500—600 человекъ, обязанныхъ быть стипендіатами военнаго вѣдомства и уже во время студенчества числящихся на военно-медицинской службѣ. Въ студенты принимаются лица, прошедшія два первыхъ курса медицинскіхъ или естественныхъ факультетовъ. Но въ такомъ преобразованіи видъ академіи просуществовала недолго и съ 1884 г. вновь вступила на путь усовершенствованія и развитія своихъ врачебно-образовательныхъ учрежденій. Новый періодъ совпадаетъ съ назначеніемъ военнымъ министромъ генералъ-лейтенанта П. С. Ванновскаго, которому академія обязана своимъ теперешнимъ положеніемъ. Первые два курса восстановлены, разрѣшено поступать въ студенты не обязуясь военной службой, устроена гигиеническая лабораторія, построены новыя клиники для нервныхъ и душевныхъ больныхъ, заразныхъ клиникъ и т. д. Число кафедръ увеличивается, растетъ штатъ приватъ-доцентовъ, и академія въ день своего столѣтняго юбилея съ гордостью можетъ вспомнить пройденный ею путь. Въ годины обдѣтій ея воспитанники сослужили свою службу отечеству и оставили по себѣ добрую память и на послѣднемъ театрѣ войны, и въ борьбѣ съ многочисленными эпидеміями, посѣщавшими наше отечество.



Начальникъ военно-медицинской академіи  
В. В. Пашутинъ.

## Будетъ-ли свѣтопреставленіе?

Очеркъ д-ра Р. Крейснера.

Отъ времени до времени появляются пророки, которые предсказываютъ въ болѣе или менѣе близкомъ будущемъ гибель всего жи-

вущаго на нашей землѣ или даже уничтоженіе всего земнаго шара, а иногда и всей нашей солнечной системы.



Одно из основных условий существования человека и животных,—конечно, присутствие атмосферы, содержащей в достаточном количестве необходимый для дыхания кислород. Но останется ли эта атмосфера всегда такою, как теперь?

Одни указывают на то, что земля наша, в своем движении вокруг солнца, вокруг своей оси и в мировом пространстве, неизбежно должна отдавать часть своей атмосферы мировому пространству; а потому должна наступить минута, когда земля, подобно нашей луны, сдлается мертвой звездой. причем органическая жизнь исчезнет на ней гораздо раньше этого момента. Другие предполагают, что земля, со временем, может попасть в такие мировые пространства, которые наполнены непродуктивными для дыхания газами, как напр. углекислота или, открытый спектральным анализом, на некоторых туманных пятнах, в огромных количествах, водород. Третья гипотеза указывает на то, что вода океанов и реки непрерывно просачивается сквозь щели и трещины в твердой земной коре, и вступает с другими химическими веществами в постоянные соединения, так что в конце этого процесса безусловно необходимая для органической жизни вода совершенно исчезнет с земной поверхности.

В противоположность таким теориям высыхания, другие предсказывают напротив того гибель человечеству, благодаря излишку воды, причем они либо указывают на ледяные периоды или потопы, независимо, чрез правильные промежутки времени, наступающие то на северном, то на южном полушарии. либо утверждают, что благодаря разлагающей деятельности дождевой воды и реки, которые из года в год подтачивают наши горы, уносят огромное количество почвы в моря, земля на поверхности окажется в конце концов сглаженной: все горы и возвышенности будут смыты морем, которое тогда покроет всю твердую землю и поставит нам дилемму: либо приспособиться к условиям жизни водяных животных, либо исчезнуть совсем.

Недавно знаменитый английский физик и химик лорд Кельвин — или как его звали до получения им дворянского достоинства — Уильям Томсон, прямо определил, что люди и животные исчезнут очень скоро — *въ пятьсот лѣтъ*. Он исходит из положения, основанного на непреложных геологических данных, что земля наша в раннем возрасте была окружена атмосферой, состоявшей существенным образом из одного только азота и углекислоты. При таких условиях, в связи с высокой температурой тогдашнего климата и непрерывными ливнями, земля представляла нечто в роде теплицы, и растительность развивалась на ней с недоступной нашему воображению роскошью, о которой дают нам лишь слабое понятие возникши в те времена залежи каменного угля.

Лорд Кельвин предсказывает гибель человечества от недостатка кислорода в атмосфере. По точным вычислениям, количество кислорода в воздухе достигает десяти тысяч миллиардов метрочентнеров. Понятно, что люди и животные не могут одни уничтожить быстро этот огромный запас кислорода. вдыхая его в себя. Но то, чего не в состоянии выполнить легки всего живущего, делают с успехом человечески жилища, в особенности же фабрики, железныя дороги и пароходы, которые из года в год снова превращают леса прошедшаго, т.-е. каменный уголь, в угольную кислоту. Таким способом непрерывно поступают в воздух огромныя количества углекислоты, тогда как кислороду стареать. В конце концов должно вернуться то состояние атмосферы, которое господствовало в незапамятныя времена, т.-е. атмосфера снова будет состоять из одной углекислоты и азота. Этим решается судьба человечества: оно должно задохнуться гораздо раньше, чем сгорит послѣдний кислород. Наступление такого периода лорд Кельвин опредѣляет через пятьсот лѣтъ.

В утешение пугливым людям, которые готовы беспокоиться о судьбе своих отдаленных потомков, мы можем сказать, что къ осуществлению пророчества лорда Кельвина имѣется много препятствій. Во-первых, растительное царство будет и дальше развивать громадныя количества кислорода, и окончательное вытѣснение его углекислотой будет, следовательно, отложено на болѣе долгій срокъ. Во-вторых, раньше чемъ содержание в воздухѣ углекислоты начнет оказывать вредное вліяніе на его здоровье, человечество сдѣлает энергическія усилія, чтобы обойтись безъ дровъ и угля, какъ источниковъ тепла и силы.

Мы и теперь уже вступили на этотъ путь. Электричество, хотя еще слабо пробивающее себѣ путь, уже открыло намъ возможность обращать въ электрической токъ огромныя силы, имѣющіяся въ горныхъ потокахъ и въ величественно мчащихся свои воды рѣкахъ. и за сотни километровъ разстоянія снова превращать ихъ въ свѣтъ

и теплоту. То, что удалось сдѣлать относительно водяной силы, будетъ достигнуто, конечно — и вѣроятно гораздо раньше, чемъ мы предполагаемъ. — и относительно другихъ, болѣе могучихъ естественныхъ силъ, а въ особенности относительно лучистаго солнечнаго свѣта, движенія вѣтра и морского прилива и отлива. Не подлезитъ сомнѣнію, что человечество сброситъ съ себя зависимость отъ угля гораздо раньше, чемъ повышенное содержание въ воздухѣ углекислоты затруднитъ ему дыханіе.

Но крокъ лорда Кельвина есть еще одинъ мрачный предсказатель близкаго свѣтопреставленія, это Рудольфъ Фальбъ. По его теоріи земля должна столкнуться съ кометою 13-го ноября 1899 года. Совершенно вѣрно, что въ этотъ періодъ времени земля встрѣтится съ необычайнымъ множествомъ небесныхъ тѣлъ. Каждый годъ въ эти дни, отъ 12-го до 14-го ноября, земля проходитъ черезъ точку, на которой ее путь пересѣкаетъ огромная куча падающихъ звездъ, такъ-называемыхъ леонидовъ, которые, въ видѣ вытянутаго эллипса, совершаютъ свой путь вокругъ солнца въ 33<sup>1</sup>/<sub>4</sub> года. Милліоны этихъ мелкихъ небесныхъ тѣлъ отдѣлились отъ главнаго роя ихъ и разсыпались по всему пути. Они-то и производятъ въ названные выше ноябрьскіе дни множество падающихъ звездъ. Встрѣча землі съ этимъ главнымъ роємъ происходила въ послѣдній разъ въ ноябрѣ 1866 г., а раньше въ 1833 и 1790 годахъ, не причинивъ однако землѣ ни малѣйшаго вреда. Единственнымъ результатомъ встрѣчи было то, что наблюдатели неба могли видѣть въ эти ночи необычайно большое число падающихъ звездъ. Теперь прошли новые 33 года, и передовыя звѣзды главнаго роя показались уже въ прошломъ ноябрѣ. Ноябрь нынѣшняго года принесъ намъ падающихъ звѣздъ въ еще болѣе большомъ количествѣ, а ноябрѣ 1899 года, въ теченіе котораго земля пройдетъ черезъ самую густую часть леонидовъ, дастъ намъ зрѣлище невиданнаго доселѣ небеснаго фейерверка, во время котораго падающія звѣзды будутъ летѣть по небесному своду, какъ свѣтъ въ сибирскую бурю. Вреднаго вліянія на нашу землю встрѣча эта не можетъ оказать. Самое худшее, если какой-нибудь домъ или другой горячій предметъ будетъ подожеженъ однимъ изъ спустившихся до поверхности земли раскаленныхъ метеоритовъ.

Болѣе крупныя небесныя тѣла, отъ столкновенія съ которыми земля могла бы получить сколько-нибудь замѣтное сотрясеніе, въ историческія времена ни разу не падали на землю.

Случайнымъ образомъ, по одному пути съ леонидами, движется комета, которая въ древнія времена составляла съ ними одну большую комету. Но и эта послѣдняя не можетъ быть для насъ опасна. Это небесное тѣло, въ сущности наблюдавшееся китайскими астрономами уже пятьсотъ лѣтъ тому назадъ, а именно въ 1366 году, проходитъ на восемь мѣсяцевъ раньше леонидовъ и потому давно уже пройдетъ критическую точку пересѣченія путей, когда земля ея достигнетъ. Впрочемъ, даже самое ядро кометы такого нетвердаго строенія, что свѣтъ звѣздъ безпрятственно проходитъ чрезъ него и даже самая земля въ теченіе нынѣшняго столѣтія не разъ проходила чрезъ головы кометы, безъ всякихъ необычныхъ явленій. И такъ, комета и падающихъ звѣздъ намъ нечего бояться.

Можно ли, однако, считать совершенно невозможнымъ, чтобы земля когда-либо столкнулась съ большимъ и твердымъ небеснымъ тѣломъ? Конечно, нѣтъ! Совсемъ не такъ рѣдко случается, что гдѣ-нибудь на небѣ вдругъ засияетъ яркое солнце, тамъ, гдѣ прежде едва мерцала слабая звѣзда или гдѣ ея вовсе не было, а чрезъ нѣсколько мѣсяцевъ или лѣтъ она снова исчезаетъ. Объясненіе для такого удивительнаго явленія имѣется только одно: два небесныхъ тѣла столкнулись въ этой точкѣ и необычайно громаднымъ моремъ пламени возвестили на далекія пространства о своемъ взаимномъ уничтоженіи. Такая судьба можетъ, конечно, постигнуть и нашу солнечную систему. Гораздо вѣроятнѣе, однако, что земля, слѣдуя закону тяготѣнія, будетъ описывать все меньшіе круги вокругъ солнца и, наконецъ, упадетъ на него. Но до тѣхъ поръ давно уже взыскнетъ всякая жизнь на нашей планетѣ. Солнце, которое когда-то, подобно прочимъ неподвижнымъ звѣздамъ, свѣтило свѣтомъ бѣлаго каленія, находится уже въ состояніи охлажденія, въ которомъ оно испускаетъ лишь желтоватый свѣтъ, и этотъ свѣтъ, соответственно постепенному охлажденію, будетъ переходить сначала въ оранжевый, потомъ въ свѣтло-красный, потомъ въ темно-красный и, наконецъ, угаснетъ совсемъ. Съ нимъ вмѣстѣ угаснетъ на землѣ и жизнь, источникъ которой — солнце.

Ломать себѣ голову надъ такимъ концомъ землі и придумывать различныя случайности, значить, покинуть твердую почву фактовъ и предаться фантастическимъ мечтаніямъ. Предоставимъ эту задачу талантливымъ романистамъ въ родѣ Жюли Верна. Наука же здѣсь нечего дѣлать.

## Къ рисункамъ.

Бѣдные жители Савойи цѣлыми толпами уходятъ изъ своихъ горъ въ Парижъ, чтобы заработать маленькія сбереженія, которыми и отсылаютъ затѣмъ на родину. Нѣкоторые изъ нихъ промышляютъ игрою на мандолинѣ, на волынкѣ или шарманкѣ, водить ученыхъ обезьянъ и т. п. Такихъ странствующихъ артистовъ чаще всего можно было встрѣтить въ средней и сѣверной Германіи; но такъ какъ въ настоящее время ихъ преслѣдуютъ, какъ бродягъ, то они болѣею частью перекочевываютъ въ Англію и Северо-Американскіе Соединенные Штаты, гдѣ пользуются успехомъ и нерѣдко сколачиваютъ себѣ не малыя суммы. Особенную

любовь дѣтей заслужили шарманщики съ танцующими куклами. Подумаешь, было время, когда на маріонетокъ смотрѣли, какъ на нечестную силу, и изобрѣтатель ихъ Бараттъ былъ обвиненъ въ колдовствѣ и едва спасся бѣгствомъ: разъяренная толпа хотѣла предать его сожженію, какъ челоуѣка, уличеннаго въ волшебствѣ. Времена переѣмнились: и теперь преслѣдуютъ шарманщиковъ, но по другимъ причинамъ...

Взглянувъ на картину П. Ковалевскаго, находящуюся въ русскомъ музеѣ Императора Александра III. вы, конечно, сейчасъ же

догадаетесь, что ружейные охотники, стоящие у куруня, выжидают своей жертвы. Один из них слѣдит зоркимъ глазомъ, не покажется ли блякь, а другой до поры до времени занимается бесѣдой съ словоохотливымъ «дѣдомъ», который выдалъ виды на своемъ долгомъ вѣку. Собаки въ выжидательныхъ позахъ. Только лошадь смиренно стоитъ, запряженная въ бѣговья дрожки. Пейзажъ — осенній, но еще до снѣга, съ бодрящимъ воздухомъ, насыщеннымъ здоровой свѣжестью.

Блестящая картина Б. Вотье «Ссора» не можетъ не обратить на себя вниманія. Дѣйствующія лица изображены съ такой экспрессіей, что положительно захватываютъ зрителя. Въ комнатѣ полное разрушеніе, — опрокинутые стулья, разбросанныя вещи. Группа мужчинъ продолжаетъ споръ, указывая на молодого крестьянина, который, повидимому, главный зачинщикъ раздора. Старуха-мать ста-

совершилъ въ лаврскомъ соборѣ заупокойную литургію. Къ литургіи въ соборъ прибыли члены государственнаго совѣта К. П. Побѣдоносцевъ съ супругою, графъ Н. П. Игнатьевъ, графъ И. И. Воронцовъ-Дашковъ съ супругою, М. Н. Галкинъ-Врасскій, председатель комитета министровъ И. Н. Дурново, министры земледѣлія и государственныхъ имуществъ А. С. Ермоловъ и путей сообщенія князь М. П. Хилковъ, оберъ-шталмейстеръ графъ А. В. Орловъ-Давыдовъ, сенаторы: В. К. Саблеръ, А. Н. Марковичъ, Н. М. Аничковъ, д. т. с. В. А. Ратьковъ-Рожновъ, с.-петербургскіе: комендантъ ген.-лейтенантъ Н. О. Адельсонъ, градоначальникъ ген.-маіоръ Н. В. Клейгельсъ и городской голова П. И. Леляновъ и много другихъ высокопоставленныхъ лицъ. Въ соборѣ также прибыли отдать послѣдній долгъ покойному представители иностраннаго дипломатическаго корпуса: сербскій чрезвычайный посланъ акъ и полномочный министръ генералъ С. П. Груичъ, болгарскій дипломатическій агентъ въ Петер-



Высокопреосвященнѣйшій Палладій въ гробу. По фот. К. Булла автотипія «Нивы».

рается его успокоить. Въ сторонѣ — плачущая сестра и еще нѣсколько женскихъ лицъ.

Существуетъ поговорка, что тотъ не наѣздникъ, кто не падалъ съ лошади. Картина Нила Гуде изображаетъ первый опытъ ребенка, выѣхавшаго покататься. Роскошный снѣжный коверъ манилъ его въ привольную даль, но слабые шаги оказались менѣе удачными, чѣмъ думалось съ перваго взгляда, и дѣвочка уже лежитъ въ снѣгу съ разочарованнымъ видомъ, не бросая, впрочемъ, мысли о дальнѣйшей прогулкѣ.

### Погребеніе высокопреосвященнѣйшаго Палладія, митрополита с.-петербургскаго и ладожскаго.

(Рис. на этой стр.)

8-го декабря печальныйъ перевозъ колоколовъ возвѣстилъ столицѣ о погребеніи тѣла почившаго высокопреосвященнѣйшаго Палладія, митрополита с.-петербургскаго и ладожскаго. Погребеніе состоялось въ Исидоровской церкви Александро-Невской лавры.

Въ 9 часовъ утра высокопреосвященный Антоній, архіепископъ выборгскій и финляндскій, въ сослуженіи съ викаріями, преосвященными Иоанномъ, епископомъ гдовскимъ, и Веніаминомъ, епископомъ ямбургскимъ, архимандритами и лаврскимъ духовенствомъ

бургъ д-ръ Д. И. Станчевъ, повѣренные въ дѣлахъ посольствъ: греческаго — г. Томбазисъ и румынскаго — г. Теодореско и секретарь болгарскаго дипломатическаго агентства г. Цоковъ.

Кромѣ того, въ соборѣ находились всѣ начальствующія въ духовномъ вѣдомствѣ лица, профессора и наставники духовныхъ академій, семинарій и училищъ, а также воспитанники и воспитанницы учебныхъ заведеній духовнаго вѣдомства.

Во время литургіи въ алтарь собора прибыли высокопреосвященнѣйшій Иоанникій, митрополитъ кievскій и галицкій, высокопреосвященный Димитрій, архіепископъ тверской и кашинскій, преосвященный Гурій, членъ святѣйшаго синода, бывший епископъ смоленскій, настоятель Андреевскаго собора въ Кронштадтѣ от. І. И. Сергіевъ и много другихъ настоятелей церквей и соборовъ столицы.

По окончаніи литургіи началось отпѣваніе тѣла почившаго митрополита Палладія.

Къ этому времени въ соборъ прибыли ихъ императорскія высочества великіе князья Павелъ Александровичъ, Константинъ Константиновичъ, Дмитрій Константиновичъ, Михаилъ Николаевичъ и Сергій Михайловичъ.

Во время литургіи вмѣсто запричастнаго стиха протоіерей от. Смирновъ сказалъ прочувствованное слово, посвященное памяти почившаго митрополита.

Во время отпѣванія извѣстный проповѣдникъ, протоіерей Орват-

ский, сказал надгробное слово о жизни, дѣятельности и добрых дѣлах покойнаго митрополита.

При началѣ отпѣванія на лаврской колокольнѣ начался перезвонъ, которому вторили всѣ колокола церкви и соборовъ столицы. Въ исходѣ третьяго часа отпѣваніе окончилось, и начался трезвонъ. Къ этому времени лаврскій соборъ былъ окруженъ густою стѣною народа. Около 3-хъ часовъ дня двери главнаго входа въ соборъ растворились и изъ собора показался крестный ходъ. Впереди несли фонарь, запрестольный крестъ и хоругви. За ними шли воспитанники духовныхъ учебныхъ заведеній съ ихъ начальствомъ, предшествуя длинному ряду представителей блага духовенства, облаченныхъ въ бѣлые газетовыя ризы. Бѣлое духовенство несло знаки митрополичьяго достоинства; наперсный крестъ, панатигъ, бѣлый клобукъ съ брильянтовымъ крестомъ и четки. За бѣлымъ духовенствомъ шло черное духовенство: монашествующая братія, архимандриты, архiereи и митрополитъ кievскій и галицкій. Вышее духовенство шло въ бѣлыхъ газетовыхъ облаченіяхъ, имѣя въ рукахъ посохи. Впереди открытаго гроба съ тѣломъ почившаго митрополита митрополичьи посошникъ и лампадикъ несли посохъ и лампаду, предшествуя духовнику покойнаго игумену Софронію, несшему св. Евангеліе. Предъ самымъ гробомъ четыре диакона несли бархатную святительскую мантию. Четыре архимандрита и четыре протоіерея несли гробъ съ тѣломъ покойнаго митрополита. По сторонамъ его несли дикирій и трипирій, рипиды и зажженные свѣчи. За гробомъ шли два сына покойнаго, родственники, друзья и почитатели. По выносѣ гроба изъ церкви была совершена литія. Тѣло было обнесено вокругъ собора, и затѣмъ печальная процессія направилась въ Исидоровскую церковь. Къ этому времени подъ запрестольнымъ образомъ Божіей Матери на солеѣ была приготовлена могила. Внутри она была обтянута золотой парчей и убрана живыми цвѣтами. По внесеніи тѣла въ церковь, гробъ былъ закрытъ и опущенъ въ могилу въ началѣ четвертаго часа. По закрытіи могилы собравшееся духовенство совершило литію.

Могила почившаго митрополита Паладія находится у Царскихъ вратъ близъ могилы высокопреосвященнѣйшаго митрополита Исидора, основателя Исидоровской церкви.

### Высокопреосвященный Модестъ, архіепископъ волынской и житомирской. (Портр. на этой стр.)

17-го декабря истекло 50-лѣтіе служенія въ священномъ санѣ одного изъ наиболѣе выдающихся іерарховъ русской церкви, высокопреосвященнаго Модеста, архіепископа волынскаго и житомирскаго.

Архіепископъ Модестъ, — въ мірѣ Даніилъ Стрѣльбицкій, — уроженецъ Подолий, происходитъ изъ старинной дворянской фамилии. Весьма древній, славный и искони православный родъ Стрѣльбицкихъ, имѣлъ въ средѣ своей не мало духовныхъ лицъ; отецъ и дѣдъ высокопреосвященнаго были священниками. Первоначальное и среднее образование архипастыръ получилъ въ каменецъ-подольскихъ—училищѣ и семинаріи, по окончаніи курса которой онъ принялъ 17-го декабря 1848 года иночество. Нѣкоторое время онъ состоялъ учителемъ пѣвчихъ архіерейскаго и семинарскаго хоромъ и проповѣдникомъ въ тюремномъ замкѣ г. Каменецъ-Подольска. Въ 1849—1853 годахъ онъ обучался въ кievской духовной академіи и вскорѣ, по выходѣ изъ нея, удостоенъ былъ ученой степени магистра богословія. Служебная карьера высокопреосвященнаго началась съ должности смотрителя слудкаго духовнаго училища (минской губерніи). Затѣмъ (съ 1860 г.) онъ занималъ послѣдовательно должности: инспектора въ семинаріяхъ—минской, литовской, черниговской, и ректора — въ иркутской, причемъ въ Иркутскѣ состоялъ редакторомъ мѣстныхъ епархіальныхъ вѣдомостей. 10-го апрѣля 1877 г. онъ былъ хиротонисанъ во епископа екатеринбургскаго, викарія пермской епархіи, а потомъ былъ епископомъ люблинскимъ, викаріемъ холмо-варшавской епархіи. Въ 1885 г. онъ былъ назначенъ на самостоятельную епископскую кафедру въ Нижній-Новгородъ, гдѣ пробылъ до 25-го ноября 1889 года, когда перемѣщенъ былъ на настоящее мѣсто своего служенія—епископа волынскаго и житомирскаго, священно-архимандрита Почаевской лавры. 15-го мая 1892 года онъ пожелованъ саномъ архіепископа.

Разнообразная, болѣе или менѣе продолжительная служба высокопреосвященнаго на разныхъ поприщахъ—педагогическомъ и административномъ,—протекала въ различныхъ мѣстахъ Россіи, начиная отъ крайняго запада и кончая отдаленною Сибирью, и вездѣ оставилъ онъ глубокіе, благотворные слѣды своего служенія, повсюду своимъ словомъ, дѣломъ, примѣромъ и сочиненіями, своимъ властнымъ, сильнымъ и энергичнымъ руководствомъ поднималъ духъ духовенства, пробуждая его нравственныя силы и устремляя ихъ къ живой и плодотворной дѣятельности. Всѣ эти характерныя особенности своей многотрудной дѣятельности архипастыръ проявилъ и до сихъ поръ проявляетъ и на Волыни, тѣмъ болѣе, что западный край, съ его

нравами, обычаями и нуждами (хорошо извѣстенъ высокопреосвященному уже съ давняго времени. Тотчасъ же по прибытіи своемъ на волынскую кафедру, архипастыръ обратилъ особенное вниманіе на подъемъ внутренней и внѣшней жизни иноковъ управляемой имъ Почаевской лавры. Имѣя въ виду то выдающееся историческое значеніе лавры, которое создало ей ея положеніе на рубежѣ Россіи съ Западной Европой, и, главное, въ близкомъ сосѣдствѣ съ униатствомъ галицкімъ и холмскимъ и съ католичествомъ, архіепископъ Модестъ въ первое же время своего управления лаврой посылалъ братіи свои архипастырскіе совѣты и наставленія.

Среди русскихъ архипастырѣй архіепископъ Модестъ считается однимъ изъ знатоковъ и любителей церковнаго пѣнія.

Въ заботахъ о монашествующей братіи высокопреосвященный въ 1893 году построилъ въ лаврской пасѣкѣ загородный домъ, съ обстановкою, вполне соответствующею требованіямъ монашеской жизни и съ церковью во имя всѣхъ святыхъ. Тишина и безмолвіе этого мѣста среди величественнаго вѣковаго лѣса, отсутствіе всякой мѣрской суеты, цѣльность окружающей природы,—сразу умиротворяютъ душу и невольно располагаютъ къ подвигамъ иноческаго пустынно-жительства. Домъ этотъ предназначенъ для престарѣлыхъ и немощныхъ изъ лаврской братіи. Когда въ лаврѣ проживаетъ священно-архимандритъ ея, высокопреосвященный Модестъ, загородный домъ на пасѣкѣ составляетъ любимое мѣстопробываніе архипастыря въ свободное отъ служебныхъ занятій время. Высокопреосвященному принадлежитъ также идея учрежденія въ г. Житомирѣ православно-мужского Боголюбленскаго монастыря, устроеннаго на средства Почаевской лавры.

Въ богословско-литературномъ мѣрѣ волынской архіепископъ извѣстенъ многими своими трудами, преимущественно церковно-историческаго характера, изъ которыхъ отмѣтимъ слѣдующіе: «Григорій Палама, митрополитъ Солунскій», «О слущкихъ князьяхъ», «Супрасльскій монастырь», «О церковномъ Октоихѣ», «Преданіе о проповѣдничествѣ святителя Иннокентія, епископа иркутскаго», «О древнѣйшемъ существованіи православія и русской народности въ Галиции, въ губерніяхъ люблинской, сѣденкой и другихъ мѣстностяхъ Привислянскаго края», «Холмская епархія» (вып. I—III). Ему же принадлежитъ нѣсколько изданій «Словъ и рѣчей», изъ которыхъ нѣкоторыя напечатаны отдѣльно.

### П. М. Третьяковъ.

(Портр. на стр. 1019).

4-го декабря телеграфъ возвѣстилъ всей Россіи о кончинѣ въ Москвѣ Павла Михайловича Третьякова. Имя Третьякова широко извѣстно всей Россіи и очень дорого русскому

искусству, какъ имя создателя знаменитой Третьяковской галереи въ Москвѣ.

Покойный Павелъ Михайловичъ Третьяковъ, одинъ изъ представителей извѣстной и богатой московской мануфактурной фирмы «Третьяковъ и Кошвинъ», представлялъ собой замѣчательный и весьма симпатичный типъ, народившійся въ русскомъ обществѣ за послѣднія пятьдесятъ лѣтъ. Это типъ богача-купца или богача-фабриканта изъ купцовъ, получившаго обширное и нерѣдко даже блестящее европейское образование, но не бросившаго ни своей профессіи, ни дѣдовскихъ привычекъ и обычаевъ. Занятый весь день торговыми дѣлами, онъ посвящаетъ свой вечерній досугъ занятіямъ музыкой, литературой, художествомъ. Онъ составляетъ себѣ отличную бібліотеку, собираетъ около себя литераторовъ и ученыхъ, поддерживаетъ учащуюся молодежь, принимаетъ не деньгами только, но и собственною личною дѣятельностью участіе въ цѣломъ рядѣ благотворительныхъ учрежденій и предпріятій, не жалѣетъ денегъ на изданіе хорошей, полезной книги, на покупку выдающагося художественнаго произведенія. Однимъ словомъ этотъ почтенный и замѣчательный русскій типъ, выразившійся такъ ярко въ Солдатенковыхъ, Боткинскихъ, Барановыхъ, Морозовыхъ, Рукавишниковыхъ, Кузнецовыхъ и многихъ другихъ представителяхъ богатѣйшаго московскаго купечества, воплотился и въ покойныхъ братьяхъ С. М. и П. М. Третьяковыхъ, причемъ съ особенной силою въ П. М. Третьяковѣ, имя котораго останется незабвеннымъ и навсегда ярко и неизгладимо написаннымъ на одной изъ первыхъ и наиболѣе видныхъ страницъ лѣтописи русскаго искусства.

П. М. Третьяковъ родился въ Москвѣ въ 1832 году. Смолоду увлекшись только что нарождающеюся тогда «новѣйшею» русскою школою живописи, онъ сталъ собирать картины исключительно русскихъ художниковъ. Но дѣятельность простаго собирателя не могла удовлетворить П. М., и онъ сталъ изучать русское искусство, знакомясь и съ прошлымъ, и съ настоящимъ его положеніемъ, и съ личностью русскаго художника, съ его общественнымъ положеніемъ, съ его возрѣніями на искусство. Важною заслугою П. М. было вовсе не то, что онъ много покупалъ и не жалѣлъ денегъ на покупки, а то, что онъ уже очень рано научился умѣнью выбирать и покупать лучшее изъ того, что являлось на выставкахъ русскаго



Высокопреосвященный Модестъ, архіепископъ волынской и житомирской. По поводу 50-лѣтія священнослуженія. Съ фот. Д. Здобнова грав. Шюблеръ.



искусства, и это лучшее не уступало никому. Таким образом, съ течением времени, у П. М. Третьякова стала образовываться не простая коллекция хороших картинъ, а огромная галерея лучших произведений русскаго искусства, въ которой, притомъ же, каждый художникъ былъ представленъ не одною какою-нибудь случайно приобретенною картиною, а цѣлымъ рядомъ лучшихъ его произведений. Въ картинной галереѣ П. М. Третьякова весь по-вѣйшій періодъ русской живописи до такой степени полонъ и богатъ подобранъ, что по ней оказалась возможность прямо изучить каждого изъ наиболее крупныхъ представителей русской школы живописи, даже слѣдить за его поступательнымъ художественнымъ развитіемъ, сопоставляя его первыя, юношескія произведенія съ произведеніями той поры, когда его талантъ уже окрепъ и достигъ полной зрѣлости. Когда галерея картинъ П. М. Третьякова приобрѣла громадную художественную цѣнность и значеніе, онъ, какъ человѣкъ глубоко-просвѣщенный, рѣшился придать ей еще значеніе историческое, и сталъ собирать произведенія художниковъ старой школы, эскизы, этюды, рисунки и наброски, послужившіе матеріаломъ для извѣстныхъ историческихъ произведений русской живописи, портреты художниковъ и русскихъ дѣятелей, писанные съ натуры художниками, и, благодаря этому новому обороту въ направленіи своей собирательной дѣятельности, придать своей галереѣ значеніе драгоценнѣйшаго музея русской живописи. «Третьяковская» галерея въ Москвѣ, въ собственномъ домѣ П. М., занимающая отдѣльное, огромное, вполне приспособленное къ своему назначенію помѣщеніе, сдѣлалась одною изъ неизбѣжныхъ стадій развитія для каждаго русскаго художника и одною изъ тѣхъ достопримѣчательностей Москвы, которыя не могутъ быть неизвѣстны образованному русскому человѣку, посѣщающему Блокаменную.

Но, собравъ свое сокровище, П. М. не удовольствовался достиженіемъ этой благой цѣли... Онъ не захотѣлъ подвергать дѣло всей своей жизни случайностямъ и превратностямъ судьбы, которыя могутъ постигнуть всякую частную собственность; онъ понялъ, что драгоценное собраніе художественныхъ произведений, собранное въ его галереѣ, рано или поздно могло бы разойтись по рукамъ и утратить то значеніе цѣльности и связи, которое было достигнуто, имъ съ такимъ немовѣрнымъ трудомъ. Въ виду всѣхъ этихъ соображеній, П. М. въ 1892 г. принесъ всю свою «Третьяковскую галерею» вмѣстѣ съ небольшимъ, но тоже цѣннымъ собраніемъ картинъ иностранныхъ художниковъ, оставшимся послѣ покойнаго брата его Стрѣгина Михайловича, — въ даръ городу Москвѣ. Москва приняла это громадное пожертвованіе съ глубокою признательностью, которую раздѣлила и вся Россія, и избрала П. М. Третьякова своимъ почетнымъ гражданиномъ. При передачѣ городу галерея Третьяковыхъ заключала въ себѣ 1,287 картинъ и 518 рисунковъ, оцененныхъ въ 1½ милліона рублей.

П. М. Третьяковъ, скончавшійся отъ рака въ желудкѣ, оставилъ огромное состояніе, достигающее, по словамъ московскихъ газетъ, 15 милліоновъ рублей, перешедшее къ семьѣ, состоящей изъ вдовы

и пятерыхъ дѣтей: 26-лѣтняго сына и четырехъ дочерей, которыя живутъ внѣ Москвы, состоя въ замужествѣ: одна — за художникомъ Гриненко, другая — за пианистомъ Зилотти и двѣ — за двумя сыновьями покойнаго С. П. Боткина.

### Н. Я. Соловьевъ. (Портр. на стр. 1020).

27-го ноября въ г. Юхновѣ, смоленской губерніи, скончался одинъ изъ талантливѣйшихъ русскихъ драматурговъ, Николай Яковлевичъ Соловьевъ. Имя его уже двадцать лѣтъ извѣстно русской публикѣ, какъ автора знаменитой комедіи «Женитьба Блугина», до сихъ поръ не сходящей съ репертуара русской сцены.

Н. Я. Соловьевъ родился въ Рязани въ 1845 г. Семь лѣтъ онъ лишился отца, и съ тѣхъ поръ жизнь для него сдѣлалась тяжелой борьбой съ нуждой. Окончивъ въ 1861 году курсъ гимназіи, онъ три года слушалъ лекціи въ московскомъ университетѣ, но затѣмъ средства изсякли, и онъ долженъ былъ прекратить посѣщеніе лекцій. Единственной нравственной поддержкой въ этой, подчасъ очень тягостной, борьбѣ за существованіе, былъ театр, посѣщать который ему удавалось, впрочемъ, далеко не часто. Тамъ, приткнувшись гдѣ-нибудь въ райкѣ, онъ забывалъ все на свѣтѣ Садовскій, Шумскій, Самаринъ подавляли его силой и художественностью своего исполненія. Очарованный выходилъ онъ изъ театра, съ неутолимой жаждой снова попасть въ него. Въ этомъ увлеченіи драмой онъ почувствовалъ желаніе писать для сцены. Попытки къ этому онъ сдѣлалъ тогда же, но, въ погонѣ за кускомъ хлѣба, принужденъ былъ вскорѣ уѣхать изъ Москвы и взять мѣсто учителя въ глуши, въ калужской губерніи. Шесть лѣтъ неся онъ эти учительскія обязанности, пока не встрѣтился съ покойнымъ К. Н. Леонтьевымъ, сразу почувствовавшимъ въ Н. Я. признаки несомнѣннаго дарованія и горячо заинтересовавшимся имъ. Въ то время у Н. Я. была уже вчернѣ написана его комедія «Женитьба Блугина». К. Н. Леонтьевъ взялъ ее у него и, немного исправивъ, передалъ А. Н. Островскому, отозвавшемуся о пьесѣ очень сочувственно и даже выразившему готовность оказать содѣйствіе молодому драматургу. Одобреніе Островскаго, понятно, очень обрадовало Н. Я.,

придало ему силы и энергіи, и онъ дѣятельно взялся за драматургію. Вскорѣ онъ настолько сблизился съ Островскимъ, что послѣдній предложилъ ему сотрудничество. Въ 1877 г. была поставлена на сценѣ александринскаго театра его комедія «Счастливый день», а затѣмъ появились въ свѣтъ пьесы: упоминаемая «Женитьба Блугина» (впервые поставлена въ бенефисъ М. Г. Савиной 11-го января 1878 г.), «Дикарка», «На порогѣ къ дѣлу» и «Свѣтитъ да не грѣетъ». Кромѣ того, извѣстны пьесы, самостоятельно написанныя Н. Я. и шедшія на столичныхъ сценахъ: «Прославились», «Ликвидация» и «Медовый мѣсяцъ», драма въ 5 дѣйствій, написанная имъ послѣ долгаго перерыва. За послѣдніе годы Н. Я. Соловьевъ, жившій въ провинціи, писалъ очень мало, и имя его начинало забываться въ публикѣ. Скончался онъ въ бѣдности.

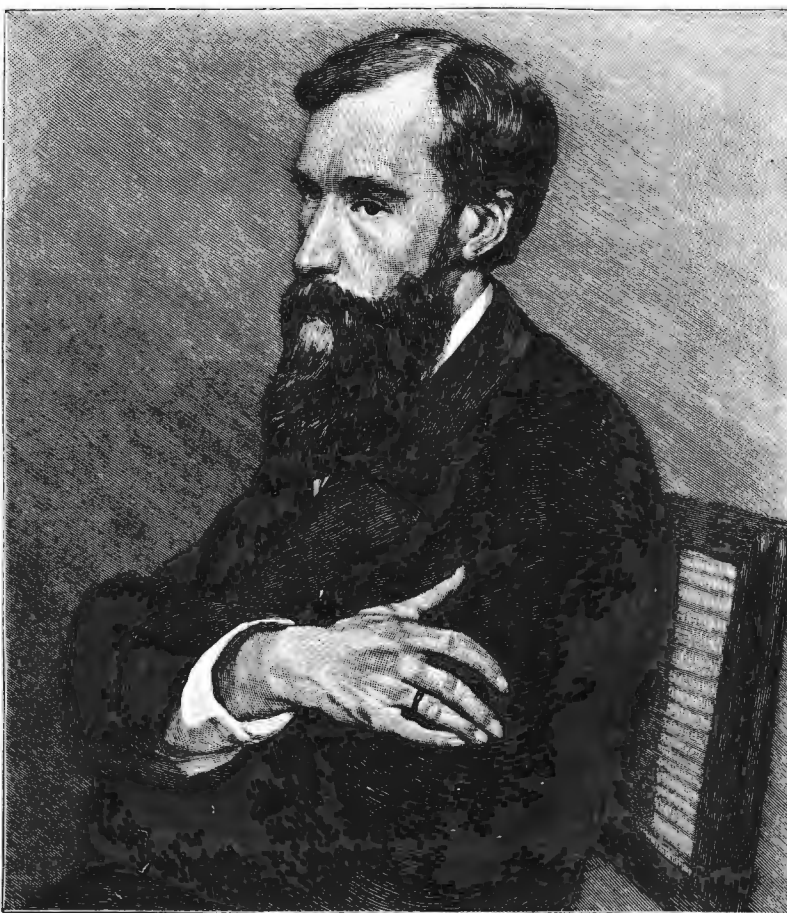

П. М. Третьяковъ († 4 декабря 1898 г.).  
По портрету работы Н. Е. Рѣпина грав. Шюблеръ.

## Политическое обозрѣніе.

Островъ Критъ переживаетъ торжественные дни своей исторіи. Нынѣшнее радостное настроеніе критскаго населенія служитъ яркимъ рубежомъ, за которымъ въ прошломъ остались кровавыя событія, а въ настоящемъ зарождается свободная политическая жизнь, указывающая путь къ отрадному будущему. Торжественнымъ финаломъ многострадальнаго прошлаго критянъ и зарею ихъ новой жизни является пріѣздъ на Критъ верховнаго правителя острова — королевицы Георгіи.

Въ Милосъ — къ ближайшему отъ Крита пункту греческой терри-

торіи прибыли утромъ 8-го декабря адмиралы четырехъ великихъ державъ, а къ 10 часамъ на рейдѣ показались греческая яхта съ королевичемъ Георгіемъ. Европейскія суда разукрасились флагами и произвели установленный салютъ; адмиралы привѣтствовали королевича и вскорѣ получили его отвѣтныя визиты. При отпадѣ визита русскому адмиралу, судовой священникъ, отъ имени русскихъ людей на Критѣ, благословилъ королевича Георгіа иконой св. Николая Чудотворца «на предстоящее великое дѣло».

Дальнѣйшая программа критскихъ торжествъ слѣдующая: 9-го



декабря — прибытие королевича в Суду, въезд в Канею, официальная передача адмиралами управления островом, поднятие критского флага, изображающего белый крест на голубом поле, в верхней части которого, слева, помещена белая звезда на красном фоне. Торжество заканчивается национальным салютом. Крита судам четырех великих держав.

Со дня официального назначения королевича Георгия верховным правителем Крита, русский адмирал г. Скрыдлов отказался участвовать в санкционировании смертных приговоров на Крит, постановляемых международными судами. По предложению представителя России, совет адмиралов постановил, в виду приезда королевича Георгия, заменить смертную казнь на Крит пожизненными каторжными работами, свидетельствуя этим о своем «желании актом милосердия присоединиться к радости всей страны в исторический момент ее возрождения».

Выдающееся участие России в делах Крита, заботы о благоустройстве в местности, занятой русским отрядом, последовательная настойчивость в выборе правителя острова и человеческое отношение к критскому населению — дали политическим кругам Европы наглядное доказательство, что Россия в своих отношениях к ближайшему Востоку пребывает на высоте своего исторического призвания, заботясь в то же время о сохранении общего мира. Такой результат нашей внешней политики представляется тем более утешительным, что могущественная держава — Германия, по заявлению фон-Бюлова в рейхстаге, до сих пор смотрит на критское дело, как на «дети у семи нянек», почему и несколько месяцев тому назад «положила свою флейту» и оставила европейский концерт, увлекшись за собою из концертного зала и Австрию.

Критский вопрос был едва ли не последним актом внешнего политического единения двух крупных участников тройствен-

ного союза, так как внутренние австрийские дела придали политике Габсбургской империи несколько иное направление. Этому обстоятельству не мало содействовала немецкая оппозиция рейхсрата, которая вела себя так, точно в австрийский парламент попали подданные Германии, в честь которой неоднократно устраивались манифестации. Подобные проявления германского патриотизма, оскорблявшие даже немцев — австрийских патриотов, вызвали в общественном мнении опасения за прочность искренней сердечности между Австро-Венгрией и Германией. С этой точки



Н. Я. Соловьевъ († 27-го ноября 1898 г.).  
По грав. Барановскаго автотип. «Нивы».

зрения западно-европейская печать стала особенно отбичать русско-австрийские отношения, приведши, как известно, к прошлогодним выраженным дружбы между монархами обоих соседних империй. Как бы в подтверждение мнения политических кругов о весьма дружественных отношениях между Австро-Венгрией и Россией, в исходе нынешнего года эти отношения подтверждены самым наглядным и необычным образом: в Вѣнѣ 6-го декабря по случаю тезоименитства Государя Императора маститый император Франц-Иосиф сдѣлал продолжительный визит представителю России графу Капнисту, что произвело большую сенсацию. По отзыву *Neue Freie Presse*, это нововведение в формах придворного этикета, носящее особый выдающийся характер акта вѣжливости, заключает в себя намѣрения австрийского правительства подчеркнуть, что прошлогднее «соглашение» не только в силѣ, но отношения обоих империй стали в последнее время еще болѣе тѣсными.

Таким образом, если дальнейшия события подкрѣпят вышеприведенный отзыв компетентной печати, политическим кругам Европы придется, по всей вѣроятности, узнать о рѣшимости Габсбургской империи серьезно считаться с интересами своих славянских народностей, требующих от Вѣны тѣсной дружбы с великою славянскою имперіею.

## Библиографія.

**Подъ звонъ мечей. Народныя сказанія Сѣвера и Запада Европы:—кельтскія, скандинавскія, германскія и финскія.** Въ изложеніи П. Н. Полевого. Съ рисунками Г. Доре, Н. Каразина, Шноррѣ фонъ-Карольсфельда, Гарнака и др. Изд. А. Ф. Девриена. СПб. Цѣна въ иллюстр. обложкѣ 4 р., въ колѣнк. перепл. 4 р. 75 к.

Эта книга, изданная съ свойственною изданіямъ А. Ф. Девриена роскошью и изяществомъ, можетъ служить прекраснымъ подаркомъ для юношества. Въ ней собраны выдающіяся европейскія сказанія о герояхъ, рыцаряхъ, феяхъ и эльфахъ, мастерски изложенныя нашимъ извѣстнымъ писателемъ П. Н. Полевымъ, знающимъ духовный міръ нашего юношества и давшимъ ему въ этой новой своей книгѣ очень интересный матеріалъ для чтенія. Прекрасно воспроизведенные рисунки придають еще болшую цѣнность этой книгѣ.

**Старинныя сказанія чешскаго народа.** Составилъ И. Праксъ. Переводъ съ чешскаго М. А. Лялиной. Съ 93 иллюстр. Венцеслава Чернаго. Изданіе А. Ф. Девриена. СПб. Цѣна въ обложкѣ 3 р. 50 к., въ перепл. 4 р. 25 к.

Эти старинныя сказанія очень популярны въ чешскомъ народѣ, видимъ въ нихъ поэтическое описаніе всей своей тысячелѣтней исторической жизни, скованной изъ борьбы за политическую самостоятельность. Судьбы чешскаго народа близки намъ и интересны, и потому нельзя не привѣтствовать этого общедоступно и прекрасно составленнаго сборника чешскихъ сказаній, богато иллюстрированныхъ В. Чернымъ. Переводъ исполненъ очень тщательно. Все изданіе отличается болшимъ вкусомъ и изяществомъ и должно быть причислено къ числу роскошныхъ.

**Путешествія Г. Н. Потанина по Китаю, Тибету и Монголіи.** Обработаны по его сочиненіямъ М. А. Лялиной. Съ 48 рис., портр. и картой. Изд. А. Ф. Девриена. СПб. Цѣна 1 р. 75 к., въ перепл. 2 р. 50 к.

Имя Г. Н. Потанина пользуется широкою извѣстностью въ ученомъ мірѣ, какъ одного изъ крупнѣйшихъ нашихъ путешественниковъ. Много интереснаго не только для ученыхъ, но и для широкой публики пришлось видѣть маститому ученому въ своихъ долготѣхъ странствованіяхъ по Китаю, Тибету и Монголіи, и потому нельзя не признать удачной мысль выпустить въ видѣ небольшой книги собраніе болѣе интересныхъ фактовъ изъ этихъ путешествій въ общедоступномъ изложеніи. М. А. Лялина отнеслась, видимо, къ своему труду очень старательно и дала русскимъ читателямъ очень интересную книгу, снабженную биографіей Г. Потанина и массою рисунковъ и картъ.

**Звѣздочки.** Рождественскіе рассказы для дѣтей В. П. Желиховской. Съ 20-ю рис. въ текстѣ Н. И. Ткаченко. Изданіе А. Ф. Девриена. СПб.

Имя покойной писательницы В. П. Желиховской очень извѣстно

публикѣ и въ особенности дѣтямъ, для которыхъ ею написано очень много предельныхъ рассказовъ, то трогательныхъ, то фантастическихъ, но всегда очень интересныхъ. Таковы и семь небольшихъ рассказовъ, помещенныхъ въ этой книгѣ и иллюстрированныхъ Н. Ткаченко.

**Черная птица и орелъ снѣговыхъ вершинъ.** Повѣсть изъ жизни мексиканскихъ пустынь. По Габриэлю Ферри обработана для русскаго юношества Е. Петри. Съ 6-ю гравюрами въ краскахъ и 30-ю политипажамъ. Изданіе А. Ф. Девриена. СПб.

Эта книга относится къ категоріи увлекательныхъ рассказовъ, рисующихъ яркими красками жизнь и нравы обитателей дикихъ странъ и уносящихъ юнаго читателя въ невѣдомый ему міръ, заставляя его испытывать вмѣстѣ съ героями рассказовъ цѣлый рядъ сильныхъ ощущеній и въ то же время обогащая его умъ массою свѣдѣній о дальнихъ странахъ. Въ этомъ отношеніи книги подобнаго рода, если только онѣ въ своей фантастичности не возбуждаютъ въ читателѣ кровожадныхъ инстинктовъ, могутъ принести извѣстную долю пользы. Обработка повѣсти сдѣлана умѣло и вполнѣ литературно. Великолѣпно отпечатанные цвѣтные рисунки и политипажы придають повѣсти еще болший интересъ. Прекрасная бумага и въ особенности четкій, крупный шрифтъ нельзя не признать достоинствомъ книги для юношества. Заслуживаетъ вниманія также художественный переплетъ книги, придающій ей роскошный видъ.

**Былыя небылицы.** Семь любимыхъ дѣтскихъ сказокъ братьевъ Гриммъ и Перро. Составилъ А. Алтаевъ. Съ 6-ю хромолитограф. рисунками. Изданіе А. Ф. Девриена. СПб.

Здѣсь собраны самыя извѣстныя сказки: «Красная Шапочка», «Спящая Красавица», «Бѣлоснѣжка» («Снѣгурочка»), «Привычный домикъ» («Гензель и Гретель»), «Замарашка» («Золушка»), «Мальчикъ съ пальчикъ» и «Гусятница». Изданы сказки очень изящно, въ форматѣ въ 4-ю долю листа, отпечатаны на прекрасной бумагѣ очень крупнымъ шрифтомъ и иллюстрированы каждая отдѣльнымъ раскрашеннымъ рисункомъ.

**Веселая зима.** Рассказъ для дѣтей О. Т. Сергіевской. Второе изданіе. Съ рисунками Н. Н. Каразина. Удостоено преміи с.-пб. фребелевскаго общества. Изданіе А. Ф. Девриена. СПб. Цѣна 30 к.

Приведенное нами подробное заглавіе книги само говоритъ за себя. Книжка удостоена преміи, — и дѣйствительно не много можно насчитать въ нашей дѣтской литературѣ такихъ удачныхъ рассказовъ, написанныхъ просто, безъ затѣй и, главное, искренно. Предельныхъ «каразинскихъ» рисунковъ давно снискали себѣ завидную популярность среди «маленькихъ читателей», а за изящную вѣжливость изданія говорить имя А. Ф. Девриена.

**Маленькое царство.** Повѣсть изъ сельской жизни В. М. Сысоева. Съ рисунками Н. И. Ткаченко. Изданіе А. Ф. Девриена. СПб. Цѣна 60 к., въ переплѣтѣ 80 коп.

Эта небольшая повесть очень симпатична по своей идее. «Маленькое царство», это—деревня, съ ея не блестящими, не шумными, но весьма глубокими жизненными интересами. Авторъ старается въ своемъ рассказѣ показать юному читателю-горожанину всю привлекательность сельской жизни, ознакомить его съ характерными ея особенностями. Съ этой точки зрѣнія можно отъ души пожелать книжкѣ успѣха. Рисунки Н. Н. Ткаченко очень не дурны.

**Библиотека маленькаго читателя. № 5. Въ городѣ и деревнѣ.** Сборникъ рассказовъ для дѣтей. Составилъ А. Ивинъ. Съ рисунками Н. Н. Ольшанскаго. Цѣна 30 к., въ папкѣ 40 к.

**№ 6. Новая звѣздочка.** Три рассказа А. В. Круглова. Съ рис. Н. Н. Ольшанскаго. Цѣна 25 к., въ папкѣ 35 к.

**№ 7. Друзья дѣтей.** Сборникъ рассказовъ. Составилъ А. Ивинъ. Съ рис. П. Литвиненко. Цѣна 40 к., въ папкѣ 50 к. Изданія В. С. Спиридонова. Москва. 1898.

**Библиотека „Дѣтскаго Чтенія“. Чудныя ночи.** Рождественскіе и пасхальные рассказы и очерки К. С. Баранцевича. Изданіе редакціи журнала «Дѣтское чтеніе». Москва. 1899. Цѣна 45 к.

Всѣ эти книжки дѣтскихъ рассказовъ, принадлежащихъ перу извѣстныхъ писателей, могутъ быть прекраснымъ подаркомъ для дѣтей небогатыхъ родителей. Книжки изданы изящно и недорого.

**Привѣтъ! Сборникъ поздравительныхъ пѣсенъ на русскомъ, французскомъ и нѣмецкомъ языкахъ на 1, 2 и 3 голоса.** Слова и музыка Анны Богаевской. СПб. Цѣна 1 р.

Мы уже имѣли случай говорить о прелестныхъ музыкальныхъ сборникахъ для дѣтей, составленныхъ г-жею Богаевской. Нынѣ выпущенный ею въ свѣтъ сборникъ поздравительныхъ пѣсенъ на русскомъ, французскомъ и нѣмецкомъ языкахъ безусловно заслуживаетъ вниманія. Слова и музыка, составленные и аранжированные самимъ авторомъ, очень просты и легко могутъ быть выучены дѣтьми въ какіе-нибудь два-три часа. Особенностью сборника является то, что онъ составленъ на одинъ, два и три голоса, музыка аранжирована такъ, что одновременно имѣются и сольные нумера, и хоръ. Кроме того, по содержанию пѣсь сборникъ можетъ заинтересовать столько же дѣтей, сколько и взрослыхъ. Какъ часто желаютъ въ семьяхъ или въ школѣ сѣсть въ праздникъ какую-нибудь подходящую къ событію легонькую вещью хорою, но ничего подходящаго до сихъ поръ не имѣлось. Небольшой изящно изданный сборникъ г-жи Богаевской, содержащій въ себѣ пѣски на Рождество, на елку, на Новый годъ, на Пасху, на разные торжества и т. д., является такимъ образомъ прекраснымъ праздничнымъ подаркомъ.

**Русскій сельскій календарь на 1899 г. Годъ VI.** Составилъ Н. Горбуновъ-Посадовъ. Москва. Ц. 20 коп.

Календарь этотъ совершенствуется съ каждымъ годомъ. Помимо общекалендарныхъ, въ немъ помѣщена масса полезныхъ свѣдѣній для сельскихъ жителей. Свѣдѣнія эти собраны умѣло и, главное, съ любовью, съ желаніемъ принести пользу сельскому люду. Тутъ есть ему не мало чему поучиться, не мало что и почитать.

**Календарь для хозяекъ на 1899 г.** Составленъ Марією Ределинъ, редакторомъ «Рижской газеты для хозяекъ». Изданіе О. Ф. Кирхнера. СПб. 1899. Цѣна 1 руб.

Въ календарѣ этомъ каждая хозяйка найдетъ много интереснаго для себя. На ряду съ общимъ календарнымъ отдѣломъ, лѣтками для отмѣтки дней и т. д., значительная часть календаря посвящена хозяйственнымъ вопросамъ. Здѣсь вы встрѣтите подробную роспись обѣдовъ (простыхъ и болѣе изысканныхъ) на каждый день года, рядъ свѣдѣній о пищѣ и степени ея усвояемости, много кухонныхъ и полезныхъ въ хозяйствѣ рецептовъ, указанія, какъ устроить званые обѣды, какъ сервировать столъ и т. д. Во всѣхъ этихъ свѣдѣніяхъ сказалось глубокое знаніе хозяйства составительницы календаря, г-жи Ределинъ, снискавшей себѣ извѣстность среди русскихъ хозяекъ. Кроме того, въ календарѣ помѣщенъ рядъ небольшихъ статей, также весьма не безынтересныхъ для дамъ: какъ одѣваться къ лицу, практическія свѣдѣнія о туалетѣ и т. д. Въ заключеніе данъ рядъ табличекъ, которыя также не лишны для каждой аккуратной хозяйки: тутъ и листки для записыванія бѣды,

и ешеки прислуги, и приходо-расходные листки и т. д. Весь этотъ разнообразный матеріалъ размѣщенъ на 180 страничкахъ, отпечатанныхъ на хорошей бумагѣ и облеченныхъ въ мягкой коленкорый переплетъ. Вообще вышность календаря очень изящна.

**Современный календарь на 1899 г. А. Д. Ступина.** Москва. Ц. 15 к.

Издающійся уже 10-й годъ календарь Ступина выдѣляется своею полнотою изъ ряда другихъ дешевыхъ календарей. За сравнительно незначительную цѣну онъ даетъ массу справочныхъ свѣдѣній. Кроме того, въ немъ помѣщенъ рядъ очень прилично составленныхъ статей по поводу разныхъ политическихъ и литературныхъ годовщинъ, масса портретовъ духовныхъ, государственныхъ, литературныхъ и общественныхъ дѣятелей съ краткими биографіями, и наконецъ, еще въ видѣ приложенія, стѣнной календарь и карта Россіи и сибирской жел. дер.

**Альманахъ-ежегодникъ И. О. Яблонскаго на 1899 годъ.** 5-й годъ изданія. Цѣна 1 р.

Альманахъ г. Яблонскаго—единственное въ своемъ родѣ изданіе у насъ въ Россіи. За границей давно уже имѣются такіе альманахи, и изъ нихъ самый знаменитый альманахъ Гашетта, который и послужилъ видимо прототипомъ для альманаха г. Яблонскаго. И нужно отдать справедливость.—нашъ русскій альманахъ по своей полнотѣ и разнообразію не уступаетъ иностраннымъ. Онъ соединяетъ въ себѣ обыкновенный календарь-ежедневникъ и записную книжку, всѣ общія календарныя свѣдѣнія, богатѣйшую обиходную рецептуру, постоянно обновляющіяся свѣдѣнія по исторіи, географіи (сопровожаемыя картами), статистикѣ (иллюстрированыя графическими таблицами), медицинѣ, сельскому хозяйству, массу полезныхъ данныхъ о русскіихъ желѣзныхъ дорогахъ и пароходствахъ, совѣты и маршруты для путешествующихъ и въ заключеніе краткіе адресъ-календари Петербурга и Москвы. Въ виду богатства содержания альманаха и его объемистости цѣну его слѣдуетъ признать очень умѣренной.

**Русскій карманный календарь для всѣхъ на 1899 г.** Годъ XXV-й. Изданіе М. А. Глемки. СПб. Цѣна 15 к.

**St.-Petersburger deutscher Familien-Kalender für das Jahr 1899.** Verlag von M. Gläschky. St.-Petersburg. Preis 15 Kop.

Календари эти давно уже зарекомендовали себя. Дешевая цѣна и удобный карманный форматъ значительно способствуютъ ихъ популярности. Каждый можетъ въ нихъ найти всѣ главнѣйшія справочныя свѣдѣнія; кроме того, къ общимъ календарямъ приложены планы петербургскихъ Императорскихъ и частныхъ театровъ.

**Записная книга на 1899 г. XXIX г. изданія.** Съ приложеніемъ 6 картъ: Европейской Россіи, Европы, Азии, Африки, Сѣверной и Южной Америки и Восточныхъ береговъ Средней Азии. СПб. Изданіе К. Л. Риккера.

По полнотѣ содержанія и, главное, удобству расположенія календарнаго и вообще справочнаго матеріала «Записная книга Риккера» пользуется широкою извѣстностью. Въ теченіе цѣлаго года она является и карманнымъ справочникомъ, и очень удобною записною книжкою. Она издана попрежнему въ семи разныхъ форматахъ, отличающихся другъ отъ друга лишь размѣрами ежедневныхъ листковъ для записи, при чемъ соответственно различна и цѣна ихъ, колеблющаяся между 60 к. и 1 р. 80 к. Каждая изъ книжекъ прочна и изящна.

На будущій 1899 годъ выпущены въ свѣтъ издаваемые уже 27 лѣтъ **Эдуардомъ Гоппе** на русскомъ, нѣмецкомъ и французскомъ языкѣ отрывные календари тройкаго рода:

**Календарь-ежедневникъ** (годъ XXVIII) съ двумя бесплатными приложеніями: справочной книжкой и табель-календаремъ. Цѣна 75 коп., съ перес. 1 р. 25 коп.

**Календарь для хозяекъ** (годъ XVII) съ 2-мя бесплатными приложеніями: поваренной книжкой и табель-календаремъ. Цѣна 1 р., съ перес. 1 р. 50 к.

**Большой ежедневникъ** (годъ X), содержащій въ себѣ тѣ же свѣдѣнія и снабженный тѣми же приложеніями, что и «Календарь-ежедневникъ», но превосходящій его вдвое большимъ форматомъ. Цѣна 1 р. 25 к., пересылка за 4 фунта.

## Разныя извѣстія.

— Канцелярія комитета министровъ прислала намъ слѣдующее сообщеніе: «Уже четыре года прошло съ тѣхъ поръ, какъ, по высокому почину Августѣйшаго предсѣдателя комитета Сибирской желѣзной дороги, при канцеляріи комитета министровъ былъ открытъ приемъ пожертвованій на построеніе церквей и школъ въ районѣ Сибирской желѣзной дороги. Въ память Царя-Миротворца, по повелѣнію котораго начата была самая дорога, фондъ, образовавшійся изъ таковыхъ пожертвованій, получилъ наименованіе «фонда имени Императора Александра III». Сначала пожертвованія стали поступать во множествѣ: были среди нихъ и щедрыя приношенія богатей, были, конечно, и малыя лепты вдовицъ, но и такія лепты въ совокупности способствовали увеличенію фонда. Одновременно съ поступленіемъ первыхъ же пожертвованій было приступлено къ осуществленію назначенія фонда, т.-е. къ постройкѣ церквей и школъ въ районѣ великаго сибирскаго пути. Съ увеличеніемъ фонда все болѣе и болѣе расширялась сѣть этихъ построекъ, и въ теченіе четырехъ лѣтъ было заложено по всей линіи Сибирской желѣзной дороги и въ ея районѣ 130 новыхъ церквей. Изъ нихъ теперь выстроено и освещено всего лишь 40 храмовъ. Достройка же остальныхъ требуетъ еще много энергіи, труда, а главное денегъ. А между тѣмъ средства фонда иссякли. Собранные за 4 года 715 тысячъ рублей ушли полностью на многочислен-

ныя помпунтыя постройки, а другихъ средствъ, кроме добротныхъ даваній на это святое дѣло, въ виду не имѣется. И переселенцы, и служащіе при ставкѣхъ на линіи Сибирской желѣзной дороги, для удовлетворенія духовныхъ нуждъ конхъ сооружаются храмы и школы, но мѣръ силъ содѣйствуютъ (имъ) постройкамъ, но, вслѣдствіе недостаточной матеріальной обезпеченности своей, кроме личнаго труда, лишь весьма рѣдко могутъ оказать и денежную помощь. А безъ нея невозможно довести до конца начатыя постройки церквей и школъ. Къ постройкамъ этимъ было приступлено въ полной увѣренности, что въ великомъ нашемъ Отечествѣ, гдѣ болѣе состоятельные классы стараются всегда по возможности придти на помощь неимущимъ,—одна изъ наиболѣе насущныхъ потребностей сибирскихъ переселенцевъ, потребность удовлетворить свои духовныя нужды въ храмѣ Божиѣмъ, не останется безъ вниманія русскаго общества и благотворителей, и при ихъ матеріальномъ содѣйствіи окажется возможность выстроить церкви, сначала хотя бы только для населенія наиболѣе нуждающихся въ нихъ мѣстностей Сибири. Неужели же надежда эта не оправдается? Неужели не найдутся добрые люди, которые въ своемъ довольствѣ захотѣли бы удѣлить посильную лепту на сибирскія церкви, вспомянувъ, что въ далекой, суровой окраинѣ находится такъ много бѣдняковъ, труженниковъ-переселенцевъ,

ушедшихъ со своей родины, болѣею частью, изъ-за недостатка земли, добывать себѣ кусокъ хлѣба тамъ, гдѣ земли много, но гдѣ условія жизни и труда такъ тяжелы, что среди этихъ-то условій болѣе, чѣмъ гдѣ-либо, нужна поддержка религіи, нужно, чтобы въ трудную минуту была возможность искать утѣшенія молитвы въ храмѣ Божиѣмъ? Въдѣ безъ такихъ пожертвованій добрыхъ людей нельзя будетъ довести до конца начатыя церкви и школы,—а онѣ такъ необходимы въ Сибири. За послѣднее время притокъ пожертвованій на церковное строительство значительно уменьшился, вѣроятно, потому, что вниманіе многихъ благотворителей обращено теперь на нужды населенія нѣкоторыхъ губерній Европейской Россіи, пострадавшихъ въ прошломъ и въ текущемъ году отъ неурожая. Конечно, помощь общества и тамъ крайне необходима, но хочется вѣрить, что въ Россіи на всякое благое дѣло можно собрать необходимыя средства, а содѣйствіе духовному просвѣщенію сибирскихъ переселенцевъ дѣйствительно доброе и нужное дѣло, ибо не надо забывать, что «не о хлѣбѣ единому живъ будетъ человекъ».

Пожертвованія принимаются въ канцеляріи комитета министровъ (С.-Петербургъ, Маріинскій дворецъ) и, съ разрѣшенія министра финансовъ, во всѣхъ казначействахъ губернскихъ и уездныхъ, на депозитъ названной канцеляріи.

# Рѣшеніе задачи и ребуса на преміи,

помѣщенныхъ въ № 42 «Нивы» за 1898 г.

## Рѣшеніе задачи.

- Слова:**
1. Вакня.
  2. Гать.
  3. До.
  4. Зенонъ.
  5. Ива.
  6. Лѣто.
  7. Паширусь.
  8. Рысь.
  9. Степь.
  10. Тонна.
  11. Ясень.
  12. Ячмень.

Гласн.	Согласн.
а = 5.	в = 2.
и = 3.	ж = 1.
о = 5.	н = 7.
ь = 4.	р = 1.
с = 5.	т = 4.
н = 2.	д = 1.
и = 2.	з = 1.
у = 1.	л = 1.
ы = 1.	п = 3.
	р = 2.
	с = 4.
	ч = 1.
	м = 1.

Повѣрь, страданье нужно намъ; не испытывай его, нельзя понять и счастья.

## Рѣшеніе ребуса.

Золото (р) от (ъ) (е) н (ъ) емъ (р)ис(ъ) кушает(ъ) с(ъ) я а человекъ на-паст(и) (имя) имп.

Золото огнемъ искушается, а человекъ напастями.

Всѣхъ истрѣныхъ рѣшеній задачи и ребуса прислано отъ 267 лицъ. Изъ нихъ, по жребію, получили преміи слѣдующія лица:

1. „60 офтортовъ“ проф. Ив. Ив. Шишкина:
- 1) В. С. Кротковъ, СПб., Гагаринская набереж., д. № 8.
- 2) Н. С. Мигуновъ, старшій врачъ Александровской больницы, г. Харьковъ.
- II. „Фаустъ“, Гёте. Роскошн. иллюстр. изданіе:
- 3) К. де-Рошефоръ, графъ, СПб., Миллионная, 32.
- III. „Потерянный и Возвращенный Разъ“, Мильтона. Роскошн. иллюстр. изданіе:
- 4) Н. П. Савкинъ, полковникъ, Киевъ, Печерскъ, Эспланада, д. № 8.
- IV. „Полное собраніе сочиненій Н. С. Лѣскова“, въ 12-ти томахъ:
- 5) В. Мерчанскій, СПб., Малая Дворянская, д. № 9, кв. 18.
- 6) С. И. Крупельдский, подпоручикъ, Харьковъ, Ветеринарная ул., соб. д., № 28.
- V. „Полное собраніе сочиненій Г. П. Данилевскаго“, въ 9-ти томахъ:
- 7) Васильевъ, подпоручикъ, 59-й Люблинск. п., г. Одесса.
- 8) К. Н. Булашовъ, СПб., Угловый Кассад. Департаментъ Правит. Сената.
- VI. „Полное собраніе стихотвореній Я. П. Полонскаго“, въ 5-ти томахъ:
- 9) Д. В. Задюкинъ, СПб., Екатерингофскій пр., д. Лихачева, кв. № 39.
- 10) Н. А. Лукашевичъ, СПб., Главное Военно-Медиц. Управл.
- 11) А. Д. Аршавица, Черняговъ, Метиславск. ул., соб. домъ.
- 12) Г. Паваретовъ, священникъ, г. Данковъ, Рязан. губ.
- 13) И. А. Шумиловъ, г. Чухлома, Костр. г.
- VII. X домашственный альбомъ „Нивы“ за 1891 г.:
- 14) А. К. Вышинская, СПб., Крестовскій островъ, Константиновскій просп., д. № 19, кв. 1.
- 15) Тихомировъ, СПб., Большая Московская ул., д. № 4, кв. 21.
- 16) В. И. Шимановскій, СПб., Сердобольская ул., д. 25—70, кв. 29.
- 17) Т. К. Авсенова, помещица учнт., с. Грязновское, г. Камышловъ, Перм. г.
- 18) В. Г. Еристы, Москва, Большая Козьминъ дворъ, д. кв. Долгорукова.
- 19) Н. А. Привъ, г. Вахчиарай, Тавр. губ.
- 20) А. М. Каширловъ, г. Вахчиарай, Тавр. губ.
- 21) Б. А. Хрисанфовъ, г. Харьковъ, Дроздовскій пер., д. № 5, кв. 1.
- 22) М. Я. Пачаловъ, Москва, Коммерческій отд. О-ва М.-Каз. жел. дор.
- 23) А. Зубрицкій, подпоручикъ, Киевъ, канцел. 14-го саперн. батал.
- VIII. Художественный альбомъ „Нивы“ за 1892 г.:
- 24) С. К. Н. СПб., Тверская, 22; подписч. № 33905.
- 25) В. И. Касаткинъ, г. Киржачъ, Владимір. губ., Новосергеевская улица, домъ Волярской.
- 26) В. И. Арексонъ, СПб., Частный ломбардъ, 1-в отдѣл., Петербургская сторона, Большой просп.
- 27) М. И. Струженскій, Москва, Знаменка, Б. Знаменск. пер., д. Большаяковъ.
- 28) Н. П. Разаареновъ, почт. ст. Горлово, Рязан. губ.
- 29) А. А. Наумовъ, г. Камышловъ, Перм. губ., духовное училище.
- 30) 5-й понтонный батальонъ, Киевъ.
- 31) А. В. Павловъ, завѣд. городскимъ училищемъ, г. Данковъ, Ряз. губ.
- 32) Н. Цакни, г. Севастополь, Большая Морская, № 47.
- 33) Е. Соловьева, г. Данковъ, Ряз. губ., по адресу врача П. И. Соловьева.
- IX. «Мои воспоминанія», соч. А. Фета, въ 2-хъ частяхъ:
- 34) Д. Мартоничъ, СПб. подписч. № 34271.
- 35) С. Н. Львова, СПб. Петербургская стор., Бол. Зеленина ул., д. 19—21, кв. 1.

- 36) П. И. Бардашевскій, СПб. Адмиралтейск. набереж., Государств. Дворянскій Земельный Банкъ.
- 37) А. Ладаръ, завѣд. министерск. училищемъ, г. Гольдингенъ, Курл. губ.
- 38) А. А. Зеленко, учнт. министерск. училища, г. Гольдингенъ, Курл. губ.
- 39) В. А. Стетюхъ, г. Николаевъ, Херс. губ., ул. Пограничн. и Рождеств., № 15—1.
- 40) К. А. Фильсофовъ, г. Варшава, Сѣнная ул., д. № 80.
- 41) С. С. Александровъ, завѣд. приходскимъ училищ., г. Холмогоры, Арх. губ.
- 42) Библиотека 14-го саперн. батальона, Киевъ, Печерскъ.
- 43) В. Д. Перовскій, свещ. Холмогорской Градск. Троицк. церк., г. Холмогоры, Арх. губ.

X. «О дѣтяхъ не для дѣтей», соч. н. Морского, со 118-ю рисунками Н. Н. Карзина:

- 44) Макаренко, СПб. Мойка, у Пощѣлуева моста, ад. Военно-Окружного Суда.
- 45) П. В. Мудролюбовъ, старш. секрет. Св. Синода, СПб. Васкова ул., д. № 6.
- 46) Г. В. Стандровскій, свещ. с. Высок., г. Шацкъ, Тамб. губ.
- 47) Ив. Устиновъ, учитель Духовн. учил., г. Камышловъ, Перм. губ.
- 48) Н. Молчановъ, свещ., ст. Сима, Влад. губ.
- 49) Н. Е. Кузьминъ, учитель, ст. Сима, Влад. губ.
- 50) А. А. Измаиловъ, учитель Кирилло-монаст. церк.-прих. школы, г. Кирилловъ, Новгород. губ.
- 51) Н. К. Обухова, СПб. Городская управа.
- 52) А. П. Баженовъ, уѣздн. членъ Сумск. окр. суда, г. Сумы, Харьк. губ.
- 53) Н. С. Верховцевъ, шт.-капит. л.-гв. С.-Петербургскаго п., г. Варшава, Маршалковская ул., д. 77, кв. 3.

XI. «Ранніе годы моей жизни», соч. А. Фета:

- 54) О. Н. Шуструйская, г. Черновъ, Лифл. губ.
- 55) Кромарева, Москва, Знаменка, Б. Знаменск. пер., д. Большаяковъ.
- 56) А. Д. Керская, г. Рига, Александровскій бульв., д. № 3, кв. 9.
- 57) А. Н. Дружининъ, г. Пенза, Ср. Пѣшая ул., д. Ливничихъ.
- 58) Л. Н. Церквинскій, учитель Духовн. училища, г. Кирилловъ, Новгород. губ.

XII. «Въ старой Москвѣ», соч. графа Е. А. Салиаса:

- 59) П. Болдинъ, СПб. Петербургск. стор., Кронверскій пр., д. № 39, кв. 8.
- 60) Гороховскій, студ., СПб., Коллегія Императора Александра II, № 39.
- 61) А. М. Лебедевъ, старш. дѣлн. ревизоръ, г. Вугурелавъ, Самар. губ.
- 62) К. П. Ильянскій, учнт. Духовн. училища, г. Кирилловъ, Новгород. губ.
- 63) Д. Соколовъ, свещ., г. Вологда, по адр.: въ лавку В. И. Грачева, бл. Камен. моста, въ с. Погорѣлово.
- 64) М. А. Максимовъ, учительница, г. Стерлитамакъ, Уфим. губ.
- 65) С. М. Радзевичъ, подпоруч. 5-го понтоннаго батальона, г. Киевъ.
- 66) А. В. Цѣшковскій, Киевъ, Печерскъ, Москов. ул., д. № 36.
- 67) Н. К. Чечотъ, г. Данковъ, Рязан. губ.
- 68) В. З. Приселковъ, учнт. Духовн. учил., г. Камышловъ, Перм. губ.

XIII. «Изъяны воли», романъ Н. Д. Маслова:

- 69) Полевичкій, СПб., Бассейная ул., д. № 2, кв. 18.
- 70) Н. И. Шульцъ, СПб., Новая Деревня.
- 71) М. Бѣленскій, почт.-тел. чиновникъ, СПб., почтамтъ.
- 72) А. Цакни, библиотечаръ городской библиотеки, г. Балаклава, Тавр. губ.
- 73) В. В. Зобнина, г. Челябинскъ, Оренб. губ., Уфимская ул., д. Зобильныхъ.
- 74) П. Ладаръ, исаоложникъ Свято-Покровской ц., г. Гольдингенъ, Курл. губ.
- 75) М. Х. Юрьевъ, г. Тярсаполь, Херс. губ., гимназіа.
- 76) Н. Г. Товчкянъ, г. Бѣлгородъ, Курск. губ., Магистратская ул.
- 77) И. Д. Приселковъ, г. Тверь, казенная палата.
- 78) В. К. Горюхинъ, г. Мензелинскъ, Уфимск. губ.

XIV. «Исусъ (сынъ Навина)», пов. Георга Эберса:

- 79) В. В. Томашевичъ, СПб., Малая Морская ул., д. № 20, кв. 3.
- 80) П. Николаевъ, СПб., департаментъ шосе. и вод. сообщ. М-ва Путей Сообщ.
- 81) Н. В. Ваутянъ, г. Саранулъ, Вятск. губ., Боговлянская ул., д. № 7.
- 82) Н. В. Давидовичъ, г. Оса, Пермск. губ.
- 83) А. Павкунинъ, учнт. въ с. Завидовъ, п. о. Чучково, Ряз. губ.
- 84) Х. А. Вауменстеръ, почт.-тел. чиновникъ, г. Гольдингенъ, Курл. губ.
- 85) Н. П. Власовъ, г. Данковъ, Ряз. губ.
- 86) С. В. Бардавъ, г. Данковъ, Ряз. губ., с. Хрушево.
- 87) Ф. Я. Осая, завѣд. Нейбергфридскій учил. М-ва Народн. Провс., чр. Авлебургъ, Курл. губ.
- 88) Н. Т. Вѣлкинъ, г. Данковъ, Ряз. губ.

XV. «Поэсты и разсказы П. П. Гнѣдича»:

- 89) Всеволожскій, лейтенантъ, СПб., Тюремный пер., д. № 1, кв. 62.
- 90) В. В. Круничатовъ, учнт. Серединовскаго учил., г. Егорьевскъ, Ряз. губ.
- 91) Л. П. Никифорова, г. Тверь, Мариосицкая ул., соб. домъ.
- 92) В. В. Симоновскій, г. Коломна, Моск. губ., Никольская ул., д. Андрянова.
- 93) А. А. Рейнгольцъ, помощникъ секретаря, г. Рига, окружный судъ.
- 94) О. В. Иванова, г. Харьковъ, Николаевская ул., д. № 23.

XVI. «Полное собраніе сочиненій М. Ю. Лермонтова»:

- 95) Липскій, СПб., Коломенская ул., д. № 23.
- 96) В. В. Поповъ, г. Иванково-Вознесенскъ, Влад. губ., ф-ка т-ва Покровской м-ры П. И. Грязнова.
- 97) Библиотека Харьковскаго Земельнаго Банка, г. Харьковъ.
- 98) Л. И. Умаевскій, г. Харьковъ, Вознесенская ул., д. Лагодовыхъ, № 1.
- 99) К. Ризо, г. Балаклава, Тавр. губ.
- 100) М. И. Зеленскій, полковникъ, г. Харьковъ, Ключковская ул., д. № 59.

## ЗАЯВЛЕНИЕ.

Во избѣжаніе замедленія въ полученіи первыхъ №№ журнала, покорнѣйше просимъ гг. подписчиковъ ускорить возобновленіе подписки на „Ниву“ 1899 года. Мы просимъ объ этомъ, понятно, въ интересахъ самихъ гг. подписчиковъ. Въ концѣ года, при значительномъ скопленіи требованій, Контора едва успѣваетъ печатать и провѣрять огромное количество адресовъ для иногороднихъ подписчиковъ, а городская почта въ послѣдніе дни передъ праздниками принимаетъ лишь небольшіе списки новыхъ подписчиковъ. При такихъ обстоятельствахъ позднее возобновленіе подписки неизбѣжно вызываетъ перерывъ въ аккуратномъ полученіи номеровъ журнала.

### ВАЖНОЕ СООБЩЕНИЕ Понижение цѣнъ.

Благодаря феноменальному успѣху образцовыхъ пишущихъ машинъ



## РЕМИНГТОНЪ

обить которыхъ достигъ уже цифры — 250,000 шт. — заводъ счелъ возможнымъ понизить съ 1 Сентября с. г. цѣну машинъ на 50 руб. поэтому новѣйшая модель 1898 года Ремингтонъ Спеціалъ стоитъ 275 и 260 р., а модель № 5-й только 250 и 235 руб. ПРЕДОСТЕРЕГ. отъ массы поддѣлокъ!! КАТАЛОГИ БЕЗПЛАТНО. ЕДИНСТВ. ПРЕДСТАВИТЕЛИ для ВСЕЙ РОССИИ

**М. Блок**  
МОСКВА, С.-ПЕТЕРБУРГЪ, КИЕВЪ, ОДЕССА, Варшава, Екатеринбургъ, Конаково, Ростовъ н/а.

НОВАЯ КНИГА ДРУГЪ ТОСКУЮЩИХЪ самоучитель гаданія на КАРТАХЪ. Подробное объясненіе значенія каждой карты отдѣльно и по отношенію къ другимъ, способъ гаданій съ примѣрами на рисункахъ. Цѣна 40 к. высыл. за 7 семикоп. марокъ. Петербургъ, Невск. 110, кв. 2. О. И. Максимовой. Книгопродав. 30 проц.



УДОБНО ВЫГОДНО и ВКУСНО ЭКСТРАКТЫ для моментальнаго приготова СЛАДКИХЪ БЛЮДЪ: 1) ЖЕЛЕ ФРУКТОВОЕ 2) КРЕМЪ И 3) МОРОЖЕННОЕ съ безплатными мороженницами ТРЕБОВАТЬ ПОДПИСЬ Д. ВРАЙНИНЪ МОСКВА, Большая Лубянка 26.

ЛУЧШАЯ ПИШУЩАЯ МАШИНА „СМИСЬ - ПРЕМЬЕ“ Скорость, громкость, удобство. Последняя усовершенствованія. Цѣна 250 р. и 275 р. Дешев. пишущ. машина „КОСМОПОЛИТЬ“ Самый красив. шрифтъ. Съ 3 разными русскими и 3 разными латинскими алфавитами. Описанія и образцы шрифтовъ обѣихъ машинъ высыл. безплатно. О. РИХТЕРЪ, СПБ., Адмиралт. пр., 4. Москва—Ф. И. Руденгалъ, Мясницкая, 36. Варшава—Я. Фальсъ и К°. Сонаторская, 36. Киевъ—Н. Фальбергъ, Бредатникъ. Одесса—Г. М. Левинсонъ, Ришельевская, 19.

ДВ. ИТ. БУХГАЛТЕРІИ скоро и основательно выуч. всякаго посред. переп., вводя въ жизнь, успѣе прецед. Успѣхъ выс. безпл. А. И. Бобырь, Киевъ, Рейтарск., 21.

КОНФЕТТИ отомъ пудами. Образцы и цѣны безплатно. Кавскій, № 20—31. С.-Петербургъ. БАЗАРЪ-МАРОКЪ.

# САМОУЧИТЕЛЬ

двойн. итал. бухгалтеріи, состав. препода. бух. Г. К. Буренко. Въ «Самоучитель» всякій желающій основательно изучитъ бухгалтерію, найдетъ такое легкое и доступное положеніе предмета, выработанное мною благодаря многолѣтней практикѣ, что совершенно свободно можетъ усвоить Бухгалтерію въ 10 дней. «Самоучитель» исполнитъ замѣняетъ дорого стоящее изученіе предмета подъ непосредственнымъ руководствомъ преподавателя. Цѣна 1 р. 50 коп. Но желанію могутъ быть высланы 10 книгъ (тетрадей), веденіе которыхъ предлагается въ «самоучитель». Цѣна 10 книгъ 1 р. 50 коп. Пересылка самоуч. 19 к., а вмѣстѣ съ книгами 46 коп., котор. высылаются почтой марками. «Самоучитель» можетъ быть высланъ наложеннымъ платежомъ за 1 р. 80 к., а вмѣстѣ съ книгами за 3 р. 60 коп. Киевъ, Прорѣзная ул. Г. К. Буренко.

Продается у всѣхъ книгопродавцевъ изданіе Ф. ПАВЛЕНКОВА: **ИСТОРИЯ ЦИВИЛИЗАЦИИ ВЪ АНГЛІИ.** Т. ВОКЛЯ. Переводъ съ англійскаго А. Н. Буйницкаго. Цѣна книги съ примѣчаніями—2 р., безъ примѣчаній—1 р. 50 коп.

На Всероссийской выставкѣ въ Минне-Новгородѣ 1896 г. удостоены ГОСУДАРСТВЕННОГО ГЕРБА. В. № 11345 13-7. **Братья Р. и А. ДИДЕРИХСЪ.** Фабрика РОЯЛЕЙ и ПИАНИНО основанная въ 1810 году СПБ., Владимірская, № 8, рекомендуетъ превосходнаго тона и отличной работы РОЯЛИ въ 1100, 900, 800, 700, 650 и 550 рублей. ПИАНИНО въ 550, 500 и 450 р. Прейсъ-куртанты высылаются безплатно. Дѣло въ Москвѣ: Юлій Георгіевъ Циммерманъ, Кузнецкій м., д. Захарына; въ Ригѣ: О. Энгельманъ; въ Воронежѣ: Р. Т. Шугала; въ Баму: Ф. И. Шрейберъ; въ Тифлисѣ: Б. М. Мирманіанъ.

Любителямъ истинно хорошихъ чаевъ настоячиво совѣтуема попробовать наши чаи. Продажа по оптовой цѣнѣ отъ 3-хъ фунтовъ.



Подробный Прейсъ-Куртантъ чаемъ и условія желающимъ высылаются безплатно.

Популярно-научная книга о **ВЫГРЫШАХЪ БИЛЕТЪ.** 1, 2 и 3 займа. Ц. 1 руб., съ перес. 1 р. 20 к. (съ налож. 1 р. 30 к.). С.-Петербургъ, Вознесенскій просп., д. № 37, кв. 32. Красильниковъ. СОДЕРЖАНІЕ: I. Основ. «Теорія вѣроятностей». II. Счастливые №№ по синтетическому способу. III. Счастливые №№ по аналитическому способу. IV. Билеты безусловно счастливые около 800 штукъ. V. Билеты безусловно несчастные, т. е. на которые выиграть невозможно—болѣе 40,000 штукъ.

**ПАМЯТЬ** лицъ кажд. возр. укрѣпляетъ лично и зрочно (въ 10 урокъ) профес. мнемоника, членъ парижск. академ. С. Файнштейнъ. Одесса, ул. Пушкин. и Баз. ул., собствен. домъ № 28. Условія преподаванія и 2 брош. въ 64 стр. [содерж. отзывъ (о системѣ) оффиц. и вполнѣ компет. лицъ] высыл. за одну 7-ми коп. марку. № телефона въ городѣ 193, № телеф. на собствен. дачѣ 933. Адр. для телегр.: Одесса, профессору мнемоники Файнштейну. № 11345 10—8

## Пейте Цейлонскій чай!

Больше всего въ мірѣ потребляется чай въ Англии. Англичане, вслѣдъ за появленіемъ Цейлонскаго чая, перестали потреблять чай Китайскій, такъ какъ Цейлонскій чай есть несомнѣнно лучший чай и въ настоящее время въ Англии расходуется Цейлонскаго чая болѣе ста милліоновъ фунтовъ въ годъ.

**ЦЕЙЛОНСКІЙ ЧАЙ ЭКОНОМИЧЕНЪ.**

**ЦЕЙЛОНСКІЙ ЧАЙ** очень полезенъ для здоровья.

**ЦЕЙЛОНСКІЙ ЧАЙ** есть лучший чай по вкусу и аромату.

ГЛАВНЫЙ СКЛАДЪ **Цейлонскаго чая у М. Роживію, Москва,** Маросинка, д. Тушинной. Представитель Товарищества Цейлонскій чай. III. № 11642 20—7



# „СЕМЕЙНЫЙ УНИВЕРСИТЕТЪ“

Ф. С. КОМАРСКАГО.

## СОБРАНИЕ ПОПУЛЯРНЫХЪ ЛЕКЦІЙ ДЛЯ САМООБРАЗОВАНІЯ.

Подробную программу см. въ № 48 „Нивы“.

Первый выпускъ печатается и, по выходе въ свѣтъ, будетъ разосланъ подписчикамъ.

Цѣна по подпискѣ за пять выпусковъ перваго курса безъ доставки 10 руб., съ доставкой въ „НБ.“, пересылкою въ другіе города и за границу 12 р. Можно подписываться во всѣхъ книжныхъ магазинахъ С.-Петербурга, а иногороднымъ просить адресовать къ издателю Ф. С. Комарскому (Пушkinsкая, 10, въ С.-Петербургѣ) или въ складъ изданія: книжный магазинъ тип. М. М. Стасюлевича, Вас. остр., 5 лян., д. 28, въ СПб.

Допускается разсрочка: при подпискѣ 4 руб., при полученіи перваго выпуска—3 р., при полученіи втораго—3 р., а остальные за доставку или пересылку—2 р. при полученіи 4-го выпуска; 3-й же и 5-й выпуски высылаются и выдаются подписчикамъ бесплатно. Учрежденіямъ, учащимъ и учащимся льготная разсрочка. Книжнымъ магазинамъ обычная уступка.

Въ отдѣльной продажѣ лекцій не будетъ.

№ 11755 3—3

Для смягченія и бѣлизны кожи.

# КАЛОДЕРМА

ЖЕЛЕ КАЛОДЕРМА. \* МЫЛО КАЛОДЕРМА.

## Ф. Вольфъ и Сынъ въ Карлсруэ.

Продается во всѣхъ лучшихъ аптекарскихъ и парфюмерныхъ магазинахъ.

Ц. № 11837 2—1

# КАРАМЕЛЬ

изъ ГРУДНЫХЪ ТРАВЪ

## „КЕТТИ БОССЪ“

В. Семадени въ Кіевѣ.

Цѣна коробки 25 коп. Малая коробка 15 коп.

Главный складъ у АЛЕКСАНДРА ВЕНЦЕЛЯ, С.-Петербургъ, Гороховая ул., 33. Продается во всѣхъ аптекахъ и аптекарскихъ магазинахъ Россіи. 12—6

# В СЛѢДСТВІЕ

совершенствованн. конструкціи, позволяющей моментально смѣнять одинъ шрифтъ на другой, на одной и той-же пишущей машинѣ

## „БЛИКЕНСДЕРФЕРЪ“

можно писать на различныхъ языкахъ. Цѣна 100 и 140 руб.

Удостоены высшихъ наградъ и золотыхъ медалей.

★ ПРЕДСТАВИТЕЛИ: Э. КИЖИМАНЪ и К<sup>о</sup> С.-Петербургъ, Гороховая, 17. ★

# КРАСИВО ПИСАТЬ

выучается воемъ заочнo (посредствомъ переписки) въ 15 уроковъ у профессора каллиграфіи А. КОССОДО.

Методъ преподаютъ на Парижской всемірной выставкѣ 1889 г. и удостоены золотой медали. За 4 семилетнюю марки высылаются ПРИБНОЕ ПИСЬМО прифтовъ, подробныя условія и образцы испрвления почерк. заочн. учев. Адресъ: Профессору каллиграфіи Адольфу Коссодо въ Одессѣ, Дерибасовская, д. № 19.

Высш. техн. обр., Долгол. опыты, гарантія

# ПРИВИЛЕГІИ НА ИЗОБРѢТЕНІЯ

во вс. стр., дѣны ниже загр., совѣты безплн.

## А. СКОРОДИНСКІЙ.

С.-Петербургъ, Б. Монетн., 16.



Московское Товарищество повсемѣтнаго артезианскаго водоснабженія, орошенія и осушки

# Б. И. фонъ-ВАНГЕЛЬ,

Москва, Покровская, собств. д., № 84, Телефонъ № 2168,

принимаетъ на себя устройство артезианскихъ колодезевъ для полученія чистой воды для городовъ, мѣстностей, желѣзныхъ дорогъ и частныхъ землѣ.

## Сооруженіе полныхъ насосныхъ станцій

ручного и машиннаго дѣйствія, вѣтряными, керосиновыми и приводимыми въ дѣйствіе горячимъ воздухомъ двигателями.

Собственники привилегію для всей Россіи на патентованные пневматическіе элеваторы „Мамуть“ для подъема воды изъ артезианскихъ колодезевъ, съ большой глубины, а также и для подъема другихъ жидкостей, какъ-то: нефти, кислотъ, бумажной массы, барды, сточныхъ водъ разныхъ видовъ—холодныхъ, горячихъ, плавотыхъ и песчаныхъ. Единственно надежное насосное сооруженіе, не требующее ремонта, такъ какъ въ сваяннѣ не имѣется движущихся и трущихся частей, какъ, напр., поршней, цилиндровъ, клапановъ и пр.

Продажа комплектовъ бурового инструмента, составленныхъ на основаніи собственной многолѣтней практики, буровыхъ трубъ и др. необходимыхъ матеріаловъ: а) для буренія въ ручную и машиннымъ способомъ, б) для изысканія полезныхъ ископаемыхъ, в) для устройства артезианскихъ и абиссинскихъ колодезевъ. Геологическія изысканія для разныхъ цѣлей. Устройство аппаратовъ для смягченія местной воды, употребляемой для питанія коллоевъ и другихъ промышленныхъ цѣлей. Сооруженіе фильтровъ для очистки мутной воды.

Ц. № 11593 5—2

По востребованію высылаются прейсъ-курранты и смѣты.

ПРІЯТНЫЕ ДУХИ

# ВЕРА-АНОНА

РОСКОШНЫЕ НѢЖНЫЕ

ТУАЛЕТНОЕ МЫЛО

# ВЕРА-АНОНА

ПРІЯТНОЕ, НѢЖНОЕ бархатистое

## Т-ва ГИГИЕНА

◆ ПРОДАЮТСЯ ВЕЗДѢ ◆

Гл. складъ: С.-Петербургъ, Коломенская, 12.

# НОВОСТЬ!

Изящный золотой ГАРНИТУРЪ 66 пробы, состоящій изъ браслета, кольца и пары серегъ, красной оцѣлки, кармазировавныя, т. е. осыпанной искусственными парижскими брилліантами, а по серединѣ дуплетъ-аметисты, сапфиръ, рубинъ или бирюза, благодаря большому сбыту и въ состояніи продавать вмѣсто 20 руб.

только за 12 рублей.

Иногороднымъ «гарнитуръ» высылаются въ спеціально приготовленныхъ изящныхъ футлярахъ, по полученіи 1 руб. задатка, можно почтовымъ марками, остальныя наложеннымъ платежемъ.

Складъ золотыхъ издѣлій

## М. ГОРДОНЪ

Варшава, Маршалковская, 119.

В. № 10820 26—26

# ПАВЕЛЬ БУРЕ

поставщикъ Двора Его Величества. С.-Петербургъ, Невскій пр., д. № 23. Москва, по Б. Лубянкѣ, № 8, противъ Кузнецкаго моста.

◆ БОЛЬШОЙ ВЫБОРЪ ЧАСОВЪ собственной фабрики ◆

съ полнымъ ручательствомъ за прочность механизма и вѣрность хода.

Новый иллюстрир. прейсъ-куррантъ высыл. по требован. бесплатно

XXIV годъ. Открыта подписка на 1899 годъ XXIV годъ. НА ХУДОЖЕСТВЕННО-ЮМОРИСТИЧЕСКІЙ ЖУРНАЛЪ

# „СТРЕКОЗА“

Первою премію въ нашему журналу на будущій 1899 годъ мы избираемъ:

## КАРИКАТУРЫ КАРАНЬ-ДАША (Caran d'Ache).

Художникъ-карикатуристъ Карань-дашъ (Caran d'Ache) въ короткое время составлялъ себѣ громкое и почетное имя во всей Европѣ.

Чуткій къ политикѣ и общественной жизни всего міра, Caran d'Ache въ блестящихъ рисункахъ юморизируетъ надъ всѣмъ выдающимся, и невольно заставляетъ съ веселымъ смѣхомъ встрѣчать даже нерадостныя и тревожныя бѣднѣя международнаго пулса.

Все, что есть у этого художника самаго интереснаго и значительнаго, мы собрали въ одинъ роскошный альбомъ и издадимъ его весьма богато и художественно.

Вторую премію нашего журнала будетъ:

## „РОСИНКИ СЪ ЦВѢТОВЪ ВСЕМИРНОЙ ПОЭЗИИ“

томикъ III, изящная книжечка—сборникъ стихотвореній, въ роскошномъ, тисненномъ золотомъ переплетѣ.

УСЛОВІЯ ПОДПИСКИ:

въ С.-Петербургѣ: безъ дост. на годъ съ преміями 8 р. 50 к. „подгода безъ премій 4 • 25 съ дост. на годъ съ преміями 9 • „подгода безъ премій 4 • 50 годовые подп. безъ дост., вносимые въ первый 1/2-г. 5 р., во второмъ 4 р. 50 к. и годовые съ дост., вносимые въ первый 1/2-г. 6 р., а во второмъ 4 р. пользуются тоже преміями.

№ 11794 Редакция и Контора помѣщаются: Фонтанна, 80, въ СПб. 2—2

Издатель Г. К. Корнфельдъ. Редакторъ И. Ф. Василевскій (Букаи).

# PRECIOSA VIOLETTE

ПРЕЛЕСТНЫЕ НѢЖНЫЕ ДУХИ, ДОЛГО СОХРАНЯЮЩЕ СВОЙ ЗАПАХЪ. Эссенція высшаго качества. Мыло. Туалетная вода самаго тонкаго запаха. Растительный экстрактъ для ухода за волосами. Рисовая пудра неаляганна и неослабляема.

# ED. PINAUD

PARIS

О.П.Б. ТЕХНО-ХИМИЧЕСКОЙ ЛАБОРАТОРИИ

ПОСЛѢДНІЯ НОВОСТИ:

# „ФИГАРО“, „РЕКОРДЪ“

ЛУЧШІЯ ТУАЛЕТНЫЯ МЫЛА

Пріятный освежающій аромать, смягчаютъ кожу, придаютъ нѣжность и бѣлизну.

ПРОДАЮТСЯ ВЕЗДѢ. Просимъ остерегаться подражанія и требовать на этикеткахъ слово: „ТЕХНО“.

Главный складъ: С.-Петербургъ, Коломенская ул., № 12.

ПИШУЩАЯ МАШИНА

# РЕМИНГТОНЪ-ШОЛЕСЬ

Прочная конструкція, все части металлы. Не смѣшаванъ съ машиной фабрики Викинровъ, Симамъ и Бенедиктъ „РЕМИНГТОНЪ-СТАНДАРТЪ“

Представители для всей Россіи

## Т. И. ГАГЕНЪ-МОСКВА.

Бол. Лубячка, № 3. Отд. Кузнецкій м., пасс. Погода, № 4.

№ 275 р.

Не покупайте пишущихъ машинъ, не осмотрѣвъ машину „РЕМИНГТОНЪ-ШОЛЕСЬ“

### ЗАОЧНОЕ ОБУЧЕНИЕ ИГРЪ НА ФОРТЕПИАНО

#### профессора Ипполита Рапгофъ,

бывшаго инспектора «Курсовъ Рапгофъ», б. директора муз. школы Э. Н. Руссо въ СПб., препод. при Пажескомъ ЕГО ВЕЛИЧЕСТВА корпусѣ, автора мног. извѣст. муз.-педагогическихъ руководствъ.

Открыта подписка на **СТО** письменныхъ уроковъ игры на фортепиано съ приложеніемъ массы иллюстрацій, чертежей и нотъ. Каждое правило подробно объясняется множествомъ рисунковъ и примѣровъ. Изложеніе настолько общедоступно, что всякій умѣющій читать по-русски можетъ при помощи этихъ заочныхъ писемъ уроковъ безъ преподавателя научиться удовлетворительно играть на фортепиано.

Подписная цѣна на **всѣ 100** иллюстрированныхъ уроковъ съ **нотными приложениями**—10 рублей, съ доставкой во **всѣ** города Россіи. Допускается разсрочка: 5 руб. при подпискѣ и 5 руб. при полученіи первыхъ 30 уроковъ. Подписку направлять на имя Ипполита Павловича РАПГОФЪ. С.НБ. Невскій просп., д. 76, кв. 49. № 11833

МОСКВА, Лубянской-Ильинскія торгов. пом., подъездъ 3.

## НОВОСТЬ!

### ИЗЯЩНЫХЪ ЗОЛОТОЙ ГАРНИТУРЪ 66 ПРОБЪ



состоящей изъ браслета, кольца и пары серегъ, красивой отделки, кармазиновые, т. е. осыпанные искусственными парижскими брилліантами, а по серединѣ дуплетъ-аметистъ, сафиръ, рубинъ или бирюза, благодаря большому сбыту я въ состояніи продавать вмѣсто 20 руб.

**только за 12 рублей.**

Иногороднымъ «гарнитуръ» высылаются въ специально приготовленныхъ изящныхъ футлярахъ, по полученіи 1 руб. задатка, можно посылать марками, остальныя валоженіемъ Ц. № 11733 платежемъ. 4—4

Складъ золотыхъ издѣлій И. Е. ГОРДОНЪ.

Во **всѣхъ** извѣстныхъ книжныхъ магазинахъ продается

## „ПРИВѢТЬ“

литературно-научно-художественный сборникъ, изданный съ *благотворительною* цѣлью въ пользу Общества вспомоществованія нуждающимся учащимся Васильевской женской гимназіи въ С.-Петербургѣ. Цѣна 3 р., 440 столб. in 4°, въ переплетѣ 4 р.

**Содержаніе.** 25 картинъ-фотографій художниковъ: Рѣпина, Лагорио, Антонова, Бѣлы, Баяновой, Волкова, Ге, Далькевича, Животовскаго, Ивановой, Каразина, бар. Клодти, Кондратенко, Лоренца, Маузерскаго, Малышева, Михайлова, Никитина, Новосольцева, Овсянкова, Писемскаго, Сергѣева, Соколовскаго и Соломова.

**Поэтич. разсказы, очерки, комедія, легенды:** гг. Мамнина-Сибиряка, Засодимскаго, А. Чехова, Мордочева, Сазова, Барандевича, Рускина, В. Тихонова, А. Тихонова (Лугового), Фирсова, Гвѣдича, Потапенко, Лихачева, Станюковича, Н. П. Вагнера (Котамурлыки), Л. Оболенскаго, Наумова, Журавлева, Михневича, Нефедова.

**Стихотворенія:** К. Р., гг. Полоскаго, Лихачова, Жемчужникова, Быкова, Фофанова, Горбунова-Посадова, А. Михайлова (А. К. Шеллера), Михаловскаго, Фидлера, Чюминой, Чешакина, Ватсона, Вейсберга, Корнянскаго, Зарина, Яенискаго, Познякова, Пушкарева, Ладженскаго, Холодовскаго, Бунина, Вейдлинга, Якубовича.

**Научныя и критическія статьи:** академикъ А. Веселовскаго, профессоръ Гольцева, Кайгородова, Петри, Гуздобина, Венгерова, Шликина и Никольскаго, г-жъ Чебышевой-Дмитріевой, Леонтьевой, гг. Познякова, Острогорскаго, д-ра Жихарева, Кулидига, Чуико, Цируля, Евг. Гаршина.

**Литературныя стихотворенія и письма:** Всеволода Гаршина, В. Д. Сиповскаго, Н. М. Ядринцова, Д. Д. Минаева, Н. С. Тьесова, А. Н. Островскаго, М. О. Микѣшина и И. Юова.

**Отзывы о сборникѣ «Привѣтъ»** см.: «Иванъ», «Русское Богатство», «Русская Мысль», «Новь», «Всемирная Иллюстрація», «Живописное Обозрѣніе», «Петербургская Газета», «Сверный Вѣстникъ», «Образованіе», «Жизнь», «С.-Петербургскія Вѣдомости», «Княжеский Вѣстникъ» и мн. др. № 11781 2—2

## „ПРЕЛЕСТЬ-АККОРДЕОНЪ“

наилучшія въ настоящее время ручныя гармоніи. Отличаются замѣчательной легкостью, пріятнымъ тономъ, удобной игрою, новымъ патент. грифомъ и металл. углами у мѣховъ; одностор. дамская 5 р.; обыкновен. 8, 10 и 14 руб.; двусторонняя 20 и 30 руб.; трехсторонняя 40 руб.

## „КРЕМОНА-АККОРДЕОНЪ“

послѣдняя новостъ въ ручныхъ гармоніяхъ, съ чрезвычайно пѣвучимъ тономъ. 10 клап. въ 8, 10 и 12 руб.; двухсторонняя 16 и 20 р. Самоучитель Алексѣева 1 р.

### И. Ф. МЮЛЛЕРЪ.

Москва, Петровка, домъ Волкова.

Подробное описаніе и полный иллюстр. прейсъ-курвантъ Ц. № 11824 2—1 бесплатно.



# ОСКОЛКИ

Подъ редакцію и при постоянномъ участіи **Н. А. Лейкина.**

Еженедѣльный иллюстрированный юмористическій журналъ большого формата съ карикатурами (въ краскахъ и черными).

**52 №№ въ годъ.**

### ЦѢНА ЗА ЖУРНАЛЪ:

съ перес. и дост.: на годъ 9 р., на полгода 5 р., на три мѣсяца 3 р. За границу на годъ 10 р. Допускается разсрочка.

Подписка принимается: въ Главной Конторѣ журн. «Осколки» въ С.-Петербургѣ, въ Спасской ул., д. № 17.

№ 11771 4—3 Редакторъ-издат.: Н. Лейкинъ и Р. Голице.

На 1899 г. **ОТКРЫТА ПОДПИСКА** на 1899 г. самый дешевый журналъ, политическій, литературно-художественный съ карикатурами № 11760 4—3

## „РАЗВЛЕЧЕНІЕ“

50 номеровъ журнала, въ которыхъ будетъ помѣщено болѣе 800 прекрасныхъ рисунковъ извѣстныхъ карикатуристовъ-художниковъ. «РАЗВЛЕЧЕНІЕ» всѣмъ годовымъ подписчикамъ дается въ видѣ приложенія Сборникъ юмористическихъ разсказовъ популярнаго юмориста А. Педро.

Годовая цѣна журнала **6 рублей**, на полгода **3 рубля.**

Пробный № высылается за три семикопеечныя марки.

Адресъ: Москва, Тверская, д. Чижова, журналу «РАЗВЛЕЧЕНІЕ».

# „НАРОДЪ“

### ЕЖЕДНЕВНАЯ ПОЛИТИЧЕСКАЯ И ЛИТЕРАТУРНАЯ ГАЗЕТА

1899 г. (третій годъ изданія). 1899 г.

Газета посвящаетъ себя разработкѣ вопросовъ государственной, общественной и хозяйственной жизни русскаго народа. Въ газетѣ, между прочимъ, отводятся много мѣста вопросамъ желѣзнодорожнаго дѣла въ Россіи, вопросамъ церковнымъ, вопросамъ военнымъ и вопросамъ, касающимся жизни провинціи. Сообщенія изъ провинціи широко раскрываютъ страницы газеты, такъ какъ она сознаетъ важную роль, какую все болѣе и болѣе занимаетъ провинція въ жизни Русскаго Государства. Всякое сообщеніе, идущее отъ мѣстныхъ освѣдомленныхъ лицъ, касающееся жизни городовъ, земель, вопросовъ сельско-хозяйственныхъ, торгово-промышленныхъ и т. п., съ благодарностью принимается газетою, если оно проникнуто духомъ общей пользы. Я не личныя счетовъ. Для болѣе яркаго освѣщенія провинціальной жизни въ газетѣ существуетъ особый отдѣлъ подъ заглавіемъ «Провинціальный фельетонъ», въ которомъ свѣдѣнія, полученные отъ корреспондентовъ и почерпнутыя изъ провинціальныхъ газетъ, разрабатываются сотрудниками, близко знакомыми съ провинціальной жизнью и специально для этой работы приглашенными.

Подписная плата: въ Россіи съ пересылкою: на 1 годъ — 10 р., на 6 м. — 5 р., на 3 м. — 2 р. 50 к., на 1 м. — 1 р.; за границею: на 1 г. — 14 р., на 6 м. — 7 р. 50 к.

Подписка принимается въ Главной Конторѣ газеты (СПб., В. Морская, 36). Редакторъ Н. Я. Стецькинъ. Издатель А. П. Мальшинскій. Ц. № 11726 3—3

## И. С. ТУРГЕНЕВА

Вышелъ изъ печати третьимъ изданіемъ 1-й выпускъ «СОБРАНІЯ КРИТИЧЕСКИХЪ МАТЕРІАЛОВЪ ДЛЯ ИЗУЧЕНІЯ ПРОИЗВЕДЕНІЙ И. С. ТУРГЕНЕВА».

сост. В. Зелинскій. Цѣна 2 р. (2-й выпускъ той же книги выйдетъ съ прибавленіемъ, изд. 2-е, стоить 2 р. 80 к.).

Кромѣ того, В. Зелинскимъ изданы сборники критическихъ статей о произведеніяхъ слѣдующихъ писателей: Ф. М. Достоевскаго, три части съ прибавленіемъ, изд. 2-е, к. 3 р. 50 к.; Н. А. Некрасова, три части (1-я часть 2-е изд.), к. 3 р.; А. С. Пушкина, пять частей (1-я часть 2-е изд.), ц. 5 р.; Н. В. Гоголя, три части (2-я часть 2-е изд.), ц. 3 р.; А. Н. Островскаго, пять частей, ц. 5 р.; М. Ю. Лермонтова, двѣ части, ц. 2 р.; Л. Н. Толстого, пять частей, ц. 5 р.

(Складъ изданій В. Зелинскаго: Москва, Патриаршіе пруды, д. Мозжухина.

№ 4711. Кто любить запахъ настоящей фіалки, тотъ пусть требуетъ ЭССЕНЦИИ „РЕЙНСКАЯ ФІАЛКА“ (Violette du Rhin.)

Чистый запахъ Фіалки, крѣпкій, даже въ теченіе нѣсколькихъ недѣль не выдыхающійся.

№ 4711 du Rhin. Violette  
№ 4711 Sachets violette du rhin.

Всѣмъ одинаковаго качества.

Продается во **всѣхъ** аптекарскихъ и парфюмерныхъ магазинахъ

«Наилучший подорожник для самого себя».

Цѣна: 1 шт. 2 р., 3 шт. 3 р. 75 к.

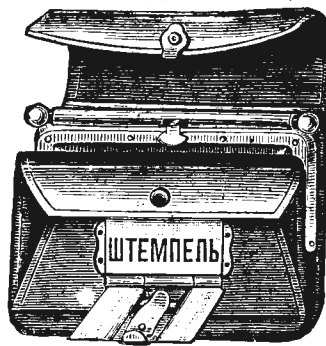

**ПОРТМОНЭ СО ШТЕМПЕЛЕМЪ**

изъ наилучшей черной оповки заграничной выдѣлки, съ матовымъ лосколомъ, съ 5 отдѣленіями, 1 внутреннимъ закрытымъ для звонкой монеты и однимъ особо закрытымъ для золота. Корпусъ изъ одного куска съ механическ. затворомъ, содержащимъ каучуковый штемпель съ подушкой для краски. Въ штемпель можно помѣстить имя, отчество, фамилію и званіе, по желанію и коронку. Наружная велич. 2 1/4 x 1 3/4 в. Также дамскія изящныя, разбѣромъ 1 3/4 x 1 верш. по тѣмъ же цѣнамъ. Тѣ же изъ настоящей тюленовой, мягкой шагренированной кожи, штука на 50 к. дорож. Ц. № 11823 4-1 Цѣны съ пересылкою въ Европейскую Россію, въ Азіатскую же — съ прибавленіемъ части вѣсовыхъ. Съ налогомъ на платёжомъ на 10 к. болѣе. Тоже безъ штемпелей, штука на 35 к. дешевле.

Простѣе всего... ВЪ КОТОРУЮ ФАБРИКУ АМЕРИК. КАУЧУКОВЫХЪ ШТЕМПЕЛЕЙ М. ФИШМАНЪ, Варшава, Вѣльская, 18.

Цѣны означены отъ уплаченной пошліною, и пересылкою.



Мужескія часы цѣна 10 руб. отъ минимальн. механизмомъ и 3 крышками.

Реформа двойная мужеская цѣпочка 3 руб.

Новости! „Реформа“ часы звѣзда Norwich Watch Company.

Пересыла съ уплаченною нами пошліною.

Часы реформа составлены изъ легкаго сплавнаго металла, такъ что даже специалисту трудно ихъ отличить отъ добротнѣйшихъ золотыхъ часовъ. Имъ присваиваютъ на себя въ часы реформа Norwich Watch Company лозунгъ: «Вѣра въ то, что они никогда не потеряются» и на часовыхъ заводахъ часовъ.

Патентованный механизмъ часовъ Реформа Norwich Watch Company устроенъ съ такою точностію и тщательностію, что каждому, кто нуждается въ совершенно зѣримыхъ часахъ имъ изъ моментовъ самыхъ удобнѣйшихъ образцовъ предлагаются. Въ каждомъ часѣ предлагается трехлѣтняя гарантія съ обозначеніемъ № часовъ. Цѣна въ штучу 10 руб. 80 коп. для образца, двойная имъ патентованная цѣпочка реформера, золотыя 3 руб. съ вышними брелками. Дамскія Реформа-Часы звѣзда съ 3-ми крышками 12 руб. Дамская Реформа цѣпочка 8 руб.

Въ цѣмъ видѣ часовъ Там же самая пошліна и пересылка по почте съ требованіемъ можно обратиться на русскомъ языкѣ. Вамъ исполнится по полученіи денегъ или наложеннымъ платежомъ. Во избѣженіи какихъ либо недоразумѣній покорнейше просимъ Г-в. покупателей писать къ сведенію что наша фирма изъ Россіи никакъ не имѣетъ отношеній къ Агентствъ не имѣетъ и настоящее Реформа часы только съ нашей маркой. Просимъ просить адресовать ANTON RIX & BRUDER, Wien, II. Praterstrasse 14/16.

**ИДЕАЛОМЪ** комфорта и порядка будетъ Вашъ кабинетъ если онъ будетъ снабженъ АМЕРИКАНСКИМЪ БЮРО „ДЭРБИ“, которая своимъ практичнымъ устройствомъ, высочайшимъ качествомъ материала, работъ и прочности превосходять всѣ существующіе столы. Цѣна отъ 130 руб. ТОВАРИЩЕСТВО *М. Блок* МОСКВА, С.-ПЕТЕРБУРГЪ, КИЕВЪ, ОДЕССА, Варшава, Екатеринбургъ, Кокандъ, Ростовъ н/Д.

ЗОЛОТАЯ МЕДАЛЬ ПАРИЖЪ 1889. ПЕТЕРБУРГСКАЯ ХИМИЧЕСКАЯ ЛАБОРАТОРІЯ ИЗМАЙЛОВСКІЙ ПР. № 2. о-де-Колонь двойной, о-де-Колонь тройной. МАШИНЫ ВЪ С.-ПЕТЕРБУРГѢ: Франсескскій пр., у г. Казанской, № 10, № 11, № 12, № 13, № 14, № 15, № 16, № 17, № 18, № 19, № 20, № 21, № 22, № 23, № 24, № 25, № 26, № 27, № 28, № 29, № 30, № 31, № 32, № 33, № 34, № 35, № 36, № 37, № 38, № 39, № 40, № 41, № 42, № 43, № 44, № 45, № 46, № 47, № 48, № 49, № 50, № 51, № 52, № 53, № 54, № 55, № 56, № 57, № 58, № 59, № 60, № 61, № 62, № 63, № 64, № 65, № 66, № 67, № 68, № 69, № 70, № 71, № 72, № 73, № 74, № 75, № 76, № 77, № 78, № 79, № 80, № 81, № 82, № 83, № 84, № 85, № 86, № 87, № 88, № 89, № 90, № 91, № 92, № 93, № 94, № 95, № 96, № 97, № 98, № 99, № 100.

ФАБРИКА МУЗЫКАЛЬНЫХЪ ИНСТРУМЕНТОВЪ торговою дома Андрей Емельяновичъ КУДАКОВЪ въ С.-Петербургѣ, Садовая улица, № 33. РЕКОМЕНДУЕТЪ ГИТАРЫ солидной работы и отличнаго тона въ 2, 3, 4, 8, 10, 12, 15, 30, 50, 75 рублей. СКРЯЖИКИ въ 2, 3, 5, 6, 10, 15, 30, 100 руб. ЮБИЛЕЙНЫЙ РОСКОШНО ИЛЛЮСТРИРОВАННЫЙ ПРЕЙС-КУРАНТЪ ВСѢХЪ ИНСТРУМЕНТОВЪ ВЫСЛАЕТАСЯ БЕЗПЛАТНО.

БАЛАЛАЙКИ усовершенствованныя мастеромъ Ф. ПАСЕРБСКИМЪ хромотическія съ 16 ладами отъ 1 р. 50 к. Контрабасы отъ 12 р., Басы отъ 8 р., Секунды и Альты отъ 4 руб., Дискантъ и Пиколо отъ 3 р. 50 к. Струны самыя лучшія отъ 5 к. Школы и ноты для балалаекъ. С.-ПЕТЕРБУРГЪ, Караванная, № 3—35 Ф. Пасербскій.

„ЮЖНЫЙ КРАЙ“ на 1899 г. Девятнадцатый годъ изданія. ВЫХОДИТЬ ЕЖЕДНЕВНО, БЕЗЪ ПРЕДВАРИТЕЛЬНОЙ ЦЕНЗУРЫ. Въ „Южномъ Краѣ“ помѣщаются иллюстраціи, имѣющія отношеніе къ текущимъ событіямъ. ПОДПИСНАЯ ЦѢНА СЪ ПЕРЕСЫЛКОЮ ИНОГОРОДНЫМЪ: На годъ—11 р., на 6 м.—7 р., на 3 м.—4 р., на 1 м.—1 р. 50 к. Подписка и объявленія принимаются въ ХАРЬКОВѢ—въ конторѣ газеты „Южный Краѣ“, Сумская, д. А. А. Юзефовича. № 11777 2—2 Редакторъ-издатель Г. А. ЮЗЕФОВИЧЪ.

СТОЛКИНДА КАПСЮЛИ ДЕСОДОРАТЬ для уничтоженія ЗЛОВОНІА въ ДѢТСКИХЪ, СПАЛЬНИХЪ, ГОСТИНИЦАХЪ, КУХНЯХЪ и т. д. ПРОДАЕТСЯ ВЕЗДѢ СЪ КЛАДЪ. Аптекарская торговля Д. Столкинда, Лубянской пр. домъ Смольянинова. Въ книжныхъ магазинахъ В. В. ДУМНОВА, въ Москвѣ и С.-Петербургѣ, продаются слѣдующія дѣтскія книги, могущія служить хорошимъ подаркомъ къ празднику: Мензбира, М. А. Изъ жизни звѣрей и птицъ. Популярныя очерки съ 20 рис. I. Вольфа, въ папкѣ. Ц. 3 руб. Золотницкаго, Н. Ф. Дѣтскій акваріумъ, съ 73 картинками и 4 таблиц. Ц. 1 р. 25 к. Коровина, В. Д. Въ дремучемъ лѣсу. Разсказъ дѣтскимъ внукамъ, для дѣтей младшаго возраста. Ц. 50 коп. Яковлевская, М. Т. Пестрый вѣнокъ, вып. I. Сборникъ разсказовъ и стихотвор. Ц. 75 к. Сальникова, В. Г. Бѣлѣйскій для учащихся. Ц. 1 руб. 25 к. № 11820 2-1 Его же, В. Г. Бѣлѣйскій объ искусствѣ. Ц. 75 к.

ТРЕБУЕТСЯ для смѣненія НОЖИЛИЦА ИРУКЪ и ОТЪ ЗАГАРА КРЕМЪ ОРИЗА пр. В. ШМОЛЬ ЦѢНА 20 КОП. ПРОДАМА ВЕЗДѢ

ЗА ОДИНЪ РУБЛЬ во всѣхъ кн. маг. и бюк. Рос. Имп. прод. „Альманахъ-Ежегодникъ“ П. О. Яблонскаго ВСЕРОССИЙСКИЙ КАЛЕНДАРЬ на 1899 г., содержащій около 500 стр. и 174 рис. Купите кн., ознакомьтесь съ ея полезн. для всѣхъ и каждая содержан. и вы навѣрно не пожелаете затрач. РУБЛЯ. Отъ издат. С. П. Б. Лейтшуреръ 13 можно выпис. нал. плат. Перес. по почт. тасѣ.

НОВОСТЬ ЦВѢТОЧНЫЙ О-ДЕ-КОЛОНЪ Цвѣтущая сирень. С.-ПЕТЕРБУРГСКАЯ ХИМИЧЕСКАЯ ЛАБОРАТОРІЯ. Магазины въ С.-Петербургѣ: Невскій просп., № 32 и № 66. Вознесенскій пр. уг. Казанской, № 24/52.

КЪ СТОЛѢТН. МУ ЮБИЛЕЮ Императорской военно-медицинской академіи утвержденный нагрудный знакъ и жетонъ по образцамъ, лично мною исполненнымъ, имѣются въ большомъ запасѣ. МАСТЕРСКАЯ ЗОЛОТЫХЪ ИЗДѢЛЪ С. П. Б., Невскій пр., д. 10, во дворѣ, кв. 9.

PASTILLES VICHY-ETAT aux Sels Naturels extraits des Eaux Vendues en boites metalliques scellees. COMPRIMES VICHY-ETAT aux Sels Naturels extraits des Eaux pour fabriquer l'EAU ALCAINE GAZEUSE. Ш. N. 10842 6 23

Премиированъ на Всероссийской выставкѣ 6. сер. медалью Машинностроительный котельный и чугуно-мѣдно-литейный заводъ В. Рейтцъ и Эд. Ротерманъ въ Ревелѣ. ИЗГОТОВЛЯЕТЪ СПЕЦИАЛЬНО ЛѢСОПИЛЬНЫХЪ ЗАВОДОВЪ. Устроено болѣе 100 заводовъ въ разныхъ губерніяхъ. Кроме того заводъ принимаетъ заказы на устройство мукомольныхъ мельницъ, вѣнчурныхъ и ректификационныхъ заводовъ, молочныхъ фермъ съ водною, вѣтряною и паровою силою. Въ складахъ завода имѣются готовые маслосѣлки и маслообработники, оси, втулки, рѣзды, сошкины, плуги, бороны, молотилки, кованные прѣсноводы и вообще всякаго рода земледѣльскія орудія. № 11822

При этомъ №. прилагаются два объявленія: 1) для гг. иногородныхъ подписчиковъ (за исключеніемъ московскихъ) — отъ редакціи газеты „Русскій Листокъ“ въ Москвѣ; 2) для гг. городскихъ и иногородныхъ подписчиковъ — отъ Ф. А. Югансона въ Кіевѣ.





МУЗЫ

ККБЫ





# Святая ночь.

## Рождественскій очеркъ

### И. Н. Поталенко.

Тихій вечеръ. Недавно только въ церкви кончилась поздняя служба. Древняя старуха Анисья, согнувшись въ дугу и опираясь на палку, еще бредеть отъ вечерни домой, и долго она будетъ брести, останавливаясь послѣ каждаго шага, чтобы отдохнуть.

Все кругомъ покрыто бѣлымъ снѣгомъ, и крыши хатъ, и дорога, и поля, и ледяная поверхность рѣчки, и ото всего вѣтъ какой-то неземной чистотой.

А небо, темно-синее, глубокое, тысячами яркихъ глазъ радостно глядитъ на землю и словно любитъ ея новой, свѣтлой, только что унавшей съ неба одеждой. И если кто въ эту ночь задумается, глядя въ вышину, то среди глубокой тишины ему почудится, какъ будто онъ слышитъ тихое, сладостное пѣніе ангеловъ на небѣ.

А одна звѣзда горитъ ярче всѣхъ, и ея золотые лучи дрожатъ. Не та ли это самая звѣзда, что показывала въ эту ночь путь волхвамъ, пришедшимъ съ востока?

На деревнѣ все затихло. Никто чужой не забредеть въ нее въ этотъ вечеръ, оттого и собаки спокойно разлеглись на снѣгу и молчатъ. Во всѣхъ хатахъ, сквозь маленькія оконца, виденъ свѣтъ, а за столами въ каждой хатѣ собралась семья и происходитъ трапеза—чинная, строгая, величественная.

Хата Михайлы Гамалѣя стоитъ въ дальнемъ концѣ села, неподалеку отъ того мѣста, гдѣ глубокой оврагъ отдѣляетъ село отъ поля, а за оврагомъ, на невысокомъ холмѣ, стоитъ вѣтряная мельница, принадлежащая Гамалѣю.

Мельница теперь безмолвствуетъ. И не оттого только, что ни съ одной стороны не дуетъ вѣтеръ. Будь самый благоприятный вѣтеръ, она все же стояла бы безъ движенья, и крылья ея, длинныя, лопастья, какихъ нѣтъ ни у одной птицы, безмолвно и задумчиво глядѣли бы, какъ глядятъ теперь, въ разныя стороны, кому какъ досталось отъ судьбы,—одно на небо, другое на землю, одно на востокъ, другое на западъ.

Въ хатѣ Гамалѣя, за длиннымъ столомъ, уставленнымъ яствами, собралась вся семья:—самъ Гамалѣй, мужикъ еще здоровый и цвѣтущій, съ лицомъ, полнымъ жизненныхъ силъ, отличный хозяинъ, извѣстный всему селу; его баба—Явдоха, живая, быстроглазая и подъ частыми морщинами лица сохранившая еще замѣтные остатки былой красоты; сынъ Дмитро, которому суждено унаследовать батьковское хозяйство и самую мельницу, стоящую на холмѣ; дѣдъ Ефремъ, сползшій для этого важнаго дня съ печки, гдѣ онъ беззаботно доживалъ свой вѣкъ, и дочка Марьяна.

Всѣ сидѣли тихо, съ какимъ-то сосредоточеннымъ чувствомъ неторопливо черпая деревянными ложками изъ большой миски грушевый взваръ. Дѣдъ по временамъ вздыхалъ, должно быть вспоминая годы, когда онъ тоже былъ молодъ. Михайло изрѣдка заговаривалъ о томъ, что хорошо теперь, подъ такимъ глубокимъ снѣгомъ, лежатъ озимой пшеницѣ, и, если Богъ не разсердится на людей и не уберетъ снѣга, то будетъ такой урожай, какого давно не бывало.

А остальные молчали. Дмитро ѣлъ торопливо. Онъ куда-то спѣшилъ.

— Куда это?—спросилъ его Михайло, когда онъ, положивъ ложку на столъ, всталъ, перекрестился на образа и взялъ шапку.

— Пойду на село, — отвѣтилъ Дмитро. — Тамъ наши колядуютъ...

— Уже?

— Должно быть, уже.

— Ну, ступай съ Богомъ.

И когда Дмитро ушелъ, водворилось молчаніе. Дѣдъ Ефремъ все вздыхалъ и кряхтѣлъ, точно внутри у него сидѣла какая-то беспокойная мысль, которую онъ никакъ не могъ высказать. А Марьяна уже давно кончила вечерю. Ложка лежала около нея на столѣ, а она сидѣла молча, положивъ руки на колѣни; ея красивое, смуглое лицо было все подернуто грустью, а темные глаза изъ-подъ нахмуренныхъ, густыхъ бровей, ровныхъ, какъ шнурокъ, смотрѣли какъ-то поверхъ всего, и, казалось, душа ея была въ это время гдѣ-то далеко-далеко, въ другой странѣ, съ другими людьми.

— А ты что же, Марьяна, не идешь на село?—спросилъ Михайло.—Или нынче дѣвки уже не колядуютъ? Я не знаю ны-

нѣшнихъ вашихъ порядковъ. Вижу только, что у васъ все не такъ, какъ было у насъ...

— Я не пойду, тату... не пойду я... — отвѣтила Марьяна, и взглядъ ея на мгновеніе скользнулъ по лицу Михайлы, а потомъ опять умчался въ далекія страны.

— Не пойдешь? Гм!.. Вотъ какъ!.. Ну, не ходи!.. Эхъ, какія вы нынче строгія стали, просто бѣда! И не заговори съ вами...

Марьяна на это ничего не сказала, а дѣдъ вздохнулъ какъ-то особенно глубоко и выразительно, точно разомъ вспомнилъ всю свою многотрудную жизнь, и опять водворилось молчаніе.

И среди этого молчанія стало слышно, какъ-будто вдали раздавалось стройное пѣніе.

Десятки здоровыхъ мужскихъ голосовъ, молодыхъ и звонкихъ, все яснѣе и яснѣе выводили пѣсню, все ближе и ближе слышалась она, и вотъ уже кажется, будто она раздается неподалеку отъ хаты Михайлы Гамалѣя.

Марьяна вся насторожилась и прислушивалась съ такимъ видомъ, какъ будто не самая пѣсня ее занимала, а что-то другое, что было въ ней, слышное только ей одной. Потомъ она тихо поднялась, вышла изъ-за стола и подошла къ оконцу, прислонилась къ стѣнѣ и слушала, не спуская глазъ съ окна.

А тамъ во дворѣ, подъ самымъ окномъ, ларни въ сивыхъ шапкахъ, въ овчинныхъ тулупахъ, пѣли тягучую пѣсню про Христа-Младенца, про ясли, въ которыхъ Онъ въ эту ночь родился, и про волхвовъ, и про пастуховъ, и про свирѣпаго Ирода, который искалъ души Младенца.

И звучнѣе всѣхъ раздавался одинъ голосъ, чистый, какъ дождевая капля, ясный, какъ лучъ той звѣзды, что ярче всѣхъ горѣла на небѣ и что, быть-можетъ, и волхвамъ указывала путь къ яслямъ, и въ то же время печальный, какъ душа самой Марьяны и въ этотъ часъ.

— Чей же это голосъ такъ звенитъ надъ всѣми голосами?—спросилъ Михайло, ни къ кому не обращаясь.—Славный голосъ! Ему бы въ церкви пѣть вмѣсто нашего стараго дьячка, у котораго одна только сипота осталась.

— Это голосъ Терентія Лободы,—сказала Явдоха:—развѣ не знаешь?

Дѣдъ опять вздохнулъ и задвигался на мѣстѣ.

— А, Терешки Лободы?—воскликнулъ Михайло.—Вотъ чей это голосъ!.. То-то наша Марьяна такъ прислушивается. Не даромъ, видно...

Марьяна повернула въ его сторону, и ея взглядъ на минуту неподвижно уставился на него.

— Нечего такъ глядѣть на батько! — сказалъ Михайло: — батько знаетъ, что дѣлаетъ...

— Я ничего не прошу у васъ, тату... Я молчу!—дрожащимъ голосомъ сказала Марьяна:—такъ и вы меня не трогайте...

— Вишь какія недотроги стали! Батьку и слова сказать нельзя... — вдругъ разсердившись, сказалъ Михайло.—Ну, такъ я же говорю тебѣ: не бывать тебѣ за Терешкой, не отдамъ и не отдамъ!.. Я всю жизнь работалъ и добывалъ добро; такъ чтобы оно какому-то голодранцу досталось? Не отдамъ...

И онъ при этихъ словахъ стукнулъ кулакомъ по столу.

— Я и не прошу... Я не прошу!..—прошентала Марьяна и, опустившись на лавку, поникла головой.

Дѣдъ порывисто всталъ и ринулся къ печкѣ, какъ бы желая поскорѣе переселиться въ свой стариковскій міръ, гдѣ уже ранѣе у него нѣтъ ни печали, ни воздыханія,—чтобъ не присутствовать при томъ, что дѣлается на этомъ свѣтѣ. Но потомъ вдругъ раздумалъ, вернулся къ своему мѣсту и опять сѣлъ.

А голоса за окномъ стали затихать и совсѣмъ замолкли. Явдоха собрала со стола двѣ палыныцы (хлѣбъ), нѣсколько пироговъ и завернула все это въ платокъ.

— Выйди, Марьяна, вынеси имъ и скажи, что благодарны.

Марьяна поднялась и взяла свертокъ. Потомъ она медленно вышла изъ хаты. Дверь за нею затворилась; со двора слышался говоръ, но потомъ все замолкло. Должно-быть, парни, получивъ добычу, вышли со двора и пошли къ сосѣдямъ. Такъ обойдутъ они всю деревню.

Глубокое молчаніе было въ хатѣ, и отъ этого молчанія всѣмъ стало какъ-то тяжело; а тяжелѣй всѣхъ, можетъ-быть, было самому Михайлѣ, но онъ никому не сказалъ этого.

Много было въ немъ гордости и упорства. Считалъ онъ себя выше всѣхъ и, можетъ-быть, по праву, потому что все добро, какое было у него—и коровы, и птицы, и лошади, и мельница, и то, что въ видѣ двухъ огромныхъ скирдь возвышалось на току (гумно), и то, что лежало въ засѣкѣ, — все это онъ приобрѣлъ своимъ умомъ и своимъ личнымъ стараніемъ.

Оттого онъ считалъ себя выше другихъ, а свою волю закономъ, и не съ кѣмъ ему было посоветоваться, потому что ни въ чей совѣтъ онъ не вѣрилъ, а вѣрилъ только себѣ.

Въ хатѣ было сильно натоплено и душно. Михайло всталъ и надѣлъ овчинный тулупъ.

— Пойти посидѣть на присѣбѣ (заваленка)!—сказалъ онъ. И, прихвативъ шанку, вышелъ изъ хаты и сѣлъ подъ окнами, на глиняной заваленкѣ. Издалека слышалось пѣніе парней. Передъ нимъ широкой деревенской улицей блестяла бѣлая извилистая лента рѣки. Темные камыши неподвижно стояли по обѣи ея стороны, точно стражники, охранявшіе ея чистоту.

На деревнѣ уже почти всюду погасли огни и замолкъ говоръ. Сидитъ Михайло и задумчиво смотритъ на звѣздное небо и на мириады блестящихъ искръ,—ихъ отраженіе въ сибѣжныхъ кристаллахъ. Сидитъ и думаетъ, и не можетъ самъ уловить своихъ мыслей; думаетъ, самъ не знаетъ—о чемъ. Въ душѣ его разливается довольство самимъ собой, своею жизнью, своимъ положеніемъ въ селѣ. И пріятно ему чувствовать себя такъ въ эту ночь, которая какъ бы для него разсыпала столько прекрасныхъ даровъ. Сидитъ онъ и какъ бы отдыхаетъ отъ заботъ цѣлой жизни.

Послышались медленные, неровные шаги. Изъ воротъ вышелъ дѣдъ, тихо подошелъ къ заваленкѣ и сѣлъ поодаль отъ Михайлы. И сидятъ они оба молча, какъ-будто чужіе другъ другу, случайно сѣвшіе рядомъ для отдыха.

Можетъ-быть, и хотеть дѣдъ что-нибудь сказать сыну, да сына онъ боится, потому что чувствуетъ его преимущество надъ собой. Ничего онъ ему не далъ, потому что ничего не нажилъ за всю свою терпѣливую жизнь, а сынъ все самъ приобрѣлъ и приютилъ его, старика, далъ ему покой и свободу умереть на теплой печкѣ, въ довольствѣ, въ своемъ гнѣздѣ.

А Михайло тоже, можетъ-быть, хотѣлъ бы что-нибудь сказать своему батьку, да что говорить, когда онъ давно уже отошелъ отъ жизни и тамъ, на печкѣ, должно-быть, забылъ, какъ по настоящему и живутъ нынѣшніе люди. Ему, старому, все мерещатся сказки про старое житіе. А тѣ сказки для нынѣшней жизни не годятся. Другія времена настали, и жизнь пошла по иному. И сидятъ они молча, какъ чужіе.

И среди глубокой тишины ночи слышать они, будто гдѣ-то недалеко, можетъ-быть, вонъ тамъ, около камышеваго забора, раздаются тихое воркотаніе двухъ голосовъ.

— Нѣтъ, Терентій, нѣтъ, милый, сердешный мой, оставь... не думай и не помышляй объ этомъ. Батько не хотеть... Батько сказалъ: «не отдамъ», такъ ужъ не отдастъ. Его слово крѣпко... А ужъ супротивъ батька я не пойду,—этого и Богъ не велитъ, и люди не поважають...

«Добрая дочка моя Марьяна,—думаетъ Михайло.—Хорошо говорить, какъ доброе дитя. И не надо, не надо тебѣ, моя дочка, идти за голодранца,—не стоить онъ того...»

— Марьяна, голубка моя! значить, ты хочешь, чтобы я изсохъ, сгинулъ? Миѣ безъ тебя не жить... И жить безъ тебя я не стану...

— Найди себѣ другую, Терентій... А я... Я ни за кого уже не пойду... Развѣ силой отдадутъ... А такъ, по сердцу, ни за кого...

«Глупости говорить дѣвка,—думаетъ Михайло:—еще какъ пойдеть!.. Э, эта дурь скоро у нея вывѣтрится изъ головы...»

А дѣдъ между тѣмъ тихо-тихо придвинулся къ Михайлѣ, и губы его задвигались, и заговорилъ онъ неторопливымъ шопотомъ:

— Эй, Михайло, Михайло... Любимый мой сыну! Хозяинъ ты хорошій, умный ты человекъ, а сердце-то у тебя, видно, окаменѣло и память у тебя ослабла... Потерялъ ты память о своей собственной жизни...

— А, ну, батько!.. Оставьте ваши сказки про прежнюю жизнь! доживайте уже свой вѣкъ.

— Я свой вѣкъ доживу, Михайло, а только ты вспомни, вспомни... И ты былъ такимъ вотъ парнемъ, какъ этотъ Те-

рентій, и тебѣ готовилась такая судьба, какъ ему. Помнишь, какъ ты полюбилъ Явдоху,—не такую, какъ теперь она, высохшую да сморщенную, а молодую, красавицу... Помнишь, Михайло? Мы тогда крѣпостные люди были, и помѣщица наша, царство ей небесное, какъ узнала про твою любовь, такъ поклялась, что не выдать тебѣ Явдохи, какъ своихъ умершихъ прадѣдовъ.—развѣ что на томъ свѣтѣ!.. Помнишь, Михайло? И какъ ты закручинился и пришелъ ко мнѣ и сказалъ:—батько, уже, должно-быть, моя смерть пришла... Чувствую я, что безъ Явдохи миѣ не жить... И какъ старый батько,—тогда еще не такой старый, какъ теперь, и ты слушался его тогда, потому что не былъ гордъ, а былъ добрый сынъ,—какъ старый батько утѣшалъ тебя и говорилъ: будь мужчиной, Михайло, а не бабой, и уповай на Бога... Богъ, Онъ милостивъ къ намъ, своимъ малымъ дѣтямъ, Онъ о насъ печется... И что-жъ? Богъ смилостивился. Уже Явдоху хотѣли отдать въ чужое село, чужому мужику, который былъ ей противенъ. Какъ вдругъ, точно ангелы съ неба сошли и принесли намъ волю... И вся земля возрадовалась и возблагодарила своего Господа... И ты возрадовался, Михайло, и—вольный человекъ—взялъ себѣ въ жены Явдоху, которую любилъ. И прожилъ ты съ нею жизнь тихую, счастливую, христіанскую... И были вы бѣдны оба, и ты, и Явдоха, а ради вашей любви взаимной Богъ далъ вамъ всякаго добра много множество...

— Ахъ, батько, батько... — тихо, чуть слышно промолвилъ Михайло и опустилъ голову.

— А подумай, Михайло,—продолжалъ дѣдъ:—такъ ли было бы, если бы не пришла тогда золотая воля и Явдоху отдали другому, а тебя насильно женили бы на нелюбимой?.. Такъ ли было бы? Нѣтъ, не такъ... Сталъ бы ты съ горя пьянствовать и загубилъ бы ты свою душу, и погибшій былъ бы ты человекъ и не былъ бы ты теперь первымъ хозяиномъ на селѣ. Что съ того, Михайло, что онъ голодранецъ? Онъ парень хорошій, добрый, почтительный, и работникъ, и сердце у него широе... Гдѣ любовь, тамъ и благодать, тамъ и божеское благословеніе, тамъ и добро, тамъ и счастье... Такъ-то, Михайло! Такъ-то, мой возлюбленный сынъ...

Замолкъ сѣдой дѣдъ. Молчалъ и Михайло. Но уже не такъ гордо смотрѣли его глаза, а голова его поникла, и ее наполнили думы о прошломъ, о давно-давно минувшемъ. И что-то теплое проникло въ его грудь и размягчило въ ней сердце.

Да, вспомнилъ онъ былое, и страшно стало ему при мысли, что не пришла бы тогда воля и разлучили бы его съ Явдохой. И представилась ему Явдоха—стройная, молодая, красивая, и ея пламенные очи, въ которыя онъ такъ любилъ глядѣть тогда по цѣлымъ часамъ... И вдругъ онъ поднялся.

— Эй, Терешко! Эй, ты, Галайдѣ! Пойди-ка сюда, Терешко!—громко произнесъ онъ:—что стоишь тамъ у забора, точно ночной воръ? Пойди сюда, говорю!

Терешка не смѣло приблизился и снялъ шапку, а Марьяна осталась у забора и съ замирающимъ сердцемъ смотрѣла на все, что должно было произойти.

— Добраго здоровья, дядя Михайло! Съ Христовымъ праздникомъ васъ!—сказалъ Терешко.

— Ну, спасибо... И тебя съ тѣмъ же, Терешко! Такъ присылай уже сватовъ, что ли... Я раздумалъ...

Терешко стоялъ передъ нимъ, смотрѣлъ на него и не вѣрилъ самъ себѣ.

— Да неужто правда, дядя Михайло?

— Да ужъ коли я говорю — присылай, такъ присылай!.. Отдамъ дочку, отдамъ...

Терешко бормоталъ какія-то невнятные благодарности и стоялъ растерянный, словно не зная, что ему дѣлать и куда дѣваться. А Михайло уже не обращалъ на него вниманія. Онъ подошелъ къ заваленкѣ, нагнулся, взялъ дѣда подъ руки и бережно поднялъ его.

— Пойдемте уже, батько въ хату; вамъ пора и на печку, на отдыхъ пора...

И онъ осторожно, какъ бы боясь, чтобы не уронить стараго батька, повелъ его въ домъ.

А дѣдъ радостными очами глядѣлъ въ вышину на тихо горѣвшія звѣзды, и губы его шептали: «Слава въ вышнихъ Богу... И на землѣ миръ, и въ человекѣхъ благоволеніе».







**XXIX г.**

**ПОЛИТИКИ И СОВРЕМЕННОЙ ЖИЗНИ.**

**г. XXIX**

**№ 52**

Выходитъ еженедѣльно (52 № въ годъ), съ приложеніемъ 12-ти ежемѣ. книгъ „Сборника“, содерж. соч. И. С. ТУРГЕНЕВА, 12 книгъ литературныхъ приложеній, 12 №№ „Парижскихъ модъ“ и 12 листовъ чертежей и выкроекъ.

**1898**

Выданъ 26 декабря 1898 г.

Цѣна этого № 1 1/2 к., съ перес. 20 к.

# ОТКРЫТА ПОДПИСКА на „НИВУ“ 1899 г.

Безъ доставки въ Петербургъ. **5 р. 50 к.** Безъ доставки въ Москвѣ чр. контору Н. Н. Печновской, Петровскія торговая линіи. **6 р. 25 к.** Съ доставкою въ Петербургъ. **6 р. 50 к.** Съ пересылкою въ Москву и др. города Россіи. **7 р.** За границу. **10 р.**

На 1/4 года съ дост. въ СПБ. 1 р. 75 к., съ перес. иногор. 1 р. 75 к.; на 1/2 года съ дост. въ СПБ. 3 р. 50 к., съ перес. иногородн. 3 р. 50 к.

При этомъ № прилагается Оглавленіе „Нивы“ за 1898 годъ.



Утро Рождества. Съ картины Е. Моха грав. Гейеръ и Кирмзе.



## Подвигъ.

Рождественскій разсказъ М. К. Петерсъ.

### I.

— Нѣтъ, Женя, ты не права, тысячу разъ не права! Ты не должна была уступать такъ легко мужа, да еще сына въ придачу...

— Но что же мнѣ было дѣлать?!

— Боротся до послѣдней капли крови.

— Зоя, ты забываешь, что мнѣ тогда было двадцать три года... У меня не было силъ и ужьня боротся. Ты такъ судишь потому, что самой не приходилось боротся... Да? Ты думаешь?..

Обѣ женщины пристально посмотрѣли другъ другу въ глаза.

— Да? Ты думаешь? — повторила Зоя и сухо вато разсмѣялась. Ты жестоко ошибаешься, милочка.

— Зоя! Неужели и ты?.. съ удивленіемъ проговорила Женя.

— Что я? Боролась за свое счастье? Да, и еще какъ! И мнѣ было тоже двадцать три года, какъ и тебѣ... и я вышла побѣдительницей. Понимаешь? Я побѣдила!

— Ахъ, Зоя, знаю, — грустно возразила Женя: — знаю, что сильный всегда побѣждаетъ слабого; знаю, что всегда бываютъ побѣдители и побѣжденные...

— Ну да, теоретически ты знаешь это все великолепно, а на практикѣ уступаешь мѣсто первому, кто протянетъ руку за твоимъ счастьемъ...

— Зоя, — робко перебила маленькая Женя: — ты всегда меня винила... но неужели же... Платонъ... совѣтъ, совѣтъ правъ по-твоему?

И на ея глазахъ показались слезы.

Зоя встала и, обнявъ свояченицу, ласково проговорила:

— Дурочка, ты какъ была, такъ и осталась дѣвочкой, несмотря на то, что тебѣ уже не двадцать три, а всѣ двадцать восемь. Ты кругомъ виновата. Ты слишкомъ натянула вожжи... Онѣ оборвались... и твой конь ускаль...

— Я натянула вожжи? Но что я такого сдѣлала...

— Прежде всего, ты слишкомъ любила Платона и, главное, показывала ему это; во-вторыхъ, ты ревновала его до безумія и тоже не умѣла скрывать этого...

— Но и ты любишь своего Жоржа, и ты ревнуешь его?

— Можетъ-быть, усмѣхнулась Зоя: — а развѣ онъ это знаетъ? Онъ знаетъ, что я его люблю... но знаетъ также и то, что въ каждую минуту я могу его разлюбить и полюбить другого... А моя ревность? Развѣ она похожа на твою? Я не высѣживаю его, не дѣлаю ему сценъ, не падаю въ истерикъ...

— Но что же ты дѣлаешь?

— Я? Я стараюсь, какъ только замѣчу предметъ его увлеченія, оставлять его съ ней понаше; говорю о ней шлыми днями и даже дружусь съ ней. Узнаю ея слабости, вкусы, привычки и, между безобидными разговорами и веселымъ смѣхомъ, чуть замѣтно вышучиваю ее; ставлю ее въ его глазахъ въ смѣшное положеніе, а сама... сама начинаю интересоваться какимъ-нибудь знакомымъ, извѣстнымъ донъ-жуаномъ, или знаменитымъ теноромъ, бѣгаю въ театръ, подношу ему вѣнки и, очевидно, схожу съ ума. Кончается всегда тѣмъ, что мужъ на полнуги бросаетъ свой романъ, напуганный моимъ мнимымъ сумасшествіемъ.

— Да, но между твоимъ Жоржемъ и моимъ Платономъ большая разница! — возразила Женя.

— Громадная, Жоржъ, какъ говорится — вобочникъ, а Платонъ, ты знаешь отлично, кромѣ тебя и ея, никого не любилъ.

Женя поблѣднѣла и закрыла глаза.

— Неужели, Женя, въ тебѣ еще говоритъ любовь и ревность? — участливо спросила Зоя. — А хочешь я тебѣ разскажу...

Но Женя весьма рѣшительно встала и, протягивая руку Зоя, сказала:

— Нѣтъ, нѣтъ, Зоя, потомъ, въ другой разъ.

— Куда же ты?

— Куда? Къ нему. Я хочу видѣть... Серезу...

И вдругъ силы ее оставили, и, опустившись снова на стулъ, она громко зарыдала, вздрагивая своими худенькими плечиками.

— Все, все отняла... ребенка, и того отняла! — всхлипывая, проговорила она.

— Бѣдная, бѣдная! — ласкала ее Зоя, обнявъ и цѣлуя ея мокрые глаза.

— Что, что я имъ сдѣлала? Ну, разлюбилъ, ну, полюбилъ другую... а зачѣмъ ребенка... Серезу зачѣмъ отняли?

— Зачѣмъ отдала? — тихо встала Зоя.

Женя порывисто повернулась къ ней лицомъ.

— «Зачѣмъ отдала!.. А что она могла сдѣлать, она, слабая, вѣчно хворающая? У нея не было силъ боротся съ *тобой*».

— «Та» виновла, какъ змѣя, въ его душу, въ его сердце, въ его умъ. Развѣ не она доводила Женю до первыхъ припадковъ? А потомъ говорила ему, что такая психопатка-мать не въ состояніи воспитать сына, что она и его заразитъ своей нервною, и мальчикъ вырастетъ болѣзненнымъ ребенкомъ... И онъ слушалъ, онъ поддавался ея чарамъ, позволилъ убѣдить себя, что жена его невропатка, что она больна, и что ее надо разлучить съ сыномъ. Нашлись люди, которые все это подтвердили и ее, какъ «ненормальную», подъ конвоемъ отослали за границу.

— Теперь-то я не дамъ себя въ обиду! Теперь-то не такъ легко вырвать отъ меня моего ребенка! — оправившись, проговорила Женя, сверкая глазами.

— Мнѣ многое не такъ передавали, — задумчиво замѣтила Зоя: — ты знаешь, меня въ то время не было въ Петербургѣ... Я прѣехала черезъ годъ послѣ твоего отъѣзда... И Платонъ... сказалъ мнѣ... что ты сама отказалась отъ него и отъ ребенка, что ты ихъ возненавидѣла и сама отъ нихъ уѣхала. Правда, онъ сказалъ и то, что ты психически разстроена... а ты вѣдь знаешь, онъ никогда не лжетъ.

— Его въ этомъ увѣрили.

— Можетъ-быть. Но онъ всегда говоритъ о тебѣ съ участіемъ. И кто знаетъ, если ты попытаешься...

— Вернуть его? Никогда! Мнѣ онъ не нуженъ. Мнѣ нуженъ ребенокъ, и только онъ одинъ...

— Но Платонъ никогда не разлучится съ Сереей.

— Я заставлю. Законъ на моей сторонѣ.

— Да, если бы ты дѣйствовала по закону пять лѣтъ тому назадъ! Но ты упустила время...

— Господи, Господи! но что же дѣлать, что дѣлать? заломивъ руки, простонала Женя. Они счастливы... они любятъ другъ друга... на что имъ мой сынъ... и развѣ *она* можетъ замѣнить ему мать?

Зоя съ грустью посмотрѣла на блѣдное, болѣзненное личико свояченицы и нерѣшительно проговорила:

— А знаешь, она страстно любитъ Серезу... это странно, но это такъ...

— А онъ, а онъ ее? — съ лихорадочно горѣвшимъ взглядомъ порывисто спросила Женя.

— И онъ... ее очень любитъ! — тихо отвѣтила Зоя, точно ей совѣстно было, что у этой маленькой слабой женщины отняли все — даже любовь сына.

— Все, все отняли! — какъ бы отвѣчая на ея мысли, повинуясь головой, прошептала Женя, и крупныя слезы снова показались на ея глазахъ.

— Женя! — медленно начала Зоя: — знаешь, что я тебѣ посоветую? Уѣзжай назадъ въ Ниццу, въ Парижъ, въ

Неаполь: ты еще молода, красива... ты можешь встрѣтить... и полюбить и быть еще счастливой и... и их сдѣлать тоже вполне счастливыми. Вѣдь, они со дня на день ждут твоего согласія...

— Или моей смерти! — злобно перебила Женя, и ея крошечкіе глаза гнѣвно сверкнули.

Не вини ихъ, Женя, мягко замѣтила Зоя: вѣдь они люди... у тебя къ Платону ничего уже не осталось... Развяжи узелъ... и всѣмъ будетъ легко...

Но Женя уже не слушала Зою, и, молча пожавъ ея руку, пошла къ двери.

— Мы еще увидимся съ тобой? — крикнула ей вслѣдъ Зоя, но та, не поворачивая головы, вышла изъ комнаты и, пройдя гостиную и темный залъ, въ передней нагнула на себя ротонду: медленно, задумчиво спускалась она по лестницѣ.

## II.

Евгенія Николаевна десять лѣтъ тому назадъ вышла замужъ за Платона Сергѣевича Баксарова восемнадцати-лѣтней дѣвушкой, хилой, какъ большинство петербургскихъ барышень ея круга. На первомъ же балу она влюбилась въ Баксарова.

Оба были хорошаго происхожденія и довольно богаты; препятствій къ браку никакихъ не являлось, и черезъ нѣсколько мѣсяцевъ послѣ первой встрѣчи они обвѣнчались и уѣхали проводить медовый мѣсяцъ за границу.

Но на этомъ и кончилась короткая идиллія ихъ короткой любви. Женя оказалась нелюбо ревнивой, хотя Баксаровъ не давалъ къ этому ни малѣйшаго повода.

Ея странная подозрительность видѣла въ каждомъ его словѣ, жестѣ, поступкѣ — измѣну; крайняя впечатлительность рисовала ей мрачныя картины.

Баксаровъ терялъ голову, терпѣніе и силы. Это былъ человѣкъ въ высшей степени мягкій, уступчивый, съ строгими взглядами на жизнь и обязанности семьянина, честный, прямой и великодушный. Еще самъ слишкомъ молодой и неопытный, онъ, конечно, не могъ справиться съ своей женой и, чтобы спастись отъ вѣчныхъ сценъ, ушелъ отъ нея. Но ушелъ не къ другой женщинѣ, не въ веселый кружокъ товарищей, сманивавшихъ его къ себѣ, а въ серьезное дѣло, въ науку. Но и въ этомъ убѣжищѣ жена не оставляла его въ покоѣ: такъ какъ ревновать уже не было никакой возможности, то она стала укорять его въ томъ, что онъ разлюбилъ ее, что онъ сухой и черствый человѣкъ. Рожденіе ребенка не успокоило ея душевныхъ страданій; напротивъ, ея раздражительность и нервнострѣльность только усилились.

Въ концѣ концовъ Баксаровъ разлюбилъ Женю и измѣнилъ ей. Это рано или поздно должно было случиться. Онъ измѣнилъ послѣ долгой борьбы. Его ли вина была, что та, другая, дала ему все то, чего не дала ему Женя? А Женя въ это время дошла до апогея своей больной ревности: когда онъ возвращался со свиданія домой, упоенный неизвѣданнымъ счастьемъ, онъ заставалъ дома доктора, жену въ нервномъ припадкѣ, а сына забившагося куда-нибудь въ темный уголъ.

Мальчикъ боялся и сторонился матери. Все это кончилось тѣмъ, что Женю признали психически разстроенной и отправили на излѣченіе за границу. Ея мать возстала противъ развода, и она сама рѣшительно отказывалась отъ него, все еще въ глубинѣ души любя мужа и надѣясь вернуть его къ себѣ.

Южный климатъ, хорошій уходъ, развлеченія и, главное, отсутствіе причинъ и поводовъ для ревности и раздраженія сдѣлали свое дѣло. Въ пять лѣтъ она поправилась и настолько окрепла, что рѣшилась поѣхать въ Россію, чтобы вернуть если не любимаго человѣка, то ребенка, котораго теперь вдругъ страстно полюбила.

## III.

Выйдя отъ Зои, Женя сѣла въ карету и велѣла везти себя на Моховую.

У большого коричневаго дома карета остановилась, и Женя, подзававъ швейцара, спросила:

— Платонъ Сергѣевичъ дома?

— Дома, пожалуйста! — и швейцаръ открылъ дверцу кареты.

— А баронесса? — неувѣренно спросила Женя.

— Баронесса тоже дома! — покосился на гостью швейцаръ: они сегодня маленькому барину елку дѣлаютъ.

— Попроси сойти... Минну Егоровну, она вѣдь еще живетъ у Платона Сергѣевича?

— Живетъ, какъ же! А какъ прикажете доложить?

— Скажите... просто вызовите ее!..

— Слушаю-съ.

Швейцаръ нехотя пошелъ наверхъ, а Женя откинулась въ глубину кареты.

«Дѣлаетъ елку»... думала она съ горечью: ея сыну чужая женщина дѣлаетъ елку, а она, какъ «отверженная», сидитъ здѣсь, въ каретѣ, у ихъ дома и, какъ милости, будетъ молить сейчасъ, чтобы ей позволили увидать своего ребенка, прижать его къ изстрадавшемуся сердцу, пощелкать трепетными губами его глазки, щечки, ротикъ.

Пожалуйте, прервалъ ея думы швейцаръ: Минна Егоровна не могутъ сойти: у нихъ насморкъ, но онъ велѣли васъ провести въ ихъ комнату. Онъ нынче въ первомъ этажѣ помѣщаются, рядомъ съ Платономъ Сергѣичемъ.

— А съ кѣмъ же Сережа? — спросила Женя съ трепетомъ, нерѣшительно выходя изъ кареты.

Съ гувернеромъ.

Она молча шла за лакеемъ, вызваннымъ звонкомъ швейцара, по амфиладѣ темныхъ комнатъ, такъ хорошо знакомыхъ ей: — здѣсь были прежде пріемныя залы.

— Вотъ-съ, пожалуйста. Минна Егоровна! — позвалъ лакей и, затворяя дверь, подозрительно окинулъ взглядомъ гувернантку, почтительно и торопливо кинувшуюся встрѣчать странную гостью.

— Господи! Евгенія Николаевна! Да вы ли это? — вскрикнула толстая нѣмка, немного испуганно глядя ваясь въ лицо Женя.

— Я, Минна Егоровна! — слабо улыбнулась Женя и опустилась на стулъ, разстегнувъ ротонду, которая сейчасъ же и сползла на полъ. Что, не узнали?

Нѣтъ, какъ не узнать, вы не измѣнились, только какъ же вы это пріѣхали... и здѣсь? И вообще...

— Еще существую? — скривила губы Женя.

Ахъ, что вы! — всплеснула руками Минна Егоровна: — да живите себѣ на здоровье! Ну, и какъ можно такъ говорить!..

— Минна Егоровна, твердо проговорила Женя, смотря прямо въ лицо нѣмкѣ: я хочу видѣть Сережу... и хочу говорить съ Платономъ.

— Ай, какъ это возможно! — чуть не взвизгнула Минна Егоровна.

— Почему же нѣтъ? — вспылила Женя.

— Вы смутите ребенка, Евгенія Николаевна, а Платону Сергѣевичу будетъ это свиданіе слишкомъ тяжело, и... простите, Евгенія Николаевна, но къ чему же все это?..

— Я хочу взять Сережу.

На этотъ разъ нѣмка, какъ оглушенная громомъ, молча опустилась на стулъ и съ испугомъ взглянула на говорившую.

— Что вы на меня такъ смотрите? — нахмурилась Женя: — не бойтесь, я не сумасшедшая; развѣ хотѣть вернуть своего ребенка — такая ужъ безумная мечта?

— Но зачѣмъ, зачѣмъ? — лепетала совсѣмъ растерявшаяся гувернантка.

— Что, зачѣмъ? — не поняла Женя: — зачѣмъ вернуть ребенка?

— Ну да, Евгенія Николаевна... зачѣмъ, зачѣмъ онъ вамъ? Ему здѣсь такъ хорошо... его такъ любить...

— Но, надѣюсь, что любовь матери не менѣе сильна, чѣмъ любовь... постороннихъ?



Богоматерь. Съ картины П. Бартеля гравир. Бонгъ.



Минна Егоровна съ явнымъ сомнѣніемъ посмотрѣла на молодую женщину. Но та не замѣтила этого взгляда.

Въ сосѣдней комнатѣ раздались голоса. Молодая женщина вздрогнула и вся превратилась въ слухъ. Минна Егоровна заметалась по комнатѣ.

— Евгенія Николаевна, дорогая Евгенія Николаевна, голубушка, уходите! Ну, зачѣмъ, зачѣмъ вы хотите нарушать покой...

— Молчите! — хватая ее за руку, шепнула Женя и встала со стула. Они пошли въ кабинетъ... оставайтесь здѣсь... слышите! Я иду къ нимъ! Ни съ мѣста!

Во всей ея фигурѣ и лицѣ было столько твердой рѣшимости и непоколебимой воли, что, пораженная этимъ властнымъ тономъ, нѣмка покорно сѣла на стулъ и только съ тревогой слѣдила за уходившей.

Потомъ, съ сильно бьющимся сердцемъ, она стала прислушиваться, не раздастся ли изъ кабинета пронижительный крикъ.

Но въ кабинетѣ было тихо, и до слуха Минны Егоровны слабо доходили голоса. Очевидно, въ кабинетѣ бесѣдовали мирно и спокойно.

Евгенія Николаевна, подойдя къ самымъ дверямъ кабинета, на минуту остановилась, приложивъ руку къ сердцу, желая укротить его бѣненіе.

Дверь въ комнату была полуротворена, и двѣ лампы — одна на письменномъ столѣ, подъ голубымъ абажуромъ, другая — высокая, подъ ажурнымъ шелковымъ абажуромъ, освѣщали ее.

Большая комната съ массивною мебелью, крытою кожей, вся въ коврахъ, украшенная по стѣнамъ дорогими картинами, имѣла удивительно уютный видъ. Присутствіе женщины и ребенка придавало ей что-то веселое. Въ одномъ изъ угловъ комнаты было устроено нѣчто въ родѣ маленькаго уголка кабинета: подъ сѣбно нѣсколькихъ пальмъ и небольшого трельяжа пріотилось два рабочихъ столика: дамскій и дѣтскій. На одномъ лежали шерсть, шелкъ, какая-то работа, книжка и газета; на другомъ высился складной домикъ и тутъ же лежала тетрадка для раскрашиванія рисунковъ. Еще дальше, у самой стѣны, стоялъ простой, не крашеный столъ, весь наполненный игрушками, бомбоньерками, книгами и всевозможными елочными украшениями.

#### IV.

Въ кабинетѣ, на большомъ кожаномъ диванѣ, сидѣли Платонъ Сергѣевичъ и баронесса. Очевидно, продолжался давно уже начатый разговоръ.

Евгенія Николаевна точно застыла на мѣстѣ, широко раскрывъ глаза, не вѣря тому, что видѣла.

Неужели это та самая комната, которую она пять лѣтъ тому назадъ такъ ненавидѣла? Все въ ней осталось по-старому, а между тѣмъ она уже не та. Тотъ же несносный шкапъ съ книгами у письменнаго стола, но теперь онъ какъ-то не торчитъ, онъ точно сконфузился и спрятался за высокія пальмы. Лампа на столѣ не свѣтитъ такъ уныло изъ-подъ своего казеннаго абажура. Теперь въ комнатѣ весело и свѣтло. Значитъ, только свѣта и цвѣтовъ не хватало.

И Евгенія Николаевна до боли сжала руки.

А онъ, Платонъ, какимъ довольнымъ и счастливымъ кажется ей!

Онъ сталъ еще красивѣе, чѣмъ былъ.

И вотъ она видитъ теперь, какъ для другой женщины ласково свѣтятся его добрые, милые глаза... Евгенія Николаевна дѣлаетъ шагъ, чтобы нарушить счастье этой комнаты, но слова, произносимыя мягкимъ, немного неровнымъ голосомъ, останавливаютъ ее:

— Знаешь, Платонъ, въ этотъ день я всегда вспоминаю ее... Ты помнишь, она пришла ко мнѣ въ сочельникъ... вышла сцена... ее унесли въ обморокъ... Сережа остался безъ слки... Бѣдный малютка!.. а потомъ... всегда, всегда я вспоминаю ее... и мнѣ такъ жаль ее, бѣдную, такъ жаль, такъ жаль!.. Не виновата и она была...

Слова замолкаютъ, въ кабинетѣ наступаетъ молчаніе. И Женя не въ силахъ сдѣлать рокового шага.

Она ее жалѣетъ! Она, разбившая ея жизнь! Ее терзаютъ угрызения совѣсти! И такъ же, какъ этой бѣлокурой красавицѣ, ей вспоминается канунъ Рождества...

Съ жгучимъ любопытствомъ всматривается она теперь въ ненавистное ей лицо: тотъ же красивый овалъ, тотъ же блѣдно-кѣжкий румянецъ, тѣ же густые, бѣлокурые волосы, причудливо взбитые и уложенные по модѣ на головѣ; голубые глаза, прозрачные, какъ лѣтнее небо, и всегда такіе веселые — теперь немного задумчивые, даже чуть-чуть печальные, красивый ротъ, полуоткрытыя губы и рядъ бѣлыхъ, крупныхъ зубовъ.

Не имѣя силъ ни переступить порога, ни вернуться назадъ, Евгенія Николаевна стоитъ на мѣстѣ, какъ пригвожденная, и прислушивается къ тому, что дѣлается въ кабинетѣ.

— Я всегда, всегда буду чувствовать себя виноватой, — послѣ минутнаго молчанія продолжала Юлія Владиміровна, задумчиво глядя прямо передъ собою.

Въ чемъ ты можешь себя обвинять, дорогая? — спросилъ Баксаровъ.

Я должна была уйти съ вашего пути, какъ только замѣтила, что ты становишься мнѣ дорогъ.

— Ну, и что же бы вышло? — горячо возразилъ онъ. — Погибло бы двое людей. Да, да, не смотри на меня съ такимъ удивленіемъ.

Онъ всталъ и въ волненіи заходилъ по комнатѣ.

— Я не виню и ее! Я ей многое прощаю. Она никогда не вздумалась въ обязанности женщины, матери, жены. Развѣ она имѣла понятіе объ устройствѣ внутренняго благосостоянія семьи? Развѣ были въ ней материнскія качества? Думала ли она объ обязанностяхъ жены, раздѣляла ли она печали и радости мужа? Нѣтъ, она думала только о себѣ и о своей дикой ревности.

— Ты забываешь, Платонъ, что она прежде всего больная женщина...

— И потому я и мой ребенокъ должны были быть жертвами ея болѣзни? Я былъ на шагъ отъ самоубійства, ребенокъ — на шагъ отъ могилы. Ея безумные порывы, изступленныя ласки, бессмысленный гнѣвъ довели его чуть не до психопатства, это ребенка-то въ его годы! Ты сама помнишь, какимъ онъ былъ.

— Когда вы женились, — тихо спросила Юлія Владиміровна: — она не была больна?

— Въ томъ-то и дѣло, что была, она всегда была нервной дѣвушкой. Въ этомъ-то и заключается вся бѣда, все наше преступленіе. Ты, сходясь со мной, знала, что молода, сильна и здорова... Ей же не слѣдовало выходить замужъ или, вѣрнѣе, ея родителямъ допускать этотъ бракъ. Такія, какъ она, должны идти въ монастырь, или сидѣть дома. Ни въ сестры милосердія, ни въ сельскія учительницы, ни даже въ конторщицы онѣ не годятся.

— Но вѣдь это жестоко! — Чѣмъ же онѣ виноваты...

— А чѣмъ виноваты мужа этихъ несчастныхъ психопатовъ, а чѣмъ виноваты дѣти, являющіяся отъ нихъ на свѣтъ Божій со всѣми признаками вырожденія — будущіе идіоты и неврастеники?..

Онъ остановился, вдругъ пораженный слабымъ стономъ, который шелъ изъ сосѣдней комнаты.

— Точно кто-то вздохнулъ или простоналъ? — замѣтилъ онъ.

— Это Минна Егоровна двигается въ своей комнатѣ, — улыбнулась Юлія.

— Ахъ ты, моя «стальная дѣва», — проговорилъ Баксаровъ: — никогда-то не вздрогнетъ, никогда не испугается! Вотъ у кого нѣтъ нервовъ!

— Ну, это не очень-то поэтично для женщины...

Не поэтично. Нервная женщина, это — бичъ семейной жизни! Если бы всѣ женщины обладали стальными нервами, то не было бы безвольныхъ людей, а рождались бы только сильные и здоровые. Ты дала мнѣ узнать на-



стоящее счастье; ты воскресила моего сына! А тѣ... всѣ... психонатки - плеведа жизни: ихъ надо вырывать, безпоощадно вырывать, не давая засорить собою поле жизни.

Ты безжалостенъ, Платонъ! - укоризненно сказала Юлія. И мнѣ это больно. Ты безжалостенъ къ слабымъ, больнымъ... Развѣ онѣ виноваты, что слабы?

Ты прекрасный адвокатъ неприкосновенныхъ къ жизни. Но ты забыла въ пылу своего добросердечія о своей дочери.

Объ Ольгѣ? Что же Ольгѣ до... до...

До той сумасшедшей? Но вѣдь я знаю, что и тебя мучаетъ эта мысль.

Какая?

А что Оля не имѣетъ имени.

Но вѣдь рано или поздно твоя жена согласится же на разводъ?

Никогда. Ты не знаешь ее. Она злобна, какъ фурія, и мстительна, какъ я не знаю кто! Она скорѣе умретъ сама, убьетъ другого, но никогда не уступитъ своихъ «правъ».

А я надѣюсь. Я надѣюсь, когда въ ея душѣ улягутся страданія и муки - вѣдь вся ея вина въ томъ, что она болѣзненна и страстно любитъ тебя - она придетъ и дастъ намъ возможность смотрѣть людямъ прямо въ глаза и назвать нашего ребенка передъ всѣми дочерью. Да, я надѣюсь на ея доброе сердце...

V.

Прислонившись къ стѣнѣ, едва стоя на ногахъ, Евгенія Николаевна уже давно порывалась переступить порогъ кабинета. Крупныя слезы медленно одна за другой скатывались по ея блѣдымъ, впадымъ щекамъ, но она не обращала на нихъ вниманія. Время отъ времени она ловила себя на мысли, что въ ея сердцѣ, вмѣсто ненависти, медленно нарастаетъ какое-то другое чувство.

Однако, Платонъ, мы заговорились и совсѣмъ забыли объ елкѣ. Сейчас приблизить Сережа и увидить, что у насъ еще и половины не сдѣлано, не похвалить онъ насъ за лѣность. Ну, скорѣе за работу!

Она весело подошла къ большому столу, заваленному игрушками, и стала въ нихъ рыться.

Знаешь, что я ему купила на елку?

Солдатиковъ.

Фи! - наморщила она свой хорошенькій носикъ.

Складной домикъ, ящикъ съ чѣмъ-нибудь, машинку... ну, да я не знаю.

О чемъ онъ всегда мечтаетъ?

Ну, дорогая, у Сергѣя такія разнообразныя мечтанія, что, право, всѣхъ не запомнишь.

Ай, ай, ай! - покачала она укоризненно головой: забытую мечту сына не знаешь! А еще претендуешь быть примѣрнымъ отцомъ.

Ни на что я не претендую! проговорила Платонъ Сергѣевичъ. Такая идеальнѣйшая мачиха стоитъ родного отца и родной матери.

Не говори глупостей! чуть-чуть нахмурилась Юлія.

Развѣ я не правъ? Ты Сережѣ болѣе мать, чѣмъ Ольгѣ. Дѣвочка не видитъ отъ тебя столько ласки, вниманія и какой-то особенной любви, какую ты питаешь къ Сережѣ.

Ахъ, да будетъ тебѣ, вспыхнула она и отвернулась. Такъ или иначе, я отняла у ребенка мать... и должна же за это, сколько въ моихъ силахъ, вознаградить его...

Сережа тебя обожаетъ...

Какъ... тетку, не больше! отвѣтила Юлія Владиміровна, и нотка горечи послышалась въ ея мягкомъ, низкомъ голосѣ.

Кто въ этомъ виноватъ? Ты сама вселила въ ребенка какую-то нелѣпую любовь къ отсутствующей матери.

Это моя обязанность. Когда она вернется и потребуетъ... своего ребенка, она получитъ горячо любящаго ее сына...

И ты бы могла его отдать ей?

Она имѣетъ на него право, - тихо проговорила Юлія.

Руки ея безсильно опустились, голова поникла, и она отошла отъ стола, бросивъ игрушки. Платонъ Сергѣевичъ не успѣлъ ничего возразить ей, какъ вдругъ одна изъ дверей кабинета распахнулась, и въ комнату вбѣжалъ мальчикъ, лѣтъ восьми, черноволосый, съ большими темными глазами и немного блѣднымъ правильнымъ лицомъ.

Тетечка, голубушка... я сейчасъ видѣлъ въ комнатѣ... у Игнатія... собаку... огромную... но Игнатій...

Мальчикъ захлебывался отъ охватившаго его волненія, глаза его блестѣли, а на щекахъ появился слабый румянецъ.

Не дасть мнѣ на нее взглянуть... велѣлъ уйти... а я ее видѣлъ все-таки... видѣлъ... такая большая, большая санъ-бернаръ или нѣтъ, кажется, волкодавъ... такой дымчатый... знаешь, тетечка, я...

Но, замѣтивъ разстроенное лицо и печальные глаза «тетечки», онъ умолкъ и, быстро подойдя къ ней, обнялъ ее обѣими руками за шею.

Что съ тобой, тетечка? Ты плакала? приложивъ свою щеку къ ея щецѣ, спросилъ онъ.

Мальчикъ мой дорогой! Дитя мое милое! крѣпко прижимала она его къ себѣ. - Люблю я тебя, люблю мой мальчикъ, неужели...

Юлія!.. проговорилъ Баксаровъ и остановился, какъ вкопанный.

Изъ-за портьеры медленно вошла въ кабинетъ Евгенія Николаевна.

Юлія Владиміровна взглянула на вошедшую, и въ ея широко раскрытыхъ глазахъ отразился ужасъ. Сережа испуганно посмотрѣлъ на маленькую, блѣдную женщину, въ темномъ платьѣ и съ скорбнымъ выраженіемъ въ глазахъ. Одинъ Платонъ Сергѣевичъ скоро оправился и, сдѣлавъ шагъ впередъ, загородилъ вошедшей дорогу.

Евгенія Николаевна подняла на него свои большіе, грустные глаза.

Я не... затѣмъ пришла... медленно и путаясь въ словахъ, заговорила она: правда... я пла... но здѣсь... то, что я услышала... нѣтъ... Да... плеведа надо рвать... и я вырву... только... дайте мнѣ его...

Она протянула свои маленькія, худенькія ручки въ сторону Сергѣя.

Но Платонъ Сергѣевичъ продолжать стоять между нею и сыномъ.

Она, обезсиленная, опустилась на стулъ.

Уведи Сережу! приказала онъ Юлія.

Но, Платонъ, робко возразила та.

Я тебѣ говорю, уведи его!

Дайте мнѣ его поцѣловать! проговорила Евгенія Николаевна такимъ измученнымъ, изстрадавшимся голосомъ, что на глазахъ у Юлія Владиміровны показались слезы.

Тетечка! тихо шепнула Сережа: эта дама очень похожа на мою маму, что виситъ надъ моею постелью... только мама красивѣе... могу я ее поцѣловать?

Поцѣлуй, дитя мое! - тихо отвѣтила Юлія Владиміровна.

Мальчикъ подошелъ къ матери, и та, глотая слезы и вся дрожа, заключила его въ свои объятія.

Вы, вѣрно, мамина тетя? - спросилъ ребенокъ, глядя ей въ лицо.

Платонъ Сергѣевичъ вздрогнулъ и со страхомъ ждалъ отвѣта. Юлія съ блѣдымъ лицомъ и печальнымъ страдальческимъ взоромъ смотрѣла на своего любимца.

Евгенія Николаевна на минуту закрыла глаза, потомъ, открывъ ихъ, рѣшительно проговорила:

Да, дѣточка, я тетя твоей мамы... ты знаешь, твоя мама... была очень больна?

Мальчикъ утвердительно кивнулъ головой.

Мнѣ говорила тетя Юля. Бѣдная мама, я ее очень

люблю! Тетя Юля говорила, что моя мама хорошая... добрая...

— Благодарю вас! — тихо проговорила она, смотря на Юлию Владимировну: — благодарю вас. Нѣтъ, дитя мое! — продолжала она, глядя сына по головѣ: ты не выльшишь своей мамы, — голосъ ей оборвался, и она заплакала.

Почему? съ удивленіемъ спросилъ Сережа.

Потому... потому что... она умерла!

Евгенія Николаевна! — въ одинъ голосъ чуть слышно вырвалось у Баксарова и Юлии Владимировны.

Да, твоя мама умерла, — продолжала Евгенія Николаевна: ты знаешь, что это значить... умереть?

Ее Боженька взялъ на небо, — грустно отвѣтить мальчикъ и губки его дрогнули.

Она умерла... и велѣла тебѣ любить... бабу... тетю Юлю и... ее.

Я буду всѣхъ любить! — проговорилъ Сережа.

Сережа, слушай меня внимательно. *Твоя мама...* велѣла тебѣ это передать... люби тетю Юлю... всегда люби. Когда ты станешь большимъ и многое узнаешь, помни завѣтъ своей... умершей мамы: всегда любить и уважать тетю Юлю, ты слышишь?

Слышу! отвѣтилъ мальчикъ: но я и маму люблю...

Люби и маму! А теперь... теперь... ступай... прощай, прощай, мой мальчикъ, дитя мое, радость моя... Ступай! Нѣтъ, подожди... поцѣлуй меня еще разъ крѣпче, крѣпче...

Мальчикъ обнялъ и крѣпко поцѣловалъ ее въ губы.

— Ступай, ступай къ Платону, — замѣтилъ съ своей стороны Платонъ Сергѣевичъ.

А могу я собачку посмотреть? робко, уже забывъ всю предыдущую сцену и мгновенно занятый одной мыслію о собачкѣ, спросилъ Сережа.

Да, да. Скажи Платону, что я позволилъ... Скажи, что это тетя Юля тебѣ на елку подарила.

Правда? — весело подпрыгивая, вскричалъ Сережа и быстро выбѣжалъ изъ комнаты.

— Вы — хорошая! — проговорила Евгенія Николаевна, поднимая на Юлию Владимировну свой печальный взоръ: вы хорошая и вы достойны счастья... Не я стану на вашемъ пути... До сегодняшняго вечера я страстно васъ ненавидила, и все это время только и думала, какъ бы отомстить... но то, что я увидела, то, что я услышала... я не ненавижу васъ больше! Я сейчасъ уйду... Сейчасъ... Пора... Но у васъ здѣсь такъ хорошо... тепло, уютно... она поѣхалась, передернувъ своими узенькими плечами, точно ей стало холодно при мысли покинуть этотъ уютный, теплый уголокъ и снова уйти въ мракъ и холод. — И все это сдѣлали вы, — обернулась она къ Юлии Владимировнѣ: — вы сумѣли устроить это теплое гнѣздо. — Она рѣшительно встала. — Дайте же мнѣ на прощанье руку! — сказала она Баксарову: — вы не должны больше презирать меня... Вѣдь слабыя, ничтожныя созданія иногда... можетъ быть разъ въ жизни... бываютъ способны на подвигъ... дайте же руку и простимся друзьями... мы больше *никогда* не увидимся.

Платонъ Сергѣевичъ подаль ей руку. Она удержала ее въ своей горячей рукѣ и, смотря ему прямо въ глаза, тихо, едва шевеля губами, чтобы не разрыдаться, прошептала:

Если бы... если бы я могла надѣяться, что вы меня иногда вспомните... и многое мнѣ простите... мнѣ было бы легче.

Она остановилась, тихо выпустила его руку, и подошла къ Юлии Владимировнѣ.

Вы... вы... обрываясь, начала она, глядя со слезами въ лицо молодой женщины: вѣдь вы ничего не можете имѣть противъ меня? Эти пять лѣтъ... которая изъ-за меня вы прожили... въ сторонѣ отъ людей, сторонясь и боясь ихъ жестокаго мнѣнія... и неспулю... ваша

дочь... получить на васъ правъ... Я дамъ... давно желанный и ожидаемый вами разводъ...

Юлия Владимировна безмолвно сжала ей руки.

— Вы, — продолжала Евгенія Николаевна: — настоящая мать... Я спокойно вручаю вамъ Сережу. Вы сдѣлаете изъ него человека, а не такую первую, болѣзненную куклу, какую сдѣлали изъ меня... Я дамъ Сережѣ мать, если не по крови, то по сердцу и уму... а Платонъ, Платонъ Сергѣевичъ проститъ мнѣ...

— Отъ всего сердца! — промолвилъ Баксаровъ и прижать ей руку къ губамъ.

Она вся затрепетала.

— Ну вотъ, ну вотъ, — тихо проговорила она: — мнѣ больше ничего и не надо... Вы мнѣ простили... и я уйду... успокоенная... вы научите Сережу меня любить... Онъ долженъ вѣрить вамъ... и любить меня... какъ умершую... Вѣдь я сказала ему... что его мама умерла...

Евгенія Николаевна тяжело вздохнула.

— Не бойтесь за меня, — продолжала она, уловивъ тревогу во взглядѣ Баксарова и Юлии Владимировны: — и я буду жить. Я не сдѣлаю ничего такого, въ чемъ вы могли бы себя упрекнуть... прощайте!

Она бросилась къ двери и пробѣжала, не помня себя, по амфиладѣ темныхъ комнатъ, внизъ, гдѣ швейцаръ еле успѣлъ ей накиннуть на плечи шубу.

— Домой! — крикнула она кучеру, сѣвъ въ карету, и тутъ только дала волю своимъ слезамъ.

## VI.

Придя въ свою комнату, Евгенія Николаевна медленно, точно во снѣ, скинула свою рогонду, зажгла свѣчу и опустилась въ кресло.

Мысли путались, слезы изъясли, во всемъ тѣлѣ чувствовалось утомленіе. Одна неотвязная мысль царилла въ головѣ: она должна исчезнуть. Что ждетъ ее впереди? Ничего у нея нѣтъ ни въ настоящемъ, ни въ будущемъ, не за что ухватиться, одна безпросвѣтная, темная ночь.

Она встала, подошла къ окну и откинула тяжелую портьеру. Свѣтъ электричества больно рѣзнулъ ее въ глаза; она машинально стала смотрѣть на улицу, покрытую бѣлой пеленой снѣга, по которой сновали пѣшеходы и мчались экипажи. Мириады звѣздъ глядѣли на нее съ темно-синяго неба, а серпъ луны, косымъ лучомъ, пробрался въ окно комнаты.

На другой сторонѣ улицы, въ огромномъ каменномъ домѣ, во всѣхъ пяти этажахъ, закинулись ѣлки; цвѣтные огни загорѣлись въ окнахъ и придали дому какой-то волшебный видъ.

Евгенія Николаевна напряженно стала вглядываться въ этотъ сказочный мѣръ дѣтской радости.

«Умереть, — думала бѣдная, одинокая женщина: — умереть въ эту тихую, святую ночь, когда все ликуетъ и радуется, когда въ сердцахъ царитъ тепло и свѣтъ, когда даже въ ея истерзанную, озлобленную душу проникъ наконецъ свѣтъ и умиротворилъ ее. И въ такую ночь умереть!»... Она вздрогнула, какъ будто смерть уже коснулась ее своей холодной, косящей рукой.

«Странно! странно!» — ёжась и озираясь, прошептала она.

Ея большая темная комната глядѣла мрачно и неуютно: одна свѣча тускло и непривѣтливо горѣла на столѣ, слабо освѣщая помещеніе, со всей его поблеклой, гостиничной обстановкой: каминъ давно потухъ, и было холодно.

Она поспѣшно отвернулась и снова выгнула на ярко освѣщенную улицу.

«А тамъ еще холоднѣе, еще темнѣе! — шептала ея поблѣвнѣвшая губы: — но что же дѣлать, что дѣлать... Сережа... милый мой мальчикъ... никогда, никогда не видать мнѣ тебя, никогда не поцѣлую я больше тебя... Господи!» — она закрыла глаза руками.

Бумъ! — звонко и протяжно разнесся по воздуху коло-



**Святое Семейство.** Съ картины Мурильо грав. Кенлейнъ.

кольный благовѣсть съ сосѣдней церкви. Бумъ! Бумъ! — все чаще, веселѣе, радостнѣе и торжественнѣе несся звонъ.

Евгенія Николаевна отняла отъ лица руки и набожно перекрестилась.

«Христосъ рождается, славите!» — пронесся въ ея головѣ торжественный рождественскій напѣвъ. И передъ ея воображеніемъ встало ея далекое дѣтство... Она всегда рвалась на эту службу, умиленно молилась и плакала, стоя въ церкви. Ей, наконецъ, запретили посѣщать всенощныя и торжественныя богослуженія, а она всегда, всегда любила молиться, слушать разсказы о житіи святыхъ и страстяхъ Господнихъ: она почти наизусть знала все службы. Она украдкой убѣгала изъ дому и по нѣсколькимъ часамъ простаивала въ церкви на колѣняхъ на холодномъ полу, молиась и обливаясь слезами, плача, сама не зная, о чемъ. Ее наказывали, потомъ осмѣивали. Платонъ Сергѣевичъ первое время называлъ ее «кликушей». Все это было давно. Она почти забыла церковь и только сейчасъ вспомнила, что когда-то очень любила эту рождественскую молитву: «Христосъ рождается, славите!». Эта молитва всегда волновала ее, поднимала въ ней какое-то умиленное, радостное настроеніе.

Какъ разъ въ эту минуту противъ нея, въ третьемъ этажѣ, за большими зеркальными окнами, загорѣлись огни на елкѣ, богато разукрашенной игрушками. Вокругъ этой рождественской красавицы кружилась толпа дѣтей, силуэты которыхъ она видѣла, точно китайскія тѣни, въ окнѣ.

Евгенія Николаевна, какъ бы загниотизированная, смотрѣла черезъ двойныя стекла оконъ на этотъ дѣтскій праздникъ. Сама она никогда не звала гостей для своего Сережи; малюткѣ дѣлала елку старая няня: только въ *томъ* годѣ, въ тотъ роковой сочельникъ, когда она узнала, что Платонъ любить другую, эта другая собралась сдѣлать для ея сына вотъ точно такую же елку, но и тутъ она помѣшала, и бѣдный мальчикъ остался совсѣмъ «безъ праздника».

А сегодня... сегодня она опять чуть не лишила его этой дѣтской радости.

Она тяжело вздохнула.

Слава Богу, она этого не сдѣлала. Она не сдѣлала и того преступленія, которое задумала, отпраиваясь въ тотъ домъ, у нея хватило силъ уйти и даже дать надежду тѣмъ двумъ...

Но что теперь дѣлаетъ Сережа? Вѣгаетъ съ разру-

мянившимся щеками и разгорѣвшимися глазками вокругъ елки, хлопаютъ въ ладоши, кидается съ радостнымъ крикомъ на грудь къ той... его матери...

Евгенія Николаевна застонала и, быстро опустивъ портьеру, очутилась въ полутьмѣ холодной комнаты.

— Господи, прости мнѣ! — прошептала она, заломивъ руки. — Но я должна, должна... не могу я такъ жить... не могу...

Она подошла къ шкапу и взяла оттуда какой-то флаконъ.

Сейчасъ... сейчасъ... конецъ всему... умру. Господи... страшно... страшно! Безпредѣльный ужасъ расширилъ ея глаза, мертвая бѣдность разлилась по лицу, зубы стучали другъ о друга. Сейчасъ... Боже мой... меня не станеть... Куда же... куда я уйду? Что ждетъ меня? Холодъ... мракъ... Боже, сжался надо мной!.. Дай силы совершить мой первый и послѣдній подвигъ! Моя смерть необходима... она развяжетъ узелъ... она дастъ счастье... Меня не будутъ проклинать... Господи... помоги... и прости!

Она поднесла флаконъ къ губамъ, но бѣдныя губы судорожно сжались, а руки такъ дрожали, что не въ силахъ были удержать флаконъ.

Бумъ! бумъ! — раздался благовѣсть. Флаконъ упалъ на полъ.

«Христосъ рождается, славите!» — услышала она за стѣной, рядомъ со своей комнатой, звучный, густой басъ.

Ликъ Спасителя грустно и ласково смотрѣлъ на нее изъ золотой ризы и точно звалъ ее къ себѣ.

Она встала и, упавъ передъ образомъ на колѣни, судорожно зарыдала.

— Прости, прости меня, Господи! — говорила она: — ты не хочешь еще принять меня... Да, я грѣшница... я самовластно хотѣла распорядиться собой... Прости, прости меня, Господи... Ты принеси себя въ жертву намъ, а мы, слабые, ничтожные, не можемъ пострадать за собственные грѣхи! Прости меня... я искуплю свои грѣхи, я вымолю у Тебя прощенье...

Уже давно потухли огни, на улицахъ было тихо, и только звѣзды на небѣ еще ярче горѣли, да луна еще сильнѣе свѣтила, серебра крыши домовъ и главы церквей.

Черезъ мѣсяцъ Платонъ Сергѣевичъ и Юлія Владиміровна получили увѣдомленіе, что Евгенія Николаевна постриглась въ одномъ изъ дальнихъ монастырей.

## „Прозаикъ и поэтъ“.

Разсказъ кн. М. Н. Волконскаго.

### I.

Штабсъ-ротмистръ Замермельскій проснулся поздно — около десяти часовъ, широко зѣвнулъ, вытянулся и окликнулъ:

— Денисенко!..

Въ сосѣдней передней послышалось движеніе.

— Денисенко, — еще громче закричалъ штабсъ-ротмистръ: — оглохъ ты, что ли?

Въ дверяхъ появился денщикъ. Огромнаго роста паренъ съ курносомъ, улыбающимся лицомъ.

— Ты что же это, животное, не двигаешься, когда зовутъ?

Денисенко, путемъ опыта познавшій уже споровку, что въ такихъ случаяхъ возражать не слѣдуетъ, только вытянулся еще длиннѣе и молча, весело глядѣлъ на начальство.

«Начальство» почавкало губами.

— Нянь я былъ вчера сильно?

— Недвижимъ онъ лежалъ и хладенъ былъ темный миръ его чела! — произнесъ нараспѣвъ Денисенко, сильно тараща глаза и болѣе, чѣмъ это нужно было, шевеля губами.

Замермельскій сдвинулъ брови и сдѣлалъ серьезное лицо.

— Ты какъ смѣешь, каналья, Пушкина переиhrать?

Какъ я тебя училъ — ты знаешь, кто Пушкинъ былъ?

Денисенко переступилъ съ ноги на ногу:

— Такъ что, ваше высокородіе, онъ Пушкинъ былъ...

— То-то Пушкинъ! — *И страненъ* былъ *темный* миръ его чела — понимаешь? — произнесъ съ разстановкой Замермельскій.

— И страненъ былъ темный миръ его чела, — повторилъ Денисенко.

— Ну, пошелъ вопъ. Съ тобой не сговоришь. Чаю мнѣ съ лимономъ, да умываться давай...

«И когда это кончится», думалъ штабсъ-ротмистръ, принимаясь за умыванье: «этакъ, пожалуй, съ кругу сопьемъя совсѣмъ въ этомъ захоусть... Этакая гадость — право!.. Ни тебѣ общества, ни тебѣ развлечения — ну, жизнь!..»

Жизнь была дѣйствительно тяжелая. Декадронъ ихъ стоялъ въ сторонѣ отъ желѣзной дороги, въ маленькомъ мѣстечкѣ, гдѣ былъ острогъ, жилъ неправникъ, у котораго было уѣздное присутствіе, и почтмейстеръ, у котораго была почтовая контора.

Вчера почтмейстеръ устраивалъ у себя балъ по случаю праздниковъ.

Ради такого торжественнаго случая онъ пригласилъ къ себѣ господъ офицеровъ. Они поѣхали. Танцовали въ почтовой конторѣ. Три дочери почтмейстера разрядились, какъ могли, въ яркіе туалеты. Жена острожнаго смотрителя обидѣлась, что онъ оказался одѣтыми лучше ея.



Были дочери какого-то помещика из мелких. И ни одной хорошенькой.

Ужинали, должно быть, в спальнѣ почтмейстера. Это можно было предположить по тому, что хотя вся мебель и была вынесена и всю комнату занималъ одинъ столъ, но въ углу висѣлъ кюль съ образами, какіе висятъ только въ спальнѣ. На ужинъ подавали горячій пирогъ, холодную телятину и что-то бѣлое съ зубцами, что тряслось на блюдѣ и на вкусъ было кисло-сладко...

На бутылкахъ красовались очень замысловатые этикетки съ вычурными названіями. Замермельскій попробовалъ изъ каждой, стараясь найти хоть какое-нибудь сносное пойло, но одно было хуже другого. Ротъ жгло, горло давило, напитки отдавали спиртомъ, корицей, перцемъ, гвоздичной помадой...

Почтмейстеръ настаивалъ, чтобы г-да офицеры непременно выпили какого-то «бальзаминнаго шипучаго».

Замермельскій попробовалъ, взялъ въ ротъ, да такъ и остался—ни выплюнуть, ни проглотить...

— Господа, господа, что же вы не пьете ничего,—горячился почтмейстеръ:—позвольте еще бальзаминнаго?

Замермельскій только головою махалъ.

Едва кончился ужинъ, онъ поднялся и сталъ прощаться. Товарищи его тоже вышли вмѣстѣ съ нимъ.

Нхъ было трое всего въ эскадронѣ; — командиръ и два субалтерна: — самъ Замермельскій и корнетъ Пѣвучкій. Остальные офицеры какъ-то отбоярились отъ стоянки въ злополучномъ мѣстечкѣ.

— Ну, ужъ бальзаминное!—злбно проговорилъ Замермельскій, выйдя на улицу.

Ужасно!—подтвердилъ Пѣвучкій.

— А ты пилъ?

— Цѣлый стаканъ. Я не разобралъ сначала, а теперь чувствую колики...

— Ждановская жидкость! — сказала эскадронный: — можетъ, онъ бутылкой ошибся...

— Одно средство,—рѣшилъ эскадронный: — пойдемте ко мнѣ коньякъ пить. Если такъ останемся—не переживемъ...

И они пошли къ эскадронному, разбудили его денщика, сняли сюртуки, достали коньякъ и лѣчились имъ.

Но сколько ни пилъ Замермельскій—запахъ бальзаминнаго не оставлялъ его. Онъ сильно напился, но полное забвеніе нашель лишь у себя дома въ постели, куда уже самъ онъ лечь не могъ, а укладывалъ его преданный Денисенко.

## II.

Появленіе въ денщикахъ этого Денисенко имѣло свою исторію.

Еще осенью, когда только-что послѣ маневровъ ихъ поставили на зиму въ это мѣстечко и они устраивались тутъ на квартирахъ, прибѣжалъ къ Замермельскому Пѣвучкій и съ радостью объявлялъ:

— Замермельскій, ты слышалъ—новость, братъ...

— Ну?—сдѣлалъ штабъ-ротмистръ и приподнялся даже на диванѣ, на которомъ лежалъ, выражая тѣмъ крайнее недо-вольство судьбою.

— Представь себѣ, у тебя во взводѣ...

Замермельскій опять безнадежно оупустился на диванъ.

— Я думалъ, ты по крайней мѣрѣ пришелъ сообщить, что насъ изъ этой дыры убираютъ...—проговорилъ онъ и, закинувъ за голову руки, сталъ безучастно смотрѣть въ потолокъ.

— Да нѣтъ,—утѣшилъ Пѣвучкій:—чтобъ убрали отсюда и думать нечего. Я говорю только, что у тебя во взводѣ... да ты не слушаешь?..

— Ну, слушаю. Хорошо—что у меня во взводѣ...

— Говорятъ, поэтъ отыскался...

— О чтожь тебя!—произнесъ съ досадой Замермельскій и сердито повернулся лицомъ къ спинкѣ дивана: — нужно мнѣ очень твоихъ поэтовъ...

Пѣвучкій закачалъ головою.

— Ахъ, какъ же ты равнодушно принимаешь такое извѣстіе! Ты подумай, можетъ-быть въ твоёмъ взводѣ и вдругъ Ломоносовъ, ну если даже не Ломоносовъ, то Кольцовъ.

Вѣдь и ты можешь попасть въ его біографію со временемъ...

— Я ему покажу — біографію! — а какъ зовутъ твоего Ломоносова?

— Денисенко. Мнѣ въ канцеляріи писарь сказалъ, что онъ стихи пишетъ...

— Денисенко—помню. Здоровый солдатъ. Смышленный.

— Я его велѣлъ къ себѣ позвать...

— Оставь ты меня въ покоѣ,—заключилъ Замермельскій:— и безъ того тошно, а ты тутъ съ Ломоносовымъ! Ну какой Денисенко Ломоносовъ?

— Ты сегодня не въ духѣ, Замермельскій!

— Будешь тутъ въ духѣ, какъ загонять въ такую отвратительную яму!..

Пѣвучкій ушелъ и, вернувшись вечеромъ, оказался совершенно разочарованъ.

— Ну, что жъ твой Ломоносовъ?—сталъ приставать Замермельскій, вида, что корнетъ и заговариваетъ самъ объ этомъ предметѣ.

Пѣвучкій только рукой махнулъ.

— Ничего не стоитъ...

— Однакоже?

— Говорю тебѣ, ничего не стоитъ. Безнадеженъ.

— А ты стихи-то его читалъ?

— Онъ всего одно стихотвореніе и написалъ...

— Ну?

— И говорить не стоитъ...

— А ты все-таки скажи...

Стихотвореніе, написанное Денисенкой, было названо авторомъ почему-то «французскою пѣсней» и состояло въ слѣдующемъ:

«На Олимпѣ-дѣ возносился  
«Равныхъ дѣтъ со мной божокъ...  
«Тирли, тирли—солдатирли—  
«Али брави—компаньонъ!..»

— И все тутъ!—пояснилъ Пѣвучкій, совершенно разочарованный.

— А по-моему превосходно! — рѣшилъ Замермельскій: — блестяще. Мнѣ очень нравится. И мысль не дурна.

— Да помилуй, братецъ, какая же тутъ мысль?..

— Какъ и во всякомъ лирическомъ произведеніи. Не столько мысль, сколько чувство, впрочемъ... Меня эти стихи трогаютъ...

— Это ты нарочно говоришь.

— Ничуть. Форма оригинальная...

— Ну, ты всегда судишь вѣдь о поэзии своеобразно,—заклучилъ примирительно Пѣвучкій, но ушелъ все-таки слегка обиженный и крайне недовольный товарищемъ.

У нихъ въ отношеніи поэзій были давнишніе контры. Пѣвучкій считалъ себя поклонникомъ чистыхъ вдохновеній, звуковъ сладкихъ и молитвъ, а Замермельскій былъ реалистъ и прозаикъ по преимуществу и дразнилъ этимъ Пѣвучкаго, доказывая, что «нечной горшокъ ему дороже». Такъ молъ-де и Бѣлинскій думалъ.

Вычитаетъ гдѣ-нибудь, бывало, Пѣвучкій новые стихи и бѣжитъ убивать ими холодность и равнодушіе Замермельскаго, а тотъ прослушаетъ, подожметъ губы и отмочитъ что-нибудь совѣмъ не суразное, такъ что всякую поэзію вышутитъ. Пѣвучкій чуть не драгъ лѣзетъ, но подѣлать ничего не можетъ. Шутка Замермельскаго всегда возьметъ верхъ.

Послѣ знаменитаго сочиненія Денисенки, бѣдному Пѣвучкому совѣмъ плохо пришлось. И на свою бѣду самъ же онъ вывелъ на свѣжую воду эту французскую пѣсню. Во-первыхъ, теперь какое бы стихотвореніе ни началъ читать онъ, штабъ-ротмистръ упорно увѣрялъ, что оно во сто разъ хуже, чѣмъ

«Тирли, тирли—солдатирли,  
«Али брави компаньонъ!»

и что произведеніе Денисенки—образецъ изящества формы.

Во-вторыхъ, Замермельскій взялъ Денисенку въ денщики и съ утра до вечера занимался «его образованіемъ», подбаюкивая, какъ онъ выражался, «любимцу музъ».

Онъ заставлялъ его заучивать разные стихотворные отрывки,



Рождественская пѣснь. Съ картины В. Фирле грав. Геданъ.



Святочное гаданіе, Съ картины Н. К. Пимоненко грав. П. Павловъ,

и «любимецъ музъ» долженъ былъ цитировать ихъ въ опредѣленныхъ случаяхъ.

Все это дѣлалось ради извода корнета, а главнымъ образомъ отъ нечего дѣлать.

Огромный дѣтина Денисенко, шутъ въ душѣ отъ природы и порядочный лѣнтяй, чувствовалъ себя въ денщикахъ превосходно и съ большою охотою и смѣткою исполнялъ барскія чудачества...

— Я изъ тебя великаго человѣка сдѣлаю,—говорилъ ему Замермельскій:—ты у меня академикомъ станешь. Что князь Курбскій сдѣлалъ, а?

Денисенко вытягивался, таращилъ глаза и бойко отвѣчалъ:

— Такъ что, ваше высокородіе—князь Курбскій отъ царскаго гнѣва бѣжалъ,—отметить неразумнымъ хозарамъ!..

— То-то же. помни это, любимецъ музъ!..

### III.

Одѣвшись и умывшись, Замермельскій потребовалъ отъ Денисенки сельтерской воды.

— Небось не догадался принести—въ лавку побѣжишь сейчасъ!—крикнулъ онъ.

Но Денисенко былъ всегда на высотѣ своего призванія. Появился онъ немедленно съ бутылкой сельтерской и стаканомъ на подносѣ.

— Холодная?...—спросилъ штабсъ-ротмистръ.

— Всю ночь за окномъ стояла. Вчера покупать бѣгалъ еще... «И шестикрылый серафимъ на перепутьѣ мнѣ явился»...

Такимъ образомъ Денисенко долженъ былъ докладывать обыкновенно, если встрѣчалъ на улицѣ одну изъ почтмейстерскихъ дочекъ...

Теперь, при воспоминаніи о нихъ, у Замермельскаго снова запахло балъзаминнымъ.

— Не смѣй больше вспоминать о нихъ, слышишь.—строго приказалъ онъ денщику:—ни слова мнѣ о нихъ больше—понялъ!..

— Такъ что, ваше высокородіе—понялъ!..

— Уфъ—хорошо!..—вдругъ произнесъ штабсъ-ротмистръ, освѣженный сельтерской водой...

— Съ души, какъ бремя, скатится, сомнѣнье далеко...—задекламировалъ Денисенко.

Замермельскій поднималъ на него глаза.

— Это откуда у тебя?—Я тебя не училъ этому.

— А это я, ваше высокородіе—самъ-съ. Такъ что корнетъ Пѣвцкій этотъ стихъ все вамъ повторяютъ—я и разсуждаю, что это безпрямъно либо про огуречный разсолъ, либо про сельтерскую сложено...

— Экая шельма изъ тебя выйдетъ!—одобрилъ штабсъ-ротмистръ и, закуривъ папиросу и окончательно придя въ благодушное настроеніе, принялся писать письма.

Занятій съ солдатами по случаю праздниковъ не было.

Порядокъ дня какъ-то сложился у нихъ самъ собою и разъ навсегда уже неизмѣнно. Столъ держалъ у себя эскадронный, и субалтерны ходили обѣдать къ нему. Утро до двухъ часовъ проводилось на занятіяхъ. Въ два часа сходились обѣдать. Замермельскій каждый разъ «скрипѣлъ», что тяжело пить чужую водку и закусывать ее чужимъ сыромъ. Поэтому онъ закусывалъ всегда селедкой. Пѣвцкій—тогъ, наоборотъ, всегда, голодный, наваливался на сыръ и съѣдалъ его и съ хлѣбомъ, и безъ хлѣба неизвѣстное количество...

Эскадронный, какъ хозяинъ, считалъ своимъ долгомъ угощать и каждый день повторялъ все тѣ же самые, неизвѣстно откуда заученные, стихи:

«Кои нѣтъ у насъ красоти,  
Но и чопорныхъ нѣтъ дамъ—  
«Хочешь, хочешь, хочешь водки—  
«Такъ ее тебѣ и дамъ!»»

За обѣдомъ разговоръ сначала оживлялся полученными съ почтою новостями, новыми распоряженіями начальства или эскадронными дѣлами, но къ концу, когда сытость гнала въ дремоту и располагала къ лѣни, говорить уже не хотѣлось. Все казалось переговорено. За обѣдомъ сидѣли какъ можно

дольше, потому что это было все-таки самое веселое время-провожденіе.

Къ кофею становилось томительно скучно.

Тутъ эскадронный заводилъ иногда рѣчь на самыя неожиданныя темы. Но и это не помогало—все-таки было скучно.

Заговорить онъ вдругъ о правописаніи...

— Не могу я понять, господа, и никогда въ толкъ не возьму, почему свадьба пишется черезъ «д», хотя глаголъ «сватать», а женитьба черезъ «т», т.-е. какъ въ глаголѣ «женить».

— Это, начнетъ сейчасъ же объяснять Пѣвцкій:—оттого, что въ первомъ случаѣ принято правописаніе фонетическое, гдѣ мягкое «т» передъ звонкимъ «б» переходитъ въ «д», а въ словѣ женитьба правописаніе этимологическое, т.-е. слово-производное отъ глагола.

— Такъ почему же не одинаково, ну оба, что ли, фонетическія взять или этимологическія, а то вдругъ разница. Не понимаю.

И Пѣвцкій отвѣчаетъ грустно-грустно, что у насъ правописаніе смѣшанное. Такъ принято.

Замермельскому вдругъ становится ужасно жалко, зачѣмъ у насъ правописаніе смѣшанное и зачѣмъ «женитьба» пишется черезъ «т».

— А по-моему,—замѣчаетъ онъ:—все равно, какъ бы ни писать, лишь бы прочесть и понять можно было...

— Ну, нѣтъ, — протестуетъ Пѣвцкій:—какъ же безъ правописанія! Это все равно, что на балъ безъ перчатокъ приѣхать!..

— Много ты видѣлъ тоже баловъ на этой стоянкѣ—небось балыные сапоги сохлись,—останавливаетъ его Замермельскій.

И они умолкаютъ.

— Ну что-жь, придешь сегодня?—спрашиваетъ Замермельскій, уходя, у Пѣвцкаго.

— Приду;—отвѣчаетъ тотъ.

— Это въ макашку?—переспрашиваетъ эскадронный:—и я зайду посмотреть.

По вечерамъ Пѣвцкій у Замермельскаго играетъ съ нимъ въ макао. Конечно, на мѣлокъ. Пѣвцкому не везетъ. Онъ проигралъ уже 2.792,356 рублей 60 копеекъ, и эту сумму Замермельскій записываетъ.

Эскадронный всегда тоже приходитъ, смотритъ и куритъ толстыя папиросы изъ янтарнаго мундштука.

Такъ бывало каждый день. Такъ было и сегодня.

Написавъ письма, Замермельскій пошелъ къ эскадронному обѣдать. Тамъ они уговорились, что вечеромъ сойдутся, по обыкновенію, у него.

### IV.

Послѣ обѣда Замермельскій спалъ всегда. Приходъ Пѣвцкаго будилъ его.

Все дѣлалось по выработанному привычкой шаблону.

— Денисенко, музъ любимецъ!—вопилъ Замермельскій, разбуженный Пѣвцкимъ:—чай собирай, да живо!

Является Денисенко.

— Чаю давай намъ,—подтверждалъ приказаніе Пѣвцкій. Денисенко щурился глазъ, потомъ, вздохнувъ, точно не могъ сразу рѣшиться, отвѣчалъ съ колебаніемъ:

— Эхъ, допѣ-жуанъ, какъ сердцемъ я слаба!—и шелъ накрывать чай...

Пѣвцкій сначала сердился, потомъ дѣлалъ видъ, что не замѣчаетъ.

— Что, штабсъ-ротмистръ ветали, корнетъ у нихъ?—густымъ басомъ спросилъ эскадронный, какъ спрашивалъ каждый день, входя къ Замермельскому.

— Такъ что, ваше высокородіе—«чай пьютъ не по лѣтамъ»...—отрапортовалъ Денисенко, вышколенный штабсъ-ротмистромъ...

Эскадронный всегда смѣялся этой «апропѣ», какъ онъ говорилъ, и со смѣхомъ вошелъ въ комнату.

Замермельскій съ Пѣвцкимъ сидѣли уже за самоваромъ.

— Ну что, господа, ну какъ вчерашнее—ничего?...—сталъ



спрашивать онъ, располагаясь тоже за столомъ и ввертывая папиросу въ мундштукъ...

— Я ничего.—оправился, а вотъ Пѣвцкій все еще вспоминаетъ балзаминное: у него въ нутрѣ до сихъ поръ колы стоитъ...—пояснилъ Замермельскій.

Пѣвцкій покачалъ головою:

— Да, ужъ пошло!—проговорилъ онъ.

— Я по этому поводу Денисенку повои сентенціи выучилъ. Денисенко — поди сюда! — Что ты знаешь по поводу балзаминнаго?

Денисенко осклабился:

— Такъ что, ваше высокородіе—покаянный разрывъ, ваше высокородіе, не можетъ сдѣлать того, что было... ваше высокородіе...

— Дуракъ — вѣдь знать же, только что зналъ и попуталъ: — «но позднего раскаянья порывъ не можетъ сдѣлать бывшаго не бывшимъ». Понялъ? — ну, пошелъ вонъ. Убирайся — къ Анчару...

На это Денисенко давно зналъ, что отвѣчать:

— И человека человекъ послалъ къ Анчару властнымъ взглядомъ,—проговорилъ онъ, къ удовольствію эскадроннаго...

— Вотъ тоже русскій глаголь,—началь эскадронный, когда, по уходѣ Денисенки, водворилось довольно длинное молчаніе. — Вотъ русскій глаголь... Говорятъ: «пошелъ» — прошедшее время. Вздоръ, оно — повелительное. Пошелъ вонъ, напрямѣръ. Или «иди» считаютъ повелительнымъ наклоненіемъ и вторымъ лицомъ... Ничуть не бывало. Это — прошедшее время, первое лицо: — «иди я вчера по улицѣ, я-бъ тебя встрѣтилъ!..»

— Ну, Пѣвцкій, это какъ же будетъ — этимологически или фонетически? — сталъ спрашивать Замермельскій.

Пѣвцкій недовольно отвернулся.

— Оставь ты меня, пожалуйста, въ покоѣ. Я сегодня настроенъ чисто-поэтически...

— Это послѣ балзаминнаго-то.

— Не послѣ балзаминнаго, а вообще... Ну, скажите пожалуйста,—вдругъ заговорилъ онъ горячо и отрывисто:—ну скажите, пожалуйста — ну, какъ мы время проводимъ, ну какъ?—Вѣчно карты и карты...

— Да вѣдь нужно же тебѣ два милліона-то отыграть, — остановилъ его Замермельскій: — или платить хочешь?..

— Я ихъ и отыграю, — согласился Пѣвцкій: — но все-таки — каждый день, каждый день — ничего вѣдь интеллигентнаго.

— Да тебѣ что-жъ интеллигентнаго-то?

— Ну прочесть, напрямѣръ, вѣдуть что-нибудь...

— Да читай, сдѣлай милость.

— Да ты сейчасъ критиковать начнешь.

— Вольно же тебѣ читать всегда дребедень всякую...

— Дребедень! — обидѣлся Пѣвцкій: я вотъ, я сейчасъ сегодня читалъ высокопоэтическій разсказъ. И къ нему тебѣ придрагаться даже нельзя будетъ...

— Ну валяй — разсказывай, въ чемъ дѣло.

— Превосходный разсказъ. Представь себѣ — офицеры.

— Ну, представляю — офицеры.

— Да ты не перебивай. Такіе же вотъ, какъ мы, офицеры. И почти такъ же были они на стоянкѣ въ захолустѣхъ.

— Ну, какая-жъ тутъ поэзія, если они не пили балзаминнаго?

— Погоди. Ихъ было больше назъ. Наступили праздники.

— Какіе?

— Рождественскіе. Ну, и знаете, что они сдѣлали?

И Пѣвцкій обвелъ эскадроннаго и Замермельскаго горящими уже, блеснувшими глазами.

— Напились, должно-быть, на самомъ дѣлѣ,—сказалъ Замермельскій: — а что въ твоёмъ разсказѣ сдѣлали они — не знаю!..

— Они отправились въ лѣсъ, взяли съ собою фонарей. свѣчей, украшеній, выбрали самую большую елку въ лѣсу, украсили, обвѣсили ее, зажгли свѣчи, и это была царица-елка, прямо красовавшаяся въ лѣсу. Свѣтъ подъ нею отличался тысячами огней въ кристаллахъ. Наверху стоялъ куполь неба съ безчисленными звѣздами... А царица-елка сіяла вся

въ алмазахъ, убранная серебряной гирляндой ишек и множествомъ огней. Вотъ это я понимаю. Это я понимаю — это времяпровожденіе, — а то что мы...

— Елокъ въ лѣсъ украшать не ѣдимъ! — раздумчиво произнесъ Замермельскій.

— Куда намъ!..

— А тѣ ѣздили?..

— Да.

— И ты думаешь, хорошо у нихъ вышло?

— Я думаю. Понимаешь — царица-елка — это, должно-быть, вышло феерично..

— Денисенко! — завопилъ вдругъ штабсъ-ротмистръ что есть мочи.

Денисенко на такой, не совѣмъ обычный зовъ — выросъ немедленно, словно пзъ-подъ земли.

— Что у насъ отъ солдатской елки украшенія остались?

— Такъ точно, ваше высокородіе, — въ корзинкѣ лежатъ.

— А свѣчи?

— И свѣчи есть-съ.

— Хорошо. Лошадей осѣлать мнѣ, господину корнету и тебѣ.

— Это куда-жъ вы? — спросилъ эскадронный.

— Въ лѣсъ. Елку украшать, — твердо произнесъ Замермельскій: — ѣдьте съ нами.

— Вели и мнѣ лошадь осѣлать, приказалъ эскадронный.

— Да погоди, какъ же это такъ вдругъ!.. — началъ-было Пѣвцкій.

— Нѣтъ, братъ — теперь отпѣкиваться поздно. Самъ говорилъ, что это времяпровожденія лучше не надо — такъ ѣдемъ.

— Да я вовсе не отпѣкиваюсь, — согласился сейчасъ же Пѣвцкій: — я всегда готовъ... И погода, кажется, подходящая...

— Эхъ, конячку бы посошокъ на дорогу, — сказалъ эскадронный.

Конячку выжили.

## V.

Вечеръ былъ прекрасный. Свѣтлый кругъ луны вырисовывался, точно рѣзцомъ обведенный, на темно-синемъ небѣ. Звѣзды горѣли, не мерцая. Свѣжій, морозный воздухъ былъ приятенъ и не очень холодилъ, не забирался назойливо подъ теплое пальто. Оголенные по сторонамъ шоссе деревья бросали косыя, какъ кружево спутанныя, тѣни на дорогу, словно покрытую причудливымъ, хитрымъ узоромъ.

Офицеры ѣхали въ рядъ. Сзади Денисенко съ корзинкою ёлочныхъ украшеній. Миновали мостъ, по которому глухо простучали копыта лошадей, и свернули съ шоссе на проселокъ къ лѣсу.

Даль тонула въ лиловато-синихъ сумеркахъ. Липкій, мягкій свѣтъ на проселкѣ блестѣлъ въ лунномъ сіяніи. Лошади почти неслышно переступали по нему, изрѣдка похрапывая.

— Нужно будетъ елку на опушкѣ выбрать, — дѣловито заговорилъ Пѣвцкій: — иначе какъ же ее украшать. Надо, чтобъ она отдѣльно стояла, а то вѣтви другихъ будутъ мѣшать.

— А твои офицеры въ разсказѣ на опушкѣ украшали? — спросилъ Замермельскій.

— Тамъ про это не упомянуто.

— Ну, будемъ на опушкѣ, — согласился штабсъ-ротмистръ: — только непременно — царицу, большую...

— Большую, большую... — согласился Пѣвцкій.

Проѣхали нѣкоторое время молча.

Ну, а хоровода вокругъ украшенной елки твои офицеры не устраивали, — спросилъ Замермельскій: — такъ за руки взявшись, чтобъ кругомъ попрыгать?..

— Ну вотъ, ты не можешь безъ глупостей, — сказалъ Пѣвцкій.

— Отчего — я серьезно...

— Смотри, какой вечеръ чудный!

— Одно слово — поэзія!..

— Видишь, и тебя захватило!

Замермельскій ничего не отвѣтилъ. Онъ сосредоточенно выѣхалъ впередъ и сталъ внимательно оглядываться.

Они были почти у самой опушки леса.

Здесь проселок дѣлать небольшой загибъ въ сторону и на самомъ этомъ загибѣ стояло довольно большое, вѣтвистое дерево.

— Ну, вотъ тебѣ елка,—показала Замермельскій: —я думаю, хороша?

— Еще бы не хороша,—одобрилъ Пѣвцкій:—преlestь.

Широкая, мохнатая, вся запушенная серебромъ елва, елка, освѣщенная луннымъ, тихо лившимся свѣтомъ, была дѣйствительно красива.

Бѣлая, точно парочко разостланная, елвинная пелена подъ нею сверкала своею ровною блестящею поверхностью. Кой-гдѣ торчали запесенныя верхушки маленькихъ елочекъ...

А впереди утопая въ сѣяніи мѣсяца словно волшебный, сказочный лѣсъ, бѣло-серебряный, узорный, похожий на замокъ тонкой, филигранной работы...

Эскадронный остановился, досталъ портегаръ, при помощи фитиля закурилъ папиросу и сталъ въ выжидательной позиціи.

— Ну, пойдемъ украшать! —сказала Пѣвцкій, слѣзая съ лошади.

Замермельскій замоталъ головою:

— Нѣтъ, братъ, ты поди примѣръ покажи. Ты вѣдь знаешь ужъ, какъ это все дѣлается, а я посмотрю сначала...

— И пойду, и украшу!—рѣшилъ онъ и направился къ елкѣ...

Ноги у него въ высокихъ сапогахъ увязли въ елвѣ выше щиколки. Но онъ бодро шелъ, всеми силами стараясь не споткнуться. Вдругъ онъ безпомощно разставилъ руки, махнулъ ими въ воздухъ и провалился выше колъѣнъ.

— Тутъ сугробъ!—крикнулъ онъ, барахтаясь въ елвѣ.

— Ну, конечно—сугробъ,—подтвердилъ Замермельскій:—гдѣ-жъ ему и быть, какъ не здѣсь...

Эскадронный раскатился зычнымъ смѣхомъ.

Пѣвцкій насилие справился и пошелъ дальше осторожнѣе.

Какъ ни расстойше до елки было обманчиво. На самомъ дѣлѣ она была гораздо дальше, чѣмъ думала Пѣвцкій.

Наконецъ Пѣвцкій добрался до елки. Вблизи она оказалась выше, чѣмъ можно этого было ожидать. И стволъ у нея былъ толстый-претолстый.

Пѣвцкій невольно почувствовалъ, что такую верзилу трудно будетъ украсить...

Нижнія вѣтки, издали казавшіяся припушенными чуть ли не къ самому елвѣ, были настолько высоки, что ихъ едва можно было рукой достать.

— Тутъ очень высоко! —крикнулъ Пѣвцкій.—Денисенко!—иди сюда съ украшениями...

— О, Донъ-Жуанъ, какъ сердцемъ я слаба!—провыхтѣлъ Денисенко, грузно свалился съ лошади и побѣжалъ по сугробу къ корнету.

Лошадей взялъ держать Замермельскій.

Пѣвцкій въ это время силится захватить вѣтку, подпрыгивая въ елвѣ. Онъ изловчился не сразу. Захвативъ однако конецъ вѣтки съ палету, онъ сейчасъ же выпустилъ ее, и опять послышалось:

— О, чтобъ тебя!...

Елвѣ съ вѣтки отъ сотрясенія осыпался и попалъ Пѣвцкому за воротникъ. Онъ, отпустивъ вѣтку, согнувшись, чистилъ шею пальцами, чтобъ не дать елвѣ растаять и потечь за спину.

— Ты, кажется, недоволенъ чѣмъ-то?—спросилъ участливо Замермельскій, видѣвній всю сцену.

— Не говори подъ-руку!—огрызнулся Пѣвцкій:—такъ ничего сдѣлать нельзя...

— А ты постарайся. Не все же въ карты играть. Нужно интеллигентнымъ времяпровожденіемъ заняться,—наставительно произнесъ Замермельскій.

Пѣвцкій выбралъ вѣточку поскромнѣе, почти совсѣмъ незамѣтную съ того мѣста, гдѣ стояли эскадронный и Замермельскій.

Ему теперь ужъ хотѣлось хоть кое-какъ поставить только на своемъ и поскорѣе отдѣлаться. Онъ уже чувствовалъ усталость отъ непривычныхъ прыжковъ и барахтанья.

— Держи!—сердито приказалъ онъ подошедшему къ нему Денисенкѣ.

Денисенко одной рукою ухватился за конецъ вѣточки, а въ другой торжественно держалъ корзину съ украшениями. Лицо у него выражало полнѣйшее безстрастіе...

Когда Пѣвцкій поглядѣлъ на украшения и свѣчи, они оказались такими маленькими въ сравненіи съ «царницей» елкой, что сразу стало ясно: сколько ни вѣшай ихъ — все равно замѣтны они будутъ мало.

Пальцы у Пѣвцкаго озябли и не слушались, но онъ, сжавъ губы и сильно сопя носомъ, упорно и настойчиво прищипывалъ проволокою къ вѣткѣ безъ разбору все, что попадалось ему подъ-руку въ корзинкѣ.

Со свѣчами трудно было ладить. Онѣ качались, не слушались и падали...

Нашлось нѣсколько фонариковъ. На ихъ эффектъ рассчитывалъ Пѣвцкій...

Вдругъ, въ тотъ самый моментъ, какъ онъ прилаживалъ фонарикъ—вѣтка дернулась, смазала корнета по лицу и подпрыгнула вверхъ.

Завѣвавшійся Денисенко выпустилъ ее изъ рукъ, она метнулась, и нетвердо прикрѣпленные украшения полетѣли въ разные стороны...

— Я тебя въ гробъ вколочу! —нанустился на денщика окончательно выведенный изъ себя Пѣвцкій...

— Ты что тамъ щебечешь?—опять послышался ласковый голосъ Замермельскаго...

Пѣвцкій сдержалъ себя.

— Такъ что, ваше высокородіе, предложилъ Денисенко:—вы поддержите, а я тутъ живо управлю.

Ему надоѣло стоять безъ дѣла.

Пѣвцкій взялся за вѣтку и сталъ держать ее.

Денисенко управился живо—все, что было въ корзинкѣ, онъ, правда, совсѣмъ безъ толку, нацѣпилъ, какъ попало, по все-таки нацѣпилъ, и украшеній хватило на одну вѣтку.

Оставалось зажечь только свѣчи. Но это оказалось немудрымъ. Во-первыхъ, фитили подмокли, трещали и тухли, а главное — не только вѣтеръ задувалъ свѣчи, но и смѣлки. Кругомъ казалось тихо, а спички задувало. Пѣвцкій извелъ цѣлую коробку спичекъ и зажегъ всего два фонарика, которые сейчасъ же сильно закачалась отъ вырывавшагося на-руку нагрѣтаго воздуха изъ нихъ.

Пѣвцкій махнулъ рукою и пошелъ къ дорогѣ...

Въ сугробѣ онъ опять растянулся руками впередъ, на четвереньки. Елвѣ забился ему за рукава, за голенища сапоговъ и пренеприятно липъ и холодило.

Выбравшись на дорогу, Пѣвцкій оглянулся. «Украшенной» имъ вѣтки не было замѣтно вовсе. Только внизу гдѣ-то подъ елкой вспыхивало что-то слабымъ, чуть замѣтнымъ огонькомъ, который быстро угасъ. Это сгорѣли фонарики.

Затѣмъ ничего не было видно съ дороги. Высокая, стройная, красивая, холодная, серебряная елка попрежнему высилась, облитая луннымъ сѣніемъ, гордо поднявъ свою причудливо изукрашенную елвинными алмазами вершину...

— Ну, ужъ и украсилъ!—сказала Замермельскій.

Пѣвцкій силится вскочить на вѣтвищуюся лошадь и долго не могъ сдѣлать этого. И въ рукахъ, и въ ногахъ онъ чувствовалъ недовольство... Таявшій на немъ елвѣ заставляла по тѣлу пробѣгать холодныя змѣйки...

— Прозанкъ ты, Замермельскій! —грустно проговорилъ онъ, взобравшись наконецъ въ сѣдло.

— Больше, чѣмъ ты поэтъ, мой другъ! —совершенно неожиданно отвѣтилъ Замермельскій серьезно.

— Ну ужъ, братецъ—извини!...

— И извинять нечего. Запомни, братъ, разъ навсегда: —лучше природы ничего не сдѣлаешь, и украшать ее мишуракъ нельзя безнаказанно...

Пѣвцкій задумался. Домой они вернулись молча.

## Къ рисункамъ.

Незадолго до Рождества Христова, почти во всѣхъ восточныхъ странахъ распространилось убѣжденіе, что скоро долженъ появиться въ Иудей царь, который подчинитъ себѣ весь міръ, и что пришествіе его ознаменуется необыкновеннымъ явленіемъ. Утомленный борьбою и разлагавшійся языческій міръ ждалъ этого великаго Избавителя, и когда на темномъ южномъ небѣ загорѣлась яркая звезда,



Танталовы муки.

необыкновенной красоты, и остановилась надъ Вифлеемомъ, то увидавшіе эту звезду заключили, что она и есть Его звезда—звезда великаго царя иудейскаго. И влекомые этою мистическою звездою, ведомые ею изъ мрака къ свѣту, восточные мудрецы пришли изъ языческихъ странъ, поклониться свѣтлому Солнцу Правды—младенцу Иисусу, Искупителю грѣховнаго міра, Провозвѣстнику новаго слова. Никто не вѣрилъ, что новое слово можетъ быть произнесено. Обветшала, ветхозавѣтная, скептическая мудрость давно авторитетно возвѣстила: «Нѣтъ ничего новаго подъ солнцемъ. Бываетъ нѣчто, о чемъ говорятъ: «смотри, вотъ это новое»; но это было уже въ вѣкахъ, бывшихъ прежде насъ. Нѣтъ памяти о прежнемъ; да и о томъ, что будетъ, не останется памяти у тѣхъ, которые будутъ послѣ» (Екклес. I, 10—11). Но въ великую святую ночь, въ скромныхъ ясляхъ бѣднаго города, родился Тотъ, слово Котораго возвѣстило міру новую правду, новую истину, пережившую вѣка и измѣнившую весь социальный строй жизни.

Въ поэтическихъ легендахъ разныхъ народовъ существуетъ образъ Ангела Смерти, уносящаго въ невѣдомую даль души умершихъ младенцевъ; но въ рождественскую ночь, когда на темномъ небѣ ярко сияютъ звезды, когда слышится гулъ церковныхъ колоколовъ, призывающихъ къ ранней молитвѣ, когда въ домахъ красуются нарядно убранныя елки, не хочется думать о смерти, и на умъ напрашивается другой образъ—образъ ангела, который спускается съ заоблачныхъ высотъ съ божественнымъ Младенцемъ на рукахъ, покорившимъ Смерть.

Сіяетъ храмъ огнями... Соборный клиръ поетъ торжественную пѣснь... Весело и бодро становится на душѣ, и въ звукахъ церковнаго пѣнія забывается горькое горе людское, тяжелая нужда



Дивные сны.

Сюжеты Д. Фирсовой, авторитца «Нивы».

человѣческаго существованія. И тогда дѣйствительно кажется, что «Богъ Слово, носимый на раменахъ херувимскихъ, облечшись плотію, грядетъ родиться» на землю. Тогда вѣришь сердцемъ, что дѣйствительно «древо Жизни процвѣло въ вертепѣ отъ Дѣвы». И невольно вспоминается чистый, непорочный образъ этой Дѣвы, предвѣчный символъ Матери, источника жизни.

Сколько поэтовъ, сколько художниковъ вдохновилъ этотъ символъ. Искусство во всѣхъ временахъ и во всѣхъ христіанскихъ народахъ занималось олицетвореніемъ Богоматери въ своихъ картинахъ. Взгляните, на примѣръ, на «Св. Семейство съ св. Елисаветою и Іоанномъ Крестителемъ». Картина эта, принадлежащая кисти знаменитаго испанскаго художника Мурильо, находится въ Луврскомъ музеѣ; она написана въ 1679 г., и съ нея начинается самый блестящій періодъ творчества Мурильо, въ характерѣ котораго чувствуется нѣкоторая таинственность. Мурильо мало идеализировалъ оригиналы, съ которыхъ ему приходилось писать. Вотъ почему въ его Св. Семействѣ чувствуется тяготѣніе къ земному, неспособность отрѣшиться отъ земли, несмотря на наивную траг-



Неизмѣнный другъ.

товку сюжета и на попытку связать небо съ землею... Напротивъ, въ картинѣ Пауля Бартеля, современнаго намъ нѣмецкаго художника, мы не видимъ земли. Его Богоматерь—вся въ облакахъ, и надъ головой ея сияетъ яркая звезда волхвовъ.

Но не одни живописцы вдохновлялись идеей Рождества Христова; музыкальные композиторы и церковные поэты посвящали свой талантъ прославленію Богоматери и Предвѣчнаго Младенца. Рождественская пѣснь есть достоинство всѣхъ христіанскихъ народовъ. Вездѣ и всюду, дома и въ храмѣ, поется она въ великую торжественную ночь. И праздникъ Рождества ширѣ не избира-

жизнь въ столь глубоко трогательныхъ и возвышенныхъ по идеѣ и содержанию образахъ, въ какихъ изображаетъ его Церковь въ своихъ радостныхъ и торжественныхъ славословіяхъ: «Что Тебѣ придемъ, о, Христосъ, за то, что ради насъ Ты на землѣ явился человѣкомъ? Каждая изъ созданныхъ Тобою тварей благодареніе Тебѣ приноситъ: Ангелы — пѣніе, небеса — звѣзды, волхвы — дары, пастыри — удивленіе, земля — вертепъ, пустыни — ясли, мы же — Матерь Дѣву». А пѣнопѣнія св. Іоанна Дамаскина, въ которыхъ онъ призываетъ къ торжеству небо и землю, ангеловъ и людей — къ духовной радости: «Слава въ вышнихъ Богу и на землѣ миръ и въ человѣцѣхъ благоволеніе»...

Такимъ образомъ, рождественскіе праздники являются самымъ радостнымъ временемъ въ году. Въ городѣ и деревнѣ, въ каменномъ богатомъ домѣ и въ бѣдной деревянной избѣ — всюду веселье и мирное, благоговѣйное настроеніе. Однако, рядомъ съ этимъ благоговѣйнымъ настроеніемъ, во многихъ христіанскихъ странахъ сохранилось нѣсколько пережитковъ древности, которыми наполняется досужее святочное время. Несомнѣнно, что русскія святочные гаданія — есть отголосокъ язычества. Съ давнихъ поръ святочные гаданія представляли у насъ необходимую принадлежность рождественскихъ вечеровъ. Въ старину гаданье было излюбленной забавой русскихъ женщинъ всѣхъ званій и состояній. Гадали въ теремахъ, гадали въ избахъ, гадала царица, гадала крестьянская дѣвушка. Посреди комнаты ставили столъ съ блюдомъ, наполненнымъ водой, пѣли «подблюдныя» пѣсни, гадали по разнымъ украшеніямъ — серьгамъ, запястьямъ, перстнямъ; «хорошили золото», подслушивали «подъ окномъ», высматривали въ зеркало суженаго, ходили «подъ церковныя двери», чтобы узнать, поестъ ли въ храмѣ веселое или грустное, приносили пѣтуха, зали воскъ и олово въ воду. Последній способъ гаданья и изображенъ на талантливой картинѣ Пимоненко, украшающей одинъ изъ залъ музея Императора Александра III и воспроизведенной въ настоящемъ номерѣ нашего журнала.

Съ жгучимъ любопытствомъ дѣвчонки хорошенкія хохлушки смотрятъ на стѣну и селятся разгадать на ней смыслъ тѣни, образовавшейся отъ кусочка растопленнаго воска, вылитаго въ воду и принявшаго причудливую форму. Конечно, тѣнь не всегда даетъ опредѣленный рисунокъ, но будучи увѣрены, что возбужденное воображеніе дѣвчонки сумѣетъ найти на стѣнѣ то, о чемъ каждая изъ нихъ мечтаетъ въ безсонныя ночи. Пламя свѣчи колеблется, колеблется и стѣнная тѣнь, измѣняя свои очертанія, и мечты молодыхъ гадальщицъ бѣгутъ за причудливыми образами.

Но если у взрослыхъ свои забавы, то у дѣтишекъ — свои. Младенецъ Іисусъ, родившійся въ торжественную звѣздную ночь — ихъ естественный покровитель: и когда Младенецъ Іисусъ сталъ мужемъ и совершалъ свой великій подвигъ, онъ не переставалъ любить дѣтей; не Онъ ли незадолго до конца Своего земного поприща сказалъ: «Оставьте дѣтей приходить ко Мнѣ и не препятствуйте имъ; ибо ихъ есть царствіе Божіе. Истинно говорю вамъ: кто не приметъ царствія Божія какъ дитя — тотъ не войдетъ въ него». И онъ обнялъ ихъ, возложилъ на ихъ головки руки и благословилъ ихъ...

Рождество — самый любимый дѣтскій праздникъ, и дѣти отдаются ему съ безавѣтнымъ веселіемъ. Одна елка столько доставляетъ имъ радости! Елка, это — эмблема юности, съ ея вѣчно зеленой хвоей, съ ея неумирающими вѣтвями. Разукрашенная серебряной ризой снѣга, стоитъ она, зеленая, среди умершаго лѣса и въ ея видомъ своимъ напоминаетъ о томъ времени, когда опять зацвѣтутъ душистыя фіалки и ея сосѣдки — деревья одѣнутся въ свой богатый, изумрудный покровъ. Но еще красивѣе елка въ большомъ залѣ, разукрашенная рождественскими огнями, разноцвѣтными фонарями, золотыми цѣпями, сусальными орѣхами и серебряными звѣздами. Существуетъ прелестная легенда о рождественской елкѣ: около пещеры, въ которой родился Христосъ, росли три дерева: маслина, ель и пальма. Когда на небѣ зажглась яркая путеводная звѣзда, возбѣстившая міру великую вѣсть, — все, что жило и росло, поспѣшило принести Божественному Младенцу свои дары: маслина — дала свои плоды, пальма — свой зеленый шатеръ. Только бѣдная, печальная ель не могла ничего предложить Іисусу. Уныло опустила она свои вѣтви, и закапали у нея слезы ароматной смолой... Внезапная звѣзда увидѣла эти слезы... Свершилось великое чудо: звѣзды огненнымъ дождемъ начали падать съ неба и устилали печальную ель съ верхушки до самой низшей вѣтви. На верхушкѣ осталась самая большая, самая яркая звѣзда. Съ тѣхъ поръ въ каждую годовщину святой ночи, елка, въ своемъ богатомъ нарядѣ, сияетъ яркими огнями и составляетъ радость дѣтишекъ... Взгляните

на нихъ въ изображеніи ихъ талантливѣйшей поэтессы — Елизаветы Бемъ. На обложкѣ этого номера она изобразила цѣлый костюмированный дѣтскій вечеръ. Ребятишки въ древнихъ русскихъ костюмахъ: дутъ и дѣду-Морозъ, и жокакъ съ медвѣдемъ, и коза, гусярь, и бояринъ съ боярыней, и витязь съ сѣдой дѣвухой... Какъ граціозны, какъ милы эти фигурки въ ихъ тяжелыхъ бытовыхъ костюмахъ! Какъ серьезны ихъ раскрасѣвшіяся съ волненія личики!

Взгляните теперь на силуэты (стр. 1037). Передъ нами тѣ, которые ищутъ мѣста на жизненномъ пиру. — Бѣдные, уличные дѣти, для которыхъ елка — недостижимый идеалъ, прелестное видѣніе за морознымъ окномъ магазина или богатого дома. Тамъ, за этимъ окномъ, веселый праздникъ, блескъ огней, тепло, конфеты и игрушки. Здѣсь, на улицѣ, холодно и темно, неприглядно и жутко. Танталовы муки испытываютъ ребятишки, стоя у зеркальнаго окна! Какія яблоки, какіе орѣхи, какіе прищипки висятъ на зеленыхъ вѣтвяхъ елки, оттигивали ихъ своею тяжестью книзу! Какъ ярко и красиво горятъ фонарики и свѣчи! Но... руки коченеютъ; какъ ни дуи на нихъ — теплѣй не будетъ. Надо идти домой — благо недалеко! Дома ищутъ елки, конечно... Но тамъ зато тепло и есть неизмѣнный другъ — котъ Васыка. Дѣти усядутся около печки и поужинаютъ кашкой. Котъ Васыка составитъ компанію и также сунетъ свою бархатную мордочку въ горшокъ — всѣмъ хватить! А когда мать выйдетъ изъ кухни, можно будетъ снѣть колбасу и попочивать съю неизмѣннаго, но весьма прожорливаго друга.

Ночью, постѣ ужина, дѣтишкамъ снятся дивные сны. Котъ Васыка, въ благодарность за угощеніе и въ особенности за колбасу, проведъ дѣтишекъ въ домъ, гдѣ за окномъ красовалась елка. И вдругъ зайчикъ, висѣвшій на нижней вѣткѣ, сорвался съ нея. Дѣти вирлили его въ сани, поставили на нихъ елку, прихватили съ собой хорошенькую дѣвчонку съ разряженной куклой и покатали по снѣгу. Котъ Васыка везъ сзади повозку съ игрушками. Зайка обжигать быстро, что твой добрый конь. И вдругъ все исчезаетъ: и сани, и зайка, и котъ, и повозка. Взгляните опять на обложку. Дѣти очутились уже на елкѣ, которая несетъ ихъ къ небу; въ рукахъ у чужой дѣвочки остались игрушки, но ей холодно держать ихъ. Морозъ щиплетъ ей пальцы, и она заговываетъ ихъ въ ротъ; она готова расплакаться... Мальчикъ обнялъ обѣихъ дѣвчонокъ, его сестренка тянется къ красивой звѣздѣ и тоже готова плакать отъ холоду и оттого, что звѣзда такъ далеко. И ему самому дѣлается жутко и страшно, и кажется ему, что ихъ уже не зайка, не конь везетъ, а Богъ несетъ въ глубокой бездна неба... Но... страшный сонъ, да милостивъ Богъ. Наступаетъ утро Рождества — мальчикъ просыпается въ кровати (стр. 1021): въ рукахъ у него игрушка и сахарный прендель — скудный подарокъ бѣдной труженицы-матери.

### Адамъ Мицкевичъ.

По поводу столѣтія со дня его рожденія.

(Портр. на этой стр.)

24-го декабря 1798 г. родился въ селѣ Заосвѣ, близъ Новогрудка (минской губ.), величайшій польскій поэтъ, Адамъ Мицкевичъ. День его рожденія по новому стилю торжественно отпразднованъ въ Варшавѣ открытіемъ ему памятника, на главной улицѣ этого города, Краковскому Предмѣстьѣ. Изображеніе этого памятника было уже помѣщено на страницахъ нашего журнала; въ настоящемъ же номерѣ мы даемъ лучший портретъ польскаго поэта и не можемъ не почтить его памяти нѣсколькими сочувственными словами.

Мы не станемъ здѣсь говорить о значеніи Мицкевича для поляковъ... Значеніе это громадно, потому что Мицкевичъ занимаетъ въ польской литературѣ такое же мѣсто, какое занимаетъ Пушкинъ въ русской. По художественнымъ достоинствамъ своихъ произведеній онъ до сихъ поръ не превзойденъ нѣтъ въ Польшѣ поэта, который могъ бы быть даже сопоставленъ съ нимъ, — такъ великъ и лучезаренъ его творческій гений...

Но Мицкевичъ принадлежитъ не одной польской литературѣ: его произведенія переводились и переводятся постоянно на русскій языкъ. Ихъ переводилъ уже величайшій нашъ поэтъ Пушкинъ, — сверстникъ Мицкевича (Пушкинъ родился всего пятью мѣсяцами позже Мицкевича), и интересенъ тотъ фактъ, что одно и то же время создало величайшаго русскаго и польскаго поэтовъ. Мицкевичъ родился въ Россіи, жилъ долго въ ней, — въ Одессѣ, Москвѣ, Петербургѣ; онъ одинъ изъ первыхъ описалъ красоту крымской природы, находился въ общеніи съ выдающимися русскими людьми, вліялъ на нихъ и на русскую литературу своими произведеніями, — словомъ, связь между нимъ и Россіею очень тѣсна. Если онъ во



Адамъ Мицкевичъ. По поводу 100-лѣтія со дня рожденія. По современ. портр. автотипія «Нивы».



вторую половину своей жизни относился къ нашему отечеству, по политическимъ причинамъ, недружелюбно, то это не умаляетъ высокихъ достоинствъ его произведений и не мѣшаетъ намъ быть ему благодарными, какъ за тѣ чувства симпатіи, которыя онъ проявилъ по отношенію ко многимъ изъ нашихъ выдающихся дѣятелей, такъ и за то художественное наслажденіе, которое онъ намъ доставилъ своими блестящими произведеніями, начиная ранними лирическими стихотвореніями и кончая его великолѣпной поэмой: «Панъ Тадеушъ».

Въ виду этихъ несомнѣнныхъ литературныхъ заслугъ Мицкевича, мы въ эти дни чествованія его памяти по поводу столѣтней годовщины его рожденія охотно забываемъ то, что насъ разъединяетъ съ нимъ въ политическомъ отношеніи. Въ извѣстномъ своемъ стихотвореніи Мицкевичъ обращается къ возлюбленной со словами:

И вѣрь: всегда, вездѣ я буду предъ тобою,  
На всемъ ты встрѣтишь слѣдъ больной моей души.

Да, душа у него была больная: онъ болѣлъ болѣзью своей страны, своего племени. Болѣзнь эта омрачила его душу, подорвала творческія его силы, сдѣлала его мистикомъ, человѣконенавистникомъ, ускорила его смерть. Страдая этимъ тяжкимъ недугомъ, онъ ушелъ изъ дѣйствительнаго міра, изъ котораго онъ почерпнулъ такіе дивные образы, въ мірѣ беспорядочныхъ грѣзъ, заставившихъ его отказаться отъ творческой дѣятельности и приведшихъ его къ туманной теоріи мессіанизма,—появленія спасителя польской націи въ лицѣ новаго Наполеона. Если недугъ, которымъ страдалъ Мицкевичъ, имѣлъ для него самого такія роковыя послѣдствія, въ то время, какъ поэтическія его гены отвели ему мѣсто среди выдающихся поэтовъ всѣхъ временъ и народовъ, то именно этотъ геній и долженъ приковывать къ себѣ наше вниманіе въ настоящіе дни чествованія его памяти.

Вспомнимъ же тѣ минуты высокаго художественнаго наслажденія, которыя намъ доставили его лирическія стихотворенія, его ода «Къ молодости», его «Гражина», «Крымскіе сонеты», «Конрадъ Валленродъ», и, въ особенности, его «Панъ Тадеушъ». Каждое изъ этихъ произведеній содержитъ не мало художественныхъ перловъ. Кто ихъ не читалъ, потерялъ много: онъ лишилъ себя высокаго эстетическаго наслажденія, возможности проникнуть въ душу братскаго по крови народа, ознакомиться съ наиболее полнымъ ея выраженіемъ, наконецъ, и лишниго случая укрѣпиться въ такихъ идеяхъ и чувствахъ, которыми держится міръ и обезпечивается человѣческій прогрессъ.

Гдѣ есть въ сердцахъ отвага,  
Гдѣ циркуль—мысль, масштабъ—  
Общественное благо,  
Тамъ человѣкъ не слабъ.—

такъ пѣлъ Мицкевичъ. Онъ съ высоты взиралъ на жизнь», какъ выразился о немъ Пушкинъ, и лира его издавала иногда звуки, одинаково дорогіе человѣку, гдѣ бы онъ ни жилъ и какому бы народу ни принадлежалъ. За эти дивные звуки мы нынѣ, въ столѣтнюю годовщину рожденія Мицкевича, благодаримъ его; они доставили его имени безсмертіе.

### Н. Л. Бенуа. (Портр. на этой стр.)

Русскій архитектурный міръ понесъ тяжелую утрату въ лицѣ скончавшагося 11-го декабря г. г. старѣйшаго русскаго зодчаго, профессора Николая Леонтьевича Бенуа, почетнаго члена Императорской академіи художествъ, архитектора Высочайшаго Двора, состоявшаго при министерствѣ государственныхъ имуществъ, бывшаго предсѣдателя Императорскаго с.-петербургскаго общества архитекторовъ и почетнаго члена его, члена с.-петербургской городской управы и бывшаго предсѣдателя технического отдѣла его.

Н. Л. Бенуа родился въ Петербургѣ 1-го іюня 1813 года. въ семьѣ французскаго выходца; первоначальное образованіе получилъ онъ въ петропавловской и реформатской школахъ, гдѣ рано выказалъ крупныя художественныя способности. По просьбѣ его матери, съ Высочайшаго соизволенія, Н. Л., 14 лѣтъ отъ роду, былъ принятъ въ 1827 г., въ академію, по архитектурному отдѣленію, и черезъ 9 лѣтъ окончилъ курсъ по первому разряду. За одну изъ академическихъ композицій Н. Л. получилъ въ 1834 г. вторую серебряную медаль. Въ 1835 г. присуждена была Бенуа большая серебряная медаль за проектъ театра на 600 человѣкъ. Уже эти работы носили на себѣ отпечатокъ большаго таланта. Въ 1836-мъ выпускномъ академическомъ году Н. Л. присуждена была первая золотая медаль за проектъ зданія для училища правовѣднѣи. Увѣнчанный золотой медалью, Н. Л., вмѣстѣ съ тѣмъ, получилъ право на заграничное путешествіе для усовершенствованія, въ качествѣ пенсіонера академіи.

Съ 1840 года мы видимъ Н. Л. путешествующимъ по Германіи,

Франціи, Италіи, Бельгій и Англии, гдѣ онъ изучаетъ не только классическую архитектуру, но и средневѣковое зодчество, въ особенности готику.

Въ 1845 г., по возвращеніи изъ-за границы, Н. Л. Бенуа былъ зачисленъ на службу въ Кабинетъ Его Величества и сталъ получать рядъ специальныхъ архитектурныхъ заказовъ. Одно изъ первыхъ мѣстъ между работами Н. Л. занимаютъ петергофскія зданія дворцовыхъ конюшенъ, выдающіяся по чистотѣ формъ и изяществу готическаго стиля. За это сооруженіе академія художествъ возвала Н. Л. въ званіе профессора, а Государь Императоръ наградила его орденомъ Владимира 4-й степени. Въ 1850 г. онъ былъ назначенъ архитекторомъ г. Петергофа, а въ 1852 г. — архитекторомъ государственныхъ имуществъ.

Изъ дальнѣйшихъ работъ Н. Л. Бенуа укажемъ на слѣдующія: рядъ сложныхъ проектовъ станцій желѣзныхъ дорогъ у Новаго Петергофа, въ Красномъ Селѣ, Сергіевской пустыни и Стрѣльцѣ, придворный госпиталь, богадѣльню, реставрацію Большаго Двора въ Петергофѣ, театры въ Павловскѣ и Гельсингфорсѣ, римско-католическую церковь на кладбищѣ на Выборгской сторонѣ въ Петербургѣ, первый арестный домъ въ Россіи, зданіе въ Лисинскомъ учебномъ лѣсничествѣ, земледѣльческую академію подъ Москвою, земледѣльскія зданія въ имѣніяхъ гр. Шереметевыхъ, домъ бывшаго общества поземельнаго кредита въ Петербургѣ и много другихъ частныхъ построекъ. Всѣ эти сооруженія достаточно извѣстны, и вдалѣхъ въ ихъ оцѣнку считаемъ излишнимъ. Интересно только отмѣтить, что многія свои работы Н. Л. производилъ уже въ глубокой старости, сохранивъ изумительную бодрость, ясность ума и живость воображенія.

Какъ уроженецъ Петербурга, Н. Л. много лѣтъ посвятилъ служенію родному городу, въ которомъ онъ извѣстенъ, какъ одинъ изъ популярнѣйшихъ обществанныхъ дѣятелей. Еще въ 1868 г. Н. Л. былъ избранъ гласнымъ городской думы и оставался въ этомъ званіи до послѣднихъ выборовъ, на которыхъ передалъ свои избирательныя права своему сыну. Въ теченіе 25 лѣтъ онъ завѣдывалъ (до 1-го января текущаго года) техническимъ отдѣломъ городской управы, усиленно занимаясь разработкой поступавшихъ туда проектовъ; во вниманіе къ заслугамъ Н. Л., дума постановила украсить техническое отдѣленіе его портретомъ, такъ же, какъ и Императорское с.-петербургское общество архитекторовъ, котораго Н. Л. былъ однимъ изъ учредителей и безсѣннымъ предсѣдателемъ въ теченіе многихъ лѣтъ. Въ день 50-лѣтня государственной службы Н. Л. Бенуа (въ 1886 г.) Государь Императоръ Высочайше соизволилъ на выбитіе, въ память юбилея, медали; городская дума, въ ознаменованіе юбилея, учредила въ академіи художествъ стипендіи имени Бенуа, а Императорское с.-петербургское общество архитекторовъ избрало его своимъ почетнымъ членомъ и устроило выставку его работъ, въ которую вошло болѣе 200 номеровъ.

Любовь къ искусству и выдающийся свой талантъ Н. Л. Бенуа передалъ своимъ дѣтямъ: обѣ дочери Н. Л.—художницы; сынъ его, А. Н. Бенуа — извѣстный акварелистъ-академикъ; второй сынъ, Л. Н. Бенуа—также академикъ архитектуры.

### П. П. Куриаръ. (Портр. на стр. 1040).

Въ ночь на 4-е декабря скончалась одна изъ извѣстнѣйшихъ русскихъ художницъ Пелагея Петровна Куриаръ.

П. П. Куриаръ родилась въ Петербургѣ въ 1850 г. Первоначальное художественное образованіе получила она въ домѣ отца, ген.-лейт. П. В. Вохина. Первымъ ея учителемъ былъ художникъ Ваулинъ, а затѣмъ дальнѣйшее руководство ея художественными занятіями взялъ на себя проф. Л. Ф. Лагоріо. Въ теченіе нѣсколькихъ лѣтъ пользовалась П. П. совѣтами нашего извѣстнаго пейзажиста, дѣятельно изучала природу, много рисовала съ натуры, и постепенно выработалась изъ нея крупный художникъ, съ чуткимъ пониманіемъ природы, умѣемъ уловить ея настроеніе и передать это въ рисунокѣ. Первая ея работа—картина «Видъ изъ исковской губерніи»—появилась въ 1876 г. на академической выставкѣ и была увѣнчана академіей малой серебряной медалью. Слѣдующей награды—большой серебряной медали—П. П. удостоена была за свою картину «Вечеръ». Эти двѣ картины П. П. обратили на себя вниманіе художественной критики, и дальнѣйшія работы молодой художницы вызывали къ себѣ все болѣе болѣе интересъ. Въ 1881 г. совѣтъ академіи художествъ отмѣтилъ особенной похвалой двѣ ея картины: «Внутренность Екатерининскаго замка на Невѣ» и «Видъ близъ Краснаго Села». Послѣдняя картина, считающаяся одной изъ лучшихъ работъ покойной П. П. Куриаръ, находилась на всероссійской выставкѣ въ Москвѣ 1882 г. Въ 1882 г. П. П. удостоена была академіей новаго отличія—за картину «Дубы» ей было присуждено званіе почетнаго вольнаго общинника. Съ тѣхъ поръ картины П. П. въ теченіе пятнадцати лѣтъ постоянно появлялись на академиче-



Н. Л. Бенуа († 11 декабря 1898 г.).  
По фот. автотипія «Нивы».

ских выставках, а также много раз на заграничных художественных выставках в Лондонѣ, Женевѣ, Парижѣ, Бордо, Вѣнѣ и Мюнхенѣ, гдѣ въ 1879 г. ея картина «Петербургъ» пожертвованная ею обществу Краснаго Креста и приобретенная покойною императрицею Маріею Александровною, находилась на международной выставкѣ.

Работы П. П. Куріарь хорошо извѣстны и нашимъ читателямъ, такъ какъ всѣ выдающіяся ея картины воспроизводились на страницахъ *Нивы*.

Страстно любя природу и сознавая великое, облагораживающее влияние ея на человека, П. П. Куріарь задалась цѣлью научить подрастающее поколѣніе любить и понимать природу и съ этими художественно-педагогическими цѣлями занялась воспроизведеніемъ акварелью всѣхъ полезныхъ цвѣтовъ русской флоры. Плодомъ ея трудовъ въ этой области былъ великолѣпно изданный альбомъ хромолитографій подъ заглавіемъ «Съ нашихъ полей». Альбомъ этотъ принять, какъ полезное руководство, во всѣхъ учебныхъ заведеніяхъ.

Но кромѣ этихъ почтенныхъ заслугъ на художественномъ поприщѣ, П. П. Куріарь оставила по себѣ незабвенную память, въ качествѣ уредительницы «Перваго дамскаго художественнаго кружка». Основавъ въ 1882 г. этотъ кружокъ, П. П. Куріарь поставила его цѣлю:—помогать нуждающимся художникамъ и ихъ семействамъ и въ то же время развивать любовь къ искусству въ средѣ дамъ-любительницъ, доставляя имъ возможность пользоваться совѣтами разныхъ художниковъ, слѣдить за ихъ работой, работать въ ихъ присутствіи въ собраніяхъ кружка, бывающихъ по средамъ. Умѣло поставленные сразу на твердую, серьезную почву, эти вечернія собранія оказались съ перваго же года чрезвычайно удачными не только въ художественномъ отношеніи, но и чисто въ материальномъ: начавшія свою дѣятельность почти безъ всякихъ средствъ, кружокъ въ концѣ сезона 1882—83 г. уже имѣлъ прибыли 1600 р., вырученныхъ отъ проданныхъ и разыгранныхъ въ лотерею рисунковъ. Сумма эта была немедленно выдана бѣднымъ художникамъ. Съ тѣхъ поръ дѣятельность кружка, въ значительной мѣрѣ благодаря стараніямъ покойной П. П. Куріарь, росла, и средства ея постоянно увеличивались: расширение дѣятельности кружка началось особенно послѣ 1885 г., когда былъ выработанъ и утверждёнъ специальный уставъ кружка, придавшій ему самостоятельное значеніе художественно-благотворительнаго учрежденія. П. П. Куріарь состояла председателемъ кружка до 1894 г., а съ тѣхъ поръ заняла ея мѣсто Е. А. Сабанѣва, дѣятельно продолжающая труды своей почтенной предшественницы. Въ настоящее время дамскій художественный кружокъ привлекаетъ къ себѣ всеобщее вниманіе, ежегодно устраиваетъ въ «Обществѣ поощренія искусствъ» свою выставку, служащую яркимъ нагляднымъ доказательствомъ его возрастающаго съ каждымъ годомъ художественнаго значенія, и въ то же время ежегодно расходуетъ весьма почтенную сумму для вспоможенія нуждающимся художникамъ и ихъ семьямъ.



П. П. Куріарь († 4 декабря 1898 г.).  
По фот. грав. Шюблеръ.

## Николо Паганини. (Съ портр. и 2 рис. на стр. 1040а.)

На нынѣшней національной выставкѣ въ Туринѣ, близъ концертнаго павильона, воздвигнутъ киоскъ въ стилѣ древне-греческихъ храмовъ, въ которомъ собраны реликвины знаменитаго Николо Паганини, который вотъ уже болѣе 58 лѣтъ свято хранится близъ Пармы, на виллѣ, принадлежавшей нѣкогда Паганини и унаследованной его сыномъ. Къ сожалѣнію только онѣ тамъ мало доступны публикѣ.

Паганини родился въ 1781 г., умеръ въ 1840 г. Его по справедливости можно назвать королемъ скрипачей. Никто послѣ него не достигалъ такой виртуозности. Уже мальчикомъ онъ написалъ нѣсколько произведеній, которые онъ одинъ могъ исполнить,—такъ они были трудны. Слава его росла съ каждымъ годомъ не только на родинѣ, но и во всей Европѣ. Онъ своею игрою производилъ такое сильное впечатлѣніе, что личность его казалась многимъ таинственною, демоническою: его стали подозревать въ сношеніяхъ съ нечистою силою, такъ что, когда онъ умеръ, епископъ отказалъ въ заупокойномъ богослуженіи, и потребовалось вмѣшательство папы, чтобы надъ знаменитымъ скрипачомъ былъ совершёнъ христіанскій обрядъ.

Воспроизведенный у насъ портретъ Паганини—работы знаменитаго англійскаго художника Георга Паттена; этотъ портретъ гравированъ на стали и считается самымъ вѣрнымъ и удачнымъ. Затѣмъ заслуживаетъ интереса помѣщенный здѣсь же снимокъ съ кареты, въ которой знаменитый виртуозъ совершалъ свои артистическія туры по Европѣ. Паганини купилъ ее въ 1830 году въ Лондонѣ. Какъ извѣстно, тогда еще не было желѣзныхъ дорогъ, и этотъ тяжелый, неуклюжій экипажъ, приспособленный для дальнихъ путешествій, былъ въ то время послѣднимъ словомъ удобства и комфорта.

Но, конечно, вниманіе публики всего болѣе привлекаютъ инструменты, на которыхъ играть Паганини, и его рукописи. Кромѣ знаменитой любимой скрипки *Guarnerio*, завѣщанной Паганини городу Генуѣ и хранящейся въ салонахъ Палаціо Турси, здѣсь выставлены: мандолина, на которой Николо Паганини, будучи семилѣтнимъ мальчикомъ, исполнялъ нѣкоторые концерты въ театрѣ Карло Феличе въ Генуѣ, гитара, которая была его любимымъ инструментомъ въ томъ возрастѣ, и наконецъ виолончель *Amati*.

Относительно рукописей Паганини достаточно сказать, что это почти все его произведенія, изъ которыхъ болѣшая часть еще не издана. Между прочимъ здѣсь выставлены знаменитые «*Этюды, посвященные артистамъ*», которые, однако, послѣ него, вслѣдствіе ихъ трудности, никто не могъ исполнять, за исключеніемъ двухъ или трехъ отрывковъ. На туринской выставкѣ собраны также всѣ пьесы, написанныя Паганини для одной четвертой струны. Какъ извѣстно, слава и популярность Паганини значительно упрочились, когда въ 1808 г., во время концерта въ Ливорно, на его скрипкѣ оборвалась струна, но знаменитый виртуозъ, нисколько не смущаясь, блистательно окончилъ свой нумеръ на трехъ струнахъ. Вслѣдствіи случилось, что во время игры обрывались у него струны на скрипкѣ, и ему приходилось играть на трехъ, на двухъ и даже на одной струнѣ.

## Библиографія.

**Фаустъ**, трагедія Гёте. Пер. А. Фета. Съ рисун. Энгельберта Зейбертца. Выпускъ первый. Изд. А. Ф. Маркса. СПб. 1899 г. Ц. 1 р., съ пересылкою 1 р. 50 коп.

По этому первому выпуску можно себѣ составить довольно ясное понятіе о достоинствахъ роскошнаго русскаго изданія безсмертной трагедіи «Фауста», предпринятаго А. Ф. Марксомъ. Собственно это изданіе не составляетъ новинки. Критика и читатели отчасти съ нимъ уже знакомы. Ново въ немъ то, что издатель разрѣшилъ задачу, по видимому, не осуществимую. Онъ сдѣлалъ роскошное изданіе «Фауста», требовавшее громадныхъ затратъ, доступнымъ большинству образованныхъ людей. Первое изданіе «Фауста» въ переводѣ Фета стоило въ переплетѣ 40 р.; теперешнее же изданіе обойдется по подпискѣ въ 14 р. (въ переплетѣ—17 р.), т.-е. цѣна его понижена болѣе чѣмъ вдвое, причемъ второе изданіе по полнотѣ, роскоши, числу эстамповъ и гравюръ ничѣмъ не будетъ отличаться отъ перваго.

Остановимся вкратцѣ на появившемся теперь первомъ выпускѣ дешеваго изданія. Выпускъ этотъ обнимаетъ собою знаменитое посвященіе, прологъ на сценѣ, прологъ на небѣ, монологъ Фауста, появленіе духа, сцену несостоявшагося самоубійства, народный праздникъ, прогулку Фауста съ Вагнеромъ, наконецъ, появленіе Мефистофеля въ видѣ пуделя. Всѣ эти отдѣльныя сцены украшены превосходными гравюрами и эстампами. Посвященіе иллюстрировано гравюрою, на которой изображенъ самъ Гёте, окруженный «воздушными видѣніями», вызванными поэтомъ къ жизни. Прологъ на сценѣ иллюстрированъ гравюрою, изображающей директора театра, поэта и шута. Рядъ замѣчательныхъ эстамповъ на мѣди открывается рисункомъ Зейбертца, изображающимъ прологъ на небѣ.

Второй эстампъ посвященъ появленію духа, окруженнаго пламенемъ и своимъ величіемъ ослѣпляющаго Фауста... Очень хороши гравюры, изображающія сцены несостоявшагося самоубійства и праздничнаго гулянья народнаго толпы, весело покидающія душный городъ, чтобы повеселиться на лонѣ природы. Какъ хороши эстампы, изображающія Фауста и Вагнера во время прогулки! Вдали виднѣются зеленѣющіе холмы и горы. Фаустъ и его ученикъ, педантичный, сухой Вагнеръ, стоятъ на скалѣ и глядятъ вдаль. Тутъ же подъ ними кружитъ Мефистофель въ видѣ пуделя, отъ ногъ котораго идутъ огненные слѣды. Фаустъ восклицаетъ:

О, если-бъ былъ волшебный плащъ моймъ.

Чтобъ въ даль унести меня по міру...

Фаустъ—олицетвореніе этого страстнаго порыва. Но какъ прозвучала фигура Вагнера, какъ ясно чувствуется, что никакой волшебный плащъ не унесетъ этого педанта изъ прозы жизни!

Таково богатое содержаніе перваго выпуска. Мы не упомянули о разныхъ виньеткахъ, дополняющихъ собою роскошное изданіе. Что же касается до самаго произведенія Гёте, то не здѣсь мѣсто останавливаться на этомъ изумительномъ твореніи человѣческаго гени, столь же поучительномъ, интересномъ и свѣжемъ теперь, какъ и болѣе ста лѣтъ тому назадъ, когда появились первые его отрывки. Достаточно будетъ повторить общепризнанную истину, что «Фаустъ» долженъ знать всякій образованный человекъ. Поэтому весьма отрадно, что онъ появился теперь на русскомъ языкѣ въ дочеловѣ изданіи, вышнія достоинства котораго соответствуютъ громадному его внутреннему значенію.

## С М Ъ С Ъ.

Изъ отроческихъ лѣтъ Шиллера. Съ какимъ довѣріемъ относился Шиллеръ въ дѣтствѣ къ своимъ учителямъ, показываетъ слѣ-



Карета, въ которой Паганини совершалъ свои артистическія путешествія по Европѣ.

дующій случай: когда онъ посѣщалъ латинскую школу, старшій воспитатель, Винтеръ, однажды сильно побилъ его. Вскорѣ послѣ того стало извѣстно, что Шиллеръ пострадалъ незаслуженно, и Винтеръ отправился къ отцу мальчика, чтобы извиниться въ происшедшей ошибкѣ; но тутъ оказалось, что невинно наказанный Шиллеръ ни слова не сказалъ дома о случившемся. Когда отецъ сталъ допрашивать, почему онъ умолчалъ обо всемъ, Шиллеръ, по словамъ сестры его, Кристофины, отвѣтилъ: «Я думалъ, что учитель желаетъ мнѣ добра». — «Въ этой чертѣ, — говоритъ д-ръ Отто Лионъ, одинъ изъ замѣчательнѣйшихъ нѣмецкихъ педагоговъ, — мы имѣемъ во всякомъ случаѣ примѣръ душевнаго величія, рѣдко встрѣчающагося у молодежи. Претерпѣвать напраслину, въ виду добрыхъ намѣреній болѣе зрѣлаго ума можетъ только возвышенная душа. И если мы хотимъ видѣть въ дѣтствѣ Шиллера намеки на его великую будущность, такъ именно въ этой довѣрчивости къ мудрости своего учителя. Съ такимъ же довѣрчивымъ самоотверженіемъ смотрѣлъ когда-то Лютеръ на своихъ учителей.»

О продолжительности жизни человека и животныхъ мы находимъ въ иностранныхъ газетахъ слѣдующія интересныя свѣдѣнія: «Извѣстно, что животное живетъ въ пять разъ долѣе того промежутка времени, которое необходимо для полного развитія его костяка. Такъ какъ человѣческой скелетъ развивается въ теченіе 20 лѣтъ, то изъ этого слѣдуетъ, что нормальная продолжительность его жизни должна быть 90—100 лѣтъ. Верблюду требуется на полное развитіе своего костяка 8 лѣтъ, лошади—5 лѣтъ, быку—4, левъ—4, собака 2, кошка—1½, кроликъ—1 годъ. Сообразно съ этимъ и средняя продолжительность жизни будетъ: для верблюда—40 лѣтъ, для лошади—25, для быка и льва—20, для собаки—10, для кошки 7½ и для кролика 5 лѣтъ. Естественная продолжительность жизни слона однако неизвѣстна. Древніе писатели полагали, что слонъ живетъ 400—500 лѣтъ. Аристотель и Бюффонъ допускали 200 лѣтъ жизни слона. Для того, чтобы узнать среднюю продолжительность жизни этого животнаго, слѣдовало бы завести «метрическія книги» и дополнять ихъ нѣсколькими поколѣніямъ людей.

Сколько часовъ надо спать? Относительно этого важнаго, но спорнаго, научнаго вопроса, знаменитый англійскій врачъ, профессоръ Джемсъ Соуейеръ, высказался довольно рѣшительнымъ образомъ. На основаніи многочисленныхъ наблюденій, онъ пришелъ къ выводу, что здоровый человѣкъ долженъ спать, по крайней мѣрѣ, 8 часовъ въ сутки, чтобы вернуть организму необходимую силу и свѣжесть. Конечно, высказанное имъ мнѣніе поведетъ къ нескончаемымъ возраженіямъ, тѣмъ болѣе, что взгляды другихъ авторитетовъ совершенно не сходятся съ нимъ. Дѣйствительно, намъ извѣстно, что многія знаменитости, по всемъ отраслямъ знанія доказали на практикѣ противное, проводя почти цѣлыя ночи безъ сна, за работой. Такъ, напр., Джемсъ Лейджъ, знаменитый оксфордскій ориенталистъ, умершій въ глубокой старости—95-ти лѣтъ отъ роду—обыкновенно сидѣлъ до 3 часовъ ночи за своими философскими работами, безъ всякаго вреда для организма. Не менѣе знаменитый инженеръ Брюнель напряженно работалъ по 40 часовъ въ сутки и спалъ только три часа, что не помѣшало ему однако дожить до 80-ти лѣтъ и никогда не впасть серьезно. Сэръ Джорджъ

Эдліотъ, въ послѣдствіи лордъ Геттфильдъ, въ продолженіе 4-хъ лѣтъ руководившій защитой Гибралтара противъ испанцевъ и французовъ, хвалился, что никогда не спалъ болѣе 4-хъ часовъ въ сутки. И онъ также прожилъ далеко за 80 лѣтъ. Оба Гумбольдта были фанатическіе приверженцы работы по ночамъ, и Александръ Гумбольдтъ рассказывалъ, что изъ 24-хъ часовъ въ сутки онъ только четыре употребляетъ на отдыхъ, остальные же проводитъ всегда за работой. Литтре также спалъ всего по нѣсколько часовъ въ сутки и едва давалъ себѣ свободное время для обѣда. Онъ также дожил до восьмидесяти-лѣтняго возраста и всегда возбуждалъ удивленіе близкихъ лицъ своей крѣпостью и здоровьемъ. Однимъ словомъ, можно привести множество примѣровъ знаменитыхъ людей, которые, при весьма короткомъ снѣ, обладали необычайно крѣпкимъ и выносливымъ организмомъ. Во всякомъ случаѣ краткость жизни вовсе не находится въ причинной связи съ короткимъ сномъ.

**Насѣкомья-богатыри.** Англійскій орнитологъ Джемсъ-Вейръ поймалъ однажды оленьяго жука 5,5 центиметровъ длины, 1,6 миллиметровъ ширины и вѣсомъ въ 1,46 грамма. Онъ запрягъ жука въ маленькую жестяную тельжку въ 56 граммовъ вѣсомъ, которую тотъ повезъ безъ всякаго труда. Такимъ образомъ жукъ безъ усилія тащилъ за собой предметъ, въ тридцать разъ превосходящій вѣсъ его тѣла. Онъ везъ повозку безъ особаго труда и тогда, когда на нее положили грузъ въ 14 граммовъ свинца, и продолжалъ везти еще 3 центиметра, когда прибавили новые 14 граммовъ; иначе сказать, грузъ, доведенный до 84 граммовъ, онъ тащилъ еще на протяженіи трехъ центиметровъ. Такая поклажа была крайнимъ предѣломъ; слѣдовательно жукъ могъ везти грузъ, въ сорокъ пять разъ превышавшій его вѣсъ. При дальнѣйшихъ опытахъ, ножки жука были прикрѣплены, за исключеніемъ одной, къ чувствительному динамометру, и жукъ показалъ по динамометру двигательную силу въ 15 граммовъ. Соотвѣственно этому, человѣкъ, имѣющій 100 килогр. вѣсу, долженъ былъ бы поднять одной рукой вѣсъ въ 55 пудовъ. Поощренный этимъ опытомъ, профессоръ Вейръ попытался опредѣлить силы настоящаго жука-геркулеса (Dyrestos Tityrus). Этотъ жукъ-богатырь везъ, при 6,5 гр. собственнаго вѣса, 115 гр. на протяженіи шести центиметровъ и могъ привести въ колебаніе кирпачъ, вѣсомъ въ 2,5 килогр., осторожно положенный на его спину. Если бы сравнительно такой же грузъ положить на спину человѣка, онъ несомнѣнно былъ бы раздавленъ. Подобныя же вычисленія надъ мускульной силой насѣкомыхъ, далеко превосходящей нашу силу, давно уже дѣлались надъ блохами. Уже древніе вычислили силу прыжка блохи и находили, что человѣкъ, имѣя относительно равныя съ нею силы, могъ бы свободно прыгать черезъ дома и башни.

Степень древности Ниагарскаго водопада. О томъ, въ какой періодъ времени могли получить скалы, съ которыхъ спадаетъ Ниагарскій водопадъ, свою настоящую форму, высказано было не мало мнѣній, но всѣ они были основаны на однихъ только предположеніяхъ. Точное, научное изслѣдованіе произведено было лишь недавно профессоромъ Дж.



Никола Паганини.

По соврем. портр. грав. Шюблеръ.

Райтомъ (Wright), и результаты этого изслѣдованія сообщены имъ въ лекціи, прочитанной въ обществѣ American association, въ Бостонѣ. Профессоръ Райтъ полагаетъ, что древность водопада весьма преувеличена, и относитъ происхожденіе его къ болѣе позднему періоду, тѣмъ обыкновенно предполагаютъ, такъ какъ разрушеніе каменныхъ массъ силою воды производится весьма быстро. По точнымъ вычисленіямъ проф. Райта водопадъ долженъ быть не древнѣе 12,000 лѣтъ, тогда какъ по прежнимъ теоріямъ предполагалось, что необходимо было, по крайней мѣрѣ, 40,000 лѣтъ, чтобы придать водопаду его теперешнее строеніе.



Мавзолей Паганини на Пармскомъ кладбищѣ.



## Къ нашимъ читателямъ.

Настоящимъ номеромъ мы заканчиваемъ 1898 г. Опять за нами годъ упорнаго труда и неусыпныхъ попеченій, посвященныхъ «Нивѣ». Этотъ трудъ находилъ себѣ до сихъ поръ полное признаніе: старые читатели намъ не измѣняли и къ нимъ постоянно присоединялись новые. Сочувствіе къ «Нивѣ» возрастало съ каждымъ годомъ, и въ 1898 г. мы получили отъ нашихъ читателей столько доказательствъ признанія нашей дѣятельности, что почерпаемъ въ нихъ новую силу, новую бодрость для служенія принятой на себя трудной, но и почетной задачѣ. Въ 1898 г. мы дали нашимъ читателямъ сочиненія такого писателя, какъ **ТУРГЕНЕВЪ**, а на будущій годъ заручились сочиненіями другого писателя, составляющаго не меньшую славу русской литературы—**ГОНЧАРОВА**. Кроме того, въ 1899 г. нашимъ сотрудникомъ впервые выступитъ знаменитѣйшій изъ современныхъ русскихъ писателей—графъ **ЛЕВЪ НИКОЛАЕВИЧЪ ТОЛСТОЙ**, доставившій намъ свой самый обширный послѣ «Войны и мира» и «Анны Карениной» романъ—«**Воскресеніе**».

Мы твердо намѣрены служить неослабно и въ 1899 г. той просвѣтительной задачѣ, которую мы себѣ поставили со дня основанія нашего журнала. Эта задача обезпечила успѣхъ «Нивы», доставила ей многочисленныхъ читателей, установила между ними и журналомъ тѣсную, неразрывную связь. Дай Богъ, чтобы связь эта и въ будущемъ крѣпла, чтобы сочувствіе читателей къ журналу росло, чтобы они находили въ немъ отвѣты на свои запросы! Съ этими пожеланіями мы вступаемъ въ новый, 1899-й годъ.

## ЗАЯВЛЕНИЕ.

Во избѣжаніе замедленія въ полученіи первыхъ №№. журнала, покорнѣйше просимъ гг. подписчиковъ ускорить возобновленіе подписки на „Ниву“ 1899 года. Мы просимъ объ этомъ, понятно, въ интересахъ самихъ гг. подписчиковъ. Въ концѣ года, при значительномъ скопленіи требованій, Контора едва успѣваетъ печатать и провѣрять огромное количество адресовъ для иногороднихъ подписчиковъ, а городская почта въ послѣдніе дни передъ праздниками принимаетъ лишь небольшіе списки новыхъ подписчиковъ. При такихъ обстоятельствахъ позднее возобновленіе подписки неизбѣжно вызываетъ перерывъ въ аккurateмъ полученіи номеровъ журнала.

ТОЛЬКО ЧТО ВЫШЛА ИЗЪ ПЕЧАТИ И ПОСТУПИЛА ВЪ ПРОДАЖУ:  
повѣсть В. М. МИХЕЕВА

### ОТРОКЪ-МУЧЕНИКЪ.

УГЛИЦКОЕ ПРЕДАНИЕ.

Съ 40 рис. (10 рис. на отдѣльн. листахъ и 30 рис. въ текстѣ)

**М. В. НЕСТЕРОВА, В. П. СУРИКОВА и Е. М. БЕМЪ.**

Большой роскошный томъ въ 4-ю долю листа въ художественномъ переплетѣ, тисненомъ золотомъ и красками.

Знаatokъ русской старины, удачно соединившій въ себѣ съ глубокими историческими познаніями крупный беллетристическій талантъ, В. М. Михеевъ рассказываетъ въ яркой художественной формѣ трогательное углицкое преданіе изъ временъ царя Алексѣя Михайловича. «Разно это преданіе, — говоритъ авторъ: — рассказывается народомъ въ Углицѣ. Не совсѣмъ такъ оно записано и въ монастырской лѣтописи. Но во всемъ, что въ немъ есть трогательнаго, возвышеннаго, добраго, и повѣсть эта, и лѣтопись, и молва народная согласны». Языкъ всей повѣсти строго выдержанъ и очень красивъ. Такъ же художественно-строго выдержаны и иллюстраціи. М. В. Нестеровъ, В. П. Суриковъ и Е. М. Бемъ пользуются въ художественныхъ сферахъ крупною извѣстностью, какъ выдающіеся знатоки русской старины, глубоко понимающіе самый духъ русскаго народа, влагающіе въ каждый свой рисунокъ глубокое настроеніе, которое невольно передается зрителю и уноситъ его сразу въ изображаемую эпоху. Большая часть рисунковъ исполнена М. В. Нестеровымъ, и по нимъ можно прослѣдить всю трогательную повѣсть объ «отрокѣ-мученикѣ». Художникъ настолько проникся его ангельски-нѣжнымъ образомъ, воспроизвелъ его такъ ярко, что онъ надолго запечатлѣвается въ памяти. Не менѣе удачны и своеобразно-характерны рисунки В. П. Сурикова. Кроме рисунковъ всѣ заглавныя буквы и заставки строго выдержаны въ древне-русскомъ стилѣ, въ чемъ сказался громадный талантъ Е. М. Бемъ. Все изданіе, облеченное въ роскошный, печатанный красками и золотомъ переплетъ, представляетъ одно художественное цѣлое.

Цѣна брошюр. 2 р. 50 к.; съ перес. 2 р. 80 к.; въ изящномъ коленк., тиснен. золот. и красками перепл.—3 р.; съ перес. 3 р. 50 к. Требования просить адресовать въ контору изданій А. Ф. МАРКСА, С.-Петербургъ, Малая Морская, № 22.

## НА ПУТИ КЪ СЧАСТЬЮ.

Романъ Вас. И. Немировича-Данченко.

Большой изящный томъ въ 530 страницъ 8<sup>о</sup> въ красивой обложкѣ.

Громадное большинство подписчиковъ *Нивы* познакомились съ романомъ „На пути къ счастью“ еще въ прошломъ году, когда онъ печатался въ нашемъ журналѣ. Для тѣхъ же читателей, которые не состояли въ прошломъ году нашими подписчиками, но пожелали бы приобрести этотъ романъ, чтобы познакомиться съ прежней судьбой героевъ только что окончившагося печатаніемъ въ № 51 *Нивы* новаго романа Вас. И. Немировича-Данченко „На пути къ вѣчности“, мы выпустили романъ „На пути къ счастью“ отдѣльнымъ изящнымъ изданіемъ. Изданіе это, несмотря на значительный свой объемъ (530 стр.), можетъ быть приобретено черезъ контору *Нивы* за крайне умѣренную цѣну въ

**ОДИНЪ рубль, съ перес. 1 руб. 25 коп.,**

которыя можно посылать почтовыми марками въ заказныхъ письмахъ.

Съ требованіями обращаться въ контору изданій А. Ф. МАРКСА, С.-Петербургъ, Малая Морская, № 22. Изданіе это имѣется также въ продажѣ въ конторѣ Н. Н. Печковской, въ Москвѣ (Петровскія линіи), въ книжномъ магазинѣ „Образованіе“, въ Одессѣ (Ришельевская, 12) и во всѣхъ большихъ книжныхъ магазинахъ.





Содержаніе:

ТЕКСТЪ: Подвигъ. Рождественскій разсказъ М. К. Пете съ.—„Прозанкъ и поэтъ“. Разсказъ кн. М. Н. Волконскаго.—Св. семейство съ св. Елисаветою и Иоанномъ Крестителемъ.—Богоматерь.—Рождественская пѣснь.—Гаданъ.—Танталовы муки.—Неизмѣнный другъ.—Дивные сны.—Не конь везеть, а Богъ несетъ.—Утро Рождества.—Адамъ Мицкевичъ.—Н. Л. Бенуа.—П. П. Куріаръ.—Никола Паганини.—Библиографія.—Смѣсь.—Къ нашимъ читателямъ.—Заявленіе.—Объявленія.

РИСУНКИ: Утро Рождества. Картина Е. Муха.—Богоматерь. Картина П. Бартеля.—Святое Семейство. Картина Мурильо.—Рождественская пѣснь. Картина В. Дирле.—Святочное гаданіе. Картина Н. К. Пимоненко.—Танталовы муки. Незмѣнный другъ. Дивные сны. Силуэты Д. Фирсовой.—Адамъ Мицкевичъ. По поводу 100-лѣтія со дня рожденія.—Н. Л. Бенуа († 11 декабря 1898 г.).—П. П. Куріаръ († 4 декабря 1898 г.).—Карета Паганини.—Никола Паганини.—Мавзолей Паганини.

При этомъ № прилагается Оглавленіе „Нивы“ за 1898 г.

ГЛАВНЫЙ СКЛАДЪ ВСЕМИРНО-ЗНАМЕНИТЫХЪ РОЯЛЕЙ И ПИАНИНО

КАРЛЬ РЕНИШЪ

(CARL RÖNISCH, Hof-Piano-Fabrik, Dresden)

Придворный фабрикантъ и поставщикъ

ИХЪ ВЕЛИЧЕСТВЪ

Королей: Саксонскаго, Шведскаго и Норвежскаго.

2 фабрики: въ Дрезденѣ (основана въ 1845 году) и въ С.-Петербургѣ.

Новый прейсъ-курантъ (цѣны понижены на 20—30% вслѣдствіе открытія отдѣленія въ Россіи).



VII—450 p.

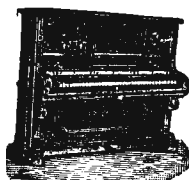

VI—500 p.

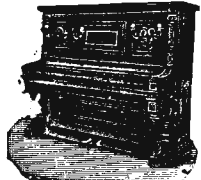

V—575 p.

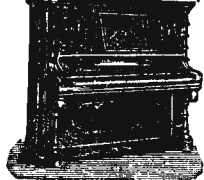

IV—650 p.



IIIb—600 p.



IIIa—750 p.



II—990, I—1,350 p.

Инструменты снабжены модераторомъ, наилучшимъ репетиціоннымъ механизмомъ. №№ I—V на 7<sup>1</sup>/<sub>4</sub>, №№ VI и VII—7 октавъ. Отправка наложеннымъ платежомъ по полученіи 1/3 стоимости.

Фортепьянная фабрика Коммерція Советника и Придворнаго Поставщика ИХЪ ВЕЛИЧЕСТВЪ Королей Саксонскаго, Шведскаго и Норвежскаго КАРЛЬ РЕНИШЪ основана въ 1845 г. въ Дрезденѣ.

Будучи старѣйшею среди первоклассныхъ фабрикъ, фирма эта является не только одною изъ самыхъ крупныхъ въ Европѣ по размѣрамъ своей дѣятельности, но и неизменно занимаетъ первѣйшее мѣсто въ дѣлѣ совершенствованія фортепьянной промышленности.

Мировая слава фирмы Ренишъ упрочена не широкѣйшаго рекламой, она зиждется единственно на дѣйствительно превосходныхъ качествахъ инструментовъ, являющихся результатомъ пятидесятилѣтняго опыта, неутомимаго труда, цѣлаго ряда усовершенствованій и драгоцѣнныхъ открытій въ фортепьянномъ искусствѣ, достаточно отмѣченныхъ присужденными только «высшими наградами» на всѣхъ значительныхъ международныхъ выставкахъ и восхваляемыхъ такими авторитетами, какъ Ф. Листъ, К. Таузигъ, А. Рубинштейнъ, І. Вьньявскій, М. Кребсь и друг.

Кромѣ мощи и красоты звука, достигнутыхъ своеобразной конструкціей, отборнымъ матеріаломъ и до мелочности тонкой работой, преимущества инструментовъ Рениша заключаются въ неизменной прочности конструкціи и строя, противостоящей любому климату и любой температурѣ.

Хорошо настроенный инструментъ РЕНИША легко переноситъ сама продолжительныя морскія путешествія безъ малѣйшаго измѣненія строя и безъ всякаго вреда для вышнихъ составныхъ частей инструмента.

Находящаяся въ Дрезденѣ (Wallgäschen 1 и Theresen Str. 4) главная фабрика производитъ по оффиціальнымъ даннымъ, услугами 230 рабочихъ и паровою силою, замѣняющею еще сотню рабочихъ, 1500 инструментовъ ежегодно, изъ которыхъ за послѣдніе 30 лѣтъ расходится во всѣ части свѣта, а главнымъ образомъ въ Россію, Соединенные Сѣверо-Американскіе Штаты и въ англійскія и испанскія колоніи (въ послѣднія сбывается 50 инструментовъ въ мѣсяцъ).

Охранительныя пошлины, благодаря которымъ рояли, включая проводъ, вздорожали болѣе, чѣмъ на 200 руб., возмѣдн своимъ послѣдствіемъ нѣкоторое уменьшеніе вывоза инструментовъ въ Россію. Чтобы, однако, удовлетворить большому спросу этихъ любимыхъ у насъ инструментовъ, фирма Ренишъ въ октябрѣ 1897 года приобрѣтаетъ въ лучшей части столицы громадный земельный участокъ, гдѣ въ настоящее время мы видимъ большой четырехъ-этажный флигель, рассчитанный на 200 фабричныхъ рабочихъ. Это—Петербургское отдѣленіе Дрезденской придворной фабрики КАРЛЬ РЕНИШЪ.

С.-Петербургская фабрика есть ничто иное какъ филиальное отдѣленіе Дрезденской главной фабрики: сюда переселилась изъ Дрездена группа самыхъ лучшихъ мастеровъ съ ихъ семействами. Отдѣленіе получаетъ изъ Дрездена всѣ необходимыя матеріалы, механизмы, клей, металлическія и стальные части, арматуры и десятки лѣтъ выдержаннаго дерева. Здѣсь производится лишь соединеніе всѣхъ доставленныхъ составныхъ частей, а также соответствующая болѣе разнообразному русскому климату полировка.

Благодаря значительному уменьшенію, такимъ образомъ, таможенныхъ расходовъ и болѣе выгодной для фабрики рабочей платѣ, фирма, съ открытіемъ петербургскаго отдѣленія, получаетъ возможность продавать настоящие знаменитые инструменты Рениша по цѣнамъ нашихъ петербургскихъ фабрикъ. Начатые въ Дрезденѣ и оконченные въ Петербургѣ инструменты настолько тождественны съ готовыми привозными, что, переставивъ механизмъ одного инструмента въ другой, мы не замѣтимъ въ дѣйствіи механизма ни малѣйшаго отклоненія!

Фабрика К. Ренишъ—мировая фирма, и каждый ея инструментъ выпускается подъ личнымъ контролемъ и за ответственностью владѣльца.

Инструменты Рениша имѣются во всѣхъ лучшихъ фортепьянныхъ магазинахъ Россійской Имперіи; въ С.-Петербургѣ только въ фабричномъ складѣ К. И. БЕРНГАРДА, Невскій просп., д. 68,—куда всѣ частныя заказы имѣютъ быть направлены.

ГЛАВНЫЙ ПРЕДСТАВИТЕЛЬ и СКЛАДЪ для С.-ПЕТЕРБУРГА

К. И. БЕРНГАРДЪ

НЕВСКІЙ пр., 68—40, у Аннич. м., вх. съ Фонт. С.-Петербургъ.

Механич. піанино фабр. Ренишъ № VI—650 p., № IV—800 p.

Тоже съ автоматическимъ двигателемъ дороже на 200 руб. Полный иллюстрированный прейсъ-курантъ выйдетъ въ скоромъ времени, который прошу требовать бесплатно.

Состоящимъ на Госуд. службѣ допускается разсрочка за поручит. назначенъ.



ТОВАРИЩЕСТВО  
„ПРОВОДНИКЪ“  
Москва \* Рига \* Спбурзь

Резина. \* Линолеумъ. \* Азбестъ. \* Балата. \* Провода.  
Т-ва РУССКО-ФРАНЦУЗСКИХЪ ЗАВОДОВЪ ПОДЪ ФИРМОЮ: „ПРОВОДНИКЪ“.  
ПРОДАЕТСЯ ВЕЗДЪ. ОСТЕРЕГАТЬСЯ ПОДДЪЛОКЪ!  
Обращать вниманіе на клеймо (звѣзда) съ фирмой.



**Основан. въ 1886 году КУРСЫ и БЮРО БУХГАЛТЕРІИ В. А. ХАГЕЛЬСТРЕМЪ.**

Бухгалтерія торговая, банковая, сельскохозяйственная и фабричная. Съ марта — винной монополіи и земскихъ управъ.  
Москва, Тверская ул., уголь Леонтьевского пер., д. Полякова. Ц. № 11861 5-1  
Ю-го ЯНВАРЯ НАЧАЛО ОБЩАГО КУРСА. Программы высылаются бесплатно.

**Пейте Цейлонскій чай!**

Больше всего въ мірѣ потребляется чай въ Англии. Англичане, вслѣдъ за появленіемъ Цейлонскаго чая, перестали потреблять чай Китайскій, такъ какъ Цейлонскій чай есть несомнѣнно лучший чай и въ настоящее время въ Англии расходуется Цейлонскаго чая болѣе ста милліоновъ фунтовъ въ годъ.

**ЦЕЙЛОНСКІЙ ЧАЙ ЭКОНОМИЧЕНЪ.**

Ш. № 11641

**ЦЕЙЛОНСКІЙ ЧАЙ** очень полезенъ для здоровья.

30-8

**ЦЕЙЛОНСКІЙ ЧАЙ** есть лучший чай по вкусу и аромату.

ГЛАВНЫЙ СКЛАДЪ **Цейлонскаго чая у**  
**М. Роживю, Москва,** Маросейка, д. Тушвиной. Представитель Товарищества Цейлонскихъ плантаторовъ для всей Россіи. Ш. № 11642 20-8

**Кнейппъ-Мальцкаффее Катрейнера**

(Солодовый кофе Кнейппа заводовъ Катрейнера) единственный полезный для здоровья и удобоваримый препаратъ, обладающій вкусомъ настоящаго зернового кофе. Просить остерегаться плохихъ поддѣлокъ!

Общество «Ливонія».  
Мюнхенъ. Имѣется во всѣхъ лучшихъ магазинахъ. Рига.

Ц. № 11849

Общество «Ливонія».

№ 4711.

Кто любить запахъ настоящей фиалки, тотъ пусть требуетъ ЭССЕНЦИИ „РЕЙНСКАЯ ФИАЛКА“ (Violette du Rhin.)

Чистый запахъ Фиалки, крѣпкій, даже въ теченіе нѣсколькихъ недѣлей не выдыхающійся.

№ 4711.

№ 4711.

Всѣ одинаковаго превосходнаго качества.

No. 4711 Savon violette du rhin.

No. 4711 Sachets violette du rhin.

Продается во всѣхъ аптекарскихъ и парфюмерныхъ магазинахъ

Поступило въ продажу у всѣхъ книгопродавцевъ новое изданіе Ф. ПАВЛЕННОВА:

**„ПРИВЫЧКА И ИНСТИНКТЪ“** Проф. Морганъ.

**КОСТЮМЫ ДОМИНО МАСКИ** большой выборъ. Готовые и на заказъ. Москва, пассажъ Постникова, костюмерный магазинъ **СТЕПАНОВА.** Ингород. высылка наложен. платеж.

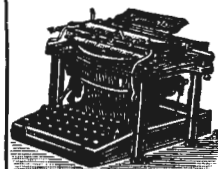

НОВѢЙШАЯ МОДЕЛЬ 1898 г. года всемірно-образца ПИШУЩЕЙ МАШИНЫ

**РЕМИНГТОНЪ**

обладаетъ всѣми усовершенствованіями изобрѣтенными до настоящаго времени, создавшими типъ

САМОЙ СОВЕРШЕННОЙ МАШИНЫ превосходящей всѣ другія системы **ВЪ ПРОЧНОСТИ, БЫСТРОТѢ, ЛЕГКОСТИ УДАРА и ТЩАТЕЛЬНОСТИ исполненія работъ.**

**ПОНИЖЕННАЯ ЦѢНА** **275 РУБ.** ВМѢСТО 325 РУБ.

предостерегаемъ отъ массы!

ПОДДѢЛОКЪ!!!

ТРЕБУЙТЕ КАТАЛОГИ. ЕДИНСТВ. ПРЕДСТАВИТЕЛИ ДЛЯ ВСЕЙ РОССІИ

**М. Блок**

МОСКВА, С.-ПЕТЕРБУРГЪ, КІЕВЪ, ОДЕССА, Варшава, Екатеринбургъ, Кокандъ, Ростовъ \* /а.

К.С. ИКСИНСКІЙ, МОСКВА.

ОТКРЫТА ПОДПИСКА НА 1899 г. на НОВЫЙ иллюстрирован. еженедѣльный журналъ для дѣтей старш. возраста (отъ 12 лѣтъ)

**„ЮНЫЙ ЧИТАТЕЛЬ“**

Журналъ будетъ выходить 4 раза въ мѣсяцъ. Допускается разсрочка. Подробное объявленіе цѣна 2 р. въ годъ. лается по первому требованію. Спб. Греческій пр., д. 15, кв. 31. Над.: ж.-врачъ Е. Назаневичъ-Стефановская. Ред.: Э. Пименов

Подписка на 1899 годъ:  
„Новости Дня“, еженд. газ. 8 р.  
„Жов. Июстр. Литер.“, ежем. ж. 3 р.  
„Семья“, еженедѣльн. журналъ 2 р.  
„Жов. Дня“ и „Семья“ 10 р. Въ изд. 12 р.  
Адресъ: МОСКВА.

ДЛЯ УХОДА ЗА КОЖЕЙ  
**EAU DE LYS DE LOHSE**  
Бѣлая и розовая вода для бѣлокурокъ, желтая вода для брюнетъ. Фланонъ 1 р. 75 к., большой 3 р. 50 к.  
**МЫЛО ЛОЗЕ „LILLENMILCH“**  
**ГУСТАВЪ ЛОЗЕ**  
Придворный парфюмеръ, 46, Егерштрассе, Берлинъ.  
Можно получить во всѣхъ парфюмерныхъ магазинахъ и у всѣхъ дрогистовъ Россіи.

# ПАМЯТЬ

лиць намд. возр. (начиная съ 8 лѣтъ до глубокой старости) укрѣпляетъ лично и заочно (въ 10 ур.) профессоръ мнемоники, членъ Парижской Академіи, С. Файнштейнъ, Одесса.

Первый и единственный въ Россіи преподаватель искусства изобрѣнія и укрѣпленія памяти и устранения расъясненности. Методъ преподаванія дважды премированъ Париж. Академіей.

Въ несомн. пользѣ и цѣлесообр. моей системы убѣдились въ теченіи моей двадцатилѣтней дѣятельности на поприщѣ преподаванія мнемоники въ Россіи и за-гран., гг. священники, врачи, педагоги, военные, студенты и тысячи др. лицъ разныхъ профессій, званій и возрастовъ, окончившіе у меня курсъ изобрѣнія и укрѣпленія памяти и удостоившіе меня благодарности.

Иногород. высылк. условія за заочное преподаваніе и брош. въ 64 стр. (содержитъ газеты и благодарности моихъ учениковъ) за одну 7-ми коп. марку, мѣстѣ съ книжкой (8-е изд.) и доплатой. «Что такое искусство укрѣпленія памяти?» за 6-ти 7-ми коп. марокъ, на веневоу бумагѣ — за 8-ми 7-ми к. марокъ.

Лично пр. въ г. Одессѣ, по Гаванной ул., въ д. № 2/а (рядомъ съ Городскимъ садомъ), въ своей кв. белъ-огажѣ, № 8, или въ своемъ бюро, кв. № 14. Адресъ для (прост. и заказ.) писемъ: Одесса, уг. Пушманской и Баа. ул., собственный д. № 23, для телегр.: профессору мнемоники Файнштейну. (№ телефона въ городѣ 199, № телефона на собственной дачѣ «Мнемозина» 933).

Для смягченія и бѣлизны кожи.

# КАЛОДЕРМА

ЖЕЛЕ КАЛОДЕРМА. \* МЫЛО КАЛОДЕРМА.

Ф. Вольфъ и Сынъ въ Карлсруэ.

Продается во всѣхъ лучшихъ аптекарскихъ и парфюмерныхъ магазинахъ.

## СТРАХОВОЕ ОБЩЕСТВО

# „РОССІЯ“

УТВЕРЖДЕННОЕ ВЪ 1881 Г.

въ С.-Петербургѣ, Большая Морская, № 37.

Основной и запасные капиталы свыше 32.000.000 руб.

Общество заключаетъ:

### Страхованія жизни,

т. е. капиталовъ и доходовъ для обезпеченія семьи или собственной старости, приданого для дѣвушекъ, стипендій для мальчиковъ и т. п., на особо выгодныхъ условіяхъ и съ участіемъ страхователей въ прибыляхъ Общества.

Къ 1 Января 1898 г. въ Обществѣ «Россія» было застраховано 49,736 лицъ на капиталъ въ 117.356.600 руб.

### Страхованія отъ несчастныхъ случаевъ

какъ отдѣльныхъ лицъ, такъ и коллективныя страхованія служащихъ и рабочихъ на фабрикахъ; страхованія пассажировъ пожизненныя, годичныя или на меньшіе сроки.

### Страхованія отъ огня

движимыхъ и недвижимыхъ имуществъ всякаго рода (строевъ, машинъ, товаровъ, мебели и проч.).

### Страхованія транспортовъ

рѣчныхъ, сухопутныхъ и морскихъ; страхованіе корпусовъ судовъ.

Заявленія о страхованіи принимаются и всякаго рода свѣдѣнія сообщаются въ Правленіи въ С.-Петербургѣ (Большая Морская, собств. д., № 37) и Агентами Общества во всѣхъ городахъ Имперіи.

Страхованіе пассажировъ отъ несчастныхъ случаевъ во время путешествія по желѣзнымъ дорогамъ и на пароходахъ заключаются также на станціяхъ желѣзныхъ дорогъ и на пароходныхъ пристаняхъ.

## !! НА ЕЛКУ !!



Кто желаетъ имѣть вѣрные ЧАСЫ и дать хороший подарокъ и не дорогой, пусть выпишетъ изящные и прочные карманные мужские часы, открытые, ремонтуаръ, массивно-обтянутые золотомъ, вѣрнымъ ходомъ, съ шелковой цѣпочкой и брелокомъ вѣра, надежда и любовь или другой фантазіи

только за 4 рубля

дамскіе на 1 р. 50 к. дороже. Письменное ручательство на 6 лѣтъ. Высылаютъ по полученіи 1 рубля задатка. Адресъ: Торговой фирмѣ Бр. Варковицкихъ, складъ женевскихъ и французскихъ часовъ въ Варшавѣ, Королевская 29—42. Выписывающіе на сумму болѣе 20 рублей даромъ получаютъ изящные кабинетные часы «Форъ».

### Дв. Ит. Бухгалтеріи

Полный курсъ съ указаніемъ двухъ способовъ веденія книгъ, а также всѣхъ коммерческихъ свѣдѣній, необход. для кажд. бухгалтера. Иногород. обучая посредст. лекцій-корреспонденцій. Мои лекціи изложены настолько популярно, что доступны пониманію каждому и вполне замѣняютъ любое преподаваніе. Гарантіей можетъ служить та масса благодарностей, которую я получаю отъ бывшихъ учениковъ. Условія и программу высылкаю бесплатно.

Г. К. БУРЕНКО, Кіевъ.

ТРЕБУЙТЕ НА КАЖДОМЪ МѢСТѢ АНТИПАРАЗИТЪ ОТЪ КЛОПОВЪ И ПЛОСКОКОЖИХЪ НАСЕКОМЫХЪ

ПРОДАЕТСЯ ВЪЕДЬ Главн. складъ Москва Лубянский проездъ д. Смирновина. Нижегород. Ямарка, Главн. домъ № 57. Л. А. СТОЛКИНДЪ.

УДОБНО ВЫГОДНО И ВКУСНО

### ЭКСТРАКТЫ

ДЛЯ МОМЕНТАЛЬНАГО ПРИГОТОВЛЕНІЯ СЛАДКИХЪ БЛЮДЪ:

- 1) ЖЕЛЕ ФРУКТОВОЕ
- 2) КРЕМЪ И
- 3) МОРОЖЕННОЕ

СЪ БЕСПЛАТНЫМИ МОРОЖЕННИЦАМИ ТРЕБОВАТЬ ПОДПИСИ

Д. ВРАЙНИНЪ МОСКВА, Большая Лубянка 26.

ИДЕАЛОМЪ комфорта и порядка будетъ Ваш кабинетъ если онъ будетъ снабженъ

### АМЕРИКАНСКИМЪ БЮРО „ДЭРБИ“

которыя своимъ практичнымъ устройствомъ, высочайшею прочностью, матеріала, работы и прочности превосходятъ всѣ существующіе столы.

Цѣна отъ 130 руб. ТОВАРИЩЕСТВО

М. Блок

МОСКВА, С.-ПЕТЕРБУРГЪ, КІЕВЪ, ОДЕССА, Варшава, Екатеринбургъ, Кокандъ, Ростовъ н/а

Аvoir soin de désigner la Source.

CELESTINS GRANDE-GRILLE HOPITAL VICHY

SOURCES DE L'ETAT

конфетти по отомъ пудами. Образцы и цѣны бесплатно. Невскій, № 20—31. С.-Петербургъ.

270 Р.

подъ выигрышные билеты. И заемъ до 235 руб., подъ III Дворянскіе до 10 руб., подъ остальные бумаги до 35 руб. въ 5 до 8% годов. и 1/4% ежемѣс. ком. предлагаетъ въ среду банкирскій домъ

ГЕНРИХЪ БЛОКЪ 53, Невскій. 7—2

Почтово-телеграфный ежегодникъ 1899 годъ. Необходимая справочная книга для членовъ почтово-телеграфнаго вѣдѣнія. Содержитъ много полезныхъ свѣдѣній. Цѣна въ перепл. 60 к., безъ перепл. 40 к. Перес. 10 к., налогъ платителю 10 коп. Складъ въ Москвѣ, Петровка, 52, у кадетовъ И. К. ГОЛУБЕВА. Въ СІВ. у М. П. Петрова, улица Глянья, 3.

ЦВѢТОЧНЫЕ ЭКСТРАКТЫ ТВА „ГИГИЕНА“

РАЗНЫХЪ ЗАПАХОВЪ, ПРІЯТНЫ, ПРОЧНЫ, ЗНАЧИТЕЛЬНО ПРЕВОСХОДЯТЪ СУЩЕСТВУЮЩЕ ДО СИХЪ ПОРЪ ЦВѢТОЧНЫЕ ОДЕКОЛОНЫ И ТУАЛЕТНЫЯ ВОДЫ.

ПРОДАЕТСЯ ВЪЕДЬ

С. ПЕТЕРБУРГСКОЙ ТЕХНО-ХИМИЧЕСКОЙ ЛАБОРАТОРИИ

ТИМОЛОВЫЙ ЗУБНОЙ ЭЛЕКСИРЪ ТИМОЛОВЫЙ ЗУБНОЙ ПОРОШОКЪ

ОСВѢЖАЮТЪ РОТЪ УНИЧТОЖАЮТЪ ДУРНОЙ ЗАПАХЪ

ПРОСИМЪ ОСТЕРЕГАТЬСЯ ПОДРАЖАНІЙ И ТРЕБОВАТЬ НА ЭТИКЕТАХЪ СЛОВО: «ТЕХНО»

С.-ПЕТЕРБУРГЪ, КОЛОМЕНСКАЯ УЛИЦА № 12.

С. ПЕТЕРБУРГСКОЕ СЧЕТОВОДНОЕ КУРСЫ

Невскій пр., д. 102 (противъ Николаевской улицы).

Учрежд. В. Ф. Гарригономъ, Г. И. Мокеевымъ, М. В. Побѣдинскимъ и Н. Т. Хрусталевымъ. На курсахъ отдѣленія: обще-бухгалтерское, специальное, новыхъ языковъ и каллиграфіи. Курсы даютъ теоретическія и практическія подготовки къ бухгалтерской дѣятельности лицъ обоего пола. Начало каждаго учебнаго курса 12 января. Въсемъ желающимъ высылкаю Свѣдѣнія о курсахъ и цѣнахъ бесплатно.